



Это цифровая копия книги, хранящейся для потомков на библиотечных полках, прежде чем ее отсканировали сотрудники компании Google в рамках проекта, цель которого - сделать книги со всего мира доступными через Интернет.

Прошло достаточно много времени для того, чтобы срок действия авторских прав на эту книгу истек, и она перешла в свободный доступ. Книга переходит в свободный доступ, если на нее не были поданы авторские права или срок действия авторских прав истек. Переход книги в свободный доступ в разных странах осуществляется по-разному. Книги, перешедшие в свободный доступ, это наш ключ к прошлому, к богатствам истории и культуры, а также к знаниям, которые часто трудно найти.

В этом файле сохраняются все пометки, примечания и другие записи, существующие в оригинальном издании, как наименование о том долгом пути, который книга прошла от издателя до библиотеки и в конечном итоге до Вас.

### **Правила использования**

Компания Google гордится тем, что сотрудничает с библиотеками, чтобы перевести книги, перешедшие в свободный доступ, в цифровой формат и сделать их широкодоступными. Книги, перешедшие в свободный доступ, принадлежат обществу, а мы лишь хранители этого достояния. Тем не менее, эти книги достаточно дорого стоят, поэтому, чтобы и в дальнейшем предоставлять этот ресурс, мы предприняли некоторые действия, предотвращающие коммерческое использование книг, в том числе установив технические ограничения на автоматические запросы.

Мы также просим Вас о следующем.

- Не используйте файлы в коммерческих целях.  
Мы разработали программу Поиск книг Google для всех пользователей, поэтому используйте эти файлы только в личных, некоммерческих целях.
- Не отключайте автоматические запросы.  
Не отключайте в систему Google автоматические запросы любого вида. Если Вы занимаетесь изучением систем машинного перевода, оптического распознавания символов или других областей, где доступ к большому количеству текста может оказаться полезным, свяжитесь с нами. Для этих целей мы рекомендуем использовать материалы, перешедшие в свободный доступ.
- Не удаляйте атрибуты Google.  
В каждом файле есть "водяной знак" Google. Он позволяет пользователям узнать об этом проекте и помогает им найти дополнительные материалы при помощи программы Поиск книг Google. Не удаляйте его.
- Делайте это законно.  
Независимо от того, что Вы используете, не забудьте проверить законность своих действий, за которые Вы несете полную ответственность. Не думайте, что если книга перешла в свободный доступ в США, то ее на этом основании могут использовать читатели из других стран. Условия для перехода книги в свободный доступ в разных странах различны, поэтому нет единых правил, позволяющих определить, можно ли в определенном случае использовать определенную книгу. Не думайте, что если книга появилась в Поиске книг Google, то ее можно использовать как угодно и где угодно. Наказание за нарушение авторских прав может быть очень серьезным.

### **О программе Поиск книг Google**

Миссия Google состоит в том, чтобы организовать мировую информацию и сделать ее всесторонне доступной и полезной. Программа Поиск книг Google помогает пользователям найти книги со всего мира, а авторам и издателям - новых читателей. Полнотекстовый поиск по этой книге можно выполнить на странице <http://books.google.com/>



This is a digital copy of a book that was preserved for generations on library shelves before it was carefully scanned by Google as part of a project to make the world's books discoverable online.

It has survived long enough for the copyright to expire and the book to enter the public domain. A public domain book is one that was never subject to copyright or whose legal copyright term has expired. Whether a book is in the public domain may vary country to country. Public domain books are our gateways to the past, representing a wealth of history, culture and knowledge that's often difficult to discover.

Marks, notations and other marginalia present in the original volume will appear in this file - a reminder of this book's long journey from the publisher to a library and finally to you.

### **Usage guidelines**

Google is proud to partner with libraries to digitize public domain materials and make them widely accessible. Public domain books belong to the public and we are merely their custodians. Nevertheless, this work is expensive, so in order to keep providing this resource, we have taken steps to prevent abuse by commercial parties, including placing technical restrictions on automated querying.

We also ask that you:

- + *Make non-commercial use of the files* We designed Google Book Search for use by individuals, and we request that you use these files for personal, non-commercial purposes.
- + *Refrain from automated querying* Do not send automated queries of any sort to Google's system: If you are conducting research on machine translation, optical character recognition or other areas where access to a large amount of text is helpful, please contact us. We encourage the use of public domain materials for these purposes and may be able to help.
- + *Maintain attribution* The Google "watermark" you see on each file is essential for informing people about this project and helping them find additional materials through Google Book Search. Please do not remove it.
- + *Keep it legal* Whatever your use, remember that you are responsible for ensuring that what you are doing is legal. Do not assume that just because we believe a book is in the public domain for users in the United States, that the work is also in the public domain for users in other countries. Whether a book is still in copyright varies from country to country, and we can't offer guidance on whether any specific use of any specific book is allowed. Please do not assume that a book's appearance in Google Book Search means it can be used in any manner anywhere in the world. Copyright infringement liability can be quite severe.

### **About Google Book Search**

Google's mission is to organize the world's information and to make it universally accessible and useful. Google Book Search helps readers discover the world's books while helping authors and publishers reach new audiences. You can search through the full text of this book on the web at <http://books.google.com/>

**B** 1,087,693

PROPERTY OF  
*University of  
Michigan  
Libraries*  
1817  

---

ARTES SCIENTIA VERITAS











DK  
30  
A25  
v27

# ИЗВѢСТІЯ ИМПЕРАТОРСКОЙ АРХЕОЛОГИЧЕСКОЙ КОММИССИИ.

Выпускъ 27-й.

Съ 2 таблицами и 56 рисунками.

This volume is bound without no. 28

which is ~~are~~ unavailable.

1898.



**ИЗВѢСТІЯ**  
**ИМПЕРАТОРСКОЙ**  
**АРХЕОЛОГИЧЕСКОЙ КОММИССІИ.**

---

**Выпускъ 27-й.**

Съ 2 таблицами и 56 рисунками.

---

**С.-ПЕТЕРБУРГЪ.**

Типографія В. О. Кирибаума. Новонсаакіевская, 20.  
**1908.**

ДК  
30  
АДЭ  
2.01

Печатано по распоряженію Императорской Археологической Коммисіи



## ОГЛАВЛЕНИЕ.

	СТРАН.
<b>А. В. Орѣшниковъ.</b> Окуловскій кладъ Русскихъ денегъ (съ 2 табл.).	1— 14
<b>В. В. Латышевъ.</b> Эпиграфическія новости изъ южной Россіи. Находки 1907 года (съ 35 рис.). . . . .	15— 41
<b>В. В. Шнорпилъ.</b> Боспорскія надписи, найденныя въ 1907 году (съ 13 рис. и дополненіемъ В. Л.) . . . . .	42— 54
<b>М. И. Ростовцевъ.</b> Новыя латинскія надписи съ юга Россіи (съ 4 рис.).	55— 67
<b>В. В. Шнорпилъ.</b> Тря свинцовыя пластинки съ надписями изъ Ольвіи (съ 4 рис.). . . . .	68— 74
<b>С. М. Hirst.</b> Ольвійскіе культы. Перев. съ англ. П. В. Латышева.	75—144

Bulletin de la Commission Impériale Archéologique.

27-ème livraison.

---

Table des matières.

	Pages.
A. Oréschnikov. Monnaies russes trouvées à Okoulovo (av. 2 planches).	1— 14
B. Latyshev. Inscriptions trouvées au sud de la Russie en 1907 (av. 35 fig.). . . . .	15— 41
L. Škorpil. Inscriptions du Bospore trouvées en 1907 (av. 13 fig. et un supplément par B. L.). . . . .	42— 54
M. Rostovtzev. Inscriptions latines du sud de la Russie (av. 4 fig.).	55— 67
L. Škorpil. Trois tablettes inscrites en plomb trouvées à Olbia (av. 4 fig.).	68— 74
G. M. Hirst. The cults of Olbia. Trad. de l'anglais par M. P. Latyshev.	75— 144

---

## Окуловскій кладъ Русскихъ денегъ.

Нижеописанныя 55 серебряныхъ денегъ изображены на прилагаемыхъ таблицахъ I и II.

1. Слѣды изображенія четвероногого животнаго и круговой надписи, отъ которой замѣтны буквы **ВН . . . . . З**.

Обр. Слѣды надписи среди линейнаго ободка; замѣтны буквы **З, КН и Н**.

20 д. Подобная монета описана въ изд. Имп. Росс. Истор. Музея, вып. I, „Русскія монеты до 1547 г.“, № 493, табл. VIII, рис. 352, среди денегъ вел. кн. Василия Дмитріевича Московскаго.

2. Слѣды изображенія человѣка; видны руки съ мечемъ и сѣбирюю и маленькая человѣческая голова передъ ними, обращенная вправо; линейный ободокъ. Отъ круговой надписи сохранились буквы **Д Ж** (отъ слова: княжа).

Обр. Слѣды подражанія восточной надписи и тамга среди линейнаго ободка.

19 д. Подобная монета описана *ibid.*, № 783, т. XIII, рис. 641, среди денегъ князя Петра Дмитріевича Дмитровскаго.

3. Кентавръ (видна передняя часть) вправо, передъ нимъ тамга; ободки линейный и изъ точекъ. Другая сторона деньги не отчеканилась ясно; замѣтны слѣды ободковъ линейнаго и изъ точекъ.

18½ д. Описана *ib.*, № 793, т. XIII, рис. 647, среди денегъ того же князя.

4. Плохо отчеканившееся поясное изображеніе человѣка впрямь. Среди линейныхъ ободковъ слѣды надписи **К Т (?) . . . ВТІА**.

Обр. Слѣды вѣтви растенія, вѣроятно, хвоста фантастическаго животнаго и буква **Ж** (отъ слова: княжа?).

18½ д. Ср. *ib.*, № 831, т. XIV, рис. 692 и № 831, т. XVIII, рис. 831, гдѣ подобныя деньги описаны среди Ростовскихъ.

5. Птица, летящая влѣво.

Обр. Подражаніе восточной надписи.

14 д. Часть деньги отломана. Ср. *ib.*, № 843, т. XV, рис. 706, среди денегъ вел. князя Дмитрія Константиновича Суздальско-Нижегородскаго.

6. Бѣгущее вправо животное среди линейнаго ободка.

Обр. Слѣды подражанія восточной надписи.

18 д. Ср. *ib.*, № 859, т. XV, рис. 725 и слѣд., гдѣ подобная деньга описана среди монетъ Василія Кирдяпы.

7. Плохо отчеканившееся изображеніе сидящаго человѣка съ мечемъ, влѣво, среди линейнаго ободка. Замѣтны слѣды буквъ круговой надписи.

Обр. Неясное изображеніе (тамги?) среди линейнаго четырехугольника.

17 д. Нѣсколько схожая деньга описана *ib.*, № 910, т. XVII, рис. 792, принадлежащая, повидимому, князю Даніилу.

8. Слѣды поясного изображенія человѣка съ мечемъ и сѣкирою, вправо, среди линейнаго ободка. Слѣды буквъ круговой надписи.

Обр. Подражаніе восточной надписи.

18 д. Ср. *ib.*, № 985, т. XIX, рис. 888.

9. Слѣды какого-то изображенія среди линейнаго ободка. Въ круговой надписи буквы ЧЛ (отъ слова печать).

Обр. Человѣческая голова вправо; надъ нею подражаніе восточной надписи.

19 д. Типъ подобной деньги, повидимому, не изданъ.

10. Человѣческая голова вправо, передъ нею, бокомъ, надпись *توقتمش* —Токтамышъ <sup>1)</sup>).

Обр. Подражаніе восточной надписи.

18 д. Подобная деньга, повидимому, не издана.

11. Животное вправо, передъ нимъ человѣкъ.

Обр. Подражаніе восточной надписи.

17 д. См. *ibid.* № 988, т. XX, рис. 893 и 894.

<sup>1)</sup> Всѣ восточныя надписи на деньгахъ этого клада разобраны А. К. Марковымъ, которому приношу искреннюю благодарность.

12. Человѣкъ въ ростъ, влѣво, съ шапкою на головѣ, въ одной рукѣ держитъ сѣкиру или мечъ, въ другой кружокъ.

Обр. Подражаніе восточной надписи.

17½ д. Подобная деньга, повидимому, не издана.

13. Два стоящіе лицомъ другъ къ другу человѣка, держащіе руками предметъ, похожій на дерево; линейный ободокъ. Въ круговой надписи замѣтны буквы АН (отъ словъ: Василій или великаго?).

Обр. Сѣтка и черточки.

18½ д. См. *ibid.* № 986, т. XIX, рис. 889 и слѣд.

14. Деньга, подобная предыдущей, но другого чекана. 16 д.

15. Изображенія, какъ на предыдущихъ деньгахъ, но надъ головою человѣка дуга (шляпа?).

17 д. *Ив.*, т. XIX, рис. 892.

16. Тоже, но другого чекана. 17½ д.

17. Всадникъ вправо среди линейнаго ободка; слѣды буквъ круговой надписи.

Обр. Подражаніе восточной надписи.

17 д. *Ив.*, № 976, т. XIX, рис. 878.

18. Тоже, но другого чекана. 16 д.

19. Слѣды изображенія Кентавра и тамги подъ нимъ; ободки линейный и изъ точекъ.

Обр. Подражаніе восточной надписи.

18 д. *Ив.*, № 920—921, т. XVII, рис. 810—812.

20. Тоже, но другого чекана. 17 д.

21. Тоже, но другого чекана. 19 д.

22. Птица вправо, съ приподнятыми крыльями и съ большими лапами.

Обр. Подражаніе восточной надписи.

18½ д. *Ив.*, № 998, т. XX, рис. 909.

23. Птица вправо.

Обр. Подражаніе восточной надписи.

18½ д. *Ив.*, № 1005, т. XX, рис. 916.

24. Птица среди линейнаго ободка; слѣды круговой надписи.

Обр. Изображеніе не отчеканилось или изгладилось.

18 д. *Ив.*, № 1005.

25. Четвероногое животное съ обращенною назадъ головою, прыгающее вправо.

\*

Обр. Подражаніе восточной надписи.

19 д. Лицевая сторона сходна съ описанною Шубертомъ въ его „Описаніи Русскихъ монетъ и медалей“ (Спб. 1843 г.) подъ № 224 деньгою, изображенною въ его атласѣ на т. III, рис. 224. Авторъ относить деньгу къ Василю Дмитріевичу Московскому.

26. Бѣгущее вправо животное; линейный ободокъ. Въ круговой надписи видны буквы НЯ (отъ слова Василій?).

Обр. Подражаніе восточной надписи.

17 д. См. выше № 6.

27. Крылатое четвероногое вправо; линейный ободокъ. Слѣды круговой надписи.

Обр. Подражаніе восточной надписи и тамга.

19 д. Ib., № 967, т. XIX, рис. 863.

28. Изображеніе Кентавра среди линейнаго ободка.

Обр. Подражаніе восточной надписи.

18 д. См. выше №№ 19—21, но другого чекана.

29. Среди линейнаго ободка слѣды, повидимому, подражанія восточной надписи. Подобные-же слѣды и въ полѣ монеты.

Обр. Подражаніе восточной надписи.

17 д. Деньга подобнаго типа, но другого чекана, описана въ „Русскихъ монетахъ до 1547 г.“ № 1020, т. XXI, рис. 935.

30. Деньга, подобная предыдущей, но другого чекана. 17 д.

31. Имя хана جانی Джани (бекъ) среди линейнаго ободка.

Обр. Подражаніе восточной надписи. 18 д.

32. Подражаніе восточной надписи на обѣихъ сторонахъ деньги.

16 д. Ср. ib., № 1019, т. XXI, рис. 934.

33. Тоже. 17 д.

34. Тоже. 16 д.

35. Имя хана توقتمش Токтамышъ.

Обр. Подражаніе восточной надписи.

18 д.

36—39. На четырехъ деньгахъ имя хана Токтамыша среди линейнаго круга.

Обр. Подражаніе восточной надписи.

18½, 16½, 17 и 17 долей. Всѣ четыре чекана разные.

40—52. Тринадцать денегъ разныхъ чекановъ съ изображеніями на обѣихъ сторонахъ подражаній восточнымъ надписямъ.

19 д. (№ 40), 18 д. (№ 41), 17 д. (№№ 42 и 43), 18 д. (№№ 44 и 45), 16½ д. (№ 46), 18½ д. (№ 47), 17½ д. (№ 48), 20 д. (№ 49), 17 д. (№№ 50 и 51), 16 д. (№ 52).

53. Суннитскій символъ обратной стороны монетъ Узбека.

Обр. Надпись ضرب خوارزم чеканъ Ховарезма.

20½ д.

54. Слѣды надписи съ именемъ хана توقتمش Токтамышъ.

Обр. Подражаніе восточной надписи.

17½ д.

55. Подражаніе восточной надписи на обѣихъ сторонахъ деньги. 20½ д.

Остальные, нижеописанные 16 экз. серебряныхъ денегъ Окуловскаго вклада на таблицѣ не изображены.

56. Человѣкъ впрямь, подъ головою дуга (шляпа?), въ лѣвой рукѣ мечъ.

Обр. Крестообразная, съ кружками на концахъ, тамга, по сторонамъ ея черточки.

18 д. См. „Русскія монеты до 1547 г.“ № 983, т. XIX, рис. 886. Деньга сломана пополамъ.

57—59. Три деньги разныхъ чекановъ съ неясными изображеніями, повидимому, Кентавра среди ободковъ линейнаго и изъ точекъ.

Обр. Подражаніе восточной надписи.

17½ и двѣ по 18 д. Ср. ib., №№ 920—924.

60—71. Двѣнадцать денегъ плохой сохранности, повидимому, разныхъ чекановъ, съ изображеніями подражаній восточнымъ надписямъ.

Вѣсъ: 1 экз.=16 д., 1 экз.=16½ д., 2 экз.=по 17 д., 2 экз.=по 17½ д., 4 экз.=по 18 д., 1 экз.=19 д., 1 экз.=19½ д.

Описанный кладъ найденъ въ 1906 г. близъ с. Окулова, Горбатовскаго уѣзда, Нижегородской губ., подъ Воскресенскими горами, гдѣ прежде, по преданію, былъ монастырь.

Кромѣ 71 экз. серебряныхъ денегъ, въ кладѣ находился маленькій, мѣрою 23 × 18 миллим., мѣдный четырехконечный крестъ-тѣльничъ и слитокъ мѣди, величиной и формой съ зерно боба.

Изъ описанныхъ 71 экз. восемь монеть—№№ 1 по 7 и № 26 распределяются между слѣдующими князьями: одна в. в. Василия Дмитриевича Московскаго, по прежнему опредѣленію, хотя, по мѣсту находки, можетъ быть отнесена и Василию Кирдягѣ, когда онъ былъ великимъ княземъ Нижегородскимъ (1387—1391); но этотъ вопросъ окончательно можетъ рѣшиться при дальнѣйшихъ находкахъ денегъ подобнаго типа въ Нижегородской губ. Двѣ деньги князя Петра Дмитровскаго; четыре Суздальско-Нижегородскихъ князей и одна (впрочемъ, предположительно) Ростовская. Всѣ остальные относятся къ той категоріи Русскихъ денегъ удѣльно-вѣчевого періода, которая еще ждетъ точнаго опредѣленія.

Всякій, знакомый съ Русскими деньгами XIV и первой четверти XV столѣтія, знаетъ, какую трудность, иногда невозможность, представляетъ значительная часть ихъ для опредѣленія; многія не имѣютъ никакихъ надписей, или же имѣютъ такія лаконическія надписи: „печать великаго князя“, „печать князя“; другія на обѣихъ сторонахъ имѣютъ подражанія восточнымъ легендамъ, безъ слѣда русской надписи, и т. д., такъ что опредѣлить мѣсто ихъ чекана, т. е. монетнаго двора (не говоря уже объ имени князя, при которомъ онѣ были чеканены), можно лишь путемъ топографическимъ, т. е. опредѣленіемъ мѣста находокъ денегъ одного типа въ одной и той-же мѣстности. Такимъ путемъ опредѣлены, между прочимъ, деньги князя Ивана Борисовича Кашинскаго <sup>1)</sup>.

Деньги съ одними подражаніями восточнымъ надписямъ, безъ признака русскихъ, подобныя изображеннымъ почти на всей прилагаемой II таблицѣ, извѣстны въ нумизматической литературѣ: Френъ видѣлъ кладъ, найденный близъ Казани, состоявшій изъ 400 монеть, изъ которыхъ едва четвертая часть состояла изъ оригинальныхъ татарскихъ монеть, остальные же были бопіи съ татарскихъ, съ одними арабскими надписями, сдѣланными русскими денежниками <sup>2)</sup>. Иверсенъ въ „Трудахъ VI Археолог. Съѣзда“ описываетъ кладъ серебряныхъ денегъ вѣсомъ 1 ф. 29 зол., найденный въ Княгининскомъ уѣздѣ Нижегородской губ., въ которомъ, въ числѣ монеть Суздальско-Нижегородскихъ князей, составлявшихъ главную часть клада, были и русско-татарскія <sup>3)</sup>. Обѣ находки, къ которымъ теперь надо присоединить нашъ Окуловскій

<sup>1)</sup> См. *Труды Московскаго Нумизматическаго Общества*, т. II, стр. 333—334.

<sup>2)</sup> См. Русскія монеты до 1547 г., стр. 85, примѣчаніе.

<sup>3)</sup> См. *ib.*, стр. 194.



V стол.  
 родское.  
 родныхъ  
 хъ денегъ,  
 бмъ точно  
 жительномъ  
 -Нижегород-  
 я на татар-  
 гь ихъ внѣшніе  
 сь на расплю-  
 рубалась; мѣсто  
 онгѣ. Татарскія  
 овленныхъ ранѣ

бахъ происходило,  
 арабскаго языка.  
 ся и на джучидскихъ  
 произведенія русскихъ  
 Г. Тизенгаузенъ,  
 сомнѣнно чеканенными  
 подобныя же джучидскія  
 К. Марковымъ въ  
 монетъ Императорскаго  
 аетъ ихъ „варварскими  
 варскія подражанія“, а  
 азываетъ ихъ одинаковый  
 надписи, но только матрицы  
 въ безграмотными рѣзчиками.  
 ль можно объяснить недостат-  
 омъ количествѣ выпускаемыхъ  
 рѣйшаго изготовленія матрицъ  
 камъ менѣ искусныя.

и деньгами, происшедшая отъ разныхъ  
 ихъ, наглядно представлена на послѣд-  
 г., рис. 957—958 и предыдущіе.  
 примѣчаніе къ №№ 1042—1043.

Шесть денегъ, описанныхъ здѣсь подъ №№ 35—39 и 54, указываютъ на ихъ подражаніе монетамъ Токтамыша; слѣдовательно, появленіе ихъ и, по всему вѣроятію, всѣхъ остальныхъ денегъ нашего клада съ подражаніями восточнымъ легендамъ, прототиповъ которыхъ возстановить не возможно, должно быть отнесено къ концу XIV или къ началу XV стол., т. е. ко времени послѣ Токтамыша, послѣднія монеты котораго чеканены въ 799 г. гиджры (1397 г.). Такимъ образомъ, попытку нѣкоторыхъ русскихъ нумизматовъ относить русскія подражанія татарскимъ монетамъ къ XIII вѣку можно считать неудачною <sup>1)</sup>.

На сравнительно позднее происхожденіе нашихъ подражаній указываетъ уменьшенный вѣсъ ихъ отъ 16 до 19 д. (единичные экземпляры вѣсятъ 20 и 20½ д.) относительно другихъ русскихъ денегъ (кромя Рязанскихъ), напр. Дмитрія Донского, нѣкоторые экземпляры котораго вѣсятъ 24 доли, Дмитрія Константиновича—въ 22—23 доли <sup>2)</sup> и видѣнной мною въ коллекціи П. В. Зубова деньги съ надписью „печать великаго князя“, вѣсомъ въ 25 долей. Деньги съ такими колебаніями вѣса, какъ 16—17 д. съ одной стороны и 24—25 д. съ другой, одновременно чеканены быть не могли. Повидимому, послѣ Дмитрія Донского, при Василии Дмитриевичѣ Московскомъ, произошло какое-то измѣненіе въ вѣсѣ денегъ, который уменьшился до 7—8 долей въ деньгѣ.

Рѣшать вопросъ о вѣсѣ русскихъ денегъ XIV и начала XV стол. я пока не могу, такъ какъ необходимо изслѣдовать болѣе обширный матеріалъ, нежели какой я имѣю въ настоящее время, но позволю себѣ сдѣлать о вѣсѣ нѣсколько предположеній общаго характера на основаніи тѣхъ данныхъ, которыми располагаю.

Удѣльно-вѣчевая Русь, не имѣя собственной монеты до второй половины XIV вѣка, естественно должна была пользоваться чужеземною, что подтверждается многочисленными кладами арабскихъ, джучидскихъ, западно-европейскихъ и др. монетъ, находимыми по всей территоріи древней Руси. Въ данномъ случаѣ меня интересуютъ находки монетъ XIII—XIV стол., которыя выражаются въ многочисленныхъ кладахъ золотоординскихъ монетъ. Подчиненіе Руси Татарамъ особенно отра-

<sup>1)</sup> См. ст. Чернева въ *Annuaire de la Société française de numismatique*, т. XII, p. 427.

<sup>2)</sup> Ср. *Reichelsche Münzsammlung* №№ 15, 18; Русскія монеты до 1547 г., №№ 844—845.

зилось на княжествахъ средней Россіи: Московскомъ, Суздальско-Нижегородскомъ, Рязанскомъ, имѣвшихъ соприкосновеніе съ Золотой Ордой болѣе, чѣмъ Новгородъ и Псковъ, которые не подверглись нашествію Татаръ. Имѣя частныя сношенія съ Татарами, Русь, конечно, должна была пользоваться ихъ монетами, такъ какъ не имѣла своихъ; другими словами, она подчинилась закону, по которому всякое государство, не имѣвшее ранѣе собственной монеты, принимаетъ монету той страны, съ которой наиболѣе связано торговыми сношеніями. Такъ было въ древности, при Грекахъ и Римлянахъ, то же мы должны видѣть и на Руси въ концѣ XIV вѣка, когда стали впервые послѣ нашествія Татаръ чеканить собственную монету.

Такимъ образомъ, заимствованіе нами монетной системы у Татаръ весьма вѣроятно, по крайней мѣрѣ относительно княжествъ Московскаго, Нижегородскаго и Рязанскаго; но разнообразіе вѣса монетъ первыхъ двухъ княжествъ (съ удѣлами) съ одной стороны и Рязанскаго съ другой вызываетъ нѣкоторое недоразумѣніе: у первыхъ двухъ, какъ я выше сказалъ, самые тяжелые экземпляры монетъ князей XIV стол. вѣсятъ 25 долей, въ Рязани въ то же время отъ 26 до 30 долей. Случайностью это быть не могло. Не предрѣшая вопроса, я позволю себѣ только высказать взглядъ на причины, вызвавшія такую разницу въ вѣсѣ: прежде всего необходимо установить, какой былъ вѣсъ татарской деньги въ интересующую насъ эпоху? Матеріалъ, собранный П. С. Савельевымъ въ его трудѣ „Монеты Джучидовъ, Джагатаидовъ“ и т. д., показываетъ, что въ эпоху Токтамыша вѣсъ татарскихъ денегъ на всѣхъ монетныхъ дворахъ его былъ не одинаковъ, а дѣлился на двѣ рѣзкія по вѣсу группы: монетные дворы Сарая, Новаго Сарая, Азака, Крыма, Новаго Крыма, Хаджи Тархана, Сарайчука, Харезма чеканили монеты одной системы, отъ 27 до 32 долей, дворы же Дербента, Шемахи, Шабрана, Баку—другой, болѣе тяжеловѣсной системы, отъ 38 до 45 долей. При преемникахъ Токтамыша—Шадибекѣ, Пуладъ-ханѣ, Тимурь-ханѣ, Джеллаль-Эддинѣ и т. д. — вѣсъ денегъ, чеканенныхъ на монетныхъ дворахъ, находившихся на территоріи теперешней Европейской Россіи, судя по экземплярамъ, описаннымъ у Савельева, остается тотъ-же, что и при Токтамышѣ; исключеніемъ являются деньги, чеканенныя на Булгарскомъ монетномъ дворѣ, вѣсъ которыхъ рѣзко отличается отъ вѣса денегъ прочихъ монетныхъ дворовъ, если ихъ не считать *дробными*

*частями*, приблизительно половинною, обыкновенной золотоордынской монеты. Я перевѣшалъ значительное количество монетъ преемниковъ Токтамыша, чеканенныхъ въ Булгарѣ (изъ превосходнаго собранія П. В. Зубова), и получилась слѣдующая картина <sup>1)</sup>: монеты Шадибека 805 г. гиджры (1403 г.) вѣсятъ 16½, 17 д.; Пуладъ-хана 815 г. (1412 г.)—17, 17½ д., того же хана, но чеканенныя въ 815 году на монетномъ дворѣ въ Раджанѣ, по объясненію А. К. Маркова, въ Рязани <sup>2)</sup>,—15 и 16 д.; Желлаль-Эдина 814 г. (1411 г.)—13½, 15 и 16 д. и, наконецъ, Кибяка 817 г. (1414 г.)—13½ д.

Приведенныя цифры вѣса денегъ болгарскаго чекана очень близки къ вѣсу денегъ нашихъ подражаній татарскимъ монетамъ, что и наводитъ меня на мысль о тѣсной связи системъ татарской, принятой у Волжскихъ Булгаръ въ началѣ XV ст., и русской.

Суздальско-Нижегородское княжество, монетнымъ дворамъ котораго я отношу русскія подражанія джучидскимъ монетамъ, по своему географическому положенію должно было имѣть наиболѣе тѣсныя торговыя сношенія съ Волжскими Булгарами, монеты которыхъ, безъ сомнѣнія, обращались среди русскаго населенія <sup>3)</sup>. Со введеніемъ собственныхъ монетныхъ дворовъ русскіе князья, конечно, должны были чеканить такую монету, къ которой народъ наиболѣе привыкъ, т. е. похожую и по внѣшности и по вѣсу на татарскую. Этому вопросу коснулся проф. И. И. Кауфманъ въ своемъ изслѣдованіи „Русскій вѣсь, его развитіе и происхожденіе въ связи съ исторіей русскихъ денежныхъ системъ съ древнѣйшаго времени“ <sup>4)</sup>. Авторъ признаетъ вліяніе татарской монетной системы на русскую и устанавливаетъ связь между тою и другою слѣдующими доводами: вѣсь татарской деньги XIV вѣка = 32 дол. т. е. ⅓ золотника; вѣсь денегъ Дмитрія Донскаго, на основаніи вѣсовъ, приводимыхъ въ каталогахъ, = 20, даже 21 доли. „Сопоставленіе этихъ чиселъ, говоритъ авторъ, наводитъ меня на мысль, что когда приступали къ чеканкѣ русской монеты, то рѣшено было изъ двухъ татарскихъ денегъ чеканить три русскія; т. е.

<sup>1)</sup> Всѣхъ вѣсовъ приводить не стану, возьму по году отъ cadaго хана.

<sup>2)</sup> Объ этомъ болѣе подробно см. ниже.

<sup>3)</sup> О торговлѣ съ Волжскими Булгарами см. Аристовъ, Промышленность древней Руси, стр. 190—197.

<sup>4)</sup> См. *Записки Нумизм. отд. Имп. Русск. Арх. О-ва*, т. I, вып. 1-й, стр. 128 и сл.

нормальный вѣсъ русской деньги установленъ въ  $\frac{2}{3}$  вѣса татарской деньги, ибо двѣ трети 32 долей составляютъ  $21\frac{1}{3}$  доли“.

Приводимые доводы уважаемаго автора едва-ли могутъ быть убѣдительны. Принятый имъ средній вѣсъ татарской деньги времени Токтамыша, какъ это видно по Ебатеринославскому и Тетюшскомукладамъ, легче 32 долей на 1 или  $1\frac{1}{2}$  доли. Во всякомъ случаѣ вопросъ о вѣсѣ татарскихъ денегъ еще не изслѣдованъ и требуетъ специальной разработки. Затѣмъ вѣсъ денегъ Дмитрія Донского, выведенный авторомъ въ  $21\frac{1}{3}$  доли, не сходится съ дѣйствительнымъ вѣсомъ полновѣсныхъ экземпляровъ, которые, какъ я выше сказалъ, имѣютъ 24—25 долей. Такимъ образомъ, несмотря на остроуміе доказательствъ, вопросъ по прежнему не доведенъ до конца.

Если мы можемъ доказать фактами, что русскія деньги въ 16, 17 долей могли быть вычеканены по образцу денегъ болгарскаго чекана начала XV ст., то какъ согласовать вѣсъ денегъ болѣе стараго чекана времени Донского и, вѣроятно, первыхъ лѣтъ княженія Василя Дмитріевича съ вѣсомъ современныхъ имъ татарскихъ денегъ? Цифры вѣса нашихъ денегъ въ 24—25 д. не встрѣчаются, за исключеніемъ единичныхъ экземпляровъ, среди монетъ Токтамыша, которая всѣ тяжелѣе, и единственное объясненіе, которое я могъ бы допустить,—это существованіе денегъ соотвѣтствующаго вѣса въ 24—25 долей болгарскаго чекана времени Токтамыша, которая намъ пока еще не извѣстны.

Окуловскій кладъ, по своему составу, можно назвать кладомъ нижегородскихъ денегъ, чеканенныхъ на монетномъ дворѣ Суздальско-Нижегородскаго княжества. Исключеніемъ являются монеты №№ 2 и 3 князя Петра Дмитріевича Дмитровскаго, т. е. изъ удѣла великаго князя Московскаго. Кромѣ князя Дмитровскаго, другой князь съ именемъ Петра не извѣстенъ, такъ что вѣрность опредѣленія монетъ этого князя внѣ сомнѣнія<sup>1)</sup>.

Другая монета (№ 1) отнесена мною къ в. к. Василию Дмитріевичу Московскому (см. Русск. мон. до 1547 г., № 493) по внѣшнимъ признакамъ, т. е. по характеру рисунка буквъ, который болѣе свойствененъ деньгамъ московскимъ, нежели нижегородскимъ. Конечно, эта деньга,

<sup>1)</sup> Въ *Зап. отд. Русск. и Слав. археологій Имп. Русск. Арх. О.*, т. VII, вып. II, г. Павловъ-Сильванскій издалъ мѣстную грамоту XIV в. въ копіи XVIII в., въ которой упомянуты три князя Суздальско-Нижегородскаго княжества, въ числѣ ихъ Петръ Ивановичъ Березопольскій, до сихъ поръ не извѣстный ни по лѣтописямъ, ни по родословнымъ. Впрочемъ, подлинность оригинала этой мѣстной грамоты времени в. к. Дмитрія Константиновича нѣкоторыми учеными оспаривается.

на основаніи ея находки въ Нижегородскомъ княжествѣ, можетъ принадлежать и Василию Кирдягѣ, носившему великовняжескій титулъ, но, по моему наблюденію, стиль денегъ Кирдяпы иной, и я все-же остался бы при прежнемъ опредѣленіи, тѣмъ болѣе, что двѣ деньги князя Дмитровскаго указываютъ, что въ княжествѣ Нижегородскомъ были въ обращеніи деньги изъ Московскаго княжества.

Деньга № 4, по своей плохой сохранности, ничего не прибавляетъ для болѣе точнаго опредѣленія ея къ небольшой литературѣ о подобныхъ деньгахъ, приведенной въ „Русскихъ монетахъ до 1547 г.“, №№ 831 и 831<sup>a</sup>, гдѣ онѣ отнесены предположительно къ Ростовскимъ.

Выше я коснулся вѣса Рязанскихъ денегъ, который рѣзко отличался отъ одновременныхъ денегъ Московскихъ и Нижегородскихъ.

Рязанскія деньги, чеканенныя, по моей классификаціи (см. Русскія монеты до 1547 г., стр. 73—80), до начала княженія Ивана Ѳеодоровича<sup>1)</sup>, вѣсятъ отъ 23 до 31 доли; начиная съ Ивана Ѳеодоровича, средній вѣсъ Рязанскихъ денегъ равенъ приблизительно 21 долѣ<sup>2)</sup>. Исключеніе представляетъ одна, впервые описанная Черепнинымъ въ *Трудахъ Рязанской Уч. Архивной Коммисіи* т. XIX, стр. 168, слѣдующаго типа деньга, тогда же, по моей просьбѣ, присланная мнѣ покойнымъ ея владѣльцемъ:

Лиц. Слѣды трехстрочной надписи . . . | . . . ВН | . ВЛНЪ | среди линейнаго ободка.

Обр. Рязанская тамга. На полѣ монеты замѣтны слѣды арабской надписи и ободки линейный и бусовый.

Вѣсъ 25 долей.

Въ собраніи графа И. И. Толстого находится другой экземпляръ деньги этого типа съ болѣе полною надписью: . . . ЗЪБ | ЛНВН | ГЛН. . . | Вѣсъ 26½ долей. Другихъ подобныхъ денегъ мнѣ не случилось встрѣчать. Деньга, описанная Черепнинымъ, отнесена къ Ивану Ѳеодоровичу; этому

<sup>1)</sup> Годъ вокняженія Ивана Ѳеодоровича точно не извѣстенъ; самый поздній годъ считаютъ 1427 (см. Экземплярскій, Вел. и уд. князья Сѣверной Руси, II, 596); покойный А. И. Черепнинъ означилъ годъ его вокняженія 1429, впрочемъ, безъ указанія источника, откуда имъ взять этотъ годъ (см. *Труды Ряз. Уч. Арх. Комм.* 1904 г., т. XIX, в. 2-й, стр. 168).

<sup>2)</sup> См. Н. И. Булычовъ. Тамбовскій кладъ Рязанскихъ денегъ, въ *Изв. И. Археолог. Комм.*, вып. 11 (1904 г.), стр. 3. Средній вѣсъ Тамбовскаго клада вычисленъ авторомъ въ 20,8 доли.

опредѣленію противорѣчитъ лишь тяжелый для монетъ Ивана Ѳедоровича вѣсъ, который, какъ мы видѣли, равнялся 21 долѣ или немного менѣе. Но въ первые года его княженія деньги могли имѣть вѣсъ денегъ предшествовавшаго княженія, или же возможно предположить, что надпись „князь великій Иванъ“ относится не къ Ивану Ѳедоровичу, а къ Ивану Владиміровичу Пронскому, занимавшему нѣкоторое время Рязанскій столъ.

Свѣдѣнія о событіяхъ этого времени очень скудны. Лѣтописи <sup>1)</sup> рассказываютъ, что въ 1407 или 1408 г. князь Иванъ Владиміровичъ Пронскій пришелъ изъ Орды отъ Булатъ-Салтана (Пуладъ-ханъ) съ пожалованіемъ и честью на Русь и сѣлъ въ Пронскѣ и съ нимъ пришелъ посолъ царевъ. Въ 1408 г. онъ пошелъ съ Татарами на Рязань, гдѣ княжилъ въ то время Ѳедоръ Ольговичъ, согналъ Рязанскаго князя съ его стола и, какъ гласитъ Никоновская лѣтопись (XI, 203), „сяде на обѣихъ княженіяхъ на Рязанскомъ и на Пронскомъ“. Ѳедоръ Ольговичъ, при помощи Московскаго великаго князя, пошелъ на Ивана Владиміровича, но оба они были разбиты княземъ Пронскимъ; однако-же вскорѣ помирились и каждый занялъ свой столъ. Взятіе княземъ Пронскимъ Рязани упоминается и въ Родословныхъ <sup>2)</sup>, гдѣ Иванъ Владиміровичъ, какъ и въ лѣтописи, именуется великимъ княземъ. Владѣніе Рязанью было кратковременно, можетъ быть продолжалось нѣсколько мѣсяцевъ, но вполне допустимо, что Иванъ Владиміровичъ успѣлъ отчеканить въ 1408 г. тотъ типъ монетъ съ надписью „князь великій Иванъ“, который изданъ Черепнинимъ.

Дальнѣйшія событія въ Рязани покрыты мракомъ. Если справедливо предположеніе А. К. Маркова, что наименованіе монетнаго двора Раджанъ на легковѣсныхъ деньгахъ Пуладъ-хана 815 г. гиджры (= 1412 г.) <sup>3)</sup> означаетъ Рязань, то получается новый фактъ въ исторіи Рязанскаго княжества: въ его столицѣ въ 1412 г. властвуютъ Татары, которые тамъ устраиваютъ монетный дворъ.

Необходимо впрочемъ замѣтить, что столицей Рязанскаго княжества въ XIV—XV ст. былъ Переяславль, теперешній губернский городъ

<sup>1)</sup> П. С. Р. Л. XI, 202—204 (Ник.); VII, 243—244; VIII, 82 (Воскр.); XV, 480 (Тверск.).

<sup>2)</sup> *Временникъ*, кн. X, стр. 33, 194 и 195: Въ лѣто 6916 (=1408), князь великій Иванъ Володимировичъ Дмитріевича Пронскаго, пришелъ съ Татары, подъ княземъ Ѳедоромъ Ольговичемъ Рязань взял и сѣлъ на Рязани.

<sup>3)</sup> См. Савельевъ, Монеты Джучидовъ, стр. 326; Френъ, *Recensio*, p. 371 № 15.

Рязань, а древняя столица княжества — Рязань, была разорена въ XIII вѣкѣ Татарами; она лежала на Окѣ противъ теперешняго города Спасска; въ настоящее время тамъ с. Старая Рязань. На монетахъ мы встрѣчаемъ какъ наименованіе Переяславль на пулахъ, такъ и Рязань на серебряныхъ деньгахъ <sup>1)</sup>. Но слово Рязань на монетахъ, какъ и въ лѣтописяхъ, могло относиться ко всей области, а не къ городу. Татары же могли монетный дворъ устроить близъ древней Рязани, давъ ему названіе Раджанъ.

Во время нашествія Едигея (въ 1408—9 гг.) Рязань была во власти Татаръ: „Вся бо земля плѣнена бытъ, начень отъ земли Рязанскія и до Галича и до Бѣлоозера“, говоритъ лѣтописецъ (Воскр. VIII, 84), но, повидимому, вскорѣ освободилась, такъ какъ отъ 1411 г. (Ник. XI, 215) мы имѣемъ извѣстіе, что Татары приходили на Рязань изгономъ, но были прогнаны, а взятые плѣнные отняты.

Такимъ образомъ, если вѣсъ денегъ московскихъ и суздальско-нижегородскихъ въ XIV и началѣ XV ст. приближался къ вѣсу татарскихъ денегъ болгарскаго чекана, то въ Рязанскомъ княжествѣ, за тотъ-же періодъ, обращались деньги, близкія по вѣсу съ татарскими; чеканенными на прочихъ золотоордынскихъ монетныхъ дворахъ, кромѣ кавказскихъ.

А. Орѣшниковъ.

Декабрь 1907 г.

<sup>1)</sup> См. Русскія монеты до 1547 г., №№ 443—446.



## Эпиграфическія новости изъ южной Россіи.

(Находки 1907 года).

### I. Херсонесскія надписи <sup>1)</sup>.

Памяти К. К. Косцюшко-Валюжинича.

#### а. Надгробныя надписи.

1. Обломанный со всѣхъ сторонъ и разбитый на 2 части кусокъ мраморной плиты, наибольшая уцѣл. выш. 0,085 м., наиб. шир. 0,07, толщ. 0,025, съ рельефнымъ изображеніемъ, отъ котораго сохранились только три сильно выпуклыя ножки отъ дельфики и налѣво отъ нея часть мужской ноги (ступня и часть икры). Подъ рельефомъ была вырѣзана надгробная надпись (выш. буквъ 0,015—0,02 м.), отъ которой сохранились части четырехъ строкъ.

Найдены у оборонительной стѣны. Фотографическій снимокъ (<sup>1/3</sup>) и эстампажъ (№ 326).



[Ὁ δαίνα Δ]ιονυσίου ζήσας ἔτη [. .  
.....]α ζήσασα ἔτη . . .  
..... ζήσας ἔτη κ'. Αὐ . . .  
..... ἠδίκησα . . . .

<sup>1)</sup> Всѣ издаваемые здѣсь Херсонесскія надписи, за исключеніемъ №№ 27, 28 и 29, найдены при раскопкахъ К. К. Косцюшко-Валюжинича, вынѣ уже покойнаго († 14 декабря 1907 г.), и издаются по фотографическимъ снимкамъ или эстампамъ, присланнымъ имъ въ Императорскую Археологическую Коммисію съ подробными описаніями внѣшняго вида и величины камней и указаніями мѣстъ ихъ находки. Въ скобкахъ отмѣчаются №№ по общему списку эпиграфическихъ памятниковъ, найденныхъ въ Херсонесѣ съ начала раскопокъ.

Обломокъ происходитъ, повидимому, отъ „семейнаго“ надгробнаго памятника, подъ которымъ были погребены мужъ, жена и 20-лѣтній сынъ. Число лѣтъ жизни жены не было проставлено на камнѣ. Послѣдняя строка не поддается восстановленію. По характеру письма надпись скорѣе всего можетъ быть отнесена ко II в. по Р. Хр.

2. Прекрасно сохранившееся мраморное надгробіе, сверху стесанное въ видѣ фронтона, выш. 0,38 м., шир. 0,27, толщ. 0,08—0,10 м. Въ узкой гладкой рамкѣ изображены рельефомъ бородатый мужчина и женщина, возлежащіе на ложѣ съ точеными ножками, съ чашечками или плодами въ лѣвой рукѣ; передъ ложемъ стоитъ трехногій столикъ, уставленный разными яствами, а слѣва отъ него—мальчикъ, держащій въ поднятой правой рукѣ, повидимому, небольшой сосудъ. Подъ рельефомъ старательно вырѣзана надпись римской эпохи (выс. буквъ 0,01—0,015 м.; послѣдняя строка мельче предыдущихъ).

Памятникъ вынутъ изъ стѣны зданія византийской эпохи у Карантинной бухты. Фотограф. снимокъ ( $\frac{1}{4}$ ) и эстампажъ (№ 312).



Σωτήριχος θεᾶς Παρθ-  
 ένου ζήσας έτη π' και  
 η σύμβιος αὐτοῦ Κόνχα  
 ζήσασα έτη . .

Памятникъ былъ поставленъ на могилѣ Сотириха, скончавшагося 80 лѣтъ отъ роду, и супруги его Конхи, число лѣтъ жизни которой на камнѣ

не обозначено <sup>1)</sup>). Слова „богини Дѣвы“, поставленныя послѣ имени Сотиріа въ род. падежѣ, обозначаютъ, безъ сомнѣнія, его принадлежность къ числу служителей культа этой богини, но какую именно, опредѣлить нельзя: можно объяснить эти родит. падежи, какъ опредѣленіе къ подразумѣваемому (или, быть можетъ, случайно пропущенному по опискѣ) существительному (ἱερεύς <sup>2)</sup>) или какъ gen. possessivi въ томъ смыслѣ, что Сотиріхъ былъ рабомъ при храмѣ богини (ἱερόδουλος).

3. Надгробная плита изъ желтаго известняка, украшенная сверху фронтономъ, средній и лѣвый углы котораго отбиты, равно какъ и нижняя часть плиты. Изломъ прошелъ какъ разъ въ томъ мѣстѣ, гдѣ были изваяны двѣ большія розетки, такъ что обѣ онѣ пострадали отъ излома. Вышина плиты 0,44 м., шир. 0,32, толщ. 0,15. Между фронтономъ и розетками старательно вырѣзана трехстрочная надпись ранней римской эпохи (выш. буквъ 0,02 м.).

Найдена въ концѣ 1907 г. въ насыпи земляной гробницы, открытой рабочими военно-инженернаго вѣдомства при рытѣ рва впереди ближайшей къ монастырю батареи. Факсимиле съ фотограф. снимка (№ 337).

ΑΠΟΛΛΩΝΙΟΣ  
ΑΓΑΘΩΝΟΣ  
ΧΑΙΡΕ

Ἀπολλώνιος  
Ἀγάθωνος·  
χαῖρε.

4. Плитка изъ мѣстнаго известняка выш. 0,39 м., шир. 0,28, толщ. 0,106 съ прямоугольнымъ углубленіемъ, служившимъ, вѣроятно, для укрѣпленія въ немъ головообразнаго памятника. Плитка была вырублена изъ болѣе древней надгробной плиты съ двухстрочною надписью, старательно вырѣзанною на сторонѣ, противоположной углубленію; на этой же сторонѣ замѣтны слѣды стесаннаго фронтона.

<sup>1)</sup> Быть можетъ потому, что памятникъ былъ изготовленъ еще при жизни Ковхи, пожелавшей быть погребенною подъ однимъ памятникомъ съ мужемъ.

<sup>2)</sup> Существованіе въ Херсонесѣ жрецовъ Дѣвы засвидѣтельствовано, напр., надписями *IsPE. IV, 83* и *86*.

Найдена на площади „Новаго города“. Снимокъ съ эстампажа (№ 323) въ 1/5.

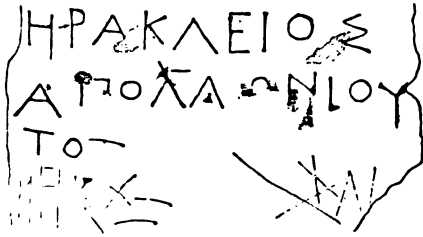

Ἡράκλειος  
Ἀπολλωνίου  
τοῦ . . .

По характеру письма надпись скорѣе всего можетъ быть отнесена къ III в. до Р. Хр. Въ 3-й строкѣ, повидимому, предполагалось вырѣзать имя дѣда умершаго Ираклія, но оно почему-то осталось не вырѣзаннымъ.

5. Обломанный со всѣхъ сторонъ кусокъ плиты изъ бѣлаго мрамора, отполированной съ обѣихъ сторонъ, наиб. выш. 0,23 м., наиб. шир. 0,14, толщ. 0,03, съ частью шести строкъ надписи римской эпохи (выс. буквъ 0,02—0,022 м.).

Вынуть изъ монастырской стѣны, сложенной въ 80-хъ годахъ XIX в. на поврежденныхъ участкахъ древней оборонительной стѣны. Снимокъ съ эстампажа (№ 315) въ 1/4.



[Παρμ]ενίων Χα[ρίτωνος?  
ζήσ]ας ἔτη [ . . .  
Μαρ]κιανός Ἀλε[ξάνδρου?  
τῶ] συνγεν(ε)ῖ τὸν [τύμβον?  
ἀνέ]στησεν. Χ[αῖρε],  
παροδ[ίτα].

Имя и отчество усопшаго въ стр. 1-й возстановлены лишь примѣрно. Имя *Μαρκιανός* уже встрѣчалось въ Херсонесѣ (см. *InsPE. I, 228=IV, p. 283*). Что именно поставилъ Маркіанъ въ честь или память своего родственника, или, иначе говоря, какое слово (муж. рода) должно быть возстановлено въ концѣ стр. 4-й, опредѣленно сказать нельзя. Возстановленіе *τύμβον* мы предлагаемъ лишь примѣрно.

6. Вполнѣ сохранившаяся прямоугольная плита изъ мягкаго инкерманскаго известняка, сильно вывѣтрившагося, шир. 0,57 м., выш. 0,43, толщ. 0,24. На лицевой сторонѣ вырублено углубленіе въ видѣ прямоугольника шир. 0,49 м., выш. 0,28, глуб. 0,04. Лѣвая отъ зрителя половина этого углубленія имѣетъ еще сверху треугольный вырубъ  $0,25 \times 0,14 \times 0,06$  м. Внутри этой половины была укрѣплена на извести найденная по близости въ разбитомъ видѣ (на 10 кусковъ) мраморная плита толщ. 0,02 м., обнесенная гладкой рамкой въ 0,015 м. шир., скошенной сверху въ видѣ фронтона <sup>1)</sup>. Въ правой половинѣ описаннаго углубленія подобной плитки не оказалось, но постель изъ извести доказываетъ, что она когда-то была вставлена и въ этой половинѣ (по всей вѣроятности, она представляла собою надгробіе жены Скива). Верхнюю часть мраморной плиты занимаетъ грубо исполненный въ слабо выпукломъ рельефѣ бюстъ мужчины en face съ коротко подстриженной круглой бородой, приглаженными усами и курчавыми волосами. Отъ разбитія плиты значительно пострадала лѣвая сторона лица у рта и глаза. Подъ бюстомъ старательно вырѣзана превосходно сохранившаяся надпись (выш. буквъ 0,02—0,023 м.).

Найдена въ насыпи по близости небольшой часовни у оборонительной стѣны. Фотограф. снимокъ (<sup>1/6</sup>) и эстампажъ (№ 325).



Σκύθας Θεαγένου, ζήσας ἔτη λε'.

<sup>1)</sup> Найденные куски вновь вставлены въ каменную раму и мѣста недостающихъ осколковъ залиты цементомъ, какъ видно на снимкѣ.

\*

Употребленіе племенныхъ названій (ἐθνικά) въ качествѣ личныхъ именъ въ греческихъ колоніяхъ вышней южной Россіи общеизвѣстно <sup>1)</sup>. Въ частности имя Σκόδας уже встрѣчалось въ херсонесскихъ надписяхъ (см. IosPE. IV, 80). Время жизни Скода сына Θεαγενοва, судя по характеру письма надписи, относится по II в. по Р. Хр.

7. Обломокъ нижней части мраморнаго надгробія, наиб. выш. 0,17 м., наиб. шир. 0,13, наиб. толщ. 0,05, съ частью трехъ строкъ надписи римской эпохи (выш. буквъ 0,013—0,015 м.).

Вынуть изъ монастырской стѣны, сложенной въ 80-хъ годахъ XIX в. на поврежденныхъ участкахъ древней оборонительной стѣны. Снимокъ съ эстампажа (№ 314) въ 1/3.

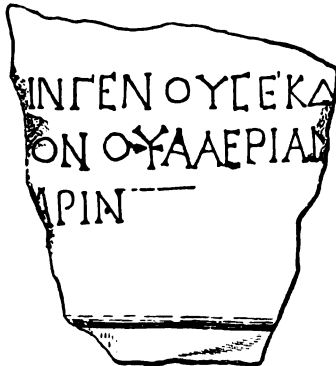

. . . . γένους ἐκδ . . . .  
 . . . . ον Οὐα(λ)εριανοῦ  
 μνήμης χάριν.

Возстановленіе 1-й строки затруднительно.

8. Обломокъ (верхній лѣвый уголъ передней стороны) большого саркофага изъ твердаго песчаника. Сверху сохранилась часть выступа для поддержанія крышки, а по краямъ данная сторона саркофага была обнесена карнизовидной рамой, шир. сверху и снизу 0,14 м., а по боковымъ сторонамъ—0,16. Размѣры обломка: наиб. дл. 0,44 м., наиб. выш. 0,42, толщ. 0,14. Отъ крупной греческой надписи, врѣзанной на отесанной, но не полированной и потому неровной поверхности, уцѣлѣло 39 узкихъ и высокихъ буквъ (выш. 0,03—0,035 м.), составляющихъ начала трехъ строкъ, вырѣзанныхъ на довольно большомъ разстояніи одна отъ другой.

Найденъ М. И. Скубетовымъ въ кладкѣ оборонительной стѣны у дома б. Бѣлозерова. Изъ кладки вынута еще 10 обломковъ того же

<sup>1)</sup> Ср. объ этомъ нашу статью въ *Журн. М. Н. Пр.*, мартъ 1896 г., отд. ил. фил. стр. 115—127. *Мат. по арх. Россіи* № 23, стр. 64—75.

саркофага, но безъ надписи. Эстампажъ и фотограф. снимокъ (№ 316). Здѣсь представляется факсимиле съ эстампажа въ  $\frac{1}{2}$ .

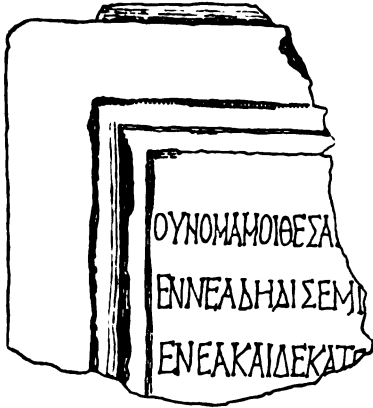

Οὐνομά μοι θέσα[ν . . . . .]  
 ἐννέα δὴ δις ἐμ. . . . .  
 ἐν(ν)εακαδέκατ[ον . . . . .]

На камнѣ сохранилось начало стихотворной эпитафiи, написанной гексаметрами или дистихами и вырѣзанной на камнѣ такъ, что каждый стихъ занималъ отдѣльную строку. Къ сожалѣнiю, отъ 3-хъ начальныхъ стиховъ сохранилось такъ мало, что возстановленiе ихъ невозможно. Видно только, что въ 1-мъ стихѣ было обозначено имя усопшаго, а во 2 и 3— количество лѣтъ его жизни. Надпись относится къ I—II в. по Р. Хр.

9. Мраморная прямоугольная плита дл. 0,10 м., шир. 0,065, толщ. 0,02—0,04, съ хорошо сохранившеюся греческою надписью (выс. буквъ 0,005—0,008 м.). Плита, подобно многимъ другимъ, найденнымъ раньше, безъ сомнѣнiя, была вставлена въ надгробiе изъ известняка <sup>1)</sup>.

Найдена внутри склепа у Карантинной бухты, куда провалилась, повидимому, вмѣстѣ съ землей и камнемъ при обвалѣ потолка. Снимокъ съ эстампажа (№ 303) въ  $\frac{1}{2}$ .

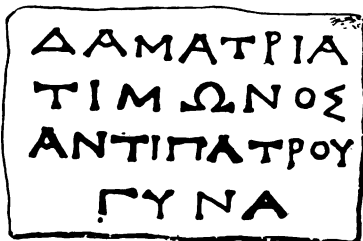

Δαματρία  
 Τίμωνος,  
 Ἀντιπάτρου  
 γυνά.

Надпись скорѣе всего можетъ быть отнесена къ III в. до Р. Хр.

<sup>1)</sup> См. изображенiе такого надгробiя, съ сохранившимся углубленiемъ для вставки мраморной плитки, въ *Изв. II. Арх. К.* в. 25, стр. 141.

10. Обломокъ мраморной стелы выш. и шир. 0,12 м., толщ. 0,06, съ правой стороны отбитый. Сохранившаяся часть надписи читается вполнѣ ясно (выш. буквъ 0,015 м.).

Найдень въ концѣ 1907 г. близъ развалинъ часовни у монастырской ограды, на мѣстѣ послѣднихъ раскопокъ покойнаго К. К. Косцюшко-Валюжинича. Снимокъ съ эстампажа ( $\frac{1}{3}$ ).

ΚΥΡΙΧΑΜΥ  
ΓΥΝΑΔΕΜΕ  
Χ

Κορίχα Μυ . . . . . ,  
γυνὰ δὲ Με . . . . . ,  
χ[αῖρε].

Имя Κορίχα не помѣчено въ словарѣ Папе-Бензелера и до сихъ поръ не встрѣчалось въ греческихъ надписяхъ южной Россіи. Надпись относится въ раннимъ римскимъ временамъ.

11. Верхняя часть надгробной плиты изъ желтоватаго пористаго известняка, сильно пострадавшая отъ вывѣтриванія, наиб. уцѣл. выш. 0,40 м., шир. 0,30—0,32, толщ. 0,17. Сверху украшена гладкимъ карнизомъ съ прямоугольнымъ углубленіемъ въ верхнемъ обрѣзѣ, гдѣ, быть можетъ, былъ укрѣпленъ рѣзной фронтонъ или анемій. Надпись сильно повреждена (выс. буквъ 0,018—0,028 м.).

Найдена тамъ же, гдѣ № 4. Фотограф. снимокъ и эстампажъ (№ 322). Снимокъ съ эстампажа въ  $\frac{1}{5}$ .

Υ Υ Χ Α  
Β Κ Ο Υ Ο Σ Δ Υ Α Ν Η  
Χ Α Ι Ρ Ε

Ψυχὴ  
Βίδυος γυνή,  
χαῖρε.

Надпись не древнѣе II в. до Р. Хр. Употребленіе нарицательнаго ψυχή въ смыслѣ имени собственнаго неоднократно встрѣчалось въ воспорскихъ надписяхъ (см. IosPE. II, 266, 267; IV, 266, 267). Имя Βίδυος извѣстно между прочимъ изъ IosPE. II, 290 (въ формѣ Βείδυος). Изъ того, что надпись сдѣлана не на дорическомъ діалектѣ, природномъ для Херсонесцевъ, не слѣдуетъ ли заключить, что Психа не была



херсонесской уроженкой? (Ср. IosPE. IV, 142: [Ἡ δεῖνα τοῦ δεῖνος] γυνή Ταυρικῆ).

12. Обломокъ (нижній правый уголь) надгробной плитки изъ чистаго бѣлаго мрамора, наиб. выш. и наиб. шир. 0,08 м., наиб. сохр. толщ. 0,025. Сохранившаяся часть надписи вырѣзана старательно (выс. буквъ 0,01 м.). Конецъ надписи былъ очень компактно вырѣзанъ на рамовидномъ выступѣ внизу. Снимокъ съ эстампажа (№ 328) въ 1/2.



[Ἡ δεῖνα  
τοῦ δεῖνος  
θυγάτηρ,  
γυνὴ δ(ὲ)  
[Ἀντι]γόνοῦ,  
[ἐτῶν .]δ', χαῖρ[ε].

Въ 1-й строкѣ послѣдняя буква ошибочно вырѣзана въ видѣ Σ вмѣсто Ε. По характеру письма надпись можетъ быть отнесена скорѣе всего ко II в. до Р. Хр.

13. Средняя часть надгробнаго памятника изъ желтоватаго известняка, наиб. уцѣл. выш. 0,30 м., шир. 0,39, толщ. 0,12, съ художественно исполненной рельефной перевязью въ видѣ шарфа со свѣшивающимися завязанными концами и подобіемъ узлаго ремня между ними. Надъ перевязью сохранились остатки послѣдней строки древнегреческой надписи ΓΥΙ. (отъ слова γυνή). Выс. буквъ 0,025 м.

Вынутъ изъ оборонительной стѣны у дома б. Бѣлозерава. Фотограф. снимокъ (№ 324) въ 1/9.



14. Обломанный со всѣхъ сторонъ кусокъ мраморной плиты 0,17 м. наиб. уцѣл. шир., 0,11 наиб. выш. и 0,03 толщ., сверху полированный

снизу отесанный, съ остаткомъ крупной (выс. буквъ 0,03 м.) греческой надписи. Найденъ въ насыпи некрополя у крестнаго храма. Снимокъ съ эстампажа (№ 305) въ  $\frac{2}{6}$ .



Принимая во вниманіе замѣчаніе г. Косцюшко-Валюжинича, что обломокъ происходитъ отъ плиты, „повидимому надгробной“, можно думать, что въ стр. 1-й сохранилось слово ἐτῶν, за которымъ слѣдовало обозначеніе числа лѣтъ усопшаго, а во 2-й строкѣ—часть имени или отчества второго покойника.

15. Небольшой мраморный саркофагъ въ видѣ удлиненнаго прямоугольнаго ящика дл. 0,56 м., шир. 0,36, выш. 0,30. Былъ закрытъ толстой плитой изъ мѣстнаго известняка, положенной на слоѣ прочной извести. Внутри оказался остовъ младенца. На одной изъ продольныхъ сторонъ превосходно сохранилась тщательно вырѣзанная надпись (выс. буквъ 0,028 м.).

Найденъ у самага шоссе, на глубинѣ 0,36 м. отъ поверхности земли. Фотограф. снимокъ ( $\frac{1}{7}$ ) и эстампажъ (№ 304).



Ἦλις Ἠλίτα Ἀμαστ-  
ριανός ἔδηξα τῶν  
βωμῶν καὶ τὴν οσ-  
τοθήκην ἐμαυτῶ  
καὶ τῆ γυνεχί μου.

Небольшой размѣръ саркофага ясно свидѣтельствуетъ о томъ, что онъ былъ изготовленъ для помѣщенія праха и костей *сожженныхъ* труповъ, почему и названъ въ надписи ὀστοθήκη. Слово βωμός въ римскую эпоху очень часто встрѣчается (преимущественно въ М. Азіи) въ значеніи надгробнаго памятника <sup>1)</sup>. Отсюда видно, что названный въ

<sup>1)</sup> Ср. Reisch у Pauly-Wissowa, R.-E. III, ст. 682, и. сл. βωμός.

надписи Илія еще при жизни предопредѣлилъ способъ погребенія для себя и своей жены и позаботился какъ объ изготовленіи „костехранилища“, такъ и объ увѣковѣченіи своей памяти посредствомъ  $\text{Ἰωσὴφ}$ . Однако, тотъ фактъ, что въ „костехранилищѣ“ оказался остовъ младенца, свидѣтельствуеъ, что въ послѣдствіи прахъ Илія и его жены былъ выброшенъ изъ гробнички и она послужила для новаго погребенія. Характеръ письма надписи очень сходенъ съ надписью IosPE. IV, № 231, относящеюся къ 14 году по Р. Хр. Поэтому и нашу надпись можно было-бы считать не позднѣе I в. по Р. Хр., хотя послѣдовательно (въ трехъ случаяхъ) проведенное написаніе дифтонга AI черезъ E (κῆ, γυνεκῆ) скорѣе заставляеъ думать о болѣе позднемъ времени.

#### б. Обломки неопредѣленнаго содержанія.

16. Почти прямоугольная мраморная плитка, выш. 0,29 м., шир. 0,21—0,23, толщ. 0,02 м., вырѣзанная изъ большой плиты съ фронтономъ, контурно исполненнымъ посредствомъ трехъ углубленныхъ чертъ, первоначально приготовленной для помѣщенія на ней большого документа. Вырѣзанная изъ нея въ позднѣйшее время плитка имѣла квадратную форму (0,29 × 0,29 м.), но еще позднѣе и отъ нея отколотъ съ правой стороны по всему протяженію узкій кусокъ (0,06—0,08 м. ширины). Послѣ вырѣзки квадратной плитки изъ большой плиты задняя сторона ея (противоположная надписи) была сглажена и украшена небрежно вырѣзанной рамой изъ двойной углубленной полосы и посредитѣ двумя концентрическими углубленными же кругами (діам. 0,155 и 0,12 м.), внутри которыхъ сохранилось въ центрѣ углубленіе для ножки циркуля и двѣ проходящія чрезъ центръ и пересѣкающіяся подъ прямымъ угломъ линіи діаметра. Въ такомъ видѣ плитка была, по всей вѣроятности, заложена надписью внизъ въ половую вымостку базилики, сосѣдней съ домомъ б. Бѣлозерова, открытой въ 1907 г. Отъ надписи сохранилось 7½ строкъ правой половины, причемъ въ каждой строкѣ, кромѣ 1-й, недостаетъ справа нѣсколькихъ конечныхъ буквъ, пропавшихъ при отбитіи вышеупомянутаго узкаго куска. Надпись вырѣзана очень старательно и хорошо сохранилась; выш. буквъ 0,016 м., въ 14 случаяхъ встрѣчаются лигатуры. Слѣдуетъ замѣтить затѣйливую форму буквы P въ двухъ случаяхъ въ 3-й строкѣ.

Найдена въ двухсаженной насыпи между оборонительной стѣной и домомъ б. Бѣлозерова. Фотограф. снимокъ ( $\frac{1}{4}$ ) и эстампажъ (№ 327).



[Ἀγαθᾶ:] τύχαι.

. . . . . онъ ἵνα μὴ τὰς αὐτὰς αἰτίας σ...  
 . . . . . ς οἱ πρὸ αὐτῶν πέρυσιν καὶ το...  
 . . . . . προδηλώσαι αὐτοῖς ὄρους ἐντὸς [τῆς  
 [πόλεως? . . . . . τιθ]έμε[θ]α οὖν αὐτοῖς ἐξ ἀύθεντείας το...  
 . . . . . εμου μῆδ' ἐμῆ οἰκία ἐνοχλεῖν βουλ..  
 . . . . . ἐπὶ προφάσει μὲν ἐντὸς ἐνοικ[εῖν  
 . . . . . εἰ βούλο[ιν]το...

Въ послѣдней строкѣ сохранились, къ сожалѣнію, только верхнія части буквъ, не дающія возможности возстановить ее съ полною достовѣрностью. Такъ какъ обрѣзъ лѣвой стороны прошелъ какъ разъ черезъ вершину фронтона (см. снимокъ), то ясно, что слѣва пропала ровно половина строкъ, да, кромѣ того, по нѣскольку буквъ погибло справа. Вслѣдствіе потери столь значительной части текста возстановленіе его является весьма затруднительнымъ и содержаніе надписи — неяснымъ. Можно, однако, сказать съ полною увѣренностью, что на камнѣ сохранился отрывокъ письменнаго распоряженія какой-то высшей власти (императора или правителя провинціи?) объ установленіи въ городѣ границъ для поселенія, быть можетъ, Римскаго гарнизона <sup>1)</sup>. Отсюда

<sup>1)</sup> Ср. IosPE. IV. № 81.

видно, что памятникъ былъ бы весьма важенъ для исторіи Херсонеса въ императорскую эпоху, если бы сохранился не въ видѣ столь ничтожнаго отрывка.

17. Обломанный со всѣхъ сторонъ кусокъ верхней части очень толстой мраморной плиты, наиб. выш. 0,13 м., наиб. шир. 0,10, толщ. 0,06, съ частью хорошо сохранившейся крупной надписи римской эпохи (выс. буквъ 0,02 м.). Снимокъ съ эстампажа (№ 331) въ  $\frac{1}{4}$ .

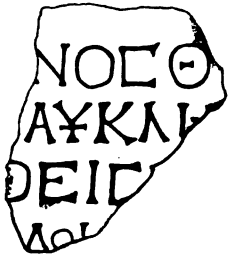

Можно предположить, что мы имѣемъ предъ собою маленький отрывокъ декрета, и читать: [Ἐπειδὴ . . . ]νος Θ[ . . . ]αύλλη[ρος κτλ.

18. Обломанный со всѣхъ концовъ и разбитый на 2 части кусокъ мраморной плиты, полированной съ обѣихъ сторонъ, наиб. дл. 0,10 м., наиб. шир. 0,085, толщ. 0,025, съ частью греческой надписи (выш. буквъ 0,012 м.). Нижняя строка, повидимому, была и первоначально послѣднею.

Найденъ въ землѣ, наполнявшей небольшую часовню у стѣны близъ Карантинной бухты. Снимокъ съ эстампажа (№ 319) въ  $\frac{1}{3}$ .

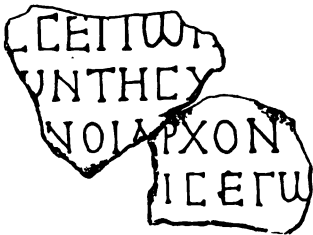

. . . σε [τ]ῶ[ν . . .  
 . . . ων τῆς χ[ώρας? . . .  
 . . . υ οἱ [ἄ]ρχον[τες . . .  
 . . . . . ις ἐγω . . .

Повидимому, отрывокъ декрета римской эпохи.

19. Обломанный со всѣхъ сторонъ кусокъ толстой мраморной плиты, наиб. уцѣл. выш. 0,11 м., наиб. уцѣл. шир. 0,10, толщ. 0,06. На немъ сохранилась часть небрежно и неглубоко вырѣзанной надписи римской эпохи (выш. буквъ 0,015 м.).

Найденъ при раскопкахъ городища у Карантинной бухты. Снимокъ съ эстампажа (№ 313) въ  $\frac{1}{8}$ .



Содержаніе отрывка неясно. Хорошо читающееся прилагательное  $\iota\mu\epsilon\rho\tau\eta\nu$  въ стр. 3-й допускаетъ возможность предположенія, что надпись была стихотворная.

20. Обломанная съ трехъ сторонъ, кромѣ верхней, и полированная съ обѣихъ сторонъ мраморная плитка трапеціевидной формы,  $0,075 \times 0,06$  м. и  $0,015$  м. толщины. Снимокъ съ эстампажа (№ 333) въ  $\frac{1}{4}$ .



Какому памятнику принадлежалъ этотъ отрывокъ, догадаться трудно.

21. Обломокъ нижней части мраморной плиты дл.  $0,11$  м., выш.  $0,08$ , толщ.  $0,025$ , съ сохранившейся внизу гладкой рамкой въ  $0,028$  м. шир., подъ которою сохранились только двѣ буквы ΘΚ выш.  $0,033$  м. (повидимому послѣднія въ надписи) и направо отъ нихъ въ нѣкоторомъ разстояніи обычный въ надписяхъ римской эпохи листокъ. Эстампажъ (№ 320).

Буквы, повидимому, имѣютъ числовое значеніе (= 29) и обозначаютъ или количество лѣтъ жизни покойнаго, или десятки и единицы отъ числа года какого-либо событія.

#### в. Надписи христіанской эпохи.

22. Надгробный памятникъ въ видѣ креста изъ мѣстнаго известняка выш.  $0,60$  м., шир. вверху  $0,25$  м., внизу  $0,30$  м., толщ. вверху  $0,12$  м., внизу  $0,18$  м., съ выступомъ вверху выш.  $0,08$  м.,

быть можетъ для укрѣпленія каменнаго круга съ вырубленнымъ вглубь крестомъ, подобнаго памятнику, изданному въ *Изв. И. Арх. Комм.* в. 18, стр. 124, № 39. Надпись на крестѣ сильно повреждена (выш. буквъ 0,015—0,02 м.). Найденъ впереди входа въ одинъ изъ склеповъ у Карантинной бухты.

Фотограф. снимокъ <sup>1)</sup> и эстампажъ (№ 311).



Κύριε, ἀ[ν]άπαυσ[ον]  
 [τὸν] δοῦλόν σου  
 [Ἄνα]στάσι[ον]  
 . . . . . ασι . η  
 . . . . . ὅστις . . .  
 . . . . . σου[νβ]ήου . . .

Къ сожалѣнiю, надпись сохранилась такъ плохо, что послѣднiя три строки почти не разбираются ни на эстампажѣ, ни на фотограф. снимкѣ.

23. Нижняя часть плиты изъ мягкаго желтоватаго известняка, наиб. выш. 0,22 м., шир. 0,44, толщ. 0,21, съ гладкой рамкой и небрежно вырѣзанной надписью византiйской эпохи (выш. буквъ 0,013—0,025 м.), вырѣзанною между глубокими линейками.

Была употреблена въ качествѣ строительнаго матеріала въ кладку одной изъ усыпальницъ часовни, построенной внутри болѣе древняго храма базиличной формы, открытаго въ 1902 г. на высокой горѣ, справа отъ вѣзда въ монастырь (см. *Отч. И. Арх. Комм.* за 1902 г.,

<sup>1)</sup> Нижняя часть креста на снимкѣ не изображена. Рисунокъ сдѣланъ въ  $\frac{1}{5}$  величины оригинала.

стр. 16, рис. 9). Найдена въ кладѣ въ 1907 году М. И. Скубетовымъ. Фотограф. снимокъ (1/5) и эстампажъ (№ 317).



Въ исправленной транскрипціи надпись читается такъ:

[Ἐνθάδε κατάκειται ὁ ἐν]  
μακαρία τῇ μνήμῃ καὶ δοῦλο(ς)  
τοῦ Θεοῦ [Κ]ανουπόλιος(?). Ке-  
κοίμηται δὲ μηνὶ Ἰουλίου χθ',  
ἔτο(υ)ς ϸοκγ.

Переводъ. [Здѣсь лежитъ иже во] блаженной памяти рабъ Божій Кануполій [?]. Почилъ мѣсяца іюля 29-го, года 6423.

Въ чтеніи имени усопшаго мы не увѣрены. Поставленный въ надписи годъ отъ сотворенія міра соотвѣтствуетъ 915-му году по Р. Хр. Орфографическія ошибки объясняются тогдашнимъ произношеніемъ.

24. Нижняя часть обломаннаго со всѣхъ сторонъ надгробнаго памятника, наиб. выш. 0,27 м., наиб. шир. 0,18, толщ. 0,88, съ остаткомъ надписи византийскаго эпохи (выш. буквъ 0,02—0,03 м.), обведенной углубленною рамкою.

Найдена въ незакрытой гробницѣ, вырубленной въ скалѣ, у Карантинной бухты. Снимокъ съ эстампажа (№ 310) въ 1/5.



Сохранившіяся буквы допускаютъ восстановление: Κο[ρ]ι[α]χὸς Θεοῦδ(ώ)ρο[υ].



25. Обломанная со всѣхъ сторонъ часть надгробнаго памятника изъ мѣстнаго известняка яйцеобразной формы, съ врѣзаннымъ вглубь крестомъ съ расширенными концами и небрежною надписью по сторонамъ перекрестій, начало которой попорчено. Сохранившійся кусокъ имѣеть 0,20 м. наиб. шир., 0,23 м. наиб. вып. и 0,09 м. толщ., высота буквъ надписи—отъ 0,013 до 0,03 м.

Найденъ впереди входа въ одномъ изъ склеповъ у Карантинной бухты (№ 309). Снимокъ съ эстампажа (¼).



[Μν]εμῆρον (?)  
Λαζάρου.

26. Обломанный со всѣхъ сторонъ кусокъ толстой плиты изъ мѣстнаго известняка, вып. 0,125 м., шир. 0,08, толщ. 0,95. Надпись, вырѣзанная между глубокими линейками, сильно вывѣтрилась, (выс. буквъ 0,008—0,01 м.). Найденъ въ насыпи некрополя у Карантинной бухты. Снимокъ въ эстампажа (№ 307) въ 1/3.



Въ стр. 1—2 можно читать δούλος τοῦ Θεοῦ, а въ стр. 4-й—начало имени Θεόδωρος]. Надпись, повидимому, надгробная.

27. Вполнѣ сохранившаяся, но сильно вывѣтрившаяся отъ времени плита изъ инкерманскаго камня, выш. 0,28 м., шир. 0,33, толщ. 0,12. Верхняя и боковыя стороны украшены рамкой, сверху и справа гладкой, въ видѣ полувалика, а слѣва украшенной зубчатымъ бордюромъ. Передняя поверхность плиты украшена крестомъ съ раздвоенными концами перекрестій, вырѣзаннымъ не по срединѣ, а немного ближе къ лѣвому краю. По сторонамъ верхняго перекрестія неглубоко нацарапаны два подобныя же креста меньшихъ размѣровъ. Четверть поля плиты между лѣвымъ краемъ, вертикальнымъ перекрестьемъ и лѣвой половиной горизонтальнаго занята небрежно вырѣзанною надписью.

Плита найдена въ 1896 г. М. И. Скубетовымъ въ монастырской оградѣ (огibaющей садъ со стороны морского берега), куда была заложена въ качествѣ строительнаго матеріала. Хранится въ Херсонесскомъ монастырскомъ музеѣ. Фотографич. снимокъ доставленъ въ 1907 г. Н. И. Рѣпниковымъ, а описаніе камня и эстампажъ — М. И. Скубетовымъ. Снимокъ съ фотографіи ( $\frac{1}{5}$ ).



Κ(ύρι)ε βοήθ-  
η τὸν δᾶ-  
λ(ο)ν ΣΣ Μη-  
χαήλη.

*Переводъ.* Господи, помоги рабу Твоему Михаилу.

28. Верхняя часть надгробнаго памятника изъ инкерманскаго камня, обдѣланная въ видѣ круга на подставкѣ, выш. 0,33 м., шир. 0,25, толщ. 0,11, толщ. карниза 0,19 м. Въ кругѣ вырѣзанъ барельефный большой крестъ съ расширяющимися концами. Въ секторахъ между перекрестьями вырѣзана надпись такъ, что въ лѣвыхъ секторахъ по-

ставлено по двѣ буквы, а въ правыхъ по одной (выш. буквъ 0,017—0,055 м.). Подставка имѣетъ внизу хвостъ для вставки въ какой-либо постаментъ.

Найденъ въ 1904 г. при перекопѣхъ планируемаго сада съ правой стороны отъ Владимірскаго собора. Хранится въ монастырскомъ музеѣ. Фотограф. снимокъ доставленъ въ 1907 г. Н. И. Рѣпниковымъ, а описаніе камня—М. И. Скубетовымъ. Снимокъ съ фотографіи въ  $\frac{1}{5}$ .



Тѣ же слова  $\varphi\omega\varsigma$ ,  $\zeta\omega\eta$  (*свѣтъ, жизнь*) читаются въ херсонесскихъ надписяхъ въ *Сборн. христ. надп. изъ ю. Россіи*, № 12 (ср. тамъ-же стр. 98) и *Изв. И. А. К.* в. 18, стр. 124 № 38.

29. Цѣликомъ сохранившійся параллелепипедъ изъ инкерманскаго камня, выш. 0,31 м., шир. 0,23, толщ. 0,22. На передней поверхности изваянь рельефный „крестъ прозябшій“ старательной работы (къ сожалѣнію, въ нѣкоторыхъ частяхъ попорченный), форму котораго см. на снимкѣ. Въ кружкахъ, заканчивающихъ собою перекрестья, вырѣзано по одной буквѣ: въ верхнемъ и лѣвомъ  $\Phi$ , въ нижнемъ X; правый кружокъ попорченъ, но нѣтъ сомнѣнія, что въ немъ была вырѣзана буква П. По обѣимъ сторонамъ верхняго перекрестья небрежно нацарапано нѣсколько буквъ, очень плохо видныхъ на снимкѣ и не дающихъ опредѣленнаго смысла.

Хранится въ монастырскомъ музеѣ (гдѣ и когда найденъ, неизвѣстно).  
Фотограф. снимокъ (въ  $\frac{1}{5}$ ) доставленъ Н. И. Рѣпниковымъ.



Три сохранившіяся въ кружкахъ буквы ФХФ вмѣстѣ съ пропавшею П составляютъ инициалы извѣстной формулы: Φ(ῶς) Χ(ριστοῦ) φ(ωτίζει) π(άντας), т. е. „Свѣтъ Христовъ просвѣщаетъ всѣхъ“. Ср. о ней въ нашемъ Сборникѣ христ. надп. изъ южной Россіи прим. къ № 10.

30. Обломанный со всѣхъ сторонъ кусочекъ мраморной плиты, съ обѣихъ сторонъ отполированной, наиб. шир. 0,08 м., наиб. выш. 0,075, толщ. 0,04. Сохранившаяся часть надписи явственно читается на эстампажѣ (выс. буквъ 0,01—0,92 м.). Найденъ въ насыпи некрополя у крестнаго храма. Снимокъ съ эстампажа (№ 306) въ  $\frac{1}{3}$ .



По характеру письма надпись очень сходна съ отрывкомъ, изданнымъ нами въ *Изв. И. Арх. Комм.* в. 3, стр. 30, № 14. По внѣшнимъ признакамъ обломки также очень сходны: оба происходятъ отъ мраморной плиты, съ обѣихъ сторонъ гладко отполированной, толщ. 0,04 м. Поэтому можно думать, что оба обломка принадлежатъ одному и тому же камню; но содержаніе надписи остается еще неяснымъ.

31. Обломокъ очень толстой мраморной плиты, наиб. выш. 0,15 м., наиб. шир. 0,18, толщ. 0,08, съ частью рельефнаго креста, на полированной поверхности котораго старательно врѣзана была красивая греческая надпись. Къ сожалѣнію, отъ нея сохранились только крестивѣ съ



немного расширенными концами въ пересѣченіи перекрестій большаго креста и подъ нимъ буквы ΤΙΑΝ (выш. 0,018 м.), врѣзанная  $\chi\iota\omicron\nu\gamma\delta\acute{o}\nu$  на нижней части вертикальнаго перекрестья. Слева, въ разстояніи 0,07 м. отъ креста, врѣзана крупная (выш. 0,025 м.) буква Α, которой съ правой стороны, безъ сомнѣнія,

соотвѣтствовала не сохранившаяся омега. Символическое значеніе этихъ буквъ при изображеніяхъ креста общеизвѣстно <sup>1)</sup>. Фотограф. снимокъ ( $\frac{1}{4}$ ) и эстампажъ (№ 321).

## 2. Надпись, найденная на о. Березани.

32. Мраморная плита неправильной формы, не обтесанная какъ слѣдуетъ по небрежности рѣзчика <sup>2)</sup>. На ней цѣликомъ сохранилась надпись, врѣзанная также небрежной и неувѣренной рукой, со многими лигатурами.

Плита найдена на о. Березани при раскопкахъ проф. Э. Р. фонъ-Штерна въ развалинахъ древняго поселенія, на глубинѣ около 1,25 м. отъ поверхности, подъ другою плитою изъ простого известняка, безъ надписи. Издается по фотограф. снимку, присланному Э. Р. фонъ-Штерномъ въ Имп. Археологическую Коммиссію.

(См. снимокъ и транскрипцію на стр. 36).

Мы имѣемъ предъ собою *второй* эпиграфическій памятникъ ольвійскихъ магистратовъ, найденный на Березани (см. *Изв.* в. 18, стр. 110, № 14). На камнѣ врѣзана запись о посвященіи Ахиллу Понтарху благодарственнаго дара ольвійскими стратигами. По типу она

<sup>1)</sup> Ср. Ю. А. Кулаковскаго, *Мат. по арх. Россіи* № 6, стр. 18; нашъ *Сборн. христ. надп.* №№ 86, 87.

<sup>2)</sup> Размѣры плиты не указаны въ отчетѣ Э. Р. фонъ-Штерна.

отличается отъ извѣстныхъ уже записей такого рода <sup>1)</sup> только большею краткостью (опущеніемъ упоминанія, за что посвященъ даръ) и не пополняетъ никакими новыми данными наши свѣдѣнія о государствен-

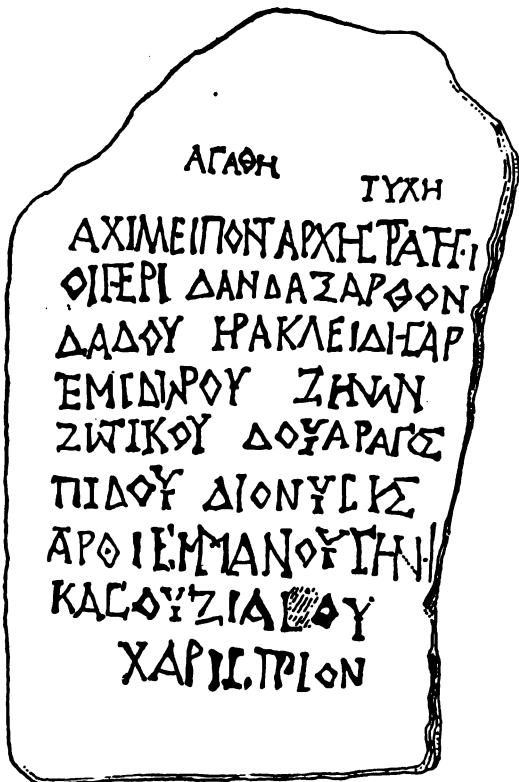

Ἀγαθῇ τύχῃ.  
Ἀχιλλεΐ Ποντάρχη στρατηγῶν  
οἱ περὶ Δανδάσαρθον  
Δάδου Ἡρακλείδης Ἀρ-  
τεμιδώρου, Ζήνων  
Ζωτικῶ, Δουάραγος  
Πίδου, Διονύσι(ο)s  
Ἀρδιεμμάνου, Σηνή-  
χας Οὐζιά[γ]ου  
χαριστ(ή)ριον.

номъ строе и религиозной жизни Ольвіи. Зато она представляетъ нѣко- торый интересъ для ольвійской ономастологии, обогащая ее нѣсколькими новыми „варварскими“ именами или вариантами къ извѣстнымъ прежде. Таковы имена: Ἀρδιέμμανος <sup>2)</sup>, Δανδάσαρθος <sup>3)</sup>, Δουάραγος, Οὐζίαγος, Πίδος <sup>4)</sup>, Σηνήχας <sup>5)</sup>.

Письмо надписи настолько сходно съ письмомъ ольвійскихъ надпи- сей IosPE. I, 97<sup>1</sup> (ср. IV, стр. 171) и *Изв. И. А. К.* в. 10, стр. 4, № 3,

<sup>1)</sup> См. IosPE. I, 79, 80.

<sup>2)</sup> Быть можетъ, на основаніи этой формы слѣдуетъ измѣнить въ IosPE. I, 52, чтеніе Ἀρθάμμ[ω]ν Ὀσπινμάζου въ Ἀρθάμμ[α]νος Πινμάζου, считая Ἀρθάμμανος и Ἀρδι- έμμανος вариантами одного и того же имени.

<sup>3)</sup> Встрѣчались уже другія имена сложные съ -εαρθος: Καινάεαρθος и Κηνέεαρθος въ Ольвіи (IosPE. I, 54 и IV, 17), Ἀλεεαρθος въ Фанагоріи (ibid. II, 363), Διδουρόεαρθος въ Таваидѣ (ibid. II, 427).

<sup>4)</sup> Ср. Πίδανος IosPE. I, 2 и *Изв. И. А. К.* в. 10, стр. 4, № 3; Πίδεις IosPE. I, 61, 69.

<sup>5)</sup> Это имя не слѣдуетъ отождествлять съ извѣстнымъ римскимъ cognomen Seneca, въ которомъ оба е краткіе и которое поэтому по-гречески пишется Σενέκας.

что допускаетъ возможность предположенія о вырѣзѣ всѣхъ трехъ документовъ однимъ и тѣмъ же рѣзчикомъ, а слѣдовательно, и точнаго опредѣленія времени новой надписи, такъ какъ извѣстно, что № 97<sup>1</sup> относится къ царствованію Александра Севера (225—235 по Р. Х.).

### 3. Надпись, найденная въ Партенитѣ <sup>1)</sup>.

33. При раскопкахъ, производившихся въ 1907 г. въ Партенитѣ Н. И. Рѣпниковымъ, въ насыпи мусора, покрывавшей развалины раскопанной имъ базилики, найдено 6 обломковъ мраморной плиты, съ обѣихъ сторонъ отполированной, толщ. 0,05 м., съ крупною и старательно вырѣзанною надписью римской эпохи. Пять обломковъ вполне сходятся между собою, образуя цѣлый фрагментъ надписи (шир. 0,40 м., выс. 0,34, слѣва сохранился край), а шестой не можетъ быть приложенъ. Обломки, безъ сомнѣнія, были употреблены при постройкѣ базилики въ качествѣ строительнаго матеріала. Они привезены г. Рѣпниковымъ въ Имп. Археологическую Коммиссію. Здѣсь представляется факсимиле, исполненное Н. И. Сусловымъ по моимъ указаніямъ (въ <sup>1</sup>/<sub>8</sub>).



[Γ.Ι.]ούλ(ιος) βασι[εὺς Σαυρο]-  
μάτης φιλόκ[αισαρ]  
καὶ φιλωρώμ[αιος εὐ]-  
σεβ(ῆς) τὴν ἰ[δίαν καὶ τῆς]  
βασι[λείας εὐ]-  
εργέτ[ιν?....]

Шестой обломковъ, быть можетъ, сохранился отъ нижняго конца плиты и содержитъ въ себѣ начальныя буквы двухъ строкъ, заключившихъ въ себѣ дату: 'Εν [τῷ . . . ἔτει] | μ[ηνὸς τοῦ δεῖνος].

Въ надписи читаются имя и титулъ одного изъ боспорскихъ царей, носившихъ имя Тиберія Юлія Савромата. По общему характеру письма мы скорѣе всего отнесли бы надпись ко времени Савромата I (93—123 г. по Р. Х.). Она заключала въ себѣ запись о посвященіи, совер-

<sup>1)</sup> О Партенитѣ ср. нашъ Сборн. христ. надп., стр. 72 сл.

шенномъ самимъ царемъ, повидимому, въ честь какой-то благотѣльницы его самого и его царства, подъ которою скорѣе всего можно разумѣть римскую императрицу.

Камень съ надписью, по всей вѣроятности, въ позднѣйшія времена былъ перевезенъ въ Партеитъ въ качествѣ строительнаго матеріала изъ одного изъ городовъ, лежащихъ въ предѣлахъ Боспорскаго царства, напр. изъ Θεοδοσίи или Стараго Крыма. Хотя мы не знаемъ въ точности, гдѣ въ Римскія времена проходила западная граница Боспорскаго царства <sup>1)</sup>, но всетаки мало вѣроятно, чтобы мѣстность Партеита входила въ его предѣлы.

#### 4. Надпись изъ Дузу-кале.

34. Обломокъ бѣломраморной плиты выш. 0,185 м., наиб. шир. 0,115 м., толщ. 0,055 м. Всѣ края обломаны, но вверху надъ первою строкою надписи сохранилось свободное пространство въ 0,04 м., свидѣтельствующее, что эта строка была и первоначально первою. Надпись, старательно вырѣзанная довольно мелкими буквами (выш. 0,01 м.), сильно стерлась отъ времени, но всетаки читается еще довольно ясно.

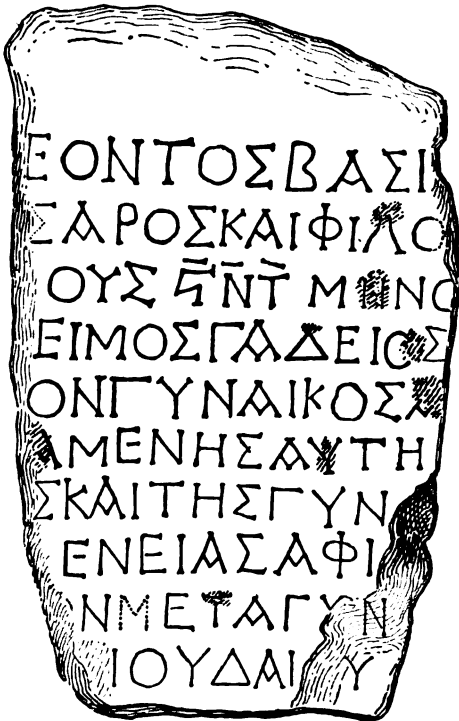

[Βασιλ]εύοντος βασι[λέως Κότυος φι-  
λοκαί]σαρος καὶ φιλο[ρωμαίου εὐσε-  
βοῦς, ἐτ]ους ε̅ντ̅, μ[η]νὸς . . . . .  
Φιλότ]ειμος Γάδειος [. . . . .  
. . . . .]ον γυναικὸς αὐτοῦ . . . . .  
. . . . .]αμένης αὐτῆς . . . . .  
. . . . .ς καὶ τῆς γυν[αικὸς . . . . .  
Καλλισθ]ενείας, ἀφί[ησι τὸν θρεπτόν?  
. . . . .]ν μετὰ γυν[αικὸς αὐτοῦ . . . . .  
τὸ γένος] Ἰουδαί[ο]υ[ς]?...]

<sup>1)</sup> Ср. ст. Ю. А. Кулаковскаго: Новые данныя по исторіи Стараго Крыма въ *Зап. II. Р. А. Общ.* н. с. т. X, в. 3, стр. 1—14; *IsPE. IV*, къ № 194.



Камень найденъ въ имѣніи В. М. Безкровной въ мѣстности Дузукале близъ станицы Ново-Михайловской, въ недалекомъ разстояніи къ Ю.-В. отъ Джубги. Принесенъ г-жею Безкровною въ даръ И. Арх. Коммиссіи. Факсимиле съ подлинника, сдѣланное Н. И. Суловымъ по моимъ указаніямъ, здѣсь представляется въ уменьшенномъ видѣ (въ  $\frac{1}{2}$ ).

Хотя надпись найдена вдали отъ главныхъ пунктовъ Боспорскаго царства на восточной сторонѣ Боспора—Фанагоріи, Ермонассы и Горгиппіи, но она несомнѣнно принадлежитъ подданному этого государства: это видно какъ изъ датировки именемъ царствующаго государя, такъ и изъ обозначенія года по боспорской эрѣ. Возможно, что камень перевезенъ въ данную мѣстность именно изъ Горгиппіи (Анапы), откуда намъ уже извѣстны надписи подобнаго содержанія (см. *IosPE.* II, 400 и 401).

356-й годъ боспорской эры, поставленный въ стр. 3-й, соответствуетъ 59-му году по Р. Хр. Въ этомъ году царемъ Боспорскимъ былъ Котись I (сынъ Аспурга), имя котораго и восстановлено нами въ стр. 1-й. Что онъ носилъ титулы *φιλόχαισαρ καὶ φιλορώμαιος εὐσεβής*,—это уже извѣстно изъ надписи *IosPE.* II, 32.

Сохранившаяся часть текста ставитъ внѣ сомнѣнія, что на камнѣ была сдѣлана запись объ отпущеніи на волю рабовъ, подобная извѣстнымъ уже записямъ изъ Пантिकाпея (*IosPE.* II, 52—54; IV, 204), Фанагоріи (*ibid.* II, 364) и Горгиппіи (*ibid.* 400, 401). Къ сожалѣнію, на камнѣ читаются столь незначительные остатки строкъ, что восстановление текста оказывается крайне затруднительнымъ.

### Дополненія и поправки къ изданнымъ надписямъ.

*IosPE.* I, № 202. Камень съ надписью, изданною подъ этимъ №, доставленный въ числѣ нѣсколькихъ другихъ изъ Херсонеса въ Москву на политехническую выставку 1872 г. и послѣ выставки затерявшійся въ Москвѣ <sup>1)</sup>, въ концѣ 1907 г. былъ найденъ въ складѣ древностей Имп. Московскаго Археологическаго Общества и переданъ въ Историческій музей. А. В. Орѣшниковъ съ своей обычной любезностью сообщилъ намъ описаніе камня, эстампажъ и два фотографическіе снимка, которые здѣсь воспроизводятся. Отъ мраморной плиты толщ. въ 0,105 м.,

<sup>1)</sup> См. *IosPE.* I, стр. 187, къ № 191, и IV, стр. 280—282.

... изъ южной Россіи.

... обломокъ выш. 0,275 м. и  
... части надписи (см. рис. а)  
... в которой надпись издана нами въ  
... правой стороны уже послѣ снятія этой  
... стр. 1 читались 5 буквъ, въ стр. 2  
... строка почти цѣликомъ стерлась.  
... быть можетъ, уже не въ цѣльномъ видѣ,  
... строительнаго матеріала, при чемъ на  
... рельефный карнизъ (см. рис. б), а  
... (видное на рис. а слѣва въ видѣ  
... былъ вставленъ для скрѣпы желѣзныи стер-  
... А. В. Орѣшникова, „сильно  
... еще замѣтны“.

а



б



... фотограф. снимокъ не даетъ ничего по-  
... воспроизводится въ здѣсь не воспроизводится. Отмѣтимъ  
... объ опискѣ, допущенной въ копіи  
... въ стр. 1 въ сл.  $\omega\iota\kappa\omicron\delta\omicron\mu\eta\tau\epsilon\upsilon$  ( $\omega$  вмѣсто  $\Omega$  въ началѣ

слова), оказывается невѣрнымъ, такъ какъ буква О ясно видна на камнѣ и, стало быть, эта глагольная форма самимъ авторомъ надписи или рѣзчикомъ была поставлена безъ приращенія. Относительно слова ΠΟΛΕΩΣ въ стр. 3-й по эстампажу и фотограф. снимку нельзя рѣшить навѣрное, была ли вырѣзана по ошибкѣ буква Α вмѣсто Λ, или образовавшаяся на камнѣ щербинка случайно перечеркнула букву Λ такъ, что придала ей видъ Α.

*Извѣстія Имп. Арх. Коммисіи*, вып. 14, стр. 110, № 21. Имѣя въ виду надпись, изданную выше подъ № 23, мы полагаемъ теперь, что надпись на плитѣ № 21 была вырѣзана по обѣимъ сторонамъ нижней части креста и должна быть восстановлена слѣдующимъ образомъ:

Ἐχομήθ[η ὁ ἐν μα]-  
 καρία τῆ [μνήμη καὶ]  
 δοῦλος [τοῦ Θεοῦ...  
 . . . . .

Далѣе слѣдовало имя усопшаго и указаніе времени его кончины.

Вып. 23, стр. 5, № 2. Чертежникъ при херсонесскихъ раскопкахъ М. И. Скубетовъ сообщилъ письмомъ, что камень съ этой надписью былъ замѣченъ *имъ* въ августѣ 1905 г. въ кладкѣ надводной части городской стѣны въ 0,18 м. надъ уровнемъ моря, откуда и былъ извлеченъ съ большимъ трудомъ послѣ разборки части стѣны, прикрывавшей мраморъ.

В. Латышевъ.

на которой вырѣзана надпись, сохранился шириною 0,575. Изъ сравненія сохранившейся съ копіею Н. П. Кондакова, по которому IosPE. I. с., явствуетъ, что съ правой стороны отбитъ кусокъ, на которомъ въ стр. 1 и 3—по 6 и въ стр. 4—три, а нижняя сторона. Въ позднѣйшія времена камень, быть можетъ, былъ употребленъ въ качествѣ стротельнаго камня. На задней сторонѣ его былъ вырѣзанъ рельефъ, на передней выдолблено углубленіе (виднѣющееся въ темнаго пятна), въ которое былъ вставленъ свинецъ, залитый свинцомъ. По сообщенію Н. П. Кондакова (0,48 × 0,45 м.) изображенъ обвѣснѣ слѣды обонихъ металловъ еще въ 1907 г.

1907 г.

Въ лѣвой части плита изъ твердаго мрамора, л. шир. 0,59, толщ. 0,17—0,18. На ней и фронтономъ съ тремя акротейскими углами вываяны между акротейскими углами въ трехугольникѣ фронтонъ (0,48 × 0,45 м.) изображенъ лѣвой рукой на колонку.



1. Σάτον ἢ σύνοδος  
 παρὶ τῆρέαν Χαρίτωνα Μη-  
 νίου καὶ φιλάγαθον Ποδίσ-  
 χων Κο(σ)οῦ καὶ παραφιλάγα-  
 2. θον Διονόσιον Μύρμη-  
 κος καὶ τῶν λοιπῶν θιασι-  
 τῶν ἀνέθηκαν  
 μνήμης χάριν.

Для восстановления... хитонъ и плащъ, обуть въ сапоги съ низкими ваго и потому транс... остримъ орудіемъ. У лѣваго бока виситъ только, что наше... съ широкимъ концомъ, а на стѣпѣ впереди Н. П. Кондакова... согнутой стрѣлы, виситъ налучье съ... стрѣлами: изъ-за налучья виднѣтся

круглый нижній конецъ ноженъ выжала. На фонѣ рельефа замѣтны слѣды синей краски. Непосредственно подѣ рельефомъ вырѣзана по линейкамъ неглубокими, но крупными и четкими буквами (выш. 0,05 м.) надпись еіасотовъ римскаго времени. Въ началѣ предпоследней строки между первой и второй буквами оставленъ промежутокъ, потому что вслѣдствіе изъяна въ камнѣ тутъ неудобно было вырѣзывать буквы.

Найдена 15 апрѣля на Глиницѣ, по 4-й Продольной улицѣ, во дворѣ мѣщанина О. Столбикова, д. № 15, надъ гробницей.

(См. снимокъ и транскрипцію на стр. 42).

Имена Χαρίτων, Μήνιος, Κοσοῦς и Διονύσιος встрѣчались уже въ надписяхъ пантикапейскихъ еіасотовъ (IosPE. II, 60, IV, 210 и *Изв. Имп. Арх. Комм.*, вып. 10, стр. 33, № 25; ср. IosPE. II, 365); имена Подіскос и Σάϊος встрѣчаются въ Пантикапей въ первый разъ. Последнее имя приводитъ на память названіе племени Саевъ Протогеновскаго декрета (IosPE. I, 16).

Если считать неизданную до сихъ поръ золотую пластинку съ надписью еіасотовъ, найденную въ Керчи въ 1894 году и упомянутую во 2-мъ примѣчаніи къ IosPE. IV, стр. 125 (Τὸ κοινὸν τῶν θιασιτῶν στεφανοῦσι Ἰούλιον Καλλισθένην παραφιλάγαθον διὰ βίου τιμῆς χάριν), въ Керчи и на Таманскомъ полуостровѣ найдено доселѣ двадцать пять надписей религіозныхъ обществъ: IosPE. II, 60—65; IV, 207—212, 469; *Изв. Имп. Арх. Комм.* вып. 10, №№ 23—28; вып. 14, № 38 и *Записки Имп. Одесскаго Общ. ист. и древн.*, т. XXVI (1906), протоколъ 362 засѣданія, стр. 60—62, и т. XXVII (1907), прот. 366 зас., стр. 18. На основаніи этого матеріала можно прибавить къ сдѣланнымъ прежде выводамъ еще два слѣдующіе: во-первыхъ, въ числѣ членовъ пантикапейскихъ религіозныхъ обществъ не упоминается ни одна женщина (аналогичное явленіе извѣстно изъ памятниковъ, имѣющихъ отношеніе къ культу Миеры: Fr. Cumont, *Die Mysterien des Mithra*, Leipz. 1903, стр. 131); во-вторыхъ, боспорскіе еіасы состояли изъ воиновъ. Замѣчательно то явленіе, что на памятникахъ боспорскихъ еіасотовъ, гдѣ были или сохранились рельефы, встрѣчаются изображенія только двухъ типовъ: изображенъ либо юный вооруженный пѣхотинецъ, опирающійся лѣвымъ локтемъ на колонну (IosPE. II, 61, 62 и новый памятникъ; см. изображенія первыхъ двухъ памятниковъ въ *Отчетъ Имп. Арх. Коммисіи* за 1876 г., стр. 214), либо безбородый вооруженный всадникъ на спокойно

стоящемъ конѣ, обращенномъ вправо; иногда за всадникомъ слѣдуетъ конный слуга (IosPE. II, 60, 65, 365; IV, 208, 210; *Изв. Имп. Арх. Комм.*, вып. 10, № 27; *Зап. Одесскаго Общ.* XXVI, стр. 60—62). На эфебическій характеръ обществъ указываютъ, какъ было уже замѣчено относительно танаидскихъ оіасовъ И. В. Помяловскимъ (О танаидскихъ коллегіяхъ, стр. 27), также названія должностныхъ лицъ  $\gamma\omicron\mu\nu\alpha\sigma\iota\alpha\rho\chi\eta\varsigma$  и  $\nu\epsilon\alpha\nu\iota\sigma\alpha\rho\chi\eta\varsigma$ , встрѣчающіяся въ двухъ пантикапейскихъ надписяхъ (IosPE. IV, 210, 211).

Въ надписи интересно колебаніе между разными формами буквъ Е и С.

2. Хорошо сохранившееся надгробіе изъ крупнозернистаго известняка, выш. 0,79 м., шир. 0,34—0,39, толщ. 0,11—0,14 (внизу плита шире и толще). Вверху украшено тремя рельефными фигурами, стоящими подъ аркою, опирающеюся на анты или пилястры; надъ вершиной арки изваяна маленькая розетка (діам. 0,025 м.), а оба верхнихъ угла плиты заполнены завитушками, какъ бы вырастающими изъ капителей колоннъ. Надъ аркою нѣтъ рельефнаго карниза. Рельефъ представляетъ три рядомъ стоящихъ фигуры: посрединѣ изображена женщина въ обычномъ одѣяніи, подающая правую руку мужчинѣ, который стоитъ влѣво отъ зрителя; справа помѣщена другая мужская фигура. Мужчина, стоящій влѣво, одѣтъ въ длинный подпоясанный хитонъ и въ длинный плащъ, свѣшивающійся съ плечъ почти до пятокъ; юноша, стоящій вправо, одѣтъ въ хитонъ и закутанъ въ иматій. Лица всѣхъ трехъ фигуръ сильно стерты. Подъ рельефомъ небрежно вырѣзаны четыре строки греческой надписи римскаго времени (выс. буквъ 0,02 м., б. О немного меньше); судя по сохранившимся кое-гдѣ остаткамъ стесанныхъ буквъ, а также по тому, что нижнія части обѣихъ колоннъ и кончики ногъ фигуръ стесаны, можно заключить, что на камнѣ была прежде вырѣзана другая надпись и что, стало быть, рельефъ первоначально изображалъ не Аполлонія съ его родными, а какую-то другую семью. Остатки прежней надписи до того ничтожны, что возстановить ее не представляется никакой возможности.

Найдено въ первыхъ числахъ декабря на Таманскомъ полуостровѣ, на берегу залива, извѣстнаго здѣсь подъ именемъ „Большой куть“ (часть Таманскаго залива), за хуторомъ Посполитаки и кордономъ по-

граничной стражи, близъ почтовой станціи Сѣнной, въ насыпи. Снимокъ съ эстампажа (1/4).

ΑΠΟΛΛΩΝΙΟΣ ΑΓΑ  
ΘΟΥ ΚΑΙ ΓΥΝΗ ΜΕΓΙ  
ΣΤΗ ΚΑΙ ΥΙΟΣ ΧΡΗΣΤΟΥ  
ΤΟΥΣ ΧΑΙΡΕ

Ἀπολλώνιος Ἀγα-  
θοῦ καὶ γυνή Μεγί-  
στη καὶ υἱὸς Χρησ-  
τοῦς· χαῖρε.

Всѣ имена, кромѣ рѣдкаго Μεγίστη (Bechtel-Fick, Griech. Personennamen, 2-е изд., стр. 199), хорошо извѣстны изъ боспорскихъ надписей.

3. Обломанная внизу и разбитая на 8 частей стела изъ мягкаго известняка выс. 0,54 м., шир. 0,45, толщ. 0,15. Вверху украшена выдающимся впередъ карнизомъ (шир. 0,08 м.; форма карниза такая же, какъ на камнѣ, изданномъ въ *Изв. Имп. Арх. Комм.*, вып. 18, стр. 125, № 40), раскрашеннымъ бѣлой, синей и красной красками. Орнаментъ состоитъ изъ бѣлыхъ ововъ на красномъ фонѣ (ср. прилож. къ „Материаламъ по археологiи Россiи“, вып. 17, стр. 53, № 57), при чемъ два крайнихъ ова и среднiй выкрашены въ синiй цвѣтъ. Подъ карнизомъ замѣтны слѣды бѣлой и красной красокъ; судя по нѣсколькимъ сохранившимся листьямъ, здѣсь была изображена гирлянда. Между этимъ орнаментомъ и красной горизонтальной чертой (шир. 0,01 м.), проведенной по всей ширинѣ камня на разстоянiи 0,36 м. отъ карниза, тщательно вырѣзана неглубокими красивыми буквами (выс. 0,04 м.; высота буквъ Ο, Θ и Ω — 0,03 м.; разстоянiе между строками — 0,045 м.) трехстрочная надпись IV в. до Р. Хр. Углубленiя буквъ обильно закрашены красною краскою, вслѣдствiе чего надпись читается несравненно яснѣе на камнѣ, чѣмъ на эстампажѣ. Концы всѣхъ прямыхъ чертъ въ буквахъ надписи немного утолщены. Подъ нижней красной чертой замѣтны красные слѣды свѣшивающихся концовъ широкой повязки, связанной въ серединѣ узломъ.

Плита найдена 30 октября во дворѣ Т. Калинина на Эспланадной улицѣ, д. № 9, немного ниже того мѣста, гдѣ въ 1905 году было найдено надгробiе дѣтей Ксенодима (*Изв. Имп. Арх. Комм.* вып. 18, стр. 130 сл., № 47). Вновь найденный камень извлеченъ также изъ древней город-

ской стѣны, которая тянулась внизъ по сѣверному склону горы Митридата. Снимокъ съ эстампажа ( $\frac{1}{8}$ ).



Τυαίνης

[x]αὶ Ἀκρωθίς

Ἰξίος.

Изъ именъ надписи извѣстно только первое (IosPE. П. № 202); остальные два — совершенно новыя. Ἀκρωθίς, очевидно, имя женское (ср. Ἀπατούρις, Ἀρχελαίς, Περιγενίς, Ψυχαρίς и др.).

4. Сверху и снизу обломанное надгробіе изъ мелкозернистаго известняка вып. отъ 0,39 м. (справа) до 0,59 (слѣва), шир. 0,67, толщ. 0,17. На памятникѣ сохранились остатки двухъ рельефныхъ изображеній, помѣщенныхъ одно надъ другимъ. Верхній рельефъ представляетъ четыре фигуры: съ лѣвой стороны, въ креслѣ съ точеными ножками и такою же спинкою сидитъ на двухъ подушкахъ, со скамеечкою подъ ногами, женщина въ длинномъ хитонѣ и въ имати, въ обычной „задумчивой“ позѣ. Направо отъ нея, возлѣ кресла изваяны двѣ дѣвочки, обращенныя лицомъ къ зрителю: фигурка, стоящая въ лѣвомъ углу, держитъ въ рукахъ цилиндрической сосудъ, а другая, немного меньше, изображена съ полотенцемъ, свѣшивающимся въ лѣваго плеча. Впереди женщины изваяны всадникъ на спокойно стоящемъ конѣ, обращенномъ головою влѣво <sup>1)</sup>. Голова женщины и вся верхняя часть всадника, вплоть до талии, отбиты. На фигурахъ и на фонѣ рельефа сохранились кое-гдѣ остатки розовой, зеленой (на подушкахъ) и голубой красокъ. Отъ нижняго рельефа, фонъ котораго былъ выкрашенъ голубой краской, фигуры не уцѣлѣли. На полосѣ, раздѣляющей рельефы, тщательно вырѣзана по линейкамъ крупными буквами (выс. 0,04—0,05 м.) двухстрочная надпись ранняго римскаго времени.

<sup>1)</sup> Рельефъ весьма похожъ на нижнее изображеніе надгробія IosPE. IV, № 257: разница состоитъ въ томъ, что на новомъ надгробіи изображены въ лѣвомъ углу двѣ женскія фигурки и что у всадника нѣтъ налучья.



Найдено вмѣстѣ съ № 11 въ октябрѣ на участкѣ городской земли между Карантинною и 1-ю Аджимушкайскою улицами, подаренномъ Братской церкви, надъ гробницею. Снимокъ съ эстампажа ( $\frac{1}{2}$ ).

ΨΥΧΗ ΓΥΝΗ ΚΑΛΛΙΣΘ[ΕΝΟΥ]  
ΚΑΙ ΟΙΟΣ ΓΑΣΤΗΣ

Ψυχή γυνή Καλλισθ[ένου]  
καὶ οἶος Γάστης, [χαίρετε].

Всѣ три имени уже извѣстны изъ боспорской эпиграфики; впервые встрѣчается форма им. п. Γάστης вмѣсто извѣстной изъ другихъ памятниковъ формы Γάστεις. Форма род. п. Γάστη уже извѣстна (см. *Изв. Имп. Арх. Комм.*, вып. 18, стр. 129, № 45).

5. Обломанная снизу плита изъ мелкозернистаго известняка выс. 0,98—1,12 м., шир. 0,48, толщ. 0,21. Вверху украшена рельефными карнизомъ и фронтономъ съ тремя акротеріями и тремя розетками. На плитѣ изваяны два рельефа. Подъ фронтономъ въ углубленіи (0,41 × 0,45 м.) изображенъ всадникъ на спокойно стоящемъ конѣ, обращенномъ вправо; у лѣваго бока всадника виситъ налучье съ лукомъ и мечемъ, привязаннымъ къ налучью; на правой ногѣ выше колѣна рельефно изображенъ кинжалъ съ рукояткою, снабженною на концѣ большимъ кольцомъ. Всадникъ сидитъ въ сѣдлѣ, отчасти закрытомъ длиннымъ плащомъ, ниспадающимъ складками съ плечъ; лѣвой рукой онъ держитъ поводья, а правой—кнутъ, отъ котораго сохранилась одна рукоятка. Фигура всадника сильно испорчена, голова и ноги лошади отбиты. Сзади изваяна часть другого всадника въ остроконечномъ шлемѣ. На рельефѣ сохранились обильные слѣды красокъ: вся лошадь перваго всадника покрыта черной краской, штаны его—синей, на хитонѣ виднѣются остатки розовой; фонъ рельефа и другой всадникъ выкрашены въ синій цвѣтъ. На разстояніи 0,10 м. сохранилась верхняя часть втораго рельефа, изображающая трехъ спокойно стоящихъ лошадей съ поводьями, обращенныхъ вправо; на средней сидитъ всадникъ съ лукомъ въ горитѣ у лѣваго бока и съ кнутомъ въ правой рукѣ. На рукахъ всадника сохранились остатки синей краски, на хитонѣ его—розовой. На полосѣ, раздѣляющей рельефы, тщательно вырѣзана по линейкамъ надпись римскаго времени (выс. буквъ 0,025—0,03 м.).

Найдена мною 16 мая при разслѣдованіи перваго база берченской городской скотобойни, надъ гробницей. Снимокъ съ эстампажа ( $\frac{1}{5}$ ).



'Αγαθοῦ 'Ηζοῦ,  
χαῖρε.

Оба имени уже извѣстны въ боспорскихъ надписяхъ.

6. Сверху и снизу обломанное надгробіе изъ бѣлаго мрамора, выш. 0,50 м., шир. 0,325, толщ. 0,12. Украшено двумя рельефами, изваянными (одинъ надъ другимъ) въ углубленіяхъ разной ширины (верхнее имѣетъ въ ширину 0,21 м., нижнее 0,25). Отъ верхняго рельефа сохранилась нижняя часть мужской фигуры, одѣтой въ хитонъ и плащъ, съ опущенной правой рукой. Нижній изображаетъ воина въ хитонѣ, съ овальнымъ щитомъ на лѣвой рукѣ и съ мечемъ въ поднятой правой рукѣ. Лицо нападающаго воина, обращеннаго профилемъ влѣво, сильно стерто. На узкой полоскѣ (рис. 0,035 м.), раздѣляющей рельефы, тщательно вырѣзана надпись римскаго времени (выс. буквъ 0,02 м.), читающаяся вполне ясно.

Камень найденъ 24 марта при осмотрѣ пороговъ Покровской церкви въ Тамани, вмѣстѣ съ двумя другими древними мраморными плитами, на которыхъ надписей не оказалось. Снимокъ съ эстампажа ( $\frac{1}{4}$ ).

ΒΟΘΥΛΙΩΝΙΑ ΧΑΙΡΕ

Такъ какъ надписи, помѣщаемыя между рельефами, составляютъ обыкновенно одно цѣлое (см. IosPE. II, № 192 и IV, №№ 300, 315), то нужно предположить, что сохранившаяся на памятникѣ строка и есть вся надпись; ее нужно, на мой взглядъ, читать слѣдующимъ образомъ:

Βοθύλι 'Ωνία, χαῖρε.

Имя Βοθύλιος надо считать за совершенно новое. Латинская форма звательнаго падежа извѣстна изъ надписей IosPE. II, 192 и IV, 250; ср. также надпись, нацарапанную на глиняномъ сосудѣ, представленномъ мною въ Имп. Археологическую Комиссію при рапортѣ отъ 30 ноября 1906 г. за № 134, VIII: 'Ω Γαυδέντι πῶν ζήσεις. Слѣдуетъ замѣ-

тять однако, что въ этихъ трехъ надписяхъ имена латинскія, а въ новой надписи—не латинское. Имя  $\text{Q}\nu\epsilon\lambda\alpha\varsigma$  читается въ SIG. III, № 6406 („nomen Iudaicum esse monet Montfauconius“).

7. Сверху и снизу обломанная стела изъ крупнозернистаго известняка, безъ всякихъ украшеній, выш. 0,60—0,73 м., шир. 0,54, толщ. 0,18. Почти на серединѣ сохранившейся части плиты вырѣзана надпись очень крупными буквами (выс. 0,06 м.), въ углубленіяхъ которыхъ кое-гдѣ сохранились слѣды красной краски.

Плита вынута изъ порога конюшни во дворѣ Таманскаго станичнаго управленія, построенной лѣтъ 15 тому назадъ. Лѣвая часть надписи вполнѣ сохранилась, таеъ какъ находилась ближе къ косяку дверей, а правая почти совершенно стерта копытами лошадей. Гдѣ была найдена плита, никто не могъ сказать мнѣ. Куплена 25 іюня у атамана Таманской станицы для Керченскаго музея. Снимокъ съ эстампажа ( $1/10$ ).

ΔΙΟΓΕ  
ΗΡΑΚΛΕ

$\Delta\iota\omicron\gamma\acute{\epsilon}[\nu\eta\varsigma]$

$\text{Ἡρακλε}[\acute{\iota}\delta\omicron\upsilon]$ .

Во 2-й строкѣ надписи, которая по характеру письма можетъ быть отнесена къ IV в. до Р. Хр., я предположительно возстановилъ имя  $\text{Ἡρακλε}[\acute{\iota}\delta\omicron\upsilon]$ , какъ самое обычное въ боспорской эпиграфикѣ, хотя здѣсь могло быть и какое-нибудь другое имя изъ числа производныхъ отъ  $\text{Ἡρακλῆ}\varsigma$ , напр.  $\text{Ἡρακλῆ}[\omega\nu\omicron\varsigma]$ .

8. Разбитая на двѣ части верхушка стелы изъ мягкаго известняка выш. 0,10—0,15 м., шир. 0,27, толщ. 0,06. На разстояніи 0,065 м. отъ верхняго края памятника, лишеннаго всякаго украшенія. сохранилось нѣсколько буквъ надписи IV в. до Р. Хр., испорченной острымъ орудіемъ. Высота буквъ 0,02 м.; углубленія ихъ закрашены красной краской.

Найдена 2 декабря во дворѣ Т. Калинина, на Эспланадной улицѣ, д. № 9, недалеко отъ того мѣста, гдѣ найдено надгробіе Тіаэ (см. выше № 3). Снимокъ съ эстампажа ( $1/4$ ).

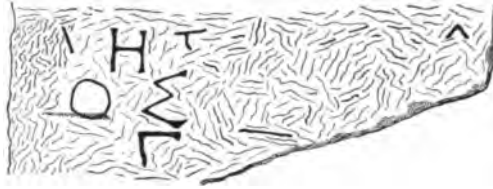

Μητ[ρό]δ[ο-  
τος Σ[υνω-  
π]εύς.

Послѣ раскрашенной верхушки буквы Δ, стоящей на предпоследнемъ мѣстѣ первой строки, могла помѣститься на камнѣ буква (Ο), но ни въ какомъ случаѣ Ω, почему я и возстановилъ имя Μητρόδοτος, а не Μητρόδωρος <sup>1)</sup>).

9. Обломанная снизу плита изъ плотнаго мелкозернистаго известняка, выс. 0,99 м., шир. 0,61, толщ. 0,23. Верхъ памятника былъ украшенъ, вѣроятно, фронтономъ или акротеріемъ, сдѣланнымъ изъ отдѣльнаго камня, на что указываютъ два четырехугольных углубленія, вырѣзанныя въ верхнемъ обрѣзѣ плиты для вставки болтовъ. Плита украшена рельефомъ, номѣщеннымъ въ углубленіи (0,54 × 0,42 м.): справа изображена стоящая женщина въ длинныхъ хитонѣ и иматіи; лѣвая рука ея приподнята къ лицу, а правая басаеѣтса колонки, помѣщенной въ правомъ углу рельефа. Справа отъ женщины стоятъ дѣвочка, держащая въ рукахъ, кажется, цилиндрической сосудъ. Къ женскимъ фигурамъ слѣва отъ зрителя подѣвзжаютъ верхомъ два невооруженныхъ всадника въ короткихъ хитонахъ и длинныхъ плащахъ. Подъ лошадьми изображены двѣ совершенно одинаковыя собаки, бѣгуція тоже вправо. Лица всѣхъ четырехъ фигуръ сильно испорчены. На разстояніи 0,09 м. отъ рельефа вырѣзана хорошо сохранившаяся надпись римскаго времени (выс. буквъ 0,04 м.).

Найдена 23 марта на дачѣ А. Топузанова между деревней Аджимушкаемъ и берегомъ Азовскаго моря, у южной подошвы Темиръ-горы. Снимокъ съ фотографіи (<sup>1</sup>/<sub>13</sub>) и эстампажа (<sup>1</sup>/<sub>6</sub>).

<sup>1)</sup> Нѣкоторыя буквы, показанныя въ копіи и транскрипціи автора сохранившимися, на эстампажѣ, съ котораго сдѣланъ снимокъ, совершенно не видны. *Ред.*



ΠΑΙΡΦΑΝΗΣ ΜΟΙΡΑ  
ΓΕΝΟΥ ΧΑΙΡΕ

Παιρφάνης Μοιρα-  
γένου χαΐρε.

Въ имени *Παιρφάνης*, доселѣ не встрѣчавшемся, быть можетъ, пропущена по небрежности рѣзчика буква  $\epsilon$ ; ср. *Παιρισάδης*, *Παιρίσαλος*.

10. Верхній лѣвый уголъ надгробія изъ твердаго раковистаго известняка, выс. 0,21 м. (съ лѣвой стороны), шир. 0,31, толщ. 0,08. Вверху уцѣлѣла часть рельефнаго полукруглаго возвышенія, по которому можно судить, что вся ширина надгробія равнялась приблизительно 0,54 м. и что, слѣдовательно, строка надписи состояла изъ 9—12 буквъ. На обломкѣ сохранились три цѣлыя и три поврежденныя буквы (выш. 0,04 м.), тщательно вырѣзанныя по линейкамъ на разстояніи 0,065 м. отъ верхняго края надгробія.

Камень найденъ 6 марта на южномъ склонѣ Митридатовой горы въ насыпи. Снимокъ съ эстампажа ( $\frac{1}{6}$ ).



Πλο[υτ . . . .]

Πε[ . . . .]

Въ боспорской надписи, изданной въ *Изв. Имп. Арх. Комм.* вып. 2, стр. 71, читаются имена *Πλούταρχος* и *Πλουτέρωσ*; въ Херсонесѣ найдена надпись IV в. до Р. Хр. съ именемъ *Πέλανος* (*IosPE. IV, 111*). Но такъ какъ есть и другія имена, начинающіяся съ слоговъ *Πλο* и

\*

Пе, то достовѣрное возстановленіе именъ въ нашей надписи не возможно.

11. Обломанная внизу стела изъ мелкозернистаго известняка выш. 0,84 м., шир. 0,39—0,42, толщ. 0,10—0,13. Сверху украшена изящнымъ анеміемъ, лѣвая сторона и верхъ котораго стесаны острымъ орудіемъ. На разстояніи 0,11 м. отъ карниза, отдѣляющаго анеміи отъ стелы, тщательно вырѣзана красивыми буквами (выс. 0,03 м.) надпись IV в. до Р. Хр.

Найдена вмѣстѣ съ № 4. Снимокъ съ эстампажа ( $\frac{1}{8}$ ).

ΦΙΛΟΚΛΩΜΟΣ ΚΟΛΧΟ	Φιλόκλωμος Κόλχο(υ).
---------------------	-------------------------

Имя Φιλόκλωμος (Pape-Beuseler s. v.; Bechtel-Fick, стр. 278) и ἐθνικὸν «Κόλχος» въ качествѣ личнаго имени (Bechtel-Fick, стр. 336) еще не встрѣчались въ боспорскихъ надписяхъ.

12. Сверху и снизу обломанное надгробіе изъ твердаго известняка выс. 0,35—0,49 м., шир. 0,68, толщ. 0,20. Было украшено двумя рельефами, отъ которыхъ уцѣлѣли лишь незначительные остатки. Отъ верхняго сохранилась только нижняя часть женской фигуры, стоящей съ лѣвой стороны (отъ зрителя), и нижній конецъ ножки кресла, находившагося въ серединѣ; рельефъ былъ, по всей вѣроятности, похожъ на изображение, изданное въ IosPE. II, стр. 126. Нижний рельефъ представляетъ двухъ всадниковъ на спокойно стоящихъ коняхъ, обращенныхъ влѣво; первый всадникъ держитъ въ правой рукѣ длинное копье, поднятое вверхъ, у лѣваго бока его виситъ налучье съ лукомъ. Второй сидитъ на конѣ, который виденъ только до половины. Лица и туловища всадниковъ стесаны острымъ орудіемъ. Между рельефами вырѣзана крупными буквами (выш. 0,035—0,04 м.) надпись римскаго времени.

Куплено 18 мая у торговца древностями Головлева, по словамъ котораго найдено въ частномъ дворѣ на 3-й Митридатской улицѣ, д. № 1, въ насыпи. Снимокъ съ эстампажа ( $\frac{1}{8}$ ).

ΛΑΟΔΙΚΗ ΓΥΝΗ  
ΘΕΟΦΙΛΟΥ ΧΑΙΡΕ

Λαοδίκη, γυνή  
Θεοφίλου, χαίρει.

По составленіи описанія памятника я замѣтилъ, что это—то же надгробіе, которое въ 1852 г. видѣлъ П. В. Беккеръ у внѣшней стѣны прежняго музея древностей на горѣ Митридата (Пропилен, т. III, стр. 355 = IosPE. II, № 241). Весьма вѣроятно, что надгробіе подверглось новой порчѣ (теперь на памятникѣ недостаетъ „сѣдалища съ ручками изъ сфинксовъ“ и женской фигуры, стоявшей направо отъ зрителя; отъ женской фигуры съ урною въ рукахъ сохранилась только нижняя часть) и было сброшено съ площадки, окружающей прежній музей, въ то время, когда, по свидѣтельству Russel'я (Macpherson, Antiquities of Kertch, стр. 41), Керченскій музей древностей подвергся разгрому со стороны союзныхъ непріятельскихъ войскъ, завладѣвшихъ въ 1855 году Керчью. Теперь камень найденъ въ верхнемъ слоѣ насыпи на уклонѣ горы, куда онъ тогда былъ сброшенъ <sup>1)</sup>. Въ описаніе Беккера вкралась нѣкоторыя неточности: средняя фигура верхняго рельефа не могла изображать „богато одѣтаго мужчину“. Во-первыхъ, на боспорскихъ надгробіяхъ въ такой позѣ изображаются только женщины (см. напр. IosPE. II, 72, 214, 219, 220 и мн. др.); во-вторыхъ, женская фигура съ урною въ рукахъ встрѣчается, какъ было уже замѣчено въ *Изв. Имп. Арх. Ком.* вып. 18, стр. 128, № 44, только на надгробіяхъ женщинъ; въ-третьихъ надпись, вырѣзанная подъ рельефомъ, ясно указываетъ на то, что центральной фигурой изображенія была Лаодика, жена Теофила. Беккеръ не замѣтилъ также копья въ правой рукѣ перваго всадника.

В. Шкорпилъ.

13. Къ надписямъ, изданнымъ В. В. Шкорпиломъ, присоеди-  
няемъ маленькій фрагментъ надписи на обломочкѣ мраморной плиты,  
эстампажъ котораго любезно присланъ намъ А. В. Орѣшниковымъ  
съ сообщеніемъ, что обломочекъ происходитъ изъ Керчи и хранился въ  
коллекціи Великаго Князя Сергія Александровича, послѣ кончины ко-

<sup>1)</sup> Третья Митридатская улица тянется по восточному склону Митридатовой горы, подъ площадкой прежняго музея древностей.

торого переданъ въ составѣ коллекціи въ Имп. Россійскій Историческій музей. Наиб. выш. и шир. обломка 0,07 м. Снимокъ съ эстампажа ( $\frac{1}{3}$ ).



Судя по буквамъ, читающимся въ стр. 2 и 3, можно думать, что обломочекъ сохранился отъ декрета о проксеніи, такъ какъ эти буквы удобно входятъ въ слѣдующее примѣрное возстановленіе: [... εἴσπλουσ καὶ ἔκ]πλουσ [καὶ πολέμου καὶ εἰρήνης ἀσυλεὶ καὶ ἀσπον]δε(ι) αὐτῶι καὶ ἐκχόνοις κτλ.].

По характеру письма обломокъ съ полною вѣроятностью можетъ быть отнесенъ къ IV вѣку до Р. Хр. Отрывки трехъ декретовъ о проксеніи, относящіяся къ этому же вѣку и найденные въ Пантिकाпееѣ, изданы нами въ IosPE. II, №№ 1—3.

В. Л.



## Новыя латинскія надписи съ Юга Россіи.

Херсонесъ.

1. Плита изъ бѣлаго мрамора съ сѣрыми жилами, выш. 0,97 м., шир. 0,52, толщ. 0,26. Сверху украшена фронтономъ, вершина котораго либо не была окончена, либо стесана позднѣе. Въ трехугольникѣ фронтона изваяна розетка съ 4 лепестками. Подъ фронтономъ изсѣчено углубленіе, выш. въ 0,21 м., въ которомъ довольно грубо изваяны два бюста бородатыхъ мужчинъ, каждый на прямоугольномъ постаментѣ. Лица повернуты фасомъ и сильно сбиты. Между бюстами сбитый же или неотдѣланный на поверхности ящикъ съ высокой спинкой или выдающейся крышкой или дномъ. Всю остальную часть плиты занимает латинская надпись, старательно вырѣзанная крупными буквами (выш. буквъ въ первыхъ четырехъ строкахъ 0,04 м., въ остальныхъ 0,035 м.). Лѣвая сторона плиты отъ середины углубленія съ бюстами до низа отпиlena, вслѣдствіе чего пропали начальныя буквы всѣхъ строкъ надписи, кромѣ первой и послѣдней. Найдена наша плита заложеною въ фундаментъ стѣны въ 7 метрахъ отъ угла башни около скотнаго двора со стороны моря. Она, вѣроятно, притащена была при постройкѣ этой части стѣны изъ сосѣдняго некрополя; не исключена и возможность того, что самая стѣна выстроена была на части древняго некрополя; стѣна эта, какъ извѣстно, окружала часть города, занятую римскимъ гарнизономъ. Фотографическій снимокъ (№ 335) и эстампъ.



0,035 м.). Лѣвая сторона плиты отъ середины углубленія съ бюстами до низа отпиlena, вслѣдствіе чего пропали начальныя буквы всѣхъ строкъ надписи, кромѣ первой и послѣдней. Найдена наша плита заложеною въ фундаментъ стѣны въ 7 метрахъ отъ угла башни около скотнаго двора со стороны моря. Она, вѣроятно, притащена была при постройкѣ этой части стѣны изъ сосѣдняго некрополя; не исключена и возможность того, что самая стѣна выстроена была на части древняго некрополя; стѣна эта, какъ извѣстно, окружала часть города, занятую римскимъ гарнизономъ. Фотографическій снимокъ (№ 335) и эстампъ.

*D(is) m(anibus) | [C]jincio T. lib(erto) | [Ba]sili  
vix(it) | [ann(is)] XXII et | [V]edio P. lib(erto) |  
[Th]repto medi[co] interf(ecto) a Taur(is) |  
[Cin]cius Epictet[us] | [col]l[i]berto et amico  
f(aciendum) c(uravit).*

Для оправданія моихъ дополненій позволю себѣ сказать слѣдующее. Въ первыхъ семи строкахъ, гдѣ, какъ сказано выше, буквы имѣютъ болѣе крупныя размѣры, пропало слѣва не болѣе двухъ буквъ въ каждой строкѣ, что даетъ возможность съ точностью установить имена двухъ умершихъ отпущенниковъ. Въ третьей строкѣ я дополнилъ [Ba]sili—единственное извѣстное мнѣ *cognomen*, оканчивающееся на—*silis*<sup>1)</sup>, въ шестой [Th]repto — одно изъ рѣдкихъ греческихъ *cognomina*, кончающихся на—*reptus*. Что мы имѣемъ дѣло съ греками, показываетъ ихъ принадлежность къ сословію отпущенниковъ и греческое *cognomen* ихъ друга — Цинція Эпиктета. Дополненіе греческихъ *cognomina* оправдывается и тѣмъ, что изображены два бородатыхъ человѣка. Римляне въ то время, къ которому, по всей вѣроятности, относится надпись, были бы изображены бритыми.

Разъ установлено, что въ первыхъ строкахъ надписи пропало не болѣе какъ по двѣ буквы въ началѣ каждой строки, то дополненіе *medi[c]o* въ 6-ой и 7-ой строкахъ дѣлается несомнѣннымъ. Подтверждается это дополненіе и изображеннымъ между двумя бюстами ящикомъ съ открытой крышкою: это, очевидно, *loculus* врача, гдѣ хранились его инструменты и лѣкарства<sup>2)</sup>.

Передъ нами такимъ образомъ надпись, поставленная отпущенникомъ какого-то римлянина Цинція двумъ отпущенникамъ же — одному Цинцію, другому Ведію; послѣдній, можетъ быть, опредѣляется Цинціемъ Эпиктетомъ какъ его другъ, первый какъ соотпущенникъ. На послѣднемъ однако настаивать не буду, такъ какъ выраженіе *colliberto et amico*—стереотипное. Важнѣе то, что Ведій и Цинцій—римскіе отпущенники и что одинъ изъ нихъ врачъ. Мы имѣемъ дѣло, вѣроятно, съ членами *familia* римскаго состоятельнаго человѣка, въ составѣ которой находилась и домашній врачъ<sup>3)</sup>.

<sup>1)</sup> См. CIL. VI 27849 Longinio Basili liberto .. C. Longinius Celer, ср. Plin. n. h. I, ind. 6; VI, 182; Thes. linguae latinae s. v. Basiliis.

<sup>2)</sup> См. Thédénat у Daremberg et Saglio, Dict. d. ant. s. v. *loculus* (III, 1294); ср. *ibid.* p. 1685 (s. v. *medicus*).

<sup>3)</sup> Иначе трудно себѣ объяснить присутствіе въ греческомъ городѣ въ сравнительно раннее время двухъ отпущенниковъ одного и того же лица, имѣвшихъ право римскаго гражданства. Къ челяди болѣе состоятельныхъ римлянъ, не говоря уже о высшей аристократіи, принадлежалъ непременно и врачъ: см., напр., CIL. VI, 5197; Dessau 1514—челядь диспенсатора (казначея) провинціи Галліи; среди врачей императорскихъ, какъ и среди врачей вообще, всегда было немало отпущенниковъ: ср. надписи римскихъ врачей, сопоставленныя у Dessau, Inscr. lat. sel. III, 7786 (и примѣчаніе къ ней)—7817; ср. S. Reinach у Daremberg et Saglio, Dict. d. ant., s. v. *medicus* (III, 1672).

## НОВЫЯ ЛАТИНСКІЯ НАДПИСИ.

Особенный интересъ возбуждаетъ то, что этотъ врачъ былъ убитъ Таврами. Само собою напрашивается объясненіе, что убійство это было не дѣломъ случая, а что врачъ сопровождалъ своего патрона—римскаго офицера во время экспедиціи противъ этихъ безпкойныхъ сосѣдей Херсонеса.

Интересно было бы теперь знать, какая экспедиція имѣется въ виду, и нѣтъ ли возможности связать наше надгробіе съ какимъ-нибудь извѣстнымъ событіемъ изъ исторіи Херсонеса <sup>1)</sup>.

Для этого прежде всего желательно было бы знать время надписи. Содержаніе ея никакихъ указаній не даетъ. Нѣкоторыя заключенія позволило бы сдѣлать нахожденіе камня съ надписью въ фундаментѣ стѣны. Къ сожалѣнію, мнѣ неизвѣстно, къ какой эпохѣ принадлежитъ часть стѣны, подъ которой лежалъ камень, т. е. имѣемъ ли мы дѣло со стѣной римскаго времени, или ея передѣлкой византійской эпохи. Постараюсь выяснитъ это при ближайшемъ посѣщеніи Херсонеса. Нѣкоторое указаніе даетъ, впрочемъ, форма буквъ тщательно вырѣзанной надписи. Форма D, O, C и другихъ буквъ по аналогіи съ датированными надписями Рима и провинцій не позволяетъ идти ниже эпохи Флавіевъ и позволяетъ, можетъ быть, датировать надпись приблизительно эпохой Нерона. Тѣ же формы буквъ даетъ и одна еще не опубликованная надпись изъ Ай-Тодора, принадлежащая, по всей вѣроятности, эпохѣ Клавдія.

Если мои наблюденія надъ формой буквъ правильны, то само собою напрашивается приуроченіе убійства Таврами нашего врача къ событіямъ, стоявшимъ въ связи съ извѣстнымъ походомъ Плавція Сильвана. Въ надписи этого генерала Неронова времени (CIL. XIV, 3608; Dessau 986) говорится слѣдующее: *Scytharum quoque rege(m) a Cherronensi quae est ultra Borustenen opsidione summoto*. Весьма вѣроятнымъ кажется мнѣ, что подъ Скивами разумѣются Тавры нашей надписи. Обо всемъ этомъ, однако, я буду говорить въ ближайшемъ будущемъ въ „Извѣстіяхъ“ въ связи съ публикаціей надписей, найденныхъ въ послѣдніе два года на Ай-Тодорѣ.

---

<sup>1)</sup> Смерть отъ руки варваровъ упоминается въ латинскихъ надписяхъ довольно часто; въ указателяхъ CIL. такія упоминанія сопоставляются подъ рубрикой *mortes singulares*; ср. рядъ надписей у Dessau, *Inscr. lat. sel.*, III, 8499 сл. (смерть при нашествіи Баваровъ въ Африкѣ вл. IV в. Dessau 8500; Кастабоковъ во Фракіи *ibid.* 8501 при М. Аврелии; Дацисковъ въ сѣв. Италіи *ibid.* 8502). Особенно характерны CIL. V, 3372; Dessau 850: *d [m] | Papiri[o] Marcelli[no] | patri incom[pa]rabili decept[o] | a Daciscis in bello | proelio Papiri[us] Marcellus | b. m.* и CIL. III, 11045: *[i]nt[e]r fecto a barbaris*, ср. 4880—4850, 5234.

2. Вполнѣ сохранившаяся плита изъ мягкаго поздраватаго известняка съ рельефною рамкою сверху и по бокамъ. Верхъ украшенъ грубымъ орнаментомъ ливій, сходящихся по двѣ подь острымъ угломъ. Внизу плита вырѣзана для вставки въ постаментъ. Вышина плиты 0,95 м., шир. 0,31, толщ. 0,17. Надпись изъ 9 строкъ вырѣзана небрежно и нѣсколько пострадала отъ вывѣтриванія камня. Буквы приближаются къ курсиву. Вышина ихъ 0,038—0,042 м. (въ предпоследней строкѣ 0,026). Найдена поверхъ черепиць, покрывавшихъ вырубленную въ скалѣ гробницу съ сожженнымъ остовомъ у Карантинной бухты. Фотографическій снимокъ и эстампажъ (№ 308). Снимокъ съ эстампажа въ  $\frac{1}{7}$ .

I<sup>r</sup> O C M

M A X I M O

N I V S V A

L E N S M I I

C O H I I

I V C E N S I V

V I X I T A N N

X X V M I L I T A N N V

H E C C

*I(ovi) O(ptimo) M(aximo). | M. Anto'nius*

*Va'lens mil(es) | coh. II | Lucensium | vixit*

*ann(is) | XXV mil(itavit) ann(is) V. | H(eredes)*

*f(aciendum) c(urarunt) <sup>1)</sup>.*

Надпись интересна во-первыхъ тѣмъ, что въ ней мы находимъ новое упоминаніе солдата не легіоннаго, а вспомогательной когорты, находившагося въ гарнизонѣ въ Херсовесѣ. Къ когортѣ I Cilicum (CIL III, 13751b) присоединяется теперь еще cohors II Lucensium <sup>2)</sup>. Любопытно при этомъ, что обѣ эти когорты составляли приблизительно одновременно

<sup>1)</sup> Или *h(eres)—c(uravit)*.

<sup>2)</sup> H. Van de Weerd, *Etude historique sur trois légions romaines du Bas-Danube*. Louvain, 1907, стр. 291 сл. въ таблицѣ, сводящей данныя объ оккупациі Нижней Мезіи римскими войсками, называетъ еще cohors Surlgia и coh. Thracum, стоявшія, какъ известно, въ Пантикапеевѣ.

части мѣзійскаго войска. О пребываніи первой киликійской когорты въ Мѣзіи около 134 г. я говорилъ въ другомъ мѣстѣ; отмѣчу, что и вторая когорта *Lucensium* стояла въ Мѣзіи приблизительно въ то же время. Упоминается она въ двухъ дипломахъ 105 и 114 г.г. (*Dipl. XXXIII* и *XXXVIII*) и въ одной надписи, къ сожалѣнію не датированной, изъ *Malka Brestnica* (м. б. мѣсто ея постоянной стоянки, *CIL. III, 14424*); въ 199 г. мы застаемъ ее уже во Фракіи (*CIL. III, 7418=12337*) около *Dubnica*, гдѣ она продолжаетъ пребывать и въ 217—218 г.г. (см. *CIL. III, 12338* и *12339*). Ея постоянный лагерь упоминается, вѣроятно, и въ Скаптопаренскомъ декретѣ (*CIL. III, 12336*).

Нѣтъ никакого сомнѣнія, что въ Херсонесѣ стояли ея солдаты тогда, когда она составляла часть войскъ Мѣзіи, такъ какъ несомнѣнно, что войска Мѣзіи, а не Фракіи, поставляли херсонесскій гарнизонъ.

Пребываніе солдатъ обѣихъ когортъ въ Херсонесѣ относится такимъ образомъ ко II в. послѣ Р. Хр. Врядъ-ли мы можемъ предположить хотя бы временное пребываніе въ стѣнахъ Херсонеса цѣлой когорты; скорѣе надо думать, что херсонесскій отрядъ состоялъ отчасти изъ солдатъ легионныхъ, отчасти изъ солдатъ вспомогательныхъ отрядовъ, стоявшихъ въ Мѣзіи. Обѣ эти категоріи войскъ, можетъ быть, въ видѣ ряда отдѣльныхъ отрядовъ составляли гарнизонъ Херсонеса и выдѣляли мелкіе отряды-посты, защищавшіе Крымское побережье, напр., гарнизонъ крѣпости на Ай-Тодорѣ<sup>1)</sup>.

Подобныя явленія извѣстны намъ во всѣхъ провинціяхъ, гдѣ необходимо было защищать отъ сосѣдей болѣе или менѣе длинную границу. Отнюдь не имѣя намѣренія дать полное изслѣдованіе вопроса о составѣ вѣксилляцій римскаго войска, я позволю себѣ, однако, для подтвержденія своей точки зрѣнія, указать на нѣсколько характерныхъ фактовъ<sup>2)</sup>.

Выдѣляю, прежде всего, какъ не характерные для нашей цѣли, комбинированные отряды, назначавшіеся для принятія участія въ большой войнѣ или походѣ, въ составъ которыхъ входили, конечно, въ зависимости отъ условій военныхъ дѣйствій, времени и мѣста, самые разно-

<sup>1)</sup> Во главѣ всѣхъ *vexillationes* юга Россіи стоялъ, какъ извѣстно, трибунъ, во главѣ херсонесскаго гарнизона—центуріонъ, во главѣ отдѣльныхъ постовъ, какъ показываютъ найденныя въ недавнее время на Ай-Тодорѣ надписи,—бенефициарій. См. мою статью о римскихъ гарнизонахъ на югѣ Россіи. *Ж. М. Н. Пр.* 1900 г. Мартъ, стр. 146 сл.

<sup>2)</sup> Объ этомъ вопросѣ см. *Marquardt-Domaszewski, Staatsverwaltung II, 463* слл. Матеріалъ со времени этой трактовки сильно возросъ.

образные роды войскъ изъ близкихъ и далекихъ въ мѣсту военныхъ дѣйствій стоянокъ (см. *Marquardt-Domaszewski l. l.*, 465, 1—3)<sup>1)</sup>.

Ближе стоять, по характеру своему, комбинированные отряды изъ войскъ одного военного округа, откомандированные для цѣлей какого-нибудь крупнаго военного сооруженія: постройки дороги, лагеря, работы въ рудникахъ и т. п. Къ примѣрамъ, приведеннымъ Марквардтомъ, можно присоединить немало другихъ. Особенно характерны данныя о составѣ отрядовъ, работавшихъ въ каменоломняхъ Нижней Германіи, расположенныхъ около пинѣшняго Броля см. *CIL. XIII*, стр. 489 (I в. по Р. Хр.). Здѣсь передъ нами и легионные солдаты семи легионовъ, и алы, и рядъ когортъ, и, наконецъ, солдаты флота. Всѣ одновременно находившіеся въ каменоломняхъ отряды составляли, однако, одно цѣлое и находились подъ одной командой, хотя каждый имѣлъ, вѣроятно, и своего спеціальнаго командира, см. *CIL. XIII*, 7715: [I. O. M. e]t Her[culi] или [(culi) Sax(ano)], затѣмъ перечисленіе ряда войсковыхъ частей и далѣе: q(uae) s(ub) Q. Acut(io) su(nt) cu(ra) M. I(ulii) Cossuti > l(egionis) VI vic(tricis) p(iae) f(idelis), ср. 7716.

Тѣ же цѣли, вѣроятно, имѣли и отряды, стоявшіе въ Испаніи въ *castrum S. Christophori* (см. *CIL. II*, 2551—2557 и *Hübner-Mommsen ibid.* p. 335 сл., *Hübner* p. 906). Хотя надписи извѣстны только въ плохихъ копіяхъ, но ясно, что во II в. здѣсь стоялъ составной отрядъ изъ солдатъ *legio VII Gemina*, двухъ когортъ и одной алы. На хозяйственное назначеніе отряда указываетъ упоминаніе въ надписяхъ рядомъ съ центуріонами и прокураторовъ, ср. также *CIL. III*, 14396 a-f и 14387 k (чтеніе въ указателѣ p. 2657). Въ Египтѣ, кромѣ упомянутаго Домашевскимъ (l. l. 464,6) составнаго отряда, стоявшаго въ каменоломняхъ горъ Береники, составной отрядъ изъ солдатъ *alaе Vocontiorum* и двухъ когортъ стоялъ, можетъ быть для цѣлей надзора, какъ гарнизонъ, и въ *Ptolemais Hermiu* (Меншія) въ эпоху Домиціана (*CIL. III*, 12066—12070).

Несомнѣнно, что нерѣдко такой же составной характеръ изъ войскъ легионныхъ и вспомогательныхъ имѣли и тѣ *вексилляціи*, которыя составляли постоянный гарнизонъ какой-нибудь болѣе крупной пограничной брѣвности. Примѣровъ этому можно привести немало. Въ той же провинціи Мэзии, къ которой принадлежалъ и Херсонесъ, мы имѣемъ аналогичный херсонесскому гарнизонъ въ нын. Драшна (около *Voleni de*

<sup>1)</sup> Ср. *CIL. III*, 10471—10473.

punkte). Здѣсь, судя по штемпелямъ на кирпичахъ (CIL. III, 12530), одно время стоялъ отрядъ, состоявшій изъ солдатъ легионовъ: I Италійскаго, V Македонскаго и XI Клавдіева и солдатъ Комагенской когорты <sup>1)</sup>).

Особенно хорошо извѣстны намъ составы постовъ и военныхъ станцій въ Африкѣ. Одной изъ крупныхъ станцій, охранявшихъ границу, была извѣстная *statio Vazaivitana* въ Нумидіи, засвидѣтельствованная съ I в. по Хр. многочисленными найденными тамъ надписями. Изъ нихъ мы узнаемъ, что смѣнявшіеся отъ времени до времени солдаты, составлявшіе мѣстный гарнизонъ (см. CIL. VIII, 17626 и 17634, гдѣ бенефициаріи-командиры станцій упоминаютъ объ обончаніи ими службы въ данномъ мѣстѣ—*expleta statione*), принадлежали кромѣ III-го Августовскаго легиона къ 7-ой Лузитанской когортѣ, къ какой-то когортѣ Испанцевъ, къ Флавіевой алѣ, къ какому-то кавалерійскому отряду (см. *Cagnat, L'armée romaine d'Afrique*, 580). Не можетъ быть сомнѣнія, что легионные солдаты и солдаты вспомогательныхъ отрядовъ стояли здѣсь одновременно. То-же несомнѣнно и для Маскулитанскаго поста (*Cagnat, l.l.*, 581 сл.), и для поста въ нын. Мена (*Cagnat, l.l.*, 588 ср. 590), и для поста въ нын. Msad (*Cagnat, l.l.*, 593), и для многихъ другихъ. Эткихъ примѣровъ достаточно, чтобы сдѣлать несомнѣннымъ, что и въ Херсонесѣ стояли одновременно, смѣняясь отъ времени до времени, солдаты какъ I Италійскаго легиона, XI Клавдіева и V Македонскаго <sup>2)</sup>, такъ и различныхъ вспомогательныхъ отрядовъ, входившихъ въ составъ Мэзійской арміи.

Интересъ нашей надписи, однако, этимъ не ограничивается. Въ ней поражаетъ насъ то, что въ заголовкѣ этой надгробной надписи стоитъ посвященіе *I(ovi) O(ptimo) M(aximo)* вмѣсто обычнаго въ надгробныхъ надписяхъ упоминанія *di Manes*. Объяснить это ошибкой рѣз-

<sup>1)</sup> См. примѣчаніе издателей, ср. *Arch. - ep. Mitth. aus Oesterreich* XIII, 129. 47; *Cichorius y Pauly-Wissowa, K. E.* IV, 270; неправильно—*Filow, Die Legionen der Provinz Moesien*, 14,2. Объ этой крѣпости ср. также *H. van de Weerd, Etude historique sur trois légions*, 48 сл., ср. CIL. III, 14433 и 11365—вексилляціи двухъ легионовъ, м. б., однако, временныя въ *Brigetio*, и въ Кадикѣ, и *vexillatio* двухъ легионовъ V Македонскаго и XI Клавдіева въ Палестинѣ CIL. III, 141552—последняя, однако, несомнѣнно не постоянный гарнизонъ.

<sup>2)</sup> Такого же взгляда, исправляя мою неправильную точку зрѣнія, держится и *Beuchel, De legione Romanorum I Italica*, Lips. 1903, 91; онъ, конечно, единственно правильный. Къ обоимъ легионамъ I Италійскому и XI Клавдіеву надо присоединить теперь также и V Македонскій, см. *Латышевъ I. P.* IV, 121. Не понимаю, откуда вычиталъ *van de Weerd* въ моей статьѣ мое яко бы предположеніе, что до II вѣка гарнизоны юга Россіи состояли только изъ вспомогательныхъ войскъ. Я утверждалъ какъ разъ обратное. См. *Van de Weerd, op. c.*, 50 сл.

чика трудно, смѣшать эти двѣ формулы врядъ-ли могъ бы даже самый невѣжественный мастеръ. Между тѣмъ нашъ мастеръ надписи, правда несложную, все же, не въ примѣръ другимъ своимъ коллегамъ, вырѣзалъ вполне правильно. Считать, такимъ образомъ, ошибкой наше посвященіе нѣтъ никакого основанія.

Объясненіе даетъ намъ аналогичный матеріалъ. Естественнѣе всего искать этого объясненія въ тѣхъ греко-римскихъ памятникахъ, гдѣ надгробный памятникъ посвящается Манамъ и Генію (Dessau *Inscr. lat. sel.* 8049—8052), Манамъ и Юнонѣ (Dessau, 8053—8058) умершихъ. Дальнѣйшее развитіе тѣхъ же идей ведетъ къ посвященію надгробія женщинъ такимъ богинямъ, какъ Fortuna, Spes, Venus (Dessau, 8063<sup>a-c</sup>) и Діана (Dessau, 8064—8066<sup>a-b</sup>, ср. 8067—8070) и даже къ идентификаціи усопшей съ упомянутыми богинями (см. особ. Dessau, 8063<sup>c</sup>)<sup>1</sup>). Такая идентификація, правда, рѣже, но наблюдается и въ мужскихъ надгробіяхъ (см. мѣсто изъ Апулея, *metam.* 8,7: *imagines defuncti, quas ad habitum dei Liberi formaverat, adfixo servitio divinis percolens honoribus* и другіе примѣры, приведенные Schröder'омъ l.l., 63). Но въ нашемъ случаѣ предполагать идентификацію нашего скромнаго солдата съ высшимъ богомъ официальнаго римскаго Пантеона мало вѣроятно.

Объясненіе нашему явленію даютъ другія надписи. Въ Испаніи имѣется особая категория надгробныхъ надписей, гдѣ камень ставится *in honorem et memoriam* покойника и посвящается при этомъ кому-нибудь изъ боговъ или богинь. Посвященія мы имѣемъ: I(ovi) o(ptimo) M(aximo) (CIL. II, 8), Apollini Augusto (ibid. 6181), Marti (22.5026), Neptuno Augusto (4087), Serapi Pantheo (46) и ряду богинь: Isidi, Iunoni, Lunae, Minervae, Pietati, Veneri, часто съ прибавленіемъ эпитета Augustae<sup>2</sup>). Подобная формула надгробныхъ надписей обычна въ Галліи, болѣе рѣдка въ другихъ мѣстахъ, но вездѣ безъ посвященія богамъ и богинямъ<sup>3</sup>).

Обратимъ вниманіе на то, что нашъ солдатъ какъ разъ принадлежитъ къ вспомогательной когортѣ, состоявшей изъ испанцевъ, и намъ

<sup>1</sup>) См. объ этомъ Schröder, *Studien zu den Grabdenkmälern der römischen Kaiserzeit. Bonner Jahrbücher*, 108, 61 сл.

<sup>2</sup>) Ссылки на надписи см. въ указателѣ къ CIL. II, Suppl. p. 1202. Ср. Cagnat, *Cours d'épigraphie latine*, 254 (мѣсто, любезно указанное мнѣ проф. И. И. Холоднякомъ).

<sup>3</sup>) Ср. объ этомъ Schröder l.l. 62, гдѣ онъ однако не отдѣляетъ этого явленія отъ вышеприведенныхъ греко-римскихъ представленій.



станеть ясно, что мы наталкиваемся здѣсь на мѣстное испанское явленіе, стоящее въ связи съ религіонными воззрѣніями кельтиберскаго населенія Испаніи.

Не мѣсто въ комментаріи къ надписи разбирать вопросъ о связи отмѣченнаго явленія съ другими данными о религіозныхъ воззрѣніяхъ Испаніи. Несомнѣнно одно, что своихъ покойниковъ и ихъ могилы испанцы ставили подъ покровительство верховныхъ боговъ своего Пантеона, среди которыхъ имѣется только одинъ богъ, связанный до нѣкоторой степени съ загробною жизнью—Сераписъ. Важно отмѣтить и пониманіе памятника, какъ коммеморативнаго и почетнаго, а не какъ спеціально надгробнаго. Этимъ, думается мнѣ, объясняется и посвященіе надгробія нашего солдата наиболѣе близкому ему, какъ солдату, богу—Юпитеру.

Достаточно извѣстно, что Юпитера Лучшаго, Величайшаго—официальнаго бога официальнаго Рима—болѣе всего почитали въ тѣхъ провинціяхъ, гдѣ Римъ былъ представленъ главнымъ образомъ римскимъ войскомъ <sup>1)</sup>. Посвященія ему находятъ главнымъ образомъ въ лагеряхъ, станціяхъ и постахъ, гдѣ стояли римскія войска (Toutain, l.l., 200). Изъ 497 посвященій, гдѣ дается указаніе на положеніе дедиканта, по счету Toutain 314 исходятъ отъ военныхъ различнаго ранга (Toutain l.l., 205). Ясно, что римскія войска, стоявшія на чужбинѣ, въ отдаленныхъ провинціяхъ, выдѣляли себя изъ остальнаго населенія своей религіозной близостью къ римскому по преимуществу, официально римскому богу, и притомъ, чѣмъ менѣе была развита культурная, муниципальная жизнь данной провинціи, тѣмъ болѣе ставить себя подъ покровительство Юпитера было какъ бы привилегіей этихъ военныхъ господъ и охранителей провинціи. Римскія войска въ провинціи были частью римскаго imperium, частью официальнаго господствующаго Рима, и естественно, что и ихъ devotio въ силу usus'a направлена была главнымъ образомъ въ официальныхъ посвященіяхъ по адресу бога, заботившагося о римскомъ imperium, символа этого imperium.

Вспомнимъ, что официальное почитаніе Юпитера было столько же привилегіей легионеровъ, сколько и вспомогательныхъ войскъ <sup>2)</sup>.

<sup>1)</sup> См. Toutain, Les cultes païens dans l'empire romain. Paris 1907 (Bibl. de l'école de Hautes Etudes, XX), 199.

<sup>2)</sup> Domaszewski. Die Religion des römischen Heeres. Westd. Zeitschrift XIV 27 сл.

Но, вонечно, для погребавшихъ нашего испанца его компатріотъ римскій официальный богъ былъ ихъ богомъ въ новой официальной одеждѣ; для Юпитера Лучшаго, Величайшаго обычнаго въ такихъ случаяхъ эпитета въ имени бога—Augustus—не требовалось.

3. Обломанный со всѣхъ концовъ кусокъ мраморной плиты, отполированной съ обѣихъ сторонъ, наиб. шир. 0,085 м., наиб. выш. 0,055, толщ. 0,02. Сохранившіяся буквы въ 0,03 м. выш. читаются очень ясно. Снимокъ съ эстампажа (№ 318) въ  $\frac{1}{6}$ .



... ir . . . .  
 . . . . vix(it) a[nnis] . . .

#### О л ь в і я .

4. Плита изъ мѣстнаго мягкаго камня. Найдена въ 1907 г. при раскопкахъ ольвійскаго некрополя въ сѣверной части городской территоріи (раскопъ III, см. планъ, который будетъ приложенъ къ отчету Б. В. Фармаковскаго) въ склепѣ № 13, гдѣ она служила закладомъ входа въ гробницу. Прислонена была плита ко входу буквами внутрь въ вертикальномъ положеніи и оказалась разбитою на два куска. Края плиты

около площади надписи приподняты и не обдѣланы, выглажена только середина, на которой и вырѣзана надпись изъ 12 строкъ. Высота плиты 0,66 м., ширина 0,34, толщ. 0,115. Высота буквъ въ 1-й строкѣ 0,105 м., въ остальныхъ отъ 0,09 до 0,055 м.

Надъ и подъ DM проведены прямыя линіи, въ остальныхъ строкахъ линеекъ не видно. Буквы вырѣзаны очень тщательно и читаются совершенно ясно. Снимокъ съ фотографіи ( $\frac{1}{16}$ ).

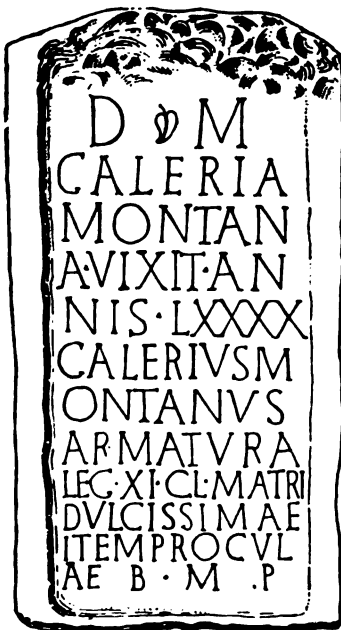

*D(is) m(anibus) | Galeria | Montan|a vixit  
 an | nis LXXXX | Galerius Montanus | arma-  
 tura | leg(ionis) XI Cl(audiae) matri | dulcis-  
 simae | item Procul'ae b(ene) m(erenti) p(osuit).*

Итакъ Галерій Монтанъ, солдатъ арматуры (см. ниже) XI-го Клавдіева легіона, похоронилъ подъ этой плитой мать свою Галерію Монтану и вмѣстѣ съ нею какую-то Прокулу, очевидно, также принадлежавшую къ составу его familia.

Интересъ нашей надписи заключается въ томъ, что она впервые опредѣленно называетъ намъ солдата изъ ольвійскаго гарнизона съ указаніемъ той войсковой части, къ которой онъ принадлежалъ. Уже изъ другихъ находокъ знали мы, что въ Ольвіи въ III в. и, вѣроятно, раньше стоялъ римскій гарнизонъ (см. мои замѣчанія къ двумъ найденнымъ въ Ольвіи латинскимъ надписямъ въ *Изв. Имп. Арх. Комм.* в. 10, стр. 5 сл. и 14 сл.): двухъ солдатъ этого гарнизона называетъ надпись въ честь Филипповъ 248 г. по Р. Хр. (*Изв. I.I.*, стр. 5, п. 4); возможно, что ветеранами были нѣкоторые изъ жившихъ въ Ольвіи римскихъ гражданъ (*ibid.*, 14 и 8).

Африганская надпись (CIL. VIII, 619), называющая командира всѣхъ войскъ, стоявшихъ на сѣверномъ побережьи Чернаго моря, не оставляла сомнѣнія въ томъ, что и Ольвія входила въ число занятыхъ римскими гарнизонами городовъ, и заставляла думать, что ея vexillatio состояла изъ тѣхъ же элементовъ, что и херсонесская. Точныя, однако, данныя доставила намъ только разбираемая здѣсь надпись.

Въ виду этого значенія нашей надписи особенно важно опредѣлить, къ какому времени она принадлежитъ. Въ гробницѣ, закладомъ которой служила плита, найдены были три гроба съ тремя скелетами. Въ рукахъ одного изъ этихъ скелетовъ найдено было 10 монетъ. Монеты эти оказались принадлежащими: одна—Каракаллѣ (Cohen <sup>1</sup>) III, 429, 483—216 г.), одна—Элагабалу (Cohen III, 526 п. 91—221 г.), двѣ—Северу Александру (одна—Cohen, IV, 23, 172—230 г., другая точнѣе не опредѣлима), одна—Гордіану (Cohen IV, 137, 109—241 г.), одна—Филиппу Младшему (Cohen IV, 219, 20—245 г.), одна—Отациліи (Cohen IV, 207, 9 или 10), одна—Децію (Cohen IV, 234, 16) и, наконецъ, одна—Валеріану Старшему (Cohen IV, 327, 121) <sup>2</sup>). Находка монетъ и сама по себѣ чрезвычайно любопытна: она доказываетъ, что ходячее мнѣніе о разрушеніи Ольвіи въ самомъ началѣ готскаго движенія

<sup>1</sup>) Цитирую Cohen'a по первому изданію, бывшему у меня подъ рукой при опредѣленіи монетъ.

<sup>2</sup>) Одна стертая монета принадлежитъ, вѣроятно, Септимию Северу.

несомнѣнно несостоятельно <sup>1)</sup>). Взятіе Ольвіи готами, если и не становится сомнительнымъ, то во всякомъ случаѣ должно быть отнесено ко второй половинѣ III в. Не случайно то, что крупныя набѣги борановъ, готовъ, геруловъ и др. начинаются только со времени крупныхъ неудачъ Валеріана. Возможно, какъ я указывалъ и раньше, что Ольвія и вообще разрушена не была, а продолжала жить и послѣ захвата ея варварами.

Для вопроса о времени нашей надписи находка монетъ важна постольку, поскольку она не позволяетъ думать о времени болѣе позднемъ, чѣмъ конецъ II в. до Р. Хр. <sup>2)</sup>). Ко второму вѣку позволяетъ отнести ее и форма буквъ надписи и тщательность ихъ вырѣзки. Другой terminus даетъ упоминаніе XI Клавдіева легіона. Одиннадцатый легіонъ перешелъ на стоянку въ Мэзію, а слѣдовательно началъ поставлять солдатъ для южно-римскихъ гарнизоновъ только при Траянѣ или Адрианѣ <sup>3)</sup>). Нашъ солдатъ такимъ образомъ не могъ появиться въ Ольвіи раньше середины II в. Весьма вѣроятно, какъ я предположилъ еще раньше, что и вообще гарнизонъ появился въ Ольвіи не раньше извѣстнаго похода Антонина Пія, косвеннымъ подтвержденіемъ чему можетъ служить и наша надпись <sup>4)</sup>). Любопытно въ надписи и то, что она рисуетъ намъ жизнь солдатъ въ отдаленныхъ гарнизонахъ. То, что Галерій Монтанъ ставитъ памятникъ своей старушѣ-матери, заставляетъ думать, либо— что онъ былъ родомъ изъ Ольвіи (въ это время легіоны набирались сплошь въ провинціяхъ), либо что онъ взялъ съ собою въ отдаленную стоянку, пользуясь своею принадлежностью къ principales, свою старушку-мать и, вѣроятно, всю свою семью. И то, и другое въ одинаковой мѣрѣ иллюстрируетъ какъ долговременность пребыванія солдатъ въ извѣстныхъ пунктахъ, такъ и ихъ связь со стоянкой, гдѣ они жили и до Септимія Севера совсѣмъ по домашнему.

Разбираемая надпись даетъ новый примѣръ солдата, принадлежавшаго къ категоріи тѣхъ, которыхъ положеніе обозначается указа-

<sup>1)</sup> См. *Извѣстія*, в. 23, стр. 4. ср. 10, стр. 6.

<sup>2)</sup> Нужно было время для того, чтобы возможно было взять камень съ гробницы и употребить его для другой цѣли.

<sup>3)</sup> См. В. Filow, *Die Legionen der Provinz Moesien*, 65 (высказывается за время Траяна) и Н. van de Weerd, *Etude historique sur trois légions romaines du Bas-Danube*, стр. 400 (высказывается за время Адриана).

<sup>4)</sup> Ср. *Ж. М. Н. Пр.* 1900, мартъ, о. кл. фил. с. 144 сл.

ніемъ на ихъ принадлежность къ *armatura*. Роль и назначеніе этихъ солдатъ въ жизни легіона и преторіанскихъ когортъ до сихъ поръ точно не опредѣлены, но нѣкоторыя данныя позволяютъ думать, что передъ нами—солдаты, прошедшіе или проходившіе особый курсъ военной выучки, можетъ быть для того, чтобы изъ обыкновенныхъ рядовыхъ перейти къ болѣе высокимъ степенямъ. Такое заключеніе позволяетъ сдѣлать возстановленная Домашевскимъ (*Pauly-Wissowa RE. II, 1178*) надпись *CIL. VI, 3736: [ev]oc(atus) Aug(usti) exercit(ator) [ar]maturar(um)*, ср. *VI, 2699* и объясненіе, данное слову *armatura* Лидомъ (*de mag. I, 46: ὀπλομελέτη*). Что солдаты *armatura*, обучаясь сами, обучали и другихъ, вполне возможно, но во главѣ обученія солдатъ стояли, какъ извѣстно, особые *campidoctores* <sup>1)</sup>.

М. Ростовцевъ.

<sup>1)</sup> Объ *armatura*, кромѣ указанной статьи Домашевскаго, см. его же *Die Religion des römischen Heeres*, 32 сл. и *Cagnat, Les deux camps de la légion III Auguste à Lamabèse (Mémoires de l'Académie, XXXVIII, 39, 10)*. Древнѣйшее свидѣтельство объ *armatura* принадлежитъ времени Домиціана: *CIL. XIII, 6895; Dessau, 2362*, ср. *CIL. XIII, 6999*. Часто упоминается *collegium* и *schola armaturarum*, см. *Dessau 2363=CIL. III, 10435 (211—222 p. Chr.); CIL. XIII, 8330*, ср. *Cagnat l.l.* и *Dessau 5902; CIL. X 3344*, особенно часто послѣдняя въ послѣ-Діоклетіановское время, см. *Dessau, 8833* и приведенныя имъ указанія *Notitia dignitatum*. Инструкторами въ легіонныхъ *armaturaхъ* были воспитанники преторіанской *armatury*.

## Три свинцовыя пластинки съ надписями изъ Ольвіи.

Въ коллекціи П. А. Маврогордато въ Одессѣ имѣются, между прочимъ, три свинцовыя пластинки съ греческими надписями, найденныя въ трехъ смежныхъ гробищахъ въ Ольвіи, въ сѣверу отъ большого кургана со склепомъ, открытымъ въ 1902—1903 годахъ Б. В. Фармаковскимъ<sup>1)</sup>, около теперешней телеграфной станціи. Занимаясь въ настоящее время весьма затруднительнымъ чтеніемъ надписи на свинцовой пластинкѣ, найденной мною въ Керчи (разобранная часть этой надписи издана въ *Archäologischer Anzeiger* 1907, II, ст. 127 сл.), и стараясь собрать, по возможности, весь до сихъ поръ извѣстный матеріалъ такого рода, найденный въ южной Россіи<sup>2)</sup>, я обратился къ П. А. Маврогордато съ просьбой разрѣшить мнѣ издать его пластинки съ надписями. Г. Маврогордато съ обычною любезностью прислалъ мнѣ дощечки и разрѣшилъ издать ихъ въ „Извѣстіяхъ Имп. Арх. Ком-

<sup>1)</sup> См. *Изв. И. Арх. Комм.*, в. 13.

<sup>2)</sup> О табличкахъ, найденныхъ на югѣ Россіи до 1899 года, трактуетъ статья Е. М. Придика: «Греческія заклятія и амулеты изъ южной Россіи» (*Ж. М. Нар. Просв.*, декабрь 1899, отд. класс. фил., стр. 115 сл.). Съ того времени сдѣлалось извѣстнымъ только частное письмо на свинцовой дощечкѣ, изданное В. В. Латышевымъ въ *Извѣстіяхъ Имп. Арх. Комм.*, вып. 10, стр. 10 сл. (ср. также вып. 14, стр. 138 сл.). Мнѣ кажется страннымъ, что R. Wunsch (*Defixionum tabellae. Berolini* 1897, стр. XVIII, прим. 1) и Aug. Audollent (*Defixionum tabellae. Lutetiae Parisiorum* 1904, стр. 142 и 144. № № 90 и 92) неправильно указали мѣста находки двухъ дощечекъ, найденныхъ въ Керчи. Мнѣ хорошо извѣстно, что дощечка № 90 была найдена въ Керчи и куплена въ 1898 или 1899 году А. В. Новиковымъ у торговца древностями Е. Запорожскаго.

миссиа“, за что я считаю своимъ долгомъ принести ему и здѣсь искреннюю благодарность <sup>1)</sup>).

Всѣ три пластинки имѣютъ форму четырехугольниковъ, верхняя и нижняя стороны которыхъ длиннѣе боковыхъ. На самой большой пластинкѣ (№ III) вырѣзано частное письмо, прочія двѣ содержатъ списки проклинаемыхъ лицъ <sup>2)</sup>).

## I.

Свинцовая пластинка выш. 0,03, шир. 0,135 м., сломанная, вѣроятно, при развертываніи или чисткѣ на двѣ части; на ней вырѣзаны три полныя строки и приблизительно одна треть четвертой. Слѣдовъ отъ гвоздей нѣтъ. Надпись сохранилась прекрасно и читается безъ всякихъ затрудненій. Послѣ второго и десятаго именъ поставлены двоеточія. [Снимокъ исполненъ въ <sup>3</sup>/<sub>4</sub>].

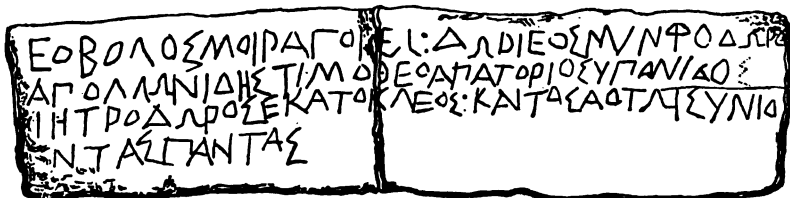

Εἰθ(υ)λος Μοιραγόρευ : Δωριεὸς Νουφοδώρ(υ),  
 Ἀπολλωνίδης Τιμοθέ(υ), Ἀπατο(ύ)ριος Ὑπάνιδος,  
 Μητροδῶρος Ἐχатоκλέος : καὶ το(ύ)ς αὐτῶι συνί-  
 ντας πάντας.

Эта надпись, представляющая собою весьма интересный образецъ іоническаго нарѣчія, отличается отъ подобныхъ аттическихъ заклятій тѣмъ, что въ ней къ именамъ проклинаемыхъ прибавлены имена отцовъ, чего нѣтъ на дощечкахъ, находимыхъ въ Атикѣ. Соединеніе винительнаго падежа съ предшествующими собственными именами, поставленными въ именительномъ падежѣ, напоминаетъ аттическія заклятія, изданныя въ упомянутыхъ сборникахъ Вюнша (№№ 37—39) и Одолана

<sup>1)</sup> [Впослѣдствіи г. Маврогордато, чрезъ посредство автора этой статьи, съ неменьшею любезностью предоставилъ издаваемыя здѣсь пластинки въ полное распоряженіе Имп. Археологической Комиссіи. *Ред.*].

<sup>2)</sup> [Тексты надписей представляются въ факсимиле, которыя исполнены съ подлинниковъ Н. Е. Макаренко. *Ред.*].

(№№ 60—63); интересную параллель мы видимъ также въ сборникѣ Вюнпа въ №№ 42, 44 и 57, гдѣ послѣ ряда собственныхъ именъ, стоящихъ въ имен. падежѣ, слѣдуютъ формулы: *καταδίδημι τούτους ἅπαντας, τούτους πάντας καταδῶ* и пр. Слова надписи *καὶ τοὺς αὐτῶ* (судя по двоячиюмъ, подъ *αὐτῶ* подразумѣвается Еввуль, сынъ Мирагора) *συνιόντας πάντας* равняются по смыслу выраженіямъ: *καὶ τοὺς συμπράττοντας, καὶ τοὺς μετὰ τοῦ δαίνοιο πάντας* и пр., извѣстнымъ изъ аттическихъ наговоровъ. Изъ личнымъ именъ, вырѣзанныхъ на дощечкѣ, встрѣчаются впервые на ольвійскихъ памятникахъ: *Εἰβουλος, Μοιραγόρης, Δωριεύς* <sup>1)</sup>, *Ἀπολλωνίδης* и *Ἐκατοκλῆς*; вмѣсто формы *Ἰπάνιος*, извѣстной изъ *IosPE. I, 78*, на пластинкѣ ясно читается *Ἰπάνιδος*.

## II.

Свинцовая пластинка выш. 0,06—0,075, шир. 0,095 м. Всѣ четыре угла были когда-то загнуты къ серединѣ той стороны, на которой вырѣзаны письма, затѣмъ пластинка была сложена вдвое и по краямъ короткихъ сторонъ пробита тремя гвоздями. Верхняя часть лицевой стороны пластинки покрыта шестью строками прекрасно сохранившейся надписи, содержащей одни имена проклинаемыхъ противниковъ. Подъ серединой первой строки и между четвертой и пятой виднѣются линейки, по которымъ были вырѣзаны буквы надписи. [Снимокъ въ натур. величину см. на стр. 71].

Πόσις, Εὔπολις, Φαίδιμος, Ποσειδώνιος,  
 Βάχχιος, Νεύπολις <sup>2)</sup>, Θαρσῆς, Ἀθήναιος, Ἀπολ-  
 λόδωρος, Λεοντίσχος, Ποσειδώνιος, Νευμή-  
 νιος, Προμηθίων, Δημόπολις, Διονύσιος,  
 5 Νεστορίων, Κοκκίων, Ναννάς, Διονύσιος,  
 Θρασύβουλος, Δωριεύς, Πόλλις.

<sup>1)</sup> [По нашему мнѣнію слѣдуетъ читать не *Δωρι(θ)εύς*, какъ читаетъ авторъ. *Δωριεύς* = *Δωριεύς*. Ср. ниже № 2. — В. Л а т ы ш е в ъ].

<sup>2)</sup> [Вѣрнѣе, кажется, читать: *Βαχχίων, Εὔπολις*. В. Л.]



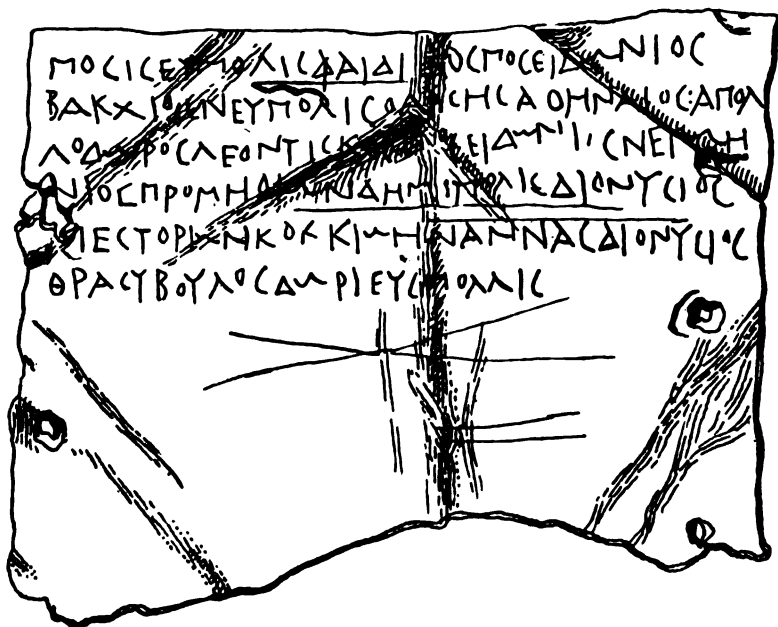

Имена Πόσις, Ποσειδώνιος, Ἀθήναιος, Ἀπολλόδωρος, Νευμήνιος (въ другихъ ольвійскихъ надписяхъ встрѣчается въ формѣ Νουμήνιος), Διονύσιος, Θρασύβουλος извѣстны изъ ольвійскихъ эпитафическихъ памятниковъ, остальные встрѣчаются въ Ольвиі въ первый разъ. Θαρσῆς равняется Θαρσεάς (Pape-Benseler s. v.) или Θερσῆς (Bechtel-Fick, стр. 140).

### III.

Разломанная на двѣ части свинцовая пластинка выш. 0,08, шир. 0,13 м., съ двумя небольшими отверстиями возлѣ нижняго края, служившими, по всей вѣроятности, для продѣванія шнура, которымъ когда-то была связана свернутая въ трубочку пластинка; оба отверстия сдѣланы подѣ надписью, такъ что ни одна буква ими не повреждена. На лицевой сторонѣ нацарапана надпись изъ 13 строкъ, пострадавшая частью отъ излома, частью отъ порчи самой пластинки вслѣдствіе ржавчины, особенно въ нижней части, гдѣ буквы разбираются съ большимъ трудомъ<sup>1)</sup>.

<sup>1)</sup> [Н. В. Макаренку не удалось разобрать на пластинкѣ всѣ буквы, данныя въ копіи авторомъ. Поэтому признано необходимымъ присоединить къ факсимиле г. Макаренка и копію г. Шкорпила. Снимокъ г. Макаренка сдѣланъ въ  $\frac{1}{4}$  нат. вел. Ред.]

Послѣ долгихъ усилій мнѣ удалось прочитати на пластинкѣ слѣдующее письмо.



1    Ζ Π Ε Ρ Σ Ε Η Μ Ε Ι Σ Ο Υ Γ Ε Ι Ν Α Σ Κ Ο Μ Ε  
      Μ Ο Υ Τ Ω Σ Ε Υ Π Ο Ι Σ Κ Α Ι Δ Ι Ο Ν Υ Σ Ι Ο Σ  
      Μ Α Κ Α Ρ Ε Υ Σ Α Ρ Ι Σ Τ Ο Κ Ρ Α Τ Η Σ  
      Κ Α Δ Η Μ Ο Π Ο Λ Ι Σ Ω ρ Μ Α Ι Ο Σ  
 5    Η Ρ Α Γ Ο Ρ Η Σ Ε Π Ι Χ Α Ι Ν Ο Η Π Ρ Α Γ Μ Α Π Α Ρ Α  
      Γ Ε Ι Ν Ο Η Τ Α Ι Κ Α Ι Λ Ε Π Τ Ι Ν Α Σ  
      Ε Π Ι Κ Ρ Α Τ Η Σ Ε Σ Τ Ι Α Ι Ο Σ  
      Ε Π Ο Τ Ι Π Ρ Α Γ Μ Α Α Ρ Ε Ι Ν Ο Ν Τ Α Ι Ε Π Ο Τ Ι  
      Μ Α Μ Α Ρ Τ Υ Ρ Ι Ω Η Σ Τ Ο Ι Ν Η Σ Α Η  
 10    Ω Ε Η Μ Ε Ι Σ Σ Ε Ν Δ Ε Μ Ο Ι Α Υ Τ Ο Υ Σ  
      Κ Α Τ Α Σ Χ Η Σ Κ Α Ι Μ Η Λ Α Β Η Σ Ε Π Λ Δ Ε Σ Ε  
      Τ Ε Ι Μ Η Σ Ω Κ Α Ι Σ Α Φ Ι Σ Τ Ο Η Δ Ε Ι Φ  
      Θ Ο Η Π Α Ρ Α Σ Κ Ε *vocal*

1. [Ω]σπερ σὲ ἡμεῖς οὐ γεινώσκομε-  
ν οὐτ' ὡς Εὐπο[λ]ις καὶ Διονύσιος,  
Μακαρεὺς, Ἀρι[σ]τοκράτης  
κα(ι) Δημόπολις, [Κ]ωμαῖος (ἢ [Ρ]ωμαῖος),
5. Ἐραγόρης ἐπὶ [κα]ινὸν πρᾶγμα παρα-  
γείνεται χ[α]ῖ Δεπτίνας,

Ἐπικράτης, Ἔστι[α]ῖος

ἐπ' ὅτι πρᾶγμα [π]αρ(α)γείνονται, ἐπ' ὅ(ν)τι-  
να μαρτυρίην ο[ύ]τοι (ἐ)ν(ό)ησαν,

10. ὧ[δ]ε ἡμεῖς σὲ (sc. ἰκετεύομεν), [ἴ]να ἐμοὶ αὐτοῦς  
κατάσχης καὶ μετα[λ]άβῃς· ἐπ' ὧδε σὲ  
τειμήσω καὶ σοῖ] ἄριστον δῶ(ρ)-  
ρον παρασχε[υάσω] <sup>1)</sup>).

Содержаніе этого анонимнаго письма <sup>2)</sup> не вполне ясно; кажется, неизвестный намъ ольвиецъ, боясь неблагоприятныхъ для него показаній перечисленныхъ въ письмѣ лицъ, обращается къ судѣ съ просьбой не допустить ихъ въ судъ или остановить ихъ, за что и предлагаетъ дать взятку.

Въ первой строкѣ въ словѣ γινώσκωμεν сначала было написано Α, затѣмъ было переправлено въ Ω. Въ концѣ предпоследней строки написаны три неясныя буквы, вслѣдствіе чего мое чтеніе δῶρον едвали можно считать правильнымъ; мнѣ кажется, что я вижу слово διφ|ρον, но я не вполне увѣренъ въ этомъ. Въ 10-й строкѣ, если мое чтеніе вѣрно, надо добавить ἰκετεύομεν или другой подобный глаголъ и примириться съ рѣдкой конструціей съ ἴνα (ср. Dem. de corona § 155: πρᾶξαι πρὸς Φιλίππου τὸν Μακεδόνα καὶ ἀξιούν, ἴνα βοηθήσῃ; въ заклітіяхъ болѣе поздняго римскаго времени часто встрѣчается выраженіе ἐξορκίζω, ἴνα κтл.: R. Wunsch, Sethianische Verfluchungstafeln aus Rom; Audollent въ ук. соч. стр. 198 сл).

Изъ перечисленныхъ въ письмѣ именъ большая часть встрѣчается въ Ольвиі въ первый разъ: Εὐπόλις (ср. № II), Μαχαρεύς, Δημόπολις, Κωμαῖος (Bechtel-Fick, стр. 182), Ἐραγόρης и Λεπτίνας.

Остается сказать еще нѣсколько словъ о времени, въ которому слѣдуетъ отнести эти три надписи. По характеру письма самую древнюю

<sup>1)</sup> [Въ стр. 2-й не лучше ли читать οὕτως? Возстановленіе 2-й части документа, со стр. 8-й, намъ кажется сомнительнымъ. Не найдя вполне удовлетворительнаго возстановленія для строкъ 8, 9 и половины 10-й, мы предложили бы послѣднюю часть надписи, со 2-й половины стр. 10-й, читать такъ: Ἐ[ἴ]ν δέ μοι αὐτοῦς κ[ατ]άσχη[ς] καὶ [μετα]λάβῃς, ἐπ' ὧδε σὲ τειμήσω καὶ σοῖ] ἄριστ[ον δῶ]ρον παρασχε[υάσω]. В. Л.]

<sup>2)</sup> О рѣдкости употребленія свинца въ качествѣ матеріала для писемъ см. замѣчаніе В. В. Латышева въ *Изв. Имп. Арх. Комиссіи*, вып. 10, стр. 11 и 12.

нужно считать надпись № I: въ ней буквы М N П Σ Φ и Ω имѣють форму, указывающую на IV в. до Р. Хр.; къ этому времени подходят также типичные іонизмы, ореографія (ο=ου) и два раза поставленное двоеточіе. Вторымъ по времени является, на нашъ взглядъ, письмо (№ II): съ одной стороны колебаніе между формами буквы Σ и С, а съ другой начертаніе словъ γεινώσχομεν, παραγείνονται и τειμήσω (Meisterhans, § 15) наводятъ на мысль, что письмо было составлено въ I в. до Р. Хр. Къ этому же столѣтію относится и надпись № II: Можно даже съ увѣренностью высказать мнѣніе, что обѣ эти надписи относятся къ 1-й половинѣ I вѣка до Р. Хр.: почти полное отсутствіе варварскихъ именъ (изъ 27 именъ только одно Ναννάς взято изъ чужого языка) ясно доказываетъ, что надписи были вырѣзаны до разоренія Ольвии гетами, т. е. въ то время, когда въ эту греческую колонію не нахлынула еще масса варваровъ, упомянутыхъ Діономъ въ Борисеенской рѣчи (ог. XXXVI, р. 48: σφόδρα ταπεινά τὰ πράγματα κατέστη τῶν ταύτη Ἑλλήνων... καὶ τῶν πλείστων βαρβάρων εἰς αὐτὰς σφραγίστων<sup>1)</sup>).

Керчь, 12 ноября 1907 г.

В. Шкорпилъ.

---

<sup>1)</sup> В. В. Латышевъ, *Scythica et Caucasica*. I, стр. 172. Ср. его же Исслѣдованія объ исторіи и госуд. строй г. Ольвии, гл. V. Новые данныя о Бурвистѣ, виновникѣ ольвійскаго погрома, включаетъ въ себѣ Діонисопольскій декретъ, изданный В. В. Латышевымъ въ *Журналъ Мин. Нар. Просв.* Мартъ 1896 = G. Dittenberger, *Sylogae I*, № 342.

## Ольвійскіє култы.

По статьѣ G. M. Hirst: „The cults of Olbia“ въ „The Journal of Hellenic studies“. London.

[Названная статья представляет достаточно полный сводъ литературныхъ, эпиграфическихъ и нумизматическихъ данныхъ о религиозной жизни Ольвіополитовъ, еще не имѣющійся въ русской литературѣ. Поэтому редакция «Извѣстій», имѣя въ виду, что «Journal of Hellenic Studies» сравнительно мало распространень въ русскихъ бібліотекахъ, признала желательнымъ дать русскимъ читателямъ, интересующимся судьбами древней Ольвіи, переводъ этой статьи. Сравнительно съ англійскимъ оригиналомъ, въ переводъ внесены слѣдующія измѣненія и дополненія: 1) помѣщенные въ статьѣ рисунки нѣкоторыхъ ольвійскихъ монетъ по экономическимъ соображеніямъ исключены и замѣнены указаніями на соответствующіе рисунки въ извѣстномъ каталогѣ П. О. Бурачкова; 2) указаны въ подлежащихъ мѣстахъ статьи на русскомъ языкѣ, относящіяся къ Ольвійскимъ культамъ, и 3) эпиграфическія данныя, приводимыя авторомъ, пополнены указаніями на надписи, открытыя въ Ольвіи въ послѣдніе годы, послѣ появленія въ свѣтъ англійскаго оригинала статьи, и изданныя въ разныхъ выпускахъ «Извѣстій». Всѣ эти дополненія и поправки, внесенныя В. В. Латышевымъ, отмѣчены прямыми скобками. *Ред.*].

### Часть I <sup>1)</sup>.

Въ предлагаемомъ изслѣдованіи авторъ поставилъ задачею свести въ одно цѣлое всѣ дошедшія до насъ, хотя бы и отрывочныя, но достовѣрныя свѣдѣнія, которыя могли бы нѣсколько освѣтить вопросъ о культахъ Ольвіи,—колоніи, основанной Милетянами при устьѣ Борисѳена около 647 г. до Р. X. <sup>2)</sup>. Но предварительно слѣдуетъ указать вератцѣ,

<sup>1)</sup> The J. H. S. Vol. XXII (1902), p. 245.

<sup>2)</sup> По Евсевію (Hieron.). Ср. Busolt, Gr. Gesch., т. II<sup>2</sup>, стр. 483, прим. 4. Holm (History of Greece, англ. перев., т. I, стр. 296) говоритъ: «Даты основанія восточныхъ колоній (Милета) требуютъ новѣйшихъ изслѣдованій». Всетаки вышеуказанную дату можно считать приблизительно правильною. См. Страб. VII, 306.

почему Ольвія имѣть право на изслѣдованіе, специально ей посвященное. Всѣ вообще греческія поселенія на сѣверномъ берегу Чернаго моря должны были имѣть много характерныхъ чертъ, которыя отличали ихъ отъ греческихъ колоній, основанныхъ въ иныхъ мѣстахъ, но Ольвія, которую можно разсматривать, какъ типичный во многихъ отношеніяхъ городъ данной мѣстности, кромѣ того, несомнѣнно имѣла и свой особый, индивидуальный характеръ. Собственно говоря, Ольвія не была самымъ сѣвернымъ изъ греческихъ поселеній, такъ какъ таковымъ является Танаидъ, при устьѣ рѣки того же имени; но Ольвія настолько превысила эту послѣднюю колонию по своему значенію, что по справедливости должна быть разсматриваема, какъ наиболѣе сѣверный пунктъ, гдѣ греческая цивилизація достигла высокаго развитія. Что въ Ольвіи была высокая культура, это ясно видно изъ повѣствованія Геродота, а также и изъ другихъ источниковъ, которыми мы располагаемъ. Разумѣется, греческая цивилизація подъ сѣвернымъ небомъ должна была носить совершенно иной характеръ, чѣмъ на Средиземномъ морѣ. Не можемъ ли мы, несмотря на длинный рядъ вѣковъ, отдѣляющихъ насъ отъ той эпохи, выяснить, въ чемъ именно заключалось указанное различіе, и составить себѣ столь же ясное представленіе о гражданахъ Ольвіи, какъ и объ обитателяхъ греческаго Архипелага или Сициліи? По всѣмъ вѣроятностямъ, это—идеаль, котораго мы не достигнемъ, но все же задача является слишкомъ заманчивой, чтобы отказаться отъ попытокъ ея рѣшенія. Теорія Белоха <sup>3)</sup>, что истинно греческая колонизація была невозможна въ мѣстности, гдѣ маслина и виноградъ либо вовсе не существовали, либо произрастали только въ защищенныхъ мѣстахъ, и что только горькая нужда или жажда наживы могла заставить Грековъ удаляться такъ далеко отъ ихъ южной родины, безусловно не выдерживаетъ критики, по крайней мѣрѣ въ той крайней формѣ, въ какой онъ ее устанавливаетъ. Правда, Геродотъ упоминаетъ о крайней суровости мѣстной зимы (IV, 28), но съ другой стороны онъ съ увлеченіемъ повѣствуетъ о красотѣ и плодородіи Борисеена и его бассейна (IV, 53). Отъ Геродота, конечно, мы имѣемъ описаніе скорѣе матеріальнаго значенія, чѣмъ художественныхъ красотъ рѣки; поэтому, чтобы иллюстрировать красоту, а также коммерческое значеніе Борисеена,

<sup>1)</sup> Gr. Geschichte, I. 194, 5.

мы приведемъ отрывокъ изъ описанія современнаго путешественника: „Послѣ того, какъ теченіе рѣки (Днѣпра, т. е. Борисѡена) достигаетъ ширины почти въ одну лигу, она развѣтвляется на множество протоковъ, которые извиваются среди лѣсовъ изъ дуба, ольхи, тополя и осины; могучій ростъ этихъ деревьевъ доказываетъ богатство дѣвственной почвы, на которой они растутъ. Группы острововъ, причудливо разсѣкающихъ поверхность водъ, отличаются тою меланхоличной красотой, тѣмъ примитивнымъ характеромъ, который можно встрѣтить только въ обширныхъ пустыняхъ, гдѣ человѣкъ еще не оставилъ слѣдовъ своего пребыванія“ <sup>1)</sup>.

Послѣдняя фраза невольно заставляетъ вспомнить Тысячу Острововъ (the Thousand Islands), а затѣмъ Квебекъ и иныя канадскія поселенія, расположенныя еще сѣвернѣе, гдѣ столь много французовъ проводятъ свою жизнь и дѣлаются основателями колониальныхъ фамилій. Если даже французы, нерасположеніе которыхъ къ колонизаціи общеизвѣстно, могли устраиваться въ Квебекъ, то, конечно, нельзя считать невозможнымъ, чтобы Милетяне и иныя Греки обосновывались въ Ольвіи, которая, хотя и находится почти на одной широтѣ съ Квебекомъ, но имѣетъ болѣе мягкій климатъ (ср. „лѣса изъ дуба и тополя“ съ малорослыми деревьями и кустами въ низовьяхъ рѣки Св. Лаврентія). При этомъ до Ольвіи можно было доѣхать каботажнымъ плаваніемъ, а не нужно было совершать путешествія черезъ открытый Атлантическій океанъ. Затѣмъ слѣдуетъ принять въ расчетъ и ту отвагу, которая являлась характерной чертой Грековъ и благодаря которой самое несходство „новыхъ мѣстъ“ съ отдаленной родиной являлось дополненіемъ къ привлекательности ихъ. Конечно, типичный аѳинянинъ врядъ-ли сталъ бы съ удовольствіемъ жить въ Ольвіи, подобно тому, какъ настоящій парижанинъ—въ Квебекъ, но вѣдь не всѣ же Греки отличались аѳинскими вкусами. Дальнѣйшее утвержденіе Белоха объ отсталости городовъ сѣвернаго побережья Понта Евксинскаго въ искусствахъ и литературѣ также требуетъ нѣкотораго измѣненія. Геродотово описаніе (IV, 72) дворца Скила въ Ольвіи, окруженнаго сфинксами и грифами изъ бѣлаго мрамора, отнюдь не указываетъ на равнодушіе къ скульптурѣ; такое же значеніе имѣетъ находка среди развалинъ

<sup>1)</sup> Путешествіе г-жи de Hell, приводимое Rawlinson'омъ къ Герод. IV, 53.

Ольвіи пьедестала, который могъ принадлежать статуѣ работы Праксителя <sup>1)</sup>.

Слѣдуетъ также обратить вниманіе на указаніе Ксенофонта объ отправкѣ книгъ на греческихъ корабляхъ къ сѣвернымъ берегамъ Понта Евксинскаго <sup>2)</sup>. Если говорить о состояніи искусствъ во всей этой странѣ вообще, то будетъ достаточно указать на открытія, сдѣланныя въ могилахъ Керчи, на мѣстѣ древняго Пантикапея, и на замѣчательно красивыя серіи монетъ, чеканенныхъ этимъ городомъ.

Вышесказаннымъ можно ограничиться для выясненія, что Ольвія была греческимъ городомъ съ вполне опредѣленными характерными чертами, которыя даютъ ей полное право служить предметомъ разносторонняго изученія. Предлагаемое изслѣдованіе ограничивается культурами Ольвіи, къ разсмотрѣнію которыхъ мы теперь и приступаемъ.

Матеріалы, которыми мы располагаемъ для изученія культовъ Ольвіи, могутъ быть подраздѣлены на слѣдующія 4 категоріи: 1) надписи, 2) монеты, 3) произведения искусства и т. д., которыя были открыты при раскопкахъ въ мѣстности древней Ольвіи или въ ея округѣ, и 4) свѣдѣнія изъ литературныхъ источниковъ. Однако, всѣ эти матеріалы, будучи, сравнительно, весьма обильными для позднѣйшаго періода исторіи Ольвіи, т. е. послѣ разрушенія города гетами, около 65—60 г. до Р. Х., и послѣдующаго его возстановленія, наоборотъ, очень скудны для болѣе ранней эпохи, именно когда знаніе культовъ имѣло бы громадное значеніе для изученія греческой религіи вообще и характера ея въ различныхъ колоніяхъ—въ частности.

Первый вопросъ, который слѣдуетъ разобрать, это—была ли связь, а если была, то какая, между религіями первыхъ ольвійскихъ колонистовъ и ихъ сосѣдей Скиѳовъ. Были ли усвоены божества и легенды Сарматіи для нуждъ греческой гражданской религіи съ самаго начала, или же Греки покинули Милетъ подъ особымъ покровительствомъ Аполлона и продолжали чтить главнѣйше боговъ родного города, принявъ

<sup>1)</sup> Latyschew, Inscr. ant. orae sept. Ponti Eux., I, 145. Loewy, Inscr. Gr. Bildhauer, 76a, p. 383, приводитъ эту надпись изъ сборника Латышева и одобряетъ его идентификацію. Онъ указываетъ, что Плиній (N. H., XXXVI, 22) упоминаетъ объ Эротѣ Праксителя, находившемся въ Паріонѣ на Пропонтидѣ. Письмена этой надписи относятся къ IV-му вѣку до Р. Х.—Ср. у Латышева, IV, 82, мраморный пьедесталъ изъ Херсонеса съ надписью Πολυχράτης ἐπόησε, съ примѣчаніемъ издателя.

<sup>2)</sup> Ксенофонтъ, Анаб., VII, 5, 14.



съ эклектизмомъ, присущимъ греческой религіи, въ свой городъ боговъ тѣхъ государствъ, съ которыми они имѣли частыя сношенія? Всякая попытка разрѣшенія этой задачи должна быть основана на детальномъ изученіи отдѣльныхъ культовъ, поскольку то позволяютъ дошедшія до насъ извѣстія о нихъ; но одинъ изъ культовъ настолько важенъ для нашего изслѣдованія, что мы уже здѣсь попытаемся выяснитъ его происхождение.

Культъ Ахилла Понтарха былъ стариннымъ и широко распространеннымъ по всему сѣверному побережью Понта Евксинскаго. Островъ Левка былъ главнымъ святилищемъ этого культа, но и въ Ольвіи ему принадлежало выдающееся мѣсто. Мы имѣемъ свидѣтеля существованія этого культа на Евксинѣ въ концѣ седьмого или началѣ шестого вѣка до Р. Х. въ лицѣ Алкея <sup>1)</sup>: Ἀχιλλεὺ δ' ἄς Σκοθίας μέδεις. Культъ Ахилла на Левкѣ былъ хорошо извѣстенъ Пиндару: ἐν δ' Εὐξεινῶ πελάγει φαεινὸν Ἀχίλειός νᾶσον (ἔχει) <sup>2)</sup>.

Каково же происхождение этой ранней локализациі Ахилла на Черномъ морѣ?

Келеръ <sup>3)</sup> полагаетъ, что ранніе милетскіе колонисты нашли уже культъ Ахилла прочно установившимся среди туземцевъ своего новаго отечества и переняли его отъ нихъ. Довольно трудно найти свидѣтельства, которыя могли бы быть приведены въ подтвержденіе этой теоріи, и, наоборотъ, много есть фактовъ, которые опровергаютъ ее.

Прежде всего, Геродотъ говоритъ (IV, 59), что единственными боже-ствами, которыхъ почитаютъ Скиѳы, являются во-первыхъ Гестія, во-вторыхъ Зевсъ и Земля, затѣмъ Аполлонъ и Афродита Уранія и, наконецъ, Гераклъ и Арей.

Конечно, Геродотъ не преминулъ бы назвать Ахилла, если бы онъ являлся объектомъ выдающагося культа, въ особенности, когда онъ упоминаетъ о Гераклѣ. Тотъ фактъ, что онъ не говоритъ о культѣ Ахилла въ Ольвіи, разумѣется не равноцѣненъ доказательству. Къ несчастію для насъ, онъ не описываетъ греческихъ колоній на Понтѣ Евксинскомъ, такъ какъ онъ вполнѣ могъ предполагать, что онѣ были уже хорошо

<sup>1)</sup> Bergk, Lyrici Gr., 48. В.; приводится у Eustath., ad Dionys. Per., 306.

<sup>2)</sup> Nem. IV, 49.

<sup>3)</sup> Mémoires sur les îles et la course consacrées à Achille dans le Pont Euxin. S. Pétersb. 1827 (*Mém. de l'Ac. Imp. des sciences*, ser. V, vol. X).

извѣстны его читателямъ; но за то онъ даетъ весьма полное описаніе нравовъ и обычаевъ Скивовъ и притомъ такое, которое считаютъ вообще вполне точнымъ по существу. Мы обязаны очаровательной небольшой картинкой Ольвіи, которую оставилъ намъ Геродотъ (IV, 78, 79), исключительно связи ея съ судьбой скивскаго царя Скила, и упоминанія о культахъ ея, несмотря на всю ихъ цѣнность, являются совершенно случайными.

Затѣмъ, неужели можно повѣрить, чтобы Скивы и инья варварскія племена сѣвернаго побережья Понта Евксинскаго были хорошо знакомы съ подвигами Ахилла или пожелали его обожествить? Подобная теорія совершенно не гармонировала бы со всѣмъ тѣмъ, что намъ извѣстно о характерѣ и религіи этихъ народовъ. Даже если предположить, что Скивы обожествили своего туземнаго героя, котораго Греки впоследствии отождествили съ Ахилломъ (предположеніе врядъ-ли допустимое, такъ какъ исторія Ахилла была особенно замѣчательна), то и это предположеніе не могло бы содѣйствовать утвержденію теоріи Келера: вѣдь почему бы Греки тотчасъ усвоили этотъ культъ, еслибы они въ своихъ умахъ уже не установили тѣсной связи между Ахилломъ и Чернымъ моремъ? Необходимо помнить, что здѣсь мы не имѣемъ дѣла съ немедленнымъ почти смѣшеніемъ греческихъ колонистовъ и туземцевъ, подобно тому, какъ это произошло въ Великой Греціи; изъ свидѣтельства Геродота, писавшаго почти 150 лѣтъ спустя послѣ основанія Ольвіи, мы видимъ, насколько чужды еще были для Грековъ скивскіе обычаи. Другое указаніе на чувство племеннаго различія мы встрѣчаемъ на рисункахъ вазъ, найденныхъ на сѣверномъ побережьи <sup>1)</sup>. Здѣсь попадаются Скивы (если мы должны ихъ такъ называть) чисто русскаго типа, занятые укрощеніемъ коней, или же находящіеся въ обществѣ гриффовъ, которыми воображеніе Грековъ населяло сѣверныя степи. Соединеніе этихъ изображеній съ чисто греческими фигурами мифологическихъ сценъ на этихъ вазахъ свидѣтельствуемъ, повидимому, о полнѣйшемъ расовомъ различіи.

Тотъ фактъ, что Геродотъ упоминаетъ о женитьбѣ Скила на гречанкѣ изъ Ольвіи, также подтверждаетъ этотъ взглядъ: вѣдь если бы случаи подобныхъ браковъ были обычны, то не стоило бы упоминать о нихъ.

<sup>1)</sup> Stephani, Comptes rendus de la comm. archéolog. (passim); Antiquités du Bosph. Cimn., pl. 45, 46 (ваза Ксенофанта).

Насколько намъ извѣстно, милетскій поэтъ Арктинъ является древнѣйшимъ греческимъ авторомъ, который въ своей поэмѣ „Эеіо-пида“ устанавливаетъ посмертное мѣстопробываніе Ахилла на островѣ Левкѣ. Нынѣ Арктина относятъ обыкновенно къ VIII вѣку до Р. Х., т. е. къ болѣе ранней эпохѣ, чѣмъ даты принятыя для основанія милетскихъ колоній на Черномъ морѣ. Принимая на время даже эти даты, мы, тѣмъ не менѣе, можемъ предположить, что въ концѣ VIII вѣка до Р. Х. милетскіе выходцы уже пытали свое счастье на Евксинѣ, гдѣ, при почти полномъ отсутствіи острововъ, Левка особенно рельефно запечатлѣлась въ благодарной памяти греческаго моряка и заняла выдающееся мѣсто въ его морскихъ разсказахъ. Здѣсь былъ готовый матеріалъ для Арктина, точно такъ же, какъ болѣе 2400 лѣтъ спустя „вѣчно безпокойныя Бермуды“, изъ какого-либо матросскаго разсказа, дали Шекспиру матеріалъ для новаго произведенія <sup>1)</sup>. Но намъ нѣтъ необходимости строить даже эти предположенія: если Милетяне начали уже предпринимать путешествія на востокъ, то милетскій поэтъ весьма естественно могъ помѣстить мѣстопробываніе Ахилла на мало извѣстномъ Евксинѣ. Острова Блаженныхъ и Элизіумъ являлись терминами съ измѣняющимся уже смысломъ <sup>2)</sup> Для поэта-патріота, который, быть можетъ, ясно сознавалъ, что распространеніе его родного государства должно было произойти въ восточномъ направленіи, было вполне естественно помѣстить Блаженный островъ на восточномъ морѣ и такимъ образомъ отдать колонизацію своего города подъ покровительство охраняющаго это море божества. Имя Λεωκή скорѣе намекаетъ на мифологическій разсказъ; позднѣйшіе путешественники объясняли его скопленіемъ стай морскихъ птицъ на берегахъ его, но врядъ ли можно считать такое объясненіе названія острова достаточно удовлетворительнымъ, между тѣмъ какъ, если островъ Левка былъ уже извѣстенъ въ исторіи, то отождествленіе его съ островомъ, расположеннымъ противъ устья Истра, явилось почти неизбѣжнымъ, такъ какъ на Черномъ морѣ нѣтъ другихъ острововъ.

Однако, нельзя утверждать съ достовѣрностью, что Арктинъ жилъ такъ рано (въ восьмомъ вѣкѣ до Р. Х.). Если же можетъ быть установлено, что онъ жилъ позднѣе, то восточное направленіе его разсказа

<sup>1)</sup> Драма «Буря», изданная впервые въ 1623 г.

<sup>2)</sup> Pauly-Wissowa, Real-Encycl., I, p. 240.

легко объяснить. Гольмъ <sup>1)</sup> относитъ основаніе Синопы къ восьмому вѣку, повидимому, слѣдуя утверженію Евсевія, что Трапезунтъ, колонія Синопы, былъ основанъ въ Олимп. 6,1 (756 до Р. Х.). По мнѣнію Белоха <sup>2)</sup>, эта дата слишкомъ ранняя: онъ даетъ для основанія Синопы 630-й годъ до Р. Х. Во всякомъ случаѣ начало милетскихъ предпріятій на Еввсинѣ можно считать, почти достовѣрно, современнымъ Аретину. Д. В. Менро <sup>3)</sup> считаетъ тотъ фактъ, что милетскій поэтъ первый указываетъ на Левку, какъ на мѣстопребываніе Ахилла, показателемъ той выдающейся роли, которую игралъ Милетъ въ дѣлѣ распространенія греческихъ религіозныхъ вѣрованій въ области Чернаго моря. Выборъ Левки помогаетъ „соединить Эфіопиду съ тѣмъ временемъ, когда іоническіе торговые города, изъ которыхъ Милетъ былъ главнымъ, начали усваивать религіозные обычаи, возникшіе послѣ времени Гомера, въ честь національныхъ героев“. Велькеръ <sup>4)</sup> держится той же точки зрѣнія и цитируетъ Bernhardt (II, 153): апоѳеозъ героя на Левкѣ обнаруживаетъ милетскаго поэта.

Здѣсь слѣдуетъ обратить вниманіе на значеніе придаваемой Ахиллу на Левкѣ подруги, извѣстной подъ разными именами: Медея, Ифигеніи и Елены <sup>5)</sup>. Последнее, повидимому, является въ позднѣйшихъ сказазахъ и здѣсь не имѣетъ значенія; этотъ мифъ долженъ былъ возникнуть въ ту эпоху, когда начали уже критиковать рассказы Гомера и когда почувствовали необходимость посмертнаго соединенія благороднѣйшаго героя и прекраснѣйшей женщины, хотя они и были разъединены въ земной жизни. Древнѣйшимъ рассказомъ, повидимому, былъ тотъ, по которому супругой Ахилла дѣлается Медея, согласно схоластику къ Аполлонію Родосскому, Arg. IV, 814: ὅτι δὲ Ἀχιλλεύς εἰς τὸ Ἠλύσιον πεδῖον παραγενομένου ἔγημε Μήδειαν πρῶτος Ἴβροχος εἶρηκε· μεθ' οὗ Σιμωνίδης.

Ивика обыкновенно относятъ приблизительно къ 560 г. до Р. Х. Необходимо замѣтить, что здѣсь въ качествѣ мѣстопребыванія героя упоминается Элизіумъ, а не Левка, такъ что, если мы не предпо-

<sup>1)</sup> Greek Hist. (англ. перев.), I, гл. XXI.

<sup>2)</sup> Gr. Gesch. I, гл. VI, стр. 193, прим. 2. Busolt, Gr. Gesch., II<sup>2</sup>, стр. 482. Страб. XII, 516.

<sup>3)</sup> *Journal of Hellenic Studies* (1884), vol. 5, p. 16.

<sup>4)</sup> Welcker, *der Ep. Cycclus*. II, p. 221.

<sup>5)</sup> [По вопросу о бракѣ Ахилла на о. Левкѣ ср. статью графа И. И. Толстого (мл.) въ *Журн. М. Н. Пр.*, июнь 1908 г.]

жимъ, что Ахиллова часть Элизіума уже помѣщалась на Левкѣ, то мы не можемъ очень настаивать на нашемъ аргументѣ; но развѣ не представляетъ особой заманчивости предположеніе, что Ахиллъ и Медея были поставлены рядомъ, какъ полубоги, въ представленіи Грековъ наиболѣе тѣсно связанные съ Евксиномъ? Къ тому времени колонизація на Понтѣ Евксиномъ уже продолжалась почти сто лѣтъ, а Ахиллъ являлся ея богомъ-покровителемъ. Родина Медеи и золотое руно, какъ предполагали, находились по направленію къ дальнему Востоку, такъ что, по мѣрѣ того, какъ постепенно раскрывалось Черное море, мнѣя объ Аргонавтахъ неизбѣжно относились къ его берегамъ, такъ какъ въ этомъ направленіи нѣтъ никакого другого моря <sup>1)</sup>. Исторія плаванія Арго хорошо извѣстна была уже автору Одиссеи:

οἴη δὴ κείνη γε παρέπλω ποντοπόρος νηῶς  
'Αργὼ πᾶσι μέλουσα, παρ' Αἰήταο πλέουσα <sup>2)</sup>.

Разница та, что здѣсь направленіе западное, если только можно говорить о существованіи востока и запада въ мифическомъ царствѣ.

Представляется болѣе затруднительнымъ опредѣлить дату того разсказа, по которому Ахиллъ на Левкѣ соединяется съ Ифигеніей,—наиболѣе подходящей для него невѣстой съ современной точки зрѣнія. Разсказъ былъ обработанъ Ликофрономъ, но столь поздній авторъ не имѣетъ большого значенія для нашего изслѣдованія. Повидимому, „Киприи“ (приблизительно 776 до Р. Х.) являются источникомъ того разсказа, по которому Артемида увлекла Ифигенію въ Тавриду, оставивъ вмѣсто нея для жертвоприношенія въ Авлидѣ лань (Proclus, περὶ τῶν Κυπρίων, р. 475, ар. Gaisford, Herphaest.: Ἄρτεμις δὲ αὐτὴν ἐξαρπάσασα εἰς Ταύρους μετακομίζει καὶ ἀθάνατον ποιεῖ· ἔλαφον δὲ ἀντὶ τῆς κόρης παρίστησι τῷ βωμῷ). Разсказъ объ этой замѣнѣ былъ либо неизвѣстенъ Эсхилу <sup>3)</sup>, Софоклу <sup>4)</sup> и Пиндару <sup>5)</sup>, либо былъ игнорированъ ими; быть можетъ, на него смотрѣли, какъ на недозволенную версію мифа, широкому распространенію котораго положилъ начало Еврипидъ <sup>6)</sup>, понявшій всю его драматическую цѣнность. Но мы не имѣемъ доказательствъ того, что разсказъ о посмертной женитьбѣ Ахилла на Ифигеніи и о пребываніи ихъ на

<sup>1)</sup> См. Holm, I, р. 117.

<sup>2)</sup> Hom. Odys. XII, 69, 70.

<sup>3)</sup> Agam. 1390.

<sup>4)</sup> Electra, 531.

<sup>5)</sup> Pyth., XI, 22.

<sup>6)</sup> Принимая, что послѣдняя часть «Ифигеніи въ Авлидѣ» принадлежитъ рукѣ Еврипида.

Левѣ былъ извѣстенъ Еврипиду, если только не разсматривать слова Ахилла, обращенныя къ Ифигеніи —

Ἄγαμέμνωνος παῖ, μακάριόν μὲ τις θεῶν  
ἔμελλε θῆσειν, εἰ τύχοιμι σῶν γάμων <sup>1)</sup>

— какъ примѣръ драматической ироніи, причемъ окончательное исполненіе его желанія было извѣстно всѣмъ зрителямъ. Это толкованіе, вѣроятно, покажется искусственнымъ, натянутымъ, но связь между Ахилломъ и Ифигеніей столь естественна, что трудно предположить, чтобы мысль эта не была уже усвоена Греками въ ту эпоху <sup>2)</sup>.

Къ разбору ольвійскаго культа Ахилла мы обратимся позднѣе и разсмотримъ его настолько подробно, насколько позволяютъ имѣющіеся въ нашемъ распоряженіи матеріалы. Предварительно мы старались показать правдоподобность того, что миѣическая связь Ахилла съ Евксиномъ—чисто греческаго происхожденія и можетъ быть прослѣжена съ значительной долей вѣроятія до Милета, до самаго ранняго періода милетскихъ предпріятій на Черномъ морѣ, и что она ничѣмъ не была обязана варварскимъ обитателямъ морского побережья.

Повидимому, теорія относительно независимости ольвійской религіи отъ идей, заимствованныхъ у Скиѳовъ, была развита Геродотомъ <sup>3)</sup>. Онъ говоритъ, что Скиѳы не имѣли ни алтарей, ни изображеній своихъ боговъ, за исключеніемъ Арея. Болѣе того, такъ какъ „алтарь“ Арея былъ устроенъ просто изъ хвороста, а его „изображеніемъ“ (τὸ ἄγαλμα) служилъ старинный мечъ, то врядъ-ли является необходимостью дѣлать упомянутое исключеніе и для Арея. Трудно представить себѣ, чтобы религія подобнаго рода могла оказать замѣтное вліяніе на культы чистокровныхъ Грековъ, каковыми являются ранніе ольвійскіе колонисты.

Быть можетъ, уже выяснилось, что мы стремимся представить Ольвію, какъ чисто греческій городъ, подвергшійся ничтожному вліянію со стороны варварскихъ обитателей страны и обязанный тѣми иноземными элементами, которые встрѣчаются въ его религіи, скорѣе своимъ торговымъ сношеніямъ съ азіатскими городами, чѣмъ своимъ сосѣдямъ на европейскомъ материкѣ. Однако, есть два обстоятельства, которыя здѣсь слѣдуетъ принять въ расчетъ. Во-первыхъ, у Геродота имѣется

<sup>1)</sup> Iphig. in Aul., 1405.

<sup>2)</sup> См. Wilamowitz, *Hermes*, XVIII (1883), стр. 250.

<sup>3)</sup> Геродотъ IV, 59—62 (см. выше).

упоминаніе (IV, 17) объ "Ελληνες Σχόθαι, которыхъ онъ помѣщаетъ въ области, лежащей внутри страны отъ Ольвіи. Во-вторыхъ, декретъ въ честь Протогена <sup>1)</sup> упоминаетъ о Μεξέλληνες, которые въ числѣ 1500 перебѣжали къ непріятелю. Относительно перваго мѣста, повидимому, является наилучшимъ предположеніе Штейна (ad loc.), что "Ελληνες Σχόθαι были Скионы, усвоившіе греческіе обычаи благодаря своей торговлѣ съ греческимъ коммерческимъ городомъ. Замѣтимъ, что Геродотъ вполне опредѣленно помѣщаетъ ихъ внѣ города, въ нѣкоторомъ отъ него разстояніи, и что онъ совершенно не упоминаетъ о какихъ-либо смѣшанныхъ элементахъ въ предѣлахъ самого города. Диттенбергеръ въ своей замѣткѣ по поводу Μεξέλληνες декрета Протогена <sup>2)</sup> полагаетъ, что и здѣсь, и у Геродота разумѣется смѣшанная раса. Конечно, „Микселлины“ должны быть приняты за таковую (иначе врядъ-ли имѣло бы смыслъ самое ихъ названіе); при томъ дата декрета Протогена, вѣроятно, по крайней мѣрѣ на 200 лѣтъ позднѣе, чѣмъ посѣщеніе Ольвіи Геродотомъ, и тогда городъ уже быстро приходилъ въ упадокъ. Но даже въ декретѣ они описываются, какъ τῆν παρώρεϊαν οἰκοῦντες, и ничто не заставляетъ насъ предполагать, что они находились внутри города или принимали участіе въ его управленіи. Имена, встрѣчающіяся въ надписяхъ,— чисто греческія до самаго времени разрушенія города Гетами. Интересно замѣтить здѣсь, что Діонъ Хрисостомъ въ 36-й рѣчи, описавъ плачевное состояніе Грековъ послѣ разрушенія ихъ городовъ Гетами, приписываетъ возстановленіе Ольвіи ея прежними гражданами предложенію Скиоовъ, которые весьма сильно ощутили потерю рынка для своихъ продуктовъ. Послѣ взятія города купцы не пріѣзжали болѣе въ Ольвію, ἄτε οὐκ ἔχοντες ὁμοφώνους τοὺς ὑποδεχομένους οὐδὲ αὐτῶν Σχυθῶν ἀξιούτων οὐδὲ ἐπισταμένων ἐμπόριον αὐτῶν κατασκευάσθαι τὸν Ἑλληνικὸν τρόπον. Это указываетъ, что греческій языкъ и греческіе обычаи не распространились среди окрестныхъ племенъ, и косвенно поддѣрживаетъ обратное предположеніе, а именно, что ольвійскіе Греки врядъ-ли находились подъ большимъ вліяніемъ своихъ сосѣдей Скиоовъ. Правдоподобнымъ является предположеніе, что отношенія между Греками и варварами были похожи на отношенія Англичанъ къ туземцамъ въ ранніе дни колонизаціи Индіи, когда еще не существовало настоящей территориаль-

<sup>1)</sup> Latyschew, IosPE. I, 16 B.

<sup>2)</sup> Sylloge<sup>2</sup>, 226.

ной юрисдикціи, и когда Англичане находились въ нѣкоторой зависимости отъ ближайшаго туземнаго князя. Скиѣскіе землепашцы, οἱ οὐκ ἐπὶ σι-  
τήσι σπεύρουσι τὸν σίτον, ἀλλ' ἐπὶ πρήσι<sup>1)</sup>, привозили свой хлѣбъ для  
продажи въ Ольвію совершенно такъ же, какъ индусскій крестьянинъ  
приносилъ свой рисъ или индиго въ факторію Остъ-индской компаніи.

Итакъ, въ настоящемъ изслѣдованіи мы будемъ разсматривать Оль-  
вію, какъ наиболѣе сѣверный аванпостъ греческой цивилизаціи и религіи.

### Аполлонъ<sup>2)</sup>.

„Ex diis insignis Apollo προστάτης“ — Boeckh, C. I. G. II, p. 87.  
Согласно этому утверженію Boeckh'a, которое, повидимому, оправ-  
дывается дошедшими до насъ свидѣтельствами, Аполлону должно при-  
надлежать первое мѣсто при разсмотрѣніи культовъ Ольвіи. Правда, что  
серіи посвященныхъ надписей Аполлону Простату, изданныя Латыше-  
вымъ (см. ниже), относятся къ болѣе поздней эпохѣ города (ни одна изъ  
нихъ не древнѣе II или III вѣка по Р. X.), но имѣются двѣ другія надписи  
съ именемъ Аполлона гораздо болѣе ранняго періода<sup>3)</sup>. Одна изъ нихъ  
(IosPE. I, 93) относится къ IV вѣку до Р. X. и представляетъ собою  
отрывокъ, который Латышевымъ дополненъ слѣдующимъ образомъ:

. . . κήϊος Ὀ[λβιοπολίτης (?)  
'Απ]όλλωνι Ἰ[ητροῶι ?]

Повидимому, не можетъ быть сомнѣнія, что здѣсь мы имѣемъ имя Апол-  
лона; но является ли „Ἰητροῶς“ именно тѣмъ эпитетомъ, который слѣдуетъ  
дополнить, — объ этомъ можно только предполагать; впрочемъ, онъ  
встрѣчается въ пантикапейскихъ надписяхъ IV вѣка до Р. X. и въ  
одной фанагорійской III вѣка до Р. X.<sup>4)</sup>

Другая древняя ольвійская надпись, относящаяся къ Аполлону, пред-  
ставляетъ посвященіе Аполлону Дельфинію III вѣка до Р. X. (IosPE. I, 106)<sup>5)</sup>.

<sup>1)</sup> Геродотъ, IV, 17.

<sup>2)</sup> [Детальному разбору данныхъ о культѣ Аполлона на сѣверномъ побережьи  
Чернаго моря посвящены двѣ статьи графа И. И. Толстого (мл.): 1) Культъ Апол-  
лона на Воспорѣ и въ Ольвіи, *Журн. М. Н. Пр.* за январь 1904 г., 2) Врачъ и Дель-  
финій въ *Изв. И. Арх. Ком.м.*, в. 14 (1905), стр. 44—53].

<sup>3)</sup> Также отрывочная надпись, приведенная Латышевымъ (I, 19) и отнесенная  
имъ ко II вѣку до Р. X., которая, повидимому, содержитъ имя Аполлона.

<sup>4)</sup> IosPE. II, 6, 10, 15, 348.

<sup>5)</sup> [Ср. надпись на киликѣ, изданную гр. И. И. Толстымъ во второй изъ  
указанныхъ статей: Ἰητρο(ῶ) Δελφινί(ῶ) ζυνή].



Монеты также ясно указывают на важность культа Аполлона въ Ольвіи. Начиная съ IV вѣка до Р. Х., мы имѣемъ экземпляры монетъ съ изображеніемъ его головы, вѣроятно, въ большемъ количествѣ, чѣмъ съ изображеніями какого-либо другого божества. Напримѣръ, Берлинская коллекція, содержащая 146 ольвійскихъ монетъ, имѣетъ среди нихъ болѣе 30 экземпляровъ съ изображеніями Аполлона.

Происхожденіе спеціальнаго культа Аполлона въ Ольвіи можетъ быть прослѣжено до Милета, гдѣ Аполлонъ считался главнымъ богомъ, а также и естественнымъ патрономъ многочисленныхъ высланныхъ Милетомъ колоній. Этотъ культъ своей устойчивостью въ Ольвіи, возможно, былъ обязанъ связи Аполлона съ мною объ Иперборелхъ и тому чувству, что онъ былъ подходящимъ богомъ-покровителемъ для наиболѣе сѣверной греческой колоніи. Въ нижеслѣдующемъ, при болѣе детальномъ изслѣдованіи культа Аполлона въ Ольвіи, будутъ разобраны оба вышеуказанныя положенія, какъ о происхожденіи культа изъ Милета, такъ и объ отношеніи Аполлона къ сѣверу.

Желаніе имѣть возможно болѣе раннія извѣстія объ ольвійскомъ культѣ Аполлона Простата придаетъ показаніямъ нѣкоторыхъ ольвійскихъ монетъ I вѣка по Р. Х. особую цѣнность. Когда на этихъ ольвійскихъ императорскихъ монетахъ намъ встрѣчается изображеніе Аполлона, носящее ясный характеръ архаической статуи, мы имѣемъ полное право считать его по крайней мѣрѣ вѣроятнымъ доказательствомъ существованія древняго культа. Одна изъ такихъ монетъ описана въ каталогѣ Берлинскаго музея <sup>1)</sup>.

Лиц. стор.

ΟΛΒΙΟΥΠΟ . . . .

Голова юноши, вправо; вѣроятно  
Аполлонъ.

Æ. 5.

Об. стор.

ΣΑΤΥΡΑ . . . . . Обнаженный сто-  
ящій Аполлонъ en face, пови-  
димому, съ модіусомъ или сого-  
на muralis; ваза въ правой рукѣ,  
большой лукъ со стрѣлой — въ  
лѣвой <sup>2)</sup>.

<sup>1)</sup> Beschreibung der antiken Münzen, Berlin, 1858, vol. 1, № 124 въ серіи ольвійскихъ монетъ.

<sup>2)</sup> [Сходная монета описана у Бурачкова («Общій каталогъ монетъ эллиническихъ колоній на сѣв. берегу Чернаго моря»). Табл. VIII, 178, стр. 73].

Подобная же монета изъ Московской коллекціи приводится В. Ріск'омъ. Обратная сторона ея описана слѣдующимъ образомъ <sup>1)</sup>:

ΑΑΔΟССΑΤΥ. Обнаженный стоящій Аполлонъ en face, съ калаеомъ; въ протянутой правой рукѣ его предметъ круглой формы, а въ лѣвой — лукъ и стрѣла.

Прежде всего на этихъ двухъ монетахъ возбуждаетъ исключительный интересъ присутствіе калаеа <sup>2)</sup> на головѣ бога, изъ чего ясно видно, что здѣсь онъ изображенъ въ качествѣ гражданскаго божества. Совершенно невѣроятно, чтобы граверъ монетнаго штемпеля добавилъ этотъ необычный атрибутъ, если бы онъ не копировалъ съ хорошо извѣстной статуи, одною изъ отличительныхъ чертъ которой и являлся калаеъ; при отсутствіи этого отличія рисунокъ монеты не могъ бы быть признанъ за репродукцію этой статуи. Уже одно присутствіе калаеа Ріскъ считаетъ признакомъ, достаточно указывающимъ на большую древность оригинала; болѣе того, онъ признаетъ, что фигура на монетахъ отличается ясно выраженной архаичностью, и полагаетъ, что она имѣетъ тѣсное сходство съ архаической статуэткой Аполлона изъ Наксоса <sup>3)</sup>, но принимаетъ для нея болѣе древнюю дату, чѣмъ для статуэтки, вслѣдствіе присутствія калаеа. Именно, онъ относитъ фигуру къ началу или, въ крайнемъ случаѣ, къ срединѣ VI вѣка до Р. Х., т. е., къ первому столѣтію существованія города. Во всякомъ случаѣ Ріскъ безусловно признаетъ ее болѣе древнею, чѣмъ Дидимейскаго Аполлона Канаха въ Милетѣ. Для круглаго предмета въ правой рукѣ Ріскъ допускаетъ объясненіе либо гранатоваго яблока, либо коробки для мази, т. е. того-же атрибута, который мы имѣемъ у статуэтки изъ Наксоса; далѣе, въ виду того, что на монетахъ въ лѣвой рукѣ фигуры изображенъ лукъ, Ріскъ полагаетъ, что онъ долженъ былъ также находиться въ лѣвой рукѣ статуэтки, въ особенности потому, что надпись на ней заключаетъ въ себѣ эпитетъ *ἐκρηβόλος*. Тотъ фактъ, что на древнѣйшихъ ольвійскихъ монетахъ встрѣчаются изображенія только головы Аполлона, разумѣется, не имѣетъ отношенія къ вопросу о древности статуи, изо-

<sup>1)</sup> Thrakische Münzbilder. *Jahrbuch d. Deutschen Arch. Instit.* XIII (1898), Pl. X, 31.

<sup>2)</sup> Благодаря любезности Dr. H. Dressel'я изъ Берлинскаго музея, автору удалось получить оттиски монеты № 124 (такъ же, какъ и иныхъ упоминаемыхъ ниже монетъ). На оттискѣ еще яснѣе видно, чѣмъ на рисункѣ Ріск'а, что головной уборъ есть безъ сомнѣнія калаеъ.

<sup>3)</sup> См. Roscher's Lexikon. I, 452.

браженной на этихъ императорскихъ монетахъ, такъ какъ въ наилучшій періодъ искусства граверы штемпелей никогда не имѣли обыкновенія просто имитировать статуи на своихъ монетныхъ рисункахъ<sup>1)</sup>.

Нужно сказать, что Pick только намекаетъ на возможность отождествленія монетнаго изображенія съ Аполлономъ Простатомъ; но, если мы согласимся съ его заключеніями относительно архаическаго характера оригинала для монетнаго рисунка, то увидимъ, что такое отождествленіе сдѣлается почти неизбѣжнымъ. Разумѣется, довольно трудно объяснить сохраненіе статуи при разореніи Ольвіи Гетами, но вѣдь намъ неизвѣстно, сколь велико было это разореніе; кромѣ того, если существовала дѣйствительно культовая статуя Аполлона Простата, то, конечно, должно было существовать много копій ея въ видѣ статуэтокъ. Эти послѣднія, конечно, могли быть легко спасены отъ истребленія, и одна изъ нихъ могла послужить оригиналомъ для гравера штемпеля, при чемъ одного балааа было вполне достаточно, чтобы указать на отношеніе къ статуѣ.

Серія посвячительныхъ надписей Аполлону Простату, изданныхъ Латышевымъ<sup>2)</sup>, отнесены имъ ко II и III вѣкамъ по Р. Х., т. е. къ временамъ болѣе позднимъ, чѣмъ даты, опредѣленныя Pick'омъ для вышеуказанныхъ монетъ. Всѣ эти приношенія дѣлались стратегами, и, судя по числу сохранившихся надписей, можно предполагать, что дары приносились ежегодно. Для иллюстраціи обычной заключительной формулы ихъ можно привести слѣдующія конечныя строки надписи № 50: ἀνέθηκαν φιέλην ἀργυρᾶν ὑπὲρ τῆς πόλεως εὐσταθίας καὶ τῆς ἑαυτῶν ὑγείας.

Среди иныхъ предметовъ, принесенныхъ въ даръ, встрѣчаются золотое ожерелье, серебряная Ника, золотая Ника на серебряномъ пьедесталѣ, [золотой поясъ, треножникъ, статуя мальчика] и т. под. По надписи № 58 стратеги, вмѣсто принесенія обычныхъ даровъ, отремонтировали крышу и стѣну храма Аполлона: ἐπεσκεύασαν τοῦ Ἀπόλλωνος ὑ[α]οῦ τὴν τε ὀροφὴν [x]αὶ [x]ύκλωθεν τὰ ἐνλεί[π]οντα [x]αὶ νίσαντες ὑπὲρ τῆς πόλεως [x]αὶ τῆς ἑαυτῶν ὑγεί[α]ς. Подъ этой надписью помѣщена эпиграмма, обращенная къ Аполлону, какъ τοξότης Φοῖβος, повидимому, въ воспоминаніе какой-то побѣды. Подобнымъ образомъ и № 61 упоми-

<sup>1)</sup> P. Gardner, Types of Greek coins, p. 68 sqq.

<sup>2)</sup> IosPE. I. 50—74; IV. 15—16. [Изв. И. Арх. Ком. в. 10, стр. 4, № 3 и стр. 17, №№ 9, 10; вып. 18, стр. 101 сл., №№ 4—12; вып. 23, стр. 30, №№ 5, 6].

наеть о ремонтѣ храма: ἀνέθηκαν Νείκην χρύ[σ]εον ὑπὲρ τῆς πόλεως καὶ τῆ[ς] ἑαυτῶν ὑγεία[ς]. Ἐπὶ τοῖς αὐτοῖς ἐπεσκευάσ[θησαν] αἱ στοαὶ τοῦ ναοῦ ἐ[κ] τοῦ θε]μοσίου πόρου<sup>1)</sup>.

Эти надписи заставляют отбросить всякія сомнѣнія въ томъ, что Аполлонъ Простάτης былъ городскимъ божествомъ Ольвіи въ позднѣйшій періодъ; далѣе, вслѣдствіе устойчивости греческихъ государственныхъ культовъ, а также на основаніи вышеприведенныхъ показаній монетъ, становится вполне основательнымъ предположеніе, что древнѣйшіе колонисты принесли съ собою изъ Милета этотъ культъ, какъ особенно подходящій для людей, намѣревавшихся основать городъ на невѣдомой землѣ. Въ самомъ дѣлѣ, эпитетъ Простάτης однороденъ по смыслу съ эпитетомъ Ἀγυαῖός, присвоеннымъ Аполлону, какъ покровителю тѣхъ, кто входитъ въ домъ и выходитъ изъ него. Въ этомъ смыслѣ Аполлона изображали въ видѣ конической каменной глыбы, установленной передъ дверью дома<sup>2)</sup>. На одной монетѣ<sup>3)</sup> мы видимъ Аполлона, лѣвымъ локтемъ опирающагося на колонну. Повидимому, не будетъ слишкомъ рискованнымъ предположить, что ранніе колонисты Ольвіи привезли съ собою небольшую колонну подобнаго вида, игравшую роль изображенія Аполлона и бывшую религиознымъ символомъ до тѣхъ поръ, пока не была сооружена статуя, послужившая, по предположенію Pick'a, оригиналомъ для стоящей фигуры на монетномъ рисункѣ<sup>4)</sup>. Исихій объясняетъ слово проστάτης существовавшимъ обычаемъ ставить статую (или колонну) Аполлона передъ дверью дома: ὅτι πρὸ τῶν θυρῶν ἵδρται. Во всякомъ случаѣ, независимо отъ того, вѣренъ ли такой взглядъ на происхожденіе этого слова или нѣтъ, несомнѣнно эпитеты Ἀγυαῖός и Простάτης имѣютъ, въ сущности, одинаковый

<sup>1)</sup> Здѣсь слѣдуетъ замѣтить, что титулъ Аполлона Иенпора, изъ другихъ источниковъ неизвѣстный, возникъ изъ послѣднихъ двухъ словъ этой надписи. Воескъ, С. I. G. 2072, читалъ послѣднія восемь буквъ надписи, какъ ΙΘΥΠΟΡΟΥ. Латышевъ, въ своемъ комментаріи къ этой надписи, указываетъ, что посвященіе относится къ Аполлону Простату, и добавляетъ: «Iam igitur valere iubeamus necesse est Apollinem illum Ithyporum, qui Koehlero duce in omnes libros et commentationes de Olbia scriptas irrepsit».

<sup>2)</sup> О камняхъ какъ изображеніяхъ божествъ см. замѣтку Frazer'a къ Павс. X. 16, 3; въ частности для Аполлона ср. Аристоф. Осы, 875. Эти изображенія нерѣдко встрѣчаются на монетахъ, напр. монета Амбракин: He a d, Hist. Num., p. 270, fig. 181; монета Мегарь: Imhoof-Blumer и Gardner, Num. Comm. on Paus., J. H. S. VI (1885), p. 55. Также Evans, Mys. Tree and Pillar Cult. J. H. S. XXI (1901), I, p. 183, fig. 49.

<sup>3)</sup> № 135 по Берлинскому каталогу.

<sup>4)</sup> См. P. Gardner, Countries and Cities in anc. Art., J. H. S. IX (1888), p. 51.

Дельфийскаго оракула, приводимья  
 εἶχεσθαι Διὶ ὑπάτῳ, Ἦρακλεῖ,  
 Ἀπόλλωνι ἀγυιεῖ, Λατοῖ, Ἀρτέ-  
 μιδῆϊ, въ словахъ оракула Додон-  
 скаго встрѣчается слѣдующее выражение:  
 слѣдуетъ обратить вниманіе на сход-  
 ства именъ оракула и „ὄπερ τῆς ἑαυτῶν ὀχυρείας“  
 и сходствъ надписяхъ стратеговъ Аполлону

встрѣчается у Софокла (Trach. 209):

ἐν δὲ  
 λουτὸς ἀρσένων ἴτω  
 κλαγγὰ τὸν εὐφარέτραν  
 Ἀπόλλῳ προστάταν.

Въ ст. 637, Клитемнестра называетъ Аполлона: Φοῖβε  
 и ея имени придается также Артемидѣ у Эсхила (Septem,  
 Ἄρτεμιδος εὐνοίαισι. Павсаниѣ (I, 44, 2) упоминаетъ  
 Аполлона съ этимъ эпитетомъ въ Мегарахъ (ср. имя Про-  
 стататъ, которое въ Писидии принимало имя Деметрѣ Павсаниемъ, II, 11, 3). Въ Аѳинахъ  
 на монетахъ и надписями народнаго собранія чествовались жертвоприноше-  
 ниямъ Простатѣριος и Артемиды Ζουλαία<sup>2)</sup>. Замѣтимъ также, что  
 на монетахъ и надписи изъ Херсонеса<sup>3)</sup> имѣется упоминаніе объ Артемидѣ:  
 Ἄρτεμιδος Χερσονασιτῶν προστατοῦσα Παρθένος. Можно привести еще  
 слово Preller-Robert'a<sup>4)</sup>: „Nicht selten ist Apollon Agyieus aber  
 ein Symbol der städtischen Ansiedlung“. Мы можемъ принять, что  
 именно таковымъ былъ Аполлонъ Простатѣς въ Ольвіи; далѣе, мы  
 можемъ считать грубое изображеніе бога съ калаѳомъ на вышеуказан-  
 ной монетѣ единственнымъ дошедшимъ до насъ изображеніемъ его, какъ  
 божества - покровителя Ольвіи.

Отрывокъ древней надписи, которая могла относиться къ Аполлону  
 Ἰητήρως, былъ уже приведенъ выше. Нельзя считать за достовѣрное, что

<sup>1)</sup> Одинъ аттический памятникъ, приведенный Welcker'омъ (Gr. Götterlehre, vol. I, p. 493), соединяетъ эти эпитеты: С. I. G. 465.

<sup>2)</sup> С. I. A., II. 390, 392, 408, 417, 431, 432, 459.      <sup>3)</sup> IosPE. I. 185.

<sup>4)</sup> Gr. Myth. I, p. 276 sq.

такой культъ существовалъ въ Ольвіи; однако, существованіе его весьма вѣроятно, такъ какъ мы имѣемъ надписи изъ Пантикапея и Фанагоріи (указанныя выше), гдѣ Аполлону придается этотъ эпитетъ <sup>1)</sup>. Имя Ἀπόλλων Ἰατρός встрѣчено на двухъ монетахъ, одна изъ которыхъ описана von Sallet'омъ <sup>2)</sup>, а другая описана Ламбросомъ <sup>3)</sup> и издана Пикомъ <sup>4)</sup>. Эти монеты ранѣе были относимы къ Малой Азій, но Пикъ полагаетъ, что онѣ происходятъ изъ Аполлоніи на Черномъ морѣ, наравнѣ съ нѣкоторыми другими приводимыми имъ монетами <sup>5)</sup>. Нынѣ такое приуроченіе принято всѣми нумизматами. Монета von Sallet'a имѣетъ на лицевой сторонѣ голову Аполлона въ лавровомъ вѣнчѣ. Обратная сторона описана слѣдующимъ образомъ: „Стоящій обнаженный Аполлонъ, en face, смотрящій влѣво; правая рука опирается на длинную вѣтвь; въ опущенной лѣвой — лукъ и стрѣла“.

Монета, изданная Ламбросомъ, сходна въ вышеописанной, но имѣетъ полную надпись. Пикъ сообщаетъ, что по составу металла эти двѣ монеты тождественны съ монетами изъ Месембріи. Другія три монеты, съ которыми онъ сравниваетъ эти двѣ, и которыя, по его мнѣнію, несомнѣнно относятся къ Аполлоніи, имѣютъ на лицевой сторонѣ изображеніе якоря, а на обратной — стоящую фигуру Аполлона.

Обратная сторона одной изъ этихъ монетъ, относимой Пикомъ къ первой половинѣ II вѣка до Р. Х., описана слѣдующимъ образомъ: „Стоящій обнаженный Аполлонъ, en face; въ протянутой правой рукѣ сукъ; въ опущенной лѣвой лукъ и двѣ стрѣлы; правая рука, можетъ быть, опирается на колонну“.

Извѣстно, что Лукуллъ, разграбивъ Аполлонію въ 72 г. до Р. Х., увезъ отсюда колоссальную статую Аполлона, работы Каламида, и поставилъ ее въ Римѣ <sup>6)</sup>. Неизвѣстны монеты, принадлежащія несомнѣнно Аполлоніи, съ этимъ типомъ Аполлона, хотя на императорскихъ монетахъ нерѣдко встрѣчается изображеніе храма съ помѣщенной внутри его культовой статуей стоящаго обнаженнаго Аполлона. Въ виду того, что три монеты съ изображеніемъ якоря относятся къ первой половинѣ II вѣка до Р. Х., и что архангелскій типъ Аполлона не могъ принад-

<sup>1)</sup> См. статью Wegniscke въ Pauly-Wissowa, Real-Encycl. I, p. 54 [и гр. И. И. Толстого въ *Изв. И. Арх. Комм.* в. 14].

<sup>2)</sup> *Zeitschr. für Num.* 5. 108.

<sup>3)</sup> *Bull. de corr. Hell.* 2, 508, 2.

<sup>4)</sup> *Jahrbuch* l. cit. Pl. X. 29, 30.

<sup>5)</sup> L. cit. Pl. X. 26—28.

<sup>6)</sup> Страб. 7. 6, 1; Плиній, N. H. 34, 39; Аппіанъ, *Illyr.* 30.

лежать этому періоду, Пикъ полагаетъ, что эта фигура, по всей вѣроятности, изображаетъ колоссальную статую Каламида. Существованіе въ Аполлоніи культа Аполлона Ἰητρος было недавно доказано надписью ранняго римскаго періода<sup>1)</sup>: κτίσας τὴν πόλιν μετὰ τὴν ἔκπτωσιν Ἀπόλλωνι Ἰητρ[ῶ]. Лавровая вѣтвь разсматривается, какъ атрибутъ Аполлона Ἰητρος, хотя этого нельзя довазать съ достовѣрностью; однако, этотъ атрибутъ имѣется на всѣхъ пяти вышеописанныхъ монетахъ, а въ Пантивалеѣ, на монетахъ котораго не встрѣчается изображение бога во весь ростъ, найденъ рельефъ, на которомъ Аполлонъ изображенъ съ длинной лавровой вѣтвью<sup>2)</sup>. Этотъ рельефъ отнесенъ Reipsch'омъ къ эпохѣ Каламида; онъ имѣетъ значеніе потому, что эпитетъ Ἰητρος встрѣчается въ Пантивалеѣ чаще, чѣмъ гдѣ-либо въ другихъ мѣстахъ.

Однако, возвратимся къ Ольвіи. Монета № 135 по Берлинскому каталогу, уже упомянутая нами выше, имѣетъ слѣдующій рисунокъ на лицевой сторонѣ: „Стоящій Аполлонъ, en face, смотрящій влѣво; въ правой рукѣ вѣтвь (?), лѣвая опирается на колонну“. На обратной сторонѣ изображена лира<sup>3)</sup>. Такая-же или очень сходная монета приводится Пизомъ<sup>4)</sup>. Съ достаточной степенью вѣроятія можно заключить, что предметъ въ правой рукѣ — не что иное, какъ вѣтвь, судя по манерѣ ея держанія рукою; что касается до колонны, то она, повидимому, является атрибутомъ Аполлона Προστάτης или Ἀγυαεύς; подобное смѣшеніе атрибутовъ встрѣчается нерѣдко.

Конечно, мы не можемъ считать существованіе въ Ольвіи культа Аполлона Ἰητρος вполне доказаннымъ исключительно на основаніи сомнительнаго показанія одной монеты и одного фрагмента надписи; но, несмотря на сомнительность этихъ указаній, все-же слѣдуетъ принимать ихъ въ расчетъ, имѣя въ виду господство этого культа на сѣверныхъ берегахъ Чернаго моря.

Имя Аполлона Дельфинія встрѣчается въ надписи, изданной Латышевымъ (I, 106) и отнесенной имъ къ III вѣку до Р. Х.: Ἀγρότας καὶ Ποσειδεος οἱ ἀδελφοὶ τὸν πατέρα Διονόσιον [Ἀπ]όλλωνι Δελφινίῳ ἱερησάμενον.

<sup>1)</sup> Dumont, Méi. d'arch., p. 459, p. 111, d. 7.

<sup>2)</sup> Monuments et mémoires, Fond. Piot, tome 2, 57—59, Pl. VII.

<sup>3)</sup> [Ср. у Бурачкова I. cit., табл. VIII, 180, стр. 73; разница въ монограммѣ архонтскаго званія].

<sup>4)</sup> Die antiken Münzen Nord-Griechenlands. I. 1, Pl. XI, 20.

Эта надпись представляет собою единственное вполне определенное указание на культ Аполлона Дельфинія въ Ольвіи <sup>1)</sup>. Изображеніе рыбы (значеніе его будетъ разобрано нами ниже при разсмотрѣніи культа Деметры) встрѣчается очень часто на ольвійскихъ монетахъ въ качествѣ рисунка обратной стороны; однако, при этомъ на лицевой сторонѣ монетъ часто изображены иныя божества, а не Аполлонъ; въ виду того, что обыкновенно изображается, кромѣ рыбы, стоящій на ней и влючющій ее орелъ, довольно трудно принять это изображеніе за символъ Аполлона Дельфинія. Однако, на нѣкоторыхъ монетахъ у Пика <sup>2)</sup>, а также на монетѣ № 73 Берлинской коллекціи изображеніе рыбы встрѣчается само по себѣ, при чемъ на лицевой сторонѣ изображенъ Аполлонъ, и въ этихъ случаяхъ рыба могла быть атрибутомъ бога въ этой его роли, хотя болѣе вѣроятнымъ является коммерческое объясненіе.

Дѣло въ томъ, что культъ этотъ былъ широко распространенъ. Страбонъ (IV, 179), повѣствуя о культѣ Аполлона Дельфинія въ Массиліи, говоритъ: „τοῦτο μὲν κοινὸν Ἴώνων ἀπάντων“; также Плутархъ (de soll. anim. 984 A) говоритъ: καὶ μὴν Ἀρτέμιδος γε Δικτύωνης Δελφίνιου τε Ἀπόλλωνος ἱερά καὶ βωμοὶ παρὰ πολλοῖς Ἑλλήνων εἰσίν. Этотъ эпитетъ встрѣчается во многихъ надписяхъ; мы укажемъ здѣсь на двѣ изъ нихъ, относящіяся, подобно ольвійской, къ III вѣку до Р. X. и происходящія изъ Кносса на Критѣ (C. I. G. 2554 и Sauey, Del. 121). На Эгинѣ, Критѣ и Керѣ <sup>3)</sup> одинъ мѣсяць, повидимому, соотвѣтствовавшій аттическому Аноестеріону, назывался Дельфиніемъ.

Аполлонъ Дельфиній былъ богомъ, послывшимъ благопріятную погоду моряку; въ этой роли онъ, по всей вѣроятности, служилъ объектомъ особаго культа въ Ольвіи, богатство и процвѣтаніе которой зависѣло отъ морской торговли. Этотъ эпитетъ Аполлона можно сравнить съ эпитетомъ его Ἐπιζατήριος, въ честь котораго существовалъ храмъ въ Тризенѣ <sup>4)</sup>, и съ эпитетомъ его-же Ἐμβάσιος, которому Аргонавты, по свидѣтельству Аполл. Род. I, 402, воздвигли алтарь.

Относительно существованія въ Ольвіи представленій о грифахъ, существахъ, тѣсно связанныхъ съ культомъ Аполлона, мы имѣемъ извѣстія гораздо болѣе раннія, чѣмъ свидѣтельства вышеупомянутыхъ монетъ

<sup>1)</sup> [Ср. надпись на киликѣ, упомянутую выше, стр. 86, прим. 5].

<sup>2)</sup> Pic k, l. cit. Pl. IX, 17, 18.

<sup>3)</sup> Schol. Pind. Nem. V, 81.

<sup>4)</sup> Paus. II, 32, 2.



или надписей. Именно, еще Геродотъ, описывая дворець Скила въ Ольвii (IV, 79), говоритъ: τὴν περίξ λευκοῦ λίθου σφίγγες τε καὶ γρῦπες ἕστασαν. Грифы постоянно встрѣчаются въ живописи на вазахъ, найденныхъ въ области сѣвернаго Евксина; наиболѣе интереснымъ въ этомъ отношеніи предметомъ является вышеупомянутая общеизвѣстная ваза Ксенофанта, на которой туловище грифовъ выкрашено въ синій цвѣтъ, а рога и часть крыльевъ позолочены. Эта ваза была найдена около Пантикапея въ 1836 г. <sup>1)</sup>. Хорошо извѣстны грифы пантикапейскихъ монетъ. А. J. Evans <sup>2)</sup> прослѣживаетъ связь между грифами и богомъ солнца до египетскаго солнечнаго круга. Онъ указываетъ на микенскіе цилиндры и геммы, на которыхъ встрѣчаются изображенія пары грифовъ, въ качествѣ геральдическихъ опоръ для священной колонны божественнаго пирамидальнаго камня, который, какъ мы видѣли, до поздняго времени неизмѣнно оставался эмблемой Аполлона въ его роли Ἄγριος.

Древнѣйшее упоминаніе о грифахъ было у Гесіода, по показанію схолиаста на Aesch. Prom. 803: (οἱ γρῦπες) περὶ ὧν Ἠσίοδος πρῶτος ἐταράτευσάτο; однако, намъ неизвѣстно, въ какомъ именно сочиненіи Гесіодъ говорилъ о нихъ. Такъ какъ этотъ же авторъ писалъ объ Ипербореяхъ, то возможно, что уже въ столь раннюю пору было предположеніе о существованіи грифовъ по направленію къ сѣверу. Далѣе, мы знаемъ о поэмѣ Аристея Проконнескаго (начало VI вѣка до Р. X. ?), благодаря Геродоту (IV. 13—15), у котораго есть одно мѣсто, имѣющее большое значеніе въ этомъ отношеніи: τὰ ἔπεα ταῦτα τὰ ὡν ὑπ' Ἑλλήνων Ἀριμάσπεια καλέεται. По свидѣтельству Свиды, „Аримаспея“ была поэма, написанная гексаметромъ, въ трехъ книгахъ. Düggbaach <sup>3)</sup> говоритъ, что извѣстіе объ Аримаспахъ вѣроятно принадлежитъ свѣскому миѳу, и что у Аристея, повидимому, явилась идея о тождествѣ извѣстныхъ уже въ Греціи грифовъ со сказочными животными, у которыхъ, по фабулѣ, Аримасы воровали золото.

Но если мы вмѣстѣ съ Эвансомъ прослѣдимъ до самыхъ раннихъ эпохъ соотношеніе между грифами и богомъ солнца, то, конечно, должны будемъ объяснить локализацию грифовъ въ области сѣвернаго

<sup>1)</sup> Ant. du Bosph. Cimm., Pl. 45, 46.

<sup>2)</sup> Mys. Tree and Pillar Cult. J. H. S. 1901. Vol. XI, part. 1.

<sup>3)</sup> У Daremberg-Saglio, s. v. Gryphon.

и Ипербореяхъ, о кото-  
 рые время вообще мнѣмъ о  
 можно объяснить какимъ-либо  
 памятныхъ временъ связь  
 . . . 'Απόλλωνος θεράποντα<sup>1)</sup>.  
 ение части года солнце никогда  
 въ Элладу еще въ очень  
 хорошо извѣстными въ качествѣ  
 его произведеніямъ искусства,  
 Грековъ, именно эта страна чудесь.  
 Подо древности; мы вполне можемъ  
 описываемыя имъ страны. Но  
 и Аристей не могъ бы  
 захотѣлъ пожертвовать этой столь ху-  
 щимому, онъ рѣшилъ изложить рассказъ  
 была принята, какъ узаконенная версія.  
 соотнoшеніе Аристей и Аполлона, ука-  
 появленіи Аристей въ Метапонтѣ и о  
 алтарь Аполлону и статую ему  
 о грифахъ и Аримаспахъ приобрѣлъ  
 Уже отъ Эсхила до насъ дошли слѣдующія

Ζηνός ἀκραγεῖς κόνας  
 τόν τε μουνῶπα στρατὸν  
 ἰεποβάμον', οἷ χρυσόρρυτον  
 φρενὶ νᾶμα Πλούτωνος πόρον.

"... παρ", II, 948) вдохновляется тѣмъ же мѣтомъ:  
 a gryphon through the wilderness  
 course o'er hill or moory dale  
 the Arimasian, who by stealth  
 his wakeful custody purloined  
 gold".

на которыхъ имѣются иллюстраціи этихъ легендъ о гри-  
 Аримаспахъ, относятся къ эпохѣ не древнѣе V вѣка до Р. X.,

но, какъ мы уже видѣли, въ продолженіе многихъ столѣтій грифы являлись въ искусствѣ мотивомъ, заимствованнымъ съ Востока. По аттическимъ тетрадрахмамъ мы знаемъ, что по бокамъ статуи Аполлона въ Дельфійскомъ храмѣ были расположены грифы <sup>1)</sup>.

Ктесій, отождествляя грифовъ съ индійскими золотороющими муравьями, упомянутыми Геродотомъ (III, 102), даетъ весьма точное ихъ описаніе: „γρῦρες, ὄρνεα τετράποδα, μέγεθος ὅσον λύκος, σκέλη καὶ ὄνυχες οὐάπερ λέων, τὰ ἐν τῷ ἄλλῳ σώματι μέλανα, ἐρυθρὰ δὲ τὰ ἐν τῷ στήθει“ <sup>2)</sup>. Павсаний (VIII, 2, 7) добавляетъ еще штрихъ къ ихъ описанію: „ἤδη δὲ καὶ ἄλλα ἤκουσα, τοῖς γρῦσι στίγματα ὅποια καὶ τοῖς παρδάλεσιν εἶναι“.

Со временъ микенскихъ печатей въ качествѣ спутниковъ грифовъ встрѣчаются сфинксы, несомнѣнно также восточнаго происхожденія. Они находились въ связи съ культомъ какъ Діониса, такъ и Аполлона; возможно, что они стояли вокругъ дворца Скила въ Ольвіи, какъ созданія изъ вакхическаго цикла, согласно тому, что Геродотъ повѣствуетъ о посвященіи Скила въ вакхическія мистеріи, бывшемъ вполнѣдствіи причиною его смерти.

О тѣсной связи Аполлона и Ипербореевъ, берущей свое начало, повидимому, въ самыхъ отдаленныхъ эпохахъ древности, не оставившихъ намъ никакихъ историческихъ свидѣтельствъ, мы можемъ только упомянуть. Совершенно оставить ее безъ вниманія нельзя, если есть основанія для сдѣланнаго уже заключенія, что устойчивость культа Аполлона въ Ольвіи была отчасти обязана чувству особой пригодности сѣвернаго бога въ качествѣ божества для наиболѣе къ сѣверу расположеннаго греческаго государства, чувству, которое художники по мѣрѣ силъ старались увѣковѣчить. Въ особенности слѣдуетъ обратить вниманіе на то, что среди произведеній искусства, найденныхъ въ этой мѣстности, постоянно встрѣчаются изображенія грифовъ. Безъ сомнѣнія, во времена самой сѣдой древности Греки кое-что знали о странахъ дальняго сѣвера; первыя литературныя указанія въ этомъ отношеніи мы встрѣчаемъ въ Одиссеѣ (X, 84—86):

ἐνθα κ' αὔπνοσ ἀνὴρ δοιοὺσ ἐξήρατο μισθοὺσ,  
τὸν μὲν βουκολέων, τὸν δ' ἄργυφα μῆλα νομεύων·  
ἐγγὺσ γὰρ νοκτὸс τε καὶ ἡματὸс εἰσι κέλευθοι.

<sup>1)</sup> Furtwängler, *Arch. Zeit.* 1882, p. 332.

<sup>2)</sup> Ktesis, *Indica*, 12, ed. Bähr.

Сообщеніе Геродота (IV, 33—35) о жертвоприношеніяхъ, посылавшихся Ипербореями на Делось, особенно интересно въ этомъ отношеніи, такъ какъ Делось съ древнихъ временъ былъ центромъ іоническаго культа Аполлона и такъ какъ здѣсь мы имѣемъ доказательство очень древнихъ сношеній между сѣверомъ и Эгейскимъ моремъ. Путь этихъ сношеній, по описанію Геродота, долженъ быть внимательно замѣченъ. Проф. Ridgeway говоритъ <sup>1)</sup>: „Во дни древности единственной дорогой изъ Греціи въ верхнюю Европу была та, которая, начинаясь отъ Додоны, шла черезъ Эпиръ къ верхней части Адриатическаго моря“. Изъ этого слѣдуетъ, что Черное море, повидимому, было неизвѣстно Грекамъ до той поры, когда Милеть началъ колонизацію его береговъ. Нельзя-ли вывести изъ этой связи между „прѣзжей артеріей“, какъ дорогу эту называетъ проф. Ridgeway, и служеніемъ Аполлону, что именно въ этой связи слѣдуетъ искать источнигъ или, по крайней мѣрѣ, древній и замѣтный факторъ, подъ влияніемъ котораго Аполлону были присвоены функціи бога путешествій и дорогъ? Обратимъ вниманіе также на существованіе недалеко отъ Додоны, на Адриатикѣ, города Аполлоніи, служившаго, быть можетъ, станціей на пути Ипербореевъ. Первымъ поэтомъ, повѣствовавшимъ объ Ипербореехъ, по Геродоту и Павсанію (VIII, 21, 3), былъ Олень. Геродотъ говоритъ: οὗτος δὲ ὁ Ὀλῆν καὶ τοὺς ἄλλους τοὺς παλαιούς ὕμνους ἐποίησε ἐκ Λυκίης ἐλθὼν, τοὺς ἀειδομένους ἐν Δῆλῳ. Здѣсь мы видимъ, что въ тѣсное общеніе съ Делосомъ и сѣверомъ введена также Ликія, одна изъ мѣстностей, съ древнихъ временъ связанныхъ съ культомъ Аполлона. Павсаній цитируетъ слова гимна: Ὀλῆν θ' ὃς γένετο πρῶτος Φοίβοιο προφάτας (X, 5, 7). Олена мы можемъ сравнить съ Аристеемъ, который также, повидимому, является одновременно поэтомъ, путешественникомъ и жрецомъ Аполлона. Снова обратимъ вниманіе на связь между „путешествіемъ“ и культомъ Аполлона Ἀρχηγέτης <sup>2)</sup>, являющуюся выдающеюся чертой позднѣе, въ работѣ Дельфійскаго оракула при развитіи колонизаціи.

Алкей <sup>3)</sup> говоритъ о томъ, что лебеди доставили новорожденнаго Аполлона въ землю Ипербореевъ. Лебеди были въ числѣ существъ, введен-

<sup>1)</sup> Early Age of Greece, I, p. 368.

<sup>2)</sup> См. у Pauly-Wissowa sub v. Π<sup>1</sup>, p. 44 свѣдѣнія о культахъ Аполлона съ этимъ эпитетомъ.

<sup>3)</sup> Приводимый Имериємъ. См. Bergk, P. L. G. III, p. 146.

ныхъ въ культъ Аполлона <sup>1)</sup>). Выше было уже указано на упоминаніе Пиндара объ Ипербореяхъ, какъ „служителяхъ Аполлона“; кромѣ того, въ *Ryth. IV, 5* имѣется указаніе на временное, періодическое пребываніе бога на сѣверѣ: *οὐκ ἀποδάμω Ἀπόλλωνος τοῦόντος*.

Позднѣйшихъ поэтовъ нѣтъ надобности цитировать. Все, чего мы хотѣли здѣсь достигнуть, сводится къ слѣдующему: 1) указать вѣроятность того, что съ теченіемъ времени культъ Аполлона въ Ольвіи усиливался и укрѣплялся, и 2) постепенно сдѣлать очевидной, по даннѣмъ литературы и искусства, древнюю связь этого культа съ окрестными землями.

### Деметра.

Разсмотрѣніе культа Деметры должно слѣдовать непосредственно за разборомъ культовъ Аполлона, такъ какъ есть основанія считать Деметру особой богиней города. Изображенія головы ея часто встрѣчаются на монетахъ; повидимому, принявъ во вниманіе колосья ячменя на „согона *stivalis*“, слѣдуетъ отождествить съ Деметрою типъ *Τύχη*, существовавшей въ Ольвіи. По поводу видимо совмѣстнаго существованія въ Ольвіи двухъ гражданскихъ божествъ, Аполлона и Деметры, слѣдуетъ вспомнить положеніе Аѣины и Посидона-Эрехея въ Аѣинахъ. Тотъ фактъ, что изображенія Аполлона и Деметры встрѣчаются на ольвійскихъ монетахъ, имѣющихъ одинаковый рисунокъ обратной стороны, заставляеть признавать вѣроятность бывшей въ Ольвіи ассоціаціи этихъ божествъ, подобной аѣинской. Однако, по всей вѣроятности, Аполлонъ занималъ господствующее положеніе, какъ уже достаточно показываетъ его эпитетъ *Προστάτης*. Кромѣ того, не лишенъ значенія и тотъ фактъ, что, между тѣмъ какъ многія изъ найденныхъ ольвійскихъ надписей имѣють отношеніе къ Аполлону, ни на одной изъ нихъ не встрѣчено имя Деметры <sup>2)</sup>, и изъ всей области сѣвернаго Евксина это имя встрѣ-

<sup>1)</sup> Ср. *Cic. Tusc. I. 30, 37* (цитата изъ Платона, *Phaedo*, 85. В): „Itaque commemorat ut cygni, qui non sine causa Apollini dicati sint, sed quod ab eo divinationem habere videantur, qua providentes quid in morte boni sit cum cantu et voluptate moriantur, sic omnibus bonis et doctis esse faciendum“.—См. также *Preller-Robert, Gr. Myth. I, p. 243*.

<sup>2)</sup> [В. В. Г а т ы ш е в ъ въ предположительно возстановляетъ имя Деметры въ ольвійской надписи, найденной въ 1904 г. и изданной имъ въ *Изв. И. Арх. Комм.* в. 14 стр. 98, № 4].

чено только на трехъ пантикапейскихъ надписяхъ <sup>1)</sup>. Разумѣется, для мѣстности, гдѣ находимые остатки столь фрагментарны, какъ въ Ольвіи, нельзя отсутствіе надписей вообще признавать доказательнымъ, но все-же весьма любопытно, что ни одной подобной надписи не было найдено, несмотря на то, что Деметра занимала столь выдающееся положеніе. Но отсутствію надписей можетъ быть противопоставленъ тотъ фактъ, что изображеніе Деметры постоянно встрѣчается въ живописи на вазахъ, происходящихъ изъ этой мѣстности. Не будетъ преувеличеніемъ сказать, что миѳы о Деметрѣ доставили художникамъ болѣе матеріала, чѣмъ какіе-либо иные <sup>2)</sup>. Затѣмъ Геродотъ (IV, 53) говоритъ о существованіи храма Деметры напротивъ Ольвіи; это извѣстіе могло бы служить доказательствомъ, еслибы не существовало варианта чтенія *Μητρος* вмѣсто *Δήμητρος*, а въ этомъ случаѣ указанное мѣсто Геродота имѣетъ цѣну только какъ возможная поддержка мнѣнію о значеніи культа Деметры въ Ольвіи въ это отдаленное время. Во всякомъ случаѣ, здѣсь несомнѣнно долженъ былъ существовать храмъ Деметры, безразлично, являлась-ли она главной богиней города, или нѣтъ, такъ какъ культъ ея былъ обычнымъ явленіемъ во всѣхъ іоническихъ государствахъ <sup>3)</sup>. Приведемъ здѣсь слова Preller-Robert'a относительно значенія культа Деметры, какъ древне-эллинской богини и какъ богини цивилизаціи <sup>4)</sup>: „Die hohe Bedeutung der Demeter für das attische Staatsleben (zeigt sich) deutlich darin, dass sie mit Zeus und Apollon zusammen Schwurgöttin ist sowohl bei politischen Verträgen, als im Eid der Beamten und Richter“ <sup>5)</sup>. На это слѣдуетъ обратить вниманіе въ виду вѣроятной ассоціаціи Аполлона и Деметры, какъ гражданскихъ божествъ въ Ольвіи.

Ольвійскія монеты съ изображеніемъ головы Деметры подають поводъ къ постановкѣ довольно трудно разрѣшимыхъ вопросовъ. Nead <sup>6)</sup> говоритъ, что преобладающимъ изображеніемъ на ольвійскихъ золотыхъ и серебряныхъ монетахъ является голова Деметры. Однако, это утвержденіе

<sup>1)</sup> Двѣ изъ нихъ (IosPE. II, 7, 20) относятся къ IV вѣку до Р. Х., а третья (ibid. II, 13), съ именемъ Деметры *Θεομοφόρος*, — къ III вѣку до Р. Х.

<sup>2)</sup> См. *Compte-rendu*, passim.

<sup>3)</sup> См. Preller-Robert, *Gr. Myth.* I<sup>2</sup>, p. 754. Относительно другихъ извѣстій о культѣ Деметры въ іоническихъ государствахъ см. Герод. VI, 16 (Эфесъ); IX, 97 (Милетъ); Страб. XIV, 633. Dittenberger, *Sylloge* <sup>2</sup>, 655; I. G. A. 501.; Diog. Laert. IX, 43. Athen. II, p. 46, F.

<sup>4)</sup> *Gr. Myth.* I<sup>2</sup>, p. 781.

<sup>5)</sup> См. C. I. A., I, 9, 13; II, 49 v. 578.

<sup>6)</sup> *Hist. Num.* p. 233.

не вполне соответствует истинѣ. Берлинскій каталогъ даетъ только одну золотую монету изъ Ольвіи (исключая новую монету Фарзоя, № 146) съ изображеніемъ головы Деметры <sup>1)</sup>. Изъ описанныхъ семи серебряныхъ монетъ (№№ 31—37) только на двухъ мы видимъ голову богини (включая № 37, съ головой Деметры - Τύχη).

Въ каталогѣ Британскаго музея описана только одна серебряная монета (№ 1) съ изображеніемъ Деметры. Von Sallet, описывая № 31 по Берлинскому каталогу, говоритъ, что № 1 Британскаго музея является экземпляромъ монеты того-же чекана, изготовленнымъ изъ низкопробнаго серебра, и указываетъ, что очень хорошій экземпляръ изданъ въ Zeitsch. f. Num. X, Taf. III. На немъ рисунокъ головы многимъ красивѣе, чѣмъ на экземплярѣ Британскаго музея. Кене, описавшій около 160 ольвійскихъ монетъ, даетъ только 9 монетъ съ головой Деметры, въ томъ числѣ три серебряныя и шесть мѣдныхъ <sup>2)</sup>. Пикъ въ первомъ томѣ своего труда, многократно нами упоминавшемся, даетъ пять таблицъ ольвійскихъ монетъ, на которыхъ, вѣроятно, приведены примѣры каждаго извѣстнаго типа; но, къ сожалѣнію, опись этихъ таблицъ еще не издана, такъ что мы не знаемъ числа существующихъ экземпляровъ каждаго типа монетъ и не можемъ пользоваться помощью издателя при рѣшеніи затруднительныхъ вопросовъ объ идентификаціи. На таблицахъ Пика помѣщено 108 монетъ, изъ которыхъ только на 17 можно съ достовѣрностью признать изображенія Деметры. Среди этихъ монетъ имѣются двѣ золотыя (единственныя золотыя монеты, имѣющіяся въ коллекціи, если не считать трехъ очень позднихъ) и четыре серебряныя; всѣ остальные — мѣдныя. Такимъ образомъ, утвержденіе Head'a могло быть выражено имъ болѣе рѣзко относительно золотыхъ монетъ, на которыхъ изображеніе Деметры въ раннюю эпоху, повидимому, было единственнымъ типомъ; что же касается серебряныхъ монетъ, то здѣсь мнѣніе Head'a нуждается въ поправкѣ. Равнымъ образомъ слѣдуетъ добавить, что голова Деметры нерѣдко встрѣчается на мѣдныхъ монетахъ.

Прежде чѣмъ разсматривать различные типы изображеній Деметры, встрѣчающихся на монетахъ, мы полагаемъ, будетъ нелишнимъ выяснить значеніе пшеничнаго колоса, представляющаго рисунокъ обратной сто-

<sup>1)</sup> № 30, табл. II, 18. Похожа на экземпляръ Pick'a, табл. IX, 18, но не одинакова съ нимъ.

<sup>2)</sup> Musée du Prince Kotschoubey, I, p. 64, 65.

роны на многих монетах, и пшеничного зерна, встречающагося на нѣкоторыхъ (пшеничный колосъ встрѣчается также въ качествѣ клейма). Эти эмблемы часто встрѣчаются съ изображеніемъ рыбы (если ему придать этотъ общій, хотя и не научный терминъ), такъ что разсматривать ихъ слѣдуетъ совмѣстно. Если рисунокъ рыбы представляетъ намъ осетра или стерлядь, рыбъ, столь распространенныхъ въ рѣкахъ южной Россіи, то вполне правильно будетъ признать это изображеніе коммерческой эмблемой; въ этой-же категоріи можно отнести и пшеничный колосъ. Если же рыба представляетъ собою дельфина, то врядъ-ли возможно допустить коммерческое значеніе. Lepoignant<sup>1)</sup> признаетъ ее за стерлядь („type de la monette saisissant le poisson sterlet“) и говоритъ, что рисунокъ имитируетъ монеты Синопы. Дѣйствительно, при разсмотрѣніи синопскихъ монетъ, относящихся къ 415 г. до Р. Х.<sup>2)</sup>, бросается въ глаза близкое сходство ихъ съ типомъ ольвійскихъ монетъ. По всей вѣроятности указанныя синопскія монеты древнѣе ольвійскихъ, такъ что рисунокъ послѣднихъ могъ быть заимствованъ изъ Синопы. Въ свое время, когда рѣчь будетъ идти о Геліосѣ, мы укажемъ другой допустимый примѣръ ольвійской монеты съ изображеніемъ, заимствованнымъ изъ Синопы.

Въ каталогѣ Британскаго музея оба эти типа описаны, какъ изображенія дельфиновъ. Несомнѣнно, нѣкоторые типы ольвійскихъ монетъ дѣйствительно имѣютъ изображенія дельфиновъ, напр., типъ обратной стороны экземпляра Пика (Pl. IX. 24), имѣющаго на лицевой сторонѣ, по всей вѣроятности, изображеніе Посидона. Однако, существуютъ монеты и другого типа, напр. у Пика (Pl. IX. 3), гдѣ длинное рыло, положеніе глазъ и прямизна рыбы указываютъ скорѣе на стерлядь, чѣмъ на дельфина. Вообще, будетъ благоразумно признавать дельфина въ тѣхъ изображеніяхъ, гдѣ рыба изогнута, въ особенности въ виду того, что спинной плавникъ, находящійся у дельфина около головы и представляющій характерную черту его, а не осетра, очень ясно изображенъ на большинствѣ ольвійскихъ монетъ этого типа<sup>3)</sup>. Быть можетъ, въ

<sup>1)</sup> La monnaie dans l'antiquité, I, p. 158.

<sup>2)</sup> B. M. Cat. Pontus, p. 95 sq., Pl. XXI, XXII.

<sup>3)</sup> Если спинной плавникъ является дѣйствительно характерной чертой, то этотъ фактъ можетъ помочь рѣшенію вопроса объ ольвійскихъ монетахъ, имѣющихъ форму рыбы, въ пользу объясненія G. F. Hill'я, что онѣ представляютъ собою выродившееся изображеніе свинокъ бронзы, такъ какъ вообще свинки металла иногда назывались *δελφίς* (ср. французское saumon. Handbook of Gr. and Rom. Coins, p. 3). Особенно замѣтной характеристикой этихъ рыбообразныхъ монетъ является спинной плавникъ сейчасъ-же за головой рыбы.



настоящее время даже невозможно рѣшить, какую именно рыбу граверы ольвійскихъ штемпелей хотѣли изобразить. Мы полагаемъ, не будетъ слишкомъ рискованно заключить, что общая форма монетнаго типа, а именно, морской орелъ на рыбѣ, была заимствована изъ Синопы, и что мысль автора типа колебалась между аллегорическимъ дельфиномъ и чисто коммерческимъ осетромъ. При помощи такой гипотезы можно объяснить значительную разницу въ типахъ этихъ рыбоподобныхъ существъ. Да и трудно отрицать правдоподобность коммерческаго объясненія, разъ мы на одной и той-же монетѣ находимъ хлѣбный колосъ или зерно и изображеніе рыбы и затѣмъ вспомнимъ, что въ числѣ главныхъ предметовъ экспорта Ольвии были зерно и сушеная рыба <sup>1)</sup>. Дельфинъ не являлся наиболѣе очевидной эмблемой Аполлона; равнымъ образомъ не существуетъ увѣренности и въ томъ, чтобы именно дельфинъ былъ избранъ въ дополненіе къ пшеничному колосу, когда имѣлось въ виду представить Аполлона и Деметру вмѣстѣ, какъ гражданскія божества <sup>2)</sup>. Лицевая сторона этихъ монетъ имѣетъ изображенія иногда Аполлона, иногда Деметры.

Обратимся теперь къ самымъ монетамъ. На золотой монетѣ, данной Пивомъ на табл. IX. 1 вслѣдъ за мѣдными, изображенными на табл. VII, мы не можемъ съ достаточной ясностью усмотрѣть пшеничныхъ колосевъ въ волосахъ богини, но это происходитъ отъ того, что монета выбита неровно и на ней осталось слишкомъ мало мѣста у макушки головы, гдѣ именно могли бы быть изображены колосья. На обратной сторонѣ изображены орелъ и рыба; надъ орломъ виднѣется пшеничный колосъ. Относительно монетъ № 2 (сер.) и № 3 (мѣдн.) мы можемъ съ большею достовѣрностью заключить, что здѣсь мы имѣемъ изображенія Деметры, такъ какъ на обѣихъ ясно видны въ волосахъ, надъ лбомъ, два пшеничныхъ колоса. Обѣ эти монеты, а также №№ 4, 5, 6, имѣющія

<sup>1)</sup> Замѣтимъ, что von Sallet признаетъ голову рыбы, изображенную вмѣстѣ съ хлѣбнымъ зерномъ на обратной сторонѣ № 83-го по Берл. каталогу, за голову осетра. На лицевой сторонѣ монеты имѣется голова Аполлона; монета исполнена въ очень хорошемъ стилѣ и одинакова съ монетой Pick'a, табл. IX, 14.

<sup>2)</sup> Тунцы на алтарѣ изъ Кизика, описанные Ha sluck'омъ (*J. H. S.* XXII, 1902, p. 128), были признаны за таковыхъ на мѣстѣ крестьянами. Было бы интересно знать, отождествитъ-ли южно-русскій крестьянинъ ольвійское изображеніе рыбы съ осетромъ? Рыба на монетахъ Pick'a, табл. IX, 3 и 22, совершенно не похожа на типичнаго дельфина, изображеннаго, напр., на монетахъ Тарента (см. Gardner, *Types of Greek Coins*, Pl. I. 22, etc.).

изображеніе Деметры на лицевой сторонѣ, на обратной имѣютъ изображеніе орла на рыбѣ въ различныхъ видахъ. Относительно этихъ монетъ Von Sallet говоритъ въ Берлинскомъ каталогѣ подь № 38: „Головы на монетахъ съ этимъ рисункомъ обратной стороны иногда безусловно принадлежать Деметрѣ въ легкомъ вѣнчѣ, иногда — Аполлону, увѣнчанному лаврами (можетъ быть). Различить ихъ затруднительно вслѣдствіе неаккуратной работы“. Головы №№ 7 и 8 возбуждаютъ большія сомнѣнія. Слѣдующая монета, на которой ясно изображена Деметра, — это № 15. На обратной сторонѣ она имѣетъ рыбу, такъ же, какъ и слѣдующіе №№ 17, 18 и 19. На № 16 мы видимъ какъ рыбу, такъ и пшеничный колось.

Голова монеты № 30 очень сходна съ нѣкоторыми головами изъ тѣхъ, которыя безусловно принадлежать Деметрѣ, но здѣсь рисунокъ обратной стороны изображаетъ лукъ въ футлярѣ и топоръ. На табл. X приведены монеты также съ орломъ и рыбой на обратной сторонѣ; изъ нихъ №№ 12 и 13, повидимому, имѣютъ изображеніе Деметры. Остальныя монеты имѣютъ болѣе сомнительныя изображенія.

Затѣмъ идетъ рядъ монетъ, имѣющихъ на лицевой сторонѣ женскую голову въ башенной коронѣ, а на обратной — колѣнопреклоненнаго лучника <sup>1)</sup>. Ячменные колосья на монетѣ № 16, повидимому, дѣлаютъ отождествленіе Деметры - *Τύχη* несомнѣннымъ, хотя намъ не извѣстенъ другой примѣръ согопае *myialis* на головѣ Деметры. Обыкновенно согопае *myialis* составляетъ принадлежность Кибелы и часто — Афродиты <sup>2)</sup> и Анаитисъ <sup>3)</sup>. Артемида изображена въ ней на позднихъ императорскихъ монетахъ Геразы въ сирійскомъ Девалолѣ <sup>4)</sup> и Херсонеса <sup>5)</sup>. Британскій музей обладаетъ однимъ экземпляромъ изъ подобныхъ ольвийскихъ монетъ (№ 17), описаніе котораго гласитъ слѣдующее: „Голова (богини) города, влѣво, въ согопае *myialis* и въ ожерельѣ“. Головы *Τύχη* города, или богини города, представ-

<sup>1)</sup> Picq, Pl. X, 1—4. Монета табл. X. 1 соответствуетъ № 119 по Берлинскому каталогу. [У Бурачкова изображены сходныя монеты: табл. VII, 152, 154]. Не выражается ли въ выборѣ стрѣлка для рисунка обратной стороны мѣстное чувство, подобно выбору лука и бердыша для Борисенской серіи?

<sup>2)</sup> Особенно на Кипрѣ, см. Farnell, Gr. Cults, II, p. 704.

<sup>3)</sup> Напр. на монетахъ Амастрии въ Пафлагоніи, начала третьяго вѣка до Р. X. См. B. M. Cat. (Pontus).

<sup>4)</sup> Farnell, Gr. Cults, II, p. 585.

<sup>5)</sup> Von Sallet говоритъ при описаніи монеты № 4 Берл. кат., табл. I. 6: «Здѣсь Артемида, какъ богиня города, повидимому, имѣетъ сходство съ *Τύχη*, подобно, вѣроятно, Деметрѣ на мѣдныхъ монетахъ Ольвіи (съ лучникомъ на обор. сторонѣ).»

ляютъ собою слишкомъ обычное явленіе на монетахъ, чтобы встрѣтилась надобность въ иллюстраціи, но случай отождествленія ея съ Деметрой, повидимому, единиченъ. Замѣтимъ, что монета, изданная Пикомъ (табл. XI, 1), съ женской головой въ башенномъ уборѣ на лицевой сторонѣ, на обратной имѣетъ изображеніе орла (на рыбѣ?), весьма сходное съ рисункомъ монетъ, имѣющихъ несомнѣнно Деметру на лицевой сторонѣ <sup>1)</sup>. Последняя ольвийская монета изъ экземпляровъ Пика, а именно, серебряная монета царя Инисмея, имѣетъ голову Τύχη также и на обратной сторонѣ.

Число и разнообразіе этихъ монетъ свидѣтельствуетъ о важномъ значеніи Деметры въ Ольвіи, уступающемъ только Аполлону; этого, впрочемъ, и слѣдовало ожидать, если вспомнимъ, что главной статьѣй торговли въ Ольвіи былъ экспортъ зерна.

#### Кибела.

Теперь мы обратимся къ разсмотрѣнію культа Кибелы, не потому, что имѣемъ основаніе считать его особо важнымъ въ Ольвіи, а только по той причинѣ, что мы уже дважды упоминали объ этой богинѣ при разборѣ культа Деметры. Латышевъ даетъ только одну надпись, относящуюся къ этому культу въ Ольвіи, принадлежащую римскому времени <sup>2)</sup>:

[Ἡ δεινα . . .]ωντος τοῦ Διονυσίου  
 [θυγά]τηρ, Σωκρατίδου γυνή.  
 [Σωκρ]ατίδης Φιλίνου τὴν ἑαυτοῦ γυναῖκα  
 Μητρὶ θεῶν ἱερῆσαμένην.

Имѣется пантикапейская надпись еще III вѣка до Р. X. <sup>3)</sup>, которую мы можемъ цитировать здѣсь въ доказательство существованія въ этой области культа Великой Матери уже въ болѣе древнія времена: Βασιλεύοντος Παιρισάδου τοῦ Σπαρτόκου Ἐστιαία Μηροδώρου θυγάτηρ ἱερωμένη ἀνέθηκεν Μητρὶ Φρυγίαι.

<sup>1)</sup> Слѣдуетъ различать два типа согопае тугалис: 1) типъ, принадлежащій изображенію Τύχη, и 2) типъ съ покрываломъ, болѣе тяжелый, относящійся къ Кибелѣ. См. по этому вопросу De Koehne (o. cit. p. 68). Онъ относитъ эти ольвийскія монеты къ 250—200 г. до Р. X., т. е. къ тому времени, когда олицетвореніе Τύχη города сдѣлалось общераспространеннымъ явленіемъ среди греческаго міра.

<sup>2)</sup> IosPE. I, 107.

<sup>3)</sup> Ibid. II, 17.

Затѣмъ вышеупомянутое чтеніе „Μυρρός“ вмѣсто „Δήμητρος“ (у Герод. IV. 53), въ случаѣ его правильности, конечно, послужило бы доказательствомъ еще большей древности этого культа. Въдѣ ни одна изъ ольвийскихъ надписей, содержащихъ наименованіе какихъ-либо божествъ, не можетъ по древности своей быть сравниваема съ посѣщеніемъ Ольвии Геродотомъ, такъ что онъ является для насъ наиболѣе древнимъ авторитетомъ относительно всего того, что касается культовъ города.

Пизъ <sup>1)</sup> даетъ одну монету съ изображеніемъ головы Кибелы. Повидимому, монета эта крайне рѣдка, такъ какъ подобнаго экземпляра въ Берлинской коллекціи не имѣется, а Кёне <sup>2)</sup> описываетъ только одинъ, во всей вѣроятности тождественный съ экземпляромъ Пиза:

Лиц. ст.	Обр. ст.
Голова, покрытая покрываломъ, спадающимъ назадъ; на головѣ согопа <i>mygalis</i> ; сзади головы, въ видѣ контрмарки, вѣтвь.	ΟΛΒΙΟ — ΠΟΛΙ Τιμπανῆ. Æ. 2½.

Во всякомъ случаѣ, изображеніе Кибелы является часто встрѣчающимся типомъ на монетахъ императорскаго періода изъ области сѣвернаго Евксина. У Пиза приведены (табл. XVIII) многочисленныя экземпляры, на которыхъ имѣются полныя изображенія богини; особенно интересенъ № 14, — монета изъ Истра, гдѣ очень отчетливо изображены львы подъ ея трономъ. Кёне <sup>3)</sup> упоминаетъ о находкѣ въ Пантикапеевѣ колоссальной сидячей статуи Кибелы, которой весьма точно соответствуетъ изображеніе на монетѣ; поэтому почти навѣрное можно заключить, что монетный рисунокъ является копией со статуи. Афинская статуя Матери боговъ, произведеніе Фидіа <sup>4)</sup>, повидимому, не имѣла украшенія въ видѣ согопа *mygalis*. Арріанъ <sup>5)</sup> не упоминаетъ о послѣдней среди прочихъ атрибутовъ; затѣмъ, ся нѣтъ на многочисленныхъ аттическихъ обѣтныхъ рельефахъ, для которыхъ эта статуя должна была послужить оригиналомъ <sup>6)</sup>. Культъ Кибелы въ различныхъ

<sup>1)</sup> Pl. X. № 35. [Монета описана также у Бурачкова, l. cit. табл. VII, 151. стр. 68. Бурачковъ относитъ эту монету къ типу Деметры].

<sup>2)</sup> L. cit. p. 66.      <sup>3)</sup> L. cit. p. 67.

<sup>4)</sup> Фидію приписывается она Павсаніемъ (I. 3, 5) и Арріаномъ; по Плинію (N. H. 36, 17), авторомъ былъ Агоракрытъ. Богиня представлена съ кимваломъ въ рукѣ и со львами подъ трономъ.

<sup>5)</sup> Peripl., p. 9.      <sup>6)</sup> Stephani, Heracl. p. 67.

его видахъ такъ тѣсно соприкасался съ культурами другихъ богинь, что разграниченіе ихъ нерѣдко представляетъ нелегкую задачу. Кибелу почитали, какъ основательницу государствъ и городовъ, стѣнами которыхъ ее украшали, какъ короной, на подобіе Сирійской Астарты; отсюда происходятъ ея наименованія „mater turrata“ или „turrigera“<sup>1)</sup>.

## Часть II<sup>2)</sup>.

### Афродита.

Относительно культа Афродиты въ Ольвіи мы не имѣемъ извѣстій ни литературныхъ, ни нумизматическихъ, но зато до насъ дошла одна надпись<sup>3)</sup> выдающагося интереса:

[Ἀφρο]δίτηι Εὐπλοίαι  
[Ποσ]ίδεος Ποσιδείου  
χαριστήριον.

Эта надпись относится къ первому вѣку по Р. Х.; несомнѣнно, Посидей, сынъ Посидея, тождественъ съ тѣмъ лицомъ, которое посвящало приношенія въ Неаполѣ<sup>4)</sup> Зевсу Атабирію, Аѳинѣ Линдіи и Ἀχιλλεΐ νήσου [μεδέοντι]. Воескh<sup>5)</sup> полагаетъ, что этотъ Посидей былъ родомъ съ о. Родоса, безъ сомнѣнія по причинѣ посвященій Аѳинѣ Линдіи и Зевсу Атабирію, а также потому, что Афродита Εὐπλοία была чтима въ Книдѣ.

Эта надпись имѣетъ особое значеніе, такъ какъ эпитетъ Εὐπλοία встрѣчается очень рѣдко. Павсаній<sup>6)</sup>, описывая храмъ Афродиты, построенный Конономъ въ Пиреѣ, около моря, въ память морской побѣды его при Книдѣ, говоритъ, что въ Книдѣ были три храма Афродиты: „νεώτατον δὲ ἦν Κνίδειαν οἱ πολλοί, Κνίδιοι δὲ αὐτοὶ καλοῦσιν Εὐπλοίαν“<sup>7)</sup>.

<sup>1)</sup> Verg. Aen. VII, 785; Ovid. Fast. IV, 219. См. O. Jahn, Arch. Zeit. 1864, 174. А. З, гдѣ онъ говоритъ, что «corona muralis», по всей вѣроятности, перешла въ Грецію изъ Азіи (Böttiger, Kunst-Myth. I, p. 286). Когда она сдѣлалась общераспространенной здѣсь, неизвѣстно. См. также A. J. Evans, Mys. Tree and Pillar Cult, J. H. S., vol. XXI (1901), p. 166.

<sup>2)</sup> J. H. S. Vol. XXIII (1903), p. 24.      <sup>3)</sup> JosPE. I. 94.

<sup>4)</sup> Ibid. I, 242, 243, 244.      <sup>5)</sup> C. I. Gr. II, 2103. b.      <sup>6)</sup> I. I, 3.

<sup>7)</sup> Замѣтимъ, что Fagnell (Gr. Cults, II, p. 689) поддерживаетъ взглядъ, что книдская статуя Праксителя изображала Афродиту Εὐπλοία.

Павсаний не даетъ указаній, что храмъ Конона въ Пиреѣ былъ посвященъ Афродитѣ Εὐπλοία, но одна надпись <sup>1)</sup>, открытая въ Пиреѣ, дѣлаетъ возможнымъ такое предположеніе. (Вообще для эпитета „Εὐπλοία“ мы не имѣемъ ни одного эпиграфическаго указанія, которое относилось бы къ столь ранней эпохѣ, какъ время Конона). Надпись эта читается слѣдующимъ образомъ:

'Αργεῖος 'Αργείου Τριχο[ρόσιος]  
στρατηγῆσας ἐπὶ τὸν Πειρα[ῖα]  
'Αφροδίται Εὐπλοίαι τ[ύχη ἀγαθῆ?]  
ἀνέθηκεν.

Упоминаемый здѣсь Аргей былъ архонтомъ въ 97—96 гг. до Р. X.<sup>2)</sup> Кромѣ этой надписи и вышеприведенной ольвийской, намъ извѣстны только двѣ надписи, въ которыхъ встрѣчается этотъ эпитетъ Афродиты. Одна изъ нихъ <sup>3)</sup>, происходящая изъ Эгеи въ Киликіи и относящаяся къ I вѣку до Р. X., представляетъ собою совмѣстное посвященіе Афродитѣ Εὐπλοία и Посидону 'Ασφάλειος. Другая надпись изъ Миласъ <sup>4)</sup>, по всей вѣроятности, болѣе поздней эпохи; она относится къ ἱερεὺς 'Αφροδίτης Εὐπλοίας. Однако, нѣкоторые аналогичные эпитеты извѣстны изъ надписей; напр., одна надпись III вѣка до Р. X. изъ Тризена <sup>5)</sup> даетъ имя τὰς 'Αφροδίτας τὰς ἐν Βάσσαϊς, а на другой надписи римскаго періода изъ Пантимапея <sup>6)</sup> мы находимъ стоящія рядомъ имена Афродиты *Ναυαρχίς* и Посидона *Σωσίνεος* <sup>7)</sup>.

Слово ΕΥΠΛΟΙ найдено на геммѣ, на которой изображенъ Эроть, плывущій на дельфинѣ <sup>8)</sup>. Извѣстна также надпись на лампѣ, имѣющей

<sup>1)</sup> C. I. A. II<sup>3</sup>, 1206.

<sup>2)</sup> Слѣдуетъ отмѣтить странную ошибку Fagnell'я (Gr. Cults. II. p. 733), который относитъ эту надпись къ концу IV вѣка до Р. X.

<sup>3)</sup> C. I. G. 4443.

<sup>4)</sup> Μουσ. καὶ βιβλιοθ. Σμύρνης 1875, p. 50; B. C. H. V (1880), 108; XII (1888), 30.

<sup>5)</sup> Collitz, Dial.-Inscr. 3364 b.

<sup>6)</sup> IosPE. II, 25.

<sup>7)</sup> Относительно этой связи съ Посидономъ ср. Paus. VII, 24, 2: πρὸς θαλάσσης 'Αφροδίτης ἱερόν ἐν Αἰγίῳ καὶ μετ' αὐτὸ Ποσειδῶνος, а также «Compte rendu» 1881, 134—5, 1877, 246 sq. и Атласъ, табл. V, № 1, гдѣ Афродита изображена на вазѣ съ дельфиномъ. C. I. G. 7390 даетъ надпись на чернофигурной вазѣ, гдѣ Посидонъ изображенъ въ повозкѣ вмѣстѣ съ женщиной: «'Αφροδίτης, Ποσειδῶνος. Πυθολῆς καλός».

<sup>8)</sup> C. I. G. 7309; къ этому комментарий Bockh'a: «pertinuit ad navigationem in pelago amoris».

форму судна<sup>1)</sup>: „Εὔπλοια λαβέ με τὸν Ἥλιοςέραπιν“<sup>2)</sup>. Welcker<sup>3)</sup> цитирует Schneidewin'a и одобряет его исправленіе Архилоха<sup>4)</sup>:

πολλὰ δ' εὐπλοκάμου Εὐπλοίγης ἄλως  
ἐν πελάγεσσιν θεοσάμενοι γλοχερὸν νόστον.

Болѣе детальное разсмотрѣніе культа Афродиты Εὔπλοια было бы здѣсь не уместно. См. объ этомъ Fagnell, vol. II, p. 636, 689 sq.

### Афродита Ἀπάτουρος.

Такъ какъ надпись, посвященная Афродитѣ Εὔπλοια, относится къ болѣе позднему времени, мы должны также обратить вниманіе на надписи изъ другихъ мѣстностей сѣвернаго Евксина, имѣющія отношеніе къ культу Афродиты.

Древнѣйшая надпись изъ Сарматіи<sup>5)</sup>, относящаяся къ V вѣку до Р. X., представляетъ собою посвященіе Афродитѣ Ἀπάτουρος; найдена она около р. Кубани. Позднѣйшая фанагорійская надпись<sup>6)</sup> заключаетъ въ себѣ посвященіе Афродитѣ Ἀπατουριάς. Къ этому-же культу относятся двѣ пантикапейскія надписи. Первая изъ нихъ, быть можетъ, I вѣка до Р. X.<sup>7)</sup>, содержитъ слова: „ἀνέθηκ[αν τὴν στή]λη[ν] Ἀφροδ[ε]ίτη Οὐρανία Ἀπατούρου μεδεούση“.

Объ Ἀπάτουρον упоминаетъ Страбонъ (XI p. 495): „Ἔστι δὲ καὶ ἐν τῇ Φαναγορίᾳ τῆς Ἀφροδίτης ἱερὸν ἐπίσημον τῆς Ἀπατούρου“. Подобные вышеприведеннымъ эпитеты имѣются и въ другой пантикапейской надписи<sup>8)</sup>, относящейся къ римскому періоду. Мы считаемъ полезнымъ привести также одну надпись изъ Фанагоріи<sup>9)</sup>, IV вѣка до Р. X.: Δῆμαρχος Σχύθεω ἀνέθηκεν Ἀφροδίτ[η] Οὐρανίη: Ἀπατούρο(υ) μεδεούση ἄρχοντας Λεύκωνος Βοσπόρ[ο](υ) καὶ Θεοδοσίης.

Относительно этого проявленія характера Афродиты см. Preller-Roberta<sup>10)</sup>, который, повидимому опираясь на эту надпись, утверждаетъ,

<sup>1)</sup> C. I. G. 8514.

<sup>2)</sup> Не будетъ-ли кстати, имѣя въ виду, что Посидей былъ родомъ съ о. Родоса, замѣтить, что на этой лампѣ изображенъ солнечный дискъ? «In extrema navicula caput radiatum Solis, quale esse solet in nummis Rhodiorum» (Boeckh.).

<sup>3)</sup> Gr. Götterlehre, II, p. 706.

<sup>4)</sup> Zeitschr. f. d. Alterth. 1845. S. 166.

<sup>5)</sup> C. I. G. 2133. IosPE. II, 469.

<sup>6)</sup> Ibid. II, 352.

<sup>7)</sup> IosPE. II, 19.

<sup>8)</sup> Ibid. II, 28.

<sup>9)</sup> Ibid. II, 347. Другая надпись — въ IosPE. IV, 418 (IV-ый вѣкъ до Р. X.).

<sup>10)</sup> Gr. Myth. I, p. 378.

что въ Фанагоріи не отличали Афродиту Ἀπάτουρος отъ Афродиты Οὐρανία, и обращаетъ вниманіе на господство культа Афродиты по берегамъ Чернаго моря, какъ племенной богини<sup>1)</sup>. Слѣдуетъ замѣтить, что въ Херсонесѣ Таврическомъ найдено много изображеній Афродиты, преимущественно терракотовыхъ, объ одномъ изъ которыхъ мы въ своемъ мѣстѣ упомянемъ. Farnell<sup>2)</sup> разсматриваетъ этотъ утонченный культъ богини-покровительницы семейной жизни, какъ имѣющій естественный греческій характеръ развитія. Не видимъ-ли мы въ этомъ мѣстѣ Farnell'я еще одного дополнительнаго доказательства чисто греческаго характера колоній, расположенныхъ на берегахъ сѣвернаго Евксина? Добавимъ еще, что въ іоническомъ календарѣ одинъ изъ мѣсяцевъ назывался Ἀπατουρέων<sup>3)</sup>.

Что-же касается свидѣтельствъ объ интересующемъ насъ культѣ въ произведеніяхъ скульптуры, то, повидимому, мы должны согласиться съ Farnell'емъ. Онъ справедливо говоритъ (стр. 705), что мы не имѣемъ несомнѣннаго скульптурнаго изображенія Афродиты, какъ богини племени или гражданской общины, если не признать подлиннымъ рельефъ съ надписью Θεο Απατούρο, упомянутый нами выше. Этотъ рельефъ изображаетъ Афродиту съ Эротомъ и Ареемъ; стиль его находится въ совершенной дисгармоніи съ датой надписи... Скульпторъ не нашелъ иного способа изобразить Афродиту богиней племени, какъ только добавивъ фигуру Арея—для идеи брака и фигуру Эрота—для идеи любви; не будь надписи, никто не могъ бы признать здѣсь богиню Ἀπατούρη. Стефани<sup>4)</sup> принимаетъ одинъ терракотовый рельефъ за изображеніе Афродиты Ἀπάτουρος, но, повидимому, это произошло вслѣдствіе того, что онъ считаетъ „Ἀπάτουρος“ и „Πάνδημος“ эпитетами равнозначущими. По его описанію, на рельефѣ изображена богиня, одѣтая въ хитонъ и гиматій и покрытая покрываломъ; она сидитъ на козлѣ, быстро бѣгущемъ въ правую сторону отъ зрителя; внизу рѣзвится пара козлятъ, что указываетъ на Афродиту, какъ богиню производительной силы. Присутствіе находяща-

<sup>1)</sup> Слово Ἀπάτουρος произошло, конечно, отъ іоническаго праздника Ἀπατούρια.

<sup>2)</sup> Gr. Cults, II, p. 656 sq

<sup>3)</sup> См. Pauly-Wissowa п. сл. «Apaturon», I. p. 2680. Одинъ изъ ольвийскихъ мѣсяцевъ также носилъ это названіе. См. IosPE. I, 28.

<sup>4)</sup> Comptes rendus 1859, p. 126. Атл., табл. IV, № 1. Farnell, Gr. Cults, II, p. 686, прим.



гося за богиней Эроты и летящаго впереди голубя доказываетъ, что изображенная здѣсь богиня—несомнѣнно Афродита, представленная, по словамъ Стефани, въ ея роли „'Απάτορος“ или „Πάνδημος“. Въ другомъ мѣстѣ <sup>1)</sup> онъ считаетъ вазовое изображеніе Афродиты на возлѣ образомъ Афродиты 'Απάτορος и приводитъ для сравненія хорошо извѣстную статую Скопаса. Но, въ виду того, что, по нашему мнѣнію, эпитеты „'Απάτορος“ и „Πάνδημος“ совершенно различны, рассмотрѣніе здѣсь указанныхъ типовъ Афродиты мы считаемъ излишнимъ.

Замѣтимъ, что имя 'Απατορίας часто встрѣчается, какъ собственное, въ надписяхъ изъ области сѣвернаго Еввсина; между прочимъ оно имѣется въ одной ольвийской надписи, относящейся къ V вѣку до Р. Х., одной изъ двухъ надписей, извѣстныхъ отъ столь древняго времени <sup>2)</sup>.

#### Афродита Οὐρανία.

Мы должны упомянуть еще объ одномъ эпитетѣ Афродиты—Οὐρανία, встрѣчающемся въ трехъ фанагорійскихъ надписяхъ IV вѣка до Р. Х. <sup>3)</sup> и въ двухъ позднѣйшихъ пантикапейскихъ <sup>4)</sup>. Во всѣхъ этихъ надписяхъ, за исключеніемъ одной (II, 347), эпитетъ Οὐρανία соединенъ съ 'Απάτορος. Здѣсь можно вспомнить Геродота, который говоритъ (IV, 59), что Афродита Уранія была однимъ изъ божествъ, чтимыхъ Скивами, и была извѣстна у нихъ подъ именемъ Артимпасы. Впрочемъ, если справедливо наше предположеніе, что скинскіе религіозные или какіе-либо иные обычаи оказывали лишь весьма незначительное вліяніе на Ольвію въ древнѣйшій періодъ ея существованія, то свидѣтельство Геродота не имѣетъ особаго значенія. Fagnell <sup>5)</sup> говоритъ: „Наиболѣе яснымъ признакомъ восточной богини въ греческой общинѣ является эпитетъ Οὐρανία“. Далѣе, приводя въ примѣръ Пантикапей, какъ милетскую колонію, онъ обращаетъ вниманіе на то, что, судя по находкамъ, культъ этой богини былъ особенно распространенъ въ тѣхъ мѣстностяхъ, которыя имѣли сношенія съ Азіей. Кёне <sup>6)</sup> также приписываетъ происхожденіе культа Геліуса въ Ольвіи ея связямъ съ Синопю. Подобнымъ-же образомъ, конечно, могъ быть введенъ и культъ Афродиты Ураніи.

<sup>1)</sup> Comptes rendus 1871, табл. V, № 3 и стр. 138, 184.

<sup>2)</sup> InsPE. IV, 28a.

<sup>3)</sup> Ibid. II, 343, 347; IV, 418.

<sup>4)</sup> Ibid. II, 19, 28.

<sup>5)</sup> Gr. Cults, II, p. 629.

<sup>6)</sup> Mus. du P. K. I, 59.

Взвѣсивая всѣ данныя за существованіе въ Ольвіи культа Афродиты, мы должны признать, что прямыхъ доказательствъ въ пользу его существованія мы не имѣемъ, за исключеніемъ одной позднѣйшей надписи съ именемъ Афродиты *Εἰφλοια*. Но, тѣмъ не менѣе, мы имѣемъ основаніе предполагать, что культъ Афродиты имѣлъ нѣкоторое значеніе и въ Ольвіи, такъ какъ намъ извѣстно, что почитаніе Афродиты *Ἀπάτορος* вообще господствовало въ области сѣвернаго Евксина. Кромѣ того, въ пользу нашего предположенія свидѣтельствуетъ большое количество найденныхъ въ этой области, а особенно въ Херсонесѣ Таврическомъ, изображеній Афродиты.

### Артемиды.

Извѣстія относительно культа Артемиды въ Ольвіи обратны тѣмъ, которыя мы рассмотрѣли для культа Афродиты: извѣстія о культѣ Артемиды мы можемъ черпать изъ монетъ, а не изъ надписей<sup>1)</sup>. Этотъ типъ ольвийскихъ монетъ сравнительно болѣе рѣдокъ. Въ Британскомъ музеѣ имѣется экземпляръ (№ 16), на лицевой сторонѣ котораго изображена голова Артемиды, а на обратной — волчанъ съ ремнемъ. Повидимому, эта монета сходна съ той, которая приведена Пивомъ<sup>2)</sup>. Три монеты даны въ Берлинскомъ каталогѣ (№№ 128—130); онѣ похожи на вышеуказанную. Кёне<sup>3)</sup> описываетъ 6 монетъ, но изъ нихъ четыре признавались иногда монетами типа Деметры; здѣсь на обратной сторонѣ изображенъ дельфинъ или морской орелъ или тотъ и другой вмѣстѣ, такъ что нѣтъ основанія признавать изображеніе головы на лицевой сторонѣ принадлежащимъ Артемидѣ.

Прежде чѣмъ обратиться къ изученію тѣхъ литературныхъ источниковъ, которые касаются культа Артемиды на сѣверномъ Евксинѣ, мы считаемъ полезнымъ указать на надписи, сюда относящіяся. Изъ Фанагоріи мы имѣемъ одну надпись IV вѣка до Р. X.<sup>4)</sup>, начинающуюся словами: *Ξενοκλείδης Πόσιος ἀνέθυξε τὸν ναὸν Ἀρτέμιδι Ἀγροτέραι*. Съ этимъ можно сравнить одну фанагорійскую-же серебряную мо-

<sup>1)</sup> [Въ 1903 г. въ Ольвіи найдена надпись, заключающая въ себѣ прямое свидѣтельство о культѣ Артемиды въ этомъ городѣ. См. *Извѣстія И. Арх. Комм.* в. 10, стр. 7 сл., № 4].

<sup>2)</sup> *Die Antiken Münzen Nord-Griechenlands*, I, 1. Табл. X, № 6.

<sup>3)</sup> *L. cit.* pp. 62, 63.      <sup>4)</sup> *IosPE.* II, 344.

нету I вѣка до Р. Х., на обратной сторонѣ которой изображена голова Артемиды (Ἀρτεμῖς Ἀγροτέρα<sup>1)</sup>). Въ Пантикапейѣ найдена надпись IV вѣка до Р. Х. о посвященіи Артемидѣ Ἐφεσείῃ; она интересна тѣмъ, что лишній разъ указываетъ на связь Пантикапея съ Азіей<sup>2)</sup>. Затѣмъ известна надпись римскаго періода изъ Танаида, начинающаяся словами: θεᾶ Ἀρτέμιδι μεθεούση<sup>3)</sup>.

Большій интересъ, пожалуй, представляютъ двѣ надписи изъ Херсонеса<sup>4)</sup>, гдѣ, какъ мы видѣли, Артемиды почиталась какъ богиня - покровительница города и изображалась на монетахъ въ согопа *trigalis*<sup>5)</sup>. Первая изъ этихъ надписей, относящаяся къ III или II вѣку до Р. Х., фрагментарна, но содержитъ слова „τῆς Παρθένου“<sup>6)</sup>. Вторая надпись, представляющая собою весьма длинный декретъ въ честь Діофанта Синопскаго, полководца Миерадата Евпатора, содержитъ (1. 24) слова: „ἀ διὰ παντός Χερσονασιτῶν προστατοῦσα Παρθένος“, которыя мы уже приводили для сравненія съ эпитетомъ Аполлона Προστάτης. Далѣе въ декретѣ мы встрѣчаемъ упоминаніе о праздникѣ Παρθενεία въ честь Артемиды (1. 48 sq.):

„Δεδόχθαι ταῖ βουλαῖ καὶ τῶι δάμωι στεφανῶσαι Διόφαντον Ἀσκληπιοδώρου χρυσέωι στεφάνωι Παρθενείοις ἐν ταῖ πομπαῖ. . . . σταθῆμεν δὲ αὐτοῦ καὶ εἰκόνα χαλκείαν ἑνοπλον ἐν ταῖ ἀκροπόλει παρὰ τὸν τᾶς Παρθένου βωμόν καὶ τὸν τᾶς Χερσονάσου“.

Еще одна надпись изъ Херсонеса, относящаяся, вѣроятно, къ 150 г. до Р. Х.<sup>7)</sup>, содержитъ формулу присяги, дававшейся молодыми гражданами: „Ὀμνῶ Δία, Γᾶν, Ἄλιον, Παρθένον, θεοὺς Ὀλυμπίους καὶ Ὀλυμπίας“.

Такимъ образомъ, даже не прибѣгая къ помощи литературныхъ извѣстій, мы уже имѣемъ ясныя доказательства выдающагося значенія культа Артемиды въ Херсонесѣ<sup>8)</sup>.

<sup>1)</sup> Катал. Брит. муз., Понть, стр. 3, табл. I, 6.

<sup>2)</sup> IosPE. II, 11. Dittenberger, Syll.<sup>2</sup>, № 326; см. также Павс., 4, 31, 8: Ἐφεσίην δὲ Ἀρτεμιν πόλεις τε νομίζουσιν αἱ πάσαι καὶ ἄνδρες ἰδίᾳ θεῶν μάλιστα ἄγουσιν ἐν τιμῇ.

<sup>3)</sup> IosPE. II, 421.      <sup>4)</sup> Ibid. I, 184, 185.

<sup>5)</sup> См. Берлинскій катал., отд. Херсонеса; особенно см. табл. I, 6.

<sup>6)</sup> [О восстановленіи этой надписи см. IosPE. IV, стр. 277].

<sup>7)</sup> Приводится Fagnell'emъ, Gr. Cults, II, 567, изъ «*Revue des Etudes Grecques*» 1891, p. 338. [См. IosPE. IV, 79. Документъ датированъ авторомъ невѣрно: онъ не позднѣе начала III в. до Р. Хр.].

<sup>8)</sup> [За послѣдніе годы число найденныхъ въ Херсонесѣ надписей съ упоминаніемъ богини Παρθένος значительно увеличилось].

Исторія легендарной связи Артемиды съ Херсонесомъ Таврическимъ представляетъ много затрудненій. Прежде всего вспомнимъ Геродота; онъ говоритъ (IV, 103), что Тавры приносили лицъ, потергѣвшихъ кораблекрушеніе, въ жертву Дѣвѣ, и продолжаетъ: τὴν δὲ δαίμονα ταύτην τῇ θύοισι λέγουσι αὐτοὶ Ταῦροι Ἰφιγένειαν τὴν Ἀγαμέμνονος εἶναι. Къ этому Stein замѣчаетъ: „αὐτοὶ Ταῦροι, nicht die Hellenen“.

Fagnell<sup>1)</sup> полагаетъ, что культъ Артемиды Таврической въ Аттикѣ былъ первобытнымъ и что во всякомъ случаѣ онъ не могъ перейти первоначально съ Чернаго моря, такъ какъ культъ Бравронскіи указываетъ на очень ранній періодъ, между тѣмъ, какъ Крымъ открылся для греческой колонизаціи уже въ сравнительно позднюю эпоху. Повидимому, культъ Артемиды Таврической находился въ связи съ очень примитивнымъ типомъ кумира и съ неясной легендой о кровопролитіи, и Fagnell предполагаетъ, что когда чрезъ древнѣйшихъ крымскихъ колонистовъ распространились рассказы о жестокихъ религіозныхъ обрядахъ въ честь туземной богини, то произошло отождествленіе вслѣдствіе созвучія между названіемъ полуострова и названіемъ культа въ Бравронѣ (вѣроятно, Ταυροπόλος). Далѣе, онъ считаетъ, что имя Ифигеніи было мѣстнымъ именемъ Артемиды, и цитируетъ Павсанія<sup>2)</sup>: Ἄρτεμιδος ἐπικλησίην Ἰφιγένειας ἐστὶν ἱερὸν; ср. также Исхія п. сл. Ἰφιγένεια ἢ Ἄρτεμις.

Однако, замѣчается нѣкоторое несоотвѣтствіе между этимъ взглядомъ и тѣмъ, который тотъ-же Fagnell проводитъ на первыхъ страницахъ II тома, а именно, что культъ Артемиды можетъ быть прослѣженъ въ древности до доисторическаго періода и что онъ открытъ во всѣхъ главнѣйшихъ мѣстахъ греческихъ доисторическихъ поселеній; отсюда, а также по нѣкоторымъ примитивнымъ чертамъ культа, онъ заключаетъ, что культъ этотъ былъ „первобытнымъ наслѣдіемъ греческой націи“. Затѣмъ онъ говоритъ объ его диффузии при посредствѣ различныхъ токовъ греческой колонизаціи и указываетъ, что „онъ утвердился въ очень раннее еще время . . . въ Херсонесѣ Таврическомъ“. По указанію проф. Ridgeway<sup>3)</sup>, слѣды микенской культуры были найдены по берегамъ южной Россіи. Имѣя это въ виду, не можемъ-ли мы сдѣлать правдоподобное заключеніе, что варварская богиня Крыма была

<sup>1)</sup> Gr. Cults II. 452, 3.      <sup>2)</sup> II. 35, 1.

<sup>3)</sup> Early Age of Greece, vol. I, p. 182.

прямымъ потомкомъ Артемиды, почитавшейся жителями той-же области во времена микенской эпохи, и что Бравронская Артемида была потомкомъ той-же богини, но въ самой Греціи? Такимъ путемъ мы могли бы объяснить причину сходства между этими культуми. Съ теченіемъ времени должно было сказаться вліяніе литературы, возникшей на почвѣ мифа объ Ифигеніи; при этомъ культъ потерялъ отчасти свой примитивный характеръ, и Артемида оказалась главной богиней Херсонеса. Какъ мы уже упоминали выше, говоря о культѣ Аполлона въ Ольвіи и мифической его связи съ сѣверомъ. Несомнѣнно ольвійскій культъ Геракла подобнымъ-же образомъ подвергся воздѣйствію со стороны литературы.

Изъ вышесказаннаго мы можемъ вывести заключеніе объ извѣстномъ значеніи культа Артемиды въ Ольвіи; хотя прямыхъ тому доказательствъ, за исключеніемъ немногихъ приведенныхъ монетъ, мы не имѣемъ<sup>1)</sup>, но все же надо полагать, что Артемида имѣла свою долю почета въ городѣ, богомъ покровителемъ котораго былъ Аполлонъ.

#### Аѳина.

Изъ прочихъ богинь мы остановимся только на культѣ Аѳины, такъ какъ извѣстій о культѣ въ Ольвіи остальныхъ богинь, кромѣ четырехъ вышеуказанныхъ, мы не имѣемъ; при этомъ замѣтимъ, что культъ Аѳины не имѣетъ связи съ культуми этихъ четырехъ богинь, тогда какъ эти послѣднія имѣютъ нѣчто общее между собою. Въ ольвійскихъ надписяхъ совершенно не встрѣчаются упоминанія объ Аѳинѣ. Изъ всей области сѣвернаго Евксина съ именемъ ея извѣстны только двѣ надписи, а именно, посвященіе Аѳинѣ *Σωτείρα* изъ Херсонеса, IV вѣка до Р. X.<sup>2)</sup>, и посвященіе Аѳинѣ Линдійской изъ Неаполя<sup>3)</sup>. Однако, эта послѣдняя надпись имѣетъ нѣкоторое отношеніе къ Ольвіи, такъ какъ лицомъ, посвятившимъ ее, былъ Посидей, сынъ Посидея, по нашему мнѣнію тотъ-же самый, который посвятилъ въ Ольвіи надпись *Αφροδίτῃ Εὐπλοία*.

За то изображенія Аѳины и Горгоны представляютъ весьма обычный типъ на ольвійскихъ монетахъ. Весьма вѣроятно, что проис-

<sup>1)</sup> [Ср. надпись, указанную на стр. 112, прим. 1].

<sup>2)</sup> IosPE. IV, 82.      <sup>3)</sup> Ibid. I, 243.

хождение изображенія Аѳины было скорѣе коммерческаго характера, чѣмъ религіознаго, въ виду того, что Ольвія вела торговлю преимущественно съ Аѳинами, при чемъ аѳинскія монеты должны были быть хорошо извѣстны въ Ольвіи, какъ, впрочемъ, и во всемъ греческомъ мірѣ. Дѣйствительно, вполне возможно, что отсутствіемъ древнѣйшихъ монетъ изъ Ольвіи мы обязаны обращенію тамъ аѳинской монеты и (вѣроятно, немного позднѣе) кизикскихъ статеровъ въ качествѣ законной ходячей монеты. Что-же касается до большихъ, отлитыхъ изъ бронзы, монетъ, на которыхъ мы вскорѣ остановимъ вниманіе читателя, то онѣ должны были служить мелкой разнѣнной монетой для внутренняго обращенія <sup>1)</sup>).

Мы имѣемъ нѣсколько интересныхъ свѣдѣній относительно обращавшейся въ Ольвіи монеты въ одной надписи, изданной Латышевымъ <sup>2)</sup>). Надпись эта, относящаяся въ началу IV вѣка до Р. Х., представляетъ собою декретъ ольвійскихъ гражданъ, изданный съ цѣлью регулированія продажи золота и серебра. Послѣ постановленія о свободномъ впредь ввозѣ и вывозѣ „*χρυσίον ἐπίσημον ἢ ἀργύριον ἐπίσημον*“, декретъ далѣе устанавливаетъ слѣдующее: *πωλεῖν δὲ καὶ ὠνεῖσθαι πάντα πρὸς τὸ νόμισμα τὸ τῆς πόλεως, πρὸς τὸν χαλκὸν καὶ τὸ ἀργύριον τὸ Ὀλβιοπολιτικόν.*

Отсюда ясно, что Ольвія въ эту эпоху не имѣла своей золотой монеты (повидимому, вскорѣ послѣ того были выпущены въ обращеніе и золотыя монеты, такъ какъ другая надпись <sup>3)</sup>) говоритъ о 1000 золотыхъ монетъ); изъ этого мѣста можно также вывести заключеніе, что мѣдная монета обращалась въ большемъ количествѣ, чѣмъ серебряная, такъ какъ она упомянута на первомъ мѣстѣ, а не въ порядкѣ цѣнности, какъ было сказано въ началѣ декрета по отношенію къ золоту и серебру.

Нѣсколько далѣе тотъ-же декретъ опредѣляетъ: *τὸ δὲ χρυσίον πωλεῖν καὶ ὠνεῖσθαι τὸν μὲν στατῆρα τὸν Κυζικηνὸν ἑνδεκάτου ἡμισιατήρου καὶ μήτε ἀξιώτερον μήτε τιμιώτερον. τὸ δ' ἄλλο χρυσίον τὸ ἐπίσημον ἅπαν καὶ ἀργύριον τὸ ἐπίσημον πωλεῖν καὶ ὠνεῖσθαι ὡς ἂν ἀλλήλους πείθωσι.*

На основаніи спеціальнаго упоминанія о статерахъ Кизика мы могли бы заключить, что въ эту эпоху они были наиболѣе распростра-

<sup>1)</sup> Ср. Lenormant, La monnaie dans l'antiquité, vol. I, p. 157.

<sup>2)</sup> IosPE, I, 11.

<sup>3)</sup> IosPE, I, 12. Нѣтъ необходимости считать эти монеты безусловно ольвійскими; онѣ могли быть изъ Пантикапея или Кизика.

ненными въ Ольвіи монетами. Но сношенія между Ольвіей и Аѳинами были особенно дѣятельны въ болѣе древній періодъ, еще до Пелопоннесской войны, и торговля поднялась до наибольшей высоты, вѣроятно, въ эпоху Геродота, такъ что весьма возможно, что въ древнѣйшее время узаконенной монетной системой въ Ольвіи была аѳинская. Однимъ изъ наиболѣе часто встрѣчающихся на ольвійскихъ монетахъ клеймъ является голова Аѳины. По этому поводу проф. Percy Gardner высказалъ (частнымъ образомъ) слѣдующее интересное соображеніе: „Клеймо часто выставляется на монетѣ, чтобы показать, что она имѣетъ свободное обращеніе въ какой-либо мѣстности за предѣлами того мѣста, гдѣ монета была чеканена. Не значить-ли это, что монета прошла черезъ какую-либо аѳинскую факторію“?

Но вообще относительно коммерческой исторіи сѣвернаго Евксина нужно замѣтить, что въ этой научной области чувствуется нѣкоторый недостатокъ въ свѣдѣніяхъ, дасть которые могъ бы намъ столь компетентный Геродотъ. Но онъ, повѣствуя такъ много о торговлѣ во дни сѣдой древности, въ то-же время очень мало говоритъ объ Ольвіи и о греческихъ колоніяхъ этой области и почти не упоминаетъ о торговлѣ на сѣверномъ Евксинѣ, за исключеніемъ одного мѣста (IV, 17), гдѣ онъ говоритъ о Скиавахъ, „οἱ οὐκ ἐπὶ σιτήσι σπεύρουσι τὸν αἴτον ἀλλ' ἐπὶ πρήσι“.

Во всякомъ случаѣ, большинство нумизматовъ согласно опредѣляютъ мѣсто для большихъ отлитыхъ изъ бронзы монетъ среди древнѣйшихъ ольвійскихъ монетъ <sup>1)</sup>. На лицевой сторонѣ одной изъ меньшихъ по размѣру подобныхъ монетъ <sup>2)</sup> изображена голова Аѳины весьма архаическаго характера. Относительно изображенной на нѣкоторыхъ другихъ монетахъ этого типа головы Горгоны будетъ упомянуто ниже.

Въ каталогѣ Британскаго музея нѣтъ ни одной монеты съ головой Аѳины; въ Берлинской коллекціи имѣется только одна такая монета (№ 133), повидимому, болѣе поздняго времени, хотя нужно замѣтить, что вслѣдствіе очень скупаго указанія датъ въ каталогѣ, во всѣхъ прочихъ отношеніяхъ великолѣпномъ, нерѣдко бываетъ затруднительно опредѣлить въ точности тотъ періодъ, къ которому издатель относитъ данную монету.

<sup>1)</sup> Кене относитъ ихъ къ началу V вѣка или даже къ болѣе ранней эпохѣ.

<sup>2)</sup> Pick, табл. VIII, 1.

Кене (стр. 35) дасть 4 литыя монеты, подобныя вышеуказаннымъ монетамъ Пика, и четыре бронзовыя чеканенныя (стр. 61). Изъ этихъ послѣднихъ одна (№ 101), повидимому, сходна съ монетой, данной Пикомъ<sup>1)</sup>. На лицевой ея сторонѣ изображена голова Паллады, а на обратной—сова. Двѣ предшествующія монеты на таблицѣ Пика (№№ 15 и 16), повидимому, также имѣють изображенія головы Аѣины; на оборотной сторонѣ ихъ изображена сова. № 36 Пика сходенъ съ № 100 Кене и съ № 133 Берлинской коллекціи. На лицевой сторонѣ этой послѣдней монеты изображена голова Паллады и помѣщено клеймо въ видѣ вѣтви; на обратной сторонѣ ея видны копье и щитъ. На монетѣ Пика № 37, вѣроятно, изображена также Аѣина; на обратной сторонѣ здѣсь помѣщенъ щитъ.

Въ этомъ заключаются главнѣйшія нумизматическія извѣстія о культѣ Аѣины въ Ольвіи; кромѣ того, необходимо упомянуть объ извѣстномъ медальонѣ, найденномъ въ области сѣвернаго Евксина<sup>2)</sup> и нынѣ хранящемся въ Эрмитажѣ. Онъ изображаетъ Аѣину *Παρθένοσ*; и, по всей вѣроятности, происходитъ изъ Аѣинъ.

Въ данномъ у Fagnell'я спискѣ тѣхъ мѣстъ, гдѣ существовалъ культъ Аѣины, совершенно отсутствуютъ какія-либо мѣстности изъ области сѣвернаго Евксина. Но въ то-же время онъ говоритъ<sup>3)</sup>: „Въ виду того, что уже съ древнѣйшихъ временъ мы встрѣчаемъ культъ Аѣины установившимся въ самыхъ различныхъ частяхъ греческаго міра, мы можемъ вывести заключеніе, что она была первобытнымъ эллинскимъ божествомъ „Ахейскаго“ періода и что она или первоначально была почитаема также дорическими и іоническими племенами, или-же культъ ея былъ принятъ ими на мѣстахъ новыхъ ихъ поселеній“. Съ другой стороны мы знаемъ, что Аѣина была чтима въ Милетѣ, родномъ городѣ первыхъ ольвійскихъ колонистовъ<sup>4)</sup>. Мы естественно должны ожидать, что Аѣинѣ принадлежало почетное мѣсто среди боговъ Милета, города, съ гордостью считавшаго себя аѣинской колоніей; Милетъ въ свою очередь, весьма вѣроятно, долженъ былъ передать этотъ культъ своей колоніи Ольвіи, гдѣ, благодаря коммерческимъ сношеніямъ ея съ Аѣинами, онъ могъ еще усилиться.

<sup>1)</sup> Табл. X. 17.

<sup>2)</sup> Harrison and Verrall, *Myth, and monum. of ancient Athens*, p. 454.

<sup>3)</sup> *Gr. Cults*, I, p. 454.      <sup>4)</sup> Herod. I, 19.



Изображеніе Горгоны, встрѣчающееся на ольвійскихъ монетахъ, даетъ поводъ къ вопросамъ значительной трудности по отношенію какъ къ типу, такъ и къ божеству, съ которымъ это изображеніе находится въ связи. Разсказъ о томъ, что Аѳина собственноручно умертвила Медузу, не очень древняго происхожденія; Гесіодъ не упоминаетъ о немъ; Еврипидъ, повидимому, былъ первымъ литературнымъ авторитетомъ для этого мифа <sup>1)</sup>. Fagnell считаетъ первоначальной причиною его участіе Аѳины къ Персею. Furtwängler (въ словарѣ Roscher'a) устанавливаетъ, что изображеніе Аѳины съ Горгонеиономъ не встрѣчено на памятникахъ ранѣе VII вѣка, и полагаетъ, что не имѣется литературнаго извѣстія болѣе древняго, чѣмъ вышеприведенное, о томъ, что Аѳина носила Горгонеионъ въ видѣ эмблемы или употребляла его какъ орудіе ужаса <sup>2)</sup>. Разумѣется, дата ассоціаціи Аѳины съ Горгоной достаточно уже древняя, чтобы мы имѣли право разсматривать изображеніе Горгоны на ольвійскихъ монетахъ какъ эмблему Аѳины; но существуетъ и иной взглядъ, согласно которому Горгонеионъ имѣетъ связь съ Аполлономъ. Homolle <sup>3)</sup> въ своей статьѣ по поводу изображенія Горгоны, найденнаго на пьедесталѣ одной статуи на Делосѣ, которое онъ считаетъ простымъ „ἀποτρόπαιον“, высказываетъ мнѣніе о существованіи тѣсной связи между Аполлономъ и Горгоной, цитируя Гомера (Иліада XV, 229, 308, относительно употребленія Аполлономъ эгиды) и Макробія (I, 17, 67). Послѣдній авторъ, описывая статую Аполлона въ Иераполѣ, говоритъ: „Summisque ab humeris Gorgoneum velamentum redimitum anguibus tegit scapulas“. Homolle замѣчаетъ, что изображеніе Горгоны встрѣчается на монетахъ совмѣстно съ эмблемами Аполлона, и приводитъ въ качествѣ примѣра, изображеніе дельфина на ольвійскихъ монетахъ. Но такое заключеніе намъ кажется не убѣдительнымъ, такъ какъ изображенія дельфина или вообще рыбъ, какъ мы видѣли выше, встрѣчаются на ольвійскихъ монетахъ не только вмѣстѣ съ Аполлономъ, но и съ иными божествами; напр., такія изображенія есть на монетахъ, на лицевой сторонѣ которыхъ помѣщена голова Деметры. Вопросъ этотъ, по всей вѣроятности, не можетъ быть разрѣ-

<sup>1)</sup> Ion. 987 sq.

<sup>2)</sup> Онъ смотритъ на два упоминанія о Горгонеионѣ въ Иліадѣ (XI, 35 и V, 741), какъ на позднѣйшія вставки.

<sup>3)</sup> Bull. de corr. Hell. XII (1888), 471, Pl. XII.

шенъ теперъ, но тотъ фактъ, что единственными типами большихъ бронзовыхъ ольвійскихъ монетъ являются изображенія Аѳины и Горгоны (включая также великолѣпную голову на позднѣйшей изъ этихъ монетъ), долженъ имѣть нѣкоторое значеніе; на основаніи этого мы вполнѣ можемъ ассоціировать изображеніе Горгоны на этихъ монетахъ скорѣе съ Аѳиной, чѣмъ съ Аполлономъ. Если мы были въ правѣ настаивать на значеніи аѳинскаго вліянія при установленіи изображенія Аѳины въ качествѣ ольвійскаго монетнаго типа, то вышесказанное можетъ служить дополнительнымъ подтвержденіемъ нашего заключенія.

Разсмотрѣніе монетнаго типа съ изображеніемъ Горгоны представляетъ нѣкоторыя трудности. По всей вѣроятности, онъ заимствованъ съ Востока около конца VIII или начала VII вѣка до Р. Х.; древнѣйшій извѣстный экземпляръ представляетъ собою плитка изъ Камира, относящаяся къ VII вѣку<sup>1)</sup>. Всѣ древнѣйшія изображенія Горгоны имѣли отвратительный видъ, изъ котораго, путемъ постепеннаго перехода, выработался со временемъ великолѣпный типъ.

Цѣлый рядъ бронзовыхъ монетъ, открытыхъ на аѳинскомъ агрополѣ, можетъ иллюстрировать эти постепенныя измѣненія; начало монетъ средняго типа въ Аѳинахъ относится ко времени ранѣе 480 г. до Р. Х.<sup>2)</sup> Въ области-же Чернаго моря этотъ типъ извѣстенъ ранѣе 450 г. до Р. Х.; здѣсь онъ открытъ въ долинѣ р. Кубани<sup>3)</sup>. Во второй половинѣ V вѣка онъ сдѣлался общераспространеннымъ<sup>4)</sup>. Замѣтимъ здѣсь, что типъ Горгоны, подобный вышеуказанному кубанскому, найденъ также въ Крыму; онъ принадлежитъ времени ближе къ IV столѣтію<sup>5)</sup>. Золотыя „Горгоны“ были найдены въ Керчи въ могилахъ V вѣка. Наиболѣе совершенный типъ головы Горгоны появляется уже въ V вѣкѣ, но обычнымъ онъ дѣлается лишь въ IV столѣтіи; сперва появляется сновойный стиль, а затѣмъ—патетическій<sup>6)</sup>.

Несмотря, однако, на несомнѣнную эволюцію болѣе привлекательнаго типа Горгоны, авторъ не считаетъ возможнымъ признать велико-

<sup>1)</sup> D a r e m b e r g - S a g l i o, fig. 3633.

<sup>2)</sup> Ibid., fig. 3639.    <sup>3)</sup> Comptes rendus 1877, Pl. 1 n. стр. 7.

<sup>4)</sup> См. J. H. S. XIII (1892), p. 236, fig. 4; p. 238, fig. 10; (здѣсь fig. 4 отнесена къ VI вѣку).

<sup>5)</sup> Antiq. du Bosph. Cimm. Pl. XXI, 12, etc.

<sup>6)</sup> Экземпляръ съ изображеніемъ прекрасной головы, безъ крыльевъ, приводится въ «Comptes rendus» 1876, pl. III, 28, p. 147

лѣпную голову на монетѣ, описанной Пикомъ <sup>1)</sup>, за голову Горгоны. Во взглядѣ на эту монету авторъ встрѣтилъ поддержку со стороны проф. Percy Gardner'a. Онъ указываетъ (въ частномъ письмѣ), что здѣсь недостаетъ крыла, но не даетъ опредѣленія для этого типа, хотя и предполагаетъ типъ нимфы(?). Это предположеніе стоитъ того, чтобы на немъ нѣсколько остановиться. Всякій, кто видѣлъ различныя головы нимфъ en face, изображенныя въ трудѣ проф. Гарднера „Types of Greek coins“, не можетъ не признать сходства ихъ съ головой, изображенной на интересующей насъ большой ольвійской монетѣ. Для сравненія укажемъ сперва на сиракузскую монету <sup>2)</sup> съ головой Ареусы, работы художника Кимона, затѣмъ обратимъ вниманіе на нимфъ, изображенныхъ на монетахъ Лариссы <sup>3)</sup> и Кизика <sup>4)</sup>. Безъ сомнѣнія, сходство этихъ изображеній съ изображеніемъ головы на ольвійской монетѣ достаточно близко для того, чтобы оправдать соблазнительное отождествленіе ея съ головой нимфы <sup>5)</sup> и избѣгнуть опредѣленія ея, какъ типа Горгоны. Приводимъ здѣсь описаніе подобнаго-же экземпляра изъ Берлинскаго каталога, № 2:

Лиц. стор.

Женская голова en face, съ развѣвающимися волосами, въ оже-рельѣ изъ шариковъ, хорошаго стиля.                   Æ. 17½.

Обр. стор.

ΟΛΒΙΝ <sup>6)</sup>. Орелъ на дельфинѣ; голова слѣва повернута вправо; крылья распростерты. Внизу Γ или похожая буква <sup>7)</sup>.

Добавимъ къ этому, что von Sallet въ Берлинскомъ каталогѣ (изд. 1888 г.) описываетъ этотъ типъ только какъ „женскую голову“, тогда какъ раньше, при описаніи этой монеты <sup>8)</sup>, онъ называлъ ее „хорошимъ образцомъ очень рѣдкихъ большихъ литыхъ ольвійскихъ монетъ или медальоновъ съ изображеніями женской головы (Горгоны?)“

<sup>1)</sup> L. cit. Pl. VIII, 4. Она дана въ Берлинскомъ каталогѣ, р. 19. Коллекція Британскаго музея, со времени напечатанія каталога ольвійскихъ монетъ, обогатилась еще однимъ экземпляромъ.   <sup>2)</sup> Types of Greek coins. Pl. VI, 22.

<sup>3)</sup> Ibid. Pl. VIII, 35.   <sup>4)</sup> Ibid. Pl. X, 46.

<sup>5)</sup> Относительно обширнаго класса монетъ съ изображеніями головъ нимфъ en face см. Gardner, l. cit., p. 154.

<sup>6)</sup> Слѣдуетъ обратить вниманіе на эту форму названія города.

<sup>7)</sup> Кене (р. 35, № 6) описываетъ подобную монету слѣдующимъ образомъ: «Tête de Meduse d'un style plus moderne et avec une belle expression».

<sup>8)</sup> Zeitschr. f. Num. 1887, p. 5.

и орла, изящнаго стиля“. Мы въ правѣ заключить изъ этого, что von Sallet при изданіи каталога отказался отъ своего прежняго сомнительнаго опредѣленія. Описание этой монеты помѣщено между описаніями монетъ № 1 (у Пика № 3) и № 3 (у Пика № 2). Эти двѣ монеты описаны слѣдующимъ образомъ:

Лиц. стор.

№ 1. Изображеніе Горгоны en face, архаическаго стиля, съ высунутымъ языкомъ <sup>1)</sup>.

№ 3. Изображеніе Горгоны en face, архаическаго стиля, съ высунутымъ языкомъ.

(№№ 4—12 представляютъ собою монеты меньшихъ размѣровъ, болѣе или менѣе сходныхъ типовъ).

Если такое расположеніе основано на хронологіи, хотя это весьма сомнительно, въ виду указаннаго уже недостатка датъ въ каталогѣ, то, конечно, отождествленіе этого типа съ Горгоной становится невозможнымъ или, по крайней мѣрѣ, мало вѣроятнымъ. Врядъ-ли можно думать, чтобы монеты съ изображеніемъ головъ, столь отличныхъ другъ отъ друга типовъ, могли быть въ обращеніи въ одномъ и томъ-же городѣ въ одно и то-же время и относиться, притомъ, къ одному и тому-же божеству. Въ Берлинскомъ каталогѣ имѣется описаніе монеты (№ 13), которая не встрѣчается у Пика:

Лиц. стор.

Изображеніе Горгоны, безъ высунутаго языка, стариннаго стиля.

Монета № 14 сходна съ этой.

Всѣ вышеприведенныя монеты отлиты изъ бронзы и имѣютъ большіе размѣры. Въ Берлинскомъ каталогѣ подь № 36 дано описаніе еще одной серебряной монеты, скорѣе позднѣйшаго періода:

Лиц. стор.

Голова Горгоны en face, повидимому, безъ высунутаго языка <sup>2)</sup>.

Обр. стор.

ΑΡΙΧ съ орломъ, съ распростертыми крыльями вправо, стоящимъ на дельфинѣ.  $\text{Æ. } 17\frac{1}{2}$ .

ΑΡΙΧ, въ свободныхъ мѣстахъ между четырьмя спицами колеса.

Обр. стор.

ΟΛΙ. Орелъ съ поднятыми крыльями, на дельфинѣ, влѣво.

$\text{Æ. } 11$ .

Обр. стор.

ΟΛΒΙΟ, надъ дельфиномъ влѣво.  
Внизу: ΚΡΙ  $\text{Æ. } 2$ .

<sup>1)</sup> [См. подобную монету у Бурачкова, табл. I. № 3, стр. 38].

<sup>2)</sup> Не есть-ли это та-же монета, которая дана у Пика, табл. X, 10?

Кѣне <sup>1)</sup> относить эту монету къ началу III вѣка, что не отличается особенно отъ той даты, которую можно было бы опредѣлить по мѣсту этой монеты въ Берлинскомъ каталогѣ. Не говоритъ-ли это также противъ того, чтобы признавать великолѣпную голову на бронзовой монетѣ, относящейся почти несомнѣнно къ болѣе раннему времени, за голову Горгоны?

### Зевсѣ.

Теперь приступимъ къ разсмотрѣнію культа Зевса. На первомъ мѣстѣ въ числѣ ольвійскихъ культовъ необходимо было поставить культъ Аполлона. Слѣдующее мѣсто по справедливости должно было принадлежать Деметрѣ, послѣ которой вполнѣ естественно было обратиться къ остальнымъ богинямъ, по ихъ тѣсной связи. Слѣдующаго же мѣста никто не можетъ оспаривать у Зевса. Относительно общихъ замѣчаній по поводу отсутствія на памятникахъ Зевса отличительныхъ религіозныхъ атрибутовъ (такъ какъ культъ его былъ преимущественно эллинскимъ, а не мѣстнымъ), мы сошлемся на Fagnell'я <sup>2)</sup>. Такимъ образомъ мы не можемъ ожидать встрѣтить въ Ольвіи для Зевса эпитеты такого спеціальнаго интереса, какъ для нѣкоторыхъ другихъ боговъ, хотя здѣсь какъ разъ имѣется одно замѣчательное исключеніе въ видѣ Зевса Ὀλζιος.

Первой ольвійской надписью, гдѣ встрѣчается имя Зевса, является декретъ <sup>3)</sup>, которымъ жалуются 1000 золотыхъ монетъ и статуя Каллинибу, сыну Евксена. Декретъ этотъ, отнесенный Латышевымъ къ IV вѣку до Р. Х., оканчивается словами: Ὁ δῆμος Διὶ Σωτήρι. Имя Зевса-Спасителя встрѣчается еще въ двухъ ольвійскихъ надписяхъ, изъ коихъ одна <sup>4)</sup> относится уже ко II вѣку по Р. Х., а отъ другой <sup>5)</sup> сохранился лишь отрывокъ. Первая изъ этихъ надписей содержитъ посвященіе Зевсу-Спасителю отъ частнаго лица: Εὐχαριστήριον ὑπὲρ εἰρήνης καὶ σωτηρίας τῆς πόλεως. Съ этою надписью можно сравнить одну надпись изъ Херсонеса <sup>6)</sup>, II вѣка по Р. Х., въ которой говорится, что лицо съ несохранившимся именемъ τὸ τεῖχος οἰκοδόμησεν ἐκ τῶν ἰδίων Διὶ Σωτήρι ὑπὲρ ἑαυτοῦ καὶ τῆς πόλεως εὐσταθείας <sup>7)</sup>.

<sup>1)</sup> L. cit., p. 42, № 3.

<sup>2)</sup> Gr. Cults, I, p. 121, 61.

<sup>3)</sup> IosPE, I, 12.

<sup>4)</sup> IosPE, I, 91.

<sup>5)</sup> Ibid. I, 92.

<sup>6)</sup> Ibid. I, 202.

<sup>7)</sup> [Ср. выше стр. 40].

Извѣстна также одна пантикапейская надпись <sup>1)</sup> съ именами Ζεὺς Σωτήρ и Ἦρα Σώτειρα <sup>2)</sup>; надпись относится къ императорскому періоду, и посвященіе сдѣлано ὑπὲρ βασιλέως Τειράνου νείκης <sup>3)</sup>.

Найдена одна фрагментарная надпись III вѣка до Р. Х. съ именемъ Зевса Ἐλευθέριος <sup>4)</sup>; это—хорошо извѣстный эпитетъ Зевса, хотя онъ и не встрѣченъ ни въ какомъ иномъ мѣстѣ изъ области Понта Евксинскаго.

Эпитетъ Зевса „Βασιλεύς“ встрѣчается въ одной надписи, изданной Латышевымъ <sup>5)</sup> и отнесенной имъ къ III вѣку до Р. Х.:

[Ὁ δῆμος] Εὐρησίβιον Δημητρίου Διὶ Βασιλεῖ  
[ἀρετῆς] ἔνεκεν καὶ εὐνοίας τῆς εἰς αὐτόν <sup>6)</sup>.

Зевсу Полиарху была посвящена одна башня, по свидѣтельству надписи, изданной Латышевымъ <sup>7)</sup> и отнесенной имъ ко II вѣку по Р. Х. Farnell <sup>8)</sup> говоритъ о третьемъ вѣкѣ до Р. Х., но не объясняетъ причинъ такого опредѣленія. Какого-либо иного примѣра для этого эпитета онъ не приводитъ; сходный съ этимъ эпитетъ Зевса „Πολιεύς“ встрѣчается во многихъ мѣстахъ, а особенно въ Аѳинахъ. Этотъ культъ выражалъ собою союзъ государства.

Однако, наиболѣе интереснымъ для нашего изслѣдованія эпитетомъ Зевса является Ὀλβίος, встрѣчающійся въ одной надписи, изданной Латышевымъ <sup>9)</sup> и отнесенной имъ къ царствованію Септимія Севера, 193—211 по Р. Х. Она представляетъ собою декретъ въ честь Каллисѳена, въ которомъ между прочимъ говорится: ἱερεὺς δὲ γενόμενος τοῦ προεστῶτος τῆς πόλεως ἡμῶν θεοῦ Διὸς Ὀλβίου.

Остановимся на довольно любопытныхъ разсужденіяхъ Farnell'я относительно послѣдняго эпитета. Онъ говоритъ <sup>10)</sup>: „Зевсъ былъ не только охранителемъ царскаго достоинства, но также и покровителемъ семейной собственности, и былъ почитаемъ какъ Зевсъ Κτήσιος.... Этотъ культъ былъ, главнымъ образомъ, аттическимъ; мы находимъ подобные-же культы Зевса Πλοῦσιος въ Спартѣ (Paus. III, 19, 7) и Зевса

<sup>1)</sup> Ibid. II, 29.

<sup>2)</sup> Ср. посвященіе Аѳинѣ Σώτειρα изъ Херсонеса, IV вѣка до Р. Х., IosPE. IV, 82.

<sup>3)</sup> Farnell не приводитъ въ своемъ географическомъ указателѣ ни одной изъ упомянутымъ здѣсь надписей. <sup>4)</sup> IosPE. IV, 458. <sup>5)</sup> Ibid. I, 105.

<sup>6)</sup> Для другихъ свѣдѣній о культѣ Зевса Βασιλεύς; а см. Pauly-Wissowa, Real-Encycl. III, p. 82 и особенно статью Greenwell'я, J. H. S., vol. II, p. 78.

<sup>7)</sup> IosPE. I. 101.

<sup>8)</sup> Gr. Cults, p. 161.

<sup>9)</sup> IosPE. I, 21.

<sup>10)</sup> Gr. Cults, I, p. 55.

Ἰὸλβιος въ Киливіи“. Въ подтвержденіе послѣдняго онъ цитируетъ надпись, относящуюся ко времени около 200 г. до Р. Х. и изданную Hicks'ом<sup>1)</sup>: Διὶ Ἰὸλβίῳ ἱερεὺς Τεῦκρος Ταρκοάριος. Но, повидимому, самъ Hicks объясняетъ эпитетъ въ томъ смыслѣ, что онъ относится къ „царямъ“ Ольбы и носить скорѣе мѣстный, чѣмъ описательный характеръ.

Fagnell приводитъ еще одно извѣстіе, а именно надпись С. I. G. 2017, представляющую декретъ изъ еракійскаго Херсонеса: „Κάλλιστος ὑπὲρ τοῦ υἱοῦ Ἀλεξάνδρου Διὶ Ἰὸλβίῳ εὐχαριστήριον“. Воескh замѣчаетъ къ этой надписи: „Ζεὺς Ἰλβιος non potus“. Въ послѣдней изъ упомянутыхъ надписей было бы вполне естественно разсматривать Ἰλβιος, какъ описательный эпитетъ, и сравнить его съ κτήσιος; но, несомнѣнно, и въ Ольбѣ, и въ Ольвіи онъ былъ первоначально мѣстнымъ эпитетомъ, при чемъ въ значеніи его заключалась игра словъ. Preller-Robert<sup>2)</sup>, комментируя надпись Латышева (I. 24), говоритъ: „Ζεὺς Ἰὸλβιος былъ, повидимому, городскимъ богомъ Ольвіи“. Врядъ-ли это заключеніе правильно въ обычномъ смыслѣ этого термина: вѣдь мы уже видѣли, что Аполлонъ былъ настоящимъ городскимъ божествомъ Ольвіи. Поэтому правильнѣе было бы сказать: „Ἰὸλβιος, имя Зевса, подъ которымъ онъ былъ почитаемъ въ Ольвіи“<sup>3)</sup>.

Кромѣ вышеприведенныхъ эпитетовъ Зевса, на ольвийскихъ надписяхъ иныхъ не встрѣчается, но мы можемъ привести одну надпись изъ Неаполя<sup>4)</sup>: Διὶ Ἀταβύριω Ποσιδέος Ποσιδέου χαριστήριον. Этотъ Посидей, безъ сомнѣнія, то-же лицо, отъ котораго до насъ дошло посвященіе Афродитѣ Εὐπλοία въ Ольвіи. На Родосѣ была гора Атабиръ, ἐξ οὗ ὁ Ζεὺς Ἀταβύριος (Steph. Byz.). Аэина, вмѣстѣ съ Зевсомъ Атабиріемъ, была чтима въ Агригентѣ<sup>5)</sup>. Preller-Robert<sup>6)</sup> цитируетъ Пиндара, Ol. VII. 87: „Ζεῦ πάτερ νότισιν Ἀταβύριου μεδέων“.

Ольвийскія монеты, для которыхъ изображеніе Зевса служитъ типомъ, не отличаются особою многочисленностью и не представляютъ

<sup>1)</sup> J. H. S. 1891, p. 226.    <sup>2)</sup> Gr. Myth. I<sup>2</sup>. 867.

<sup>3)</sup> См. Brit. Mus. Cat. of Coins, Ликаонія, p. 1 VI, замѣтка: «Ἰὸλβιος, хорошо извѣстный эпитетъ Зевса, можетъ означать: 1) бога благоденствія, 2) бога Ольбы (или, въ нашемъ случаѣ, Ольвіи). Абстрактная идея благоденствія представлена конкретно въ видѣ бога Зевса Ἰὸλβιος». Монеты изъ Ольбы съ треномъ и перунами Зевса Ἰὸλβιος относятся, вѣроятно, къ концу перваго вѣка до Р. Х. и началу слѣдующаго вѣка.

<sup>4)</sup> IosPE. I, 242.    <sup>5)</sup> Welcker, Gr. G. II, 282; Polyb. XI, 27.    <sup>6)</sup> Gr. Myth. I, 136.

большого интереса. Первая изъ такихъ монетъ, приводимыхъ Пикомъ, изображена у него на табл. XI, № 3, и, повидимому, тождественна съ описанною въ Берлинскомъ каталогѣ подъ № 125. На лицевой сторонѣ ея изображена увѣнчанная лаврами голова Зевса; на обратной—скипетръ, нижній конецъ котораго представляетъ собою копье, а верхній имѣеть видъ лиліи (или лотоса?).

Этотъ типъ обратной стороны у Кёне <sup>1)</sup> нѣсколько странно описанъ, какъ „*flèche, pointe en bas*“: на монетѣ Пика этотъ предметъ имѣеть весьма отдаленное сходство со стрѣлой. Затѣмъ Кёне говоритъ, что на монетѣ представленъ, по всей вѣроятности, Зевсъ-Сотеръ, но не приводитъ соображеній въ пользу такого отождествленія. Монеты Берлинскаго каталога №№ 126 и 127 — подобны; на основаніи мѣста ихъ какъ въ каталогѣ, такъ и у Пика, нужно думать, что онѣ относятся къ болѣе позднему времени. Слѣдующая приводимая Пикомъ монета <sup>2)</sup> имѣеть на лицевой сторонѣ очень изящную голову Зевса, а на обратной—орла съ распростертыми крыльями; оба изображенія исполнены сравнительно очень выпуклой работой. Монета № 5 сходна, но не одинакова съ № 63 по Берлинскому каталогу; разница между ними въ томъ, что монета Берлинскаго каталога имѣеть на щекѣ Зевса клеймо въ видѣ кадуцея. На обратной сторонѣ—изображеніе орла. Монета № 6 имѣеть кадуцей на лбу головы Зевса. У Кёне имѣются описанія нѣсколькихъ императорскихъ монетъ съ изображеніями возсѣдающаго Зевса <sup>3)</sup>, тогда какъ Пикъ на своихъ таблицахъ помѣстилъ только одну <sup>4)</sup>. На лицевой сторонѣ изображена сидящая фигура, держащая скипетръ, а на обратной—стоящая фигура Фортуны съ рогомъ изобилія и рулемъ. Вѣроятно, присутствіе скипетра заставляеть Кёне признать въ сидящей фигурѣ Зевса; въ Берлинскомъ каталогѣ (№ 134) она отождествлена съ Аполлономъ <sup>5)</sup>.

### Гермесъ.

Займемся теперь культомъ Гермеса. Извѣстія о немъ даютъ какъ надписи, такъ и монеты ольвійскія. Вообще нерѣдки случаи сов-

<sup>1)</sup> L. cit., p. 59.

<sup>2)</sup> Pl. XI, 4.

<sup>3)</sup> De Koenne, l. cit., p. 88.

<sup>4)</sup> Табл. XI, 22.

<sup>5)</sup> Если признать правильнымъ отождествленіе фигуры съ Зевсомъ, то не представится ли возможнымъ, принявъ во вниманіе рисунокъ обратной стороны, считать эту фигуру за изображеніе Зевса? Ὀλύσιος?



мѣстнаго почитанія Аполлона и Гермеса, какъ братской четы, при чемъ Аполлонъ считался глашатаемъ и пророкомъ Зевса, а Гермесъ олицетворялъ его распростертую десницу; таковыми считались ихъ роли, когда изображенія ихъ помѣщались рядомъ на улицахъ и передъ дверьми домовъ,—Аполлона, какъ Ἀπολλεύς, а Гермеса какъ Ἐνὸδιος <sup>1)</sup>. Уже въ виду этого мы можемъ ожидать свидѣтельствъ о культѣ Гермеса въ Ольвіи, гдѣ Аполлонъ занималъ столь почетное положеніе. Гермесъ былъ богомъ ремесль, рынковъ и торговли какъ на сушѣ, такъ и на морѣ; поэтому на рыночной площади каждаго значительнаго города находилась статуя Гермеса Ἀγοραῖος. Въ качествѣ рыночнаго бога онъ упоминается и въ двухъ ольвійскихъ надписяхъ (см. ниже).

Древнѣйшая ольвійская надпись съ именемъ Гермеса относится къ третьему вѣку до Р. Х. <sup>2)</sup>; начинается она слѣдующими словами:

[Νικόδρο]μος Διονυσίου [γυμνασ]ταρχήζα  
[τὸν υἱ]όν (?) Διονύσιον Ἑρμ[ῆ] καὶ Ἑρακλεῖ.

Повидимому, эта надпись представляетъ собою посвященіе Гермесу въ его роли ἀγώνιος <sup>3)</sup>.

Гермесъ Ἀγοραῖος былъ богомъ, которому ольвійскіе агораномы совершали приношенія. Двѣ изъ подобныхъ посвятительныхъ надписей дошли до насъ <sup>4)</sup>. Надъ первой изъ нихъ имѣется рѣзба, которую Латышевъ описываетъ слѣдующимъ образомъ: „Super titulo Fortunae rota incisa est. infra manu admodum rudi Mercurii protome, dextra marsupium tenentis, sinistra caduceum, utrimque foliola, e quibus id, quod ad dextram spectanti est, caput humanum in medio incisum habet“. Приведемъ также окончаніе самой надписи; послѣ именъ агораномовъ читается: Ἑρμῆ Ἀγοραῖωι ἀνέθησαν Νείκην ἀργυρέαν ὑπὲρ τῆς πόλεως εὐσταθείας καὶ τῆς ἑαυτῶν ὑγείας.

Вторая надпись отличается только именами архонта и агораномовъ. Обѣ надписи принадлежатъ очень позднему періоду <sup>5)</sup>.

<sup>1)</sup> Preller-Robert, Gr. Myth. I, 395.

<sup>2)</sup> IosPE. IV, 459. <sup>3)</sup> Относительно другихъ мѣстъ, гдѣ встрѣчаются вмѣстѣ Гермесъ и Гераклъ, см. Preller-Robert, I, p. 415, n. 4.

<sup>4)</sup> IosPE. I. 75, 76.

<sup>5)</sup> [Въ 1902 г. найдена въ Ольвіи еще одна надпись, относящаяся къ разсматриваемому культу. Она представляетъ собою написанное по латыни посвященіе Меркурію алтаря двумя солдатами въ 248 г. по Р. Хр. См. Изв. II. Арх. К. в. 10, стр. 6, № 4].

У Пика <sup>1)</sup> описаны двѣ монеты съ изображеніемъ Гермеса; въ Берлинской коллекціи нѣтъ ни одной подобной монеты. На лицевой сторонѣ обѣихъ монетъ Пика изображена голова Гермеса въ петасѣ; типы головы на этихъ монетахъ совершенно различны. Монета № 32 отчеканена весьма неудовлетворительно: если представить себѣ эту монету раздѣленною на четверти, то окажется, что голова почти вся помѣщается въ лѣвой нижней четверти кружка; петасъ здѣсь гораздо болѣе плоскій и болѣе отчетливый, чѣмъ на монетѣ № 33. На этой послѣдней, кромѣ того, выбито клеймо въ видѣ вѣтки, помѣщенное за головою. На обратной сторонѣ обѣихъ монетъ изображенъ кадудей.

Упомянемъ еще объ одной монетѣ, описанной Пикомъ <sup>2)</sup>, а именно, о монетѣ скийскаго царя Инисмея; на обратной сторонѣ ея изображена женская голова въ согопа *muralis* (Τύχη Ольвіи). Кёне <sup>3)</sup> отождествляетъ изображенную на лицевой сторонѣ ея бородатую голову съ Гермесомъ, но мы не видимъ здѣсь никакихъ характерныхъ для Гермеса признаковъ, такъ что болѣе правдоподобно признать въ этомъ изображеніи портретъ Инисмея. Кёне относитъ монету къ эпохѣ реставраціи Ольвіи, т. е. во времени между 60 г. до Р. Х. и 193 г. по Р. Х.

### Посидонъ.

Строго говоря, едва-ли возможно рѣшить въ утвердительномъ смыслѣ вопросъ о культѣ Посидона въ Ольвіи, такъ какъ ни въ одной надписи не встрѣчено его имя, а изображенія его на монетахъ весьма сомнительны. Однако, извѣстна одна интересная надпись изъ Пантимапея <sup>4)</sup>, которую *Πανταλέων ναύαρχος* посвящаетъ *Ποσιδῶνι Σωσιπέ[ω]ι καὶ Ἀφροδίτῃ Ναυαρχίδι*. Относительно этой надписи Латышевъ замѣчаетъ: „*Dei et deae epitheta, quae in titulo leguntur, primum hic videntur innotuisse*“. Объ этомъ соединеніи Посидона съ Афродитой мы упоминали уже выше, при разсмотрѣніи культа Афродиты *Εἰπλοῖα*.

Кёне <sup>5)</sup> даетъ двѣ монеты, на которыхъ, по его мнѣнію, изображенъ Посидонъ. Первую (№ 43) онъ описываетъ слѣдующимъ образомъ: Лиц. стор. Голова Посидона.—Обр. стор. Сѣкира, налучье и волчанъ.

<sup>1)</sup> Табл. X, 32, 33. См. также De Koehne, l. cit. I, p. 66.

<sup>2)</sup> Табл. XII, 9.      <sup>3)</sup> L. cit. I, 71.

<sup>4)</sup> IosPE. II. 25.      <sup>5)</sup> L. cit., p. 44, 45.

При этомъ Кёне допускаетъ возможность отождествленія головы съ Зевсомъ. Но присутствіе сѣкиры и лука въ чехлѣ на обратной сторонѣ дѣлаетъ болѣе правдоподобнымъ отождествленіе съ Борисоеномъ <sup>1)</sup>.

Вторая монета Кёне (№ 44), вѣроятно, одинакова съ монетой табл. IX, 24 у Пика. Кёне даетъ слѣдующее ея описаніе:

Лиц. стор.

Голова Посидона, влѣво.

Обр. стор.

ОΛΒΙ. Дельфинъ влѣво, внизу ΦΟ.

Если-бы не изображеніе дельфина на обратной сторонѣ, то вполне возможно было бы признать въ рисункѣ лицевой стороны изображеніе рѣчного бога <sup>2)</sup>, такъ какъ лобъ въ томъ мѣстѣ, гдѣ должны были бы помѣститься рога, сохранился не ясно. Но такъ какъ серія монетъ съ изображеніемъ Борисоена имѣетъ для рисунка обратной стороны изображенія сѣкиры и лука въ чехлѣ, то можно согласиться съ опредѣленіемъ Кёне. Вообще надо полагать, что культъ Посидона имѣлъ нѣкоторое значеніе въ Ольвіи, во-первыхъ потому, что Ольвія была приморскимъ городомъ, и во-вторыхъ потому, что въ Іоніи культъ Посидона занималъ главное мѣсто <sup>3)</sup>.

### Діонисъ.

Діонису также должно быть удѣлено мѣсто среди тѣхъ божествъ, культъ которыхъ существовалъ въ Ольвіи, такъ какъ мы имѣемъ у Геродота <sup>4)</sup> извѣстія о празднованіи здѣсь его мистерій, послужившихъ причиною смерти скийскаго царя Скила.

Извѣстна также надпись, упоминающая о Діонисіяхъ въ Ольвіи; это—упомянутый выше декретъ въ честь Каллиника <sup>5)</sup>, заканчивающійся словами: τὸν δὲ στέφανον ἀναγορευθῆναι τοῖς Διονυσίοις ἐν τῷ θεάτρῳ. Латышевъ относитъ этотъ декретъ къ IV вѣку до Р. Х.

<sup>1)</sup> Эта монета, повидимому, тождественна съ изображенной у Пика на табл. IX, 32.

<sup>2)</sup> На такое опредѣленіе имѣется намекъ въ Берлинскомъ каталогѣ, № 66.

<sup>3)</sup> Среди прочихъ извѣстій укажемъ на Herod. I. 148; Paus. VII, 24, 5 (замѣтка Frazer'a; *Mith. d. Arch. Inst.* 10 (1885), p. 32; *Bull. de corr. Hell.* 13 (1889), p. 279.

<sup>4)</sup> Herod. IV. 78, 79. Это мѣсто имѣетъ важное значеніе по многимъ причинамъ, такъ какъ оно служитъ иллюстраціей высокаго уровня греческой цивилизаціи въ Ольвіи и повѣствуетъ о впечатлѣннн, произведенномъ ею на скийскаго царя. Rawlinson (ad loc.) говоритъ: «Милетскіе колонисты, повидимому, перенесли въ Ольвію культъ фригійскаго Баха (Сабазія). Вслѣдствіе того и сама Ольвія носила названіе «Σαζία» или «Σαζία» (Peripl. P. Eux., p. 151)». Это объясненіе намъ кажется весьма неправдоподобнымъ. [Ср. о немъ В. В. Латышева «Исслѣд. о госуд. стрѣхъ Ольвіи», Спб. 1887, стр. 35 сл.]. <sup>5)</sup> *InsPE.* I, 12.

Затѣмъ имя Діониса встрѣчается въ двухъ пантискапейскихъ надписяхъ <sup>1)</sup>. Особенно интересна вторая изъ нихъ, состоящая изъ словъ: Διονύσω[ι 'Α]ρείωι.

Этотъ эпитетъ Діониса ранѣе былъ извѣстенъ только изъ одного орфическаго гимна (30. 4). По опредѣленію Латышева, приведенная надпись, открытая въ 1892 г., относится къ IV вѣку до Р. Х. <sup>2)</sup>.

Нѣсколько странно, что на ольвійскихъ монетахъ не встрѣчено изображеній Діониса; но за то мы часто находимъ Діониса, Аріадну и близкіе къ нимъ мотивы среди вазовой живописи, открытой въ этой области <sup>3)</sup>.

### Арей.

Право Арея занять мѣсто среди прочихъ боговъ въ этомъ изслѣдованіи нѣсколько сомнительно. Правда, можно указать на хорошо извѣстныя мѣста у Геродота <sup>4)</sup>, гдѣ онъ говоритъ объ алтарѣ изъ хвороста и о почитаніи стариннаго меча. Но прежде всего у насъ совершенно нѣтъ доказательствъ того, что въ этомъ заключался культъ именно Арея; здѣсь скорѣе всего дѣло идетъ о какомъ-либо варварскомъ почитаніи меча. Далѣе, если-бы даже было доказано, что Арей былъ предметомъ особаго культа у Скивовъ, изъ этого вовсе не слѣдовало бы, что этотъ культъ существовалъ и въ Ольвіи. Къ тому же неизвѣстно ни одной ольвійской надписи, относящейся къ Арею. Только монеты еще могутъ пролить нѣкоторый свѣтъ на вопросъ о культѣ этого божества. Въ Берлинскомъ каталогѣ описаны три монеты (№№ 136—138), на обратной сторонѣ которыхъ изображена стоящая фигура Арея. Обратная сторона монеты № 136 <sup>5)</sup> описана въ каталогѣ слѣдующимъ образомъ: „ΟΔΒΙΟΠΟΔΕΙΤΩΝ. Стоящій Арей вправо; лѣвая рука опирается на щопе. Въ лѣвой части поля буква Α“. На лицевой сторонѣ этой монеты изображенъ бюстъ Геты. Двѣ другія берлинскія монеты сходны съ описанной. Кёне <sup>6)</sup> полагаетъ, что здѣсь изображена бултовая статуя Ахилла Понтарха, но для такого опредѣленія, повидимому, нѣтъ достаточнаго основанія. Точно такъ же Кёне относитъ къ Ахиллу

<sup>1)</sup> Ibid. II, 18; IV, 199.

<sup>2)</sup> [Въ послѣдніе годы найдены въ Ольвіи еще двѣ посвященныя надписи Діонису IV вѣка до Р. Хр. См. *Изв. II. Арх. Комм.* в. 18, стр. 109, № 13, и вып. 23, стр. 30, № 4. Въ послѣдней упоминается жречество Діониса].

<sup>3)</sup> *Compte rendu (passim)* и *Antiq. du Bosph. Cimn.*, напр. табл. IX.

<sup>4)</sup> Herod. IV, 59, 62.

<sup>5)</sup> См. Pick, табл. XII, 1. [Подобная монета у Бурачкова, табл. VIII, 190 и стр. 76].

<sup>6)</sup> L. cit. I, p. 84.

изображеніе на монетѣ, данной Пикомъ <sup>1)</sup>, но не указанной въ Берлинскомъ каталогѣ; однако, изображенная здѣсь стоящая фигура съ копьемъ скорѣе похожа на Арея, а не на Ахилла, и имѣетъ видъ копія съ какой-либо архаической статуи. На обратной сторонѣ этой монеты изображенъ кадуцей. Всѣ эти монеты относятся къ позднему періоду.

## Гелиосъ.

О культѣ Гелиоса въ Ольвіи мы имѣемъ нѣсколько очень интересныхъ нумизматическихъ данныхъ. Монета № 114 <sup>2)</sup> по Берлинскому каталогу описана слѣдующимъ образомъ:

Лиц. стор.		Обр. стор.
Голова Гелиоса впрямь, съ лучами.		Орл надъ передними частями двухъ коней, соединенныхъ спинами.
Æ. 5.		

Эта монета описана также у Пика <sup>3)</sup>; она относится къ сравнительно ранней эпохѣ. Von Sallet замѣчаетъ, что эти монеты обнаруживаютъ слѣды возникновенія въ Ольвіи новаго монетнаго типа. Описанія этихъ монетъ имѣются и у Кёне <sup>4)</sup>; онъ добавляетъ, что онѣ представляютъ единственное свидѣтельство о существованіи въ Ольвіи культа Гелиоса <sup>5)</sup>. Кёне предполагаетъ, что этотъ культъ былъ принесенъ въ Ольвію изъ Синопы, такъ какъ на одной синопской монетѣ <sup>6)</sup> изображена голова Гелиоса, а на другой <sup>7)</sup> извѣстно клеймо въ видѣ головы съ надписью ΣΙΝΩΠ[ΕΩΝ] между лучей. Болѣе правдоподобно было бы предположеніе, что культъ Гелиоса занесенъ изъ Родоса <sup>8)</sup>, бывшаго отчизною этого культа. Въ качествѣ нагляднаго примѣра близкихъ отношеній между обоими государствами въ сравнительно позднее время мы можемъ указать еще разъ на надпись Посидея. Затѣмъ мы имѣемъ доказательство коммерческихъ сношеній между Родосомъ и Ольвіей въ томъ фактѣ, что въ мѣстности близъ послѣдняго города найдено множество амфорныхъ ручей съ клеймами, свидѣтельствующими о происхожденіи

<sup>1)</sup> Табл. XI, 21.

<sup>2)</sup> Монеты №№ 115 и 116 сходны съ № 114.

<sup>3)</sup> Табл. IX, 31.

<sup>4)</sup> L. cit., p. 58, 59.

<sup>5)</sup> Въ Берлинскомъ каталогѣ описана одна монета (№ 32) съ изображеніемъ Геракла на обратной сторонѣ, «выше головы котораго выбито небольшое круглое клеймо въ видѣ юной головы Гелиоса съ лучами».

<sup>6)</sup> *Mionnet*, Suppl. IV, p. 574, 131.

<sup>7)</sup> *British Museum Catalogue*. Pontus, табл. XXII, 15 (время: около 290—250 г.г. до Р. Хр.).

<sup>8)</sup> Однако, возможно допустить усвоеніе Ольвіей типа обратной стороны монеты, а именно орла, стоящаго на рыбѣ, изъ Синопы; см. выше культъ Деметры.

ихъ съ о. Родоса <sup>1)</sup>; но особенно настаивать на этомъ аргументѣ мы не въ правѣ, такъ какъ подобныя ручки извѣстны почти изъ всѣхъ мѣстъ греческаго міра.

Ольвійскихъ надписей съ именемъ Геліоса мы не знаемъ, но имѣется одна надпись изъ Пантикапея <sup>2)</sup>, поздняго періода, и одна изъ Горгиппіи <sup>3)</sup>, 41 г. по Р. Х. Обѣ онѣ относятся къ освобожденію рабовъ. Въ обѣихъ встрѣчается одна и та-же формула:  $\acute{\upsilon}\pi\omicron\ \Delta\iota\alpha$ , Γῆν, "Нλ:ον. По поводу этой формулы Латышевъ <sup>4)</sup> приводитъ для сравненія одну надпись изъ  $\Theta\epsilon\rho\mu\alpha$  въ  $\text{Этолїи}$  <sup>5)</sup>, которая также имѣетъ отношеніе къ освобожденію раба.

### Діоскуры.

Неад <sup>6)</sup> говоритъ, что культъ Діоскуровъ былъ очень распростра-ненъ вообще по берегамъ Евксина. Въ частности, мы имѣемъ два извѣстія о существованіи этого культа въ Ольвіи. Первое даетъ мраморная плита съ фрагментарной надписью III или II вѣка до Р. Х. <sup>7)</sup>. Выше надписи видны двѣ шапки Діоскуровъ, половина звѣзды и, повидимому, слѣды второй половины. Затѣмъ, у Пика (табл. X. 31) дано описаніе одного монетнаго типа, два экземпляра котораго имѣются также въ Берлинскомъ каталогѣ (№№ 67, 68). На обратной сторонѣ этой монеты изображенъ дельфинъ между шапками Діоскуровъ и сверху большая звѣзда. По объясненію Кёне <sup>8)</sup>, дельфинъ здѣсь помѣщенъ въ качествѣ символа связи Діоскуровъ съ моремъ, какъ покровителей моряковъ. Кёне даетъ также нѣсколько пантикапейскихъ монетъ съ символами Діоскуровъ; затѣмъ они встрѣчаются очень нерѣдко на монетахъ Танаида и Діоскуриады въ Колхидѣ. На основаніи хорошо извѣстной связи Діоскуровъ съ мореплаваніемъ вполне естественно встрѣтить культъ Діоскуровъ и въ Ольвіи. Достаточное подтвержденіе этого заключенія мы видимъ въ вышеупомянутой мраморной плитѣ и монетѣ.

### Кабирь.

Въ виду тѣсной связи между Діоскурами и Кабирами мы считаемъ умѣстнымъ рассмотретьъ культъ послѣднихъ вслѣдъ за культомъ

<sup>1)</sup> Büchsenschütz, Besitz und Erwerb, p. 422—4. См. Inscr. Gr. Insul. Maris Aeg. I, p. 175 (добавленіе о родосскихъ амфорныхъ ручкахъ), а также см. статью Becker'a (Mélanges Gréco - Rom. vol. I, p. 416).

<sup>2)</sup> IosPE. II, 54.

<sup>3)</sup> Ibid. II, 400.

<sup>4)</sup> Ibid. I, 98.

<sup>5)</sup> Dittenberger, Syll. II<sup>2</sup>, 837.

<sup>6)</sup> Historia Numorum, p. 235 (Истръ).

<sup>7)</sup> IosPE. I, 18. C. I. G. II, add. p. 1000. № 2083b.

<sup>8)</sup> L. cit. p. 57.

Диоскуровъ. Въ 1897 году была найдена очень интересная надпись, имѣющая отношеніе къ культу Кабировъ въ Ольвіи 1). Она высѣчена на пьедесталѣ изъ бѣлаго мрамора; Латышевъ отпоситъ ее ко II вѣку до Р. X. Она гласитъ слѣдующее:

Εὐβίωτος Ἀρίστωνος.  
Ἐπιχράτης Νικηράτου  
τὸν θεῶν  
θεοῖς τοῖς ἐν Σαμοθράκῃ[ι]  
ἱερησάμενον.

Въ виду того, что эта надпись содержитъ въ себѣ единственное упоминаніе о культѣ Кабировъ не только въ Ольвіи, но, повидимому, и по всей области сѣвернаго Евксина, она имѣетъ особо важное значеніе. Извѣстно 2), что культъ Кабировъ существовалъ въ Милетѣ, вѣроятно, въ храмѣ Дидимейскаго Аполлона; поэтому вполне возможно, что этотъ культъ перешелъ въ Ольвію изъ ея митрополи. Возможно и другое предположеніе, а именно, что культъ перешелъ непосредственно изъ Самоэраки: на это прямо намекаетъ формула надписи (θεοῖς τοῖς ἐν Σαμοθράκῃ). Мы уже видѣли, что въ Ольвіи существовали культы Деметры, Гермеса, Діониса и, по всей вѣроятности, также Диоскуровъ; въ виду того, что эти божества связаны были съ самоэракійскимъ культомъ, весьма понятно, что въ Ольвіи долженъ былъ существовать и культъ Кабировъ.

#### Асклепій.

О существованіи культа Асклепія въ Ольвіи мы имѣемъ два извѣстія. Одно изъ нихъ имѣетъ второстепенное значеніе; именно, оно представляетъ случайное упоминаніе въ декретѣ Протогена 3) о πόριος Ἐπιδαυρίου, на основаніи чего можно предположить, что неподалеку находился храмъ Асклепія, отъ котораго получила свое названіе и башня. Другое свидѣтельство болѣе важно; это—найденный въ Ольвіи и упо-

1) IosPE. IV, 27. [Надпись приведена здѣсь по чтенію, исправленному В. В. Латышевымъ въ Изв. II. Арх. К. в. 10, стр. 9]. 2) С. I. G. 2882.

3) IosPE. I. 16, В. 46.

минаемый у Кёне <sup>1)</sup> барельефъ. Мг. Rouse <sup>2)</sup> гадательно опредѣляетъ, что сидящая фигура на этомъ рельефѣ представляетъ Ахилла. Но при изслѣдованіи оказывается, что такое опредѣленіе не допустимо; на стѣнѣ помѣщено изображеніе человѣческаго торса <sup>3)</sup>, повидимому, посвященнаго въ качествѣ приношенія по обѣту. Этотъ фактъ говоритъ рѣшительно въ пользу предположенія, что сюжетомъ для рельефа послужилъ Асклепій. Уваровъ считаетъ этотъ рельефъ наиболѣе важнымъ памятникомъ подобнаго рода изъ найденныхъ въ Ольвіи. На основаніи указанныхъ двухъ фактовъ можно заключить, что и Асклепій имѣлъ свое мѣсто среди божествъ ольвийскаго пантеона, чего и слѣдовало ожидать, даже безъ прямыхъ свидѣтельствъ, уже вслѣдствіе тѣсной связи Асклепія съ Аполлономъ.

Въ области Евксина найдены двѣ надписи, относящіяся къ Асклепію. Одна изъ нихъ—херсонесская <sup>4)</sup>, относящаяся къ римской эпохѣ; въ ней указывается, что копія декрета должна быть поставлена ἐν τῷ ἱερῷ τοῦ Ἀσκληπιῶ. Другую надпись, происходящую изъ Пантискапея <sup>5)</sup>, приводимъ цѣликомъ: Θεῶ Ἀσκληπιῶ σωτ[ῆρι] καὶ εὐεργέτῃ τῆν τ[ράπε]ζαν ἀνέστησε Στρ[ατόδη]μος Μενεστράτου.

### Ахиллъ Понтархъ.

Во введеніи мы подвергли уже обсужденію вопросъ о томъ, былъ ли ольвийскій культъ Ахилла Понтарха греческаго, или скиѣскаго происхожденія; теперь намъ остается рассмотретьъ эпиграфическій и иной матеріалъ, касающійся этого культа въ Ольвіи. Литературнымъ источникомъ въ этомъ отношеніи является Діонъ Хрисостомъ <sup>6)</sup>; онъ говоритъ: „τοῦτον (т. е. Ахилла) μὲν γὰρ ὑπερφυῶς τιμῶσι, καὶ νεῶν τὸν μὲν ἐν τῇ νήσῳ τῇ Ἀχιλλέως καλουμένη ἴδρουνται, τὸν δὲ ἐν τῇ πόλει, ὥστε οὐδὲ ἀκούειν ὑπὲρ οὐδενὸς ἄλλου θέλουσιν ἢ Ὀμήρου. καὶ τᾶλλα οὐκέτι σαφῶς ἐλλήνιζοντες διὰ τὸ ἐν μέσοις οἰκεῖν τοῖς βαρβάροις, ὅμως τὴν γε Ἰλιάδα ὀλίγου δεῖν πάντες ἴσασιν ἀπὸ στόματος“. Не выяснено, подразумѣваетъ ли здѣсь Діонъ подъ именемъ „острова Ахилла“ Левбу, или Бере-

<sup>1)</sup> L. cit. p. 7. Рельефъ изданъ гр. Уваровымъ въ „Recherches sur les antiquités de la Russie méridionale“, 120, табл. 13.

<sup>2)</sup> „Greek votive Offerings“, p. 20. Мг. Rouse здѣсь слѣдуетъ автору статьи „Герои“ у Roscher'a (I, 2571), относящему изображеніе на рельефѣ къ Ахиллу.

<sup>3)</sup> См. Rouse, l. cit. p. 210—212, относительно обычая посвящать изображеніе большого мѣста: «Глаза, посвящаемые по обѣту . . . составляютъ  $\frac{2}{3}$  всего количества посвященій. Затѣмъ слѣдуетъ торсъ».

<sup>4)</sup> IosPE. I. 129.

<sup>5)</sup> Ibid. II, 30.

<sup>6)</sup> Orat. XXXVI, 439. M.



зань, небольшой островъ при устьѣ Борисѣена. По мнѣнію Escher'a <sup>1)</sup> и Fleischer'a <sup>2)</sup>, здѣсь подразумѣвается Березань <sup>3)</sup>; въ общемъ такое предположеніе болѣе вѣроятно. Конечно, и на островѣ Левкѣ существовалъ храмъ. Древніе писатели, какъ и современные, постоянно смѣшивали Левку и Березань какъ между собою, такъ и съ „δρόμος Ἀχιλλέως“. Этотъ „Ахилловъ бѣгъ“ представляетъ собою узкую полосу земли къ югу отъ Ольвіи и устья Борисѣена, западная оконечность которой омывается моремъ, а восточная находится въ заливѣ; съ материкомъ коса соединяется по серединѣ узкимъ перешейкомъ. Всѣ упомянутыя мѣста были посвящены Ахиллу Понтарху. По извѣстіямъ столь поздняго автора, какъ Діонъ, конечно, нельзя съ достовѣрностью опредѣлить древность культа Ахилла, но можно всетаки заключить, что культъ подобнаго значенія былъ установленъ въ болѣе древнія времена. Изъ цитированныхъ нами выше строкъ Алвееа мы знаемъ, что уже съ самыхъ древнихъ временъ Ахиллъ былъ почитаемъ въ качествѣ бога-покровителя сѣвернаго Евксина. Изъ древнѣйшихъ ольвійскихъ надписей, правда, мы не знаемъ ни одной, которая бы имѣла отношеніе къ Ахиллу. Одна надпись, весьма важная въ данномъ отношеніи, отнесена Латышевымъ къ началу перваго вѣка до Р. Х. <sup>4)</sup>; она несомнѣнно относится къ эпохѣ до разрушенія города, происшедшаго приблизительно за 150 лѣтъ до посѣщенія его Діономъ. Эта надпись представляетъ собою декретъ въ честь Нпверата, сына Папія, защитившаго гражданъ отъ непріятелей: декретомъ опредѣлено, чтобы онъ былъ погребенъ на общественный счетъ. Здѣсь читаются слѣдующія слова: ἐν τῷ ἀγῶνι τὰχιλλεῖ κατὰ τὸ πιδόχρηστον τῆς ἰκποδρομίας.

Это—древнѣйшая надпись, относящаяся къ Ахиллу, изъ самой Ольвіи; но за то извѣстна одна надпись, гораздо болѣе древняя, изъ мѣстности, лежащей рядомъ съ Ольвіей. Именно, при устьѣ Борисѣена и Ипанида находится „роща Гекаты“, представляющая песчаную косу, которою оканчивается полуостровъ, нынѣ носящій названіе Кинбурнскаго. Въ нѣкоторомъ разстояніи къ западу отъ этого мѣста рыбаки въ 1885 году вытащили изъ моря жертвенникъ съ надписью: Ἀχιλλεῖ

<sup>1)</sup> У Pauly - Wissowa, Real-Encyclop. п. сл. Achilles.

<sup>2)</sup> Въ лексиконѣ Roscher'a п. сл. Achilles.

<sup>3)</sup> Таковъ и взглядъ Köhler'a, но по мнѣнію Латышева, здѣсь разумѣется Левка (op. cit. I, p. 167). Замѣтимъ, что Латышевъ сомнѣвается въ достовѣрности указанія происхожденія надписи С I. G. 2, 2076 (=IosPE. I, 77), которую Fleischer приводитъ, какъ найденную на Березани.

<sup>4)</sup> IosPE. I, 17.

τὸν βωμὸν καὶ τὸ κέδρον <sup>1)</sup>). Латышевъ относитъ эту надпись къ IV или, по крайней мѣрѣ, къ III вѣку до Р. Х. Она представляетъ особый интересъ и значеніе, такъ какъ указываетъ намъ, что культъ Ахилла на сѣверномъ Еввсинѣ былъ даже болѣе распространенъ, чѣмъ можно было предполагать <sup>2)</sup>).

Слѣдуетъ полагать, что въ указанной мѣстности существовалъ если не храмъ, то, по крайней мѣрѣ, алтарь, посвященный Ахиллу. Здѣсь культъ его былъ распространенъ, по всей вѣроятности, среди рыбаковъ, такъ какъ мы не имѣемъ данныхъ предполагать, что коса эта была заселена. Въ виду того, что жертвенникъ былъ найденъ въ морѣ, довольно далеко отъ берега, слѣдуетъ думать, что песчаная коса перемѣнила свое положеніе со временъ древности.

Отъ той же эпохи или даже нѣсколько болѣе ранней (IV вѣкъ до Р. Х.) до насъ дошла надпись съ острова Левки <sup>3)</sup>, представляющая собою посвященіе Ахиллу отъ неизвѣстнаго ольвійскаго гражданина:

[Ἰο δεῖνα Δη]μοστράτο(υ) Ἀχιλλεῖ  
[Λεοκ]ῆς μεδέοντι Ὀλβιοπολίτ[ης].

Эту надпись можно считать равносильной прямому доказательству существованія культа Ахилла въ самой Ольвіи уже въ сравнительно раннюю эпоху <sup>4)</sup>. На томъ же островѣ былъ найденъ важный декретъ ольвійскихъ гражданъ въ честь неизвѣстнаго лица, повидимому, обитателя острова <sup>5)</sup>; Латышевъ относитъ его къ концу IV или началу III вѣка до Р. Х. Въ Ольвіи найденъ отрывокъ почетнаго декрета <sup>6)</sup> того же времени; по мнѣнію Латышева, эта надпись, подобно предыдущей, относится къ какому-либо обитателю Левки <sup>7)</sup>. Но, по свидѣтельствамъ древнихъ авторовъ, островъ былъ необитаемъ и морякамъ запрещалось ночевать на немъ <sup>8)</sup>, изъ чего можно заключить, что лица, упомянутыя въ приведенныхъ надписяхъ, были жрецами или попечителями храма Ахилла на Левкѣ. Если упоминаемый Діономъ островъ есть дѣйстви-

<sup>1)</sup> IosPE. IV, 63.

<sup>2)</sup> См. также отрывокъ надписи изъ Неаполя, второго вѣка до Р. Х., представляющей, повидимому, посвященіе Ахиллу (IosPE. IV, 192).

<sup>3)</sup> IosPE. I, 172.

<sup>4)</sup> Относительно формы ср. посвященіе Посидея Ἀχιλλεῖ νῆσου [μεδέοντι] изъ Неаполя. IosPE, I, 244.

<sup>5)</sup> IosPE. I, 171.      <sup>6)</sup> IosPE. I, 13.

<sup>7)</sup> [Такого мнѣнія я не высказываю. В. Л.].

<sup>8)</sup> Scyl. Peripl. 68; Arrian. Per. 32; Anon. Peripl. 66; Amm. Marc. XXII. 8, 35; Max. Tyr. diss. XX. 7.; Philostr. Heroic. 20, 35.

тельно Левка, то можно заключить, что попеченіе о храмѣ на этомъ островѣ лежало на обязанности ольвійскихъ гражданъ.

Цѣлый рядъ посвятительныхъ надписей, изданныхъ Латышевымъ <sup>1)</sup> и относящихся, вѣроятно, ко II или III столѣтію по Р. Х., говоритъ въ пользу того, что культъ Ахилла имѣлъ важное значеніе и въ позднѣйшій періодъ исторіи города. По мнѣнію Латышева, всѣ эти надписи, хотя нѣкоторыя изъ нихъ были найдены не на самомъ мѣстѣ древней Ольвіи <sup>2)</sup>, безусловно происходятъ изъ нея, такъ какъ онѣ сходны по формѣ съ несомнѣнно ольвійскими надписями и такъ какъ почти всѣ встрѣчающіяся въ нихъ имена попадаютъ и въ другихъ ольвійскихъ надписяхъ. Нѣкоторые авторы полагали, что эта серія надписей принадлежитъ городу Одессу, но онъ былъ слишкомъ незначителенъ, чтобы имѣть пять архонтовъ и шесть стратеговъ или чтобы надписи его упоминали о состязаніяхъ. Интересно отмѣтить нѣкоторую разницу между надписями о посвященіяхъ Ахиллу и надписями о посвященіяхъ Аполлону Простату, относящимися къ той же эпохѣ: въ этихъ послѣднихъ всегда называется предметъ, приносимый въ даръ, тогда какъ въ надписяхъ о посвященіяхъ Ахиллу, имѣется лишь общее упоминаніе о *χαριστήριον*. Исключеніе представляютъ только надписи №№ 77 и 81; въ первой изъ нихъ выпущено даже слово *χαριστήριον*, а во второй указано, что предметъ дара составлялъ *στέφανος* (принесенный жрецомъ). Въ видѣ примѣра подобныхъ надписей приведемъ № 79: *Ἀγαθῆ τύχη. Ἀχιλλεΐ Ποντάρχῃ οἱ περὶ Καλλιθένην Σατύρου στρατηγού. Μηνόδορος Ποντικοῦ, Νάβαζος Νουμηνίου, Ἀχιλλεὺς Συν(τ)ρόφου, Βάδαγος Ἰεζδράδου, Δάδαγος Κουζαίου ὑπὲρ τῆς πόλεως εὐσταθίας καὶ τῆς ἑαυτῶν ὑγείας χαριστήριον.*

Надпись № 82 интересна тѣмъ, что представляетъ собою посвященіе *Ἀχιλλεΐ Ποντάρχῃ καὶ Θετίδῃ*; культъ Ахилла, Тетида и Нерейды, какъ извѣстно, существовалъ въ іонійскомъ городѣ Эриерахъ <sup>3)</sup>.

Слѣдуетъ обратить вниманіе на то, что имя Ахилла очень часто встрѣчается въ Ольвіи [въ качествѣ личнаго имени для людей]; цѣлую дюжину примѣровъ можно найти въ надписяхъ, изданныхъ Латышевымъ.

<sup>1)</sup> IosPE. I, 77—83; IV, 17—19. [*Изв. И. Арх. К.* в. 10, стр. 3, № 2; вып. 18, стр. 110, № 14; выше, стр. 35, № 32; двѣ послѣднія найдены на о. Березани].

<sup>2)</sup> По поводу разбросанности камней Ольвіи Латышевъ ссылается на Уварова (*Rech.* p. 32). Надпись IV, 18 найдена среди разваливъ Ольвіи.

<sup>3)</sup> *Dittenberger, Syll.* 600; *Michel, Recueil*, 839, B. 2, 27.

Вопросъ о томъ, имѣемъ ли мы какія-либо нумизматическія извѣстія объ ольвійскомъ культѣ Ахилла, остается еще не рѣшеннымъ. Кёне <sup>1)</sup> даетъ три монеты, которыя, по его мнѣнію, имѣютъ изображеніе Ахилла. Но, какъ мы уже видѣли, на двухъ изъ нихъ можно признать съ большей долей вѣроятія изображенія Арея. Что касается третьей, то возможно, что на ней изображенъ Ахиллъ. По виду эта монета сходна, но не тождественна съ монетой, описанной Пикомъ <sup>2)</sup>. Обратная сторона ея описана у Кёне слѣдующимъ образомъ:

„ΟΑΒΙΟΠΟΛΕΙΤΩΝ. Homme nu, tourné à gauche, posant le pied droit sur une élévation et tenant dans la droite un objet indistinct. Devant lui une meta. Dans le champ Γ“.

Если изображенный на монетѣ предметъ дѣйствительно представляетъ собою „мету“, то заключеніе о томъ, что на монетѣ изображенъ Ахиллъ, является вполне основательнымъ; изъ всѣхъ извѣстныхъ ольвійскихъ монетъ эта монета оказывается единственною съ изображеніемъ Ахилла.

### Геракль.

Голова Геракла нерѣдко фигурируетъ въ качествѣ типа на ольвійскихъ монетахъ. Уже на основаніи связи Геракла съ сѣверомъ, хорошо извѣстной изъ Пиндара (Olymp. III), мы могли надѣяться встрѣтить въ Ольвіи особый культъ Геракла. Вспомнимъ также одно мѣсто у Геродота, гдѣ онъ повѣствуетъ, по рассказамъ обитавшихъ по берегамъ Понта Грековъ, что Гераклъ, послѣ похищенія имъ стада Геріона, пройдя черезъ Скиюю, прибылъ ἐς τὴν Ὑλαίην καλεομένην γῆν <sup>3)</sup> (ср. у Пиндара: „τόθι δένδρα θάμζαινε σταδείς“).

Далѣе Геродотъ сообщаетъ <sup>4)</sup>, что въ Эксампей, мѣстности, лежавшей неподалеку отъ Ольвіи, показывали слѣдъ ноги Геракла; но этотъ „слѣдъ ноги“ не имѣетъ какого-либо особеннаго значенія, такъ какъ, повидимому, по всѣмъ землямъ греческаго міра считались принадлежащими Гераклу предметы, подобные тѣмъ, которые въ Англіи обыкновенно считаются собственностью діавола, напр. „чортовы стрѣлы“, „дьяволовъ кубокъ“ и т. д. Культъ Геракла вообще былъ столь общераспространеннымъ, что врядъ-ли мы можемъ предполагать спеціально-мѣстное значеніе его въ Ольвіи; но все же надо признать, что здѣсь Гераклъ былъ особенно

<sup>1)</sup> L. cit. I, p. 24, 85, 88. <sup>2)</sup> Табл. XII, 2. <sup>3)</sup> Herod. IV, 8, 9. <sup>4)</sup> Herod. IV, 82.

подходящимъ объектомъ для культа, если принять во вниманіе легендарную связь его съ сѣверомъ.

Переходя къ эпиграфическимъ извѣстіямъ объ ольвійскомъ культѣ Геракла, нужно замѣтить, что они довольно любопытны. Латышевъ <sup>1)</sup> издалъ одну надпись, вырѣзанную на камнѣ, весьма сходномъ съ аѳинскими надгробными камнями IV вѣка до Р. Х.; матеріаломъ для этой плиты послужилъ, повидимому, аттический мраморъ. На этомъ основаніи сдѣлано заключеніе, что плита была привезена изъ Аѳинъ въ Ольвію для погребальныхъ цѣлей, но здѣсь, по тѣмъ или инымъ причинамъ, была употреблена не для надгробнаго памятника, а для посвященія. Надпись весьма плохо сохранилась; очевидно, она была нарочно испорчена еще въ древности. Латышевъ восстанавливаетъ ее слѣдующимъ образомъ: [Κλεόμβροτος Παντακλέους ἀνέθ]ηκε τ[ὸν πύργον] Ἡ[ρ]α[κλε]ῖ [καὶ] τῶιδῆμ[ωι].

Затѣмъ слѣдуетъ эпиграмма изъ шести строкъ; изъ нихъ мы приведемъ первыя двѣ:

Ἡράκ[λ]ε[ς], σοὶ [τ]όνδε Κλεόμβροτος εἰσ[α]τ[ο] π[ύ]ργ[ον]  
καὶ δῆμωι ποταμ[οῦ] τ[οῦ]δε [πα]ρ' ἠ[ί]ονα].

Мы встрѣтили уже примѣръ постройки башни частными лицами въ декретѣ Протогена <sup>2)</sup>. Выше мы указали надпись <sup>3)</sup>, въ которой совмѣстно упоминаются Гермесъ и Гераклъ. Любопытно, что и на этой надписи видны слѣды преднамѣренной порчи, изъ чего Латышевъ заключаетъ, что въ извѣстную эпоху культъ Геракла былъ въ Ольвіи упраздненъ и имя его стерто съ памятниковъ.

Имя Геракла встрѣчается также въ надписяхъ изъ нѣкоторыхъ другихъ мѣстъ сѣвернаго Евксина <sup>4)</sup>. Одна пантикапейская надпись <sup>5)</sup>, 216 г. по Р. Х., начинается слѣдующимъ образомъ: Τὸν ἀφ' Ἡρακλέους καὶ Εὐμόλπου τοῦ Ποσειδῶνος καὶ ἀπὸ προγόνων βασιλέων βασιλέα Τιζέριον Ἰούλιον Ῥησκούπον. . .

Эта легендарная генеалогія можетъ объяснить намъ причину, по которой на монетахъ царей Боспорскихъ встрѣчаются различныя эмблемы Посидона и Геракла <sup>6)</sup>.

<sup>1)</sup> IosPE. I, 99. Замѣтимъ, что на оборотной сторонѣ плиты помѣщена надпись гораздо болѣе поздней эпохи, изданная въ IosPE. I, 67.

<sup>2)</sup> IosPE. I, 16. <sup>3)</sup> Ibid. IV, 459.

<sup>4)</sup> Изъ Никиты, вѣроятно 3-го в. до Р. Х., *ibid.* I, 245; изъ Пантикапея, 4-го в. до Р. Х., *ibid.* II, 24; изъ Фанагоріи, 2-го в. до Р. Х., *ibid.* II, 350.

<sup>5)</sup> *Ibid.* II, 41. Имѣются также двѣ подобныя надписи изъ Фанагоріи, II, 358, 361.

<sup>6)</sup> Съ этимъ небезполезно сравнить пантикапейское посвященіе Διὶ Γενίερχῃ (*ibid.* IV, 200).

Относительно нумизматических извѣстій о культѣ Геракла въ Ольви замѣтимъ прежде всего, что 8 монетъ съ изображеніемъ головы его описаны у Кёне, 7 представлены на таблицахъ Пика и 3 даны въ Берлинскомъ каталогѣ, тогда какъ въ Британскомъ музеѣ подобныхъ монетъ не имѣется вовсе. Экземпляры Пика подраздѣляются на двѣ категоріи, рѣзко отличающіяся одна отъ другой. Изъ этихъ монетъ три <sup>1)</sup> имѣютъ изображеніе юной головы Геракла въ львиной шкурѣ; типы монетъ различны, но всѣ они вполне хорошаго стиля; на всѣхъ монетахъ представлена безбородая голова вправо, а на обратной сторонѣ—палица. Первые два экземпляра Пика изготовлены изъ серебра и сходны съ № 32 по Берлинскому каталогу; третья монета Пика, сходная съ №№ 117 и 118 по Берлинскому каталогу,—мѣдная. Монета № 117 описана слѣдующимъ образомъ:

Лиц. ст.	Обр. ст.
Юная голова Геракла въ львиной шкурѣ, вправо. Два неясныхъ круглыхъ клейма.	ОΛΒΙΟΥ, надъ положенной горизонтально палицей. Внизу ΕΙΡΗΝΑ <sup>2)</sup> . (Æ. 5.).

Von Sallet полагаетъ, что буквы ΒΑ на обратной сторонѣ монеты представляютъ сокращеніе слова βασιλεύς; это слово могло или составлять титулъ жреца, или же относиться къ скиѣскимъ царямъ. Последнее предположеніе болѣе правдоподобно, такъ какъ изъ послѣдней цитированной пантикапейской надписи можно заключить, что не только Боспорскіе, но и иные скиѣскіе цари могли претендовать на происхожденіе отъ Геракла.

На четырехъ остальныхъ монетахъ Пика <sup>3)</sup> изображенія головы по стилю совершенно отличаются отъ предыдущихъ; типы обратной стороны этихъ монетъ различны. Всѣ эти монеты серебряныя; изображенія головы на лицевой сторонѣ ихъ исполнены грубо и тяжело, обращены влѣво и болѣе или менѣе сходны между собою. На обратной сторонѣ этихъ монетъ имѣются слѣдующія изображенія:

- № 21 — вертикально поставленная палица, окруженная вѣнкомъ изъ колосьевъ.  
 № 22—вѣнокъ.  
 № 23—вертикально расположенный лукъ въ коритѣ.

<sup>1)</sup> Табл. X, 18—20. Ср. Берлинскій каталогъ, 32, 117, 118.

<sup>2)</sup> Буквы ΡΗ изображены вязью.

<sup>3)</sup> Табл. X, 21—25. Ср. De Kœhne, l. cit., p. 48, № 54.

№ 24—лувъ въ коритѣ, расположенный надъ палицей <sup>1)</sup>.

Разсматривая связь Геракла съ Ольвией, считаемъ нелишнимъ напомнить, что имя *Καλλίνικος*, которое часто встрѣчается въ литературѣ въ качествѣ эпитета Геракла, дважды открыто и въ ольвийскихъ надписяхъ ранней эпохи <sup>2)</sup>.

### Рѣчной богъ Борисѡенъ.

О культѣ Борисѡена сохранилось болѣе нумизматическихъ данныхъ, чѣмъ о какихъ-либо другихъ ольвийскихъ культахъ, за исключеніемъ культа Аполлона; если судить по количеству экземпляровъ монетъ, хранящихся въ коллекціяхъ, то должно заключить, что въ Ольвіи было чеканено монетъ съ изображеніемъ головы Борисѡена болѣе, чѣмъ монетъ какаго-либо иного типа. Въ Берлинской коллекціи имѣется такихъ монетъ всего 26 изъ общаго числа 126 (кромѣ того, со времени изданія каталога приобрѣтено еще нѣсколько монетъ); Британскій музей имѣетъ 9 подобныхъ монетъ изъ 23; музей Fitzwilliam'a въ Кембриджѣ—4 монеты изъ 7; у Кёне имѣется 26 подобныхъ монетъ изъ общаго числа около 160-ти (онъ относитъ ихъ къ Ипаниду). Господствующее значеніе въ Ольвіи рѣчного бога легко объясняется тѣмъ фактомъ, что въ южной Россіи наиболѣе импонирующими чертами характера мѣстности являются рѣки <sup>3)</sup>; совершенно понятно, что онѣ сдѣлались объектами культа для древнихъ колонистовъ. Такъ, изъ Геродота (IV, 59) мы знаемъ, что Скиѡы почитали Дунай. Относительно Борисѡена въ частности проф. Percy Gardner <sup>4)</sup> говоритъ: „Мы находимъ слѣды особаго почитанія греческими колонистами въ Ольвіи бога рѣки Борисѡена, изображеніе головы котораго встрѣчается на ольвийскихъ монетахъ. Совершенно ясно, что типъ этой головы измѣненъ въ подражаніе характернымъ чертамъ лица Скиѡовъ, населявшихъ степи по берегамъ рѣки, такъ что сходство между чертами головы Борисѡена и физиономіей Скиѡовъ бросается въ глаза“. Легко видѣть эти скиѡскія характерныя черты на ольвийскихъ монетахъ <sup>5)</sup>. „Рѣки, вообще, имѣютъ столь опредѣленно выраженный мѣстный характеръ, что представляется

<sup>1)</sup> Относительно этихъ монетъ Кенне говоритъ: „Les dernières pièces de ce type indiquent déjà une époque de décadence“.

<sup>2)</sup> IosPE. I. 12, 114.

<sup>3)</sup> Ср. Herod. IV, 47 sq., и особенно IV, 82; Θωμάσις δὲ ἡ χώρα αὐτῆ οὐκ ἔχει, χωρὶς δὲ τι ποταμὸς τε πολλῶ μεγίστους καὶ ἀριθμὸν πλείστους.

<sup>4)</sup> *Transactions of Royal Soc. of Literature*, vol. XI, second series, p. 174 et sq.

<sup>5)</sup> [См. Бурячкова Общій кат., табл. IX, №№ 214—223. См. также ниже ссылки на Пика].

весьма естественнымъ олицетвореніе ихъ. Весьма нерѣдко онѣ изображаются на монетахъ олицетворенными подъ видомъ быка. Быть можетъ, изображеніе выступающаго быка, встрѣченное на лицевой сторонѣ одной ольвийской монеты, также можно принять за олицетвореніе рѣчного бога<sup>1)</sup>? Врядъ ли можно согласиться съ такимъ взглядомъ, если принять во вниманіе другія монеты типа Борисеена; монета эта, повидимому, очень поздней эпохи. Затѣмъ известна одна монета императорскаго періода съ изображеніемъ быка на обратной сторонѣ<sup>2)</sup>. Указанныя выше монеты относятся къ другому типу: „человѣческое лицо съ выключенной бородой, со лбомъ, рогами и ушами быка“<sup>3)</sup>. На ольвийскихъ монетахъ встрѣчаются изображенія только головы бога.

Обратимся теперь къ разсмотрѣнію нѣкоторыхъ типовъ монетъ съ Борисееномъ. Въ каталогахъ Берлинскаго и Британскаго музеевъ они различаются только по монограммамъ на обратной сторонѣ, но слѣдуетъ отмѣтить, что и самыя изображенія рѣчныхъ боговъ на лицевой сторонѣ ихъ сильно различаются по своимъ типамъ.

Монета, изображенная у Пика, табл. IX, 26<sup>4)</sup>, не имѣетъ свиескаго типа; повидимому, при гравировкѣ формы этой монеты, художникъ старался по возможности ближе воспроизвести очертанія головы быка; въ общемъ это изображеніе представляетъ голову быка, слегка очеловѣченную. Въ особенности характерны для быка лобъ съ короткими рогами и борода. Можно думать, что въ данномъ случаѣ граверь копировалъ рисунокъ съ какой-либо иной монеты; во всякомъ случаѣ, этотъ типъ не представляетъ ничего чисто-мѣстнаго.

На монетѣ Пика, табл. IX, 27<sup>5)</sup>, изображеніе головы приближается къ свиескому типу, но все-же лобъ и короткіе рога остаются характерно бычачьими. Уши быка менѣе отчетливы, чѣмъ на предыдущей монетѣ. Волосы попрежнему принадлежать условному типу рѣчного бога и кажутся мокрыми.

<sup>1)</sup> Pick, табл. XI, 23; Берлинскій каталогъ, 132; De Kœhne, l. cit., p. 84, объясняетъ этотъ типъ, какъ указаніе на богатства Ольвии, состоявшія преимущественно изъ стада. <sup>2)</sup> Pick., табл. XII, 3.

<sup>3)</sup> Проф. Jebb, къ «Фоблпррос», Софокль, Trach. 13. Ахелой въ такомъ видѣ изображенъ на архаической монетѣ изъ Метапонта въ Луканіи у Millinge'n, Anc. Coins of Greek Cities and Kings, Pl. I, 21. Монета, описанная Hea d'omъ, Hist. Num., p. 63, не тождественна съ этою. [У Бурачкова см. подобный типъ головы на табл. IX, 219]. <sup>4)</sup> Коллекція Imhoof-Blumer'a.

<sup>5)</sup> Только лицевая сторона; обозначенная же подъ № 27 обратная сторона относится къ монетѣ изъ коллекціи Imhoof-Blumer'a, рассматриваемой нами ниже. Въ Британскомъ музеѣ имѣется одинъ подобный экземпляръ, № 10, изображенный стр. 12 (Каталогъ «Фракія»).



Далѣ, въ коллекціи Imhoof-Blumer'a имѣется монета, на лицевой сторонѣ которой изображеніе головы довольно любопытно. Оно имѣетъ характеръ уже вполне человѣческой головы, за исключеніемъ отличительныхъ для рѣчного бога короткихъ роговъ на лбу; вполне отчетливо видны человѣческія уши. Вообще типъ этой монеты болѣе условенъ и менѣе похожъ на скиескій, чѣмъ типъ двухъ слѣдующихъ монетъ. Странно, что Пикъ не далъ описанія этой монеты, хотя типъ ея ясно отличается отъ типа остальныхъ монетъ.

Наиболѣе типичная скиеская голова изображена на монетѣ, подобной экземпляру Пика, табл. IX, 28 <sup>1)</sup>, и находящейся въ Берлинской коллекціи (но не въ каталогѣ). Изображеніе головы отчеканено не въ центрѣ кружка, такъ что для роговъ не осталось мѣста, хотя, безъ сомнѣнія, они были выгравированы на монетной формѣ; во всемъ остальномъ голова—вполнѣ человѣческая, по характеру скиеская, того типа, изъ котораго произошли хорошо извѣстныя изображенія головы Пана на монетахъ Пантикапея. Скиены, изображенные на упомянутой выше вазѣ Ксенофанта, принадлежатъ къ тому же общему типу; для сравненія вспомнимъ изображенія раненыхъ скиеновъ на одномъ очень интересномъ предметѣ изъ южной Россіи <sup>2)</sup>. Фигура, изображенная на лѣвой сторонѣ этого предмета, имѣетъ по профилю весьма большое сходство съ головой, изображенной на второй изъ только-что перечисленныхъ монетъ.

Далѣ, извѣстна еще одна монета <sup>3)</sup> съ явственно-скиескими чертами изображенной на ней головы; здѣсь явственно замѣтны и рога; волоса болѣе похожи на волоса условнаго рѣчного бога. Типомъ обратной стороны всѣхъ этихъ монетъ служитъ изображеніе сѣкиры и лука въ коритѣ <sup>4)</sup>, такъ что скиескій рѣчной богъ представленъ на монетахъ со скиескимъ же оружіемъ и типъ обѣихъ сторонъ отличается чисто-мѣстнымъ характеромъ <sup>5)</sup>. Въ этомъ заключается особый

<sup>1)</sup> [См. подобныя монеты у Бурачкова, табл. IX. №№ 221, 222; здѣсь рога ясно видны]. <sup>2)</sup> Comptes rendus, 1864, p. 142.

<sup>3)</sup> Берлинскій каталогъ, № 93. Съ нею имѣетъ нѣкоторое, не очень близкое, сходство монета, описанная Пикомъ, табл. IX, № 29.

<sup>4)</sup> Повидимому, къ этой-же серіи монетъ слѣдуетъ отнести монету Пика (табл. IX, 32), вслѣдствіе одинаковости типа обратной стороны ихъ (какъ упомянуто выше Кёне приписываетъ ее Посидону). Типъ головы, изображенной на этой монетѣ, отличается отъ описанныхъ здѣсь; голова очень большая, почти заполняющая весь монетный кружокъ, при чемъ рога на лбу не видны. [См. Бурачковъ l. cit. табл. IX, 214—223].

<sup>5)</sup> Одна ольвийская надпись, найденная въ 1900 г. (IosPE. IV, 460), IV вѣка Р. Х., касается состязаній въ стрѣльбѣ изъ лука, происходившихъ въ Ольвіи. Повидимому, эти состязанія заимствованы у Скиеновъ, такъ какъ, насколько извѣстно, Греки въ другихъ мѣстахъ ими не занимались.

интересъ, представляемый описанною серією монетъ; по нимъ, а также на основаніи изображеній Скиѳовъ на вазахъ, мы видимъ, что въ Ольвіи существовали художники, которые, вмѣсто того, чтобы увѣковѣчивать только условные типы, изображали также тѣхъ людей, среди которыхъ они жили. Какъ мы утверждали уже выше, появленіе этихъ скиѳскихъ головъ среди другихъ, чисто греческихъ по типу, указываетъ на расовое чувство художника; это, въ свою очередь, заставляетъ думать, что Ольвія оставалась чисто греческимъ городомъ, по крайней мѣрѣ, въ болѣе раннюю и (въ то же время) болѣе счастливую эпоху. Согласно опредѣленію каталога Британскаго музея, эти монеты относятся къ эпохѣ до Александра Великаго; Кёне полагаетъ, что онѣ относятся къ періоду, обнимающему промежутокъ времени болѣе одного столѣтія. Когда же возникло смѣшанное греко-скиѳское населеніе, то, вполне естественно, вышеуказанный скиѳскій типъ перестали воспроизводить на монетахъ. Однако, можно думать, что и позднѣе Борисѳенъ подъ тѣмъ или инымъ видомъ продолжалъ служить типомъ для монетъ, если принять въ расчетъ, въ какой сильной степени процвѣтаніе города зависѣло отъ рѣки. Напомнимъ, кстати, что однимъ изъ названій Ольвіи и, повидимому, древнѣйшимъ, было—„Борисѳенъ“. Геродотъ въ своемъ повѣствованіи о Скилѣ (IV, 18) называетъ городъ этимъ именемъ, а жителей его—Борисѳенитами, замѣчая при этомъ, что сами жители предпочитали называться Ольвіополитами. Собственно имя „Ольвіа“ у Геродота не встрѣчается.

Изъ вышеприведенныхъ фактовъ ясно обрисовывается чисто греческій характеръ ольвійской религіи; мы не нашли слѣдовъ культа какого-либо исключительно мѣстнаго бога, кромѣ культа Борисѳена. Но въ этомъ случаѣ мы имѣемъ дѣло только съ кажущимся исключеніемъ изъ общаго правила, такъ какъ изображеніе бога сосѣдней рѣки постоянно встрѣчается на монетахъ греческихъ государствъ. Мѣстный колоритъ представленъ на монетахъ только скиѳскими стрѣлами и лукомъ, а также, вѣроятно, осетромъ; прочіе типы нельзя признать, въ какомъ бы ни было смыслѣ, отличительными.

Перевель съ англійскаго П. Латышевъ.





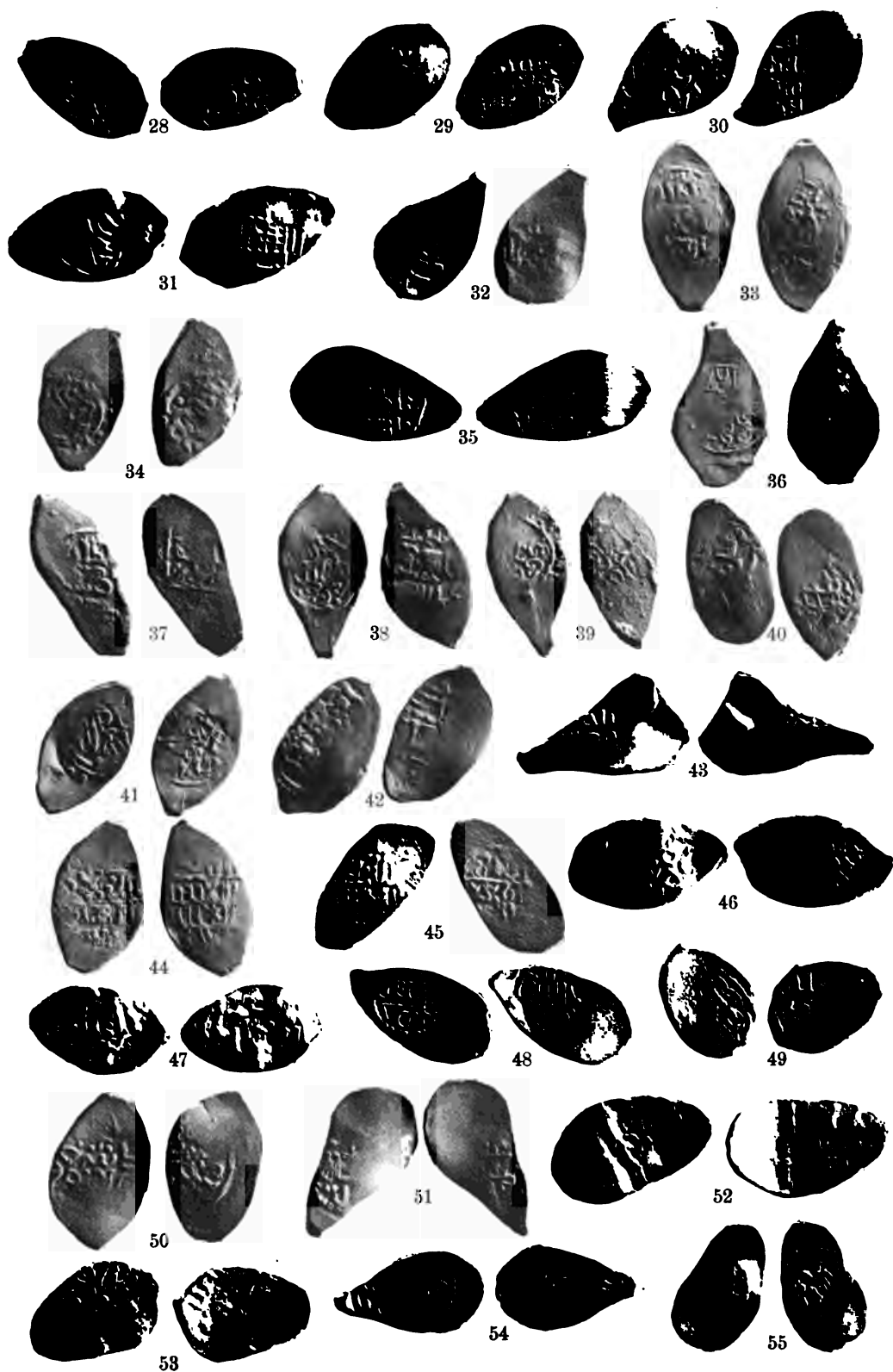



DK  
30  
A28  
v. 29

ИЗВѢСТІЯ  
ИМПЕРАТОРСКОЙ  
АРХЕОЛОГИЧЕСКОЙ КОММИССИИ.

Выпускъ 29-й.

Съ 4 табл. и 274 рисунками.



• С.-ПЕТЕРБУРГЪ.  
Типографія Главнаго Управленія Удѣловъ, Моховалъ, 40.  
1909.





ИЗВѢСТІЯ  
ИМПЕРАТОРСКОЙ  
АРХЕОЛОГИЧЕСКОЙ КОММИССІИ.

---

Выпускъ 29-й.  
Съ 4 табл. и 274 рисунками.



С.-ПЕТЕРБУРГЪ.  
Типографія Главнаго Управленія Удѣловъ, Моховая, 40.  
1888.

DK

18

1875

2. 1

Печатано по распоряженію Императорской Археологической Комиссіи.

## ОГЛАВЛЕНІЕ.

СЛ.

А. С. Нѣкоторые Закавказскіе могильники (съ 72 рис.) . . .	1—17
А. С. Фалары южной Россіи (съ 81 рис.) . . . . .	18—53
Я. В. Яроцкій. Нѣкоторые памятники древности близъ с. Лепесовки Кременецкаго уѣзда. Съ дополненіемъ А. С. и 6 рис. . . . .	54—64
А. С. Нѣкоторыя находки мѣднаго вѣка (съ 16 рис.) . . . .	65—67
А. С. Раскопки В. А. Шукевича (съ 6 рис.) . . . . .	68—70
А. С. Моцкайтскій могильникъ (съ 8 рис.) . . . . .	71—72
А. А. Спицынъ. Бухарскій кладъ и Мономахова шапка (съ 4 табл.) . . . . .	73—81
Л. О. Крживицкій. Жмудскіе пилькалниси (съ 41 рис.) . . . .	82—129
А. А. Спицынъ. Татарскія байсы (съ 12 рис.) . . . . .	130—141
А. С. Уродливыя мѣдныя статуетки (съ 18 рис.) . . . . .	142—152
А. И. Милютинъ. Раскопки 1906 г. на Маяцкомъ городищѣ (съ 14 рис.) . . . . .	153—163
А. С. Отчетъ о раскопкахъ, произведенныхъ въ 1907 г. въ Черниговской губ. С. А. Гатцукомъ. . . . .	164—167
Поправки . . . . .	168



## Bulletin de la Commission Impériale Archéologique.

29-ème livraison.

### Table des matières.

	Pages.
A. S. Quelques nécropoles de Transcaucasie (av. 72 fig.) . . .	1—17
A. S. Phalères du sud de la Russie (av. 81 fig.) . . . . .	18—53
J. Yarotzki. Quelques monuments anciens trouvés près du village de Lépésovka, distr. de Kremenetz. Avec un supplé- ment par M. A. S. et 6 fig. . . . .	54—64
A. S. Quelques trouvailles de l'âge de bronze (av. 16 fig.) . .	65—67
A. S. Fouilles de M. V. Szukiewicz (av. 6 fig.) . . . . .	68—70
A. S. La nécropole de Motzkaïtze (av. 8 fig.) . . . . .	71—72
A. Spitzyne. Le trésor de Boukhara et le chapeau de Mono- machos (av. 4 planches) . . . . .	73—81
L. Kržiwicki. Les «pilkalnis» de Lithuanie (av. 41 fig.) . . . .	82—129
A. Spitzyne. Les «baïsa» Tatares (av. 12 fig.) . . . . .	130—141
A. S. Statuettes monstrueuses en bronze (av. 18 fig.) . . . .	142—152
A. Milutine. Fouilles faites en 1906 au gorodistsche de Mayak (av. 14 fig.) . . . . .	153—163
A. S. Compte rendu des fouilles faites par M. S. Gatzouk dans le gouvernement de Tchernigov en 1907. . . . .	164—167
Corrections. . . . .	168



## Нѣкоторые Закавказскіе могильники.

### I. Могильникъ близъ Кизиль-Кала.

Въ 1895 г. въ Императорскую Археологическую Коммиссію жителемъ г. Эривани Захарьянцемъ были доставлены вещи изъ могилъ, раскопанныхъ имъ въ разныхъ мѣстахъ у сел. Кара-Хараба (Гая-Хараба), именно у вѣр-пости Кизиль-Кала, у родника и еще въ третьемъ пунктѣ. Э. А. Ресслеръ, осмотрѣвшій тогда же по порученію Коммиссіи площадь находокъ, сообщилъ, что мѣстность эта представляетъ собою сплошной могильникъ изъ земляныхъ и каменныхъ гробницъ и невысокихъ каменныхъ насыпей; изъ нихъ расхищенными оказалось уже нѣсколько сотъ.

Надо думать, что въ Коммиссію попали не всѣ вещи изъ вскрытыхъ Захарьянцемъ 17 (?) погребеній. Приводимъ перечень представленныхъ имъ въ Коммиссію предметовъ (рис. 1—22).

*Рис. 1.* Мѣдный почти круглый въ разрѣзѣ браслетъ, съ заходящими другъ на друга концами.

*Рис. 2.* Мѣдный перстень, сильно окисленный. На рисункѣ реставрація.

*Рис. 3.* Два экз. мѣдныхъ тонкихъ круглыхъ браслетовъ, поломанныхъ.

*Рис. 4.* Четыре экз. мѣдныхъ круглыхъ колецъ; всѣ почти одной величины и свободно надѣваются на палецъ.

*Рис. 5.* Чашка изъ красной глины съ гладкой поверхностью. Орнаментъ изъ рѣшетокъ, зубцовъ и завитковъ. Еще 4 чашки того же типа, но съ инымъ орнаментомъ: 2 экз. сходнаго орнамента, но безъ завитковъ, 1 экз. съ орнаментомъ сосуда рис. 19 и 1 экз. съ узоромъ въ видѣ широкихъ угловъ, острѣмъ внизъ. Всѣ эти чашки, вмѣстѣ съ горшками рис. 19 и 22, принадлежатъ особой культурѣ.

*Рис. 6.* Совершенно круглый (какъ рис. 8) рубчатый литой браслетъ.

*Рис. 7.* Булава изъ полупрозрачнаго бѣлаго съ разводами камня. Сверлина узкая, конической формы.

*Рис. 8.* Литой мѣдный браслетъ, совершенно круглый въ разрѣзѣ.

*Рис. 9.* Сосудъ черный съ сѣроватыми пятнами; по плечамъ каннелюры.

*Рис. 10.* Сосудъ скорѣ сѣрой, чѣмъ черной глины. Волнистый орнаментъ. Еще два горшка той же формы, высотой 14 и 16 сантим., одинъ безъ орнамента, другой съ линейкой.

*Рис. 11.* Сосудъ черный безъ орнамента. Другой такой же, выс. 22 см.

*Рис. 12.* Сосудъ черный. По линейкамъ и ниже—штрихи въ косую рѣшетку.

*Рис. 13.* Два черные сосуда, тяжелые.

*Рис. 14.* Изъ сел. Баянъ Елизаветпольскаго уѣзда (въ архивѣ Импер. Археолог. Комм. дѣло 1896 г. № 240). Черный съ пятнами горшокъ; сбоку кнопка, отъ которой внизъ опускается ребро. Поверхность блестящая.

*Рис. 15.* Очень помѣстительная чашка, черная съ сѣрыми пятнами; поверхность гладкая. Внутри правильные мелкіе горизонтальные штрихи.

*Рис. 16.* Сосудъ изъ глины черной съ сѣрыми оттѣнками. Орнаментъ не затертъ массой.

*Рис. 17.* Чашка. Поверхность черная и блестящая, какъ гагаты. Еще 2 такія же чашки; одна изъ нихъ безъ орнамента.

*Рис. 18.* Чашка изъ черной глины съ блестящею поверхностью. Глина плохая, съ мелкою примѣсью.

*Рис. 19.* Горшокъ красной глины, гладкій. Черный орнаментъ въ видѣ сѣтки параллельныхъ четырехугольниковъ, треугольниковъ, соединенныхъ вершинами, параллельныхъ угловъ и завитковъ.

*Рис. 20.* Большой черный съ пятнами горшокъ, къ удивленію, съ очень тонкимъ дномъ. Еще маленькій горшочекъ той же формы (высотой 9 сантим.), съ двумя линейками.

*Рис. 21.* Сосудъ черный, по горлышку два рубчика.

*Рис. 22.* Красный сосудъ съ орнаментомъ изъ концентрическихъ угловъ и изъ змѣекъ.

Глина, вообще, плохая и тяжелая, но отлично сглаживается и полируется. Последнимъ обстоятельствомъ объясняется хорошая сохранность посуды. Безупречнаго чернаго тона лишь чашка рис. 17. Красная посуда прочіе (рис. 5, 19 и 22).

II. *Могильникъ Кизылъ-Банскій.*

Монастырь Кизылъ-Банкъ, находящійся близъ г. Нахичевани, расположенъ у входа въ тѣсное скалистое ущелье, изъ котораго р. Араксъ выходитъ на равнину уже въ 26 в. ниже, у сел. Джульфы. За стѣнами монастыря на слегка покатой площадкѣ въ 1895 г. обнаруженъ былъ древній могильникъ, который тотчасъ принялось раскапывать мѣстное населеніе и монахи, особенно послѣ появившагося слуха, что было найдено золотое ожерелье. Ротмистръ пограничной стражи Н. В. Федоровъ, служившій на посту близъ монастыря, скупилъ находки, какія было возможно приобрести, принялъ возможныя для него мѣры къ охранѣ могильника отъ расхищенія и въ слѣдующемъ 1896 г., по порученію Имп. Археологической Коммиссіи, произвелъ тамъ раскопки, отчета о которыхъ Коммиссія, впрочемъ, еще не имѣетъ. Погребенія заключаются, повидимому, въ ящикахъ («обложены по бокамъ камнями») и попадались на глубинѣ почти отъ линіи горизонта до 1 арш. Костяки очень плохой сохранности; положенія ихъ при первоначальныхъ развѣдкахъ не удалось опредѣлить.

Въ собраніе г. Федорова, доставленное въ Археологическую Коммиссію въ два прѣма, входятъ:

1) Серьги и сережныя подвѣски: а) крошечная золотая проволочная серьга съ разомкнутыми концами, въ діаметрѣ 1,2 сант., б) змѣйка отъ обычной мѣдной серьги типа *Альбома рисунковъ, помѣщенныхъ въ О. И. А. К.*, стр. 245 (Отч. Арх. Комм. 1891, с. 118), в) мѣдныя серьги въ видѣ кольца съ нанизанными на него бусами и раковинками (рис. 59, концы завязаны), встрѣченныя въ значительномъ количествѣ, д) мѣдныя серьги въ видѣ полулунія (рис. 52), болѣе дюжины (г. Федоровъ соединяетъ ихъ съ мѣдными кольцами, сравнительно массивными, въ діаметрѣ 4 см., съ глубоко заходящими другъ за друга концами).

2) Бусы: а) изъ краснаго и кроваво-краснаго камня въ родѣ сердолика (рис. 23, №№ 1—9), б) изъ бѣлаго или зеленаго (цвѣта селадонъ), изрѣдка изъ прекраснаго синяго фарфора (рис. 23, №№ 10—34), в) изъ перламутра (пластинчатая, какъ на рис. 59), д) изъ мелкихъ морскихъ раковинокъ.

3) Мѣдныя подвѣски со спиралями (рис. 43), около дюжины, побольше и поменьше. Въ нѣкоторыхъ экземплярахъ спирали скрѣплены одна съ другой пластинками.

4) Мѣдныя бляшки въ видѣ тонкихъ полушарыхъ скорлупокъ съ двумя отверстіями по краю.

5) Обрывки мѣдныхъ цѣпочекъ, изъ круглыхъ колечекъ по одному.

6) Мѣдныя булавки: а) двѣ длинныя съ отверстіемъ въ нижней части и съ фарфоровой головкой (рис. 29), б) шесть съ головками изъ шиповъ (рис. 27), в) три съ головками въ видѣ шляпки гвоздя, д) одна съ головкою булавовидною, е) одна съ рубчатую головкою; ф) болѣе семи малыхъ съ рубчатыми головками (рис. 26 и 28).

7) До дюжины мѣдныхъ тонкихъ, почти круглыхъ въ разрѣзѣ, браслетовъ, съ сомкнутыми или заходящими другъ на друга концами (типа рис. 1 и 3), разныхъ діаметровъ. Одинъ браслетъ сравнительно толстый, съ нарѣзкой на концахъ. Небольшой браслетообразный предметъ съ суживающимися концами (рис. 51).

8) Мѣдныя колечки съ заходящими другъ на друга концами, можетъ быть, ручныя (рис. 25).

9) Много тонкихъ пластинокъ отъ какихъ-то ободковъ, шириною въ 1 см., съ отверстіями на концахъ. Обломки какого-то мѣднаго ободка съ завороченными краями.

10) Три булавки, рис. 44. Двѣ изъ тяжелой руды цвѣта графита и одна изъ бѣлаго камня въ родѣ мрамора.

11) Три мѣдныя гранчатыя острія, обычныя для кургановъ со скорченными костяками, длиною 15, 11 и 8<sup>1</sup>/<sub>2</sub> см. Слѣды деревянныхъ рукоятей.

12) Мѣдныя кинжалы: красивый узкій съ рукоятью, выложенною деревомъ (рис. 31), и 4 экз. типовъ ножей, встрѣчаемыхъ при скорченныхъ костякахъ (рис. 38, 39, 41, 42).

13) 16 обсидановыхъ наконечниковъ стрѣлъ (рис. 30), побольше и поменьше, и 15 обсидановыхъ осколковъ (между ними лишь 2 болѣе или менѣе правильной формы, рис. 24).

14) Мѣдное копьѣ (рис. 32), скованное изъ листа, со швомъ по всей длинѣ.

Самое интересное среди вещей могильника — посуда. Она изящной формы, изъ хорошо вымѣшанной глины красноватаго цвѣта, обыкновенно сверхъ того еще выкрашена въ красную краску и покрыта орнаментомъ изъ коричневыхъ и черныхъ полосъ. Самый употребительный орнаментъ — сѣтчатыя треугольники и ромбы; есть сѣтчатыя полосы и углы, змѣйка; на одномъ кувшинѣ изображена эротическая сцена (рис. 48 и 49), на другомъ гусь (рис. 47). Всѣ сосуды покрыты обычнымъ известковымъ слоємъ, отъ котораго узоръ освобождается лишь помощью соляной кислоты. Однако, слой этотъ великолѣпно



сохраняетъ самыя краски, довольно скоро исчезающія отъ дѣйствія свѣта и воздуха: на рис. 58—63 представлены сосуды съ узорами, уже не существующими на подлинникахъ, по старымъ фотографическимъ снимкамъ.

Кувшиновъ съ высокимъ горлышкомъ (рис. 36, 40, 47) въ коллекціи насчитывается 6 экз., съ низкимъ (рис. 46, 48, 49, 54, 55)—4 экз., чашекъ (рис. 50) разной величины—6 экз., чашка такой же формы съ дномъ, пронизаннымъ сквозными отверстиями, чашъ въ формѣ и размѣрѣ вырѣзанныхъ изъ черепа человѣка (рис. 56 и 57)—3 экз. Ковшъ съ ручкою, покрытый особенно яркимъ краснымъ, блестящимъ лакомъ (рис. 53), напоминаетъ кievскія чарки съ поднятою ручкой. Одинъ маленький кувшинчикъ и 4 маленькія чашки.

Въ коллекціи г. Федорова есть и чернѣйшій гладкій кувшинчикъ, развалистый съ узкимъ горлышкомъ, неизвѣстно, изъ какой мѣстности.

По указанію настоятеля монастыря, г. Федоровъ въ полуверстѣ отъ монастыря къ югу на горѣ произвелъ небольшія развѣдки въ развалинахъ какого-то сооруженія, которое онъ называетъ капищемъ. Здѣсь обнаружена черная земля съ черепками, въ которой найдены: части глиняной статуэтки, мѣдный наконечникъ стрѣлы (рис. 34), мѣдный наконечникъ копья (рис. 45, изъ листа), мѣдная проволока и желѣзные обломки.

Изъ всѣхъ этихъ находокъ на капищѣ самая замѣчательная статуэтка (рис. 33, 35 и 37). Она слѣплена изъ той же глины, какъ посуда могильника, также окрашена въ бѣлый (одежда, обувь) и красный (подкладка, ноги) цвѣта и орнаментирована черными и коричневыми полосками. Одежда гладкая безъ разрѣза, съ длиннѣйшими, доходящими до земли полами съ боковъ; выпуклые воротъ и поясъ; разрисована полосами верхняя часть одежды, но раскраска уже почти совершенно сошла. Лѣвая рука на поясѣ. Лицо плоское, съ выдающимися висками; борода и бакенбарды. Характерная шапка красного цвѣта.

Нѣтъ сомнѣнія, что статуэтка и найденныя съ нею мѣдныя вещи одновременно могильнику.

Близъ Бизыль-Ванка копали могилы въ 1904 году Е. А. Лалаянцъ. По его словамъ, могилы прикрыты оваломъ сложенныхъ камней. Скелеты на глубинѣ 3 арш., въ направленіи къ С. на Ю., по 2—3 костяка въ каждой могилѣ. Вокругъ скелетовъ въ вышину до 1 арш. мелкіе камни. Находки—красноватаго цвѣта кувшинчики, изъ которыхъ наиболѣе интересны имѣвшіе форму чашекъ; одинъ съ кантомъ (*Изв. Имп. Арх. Комм.*, вып. 14, прилож., стр. 48).

### III. Посуда изъ сырцовыхъ могилъ.

В. А. Скиндеръ въ 1905 г. раскопалъ 9 кургановъ, расположенныхъ въ концахъ огромнаго курганнаго поля, тянущагося отъ г. Елизаветполя до с. Чавдара, на разстояніи до 30 в. <sup>1)</sup>). Наиболе интересными изъ этихъ кургановъ можно признать насыпи съ сырцовыми могилами (№ 4—6), известными уже изъ прежнихъ раскопокъ въ томъ же могильникѣ г. Розендорфа (Отч. Имп. Археол. Ком. 1903 г., стр. 92—98). Пользуясь случаемъ, представляемъ здѣсь рисунокъ и описаніе найденной въ этихъ могилахъ посуды.

*Рис. 66.* Лучшій въ собраніи кувшинъ, поливной, глина бѣлая. Въ технику сосуда любопытно, что онъ какъ бы слѣпленъ изъ отдѣльныхъ вальковъ, особенно выступающихъ внутри, но замѣтныхъ и на вѣншией поверхности; два особенно выпуклые валька служатъ украшеніемъ. Надо думать, что вальки относятся собственно не къ технику изготовленія сосуда, а къ манерѣ. Полива обильная, яркаго синезеленаго цвѣта, уже утратившаго свой блескъ подъ слоемъ патины, прозрачная; она гуще въ складкахъ и вверху, такъ какъ при обжигѣ кувшинъ поставленъ былъ вверхъ дномъ. Быть можетъ, неравномерность поливы входила въ расчеты мастера. Въ разныхъ мѣстахъ сгустки. На вѣнчикѣ и на днѣ слѣды тонкихъ глиняныхъ валиковъ, въ предупрежденіе слипанья съ другими вещами при обжигѣ. Красивая вещь.

*Рис. 64 и 65.* Три чашки, одна красная, двѣ желтыя. Красная со слѣдами горизонтальной полировки. Съ вѣншией стороны на днѣ ямочки, очевидно, для упора пальцемъ. Вѣнчикъ не у всѣхъ правильный. Красная чашка тяжелая. Какъ и въ раскопкахъ Розендорфа, чашки помѣщались на горлышкахъ кувшиновъ, плотно ихъ закрывая.

*Рис. 67.* Сравнительно неуклюжій сосудъ, высотой 17 см., съ круглою ручкой, неаккуратной работы. Вѣнчикъ согнутъ на 3 широкіе носка. Изъ красной глины, сѣраго обжига, мѣстами краснаго.

*Рис. 68.* Красивый, удобный, легкій кувшинчикъ въ видѣ чайника, тщательно изготовленный, обожженный до краснаго цвѣта. Слѣды полировки. По ручкѣ идетъ орнаментъ изъ двойной линіи. Высота 10,5 см.; по размѣрамъ удобно помѣщается въ чашкѣ.

*Рис. 69.* Сосудъ съ ручкой и носикомъ. На носкѣ 2 сосочка, на ручкѣ 4; тамъ и здѣсь орнаментъ въ видѣ двойной цѣпочки. Высота около 22 см. Красной глины, но обжигъ желтый, съ темными пятнами. Глина хорошаго

<sup>1)</sup> Влад. Скиндеръ, Опытъ археологической развѣдки. Пятигорскъ 1906



Рис. 1 (2/3).



Рис. 2 (н. в.).

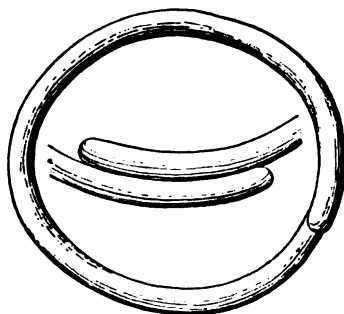

Рис. 3 (2/3).

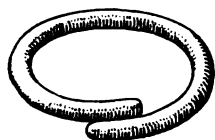

Рис. 4 (н. в.).



Рис. 5 (1/4).

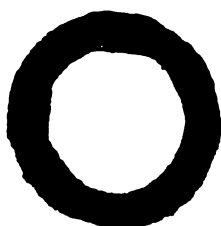

Рис. 6 (2/4).



Рис. 7 (3/4).



Рис. 8 (3/4).

Кизиль-Кала.



Рис. 9 (1/4).



Рис. 10 (1/4).



Рис. 11 (1/4).



Рис. 12 (1/4).



Рис. 13 (1/4).



Рис. 14 (1/4), С. Баянъ.

Кизиль-Кала.



Рис. 15 (1/4).



Рис. 16 (1/4).



Рис. 17 (1/4)



Рис. 18 (1/4).

Кизилъ-Кала.



Рис. 19 (1/4).



Рис. 20 (1/4).



Рис. 21 (1/4).



Рис. 22 (1/4).

Санта-Кала.



Рис. 23 (н. в.).



Рис. 24.

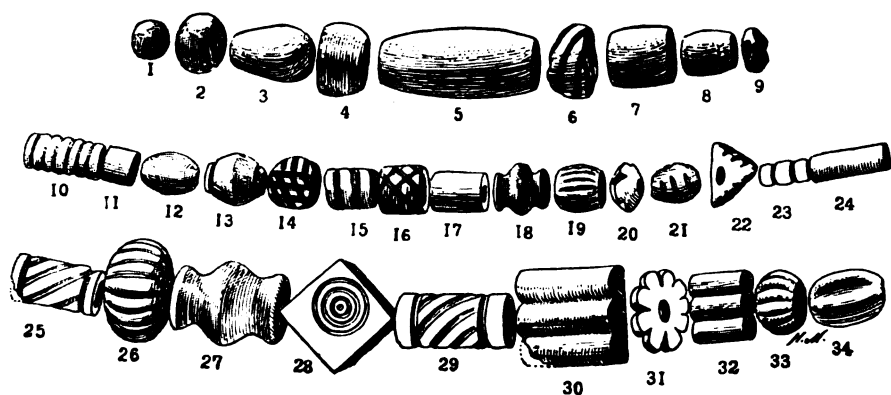

Рис. 25 (н. в.).



Рис. 29 (н. в.).

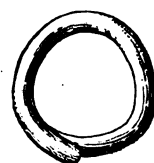

Рис. 27 (н. в.).



Рис. 28 (н. в.).



Рис. 26 (н. в.).



Рис. 30 (н. в.).  
Кизыль-Ванкъ.



Рис. 31 (1/2).



Рис. 33 (1/4).

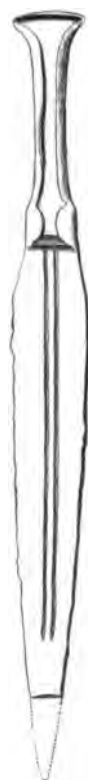

Рис. 34 (1/2).



Рис. 36 (1/4).



Рис. 37 (5/12).



Рис. 40 (1/4).  
Кизыль-Ванкъ.



Рис. 41 (1/4). Рис. 42 (1/4).



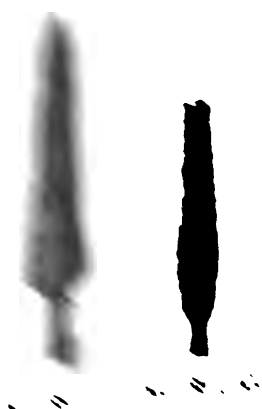

Рис. 43 (1/2).

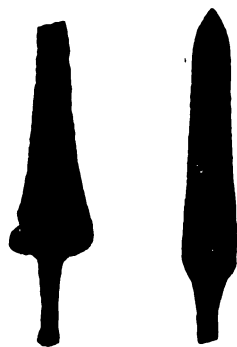

Рис. 45 (1/4).

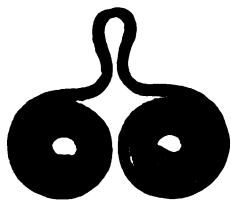

Рис. 44 (1/2).



Рис. 46 (1/4).



Рис. 47 (1/4).



Рис. 48 (1/4).



Рис. 49 (1/4).

Кизиль-Банкъ.



Рис. 32 (1/4)



Рис. 33 (1/4)



Рис. 34 (1/4)



Рис. 35



Рис. 36 (1/4)



Рис. 38 (1/4) Рис. 39 (1/4)



Рис. 41



Рис. 60.



Рис. 63.

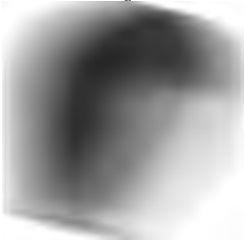

Рис. 66 (1,2).

Мель-Ванкъ, рис. 64—66 Елизаветполь.



Рис. 50 (1/2)



Рис. 51 (н. п.)



Рис. 69

Рис. 70 (1/4)



Рис. 54 (1/4)



Рис. 72 (1/4)



Рис. 68

того звона. Шлифовка

м., безъ орнамента.

двѣ 4 сосочка для укра-

21 см., съ круглою ручкой.

оски имѣются.

сырцовой могилѣ найдена мѣдная  
глиняныя бусы и другія поздня  
изъ сырцовыхъ могилъ браслетъ  
носимъ въ тому же времени. Мор-  
Ази, относить ихъ къ числу эламит-  
эламитскихъ царей (M o r g a n, Recherches  
стр. 114).

А. С.





Рис. 67 (1/4).



Рис. 69 (1/4).



Рис. 71 (1/4).



... IV в. они  
 ...граждали ими  
 ...отчасти защита  
 ...ребриные фалары (съ  
 ... въ курганахъ черто-  
 ...ры примыкають также къ  
 ...ствова, см. въ атласъ Б. И.  
 ...закъ представляет отраженіе  
 ...вныя въ Зубовской куль-  
 ...Имп. Археолог. Комм.  
 ...Древнѣйшая изъ извѣстныхъ  
 ...II—II в. до Р. X. съ изоб-  
 ...Позднѣйшія позолоченныя  
 ...Дачинскихъ катакомбахъ V в.  
 ...икувыя Дона, Донецъ, Кубань;  
 ...икувской и тобольской.  
 ...мьровъ заключается въ томъ,  
 ...вныя въ нашихъ древностяхъ,—  
 ...I. Конопельскаго. Медальонъ съ

они еще не даютъ характе-  
 ризируютъ представляють одного  
 изъ древнѣйшихъ  
 фаларъ

въ отд. Кубанской  
 местности, откуда  
 ихъ десятковъ лѣтъ.  
 изъ 5 плитъ, имѣвшей  
 направленіи отъ З. къ  
 она и не заключала даже  
 часть ихъ была получена въ  
 недѣль отъ находчиковъ,  
 ихъ же и отъ односельчанъ К. Е.  
 исследование мѣста находки и бли-

рядѣ, тянущейся отъ сопки Плеваки къ  
 покрыто множествомъ мелкихъ холмиковъ  
 въ томъ же 1900 г. была исследована  
 ями, траншеями и бурами, но всего удалось  
 холмики оказались пустыми, а мелкіе кур-  
 ги. Вскрытыя могилы были большею частью зе-  
 ми, найдено нѣсколько сырцовыхъ и одна катакомба.  
 преимущественно на В. Въ одной изъ сырцовыхъ могилъ  
 вещи (арибаллъ, чернолаковый киликъ и пр.), а въ дру-  
 вещи, напр. малыя зеркальца. Повидимому, близъ Ахтани-  
 расположено было древнее поселеніе, полу-греческое, полу-

любопытныя вещи Ахтанизовскаго влады—фалары, отъ четырехъ

первому набору принадлежать:

большой серебряный дискъ съ изображеніемъ головы Горгоны (рис. 25).  
 діаметръ 17 сантим., чрезвычайно высокій рельефъ. Лицо мужского склада  
 неопредѣленнаго выраженія. Лобъ выпуклый, брови круто, угломъ, сведены





Горгоны (рис. 22).

лицъ  
аль-  
насты,

(остоитъ изъ  
лстевъ, распо-  
ллкой посрединѣ),  
ый, чтобы удобнѣе

очекъ, на шарнирахъ  
голокъ возла, съ длин-  
ловки рельефныя чеканныя,  
вны нацарапаны знаки (рис.  
го-то хищнаго звѣря, въ видѣ  
что швы незамѣтны; у широкой  
веръ трубочекъ. Диаметръ большихъ  
ант. Всѣ большой гривны 32 зол.

в двухъ полушарій и украшенная глазками  
чками въ видѣ зеренъ, помятая и подержан-

нѣя трубочки, потоньше и потолще.

ль блѣднаго золота съ плоскою хрустальною про-  
в чашечекъ-розетокъ и колпачковъ съ легкими по-  
в язычковъ и 3 проволокъ (средняя изъ крученой  
крупной крученой филиграни. Пята иглы въ видѣ  
никъ низкій, двойной.

була съ геммой на красномъ камнѣ (рис. 18 и 20).  
нѣя фигура въ граціозной позѣ; голова обращена въ сторону,  
ется на неопредѣленную подставку, правая держитъ край хи-  
нѣя фигура въ атласѣ Фуртвенглера, табл. XXXIV, 31. Рим-  
риблизительно II в. по Р. Х. (?). Ободокъ изъ крученой филиграни;

на верхнемъ, другъ снизу открытъ и замкнутъ  
 вальсы изъ веревки ливанскъ; въ нихъ  
 голландскіе и сардинскіе въ кольцо хвостъ  
 хвостикъ. Ободки изъ лавровиднаго  
 въ 4-хъ углахъ выложены въ видѣ  
 выложенъ выложенны. Работа прои  
 вой стороны листъ толстый. Бляха  
 лаврану листу помощью 4 хв  
 на фальцѣ коньстаго пам  
 meister. Deskmäler des Kl.

2) Шесть серебряны

(рис. 21). Рельефъ оч

выкрыта орнаментомъ

Между вальцами вы

острыхъ листьевъ. У

эти жемки поста

листки другъ о

камн. Бляхи

видимо, изго

на такой же

Во в

3)

сантим. I

сохран

помощ

(ри

от

и

(

неиспособленіе для игры

лочки (рис. 4), в) 5 экз.

лочки (рис. 17, кайма зерне

лей средней (рис. 29), d) 11

длинныхъ лезвяхъ (рис. 7, на

изъ бляшекъ съ лезвьями изъ

агбняющей сталь (рис. 9, три

д) 7 нальстоекъ обычной

легка кружной проволоки (рис. 11);

3 золотыя бляшки въ видѣ полу

ленточки, длиною 17 и 24 сантим., ши

лочки и съ ручками (рис. 34). Высокій,

выточенный, матовый.

лочки формы (рис. 35), удобная для держанія

лочки пальцемъ и проложенъ ленточкой зерни,

лочки и выточенная, съ фальдемъ (рис. 33).

лочки 5), ясно читаемая, хорошей сохранности, но

лочки (рис. 13), непонятнаго назначенія.

лочки какого-то сосуда, изъ двухъ дровотъ, связан

лочки выець обработанъ зубцами, другой расплющенъ

лочки видимо, разогнутый (рис. 30). На одномъ

лочки на другомъ большое ушко и часть бляхи,

лочки (рис. 32), длиною болѣе 13 сантим.; въ верхней

лочки золотой, небрежно орнаментированный продоль

лочки выецами и зубчиками. Камень обычный темно-корич

лочки зерно (рис. 26), въ диаметръ 17 см.

лочки какого-то тонкой серебряной оправы, разбитые мѣдные и

лочки Желтые наконечники стрѣлъ.

25) Мѣдный тонкій шлемъ, кованный изъ одного листа (рис. 1 и 2), плохой сохранности, но безъ труда возстановляемый. Наушники очень выпуклые; они висятъ на шарнирахъ въ три петли и имѣютъ на концахъ отверстія. Вверху шлема отверстіе, въ которомъ остатки какой-то вставки. — Помѣщаемъ кстати изображеніе мѣднаго шлема, недавно бывшего въ продажѣ у одного изъ извѣстныхъ торговцевъ и найденнаго гдѣ-то въ Кубанской обл. (рис. 3). Шлемъ этотъ болѣе ранній; ему подобныя изданы въ древн. Босф. Кимм. XXVIII, 4 и въ атласѣ Б. И. Ханенко (Древн. Придн., вып. II, табл. IX).

Аналогіи въ Чертомлыцкой культурѣ: вещи рис. 4, 11, 12, 15, 17, 22, 23, 29, 32. Бляха рис. 21 имѣетъ аналогію въ Бобрицкихъ курганахъ (атласъ г. Ханенко, вып. III, табл. LXII).

### II. Федуловскій кладъ.

Въ 1904 г. въ Имп. Археологическую Коммиссію поступилъ кладъ золотыхъ и серебряныхъ вещей, найденный въ хут. Федуловъ стан. Богаевской Черкаскаго окр. Донской обл. при проведеніи канавы въ саду подъесаула Ѳ. Г. Карасева. Обстоятельства находки остались пока неуясненными. Въ собраніе входятъ слѣдующія вещи:

1) Пара огромныхъ чеканенныхъ сверху серебряныхъ бляхъ съ изображеніемъ посрединѣ львиныхъ головъ, держащихъ въ пасти копье (рис. 47 и 49), діаметромъ по 31 сант. Голова и орнаментъ небрежно позолочены блѣднымъ золотомъ. Вверху и съ боковъ прикрѣплялись къ чему-то желѣзными скобочками. Бляхи парныя: у одного льва копье вправо, у другого влѣво.

2) Круглый серебряный дискъ съ изображеніемъ Аполлона, общей техники (рис. 45).

3) Серебряная бляха овальной формы съ изображеніемъ борьбы Аены съ гигантомъ (рис. 43); эгида, щитъ, кинжалъ, змѣя. Рельефъ сильный, мѣстами позолота. На концахъ позади мѣдныя широкія скобочки. Аналогіи по формѣ, а отчасти и по содержанію въ Александропольскомъ курганѣ (Др. Гер. Ск. XIV, 5) и Близицѣ (О. И. А. Б. 1865 г., табл. V).

4) Двѣ ажурныя тисненныя золотыя бляхи продолговатой формы (рис. 42).

5) Пять золотыхъ тисненыхъ бляхъ съ конскими головками по окружности (рис. 44); очень выпуклы, особенно посрединѣ. Аналогія въ Краснокутскомъ курганѣ (Др. Гер. Скиѳ. XXIII, 7).

6) Четыре серебряныя бляхи съ изображеніемъ всадниковъ, можетъ быть, римскаго стиля (рис. 48). Всадники обращены другъ къ другу и образуютъ 2



видѣ большой

ровъ. Камни  
изъ кру-  
изъ 8 узкихъ

ушка съ частью

реставраціи на рис. 36).

тисненными изображеніями  
къ другу; у нихъ большой  
крылья короткія, хвостъ съ  
лено только три, какъ на бляхѣ.  
благодушныя фигуры. Орнаментъ  
овки широко заходятъ другъ на  
тисненіе по шву: здѣсь орнаментъ  
сѣфъ высокій.

зубчатая оправы изъ узкихъ вѣнчи-  
перемычками (рис. 36). На рисункѣ пред-  
уда, но она можетъ быть и другою. Концы  
нижняго вѣнчика; на концахъ вѣнчика  
нижняго вѣнчика спускаются цѣпочки, несущія

фаларь, грубой варварской работы, съ изображе-  
антами и Діониса на пантерѣ (рис. 41). Первая  
внешне лучше на фаларѣ рис. 43; варварь-мастеръ  
нія. У Діониса волосы прикрыты двумя рядами листьевъ  
ка и 2 камня, на ногахъ обувь. Въ рукѣ бѣгущаго ги-  
ины длинные волосы, ожерелье или воротъ, какъ у Діониса.  
гиганта, вмѣсто цѣлаго тупа; на томъ же основаніи  
ины не соединены между собою. Всѣ лица круглыя, на одинъ  
нижняя губа выдвинута. Позади фалара три широкихъ золотыхъ  
лежала внѣ ящика, на камнѣ.

большая золотая плоская скоба неизвѣстнаго назначенія, покрытая  
ороны грубымъ орнаментомъ въ видѣ лавроваго листа (рис. 39). Концы

симметричныя пары. Блѣдныя позолота, позади скобочка. Серебряная п.  
наметать на истнику. Жемчужу на иѣдной бляхѣ. Аналогія въ Ар  
польскою курганѣ (Древн. Герод. Скло. XIV, 1).

7) Двѣ иѣдныя вѣрочки въ видѣ кошачковъ съ полями, обт  
лотынкъ лѣткою (рис. 46).

### III. Сиверскія осци.

Въ 1881 г. казаки ст. Сиверской Кубанской обл. наш  
богатую когилу. Вещи попали въ Москву и находятся въ нас  
Историческомъ Музеѣ. Весною слѣдующаго года дослідованіе к  
В. П. Сизовъ. Бурганъ достигалъ 7 саж. вышины и состоял  
двухъ, одна на другой поставленныхъ насыпей. Нижняя, съ ос  
съ окрашенными костяками. имѣла правильную полушару  
имѣла видѣ усѣченнаго конуса. Въ ней-то, на глубинѣ о  
напали на каменный ящикъ, изъ плитъ мягкаго известья  
записъ остатки костяка и различныя вещи. Ящикъ не пр  
роста человека.

Древности, открытыя казаками (сохраняемъ номеръ  
Музея, стр. 383—385):

21. Красивая тонкая золотая бляшка съ остат  
(рис. 40, отъ фибулы?). Гнѣзда: 3 густого вишнева  
клянныя, зеленого и снѣгаго цвѣта, посрединѣ стел  
оправа съ зубчиками, имѣющими слѣды цвѣтной эмали. (И  
идуть вѣось, а не прямо; вообще ее трудно понят  
видѣ проволоки, наверхенной на стержень. Имѣет  
особыхъ пластинкахъ.

22. Двѣ золотыя выпуклыя литыя бляшны  
грифона вправо (рис. 39). У грифона большой  
хвостъ толстыя, жутомъ: переднія лапы вперед  
Ободокъ плоскій широкій изъ крупныхъ зубчи

23. Стекланная чашка (рис. 38). Стекло  
что его можно принять за камень; по вѣнчику  
вѣничика гнѣзда гранатовъ, рѣшья изъ зерни, фи  
и золотыми шариками. Скань въ веревочку, о  
окованы, причемъ верхъ ихъ покрытъ лен  
носящихъ слѣды синей, а можетъ быть и

на глубинѣ  
обращенной изъ  
фарфора, поври-  
Сизова попалась  
верхняго кургана  
IX, 62-64, 81-82.  
III, 116-123 и 147-149.

по слухамъ,  
боль-

у  
ль

ная,  
оловца

ники-под-  
сизвѣстно.

риѣ Донца, въ  
ками-пастухами,  
ръ». По дополни-  
а, «на днѣ кручи,  
скопленія воды во  
исъ предметы, имѣеть  
нѣ оврага. Оврагъ изъ  
ли сперва одну бляшку,  
и почти на поверхности,  
ния». По дорогѣ домой они  
ами. Отцы находчиковъ на  
которое отобрало и остальные  
ль составѣ.  
иссію были доставлены:  
марія съ изображеніями четырехъ  
не составляющихъ сцены, но тѣмъ  
въ видѣ умбоновъ.

32. Массивный небольшой серебряный бараний рогъ, съ стержнемъ для прикрѣпленія къ чему-то.

33. Обломокъ серебряной поясной пряжки, именно гладкая певной формы.

34. Золотая монета послѣдняго Перисада (II в. до Р. X.)

35. Желѣзное орудіе въ видѣ обычного кельта, по горн ствія и трубка не цѣльная, а съ вырѣзомъ.

36. Ручка и горлышко отъ сосуда изъ красной глинѣ

37. Обломокъ желѣзнаго ножа.

38. Большая зеленая стеклянная буса цилиндрическ желтыми шишечками. Посрединѣ синіе глазки въ бѣлой

39. Обломки человѣческихъ костей.

Вещи изъ раскопки В. И. Сизова:

40. Обломки глиняной чашечки, толстой, съ

41. Три золотыя пластинки разной величинѣ

42. Плоское массивное желѣзное кольцо дами обложенія изъ золота.

43. Нижняя часть колонны изъ песча

44. Золотая монета царя Перисада (II в. до Р. X.)

45. Желѣзныя удила характернаго въ видѣ псалій и кольцами.

46. Пять большихъ овальныхъ пластинъ

47. Кости лошади.

48. Золотая бляшка, совершенно фонтъ обращенъ въ другую сторону.

49. Часть золотой цѣпочки

Конскія кости съ удилами отъ мѣста гробницы, на глубинѣ

3 1/2 арш., въ разстояніи 2 саж.

прежняго раскопа, найдена прѣдъ (кро таго синею эмалью. Весьма

отески камня: это признакъ не впущена, а составляетъ

1) Отчетъ о погребеніи. Часть вещей издана Б. в. 1900 г. Jahre 19



оджи.

ловъ, принадлежащихъ  
 выпуклые. Ширина  
 и, передняя,  
 (4). Въсь  
 какъ  
 и,  
 внутри

иценный въ  
 мѣщанина  
 и были помяты  
 ловъ вскорѣ замѣтилъ,  
 в образъ сажень 20,  
 словамъ находчива, фалары  
 нныя вещи находились внутри  
 № 21).

линныхъ свернувшихся грифоновъ,  
 ость умѣренная. Позади по три ушка.  
 съ выпуклыми изображеніями ежей и  
 в колечекъ.

не фалара неизвѣстнаго происхожденія, изъ  
 и поступили изъ Дворца въ 1725 и 1727 г.,  
 ты. Изображенія слоновъ обращены головами въ раз-  
 ными слоновъ въ войскахъ съ Александра Македонскаго,  
 особенномъ почетѣ слоны были въ войскахъ Малой  
 наніе о нихъ относится во времени Птолемея Филометора,  
 и съ лошади, испугавшейся слона. Слоновъ уже не было  
 дата и Тиграна, такъ какъ они оказались столь же опасны  
 и для врага. Каракалла ввелъ ихъ изъ подражанія Александру  
 Аппіанъ говорить, что при импер. Адріанѣ обычай воевать на  
 ги всюду исчезъ. Они вновь появились въ войскѣ сассанидскихъ  
 в имѣли Сапоръ и Хозрой; въ войскѣ персовъ они были и въ сра-  
 д Куфѣ противъ Абу-Обейда. По замѣчанію Рейнака (словарь Дарамбера  
 , стр. 536—544), слоновъ съ башнями въ войскахъ было мало. Изло-

*Рис. 62—68.* Различныя серебряныя (не золочен.) 82 экз., рис. 64—1 экз., рис. 67 и 68—93 экз. (бляшки рю).

*Рис. 69.* Треугольная орнаментованная бляшка с изображеніем выходящаго из пещеры.

Еще были найдены: серебряная медная круглая монета въ диаметрѣ 1,5 см.

#### VI. 1)

Въ 1906 г. близъ с. Шчелки въ низовьяхъ рѣки Конки, въ оврагѣ найденъ былъ кладъ изъ слѣдующихъ вещей:

1) Фалары, въ диаметрѣ 1,5 см. нѣмъ какого-то прилганнаго къ нимъ въ одной рукѣ фалары съ изображеніемъ шипка; на полѣ хвоща и на стѣнѣ овои (объясненіе фигуры овои сащаго всю подѣлку овои).

2) Фалары, въ диаметрѣ 1,5 см. нѣмъ звѣря съ человѣчестомъ.

3) Четыре фалары, въ диаметрѣ 1,5 см. нѣмъ орнаментомъ.

4) Пять фалары, въ диаметрѣ 1,5 см. нѣмъ изображеніемъ рю слѣды гвоздей.

5) Пявер...

6) Руби...

7) Бро...

8) 4 о...

9) Сл...

Всѣ...

Кладъ про...

снималъ...

Суд...

онъ близъ...

5)

*Schicht*



Рис. 1.

Аутаназовка.



Рис. 2 (1/2).

Ахтанизовка.



Рис. 3 (1/2).

Кубанская область.



Рис. 1.  
Ахтанизовка.

МІСЦЕ РОЗМІЩЕННЯ ПЛАТА

31



1.)



Рис. 23 (1/2).

3



Рис. 4 (1/2).

КАЛ АССИВ

Рис. 5 (н. в.).



Рис. 6 (н. в.).



Рис. 9 (н. в.).

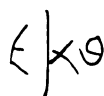

Рис. 8 (1/2).



Рис. 10 (1/2).



Рис. 12

Ахтанин

11



Д (Н. В.).



с).

ОВКА.



Рис. 32 (1/2).

3\*



Рис. 24 (1/2).

Рис. 25 (1/2)  
Ахтанис





1 а).

Кладъ.



Рис. 33 (а).



Рис. 41 (б/в).

Сверскій кладь



Рис. 42 (2/3).



Рис. 43 (2/3).



Рис. 44 (н. в.).



Рис. 45 (2/3).

Федуловскій кладъ.



Рис. 39 (1/2).



Рис. 40 (1/2).

Рис.  
Сиверс



рис. 51—Таганрогскій кладъ.  
овскій кладъ.



Рис. 46 (н. н.).



Рис. 48 (н. н.).

Рис. 47 (1/2).  
Федуловскій кла.





Рис. 52 (1/2).



Рис. 53 (1/2).



Рис. 54 (1/2).



Рис. 55 (1/2).



Рис. 56 (н. н.).



Рис. 57 (н. н.).





Г (2/3).

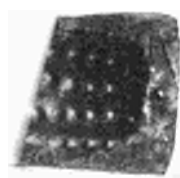

В. GG (2/3).



Рис. 68 (н. в.).



Рис. 59 (2/3).



Рис. 60 (2/3).

Старобльскій кладъ





Рис. 70 (1а)  
Сибирь.

PLATE 100





Рис. 72 (н. л.).

Рис. 73 (н. в.).

Г. Новоузенскъ.

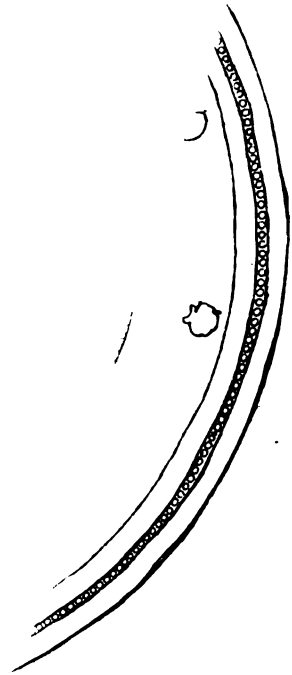



Рис. 79 (1/2).

енской. Рис. 79—изъ Новоузенска.

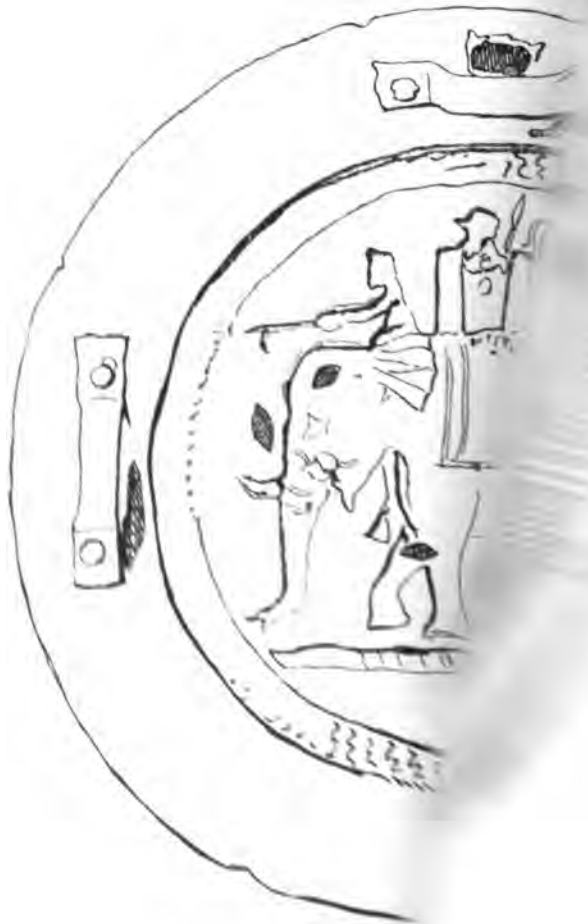

Рис. 77 (н. в.),  
Ст. Успенская, Кубань







Рис. 80 почти 1/2).



Рис. 81 (почти 1/2).

С. Янчокракъ.

женныя данныя, однако, не даютъ никакихъ основаній для хронологіи разсматриваемаго изображенія, такъ какъ оно могло быть отраженіемъ давняго обычая.

*Рис. 77.* Двѣ большія серебряныя бляхи Тифлискаго музея (*Museum Caucasicum*, т. V, 18—19). Найдены въ 1866 г. казаками въ юртѣ ст. Успенской, Кубанской области, при рытвѣ землянки. Диаметръ 30 см.; ободокъ и нѣкоторыя другія части позолочены.

*Рис. 78.* Серебряная бляха съ рельефнымъ изображеніемъ быка, происходящая оттуда же. Мѣстами позолота. Работа хорошая. На лопаткѣ и на лбу быка влочья шерсти въ видѣ крутящагося колеса.

А. С.



## Нѣкоторые памятники древности близъ с. Лепесовки, Кременецкаго уѣзда.

### 1. Погребеніе въ каменной кистѣ.

Въ 1901 г. крестьянинъ Рудичъ, при вспашкѣ поля, нашелъ каменную кисту, прикрытую плитами известняка. Стѣны и дно могилы выложены были изъ тонкихъ плитъ такого же камня. Находка сдѣлана въ верстѣ къ С. отъ с. Лепесовки, по дорогѣ въ с. Ольшаницу, влѣво отъ нея. Въ кистѣ оказались скелеты и глиняные сосуды, а кромѣ того, два кремневые топорика и кремневый ножъ. Было еще одно орудіе изъ кремня, разбитое находчикомъ. По словамъ Рудича, черепъ одного скелета находился въ сѣверной, другого — въ южной части кисты; между двумя скелетами взрослыхъ лежалъ скелетъ ребенка. Всѣ эти данныя почерпнуты изъ донесенія становаго пристава, вскрывшаго вторично разрушенную и засыпанную крестьяниномъ могилу. Приставъ приказалъ затѣмъ собрать черепки разбитыхъ крестьяниномъ сосудовъ; присоединивъ къ нимъ каменныя орудія и кусокъ верхней челюсти одного изъ череповъ, онъ отослалъ эти предметы въ Волынской Статистическій Комитетъ.

Въ бытность свою въ с. Лепесовкѣ я счелъ нужнымъ осмотрѣть еще разъ могилу, хотя, какъ я зналъ, изъ нея было извлечено все, что могло казаться пригоднымъ въ какомъ-либо отношеніи. Рудичъ устроилъ, между прочимъ, изъ плитъ порогъ передъ входной дверью своей хаты. Мнѣ хотѣлось взглянуть на антропологическій матеріалъ.

Мѣсто погребенія расположено метрахъ въ 30 отъ долинки у подошвы холмистой возвышенности, тянущейся сѣвернѣе. Долинка могла быть нѣкогда русломъ рѣчки, наполненнымъ наносами, сползавшими съ сосѣдней возвышенности.

При раскопкѣ въ землѣ попадались отдѣльные черепки, аналогичные присланнымъ раньше въ Житомиръ; были вырыты деревянный ящикъ, куда положены были, по распоряженію пристава, кости, которыя оказались въ весьма жалкомъ состояніи, не дававшемъ возможности опредѣлить числа погребеній и собрать куски хотя бы одного черепа.

Оказалась нетронутой одна изъ верхнихъ плитъ кисты.

Она находилась на глубинѣ 0,42 метра. Другой конецъ крышки могилы, задѣтый плугомъ, находился на глубинѣ запашки, т. е. 0,20 м. Первоначально глубина погребенія могла быть больше 0,42 м. <sup>1)</sup>

Рисунокъ № 1 представляетъ попытку реставрировать одинъ изъ сосудовъ по сохранившимся отъ него черепкамъ. Размѣры сосуда приблизительно таковы: отверстіе шейки, края которой не отогнуты, образуетъ неправильную окружность, діаметромъ отъ 90 до 89



Рис. 1 (1/4).

миллиметровъ; края отверстія толщиной около 25 миллиметровъ; ширина шейки по прямой отъ верхняго края до изгиба, т. е. перехода въ брюшко, около 36 милл.; на разстояніи 15 милл. отъ верхняго края шейка изукрашена городчатымъ вдавленнымъ орнаментомъ въ одинъ, мѣстами въ два ряда, шириной около 4 милл.; на 10 миллиметровъ ниже перваго—второй такой же ободокъ въ три ряда, шириной до 11 милл. У основанія шейки было три или четыре ушка на разстояніи отъ 87 до 94,5 милл. другъ отъ друга; длина ушковъ отъ 38 до 39 милл., толщина въ мѣстѣ отверстія отъ 5,5 до 7,5 мил., ширина отъ 15,5 до 16,5 мил. Непосредственно подъ изгибомъ въ верхней части брюшка—такой же городчатый орнаментъ, образующій трехугольныя фигуры, вершиной внизъ, при чемъ основанія сливаются въ одну линію, покрывая и нижнюю часть ушковъ сосуда. Въ углубленіяхъ орнамента замѣтны слѣды бѣлаго вещества, ихъ выполнявшаго. Діаметръ днища снаружи—до 95 миллиметровъ.

Такихъ сосудовъ было нѣсколько; стлчаясь другъ отъ друга второстепенными примѣтами, они представляли одинъ типъ. Были также сосуды маленькіе безъ орнамента. Кремневые топорики типа, преобладающаго въ юго-западной Волыни и отличнаго отъ типа, господствующаго въ сѣверо-восточной ея части <sup>2)</sup>.

<sup>1)</sup> Разница въ глубинѣ нахождения верхнихъ плитъ зависѣла, вѣроятно, отъ неравномѣрнаго сползанія почвы въ этомъ мѣстѣ.

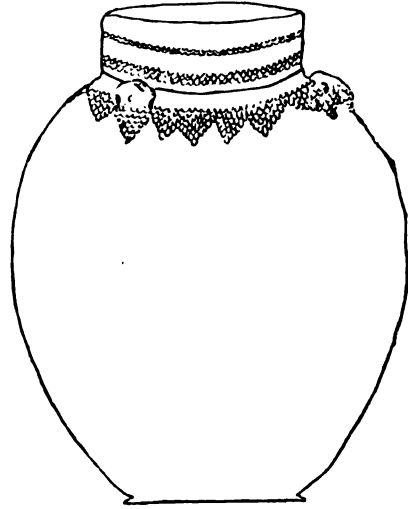
<sup>2)</sup> Клинь нѣсколько болѣе широкій внизу и узкій вверху, въ общемъ болѣе плоскій и тонкій.

## II. Поле погребальных урнъ.

Въ урочищѣ «Круча», между Лепесовкой, Ольшаницей и Тихомлемъ, въ имѣніи граф. Коссаковской, находится поле, расположенное на разстояніи около версты къ С. отъ с. Лепесовки, въ верстѣ слишкомъ отъ с. Ольшаницы, на разстояніи болѣе чѣмъ двухъ верстъ отъ развалинъ аріанской часовни въ м. Тихомлѣ.

Имѣя въ длину съ В. на З. до 260 метровъ, въ ширину съ Ю. на С. не менѣе 82 м., названное поле покато къ С. и особенно къ С.-З., гдѣ переходитъ въ пахатныя поля крестьянъ с. Лепесовки. Оно повышается къ Ю., къ старому руслу рѣки Горыни, за которымъ на Ю.-В. тянется болотистый сѣнокосъ, расположенный на земляхъ м. Тихомля.

На протяженіи около 165 м. поле образуетъ довольно высокій, мѣстами до 11 м., берегъ стараго русла Горыни, гдѣ и теперь, впрочемъ, вода. Мѣстами берегъ обваливается, мѣстами, гдѣ пониже, покрытъ дерномъ. Почва состоитъ изъ суглинка; подъ ней болѣе или менѣе плотный слой темной окраски, ниже—чистая желтая глина. На В. и З. берегъ понижается, при чемъ ясны слѣды сползанія почвы къ рѣкѣ, особенно на В. По краю берега идетъ извилистая тропинка для пѣшеходовъ.

Поле усыяно множествомъ глиняныхъ черепковъ, извлекаемыхъ плугомъ изъ земли во время вспашки. Хотя въ Лепесовкѣ слой пахатной земли тонокъ и запашка производится лишь на глубину 0,20 м., но, имѣя нѣкоторыя основанія принять глубину, на которой стояли урны, лишь за 0,80 м., нельзя сомнѣваться, въ виду вѣкового смыванія водой почвы на С. и С.-З., что сосуды, тамъ находившіеся, могли подвергаться разрушенію при запашкѣ.

Мое вниманіе къ этой мѣстности привлекъ рассказъ одного изъ крестьянъ о томъ, что на берегу Горыни, при обвалѣ земли, обнажился горшокъ довольно значительныхъ размѣровъ. Пастухи-мальчики его извлекли и разбили. Рассказъ этотъ побудилъ меня произвести пробную раскопку, чтобы уяснить себѣ, какіе именно слѣды древности сохранились въ этомъ мѣстѣ.

Результаты раскопки заставляютъ признать весьма вѣроятнымъ, что тамъ находилось поле погребальныхъ урнъ.

Раскопка была начата въ томъ мѣстѣ, гдѣ, по указанію крестьянина, найденъ глиняный горшокъ. Берегъ здѣсь довольно крутъ, высокъ и, несомнѣнно, обваливается. По удаленіи поверхностнаго слоя земли, т. е. продуктовъ обвала, на глубинѣ 1 метра отъ верхняго края обрыва обнажились края сохранившейся части свода изъ сѣровато-бѣлой, необожженной глины. Толщина

стѣнки, обнаруженной такимъ образомъ, была около 6 см. Затѣмъ пришлось удалить землю, которая наполняла камеру сооруженія, при чемъ открыта была задняя стѣнка, вполнѣ сохранившаяся, и полъ, наружный край котораго, обращенный къ рѣчкѣ, отвалился. Полъ сдѣланъ былъ изъ такой же глины, какъ и стѣнки или сводъ камеры. Высота сохранившейся части свода, какъ оказалось, равнялась 1,15 м., а діаметръ пола—1,52 м. Измѣреніе дуги свода дало 3,91 м., окружность пола—3,31 м. Такимъ образомъ почти выяснились размѣры и форма найденнаго сооруженія. По крайней мѣрѣ, стало весьма вѣроятнымъ, что оно имѣло ульеобразный видъ (рис. 2). Такое предположеніе еще болѣе подтвердилось, когда на 0,50 м. ниже обнажилась часть передней, т. е. обращенной къ рѣчкѣ, стѣнки. Итакъ, сооруженіе, имѣвшее, вѣроятно, форму улья, отчасти обрушилось. Однако, положеніе передней стѣнки заставляло подозрѣвать, что и задняя и боковыя простираются ниже пола, хотя послѣдній и былъ какъ бы спаянъ со стѣнками свода. Дѣйствительно, подъ верхнимъ поломъ, имѣвшимъ въ толщину около 0,16 м., обнаружена весьма рыхлая земля, по удаленіи которой оказалось, что верхній полъ утверждёнъ на цилиндрическомъ столбѣ изъ обожженной глины, діаметромъ основанія въ 0,50 м. Кругомъ столба шло нижнее помѣщеніе, снабженное также поломъ изъ необожженной глины. Нижний полъ былъ толщиною до 0,14 м., состоялъ изъ двухъ слоевъ, верхняго необожженнаго и нижняго обожженнаго, и покоился на нетронутомъ пластѣ желтой глины.



Рис. 2. Реставрація.

Главная ось сооруженія, перпендикулярная вертикальной плоскости берега, нѣсколько уклонялась отъ С.-Ю., имѣя направленіе приблизительно съ С.-С.-В. на Ю.-Ю.-З. Такъ какъ сохранившаяся часть стѣнки (наружной) не закруглялась, а конецъ ея, обращенный къ Ю., отогнутъ былъ наружу, то есть основаніе предполагать, что сооруженіе имѣло входъ съ южной стороны.

Каково же было назначеніе описанной камеры, нѣсколько напоминающей наши современные печи для извести, съ тѣмъ, впрочемъ, существеннымъ отличіемъ, что въ сводѣ не замѣчалось не только какихъ-либо отверстій для выхода дыма, но и слой бѣлой глины, покрывающій полъ и стѣны свода, вовсе не подвергался дѣйствию огня? Отвѣтъ на это должно было дать содержимое обонихъ ярусовъ камеры,—къ сожалѣнію, полуразрушенной и засыпанной землей. Кромѣ того, въ задней стѣнкѣ верхняго яруса, у самаго пола, видѣлась нора, продѣланная, вѣроятно, хомякомъ. Слѣдовательно, нечего было рассчитывать найти содержимое камеры въ сколько-нибудь удовлетворительномъ видѣ. Все-таки, изъ камеры извлечены были вмѣстѣ съ землею слѣдующіе предметы:

1) черепки многочисленныхъ глиняныхъ сосудовъ разной величины, при чемъ, однако, оказалось невозможнымъ собрать достаточно однородныхъ кусковъ для реставраціи хотя бы одного изъ сосудовъ;

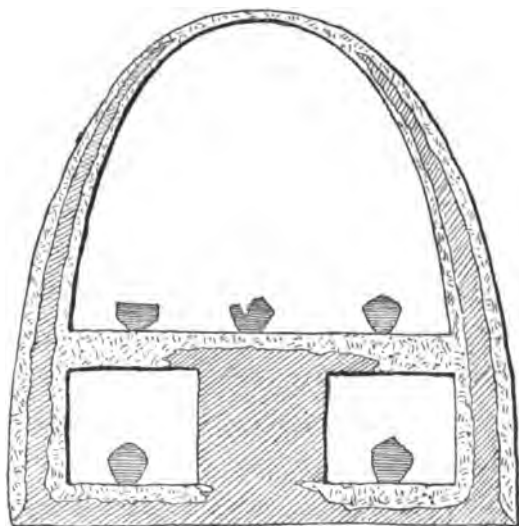
2) много мелкихъ сосновыхъ угольковъ;

3) различныхъ формъ комочки сѣровато-бѣлой глины, относительно которыхъ лишь съ большимъ колебаніемъ можно выразить предположеніе, что они явились результатомъ неудачныхъ попытокъ вылѣпить нѣчто похожее на фигурку человѣка;

4) зерна овса и ржи, быть можетъ, собранныя живымъ обитателемъ камеры, хомякомъ;

5) отдѣльныя кости домашнихъ млекопитающихъ.

Едва ли возможно предположеніе, что всѣ названные предметы попали въ камеру вмѣстѣ съ землей. Этому противорѣчить уже нахожденіе черепковъ и угольковъ преимущественно въ слояхъ земли у самаго пола. Кромѣ того, на стѣнкахъ камеры, на незначительной высотѣ отъ пола, мѣстами попадались отпечатки сосудовъ; не была ли глина еще сырой, когда ихъ ставили туда?

Въ верхней камерѣ оказались черепки, принадлежавшіе, если не ошибаюсь, по крайней мѣрѣ 30 различнымъ сосудамъ. Повидимому, лишь немногіе изъ этихъ сосудовъ были погребальными урнами, если судить по ихъ размерамъ.

Огромное большинство черепковъ принадлежало сосудамъ меньшихъ размеровъ или же неглубокимъ, болѣе близкимъ по своей формѣ къ тарелкѣ, чѣмъ къ горшку или урнѣ. Последнія вѣроятно, прикрывались сверху такой тарелковидной крышкой.

При томъ почти хаотическомъ состояніи, въ какомъ находилось содержимое верхняго яруса камеры, большого значенія не могутъ имѣть указанія,



въ какомъ именно мѣстѣ пола найдены тѣ или иные предметы. Однако, нельзя не отмѣтить, что главныя группы черепковъ оказались въ центрѣ верхняго яруса и по краямъ пола въ направленіи къ второстепеннымъ странамъ горизонта. Такое же расположеніе, т. е. по окружности пола и въ направленіи къ второстепеннымъ странамъ горизонта, обнаружено и по отношенію къ предметамъ, найденнымъ въ нижнемъ ярусѣ. Черепки, тамъ оказавшіеся, принадлежатъ не менѣе, чѣмъ къ 12 сосудамъ. Кромѣ черепковъ, такъ же какъ и въ верхнемъ ярусѣ, попадались вості млекопитающихъ, комочки сѣровато-бѣлой глины и угольки, которыхъ особенно много было у основанія столба и у входа въ камеру.

На 0,74 метра ниже входа по отвѣсу также оказались въ землѣ куски бѣлой глины, сосновые угольки и черепки пяти различныхъ сосудовъ. Едва-ли можно сомнѣваться, что эти предметы вывалились вмѣстѣ съ землей при разрушеніи камеры. Дальнѣйшее изслѣдованіе шупомъ почвы, окружающей стѣнки камеры, не обнаружило ничего любопытнаго. Затѣмъ снята была земля непосредственно за камерой, т. е. къ С. отъ нея, до глубины 1 метра, равной разстоянію верхняго края уцѣлѣвшей части свода отъ поверхности поля. Дно образовавшейся такимъ образомъ четырехугольной ямы, длинной и шириной 1,5 метра, подвергнуто изслѣдованію шупомъ, входящимъ въ землю до глубины 0,65 метра, при чемъ оказалось, что глубже земля отличается большой плотностью и, очевидно, не тронута. Слѣдовательно, камера была совершенно изолирована,—обстоятельство, говорящее довольно рѣшительно въ пользу предположенія, что черепки и угли, найденные въ камерѣ, не попали въ нее откуда-либо извнѣ, а находились въ ней и до обваловъ, ее разрушившихъ.

Добытые результаты пока приходится, однако, признать недостаточными даже для пробной раскопки. Во-первыхъ, не было найдено ни одной урны; во-вторыхъ, не было добыто данныхъ для объясненія обилія черепковъ на поверхности поля; въ третьихъ, являлся вопросъ, вездѣ ли на протяженіи поля находятся изолированныя, ульеобразныя могильныя сооруженія, подобныя описанному выше, или же встрѣчается, если только не преобладаетъ, какой-либо иной способъ установки урнъ и иныхъ сосудовъ?

Съ цѣлью уясненія этихъ сомнительныхъ пунктовъ было произведено пять пробъ: двѣ къ В., двѣ къ З., одна къ С.-З. отъ мѣста первоначальной раскопки. Пробы эти дали слѣдующіе результаты. На разстояніи 21 метра къ В. отъ описаннаго сооруженія на все еще довольно высокомъ (до 10 м.) берегу рѣки, на глубинѣ 0,80 м. отъ поверхности поля оказался сложенный изъ

сѣровато-бѣлой глины подѣ, на которомъ найдено много отдѣльныхъ черепковъ и одна развалившаяся урна. Такъ какъ и въ этомъ мѣстѣ берегъ обваливался, то и ниже, въ насыпномъ слоѣ земли попадались куски глиняныхъ сосудовъ, кости, угольки и кусочки сѣровато-бѣлой глины; однако, по удаленіи насыпного слоя, изслѣдованіемъ земли ниже глинянаго пода ничего, кромѣ нетронутой земли, не обнаружено. Совершенно аналогичный результатъ дали и четыре остальныхъ пробы: въ 54 м. къ В. отъ исходнаго пункта, т. е. ульсвиднаго сооруженія, въ 25 и 45 м. къ З., а также яма, вырытая въ 30 м. къ С.-З.

Я. Яроцкій.

*Дополненіе.* На специальный вопросъ Я. В. Яроцкій мнѣ сообщилъ, что, по его мнѣнію, камера была вырыта въ материкѣ, въ два яруса. Стѣнки ея были обмазаны сѣровато-бѣлой глиной, затѣмъ слоємъ желтой глины, который былъ обожженъ для прочности, а затѣмъ снова покрытъ довольно толстымъ слоємъ бѣлой глины, играющимъ роль штукатурки. Первоначально камера была свободна отъ земли и наполнилась уже послѣ порчи. Ни надъ камерой, ни позади ея, ни возлѣ нея на весьма значительномъ разстояніи не было черепковъ посуды, костей или иныхъ какихъ-либо остатковъ, подобныхъ обнаруженнымъ въ камерѣ; всѣ найденныя въ ней вещи принадлежатъ именно ей и дошли уже въ порченномъ видѣ. Часть ихъ уже выпала внизъ. Данная мѣстность находится въ имѣніи граф. Коссаковской. По сообщенію г. Яроцкаго, подобное поле найдокъ съ такими же черепками ему извѣстно возлѣ Тихомля, въ 2 верстахъ отъ уроч. Кручи, въ Остерскомъ уѣздѣ. Черепки попадаютъ на распахиваемомъ полѣ на верху возвышенности, на которой стоитъ сициліанская часовня; здѣсь земля также частная.

Присланные образцы сѣрой смазки всѣ содержатъ явные слѣды растительной примѣси; замѣтны мѣста тонкихъ стебельковъ, есть признаки соломы. Кромѣ того, въ смазкѣ имѣются совершенно отчетливые оттиски колотыхъ лучинъ, а также, можетъ быть, и круглыхъ палокъ. Кусокъ смазки, взятый отъ верхняго пола, имѣлъ оттиски лучинъ, располагавшихся въ двухъ противоположныхъ направленіяхъ. «Кусокъ глины, служившій скрѣпленіемъ», взятый изъ нижняго яруса, изъ угла, имѣетъ на внутренней поверхности борозды, проведенныя пальцами.

Посуда—типовъ, видимо, поздняго Ромашковского латена <sup>1)</sup>). Приводимъ

<sup>1)</sup> Хвойко, В. Поля погребеній въ среднемъ Приднѣпровьѣ. *Зап. И. Р. А. О.*, т. XII, 172—190.

описание присланныхъ г. Яроцкимъ изъ описываемой камеры черепковъ, съ ссылками на статью г. Хвойко.

1. Край глянцевитаго темнаго сосуда, типа табл. XXII, 22.

2. Большой черепокъ отъ значительнаго сосуда формы табл. XXI, 12, съ линейнымъ орнаментомъ. Толстый, отличнаго обжига, звонкій, съ примѣсью дресвы; поверхность шероховатая (рис. 3, на которомъ соединено нѣсколько черепковъ отъ одного сосуда).

3. Подобный, но отъ другаго сосуда.

4. Черепокъ отъ края сосуда формы табл. XXII, 26, изъ сѣрой глины, съ глянцемъ.



Рис. 3 (1/4).

5 и 6. Черепки, подобные № 2.

7. Часть ушка отъ чашки типа приблизительно табл. XXII, 23, изъ темной глины, со слѣдами какой-то сѣрой поливы или смазки.

8—12. Край отъ сосуда № 2 и черепки того же типа, но отъ другаго сосуда.

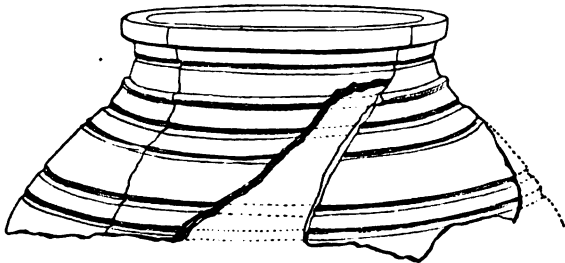
13. Два черепка отъ двухъ сосудовъ черно-поливныхъ, можетъ быть, типа табл. XXII, 25.

№№ 1—13 найдены въ с.-в. части верхняго помѣщенія.

14. Черепки отъ двухъ сосудовъ, полированные, черный и сѣрый; форма сосудовъ не ясна.

15 и 16. Часть вѣнчика и стѣнки сосуда типа № 2.

№№ 14—16 найдены въ с.-з. части того же помѣщенія.

17. Сѣрый глянцевитый черепокъ отъ сосуда съ прямыми стѣнками.

18. Сѣрый неполированный черепокъ, можетъ быть, отъ низкой чашки.

19. Сѣрый глянцевитый, можетъ быть, отъ горшечка, формы табл. XXI, 12.

20. Вѣнчикъ сѣраго сосуда типа № 2.

21. Сѣрый глянцевитый отъ сосуда, можетъ быть, формы табл. XXI, 19.

22. Подобный № 20.

23. Сѣрый грубый, можетъ быть, отъ сосуда формы табл. XXI, 17.

№ 17—23 найдены въ ю.-в. части того же помѣщенія.

24. Грубый сѣрый отъ днища горшка формы табл. XXI, 16 (съ карнизомъ).

25. Черный глянцевитый черепокъ отъ сосуда съ прямыми стѣнками, формы табл. XXI, 9 или 10. Орнаментъ—боровки и зигзаги.

№№ 24 и 25 съ ю.-з. части верхняго помѣщенія.

26. Черепокъ отъ большого сосуда формы рис. 5, съ тѣмъ же орнаментомъ и той же величины, черный полированный.

27. Черепокъ отъ большого сосуда формы табл. XXI, 12, сѣрый, безъ примѣси.

28. Подобный, отъ иного сосуда.

29. Сѣрый грубый черепокъ типа № 2.

№№ 26—29 изъ центра верхняго помѣщенія.

Въ нижнемъ помѣщеніи камеры найдены:

1. Черный глянцевитый черепокъ отъ чашки формы табл. XXI, 19.

2. Сѣрый полированный съ красноватымъ оттѣнкомъ, отъ горшечка формы, можетъ быть, табл. XXI, 8.

3. Два черепка сосуда формы № 2 верхняго помѣщенія. Ссылка на табл. XXI, 12, для этихъ горшковъ вообще не точна: они больше и форма ихъ нѣсколько иная, но ее возстановить нельзя.



Рис. 4 (1/1).

4. Ушко отъ какого-то сосуда, сѣрое глянцевитое, съ круглымъ глинянымъ кольцомъ для подвѣшивания (рис. 4). Кольцо изъ той же плотной глины, съ широкимъ отверстіемъ, достаточнымъ для продѣванія веревки.

№№ 1—4 найдены въ зап. части помѣщенія.

5. Три черепка, можетъ быть, отъ одного сосуда формы табл. XXII, 28 или XXI, 9, черные полированные, орнаментированные боровками и зигзагами, какъ на рис. 5. Край широкій плоскій, орнаментированный зубцами.

6. Пять черепковъ отъ очень большого сосуда формы № 2 верхняго помѣщенія, сѣраго, безъ примѣси, съ гладкимъ горизонтальнымъ вѣнчикомъ, очень выпуклыми обручиками по стѣнкамъ и съ кольцомъ на днѣ.

7. Два черепка отъ двухъ большихъ сосудовъ, сѣрыхъ полированныхъ, съ толстыми стѣнками. У одного днище съ кольцомъ. Внутреннія стѣнки другого состоятъ какъ бы изъ соединенныхъ вальковъ, выпуклости которыхъ также отполированы. Одинъ сосудъ очень большой; толщина его стѣнокъ доходитъ до 1,2 сантим.

Черепки №№ 5—7 собраны въ с.-з. части помѣщенія.

8. Верхній край сосуда типа № 2 верхняго помѣщенія и днище (съ легкимъ выступомъ).

9. Два ушка отъ сосуда формы табл. XXI, 22—35.

№№ 8 и 9 найдены въ ю.-в. и ю. части помѣщенія.

Близъ камеры на скатѣ найдена часть ушка отъ миски формы XXII, 28, черной, глянцевитой. Ушко широкое съ тремя боровками; край съ орнаментомъ въ видѣ зубцовъ.

Черепки изъ второго пода:

1) Ушко отъ чашки формы табл. XXII, 30. Глина вымѣшана хуже, съ какою-то примѣсью, орнамента нѣтъ.

2) Край черной полированной чашки формы табл. XXII, 22. Съ выпуклымъ обручикомъ близъ края, въ качествѣ орнамента.

3) Черепокъ отъ края толстаго, но небольшого горшка, съ обручикомъ. Черный, гладкій, неполированный.

4) Черепокъ края темнаго полированнаго сосуда почти съ прямыми стѣнками (формы табл. XXI, 9 или рис. 6), безъ орнамента.

5) Желтый полированный черепокъ съ орнаментомъ въ видѣ зубцовъ.

6) Черепокъ формы № 2 верхняго помѣщенія отъ сравнительно небольшого сосуда.

7) Черепки отъ цѣлаго сосуда рис. 5. Высота 21,5 см. На днѣ кольцо. Зубцы орнамента острѣе и расположены тѣснѣе, чѣмъ представлено на рисункѣ.

Отъ второго пода доставленъ кусокъ сѣрой глиняной массы съ примѣсью, сглаженный съ обѣихъ сторонъ.

Черепки третьяго пода:

1) Часть чашки формы табл. XXII, 19. Черепокъ темный, почти полированный.

2) Другой въ томъ же родѣ, отъ меньшаго сосуда.

3) Верхъ чернаго полированнаго сосуда формы рис. 6 или табл. XXI, 9.

4) Часть днища отъ большаго сѣраго сосуда, безъ глянца. Массивное кольцо.

5) Сосудъ рис. 6, высотой 9,5 см., почти цѣлый. Совершенно особой техники. Глина грубая, черная, съ значительною примѣсью песку, дно плоское, работа безъ станка.



Рис. 5 (1/4).

Отъ третьяго пода доставленъ кусокъ желтой глины съ примѣсю и оттискомъ гладкой палки.

Среди немногихъ черепковъ четвертаго пода любопытнѣе другихъ широкій край отъ черной полированной чаши формы табл. XXII, 30 и значительная часть небольшого горшечка формы табл. XXI, 16, красноватаго цвѣта, полированного.

У всѣхъ черепковъ глина хорошо промѣшанная и отлично обожженная. Дно у всѣхъ вогнутое, по краю выступающій ободокъ (рис. 5); иногда дно глубокое. Оно часто бываетъ украшено однимъ или двумя концентрическими кольцами. Иногда дно плоское, но въ такомъ случаѣ бываетъ выемка предъ ободкомъ.

Сосуды найдены:

1. Сѣрые глянцевитые, какъ бы полированные. На этомъ фонѣ глянecъ особенно блеститъ. На черепкахъ иногда красноватый или красновато-желтоватый оттѣнокъ. Болѣе дюжины черепковъ.

2. Сѣрые гладкіе, но не глянцевитые. Пять черепковъ.

3. Черные и темные полированные. Иногда съ красноватымъ оттѣнкомъ; очень черные черепки—рѣдкость. Болѣе дюжины черепковъ.

4. Грубые, сѣрые большіе. Примѣсь дресвы, выступающей на обѣ стороны, что придаетъ сосудамъ шершавый видъ. Около 20 черепковъ.

5. Сѣрые безъ примѣси дресвы, не шероховатые. Три черепка.

6. Съ поливой. Полива тонкая, сѣрая съ синимъ оттѣнкомъ; самая глина темнѣе.

7. Красноватой глины съ густою примѣсю песку. Орнаментъ изъ крупныхъ зубцовъ, поочередно глянцевитыхъ и матовыхъ.

А. С.



Рис. 6 (1/2).

## Нѣкоторыя находки мѣднаго вѣка.

1. *Серпъ изъ Воронежской губ.* Въ 1901 г. въ полѣ слоб. Константиновки Богучарскаго у. найденъ мѣдный серпъ (рис. 1), поломанный находчикомъ. Литой, сильно изогнутый въ передней части и слегка выгнутый на лицевую сторону. Остріе отпущено. Вообще ловкая, цѣлесообразная подѣлка. (*Отч. Имп. Археолог. Комм.* 1901 г., стр. 124).

2. *Находка въ приискѣ.* Въ приискѣ г. Саенко, Себинской вол., вблизи Себинскихъ озеръ (Усть-Каменогорскаго у. Семипалатинской обл.), лично найдены А. П. Голимонтомъ мѣдные кирка и серпъ. Кирка (рис. 2) побольшая и производитъ впечатлѣніе выкованной изъ куска мѣди, можетъ быть, самородной; ясно видны слѣды ударовъ молота. Серпъ (рис. 3), повидимому, не вполне удачно вылитъ. Онъ довольно тонокъ, съ вогнутымъ лезвіемъ, быть можетъ, источеннымъ отъ употребленія. Лезвіе слегка подправлено ударами молота. Есть отверстіе и ноготокъ для вставки въ рукоять (кончикъ отбитъ, что не показано на рисункѣ). Тылье не прямое, а слегка скошено. Весь серпъ слегка изогнутъ на лицевую сторону. (Въ архивѣ Имп. Археолог. Комм. дѣло 1900 г. № 43).

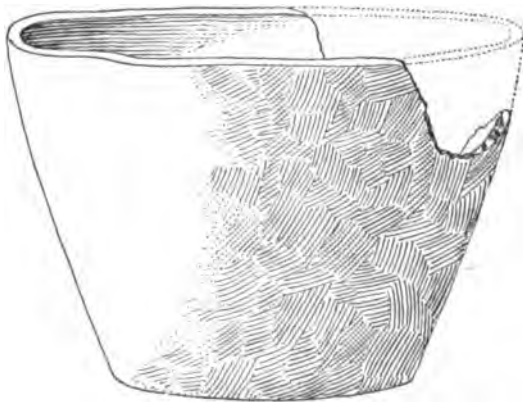
3. *Сосново-Мазовскій кладъ.* Въ 1901 г. на полѣ крестьянъ с. Сосновая Маза Хвалынскаго у. Саратовской губ., въ сторону къ д. Елховской, найденъ былъ цѣнный кладъ мѣдныхъ вещей въ количествѣ 61 экземпляра. Почти всѣ вещи не отдѣланы, не были въ употребленіи и представляютъ собою запасъ мастера или торговца.

Всего болѣе въ кладѣ ножей-серповъ (рис. 6, 11, 15, 16), именно 50 цѣлыхъ и 5 сломанныхъ. Вылиты они въ восемь формъ:

- 1) длиною 20,5 сант.—1 экз. (сломанный),
- 2) длиною 21 сант.—1 экз. (рис. 6 и 16),
- 3) длиною 21,5 сант.—13 экз., трехъ формъ (1 + 5 + 7 экз.),
- 4) длиною 22,5 сант.—5 экз. (изъ нихъ 3 обработаны), двухъ формъ (2 + 3 экз.),
- 5) длиною 23,5 сант.—22 цѣлыхъ и 5 поломанныхъ на три части экземпляровъ, и еще обломки двухъ ножей, повидимому, той же величины.

Всѣ перечисленные экземпляры имѣютъ въ тупой части отверстія. Кромѣ

того, въ трехъ ножахъ, вылитыхъ въ тѣ же формы, отверстія замѣнены выступающими шипами (рис. 11 и 15). Почти у всѣхъ ножей одна сторона совершенно плоская, другая, лицевая, съ борозкомъ у тыля. Остріе у всѣхъ прямое, кромѣ одного экз. (рис. 6); оно толстое, вылито вкось и предъ употребленіемъ должно быть отбито. Повидимому, ножи выливались накладываніемъ половины формы на гладкую поверхность съ шипомъ, на который формы насаживались ради устойчивости. Видимо, литье шло съ носка, такъ какъ именно здѣсь сохранились литнички. Когда форма, по случайности или по расчету, не навѣшивалась на шипъ, выливалось не отверстие, а шипокъ. Можетъ быть, шипы эти и имѣли какое-либо примѣненіе, такъ какъ изъ трехъ обработанныхъ ножей у двухъ было отверстие, а у третьяго оставленъ шипъ.

Кинжаловъ 5 экз. Изъ нихъ одинъ большей величины (35 сант. длиною), съ тремя прожилками по лезвію (рис. 14), остальные длиною 33 сант. и вылиты въ одну форму (рис. 4, 12 и 13); изъ нихъ 2 ломаные и одинъ вполне отдѣланный (рис. 12), однако, съ такимъ тупымъ лезвіемъ, что имъ можно рѣзать развѣ кисель. Не назначались ли кинжалы для нанесенія колотыхъ ранъ? Вдоль лезвія у всѣхъ прожилки.

Кельтовъ три, всѣ съ двумя ушками: сбоку и снизу. Два экземпляра вылиты въ одну форму и почти совершенно обработаны (рис. 9); орнаментъ въ елочку. Третій экземпляръ нѣсколько большей величины, не долитый; не вышло ушко и очень тонко отлилась стѣнка въ сторонѣ орнамента (рис. 10). Орнаментъ—вписанные другъ въ друга три городка или зубца.

Долото одно (рис. 7 и 8), тяжелое, длиною 14,5 сант., не вполне обработанное. Литничокъ конической формы, небольшой.

Кусокъ мѣди (рис. 5), вѣсомъ 24 зол., плоскій. Интересно, что въ кускѣ этомъ ясно видны слѣды желѣза, въ видѣ перержавѣвшихъ зеренъ.

По анализу, произведенному Д. А. Сабанѣвымъ, оказалось:

Въ одномъ изъ серповъ: мѣди 96,60%

желѣза 3,50

мышьяку незначительные слѣды.

Въ обломкѣ: мѣди 91,10%

желѣза 8,30

сѣры значительные слѣды.

Въ разныхъ кускахъ вещей желѣза оказалось %: 0,20; 0,70; 6,10; 8,10.

Вѣсъ всего клада 1 п. 8 ф. Онъ хранится въ Императорскомъ Россійскомъ Историческомъ Музеѣ въ Москвѣ.

А. С.





Рис. 1 (1/4). Воронежская губ.



Рис. 3 (1/4). Семипалат. обл.



Рис. 2 (1/2). Семипалат. обл.



Рис. 6 (1/4).



Рис. 4. (1/4).



Рис. 5 (1/4).



Рис. 7 и 8 (1/4).



Рис. 9 (1/4).



Рис. 11 (1/4). Рис. 12 (1/4).



Рис. 13.

Рис. 14.

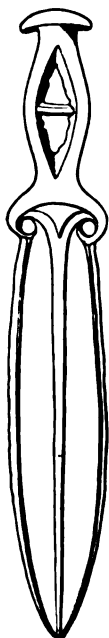

Рис. 15.



Рис. 10 (1/4).



Рис. 16 (1/4).

Рис. 4—16. С. Сосновая Маза Хвалынского у. Саратов. губ.

## Раскопки В. А. Шукевича.

Въ послѣдніе годы въ Виленской губ. извѣстнымъ мѣстнымъ изслѣдователемъ В. А. Шукевичемъ произведенъ былъ рядъ небольшихъ, но цѣнныхъ по новизнѣ матеріаловъ развѣдокъ и раскопокъ. Успѣхъ г. Шукевича объясняется не столько богатствомъ памятниковъ старины въ районѣ его дѣятельности, сколько систематичностью производимыхъ имъ развѣдокъ.

Мы уже сообщали объ открытіи г. Шукевичемъ въ 1901 — 1903 гг. каменныхъ кистей древняго происхожденія (*Изв. Имп. Археолог. Комм.*, в. XII, 26—29). Позднѣе имъ произведены были тщательныя изслѣдованія въ имѣніи Нача того урочища, гдѣ найдена была одна изъ этихъ кистей, и обнаружено, что здѣсь существовало цѣлое поле такихъ кистей. Къ сожалѣнію, онѣ оказались уже уничтоженными долговременною распашкою земли. Могилы узнаются лишь по одиночнымъ чернымъ пятнамъ, въ которыхъ попадаются отдѣльные черепки безъ орнамента. Найдены кремневый наконечникъ стрѣлы листообразной формы.

Какія-то подобныя могилы г. Шукевичу удалось обнаружить въ имѣніи Чепелуны (Жонявской вол.) и въ имѣніи Зубишки (Эйшишской вол.). Въ первомъ могильникѣ погребеніе было открыто и разрушено распашкой. Можно было замѣтить, что могила устроена была въ видѣ круга, изъ булыжника. Сколько было въ ней сосудовъ, трудно рѣшить. Среди черепковъ могилы былъ одинъ цѣлый сосудъ (рис. 1). Онъ вытѣпленъ изъ хорошо очищенной желто-



Рис. 1 (1/3).

вато-сѣрой глины и отлично обожженъ; работа его грубая. Ширина вверху 14 см., высота 11 см., толщина стѣнокъ 0,7 см.

Могильникъ въ Зубишкахъ найденъ лично г. Шукевичемъ, усмотрѣвшимъ правильную кучку камней на лѣвомъ берегу ручья Турейки (впадающаго въ р. Версону, притокъ Меречанки). По



Рис. 2.



Рис. 3.



Рис. 4 (1/6).



Рис. 5 (1/6).

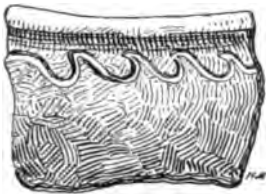

Рис. 6 (1/6).

снятіи верхнихъ рядовъ булыжника, возвышавшихся на 0,50 м. и уложенныхъ очень старательно, открылся кругъ изъ камней въ 3,50 м. въ діаметрѣ (рис. 2 и 3), въ сѣверной половинѣ котораго устроены пять нишъ, а въ нихъ находились мелкіе черепки сосудовъ, въ перемежку съ пепломъ и углемъ. Костей не найдено, кромѣ одной косточки какого-то животнаго. Дно ямы состояло изъ утрамбованнаго слоя ярко-красной глины, толщиною до 0,8 см., лежавшаго на материкѣ. Повидимому, сосудовъ было пять, всѣ разной формы. Черепки изъ хорошей глины и отлично выжжены; сосуды выдѣланы на станкѣ. Удалось опредѣлить форму двухъ сосудовъ: чашки (рис. 5), имѣющей въ ширину 26 см. и въ высоту 8 см., и горшка (рис. 6), высотой 24 см. Третій сосудъ, отъ котораго собраны 2—3 черепка, имѣлъ волнообразный или, вѣрнѣе, зубчатый орнаментъ (рис. 4). Отъ четвертаго сосуда осталась лишь часть дна. Пятый слѣпленъ изъ красной глины (остальные изъ темносѣрой, почти черной глины) и имѣеть ушко.

Такія могилы г. Шукевичъ знаетъ еще въ слѣдующихъ мѣстахъ Конавской волости: при озерѣ Дуба вблизи д. Морги, въ казенномъ лѣсу у д. Нашкунцы и на поляхъ д. Сенканцы. Судя по формѣ посуды, а главное по ея составу, цвѣту и обжигу, можно предполагать, что этотъ разрядъ открытыхъ г. Шукевичемъ погребеній относится къ латѣну или нѣсколько болѣе позднему времени.

Въ 1907 году В. А. Шукевичъ въ сѣверо-западной части Лидскаго у. открылъ цѣлыя поля низкихъ каменныхъ кургановъ съ остатками трупосожженій. Курганы попадаются въ поляхъ почти каждой деревни. Нѣкоторые изъ нихъ едва примѣтны, другіе выдаются весьма отчетливо и заключаютъ, быть можетъ, сотни возовъ камня. Валуны уложены весьма тщательно; среди камней въ насыпяхъ попадаются черепки, а подъ ними угли и слои черной земли. Слѣдовъ пережженныхъ костей пока не обнаружено. Данныхъ, достаточныхъ для опредѣленія времени и культуры этихъ кургановъ, пока не собрано. Естественно предполагать, что они представляютъ собою позднѣйшее видоизмѣненіе описанныхъ выше каменныхъ кладокъ періода латень.

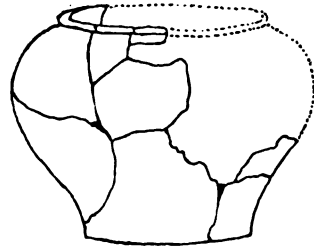
А. С.



## Моцгайцскій могильникъ.

Время отъ VIII по XVI в., въ общемъ, всего богаче представлено у насъ въ Прибалтійскомъ краѣ и въ Литвѣ. Здѣсь извѣстно множество могильниковъ, отчасти распаханныхъ и уничтоженныхъ, отчасти уцѣлѣвшихъ въ значительной долѣ. Лишь небольшая часть вещей изъ нихъ попадаетъ въ мѣстные музеи, общественные и частные; остальное теряется или сплавляется мѣдниками. По свидѣтельству Б. П. Гуковского, лѣтъ 10 тому назадъ находки разныхъ металлическихъ вещей и обломковъ въ Россіенскомъ уѣздѣ Ковенской губ. были столь часты и обильны, что за рубль крестьяне уступали любителямъ цѣлую корзину ихъ. Одинъ мѣдникъ въ м. Шидловѣ перелилъ десятки пудовъ старой мѣди на тазы и кастрюли. Систематическихъ раскопокъ въ могильникахъ Западнаго края почти совершенно не производится. Хронологія ихъ не установлена, основы оригинальной мѣстной культуры не изучены. Наше невниманіе къ этимъ богатѣйшимъ древностямъ ничѣмъ необъяснимо.

Весьма интересную добычу обѣщаетъ могильникъ при д. Моцгайце, Швенкшянской вол. Россіенскаго у., если онъ еще не расхищенъ окончательно. Деревня расположена на берегу р. Вевиржи. Крестьяне здѣсь добываютъ древнія вещи на поляхъ и огородахъ, а отчасти въ небольшомъ лѣсу, гдѣ имѣются остатки городища. Небольшое собраніе вещицъ отсюда попало въ Ковенскій Статистическій Комитетъ, который въ 1904 г. доставилъ ихъ временно въ Имп. Археологическую Комиссію для опредѣленія. Въ собраніе это входятъ:

- 1) большая мѣдная фибула съ двумя одинаковыми лопастями (рис. 7) и витушка отъ другой фибулы, типа арбалетныхъ;
- 2) обломокъ мѣдной гривны;
- 3) нѣсколько крупныхъ бусъ янтарныхъ (рис. 1 и 4) и синихъ стеклянныхъ рубчатыхъ (рис. 2 и 3);
- 4) кусокъ янтара, въ видѣ неопредѣленной, орнаментированной мелкими ямками подѣлки;
- 5) тонкое мѣдное спиральное кольцо въ  $2\frac{1}{4}$  оборота (рис. 5);
- 6) игла отъ мѣдной большой нагрудной пряжки;



Рис. 1.



Рис. 2.



Рис. 3.



Рис. 4.



Рис. 6 (1/2).



Рис. 7 (1/2).

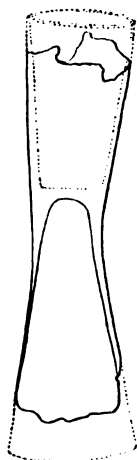

Рис. 5.

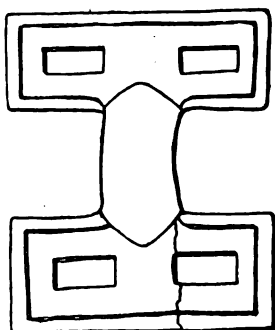

Рис. 8.

7) мѣдныя спиральки;

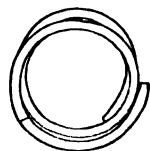
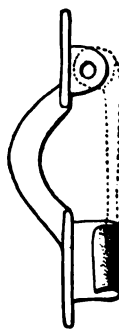
8) неопредѣленная желѣзная подѣлка въ видѣ плоскаго колпачка съ крючкомъ и петлей (рис. 8);

9) небольшое желѣзное копые;

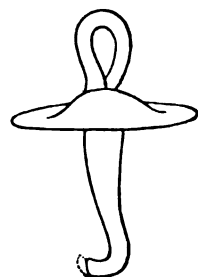
10) желѣзный вельтъ (рис. 6).

Спеціальныи интересъ могильника заключается въ томъ, что, судя по составу вещей, особенно же по фибуламъ, онъ принадлежитъ къ времени между культурами могильниковъ Капсденскаго и Люцинскаго. Это — единственный извѣстный намъ могильникъ, предшествующий Люцинской культурѣ, по нашимъ предположеніямъ, IX в. Изслѣдованіе его должно доставить весьма цѣнный матеріалъ.

А. С.



## Бухарскій кладъ и Мономахова шапка.

Въ 1902 г. въ Шахриябскомъ бегствѣ въ Бухарѣ пастухами былъ найденъ небольшой, но замѣчательный кладъ золотыхъ вещей. Точное мѣсто нахождения его и обстоятельства находки остались не уясненными. Отъ продавца известно лишь то, что вещи найдены пастухами послѣ сильнаго дождя. Кладъ скоро попалъ въ опытныхъ руки и былъ приобретенъ Имп. Археологическою Коммиссіею лишь за значительную сумму; упустить его нельзя было, такъ какъ входящія въ составъ его вещи, помимо своего выдающагося достоинства, сразу же казались имѣющими большое значеніе для пониманія Мономаховой шапки.

Кладъ заключаетъ въ себѣ: большой щитокъ, ажурную розетку, бляшку въ видѣ розетки же, ожерелье изъ 8 спиральныхъ звеньевъ и навершье <sup>1)</sup>).

*Щитокъ* (табл. III), главный предметъ клада, имѣетъ, на нашъ взглядъ, видъ весьма стилизованной головы хищнаго животнаго въ растительномъ вѣнкѣ. Рѣшаемся выставить предположеніе, что это одно изъ тѣхъ пайзе (или часть пайзе) съ изображеніемъ тигровой головы, какія, судя по свидѣтельству Марка Поло и другимъ источникамъ, монгольскіе ханы выдавали князьямъ и высшимъ сановникамъ имперіи. Этимъ именемъ мы для удобства и будемъ называть щитокъ, хотя и не питаемъ увѣренности, что это названіе вполне соответствуетъ дѣйствительности. Сравненіе всей композиціи бляхи съ изображеніемъ тигровой головы на байсѣ изъ Грушевки (см. далѣе) говоритъ объ ихъ близости въ общихъ чертахъ. Допустимо, что пайзе сперва имѣли головы тигра накладныя, подобныя Бухарской бляхѣ.

Въ головѣ мы различаемъ носъ, пасть въ складкахъ, косые глаза, брови, уши,—все въ чрезвычайной китайской стилизаціи. Вѣнокъ состоитъ изъ неопредѣленной розетки или корня <sup>2)</sup>), изъ котораго въ обѣ стороны исходятъ по три массивные отростка, другъ изъ друга выступающіе. Отростки имѣютъ

<sup>1)</sup> На таблицахъ всѣ вещи изображены въ натуральную величину.

<sup>2)</sup> На Екатеринославской байсѣ мѣсто такой розетки занимаетъ выпуклый ободокъ отверстія.

видъ вырѣзныхъ листовъ, состоящихъ изъ несимметричнаго количества выступовъ или вырѣзовъ полукруглыхъ и вкловообразныхъ. Для симметрии массивной головѣ къ вѣнку внизу присоединенъ придатокъ въ видѣ жгута, оканчивающагося какъ бы утиными клювами.

Пайзе сплошь покрыто мельчайшею сканью, по которой раскинуты гнѣзда для жемчуга и вставокъ, бляшки и ягодки. Вся сущность орнаментаціи подѣлки заключается именно въ скани, и мы обязаны заняться ея прилежнымъ разсмотрѣніемъ.

Скань лучшаго сорта — воздушная, съ внутренней игрой. Она плющенная, витая изъ двухъ тонкихъ проволокъ и затѣмъ протянутая между цилиндрами, крутая. Количество проволокъ опредѣляется помощью лупы на концахъ скани; что скань протянута, это видно по отсутствію слѣдовъ молота, а главное — по чрезвычайной аккуратности и ровности дѣленій. Крутая скань красивѣе, потому что ближе къ своему идеалу — зерни. Плющенность скани умѣренная, именно ширина ея лишь вдвое больше толщины, такъ что боковыя дѣленія вполне ясны, а это, конечно, имѣетъ значеніе для красоты скани, такъ какъ скань съ гладкими боками теряетъ значительную долю своей игры <sup>1)</sup>. Скань превосходна: она очень тонка, съ ясными, слегка косыми выпуклыми дѣленіями, выступающими съ чрезвычайною отчетливостью.

Скань занимаетъ сплошь все поле фигуръ, принимая видъ спиралей, вѣточекъ или простыхъ завитковъ. Спирали состоятъ изъ одной основной длинной спирали, къ которой сбоку прикрѣплены короткіе завитки, всѣ одной величины, отъ 9 до 14. Онѣ идутъ и вправо, и влѣво, смотря по мѣсту, при чемъ замѣтно, что рядомъ лежащія спирали почти никогда не обращены въ одну и ту же сторону. Изрѣдка близкія спирали соединяются въ симметричную пару — элементъ извѣстнаго винограднаго развода (какъ въ самомъ низу пайзе), что обличаетъ происхожденіе самой спирали. Достоинства спиралей данной подѣлки: полная правильность изгиба главнаго завитка, особенно же чрезвычайная правильность изгиба мелкихъ завитковъ, чего достигнуть было крайне трудно; мелкіе завитки по формѣ совершенно соответствуютъ крупнымъ. Затѣмъ къ числу достоинствъ спиралей слѣдуетъ отнести большую аккуратность прикрѣпленія хвостовъ завитковъ къ общему стволу, который отъ того кажется сплошнымъ двойнымъ.

<sup>1)</sup> Въ виду того, что плющенная скань готовилась явно машиннымъ способомъ, а соответственную машину не легко было имѣть каждому мастеру, нельзя ли предположить, что скань продавалась уже готовою, какъ всякая отдѣлка нашего времени?



Вѣточки занимаютъ свободныя узкія пространства, особенно же клювообразные вырѣзы. Онѣ всѣ двустороннія, изъ такихъ же и такъ же расположенныхъ мелкихъ завитковъ, безъ основного ствола, мѣсто котораго занимаютъ хвостики завитковъ, акеуратно другъ къ другу приставленные. Вѣточки то подлиннѣе, то покороче, смотря по мѣсту; нерѣдко онѣ очень изящны. Весь фонъ, не занятый спиралями и вѣточками, заполненъ отдѣльными короткими завитками. Расположены они не въ безпорядкѣ, а симметричными группами; приложено замѣтное стараніе къ тому, чтобы завитки касались сосѣднихъ фигуръ или края непремѣнно головками, а не бокомъ и низомъ. Гдѣ было нужно занять большее мѣсто, завитки растягивались, уменьшая загибъ; гдѣ мѣсто было короткое, они запружинивались круче; величина ихъ приблизительно одна и та же.

Спиральки, вѣточки и завитки разбросаны по фону съ мастерскою свободою и увѣренностью, безъ излишняго педантизма и мѣстами, видимо, прямо съ рассчитанною небрежностью. Полной симметріи въ расположеніи рисунка скани на пайзе нѣтъ, какъ нѣтъ ея, напр., въ завиткахъ кудрявой головы.

Къ достоинствамъ скани нужно отнести также то, что поверхность ея совершенно ровная; этого можно было достигъ лишь особымъ техническимъ приѣмомъ.

Скань оживлена розетками, ягодками, инкрустаціей и зернью. Розетки одной формы: небольшія, изъ шести правильно изогнутыхъ лепестковъ съ группою зернышекъ посрединѣ. Онѣ изготовлены изъ той же скани и занимаютъ самостоятельныя мѣста, а не наложены поверхъ разводовъ. Количество ихъ умѣренное—на каждой отдѣльной части подѣлки по одной. Вѣроятно, бляшки не были ничѣмъ наполнены. Ягодки состоятъ изъ круглаго блестящаго листка, на который насажено по 5 зернышекъ; кружокъ выступаетъ изъ-подъ зерни. Вообще, ягодки имѣютъ въ подѣлкѣ значеніе пуговокъ или, точнѣе, блестокъ, украшающихъ наше платье. Онѣ располагаются на скани въ сравнительно большемъ количествѣ, размѣщаясь почти внутри всѣхъ спиралей, на многихъ вѣточкахъ и вездѣ даже на отдѣльныхъ завиткахъ. Такъ какъ ихъ имѣютъ не всѣ спирали, то ясно, что ягодки съ ними не связаны, а представляютъ совершенно особый декоративный приѣмъ, примѣняемый на площадкахъ между гнѣздами, розетками и въ узкихъ выступахъ. Количество ягодокъ въ фигурахъ строго выдерживается одинаковое справа и слѣва, но расположеніе ихъ не строго симметрично, какъ и расположеніе спиралекъ и вѣточекъ, на которыхъ онѣ главнымъ образомъ насаживаются.

Поверхность пайзе облегчена многочисленными вырѣзами и гнѣздами. Круглая гнѣзда назначены, несомнѣнно, для жемчуговъ, что доказывается имѣющимися внизу каждаго изъ нихъ двумя или однимъ отверстіемъ. Что было въ гнѣздахъ грушеобразныхъ и въ изогнутыхъ гнѣздахъ на головѣ животнаго, нельзя опредѣлить. Съ одной стороны, возможно, что они были пустыя, такъ какъ невелики и вполне гармонируютъ съ вырѣзами по контурамъ бляхи, съ другой— стѣнки ихъ глухія, а не ажурныя, какъ стѣнки во всѣхъ остальныхъ частяхъ подѣлки, и естественно предположить, что онѣ заполнялись какою-нибудь инкрустацією.

Гнѣздо съ камнемъ мы считаемъ позднѣйшимъ. Золото на немъ иное, болѣе свѣтлое; техника стѣнокъ хотя та же самая, но много грубѣе, наконецъ, гнѣздо покрываетъ орнаментъ, чего самъ мастеръ не допустилъ бы. Вѣроятно, оно покрываетъ мѣсто большой жемчужины, такъ какъ на оборотѣ подъ нимъ видны два старыя отверстія, изъ которыхъ одно свободное. Плоское днище гнѣзда оканчивается углубленіемъ, въ которомъ сидитъ плоская шляпка гвоздя, прикрѣпляющаго гнѣздо къ бляхѣ; проволока этого гвоздя пропущена наружу и тамъ загнута. Гнѣздо не припаяно, держится лишь этимъ гвоздемъ, и легко можетъ быть отнято. Стѣнки состоятъ изъ плетенья въ видѣ восьмиуголь, скрѣпленнаго сверху однимъ рядомъ плющеной проволоки. Камень— хрусталь, сложенный изъ двухъ отдѣльныхъ половинокъ: нижней округлой и верхней въ видѣ удлиненаго конуса со скошенной вершиной. Онъ удерживается на мѣстѣ скобочками, прикрѣпленными по краю снаружи въ четырехъ мѣстахъ. Безвкусіе этой позднѣйшей накладки соответствуетъ безвкусному выбору камня, который при золотѣ долженъ быть какимъ-нибудь цвѣтнымъ.

Зернь обильна. Она не очень мелка и сильно оттѣняетъ всѣ контуры подѣлки и края всѣхъ гнѣздъ; она же болѣе скромно играетъ и въ ягодкахъ. Зернь наложена очень тщательно, на двойной плющеной проволокѣ, специально для нея изготовленной и сопровождающей всѣ контуры бляхи и выемки. Удивительно, что каждый изгибъ контура изготовленъ изъ отдѣльныхъ обрѣзковъ проволоки. Конечно, это даетъ особую чистоту и точность работъ, но, безъ сомнѣнія, очень затруднительно въ техническомъ отношеніи. Въ украшеніи бляхъ зернью маленькая, но характерная черта: на всѣхъ стыкахъ зерневыхъ линій посажено поверхъ по одному зернышку,—до какихъ мелочей дошла эта техника! Зернь на ягодкахъ нѣсколько мельче.

Бросая общій взглядъ на лицевую сторону бляхи, не можемъ не поражаться, съ какимъ искусствомъ и расчетомъ соединено здѣсь все, чтобы дать

подѣлкѣ какъ можно болѣе игры. Зернь сверкаетъ, прорѣзи даютъ темныя пятна, а изумительная скань мелькаетъ безчисленными зернышками, какъ живая; кажется, что она кипитъ, движется. Такую игру можно наблюдать лишь въ нѣкоторыхъ цвѣткахъ. Скань столь хороша, что кажется основнымъ элементомъ декораціи. Кажется, что все дѣло въ скани, что для нея и всё украшенія, и самая форма подѣлки изъ выступовъ и изгибовъ. Эффекту очень содѣйствуетъ цвѣтъ золота, густого, желтаго, теплаго жизненнаго тона.

Воздушность скани достигается ажурными стѣнками и стѣнками многочисленныхъ гнѣздъ. Стѣнки кругомъ всей подѣлки состоятъ изъ обычнаго для даннаго времени, какъ и для болѣе ранняго и болѣе поздняго, плетенья въ видѣ восьмерокъ. Плетенье это, высотой въ 5 сантим., очень аккуратное, изъ плющенной проволоки, скрѣпленное вверху лентою изъ такой же проволоки. Стѣнки всѣхъ гнѣздъ изготовлены изъ глухихъ ленточекъ. Для большей устойчивости скани особые цилиндрики поставлены также подъ всѣми розетками. Въ общемъ, скань укрѣплена на высотѣ столь прочно, что ни въ одномъ мѣстѣ не прогнулась и по настоящее время: честь предусмотрительности мастера!

Нижній золотой листъ обрѣзанъ по контурамъ подѣлки и весь прорисованъ отъ руки цвѣточнымъ орнаментомъ. Въ этомъ орнаментѣ обращаетъ на себя вниманіе срединный цвѣтокъ, представляющій лотосъ съ махровыми лепестками. Въ общемъ, онъ шаблонный, обойнаго характера, но нанесенъ опытною и увѣренною, хотя и довольно небрежною рукою. Поле покрыто умѣреннымъ наколомъ. Аналогіи къ этому орнаменту имѣемъ въ китайскихъ подѣлкахъ изъ Ставропольской губ. <sup>1)</sup> и другихъ подобныхъ.

Для прикрѣпленія пайзе позади имѣются три широкія ушка. Одновременны ли они подѣлкѣ, мы не беремся установить; охотнѣе допускаемъ, что ушки одновременны гнѣзду съ камнемъ на лицевой сторонѣ.

Техника изготовленія всей подѣлки для неспеціалиста не вполне ясна. Намъ представляется, что вся скань, съ розетками и выемками, исполнена наложеніемъ на лицевую сторону въ какой-то невысокой рамѣ по контурамъ подѣлки, въ которой вся лицевая сторона и была скрѣплена на огнѣ. Затѣмъ шло прикрѣпленіе зерни, затѣмъ изготовленіе нижней половины со стѣнками и всѣми гнѣздами, соединеніе обѣихъ половинокъ, изготовленіе ушковыхъ и наконецъ—инкрустація. Половинки въ общемъ хорошо сходятся, но не безупречно. По искусству и тщательности работы и по фигурѣ пайзе не сомнѣваемся, что оно изготовлено китайскимъ мастеромъ. Наставка съ камнемъ, какъ, вѣроятно, и ушки, принадлежать иной рукѣ, хотя можетъ быть и одновременной.

<sup>1)</sup> Табл. VII въ *Зап. Р. О. И. Р. О.* т. VIII, в. 1.

Второй предметъ клада — *ажурная розетка* (табл. IV). Она состоитъ изъ 12 лепестковъ, соединенныхъ въ пары и выполненныхъ сѣтью изъ скани, и изъ такого же числа проволочныхъ спиральныхъ цилиндриковъ съ подвѣсками; середина пустая. Внѣшній и внутреннй края выгнуты изъ цѣльныхъ, плющеныхъ проволокъ. Одна изъ проволокъ сопровождаетъ лишь контуры края, а вторая загибается глубоко внутрь, образуя дѣленія лепестковъ и мыски. Сѣтка образована изъ обрѣзковъ тонко-плющенной скани, согнутыхъ полукругомъ и скрѣпленныхъ въ концахъ. Скани эта имѣетъ болѣе косыя дѣленія, чѣмъ скани пайзе. По всему краю, основнымъ дѣленіямъ лепестковъ и по мыскамъ, т. е. всюду, гдѣ проходитъ двойная проволока, наложена зернь. Внутреннй край имѣетъ не 12 дѣлений, а вдвое меньше, по числу основныхъ лепестковъ. Боковыя стѣнки изъ ажурнаго плетенья въ формѣ восьмерокъ, укрѣпленнаго сверху и снизу на плющенной проволоцѣ. Такія стѣнки проходятъ не только по внѣшнему краю, но также по внутреннему и по всѣмъ основнымъ дѣленіямъ лепестковъ. Изъ всѣхъ внѣшнихъ пазушекъ дѣлений выступаютъ мишурныя трубочки изъ золотой проволоки, къ концу которыхъ прикрѣплены ягодки изъ двухъ чашечекъ (одной гладкой, другой покрытой зернью). Къ внутреннему стержню чашечекъ прикрѣплены свободно двигающіяся на стержняхъ подвѣски въ видѣ лапокъ изъ сердолика или иного подобнаго камня и ажурныхъ листочковъ. Лапки прикрѣплены къ проволоцѣ въ двухъ мѣстахъ, чтобы предупредить ихъ самостоятельное движеніе. Способъ прикрѣпленія подвѣсокъ-листочковъ не ясенъ, такъ какъ изъ нихъ не сохранилось ни одной цѣлой; даже нельзя сказать, были здѣсь дѣйствительно листки, или же что-нибудь иное. Техника листковъ совершенно та же, что на самой бляхѣ. Трубочки прикрѣплялись къ бляшкѣ оригинально: отъ нихъ отдѣлялась проволока, которая входила черезъ стѣнку и зацѣплялась концомъ за внутреннй край подѣлки. Несомнѣнно, что подвѣски — не новое приспособленіе, такъ какъ для пропуска проволоки черезъ стѣнку въ пазухахъ основныхъ дѣлений прикрѣплены маленькія спеціальныя трубочки или горлышки. Подѣлка къ чему-то прикрѣплялась въ лежачемъ положеніи, вмѣстѣ съ вѣточками, при чемъ съ конца послѣднихъ свободно спускались подвѣски. Подѣлка очень потерпѣла отъ времени: сканныя разводы сбились, края, особенно внутреннй, помяты, изъ вѣточекъ четырехъ нѣтъ, подборой уничтоженъ. По срединѣ ея была какая-то особая бляха, отъ которой не сохранилось и слѣдовъ.

Работа подѣлки, въ общемъ, тщательная, хотя зернь наложена далеко не аккуратно. Золото блѣднѣе, чѣмъ на пайзе.

*Бляшка* (табл. III) по композиціи и назначенію одинакова съ ажурной розеткой. Она состоитъ также изъ шести лепестковъ, изъ которыхъ каждый раздѣланъ на двѣ арочки. Розетокъ двѣ. Обѣ, внѣшняя и внутренняя, изготовлены отдѣльно тѣмъ же приемомъ, т. е. край той и другой согнуты изъ двойной плющенной проволоки, по контурамъ подѣлки. Скань такая же, какъ на пайзе, но нѣсколько тоньше и менѣе тщательная. Всѣ завитки направлены влѣво. Въ средней бляшкѣ гнѣзда для жемчужинокъ, для прикрѣпленія которыхъ имѣются отверстія (по два на боковыхъ и одно на среднемъ). Скань воздушная, но постепенно опускающаяся къ центру, согласно намѣренію мастера; по контурамъ насажена зернь. Стѣнки ажурныя, общаго для вклада устройства. Онѣ идутъ не только по всему краю, но также по соединеніямъ съ малою розеткой и подъ среднимъ гнѣздомъ; глухихъ стѣнокъ нигдѣ нѣтъ. Подкладка тонкая, мѣстами помятая или порванная. На ней одно позднее отверстіе для прикрѣпленія. На оборотѣ въ 6 мѣстахъ прикрѣплены проволоки, остатки, быть можетъ такихъ же вѣточекъ, какъ въ предыдущей бляшкѣ. Золото того же цвѣта, какъ на пайзе.

*Навершье* (табл. III) грубой работы, блѣднаго золота. Состоитъ изъ трехъ ажурныхъ пуговицъ или бусъ, сидящихъ на ажурномъ же шарикѣ. Каждая пуговица сложена изъ двухъ отдѣльныхъ частей. Основаніе представляетъ полукруглую чашечку, прикрытую сверху сѣткой. Чашечки эти выгнуты изъ сплошной плющенной проволоки; сѣточки лучистыя изъ такихъ же проволокъ. Верхняя часть пуговицъ сложена изъ 4 лиліеобразныхъ отростковъ, которыхъ контуры обведены также двойною проволокою, а посрединѣ рамки изъ плющенной грубой, косой скани. Для устойчивости отростковъ, а отчасти и для красоты, по верхней половинѣ пуговицъ пропущены трубочки. По контурамъ наложена зернь, грубая, неаккуратная, съ пустыми перерывами. Сверху пуговицъ и сбоку ихъ по лицевой сторонѣ насажены чашечки изъ 8 лепестковъ, согнутыя изъ плющенной же проволоки. Шарикъ также сложенъ изъ двухъ половинъ. Днища шарика и всѣхъ пуговицъ скрѣплены золотыми листиками. Скрѣпленія между пуговицами перехвачены ленточками. Къ чему навершье прикрѣплялось, неизвѣстно. На шарикѣ съ лицевой стороны примѣтны слѣды какого-то припоя.

*Ожерелье* (браслетъ?) состоитъ изъ 8 ажурныхъ бляшекъ или звеньевъ. Каждая бляшка состоитъ изъ пары спиралекъ въ видѣ восьмерокъ, расположенныхъ горизонтально и прикрѣпленныхъ къ двумъ вертикальнымъ проволокамъ. Снаружи въ центрахъ спиралекъ посажено по крупному зерну. Бляшки изготовлены также изъ скани, плющенной лишь слегка.

Судя по находкамъ золотыхъ бляшекъ совершенно такой же техники въ городахъ Золотой Орды, описываемый Бухарскій владъ можетъ быть относимъ къ XIII—XIV в.

Мы уже упомянули, что бухарское пайзе имѣеть не малое значеніе въ вопросѣ о происхожденіи Мономаховой шапки.

Скань Мономаховой шапки совершенно та же самая—плющенная, сканый орнаментъ такой же изъ спиралекъ, вѣточекъ и завитковъ. Приходится говорить болѣе о различіи, чѣмъ о сходствѣ той и другой скани. Различія эти заключаются въ слѣдующемъ:

1) Скань Шапки, не имѣющей внутреннихъ вырѣзовъ, сопровождается большимъ количествомъ розетокъ и фигуръ, такъ что спирали и завитки здѣсь не играютъ такой преобладающей роли.

2) Скань не воздушная, зерни менѣе, и вообще скань менѣе жизненна.

3) Скань столь же крутая, но изъ болѣе толстыхъ проволочекъ и плющена значительно тоньше, такъ что боковыя дѣленія почти не различимы. Для припайной скани это естественнѣе. Завитки нѣсколько короче, и головки ихъ загнуты не въ видѣ кружка, а въ формѣ крючка, что крайне неблагоприятно сказывается на общей красотѣ скани: она кажется шероховатой. Казалось бы, это мелочь, но такая мелочь, повторенная огромное количество разъ, мѣняетъ впечатлѣніе, получаемое отъ вещи.

4) Спирали свернуты въ большее число оборотовъ. Хвосты завитковъ также держатся ствола, но прикрѣплены менѣе аккуратно, а завитки расположены не вполне симметрично другъ къ другу. Самая спираль закругляется далеко не всегда вполне правильно, а иногда имѣеть прямо сплющенный видъ. Размѣры спиралей разнообразны, отъ крупныхъ до мелкихъ, чего бухарское пайзе не допускаетъ.

5) Вѣточки—рѣдкія и одностороннія. На изящную двустороннюю вѣтку имѣются лишь намеки.

6) Зернь такая же и также наложена на двойныхъ плющенныхъ проволочкахъ, но не очень аккуратно и мѣстами не удержалась. Особенностью зерни Шапки является то, что мѣстами къ ней присоединены сбоку отдѣльныя зернышки.

7) Ягодокъ почти нѣтъ. Онѣ также состоятъ изъ зернышекъ, но щитка не имѣютъ; даже врядь-ли зерна насажены на листкахъ.

8) Жемчужинки, по необходимости, прикрѣплены на высокихъ шейкахъ, глухихъ и не изящныхъ.

На Шапкѣ все то же, что на бухарскомъ пайзе, но все сдѣлано небрежно, рукою ученика или подражателя. Въ общемъ, по сравненіи съ пайзе, Шапка представляется заурядною подѣлкою, которую по образцамъ могли сдѣлать и мастера Золотой Орды, особенно изъ готовой скани.

Напомнимъ, что Мономахова шапка не имѣетъ подробнаго описанія. Мы сдѣлали специальную поѣздку въ Москву для ознакомленія съ техникою скани Шапки и встали сдѣлали снимки почти всѣхъ ея бляхъ. Во вторичную поѣздку намъ по случайности не удалось получить ее для изученія, почему мы и принуждены ограничиться здѣсь простымъ изданіемъ исполненныхъ тогда снимковъ (см. табл. I и II), тѣмъ болѣе, что они являются пока лучшимъ воспроизведеніемъ Шапки.

А. Слицынь.



## Жмудскіе пилькалнисы.

### I.

Жмудскія городища извѣстны въ народѣ подѣ различными названіями; однако, во всѣхъ этихъ названіяхъ обыкновенно повторяется одинъ и тотъ же корень отъ глагола *pilti* (сыпать). А именно это или: *pile*, *pilis*, или уменьшительныя имена, какъ: *pileke*, *pilike*, *piliki*, *pilale* и *piluke*, *pilate*, *pilute*, *pilike*, *piluk*. Иногда крестьянинъ прибѣгаетъ къ сложному слову: *pileskalnas*, *pilkalnis*. Часто они извѣстны только какъ простые *kalnas* (гора), съ прибавленіемъ мѣстности или владѣльца: *Jurgaјіcų kalnas*, «гора селенія Юргайце». Когда городище даже распахано, за нимъ остается то же названіе, и крестьянинъ всегда умѣетъ объяснить, откуда взялось поле съ такимъ названіемъ (напр., подѣ Базильянами, прежнимъ Подубисьемъ). Лишь въ исключительныхъ условіяхъ забылъ онъ, что возвышающаяся гора — пилькалнисъ, напр., въ случаѣ превращенія ея въ кладбище (въ Куртовянахъ) или въ святое мѣсто (гора св. Яна въ Кальваріи).



Рис. 1. Планъ «Русской могилы» въ Пильянахъ.

Но и тогда еще найдется какое-нибудь обстоятельство, которое наведетъ изслѣдователя на слѣды городища, напр. названіе селенія или хижины. Въ видѣ примѣра приведу городище подѣ Пильянами. Въ Пильяны я отправился, привлекаемый единственно лишь названіемъ селенія да заявленіемъ г. С. Гружевскаго, что тамъ находится «какая-то» горка; впрочемъ существовала еще одна побудительная причина: рассказъ у Нарбута, помѣстившаго здѣсь, по дорогѣ изъ Кейданъ въ Бейсаголу, знаменитое *Pullenen* (*Pullen*, *Pelen*). Между селеніемъ и имѣніемъ Млодзяново я заинтересовался названіемъ «Русской могилы», усвоеннымъ кладбищу старовѣровъ, слѣдъ ко-



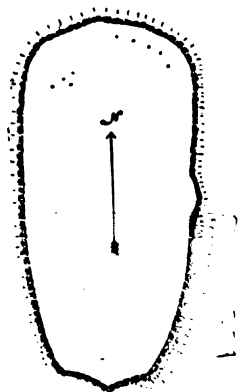

Рис. 2. Видъ „Русской могилы“ въ Пилянахъ.

торыхъ остался и въ названіи сосѣдней деревни Гудзоны. Кладбище оказалось помѣщеннымъ на возвышенномъ мысѣ, происшедшемъ отъ слиянія рѣкъ Зансеты и Жоськи; безъ труда можно было замѣтить, что данную форму придала холму человѣческая рука (рис. 1—2). Мѣстные старожилы забыли совершенно, что «Русская могила» есть собственно пилькалнись. Попадъ случайно въ Скробли, подѣ Ретовомъ (Тельшевскій у.), я узналъ, что на разстояніи 4 в. отъ мѣстечка находится усадьба, называемая Папилеле («Возлѣ насыпи») и что ея владѣльца, крестьянина Петра Юркуса, зовутъ по этой причинѣ Папилишкись. Но никто не слыжалъ о существованіи здѣсь городища, на что рѣшительно указывало названіе усадьбы. Знатокъ окрестностей, старикъ Венскую, увѣрялъ, что это — только обыкновенная гора. Подѣзжая къ усадьбѣ со стороны Ретова, я дѣйствительно увидѣлъ передъ собой обыкновенную гору. Однако, очутившись на холмѣ и осмотрѣвъ старательно его форму, я пришелъ къ заключенію, что всетаки это — городище, правда, сильно разрушенное превращеніемъ въ кладбище и проведенною вокругъ него дорогой (рис. 3). А



Рис. 3. Скробли, Тельшевскаго уѣзда.

преданія разсѣяли всякое сомнѣніе. Іоркусъ разсказывалъ, что «отцы и праотцы» говорили, будто бы гора была насыпана во времена шведовъ. Вблизи находился шведскій обозъ, а тамъ, гдѣ нынѣ виднѣется небольшая роща между Скроблями и Ретовомъ, подъ дерномъ находится мостовая, т. е. пласть камней, правильно расположенныхъ. Когда-то тамъ помѣщалось Ретово, а на горѣ подъ усадьбой Іоркуса хоронили первыхъ христіанъ и былъ костель. Вблизи горы находятся могилы великановъ: изъ нихъ доставали «кольца» такой величины, что можно было надѣвать ихъ на руку, пряжки изъ латуни, острые кремни, плоскіе какъ рука, и вилы.

Словомъ, хотя жмудинскій народъ и потерялъ сознание прежняго значенія городищъ, однако сохранилъ еще въ полной силѣ традицію о томъ, что это—насыпныя горы. Бъ несчастью, многое, не имѣющее ничего общаго съ городищами, онъ подводитъ подъ понятіе пилькалнисовъ. Достаточно, чтобы рука человѣка коснулась холма и измѣнила его первоначальную форму, и уже къ данной мѣстности пристаеетъ названіе *pilike* или *pilale*. Мнѣ показывали подъ Сядами «небольшую пилале» въ отличіе отъ другой, «большой». Это небольшое возвышеніе вблизи такъ называемыхъ «еврейскихъ» дворовъ, известное также подъ названіемъ «Бородавка», 40 шаговъ въ діаметрѣ, уже нѣсколько лѣтъ тому назадъ распаханное. Я вынесъ впечатлѣніе, что здѣсь возвышалась барская усадьба или, можетъ быть, существовало небольшое кладбище. Въ другомъ мѣстѣ мнѣ указывали, какъ на пилькалнисъ, на террасы передъ помѣщичьимъ домомъ. Жмудинскій народъ надѣлилъ названіемъ «пилькаленъ» самыя разнообразныя произведенія человѣческой руки изъ самыхъ разнообразныхъ эпохъ, съ самымъ разнообразнымъ назначеніемъ. Въ это названіе онъ вмѣстилъ слѣды, быть можетъ, палафитовъ (какъ *pilike* въ Гальведишегахъ, Куртовянскаго прихода), и городища языческой Литвы, и окопы временъ шведовъ и Наполеона, и старинныя кладбища, и даже развалины помѣщичьихъ усадебъ. И если мы желаемъ притти къ правильнымъ выводамъ, то должны начать отъ анализа всѣхъ этихъ категорій и распредѣленія насыпныхъ горъ по эпохамъ, изъ которыхъ онѣ ведутъ свое начало, чтобы, устранивъ все то, чего древняго происхожденія нельзя будетъ доказать, въ концѣ концовъ стать лицомъ къ лицу съ старинными памятниками доисторической жизни жмуди.

## II.

На основаніи преданій, передаваемыхъ о «пилькалнисахъ», равно какъ и того обстоятельства, что на многихъ изъ нихъ помѣщались, да и теперь помѣ-

щаются владычица (напр., въ Скробляхъ, Пилянахъ, Попеянахъ, Куртовянахъ), естественно предположить, что пилькалнисы, по крайней мѣрѣ нѣкоторые изъ нихъ, были мѣстами культа. Къ этому предположенію располагаетъ и то уваженіе, каковымъ жмудь окружаетъ эти памятники старины, и то суевѣріе, съ каковымъ она къ нимъ относится.

Набожная рука воздвигаетъ на нихъ кресты, при чемъ, нерѣдко, совѣтъ исходитъ отъ духовенства, которое такимъ образомъ принимаетъ во владычнѣ церкви мнимое наслѣдство язычества. Католическая церковь захватила старинное поле Gardai, нынѣ гора св. Яна (Jana kalnas) въ Кальваріи (Тельшевскій у.), и это присваиваніе продолжалось, вѣроятно, непрерывно въ теченіе вѣковъ. Подъ Шавлянами во владычнѣхъ селеніи Кудины возвышается пилькалнисъ, извѣстный подъ названіемъ Saulkalnis (рис. 4). Его посѣтилъ когда-то епископъ Волончевскій, извѣстный литовскій писатель; онъ показывалъ собравшейся толпѣ мѣста, гдѣ горѣлъ священный огонь и гдѣ приносили жертвы, равно какъ и мѣста, гдѣ въ тѣ дни стоялъ присутствовавшій на богослуженіяхъ народъ! Епископъ просилъ на горѣ поставить крестъ. Вѣроятно, такое поощреніе исходило не разъ отъ духовенства и усиливало, конечно, предположеніе, что пилькалнисы были нѣкогда священными мѣстами. Иногда пилькалнисъ обращался въ священное мѣсто католическое, какъ вышеупомянутая гора св. Яна, въ жмудинской Кальваріи, какъ въ Прусскомъ королевствѣ знаменитая «Св. Събира» (неудачный переводъ нѣмецкаго Heiligebeil, испорченнаго Heiligereile, т. е. Святая пила), какъ, наконецъ, Св. Гора, Šventkalnis между Довмонтами и Юргайцами (въ 11 верстахъ отъ Шавель, точнѣе Jurgajciupilis). Последнее городище лежитъ надъ р. Кульпой, представляя собою окончаніе длинной и узкой цѣпи возвышеній, съ трехъ сторонъ окружено тинистой равниной, а съ четвертой соединено съ вышеупомянутой цѣпью низкимъ перешейкомъ. Издали



Рис. 4. Д. Кудины, Россіенскаго уѣзда.



Рис. 5. Юргайцы, Шавельскаго уѣзда.

оно имѣетъ видъ сѣдла, какъ большинство древнихъ городищъ. На вершинѣ выросъ настоящій лѣсъ крестовъ (рис. 5). Взобраться на нее можно по крутой тропинкѣ, обставленной нѣсколькими крестами. На верхней площадкѣ я насчиталъ 25 іюля 1902 г. 155 крестовъ; сверхъ того, тамъ находится каменная часовня съ многочисленными пожертвованіями. Эти кресты строятъ и пожертвованія приносятъ больные; иногда цѣлыя толпы собираются на св. гору, какъ это и было въ 1902 г., въ праздникъ Тѣла Господня, когда гору посѣтили крестьяне изъ Муловянъ. Тамъ, между прочимъ, была женщина, пріѣхавшая съ больною дочерью изъ мѣстности, отстоящей на разстояніи нѣсколькихъ миль. Преданіе гласитъ, что когда-то на горѣ стоялъ костелъ, который почему-то провалился въ землю. Одинъ священникъ, копая гору, нашель внутри ея св. Чашу, но сидѣвшая тамъ собака не позволила дотронуться до найденныхъ предметовъ и что-то засыпало глаза. На самой же горѣ, по разсказамъ, когда-то былъ цѣлебный источникъ.

Разсказы, будто бы подъ пилькалниси находятся провалившіеся костелы, мы слышали много разъ. Такъ, о вышеупомянутой пилѣ подъ Кудинами мы слышали на разстояніи нѣсколькихъ миль отъ нея слѣдующее преданіе, интересное въ виду передѣлки народомъ дѣйствительнаго событія—посѣщенія пилькалниси епископомъ Волончевскимъ. «Ксендзъ копалъ эту гору и добрался уже до крыши, но рабочій чуть не заплатилъ жизнью. Говорятъ, что большой костелъ засыпанъ, костелъ Стараго Завѣта. Дорылись крыши костела—черепицы. Земля начала осыпаться. Тогда ксендзъ велѣлъ засыпать гору и поставить крестъ». Въ другомъ мѣстѣ, на пилюкѣ въ Бурбайцахъ (подъ Кельмами) будто бы стояла «божница». Она провалилась въ землю, и нынѣ иногда слышно подъ землей пѣніе пѣтуха. Были попытки раскопать гору со стороны р. Кроженты, по каждый разъ на слѣдующій день все оказывалось

въ прежнемъ видѣ. Люди испугались и перестали копать. Дѣлали попытки также распахать гору, но когда какой-то крестьянинъ, засѣявъ пшюкъ, явился туда нѣсколько времени спустя, то ничего не нашель, кромѣ слѣдовъ маленькой дѣтской ножки. На распаханномъ пилькалнисѣ подь Сырутышками (вблизи Кейданъ) будто бы стоялъ костель, «но, какъ говорятъ преданія отцовъ и праотцовъ, провалился въ землю вмѣстѣ съ народомъ во время богослуженія». Иногда преданіе, вмѣсто костела, упоминаетъ о барскомъ домѣ. Такъ, на пилькалнисѣ между Пеланишками и Папилишками (подь Посвитынемъ) будто бы стояла помѣщичья усадьба. Она провалилась въ землю и только въ опредѣленное время года поетъ пѣтухъ, отворяется гора, и тогда можно увидѣть замокъ. Здѣсь жена рассказчика поправила мужа, замѣтивъ, что люди говорятъ будто бы о замкѣ, но въ дѣйствительности это былъ костель. Нѣкоторые добавляють, что на горѣ жилъ жестокий «панъ», молнія его убила, а гора, отверзшись, поглотила его вмѣстѣ съ замкомъ. Еще недавно на горѣ имѣли мѣсто «грѣховныя забавы», «проводили тамъ вечера, кувыркались». Католическіе священники выступали противъ этихъ неблагопристойностей и въ виду юбилейнаго года воздвигли крестъ съ изображеніемъ. Но еще и теперь нечистая сила «бросается на крестъ» и даже что-то въ немъ попортила. По моему мнѣнію, рассказъ о томъ, что замокъ провалился, древнѣе.

Иногда пилькалнисамъ усваиваются преданія о «божницѣ», о священномъ огнѣ кальвинистовъ, іезуитовъ и древнихъ жмудиновъ. О пилькалнисѣ въ Рагиньянахъ (подь Шадовомъ, рис. 6) народъ рассказываетъ, будто бы въ этой горѣ были и пѣли *dejeves*; когда люди начали копать эту гору, онѣ начали ужасно плакать. Съ плечемъ онѣ пошли въ «Гирелки» (название лѣса по другой сторонѣ рѣки, дословно—небольшая пуца, хотя теперь въ этой мѣстности нѣтъ и слѣда пуци). Одна изъ этихъ лаумъ была будто бы великая гагана (вѣдьма). Онѣ проказничали, лаума заговорила копавшихъ гору



Рис. 6. Рагиньяны, подь Шадовымъ.

людей, и они лишились зрѣнія. «Догадываются,—гласить другой рассказъ,— что алтарь находится въ сосновой рощѣ (народъ рассказываетъ, будто бы «дейвы» тамъ закопали золотой алтарь), но никто не можетъ найти его, хотя тамъ громадныя сокровища... Костела не было, но были колдуны. Какой-то всендзъ освятилъ мѣстность, и онѣ пошли въ Гирелку. Прежде онѣ пѣли на горѣ (т. е. на пилькалниси)... Женщина рвала однажды ленъ и оставила на горѣ дитя; вечеромъ она пошла за нимъ, а онѣ его колышутъ и при этомъ поютъ. Она испугалась, вернулась одна безъ ребѣнка, а на слѣдующій день, придя назадъ, нашла дитя хорошо одѣтымъ. Другая нарочно отнесла свое; онѣ стали его качать, но когда мать пришла, нашла его мертвымъ. Вотъ что продѣлывали дейвы. Дейвы шли въ пилькалню, потому что это святое мѣсто».

Нерѣдко можно услышать легенду о священныхъ огняхъ, которые будто бы разводили на пилькалнисахъ. Источникомъ этихъ преданій, безъ сомнѣнія, является присутствіе въ городищахъ цѣлыхъ пластовъ пепла и древеснаго угля. Вѣроятно, въ силу этого обстоятельства возникло преданіе о пилѣ въ Лавинскомъ (Кальварійскій уѣздъ), будто бы на ней разводили огонь въ честь Перкуна. О пилькалниси въ Бубьяхъ (имѣніи въ 13 в. отъ Шавель) я слышалъ изъ устъ лѣсного служителя слѣдующаго рода легенду: «Старики рассказывали. Такіе люди были, что если кто хотѣлъ пойти въ костелъ въ Базильяны, то долженъ былъ принести 4 гарнца песку, если пѣшій, 5—если у него была лошадь. Если кто нуждался въ огнѣ на всю недѣлю, то бралъ священный огонь, который горѣлъ на горѣ. Онъ приносилъ жертву, давалъ хлѣбъ (тѣмъ, кто тамъ жилъ), и уносилъ съ собою огонь. Если приготовить обѣдъ на домашнемъ огнѣ—нездоровый для человѣка; если на священномъ, то болѣзнь не входитъ въ человѣка, такъ какъ будто бы такой огонь данъ отъ Бога. Его никогда не тушили, онъ горѣлъ постоянно» <sup>1)</sup>.

Чувство почтенія къ этимъ памятникамъ, насыпаннымъ руками далекихъ предковъ, проявляется особенно въ сохраненіи ихъ формы. Впрочемъ, оно не удерживаетъ крестьянъ отъ того, чтобы не искать сокровищъ. Предполагается, что каждый пилескалнасъ содержитъ въ себѣ золото; естественно, что каждыя нѣсколько лѣтъ какой-нибудь новичекъ ищетъ клада. Но остерегаются разрушать или распаивать пиле; поэтому существуютъ онѣ, какъ будто только что вчера воздвигнутыя, правильныя, съ присущей имъ формой сѣдла, съ труднымъ входомъ (такъ что въ большинствѣ случаевъ надо на нихъ караб-

<sup>1)</sup> О священныхъ огняхъ говорили мнѣ на пеляхъ въ Купишкахъ, Кудинахъ и т. д.

ваться на четверенькахъ). Только этому чувству уваженія мы обязаны тѣмъ, что прошлое во всемъ своемъ величїи, какъ живое, воскресаетъ передъ нами. Въ разговорѣ обнаруживаются названія урочищъ, множество преданій на счетъ городищъ. Валукась въ Купишкахъ, 90-лѣтній старикъ, рассказывая о томъ, что нѣкогда на сосѣдней пилькалнѣ было жипісе («кучи дерева тамъ предавали огню, а жипісе само было, какъ теперъ костелы»),—замѣтилъ, что раньше не пахали пилькалниса, такъ какъ вѣрили, что первый поступившій такимъ образомъ умретъ сейчасъ. Теперь пашутъ, но бока и валъ остаются нетронутыми. Пашутъ уже лѣтъ 18. О пилѣ въ Хоронжискахъ народъ рассказываетъ, что однажды бурлаки пришли къ владѣльцу горы съ предложеніемъ копать ее. «Панъ Битовтъ имѣлъ сонъ и во снѣ услышалъ голосъ: не рой, не твои тамъ вещи. Копаль, и что-то выбросило его тогда изъ кровати». О пилькалнисѣ въ имѣніи «Спокойность» (вблизи Шавлянъ, рис. 7) мнѣ рассказывали, будто бы тамъ стоялъ языческій храмъ, и когда язычники убѣжали, то зарыли свой костелъ. «Бацины хотѣли купить гору для раскопки, но владѣльцу, г. Гружевскому, приснилось ночью, что если продасть гору, то со всѣмъ имѣніемъ провалится въ землю». Итакъ пилькалнисы остаются неприкосновенными; иногда они покрыты густой чащей, черезъ которую трудно пробраться и которая не даетъ возможности опредѣлить контуры горы или измѣрить ея поверхность. А если нужда заставитъ крестьянина распахать гору, то и тогда этому дѣйствію сопутствуетъ прежнее чувство уваженія: бока остаются не тронутыми; подъ пашню обращаютъ только верхнюю площадку и террасы, иногда окружающія пики. Много разъ я задавалъ себѣ вопросъ, какимъ образомъ взбираются люди на вершину съ плугомъ, лошадьми и сѣменами. Отвѣтъ на это я нашелъ въ Хоронжискахъ, Билонахъ и Гейголяхъ. Картофель, сѣмена втаскивали въ корзинахъ на веревкѣ; на веревкѣ спускали внизъ и снопы. А вѣдь крестьянинъ, отказываясь воспользоваться городищемъ, лишается нерѣдко очень плодородной пашни! Тамъ каждый дюймъ земли изобилуетъ богатыми органи-



Рис. 7. Имѣніе Спокойность, Шавельскаго уѣзда.

ческими веществами: человеческая кровь, разнообразные отбросы звѣрей и кухни надѣлили землю питательными совами.

А всетаки пилескалнасы никогда въ затерянномъ прошломъ не были священными мѣстами. Народъ прекрасно сохранилъ въ памяти воспоминанія о священныхъ горахъ, которыя здѣсь носятъ обыкновенно названіе: *alkos kalnai* (хотя я встрѣтилъ и болѣе позднее названіе *ariegos kalnas*). Въ болѣе заселенныхъ мѣстностяхъ сохранились онѣ единственно только въ названіяхъ селеній *Алки, Алкишки, Алкуте*; въ западной же половинѣ Тельшевскаго уѣзда и въ смежной полосѣ Россіенскаго возносятся величаво еще и самыя горы. Такая гора, вмѣстѣ со стариннымъ кладбищемъ, существуетъ подъ Иллоками. Другая *alkos kalnas* находится отъ вышеупомянутой на разстояніи 2—3 миль подъ Салантами; у подножья ея лежитъ состоящая изъ одного только двора усадьба Алки. «Литовцы тамъ приносили жертвы», объяснила намъ крестьянка; при этомъ она перекрестилась, заявляя, что это *ragarbintas kalnas* (т. е. Благословенная гора). Третья на разстояніи тоже 2—3 миль отъ предыдущей въ лѣсахъ гр. Тышкевича, *Juškaudų alkos kalnas* (потому что лежитъ возлѣ помѣщичьей усадьбы *Juškaudai*); ее видно далеко кругомъ. Всѣ онѣ имѣютъ натуральную форму, безъ слѣдовъ воздѣйствія человѣка; это, главнымъ образомъ, холмы, въ родѣ поставленныхъ вверхъ дномъ низкихъ сосудовъ. Только въ Подевицѣ (вблизи Лавкова, Тельшевскій у.) я вынесъ впечатлѣніе, что рука человѣка оказала вліяніе на первоначальную форму. У подопвы этой горы расположено озеро длиной въ 500 сажень, шириной въ 180. Названіе озера — *Dievitis ežeris*, а самой святой горы — *Dievitis kalnas*. Одинъ мѣстный обыватель объяснилъ, что *Dievitis* произошло отъ сокращенія: *Dievotvieta* (Мѣсто бога). Въ озерѣ и на горѣ множество чудесъ. Батракъ, проходя зимой по льду озера, увидѣлъ на днѣ свѣтлаго (испускающаго сіяніе) человѣка и сильно испугался; нѣкоторые полагаютъ, что это было божество. Изъ одного мѣста на горѣ «выходитъ дымъ»; благодаря этому обстоятельству, она служитъ окрестнымъ жителямъ естественнымъ барометромъ. «Дымится, испуская клубами дымъ, какъ будто бы кто-нибудь разводилъ огонь. Если дымится, то будетъ дождь; чѣмъ сильнѣе клубится, тѣмъ сильнѣе будетъ дождь». Съ запада гору окружаетъ рѣчка *Šventupis* (Св. рѣка), съ востока — болота, идущія вдоль восточной части озера, по прозванію *Ežervitis*, т. е. озерище, мѣсто оставшееся отъ озера. Дѣйствительно, это заросшее торфомъ озеро, отдѣленное отъ сосѣдняго твердымъ перешейкомъ. Преданіе гласитъ, что *Dievitišežeris* нѣкогда именно тамъ находилось. Но озера на Жмуди переходятъ изъ мѣста на мѣсто. Однажды, когда люди сгребали сѣно, появился неизвѣстно откуда какой-то человѣкъ, вызыва-



ющій смѣхъ своей наружностью. Работавшіе начали трунить надъ нимъ: «Что за великанъ взялся». Но неизвѣстный сказалъ серьезно: «Не насмѣхайтесь, а убѣгайте». Раздался гулъ, воды озера соединились въ одно и понеслись на теперешнее мѣсто. Еще дальше на востокъ по болотамъ идетъ «Кольгринда», иной интересный остатокъ старины, и пересѣкаетъ рѣчку Ишнію; это—вымощенная дорога на днѣ рѣчки и болота. Еще и нынѣ люди ѣздятъ по этой подводной дорогѣ, хотя весной переправа сопряжена съ большой опасностью. Невдалекѣ лежатъ урочища, изъ которыхъ одно, «Кривишки», указываетъ названіемъ своимъ на жилище жреца, а другое—на мѣстное Ромове (т. е. убѣжище для преступниковъ). Однимъ словомъ, передъ нами мѣсто, прежде бывшее священнымъ; гора божеская, святое озеро, святая рѣка—совокупность названій, отчасти встрѣчающихся въ сосѣднихъ Алькупяхъ (и тамъ мы встрѣчаемъ святую гору, и тамъ нѣкогда была святая рѣка). И вотъ эта святая гора, кажется, искусственной формы. Въ общемъ она представляетъ собою довольно правильный четырехугольникъ очень большихъ размѣровъ, немного понижающійся къ югу. Съ востока склонъ идетъ полукругомъ, немного возвышался, и у подножья его тянется озерище, Ežervitis. Съ запада берега не такъ круты, внизу струится рѣчка Святая, съ сѣвера лежитъ озеро. Гора нисходитъ къ нему громадной террасой, въ два этажа. Насколько кустарникъ позволилъ мнѣ рассмотреть форму горы, эти этажи очень рельефны и не могутъ быть сочтены дѣломъ случая. На половинѣ возвышенія передняя часть, обращенная къ сѣверу, отрѣзана отъ остальной части. Съ востока и запада въ нее входятъ овраги, на днѣ которыхъ трясина, и только по серединѣ тянется что-то въ родѣ сухого перешейка, соединяющаго переднюю, сѣверную часть возвышенія съ южной.

Достаточно разслѣдовать нѣсколько такихъ *alkos kalnai*, чтобы убѣдиться въ томъ, что онѣ въ самой своей основѣ отличаются отъ пилескалнисовъ всѣмъ своимъ строеніемъ, или точнѣе — полнымъ отсутствіемъ искусственныхъ формъ. По крайней мѣрѣ, нѣкоторые пилькалнисы обладаютъ столь бросающейся въ глаза формой, что даже распаханные даютъ возможность опытному наблюдателю догадаться, что онѣ находятся передъ разрушеннымъ городищемъ. И потому, наперекоръ народнымъ преданіямъ, мы рѣшительно заявляемъ, что ни одинъ изъ вышеупомянутыхъ до сихъ поръ пилескалнисовъ не былъ мѣстомъ культа: ни Святая гора подъ Юргайцами, ни *šaulkalnis* подъ Кудинами.

Установивъ такимъ образомъ точку зрѣнія на вопросъ о религіозномъ назначеніи пилескалнисовъ, мы становимся передъ другой задачей—опредѣлить категорию пилькалнисовъ и происхожденіе каждой изъ нихъ.

## III.

Напрасно мы искали бы въ народныхъ преданіяхъ указаній на то, въ какую эпоху пилескалнасы были воздвигнуты. Изъ нихъ многія называются *Шведскими* горами; болѣе образованные классы особенно часто прибѣгаютъ къ этому названію, нерѣдко не зная даже о народномъ названіи: для нихъ пилескалнась только «Шведская гора». Я нашелъ въ одной только мѣстности надъ р. Невяжей, на поляхъ не существующаго болѣе поселка Ламайкшики, преданіе о мѣстномъ пилескалнасѣ (впрочемъ, окончательно разрушенномъ), что эта гора «отъ времени войны жмуди съ литвой». Впрочемъ въ Лопоняхъ и въ Вайдагѣ мнѣ говорили, что пилескалнасы—это крѣпости временъ крестоносцевъ, но какъ въ одномъ, такъ и въ другомъ случаѣ оказалось, что рассказывающіе вычитали это у Довбонта. Народная традиція иногда что-то говорить даже о войнѣ 1812 года, о французахъ, кои шапками сыпали горы.

Однимъ словомъ, если мы желаемъ разслѣдовать начало и прошлое пилескалнасовъ, мы должны отъ народа и его преданій обратиться къ другимъ источникамъ,—къ самымъ памятникамъ. Ихъ форма нерѣдко говоритъ за себя; но вообще это указаніе не достаточно, и мы должны принятыя *раскапывать* горы и разслѣдовать найденные тамъ вещественные остатки. И вотъ изъ одной и даже двухъ сотенъ разслѣдованныхъ мною въ послѣдніе года пилескалнасовъ на первый же взглядъ выдѣляются двѣ характерныя группы: одну составляютъ обозы, окруженные валомъ, иногда даже нѣсколькими рядами идущихъ параллельно валовъ, другую—правильныя горы, издали имѣющія форму сѣдла. Каждая изъ этихъ категорій является результатомъ опредѣленныхъ стратегическихъ сооруженій и приемовъ.

Изъ массы извѣстныхъ мнѣ пилескалнасовъ-обозовъ особое вниманіе обращаютъ на себя военные памятники подъ Купишками, въ цѣпи холмовъ



Рис. 8. Купишки (планъ и вертикальные разрѣзы).

Спрудье подъ Повендонемъ и, наконецъ, славная Гирждута. Размѣры этихъ обозовъ гораздо больше размѣровъ горъ, имѣющихъ форму сѣдла. Обозъ въ Бупишевахъ (рис. 8) имѣетъ въ окружности вдоль верхняго края около 400 шаговъ, вдоль верхняго края вала и террасы—около 500 шаговъ. Въ стратегическомъ отношеніи это мѣсто превосходно. Обозъ находится на возвышеніяхъ лѣваго берега рѣчки Лавены; онъ отовсюду окруженъ низкими болотистыми оврагами, а съ сѣвера отрѣзанъ ручьемъ Ауештупись, притокомъ сосѣдней Лавены. Форма его—удлиненный овалъ, понижающійся къ Лавенѣ большой террасой; съ другихъ сторонъ онъ окруженъ высокимъ валомъ; между самимъ обозомъ и валомъ идетъ глубокій и хорошо сохранившійся ровъ. Народное преданіе гласитъ, что въ горѣ похоронены войны, но въ то же время по однимъ это *zínise*, по другимъ пильбалнисъ, насыпанный шведами. Гора эта до 1830 г. не обросла еще травой, какъ будто ее только что копали, и очень вѣроятно, что она представляетъ собой памятникъ сравнительно позднихъ временъ.

Обозъ подъ Повендонемъ, находящійся на возвышенной цѣпи холмовъ, носящихъ названіе Спрудье, лежитъ на восточномъ кругѣ возвышенности; неправильная форма его, кажется, сохранила вполнѣ первоначальный свой видъ и представляетъ отрѣзанную часть холма. Окружность верхняго края длиной около 200—210 шаговъ. Обозъ со всѣхъ сторонъ окруженъ ровомъ, который достигаетъ наибольшей глубины въ томъ мѣстѣ, гдѣ нужно было искусственными приемами отдѣлить край цѣпи отъ материка ея и укрѣпить его. Валъ въ этомъ мѣстѣ тоже достигаетъ наибольшей высоты (фиг. 9—11). Съ юго-восточной стороны видны, въ разстояніи 50 шаговъ, остатки другого разрушеннаго вала. Обозъ господствуетъ надъ окрестностью — низменностью, на которой серебрятся воды нѣсколькихъ озеръ. На горѣ, конечно, «жили шведы», «не войско, но сами шведы», тамъ у нихъ были подземелья и

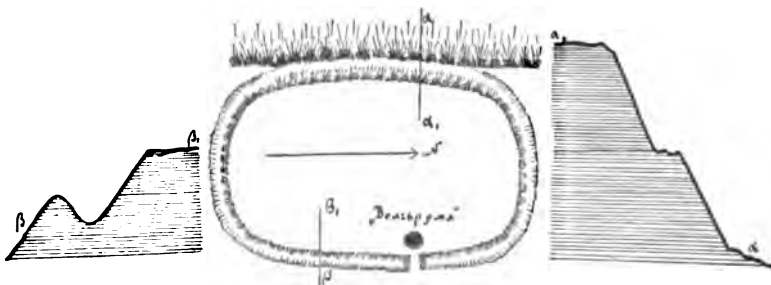

Рис. 9. Спрудье (планъ обоза).



Рис. 10. Спрудье (разрѣзъ валавъ).

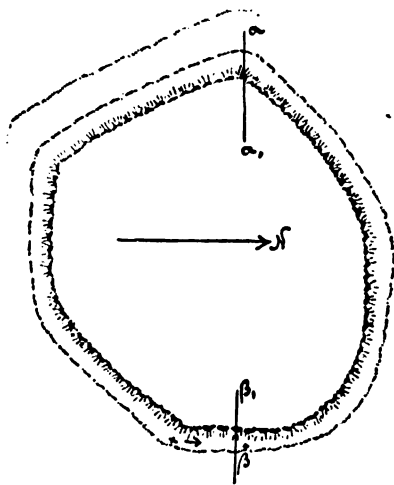

Рис. 11. Спрудье (валъ и ровъ).

до сихъ поръ еще гдѣ-то сохранились ворота; эти шведы «нападали на людей и коней и наносили уцербъ всѣмъ».

Третій обозъ, находящійся на Гирждутѣ, принадлежитъ къ наибольшимъ, видѣннымъ мною. Онъ имѣетъ видъ очень удлиненаго овала. Окружность верхняго края длиной 400 шаговъ съ лишнимъ, наибольшая длина около 180 шаговъ. Кругомъ обоза идетъ валъ, только въ одномъ мѣстѣ разрушенный а съ сѣвера еще другой, заключающійся внутри предыдущаго; при этомъ тамъ существуетъ что-то въ родѣ сторожевого поста. Обозъ на Гирждутѣ, подобно обозу на Спрудьѣ, представляетъ собой отрѣзанный отъ цѣпи мысъ (рис. 12—14).

Всѣ эти обозы, какъ на Гирждутѣ, такъ и на Спрудьѣ, производятъ впечатлѣніе укрѣпленныхъ мѣстъ болѣе позднихъ временъ, когда уже стали пользоваться огнестрѣльнымъ оружіемъ. Онѣ въ самой своей основѣ отличаются отъ древнихъ укрѣпленій, выдавшихъ передъ собой вооруженные отряды меченосцевъ и крестоносцевъ, а, можетъ быть, сраженія и еще болѣе раннихъ временъ. Историческіе документы несомнѣннымъ образомъ доказываютъ тождество нѣво-



Рис. 12. Гирждута (вертик. разръвъ валоу).



Рис. 13. Гирждута (планъ обоза).

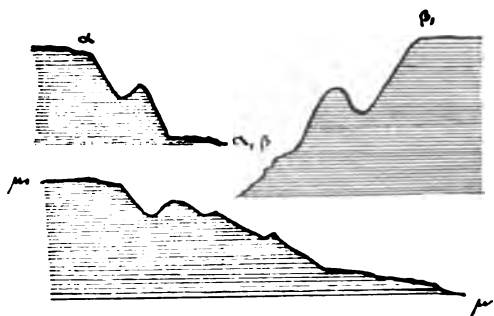

Рис. 14. Гирждута (видъ съ горы).

торыхъ пильвалнисовъ съ castra и prorigpasula, о которыхъ говорятъ лѣтописцы крестноносцевъ. Да и само мѣстоположеніе пилескалнасовъ другое; обыкновенно они построены надъ водой, часто окружены болотами, очень рѣдко въ полѣ; но и въ этомъ случаѣ всегда, гдѣ пилескалнасъ, вблизи найдется высохшая рѣчка или болото. Обыкновенно валовъ нѣтъ у подножія; я рѣдко встрѣчалъ пилескалнасы, окруженные дѣйствительными валами, хотя мѣстами существуютъ насыпи, которыя можно считать чѣмъ-то въ родѣ валовъ. Укрѣпленіями здѣсь являлись болота, рѣчки. Городище само отличается своей правильной формой (рис. 15—17 воспроизводятъ переднюю, т. е. самую высокую сторону нѣсколькихъ пильвалнисовъ). Обыкновенно это довольно правильный овалъ. Бока бываютъ обыкновенно вышиной въ одинъ-два десятка метровъ и идутъ къ основанію подъ угломъ въ  $45^\circ$ , и даже еще болѣе круто. Военное значеніе пильвалниса обусловливалось этой высотой и крутостью, но не валами. Взобраться на пилескалнасъ для солдата болѣе поздней эпохи нисколько не было шуточнымъ

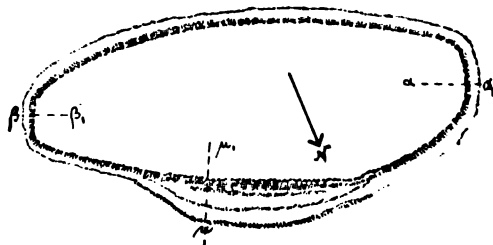

Рис. 15. Подевайцы, близъ Хвейданъ.



Рис. 16. Попеляны, Шавельскаго уѣзда.

дѣломъ, хотя и не представляло столько затрудненій, какъ для закованнаго въ панцырь крестоносца; защищать же такую крѣпость можно было бревнами и камнями, о чемъ передаетъ Николай изъ Ярошина около 1264 г. въ описаніи осады Гродны:

Jene dort inbinnen  
menlich stebten widir  
werfende hernider  
in verlichem donen  
phile, steine, ronon.



Рис. 17. Вубыи.

Валы внизу до нѣкоторой степени даже мѣшали бы защитѣ. Кромѣ того, пилескалнасы рѣдко господствуютъ надъ окрестностью. Въ Рагиньянахъ, Бубьяхъ, Юргайцахъ, подъ Бейсаголой, въ Трейгахъ и во многихъ другихъ мѣстахъ легко можно было съ сосѣднихъ холмовъ обстрѣливать изъ пушекъ меньшаго калибра и изъ мушкетовъ гарнизонъ пилескалнасы: ихъ



Рис. 18. Гейголы, Вилькомирскаго уѣзда.

верхушка находится на одномъ уровнѣ съ сосѣдними холмами и видна изъ нихъ какъ на ладони. Всѣ эти укрѣпленія съ введеніемъ огнестрѣльнаго оружія имѣли сравнительно небольшое стратегическое значеніе. Зато укрѣпленія на Спрудѣ и на Гирждутѣ господствуютъ надъ окрестностями въ полномъ смыслѣ этого слова; взять ихъ можно только со штыкомъ въ рукѣ, но не обстрѣливаніемъ; въ то же время при употребленіи холоднаго оружія они не могли помѣшать побѣдоносному отряду рыцарей, такъ какъ на нихъ, пожалуй, можно вѣхаться верхомъ на лошади. вмѣсто валовъ пилькалнисы имѣютъ часто кругомъ террасы, и само укрѣпленіе нерѣдко представляетъ собою постройку изъ земли въ нѣсколько этажей. Въ Гейголахъ (рис. 18 и 19) терраса окружаетъ пилу съ трехъ сторонъ, подъ Медвіаголой существуетъ съ одной стороны что-то въ родѣ громаднаго фронтонна (рис. 20), въ Билонахъ можно различить 2 этажа террасъ, и только на второмъ собственно этажѣ находится пилескалнаса. Сама форма пилескалнасы, повторяющаяся въ многихъ различныхъ видоизмѣненіяхъ, все-таки въ общемъ одна и та же. Чувствуешь здѣсь, что человѣкъ придавалъ холмамъ опредѣленную, всегда одну и ту же форму, въ то время какъ въ укрѣпленіяхъ болѣе поздняго времени природная форма холма сильно сохранилась: человѣческая рука



Рис. 19. Гейголы.

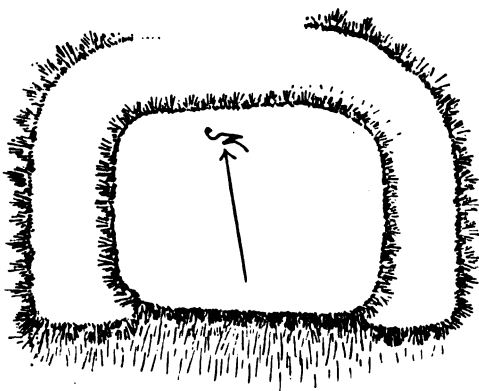

Рис. 2. Местность близ деревни.

В настоящее время здесь лишь еще не совсем и утратившая равновесие местность, которая в настоящее время находится в состоянии гораздо большего равновесия, чем это видно по форме рельефа. В настоящее время здесь не совсем и утратившая равновесие местность, которая в настоящее время находится в состоянии гораздо большего равновесия, чем это видно по форме рельефа.

В настоящее время здесь лишь еще не совсем и утратившая равновесие местность, которая в настоящее время находится в состоянии гораздо большего равновесия, чем это видно по форме рельефа.



Рис. 3. Попеляны, Шавельского уезда.



формы ведутъ къ другому. Прежде всего сюда надо отнести пилескалнасы, которыми пользовались войска въ болѣе позднее время, измѣняя ихъ первобытную форму. Образцомъ можетъ служить «Сладкая гора» подѣ Шавлями (на самомъ дѣлѣ «Солдатская гора»). Многіе факты свидѣтельствуютъ о томъ, что это старинный пилескалнасъ, но тоже не подлежитъ сомнѣнію, что тамъ были шведы; существуютъ еще ровъ и валъ. Шведскіе отряды находили на многихъ пиляхъ удобное для себя мѣстопробываніе, такъ что народныя преданія, называя эти горы шведскими горами, не ушли далеко отъ дѣйствительности. Я нашелъ на пилѣ въ Гондынгѣ <sup>1)</sup> мѣдную пряжку; мнѣ рассказывали также о найденномъ тамъ каменномъ топорѣ, и одновременно съ тѣмъ крестьянинъ показывалъ мнѣ найденную въ пилѣ серебряную прусскую монету 1733 г. Шведы иногда даже укрѣпляли старинныя позиціи новыми валами, сообразно съ требованіями огнестрѣльнаго военного искусства. Изъ числа такихъ пилескалнасовъ укажу урочище вблизи мѣстечка Сурвиллиши. На крутомъ берегу рѣки Ляуды, на горизонтѣ селенія Бакайнѣ, находится «пиликойня». Мелкопомѣстный владѣлецъ г. Швейковскій, которому я многимъ обязанъ, рѣшительно заявилъ—и его мнѣніе мы можемъ считать народнымъ,— что «на пилескалнасъ вблизи Сырутышекъ, расположенномъ въ разстояніи десяти верстъ отъ Бакайнѣ, находился костель, который провалился. Что же касается Бакайнѣ, то тамошняя пиликойня сохранилась со временъ войны, кажется, со шведами». Мнѣ думается, что именно объ этомъ мѣстѣ говоритъ «Starożytna Polska» подѣ рубрикой «Sasy»: «Саксонцы съ помощью мѣстнаго населенія воздвигли здѣсь укрѣпленія противъ шведовъ во времена Карла XII» <sup>2)</sup>. Мѣстоположеніе укрѣпленія превосходно. Въ этомъ мѣстѣ Ляуда дѣлаетъ нѣсколько поворотовъ почти подѣ прямымъ угломъ и подходитъ къ набережнымъ холмамъ, образующимъ тамъ полуостровъ, имѣющій видъ ботинки съ очень длинной подошвой и узкимъ голенищемъ. Вдоль голенища видны слѣды разорваннаго въ нѣсколькихъ мѣстахъ вала (рис. 23), извѣстнаго подѣ названіемъ Aželie (?); валъ, вдоль по своему хребту длиной въ 100 шаговъ, отрѣзываетъ полуостровъ отъ материка; весьма возможно, что нѣкогда передъ валомъ былъ ровъ (нынѣ тамъ находится дорога); вообще склонъ очень крутъ. Собственный пилескалнасъ (рис. 22 и 24), длиной въ 22 саж., отдѣляетъ длинную ступню основанія въ томъ мѣстѣ, гдѣ въ ботинкѣ начинается голенище, и идетъ перпендику-

<sup>1)</sup> Объ этой мѣстности упоминаютъ документы 1253 г., называя ее Gandingen.

<sup>2)</sup> Baliński i Lipiński, „Starożytna Polska“ (изд. II, томъ IV, 378).



Рис. 22. Бакайни (планъ пилескалнаса).

лярно къ подошвѣ. Онъ поднимается на 5—6 саж. надъ поверхностью основанія, а такъ какъ обоими концами подходит близко къ обрыву, то съ обѣихъ сторонъ передъ глазами настоящая пропасть; съ вершины пилескалнаса до подошвы около 13 сажень склона подъ очень острымъ угломъ. Наибольшая ширина верхней поверхности пилескалнаса около 5, наименьшая 4 саж. Эта

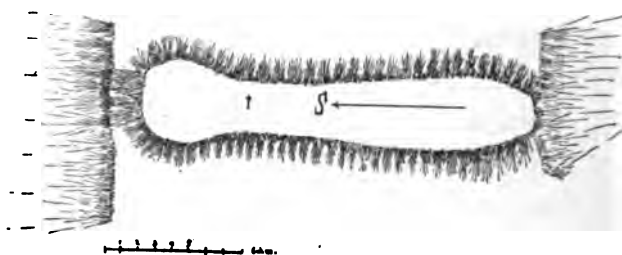

Рис. 23. Бакайни (валъ).

насыпь слишкомъ широка для того, чтобы быть валомъ, съ другою стороны крайне узка въ сравненіи съ древними пилескалнасами (рис. 22—25). Дѣло можетъ быть разрѣшено только при разрытіи пили, но названіе «Сасы» не имѣетъ ничего общаго съ саксонцами и, вѣроятно, происходитъ отъ того же корня, что и *Sassovia* въ Пруссіи. Германъ изъ Вартбурга <sup>1)</sup> уже въ 1372 г., когда меченосцы пошли походомъ противъ жмудскаго удѣла *Eginten*, вспо-



Рис. 24. Бакайни (пилескалнаса).

<sup>1)</sup> *Scriptores rerum prussicarum*, II, 101.



Рис. 25. Вакайни (общій видъ).

минаеть о нихъ: «terre in eo: Lauden, Kniep, Burgve, Linckove, Sassen». Коментаторы Германа нашли Лауду и Линково; неизвѣстные имъ Сасы находились близъ пилескалнаса. Что же касается Бурвѣ, то это — лежащее на противоположномъ берегу Невѣжи селеніе Борвеле. Значить, названіе существовало уже тогда, когда жмудь даже не слыхала о германскихъ саксонцахъ.

Существуетъ еще одна категорія пилескалнасовъ, которые относятся, безъ сомнѣнія, тоже къ древнему періоду. Пилескалнасы этой категоріи обыкновенно находятся надъ рѣками, главнымъ образомъ или на полуостровахъ, образуемыхъ поворотами (въ Селянахъ, подъ Куршанами, въ Гондынѣ, въ Горждахъ), или на выступахъ, образуемыхъ сліяніемъ рѣки или ущелья съ другой рѣкой. Довольно часто случается, что рѣки сходятся подъ крайне острымъ угломъ, и между ними находится крутая узкая возвышенность, высотой нерѣдко въ 10—20 метровъ надъ уровнемъ воды. Такой видъ поверхности облегчалъ постройку. Выравнивали бока и отдѣляли отъ основанія возвышающійся надъ устьемъ мысъ, со стороны основанія рыли канаву и насыпали что-то въ родѣ вала. Особенно часто можно встрѣтить такія крѣпости, горизонтальное сѣченіе которыхъ треугольнигъ, въ районѣ рѣки Вардавы (напр. въ Вайдагахъ вблизи Гавръ, Тельшевскаго уѣзда, рис. 26). Я встрѣтилъ ихъ также и въ Гиволяхъ надъ Вырвитой (Тельш. уѣздъ), въ Полавеняхъ (Вилькомирскій уѣздъ). Труднѣе всего отыскать именно такого рода пилескалнасы. Довольно часто я, несмотря на помощь жителей, находилъ ихъ только послѣ продолжительныхъ поисковъ, такъ какъ нерѣдко крестьяне не знали хорошо сами, гдѣ находится пилескал-



Рис. 26. Вайдаги, Тельшевскаго у.



Рис. 27. Рымоли.

насть, хотя знали объ его существованіи; вся возвышенность тамъ извѣстна подъ названіемъ пила. Привыкнувъ къ правильной рельефной формѣ пилескалнасовъ-сѣдель, я видѣлъ тутъ предъ собой съ удивленіемъ ровное пространство, пока не пришелъ къ убѣжденію, что надо итти на выступъ. Во время этихъ поисковъ особенно сильно въ моей памяти запечатлѣлась слѣдующая экскурсія. Я узналъ подъ Сядами, что вблизи существуетъ *Rymolių ušpile*. *Ušpile* обозначаетъ мѣсто по ту сторону пила, подобно тому, какъ *rapile*—«возлѣ пила». Но мѣстные старожилы мнѣ заявили, что тамъ нѣтъ никакой пила, а есть только *ušpile*—пустое пространство, частью распаханное, частью поросшее лѣсомъ. Проѣхавъ версту, мы останавливаемся, и проводникъ ведетъ насъ вдоль длиннаго полуострова, образованнаго изгибомъ рѣки Вардавы. Полуостровъ суживается: наконецъ, на разстояніи 100 шаговъ идетъ узкій проходъ, по которому съ трудомъ можетъ пробраться одинъ человѣкъ; съ обѣихъ сторонъ обрывы. Внезапно проходъ расширяется и переходитъ въ настоящій полуостровъ, обросшій лѣсомъ. У входа масса крестовъ. Мы идемъ еще сто, двѣсти шаговъ—перешеекъ переходитъ въ безформенную бутылку. «Это *ušpile*, говоритъ проводникъ».—«Гдѣ же пилескалнасъ?—«Его нѣтъ, есть только *ušpile*». Я возвращаюсь назадъ, чтобы отыскать то, чего нѣтъ, а что должно быть. Въ концѣ концовъ мы находимъ вблизи входа остатки вала, а въ чащѣ лѣсной—валъ,

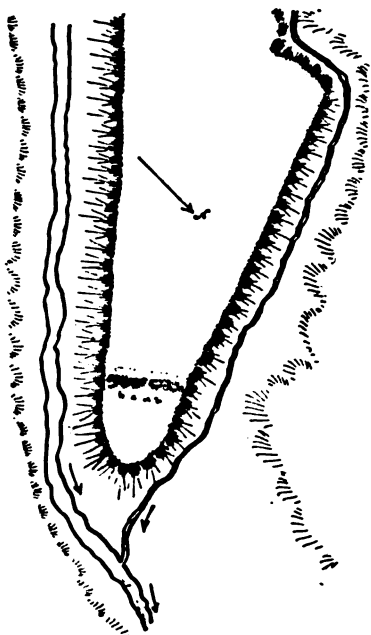
идушій полукругомъ къ другому краю мыса. Передъ нами кругообразный обозъ защищаемый валомъ и обрывомъ (рис. 27). Определить время этого сооруженія я не берусь.

## IV.

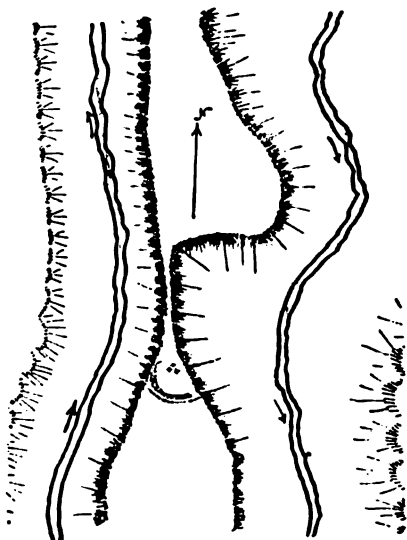
Жмудскій народъ указываетъ иногда на то, что между pile и pileskalnas есть разница. Это сознаніе очень незначительно, но всетаки существуетъ. Даже съ точки зрѣнія филологіи нельзя смѣшивать pile съ pileskalnas. Слово pile происходитъ отъ глагола pilti (сыпать), которому, можетъ быть, соответствуетъ греческое πῶλις <sup>1)</sup>. Pile дословно—насыпь, въ переносномъ значеніи—городъ. Это обстоятельство бросаетъ яркій свѣтъ на древніе обычай литвы: центры поселенія появлялись на насыпяхъ. А такъ какъ тамъ много возвышеній, на которыхъ можно было бы строить такіа поселенія, не затрачивая работы на насыпи, то надо придти къ заключенію, что онѣ были воздвигнуты на болотахъ, подобно террамарамъ Италіи и скаппогес Шотландіи и Ирландіи. Возможно, что удастся, при старательныхъ археологическихъ разслѣдованіяхъ, найти слѣды болѣе древнихъ еще селеній — палафитовъ. Во всякомъ случаѣ во время нашихъ поисковъ намъ посчастливилось найти очень древнюю насыпь въ Гальведишкахъ подъ Куртовянами, «pilike», твердое и сухое мѣсто, окруженное трясиною, заключенною со всѣхъ сторонъ между холмами. Небольшая тропинка ведетъ къ пилике. Оно длиною въ 136 шаг., шириной въ 32, на томъ же почти уровнѣ, что находящаяся кругомъ трясины. «Это не пилькалнисъ, а пилике», повторялъ съ раздраженіемъ крестьянинъ, когда я нарочно прибѣгнулъ къ первому термину. «Это—пилике; люди выдумали, что пилькалнисъ; пилике находится подъ Лукниками, у насъ только болота, источники, большіе лѣса, долины безъ конца, горы, но пилькалниса нѣтъ». Вотъ такіа насыпи въ трясилахъ были гораздо болѣе безопаснымъ убѣжищемъ, чѣмъ лѣса и холмы. Во всякомъ случаѣ жизнь древней жмуди скорѣе сосредоточивалась въ болотахъ, чѣмъ на твердой землѣ.

Пилескалнасъ (или пилькалнисъ)—это городская гора, т. е. гора, возвышающаяся надъ городомъ, точнѣе сказать—надъ насыпью, греческое ἀρόπολις. Былъ онъ сначала лишь частью насыпи, ея уврѣпленіемъ. Только гораздо позже пилике и пилескалнасъ слились въ одно, и ихъ стали противопоставлять селенію у основанія насыпи—такъ называемому parile (suburbium). Такую форму поселеній мы встрѣчаемъ на Жмуди въ эпоху борьбы съ ерестоносцами.

<sup>1)</sup> Pictet сближаетъ pile съ греч. πῶλις, какъ и I. Басановичъ («Aprie senoves Lietuvos ruilis, стр. 6) и др.

Лѣтописи крестоносцевъ говорятъ часто о литовскихъ *castra* и *procurpaciā*. Этимъ названіямъ въ современныхъ переводахъ на нѣмецкій яз., напр. въ стихотворной лѣтописи Николая изъ Ярошина, соответствуютъ слова: *burg*, *vestin*, *huis* (*hus*), или, въ рѣдко приводимыхъ литовскихъ названіяхъ, *pile* и *pil* (напр. *Parssenpil* = *hus Parssen*). Очень часто у основанія такого *castrum* существуетъ селеніе: *praeburgium* или *suburgium* (въ нѣмецкихъ лѣтописяхъ — *vogburg*, напр. у основанія Юнигеды, кажется, теперешняя Велона). Литовцы построили эту крѣпость въ 1291 г. Уже въ 1293 г. мы находимъ подъ Юнигедой два *suburgia*: одно на горѣ, другое въ долинѣ, въ ту пору сожженныя крестоносцами. Дѣло происходило зимой. Но, вѣроятно, не требовалось большихъ усилій для того, чтобы вновь построить селеніе, такъ какъ уже въ іюлѣ того же года крестоносцы вторично сожигаютъ предмѣстья Юнигеды. То же самое произошло и въ 1298, 1315, 1317, 1318 и 1319 годахъ. Въ эпоху между 1307 и 1315 г. Рагницкій комтуръ поднимается вверхъ по рѣкѣ Юрѣ и на разсвѣтѣ достигаетъ *castrum Putenicka*; пользуясь тѣмъ, что населеніе крѣпости погружено въ глубокій сонъ, онъ входитъ въ *suburgium* и перебиваетъ или беретъ въ плѣнъ жителей, за исключеніемъ успѣвшихъ убѣжать въ крѣпость. Само селеніе онъ опять обращаетъ въ пепелъ. Съ тѣхъ поръ крестоносцы постоянно дѣлаютъ набѣги на Путеники. Осенью того же года послѣ сбора жатвы жмудинами крестоносцы сожигаютъ *praeburgium* крѣпости, а вскорѣ нѣкій Спудо, человекъ, пользовавшійся большимъ вліяніемъ въ вышеупомянутой крѣпости, тайно отпираетъ ворота крѣпости крестоносцамъ, которые предають пламени какъ самую крѣпость, такъ и *suburgium*. Около 1328 г. мы находимъ новое извѣстіе о Путеникахъ. Крестоносцы совершаютъ походъ противъ *castrenses de Putenicka*, куда наканунѣ похода собралось до 200 гостей. По своему обыкновенію, рыцари напали раннимъ утромъ, когда всѣ спали; не обращая вниманія ни на возрастъ, ни на полъ, они перерѣзали всѣхъ спящихъ и сожгли *praeburgium*. Встрѣчаемъ еще болѣе интересныя подробности по отношенію къ крѣпости Онкаумъ. Онкаймскій *castrensis*, нѣкій Драуко, желая отречься отъ язычества, въ 1302 г. рѣшается выдать крѣпость врагамъ своей родины. Крестоносцы подходятъ къ Онкайму ночью, когда Драуко стоялъ на стражѣ. Онъ отпираетъ ворота крестоносцамъ, которые сожигаютъ крѣпость вмѣстѣ съ *suburgium*. То же происходитъ и въ 1305 г., когда Ордену передаетъ крѣпость другой *castrensis*, Свиртилъ. Эти факты свидѣтельствуютъ о томъ, что въ *castrum* находился постоянный гарнизонъ и что на ночь разставлялись сторожевые посты. *Dusburg* рассказываетъ, что около 1316 г.

80 литовцевъ, назначенныхъ охранять крѣпость Биссены, покидаютъ свои посты, а на ихъ мѣсто прибываютъ другіе; крестоносцы, узнавъ, что гарнизонъ по окончаніи сторожевой службы оставить крѣпость, ожидаютъ его, затѣмъ овладѣваютъ крѣпостью и сожигаютъ ее.

Эти факты свидѣтельствуютъ о томъ, что по крайней мѣрѣ въ пограничныхъ крѣпостяхъ былъ постоянный гарнизонъ, въ извѣстные промежутки времени смѣняемый, и что вблизи пилькалниса находились suburbia. Я не былъ еще въ Велонѣ, чтобы на мѣстѣ осмотрѣть гору и долину, въ которой находились suburbia; другихъ такихъ мѣстностей мнѣ также не посчастливилось до сихъ поръ отыскать. Но во время своихъ изслѣдованій я убѣдился, что въ окрестностяхъ многихъ пилькалнисовъ существуютъ урочища и другія мѣста, составляющія съ пилькалнисомъ одно цѣлое. Особенно много интересныхъ подробностей мнѣ посчастливилось найти въ окрестностяхъ Лавкова. Въ имѣніи Бурбишки, вблизи озера Paršezeris, я отыскалъ крѣпость Parsepil<sup>1)</sup>, упоминаемую въ Wegeweiser'ахъ крестоносцевъ. Насыпь теперь уже распахана. Она находится на краю большого холма, окруженнаго повсюду трясинной; холмъ узкимъ перешейкомъ соединяется съ сухимъ материкомъ. На другомъ концѣ холма, на разстояніи нѣсколькихъ сотъ шаговъ отъ старинной крѣпости, находится Sargūhalnas,—«Сторожевая гора». Преданіе гласитъ, что тамъ постоянно находилась стража, которая разводила костеръ (degino šatris) всякій разъ, какъ замѣчала подобный огонь въ извѣстномъ ей направленіи. Когда же пламя поднималось вверхъ на Парсепилѣ, тогда, говорятъ, зажигали костеръ и на знаменитой на всю Жмудь горѣ Шатри. Suburbium, вѣроятно, находилось по срединѣ между сторожевой горой и пилькалнисомъ. На разстояніи приблизительно одной мили отъ Parsepil'u находится селеніе Трейги. Тамъ лежитъ



Рис. 28. Трейги, Тельшевскаго уѣзда.

<sup>1)</sup> Обращаемъ вниманіе на слово пиле, сохранившееся въ документахъ крестоносцевъ.

одинъ изъ наиболѣе сохранившихся пилькалнисовъ (рис. 28); онъ имѣетъ видъ амфитеатра, съ сѣвера подходящаго къ ущелью, по другой сторонѣ котораго находится гора Atžvalgine, т. е. гора «разсматриванія», «выслѣживанія». На разстояніи  $\frac{3}{4}$  в. на востокъ отъ него находится гора Sargute и имѣніе Sarvite (= Sarguviete), названія которыхъ указываютъ тоже на обычай стражей. Здѣсь тоже между пилькалнисомъ и сторожевой горой были, вѣроятно, расположены suburbia и praecuria. Также и Гондынга позволяетъ воспроизвести древне-жмудскіе обычаи. Тамъ существовалъ городъ, называемый въ документахъ XIII в. Gandungen; въ XVI в. существовалъ еще уѣздъ того же названія. Теперь это глухое, пустынное мѣсто съ мельницей Гондынга, на р. Бобрунгѣ. Рѣка дѣлаетъ въ глубокомъ оврагѣ нѣсколько поворотовъ; на образованномъ этими поворотами полуостровѣ, въ одномъ изъ краевъ его возвышается холмъ въ 500 шаговъ въ окружности. Это древнее pile, теперь уже распаханное; почва на немъ такъ плодородна, что «цѣлые годы не нуждается въ удобреніи». Вся пиле, не подлежащая сомнѣнію, была населена. Что же касается пилескалнаса, забытаго народнымъ преданіемъ, то онъ находится на сѣверномъ краю обрыва; очень вѣроятно, что  $\frac{1}{2}$  его осыпались въ рѣку. Въ Подевайцахъ существуетъ пространство въ нѣсколько морговъ, которое ограничено съ одной стороны долиной рѣки Юры, съ другой—оврагомъ, въ которомъ струится ручей Друскиня; надъ нимъ господствуетъ вершина пилькалниса. Оно было, быть можетъ, мѣстомъ, на которомъ стоялъ suburbium (рис. 15 и 29).

Все то, что въ лѣтописяхъ крестноосцевъ называется castrum и suburbium, составляло одно цѣлое; при этомъ у одного края возвышался пилькалнисъ, охрана котораго поручалась поочередно окрестному населенію, у другого же гдѣ-то находилась сторожевая гора. Во главѣ гарнизона стоялъ сарі-



Рис. 29. Подевайцы.

тапеус; онъ, вѣроятно, все время оставался на пилькалнисѣ. Въ районѣ большаго селенія или вблизи его существовали мѣста культа, или кладбища—alkos kalnai. Такая гора находится, напр., вблизи пилы въ Медвіаголѣ и при дер. Девонишки (Поневѣж-

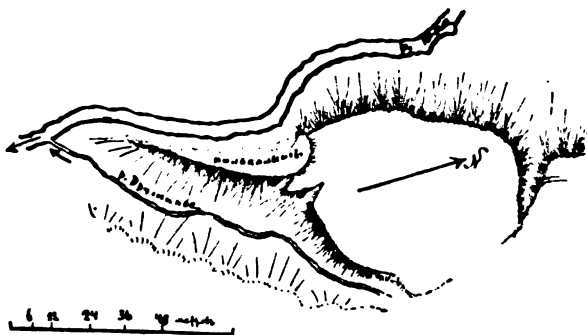

сваго уѣзда). Самъ пилькальнисъ былъ прежде всего вѣрпостью. Но размѣры его были слишкомъ не велики, чтобы можно было допустить на немъ значительное количество хижинъ.

Размѣры измѣренныхъ нами нѣкоторыхъ пилькальнисовъ слѣдующіе:

	Окружность въ шагахъ.	Наибольшая длина верхней поверхности.	Наибольшая ширина верхней поверхности.
Бакайни . . . . .	?	50 метр.	8—9 метр.
Бейсагола . . . . .	210	?	?
Билоны . . . . .	180	?	?
Бубье . . . . .	260	55 »	30 »
Бурбайце . . . . .	?	36 »	?
Гейголе . . . . .	116	?	?
Гегужкальнисъ . . . . .	?	34 »	22 »
Януляйце . . . . .	106	22 »	?
Юргайце . . . . .	?	36 »	18 »
Ивангяны . . . . .	около 230	?	?
Юшкайце . . . . .	» 140	25 »	10—12 »
Кальварія . . . . .	223	50 »	?
Борцяны . . . . .	225	50 »	22—23 »
Лейбишки . . . . .	?	30—31 »	16 »
Лопонье . . . . .	200	—	—
Медвіагола . . . . .	330	102 »	30 »
Міегі . . . . .	205	80 шаговъ	42 шаг.
Папилале . . . . .	180	34 метр.	?
Пеянишки . . . . .	?	50 »	25 метр.
Пиляны . . . . .	236	?	?
Погирждуце . . . . .	?	30 »	13 »
Попеляны . . . . .	?	64 »	30 »
Селяны . . . . .	150	30 »	?
Кудины . . . . .	?	56 »	17 »
Вильже . . . . .	141	32 »	?
Вадаге . . . . .	?	38 »	?
Ведеры (амфитеатръ) . . . . .	76 м.	?	?

Полагая на каждый кв. метръ по одному человѣку, мы получимъ даже для большихъ вѣрпостей только 1200—1600 чел. (за исключеніемъ Медвіаголы).

Въ виду этого кажутся сильно преувеличенными числа, приводимыя въ лѣтописяхъ. По послѣднимъ на Медвіаголѣ въ 1329 г. нашло убѣжище до 6000 человѣкъ, мужчинъ и женщинъ. Между тѣмъ, тамъ могли найти убѣжище не болѣе 3000 чел., сверхъ того на террасѣ 600. Въ Nawenpil'ѣ будто бы было до 3000 чел., въ Pullen—4000. Эти числа преувеличены, развѣ что допустить, что женщины и дѣти находились вблизи, но внѣ крѣпости. За то числа, относящіяся къ постоянному гарнизону, болѣе правдоподобны и, соотвѣтственно съ этимъ, гораздо скромнѣе.

Пилькалнисы, вѣроятно, были окружены частоволомъ. Объ этомъ свидѣлствуютъ упоминанія объ отпираниі крестоносцамъ воротъ измѣнниками. На горѣ находились укрѣпленныя постройки. Объ этомъ можно судить на основаніи нѣмецкихъ названій, къ которымъ прибѣгали современные переводчики для передачи латинскихъ *castra* и *propugnacula*. На ряду съ терминами: *vestin* и *burg*, они прибѣгаютъ еще къ двумъ замѣчательнымъ словамъ, а именно: *hûs* или *hûz*, т. е. домъ, и *burgvride*, т. е. деревянная башня для защиты. Тамъ жилъ *caritaneus*, а раньше, можетъ быть, *reguli*, которыхъ *Dusburg* насчитывалъ на Жмуди нѣсколько десятковъ. Что эти постройки были изъ дерева, о томъ свидѣлствуютъ заявленія лѣтописцевъ, что такой-то *castum* былъ сожженъ до основанія, равно какъ и громадныя пласты угля, которые много разъ были находимы мною во время раскопокъ. Мѣстами возвышались строенія изъ болѣе прочнаго матеріала — «замки»; но ихъ не было на Жмуди; по крайней мѣрѣ, я до сихъ поръ не наткнулся на ихъ слѣды. Въ связи съ строеніемъ пилькалнисовъ находится еще одна особенность, а именно—вѣроятное существованіе въ самой горѣ проходовъ, тайниковъ или корридоровъ для выхода изъ городища, а можетъ быть, также погреба и темницы. Мои личныя разслѣдованія до сихъ поръ не увѣнчались еще успѣхомъ. Я рылъ въ нѣсколькихъ пилькалнисахъ колодцы глубиною въ 2—4 сажени, т. е. до первоначальныхъ пластовъ, но безъ результата. Въ случаѣ существованія потайныхъ ходовъ послѣдніе, въ виду рыхлаго состава почвы, должны были бы быть выложены камнями или деревомъ. А всетаки я не встрѣтилъ ихъ, несмотря на то, что народъ упорно говоритъ объ ихъ существованіи. Я не знаю почти ни одной пилы, гдѣ бы не рассказывали или объ отверстіяхъ, по временамъ образующихся на ея поверхности, куда всовывали громадныя палки или бросали камни, съ шумомъ падавшіе на дно, или о боковыхъ желѣзныхъ дверяхъ, на которыя навалена сврывающая ихъ земля. Въ Медвіаголѣ, Ужгирахъ, Билонахъ, Трейгахъ мнѣ даже показывали, гдѣ онѣ должны находиться.

Старики даже утверждали, что они лично видѣли такія отверстія. Если даже большинство этихъ разсказовъ не заслуживаетъ довѣрія, всетаки въ нѣкоторыхъ случаяхъ я не могу повѣрить, что это простой вымыселъ. Я долженъ сознаться, что, находясь лицомъ къ лицу съ этими крутыми холмами, нерѣдко въ 2 этажа вышиной, я съ недоумѣніемъ задавалъ себѣ вопросъ, какимъ образомъ взбирались на нихъ; если и существуютъ мѣстами дороги, ведущія кругомъ насыпи на гору, онѣ всегда болѣе поздняго происхожденія, въ прежнія же времена составляли бы слабую сторону пилькалниса. Входили на гору, вѣроятно, по лѣстницѣ. Но не существовалъ ли какой-нибудь входъ въ видѣ подземнаго корридора? Я задаю этотъ вопросъ, хотя лично готовъ отвѣтить на него отрицательно. Народъ самымъ положительнымъ образомъ утверждаетъ, что люди жили не на пилькалнисѣ, но внутри его. Нерѣдко мои разговоры въ этомъ отношеніи были очень характерны. — «Шведы жили на горѣ?» — «Нѣтъ, въ горѣ». Мнѣ ни разу не отвѣтили, что они жили на горѣ. Въ Погирждутѣ во время разговора о войнѣ, которая, по мнѣнію крестьянъ, должна была вскорѣ наступить, даже дѣти утверждали, что они спрячутся не на горѣ, но въ подземельяхъ. Да, наконецъ, существуетъ обстоятельство, гораздо болѣе убѣдительное, чѣмъ народная традиція, а именно осѣданіе нѣкоторыхъ пилькалнисовъ. Въ Селянахъ подъ Куршанами мнѣ разсказывалъ владѣлецъ помѣстья, что-когда то изъ оконъ столовой былъ виденъ крестъ, поставленный въ серединѣ горы; оттуда мы напрасно разыскивали бы его теперь. Крестъ всетаки существуетъ—въ воронкообразномъ углубленіи, составляющемъ теперь середину городища. Въ Бурбайцахъ середина совершенно провалилась, и когда мы взобрались на нее, то очутились какъ бы въ кратерѣ вулкана. Правда, въ Селянахъ можно это объяснить иначе. Тамъ изъ одного бока начали выбирать песокъ; возможно, что черезъ это мѣсто подъ давленіемъ тяжести рыхлые слои вываливаются. Но подобнаго рода объясненіе нельзя приноровить къ Бурбайцамъ: тамъ бока существуютъ, а середина провалилась. О потайныхъ мѣстахъ свидѣлствуютъ и лѣтописи. Wigand, разсказывая о взятіи Пилянъ, заявляетъ, что rex (Margier) a suis clientibus cum scutis protectus fugit in quodam latibulum et conjugem suam transfixit.

## V.

Къ числу самыхъ интересныхъ изъ пилькалнисовъ, которые мнѣ пришлось изслѣдовать, принадлежатъ пилькалнисы въ Медвіаголѣ, подъ Билонами и въ Ведерахъ.

Лѣтописи крестоносцевъ часто упоминаютъ о Медвіаголѣ, называя ее *castra Medewaga, Medwaglen*. Въ 1329 г. это городище осадило большое войско крестоносцевъ. Жмудины, въ количествѣ 6000 человекъ, защищались день или два, послѣ чего сдались и были крещены. Въ наши дни Медвіагола, точнѣе *Medviagalis*, извѣстна во всей Жмуди, уступая въ этомъ отношеніи одной только Шатри. Я въ продолженіе многихъ лѣтъ слышалъ о ней диковинные рассказы и, очутившись въ іюнѣ 1903 г. въ этомъ центрѣ Жмуди, убѣдился, что Медвіагола пользуется заслуженной славой. Вообще мѣстность между озерами Лушта и Паршежерисъ, мѣстечками Лавковомъ, Скадвильями и Болтынянами — большой историческій архивъ. Прошли вѣка, а древніе памятники непоколебимо стоятъ и повѣствуютъ объ отдаленной старинѣ. Впервые я понялъ, что можно говорить о жмудской (точнѣе литовской) культурѣ, подобно тому, какъ мы говоримъ о кельтической или скандинавской, — о культурѣ простой, но оригинальной, съ зачатками своего собственнаго развитія, собственныхъ способовъ мышленія и творчества.

Подъѣзжая къ имѣнію Хоронжишки отъ гор. Ворни, мы видимъ на горизонтѣ гору Медвіаголу, самое возвышенное мѣсто во всей Жмуди, за ней длинную правильную гору — пилькалнисъ, еще далѣе возвышается *Pilgų kalnas*. Пилькалнисъ напоминаетъ собою сильно удлинненный параллелепипедъ. Тамъ, гдѣ онъ подходитъ къ болотистымъ лугамъ, его высота отъ основанія до верхушки около 70—80 аршинъ. Склонъ очень крутъ; на гору надо взбираться, пользуясь какъ ногами, такъ и руками. По другой сторонѣ склонъ также крутъ, но ниже; съ боку — что-то въ родѣ дороги, вѣроятно, позднѣйшаго происхожденія. На обоихъ длинныхъ бокахъ нѣтъ никакихъ выступовъ. За то на короткихъ, съ одной стороны, тянется терраса, которая сама по себѣ была



Рис. 30 и 31. Медвіагола, Тельшевскаго уѣзда.



Рис. 32. Медвіагола.

бы значительной пиле, на другомъ же боку, соединяющемся внизу съ Piloŭ kalnas, существуютъ ровъ и валъ, вѣроятно, для защиты этого самаго слабого мѣста. Терраса имѣла, вѣроятно, также подобное стратегическое значеніе: тамъ существовалъ тоже возвышенный перешеекъ между пилькалнисомъ и Медвіаголой. А такъ какъ слишкомъ трудно было устранить, вѣроятно, этотъ перешеекъ, то его частью уничтожили, обращая въ террасу (рис. 20, 30—33). Пилькалнисъ этотъ принадлежитъ къ наибольшимъ, видѣннымъ мною, длиной 160—170 шаговъ на верхушкѣ, но ширина его сравнительно незначительна: въ наиболѣе широкомъ мѣстѣ—44 шага. При раскопѣ я нашелъ уголь и каменную рукоятку неизвѣстнаго употребленія. У подножья горы, по всей вѣроятности, былъ расположенъ suburbium; «со стороны Piloŭ kalnas такой чудный черноземъ, какъ будто бы земля была смѣшана съ перегноемъ». Вблизи возвышается еще нѣсколько холмовъ: Дубовая гора—безъ дубовъ, Alkoskalnas, Sumonŭkalnas и Bewardis (т. е. безъ имени). Alkoskalnas доказываетъ своимъ названіемъ, что Медвіагола была центромъ значительнаго населенія. Вовнутрь пилькалниса, по рассказамъ, ведутъ, конечно, желѣзные двери; есть старики, которые въ дѣтствѣ знавали стариковъ, въ своей молодости ходившихъ въ потайные ходы. Я приведу нѣсколько рассказовъ. «300 шведскихъ лошадей паслось

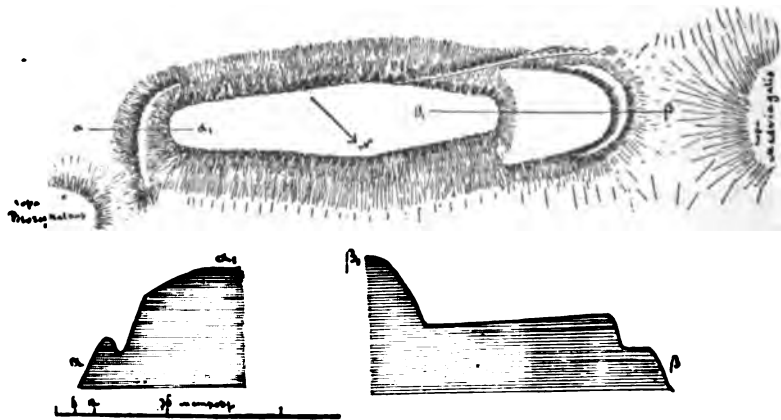

Рис. 33. Медвіагола (пила, справа терраса).

подъ Медвіаголой. Явились поляки; шведы не успѣли захватить лошадей и спрятались въ горѣ, какъ въ казармахъ». — «Однажды спустили въ потайной ходъ въ корзинѣ мальчика. Тамъ его страшно побили». — «Медвіагались, гласить еще другой рассказъ,—это заколдованная гора. Бурлаки предложили ее раскопать, но г. Битовту приснилось: не дѣлай этого». — «На горѣ были скамейки. Изъ горы выходилъ народъ и дѣвушки, садились на скамьяхъ. Явилось войско, заманило ихъ, такъ что они не могли вернуться въ тайники, и перебило».

Переходимъ къ пилькалнису, расположенному вблизи Билонъ (Тельшевскій уѣздъ). Я поѣхалъ въ Билоны изъ Медвіаголы. Дорога ведетъ вдоль склона холмовъ, дѣлаеть поворотъ подъ острыми углами. Наконецъ передъ нами трясина, а среди нея—«Шведская гора» на разстояніи одной версты. А между тѣмъ ѣхать приходится еще мило съ лишнимъ. Дорога извивается, какъ раковина. Гора была передъ нами, теперь она за нами, все на одномъ и томъ же разстояніи. Не зная, не сбились ли мы съ пути, мы спрашиваемъ нѣсколько разъ крестьянъ. Нѣтъ, мы ѣдемъ вѣрнымъ путемъ. Наконецъ, мы переѣзжаемъ черезъ ручей и низменность, вѣзжаемъ на противоположную сторону трясины, ѣдемъ опять вдоль возвышенности, дѣлаемъ еще одинъ поворотъ въ сторону трясины и достигаемъ, наконецъ, подножья горы. Гора покрыта лѣсомъ, расположена съ востока на западъ и представляетъ собой какъ бы островъ въ болотѣ. На восточномъ краю возвышается пилескалнасъ; склонъ, обращенный къ дер. Билонамъ, распаханъ (рис. 34). Гора довольно значительной величины: на ней



Рис. 34. Билоны.

могло бы помѣститься нѣсколько деревень. По узкой тропинкѣ мы взбираемся черезъ лѣсъ на восточный край и, выбравшись наконецъ изъ лѣсу, находимъ идущій съ юга къ сѣверу ровъ, который отдѣляетъ восточный выступъ отъ основанія горы. За ровомъ одна терраса, затѣмъ вторая, наконецъ, самъ пилькалнисъ, до 110 метр. въ окружности вдоль верхняго края; склонъ въ 9—10 метр., очень крутой. На первый взглядъ строеніе пилькалниса очень сложно, но при болѣе внимательномъ осмотрѣ дѣло становится яснѣе. Южная часть террасъ по направленію къ Билонамъ распадена и такимъ образомъ видоизмѣнена, но всетаки видны еще ихъ хребты, благодаря которымъ можно возстановить приблизительно первоначальную форму. Тогда въ общемъ памятникъ имѣетъ слѣдующій видъ. Въ серединѣ возвышается закругленная по угламъ пирамида. Кругомъ нея идетъ терраса, которая въ томъ мѣстѣ, гдѣ выступъ прекращается, круто ниспадаетъ къ болотамъ съ высоты 80—100 аршинъ; она въ этомъ мѣстѣ имѣетъ ширину въ 6 метр., но постепенно суживается, обхватывая бока по направленію къ противоположной сторонѣ, и, наконецъ, достигаетъ 4 метр. въ мѣстѣ встрѣчи съ частью, обращенною къ входу и по рву. Послѣ этого опять расширяется, одновременно повышалась, и образуетъ фронтоны передъ входомъ въ 28 метр. Вся терраса имѣетъ видъ восьмерки, обѣ части которой не соединены и одна часть гораздо меньше другой. Въ одной изъ частей, именно большей, находится пилькалнисъ. Тремя метрами ниже подъ этой террасой идетъ другая. Она не захватываетъ уже всего пилькалниса, но образуетъ перпендикулярно ко входу новый фронтонъ въ 11 метр. Обойдя первый фронтонъ, терраса исчезаетъ, затѣмъ показывается съ обоихъ боковъ сооруженіе въ видѣ плоскости шириной только въ 2 метра и опять пропадаетъ, не окаймляя уже задней стороны пилькалниса. Подъ вторымъ фронтономъ идетъ третій, безъ слѣдовъ боковыхъ террасъ, но со ровомъ. Болѣе соответствовало бы представить строеніе въ видѣ ряда ступеней, изъ которыхъ каждая низшая окружаетъ съ 3-хъ сторонъ болѣе высокую. Эти ступени ведутъ къ имѣющей видъ восьмерки плоскости съ пилькалнисомъ по серединѣ (рис. 35). Но съ какой цѣлью воздвигнуто все это сооруженіе?

Добавимъ еще нѣсколько подробностей о пилькалнисѣ въ дер. Ведерахъ (Vederia pile). Передняя часть представляетъ собой громадный амфитеатръ, въ окружности вдоль верхняго края до 80 метр. (рис. 36). Онъ начинается на склонѣ идущихъ вдоль р. Окмяны холмовъ и постепенно понижается къ ложбинѣ, по другой сторонѣ которой возвышается настоящій пилькалнисъ. Рѣка подмываетъ его вдоль поперечнаго сѣченія и унесла, вѣроятно, уже  $\frac{2}{3}$  его, такъ что теперь

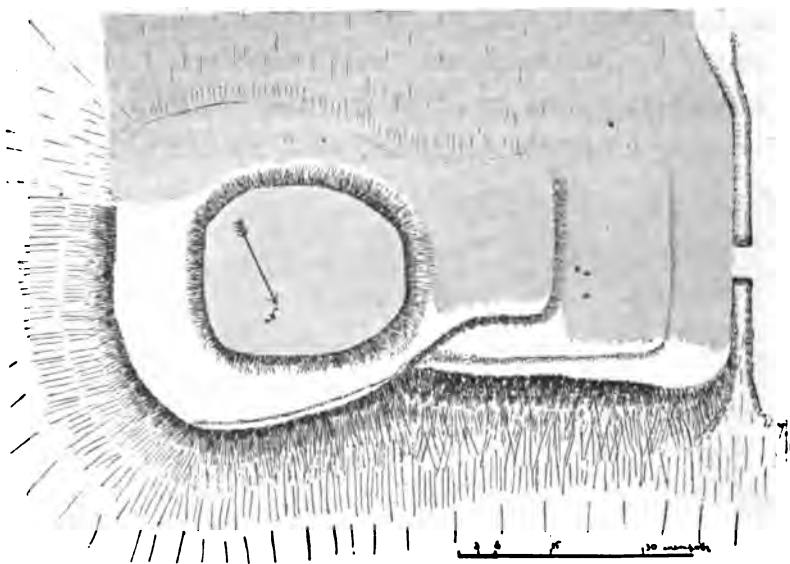

Рис. 35. Билоны (видъ террасы).

трудно даже возсоздать его форму. За нимъ, кажется, начинается второй пилькалнись; мы говоримъ «кажется», такъ какъ онъ такъ разрушенъ водой, что нельзя настаивать на этомъ предположеніи. Вершина главного пилькалнися состоитъ изъ наслоеній угля, пепла и обожженной глины. Я рылъ на 4 метра канаву, постоянно встрѣчая эти наслоенія. Амфитеатръ и оба пилькалнися съ одной стороны сносить Окмяна, съ другой стороны въ нимъ подходит Окмянка, которая, немного удалившись, опять приближается, чтобы у края другого пилькалнися слиться съ Окмянкой. Во время моего осмотра пилькалнися тамъ было шумно и людно; почти все населеніе Ведеръ тогда сопутствовало мнѣ, совѣтуя, помогая рыть и рассказывая преданія. Нерѣдко, когда подроб-



Рис. 36. Ведеры, Россіенскаго уѣзда (планъ).



ности разсказовъ не согласовались, возникали споры; однажды дѣло чуть-чуть не окончилось дракой, когда молодежь начала насмѣхаться надъ старикомъ, увѣреннымъ, что подъ землей засыпанъ шведскій домъ, говоря, что только старики могутъ этому вѣрить, а самъ пилькалнисъ существуетъ «отъ потопа». Преданія о пилькалнисѣ начинаются такъ точно, какъ и въ лѣтописи Dusburg'a. Этотъ лѣтописецъ, разсказывая объ исчезновеніи прусскаго племени галиндовъ, говоритъ, что это племя обрѣзало груди всѣмъ своимъ женщинамъ въ наказаніе за то, что онѣ не убивали дѣтей женскаго пола. И вотъ въ Ведерахъ, когда «изгоняли шведовъ», тѣ воздвигали крѣпости и насыпали на нихъ землю. Женщины должны были приносить землю въ передникахъ, и если какая-нибудь изъ нихъ оказывала неповиновеніе, ей обрѣзывали груди. Въ амфитеатрѣ шведы построили обозъ. На пилькалнисѣ стоялъ домъ. Черезъ валъ въ амфитеатрѣ вели въ крѣпость желѣзныя ворота; если бы рыть, можно было бы ихъ отыскать (я напрасно пробовалъ землю буравомъ). Двери въ пилькалнисѣ были со стороны сетувы, глубокаго мѣста въ Окмянѣ; оттуда черезъ рѣку перебрасывали мостъ. Шведы сильно вредили жмудинамъ, почему тѣ рѣшили ихъ перебить. Во главѣ стали Норвилы. Они взяли жеребца отъ рослой кобылы и въ продолженіе 3 лѣтъ растили его въ темнотѣ, въ сушильнѣ, чтобы онъ никогда не видалъ свѣта. Когда онъ выросъ, ксендзы велѣли мужчинамъ итти причащаться, женщины же остались дома. Эта армія, образованная ксендзами, подковала коня стальными подковами, одѣла его и выпустила противъ шведскихъ лошадей. Конь, впервые увидавъ свѣтъ и лошадей, бросился на нихъ и началъ грызть и бить ихъ. Шведы бросились спасать свой табунъ; тогда жмудины подошли сзади, стали при дверяхъ и потайныхъ ходахъ и «перебили, уничтожили шведовъ», часть же загнали въ гору и засыпали <sup>1)</sup>). Но всетаки существуютъ еще потомки шведовъ; нѣкій Бартеусъ заманилъ одну изъ шведскихъ дѣвушекъ, вышедшихъ однажды изъ горы, и взялъ въ жены; отъ нея произошелъ родъ Бартеусовъ, совершенно не похожій на жмудиновъ, какой-то

<sup>1)</sup> Преданія о такой роли жеребцовъ я слыхалъ во многихъ мѣстахъ (напр. при Гегуткалнисѣ, въ Бетиголь и т. д.). Изъ нихъ я приведу одно, которое мнѣ разсказали въ Бетиголь: „Это было давно, лѣтъ 200 тому назадъ. Тогда жили-были язычники. Они были опоясаны красными кушаками, ихъ шляпы были съ кистями. Въ Лугянахъ есть источникъ, гдѣ они были окрещены. Они жили въ потайныхъ ходахъ, ѣздили верхомъ и пугали людей. Наши не могли сладить съ ними, пустили на шведовъ обвѣшеннаго кусками цѣпной матеріи жеребца. Когда онъ сталъ щеголять передъ пилей, шведы вылѣзли изъ потайныхъ ходовъ, желая полюбоваться зрѣлищемъ, какъ прыгаютъ куски матеріи“ (очевидно, разсказъ не оконченъ).

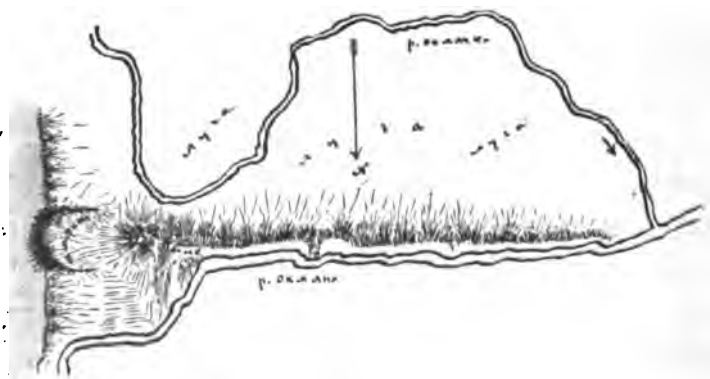
смуглый. Шведовъ не стало, но когда часть пилькалниси рушилась въ рѣку, изъ горы «выползъ» ящикъ, а на немъ дѣвушка, которая 3 года плакала, сидя на ящикѣ и прося помощи. Пастухи начали бросать въ нее камнями. Тогда «панна» сказала: «Надъ Окмяной выростетъ дерево, рѣка снесетъ берегъ и низвергнетъ дерево, изъ него сдѣлаютъ колыбель, выростетъ дитя, спасетъ меня и возьметъ себѣ ящикъ». Послѣ этого она съ ящикомъ бросилась въ сетуву Окмяны, и въ этомъ мѣстѣ вода не замерзаетъ—«такое уже проклятіе». Когда кто-то высказалъ сомнѣніе на счетъ этихъ чудесъ, одна изъ ведерскихъ женщинъ подтвердила ихъ личнымъ наблюденіемъ: у нея служила красивая дѣвушка, которая постоянно бѣгала на берегъ Окмяны. Она издавала свистъ, и къ ней тогда выходили шведскіе юноши. Въ деревнѣ замѣтили, что она имѣетъ сношенія съ нечистой силой, и начали ее преслѣдовать. Тогда она бросила службу и перешла въ барскую усадьбу, но и тамъ не могла долго оставаться. Старикъ Сугинтъ добавилъ, что онъ въ полѣ нашелъ во время паханія сводъ изъ кирпича, и что почва при пилѣ такъ черна, «какъ будто бы тамъ было что-нибудь въ родѣ фабрики», «земля какъ бы покрашена». Когда онъ засѣялъ тамъ картофель, тотъ изъ-за земли оказался совершенно чернымъ.

«Шведскія» горы въ Билонахъ и Медвіаголѣ, равно какъ и въ Ведерахъ, лежатъ недалеко другъ отъ друга. Вблизи Билонъ находится знакомое намъ святое Подевище. Въ незначительномъ разстояніи къ сѣверу видѣются озера: Лукшта и Паршежерись, между которыми идетъ славная Сетува <sup>1)</sup>. Къ югу, подъ Колтынянами, существуетъ еще нѣсколько не разслѣдованныхъ мною пилькалнисовъ. Сама мѣстность вся въ холмахъ. Это сердце Жмуди, ея Швейцарія, полная овраговъ и трясины, дикая, но привлекательная, отрѣзанная отъ современныхъ путей сообщенія. Противъ этого края дѣлали крестоносцы постоянные набѣги, здѣсь дольше всего сохранились традиціи язычества. Теперь эта мѣстность—большой историческій архивъ.

## VI.

Лѣтописи крестоносцевъ упоминаютъ много разъ о походахъ противъ литовцевъ, не увѣнчавшихся успѣхомъ только потому, что мѣстность была увѣдомлена о нашествіи врага. Въ такихъ походахъ обыкновенно участвовало 10—20 человекъ, намѣчавшихъ свой маршрутъ, вѣроятно, въ послѣднюю

<sup>1)</sup> Сетува — вообще глубокое мѣсто въ рѣкѣ, въ данномъ же случаѣ — собственное имя, подъ которымъ извѣстна дорога черезъ рѣчку, соединяющую названные озера.

минуту; что же касается похода, то его считали удачнымъ, если гдѣ-нибудь въ полѣ успѣвали захватить нѣсколькихъ литовцевъ. Неудача происходила отъ того, что вся область (*territorium*) была наготовѣ; значить, литовцы обладали увѣдомляющею объ опасности организацію. У *Dusburg'a* мы находимъ даже подробный разсказъ, какимъ образомъ распространялось извѣстіе о нашествіи крестоносцевъ вдоль и вширь по литовской землѣ. Такъ, въ 1317 г. гарнизонъ Юнигеды извѣщаетъ сосѣдей огнемъ о нашествіи врага <sup>1)</sup>. Въ организаціи народной обороны литвы, вѣроятно, значеніе пилькалнисовъ, какъ сторожевыхъ постовъ, было громадно; огонь, зажженный на одномъ, извѣщалъ другіе, тѣ въ свою очередь пересылали извѣстія еще дальше, и въ одну ночь вся область была готова встрѣтить непріятеля. Женщины и дѣти убѣгали въ лѣса (объ этомъ свидѣлствуютъ лѣтописи); имъ сопутствовала часть мужчинъ, другая часть отправлялась, вѣроятно, на пилькалнисы, на которыхъ мы уже въ концѣ XIII в. встрѣчаемъ постоянный гарнизонъ на основаніяхъ очередности. Въ связи съ убѣжищами женщинъ, можетъ быть, находятся названія нѣкоторыхъ горъ. Я имѣю въ виду такъ называемыя *Bobos kalnai* (Бабы горы), *Moterajtis*, наконецъ различныя *Virūkalnai* (горы мужчинъ). Въ Повендонѣ мнѣ разсказывали о *Мотерайтисѣ*, что тамъ во время войны укрывались женщины. *Bobos kalnas* существуетъ также вблизи оз. *Першежерисъ*; по дорогѣ изъ *Лавкова* въ *Хвейданы* мнѣ сообщили о второй горѣ того же названія и разсказывали преданіе, котораго, къ сожалѣнію, я не записалъ. *Virū kalnas* существуетъ вблизи *Бахматовъ* (*Новоалександровскаго уѣзда*), а также надъ рѣчкой *Анчой*, вблизи почтовой станціи *Крижборга*. Не важно, имѣли ли эти горы предполагаемое мною предназначеніе; важнѣе то, что пилькалнисы образовывали вмѣстѣ громадную сѣть «люстраторовъ», какъ выразился владѣлецъ пили въ *Папилялѣ*. Въ народѣ сохранилась также традиція объ этомъ. О *Sargū kalnas* вблизи *Бурбишекъ* разсказываютъ, что тамъ *degino šatris* — жгли костры. Эту организацію можно отчасти возстановить на основаніи народныхъ преданій. Въ окрестности *Медвіаголы*, надъ озеромъ *Лукшта* и во многихъ другихъ мѣстахъ въ народной традиціи живутъ еще отдѣльныя звенья этой сѣти костровъ. Какъ на одну изъ такихъ горъ, преданіе указываетъ на славную по всей *Жмуди* *Шатрію*; она господствуетъ надъ громаднымъ пространствомъ земли; вершину ея мнѣ показывали на разстояніи почти 6 миль по

<sup>1)</sup> *Accenso igne per indicium fumi vicinis gentibus.* (*Scriptores rerum prussicarum*, I, § 334).

прямой линіи; названіе ея извѣстно всѣмъ. Это названіе, вѣроятно, и происходитъ отъ сожиганія тамъ громадныхъ костровъ. *Degino šatris!* звучитъ преданіе о *Sargu kalņas* вблизи Бурбишекъ. Шатрія видна съ Медвіаголы, хотя разстояніе по прямой линіи между ними по картѣ генеральнаго штаба 35 верстъ. А когда я былъ на горѣ надъ славной Сетувой, намъ показали на ряду съ этими двумя великанами Жмуди, Шатріей и Медвіаголой, еще вершину Балтыниковъ. Эти три вершины были громадными маяками, «какъ теперь телеграфы, при помощи свѣта». Но традиція едва сохранила остатки организаціи. Чтобы подробно ознакомиться съ этой организаціей, нужно имѣть списокъ всѣхъ пилькалнисовъ и составить карту ихъ мѣстоположеній. Это громадный трудъ, для котораго у меня имѣется уже много матеріаловъ, но еще находятся въ нихъ большіе пробѣлы. Однако уже и теперь я осмѣливаюсь возстановить самыя важныя дороги, по которымъ передавались извѣстія при помощи костровъ. Западная часть нынѣшней Жмуди (западная часть Россіенскаго и Тельшевскаго уѣздовъ) была отдѣлена отъ центральной Жмуди громадной, вѣроятно, болотистой низменностью рѣки Юры. Здѣсь залегала пуца, которая съ одной стороны шла на сѣверъ къ Корцянамъ, съ другой — соединялась съ принѣманской пушей. Съ востока подобнаго рода пуца тянулась вдоль р. Венты, достигала Шешувы и Дубиссы и сливалась также съ пушей принѣманской. На картѣ генеральнаго штаба еще и теперь лѣса тамъ очень часты, деревни же попадаются рѣдко. Въ своихъ походахъ крестоносцы постоянно направлялись противъ центральной жмуди. И вотъ цѣлый рядъ пилькалнисовъ возвышается вдоль западнаго края приюревскихъ лѣсовъ, по нынѣшней прусской границѣ, какъ бы защищая пуцу, которую надо было пройти, чтобы достигнуть центра; то же самое мы видимъ вдоль Нѣмана, — второй ведущей къ центру дороги (гораздо болѣе удобной, какъ водной), особенно же въ мѣстахъ слиянія съ Нѣманомъ рѣкъ Юры и Дубиссы, по которымъ можно было проникнуть въ глубь Жмуди. Надъ р. Миньей и р. Вевиржанкой одна пиле слѣдуетъ за другой. На пограничной полосѣ отъ Горждъ до Новаго Мѣста въ прямомъ направленіи на разстояніи 50—60 верстъ мы записали около 20 пилькалнисовъ. Принявъ во вниманіе то, что они не лежатъ въ одномъ направленіи, мы, во всякомъ случаѣ, получимъ разстояніе одной отъ другой тахішимъ въ 5—6 верстъ. Въ Швекшанскомъ приходѣ «сколько деревень, столько пиль» (слова ксендза Д. Будвитиса). И надъ Нѣманомъ часто встрѣчаются пили. На протяженіи 12 верстъ отъ Вильки до Средника вдоль по теченію рѣки мы имѣемъ свѣдѣнія о 4 пилькалнисахъ, — значитъ, опять каждый изъ нихъ отстоитъ отъ другого на разстояніи 3—4 верстъ.

Они часты по нижнему течению рѣкъ Юры и Дубиссы, этихъ водныхъ путей, ведущихъ отъ Нѣмана внутрь страны. Такое размѣщеніе пилькалнисовъ обнаруживаетъ явно роль, которая выпала на долю крестоносцевъ въ дѣлѣ совершенствованія стратегическихъ центровъ Жмуди. Слѣдуетъ прибавить, что пилькалнисы часты и надъ Невяжей. На пространствѣ почти 3 миль мы нашли на одномъ берегу рѣки пилькалнисы вблизи Сырутышекъ, Ламайкшекъ, Колнобержь, Бакайнъ. Обыкновенно, на каждыя нѣсколько верстъ приходится одно пиле. Въ нѣкоторыхъ мѣстностяхъ намъ удалось соединить пилькалнисы въ одну цѣпь между собой, какъ дополняющія другъ друга звенья. Напр., вдоль Венты существуютъ пилькалнисы одинъ отъ другого на разстояніи 10—15 верстъ: въ Попелянахъ (два), Селянахъ (подъ Куршанами), въ Спокойности (подъ Шавкянами). Последній могъ извѣщать и самъ получать извѣстія отъ пилы въ Куртовянахъ, а черезъ эту, въ свою очередь, извѣщались Вайноги, селеніе, спрятанное въ пущѣ, и Бубьи; Бубьи извѣщали пиле въ Янулайцахъ. На рисункѣ мы получили бы стволъ дерева, изъ котораго вѣтви исходятъ въ обѣ стороны.

О размѣщеніи пилькалнисовъ въ окрестностяхъ, менѣе богатыхъ въ этомъ отношеніи, могутъ дать понятіе данныя, собранныя мною относительно окрестностей Шавель, одной изъ наилучше разслѣдованныхъ мною мѣстностей.

Въ радиусѣ 2 миль я нашелъ тамъ пилькалнисы: въ Бубьяхъ, Янулайцахъ, Лопоняхъ, Юрайцахъ и Сладкую гору (вблизи Шавель). Во всякомъ случаѣ я не нашелъ ни одной пилы, зажженный костеръ которой не могъ бы извѣстить объ опасности гарнизонъ каковой-нибудь другой пилы. Правда, на первыхъ порахъ мнѣ иногда не доставало такой сосѣдки, но при болѣе точныхъ розыскахъ я всегда находилъ отсутствующее звено. Въ моемъ довольно богатомъ спискѣ пилькалнисовъ можно ихъ связать въ одну стройную коммуникаціонную систему. Въ этой сѣти есть, правда, недоумѣнія, но они другого рода. Подобно тому какъ вкругомъ планетъ существуютъ спутники, такъ существуютъ вблизи большихъ пилькалнисовъ меньшіе. Последніе и были, можетъ быть, тѣми *propugnacula*, которыя сопутствуютъ на страницахъ лѣтописей бургу (т. е. *castrum*). Такъ, въ Корцянахъ, при впаденіи Алянты въ Минью, возлѣ большаго пилькалниса существуетъ меньшій. Но наиболѣе интересныя подробности въ этомъ отношеніи я нашелъ въ окрестностяхъ Гондынги. Въ долинѣ Бобрунги на разстояніи 1—2 верстъ отъ большой пилы находятся 2 холма, извѣстные тоже какъ пилы; одинъ изъ нихъ пиле, а другой (въ формѣ довольно

правильной треугольной пирамиды) извѣстенъ подъ названіемъ *Ariegos kalnas* (жертвенная гора). Первая часть этого названія, заимствованная изъ латинскаго или, вѣроятно, изъ польскаго (*ariega*—*обіага*), доказываетъ, что гора, быть можетъ, не имѣетъ ничего общаго съ древнежмудскими мѣстами культа. Старикъ крестьянинъ рассказываетъ, что на Гондынгѣ стоялъ языческій храмъ, на *Ariegos kalnas* горѣлъ св. огонь; кто желалъ молиться, бросалъ въ огонь жертву: огонь съ этой жертвой возносился къ небу. «Какія же доказательства, что тамъ приносили жертвы?» спросилъ я.—«Почва тамъ черна, какъ уголь, появляется чортъ, слышны различные голоса по ночамъ!»... Хроника *Dusburg*'а бросаетъ въ одномъ мѣстѣ свѣтъ на такое соединеніе большихъ и малыхъ насыпей въ одной изъ мѣстностей Варміи. Тамъ существовалъ пилькалнисъ (*castrum*) Бальга. *Voigt* выводитъ это названіе отъ древнепрусскаго *palā*—болота. Дѣйствительно, Балгу, крѣпость, со стороны суши окружали болота и трясины, черезъ которыя пробраться въ дождливый годъ было невыносимо. Черезъ трясину вела дорога (*pons paludis*; мы вскорѣ познакомимся съ этими сооружениями), по которой лѣтомъ можно было пробраться въ Бальгу. Крестonosцы берутъ Бальгу съ моря. Тогда одинъ изъ Варміскихъ родовъ—*quidam viri prepotentes Gabotini*—воздвигаетъ на землѣ выступающаго впоследствии подъ нѣмецкимъ названіемъ *Parteiner* рода новый пилькалнисъ, *castrum Partegal*, расположенный по другой сторонѣ окружающихъ Бальгу болотъ, тамъ, гдѣ изъ нея шла дорога изъ Варміи въ Натангію. Сверхъ того, Варміцы строятъ при входѣ на дорогу на горѣ Скрандонской (*in monte Scrandonis*) *propugnaculum*. У Николая изъ Ярошина *castrum* извѣстно подъ именемъ *burg*, *propugnaculum* же—*burgvride*, т. е. деревянная башня. Эти *propugnacula*, можетъ быть, и есть нынѣшнія *Sargukalnas*, *Atzvalgine* и другія небольшія насыпи, часто встрѣчаемыя вблизи пилькалнисовъ. Наконецъ, въ связи съ пилькалнисами-сторожевыми мѣстами находится еще одна категорія названій. Это — мѣстности въ родѣ Лувникъ подъ Шатріей. Лувники — отъ жмудскаго *luke* — «ожиданіе». Вблизи Ведеръ тоже существуетъ среди луговъ и трясинъ пиле, называемое *Lukeva*, значитъ, какъ бы мѣсто ожиданія. Не находятся ли эти названія въ связи съ организаціей поголовнаго ополченія и извѣстій? Мы задаемъ вопросъ, не рѣшаясь на него отвѣтить.

По поводу Бальги мы упомянули о существующемъ тамъ черезъ болота мостѣ—*pons paludis*, т. е. дорогѣ, построенной, какъ свидѣтельствуемъ *D. Lukas*, изъ закругленныхъ балокъ. Только этотъ мостъ соединялъ бальжанское пиле съ окрестностью. *Dusburg*, повѣствуя о большомъ сраженіи крестonosцевъ съ

пруссамі надъ рѣкой Сиргуной (нынѣшняя Sorge), разсказываетъ, что Святополькъ и его братъ Самборъ поморскій, опытные въ прусскіихъ хитростяхъ, заняли съ войскомъ всѣ дороги кругомъ, чтобы ни одинъ изъ литовцевъ не могъ спастись бѣгствомъ. Это мѣсто становится понятнымъ только при предположеніи, что дороги вели черезъ рѣку, т. е. были не только дорогами, но одновременно и бродами. Позднѣе въ нѣсколькихъ случаяхъ пруссакамъ, какъ доказалъ совершенно вѣрно Н. Conwentz <sup>1)</sup>, удавалось избѣгнуть опасности благодаря только такимъ дорогамъ, которыя оставались неизвѣстными для крестоносцевъ. На основаніи этихъ фактовъ можно притти къ заключенію, что въ прусской землѣ существовали дороги черезъ болота, а, во вторыхъ, что онѣ не были замѣтны и что о нихъ знали только туземцы. Розыски Conwentz'a обнаружили надъ рѣкой Соргой двѣ такія плотины, поперекъ пересѣкающія долину: одна длиной въ 640, другая въ 1231 метр. Одна часть бревенъ была вколочена въ землю, другая положена горизонтально, и всѣ вмѣстѣ соединены другъ съ другомъ. Это не была обыкновенная плотина, но строеніе, требующее большихъ стараній. Conwentz, исходя изъ того, что такія дороги не были извѣстны крестоносцамъ, предполагаетъ, что онѣ не были дѣломъ пруссаковъ, но готтовъ; что уже во времена крестоносцевъ эти дороги заросли мхомъ, мостъ на рѣкѣ исчезъ и ничто не указывало на существованіе плотины, о которой знали одни только пруссаки.

Это предположеніе ошибочно. Мы не разъ имѣли дѣло съ этими дорогами во время нашихъ разслѣдованій, и слѣдовало бы помѣстить готовъ вездѣ на литовскихъ земляхъ, отъ Жоранъ до Купишекъ, — двухъ крайнихъ мѣстъ на западѣ и на востокѣ, откуда мы имѣемъ данныя о такихъ дорогахъ. Conwentz'a ввело въ ошибку то обстоятельство, что во времена крестоносцевъ дорога была покрыта мхомъ и невидима и что не было моста на рѣкѣ. Онъ судилъ о прошломъ на основаніи современныхъ образцовъ. Что касается меня, то я думаю, что литовскія дороги были всегда заросшими и невидимыми, «мосты» же, т. е. каменные плотины, были подъ водой.

Намъ удалось отыскать слѣды такихъ дорогъ на Жмуди и собрать преданія, относящія къ нимъ. Особенно видное мѣсто среди нихъ занимаетъ знаменитая Сетува (въ Тельшевскомъ у.), ведущая чрезъ болота, которыя тянутся между озерами Лукшта и Паршежерисъ.

<sup>1)</sup> Н. Conwentz, Die Moorbrücken im Thal der Sorge auf der Grenze zwischen Ostpreussen u. Westpreussen. Danzig. 1897.

Мнѣ рассказывали небылицы объ этой Сетувѣ. Подъ водой идетъ вымощенная дорога, камни—плоскіе, величиной въ столъ, можно ѣхать четверней. Но если чуть-чуть свернуть съ дороги, тогда повозка попадетъ въ глубину, изъ которой уже не выберется. Мнѣ удалось посѣтить Сетуву лишь лѣтомъ въ 1903 г. Я свернулъ вправо отъ дороги, ведущей отъ Поезерья въ г. Ворни. На горизонтѣ видны оба озера, между ними тянутся луга и болота. Вѣроятно, нѣкогда все это пространство было однимъ огромнымъ озеромъ, но постепенно середина заросла. Тутъ я записалъ рассказъ о томъ, что «здѣсь когда-то были шведы, они построили шведскую дорогу, возили на ледъ камни съ цементомъ; ледъ растаялъ, камни погрузились». Отѣхавши какую-нибудь версту, мы очутились въ кустарникѣ, чрезъ который ведетъ узкая полоса; подъ травой—камни. Дорога наша дѣлаетъ постоянные повороты, представляя ломаную линію. Одна изъ ея составныхъ частей—мостовая чрезъ рѣчку, которая струится отъ одного озера къ другому. Глубина около метра, хотя лѣто сухое. Какъ разъ начались дожди, которые длились недѣлю и принудили отложить изслѣдованія. Но, дожидаясь нѣсколько дней лучшей погоды, я записалъ нѣсколько рассказовъ о Сетувѣ. Одинъ 70-лѣтній старикъ рассказалъ, что лѣтъ тому 40 назадъ было такъ сухо, что Сетува высохла, и можно было по вымощенной дорогѣ пройти, не замочивъ ногъ. Въ сторонѣ противъ теченія тамъ находится рядъ кольевъ, верхушки которыхъ возвышаются на нѣсколько дюймовъ надъ камнями; эти колья держатся еще крѣпко въ землѣ и сохранились вполне хорошо. Но по другой сторонѣ дороги даже въ этомъ исключительномъ году было столько воды, что высокаго роста мужчина не могъ достать дна. Дорога черезъ Сетуву вела отъ пилькалниса въ Медвіаголѣ до пилькалниса въ Бурбишкахъ (рис. 37). На пилькалнисахъ жили шведы: «такое было войско, а сообщались черезъ Сетуву». Изъ Бурбишскъ дорога ведетъ въ Шурайцы, гдѣ тоже существуетъ пиле (точнѣе, какъ оказалось, двѣ



Рис. 37. Бурбишки.



или, одна изъ которыхъ уврѣплена валомъ). Прибавимъ, что Сетуву народъ зоветъ шведскимъ мостомъ.

Итакъ, мостами въ древней Жмуди служили вымощенные броды. Если бы Сопвентъ подозрѣвалъ это, то онъ, вѣроятно, искалъ бы на рѣкѣ Сорге не кольевъ, на которыхъ будто бы былъ построенъ мостъ надъ водой, но вымощенной дороги въ видѣ такой, какая ведетъ черезъ Сетуву. Этотъ каменный бродъ чрезъ Сетуву любопытенъ во многихъ отношеніяхъ. Во-первыхъ, въ народѣ сохранилось сознаніе того, что пила Медвіагола, древній Parseril въ Бурбишкахъ и пила въ Шурайцахъ соединены другъ съ другомъ дорогами и что Сетува—одно изъ звеньевъ этихъ сооружений; во-вторыхъ, народъ помнитъ еще, что Sargū kalnas вблизи Парсепила была мѣстомъ сожиганія костровъ и что при помощи огня извѣщали Шатрію. Въ третьихъ, стоитъ обратить вниманіе на названіе дороги (Кольгринда), на ея змѣеобразный видъ вдоль трясины и на то, что самъ каменный бродъ представляетъ собою одинъ изъ поворотовъ ломаной линіи. Все это подробности, изъ которыхъ каждая имѣетъ свое значеніе. Тутъ мы ограничимся только разъясненіемъ названія Кольгринды. Это собственно Kulgrindis, отъ kulis—камень и grinda—поль. Въ старинныхъ документахъ Kulgrindis переводятъ, какъ «мостокъ»; такъ именно перевели «Кольгринду» подъ Шадовомъ въ документѣ 1643 г., что дословно соотвѣтствуетъ латинскому rons paludis.

По направленію къ западу отъ Сетувы мнѣ удалось отыскать въ нѣсколькихъ мѣстахъ или «мостики», или преданія о нихъ. На разстояніи 2 миль отъ нея лежитъ селеніе Алькупе. Оно расположено на возвышенности, вдоль которой идетъ проѣзжая дорога отъ Лавкова въ Хвейданы, и окружено со всѣхъ сторонъ болотами. Я не нашелъ слѣда прежней жертвенной рѣки, отъ которой, вѣроятно, произошло названіе селенія; только урочище Šventkalnis (Святая гора) и идущее рядомъ съ нею ущелье Šventkalniadaube свидѣлствуютъ, что здѣсь во времена язычества было святое мѣсто. У основанія Св. горы идетъ заросшая мхомъ дорога. Впервые я узналъ объ ней отъ батрака въ имѣніи Виргиле, отстоящемъ на 3 мили отъ Алкупей. Онъ рассказывалъ, что въ этихъ болотахъ была найдена каменная дорога, большіе «серпы» и сабли, заостренные съ двухъ концовъ съ отверстіемъ по серединѣ молотки, но онъ не зналъ, изъ чего они были сдѣланы. Въ другомъ мѣстѣ я узналъ, что на сосѣдней съ Алькупями горѣ Parakalnis, будто бы, стояла языческая божница. Все это вмѣстѣ побудило меня посѣтить Алькупе, и благодаря любезному содѣйствію кс. К. Козловскаго, уроженца этой деревни, мнѣ

удалось отыскать не одну только дорогу, но нѣсколько дорогъ, идущихъ черезъ болото Pagan. Теперь болото сравнительно сухо, вслѣдствіе проведенія черезъ него канавъ. Раньше же оно было такъ топко, что черезъ него нельзя было ни пройти, ни провести лошадей, такъ какъ онѣ сейчасъ проваливались. Тогда пользовались Шведской дорогой (Švedkėlis). Я ее раскопалъ въ нѣсколькихъ мѣстахъ. Верхній слой ея находился на глубинѣ 8 дюймовъ подъ поверхностью болота. На самомъ днѣ покоятся нѣсколько слоевъ камней, на нихъ песокъ, потомъ вдоль краевъ дороги сосновыя бревна, совершенно сгнившія, а на нихъ положены поперекъ другія бревна. Дорога толщиною въ 14 дюймовъ, шириной въ 9 фут., т. е. такъ узка, что двѣ повозки не могли бы проѣхать рядомъ. Въ другомъ мѣстѣ этого болота вблизи отъ вышеупомянутаго мѣста мнѣ посчастливилось отыскать другую дорогу—слой камней, погруженныхъ на 3—4 фута подъ поверхностью луга. Трудно отвѣтить, соединялась ли первая дорога со второй. Но мнѣ удалось отыскать слѣды второй дороги на большомъ пространствѣ, и я съ удивленіемъ замѣтилъ, что она не идетъ черезъ болото прямо отъ одного холма къ другому, но черезъ самую низменную часть, какъ будто бы избѣгая возвышенныхъ мѣстъ, а всего интереснѣе, что она идетъ змѣеобразно, подобно Кольгриндѣ подъ Сетувой. Трудно предположить, что дорога погрузилась такъ глубоко подъ поверхность трясины вслѣдствіе своей тяжести; еще труднѣе понять съ точки зрѣнія нашихъ требованій, почему избѣгаетъ она возвышенныхъ мѣстъ, а непонятнѣе всего то, что прокладывавшіе ее увеличивали свой трудъ тѣмъ, что проводили ее не прямо, а змѣеобразно. Зато все это легко объяснимо при предположеніи, что дорога должна была быть невидимою. Тогда эти повороты и проведеніе ея черезъ низменные мѣста легко объясняются: дѣло шло не только о владѣніи дорогой, но и о воспрепятствованіи врагамъ пользоваться ею. Возможно, что во время мира тамъ стояли вѣхи, указывающія направленіе дороги. Но какъ только надъ пилькалнисами на небѣ появлялось зарево отъ костровъ, вѣхи исчезали и оставались одни только болота... Это предположеніе можетъ показаться слишкомъ смѣлымъ. Я не осмѣлился бы высказать его, если бы не имѣлъ родственныхъ примѣровъ изъ другихъ странъ, найденныхъ мною, когда я, заинтересованный литовскими кольгриндами, сталъ искать въ археологической литературѣ аналогичныхъ примѣровъ. Въ началѣ эти предположенія, выведенныя мною изъ фактовъ, отчасти пугали меня самою. Но наконецъ мнѣ посчастливилось найти что-то похожее въ сочиненіяхъ объ Ирландіи, странѣ тоже болотистой. Тамъ кѣлые вѣха существовали такъ называемыя crannoges. Въ трясинахъ и въ

топкихъ озерахъ выбирались мѣста и тамъ строили (можно сказать, насыпали) искусственный островъ. На днѣ, если не было топко, вкались обыкновенно камни, потомъ шли слон хвороста и бревень; все покрывали пескомъ и камнями и утапывали. Такой островъ былъ окруженъ бревнами, соединенными хворостомъ, которыя укрѣпляли его; на днѣ озера нерѣдко шло нѣсколько рядовъ такихъ плетней. На нѣкоторые острова можно было пройти только по дорогѣ изъ дерева, до нѣкоторыхъ — по дорогѣ изъ камней; такая дорога находилась, вѣроятно, подъ поверхностью воды, и пользоваться ею могли только знавшіе ея направленіе. Это предположеніе обуславливается тѣмъ, что нѣкоторыя изъ этихъ дорогъ идутъ зигзагомъ и могли служить только лицамъ, хорошо знакомымъ съ ихъ поворотами <sup>1)</sup>).

Но вернемся къ Алькупямъ. Въ традиціи народа живетъ еще память о томъ, что эта дорога находится въ связи съ пилькалнисами. Она будто бы вела отъ пилькалниса въ Трейгахъ до пилькалниса въ Хвейданахъ. А когда на послѣднемъ я сталъ разспрашивать присутствующихъ, то одинъ старикъ добавилъ еще нѣсколько подробностей. Я узналъ, что вблизи болотъ Paḡas при селеніи Клабы находится Sterbkalnis, у подножья его черезъ трясины идетъ дорога изъ Ивонишекъ черезъ Алькупе, Клабы въ Хвейданы, такъ называемый «шведскій трактъ» (*Švedu vieskēlis*). Современная дорога идетъ вблизи Ивонишекъ и Алькупей отъ Лавкова въ Хвейданы по возвышенности и, вѣроятно, существуетъ уже давно, т. е. съ тѣхъ поръ, когда не нужно было болѣе скрывать отъ врага переходовъ съ одного мѣста въ другое.

Кольгринда, т. е. каменная дорога, ведетъ также черезъ болота подъ извѣстнымъ намъ Подевайцемъ. Недавно я узналъ о вымощенной «шведской» дорогѣ черезъ болота вблизи Дырванъ, Поневѣжскаго уѣзда, и, наконецъ, о дорогѣ вблизи Купишекъ. Но самыми интересными являются, можетъ быть, дороги черезъ озера, — черезъ середину Шавельскаго озера. Я еще не разслѣдовалъ этихъ дорогъ, какъ и шведскаго брода (*Švedu brastva*) черезъ р. Венту и р. Вармію вблизи Ужвенты.

## VII.

На вопросъ, отчего городище названо пилькалнисомъ, жмудскій крестьянинъ отвѣчаетъ: «потому, что это — насыпная гора». Иногда онъ добавитъ, кто ее насыпалъ или по какой причинѣ. Въ Бубьяхъ существовалъ св. огонь, и кто

<sup>1)</sup> H. N. Hutchinson, Prehistoric man and beast. London, 1896, стр. 175.



Рис. 38. Лопони, близъ Шавель.

бравъ раскаленные угли, долженъ былъ принести земли. Въ Вайногахъ гору насыпали люди горстями; тамъ были церковныя шествія, и кто на нихъ приходилъ, приносилъ горсть земли. Гору вблизи Шать шапками насыпали французы. Въ Лопоняхъ (рис. 38), вблизи Шавель, по народному преданію, ссылающемуся на книжку, «была крѣпость; кто имѣлъ сына, а былъ бѣденъ, сыпалъ 7 гарнцевъ, богатый—7 возовъ, потомъ гору покрыли глиной, выравниали бока и сдѣлали ихъ гладкими, и затѣмъ разводился огонь, чтобы обжечь глину». Я приведу изъ числа всѣхъ этихъ преданій наиболѣе характерное, записанное мною отъ г. Ф. Гаптовта, владѣльца небольшого имѣнія Папиляе. «Въ Окмянахъ Тышкевичей стоялъ шведскій полкъ: полъ - полка конницы и полъ - полка пѣхоты. Онъ господствовалъ надъ всей окрестностью. Каждый долженъ былъ принять участие въ насыпаніи горы. До самой верхушки шла кругомъ дубовая постройка, задерживавшая землю. Потомъ жители отобрали это сгнившее уже строеніе. Сыпали пастухи, женщины. Было велѣно срубить повсюду кругомъ лѣсъ, чтобы гору можно было видѣть за Крожами, чтобы было сообщеніе и былъ открытъ видъ».

Городища, безъ сомнѣнія, насыпаны. Въ какой мѣрѣ? Уже поверхностное наблюденіе показываетъ, что жмудины всегда пользовались естественными возвышенностями: выбирали холмъ, отдѣляли конецъ отъ основанія, или, если гора стояла особнякомъ, обрѣзывали бока, или наконецъ, если была слишкомъ низка, насыпали сверху земли и увеличивали ея высоту.

Новые слои образовывались, главнымъ образомъ, благодаря отложенію кухонныхъ остатковъ, горшковъ, камней, пепла, угля отъ пожаровъ. Мѣсто отъ пожара покрывали землей, и на новонасыпанномъ слоѣ повторялась старая, но въ дѣйствительности новая исторія. Поверхность пилькалниса въ Бубяхъ (рис. 39) представляетъ на глубинѣ 2 футовъ отчасти сорную яму, въ которой я находилъ иногда перстни, острія копій, куски металловъ (жельза), почти всегда куски обожженной глины, которою покрывали предметы изъ соломы и тростника (хижины?), кости звѣрей. На пилькалнисѣ въ Селянахъ



Рис. 39. Бубы, Шавельскаго уѣзда.

идеть вдоль верхней линии продольнаго сѣченія, на глубинѣ 6—24 д., слой толщиной въ 6 д., представляющій собой землю, смѣшанную съ пепломъ, въ которой можно найти большія гнѣзда древеснаго угля (рис. 40). Въ Подевайцахъ (рис. 15, 29), воспользовавшись обваломъ горы вдоль самой длинной оси, я могъ производить раскопки, нерѣдко глубиной въ 4 саж. На глубинѣ 56 д. я встрѣтилъ въ понижающейся части пилькалнуса уголь и куски обожженной глины, но только мѣстами и въ небольшомъ количествѣ. Они могли попасть туда позже. Зато на верхушкѣ результаты, полученные мной, были удовлетворительнѣе. Верхняя половина слоя, въ которой я не нашелъ ничего, имѣла толщину 24 сант., подъ ней шелъ на 16 сант. слой изъ песку, глины, чернозема съ небольшими кусочками угля и обожженной глины. Въ дальнѣйшемъ слоѣ, рѣзко отличающемся отъ другихъ своимъ цвѣтомъ, я нашелъ еще больше угля и глины. Слѣдующій слой въ 6 сант. въ этомъ отношеніи былъ еще обильнѣе; внизу же вдоль сѣченія тянулся въ 2 сант. слой пепла, покоящійся на естественномъ, кажется, слоѣ глины; однако, въ послѣднемъ я еще на глубинѣ



Рис. 40. Селяны, Шавельскаго уѣзда.

6 сант. отъ слоя пепла нашелъ большой кусокъ угля. Однимъ словомъ, на глубинѣ 55 сант. я имѣлъ дѣло со слоями, рѣшительно свидѣтельствующими, что они—трудъ человѣка, слѣды дѣятельности котораго я встрѣтилъ еще на глубинѣ 61 сант. Но на первомъ планѣ я долженъ поставить результаты разслѣдованій пилькалнисовъ въ Ведерахъ и въ Гондынѣ. Въ Ведерахъ я копалъ вершину пилькалниса на глубинѣ четырехъ съ лишнимъ метровъ, и все время встрѣчалъ только слои пепла, угля, обожженной глины. Въ Гондынѣ пилькалнисъ, находящійся надъ пропастью, осыпается, что сильно облегчаетъ раскопки. Я произвелъ сѣченіе длиной въ 3 метра, глубиной свыше 2 м. Верхній слой былъ сравнительно бѣденъ углемъ, несмотря на толщину въ 1 м.; только на глубинѣ 75—80 сантим. сталъ попадаться пепель, а мѣстами угли. На глубинѣ 1 м. начался слой земли съ пепломъ въ 30 сант. толщиной, покоящійся на слоѣ въ 20 сант. глины, мѣстами обожженной, мѣстами черной отъ пепла. Подъ нею шелъ слой угля толщиной въ 30—50 сант.; нѣкоторые куски дубоваго угля были больше человѣческаго кулака, и не подлежитъ сомнѣнію, что жители сосѣдняго мѣстечка Плуингянъ могли бы довольно долго брать отсюда уголь для самоваровъ (въ Рагинянахъ въ продолженіе многихъ лѣтъ кузница пользовалась находящимся въ пилькалнисѣ углемъ). Въ Гондынѣ этотъ слой подраздѣлялся на меньшіе, отдѣленные другъ отъ друга пепломъ и обожженной глиной. Подъ нимъ шелъ слой въ 8 сант. песку, затѣмъ той же толщины слой, въ которомъ часто попадались куски пепла, потомъ слой песку въ 5 сант.; еще ниже былъ слой пепла, границъ котораго я не нашелъ по причинѣ поднявшейся во время раскопки бури.

Я не увеличиваю болѣе числа примѣровъ. Уже вышеприведенные факты доказываютъ, что пилькалнисъ прежде всего увеличивался въ вышину, и при томъ дѣятельностью человѣка. Особенно часто попадаются слои пепла и угля. Возможно, что эти слѣды оставались извѣстительными кострами, во всякомъ случаѣ, только въ нѣкоторыхъ мѣстахъ, такъ какъ нельзя считать ихъ единственной причиной столь обильныхъ углемъ слоевъ. Подобнаго рода костеръ сжигался до тла, оставляя только золу, небольшіе куски угля, но не сплошные слои угля, и еще какого! Нѣкоторые куски угля носятъ слѣды рубки, иногда слѣды зубьевъ какого-то орудія; встрѣчаются обдѣланные по бокамъ куски бревень. Для того, чтобы разводить костры, не къ чему было увеличивать трудъ обработкой кусковъ дерева подъ бревна! Надо предположить, что это остатки жилыхъ строеній. Мы напоминаемъ здѣсь о многочисленныхъ замѣчаніяхъ Dusbarg'a и Wigand'a, что крестоносцы *ignis incendio castra funditus cremave-*



ицы.

и первых же  
 ков содержалъ  
 ины съ мелкимъ  
 его сѣченія, т. е.  
 исленными гвѣздами  
 агося въ мелкій по-  
 вь отъ огня, благодаря  
 тотъ малый пилькал-  
 первобытной мастерской  
 вообще, судя по сохра-  
 назначенія.

**Л. Крживицкій.**

## Татарскія байсы.

Давно извѣстенъ и давно заподозрѣнъ рассказъ одного поздняго русскаго лѣтописца (XVI в.) о томъ, что великій князь Иванъ III на приѣмѣ посла ханскаго «пріемъ басму лица его (царя Ахмата) и поплевавъ на ню, низломил ея и на землю поверже, и потопта ногама своими». Указывалось, что понимать «басму лица» можно только какъ изображеніе хана, а таковое не допустимо въ данномъ случаѣ уже потому, что Ахматъ былъ мусульманинъ. Тѣмъ не менѣе, осторожные изслѣдователи не рѣшались совершенно отвергнуть этотъ рассказъ, не считая возможнымъ допустить, что лѣтописецъ могъ выдумать терминъ, явно звучащій реализмомъ. Для нихъ было ясно, что тутъ имѣется или искаженіе, или непониманіе. Въ послѣднее время удовлетворительное на первый взглядъ толкованіе ханской «басмѣ» далъ покойный П. М. Меліоранскій, указавшій, что это, можетъ быть, печать хана, приложенная къ ярлыку, съ изображеніемъ лица его или всей фигуры. Объясненіе это, однако, не принялось, такъ какъ для печатей хановъ извѣстенъ другой татарскій терминъ—«нишанъ»; извѣстны и самыя печати, всѣ лишь съ изображеніемъ тамги хана.

Намъ тоже представляется, что сказаніе Казанскаго лѣтописца основано на дѣйствительномъ событіи, хотя и переданномъ съ большимъ искаженіемъ. Но событіе это было малозначительно и совершенно лишено того эффектнаго характера, какой ему приписанъ позднѣйшимъ преданіемъ. Потому-то оно и не вошло въ лѣтописныя записи современниковъ, что не казалось историческимъ. Никогда послы не ходили и не будутъ ходить съ официальными портретами своихъ повелителей, уже изъ опасенія, что они могутъ быть недостаточно почтены, или же неумышленно оскорблены. Никакого экстреннаго характера послѣднее посольство Ахмата не могло имѣть, такъ какъ было ясно, что на него не было никакой надежды. Борьба подготовлялась давно, союзы были укрѣплены, дѣлались послѣднія сношенія и приготовления; но никто изъ четырехъ участниковъ борьбы еще не вскрывалъ своихъ намѣреній. Преждевре-



менная вспышка, нетерпѣніе могли имѣть весьма непріятныя послѣдствія. Последнее посольство хана, безъ сомнѣнія, имѣло обычный видъ и было принято съ обычнымъ церемонаіаломъ. Никакого эффектнаго историческаго выступленія князя при приѣмѣ посла не готовилось, да это могла бы быть и опасная игра. Переговоры должны были самымъ мирнымъ образомъ сойти на прежнее нѣтъ, какъ и сошли въ дѣйствительности. Все же личныя сношенія князя съ послами на приѣмѣ, или внѣ его, не прошли безъ рѣзкой вспышки. Подъ впечатлѣніемъ угрозъ и настояній или неудовольствій упрямаго посла великій князь схватилъ какой-то предметъ, соединенный съ именемъ хана, положилъ и потопталъ его, скорѣе всего въ виду самого посла. Была ли эта «басма» передана посломъ, или же она уже имѣлась около князя, неизвѣстно. Это былъ предметъ настолько обычный и знакомый москвичамъ, что названіе его сохранилось еще въ третьемъ поколѣніи послѣ событій, хотя и въ нѣсколько измѣненной формѣ. Никакого рѣшительнаго значенія выходка князя, неожиданная для него самого, не имѣла; тѣмъ не менѣе память о ней сохранилась въ семейныхъ преданіяхъ, приобрѣла современемъ болѣе значительный смыслъ и въ этой редакціи попала въ лѣтопись. Такъ какъ терминъ «басма» очень близокъ по звукамъ къ слову «байса», то ничего нѣтъ естественнѣе, какъ придти къ предположенію, что поздній лѣтописецъ подъ именемъ басмы разумѣлъ ту дощечку съ изображеніями, какія монгольскіе ханы вручали посылаемымъ ими съ разнаго рода порученіями официальнымъ лицамъ, между прочимъ, и посламъ.

Къ такому же предположенію пришелъ Б. А. Иностранцевъ, исходя не изъ археологическихъ данныхъ, какъ я, а изъ письменныхъ свидѣтельствъ, къ которымъ обратиться я еще не имѣлъ досуга. Въ грамотахъ XIV—XV в. оказались слѣдующія драгоцѣнныя выраженія: «*baissinum de auro*», «*baisa et privilegium cum bullis rubeis*», «*comandamento (ярыкъ) cum le bolle rosse, et lo raysat*». Параллельно въ русскихъ документахъ: «байсу да ярыкъ съ краскою тамгою дали есмы на утверженіе вамъ» (ярыкъ Бердибека митроп. Алексію). Выраженія эти говорятъ совершенно ясно, что ханъ приказывалъ выдавать при ярыкахъ еще какія-то металлическія подѣлки, именовавшіяся *байсами* и *пайсами*. Такія могъ имѣть и ханскій посолъ, явившійся къ Ивану III <sup>1)</sup>. Конечно, это тѣ дощечки, которыя у китайцевъ назывались *пайцзе* (собственно—лоскутокъ, карточка) и которыя сохранились въ натурѣ. По

<sup>1)</sup> К. Иностранцевъ, Къ вопросу о басмѣ. *Записки Вост. Отд. И. Р. А. О.*, т. XVIII (1908). Тотъ же Казанскій лѣтописецъ опредѣленно говоритъ, что ханъ „посла послы своя, по старому обычаю отецъ своихъ, в басмою“.

любезному объясненію А. И. Иванова, *байса* есть не что иное, какъ приведенное китайское слово въ монгольскомъ произношеніи; русскіе, какъ и другіе европейцы, естественнымъ образомъ должны были усвоить данный терминъ въ монгольской его формѣ.

Когда я обратился къ изученію литературы предмета, то, во-первыхъ, пришелъ къ увѣренности, что байсы имѣли у монголовъ, а особенно у китайцевъ чрезвычайно широкое и разнообразное употребленіе, а во-вторыхъ, убѣдился, что имѣющіяся о нихъ свѣдѣнія и реальный матеріалъ чрезвычайно скудны. Отсюда полученъ былъ выводъ, что опредѣлить по памятникамъ въ точности, какія именно байсы выдавались ханами при ярлыкахъ и по другимъ случаямъ, мы пока не въ состояніи.

Въ качествѣ *материала* для рѣшенія вопроса, какую именно байсу имѣлъ въ своихъ рукахъ московскій великій князь въ 1480 г., приводимъ здѣсь изображенія монгольскихъ байсъ, найденныхъ по настоящее время въ предѣлахъ Россіи.

Всѣхъ такихъ байсъ пять. Всѣ онѣ одной формы въ видѣ удлиненныхъ дощечекъ съ полукруглыми концами, довольно значительныхъ размѣровъ, тонкія, въ легкихъ рамкахъ, имѣютъ отверстіе для подвѣшиванія, снабжены изображеніями и надписями, вырѣзанными и позолоченными. Двѣ изъ байсъ найдены въ предѣлахъ старой Монголіи, въ Забайкальѣ и въ Минусинскомъ округѣ, и три—въ границахъ Золотой Орды (изъ нихъ двѣ на Волгѣ и одна на Днѣпрѣ). Старѣйшія изъ найденныхъ байсъ — монгольскія, можетъ быть, половины XIII в. Золотоордынскія принадлежатъ Тохтѣ, Узбеку (1290—1340 г.) и малозначительному хану Абдуллѣ, отъ котораго извѣстны монеты 1362—1368 гг. Конечно, самыя позднія байсы могли имѣть и нѣсколько измѣнившійся видъ.

№ 1. Серебряное пайцзе (рис. 1 и 2), найденное гдѣ-то въ Минусинскомъ округѣ и поступившее въ 1846 г. отъ купца Г. М. Ананьина въ Кабинетъ Его Величества, а оттуда въ Имп. Академію наукъ, гдѣ сохраняется и въ настоящее время въ Азіатскомъ музеѣ<sup>1)</sup>). Длина его 23,5 сантим., вѣсъ 90 зол. Монгольская надпись, изображенная квадратнымъ письмомъ, въ переводѣ о. Аввакума значитъ: «Силою неба, имя Мункэ-хана да будетъ свято! Кто не уважитъ, погибнетъ, умретъ». На ободкѣ отверстія китайская надпись,

<sup>1)</sup> Первоначальное мѣсто поступленія пайцзе, повидимому, показываетъ, что оно найдено гдѣ-нибудь на Кабинетскихъ земляхъ. Въ дѣлахъ Кабинета, можетъ быть, имѣются болѣе подробныя свѣдѣнія объ этой находкѣ. Впервые издана она въ статьѣ Григорьева, Монгольская надпись времени Мункэ-хана. *Ж. М. В. Д.* 1846 г., т. XVI.

«Выявленіе № 42». Мункэ-ханъ царствовалъ въ  
 ... ровъ настаивалъ на томъ, что въ надписи



Рис. 1 и 2. Минусинскій округъ (2/3).

1) Ст. Ланъ-Пуль, Мусульманскія династіи. Спб. 1899 г., стр. 177.

2) Баязаровъ, Пайзе, или металлическія дощечки съ повелѣніями монгольскихъ хановъ. Зап. И. Р. А. О., т. II, стр. 72—97.

№ 2. Серебряное пайцзе (рис. 3 и 4), найденное 'въ 1853 г. близъ сел. Ньюскаго, Верхнеудинскаго окр., Забайкальской области, при расчисткѣ поля, въ небольшомъ курганѣ, въ кладѣ серебряныхъ вещей. Орнаментъ и

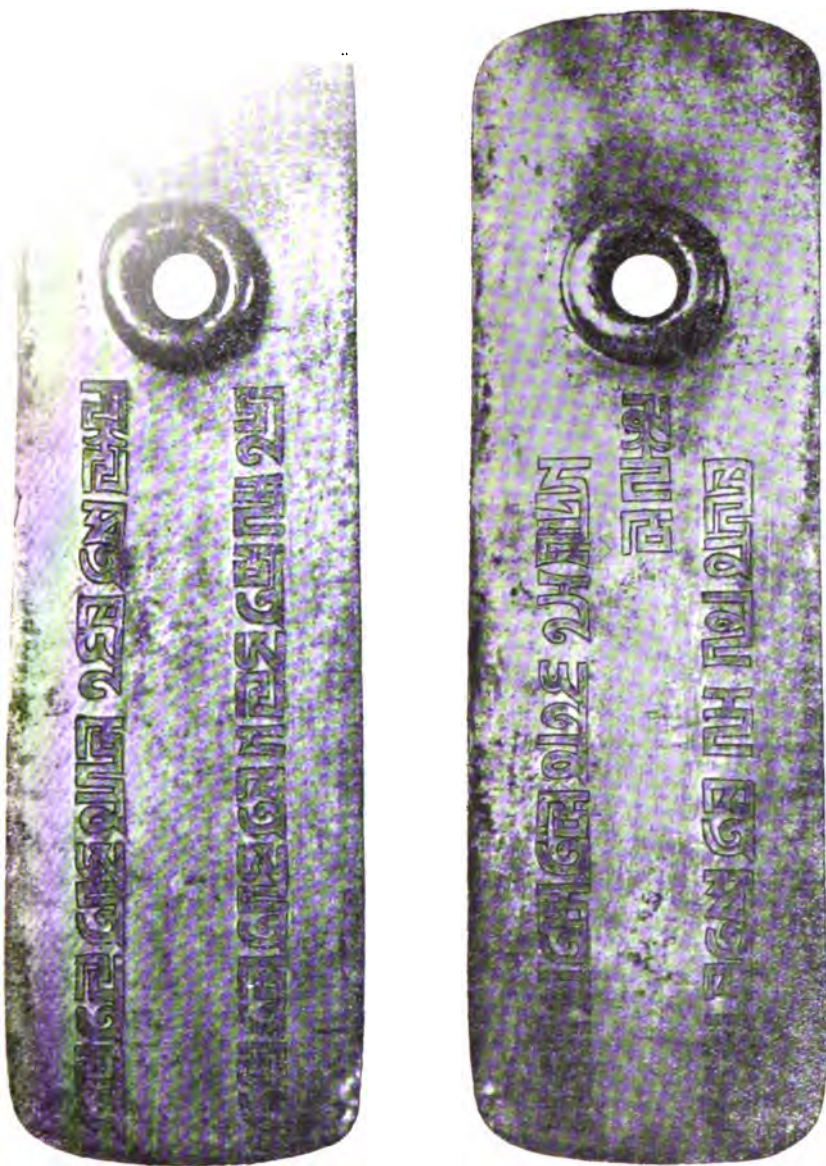

Рис. 3 и 4. С. Ньюское (2/3).

надпись позолочены. Надпись, почти та же, что на предыдущемъ пайцзе, въ переводѣ П. С. Савельева <sup>1)</sup> означаетъ: «Вѣчнаго неба силою, имя ханъ да

<sup>1)</sup> П. С. Савельевъ, Монгольское пайцзе, найденное въ Забайкальской обл. *Труды Вост. Отд. И. Р. А. О.* т. II, стр. 160—165 (1856 г.). Ньюскій кладъ не есть ли пожалованіе хана одному изъ военачальниковъ? Таково же мнѣніе и Савельева.

будеть свято. Кто не послушаетъ, долженъ быть убитымъ, умереть!». На ободкѣ отверстія китайская надпись: «Почетный знакъ № 34». Орнамента и изображеній нѣтъ. Находится въ Имп. Эрмитажѣ.

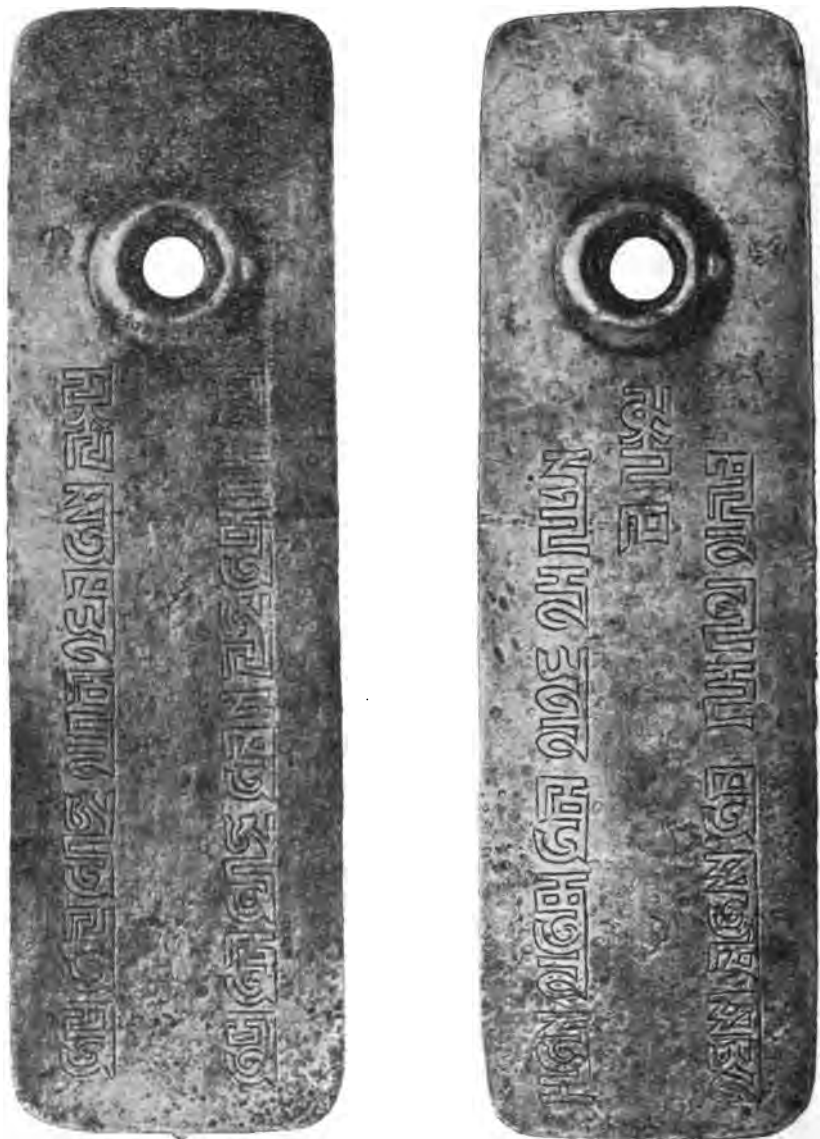
Оба пайцзе, судя по припискамъ, выпущены изъ канцелярїи китайскими писцами и, можетъ быть, китайцами же изготовлены.

№ 3. Серебряная байса (рис. 5 и 6), выпавшая въ 1890-хъ гг. противъ Камышина между слоб. Николаевской и Быковыми хуторами въ уроч. «Татарскій станъ» или «Татарское городище». Попала прежде къ мѣстному серебрянику, который снялъ съ нея ободокъ и употребилъ половину самой доски на подѣлки, а затѣмъ поступила къ г. Тянькову, у котораго и находится. По орнаменту и тексту надписи одинакова съ послѣдующими. Надпись содержитъ имя Токтогѣна (Тохта, 1290 — 1312 г.). Байса впервые издана въ 1895 г. въ лекціяхъ А. М. Позднѣва. Рисунокъ ея былъ присланъ мнѣ своевременно Ф. В. Духовниковымъ.



Рис. 5 и 6. Слоб. Николаевская.

№ 4. Такая же серебряная байса (рис. 7 и 8 на стр. 136), принадлежащая П. И. Щувину и приобретенная имъ на Нижегородской ярмаркѣ. Происходить, повидимому, съ Волги. Длина 29,4 сант., ширина 9,8 сант., вѣсъ 1 ф. 14 зол. Орнаментъ и надписи вызолочены. По указанію В. Л. Котвича (*Зап. Вост. Отд. И. Р. А. О.* т. XVII, в. 4, стр. XXXVII), надпись заключаетъ имя Узбека (1312—1350 г.). Байса издается здѣсь впервые, по снимку, любезно доставленному владѣльцемъ.

№ 5. Серебряная байса (рис. 9—12), найденная въ 1848 г. въ имѣніи барона А. Штиглица, въ д. Грушевкѣ, Екатеринославской губ., близъ Запорожской сѣчи, при рытьѣ глины. Байса лежала на стѣнкѣ изъ кирпичей (раз-

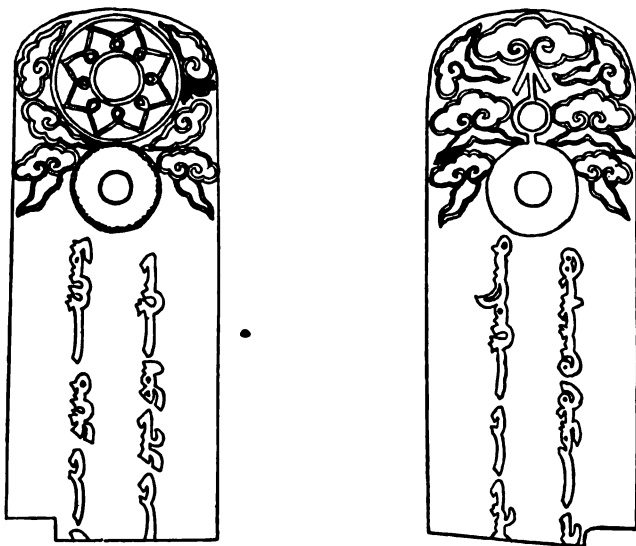

Рис. 7 и 8. Коллекція П. И. Щукина (1/2).

мѣровъ 5 × 5 вершк.), обнаружившейся за 3 года предъ тѣмъ послѣ наводненія (половодья?) вокругъ одного возвышенія. Изъ приведенныхъ данныхъ можно, повидимому, заключать, что байса обнаружена въ развалинахъ какого-то сооруженія татарской поры, расположеннаго на берегу рѣки. По чтенію издав-

шаго надпись Д. I. Банзарова<sup>1)</sup>, она означаетъ: «Силою вѣчнаго неба (и) покровительствомъ великаго величія и блеска. Кто повелѣнію Абдуллы не покоряется, (тотъ) человекъ виновенъ, умереть». Отъ Абдуллы-хана извѣстны

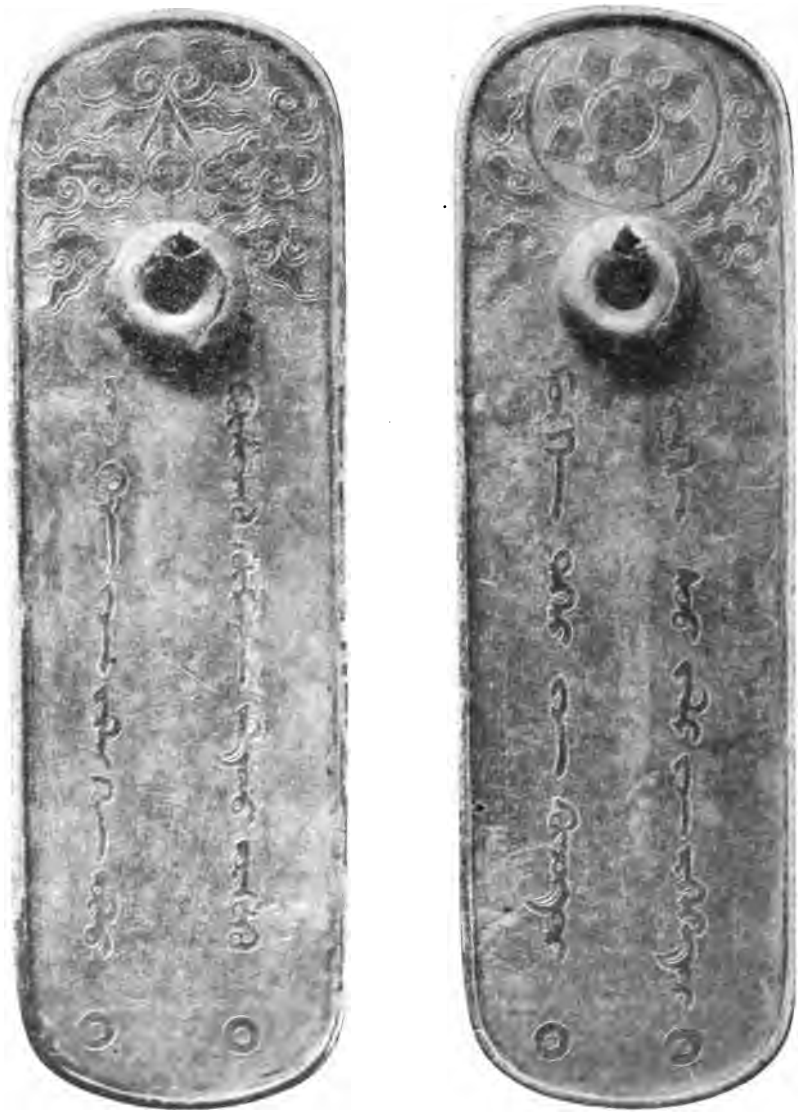

Рис. 9 и 10. Д. Грушевка (2/3).

монеты 1362—1368 гг. (А. К. Марковъ). На той и другой сторонѣ одинаковыя изображенія головы тигра.

<sup>1)</sup> D. B a n s a r o w, Erklärung einer mongolischen Inschrift auf einer im Jekaterinoslaw. Gouv. ausgegrabenen Silberplatte. *Bullet. de l'Acad. Impér. des sc. de S.-Pétersb.*, V, стр. 129—139.

Въ Богомиловской вол. Маринскаго окр. Томской губ. выпаяно было пайцзе круглое чугунное съ изображеніемъ кречета и надписью изъ серебряныхъ буквъ,  $2\frac{1}{2}$  вершк. въ діаметрѣ. Монгольская надпись въ переводѣ озна-

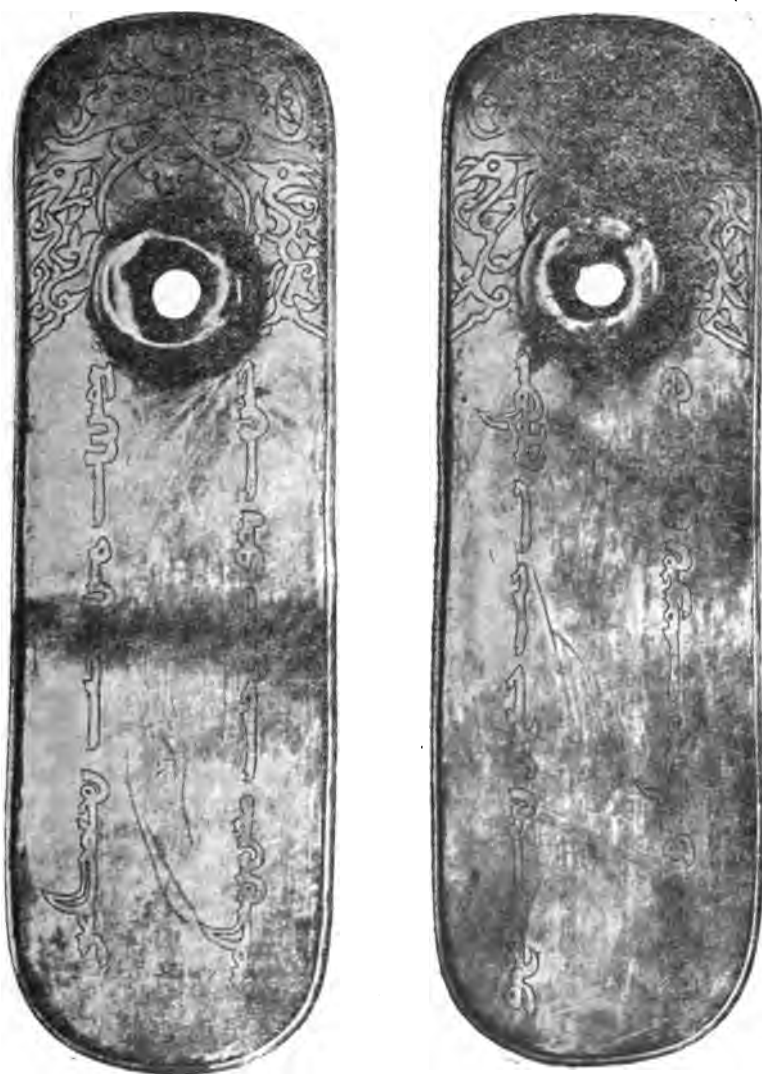

Рис. 11 и 12. Д. Грушевка (2/3).

часть: «Вѣчнаго неба силою, ханскаго повелѣнія кто не послушаетъ, пусть будетъ убитъ». По объясненію проф. А. М. Позднѣева <sup>1)</sup>, пайцзе принадле-

<sup>1)</sup> А. Позднѣевъ, Объясненіе древней монгольской надписи на чугунной дощечкѣ, доставленной въ Имп. Акад. Наукъ Вязокуровымъ. *Зап. Имп. Акад. Наукъ* 1881 г.

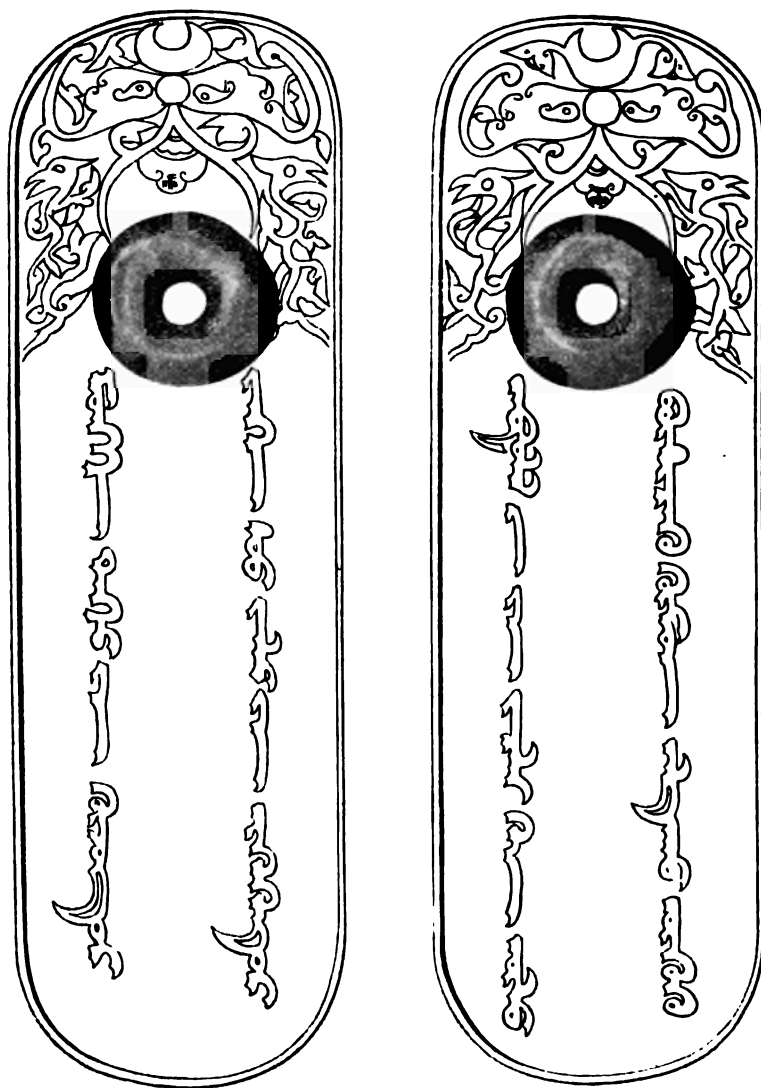

жить династія Юань и выдано гонцу или посланнику. Образецъ круглыхъ чугунныхъ дощечекъ съ изображеніемъ кречета утверждёнъ былъ въ 1277 г. Буквы на пайцзе бывали и золотыя, для случаевъ особенно спѣшныхъ, военныхъ. Извѣстенъ указъ 1232 г. по ямамъ о выдачѣ лошадей только предъ-явителямъ дощечекъ или именныхъ свидѣтельствъ. Есть распоряженія объ этихъ пайцзе отъ 1311, 1334 и 1354 г. Въ 1313 г. къ прежнимъ 300 дощечкамъ съ золотыми буквами прибавлено было новыхъ 50.

Цѣнныя свѣдѣнія о «дщицахъ», раздаваемыхъ монгольскими ханами, сообщаетъ Марко Поло: «У сотника дщица серебряная, а у тысячника золотая или серебряная вызолоченная, а у того, кто надъ десятию тысячами поставленъ, она золотая съ львиною головою. А вѣсъ у нихъ вотъ какой: у сотниковъ и тысячниковъ онѣ вѣсятъ 120 saies (венеціанскій вѣсъ, saggio), а та, что съ львиною головою, вѣситъ 220. На нихъ всѣхъ написанъ приказъ: «По волѣ великаго Бога и по великой его милости къ нашему государю, да будетъ благословенно имя хана, и да помрутъ и исчезнутъ всѣ ослушники». На дщицѣ, скажу вамъ, еще написаны права того, кому она дана, что онъ можетъ дѣлать въ своихъ владѣніяхъ. Добавлю еще къ этому: у того, кто поставленъ надъ 100,000 или начальствуетъ главнымъ, большимъ войскомъ, дщица золотая и вѣситъ 400 saies; написано на ней то же, что я сказывалъ. Внизу нарисованъ левъ, а на верху изображены солнце и луна. Даны имъ права на великую власть и на важныя дѣла; а когда тотъ, у кого эта важная дщица, ѣдетъ, то надъ головою у него всегда теремецъ, а значить это, что онъ важный господинъ, а сидитъ онъ всегда на серебряномъ стулѣ. А нѣкоторымъ великій ханъ даетъ дщицу съ кречетомъ, даетъ ее только большимъ князьямъ, чтобы была у нихъ та же власть, какъ у него; они приказы отдають, а когда гонцовъ посылають, то, коль пожелаютъ, лошадей забирають у царей; говорю у царей, потому что у всѣхъ другихъ людей могутъ также забирать лошадей» (гл. LXXXI).—«Великій ханъ, сказавъ братьямъ и своему князю все, что нужно было передать на словахъ апостолу, вручилъ имъ золотую дщицу; было на ней написано, чтобы во всѣхъ странахъ, куда придутъ три посла, давалось имъ все необходимое, и лошади, и провожатые отъ мѣста къ мѣсту. Скажу вамъ, всюду, куда они ни приходили, принимали ихъ съ почетомъ и служили имъ; все, что они ни приказывали, давалось имъ» (гл. IX).

По изысканіямъ, произведеннымъ проф. А. М. Позднѣвымъ въ китайскихъ источникахъ времени Юаньской династіи, темникъ носилъ на себѣ золо-

тую тигровую дощечку; на ней внизу имѣлось изображеніе тигра (барса) въ лежачемъ положеніи, а наверху были вставлены свѣтлыя яшмы, по 1, 2 и 3. У тысячника была золотая дощечка, у сотника — серебряная. Въ 1275 г. тигровая дощечка пожалована была министру, въ 1260 г. — вассальному корейскому королю, въ 1321 г. — лицамъ, управляющимъ провинціями. Въ 1271 г. отобраны были дощечки у всѣхъ гражданскихъ чиновъ. Въ 1348 г. розданы были тигровыя дощечки изъ мѣди. Сперва на дощечкахъ употреблялось уйгурское письмо, замѣненное въ 1278 г. квадратнымъ, принятымъ для Монголіи и Китая. Въ 1280 г. учреждена была особая мастерская для изготовленія тигровыхъ и иныхъ дощечекъ. По мнѣнію проф. Позднѣва, въ Китаѣ разныя пайцзе никогда не пользовались такимъ значеніемъ, какъ у монголовъ. У послѣднихъ обычай носить ихъ существовалъ еще до усиленія китайскаго вліянія. Дощечки проф. Позднѣвъ выводитъ изъ монгольскихъ бирокъ, употреблявшихся для удостовѣренія личности<sup>1)</sup>. Въ соотвѣтствіи съ этимъ мнѣніемъ находятся слѣдующія указанія китайскихъ источниковъ: «При началѣ возвышенія татаръ у нихъ вовсе не было письменъ. Всякій разъ, когда надо было что повелѣть, отправляли туда и сюда посланца и даютъ ему на память только вырѣзанный приказъ»<sup>2)</sup>. Манера монгольскаго письма вертикальными строками намекаетъ на связь его съ бирками. Но самыя бирки не были ли переняты монголами у китайцевъ? Во всякомъ случаѣ, официальное названіе дощечекъ у монголовъ не свое, а заимствованное у китайцевъ, у которыхъ пайцзе, безъ сомнѣнія, имѣли весьма обширное примѣненіе съ отдаленныхъ поръ.

Текстъ Марка Поло, между прочимъ, объясняетъ значеніе изображеній на татарскихъ байсахъ рис. 7 и 8: это — солнце и луна въ облакахъ. Почему луна изображается съ копьевиднымъ знакомъ, не берусь объяснить.

Разряды байсъ, конечно, не могли соотвѣтствовать всей гибкости общественныхъ и политическихъ потребностей. Надпись на нихъ требовала лишь повиновенія предъявителю; это то же, что наше: «по указу Его Императорскаго Величества», или «по Высочайшему повелѣнію». Любопытно указаніе Марка Поло, что на пайцзе помѣщалось и содержаніе приказа. Такія пайцзе еще неизвѣстны, но важно приведенное выше указаніе генуэзскихъ и русскихъ документовъ о томъ, что жалованныя грамоты хановъ Золотой Орды состояли

<sup>1)</sup> Лекція по исторіи монгольской литературы 1896 г., стр. 124 — 127, 178; 1897 г., стр. 129 — 165. Это цѣнное изданіе указано намъ проф. Н. И. Веселовскимъ.

<sup>2)</sup> В а с и л ь е в ъ, Исторія и древности восточной части Средней Азіи, стр. 219

изъ байсы и *ярлыка*, при чемъ байса ставится то на первомъ, то на второмъ мѣстѣ. Естественно допустить, что выдаваемые ханами байсы если не во всѣхъ, то во многихъ случаяхъ сопровождались «своронисчатыми» ярлыками, опредѣляющими содержаніе ихъ распоряженій. Конечно, байсы выдавались лишь въ рѣдкихъ случаяхъ; для обыденныхъ случаевъ и документовъ пользовались печатями и другими средствами.

А. Спицынъ.



## Уродливыя мѣдныя статуетки.

Любезно предоставленная мнѣ для изученія А. К. Хребтовымъ принадлежащая ему статуетка (рис. 7) побудила меня собрать по возможности всѣ свѣдѣнія объ этихъ странныхъ подѣлкахъ. По сюжетамъ и техникѣ статуетки этого рода составляютъ совершенно обособленное явленіе, которое, однако, нельзя усвоить одной опредѣленной мѣстности или народу, въ виду того, что мѣста находенія ихъ чрезвычайно разбросаны другъ отъ друга. Точное время и происхожденіе ихъ не могутъ быть указаны, тѣмъ болѣе, что статуетки эти были находимы одиночно, безъ другихъ вещей. Сюжеты ихъ не могутъ быть истолкованы съ полною ясностью, уже въ виду того, что извѣстныя подѣлки не являются прототипами, а представляютъ сокращенія и измѣненія. Во всякомъ случаѣ очевидно, что это не простые амулеты: это въ точномъ смыслѣ статуетки, по величинѣ, а можетъ быть и по назначенію, подобныя буддійскимъ.

Помѣщая изображеніе и описаніе статуетокъ даннаго типа, мы привлекаемъ сюда же и нѣкоторыя одиночныя статуетки явно иного характера, но также плохой, варварской работы и неизвѣстнаго времени.

### *І. Статуетки роженницъ.*

№ 1. Мѣдная статуетка, найденная въ имѣніи Елань Сердобскаго у., Саратовской губ., принадлежащемъ С. А. Устинову (рис. 16 и 18). Представляетъ совершенно ясный актъ родовъ, протекающихъ безъ сторонней помощи. Пуповина замотана за шею и кругомъ лѣвой руки, чтобы прекратить ея жизнь, правая рука массируетъ оставшуюся внутри часть плода для скорѣйшаго ея выдѣленія. Въ паху вторая дѣтская головка, придержанная ногою,—или второй плодъ, или символъ плодовитости. По замѣчанію Н. В., впервые издавашаго эту статуетку <sup>1)</sup>, ротъ женщины изображенъ овальнымъ ободкомъ и потому кажется открытымъ. Лѣвый глазъ ея представляетъ довольно глубокую ямку, правый—выпуклый и

<sup>1)</sup> Н. В. Случайныя находки. *Зап. И. Р. А. О.* т. V, в. 3, стр. 407.

слабо выражены; у дѣтскихъ головъ отчетливо изображено также по одному глазу. Правое ухо представлено скобочкой въ формѣ серпа луны, какъ и лѣвое ухо верхней головки. Пальцы на ногахъ обозначены насѣчками и притомъ не совсѣмъ отчетливо. Статуетка посажена на желѣзномъ стержнѣ, переходящемъ въ широкую желѣзную пластину, снабженную по четыремъ угламъ отверстіями.

№ 2. Мѣдная статуетка сибирской коллекціи Историческаго музея (рис. 14). Въ Указателѣ музея описана такъ (стр. 346, № 373): «Литое бронзовое изображеніе нагой человѣческой фигуры по поясъ, съ грубыми чертами лица; грудь женская, правая рука лежитъ на животѣ, лѣвая отломана; на лѣвомъ плечѣ небольшая человѣческая фигурка, примыкающая головою къ уху; фигура съ праваго плеча отломана». Прибавимъ, что ясна беременность.

№ 3. Сюда же можетъ быть отнесена и поломанная статуетка музея Имп. Русскаго Археологическаго Общества (рис. 17), найденная близъ д. Грязнухи, Сердобскаго у., Саратовской губ., доставленная въ 1859 г. Н. В. Калачовымъ (*И. И. Р. А. О.*, II, 34). Вылита изъ желтой мѣди, хорошо патинирована. Высота 16 сантим. Половина полой статуетки. Голова острая, безъ слѣдовъ головного убора; на ней что-то въ родѣ косы. На одной изъ выпуклыхъ грудей изображеніе лица. Руки вылиты не были; нижняя часть подѣлки обломана. Весьма вѣроятно, что статуетка представляетъ собою часть гермафродита, но утверждать этого нельзя.

№ 4. Статуетка, найденная гдѣ-то въ Саратовской губ., представляетъ женщину въ періодѣ родильныхъ мукъ (рис. 8). Сильно выпуклый животъ поддерживается руками, половой органъ значительно раскрытъ, ноги раздвинуты и слегка согнуты въ колѣняхъ. Подбородокъ и скулы острыя. Позади вылиты лишь ягодицы; все остальное представляетъ впадину. Мѣдь красная (?). Работа очень плохая; пальцы рукъ представлены нарѣзкою, ступни ногъ не вышли (*З. И. Р. А. О.* т. V, в. 3, стр. 408).

Видимо, что къ той же темѣ идетъ статуетка Румянцевскаго музея, происходящая изъ Пермскаго собранія Ешевскаго. Въ каталогѣ она описывается слѣдующимъ образомъ (стр. 49, № 1123): «Бѣлаго китайскаго мрамора (нефрита) фрагментъ статуетки, изображающей туловище женщины отъ шеи до ногъ и одна лѣвая рука. Груды большія, между ногами отверстіе, при которомъ лежитъ и вѣсть лѣвой, опущенной руки. Ноги, повидимому, были разставлены» <sup>1)</sup>.

<sup>1)</sup> Въ статьѣ Ешевскаго (*Пермскій Сборникъ*, кн. I) опредѣленно отмѣчается, что статуетка эта происходитъ изъ Пермской губ.

## II. Гермафродиты.

Такъ я позволяю себѣ назвать любопытныя статуетки, представляющія одновременно мужское и женское изображеніе. По женскому изображенію эти статуетки примыкають къ предыдущимъ, представляя ихъ копію, хотя и позднѣйшую. Смыслъ соединенія ихъ съ изображеніями мужскими совершенно непонятенъ, какъ и то, какой изъ данныхъ двухъ типовъ есть древнѣйшій.

№ 5. Лучшій экземпляръ такой статуетки принадлежитъ А. К. Хребтову (рис. 2, 3 и 7). Найдена, по рассказамъ продавца, въ Рязанской губ. Высота 23 сант. Полая, тяжелая; есть не вылившіяся пятна: промежь ногъ, на рукахъ, 2 на головѣ. Голова остроконечная, украшенная уборомъ изъ 4 лопастей (двѣ боковыя подлиннѣе), безъ узоровъ; наверху о 4 округлыя грани. Носъ прямой, широкій. Скулы выдающіяся (собственно, выдается вся верхняя часть щекъ). Широкія брови, сверху обведенныя рѣзцомъ. На подбородкѣ ямочка. Ноздри просверлены. Ротъ слегка открытъ и видны зубы. Въ выдающихся ушахъ отверстія для подвѣшиванія. Имѣются еще три отверстія: два по бокамъ, ниже подмышекъ (рис. 3) и одно въ пупкѣ. Выпуклыя груди, соединенныя съ плечами; на нихъ слабыя изображенія человѣческихъ лицъ (глаза и носъ). Въ поднятой лѣвой рукѣ голова младенца, правая протянута, какъ бы съ готовностью что-нибудь принять. Равномѣрно выпуклый животъ. Знакъ пола выдѣляется очень скромно. Складки на грудяхъ и въ паху. Ноги, слегка разставленныя, оканчиваются маленькими ступнями.

Женская часть статуетки (рис. 7) представляетъ второстепенное, не полное изображеніе. Черты лица меньше и пріятнѣе, женственнѣе, но складъ его тотъ же. Ноздрей нѣтъ. Ротъ открытъ; верхняя губа поднята, видны зубы. На голову съ груди поднимаются косы—не понятое изображеніе пуповины. Грудь такія же и съ такими же изображеніями лицъ. Далѣе слѣдуетъ спина и ягодицы мужского изображенія. На подъякѣ темная патина, не всюду одинаково хорошо сохранившаяся. Въ вытертыхъ мѣстахъ мѣдь, или точнѣе бронза, блеститъ какъ золото.

№ 6. Такая же, но менѣе характерная статуетка, найденная, по рассказамъ, около 1883 г. въ Билярскѣ при раскопкахъ и принадлежащая А. Н. Островскому (рис. 1). Изъ опубликованнаго владѣльцемъ описанія этой статуетки (въ Казани, въ 1886 г., въ видѣ отдѣльнаго листа) заимствуемъ слѣдующія подробности. Руки и ноги не выдѣланы въ частностяхъ. Правая рука не вылилась, или же ея не предполагали выливать. Въ лѣвой «толстая шишка»

(конечно, голова). Лѣвая нога тоньше къ концу и самый конецъ ея загнуть назадъ; правая нога обломана, грудь впалая, животъ очень выпуклый, признакъ пола очень явственный. Въ правомъ ухѣ сквозное отверстіе. Часть губы, груди и плеча не выдѣлились. Женское изображеніе погрудное, такъ какъ нижняя часть ея стороны представляетъ части мужского туловища. Лицо нѣсколько меньше, носъ сильно приплюснутъ, вѣки не выдѣланы. На лѣвое плечо опускается коса (собственно, совѣсь иное). На лѣвой части груди изображеніе лица. Мужская и женская половины вылиты отдѣльно, отлично пригнаны другъ къ другу и покрываются общею конической шапкою (короткая часть ея приходится на женскую половину). Отлита изъ мѣди. Стѣнки имѣютъ всего 1—2 милим. толщины <sup>1)</sup>.

№ 7. Подобная же статуетка, доставленная изъ с. Зміева Городища, Чистопольскаго у., и принадлежащая проф. Н. Θ. Высоцкому. О ней упоминаетъ въ своей замѣткѣ г. Островскій. Фигура цѣльная. Руки и ноги выдѣланы въ подробностяхъ, но вообще исполненіе деталей грубое. Вылита изъ бронзы.

№ 8. Повидимому, подобная «двуличная» статуетка имѣлась въ Самарѣ у П. В. Алабина, а отъ него поступила въ геологу Гончарову (С.-Петербург. Вѣд. 1873, № 313). Эта статуетка была найдена въ сырту Синихъ горъ, Новоузенскаго у. Самарской губ. (*Изв. Имп. Р. А. О.* VI, стр. 227).

Всѣ описанныя выше статуетки—одной (одутловатой) техники, а можетъ быть, в однороднаго матеріала. Если идти по пути предположеній, можно допустить, что статуетки роженицъ имѣли свое значеніе у повитухъ, а гермафродиты, столь опредѣленно выражающіе имѣніе мужчиною дѣтей и желаніе или готовность имѣть ихъ далѣе, представляютъ собою изображенія, имѣвшія какое-нибудь примѣненіе въ сферѣ брака.

### III. Статуетки одноглазыхъ.

Эти статуетки, кое-гдѣ извѣстныя почему-то подъ именемъ чувашскихъ, быть можетъ, относятся къ тому же типу, хотя съ полною увѣренностью этого нельзя утверждать. Въ техникѣ есть отличія: одноглазые скомпанованы искуснѣе, особенно голова, исполняемая даже изящно; матеріалъ, видимо, лучшій. Вся фигура стройная. Характерна отливка головы, съ рѣзкимъ краемъ плоскаго лица и выдающимся подбородкомъ. Извѣстные экземпляры чуть ли не всѣ отлиты въ одну форму. Статуетки представляютъ существа съ острою головою, одноглазые, однорукія и одноногія; знакъ мужского пола.

<sup>1)</sup> Статуетка издана также у Флоринскаго, *Первобытные славяне*, т. II, ч. I, стр. 308.

№ 9. Статуетка, найденная на горѣ Балынгузѣ въ 3 в. отъ Билярска и принадлежащая коллекціи А. Ѳ. Лихачева (рис. 11). Издана владѣльцемъ въ Трудахъ Одесск. Археолог. Съѣзда, т. I, табл. XIV (стр. 174). На груди сквозное отверстіе.

№ 10. Совершенно таковой же экземпляръ (рис. 10) Самарскаго музея, найденный въ Самарскомъ у. (*Зап. И. Р. А. О.* т. VIII, в. 1, стр. 169).

№ 11. Такой же экземпляръ въ Пермскомъ музеѣ, кажется, не мѣстнаго происхожденія.

#### IV. Иныя статуетки той же техники.

№ 12. Трехликая голова отъ статуетки въ собраніи А. Ѳ. Лихачева, найденная въ Булгарахъ (рис. 4). У боковыхъ лицъ просверлены глаза, какъ бы для подвѣшиванія (Труды Одесск. Съѣзда, т. I, стр. 174). По технигѣ особенно близка къ статуеткѣ рис. 1.

№ 13. Трехликая статуетка, высотой 2<sup>1</sup>/<sub>2</sub> вершк., приобрѣтена была въ 1873 г. въ Самарской губ. геологомъ Гончаровымъ. Характерно, что у лицъ правый глазъ былъ открытъ, лѣвый лишь намѣченъ (С.-Петербур. Вѣд. 1873, № 313). По словамъ А. Ѳ. Лихачева, у идола была выдѣлана лишь лѣвая рука, а правая только по локоть и обѣ ноги до колѣнъ (Труды Одесск. Съѣзда, т. I, 174).

№ 14. Статуетка, подобная № 12 (?), сохранялась въ коллекціи Цесарева. Слѣпокъ съ нея въ Антропологическомъ музеѣ Московскаго университета.

№ 15. Слѣпокъ съ другой статуетки той же коллекціи, двуликой, имѣется въ томъ же музеѣ.

№ 16. Статуетка въ видѣ сидящей фигуры (рис. 13), Самарскаго музея, найденная въ Самарскомъ уѣздѣ. Быть можетъ, мѣстное искаженіе каковой-то выработанной композиціи, напр., буддійской. Статуетка, видимо, женская. (Издана въ *З. И. Р. А. О.*, т. VIII, в. 1, стр. 169).

№ 17. Двуликій остроголовый идолъ изъ коллекціи Г. И. Спасскаго, поступившей въ Порѣчское собраніе (рис. 12). Нога и часть туловища отбиты. Вышина 4<sup>1</sup>/<sub>4</sub> вершка. Коллекція Спасскаго собрана главнымъ образомъ на Алтаѣ, но въ ней есть вещи и изъ Европейской Россіи, такъ что нѣтъ серьезнаго основанія данную статуетку относить непременно къ числу алтайскихъ древностей, хотя вѣроятнѣе, что она сибирская. (Каталогъ собранія древностей гр. А. С. Уварова, стр. 32, № 85 и рис.).



№ 18. Статуетка съ руками на бедрахъ, изъ собранія А. Θ. Лихачева, найденная въ Биллярскѣ (рис. 9). Мужская, ноги разставлены. Вдоль отбитой шеи три отверстія—слѣды починки. Сзади статуетка вогнута.

#### V. Статуетки иной техники.

№ 19. Странная статуетка въ видѣ пѣстуна или пѣстуньи изъ Ростова Великаго, снимки съ которой имѣются въ коллекціи И. Θ. Барщевского (№ 169). Статуетка груба и производитъ впечатлѣніе древней. Лицо пѣстуна представлено лишь носомъ и большими кружками на мѣстѣ глазъ; младенецъ очень укутанъ, лицо его опредѣлено двумя большими глазами, также въ видѣ кружка съ точкою внутри.

№ 20. Узкая, вытянутая мужская статуетка съ руками на бокахъ (рис. 5), Донского музея, найденная между рѣчками Нагольною и Мечетною (притокъ Донца). На головѣ ушко для подвѣшиванія, на шеѣ складка. Безличная, не характерная подѣлка. (Труды VIII Археолог. Съѣзда, т. IV, табл. LXXXV).

№ 21. Статуетка той же композиціи, но съ головою животного и разставленными ногами (рис. 15), того же музея, найденная въ той же мѣстности (изображена тамъ же). На шеѣ также складка.

№ 22 Статуетка Московскаго Антропологическаго музея, найденная близъ г. Славянска у р. Торца, на Мѣловой горѣ. Можетъ быть, той же техники. Представляетъ собою фигуру, подобную рис. 15, но лѣвая рука протянута къ темени головы. Голова также неопредѣленной формы.

№ 23. Статуетка, найденная въ 1903 г. въ Херсонесѣ (рис. 6). На головѣ уборъ конической формы. Повидимому, мужская, но знака пола нѣтъ. Конечности обрубленныя. Стѣнки столь тонки, что кажутся штампованными, хотя статуетка въ дѣйствительности литая. Съ Херсонесомъ изъ кочевниковъ имѣли сношенія печенѣги и половцы. Позднѣе здѣсь жили и оставили свои вещи и погребенія татары.

Въ видѣ отдаленнаго предположенія рѣшаемся допустить, что описываемыя статуетки (кромѣ допскихъ) есть монгольскіе онгоны, державшіеся у татаръ до принятія мусульманства, а у нѣкоторыхъ подчиненныхъ имъ народностей (особенно у шаманистовъ же башкиръ и чувашъ) и позднѣе. Онѣ изготовлялись, вѣроятно, мѣстными мастерами. Статуетки были металлическія потому, что находились въ постоянномъ и расхожемъ употребленіи. Образцы занесены едва ли изъ Средней Азіи, гдѣ уже давно процвѣтало мусульманство. Нефритовая ста-



Рис. 1 (1/3). Билярскъ.



Рис. 2 (1/3). Рязань?



Рис. 3 (1/3). Рязань?



Рис. 4 (3/4). Булгары.



Рис. 5 (1/2).  
Р. Донецъ.



Рис. 7 (1/2). Рязань?



Рис. 6 (3/7).  
Херсонесъ.



Рис. 8 (1/2).



Рис. 9 (2/3). Билярскъ.



Рис. 10. Самарскій у.

Рис. 11 (2/3).  
Балыгузъ близъ  
Билярска.Рис. 12 (1/2). Собрание гр. А. С.  
Уварова. Сибирь?

Рис. 13. Самарскій у.



Рис. 14 (1/2). Сибирь?



Рис. 16 (1/2). Елань,  
Сердобского уезда.



Рис. 15 (1/2).  
Р. Донець.



Рис. 17 (1/2). Д. Грязнуха.



Рис. 18 (1/2). Елань.

туетка Румянцевскаго музея также скорѣе монгольская (однако, не ордынская), но изготовленная изъ привознаго матеріала. Менѣе вѣроятно, хотя и допустимо, что наши находки переняты были башкирами и чувашами прямо отъ сибирскихъ инородцевъ. Вопросъ этотъ можетъ быть рѣшенъ лишь новыми находками. Во всякомъ случаѣ весьма вѣроятно, что статуетки этого рода, находящіяся въ Европейской Россіи, относятся именно ко времени Золотой Орды, такъ какъ чаще всего попадаются въ татарскихъ городахъ и исключительно въ предѣлахъ Орды.

А. С.





ую гору. Рисунокъ М. К. Паренáго.

### 1906 г. на Маяцкомъ городищѣ.

... в Воронежской губ., въ 7 в. отъ г. Коротояка и около  
... монашества, при впаденіи рѣки Сосны въ Донъ, близъ  
... , большихъ мѣловыхъ столбовъ<sup>1)</sup>). Оно занимаетъ 2000 кв.  
... и окружено мѣловыми валами высотой до 5 арш. и довольно  
... съ трехъ сторонъ (сѣверная сторона на кручѣ, почему и нѣтъ  
... изъ него на западной сторонѣ. Площадь городища имѣетъ  
... отъ южной стороны къ сѣверной. Въ ю.-з. углу его былъ  
... выпанный лѣтъ 20 тому назадъ. Длина валовъ городища: сѣвер-  
... шаговъ, южнаго 140, восточнаго 130, западнаго 150. Внутри горо-

---

По образованію „Дивы“ (ихъ въ настоящее время 25, но при постройкѣ  
... железной дороги 2 были расколоты и сложены на полотнѣ жел. дор.)  
... лежать къ верхней мѣловой эпохѣ и по строенію нѣсколько тверже осталь-  
... мѣловой породы, составляющей подпочву мѣстности, что и объясняетъ ихъ  
... существованіе. Указаніе на ихъ большую плотность даютъ и находимыя  
... въ ихъ осколкахъ раковины съ весьма толстыми стѣнками.

дища во всю длину его замѣтны три неглубокія борозды и невысокій валъ у южной стѣны въ видѣ растянутой буквы П. Длина этого вала: 59 шаговъ въ части, тянущейся вдоль ю. стѣны городища, и по 42 шага въ двухъ направляющихся подь прямымъ угломъ къ той же стѣнѣ (не доходя до него на 5 арш.). По угламъ городища, въ западной стѣнѣ его, въ двухъ мѣстахъ внутри городища, а также въ описанномъ выше внутреннемъ валу замѣтны слѣды производившихся раскопокъ. Внутри пространства, ограниченнаго этимъ валомъ (въ двухъ мѣстахъ), а также на площади всего городища (въ нѣсколькихъ мѣстахъ) замѣтны впадины.

Вышина возвышенности, на краю которой стоитъ городище, доходитъ до 45 саж. надъ уровнемъ рѣки (рис. 1). Сверху открывается чудный видъ на большое пространство. Видны вдали Коротоякъ, Урывъ, с. Яблочное, ближе с. Коланище; лишь на востокъ и отчасти на югъ горизонтъ закрытъ. На южномъ горизонтѣ видна цѣпь кургановъ.

Раскопки въ городищѣ. Внутри обозначеннаго небольшими тремя валами пространства у южнаго вала городища была выкопана на протяженіи въ длину на  $19\frac{3}{4}$  арш., въ ширину на 7 арш., поверхность земли до грунта, оказавшагося здѣсь на глубинѣ не свыше  $\frac{3}{4}$  арш. <sup>1)</sup> При этомъ былъ обнаруженъ край короткой каменной стѣны, идущей подь прямымъ угломъ къ продольной (раскапывавшейся ранѣе М. П. Труновымъ); часть ея была освобождена отъ насыпной земли. Во вскопанномъ слоѣ земли, кромѣ ручки отъ сосуда изъ красной глины хорошаго обжига, а также незначительныхъ черепковъ и костей животныхъ, ничего не найдено. Камни въ стѣнахъ (какъ вновь обнаруженной, такъ и раскопанной г. Труновымъ) имѣютъ слѣды тески, очень часто довольно правильной формы (они представляютъ собою призмы разной величины). Это, повидимому, послѣдній слой, верхніе же съ незапамятныхъ временъ расхищались (какъ и камни съ валовъ городища) для построекъ. Не малое количество камней (известковыхъ) вытесано такимъ образомъ, что образуютъ или треугольныя плиты (2 грани подь прямымъ угломъ), или четырехугольныя (рис. 2). Въ большинствѣ же случаевъ кромѣ двухъ параллельныхъ граней остальные лишь грубо оббиты; иногда все же и эти грани, какъ видно, пригонялись къ сосѣднимъ плитамъ <sup>2)</sup>. Одинъ вынутый изъ стѣны камень оказался

<sup>1)</sup> Вообще грунтъ (нетронутый мѣловой пластъ) начинается не на одинаковой глубинѣ въ разныхъ мѣстахъ на городищѣ, окружающемъ его полѣ и по скатамъ холмовъ: на  $\frac{1}{2}$  арш. около рва городища (шага 2 отъ него), въ 15 шагахъ отъ водоотводной канавы на глубинѣ  $1\frac{1}{2}$  арш.,  $13\frac{1}{2}$  в. около водоотводной канавы.

<sup>2)</sup> По словамъ Н. Е. Макаренка, плиты не имѣютъ столь правильныхъ формъ. *Ред.*



почти кубической формы, на другомъ замѣтны высѣченныя начертанія <sup>1)</sup>.

Одна изъ замѣченныхъ внутри окопа (вала) впадинъ съ краю вскопанной до грунта площади была раскопана колодцемъ около 3 арш. въ квадратѣ до грунта (на глубинѣ 2 арш.). Узкими траншеями въ каждой изъ четырехъ сторонъ ямы обнаружены и стѣны высѣченной съ какой-то цѣлю въ мѣлу на этомъ мѣстѣ ямы; размеры ея были  $4\frac{1}{2}$  арш. ширины, 4 арш. длины. Кромѣ незначительнаго количества мелкихъ черепковъ и костей, на глубинѣ  $\frac{1}{2}$  арш. былъ найденъ тесаный камень съ высѣченной въ одномъ углу его пентаграммой.



Рис. 2. (Рисунокъ М. К. Паревѣго).

Раскопки въ погребальномъ полѣ вокругъ городища. Раскопки были произведены вблизи водоотводной канавы (внѣ пространства, ограниченаго ею и валами городища) и ската прилегающей возвышенности равнины, гдѣ можно уже замѣтить очень явственныя впадины <sup>2)</sup>.

*Камера съ корридормъ* (рис. 3). Корридоръ начинался двумя ступеньками и затѣмъ спускался довольно круто; ширина его  $1\frac{1}{2}$  арш., длина 3 арш., глубина 2 арш. 3 в. (сверхъ грунта насыпной земли около 1 арш.). Корридоръ велъ въ камеру, отверстіе которой имѣло 1 арш. 2 в. ширины и 14—15 вершк.

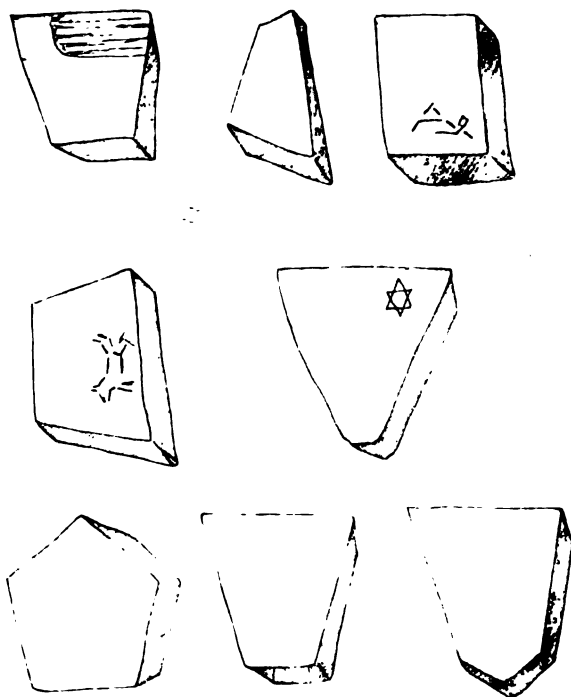

Рис. 3.

<sup>1)</sup> Величина плитъ  $\frac{1}{2} \times \frac{1}{2}$  арш.,  $\frac{3}{4}$  в.  $\times$  9 в. и т. д.

<sup>2)</sup> Онѣ попадаются и дальше отъ городища на В., шагахъ въ 300 отъ первой вскрытой погребальной ямы, а фрагменты черепковъ—еще далѣе шагахъ въ 400. Западины также замѣтны шагахъ въ 200 отъ раскопаннаго кургана, находящагося вблизи городища (къ Ю. и В.).

вышины. Вокругъ отверстія четырехугольная выемка—слѣды плиты, приставлявшейся къ отверстию. Величина камеръ: ширина  $3\frac{1}{2}$  арш., длина  $2\frac{1}{2}$  арш., высота 1 арш. 2 в. Въ камерѣ найдены фрагменты посуды, кости человѣка (осколокъ черепной коробки, ребро, нѣсколько позвонковъ и фаланга пальца руки) и кусочки сгнившаго дерева (дубъ и осина). Могла была уже раскопана ранѣе.

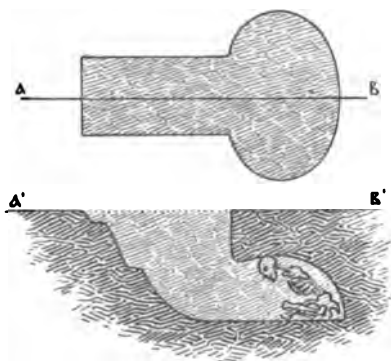
*Камеры въ обрывѣ* <sup>1)</sup>. № 1. Большая часть ея снесена водою. По расчисткѣ, оказался костякъ (почти весь), похороненный сидя, какъ можно судить по расположенію костей (тазовые кости у самой стѣны, черепъ отъ нихъ нѣсколько впередъ и сбоку). При костякѣ найдены: на лѣвой рукѣ мѣдный браслетъ

Рис. 4 ( $\frac{3}{4}$  н. в.).

Рис. 5 (н. в.)

Рис. 6 ( $\frac{2}{3}$  н. в.).

изъ проволоки съ загнутыми концами (рис. 4), затѣмъ мѣдная фибула тонкой работы (рис. 5), мѣдные щипчики (рис. 6), половинка бубенчика (вѣроятно, типа рис. 8, съ крестовиднымъ разрѣзомъ въ нижней части), 1 мѣдная серьга съ подвѣскою (типа Покр. ХХІ, 23), 2 янтарныя бусы, 1 большая мастичная зеленая съ желтыми глазками въ красной каймѣ и 6 малыхъ желтыхъ и синихъ стеклянныхъ бусъ, 3 бляшки изъ морскихъ раковинъ съ отверстіями и небольшая костяная рукоятка на 4 грани <sup>2)</sup>.

№ 2. Аршина на 2 ниже по обрыву, также въ большей части разрушенная. Въ ней найдены 2 костяка, сохранности худшей, чѣмъ въ первой камерѣ (черепа, ножныя, ручныя кости, позвонки, ребра). У сохранившейся

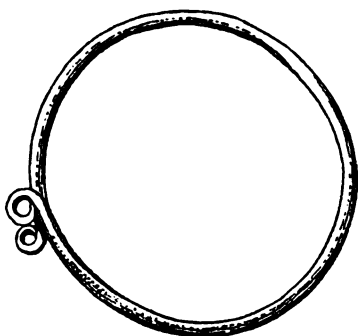
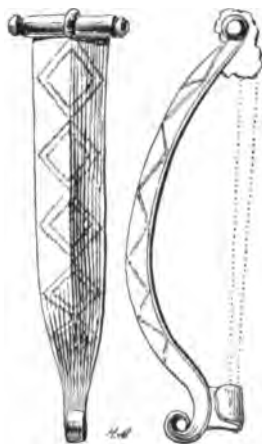
<sup>1)</sup> Судя по остаткамъ, форма ихъ—камеры съ корридормъ.

<sup>2)</sup> Въ ссылкахъ «Покр.» означаетъ ст. А. М. Покровскаго «Верхне-Салтовскій могильникъ», въ *Трудахъ Харьк. Арх. Съюза*, т. I, 465—491.

стѣны лежали 2 черепа рядомъ, затѣмъ кости двухъ востяковъ. Съ рукъ сняты два одинаковые съ вышеописанными браслета (типа рис. 4). Ничего болѣе, кромѣ куска гнилого дерева и черепка черной глины съ глянцемъ, при расчисткѣ пещеры не обнаружено.

№ 3. Осталась лишь незначительная часть. Найдена только стеклянная буса овальной формы. Кромѣ того, у подошвы обрыва найдены человѣческая лопатка и часть руки.

*Круглыя могилы.* № 1. По снятіи насыпной земли обнаружена наполненная землею круглая яма, идущая отвѣсно, а затѣмъ расширяющаяся; диаметръ отверстія  $1\frac{1}{4}$  арш., диаметръ дна 3 арш., глубина ямы  $3\frac{3}{4}$  арш. Въ ней найдены мелкія кости человѣка (части черепной коробки), животныхъ и черепки посуды, изъ предметовъ перстень (мѣдный). Яма, очевидно, была ранѣе раскопана и расхищена.

№ 2. По краямъ (З. и В.) отверстія двѣ довольно широкія (около  $\frac{1}{4}$  арш.) зарубины, идущія въ глубь на  $\frac{1}{2}$  арш. и скошенныя внизу (рис. 7); диаметръ отверстія  $1\frac{3}{4}$  арш., дна ямы 2 арш. 11 в., глубина ямы въ грунтѣ (до насыпной земли) 2 арш. На глубинѣ 1 арш. отъ отверстія обнаруженъ черепъ лошади, смотрѣвшій въ отверстіе, затѣмъ были извлечены части черепной коробки человѣка, зубы, позвонки, части ручныхъ, ножныхъ и тазовыхъ костей. Кости человѣка плохой сохранности, скелетъ лошади сохранился хорошо. Далѣе вмѣстѣ съ насыпной землей, наполнявшей могилу, были вынуты челюсти двухъ свиней, ноги домашнихъ животныхъ (одного крупнаго), гусиные кости, изъ предметовъ— удила и стремена (желѣзные), сильно окислившіяся, 5 бубенчиковъ (рис. 8, мѣдные, со слѣдами позолоты), одинъ большой рубчатый (типа Покр. XXII, 98), мѣдный наконечникъ ремня съ кольцомъ, типа Покр. XXII, 103, мѣдная обоймица и большая черная стеклянная буса съ глазками.



Рис. 7. Яма № 2.



Рис. 8 (н. в.).

№ 3, у рейнштока (въ 2 шагахъ). Глубина насыпи до грунта 1 арш. 2 вершка Диаметръ отверстія 1 арш. 1 верш., два — 2 арш. 2 $\frac{1}{2}$  в., высота ямы 2 $\frac{1}{4}$  арш. На глубинѣ 1 $\frac{1}{2}$  арш. въ грунтѣ обнаруженъ черепъ челоуѣка лицомъ въ стѣнѣ и на Ю.-З. Отъ костяка, кромѣ черепа (разбитаго упавшимъ камнемъ), сохранились, но плохо, лишь позвонки. Изъ ямы извлечены, кромѣ того, 2 обломка литой мѣдной глянцевитой чашки, кости животныхъ: 12 козловъ, челюсти 3 свиней, нѣсколько другихъ костей (были и обожженныя) и на глубинѣ 2 арш. черепки крупныхъ сосудовъ (2 фрагмента съ ушками и одинъ отъ дна).

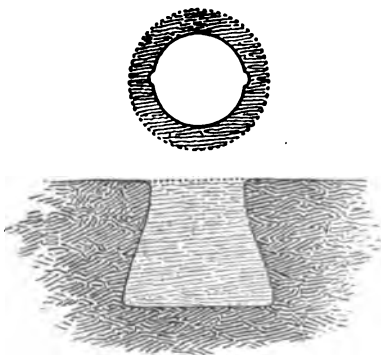

Рис. 9.



Рис. 10. †

*Четыреугольная могила съ тремя камерами.* Была раскопана довольно большая западина отъ водоотводной канавы въ 25 шагахъ, а отъ начала обрыва въ 50, при чемъ обнаружена могила въ формѣ неправильнаго вытянутаго по направлению отъ Ю.-В. къ С.-З. четырехугольника (рис. 9 и 10). Длина западной и восточной сторонъ 6 арш. 1 верш. и 6 $\frac{1}{4}$  арш., сѣверной и южной 3 арш. 14 вершк. и 3 арш. 6 вершк., глубина дна отъ мѣловаго грунта 1 арш. 9 вершк., мѣловой же грунтъ обнаруживается въ прилегающемъ къ могилѣ пространствѣ на глубинѣ около 1 арш. Въ насыпной землѣ ямы были найдены черепки глиняной посуды, въ центрѣ на глубинѣ 2 арш. части горшка, около ю.-з. угла на  $\frac{1}{2}$  арш. отъ материка черепки трехъ сосудовъ, черепки двухъ другихъ въ другомъ углу (Ю - В.); сосуды стояли не на днѣ, а выше болѣе чѣмъ на  $\frac{1}{4}$  арш. Въ с.-з. углу

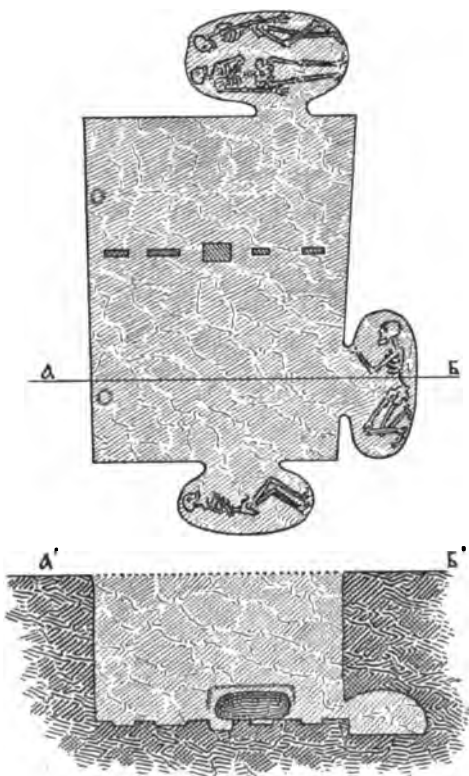
въ землѣ (на  $\frac{1}{4}$  арш. отъ дна) найдены 3 цѣлыхъ горшка; одинъ изъ нихъ (съ ручкою) стоялъ на другомъ (безъ ручки), третій стоялъ рядомъ. По очисткѣ отъ насыпи всего дна ямы оказались въ немъ продолбленные мѣста, какъ можно догадываться, для столбовъ въ каждомъ углу (около  $\frac{1}{4}$  арш. глубины), а также по зап. сторонѣ могилы, приблизительно на равномъ разстояніи отъ угловъ (2 арш. 13 в. и 2 арш. 12 в.). Почти по серединѣ въ з. и в. стѣнахъ во всю вышину ямы отъ угловъ по зарубинѣ около  $\frac{1}{4}$  арш. ширины, въ сѣв. стѣнѣ такая же зарубина шириною  $5\frac{1}{2}$  вершк. въ разстояніи  $1\frac{3}{4}$  арш. отъ зап. угла. На днѣ рядъ ямокъ, расположенныхъ по одной линіи поперекъ могилы: одна почти квадратная (по 5 верш.) по серединѣ, глубиною въ 6 верш., и рядомъ, къ з. и в. сторонамъ могилы, по 2 продолговатыя ямки (длиною 10—15 вершковъ., глубиною  $3\frac{1}{2}$  вершк., длиною 6 и 5 вершк., глубиною  $2\frac{1}{2}$  вершк.); такимъ образомъ, рядъ этихъ ямокъ вмѣстѣ съ двумя зарубинами по стѣнамъ представляютъ собою слѣды перегородки, шедшей поперекъ четырехугольной могилы. По тремъ сторонамъ могилы въ стѣнахъ высѣчены погребальныя камеры съ дугообразными отверстіями въ формѣ печурокъ: а) въ ю. сторонѣ, ближе къ углу (въ разстояніи отъ него 1 арш. 9 в.) могилы отверстіе (кругомъ слѣды тески, какъ бы для заслонки, длиною и шириною 1 арш.  $5\frac{1}{2}$  вершк.) длиною  $\frac{3}{4}$  арш., вышиною 10 вершковъ. Длина камеры 2 арш. 10 в., высота 1 арш.  $2\frac{1}{2}$  в. Дно камеры глубже дна всей ямы на  $\frac{1}{4}$  арш.—б) Въ той же половинѣ могилы (имѣя въ виду поперечную перегородку) въ в. сторонѣ (отъ угла около  $1\frac{1}{2}$  арш. разстоянія) другая камера. Длина отверстія ея 13 вершк., высота 9 вершк. Отверстіе окружено вырубомъ, какъ бы для заслонки. Величина камеры: 2 арш. 10 в. длины, 1 арш. 12 в. ширины, 1 арш.  $3\frac{1}{2}$  в. вышины. Дно ея ниже дна ямы на  $\frac{1}{4}$  арш., но костякъ лежалъ на возвышеніи на подобіе ложа.—в) Въ с. сторонѣ могилы третья камера. Величина отверстія: 1 арш. длины, 9 в. вышины. Величина камеры: 2 арш. 14 в. длины, 2 арш. ширины, 1 арш. 1 в. вышины. Дно камеры ниже дна ямы на 5 вершковъ. Всѣ камеры имѣютъ потолки сводообразные и углы круглые. Въ камерахъ а и б обнаружено по одному костяку, въ камерѣ в—два.

Въ камерѣ а костякъ лежалъ на лѣвомъ боку, головою на Ю.-З., лицо обращено къ отверстію, ноги сложены подъ тупымъ угломъ. У костяка найдены слѣдующіе предметы: буса крупная круглая изъ халцедона, буса большая круглая плоская (изъ халцедона или нефрита) отъ яблока меча, буса крупная стеклянная черная съ глазками, костяная бляшка, крупная буса изъ массы,

болѣе мелкія бусы: гранчатая сапфирового цвѣта и посеребренные и позолоченныя пронизки (крупныя бусы около таза, мелкія—повыше, на животѣ), 2 бронзовыя съ ушками зеркала около таза (одно въ діаметрѣ 6, 5 сант., другое маленькое въ 3 сант.), съ орнаментомъ на большомъ изъ неправильныхъ концентрическихъ круговъ, желѣзное ушко на бляшкахъ (дл.  $1\frac{1}{4}$  дюйма), половина мѣднаго бубенчика, около пальцевъ два небольшіе ножика съ остатками деревянныхъ ноженъ. Около таза костяка были найдены въ небольшомъ количествѣ уголья. Въ камерѣ попадались мелкіе куски дерева.



Рис. 11 (н. в.).



Рис. 12 (н. в.).

Въ камерѣ *б* костякъ на правомъ боку, головою на С.-В. (отъ затылка до стѣны  $1\frac{1}{2}$  четверти), лицо обращено къ отверстию, ноги сильно подогнуты (подъ острымъ угломъ). Около костяка попадались, хотя въ очень маломъ количествѣ, кусочки истлѣвшаго дерева и (около таза) угольки. У головы и около отверстия сосудъ изъ черной глины съ широкимъ основаніемъ и узкимъ горломъ, въ затылкѣ костяка бронзовое зеркало съ ушкомъ (діам. 4 дюйма), орнаментъ—зубчатая линія, чередующіяся съ кругами (типа Покр. XXII, 90). На рукѣ тонкій серебряный позолоченный перстень съ янтареиъ, у груди серебряная подвѣска, лунница, обитая золотою пластинкою съ штампованнымъ на ней точечнымъ орнаментомъ (рис. 12, по концамъ орнаментъ въ видѣ птичьихъ головокъ), тутъ же рядомъ, поближе къ отверстию, мѣдная фибула съ прорѣзью (рис. 11), еще ближе къ отверстию желѣзная мотыка типа Покр. XX, 8. У головы серьги серебряныя позолоченныя (типа Покровскаго могильника, *О. И. А. К.* 1894, 19). Близъ груди осколки мѣдной и золотой пластинокъ, пара серебряныхъ полуманнанныхъ цилиндриковъ съ ушками, пара серебряныхъ трубочекъ (дл. 1 д.) съ пропущенными въ нихъ шнурами. На ногѣ тонкій въ формѣ витой проволоки мѣдный браслетъ, кажется, типа рис. 4, съ ушками. У руки костяка лежали части трехъ ножей, одного побольше, двухъ поменьше (одинъ съ прикипѣвшими къ лезвію гладкими посеребренными ножнами типа Покр. XX, 15), около живота многочисленныя стеклянныя бусы, пронизки одинарныя и двойныя, золоченыя и посеребренныя. Изъ бусъ одна съ глазками, одна съ разво-

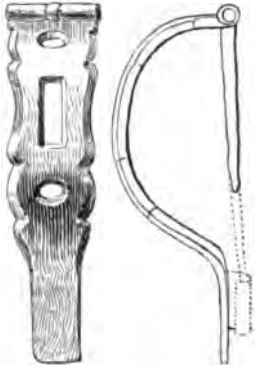
дами, шесть оригинальныхъ бусъ съ отростками (голубыя съ пестрыми глазами), 2 овальныхъ каменныхъ темнаго цвѣта, 2 продолговатыя пронизки съ тремя отверстіями.

Въ камерѣ е два костяка, одинъ у стѣны камеры, другой у отверстія, оба—головами на С.-З. Туловище лежавшаго у отверстія на спинѣ, ноги протянуты, лѣвая рука на груди, правая вдоль туловища, голова наклонена на лѣвую сторону, къ стѣнѣ. Другой костякъ лежалъ на правомъ боку, ноги подогнуты, правая рука вытянута, лѣвая на животѣ, голова обращена къ отверстию. Въ головахъ у перваго костяка стоялъ распавшійся сосудъ красной глины; форму сосуда можно возстановить по запекшейся землѣ, бывшей въ немъ (широкое основаніе, узкое- горло). Надъ головою топоръ, около правой ноги и руки (у таза) желѣзный ножъ (дл.  $2\frac{1}{2}$ , дюйма). Судя по желтоватой окраскѣ лѣвой руки, на ней былъ браслетъ, не сохранившійся. У костяка, лежавшаго у стѣны, надъ головою бронзовое зеркало типа Покр. XXII, 87 (единственное изъ всѣхъ найденныхъ зеркалъ не разбитое), съ орнаментомъ въ видѣ концентрическихъ круговъ; на зеркалѣ съ обратной стороны кусочекъ шелковой ткани. За спиною у поясицы топоръ типа Покр. XX, 6; около груди на правой сторонѣ стеклянныя бусы разныхъ типовъ и пронизки: съ тремя отверстіями, двойныя, тройныя, четверныя, камень-амулетъ въ формѣ вытянутой трапеціи, мѣдныя серьги типа Покр. XXI, 23, осколки бляшекъ и четырехугольная мѣдная пряжка. На правой рукѣ замѣтна зелень, быть можетъ, отъ истлѣвшаго браслета.

При зарываніи ямы изъ выброшенной земли извлечена была серебряная трубочка съ ободкомъ, около 2 дюйм. длины, съ остатками въ ней дерева.

*Ямы безъ погребенія. № 1.* Яма вблизи камеры съ корридормъ и круглой. Размѣръ ея: 2 арш. 9 в. длины,  $2\frac{1}{4}$  арш. ширины, 1 арш. 6 вершк. глубины (до мѣловаго грунта  $\frac{3}{4}$  арш.). По угламъ на днѣ продолблены ямки, каждая длиною около  $\frac{1}{4}$  арш., шир. 2 в., глуб.  $\frac{1}{4}$  арш. Вдоль стѣны продолблены также ямки: въ ю.-в. сторонѣ на разстояніи отъ ю. угла  $1\frac{3}{4}$  арш., отъ в. угла 13 в., т. е. двѣ вдоль стѣны въ  $\frac{3}{4}$  арш. одна отъ другой.

*№ 2.* Яма рядомъ съ первой (въ 23 арш. отъ ската холма). Западина была едва замѣтна. Размѣры 4 арш.  $7\frac{1}{2}$  в. длины,  $3\frac{1}{4}$  арш. ширины, 1 арш. глубины въ грунтѣ (1 арш. насыпи). Рядомъ съ ямой оказался естественный глубокой провалъ въ мѣловомъ грунтѣ. По угламъ и вдоль з. и в. стѣнъ ямки (шириною 5—6 вершк., глубиною около  $\frac{1}{4}$  арш.). Въ насыпной землѣ той и другой ямы найдены лишь фрагменты глиняной посуды (2 отъ края со-

суда) и кости животныхъ (ноги и рога козла и другія незначительныя косточки).

№ 3. Яма сердцевидной формы (рис. 13), около круглой ямы, заключающей погребеніе съ конемъ. Размѣры ея: длина  $4\frac{1}{4}$  арш., ширина  $3\frac{1}{2}$  арш., глубина 1 арш. (насыпь  $\frac{1}{4}$  арш.). Въ ямѣ 6 круглыхъ ямокъ: 5 по дугообразной стѣнѣ и 6-я почти въ центрѣ. Разстояніе отъ крайней по линіи В.-З. до слѣдующей  $\frac{3}{4}$  арш., отъ этой до слѣдующихъ 7 вершк. и  $\frac{1}{4}$  арш., затѣмъ до послѣдней  $2\frac{1}{2}$  арш., отъ срединной до третьей  $\frac{1}{2}$  арш., до южной 7 в., до сѣверной 4 в.; диаметры ямокъ 6, 7, 9, 8, 5 вершк. и средней 3 в., глубина 6, 14, 13, 4, 6, 3 вершковъ.



Рис. 13.



Рис. 14.

широкой части 13 вершк., горла 6 в., глубина 15 в. Близъ с.-в. угла, почти на одной линіи съ вышеописанной ямкой, въ разстояніи 1 арш. 5 в. отъ нея и въ нѣкоторомъ разстояніи отъ в. стѣны, вырублена продолговатая 4-угольная яма величиною въ  $3\frac{1}{4}$  арш., глубиною 12 вершк.; часть ея устлана плитами (со слѣдами глиняной смазки) на подобіе лѣстницы изъ 3 ступеней (подъемы 1 верш. и 2 вершка, величина плить  $10 \times 6$  вершк.).

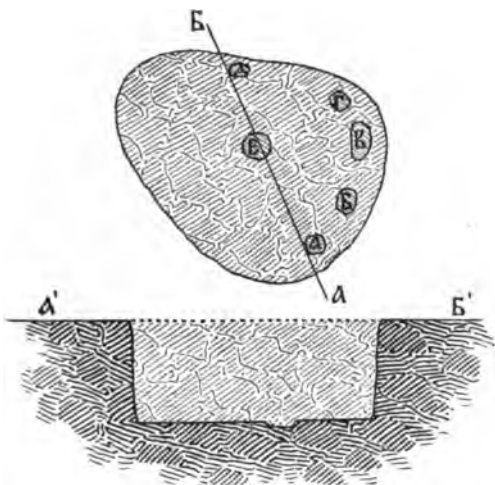
№ 4. Большая четырехугольная яма (рис. 14) около четырехугольной могилы съ тремя камерами. Западина была довольно глубокая, около  $\frac{3}{4}$  арш. отъ уровня окружающаго ее поля. Яма, вслѣдствіе отлогости почвы, къ сѣверной сторонѣ мельче. Размѣры ея: длина западной стороны 10 арш. 2 в., восточной стороны  $9\frac{1}{2}$  арш., ширина 7 арш., глубина отъ 10 в. до 1 арш. 2 в. Въ с.-в. половинѣ ямы на днѣ вырублена продольная ямка въ формѣ овала съ горломъ. Длина ея 2 арш. 9 в., ширина

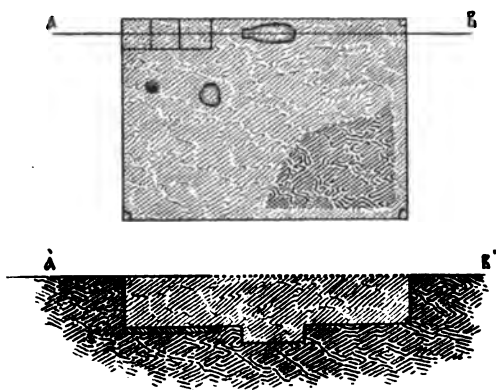

Между ямою съ плитами и в. стѣною въ днѣ 2 ямки: въ углу глубиною  $\frac{1}{4}$  арш. и противъ второй ступеньки почти у самой стѣны глубиною 2 в.; кромѣ того ямки и въ другой половинѣ ямы къ ю. стѣнѣ ея; одна въ разстояніи отъ з. стѣны  $\frac{1}{2}$  арш. (размѣры ея  $\frac{3}{4}$  арш. длины, 9 вершк. ширины, 5 вершк. глубины), другая въ разстояніи отъ первой 1 арш. 2 в. (размѣры ея  $\frac{1}{2}$  арш. длины и ширины, 5 в. глубины). Нѣсколько глубже поверхности найдены черепки посуды, козлиные рога. Въ первой изъ прорубленныхъ въ днѣ ямокъ найдено 6 нижнихъ челюстей свиней. Въ насыпи ямы кусокъ оленьяго рога (часть отпилена) и черепки посуды.

*Ямы у городища.* Яма въ 30 шагахъ отъ угла рейнштока и въ разстояніи отъ него около 1 арш., близъ рва городища. Западина была едва замѣтна. Въ насыпи (1 арш. до грунта) съ  $\frac{1}{2}$  арш. глубины попадались фрагменты грубой посуды, кости животныхъ и черепки посуды изъ хорошей глины. Въ грунтѣ оказалась высѣченная яма; стѣны ея имѣли весьма неправильную форму и были очень грубо тесаны. Ширина ямы въ самой узкой ея части 1 арш. 15 в., длина  $2\frac{1}{2}$  арш., глубина 3 арш.; на днѣ былъ найденъ черепокъ посуды съ клеймомъ въ видѣ креста въ кругѣ.

Противъ ю.-з. угла городища въ 10 шагахъ отъ рейнштока, но внѣ его, была раскопана западина. Однако скоро обнаруженъ былъ грунтъ, а въ насыпи нечего, кромѣ фрагментовъ посуды, не найдено.

Кромѣ того, были сдѣланы слѣдующія земляныя работы: проконаны траншеи до грунта по скату холма близъ вскрытыхъ ямъ и дѣлались пробныя раскопки въ тѣхъ мѣстахъ, гдѣ можно было предполагать западины, сглаженные временемъ. Траншеями по скату не удалось обнаружить новыхъ погребеній.

Пробныя ямы не всегда давали положительный результатъ. Очень часто лопата немедля ударяла въ мѣловой грунтъ. Въ насыпной землѣ попадались кости животныхъ и черепки посуды. Очень толстые фрагменты съ орнаментами изъ параллельныхъ бороздъ найдены на глубинѣ  $\frac{1}{2}$  арш. въ ямѣ, въ 20 шагахъ отъ самой верхней камеры въ обрывѣ.

А. Милютинъ.



## Отчетъ о раскопкахъ, произведенныхъ въ 1907 г. въ Черниговской губ. С. А. Гатцукомъ.

Пользуясь удобнымъ случаемъ, Имп. Археологическая Коммиссія поручила С. А. Гатцуку произвести раскопки мало извѣстныхъ кургановъ въ районѣ Новгородъ - Сѣверска. Раскопки эти не были значительны, вслѣдствіе неблагоприятной погоды и тревожнаго настроенія въ мѣстномъ населеніи.

### I. С. Ларимовка, Новгородъ-Сѣверскаго уѣзда.

Въ полуверстѣ отъ села, на верху отдѣльнаго возвышенія расположено современное кладбище, занятое прежде группою кургановъ. Въ 1878 г. изъ 32 сохранившихся кургановъ 15 раскопаны были Д. Я. Самоквасовымъ. (Могилы Русской земли, стр. 207). С. А. Гатцукъ раскопалъ 4 насыпи, и остались еще двѣ, не тронутыя изъ опасенія потревожить современныя погребенія.

По другую сторону оврага противъ кладбища обнаруженъ культурный слой, толщиною до  $\frac{1}{4}$  арш., темносѣраго цвѣта, въ которомъ изрѣдка попадаются кусочки угля, черепки и кусочки костей животныхъ. Прослойковъ золы не наблюдалось.

*Кур.* № 1. Размѣровъ  $1 \times 8$  арш., расплывчатой формы, изъ песчанисто-глинистой однородной земли. Съ з. и с. стороны остатки канавы съ перемычками, глубиною до  $\frac{1}{2}$  арш. Сверху была небольшая ямка, можетъ быть, кладоискательская. Въ основаніи насыпи въ южной полѣ найдены два уголька, на материкѣ слабые остатки костяка, лежавшаго головою на З., безъ вещей.

*Кур.* № 2. Наболѣе сохранный изъ всей группы, размѣровъ  $2\frac{1}{4} \times 13$  арш., полушарой расплывчатой формы. Въ в. и ю. сторонѣ слѣды канавокъ съ перемычками, по  $2\frac{1}{2}$  арш. протяженіемъ и до  $\frac{1}{4}$  арш. глубиною; отъ остальныхъ канавокъ кругомъ насыпи остались еще меньшіе слѣды. Въ грунтовой ямѣ размѣровъ  $3 \times 1\frac{1}{2} \times 1$  арш. женскій костякъ, головою на З., довольно хорошо сохранившійся; черепъ на лѣвомъ вискѣ, руки сложены на груди. У лѣвой руки обломки мѣдной большой бусы съ зернью и прилипшіи къ ней кусочки ткани, на правомъ вискѣ слѣды какъ бы желѣзнаго височнаго кольца,

діаметромъ до  $1\frac{1}{2}$  верш. Вдоль праваго плеча остатки дерева, длиною 6 верш., можетъ быть, отъ доски, ограждавшей здѣсь костякъ. Въ южной полѣ на половинѣ разстоянія отъ ямы до края кургана въ насыпи на высотѣ полуаршина обнаружено небольшое кострище (размѣровъ  $\frac{3}{4} \times \frac{1}{2}$  арш.) съ кусочками угля и золы; вблизи него 2 черепка. XI—XII в.

*Кур.* № 3. Размѣровъ  $2 \times 14$  арш., сверху яма. Слѣдовъ канавки уже не сохранилось. Насыпь изъ песчано-глинистой земли; въ ней на глубинѣ 1 арш. найдено нѣсколько угольковъ и едва замѣтныя прослойки темноватой земли. Въ грунтовой ямѣ (размѣровъ  $3\frac{1}{4} \times 1 \times 1\frac{3}{4}$  арш.) едва примѣтные слѣды костяка, безъ вещей.

*Кур.* № 4. Размѣровъ  $1 \times 8$  арш. Вверху яма, можетъ быть, мѣсто выборки земли для могилъ. Слѣдовъ канавки не осталось. Насыпь однородная песчано-глинистая; у основанія наблюдались прослойки темноватыхъ прожилокъ и найдено нѣсколько кусочковъ угля. Въ грунтовой могилѣ (размѣровъ  $3 \times \frac{3}{4} \times 1\frac{5}{8}$  арш.) слѣдовъ костяка и вещей не обнаружено.

Итакъ, изъ числа имѣвшихся въ 1878 г. 17 цѣлыхъ и 15 раскопанныхъ кургановъ черезъ 30 лѣтъ сохранилось лишь шесть; отъ остальныхъ нѣтъ и признаковъ. Д. Я. Самоквасовъ нашелъ въ раскопанныхъ имъ здѣсь курганахъ височныя кольца, витой перстень, огвиwo и позументныя ленточки отъ ворота съ пуговками. Послѣднія находки, открытыя въ 5 курганахъ, могутъ быть относимы скорѣе всего къ XII в.

### II. С. Разрытое, Млинскаго уѣзда.

Группа изъ 26 кургановъ расположена въ двухъ верстахъ отъ села на землѣ женской обители. Насыпи имѣютъ форму полушарія, нѣкоторыя окружены канавками съ перемычками. Курганы поросли соснами и мелкою порослью. Почти всѣ они уже раскопаны окрестными помѣщиками. Изслѣдованы двѣ насыпи.

*Кур.* № 5. Насыпь полушаровидной формы, размѣровъ  $2 \times 13$  арш. Слѣды канавокъ съ перемычками. Почти у основанія, съ южной стороны, начали попадаться одиночныя угольки. Въ насыпи обнаружены темныя прослойки, въ количествѣ пяти, почти горизонтальныя, протяженіемъ 4—6 арш., толщиною до  $\frac{1}{4}$  вершка. Двѣ прослойки были значительно темнѣе, съ большимъ количествомъ угольковъ; въ остальныхъ зола отсутствовала, и онѣ вообще напоминали остатки перегнѣваго дерна. Хотя насыпь была изслѣдована почти вся, но въ ней, какъ и въ материкѣ (чрезвычайно плотный глинистый грунтъ), ничего не было найдено. Вѣроятно, костякъ ислѣлъ совершенно.

*Кург.* № 6. Размѣровъ  $1\frac{1}{2} \times 9$  арш., со слѣдами хищнической раскопки. Слѣдовъ канавки не сохранилось. Насыпь состояла изъ плотно слегшейся глины, до такой степени, что углубленіе въ материкъ до глубины  $\frac{3}{4}$  арш. можно было произвести лишь помощью лома. Съ основанія кургана въ южной полѣ попадались кусочки угля и небольшіе камни изъ песчаника. Не установлено, не лежали ли камни кругомъ основанія. На поверхности материка обнаружены слѣды костяка, лежавшаго головою на З., на шеѣ котораго найдено 11 малыхъ позолоченныхъ бусъ XI в.

### III. С. Лизогубовка, Млинскаго уѣзда.

Въ двухъ верстахъ отъ села, на землѣ крестьянъ с. Староселья, среди порослей, на покотинѣ, группа изъ 17 курганныхъ насыпей, уже расхищенныхъ помощью широкихъ ямъ. Курганы южной половины не выше  $\frac{1}{2}$ — $\frac{3}{4}$  арш.; сѣверные нѣсколько выше. Раскопана одна изъ сѣверныхъ и одна изъ южныхъ насыпей.

*Кург.* № 7. Размѣровъ  $2\frac{1}{4} \times 12$  арш., полушаровидной формы. Съ основанія насыпи стали попадаться мелкіе угольки и темноватая прослойки, толщиной  $\frac{1}{8}$ — $\frac{1}{4}$  верш., идущія во всевозможныхъ направленіяхъ. Наиболѣе широкія прослойки не превышали  $1\frac{1}{2}$  арш., были и по  $\frac{1}{4}$  арш. Въ большинствѣ онѣ имѣли примѣсь мелкаго угля; въ наибольшемъ количествѣ прослойки встрѣчались въ восточной полѣ. Между этими прослойками наблюдались прослойки отъ перегниваемаго дерна, безъ примѣси угля. Какъ и въ аналогичномъ курганѣ № 5, костяка не найдено.

*Кург.* № 8. Размѣровъ  $1\frac{3}{4} \times 9$  арш., расхищенный. Въ насыпи замѣчались прослойки, подобныя найденнымъ въ предыдущемъ. Костяка и отдѣльныхъ костей не обнаружено. Въ выброшенной кладовскателями землѣ найдены мѣдный браслетъ, пластинчатый, съ головками (типа З. И. Р. А. О. VIII в. 1 табл. V, 4). XI в.

### IV. С. Старопочетье, Млинскаго уѣзда.

Въ  $1\frac{1}{2}$  в. отъ с. Старопочетья на возвышенномъ открытомъ, занятомъ пашнею полѣ, въ урочищѣ Борздовичи виднѣются остатки почти совершенно распаханнаго кургана. Мѣстные сторожилы еще помнятъ, что курганъ этотъ былъ очень высокъ, но много лѣтъ тому назадъ здѣсь основательно искали кладъ и сильно перекопали насыпь. Произведенная г. Гатцукомъ контрольная раскопка кургана (№ 9) показала, что онъ перекопанъ на глубину до

2½ арш. Исследователь полагаетъ, что это сторожевой курганъ, но серьезныхъ основаній для этого мнѣнія нѣтъ.

*У. Д. Луковицы, Млиискаго уѣзда.*

Группа кургановъ, въ количествѣ болѣе 50, находится въ лѣсу на землѣ г. Толчинскаго, въ урочищѣ «Курганье». Всѣ насыпи полушаровидной формы, нѣкоторыя окружены канавками съ хорошо сохранившимися перемычками, до 2-хъ арш. протяженіемъ. Раскопанъ только одинъ курганъ.

*Кург. № 10.* Размѣровъ 2×12½ арш., хорошей сохранности, изъ песку. Съ южной и западной сторонъ слѣды канавокъ. Съ основанія насыпи начали попадаться кусочки угольковъ и незначительныя гнѣзда золы. На поверхности материка женскій костякъ, головою на С.-З., очень плохой сохранности. На шеѣ 26 мелкихъ почти круглыхъ бусъ синеватаго и желтоватаго цвѣта и среди нихъ мѣдная поломанная подвѣска въ видѣ лунницы, сравнительно поздняго типа (почти типа Ивановск. табл. V, 9); на лѣвой рукѣ мѣдный мелко-витой браслетъ типа приблизительно Ивановск. табл. II, 9 и мѣдный же витой перстень типа Ивановск. табл. II, 17, у лѣваго виска обломокъ височнаго кольца, видимо, диаметра радимичскихъ (З. И. Р. А. О. VIII в. 1 табл. II, 2). XII—XIII в.

*VI. С. Заполье, Млиискаго уѣзда.*

На полѣ села, въ 2½ в. отъ с. Шаулина, на берегу ручья, впадающаго въ р. Косту, въ урочищѣ «Черники», группа кургановъ, отъ которыхъ остались лишь 4 раскопанныя насыпи, трудно различимыя. Раскопаны были всѣ.

*Кург. № 11—14.* Во всѣхъ насыпяхъ наблюдались одиночные кусочки угля, прослойки золы и прослойки темноватаго цвѣта, повидимому, отъ перегниваемаго дерна. Въ материкѣ тоже наблюдались прослойки въ большомъ количествѣ и въ разнообразныхъ направленіяхъ. Остатковъ костей не найдено.

Возможно, что это не курганы. Вблизи одной изъ насыпей найденъ сравнительно поздній мѣдный энколпионъ. Гдѣ-то въ этой мѣстности существовалъ монастырь. Самое названіе урочища не происходитъ ли отъ слова «чернецы»?

Итакъ, Разрытовскіе и Лизогубовскіе курганы могутъ быть относимы къ XI в., Лариновскіе къ XI—XII в., а Луковицкіе къ XII—XIII в. Это уже позднѣйшіе изъ млиискихъ кургановъ.

А. С.



## П о п р а в к и .

1) Къ *Изв. Имп. Арх. Комм.*, вып. 26, стр. 8. Николаевская церковь с. Истобенскаго Вятской губ. построена не въ 1686, а въ 1786 году.

2) Къ *Изв.*, вып. 27. Въ статьяхъ А. В. Орѣшникова «Окуловскій кладъ русскихъ денегъ» вѣрались слѣдующія опечатки при передачѣ восточныхъ словъ: 1) имя хана Токтамышъ (стр. 2, 4 и 5) вездѣ должно быть напечатано съ буквою *алифъ* послѣ второго *те*; 2) въ надписи «чеканъ Хсварезма» (стр. 5) пропущенъ предлогъ *фи* (въ); должно быть: *фи Ховарезмъ*.





Мономахова шапка (н. в.).





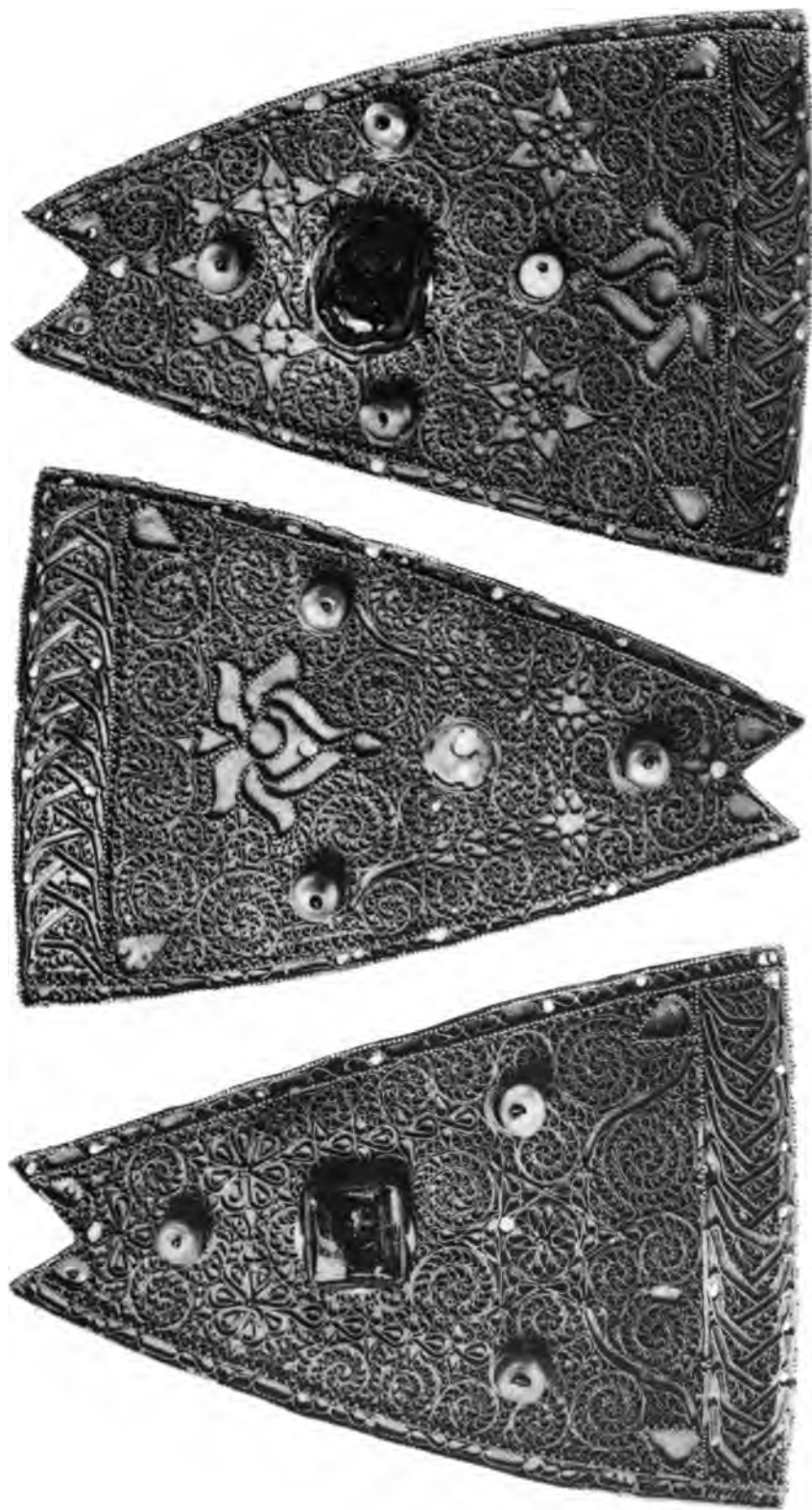

Мономахова шапка (н. в.).





(н. в.)  
Бухарскій кладъ.



# ИЗДАНИЯ ИМПЕРАТОРСКОЙ АРХЕОЛОГИЧЕСКОЙ КОММИССИИ.

## I. Отчеты Императорской Археологической Коммиссии.

Отчеты за 1859—1888 годы, 22 тома in 4°; при каждомъ томѣ особый атласъ изъ 6 или 7 таблицъ рисунковъ въ большой листъ. При отчетѣ за 1872 годъ, кромѣ того, имѣется 18 таблицъ рисунковъ въ текстѣ. Цѣна каждаго отчета съ атласомъ 5 р.; за исключеніемъ отчета за 1872 годъ, стоющаго 10 руб.

Отчеты за 1889—1905 годы, 17 томовъ in 4°, со множествомъ рисунковъ. Цѣна каждаго отчета 2 руб.

Указатели къ Отчетамъ за 1882—1898 годы. Спб. 1903. Цѣна 1 р. 50 к.

Альбомъ рисунковъ, помѣщенныхъ въ Отчетахъ за 1882—1898 гг. Спб. 1906. Ц. 3 р.

## II. Матеріалы по археологiи Россiи.

(Форматъ 4°).

- № 1. Древности Геродотовой Скиѣи. Вып. 1-й. Спб. 1866. 28+XVI стр. съ атласомъ изъ 23 табл. рис. въ листъ. Цѣна 5 рублей (распродано.)
- № 2. Древности Геродотовой Скиѣи. Вып. 2-й. 1873. 90+СІХ стр. съ атласомъ изъ 23 табл. рис. въ листъ. Цѣна 7 руб. 50 коп.
- № 3. Сибирскія древности. В. В. Радлова. Томъ I, вып. 1-й. 1888, IV+40+20 стр., съ картою, 6 табл. и 22 рис. Цѣна 2 рубля.
- № 4. Древности Сѣверо-Западнаго края. Т. I, вып. 1-й. Н. П. Авенариуса. 1890. 60 стр., съ картою, 7 табл. и 28 рис. Цѣна 2 р. (распродано.)
- № 5. Сибирскія древности. В. В. Радлова. Т. I, вып. 2-й. 1891. 40+32 стр., съ 8 табл. и 30 рис. Цѣна 2 рубля.
- № 6. Древности Южной Россiи. Керченская христіанская катакомба 491 года. Исслѣд. Ю. А. Кулаковскаго. 1891. 30 стр. съ 4 табл. и 4 рис. Цѣна 1 р. 25 к.
- № 7. Древности Южной Россiи. Описаніе нѣкоторыхъ древностей и монетъ, найд. въ Херсонесѣ въ 1888 и 1889 годахъ. В. К. Мальмберга и А. В. Орѣшникова. 1891. 46 стр. съ 4 табл. и 30 рис. Цѣна 1 р. 50 коп.
- № 8. Древности Южной Россiи. Византійскій памятникъ, найд. въ Керчи въ 1891 году. Исслѣд. I. Стржиговскаго и Н. В. Покровскаго. 1892. 37 стр. съ 5 табл. и 9 рис. Цѣна 2 рубля.
- № 9. Древности Южной Россiи. Греческія и латинскія надписи, найд. въ Южной Россiи въ 1888—1891 годахъ. Съ объясн. В. В. Латышева. 1892. 64 стр. съ 1 табл. и 11 снимками. Цѣна 1 р. 50 коп.
- № 10. Лядинскій и Томниковскій могильники Тамбовской губ. Исслѣд. В. Н. Ястребова. 1893. 64+32 стр. съ 15 табл. и 51 рис. Цѣна 2 р.
- № 11. Древности Юго-Западнаго края. Раскопки въ странѣ Древлянъ. В. В. Антоновича. 1893. 78 стр. съ 7 планами и 47 рис. Цѣна 2 р.
- № 12. Древности Южной Россiи. Раскопки Херсонеса. Исслѣд. А. Л. Бертье-Делагарда. 1893. 64 стр. съ 7 табл. и 2 рис. Цѣна 2 рубля.
- № 13. Древности Южной Россiи. Курганъ Карагодеуашхъ. Исслѣд. А. С. Лапко-Данилевскаго и В. К. Мальмберга. 1894. 192 стр. съ 9 табл. и 88 рис. Цѣна 2 рубля.
- № 14. Древности Сѣверо-Западнаго края. Т. I, вып. 2-й. Люцинскій могильникъ. 1892. 49+36 стр. съ 15 табл. и 36 рис. Цѣна 2 рубля.
- № 15. Сибирскія древности. В. В. Радлова. Т. I, вып. 3-й. 1894 г. 52+94 стр. съ 8 табл. и 59 рис. Цѣна 2 рубля.
- № 16. Древности Закаспійскаго края. Развалины Стараго Мерва. В. А. Жуковскаго. 1894. 217 стр. съ 1 снимкомъ съ рукописи, 8-ю табл. и 39 рис. Цѣна 3 рубля.
- № 17. Древности Южной Россiи. Греческія и латинскія надписи, найд. въ Южной Россiи въ 1892—1894 годахъ. Съ объясн. В. В. Латышева. 1895. 86 стр. съ 1 табл. и 24 снимками. Цѣна 1 р. 50 коп.
- № 18. Курганы Южнаго Приладожья. Н. Е. Бранденбурга. 1895. 156, стр. съ 14 табл. и 27 рис. Цѣна 2 рубля.

- № 19. Древности Южной Россіи. Двѣ керченскія катакомбы съ фресками. Исслѣд. Ю. А. Кулаковскаго. 1896. 72 стр. съ 14 табл. и 14 рис. Цѣна 3 рубля.
- № 20. Курганы С.-Петербургской губ. въ раскопкахъ Л. К. Иваневскаго. Обраб. для изданія А. А. Спицынъ. 1896. 124 стр. съ 19 табл., картой и 8 рис. Цѣна 2 рубля.
- № 21. Обсужденіе проекта стѣнной росписи Новгородскаго Софійскаго собора. 1897. 46 стр. съ 33 рис. Цѣна 1 р. 50 коп.
- № 22. Серебряное сирийское блюдо, найденное въ Пермскомъ краѣ. Статьи Д. А. Хвольсона, Н. В. Покровскаго и Я. И. Смирнова. 1899. II + 44 стр. съ 1 таблицей и 17 рис. Цѣна 1 р. 50 коп.
- № 23. Древности Южной Россіи. Греческія и латинскія надписи, найд. въ Южной Россіи въ 1895—1898 годахъ. Съ объясн. В. В. Латышева. 1899. 76 стр. съ 49 рис. Цѣна 1 р. 50 коп.
- № 24. Древности Южной Россіи. Пантикапейскіе Ніобиды. Исслѣд. С. А. Жебелева. 1901. II + 57 стр., съ 3 табл. и 69 рис. Цѣна 1 р. 50 коп.
- № 25. Древности бассейновъ рѣкъ Оки и Кам. Въ обработкѣ А. А. Спицына. Вып. 1-й. 1901. 120 стр. съ 30 табл. и 26 рис. Цѣна 3 р.
- № 26. Древности Камской Чуди по коллекціи Теплоуховыхъ. Атласъ рисунковъ съ предисл. А. А. Спицына. 1902. 70 стр. съ 40 табл. Цѣна 3 р.
- № 27. Сибирскія древности. В. В. Радлова. Т. II, вып. 1. 1902. 38 стр. съ 6 табл. и 11 рис. Цѣна 1 руб. 50 коп.
- № 28. Курганы Смоленской губерніи. В. И. Сизова. Вып. I. 1902. Цѣна 3 р.
- № 29. Гдовскіе курганы въ раскопкахъ В. Н. Глазова. Обраб. А. А. Спицынъ. 1903. 124 стр. съ 7 табл. и 108 рис. Цѣна 2 р.
- № 30. П. П. Покрышкинъ. Отчетъ о капитальномъ ремонтѣ Спасо-Нередицкой церкви въ 1903 и 1904 годахъ. 36 стр. съ 27 табл. и 13 рис. 1906. Цѣна 2 р.
- № 32. С. А. Жебелевъ и В. К. Мальмбергъ. Три архангелскихъ бронзы изъ Херсонской губерніи. 57 стр. съ 4 табл. и 30 рис. 1907. Цѣна 1 р. 50 к.

### III. Извѣстія Императорской Археологич. Коммисіи.

(Форматъ 8°).

Вып. 1—29 со множествомъ таблицъ и рисунковъ. 1901—1909. Цѣна вып. 5-го 1 р., вып. 13—2 р. 50 к., а остальныхъ по 1 р. 50 коп. — Прибавленія къ вып. 2, 3, 5, 6, 9, 10, 14, 16, 18, 19, 21, 22, 26 и 27 (археолог. хроника и библиографія, вып. 1—14). 1902—1908. Цѣна по 50 коп. за выпускъ.

### IV. Отдѣльныя изданія.

- 1) Археологическая поѣздка въ Туркестанскій край въ 1867 г. П. И. Лерха. Спб. 1870. X + 39 стр. 4° (распродано).
- 2) Производство археологическихъ раскопокъ. Составилъ А. А. Спицынъ. Спб. 1895. 70 стр. 8° съ 94 рис. Цѣна 50 коп. (распродано).
- 3) Русскіе клады. Исслѣдованіе древностей великокняжескаго періода. Н. П. Кондакова. Т. I. Спб. 1896. 213 стр. 4°, съ 20 табл. и 122 рис. Цѣна 10 руб.
- 4) Юліанъ Кулаковскій. Прошлое Тавриды. Краткій историческій очеркъ. Съ 3 картами и 6 рис. Кіевъ. 1906. IV + 144 стр. 8°. Цѣна 1 р.
- 5) Мечети Самарканды. Гурь-Емиръ. Спб. 1905. fol. Цѣна 45 руб.
- 6) Археологическія развѣдки. Сост. А. А. Спицынъ. Спб. 1908. 96 стр. 8°. Цѣна 40 коп.

Изданія Археологической Коммисіи продаются въ С.-Петербургѣ, въ книжныхъ магазинахъ Эггерса и К° (Мойка, № 42) и К. Л. Риккера (Невскій просп., № 14). Тамъ-же можно получать изданную проф. Кондаковымъ «Опись памятниковъ древности въ нѣкоторыхъ храмахъ и монастыряхъ Грузіи». Спб. 1890. 180 стр. 8°, съ 82 рис. Цѣна 1 р. 50 к.

**ИЗВѢСТІЯ**  
**ИМПЕРАТОРСКОЙ**  
**АРХЕОЛОГИЧЕСКОЙ КОММИССИИ.**

---

**Выпускъ 30-й.**  
Съ 118 рисунками.



**С.-ПЕТЕРБУРГЪ.**  
Типографія Главнаго Управленія Удѣловъ, Моховая, 40.  
**1909.**

DK  
30  
A. 23  
550

Печатано по распоряженію Императорской Археологической Коммиссіи.



## ОГЛАВЛЕНІЕ.

	СТР.
В. В. Шкорпилъ. Отчетъ о раскопкахъ въ г. Керчи въ 1905 году (съ 30 рис.) . . . . .	1—50
В. В. Шкорпилъ. Отчетъ о раскопкахъ, произведенныхъ въ 1906 году въ г. Керчи и его окрестностяхъ (съ 28 рис.) .	51—98
Н. И. Рѣпниковъ. Развѣдки и раскопки на южномъ берегу Крыма и въ Байдарской долинѣ въ 1907 году (съ 27 рис.) . . . . .	99—128
Н. И. Рѣпниковъ. Каменные ящики Байдарской долины (съ 29 рис.) . . . . .	127—155
Н. И. Веселовскій. Свистающія стрѣлы (съ 2 рис.) . . . . .	156—160



**Bulletin de la Commission Impériale Archéologique.**

30-ème livraison.

**Table des matières.**

	Pages.
L. Škorpil. Compte rendu des fouilles faites à Kertsch en 1905 (av. 30 fig.) . . . . .	1—50
L. Škorpil. Compte rendu des fouilles faites en 1906 dans la ville de Kertsch et dans ses environs (av. 28 fig.) . . .	51—98
N. Répnikov. Explorations et fouilles faites en 1907 sur la côte méridionale de la Crimée et dans la vallée de Baïdary (av. 27 fig.) . . . . .	99—126
N. Répnikov. Boîtes en pierre dans la vallée de Baïdary (av. 29 fig.) . . . . .	127—155
N. Vesselovsky. Flèches sifflantes (av. 2 fig.) . . . . .	156—160



## Отчетъ о раскопкахъ въ г. Керчи въ 1905 году.

Въ отчетномъ году раскопки производились 1) на обоихъ склонахъ Митридатовой горы и 2) на западномъ берегу Керченской бухты, на площади между Карантиннымъ шоссе, городской бойней и фабрикой Д. Серганиди.

Первыя работы велись на Эспланадной улицѣ, во дворахъ №№ 9 и 17 (№№ гробницъ 1—4), позади восточной части этой же улицы (№№ 7—9), на южномъ, западномъ и сѣверномъ склонахъ такъ называемаго 2-го кресла Митридата (№№ 13—39, 71, 73—79, 85—108), на южномъ и сѣверномъ склонахъ Круглой скалы (№№ 40—63), у южной подошвы Длинной скалы (№№ 70, 80—85) и на нѣкоторыхъ улицахъ города, по которымъ тянутся ряды катакомбъ: въ тупикѣ 1-го Кладбищенскаго переулка, недалеко отъ угла Госпитальной улицы и замѣчательныхъ катакомбъ прошлаго года, открыты 4 катакомбы (№№ 6, 10—12), а на 2-й Нагорной улицѣ пять (№№ 64, 67—69, 83). Типы найденныхъ вещей весьма разнообразны: встрѣчались сосуды черпигурной и краснофигурной техники, *terra sigillata* разныхъ временъ и стекло, начиная съ изящныхъ сосудовъ эллинистическаго времени и кончая простыми сосудами IV и V вв. по Р. Х. Даже характеръ гробницъ, открытыхъ въ однихъ и тѣхъ же мѣстахъ, представлялъ иногда поразительную пестроту: въ гробницахъ, разслѣдованныхъ на западномъ склонѣ 2-го кресла Митридата, найдены сосуды чернофигурной техники и коринеская котила (№№ 99 и 103), а недалеко оттуда, за Эспланадной улицей, оказался некрополь римскаго времени съ монетами Мпорадата II и Савромата I (№№ 8 и 9). Такую же рѣзкую разницу можно было замѣтить и на 2-й Нагорной улицѣ: почти рядомъ съ гробницей съ «финикійскими» алабастрами (№ 66) находится рядъ катакомбъ, относящихся къ первымъ вѣкамъ нашей эры. Изъ катакомбъ, открытыхъ въ этомъ году, наибольшій интересъ представляютъ №№ 64 и 67: хотя онѣ не изобиловали дорогими вещами и вторая изъ нихъ оказалась разоренной въ давнее время, тѣмъ не менѣе онѣ представляютъ нѣкоторый матеріалъ для опредѣленія времени, когда въ нихъ совершалось погребеніе. Болѣе древней

является первая (№ 64), въ которой найдены вещи, относящіяся къ I и II вѣкамъ по Р. Х.: въ склепѣ найдено шесть бальзамаріевъ изъ толстаго зеленого стекла, совершенно одинаковыхъ съ сосудиками этого типа, встрѣчающимися въ некрополяхъ первыхъ двухъ вѣковъ христіанской эры (напр., въ гробницѣ № 130 этого отчета найденъ такой же бальзамарій вмѣстѣ съ монетой царя Евпатора). Въ катакомбѣ № 67 найденъ золотой брактеатъ съ оттискомъ монеты Рескупорида V, царствовавшего во второй половинѣ III в. по Р. Х. Имѣя въ виду характеръ вещей, которыя до сихъ поръ встрѣчались въ керченскихъ катакомбахъ, можно придти къ тому заключенію, что обычай устраивать подземные склепы укоренился въ Пантикапее около начала нашей эры. Весьма вѣроятно, что онъ былъ заимствованъ еще во времена Миерадата V. у жителей Малой Азіи и перенесенъ въ Боспорское царство изъ города Амасіи, гдѣ до сихъ поръ можно видѣть пять царскихъ гробницъ, высѣченныхъ, подобно керченскимъ, въ мягкой скалѣ <sup>1)</sup>).

Въ отчетномъ году, ради опыта, былъ дослѣдованъ курганъ (№ 82), въ которомъ производились раскопки уже раньше, во второй половинѣ прошлаго столѣтія. находка трехъ краснофигурныхъ пеликъ и изящной золотой головки Геры подтвердила правильность мнѣнія, высказаннаго А. Б. Ашикомъ и Б. В. Фармаковскимъ <sup>2)</sup>, что курганъ можно считать вполне разслѣдованнымъ только тогда, когда онъ совершенно снесенъ съ лица земли.

На Глинищѣ производились раскопки почти исключительно на пространствѣ, прилежащемъ къ мѣсту, гдѣ въ 1900 г. найденъ каменный саркофагъ съ интересными фресками <sup>3)</sup>. Судя по найденнымъ монетамъ царей Миерадата II, Котисовъ I и II, Рескупорида I, Савромата I и Евпатора, а также по характеру найденныхъ вещей, разслѣдованный некрополь и вмѣстѣ съ нимъ упомянутый саркофагъ относятся къ I—II вв. по Р. Х. <sup>4)</sup>.

Работы, предпріятыя въ другихъ мѣстахъ какъ на горѣ Митридата, такъ и на Глинищѣ, носятъ совершенно случайный характеръ.

<sup>1)</sup> D. Robinson, *Ancient Sinope*, стр. 251.

<sup>2)</sup> *Изв. Таврич. Ученой Архивной Коммисіи*, № 40, стр. 67; *Изв. Имп. Арх. Комм.*, вып. 13, стр. 10.

<sup>3)</sup> *Изв. Имп. Арх. Комм.*, вып. 2, стр. 40.

<sup>4)</sup> Это относится также къ склепу съ фресковой живописью, открытому въ 1906 году въ усадьбѣ нотаріуса Фельдштейна, отдѣленной отъ разслѣдованнаго мною некрополя однимъ только Карантинымъ шоссе (см. статью М. И. Ростовцевъ в: „Керченская декоративная живопись“ въ *Ж. Мин. Нар. Просв.* 1906 г., Май, отд. класс. филол.).

## I. Гробницы и склепы, открытые на Митридатовой горѣ.

(Съ 1 января по 13 апрѣля и съ 28 іюня по 30 декабря).

№ 1. На Эспланадной улицѣ, во дворѣ № 17. На глубинѣ 2,15 м. каменная гробница, покрытая плитами, дл. 1,72 м., шир. 0,82, глуб. 0,69. Возлѣ талии костяка, обращеннаго головою къ С.-В., найдена разломанная бронзовая пряжка «готскаго» стиля, украшенная птичьей головкой, на шеѣ 15 золотыхъ подвѣсокъ въ видѣ трехугольниковъ и 2 бусы изъ янтаря и сердолика, возлѣ головы, справа отъ костяка, стеклянный шарообразный сосудъ безъ ручекъ.

№ 2. На той же улицѣ, во дворѣ № 9. На глубинѣ 2,42 м. каменная гробница, покрытая досками, дл. 1,25 м., шир. 0,55, глуб. 0,47. Въ ногахъ костяка, обращеннаго головою на В., найдена краснофигурная энохоя, въ лѣвой рукѣ краснофигурный лекиѣ съ пальметкою и разломанный желѣзный стригиль, у лѣваго локтя вѣтчатый лекиѣ, усѣянный бѣлыми точками, и свинцовая гиря, во рту костяка стертая бронз. монета съ головою Пана и лукомъ въ горитѣ (Бурачковъ, ХХ, 91), возлѣ лѣваго плеча 14 простыхъ астрагаловъ.

№ 3. Тамъ же. На глубинѣ 3,16 м. часть разрушенной въ древности гробницы глубиною въ 0,69 м. Сырцовыя стѣны гробницы были покрыты досками. Сохранилась только западная часть могилы съ одними ножными пальцами костяка, за которыми, въ лѣвомъ углу гробницы, стояла краснофигурная энохоя съ 4 фигурами, на которыхъ кое-гдѣ сохранилась бѣлая и синяя краски.

№ 4. Во дворѣ Ларіона Коваленко, на углу Эспланадной и Шлагбаумской улицъ, д. № 17, разоренная въ древности гробница, сложенная изъ плитъ, изъ коихъ одна оказалась съ надписью: Σάνων Γλαυκίωνος πευτεχαι(ι)-χοσέτης ἡλίου ἐξέλιπον <sup>1)</sup>.

№ 5. Въ тупикѣ 1-го Кладбищенскаго переулка, противъ д. № 12. На глубинѣ 0,56 м. каменная гробница, устроенная на материковой скалѣ и покрытая плитами; длина могилы 1,60 м., шир. 0,47, глуб. 0,87. Слева, возлѣ черепа костяка, обращеннаго къ С.-З., стоялъ стеклянный сосудъ безъ ручекъ, съ желобками по горлу.

№ 6. Рядомъ съ предыдущей гробницей дромось катакомбы обычнаго типа, разоренной въ древнее время и заваленной почти до потолка землею. Дромось имѣетъ 3,96 м. длины и 0,86 ширины; сводъ арки, ведущей въ катакомбу съ С., находится на глубинѣ 3,75 м. Арка имѣетъ дл. 2,19 м.,

<sup>1)</sup> Надпись надана въ *Изв. Имп. Арх. Комм.*, вып. 14, стр. 126, № 46.

шир. 0,78, выс. 1,25. Размѣровъ камеры и лежановъ нельзя было опредѣлить, потому что не было возможности удалить землю, наполняющую катакомбу. На полу комнаты, насколько удалось его расчистить, найдены слѣдующія вещи, оставленныя древнимъ грабителемъ: 1) позолоченная пряжка «готскаго» стиля, украшенная 12 алмадинами; 2) обломанная золоченая пряжка съ изображеніемъ куропатки среди цвѣтовъ (рис. 1); 3) двѣ цѣлыя и пять обломанныхъ пряжекъ изъ бронзы; 4) три обломанныя бронзовыя фибулы «готскаго» стиля; 4) 12 кусочковъ золотыхъ пластинокъ съ двоякимъ орнаментомъ, съ серебряными гвоздиками по краямъ, сорванныхъ, по всей вѣроятности, съ ноженъ мечей и съ маленькихъ щитовъ; 6) три обломанныя позолоченныя пластинки со



Рис. 1 (н. в.).



Рис. 2 (н. в.).



Рис. 3 (1/2).

стеклянной инкрустаціей; 7) пять золотыхъ бусъ въ видѣ соединенныхъ рубчатыхъ трубочекъ; 8) двѣ серебряныя позолоченныя пластинки неизвѣстнаго назначенія; 9) двѣ серебр. головки грифоновъ, оторванныя отъ чего-то (рис. 2); 10) обломки серебр. щипчиковъ, ухвертки и зубчистки; 11) одиннадцать бусъ изъ разноцвѣтной пасты, янтаря и стекла; 12) бронзовыя ситечко и заклепка; 13) бронз. крышечка съ обломкомъ цѣпочки и кольцомъ, служившимъ, повидимому, для подвѣшиванія лампадки; 14) двѣ раковины и 15) двойной фрагментированный глиняный сосудикъ (рис. 3).

№ 7. На горѣ, позади Эспланадной улицы. На глубинѣ 2,67 м. земляная подобная гробница дл. 0,72 м., шир. 0,33, выс. 0,43; заложена была плитами съ В. Въ ногахъ дѣтскаго костяка, обращеннаго головою къ С., въ лѣвомъ углу гробницы найдены два глиняные одноручные сосуда, изъ которыхъ одинъ

покрытъ плохой красной поливой; во рту костяка оказалась мѣдная монета средней величины, совершенно разрушенная ржавчиной.

№ 8. Рядомъ съ предыдущей каменная гробница, разоренная въ древнее время. Среди множества костей нѣсколькихъ костяковъ найдены 4 мѣдныя монеты, изъ которыхъ удалось опредѣлить только одну: она оказалась монетой Митридата II (Бурачковъ XXVI, 91).

№ 9. Тамъ же. На глубинѣ 2,67 м. земляная гробница, покрытая плитами, дл. 1,68 м., шир. 0,39, глуб. 0,25. Въ ногахъ костяка, обращеннаго головою на Ю., найдены обломки простого глинянаго сосуда съ одной ручкой и простая глиняная чашечка, на лѣвой рукѣ желѣзный перстень безъ камня, во рту мѣдная монета Савромата I (Бурачковъ XXVIII, 159) и справа возлѣ головы раздавленный глиняный одноручный сосудъ.

№№ 10 — 12. Во дворѣ Ульяны Шаманской по 1-му Кладбищенскому переулку, д. № 12. На глубинѣ 8,50 м. открыты три рядомъ расположенныя катакомбы обычнаго типа, безъ стѣнной росписи и безъ надписей.

А) Разграблена въ древности. Возлѣ входа, ведущаго въ катакомбу съ С., среди разбросанныхъ костей нѣсколькихъ остововъ найденъ расширяющійся вверху стаканъ изъ зеленоватаго стекла съ пояскомъ изъ 18-ти синихъ рельефныхъ точекъ.

Б) Катакомба съ тремя лежанками; входъ съ С. На правой лежанкѣ лежали два совершенно истлѣвшихъ костяка головами на Ю. За ними найдена большая (выс. 0,34 м.) стеклянная бутылка рѣдкой формы (рис. 4); въ ногахъ остова, лежавшаго вдоль зап. стѣны лежанки, оказались стекл. стаканъ и глиняная лампочка съ рельефнымъ изображеніемъ двуручнаго сосуда. На центральной лежанкѣ лежали тоже два костяка, обращенные головами на З. Между головами ихъ стоялъ расширяющійся вверху стаканъ съ бѣлою окисью, а въ нишѣ, выстѣченной въ стѣнкѣ лежанки за головами костяковъ, — шарообразный стекл. сосудъ безъ ручекъ, съ широкимъ горломъ. Возлѣ головы перваго костяка, лежавшаго съ края, найденъ желѣзный ножъ, разрушенный ржавчиной, а на груди — распавшееся овальное стеклышко розоваго цвѣта въ серебр. оправѣ со слѣдами позолоты. На груди другаго остова лежали обломки деревянной шкатулки съ



Рис. 4 (1/3).

остатками металлической оправы. Тоже на лѣвой лежанкѣ лежали два костьяка головами на Ю. Въ головахъ найденъ фрагментированный стекл. сосудъ безъ ручекъ, съ косыми желобками по туловищу, и разбитый стекл. сосудъ съ одной ручкой, въ ногахъ стекл. баночка и два простыхъ глиняныхъ сосуда безъ ручекъ. На груди обоихъ костьяковъ найдены по 2 бронз. фибулы «готскаго» стиля, изъ которыхъ одна пара украшена птичьими головками съ камешками, въ ногахъ металлическое зеркало съ растительнымъ орнаментомъ, съ остатками какой-то матеріи.

В) Третья катакомба съ центральной и лѣвой лежанками, со входомъ съ С., была разграблена въ древности. На полу ея, въ землѣ, проникшей въ склепъ вмѣстѣ съ водою, найдены слѣдующіе предметы: деформированный черепъ безъ нижней челюсти, обломки двухъ стекл. сосудовъ, 2 бронз. зеркальца почти одинаковой величины, 2 разныя бронз. фибулы «готскаго» стиля, бронз. браслетъ, такіе же щипчики, 3 бронз. пряжки, 2 такія же обломанные серьги, 2 серебряныхъ и одно бронзовое украшеніе ажурной работы, неизвѣстнаго назначенія, обломки краснолаковаго блюда, золотая пластиночка, кусочки позолоченныхъ серебр. бляшекъ, обломки сосуда изъ синяго стекла, подвѣсочка въ видѣ разноцвѣтнаго одноручнаго сосуда и 26 бусъ и подвѣсокъ изъ горнаго хрустала, янтара, стекла и пасты разныхъ цвѣтовъ.

№ 13. На южномъ склонѣ Митридатовой горы, подъ такъ называемымъ 2-мъ кресломъ Митридата. На глубинѣ 3 м. земляная, покрытая досками и слоемъ морской травы гробница дл. 1,89 м., шир. 0,66, глуб. 0,60. Возлѣ тали и между ногъ костьяка, обращеннаго головою къ С.-В., найдены обломки трехъ краснофигурныхъ лекиевъ съ пальметками, въ ногахъ же, въ лѣвомъ углу гробницы большой чернолаковый скифосъ (выс. 0,12 м., діам. верхняго отверстія 0,16).

№ 14. Тамъ же. На той же глубинѣ гробница такого же типа, дл. 1,83 м., шир. 0,61, глуб. 0,65. Въ ногахъ костьяка, обращеннаго головою къ В., найденъ краснофигурный лекиевъ съ пальметкою, принявшій отъ сильнаго выжига коричневый цвѣтъ.

№ 15. Тамъ же. Устроенная въ насыпи гробница, покрытая плитами и толстымъ слоемъ морской травы, находившимся на глубинѣ 2,85 м. Длина могилы 2,11 м., шир. 0,56, глуб. 0,40. На правой рукѣ костьяка, обращеннаго головою на В., найденъ бронз. браслетъ, на груди двѣ бронз. фибулы «готскаго» стиля, на шеѣ 9 бусъ изъ сердолика, стекла и разноцвѣтной пасты, бронз. колокольчикъ и раковина, служившая подвѣскою; справа возлѣ головы костьяка стояли 2 простыхъ одноручныхъ сосуда изъ глины.



№ 16. Тамъ же. На глубинѣ 3 м. дѣтская земляная гробница, покрытая досками, дл. 1,01 м., шир. 0,37, глубина 0,21. Возлѣ праваго локтя костяка, обращеннаго головою къ Ю.-В., найдено чернолаковое блюдо съ нацарапанными на днѣ буквками ΣΤΕ и ΜΙ; лакъ густой и блестящій.

№ 17. Тамъ же. На той же глубинѣ дѣтская земляная гробница, покрытая досками, дл. 0,65 м., шир. 0,39, глуб. 0,36. Въ лѣвой рукѣ костяка, обращеннаго головою къ Ю.-В., оказался дѣтскій рожокъ изъ красной глины съ высоко поднятой ручкой.

№ 18. Тамъ же. На той же глубинѣ гробница такого же типа, дл. 1,50 м., шир. 0,52, глуб. 0,54. Возлѣ праваго локтя костяка, обращеннаго головою на В., найдены простой глиняный одноручный сосудикъ и разбитый краснофигурный лекивъ съ пальметкою.

№ 19. Тамъ же. На той же глубинѣ такая же земляная гробница дл. 1,68 м., шир. 0,57, глуб. 0,48. Возлѣ праваго локтя костяка, обращеннаго головою на Ю.-В., найдены разбитый чернолаковый скифосъ безъ одной ручки (выс. сосуда 0,11 м., діам. отверстія 0,12 м.).

№ 20. Тамъ же. На той же глубинѣ земляная гробница, покрытая досками, дл. 1,84 м., шир. 0,56, глуб. 0,37. Возлѣ лѣваго локтя костяка, лежавшаго головою на В., найдены обломки краснофигурнаго лекива съ изображеніемъ Эрота.

№ 21. Тамъ же. На глубинѣ 3,27 м. земляная гробница, покрытая досками, дл. 2,19 м., шир. 0,77, глуб. 0,59. Въ ногахъ истлѣвшаго костяка, обращеннаго головою на В., стояла большая глиняная амфора съ буквою X, вдавленной на горлѣ, подъ вѣнчикомъ сосуда; возлѣ праваго плеча лежали мелкіе кусочки распавшейся алабастриды.

№ 22. Тамъ же. На глубинѣ 3,24 м. земляная гробница, покрытая досками, дл. 1,71 м., шир. 0,66, глуб. 0,37. Въ правой рукѣ полуистлѣвшаго костяка, обращеннаго головою къ В., найдены двуручный «финикійскій» сосудикъ изъ бѣлаго стекла съ черными полосками.

№ 23. На южномъ склонѣ горы Митридата, между Круглой скалою и 2-мъ кресломъ Митридата. На глубинѣ 1,50 м. земляная гробница, покрытая досками и черепицами, дл. 1,50 м., шир. 0,47, глуб. 0,67. Возлѣ правой ступни костяка, обращеннаго головою къ С.-В., найдены терракотта, изображающая дѣвушку съ виноградною кистью въ правой рукѣ, пѣтуха и гуся, далѣе остатки другой фигурки, совершенно разрушенной сыростью, разбитый изящный сосудикъ съ одной ручкой изъ простого стекла, низенькій бальзамарій

изъ такого же стекла, краснолаковый сосудъ съ одной ручкой и двуручный глин. сосудъ съ красною горизонтальною полоскою по туловищу; въ ногахъ костяка стояла распавшаяся бронз. шкатулка съ большими бусами и подвѣсками, съ бронз. браслетикомъ, колокольчикомъ и такою же дужкою, вѣроятно, отъ шкатулки. На лѣвой рукѣ остова оказался золотой перстенецъ съ пустымъ гнѣздомъ, въ которомъ виднѣлись слѣды распавшейся пасты; на обѣихъ рукахъ, немного выше кистей, найдены два золотые медальона, кажется, съ изображеніемъ Афродиты и Эрота; на груди лежалъ серебряный медальонъ съ выпуклымъ изображеніемъ той же богини. На шеѣ найдено множество бусъ и подвѣсокъ изъ разнаго матеріала и между ними маленькая золотая фибула съ лебединой головкой (рис. 5);



возлѣ черепа лежали витыя золотыя серьги и множество золотыхъ бляшекъ и гранатовъ въ золотой оправѣ, служившихъ, по всей вѣроятности, украшеніемъ головного убора; на самомъ большемъ гранатѣ имѣется грубое изображеніе Аѳины со щитомъ и копьемъ. На обѣихъ ногахъ костяка, надъ пятками найдены обломки серебряныхъ обручей въ видѣ двухъ трубочекъ, изогнутыхъ полукругомъ.

№ 24. Рядомъ съ предыдущей гробницей, на глубинѣ 2,32 м., открыта земляная гробница, покрытая досками и мелкимъ камнемъ, дл. 2,04 м., шир. 0,66, глуб. 0,86. Ориентировка гробницы и костяка совершенно такая же, какъ и въ № 23. На головѣ совершенно истлѣвшаго костяка найдены двѣ серебр. шишки, гранатъ и рубинъ въ золотой оправѣ, двѣ золотыя розетки и 20 такихъ же бляшекъ, служившихъ украшеніемъ головного убора; рядомъ съ черепомъ лежали золотыя серьги съ гранатами и цѣпочками, на груди шесть золотыхъ листочковъ отъ погребальнаго вѣнка, который, по всему вѣроятію, былъ сдвинутъ съ мѣста упавшей доской или землей; между листочками найдены 6 большихъ пронизей изъ сердолика, лигнита, стекла и цвѣтной массы, а также рѣзной ониксъ въ распавшейся серебр. оправѣ, съ грубымъ изображеніемъ оленя и Ифигеніи, стоящей передъ алтаремъ (рис. 6). На лѣвой рукѣ остова найденъ золотой перстень съ рѣзнымъ гранатомъ, украшенный стоящей



фигурой Фортуны съ рогомъ изобилія въ рукахъ; на ногахъ выше пятокъ надѣты были ножныя обручи такой же формы, какъ и въ предыдущей гробницѣ (найлены раздавленными). Въ ногахъ костяка лежали обломки круглago зеркала и четырехугольной шкатулки изъ бронзы; на обломкахъ зеркала оказалось 7 стеклянныхъ сосудиковъ, положенныхъ въ рядъ поперегъ гробницы; по-

среди́тъ лежала изящная амфорка изъ разноцвѣтнаго стекла, а по сторонамъ — по 3 бальзамарія, изъ коихъ два были раздавлены землею (одинъ сосудикъ сдѣланъ изъ синяго стекла). За правымъ плечомъ костяка, въ углу гробницы, стоялъ краснолаковый сосудъ съ бѣлыми полосками на горлѣ и на туловищѣ.

№ 25. Тамъ же. На глубинѣ 1,10 м. земляная гробница, покрытая досками, дл. 2,04 м., шир. 0,42, глуб. 0,26. На шеѣ костяка, обращеннаго головою къ Ю, найдены бусы изъ стекловидной пасты и костяной кружокъ неизвѣстнаго назначенія, на лѣвой рукѣ бронз. браслетъ, у лѣваго локтя обломки «мегарской» чашки и во рту мѣдная монета, совершенно разрушенная ржавчиной.

№ 26. Рядомъ съ гробницами №№ 23 и 24, на глубинѣ 0,61 м. земляная гробница, покрытая плитами, дл. 2,25 м., шир. 0,56, глуб. 1,17. Въ ногахъ полуистлѣвшаго костяка, обращеннаго головою на С.-З., оказались обломки большого четырехугольнаго бронз. зеркала, а на немъ краснолаковый сосудъ въ видѣ красивой головы юнаго Геракла (рис. 7 а и б), съ обломаннымъ гор-



Рис. 7 а (2/3).



Рис. 7 б (2/3).



Рис. 8 (н. в.).

ломъ, напоминающимъ палицу героя <sup>1)</sup>; тутъ же лежало зеленое стеклышко съ вдавленной вглубь изящной головкой мальчика (рис. 8) и разбитый бальзамарій изъ желтаго стекла. На груди костяка оказались обломанная серебр. фибула и какая-то подвѣска, на лѣвой рукѣ гладкое золотое колечко и двойной золотой перстенецъ съ изумрудомъ и рубиномъ (рис. 9), на головѣ и на груди кусочки золотого погребальнаго вѣнка. Возлѣ головы найдены еще золотыя серьги съ круглыми гранатами, къ которымъ были привѣшены какія-то подвѣски, совершенно разрушенныя ржавчиной, а также три пронизи и подвѣски изъ сердолика, янтара и кости.



Рис. 9 (н. в.).

№ 27. Тамъ же. На глубинѣ 2,25 м. земляная гробница, покрытая плитами, дл. 0,69 м., шир. 0,39, глуб. 0,48. На шеѣ костяка, лежавшаго головою на Ю.-В., найдены рубчатыя бусинки изъ стекловидной массы, на рукахъ два браслета, совершенно уничтоженныя ржавчиной, возлѣ праваго локтя одноручный глиняный сосудъ.

№ 28. Тамъ же. На глубинѣ 3,52 м. земляная гробница, покрытая досками, дл. 1,44 м., шир. 0,62, глуб. 0,30. Возлѣ праваго локтя костяка, обращеннаго головою на Ю.-В., найденъ чернолаковый арибалъ плохой сохранности, съ горизонтальнымъ пояскомъ въ краснофигурной техникѣ на туловищѣ, въ лѣвой рукѣ фрагментированная амфорка (выс. 0,15 м.) изъ свѣтло-желтой глины.

№ 29. Подъ 2-мъ кресломъ Митридата, съ южной стороны. На глубинѣ 1,15 м. земляная гробница, покрытая плитами, дл. 2,15 м., шир. 0,63, глуб. 0,61. На обѣихъ рукахъ костяка, обращеннаго головою на В., найдено по мѣдному браслету, испорченному ржавчиной, въ ногахъ одноручный глиняный сосудъ.

№ 30. Тамъ же. На глубинѣ 0,80 м. земляная гробница, покрытая плитами, дл. 1,83 м., шир. 0,69, глуб. 0,58. Отъ головы до ногъ костяка, обращеннаго головою на В., лежало множество бусъ изъ сердолика, стекла, лигнита и разноцвѣтной пасты. На правой рукѣ былъ надѣтъ большой вертящійся перстень изъ тонкой мѣдной проволоки и лигнита, который распался на мелкіе кусочки, на лѣвой—3 бронз. перстня, одинъ съ неяснымъ изображеніемъ, сдѣланнымъ вглубь. Возлѣ праваго колѣна костяка лежали обломки краснолаковаго одноручнаго сосуда.

<sup>1)</sup> См. статью Б. В. Фармаковского о раскопкахъ въ южной Россіи въ *Archaeologischer Anzeiger* 1907, 2, стр. 140 сл.

№ 31. Тамъ же. На глубинѣ 1,03 м. дѣтская земляная гробница, покрытая досками, дл. 0,94 м., шир. 0,42, глуб. 0,20. За лѣвымъ плечомъ костяка, обращеннаго головою къ Ю.-В., найденъ глиняный сосудикъ безъ ручекъ.

№ 32. Тамъ же. На глубинѣ 1 м. земляная гробница, покрытая плитами, дл. 2,33 м., шир. 0,88, глуб. 1,13. На лѣвой рукѣ костяка, обращеннаго головою на С., оказался золотой перстень съ бирюзой; рядомъ съ кистью этой же руки стоялъ низенькій стеклянный бальзамарій. Въ правой рукѣ найдена бронз. цилиндрическая баночка съ тонкой крышечкой изъ того же металла, разрушенной ржавчиной, въ ногахъ—обломки простого одноручнаго сосуда изъ глины.

№ 33. Тамъ же. На глубинѣ 2 м. дѣтская земляная гробница, покрытая досками, дл. 1,20 м., шир. 0,45, глуб. 0,38. Возлѣ праваго локтя костяка, обращеннаго головою на В., найденъ чернолаковый сосудикъ плохой сохранности, съ ручкой въ видѣ дужки и со сквознымъ отверстіемъ, проходящимъ отвѣсно черезъ все туловище сосудика <sup>1)</sup>).

№ 34. Тамъ же. На глубинѣ 1,50 м. разоренная въ древнее время гробница, устроенная въ насыпи, надъ материкомъ. Среди разбросанныхъ востей найденъ одноручный сосудикъ плохой отдѣлки изъ плохой черной глины.

№ 35. На южномъ склонѣ Митридатовой горы, между 2-мъ кресломъ Митридата и Круглой скалой. На глубинѣ 0,80 м. простая земляная гробница дл. 1,80 м., шпр. 0,44, глуб. 0,38. На лѣвой рукѣ костяка, обращеннаго головою на Ю., найденъ гладкій мѣдный браслетъ, возлѣ головы двѣ мѣдныя же простыя серыги, разрушенныя ржавчиной.

№ 36. Тамъ же. На той же глубинѣ гробница такого же типа, дл. 1,50 м., шир. 0,60, глуб. 0,40. Въ ногахъ костяка, обращеннаго головою къ С., найденъ одноручный глин. сосудъ, покрытый плохой красноватой поливой, на головѣ кусочки листоваго золота отъ погребальнаго вѣнка.

№ 37. Тамъ же. Жженая гробница, ориентированная съ З. на В., дл. 2,09 м., шир. 0,55, глуб. 0,33. Ящикъ гробницы находился на глубинѣ 0,82 м. Въ серединѣ южной стѣнки гробницы была устроена ниша, въ которой найдены обломки краснофигурной пелики съ плохо сохранившимися изображеніями амазонки и грифона, сражающихся со скиномъ, на лицевой сторонѣ и съ двумя обычными фигурами въ длинныхъ гиматіяхъ на оборотной.

<sup>1)</sup> Форма сосудика изображена въ *Извѣстіяхъ Имп. Арх. Коммисіи*. вып. 8, табл. V, № 16.

№ 38. Тамъ же. Простая земляная гробница дл. 1,50 м., шир. 0,51, глуб. 0,25. Ящикъ гробницы, находившійся на глубинѣ 0,70 м., оказался отчасти разрушеннымъ другой гробницей: головы костяка возлѣ восточной стѣнки гробницы не найдено. Возлѣ праваго локтя костяка найдены 6 монеть (лежавшія столбикомъ одна на другой), изъ которыхъ верхняя оказалась серебряной автономной, съ головою Аполлона и тирсомъ, украшеннымъ повязками (Бурачковъ XXVI, 101), а другія—бронзовыми съ головою Пана и рогомъ изобилія между двухъ шапокъ Діоскуровъ (Бурачковъ XIX, 55).

№ 39. Тамъ же. Въ такой же гробницѣ, разоренной въ прежнее время, найдена еососская амфора съ отбитымъ дномъ; подъ вѣнчикомъ сосуда на горлѣ выдавлена трехстрочная надпись:  $\Theta\alpha\sigma\acute{\iota}\omega\nu. \Delta\acute{\iota}\alpha\rho\eta\varsigma. \Phi\epsilon\acute{\iota}\delta\iota\pi\pi(\omicron\varsigma).$



Рис. 10 (1/2).

№ 40. На южномъ склонѣ Круглой скалы. На глубинѣ 0,79 м. земляная подбойная гробница, заложенная камнемъ съ Ю. Длина могилы 1,68 м., шир. 0,46, глуб. 0,50. Слева отъ костяка, обращеннаго головою къ В., найдены 3 раздавленные глиняные одноручные сосуда: большой горшокъ, миска и сосудъ съ высокимъ горломъ, на которомъ выдавлены буквы  $\Delta\Lambda\text{C}$  <sup>1)</sup>.

№ 41. Рядомъ съ предыдущей. Разоренная въ древности каменная гробница съ множествомъ обломковъ разныхъ терракоттъ (одна изъ нихъ изображена на рис. 10) и 6 бусинокъ изъ сердолика и стекла разныхъ цвѣтовъ.

№ 42. На сѣверномъ склонѣ Митридатовой горы, къ З. отъ Круглой скалы. На глубинѣ 1,50 м. земляная гробница, покрытая плитами, дл. 1,78 м. шир. 0,51, глуб. 0,46. Во рту костяка, обращеннаго головою къ В., найдена бронз. монета, совершенно испорченная окисью металла. Средняя изъ плитъ, покрывавшихъ лицъ гробницы, оказалась частью надгробія съ плохо сохранившеюся надписью:  $\Gamma\omicron\nu\eta \text{ M}\acute{\alpha} \text{ M}\omicron\nu\acute{\iota}\mu\omicron\nu \text{ kai oi}\acute{o}\iota \text{ T}\alpha\rho\sigma\omicron\upsilon\varsigma \text{ kai } \text{N}\rho\alpha\iota\epsilon \text{ kai } \text{\Theta}\epsilon\omicron\nu\iota\kappa\alpha, \chi\alpha\iota\rho\epsilon\tau\epsilon$  <sup>2)</sup>.

<sup>1)</sup> Последній знакъ въ керамическихъ надписяхъ часто служитъ знакомъ сокращенія. См. *Извѣстiя Имп. Арх. Ком.м.*, вып. 11, стр. 153 сл., №№ 692, 697-698 и др.

<sup>2)</sup> Издана въ *Изв. Имп. Арх. Ком.м.*, вып. 18, стр. 127 сл., № 44.

№ 43. Тамъ же. На глубинѣ 2,12 м. каменная гробница дл. 1,97 м., шир. 0,60, глуб. 0,44. Въ ногахъ костяка, обращеннаго головою къ В., найдена бронз. пряжка съ обломаннымъ желѣзнымъ язычкомъ, возлѣ праваго колѣна — клинонь желѣзнаго ножа, совершенно разрушеннаго ржавчиной, возлѣ лѣвой ноги раздавленный стекл. стаканъ, возлѣ праваго локтя обломки тонкаго стекл. сосуда безъ ручекъ, слѣва отъ головы плоскодонный стекл. бальзамарій съ тонкимъ высокимъ горломъ.

№ 44. Тамъ же. На глубинѣ 1,34 м. земляная гробница, покрытая плитами, дл. 1,01 м., шир. 0,36, глуб. 0,39. Въ ногахъ костяка, обращеннаго головою къ В., найдены обломки шарообразнаго краснолаковаго сосудика съ одной ручкой, украшеннаго восемью рядами нацарапанныхъ черточекъ, и 3 простыхъ астрагала, на шеѣ—двѣ пронизи изъ темной пасты съ желтыми полосками.

№ 45. Тамъ же. На глубинѣ 1,27 м. земляная гробница, покрытая досками, дл. 1,95 м., шир. 0,51, глуб. 0,50. Возлѣ праваго колѣна костяка, лежавшаго въ деревянномъ гробу головою къ В., найдены желѣзный ножъ, разрушенный ржавчиною, на лѣвой рукѣ разломанный мѣдный браслетъ съ сильно расширяющимися концами, въ правой рукѣ бронз. монета Савромата II (Бурачковъ ХХХ, 219), возлѣ талии распавшаяся мѣдная поясная пряжка и на лѣвомъ плечѣ обломки такой же фибулы.

№ 46. Тамъ же. На глубинѣ 1,48 м. земляная гробница, покрытая плитами, дл. 1,99 м., шир. 0,40, глуб. 0,55. Замѣтно двойное погребеніе. Подъ костякомъ, *in situ*, обращеннымъ головою къ В., оказалась часть костей другого покойника, погребеннаго раньше; среди этихъ костей найдена потиновая монета Рескупорида IV съ обозначеніемъ года ГНФ = 553 босп. эры = 256 по Р. Хр. При второмъ костякѣ вещей не оказалось.

№ 47. Тамъ же. Такая же гробница, раззоренная въ древности. Среди разбросанныхъ костей найдены точильный брусокъ съ отверстіемъ для ношенія на поясѣ, бронз. пряжка ажурной работы, такое же украшеніе неизвѣстнаго назначенія и сильно стертая мѣдная монета царя Евпатора съ изображеніемъ храма (Бурачковъ ХХІХ, 201).

№ 48. Тамъ же, позади Стасовской катакомбы. На глубинѣ 1,93 м. земляная гробница, покрытая плитами, дл. 1,67 м., шир. 0,50, глуб. 0,52. Въ ногахъ полуистлѣвшаго костяка, обращеннаго головою къ В., найдены обломки стекл. сосуда безъ ручекъ и такого же стакана. На шеѣ бусинки изъ синей пасты, бусы изъ красной массы съ бѣлыми и синими глазками и бусинка изъ золота. Возлѣ черепа пара золотыхъ крученыхъ сережекъ.

№ 49. Тамъ же. На глубинѣ 1,84 м. такая же гробница дл. 1,83 м. шир. 0,52, глуб. 0,62. Въ ногахъ костяка, обращеннаго головою къ С.-В., найдены обломки желѣзнаго ножа, кремень для высѣканія огня, стекл. сосудъ безъ ручекъ и раздавленный стаканъ изъ простаго стекла.

№ 50. Тамъ же. На глубинѣ 1,69 м. земляная гробница, покрытая плитами, дл. 1,35 м., шир. 0,61, глуб. 0,90. Въ ногахъ костяка, обращеннаго головою къ Ю.-В., найдены обломки простаго глин. одноручнаго сосуда и плохо сохранившійся терракотовый гротескъ съ ногами, вылѣпленными отдѣльно. На груди разломанная мѣдная фибула простѣйшаго типа, возлѣ кисти правой руки сильно стертая мѣдная монета, возлѣ головы 2 продолговатыя бусы изъ зеленого и синяго стекла.

№ 51. Тамъ же. Земляная подбойная гробница дл. 1,85 м., шир. 0,48, съ дномъ, находящимся на глубинѣ 1,50 м. Заложена досками съ С. Въ ногахъ костяка, обращеннаго головою къ В., найдена раздавленная краснолаковая чашка, діам. 0,17 м., и обломки простаго глинянаго сосуда съ одной ручкой.

№ 52. Тамъ же. На глубинѣ 1,27 м. земляная гробница, покрытая плитами, дл. 1,95 м., шир. 0,54, глуб. 0,59. Возлѣ головы костяка, обращенной къ В., найдены обломки одноручнаго стекл. сосуда, обтянутаго тоненькой стеклянной же ниткой, возлѣ талии простая бронз. пряжка, въ ногахъ клинокъ желѣзнаго ножа, совершенно разрушеннаго ржавчиной.

№ 53. Тамъ же. На глубинѣ 2,21 м. гробница такого же типа дл. 1,86 м., шир. 0,59, глуб. 0,70. Въ ногахъ совершенно истлѣвшаго костяка, лежавшаго головою на В., найдены стеклянные: шарообразный сосудъ безъ ручекъ и раздавленный стаканъ.

№ 54. Тамъ же. На глубинѣ 1,21 м. земляная гробница, покрытая плитами, дл. 1,72 м., шир. 0,50, глуб. 0,48. На шеѣ и на груди костяка, обращеннаго головою къ В., найдено 12 большихъ сердоликовыхъ бусъ, 3 подвѣски изъ янтаря и 20 стекл. бусинокъ.

№ 55. Тамъ же. На глубинѣ 1,65 м. земляная гробница, покрытая плитами, дл. 1,72 м., шир. 0,47, глуб. 0,54. Въ ногахъ истлѣвшаго костяка, обращеннаго головою на В., найдены обломки стекл. стакана и такого же шарообразнаго сосуда безъ ручекъ.

№ 56. Тамъ же. На глубинѣ 1,31 м. такая же гробница дл. 1,68 м., шир. 0,42, глуб. 0,50. Въ ногахъ костяка, лежавшаго головою къ В., найдены обломки простаго глин. горшка и стекл. одноручнаго сосуда.



№ 57. Тамъ же. На глубинѣ 1,76 м. земляная гробница, покрытая плитами, дл. 1,76 м., шир. 0,74, глуб. 0,44. На обѣихъ рукахъ истлѣвшаго костяка, обращеннаго головою на В., найдено по гладкому мѣдному браслету одинаковой формы (одинъ разломанъ), на лѣвой рукѣ, сверхъ того, обломки гладкаго бронзоваго кольца. Возлѣ праваго колѣна лежали обломки желѣзнаго наконечника копья.

№ 58. Тамъ же. На глубинѣ 2,41 м. такая же гробница дл. 2,22 м., шир. 0,94, глуб. 1,67. Въ ногахъ костяка, обращеннаго головою къ В., найдены обломки двухъ стекл. бальзамаріевъ и стаканъ, расширяющійся кверху. Надъ этими сосудами, на крышкѣ деревяннаго гроба, стояла раздавленная краснолаковая чашка выс. 0,033 м., діам. 0,19, съ круто поднятыми краями, съ тремя концентрическими кругами на днѣ. Часть костяка, отъ талии до головы, была покрыта мелкими кусочками листового золота.

№ 59. Тамъ же. На глубинѣ 2,01 м. земляная гробница, покрытая плитами, дл. 1,90 м., шир. 0,60, глуб. 0,75. Замѣтно двойное погребеніе. Возлѣ западной, узкой стѣнки гробницы лежали кости одного остова, сдвинутыя въ кучу, а другой костякъ лежалъ *in situ* головою на В. Возлѣ правой руки его найдена бронз. цѣпочка, состоящая изъ трехъ звеньевъ, неизвѣстнаго назначенія, возлѣ талии бронз. пряжка и поясной наконечникъ, обломки мѣдной оправы отъ деревянной шкатулки и сильно стертая монета съ еле замѣтнымъ женскимъ бюстомъ на одной сторонѣ.

№ 60. Тамъ же. На глубинѣ 1,74 м. земляная гробница, покрытая досками, дл. 1,86 м., шир. 0,44, глуб. 0,40. Въ ногахъ совершенно истлѣвшаго костяка, обращеннаго головою на В., стояли 2 одноручные глиняные сосуда, изъ коихъ одинъ отчасти покрытъ плохо сохранившейся красной поливой.

№ 61. Тамъ же. На глубинѣ 2,19 м. земляная гробница, покрытая плитами, дл. 1,78 м., шир. 0,44, глуб. 0,45. Въ ногахъ истлѣвшаго костяка, обращеннаго головою къ В., найдены стекл. стаканъ обычной формы, возлѣ талии желѣзная пряжка, разрушенная ржавчиной, возлѣ колѣнъ большая бронз. пряжка съ остатками матеріи въ видѣ грубаго полотна.

№ 62. Рядомъ съ предыдущей могилой, на глубинѣ 1,96 м., гробница того же типа дл. 1,69 м., шир. 0,45, глуб. 0,41. Въ ногахъ истлѣвшаго костяка, обращеннаго головою на В., найдены обломки стеклянныхъ стакана и шарообразнаго сосуда безъ ручекъ.

№ 63. Тамъ же. На глубинѣ 2,04 м. такая же гробница дл. 1,69 м., шир. 0,64, глуб. 0,86. На лѣвой рукѣ костяка, обращеннаго головою на В.,



Рис. 11.

найлены обломки бронз. кольца, на шеѣ бусы и подвѣски изъ синяго и желтаго стекла, лигнита, янтаря и пасты разныхъ цвѣтовъ, возлѣ праваго колѣна разбитый стекл. бальзамарій, а за лѣвымъ плечомъ раздавленная краснолаковая лампочка съ рельефнымъ изображеніемъ пѣтуха.

№ 64. На 2-й Нагорной улицѣ противъ дома № 6. На глубинѣ 4,03 м. открыта арка (выс. 1,70 м., шир. 0,94, дл. 0,73), ведущая съ сѣверной стороны въ древній склепъ (см. планъ на рис. 11), который представляетъ собою четырехугольную комнату съ потолкомъ, возвышающимся постепенно къ южной сторонѣ; сѣверная и южная стѣны имѣютъ длину по 3,56 м., восточная и западная — по 2,81 м.; высота потолка возлѣ арки 1,61 м., возлѣ задней стѣны — 2,03 м. Лежанокъ въ склепѣ не оказалось. Въ правой и лѣвой стѣнахъ подъ самымъ потолкомъ высѣчены двѣ ниши: ниша въ правой стѣнѣ имѣетъ выс. 0,49 м., шир. 0,37 м. и глуб. 0,28 м.; ниша въ лѣвой стѣнѣ — выс. 0,49 м., шир. 0,36 м. и глуб. 0,23 м. На земляномъ полу склепа стояли деревянный саркофагъ съ такимъ же гробомъ (у восточной стѣны, на планѣ № 3), 7 отдѣльныхъ деревянныхъ же гробовъ съ костяками, обращенными головами на югъ (5), на востокъ (1) и на западъ (2). Доски саркофага и гробовъ истлѣли: сохранилась только часть карниза отъ саркофага, украшенная рядомъ тщательно вырѣзанныхъ сухариковъ. На одномъ обломкѣ саркофага виднѣется черный кругъ съ черными лучами, — вѣроятно, изображеніе солнца. Саркофагъ и одинъ изъ гробовъ (№ 4) были украшены гипсовыми прилѣпами; подъ истлѣвшими досками саркофага найдены изображенія Медузы и женскихъ фигуръ въ длинныхъ платьяхъ, маски и шпички, возлѣ рядомъ стоявшаго гроба — женскія поясныя фигурки и изображенія Пана, играющаго на сирингѣ. На уцѣлѣвшихъ украшенияхъ сохранились слѣды красокъ; большинство гипсовыхъ украшеній распалось отъ сырости.

Въ склепѣ оказались только слѣдующія вещи: 1) возлѣ гроба № 1 желѣзный замочекъ съ ключемъ, совершенно испорченные ржавчиной; 2) въ гробу № 2 маленькій бальзамарій изъ простого стекла; 3) въ ногахъ костяка, лежавшаго въ саркофагѣ (№ 3), обломки простого глин. одноручнаго сосуда, возлѣ талии и на груди 2 бальзамарія изъ простого стекла; 4) въ ногахъ костяка

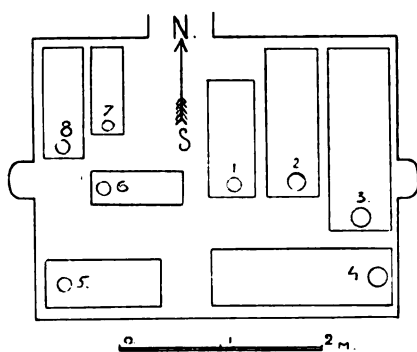
№ 4 шесть бальзамаріевъ изъ зеленого стекла; 5) возлѣ костяка, лежавшаго въ гробу № 8, глиняная лампада и 6) въ нишѣ, высѣченной въ правой стѣнѣ склепа, большая глиняная лампада на глиняной подставкѣ.

№ 65. Тамъ же, противъ дома № 5. На глубинѣ 1,26 м. простая земляная гробница дл. 1,43 м., шир. 0,54, глуб. 0,45. Въ ногахъ костяка, обращеннаго головою къ Ю.-В., найдено краснолаковое блюдо, діам. 0,29 м., на низкой подставкѣ; на днѣ его выдавлено клеймо въ формѣ человѣческой ступни въ сандалѣн, окруженное круглымъ желобкомъ и четырьмя рядами рѣзныхъ линий и точекъ; съ двухъ сторонъ блюда придѣланы ручки съ грубымъ и неяснымъ рисункомъ. Съ наружной стороны блюдо украшено двумя концентрическими кругами, состоящими изъ продолговатыхъ параллельныхъ углубленій и рѣзныхъ черточекъ. На днѣ блюда лежало свинцовое складное зеркало, напоминающее своей формой зеркальце, купленное мною въ Керчи въ 1901 году <sup>1)</sup>. Зеркальце имѣетъ 0,06 м. діам., ручка 0,045 м. длины и приблизительно 0,01 м. ширины. На передней сторонѣ его сдѣланы одно круглое и 6 четырехугольныхъ отверстій, которыя были снизу закрыты тонкими стеклышками. Промежутки между отверстиями заполнены рельефными трапеціями съ четырехугольниками, въ которые вписаны кружочки, и пятью концентрическими кругами, изъ которыхъ два крайніе состоятъ изъ рельефныхъ точекъ. На обратной сторонѣ зеркала ясно читается рельефная надпись: Τῆ καλῆ τὸ δῶρον <sup>2)</sup>. На ручкѣ зеркала также замѣтны рельефныя украшенія. Возлѣ талии костяка найдены двѣ желобчатыя бусы изъ синей пасты.

№ 66. Тамъ же, противъ дома № 1. На мѣстѣ, извѣстномъ подъ именемъ «первыхъ известковыхъ печей Ростовскаго», среди множества гробницъ, разоренныхъ въ недавнее время, случайно уцѣлѣла каменная гробница дл. 1,95 м., шир. 0,69, глуб. 0,74. Три большія плиты, покрывавшія ящикъ гробницы, находились на глубинѣ 2,09 м. Въ гробницѣ лежалъ, головою на В., истлѣвшій костякъ, покрытый тонкимъ слоемъ сухой мелкозернистой земли. Въ обѣихъ рукахъ костяка найдено по «финикійскому» алабастру: въ правой рукѣ изъ темнокоричневаго стекла съ бѣлыми и желтыми полосками, а въ лѣвой — изъ зеленовато-чернаго стекла съ бѣлыми зигзагами и желтымъ вѣнчикомъ.

№ 67. Тамъ же, между домами №№ 3 и 4. Катакомба, ограбленная въ древности, со входомъ съ С. Въ задней (южной) стѣнѣ устроены въ рядъ двѣ

<sup>1)</sup> См. *Отчетъ Имп. Арх. Комм.* за 1901 г., стр. 136, рис. 240. Ср. *Отчетъ за 1867 г.*, стр. 206.

<sup>2)</sup> Надпись издана въ *Archaeologischer Anzeiger* за 1906 г., 2, стр. 113 сл.

лежанки; боковыхъ лежанокъ нѣтъ. Противъ входа, между лежанками, и въ сѣверной стѣнѣ по обѣимъ сторонамъ арки вырублены ниши.

Въ землѣ, покрывавшей полъ камеры, возлѣ входа найдены серебр. поясной наконечникъ, тоненькая золотая пластиночка съ другого поясного наконечника, 4 маленькихъ кусочка золота и золотая индикація съ мѣдной монеты Рескупорида V съ обозначеніемъ года ВΣΦ=562 босп. эры=265 по Р. X. <sup>1)</sup>.

№ 68. Рядомъ съ предыдущей катакомбой, къ В., другая катакомба обычнаго типа, съ тремя лежанками и двумя нишами. Замѣтно двойное погребеніе: отъ перваго сохранились на центральной лежанкѣ разбросанныя кости одного остова и 2 золотыя подвѣски въ видѣ треугольника, напоминающаго стилизованныя кисти винограда на стѣнахъ катакомбъ съ фресками. На правой лежанкѣ, на самомъ краю, въ истлѣвшемъ дерев. гробѣ лежалъ совершенно истлѣвшій костякъ женщины головою къ Ю.; возлѣ талия костяка найдена большая бронз. пряжка «готскаго» стиля съ головкой животнаго на шпенькѣ, на шеѣ 15 бусъ изъ янтаря, стекла и пасты разныхъ цвѣтовъ, за головой два стекл. сосуда безъ ручекъ, изъ коихъ одинъ былъ разбитъ. На лѣвой лежанкѣ лежалъ, тоже головою на Ю., одинъ костякъ, у талия котораго найдены желѣзный ножъ съ истлѣвшей деревянной ручкой, обтянутой кожей. У трехъ костяковъ, лежавшихъ на полу камеры, головами на Ю., ничего не найдено.

№ 69. Рядомъ съ предыдущей оказалась третья катакомба обычнаго типа, разоренная въ недавнее время.

№ 70. Къ югу отъ Длинной скалы, между 1-мъ и 2-мъ курганами (считая отъ известковыхъ печей Змаги), каменная гробница дл. 2 м., шир. 1,22, глуб. 1,23. Верхнія три плиты, имѣвшія толщ. 0,33 м., находились на глубинѣ 0,82 м. Дно гробницы земляное. Замѣтно двойное погребеніе. По угламъ и возлѣ стѣнокъ ящика лежали истлѣвшія кости большого и дѣтскаго костяковъ. Кромѣ нихъ, найдены два большихъ костяка *in situ*, головами на С.-В. Подъ головою остова, лежавшаго вдоль с.-з. стѣнки, лежала кучка морской травы, вѣроятно, остатокъ подушки; другой костякъ лежалъ на подстилкѣ изъ такой же травы. Возлѣ перваго костяка найдены слѣдующія вещи: за головой въ углу гробницы обломки алабастриды и желѣзнаго стригила; возлѣ праваго плеча краснофигурная пелика (рис. 12) съ изображеніемъ бородатаго воина съ круглымъ щитомъ, поражающаго мечомъ юношу съ опущенной головою, въ шлемѣ съ высокимъ гребнемъ, закрывающагося большимъ круглымъ щитомъ; за спиною бородатаго воина, обращеннаго влѣво, изображенъ убѣгающій юноша

<sup>1)</sup> См. Гр. С п а с с к і й, В о с ф о р с к о е ц а р с т в о, табл. VI, № 13.

въ восточномъ костюмѣ. На обратной сторонѣ пеливи изображены два эфеба въ гиматіяхъ. Тутъ же, возлѣ праваго плеча костяка, найдены обломки алабастриды и бронзовая игла. Слева, возлѣ шеи, лежалъ маленькій, сильно испорченный лекиеъ съ бѣлымъ изображеніемъ двухъ головокъ на лицевой сторонѣ и пальметкою подъ ручкой. На груди костяка найдена мѣдная автономная монета плохой сохранности (Бурачковъ XX, 91 — 93) и маленькій красный лекиеъ, покрытый черною сѣткою и множествомъ бѣлыхъ точекъ. У лѣваго локтя и возлѣ кисти правой руки лежали обломки двухъ распавшихся алабастридъ. Въ ногахъ найдены обломки мѣдной



Рис. 12 (1/4).

иглы и двухъ желѣзныхъ стригилъ. Возлѣ второго костяка найдены слѣдующіе предметы: за головой, въ углу гробницы, другая краснофигурная пелика съ обычнымъ изображеніемъ конной амазонки, сражающейся съ грифономъ, на которомъ уцѣлѣли весьма незначительные слѣды бѣлой краски; рядомъ съ пеликой одноручный глин. сосудъ съ остатками двухъ темныхъ полосокъ вокругъ туловища; возлѣ головы двѣ автономныя мѣдныя монеты весьма плохой сохранности съ изображеніями передней части грифона и головы юнаго Пана (Бурачковъ XX, 88—89). Тутъ же, среди костей первыхъ костяковъ, лежалъ желѣзный перстень, совершенно испорченный ржавчиной. Во рту костяка найдена такая же монетка, какъ и во рту перваго. Слева отъ костяка въ разныхъ мѣстахъ лежали обломки клѣтчататаго лекиеа, усаженнаго бѣлыми точками. Возлѣ таза обоихъ костяковъ найдено по 3—4 кусочка древеснаго угля.

№ 71. Къ Ю. отъ Малой скалы, возвышающейся на хребтѣ горы между 2-мъ кресломъ Митридата и Круглой скалой. Земляная подбойная гробница дл. 1,61 м., шир. 0,52, съ дномъ, находящимся на глубинѣ 0,72 м. Заложена съ С. большими черепицами; на одной изъ нихъ выдавлена надпись: ΒΑΣΙΛΙΚΗ<sup>1)</sup>. Во рту костяка, обращеннаго головою на В., найдена мѣдная монета съ бычачьей головой и бюстомъ Пана (Бурачковъ, XIX, 37). Надъ ступнями костяка оказались обломки раздавленнаго простаго глин. одноручнаго сосуда.

<sup>1)</sup> См. *Изв. Имп. Арх. Ком.и.*, вып. 11, стр. 154, № 691а

№ 72. На восточномъ склонѣ горы Митридата, почти на серединѣ между памятникомъ «Стемпковскаго и Большой лѣстницей, послѣ проливныхъ дождей обнаружилия три каменные гробницы, изъ которыхъ одна оказалась нетронутою, а двѣ — разоренными. Нетронутая могила, покрытая тонкими плитами, находилась на глубинѣ 0,79 м. и имѣла дл. 1,69 м., шир. 0,40 и глуб. 0,25. Возлѣ тали ислѣвнаго костяка, обращеннаго головою къ Ю.-З., найдена мѣдная пряжка съ широкимъ щиткомъ, украшеннымъ листообразнымъ орнаментомъ, а возлѣ рукъ, сложенныхъ на груди, желѣзный перстень безъ камешка, совершенно разрушенный ржавчиной.

№ 73. На западномъ склонѣ 2-го кресла Митридата. На глубинѣ 3 м. земляная гробница, покрытая досками, дл. 1,50 м., шир. 0,60, глуб. 0,61. Возлѣ лѣвой руки костяка, обращеннаго головою на Ю., найдено горлышко большого «финикійскаго» двуручнаго сосудика, украшеннаго желтыми полосками по синему фону. По всей гробницѣ и надъ нею были разбросаны обломки арбалла, украшеннаго темнокоричневыми горизонтальными полосками <sup>1)</sup>).

№ 74. Тамъ-же. На глубинѣ 3 м. земляная гробница, покрытая досками, дл. 2,02 м., шир. 0,76, глуб. 0,55. Въ ногахъ костяка, обращеннаго головою на В., стояли 3 лекиа, покрытые коричневою сѣткою и бѣлыми точками по желтому фону, и краснофигурный лекиа съ пальметкою, въ правой и лѣвой рукахъ по такому же лекиау съ пальметкою; кромѣ того, по всей гробницѣ были разбросаны черепки двухъ желтыхъ лекиаовъ съ коричневою сѣткою и бѣлыми точками. Изъ всѣхъ 8 лекиаовъ уцѣлѣли только два. На шеѣ костяка найдены 4 бусы изъ разноцвѣтной пасты, во рту мѣдная монетка, совершенно разрушенная ржавчиной, на лѣвой рукѣ три желѣзныхъ перстня.

№ 75. Тамъ-же. На той-же глубинѣ гробница такого-же типа, дл. 0,27, шир. 0,11, глуб. 0,13 м. На шеѣ маленькаго дѣтскаго костяка, обращеннаго головою къ В., найдена костяная палочка со сжатымъ кулакомъ на концѣ; возлѣ правой руки—маленькая краснофигурная эпохя съ отбитой ручкой, съ изображеніемъ играющаго мальчика, и чернолаковый рожокъ (ручка тоже отбита), возлѣ лѣваго колѣна простой глин. сосудикъ безъ ручекъ.

№ 76. Тамъ-же. На глубинѣ 3,91 м. земляная гробница, покрытая досками, дл. 1,50 м., шир. 0,67, глуб. 0,44. На костякѣ, обращенномъ головою къ С.-З., лежалъ желѣзный мечъ дл. 0,67 м., включая желѣзную рукоятку дл. 0,14 м. Рукоятка меча лежала на груди костяка, острие на

<sup>1)</sup> Такой же сосудъ изображенъ въ *Изв. Имп. Арх. Комм.*, вып. 14, стр. 27, рис. 62.

ногахъ. Въ лѣвой рукѣ найденъ пучекъ трехгранныхъ бронзовыхъ стрѣлъ со втулками, сильно попорченныхъ окисью металла.

№ 77. Тамъ-же. На той-же глубинѣ гробница такого-же типа, дл. 1,75 м., шир. 0,75, глуб. 0,70. Возлѣ лѣвой руки костяка, лежавшаго головою къ С.-В., сдѣлана въ стѣнкѣ гробницы ниша, въ которой найдена раздавленная простая амфора съ дѣтскими костями, лежавшая на боку, отверстіемъ къ С.-В. Во рту большого костяка найдена автономная пантикапейская монета, совершенно испорченная окисью металла; по всей гробницѣ были разбросаны обломки краснофигурнаго лекиеа съ пальметкою и коричневаго флакона съ черной сѣткою и множествомъ бѣлыхъ точекъ. Въ ногахъ костяка, въ правомъ углу гробницы, стоялъ простой одноручный глин. сосудъ.

№ 78. Тамъ же. На глубинѣ 3 м. дѣтская земляная гробница, покрытая досками, дл. 1,50 м., шир. 0,55, глуб. 0,52. Костякъ лежалъ головою на В., въ истлѣвшемъ деревянномъ гробу, возлѣ южной доски котораго найдены 4 большихъ желѣзныхъ гвоздя дл. 0,09 и 0,10 м. Въ ногахъ костяка найдена чернолаковая чашечка съ нацарапанными на днѣ буквами КАА, рядомъ, въ лѣвомъ углу гробницы, простой одноручный сосудикъ и чернолаковый рожокъ съ красными плечами, украшенными черными черточками, возлѣ кисти правой руки 3 клѣтчатыхъ лекиеа, усѣянныхъ бѣлыми точками, а возлѣ лѣвой два такихъ же сосудика и желѣзный перстень, сильно испорченный ржавчиной.

№ 79. Тамъ же. На глубинѣ 3,91 м. земляная гробница, покрытая досками, дл. 1,47 м., шир. 0,71, глуб. 0,31. Въ головахъ истлѣвшаго дѣтскаго костяка, возлѣ восточной стѣнки гробницы, найденъ маленькій одноручный глин. сосудикъ съ черной полоской на вѣнчикѣ и ручкѣ, а надъ головой, въ насыпи гробницы,—обломки фрагментированнаго килика, покрытаго частью краснымъ, частью чернымъ блестящимъ лакомъ.

№ 80. На южномъ склонѣ Митридатовой горы, подъ Длинной скалой. На глубинѣ 0,70 м. высѣченная въ скалѣ гробница, покрытая двумя плитами, дл. 2,15 м., шир. 0,70, глуб. 0,89. Замѣтно двойное погребеніе. Отъ перваго остались въ гробницѣ обломки алабастриды и часть костей остова. Позже погребенный покойникъ лежалъ на войлочной подстилкѣ, головою къ С.-З. Въ ногахъ его стоялъ стекл. бальзамарій.

№ 81. Тамъ же. Вплотную возлѣ каменнаго загражденія кургана, разслѣдованнаго въ недавнее время, на глубинѣ 1,63 м. высѣченная въ скалѣ гробница, покрытая досками, дл. 1,77 м., шир. 0,56, глуб. 0,35. Костякъ

лежалъ въ истлѣвшемъ деревянномъ гробѣ, головою на В. Справа возлѣ головы, въ углу гробницы, найдена расписанная водяными красками пелика весьма плохой сохранности, возлѣ локтя правой руки простой глин. сосудикъ безъ ручекъ, возлѣ праваго колѣна кривой желѣзный ножъ.

№ 82. Тамъ же. Четвертый (считая отъ известковыхъ печей Змаги) курганъ, расположенный на краю уступа къ югу отъ Длинной скалы, составляющей продолженіе горы Митридата. Въ курганѣ сдѣланъ былъ когда-то раскопъ съ южной стороны, отъ обрыва уступа до центра холма, но западная и сѣверная полы остались не разслѣдованными; ю.-в. пола была сильно разрыта владонскателями, работавшими здѣсь въ теченіе двухъ послѣднихъ десятилѣтій. Окончательно разслѣдованный въ этомъ году курганъ имѣлъ въ окружности около 60-ти м. и около 2 м. высоты. Въ старину курганъ, по всей вѣроятности, былъ гораздо выше, на что въ особенности указываетъ загражденіе, замѣтное съ сѣверной и западной сторонъ. Загражденіе это, служившее для упроченія насыпной земли, состояло изъ большихъ плитъ, впущенныхъ обрѣзами въ поле кургана. Въ началѣ работы, производившейся въ ю.-з и зап. полахъ, стали попадаться обломки чернолаковой пелики, разбросанные по всему полю кургана (одинъ черепокъ съ изображеніемъ эфеба въ гиматіи лежалъ въ сѣверной полѣ, внѣ загражденія); хотя не удалось отыскать всѣхъ черепковъ пелики, однако главный рисунокъ на лицевой сторонѣ былъ восстановленъ. Въ серединѣ группы стоитъ крылатая Ника; она поставила ногу на камень и подаетъ стоящему передъ ней нагому юношѣ факель съ тарелкою; другой нагой юноша, стоящій за спиною Ники, держитъ въ лѣвой рукѣ стригиль, что также указываетъ на приготовленіе къ гимническимъ состязаніямъ съ факелами (*λαμπάδοδρομία*). На обратной сторонѣ пелики замѣтны остатки двухъ фигуръ эфебовъ въ гиматіяхъ.

Въ западной полѣ кургана, на высотѣ 0,18 м. надъ подошвою насыпи обнаруженъ небольшой жженный чашечекъ, возлѣ котораго, съ В., стоялъ ящикъ, составленный изъ 5 известковыхъ плитъ. Ящикъ, находившійся на глубинѣ 0,62 м. подъ склономъ кургана, имѣлъ 0,25 м. шир. и длины и 0,33 м. высоты. Въ ящикѣ стояла пелика, вѣнчикъ которой повредила верхняя плита ящика, разломившаяся подъ тяжестью земли. Къ сожалѣнію, фигуры, украшающія сосудъ, были покрыты толстымъ слоемъ извести, который лишь съ трудомъ удалось счистить, при чемъ рисунки немного пострадали. На лицевой сторонѣ пелики (рис. 13) изображены двѣ купающіяся женщины, эротъ, лебедь и двѣ женщины въ хитонахъ, а на оборотной — двѣ обычныя фигуры въ гима-



тіяхъ <sup>1)</sup>. Пелика была наполнена жжеными костями, среди которыхъ найдена изящная золотая подвѣска въ видѣ головы Геры въ стефанѣ <sup>2)</sup>; въ глазахъ и въ серьгахъ подвѣски замѣтны слѣды эмали. За ящикомъ, въ которомъ стояла пелика, найдены обломки терракотовой группы трехъ рядомъ сидящихъ женщинъ <sup>3)</sup>, черепки чернолаковыхъ канѳара и блюда, арибалла, покрытаго черной сѣткой съ бѣлыми точками, и чашки, покрытой желтой краской и коричневыми полосками. Въ сѣв. полѣ кургана, на глубинѣ 1,07 м., найдена третья пелика, стоявшая въ углубленіи, сдѣланномъ въ полѣ кургана, дл. и шир. 0,29 м., глуб. 0,31 м.



Рис. 13 (1/2).

Углубленіе было покрыто тонкими плитками, которыя, упавъ въ яму, тоже повредили вѣнчикъ сосуда. На лицевой сторонѣ пелики изображены танцующіе менада, Панъ и Силенъ, а на оборотной—два эфеба въ гиматіяхъ. Дно пелики оказалось выбитымъ, жженныхъ костей въ ней не найдено.

№ 83. На 2-й Нагорной улицѣ. Посреди улицы обнаруженъ дромось катакомбы глуб. 6,21 м. и шир. 0,97 м.; на ю.-в. концѣ его высѣчена арка, расширяющаяся внутри, глуб. 0,82 м., выс. 0,90 (снаружи)—1,35 (внутри), шир. 0,74 (у входа) — 1,04 (съ внутренней стороны). Арка была закрыта большой четырехугольной плитой изъ мѣстнаго плотнаго известняка. Въ аркѣ сдѣланы три ступеньки: ширина 1-й—0,29 м., 2-й—0,40, 3-й—0,28; высота 1-й—0,18 м., 2-й—0,21, 3-й—0,11. Размѣры камеры, ориентированной съ С.-З. къ Ю.-В., слѣдующіе: задняя стѣна имѣетъ шир. 2,76 м., правая—2,53, лѣвая—2,46, входная—2 м. (0,47 м. отъ лѣваго угла до арки, 1,04 м. ширина арки, 0,49 отъ арки до праваго угла); высота камеры у задней стѣны

<sup>1)</sup> Ср. *Archaeolog. Anzeiger* 1906 г., 2, стр. 111 сл.

<sup>2)</sup> Подобныя подвѣсочки найдены въ 1840 г. въ Арджи-Мушкаѣ, возлѣ Керчи, и въ 1853 г. въ окрестностяхъ Θεодосіа. См. *Древности Босфора Киммер.* табл. VII, рис. 11.

<sup>3)</sup> Ср. *Изв. Имп. Арх. Комм.*, вып. 9, стр. 103, рис. 23.

1,82 м., въ срединѣ 1,77 м., возлѣ арки 1,47 м. Въ трехъ стѣнахъ камеры высѣчены, по обыкновенію, три лежанки. Центральная лежанка имѣеть дл. 2,38 м. (возлѣ края)—2,90 м. (возлѣ задней стѣны), глуб. 1,12 м. (слѣва), 1,42 м. (въ срединѣ) и 1,50 м. (справа), выс. слѣва 0,86 м., въ срединѣ 0,87, справа 0,81; высота отъ пола камеры 0,92 м. Въ задней стѣнѣ лежанки сдѣлана ниша шир. 0,37 м., выс. 0,38, глуб. 0,20 м. Правая лежанка, находящаяся на высотѣ 0,84 м. отъ пола, имѣеть дл. 2,30 м. (возлѣ края) и 2,60 (возлѣ задней стѣны); глуб. 1,17 м. (справа), 1,50 м. (слѣва) и 1,45 м. (въ срединѣ); выс. 0,85 м. слѣва и справа, 0,86 м. въ срединѣ. И въ этой лежанкѣ высѣчена ниша, шир. 0,41 м., выс. 0,44 м., глуб. 0,22 м. Лѣвая лежанка имѣеть дл. 2,17 м. впереди и 3 м. возлѣ задней стѣнки, глуб. слѣва 1,31 м., справа 1,43, въ срединѣ 1,50; выс. слѣва и въ срединѣ 0,87 м., справа 0,93; высота надъ поломъ камеры 0,71 м. Въ стѣнѣ лежанки высѣчена ниша, выс. и шир. 0,37 м., глуб. 0,18 м. На полу камеры найдены 4 гроба, изъ коихъ два стояли параллельно боковымъ лежанкамъ, съ костями, лежавшими головами на Ю.-В.; между этими гробами стоялъ третій гробъ въ направленіи отъ сѣвернаго угла къ южному, а на немъ четвертый, отъ восточнаго угла къ западному. Этотъ послѣдній гробъ, въ видѣ простого ящика съ отвѣсными стѣнками, безъ всякихъ украшеній, почти вполнѣ сохранился, за исключеніемъ крышки и восточной короткой стороны. Гробы какъ на полу, такъ и на лежанкахъ (за исключеніемъ только что упомянутого) поставлены были на неотесанныхъ небольшихъ камняхъ. На лѣвой лежанкѣ стояли 2 гроба, на правой 3 гроба для взрослыхъ; кромѣ того, у борта—одинъ дѣтскій, у задней стѣнки другой дѣтскій, а на груди у третьяго изъ взрослыхъ лежалъ истлѣвшій востячокъ ребенка. На четвертой лежанкѣ найденъ только одинъ остовъ<sup>1)</sup>.

Рис. №14<sup>(1/2)</sup>.

При разборкѣ найдены слѣдующія вещи:

У перваго остова, лежавшаго на лѣвой лежанкѣ головою на С., найдены на обѣихъ рукахъ бронзовые браслеты, возлѣ головы стеклянный сосудъ безъ ручекъ, съ расширяющимся отверстіемъ (рис. 14). Возлѣ головы второго костяка,

<sup>1)</sup> Измѣренія сдѣланы проф. М. И. Ростовцевымъ, въ присутствіи котораго склепъ былъ открытъ и разслѣдованъ.

обращеннаго головою на Ю.-В., лежалъ желѣзный ножъ съ остатками истлѣвшей деревянной рукоятки. Въ нишѣ—зола. На шеѣ дѣтскаго остова, лежавшаго на правой лежанкѣ, головою ко входу, найдены три одинаковыя стекл. бусы, изъ коихъ одна распалась. У перваго костяка взрослога, лежавшаго головою къ Ю.-В. и присыпаннаго землею, найдены на обѣихъ рукахъ бронз. браслеты, возлѣ головы двѣ бронз. серьги т. н. готскаго стиля. На краю лежанки найденъ костяной наконечникъ стрѣлы. На рукахъ втораго большаго костяка, обращеннаго головою къ Ю.-В., найдены серебр. браслеты, изъ коихъ одинъ наполовину истлѣлъ, а другой сломался, а возлѣ шеи 3 литарныя бусы. У третьяго костяка, обращеннаго головою къ Ю.-В., на груди котораго лежалъ дѣтскій остовъ, тоже головою къ Ю.-В., найдена возлѣ плеча бронз. фибула. Наконецъ, на груди дѣтскаго костяка, лежавшаго у задней стѣны правой лежанки головою на Ю.-В., оказалась гладкая серебр. сережечка.

На краю центральной лежанки стоялъ большой стекл. сосудъ безъ ручекъ и валялось нѣсколько раковинъ и кусочковъ угля. На рукахъ костяка, обращеннаго головою вправо отъ входящаго, найдены бронз. браслеты, совершенно испорченные окисью металла, у головы—много истлѣвшей бронзы, 6 бусъ, состоящихъ изъ золотыхъ рубчатыхъ трубочекъ, и продолговатая буса изъ синяго стекла. На полу подъ правой лежанкой найдены стекл. сосуды: возлѣ головы костяка распавшійся стаканъ на низкой ножкѣ и разбитая бутылка, у ногъ разбитый стаканъ и красивая чашка съ волнистымъ краемъ. На груди костяка, лежавшаго поперекъ камеры на войлочной подстилкѣ, найдена бронз. пряжка, распавшаяся отъ окиси, у ногъ желѣзный ножъ, совершенно испорченный ржавчиной. При костякѣ, лежавшемъ подъ лѣвой лежанкой, ничего не найдено. Четвертый костякъ лежалъ въ деревянномъ гробѣ, имѣвшемъ дл. 1,91 м. шир. 0,25 (въ ногахъ)—0,40 (возлѣ головы) и выс. 0,245 м.; у правой руки этого костяка найдена бронз. фибула и пластинка изъ тонкой бронзы.

№ 84. Возлѣ юго-западной полы кургана, описаннаго выше подъ № 82. На глубинѣ 1,50 м. земляная подбойная гробница дл. 0,92 м., шир. 0,64, выс. 0,47; заложена была мелкимъ камнемъ съ Ю. Въ ногахъ дѣтскаго костяка, обращеннаго головою на В., стоялъ простой одноручный глин. сосудъ, на лѣвой рукѣ найденъ гладкій бронз. браслетъ, возлѣ шеи бронз. трубочка неизвѣстнаго назначенія и двѣ большія пронизи: одна изъ зеленоватой пасты, другая изъ красной и желтой.

№ 85. Рядомъ съ предыдущей гробницей, подбойная могила такого же устройства. Длина гробницы 1,55 м., шир. 0,68, выс. 0,75. Въ ногахъ костяка,



Рис. 15 (1/2).

обращеннаго головою тоже на В., найдены стекл. бальзамарій, простой глин. одпоручный сосудъ и изящный краснолаковый сосудикъ съ воронкообразнымъ отверстіемъ и крученой ручкой (рис. 15).

№ 86. На с.-з. склонѣ 2-го кресла Митридата, на глубинѣ 3,91 м. дѣтская земляная гробница, покрытая досками, со стѣнками, сложенными изъ мелкихъ камней. Длина могилы 0,87 м., шир. 0,52, глуб. 0,43. Возлѣ лѣваго колѣна истлѣвшаго костяка, обращеннаго головою къ С.-В., найдена амфорочка

изъ синяго «финикійскаго» стекла съ желтыми и бѣлыми горизонтальными полосками и зигзагами.

№ 87. Рядомъ съ предыдущей, на той-же глубинѣ гробница того-же типа, дл. 1,77 м., шир. 0,58, глуб. 0,47. Между ногъ, выше колѣнъ истлѣвшаго костяка, лежавшаго головою на С.-В. въ деревянномъ гробѣ, найдены маленькій чернофигурный лекию съ изображеніемъ сидящей птицы, возлѣ лѣваго локтя почти такой-же сосудикъ съ изображеніемъ безбородаго лица въ шапкѣ въ видѣ большого крыла, на лѣвой рукѣ мѣдное колечко, совершенно испорченное окисью металла.

№ 88. Тамъ же. На глубинѣ 2,79 м. такая же гробница дл. 1,73 м., шир. 0,57, глуб. 0,29. Возлѣ лѣваго плеча костяка, лежавшаго головою на С., найдена миниатюрная мѣдная чашечка, совершенно испорченная окисью металла, а возлѣ пятки лѣвой ноги—терракотовая пронизь неизвѣстнаго назначенія.

№ 89. Тамъ же. На той же глубинѣ гробница того же типа, дл. 1,75 м., шир. 0,68, глуб. 0,46. Возлѣ лѣваго плеча истлѣвшаго костяка, обращеннаго головою къ Ю.-В., найдены глиняный лекию выс. 0,15 м., покрытый чернымъ лакомъ плохого качества, безъ всякихъ украшеній, а возлѣ праваго—распавшаяся мѣдная палочка длиною въ 0,11 м., неизвѣстнаго назначенія.

№ 90. Тамъ же. На глубинѣ 3,92 м. каменная гробница съ землянымъ дномъ, покрытая плитами. Длина могилы 1,19 м., шир. 0,51, глуб. 0,31. Справа отъ костяка, обращеннаго головою на В., найдены чернолаковое блюдо діам. 0,095 м., съ выдавленными пальметками на днѣ, простая глиняная чашка, діам. 0,23 м., съ двумя концентрическими красными кругами на внутренней сторонѣ, сильно испорченный чернолаковый лекию съ исполненнымъ въ краснофигурной техникѣ пояскомъ вокругъ туловища, бронзовые браслетъ и серьга.

№ 91. На западномъ склонѣ насыпного холма, расположеннаго къ С. отъ 2-го кресла Митридата. На глубинѣ 3,16 м. земляная гробница, покрытая досками, дл. 1,87 м., шир. 0,66, глуб. 0,71. Надъ глазами впадинами и надъ носомъ костяка, обращеннаго головою къ В., замѣчена ярко-красная полоса, образовавшаяся, вѣроятно, отъ головной повязки. На шеѣ найдены 3 бусы изъ разноцвѣтной массы съ глазками, на груди, съ лѣвой стороны, мѣдная иглока, совершенно разрушенная ржавчиной, возлѣ лѣваго локтя лекиѳъ, покрытый черной сѣткой и бѣлыми точками, возлѣ праваго — открытая лампочка изъ черной глины, въ лѣвой рукѣ фрагментированная глин. амфорочка и двѣ большія пронизи неизвѣстнаго назначенія: одна изъ глины, покрытая краснымъ лакомъ, другая изъ свинца.

№ 92. На сѣверномъ склонѣ того же холма. На глубинѣ 2,79 м. сырцовая гробница дл. 1,81 м., шир. 0,62, глуб. 0,44. Въ обѣихъ рукахъ хорошо сохранившася костяка, обращеннаго головою къ В., найдены двѣ алабастры, изъ коихъ одна распалась на мелкіе кусочки.

№ 93. На западномъ склонѣ того же холма. На глубинѣ 3,16 м. земляная гробница, покрытая досками, дл. 1,79 м., шир. 0,83, глуб. 0,70. Въ ногахъ костяка, лежавшаго въ деревянномъ гробѣ головою на В., найдены лекиѳъ, покрытый черной сѣткой и бѣлыми точками, на мизинцѣ лѣвой руки гладкое мѣдное кольцо, испорченное окисью металла. Подъ головой остова лежала кучка морской травы, вѣроятно, остатокъ подушки. По всей гробницѣ были разбросаны обломки краснофигурнаго лекиѳа съ пальметкою.

№ 94. Подъ западнымъ склономъ того же холма. На глубинѣ 3,92 м. жженный точекъ, имѣющій около 0,75 м. въ діаметрѣ. Среди черепковъ нѣсколькихъ чернолаковыхъ сосудовъ (аскось, виликъ, блюдецѣ) найдена изящная терракотовая головка Зевса или бородатаго мужчины въ діадемѣ, съ остатками красокъ (рис. 16); въ глинѣ терракотты замѣтны крупинки слюды золотистаго цвѣта. Головка служила, повидимому, украшеніемъ желѣзной шкатулки, мелкіе обломки которой найдены въ золѣ точка.

№ 95. Тамъ же. На глубинѣ 3,68 м. земляная гробница, покрытая досками, дл. 1,74 м., шир. 0,68, глуб. 0,48. Въ правой рукѣ костяка, обращеннаго головою къ В., найдены чернофигурный лекиѳъ съ чрезвычайно не-



Рис. 16 (н. в.).

брежной, наскоро сдѣланной росписью; по чернымъ фигурамъ такъ же небрежно положены для отдѣленія штрихи пурпурной краской. Въ центрѣ композиціи изображенъ всадникъ, по сторонамъ — двѣ одѣтыя фигуры. На днѣ лекиѳа нацарапаны буквы ΔΑΙ.

№ 96. Тамъ же. На глубинѣ 3,50 м. такая же гробница дл. 1,83 м., шир. 0,54, глуб. 0,41. Возлѣ лѣваго бока костяка, обращеннаго головою къ В., недалеко отъ кисти лѣвой руки, найденъ глин. лекиѳъ съ тремя черными пальметками <sup>1)</sup>, а въ ногахъ, съ правой стороны, 22 простыхъ астрагала безъ буквъ и знаковъ.

№ 97. Тамъ же. На глубинѣ 3,68 м. сырцовая гробница, покрытая досками и мелкими камнями, залитыми глиной, дл. 1,91 м., шир. 0,95, глуб. 0,60. Въ ногахъ костяка, обращеннаго головою къ С.-В., найдены: краснофигурный лекиѳъ, украшенный изображеніемъ сфинкса, чернолаковая чашечка, діам. 0,085 м., съ нацарапанными на днѣ, съ наружной стороны, буквами ΧΑ, фрагментированный желобчатый горшочекъ безъ ручки и истлѣвшая бронз. игла; возлѣ рукъ — 2 алабастриды и чернолаковая амфорка, на груди алабастрида, распавшаяся отъ сырости. По всей гробницѣ были разбросаны обломки другой чернолаковой амфорки, почти такихъ же размѣровъ, какъ найденная въ лѣвой рукѣ. Костякъ лежалъ въ истлѣвшемъ деревянномъ гробѣ, обмазанномъ съ наружной стороны гипсомъ; гробъ былъ снабженъ четырьмя ножками, для которыхъ въ днѣ гробницы были сдѣланы небольшія углубленія.

№ 98. Тамъ же. На глубинѣ 2,79 м. земляная гробница дл. 2,04 м., шир. 0,78, глуб. 0,58. Такъ какъ гробница находилась на покатоми мѣстѣ, то съ западной стороны ея была построена каменная стѣнка на глинѣ; гробница была покрыта досками и мелкими камнями, которые вмѣстѣ съ истлѣвшими досками упали въ ящикъ могилы. Возлѣ праваго плеча костяка, обращеннаго головою къ С.-В., найдена цѣльная алабастрида, возлѣ лѣваго такая же алабастрида, распавшаяся отъ сырости на мелкія части.

№ 99. Тамъ же. На глубинѣ 3,15 м. земляная гробница, покрытая досками, дл. 2,29 м., шир. 0,89, глуб. 0,77. За правымъ плечомъ костяка, обращеннаго головою къ Ю.-З., найдена разломанная мѣдная иголка и испорченная ржавчиной желѣзная пластинка длиною 0,10 м., вѣроятно, отъ деревяннаго гроба. По всей гробницѣ были разбросаны обломки чернофигурнаго алабастра; большая часть черепковъ лежала за головой и возлѣ правой руки ко-

<sup>1)</sup> Лекиѳы какъ въ этой, такъ и въ предыдущей гробницѣ лежали вплотную возлѣ костяковъ, отверстіемъ къ головамъ остоновъ.

стѣна. На алабастрѣ (выс. 0,18 м.) оказалось почти такое же изображеніе, какъ на алабастрѣ, найденномъ въ Керчи въ 1853 году графомъ Л. А. Перовскимъ <sup>1)</sup>. На сосудѣ представленъ Гераклъ съ львиной шкурою, мечомъ, колчаномъ, лукомъ, стрѣлами и булавою. Онъ готовится поразить палицею гиганта Алкіонея, изображеннаго лежащимъ на землѣ и хватающимся правою рукою за лѣвое плечо, куда, повидимому, попала стрѣла Геракла. Камень, о который опирается Алкіоней,—вѣроятно, тотъ обломокъ скалы, о которомъ упоминаютъ мѣны, касающіеся борьбы Геракла съ Алкіонемъ (Roscher, s. v. Alkyoneus). Конецъ изображенія обозначенъ надписью KALOS, которая тянется надъ головою и за спиною Алкіонея. Разница между алабастрами 1853 и 1905 гг. заключается въ слѣдующемъ: алабастръ 1853 года меньше на 0,03 м.; палица Алкіонея изображена на немъ возлѣ праваго бока гиганта, между тѣмъ какъ на вновь найденномъ сосудикѣ она изображена за спиною его; надъ головою Алкіонея перваго алабастра взлетаетъ птица, которой нѣтъ на второмъ; кромѣ того, на первомъ алабастрѣ нѣтъ вышеупомянутой надписи. Въ изображеніи скалы, находящейся за спиною Алкіонея, въ рисунокѣ колчана и стрѣлъ Геракла, а также въ позѣ ногъ обѣихъ фигуръ замѣчается незначительная разница.

№ 100. Рядомъ съ предыдущей гробницей, на разстояніи 0,23 м., на той же глубинѣ земляная гробница, покрытая досками, дл. 1,35 м., шир. 0,58, глуб. 0,81. Костякъ лежалъ головою на В. Въ этой гробницѣ также найдены обломки разбитаго алабастра, разбросанные по всему ящику могилы; большинство фрагментовъ найдено за головою и возлѣ лѣвой руки костяка. Хотя обѣ гробницы, судя по ихъ устройству и близости, а также по способу погребенія, принадлежать одному времени (быть можетъ, и одному семейству), однако алабастръ во второй гробницѣ оказался краснофигурнымъ. Такимъ образомъ наша находка лишній разъ подтверждаетъ извѣстное уже въ вазовой хронологіи мнѣніе, что въ концѣ VI в. и въ первой половинѣ V в. до Р. Х. оба главныхъ стиля процвѣтали одновременно и что, быть можетъ, въ однихъ и тѣхъ же мастерскихъ изготовлялась посуда чернофигурной и краснофигурной техники. Все поле алабастра раздѣлено двумя отвѣсными полосками, украшенными меандромъ, на двѣ половины; на одной (рис. 17а) изображена дѣвушка



Рис. 17а (1/2). Рис. 17б (1/2).

<sup>1)</sup> Древности Босфора Киммерійскаго. табл. LXIIIа, рис. 1 п 1а.

съ зеркаломъ въ правой рукѣ, стоящая спиною къ стулу, надъ которымъ на стѣнѣ виситъ алабастръ; впереди дѣвушки на полу стоитъ корзина. На другой сторонѣ (рис. 176) изображенъ стоящій юноша съ посохомъ въ правой рукѣ, обращенный лицомъ къ дѣвушкѣ.

№ 101. Тамъ же. На глубинѣ 3,16 м. земляная гробница, покрытая досками, дл. 1,80 м., шир. 0,69, глуб. 0,50. Въ ногахъ костяка, обращеннаго головою къ В., найдены обломки простого двуручнаго глин. сосуда, возлѣ кисти лѣвой руки 40 простыхъ астрагаловъ и 3 лекиа, изъ которыхъ два украшены черною сѣткою по желтому фону и множествомъ бѣлыхъ точекъ, а одинъ краснофигурный украшенъ пальметкою; возлѣ кисти правой руки два арибалла, покрытые черной сѣткою; во рту мѣдная монетка, совершенно разрушенная окисью металла.

№ 102. Тамъ же. На той же глубинѣ гробница такого же типа, дл. 1,69 м., шир. 0,71, глуб. 0,63. На безымянномъ пальцѣ лѣвой руки костяка, обращеннаго головою на В., найденъ желѣзный перстень, совершенно испорченный ржавчиной; по всей гробницѣ были разбросаны обломки краснофигурнаго лекиа, украшеннаго пальметкою.

№ 103. Рядомъ съ гробницами №№ 99 и 100, на глубинѣ 3,71 м., земляная дѣтская гробница, покрытая досками и неотесанными камнями, которые съ истлѣвшими досками упали въ ящикъ могилы. Гробница имѣла дл. 0,84 м., шир. 0,36, глуб. 0,22. Съ правой стороны и въ ногахъ истлѣвшаго костяка, обращеннаго головою на В., найдены 10 сосудиковъ, стоявшихъ въ рядъ и большею частью разбитыхъ камнями, упавшими въ гробницу: 1) про-



Рис. 18 (1/2).

стой одноручный глин. сосудикъ съ концентрическими кругами на днѣ; 2) простой глин. рожокъ съ окрашенной лейкой и ручкой; 3) другой глин. рожокъ съ отбитою лейкою; 4) чернофигурная энохья выс. 0,17 м. съ изображеніемъ танцующаго бородатаго силена на свѣтложелтомъ фонѣ (рис. 18); 5) энохья такой же техники, выс. 0,14 м., съ изображеніемъ танцующихъ силена и менады на красномъ фонѣ; 6) глин. алабастръ, украшенный черными полосками, точками и перекрещивающимися черточками (рис. 19); 7) простой глин. сосудикъ съ одной ручкой; 8) чернофигурный скифосъ, діам. 0,065 м., съ изображеніемъ двухъ сидящихъ фигурокъ, четырехъ пальметокъ и



двухъ листиковъ на желтомъ фонѣ; 9) миниатюрная коринтская вотила, въ поперечникѣ 0,045 м., съ черными и розовыми полосками на грязножелтомъ фонѣ, и 10) миниатюрная ольпа (ὄλπη), покрытая плохимъ чернымъ лакомъ.

№ 104. Тамъ же. На той же глубинѣ земляная гробница, покрытая досками, дл. 1,85 м., шир. 0,65, глуб. 0,42. Возлѣ лѣвой руки костяка, обращеннаго головою на В., найдены наконечники стрѣлъ, слившіеся въ одинъ пучокъ, и желѣзный ножъ съ костяной ручкой, къ которой онъ прикрѣпленъ тремя желѣзными заклепками. По всей гробницѣ были разбросаны обломки краснофигурнаго лекиѳа съ пальметкою.



Рис. 19 (1/2).

№ 105. Тамъ же. На той же глубинѣ земляная гробница, покрытая отчасти досками, отчасти плитами, съ костякомъ, обращеннымъ головою къ В. Длина могилы 1,76 м., шир. 0,49, глуб. 0,40. Возлѣ праваго плеча костяка найдены 44 простыхъ астрагала и распавшійся на мелкіе кусочки бронз. стригиль.

№ 106. Тамъ же. На той же глубинѣ земляная гробница, покрытая досками, дл. 1,92 м., шир. 0,64, глуб. 0,61. Возлѣ обоихъ локтей, между руками и ребрами костяка, обращеннаго головою къ В., найдено по одной албастридѣ, распавшейся на мелкіе кусочки, а въ ногахъ большая простая амфора, раздавленная тяжестью земли.

№ 107. Тамъ же. На глубинѣ 3,15 м. сложенная изъ камней гробница, покрытая досками, дл. 1,92 м., шир. 0,92, глуб. 0,78. Въ лѣвомъ углу, въ ногахъ костяка, обращеннаго головою къ В., найдено большое точило неправильной формы (дл. 0,50 м., шир. 0,27), на которомъ стояло чернолаковое блюдо, діам. 0,07 м.; на лѣвой рукѣ остова оказалось мѣдное колечко, совершенно испорченное окисью металла, а на шеѣ буса изъ разноцвѣтной пасты и серебр. пуговица неизвѣстнаго назначенія.

№ 108. Тамъ же. На глубинѣ 3,71 м. земляная гробница, покрытая досками, дл. 1,99 м., шир. 0,53, глуб. 0,34. Возлѣ восточной стѣнки гробницы, влѣво отъ головы костяка, найдены обломки желѣзнаго наконечника копья, дл. 0,23 м. По всей гробницѣ были разбросаны обломки простой глиняной чашки.

... в г. Берчи въ 1905 году.

... щей, на горѣ Митридата найдены еще  
... гробницахъ или возлѣ нихъ:

... съ высокимъ горломъ, обтянутымъ снѣж  
... И. Коваленко на углу Эспланадной и Шлаг-

... бѣлыми полосками и гирляндами на тузо-  
... найденный на южномъ склонѣ 2-го кресла  
Митридата;

в) двѣ терракотовыя фигурки (дѣвочка съ  
усемь и стоящая женщина въ красиво драпиро-  
ванной одеждѣ), найденныя между Круглой скалой  
и 2-мъ кресломъ Митридата;

г) свинцовая гирька вѣсомъ 65 граммовъ  
(рис. 20) съ оттиснутымъ четыре раза клеймомъ  
ΦΙΛ, т. е. Φίλωνος (вѣроятно, имя агораномы:  
S. Reipach, Traité, стр. 463), и обломокъ бостя-  
ной тессеры, найденныя на сѣверномъ склонѣ Митри-  
датовой горы;

д) золотая буса въ видѣ брусочка съ 4 при-  
паянными миниатюрными полушаріями (одно отпа-  
ло), найденная тамъ же, въ другой разоренной  
гробницѣ;

е) обломокъ краснофигурнаго кратера съ изо-  
браженіемъ Геракла съ палицей (рис. 21) и обло-  
мокъ краснолаковой чашки съ рельеф-  
ными изображеніями на ручкѣ и ободѣ  
(рис. 22), найденныя на сѣверномъ  
склонѣ горы, въ двухъ различныхъ  
мѣстахъ, и

ж) фрагментированный лекивъ съ  
черными изображеніями пяти женщинъ,  
обращенныхъ лицами вправо. Лекивъ  
найденъ выброшеннымъ изъ разоренной  
гробницы, на разстояніи около 6,40 м.  
отъ гробницъ съ глиняными алабастрами  
№ 99 и 100 этого отчета).



## II. Гробницы, открытыя на Глиницѣ.

(Съ 18 по 23 января, съ 26 апрѣля по 23 мая и съ 20 по 30 декабря).

№ 109 (1). На 5-й Продольной улицѣ, во дворѣ д. № 62, саркофагъ изъ бѣлаго мрамора съ синеватыми прослойками (рис. 23). Нижняя часть его имѣеть видъ простаго гладко обтесаннаго ящика безъ всякихъ украшеній и надписей, дл. 2,22 м., шир. 1,09, выс. 1,04, считая кромку (0,04), которая теперь закрыта крышкою. Толщина дна саркофага — 0,17 м., толщина стѣнокъ — 0,14 м. Ящикъ саркофага закрытъ громадною двускатною крышкою съ огромными акротеріями по угламъ. Крышка имѣеть дл. 2,36 м., шир. 1,26 и выс. 0,81. Подъ саркофагомъ найдены остатки

двухъ истлѣвшихъ бревенъ, положенныхъ поперекъ ямы, имѣющей глуб. 4,94 м., дл. 3,94 м. и шир. 1,77 м. Въ саркофагѣ оказался деревянный гробъ съ истлѣвшимъ костякомъ, лежавшимъ головою на С.-В. на толстомъ слоѣ лавровыхъ листьевъ, съ войлочной подушкою подъ головою. При костякѣ не оказалось никакихъ вещей, хотя саркофагъ найденъ не потребо-



Рис. 23.

женнымъ, и нигдѣ не замѣчалось слѣдовъ работы кладонскателей. Гробъ, не имѣвшій крышки, развалился, но отдѣльныя части его хорошо сохранились. Дно гроба имѣеть дл. 1,57 м. и шир. 0,46; боковыя доски имѣють дл. 1,57 м. (внизу)—1,88 м. (подъ карнизомъ), шир. 0,355 м. (въ ногахъ)—0,39 м. (возлѣ головы). Головная и ножная доски гроба вверху на 0,04 м. шире, чѣмъ внизу. Доски гроба толщиной въ 0,02 м. были сколочены деревянными шипами, только головная доска была прибита къ боковымъ четырема желѣзными гвоздями съ большими шляпками (діам. 0,02 м.). Ширина обѣихъ рѣзныхъ планокъ карниза—0,025 м.

№ 110 (2). На берегу бухты возлѣ фабрики Д. Серганиди <sup>1)</sup>. На глубинѣ

<sup>1)</sup> Гробница открыта въ нѣсколькихъ шагахъ отъ того мѣста, гдѣ въ 1900 г. найденъ каменный саркофагъ съ фресками; см. *Извѣстія Имп. Арх. Комм.*, вып. 2, стр. 40.

1,13 м. земляная гробница, покрытая плитами, дл. 2,43 м., шир. 0,81, глуб. 1,81. На лѣвой рукѣ костяка, обращеннаго головою въ С.-В., найденъ дутый золотой перстень съ бѣловатымъ стекломъ, украшеннымъ фигурами двухъ сидящихъ сфинксовъ, обращенныхъ головами въ разные стороны, и взлетающей совы. Возлѣ лѣвой пятки костяка лежалъ балзамарій изъ простого стекла, въ ногахъ, въ правомъ углу гробницы, стояла высокая стекл. энохоя на круглой подставкѣ. Возлѣ талии костяка оказались мѣдная пряжка простѣйшаго типа и двѣ мѣдныя монеты Котиса I (Бурачковъ XXVII, 107 и 111). По всей одеждѣ, отъ шеи до колѣнъ костяка, лежали кусочки листового золота.

№ 111 (3). На площади за 1-й и 2-й Аджимушкайскими улицами, влѣво отъ дороги на Царскій курганъ. Двѣ рядомъ сооруженныя каменныя гробницы *A* и *B*



Рис. 24.

(см. планъ на рис. 24), соединенныя между собою четырехугольнымъ отверстіемъ *G*, выш. 0,99 м., шир. 0,53; глубина просвѣта 0,51 м. Гробницы ориентированы съ Ю.-З. на С.-В. Длина могилы *A*—2,38 м., шир. 0,94, глуб. 1,63; длина гробницы *B*—2,35 м., шир. 0,95, глуб. 1,50. Въ обѣихъ гробницахъ, какъ разъ противъ отверстія *G*, сдѣлано въ толстыхъ каменныхъ стѣнахъ по одной нишѣ (*D* и *D'*), выс. 0,62 м., шир. 0,49 и глуб. 0,40. Верхнія плиты гробницы находятся на глубинѣ

2,11 м. Въ земляномъ полу гробницы *A*, въ ю.-з. половинѣ, выкопана дѣтская гробница *B*, дл. 0,94 м., шир. 0,65, глуб. 0,66. Въ гробницахъ, подвергавшихся разграбленію не только въ древнее, но и въ новое время, ничего не найдено; только въ дѣтской гробницѣ *B*, полной костей, найдены простая бронзовая пряжка, обломки желѣзныхъ ножей и плохо сохранившаяся монета Миерадата II (Бурачковъ, XXVI, 91).

№ 112 (4). Въ степи, за богадѣльней А. Золотарева. На глубинѣ 1,60 м. земляная гробница, покрытая плитами, дл. 2,10 м., шир. 0,70, глуб. 0,75. На шеѣ костяка, обращеннаго головою на Ю.-В., найдены бисеръ и бусы изъ янтаря, изъ голубой и разноцвѣтной пасты; среди бусъ лежали двѣ бронз. фигурки летящей совы и человѣка. На груди найдена бронз. фибула, на правой рукѣ бронз. браслетъ, на лѣвой—такое же гладкое колечко, въ ногахъ стекл. балзамарій и бронз. зеркальце, діам. 0,045 м.

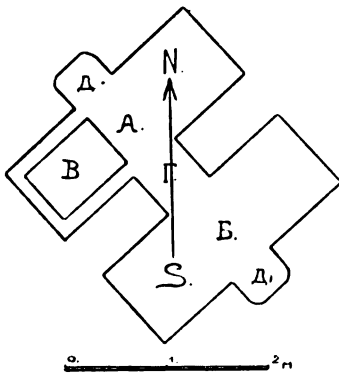
№ 113 (5). На Предѣльной улицѣ, возлѣ дома М. Лебедевой, № 45. На глубинѣ 2,54 м. земляная гробница, покрытая плитами, дл. 2,40 м., шир. 0,71, глуб. 1,34. На шеѣ истлѣвшаго костяка, обращеннаго головою на В., найдены бусы (1 изъ сердолика, 2 изъ янтаря, 1 изъ мѣди, множество лигнитовыхъ, большею частею распавшихся отъ сырости); слѣва возлѣ головы лежалъ стекл. бальзамарій, возлѣ лѣвой руки обломки бронз. колечка, въ ногахъ одноручный глин. сосудъ, верхняя часть котораго покрыта плохой красной поливой.

№ 114 (6). На берегу бухты, возлѣ фабрики Д. Серганиди. На глубинѣ 2,07 м. земляная гробница, покрытая досками, дл. 2,07 м., шир. 0,73, глуб. 0,87. На груди костяка, обращеннаго головою къ В., найденъ гладкій золотой брактеатъ безъ всякаго изображенія, возлѣ правой ноги, ниже колѣна, широкій истлѣвшій ремень съ бронз. пряжкой и такимъ-же наконечникомъ, въ ногахъ стекл. бальзамарій, желѣзные пряжка и поясной наконечникъ, разрушенные ржавчиной.

№ 115 (7). Между городской бойней и фабрикой Д. Серганиди. Земляная гробница, покрытая по краямъ узкими плитами, а въ серединѣ досками. Ящикъ гробницы, находившійся на глубинѣ 1,18 м., имѣлъ дл. 1,96 м., шир. 0,63 м. и глуб. 0,66. Въ ногахъ истлѣвшаго костяка, обращеннаго головою на В., найдена двуручная краснолаковая чашка, украшенная рельефными разводами, исполненными en barbotine <sup>1)</sup>. Подъ головой костяка была подстилка изъ морской травы.

№ 116 (8). Тамъ-же. Земляная подбойная гробница, заложенная съ Ю. досками, съ дномъ на глубинѣ 2 м. Длина могилы 1,93 м., шир. 0,75. За головой костяка, подъ восточной стѣнкой гробницы, найдены обломки низкаго стекл. сосуда и высокій глин. сосудъ (выс. 0,25 м.) съ одной ручкой и рельефнымъ пояскомъ на горлѣ.

№ 117 (9). Тамъ же. Двойная земляная подбойная гробница съ однимъ общимъ досчатымъ закладомъ съ З.; обѣ гробницы оказались дѣтскими; вторая высѣчена въ восточной стѣнкѣ первой. Длина первой могилы 1,90 м., шир. 0,64, глуб. 0,55; длина второй 1,19 м., шир. 0,50, выс. 0,35. Дно обѣихъ гробницъ находится на глубинѣ 1,60 м. Оба костяка лежали головами на С. Въ ногахъ перваго костяка найдены гладкая краснолаковая чашка и отбитое горлышко сосуда изъ стекла малиноваго цвѣта, возлѣ талии бронз. пряжечка

<sup>1)</sup> Dragendorff (Terra sigillata, стр. 113) говоритъ, что посуда этого рода встрѣчалась на Рейнѣ вмѣстѣ съ монетами императоровъ Клавдія и Нерона; см. *Изв. Имп. Арх. Комм.*, вып. 8, стр. 51.

простѣйшаго типа. За головой второго остова стоялъ простой глин. одноручный сосудъ, на шеѣ найдена только одна буса изъ желтаго стекла, трижды обтянутая ниткой изъ зеленаго стекла.

№ 118 (10). Тамъ-же. На глубинѣ 1,99 м. земляная гробница, покрытая плитами, дл. 2,39 м., шир. 0,83, глуб. 1,71. Въ ящикѣ гробницы замѣтны слѣды совершенно истлѣвшаго деревяннаго саркофага и куски гипсовыхъ украшеній, испорченныхъ сыростью. Въ ногахъ костяка, обращеннаго головою на В.; найдены 2 почти одинаковые стекл. сосуда и глин. бальзамарій; вся одежда была покрыта чрезвычайно тонкимъ золотомъ, которое удавалось выбирать только съ величайшимъ трудомъ. На лѣвой рукѣ остова оказался желѣзный перстень съ бѣлымъ стеклышкомъ, въ которое вдавлена фигура стоящаго Аполлона, обращеннаго лицомъ вправо и опирающагося локтемъ правой руки, въ которой видѣется жезлъ, на треножникъ; въ лѣвой рукѣ богъ держитъ лавровую вѣтку.

№ 119 (11). Тамъ-же, противъ с.-в. угла бойни. На глубинѣ 1,47 м. земляная гробница, покрытая плитами, дл. 2,40 м., шир. 1 м., глуб. 1,16. Въ ногахъ костяка, обращеннаго головою къ С.-В., найдены раздавленные одноручный глин. сосудъ, стекл. бальзамарій и краснолаковая чашка съ клеймомъ въ видѣ вѣточки, окруженной кругомъ изъ рѣзныхъ линій. Возлѣ праваго колѣна лежалъ желѣзный ножъ, совершенно разрушенный ржавчиной. На лѣвой рукѣ остова оказался мѣдный перстенецъ, украшенный краснымъ стеклышкомъ, въ правой рукѣ бронз. монета царя Миерадата II (Бурачковь, XXVI, 90), возлѣ талии бронзовые пряжка и поясной наконечникъ простѣйшаго типа; на правомъ плечѣ лежали обломки простой мѣдной фибулы.

№ 120 (12). Тамъ-же. На глубинѣ 1,98 м. земляная гробница, покрытая плитами, дл. 2,39 м., шир. 0,82, глуб. 1,72. Костякъ лежалъ головою на В. въ деревянномъ саркофагѣ, украшенномъ гипсовыми прилѣпами; для ножекъ саркофага сдѣланы возлѣ восточной и западной стѣнокъ, во всю ширину ящика, углубленія. Саркофагъ и гробъ совершенно истлѣли, а гипсовые украшения вслѣдствіе сырости потеряли свой первоначальный видъ, кромѣ шести, на которыхъ замѣтна форма львиныхъ головокъ и пишечекъ. На шеѣ истлѣвшаго костяка найдены подвѣски и бусы изъ оникса, халцедона, лигнита и янтара; одна янтарная подвѣска имѣетъ видъ фигурки, держащей въ лѣвой рукѣ вѣтку. На груди остова найдены разломанная серебр. ухвертка и рѣзной камень съ изображеніемъ двухъ сражающихся воиновъ, стоящихъ на колѣняхъ и окруженныхъ шестью воинами тоже въ шлемахъ и со щитами на рукахъ; лежавшее

кругомъ серебро, разрушенное окисью металла, указывало, что камень былъ вдѣланъ въ серебряную оправу. Возлѣ праваго локтя костяка лежала буса рѣдкой величины изъ зеленого стекла, украшенная 9 синими глазками на бѣломъ фонѣ. На лѣвой рукѣ оказались обломки серебр. кольца и 8 янтарныхъ бусъ, составлявшихъ, повидимому, браслетъ. Въ ногахъ костяка, въ с.-в. углу гробницы, найдены низкій стекл. цилиндрическій сосудъ съ одной ручкой, выс. 0,14 м., и стекл. чашка съ 11 рельефными ребрами съ наружной стороны, не доходящими до края сосуда; внутри на днѣ чашки вѣзаны два концентрическихъ круга. Вокругъ всей нижней части остова, отъ кисти одной руки до другой, лежало 14 бальзамаріевъ, изъ которыхъ половина сдѣлана изъ глины, а остальные изъ стекла (четыре покрылись красивою окисью); въ самомъ маленькомъ сосудикѣ найдена желѣзная иголка; возлѣ кисти лѣвой руки стоялъ сосудикъ съ недодѣланной ручкой изъ бѣлаго стекла, смѣшаннаго со стекломъ малиноваго цвѣта. Возлѣ упомянутой чашки найдена костяная палочка съ бронз. оправой на концахъ, неизвѣстнаго назначенія.

№ 121 (13). Тамъ-же. На глубинѣ 1,20 м. земляная подбойная гробница, заложенная съ 3. досками, дл. 2,33 м., шир. 0,58, выс. 0,46. Костякъ лежалъ головою къ С. За его плечами найдены простой глин. одноручный сосудъ и чашка, покрытая внутри и по краямъ, съ наружной стороны, плохой желтоватой поливой.

№ 122 (14). Тамъ-же. На глуб. 1,53 м. дѣтская подбойная гробница, заложенная съ В. большой черепицей и тонкой плитой изъ мягкаго известняка. Длина могилы 1,09 м., шир. 0,44, выс. 0,62. На шеѣ костяка, обращеннаго головою на С., найдено 27 бусинокъ изъ чернаго и синяго стекла.

№ 123 (15). Тамъ-же. На глубинѣ 1,54 м. дѣтская земляная гробница, покрытая плитами, дл. 1,56 м., шир. 0,50, глуб. 1,05. Въ ногахъ остова, обращеннаго головою на В., найдены 3 стекл. бальзамарія (одинъ разбитъ) и цилиндрическій стекл. одноручный сосудъ, выс. 0,14 м., возлѣ лѣвой пятки желѣзный ножъ, разрушенный ржавчиной, возлѣ правой руки 5 бусъ (4 изъ зеленой пасты, 1 изъ бронзы), на правомъ плечѣ обломки серебр. фибулы простѣйшаго типа и на шеѣ бронз. крученая гривна, распавшаяся на нѣсколько кусковъ.

№ 124 (16). Тамъ-же. На глубинѣ 1,41 м. земляная гробница, покрытая досками, дл. 1,92 м., шир. и глуб. 0,50. На груди костяка, обращеннаго головою на Ю., найдено бронз. зеркальце; діам. 0,055 м., на шеѣ лигнитовыя и стеклянныя желтыя бусинки, возлѣ головы серебр. серьги съ кольцеобраз-

ными подвѣсочками, за головою чернѣй простой глин. сосудикъ съ двумя ручками (выш. 0,11 м.) и обломки стекл. стакана.

№ 125 (17). Тамъ-же. На глубинѣ 1,50 м. земляная гробница, покрытая досками, дл. 2,16 м., шир. 0,62, глуб. 1,50. Въ ногахъ костяка, обращеннаго головою къ В., найденъ разбитый глин. сосудъ съ одной ручкой, возлѣ лѣвой руки желѣзный ножикъ, такой же кинжалъ, разрушенный ржавчиной, обломки точильнаго бруска, простая бронз. пряжка, распавшійся бронз. перстенежъ съ рѣзнымъ сердоликомъ, украшеннымъ грубымъ изображеніемъ Фортуны, и 2 сильно стертая бронз. монеты, изъ коихъ на одной съ трудомъ можно прочитывать ΕΠΙΜΣΑΛΟΥ . . . . . ΑΝΘΥΠΑΤΟΥ. Возлѣ тали костяка лежала большая пряжка ажурной работы.

№ 126 (18). Тамъ-же, вправо отъ Карантиннаго шоссе. На глубинѣ 1,86 м. земляная гробница, покрытая плитами, дл. 2,40 м., шир. 0,82, глуб. 1,50. Костякъ лежалъ въ истлѣвшемъ деревянномъ гробѣ, поставленномъ въ такой-же саркофагъ; послѣдній былъ украшенъ по угламъ гипсовыми прилѣпками; возлѣ всѣхъ четырехъ угловъ найдены сильно поврежденныя изображенія дельфиновъ, львовъ, медузъ (по одному экземпляру), перемежанныя съ гипсовыми розетками и шишечками. Въ ногахъ костяка, обращеннаго головою къ В., найдено 5 глиняныхъ и одинъ стеклянный бальзамарій.

№ 127 (19). Тамъ-же. На глубинѣ 1,50 м. земляная гробница, покрытая плитами, дл. 1,40 м., шир. 0,68, глуб. 0,77. На груди дѣтскаго костяка, обращеннаго головою къ В., найдена большая бронз. фибула, на лѣвой рукѣ 4 мѣдныя кольца безъ всякихъ украшеній; одно изъ колець не было надѣто на палець, а лежало рядомъ съ кистью руки на мѣдной монетѣ Рескупорнда I (Бурачковъ, XXVI, 88). Возлѣ тали костяка оказалась бронз. пряжечка, а въ ногахъ простой одноручный сосудъ изъ черной глины, двуручная чашка на подставкѣ и разбитый стекл. бальзамарій съ двумя перехватами внизу.

№ 128 (20). Тамъ-же. Подбойная земляная гробница дл. 1,07 м., шир. 0,40, съ дномъ, находившимся на глубинѣ 1,88 м. Обвалившаяся гробница была заложена плитами съ З. На шеѣ дѣтскаго костяка, обращеннаго головою къ С., найдены бусинки изъ стекла голубоватаго и синяго цвѣтовъ.

№ 129 (21). Тамъ-же. На глубинѣ 0,87 м. дѣтская земляная гробница, покрытая досками, дл. 1,02 м., шир. 0,49, глуб. 0,56. Въ ногахъ истлѣвшаго костяка, обращеннаго головою къ В., найдены жалкіе остатки гротеска съ ногами и фалломъ, вылѣпленными отдѣльно, терракотовая погремушка въ видѣ



гробика съ грубымъ изображеніемъ челоуѣка на крышкѣ <sup>1)</sup> и сильно стертая бронз. монета Котиса I (Бурачковъ XXVII, 108). На лѣвой рукѣ оказалось гладкое золотое колечко, на шеѣ бусы изъ синяго стекла, разноцвѣтной пасты, лигнита и сердолика, а на груди кусокъ природнаго, не шлифованнаго горнаго хрустала. На одеждѣ найдены 4 маленькіе кусочка листоваго золота.

№ 130 (22). Тамъ-же. На глубинѣ 1,58 м. земляная гробница, покрытая плитами, дл. 2,06 м., шир. 0,70, глуб. 0,71. Въ ногахъ костяка, обращеннаго головою къ В., найдены простой глин. одноручный сосудъ, стекл. бальзамарій съ красивою окисью и распавшійся широкій ремень, сложенный вдвое, съ бронзовыми пряжкой и наконечникомъ, въ лѣвой рукѣ мѣдная монета царя Евпатора (Бурачковъ XXIX, 201), вослѣ тами остатки какой-то цѣпочки и бронзовые пряжка и поясной наконечникъ, на груди бронз. фибула простого типа.

№ 131 (23). Тамъ-же. На глуб. 1,86 м. двѣ земляныя подбойныя гробницы въ общей ямѣ; одна заложена досками съ кѣжной стороны, другая съ сѣверной. Длина первой могилы 2,26 м., шир. 0,51, глуб. 0,31; длина второй 1,45 м., шир. 0,56, глуб. 0,30. Оба костяка лежали головою на В. На шеѣ костяка, лежавшаго въ первой гробницѣ, найдены бусы изъ лигнита, разноцвѣтной пасты и стекла съ позолотою, на лѣвой рукѣ обломки гладкаго серебр. кольца, въ ногахъ другого остова стекл. плоскодонный бальзамарій и рядомъ съ нимъ равовина.

№ 132 (24). Тамъ-же. На глубинѣ 2,11 м. дѣтская земляная гробница, покрытая досками, дл. 0,90 м., шир. 0,53, глуб. 0,41. Въ ногахъ остова, обращеннаго головою на В., найдены 2 разбитыхъ стекл. бальзамарія, на лѣвой рукѣ бронз. браслетикъ.

№ 133 (25). Тамъ-же. На глубинѣ 1,13 м. земляная гробница, покрытая плитами, дл. 2,06 м., шир. 0,62, глуб. 1,07. Въ ногахъ истлѣвшаго костяка, обращеннаго головою къ В., найдены обломки простого глин. одноручнаго сосуда.

№ 134 (26). Тамъ-же. На глубинѣ 0,68 м. дѣтская земляная гробница, покрытая досками, дл. 0,89 м., шир. 0,45, глуб. 0,62. Въ ногахъ остова, лежавшаго головою къ В., найдены: краснолаковая чашка съ двумя рельефными полукругами для держанія ея, одноручный глин. сосудъ съ двумя нацарапанными крестами (одинъ обведенъ овальною чертою), глин. двуручный стаканъ (выс. 0,075 м.) очень грубой ручной работы, желѣзный ножикъ и обломки бронз. пряжки простого типа. На правой рукѣ найденъ разломанный бронз.

<sup>1)</sup> Подобная дѣтская игрушка изображена въ *Отчетъ Имп. Арх. Ком.м.*, за 1874 г., стр. 7.

браслетъ, на шеѣ бронз. гривна съ нанизанными на нее пронизями изъ бѣлой, голубой и разноцвѣтной пасты, изъ бронзы и горнаго хрусталя; среди пронизей оказался бронз. колокольчикъ. Во рту костяка найдена мѣдная монета, совершенно испорченная окисью металла.

№ 135 (27). Тамъ-же. На глубинѣ 1,24 м. земляная гробница, покрытая плитами, дл. 1,86 м., шир. 0,54, глуб. 0,70. Въ ногахъ костяка, обращеннаго головою на В., найденъ краснолаковый двуручный горшочекъ, возлѣ талии желѣзная пряжка, разрушенная ржавчиной, и бронз. поясной наконечникъ.

№ 136 (28). Тамъ-же. Земляная подбойная гробница, заложенная съ 3. двумя плитами по бокамъ и досками посерединѣ. Длина могилы 2,11 м., шир. 0,59; дно обвалившейся гробницы находилось на глубинѣ 1,71 м. Возлѣ талии остова, обращеннаго головою на Ю., найдены поясные бронз. наконечники и пряжка ажурной работы, возлѣ праваго локтя разбитый стекл. бальзамарій, за головой краснолаковая чашечка выш. 0,04 м., діам. вверху 0,09 м.

№ 137 (29) Тамъ-же. На глуб. 2,05 м. земляная подбойная гробница, заложенная досками съ Ю., дл. 1,60 м., шир. 0,83. За правымъ плечомъ дѣтскаго костяка, обращеннаго головою къ В., найденъ разбитый на нѣсколько кусковъ терракотовый гротескъ съ ритонномъ въ лѣвой рукѣ и съ яблокомъ въ правой; ногъ и фалла у гротеска не оказалось. Возлѣ головы найдены 2 серебр. серьги (одна цѣлая, другая разломанная), на шеѣ янтарныя бусы и подвѣски



Рис. 25 (2/3).

въ видѣ статуэтокъ, бусы изъ стекла разныхъ цвѣтовъ, лигнита и разноцвѣтной пасты, 2 астрагала и кораллъ на бронзовой и серебряной проволочкахъ и обломки серебр. крючковъ съ подвѣсокъ. На груди лежало розовое стеклышко съ грубымъ изображеніемъ Эрота, догоняющаго какое-то животное; судя по мелкимъ обломкамъ серебра, лежавшимъ рядомъ, стекло составляло медальонъ въ серебряной оправѣ. На лѣвой рукѣ костяка оказался золотой перстенецъ съ выкрошившейся эмалью. Въ ногахъ найдены обломки простого глин. одноручнаго сосуда, разбитый стекл.

одноручный сосудъ и такой-же сосудъ безъ ручекъ, стекл. бальзамарій и амфорка, покрытая металлическою глазурью зеленого и бурога цвѣтовъ; сосудикъ этотъ, выс. 0,12 м., украшенъ шестью рельефными фаллами, исполненными en barbotine (рис. 25).

№ 138 (30). Тамъ-же. Земляная подбойная гробница дл. 1,89 м., шир. 0,56, съ дномъ на глубинѣ 1,38 м., заложена была досками съ Ю. На лѣвой рукѣ остова, обращеннаго головою на В., найденъ серебр. перстень съ круглымъ синимъ стеклышкомъ безъ всякихъ украшеній, а возлѣ головы гладкія серебр. серыги.

№ 139 (31). Тамъ-же. На глубинѣ 0,80 м. земляная гробница, покрытая плитами, дл. 1,94 м., шир. 0,69, глуб. 0,70. На груди костяка, обращеннаго головою къ В., найдена желѣзная фибула простѣйшаго типа, возлѣ лѣваго локтя бронз. зеркальце, діам. 0,0325 м., и 2 маленькихъ бронз. скобки неизвѣстнаго назначенія; быть можетъ, онѣ служили для прикрѣпленія зеркальца къ деревянной ручкѣ.

№ 140 (32). Тамъ-же. На глубинѣ 1,35 м. дѣтская земляная гробница, покрытая плитами, дл. 0,83 м., шир. 0,41, глуб. 0,37. Въ ногахъ истлѣвшаго костяка, обращеннаго головою на В., найденъ двуручный сосудикъ; покрытый темносѣрою поливою, возлѣ головы обломки гладкихъ серебряныхъ сережекъ и 6 бусъ изъ янтаря и стекла розоваго и синяго цвѣтовъ.

№ 141 (33) Тамъ-же. На глубинѣ 1,18 м. дѣтская земляная гробница, покрытая плитами, дл. 1 м., шир. 0,41, глуб. 0,61. На шеѣ и на рукахъ остова, обращеннаго головою къ В., найдены бусы изъ стекла разныхъ цвѣтовъ и бисеръ изъ зеленой пасты, въ ногахъ дѣтскій стекл. рожокъ, возлѣ головы и лѣвой руки сильно потертыя бронзовыя монеты Савромата I и Котиса II (Бурачковъ, XXVIII, 165; XXIX, 172). Одна изъ плитъ, покрывавшихъ гробницу, оказалась верхнею доскою каменнаго стола, на верхней гладкой сторонѣ которой небрежно нацарапаны имена Γάτος Καλλισθένης<sup>1)</sup>).

№ 142 (34). Тамъ-же. На глубинѣ 1,41 м. земляная гробница, покрытая досками, дл. 2,13 м., шир. 0,72, глуб. 0,80. Въ ногахъ костяка, обращеннаго головою на В., найдены обломки стекл. сосудика съ одной ручкой и части красиваго стакана, суживающагося кверху и украшеннаго рельефными полосками изъ бѣлаго стекла. Ниже кисти правой руки лежали бронзовыя игла и толстая стертая монета съ цифрами MN посреди вѣнка, кажется, Котиса II (Бурачковъ, XXIX, 176). На лѣвой рукѣ оказался бронз. перстенецъ съ рѣзнымъ сердо-

<sup>1)</sup> См. Изв. Имп. Арх. Комм., вып. 18, стр. 127, № 43.

браслетъ, на шеѣ бронз. гривна съ напизанными на ... На лѣвомъ плечѣ голубой и разноцвѣтной пасты, изъ бронзы и горш. ... гладкій брагтеатъ, зей оказался бронз. колокольчикъ. Во рту кост. ... бочки и буса изъ бѣлой совершенно испорченная окисью металла. ... ть золотого погребаль-

№ 135 (27). Тамъ-же. На глубинѣ 1,24 ... зѣбъ норку въ мягкой плитамъ, дл. 1,86 м., шир. 0,54, глуб. 0,70.

наго головою на В., найдены краснолаковая ... ринца, заложенная досками желѣзная пряжка, разрушенная ржавчиной, ... 1,61 м. За правымъ плеч-

№ 136 (28). Тамъ-же. Земляная погребальн. гробница простой глин. одворучный двумя плитамъ по бокамъ и досками посерединѣ.

0,59; дно обвалившейся гробницы находилось ... гробница, заложенная досками остова, обращеннаго головою на Ю., въ ... За шеѣ костяка, обращеннаго пряжка ажурной работы, возлѣ правого ... бронзовыхъ бусъ, 6 изъ цвѣтной головой краснолаковая чашечка выпш. 0 ... 2 изъ стекла и множество

№ 137 (29) Тамъ-же. На глубинѣ 1,37 м. найдены шеѣ головы оказались обломки заложенная досками съ Ю., дл. 1,37 м., шир. 0,43, глуб. 0,46. Въ ногахъ дѣтскаго костяка, обращеннаго головою на В., найдены ... и желѣзный перстень съ кусковъ терракотовый гротескъ ... развитый бальзамарій изъ бѣлаго правой; ногъ и фалла у гротеска ... серьги (одна цѣлая, другая рѣзанная).

1,37 м. дѣтская земляная гробница, ... 0,35. На обѣихъ рукахъ ... В., найдено по 2 бронз. браслета ... чашка, покрытая плохой поливой, ... изъ стекла.

1,37 м. земляная гробница, покрытая ... 0,43, глуб. 0,46. Въ ногахъ дѣтскаго костяка, обращеннаго на В., найдена раздавленная краснолаковая ... четырехъ concentрическихъ круговъ ... сосуда.

1,37 м. земляная гробница, покры- ... изображеніемъ «погре- ... *Σαρδωνος χείρε*<sup>1)</sup>). Длина но- ... въ ногахъ дѣтскаго костяка, обращен- ... изображенія: а) женщина въ ... на голову мальчика, держащаго



26); 6) Эроть  
 на съ шарообраз-  
 головѣ (рис. 27).  
 поручный сосудикъ.  
 ду вмѣстѣ съ водою,  
 щичный сосудикъ изъ  
 ручками и стекл. ста-  
 вѣ вѣишной стороны; эти  
 оротно, въ ногахъ костяка,  
 о вверхъ. На груди костяка  
 щиткомъ, напоминающимъ  
 ту, на шеѣ 30 бусъ и под-  
 1 изъ горнаго хрустала, 1 изъ  
 а, 15 изъ лигнита, 3 изъ бѣлой  
 массы съ зелеными и желтыми  
 ни патѣка и фалла изъ зеленой и  
 ди бусъ лежало бронз. кольцо съ вы-  
 поверхности. Возлѣ головы найдены зо-  
 серьги, украшенныя каждая тремя жем-  
 ранилась только одна).



Рис. 26 (3/4).



Рис. 27 (1/2).

(40). Рядомъ съ предыдущей. На глубинѣ 1,60 м. земляная гроб-  
 ная досками, дл. 2,10 м., шир. 0,59, глуб. 0,80. Гробницы были  
 тонкимъ землянымъ простѣнкомъ, толщ. приблизительно въ 0,15 м.,  
 обвалился подъ тяжестью плитъ. Возлѣ талии костяка, обращеннаго  
 на С., найдена бронз. пряжка, украшенная двумя птичьими голов-  
 на головѣ и на груди куски золотого погребальнаго вѣнка съ 10 листоч-  
 разорваннаго сусликами, устроившими въ гробницѣ нору, и узкая золо-  
 полосочка съ крючками на концахъ.

№ 149 (41). Тамъ же. На глубинѣ 1,81 м. земляная гробница, покры-  
 ная плитами, дл. 2,37 м., шир. 0,71, глуб. 1,71. Въ ящикѣ могилы нахо-  
 ился истлѣвшій деревянный саркофагъ, украшенный гипсовыми шишечками и  
 головками, большая часть которыхъ испорчена сыростью. Въ саркофагѣ стояли,  
 повидимому, два гроба, одинъ большой, почти во всю длину саркофага, другой  
 дѣтскій, поставленный возлѣ праваго плеча большого костяка; оба остова ле-  
 жали головами на В. За правымъ плечомъ дѣтскаго костяка лежали обломки  
 плохо сохранившейся терракотты, изображающей Гермеса съ крыльями на

лицомъ, украшеннымъ грубымъ изображеніемъ рога, выходящего лѣвой рукой найдена серебр. фибула простой формы, на груди (из золота, 3 изъ бронзы), возлѣ головы серебр. серьги, три золотыя рубашки изъ стекловидной массы пасты. По всей гробницѣ были разбросаны лѣво-рукавовый бальзамарій, въ него вѣнка, которые растаскалъ суслики, устроенной ручкой (выс. 0,14 м.), земля гробницы.

№ 143 (35). Тамъ-же. Земляная подб. изъ двухъ круговъ изъ рѣзныхъ съ 3., дл. 2 м., шир. 0,66, съ дномъ изъ глины и два гвоздеобразномъ костяка, обращеннаго головою на В. (дл. 0,14 и 0,11 м.); сосудъ, возлѣ талии бронз. пряжка простѣйшаго типа съ головкой и лопа-

№ 144 (36). Тамъ-же. Земляная гробница, заложена въ Ю., дл. 2,37 м., шир. 0,68, гдѣ найдено ожерелье изъ четырехъ четырехугольной плитой. массы, 2 изъ янтара, золотой рубашки, изъ которыхъ его обвалнися. Возлѣ входа бисера изъ стекла и пасты разныхъ цвѣтовъ, изъ которыхъ съ рядомъ синихъ точекъ гладкихъ серебр. серегъ, на предѣлахъ изображеніемъ дельфина и собаки, вѣроятно, браслетомъ, на лѣвой предѣлахъ пасты и сивяго стекла. распавшимся бѣлымъ стеклышкомъ (дл. 2,27 м. земляная гробница, покры- стекла.

№ 145 (37). Тамъ-же. Земляная гробница, заложена въ Ю., дл. 0,91, шир. 0,51. Возлѣ талии костяка, обра- простѣйшаго типа, возлѣ пра- покрытая досками, дл. 0,91, шир. 0,51, изъ которой проволоки, продѣтой сквозь истлѣвшаго костяка, обра- (два распались), въ полѣ гробницы найдено 2,51 м. гробница такого же типа, и фрагментированный б.

№ 146 (38). Тамъ-же. Земляная гробница, заложена въ Ю., дл. 1,37, шир. 0,51. Возлѣ талии костяка, обра- простѣйшаго типа, возлѣ пра- покрытая досками и мелкимъ изъ глины и желѣзныя и желѣзныя ножъ, разрушенный скаго костяка, обра- бронз. пряжка и такой-же чашка съ изображеніемъ дельфина и собаки, вѣроятно, браслетомъ, на лѣвой предѣлахъ пасты и сивяго стекла.

№ 147 (39). Тамъ-же. Земляная гробница, заложена въ Ю., дл. 1,37, шир. 0,50, съ дномъ, находя- тая плитамъ, изъ глины и желѣзныя и желѣзныя ножъ, разрушенный скаго костяка, обра- бронз. пряжка и такой-же чашка съ изображеніемъ дельфина и собаки, вѣроятно, браслетомъ, на лѣвой предѣлахъ пасты и сивяго стекла. распавшимся бѣлымъ стеклышкомъ (дл. 2,27 м. земляная гробница, покры- стекла.

4) Изъ глины и желѣзныя и желѣзныя ножъ, разрушенный скаго костяка, обра- бронз. пряжка и такой-же чашка съ изображеніемъ дельфина и собаки, вѣроятно, браслетомъ, на лѣвой предѣлахъ пасты и сивяго стекла.

...ной оправѣ; на правой рукѣ ... украшеніе ажурной работы неизвѣст- ... оказалось.

... 1,40 м. земляная гробница, покры- ... глуб. 0,41. Въ ногахъ костяка, обра- ... обломки простого глин. одноручнаго сосуда ... и серебр. медальонъ, украшенный, кажется, ... нты съ Эротомъ, и большая буса изъ желтой ... на шеѣ 6 подвѣсокъ изъ зеленой пасты (вино- ... трубочка) и двѣ бусинки изъ стекловидной ... обломанный бронз. браслетъ.

... же. Земляная подобная гробница, заложенная съ ... шир. 0,53, съ дномъ на глубинѣ 2,23 м. Въ ногахъ ... головою на В., найдены обломки стеклянныхъ стакана и ... простая бронз. пряжка и обломанный поясной наконеч- ... рукѣ гладкое мѣдное колечко, возлѣ кисти правой руки разби- ... частей точильный брусокъ, клинокъ желѣзнаго пожа и бронз. ... I (Бурачковъ XXVIII, 160), возлѣ талии другая бронз. пряжка ... наконечникъ, совершенно разрушенный окисью металла, на шеѣ ... изъ «египетской» массы (двѣ лягушки, двѣ двойныя тру- ... бородатаго бога), изъ халцедона, желтой и бѣлой пасты, а также ... За головой костяка лежала большая бронз. пронизь неизвѣстнаго ... ния. Въ насыпи гробницы найдены двѣ мѣдныя монеты Рескупорида I ... XXVI, 84 и 88).

№ 156 (48). Тамъ же. На глубинѣ 0,92 м. земляная гробница, покры- ... досками, дл. 1,09 м., шир. 0,42, глуб. 0,57. Возлѣ шеи истлѣвшаго ко- ... костяка, обращеннаго головою на В., найдены бусы изъ лигнита, янтаря, стекла и зеленой пасты, на груди серебр. фибула съ круглымъ щиткомъ, возлѣ лѣваго локтя стекл. бальзамарій, на лѣвой рукѣ бронз. браслетъ съ лопастными концами и бронз. перстень съ овальнымъ щиткомъ изъ красной эмали, со слѣдами позолоты.

№ 157 (49). Тамъ-же. Земляная подобная гробница дл. 2,16 м., шир. 0,67, съ дномъ на глуб. 2,88 м. Могила была заложена досками съ Ю. Въ ногахъ костяка, обращеннаго головою къ В., найдень бальзамарій рѣдкой вели- чины (выс. 0,15 м., діам. дна 0,13) изъ толстаго стекла, возлѣ кисти правой руки большая бронз. фибула простого типа, въ обломкахъ; она, повидимому, была отброшена въ это мѣсто, когда гробница обвалилась.

головѣ, держащаго въ правой рукѣ жезль и поддерживающаго  
конецъ одежды; на шеѣ найдены три бусы (1 изъ лигнита.  
въ ногахъ шарообразный двуручный сосудъ изъ синей ст.  
Возлѣ лѣваго колѣна большого остова лежалъ краснолаковъ  
ногахъ цилиндрической стеклянный сосудъ съ широкой рѣ-  
стекл. бальзамарій съ красивою окисью, раздавленная крѣ-  
изображеніемъ на днѣ ступни среди трехъ концентрически  
линій, точильный брусокъ съ отверстіемъ для подвѣши-  
ные предмета, одинъ изъ желѣза, другой изъ бронзы.  
бронзовая палочка оканчивается на одномъ концѣ го-  
точкой.

№ 150 (42). Тамъ же. Земляная катакомба  
ками, съ дромосомъ и аркою съ Ю.-В., заложена  
Склепъ былъ разоренъ въ древнее время; потолокъ  
найденъ: разбитый стаканъ изъ желтоватаго с.  
вокругъ туловища, двѣ глин. лампочки съ н.  
серебр. пряжечка и 6 бусъ изъ разноцвѣтно

№ 151 (43). Тамъ же. На глубинѣ  
тая плитами, дл. 1,72 м., шир. 0,45, глу-  
щеннаго головою на В., найдена бронз.  
вой руки точильный брусокъ съ остаткомъ  
отверстіе, и кусочекъ кремня для выстѣ-

№ 152 (44). Тамъ же. На глу-  
дл. 2,25 м., шир. 0,65, глуб. 0,83.  
къ В., найдена разломанная мѣдная  
обломки бронз. иглы, точильный  
ржавчинной, возлѣ талии большая ч.  
полной наконечникъ.

№ 153 (45). Тамъ же. Земляная катакомба  
Ю. досками и мелкимъ камнемъ,  
щима на глубинѣ 1,55 м. На  
дены двѣ подвѣски изъ зеленой  
ными бюстами и 10 бусъ изъ  
двѣ пробитыя и сильно стерт.  
автономная съ головою Паш.  
горійская I в. по Р. Хр. (Е-

или бронз.

гробница, покры-  
большой плитой, на-  
на В., на самомъ краю  
съ надписью: Τη(Βέρτος)  
ухранете<sup>1</sup>). Въ гроб-  
однѣ выше,  
in situ, осталь-  
гробницы. Верхній  
найденъ большой  
Сераписа; по

былъ мужской,  
изъ Синопы<sup>2</sup>). На  
три перстня: одинъ  
украшенными  
№ 49. По формѣ  
за синопское над-  
Sage (Baltimore 1906)  
на Синопы.  
на перстнѣ костяк  
большимъ



этого же остова лежали два  
стекл. бальзамарій. Въ  
два стекл. баль-  
изъ синяго  
изъ  
глин.

такого же  
обращеннаго  
грушеобраз-  
перстень съ рѣз-  
краба, и желѣзный  
вырѣзаны желудь и  
2 золотыя бусы,  
отъ сырости, возлѣ черепа  
погребальнаго вѣнка и бронз.

площади. Земляная подбойная гроб-  
м., шир. 0,44, съ дномъ на глу-  
обращеннаго головою къ В., найдены  
въ ногахъ краснолаковый одно-  
глиняные бальзамарій и одноручный сосудикъ.  
Аджимушкской дороги, за садомъ  
25 м. земляная гробница, покрытая плитами,  
д. 0,40. Возлѣ лѣваго локтя дѣтскаго костяка,  
стояла прислоненная къ южной стѣнкѣ гробницы  
0,34 м.; возлѣ кисти правой руки найдено 17 бусъ изъ  
а между ногъ, ниже колѣнъ,—чашка съ совершенно  
лакомъ и бронз. пластиночка неизвѣстнаго назначенія.  
на берегу бухты, между Карантинной слободкой и фабри-  
глубинѣ 1,11 м. земляная гробница, покрытая досками,  
0,51 (въ ногахъ) — 0,60 (въ головахъ), глуб. 0,74. Въ  
костяка, обращеннаго головою на Ю.-З., въ правомъ углу  
три глиняныхъ сосуда: большая чашка съ маленькими руч-  
22 м., краснолаковая чашка плохой сохранности, съ попереки-  
м., и свѣтильникъ изъ черной глины.

№ 166 (58). Тамъ же, между городской бойней и фабрикой Д. Серганиди. На глубинѣ 1,50 м. гробница съ каменными длинными стѣнками, покрытыми плитами, дл. 1,89 м., шир. 0,55, глуб. 0,59; на короткихъ сторонахъ гробницы не оказалось ни головной, ни ножной плиты. Въ ногахъ истлѣвшаго костяка, обращеннаго головою къ В., найденъ простой глин. одноручный горшокъ, возлѣ правой руки 2 куска кремня, изъ коихъ одинъ присталъ къ желѣзному огниву, имѣющему видъ бруска дл. 0,06 м., и желѣзный ножъ, возлѣ талии бронз. пряжка и возлѣ головы разбитый стаканъ изъ простого стекла.

№ 167 (59). Тамъ же. Земляная подобная гробница, заложенная плитами съ В. Дно могилы находилось на глубинѣ 1,77 м.; длина гробницы 2,05 м., шир. 0,60. Возлѣ лѣвой руки костяка, обращеннаго головою къ С., найдена мѣдная монетка, совершенно изъѣденная окисью, и 3 бусы изъ янтаря, желтаго стекла и голубой пасты, за головой разбитые стаканъ и баночка изъ простого стекла.

№ 168 (60). Тамъ же. На глубинѣ 1,79 м. гробница со стѣнками и верхомъ изъ тонкихъ плитъ, съ землянымъ дномъ, усыпаннымъ морскимъ пескомъ. Длина могилы 1,98 м., шир. 0,45, глуб. 0,53. На правой рукѣ костяка, лежавшаго въ деревянномъ гробѣ головою на Ю., найдено гладкое мѣдное колечко.

№ 169 (61). Тамъ же. На глубинѣ 1,76 м. земляная гробница, покрытая плитами, дл. 2,02 м., шир. 0,59, глуб. 0,83. Возлѣ правой руки костяка, лежавшаго въ истлѣвшемъ деревянномъ саркофагѣ головою къ В., найдены двѣ мѣдныя монеты Савромата I (Бурачковъ XXVIII, 159 и 165), на груди золотой брактеатъ безъ оттиска.

№ 170 (62). Въ насыпи предыдущей гробницы, надъ плитами, впускная гробница болѣе поздняго времени. Размѣровъ этой гробницы нельзя было опредѣлить, потому что она замѣчена только тогда, когда показался истлѣвшій дѣтскій остовъ. На шеѣ костяка, лежавшаго головою на В., найдено 11 бусъ изъ темнаго стекла, обтянутаго желтыми или зелеными ниточками, мѣдная монета съ именемъ императора Констанція и желобчатый одноручный сосудикъ.

№ 171 (63). Тамъ-же. На глубинѣ 1,99 м. земляная гробница, покрытая двумя толстыми плитами, дл. 2,22 м., шир. 0,65, глуб. 1,14. Въ ногахъ совершенно истлѣвшаго костяка, обращеннаго головою къ В., найдены миниатюрный стекл. бальзамарій съ вдавленными боками (выс. сосудика 0,04 м.) и истлѣвшая деревянная шкатулка, покрытая слоемъ гипса и, поверхъ него, тонкой бронз. пластинкой съ остатками позолоты; шкатулка была украшена 4 брон-

зовыми кружочками, имѣющими по 0,05 м. въ поперечникѣ, и имѣла 2 дужки, замокъ и ключъ. Въ шкатулкѣ лежало бронз. зеркало, діам. 0,09 м., толстая мѣдная монета Савромата I (Бурачковъ XXVIII, 160), серебряный предметъ въ видѣ столбика и другія совершенно распавшіяся вещи. На обѣихъ рукахъ были браслеты, состоящіе изъ 25-ти золотыхъ рубчатыхъ трубочекъ (12+13), нанизанныхъ на шнуркѣ, возлѣ лѣвой руки желѣзный перстень съ распавшимся стеклышкомъ, бронз. монета Рескупорида I (Бурачковъ XXVI, 87) и двѣ одинаковыя стекл. бутылочки, выс. 0,06 м., изъ которыхъ одна была раздавлена упавшей на нее плитою. Возлѣ шеи костяка найдено ожерелье, состоящее изъ 6 золотыхъ подвѣсокъ съ камешками и стеклышками, 9-ти сердоликовыхъ граненыхъ пронизей и 13 бусъ изъ какой-то темной и желтой массы, заключенной въ четырехугольныя золотыя рамочки. Возлѣ головы лежали двѣ совершенно испорченныя мѣдныя монеты и пара золотыхъ крученыхъ серегъ. За лѣвымъ плечомъ костяка, въ самомъ углу гробницы, стояла стекл. баночка, выс. 0,14 м.

№ 172 (64). Тамъ-же. На глубинѣ 1,60 м. земляная гробница, покрытая плитами, дл. 2,19 м., шир. 0,78, глуб. 1,21. Въ ногахъ истлѣвшаго костяка, обращеннаго головою къ В., найдены обломки краснолаковаго одноручнаго сосуда, на лѣвой рукѣ дутый золотой перстень съ сирійскимъ гранатомъ, украшеннымъ грубымъ изображеніемъ Фортуны съ рогомъ изобилія и рулемъ (рис. 28), и кусочки листового золота. Въ ногахъ и у головы костяка лежало множество гипсовыхъ украшеній въ видѣ шишечекъ трехъ родовъ и маленькихъ бюстовъ, которыми, повидимому, были украшены короткія стороны совершенно истлѣвшаго деревяннаго саркофага.



Рис. 28 (н.в.).

№ 173 (65). Тамъ-же. На глубинѣ 2,16 м. земляная гробница, покрытая плитами, дл. 2,06 м., шир. 0,67, глуб. 1,16. На шеѣ истлѣвшаго костяка, обращеннаго головою къ В., найдено 9 бусъ (1 изъ сердолика, 1 изъ разноцвѣтной массы, остальные изъ лигнита), возлѣ праваго плеча истлѣвшее костяное веретено съ кружечкомъ изъ синяго стекла съ бѣлыми полосочками, въ ногахъ стекл. цилиндрическій сосудъ съ широкой ручкой; слѣва возлѣ ногъ костяка, въ углу гробницы, стояли три стекл. и три глин. бальзамарія.

№ 174 (66). Тамъ-же. На глубинѣ 1,50 м. земляная гробница, покрытая плитами, дл. 1,33 м., шир. 0,42, глуб. 0,57. Въ ногахъ истлѣвшаго костяка, обращеннаго головою къ В., найденъ стекл. бальзамарій, весь покрытый внутри какимъ-то коричневымъ осадкомъ, распавшееся на мелкіе кусочки бронз. зер-

кало и на немъ низкая цилиндрическая шкатулка изъ слоновой кости, весьма плохой сохранности. Возлѣ правой руки оказалось 6 бусъ (1 изъ халцедона, 2 изъ оникса, 3 изъ желтой пасты), распавшійся бронз. браслетикъ и стекл. бальзамарій, на шеѣ 63 экз. бусъ и подвѣсокъ изъ бронзы, халцедона, оникса, горнаго хрустала, кости, лигнита, стекла и пасты разныхъ цвѣтовъ; среди подвѣсокъ найдена мѣдная монета съ отверстіемъ, совершенно испорченная окисью металла. Возлѣ головы костяка, съ лѣвой стороны, лежали мелкіе обломки гладкаго краснолаковаго сосудика съ одной ручкой.

В. Шкорпиль.



## Отчетъ о раскопкахъ, произведенныхъ въ 1906 году въ г. Керчи и его окрестностяхъ.

Цѣль раскопокъ 1906 года заключалась въ томъ, чтобы: 1) продолжить разслѣдованіе пепелища на вершинѣ Митридатовой горы, между 2-мъ кресломъ Митридата и Сахарной головой, гдѣ въ 1891 году началъ производить раскопки предсѣдатель Императорской Археологической Коммисіи графъ А. А. Бобринской; 2) разыскать катакомбу, открытую въ 1841 году А. Б. Ашикомъ и затѣмъ затерянную; 3) добиться точной датировки и познакомиться съ общимъ характеромъ некрополя, гдѣ въ 1894 году найденъ замѣчательный рѣзной камень Скилака, и 4) найти новыя данныя, относящіяся къ исторіи древняго Мирмикія.

Всѣ остальные работы, произведенныя въ отчетномъ году, имѣли характеръ случайныхъ раскопокъ, вызванныхъ, главнымъ образомъ, постройкою Керченскаго порта; чтобы достать землю, необходимую для засыпки моря, срыто до основанія нѣсколько кургановъ на Глинищѣ, разслѣдованныхъ въ прошломъ столѣтіи Имп. Археологической Коммисіей, и спланировано нѣсколько улицъ на сѣверной покатости горы Митридата, напр., 1-я Подгорная, продолженіе Институтской и пр.

Ислѣдованіемъ пепелища подтвердилось предположеніе, высказанное гр. А. А. Бобринскимъ <sup>1)</sup>, что подъ мусорной насыпью, залегающею между 2-мъ кресломъ Митридата и Сахарной головой, должны находиться и другіе невысокіе курганы, подъ которыми кроются жженые «точки» и сосуды, заключающіе въ себѣ прахъ знатныхъ пантिकाпейцевъ, похороненныхъ тамъ въ V и IV вѣкахъ до Р. Хр. Въ этомъ году удалось найти къ Ю.-З. отъ мѣста вышеупомянутыхъ раскопокъ другой низкій курганъ, состоящій изъ черной земли, не смѣшанной съ мусоромъ. Подъ этимъ курганомъ, въ серединѣ «точка» стояла амфора, покрытая густымъ чернымъ лакомъ и украшенная красными

<sup>1)</sup> *Отчетъ Имп. Арх. Коммисіи за 1891 г., стр. 29.*

изображеніями дѣвушки, держащей въ рукахъ низку бусъ, и трехъ юношей въ длинныхъ гиматіяхъ (гробн. № 18)<sup>1)</sup>. Недалеко отъ этого мѣста, въ гробницѣ № 16, найдена краснофигурная пелика прекраснаго стиля времени упадка.

Попытка отыскать снова замѣчательный склепъ 1841 года не увѣнчалась успѣхомъ. На сѣверномъ склонѣ Митридатовой горы открыто нѣсколько катакомбъ обычнаго типа, но въ нихъ не найдено никакой росписи. Всѣ эти катакомбы оказались разграбленными въ древнее время; въ одной изъ нихъ (№ 52) найдена типичная пряжка «готскаго» стиля, другая пряжка съ крестомъ и двѣ монеты, указывающія на первую половину IV вѣка нашей эры, въ другой (№ 53)—монета Котиса I и нѣсколько другихъ предметовъ, относящихся къ I вѣку по Р. Хр.

Раскопками, предпринятыми во 2-мъ Мечетномъ переулкѣ, прилегающемъ къ бывшей усадьбѣ Керченскаго мѣщанина Абдуль-Берима<sup>2)</sup>, установленъ фактъ, что въ этихъ мѣстахъ былъ древній некрополь I вѣка по Р. Хр. Изъ тринадцати гробницъ, открытыхъ здѣсь, точныя хронологическія даты найдены въ двухъ: изъ гробницы № 24 извлечены монеты съ бюстомъ царицы Гипепириі, супруги Миеридата VII (41—45 по Р. Хр.), и Котиса I (45—62 по Р. Хр.), а въ гробницѣ № 19 оказалась монета Рескупорида I (71—92 г. по Р. Хр.). Большое сходство буквъ на золотой пластинкѣ, найденной вмѣстѣ съ вышеупомянутымъ рѣзнымъ камнемъ Скилака, съ буквами надписи Алкима, начертанной на камнѣ въ 14 году по Р. Хр. (IosPE. IV, № 231), вполне подтверждаетъ правильность нашего вывода.

Самое большое вниманіе въ 1906 г. было обращено на разслѣдованіе некрополя, лежащаго между Карантинною слободкою и Новымъ карантинемъ, гдѣ когда-то находился городокъ Мирмикія. Раскопками выяснилась до нѣкоторой степени западная граница города: существованіе на мѣстѣ послѣднихъ раскопокъ сплошнаго некрополя, при полномъ отсутствіи древнихъ построекъ, ясно доказываетъ, что западная черта Мирмикія никогда не доходила допустопорожняго мѣста, отдѣляющаго слободку отъ карантина. Кроме того, открытіемъ 73 гробницъ доказано, что жители Мирмикія хоронили своихъ покойниковъ въ этихъ мѣстахъ въ теченіе многихъ столѣтій. Болѣе древняя часть некрополя тянется надъ берегомъ бухты, вправо отъ Карантиннаго шоссе, не-

<sup>1)</sup> По опредѣленію Б. В. Фармаковскаго (Archäolog. Anzeiger за 1907 г., II, стр. 134), амфора эта принадлежитъ къ вазамъ поздняго строгаго стиля.

<sup>2)</sup> Тамъ же найдена надпись оіасотовъ, данная мною въ *Запискахъ Одесскаго Общ. Ист. и Древн.* XIX, стр. 5 сл.—IosPE. IV, № 209.

крополь же римскаго времени простирается на мѣстѣ, перерѣзанномъ этимъ шоссе, и влѣво отъ него. Въ гробницахъ перваго некрополя, устроенныхъ по большей части въ скалѣ, встрѣчаются по преимуществу низкіе лекины съ красными пальметками или съ темными сѣтками, усѣянными множествомъ бѣлыхъ точекъ; встрѣчались также сосуды, покрытые густымъ, ярко блестящимъ лакомъ, пелики поздняго прекраснаго стиля, пелики мѣстнаго производства, извѣстныя подъ неправильнымъ названіемъ «акварельныхъ» вазъ<sup>1)</sup>, и «мегарскія» чашки. Сосуды изъ «финикійскаго» стекла не встрѣчались вовсе, между тѣмъ какъ въ той части некрополя возлѣ Новаго карантина, которую я разслѣдовалъ въ 1903 году, попадались весьма изящныя алабастры и энохи этого рода<sup>2)</sup>. Вышеперечисленныя находки могутъ служить хронологической точкой опоры для утвержденія, что на разслѣдованномъ мѣстѣ существовалъ древній некрополь въ теченіе IV—II вѣковъ до Р. Хр. Другая часть этого некрополя относится къ болѣе позднему, римскому времени. Найденныя въ отчетномъ году монеты Миеридата VII (41—45 по Р. Хр.), Котиса I (45—62), Рескупорида I (71—92), Рескупорида II (211—228) и Рескупорида III (233—234) ясно свидѣтельствуютъ о существованіи мирмикійскаго кладбища и, стало быть, и самого Мирмикія въ теченіе первыхъ трехъ вѣковъ христіанской эры. Звеномъ, связывающимъ обѣ намѣченныя эпохи этого некрополя, служитъ гробница № 116 (38), въ которой среди множества костей найдены рядомъ съ «мегарской» чашкой краснолаковые сосуды и стеклянные бальзамары, а также автономныя пантикапейскія монеты наряду съ монетами Миеридата VII и Рескупорида I.

Совершенно новымъ и неожиданнымъ результатомъ раскопокъ 1906 г. является открытіе трехъ подземныхъ склеповъ (№№ 81, 86 и 87), которые весьма похожи на катакомбы, устроенныя подъ сѣвернымъ склономъ Митридатовой горы и на скалистыхъ крымскихъ берегахъ Азовскаго моря<sup>3)</sup>. Монеты, найденныя въ этихъ склепахъ, и характеръ вещей, оставленныхъ тамъ древними грабителями, указываютъ, что въ Мирмикіи этотъ новый способъ погребенія установился тоже около начала нашей эры, какъ и въ Пантикапее.

<sup>1)</sup> См. статью Э. Р. фонъ-Штерна: «Значеніе керамическихъ находокъ на югѣ Россіи для выясненія культурной исторіи Черноморской колонизаціи». *Зап. Од. Общества Ист. и Древн.*, XXII, стр. 13 слл.

<sup>2)</sup> *Извѣстія Имп. Арх. Коммиссіи*, вып. 17, стр. 72, гробницы №№ 357 и 358.

<sup>3)</sup> См. статью А. А. Диррина: «Мысль Эюкъ и сдѣланныя на немъ археологическія находки». *Зап. Од. Общ. Ист. и Древн.* XIX. стр. 124 и 128.

## 1. Гробницы и склепы, открытые на Митридатовой горѣ.

(Съ 10-го января по 3-е ноября 1906 г., съ перерывами).

№ 1. На 3. отъ Круглой скалы, на сѣверномъ склонѣ горы Митридата. На глубинѣ 1,53 м. земляная гробница, покрытая досками и толстыми обломками глинянаго лиеоса; длина могилы 1,86 м., шир. 0,51, глуб. 0,61. Въ ногахъ остова, обращеннаго головою къ С.-В., найдены обломки простой глиняной эпохой, возлѣ талии бронзовая пряжка простѣйшаго типа, за головой разбитый стеклянный балъзамарій и бронз. пронизь, во рту плохо сохранившаяся мѣдная монета царя Феоорса съ обозначеніемъ года ЗПФ = 587 босп. эры = 290 по Р. Хр.

№ 2. Подъ 2-мъ Кресломъ Митридата, съ с.-з. стороны. На глубинѣ 3,15 м. земляная гробница, покрытая досками, дл. 1,50 м., шир. 0,71, глуб. 0,76. Выше кисти правой руки костяка, лежавшаго въ истлѣвшемъ деревянномъ гробѣ головою къ С.-В., найденъ краснофигурный лекинеъ съ изображеніемъ гуся.

№ 3. Подъ ю.-з. краемъ предыдущей гробницы оказалась другая земляная гробница, покрытая тоже досками, на которыхъ лежалъ тонкій слой сфъзаннаго материка. Могила имѣла дл. 1,89 м., шир. 0,57 и глуб. 0,83. Совершенно истлѣвшій костякъ лежалъ въ деревянномъ гробѣ, головою къ Ю.-В. Слева отъ ногъ его найденъ фрагментированный чернофигурный лекинеъ съ тремя пальметками на фонѣ, возлѣ лѣваго колѣна аскъ типа *Изв. Имп. Арх. Коммиссiи*, вып. 8, табл. V, 16, возлѣ праваго колѣна обломки одноручнаго сосудика безъ горла, съ едва замѣтными слѣдами чернаго лака, а за правымъ плечомъ такой же сосудъ, покрытый чернымъ лакомъ, принявшимъ почти вездѣ красный цвѣтъ отъ обжига. Въ насыпи гробницы найденъ краснофигурный лекинеъ съ пальметкою.

№ 4. Тамъ же. На глубинѣ 3,15 м. земляная гробница, покрытая досками, дл. 1,78 м., шир. 0,53, глуб. 0,65. Костякъ лежалъ въ истлѣвшемъ деревянномъ гробѣ, головою на В. По всей гробницѣ были разбросаны обломки краснофигурнаго лиеоса съ тремя горизонтальными полосками по туловищу.

№ 5. Подъ насыпнымъ холмомъ, расположеннымъ на с.-з. склонѣ 2-го Кресла Митридата. На глубинѣ 3,15 м. земляная гробница, покрытая досками, дл. 1,24 м., шир. 0,49, глуб. 0,47. Въ правой рукѣ истлѣвшаго костяка, лежавшаго въ деревянномъ гробѣ, головою на С.-В., найденъ алабастръ изъ бѣлаго «финикійскаго» стекла безъ обычныхъ зигзаговъ, украшенный двумя горизонтальными накладными нитками и двумя ручками малиноваго цвѣта.



№ 6. Тамъ же. На глубинѣ 3,15 м. земляная гробница, покрытая досками, дл. 1,50 м., шир. 0,58, глуб. 0,27. Возлѣ лѣваго плеча истлѣвшаго костяка, лежавшаго головою къ В., найденъ желѣзный ножъ дл. 0,24 м. съ такою же рукояткою (длина одной рукоятки 0,10 м.) и брусокъ дл. 0,105 м. съ отверстіемъ для подвѣшиванія; въ ногахъ костяка лежали два куска разбитой простой амфоры.

№ 7. Тамъ же. На глубинѣ 2,64 м. земляная гробница, покрытая досками, дл. 1,72 м., шир. 0,58, глуб. 0,50. На лѣвой рукѣ костяка, обращеннаго головою къ В., найденъ желѣзный перстень, а на лѣвой ногѣ, выше пятки, желѣзное кольцо; обѣ вещи были совершенно испорчены ржавчиной.

№ 8. Тамъ же. На глубинѣ 2,64 м. гробница такого же устройства, дл. 1,69 м., шир. 0,76, глуб. 0,85. Возлѣ праваго локтя костяка, обращеннаго головою на Ю.-В., найденъ краснофигурный лекиезъ съ пальметкою; кромѣ того по всей гробницѣ были разбросаны обломки трехъ такихъ же сосудиковъ.

№ 9. Возлѣ Скалки <sup>1)</sup>, съ в. стороны. На глубинѣ 1,50 м. земляная гробница, покрытая большими черепицами безъ клеймъ, дл. 1,39 м., шир. 0,52, глуб. 0,41. На шеѣ истлѣвшаго костяка, обращеннаго головою къ Ю.-В., найдено ожерелье изъ 17 сердоликовыхъ бусъ, одной изъ горнаго хрустала и 32 изъ стекла и пасты разныхъ цвѣтовъ. Возлѣ головы лежали большія серебряныя серьги, сильно пострадавшія отъ окиси металла, въ видѣ сидящихъ львовъ. На лѣвой рукѣ оказался двойной крученный браслетъ изъ мѣди, въ ногахъ черепки раздавленнаго одноручнаго сосуда изъ простой глины.

№ 10. Тамъ же. На глубинѣ 3,39 м. (материкъ по направленію отъ Скалки ко 2-му Креслу Митридата сильно опускается) земляная гробница, покрытая досками, дл. 0,76 м., шир. 0,42, глуб. 0,36. Въ ногахъ дѣтскаго костяка, лежавшаго головою на С., найденъ раздавленный простой глиняный одноручный сосудъ, миниатюрный краснофигурный лекиезъ съ пальметкою и сосудикъ, покрытый свѣтложелтой поливой съ едва замѣтными двумя ручками. Возлѣ головы лежали ничтожные остатки истлѣвшей деревянной шкатулки, обмазанной съ вѣншей стороны какой-то бѣловатой смѣсью и украшенной тремя короткими мѣдными гвоздями съ большими шляпками; возлѣ шкатулки лежали двѣ бусы изъ зеленоватой пасты съ бѣлыми и желтыми глазками. Во рту костяка и въ насыпи надъ гробницею оказались двѣ автономныя монеты, совершенно разрушенныя окисью металла.

<sup>1)</sup> „Скалкой“ называется небольшая скала на вершинѣ Митридатовой горы, между 2-мъ Кресломъ Митридата и Сахарной головой.

№ 11. На вершинѣ Митридатовой горы, между Скалкою и 2-мъ Кресломъ Митридата. На глубинѣ 4,78 м. каменная гробница съ каменнымъ же поломъ, дл. 2,07 м., шир. 0,69, глуб. 0,63. Вдоль всего праваго бока костяка, обращеннаго головою къ С.-В., лежали обломки двухъ почти одинаковыхъ алабастровъ изъ бѣлаго «финикійскаго» стекла съ черными черточками и зигзагами.

№ 12. Тамъ же. На глубинѣ 4,78 м. земляная гробница, покрытая досками, дл. 1,64 м., шир. 0,64, глуб. 1,02. Въ ногахъ костяка, обращеннаго головою къ С.-В., стояли 5 глиняныхъ сосудовъ: простой сосудъ безъ ручекъ, раздавленный землею, 2 чернолаковыхъ блюда, таковой же одноручный сосудъ съ воронкообразнымъ отверстіемъ и чернолаковый кубокъ съ отбитыми ручками. Возлѣ праваго плеча костяка найдена мѣдная иголка, возлѣ головы такія же серьги - подвѣски въ видѣ овально свернутаго два раза прута. Иголка и серьги были совершенно испорчены окисью металла.

№ 13. Тамъ же. На той же глубинѣ земляная гробница, покрытая плитами, дл. 1,88 м., шир. 0,79, глуб. 0,61. Выше кисти правой руки костяка, обращеннаго головою къ В., найдены обломки простого глинянаго одноручнаго сосуда, на лѣвой рукѣ бронз. перстень безъ изображеній, между ребрами и локтемъ лѣвой руки краснофигурный лекинь съ пальметкою и во рту мѣдная автономная монетка весьма плохой сохранности.

№ 14. Тамъ же. На той же глубинѣ земляная гробница, покрытая досками, дл. 2,36 м., шир. 0,94, глуб. 0,90. Кромѣ разбитой алабастриды, лежавшей возлѣ праваго плеча костяка, обращеннаго головою къ В., въ гробницѣ ничего не оказалось.

№ 15. Тамъ же. На той же глубинѣ каменная гробница съ каменнымъ поломъ, дл. 1,90 м., шир. 0,68, глуб. 0,55. Въ ногахъ костяка, обращеннаго головою къ В., въ правомъ углу гробницы стояла большая простая амфора, раздавленная упавшею на нее плитою, а возлѣ праваго колѣна двѣ разбитыя алабастриды.

№ 16. Тамъ же. На той же глубинѣ земляная гробница, покрытая досками, дл. 2,05 м., шир. 0,70, глуб. 1,01. Возлѣ правой руки костяка за доской гроба стояла краснофигурная пелика съ изображеніемъ женщины, ѣдущей вправо на колесницѣ, запряженной парю лошадей, изъ которыхъ одна вся покрыта бѣлою краскою; на оборотной сторонѣ двѣ обычныя фигуры въ гиматіяхъ. Возлѣ праваго локтя костяка найденъ краснофигурный лекинь съ пальметкою, возлѣ лѣваго — лекинь, покрытый черною сѣткою и множествомъ бѣлыхъ точекъ. Во рту костяка найдены двѣ автономныя мѣдныя монеты, со-

вершено разрушенныя окисью металла. По всей гробницѣ были разбросаны обломки алабастрыды и другого лекиа, усѣяннаго бѣлыми точками. Костякъ лежалъ головою на Ю.-В. въ истлѣвшемъ деревянномъ гробѣ, сколоченномъ большими желѣзными гвоздями.

№ 17. Тамъ же. На глубинѣ 3,69 м. земляная гробница, покрытая досками, дл. 1,68 м., шир. 0,71, глуб. 0,58. Въ правой рукѣ костяка, лежавшаго въ деревянномъ гробѣ головою къ С.-В., найдены лекиа, украшенный черной сѣткою и множествомъ бѣлыхъ точекъ, и одноручный сосудикъ, покрытый чернымъ лакомъ, сильно пострадавшіе отъ огня.

№ 18. Тамъ же. На той же глубинѣ, недалеко отъ мѣста, гдѣ въ 1891 году была найдена урна съ изображеніемъ бѣгущаго Гермеса <sup>1)</sup>, найдена краснофигурная амфора со жжеными костями, стоявшая въ центрѣ «точка», украшенная изображеніемъ дѣвушки, держащей въ рукахъ ожерелье, и трехъ юношей въ длинныхъ гиматяхъ <sup>2)</sup>. Амфора была закрыта краснолаковымъ одноручнымъ сосудикомъ, повернутымъ отверстіемъ внизъ, и защищена сверху нижней частью простой остродонной амфоры, опрокинутой низомъ вверхъ. Простая амфора уцѣлѣла, но сосудикъ, служившій крышкой урны, былъ раздавленъ и урна въ нѣкоторыхъ мѣстахъ получила трещины. Къ сожалѣнію, бока урны, особенно тамъ, гдѣ не было черного лака, сильно пострадали: верхній слой отсталъ отъ урны и нѣкоторые куски съ изображеніемъ одежды фигуръ превратились въ порошокъ. Порчѣ поверхности содѣйствовала, по всей вѣроятности, и пустота, которая оставалась между урною и стѣнками простой амфоры. Среди жженныхъ костей, находившихся въ урнѣ, ничего не найдено.

№ 19. Во 2-мъ Мечетномъ переулкѣ. На глубинѣ 1,30 м. земляная гробница, покрытая плитами, дл. 2,18 м., шир. 0,76, глуб. 0,82. Въ ногахъ истлѣвшаго костяка, лежавшаго головою на С.-В., найдены двуручный краснолаковый сосудъ рѣдкой формы, съ плохой поливой, стекл. бальзамарій и мѣдная пряжка простого типа. Возлѣ кисти правой руки лежала мѣдная монета царя Рескупорида I (Бурачковъ, XXVI, 87), возлѣ лѣваго плеча обломки мѣдной фибулы.

№ 20. Тамъ же. На глубинѣ 0,84 м. дѣтская земляная гробница, покрытая плитами, дл. 1,12 м., шир. 0,55, глуб. 0,43. Въ ногахъ костяка, обращеннаго головою къ В., найденъ простой одноручный сосудъ изъ глины,

<sup>1)</sup> Отчетъ Имп. Арх. Коммисіи за 1891 г., стр. 28 и 29, рис. 13 и 14.

<sup>2)</sup> О стилѣ амфоры см. статью В. В. Фармаковского «О находкахъ 1906 года» въ *Arch. Anzeiger*, 1907, 2, стр. 134.

на груди двѣ желобчатые бусы изъ голубой пасты и мѣдный колокольчикъ, сильно испорченный окисью металла. Въ насыпи надъ гробницею найдена подвѣска изъ египетской пасты въ формѣ фаллоса.

№ 21. Тамъ же. На глубинѣ 1,44 м. дѣтская земляная гробница, покрытая плитами, дл. 1,24 м., шир. 0,51, глуб. 0,57. Въ ногахъ костяка, обращеннаго головою къ С.-В., найдена раздавленная землею изящная энохоя (рис. 1) изъ стекла малиноваго цвѣта съ ободкомъ изъ голубого стекла <sup>1)</sup>.



Рис. 1 (¼).

Возлѣ кисти правой руки лежало грубое терракотовое изображеніе Эрота и Психеи, возлѣ лѣвой — янтарныя и лигнитовыя бусы, часть которыхъ распалась вслѣдствіе сырости земли, наполнявшей гробницу. На правой рукѣ найденъ разломанный мѣдный браслетъ, на шеѣ 5 бусъ изъ мѣди и разноцвѣтной пасты, за головою бронзовая пряжка и мелкіе обломки какой-то мѣдной вещицы.

№ 22. Тамъ же. На глубинѣ 1,53 м. земляная гробница, покрытая плитами, дл. 1,85 м., шир. 0,77, глуб. 0,97. Въ ногахъ костяка, обращеннаго головою къ В., найденъ раздавленный стекл. сосудъ съ одной ручкой, обтянутый стекл. ниткою, и бальзамарій изъ толстаго стекла. Возлѣ кисти лѣвой руки лежали двѣ бусы изъ синяго стекла (одна распалась) и разломанная мѣдная иголка.

№ 23. Тамъ же. На глубинѣ 1,19 м. земляная гробница, покрытая досками, дл. 2,03 м., шир. 0,84, глуб. 0,97. Въ ногахъ костяка, обращеннаго головою къ В., найдены обломки простаго глинянаго сосудика съ одной ручкой и стекл. бальзамарій, возлѣ талии разломанная мѣдная иголка и такая же пряжка простѣйшаго типа.

№ 24. Тамъ же. На глубинѣ 1,13 м. земляная гробница, покрытая плитами, дл. 2 м., шир. 0,80, глуб. 0,66. Возлѣ талии остова, лежавшаго головою на В., найдена простая мѣдная пряжка, возлѣ кисти правой руки мѣдная монета царицы Гипепирин (Бурачковъ XXVI, № 94, но другого штемпля: нашъ экземпляръ больше, буквы IV помѣщены за головою Афродиты), во рту мѣдная же монета Котиса I (Бурачковъ, XXVIII, 109).

<sup>1)</sup> См. указ. статью В. В. Фармажовскаго (*Arch. Anzeiger* 1907, 2, стр. 139, рис. 10).

№ 25. Тамъ же. На глубинѣ 1,64 м. земляная гробница, покрытая досками, дл. 1,89 м., шир. 0,70, глуб. 0,69. Въ ногахъ костяка, лежавшаго головою на В., стоялъ одноручный глин. сосудъ, покрытый плохую поливою краснаго цвѣта; возлѣ лѣвой руки найденъ желѣзный ножъ, испорченный ржавчиною, возлѣ талии мѣдная пряжка простѣйшаго типа, возлѣ лѣваго локтя стекл. бальзамарій, возлѣ лѣваго плеча мѣдная фибула, совершенно распавшаяся отъ дѣйствія окиси. Въ насыпи надъ гробницею найденъ бронз. перстенецъ со стекломъ, украшеннымъ фигурой стоящаго Гермеса съ мѣшкомъ и кадуцеємъ въ рукахъ.

№ 26. Тамъ же. На глубинѣ 1,07 м. дѣтская земляная гробница, покрытая плитами, дл. 1,24 м., шир. 0,55, глуб. 0,50. На шеѣ костяка, лежавшаго головою на В., найденъ мѣдный колокольчикъ и большая буса изъ желтой пасты съ черными глазками, въ ногахъ обломки простого глинянаго сосудика съ двумя ручками и раздавленный стекл. бальзамарій.

№ 27. Тамъ же. На глубинѣ 1,67 м. земляная гробница, покрытая плитами, дл. 1,89 м., шир. 0,71, глуб. 1,10. Возлѣ правой руки костяка, обращеннаго головою къ З., найдены точильный брусокъ съ отверстіемъ для подвѣшиванія и буса изъ египетской пасты, возлѣ талии мѣдная пряжка простѣйшаго типа, въ ногахъ обломки простого глин. сосуда съ одной ручкой.

№ 28. Тамъ же. На глубинѣ 1,50 м. такая же гробница дл. 2,01 м., шир. 0,55, глуб. 0,83. За головой костяка, возлѣ восточной стѣнки гробницы найденъ миниатюрный сосудикъ изъ синяго стекла, раздавленный на мелкіе кусочки, на лѣвой рукѣ серебряный перстень съ отпавшимъ отъ него рѣзнымъ сердоликомъ, украшеннымъ женскою головою (рис. 2), возлѣ праваго колѣна мѣдная фибула простой формы, совершенно разрушенная окисью металла, въ ногахъ прост. глин. сосудъ съ одной ручкой, раздавленный упавшей на него плитой, мѣдная иголка и маленькое ожерелье, состоящее изъ бусъ и подвѣсокъ, сдѣланныхъ изъ стекла и пасты разныхъ цвѣтовъ.



Рис. 2 (н.в.).

№ 29. Тамъ же. На глубинѣ 1,80 м. земляная гробница, покрытая плитами, дл. 1,98 м., шир. 0,50, глуб. 0,66. Кромѣ раздавленнаго стекл. одноручнаго сосуда, лежавшаго въ ногахъ костяка, обращеннаго головою къ В., въ гробницѣ ничего не найдено!

№ 30. Тамъ же. На той же глубинѣ земляная гробница, покрытая плитами, дл. 1,90 м., шир. 0,50, глуб. 0,63. Возлѣ кисти правой руки костяка, обращеннаго головою на В., найдена изящная стеклянная энохоя съ высокой



Рис. 3 (1/4).

ручкой (рис. 3) <sup>1)</sup>, на лѣвой рукѣ распавшійся серебр. перстень безъ камешка, на шеѣ лигнитовыя бусы, распавшійся отъ сырости, и 3 подвѣски изъ голубой «египетской» массы: двѣ изображаютъ лежащихъ львовъ, одна — бюстъ человѣка.

№ 31. Тамъ же. На глубинѣ 1,50 м. земляная гробница, покрытая плитами, дл. 1,77 м., шир. 0,80, глуб. 0,99. Въ ногахъ костяка, обращеннаго головою къ Ю.-В., найдены простой глин. одноручный сосудъ и стекл. бальзамарій.

№ 32. На ю.-з. склонѣ 2-го Кресла Митридата. На краю жженой гробницы, обложенной камнями, въ которой не оказалось никакихъ вещей, найдена свернутая въ трубку свинцовая пластинка, покрытая съ обѣихъ сторонъ греческими надписями, и другая свинцовая вещица, въ видѣ двухъ узкихъ полосокъ, соединенныхъ короткими столбиками <sup>2)</sup>).

№ 33. Тамъ же. Земляная гробница, заложенная съ С. плиточками и черепицами; на одной изъ черепицъ выдавлена надпись ТИМОС <sup>3)</sup>). Длина могилы 1,50 м., шир. 0,40; дно ящика находилось на глубинѣ 2,08 м. На шеѣ костяка, обращеннаго головою къ В., найдены двѣ раковины, служившія подвѣсками, и 3 бусы изъ бѣлой пасты съ синими глазками.

№ 34. На продолженіи Институтской улицы. Земляная гробница, покрытая плитами, дл. 1,82 м., шир. 0,86, глуб. 1,02. Плиты лежали на глубинѣ 1,17 м. Возлѣ праваго плеча костяка, обращеннаго головою къ Ю., найденъ стекл. бальзамарій, возлѣ талии бронз. пряжка простого типа.

№ 35. Тамъ же, противъ лѣваго угла дома № 1. На глубинѣ 0,66 м. земляная гробница, покрытая плитами, сверху посыпанными пескомъ, дл. 0,87 м., шир. 0,38, глуб. 0,30. Въ ногахъ дѣтскаго костяка, обращеннаго головою къ В., найдены 2 простыхъ глин. одноручныхъ сосудика, раздавленныхъ упавшею на нихъ плитою; обломки такого же сосудика найдены и за головой костяка. На шеѣ оказались бусы и подвѣски (изображенія Беза, лягушки и жука) изъ «египетской» пасты разныхъ цвѣтовъ, изъ стекла и лиг-

<sup>1)</sup> Форма эпохой напоминаетъ сосудики, изданные въ соч. Ant. Kisa, Das Glas im Altertume (Leipzig 1908), т. III, табл. С, №№ 178 и 179.

<sup>2)</sup> Разобранная мною часть надписи издана Б. В. Фармаковскимъ въ ук. статьѣ, на стр. 127 сл.—Подробное описаніе пластинки, фотографическія снимки и транскрипція надписи, насколько удалось ее разобрать, будутъ изданы въ одномъ изъ ближайшихъ выпусковъ «Извѣстій Имп. Арх. Коммисіи».

<sup>3)</sup> Такая же надпись издана въ Изв. Имп. Арх. Комм., вып. 11, стр. 156, № 710. См. также гробницу № 78.

нита, бронз. колокольчикъ и раковина съ отверстіемъ для нанизыванія; возлѣ шеи лежали, кромѣ бусъ, обломки мѣдной фибулы. На правой рукѣ разломанный бронз. браслетъ и рядомъ костяная баночка съ истлѣвшими крышкою и дномъ.

№ 36. Тамъ же. На глубинѣ 1,55 м. земляная гробница, покрытая плитами, дл. 2,02 м., шир. 0,66, глуб. 0,65. Въ гробницѣ оказались два костяка, изъ которыхъ одинъ былъ похороненъ раньше (кости его были разбросаны по всей гробницѣ), другой позже; послѣдній лежалъ *in situ* головою на С.-В. Возлѣ разбросанныхъ костей перваго остова найдена буса изъ темно-синяго стекла съ 9 свѣтлосиними глазками на бѣломъ фонѣ и нѣсколько листочковъ апія изъ тонкаго золота (прилипшихъ къ черепу). Возлѣ лѣвой руки втораго костяка лежали точильный брусокъ съ отверстіемъ для подвѣшивания и обломки какой-то мѣдной вещицы неизвѣстнаго назначенія; въ ногахъ найдены обломки простаго глинянаго сосудика съ одной ручкой.

№ 37. Рядомъ, на глубинѣ 1,50 м., такая же гробница дл. 1,85 м., шир. 0,60, глуб. 0,70. На уступѣ гробницы, на которомъ лежали концы плитъ, служившихъ прикрытіемъ ящика, найдена раздавленная краснолаковая чашка съ неяснымъ клеймомъ на днѣ съ внутренней стороны. Возлѣ талии костяка, обращеннаго головою на В., найдена бронз. пряжка простаѣйшаго типа, возлѣ праваго колѣна черная пуговица діам. 0,04 м. изъ какого-то смолистаго вещества, въ ногахъ обломки простаго одноручнаго сосуда изъ глины.

№ 38. Тамъ же. На глубинѣ 0,39 м. земляная гробница, покрытая досками, дл. 1,23 м., шир. 0,43, глуб. 0,42. Въ ногахъ дѣтскаго костяка, лежавшаго въ истлѣвшемъ деревянномъ гробѣ головою на В., найдены обломки чернолаковаго сосудика съ двумя ручками (рис. 4), украшеннаго бѣлымъ орнаментомъ въ видѣ листочковъ и горизонтальныхъ рядовъ точекъ между параллельными линіями, и разбитая простаая чашка изъ глины. На лѣвой рукѣ оказался бронз. браслетикъ въ видѣ дважды свернутой проволоки, возлѣ лѣваго уха золотая крученая сережка со шиткомъ, украшеннымъ вдавленной розеткой о 8 лепесткахъ. На шеѣ найдено ожерелье изъ сердоликовыхъ, лигнитовыхъ, костяныхъ и стекл. бусъ; три самыя большія проноси сдѣланы изъ голубой «египет-



Рис. 4 (3/8).

ИРЧИ ВЪ 1906 ГОДУ.

... разноцвѣтной композиціи. За головой  
... маленькая пеленка съ бѣлымъ  
... 15 терракотовыхъ фигурокъ: четыре  
... (рис. 5—8) и двѣ одинаковыя ста-  
... сидящую Афродиту съ кры-  
... .

Тамъ же. На глубинѣ 0,50 м. земля  
... покрытая досками, дл. 1,83 м,  
... глуб. 0,50. За головой костяка, возлѣ  
... гробницы, стоялъ одноручный  
... сосудъ (рис. 9) съ рельефнымъ  
... орнаментомъ на плечахъ, исполнен-  
... «*barbotine*».

На 1-й Подгорной улицѣ. При съемкѣ  
... рабочими найдена гробница, разо-  
... разбросанныхъ по всему полу гроб-  
... слѣдующія вещи: обломки «мегар-  
... и рядами точекъ и розетокъ;  
... стоящую женщину (рис. 10) и  
... листового золота; 19 бусъ изъ  
... обломанная подвѣска изъ сер-  
... кольцо неизвѣстнаго назначенія.



Рис. 8 (3/8).



№ 41. Тамъ же, противъ дома № 9. На глубинѣ 0,35 м., въ южной полѣ срытаго въ новое время кургана земляная гробница, покрытая плитами, дл. 1,19 м., шир. и глуб. 0,43. Возлѣ пятки и голени правой ноги костяка, обращеннаго головою къ Ю.-З., найдены три рядомъ стоящихъ глиняныхъ сосуда: одноручный, покрытый бѣлой краской и краснымъ орнаментомъ въ видѣ листиковъ и горизонтальныхъ кругоѡ (почти вся бѣлая краска и большая часть орнамента уничтожена сыростью), раздавленный стаканъ (рис. 11) и чернолаковая чашка (рис. 12) съ орнаментомъ, сдѣланнымъ рѣзцомъ, и рядами бѣлыхъ точекъ; ручки, изъ которыхъ одна была отбита еще въ древности, были сдѣланы въ видѣ узла Геракла. Возлѣ головы костяка найдены двѣ бусы: одна изъ темной стекловидной массы, другая изъ черной пасты съ желтыми полосками.



Рис. 10 (3/8).

№ 42. Тамъ же. Земляная гробница, покрытая плитами, лежавшими на глубинѣ 1,50 м. Длина могилы 2,03 м., шир. 0,76 м., глуб. 1,06. Въ ногахъ костяка, обращеннаго головою на В., найдены 2 бальзамарія: одинъ изъ глины, другой изъ стекла, покрытаго красивою окисью. Возлѣ пятки лѣвой ноги лежали обломки двухъ стекл. сосудиковъ безъ ручекъ, возлѣ правой — истлѣвшая деревянная шкатулка въ бронз. оправѣ. На лѣвой рукѣ оказался желѣзный перстень безъ камешка, совершенно разрушенный ржавчиной, и рядомъ обломки такого же ножа.

№ 43. Тамъ же. Земляная гробница, покрытая досками и мелкимъ камнемъ, дл. 1,50 м., шир. 0,56, съ дномъ на глубинѣ 0,97 м. Въ ногахъ



Рис. 9 (1/2).



Рис. 12 (3/8).



Рис. 11 (1/2).

истлѣвшаго костяка, обращеннаго головою къ Ю.-З., найдена «мегарская» чашка съ горизонтальными каннелюрами и рѣзнымъ орнаментомъ съ наружной стороны, состоящимъ изъ нѣсколькихъ рядовъ косыхъ черточекъ, небрежно сдѣланныхъ острымъ орудіемъ; лакъ чашки частью красный, частью черный. На лѣвой рукѣ костяка найдено гладкое бронзовое колечко съ концами, заходящими далеко другъ за друга, а на шеѣ 16 продолговатыхъ бусъ изъ стекловидной массы зеленого и синяго цвѣтовъ.

№ 44. Тамъ же, противъ дома № 6. Земляная гробница дл. 1,82 м., шир. 0,67, глуб. 1,17; плиты, служившія прикрытіемъ могилы, лежали на глубинѣ 1,50 м. Костякъ лежалъ головою на С.-В. въ истлѣвшемъ деревянномъ гробѣ, выкрашенномъ въ желтый цвѣтъ. На шеѣ остова найдена низка лигнитовыхъ бусинъ, большинство которыхъ распалось на мелкія части, на лѣвой рукѣ бронз. перстень съ овальнымъ сердоликомъ, украшеннымъ грубымъ изображеніемъ стоящей Аѳины въ шлемѣ, со щитомъ и копьемъ, возлѣ пятки лѣвой ноги обломки простого одноручнаго глин. сосуда, возлѣ правой руки бронз. монета Котиса I (Бурачковъ XXVII, 109). Кромѣ остова, лежавшаго *in situ*, въ гробницѣ найдены разбросанныя кости другого покойника, похороненнаго раньше второго.

№ 45. Тамъ же, противъ дома № 9. Земляная подобная могила, заложенная камнями съ В., дл. 1,91 м., шир. 0,65, съ дномъ на глубинѣ 1,50 м. Въ могилѣ оказались три костяка, лежавшіе головами въ С.: въ серединѣ костякъ взрослого, по бокамъ два дѣтскіе. Возлѣ головы дѣтскаго остова, лежавшаго слѣва отъ большого, найдена раздавленная краснолаковая (*terra sigillata*) чашка плохой сохранности (удалось склеить) съ двумя ручками, возлѣ головы взрослого бусы изъ лигнита и разноцвѣтной стекловидной массы. Влѣво отъ головы взрослого стояли простые глиняныя чашечка и одноручный сосудъ.

№ 46. Тамъ же. На глубинѣ 1 м. земляная гробница, покрытая плитами, дл. 1,75 м., шир. 0,50, глуб. 0,71. Въ лѣвой рукѣ костяка, лежавшаго головою на Ю.-В., найдена мѣдная монета Котиса I; на плохо сохранившемся экземплярѣ ясно читаются надпись ΚΑΙΣΑΡΟΣ и обычная монограмма впереди бюста Агриппины, влѣво <sup>1)</sup>. Возлѣ талии костяка найдена разломанная мѣдная пряжка простѣйшаго типа, а въ ногахъ—раздавленный одноручный глин. сосудъ безъ поливы и украшеній.

<sup>1)</sup> Гр. С п а с к і й, Босфоръ Киммерійскій; табл. IV, № 12.

№ 47. На 1-й Подгорной улицѣ, возлѣ бывшихъ первыхъ печей Ростовскаго. На глубинѣ 1,50 м. дѣтская сырцовая гробница, покрытая плитами, дл. 0,84 м., шир. 0,62, глуб. 0,26. Возлѣ лѣвой руки костяка, обращеннаго головою къ С.-В., найденъ краснофигурный лекиоъ съ горизонтальнымъ пояскомъ на туловищѣ, у праваго плеча желѣзный ножъ, сильно испорченный ржавчиной.

№ 48. Тамъ же. На глубинѣ 1,53 м. земляная гробница, покрытая плитами, дл. 1,09 м., шир. 0,38, глуб. 0,47. За правымъ плечомъ дѣтскаго костяка, обращеннаго головою къ С.-З., стоялъ краснолаковый одноручный сосудъ, закрытый грубо сдѣланнымъ глин. сосудикомъ; въ ногахъ костяка найденъ такой же глиняный сосудикъ безъ ручекъ, меньшихъ размѣровъ.

№ 49. Тамъ же. Въ насыпи надъ гробницей, разоренной въ древности, найденъ фрагментированный кувшинъ (нѣтъ горла и ручки), покрытый бѣлой обмазкой и украшенный на плечахъ темнокоричневыми изображеніями разныхъ музыкальных инструментовъ (9-струнная кивара, 7-струнная арфа, сирига, двѣ палочки, вѣроятно плектры, и свернутый рогъ), плетеной корзины, сосуда такой же формы, какую имѣетъ самъ найденный сосудъ, и остродонной амфоры. По туловищу сосуда проведено нѣсколько горизонтальныхъ круговъ тою же краской, какой сдѣланы рисунки. Судя по формѣ сосудовъ, найденныхъ въ 1879 году на Таманскомъ полуостровѣ, на участкѣ сотника Артюхова<sup>1)</sup>, сосудъ относится къ III в. до Р. Хр.<sup>2)</sup>.

№ 50. Тамъ же, противъ дома № 2. Земляная гробница безъ обычныхъ уступовъ, съ отвѣсными стѣнками, покрытая досками, дл. 1,78 м., шир. 1,48, глубина отъ подошвы гробницы до поверхности улицы 2,48 м. Въ лѣвой рукѣ костяка, обращеннаго головою къ В., найденъ лекиоъ, покрытый темной сѣткой и множествомъ бѣлыхъ точекъ, въ правой рукѣ такой же лекиоъ и распавшаяся алабастрида, у праваго локтя обломки третьяго лекиоа, устѣяннаго бѣлыми точками, за головой въ правомъ углу гробницы раздавленные алабастрида и краснофигурная пелика съ изображеніемъ конной амазонки, сражающейся съ пѣшимъ грекомъ, и двухъ эфебовъ въ длинныхъ гиматіяхъ.

№№ 51 и 52. По 1-му Владбищенскому переулку. Подъ стѣною двора Ульяны Шаманской (д. № 12) открыты двѣ рядомъ расположенныя катакомбы (рис. 13), соединенныя между собою грабительскою миною (на рис. буква а), сдѣланною еще въ древнее время. Глубина дромоса катакомбы А, считая до арки,

<sup>1)</sup> Отчетъ Имп. Арх. Коммиссіи за 1880 годъ, табл. къ стр. 12.

<sup>2)</sup> В. В. Фармаковский въ ук. статьѣ, стр. 139—140, относитъ сосудъ къ III—II в. до Р. Хр.



Рис. 13.

9,66 м., шир. 1,04. Высота арки, образующей входъ въ катакомбу, 1,32 м., шир. 0,70, дл. 1,38. Высота камеры въ серединѣ 1,48 м., длина, считая отъ арки до центральной лежанки, 2,47 м., ширина 2,32. Въ катакомбѣ устроены двѣ лежанки, одна противъ входа, другая съ правой стороны; слѣва нельзя

было устраивать лежанки, потому что тамъ, за тонкой стѣной, находится другая катакомба (Б). Въ склепѣ имѣется еще небольшая ниша въ стѣнѣ слѣва отъ входа. Лежанка противъ входа, на высотѣ 0,97 м. отъ пола, имѣетъ дл. 2,32 м., шир. 0,78, выс. 0,73. Правая лежанка высѣчена немного ниже, на разстояніи 0,93 м. отъ пола; длина ея 2,10 м., шир. 1,01, выс. 0,77. Размѣры ниши: выс. 0,32 м., шир. 0,20, глуб. 0,18. Катакомба была до лежанокъ наполнена землею и разграблена. На правой лежанкѣ лежалъ истлѣвшій востякъ головою во входу, похороненный здѣсь, по всей вѣроятности, гораздо позже сооруженія склепа; при этомъ востякѣ найдены желѣзный ножъ и такой же винжалъ съ остатками истлѣвшихъ деревянныхъ ноженъ.

Во второй катакомбѣ (Б), въ которую мы проникли черезъ широкую пробину *a*, высѣчены 3 лежанки, одна противъ входа, сдѣланнаго съ южной стороны, и двѣ въ боковыхъ стѣнахъ. Камера этой катакомбы имѣетъ длину, считая отъ арки до центральной лежанки, 2,24 м., шир. 2,28, наиб. выс. 1,60. Длина лѣвой лежанки, высѣченной на высотѣ 0,68 м. надъ поломъ, 2,01 м., шир. 0,40—0,69, выс. 0,80. Длина правой лежанки (устроенной на высотѣ 0,82 м.) 2,30 м., шир. 1,50, выс. 0,93. Длина центральной лежанки (на высотѣ 0,62 м.) 2,24 м., шир. 1,65, выс. 0,87. Размѣры ниши въ стѣнѣ направо отъ входа: выс. 0,38 м., шир. 0,32, глуб. 0,18; размѣры ниши въ стѣнѣ правой лежанки: выс. 0,41 м., шир. 0,37, глуб. 0,21; ниша въ стѣнѣ центральной лежанки имѣетъ выс. 0,32 м., шир. 0,29 м. и глуб. 0,21 м., четвертая ниша, устроенная въ стѣнѣ лѣвой лежанки, имѣетъ выс. 0,26 м., шир. 0,22 м. и глуб. 0,15 м. Арка, плотно заставленная плитою, имѣетъ дл. 1,25 м., выс. 1,33 м. и шир. 0,66—1,13 м. (она сильно расширяется по

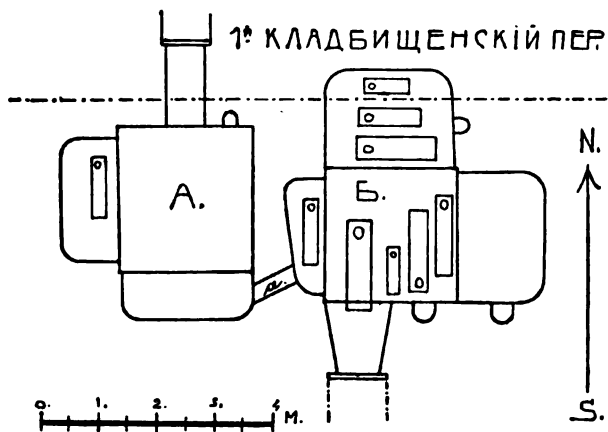
направленію къ склепу). Въ склепѣ найдено 8 костяковъ, изъ которыхъ 4 лежали на полу, 3 на центральной лежанкѣ и одинъ на лѣвой; на правой лежанкѣ цѣльныхъ костяковъ не оказалось. Всѣ эти покойники были похоронены здѣсь гораздо позже сооруженія катакомбъ, на что указываетъ бѣдность погребенія и, главнымъ образомъ, остатки костей прежнихъ костяковъ. Къ первому погребенію нужно, по всей вѣроятности, причислить позолоченную пряжку «готскаго» стила, украшенную рядами золотыхъ зернышекъ и красныхъ четырехугольныхъ камешковъ. На полу катакомбы, среди вышеупомянутыхъ костяковъ, лежалъ отдѣльно деформированный черепъ безъ прочихъ костей, распавшійся вполнѣдствіи отъ вліянія сухого воздуха.

Возлѣ праваго плеча костяка, лежавшаго на узкой лѣвой лежанкѣ, найдена деревянная шкатулка дл. 0,20 м., шир. 0,13, выс. 0,08, закрытая крышкой, имѣющей выс. 0,04 м. Шкатулка была снабжена бронз. замочкомъ съ желѣзнымъ ключикомъ и тремя бронз. дужками, изъ которыхъ двѣ были прикрѣплены къ бокамъ, третья—къ крышкѣ; съ обѣихъ сторонъ отъ замка находились двѣ продолговатыя пластинки изъ бронзы, совершенно разрушенныя окисью металла. Форму шкатулки см. на рис. 14. Въ шкатулкѣ, распавшейся при первомъ прикосновеніи, найдены ремень съ бронз. посеребренными украшеніями, пряжки съ наконечниками изъ такого же металла и мѣдная монета весьма плохой сохранности, кажется, послѣдняго Рескупорида <sup>1)</sup>).



Рис. 14.

Возлѣ талии того же костяка найдена бронз. пряжка безъ украшеній. Въ нишѣ, сдѣланной въ сѣв. стѣнкѣ лѣвой лежанки, оказалась распавшаяся на двѣ части скорлупа куриного яйца.

Возлѣ костяка, лежавшаго на полу склепа, подъ правой лежанкой, найденъ у праваго локтя желѣзный ножъ съ остатками истлѣвшей деревянной рукоятки. Возлѣ костяка, лежавшаго рядомъ, у пятки правой ноги лежали поломанныя желѣзныя удила и остатки ремней съ пряжками, серебряными наконечниками и гвоздиками, возлѣ талии бронз. пряжка. При остальныхъ двухъ костякахъ, лежавшихъ на полу, ничего не найдено.

У перваго костяка, лежавшаго на центральной лежанкѣ, найденъ возлѣ

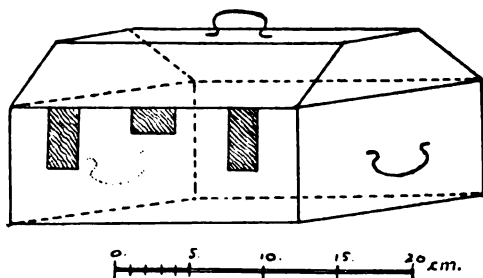
<sup>1)</sup> Г. Спасскій, Восторъ Киммерійскій, табл. VI, № 22.

правой руки желѣзный ножъ, совершенно испорченный ржавчиной, и возлѣ талии—бронз. пряжка со щиткомъ въ видѣ креста. Въ ногахъ этого же ко- стяка лежали желѣзные пряжки и два серебр. наконечника отъ ремней. Че- репъ остова распался на мелкія части, но густые темнокоричневые волосы, покрытые шелковой сѣткой, хорошо сохранились. Костякъ, лежавшій рядомъ, былъ одѣтъ въ длинное (до пять) одѣяніе коричневаго цвѣта; въ ногахъ этого остова стояла деревянная шкатулка съ желѣзными оправою и замкомъ. Вещи, находившіяся въ шкатулкѣ, совершенно распались; осталось только глиняное пряслице, шляпка большой пуговицы и плохо сохранившаяся римская монета императорскихъ временъ. Одна сторона монеты совершенно стерта, на другой



Рис. 15.

изображена стоящая фигура, держащая въ поднятой правой рукѣ вѣнокъ, а лѣвою опи- рающаяся на щитъ, поставленный возлѣ лѣ- вой ноги; слѣва изображенъ плѣнникъ, стоящій на колѣняхъ. Вокругъ главной фи- гуры надпись: [Glor]ia [Ro]mano[rum]; вторая надпись подъ изображеніемъ стерта.

№ 53. На предѣльной Нагорной улицѣ, противъ дома № 25. На глубинѣ 1,86 м. катакомба (см. планъ на рис. 15), состоя- щая изъ двухъ комнатъ, соединенныхъ аркою  $\sigma^1$ , выс. 1,77 м., шир. 1,01, дл. 1,62. Первая арка ( $\sigma$ ), устроенная съ сѣв. стороны и соеди- няющая дромось съ первою комнатою имѣетъ выс. 1,87 м., шир. 1,08 м. и дл. 0,79 м.

Первая комната имѣетъ шир. 3,66 м., дл. 2,02 м. и наиб. выс. 2,24 м. Влѣво отъ входа устроена во всю ширину и высоту восточной стѣны особая гробница с ( $2,74 \text{ м.} \times 1,66 \times 0,80$ ), заложенная тремя плитами изъ керченскаго известняка, взятыми изъ какой-то постройки. Часть этой каменной перегородки была разобрана, и гробница оказалась расхищенной въ древнее время. Среди разбросанныхъ костей найдена только бронзовая монета Котиса I, указываю- щая, что сооруженіе катакомбы нужно отнести, по крайней мѣрѣ, къ I вѣку по Р. Хр. Въ правой стѣнѣ первой комнаты устроена ниша  $d$  огромныхъ раз- мѣровъ: выс. 0,99 м., шир. 0,66, глуб. 0,79.

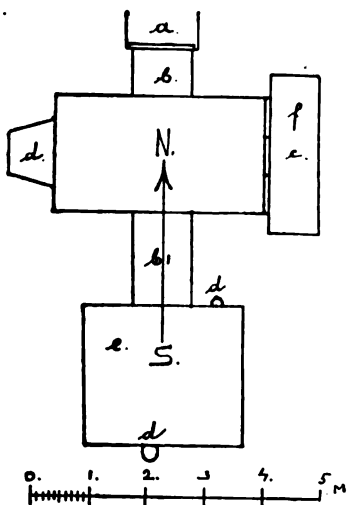
Вторая комната немного меньше первой: длина ея (отъ арки до задней

стѣны) 2,43 м., шир. 2,72, выс. 2 м. Въ ней устроены двѣ небольшие ниши (*d*), одна въ задней стѣнѣ противъ входа (выс. 0,30 м., шир. 0,23, глуб. 0,27), другая влѣво отъ арки (выс. 0,20 м., шир. 0,13, глуб. 0,12). Лежанокъ, росписи или надписей въ катакомбѣ не оказалось. Склепъ былъ разоренъ въ древнее время. Въ толстомъ слое земли, покрывавшей полъ обѣихъ комнатъ, среди разбросанныхъ костей нѣсколькихъ остововъ, найдены слѣдующія вещи:

1) Фрагментированный терракотовый сосудъ въ видѣ фантастическаго существа съ головою старика, съ тремя медальонами на груди и на плечахъ; на медальонѣ, помѣщенномъ на груди, изображенъ рыбакъ съ согнутымъ удилицемъ въ правой рукѣ и сосудикъ съ приманкою, на остальныхъ двухъ — Эроты среди цвѣтовъ и виноградныхъ кистей. По плохо сохранившейся нижней части сосуда видно, что онъ стоялъ на четырехъ колесахъ и служилъ, по видимому, дѣтской игрушкой<sup>1)</sup>.

2) Гладкая золотая серьга и такая же продолговатая буса.

3) Буса изъ лигнита.

4) Четыре глин. лампадки, изъ коихъ 2 были покрыты краснымъ лакомъ и 2 сдѣланы изъ простой черной глины (двѣ разбиты на мелкія части).

5) 3 глин. бальзамарія.

6) 4 стекл. бальзамарія (одинъ изъ желтаго стекла съ красивою окисью).

7) Сильно поврежденная терракотта, изображающая сидящую Кибелу съ тимпаномъ въ лѣвой рукѣ.

8) Головка терракотовой фигуры.

9) Бронз. фибула простаго типа.

10) Обломки желѣзныхъ мечей, ножей, колець и проч.

11) Обломки сосудовъ изъ глины, изъ простаго и зеленаго стекла.

Большинство вещей найдено въ первой комнатѣ, вправо отъ первой арки. Бальзамарія и фибула, вмѣстѣ съ монетою, ясно свидѣтельствуютъ, что погребеніе и, вѣроятно, сооруженіе этого двойнаго склепа относится къ 1-му вѣку христіанской эры.

№ 54. При съемкѣ земли на 1-й Подгорной улицѣ, противъ первыхъ печей Ростовскаго, найденъ въ насыпи обломанный глин. крылатый гротескъ съ деревцомъ въ лѣвой рукѣ.

<sup>1)</sup> См. ук. статью Б. В. Фармаковскаго, стр. 129—133.

## II. Гробницы, открытыя на Глиницѣ.

(Съ 1-го февраля по 24-е юля 1906 г.).

№ 55 (1). Между макаронной фабрикой Д. Серганиди и берегомъ Керченской бухты. На глубинѣ 1,23 м. земляная гробница, покрытая досками, дл. 1,93 м., шир. 0,54, глуб. 0,66. На лѣвой рукѣ костяка, обращеннаго головою къ В., найдены гладкое бронз. кольцо, разрушенное окисью металла, желѣзный перстень съ разбитымъ сердоликомъ, украшеннымъ грубымъ изображеніемъ стоящей женской фигуры, возлѣ головы золотыя врученныя серьги и золотая рубчатая трубочка.

№ 56 (2). Тамъ же. На глуб. 1,79 м. земляная гробница, покрытая плитами, дл. 2,41 м., шир. 0,81, глуб. 1,25. На груди костяка, обращеннаго головою къ В., найдена золотая индикація съ неяснымъ оттискомъ съ монеты; въ ногахъ оказалось 6 стекл. сосудовъ: низкій цилиндрическій сосудъ съ широкой ручкой, тарелка діам. 0,18 м. и 4 бальзамарія съ красивою окисью, изъ коихъ 2 были раздавлены на мелкіе кусочки плитой, упавшей въ ящикъ гробницы. По всей гробницѣ были разбросаны гипсовыя украшения съ истлѣвшаго деревяннаго саркофага, въ видѣ бюстовъ, львиныхъ головокъ и шишечекъ трехъ разныхъ размѣровъ.

№ 57 (3). На Аджимушкайской площади, влѣво отъ дороги къ Царскому кургану. Простая земляная гробница дл. 1,44 м., шир. 0,40, съ дномъ на



Рис. 16 (1/2).

глубинѣ 2,07 м. Въ ногахъ дѣтскаго костяка, обращеннаго головою къ Ю.-В., найдены раздавленный сосудъ изъ бѣлаго стекла, безъ ручекъ, съ неправильными каннелюрами, глин. сосудикъ съ 6-ю треугольными отверстиями (рис. 16), вырѣзанными по бокамъ, и разломанное мѣдное зеркальце; на рукахъ, выше локтей, 2 мѣдные браслета, изъ которыхъ одинъ распался на мелкія части, возлѣ головы одна цѣлая

и одна распавшаяся сережки изъ мѣди, возлѣ шеи мѣдная гривна, ожерелье изъ разныхъ бусъ и подвѣсокъ, испорченная мѣдная монета и круглая костяная шашка съ изображеніемъ головы Геракла профилемъ влѣво <sup>1)</sup> и съ надписью: V |HPA....|E.

№ 58 (4). Слѣва отъ Карантиннаго шоссе, противъ дома Долгова, № 3.

<sup>1)</sup> На шашкѣ, изданной проф. М. И. Ростовцевымъ въ *Извѣстіяхъ Имп. Арх. Комм.*, вып. 10, стр. 112 и табл. III, рис. 5, голова Геракла обращена вправо.



На глубинѣ 1,18 м. дѣтская земляная гробница, покрытая досками, дл. 1,22 м., шир. 0,50, глуб. 0,67. Въ ногахъ костяка, обращеннаго головою къ С.-В., найдено грубое терракотовое изображеніе Кибелы съ валаеомъ на головѣ, съ чашей въ правой и тимпаномъ въ лѣвой рукѣ; ноги богини покоятся на лежащемъ львѣ. Рядомъ съ терракоттой лежала глиняная баклага съ двумя ручками. На правой рукѣ костяка найденъ гладкій бронз. браслетъ; рядомъ съ нимъ желѣзный ножъ, испорченный ржавчиной. Возлѣ праваго плеча лежало 5 бусъ (1 изъ горнаго хрустала, 3 изъ сердолика, 1 изъ разноцвѣтной пасты), на шеѣ бронз. цилиндрикъ съ ушками по сторонамъ.

№№ 59 и 60 (5 и 6). Тамъ же. На той же глубинѣ двѣ каменные, рядомъ и параллельно расположенныя гробницы (см. планъ на рис. 17), соединенныя между собою четырьмя угловыми отверстіями, имѣющими выс. 1,16 м., шир. 0,40 и глуб. 0,56 м.



Рис. 17.

Гробница А имѣетъ дл. 2,36 м., шир. 0,92 и глуб. 1,68 м. Въ ю.-з. стѣнѣ, почти подъ потолкомъ гробницы, состоящимъ изъ толстыхъ плитъ, высѣчена маленькая ниша (выш. 0,15 м., шир. 0,17, глуб. 0,11). Костякъ лежалъ головою на С.-В. въ деревянномъ саркофагѣ, украшенномъ рѣзной работой, но сильно пострадавшемъ отъ времени и сырости. На шеѣ остова найдены 3 большія халцедоновыя пронизи (двѣ круглыя и одна продолговатая, дл. 0,04 м., съ концами неравной ширины), одна бронзовая и множество янтарныхъ и лигнитовыхъ (последнія, большую часть распались отъ сырости). Тутъ же найдены двѣ перстневыя вставки, но безъ оправы: овальный гладкій аметистъ и зеленое стеклышко съ бѣлыми и синими прослойками, украшенное вдавленнымъ изображеніемъ сидящаго льва, пожирающаго какое-то рогатое животное. Возлѣ головы найдена пара простыхъ бронз. серегъ, изъ которыхъ одна распалась на мелкіе кусочки; на лѣвой рукѣ бронз. перстень съ сердоликомъ въ видѣ грубо сдѣланной выпуклой дѣтской головки; въ ногахъ сосудикъ изъ синяго стекла съ двумя ручками изъ бѣлой непрозрачной массы, простой одноручный глин. сосудъ и обломокъ ажурной бронз. пластины съ изображеніями дельфиновъ.

Длина второй гробницы (Б) 2,33 м., шир. 0,91, глуб. 1,71; здѣсь, какъ и въ первой гробницѣ, въ ю.-з. стѣнѣ, почти подъ каменнымъ потолкомъ, высѣчена ниша выш. 0,16 м., шир. 0,17, глуб. 0,12. Костякъ, найденный въ этой гробницѣ, лежалъ тоже въ деревянномъ саркофагѣ, украшенномъ рѣзной

работой, и въ томъ же направленіи, какъ и первый. Крышка саркофага имѣла форму цилиндрическаго свода <sup>1)</sup>. Въ ногахъ костяка найдены бальзамарій изъ толстаго стекла, съ осадкомъ какой-то темной массы, истлѣвшая деревянная шкатулка, полная какой-то красной мази или румянъ, поломанная бронз. палочка съ утолщенными концами и поврежденный бронз. цилиндрикъ. На лѣвой рукѣ дутый золотой перстень съ пустымъ гнѣздомъ; вставка была сдѣлана, по всей вѣроятности, изъ эмали, которая распалась отъ сырости. Возлѣ праваго колѣна лежали двѣ мѣдныя монеты Котиса I и Савромата I (Бурачковъ XXVII, 108 и XXVIII, 159); на головѣ два вѣнка, одинъ изъ цвѣтвыхъ, перевязанныхъ травой, другой изъ матеріи, къ которой были прикрѣплены тонкіе золотые листочки апія. Внѣ саркофага, возлѣ дверей найдены одноручный стекл. сосудъ выс. 0,18 м., шарообразный двуручный сосудикъ изъ простаго стекла, съ осадкомъ коричневаго цвѣта, и обломки двухъ одноручныхъ стекл. сосудовъ одинаковой формы, разбитыхъ развалившимся саркофагомъ. Одинъ изъ этихъ сосудовъ отличался рѣдкой величиной: выс. 0,29 м., ширина горла 0,10 м., діам. дна 0,105 м.

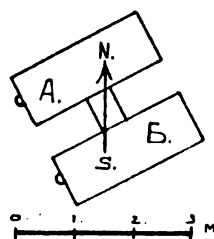
№ 61 (7). Тамъ же, противъ Тюремнаго переулка. На глубинѣ 0,50 м. дѣтская земляная гробница, покрытая досками, дл. 0,84 м., шир. 0,51, глуб. 0,83. На лѣвой рукѣ остова, обращеннаго головою къ С., найдены гладкій бронз. браслетъ; за головой краснолаковая чашка (*terra sigillata*) и три стекл. бальзамарія, изъ которыхъ одинъ оказался раздавленнымъ на мелкія части.

№ 62 (8). Тамъ же. На глубинѣ 1,19 м. гробница такого же устройства, дл. 1,80 м., шир. 0,65, глуб. 0,67. Въ ногахъ костяка, обращеннаго головою къ В., найдены разбитый стекл. стаканъ и простой глин. сосудъ съ одной ручкой. На правой рукѣ костяка оказался перстень изъ черной стекло-видной массы, а на лѣвой мѣдный съ тонкимъ сердоликомъ въ видѣ сердечка. Возлѣ стекляннаго перстня лежали двѣ пронизи изъ черной массы съ желтыми волнистыми черточками; на шеѣ три граненыя сердоликовыя бусы.

№ 63 (9). Тамъ же. На глубинѣ 0,86 м. такая же гробница дл. 1,19 м., шир. 0,53, глуб. 0,65. Въ ногахъ костяка, обращеннаго головою къ В., найдены обломки стекл. стакана обычной формы и глин. одноручный сосудъ.

№ 64 (10). Между богадѣльней Золотарева и макаронной фабрикой Сержаниди. На глубинѣ 1,31 м. земляная гробница, покрытая плитами, дл. 1,96 м., шир. 0,55, глуб. 0,76. Возлѣ лѣвой руки костяка, обращеннаго головою къ В.,

<sup>1)</sup> Срв. С. Watzinger, Griechische Holzsarkophage aus der Zeit Alexanders des Grossen (Leipzig, 1905), стр. 4, рис. 8 и 9, стр. 42.

найдена мѣдная игла, испорченная окисью металла, на груди обломки такой же Фибулы, на шеѣ бронз. цилинрикъ съ двумя ушками, разрушенный окисью, и ожерелье, состоящее изъ 25 янтарныхъ бусъ, 9 сердоликовыхъ, 8 халцедоновыхъ и, кромѣ того, астрагала изъ лигнита со знакомъ, нѣсколько похожимъ на цифру 5. Возлѣ головы востяка лежала пара золотыхъ серегъ въ видѣ сплетенной веревочки.

№ 65 (11). На правой обочинѣ Карантиннаго шоссе. На глубинѣ 1,05 м. земляная гробница, покрытая плитами, дл. 1,16 м., шир. 0,53, глуб. 0,68. За деревяннымъ гробомъ, въ ногахъ дѣтскаго востяка, обращеннаго головою къ С.-В., лежала лицомъ внизъ терракотовая маска молодого Пана со слѣдами черной, темнокрасной и розовой красокъ; на маскѣ стоялъ краснолаковый сосудъ съ двумя маленькими ручками. Внутри гроба, тоже въ ногахъ стояли два стекл. сосуда: четырехгранный одноручный и шарообразный двуручный. Около лѣвой руки найденъ стеклянный бальзамарій, слѣва отъ головы глиняный рожокъ въ видѣ женскаго бюста <sup>1)</sup>, справа—раковина, возлѣ шеи множество лигнитовыхъ бусъ, распавшихся отъ сырости.



Рис. 18 (1/2).

№ 66 (12). Тамъ же, противъ дачи Фельдштейна. На глубинѣ 1,24 м. земляная гробница, покрытая досками, дл. 0,95 м., шир. 0,49, глуб. 0,69. Въ ногахъ востяка, обращеннаго головою къ В., найденъ двойной стекл. бальзамарій <sup>2)</sup> съ перехватомъ на туловищѣ (рис. 18), на правой рукѣ разломанный бронз. браслетъ, на лѣвой обломки серебрянаго перстенька безъ камешка, возлѣ шеи маленькая мѣдная фибула простого типа.

№ 67 (13). Тамъ же. На глубинѣ 1,05 м. земляная гробница, покрытая плитами, дл. 2,20 м., шир. 0,70, глуб. 1,17. Въ ногахъ востяка, обращеннаго головою къ С.-В., найдены обломки стекляннаго сосудика безъ ручекъ и краснолаковое блюдо (*terra sigillata*), діам. 0,19 м.

№ 68 (14). Тамъ же. На глубинѣ 1,52 м. дѣтская земляная гробница, покрытая плитами, дл. 1,50 м., шир. 0,43, глуб. 1 м. На шеѣ востяка, обращеннаго головою къ В., найдено 7 бусъ изъ «египетской» пасты, 3 изъ разноцвѣтнаго стекла, бронз. фигурка человѣка и такой же колокольчикъ, раздавленный на мелкія части; въ ногахъ шарообразный стекл. сосудъ съ одной

<sup>1)</sup> Срв. „Терракотты Одесскаго Общ. ист. и древн.“ вып., II, табл. IX, рис. 7.

<sup>2)</sup> Такой же бальзамарій найденъ въ этомъ году въ гробницѣ № 125 (47).

ручкой, терракотовая маска и краснолаковое блюдо съ вдавненнымъ на внутренней сторонѣ дна именемъ гончарнаго мастера: ΚΟΙΡ| ΝΟΥ, т. е. Κοιράνου <sup>1)</sup>).

№ 69 (15). Въ городскомъ дворѣ, между 1-й Аджимушкайской и Барантинной улицами. Дѣтская земляная подбойная (обвалившаяся) гробница, заложенная плитами съ С., дл. 0,68 м., шир. 0,30, съ дномъ на глубинѣ 1,85 м. Возлѣ головы костяка у восточной стѣнки гробницы найдены обломки гладкихъ серебр. серегъ, 22 бусы изъ стекла, лигнита и разноцвѣтной пасты и разбитая подвѣска изъ голубого стекла въ формѣ фаллоса.

№ 70 (16). Влѣво отъ Аджимушкайской дороги, въ ю.-в. полѣ кургана, находящагося частью на городской землѣ, частью въ усадьбахъ А. Карнауковой и Гр. Ганкина. Земляная гробница, впущенная въ насыпь кургана, съ дномъ, находящимся на подошвѣ кургана. Гробница, покрытая досками, имѣла дл. 1,58 м., шир. и глуб. 0,52 м. Вокругъ ногъ костяка, обращеннаго головою къ В., начиная отъ кисти лѣвой руки и кончая кистью правой, было положено 12 терракотовыхъ фигурокъ, болѣе или менѣе поврежденныхъ сыростью и давленіемъ земли: возлѣ лѣвой руки лежалъ гротескъ, представляющій старика съ облупленнымъ лицомъ и правой рукой; возлѣ правой — маска юноши въ колпакѣ <sup>2)</sup>). Между этими двумя крайними фигурками лежали 2 совершенно одинаковыя фигурки сидящихъ женщинъ, 3 стоящія женщины разныхъ типовъ, 2 разныхъ бюста Керы и медальонъ съ изображеніемъ пляшущаго Эрота, уронившаго флейту <sup>3)</sup>). Двѣ фигурки распались на мелкіе кусочки. Вправо отъ пятокъ костява стояли 2 простыхъ глин. блюдечка съ терракотовыми миндалями и такая же подѣлка, представляющая, кажется, пирожное. На лѣвой рукѣ этого дѣтскаго остова найденъ разломанный серебр. браслетъ въ видѣ свернувшейся змѣи; рядомъ лежало бронз. зеркало, діам. 0,07 м. На лѣвой рукѣ оказались три перстня: желѣзный, совершенно разрушенный ржавчиной, золотой безъ изображеній и золотой съ вертящимся янтаремъ, на которомъ грубо изображенъ крылатый Эротъ. На шеѣ и на груди найдено 44 экз. гладкихъ золотыхъ бусинъ (одна съ гладкимъ конусомъ) во рту бронзовая автономная монета съ изображеніями Пана и грифона (Бурачковъ ХХ, 89). Слѣва отъ головы стояла чернолаковая пелика съ женской и лошадиной головами и съ двумя обычными фигурами въ длинныхъ гиматіяхъ; тутъ же оказался про-

<sup>1)</sup> Такая же надпись издана въ сборникъ: *Inscriptionen von Priene*, herausgegeben von F. Hiller von Gärtringen (Berlin 1906), стр. 180, № 355.

<sup>2)</sup> Срв. *Извѣстія Имп. Арх. Комм.*, вып. 4, стр. 77, рис. 27.

<sup>3)</sup> Такой же медальонъ изданъ въ „Древностяхъ Босфора Киммерійскаго“, табл. LXX<sup>a</sup>, рис. 9; срв. *Отчетъ Имп. Арх. Коммисіи* за 1901 г., стр. 55, рис. 116.

стой глин. сосудикъ безъ ручекъ. Высоко надъ костякомъ, въ насыпи гробницы найдена золотая серьга въ видѣ львиной головы (серьга была, повидимому, унесена со своего мѣста сусликами, три поры которыхъ оказались въ гробницѣ); другой серыи, несмотря на самыя тщательныя розыски, не удалось найти.

№ 71 (17). За городомъ, противъ 2-й Булганаской улицы. Въ подошвѣ кургана, возвышавшагося возлѣ стѣны дачи А. Шпехтъ, найдена земляная подбойная гробница, заложенная плитами съ Ю., съ костякомъ, обращеннымъ головою къ В. Гробница, находившаяся на глубинѣ 1,95 м. подъ южнымъ склономъ кургана, имѣла дл. 0,70 м., шир. 0,35 и выс. 0,22. На шеѣ костяка найдено 16 бусъ изъ стекла и пасты разныхъ цвѣтовъ, на правой рукѣ бронз. браслетъ, возлѣ пятки правой ноги маленькая терракотовая фигурка, совершенно испорченная сыростью, изображающая, кажется, сидящую женщину, въ ногахъ краснолаковый сосудикъ съ одной ручкой (*terra sigillata*), простой горшочекъ, разбитый на мелкіе кусочки, и 3 терракотовыя фигурки: стоящая женщина, держащая птицу за крылья, сидящая женщина и Афродита съ крылатымъ Эротомъ, сидящая на скалѣ.

№ 72 (18). Въ южной полѣ того же кургана, на глубинѣ 1,45 м. подъ подошвой насыпи другая земляная подбойная гробница, дл. 0,75 м., шир. 0,37, глуб. 0,26; заложена плиточками съ южной стороны. За этими плитами внѣ гробницы стоялъ чернолаковый шарообразный одноручный сосудъ, покраснѣвшій отъ огня. На шеѣ дѣтскаго костяка, обращеннаго головою къ В., найдено 10 бусинокъ изъ сердолика, цвѣтной пасты и стекла; вокругъ ногъ было разставлено 7 терракотовыхъ фигурокъ: возлѣ правой руки стоящій мужчина съ петасомъ на головѣ (рис. 19), возлѣ лѣвой — мальчикъ съ виноградной кистью и птицей, мальчикъ съ собачкою и мужчина, стоящій возлѣ гермы (рис. 20), въ ногахъ — такая же фигурка стоящаго мужчины, другой мальчикъ съ собачкою и фрагментированная статуэтка, изображающая мальчика съ гусемъ.

№ 73 (19). Тамъ же. На глубинѣ 1,87 м. подъ склономъ кургана



Рис. 19 (1/2).



Рис. 20 (1/2).

земляная подбойная гробница дл. 0,98 м., шир. 0,42, глуб. 0,33; заложена тонкими плитами съ южной стороны. За головой дѣтскаго костяка, возлѣ восточной стѣнки гробницы стояли 2 простыхъ черныхъ глин. горшечка, раздавленные на мелкія части. На шеѣ остова найдено 50 бусъ изъ стекла и разноцвѣтной пасты; среди бусъ оказалась совершенно стертая мѣдная монета съ отверстіемъ для подвѣшиванія. Возлѣ талии, у праваго и лѣваго боковъ лежали 2 серебряныя круглыя бляшки, украшенныя въ серединѣ круглымъ стеклышкомъ и накладнымъ орнаментомъ, имѣющимъ видъ розетки; отпавшія ушки имѣють форму трубочекъ. Оба медальона сильно испорчены окисью металла.

№ 74 (20). Въ с.-в. полѣ того же кургана, почти на самомъ краю насыпи жженая гробница дл. 1,84 м., шир. 0,63, глуб. 0,28. Среди множества угольевъ и жженныхъ костей найдены мѣдные гвозди, вѣроятно, отъ деревяннаго гроба, обломки двухъ пеликъ, чернолаковаго килика и двухъ большихъ алабастридъ, испорченныхъ дѣйствіемъ огня. На одной краснофигурной пеликѣ изображены два другъ противъ друга стоящіе грифона съ всадниками и двѣ обычныя фигуры эфебовъ въ длинныхъ гиматіяхъ; другая пелика была сдѣлана изъ черной глины и, по всей вѣроятности, была украшена акварельными рисунками въ видѣ гирляндъ вокругъ горла. Въ гробницѣ найдены, кромѣ этихъ обломковъ, два золотыхъ перстня, изъ коихъ одинъ украшенъ сильно стертымъ изображеніемъ женской фигуры, другой снабженъ крутящимся сердоликомъ, на плоской сторонѣ котораго изображена сидящая на ворточкахъ Афродита, связывающая лентою волосы <sup>1)</sup>; камень сильно пострадалъ отъ огня. Возлѣ восточной стѣнки гробницы, гдѣ, по всей вѣроятности, находилась голова покойницы, найдено 10½ золотыхъ бусъ (отъ одной найдена только половина), украшенныхъ сканною работою, и 19 гладкихъ; къ двумъ изъ послѣднихъ припаяны усѣченные конусы, украшенные также сканною работою. Въ гробницѣ найдена еще бронзовая монета, совершенно испорченная сначала дѣйствіемъ огня, а затѣмъ окисью металла.

№ 75 (21). [Въ сѣверной полѣ того же кургана. Земляная гробница, покрытая плитами, дл. 1,78 м., шир. 0,44, глуб. 0,47. Въ ногахъ костяка, обращеннаго головою къ З., найдены 2 одноручныхъ глин. сосуда, изъ коихъ одинъ снабженъ крученой ручкой, а другой (раздавленный на мелкіе куски)

<sup>1)</sup> По формѣ и отчасти по рисунку сердоликъ похожъ на перстень, найденный въ 1858 году въ гробницѣ Павловскаго кургана: см. Атласъ къ отчету Имп. Археолог. Коммисіи за 1859 годъ, табл. III, рис. 6.

имѣлъ форму сосуда, изображеннаго въ *Изв. Имп. Арх. Комм.* вып. VIII, табл. V, рис. 46. Вмѣстѣ съ этими сосудами въ погахъ костяка стояла «мегарская» чашка, украшенная на днѣ небрежно сдѣланной розеткой, окруженной тремя концентрическими кругами, рядомъ пальметокъ и рядомъ дельфиновъ; кругомъ по туловищу идетъ рядъ украшеній въ видѣ волнъ; лакъ чашки плохой, мѣстами красный, мѣстами черный <sup>1)</sup>. Во рту остова оказалась автономная мѣдная монета плохой сохранности съ головою Аполлона, лукомъ въ горитѣ и надписью ГАН (Бурачковъ XXI, 114).

№ 76 (22). Въ восточной полѣ того же кургана. Земляная гробница, покрытая съ З. плитою, съ В. досками. Могила имѣла дл. 1,83 м., шир. 0,44 и глуб. 0,50. Съ обѣихъ сторонъ отъ костяка, обращеннаго головою къ З., ниже колѣнъ лежали желѣзные стремена, изъ коихъ одно совершенно испорчено ржавчиной; возлѣ пояса оказалась бронз. пряжка съ желѣзнымъ шпенькомъ, около правой руки желѣзный ножъ, совершенно разрушенный ржавчиной.

№ 77 (23). На участкѣ, принадлежащемъ Братской церкви, между 1-й Булганакской и Карантинной улицами. На глубинѣ 0,84 м. сырцовая гробница, покрытая досками, дл. 2,03 м., шир. 0,94, глуб. 0,82. Костякъ лежалъ головою на Ю.-В. Въ разныхъ мѣстахъ гробницы найдены 3 глин. флакона, усѣянные множествомъ бѣлыхъ точекъ, и чернолаковый арибаллъ, украшенный красною пальметкою. За лѣвымъ плечомъ остова лежали обломки желѣзнаго стригила.

№ 78 (24). Въ южной полѣ кургана, возвышавшагося за 2-й Булганакской улицей, противъ дачи А. Шпехтъ. Впущенная въ насыпь кургана земляная гробница, покрытая большими черепицами, образующими крышу на два ската; пять черепиць снабжены клеймомъ съ надписью ΣΠΑΡΤΟΚΟΥ, одна съ надписью ΤΙΜΟΣ <sup>2)</sup>. Длина ящика могилы 1,66 м., шир. 0,50, глуб. 0,52. Глубину, на которой находилась гробница, нельзя было опредѣлить, такъ какъ городскіе рабочіе, снимая землю, нѣсколько разъ вспахивали эту часть кургана. На шеѣ костяка, обращеннаго головою къ В., найдены золотая треугольная пластинка и ожерелье изъ бусинокъ, изъ которыхъ 22 сдѣланы изъ золота, 29—изъ сердолика и одна—изъ разноцвѣтной пасты. Въ головахъ остова стояли разбитый глин. одноручный сосудикъ и двуручный

<sup>1)</sup> «Мегарскія» чашки датируются обыкновенно III—II вѣками до Р. Хр. См. *Извѣстія Имп. Арх. Комм.*, вып. VIII, стр. 45.

<sup>2)</sup> См. гробницу № 33 и соч. Гяля: *Kleine Beiträge zur antiken Numismatik Südrusslands*. Москва 1886, стр. 41.

кубокъ, крытый темнокраснымъ лакомъ, который подъ вѣнчикомъ и на ручкахъ переходитъ въ темный цвѣтъ; подъ вѣнчикомъ вокругъ кубка сдѣланы рѣзцомъ двѣ параллельныя линіи; между ручками кубокъ украшенъ гирляндами изъ бѣлой накладной краски съ привѣсками изъ желтой глины <sup>1)</sup>).

### III. Гробницы и склепы, открытыя возлѣ древняго Мирмикія.

(Съ 13-го іюня по 5-е августа 1906 г.)

№ 79 (1). Между Карантинной слободкой и Новымъ карантиномъ, гдѣ въ древности находился Мирмикій. На глубинѣ 0,97 м. гробница дл. 1,59 м., шир. 0,36, глуб. 0,28. Восточный конецъ гробницы, до талии костяка, обращеннаго головою къ В., былъ устроенъ въ насыпи и обложенъ съ боковъ и сверху плитами, а западный вырытъ въ материкъ и покрытъ досками. Возлѣ ногъ костяка найдены 6 бусъ изъ стекла и цвѣтной пасты, возлѣ талии—обломки стекл. сосуда безъ ручекъ, возлѣ головы 3 пронизи изъ разноцвѣтной пасты.

№ 80 (2). Тамъ же. Земляная подобная гробница дл. 1,88 м., шир. 0,51, съ дномъ, находящимся на глубинѣ 1,50 м., заложена съ Ю. плитами. Костякъ лежалъ головою на В. Возлѣ головы найдены два простыхъ глиняныхъ сосуда (формы, указанной въ *Изв. Имп. Арх. Комм.*, вып. 8, табл. V, 38), изъ которыхъ одинъ былъ раздавленъ тяжестью обрушившейся земли, фрагментированная краснолаковая чашка безъ ручекъ и украшеній и продолговатый глин. сосудикъ безъ ручекъ (форму см. тамъ же, рис. 36).

№ 81 (3). Вправо отъ Карантиннаго шоссе. На глубинѣ 3,46 м. высѣчена въ скалѣ, въ с.-з. стѣнѣ дромоса, арка выс. 1,10 м., шир. 0,86, длин. 0,60. Арка, закрытая четырехугольной плитой изъ мѣстнаго известняка, служила дверью древняго склепа (планъ на рис. 21), весьма похожаго на катакомбы, находящіяся подъ сѣвернымъ склономъ Митридатовой горы и на скалистыхъ крымскихъ берегахъ Азовскаго моря. Камера склепа имѣетъ въ серединѣ выс. 1,81 м., шир. 3,08 (считая отъ правой лежанки до лѣвой), дл. 2,02 (отъ центральной лежанки до арки). Во всѣхъ трехъ стѣнахъ, гдѣ нѣтъ дверей, въ мягкой скалѣ высѣчены лежанки; центральная



Рис. 21.

<sup>1)</sup> Б. В. Фармаковскій относить кубки этого рода къ III—II вв. до Р. Хр. *Извѣстія Имп. Арх. Комм.*, вып. 8, стр. 38—39.

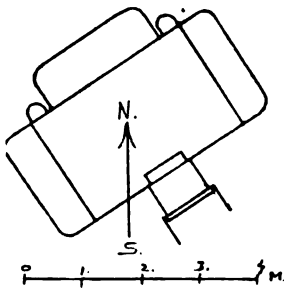

имѣеть дл. 2,23 м., шир. 0,69 и выс. 0,93; правая имѣеть дл. 2,02 м., шир. 0,60 и выс. 0,80; лѣвая—дл. 2,02 м., шир. 0,62 и выс. 0,86. Возлѣ центральной лежанки съ обѣихъ сторонъ высѣчено въ стѣнѣ по нишѣ: правая имѣеть выс. 0,49 м., шир. 0,29 и глуб. 0,30 м., лѣвая—выс. 0,48 м., шир. 0,28 и глуб. 0,32. Внутри камеры, передъ порогомъ склепа, возвышается надъ поломъ высѣченная въ скалѣ ступенька, выс. 0,95 м.

Склепъ былъ разграбленъ въ древнее время; въ землѣ, наполнявшей его почти на половину, найдены слѣдующія вещи: мѣдная монета Рескупорида II (211—228 г. по Р. Хр., Бурачковъ XXXI, 276), глин. лампадка безъ украшеній, два стекл. бальзамарія, кусочекъ листового золота и обломки разныхъ стекл. сосудовъ (бальзамаріевъ, стакановъ и одноручнаго сосуда).

№ 82 (4). Тамъ же. На глубинѣ 1,15 м. высѣченная въ скалѣ и покрытая досками гробница дл. 1,50 м., шир. 0,55, глуб. 0,59. Во рту костяка, обращеннаго головою къ С.-В., найдена мѣдная монета, совершенно разрушенная окисью металла, возлѣ талии разбитый стекл. бальзамарій, въ ногахъ низенькій одноручный сосудъ изъ простого стекла выс. 0,09 м., раздавленный тяжестью земли.

№ 83 (5). Тамъ же. На глубинѣ 1,35 м. земляная гробница, покрытая досками, дл. 2,13 м., шир. 0,76, глуб. 0,29. Въ ящикѣ могилы, ориентированной съ В. на З., оказались разбросанныя кости трехъ костяковъ; два черепа лежали возлѣ восточной стѣнки гробницы, одинъ возлѣ западной. На ручной кости одного изъ костяковъ оказался гладкій бронз. браслетъ; среди костей найдены обломки стекл. бальзамарія.

№ 84 (6). Тамъ же. На глубинѣ 0,89 м. земляная гробница, покрытая плитами, дл. 1,82 м., шир. 0,62, глуб. 0,40. Въ могилѣ оказалось два костяка, изъ которыхъ одинъ лежалъ головою на С.-В., другой на Ю.-З. Въ ногахъ перваго найдено грубое терракотовое изображеніе Эрота, стоящаго возлѣ гермы, разбитый глин. одноручный сосудикъ и бронз. крючекъ на широкой бронз. ручкѣ, съ остатками желѣзнаго гвоздя; крючекъ служилъ, по всей вѣроятности, для вязанія сѣтей. Въ ногахъ втораго костяка найденъ большой горшокъ, на лѣвой рукѣ гладкій бронз. браслетъ простѣйшаго типа, возлѣ шеи буса изъ синей пасты съ черножелтыми глазками.

№ 85 (7). Тамъ же. На глубинѣ 1,14 м. земляная гробница, покрытая досками, дл. 1,87 м., шир. 0,64, глуб. 0,60. Во рту костяка, обращеннаго головою къ В., найдена мѣдная монета Рескупорида III (Бурачковъ XXXII, 308), возлѣ шеи бронз. пряжка простѣйшаго типа съ желѣзнымъ шпенькомъ.

№ 86 (8). Въ 25 шагахъ къ С.-З. отъ входа катакомбы, описанной выше подъ № 81, найденъ входъ въ склепъ, въ которомъ не оказалось ни лежанокъ, ни нишъ. На глубинѣ 5 м. въ сѣверной стѣнкѣ дромоса, ориентированнаго съ Ю. на С., высѣчена въ скалѣ арка выс. 1,52 м., шир. 0,63—0,84 (внизу арка шире), дл. 0,28 м. Длина задней стѣны склепа 3,67 м., правой 2,66 м., лѣвой 2,62, длина стѣны отъ арки до праваго угла 1,85 м., до лѣваго 1,49 м.; высота камеры въ серединѣ склепа 1,79 м. И этотъ склепъ оказался разграбленнымъ въ древнее время. Среди отесковъ мягкаго известняка и въ черной землѣ, наполнявшей почти до половины стѣнъ катакомбу, найдены слѣдующія вещи: 1) бронз. арбалетовидная фибула; 2) черная глин. лампадка безъ всякихъ украшеній; 3) золотой брактеатъ съ выбитыми кружочками; 4) множество обломковъ стекл. сосудовъ одинаковой формы съ посудю пантикапейскихъ катакомбъ; попадались тоже обломки бальзамаріевъ, которые въ катакомбахъ встрѣчаются крайне рѣдко; 5) обломки бронз. замочка, разломанная костяная вещьца неизвѣстнаго назначенія и желѣзный наконечникъ копья, совершенно разрушенный ржавчиной.

№ 87 (9). Въ 18 шагахъ отъ входа въ предыдущую катакомбу, вправо отъ Карантиннаго шоссе, противъ 4-го телеграфнаго столба (считая отъ карантина) найдена третья катакомба, высѣченная въ скалѣ въ формѣ полуовала (рис. 24). Длина прямой южной стѣны 3,92 м., разстояніе отъ арки до задней стѣны 2,69 м., высота комнаты посрединѣ 2,02 м. Вдоль закругленной части стѣны устроена низкая сплошная лежанка. Съ обѣихъ сторонъ отъ входа въ южной стѣнѣ высѣчены двѣ совершенно одинаковыя ниши выс. 0,27 м., глуб. 0,41, шир. 0,24. Высота арки, устроенной съ южной стороны, — 1,60 м., длина 1,01, шир. 0,83—1,41 м. (арка по направленію внутрь рѣзко расширяется).



Рис. 22.

Весь склепъ былъ заваленъ щебнемъ и землей, въ которой, кромѣ мелкихъ кусочковъ разбитаго стекла, ничего не найдено.

№ 88 (10). Тамъ же. На глубинѣ 0,99 м. земляная гробница, покрытая плитами, дл. 2 м., шир. 0,65, глуб. 0,70. Возлѣ локтя правой руки костяка, обращеннаго головою къ В., найденъ краснофигурный лекионъ съ пальметкою, справа возлѣ головы обломки простаго глин. сосуда съ двумя ручками, слѣва лекионъ, покрытый темною сѣткою и множествомъ бѣлыхъ точекъ.

№ 89 (11). Тамъ же, съ правой стороны отъ шоссе. На глубинѣ 1,37 м. земляная гробница, покрытая плитами, дл. 2 м., шир. 0,42, глуб. 0,70. Возлѣ ногъ костяка, обращеннаго головою на З., ниже колѣнъ найдены обломки стекл. сосуда безъ ручекъ и цѣльный стаканъ изъ тонкаго стекла, на правой рукѣ черныя стекл. бусы, служившія, вѣроятно, браслетомъ, на шеѣ 8 продолговатыхъ бусъ изъ стекловидной пасты разныхъ цвѣтовъ.

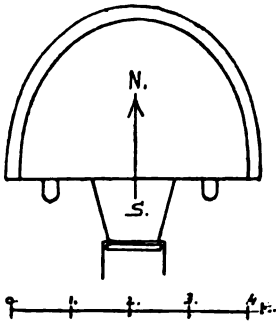
№ 90 (12). Тамъ же, на берегу моря. На глубинѣ 0,79 м. высѣченная въ скалѣ гробница, покрытая двумя большими плитами, дл. 1,97 м., шир. 0,74, глуб. 0,68. Въ гробницѣ лежали рядомъ два костяка, обращенные головами къ В. Въ ногахъ костяковъ найдены два чернолаковыхъ блюда (одно было еще въ древности разбито на двѣ части и затѣмъ скрѣплено, вѣроятно, проволокой, продѣтой въ дырочки, сдѣланныя по краямъ обломковъ) и обломки лекиѳа, усаѣяннаго бѣлыми точками по черной сѣткѣ. На лѣвой рукѣ костяка, лежавшаго вдоль кожной стѣнки гробницы, оказался бронз. перстень, совершенно разрушенный окисью металла.

№ 91 (13). Тамъ же. На глубинѣ 1,23 м. высѣченная въ скалѣ гробница, покрытая плитами, дл. 1,03 м., шир. 0,45, глуб. 0,33. Одна изъ плитъ оказалась надгробіемъ, взятымъ съ чужой могилы, съ надписью: Πᾶσα Φιλιάτος (?) ἀλλήτρις <sup>1)</sup>. Возлѣ головы костяка, обращенной къ В., оказался простой глиняный одноручный сосудъ чернаго цвѣта и распавшіяся бусы. По всей гробницѣ были разбросаны обломки лекиѳа, покрытаго черной сѣткой и усаѣяннаго бѣлыми точками.

№ 92 (14). Тамъ же. На глубинѣ 0,97 м. гробница, сложенная изъ плитъ, поставленныхъ на скалѣ, и покрытая плитами, дл. 1,76 м., шир. 0,56, глуб. 0,63. Въ гробницѣ замѣтно четверное погребеніе; три черепа и часть костей трехъ взрослыхъ костяковъ лежатъ возлѣ с.-з. стѣнки гробницы, а два костяка, взрослый и дѣтскій, лежатъ *in situ*, головами къ Ю.-В. Во рту обоихъ найдено по одной бронзовой монетѣ (Бурачковъ XIX, 35 и 39); на шеѣ дѣтскаго костяка лежала костяная палочка съ отверстіемъ для подвѣшиванія, подобная тѣмъ, которыя даютъ дѣтямъ, у коихъ прорѣзываются зубы. На шеѣ женскаго остова найдены три большія бусы изъ синяго стекла съ бѣлыми глазками. Въ головахъ обоихъ костяковъ стояли два простыхъ глиняныхъ одноручныхъ сосудика (одинъ разбился), въ ногахъ третій такой же сосудикъ.

№ 93 (15). Тамъ же. На глубинѣ 1,03 м. высѣченная въ скалѣ гробница, покрытая плитами, дл. 2,06 м., шир. 0,70, глуб. 0,82. Возлѣ головы

<sup>1)</sup> Надпись издана въ *Изв. Имп. Арх. Комм.*, вып. 23, стр. 44 сл., № 29.

костяка, обращенной къ В., въ правомъ углу гробницы стоялъ большой лекинь, покрытый черною сѣткою и множествомъ бѣлыхъ точекъ, и краснофигурный лекинь съ пальметкою. Возлѣ правой руки, выше кисти, лежали обломки круглаго бронз. зеркала, діам. 0,14 м. Въ землѣ, наполнявшей гробницу, подъ лѣвымъ колѣномъ востяка оказался другой лекинь, покрытый темной сѣткою и бѣлыми точками, и разломанный желѣзный ножъ съ костяной рукояткой. На правой рукѣ костяка былъ бронз. перстень, совершенно разрушенный окисью металла.

Въ ногахъ стоялъ фрагментированный киликъ (рис. 23 а—в), покрытый желтымъ лакомъ, съ чернымъ геометрическимъ орнаментомъ; стѣнки и ручки сосуда отличаются замѣчательною тонкостью; верхушки ручекъ и внут-



Рис 23а (1/2).



Рис. 23б (1/2).



Рис. 23в (1/2).

ренняя сторона килика окрашены въ черный цвѣтъ <sup>1)</sup>. Справа отъ большого костяка лежалъ дѣтскій, на шеѣ котораго найдены разноцвѣтная буса на серебряной проволоцѣ и круглая серебряная пуговица съ остатками позолоты, украшенная красивымъ орнаментомъ: въ серединѣ, вокругъ шарика сдѣлана изъ тонкой проволоки звѣзда о семи лучахъ, между которыми помѣщены по 3 зернышка, окружность же внѣшняго круга окаймлена полуovalами, которые въ видѣ ововъ идутъ вокругъ рубчатой проволоки, составляющей ободокъ пуговицы; съ задней стороны ушко.

<sup>1)</sup> Подобный сосудъ наданъ въ *Отчетъ Имп. Арх. Комм.* за 1832—1833 годы. Атласъ, табл. VIII, рис. 2.

№ 94 (16). Тамъ же. На глубинѣ 0,93 м. высѣченная въ скалѣ гробница, покрытая плитами, дл. 0,94 м., шир. 0,52, глуб. 0,26. Возлѣ правой руки дѣтскаго костяка, обращеннаго головою на Ю., найдены обломки красно-фигурнаго лекиѳа съ пальметкою.

№ 95 (17). На глубинѣ 1,37 м. высѣченная въ скалѣ гробница, покрытая плитами, дл. 1,64 м., шир. 0,53, глуб. 0,81. Въ гробницѣ замѣтно двойное погребеніе: костякъ взрослога человѣка разбросанъ по всему ящику гробницы, дѣтскій остовъ лежитъ *in situ*, головою на Ю.-В. Въ ногахъ костяка найдено нѣсколько простыхъ астрагаловъ и бронз. подставка или доннышко сосудиѳа.

№ 96 (18). Тамъ же. На глубинѣ 0,88 м. такая же гробница дл. 2,05 м., шир. 0,94, глуб. 0,80. Возлѣ лѣвой руки костяка, обращеннаго головою къ В., найдены глин. алабастръ, кое-гдѣ покрытый чернымъ лакомъ, краснофигурный лекиѳъ съ небрежно исполненнымъ изображеніемъ женской головки, 2 разбитыхъ лекиѳа, погрытыхъ черной сѣткою и множествомъ бѣлыхъ точекъ; возлѣ правой руки глиняный горшокъ, чернолаковая пиксида безъ крышки съ буквою Р, нацарапанной на днѣ съ внѣшней стороны, и лекиѳъ, покрытый черной сѣткою съ множествомъ бѣлыхъ точекъ.

№ 97 (19). Тамъ же. На глубинѣ 0,87 м. такая же могила дл. 1,86 м., шир. 0,64, глуб. 0,50. На лѣвой рукѣ костяка, обращеннаго головою къ В., найдены два бронз. перстня, совершенно разрушенные окисью металла, и овальное стеклышко съ вдавленной мужской головкой; возлѣ лѣваго локтя большая раковина, возлѣ праваго — глиняный алабастръ съ еле замѣтными слѣдами чернаго лака; возлѣ головы, слѣва отъ костяка, обломки акварельной пелиѳи весьма плохой сохранности: часть черепковъ распалась въ порошокъ, слѣды красной краски виднѣлись только въ двухъ мѣстахъ, на обѣихъ ручкахъ.

№ 98 (20). Тамъ же. На глубинѣ 1,04 м. высѣченная въ скалѣ гробница, покрытая плитами, дл. 1,82 м., шир. 0,77, глуб. 0,95. Въ могилѣ, ориентированной съ З. къ В., найдены разбросанныя кости нѣсколькихъ остововъ; среди этихъ костей оказался бронз. перстень съ неяснымъ изображеніемъ, вырѣзаннымъ вглубь, мѣдная монетка, совершенно испорченная окисью металла, простой продолговатый сосудиѳъ безъ ручекъ, разбитая акварельная пелиѳа съ еле замѣтными слѣдами красной краски на горлѣ и на ручкахъ, наконецъ обломки лекиѳовъ съ пальметками и съ черными сѣтками, усыянными бѣлыми точками. (Удалось составить и склеить только одинъ сосудиѳъ съ черною сѣткою).

№ 99 (21). Тамъ же. На глубинѣ 1,24 м. такая же гробница дл. 1,70 м., шир. 0,67, глуб. 0,38. Замѣтно двойное погребеніе: кости одного остова лежали разбросанно вдоль обѣихъ длинныхъ стѣнокъ гробницы, другой костягъ лежалъ *in situ* головою къ В. Возлѣ лѣваго локтя стояла акварельная пелика съ еле замѣтными слѣдами красной краски на горлѣ и обѣихъ ручкахъ, возлѣ правого — два простыхъ глин. сосудика безъ ручекъ (форму см. въ *Изв. Имп. Арх. Комм.* вып. 8, табл. V, рис. 20).

№ 100 (22). Тамъ же. На глубинѣ 0,90 м. такая же гробница дл. 2 м., шир. 0,86, глуб. 0,57. Въ могилѣ замѣтно двойное погребеніе: кости одного остова разбросаны по всей гробницѣ, другой лежалъ *in situ* головою къ Ю.-В. Возлѣ правой руки послѣдняго стояла краснофигурная пелика съ изображеніемъ Діониса на грифонѣ и менады, держащей въ правой протянутой рукѣ овальный бубенъ, покрытый бѣлой краской; на другой сторонѣ изображены два афеба у жертвенника. На лѣвой рукѣ остова найденъ мѣдный перстень, совершенно разрушенный окисью металла.

№ 101 (23). Тамъ же. На глубинѣ 1,05 м. дѣтская каменная гробница, покрытая двумя плитами, дл. 0,70 м., шир. 0,38, глуб. 0,50. Въ гробницѣ ничего не найдено, кромѣ одной бусы изъ синей стекловидной массы съ бѣлыми глазками, лежавшей возлѣ шеи ислѣдоваго костяка, обращеннаго головою на В.

№ 102 (24). Рядомъ, на той же глубинѣ другая дѣтская гробница такого же устройства, дл. 0,72 м., шир. 0,42, глуб. 0,37. Возлѣ лѣвой руки костяка, обращеннаго головою къ В., оказался краснофигурный лекионъ съ пальметкою.

№ 103 (25). Тамъ же. На глубинѣ 0,55 м. такая же гробница дл. 0,55 м., шир. 0,30, глуб. 0,36. Возлѣ шеи дѣтскаго костяка, лежавшаго головою на С., найдены 4 бусы изъ разноцвѣтной стекловидной массы, изъ которой изготовлялись такъ называемые «финикійскіе» сосуды.

№ 104 (26). Тамъ же. На глубинѣ 1,36 м. высѣченная въ скалѣ гробница, покрытая плитами, дл. 1,83 м., шир. 0,74, глуб. 0,53. Въ ногахъ костяка, обращеннаго головою къ Ю.-В., найдены 4 глиняныхъ сосудика: простой безъ ручекъ, одноручный (формы, изображенной въ *Изв. Имп. Арх. Комм.*, вып. 8, табл. V, 38), чернолаковое блюдечко и такой же фрагментированный киликъ, покрытый густымъ блестящимъ лакомъ; возлѣ кисти лѣвой руки костяка лежали обломки простого глин. сосудика безъ ручекъ, возлѣ черепа 2 мѣдныхъ пантикапейскихъ монеты весьма плохой сохранности (Бурач-

ковъ XIX, 39 и XX, 92). По всей гробницѣ были разбросаны обломки разбитыхъ лекиеовъ, покрытыхъ черными сѣтками и множествомъ бѣлыхъ точекъ.

№ 105 (27). Тамъ же. На той же глубинѣ такая же гробница дл. 1,89 м., шир. 0,70, глуб. 0,82. Возлѣ лѣваго колѣна костяка, обращеннаго головою къ Ю.-В., найденъ краснофигурный лекиеъ съ пальметкою.

№ 106 (28). Тамъ же. На глубинѣ 1,01 м. высѣченная въ скалѣ гробница, покрытая пятью узкими плитами, дл. 1,83 м., шир. 0,81, глуб. 1,05. За головами двухъ костяковъ, лежавшихъ рядомъ головами къ В., стояли 3 сосуда: въ лѣвомъ углу гробницы разбитая краснофигурная пелика весьма грубой отдѣлки съ тремя фигурами въ длинныхъ гиматіяхъ, посрединѣ простой черный глин. горшокъ и въ правомъ углу чернолаковое блюдо на высокой подставкѣ, украшенное внутри двумя вдавленными концентрическими кругами и тремя рядами пальметокъ; первый рядъ, считая отъ центра, состоитъ изъ четырехъ пальметокъ, второй—изъ 13, третій, доходящій до стѣнокъ блюда, — изъ 40; черный цвѣтъ лака переходитъ кое-гдѣ въ оливковый тонъ. Блюдо имѣетъ въ діаметрѣ 0,225 м., кругъ подставки—0,13 м. Возлѣ праваго плеча костяка, лежавшаго возлѣ южной стѣнки гробницы, стоялъ краснофигурный лекиеъ съ пальметкою, возлѣ правой руки второго остова—лекиеъ, покрытый темной сѣткой и множествомъ бѣлыхъ точекъ. Возлѣ южной стѣнки гробницы, вдоль лѣвой руки костяка, лежалъ поломанный желѣзный мечъ съ такою же рукояткою въ формѣ птичьей головы съ загнутымъ клювомъ; къ мечу присталъ желѣзный ножъ съ такою же рукояткою. Во рту обоихъ костяковъ найдено по мѣдной монетѣ, обѣ совершенно разрушенныя окисью металла.

№ 107 (29). Тамъ же. Дѣтская гробница, устроенная надъ скалой, въ насыпи, изъ плохо обтесанныхъ плитокъ и покрытая такими же плитами. Гробница, находившаяся на глубинѣ 0,71 м., имѣла дл. 0,79 м., шир. 0,27 и глуб. 0,28. У праваго плеча дѣтскаго костяка, обращеннаго головою къ В., найденъ лекиеъ, покрытый черной сѣткой и множествомъ бѣлыхъ точекъ.

№ 108 (30). Тамъ же. На глубинѣ 1,30 м. высѣченная въ скалѣ гробница, покрытая плитами, дл. 1,81 м., шир. 0,72, глуб. 0,83. Въ гробницѣ похоронено въ разное время нѣсколько костяковъ; кости послѣдняго лежатъ *in situ*, кости прежнихъ разбросаны по всему ящику гробницы. Возлѣ праваго локтя костяка, лежавшаго головою на В., найденъ чернолаковый одноручный сосудикъ плохой сохранности; среди костей прочихъ остововъ лежали обломки трехъ разбитыхъ лекиеовъ, изъ которыхъ одинъ былъ украшенъ пальметкою, а два—черными сѣтками и множествомъ бѣлыхъ точекъ.

№ 109 (31). Тамъ же, на берегу бухты. На глубинѣ 0,69 м. высѣченная въ скалѣ гробница, покрытая плитами, дл. 1,97 м., шир. 0,76, глуб. 0,77. Возлѣ правой руки костяка, обращеннаго головою на В., найдено бронз. зеркало, діам. 0,13 м., на лѣвой — разломанный бронз. перстень съ неяснымъ изображеніемъ и кусочки серебряной дужки отъ перстня, безъ вертящагося камня, возлѣ шеи золотая пуговица, служившая, по всей вѣроятности, брошкою, и 2 бусины изъ разноцвѣтной массы (одна буса виситъ на серебряной проволоцѣ), возлѣ черепа 3 золотыя бляшки (рис. 24) съ головного убора, украшенныя выпуклыми пальметками, напоминающими акротеріи древнихъ надгробій<sup>1)</sup>, и 2 поломанныя серебр. серьги - подвѣски въ видѣ овално свернутаго дважды прута, съ пирамидками изъ шариковъ на концахъ<sup>2)</sup>). По всей гробницѣ были разбросаны обломки вѣтчатаго лекиеа, усѣяннаго бѣлыми точками.



Рис. 24 (н.в.).

№ 110 (32). Тамъ же. На глубинѣ 1,28 м. такая же гробница дл. 1,81 м., шир. 0,58, глуб. 0,48. Возлѣ правой руки костяка, обращеннаго головою къ В., найдены краснофигурный лекиеъ съ горизонтальной полоской по туловищу.

№ 111 (33). Тамъ же. На глубинѣ 1,98 м. такая же гробница дл. 1,98 м., шир. 0,62, глуб. 0,52. Возлѣ правой руки остова, обращеннаго головою къ В., найдены миниатюрный лекиеъ, покрытый черною сѣткою и бѣлыми точками. Во рту и возлѣ правой руки костяка лежали двѣ бронз. монеты, сильно испорченныя окисью металла.

№ 112 (34). Тамъ же. На глубинѣ 0,62 м. дѣтская гробница, высѣченная въ скалѣ и покрытая плитами, дл. 1,50 м., шир. 0,57, глуб. 0,40. У ногъ, слѣва отъ костяка, лежавшаго головою на В., найдены лекиеъ, покрытый черной сѣткою и усѣянный бѣлыми точками.

№ 113 (35). Тамъ же. На глубинѣ 1,07 м. такая же гробница дл. 1,91 м., шир. и глуб. 0,72. Возлѣ локтя правой руки остова, лежавшаго головою на В., найдены лекиеъ съ отбитыми ручками, покрытый темнокоричневою сѣткою и множествомъ бѣлыхъ точекъ.

№ 114 (36). Тамъ же. На глуб. 0,84 м. высѣченная въ скалѣ гробница, покрытая плитами, дл. 1,94 м., шир. 0,89, глуб. 0,76. Въ ящикѣ могилы лежали 2 костяка, обращенные головами къ В. Возлѣ праваго плеча остова, лежавшаго подъ сѣверной стѣнкой гробницы, найдены лекиеъ, покры-

<sup>1)</sup> Подобная пластинка изображена въ Древностяхъ Босфора Киммер., табл. XXIII, рис. 7.

<sup>2)</sup> Срв. Древн. Босфора Кимм., табл. XXXII, рис. 14 и *Изв. Имп. Арх. Комм.* вып. 17, стр. 9 съ примѣчаніемъ.



тый черною сѣткою и множествомъ бѣлыхъ точекъ; возлѣ другого костяка ничего не оказалось. По всей гробницѣ были разбросаны обломки другого лекмеа съ темной сѣткою и бѣлыми точками.

№ 115 (37). Тамъ же. На той же глубинѣ гробница того же устройства, дл. 1,83 м., шир. и глуб. 0,69. Въ ногахъ костяка, лежавшаго головою на С.-В., найденъ простой глин. сосудъ съ одной ручкой и чернолаковый канеаръ на высокой ножкѣ, украшенный ваннелюрами на нижней части туловища и гирляндю на верху, подъ вѣнчикомъ<sup>1)</sup>. Въ гробницѣ найдена бронзовая амисская монета съ изображеніемъ головы въ шлемѣ и съ мечомъ въ ножнахъ (Head, *Historia numorum*, стр. 425).

№ 116 (38). Тамъ же. Высѣченный въ скалистомъ склонѣ небольшого холма склепъ дл. 2,64 м., шир. 1,26, глуб. 1,67. Входъ устроенъ съ с.-в. стороны, гдѣ слой скалы опускается; по бокамъ поставлены двѣ узкія плиты, образующія боковыя стороны входа, закрытаго четырехугольной плитой изъ мягкаго известняка. Сверху склепъ покрытъ плитами, находящимися на глубинѣ 1,07 м. подъ вершиною холмика. Въ склепѣ найдено множество разбросанныхъ костей, засыпанныхъ мягкой, чистой землей, которая почти до потолка наполняла склепъ. Череповъ найдено восемь. При разборкѣ гробницы получалось впечатлѣніе, что въ склепѣ нѣсколько разъ, въ разное время, происходило погребеніе; только два самые верхніе костяка лежали *in situ*. Видно, что прежніе костяки ограблялись и разбрасывались, затѣмъ покрывались тонкимъ слоемъ земли, а надъ ними погребались новые покойники. Последніе два костяка были положены въ склепъ не черезъ входъ, который былъ весь заваленъ землею и костями, а черезъ отверстіе въ потолокъ, средняя плита котораго была немного сдвинута съ мѣста. Предположеніе о разновременности погребеній подтверждается найденными вещами, принадлежащими разнымъ эпохамъ. Въ склепѣ найдены слѣдующія вещи:

- 1) Фрагментированная «мегарская» чашка съ рельефнымъ орнаментомъ въ видѣ листьевъ, точекъ и звѣзды, покрытая чернымъ матовымъ лакомъ.
- 2) Двѣ лампадки такого же цвѣта.
- 3) Фрагментированная гладкая чашка на низкой подставкѣ, покрытая плохимъ чернымъ лакомъ съ сѣрымъ графитовымъ отблескомъ.
- 4) Одноручный краснолаковый сосудъ (*terra sigillata*) съ тремя бѣлыми

<sup>1)</sup> Сосудъ напоминаетъ по формѣ канеаръ, изданный въ *Изв. Имп. Арх. Комм.*, вып. 8, стр. 36, рис. 23.

горизонтальными полосками на туловищѣ и съ такими же черточками на горлѣ и подъ нимъ.

5) Три одноручныхъ сосуда, покрытыхъ весьма плохимъ краснымъ лакомъ (*terra sigillata*).

6) Двѣ краснолаковыя чашки безъ украшеній.

7) Четыре краснолаковые сосудика безъ ручекъ, разной величины и формы, покрытые весьма плохимъ краснымъ лакомъ.

8) Простой глин. одноручный сосудъ.

9) Два стекл. бальзамарія.

10) Четыре цѣлыхъ и 4 фрагментированныхъ терракотты (три стоящія женщины, изъ которыхъ одна держитъ на рукахъ ребенка, трое стоящихъ мужчинъ, сидящая женщина и Эроть на конѣ).

11) Два гладкихъ бронз. браслета.

12) Бронз. пряжка простой формы.

13) Одна серебряная и двѣ мѣдныя дѣтскія сережки.

14) Желѣзная и бронз. стрѣлки.

15) Кусочекъ листового золота и множество обломковъ серебряныхъ и бронзовыхъ вещей (серьги, пряжки, иголки, ухвертки, кольца, цѣпочки и друг.).

16) 234 бусы изъ сердолика, халцедона, горнаго хрустала, лигнита, янтара, стекла, бронзы и пасты разныхъ цвѣтовъ.

17) Два костяныхъ кружечка отъ веретена.

18) Семь бронзовыхъ монетъ, изъ коихъ удалось опредѣлить пять: три автономныя (Бурачковъ XIX, 39), двѣ—царя Рескупорида I (Б. XXVI, 85) и Митридата II (Б. XXI, 94).

№ 117 (39). Тамъ же. На глубинѣ 0,59 м. высѣченная въ скалѣ гробница, покрытая плитами, дл. 1,83 м., шир. 0,50, глуб. 0,37. За правымъ плечомъ костяка, обращеннаго головою къ В., найдены обломки простого глин. одноручнаго сосуда, возлѣ праваго локтя краснофигурный лекионъ съ пальметкою.

№ 118 (40). Тамъ же. На глубинѣ 0,47 м. гробница такого же устройства, дл. 0,92 м., шир. 0,50, глуб. 0,25. Возлѣ кисти правой руки дѣтскаго костяка, обращеннаго головою на В., найденъ глин. рожекъ съ отбитыми ручкой и соскомъ, покрытый плохимъ чернымъ лакомъ съ графитовымъ блескомъ.

№ 119 (41) Тамъ же. На глубинѣ 0,10 м. дѣтская гробница дл. 0,69 м., шир. 0,44, глуб. 0,37. Могила составлена изъ мелкихъ плитъ, поставленныхъ на скалѣ, и покрыта грубо обтесанной плитой. Слева у ногъ костяка, обращеннаго головою на В., лежали обломки двухъ простыхъ глин. одноручныхъ

**СОСУДОВЪ**, слѣва возлѣ головы раздавленный чернолаковый рожокъ и 2 бусы, **ИЗЪ** которыхъ одна отъ сырости распалась на мелкіе кусочки.

№ 120 (42). Тамъ же. На глубинѣ 0,94 м. высѣченная въ скалѣ гробница, покрытая плитами, дл. 1,77 м., шир. 0,52, глуб. 0,58. Кромѣ костяка, лежавшаго *in situ*, головою на В., въ гробницѣ оказались кости другихъ двухъ костяковъ, разбросанныя по всему ящику. Возлѣ праваго колѣна костяка, лежавшаго *in situ*, найдено разбитое мѣдное зеркало, діам. 0,12 м. По всей гробницѣ были разбросаны обломки двухъ краснофигурныхъ лекиеовъ съ пальметками и глин. алабастра, украшеннаго черными полосками съ бѣлымъ орнаментомъ въ видѣ пальметокъ, крестиковъ съ четырьмя точками и пунктированныхъ кружковъ. На уступѣ, на которомъ лежали плиты, покрывавшія гробницу, найденъ лекиеъ, покрытый черной сѣткой и множествомъ бѣлыхъ точекъ.

№ 121 (43). Тамъ же. На глубинѣ 0,94 м. такая же гробница дл. 2,15 м., шир. 0,89, глуб. 0,75. Въ ногахъ двухъ костяковъ, лежавшихъ рядомъ, головами на В., найденъ одноручный сосудъ изъ легкой свѣтложелтой глины съ 4 горизонтальными линиями коричневаго цвѣта на туловищѣ и на вѣнчикѣ; рядомъ лежалъ большой точильный камень въ видѣ неправильнаго круга. Возлѣ локтей костяковъ стояли 5 лекиеовъ, изъ которыхъ 2 покрыты черными сѣтками съ множествомъ бѣлыхъ точекъ, а 3 краснофигурные съ пальметками небрежной техники. На шеѣ одного изъ костяковъ найдены массивныя и дутыя бронзовыя бусы, нанизанныя на льняной ниткѣ, которая отчасти сохранилась. Въ головахъ костяковъ стояли простой глин. одноручный сосудъ и такая же пелика безъ украшеній и рисунковъ. Въ правомъ углу гробницы, за головой костяка, найдены обломки мѣднаго перстня и автономная монета, совершенно испорченные окисью металла; рядомъ съ ними лежало 5 простыхъ астрагаловъ.

№ 122 (44). Тамъ же. На глубинѣ 0,72 м. такая же гробница дл. 1,97 м., шир. 0,64, глуб. 0,56. За лѣвымъ плечомъ костяка, обращеннаго головою къ В., найденъ краснофигурный лекиеъ съ пальметкою; по всей гробницѣ были разбросаны обломки большого глин. сосуда, покрытаго густымъ блестящимъ лакомъ.

№ 123 (45). Тамъ же. На глубинѣ 1,16 м. высѣченная въ скалѣ гробница, покрытая плитами, дл. 2,02 м., шир. 0,84, глуб. 0,57. Въ ногахъ костяка, лежавшаго головою на В., слѣва, въ углу гробницы, найдены 2 желѣзныхъ наконечника копій съ остатками деревянныхъ древковъ (одинъ наво-

нечникъ сильно испорченъ ржавчиной). По всей гробницѣ были разбросаны обломки лекиа, покрытаго черной сѣткой и множествомъ бѣлыхъ точекъ.

№ 124 (46). Тамъ же, влѣво отъ Карантиннаго шоссе. На глубинѣ 1,58 м. земляная гробница, покрытая плитами, дл. 2,12 м., шир. 0,86, глуб. 1,36. Костякъ ложалъ головою на В. въ деревянномъ саркофагѣ, украшенномъ по угламъ 4 большими прилѣпками изъ гипса, изображающими головы Медузъ съ змѣями, и по всѣмъ четыремъ сторонамъ бюстиками двухъ образцовъ, львиними головками и множествомъ шишечекъ, тоже двухъ видовъ; изъ этихъ украшеній уцѣлѣли одна медуза, 18 бюстиковъ, 12 львиныхъ головокъ и 35 шишечекъ. Найдены, сверхъ того, три гипсовыхъ изогнутыхъ куска длиною въ 0,11 м. неизвѣстнаго назначенія. Въ ногахъ костяка найдены бальзамарій изъ толстаго простого стекла и разбитый стекл. стаканъ на низкой подставкѣ.

№ 125 (47). Тамъ же. На глубинѣ 1,60 м. земляная гробница, покрытая плитами, дл. 2,08 м., шир. 0,68, глуб. 1,50. Возлѣ тали костяка, обращеннаго головою на В., найдены обломки мѣдной пряжки простѣйшаго типа, въ ногахъ стекл. бальзамарій съ перехватомъ на туловищѣ <sup>1)</sup>).

№ 126 (48). Рядомъ съ предыдущей. На глубинѣ 0,22 м. такая же гробница дл. 1,06 м., шир. 0,45, глуб. 0,47. На груди костяка, обращеннаго головою на Ю.-В., найдены обломки бронз. фибулы простого типа, въ ногахъ разбитый сосудикъ бозъ ручекъ, грубо сдѣланный изъ черной глины, и въ немъ раковина.

№ 127 (49). Тамъ же. На глубинѣ 1,12 м. такая же гробница дл. 1,47 м., шир. 0,41, глуб. 0,89. На лѣвой рукѣ костяка, обращеннаго головою къ В., найдены 3 перстня: серебряный съ гранатомъ, украшеннымъ грубымъ изображеніемъ цвѣтка, бронзовый съ сердоликомъ, на которомъ вырѣзано изображеніе козерога, и двойной перстенецъ изъ того же металла съ двумя круглыми вставками изъ эмали разныхъ цвѣтовъ. На той же рукѣ обломки мѣднаго посеребреннаго браслета и множество лигнитовыхъ бусъ одинаковой формы и величины (большинство бусъ распалось отъ сырости). Слѣва на груди лежали обломки мѣдной фибулы простого типа, на шеѣ бусы изъ сердолика, халцедона, стекла, лигнита и пасты разныхъ цвѣтовъ. Въ ногахъ простой стекл. бальзамарій и обломки краснолаковаго одноручнаго сосудика безъ всякихъ украшеній.

<sup>1)</sup> См. примѣчаніе къ описанію гробницы № 66 (12).

- гробница, покры-  
 стѣнѣ гробницы,  
 разстояніи 0,15 м.  
 красная краснотерра. Въ ногахъ востяка  
 изъ простого стекла и  
 горлышкомъ. На лѣвой  
 служившія, по всей вѣро-  
 мѣдная фибула и бусы изъ  
 я. Возлѣ головы съ обѣихъ  
 вѣроятно, подвѣски серегъ.
- 1,61 м. такая же гробница дл.  
 могилы стоялъ истлѣвшій дере-  
 вомъ гипсовыхъ шишечекъ одного типа  
 все распались отъ сырости. Въ ногахъ  
 стоялъ разбитый четырехгранный одно-  
 ниже праваго колѣна мѣдная пряжка  
 и плохо сохранившаяся монета Миерадата В.  
 ониса (Бурачковъ XXIV, 23).
- На глубинѣ 1,78 м. земляная гробница, покры-  
 шир. 0,70, глуб. 1,61. Подъ плитой, надъ ногами  
 къ В., стояла въ маленькой нишѣ краснотер-  
 ромъ изображеніемъ льва, бѣгущаго вправо. Въ ногахъ  
 безъ ручекъ, возлѣ него бронз. зеркальце, діам. 0,08 м.,  
 крученый браслетъ и золотой перстень съ рѣзнымъ гра-  
 женскою головкою, на шеѣ бусы изъ сердолика, хал-  
 хрустала, лигнита, янтаря и цвѣтной пасты, возлѣ ушей  
 серьги изъ тонкаго золота.
- 3). Тамъ же. На глубинѣ 0,58 м. дѣтская земляная гроб-  
 досками и мелкимъ камнемъ, дл. 1,10 м., шир. 0,47, глуб.  
 костька, обращеннаго головою къ В., найдены 5 бусъ изъ  
 сты разныхъ цвѣтовъ, совершенно стертая мѣдная монета съ отвер-  
 подвѣшиванія и раковина; слѣва отъ ногъ обломки дѣтскаго гли-  
 чка и простой чашки.
- 132 (54). Тамъ же. На глубинѣ 1,14 м. земляная гробница, покры-  
 ами, дл. 1,54 м., шир. 0,44, глуб. 0,55. Въ ногахъ дѣтскаго востяка,

обращеннаго головою къ Ю., найдены обломки шарообразнаго стекл. сосуда съ перехватомъ на нижнемъ концѣ горла <sup>1)</sup>, бронз. волокольчикъ и такая же игла дл. 0,055 м.; на правой рукѣ широкое мѣдное кольцо и разломанная костяная палочка неизвѣстнаго назначенія; на груди, съ правой стороны, бронз. фибула, на шеѣ гладкій овальный медальонъ изъ зеленого стекла, безъ украшеній, въ мѣдной оправѣ, 13 бусъ изъ сердолика, стекла, янтаря и разноцвѣтной пасты, возлѣ головы гладкая мѣдная сережка. Въ насыпи надъ ящикомъ гробницы найдена костяная лопаточка неизвѣстнаго назначенія.

№ 133 (55). Тамъ же. На глубинѣ 0,39 м. дѣтская земляная гробница, покрытая плитами, дл. 0,93 м., шир. 0,33, глуб. 0,35. Въ ногахъ костяка, обращеннаго головою къ Ю.-В., найдены раковина, двѣ бусы изъ янтаря и одна изъ желтой пасты, возлѣ талии обломокъ круглой бронз. бляшки съ ушкомъ для подвѣшиванія, слѣва возлѣ головы стекл. бальзамарій.

№ 134 (56). Тамъ же. На глубинѣ 1,32 м. такая же гробница дл. 1,26 м., шир. 0,41, глуб. 0,35. Въ ногахъ дѣтскаго костяка, обращеннаго головою къ В., найдены обломки стекл. стакана и такая же энохоя на низкой подставкѣ, на груди маленькая арбалетовидная фибула и на шеѣ 17 бусъ изъ янтаря, стекла и пасты разныхъ цвѣтовъ.

№ 135 (57). Тамъ же. На глубинѣ 1,60 м. земляная гробница, покрытая плитами, дл. 2,52 м., шир. 0,72, глуб. 1,35. Въ нишѣ надъ ногами костяка, обращеннаго головою къ В., стояла глиняная лампадка безъ украшеній, кое-гдѣ покрытая плохимъ краснымъ лакомъ; въ ногахъ найденъ одноручный четырехгранный сосудъ изъ простаго стекла, на лѣвой рукѣ золотой перстень съ овальнымъ гранатомъ, украшеннымъ грубымъ изображеніемъ Авины, на шеѣ 12 бусъ изъ лигнита, янтаря и разноцвѣтной пасты, возлѣ головы пара золотыхъ плетеныхъ серегъ съ серебр. шариками на концахъ, сильно поврежденными окисью металла, и поломанная бронз. шпилька дл. около 0,07 м. Возлѣ правой руки костяка лежала сильно стертая бронз. монета съ бюстомъ царицы Гипепиріи (Бурачковъ XXVI, 94).

№ 136 (58). Тамъ же. На глубинѣ 1,40 м. земляная гробница, покрытая плитами, дл. 2,25 м., шир. 0,70, глуб. 1,32. Въ гробницѣ лежали два костяка головами къ В., вдоль сѣв. стѣнки дѣтскій, вдоль южной—взрослагаго человѣка. На шеѣ дѣтскаго костяка найдено 13 бусъ изъ янтаря и стекла разныхъ цвѣтовъ; въ ногахъ большого стояли чашка и высокій одноручный

<sup>1)</sup> Сосудъ такой же формы изданъ въ ук. выше (стр. 60, прим. 1) соч. Kisa о древнемъ стеклѣ, табл. В., рис. 69.

сосудъ, покрытый очень плохимъ краснымъ лакомъ; на правой рукѣ того-же костяка найденъ широкій бронз. перстень безъ камешка и на груди съ обѣихъ сторонъ по бронз. фибулѣ одинаковаго типа (одна разломалась).

№ 137 (59). Тамъ же. Земляная подбойная гробница, заложена съ Ю. плитами, дл. 1,80 м., шир. 0,63, съ дномъ на глубинѣ 1,76 м. На правой рукѣ костяка, обращеннаго головою къ В., найденъ бронз. браслетъ съ петлей и крючкомъ на концахъ, для застегиванія, на шеѣ 15 бусъ изъ чернаго стекла и медальонъ въ мѣдной оправѣ, испорченной окисью металла, съ ушкомъ для подвѣшивания. Медальонъ украшенъ продолговатымъ аметистомъ (0,024×0,015 м.), на которомъ изображена Нерейда, везущая щитъ Ахиллу (рис. 25); богиня сидитъ лицомъ къ зрителю на гиппокампѣ, обращенномъ влѣво. Въ нѣсколькихъ шагахъ отъ этой гробницы найдена монета съ изображеніемъ царицы Гипепирии (срв. № 135).



Рис. 25 (н. в.).

№ 138 (60). Тамъ же. На глубинѣ 1,62 м. такая же гробница дл. 1,90 м., шир. 0,32, глуб. 0,37. На правой рукѣ костяка, обращеннаго головою къ В., найденъ серебр. перстень съ гладкой вставкой изъ какого-то металла, на шеѣ 14 бусъ изъ сердолика, янтара, лигнита и стекла разныхъ цвѣтовъ; возлѣ головы пара гладкихъ серебр. серегъ (одна разломалась), за головой разбитый шарообразный сосудъ изъ простаго стекла, безъ ручки, съ перехватомъ на нижнемъ концѣ горла (срв. примѣчаніе къ № 132).

№ 139 (61). Тамъ же. На глубинѣ 1,56 м. земляная гробница, покрытая плитами, дл. 2,24 м., шир. и глуб. 0,46 м. Въ ногахъ костяка, обращеннаго головою къ В.: стоялъ простой глин. одноручный сосудъ, возлѣ пятки правой ноги лежала мѣдная пряжка и распавшійся мѣдный наконечникъ ремня, на той же сторонѣ, виже праваго колѣна—буса изъ разноцвѣтной пасты.

№ 140 (62). Тамъ же. Земляная подбойная гробница, закрытая плитами съ С., дл. 1,22 м., шир. 0,41, съ дномъ на глуб. 1,50 м. На обѣихъ рукахъ остова, обращеннаго головою къ В., найдено по гладкому мѣдному браслету, на шеѣ бусы изъ разсыпчатой пасты желтаго цвѣта.

№ 141 (63). Тамъ же. Земляная гробница дл. 2,12 м., шир. 0,72, глуб. 1,37; плиты, покрывавшія гробницу, лежали на глубинѣ 1,65 м. Последняя плита надъ ногами костяка оказалась надгробіемъ съ надписью: 'Απολλών[ι]ο[ς] Γάστει χαῖρε <sup>1</sup>).

<sup>1</sup>) Иадана В. В. Латышевымъ въ *Изв. Имп. Арх. Коммисіи*, вып. 23, стр. 40, № 23.





возлѣ головы,

земляная гробница, шир. 0,45, глуб. 0,57. Найдены бусы изъ лигнита, медная монета, совершенно простое стекл. бальзамарія. Надъ моремъ, возлѣ западной стѣны земляной склепъ, дл. 2,14 м., шир. 1,50. Входъ, устроенный въ скалу, шир. и дл. 0,66 м. Ко входу склепа, на глубинѣ 0,95 м., съ нѣсколькими крутыми ступенями, четырехугольной плитой изъ мѣста, вырубленной и наполненной до потолка землею. На поверхности скалы, былъ покрытъ слоемъ известняка, толщиной 0,12 м. На полу, головами къ с.-в. углу, найдены костья въ деревянныхъ гробахъ, дно которыхъ было выложено войлочной подстилкой. Ближе ко входу лежалъ скелетъ мужчины. Въ ногахъ мужчины найдены обломки бронз. сосуда, раздавленный одноручный сосудъ изъ простого стекл. стаканъ выс. 0,08 м., діам. 0,085 м.; возлѣ него найдены простѣйшаго типа, на груди круглая серебр. бляха, напоминающая своей формой золотыя индикационныя бляхи, сломанная мѣдная фибула. На шеѣ женщины оказаны бронз. бусы (двѣ рубчатыя трубочки), стекла и разноцвѣтной бронзы бусы, бронз. игла, въ ногахъ распавшійся костяной гробъ, выложенный кружечками, и два стекл. бальзамарія, изъ которыхъ одинъ раздавленъ на мелкіе кусочки.

На берегу бухты. На глубинѣ 1,04 м. высѣченная въ скалѣ гробница, выложенная плитками, дл. 2,02 м., шир. 1,02, глуб. 0,81. Въ правомъ углу, въ ногахъ истлѣвшаго костья, обращеннаго головою къ С.-В., найдены большая глин. амфора съ сломанной желѣзной ложкой, бронз. и чернолаковымъ киликомъ съ четырьмя пальметками на стѣнѣ, въ рукѣ костья найденъ чернолаковый арибаллъ съ красною эмалью. Въ ногахъ и возлѣ лѣвой руки по одной трехгранной стрѣлкѣ съ втулками.

Во второй гробнице стояла женщина 1,25 м. роста и  
 средней телосложения женщина (сохранены черепица с В. и З. И  
 была больше), на историче сохранились черепица. В гробнице  
 ураришского саркофага стояла женщина: а) кривошея; б)  
 галка, на историче видно, что она была скрученная, и была  
 деревянными планками с отбитыми с другой стороны для обшивки  
 железного талиона из В., найдены также бронзовые талионы (на  
 талионной булава); в) кривошея; г) большой (шир. 0,27 м.  
 и глуб. 0,15 м.) орудок без ручки; д)



Рис. 26 (7/8).

лежал в саркофаге, и  
 в кучу воле зап. стн  
 лежащих в разных  
 двух покойников он  
 XXVII, 110), двѣ та  
 2 мѣдных пряжки (о  
 большая мѣдная фибу  
 тулки, бронз. ключъ  
 почки, разломанный  
 на одномъ концѣ на  
 стѣка) стоялъ раздавл  
 гахъ, тоже за саркоф.

№ 143 (65).

шир. 0,43, съ двомъ  
 головою къ В., найде

шир. 0,14 м. талион  
 саркофага с В. и В.  
 остальны стѣн  
 женщины (ср. Ив. Ив. А  
 стѣной мѣдью съ про  
 стѣны из дерева съ кривоше

шир. 0,82 м. постельны  
 0,68, глуб. 0,5  
 головою на С.-В., ко  
 стѣни гробницы найд  
 сохранившейся женской голов  
 стѣной стѣкой и множество

шир. 1,16 м. такая же гробница  
 обращеннаго голо  
 каннелюрами  
 несколько мен

0,59 м. гробница, устр  
 сверху большой плит  
 детской кост  
 одноручныхъ пл

открытыя на „Норецномъ хуторѣ“<sup>1)</sup>.

(24-го августа 1906 г.)

Мѣстѣ, гдѣ добывается глина для построекъ, обнаружены, разоренныя въ древнее время. Въ одной найдена съ грубымъ рельефнымъ изображеніемъ кентавра, въ дубиной въ правой рукѣ, въ другой—такая же краснолаковая чашка.

**въ насыпи или въ гробницахъ, разоренныхъ въ древности.**

Терракотовая головка лысаго старика, найденная въ 2-го Кресла Митридата.

Кольцо съ рѣзнымъ камнемъ и кусочки листового золота, найдены въ гробницѣ между фабрикой Д. Серганиди и Каран-Глиницѣ.

Ручный глиняный сосудъ и мѣдная монета, повидимому, изъ XXVII, 105), найд. въ разоренной гробницѣ недалеко отъ гробницы № 70.

Украшенія, найденныя въ разоренномъ склепѣ, построенномъ недалеко отъ гробницы № 70.

Стекло сѣвальное стеклышко съ серебристою окисью, украшенное женскими фигурами, найд. въ разоренной гробницѣ за угломъ 2-го Мечетнаго склона Митридатовой горы.

Терракотовый сосудикъ безъ ручекъ съ ваннелюрами, грубое терракотовое украшеніе Эроса, сидящаго на лебедѣ, и краснолаковая лампадка, найдены открытой на Предѣльной Нагорной улицѣ, противъ 1-го Мечетнаго склона.

Стекло изъ зеленоватого стекла, найд. во 2-мъ Эспланадномъ склепѣ. склонѣ горы Митридата, въ разграбленной катакомбѣ.

Фрагментированный чернолаковый сосудъ съ крученой ручкой, укра-

---

<sup>1)</sup> Мѣстѣ гор. Керчи, расположенное къ С.-З. отъ города, между городомъ и вѣткой желѣзной дороги, ведущей къ металлургическому

## № 147 (69).

дл. 1,89 м., шир. 0,5 м. Гробица, в которой несколько разбросаны обломки, найдены следующие изображения: Деметры и крылатый Эфебей, изображенному Менадой и детскому Эфебову в длинном хитоне и сандалиях, найденных на наружной стороне гробицы. В основании гробицы находится глиняный флаконъ безъ ручки, с одной рукояткой из глины, одноручный кувшин, бронзовая бусина и жемчужина.

## № 148 (70).

дл. 1,83 м., шир. 0,5 м. Гробица, разграбленная в древности. а) фрагментированная терракотовая статуэтка, выш. 17, стр. 28, прямоугольная и в) изображение грифона, головою вправо.

## № 149 (71). Там же.

Гробица, покрытая известью. Погребение: одинъ костяк. Разбросаны по всей гробице обломки керамики: краснофигурный пифосъ безъ украшений и др. находки.

## № 150 (72). Там же.

дл. 0,81, глуб. 0,50 м. Гробица, разграбленная в древности. а) обломок керамики, выш. 17, стр. 28, и б) обломок керамики.

## № 151 (73). Там же.

дл. 1,01 м., шир. 0,5 м. Гробица, разграбленная в древности. а) обломок керамики, выш. 17, стр. 28, и б) обломок керамики.

## опки на южномъ берегу Крыма и въ Вайдарской долинѣ въ 1907 году.

### 1. Кучукъ-Ламбатъ.

Мармора, выше удѣльнаго имѣнія Кучукъ-Ламбатъ, при раз-  
подѣ виноградникъ въ 1906 г. открыты развалины небольшой  
которой было обнаружено много каменныхъ гробницъ, покры-  
вырублен-  
рыхъ изъ  
ными кре-  
слахъ по-  
стеклянные

до конца  
идены три  
накрытые  
въ нихъ по  
были раз  
охраняется  
у бывшего  
та (рис. 1).  
изъ свѣт-  
той глины;  
она до вѣн-  
етръ отвер-  
ружность—



Рис. 1. Писосъ въ саду имѣнія Кучукъ-Ламбатъ.

крестамъ напоминаютъ такія же, найденныя на могильникѣ  
с. 86 и 87 въ *Зап. Имп. Одесскаго Общ.* т. XXVII. Одесса 1907).

шенный плющевой гирляндой на горлѣ и квадратиками изъ бѣлой и желтой накладныхъ красокъ на плечахъ. Разоренная гробница, въ которой найденъ этотъ сосудъ, открыта въ томъ же курганѣ, гдѣ была гробница № 70.

IX. Терракоттовая статуэтка сидящей Афродиты и крылатаго Эрота (Эротъ безъ головы), найд. въ разоренной гробницѣ недалеко отъ известной катакомбы 1872 года.

X. Терракоттовый гротескъ безъ ногъ и фаллоса, найд. въ разоренной гробницѣ на 1-й Подгорной улицѣ, противъ бывшихъ первыхъ печей Ростовскаго.

В. Шкорпиль.



## Развѣдки и раскопки на южномъ берегу Крыма и въ Вайдарской долинѣ въ 1907 году.

### 1. Кучукъ-Ламбать.

Въ урочищѣ Мармора, выше удѣльнаго имѣнія Кучукъ-Ламбать, при разработкѣ плантажа подъ виноградникъ въ 1906 г. открыты развалины небольшой церкви, вокругъ которой было обнаружено много каменныхъ гробницъ, покрытыхъ плитами съ вырубленными на нѣкоторыхъ изъ нихъ четырехконечными крестами <sup>1)</sup>. Въ могилахъ попадались синіе стеклянные браслеты.

У западнаго конца церкви были найдены три огромные пиеоса, накрытые плитами. Два изъ нихъ по неосторожности были разбиты, третій же сохраняется въ саду имѣнія у бывшаго дома принца Мюрата (рис. 1). Пиеосъ изготовленъ изъ свѣтлокрасной отличной глины; высота его отъ дна до вѣнца 1,30 м, діаметръ отверстия—0,40 м, окружность—2,35 м.



Рис. 1. Пиеосъ въ саду имѣнія Кучукъ-Ламбать.

<sup>1)</sup> Плиты съ крестами напоминаютъ такія же, найденныя на могильникѣ Суукъ-су (ср. рис. 86 и 87 въ *Зап. Имп. Одесскаго Общ.* т. XXVII. Одесса 1907).

## 2. Кастель-Баиръ.

По срединѣ Партенитской долины высится холмъ, извѣстный татарскому населенію подъ именемъ Кастель-Баиръ (по-татарски—Холмъ крѣпость), который, по занимаемому имъ положенію, могъ играть роль сторожевого укрѣпленія, защищая доступъ съ сѣвера въ долину. Само названіе какъ бы подкрѣпляетъ возможность такого предположенія. Бѣглый осмотръ холма, однако, не далъ никакихъ положительныхъ результатовъ.

## 3. Гелинъ-Кая.

Надъ д. Кизильташемъ (по-татарски — Красный камень) возвышается отдѣльная скала, извѣстная подъ именемъ Гелинъ-Кая (по-татарски—Дѣвичья скала). На вершинѣ скалы находятся развалины, называемыя татарами «кулле» (башня). Развалины эти состоятъ изъ основанія четырехугольной башни, сложенной на извести (рис. 2), и изъ стѣнки той же владки, толщиной 1,10 м., защищавшей единственный доступъ на вершину съ сѣверной стороны (рис. 3). На скалѣ остатковъ культурной жизни не замѣчается. Видимо, укрѣпленіе имѣло временный или дозорный характеръ. Съ вершины открывается далекій видъ, ограниченный съ запада возвышенностями Никитскаго мыса, а съ востока—холмами д. Куркулетъ; на югѣ разстилается широкою полоскою побережье Артека и голыя вершины Лысаго Бугра; на сѣверѣ горизонтъ замыкаетъ горная цѣпь Яйлы.



Рис. 2. Гелинъ-Кая.





Рис. 3. Гелинъ-Бая.

#### 4. *Алторы.*

Въ вереницѣ холмовъ, защищающихъ Партенитскую долину съ востока, есть три скалистые холма-утеса. Два изъ нихъ стоятъ почти рядомъ, и между ними пробѣгаетъ горный ручей. Къ Ю.-З. отъ ручья находится одинокій болѣе отлогій холмъ, на вершинѣ котораго виднѣются слѣды фундамента небольшой часовенки и возлѣ нихъ каменные гробницы. Съ южной стороны холма, при рытвѣ плантажей подъ табакъ, на глубинѣ 1 м. были находимы гробницы, сложенные изъ пиленыхъ плитъ и известковаго туфа. Вещей въ нихъ, по словамъ рабочихъ, находимо не было.

#### 5. *Мэзаръ-Лыкъ.*

Влѣво отъ дороги изъ Партенита въ имѣніе Карасанъ находится холмъ, называемый Мэзаръ-Лыкъ (по-татарски—Могильный холмъ). Осмотръ холма не обнаружилъ на немъ признаковъ могилъ.

#### 6. *Тепе-Леръ.*

Надъ татарской деревней Партенитомъ высится холмъ Тепе-Леръ, на довольно плоской вершинѣ котораго примѣтны слѣды сильно разрушенной стѣнки, сложенной на извести, по направленію съ В. на З. Толщина стѣнки—1,25 м. Нѣ-

сколько выше виднѣются фундаменты часовенки съ обращенною на С.-В. абсидою. По всей вершинѣ валяются въ изобиліи раковины, кости, черепки, зола и ракушки.

### 7. Кале-Потъ.

Рядомъ съ Тепе-Леромъ надъ деревней находится утесъ Кале-Потъ (послѣднее — Основаніе вѣрности). На вершинѣ его также замѣтны слѣды стѣнокъ, сложенныхъ на извести, и различные отбросы небольшого поселенія.

### 8. Аю-Дагъ.

Поднимаясь по Партенитской тропѣ на вершину Аю-Дага, на полгорѣ, вправо отъ дороги, видимъ остатки стѣны, сложенной на сухо изъ грубыхъ камней; сохранившаяся высота — до 1 м. Стѣны тянутся вдоль доступныхъ къ вершинѣ мѣстъ.



Рис. 4. Часовня въ урочищѣ А-й Константинъ.

Нѣсколько выше, влѣво отъ тропинки, надъ моремъ находится поляна, извѣстная подъ именемъ Ай-Константъ (Св. Константинъ). Здѣсь видны развалины небольшой церковки (рис. 4), стѣнки которой сложены изъ мѣстнаго камня на извести (рис. 5)<sup>1)</sup>. У южной внутренней стѣны церковки видна разграбленная каменная гробница, а вокругъ на полянѣ примѣтны слѣды большого кладбища.

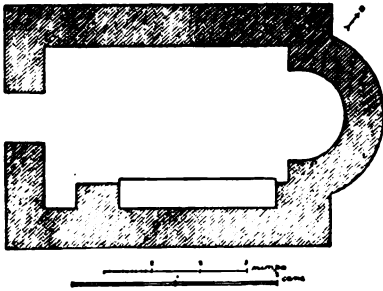

Рис. 5. Часовня въ урочищѣ Ай-Константъ.

<sup>1)</sup> Фотографическій снимокъ, воспроизведенный на рис. 5, а также и нѣкоторые другіе сдѣланы съ метровыми масштабами, раздѣленными на дециметры.

Поднимаясь выше, тропинка достигает второй поляны, называемой «Клисирами». Здѣсь на поверхности замѣтны слѣды стѣнонь, сложенныхъ на извести. Тутъ же попадаются обломки черепиць. Нѣсколько выше находится подобная же поляна съ еще большимъ количествомъ слѣдовъ построекъ и обломковъ черепиць. На вершинѣ горы, ближе къ съверной ея части, находится большое укрѣпленіе (рис. 6)<sup>1)</sup>, стѣны котораго, толщиной до 2,30 м., сложены насухо изъ огромныхъ камней (рис. 7). Къ внутренней сторонѣ стѣнъ укрѣпленія пристроены квадратныя помещенія, назначеніе которыхъ трудно опредѣлить. Вся внутренность укрѣпленія заросла густымъ лѣсомъ, затрудняющимъ его осмотръ.



Рис. 6. Укрѣпленіе на вершинѣ Аю-Дага.



Рис. 7. Укрѣпленіе на вершинѣ Аю-Дага.

<sup>1)</sup> Издаваемый планъ развалинь на вершинѣ „Аю-дага“ былъ снятъ А. Л. Бертье-Делагардомъ, которому приносимъ глубокую благодарность за разрѣшеніе опубликовать его.

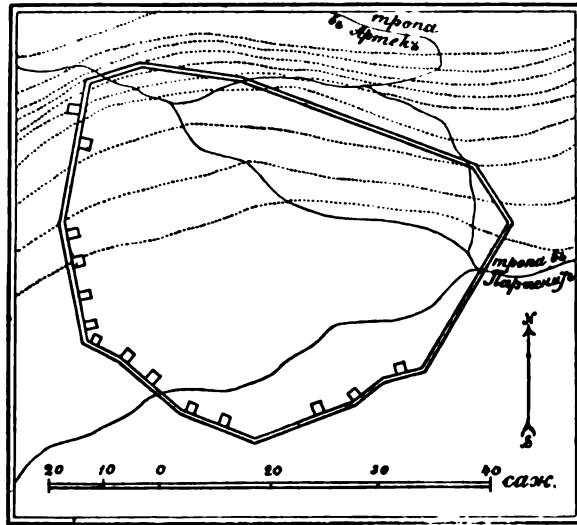
### 9. Тоха-да-хырѣ.

У сѣверной оконечности горы Лю-Дага находится группа значительныхъ возвышенностей, извѣстныхъ подъ именемъ Тоха-да-хырѣ. Крайняя изъ нихъ въ юго-западу (рис. 8) имѣетъ на своей вершинѣ выдающіяся изъ земли плиты каменныхъ гробницъ.

На склонѣ холма въ 1902 г. татаринъ д. Кургулетъ случайно обнаружилъ богатое погребеніе, изъ котораго мною пріобрѣтена <sup>1)</sup> золотая монета



Рис. 8. Могильникъ Тоха-да-хырѣ.

императора Валерія Максиміана (305 — 310 г.). Монета была пробита и, по словамъ находчика, найдена около черепа въ числѣ бусъ. Зимой 1906 г. на могильникѣ были произведены значительныя хищническія раскопки, но что было найдено, остается неизвѣстнымъ. Изъ находокъ, сдѣланныхъ во время этихъ раскопокъ, мнѣ удалось пріобрѣсти незначительныя обломки подѣлокъ, аналогичныхъ съ найденными въ могильникѣ Суукъ-су <sup>2)</sup>. Въ 1907 г. на вершинѣ холма были произведены самовольныя раскопки бывшимъ земскимъ начальникомъ А. К. Келеромъ, при чемъ, по собраннымъ свѣдѣніямъ, было найдено шесть могилъ.

<sup>1)</sup> Отч. Имп. Арх. Комм. 1902 г. стр. 134.— Дѣло Имп. Арх. Комм. 1902 г. № 242.

<sup>2)</sup> Обломки серебряной пряжки типа табл. IX, 4, четыре поломанныхъ серебряныхъ браслета, типа табл. XI, 1 мѣдная игла фибулы, 4 небольшія колечка, серебряная серьга, подобная рис. 122, но большаго діаметра, съ насаженною раковиною Сургаеа монета, три синихъ стеклянныхъ бусы типа табл. IV, 14, три янтарныхъ бусы типа табл. III, 23, и обломокъ кремня (ножичекъ).

Къ В. отъ холма, занятаго могильникомъ, на сосѣдней возвышенности имѣются слѣды фундамента небольшой часовенки. Подобная же имѣется въ югу у склона Аю-Дага въ заросли.

Вообще пустынная нынѣ мѣстность «Тоха-да-хыръ» носить на себѣ слѣды прежней значительной жизни: попадаются черепки, черепицы, виднѣются фундаменты строеній. Однако все это, повидимому, принадлежало небольшому поселенію.

### 10. Суукъ-су.

Зимой 1906 г. въ имѣніи О. М. Соловьевой на перешейкѣ у такъ называемаго Орлинаго Гнѣзда, въ южной части могильника, при перекопѣхъ былъ открытъ земляной склепъ. Совершенное отсутствіе раскопокъ въ южной части могильника и возможность открытія аналогичныхъ сооружений побудили меня произвести развѣдочныя раскопки въ указанномъ районѣ, а равно подвергнуть изслѣдованію мѣстность у начала балки Суукъ су, гдѣ мѣстные кладоискатели дѣлали уже попытки раскопки могилъ.

Работы въ указанныхъ мѣстностяхъ обварижили 12 погребеній <sup>1)</sup>.

Могилы, вскрытыя на землѣ О. М. Соловьевой.

№ 189. Каменная гробница на глубинѣ 0,70 м., изъ 8 тесаныхъ камней толщиной 0,20 м. Размѣры гробницы  $1,85 \times 0,60 \times 0,42$  м. Гробница накрыта тремя плитами песчаника, толщиной 0,11 м. На днѣ костьякъ средней сохранности, головою на З., руки на тазу. Вещей нѣтъ.

№ 190. На глубинѣ 0,95 м. могила, накрытая двумя плитами песчаника, толщиной 0,07 м. Размѣры могилы  $0,76 \times 0,25 \times 0,26$  м. На днѣ дѣтскій костьякъ плохой сохранности, головою на С.; руки скрещены на груди. Вещей нѣтъ.

№ 191. На глубинѣ 1,87 м. рядомъ два костьяка средней сохранности, врытые досками, головами на С. а) Мужской костьякъ. Руки на тазу. У лѣваго бока обломокъ желѣзнаго ножа, времянь и кресало. На тазу мѣдная пряжечка, типа табл. X, 19. б) Костьякъ женскій, слѣва отъ мужского. Руки вдоль туловища. На вискахъ по серебряной проволочной сережкѣ, подобной рис. 123; на шеѣ двѣ коричневыя съ желтыми концами стеклянныя бусы, типа табл. IV, 2. (Могила вскрыта въ присутствіи А. Л. Бертъе-Делагарда и А. В. Орѣшниковой).

<sup>1)</sup> По приципамъ, изложеннымъ въ статьѣ „Нѣкоторые могильники области крымскихъ готовъ“, ч. II, Одесса, 1907. (*Зап. Имп. Одесскаго Общ.* т. XXVII, стр. 102–103), считаемъ цѣлесообразнымъ продолжать нумерацію рисунковъ и погребеній могильника.

№ 192. На глубинѣ 1,10 м. потревоженный костьякъ. Среди костей найдены: двѣ мѣдныя пряжечки типа табл. X, 8, мѣдная пряжка рис. 11 (141), 6, поломанная мѣдная пряжечка, подобная табл. XVI, 5, и обломокъ желѣзнаго ножа.

№ 193. На глубинѣ 1,30 м. женскій костьякъ средней сохранности, крытый досками, головою на С., руки вдоль туловища. Въ головахъ костьяка кув-



Рис. 9 (139),  $\frac{1}{3}$  н. в. Суукъ-су.



Рис. 10 (140), н. в. Суукъ-су.

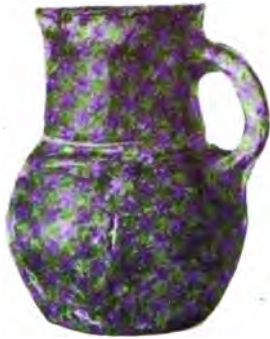

Рис. 11 (141),  $\frac{2}{3}$  Суукъ-су.

шинъ черной глины (рис. 9=139), накрытый большимъ красноглинянымъ блюдомъ, подобнымъ блюду рис. 134; внутри блюда вытиснено клеймо съ изображеніемъ барана (рис. 10=140). На вискахъ костьяка по золотой серьгѣ съ гранатами типа рис. 52. На шеѣ ожерелье изъ 5 янтарныхъ бусъ типа табл. III, 29, трехъ янтарныхъ типа табл. III, 22, янтарныхъ (14) типа табл. III, 11, двухъ янтарныхъ типа табл. III, 13, трехъ мелвихъ круглыхъ сердоликовыхъ, двухъ синихъ стеклянныхъ типа табл. IV, 12 и 14, одной такъ наз.

египетскаго фарфора, типа табл. III, 5, и одной того же матеріала, но рубчатой бочкообразной формы. Кроме бусъ, въ составъ ожерелья входили два мѣдные волокольчича типа табл. XI, 12, одинъ типа табл. XI, 13, и родъ мѣдной печати рис. 11 (141), фиг. 2. На тазу серебряная пряжка типа табл. VIII, 3 и мѣдная пряжечка типа табл. XVI, 5. На рукахъ по серебряному браслету типа табл. XI, 16; на пальцѣ правой руки мѣдное кольцо рис. 11 (141), фиг. 1.

№ 194<sup>1)</sup>. На глубинѣ 1,30 м. костякъ плохой сохранности, крытый досками, головой на С.-З. Руки на тазу. Вещей нѣтъ.

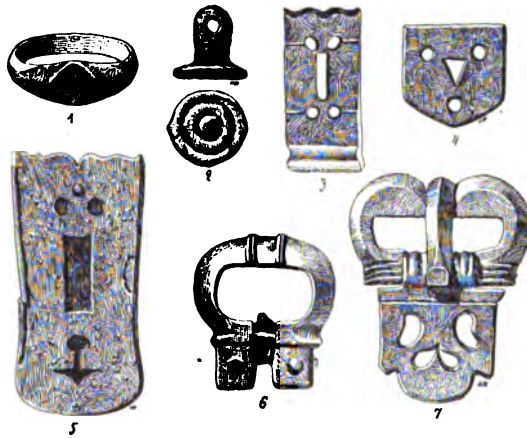
№ 195. На глубинѣ 1 м. костякъ плохой сохранности, крытый досками, головой на З. Руки на тазу. Вещей нѣтъ.

#### Могила, вскрытая у начала балки «Суувъ-су».

№ 196. На глубинѣ 2,35 м. женскій костякъ средней сохранности, крытый досками, головой на С., руки на тазу. На вискахъ по золотой серьгѣ съ гранатами типа табл. I, 18, но нѣсколько меньшихъ размѣровъ. На шеѣ ожерелье изъ 10 янтарныхъ бусъ типа табл. III, 13, четырехъ янтарныхъ типа табл. III, 18, 20, 22 и 31, двухъ красныхъ стеклянныхъ типа табл. II, 4, сердоликовая буса типа табл. II, 16, синяя стеклянная съ краснымъ глазочкомъ, типа табл. IV, 15, и синяя стеклянная глазчатая, типа табл. II, 44. На плечахъ по серебряной фибулѣ типа табл. VII, 12. У лѣвой ключицы обрывокъ мѣдной цѣпочки. На тазу серебряная пряжка типа табл. IX, 6, язычекъ подобенъ рис. 46. На лѣвой рукѣ мѣдный браслетъ, подобный табл. XI, 3, на пальцѣ той же руки серебряное кольцо, подобное рис. 94. У лѣваго бока обломокъ желѣзнаго ножа.

№ 197. На глубинѣ 2,40 м. мужской костякъ средней сохранности, крытый досками, головою на С., руки вдоль туловища. На лѣвой рукѣ мѣдный браслетъ, подобный табл. XI, 16, но ббльшаго размѣра. На тазу мѣдная бляшка типа табл. XV, 10, разломанная овальная желѣзная пряжечка, кремень, кресало и обломки желѣзнаго ножа.

№ 198. На глубинѣ 3,40 м. женскій костякъ средней сохранности, крытый досками, головою на С., руки вдоль туловища. На плечахъ по серебряной фибулѣ типа табл. XIII, 5. На шеѣ ожерелье изъ 15 янтарныхъ бусъ типа

<sup>1)</sup> №№ 194, 195 и 198 вскрыты мопмъ, нынѣ уже покойнымъ, товарищемъ А. А. Смирновымъ, дружески помогавшимъ мнѣ во время работъ на могильникѣ въ 1907 г.

табл. III, 12, двухъ типа табл. III, 14, двухъ другихъ (типа табл. III, 22 и 23), 14 мелкихъ сердоликовыхъ, одной зеленой стеклянной типа табл. IV, 4, двухъ мелкихъ зеленыхъ стеклянныхъ, двухъ синихъ стеклянныхъ пронизокъ типа табл. II, 20, одной красной стеклянной съ зеленымъ перехватомъ, типа табл. II, 30, и одной желтой глазчатой стеклянной, типа табл. II, 33. Въ числѣ бусъ небольшое глиняное пряслице. На тазу серебряная пряжка типа табл. IX, 4. На рукахъ по серебряному браслету типа табл. XI, 16. У лѣваго бока желѣзный ножъ.

№ 199. На глубинѣ 3,50 м. мужской костякъ средней сохранности, крытый досками, головою на С., руки вдоль туловища. На тазу двѣ мѣдныя монеты (одна импер. Аркадія, другая нечеткая), три желѣзные ножа, кремь и кресало, массивная серебряная пряжка (рис. 11 (141), 7), серебряный наконечникъ ремня (рис. 11 (141), 5) и наборъ поясныхъ украшеній типа табл. V, 10, XV, 16, рис. 66 и 11 (141), 4. У ступни правой ноги мѣдная пряжка типа табл. X, 13.

№ 200. На глубинѣ 3,80 м. дѣтскій костячекъ средней сохранности, крытый досками, головою на С., руки вдоль туловища. На шеѣ ожерелье изъ четырехъ янтарныхъ бусъ типа табл. III, 22, двухъ синихъ стеклянныхъ типа табл. IV, 13, одной синей стеклянной типа табл. IV, 14 и одной стеклянной желтой бусы неправильной отливки.

Въ насыпи могильника внѣ погребеній найдены: серебряный браслетъ типа табл. XI, 16 и мѣдное кольцо, подобное рис. 91.

#### Обрядъ погребенія.

Погребенія, открытыя при раскопкахъ 1907 г., не даютъ новыхъ типовъ могилъ. Они распадаются на три неравномѣрныхъ по количеству группы.

1) *Каменная гробница* встрѣчена лишь одна (№ 189). Ничего новаго въ смыслѣ устройства она не даетъ.

2) *Земляная могила, крытая плитами* (№ 190). Устройство могилы этой категоріи, наиболѣе рѣдкой на могильникѣ, не даетъ новыхъ подробностей. Открытіе ея дополняетъ лишь прежнія данныя этого рѣдкаго обряда погребенія, который является переходной стадіей отъ нижняго слоя могильника къ каменнымъ гробницамъ <sup>1)</sup>.

<sup>1)</sup> „Нѣкоторые могильники области крымскихъ готовъ“. Ч. I, *Изв. Имп. Арх. Комм.* в. 19, стр. 43; ч. II, *Зап. Имп. Одесск. Общ.* т. XXVІІ, стр. 30, *Изв. Таер. Архивной Комм.*, в. 39, стр. 109.



3) Остальные вскрытыя погребенія принадлежатъ къ числу простыхъ *земляныхъ могилъ*. Новыхъ подробностей устройства они не обнаружили.

Могильныя ямы вырыты въ культурномъ слоѣ, а не въ материкѣ. Глубина могилъ отъ поверхности отъ 1 м. до 3,80 м. Форма и размѣры ямъ не могли быть выяснены.

Въ одномъ случаѣ (№ 191) могила заключала два костяка, въ остальныхъ по одному. Костяки въ могилахъ покрывались досками <sup>1)</sup>, слѣды которыхъ найдены въ всѣхъ погребеніяхъ. Расположеніе костяковъ къ странамъ свѣта слѣдующее: въ № 195 костякъ головой на З., въ № 194—на С.-З., въ остальныхъ на С. Положеніе верхнихъ конечностей: у пяти костяковъ (№№ 191, 194—196) руки на тазу, у пяти (№№ 193, 197—200) вдоль туловища; въ одномъ случаѣ (№ 192) положеніе конечностей установить не удалось. Деформаци череповъ не замѣчено <sup>2)</sup>.

#### Предметный инвентарь.

*Серьги.* Встрѣчены въ трехъ погребеніяхъ: золотыя съ гранатами типа табл. 1, 18 (погреб. № 196), но меньшаго размѣра, и подобныя же типа рис. 52 (погреб. № 193). Кромѣ описанныхъ, въ погреб. № 191 найдены серебряныя проволочныя сережки, подобныя рис. 123.

*Бусы.* Сортиментъ бусъ, входящихъ въ составъ ожерелій, бѣденъ и повторяетъ старыя типы: а) янтарныя типа табл. III, 11 въ погреб. № 193; табл. III, 12 въ погреб. № 198; табл. III, 13 въ погреб. №№ 193 и 196; табл. III, 14—въ № 198, табл. III, 18—въ № 196, табл. III, 29—въ № 196, табл. III, 22—въ №№ 193, 198 и 200, табл. III, 23—въ № 198, табл. III, 29—въ № 193, табл. III, 31—въ № 196; б) стеклянныя: синія типа табл. II, 44 въ погреб. № 196, табл. IV, 12—въ № 193, табл. IV, 13—въ №№ 193 и 200, табл. IV, 14—въ № 200, табл. IV, 15—въ № 196, зеленыя типа табл. II, 20—въ № 198, табл. IV, 4—въ № 198, красныя типа табл. II, 4 въ погреб. № 196, табл. II, 30—въ № 198. Кромѣ перечисленныхъ, въ погреб. № 191 найдены были коричневыя съ желтыми концами типа таб. IV, 2, въ погреб. № 198 желтыя глазчатыя типа табл. II, 33 и въ погреб. № 200 желтая (буса неправильной отливки; в) пастовыя,

<sup>1)</sup> Нѣтъ сомнѣнія, что не самые костяки покрывались деревомъ, но такъ наз. „запечки“ могилъ. Лишь впоследствии доски проваливались на погребенныхъ.

<sup>2)</sup> Быть можетъ, благодаря плохой сохранности костяковъ.

такъ называемаго египетскаго фарфора, типа табл. III, 5 (погреб. № 193); въ томъ же погребеніи найдена рубчатая бочвообразная буса; 2) изъ сердолика встрѣчены бусы типа табл. II 16 (погреб. № 196); кромѣ того, найдены такія же мелкія круглыя бусы въ погреб. №№ 193 и 198.

Въ составѣ ожерелій погреб. № 198 найдено небольшое глиняное пряслице, а въ погреб. № 193—родъ мѣдной печатки рис. 11 (141), 2 (на щиткѣ вырѣзаны вглубь 2 кружка).

*Мѣдные колокольчики* встрѣчены въ погреб. № 193 (типа табл. XI, 12 и 13).

*Фибулы* повторяютъ извѣстные уже изъ прежнихъ раскопокъ типы, а именно: въ погреб. № 196—типа табл. VII, 2 и въ погреб. № 198—типа табл. XIII, 5. Въ погреб. № 196 встрѣчены обрывки мѣдной цѣпочки, имѣвшей, быть можетъ, отношеніе къ фибуламъ.

*Большія поясныя пряжки* повторяютъ старые образцы. Изъ числа штампованныхъ серебряныхъ пряжекъ найдены: типа табл. IX, 4 (погреб. № 198) и типа табл. IX, 6 (погреб. № 196), но съ язычкомъ, подобнымъ рис. 196. Изъ категоріи пряжекъ съ головкою сокола найдена пряжка типа табл. VIII, 3 (погреб. № 193).

*Кольца.* Новымъ вариантомъ является кольцо погребенія № 193, рис. 11 (141), 1. Старые типы повторяютъ кольцо изъ погреб. № 196 (рис. 96) и кольцо изъ насыпи могильника (рис. 91).

*Браслеты* повторяютъ извѣстные уже типы изъ серебра и мѣди. Такъ, въ погреб. № 193 и 198 найдены серебряные браслеты типа табл. XI, 16; того же типа браслетъ найденъ въ насыпи могильника. Изъ мѣдныхъ встрѣчались браслеты типа табл. XI, 13 (погреб. № 196) и типа табл. XI, 16 (погреб. № 197). Оба браслета отличаются лишь бѣльшими размѣрами и массивностью.

*Мелкія пряжечки*, мѣдныя и серебряныя. Новыми являются: рис. 11 (141), 6 (погреб. № 192) и 7 (погреб. № 199, на оборотѣ двѣ кнопки). Изъ старыхъ типовъ встрѣчались: типа табл. X, 8 (погреб. № 192), табл. X, 13 (№ 199), табл. X, 19 (№ 191), табл. XVI, 5 (№№ 192 и 193). Кромѣ перечисленныхъ, въ погребеніи № 197 найдена овальная желѣзная пряжечка.

*Наборъ ремня.* Новинкою являются серебряныя бляшки погреб. № 199 рис. 11 (141), 3 и 4 (на оборотѣ по 2 кнопки). Изъ извѣстныхъ по прежнимъ раскопкамъ могильника типовъ найдены: табл. V, 10 (погреб. № 199), табл.

IV, 10 (№ 197), табл. XV, 16 (№ 199), рис. 66 (№ 199). Въ погребеніи № 199 найденъ отличный серебряный наконечникъ ремня рис. 11 (141), 5.

*Пожи* найдены въ погреб. № 191, 196—199, *кресала*—въ погреб. №№ 191, 197 и 199, *кремни*—въ погреб. №№ 191, 197 и 199. Въ погребеніи № 193 найденъ глиняный кувшинчикъ рис. 9 (139), накрытый большимъ красноглинянымъ блюдомъ, подобнымъ рис. 134. Внутри блюда вытиснуто клеймо рис. 10 (140), представляющее, быть можетъ, барана. Кувшинъ изъ слабой черной глины; поверхность его блестящая.

*Монеты* встрѣтились лишь въ погребеніи № 198, а именно мѣдная импер. Аркадія (395—408 г.), типа Sabatier, vol. I pl. IV, 9, и другая не четкая.

### 11. Деревня Байдары.

Верстахъ въ трехъ въ С. отъ деревни въ лѣсу былъ найденъ небольшой курганчикъ, который мѣстные владоискатели года два тому назадъ пытались раскапывать. Диаметръ курганчика 6,80 м., высота 2,45 м., насыпь—щебень съ землею. По окружности курганчикъ обставленъ камнями. Въ сѣверной полѣ выдавалась каменная гробница. Возможность нахождения въ курганѣ другихъ погребальныхъ сооружений побудила меня подвергнуть его окончательной раскопкѣ.

Оказалось, что гробница находилась лишь въ сѣверной полѣ (рис. 12).



Рис. 12. Курганъ у д. Байдары.

Она была сооружена изъ четырехъ массивныхъ, грубо отесанныхъ плитъ песчаника, толщиной 0,28 м. Гробница, размѣрами 2,15×0,75×0,70 м., расположена съ В. на З. Ее покрывала плита песчаника толщиной 0,28 м., отъ которой найденъ кусокъ *in situ* въ западной части. Ни костей, ни вещей въ гробницѣ не оказалось.

Къ югу отъ христіанскаго кладбища д. Байдары, недалеко отъ шоссе, замѣчены слѣды двухъ аналогичныхъ курганчиковъ съ выступающими изъ земли камнями оградъ и каменными гробницами въ центрѣ. Къ сожалѣнію, оба оказались уже раскопанными.

Около ближайшаго къ шоссе кургана изъ земли выдавалась плита песчаника, размѣрами 1,55×1,05×0,21 м., покрывавшая дѣтскую земляную могилу, расположенную съ В. на З. Размѣры могилы 1,38×0,60×0,32 м. На днѣ ея костякъ плохой сохранности, головою на З., руки на тазу. Вещей нѣтъ.

По дорогѣ изъ д. Байдары въ д. Скелю въ урочищѣ «Эски-Отаръ» (по татарски—Старое пастбище) на землѣ гр. Мордвинова замѣченъ курганъ высотой около одной сажени. Нѣсколько дальше, влѣво отъ дороги, находятся еще три подобныя же кургана.



Рис. 13. Могильникъ Узень-Бащъ.

## 12. Деревня Скеля.

На крутомъ правомъ берегу Черной Рѣчки въ мѣстности Узень-Башъ (по татарски—Голова рѣки), гдѣ беретъ начало названная рѣчка, на полянѣ (рис. 13), составляющей склонъ берега, были замѣчены ряды правильно осѣвшихъ углубленій. Раскопка четырехъ изъ нихъ обнаружила наличие подъ ними земляныхъ склеповъ. Пробная раскопка на самой полянѣ открыла простую земляную могилу. Огромное количество правильно осѣвшихъ ямокъ говорить за то, что въ урочищѣ находится значительный сплошной могильникъ.

*Склепъ № 1.* На глубинѣ 1,80 м.

Входъ въ склепъ заставленъ грубо тесанною плитою песчаника (рис. 14), размѣровъ  $0,70 \times 0,67 \times 0,07$  м., на лицевой сторонѣ которой слѣды креста, нарисованнаго черною краскою: длина чертъ около 0,20 м. Размѣры входного отверстия  $0,65 \times 0,60 \times 0,15$  м. Въ склепъ велъ дромосъ длиною 1,80 м. шир. 0,80 м., въ с.-в. концѣ котораго находился склепъ, по формѣ близкій къ квадрату. Въ него вела лѣсенка изъ двухъ ступенекъ высотой 0,40 м. Размѣры склепа  $2,70 \times 2,40 \times 1,60$  м. Въ немъ въ кучѣ кости 26 костей хорошей сохранности, лежавшихъ одинъ на другомъ, головами ко входу.



Рис. 14. Могильникъ Узень-Башъ.

Установить положеніе верхнихъ конечностей, равно и принадлежность найденныхъ предметовъ отдѣльнымъ костякамъ невозможно. Среди костей найдены<sup>1)</sup>: четыре серебряныя серьги типа Суукъ-су табл. I, 12, три мѣдныя серьги рис. 15 фиг. 3, 9 и 13, неопредѣленная мѣдная подѣлка рис. 15 фиг. 3, обломокъ мѣдной трубочки рис. 15 фиг. 4, мѣдный обломокъ въ видѣ полумѣсяца, обрывки мѣдной цѣпочки, мѣдное кольцо типа Суукъ-су рис. 90 съ восьми крестомъ на щитѣ, сере-

<sup>1)</sup> Предметы древности, открытыя въ могильникѣ „Узень-башъ“, имѣютъ аналогію съ древностями могильника Суукъ-су, бусы же главнымъ образомъ съ Томниковскимъ и Лядинскимъ, а также съ Салтовскимъ могильниками.



Рис. 15. Могильникъ Узень-Вашъ (2/3 п. в.).

брюное кольцо, подобное Суукъ-су рис. 94, обломокъ мѣднаго колокольчика, мѣдная бляшка рис. 15 фиг. 7, мѣдная пряжка рис. 15 фиг. 11, массивныя мѣдныя пряжки рис. 15 фиг. 1 и 5, двѣ мѣдныя пряжки типа Суукъ-су табл. X, 14, мѣдная пряжка типа Суукъ-су табл. XII, 20, мѣдная пряжка типа Суукъ су табл. XII, 1, три зеленыя стеклянныя бусы типа Суукъ-су табл. XII, 13—5, четыре тройныя стеклянныя бусы неопредѣленнаго цвѣта, по формѣ близкія къ Томниковскимъ табл. XII, 11—2, восемь двойныхъ того же типа, 15 стеклянныхъ, подобныхъ Суукъ-су табл. XII, 13—3, витая зеленая стеклянная про- низка, двѣ синія стеклянныя съ голубыми полосками и красными глазками,

голубая и зеленая пронизы, круглая сердоликовая буса, темная плоская стеклянная желтая буса, стеклянная желтая буса съ зелеными разводами типа Суукъ-су табл. XII, 6, зеленая стеклянная пронизь, 3 рубчатая тонкія стеклянная пронизы, 2 круглыя синія небольшія бусы, красная стеклянная буса типа Томник. табл. XII, 19—2, и 18 стеклянныхъ бусъ неопредѣленнаго цвѣта; 6 желѣзныхъ ножей, костяная ручка ножа (рис. 15 фиг. 10), четыре круглыхъ желѣзныхъ пряжки типа Суукъ-су рис. 102, четыре квадратныя желѣзныя пряжки типа Суукъ-су рис. 104, мѣдное плоское колечко, перехваченное желѣзными кольцами (рис. 15 фиг. 2), желѣзное кресало (рис. 15 фиг. 14) и 4 кремня.

*Склепъ № 2.* Входъ въ склепъ на глубинѣ 1,15 м. Грубо отесанная плита песчаника (размѣры:  $0,65 \times 0,54 \times 0,07$  м.), закрывавшая входъ въ склепъ, откинута, склепъ ограбленъ. Размѣры входнаго отверстія:  $0,60 \times 0,50 \times 0,20$  м. Въ склепъ велъ дромось длиною 1,85 м., шир. 0,85 м., въ с.-в. концѣ котораго находился склепъ съ закругленными углами. Въ него вели двѣ ступеньки высотой 0,25 м. каждая. Размѣры склепа  $2,10 \times 2 \times 1,35$  м. Въ немъ въ кучѣ до 30 костяковъ хорошей сохранности, лежавшихъ одинъ на другомъ головами во входу. Среди костей найдены: двѣ серебряныя серьги типа Суукъ-су рис. 123, серебряное кольцо рис. 15 фиг. 8, двѣ мѣдныя пряжки, подобныхъ типу Суукъ-су табл. XII, 1, но съ прямою бляхою и на рѣзаннымъ наисось крестомъ, маленькая мѣдная пряжка типа Суукъ-су табл. X, 3, двѣ пряжки типа Суукъ-су табл. XII, 20, двѣ мѣдныхъ же пряжки типа Суукъ-су табл. X, 19, мѣдная пряжка, подобная типу Суукъ-су табл. X, 12, бусы: три синія стеклянныя типа Суукъ-су табл. XII, 19—6, 14 двойныхъ стеклянныхъ, 6 подобныхъ же тройныхъ, одна рубчатая стеклянная, одна свѣтлосиняя стеклянная круглая, 5 круглыхъ стеклянныхъ неопредѣленнаго цвѣта, квадратная синяя стеклянная со скошенными углами, мелкая желтая стеклянная съ синими бородавками и одна сердоликовая круглая; круглая стеклянная пронизь синяго цвѣта, 3 желѣзные ножа, четыре кремня, кресало, двѣ квадратныя желѣзныя пряжки, подобныхъ типу Суукъ-су табл. X, 28, и круглый костяной черенкъ ножа.

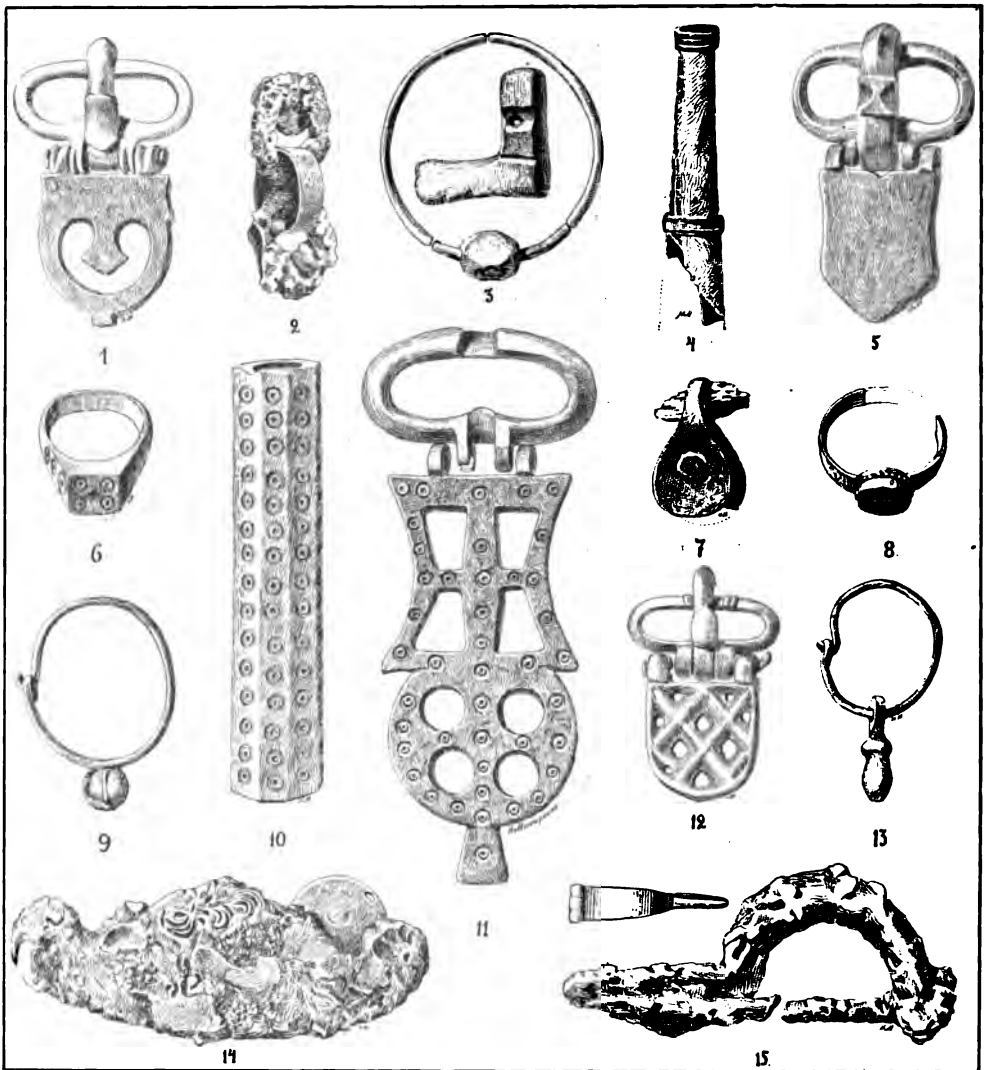
*Склепъ № 3.* На глубинѣ 1,60 м. входъ въ склепъ. Грубо отесанная плита песчаника (размѣры:  $0,50 \times 0,55 \times 0,04$  м.), закрывавшая входъ, откинута и склепъ ограбленъ. Размѣры входнаго отверстія:  $0,40 \times 0,48 \times 0,22$  м. Въ склепъ велъ дромось дл. 2,20 м., шир. 0,98 м., въ с.-з. концѣ котораго склепъ съ закругленными углами; ступенекъ нѣтъ. Размѣры склепа:  $2,25 \times 1,95 \times 1,14$  м. Въ немъ раскиданы кости 12 костяковъ, среди которыхъ най-

дены: двѣ мѣдныя пряжки (рис. 15 фиг. 12 и типа Суукъ-су табл. X, 18), серебряное кольцо (рис. 15 фиг. 6), мѣдное дѣтское колечко, согнутое изъ пластинки съ расширяющеюся среднею частью, мѣдное кольцо, согнутое изъ полукруглой пластинки, 2 серебряныя колечка съ плоскими щитками, желѣзная фибула (рис. 15 фиг. 15), стеклянный браслетъ синяго цвѣта съ неспаиваемыми концами, бусы: одна стеклянная крупная неопредѣленнаго цвѣта съ бородавками, одна двойная стеклянная молочнаго цвѣта съ голубыми зигзагами, 10 стеклянныхъ круглыхъ, потерявшихъ свой цвѣтъ, 2 круглыхъ синихъ стеклянныхъ (одна съ глазками), одна тройная стеклянная молочнаго цвѣта, обломокъ стеклянной круглой пронизи сѣровато-молочнаго цвѣта съ разводами (подобной типу Суукъ-су табл. II, 25), 3 мѣдныя рыболовные крючки и два кремня.

*Земляная могила № 4.* На глубинѣ 1,25 м. въ материкѣ могила размѣровъ  $1,65 \times 0,68 \times 0,22$  м., крытая досками. Костякъ средней сохранности, головою на С., руки на тазу, вещей нѣтъ.

*Земляной склепъ № 5.* На глубинѣ 1,76 м. входъ въ склепъ. Грубо отесанная плита песчаника (размѣры:  $0,60 \times 0,47 \times 0,04$  м.), закрывавшая входъ, откинута, склепъ ограбленъ. Размѣры входнаго отверстія  $0,43 \times 0,40 \times 0,20$  м. Въ склепъ вель дромось длиною 2,35 м., шириною 0,97 м., въ с.-в. концѣ котораго склепъ круглой формы, ступенекъ нѣтъ. Размѣры склепа  $1,70 \times 1,30 \times 0,60$  м. Въ немъ погребованный костякъ средней сохранности, головою ко входу. Вещей нѣтъ.

Нѣсколько ниже поляны могильника внизу откоса въ заросли слѣды построекъ. На поверхности валяются обломки череницъ и черепки грубой посуды. Со стороны рѣчки поселеніе было защищено стѣнкою, сложенною на сухо изъ большихъ камней. Толщина ея 1,25 м.

#### *Инвентарь могильника Узень-Баиш.*

а) Описаніе вещей, представленныхъ на рисункѣ 15.

Фиг. 1. Массивная мѣдная пряжка, бляшка изъ плоской прорѣзной пластинки, на оборотѣ три ушка (погреб. № 1).

Фиг. 2. Мѣдное тонкое пластинчатое кольцо, перехваченное двумя желѣзными кольцами (погреб. № 1).

Фиг. 3. Мѣдная сережка изъ круглой проволоки съ насаженною на нее массивною колбочкою съ скошенными углами (погреб. № 1). Неопредѣленная массивная мѣдная подѣлка (погреб. № 1); вдоль нижней части сквозное отверстіе.



Фиг. 4. Обломокъ цилиндрической подѣлки, согнутой изъ тонкой мѣдной пластинки, перехваченной двумя мѣдными же ободками (погреб. № 1).

Фиг. 5. Массивная литая мѣдная пряжка; на оборотѣ 3 петельки (погреб. 1).

Фиг. 6. Серебряное кольцо; на щитѣ и ребрахъ орнаментъ изъ надчеканенныхъ кружковъ съ точками посрединѣ (погреб. № 3).

Фиг. 7. Согнутая вдвое мѣдная тонкая пластинка, склепанная желѣзнымъ гвоздемъ; въ ушко пропущенъ обломокъ желѣзнаго же дрота (погреб. № 1).

Фиг. 8. Серебряное пластинчатое кольцо. Щитокъ припаянъ и окруженъ зернью; въ гнѣздѣ стекло синяго цвѣта (погреб. № 2).

Фиг. 9. Серьга изъ мѣдной проволоки. Замочекъ петелькою; въ нижней части припаянъ серебряный золоченый полый плоскій шарикъ, перехваченный крестъ на крестъ рубчатой серебряной же проволокою (погреб. № 1).

Фиг. 10. Костяной черенокъ ножа на 8 граней, украшенный орнаментомъ изъ точекъ въ кружкахъ (погреб. № 1).

Фиг. 11. Отличная мѣдная литая прорѣзная пряжка, украшенная орнаментомъ изъ точекъ въ кружкахъ. На оборотѣ три петли по длинѣ бляхи (погреб. 1).

Фиг. 12. Мѣдная литая пряжка. На оборотѣ слѣды пластинки, закрѣпившей пряжку на ремнѣ (погреб. № 3).

Фиг. 13. Серьга изъ мѣдной проволоки съ петелькою. На проволоку передвигается массивная мѣдная же гирька (погреб. № 1).

Фиг. 14. Отличное желѣзное огниво съ прикипѣвшей къ нему мѣдной монетой Пульхеріи, жены византийскаго императора Маркіана (414—453 г.).

Фиг. 15. Желѣзная фибула (погреб. № 3). Дужка плоская; вверху реста-  
вращенъ.

#### б) Предметный инвентарь.

*Серьги.* Характерныхъ типовъ не представляютъ. Серебряныя повторяютъ типы найденныхъ въ Суукъ-су. Таковыми являются: 4 серьги типа табл. I, 12 (склепъ № 1) и пара серегъ типа рис. 123 (склепъ № 2). Среди мѣдныхъ серегъ встрѣчены новые типы, всѣ въ склепѣ № 1 (рис. 15 фиг. 3, 9 и 13).

*Бусы.* Сортиментъ бусъ поражаетъ своимъ малымъ количествомъ, однообразіемъ и нехарактерностью типовъ. Кромѣ того, значительное большинство бусъ утратило свой первоначальный цвѣтъ, что является большимъ затрудненіемъ для ихъ классификаціи. Кромѣ двухъ крупныхъ сердоликовыхъ бусъ (изъ склеповъ №№ 1 и 2), всѣ бусы стеклянныя. Больше всего встрѣчено бусъ синяго цвѣта, затѣмъ зеленого, молочнаго, желтаго, голубого и темнаго. По формамъ бусы распадаются на круглыя, гранчатая, овальныя, тройныя и рубчатая.

*Кольца*, найденныя въ могильникѣ, сработаны изъ серебра и мѣди. Къ первымъ относятся: массивное кольцо съ кружковымъ орнаментомъ на шитѣ (рис. 15 фиг. 6, склепъ № 3) и рис. 15 фиг. 8. Старый типъ повторяетъ кольцо (склепа № 1) Суукъ-су рис. 94. Кромѣ перечисленныхъ, найдено серебряное кольцо, согнутое изъ круглой проволоки съ плоскимъ шиткомъ (склепъ № 3). Изъ мѣдныхъ кольцо склепа № 1 повторяетъ старый извѣстный типъ Суукъ-су рис. 90, отличающаея лишь косыми нарѣзками въ видѣ креста на шитѣ. Кромѣ этого кольца встрѣчены: дѣтское колечко, согнутое изъ круглой проволочки (склепъ № 3), колечко изъ полукруглой пластинки (тамъ же) и обломокъ кольца (склепъ № 1).

*Поясныя пряжки* являются наиболѣе многочисленными предметами могильника «Узень-Башъ». Въ общемъ онѣ повторяютъ типы Суукъ-су. Всѣ онѣ сработаны изъ мѣди. На первомъ мѣстѣ стоитъ отличная прорѣзная пряжка съ кружковымъ орнаментомъ склепа № 1 рис. 15 фиг. 11, затѣмъ двѣ пряжки того же склепа рис. 15 фиг. 1 и 5 и пряжка рис. 15 фиг. 12 (склепъ № 3). Остальные экземпляры типовъ: Суукъ-су табл. X, 3 (склепъ № 2), X, 12 (склепъ № 2), X, 14 (склепъ № 1), 18 (склепъ № 3), 19 (склепъ № 2), табл. XII, 1 (склепъ № 2), 20 (склепъ № 1). Кромѣ мѣдныхъ, въ склепѣ № 1 встрѣчены и желѣзныя пряжки трехъ типовъ: Суукъ-су табл. X, 28 и рис. 102 и 104.

*Фибула* встрѣтилась лишь въ одномъ склепѣ № 3. Она сработана изъ желѣза (рис. 15 фиг. 15).

*Браслетъ* также найденъ лишь одинъ (склепъ № 3). Онъ представляетъ обычный типъ синихъ стеклянныхъ браслетовъ, за которыми установилось названіе византійскихъ.

Изъ немногочисленныхъ мелочей отмѣтимъ въ склепѣ № 1 обрывки мѣдной цѣпочки, мѣдную бляшку съ ушкомъ рис. 15 фиг. 7, мѣдное плоское колечко, перехваченное двумя желѣзными кольцами, рис. 29 фиг. 2, обломокъ мѣдной пластинки въ видѣ полумѣсяца и мѣдную трубочку рис. 15 фиг. 4.

*Ножи* встрѣчены въ склепахъ №№ 1 и 2. Не лишеннымъ оригинальности является костяной черенокъ ножа съ кружковымъ орнаментомъ рис. 15 фиг. 10. Кромѣ его въ склепѣ № 2 найденъ круглый костяной черенокъ. *Кресала* встрѣчены въ склепахъ №№ 1 и 2. Любопытно изящное кресало рис. 15 фиг. 4. При кресалахъ найдены неизбежныя въ такихъ случаяхъ обломки *кремней*. Любопытна находка въ склепѣ № 3 трехъ мѣдныхъ *рыболовныхъ крючковъ*. Кажущееся страннымъ нахожденіе ихъ въ гористой мѣст-

ности вполне объясняется тѣмъ, что у самага могильника, а слѣдовательно и поселенія, пробѣгаетъ значительная горная рѣчка, и теперь изобилующая форелью.

Интересно отсутствіе въ склепахъ посуды.

*Обряды погребенія.* Пробныя раскопки на могильникѣ въ мѣстности Узень-Башъ обнаружили два типа погребеній: 1) простую земляную могилу (№ 4) и 2) земляные склепы (№№ 1—3 и 5). Возможно, что раскопки могильника, произведенныя въ большихъ размѣрахъ, откроютъ и такъ называемыя подобныя могилы.

Не останавливаясь на описаніи простой земляной могилы, перейдемъ къ землянымъ склепамъ. Всѣ они вырыты въ лесѣ. Глубина ихъ отъ 1,15 до 1,80 м. Къ нимъ вели дромосы длиною отъ 1,80 до 2,35 м., шириною отъ 0,80 до 0,97 м. Дромосы расположены въ одномъ случаѣ (№ 3) съ Ю.-В. на С.-З., въ остальныхъ съ Ю.-З. на С.-В. Входы въ склепы заставлялись слегка отесанною плитою песчаника; на одной изъ такихъ плитъ (№ 1) былъ нарисованъ крестъ черной краской. Лишь въ одномъ случаѣ (№ 1) плита затвора оказалась на мѣстѣ. Размѣры плитъ: длина отъ 0,50 до 0,70 м., ширина отъ 0,47 до 0,67 м., толщина отъ 0,04 до 0,07 м. Размѣры входныхъ отверстій колеблются: высота отъ 0,40 до 0,65 м., ширина отъ 0,40 до 0,60 м., толщина простѣнковъ отъ 0,15 до 0,20 м. Въ двухъ случаяхъ въ склепы вели лѣсенки (№№ 1 и 2) изъ двухъ ступенекъ высотой отъ 0,25 до 0,40 м.

Склепы дѣлались въ видѣ квадратной камеры съ закругленными углами. Одинъ склепъ (№ 5) имѣлъ совершенно круглую форму. Потолки всегда въ видѣ полукруглаго свода. Склепы оказались общими усыпальницами. Въ нихъ найдено большое количество костяковъ, лежавшихъ одинъ на другомъ, головами ко входу; положеніе верхнихъ конечностей установить невозможно. Черепа, насколько было возможно замѣтить, длинноголовые. Какъ указывалось уже ранѣе, въ склепахъ найдено большое количество костяковъ, а именно въ № 1—26, въ № 2 до 30, въ № 3—12, и лишь въ № 5 найденъ только одинъ костякъ. Всѣ склепы, за исключеніемъ № 1, найдены потревоженными.

Среди каменныхъ ящиковъ сѣверной окраины поля, расположенныхъ при въѣздѣ въ деревню и описанныхъ нами далѣе въ особой статьѣ, возвышается значительный курганъ (рис. 16), насыпанный изъ щебня и земли, высотой 2,40 м., въ діаметрѣ 18,60 м. Въ сѣверной полѣ на материкѣ каменный ящикъ изъ четырехъ слегка оббитыхъ плитъ песчаника<sup>1)</sup>, толщиной 0,18 м.

<sup>1)</sup> По словамъ жителей д. Скелы, занимающихся ломкою камня песчаникъ не встрѣчается въ окрестностяхъ ихъ деревни.



Рис. 16. Курганъ у д. Скелп.

Въ основаніи плиты, для большей устойчивости, укрѣплены небольшими плитками. Покрытъ ящикъ одной цѣлой, лопнувшей отъ давленія земли, плитой песчаника же, размѣрами  $2,45 \times 2,20 \times 0,15$  м. (рис. 17 и 18). Размѣры ящика (расположеннаго съ С.-З. на Ю.-В.):  $1,50 \times 1,14 \times 1,05$  м. На днѣ онъ подстланъ плиткою песчаника толщиною 0,04 м. Всѣ четыре стѣны ящика были расписаны въ елочку черной краской, которая сильно слѣзла. Въ сѣверномъ



Рис. 17. Каменный ящикъ въ томъ-же курганѣ.



Рис. 18. Каменный ящикъ въ томъ-же курганѣ.

углу гробницы найденъ очень истлѣвшій костякъ въ сидячемъ положеніи съ поджатыми ногами. На правой рукѣ мѣдный браслетъ (рис. 19), въ ногахъ мѣдное кованное копье <sup>2)</sup>, кучка изъ восьми кремней и обломокъ кости со слѣдами обдѣлки.

Недалеко отъ раскопаннаго кургана по полю разбросано до десяти мелкихъ сильно запаханыхъ кургановъ, изъ которыхъ раскопано три.

**Курганъ № 2.** По правую сторону дороги въ д. Скелю. Насыпь—щебень съ землею, высота 0,98 м., діаметръ 8 м. Въ центрѣ кургана на материкѣ рядомъ два костяка плохой сохранности на спинѣ, головами на З., ноги поджаты, руки вдоль туловища. Въ головахъ по грубому, плохо обожженному черному, раздавленному тяжестью земли горшку. У лѣваго плеча праваго костяка два безформенные кремневые обломка.

**Курганъ № 3.** Рядомъ съ № 2. Сильно запаханъ. Насыпь—щебень съ землею, высота 0,80 м., діаметръ 9,60 м. Въ центрѣ на материкѣ раззоренная каменная гробница изъ семи грубо оббитыхъ плитъ песчаника, толщиною 0,10 м. Размеры гробницы, расположенной съ С. на Ю.,  $1,62 \times 0,90 \times 0,46$  м. Ни костей, ни вещей гробница не заключала.



Рис. 19 (н. в.).

<sup>2)</sup> Кованное мѣдное копье обычнаго типа погребеній со скорченными и окрашенными костяками (см., напр., статью *О. А. Брауна*. Отчетъ о раскопкахъ въ Таврической губ. въ 1898 г. *Изв. Имп. Арх. Комм.*, в. 19, стр. 87, рис 19).

*Курганъ № 4*, въ одной верстѣ отъ деревни, запаханый. Насыпь щебень съ землею, высота 0,85 м., діаметръ 6,40 м. Въ центрѣ на материкѣ раззоренная гробница изъ восьми грубо отесанныхъ плитъ песчаника, толщиною 0,12. Размѣры гробницы, расположенной съ С.-З. на Ю.-В.,  $1,45 \times 0,73 \times 0,38$  м. Ни костей, ни вещей гробница не заключала.

### 13. Деревня Бага.

У подошвы возвышенности «Ташъ-Кой» на полянѣ замѣтны слѣды поселенія. На поверхности виднѣются стѣнки, выложенныя на сухо, валяются черепицы и черепки простой глиняной посуды.

Къ востоку отъ д. Бага, верстахъ въ восьми, на самой вершинѣ горной цѣпи, въ трудно доступной мѣстности находится значительная естественная пещера, извѣстная подъ именемъ «Сюндермо-Хоба». Интересъ, представляемый крымскими естественными пещерами для доисторической археологіи, побудилъ меня посѣтить эту пещеру.

Въ нее ведутъ два низкіе входа, заросшіе травою (рис. 20); оба они приводятъ въ первую залу пещеры, значительныхъ размѣровъ и высоты. Изъ этой залы по направленію къ С. ведетъ неширокій корридоръ въ глубь горы. Въ немъ шаговъ чрезъ 40—50 начинаютъ попадаться человѣческія кости:



Рис. 20. Пещера Сюндермо-хоба.

чѣмъ дальше, тѣмъ костей больше. Намъ не пришлось достигнуть конца коридора, который, по словамъ проводника, приводитъ въ большую залу, гдѣ костей масса. Обращаемъ на пещеру вниманіе специалистовъ.

#### 14. Деревня Уркуста.

Верстахъ въ 5 къ С. отъ деревни высится отдѣльно стоящая скала «Матшукъ-кая» съ плоской вершиной, поросшей кустарникомъ. На вершинѣ находятся фундаменты небольшой часовенки, абсидою на С.-В., густо поросшіе кустарникомъ.

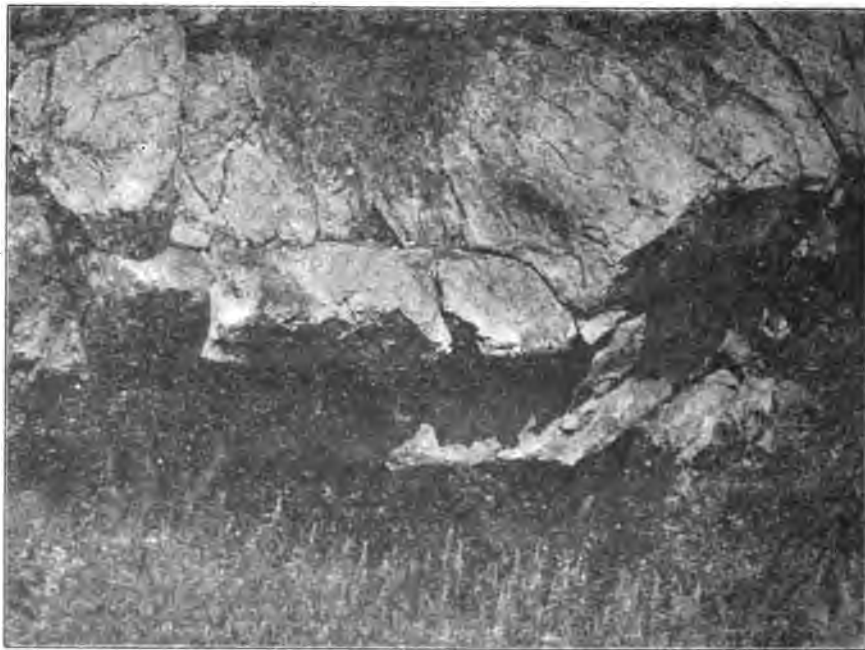
По лѣвую сторону дороги изъ д. Уркусты въ д. Біюкъ-Мускомья, за Черной рѣчкой на склонѣ холма замѣтенъ рядъ правильно осѣвшихъ западинъ (склены). На лѣвомъ берегу Черной рѣчки, ниже мельницы, у дороги на холмикѣ фундаменты небольшой часовенки.

#### 15. Деревня Біюкъ-Мускомья.

Въ двухъ верстахъ къ Ю. отъ деревни, у дороги, ведущей на шоссе, у подошвы холма «Айя» или «Азисъ-баиръ» (по татарски—Святой холмъ), находится значительный могильникъ. Здѣсь татарами не задолго до моего прїѣзда былъ вскрытъ провалившійся земляной склепъ. Входъ склепа находится на глубинѣ 1,95 м. отъ поверхности. Размѣры его:  $2,40 \times 2,15 \times 1,20$  м. Дро-



Рис. 21. Балка Кефали-Вриси.



Рис. 22. Сялонъ Балаклавскаго укрѣпленія.



Рис. 23. Балаклава.





Рис. 24. Балаклава.



Рис. 25. Балаклава.



Рис. 26. Балаклава.



Рис. 27. Балаклава.

мость имѣеть размѣры  $1,95 \times 0,75 \times 2,52$  м., высота арки 0,60 м. Что именно было найдено въ склепѣ, старательно скрывается.

Шагахъ въ ста отъ вскрытаго склепа на полянѣ находится плоскій курганъ, діаметромъ 38 м., высотой 2,50 м. Около него 5 небольшихъ курганчиковъ.

### 16. Балаклава.

Въ Балаклавѣ у Е. Ф. Милохроно, владѣлицы участка виноградника въ урочищѣ «Кефали-Вриси» (по-новогречески—Глава фонтановъ), осмотрѣно небольшое собраніе древностей, найденныхъ при плантажѣ. Не малое количество древностей показывалъ мнѣ и содержатель гостинницы. Древности относятся къ римскому времени и состоятъ изъ круглыхъ пастовыхъ рубчатыхъ бусъ, скарабеевъ, типичныхъ римскихъ мѣдныхъ влючей, мѣдныхъ зубчатыхъ браслетовъ, всевозможныхъ пряжекъ, простыхъ глиняныхъ лампочекъ, краснолаковыхъ кувшинчиковъ и блюдь. Балка въ наверхъ, въ которой расположено урочище Кефали-Вриси, находится у подножія холма, занята развалинами средневѣковаго укрѣпленія (рис. 21). Склоны балки заняты въ большей части виноградниками.

Въ откосѣ холма подъ укрѣпленіемъ былъ замѣченъ обрѣзь земляной могилы, размѣровъ  $1,60 \times 0,53 \times 0,24$  м., крытой досками, на глубинѣ отъ поверхности 1,47 м. Въ ней костякъ средней сохранности, головою на З., руки на груди. Вещей нѣтъ.

Нѣсколько лѣтъ тому назадъ въ имѣніи А. Н. Витмера «Благодать» подъ Балаклавою при рытѣ дренажной канавы были открыты могилы съ вещами. Отсутствие владѣльца имѣнія не дало мнѣ возможности произвести пробныя раскопки въ этомъ, повидимому, интересномъ могильникѣ.

Воспользовавшись пребываніемъ въ Балаклавѣ, мы рѣшили сдѣлать рядъ фотографическихъ снимковъ <sup>1)</sup> съ развалинъ средневѣковаго укрѣпленія, которые здѣсь и воспроизводятся (рис. 22—27). До сихъ поръ въ издаціяхъ, посвященныхъ древностямъ Крыма, рисунки этихъ развалинъ еще не помещались.

Н. Рѣпниковъ.



<sup>1)</sup> Фотографіи Балаклавской крѣпости, равно и другія, сняты съ метровыми масштабами, раздѣленными бѣлыми и черными дѣлениями на дециметры.



Рис. 1. Камни на полѣ у д. Скелл.

## Каменные ящики Байдарской долины.

### *Деревня Скелл.*

При въѣздѣ въ д. Скелю, расположенную въ углу Байдарской долины, находятся обширная пахотная поляна, видъ которой для археолога не лишенъ своеобразной прелести. Влѣво отъ дороги среди зарослей находится значительное количество большихъ каменныхъ ящиковъ, среди которыхъ возвышается значительный курганчикъ. Нѣсколько меньшихъ, сильно запаханыхъ, разбросано по полю. Вправо, ближе къ деревнѣ, находятся четыре значительныхъ по величинѣ каменныхъ ящика, кругомъ которыхъ сохранились ограждения изъ большихъ плитъ, поставленныхъ въ квадратъ.

Еще ближе къ деревнѣ возвышаются три огромные камня (рис. 1), слывшіе подъ именемъ «Текли-ташъ» (по-татарски—поставленный камень). Первый камень (рис. 2) возвышается надъ землею на 1,50 м., при ширинѣ 1,20 м. и толщинѣ 0,55. Второй (рис. 3) имѣетъ высоту надъ горизонтомъ 2,80 м., шир. 1,05 м., толщ. 0,70 м. Нѣсколько дальше обломокъ третьяго камня, выс. 0,85 м., шир. 0,77 м., толщ. 0,55 м. Камни расположены на полѣ, засѣянномъ табакомъ; по словамъ жителей, около нихъ находились каменные ящики, уничтоженные при обработкѣ поля.

Къ югу отъ деревни у стараго татарскаго кладбища находятся четыре каменные ящика (рис. 4), изъ которыхъ каждый окруженъ оградой изъ врытыхъ въ землю камней. Стѣнки оградъ, соприкасаясь другъ съ другомъ, образуютъ какъ бы одну ограду, вытянутую съ В. на З. (рис. 5). Эти ящики были раскопаны мною въ 1907 году.

мость имѣть размѣры  $1,95 \times 0,75 \times 2$  было найдено въ склепѣ, старательно

Шагахъ въ ста отъ вскрытаго склепа, въ глиняномъ ганѣ, диаметромъ 38 м., высотой 2,5 м. чиковъ.

#### 16. Балаклава

Въ Балаклавѣ у Е. Ф. Милохронъ урочищѣ «Кефали-Вриси» (по-новогречески) найдено большое собраніе древностей, найденныя древности показывалъ мнѣ и содержимыя относятся къ римскому времени и состоятъ изъ монетъ, скарабеевъ, типичныхъ римскихъ мѣдн. слетовъ, всевозможныхъ пряжекъ, п. лаковыхъ кувшинчиковъ и блюде. Балаклавско урочище Кефали-Вриси, найдено нами средневѣковаго укрѣпленія (рис. 2) части виноградниками.

Въ откосѣ холма подъ укрѣпленіемъ могилы, размѣровъ  $1,60 \times 0,53 \times 0,24$  поверхности 1,47 м. Въ ней костякъ руки на груди. Вещей нѣтъ.

Нѣсколько лѣтъ тому назадъ въ Балаклаву при рытьѣ дренажной канавы. Отсутствие владѣльца имѣнія не дало возможности раскопки въ этомъ, повидимому, интересномъ мѣстѣ.

Воспользовавшись пребываніемъ въ Балаклавѣ, я сдѣлалъ фотографическихъ снимковъ <sup>1)</sup> съ разн. ракурсовъ, которые здѣсь и воспроизводятся (рис. 2) посвященныхъ древностямъ Крыма, р. Крымскія.

<sup>1)</sup> Фотографія Балаклавской крѣпости сдѣлана въ разныхъ масштабахъ, раздѣленными бѣлыми и черными линиями.



Рис. 4. Группа каменных ящиков въ оградѣ дачъ №1111.



Рис. 2.

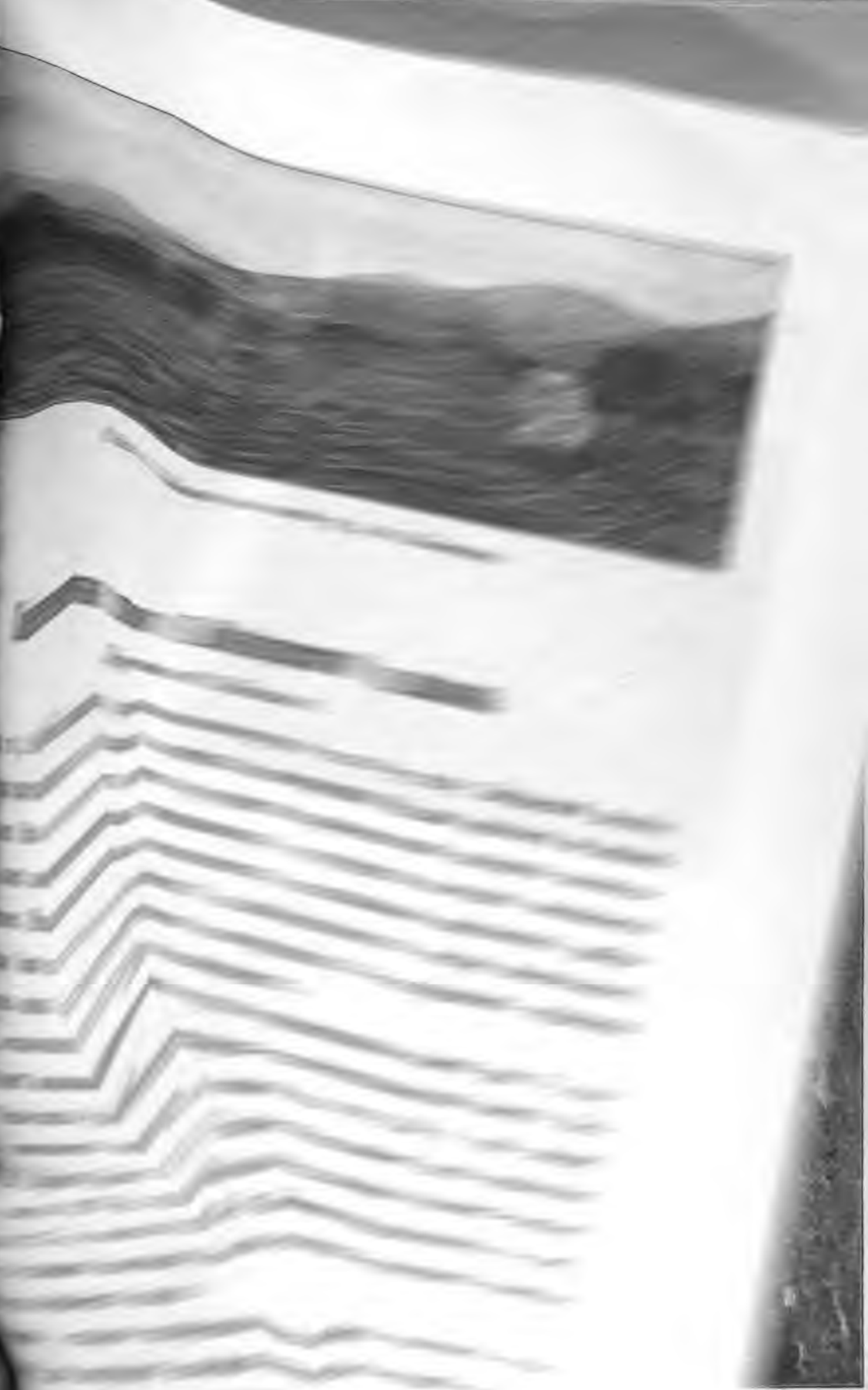

Рис. 3.

Камни на полѣ у д. Свели.

*Ящикъ № 1.* Ограда изъ 15 камней, дл. 4,50 м., шир. 4,80 м. Ящикъ вровень съ поверхностью земли, сооруженъ изъ 4 не тесанныхъ плитъ дикарнаго камня, толщ. 0,18 м. Долевья плиты длиною 2,28 м. Покрытія нѣтъ. Размѣры ящика (расположеннаго съ С. на Ю.):  $1,57 \times 0,98 \times 0,73$  м. Въ щель, его наполнявшемъ, найдены отдѣльныя, сильно истлѣвшія кости человѣка, три мѣдныя пронизки (рис. 28 фиг. 17), синяя стеклянная буса типа рис. 28 фиг. 5 и желтая стеклянная же буса типа рис. 28 фиг. 10.

*Ящикъ № 2.* Ограда изъ 25 камней, дл. 5,20 м., шир. 5,10 м. Наибольшая высота камней надъ поверхностью 0,32 м. Ящикъ выступалъ изъ земли наружу; сооруженъ изъ 4 неотесанныхъ дикарныхъ плитъ толщ. 0,28 м. Долевья плиты длиною 3,24 м. Плита, покрывавшая ящикъ, разбита на два куска (рис. 6 и 7) размѣрами  $2,55 \times 1,87 \times 0,42$  м. Размѣры ящика (расположеннаго съ С. на Ю.):  $1,58 \times 1,50 \times 1,37$  м. Въ землѣ, его наполнявшей, найдено нѣсколько обломковъ сильно истлѣвшихъ костей человѣка, обломковъ мѣдной спиральки типа рис. 28 фиг. 34 и раковина *Surgaea moneta*.

*Ящикъ № 3.* Ограда изъ 32 камней, дл. 5,40 м. и шир. 5,30 м.



Рис. 4. Группа каменных ящиков въ оградѣ изъ камней у д. Смели.

Ящикъ вровень съ поверхностью; сооруженъ изъ 4 неотесанныхъ дикарныхъ плитъ толщ. 0,23 м. Долевая плиты длиною 3,62 м. Плита, покрывавшая ящикъ, сдвинута; размѣры ея:  $3,38 \times 2,18 \times 0,37$  м. Размѣры ящика (расположеннаго съ С. на Ю.):  $1,98 \times 1,75 \times 0,78$  м. Въ землѣ, его наполнявшей, найдены обломки сильно истлѣвшихъ костей человѣка и слѣдующіе предметы: изъ мѣди двѣ массивныя бляшки рис. 29 фиг. 4 и 6, двѣ серьги типа рис. 28 фиг. 36, пять витыхъ пронизокъ типа рис. 28 фиг. 38, спираль типа рис. 28 фиг. 34, спиральное колечко типа рис. 28 фиг. 1, кольцо рис. 28 фиг. 30, восемь наконечниковъ стрѣлъ типа рис. 28 фиг. 24 и 26, желтая стеклянная буса съ бородавками рис. 28 фиг. 8, двѣ стекл. желтыя бусы съ синими глазками рис. 28 фиг. 9, двѣ раковины Сургаеа шопета и обломокъ неопредѣленной подѣлки изъ кости.

*Ящикъ № 4.* Ограда изъ 17 камней, длиною 5,40 м., шириною 5,20 м. Ящикъ выдавался изъ земли и былъ сооруженъ изъ 4-хъ дикарныхъ плитъ толщ. 0,36 м. Долевая плиты длиною 3,58 м. Плита покрытія — огромный дикарь, поражающій своими размѣрами:  $3,78 \times 1,66 \times 0,65$  м. (рис. 8). Размѣры ящика (расположеннаго съ С. на Ю.):  $2,98 \times 1,78 \times 1,75$  м. Въ землѣ, его наполнявшей, среди незначительнаго количества сильно истлѣвшихъ костей найдены: 4 желтыя стеклянныя бусы типа рис. 28 фиг. 10, желѣзный наконечникъ стрѣлы рис. 28 фиг. 45 и осколокъ кремня (типа ножичковъ).

Въ С. отъ этихъ каменныхъ ящиковъ въ заросляхъ находится значительное количество аналогичныхъ памятниковъ, но безъ оградъ (рис. 9). Пространство между ними и описанными ящиками занято пашней. Нѣтъ сомнѣній, что первоначально на полѣ около д. Скелы имѣлась значительная группа каменныхъ ящиковъ, уничтоженныхъ при обработкѣ поля. Предположеніе это подтверждается еще тѣмъ, что по окраинѣ пахоты на восточномъ концѣ поля также имѣются ящики. Въ первой группѣ мною вскрыто 8 ящиковъ (№№ 5—12), во второй—три (№№ 13—15).



Рис. 5. Планъ группы каменныхъ ящиковъ въ оградѣ изъ камней у д. Скелы.





Рис. 6. Каменный ящик № 1 у д. Скелы.

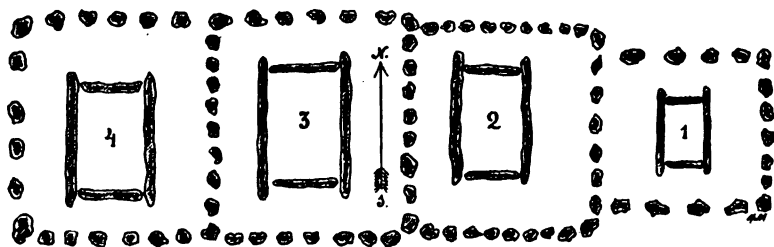

Рис. 7. Каменный ящик № 2 у д. Скелы.

9\*

*Ящикъ № 5.* Врешь съ поверхностью, изъ 4 дикарныхъ плитъ толщ. 0,24 м. Покрытія нѣтъ. Размѣры ящика (расположеннаго съ С. на Ю.):  $1,30 \times 1,05 \times 0,80$  м. Въ землѣ, его наполнявшей, найдены обломки сильно истлѣвшихъ костей человѣка и слѣдующіе предметы: изъ мѣди крученая гривна рис. 28 фиг. 5, спиральный браслетъ рис. 29 фиг. 12, наконечникъ ручки винжала рис. 29 фиг. 18, серьга типа рис. 29 фиг. 36, три пронизки рис. 28 фиг. 47, три колючка рис. 28 фиг. 32, два подобныя же колючка рис. 28 фиг. 3, обломокъ спиральки типа рис. 28 фиг. 34, колючко рис. 28 фиг. 1, обломокъ кольца, согнутаго изъ проволоки, семь наконечниковъ стрѣлъ типа рис. 28 фиг. 23, 25 и 26, обломокъ спиральки типа рис. 28 фиг. 34, обломокъ колючка, пять спиралекъ типа рис. 28 фиг. 38, шесть спиралекъ типа рис. 28 фиг. 17, пронизка типа рис. 28 фиг. 47, разломанная спиралька типа рис. 28 фиг. 43, обломки двухъ сережекъ типа рис. 28 фиг. 2, синяя стекл. буса типа рис. 28 фиг. 18, рубчатая синяя стекл. буса, подобная рис. 28 фиг. 5, двѣ стекл. бусы типа рис. 28 фиг. 22, двадцать семь раковинъ *Surgaea moneta* и обломокъ кремня въ видѣ скребка.

*Ящикъ № 6.* Врешь съ поверхностью, изъ 4 дикарныхъ плитъ толщиной 0,32 м. Долевая плиты длиною 2,18 м. Разбитая плита покрытія валялась около ящика; размѣры ея:  $2,46 \times 1,67 \times 0,46$  м. Размѣры ящика, (расположеннаго съ С. на Ю.):  $1,28 \times 1,05 \times 0,97$  м. Въ землѣ, его наполнявшей, среди незначительнаго количества сильно истлѣвшихъ костей найдены слѣдующіе предметы: изъ мѣди браслетъ съ заходящими другъ на друга концами, подобный рис. 29 фиг. 14, четыре сережки типа рис. 28 фиг. 36, маленькій браслетъ съ заходящими другъ на друга концами, спиральное колючко типа рис. 28 фиг. 1, семь спиральныхъ пронизокъ типа рис. 28 фиг. 38 и кремень въ видѣ нуклеуса.

*Ящикъ № 7.* Врешь съ поверхностью, изъ 4 дикарныхъ плитъ толщ. 0,28. Долевая плиты длиною 1,86 м. Покрытіе не сохранилось. Размѣры ящика (расположеннаго съ С. на Ю.):  $1,26 \times 0,87 \times 0,70$  м. Въ землѣ и щебнѣ, заполнявшемъ ящикъ, нѣсколько обломковъ человѣческихъ костей и слѣдующіе предметы: изъ мѣди обломокъ сережки типа рис. 28 фиг. 2, колючко рис. 28 фиг. 3, двѣ пронизки типа рис. 28 фиг. 47, обломки подобной же пронизки, игла съ загнутымъ петелькою концомъ (можетъ быть, отъ фибулы), часть спиральной пронизки типа рис. 28 фиг. 38 и обломокъ подобной же пронизки рис. 28 фиг. 34.



Рис. 8. Каменный ящик № 4 у д. Скелп.

*Ящик № 8.* Врешь съ поверхностью, изъ 3 дикарныхъ плитъ толщ. 0,22 м. и одной плиты изъ песчаника толщ. 0,19 м. Покрытие не сохранилось. Длина долевыхъ плитъ 1,97 м. Размѣры ящика, расположеннаго съ С. на Ю.,  $1,53 \times 1,15 \times 0,78$  м. Въ землѣ, его наполнявшей, среди разбросанныхъ, сильно истлѣвшихъ костей найдены: изъ мѣди два наконечника стрѣлъ рис. 28 фиг. 25, наконечникъ стрѣлы подобный рис. 28 фиг. 28, обломки спиральки типа рис. 28 фиг. 34, обломокъ неопредѣленной подѣлки, согнутой изъ круглой проволоки съ заостренными концами въ видѣ полумѣ-



Рис. . Группа каменныхъ ящиковъ въ заросли у д. Скелп.

сяца, 10 пронизокъ типа рис. 28 фиг. 17, одиннадцать синихъ рубчатыхъ бусинокъ, 6 стеклянныхъ желтаго цвѣта, подобныхъ рис. 28 фиг. 10, десять синихъ стекл. бусъ типа рис. 28 фиг. 11 и 18, пять желтыхъ глазчатыхъ типа рис. 28 фиг. 9, одна крупная глазчатая желтая (рис. 28 фиг. 15) двѣ раковины Сургаева шопета и обломокъ кремня (въ видѣ части ножичка).

*Ящикъ № 9.* Значительно возвышался надъ поверхностью земли; сложенъ изъ 4 дикарныхъ плитъ толщ. 0,37 м. (рис. 10). Долевая плита длиною 2,52 м. Куски разбитаго покрытія валялись около ящика; толщина его 0,38 м. Размѣры ящика, расположеннаго съ С. на Ю.,  $1,09 \times 1,27 \times 1,23$  м. Въ землѣ, его наполнявшей, среди обломковъ сильно истлѣвшихъ костей найдены: изъ мѣди колечко типа рис. 28 фиг. 3, подобное же колечко меньшей величины, фибула рис. 28 фиг. 29, двѣ спиральныя пронизки типа рис. 28 фиг. 38, стекл. буса типа рис. 28 фиг. 11, небольшая синеватогеленая круглая буса и безформенный обломокъ кремня.

*Ящикъ № 10.* Вровень съ поверхностью, изъ 4 дикарныхъ плитъ толщ. 0,28 м. Покрытіе не сохранилось. Длина долевыхъ плитъ 2,38 м. Размѣры ящика (расположеннаго съ С. на Ю.):  $1,33 \times 1,13 \times 1,18$  м. Въ наполнявшей его землѣ не найдено ни костей, ни вещей.



Рис. 10. Каменный ящикъ № 9 у д. Скели.

*Ящикъ № 11.* Вровень съ поверхностью изъ 4 дикарныхъ плитъ толщ. 0,27 м. Покрытіе не сохранилось. Длина долевыхъ плитъ 2,20 м. Размѣры ящика (расположеннаго съ С. на Ю.):  $1,35 \times 1,10 \times 1,08$  м. Въ землѣ его наполнявшей, среди обломковъ сильно истлѣвшихъ костей найдены: изъ мѣди сережка типа рис. 28 фиг. 36, два поломанныхъ браслета, согнутыхъ изъ круглой проволоки, подѣлка типа рис. 28 фиг. 12, пронизка типа рис. 28 фиг. 38, шестьдесятъ пронизокъ типа рис. 28 фиг. 17, три мелкія желтыя стекл. бусы и круглая стекл. буса подобная рис. 28 фиг. 9, но безъ глазковъ.

*Ящикъ № 12.* Вровень съ поверхностью изъ 4 дикарныхъ плитъ толщ. 0,33 м. Покрытіе не сохранилось. Длина долевыхъ плитъ 2,42 м. Размѣры ящика (расположеннаго съ С. на Ю.):  $1,33 \times 1 \times 1,10$  м. Въ землѣ, его наполнявшей, среди обломковъ сильно истлѣвшихъ костей найдены: изъ мѣди два грубые браслета, согнутые изъ круглой проволоки съ утолщающимися и заходящими другъ на друга концами, два подобные же браслета, но менѣе массивные, обломокъ спиральки типа рис. 28 фиг. 39, обломокъ сережки типа рис. 28 фиг. 36, верхняя часть головной булавки рис. 28 фиг. 40, шесть пронизокъ типа рис. 28 фиг. 17, четыре мелкія желтыя стекл. бусы типа рис. 28 фиг. 18, одна крупная того же матеріала и цвѣта, одна круглая стекл. буса синевато-зеленаго цвѣта и раковина *Surgaea poneta*.

*Ящикъ № 13.* Нѣсколько выдавался надъ поверхностью земли. Сложенъ изъ 4-хъ дикарныхъ плитъ толщ. 0,24 м. Длина долевыхъ плитъ 2,35 м. Покрытіе не сохранилось. Размѣры ящика, расположеннаго съ СВ. на ЮЗ.,  $1,65 \times 1,10 \times 0,92$  м. Въ землѣ, его наполнявшей, среди незначительныхъ обломковъ сильно истлѣвшихъ костей найдены: изъ мѣди 30 пронизокъ типа рис. 28 фиг. 17, обломокъ скрученной въ видѣ пронизы пластинки типа рис. 28 фиг. 35, обломокъ пронизки типа рис. 28 фиг. 39 и четыре стекл. бусы: 3 неопредѣленнаго цвѣта и одна плоская синяя.

*Ящикъ № 14.* Незначительно возвышался надъ поверхностью земли сложенъ изъ 4 дикарныхъ плитъ толщ. 0,19 м. Долевая плита длиною 2,36 м. Покрытіе сброшено; размѣры его:  $2,48 \times 1,15 \times 0,38$  м. Размѣры ящика (расположеннаго съ С. на Ю.):  $1,77 \times 0,85 \times 0,85$  м. Въ землѣ, его наполнявшей, не оказалось признаковъ костей; на днѣ найдены: мѣдное колечко типа рис. 28 фиг. 3 и часть мѣдной сережки типа рис. 28 фиг. 36.

*Ящикъ № 15.* Незначительно возвышался надъ поверхностью земли. Изъ 4 дикарныхъ плитъ, толщ. 0,23 м. Длина долевыхъ плитъ 2,12 м. Верхняя плита (размѣровъ  $2,25 \times 1,93 \times 0,44$  м.) сброшена. Размѣры ящика

(расположенного съ С. на Ю.)  $1,67 \times 1,27 \times 1,12$  м. Въ землѣ, его наполнявшей, среди незначительныхъ обломковъ сильно истлѣвшихъ костей найдены: изъ мѣди 20 пронизокъ типа рис. 28 фиг. 17, двѣ подобныя же пронизки большей величины, 3 спиральки типа рис. 28 фиг. 38, крупный щитокъ сережки типа рис. 28 фиг. 42, семь наконечниковъ стрѣлъ типа рис. 28 фиг. 25, 27 и 28, пятнадцать мелкихъ круглыхъ стекл. бусъ желтаго цвѣта, 3 подобныя же, но болѣе крупныя, одна круглая стекл. молочнаго цвѣта, 3 раковины *Surgaea moneta* и обломокъ кремня (въ видѣ ножичка).

### *Деревня Саватка.*

При въѣздѣ въ д. Саватку у дороги замѣчены два разрушенныхъ каменныхъ ящика (рис. 11). Осмотръ ближайшихъ окрестностей не обнаружилъ памятниковъ древности <sup>1)</sup>.



Рис. 11. Каменные ящики при въѣздѣ въ д. Саватку.

### *Деревня Бага.*

Въ разстояніи около версты къ С. отъ деревни находится возвышенность Ташъ-кой (каменная деревня), на плоской вершинѣ которой расположена группа каменныхъ ящиковъ (рис. 12). Плиты покрытій у нихъ не сохранились, стѣнки ящиковъ едва выдаются на поверхности земли. Изъ нихъ въ 1907 году мною раскопано пять.

*Ящикъ № 16.* Вровень съ поверхностью земли, изъ 4 дигарныхъ

<sup>1)</sup> Къ свѣдѣнію будущихъ изслѣдователей Байдарской долины необходимо указать, что разсчитывать на указанія мѣстныхъ жителей, особенно татаръ, по части древностей нельзя. Коль скоро замѣчаютъ, что ищутъ могилы, „тревожатъ покойниковъ“, по выраженію одного хаджи д. Бага,—населеніе встрѣчаетъ изслѣдователя прямо-таки враждебно.



Рис. 12. Каменные ящики въ урочищѣ Ташъ-коф.

плитъ толщ. 0,15 м. Длина долевыхъ плитъ 1,76 м. Размѣры ящика (расположеннаго съ С. на Ю.):  $1,06 \times 1 \times 0,45$  м. Въ мусорѣ, наполнявшемъ ящикъ, найдены лишь два кремня со слѣдами обивки.

*Ящикъ № 17.* Вровень съ поверхностью земли, изъ 4 дикарныхъ плитъ толщ. 0,25 м. Длина долевыхъ плитъ 2,25 м. Размѣры ящика (расположеннаго съ С. на Ю.):  $1,30 \times 1,05 \times 1,27$  м. Ящикъ наполненъ рыхлой землей. Остатковъ костей въ немъ не встрѣчено, а на днѣ найдены: мѣдная спиральная пронизка типа рис. 28 фиг. 38, мѣдная подѣлка типа рис. 28 фиг. 12, шесть мелкихъ спиральныхъ пронизокъ, 2 пронизки типа рис. 28 фиг. 17 и 6 стеклянныхъ бусъ: 2 мелкія желтыя, 1 синяя мелкая и 3 мелкія неопредѣленнаго цвѣта.

*Ящикъ № 18.* Вровень съ поверхностью. Сложенъ изъ 4 дикарныхъ плитъ толщ. 0,48 м. Длина долевыхъ плитъ 2,42 м. Размѣры ящика (расположеннаго съ С. на Ю.)  $1,29 \times 1,25 \times 1,20$  м. Ящикъ наполненъ землею, въ которой среди обломковъ сильно истлѣвшихъ костей найдены: изъ мѣди 20 штампованныхъ бляшекъ панцыря трехъ величинъ (рис. 28 фиг. 18), пять пронизокъ типа рис. 28 фиг. 17, восемь крупныхъ желтыхъ стекл. бусъ рис. 28 фиг. 16, двѣ подобныя же бусы меньшей величины и 6 коричневыхъ стекл. бусъ типа рис. 28 фиг. 5.

*Ящикъ № 19.* Вровень съ поверхностью. Изъ 4 дикарныхъ плитъ толщ. 0,35 м. Покрытіе сброшено; размѣры его:  $2,68 \times 1,40 \times 0,68$  м. Длина долевыхъ плитъ 2,50 м. Размѣры ящика (расположеннаго съ С. на Ю.)  $1,35 \times 0,93 \times 0,98$  м. Въ наполнявшей его землѣ найденъ лишь кремень въ видѣ нуклеуса.

*Ящикъ № 20.* Вровень съ поверхностью. Изъ 4 дикарныхъ плитъ толщ. 0,28 м. Длина долевыхъ плитъ 2,30 м. Размѣры ящика (расположен-

наго съ С. на Ю)  $1,30 \times 1,17 \times 0,95$  м. Въ наполнявшей его землѣ не найдено ни костей, ни вещей.

Верстахъ въ двухъ отъ д. Баги по дорогѣ въ горы въ урочищѣ «Мальмузъ» (Богатый холмъ) татаринѣмъ былъ указанъ продолговатый курганъ, въ которомъ года за два до нашего прїѣзда случайно былъ обнаруженъ каменный ящикъ, накрытый большой плитой. Уголь плиты былъ татарами взорванъ (рис. 13), а самый ящикъ ограбленъ. Въ ящикѣ, по словамъ проводника, было найдено очень много вещей. Длина кургана (расположеннаго съ В. на З.) 38 м., ширина 11,10 м., насыпь—щебень (рис. 14 и 15). Размѣры ограбленнаго татарами ящика  $1,50 \times 1,23 \times 1$  м., толщина боковыхъ камней 0,15 м., покрытие имѣетъ размѣры  $2,62 \times 2,32 \times 0,65$  м.

Разслѣдованіе кургана въ 1907 г. обнаружило, кромѣ ограбленнаго татарами ящика, шесть аналогичныхъ ему памятниковъ, сохранившихся въ цѣлости.

*Ящикъ № 21.* Сложенъ изъ 4 плитъ дикарей толщиной 0,25 м. Долевая плиты длиною 2,27 м. Покрытие изъ грубой плиты дикаря (рис. 16), размѣрами  $2,35 \times 1,78 \times 0,55$  м. Размѣры ящика (расположеннаго съ С. на Ю.):  $1,17 \times 1,08 \times 0,90$  м. Ящикъ наполненъ былъ до верху сильно истлѣвшими



Рис. 13. Ограбленный татарами каменный ящикъ.





Рис. 14. Планъ и разръзъ кургана Маль-музъ.

костяками, лежавшими на правомъ боку рядами одинъ на другомъ, съ сильно скорченными ногами, головами на С. Положеніе конечностей, равно какъ и точное количество погребенныхъ невозможно было установить; во всякомъ случаѣ ихъ было не менѣе 30. Среди костей найдены: изъ мѣди огромное количество штампованныхъ бляшекъ отъ панцыря, типа рис. 28 фиг. 18, трехъ вели-

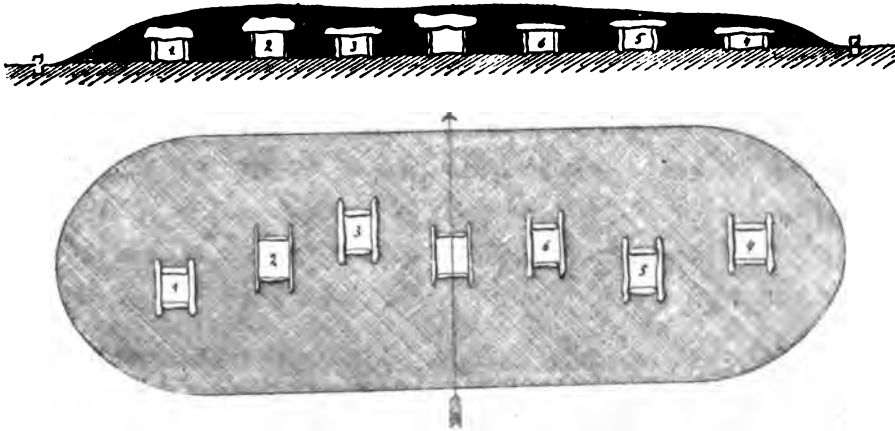

Рис. 15. Общій видъ кургана Маль-музъ.

чинъ <sup>1)</sup>, три наконечника стрѣлъ типа рис. 28 фиг. 28, одинъ типа рис. 28 фиг. 25, витая сережка рис. 28 фиг. 2, двѣ сережки типа рис. 28 фиг. 36, неопредѣленная подѣлка типа рис. 28 фиг. 12, колючко типа рис. 28 фиг. 32, серьга типа рис. 28 фиг. 42, массивная серьга рис. 28 фиг. 44, тонкая бляшка рис. 29 фиг. 2, обломокъ спиральнаго колючка типа рис. 28 фиг. 1, гривна рис. 29 фиг. 7, обломки трехъ браслетовъ изъ круглой проволоки, браслетъ подобный рис. 29 фиг. 16, но менѣе массивный, обломки спиральныхъ пронизокъ типа рис. 28 фиг. 38 и 39, отличный желѣзный кинжалъ (рис. 17),



Рис. 16. Каменный ящикъ № 21.

точилка изъ сланца, подобная рис. 28 фиг. 33, но болѣе массивная и крупная, раковина Сургаеса монета, крупная желтая стекл. буса типа рис. 28 фиг. 16 и черенокъ сосуда черной глины съ орнаментомъ (рис. 29 фиг. 3).

*Ящикъ № 22.* Сложенъ изъ 4 дикарныхъ плитъ толщиной 0,17 м. Долевая плиты длиною 2,34 м. Дикарная плита, покрывавшая ящикъ, размѣрами 2,45 × 1,27 × 0,59 м. Размѣры ящика (расположеннаго съ С. на Ю.): 1,24 × 1,12 × 1,11 м. Ящикъ былъ наполненъ до верху истлѣвшими костя-

<sup>1)</sup> Опредѣлить количество бляшекъ невозможно. Лишь 83 экз. вынуты въ цѣлости; значительно большее количество сгнилось или разсыпалось при прикосновеніи.

ками, лежавшими на правомъ боку рядами одинъ на другомъ, съ сильно скорченными ногами, головами на С. Положеніе конечностей, равно и точное количество погребенныхъ установить не было возможности; во всякомъ случаѣ, число ихъ было не менѣе 30. Среди костей найдены: изъ мѣди три крученныя гривны рис. 29 фиг. 10, небольшая гривна изъ круглой проволоки, 2 гладкихъ круглыхъ браслета съ насаженными на нихъ серьгами (рис. 28 фиг. 37), шесть спиралекъ рис. 28 фиг. 34, пять спиралекъ рис. 28 фиг. 39, четыре пронизки типа рис. 28 фиг. 38, пронизка рис. 28 фиг. 43, пять пронизокъ типа рис. 28 фиг. 47, три пронизки типа рис. 28 фиг. 17, булавка рис. 28 фиг. 48, два очкообразныхъ украшенія рис. 28 фиг. 41, три колечка изъ круглой проволоки съ заходящими другъ на друга концами, двѣ серьги типа рис. 28 фиг. 36, обломокъ серьги типа рис. 28 фиг. 44, обломокъ бляшки типа рис. 29 фиг. 6, четыре наколеника стрѣлъ типа рис. 28 фиг. 25, 15 браслетовъ изъ круглой тонкой проволоки съ заходящими другъ на друга концами, типа рис. 29 фиг. 14, три браслета изъ трехгранной пластины, типа рис. 29 фиг. 17, но безъ нарѣзовъ на концахъ, три браслета (рис. 29 фиг. 9, 11 и 15), 35 стекл. желтыхъ бусъ типа рис. 28 фиг. 11, 36 стекл. бусъ типа рис. 28 фиг. 10, тяжелая буса горной породы рис. 28 фиг. 6 и 12 раковинъ *Surgaea topoea*.



Рис. 17 (1/2).

*Ящикъ № 23.* Сложенъ изъ 4 дикарныхъ плитъ толщ. 0,25 м. Долевая плиты длиною 2,60 м. Покрытіе изъ грубой дикарной плиты (рис. 18), размѣровъ 2,80 × 1,85 × 0,37 м. Размѣры ящика (расположеннаго съ С. на Ю.): 1,30 × 1,07 × 0,90 м. На днѣ онъ подстланъ досками. Ящикъ былъ наполненъ до верху сильно истлѣвшими костяками, лежащими на правомъ боку съ сильно скорченными ногами, головами на С. Положеніе конечностей и точное количество погребенныхъ установить невозможно. Насчитано 45 раздавленныхъ череповъ. Среди костей найдены: изъ мѣди браслетъ типа рис. 29 фиг. 12, другой подобный же, но разломанный, массивный браслетъ рис. 29 фиг. 19, два подобные же, но менѣе массивные, браслетъ съ заходящими другъ на друга концами рис. 29 фиг. 16, два браслета изъ тонкой проволоки, два подобные же, но болѣе массивные, серьга рис. 28 фиг. 42, обломки двухъ подобныхъ же серегъ, серьга типа рис. 28 фиг. 36, колечко типа рис. 28 фиг. 32, поломанное спиральное колечко типа рис. 28 фиг. 1, три пронизки типа рис. 28 фиг. 34, 35 и 47, головная булавка (подобная рис.



Рис. 18. Каменный ящик № 23.

28 фиг. 40), 18 стекл. бусъ (типа рис. 28 фиг. 11), 23 стекл. бусы типа рис. 28 фиг. 10, двѣ желтыя стекл. бусы рис. 28 фиг. 7 и 19, двѣ стекл. пронизки бирюзоваго цвѣта рис. 28 фиг. 20, двѣ сплюснутыя съ боковъ снѣнія стекл. бусы, желтая стекл. буса (рис. 28 фиг. 13), 10 раковинъ Сургаева монета, обломокъ кремня и точильный брусокъ изъ сланца, подобный рис. 28 фиг. 33, но болѣе массивный.

*Ящикъ № 24.* Изъ 4 дикарныхъ плитъ толщ. 0,30 м. Долевья плиты длиною 2,95 м. Покрытие изъ дикарной плиты размѣровъ  $3,30 \times 2 \times 0,33$  м. Размѣры ящика (расположеннаго съ С. на Ю.):  $1,70 \times 1,36 \times 0,63$  м. Въ ящикѣ 10 костяковъ плохой сохранности, одинъ на другомъ, головами на С.; ноги сильно скорчены. Среди костей найдены мѣдныя вещи: двѣ крученныя гривны типа рис. 29 фиг. 10, спиральный браслетъ типа рис. 29 фиг. 12, браслетъ съ заходящими другъ на друга концами, типа рис. 29 фиг. 16, браслетъ съ шарообразными концами, типа рис. 29 фиг. 9, четыре гладкіе браслета, два кольца типа рис. 28 фиг. 30, спиральное кольцо типа рис. 28 фиг. 1, спиралька типа рис. 28 фиг. 39, три спиральки типа рис. 28 фиг. 34, двѣ спиральки подобныя рис. 28 фиг. 42, но меньшей величины и массивности, серьга, подобная насаженномъ на браслетъ рис. 28 фиг. 37, щитокъ большой серьги типа рис. 28 фиг. 42, два колечка, согнутыя изъ проволоки,

съ заходящими другъ на друга концами, 12 витыхъ пронизокъ типа рис. 28 фиг. 38 и три пронизки типа рис. 28 фиг. 43; стеклянные бусы: 37 желтыхъ типа рис. 28 фиг. 10 и двѣ синія типа рис. 28 фиг. 32, но менѣе массивныя.

*Ящикъ № 25.* Изъ 4 дикарныхъ плитъ толщ. 0,28 м. Долевая плиты длиною 2,40 м. Покрытие изъ дикарной плиты размѣровъ  $2,80 \times 1,60 \times 0,32$  м. Размѣры ящика (расположеннаго съ С. на Ю.):  $1,29 \times 1,10 \times 0,98$  м. Въ ящикѣ очень истлѣвшіе костяки, лежавшіе рядами одинъ на другомъ, съ сильно скорченными ногами, головами на С. Насчитано до 36 череповъ. Среди костей найдены: изъ мѣди обломки двухъ крупныхъ гривенъ типа рис. 28 фиг. 5, два браслета съ заходящими другъ на друга концами, 5 браслетовъ изъ круглой проволоки, 6 подобныхъ же, но меньшаго діаметра, 4 серьги, подобныя насаженнымъ на браслетъ рис. 28 фиг. 37, крупная серьга типа рис. 28 фиг. 42, четыре колечка, согнутыя изъ круглой проволоки съ заходящими другъ на друга концами, двѣ подѣлки типа рис. 28 фиг. 12, трехгранный наконечникъ стрѣлы типа рис. 28 фиг. 28; стеклянные бусы: 45 желтыхъ типа рис. 28 фиг. 10 (1 крупная желтая типа рис. 28 фиг. 16), восемь бирюзовыхъ типа рис. 28 фиг. 20, десять бѣлыхъ типа рис. 28 фиг. 21, восемь мелкихъ зеленого и желтаго цвѣтовъ и 24 раковины *Cypraea moneta*.

*Ящикъ № 26.* Изъ 4 дикарныхъ плитъ толщ. 0,21 м. Долевая плиты длиною 2,20 м. Покрытие изъ дикарной плиты, размѣровъ  $2,50 \times 1,50 \times 0,30$  м. Размѣры ящика (расположеннаго съ С. на Ю.):  $1,37 \times 1,07 \times 0,90$  м. Ящикъ былъ наполненъ весьма истлѣвшими костяками, лежавшими рядами на боку съ сильно скорченными ногами, головами на С. Насчитано до 68 череповъ, при огромномъ количествѣ остальныхъ костей, среди которыхъ найдены: изъ мѣди массивный браслетъ съ заходящими другъ на друга концами типа рис. 29 фиг. 16, семь браслетовъ изъ круглой проволоки, 2 подобныя же, но меньшаго діаметра, витая сережка рис. 28 фиг. 2, три серьги типа рис. 28 фиг. 42, двѣ подобныя же, но съ болѣе короткими стержнями, пара очкообразныхъ завитушекъ рис. 28 фиг. 46, два крупные наконечника стрѣлъ (одинъ изъ нихъ плоскій), двѣ массивныя подѣлки рис. 28 фиг. 31 и 32, двѣ пронизки рис. 28 фиг.



Рис. 19 (1/2).



Рис. 22 (1/2).

43 и 47, колечко, согнутое изъ квадратной проволоки съ сходящимися концами, обломокъ спиральнаго колечка (типа рис. 28 фиг. 1), 20 спиральныхъ пронизокъ (типа рис. 28 фиг. 38); стеклянные бусы: 72 желтыя (типа рис. 28 фиг. 10), 15 желтыхъ глазчатыхъ двухъ типовъ (рис. 28 фиг. 7 и 8), пять мелкихъ синихъ типа рис. 28 фиг. 22, одна крупная съ разводами (рис. 28 фиг. 14), 10 раковинъ Сургаева шопета, 2 сланцевые оселка (одинъ рис. 28 фиг. 33, другой болѣе крупный), желѣзные удила (рис. 19), желѣзный топоръ (рис. 23), клинокъ желѣзнаго меча, кинжалъ (рис. 22) и три сосуда изъ грубой дурно обожженной глины (рис. 20, 21 и 25). Въ насыпи кургана найдены обломокъ каменнаго молотка (рис. 24).

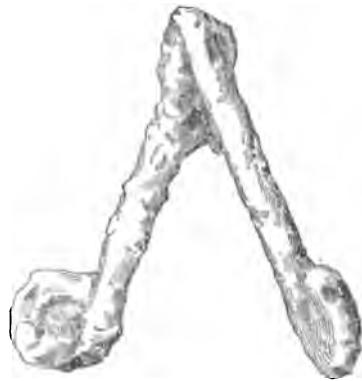

Рис. 20 (1/2).



Рис. 21 (1/2).



Рис. 23 (1/2).



Рис. 24 (1/2).



Рис. 25 (н. в.).

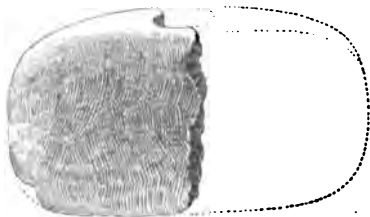

Рис. 26. Каменные ящики по дорогѣ въ д. Бюкъ-Мускомья.

### III. Деревня Уркуста.

Въ 2 верстахъ отъ деревни по дорогѣ въ д. Бюкъ-Мускомью, вправо отъ дороги, среди пахотнаго поля расположена группа изъ 5 каменныхъ ящиковъ, лишенныхъ покрытій. Противъ этой группы, влѣво отъ дороги, на холмѣ, среди пахотныхъ полей другая группа каменныхъ ящиковъ, поражающая количествомъ. По всей возвышенности выдаются стѣнки ящиковъ. Не убранный овесъ и отличный сѣнокосъ не позволили намъ произвести здѣсь раскопки. Рекомендуемъ будущимъ изслѣдователямъ именно эту группу памятниковъ. Нѣтъ сомнѣній, что тутъ имѣются и не ограбленные ящики.

На правомъ берегу Черной рѣчки, противъ мельницы д. Бюкъ-Мускомья, на холмикѣ, въ  $\frac{1}{2}$  верстѣ отъ воды находится группа изъ 8 каменныхъ ящиковъ.

Перейдя большимъ «Богатырскимъ трактомъ» Черную рѣчку, влѣво отъ дороги видимъ курганъ, заключающій, повидимому, каменные ящики. Тутъ же вправо отъ дороги идетъ параллельно ей валъ, на поверхности котораго вид-



Рис. 27. Каменные ящики по дорогѣ въ д. Бюкъ-Мускомья.

нѣются 12 каменныхъ ящиковъ (рис. 26). Нѣсколько дальше по дорогѣ, ближе къ д. Уркустѣ, влѣво 4 каменные ящика. Плиты покрытія частью сдвинуты (рис. 27).

#### IV. Деревня Бюкз-Мускомья.

При вѣздѣ въ деревню со стороны Уркусты влѣво отъ дороги имѣется группа изъ 10 каменныхъ ящиковъ, расположенныхъ двумя рядами.

Предлагаемъ болѣе подробное *описаніе вещей*, представленныхъ на рисункахъ 28 и 29.

Рис. 28 фиг. 1. Колечко, согнутое изъ тонкой мѣдной проволоки въ три оборота. Погребеніе № 5.

Фиг. 2. Изящная сережка изъ плоской мѣдной проволоки. Верхній конецъ загнутъ петелькой, нижній скрученъ конусомъ. № 21.

Фиг. 3. Массивное колечко, согнутое изъ круглой мѣдной проволоки. № 7.

Фиг. 4. Желтая стеклянная буса съ темными бородавками. № 23.

Фиг. 5. Стеклянная коричневая буса. № 18.

Фиг. 6. Буса изъ темной тяжелой горной породы. № 22.

Фиг. 7. Желтая стеклянная буса съ темными бородавками. № 23.

Фиг. 8. Желтая стеклянная буса съ бородавками, основаніе которыхъ синяго цвѣта, средняя часть желтаго, остріе коричневаго цвѣта. № 3.

Фиг. 9. Желтая стеклянная буса съ синимъ глазкомъ на бѣлой каймѣ. № 3.

Фиг. 10. Желтая стеклянная буса. № 22.

Фиг. 11. Синевато-зеленая стеклянная буса. № 25.

Фиг. 12. Массивная мѣдная подѣлка. № 21.

Фиг. 13. Желтоватая стеклянная буса. № 23.

Фиг. 14. Желтая стеклянная буса съ волнистымъ углубленнымъ перехватомъ по серединѣ. № 26.

Фиг. 15. Двойная глазчатая стеклянная буса желтаго цвѣта съ синими глазами въ бѣлой каймѣ. № 8.

Фиг. 16. Крупная желтая стеклянная буса съ широкимъ каналцемъ. № 18.

Фиг. 17. Мѣдная пронизка, согнутая изъ пластинки. № 5.

Фиг. 18. Мелкая желтая стеклянная буса. № 18.

Фиг. 19. Желтая бородавчатая стеклянная буса. № 23.

Фиг. 20. Стеклянная пронизь бирюзоваго цвѣта. № 23.





Рис. 28. №№ 2 — 25, 27 — 28, 30, 31, 36, 38, 40, 43, 47 и 48 въ н. в., №№ 32 и 45 въ  $\frac{3}{4}$ , остальные въ  $\frac{2}{3}$ .

- Фиг. 21. Стеклянная желтая буса. № 26.
- Фиг. 22. Стеклянная буса молочного цвета. № 5.
- Фиг. 23 — 28. Мѣдные трехгранные наконечники стрѣлъ. Изъ № 5, 3, 15, 8.
- Фиг. 29. Плящная фибула изъ круглой мѣдной проволоки; приемникъ плюсовать. № 9.
- Фиг. 30. Мѣдное пластинчатое кольцо; по наружной сторонѣ п бороздка. № 3.
- Фиг. 31. Массивная мѣдная пронизка со щиткомъ въ видѣ трилистника.
- Фиг. 32. Массивное мѣдное колечко, согнутое изъ полукруглой пластины. № 5.
- Фиг. 33. Оселокъ изъ сланца. № 26.
- Фиг. 34. Мѣдная спиралька изъ круглой проволоки. № 22.
- Фиг. 35. Пронизь, согнутая изъ тонкой мѣдной пластинки. № 22.
- Фиг. 36. Массивная мѣдная серьга. № 25.
- Фиг. 37. Мѣдный браслетъ изъ круглой проволоки съ насаженными на него двумя серьгами. № 22.
- Фиг. 38. Витая мѣдная пронизь. № 5.
- Фиг. 39. Мѣдная спиральная пронизь изъ плоской ленты. № 22.
- Фиг. 40. Плоская верхняя часть мѣдной головной булавки; верхняя часть согнута въ трубочку. На плоскости слѣды точекъ вглубь. № 12.
- Фиг. 41. Очкообразное украшеніе, согнутое изъ квадратной мѣдной проволоки. № 22.
- Фиг. 42. Мѣдная серьга, состоящая изъ щитка съ припаяннымъ к нему ушкомъ изъ круглой проволоки. № 23.
- Фиг. 43. Мѣдная пронизка, скрученная изъ тонкой пластинки.
- Фиг. 44. Мѣдная серьга изъ круглой проволоки, на которую насажены два полые конуса; внизу петелька изъ расплюснутой проволоки. № 22.
- Фиг. 45. Отличный трехгранный желѣзный наконечникъ стрѣлы. № 4.
- Фиг. 46. Очкообразное украшеніе, согнутое изъ квадратной проволоки. № 26.
- Фиг. 47. Мѣдная пронизь, согнутая изъ тонкой пластины. № 5.
- Фиг. 48. Мѣдная тонкая пластинка съ точечнымъ орнаментомъ, вытянуты и заострены. № 22.

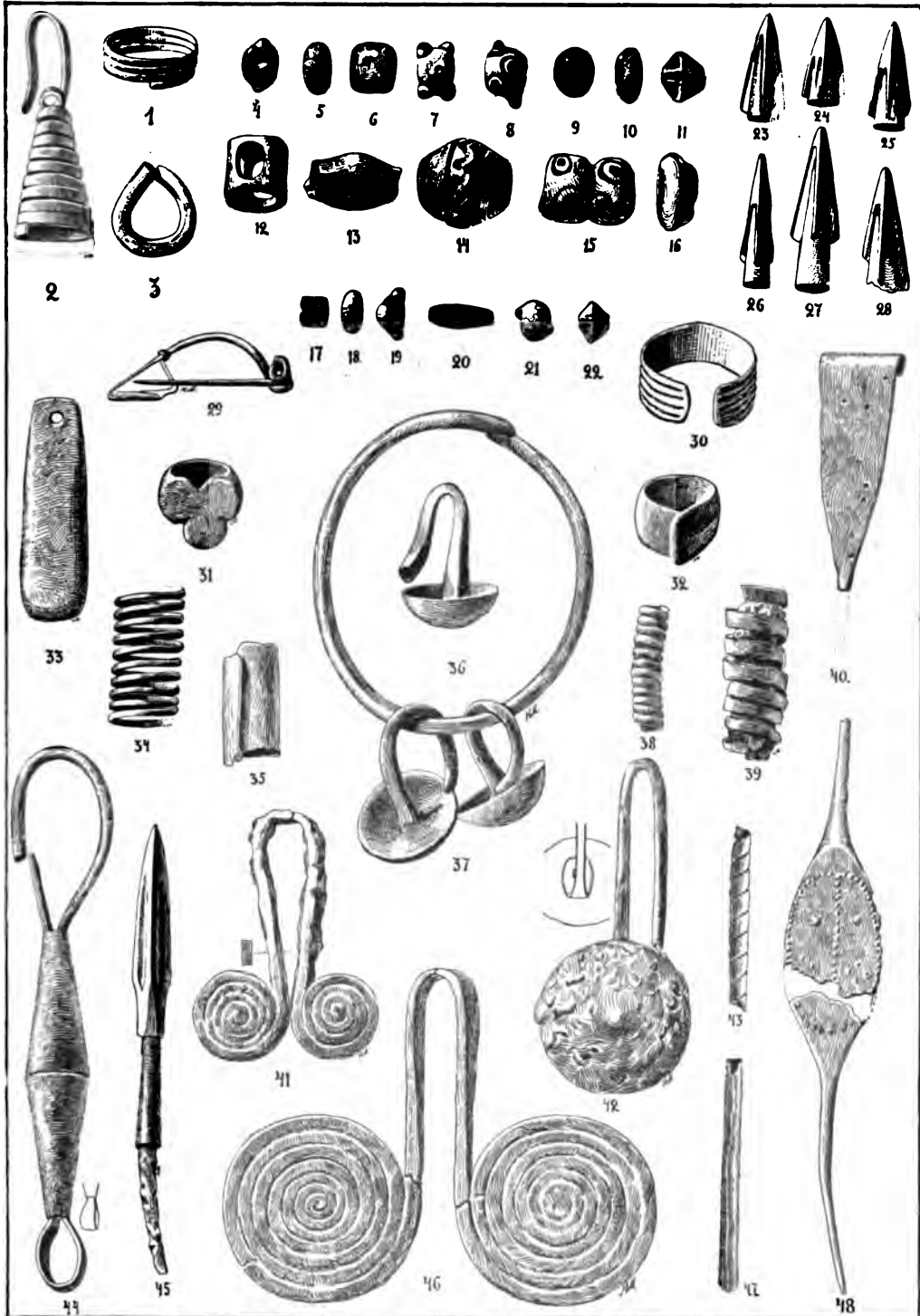
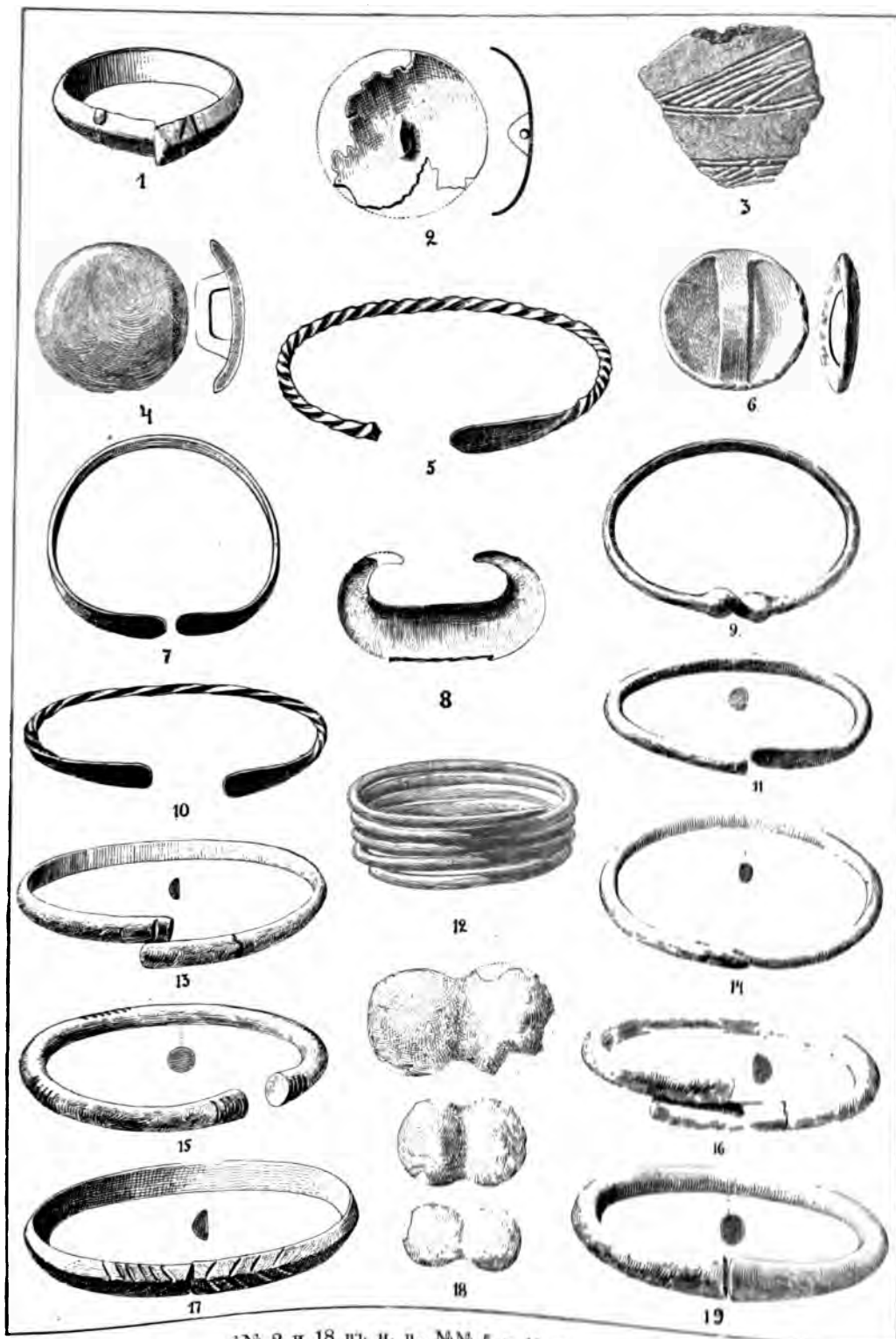

№ 2 и 18 въ н. в., №№ 5 и 10 въ 1/2, остальные въ 3/4.

*Рис. 29* фиг. 1. Массивный мѣдный браслетъ, согнутый изъ трехгранной пластинки; наружная сторона на двѣ грани; концы заходятъ другъ на друга, на одномъ нарѣзки. № 22.

Фиг. 2. Бляшка изъ тонкаго мѣднаго листа; въ центрѣ оборотной стороны небольшая петелька. № 21.

Фиг. 3. Черепокъ черной грубой глины съ рѣзнымъ орнаментомъ. № 21.

Фиг. 4. Массивная литая мѣдная бляшка; на оборотѣ ушко. № 3.

Фиг. 5. Крученая мѣдная гривна съ расплюснутымъ концомъ. № 5.

Фиг. 6. Массивная литая мѣдная бляшка. № 3.

Фиг. 7. Мѣдная гривна изъ круглой проволоки съ расплюснутыми концами. № 21.

Фиг. 8. Массивный наконечникъ рукоятки кинжала съ сквознымъ продольнымъ отверстіемъ. № 5.

Фиг. 9. Мѣдный браслетъ изъ круглой проволоки; концы оканчиваются шариками. № 22.

Фиг. 10. Массивная мѣдная гривна изъ круглой проволоки; концы расплюснуты. № 22.

Фиг. 11. Мѣдный браслетъ изъ круглой проволоки; одинъ конецъ расплюснутъ. № 22.

Фиг. 12. Мѣдный спиральный браслетъ изъ круглой проволоки; концы заострены. № 5.

Фиг. 13. Браслетъ изъ полукруглой мѣдной проволоки. № 5.

Фиг. 14. Мѣдный браслетъ изъ круглой проволоки съ заостренными и заходящими другъ на друга концами. № 22.

Фиг. 15. Мѣдный браслетъ изъ круглой проволоки съ нарѣзками на концахъ. № 22.

Фиг. 16. Мѣдный браслетъ изъ круглой проволоки съ заходящими другъ на друга концами. № 23.

Фиг. 17. Мѣдный браслетъ изъ трехгранной пластины съ нарѣзками на концахъ. № 22.

Фиг. 18. Мѣдныя штампованныя бляшки. № 21.

Фиг. 19. Массивный мѣдный браслетъ изъ круглой проволоки съ утолщенными концами. № 23.

#### *Предметный инвентарь.*

Всѣ предметы украшеній изъ мѣди.

*Серьги.* Наиболѣе распространеннымъ и оригинальнымъ типомъ серегъ

являются изящныя сережки рис. 28 фиг. 32, согнутыя изъ плоской проволоки (погреб. №№ 5, 7, 21 и 26). Затѣмъ идутъ массивныя серьги типа рис. 28 фиг. 36 (погреб. №№ 3, 5, 11, 12, 14, 21—23). Кромѣ перечисленныхъ типовъ, поражаютъ своею грубостью и примитивностью серьги типа рис. 28 фиг. 42 (погреб. №№ 15, 21, 23—26), а массивностью—серьги типа рис. 28 фиг. 44 (погреб. №№ 21 и 22). Нѣтъ сомнѣнія, что серьги этой категоріи не могли быть носимы въ мочкѣ уха, а укрѣплялись на головномъ уборѣ или заплетались въ волосы.

*Головныя булавки* встрѣчены двухъ типовъ и составляютъ рѣдкій предметъ украшенія. Наиболѣе любопытна булавка рис. 28 фиг. 48 (погреб. № 22). Въ погребеніи № 12 встрѣчена обломанная верхняя расплюснутая часть булавки рис. 28 фиг. 40 и въ погребеніи № 23—обломокъ подобной же булавки.

Въ категоріи головныхъ или нагрудныхъ украшеній приходится отнести любопытныя *очкообразныя спирали*, которыхъ найдено два экземпляра: рис. 28 фиг. 41 въ погреб. № 22 и рис. 28 фиг. 46 въ погреб. № 26.

Отдѣлъ шейныхъ украшеній является наиболѣе обильнымъ, какъ по количеству, такъ и по разнообразію. На первомъ мѣстѣ стоятъ гривны, затѣмъ стеклянныя бусы, раковины и разнообразныя пронизки.

*Гривны* преобладаютъ крученныя, двухъ типовъ: рис. 29 фиг. 5 (погреб. №№ 5 и 25) и фиг. 10 (погреб. №№ 22 и 24). Въ одномъ экземплярѣ встрѣчены: гривна изъ круглой проволоки съ расплюснутыми концами рис. 29 фиг. 7 (погреб. № 21) и небольшая гривна изъ круглой гладкой проволоки (погреб. № 22).

Сортиментъ *бусъ* не разнообразенъ. За исключеніемъ бусы рис. 28 фиг. 6 (погреб. № 22) изъ тяжелой горной породы, всѣ остальныя бусы стеклянныя; между ними преобладаютъ желтыя трехъ типовъ: рис. 28 фиг. 10 (погреб. №№ 1, 4, 8, 11, 12, 17, 22—26), фиг. 13 (погреб. № 23) и фиг. 16 (погреб. №№ 18, 21 и 25). Затѣмъ идутъ бородавчатыя бусы: рис. 28 фиг. 7 (погреб. № 23), фиг. 8 (погреб. №№ 3 и 26), фиг. 19 (погреб. № 23). Встрѣчены глазчатыя желтыя бусы: рис. 28 фиг. 7 (погреб. № 26), фиг. 9 (погреб. №№ 3, 8 и 11) и фиг. 15 (погреб. № 8). Синія стеклянныя мелкія: рис. 28 фиг. 5 (погреб. №№ 1 и 24), фиг. 11 (погреб. №№ 8 и 9), фиг. 18 (погреб. №№ 5 и 8), фиг. 22 (погреб. №№ 5 и 26). Болѣе рѣдкими являются коричневыя бусы типа рис. 28 фиг. 5 (погреб. № 18), пронизи бирюзоваго цвѣта рис. 28 фиг. 20 (погреб. №№ 23 и 25)

и бѣлыя бусы рис. 28 фиг. 21 (погреб. № 25). Лишь въ одномъ экземплярѣ найдена крупная буса съ разводами рис. 28 фиг. 14 (погреб. № 26). Кромѣ бусъ, въ ожерелья входятъ многочисленныя раковины Сургаеа шопета со срѣзанною верхнею частью (погреб. №№ 2, 3, 5, 8, 12, 15, 21—23, 25—26). Въ составъ ожерелій входили также мѣдныя пронизи; наиболѣе распространенными являются мелкія типа рис. 28 фиг. 17 (погреб. №№ 1, 5, 8, 11—13, 15, 18 и 22), затѣмъ типа рис. 28 фиг. 34 (погреб. №№ 2, 3, 5, 7, 8, 22—24), типа рис. 28 фиг. 38 (погреб. №№ 3, 5—7, 9, 11, 15, 17, 21, 22, 24 и 26), типа рис. 28 фиг. 39 (погреб. №№ 12, 13, 21, 22 и 24), типа рис. 28 фиг. 43 (погреб. №№ 5, 22, 24 и 26), типа рис. 28 фиг. 47 (погреб. №№ 5, 7, 22, 23 и 26). Къ болѣе рѣдкимъ принадлежатъ пронизи рис. 28 фиг. 32 (погреб. № 24) и рис. 28 фиг. 35 (погреб. №№ 13 и 23).

*Фибулы* составляютъ огромную рѣдкость. Единственная такая подѣлка найдена лишь въ погребеніи № 9 (рис. 28 фиг. 29). Кромѣ того въ № 7 встрѣчена игла съ загнутымъ петелькою нижнимъ концомъ,—быть можетъ отъ фибулы, дужка которой утратилась.

*Кольца* въ инвентарѣ каменныхъ ящиковъ составляютъ значительную группу. На первомъ мѣстѣ стоятъ спиральныя, типа рис. 28 фиг. 1 (погреб. №№ 3, 5, 21, 23, 24 и 26), затѣмъ идутъ кольца, согнутыя изъ круглой проволоки съ заходящими другъ на друга концами типа рис. 28 фиг. 3 (погреб. №№ 5, 7, 9, 14, 22, 24—26). Менѣе характерными являются кольца типа рис. 28 фиг. 30 (погреб. №№ 3 и 24) и типа рис. 28 фиг. 32 (погреб. №№ 5, 21 и 23).

*Бляшки* немного. Обращаютъ на себя вниманіе массивныя бляшки рис. 29 фиг. 4 (погреб. № 3) и бляшки типа рис. 29 фиг. 6 (погреб. №№ 3 и 22). Кромѣ названныхъ, въ погреб. № 21 найдена тонкая бляшка рис. 29 фиг. 2.

*Браслеты* распадаются на нѣсколько типовъ. За исключеніемъ спиральныхъ браслетовъ типа рис. 29 фиг. 12 (погреб. 5 и 23), остальные согнуты въ одинъ оборотъ; таковы: типа рис. 29 фиг. 9 (погреб. №№ 22 и 24), фиг. 11 (погреб. № 22), фиг. 13 (погреб. № 5), фиг. 14 (погреб. № 22), фиг. 15 (погреб. № 22), фиг. 16 (погреб. №№ 21, 23, 24 и 26), фиг. 17 (погреб. № 22), фиг. 19 (погреб. 23).

Кромѣ перечисленныхъ типовъ въ погребеніяхъ №№ 6 и 22 найдены оригинальные по насаженнымъ на нихъ массивнымъ серьгамъ браслеты типа

рис. 28 фиг. 37. Затѣмъ въ погреб. №№ 6, 11, 12, 21, 25 и 26 встрѣтились по нѣскольку браслетовъ, согнутыхъ изъ круглой проволоки.

Къ числу предметовъ съ невыясненнымъ назначеніемъ приходится отнести массивныя литыя мѣдныя подѣлки типа рис. 28 фиг. 12, встрѣченныя въ погреб. №№ 11, 17, 21 и 25, массивную подѣлку изъ мѣди рис. 28 фиг. 31 (погреб. № 26), обломокъ подѣлки, согнутой изъ круглой проволоки съ заостренными концами (погреб. № 8) и обломокъ неопредѣленнаго предмета изъ кости (погреб. № 3).

*Оружіе* имѣетъ немногочисленныхъ представителей. Наиболѣе обычными находками являются трехгранныя *наконечники стрѣлъ* слѣдующихъ типовъ: рис. 28 фиг. 23 (погреб. № 5), фиг. 24 (погреб. № 3), фиг. 25 (погреб. №№ 5, 8, 15, 21 и 22), фиг. 26 (погреб. №№ 3 и 5), фиг. 27 (погреб. № 15), фиг. 28 (погреб. №№ 8, 15, 21, 25 и 26).

Лишь однажды (№ 4) встрѣченъ желѣзный наконечникъ рис. 28 фиг. 45.

Отличный желѣзный *мечъ* (рис. 17) найденъ въ погреб. № 21; имѣется клинокъ подобнаго же меча изъ № 26. *Кинжалъ* найденъ лишь однажды (рис. 22). Любопытнымъ, къ сожалѣнію, не уцѣлѣвшимъ отъ грабителей, является кинжалъ, отъ котораго сохранилась лишь верхняя часть массивной мѣдной рукоятки (рис. 29 фиг. 18).

Желѣзный *топоръ* встрѣтился лишь въ погреб. № 26 (рис. 23).

Въ погреб. №№ 18 и 21 встрѣтились любопытныя мѣдныя штампованныя бляшки (рис. 28 фиг. 29).

Въ погреб. № 26 найдены желѣзныя удила (рис. 19).

Въ погреб. № 26 встрѣтился сланцевый оселокъ (рис. 29 фиг. 33). Подобныя же найдены въ №№ 21 и 23.

Во многихъ погребеніяхъ (№№ 4, 5, 6, 8, 9, 15, 16, 19 и 23) найдены обломки кремней, часто со слѣдами обивки.

*Посуда*, найденная въ каменныхъ ящикахъ, выдѣлана изъ грубой, дурно обожженной глины безъ гончарнаго круга. Въ погреб. № 21 найденъ обломокъ грубаго сосуда рис. 29 фиг. 3, въ погреб. № 26 три сосуда рис. 20, 21 и 25.

#### *Обряды погребенія.*

Незначительное количество вскрытыхъ доселѣ памятниковъ заставляетъ быть весьма осторожными въ сужденіяхъ о нихъ.

Каменный ящикъ представляетъ собою могильное сооруженіе, сложенное

изъ четырехъ грубо стесанныхъ лишь съ боковъ камней дикаря (сланца) значительной толщины. Каждый ящикъ состоитъ изъ двухъ парныхъ долевыхъ плитъ, расположенныхъ параллельно на нѣкоторомъ разстояніи одна отъ другой, и двухъ поперечныхъ, поставленныхъ въ небольшомъ разстояніи отъ краевъ продольныхъ плитъ. Все сооруженіе накрывается одной массивной плитой, покрывающей ящикъ и выдающейся концами за наружныя его стѣнки.

Раскопанные каменные ящики раздѣляются на слѣдующія группы: 1) ящики безъ оградений, 2) ящики въ оградѣ изъ камней, 3) ящики, сооруженные подъ курганною насыпью.

1) *Каменные ящики безъ оградений* составляютъ наиболѣе распространенный типъ. Такихъ вскрыто 16 (№№ 5—20). Первоначально они, повидимому, устраивались слѣдующимъ образомъ. Стѣнки ящика впаивались въ землю и накрывались плитой, которая, быть можетъ, нѣсколько возвышалась надъ уровнемъ тогдашней поверхности земли. При раскопкахъ стѣнки ящиковъ оказывались вровень съ современною поверхностью, и лишь въ рѣдкихъ случаяхъ нѣсколько возвышались надъ нею.

Толщина камней, составляющихъ стѣнки ящиковъ, колеблется отъ 0,15 до 0,48 м., длина долевыхъ плитъ отъ 1,76 до 2,52 м. Расположеніе ихъ, а слѣдовательно и ящиковъ, съ С. на Ю., лишь однажды съ С.-В. на Ю.-З. Внутренніе размѣры ящиковъ колеблются: длина отъ 1,06 до 1,77 м., ширина отъ 0,85 до 1,27 м., глубина отъ 0,45 до 1,27 м. Всѣ ящики оказались потревоженными; лишь у пяти (№№ 6, 9, 14, 15 и 19) плиты покрытія сохранились, будучи сброшены или сдвинуты съ ящиковъ. Размѣры ихъ: длина отъ 2,25 до 2,68 м., шир. отъ 1,40 до 1,93 м., толщ. отъ 0,38 до 0,68 м. Въ землѣ, наполнявшей ограбленные ящики, встрѣчались лишь незначительные обломки сильно истлѣвшихъ костей и нѣкоторыя не взятая грабителями вещицы.

2) *Каменные ящики въ оградѣ изъ камней* встрѣчены лишь у д. Скели (№№ 1—4). Представляя полную аналогію съ ящиками 1-й группы, они отличаются лишь наличностью оградъ, состоящихъ изъ врытыхъ въ землю камней, расположенныхъ квадратомъ.

Два изъ такихъ ящиковъ (№№ 2 и 4) нѣсколько возвышались надъ поверхностью. Толщина камней, составляющихъ ящики, колеблется отъ 0,18 до 0,36 м., длина долевыхъ плитъ, расположенныхъ съ С. на Ю., отъ 2,24 до 3,58 м. Размѣры самихъ ящиковъ: длина отъ 1,57 до 2,98 м., шир. отъ 0,95 до 1,78 м., глуб. отъ 0,73 до 1,75 м. Покрытіе сохранилось на двухъ ящикахъ (№№ 2 и 4); у одного (№ 3) оно было сброшено и лежало около.



Размѣры плитъ покрытія: длина отъ 2,55 до 3,88 м., шир. отъ 1,66 до 2,18 м., толщ. отъ 0,37 до 0,65 м. Одно покрытие (№ 4) поражало своею грубостью и массивностью.

Всѣ ящики этой группы также найдены уже ограбленными. Вещи въ нихъ попадаются тѣ же самыя.

3) *Каменные ящики подъ куряною насыпью* обнаружены въ урочищѣ «Маль-музь» при д. Бага. Эти ящики, въ количествѣ семи, были сооружены на полѣ (т. е. на уровнѣ тогдашней поверхности) и затѣмъ присыпаны продолговатою насыпью длиною 38 м., шириною 11,10 м. Насыпь идетъ съ В. на З. Толщина камней, составляющихъ ящики, отъ 0,15 до 0,30 м., длина долевыхъ плитъ, расположенныхъ также съ С. на Ю., отъ 2,20 до 2,95 м. Внутренніе размѣры ящиковъ: длина отъ 1,17 до 1,70 м., шир. отъ 1,07 до 1,36 м., глуб. отъ 0,60 до 1,11 м. На всѣхъ ящикахъ плиты покрытія сохранились на мѣстѣ. Длина ихъ отъ 2,35 до 3,36 м., шир. отъ 1,27 до 2,32 м., толщ. отъ 0,30 до 0,65 м. Плиты мѣстами слегка стесаны. Къ особенностямъ устройства ящиковъ относится подстилка изъ дерева по дну ящика въ № 23. Всѣ ящики, за исключеніемъ центрального, потревоженнаго въ новѣйшее время владонскателями, найдены цѣлыми. Они были заполнены большимъ количествомъ весьма истлѣвшихъ востяковъ, лежащихъ рядами одинъ на другомъ, съ сильно скорченными ногами, головами на С. Судить о положеніи верхнихъ конечностей, равно и о точномъ количествѣ погребенныхъ, было не возможно. Въ двухъ ящикахъ (№№ 21 и 22) насчитано до 30 череповъ, въ № 24—10, въ № 23—15, въ № 25—36 и, наконецъ, въ № 26 насчитано до 68 череповъ, при громадномъ количествѣ прочихъ костей. Принадлежать-ли всѣ черепа погребеннымъ, рѣшить не возможно. Насколько возможно судить о формѣ ихъ при плохой сохранности они длинноголовые.

Н. Рѣпниковъ.

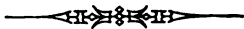

## Свистящія стрѣлы.

А. А. Спицынъ въ своей статьѣ «Татарскія байсы»<sup>1)</sup> коснулся вопроса о басмѣ, который до сихъ поръ занималъ только ориенталистовъ и окончательно еще не рѣшенъ.

Описывая пай-цзы<sup>2)</sup>, авторъ съ особеннымъ вниманіемъ остановился на свидѣтельствѣ объ этихъ памятникахъ Марко Поло, который, однако, *соединилъ въ одно два рода табличекъ* и тѣмъ до нѣкоторой степени напустилъ туманъ на свой рассказъ. Знаменитый венецианецъ началъ описаніе съ «властныхъ дощечекъ» (по китайски: *ху-фу*, т. е. тигроголовыя) и незамѣтно перешелъ на «курьерскія дощечки» (по китайски: *пай-цзы*). До сихъ поръ мы не имѣемъ ни одного памятника этого рода, вполне сходнаго съ толкованіемъ Марко Поло ни по отношенію къ тексту, ни по отношенію къ рисунку. Такъ, неизвѣстно пока ни одной дощечки, на которой внизу находилось бы изображеніе льва, а двѣ, наиболѣе древнія, совершенно лишены орнамента. Но солнце и луна, дѣйствительно, помѣщались на нѣкоторыхъ дощечкахъ среди облаковъ (рис. 1 и 2), и въ этомъ случаѣ М. Поло правъ. А. А. Спицынъ успѣшилъ послѣдовать за нимъ, и вотъ тутъ-то у насъ и произойдетъ разногласіе съ почтеннымъ археологомъ. Дѣло въ томъ, что М. Поло не пояснилъ, какъ размѣщались солнце и луна на дощечкѣ, а г. Спицынъ безъ всякаго колебанія рѣшилъ, что солнце представлено на одной сторонѣ ея, а луна — на другой, замѣтивъ только: «почему луна изображается съ копьевиднымъ знакомъ, не берусь объяснить» (стр. 140).

Мнѣ дѣло представляется нѣсколько иначе; я думаю, что оба свѣтила помѣщены на одной сторонѣ: большой кругъ — солнце; малый, въ немъ вписанный, — луна. Пусть это не болѣе, какъ предположеніе, но оно, во всякомъ случаѣ, имѣетъ право на вниманіе, какъ мы сейчасъ увидимъ. Профессоръ В. П.

<sup>1)</sup> *Извѣстія Имп. Арх. Комиссіи*, вып. 29, стр. 130—141.

<sup>2)</sup> У насъ обыкновенно произносятъ п а й - ц з ы, какъ принято это европейцами; между тѣмъ, китайское чтеніе — п а й - ц а н.



Рис. 1 (¼).



Рис. 2 (¼).

Васильевъ въ своей интересной статьѣ «Исторія и древности сѣверо-восточной части средней» Азіи далъ намъ описаніе знаменъ и значковъ у цзиньцевъ (иначе гиньцевъ), которые во многихъ случаяхъ были учителями монголовъ, въ такомъ изложеніи: «Знамя солнца состоитъ въ томъ, что на знамени желтаго цвѣта приклеивается вырѣзанное изъ красной тафты солнце, а знамя луны въ томъ, что изъ простой (т. е. бѣлой) матеріи вырѣзанная луна прикладывается къ красному солнцу»<sup>1)</sup>. Такъ какъ проф. Васильевъ не далъ точнаго перевода

<sup>1)</sup> Труды Вост. отд. И. Р. А. О., т. IV, стр. 213.

китайскаго текста, а представилъ намъ лишь краткое извлеченіе изъ лѣтописи Ци-дань-го-джи, то для выясненія вопроса, что значить «луна привладалась въ солнцу», я обратился въ А. И. Иванову съ просьбою сообщить мнѣ переводъ этого мѣста, что онъ любезно и исполнилъ. Оказалось слѣдующее: «При выѣздахъ употреблялось знамя солнца. Если же выѣздъ былъ совмѣстный съ императрицей, (то) на извѣстномъ разстояніи отъ перваго находилось знамя луны. Первое знамя дѣлалось изъ желтой ткани, на которую пришивалось изображеніе солнца изъ красной тафты. Второе же дѣлали изъ красной ткани, а луну, которую нашивали, изъ бѣлой. Кромѣ того было знамя жи-юэ-хэ-би-ци, т. е. знамя соединенія (*хэ-би*) солнца и луны»<sup>1)</sup>. Хотя здѣсь прямо и не сказано, что луна (*юэ*) накладывалась на солнце (*жи*), а говорится только о «соединеніи»; но выраженіе *хэ-би* употребляется и при затменіяхъ, когда одна планета закрываетъ другую, потому оно не исключаетъ возможности и моего предположенія. Во всякомъ случаѣ, если принять мое толкованіе, то не придется спрашивать, почему луна изображена съ копьевиднымъ знакомъ. Это будетъ не луна, а стрѣла.

Прежде всего надо рассмотреть причину, по которой стрѣла могла быть представлена на дощечкѣ. Безъ большой натяжки можно было бы ограничиться собственнымъ разъясненіемъ, что гонецъ долженъ летѣть, какъ стрѣла; но мы имѣемъ другія, болѣе убѣдительныя, данныя на этотъ счетъ.

Въ китайской исторіи династіи Танъ при описаніи Западнаго дома ту-рокъ мы встрѣчаемъ такія извѣстія: 1) Китайскій императоръ Да-ѣ въ 610 г. по Р. Х., съ цѣлью внести раздоръ среди ту-рокъ, пожаловалъ турецкаго старѣйшину Шегуя званіемъ главнаго хана; онъ потребовалъ бамбуковую стрѣлу съ бѣлымъ перомъ, чтобы подарить Шегую, и при семъ случаѣ сказалъ: «надобно, чтобъ это дѣло шло такъ же скоро, какъ летаетъ стрѣла». Посланникъ на обратномъ пути проѣзжалъ чрезъ земли Чуло-хана, который взялъ стрѣлу и хотѣлъ удержать посланника, но посланникъ обманомъ освободился<sup>2)</sup>. Здѣсь мы видимъ, что задолго до изобрѣтенія пай-цзы посланнику вручалась какая-то особенная стрѣла, служившая ему удостовѣреніемъ его назначенія. 2) Про турецкаго хана Шабло Хилиши, вступившаго въ управленіе въ 634 г., говорится, что онъ раздѣлилъ свои владѣнія на десять аймаковъ и въ каждомъ поставилъ одного начальника, снабженнаго одной стрѣлой, почему эти управители именовались *десять ше* и также *десять стрѣлъ*. Подчиненные ка-

<sup>1)</sup> Ци-дань-го-джи. Отд. Ци-джи, дз. 34, стр. 1.

<sup>2)</sup> О. Гакинъ, Собраніе свѣд. о народахъ Средней Азіи, ч. I, стр. 344.

ждую стрѣлу называли аймакомъ, подъ общимъ названіемъ *аймаковъ десяти прозваній* <sup>1)</sup>. Въ данномъ случаѣ стрѣла имѣла значеніе власти, что вполне соответствовало «властнымъ дощечкамъ» въ описаніи Марко Поло. Про восточныхъ турокъ въ той же Танской исторіи говорится, что, «вмѣсто предписанія на бумагѣ, употребляется стрѣла съ золотымъ копьцомъ, съ восчанюю печатью» <sup>2)</sup>. Это соответствуетъ курьерскому знаку. Отсюда, кажется, понятно, почему изображеніе стрѣлы могло появиться на пай-цзы, которыя, повидимому, уже при Гиньской династіи стали исполнять функціи, принадлежавшія прежде стрѣламъ <sup>3)</sup>. Значить, стрѣлы были властныя и курьерскія.

Мы очень мало знаемъ о символическомъ и обрядовомъ значеніи нѣкоторыхъ обиходныхъ и въ особенности боевыхъ предметовъ въ древности у разныхъ народовъ и въ частности о стрѣлѣ, которая далеко не всегда имѣла назначеніе полета. *Эмиддіо Дортелли д'Асколи*, префектъ Каффы въ XVII ст., замѣтилъ, что крымскіе татары гадали на стрѣлахъ (Зап. Од. общ. И. и Др., XXIV, отд. II, стр. 132). О стрѣлахъ у алтайскихъ богатырей по народнымъ преданіямъ сообщилъ много интересныхъ подробностей протоіерей В. И. Верблицкій <sup>4)</sup>. Въ дополненіе къ его сообщеніямъ я приведу нѣсколько примѣровъ употребленія стрѣлы при свадебныхъ обрядахъ. У башкиръ мулла при утвержденіи брака даритъ жениху стрѣлу, говоря: «будь храбръ, содержи и защищай свою жену» <sup>5)</sup>. Замѣтите: мулла даритъ не саблю, а оружіе, которое всего менѣе годно для защиты—стрѣлу. По свидѣтельству извѣстнаго путешественника П. К. Козлова, въ Цайдамѣ въ домѣ жениха передъ свадьбой ставится на войлокѣ мѣрка съ хлѣбнымъ зерномъ, въ который вставлена стрѣла, обвитая ходаками (платками). А вотъ что было у насъ: въ описаніи второй свадьбы царя Михаила Феодоровича сказано: «И раскрывалъ государыню царицу бояринъ Иванъ Никитичъ Романовъ, покровъ поднимавъ стрѣлою» <sup>6)</sup>.

Но возвращаюсь къ стрѣлѣ на пай-цзы. Спросить: что же это за кругъ подъ наконечникомъ стрѣлы? Отвѣтить на этотъ вопросъ не трудно. Въ древней китайской лѣтописи, излагающей исторію дома Хунну, находимъ въ описаніи

<sup>1)</sup> Тамъ же, стр. 350—351.

<sup>2)</sup> Тамъ же, стр. 269.

<sup>3)</sup> Архимандритъ Палладій допускаетъ заимствованіе монголами пай-цзы у Гиньцевъ. См. комментарий его на путешествіе Марко Поло. (*Изв. Имп. Русск. Геогр. Общ.* 1902 г.).

<sup>4)</sup> См. его *Алтайскіе инородцы*. М. 1893, стр. 144.

<sup>5)</sup> Георги, *Описаніе всѣхъ въ Россійскомъ государствѣ обитающихъ народовъ*. Ч. II, Спб. 1776, стр. 101.

<sup>6)</sup> Сахаровъ, *Сказанія русскаго народа*. Т. II, кн. 6, стр. 82.

возвышенія Модэ шаньюя одну любопытную подробность: Модэ сдѣлалъ свистунку— по объясненію Хань Чжао, свистункою называется стрѣла, при полетѣ производящая свистъ—и началъ упражнять своихъ людей въ конномъ стрѣляніи изъ лука съ такимъ приказомъ: всѣмъ, кто пустить стрѣлу не туда, куда полетитъ свистунка, отрубать голову<sup>1)</sup> и т. д. Повидимому, изобрѣтеніе Модэ шаньюя получило широкое распространеніе; это видно изъ китайскаго свидѣтельства о туркахъ, про которыхъ говорится, что они изъ «оружія имѣютъ: роговые луки съ свистящими стрѣлами, латы, копья, сабли и палаши»<sup>2)</sup>.

Какъ была устроена свистунка Модэ шаньюя, объ этомъ нашъ источникъ не распространяется, однако и эта подробность теперь не составляетъ тайны. Во время раскопки кургановъ въ юртѣ Бѣлорѣченской станицы въ теченіе 1896 и 1897 годовъ, мнѣ посчастливилось найти среди безчисленнаго количества желѣзныхъ наконечниковъ стрѣлъ одинъ съ полымъ внутри костянымъ шарикомъ, немного удлиненнымъ и имѣющимъ съ боку просверленное небольшое отверстіе, подобно тому, какъ у насъ дѣлаютъ деревянные дѣтскіе волчки для гудѣнія. Шарикъ помѣщался на стержнѣ, какъ разъ за желѣзнымъ наконечникомъ; едва ли можно сомнѣваться въ томъ, что назначеніе шарика было производить свистъ. Позволительно думать, что такия стрѣлы въ свое время не составляли рѣдкости; но извѣстно, что тонкая кость въ курганахъ разрушается очень быстро и доходить до насъ рѣдко.

Время Бѣлорѣченскихъ кургановъ точно опредѣляется найденными въ нихъ золотоордынскими монетами; онѣ принадлежатъ къ XIV и началу XV столѣтій, то есть вполнѣ совпадаютъ со временемъ распространенія пай-цзы.

Стрѣлы подобнаго рода были извѣстны монголамъ. Объ этомъ мы находимъ извѣстіе въ Юань чао-ми-ши; тамъ сообщается разсказъ, какъ Чжамуха, изъ рога молодой коровы склеивъ гремучій наконечникъ на стрѣлу, подарилъ его Тъмучжию (Чингисъ-хану)<sup>3)</sup>. Можно догадываться, что *гремучій* наконечникъ должно означать *свистящій* наконечникъ. Для разъясненія возникшаго у меня сомнѣнія я просилъ А. М. Позднѣева, который посвятилъ много лѣтъ труда изученію Юань-чао-ми-ши и давно уже приготовилъ переводъ этого замѣчательнаго и важнаго произведенія для исторіи Монголовъ.—сообщить мнѣ точный переводъ вышеприведеннаго отрывка по изложенію архимандрита Палладія. Оказалось, что въ китайско-монгольскомъ текстѣ нѣтъ слова «гремящій», какъ

<sup>1)</sup> О. Іакинъ, Собр. свѣд. о нар., обитавшихъ въ Ср. Азій, ч. I, стр. 11.

<sup>2)</sup> Тамъ же, стр. 269.

<sup>3)</sup> Труды Пекинскои Духовнои Миссін, т. IV (Спб. 1866), стр. 58.

нѣтъ и слова «свистящій»; а есть выраженіе: «издающій звукъ», что всетаки ближе къ моему толкованію, чѣмъ къ передачѣ арх. Палладія, такъ какъ стрѣла едвали можетъ гремѣть. Вотъ этотъ текстъ съ переводомъ А. М. Позднѣова: *Чжамуха бурау инъ хояр эбър ниачжоу нукэлъчжоу даоуту іорлѣнь Тъмучжин-нѣ окчоу*, т. е. «Чжамуха, склеивъ два рога двухгодовалого бычка и просверливъ дырочку, передалъ свой, издающій звукъ, наконечникъ на стрѣлу Тэмучину».

Въ скифо-сарматскихъ бронзовыхъ наконечникахъ стрѣлъ мы часто встрѣчаемъ отверстія, сдѣланныя у втулки. Назначеніе отверстій неизвѣстно; кто-то пустилъ нелѣпую мысль, что туда вливался ядъ, она понравилась и пошла гулять по свѣту. Если бы варварскій способъ отравленія стрѣлъ дѣйствительно существовалъ у скифо-сарматовъ, греки отмѣтили и описали бы его, какъ описали они скифскій лукъ и пріемъ стрѣльбы скифовъ, а между тѣмъ ничего подобнаго въ греческой литературѣ не находится. Было бы желательно произвести опытъ съ подобными наконечниками: не предназначались ли находящіеся тамъ отверстія для произведенія свиста? Такія стрѣлы, пущенныя въ большомъ количествѣ, могли производить паническое дѣйствіе на непріятеля.

А. А. Спицынъ далъ намъ изображенія только длинныхъ дощечекъ, устранивъ круглыя, которыя являются собственно китайскими, а не татарскими. Онъ ссылается только на одну круглую чугунную дощечку, найденную въ Томской губерніи; между тѣмъ было бы полезно сосредоточить весь матеріалъ въ одномъ мѣстѣ. Въ этихъ видахъ укажу на два другія круглыя пай-цзы, мѣдныя; одно изъ нихъ принадлежало ген.-губернатору восточной Сибири Руперту и было описано З. Θ. Леонтьевскимъ въ *Запискахъ археологическо-нумизматическаго общ.*, т. II. (Спб. 1850); другое найдено въ Минусинскомъ округѣ въ 1884 г. и описано А. М. Позднѣевымъ въ *Запискахъ Восточнаго Отд. Имп. Русск. Археолог. Общ.*, т. I, Спб. 1887.

Въ И. Эрмитажѣ имѣется большое собраніе стрѣлъ съ деревянными шариками; онѣ описаны Э. Э. Ленцомъ (Указатель отд. среднихъ вѣковъ и эпохи возрожденія. Ч. I, Собраніе оружія. Спб. 1908, стр. 152—3). О свистящихъ стрѣлахъ см. *Der Nordasiatische Pfeil von Bruno Adler. Leiden, 1901.*

Н. Веселовскій.

8 февраля 1909 г.



37









**THE UNIVERSITY OF MICHIGAN  
GRADUATE LIBRARY**

**DATE DUE**

<b>SERIAL</b>		

PROPERTY OF JASON  
[REDACTED]  
3 1010 0002 7400

