

國立中山大學出版

定期刊物

歡迎訂購

	中大日報	校友通訊	中山學報	教育研究	農聲	經濟科學	民俗	現代史學	中大出版組發行
	非賣品	第一四期	第一三期	第一一百期	第二三三期	第一二一期	第一四期	第一四卷四期	
	三五號	角	元	元	角	角	角	角	

本刊最近各期要目

第九十七八期

- 法國中小學制度的革新..... 方博頤
 - 幹部訓練的理論基礎..... 張泉林
 - 我國中學導師制實施之改進..... 鍾鈺聲
 - 讀物形式對於閱讀效率的影響..... 陳孝禱
 - 兒童發展與課程..... 吳江霖
 - 英德十九世紀的聯想心理學..... 高覺敷
 - 美國省教育協會的組織及其活動..... 梁兆康
 - 論領袖教育..... 嚴永晃
- #### 第九十九期
- 五年制中學的試辦..... 張文昌
 - 邁爾豐治過時代的西康教育..... 梁甌第
 - 費希納爾及其精神物理學..... 高覺敷
 - 閱讀公式時眼睛的跳動..... 陳孝禱
 - 新音樂教育的新觀點..... 黃友棣
 - 美國教育目標的分析..... 許紹桂
 - 民衆學校課程的調查研究..... 嚴水晃
 - 女子教育目的觀..... 李富禪

從教育學研究所到師範研究所

崔載陽

一·史略

我們的研究所是全國最先設立的一個教育專門研究機關。他有着五年的研究歷史，他對教育研究有過光輝的貢獻，關於他的過去與未來，這時候應該有一個報告。

溯自民國十六年全國統一，國民政府成立以後，教育改造成了迫切的要求，國父手創的中山大學為謀中國教育問題之研究與解決，乃有教育學研究所之創辦。因於是年秋間着手籌備，翌年二月正式成立，定名「教育學研究所」。同時發行教育研究月刊，陸續創設教育圖書室，心理實驗室，編印教育叢書，這就是我們研究所生命的開始。

民國廿四年，本所遵照部頒「大學研究院暫行組織規程」改組，易名「教育研究所」。旋於五月間奉准立案，暫設教育學及教育心理學兩部。六月六日中山大學研究院成立，本所遂改隸而為其一部，正式招收研究生，授予碩士學位。

廿八年度，本所遵照部令，改稱師範研究所，唯仍為研究院之一構成部分。回憶十五年來，本所名稱雖經三易，而活潑生命，實綿延不斷，日益滋長。

本所前後發展的程序，約可分為三個時期：第一期自民十七年至民廿二年；第二期自民廿二年至民廿九年；第三期是今日以後。這三個時期一貫相承，然在工作方針、內容、方法、與事業各方面，却有著很大的不同點。這充分反映出我國近十數年來教育思潮的變遷，同時亦創造着我國近十數年教育研究的前途。本所在工作方針上，第一期注重學理研究，第二期注重國家建設，第三期要求其統一。在內容上，第一期注重自由研究，第二期注重中心工作，第三期要求其兼顧。在方法上，第一

期注重科學研究，第二期注重哲學研究，第三期要求其綜合。在事業上，第一期注重事業推進，第二期注重人才培養，第三期要求其滙流。我們將分別敘述如後。

二·方針

我們研究所的工作方針是從學理研究到國家建設而更求其統一的。顯然的，我們第一期的工作方針是注重學理研究的。所謂學理的研究，就是注重客觀真理的尋求，而不注重個己意見之發表，是在求研究方法之健全，而不斤斤於研究結論之應用。本所創辦人莊澤宣先生在教育研究創刊號上說過：「我們想不發空論，不說廢話，足踏實地的做工夫，因為研究的對象的問題小，研究的態度和方法的關係較大，我們時做的工夫或者近於迂腐，近於愚笨，但是我們相信這至少是做學問的一種態度，一種方法，尤其在今日中國的虛浮的社會裡有提倡的必要。」這幾句話，實表現出了當時的整個方針。因此之故，當時在研究中小學國文教學中，就有小學國語教科書的分析，中小學作文錯字統計與分析等等研究；在進行民衆教育研究時就有千字課的分析，基本字彙比較等等研究。在研究中學教務問題時，就有中學圖書館借書分級統計，學教務表冊章則的分析等等研究。這一切一切都是以探求個別的事實為主，這是學理研究的階段。

但本所因所內工作人員的能力之關係，與興趣之變遷，與夫內外實際情形之不同，到了第二期，其工作方針，顯然有新的傾向。我當時曾指出這種新舊傾向說：「過去多喜運用分析的方法，精密探討客觀的事象，求為個別問題的認識與解決；現在多喜用綜合的方法，注意民族教育整個的考察，求為最高原理之建立與闡明。」（教育雜誌二十五卷

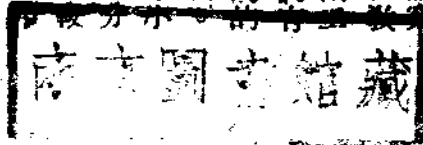

第七號「國立中山大學研究所之過去，現在與將來」。那就是說：在此期間，我們研究的傾向，顯然從客觀事實的尋求轉到最高原理的發揮，從教育問題之個別的探討與認識轉到國家教育之全部的建立與試行。而表現在當時研究的實際者，例如：民族中心教育理論之探討，小學課程改造之研究，中學課程改造之研究，戰時教育工作計劃之擬訂，中上學生國難教育意見之調查，中國鄉村青年訓練問題，現代三大派教育思潮的比較研究等等。這一切的研究不是全般的，綜合的，就是應用的，行動的，那顯然與前期不同。

第三期的研究方針怎樣呢？無疑的該是前兩種方針的統一，因為學理探討是知，國家建設是行，知行應該合一，不能相離。因此我們今後必須根據國家需要而進行教育研究，同時亦須使教育研究推進國家建設，然欲達此目的，則三民主義教育研究便不能不為我們師範研究所今後研究之中心題材。因為實現三民主義，如是國家建設之最大目標，則建立三民主義教育體系，養成三民主義國民即應為教育研究的最高冀圖了。那是毫無疑問的，今後能否達成這個任務，須看我們的工作能力，與工作機會如何。

三·內容

我們研究所在工作內容上，是從自由研究到中心工作而更求其兼顧的。

我們在第一期的工作內容上，顯然是偏重個人的興趣與自由的研究。那時候沒有一種全所共通的中心研究。在民國廿六年六月印的「本所研究再案十年」裡，會將「教育研究」十年中發展表過的論文分為十大類，共四百四十一篇：其中（一）教育通論三十六篇，（二）心理科學六十一篇，（三）各國教育九十一篇，（四）教育行政二十二篇，（五）普通教育二十九篇，（六）專門教育五十三篇，（七）社會教育三十三篇，（八）學校行政四十篇，（九）課程教法二十七篇，（十）各

科教學五十九篇，確是各式各樣問題都有，然而彼此少相聯繫。尤其在第一期，本所雖偏向語文教育與民衆教育各項研究，然一人研究，前後常不相同，既少多人研究一題，尤無一題全所全人參加，多年共同研究。此期中各種研究，種類雖或相同，而其目的必一致，關係不見明顯，範圍亦無限定。這時候，本所純是一塊自由研究自由發展的園地。誰有什麼能力與興趣，誰就得進行什麼研究。

民廿二年以後，風氣逐漸轉變了。本所為內外情勢之刺激，開始有覺建立全部工作體系之必要。由是首先在「民族中心教育」一個目標一致步驟之下，集中力量，分工合作，進行研究，進行實驗。而在長期研究實驗的結果，更發見民族中心教育祇是形式三民主義教育是內容。我們如要推行民族中心教育，我們便不能不推行三民主義教育。因是所內全人百尺竿頭，更進一步，努力為「三民主義教育研究」之系統的規劃，認定三民主義教育研究應具四大部門：（一）教育原理之研究，（二）教育行政之研究，（三）課程教法之研究，（四）教師問題之研究。在此四大研究部門之下，全部教育問題均得分別包括於其內。

今後第三期的工作內容如何？我們愛好自由研究，我們亦愛好工作體系。我們常認二者各有特長，因此我們愛好兼容並包，兼收並蓄。又為兼顧雙方之需要，因此我們研究所在教育學部與教育心理學部之下，各側重四個部門，以配合三民主義教育研究的四大部門，同時各人亦可就適當部門內選定問題，以適應個人的興趣與自由的研究。

教育學部的四大部門即上述的為（一）教育理論（二）教育行政（三）教材教法（四）教師問題等，又為着配合全所方針及教育學部的研究，教育心理學部也側重（一）理論心理，（二）測驗統計，（三）學習心理，（四）職業心理等四部門。在過去，教育學部與教育心理學部分頭工作，甚少聯繫。今後自應加強聯繫，加強工作，同以實現三民主義教育體系為工作之中心。

四·方法

我們研究所的研究方法是從科學方法到哲學方法而更求其綜合的。在第一期的研究裡，「我們不發空論，不說廢話，是踏實地的做工夫。」因此我們注重研究的態度，注重研究的方法。例如我們會用問卷法研究民衆學校招生及留生問題，會用調查法研究國外和國內各地的教育。會用實驗法研究讀法心理書法心理，會用統計法去統計用字用詞，我們又會製造各種測驗，又會做各國教育的比較，又會分析，又會歸納，總之，我們會儘量採用科學的教育研究來進行一切。

到了第二期，我們研究方法便不同了。那時候，我們喜談哲學，如「姜許『教育哲學』論戰。」我們喜談理論，如「民族中心教育的本理論」。我們喜作價值的批判，如「日本的民族中心教育理論之新批判」，喜爲主義的研究，如「廣西教育上的民族主義」，喜談計劃，故有「戰時教育工作計劃」，喜談改造，故有「根本改造我國小學課程之嘗試」。總之，那些一切都滿充着哲學的氣味，與滿染着行動的情調。那時候，任何教育現象到了我們手上，我們都不祇要求明瞭他的外形便算了，我們還得追問他的內容。我們第一點總要追問這教育現象與整個社會的關係是怎樣的呢？他對社會有些什麼作用呢？社會要他起些什麼作用呢？他現在這個樣子能起些什麼作用呢？我們第二點要追問這個教育現象是怎樣來的呢？他在社會史和教育史的發展上佔着一個什麼階段呢？他爲何而有這些階段上的變遷呢？他的變遷的原因是什麼呢？其後我們第三點又要追問這個教育現象在靜態時的法則怎樣？在動態時的法則又怎樣？預測他將來會怎樣？最後我們更要批判這個教育現象的價值，他和我們的關係，他的位置與我們的目標有多少距離。這是我們第二期所要用而未盡善用的方法。

我們第三期方法怎樣呢？那無疑的是前兩期方法的綜合而更高一階段。我們認定對任何一種教育現象，一方面用科學的方法認識他，他方又要用哲學的方法去解釋他，批判他。這種方法互相爲用，一刻不能分離。然而這還不够。好的方法，不祇能助我們認識世界，與解釋世界，而且要能助我們改造世界。因此我們今後研究教育，除了同時運用科學方法和哲學方法，還應加上一種實用的方法，就是把科學哲學研究所得的原理和法則，向着教育問題做一個具體的和實地的應用。在應用的時候，我們要問這種原理或這條法則對教育行政會有什麼影響，對教材教法會有什麼貢獻，對教師問題會有什麼關係，和對整個教育理論會有什麼改進。從認識教育，解釋教育到改造教育，這是我們今後每篇論文所希望得到的收穫。

五·事業

我們研究的事業是從業務推進到人才培養而更求其匯流的。

本所事業在第一期時已有一切基礎。教育圖書室備藏中西文書刊四萬餘冊，爲全國最豐富的教育藏書之地，然在本所成立時，即已開始搜集。心理實驗室有心理儀器一百一十餘種，測驗表格，西文的有四十四種，中文的有二十八種，共七十二種，在這個時期已具備規模。（祇有教育博物館之品物，如六千餘幅之教育圖片是在民廿二年後纔開始搜集。）「教育研究」現到百期，而實在民十七年創刊。教育叢書有三十種，其中三分之二以上是在第一期印成。歷年的實驗工作，其著者，有民族中心小學實驗班，龍眼洞，石牌，及花縣各鄉村教育實驗區，等等。然亦應溯源第一期之民衆教育試驗學校，和中大女中部新教學法之試行為其嚮矢。國內外各地教育之考察與國內外學術會議之參加，在第一期中已常見舉行。至於國際合作事業，尤見熱鬧。美國品格教育協會委託協助修訂兒童道德信條，瑞士國際教育局委託調查中國兒童讀物，比利時國際家庭教育會委託徵集關於中國家庭教育之資料，英國世界成人教育協會委託調查中大推廣工作，國際教育雜誌編輯斯奈德撰著，「德國教育研究」一文委託本所譯作爲本所專刊之一，都是那時國際合作之例子。

我們第二期的事業，無疑的踏着上期的途徑而繼續前進。我們一樣研究，一樣考察，一樣搜集圖書，一樣出版刊物，一樣做教育實驗，一

樣做學術合作。然而我們這期的主力顯已漸從各種事業的推進，轉到人才的培養。自從民國廿四年，本所奉教育部核准立案，正式招收研究生，負責最高教育人才之培養而後，我們的事業顯然踏上新的階段。從前不是沒有研究生，但那時的研究生，入學不限人數，不限資格，不須考試。在學沒有年限，不修功課。畢業後不須報部，亦無學位。現在就不同了，一切這些條件，都要具備，一切這些要求，都要遵守。因此幹起來較前吃力。故歷年的研究生，雖然人數不多，而為着進修功課，寫作論文，顯然的生活更規律了，精神更緊張了，責任更重大了，而關聯國家更密切了。

我們今後怎樣？我們當求事業推進與人材培養之匯流。因為無人不能成事，無事不能育人，人要在做事中培養，事要在養人中完成，故事業推進與人材培養，二者不能分離。進一步說，一事之成，要有技術，亦要能應付人事。故人材培養，必須是專才，同時亦是通才。專才用以分工，通才用以合作，二者同是人才培養不可少之目標。為達此種目標，我們今後研究工作，當然不能注重校內靜的一面，同時亦應注重校外動的一面。我們今後要能學問，能實驗，能研究，同時又要能輔助，能領導，能對人。因此今後研究生校內的功課，固須注重，而校外的輔導活動，亦不宜忽視。這樣，人便成於事，事便成於人。這樣，我們的研究所便可成爲教育研究與教育事業的中心，同時亦可成爲培養人才與組織人才的中心。這最少是我們的希望。（林兆熾林憲仙筆記）

理論心理學之建立

汪敬熙

心理學一向以理論多出名。在生物科學中，沒有一門學問像心理學有這許多的派別，這許多的主義。現在我們用理論心理學這個名詞是不是一犯了重複的毛病？不，不然；這個理論心理學的名詞有特定的意義。我們說理論心理學是同說理論物理學一樣，意思是指下面述說的研究過程。我們是根據實驗所得的結果，用數學推理的方法，去推求這些結果的涵義；由推論所得的結論再去求實驗的證明。物理學自 Galileo 以來，利用這種研究的方法得到驚人的步進。心理學如能利用這種方法，自然也可望有進展。

在心理學中這種嘗試已經有過多次。例如，智力測驗就引起了許多心理學家用數學方法分析測驗的結果。又如，美國 C. I. Hull 曾用數學方法研究學習。這些嘗試現在多少仍未脫出嘗試期間，能否完全成功，現時尚不能說。不過他們都有一個無同的特點，就是他們都是以複雜的事實為根據。這些複雜事實，如「智力」和「學習」，現時心理學家尚未完全分析清楚。用這樣的複雜事實為推論根據，似乎不是一種堅固的基礎；在不堅固的基礎上蓋起的建築物是容易塌下來的。

理論心理學似乎不宜建設在這些不穩的基礎之上。心理學中確有些比較簡單的實驗證明的事實；例如，關於各種感覺的事實。並且生理學，尤其是神經生理學，感覺機體生理學及肌肉生理學，近世紀內有重大的進步。這些進步給了心理學家一些可以做理論研究的事實。這些比較簡單的事實可以够理論研究的起點了。

但是研究的方法頗有可以討論的地方。

心理學家中有許多人歡喜說，一切心理現象均應用力學（或機械）解釋。這句話說得容易，做就難了。力學是一門極發達的學問；力學原理的應用有一定的方法。以系統的力學而論，我們必須為研究的現象定一適用的坐標，寫出牠的運動方程，並且知道牠的全能 (Total Energy

)；我們方才是應用力學原理解釋這種現象。在心理學的現象上，這些都不是能够做到的。不能知道一種心理現象的全能，也使得我們不能用熱力學，統計力學，波動力學，或量子力學的原理，去解釋心理現象。直接利用理論力學的原理和方法是做不通的。

自從物理學家 Walther Nernst 用理論物理學研究神經纖維的傳達作用之後，生理學家中有許多人繼續這種工作。例如近年來，英國生理學家 A. V. Hill 關於神經傳達作用的數理研究，和由此引起的他自己和他的學生的許多實驗研究。我們似乎可以說，這些研究能給心理現象的數理研究一些可用的方法。這個希望也只是空想。因為神經纖維傳達研究的結果能否用在神經中樞的傳達作用上，現在仍是個有爭論且正在研究的問題。現時沒有人敢說，研究神經纖維傳達作用的數理方法一定可用在研究神經中樞的傳達作用。那末，我們更不敢說，同一的方法可用在心理現象的研究之上了。

我們究竟應用什麼數學方法研究生理學及心理學給的那些事實呢？據現時的情形看來，我們似乎不應該想即刻造成一種理論的系統；我們應該先找一種代數的方法描寫我們已知的事實。簡單的說，我們應該先找出適於描寫已知的事實的代數。

在一九一〇年英國的生理學家 Charles S. Sherrington 演講割斷背鰭的哺乳動物的兩條後腿在走一步時，中樞神經系統內發生的生理作用。這編講演印出來有二十四頁之長。這是三十年以前的事。現時神經生理學的知識更是增加。若是 Sherrington 現在再寫這篇文章，便更要加長了。這個實例顯明了用文字描寫中樞神經系統的生理現象一定是非常冗長的。並且我們還須指明，在中樞生理學的權威 Sherrington 手裡，文章雖長，但仍然是寫得十分清楚，使人願讀。若是在一個別的人手裡，文章就不只是冗長，而且也難得清楚，使人讀不下去。

用文字描寫中樞神經系統生理的困難，也阻礙研究的進步。例如，在一九二四年 Rudolf Magnus 出版了那本有名的「Körperstellung」。在這本書內，他述說他所發現的哺乳動物的各種身體態度的反射運動。但是在過去十六七年之內，還沒有人去分析這些反射運動在中樞神經系統所引起的生理作用。實驗的困難，固是阻止這種分析的一個原因。然而最大的困難似乎仍是因為只用普通文字實極不容易描寫出這些反射運動可能引起的中樞神經系統內的生理作用。不能清清楚楚說出這些可能的生理作用，怎樣能去計劃實驗呢？心理學中之難於充分利用神經生理的知識，大半也是受了這種困難的阻礙。

如能用一種代數，一種符號的文字，去描寫中樞神經系統的生理作用，這種困難就可以除去了。數學的符號簡單明瞭，用來十分經濟，是大家都知道的；用不着再詳為討論。我們若是能夠用代數的公式描寫中樞神經系統的生理作用，自然要比用普通文字，短得多而且清楚。經濟及清楚的描寫自然可以便利理論的研究並且理論的研究自然可以引起實

驗的工作。

我們有兩條道路去發明適用於描寫中樞神經系統生理的代數。第一條道路是在現在已有的各種代數中去找一個適合這個目的的。自從十九世紀末愛爾蘭的大數學家 William Rowan Hamilton 發明 Quaternions 之後，代數學家發明了形形色色的各種代數。這些不同的代數系統內，我們可以去尋找適用的一個。第二條道路是先從已得的神經生理學的知識，研究明白我們須要適合的條件；再根據這個條件去創造一種代數系統。如果有適當的代數學的知識，再知道清楚神經生理學的事實特質所需的條件，我們可以去發明一種新代數，為描寫中樞神經系統的生理之用。

這兩條道路都是需要：（一）關於神經生理學有適當的知識和（二）關於數學，尤其是代數學，有適當的知識。若是有人能具這兩種距離相當遠的學問的知識，這個人不但給神經生理學開闢一條做理論研究之路，並且也給理論心理學建造一個基礎。

社會教育人才訓練問題

陳禮江

近數年來，我國社會教育事業，日益擴張，以致辦理社會教育的專門人才，極感缺乏，這的確是社會教育的危機，究其原因約有三點：第一、因為社會教育歷史較短。社會一般人士尚不知其重要，故對於社會教育人才，事前不知預先培養。第二、社會一般人士認為社會教育事業，最易辦理，任何人皆可担任，并不需要專門人才。第三、即有少數訓練社會教育人才機關，亦因種種關係，以致所造就的人才甚少，不敷全國分配。有此三因，毋怪近日社會教育人才，發生空前的恐慌了。殊不知社會教育的重要，不但與學校教育有同等的地位，而且它對於社會文化的提高，人民生活的改進，民族意識的培養，民衆組織的舉辦等，尤負有特殊的使命，故非有專門人才担任不可。至于社會教育，因係一種新的事業，範圍廣泛，工作繁重，若欲辦理有效，尤賴于專才始能勝任。何況我國地域遼闊，即有少數專門人才，亦屬杯水車薪無濟于事，所以我們今日不欲社會教育發展則已，如欲發展社會教育，就非積極訓練社會教育專門人才不可了。

社會教育人才的培養，既為社會教育事業，成敗的關鍵所在，那末今後我國究竟需要那幾種社會教育人才呢？以目前所需要的社會教育人才來說，約有兩種：第一、社會教育高級人才；第二、社會教育中級幹部。前者係指中央及各省市社會教育高級工作人員，後者係指各縣社會教育工作人員，這兩種工作人員，究竟需要多少，茲試就全國所需要的數量，估計如下：

社會教育高級人員，包括中央社會教育行政人員，國立圖書館，博物館，美術館，體育場，戲院，音樂院，教育電影院及中央教育館等主持人員，各省市社會教育督導人員，國立及省立中等以上學校兼辦社會教育主辦人員，中央及各省市社會服務及社會福利事業的高級行政人員，各省担任社會教育訓練機關工作人員等，假定中央社會教育高級人

員共需四百人全國各省市平均各需用三〇〇人，則全國廿八省七市即需一萬一千九百人，與中央所需人才合計，則總共約為一萬二千人左右。

至于社會教育中級幹部，包括全國各縣社會教育行政人員，縣立民衆教育館，圖書館，博物館，美術館，戲院，音樂院，教育電影院等工作人員，社會教育輔導人員，從事社會福利事業人員，以及在中心學校國民學校擔任社會教育工作人員等，每縣若以一五〇人計算，則全國二千縣，共需要三十萬人以上。

上述各項人才即使培養足額，但以每年升調改業，死亡等關係，仍須逐年補充，此項補充數額，假定以三分之一計算，每年社會教育高級人員，必須繼續培養四百人，中級幹部，必須訓練一萬人，方能適應需要，由此看來，社會教育專門人才的訓練，實為當前的急務。

社會教育所需人才的數量，既如此衆多，其程度又不相同，然其訓練的機構應如何設置呢？我以為亦可分為兩種：第一、要訓練社會教育高級人才，就須創設專科以上學校性質的專門社會教育人才訓練機關，如國立社會教育學院是。惟該院因係初創，範圍不大，故其經費尚待寬籌。設備仍須擴充，期能增加科系，多多訓練人才，不過僅賴國立社會教育學院担任此項工作，勢不能適應當前的需要，所以同時甚盼全國國立師範學院依照原有規定迅速添設社會教育學系，以便擴大訓練。至于中級幹部的培養，現尚無正式訓練機關，但以社會教育事業急待推進，需人孔殷之時，似可創設社會教育師範學校，以為訓練社會教育中級幹部的場所。這種學校，以招收初中畢業生為原則，予以三年訓練，畢業之後，即可從事縣以下各種社會教育工作，同時對於現在的中等師範學校，亦應添設社會教育。社會教育師範學校，每省可視人力財力，創設一所至數所。在各省未設立之先，中央似可先行籌設數所，其地點暫可分設于陪都西南及西北各地，一面實驗；一面示範，以開風氣。各地社會黨

育人才，如有確定的完備的訓練機構，假以時日，自不致再有社會教育人才缺乏之弊了。訓練社會教育人才的機構確立以後，今後的問題，即是我們應如何去訓練。根據客觀的研究，對於社會教育人才的訓練，必須從下列四個基本條件着手：

其一，品德的修養。過去教育的缺點，即在於偏重知識的傳授，忽畧品德的修養。年來人才寥落，學風頹敗，其原因固多，但學校對於學生品德的修養，不予重視，恐為其中最大原因。社會教育人員因其工作係以全民為教育對象；以社會為教育場所，其所負責任至為艱鉅，故社會教育人員的品德，尤須特別注意，庶使學成之後，能够真正為社會的楷模，國民的導師。

其二，知能的精研。所謂知能係指知識和技能而言。社會教育人員，對於社會教育各科基本知識，固須潛心學習，同時對於實施社會教育各種應用技術，尤須明瞭熟練，以期達到學以致用之目的，不致再踏過去學校教育學用分離及與生活絕緣之覆轍。

其三，身體之鍛鍊。社會教育人才，有了完美的品德及豐富的知能，若無健康的體格，則所具備的條件，仍為不夠。因為身體不健康，必

不能担任繁重的社會教育工作，所以在訓練社會教育人員時，必須注意其身體的鍛鍊，務要使其具有強壯康健的體格。

其四，服務的精神。假如一個訓練社會教育人才的機關，對於上述三點，都能一一做到，但對於他們服務的精神，沒有積極的訓練，則可謂「爲山九仞功虧一簣」了。我們須知：社會教育事業，工作異常繁冗，責任又極重大，故必須有鞠躬盡瘁，堅苦卓絕，而為社會服務的的精神，才能担当時代所賦予我們的使命。

以上所述，為訓練社會教育人才的四種基本條件，缺一不可。但如何能達到此種目的呢？我以為這亦非小事。惟一方法，即是嚴格訓練，換句話說，即是對於社會教育人員的訓練，要認真推行導師制及軍事管理，實事求是，貫流始終。倘能如此嚴格訓練，自可造就社會教育方面所需要真正人才了。

總上所述，僅就一時感想所及，掛一漏萬，在所難免。國難方殷，時不我與，願我全國同胞，一致認識社會教育的重要，更願速謀社會教育人才的訓練，以期適應當前及今後之迫切需要，能够如此，則今後社會教育的發展，必將有光輝燦爛的偉大前途！

論社會教育人才的訓練

徐錫齡

一、社教人才訓練的需要

任何事業之推行俱不能缺少原動力，這種原動力就是人才；在教育事業裏，此項尤屬真確。同一項的事業，有了人才便可推行順利，沒有人才便絕無成效。英國人有一句成語：「有怎樣的教師，有怎樣的學校」(As is The Teacher, So is The School)。這語充分表現出教師在學校教育裡關係的重要。倘若把這語應用到社會教育事業裏上，當然不難看出社教人才關係的重大！

社會上有一種流行的見解，以為社會教育是盡人俱可勝任的教育事業，這實是一種謬見！影響所及，凡是在各種機關，或在各級學校沒有什麼工作成績表現的人，社教機關彷彿都可以大開方便之門，「兼收並蓄」！這種謬見一日沒有掃除，社教事業便一日不會有長足之進展！這種見解為什麼會流行呢？大概是因着普及性的教育本以普及多人為主的教育，而中國人一般的教育水準，又是很低，不比各級學校之各已達到某種程度，所以大家便想到以為任何稍具常識的人俱可施教。不過，我們在這裏一定要看清一點：幫助受教者使其在行為上發生反應方式的預期的改變，這才為施教者的主要職務；而這項職務之能否完成，是要靠施教者能否懂得施教方法來定。這點原本與教育內容程度之深淺高低是不大關涉的，是方法上的問題；受教者程度儘管低，施教者不懂施教方法時還是得不到效果。是以受教者程度即使低到是幼稚園裏的學生，或低到是人類以下的動物，方法還是要有；幼稚園的教師或馬戲班裏教導獸類演技的人員，其自身還是要先受一番訓練的。普及性教育裏受教者本自有特徵，施教進行時本自有其獨特的困難，必待施教者把握着這些特徵，對付了這些困難，才可以希望收到效果。明白了這一層，則流行見解當可不攻自破了。

從我國社教已往的歷史來看，注意人才訓練是一件比較晚近的事。

我國推行社教本來是在清末便已開始的，但那時並沒有談到社教人才訓練的問題。民國以後各地對戲劇人才，圖書館人才曾經成立了幾處訓練的機關；教部亦會先後舉辦國音傳習所，注音符號傳習所等項機關，並會諮詢各省試辦通俗演講傳習所等項事業，但那都祇是造就一種社教事業來設想的。國民革命以後，大家認為民衆教育關係的重要，於是江蘇省立教育學院，浙江省立民衆教育實驗學校，大夏大學社會教育學系才先後成立。這些訓練機關與以前有兩點截然不同，第一，他們是常設的，而不是短期的；第二，他們傾向於綜合性社教事業人員之訓練傾向，不再偏以一種事業之人才訓練為限。就同在那幾年的時間裏，意義上與社教人才訓練很相近似的，河南村治學校和山東鄒平鄉村建設研究院亦先後成立。民國十九年第二次全國教育會議時，各方提出有改進全國教育方案，方案內會對普及青年成人識字訓練所需之師資，擬有詳細的培養辦法，這是我國注意到全國性的社教事業人才訓練的開始。民國二十年教育部飭各省市籌設社會教育或民衆教育人員訓練機關一所，或就原有教育學院師範學校內增設專系或科。自是以後，各省市成立的訓練機關漸多，一時未能設立固定機關的亦多舉辦短期性之訓練事業。到了最近三四年，教部因全國推行師範學院制度，並規定嗣後省立私立大學或學院之教育學系，應以改辦社會教育學系或社會教育人才訓練工作為原則。自是以後，訓練社教人才遂成了省立或私立教育學院比較側重的一項工作。與國內各師範學院之從事中等學校師資訓練工作，頗會分路揚鑣之勢。

人才訓練本有量的與質的兩方面問題，現在單從量一方面來說，已可看出訓練需要之急迫！依全國教育改進方案裏之估計，全國十六歲至六十歲的不識字民衆約佔人口百分之四六，五，即為二〇二，七八四，

二五三人，假定以六年時間先完成民衆識字訓練及公民訓練，則每年須訓練三三，七九〇、〇〇〇人。每年分三期訓練，每期須訓練一一、二六〇、〇〇〇人。如每教員可教一百人計，則所需教員應爲一一二、六五〇人。這是一個龐大的數目！又依陳布雷氏之意見，僅就浙江一省計，所需訓練之民教人員約如左列：

「省立民衆教育館辦齊十一所，每所十人，需一一〇人。縣立民衆教育館，希望每區有一所，全省四百六十區，每所五人，需二三〇〇人。」

縣市立圖書館，每縣市應該有一人，每所五人，需三八五人。縣市立體育場，每縣應該有一處，每處五人，需三八五人，縣市立民衆娛樂場，每縣市應有一所，每所十人，需七七〇人。民校發達以後，每縣市應需新聞記者十人，需七七〇人。行政人員每縣市五人，

况。

黃裳氏曾於民國廿一、二、三年間就全國社教訓練機關做過一番調查，刊有全國民衆教育人員訓練機關的調查一冊，當時調查所得的機關共有二十多所。茲將原審材料畧加整理，編成概況表如左：

訓練機關名稱	成立年月日	開設地點	學生程度及修業期限	開設科別	備註
江蘇省立教育學院	十七年	無錫	高等教育程度本科修業期限四年	(一)民衆教育系 (二)農事教育系	該院原由江蘇省立民衆教育院及勞農學院合併而成十八年始改今名
福建省立師範講習所	十八年	福州	修業期三月短期補習性質		祇辦一期即結束
河南民衆師範院	十八年	百泉(?)	中學程度修業期限有一年制與二年制兩種		十九年改組爲鄉村師範學校
山東省立民衆教育學校	十八年	濟南	中學程度修業八個月		辦一期即結束
河北省立民衆教育實踐學校	二十年	天津	中學程度修業期限三年		由河北省民衆教育人員養成所改組而成該所原設北平
漢口民衆教師講習所	十九年	漢口	中學程度修業期限一年		辦一期即結束
河南村治學院	十八年		附科程度及修業期限一年至二年		該院後歸併於河南民衆師範院
浙江省立民衆教育實踐學校	十九年	杭州	附科程度及中學程度俱有因科而異修業期限從四月到三年不等	(一)師範科 (二)社教行政附修科 (三)民校師資班	

二、訓練現況的概檢

共三八五人。以上七種，共需五一〇五人，加之其他私立社教機關人員，共約需六十人……。假使每年訓練一百人，六十年纔能訓練完畢。從以上兩層所舉的數字，可見人才訓練之確屬「刻不容緩」了！

人才訓練的需要既如上述，接着，我們便應檢討一下人才訓練的實

平教總會平民 教育訓練學校	大夏大學社會教 育學系	中山縣民衆教育人員 訓練班	山東鄉村建院研究院	遼寧省立民衆教育 員訓練所	鎮江民衆教育 服務人員訓練班	福建省立民衆教育 函授學校	浙江省立民衆教育館 藝術班	湖北省立教育學院民 衆教育科修科	山東省教育行政人員 訓練班	任縣民衆教育 傳習所	中華職業教育社 農村服務科	山東省立民衆教育 館	江西省立民衆 教育師資訓練所	陝西民衆教育人員 訓練所	青島社會教育 人員訓練班
十九年	十九年	全上	二十年	全上	廿一年	全上	二十年	廿一年	全上	全上	廿二年	全上	廿三年	廿三年	廿二年
定縣	上海	中山縣	鄒平	濰陽	鎮江	福州	杭州		河北任縣	上海	濟南				青島
初中程度修業期一年	大學程度及修業期限 四年	初中程度修業期限六 個月	研究部爲專科程度一 年畢業訓練部爲中學 程度一年畢業	中學程度修業期限五 個月	初中程度修業期限二 年	中學程度修業期限六 個月	中學程度修業從一月 至一學期	大學程度修業期限二 年	中學程度或三月或六 月畢業	中學程度修業期限三 個月	程度不拘修業期限三 年	初中程度修業期限六 個月	中學程度修業期限三 個月	中學程度修業期限六 個月	中學程度修業期限六 個月

辦一期即結束

開辦不久即遇九一八事變而停止

教育研究 論社會教育人才的訓練

教育部近年公佈之全國社會教育事業統計中，亦嘗分年開列社教人員訓練機關之資料，合在實施機關材料裏來發表。茲將二十一年年度內之訓練機關資料分抄如次：

機關類別	機關數目	經費數	教職員	學生數
體育傳習所或班	三七	三七·四八	七	九五〇
注音符號傳習所或班	二九	二九·二八	六	一〇〇二
翻詞教書或訓練所	一〇	一·九七	一	七五
戲劇學校	六	五·〇一	二	二四八
社會教育人員訓練所或班	七	一八·〇三	二	二四二
民衆教育人員訓練所或班	五	二七·二九	四	三八八

從黃氏材料中我們可以看出許多省縣近年已着手訓練社教人員，但程度和方法期限彼此差別甚遠。若將黃氏材料與教育部材料對看，我們又不能不懷疑後者之準確性。兩種材料時間相差不過，但出入則甚大。姑且放下教部統計裡前面四項的材料不談，單論後面兩項，全國的訓練所或班恐亦不會達到一百以上之多！黃氏材料是直接由各訓練機關查得的，雖仍不免有漏，但當無大差。教部材料是經各級機關轉呈報而來的，按理來說本可詳備，但事實上恐不免有「瞞報」「粉飾」「毛病」！兩項材料都距離現在已經好幾年。如按最近情況來說，依作者所知，全國培植一般社教人才的機關屬於高等教育程度的僅祇有如左各處：

- 江蘇省立教育學院
- 私立大夏大學社教學系
- 四川省立教育學院民衆教育學系
- 廣東省立文理學院社教學系
- 國立中正大學社會教育學系
- 鄉村建設育才院

國立社會教育學院
以上各機關的學生人數估計不到一千人，畢業生人數每年不到二百人，畢業生全國各省分攤每年得不到十個人。（尚就一方面訓練人才的機關，現在暫不列入）。

從以上的概檢中，我人應當對人才訓練的現況可以給予以一種價值了。人才訓練問題，近年確已得了國人的相當注意了，是以各方紛紛着手辦理。在這種現象下，吾人所引為欣慰的地方固不少。老實來說，近年社教事業之所以有進步，得力於訓練機關的恐比任何其他因素為大！但就大體論各訓練機關是「祇辦一期即結束者」多而常設的較少，訓練期限短促的多而時間充裕的少，程度上屬於中學的多而屬於大學的少，附屬或附設的多，而獨立設置的小。正因這樣，是以我們不難推想出兩種弊病：第一，量的方面是不夠的；假如中國當真大規模的推行社教，單是人才不足一層，成了一種阻礙力。大家到了急需推行社教而真感人才不足時，往往於無可如何中想到動員全國已識字份子一起教不識字份子的那一類方法，實則這種對法是偏於理想而難收實效的；但就此也足以看此人才訓練的量的方面是怎樣的不够。等二：質的方面是尚待商討的。已受訓的人員在推行社教中實際成績是怎樣，國人現在尚未做過一番客觀研究工夫，不過，即以普通觀察中也發現了不少可資反省的事實；例如受訓者常有找不到事做的，又或即找到事業做而常中途離職者，又或即有職位，不離職而對事業仍無大貢獻的。合起以上量的方面的方面一之來看，就構成了一邊有事沒有人做，一邊又有人沒有事做，或有人而沒有適當的做事的毛病。這就表現出訓練問題還是沒有得了適當解決。說到這裏我們便不能不要來看訓練問題的全貌了！

三、訓練問題的全貌

國內以往談社教人才訓練問題的人，往往僅就現有訓練機關的情況來敘說，這是不能看到訓練問題的全貌的。我們當前的主題應該是：怎

樣纔可以美滿地供給社教事業各部需用的人才，使得社教事業得以推行順利？要解答這個問題，我們便不得不考慮以下四層：

第一、現需工作人員有多少類別？

第二、這些人員應備有何種之素養？

第三、訓練事業應採何種方針？

第四、人員訓練應如何任用與待遇？

訓練事業是要依據這四層的解答來規劃；才會配合客觀情勢而達到適到的地步。現在不妨就這四層略作檢討。

甲、現需工作人員有多少類別？現需工作人員的類別，是應依全國推行社教的方案來決定的，我國全國推行社教的方案近年雖屢有提議，但因種種關係及今尚未有一種通盤的全部的適行的方案。不過在抗戰建國期內，新縣制是頒行了，國民教育制度是決定了，憲政運動是展開了，這已足夠供給了一個眉目——至少在推行，補救性的社教方面，我們已有總的依據。今後之所需，似在就主觀客觀情勢下商定積極性社教事業的全盤實施方案，來和補救性社教事業配合并進。

就工作所需人員來說，作者認為可依事業性質約分四類，縣委各類的人員都有適當供給，然後事業可有開展。

第一類是綜合性社教事業的人員 這類包括了民教館職員民衆學校國民學校教員等，這些人應當與其他社教機關事業都有聯絡的，可說是社教事業的中心人物或中堅人物。

第二類是專門性社教事業的人員 這類包括圖書館博物館館員，體育場職員，戲院場職員，電播事業，電影事業職員等，這些人員在其所任之專業上是有點專門性的。

第三類是聯繫性社教事業的人員 社教事業與其他事業有聯絡的甚多，例如從事農業推廣，公共衛生，合作事業，社會服務事業，民衆運動，軍隊裏政治訓練工作的人員，各需受相當之社會教育訓練，而從事社會教育的人員，亦往往請受上述訓練之一種，或何種。這種人員我們一時沒有想得適當名稱，祇好稱之為聯繫性社教事業的人員。

第四類是其他社教事業的人員 這類至少包括有從事教育行政工作的人員，及各級社教訓練機關的教職員兩種。後一種可說是「師資的師資」，是不容忽視的。

乙、工作人員應有何種素養？素養雖各類人有不同，但可歸納為三項：

(一) 志趣信仰——教育工作者一定要認清自己工作的意義和貢獻，才會堅定邁進，不致見異思遷。這層認識在綜合性社教事業人員尤其重要。

(二) 學識——每種書務的人俱須具備「通識」和具備自己所任業務的常識。

(三) 技能——工作人員須能坐言起行，故須熟習執行業務所需之技能。

丙、訓練應採什麼方針？

(一) 綜合性社教事業人員 這類中堅人才的訓練，最需週到徹底。自國民教育制度規定保國民學校設民教部以後，補救社教實施之途徑已確定；至積極性社教之實施，作者相信將來是要以縣民教館為中樞，以保國民學校為據點，兩者協合負責的。國民學校教師及民教館職員，俱須明瞭其他專門性社教機關之意義與效用，知道怎樣和他們聯絡工作。吾人於此應指出的，祇是今後師範生的訓練課程，應一律增設社教概論一科，而實習一科裡必須包括有關於實施社會教育的實習，不啻限於課堂教學。至今後省縣市民教館館長館員之訓練，則必須有一確定的週詳的辦法，按期切實執行，然後人才供應的問題可望解決。國民學校教師的訓練，本是由師範學校負責的，因全國已定有訓練方案，吾人毋須於此詳論。

(二) 專門性社會教育事業人員 專門性社教事業人員現本大多已自有其訓練之機構，(例如圖書館科學校，戲劇學校等)但最可惜的則在乎訓練內容裡，社會教育意味的訓練極端薄弱！試問，戲劇學校裏的學生，有多少人確已意識到他們是在負責教育的責任，練習演教育方法

呢？爲改正此項缺點起見，今後宜儘量將這些訓練機構歸入社教學系或社教學院辦理，必如此然後可望後者之充實。如確有獨立設置理由時，則對於課程內積極提高教育訓練的成份。國人近雖認清社教人才訓練的重要，惟在抗戰期內藝術館、音樂訓練班等項單獨成立的機構仍甚多，而原設之訓練機構未臻充實。作者對於實施機關主張應從歸併合組中來求將充實，現在對於訓練機關亦願提出相同之主張。盼我人能切實注意。

(3) 聯繫性社教事業人員 本項事業人員之訓練，一面固可由社教訓練機關負責，一面亦可由農業機關，衛生機關……等項負責。如由後一面之機關負責，我人應注意訓練內容裏，不祇僅有該項業務自身之智識技能，並須提高受訓者對社會教育之認識與興趣。

(4) 其他人員 行政人員及訓練機關職員，可由普通教育系教育研究所養成，亦可由社教學院社教系養成。我國社會教育之實施辦法，一直到現在爲止，還是隨意得來的或是輾轉彼此傳習的多，具有科學依據的少。今後我國社會教育之一種需要，即在從創造社會教育學術中來創造社會教育事業，而負起是項責任的，則靠社教訓練機關裏的教職員。從這看來，吾人于整個訓練計劃中，對後一種之訓練工作，尤應重視。

丁、人員應怎樣任用與待遇？ 工作人員如沒有適當的任用與待遇方法，訓練工作往往會成「落空」。我國社教工作人員，從前得不到與學校教職員平等的地位，但近年則已逐漸改善。我們須使社教工作人員今後在任用方面是有檢定，有保障，從待遇方面，則在直接報酬上與間接報酬上俱可逐漸提高，然後大家能安心服務。（所謂間接報酬，包括恤金養老金等項。）

綜合以上四層來看，可知訓練問題關係本來是很廣博的。必要各方都顧到，然後教育工作才能澈底收效。而推行社教全盤方案之確定，及社會教育學術之建立，兩者關係尤特別重大，值得一再複提。必推行方案確定，然後訓練有所憑藉配合，不患「有事無人做，有人無事做之苦」；必社教學術建立，然後訓練可以內容充實週到，不感空洞虛浮之病。我國現在，距離這種情境尚遠，毋怪訓練問題不會有週到之解決了。

四、綜合性社教事業人員訓練的具體方案

綜合性社教事業人員可約分兩部：(一)高級的與(二)普通的。前者包括省縣市民教館之館長部主任等人是，後者指其一般館員或職員。作者主張省縣市民教館之經費與人才須約等于省縣市立中等學校，蓋必如此然後可望民教館能配合國民學校實施社會教育工作。但在這種民教館裏的職員，是須經訓練的。高級職員，應以曾受高等教育爲準則，普通職員，亦以曾受中等教育爲準則。前者可在社教學系或社教學院訓練，後者可在中等教育程度之師範學校或師範學校訓練，此外則由民教館附設訓練班，亦爲一法。現在我們暫以前種人員之訓練爲題材，談談訓練的具體方案。前已提出社教工作人員所需養素有二項：(1)志趣信仰，(2)智識，(3)技能，現在的問題是如何才可使受訓者完成這三項之養素。

甲、怎樣的課程？課程應分基本訓練與專業訓練兩部，而專業訓練的課程裏又分(1)共通的(2)分組的(3)自由選修的三種。課程裏各部的關係，約如附表一，各部包括之科目，約如附表二。

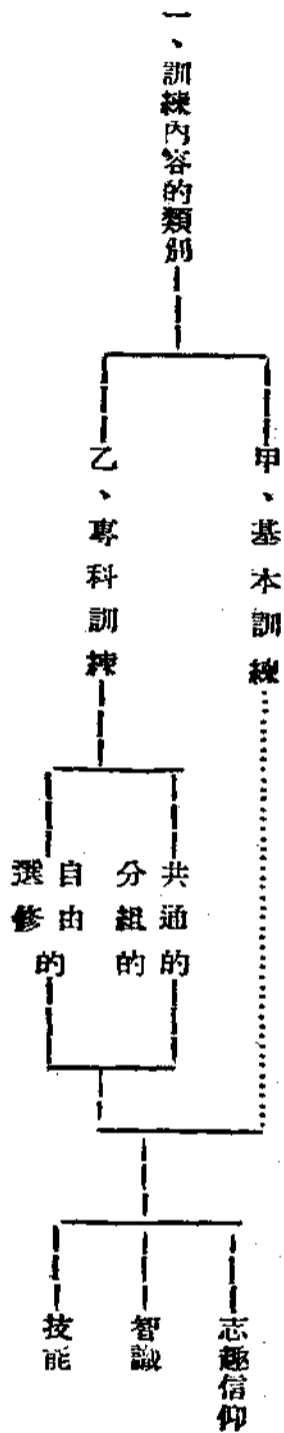

二、訓練的科目

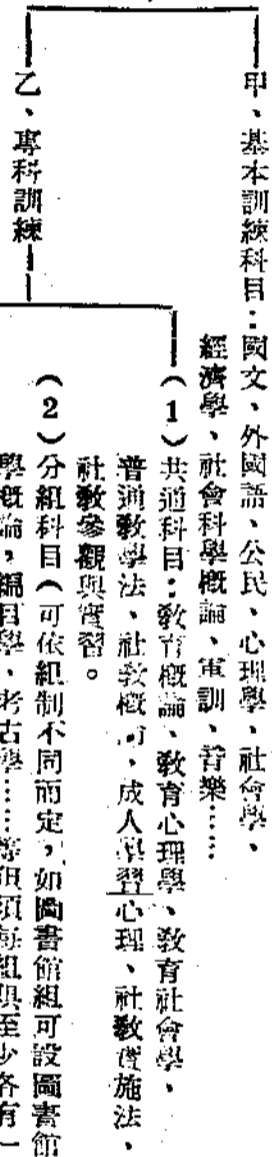

關於這裏提出之課程與科目，有三點須得聲明的：

(一) 學生一定須選定一組以求有較專精之訓練。基本訓練科目，於第一二年級修完；共通科目於第一二年級開始，集中在第二二年級，第三年級須修完；分組科目分配於第三四年級，三年級開始時每人即法選定組別。自由選修科目，俱分配在三四四年級。

(二) 實習是與參觀一起的；實習分共通的與分組的兩科，前者在第三年級修習，後者在第四年級修習。兩年參觀實習學分至少應達總學分之十五份一。

(三) 凡講授一科時，智識與技能是同時並重的，有涉及技能時，便要學生在科內練習。從前有若干學校會另設技能學分，規定學生關於畢業前至少修畢若干技能學分，而把其他科目變作純全講授智識的科目。這種辦法作是根本懷疑的。

乙、怎樣方法來訓練？前已列出受訓者所應獲得的三種素養。訓練方法最應顧到的是使受訓者確已獲得這些素養而課目不過是一些工具。訓練方法的着眼點茲再舉為論列。

(1) 智識的訓練毋須與一般學校分，作者願意指出的祇是上面不把技能與智識分離另設學分的意見。

(2) 技能訓練應於實習時特別注重；各組俱應附設實施機構供學

生實習。此項實施機關不特可供作學生實習所，就使習場對教職員也很有效用——可供給訓練參攷及實習資料。好在國內各訓練機關，近年大都各已附設是項場所，學生在每次實習前應仿照編擬教案辦法預擬工作計劃，每次完竣後並應有討論與報告。

(3) 志願信仰之訓練，應于學生與教職員及與事業接觸時完成最不能憑藉機械方法。正因此，學生應多與教職員於課外接觸，應多有參觀機會。訓練機關即對已畢業之學生，仍應負繼續訓練之責，務求師生關係成爲終身的親切的，然後志願信仰可望堅定。然，鄉村建設研究院往昔對受訓完畢學生不稱「畢業」而稱「結業」，學生學成就業時院方亦經常的派教師巡迴訪問指導，此外並常藉通訊及編刊印刷物辦法協助學生進修。這些辦法，作者認爲是值得大家參攷的。

五 短期訓練與在職人員訓練

社教事業需用人員多，而常設的訓練機關一時未易滿足此項需要；於是便求助於短期訓練與在職人員訓練。這種本不免是「急時抱佛脚」辦法，但因新的事業畢竟需要新的人才來舉辦，是以這種訓練辦法在近年也頗盛行。

短期訓練辦法民十五年在民衆教育運動展開時便已開始。於十六年第四中山大學區開設社會教育講習會，講習時期凡三星期，參加人員二百餘人。自是以後，各地舉辦短期訓練的漸多，或由常設的訓練機關主辦，或由教育行政機關主辦。即前節措用之黃裳氏調查的材料裏，有幾項也可說是短期訓練性質——因爲長期的與短期的訓練，祇是一種相對的差別而已。最近兩三年來，教部推行各級學校兼辦社會教育制度以後，各地辦理兼辦社教人員講習會的數亦不少。總就近年推行社會教育的經過來說，社教事業今日之所以具具成績，短期訓練也應算是一種得力的因素。

不過，短期訓練制度有三層限制，作者認爲須得向讀者指出的。

(一) 技能之靠訓練養成易，而智識志趣之靠訓練養成則較難。
(二) 就全部訓練結果來說，受訓者的學習易流機械盲從，而談不到深入。

(三) 所受訓練通常不能算是一種公認的資歷，因而在受訓者的服務保障上不能發生多大效力。

在職人員訓練的辦法，本亦爲短期訓練之一種，是項辦法較短期訓練辦法採用較遲，但近年已漸流行，而在當前全國正推行「幹部政策」之際，將來尤爲盛行。單以教部而論，近年舉辦之在職人員訓練已有社教督導員訓練班，電化教育人員訓練班，民教館館長訓練班，音樂人員訓練班數種。

在職人員訓練較之一般短期訓練有一點不同，就在受訓者是原已在社教機關任職的人員而不是重新招得的人員。這樣至少有兩種便利，第一，就學習上說，受訓者因已接觸實際問題把握實際情境而效率可較提高；第二，就服務上說，受訓者訓練完結後即可回原職實施所學，無需另籌安插之苦。近年在職人員訓練之所以能代短期訓練而興，原因或亦

在於此。

但是上文提及的短期訓練的三種限制，前而兩種中在職人員訓練的辦法裏還是一樣會發生的。

綜合短期訓練和在職人員訓練兩層來說，有兩項意見是值得提出的。

第一：這兩種訓練必需(1)配合着全國推行社教的總方案和(2)配合着長期訓練的全部辦法，始會收到最高可能的效率。在那兩種條件未有確定以前，短期訓練就最高限度來說，還免不了是一種「頭痛醫頭，腳痛醫腳」的辦法而已。

第二：舉辦短期訓練時我人更應積極利用非形式的訓練方法，來補充形式的訓練之所不逮。定期開班依時講習，那是形式的短期訓練。此外如輔導制之推行，如社教學術團體之年會或其他集會，如工作人員之相互觀摩與參觀，如學術刊物之流傳，俱爲非形式之短期訓練。而政治上的清明的考核制度，亦具有訓練的作用。當此社教學術尙幼稚而有待建立之際，這類活動在訓練上的價值是很大的。祇是行政人員尙有眼光，各方能彼此合作，這種豫期的效用是決不難產生的。

又：往昔社教學術團體之年會是分別召集的，社會教育社召開一年會圖書館協會又召集一年會，教育電影社再召集一年會。祇是到了抗戰期間裏，聯合的年會才開得起來。作者認爲年會是以合開爲原則的。社會教育如成爲一種學術的話，則它必不能離開了各類社教機關的實踐經驗而單獨建立起來。同樣的，各社教機關亦決不能各離了彼此聯繫的立場，而各有重大的學術上的貢獻。各社教機關之聯合，應從年會聯開來做起。年會合開，至少可以供給適當的刺激，發生廣博的訓練作用。這是作者願意在此處便順提及的一點意見。

於廣東省立文理學院

導師的人格及訓練

高覺敷

韓退之說：「師者所以傳道授業解惑也。」他在師說內最重傳道，而最輕授業。但正如夷漢郭林宗所云：「經師易得，人師難求。」歷史亦雖不乏稱朱陸王之類的人師，兼授學生以進德修業之道，但是大多數的教師多側重知識的傳授，而忽畧道德人格的陶冶。尤其是近數十年來，學校以教師授課的時數，計薪給的多寡，以致「師生之關係僅在口耳授受之間。在講堂為師生，出講堂則不復有關係。」教育部鑒有於此，故於廿七年三月頒行導師制，以「以矯正現行教育之偏於知識傳授而忽於德育指導」。

但是「徒善不之以為政，徒法不能以自行」。導師制的推行常有賴於校長及導師。而以部頒「實施導師制應注意之各點」內有云：「導師制之能否成功大部分繫於校長。於實施此制時，首宜由校長慎選導師。選擇導師時，不應僅視其學問如何，尤應視其道德人格是否足為學者之表率」。又說：「導師實施訓導時，最應注意之點為以身作則。古語謂：『以身教則從，以言教者訟』。又謂：『其身正不令而行，其身不正雖令不從』。為導師者首宜謹飭言行，示學生以楷模」。導師的人格乃為導師制成功的一個要素。

一、導師的人格

國內教育學者批評導師制也多注意導師的人格。周厚樞先生以為導師須具有幹才，「然後有才具的學生才不至於煩悶，才不至於隨便調皮搗鬼」。袁伯樵先生以為導師第一、須具有優良的學業，否則「不能使學生引起敬佩之心」。第二、須有高尚的品格，因為「師長的思想行為高尚，纔能培養高尚的思想和行為的學生」。陳東原先生以為人師較教師尤為重要，人師第一、應把握教育的目標，切實去做；第二、應有哲學的素養，對於人生的瞭解；第三、應有廣博的知識基礎，研究學問

的興趣；第四、應於其所教學科有比較專門的研究；第五、應具領導青年的熱忱，為學生的模範；第六、應具政治的眼光，為社會事業的領袖。（均見教育通訊叢書之四導師制問題。）

導師人格的重要，那是不必說的，只是導師的人格應具有何種屬性，學者見仁見智各異其說。陳東原諸先生的意見可用以為例。作者以為導師最重要的條件為能於環境作正常的適應，而沒有反社會的思想和行為。不適應的父母往往養成不適應的子女，反社會的教師也往往養成反社會的弟子。青年在家摹擬其父兄，在校便摹擬其所傾佩的教師。教師倘標新立異以為高，飄刺他人以自重，他的高是便也不免目空一切，落落寡合了。這種師弟的個例在大學內尤屬常見。所以作者以為教師不必皆為導師，也猶經師不必皆為人師。凡具有冬烘頭腦，名士習氣，三分像超人，七分像瘋子者，雖有驚人的學識，也不得聘為導師，因為他未具有導師的基本條件：適應環境的能力。

第一，導師要具有心理學及教育的知識。這一條件，論者每易忽畧。正常的青年可發生種種不適應的問題，做導師的倘大驚小怪，以為某生有劣根性，某生精神變態，便非但無益，且又害之了。一個學生倘在某方面不適應，我們須研究其原因何在，然後設法予以救濟。對於嚴重的不適應的例案，一般導師固不必有診斷或治療的能力，但察言觀色見微知著仍有賴於導師。他要知道他的學生那一個是正常的，那一個是非正常的，那一個有神經病的傾向，那一個有反社會行為的傾向，以便分別處理，使正常的不轉變為失常，失常的重返於正常。至嚴重的失常，當然要請教專家代負診察治療的責任。

第二，導師應當有常識，對於他人所研究的學問要有同情的賞鑒的能力。文人相輕，自古已然，於今尤甚。治自然科學的看不起社會科學，偏好古典文學的，又看不起現代物質的科學。在師範學院任教數學或

史學的往往以為教育不足學，以普通大學數學系或史學系的觀點批評師範學院相同或相似學系的課程。以這些教師任導師，課餘和學生談話，或不免無意中吐露輕視教育學術的意見。學生一知半解，隨聲附和，便不免忘記了師範學院的任務。其實，衡量一門學問的價值，要先於這門學問的甘苦，下過一番功夫。各種科學都有偉大的學者，都有不朽的著作，對於人類文化也都有價值的貢獻。我們只是升堂入室制後，纔能了解它的價值。但在現代，學問日趨於分化，各門學問都求升堂入室，不可能。所以我們當導師的一方面尊重自己的專門學問，他方面也要尊重他人的專門學問，使學生對於學問也具有廣博的興趣。

第三，導師要有專長，或如袁伯樵先生所說，導師須有優良的學業，陳東原先生所說，應於其所教學科有比較專門的研究，十餘年前的學校，訓導之責由學監，合監擔任。學監合監往往不擔任教科，或不能擔任教科。他們雖有獎懲之權，但每為學生所輕視。所以訓教合一確是訓育實施上的一種進步。雖說教師不必皆為導師，但是導師則必須皆為教師。沒有專科可教，必難望和學生有精神的接觸。不僅如此，而且對於所教的專科尤須有廣博的知識及深入的研究。導師有此種造詣，纔可望引起學生的敬仰；引起學生的敬仰纔可望以自己的思想和行為為導生的思想和行為為正常的軌道之內。

第四導師要有合作的精神。中國國民性最缺乏就是這種精神。語云「一人挑水吃，二人扛水，吃三人沒水吃」，確足表示中國各種事業最常見的現象。學校風潮層出不窮，尤以教職員缺乏合作的精神為主因。誰也看誰不起，誰也不服從誰。學校行政上有所設施，背後便有人說風涼話，給新設施以致命的打擊。所以這裏不說導師要有高尚的品格，如袁伯樵先生所云，却說導師要能和其他人合作。志行雖其高潔，但假令特立行獨，也不大宜於當導師。

上列四種德性為一般教師所易具。倘將標準定得太高，每校或僅有一二人可任導師，便不致違反教育部實施導師制的本旨了。如有於此四德之外，更有特別高尚的品格，如顧亭林，王船山一般，那便更足任導

師的領導「示學生以楷模」了。

二、導師的訓練

中等以上學校導師制綱要第二條說：「各校應將全校學生分為若干組，每組人數以五人至十五人為度。每組設導師一人，由校長指定專任教師充任之。校長並指定主任導師或訓育主任一人，綜理全校學生訓導事宜。」所以凡屬專任教師都可任導師，但是專任教師是否對於這個額外的的工作都有所準備呢？我們可以說大多數教師沒有這種準備，只因教育部有此規定，為維持業務的關係，故不得不兼任導師。有些人對於這個新任務根本不感興趣，有些人雖感興趣，但僅知訓誡申斥或獎賞懲罰而不知道什麼叫做輔導，或如何始可處理非正常的青年。因此，我們以為導師應受訓練。

據政府的規定，訓導主任須赴中央受訓，一般導師却沒有這個規定。但是這個所謂受訓，係受黨的訓練，以求思想的正確。我們所謂訓練係指學科技術的訓練而言。不問訓導主任或一般導師，都不能缺乏這種訓練。

導師須有專長上文已詳。但專科學問的訓練不在本文討論的範圍之內。本文所討論的為和訓導任務直接有關的學科及技術的訓練。被訓練的對象為青年，而青年復有正常的和非正常的兩類。所以青年心理，變態心理及心理衛生，可為訓導人員所須選擇的學科。據師範學院公訓系的課程標準，除教育概論，教育心理學及中等教育各六學分定為共同必修科目外，尚有青年心理三學分，社會心理學三學分，心理衛生二學分，訓育原理與實施三學分，列為本系必修科目。公民訓育系標師範學院的規程，以培養中等學校之健全的訓育人員及公民科師資為目的。公民科師資的目的及其必修科目姑弗具論，而就訓導工作而言，有了這些學科的講習也必可樹立必要的科學的基礎。但是一般的導師非必以公訓系畢業生充任的；師範學院各系畢業生都有充任的資格。教育系必修科目是沒有問題的。其他各系只有教育概論，中等教育及教育

心理各六學分是否足夠呢？我們以為是足夠的。訓育原理可容納於教育概論之內，青年心理可容納於中等教育之內，心理衛生，學生輔導，獎勵心理可容納於教育心理學之內。擔任的教授倘能取得聯絡，便可予師範學院學生以導師所必需的訓練。這些學程現都由師範學院教育系的教授擔任。我們希望各師範學院教育系對於這些學程能統籌兼顧，使外系受訓練的學生有健全的導師的能力。

然而這僅就正常青年的訓育而言，非正常的青年如神經衰弱的一類發生紀律的問題，每易為一般教師所忽視，如誠識脫離的一類每易發生紀律的問題，便不免受退學或開除的處分。非正常而有罪犯傾向的兒童也常和協識脫離性的兒童同命運，雖已被收容於校門之內，但學校當局一但認為不堪教育，也終被驅逐出校。正常的青年究屬多數，為多數青年的福利起見，對於反社會青年而採取斷然的處置也未可厚非，但是同時，我們又知道非正常的青年需要教育尤較正常青年為迫切，他們在學校內是受了保護的，不至於十二分墮落。離開學校，便不復能享受教育的保護。於為其犯罪的傾向只得實現而為犯罪的行爲了。由此說來，我們究竟什麼辦法可解決這個矛盾呢？

作者從前讀部頒導師制綱要，見第八條有退訓除名的規定，曾建議導師制須有一個補充的機構如訓練學校 (Training School) 之類的為非正常青年而特設的教育機關，以實施治療教育。不適應的兒童在訓練學校內受特殊教育以重求其適應，使他們雖受退學除名的處分也仍可望

養成爲社會中有用的分子。一般家庭內倘有不堪訓練的兒童也可送入這種學校。國家因罪犯的關係廢廢鉅萬，訓練學校倘能化罪犯爲良民，則其對於社會貢獻必大。只是這種學校的工作人員或導師應如何訓練呢？

作者以爲國立社會教育學院應設立專系或治療教育系以訓練這種工作人員或導師。其必修科目應有普通心理及實驗六學分，生理心理四分，兒童心理及青年心理六學分，變態心理及心理衛生六學分，醫學心理精神分析六學分，測量統計八學分。爲求有實地練習的機會，最好附設兒童或青年診察院 (Child or Adolescent Clinic)。

治療教育者常用臨床法或個案法，對於實驗法或測量法不免隔膜。近時學者以爲個案和測量法可相成而不相反。我們希望工作人員對於這兩種方法，不厚此而薄彼，或入主而出奴，所以在課程方面，兼容並蓄，而不略輕略重。庶幾受訓練者將來從事於實際工作的時候，不限於成見，而能以這個方法濟另一方法之窮，或以這個方法研究的結果和另一方法的結果互相參証。

治療教育系有了第一批畢業生時便可計劃分區試辦訓練學校。助理的工作人員，可試用高中師範科畢業而對於治療教育感有興趣的學生，一方面服務，一方面兼受學理的訓練。十年之後便可望有大隊的治療教育的工作人員分布全國，以教育反社會的青年。國家固須以一部分的教育經費維持治療教育的機關，但罪犯倘因此而減少，則社會所得的福利便不可以數量計了。

我的工作和教育

黃炎培

「教育研究」是一有光輝歷史的教育專刊，在這大動盪時代，出版百期紀念專號，微稿於炎培。這不是尋常事。我雖工作較忙，沒有長時間來思索，終於寫下這短篇，追隨諸君子之後，貢獻一些意見。

炎培是教育界一個「老兵」，四十年來沒有脫離過教育生活，近年雖因救國事大，奔走各方，却依然和教育事業結不解緣，「老兵」並未就此「退伍」，也不想「退伍」。就說我這幾個月來飛香港南洋，去雲南貴州，這幾天又要去成都，為勸募公債稍稍盡力。在他人看來，或許以為黃某已跳出教育工作的圈子，事實上却大大不然。我的募債，正是教育工作之一，可以說，教育是第一，募債是第二。這話並不費解，我們要民衆買公債，不派而勸，不命令而宣傳，使人人有愛國家救民族的思想，人人有耐苦犧牲的決心，人人有見義勇為的行動，從接受到行動，由動機到目的，實在是個教育過程。教育得好，「債」便不成問題了。並且我們的對象沒有上、中、下的不同，一個達官貴人和一個街頭小販，一個知名之士和一個邊僻鄙夫，同樣受我們的注意，男、女、老、幼一體看待。我們的募債結果怎樣，也便是我們的教育工作做得怎樣。我確是樂此而不疲，因為我這「老兵」辦教育的視野，是大大的放寬了。

讀者諸君！請恕我先這樣拉一袋自我介紹。我是有所謂而發的。我個人自民國初年到「九一八」以前，一向隨着諸位同志用力較多較勤的職業教育。職業教育是有實在的東西來教來學的，尤其是和工廠農場等新興職業場所有密切關係。隨着中國產業界一天天的發達，如果完全不切合社會需要，不能存在的。自然，我們到今日還不能否認教育是爲了生活，那末，只有能够資助生活或是創造生活的教育工作才有存在的價值。

不過環境畢竟不同了，時間畢竟是民國卅年了，我雖然並不就此棄去了數十年一貫主張和提倡的職業教育，可是我們努力的方向，是必須

大大的打開門戶。辦教育要辦更廣義的教育，育才輔用，在過去是够了。現在看來，這不能算不對，實在是不够的。

抗戰雖是長期，救國工作爲的是眼前。眼前是什麼一個世界？侵略者與反侵略者力的比賽。這比賽是爭空間，爭時間。論空間，我們要比敵人大，論時間則我們趕不上。我們本不是個無力的國家，只是力雖存在而不能發揮運用。只有在時間上趕快些，在力量上多發動些，那末在空間上我們可以多爭回一些。所以戰時教育，不論是那一種教育工作，範圍不能不求其廣，內容不能不求其適符當前的形勢，需要以動的姿態出現，以綜合性的姿態出現。辦小學辦中學辦高等教育，以及社會教育，只有程度之差，沒有專門與普通之別，只有一個目標，是救國第一。

教育工作，本來應該是領導社會的工作。再看看最近的目的，暴日突襲英美，太平洋戰爭爆發了。我們的勝利希望日益接近，而我們的負荷却萬分加重。我們要戒慎恐懼，要備不虞，要把我們的生命持久到超越敵人的總崩潰，然後能取得和民主國共同的勝利。因此，除在軍事政治上敦促當局緊密措施，堅強抵抗外，一般國民，在抗戰尚未真正到底之前，精神須十分振奮，行動須十分積極。尤其重要的是，擴充物資，增加生產，以備萬一最艱劣的形勢到來之後，不會有物資缺乏的恐慌，還有，戰時公債的購買，確確實實已成爲今後國家財政主要財源，也是調整經濟危機的力量之一。而這一切，都需要教育者把教育工作的內容去配合。他教育必須隨着救國的統一目標，完全以工作來適應當前形勢。

假定如此，節約、增產、購債是今後渡過最大也是最後難關時期，國民唯一報國方法，我們便要做，把做和說連在一起。在做中學，學同時做，「教育者這樣主張的早已很多。因此講節約，一面研究一面便須實行吃雜糧，穿舊衣，少用，替用，或不用一切外來品，把後方的物資全部運用到前方去。講增產，一面研究一面便須實行墾荒，利用廢時廢

物和剩餘人力，增加糧食衣履以及軍需品以外一切日常必需品的生產。講辦債，同時便把自己節省下來的錢、物，來換公債，把增加生產得來的收益來買公債。要能犧牲，耐痛苦。實踐再實踐。教育和生活打成一片，和救國的生活打成一片。教育了自己，還要教育大家，這才是救國的教育，國家民族最需要的教育。

在個人受教育的方法上，我一向主張的就是學習一貫互進法。什麼是學習一貫互進法呢？簡單說來，便是在中人以上學校一定要就志願能力及心理生理狀態分科學習。學習時當然有實習的機會，但在校裡是不夠的，還須於學習告一段落時到社會上從事同性質的業務，做了一些時候再去升同性質的學校，學習後再實習，實習後再升學，一貫的交互進行，是十分有益的。現在不是平常時候，是非常時候中非常非常關頭，當然教育者或是受教育者同以救國為生活行動的目標，以配合時局態勢為內容，以實踐救國工作做生活手段。學習一貫互進法恰恰能適應此種

需要。每一種教育的實施或受教育者的學習，都要學，還要習，輪替進行，亦學亦行。由學習交互產生的偉大功能，來影響到全社會，大家即知即行，即行即知，那末教育對於目前中國的貢獻，實在太大了。

我是像上面這樣說，自己也這樣做這樣學的。從「九一八」一直到現在，我們做得不一定多，確是學得很多。我的工作和生活，倒是活生生的教育過程而且是救國第一的教育過程的一例。不瞞諸位說，我很快樂，因為我現在確已達行了教育上的主張和新的發現。

讀者諸君！想來一定嚮往於費希德在德意志的推動復興教育的偉大功績吧？可是在目前我們已沒有這聲呼號的餘裕了。大家一定贊美過秦秋越王勾踐消吳的十年生聚十年教訓吧？現在更不是那種時候。那麼怎麼辦呢？打開你的學校，打開學校的門和窗，鑿去你學校和社會的門限，也打開你的腦袋和現實的態勢聯系起來。生活就是教育，教育就是救國！我願「教育研究」的百期專號就是劃時期轉變的象徵。

現代史學

第四卷第一期目錄

哥倫布前一千年中國僧人發見美洲說	朱謙之
史前之東北與中原的關係	鄭師許
隋唐五代的收繼婚	董家遵
北宋便糶制度產生的時代背景	戴裔煊
地方經濟史研究導言	王興瑞
教育的起原及其發展	陳孝禮
周代的教育制度	梁鳳弟
孫夏峯先生生平及其思想	丘陶常
章實齋史學研究	袁慶華
福建新通志修纂的經過	魏應麟
西漢社會經濟研究提要(書籍介紹)	余彬
編後語	編者

當今大學生之責任

羅廷光

敬遵 總裁訓示而闡述之

今日青年聯袂赴大學求學，類皆抱有滿腔的熱忱，叩其來意，約有下面數種：一種為求高深的學問，博取「學士」學位的頭銜，既可光前裕後，又得則身於知識階級；另一種為個人謀職業，找出路，求相當地解決生活問題；還有專為求知而來，別無其他目的，所謂「為學問而學問」者是也。

這些話都只有片面的理由，不能認為全對的。第一、我們求學不可為虛榮心所驅使。科舉時代讀書人為了獲取功名而消耗畢生的精力與時間，該何等可惜！因人民醉心於功名之故，那腐敗的滿清政府竟許人們納錢捐職。本來在京都太學裡讀書的才可稱為「太學生」，而今任何人都可納錢捐得。太學生到了這種地步，試問還有什麼榮譽可言？今日我們求學，應該快快打破那種舊觀念，捐棄那種虛榮心，不再迷戀着任何頭銜，任何學位。學位的獲得，縱是求學自然的結果，但決不是為着學位而來的。其次，大學畢業，各人具有專門的知識和技能，對於個人生活問題，當易於解決；然而求學的主要目的，決不在此。且莫說「一簞食，一瓢飲，在陋巷，人不堪其憂，回不改其樂」，那種較潔的志操，我們應該效法，即為謀職業，解決生活問題也不一定非進大學。找錢的方法多的很。尤其在這個時候，飲財厚的，每不是有資格有學問的人，反之，無資格無專才者每可飲大財，過極舒適的生活。所以來在大學求學，說是為着謀職業，找出路，這話也是很很不對的。再說為了求知而來，或「為學問而學問」的話，猛聽去似乎很合理，很足令人欽佩的。可是我們要研究知識的本身到底是什麼？記得德國有一位現象派哲學家名海得格的，數年前就佛蘭堡大學校長時，曾發表一篇驚人的演說，其中引了一句希臘的名言：「知識比必要還沒有力量」，意指人類所得

的知識，完全為了應付生活的需要的起見，並不是因為是一種知識或一理論才要它的。海氏說，在希臘人看來，學術並不是文化的產品，種而是國家民族生存的中心。學問並不是使本不知道的變為知道的一種方法，而是維持生存的力量。依他說：學生求得知識，不是為了職業起見，而該反過來說，各種職業，乃是要執行民族的意識以圖民族的生存的。（詳拙著「最近歐美教育綜覽」上冊，商務印書館）

足見知識不能獨自存在；一切學問是為人生而有的，求學更不是為着炫耀富貴功名，或謀職業找出路而來的。

我國先聖先賢勉勵學者的遺教多：什麼「學先立志」，什麼「士先器識而後學問」，什麼「化民成俗，其必由學」。陸象山先生說：「為學須要有所立」，要「做堂堂地一個人」；李二曲先生說：「道不虛談，學貴實效，學而不足以開物成務，匡濟時艱直擁衾之婦女耳。」當年范文正做秀才時，尚知以天上為己任，何況我們今日呢？

吾人何幸而生在富有史以來所未遭遇之大時代，更何幸能於戰時戰地投入最高學府中求學，該如何特加警惕與奮勉，覺察自己責任的重大，澈底了解求學於功名職業以外，應有崇高的理想，和偉大的抱負。宋張橫渠先生說的好：「為天地立心，為生民立命，為往古繼絕學，為萬世開太平」，須有這種頂天立地繼往開來的胸襟，才不愧為當今的大學生！

當今大學生的責任到底是什麼？依 總裁所訓示，則為「治國平天下」。二十五年二月十四日 總裁對中央政治學校學生說：「大學生應負的責任，就是「治國平天下」的大事業。所以各個學生到這個學校裡來求學，決不是為一身謀溫飽，為一家謀福利，而是為國家為民族創造光明遠大的前途。就目前而論，就是要將救國救民的責任整個的放在自己的肩上，由我們大家負責起來」。大家知道這「治國平天下」的道理

，是由「大學」裡來的。「大學」這部書，總理和總裁都十分的稱道。總理在「三民主義」的民族主義中說：「大學」裡的格物，致知，誠意，正心，修身，齊家，治國平天下的那一段話，把一個人從內發揚到外，由一個人的內部做起，推到天天下止。像這樣精微開展的理論，無論外國什麼哲學家，都沒有見到，都沒有說出。總裁更說：「我們無論要做人做事，非徹底領悟『大學』所講的道理並身體力行不可。尤其是我們一般同志和學生，負了『治國，平天下』之重大責任，將來要教導國民，舉化民成俗之功；要治理國事，立綱往開來之業，不可不拿『大學之道』這種治國平天下的基本學問做根據」。

「大學」宗開明義就說：「大學之道在明明德，在親民，在止於至善。」「明德」是「內養於己」，是「己立」，「己達」；「親民」是「推己及人」，是「立人」，「達人」。「前者是『修己』，後者是『治人』，怎樣才可『明明德於天下』呢？步驟是由格物而致知而誠意而正心而修身而齊家而治國平天下。故所謂『治國平天下』的責任，便是救國救民的責任，也便是革命建國的責任——不過要從修己治人做起。

如何可以肩起這個重大的責任呢？第一、要確立革命的人生觀。什麼是革命的人生觀？總裁會簡括地訓示我們：「生活的目的，在增進人類全體之生活，生命的意義，在創造宇宙繼起之生命。」我們既做人，一個人，便應當過有目的生活。有意義的生活。因此我們應為增進人類之生活，創造宇宙之生命而不斷努力，而犧牲一切。我們得先確立了這革命的人生觀，然後求學做人才有了指針，不至迷離恍惚墮入五重霧

中而不自知。第二、要發揮自強不息的精神。要有堅強的體格，奮發有為的朝氣，能刻苦耐勞，勝任一切艱鉅的工作；更要實行新生活，剷除舊習染創造新精神。如此日新又新，自然可以鍛鍊心志，變化氣質，成功一個品德高尚，志業遠大的人。第三、要廣用科學方法研究實用的學問。總裁又說：「學問是為人生的，無論哲學，科學，藝術，以及一切知識技能，其最後目的，都是要改進人類社會實際生活的」。科學重正確，求証據有系統。科學方法不獨自然科學應用得着，即社會科學乃至文學藝術，也是研究時不可缺少的。所以要增進實用的學問，非廣用科學方法不為功。第四、要抱定為國家效忠，為社會服務的志願。要犧牲個人的自由，來爭取國家的自由，放棄私人的利益來增進社會的利益。古人云：「士當先天下之憂而憂，後天下之樂而樂」，我們也該如此。

此刻我再再恭引總裁的話來作結論，二十五年二月總裁對中央政治學校學生訓話，結語是諸生「今後必須立定救國救民的大志，發揮自強自治的精神，養成革命的人格，增進實用的學問，大家親愛精誠，刻苦耐勞，共同一致為國家為民族奮鬥犧牲，以造福人類，創造世界」。二十九年十月頒發國立中正大學的訓詞末段亦說：「當知實行三民主義，復興中華民族，即所以為天地立心，為生民立命。深望自立自強，負荷非常之責任，以開拓吾國家民族無限光明之前途」。

當今大學生之責任，簡言之，為「修己治人革命建國」八字。其望大家能深切領悟並身體力行，勉力負起這個重大的責任，以達成歷史賦與吾人的使命。

現代教育研究之批判

王士略

一、緒言

從廣義言之教育研究的歷史，其為長遠。自文明史開始以來，有了正式的教育設施，人們對於教育之目的、制度、對象方法……等，往往不斷的加以觀察，加以探討，而發揮其系統化的或片面的見解，這是教育研究的蘊藏。歐美方面，教育研究的沿革，若自文藝復興以後談起，大概可分為三個時期。第一為演繹的直觀的類推的研究階段，第二為機械觀的分析的歸納的研究階段，第三為正確的科學研究階段。第一個階段，從十六世紀以至十九世紀之末葉，教育家或哲學家站在一定的社會關係上，受着過去的和當代的社會意識形態之陶冶，於是憑自己對於當代教育制度或其他社會制度之觀察，或憑個己從事教育之經驗，而有所建議，有所主張；或則觀察自然界而類推到教育兒童之原則及方法；或則根據特定之教育見解，而從事於教育的實踐工作。若干不朽的教育名著以及若干著名的教育制度和辦法，都是這個時期的產品。教育史上的 *Ratke*, *Comenius*, *Rousseau*, *Pestalotzi*, *J. J. Reobol*, *Herbart*……等就是這個時期的代表人物。他們大抵能够從教育的整個歷程從兒童及青年底整個生活歷程，並從人類由幼年至成年之身心發展歷程，來探討教育並倡導富有意義的制度和辦法，這是他們底長處。他們以演繹的直觀的思維的類推的方式，來研究教育，已缺乏實証的自然科學及社會科學作為研究之基礎，復昧於精密的分析和客觀的測量，他們底著述和實踐工作，往往流於空疎迂闊而不切實際，或則陷於思辯的公式而無當於事。赫爾巴脫以建設科學的教育學自命，尚不免此弊，其餘諸子，更不用說了。

從十九世紀末開始，直至現在，歐美諸國，尤其是美國，實驗教育學或教育之科學的研究風靡一時，我國之教育研究工作亦步着後塵，勉力倣效。這種風氣，推原其始，乃由於近代自然科學有長足之進步，各門社會科學，頗受其影響，教育學自不能有所例外。自然科學之研究方法，如歸納法之觀察與實驗，為心理學及社會科學所採用。這個時期教育研究的領域內所最注意者，多半是分析和測量。研究結果，若能以數目字或方程式表之，最能使人贊歎頂禮而絕對置信。流弊所至，祇能擇及教育方面片段的枝節，或只能改進一些教育方面的技術，而不能深究教育之本質，說明其變化發展及轉移到另一形態的規律。

第三個階段，現方在發軔時期，以正確的科學方法為其特徵。其研究的步驟，最繁重的事物之極性運動，要從社會之結構來觀察教育歷程，與其他社會組織之關係，要從社會之變動發展和變革來觀察教育歷程之萌芽變動發展和轉移到另一形態；要以社會實踐的標準來衡量教育的理論制度方法……等；並且從教育實踐的各部门之多方關聯性，以及教育和其他社會實踐之多方關聯性來探討教育問題。這樣的科學方法，不偏重演繹或歸納，亦不偏重分析或綜合，而是歸納與演繹，分析與綜合並用；即是在歸納的歷程中，對於各個事物之觀察，乃是在一般的多方的關聯中從事觀察；在演繹的歷程中，一般的原則，必須是從社會實踐得來的結論，而不是先實驗的公式。再則在分析的歷程中，不忘個別與一般的關聯性；在綜合的歷程中，亦不忘一般性通過個別而存在。這樣一來，總能够把握教育之工具效用，揭發教育之變化發展的規律，並創製特定的社會階段所適用的教育方案，關於教育方法和技術之改進，人數學習歷程之研究，亦必須採取這條途徑，始有坦途。

我國的教育研究工作歷史殊短，深受美國機械觀的研究所影響。二十餘年來教育方面的實驗工作，喜以「科學化」相標榜。從一方面看來，這種趨勢，只注意到教育歷程之片段，而忽畧了教育領域內各部门之相互聯繫性，更忽畧了教育實踐與現階段中國社會之關聯性。從事於教學實驗者，往往祇着重舶來的某種新方法或新教材之應用，而不知道教

學的歷程，乃是教材教法學生教師及其他環境設備相互聯繫之整個歷程。方法雖新，其他條件，倘不配合，必無良好之效果。從事於平民教育的工作者，其一片熱誠，固令人心折。但他們認定貧愚弱私為中國社會之病結，故以生計教育治貧，以文字教育治愚，以保健教育治弱，以公民教育治私。他們却忽視了造成貧愚弱私之根本原因；他們底教育實踐不能與國民革命的實踐發生密切的聯繫，結果，遂致費力多而成功少。這些例子，都證明從事於教育實踐者，倘對於教育問題只作片面的表面分析，那末他們底實踐工作，必不能收到預期的效果。

從另一方面看來，我國的教育研究工作，往往犯粗疏的主觀的錯誤，尚够不上機械觀的科學化的標準。例如二十餘年來，測驗運動，總算做了不少的工作，花了不少的財力，其中少數人底孜孜研究，固值得稱贊，但其中亦不少敷衍從事，以量多自炫者。這些人因急功近利，常常不問材料來源之可靠與否，不顧到測驗的效度和信度如何，很輕率的發表其什麼標準量表，什麼常模，夷攷其實，則幾等於向壁虛造。較之美國人底實事求是的態度，真有天淵之別。不過我國教育研究之缺點，容易看出；而美國式的機械觀的研究，尚為一般人所崇信，這些人只看到分析和測量方法之貢獻，而不知這種趨勢亦有不少的流弊。本文主旨，即欲對於這種機械觀的「科學」研究，下一針砭。

這類機械觀的研究法，其來源有三：一為心理學的方法，二為統計法，三為社會科學的方法。心理學的方法，可分為三部分：第一為純粹自然科學的研究方法，在觀察事件及行動。第二為自然科學的方法，加以經驗的觀察，叫做精神物理法。第三為純粹心理學的或敘述的方法，全靠經驗的觀察。第一第二合起來，通稱為心理實驗法，最為重要。第三種方法，通稱為內省法，可輔助實驗法之不足。此外有心理學測驗，倡之者謂可屬於實驗法之列，毀之者謂為野狐禪。他如問卷法估評法等，粗疎淺陋，不善用之，流弊最多。八十年來，心理學方面運用實驗法及其他方法，關於感覺與知覺，學習與記憶，聯合與思想，工作與疲勞，情緒與意志……等實驗的研究，汗牛充棟，新的研究技術，有增無

已；教育研究之得有相當的進展，得力於此類方法和技術者不少，對於教育設施，亦有直接或間接的影響。

教育學為社會科學之一部門，惟成立較晚，常應用其他社會科學之方法，以研究教育領域的事項，例如調查法歷史法個案研究法等，即其彰明較著者。

上述心理學的方法以及社會科學的方法，都時時應用統計的方法，以蒐集事實，類別事實，並求出事實與事實間的因果關係。

數十年來機械觀的教育研究應用上述諸方法之重要成績，表現於（一）教育實施之標準化，（二）課程研究，及（三）學科心理讀方面。第二第三兩項所涉者廣，將另文論列。茲只就標準化運動，稍加批判。

二、評標準化運動

嚴格言之，標準化乃是應用科學之成果。教育學家受自然科學家及一部分心理學家之影響，高唱一切存在，都可以測量。教育設備以及學生的身體發展，固可加以計算測量，而求得共同的合理的標準，或求得平均的數量或百分比；即如教育成果學生的智慧品性，教師的效能……等，也都可以測量，於是教育觀察標準，教師技術測量表，校舍記分標準，造詣量標準測驗……等，層出不窮，各以客觀化標準化自詡。此外與標準測驗或量表有關係者，有所謂成績商數 Accomplishment Quotient 之研究。法以學科年齡 Subject Age 代表某種學科成績，教育年齡 Educational Age 代表各科平均成績。以實足年齡除學科年齡得學科商數 Subject Quotient，以實足年齡除教育年齡，得教育商數 Educational Quotient 以智慧商數除教育商數，得成績商數。

標準化運動之成績，其較為顯著者，如校舍記分表等，頗能應用建築學生理衛生學教育心理學……之知識，編成量表，以便估評現有校舍設備之良否。這樣的量表，在一定的條件之下，可以拿來作為參攷的資料。各種優良的診斷量表，能分析學生的作業歷程，及作業的缺點，以利教師之指導，而作為教學方面之輔助工具。練習測驗，亦有裨於教學

：字彙研究，把最常用字搜集起來，可為編制教材之參考。其他教育測驗，苟編製適當，似較通常之考試方法為優，如效度信度客觀性等，後者俱不如前者。

當教育工作者精心標準化運動之際，對於這種運動之流弊，往往視若無睹，或且強作辯護，掩飾其弱點，然為探討真理計，吾人實有不能已於言者。

第一、標準測量法，往往忽視事物之多方關聯性，例如麥柯爾 McCall 對於教師效率之測量，曾提出公式如下：

$$\text{教師效率} = \frac{(X \cdot A \cdot Q \cdot \text{差}) + (Y \cdot A \cdot Q \cdot \text{差}) + \dots}{N}$$

X, Y, 為教師所授之科目 A, Q 為成績商數
A, Q 為對開始時學生所得 A, Q 與對終了時所得 A, Q 之差。 N 為所任學生之數目。

這個公式得非諱之點有二：一則學生成績之高下，原因不一，教師教學效率之良否，僅為主要原因之一。若以學生成績為判斷教學效率之惟一標準，似欠公允。二則教學方面的任務，不限於傳授智識和技能，僅憑學生之學科成績，以論定教學效率，其偏頗不當，亦顯而易見。

第二、標準化之測量，往往未能顧及教育方面及學生能力方面之變化性和發展性。各種測驗或量表之標準性，其表現於常模者，不論其為年級常模，年齡常模，百分位數或 T 分數。都只在特定的社會條件之下，測量現有兒童或青年之智慧能力或成績為根據。他們忽視了社會條件之變化和發展，是使測量之對象亦隨而變化，隨之而發展。例如美國應用大規模智慧測驗的結果，發現全國人民的平均智力僅略過於十三歲智力年齡。有些人根據若干測驗，遂斷定智慧之發展，僅以十四歲為限；過此以往，只可增加智識，而不能發展智慧。其實美國全國人民的平均智識，恰與受滿義務教育之年齡相符，這絕不是偶然的事。若普通教育程度提高，其人民之平均智識，當不止此數。現在已有許多事實證明十四歲以上，智慧依然不斷的發展。究以何項年齡為限，現尚無定論。再

則 IQ 之為常數，每為人所置信。然環境優良者，IQ 可增加三四十之數，其加減之限度，迄今尚無法斷定，蓋環境之變遷變劣，其限度亦未易言也。

第三、標準化運動，多未能獨立客觀的標準。有些測驗及量表，雖自稱為標準測驗或標準量表；但按其實際，則大謬不然。辦法測驗及學術測驗固可以完全準確為標準。但如桑戴克之書法量表，雖然有些人以此證明教育研究可不藉心理實驗室的方法，而自闢蹊徑，亞當士 (G. Adams) 甚至因此誇口：「心理學已為教育所俘虜」。我們對這種誇大的說法，却未敢苟同。其實桑戴克這種量表與希爾格斯 (Hillegas) 之綴法量表 (A Scale for the Measurement of Quality in English Composition) 等縱橫動一時，亦何嘗具有客觀性。量表之編造，係徵求專家之意見，量表使用，係賴教師主觀的對照和判別；量表本身之估價，一以主觀之見解為準。有此缺點，自不能屬於客觀的標準量表之列，然量表編製者對此往往缺乏自知之明。此外有許多教育測驗，以為求得常模，即已盡標準化之能事。至測驗的學科其確度標準及速度標準，則置而不問，這都是避免難題，借取標準化之美名。

第四、標準化運動，間未能顧及人類之創造性。例如教師估評表，意在評定教師之教學效能，並促進教師自我改進之精神。以若干固定的項目，作為評判的標準，雖使評判者較有把握；可是教學歷程非機械的歷程，教學成績相等者，非盡由於相同之教學方法，我們評判教師時，以估評表為參考資料則可，以它為判別教師服務效能之準繩則不可。教育行政當局或學校行政當局，如欲改進教師之服務效率，應尊重教師自我批判及相互討論之方式，使教師在教導方面能發揮其創造性及勵進不已之精神。關於學生能力及成績之評判，有的人主張測驗量表為判別個性差異之最後的工具，這句話還待斟酌。個性之形成及其發展，一方面係由於機體不斷地適應環境改造環境，並改造自己；一方面則由於環境不斷地刺戟機體和改造機體，我們須從個體之歷史及其現階段之環境，來加以攷察，加以研究，僅靠固定的標準測驗，往往把握不到個性之本質。

第五、標準化運動，往往忽視了事物之特殊性。例如美國之標準測驗或量表，多以全國普遍性的常模自謂。實則每州或每市教育水準之不同，黑人與白人文化水準之差異，乃至學校的組織，學年的長短，教學的方法，採用的教材，學科之必修與選修，教學的環境，舉行測驗時之情境，學生對於某種測驗有無類似之經驗；等等，均能影響測驗之成績。例如其他條件倘相等，那麼上課達十個月之學校與上課九個月之學校相比較，前者在學科測驗方面，必較佔便宜，易言之，這個學校的學生在教育方面的一般成績，必較為優良，上課九個月的學校，則相形見绌。我們如果以常模為準，評衡這兩校成績的高低，並由此斷定這兩校教學效能之差異，那就犯了很大的錯誤。

此外如成績商數之應用，亦免不了毛病。許多人提倡以成績商數為分級或分組的標準，這是很成問題的。一則成績商數缺乏信度 (Reliability)，作為分母之智慧商數與作為分子之教育商數，其信度都成疑問。二則缺乏效度 (Validity)，現有的成績測量與智慧測量，是不能比較的。把一個當作分子，一個當作分母，這樣得到的成績商數，殊不真實。假定有三個六歲的小學生，開始學習一年級的功課。第一個學生之智齡為八歲，第二個學生的智齡為六歲，第三個學生的智齡為四歲。他們底教育年齡都為六歲。這就是每個學生教育年齡量表上算是第六年之開始。第一個學生之成績商數為 $\frac{8}{6} = 1.33$ ，第二個學生之成績商數為 $\frac{6}{6} = 1$ ，第三個學生之成績商數為 $\frac{4}{6} = 0.67$ 。這樣一來，最笨的兒童成績商數最高，倘以此為分組之標準，則最笨者應列前茅，豈非笑話。兒童不論聰慧與否，倘都以六歲入學之年為六歲教育年齡之始，其流弊必至於此。退一步，我們縱假定成績商數具有很高的信度和效度，可也不能用來作為分級分組之標準，蓋此種商數僅屬於個人效率測量，不過表示一個兒童已應用他底「能力」至何種程度。設有甲乙兩生，其成績商數為 1.20，甲生也許屬於二年級，乙生也許屬於六年級，從成績商數決不能斷定其能學習何級的作業也。

三、結論

標準化運動之功過，已如上述。

我們知道，凡是一種研究，一種創製，都不外是對於客觀世界之一種認識一種改造，教育研究，即為對教育現象及本質之認識過程，其目的在找出教育實踐所需要的指針和方案。我們對於客觀世界之認識程度，係受人類歷史的社會的條件所限制。例如社會生產力之發達與否，實證明科學水準之高低，社會政治條件之優劣，都是具有決定性之因素。數十年來，教育研究之有現在的成就，能在分析和測量方面，做下不少的工作，這就因為近代資本主義的生產少，自然科學和社會科學的遠詣，以及所謂民主主義的社會的政治條件，有相當進步之故。祇因上述諸條件有其局限性，狹隘性和片面性，所以近代所謂科學化的教育研究，一開始就帶上了機械觀的桎梏，往往拘牽於瑣屑的部分的教育資料之蒐集和分析，而忽畧了部分與部分之有機的聯繫部分與整個之聯繫，或則作頭痛醫頭痛醫頭之實踐而忽畧了教育實踐與其他社會實踐之聯繫。再則他們只着重教育現象之固定性，而不能把握教育歷程之運動性發展性，這都是機械觀的研究所易犯的毛病。

從另一方面觀察，我們人類對於客觀世界之認識，却依漸進的和飛躍的方式，不斷地接近於真理。近代的教育研究，雖有其缺點，但為人類認識並改造客觀世界必經的階段。如果不經過機械觀的分析和測量的階段，我們對於教育現象之研究，一定還停留於思辯的類推的階段，勿論吞棗，易流於空泛籠統，而不切實際。我們此後應該努力的，就是要着重研究對象之極性運動，注意它們如何變化，如何發展，如何轉變到另一形態。我們的認識，要以多方的聯聯性為前提，要以社會實踐為標準。教條式的斷案，思辯化的公式，已經過去了；機械觀的分析，爬行於經驗之後的歸納，也必須加以揚棄。如何制假演繹與歸納，分析與綜合，俾得由教育現象之探討，進而研究教育之本質，由教育技術之改良進而發揮教育實踐的效能，還有賴於理論研究之深刻化和實踐工作

之具體化，尤其是應在實踐過程中，不斷地檢討，不斷地應用最進步的科學的和之成果，不斷地把握教育實踐之歷史性社會性及多方關聯性，並把握此種實踐之一般性與特殊性，……這種能夠改進實踐并改進理論，而把教育研究的工作，展開出去。

關於教育研究的方法，如歷史法、觀察法、實驗法、調查法、課程研究法，以及普遍應用之統計法，國人紹介歐美學者之著述，不一而足，價值如何，猶待重估。茲為篇幅所限，故未加評述。

經濟科學

第二期目錄

中區經濟研究問題的提出	王亞南
古典經濟的經濟自由思想	石兆棠
沈伯達與卡塞爾的景氣理論	周煥櫻
社會價值論商榷	卓炯
評釋里嘉圖價值學說	方正
龐巴衛克經濟學說體系的解析與批判	涂先求
揚朱經濟思想之哲學的社會的檢討	任滄上
經濟與權先	王立之
商業資本論	宋希
蘇聯社會主義貨幣制度之史的演進	鄭啓校
抗戰以來中國民族工業的變化	謝紹康
我國國家資本建造上的諸問題	譚讓
論太平天國的土地革命	陳魯鴻
戰時物品統制論	老洪堅

編輯者：國立中山大學經濟系
 出版者：國立中山大學出版組
 定價：每冊一元五角

西番的社會及其教育

梁歐第

一、小引

西番是西康省境打箭爐周圍以西，昆連川滇藏的原住者群，根據民族學者的分類，這一部民被列入緬藏類群 (Tiketo-Burman), H.R. Davis, S.M. Shirokogoroff, 丁文江，凌純聲，均有類似的意見，丁文江更把她列入緬藏類的蠻人群中與俾僂、窩泥同列。任乃強認為丹達山以西為藏巴，丹達山以東為康巴，藏自藏，康自康，不能含混；西藏為羌人與藏地土著之混合種融合中華與印緬的文化，西番為羌苗之混合種，感受西藏的文化。此種意見，未經科學之證明，不敢妄加臆斷，但事實上兩點為普通所共認的：第一、西番與西藏為體、質、文化極端接近的人民，第二、西番與西藏的發展在今日已稍有異型的趨向。筆者的主張，認為西番係藏族群中含有羌人混種的流派，接受漢人的文化較西藏住地之藏人為早，英法學者喜稱西康番民為東藏人 (Eastern Tibets) 以圖區別於西藏人 (Western Tibetan)，此實犯有地理上謬見的錯誤。近來學者多稱西藏人為土伯特 (Tibet)，西康人為西番 (Hakani) 這是一件值得注意的事。

西番的體質，據筆者的目測，可作如下的描寫：身材較高，肩膊寬挺，額高且直，多橫紋，眼眶圓小，頭髮粗黑短少，皮膚厚密，鼻短，口潤，唇薄，頰方，目寬，髮淺而軟，毛孔汗水黏稀，皮下脂肪層發達，兩頰不突出，下牙床骨稍笨重，手脚肘骨之關節不膨漲，女子乳房不發達，顏色帶黃微黑，四肢壯健，未老先衰，俗有「番不經老」之謠。

西番的人體測量，據 Deur Ker 記載：「就人體學方面言，西藏人之變化甚大 Les Botha 之身體為中上 (一、六二公尺或一、六三公尺) Les Lopetcha 之身材較小 (一、五七公尺) Nipai 之藏人平均身材為自一、五九公尺至一、六七公尺。藏人與番人之體長相近，此項測量可供

參考，又據莊學本之測量，西番的體質狀況如下：

身長	平均 一六、〇〇	最高 一七、三〇	最低 一四、九八
頭形指數	五八一、〇〇	(中頭形)	
足長	平均 二、三〇	最長 二、六四	
足寬	平均 一、九八	最寬 一、一〇	

番藏相較，兩者之體質差異似不太遠。

二、人民職業及其身份

番民職業可因職業之不同有種種的稱呼：

第一、莊房娃
莊房娃指有莊稼可種，有房屋可住的番民，他們的職業以農作為主，以牧畜為副，生活比較進化，農作地多在海拔三五〇〇米以下，集數家至數十家為一村，農暇兼織餅子釀酥油，染衣料等。農產物為小麥、玉麥、青稞、蕎麥、菽子、南麥；副產物有胡豆、黃豆、蘿蔔、瓜、芋、茄、白菜等，果實有梨、桃、杏、石榴、核桃。農地可分河谷，山坡兩種，河谷可望年產兩季，山坡只能年產一季，西番一般耕地多勢高，霜期早，風雹特重，土壤瘠薄，故勞動力雖苦，而收穫無多。

莊房娃的生活，早起飲酥油及糌粑後，即赴田間工作，播種為婦女負責，有牛羊者更須趕出放牧，冬困時則燃毛線，織毛布等，每日除耕種外，須採牛糞為餅，粘糍浸乾，以代薪炭，並購乳酪，清理家務，分配食物，飼育子女等。通常二三月下種，八九月收穫，收穫以後，則要孺子、跑馬、唱歌，以遇冬年，男子除耕作外，更負有應差、納稅、戰鬥、慶弔等職務。

莊房娃的職業，富有一種堅強保守性，父傳子，子傳孫，工作方式

毫無變更，關外漢人多稱之爲「懶莊稼」。他們不施肥，不除草，不點種，不耨土，開年易種，兩年始出一季，播種以後，便坐待秋收，敗草與麥芽齊長，不以爲意。又因播種時，隨意散撒，無整齊之行列，故籽種出生後，常常有等結集一羣，擁擠不堪，有等荒疏無種，野草蔓生。西番耕具爲耕犁、耨子、鋤頭三種，犁頭多用木製，耕時駢列二牛，曳之而行，架犁於角邊，累贅而不吃力，下種時，且犁自播，一人牽牛前導，一人持犁隨之，另又有一婦女播種，耕一地，須用二牛，人三，犁頭尖端，係用木料削成，和以少許鐵質，耕地深處，只三四寸，每耕一行或轉彎時必須唸唸唸吧唸吧唸六字真言，無怪漢人耻笑其蠢如牛馬。但番人處之泰然，認此種耕種，乃祖先所遺，偶一更易，則大禍立至，雖經地方漢官之反覆申導，無肯改革者。曾有關外某縣長厲行一牛一犁之令，雖有多少農民被迫實行，一年以後，縣長解任，番人又回復其二牛一犁辦法，雖收穫無損失，而方法巧妙，仍不足以說服，有頑強之保守性。

由於莊房娃之簡陋的農作技術，雖有河水，不知利用水車引水灌溉，致使農作物營養欠缺，結實不茂；關外牛馬死亡率甚高，骸骨遍地，均兼取以爲肥料者，其每年收穫，如在豐年，泰齊僅及籽種之五六倍，道孚約爲七八倍，鋪蓋可收至十倍。各處輪荒制度，非常流行，一年只種一地，由甲而乙，由乙而甲，以恢復荒瘠之地力，此皆歷史上祖先的遺訓，不容違背者。

莊房娃在祈禱豐收時的禁忌，有下列數項：——(1)不准割草，(2)不准挖土，(3)不准婦女鬥毆，(4)不准喇嘛遠行，(5)不准喇嘛過河，在冰雪時期，多請喇嘛延請喇嘛喇嘛筒味經，求免冰雹。播種時，婦女必衣新衣戴首飾，歌舞竟日，如遇新年，這也是祈禱豐收的一種預祝。

莊房娃除少數爲自有土地，自耕自食者外，大多數均爲土司及喇嘛寺的領地，頭人及喇嘛多役使其娃子耕種，娃子較佃戶尤遜，身分等於農奴，耕種所得，悉爲地主所有，娃子受生存及土地權之支配，不得

忍痛吞聲，聽其剝削。至於「吃差房」之莊房娃，土地權屬於政府，糧額輕重不一，又須受土司、頭人、東本、代本、俄巴層層之中飽，棄荒逃亡之事，叠見不窮。有等肥地沃壤，又往往被指爲神山，聖地，不能耕種。故莊房娃的生活，實爲康人中無告的一羣，其農藝且爲最原始的耕作技術。

第二、牛廠娃

牛廠娃亦稱被察娃，他們居住的地，流動無定，逐水草爲生，住牧的地點，牛羊群，故稱爲牛廠娃。又因爲他們居無住屋，到處撐牛帳而居，又號稱爲帳房娃，帳房娃的工作比較自由而幸福，終日投在大自然抱懷裏，不知歲月。

牛廠娃的生活可簡述如下：

1. 造成能習於流動的生活——牛廠娃的生活，由於牧畜上的需要，冬徙低地，夏遷高山，輪迴放牧，使不至因斤斤擄擄之故，發生草料上的缺乏。全時夏季暑熱，冬季苦寒，這樣，才能够抵抗大自然的嚴酷，不致使人畜瀕於絕境。

2. 造成能覓尋牧地的技能——牧畜是一門專門的學問，西番的放牧，雖近乎原始方法，但因爲無數代傳統的經驗，已教訓了後裔，以適當的處置，祖先之嘗試錯誤之學習，已得到一直線的知識，以傳授於子孫。牧地的選擇與牧草的選用，各牛廠娃均有其一定之方針，而不容輕易變更。

3. 造成帳幕縫製的工藝——牛廠娃對於帳幕，向來自給自足，不事外購，帳幕用羊毛製成，帳頂有窗，上有高簾，幕內用土石砌牆，空處用牛糞泥塞滿，上堆滿充豆，麥之皮袋，帳前有毛簾，可開可閉，這種帳幕，每年例須修補一次，全帳作四方形，緣約二三丈，至多用十年，即須更換，牛廠娃之帳幕以堅固耐久見稱，爲他們唯一的手藝工業。

4. 造成堅忍耐苦簡單樸實的習慣——牛廠娃的生活，每日早起用酥油後，即攪拌牛，羊乳，將牛羊糞揉成餅，旋即懷酥油糌粑，趕牛羊至山林內放牧，風雨冰雪，爲家常便飯，至天晚始驅牧群回帳幕，又構

擠乳酪一次，分別老犢，各歸住所。他們不畏自然，飲食簡單，一切日用品，均置於衣襟懷抱中，興之所至，引吭高歌，無憂無愁，悠然自得。

5. 牧畜治療，用隔離辦法——牛廠娃之唯一痛苦，即為畜群的疾病，他們憑於經驗上的教訓，牛羊有病，概用「快刀斬亂麻」辦法，忍痛遠棄，以免含有染疫性的疾病，發生蔓延，致受全部損失。

6. 牧畜生產，以有易無——牛廠娃的收穫有牛、羊毛、乳酪、獸皮等，每至秋季，即盡取所有，換取麥、豆、茶等日用品，及購買鎗彈。牛廠娃因工作上的獨異，與常人不通慶吊，其語言亦自成一種，人種為「牛廠話」非牛廠中人不能盡曉。至於宗教習慣，婚喪禮俗等，仍與平常西番無異。

第三、馱脚娃

馱脚娃為專營運輸業的一種番民，原來關外交通不便，一切全恃牛馬輸運，馱脚娃的工作即包運商人或喇嘛的茶馱貨物，或包攬官府烏拉，這些料理牲畜運行的工作者即是馱脚娃。西康的馱脚娃可分為南北二道，南道由打箭爐赴雅江、巴安、理化等地，北道由打箭爐赴泰寧、道孚、丹巴、甘孜、德格、白玉等地。他們每日料理馱貨及馬牛，日行三四十里，擇有水草處，即於畜牧食，自撐簡單的帳幕，圍以馱包打火，拾牛糞，支鍋煮茶為食；天晚後即吃狗腸同畜群，高臥帳中，繫狗於帳外，以資守夜。翌日清晨，進食後，又運貨馱騎，拆帳幕前進，他們一行至少有四五人，荷鎗背刀，高踞馬背，用鞭或石擲擊離群之牛馬，使其歸隊，百無一失，在關外秋冬之際，便是他們活動的時候，牛馬成群，前呵後護，口唸佛經，手揮唵珠，或大牌擊高歌，聲震四谷，或中途下馬，倦臥林間。他們的工作及享受雖然很苦，但天真樸實，無利慾之念，他們大多體強力壯，不畏風雪，但長兩季，每逢「四五六」，淋得災「」的季節，馱運即停。

以馱運為職業的馱脚娃，他們所受到的訓練，是如何預測風雨，如何選擇道路，如何使馱貨安全，如何選定寄宿地點，如何統馭牛馬，如

何養飼牧畜，如何使用預購的糧食等，因為這些工作稍有差錯，即關係到他們的責任和命運，馱貨有損失，牛馬有損失，在他們即等於生命的損失，不惜用一切人為的方法來挽回，他們篤信佛法，轉嘛哩堆也特別懇懇，對於山神，野鬼，特別敬畏，這也由他們工作上的特別有關係所致。

第四、充本

西番的充本，意指商官，商人而有官的稱呼，其地位自相當高尚。充本地位在土司，喇嘛之下，不當差，不納稅，其實，充本大抵由喇嘛頭人充當，無怪其受人的敬畏。那些直接做貿易生涯者，稱為「喇充」，意為地方商人，通例以頭人的小娃子充任，亦能受低級社會的尊敬，喇嘛寺派出經商的喇嘛稱為「滄巴」，更擁有特殊的權勢，他們運大批牛馬，滿載皮貨，鹿茸，麝香至打箭爐，由打箭爐易茶，布帛及雜貨而歸。他們到達康定，多賃住鍋莊，鍋莊為西番經營茶業及商業的棧棧，店主呼為「阿家」，番商住食，概由鍋莊款待，並由「阿家」負責代為介紹交易；交易成妥，鍋莊應抽百分之九以為己有，名曰「脫頭」實即等於佣費，算是鍋莊的正當收入。番商有坐商與行商兩種，坐商係坐地營業，屯貨互易，行商遠道運貨，販換求利，坐商營繩頭之利，行商圖利共鉅，西番不尚小本生意，故以行商為多，經商者不限於男子，婦女亦能為之。

由於商人階級之崇高，生活之舒泰，故商人的生活比較優雅，商人多識藏文，能書寫，對於數字的計算，比較艱深，心智亦較為機巧。又因與漢人及藏人接觸頻繁，對於物質與精神之認識較高，但由於商人本身的利慾，每有壟斷居奇，及高利借貸之事。

第五、工藝者的教育

西番的工業，祇限於粗淺的手工业生产，一般均不為人民所重視，有等且被視為職業，有等徒為人民的副業，其種類及技能如下所述：

(1) 甲朱娃——甲朱娃限於康定一地，係以包葉茶包為專門職業的番人。因為關外交通全恃牛馬，貨運唯賴牛一種，犏牛體健耐寒，但

常於行列中自相衝撞，或穿越叢林，東西突馳，茶包什貨，須用牛皮浸泡使軟，縫成包形，堅固耐用，不畏破裂。經營此種工作之西番，被目為賤役，寄住鍋莊中，其訓練方式多轉轉教授，無具體的方法。

(2) 石工——石工係鑄刻經文，佛像於石塊岩壁上之人，技術呆板，但頗能肖似，此項工作者亦目為賤民，不能住村落中，比於齊民，僅可獨搆居山谷中。他們除彫刻外，尚能治磨，故生活尚可維持，學習此業者不多，來從者多為孤獨無依之徒，尤以西路為夥。

(3) 金工——金工匠人，能利用五金製造器皿以及鎗炮等，西番服飾上之首飾，佩刀告鳥等物，均係金工為之，材料均自印度購入，此類工業散見白玉、膽化等地，有能磨寶石者，惟德格有之。

(4) 織造——康人婦女率能搓毛為絨；縫為洋衣及毯子等，但自自用為原則，膽化有紅色氈子銷售各地，惜手工業費工耗時，未加改良，所獲無幾；鮮以為專業者，甘孜之抓絨、碧壩、丹巴之羊毛絨，均甚著名。

(5) 陶器——西番自用陶器如土碗、土罐、均係自製，形雖粗陋，但大小適用，操此業者亦不多，以康定為有名。

(6) 製革——西番土製之靴鞋，囊袋，均為日用必需品，關外甚寒，行必長靴，土製靴鞋較厚保暖，囊袋皮製，可貯糞肥食料，流行亦

土司

占胡(世職)

東本(土千戶)

代本(七百戶)

俄巴(千戶)

頭人之商務經紀)

希芝(頭人管家)

平民

俄巴(百民)

蒙西(家姓)

西番現存之土司，尚有十餘，即毛了、曲登、崇喜、魚科、斯綽甲、羅科馬、孔撒、白利、東谷、魚通、巴底、巴旺、單東等是。土司之下有土千百戶之大小頭人，頭人有為政府直接委任者，有為土官委任世

廣。

(7) 木工——家用器皿、橋樑、屋舍、番人類多能之，粗漆上木碗為番人飲食上之良伴，係西番土製，而建築房舍之工匠，技術特巧，能砌堆亂石為牆，整齊濶闊，成一直立之屏障，遠望之如西式洋房然。

(8) 特巧工——能利用金、銀或泥土鑄塑書畫，佛像，此類工匠以德格娃為多，均僱用於喇嘛寺或富者經堂中，其敷金泥佛，綉錦如生畫像用絹，外加各種顏料，亦悅目可愛，婦女類多能刺繡頭帕，裙緣均常見精美之花紋。

(9) 淘金——淘金本為關外漢人的專業，利之所趨，番人亦有開淘之者，淘金技術，用篾盤翻砂，方法盡做漢人。但有等地方，多被視為聖地，不許開採，故成績平平，無若何之建樹。

(10) 造紙——取樹皮搗爛，和水攪混，與稀布黏合、拌勻、晒乾、即成樹皮紙，丹巴、德格等處能之。

西番的工藝者，技術原始，故知能傳授，只限於摸倣及練習，由老傳少，由熟練者指導生手者，初學之徒，多為助手，由助手的練習中，經營試錯誤之歷程，始進而為獨立的工作者。

西番的人民身份可依其家世的貴賤，而有不全的等第，西番俗人的等第，細分之可如下表：

襲者，有為土官委任之流官，有為群衆渠魁恃強崛起者。頭人之下，為頭人之管家，商務經紀，侍役等。再下始為平民，再後乃為佃戶與娃子，平民處於土司，頭人及其瓜牙之雙重壓迫之下，生活至為艱苦，外再

加以漢官之徵用，軍兵之征迫，故差務之繁，令人驚嘆，今畧舉西番人民之差役如次：

- (1) 烏拉差——供給乘馬馱牛之差。
 - (2) 湯役——燒茶、鹽飯、搗水、取柴之差。
 - (3) 打役——料理牛馬之差。
 - (4) 拿役——奔走伺奉之差，在白玉武城一帶，兼含有供給妙齡女郎，以供淫用之意。
 - (5) 甲蕪煎噎我甲煎——上納柴料草料之差。
 - (6) 打麥差——收穫打麥之差。
 - (7) 篋穹差——搬運之差。
 - (8) 然差率差——上納羊牛之類。
 - (9) 麻差夏差——上納酥油與雞之差。
 - (10) 古安差——上納鷄且之差。
- 上列十項，除烏拉、湯打役為政府額定之差徭外，其餘七種，均為土司頭人非法的苛政，西番人民的生活，可想而知。

三、日常生活

西番日常生活，可以分做衣、食、住等方面來介紹

(1) 衣 番人四季一羊裘，富有者衣服始有更易，衣式大袖圓領，長三四尺，袖長過之，可反捲六七寸，脚裙周圍六七尺，無紐扣，不開岔，以帶束腰際，抄合前後襟，提襟及膝，成一腰囊，可盡貯日用品，內着單衫或襖衫，富有者以渣皮為面，亦有用布、緞者，碧羅衫及緞衫，均貴人所穿，兼有綢或布製之內衣；婦女用紅布製成長衣，偏襟有紐扣，衣較短，穿者一律，右臂，如佛祖塑像之狀。

番人赤足着靴，靴用皮製成，內貼氈裏一重，靴尖高翻反捲，皮衣甚軟，破可更易，番人尚有狐皮帽、羔皮帽、喀什巴帽等。

西番婦女的衣 間，有未孕繫圍腰，孕後換圍裙。

者，如丹巴；有梳辨數百垂肩者，如強化；有分髮為若干小辮，又有分髮為一辨者，如雅江之河東與河西；有婦女腰前繫方裙一幅，作正方形者，如康定。但一般而言，均露胸襟，披長服，頭覆布帕，婦女均不穿內褲，夜間解解長衣覆身而臥，以代被褥。

(2) 食 西番食物以下列為主：

- a. 糌粑——炒青稞磨粉為之，調茶而食。
- b. 酥油——從牛乳中提煉而出，置長筒中，攪釀而成。
- c. 茶——分酥油茶、鹹茶、清茶三種，酥油茶調以酥油，鹹茶加鹽，清茶為純淨之茶。
- d. 鹽——唯一調味品，食品以有鹽為貴。
- e. 牛肉——切肉露懸數日，迎風吹乾，如臘肉然，以及割雞生食。
- f. 酒——以青稞釀酒，酒糧自漢人購入，如大麥糧糧釀之。
- g. 其他——奶渣、酸奶子、蕪膏等。

西番進食為分食制度，自奉甚儉，有客或慶節，始殺牲饋飲，尋常人家糌粑、酥油、鹽茶均分數等。糌粑以白麥為上，黑麥次之，再次為豆麥，又次純菽豆糌粑。酥油分鮮陳及多寡，鹽茶亦分茶質及茶量，大約下等人享受較遜，主人及來客享受較優，均由一家主婦分給分配，不得凌亂。又番俗不食魚，認魚為水神，食魚無經可喻，且殺多魚以供一人口慾，罪大惡極。

(3) 住 莊房，住寨房，富者更建碉樓，牛廠，依帳幕而居，富者帳幕高大，並有附屬帳幕。

蠻房為一四方形建築物，圍牆用亂石砌成，房屋為樓閣式，高二三層或四五層，每層有窗眼數口，外觀酷似西式洋房，全寨開一門，最下層為牛馬牲畜棲息之所，二層為住灶房及儲物室，三層為經層，四層為屋頂，四周懸以木椿及經幡，每層有獨木梯，每齒寬約一尺，屋頂有土爐為焚柏枝之用，頂面寬敞，木料上殿以泥沙，可做打晒麥谷之所。廁所在二層側，突出成一小樓，樓板開穴，清潔無臭，較之底樓的污濁臭穢，大不相同。房內裝置，貴者有氈氍鋪地，有矮几，有木櫃，有長方

形木盒，上舖羊毡，爲臥室之用。貧者圍三脚鍋莊，圍圍而臥，夜燃「柏比」，用速枯圓杯，灌酥油，插羊毛燃之，房舍須一年修理一次，以防浸漏。

牛廠柱之帳幕，亦有一定的格式，帳正中砌一大灶，排一口乃至三口鍋，鍋右，進門靠左係主人位及家人工作所在，鍋左，進門靠右爲客位，設坐墊二排，盡頭處排矮几，供佛燈，法器，帳後爲繫帳綳之所，富有更另設二帳幕，一供娃子居住，一供喇嘛念經之用。

(4) 飾物 西番男女之服飾，雖基於窮富之分，但一般的飾物，可如下列：

男性：告烏——係一銀質空盒，內裝佛像及符咒，

陰珠——木製或菩提子製，以備計算數字及誦經次數。

耳環——多戴左耳，戴右耳亦有之。

戒指——金銀製成。

手鐲——珠鑲。

吊刀——切肉用。

火鎗——擊火用。

鼻煙壺——吸鼻煙用。

腰刀——自衛用。

子鎗——防夾壞（即藏匪）用。

木碗——食糌粑用。

糌粑袋——貯糌粑用。

女性：告烏 耳環 領扣 珊瑚

陰珠 耳環 髮髻 瑪瑙

手鐲 金牌 銀餅 珠飾

從生活上看，西番的生活技識，實較任何低級人民爲高強，他們有自己的建築、衣服、食品、和藝術品，這些都是他們傳統知識的堆積，也是他們物質文化的表現，他們爲生活而有的生活，一物，一事，無不潛含着它的社會意識，一步一步，無不包蓄着累積的祖先經驗，這固然

是他們的生活方式，也是他們的教育方式。

四、婚姻

西番的婚姻形態，有一夫一妻，一夫多妻，一妻多夫，的三種型式，這是原始婚姻的混什過程，在西康一夫一妻較爲流行，一夫多妻或一妻多夫都比較少。

西番的一夫多妻制，多數是姊妹婚，一妻多夫制，多爲兄弟婚，這種兄弟婚或姊妹婚的意義可分析有四：(1) 避免資產分割 (2) 廉用勞動力 (3) 減少子女生殖 (4) 表示篤於友愛。

其實多妻制，或多夫制的發生，如其稱爲倫理的原因，毋寧謂爲經濟的原因，原來西康地瘠人貧，常苦人口過剩，土地使用不敷分配，故西番男子多送入喇嘛寺，以減輕生產負擔及子孫蕃殖，免因財產細分而全歸於盡，多夫制，多妻制之由來亦是如此。他方面，多夫制，多妻制並爲廉價收買勞動力的辦法，擁有土地的一方，可役使多數的丈夫或妻子勞動以增加生產，勞動的代價僅爲粗飽的衣食，且因成爲家系的一份子，無階級對立的意識，其策劃莫善於此。

一夫多妻的婚制，關外各地均可見到，一妻多夫的婚制，則以甘孜以西爲較多，前者男家必爲強者，用嫁娶儀式，後者，女家必爲富者，用招贅辦法。

次就婚姻方式言，西番的婚姻實爲最複雜的寶庫，從最野蠻的，到最近代的，無不盡有。

(1) 掠奪婚——男子因愛悅某一婦女，媒灼不成，或自付身世不合，便出諸掠奪的辦法，掠奪時糾合鄉人，糾合親友，或統率娃子，訴之武力，掠奪成配。掠奪之後或首歸於好，或釀成械鬥，均所習見。

(2) 自由婚——康地青年男女，社會公開，異性接觸，愛苗萌生，或私訂婚嫁或秘密同居，雙方再請求父母，講定聘金，舉行婚禮，共同生活，這類的婚姻是正常的也最普遍。

(3) 買賣婚——由父母選定門戶，托媒以酒及哈達，送至女家，

女家飲酒受哈達，受茶葉、布帛、金銀、牛羊等聘禮，即爲訂允。及期迎娶，女家以土地牛羊爲嫁奩，於門外搭棚，扶女高坐，飲食後以稷麥撒女，扶女乘馬至男家，夫婦同席飲茶酒，即成婚禮。

(4) 逃亡婚——青年男女之密訂婚嫁，如不得父母同意，即雙雙席捲逃亡，候相當時期，再托親友勸解，然後返家，如父母執拗不許，則逃至他處，投入大家爲娃子或佃戶，領田耕食。

(5) 騙婚——如女子長大不願嫁人，男家可徵得女家父母同意，設計騙其出外，誘至其家，強行婚配。

(6) 招贅婚——女家有財勢者，多不願女出嫁，或男子已盡入寺爲僧，必須婦女承繼者，則招贅男子爲婿，土司，頭人家之招贅，多講門戶，平民之招贅，則以役佃贅夫，奔走勞役爲主，並須改易姓名，從婦系。

(7) 收繼婚——西番習俗，有兄終弟及叔嫂通婚之制。子女除生父生母外，均可與家中任何男女通婚，恬不爲怪。父之續妾，亦可由兒子收繼，此俗通稱爲轉房，土司大戶家常見之。

(8) 租借婚——租借婚通行於西番平民之間，妻可轉讓於人，妻可互相交換，妻可共同使用，或換取代價，或義務報効，情形不一。

(9) 續媵婚——土司嫁女，多以婢女陪嫁，以示富豪，男夫對於續媵有自由使用之權，續女亦以與夫媵通爲尋常之事。

西番男女，青春羽比較爲早，男女性關係一般於十六七歲，便有之，他們除了正常的婚配之外，私通和姦，戀奸等事，至爲發達，西番喇嘛，雖不能公開婚娶，但親近女色，並不受人指摘。果親王有七筆鈞詞咏康地康俗，對於西番男女的性行爲詠得妙：「天足了頭，辨髮蓬鬆似冕旒，細褶裙兒縐，半節衫無紐，腿襯不遮羞，春風透漏，方便門兒儘管由人走，因此把禮義廉恥一筆鈞」。這正是西番青年生活寫照。

五、宗教

西番自始即薰陶於宗教生活之中，在西番家庭之中，送子入寺充當

喇嘛爲榮譽之事，平均有兒二人，必送一子爲喇嘛，從無不送子孫入寺者，這正與漢地的習慣相反，漢人以鑄錢爲辱，出家爲年高隱者或流浪無歸者的歸宿地，康人却以披剃爲榮，家出喇嘛爲家庭天經地義，不容違背，通常父母對於選送子女做喇嘛的辦法，其唯一的原则，爲選男不選女，因爲喇嘛寺從無女喇嘛，女人爲尼，名爲「覺母」(Koo-Mo)另有覺母寺，不與喇嘛相混，但女人甚少爲之。至男兒選送爲僧的辦法，各地又稍有不全。例如臆對的康人，其有男兒三數者，必留一二人在家，其餘送當喇嘛，甘孜的西番家庭，却只留下女兒，將來招婿入贅，男兒悉教送做喇嘛，但也有留下長兄繼承家業的。打箭爐的康人以占卦決定個別男子的應當喇嘛與否，但每家男兒之必須充當喇嘛，這乃是鉄一樣的事實。康人之富有者或貴族家庭，自己有一「家廟」，男兒全當喇嘛，然其生活享受仍與常人無異。此外，凡體質孱弱的子孫，更須送入喇嘛寺，以期受佛庇佑，轉爲強健。

凡決定入喇嘛寺的子孫，一至三四歲，愈早愈好，便送入喇嘛寺，行「取法名」禮，(Serminchun)，儀式與嬰兒的命名禮相似；及期，兒童多穿紅色或黃色，或橘色的外衣，不能穿其他的色衣，兒童入喇嘛寺法派，常由父親決定。父母呈喇嘛以哈達、或藏洋，取定法名後，再把小孩帶回去，黑教(Bondo)的儀式稍有特異，父母攜子弟來時，由衆喇嘛集殿前，焚香，鳴鐘，由父母呈獻茶及酥油，在大缸內煮沸，分各人輪飲。

兒童歸家，到了八歲至十歲，便須入住喇嘛寺，家人贈以茶包若干，并在喇嘛中選定一位師父(Gegen)，爲該兒童的教師；此小孩便號名爲雜巴(Draba)，即小喇嘛，每日與師父共全生活，替師父服役各種差事，由師父教以背誦經典，例於每日晚昏，師父便須聽取他的背誦。他們讀經，不須了解經義，也不學習經典的思想和內容，只須能完全背誦，便算及格。

住在喇嘛寺的小學生，應由家中供給食物，一個有德望的師父，常常收徒數十數人，均由其予以照料及督率，如果兒童聰穎能學的話，在

十六歲以前，便可受居士戒（Gongsen）的披剃儀式。（Drabulenda）及期，請一位剃頭匠剃了他的頭髮，只留下頂上的一撮，由師父念經，喃喃有辭，再拆去頂髮一二根，最後，由該寺方丈，即大堪布（Kadpo）親為剃去此撮留的一撮頭髮，賜與高號，從那時候起，他便正式成為居士，被認為初級喇嘛，父母及家人認為是光耀門楣，非常高興。

至於那些未入寺做喇嘛的青年們，他們是被認為苦命者之流，也刻苦修行，以求來生的幸福，他們除了日常的勞動之外，經常的有如下的宗教訓練：

（1）轉法輪——富有之家，自設轉經堂，貧者可赴附近喇嘛寺借轉。轉經的法輪即將無數經文疊摺，包縫於牛皮之中，牛皮上塗以各種顏色，用藝術的手腕，把藏文寫在外面，幾為一種經筒；這種經筒，約計二百個，組成一四方形，連以木架，四角均設珍珠，唯佛者轉筒而行，凡轉一圓，即推一珍珠以憑記憶，一日轉二百次，便為無量功德。佛經中所謂「法輪常轉」，即是此意。

（2）扯經幡——經幡為一種稀細的麻布，做長方形，滿印經文，間有虫魚鳥獸的圖畫，懸於家家戶戶的屋頂右側的標竿上，喇嘛寺的前後標竿到處皆是，甚至於路旁山頂，均有此類經幡，番人不好唸經，又篤信佛法，於無可奈何之中，得經文高掛，迎風飄搖，自以為可以代替唸經，以免親自唸經的困難，並有祛邪避災，祈禱平安的作用。

（3）轉嘛哩堆——關外道路，尤其是高山之頂，常在路的中心，用石塊砌成小丘，石片無數，繡繹蓮花佛像，及各種經文等，這被稱為嘛哩堆。行人至此，雖有捷徑，亦捨棄不經，必沿這嘛哩堆繞轉而去，俗稱繞嘛哩堆一週，也具有唸經數遍的效力，因為高山大路，例有神祇呵護，此種誠意，可為彼等慧眼所察照云。

（4）膜拜頂禮——康人對於喇嘛寺的朝拜，非常誠虔，有等青年男女，於每日清晨必親行至寺廟，五體投地，全身膜拜，法將雙手合十，高舉至頭，再經鼻及胸，而後兩掌向地，全身下伏而拜，在膜拜時，一心一德，無我無欲，意念只在神佛之間，態度令人肅穆，婦女不准進

寺，只能望門遙拜，膜拜以後，才回家或出外工作，其因病遺孀佛者，更須三步一磕頭，五步一拜揖，直趨目的地。

（5）佩帶佛物——凡調拜佛者（或稱呼圖克圖）得其賜給之物品，視為至寶，此物多為呼圖克圖所穿著破衣蓋襟的碎片，挽成一扣，番人得之，繫於頭上，云可祛邪避禍，延年益壽；又重價購取，護身符，懸於胸際，此物名為「告鳥」，為一銀質小匣，內貯神像，凡為大寺或大喇嘛賜與者，價值連城，目為寶異之寶，佩告鳥者，刀鎗不入。此外，佛珠持誦，更為普遍，佛珠為印度特產的菩提果，下馬者用黃秧木製成，持珠唸誦佛的佛號，為「唵嘛呢吧咪吽」六字心經，據云具有無限的魔力。

西番成人的宗教淘汰，較兒童青年更為熱誠，他們的生活到處含有佛教的氣味。他們認為宇宙的一切自然現象，均有神鬼憑依，奉之難離，祀祭虔誠。他們認為山有山神，河有河神，鳥獸是佛，魚虫是菩薩，均一例供奉，恭敬頂禮。他們的祭祀大典有禮佛，祀天，祀祖祀山神，祀野鬼等五種。

（1）祀佛——康人每家均有經堂，一村一境，都有寺廟。經堂內列佛龕，七盞酥油，柏比與七個淨水銅盤並列，圍以香花，珠寶，器皿整齊，嚴肅整齊，家人每日早晚均於佛前跪長頭，搖鈴，作五體下投的膜拜；並焚燃柏枝，點供酥油燈。男女經常有佛珠一串，行坐喃喃，祈禱消災。

（2）祀天——西番房屋，無論貧富，樓頂均有一整立圓形式方形的塔盤，此塔盤之旁滿懸經幡，家人於晨早多燃焚柏枝，薰以酥油，和以糞麥，香煙繚繞，漫騰天際，這便是西番祀天的禮節。

（3）祀祖——番人對於祖先之追慕，未能忘情，每年之中，必延喇嘛到家誦經數次，以祀祭亡魂，祝全家清吉，大小平安，每次誦經之後，必以大量糞麥，酥油，鹽茶及布片等，請喇嘛為之誦持咒梵，以超死靈，禳災驅邪。

（4）祀山神——康人對山頂或山腰的嘛哩堆，視為山神祀祭之所

，每年定期備酒食，攜柏枝，經幡，雞糞糞把前往，將經幡掛亂石間或樹枝上，焚燒柏枝，在嘛哩堆周圍撒以什糧糞把，然後誦佛祈禱，飽食而歸。

(5) 祀野鬼——祭野鬼儀式比較簡單，用糞把一盤，牛屎乾數餅，至野外荒郊將牛屎乾燒燃，糞把傾撒於上，點禱有頃，祝野鬼來享，勿崇生人。

除上述五項以外，西番所愛好的節日，也無不含有宗教的意義，如農曆正月一日的過年，男女老幼，均赴喇嘛寺，進香，燒柏枝，掛經幡，以祀全年順利。正月十五的擺花節以酥油糞把，捏成花形，供奉菩薩，三月間的萬神祭，由喇嘛吹鳴法螺，誦經，誦懺，祈天降福。四月間的吃嘸嘸齋，絕食七日，不言不語，五月間的禳除冰雹祭，八九月間的收穫祭，十月間的圖根燈會等，都是爲了生活而有的宗教儀式。他們把一年所有所得，都歸之於佛祖的恩惠。這就是他們的基本觀念。

西番性善疑，多猶豫，一切不能自決之事只有訴之於宗教。卜卦爲番人常用之一種，各種疑難，均賴卜而決，其卜卦種類有三，一爲擲骰卦(Har Mo)，一爲數珠卦(Ma Mo)，一爲靴帶卦(Haur Tai Mo)，均通俗流行，占重要地位，因婚姻須卜，喪葬須卜，卜卦成爲番人極重要的知識。

(1) 擲骰卦——法以骰子三枚，左手握骰，右手持盤，輕觸頭額，默唸經咒，投骰於盤內，一次至數次不等，卦之上者，連擲二次，下者可連擲七八次，每次擲骰所唸之經不全，專光燃燈誦咒，以點數多爲吉，少爲凶，關於擲卦有專書說明，可對照。

(2) 數珠卦——以念珠一部擲於手中不計多寡，及長短，不計其爲任何一段，以三類爲一次，依次數之，有數完無遺者，有數剩一二顆者，以有無及多寡定吉凶，卜此卦時，有青稞供奉佛前，燃燈誦經。

(3) 靴帶卦——以拴靴口之帶，疊成四股，以左手擲於下端，右手食指插於上端扣內，捲裏微索狀，抽出食指，將上端山下端扣內鑽出，兩手將下端之扣及原帶之兩端持平，左右分之，帶分散不相連者爲上

卦，上端不能分開者爲中卦，上端兩扣互相勾連者爲下卦，靴帶卦最普遍，俗人類多能之。

占卦除上列三項外，尚有畫八卦於紙上書藏文以占卦，排青稞爲八卦，抽五色線以占卦，燒羊骨經驗水碗以下吉凶，翻檢經書以下卦者，以屬於喇嘛範圍，茲不畢述。

西番的日常生活，幾乎完全以宗教爲中心，他們對於經書非常虔誠，但大多數人係文盲，無法誦讀，於是有了轉經的辦法，轉經除喇嘛寺及大家世有轉經堂以外，尚有下列三種轉經的方式：

(1) 水力轉經——山谷流洄之間，西番多修建大小不一的經輪，憑水力沖激，上下轉動。

(2) 風力轉經——在住宅窗門間，製置一如風車似的經輪，隨風飄動，自由旋轉。

(3) 手搖轉經——用金銀飾物製成圓輪，擲於手中，起息坐行，寸步不離，單憑手搖，左右轉動。

西番生時，身心不離佛法，即其死後的儀禮，也脫不了喇嘛教本色。大凡番人死後，必延請喇嘛唸經，超升西方極樂世界，死者資財，無論有無後裔，均須盡量施捨喇嘛寺，其喪葬儀式，亦由喇嘛卜卦決定，有天葬，水葬，火葬四種。

(1) 天葬——天葬爲西番最理想的葬儀。定期由喇嘛唸經，擇定天葬山處，鳴鈸，擊鼓，吹號，將死者尸首割碎，任鷹啄食再將尸骨和以糞把誘鷹聞味來啄，以啄食淨盡爲莫大幸福。否則子孫視爲奇禍，又須誦經超度，爲死者超度。

(2) 火葬——火葬於卜定吉地定後，光明請喇嘛唸經多日，於葬地上用石砌成塔形，將死尸搬坐塔中，下面留孔，燃以油柴，五谷及香料，由喇嘛舉火誦經，必化骨灰，然後拾餘灰入囊，混糞把及泥土捏成小塔形，置於嘛哩堆上，或棄投河中。如尸骨燒化不盡，則認爲死者生無善行，或造惡太多，亦引爲奇憾。

(3) 水葬——水葬於延喇嘛誦經後，將尸骸和衣縛捆，棄之中流

，供魚取食，投時河岸兩邊點酥油燈，送葬喇嘛爲之誦經超度。

(4) 土葬——康人甚異土葬，土葬多爲天花及凶死者之葬禮，將尸首放入木板中，於山林邊挖坑置於其中，變成一土堆，上蓋數塊亂石。

番人守孝，有百日內不華服不沐浴，不跳鍋莊之例，婦女則去耳環及珍珠，他們禁食鳥魚，即因爲天葬對象，魚爲水葬對象之故。

六、社交與語文

西番爲一種多禮迷信的人民，俗尚禮節分尊卑上下，以越亂爲恥，其背景自爲土司及喇嘛之統治制度所影響。他們的禮儀，依身分的高低各有不同，但其一致的見面禮，均爲「哈達」。哈達係一種薄綢的絲帛，做一長帶形，顏色分紅、黃、白三種。紅黃兩種係敬神或朝佛之用，白色係普通交際之用，「哈達」的意義相當於漢人的「名片」，又類似「獻帛而見」的古禮，他們的交際儀註至爲重視，非訓練有素，每易紊亂，其一般的層序如次：

1. A=B 凡贈與受彼此平等者，贈者兩手奉哈達至受者腕上，受者須起立受之，受者對贈者的還報儀式相同。
2. A>B 受者高於贈者，此情形可分爲兩項，一爲受者地位稍高時隨者奉哈達于座前的凡上或所乘之馬上，受者俯首領之，一爲受者地位極高時隨者奉哈達於其脚上，受者安坐不動。
3. A<B 受者較贈者地位爲低時，贈者可搭哈達於其肩上，受者俯首承之。

至於番人對於神佛的敬禮尤爲莊嚴，朝見者在佛前全身膜拜後始將哈達付於侍立之僧侶，轉掛於座前的橫竿上，凡偉大的喇嘛寺佛前懸掛的哈達多不可數。

其次番人相見的儀禮，除哈達的禮文以外，尚須在容貌上有所表示，其辦法爲下：

1. 平聲相見行鞠躬禮。

2. 謁見尊長，立正，垂手，吐舌，注視，左臂之袖搭於肩上，拖褲或脫帽，退時倒行出外。

3. 謁見較尊之人垂手鞠躬，兩臂微曲，揚掌向前。

4. 遇見喇嘛須下騎肅立道傍，垂手低首，或行首進前，俾受撫解，如得摸頂賜福，視爲莫大幸運。

主客的拜會也有一定的禮節，客至必獻酥油茶一盤，每飲必增，不使低減。主人送客，由主人先到門口，梯口或室外，始道別；如來者爲尊貴之客，須即刻回拜，客愈尊貴，回拜愈速，其卑下者，可遲至三四日回拜。西番好客，特重禮儀，客來無論生熟高低，無不歡迎；貴重之客，可住家中最嚴潔的經堂，並受殺牲的待遇。康人對於來客，首先奉上火盆，以供取暖，繼即敬以烟茶，烟爲黃烟或鼻烟，茶爲清茶或酥油茶，主人與尊貴的客人發言時，須以袖巾掩口。客人早起晚息，主人多來問訊：「這樣早就起來啊！」「請早些安息吧！」情念殷了，彬彬有禮，爲內地漢人所不及。西番慣例謁見奔波（即官長）時，必以酥油餅，牛肉一腿，皮貨一張，搭以哈達一條爲贄見禮，其敬長尊長可見一斑。

在語文方面，西番以能言善語爲榮事，語風圓融，姿勢亦佳，盡抑揚頓挫，手口作勢的能事。西番的小領袖，多爲巧言善語之人，每有所陳，由一人主述，謙微動聽，每至言辭重要處，旁人以嘆辭語氣助之，一人言後，繼以他人，必人人皆有發言機會，而聽者實不勝其煩，必至逐一述完而後已。辭令首尾，大約爲讚頌之辭，冗贅重復，會人生厭，所請事如得允准，多踴躍羅拜，在他們認爲祭之長談，巧辭令言，乃是一種禮節；語意雖千篇一律，但此上彼繼，但彼此此讚，視爲常態，人以盡言而後快，其繁冗不厭如此。

西番語言，因地理環境的阻隔，人民職業的不合，相互間多老死不相往來，不獨音腔聲調，各有不同，即根本語音，亦有差異。西番語大別可分爲三種：一種爲官話，即打箭爐語，一種爲牛廠話，適用於遊牧的牛廠娃間。還有一種爲地腳話，爲各地的土地，如道孚、巴安、丹巴

、鐘錶等縣，各村寨均有其獨自的土語，即地腳話。地腳話多至數十種，其變化太大，即番人亦不能開悉。

西番因為尊卑之分極嚴，字眼不能亂用，全一字眼有適用於尊長，有適用於低輩；且全音異義之字甚多，故學習藏文，不甚容易。康人對於漢語的學習並不普遍。大約接近漢人之西番，始能操漢語，最普遍為番人所習的漢語，如「勞慰你」，「一絲絲」，「清茶吃麼」等，均為四川官話。番語亦有罵人的咒語，如短命，吃屎，砍頭的之類。他們的文法非常複雜，Davis 會把牠列為西藏語類，自成一格，文字係橫行書寫，由左至右，番語的文法變化，現姑列示如下，原字從畧：

茶喝——即吃茶 特點：動辭在名詞之後

狗大——即大狗 特點：形容詞在名詞之後

狗大我咬——即大狗咬我 特點：主詞與受詞聯接不分

人一個——一個人 特點：指體字在名詞之後

我此處在——我在此處 特點：前置詞在後

你兒子——你的兒子 特點：無所有格代名詞

西番文字即為藏文，藏文有子音字母三十個，變音符號七個，不變音符號一個，重字三十八個。書法有正書、行書、草書三種，關於藏文的研究，涉及語文學範圍，茲不列述。

西番書寫的工具，亦有紙筆。筆用竹尖削成，形如薄篴，筆頭削成鋼筆尖形，惟吸墨甚微，屢寫屢乾，多用墨海以蘸墨。墨海製法，係習自漢人，亦有用空瓶製墨者。紙係關外稻城縣出產，畧似一種皮紙，厚如銅錢，含有十分之六以上非纖維在內，質硬不破，適於用竹尖書寫。近來漢紙亦有輸入，但惟土司大家偶有用之。康人書寫，力重勢強，每寫複書以求明顯，寫時席地而坐，左手持紙，以指托之，右手執筆，雙行向右，節移寫，或捺紙於兩膝的羊皮襖上，書寫形狀，至為艱苦笨拙。藏文經典，多用金水蘸書，至為貴重，其寫在菩提葉上之經文，尤為珍寶。

西番既有獨立之文字語言，亦習尚書信，寫信時取長方紙橫書，左

方上方，均留有餘地。首行書具扎者的姓名，次行空白，第三行寫受扎者的姓名，以下接寫本文 (Body)，末書某之敬呈敬上字樣，及年月日等字，印章蓋於年月日之上。信紙包摺有一定格式，以信幣上方的空白包在外面，如外加信封，須封付一哈達。西番文體一如其語言，款式稱謂，非常繁冗與謙卑，如稱人頭為「金光萬丈之頭」，稱人足為「尊貴蓮花之足」，稱長官為「明如日月，恩如父母」，稱朋輩為「夙仰山斗，頌聆教益」，稱達賴喇嘛為「天生保護萬物，蔽蔭宇宙，至尊極貴，達賴喇嘛黃金座前」(此行須直底信脚)，多「言過其實」的辭句。

七、遊戲體育及娛樂

西番為一體格健強，彬彬有禮的部民，他們關於此方面的習慣，大值吾人玩味。兒童的遊戲，青年的體育，成人的娛樂活動，都充滿着鄉土的特色：

(一) 遊戲 西番父母對於子女之活動，不加禁閉，室外遊戲，一任自然，嬉遊終日，不以為過。西番兒童的遊戲，常見者有如下數種：

一、擲石 擲石的標準以石的輕重，擲的遠近，中的與否，決定勝負。有能投石擊兔，以為射獵者。此種訓練，對於後來生活，甚有價值；一同放牧牛羊時，牛羊每岔路繞，番人能用石投中離群躡行之牛羊，壓迫其回入團體之中。

二、跳遠 跳遠分平地跳與踞高跳兩種；前者以遠為勝，後者以高為勝。

三、射箭 弓箭之形與漢地同，多自製，弓極牢固，能射樹上鳥雀，並可訓練目力腕力。

四、越缸 即與內地小學生之跳繩相似，二人持繩對立，在地上下擲，一人在繩上，往返跳躍。

五、拿鼎 俗稱走煤山路，又稱割裁葱，即頂首於地，兩手抵地而行。

六、拍皮球 皮球用本地皮縫成，用捧拍球，分為二組，每組

六七人，一守一攻，有嚴整之規則。不許冒犯。

七、草鷄 擊草爲鷄，在山坡間上下推挽，人坐其中，視其翻爲樂。

八、打牛角 以牛角樹遠處，用石塊三枚擲之，三擊一中爲及格。

九、踢毬 毬以羊毛爲之，用脚踢承，以時間愈久，次數愈多爲能。

十、角力 兩人相撲，彼此支撐，退及倒者爲敗。

十一、丟窩窩 於室外空地挖一小窩，三五成群，立於離窩一丈以外，以錢洋，石塊，胡桃向窩擲之，以中爲勝。

十二、跳舞 數人共唱一歌，隨唱隨跳，步伐整齊。

十三、狼捕羊 數人查連成行爲羊群，一人爲狼，前後撲噬，爲首之羊左右撐拒。

十四、虎戲羊 與上全。

十五、耍獅子 數十人成群，以厚紙紮爲獅頭，老羊皮縫做獅身兩孩鑽入玩舞，什以鑼鼓鑼鉢。

十六、雪中遊戲：
1. 滾雪球 搓雪爲球，擲滾爲樂。

2. 坐水船 移冰塊於冰上，削平其底，以木葉墊之，鑿成船形，人坐其上，推之上下。

3. 疊冰塔 拾冰塊，斧成磚形，疊成塔狀。

4. 堆雪人 堆雪成人，或狗，或屋等。

十七、摸擬遊戲 摸擬遊戲爲人類生活的反映，西番兒童之摸擬遊戲多爲摸擬喇嘛之出行，活佛之顯聖等。

(二)體育 西番青年的活動，包括工作上的放牧，及協助家務，或從事耕種在內。他們從早到黑，都是鍛鍊體格的機會，女孩的工作較苦，笨重的擔水苦役，差不多都由她們來負擔；此外尚有一種宗教意義的勞動，即是「轉山」的運動。他們多半認定附近的一座高山爲神佛的

地。無事的時候，便放步登山，且行且歌，一上一下，常數十里，在他們認爲是祈禱消災，而實際上却是變相的體育活動。

西番男女青年最嗜愛的體育工作有四種：

一、泡澡——西康關外到處溫泉，他們認溫泉，可祛病延壽，故每定期就浴，他們就浴時常久，總求全身出汗，實與泡澡之稱呼相符，康人平素不沐不洗，面容垢黑，泡澡正是一個淨身的機會。

不過他們泡澡而不易衣，泡澡而不洗臉，還是氣息難聞的。泡澡有走浴留浴兩種：走浴是浴後即返，留浴是浴後留宿，他們爲圖泡澡的便利，常常三五成群，疊聲歌唱，經夜始返。

二、耍壩子——耍壩子是西番男女最愉快的生活。每年於夏秋之交，天高氣爽，寒熱適宜，他們便結群登山，或覓處草原，荒曠之地，張開帳幕，清歌暢舞，開懷痛飲，男女胥亂，一宿經旬，情緒非常熱烈。在露營之中，白日遊山玩水，夜晚燃炬聯歡，或逢佛

教節期，爲農曆正月的姊妹會，三月十六的娘娘會，四月初八的佛祖會，六月十五的將軍會，以及秋收後喇嘛寺的跳神會等，都是耍壩子的大好機會。

三、賽馬——騎術在西番青年爲一有益的活動。關外交通修阻，道路險峻，車輿不通，唯一的代步只有騎馬。西番貧富均有一騎一鞍，以爲遠出之用。西康現行苛政之烏拉制度，即強迫徵發西番牛馬以資使用的差徭，由此可見西康騎馬的普遍。在康定廢曆五月十三日爲跑馬會之期，鑪城各鍋莊相率以良馬競往決賽，其奪得魁首者以紅綫披身，非常體面，并迷信勝者家系昌興，敗者財運衰退。

筆者出於關外之行，目觀青年少壯，結帳聚嘯，夕陽斜鞭，馳騁自如，其馬術之擅長令人贊嘆。

四、跳歌裝——跳歌裝爲西番獨有的柔軟體操，男女於工作餘暇，天性流露時，歌聲與舞蹈齊起，列爲圓形，男女雜沓，興之所至，樂此不疲。載歌載舞，繼以醉飲，狂態畢露，每歌曲一闕，即休息數分鐘。舞蹈時手足肢體，均有均勻之擺動，式樣單調，兩手

高舉，由左向右，脚步前後頓進，頭部時低時起；有時作旋轉輕舞，不急不徐。歌唱時分爲兩行，此唱彼息，但舞蹈則完全一致。逢年節吉日，則盛裝美飾，博帶長服，脫一袖臂，紅鞋高翹，然歌舞之後，多汗流夾背，疲乏不勝，其運動之劇烈有類於瑞典丹麥之團體操，婦女悅此，亦可以娛心健身，貢獻至大。歌裝無樂器拍和，以甘攸爲有名。如佐以胡琴，分隊歌唱，又稱爲跳弦子，弦子以巴安、乍了、雅江等地盛行，尤以巴安弦子，整齊合拍，步伐輕揚，最負盛名。

(三) 娛樂 成人生活中的休閒活動，可有下列數種：

1. 拌巴熱——即擲骰子。
2. 打骨牌——賭具來自四川，賭法與內地「搖金」畧全。
3. 聽仲衣——內容如評書，或彈詞，有歌有句，共十八部。
4. 下棋——有跑馬與扁鼓兩種，下法不詳。
5. 唱戀歌——深宵夜靜，癡怨男女，引吭高唱，多戀慕愛悅之辭，纏綿悱惻，凄婉動人。
6. 猜歌謎——男女圍坐火旁，各取出珠環等飾物，集於一人手中，合唱一歌，歌畢取出任何飾物，此飾物爲誰所有，此謎即爲誰而詠。
7. 唱戲——唱戲，恒在跳神或耍壩子之時，劇材多宗教色彩及佛祖故事。道白歌腔，都係藏語，佈景扮演，生動畢肖，儉俗均可唱演，演唱時帳幕連雲，極一時之盛。
8. 捉風子——捉風子爲番人之消閒工作，捉風戒殺，多含於口中，喂以口涎，擲之地上。
9. 看跳神——大喇嘛寺每年或數年舉行跳神一次。各喇嘛衣彩衣，帶禽獸或魔鬼面具，手執法器，依鑼鼓鈸號而舞，鬼形用酥油糰糰做成，由喇嘛焚送，以觀全境清吉。
10. 打噴統——番人喜酒，飲酒用麥稈吮吸，酒酣起舞，樂不可支。

八、醫藥衛生

由於原始人對疾病發生的恐怖，西番認爲兒童有病時命名錯誤或不合所招致，治病的方法，只有延請喇嘛來更改姓名，賜福除病，他們以爲改了名之後，便不爲妖魔所祟，妖魔是不會降災於一個不全名氏的人身上的，父母如有子女死亡，其後，嬰兒新生，命名時則請喇嘛不錫與教神之名，而改給一位「死神的名字」(Yama Name)，Yama 是保護兒童的女神，希望可由而得到安全。番人每劇病一次，必延喇嘛祈禱治病，喇嘛常用更易名字的方法，以示死去復生之兆。

番人對疾病的治療，常用如下的步驟：

1. 輕病最初熬酥油茶沖服，次用酥油塗抹全身，晒于日中，如天氣陰寒則用氈被緊覆病者，燒柏葉成煙薰之，或于天雨時，至露天下淋雨。
 2. 重病請喇嘛占卦，判爲某鬼作祟，念經若干卷以禳解之。喇嘛亦有知醫者，如甘攸喇嘛扎噶的甘攸丸，上瞻喇嘛的艾炙術，均爲番人所信服，甚至有以喇嘛便尿和泥爲藥者。
 3. 西番亦有醫，醫術界同漢醫，診脈左右手，以竹籤攪病人便尿查看病源，間有觀眼舌諸部及體溫者，藥均土產，有大黃、麝香、貝母、虫草等十數種。
 4. 對於病者的慰藉，多集童男女若干人，圍繞左右，高唱佛歌，據說可祛病魔，實含精神治療的作用。
- 初民對於疾病的最後一計，就是隔離。西番對於傳染病，無法醫藥均施行隔離。天花一症，康人畏之如虎，河谷低地，潮濕溫暖，天花較易發。天花有黑痘、白痘兩種，家人患痘，例昇至深山岩穴中避之，聽其生死，無敢探者。一家染病，全村避之，一村有病，全鄉避之。番人認痘瘡爲惡鬼作祟，死者須深埋地下，不能享受天葬、火葬、水葬，因爲天葬嶺鳥，火葬瘴神，水葬瀆魚，禍將莫測；猶憶乾隆四十五年五世班禪遠行西京，慶賀萬年壽典，即死於痘，尸不回鄉，西番認爲班禪

具有如許偉大的佛力，尚不免為痘鬼祟死，無怪其戰兢之不敢忽視此症。康人防疫，不知種痘，但患痘稍輕未死而愈者，衆均爭取其痘苗吞食，亦免疫之一法。

西番最流行的疾病，厥為花柳病。康人因多妻多夫的婚制，性關係自由，桑濮之行，引為榮幸，又因人口上男女的此例顯殊，婦女遂習於亂交，輾轉傳染，患此疾者有「拾金子」之號，漢人更有「貞儂淫西番」之喻。

西番在疾病上之醫治，既如上述，則他們的衛生設備，亦可想而知。「衣」的方面，他們終身一裘，不洗不補，垢穢滿面，不以為意。「食」的方面，食糌粑酥油、牛肉，均用手指，手指用口吮之，或抹於衣襟，即為潔淨。木碗一隻，食後用舌舐食一遍，以無糌粑黏在碗面為度，便揣入懷中，不再抹洗；全時因缺乏含磷精鹽之故，多生「猴兒包」之症。「住」的各方面，樓下為畜欄，獸圈，便溺遍地，臭氣迫人，樓上房屋鍋薪與住處不分，低簷無窗，煙薰全屋，空氣悶熱，故番人多患眼疾，惟經堂一所以較潔淨，番屋之廁所，高踞樓上，一小房突出，無臭無臭，為其特異之點。惟大便之後，不用紙抹拭肛門，不潔之物，殊足令人驚嘆。番人甚少洗臉，有用茶杯盛水，用手指蘸水於臉，搽去臉垢，即為難能而可貴。青年婦女，喜用蜂蜜或碗兒糖，塗額及額間，初塗其見光潤，隔日而晦，久乃黑漆如鬼，番婦莫然不以為恥。牛廠娃之婦女，有用牛屎塗面以防塵蔽面，更足令人發噁，番人忌沐浴，蓬頭垢面，以為可避風霜，不就浴，謂幸運將隨汗垢而去，故汗垢只有俟其過剩自脫。病人經喇嘛卜卦謂宜出浴者，始就溫泉浴，惟此均屬舊型的人物，青年男女均喜泡澡，惜浴而不沐，沐後不更衣，不洗臉，其臉皮之污黑如舊，其身上之臭味如故。

西番蓄髮不常洗，久之始沐一次，沐編之事，由婦人代勞。通常由妻或妹主持，髮外之蓬髮亦隨時雉去；蓬髮情親友互剃，甚不講究，用腰刀或破盤之新缺或鈍笨之剃刀，常至頭破流血，均處之晏然，不求改良。

九、喇嘛教的專門教育

喇嘛入寺潛修，受了十年以上的教育以後，還要經過入藏留學的階段，才算功德圓滿，學習終了。

西番喇嘛以進藏游學為完成學業的最後階梯，大約在廟研習若干年（普通為十年左右）後，得師父及堪布之許可，便赴西藏入三大寺進求深造。其富有者可自費啓行，窮困有志者或由親友捐助，或由寺廟津貼，多數於春夏之交，結伴成行，親友餞送慶賀，以為榮耀。喇嘛喇嘛，多化裝為乞丐模樣，以避夾壩（即藏匪）搶劫，手持白布藏經之茅杖，以防蠻狗撲咬，沿途自備乾糧，由甘孜取道昌都到拉薩，途經高山荒漠，飽經風雪飢寒之苦，行期約半年左右始能到達目的地。到達之後，袖介紹函覓見三大寺喇嘛，所謂三大寺，即拉奔（La Pa）寺，撒拉（Sa La）寺，迦提（Gar Do）寺，為黃教三大聖廟，入寺以後，又繼續研究佛典三年，六年，十年不等，考取格爾學位後，方衣錦歸來，回到本寺，臻至「大喇嘛」之列，喇嘛學業，至此才告一段落。

喇嘛教育內「格西」之考試，至為隆重，格西分為四等，以第一等為最光榮，第四等為最平凡。第一等格西考試在達賴活佛所居之摩尼廟舉行，三大寺喇嘛喇嘛雖然惠隔，與彼試者互相辯論，又于法會時，再經辯論，以決取舍。第二等格西于冬季，先在自己之中部份立宗，于次年二月在大衆中立宗，夏季往摩尼廟立宗。第三等格西于本寺之二三部份內互相立宗，等四等格西則僅於本寺之大殿前立宗少許，徒有其名而已。

格西之後尚有舉巴，格登舉巴兩級，為喇嘛中學識湛深之尤，精研密法，實習戒律，數相，事相，非等閒所能望其項背，得此職位者可享有轉世之特權。

喇嘛教的專門教育，除了游學之外，還有一種靜坐之教育，實施靜坐的教育，有四種的方法：第一種是苦行靜坐（Book her mit），第二種是念珠靜坐（Good work her mit），第三種是護法神靜坐（Chor-

ong hermit)，第四種是運氣靜坐 (Dsaluyba)。苦行靜坐的目的，在求得知識，念佛靜坐的目的，在求飛昇西天極樂世界 (Dewajen)，護法神靜坐與運氣靜坐的目的却在求得特殊的法力。

(1) 苦行靜坐 苦行靜坐俗稱吃啞吧齋，訓練的方式非常簡單，所謂靜坐即喇嘛排群獨處，困居於一山上小屋，或在寺廟一小房中，九年九月，以至九日之久，做祈禱禱誦，及涉獵佛文的工作，苦行靜坐者每日限定談話二次，每次一小時左右，一次在早上，一次在晚上，談話時不能離身出外，訪問的客人限於至親或至友，但商務上經紀人的接見，還是許可的，苦行靜坐者在到了談話的時間，以搖鈴示意，以便來客進內，他每日只食兩次，有時一次，進食之先，要洗手，並供奉糌粑供品于俄鬼 (Yidag) 几前，用磁鈴 (Dang-i-hsal) 請其來享，靜行者以九年為最高理想，以研讀經文為唯一手段。靜坐了應坐之年、月、日之後，他可以出外游行，享受高僧的稱譽，彼彼認為佛所喜愛的寵人，并因為他在這長遠的歲月中不聞外事，不生妄想，坐禪入定，專研經典，故學識高深，道行偉大，這可說是喇嘛教育中的自修 (Self-Cultivat) 制度。

(2) 唸佛靜坐 唸佛靜坐的唯一目的，在求來生的幸福，未來的圓滿，故着重於行為 (Deed) 的方面。靜坐的時間，須從靜坐之日起，以直到死，在靜坐期內，靜坐的念佛工作有六種：

- (a) 眼到——多看護法神，多禮拜佛身，多朝參聖山。
- (b) 耳到——多聽大喇嘛講話，多聽經典誦誦。
- (c) 身到——要禮拜神佛，要跪長頭，磕頭。
- (d) 手到——要轉經筒，要轉經幡。
- (e) 足到——要朝聖地，要轉山，轉嘛哩堆。
- (f) 口到——念經祈禱降佛。

這六種的靜坐工夫以外，最重要的還有一種即心到，心到須不妄想，無邪念，尚虔誠，念念為佛。他們以為心壞，好比一盞毒水，靜坐亦徒勞無功。眼壞好比一池血污，口壞好比一燈火，手壞好比刀劍，足壞好比閃電，都是無限的罪孽。

唸佛靜坐要早起，清晨三時便起床，搖鈴敲鼓，喃喃祈禱，要禁食，每日只進食一次為午餐，整日的工作是讀經書，祈禱，執行上述六項的工夫；晚上的重要功課，是虔禱，虔禱的方式，極拘謹，誠惶肅穆

，如鬼神在。虔禱時面朝西方，合掌低頭，最先掌與頭相觸，次及唇，次及腦，然後投身下拜，在地上磕頭。這種膜拜的方式，觸頭象徵佛身，觸唇象徵佛法，觸腦代表佛身，即象徵個己的身、言、心以與神佛相溝通。膜拜祈禱可以重被無數百次，他們相信可以感應佛祖，降福超昇，這可以說是屬於修身的教育。

(3) 護法神靜坐 護法神靜坐近於魔術的訓練，志願護法神靜坐的喇嘛，把全部時間都放在祈請護法神的身上。他敲鼓，搖鈴，鳴鈸，擊鑼，上糌粑供品，燃酥油燈，供茶酒於神前，重被誦唸護法的神心咒，祈求護得尊神下臨俯身，火顯威靈。從事此種靜坐工夫的喇嘛，須在寺內開一小房，不見天日。壯絕僧俗，僅能在此房內鑿一洞孔，以與外界相通，如傳遞飲食等。祈禱時間可至七年之久，到了有一天，護法威德大神 (Jig-jee) 附身出現，他的靜坐工作便算完畢，從此以後，他成為護法神的代言人，受人民的敬長和供養，並接受人民的禱告，給予神力的幫助。他們以為護法神附身以後的喇嘛，是「神人會合，僧佛一體」的人物，他具有魔力和特權，可致人死，可給人禍福，此類靜坐以紅教較為流行，護法神喇嘛常攜帶一個人腦蓋或天靈蓋製成的杯盤，一個用人脊骨製成蒙以人皮的號筒，一把用以祈請護法神的短劍和一張墊坐的人皮，形狀奇怪，令人恐畏，這可以說是屬於精神分析 (Psycho-Analyse) 的方法，是催眠術的學問。

(4) 運氣靜坐 運氣靜坐是紅教和白教的特種訓練。他們相信運氣的人可以凌空而行，隔牆而視，即所謂「千里眼，順風耳」的作用。這種學問在黃教人看來是一種邪術；靜坐者須集中一切思想精力運使於身體之中，不言不動，久之之後便可身輕如燕，自由飄躍，靜坐參禪的時間需要若干年，越久越好，運氣成功的喇嘛，能够平地躍高一二尺，飛騰越屋，毫不費事，能在冰天急流中沐浴，能够碎石斷金，武藝高強，這是屬於體育方面的喇嘛教育，和內地所稱拳技家的技藝相同，不過前者含有宗教的色彩而已。

這四種靜坐的教育，第一種是求知的，第二種是修身的，第三種是精神的，第四種是體力的。喇嘛寺既擁有廣大的知識份子與羣衆，又有像裕的經濟財力悠遠的歷史背景，嚴密複雜的教育制度與湛深淵博的學術知識，西番之所以成為佛法社會，喇嘛世界，從這裏就可以思過半了。

論整頓學風

許紹桂

一、引言

「人心振盪有國社會之隆污，風氣轉移，實資學校之倡導，矧值國族存亡之會，貞元絕續之交，凡我全國學校師生，當懷時代之艱危，期副國家之厚望，立明禮義知廉恥之義，樹負責任守紀律之風，俾政令藉以推行，綱紀賴以維繫，庶幾積極之領導，使有利於國族者，悉為社會所景從，消極之防閑，使有害於政令者，不勞中樞之顧念，化民成俗，立已達人，成教之功莫大於是，乃脫近士風，頗多惰惰，沿流忘返，積習相仍，奪一時治標之行動，而陷若故常壞，百年立國之綱維，而安之若素，坐使推陷之功已沒，潰決之弊橫生，善良秩序之外，別有自由，放浪恣縱之中，自成名教，學校來講肆之譏，師生有路人之嘆，雜鶩之態度，朋比之行爲，養之於膠庠，施之於社會，處事則不洽人情，從公則有妨事業，自貽伊戚，或冒刑章，辜負父兄期望之殷，違悖國家育材之旨，作之長者，實有不教國民之痛惜，爲之師者，能無伯仁我殺之疚心？是以懲前毖後，糾正不容緩圖，立備廉頑，優容自非善策。……本部激濁揚清，實無旁貸，除穢長善，諒不容寬，深維戰時力量之必須集中，國家綱紀之必須整肅，決不容分岐錯雜亂一致之步趨，煽動謠張，惑四方之觀聽，凡有越軌，執法以繩，永革干涉行政之風，力矯忤慢師長之習，庶幾弦歌雅穆，講論從容，德術貴於兼修，氣質期於變化，謹庠序之效，文化昌宏，明師道之尊，學風整飭。」

上面是本年九月間教育部通令全國學校整頓學風的令文。這次通令值得我們注意的，就因爲它是官樣文章，而是表示政府對於當前教育界所發生的嚴重問題——學潮——不再採取姑息或放任的辦法。凡是關心教育界的人都會感覺到，年來中等以上學校，有一種最不好的現象，就是鬧

風潮。不管它有怎樣不同的理由，不同的原因，不同的內幕以至不同的結果，一句話說，它是教育界的一種病症，當着病狀在潛伏時期，它底表現是萎靡，麻木，鬆懈，放縱等變態的生活，一到了顯露時期，便突然有如發狂、中風，做出許多喪失了理性的盲動。這簡直可說是教育的惡性癱疾，學校如果不幸染了這種癱疾，必至元氣虧耗，骨肉支離，毫無振作的力量。因此要想挽救當前教育底生命，必須設法防止並撲滅這一種惡疾。

蔣委員長早在十年前就憂心這種不良的風氣。新生活運動的倡導，主要的目標，在使青年自力更生，革除種種萎靡、偷惰、凌越、放縱等惡習。又歷次對教育界和學校員生的訓話，也沒有一次不是剴切告誡，希望各教師以身作則，轉移風氣的。（註一）因此教育當局這一次道令，也可說是本着 委員長的意旨。

我們回想，抗戰以來，政府對於維護教育，確是盡了極大的努力。儘管倭寇不斷的蹂躪和轟炸，我們的教育機關仍舊像平時一樣地工作。政府於萬難之中，不惜鉅大的支出，用來維持和發展戰時的教育，使員生各安其業，不致受敵寇的蹂躪炮火所威脅，這是全國人民共見共知的事實。在舉國精誠團結，共赴國難的最高原則底下，學校員生（尤其是中上學校）都是會受相當教育的智識份子，所負的責任，比之一般國民更爲重大。如果大家不但是不願埋頭苦幹，參加抗建大業，甚且每因小故，掀動學潮，在個人則犧牲最可珍貴的求學時光，對國家則削減抗戰建設的效力，這真是無何寬恕的錯誤行爲。筆者自愧也是智識份子的一員，二十多年的學校生活，使自己對於學潮感到無限的痛苦與憎恨，現在乘教育當局決心整頓學風的時機，畧述個人的觀感，希望關心此問題的專家給以指正。

二、學潮的分析

筆者認為社會一切現象，都有它底歷史背景，我們整頓學風，必須了解學潮的性質；要了解學潮的性質，不能不追究學潮的歷史。以下試就五四以來一般學潮的性質加以分析。

甲·抗戰前的學潮

在民國新教育史短短卅年中，「學潮」這不祥的事件，恐怕佔了鉅大的篇幅，民八的五四運動，是大家知道的轟轟烈烈的光榮學潮，它底對像是反抗倭寇，打倒漢奸，自此以後，每逢國家遭受外侮，各校員生便自動組織起來，反抗帝國主義、軍閥、官僚等的惡勢力。他們的通常手段是罷考、罷課、開會、遊行、宣傳、示威等，往往因此而釀成流血的慘劇，他們是不怕，並且不惜犧牲的。這時期的學潮，它底性質，是具有濃厚的愛國意味，是顯示青年熱烈的抗爭精神。這正配合了革命進程中破壞的階段。到了到了民國十三年，國民黨改組，採取容共政策，共黨份子便乘機在教育界裏面大肆活動。他們利用青年好奇和不满現狀的心理，施以利祿色情的誘惑，名詞口號的麻醉，使一般青年學子都受他們煽動，做他們政爭的工具，大家誤認風潮是一種最前進，最時髦的青年活動。筆者回想當日肄業革命策源地的某中學，其時校中全學幾乎無日不開會，無日不活動，而正課反視為餘事。做教師的若稍不留心，開罪了「出風頭」的學生代表，便立刻非滾蛋不可。新校長上任，照例須預先商得學生代表的全意。報章輿論，對學生祇有恭維，不敢責難，愈擅長於鬧風潮的學生，在社會上名望愈高，有些不待畢業，早就飛黃騰達。這種情形，一直延至民國十六年「清黨」以後，始被壓止，青年學子，多少時間學業，以至寶貴的生命，犧牲於無意義的學潮，大部份應是拜共黨的「恩惠」。(註二)

自從民國十六年國民政府定都南京，政治日臻統一，社會日趨穩定，國內學校漸注重實科，學生程度相當提高，這時期學校的糾紛，比較少了許多。可是不幸而有二十年「九一八」事變，由於倭寇無理的侵畧，

激動了全國青年愛國的熱情，於是曾經一度靜止的青年底抗爭精神，又重新勃發起來。自東北淪陷以迄於「七七」抗戰，這七年頭，學潮的對像，都在督促政府，抵抗倭寇，其間以廿五年平津京滬各校學生發動的「一二九」之役，情形最為熱烈，可是這時期的學潮也並非沒有流弊，像民國廿一年行政院通令所指出的：「學生對於校長則自由選舉，如會議之推主席；對於教授則任意黜陟，如宿舍之催庖丁，每有要求，動則罷課以相挾持，及至年終，且常罷攻以資結束。絃歌停歇，叢舍騷然。這固然是實在的情形。但平情而論，當日寇患緊急，青年們未能體諒政府準備抗戰的計劃與決心，因而奔走呼號，警告國民，促督政府，他們所採的步驟與手段，雖未盡合乎常軌，但他們底動機是為着挽救國家的危亡，這是高尚而純潔的。所以這時的學潮，大都能博得社會輿論底同情。」

乙·抗戰後的學潮

過去的學潮，雖然不免有許多無意義的舉動，但至少也有兩點特別值得我們原諒：(一)政府對外屈服，青年們逼得以學潮為手段，直接反抗帝國主義的侵畧。(二)政府對外容忍而未為國民所諒解，青年們藉學潮以激揚民氣督促政府。五四運動和一二九運動，可算是這兩種學潮的典型。可是自從廿六年七月十七日，蔣委員長以全民抗戰昭告中外，政府決心而且實行領導國民一致反抗倭寇的侵畧；上述兩種情形已不復存在。因而抗戰以後所發生的學潮，擇其內容不外是：(一)學生不滿教師，(二)學生不滿學校的設施，(三)教師派系的鬥爭，黨全伐異；以及(四)部份員生縱橫捭闔，擁拒校長。出發點都是和救國毫無關係的。(一)(二)兩類，如果的確出於大多數同學的公意，學生為着學業的利益而提出正當的要求，他們的動機未可厚非，而且事實上賢明的學校當局亦多願意接納，因此之類風潮通常不至十分嚴重。第(三)類是由於少數自私自利的「學閥」，不顧教師人格，利用青年做派系爭鬥的工具，這種人最為公論所不齒，他們大概是站在學潮的幕後，推波助瀾，或主謀策；然而表面上却是議論堂皇，主張正議。因此這種黑幕不易為外人所能知道了。第(四)類可說是戰後學潮當中最普遍

的現象，雖說學生是風潮的主角，但並非出於大多數的公意。他們對所「擁」的校長，並不見得怎樣熱烈愛戴；對所「拒」的，也未必視若寇仇。其中一小部份是出於感情的偏好，大部份却不聞不問，而最少數的主動份子皆有所謂而為。此類學潮往往與第三類有聯帶關係，內容比較複雜，並且不易解決。

從上面的分析，可見「戰前」的學潮和「戰後」的性質大不相同，戰前的學潮，就一般的趨勢說，有它底時代的需要和社會的背景，像蔣夢麟先生說：「在變態的社會國家裡，政府太卑劣腐敗了，國民又沒有正式的糾正機關（如代表民意的國會之類），那時候干預政治的運動，一定是從青年的學生界發生的。漢末的太學生，宋代的太學生，明末的結社，戊戌政變以前的公車上書……中國去年（指民八——筆者）的五四運動與六三運動，都是同一個道理」。（註三）

「但是我們不要忘記，這種運動是非常的事，是變態社會裡不得已的事，但是他又是很不經濟的不幸的事。因為不得已，故他的發生是可以原諒的；因為是很不經濟的不幸事，故這種運動是暫時不得已的救急辦法，却不可長期存在的」。（註四）我們知道過去青年學生反抗的對象是帝國主義，是官僚政府，是割據的軍閥；可是革命的進程，已經由安內而攘外，由破壞而建設，此時如果再做破壞的工作，那麼破壞底對象，豈不是領導全國民眾一致抗日的革命政府嗎？所以我們敢斷定，戰後的學潮，祇是少數自私的學閥和一部份頭腦糊塗的員生幹出來的，純然意氣勢利之爭，毫沒有時代的需要。下面試再進一步探求學潮發生的各種原因，以為整頓學風的張本。

三、學潮的起因

一般評論學潮的人，不是把風潮的責任歸罪於教師和學生，便是把它推委於社會的影響，以下就從三方面逐一分析和探討。

甲、社會的影響

所謂社會的影響，大概是指（一）戰後生活的盪動不安，以及學校

物質的設備簡陋，由此而引起訓育管理上各種困難。（二）思想界趕不上時代要求，種種分歧、錯雜、謬妄的言論與刊物，使青年徬徨迷惑，找不着中心信仰。（三）過去教育宗旨和政策不確定，由於兒童本位的個人主義教育說底流行，一般學校對於訓育管理不免流於放任。合而言之，青年處於設備簡陋，生活不安的環境，既沒有中心的信仰，又缺乏嚴格的訓練，在這種狀態之下，學校糾紛自然是很易發生的了。

關於第一點，誠然是事實，戰後有許多學校，因為向後方遷徙，有些輾轉多次，萬里長征，舍館不定，一般教職員學生平日習慣了依時作息，安處故常的生活，驟然間遭此劇變，自然有許多不能適應或不易適應的地方。我國中等以上學校，戰前多集中於各大都市，（尤其是沿海交通便利的都市）這些都市，雖然在生產方面遠不如歐美國家都市的一般工業化，但是在消費方面幾乎所有廿世紀的新發明都普遍地享受到了。這樣在都市生活慣了的教職員學生們，一旦吃到窮鄉僻壤，沒有馬路，也沒有電燈，看不到荷里活，管不着冰其淋，他們嘗試這種原始社會的生活（？）那得不煩悶！物質生活的不舒適，自然會影響到情緒不安，俗謂訓育問題多半發源於膳堂與毛廁，雖未免看得太簡單，可是員生的生活不安，的確是學校擾攘的一個重要原因。

關於第二點，我們說過五四時代的學生運動，是革命過程中的破壞階段，青年學子在帝國主義與軍閥政府反動勢力的包圍中挺身而出，努力做救國的清道工作，自然博得輿論的贊揚，可是當白一般輿論家忽視了這是為實現革命不得已而採用的破壞手段，大家強調的頌揚那種為破壞而發的抗爭精神，因之對於學潮的發生，每多不辨是非，有無需要，祇是盲目地為青年捧場。結果無意中養成了青年「唯我獨尊」，「桀傲不馴」，「反對紀律」，「輕視領袖」等自私的浪漫的氣習，而這些氣習正是現今訓育問題的核心。還有，五四的新文化運動，思想界祇有破壞而無建設，智識份子由於認識不夠或成見太深，以致未能真誠信仰和接受 國父的學說，一方面對外來思想，又祇知喜新驚奇，毫沒有批判抉擇的能力。結局大家「爭鳴」、「橫議」，種種光怪陸離的言論，造

成思想界之「黑漆一團」。弄到青年學子，昏眩迷惑，無所從適，國府建立，各級學校雖設有黨義科目，（後改爲公民科）可是由於教者學者的欺偽與敷衍，直至抗戰前中上學校員生之認識和信仰三民主義者，可謂百無一二。「共信不立，互信不生，互信不生，團結不固」。一切擾攘衝突，便由此而生了。

關於第三點，大家都承，我國的新教育是由外鑠而建立起來的，不獨學制組織抄自歐美，就是教訓原則也都舍己從人，新文化運動，使個人主義的思想普遍於教育界。而尤以美國杜威的教育學說掌握了無上的權威。杜威的學說雖以民主社會底建設爲教育底目標，但他立論的出發點却是尊重兒童自我發展的個人主義。這種教育理論，在已具備了一百六十多年的憲政經驗的美國社會，也許很有用處；但是要移植到剛從三千年專制政體解放出來的新中國，却不免「百弊叢生」了。國府統一，忙於軍事和政治的建設，對於教育上這種流弊未暇加以糾正。就教育方面說，一直到抗戰前，最高教育當局對於青年的放縱行爲都沿循革命初期的寬容政策。一般學校的負責人，更不願輕持虎鬚，祇求「息事寧人」，希望「無爲而治」，青年學子，又不知自省，得寸進尺，誅求無厭，愈寬容則愈放縱，結果誠有如教育部通令所說，「善良秩序之外別有自由，放浪恣縱之中自成名伎」。習非成是，有由來矣。

乙·教師的責任

本年七月間，蔣委員長對青年團訓辭，其中關於現今教師有如下的批評：（註五）「我們辦理教育一定先要知道教育的根本要義在於變化氣質，完成青年健全的人格。……現在一般學校校長因爲不知道這個教育要旨所在，只求維持現狀，使教職員學生能夠苟安無事，因之對同事就百般敷衍放縱，對學生盡量迎合討好，不惜放棄師道的尊嚴和教育上神聖的責任。如此教師不成其爲教師，學生也就不成其爲學生了」。又說：「現在一般學校負責人往往以權利地位來引誘學生，腐敗學生，討好學生，這種教育可說是買賣式的教育，也就是最劣等的教育，這種教職員實在有虧天職，根本不配教育青年，更談不上實行主義，復興民

族」。委員長以革命領袖的地位毫不客氣地指責現今教師的失職，這實在是無可諱飾的。就是身爲教師的人，也不能不自己揭露出來。像謝扶雅先生在「論學風」篇所說，「今日學術教育界中固非無德高望重學識精深之士，祇惜學德淺薄濫竽充數者過多，道德學問既不足以爲師表，時自感覺地位動搖，則惟有鑽營運動，甚至乞憐學生。試問今之爲師，抱忠貞的服務信念者果有幾何？」（註六）又如艾偉先生今年七月發表「改善學風須從教師做起」一文，（註七）認爲目前學風之敗壞，應由校長和教職員負責。艾先生特別看重校長的責任，對於普通教師，則列舉四種毛病：（一）學問不夠（二）教非所學（三）缺乏經驗（四）不負責任。學校裡如果這類教師佔了多數，無論直接或間接都是以敗壞學風，惹起學潮。可是也會有人爲教師鳴不平，認爲「一般教師都可以說是安份守己，循規蹈矩，不成威於貧賤不汲汲於富貴的。天下好人惟此獨多，今乃一律加以嚴厲的指摘，未免有失公平」。（註八）自然見仁見智，都是各就個人的親感而說，究竟實際上，全國教師好的佔多數，還是壞的佔多數？誰也不會統計，事實上也無從統計。筆者無意參加此類的爭論，但個人覺得教師對於學潮不能卸責最少有下幾點：（一）平時教課，毫不認真，（二）管理訓育，但求敷衍，（三）利用青年，擴張權利。

抗戰以來，一般教師對於職業的興趣大大的低減，大家抱着暫時挨苦，隨時改行的動搖心理，凡事敷衍塞責，教授毫不起勁，對於學生的課業練習，亦聽其自便；不加督責，年來大學生成績的低劣，這是一個重要的原因，如果不相信的話，試隨便詢問一位剛從中學畢業的青年，他總可以詳盡的告訴你，此等教師缺乏服務的熱情，在平時便不能領導學生，更談不上變化氣質。一旦學校發生了糾紛，或者學生方面有什麼不合理的行動，他們也祇有迎合討好，極其量亦少管閑事而已，斷不會起來仗義執言，以排難解紛自任的。至於利用青年私人爭權位，這種教師中小學尚少，而專門以上學校則特多。這不一定是中小學的教師特別安份守己，而實在是大學的政治背景特別複雜。大學的學潮往往和政海

的風波息息相關。野心的師教，(?)每乘學校有事之際，煽動學生，擁甲倒乙，事成則振登裝津，事敗則道遠校外。他們簡直是所有學潮的幕後人物。就教師的道德，這種人最不可恕。無怪 蔣委員長說他們是不配教育青年的了。

丙·學生的錯誤

評論學潮的人對於學生的態度可分為兩派。一派是為青年週護的。這派的人認為青年血氣未定，凡事易於感情用事，行為雖不免躁暴，但動機原很純潔。如果學校當局能了解青年心理，關心青年生活，各教師復能以身作則，懇切指導，學生是斷不會願意鬧風潮的。另一派則嚴厲責難。我們可引用王健先生的話做代表。王先生在「整頓學風私議」裡說：(註九)「當此國家艱苦抗戰，軍用浩繁，財政困難的時候，政府為培育國家民族的新生命，年支數千萬元增設學校，實施貸金，不但使學生讀書機會更多，並解決了學生的生活問題。一般民衆生活無不降低，而學生的受惠較前尤厚。……然而今日一部份學生吃飽了，有氣力敲辱師長，書不讀，寫標語，鬧風潮，這種「以夫子之道害夫子」的行為實屬不可思議」。王先生特別指出：「學校風潮的興起，往往以劣等生為前鋒。他們成績庸劣，所以怕考試；他們行為不檢所以怕管理；他們慾望特多，所以不能過刻苦生活。一切風潮之起，其表面文章總不外以上諸端」。這些話都說得很透切，很痛快，我個人也常有同感。不過我覺得發動學潮也許是少數學生，但支持學潮却不是少數人的事，最低限度，要取得比較多數學生的同情。這樣就不是劣等生所能勝任的，因為劣等生在學校裡聲望不孚，不能得到多數同學的信仰。通常所謂風潮的領袖，學科成績大概不會在中等以上。但他們對於說話、社交、開會等團體活動，很有些本領。這種人在中國過去三十年的社會，特別佔了便宜，他們之「性好滋事，不將風潮鼓動起來不止」，也許是受了現實社會的鼓勵。

單憑「血氣未定，感情用事」這一類理由為青年曲護的理論，筆者未敢贊全。大家試想想，以我國的教育水準而言，能受中等教育的青年

在國民總數中所佔幾何？中上學校的學生，可謂國民中的優秀人物，也就是國家未來的中堅份子，如果這些人尚不能於社會事理有正確的認識，對自已行動有合理的控制，其而連最基本的做人處世之道，像敬愛師長，遵守國法，服從領袖等單簡原則亦不能自行信守；那末，國家的前途還有什麼希望？十多年的學校的教育研究有什麼效用？有人說，一般學潮不過是少數不良份子所為，不能責諸全體或大多數的學生。但筆者却認為最令人痛心的，就是這一大部份學生之甘於放棄責任，一讓少數不良份子搗亂全校。大家慣於不管「閑事」，——怯懦的畏事，麻木的傍觀，即明知其舉動之無意識者亦不敢加以勸阻。這種情狀絕不是民主社會所容許的，一個國家的智識份子，中堅人物，尚且如此毫無組織，對團體行動老不負責，對切問題漠身不關心，國家組織怎能健全？民主政治從何實現？過去的學校教育祇知遞傳智識，太忽畧公民的訓練，以致有此惡果。我們應承認這是一個極大的錯誤，今後對於青年們由這種錯誤的教育沿習而來的謬誤行為，必須加以糾正。

四、整頓的辦法

從以上的分析看來，可見得學風敗壞的原因不祇一端，要真正的整頓學風似乎不是一件簡單的事。如果認為學潮純是幾個劣等生搗亂出來的，但憑一紙通令便把他們鎮壓下去，這種辦法，即使有效，也不過是消極的治標的方法。那麼積極的根本的辦法又是怎樣？以個人的愚見，根本的辦法還是最普通，最平凡的辦法，那就是從確立的教育政策和改善教育實施着手。

誠如 蔣委員長所說，青年的本身是純潔的，熱誠的，就本質說沒有一個青年不是具有愛國的良知，不是要發奮自強的。(註十)正因為他們是純潔，才易受人欺騙，因為熱誠，才易流為盲動，亂動；他們的行動走錯了方向，愛國的良知也就無從表現，歸根到底是在是非底認識不夠——用蘇格拉弟的說法，青年的罪過是由於缺乏道德的智識，這正過去教育所應負的責任。

「我們中國近幾十年來倡行所謂新教育，在表面上似乎是理論方法應有盡有，實際上這種新教育祇是盲從、粉飾、凌亂、空泛無計劃無目的教育，教出來一班學生，大部份都不知怎樣做人，也沒有立志要做怎樣一種人，更不知道做人的道理，所以有許多學生什麼事都不能作，生在世界上的社會，於國家於他個人都毫無益處……老實說一句，最近廿七年來的教育幾乎多是糊塗的教育」。這是 蔣委員長三年前對中央訓練團第一期畢業團員的訓辭裡批評新教育的話，抗戰開始，政府決心糾正這種糊塗的教育，最重要的方案，就是廿七年四月國民黨臨大會所規定的今後教育的實施的九大方針和十七項目。（註十一）關於特別注重改進今後教育的則有廿七年三月教育部公佈之「青年訓練大綱」及「中等以上學校實施導師制綱要」，和廿八年十一月公佈之「全國青年實施國民精神總動員具體辦法」等，這些都是中國新教育改革劃時代的文獻。教育當局，如果能够認真督促全國學校切實奉行上述的方案，戰後的教育必然會一洗從前的積弊，走上合理的軌道。如此學風自然健全，可還需要特別加以整頓嗎？

我們不贊成某些人把學風看作是超脫學校組織、設備、人事、各項關係的神秘的東西。所謂學風，實在是學校裡各個份子合作造成的生活習慣，頂多再加上歷史的成份而已。如果承認「人類創造歷史」這話是不错的，那嗎教師實在是健全學風和轉移學風的領導者。因此政府倘若要特別整頓學風，還須從整頓教師着手。

這裡所謂「整頓」，並非如普通人心的理所懸付的類似管束、制裁、懲處等意味。我所謂整頓教師，是兼指培養新教師，訓練舊教師，和改善新舊教師底任用、待遇、工作等而言。以下就這三方面簡單地談談。

甲、培養新師資

從來歷史的創革，風氣的轉移，大都由於先知先覺的倡導提掇，和後知後覺的推廣宣傳，我們試回想國府統一以前，軍閥割據時代，全國軍隊品德之敗壞風紀之廢弛，怎樣令人可怕；然而 蔣委員長手創一黃埔軍校，訓練千數百為主義效死的革命軍官，不上十年便統一全國，復

興武德。此次抗禦倭寇，將士之忠勇，軍紀之整肅，更博得全國和世界人士的稱譽。黃埔軍校，堪稱革命軍隊的師範學校，可惜卅年來，全國學校當中再沒有一所像這樣有主義、有信仰的師範學校。民國元年至十二年間，全國六所高等師範學校，那總算比較有點成績；但是沒有中心教育理想，訓練出來的師資，祇能够在學科智識和教學技術方面表現片段的成效，却不能發揮偉大的力量，創造革命的學風。自從高師改大，師範教育更陷入了迷途，十餘年來，中等學校所聘到的教師，多半是偏僻自翊而缺乏常識的「專家」，於「做人的教育」毫不注意，對學生底生活思想的指導更絕不負責；這種教師還能够希望他造成良好的學風嗎？最近幾年，政府積極復興師範教育，像師範學院的創建，這當然是一件很有希望的事業。然而目前師範學院的成績怎樣，却有待於將來事實上的表現。政府要整頓學風，對於當前的師範學院應特別的注意。因為從這裡培養出來的學生，他們影響於未來的學風，遠非一紙通令所能比較的。

乙、訓練舊師資

所謂舊師資，是指現任各級學校教師而言，就事實說，左右學風的還是這一班人物，他們當中固然有許多品學兼優，熱心服務的良師，也許無需再受訓練。但是那些不大可靠而又無法屏諸教師集團以外的份子，却不能不給他們多點幫忙。學科智識準備不夠的，應調入各省教育廳舉辦的暑期講習班；思想不健全的，調入各省或中央的訓練團受訓，使他們多受點精神的感召，雖不敢希望他們立地成佛，但磨練總可以給他們新的刺激。演講、會談、討論、參觀，這一類似乎平凡的方式，並非毫無效果的，最少使受訓練的人吸一口新鮮空氣，清醒一下頭腦，回來再拿粉筆，總比前減少些糊塗。

丙、改善教師的任用、待遇、和致勤等。

國家要培植優良的師資，不祇是注意訓練，全時要顧到任用待遇和致勤各方面。關於教師的待遇問題，目前有許多人為教師訴苦。作者也是教師的一份子，但是站在「國家至上」的立場，平心靜氣地說，認為

抗戰以來，政府對於教師總算體念艱勞，待遇不若非薄。（註十二）固然物價騰昂，薪修有限，教師生活之清苦誰也不能否認，但我們要明白，有史以來，（中外皆然）做教師的壓根兒不是闊綽的人物，古語說得好，「爭名於朝，爭利於市」。忠實的教師，大都安貧樂道，以育英才，開教化，求精神上的慰安；最大的野心，也不過希望在學術博得聲譽，於儒林傳裡佔得一席位而已。誰想和發國難財的富豪比長度短，那真是傻瓜！所以目前使教師感覺不安的，不盡是給養問題，應包括怎樣能使任用、待遇、教額等的辦法公平合理。人們普通心理，總希望自己的努力能得到一個公平的效果。一個學行優良的師範畢業生，要是他所得的職位比不上那成績不格的同學；一位教學認真的教師，所得的月薪反不如那懶慢糊塗的全事；他們平日的努力不是白費了嗎？目前教師就業，一如政海人員，全靠私人關係，營求奔競，爭覓奧援，至於職位的保障，待遇的提高，也全在個人運用手段，（注意，播弄風潮，亦可謂手段之一！）和學業品德，服務成績等，毫不相關。我們真有點不明白，國家理想中究竟怎樣才是優良的教師，怎樣才是劣等的教師。誰是需要的，誰是不需要的，教育當局如果能定出一個客觀的具體標準，並且嚴格應用此項標準，不講情面，杜絕倖進；那末，中人以上固然能自愛自持，努力自己份內的工作，中人以下經過三兩回的鞭撻，也定能安份守己，破除妄念。必待此種「營求奔競，爭權奪利」之風息滅，教師始有人格氣節之可言。否則學潮一如政潮，教師甚於政客，若此而高談整頓學風，無非官樣文章而已。

五·結論

我們在分析學潮的時候，曾指出抗戰後的學潮完全是落伍的，錯誤的思想行動，毫沒有時代的意義，國家的觀念。在討論學潮的起因時，曾指出一般發動或參加風潮的學生，大都由於思想落後，不能認清時代的需要。可是剛才說了許多整頓學風的辦法，却不曾提到如何應付學生的需要，這並不是有意迴避或忽視了它，實在是認為那是訓育上主要問題，而

這問題又不是三言兩語所能夠解答的。不過我們人有一點意見。兵法有云：「攻心為上」，教育更須如此。如果把政府，辦學者，教師等放在一邊，看作是掌握着整頓學風大權的「成人」；另把各級各校的學生放在一邊，看作是應被整頓的「孩子」；這樣整頓的工作必然無從進行，即勉強進行也必定碰到許多障礙，而且收效不多，不廣。惟有理解各方都是造成優良學風不可缺少的成份，指導者用誠懇的說服來建立，受指導者誠懇的合作，如此理想中的優美學風才得實現。因此怎樣能使青年健全思想，反省錯誤，自勵的和主持教育的人合作，這便成了整頓學風一個重要前題。筆者於此不敢多所囑言，請將十二年前 蔣委員長對北平青年全志的訓話重抄一段，奉告今日一般猶惛然誤認鬧風潮為思想前進的青年們，希望他們仔細考慮，勇敢的悔改，這對於整頓學風也許不無小補吧！

「近來常聽得人說，本黨從前獎勵學生運動，要青年們革命，現在限制學生運動，要青年們求知，前後態度兩歧，甚不可解。其實這是很明白的，這個原因就是因為革命的階段不同，對象不同。在前期革命中，我們急切的對象是軍閥，我們的週圍是沉沉不動的死環境。我們要打倒軍閥，首先要衝破這個環境。我們社會中間每一個人員，都要暫時拋棄了本身的地位和職份，一致進行破壞的工作，也不止青年學生要如此。但現在軍閥已經打倒了，接着第二步我們就要和帝國主義者相接觸，來爭回我們中國獨立和自由。可是這就不是很簡單的工作，也不是一蹴可成的事情。軍閥當時已是懸罪滿盈，其力量原是極脆薄的，只要我們民衆發動起來從事破壞，他便倒了。帝國主義者則不然，他有根深蒂固的力量，既不是一下子所能推得動，也不是輕易一擊便能倒，所以我們要用打倒軍閥的方法來打倒帝國主義是不成的。打倒軍閥只要用破壞，打倒帝國主義却不是單純的破壞所能濟事，還得要建設的努力。我們必須拿出實實在在的力量來給他們看，而後他們才肯屈服。所以打倒帝國主義，須要有極周密的準備，極刻苦的努力，那就少不了智識和學問

。我們沒有和他們相等的智識，我們就沒有能力作種種的準備。所以以前期，我們只是以破壞的方法，去開建設的途徑，在後期，我們就得以革命精神來建設，而後我們才有同人家對抗的力量。建設事業有各種高深專門智識，而這些即是青年們分內應盡的責任。青年們不努力求知，我們的先鋒後備都異常空虛，怎樣全人家對抗？由此可知前後兩期革命的形勢完全不同，因而我們對於革命的方向也不同。在前期，青年們要暫時拋棄書本，離開教室，那是不得已的事情，在後期我們便要回到教室和書本上面，拿猛勇精進的精神，來修改革命的戰備，這決不能算是不革命。……世界上那一個民族可以沒有智識而能立國？又有那一個革命不需要專精的學術？更何況橫在我們革命前路上的勁敵是力量雄厚，根深蒂固的帝國主義者！……」

——蔣委員長：青年的地位及其前途。
 註一：參看 委員長十九年對第二次全國教育會議訓辭，廿一年對中央政治學校演講人格與革命，又全年對武漢大學演講要道

成救國的學風，廿二年在江西教育討論會的訓辭，廿四年在四川大學紀念週訓辭，以及廿八年對第三次全國教育會議訓辭等篇。
 註二：參看第二屆中央執行委員第四次全體會議宣言辭裡面關於教育部份。
 註三：見蔣委員長胡適民國九年五四紀念發表我們對於學生的希望。
 註四：同右。
 註五：載中央週刊第三卷五十一期。
 註六：載民族文化第一卷第七期。
 註七：見今年教育通訊的教師節專號。
 註八：教育通訊第四卷卅六、七期合刊，濼毅一個教師的雜感。
 註九：載中央週刊第四卷第六期。
 註十：參看中央週刊第四卷第六期，委員長講今日的學風。
 註十一：參看陳部長戰時教育方針。
 註十二：參看教育通訊教師節專號，段熙仲敬業與樂業。

國立中山大學出版

中山學報

第三期

三十一年壹月

目錄

<p>國語注音符號的分析研究……………岑麒祥</p> <p>席勒的美的教育論……………馬采</p> <p>論讀物行列長短對於閱讀效率的影響……………陳孝禮</p> <p>中國地理對於中國經濟史時殊發展的影響……………陳國治</p> <p>何謂的社會心理學說……………陳劭南</p> <p>張居正奪情辨……………魏應麒</p> <p>對教師職業態度量尺的編製……………林錦成</p> <p>論中學青年思想訓練……………何心石</p>	<p>編輯者：編者：經售者：定價：預</p> <p>國立中山大學各冊每半年全</p> <p>院學範師學大山中立國：者行發</p> <p>組版出學大出中立國：者售經</p> <p>店書大國各冊每：價定</p> <p>元一幣國國冊：定預</p> <p>角五元三七幣國年全</p>
---	---

節奏教育論

黃友棣

(一) 導論

節奏是一切藝術的靈魂。希臘古諺云：「七位藝術女神同屬一家；而以音樂為其長姊」。誠然，在動的藝術（音樂、詩歌、跳舞）中，節奏的表現，更為明顯。因此，在音樂教育的工作裡，我們特別重視節奏的訓練。

人類生活，全是在節奏中進行。無論個人，社會，以至於整個宇宙，其所以能夠諧協地運動進行者，都是因為共處於一個偉大的節奏裏。我們既明瞭「教育即是生活」，「藝術便是經驗」；則應該曉得如何運用節奏的力量，去充實我們的生活，改進我們的經驗。

節奏教育，是要從節奏感覺的訓練着手；「靈敏化」了人們的心智，「活潑化」了人們的行動，「純潔化」了人們的品性，以達到藝術化的人生。在訓練的工作中，從最單純的節奏聲響，拍子敲擊，以至最複雜的樂曲，表我動作；我們都要設計，一一加以適當的運用。我們要訓練到每個人都具有靈敏的節奏感受力，節奏發表力。這些訓練工作裡，每一點滴，實在都大有助益於個人的生活及社會的生活。

然則，這種基礎的訓練，怎樣發展到藝術化的人生？我們用什麼教育方法去達到這個目標？種種問題，我們都要在此詳加解說。今請分論如下：

節奏聲響，是構成音樂的骨幹；憑藉了它，音樂便表現出萬千的變化情緒來。沒有了節奏的聲響，縱使音樂有高低之分，有美醜之別，又怎能表現出活躍的生命力？讓我們先看看節奏聲響的偉力，然後再說及如何運用它在教育訓練之中。

在原始民族生活裡，節奏的敲擊與節奏的呼喊，便形成了全部的音

樂活動。他們對於音響高度的聽覺，遠不及對於節奏音響感覺那麼敏銳。Grose 說：「土人對於節奏感覺敏銳，但對於音響高度的聽覺，却很低下，他們的伴舞歌聲，反復唱着短的旋律，成了使人厭煩單調。」又說：「音樂形式首先是卓越地建築在節奏一邊。和聲只是緩慢而不一地地發展着」。（註一）

非洲的部落民族，用節奏的聲響，傳遞訊息於廣闊的林野之中，故把敲鼓的技術，發展到很精微的地步。John Hix 敘述這種情況，也很有興味。他說：那些特大的鼓，位於河邊，以棒搥之，聲音可達二十英里之遙。這些節奏鼓聲，實在是他們的一種原始電報密碼。那些不同部落的土人，能彼此互識其鼓的語言。這便成為非洲的一種「普通話」，他們常用數年的時光去學習得之。（註二）我們用號角的音調，發令於團體生活之中；這種賴音調的節奏以傳達意旨，實在是進步了的鼓的語言。所不同的，是土人只用節奏聲響，而我們加入了高低的音調。

Lunholtz 的考察報告裡說：「土人們對於旋律的聽力，要比對節奏的聽力弱些。我的歌曲，一點也不惹他們歡喜。其中只有一首歌，當我用很正確的拍子唱給他們聽之時，便很歡喜了」。

最低文化階段的樂器，大半只是用來標記節奏的。如鼓、响棒、响板等等樂器，都是以節拍為主。因為跳舞與音樂，都只是不同方式的節奏表現；所以原始民族把節奏歌唱，節奏動作，節奏音響，都看成一體。Zeitsch 說得好：「他們從沒有歌而不舞的時候，也從沒有舞而不歌的時候。」

原始音樂既如許重視節奏，再看現代的音樂，也仍然沒有例外。音樂的三個原素——節奏、旋律、和聲，最基本的，仍然是節奏。無論現代樂派怎樣弄出新花樣，Max Regler 的複雜變調，Arnold Schonberg 的無調音樂吧，Bela Barok 的多調性音樂吧；旋律，和聲縱有種種變

化，但節奏仍要被認為首。(註三)沒有了節奏，則音樂便沒有了靈魂，沒有了骨格，沒有了生命。那所謂充滿二十世紀精神的 Jazz 音樂，也只是側重了節奏力。許多人愛好它，說它具有動的挑撥性，充滿了內在的力量；也有許多人憎惡它，說它只是野性的刺激而欠缺崇高的氣質。他們所謂動的挑撥性，內在的力量，野性的刺激；都是它的節奏表現而已。甚至那些歌頌機械的未來主義，其音樂也都是強調了節奏力量。Ludvi Russolo 在巴黎運用打字機、縫紉機、汽笛、馬達以製造音樂。他稱這種音樂為「噪音主義的音樂 (Brutisme)」，我們也可像繪畫裡的野獸派一樣，稱他為「野獸派的音樂」。這只是好奇的嘗試，亦不見得怎樣成功。實則這只是機械造成的節奏樂隊，並不比兒童的節奏樂隊進步。我們却可以從此了解節奏的力量，是多麼偉大！

現在讓我們觀察節奏是怎樣助益於我們的身心吧。心理學家們安了幾許心血去精研音樂的作用，發覺到音樂的偉大效果，大部份是節奏感覺的效果。他們讚美音樂的作用，可以總括為五項：——

- (一) 音樂可以增減心跳的速度
- (二) 它可以增進人體內的新陳代謝作用
- (三) 它可以變化並調節呼吸運動
- (四) 它可以增減肌肉的力度
- (五) 它可以增進精神生活 (註四)

這些作用，主要的是藉節奏的力量而得。美國著名的音樂心理學專家 Carl E. Seashore 博士，說得很透澈。他說：「音樂給人的愉快，大部份是完美的節奏所賜。曲譜中的句法、段法、章法，都有其節奏；作曲家把它們造成美麗的結構，演奏者便把它們開發出來。……在心理學中，知道聽音樂並非靜止狀態而是一種動作——聽者的一種積極性反應動作。節奏，實為人格的投影。我們有怎樣的人格，便流露出怎樣的節奏。音樂只是這種節奏的傳遞者而已。」(註五) (我們可以曉得，人們愛好音樂，主因是給它的節奏所吸引；而節奏中，隱藏着一種燦爛的崇高的人格感召；故在節奏的樂音中，便直接地教育了聽者的品性。

論語所謂：「興於詩，立於禮，成於樂」。樂記云：「樂以治性，故能成性」。這些都是由最基礎的節奏感覺力量，發展到最高的精神效果，我們不必說得太遠，只就平常的情形一看便明白了：進行曲使人興奮，悲歌使人傷懷；這都是因為它們的節奏，感動了聽者的內心。

Lauretta Bender 博士和一位著名的現代舞家 Franziska Boss 女士，以原始樂器 (如鼓、鑼、Tom-tom 等) 運用節奏之力刺激那些精神病問題兒童，使他們自發地舞蹈。為了得到身心上的平衡，便療治了他們那內在的病症。這種實驗，得到很超卓的成績。(註六)

在紐約的 Bellevue 精神病的院中，醫治情緒失調的病症，運用音樂節奏之力，也收得很好的效果。紐約醫務音樂委員會，聘請俄國的提琴名手 Isidore Briselli 向精神病的婦女演奏，也有很有趣味的記錄。在病人們聽曲之時，她們都變成了嚴肅。有些跟着樂曲的節奏搖擺着身體；有些用腳踏拍子；有些，跟着琴聲而歌唱。她們都很愉快，情緒上得到很大的安慰，內在他感到滿足。這種由內心發出來的滿足，實在大部份是音樂節奏的微妙力量所賜與的。

關於節奏聲響的吸引力，我們在中國歷史上，也可以找到很豐富的記錄。我們讀過「題池之會」，便曉得秦王為越王擊缶。實在當樂器尚屬幼稚的時代，一切節奏的聲響，也都是「一種音樂」。古代的擊壤而歌，擊缶而歌，都是把節奏的敲擊聲響，當作伴奏樂器。至於孟嘗君的食客馮諼，也彈其缺而歌曰：「食無魚！」蘇東坡夜遊赤壁，也扣舷而歌曰：「桂棹兮蘭槳，擊空明兮流流光」。元、明朝代的南北曲交替興盛，王世貞在「藝苑卮言」說其特點：「北力在絃，南力在板」。中國古代的樂器，所謂八音，有了五音是敲擊的節奏樂器。(註七)

現在的中劇戲場裡，樂隊的主腦，便是司板者。廣東俗語所謂「撞板」，便是指做錯了事；這源於弄錯了節奏。實在，板拍的節奏聲響，也有其偉大的力量。平劇場中的板鼓，在密敲伴唱時的威力，實非空想者所能了解；它會震撼得你靈魂為之搖盪。甕鼓場裡的急口令 (或稱數白攪) 以及民間的龍舟歌；它們只用擊節，或敲鑼鼓為過渡；但都具有

了很大的魅力。廣東兒歌這樣唱道：「拍大膊，唱山歌」；這充份表現了節奏聲響的吸引力與其重要性。

在勞動的生活中，節奏聲響，便是增強工作效率的要素。打鐵工人的錘聲，司更者的鼓聲，都在習慣中形成了趣味的節奏。至於搬運工作的勞工，拉船的繃夫，打樁的工友，他們的節奏呼聲，是人人都能熟悉的。黑種人是世界上最善變化的民族，他們永遠運用歌唱於工作裡。那些舞歌、收穫歌、進行歌、跑步歌、拉船歌、推車歌……都是在勞動的節奏裡產生應用。Grosse說：旋律的形式是在節奏地，調和地調整了聲音的組織上存在的。我們由此知道生活裡的節奏是怎樣地變為歌聲，怎樣地助益於我們的工作。

既明白節奏聲響的偉大力量，我們便要在教育工作中設計，使每個人如何乃能靈敏地感受到它，以及把它發表出來。音樂訓練裡，我們運用歌曲，歌唱種種活動，去發展節奏感覺，以及節奏發表能力。音樂的節奏，將每個人都養成成了內發的律動，愛美的情緒，諧和的生活習慣。練習了這，用不着外力去強施規則，他們都會自發自動地，造成諧協的生活。現在，我們運用強弱、快慢、張弛、平衡、對比、漸層、種種的基礎訓練，使每個人都能生存於活潑的節奏生活中。習慣了節奏的生活，遷移這諧協的原則於說話之中，行動之上。由強弱，快慢等的原則，習慣之而知如何去運用緊張與鬆懈，遊戲與工作；如此則個人的生活得以和諧，社會生活，得以調和——節奏教育便要在這上而取得優秀的效果。

我們知道，藝術化的人生，不過是節奏化的人生。節奏教育便是從感官的訓練着手，通過心智靈敏，行動活潑，品性純潔而獲得精神上的功效。節奏的習慣既成，便具備了節奏的感覺力，節奏的發表力，節奏地思想，節奏地行動；這便得到節奏地生活，乃達到節奏化的人生——藝術化的人生。

(二) 方法論

現在讓我們討論訓練節奏反應能力的方法。

許多音樂家、藝術家，都說「節奏能力是天生的，不是用人力可以造成。尤其是現代「搖曳音樂」(Swing music)的演奏者，都一致承認節奏能力之不能強求。他們的說，可以稍引一二，以作參攷。

「搖曳音樂，本與爵士(爵士)音樂無別。著名的黑人作曲家Hendy說：「搖曳音樂並非新的樂曲結構，只是爵士音樂的一種變向而已」。註八) Fred Warne也說：「搖曳音樂與爵士音樂，都以節奏為主。搖曳音樂是比較勻稱一些。實在這兩者是不能分別的」。註九)

搖曳音樂，特別重視節奏的表現。他們的演奏者總是根據曲譜，隨時即興演奏，以獲得巧妙的合奏效果。他們說：「演奏者必須具有作曲的能力，而且節奏力要很靈敏，不是那些熟讀樂理的書獃子所能勝任」。搖曳音樂所需要的節奏能力，必須巧妙而正確。他們說：「拍節的恰切好處，有如一個要擡車的人，剛跑出街口，便有一輛擡車疾馳而過；他敏捷地，不慌不忙地，舉足一踏便上了車。他不能遲了毫厘，否則便要踏了一個空；他不能早了毫厘，否則要給擡車撞死。——這樣巧妙地，表現演奏裡充滿了深不可測的情緒；故他們自稱而為「X-muse」我們可稱為「神秘的音樂」。註十)

搖曳音樂的指揮者Warne說：「搖曳音樂的生命，完全寄託在節奏能力，自發能力，自由即興創作的種種能力之上。良好的節奏能力，是與生俱來，只能加以發展，不能以人力造成。小孩子聽見樂隊的聲音，不其而然地用腳踏拍子，他自己也不曉得是怎樣地踏拍。如果這孩子加以訓練，培植起來，便是最好的演奏者」。註九)

我們相信，許多智力稍高的人，都具有很好的節奏能力，可惜教育不會將之發展，以致淪為鈍鈍。誠然，有些人對節奏的反應極其靈敏；但並不是只有天才乃能有好的反應力。我們既明白士人們對節奏反應力也那麼強，則曉得教育環境，教育技術，也必有培植它進步的可能。我們常常聽見許多這類偏重天才而令多數人為之失望的說話；例如：指揮者是天生的，不是造就的。詩人是天生的，不是練來的。甚至那位

神奏的鋼琴家 Chopin 也說：「伴奏者是生成的，不是練得來的。」中國古代，也有這樣的故事。方以智，通雅云：「

板拍本無譜，唐明皇遣黃番轉造譜。乃於紙上畫一耳以進。上問之，對曰：「但有耳道，自然中節。」

凡此種種，都似乎說，音樂節奏能力，只靠天生的素質。但我們知道，教育雖非萬能，但也有其很高的可能性。而且關於天才的見解，本身便有了很大的錯誤。Wagnereleto Cece 在其「美學」中說得好：

「天才與非天才，都只是量的差別。大藝術家是能够把自己顯示給我們的。但除非他們的想像和我們的想像，性質上具有同一性，又除非彼此的差別只是二個量的差別；否則這樣的事怎麼可能呢？」又說：

「可憐人是生成的」，這句話，不如改為：「人是生來做詩人的」更為妥當。事實上，我們原都具有一點兒詩人、畫家、音樂家、文學家的素質；但若將這點素質去跟那些偉大作家相比較，則多麼渺小啊！我們有些生來做大詩人，有些生來做小詩人。尋常對於天才的崇拜，以及一切附帶而生的迷信；都因把量的差別誤為質的差別所致。浪漫主義時代的所謂「天才」，現代所謂「超人」，實在都其可笑。」（註十一）

既明白了這個意思，我們便可以堅信節奏能力是可以藉教育之力而增進的。我們之實施節奏教育，並不是目標志在培植偉大的音樂創作者，演奏者；却是要增進一般人的生活能力。如果我們曉得麥斯塔洛齊會怎樣苦心地把教育方法運用成功，如果我們曉得蒙台梭利女士是怎樣苦心去創製感官教育的方法而終得成功；則我們便必有勇氣設計訓練節奏能力的方法，以收節奏教育的功效。

節奏的聲調，節奏的樂曲，都是我們要運用的材料。在音樂裡，節奏的變化雖有無窮之多；但其基本的節奏，却並不複雜。如果我們使每個人先了解幾基本的拍子（強弱交替的節奏），則這種訓練工作，便能有很順利的進展。今請分別解說：

偶數拍子——這是強弱相間的拍子，為節奏中最基本的骨幹。在生

呼吸。是吸入強於呼出；走路時，也顯然有強弱交替的情狀。在勞動的工作中，這種節奏便佔了最大的優勢；我們曉得強弱調協地運斤，工作

效率便會大為增加起來。（註十二）

在訓練的活動中，對於這種拍子，必須使每個人都能曉得之。要用動作表達出來，以充分地感受到強弱相間的力量。能够正確地把強弱拍子敲擊出來，使音樂曲進行；然後把強弱各拍再分為二、三、四等份。這總，由再分而得快慢不同的變化進行。在動作表達的遊戲中，這種變化，是甚能增進節奏感受及發表能力。

奇數拍子——這種強弱弱的拍子，表現着安靜而美麗的情緒。歐洲古代，有很多種舞蹈是採用這種節奏為其骨幹；但在中國音樂中，却奇怪地，似乎未被採用。許多音樂理論家，解釋這種拍子，也都承認是根據自然的生活而來——人們睡眠時的呼吸動作，不再是強弱相等的時值，而為三拍子的強弱弱進行。獸類的奔跑時，鳥類的跳躍時，其拍子常是奇數。這些解釋，也很有趣；但拍子的來源，主要還是產於人類勞動與休息。在工作時，無論偶數奇數的拍子，只要便利於其進行，人們便自然地採用了它們。試觀察木匠們鑿釘子吧，他們的鑿聲，有時是強弱相間的偶數拍子；有時却是強弱弱的奇數拍子。只因工作的不同需要，或者工作者的不同個性，或者工作時情緒之變化；各種拍子都自由地被運用起來。

對於偶數，奇數的兩種基本拍子，我們不是要徒然地知道，却是要切實地有了感受及發表的反應習慣。每拍子的偶數再分，是很好的變化訓練。每拍子的奇數再分——二拍子，每拍分三，便是六拍子；三拍子這再再分，便成九拍；四拍子這再再分，便成十二拍；這些複合拍子的性質，仍與單純的二拍，三拍，四拍原來的性質一樣。——它們的強拍，分配在每三等分的第一個。這些變化，若費些力量去設計，訓練成爲習慣，便增進了每個人的靈敏反應能力。

不規則拍子——這是偶數與奇數拍子的混合應用。五拍子是三加二，或者三加三，（注意這兩個數目的位置先後，它們所造成的強弱拍所

在，是大有差別的)；七拍子便是三與二的自由組合，也有數種樣式。這種拍子，在現代的音樂中，是自由地被作曲者運用着。它的來源，却是在民歌裡找到。「自從俄國的國民樂派開了端，它便風行各地；二十世紀以來，這便成爲常用的節奏了」。(註十三)

如果我們把這種不規則的拍子，用爲訓練靈敏反應力的材料則所生的興味，將是無窮的。無論是用敲擊聲響爲反應表示，或者用動作發表出來，都大大需要靈敏的頭腦與靈敏的身體。著名的節奏教育家「Gues-Daloz」所說要促進心智反應及發表能力，也可於這種訓練工作裡收得良好效果。

當這些基本的拍子，都被了解、熟習、訓練工作，便要再加進展了。我們要曉得，樂曲之中，各拍子有其強弱的分配，各小節也有其強弱的所在；樂句有其強弱的交替，樂段樂章也都有其強弱的進行。我們既不解拍子的強弱，能感受，反應；則繼續上去，便要了解各小節，各句，各段，各章的強弱變化。這才是由對拍子的了解，進於對整個樂曲的節奏之了解。

曲體結構的知識，是應該稍加詳說的；但重要的還是在聽曲時感受到它的節奏進行，領會它的節奏涵義。如此，我們便要說及什麼是表情速度 (Rubato) 的節奏。(關於表情速度，將來在「聽覺教育論」一章中，還要詳論)。

表情速度，是情感化的速度，是自由的節奏。演奏者藉它的力量以充份地發揮其才幹。試如 S. S. Shore 博士所說：「這種節奏，乃是演奏者全人格的流露」。這種自由的節奏，實在是通過的嚴格的節奏訓練而來。在最嚴正的節奏進行中，熟練地達到完善的境地，然後得到真正的自由節奏。這是很合理的，惟有通過嚴格訓練，乃得真正的自由；否則只能稱爲放縱。我們從訓練感受嚴正的強弱拍子與快慢的速度着手，使人們都習慣了這嚴正的節奏感覺，然後乃能獲得合理的自由節奏。「節奏只可以感而不可以數」——這是很著名的舊語。告訴我們，節奏是從感覺說服人們而非從理智說服人們。但在其開始的訓練工作中，一切節奏

都要化爲最基本而可以用數目計算的節子。我們在節奏教育工作中，非止要曉得節奏要感而不可數，也要曉得怎樣把節奏化爲可以數的拍子；更要曉得怎樣把可以數的拍子(嚴格拍子)引導發展到不可以數的節奏(表情速度)。偉大的音樂教師，常常警告學者：「不要只奏出樂譜的音符」。我們也可把這話，轉贈給每個人：「不要只獲得機械的拍子反應能力！」在節奏反應中，要充實以豐富的內心情感；這便是要把呆板的機械拍子變化爲活潑的精神表現。但在訓練的開端，我們必須像板最無知的教師一樣，要刻意地培植「唱音符」，「數拍子」的基本能力。

在鋼琴演奏中 Chopin 把表情速度運用得最有力量。他說：「奏旋律的手，可以歌詠地自由進行；但伴奏的手，却要依着嚴正的拍子。：試想，輕風吹拂樹葉時，搖曳得多好看；但樹葉搖擺而樹枝是不動的；樹枝是嚴格的拍子，而樹葉便是旋律的進行」。這樣的說法，使許多人都懷疑不解。但我們可以說，在樹葉搖曳於感情的輕風裡時，樹枝也有隨着搖擺的可能；不過它總是較樹葉爲穩定而已。Chopin 很着意地鼓勵他的學生們參加集體的合奏，以培養起嚴格的速度的。就是他自己在奏曲時開着拍子機在琴台上；使他的學生感覺得莫明其妙。這實在是明顯地解釋了嚴格速度與自由速度的關係。(註十四)

Chopin 作了許多精美的舞曲；都是提取了舞曲的節奏，加入了內心的豐盛情緒造成。這些並不是用以伴着跳舞動作的舞曲却是精神化的精品。節奏由嚴格拍子進到了精神化，情感化的節奏表現，才是達到完美的地步。誠然，這些自由節奏，是不合拍子的；但它却處處能够深切地表現出精巧的情緒——這種精巧的節奏表現能力，是教育工作者們所要夢寐以求的結果。

我們要運用各種拍子爲材料，從訓練感官着手；不但使他們知道，且要使他們習慣。由可以用理智計算的拍子開始，直練到能用情感去感受節奏；由嚴格而機械的各種拍子開始，直練到能够自由流露而且精巧適切地表現出節奏來。把音樂節奏養成習慣，融解於整個生活裡；這便是節奏教育的目標！——藝術化的人生。

(三) 技術論

現在我們討論音樂教育在實施時的各種技術。

節奏能力的訓練，是音樂訓練的一部份；在實施工作中，便要藉聽曲，唱歌，姿態動作等等的活動，以完成之。今試分爲四項，以解說訓練的技術。

(A) 集體歌唱中的節奏教育

集體歌聲，足以代表團體的精神；在訓練歌唱時，重要的是喚起唱者的群性節奏力量，表現出來。如果忘記了這點，集體歌唱便全然失掉了它的優美功用。我們聽到集體歌聲的衰況及毫無活力；原因是他們的節拍，不分強弱。——這是忘記了最基本的節奏原則。沒有強弱節拍的歌聲，便淪爲沒有骨格，沒有靈魂，沒有生命的呼喊了。

我們記得一個故事，說及一位著名的畫家怎樣教他的學生繪畫人體。他給學生畫的，不是彩色，畫布以及活的模特兒；却是一枝鉛筆，一張紙，一根乾澀的骨頭，他說：「如果你不能精練地畫好骨格，則縱使畫上了人體，也是無用的」。另一位著名畫家 Paul Högberg 說：「衣飾是次要的東西；重要的却是畫裡的骨格。我們先要有正確的骨格，然後能夠有美麗的裝飾」。 (註十五)

能夠運用種種設計，把節奏力量發展於集體歌唱的訓練裡，則工作的進行，必定大大的成功而收得宏大的教育效果。試把進行歌曲，在唱時集體踏著腳步，把每小節裡的強拍落在左腳而唱重些；則歌聲會因強弱拍子顯明而增大了無窮的威力。除了踏步之外，我們更可運用許多變化的教學技術。

試拍著掌聲伴唱——強弱拍顯明(強弱相間地拍出來)。

試拍著膝頭唱歌，也要分強弱——在兒童群中，你將奇怪地發覺到膝的背响是多麼美麗而富吸引力量。

用雙手的十個指頭，敲擊板桌，有如小鼓，大鼓的聲响，伴著齊唱

的歌聲。這種自由創作的鼓聲，實在很有益處。無論他們怎樣變化，仍然是服從着歌聲的節奏進行。這是變化中的統一，在無言之中，很可能培養起良好的團體精神來。

運用小鼓及大鼓，讓每人自由敲着，伴著集體歌聲。

運用操練時的打數力量於進行歌曲裡；這種整齊的呼喊，出現於歌聲中，特殊地增強了節奏感覺的力量。實在，這種功效，是靜默與聲响的調和運用而生——這也是由節奏原則演繹出來的。

運用歡呼的聲响，或者由節奏的口號於集體歌聲裡，其雄厚的聲音，很容易鼓舞起團體精神。這也便是訓練節奏反應的最好方法。

用極端強弱的突然變化動作，指揮集體的歌唱——先向唱眾說明：我們用握拳的全臂動作指揮時，便要強聲唱出；用手指尖端的動作指揮時，則用最弱的聲音唱出。這樣指揮他們齊唱一首最熟悉的歌曲，便可訓練成靈敏的節奏反應力。我們試揮動全臂，突然地縮小，化爲指尖的動作；隨時擴大及縮小，使他們的歌聲，反應變化得異常敏捷。這種練習，是很滑稽地，產生無窮的可笑情形。可笑的原因就是爲了他們自己反應得不够靈敏。這是要借他們的嘴去嘲笑他們自己的糊塗；有什麼事情，比這更有趣味呢？這樣突然的強弱變化，全不依曲譜的應有表情，實在很能促進他們口腦合作的能力。Dalcroze 在其所著「節奏教育」中說：「用節奏之力，以創造一種身體與腦筋之間的靈敏而正確的反應力量。我們要使感受節奏成爲生理的經驗」。 (註十六) 上述那種趣味的練習，頗能達此要求。在我們許多實際的經驗中，證明這話不錯。

待集體的歌聲，能够靈敏而正確地反應強弱的突然變化，然後可以繼續練習漸次的強弱變化。指揮動作，要精微地表現出每一種節奏的情緒，以提點集體的歌唱。達到這種程度，集體歌聲因爲節奏良好，變化敏銳之故，然後有了活潑的生命表現。這樣的集體歌聲，乃能反應出指揮者的內心；它具有快刀般的神速，遊絲般的輕巧，急雷般的威力；千萬人的歌聲，集繭來裏敏得有如一；這才足以震撼聽眾的心靈啊！

(B) 遊戲活動中的節奏教育

在團體遊戲的活動中，我們要運用一切節奏反應的原則，使隨時隨地都充滿節奏的音調，節奏的歌唱，節奏的動作。替大眾造成了節奏的環境，使每個人都能常常接觸，則他們將因熟見熟聞而養成良好的節奏習慣。

遊戲的種類，雖有無數的變化樣式；但遊戲的原則，却並不複雜。我們可以拿起任何一個遊戲原則，變換之，充實之，使成爲節奏反應的趣味遊戲。我們提示一點吧：——

把強弱的拍子用爲單脚或雙脚的跳躍進行，或坐立動作表示。

大家聽着琴聲（或者歌聲）拍手或踏脚；琴聲突然停止。則拍踏便不准繼續——仍拍踏了兩下的要罰；與琴聲同是停止的要獎。

對五拍子的反應是很好的遊戲原則。五拍之中。可以是三加二，也可以是二加三，或者二與三五相輪替變換。先說明了，大家便要用動作表示出強拍。試不用歌聲。不用琴聲，在靜默中齊在心裡數着，只是強拍才做一動作（拍一下手，或者有聲地敲一下某件用具）。其中的節奏反應，總是充滿趣味與笑料的。

強弱拍子在歌曲進行時，每個人都用大動作小動作以表達出歌曲的快慢。——這些歌曲，可以由奏者把速度隨時任意變化。

大家齊唱，根據地唱，看着指揮者發一命令，便立刻變爲弱聲，或立刻停止。這是訓練控制能力的遊戲。

上列這些提示，只是舉一二。實在，每個音樂指導者，都要隨時運用設計能力，創製出難易不同的種種遊戲來。我們應該曉得，遊戲者的能力高下，遊戲的內容也要盡力求其適合；否則很容易會丟掉教育的效果。

在遊戲活動中，那些踏步，進行，跑步等等動作，我們都不要疏忽；應該運用各種節奏的歌曲爲伴，以增厚活動的趣味而且收節奏教育的功效。致於一切歡呼聲響，特性的舞蹈節奏，我們都要一一加以運用。（註十七）努力創造和設計吧；用一切活潑而新鮮的方法，把遊戲活動

充滿了節奏教育的力量！

(C) 動作姿態裡的節奏教育

在歌唱，聽曲，遊戲的種種活動中，我們都比較偏向於增進人們的節奏感受能力。現在，要討論及如何訓練良好的節奏發表能力了。

節奏之發表成爲動作姿態；我們必須使到每種動作，每一姿態，都能流露出其內心的節奏來；不但要求其靈敏，正確，且要求其美化。我國舊日的教育，禮樂並重，便含有這個意思。樂記說：

「故樂也者，動於內者也；禮也者，動於外者也」。又說：

「樂必發於聲音；形於動靜；入之道也。聲音動靜，性術之變，盡於此矣」。

在日常生活中，我們稍加觀察，便可以發見很多醜陋的動作，怪樣的姿態；這是節奏教育不良的表現。數人共同走路，常是不合步伐；說話態度與反應動作，常有很呆滯的姿態；這都是急待節奏教育之功，去加以改造的。Dalcrose 的節奏教育，側重跳舞的訓練；爲了跳舞是訓練節奏發表力的最好方法。Gross 也說：「跳舞的特質，是在動作的節奏之調整。」

我們的跳舞訓練，並不是那些矯揉做作的跳舞，而是最基礎的動作與姿態的鍛煉。按着節奏跳躍，走路；表現內心情緒的各種動作，也都是跳舞訓練裡的一部份。著名的跳舞家 Isadora Duncan 女士，說她的跳舞訓練方法：——

「初學的跳舞，是練習一種簡單有節拍的步法；按着節拍，很慢的走着。然後按着較複雜的節拍快走。然後在節拍的某段慢慢的跳，很快的跳。用這種訓練，可以曉得聲音的格調；因之就曉得動作的格調。」（註十八）

跳舞的訓練，先要鍛鍊了健康的身體，再憑這靈活的身體以表現心靈的節奏。我們可以運用音樂的節奏於集體操練之中，像丹麥、捷克的著名體育操練一樣。或者，用樂曲伴奏着跳繩及踢毽子等，也都是很好的跳舞訓練。鄧肯女士說：

「我要藉着動作的表現，以發揚身體之美與聖潔。」

「從體育家看來，發展身體便是他們的目的；但在跳舞家看來，發展身體僅是一種過渡的手段。跳舞時，身體便忘記了；身體僅是一種均勻調協的工具。動作與姿態是要表現心靈的情緒和思想。我們每天鍛鍊身體，是要使身體成爲最完全的工具，以表現調協，均勻，而與自然渾化爲一。」

鄧肯女士以爲跳舞的中心原動力，是在於心靈的反映，集中精神於音樂的節奏情感，喚起內心的反應；從而產生靈的活動力，表達於動作和姿態之中；這才有優美的舞姿。她說：「用你的心靈來聽音樂！」把感受節奏及發表節奏的能力綜合起來，把心靈活動與身體活動統一起來；這便是跳舞訓練的基本意義。

我國古代的跳舞，偏重於禮教形式而缺乏內在的力量，故素不爲教育者所稱道。音樂被重視而跳舞被忽畧，這是偏愛了這雙孿生姊妹中的一個；實在不是健全的節奏教育。古代舞法，把舞姿象徵着忠、孝、節、義等動作，呆板地表現出徒有形式的傀儡活動；我們可以稱爲「倫理的舞」，（註十九）一點也不適用於今日的社會生活。倘你參閱那些跳舞的圖式，必感覺到呆板得滑稽。那些「方澤舞」，「禮教舞」，「太廟時享舞」等等，都是千篇一律地板滯。每種跳舞的結束，總是這樣：——

「俯首至地，羽籥如十字。」

「屈雙足，俯首至地，羽籥如十字。」

「首伏地，雙羽仍植。」

白虎通，禮樂篇亦這樣說：「歌者象德，舞者象功；君子上聽而下功。」

凡此種種，都把跳舞弄成倫理化，卒而流於虛偽化，形式化。我們現在，要把跳舞運用爲節奏教育的活動，訓練每個人身心健全，而達到藝術化的生活。我們的舞姿，不是呆板的形式，而是自發的活動。鄧肯女士反對那些矯揉的Ballet舞法，而創用其新方法。她說：——

「我們何以要屈着膝頭，做那假意的屈服的跳舞；或是那故意浪漫旋轉的華爾茲舞呢？勇敢地，大步走出來吧！跳着，跑着，把頭抬起來，把手伸出來！表現我們祖先那種開拓疆土的精神吧！表現出他們那些英雄堅忍的精神吧！表現出他們那些仁愛、公平、純潔、慈愛的精神吧！」

這種有力的訓練方法，實在很適合於我們這個時代；但仍賴教育者們的努力設計乃能用於實踐的訓練工作中。我們要在跳舞訓練裡，培養起身心健全的節奏表現，把各種靈敏的，優美的動作、姿態、習慣於生活之中；然後才算達到這項訓練之目的。至於跳舞活動的本身，除了個人的身心健康之外，還充滿了社會化的作用；這是教育者必須善於運用的。關於這點，可以稍加解說。

跳舞的社會化作用，實在是節奏、歌唱、動作等等的力量綜合產物。在部落民族的跳舞中，鼓聲和歌聲，給跳舞者以拍子，他們便依着拍子以表演動作。——屬於跳舞的社會影響，大部份也屬於音樂的；而這種影響的主要部份，應當歸功於節奏，柏拉圖認定音樂在他的理想國之公民教育中很重要；便是因爲節奏之力。（同註一）

Cross說：「跳舞的最高意義，全在於它的社會化。——狩獵民族的跳舞一律是群衆的跳舞。除了增進親切的感情之外，也準備戰爭；因爲操練式的跳舞，實在相當於軍事訓練。」

杜威說及集體歌唱及跳舞的力量，也說：「一群人依着節奏的動作去工作、唱歌、跳舞，其效率和愉快，必增加甚大。澳洲土人的集會，以色列的聖祭，希臘的典禮，無不舉行歌舞；這足以提高人們的熱血，盡力於公共目的，赴湯蹈火，粉身碎骨而不辭。」（註二十一）

從此我們曉得跳舞的種種作用。無論在何時何地，它都是有效地被運用爲教育的工具。藉它以鍛鍊人們的身體，團結人們的意志；激發內心的力量，增強工作的效率。現在，我們却要運用它爲節奏教育上的新工具，除了要獲得這數種良果之外，還要增進人們那靈敏的節奏發力，勇敢，優美而有內心表現的動作和姿態。在跳舞訓練工作中，不斷地

種與音樂，聯結起來，而完成節奏教育的使命。也許有不少教育
家，作曲家，演奏家，對於跳舞訓練，常懷鄙視之心；但只要他們明白
了我們的教育企圖，糾正了我們的訓練方法，他們便會冰釋誤會，捐棄
成見。聽使秉性開朗得如那位青年作曲家 Nevin，也終被徵肯女士所
說服哩。（註二十二）

(D) 節奏樂隊的運用

為發展兒童的節奏感覺能力，更可以運用節奏樂隊為助；這是趣味
豐富而特有效率的活動。

節奏樂隊的用具，包含三角鐵、鏡、鈸、小鼓、大鼓、鈴子、木魚、
响掉等等。它們都是以敲擊的樂器，常須依附着鋼琴而生光彩。也
有些可以敲出高低調子的樂器；如鐵琴、木琴、玻璃盅（以盛水，增
減其量，使排列成音階的高低次序；用玻璃瓶，或者瓷盅，也可同樣
收效）。但在現實的環境中，我們便不能再夢想着這些用具。在這種情
況之下，我們惟有努力適應環境，運用一切能够找到的東西，組成可收
同等效果的節奏樂隊。

現實的節奏樂隊，要充份利用一切聲响有趣的物件。試想，農人的
鋤頭、鏡、鏟；工人的鐵鏈、釘子，敲起來何等有趣！瓷器的丁當，鋼
絲的鏗鏘，鼓鑼的冬當，竹木的得得聲响，也都值得採用。再加上種
種節奏聲响——拍手、踏腳、拍膝頭、打盅、歡呼的各種聲响，都可自
由加進來。更可用小竹筒（短竹橫開一端封以透明紙，鳴鳴地唱
清次奏），分數部和聲的合奏，以作樂曲的主調，代替了主要的鋼琴聲
。同時也可以加入集體的歌唱，運用分部合唱、獨唱、對答唱、齊唱等
等變化，這，則沒有了鋼琴、風琴，也不敢全無辦法了。

節奏樂隊所用的曲譜，我們可就兒童的能力，為他們寫作。對於
那些熟悉的歌曲，也許可以任他們自由敲擊，以伴歌唱。在合奏時，每
個奏者，都會很感興趣的。從這種活動中，兒童們會養成服從團體節奏
的習慣，無形中以培養起他們的團體精神來。

要使節奏樂隊運用得有效，我們必須盡量運用創造能力。既要搜集

各種可敲擊的東西，還要費力寫作曲譜；訓練每個兒童感受節奏靈敏地
，正確地發表出來。這些都是現實環境裡的現實節奏教育；縱使多麼艱
苦，也值得我們努力設計去開展。我們聽得：能够把這艱苦的現在，
乃能創建那光榮的未來。

(四) 結 論

節奏教育裡的訓練方法，充滿了活潑的吸引力量；在其實踐的工作
中，實在很容易收得效果。曉得運用節奏之力去施教的教師，必能在工
作中得到卓越的成效。在節奏裡培養起來的學生，必會成為靈敏，活潑
而敦厚，我們不是要每個人徒然地知道節奏的原則；却是要能把節奏表
現於行動之中，且成為習慣。Dalcyne 說：「我們在節奏中生活了。
節奏教育便要盡力，使人們都達到節奏化的生活——這便是藝術化的人
生。」

節奏教育的訓練方法，是從感官反應着手，而使表現於精神生活之
中。訓練所用的材料，是由強弱不同的拍子開始，而進入於內心表情的
自由節奏（表情速度）。訓練的技術，則在歌唱，聽曲時，遊戲中，動作裡
運用種種富有變化的創造手法。凡此種種都無成規可尋，只靠我們不懈
地努力設計。在設計中，我們不會忘記新音樂教育的諸項新觀點：——

- 是實踐的，而非空理的音樂活動；
- 是積極且活躍的，而非消極地衰頹；
- 是側重集體活動而以個人訓練為次；
- 是創作的而非因襲老套；
- 是現代化世界化的，而非狹隘地守舊及地方性。

但願音樂教育同志們，努力設計，創造；秉實驗的精神，共同耕耘
這片新的園地。若節奏教育能够急速地展開，則新音樂教育的燦爛光華
，必於不久的來日見之。

X X X X X X X

(附註)

(一) Ernest Grosse著「藝術之起源」——蔡慕暉譯。

(二) 見一九三九年八月份音樂雜誌 (Etude) 論文「奇怪的音樂」。

(三) 現代樂派，有許多嘗試。有些是沒有主要旋律的樂曲，有些以變調複雜為理想。德國的 Schönberg，倡無調音樂以聽為主，而成迷說視線的對位法。法國的作曲家如 Milhaud, Darius, Bartok 又運多調性，其作品中，同時用兩個以上的調子。但這些都只是好奇的嘗試與實驗而已。

(四) Podolsky 論文「音樂可產奇蹟」。見一九四〇年八月份音樂雜誌。(下所列之音樂雜誌，均為美國之 Etude)

(五) Seashore 的論文「音樂的愛好及培養方法」，見一九四〇年七月份音樂雜誌。

(六) 這是紐約 Bellevue 精神病院的報告。見一九四〇年八月份音樂雜誌。

(七) 八音是指絲、竹、匏、革、土、木、石、金。除前三者是絃樂，管樂之外，後五者都是節奏為主的樂器。革包含杖鼓、腰鼓、大鼓，第二鼓，第三鼓。土，是附革而為鞀。木是拍板，方响(今為雲璈)，金為鐘。石為磬。(見凌廷堪著燕樂考源。)

(八) 見所作論文「Rhythms 的中心精神」，一九四〇年，三月份音樂雜誌。

(九) 見一九四〇年九月音樂雜誌：「節奏表演的條件。」

(十) 這些是搖曳音樂的首腦人物 Arneberg 所說的話，曾見近口年來之音樂雜誌。惜征途之上，無法齊備，僅有殘碎筆記，或靠記憶。文中所舉，凡未註出處者，類多因參攷書不齊全，無法清楚註明；謹請讀者原諒。

(十一) 見傅東華譯「美學原論」。

(十二) 節奏二字，在音樂裡常常被用得曖昧。它是拍子，句法

，分節各項的總稱；故節奏兩字所含之意便常不得明瞭。(見 Grove 音樂辭典節奏條) 現在，稱拍子，節拍為最基本的節奏。節奏本來是強弱拍交替的週期出現。現在我們用為廣義的，由強弱調協所發展起來的一種律動生活情態。

(十三) 見 Grove 音樂辭典，五拍子的解釋。

(十四) 參看 Chopin 的各種傳記及 Grove 音樂辭典。

(十五) 參看 Francis York 博士所著論文：「音樂的內在結構」見一九三九年六月份音樂雜誌。

(十六) 參攷 Jaques-Dalcroze 所著的論集。(附出版處)

一、Rhythm, Music, and Education—Chatto and Windus.

二、The Eurythmics of Jaques-Dalcroze—Percy.

(十七) 在各國的舞曲裡，可以找到許多特性節奏的作品。例如：波蘭舞曲 Mazurka 強拍落在每三拍的第二拍；Pohnaise 常為徐緩的三拍子，而其強音常在第一拍之後半。蘇格蘭的特殊節奏，爵士舞曲的切分法拍子，波希米的 Polka，都可以設計運用為訓練的材料。

(十八) 「鄧肯女士自傳」于照儉譯。

(十九) 王光祈著「中國音樂史」。

(二十) 參閱康熙乾隆撰「律呂正義」。

(二十一) 杜威，赫虎脫合著「道德學」余家菊譯。

(二十二) 鄧肯女子在其自傳裡，有這樣一段的敘述：——在紐約，我會給雷文的音樂所吸引。我正根據他的作品「水仙」等等做了一個跳舞。在藝術室中練習時，一個青年便闖了進來，狂怒地喊：

「我聽到你配着我的音樂跳舞，我不准！我的音樂不是跳舞的音樂，我不准用來跳舞！」

我牽了他的手說：「請坐，我用你的音樂來跳舞，如果你不喜歡，我發誓就不用跳了。」

於是我開始按着他的作品「水仙」而跳舞。表現着站在溪旁的青年 Narcissus 的理想，注視水中自己的影子，直到差不多他要與影子戀

心理學中因素分析之理論概述

陳立

(一) 數理在心理學中之地位

過去的哲學家如 Malebranche, Leibnitz, Kant 之流皆以為心理學的與料是不能用數字表示的，原因是心理學的與料祇有質的不同而無量的差異，祇在時間中有位置而在空間中無廣袤。這樣，他們就企圖將心理學永遠鎖住在自然科學的大門外面。近代有些哲學家例如 Husserl, Dilthey, Spranger 等倡文化的領悟的心理學更反對數理的研究。對於這一切，筆者已作另一篇報告中——「男女性別的心理研究」(或浙江大學師範學院院刊第二期)——已有所批評。在這裡，筆者祇能提幾句話。心理學之走向自然科學的途徑必須為數理的。除非心理學拋棄實驗的方法，不然，則心理學必為抽象的，片面的。因實驗方法的精確便在控制一般條件，祇使某一個或幾個條件變遷，而觀察其效果。這便是抽象，便不得不用數理來表示。

不論是社會科學或自然科學，我們注重偶然因與必然因的區別。筆者以為祇有必然因才與其後果有數量的關係，偶然因是缺乏這種聯系的。但研究現象的因果決不能撇開偶然因而不言，具體的完全的理解是從必然通過偶然而發現的。所以數理的方法並不是自然科學的唯一方法，這是筆者在另外一篇尚未發表的文章——「歷史中人的因素」——所想加以說明的。

自從心理物理學派創始後，數理方法逐漸擴大其在心理學中的地位——雖然這會不斷地遭人家的排斥。從個人自身間的差異到與人間的差異，從實驗室搬進廣大的社會，這一脈相傳的研究方法頗會具些魔力，故今日心理學方法論中最能引起廣大注意的就是本文所要討論的「因素分析」Factor Analysis。無疑地，它是一種很有用的工具，但工具不一定必保證其出品優良。因之，我們不應從某些結果來批評這一

個工具，我們應該該工具自身加以研究。本文就着重該工具自身發展的經過與其現在的地位，而祇偶然地提及其所得結果的估值。文題為「理論概述」；數理推行部分，則另詳它文。

(二) 智力的理論與實際

講到因素分析就不得不提及智力的理論，因為因素分析肇源於此。在前世紀末及本世紀初年，心理學家的注意漸從簡單的心理現象如感覺等問題轉到較複雜的心理現象如記憶及智力等問題。起初的看法是分析的。智力便視為其些簡單現象的複合體。所以一些心理學家對於智力測驗的方法也便是分析的。一部分人根據於人類測量學派的見解從感官敏捷上來辨別智力的高低。另一部分人則從各種心理歷程，例如注意記憶，觀察等來測驗智力。看法固然不同，但其為原子論的則一致。他們都以為智力是某一些成分的組合物，而組成的分子又都像化學的原子般有着比較永恒而又獨立的特性。才具 Faculty 的概念在心理學仍如在常識中一般還佔着很大的勢力。有獨立的注意力，推理力，記憶力，觀察力……種種小鬼似的才具在人的腦子裡(心理面)存在着。英國從洛克以來經驗學派的聯想論很佔勢力。一切知識都從外界經過諸感官而印入腦子中去。這些門戶便很重要，門戶寬的感覺銳敏些，進來的知識便多，智力便高。人類測量學派看重這種說法，在當時的大陸心理學派便也就沿襲着這種見解，國文用「聰明」——耳目的銳敏——指智慧，或者也就有同一的理論根據。

果真如此，智力測驗便不成其問題。測量視覺，測量聽覺以及其它一切的感覺，方法都很簡單，標準都很準確。但事實上，則用這些簡單測驗得來的結果效度很低。換言之，耳目聰明的人不一定就是智力高些的人，所以比奈等人便捨棄上面這一套感覺測驗而主張用複雜的心理測

驗，例如記憶，觀察，推理等。但複雜的心理歷程種類繁多，正如化學元素不到百種，但化合物便何止萬千一樣？測驗時便勢不能一一測量到。結果便不得不挑選幾種來做測驗的材料。這是很正當的辦法，統計中稱為「取樣」。取樣越多，測驗越準確，但準確度並不與取樣多少成正比，是與取樣多少的平方根成正比。取樣越多，準確度加增得便越有限。所以取樣有相當限制方合經濟原則。但取樣不徒重量，也要重質。那就是說，要顧到取樣的「樣」字。樣便是代表。好的樣品要能代表着大多數的分子。但智力測驗的取樣是根據那一種標準的呢？是普選的麼？全體選民如何調查得？是有限制的選舉麼？限制的標準又何在？如果要智力測驗能得上客觀科學的標準，這一切便應該是重大的問題。率直地說，編製測驗，在取樣前，應該對於智力有一定的了解。例如什麼工作，什麼心理歷程，能得上智力的名稱？這些歷程有性質的差別沒有？如有差別則那一種重要，那一種不重要？其比重又如何？即使沒有分別，它們是否有量的分別？這都是取樣前所當先決的問題，好比選舉時有公民資格的限制，與代表資格的限制一樣。

但事實上則從比奈以來，編製智力測驗的似乎從來沒有人仔細考慮過這個問題。例如智力是什麼便很少有兩個人具相同的見解。一個人說智力是抽象的思考，一個人說智力是學習的能力，一個人說智力是注意的持續，一個人說智力是耳目的聰明，有的人說智力就是記憶力，有的人說記憶力不是智力，有的人甚且以為智力便是智力測驗所測驗的。假若中國的憲法有一條規定凡是黃頭髮的有選舉權，有一條規定凡是黃面孔的有選舉權，有一條規定凡是農民都有選舉權（理由是農民佔全人口百分之八十）另一條即規定凡不是農民都有選舉權（理由是農民不識字沒有政治意識），另一條或竟規定凡來選舉的都有選舉權。這樣的憲法豈不滑天下之大稽？但測驗的情形則實便如此！三歲的兒童指得出鼻子眼睛和口的地位是智力，四歲的兒童辨得出六寸長的線比五寸的線長是智力，五歲的兒童能數四個銅板是智力，六歲的小孩能夠知道那一副臉孔比那一副臉孔難看也是智力，到了十二歲，在一分鐘內能找出

三個同韻的字是智力，到了十三歲把一張紙重疊摺兩次剪下一隻角，能夠想像這隻角展開後是什麼形狀也是智力。我們這尚不過就此奈一個量表內舉幾個例子，如果舉別人的測驗來看，則花樣更多。在如此五花八門紛亂莫明的狀態下，如果沒有人從理論上做一番澄清的工作，則智力測驗至多也不過一種技術，始終不能夠有科學的意義。我們從這裡就很容易看出斯丕曼工作的重要。

(三) 斯丕曼的二因論

斯丕曼 (Spearman) 的學說平常都稱為二因論，因為他假設一切的智力活動都可以包括在兩種不同的因素下：一種共同的因素，簡稱為 G；一種特殊的因素，簡稱為 S。這是一個劃時代的貢獻。它的簡單就是其偉大處，正如牛頓的萬有引力般，正因其簡單，斯見其大眼。將以一切理智活動都包括在一種原則下需要極大的想像。卅餘年來心理學中有過不少的變遷，但斯丕曼的智力學說似乎沒有重大修改的必要。所以我們應該對於它的理論基礎詳細考察一番。

有一些事實逼使我們承認一般的理智作用都有一種共同的機能。在常識中有一種迷信就是長於甲者必短於乙，長於理論者必短於實踐的能幹，長於記憶的就必短於想像，甚至長於視覺想像的就必短於聽覺的想像。桑戴先在其教育心理學中就已經駁斥過這種補償學說之無稽。但斯丕曼早在一九〇四年，特別是其一九〇六年的一編論文中便很明確地證明一切理智作用都有共同的機能。功績業，不論簡單或複雜，例如辨別顏色的深淺與學業的成就，都有或高或低的正的相關。真的，積了幾十年的研究，事實上還沒有發現過真正的例外，所以斯丕曼便以為一切智力作用都有其共同的基础。

斯丕曼的學說最受人誤解的便是所謂普遍智力說，如果有人以為斯丕曼的主張是一個人長於甲也必長於乙，必長於丙與丁，那便是極端的誤解。斯丕曼固然主張智力作用中有一個共同的因素，但同時也存在着一個特殊的因素。就共同因素言則一切智力作用固然是普遍的，但

換一個看法，若就特殊因素言，則每一種能力作用都是特殊的。決定每一個智力作用的是普遍的共同因素與單一的特殊因素。在某些作業中固然共同因素重要些，但在數目更多的另一些作業中，則特殊因素反比共同因素為重要。具有共同因素與特殊因素的「二因論」便可以解釋為什麼一般的智力作用的相關都是正的，但又不等於一也不近於一。

二因論的根據是統計的事實，所以我們不要將因素「物化」(Reification)而視為剛體元素似的物質。它不過將機能的相關歸納成一具體的法則。共同因素與特殊因素祇是就能力間的或作業間的關係引出某些機能的性質，因而我們不能將這些因素當作才具或實物看。斯丕曼的意見以為共同因素是大腦的整體作用 Mass Action 兩特殊因素則代表感官的，受納器的與其它局部器官的特殊作用。這正是打破才具心理學的能力見解，從動的機能的立場解釋作業差異的普遍現象。

(四) 多因論的濫觴

我們既然將因素看作某些能力或作業間的機能關係，關係可是多重的，則因素自然也不能限於一個或兩個。換句話說，從活動的各方面看，我們便可以引伸出多種關係，我們便可以用統計的方法，得着各種不同的因素，正因為我們的觀點是動的，所以活動便不能局限於一個平面。從能力的量上看，我們有G與S二因素，從活動轉變的便捷上看，我們便有p因素（p因素與下面其它各因素，自然也各有其S因素）。p因素解釋為什麼有些人容易從一種活動換到另一種活動。從活動的效率持續上看，則有所謂O因素，O因素解釋為什麼有些人的作業效率變遷小，而有些人則時而高時而低，起伏不平。這都是從理智方面的活動看。如果從情意方面，從品格方面講，便有所謂W因素。它解釋為什麼一些良好的性能如堅毅，如沉着，如慈愛，如誠實及其它一般稱為有良心的屬性都有正的相關。這樣看來，斯丕曼並未曾主張過一切心理的活動都可以用G與S兩個因素來解釋。我們可以將具體的人格投影到各個平面上，G與S不過是這若干平面中的一個平面的兩個座座。

座標系統的應用，是多因素論的必然結果。迦勒特 J. C. M. Cattell 於一九一九年在英國皇家學會會上發表的一篇文章 *On Certain Independent Factor in Mental Measurement* 便利用數學上的這種概念來重新分析 Webb 關於 W 因素的研究。他找出 G, W, Q 三個因素。這相等於三度球的分析。在幾何學上，我們既不難想像多度的空間，是則利用多度幾何的原理，我們不難分析多種的因素。在這一意義上，迦勒特的分析便奠定了以後多因素論的理論基礎。

塞斯頓 Thurstone 根據同樣的基礎，利用代數中的方陣法 Matrix 發表重心法 Centroid Method。重心法的因素分析是將相關係數用簡單的平均法求出各個測驗的因素比重，Hotelling 修正這種簡單的平均為加重的平均，乃得所謂正標法 Principal Component 從純粹數理的立場上講，加重均數自然比簡單均數要準確些。英國波特 Burt 美國克勒 Kelley 都採用各自修正的正標法。但正自法的結果，除第一因素外，此外便都有正有負，理論上解釋頗有困難。這是它的缺點，所以正標法並沒有被普遍的採用。

這種根據幾何學上座標系統的因素分析法，很明顯地有其困難。例如一個地球面，如果我們沒有赤道（假設地球上的寒熱不受太陽光的影響）各國的天文台又沒有聯系（列如各國皆永遠在戰爭狀態）則各國的經緯度便無從統一。每一區域有每一區域的標準。世界地圖便要混亂極了，以上的各種因素分析（斯丕曼的除外）便都有這種困難。每一組測驗集團 Battery 因為其所含的測驗不同，其所得的因素便不同，各因素的比重也不同，正如以北平為標準的經緯度與以南美巴西京城為標準的經緯度完全不同一般。塞斯頓為救止這一種毛病便有座標變換的辦法，就密度改變座標的方位。這樣得的結果，塞斯頓稱為簡單結構 Simple Structure。據稱，簡單結構所得的結果便有恒性，可以避至因測驗組合不同而得着不同因素的弊病。

(五) 尾聲

在今日的情況下，因素分析理論，最佔勢力的是塞斯頓與斯不曼兩人的系統。我們已經講過塞斯頓的簡單結構可以得着比較持恆的因素，斯不曼因為堅持G因素論，所以這一根座標是決定了的。因此他的因素系統也是持恆的。但就精神上講，則斯不曼的方法要比塞斯頓勝一籌。原因是斯不曼的方法是實驗的，而塞斯頓的方法是純粹是統計的。赫胥黎說得好，數學好比一把很好的磨，但放進進去仍磨不出米來。當統計方法不能得着真理。科學最重的仍是實驗。斯不曼的方法沒有離開實驗的精神。

斯不曼的因素分析法是先假定有一個G因素，然後便收集許多材料

來觀察，將不合假設的條件逐漸洗刷，直到他得着一個純粹的G因素。這樣他便可以推論到G因素的種種性質。塞斯頓的方法是將一堆測驗用統計方法分析出若干的因素，然後用主觀的估計，來甄別這些因素的性質。所以塞斯頓的方法並沒有斯不曼的近乎實驗的精神。斯不曼的方法經Holzinger的修改，成爲二因法Bi-Factor Method，就可以解決多因素的問題。不過筆者以爲如果爲初步的鳥瞰用，則塞斯頓的方法可以幫助我們對於全局的了解，而過後的詳細觀察則斯不曼的方法是較爲近乎實驗科學的條件的。

卅年民族復興節草成於逸義

農 聲

錄目(號專濟經業農)期四二二第

一、中國租佃制度之檢討.....	霍克
二、中等農業職業教育之檢討.....	霍克
三、目前我國蠶絲業出路問題.....	楊宗萬
四、我國農村調查之理論與實際.....	金能旺
五、現階段我國合作組織之理論與實際.....	李群能
六、糧價上漲與農村經濟問題.....	林兆海
七、加拿大沙省農地估價制度.....	汪經方
八、戰時我國農產品之對外貿易.....	華恕
九、廣東省羅定縣農村經濟調查.....	梁錫貽
十、評田中義曆的蠶體解剖學講義上卷.....	蒲瑩龍

附 錄

中山大學農學院畢業同學通訊錄(二)

編者：國立中山大學農學院推廣部
 出版者：國立中山大學
 (角六幣國價定期每)

陳氏兒童活教具

陳鶴琴

甲類十種

凡是兒童都應當享受種種優良的恩物。恩物是什麼用途呢？恩物可以增進兒童的快樂，豐富兒童的想像，滿足兒童的好奇心，培養兒童的創造力，發展兒童的思想，強健兒童的身體。

恩物是什麼東西呢？恩物就是玩具，也就是教具。

一說起恩物，我們就想起福祿培爾的恩物和蒙台梭利的教具。福祿培爾受唯心派哲學（Idealistic Philosophy）的影響，認為精神和自然是平行的，把萬物當作意識的象徵，反過來說，他以為研究自然，就可以從而了解宇宙精神的秘奧。所以他就把自然界的各種基本形體作為象徵，做了二十種恩物，來教育幼童。這二十種恩物並非一個時間裡所完成，而且有一部分還是他的朋友和學生所創製的，這一套恩物各不相同，第一種到第十種恩物是一種材料，這種材料祇能玩或拼合變化，不能改變它原來的形態。這種恩物叫做遊戲恩物，第十一種到第二十種恩物，可以依兒童自己的思想能力，作出種種變化，不過祇能用一次，這種恩物叫做作業恩物，有人稱前者叫「恩物」，後者叫「手工」。

蒙台梭利的教具完全着重訓練感覺。他所創製的十類教具，有的訓練觸覺，有的訓練嗅覺，有的訓練視覺，有的訓練聽覺，此外還訓練什麼重量呀，什麼溫度呀，什麼色呀，什麼味呀，手指練習，識字識數等等。總而言之，都是以訓練各種感覺為目的。我們把福祿培爾和蒙台梭利二人的恩物來比較一下，可以說各有優劣，福祿培爾恩物，過份應用線條形體等幾何學原理，所以和社會的實際生活離得太遠了。蒙台梭利教具多用砂紙，絲絨，麻布，小石砂，穀類，花草等東西來練習各種感覺，這是比较切合實際生活的，不過可惜往往流於單調少變化，不容易引起兒童的興趣。

據我的意思，真正的好教具，用不到教師「教」學生，應當讓學生自己去「學」；所以簡直可以稱為「學具」因為「教」在學生一方面說是被動的，而「學」才是自動的。

照這樣說來，可見兒童教具一定要具備下列五個原則，才稱得上一個「好」字。這四個原則是這樣的。

- 一、小孩子玩了不厭，得着無窮的快樂。
- 二、小孩子自己會用，來發揮創造的能力。
- 三、小孩子自己會想出花樣玩弄，來發展想像的能力。
- 四、要多變化，能夠滿足兒童的知識慾望，增進兒童的觀察能力。
- 五、要合乎經濟的條件，頂好能夠全部採用本國的材料。

根據上面五個原則，我曾經化了許多時間，研究如何創製幾種良好的兒童教具。到目前為止，總算已製成了十種，編為一組，為區別起見，姑稱之為「陳氏兒童活教具甲類十種」，貢獻給小朋友和小學及幼稚園的教師。我現在把這十種教具逐項介紹在下面：

第一種是竹圈。這種竹圈是用大毛竹鋸成一段一段的圓圈，很適於擺成各種圖案和動物的圖形，從六個月大的嬰兒起，一直到白髮蒼蒼的老公公，可說都能够「樂此不疲」。竹圈的數目是不拘的，當然愈多愈好。小孩子喜歡彩色，最好把竹圈染成六種顏色：紅、黃、藍、橘、紫、綠、那就更好玩了。

這種竹圈，當然不大適於擺「立體」的東西，以擺「平面」的圖形為宜。什麼「飛機」、「坦克車」、什麼「兔子」、「山羊」，都可以隨心所欲，趁各自高興擺出來的，不但如此，兒童也可以把竹圈擺成有意義的故子呢！什麼「長沙會戰」，什麼「龜兔賽跑」，都能擺得出來的。保存這種竹圈有一個很好的方法，就是把竹圈一個個套在圓木上，這種圓木還可以擺成圖案。

第二種是傀儡戲。傀儡戲一名木偶戲，是世界各國都流行的一種民間娛樂，歐美各國，有許多學校都利用它來做設計教學的中心，做聯絡各科的教材。我曾經在上海南京的小學及幼稚園中試驗過，成績都使人滿意。幼稚園用的傀儡祇有半身，沒有腳，所以表演的时候，祇有半身的動作，腳部是看不見的。

這種傀儡戲需要一座戲台和幾個傀儡。戲台是用木條釘成的可以摺

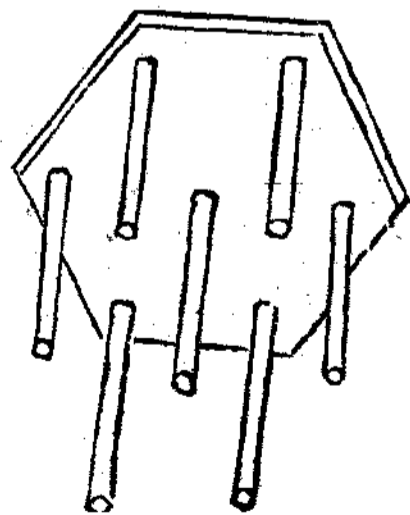
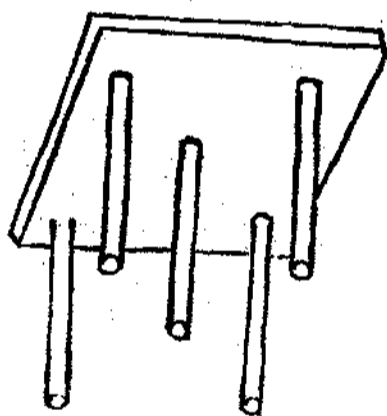
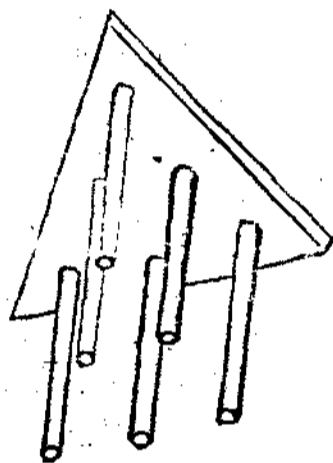
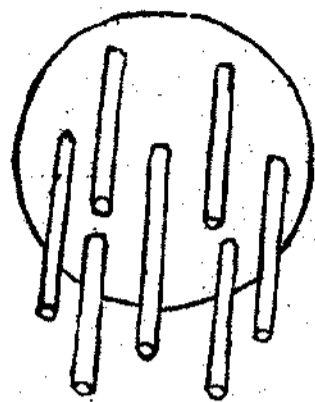

疊的架子。(如圖)上半截是戲台，下半截是台身，最好用深色的布把它遮起來。戲台側面應當全部遮住。兒童站在中間舉手表演，所以台身的高度不得低於兒童，不然看戲的人都能看得見兒童的頭部，看戲的興趣就會減少，戲台上應有一幅小幕布，以便開閉，幕的上面，應加三寸寬的圍幔，以資美觀。這種戲台非常簡便，不用時可以摺起來。為攜帶便利起見，全部戲台可以用螺旋釘裝卸。

傀儡的大小要適合兒童的手指，不然運用不便，表情也不容易逼真。這裡是一隻兔子的傀儡，(如圖)兔頭中間做一個硬紙板的指套，身上穿一件衣服。表演時兒童把食指插在指套裡，把大指中指套在袖子裡，這是一隻手表演的傀儡戲。

還有一種用兩隻手表演的。我們可以在傀儡的頭部中間插一根長の木棍。表演時兒童用左手握住木棍，做頭部的動作，用右手的大指和中指套在兩袖中，做兩臂的動作，這種表演，更屬來得逼真。不過幼稚園生能力薄弱，還是用一隻手表演比較容易些。

有時我們還可以利用現成的玩具，在玩具上裝一個握手，表演的人拿着握手，也可以做出各種動作。不過要注意：不要給看戲的人看到握手就是了。(如圖)

用傀儡來表演故事和歌劇，玩多動作，又多變化，最適合兒童的興

趣了。

第三種是活動影戲。這種活動影戲說起來很簡：單一隻箱子，一塊玻璃，一盞燈，幾幅連環圖畫而已，收起來也不費事，不過圖確是相當難，現在江西省中心及國民教員師資輔導委員會已經預備大量出品，供給外界的需要。

箱子的尺寸，看了圖就可以明白了，連環圖共有九卷，在箱子的裡板的下端，做一個架子，預備燈用的，裡面上端同下端，開了幾個洞，以便空氣流通，箱子的兩邊側板裡，裝了兩個盒子，以備收藏連環圖的，有一幅連環圖掛在中間，以便隨時應用。

這種影戲有點神祕的作用，很可以激動小孩子的好奇心理。不但幼稚園用得着，小學用得着，就是民衆學校也用得着。表演故事，教學國語，灌輸常識，練習算術，都可以利用這種教具的。

電影活動箱 單位部尺

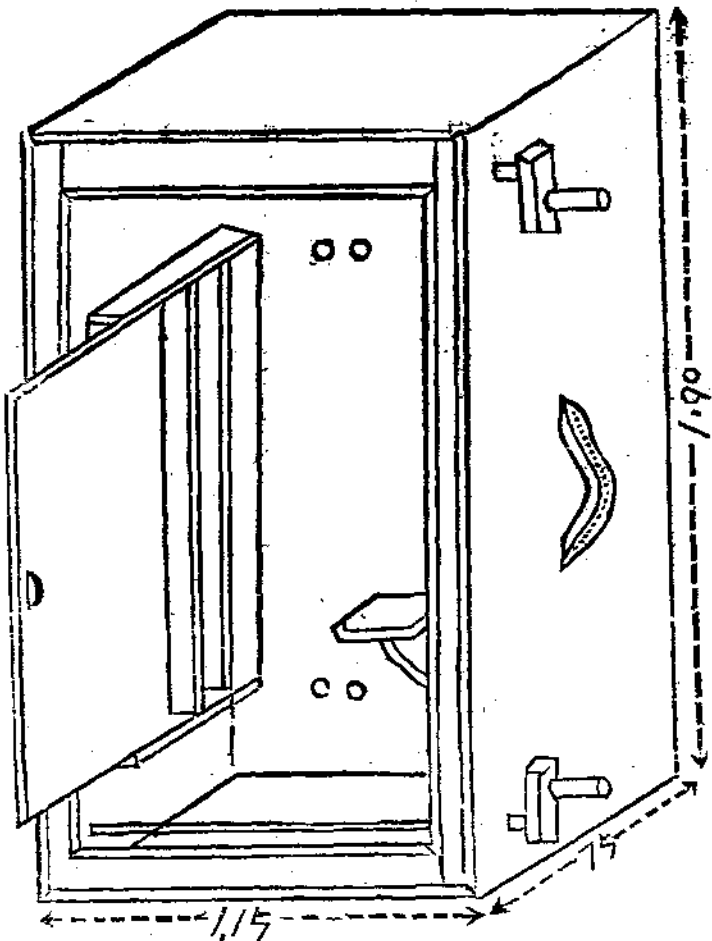

第四種是兒童圖案木戳。圖案畫是可以由幾種基本的圖形來印成的。這種圖案木戳包括十一種基本圖形：1. 圓形 2. 方形 3. 不等邊三角形 4. 半圓形 5. 蛾眉形 6. 等邊三角形 7. 稜形 8. 橢圓形 9. 半圓 10. 全圓 11. 長方形。這種圖案木戳對於幼稚生同低年級兒童恐怕是很好的，小孩子不會畫畫，可以用木戳來印成各種圖案，可以使他們對畫圖的興趣格外濃厚。用的時候，最如用各種顏色印刷，若是沒有，墨盒也可以用的。

我以為這種木戳有四種主要的價值：1. 可以使兒童自由發表思想，2. 滿足兒童好動的慾望。3. 灌輸形象藝術的知識。4. 引起兒童識別各種動植物的形態。不過我應當申明：我們絕不能以這種木戳來當作小孩子學畫的唯一方法。偶然用用，是很有意思的；若是用得太多，依賴性容易養成，創造力反而受阻了。

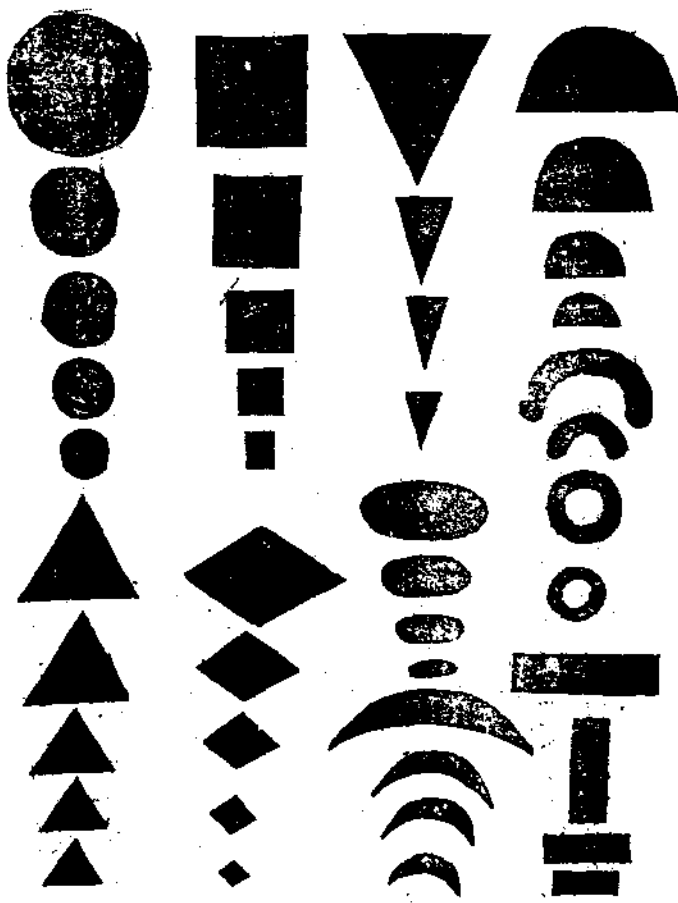

第五種是兒童識字牌。說起創造這種兒童識字牌的動機，是很有趣的。我研究玩牌的心理，為什麼人人都喜歡玩牌呢？牌是好玩得很，可以比賽爭勝利，又有鮮艷奪目的色彩，用手摸上去，很光滑，很神秘。把牌打在桌上，聲音很清脆，很悅耳。所以玩牌的人在視覺觸覺聽覺方面，都得到快感。我就利用這種心理，把賭具改成教具，變為兒童識字牌，牌上刻了字，字的顏色不同，有的紅，有的黃，有的藍，有的綠；有的一個字分兩部的，就用兩種顏色。全副字牌共計210字，每個字有同樣的兩張，合計全副字牌有420張。這種識字牌，可以做「湊對子」「拚字句」等等遊戲，很有趣。小朋友在做這種遊戲的時候，就漸漸認識了各個字，比較拿幾本死書來教他們，興趣不知要濃厚多少呢！

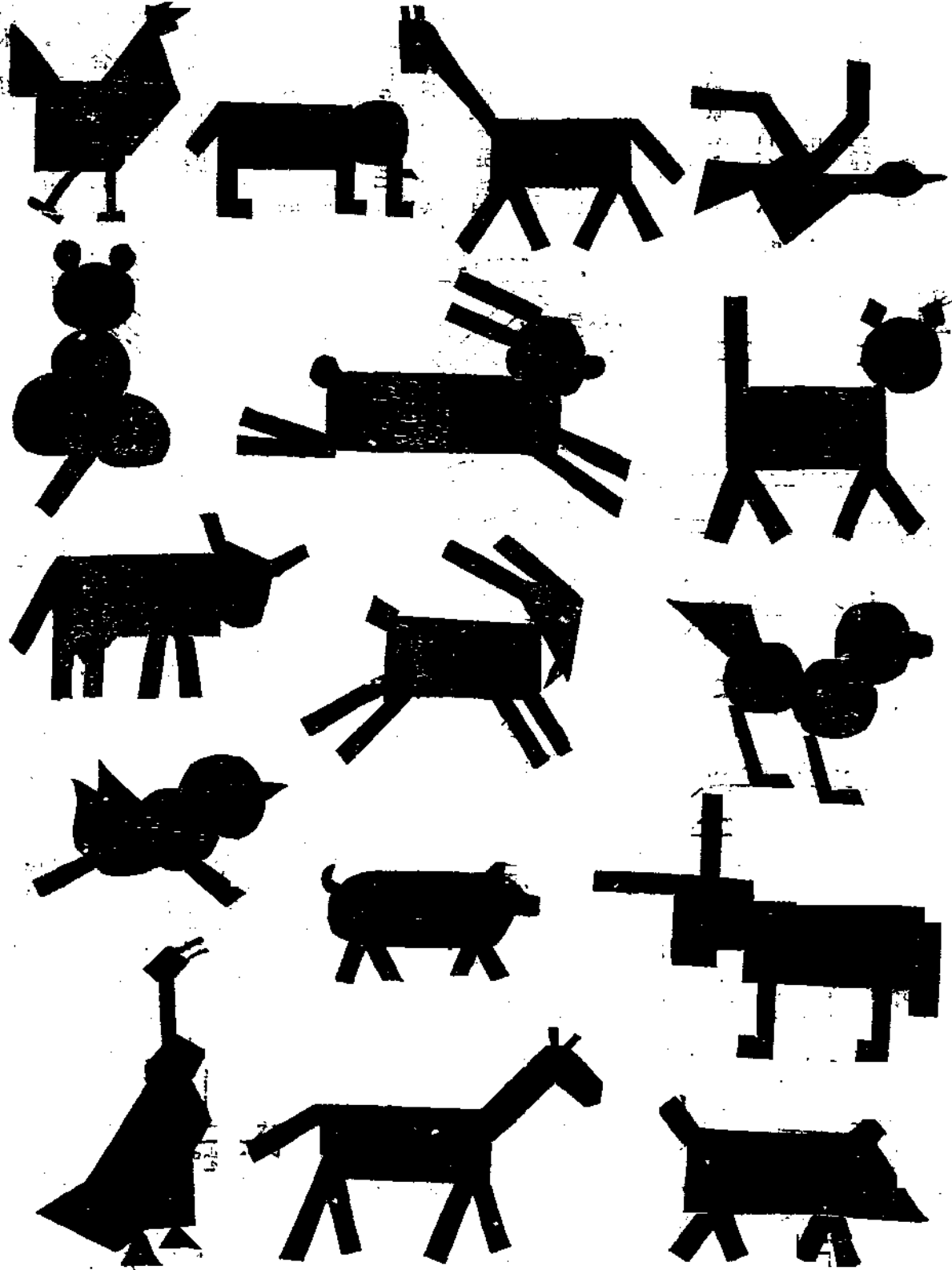

第六種是積木 好的積木應當

具備四個條件：1. 堅固耐用

能力。2. 培養兒童合作互助的精神

• 3. 發達兒童全身肌肉

加兒童的快樂。從前幼稚園的積木

，大都太小，玩不能引

肉的活動，又不能發展

能力，更不能培養兒童

精神，美國海蘭女士P. B.

創製一種很好的積木，可以搭樓

房，兒童竟能在裡面遊玩。這種積

木可以發展兒童全身的肌

創造的思想，培養互助合

，可惜造價太貴，一般幼

普遍製備。

我現在根據上面的原則

一種中號的積木，共有

塊計十六種，比從前我在南

幼稚園所製的大、中、小三種樣

更新穎些，種類更繁多些。

就是積木的圖

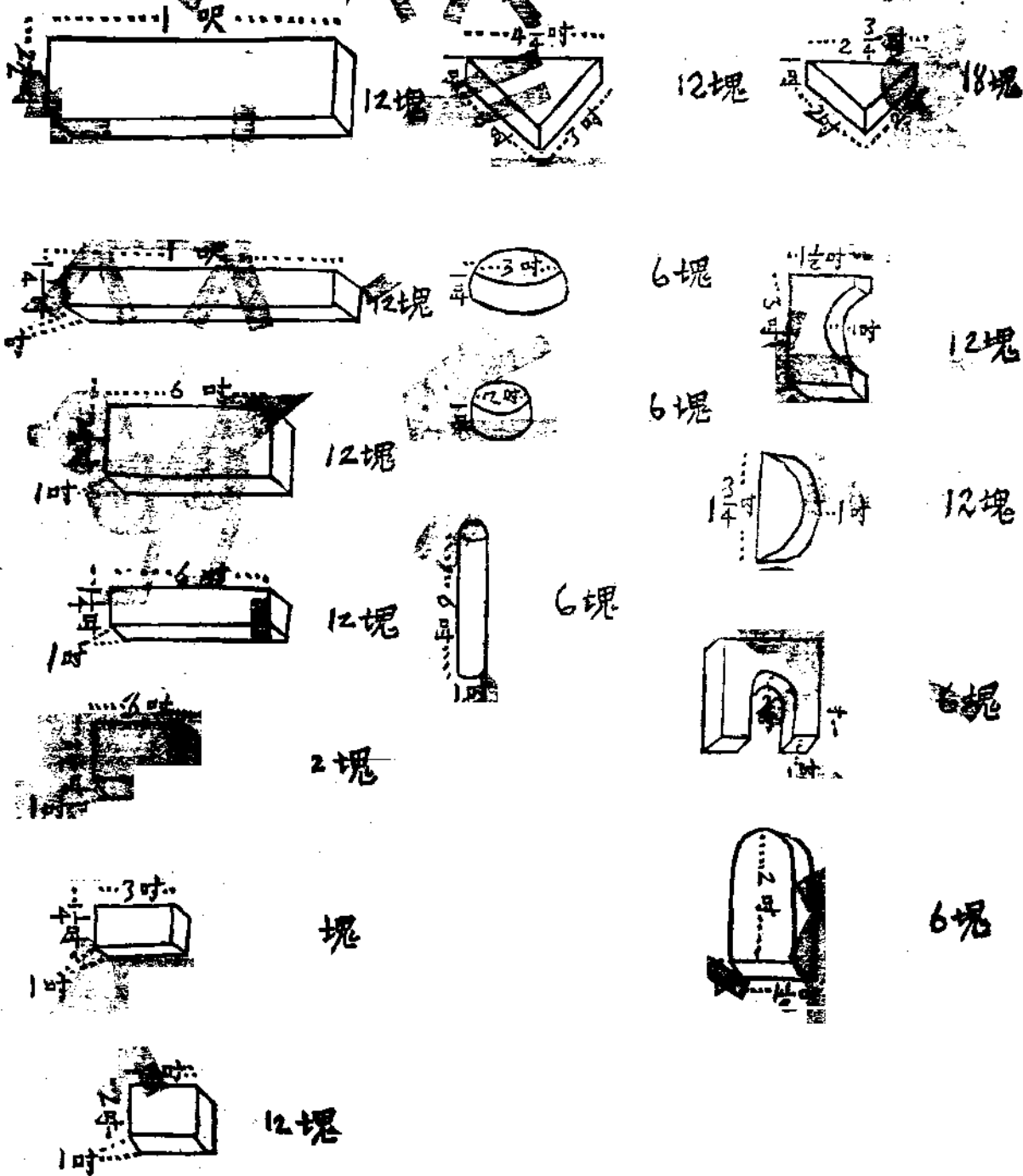

第七種是動物拼圖。這種拼圖板是用四分厚一尺長八寸闊的樟木板做成的。兩面都鑽光，板上畫了各種不同姿勢的圖，(譬如兔子圖，可以畫成吃草的，一尺坐的，一隻跑的，一隻吃東西的)。(在木板上，至多畫四個這樣的圖，再用鋸把各種圖形小心地鋸出來。這(圖形)可以從板上取下來，也可以再嵌進去。

兔子拼版圖

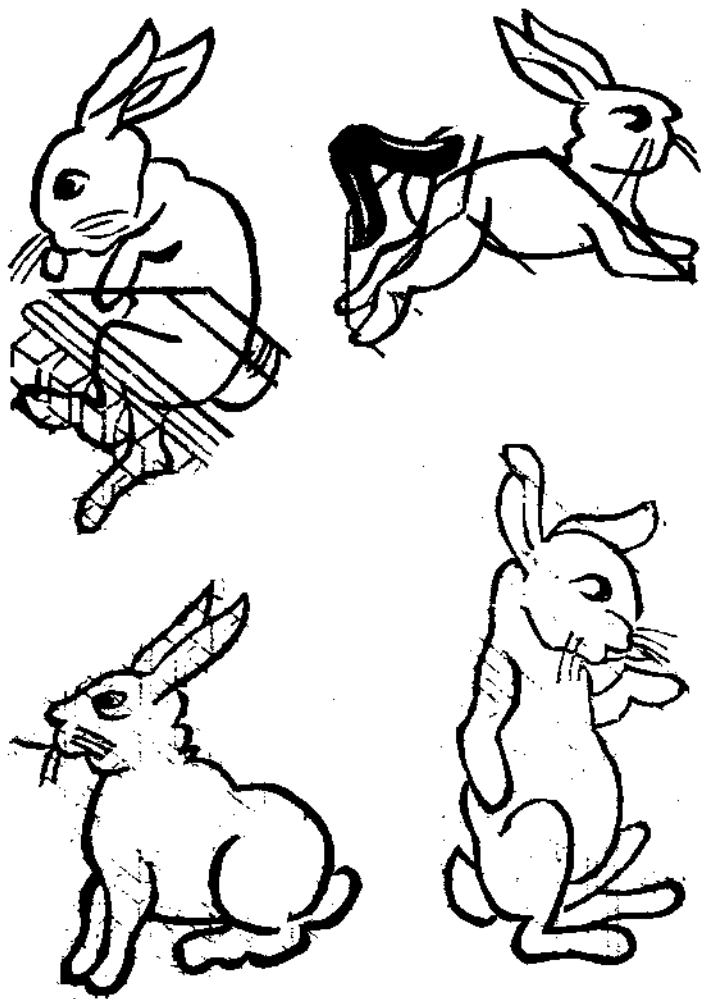

還有一種就是把圖鋸下來之後，再鋸成幾小塊，也可以拼起來，嵌到板上。這要先把一個整的圖嵌到板上。去難些。
還有一種畫動物圖的時候，畫一個站立的姿勢，下面加畫些土地或草皮，畫成一個平線，鋸出來之後，圖形可以豎立起來，成爲立體的圖。

這種動物拼圖有四種用法：1. 可以讓初學畫的小朋友，用拼圖板來學習，畫輪廓畫也好，塗鴉畫也好，畫了以後，小朋友自己可以再畫些別的東西加上去，教師從旁指導。2. 一張硬硬的輪廓圖，或沒有意義的塗鴉圖就可以變爲一張很好的圖畫。3. 可以讓小朋友選擇許多不同的圖，畫在一張紙上，也可以成爲一幅有意義的圖。4. 小朋友搭積木或玩沙箱的時候，可以把這種立體圖形配綴上去。小朋友可以做拼圖比賽遊戲，看那一個拼得快，拼得對。

第八種是地理拼圖。地理拼圖是一個很好的遊戲材料，小孩子喜歡做的，從做中可得着許多地理上的知識。這種地理拼圖包括四種玩法：1. 各省地形。2. 各省著名的偉人。3. 各省的名勝。4. 各省的產物。這四種拼圖都有圖塊，除第一種外，二、三、四、種都有字樣，可供小朋友拼圖時查閱。

爲鼓勵小孩子認識地理起見，我們可以叫他們做各種地理比賽，擺圖比賽。

第九種是算術教具。四則練習板。這塊算術練習板是練習四則最經濟而最有效的教具。這個教具看起來非常簡單，但用起來非常方便。

這塊小黑板一尺一寸見方，三分厚。板上畫二個圓圈，一個大，一個小。圓圈分成十二格，小圓圈內畫一個長方形，所有線條，所用藍色。(見圖)

效果今天像要練習算術的，四則，你就可以在十二個格子內寫從1到12的數目。如果要練習加法，就在長方形內先寫一個加號，再寫一個加數。假定從十二以內的加五多知道了。

板上鑽一小洞，可以掛起來。

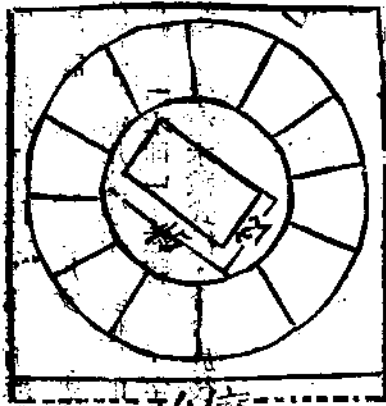

算術教具一一四則練習板圖

就可以再翻一點，加八或者加兩位數。加減乘除都可以這樣練習。
 這塊板有三種好處，1.非常經濟。2.用起來非常方便，你要用什麼數目就寫什麼數目，不要了就把數目擦去就完了。3.全體兒童的注意能集中，學起來快，教起來很有趣。

第十種是兒童小印刷 幼稚園生低年級生對於文字學習，往往祇用到

耳眼口三種過程，對於用手學習的那種過程，小孩子因為能力薄弱，不能應用，結果小孩子有許多意思祇能說出來，而不能用手寫出來。
 我們要想出一種教具來，使小孩子也能用手寫來發表他們的理想。
 現在我就來介紹一種方法，這就是叫做「木印」，將木印、字盒、來源分類、字盒用法，字盒表及字盒圖，字盒木盒式樣，分述於後：

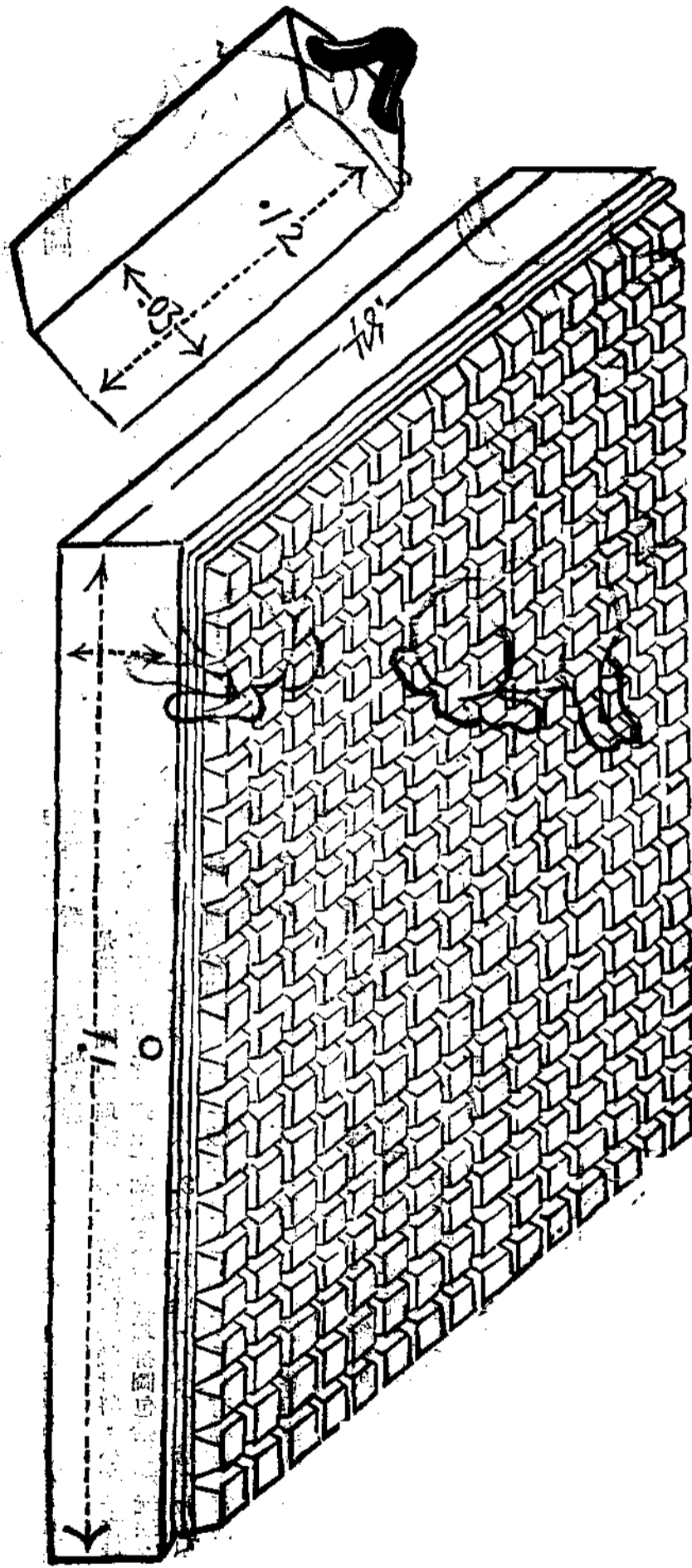

(一)字盒來源係根據 1.第一二三冊國語教科書(商務中華世界
 書局) 2.語體文應用字彙(陳鶴琴編) 3.基本字彙(莊澤宣編) 4.個人
 經驗。再經過幾個兒童試用，得到以下的字彙，計六百四十字，但這六
 百四十字的數目，是受匣子大小的限制而定的。

(二)字盒盒 字盒共分兩盒，每盒三百字共六百字，這兩盒字的
 分類亦方法與平常部圖方法不礙，該字義的性質為歸類的原則，使兒童
 容易明瞭，並且容易檢查。

(三)字盒用法 幼稚園生及低年級生可以應用這種木印。他們可以

在大實驗室內研究

李智

——為母校「教育研究」百期紀念而作——

忙裡偷閒，明知不會寫得出「佳作」來。但是，受了良心的責備督促，只好硬着頭皮來執筆。

作者在母校中山大學受過長七年的教育，是教育系第八屆的一屆畢業生，也是研究院教育研究所第一屆的一個結業生。離校至今，不覺已四年有餘，母校師友來信囑為教育研究百期紀念專號寫篇文章，如果還不應命，實在太說不過去。

有了這樣良心上責任上的負擔，於無辦法中想出辦法，就決定寫這篇報導性質的短文。不過，作者目前的工作相當繁重，只能利用公餘零碎的時間寫作，希望這文有完整的系統，那當然是做不到的。

在教育研究所時，作者修習了「教育研究法」，對於其中教育實驗法，特別感覺有興趣。離開母校後一直在實驗學校工作，雖然是帶有一些偶然性，但也是自願的。

教育的實驗研究，自然沒有自然科學那麼容易控制。這個原因很簡單，不用怎樣說明。控制物質或普通生物，總比控制人類容易得多。教育實驗法裡的單組法和等組法，雖然可以多少彌補難於控制的缺點，但是，要嚴格做到，還是不容易的。如單組前後情況的變化不定，等組極難做到完全相等的地步，都是困難的地方。做教育的實驗研究，只好從大處着想，用比較的方法得出結果。希望在實驗室裡像自然科學那樣去做教育實驗，那簡直是空想。

如果要引用實驗室這個名詞，在教育實驗研究中，我們只好叫它做「大實驗室」。這個大實驗室，就是學校，是整個學校或許多學校。在這樣大實驗室裡面，如果用單組法，一個學校，一個班級，一組，或一

團就是一組；如果用等組法，性質相同的學校，班級，組團等等，就是相等的兩組或多組。

依據這樣的看法，作者就在這樣的大實驗室內從事了四年多師範教育的實驗研究。前三年，在湖南的省立衡山鄉村師範；最近一年多，在廣西的省立柳慶師範。這兩個學校，都是在名稱上沒有實驗字樣，而實際上却是實驗性質師範學校。這兩個學校，在精神上大致相同，都以實驗社會化的師範教育之內容與方法並訓練適合新時代需要的國民教師為目標。作者由湖南回到廣西，是要根據在前一校獲得的經驗，把新的精神和做法在後一校加以擴大加以改進。

四年多了，作者不特有向師友及教育界同人概畧報導的責任，也應該簡單敘述實驗研究的經過情形，藉向先進的先生們及從事教育工作的同志們請求指正。

去湖南省立衡山鄉村師範，是母校師長崔誠陽先生介紹去的。當時介紹作者和在教育研究所同屆結業的鄧鴻舉先生二人，我們也就應命前往，而且一直共同工作到現在，我們兩人的「野心」都不大，一直還是做師範學校的校長或導師，這雖然是我們「不出息」，但也是值得先向師友們報告的。

我們在大實驗室內研究，安排太濶如此，以一個師範學校為實驗室，以其他普通的師範學校為比較組，大致採用等組法。我們不要求什麼特殊的條件，使經費、設備、教師、學生等等，都和其他普通師範學校差不多，彼此在大體上成為相等的組。所不同點，只是教育的內容和方法，如果有新成就或失敗，當然大致可說是由於實驗室內實驗方法

的影響。對於新內容新方法的價值如何，也就可以比較決定了。

在湖南，我們沒有怎樣失敗，而且還相當成功。我們在那邊已有了畢業生，他們畢業後工作成績的表現，大體上都比其師範學校畢業的好些，他們比較能負起責任認真去做，對於小學的工作也比較熟練而有興趣。在廣西，因為時間只有一年多，還沒有比較的機會，成敗得失，現在當然還不到論斷的時候。不過，在這短短的期間內，也有兩三點可以提出報告的。

第一：是師範學校課程改革的實驗。我們現時試行的課程，係根據教育部頒佈的課程變通而來。對部頒課程，我們呈准變動三點：（1）先後次序要為移動，使能集中學習。（2）份量輕重要為變動，使能減少重複浪費。（3）盡量補充實用教材，使能即學即用。在這樣的原則之下，我們把師範生畢業後用不着的功課（如代數幾何等），盡量調整減少，並增加實用的科目（如社會調查、簡易測量、戲劇、鄉土教材等）。試行以來，雖然尚未測驗比較，但在教者和學者的感覺上，都覺得相當收獲實效。

第二：是導師制度改革的實驗。廣西現行的導師制，可以叫做班級導師制。以一個班級做導師單位，一個導師負責一班，受訓導人數常多至五六十人。我們覺得這種制度問題很多，所以參照教育部頒佈的辦法做改革的實驗。我們試行的制度，可叫做小組導師制。將全校學生依年級混合編為若干組，並由學生依志願自選導師，每組以不超過二十人為原則。試行一年，我們做過一次概畧的意見調查，使導師及學生自己前後比較，寫出班級導師制及小組導師制的利弊。因為學生來自各校，都身受過班級導師制的訓練，自己前後比較，其結果也還可信。分析統計以後，發現試行的小組導師制，竟然得到絕大多數的學生和導師擁護。現在，我們對於這種制度，正在繼續實驗改進中。

第三：是生活活動改革的實驗。我們正在嘗試，將學生自治會徹底改組，使與導師所領導的小組密切聯繫，代表會以各小組及各班班會的代表組成，並在幹事會下各股分成許多分組，使全體同學都成為組員而

參加工作。學校對於學生自治會的各分組，都請定指導員，每組每週給以二小時至三小時的訓練，使工作與學習打成一片。試行以來，已有相當成績表現。

總之，我們在大實驗室內研究，雖然不能完全絕對依照「教育實踐法」的規定去進行，大體上也還是根據實驗精神去做的。不過，以普通條件做實驗的工作，困難的地方自然很多，成功與否，現在當難預斷。兩三年以後，待畢業生在社會上和別校的比較比較，才知成敗利弊。

廣西省立柳慶師範學校，是作者和院友孫鴻錄先生實驗研究的場所，在這文的尾巴裡，我想順便厚為介紹，藉以向師友們及教育界先進作懇求指教之報導。

廣西現有十二個師範區，七個師範學校。柳慶師範，就是七個裡面負責柳州慶遠兩個師範區的一組。柳州慶遠兩區共有十八縣，柳慶師範對這兩區的國民教師要負責訓練，對這兩區的國民教育要負責輔導推廣。加上實驗研究的責任，柳慶師範的任務是三重。

柳慶師範的精神和作風，可從它的「教育原則」，「辦法特點」，和「訓練標準」看出來。

柳慶師範所標示出的教育原則，計有六項：

- (1) 適應社會需要，反對傳統關門主義。
 - (2) 切合人民生活，反對奢華貴族主義。
 - (3) 注重均衡訓練，反對狹窄技能主義。
 - (4) 提倡積極引導，反對壓迫統制主義。
 - (5) 培養組織能力，反對散漫放任主義。
 - (6) 指導實際服務，反對書本知識主義。
- 柳慶師範所提出的辦法特點，也有六項：
- (1) 以學校為改造社會的中心。
 - (2) 以學生為學校活動的中心。

- (3) 學校教育與社會工作並重。
 - (4) 知識技能與實踐行動並重。
 - (5) 以農村社會為研究範圍。
 - (6) 以全體人民為服務對象。
- 柳慶師範希望達到的訓練標準，也有六項：

- (1) 能刻苦耐勞的體格。
- (2) 服務社會的精神。
- (3) 教育者的健康。
- (4) 進修不懈的習慣。
- (5) 改善人民生活的實踐。
- (6) 長期在鄉村工作的決心。

柳慶師範的課程編制，與別校頗不相同。它將全部課程分為六個作業單元，叫做中心學程，平均分配於三年內，每學期成一單元。這六個中心學程，分別自成單位，而以「教育」貫串起來。下面，就是六個中心學程的次序和名稱：

- (1) 第一學期——社會研究中心學程。
- (2) 第二學期——國民教育理論中心學程。
- (3) 第三學期——國民教育實施中心學程。
- (4) 第四學期——農業教育中心學程。
- (5) 第五學期——地方建設中心學程。
- (6) 第六學期——分科研究中心學程。

柳慶師範對於所訓練的國民教師，希望不僅是一個會教小孩子的老師，而是以教小孩子及失學成人為本務並能協助地方建設進行適應抗戰建國需要的實際教育工作者。所以，它等分注重實際工作，除了基本學科訓練之外，還有社會服務訓練，將作業分為「學術研習」與「服務實習」兩大類並對後一類切實考核，列為「實習成績」，與學業並行。體育，等項成績同等看待，四項中任何一項不及格，即不能升級或畢業。每個中心學程的作業內容，都包括「學術研習」和「服務實習」兩類。

前者是各種基本學科的訓練，後者是各項社會服務的訓練，也就是日常各種服務活動和與各中心學程配合的各項實習。社會研究中心學程的實習是舉辦社會調查，國民教育理論中心學程的實習是在附近的中心學校或國民學校參觀見習並計劃改善，國民教育實施中心學程的實習是分組單獨實習辦理中心學校或國民學校，農業教育中心學程的實習是參加農場工作並辦理農業推廣及合作教育，地方建設中心學程的實習是參與鄉政工作，分科研究中心學程是總實習，全體參加實際工作，以學校為中心，進行管教育衛生各的設施。

至於各個中心學程的訓練目標，也各有規定。社會研究中心學程，在於使學生認識社會實況，建立正確的社會觀人生觀教育觀。國民教育理論中心學程在於使學生認識國民教育及教育概要，明了我國現代國民教育的動向。國民教育實施中心學程，在於使學生熟練國民教育實施方法及教材，具備實際辦理國民教育的本領。農業教育中心學程，在於使學生熟習農場工作及農業推廣與合作教育的技能，了解農業教育的意義。地方建設中心學程，在於使學生明白教育在地方建設中的意義，並熟悉協助鄉政進行的方法。分科研究中心學程，係於開期實習半年後實施，在使學生繼續研究分組學習，熟練各科教材教法，更深切了解國民教育，成為切實奉行三民主義教育的國民教師。

以上，是柳慶師範重要方面的報導，以下，按再簡述現狀，以結束本文。

柳慶師範現有教職員三十餘人，學生五班，共二百二十餘人，下期增加一班或兩班，員生將更加多。經費每月約一萬元，支出最多的是學生膳費，其次是教職員薪俸。教職員很能合作，學生也非常努力，各方面都相當活躍。最近發動全校員生，自己拿起鋤頭，將場地的民房牆址，開闢成爲多畝的農場和二百公尺的跑道，把原有斷斷續續的民房牆址，靠二百多人的肩膀和雙手，堆成了兩個相當大的假山。課餘飯後，爬上山頂上，圍坐談心，農場的茶壺和全校景緻都收在眼內，實在是一件可以自己安慰自己的事。

此外，如我們吃自己種出來的菜，燃自己砍下來的柴，用自己挑上來的水，看自己演出來的話劇，閱自己編出來的壁報，享自己造出來的樂趣……都是一些在實驗研究進程中足以自己興奮自己的瑣事，不必多費筆墨來報導了。

末了，我敬請向母校師友們提出三點要求，希望多多給我們幫忙！
第一、作者懇請鴻運來時，是母校教育研究所第一屆結業七人中沒有「地位」的兩個。我們沒有向高等教育的路爬，沒有企圖過大學教授職，始終留在鄉村守住已有的崗位，為鄉村師範教育努力，希望師友

們不要以為我們「沒出息」而忘了我們，不時給我們鼓勵，並予以實際有效的幫助！

第二、我們處在窮鄉僻壤，精神食糧最感缺乏，希望母校師友們多供給我們一些新的資料，並時賜南針！

第三、我們在事業上十分需要幫忙的人，希望師友們多多給我們介紹志同道合的工作者，或親來指教！我們爲了事業爲了友誼，都是極願歡迎的。

最後，作者謹祝母校事業發達，「教育研究」萬期不歇！

卅年民族復興節前一日完稿於廣西三江縣丹洲鄉

在松林中復興的中大附中

張文昌

一、歷史的回顧

國立中山大學附屬中學，也和大學本身一樣有他悠久和光榮的歷史，遜清宣統元年兩廣優級師範創辦附屬中學，校址在廣州舊貢院之至公堂，分文實兩科，各設辦事官一人。迨民國肇造，優級師範改高等師範，本校亦改稱為「廣東高等師範附屬中學」，仍分文實兩科，設主任一人總其成。民國十一年改行三三制，十三年秋廣東高師改為大學，本校因亦改名為「廣東大學附屬中學」，十四年八月與附屬師範合併，十五年十月廣東大學改為中山大學，本校撥歸省辦，稱「廣東省立中山中學」，十六年七月又撥回本大學，初中部遷法政路法政學校舊址，二十年大學預科取銷，改為本附中之高中部。二十一年秋開設女中班。二十四年秋，大學遷入石牌新校址，文明路之舊址則為本附中校址，高初中合併成一大規模之中學，學生二千餘人，教職員二百餘人，每年暑假投考本附中者恒達數千人，羣以考入本附中為榮。廿五年三月本校又一度撥歸省辦，但同年九月便仍歸本大學辦理。迨廿七年十月廣州淪陷，大學於倉皇中西遷羅定，再遷雲南激江，附中則遷至羅定後宣布停辦。於是此有三十年歷史三本校遂因國難而暫告停頓，這雖長一棒悲壯而可痛惜的事。

二、本校之復興

本校初中部在民國十九年至二十年間曾一度屬大學文學院教育學系指導，以作該系學生實習之用，這是很合理的措施，有益於專業訓練和教學實踐。惜不久即因人事變更而改變，教育部于民國二十七年設立師範學院，本大學之教育學系亦擴大而為師範學院，負責訓練並輔導粵桂閩三省之中等教育師範與設施，但本大學自遷漢後，附中即暫時宣告停辦，故師範學院，遂亦缺少一實習場所，為一大缺憾。故于民國二十九年本大學遷回粵北後，教育部即撥款令恢復附中，為師範學院之實習學校。但當年因大學甫由激江遷回，諸事部署未定，未遑及此；迨民國三十年春，乃根據部撥經費，擬定預算。物色主持人選，以圖恢復。

本附中恢復伊始，故皆從一年級開始。本擬招收高中普通科兩班，師範科一班，初中兩班，六年一貫制兩班共七班。但以部撥經費廿九三十兩年合計祇共六萬元，而一切校舍與設備皆須新建，經臨兩費非十餘萬元不辦，故經幾度磋商，乃決暫不招師範科與初中部（六年制之首三年本是初中程度）祇招四班，本擬於六月中即開始建築工程，終以經費問題，大學易長問題，校址選擇問題，而三遷其處，至九月下旬始勘定現址在武水涯，鐵路旁，距師範學院與大學本部適中地點之朱家山，松林中奠定了第一期校舍的基礎。

三十年八月中旬曾在曲江與坪石兩處招生，投考者約八百人，八月底發榜，錄取四班，共一百六十人，九月中旬即行註冊，男女生兼收，本擬在十月中開學，以校舍建築，延期落成，故開學日期亦不得不因之展展展期，直至十一月十三、十四日始報到，隨之有六日之新生訓練，二十日上午舉行開學禮，即日下午開始上課，而本校之復興始告正式開始。

三、本校之概況

1. 校址：在石牌火車站對面，界於梅村與水壩之交界處，西臨武水，東與鐵路，南北界均為山邊，佔地二十餘畝，至前清羅定縣地，即在對鐵路之山頭，面積較現址約大一倍。

2. 校舍：男宿舍三、女宿舍二、教室四、辦公室二、體育場、廚房、面浴室二、廁所三、警衛室一、營業部一、大小共十八幢。第二期之計劃除添添教室，與教室外，另擬添建圖書館、科學館、體育場。

訓館、博物館、藝術館、大禮堂、家事室、教職員住宅等。

人員：(A) 教員十四人，(兼職員七人，兼任正課) 職員九人(兼任一人) (B) 學生一六五人(高中九〇人，初中七五人) 男生一四四人，女生四一人，住宿一五七人，通學八八人(甲) 比後二九人，(工目) 一、號兵一、信差一、傳達一、園丁一、女工一、什役四、挑水伙三、廚伙六、) 校警四人。

經費：(一) 臨時費五萬五千元。(二) 建築費五萬元，設備費一萬元。(三) 常費(一學期) 一萬七千元(薪金百分之六十，設備百分之十八，行政百分之二十二)。

5. 教學目標——實施三民主義的教育。

民族主義：健康教育與民族精神之培養。

民權主義：公民教育與做人處世之訓練。

民生主義：勞動生產教育與藝術興趣之陶融。

6. 體育目標——實施禮義廉恥之校訓。

禮義方面：禮貌、合作、努力。

廉恥方面：整潔、節儉、誠實。

7. 學級編制——自三十五人至四十五人為度，以數學為分班根據，每班分五組或六組，每組一桌坐七人至八人。

8. 導師制度——凡專任教員，每週在課餘平均在十二小時左右以便多重改作與輔導工作，每宿舍住學生四十八人，教員四人，導師即為住宿舍之教員。

四、本校課程與教法之特點

1. 本校鑒于一般中學畢業生基本科程度之低下，故對於國英算三科特別注重其熟練與深入，著于上午上課，每節七十分鐘，實行彈性的複習自習制，(四十分鐘後以鈴聲為信號以示自習之開始，但教員可以活用) 注重社會討論，分組自習，任何困難皆可在原教員指導之下，準備其下之指定，且各組可以團體討論，教員則巡迴指導。

2. 為養成學生之民主化態度，及公民參政能力與問題思考能力起見，特

破歷來傳統的以教師為中心之獨斷與學生被動之聽講方法，而採用分組學習，共同討論，共同研究，分組指導，分組練習以適應個別與實際行進化。

3. 為養成健康教育與勞動生產訓練起見，故將體育勞作等課，以電打成一

片，列入下午三時以後共七十分鐘或星期六下午整個有目的之活動，如

4. 為使學生對於自習與熟練必須使教師隨時平自考查，故必減輕教師之

負擔與每班人數，本附中教師任課以每場十至十五小時為原則，每

五、尾語

6. 六年一貫制之特長即在於一貫的牙學訓練無初高中國語課程的復費，

但六年制之成績較優，同時小學已畢業多時或已會讀過初級中學可

以加速進度，五年畢業可以減輕家長與國家負擔，使青年早日畢業成

功之可能性有百分之九十之把握，此其一。

本校為本大學師範學院之實習中學，故負有表證與實踐之責任，在

嚴密之計劃與專業之指導及教員部督導之下，既不必操勞備極，而亦不

輕率更事，腳踏實地，努力苦幹，自是有所成，此其二。

在此抗戰之特殊時代，物價飛漲，經濟困難，自和意中小所望者以精神勝

過物質之困難，在抗戰中不忘建國青年才俊，任勞任怨，為救國之士，此

熱，令人疲勞，飯後小憩，睡眼朦朧，照例先看港報，讀新書，定一下神才回到書桌上。每逢攤開稿紙寫文章的時候，總是滿桌卡片滿地書藉，由坐椅進出，要用跳躍步伐，興之所至，心領神會，筆下如飛。要是構思過勞，心力困怠的時候，放下書和筆，站在窗前，看廣場上的小人兒，蘋果的笑臉，天真的叫喊，無邪的吵罵，一般熱力像觸電的傳染到旁觀者的心頭，精神一振，倦意全消，搓搓手又踏回原位；新意見，新材料，內心的愉快和興奮，常常使自己忘記了書，忘記了我，達到「天人合一」的境界。

二十四年冬天，大學附中和附小改隸省方，小朋友的拳頭往天空上舞，做着無獲的抗議，幼稚生用哭泣代替反對，他們天真地宣講要做「國立大學」的「學生」。教育研究所受干涉了，在二十四小時內，我們和五一六，一六四八等徽號的小朋友揮別，做過臨時的押車員，幾輛貨車，把我們裝進了新校——石碑。

那是一個月明之夜，我們被安頓在教職員宿舍三樓，一間向東的雙房，小鐵床，西衣櫥，藤書架，磁面盆，五個抽屜的寫字檯，大家高興極了。夜裏熄了電燈，望着窗外的月亮，虫聲樹影，心裏不知是喜是憂，新的感覺，新的印象，交織成燦爛的未來美夢。

一個緊急的臨時會議，大學指定一座才完工未開張的大飯堂給研究所使用，我們發動了「三日遷移計劃」的號召，助教，研究生，職員，朋友都忙得不亦樂乎，過了兩天，一切編排就緒，大家面有喜色；忽然間，主事人轉至心驚，來一個美化陳列，變更位置的主張，設計了一張新所址的裝飾圖，我們雖然愛惜體力，珍惜寸陰，究竟尊重專家的意見，只好照手照腳，再接再厲，但是有志竟成，飯堂風光，煥然改觀，一間而為學術研究的聖地。

飯堂裏的研究所非常簡潔，我們被緊緊地擠在一間研究室裏，地面，書架都是書架，釘裝成冊的報紙卷成几形，書架間的行列僅可容身，有家長的人每天要攜校車進出，從宿舍到研究所要帶傘戴帽。慢慢的

小膳團建立了起來，乒乓球代替了絨毛球，午睡改成了打鈴。中午的時候，研究室的窗口有幾個人頭伏在桌上。鴉雀無聲。到研究所觀閱讀書的人漸漸增多，賣唐美菜的鄉農每天在門外曬過，對這奇怪的飯堂瞪眼出神。

新的院所迅速的從藍紙白線的圖案搬到了雁門山，土敏土倒溶在鋼筋的裏面我立起來，一個口字形的建築物在荒野上生長，那是一座雙層歪白的火廈，那是排列在最後行列的校舍，白色象徵着真理，最後往往是最好的；它在皇宮式千篇一律的屋形面前鶴立雞羣，超然不俗。

我們從古都的北方倦歸來，在二個天高氣爽的秋天裏靜悄悄地搬進了白宮。文科研究所和教育研究所平分天下；教育圖書室，博物館，編譯室，資料室，心理實驗室和對面的文科圖書室，民俗品陳列室，語言學及古學研究室，遙遙相對，禮堂和研究院，辦公廳分懸抗禮，分踞中央。我們的團體擴大了，教育界的老師和文史界的知識士舉行着學術的聯歡。這座建築物雖然容納着三千位工作人員，參觀者走進了裏面，將會驚愕于清風明月般的寂靜，打字機和計算器的聲音，間或夾什着輕脆的咳嗽，低微的人語，這是唯一聽覺的享受，研究室的迴響金字橫書，幾處古畫的石像列立門口，使人們感覺到一種孔廟，教堂類型的神聖和肅穆。

早，午，晚，報章和信差三次的來臨形成了我們三次不成文的聚合，誰看見一本好書，誰有一點新意見，誰打不開，一減手裏。晚飯後的散步是與辯論相終始，鄉村工作與社會革命，中國本位與西化，工業建設與農業建設，民族中心與民主自由，都是我們熱烈爭論的主題。我們說得舌疲唇倦，爭得面紅耳赤，我們忘記了師生，忘記了時間，在油加利樹底下，在洞庭湖邊，常常談論到深夜更闌人靜，灑天星斗，只好閉窗進屋，驚醒睡人的好夢，校警干涉了幾次，後來也就閉窗進屋，不以為意了。

七七的炮聲初响，白宮塗上了灰暗的保護色，保護色保護不了白宮

教育研究百期回顧與今後期望

方博頤

陶光似箭，「教育研究」的刊行，不覺已有四年了。其間除了三十九年一度休刊外，未嘗間斷，到現在恰滿百期。近年時局變遷，國內教育期刊時刊時歇，其能繼續十餘年出版者，除「教育叢誌」及「教育與職業」外，恐怕要算「教育研究」了。本刊能在國內教育學術界佔着這樣難得的地位，飲水思源，不能不感謝創刊人莊澤宣先生的勛勞，及國內專家學者的匡導與愛護。筆者在「教育研究」創刊之初，即爲一個熱烈的讀者，從第三十七期開始和它結筆墨之緣以來，平均差不多每期都有文一篇，總字數在五十萬以上，後來復忝主編輯工作，在過去十四年中，大約有一半時間是由我負責的。今逢「教育研究」刊行百期良辰，我們來把它的過去種種作一綜合的檢述，或許不是多事吧。然以個人時間能力所限，而且此間除了抗戰以後出版各期尚可找到以外，僅有歷期目錄可查，現在只好就記憶起的隨便說說。

一、編者與作者

「教育研究」於十七年二月與中山大學教育研究所同時由莊澤宣先生創辦。莊先生親自主編了四十四期，歷時五年有半，慘淡經營，爲本刊打下了「個健全」的基礎。接續是崔陽先生負責，蕭規曹隨，徐徐改進。後來崔先生以所務紛忙，於是從五十五期（二三年度）起，便改由我負責。所中關於編輯工作既全助理人員，而我又在文學院兼有公課；二六年度以後，更專任教育系教席，僅以「客卿」地位主持本刊編務。以致一切難符理想，良用疚心！但念本刊雖在寇機濫炸下及自粵遷滇極不安定之環境中，仍無間斷，亦算聊足自慰了。

二八年秋，教育研究所遵照 部令，改稱師範研究所，同時所中人力亦已補充，筆者自未便再越俎代庖，遂堅請另簡賢能主理。研究所乃組設編譯委員會，聘高覺敷、倪中方、嚴元章、吳江霖諸先生及惇頤

五人爲委員。編委會於二八年八月成立，既有主任委員，復有常務委員，我遂輕了責任。編委會之始，頗多革新計劃，可惜編至一欄，大家便相對叫苦，翌年二月高先生離校，八月本校遷粵，倪先生未回。到三十年二月，嚴先生亦他往，編委會無形廢弛。筆者在已往多年對於培言本刊既肯稍費心血，到了此時，再不忍袖手不問了。因舉出嚴編主任請辭，請先生，研究所研究員吳江霖先生商議復刊，後得學校當局贊助，於是中斷年餘的本刊幸得恢復，頭兩期合刊是吳先生編的，其後仍推我再理。一時無人接手，只好暫代維持。

說到本刊的作者，固然是本校研究所及教育係同仁居多，而國內教育專家學者亦常有大量惠寄。回溯已往百期的作者，不下千五百名，參閱就中在本刊發表文章最多的，爲莊澤宣先生、崔陽先生及懷慶人；次多的爲陳禮江、胡彥仁（毅）、古柏良（樸）、姜伯韓（琦）、徐錫齡、張文島、廖鸞揚、梁鳳第、陳孝禪、富伯寧、譚元恩諸先生。此外則林礪儒、雷通羣、杜佐周、尙仲衣、許逢熙、曹漢逸（毅）、唐瑞瀛、阮樂真（真）、高覺敷、陳子明、王士畧（越）、林本樞（本）、楊敏祺、馬鴻述、石玉昆、林錦成、吳江霖、嚴元章、許紹桂、成煥堯諸先生，發表的篇數也不少；而許志澄（崇清）、雷賓南（沛鴻）、邵爽秋、梁漱溟、陶行知、唐惜分、邱大年（椿）、汪敬熙、鍾普齋、羅廷光、陳友松、周學章、艾險舟（偉）、何清儒、吳家鎮、曾昭森、潘文安、周葆儒、倪中方、阮鏡清、趙邦鏞、歐陽子祥、王文新、饒潤清（蕓）、鄧鴻操、楊澤中、黃友棟等先生，也常有文章在本刊發表。本本刊能成爲全國教育專門學者的園地，我們自感無上的榮幸。

本刊因爲自己沒有特定的經費，對於校內投稿向無酬金，大家賠時間，賠稿紙，依然熱烈地贊助。即就校外來稿而論，物質報酬亦至微薄。說也可憐，過去本刊每月稿費不過二三十元，有時要積存一兩個月的

經才學淵博，篇外稿。最值感佩的，是國內外專家學者對於本刊極為愛護，不計酬金之有無與厚薄，仍然源源而來。而尤為稱述的，是有些校外作者，如黃離明（建中）先生，潘福先生等等，亦不受酬，尤是見專家愛護本刊之至意。

二、方針與內容

在「教育研究」創刊號裡，莊先生有一告讀者之幾句話，其中說：「……我們想不發空論，不說廢話，是踏實地的做工夫。因為研究的對象的問題小，研究的態度和方法的關係較大。我們做的工作或者近於狂瀾，近於愚笨，但是我們相信這至少是做學問的一種態度，一種方法，尤其在目前的虛浮的社會裡有提倡的必要。……」

上引幾句話，可以說是本刊十數年來一貫的編輯方針，在莊先生自己主編時固然堅守着，崔先生繼任時也保持着，到我接手時更不敢不恪守勿替。試一檢視本刊欄目內容，的確未曾登過一篇徒發空論無的放矢的文章。筆者手頭沒有本刊全份，要把各期內容詳細檢討自不可能。但觀就各年代表作中舉一二，以見本刊言論趨向之一斑。

「教育研究」創刊於國府遷都南京以後，如何建設適合國情的教育，便成了當前一大問題，所以本刊在民十七八年間，比較側重倡導中國教育改造與鄉村教育。小學教育普的討論，例如許志澄，來捧丹（鑒）與莊澤宣先生對教育方針討論（第一、二期），邱欣年與莊澤宣兩先生的建設中國新教育行政制度討論（第三期），聖載陽先生的新時代的（第四期），中國的經濟狀況與今後教育之擴充（第五期），現在教育設施的根本錯誤與今後所應取的途徑（第六期），中國教育改造之路（第七期）等。指點建設教育設施的較途徑提示今後教育改造的正路，發人之所未發，久為劃時代的議論。

在鄉村教育方面，本刊也倡論很早，代表作為陶行知先生的鄉村師範的第九期，胡適之先生的鄉村教育運動的第十期，第六期。

期），鄉村師範應當如何辦理（第一期），發展鄉村教育的中心問題（第二期），我們下鄉運動的步驟（第三期），推廣鄉村教育之先決問題（第六期）等，使鄉村教育在全國教育界掀起一輪熱潮。

關於小學教育方面，以十八年討論的為最多，如曹錕先生的中大附小試行多元編級制度之第一步（第四期），劉孟晉先生的小學教育實際問題（第九、一〇、一一、一二、一三、一四、一五期），黃恩溥先生的兒童測驗與道德判斷的研究（第一二期），崔載陽先生的如何使小學課程生活化兒童化效率化（第一二期）等。

此外許志澄先生的文納特卡制與複合制（第七期），崔載陽先生的蘇武小學課程（第七、九期）及除爾善的教育學說（第十三期）等是教育新潮，都以本刊在國內介紹最先；而第十期非律賓教育考察專號更是實地體驗的結果。民十九年的本刊比較偏重國文教學問題的分析與批評，與歐美新教育的系統報導。代表作如阮樂風先生的中學作文題目研究（第十七、十九期），莊澤宣先生的基本字彙編纂的經過（第十七期），王文翔先生的小學分級字彙研究（第十七、二十期），包維廉先生的小學錯字統計與分析（第二、三、四、五期），楊錫齡先生的千字課的效率與內容（第一九期）及兒童閱讀與興趣與習慣調查（第七、八、九、十、十一、十二、十三、十四、十五、十六、十七、十八、十九、二十期）的刊出，尤引起國人研究新教育的興趣。

二十二年二三期間本刊多重系統的介紹各國教育，詳論對中國教育改造之而中學教育問題，與讀法心理研究，也是這時期中心問題。關於國外教育報導，如崔載陽先生對法國教育的哲學背景與教學精神（莊澤宣先生的德國教育的哲學背景與教學精神（第三、四、五、六、七、八、九、十、十一、十二、十三、十四、十五、十六、十七、十八、十九、二十期）陳子明先生的意大利教育的哲學背景（第三、四、五、六、七、八、九、十、十一、十二、十三、十四、十五、十六、十七、十八、十九、二十期）徐錫齡先生的教育制度的哲學背景（第三、四、五、六、七、八、九、十、十一、十二、十三、十四、十五、十六、十七、十八、十九、二十期）等，其原著都是各該國權威學者執筆的。九一八以後我們為檢討教育的教育以便使彼知己，特出日本教育研究專號（第三、四、五、六、七、八、九、十、十一、十二、十三、十四、十五、十六、十七、十八、十九、二十期）其中曹錕先生本教育思潮的綜合批評，林鶴生先生的日本師

範教育的特點等篇，尤為議論精闢。

經過一九二八年轉變的教訓，於是教育改造問題討論到二一年又開熱起來了，代表作如胡彥仁先生的中國教育應否仍重知識，莊澤宣先生的中國民族的出路與中國教育的出路（第三三期），古柏良先生的中國教育與生離問題（第三八期專號），王怡柯先生的鄉村教師救國論（第四〇期）等是。其中中學教育方面，則有唐現之先生的目前中學教育之使命（第三三期），唐惜分先生的三民主義的中學課程意見書（第二七期），崔載陽先生的本校女中試行新法教學經過（第三四期），張文島先生的中學教務表冊研究（第三六期專號）及中學圖書設備研究（第三七期）等，可為代表。此外關於讀法心理方面，曾出了一個讀法專號（第二五期），其中如杜佐周先生的中文讀法研究經過，艾險舟先生的最近關於讀法心理的幾個研究，胡彥仁先生的成人默讀朗讀各種材料之試驗等，均頗有參考價值。

民二二年的本刊，對於學習心理及測驗問題，討論獨多。如沈有乾先生的對於學習律的總攻擊（第四四期），陳禮江先生的學習及學習定律（第四八期），陳子明先生的全部學習法與分部學習法之重新估價，阮鏡清先生的默讀速率與理解的關係之實驗（第四二期），周學章先生的測驗作文能力應知之事項（第四四期），杜佐周先生的根據施行國民團體智力測驗的結果討論國內各種測驗有應修訂的必要（第四八期）等是。餘如鄭彥芬先生的各國合作教育（第四六期專號），是供改進我國合作事業的參考。胡彥仁先生的教育傳記的科學價（第四八期），指示一條從傳記分析教育問題的途徑，亦頗引起讀者的注意。

民二三、四年年本刊的討論，集中於教育哲學，民族中心教育，鄉村工作，各國教育等幾方面。教育哲學論戰，是從許志澄先生的姜著「教育哲學」正譯（第四九、五二、五八期）引起，有姜伯韓先生的答辯（第五三、四、七期）及梁漱溟先生的述評（第五七期）。關於民族中心教育的討論，有梁漱溟先生的中國文化的特徵在那裡（第五九期），崔載陽先生的民族中心教育的基本理論（第六〇期），吳家鎮先生的民族

中心教育的基本理論之商榷（第六二期），崔載陽先生與惇願的根本改造我國小學課程的嘗試（第五一期）及我們的民族中心小學課程專號（第六〇期）等。關於鄉村工作經驗的報導，有梁漱溟先生的鄒平工作概談（第五七期），晏陽初先生的中華平民教育促進會工作之演進（第六四期），周澤儒先生的籌辦龍眼洞鄉村教育實驗區的經過（第五九期）等。又為介紹各國教育新潮，我們出了兩個專號，一個特輯，即各國大學教育專號（第五六期），蘇聯第一五年教育計劃專號（第五〇期），希特勒治下的德國教育特輯（第五二期）等。

此外我們集體創作的戰時教育工作計劃（第六四期），是全國教育具最先的一個戰時工作設計，頗為各方所注意。梁漱溟先生的大學課程與行政組織（第六一期專號），注重事實分析，亦頗足供參考。

「教育研究」從創刊到民二四年底，恰恰滿了八年。為檢討已往國內教育研究的成果，於二五年二、三月刊行八年來中國教育研究專號（第六五、六六期），其中如崔載陽先生的民族教育，姜伯韓先生的教育哲學，蕭孝瑛先生的兒童心理，郭一岑先生的教育心理，鍾魯齋先生的教育方法，王書林先生的測驗運動，陳禮江先生的民衆教育，黃隱明先生的高等教育，廖世承先生的中等教育，何清儒先生的職業教育等等，都是很費心力的構作，對於教育學術界確是一個偉大的貢獻。

從二五年四月至二六年十月的本刊，有中國教育問題討論，有國內外教育現況報導，還有心理方面的種種研究，關於中國教育問題的代表作，如林礪儒先生的中國師範教育問題，陳榮捷先生的中國高等教育問題，曾昭森先生的初等教育的幾個衝突問題（第七〇期），崔載陽先生的中國民族教育哲學（第七七期），富伯清先生等的中上學生困難教育意見調查（第七六期）等是。其次，關於國內教育實況報導的，有廣東各縣教育現況專號，及俞秀文先生的江浙粵桂師範學校及小學參觀報告（第七二期）等。關於國外教育介紹的，則有最近各國教育專號（第七三、四期）的刊布。在心理研究方面，有周學章先生的學習在心的工作前後之效率（第六七期），陳孝禪先生的讀物字形及用紙對於閱讀效

事影響(第七〇、七十一期)，譚允思先生的我國學校制度幾種心理特徵的研究(第七七期)等等。此外還應提述的，是從第六九期起增開了國外教育研究摘要一欄。

七七炮火噴了，教育的設施，自應有一番調遣，因此，我們從二六年十一月起，陸續出了四期戰時特刊，其代表作，有尙仲衣先生的民族危難中的教育政策問題，富南先生的中華民國戰時民衆教育方案(第七九期)，姜伯韓先生的抗敵時期中教育界者應有的任務，富伯韓先生的抗戰心理學家的工作(第八〇期)，林本儀先生的抗戰教育商榷(第八二期)等等。

但最難得教育與平時教育有無的差別，況且這次抗戰是長期的，所以從三七年四月號起，本刊便同復向來的作風。因感教師在教育上地位的重要，關於教師問題討論獨多。尤其是八三期的教師專號，八四期的導師專號，與八七、八八期的師範學院問題特輯等，都是以教師問題為中心的。三七、八年間的代代表作，可舉譚維漢先生的對於導師制的管見(第八四期)，崔載陽先生的敬致全國教育同仁(第八三期)及師範學院建設方針(第九三、四期)，悼願的師範學院的設置及組織問題(第八七、八八期)，及各國教師組織的比較(第八三、四期)，陳友松先生德德師範制度之借鏡(第九一、二期)等。此外如許紹桂先生等的越南華僑教育考察報告(第九一、二期)亦頗值得注意。

三十年的本刊，除繼續討論師範訓練問題外，關於中學制度和心理研究的文章亦不少。代表作如陳禮江先生和徐鐵齡先生的社會教育人才訓練問題，高覺敷先生的導師的人格及訓練(九〇期)，張景林先生的幹部訓練的理論基礎(第九七、八八期)，張文昌先生的五年制中學的試辦(第九九期)等。郭任遠先生的全體類型抑局部反射(第九五、六期)，汪華慶先生的理論心理學之趨向(百〇期)等是也。

三、刊期與刊址

「教育研究」原在廣州西關，除一、六、七、八各月為學校假期

休刊外，按月刊行，年出八期，每四期訂為一卷。當抗戰初起，研所同仁有擬將「教育研究」改為小冊週刊者。然筆者以本刊的學術傳統不宜破壞。而且如改週刊，集稿排印亦成問題。若無十分把握，不宜輕言變制。此語因而中正。惟從第七九至八二期出戰時特刊四期，以商討抗戰教育問題。二七年十月本刊第八五、六期正在印刷中，而廣州突告失陷，各稿亦同時遭難，至深痛惜！嗣後校址西移，初遷廣安，繼定，後遷雲南。我們感本報在戰時教育學術界地位之重要，而籌備粗定，即謀復刊，並且補出了因遷校影響所缺各期。所以從十七年二月到二八年十月，共九十四期，都無間斷。

本刊期數的計算，向以總期數為序，惟西文封面則兼附卷數期數。近幾年來，中文封面仍舊以總期數為序，以維存十多年一貫的傳統而便記算，但封底裏頁則加附卷期，以便中西對照，分卷釘裝。編譯委員會接手後，廢除傳統的總期數編法，一律改稱卷幾期。二八年十月版第二四卷第一、二期合刊，即為第七十三、三十四期。編委會期間只出過這一冊合刊，故以後期數的也只有這一冊。

本刊自二四卷一、二期合刊出版後，便行中斷，一直到五十五年才在廣東石復刊。今年五、三月出版第九十五、六期合刊，九、十月出版第九十七、八期合刊，十一月出版第九十九期，十二月出版百期。依據四期一卷計算，恰恰滿了二十五卷；如照每年八期計算，應慶實足十二年半。

四、印刷與發行

本刊的印刷最初由研究所自設印店承印。第四一期至四四期(曾一度交廣州神州國光社印行)其後該社歇業，改由本校出版部辦理。承印的商店是文雅印務局。該局規模甚小，大概因為取價較廉的緣故罷。我們屢欲另易印店都沒成功。通常是由印店校對頭二稿而由研究所復對一次。每次對送校例照只有四頁，校對工作多是臨時請事務員，查記幫忙，遇到他們不得空，只好自己去校。為趕出專號，我還曾過在印刷

店校對通寄的滋味。研所同仁投稿不特沒有酬金，而且常須自行校稿。因爲印店技術不大高明，間有指明怎樣亦未照辦。印刷費是由出版部付的，我們對於印店的統制自然沒有多大效力。本刊印刷上之所以歷久仍少改進，這是一大原因。

本刊移滇出版以後，印刷上倍感困難，本校所在地的滇江縣沒有印刷店，須送昆明市排印，那裏不祇印費昂貴，而且印店極少，如果對於交貨期限和價目有什麼商量，老板就會請你另訪高貴，第八十五至九十四期是交開智印刷公司承印的，路遠不能送校，刊誤甚多。第九十三、四期改交崇明印書館承印，比較滿意，但取價較昂，且須先付大半印費。

回粵復刊以後，印刷方面全由出版組負責，本校所在地的坪石也沒有印店，因爲江西贛州印刷事業很發達，出版組乃和江西省一職印刷廠訂好一年合約。不覺該店印了兩期之後，給書局印教科書包辦了去，把我們的餘稿退回，故自第九十七期起，改交曲江廣東兒童教育院印刷工場承印，該場富有服務精神，對於本刊特別幫忙，在一個月內刊出兩期，誠屬難能可感。

關於發行方面，最初由研究所直接發行，並託各省大學機關代售，第四十一期至四十四期（？）一度交廣州神州國光社發行，此後即由本校出版部收回辦理，未有委託代售處所，直至遷回粵北以後，出版組始注意到推銷方面，委託曲江動員書店總經理，並且做了許多廣告工夫。

本校的出版物，旨在爲學術界服務，故從未定價不計成本。例如本刊以篇幅在初年每期七八十頁，定價一角，後來增至每期一二百頁，定價還是一角，甚至特大專號亦不過增一角幾分。出版部這種服務精神，是我們常常稱道的。最近印刷價目漲得太利害了，每冊印費約需一元五角，但定價亦僅收五角而已。

正因怕虧折太多，所以除了若干專號會印一千五百份以外，通常每期不過印一千份。二七年度遷校以來，印價高漲不已，乃自八十五期起，改印五六百份。其中贈閱及交換的約二三百份。本刊讀者分全國各省市，海外各地也有本刊蹤跡。筆者感刊物交換爲國際文化聯絡的要務，

故嘗試行擴大交換範圍。在抗戰前，國外大學及學術團體以刊物與本刊交換者，單在美國方面便有一百多起，其餘英、法、德、瑞、波、蘇、捷、加拿大、澳洲、菲律賓、印度、伊朗……等國，亦常有刊物交換。

五·回省與期望

把本刊已往種種情況報告完了之後，不禁百感交集。回想六七年來的編輯生涯，甜酸苦辣，可謂味味備嘗。現在對着這「百期」的誕生，心裡又興奮，又慚愧！興奮的是全國專家學者都來耕耘這塊園地，使他發榮滋長；慚愧的是自己因爲時間能力與環境的限制，有許多方面未能盡副作者讀者的期望。古人說得好：「前事不忘，後事之師」。此刻且就已經種種省察一下，同時並說說個人幾點希望。

第一、關於編輯方面，本刊從來沒有專人集中時間精力從事，甚至連助手也沒有專人，而這個實爲編刊必要的條例，筆者一向主張編輯事務須採專責制，不宜行委員制。經過二八年改組的教訓，這種信念更加堅定。現在重行「越俎代庖」祇屬暫時性質。我很盼望研究所能早日找得一位真心真意爲本刊効勞的幹才，担負這個責任。我尤希望研究院同仁能够重視本刊，多多幫忙，使它永遠不致再受波折。

第二、關於徵稿方面，我們很榮幸的得到國內專家熱誠的贊助，常惠佳作，給本刊增光不少。依據已往的經驗，普遍的徵稿不如特定的徵稿；油印的適函不如手寫的通函。例如以前刊行「八年來之中學教育研究專號」，便是由編者擬好專題。分別約請專家撰述的，所以能有極豐富的收穫。還有一點，就是專家的大作不是有了稿費就可買來的，最要緊的還是如何取得專家對本刊的喜愛。已往本刊所載外稿雖已不少，今後希望更進一步努力，使「教育研究」能够成爲全國教育專門學者發表其研究成果的總匯（Clearing House）。

第三、關於內容方面，已往爲着集稿的便利，雖不敢特定各期的中心，但是每年亦總有兩三個專號或特輯。「國外教育研究摘要」一欄，從第六十九期已開始，藉同人人力所限，時刊時歇，今後如有可能，望能

繼續。「教育文化消息」一欄，已往取材過廣，因多與他刊重複，今後最好改為「教育研究消息」，側重國內教育及心理研究報導，尤其是全國師範研究所及教育學係同仁的研究消息。此外還有一件工作，是筆者早就覺得本刊應該做的，那就是仿照美國 Review of Educational Research 的體例，輪流的把教育上某一領域近三年來的研究成果作一綜合的檢討，按期刊布。這種工作相當重要，希望有人嘗試一下。

第四、關於稿費方面，已往實在少得可憐，雖然專家投稿絕不計較報酬，但在本刊的立場却不可不注意作者的辛勞。希望今後學術研究費多多增加，其中稿費佔得相當部分。

第五、關於出版方面，編刊最怕脫期，影響各方很大，而近年「教

育研究」却正犯了這個毛病，我們在稿酬方面縱或不能與他刊相比，至少在刊稿快捷這一點上務應辦到，但付印是由出版部負責的，編者有愧無能為力，歷年可感印刷上的麻煩已够尋味了，而以抗戰後為尤甚。我想全稿印件數量不少，按尋印刷商研究非善法，希望學校能自辦印刷工場，出版上當較便捷而經濟。

以上種種，今後究能做到多少，實在毫無把握，所以只說「希望」，不敢多談「計劃」。因為「計劃」一定要貫徹，而「希望」却不一定須兌現。「教育研究」刊到百期了，我希望它能由百期，而千期，而萬期。如何使它發揚光大，綿延上進，有待來者。

三十年十二月，於管攝師範

本刊投稿簡則

- 一·本刊主旨，在研究教育學術，供給參考資料，商討實際問題，傳布教育消息。
- 二·本刊內容，包括教育及心理之研究報告，問題討論，書報評介，研究摘要，消息廣播等。
- 三·本刊稿件，除由本校同人供給外，並特約專家撰述，亦歡迎外界投稿。
- 四·校外投稿，一經選刊，酌酬現金。來稿曾在他處發表者，恕不重刊，重刊亦不再致酬。
- 五·來稿文體，語文不拘。篇幅長短，以五加字為度。
- 六·來稿務望繕寫清楚。如附插圖，請用厚紙及黑色墨水繪成。
- 七·如係譯稿，請附原文，否則亦請註明原文發表處。
- 八·稿末務請註明通訊地址。
- 九·來稿請掛號郵寄廣東坪石中山大學研究院師範研究所。
- 十·本刊對於來稿有增刪權，不願增刪有請預先聲明。

教育研究

第二五卷第四期總第一百期
民國三十一年二月

編輯者 國立中山大學研究院師範研究所

發行者 國立中山大學出版組

廣東 坪石

印刷者 力行中學印刷工場

廣東曲江寧市蓮塘

總經售 員 書店

曲江風度南路

經售者 全國各地大書店

本 刊 價 目			
訂購辦法	冊數	價目	國內郵費
零售	一冊	五角	四分
預定半年	四冊	二元	郵費在內
預定全年	八冊	四元	郵費在內
國外預定全年美金一元(郵費在內)			

(本期零售每冊國幣一元)

The Chinese Journal of Educational Research

CONTENTS

Concerning the Institute of Educational Research	J. Y. Choy
The Founding of Theoretical Psychology	C. H. Wang
On the Training of Social Education Workers	L. C. Chen
A Plan for Training the Social Education Workers	S. L. Hsu
The Personal Qualities of School Tutors and Their Training	K. F. Kao
My Work and Education	Y. P. Hueng
Concerning the Duties of College Students	T. K. Lo
Chen's Movable Didactic Apparatus For Children	H. C. Chen
Criticism on Modern Educational Research	S. L. Wang
A Resume of the Theory of Factor Analysis in Psychology	L. Chen
New Development In the Study of Human Psychology	J. L. Wu
Society and Education in Si-fan	O. D. Liang
On the Improvement of School Morale	S. K. Hsu
Education of Rhythm	Y. T. Hueng
Some Experiments in Teacher-Education	C. Lee
Regeneration of the Subsidiary Middle School of Sun Yat-sen University	V. C. Chang
A Recollection of Our Life in the Institute	I. S. Yu
A Retrospect of the Hundred Numbers of the Chinese Journal of Educational Research	T. I. Fang

Published monthly, except June, July, August and January, by

The Institute of Educational Research, Graduate School,

National Sun Yat-sen University,

Pingshek, Kwangtung, (formerly at Canton), China

Price: US\$ 1.00 a year