

Wikimania
2009-08-28

**OPENNESS
+
COLLABORATION**

***OER Content Interoperability for
WikiMedia platforms***

Mike Linksvayer
Creative Commons

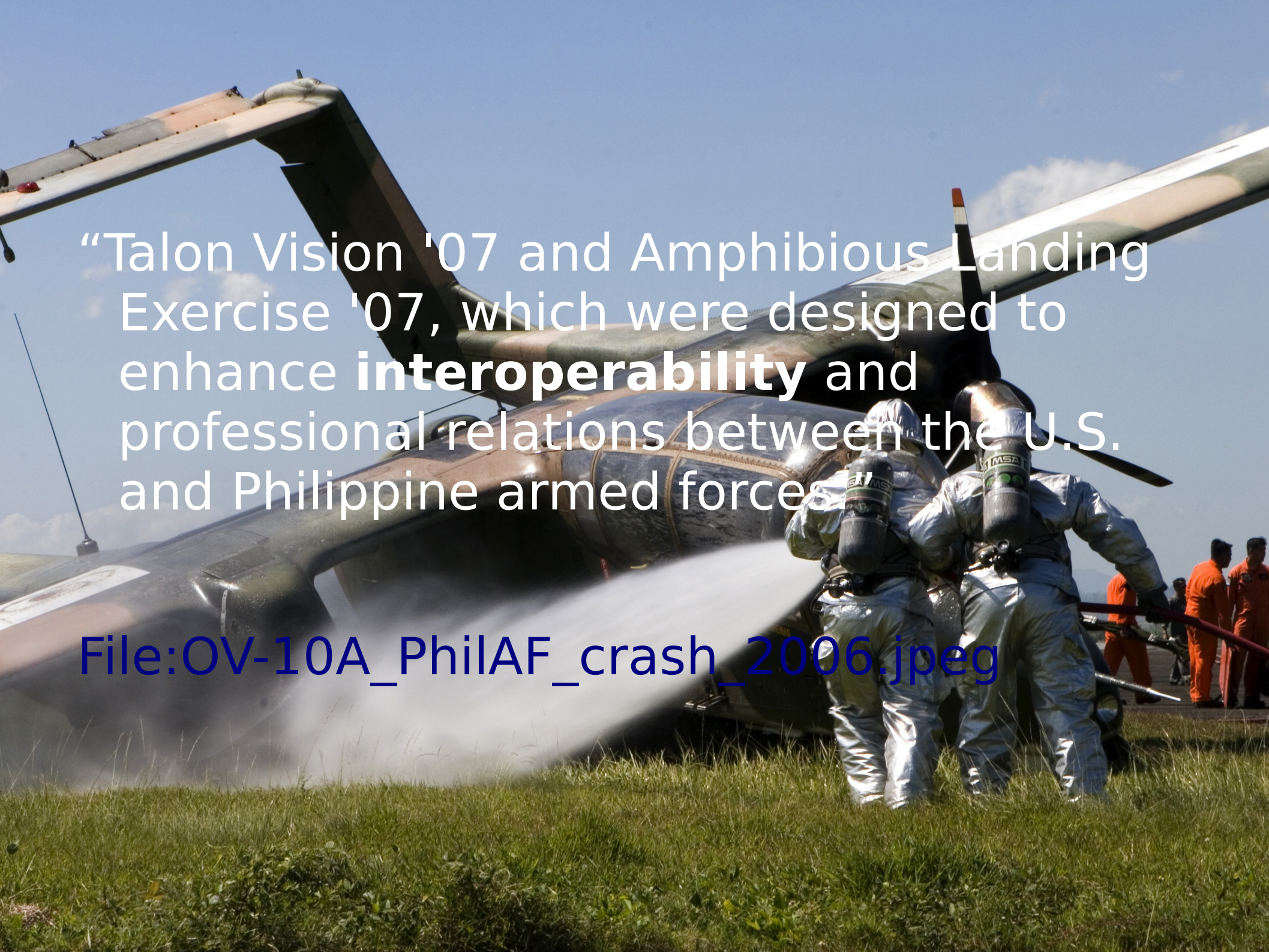

“Talon Vision '07 and Amphibious Landing Exercise '07, which were designed to enhance **interoperability** and professional relations between the U.S. and Philippine armed forces.”

File:OV-10A_PhilAF_crash_2006.jpeg

A yellow Caterpillar D8T bulldozer is shown in profile, pushing a large pile of reddish-brown soil. The bulldozer's blade is raised, and a significant amount of dirt is being displaced. The machine has "CATERPILLAR" and "D8T" visible on its side. The background consists of a clear blue sky with some white clouds and sparse green vegetation. The overall scene is bright and sunny.

“Exercise Talisman Saber is designed to maintain a high level of **interoperability** between U.S. and Australian forces, demonstrating the U.S. and Australian commitment to our military alliance and regional security.”

File:Seabee_using_Cat_D8T.jpg

Lawyer Readable



Naamsvermelding-NietCommercieel-GelijkDelen 3.0



CREATIVE COMMONS CORPORATION IS GEEN ADVOCATENPRAKTIJK EN VERLEENT GEEN JURIDISCHE DIENSTEN. DE VERSPREIDING VAN DEZE LICENTIE ROEPT GEEN JURIDISCHE RELATIE MET CREATIVE COMMONS IN HET LEVEN. CREATIVE COMMONS VERSPREIDT DEZE INFORMATIE 'AS-IS'. CREATIVE COMMONS STAAT NIET IN VOOR DE INHOUD VAN DE VERSTREKTE INFORMATIE EN SLUIT ALLE AANSPRAKELIJKHEID UIT VOOR ENIGERLEI SCHADE VOORTVLOEIEND UIT HET GEBRUIK VAN DEZE INFORMATIE INDIEN EN VOORZOVER DE WET NIET ANDERS BEPAALT.

Licentie

HET WERK (ALS HIERONDER OMSCHREVEN) WORDT TER BESCHIKKING GESTELD OVEREENKOMSTIG DE VOORWAARDEN VAN DEZE CREATIVE COMMONS PUBLIEKE LICENTIE ('CCPL' OF 'LICENTIE'). HET WERK WORDT BESCHERMD OP GROND VAN HET AUTEURSRECHT, NABURIGE RECHTEN, HET DATABANKENRECHT EN/OF ENIGE ANDERE TOEPASSELIJKE RECHTEN. MET UITZONDERING VAN HET IN DEZE LICENTIE OMSCHREVEN TOEGESTANE GEBRUIK VAN HET WERK IS ENIG ANDER GEBRUIK VAN HET WERK NIET TOEGESTAAN.

DOOR HET UITOEFENEN VAN DE IN DEZE LICENTIE VERLEENDE RECHTEN MET BETREKKING TOT HET WERK AANVAARDT EN GAAT DE GEBRUIKER AKKOORD MET DE VOORWAARDEN VAN DEZE LICENTIE, MET DIEN VERSTANDE DAT (DE INHOUD VAN) DEZE LICENTIE OP VOORHAND VOLDOENDE DUIDELIJK KENBAAR DIENT TE ZIJN VOOR DE ONTVANGER VAN HET WERK.

DE LICENTIEGEVER VERLEENT DE GEBRUIKER DE IN DEZE LICENTIE OMSCHREVEN RECHTEN MET INACHTNEMING VAN DE DESBETREFFENDE VOORWAARDEN.

1. Definities

- a. '**Verzamelwerk**' een werk waarin het Werk, in zijn geheel en in ongewijzigde vorm, samen met een of meer andere werken, die elk een afzonderlijk en zelfstandig werk vormen, tot een geheel is samengevoegd. Voorbeelden van een verzamelwerk zijn een tijdschrift, een bloemlezing of een encyclopedie. Een Verzamelwerk zal voor de toepassing van deze Licentie niet als een Afgeleid werk (als hieronder omschreven) worden beschouwd.
- b. '**Afgeleid werk**' een werk dat is gebaseerd op het Werk of op het Werk en andere reeds bestaande werken. Voorbeelden van een Afgeleid werk zijn een vertaling, een muziekschikking (arrangement), een



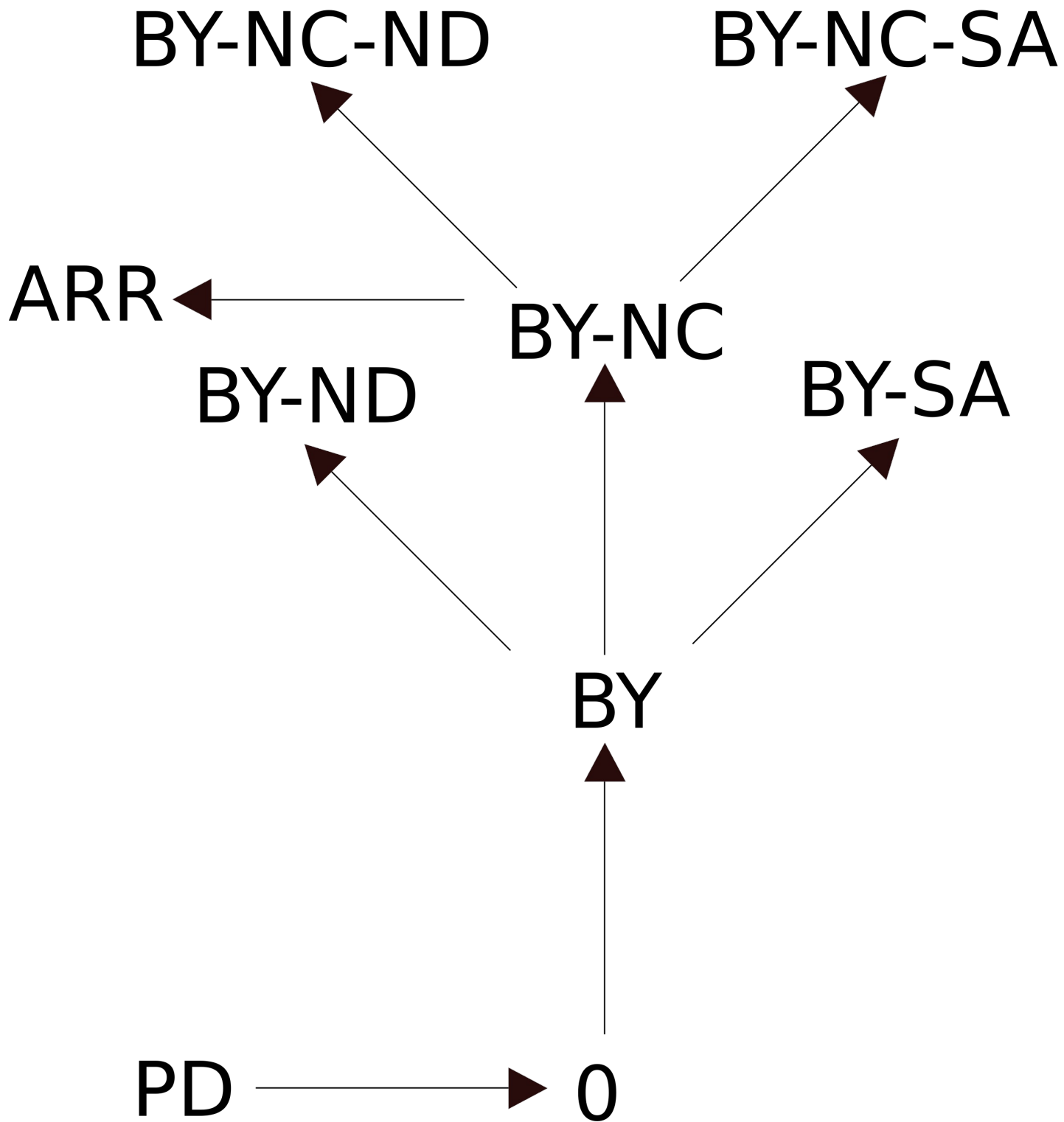

Vote !YES

For licensing sanity!

Voting ends
2009-05-03

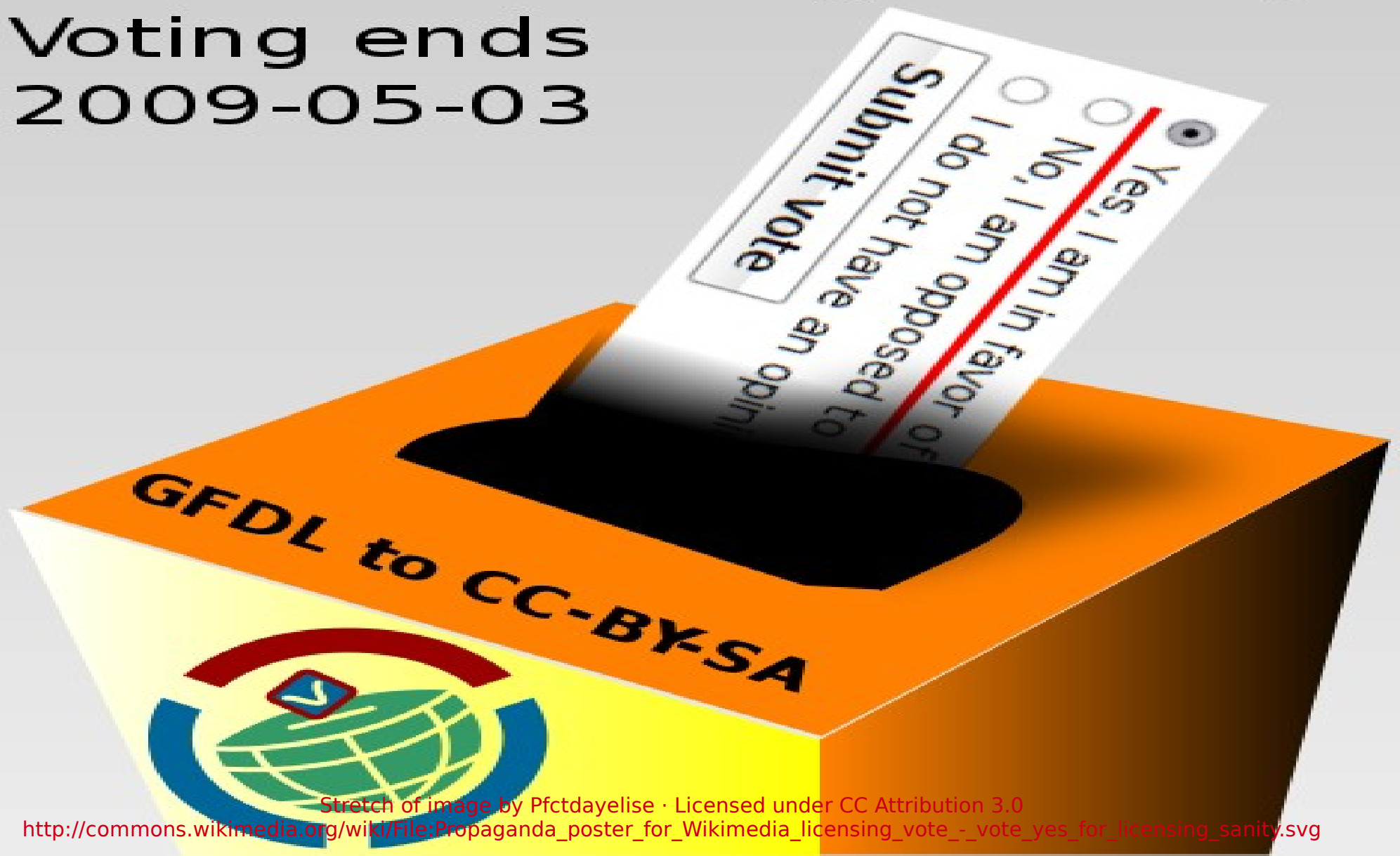

Stretch of image by Pfctdayelise · Licensed under CC Attribution 3.0

http://commons.wikimedia.org/wiki/File:Propaganda_poster_for_Wikimedia_licensing_vote_-_vote_yes_for_licensing_sanity.svg

Wikipedia officially converts to CC BY-SA

kthx*hi*

Human Readable



Naamsvermelding-NietCommercieel-GelijkDelen 3.0 Nederland

De gebruiker mag:



het werk kopiëren, verspreiden en doorgeven



Remixen - afgeleide werken maken

Onder de volgende voorwaarden:



Naamsvermelding. De gebruiker dient bij het werk de door de maker of de licentiegever aangegeven naam te vermelden (maar niet zodanig dat de indruk gewekt wordt dat zij daarmee instemmen met uw werk of uw gebruik van het werk).



Niet-commercieel. De gebruiker mag het werk niet voor commerciële doeleinden gebruiken.



Gelijk delen. Indien de gebruiker het werk bewerkt kan het daaruit ontstane werk uitsluitend krachtens dezelfde licentie als de onderhavige licentie of een gelijksoortige licentie worden verspreid.

- Bij hergebruik of verspreiding dient de gebruiker de licentievoorwaarden van dit werk kenbaar te maken aan derden. De beste manier om dit te doen is door middel van een link naar deze webpagina.



An Evaluation of Private Foundation Copyright Licensing Policies, Practices and Opportunities

Published August 16, 2009

Authored by [Phil Malone](#)

Download PDFs:

- [Executive Summary](#)
- [Full Report](#)
- [Survey Report](#) (FDR Group)
- [Appendices](#)

From the Executive Summary

This project, a joint effort of the Berkman Center, The William and Flora Hewlett Foundation, The Ford Foundation and the Open Society Institute, with funding from Hewlett and Ford, undertook to examine the copyright licensing policies and practices of a group of twelve private foundations. In particular, it looked at the extent to which charitable foundations are aware of and have begun to use open licenses such as Creative Commons or the GPL. We surveyed foundation staff and leaders and examined a number of examples where foundations have begun to take advantage of new licensing models for materials and resources produced by their own staff, their consultants and their grantees. The complete results of our study and our comprehensive analysis and recommendations are contained in the full Report of this project.

Use the links above to download the full Executive Summary, Report, Survey Report, and Appendices.

Last updated August 28, 2009

collaborators

[the william and flora hewlett foundation](#)
[ford foundation](#)
[the open society institute of the soros foundation](#)

sponsors

[the william and flora hewlett foundation](#)
[ford foundation](#)

related content

[creative commons](#)



Machine Readable

```
<rdf:RDF xmlns="http://creativecommons.org/ns#"
  xmlns:rdf="http://www.w3.org/1999/02/22-rdf-syntax-ns#">
  <License
    rdf:about="http://creativecommons.org/licenses/by-nc-sa/3.0/nl/">
    <permits rdf:resource="http://creativecommons.org/ns#Reproduction"/>
    <permits rdf:resource="http://creativecommons.org/ns#Distribution"/>
    <requires rdf:resource="http://creativecommons.org/ns#Notice"/>
    <requires rdf:resource="http://creativecommons.org/ns#Attribution"/>
    <prohibits
      rdf:resource="http://creativecommons.org/ns#CommercialUse"/>
    <permits
      rdf:resource="http://creativecommons.org/ns#DerivativeWorks"/>
    <requires rdf:resource="http://creativecommons.org/ns#ShareAlike"/>
  </License>
</rdf:RDF>
```

Machine Readable (Work)

```
<span xmlns:cc="http://creativecommons.org/ns#"
  xmlns:dc="http://purl.org/dc/terms/">
  <span rel="dc:type"
    href="http://purl.org/dc/dcmitype/Text"
    property="dc:title">My Book</span> by
  <a rel="cc:attributionURL"
    property="cc:attributionName"
    href="http://example.org/me">My Name</a>
  is licensed under a
  <a rel="license"
    href="http://creativecommons.org/licenses/by/3.0/">
  Creative Commons Attribution 3.0 License</a>.
  <span rel="dc:source"
    href="http://example.net/her_book"/>
  Permissions beyond the scope of this license may be
  available at <a rel="cc:morePermissions"
    href="http://example.com/revenue_sharing_agreement"
  >example.com</a>.
</span>
```



WIKIPEDIA
La enciclopedia libre

buscar

navegación

- [Portada](#)
- [Portal de la comunidad](#)
- [Actualidad](#)
- [Cambios recientes](#)
- [Página aleatoria](#)
- [Ayuda](#)
- [Donaciones](#)

crear un libro

- [Añadir esta página](#)
- [Ayuda de libros](#)

herramientas

- [Lo que enlaza aquí](#)
- [Cambios en enlazadas](#)
- [Subir archivo](#)
- [Páginas especiales](#)
- [Versión para imprimir](#)
- [Enlace permanente](#)

[Probar Beta](#)

[Mike Linksvayer](#)

[discusión](#)

[preferencias](#)

[lista de seguimiento](#)

[contribuciones](#)

[salir](#)

artículo

[discusión](#)

[editar](#)

[historial](#)

[vigilar](#)

Wikimanía 2009 se desarrolla en Buenos Aires del 26 al 28 de agosto.

[\[ocultar\]](#)

RDFa

RDFa es un conjunto de extensiones de [XHTML](#) propuestas por [W3C](#) para introducir [semántica](#) en los documentos. RDFa aprovecha atributos de los elementos meta y *link* de XHTML y los generaliza de forma que puedan ser utilizados en otros elementos. Además se ha definido una correspondencia simple que permite extraer tripletes [RDF](#).

Contenido [\[ocultar\]](#)

- 1 [Rudimentos](#)
- 2 [Ventajas de RDFa](#)
- 3 [Ejemplo de RDFa](#)
- 4 [Véase también](#)
- 5 [Referencias](#)

Rudimentos [\[editar\]](#)

RDFa es en esencia una generalización de los atributos de los elementos *meta* y *link* de XHTML. La a minúscula que se añade a las siglas RDF es precisamente la inicial de la palabra "atributos".

Los atributos que se utilizan son

- **typeof**: indica de que tipo es la instancia descrita.
- **about**: una URI que indica el recurso que describen los metadatos y que remite al documento actual por defecto
- **rel**, **rev**, **href** y **resource**: atributos que establecen un relación o relación inversa con otro recurso
- **property**: aporta una propiedad para el contenido de un elemento
- **content**: atributo opcional que se sobrepone al contenido del elemento cuando se usa el atributo *property*
- **datatype**: atributo opcional que indica el tipo de datos del contenido



Member Submission

ccREL: The Creative Commons Rights Expression Language

W3C Member Submission 01 May 2008

This version:

<http://www.w3.org/Submission/2008/SUBM-ccREL-20080501/>

Latest version:

<http://www.w3.org/Submission/ccREL/>

Authors:

Hal Abelson (Creative Commons)
Ben Adida (Creative Commons)
Mike Linksvayer (Creative Commons)
Nathan Yergler (Creative Commons)

Copyright © 2008 Creative Commons. This work is licensed under a [Creative Commons Attribution License, v3.0](http://creativecommons.org/licenses/by/3.0/). Please provide attribution to Creative Commons and the URL <http://creativecommons.org/licenses/by/3.0/>.



Search

[Learn more about DiscoverEd](#)
[Please give us feedback!](#)
[Disclaimer](#)

Hits **1-10** (out of about 80 total matching pages):



What Kind of Music is That?

An explanation of some of the terms used to classify music.

Curator: [OER Commons](#) 
[Connexions](#) 

Education Level: 

Language: en

License:  

Subject Tags: [polytonal](#) [Non-Western music](#) [chromatic](#) [jazz](#) [atonal](#)
([more from cnx.org](#)) ([explain](#)) ([anchors](#))



Classical Music and the Music of the Classical Era

For those new to music history, a discussion of the meaning of the term "classical music", and an introduction to the Western art music of the second half of the eighteenth century.

Curator: [OER Commons](#) 
[Connexions](#) 

Education Level: 

Language: en

License:  

Subject Tags: [music](#) [classical](#) [Mozart](#) [eighteenth century](#) [Haydn](#) [Enlightenment](#) [Arts](#) [music history](#)
([more from cnx.org](#)) ([explain](#)) ([anchors](#))

Free software, free formats, free standards help. Wikimedia projects are the vanguard.
Yay!!!

주로 이용하는 CC 라이선스 옵션은 어떻게 되시나요?

License

<http://creativecommons.org/licenses/by-sa/3.0/>

Attribution

Author: Mike Linksvayer

Link: <http://creativecommons.org>

Questions?
ml@creativecommons.org

저작자표시-비영리-변경금지