

মাসিক বসুমতী

পঞ্চম বর্ষ—প্রথম খণ্ড

(১৩৩৩ সালের বৈশাখ সংখ্যা হইতে আশ্বিন সংখ্যা)

সম্পাদক ঃ—

শ্রীমতীশচন্দ্র মুখোপাধ্যায় ও শ্রীমত্যেন্দ্রকুমার বসু

শ্রীমতীশচন্দ্র মুখোপাধ্যায় প্রণীত

বসুমতী-সাহিত্য-মন্দির



৫ম বর্ষ]

বৈশাখ হইতে আশ্বিন পর্য্যন্ত

[১ম খণ্ড

• প্রবন্ধের নামানুক্রামিক সূচী

বি.	লেখক	পৃষ্ঠা	বিষয়	লেখক	পৃষ্ঠা
অর্ঘ্য	(কবিতা)	শ্রীনগেন্দ্রচন্দ্র দেব	৫৫৪	কারেন্সী কমিশন (প্রবন্ধ)	শ্রীশশিভূষণ মুখোপাধ্যায় ৮৭৫
অর্ধানা	(ঐ)	শ্রীকুমুদরঞ্জন মল্লিক	৫০৩	কালপূর্ণিমা (গল্প)	শ্রীশচীন্দ্রনাথ বন্দ্যোপাধ্যায় ৭৫১
অদ্ভুত প্রতিশোধ	(গল্প)	শ্রীমনোমোহন রায়	৭৪৩	কালিদাসের পক্ষিতত্ত্বজ্ঞান (প্রবন্ধ)	শ্রী সত্যচরণ লাহা ৭০৫
অদ্ভুত সৌসাদৃশ্য	(প্রবন্ধ)	শ্রীহরিহর শেঠ	৩৩৬	কিসের পুরস্কার (গল্প)	শ্রীচাক্র বন্দ্যোপাধ্যায় ৩১৪
অধ্যাত্ত জ্যোতিষ	(প্রবন্ধ)	শ্রীযোগেন্দ্রনাথ রায়	৫২২	কিত্ত (কবিতা)	শ্রীকুমুদরঞ্জন মল্লিক ১৮
অনুশীলন	(প্রবন্ধ)	শ্রীরমা প্রসাদ চন্দ	২০২	কুতব মিনার (কবিতা)	শ্রীরামেন্দু দত্ত ৬৪৬
অবতার	(কবিতা)	স্বামী অসীমানন্দ	৮২	কৃতজ্ঞতা (গল্প)	শ্রীচাক্র বন্দ্যোপাধ্যায় ২৬৩
অবতারের আশ্রয়	(প্রবন্ধ)	শ্রীবিহারীলাল সরকার	৪৮	কৃষিমূলক শিল্প—টাউলের কল (প্রবন্ধ)	শ্রীনিকুঞ্জবিহারী দত্ত ২৪
অভিভাষণ (প্রবন্ধ)	মহামহোপাধ্যায়	শ্রীকণিভূষণ ভদ্রাবাগীশ	৪২৮	কৃষ্ণনগর সম্মেলন (মন্তব্য)	সম্পাদক ৩৬৭
অষ্টাদশ শতাব্দীতে কলিকাতার স্বাস্থ্য	(প্রবন্ধ)	শ্রীনলিনীকান্ত সরকার	২৩৮	কেলোর মা (গল্প)	শ্রীনারায়ণচন্দ্র ভট্টাচার্য্য ১১৩
অসময়ে	(কবিতা)	শ্রীবীরেশচন্দ্র মিত্র	৬৫৪	কোনাক (প্রবন্ধ)	ডাক্তার শ্রীচণ্ডীলাল বসু ৮৭৩
আইনগঠনে হিন্দুসনস্কৃত (প্রবন্ধ)	শ্রীবিনয়কুমার সরকার	৫২	গণির মা (গল্প)	শ্রীযশীন্দ্রমোহন সিংহ ১০২২	
আকিঞ্চন	(কবিতা)	শ্রীঅমূল্যকুমার রায় চৌধুরী	৮১৩	গরব (কবিতা)	শ্রীমতী মোহিনী দেবী ৩৪৩
আধুনিক স্থাপত্য	(প্রবন্ধ)	শ্রীচাক্র বন্দ্যোপাধ্যায়	৪৮২	গরু মতিষ (চয়ন)	শ্রীচাক্র বন্দ্যোপাধ্যায় ৬৪৪
আনমনে	(কবিতা)	শ্রীঅমৃতলাল বসু	১২	গীতি (কবিতা)	শ্রীরমেন্দ্রকৃষ্ণ গোস্বামী ২০৮
আনারস	(প্রবন্ধ)	শ্রীআশুতোষ দত্ত	২৩১	গুরু (কবিতা)	শ্রীনরেশ্বর ভট্টাচার্য্য ৬৩২
আবাচের প্রথম দিন	(কবিতা)	শ্রীঅমলকুমার চট্টোপাধ্যায়	৬২৩	গুরুঠাকুর (নন্দা)	শ্রী ৪২৪
ইটাআতির ইতিবৃত্ত	(প্রবন্ধ)	শ্রীপ্রমথনাথ বন্দ্যোপাধ্যায়	৬০৫	গৌরীদান (কবিতা)	শ্রীচাক্রচন্দ্র মুখোপাধ্যায় ২৩
ইটালীতে রবীন্দ্রনাথ	(প্রবন্ধ)	সম্পাদক	২০২	গ্রীষ্মে (কবিতা)	শ্রীযোগেন্দ্রনাথ বিদ্যাভিনোদ ৪৮০
ইতিহাস	(প্রবন্ধ)	শ্রীকালীপ্রসন্ন বন্দ্যোপাধ্যায়	২৮১	গ্রীষ্মের প্রতাপ (চিত্র)	শ্রীসতীশচন্দ্র সিংহ ৩৭১, ৪৩৪
ইঙ্গি	(প্রবন্ধ)	শ্রীনৃপেন্দ্রনাথ দে সরকার	২৩৭	চপলার লীলা (গল্প)	শ্রীমতী কাকনমালা দেবী ১০০৬
ইংলেণ্ডের ধনাগম ও তাহার ব্যবহার	(প্রবন্ধ)	আচার্য্য শ্রীপ্রকৃষ্ণচন্দ্র রায়	২০৬	চরম অভিলাষ (কবিতা)	শ্রীভূদেব মুখোপাধ্যায় ১৫১
ঈশ্বরগুণের স্মৃতিস্তম্ভ (প্রবন্ধ)	সম্পাদক	৫৫৪	চরন ...	১২৮, ৩০৬, ৫৩২, ৭২১, ৮৩৮	
উপভাসপাঠের উপকারিতা ও অপকারিতা	(প্রবন্ধ)	শ্রীবিধুরঞ্জন দাস	৮২১	চাল (প্রবন্ধ)	শ্রীধরেন্দ্রনাথ ঠাকুর ২২৬
উলা	(প্রবন্ধ)	শ্রীস্বজননাথ মিত্র মুস্তৌফী ২১১, ৭২৮	৭২৮	চূপ চূপ [ঐ]	বীরবল ৭২৫
উৎকলিজ	(কবিতা)	শ্রীকালিদাস রায়	৬০২	চূপি চূপি সারো পূজা [কবিতা]	শ্রীঅমৃতলাল বসু ১০৬২
উড়িয়ার বঙ্গবিজয়	(কবিতা)	শ্রীমহেন্দ্রনাথ করণ	৫৮২	চুরি [ঐ]	শ্রীচাক্রচন্দ্র মুখোপাধ্যায় ৪৬৬
এই ত জীবন	(কবিতা)	গিরীন্দ্রমোহিনী দাসী	৩১	ছলনা [ঐ]	শ্রীসত্যপ্রিয় গুহ ৬২৩
কপালকুণ্ডলা	(প্রবন্ধ)	শ্রীরমা প্রসাদ চন্দ	৬৩৪	ছুটা [গল্প]	শ্রীনারায়ণচন্দ্র ভট্টাচার্য্য ২৫৬
কবির মেয়ে	(গল্প)	শ্রীপ্রমথকুমার আতর্পা	১০৪৩	স্বামী মোহ [ঐ]	শ্রীশশিভূষণ মুখোপাধ্যায় ৪৪৩
কলিকাতার দাঙ্গা	(প্রবন্ধ)	শ্রীপ্রমথ চৌধুরী	৪৫৫	জয়শ্রী [নাটক]	শ্রীকীর্ত্তিপ্রসাদ বিদ্যাভিনোদ ৩৮১
কলিকাতার শিখ মিছিল (ঐ)	সম্পাদক	১২৮	জাতিস্তম্ভ প্রবন্ধের প্রতিবাদের উত্তর (প্রবন্ধ)	শ্রীশ্যামাচরণ কবিরাজ বিদ্যাভিনোদ ৪৩১	
কলিকাতা ও সহরতলী (প্রবন্ধ)	আচার্য্য শ্রীপ্রকৃষ্ণচন্দ্র রায়	২৭	জীর্ণ দীঘি [কবিতা]	শ্রীসতীপ্রসন্ন চক্রবর্তী ৬২২	
			জীবন-কথা [আত্মজীবনী]	সার কৃষ্ণগোবিন্দ গুপ্ত ১৮৮, ৩৩১	
			জীবনবাণন [কবিতা]	শ্রীঅক্ষয়রঞ্জন ধর ৬০১	

বিষয়	লেখক	পৃষ্ঠা	বিষয়	লেখক	পৃষ্ঠা
ম্যোছনা রাতের ডাক [কবিতা]	শ্রীরাধাচরণ চক্রবর্তী	৮৪৮	বরষায়	(কবিতা)	শ্রীহরেন্দ্রনাথ চট্টোপাধ্যায়
টকনাথ [গল্প]	শ্রীসতীশচন্দ্র ঘটক	২২২			৫৪২
ডাক্তারের জন্তু যোগাড় [প্রবন্ধ]	ডাঃ শ্রীবামনদাস মুখোপাধ্যায়	৪৬২	বলরামের দোল	(প্রবন্ধ)	শ্রীদীনেন্দ্রকুমার রায়
তখন ও এখন [কবিতা]	শ্রীঅমৃতলাল বসু	১৫২	বর্ষণান্তে	(কবিতা)	শ্রীমতী রাধারানী দত্ত
তবু	ঐ	৮৫২	বর্ষায়	(ঐ)	রোজী
ভরুণের সাধনা [প্রবন্ধ]	শ্রীরবীন্দ্রনাথ ঠাকুর	৯	বর্ষায়	(ঐ)	শ্রীজিতেন্দ্রনাথ চক্রবর্তী
ভাজমহল	শ্রীরামেন্দু দত্ত	৮৬৪	বর্ষায়	(ঐ)	শ্রী কালিদাস রায়
ভূবার স্বপন	ঐ	৭৮৩	বর্ষাগমে	(ঐ)	শ্রীফটিকচন্দ্র বন্দ্যোপাধ্যায়
ভেত্রিশের ত্রাস	ঐ	১৫২	বর্ষার মাঠে	(ঐ)	শ্রীরাধাচরণ চক্রবর্তী
ত্রিবেণী [উপন্যাস]	শ্রীমতী অম্বরূপা দেবী	৫০৭, ৬২৪, ৮২৫	বর্ষামঙ্গল	(কবিতা)	শ্রীকালিদাস রায়
দাদাঠাকুরের নিষ্ঠা [গল্প]	শ্রীনারায়ণচন্দ্র ভট্টাচার্য	৭৩৭	বসন্তরাণী	(কবিতা)	কুমারী বীণাপাণি দেবী
দেশবন্ধুর স্মৃতিবাসর [মন্তব্য]	সম্পাদক	৫৫৪	বাদল	(কবিতা)	শ্রীলীলা রিত্র
দেশীয় গন্ধশিল্পের ভবিষ্যৎ [প্রবন্ধ]	শ্রীনিকুঞ্জবিহারী দত্ত	৭৪৬	বাদল বেলায়	(ঐ)	শ্রীললিত
নটীর পূজা [নাটক]	শ্রীরবীন্দ্রনাথ ঠাকুর	১	বারবিলাসিনী	(ঐ)	শ্রীবিবেকানন্দ
নববর্ষের গান [কবিতা]	শ্রীগোপাললাল দে	৪৭			মুখোপাধ্যায়
নারিকেলছোবড়ার বাবস'য় [প্রবন্ধ]	শ্রীনিকুঞ্জবিহারী দত্ত	৬৫০	বাক্সালার ইতিহাসের এক পৃষ্ঠা (প্রবন্ধ)	শ্রীসতীশচন্দ্র ঘোষ	২০
নিবেদন [কবিতা]	শ্রীশরেন্দ্রমোহন বিশ্বাস	২২৫	বাক্সালার বিপ্লবকাহিনী (প্রবন্ধ)	শ্রীহেমচন্দ্র কানুনগোই	৪১
পদ্মা (কবিতা)	শ্রীচন্দ্রবিনোদ দাস	৪৪৫	বাক্সালা সাহিত্যে স্বদেশপ্রেম (প্রবন্ধ)	শ্রীহরিপদ ঘোষাল	৬৪
পল্লীজননী (কবিতা)	শ্রীনিরঞ্জন সেন গুপ্ত	৬৬০	বাক্সালী বীর যুবকদয় (কবিতা)	শ্রীচন্দ্রনাথ দাস	৪২৮
পাবনায় তাণ্ডুলীলা (প্রবন্ধ)	সম্পাদক	৪৩৩	বিজ্ঞাপনে বিপণি (রসচিত্র)	শ্রীবিনয়কৃষ্ণ বসু	১৩৩৩
পাহাড়িয়া প্রেম (কবিতা)	শ্রীযতীন্দ্রমোহন বাগচী	৪৬৩	বিবাগীর বিড়ম্বনা (গল্প)	শ্রীদিলীপকুমার রায়	৬০৬
পুরস্কার (গল্প)	শ্রীহেমেন্দ্রপ্রসাদ ঘোষ	১৬০	বিশ্বতীর্থ (কবিতা)	শরদিন্দু রায়	৮৭৪
পুরাণে আয়ুষ্কাল (প্রবন্ধ)	শ্রীপ্রভাসচন্দ্র ঘোষাল	৮১৩	বুদ্ধগয়া (প্রবন্ধ)	শ্রীদ্বিজয় রায় চৌধুরী	৪৮১
		৮১৩	বেদান্তের অনুবন্ধচর্চায় (প্রবন্ধ)	শ্রীবিহারীলাল সরকার	৪৬৪
পূর্ণিমায় (কবিতা)	শ্রীসতীপ্রসন্ন চক্রবর্তী	৭৪২	বৈদেশিক (মন্তব্য)	সম্পাদক ১৭৮, ১৬৪, ৫৪৫, ৮৪২	
পোড়ো বাড়ী (গল্প)	শ্রীমনোমোহন রায়	২৬৮	বৌদ্ধগণে সমাজচিত্রের একাংশ (প্রবন্ধ)	শ্রীকালীপদ মিত্র	৬৬০
প্রজাপতি রাউজ (প্রবন্ধ)	শ্রীযোগেশচন্দ্র রায়	৮০২	বাস্তা পরিষদে বাধা প্রদান (প্রবন্ধ)	শ্রীবিপিনচন্দ্র পাল	২২
প্রতিকার (উপন্যাস)	শ্রীসত্যেন্দ্রকুমার বসু	১২, ২২৮, ৬৬৮, ৭৭২	ভাদরে (কবিতা)	শ্রীযোগেন্দ্রনাথ সরকার	৮০৪
			ভাবপ্রবাহ [প্রবন্ধ]	শ্রীক্ষেত্রলাল সাহা	৭৮৩
প্রতীক্ষা (কবিতা)	শ্রীঅমৃতলাল বসু	৩০০	ভারত ও প্রাচীন প্রতীচ্য গ্রন্থ [প্রবন্ধ]	শ্রীমণির্নাথ সিংহ	৮১৮
প্রতীক্ষায় (ঐ)	শ্রীবিবেকানন্দ মুখোপাধ্যায়	১৪০	ভারতের কার্পাস-শিল্প [প্রবন্ধ]	শ্রীনিকুঞ্জবিহারী দত্ত	২২৮
প্রস্তাবর্ধন (কবিতা)	শ্রীরামেন্দু দত্ত	৬৩০	ভালমন্ড [কবিতা]	শ্রীমতী অফুসময়ী দেবী	২২৪
প্রলয়ের আলো (উপন্যাস)	শ্রীদীনেন্দ্রকুমার রায়	১২, ৩১১, ৪৫৫, ৬১২, ৮৫৭, ৯২১	ভুল বোঝা [গল্প]	শ্রীঅক্ষয়চন্দ্র ঘোষ	৫৬৩
			মরমের বীণা [কবিতা]	শ্রীমাধবচন্দ্র শিকদার	১০০৫
প্রাচীন ও আধুনিক শিল্পের আদর্শ (প্রবন্ধ)	শ্রীহরিপদ ঘোষাল	৭৭৮	মরীচিকা [গল্প]	শ্রীপরিমল গোস্বামী	২১৬
প্রাচীন বাঙ্গালা সাহিত্যে পুরুষকার ও যাদেশিকতা (প্রবন্ধ)	শ্রীহরিপদ ঘোষাল	৪৮৫	মহাঘ [কবিতা]	শ্রীউমানাথ ভট্টাচার্য	৪৩০
			মহা জোড় [গল্প]	শ্রীসত্যেন্দ্রকুমার বসু	২৩০
প্রাচীন বাঙ্গালা সাহিত্যে বৌদ্ধপ্রভাব (প্রবন্ধ)	শ্রীমতী স্মধীরা দেবী	৫২৩	মহাভারত ও ভারতবর্ষের ইতিহাস [প্রবন্ধ]		
				শ্রীউপেন্দ্রনাথ মুখোপাধ্যায় [কর্ণেল]	১৩, ৫৩২
প্রাচীন ভারতে ছাত্রজীবন (প্রবন্ধ)	শ্রীভারতচন্দ্র চৌধুরী	২৭২	মহিলার কবি [কবিতা]	শ্রীমতী জীলা দেবী	২১৫
প্রেমিক (কবিতা)	শ্রীফণীভূষণ সরকার	৬৬৭	মাতৃপূজা [কবিতা]	শ্রীঅমৃতলাল বসু	২২৮
ফলের ব্যবসায় (প্রবন্ধ)	শ্রীচাঁক বন্দ্যোপাধ্যায়	৪২২	মানবের শ্রেষ্ঠ বন্ধু [প্রবন্ধ]	শ্রীসরোজননাথ ঘোষ	১০৫
ফুল (কবিতা)	শ্রীকমুদকান্ত স্মৃতিভূষণ	২৬	মানভঞ্জন [কবিতা]	কুমারী "বী"	৭২৪
বঙ্কিম-প্রসঙ্গ (প্রবন্ধ)	শ্রীরাধালালদাস কাব্যানন্দ	৮২	মাসী [গল্প]	শ্রীমতী রাধারানী দত্ত	১০৫১
বঙ্গনারীর লাঞ্ছনায় (কবিতা)	শ্রীঅমলাকুমার রায়চৌধুরী	২৮	মিলন [কবিতা]	শ্রীকমলেন্দু চক্রবর্তী	৪৩৩
বঙ্গীজীবন (কবিতা)	শ্রীমতী বিদ্যাংপ্রভা দেবী	৭৪	মিলন সেতু [গল্প]	শ্রীসরোজননাথ ঘোষ	১৮২
			মিলনের রাতে [কবিতা]	শ্রীরবীন্দ্রনাথ ঠাকুর	২৭৫
			মুক্তা সংগ্রহ [প্রবন্ধ]	শ্রীসরোজননাথ ঘোষ	৫৪৬
			মৃত্যু রজনীতে [কবিতা]	শ্রীনলিনীমোহন	
				চট্টোপাধ্যায়	২২৬

বিষয়	লেখক	পৃষ্ঠা	বিষয়	লেখক	পৃষ্ঠা	
মেজর হীরালাল	[গল্প]	শ্রীবিপিনবিহারী গুপ্ত	১০৪৪	সতীত্ব বনাম মনুষ্যত্ব [প্রবন্ধ]	শ্রীপ্রাণনাথ সরকার	৫২৫
ফোহুত্ব	[গল্প]	শ্রীমাণিক ভট্টাচার্য	১৭৭	সতীর পতি [উপন্যাস]	শ্রীপ্রভাতকুমার মুখোপাধ্যায়—	১৪৫, ৩৭৫, ৫৫২, ৭২৭, ৮২৮
মোহেন-জো-দড়	[প্রবন্ধ]	শ্রীকামলাদাস বন্দ্যোপাধ্যায়	৭৫	সমালোচনা	সম্পাদক	৮২৭
রসশাস্ত্র	[প্রবন্ধ]	শ্রীপ্রমথনাথ তর্কভূষণ	২০৫, ৫৫৭	সহধর্মিণী [গল্প]	শ্রীকলীন্দ্রনাথ পাল	২৪০
মহামহোপাধ্যায়	[কবিতা]	শ্রীজ্ঞানকীনাথ মুখোপাধ্যায়	৬৩৯	সংগঠনের সূত্রপাত [প্রবন্ধ]	শ্রীকালিকাপ্রসাদ ভট্টাচার্য	৮৭, ২৭৭, ৪৮৩, ৬০০, ৮২০
রাষ্ট্রনীতি	[প্রবন্ধ]	শ্রীবিপিনচন্দ্র পাল	৮৬৫	সংস্কৃত নাট্য-সাহিত্যে বিরোগান্তের স্থান [প্রবন্ধ]	শ্রীরামসহায় বেদান্তশাস্ত্রী	২৭২
রত্ন তাল	[গল্প]	শ্রীহরেন্দ্রনাথ মজুমদার	১৩৫	সার্থকতা [কবিতা]	শ্রীআশুতোষ মুখোপাধ্যায়	২৫২
রূপরূপ	[কাহিনী]	শ্রীঅমৃতলাল বসু	১৪১, ৩৪৪	সার্থক শিক্ষা [প্র]	শ্রীফটিকচন্দ্র বন্দ্যোপাধ্যায়	৪৫৪
রূপান্তরিত	[কবিতা]	শ্রীমুনীন্দ্রনাথ ঘোষ	২৪০	সাধকের কুলি [প্র]	শ্রীবিষয়ারণ্যন দেব	৫২
রূপপূজারী	[গল্প]	শ্রীতিনকড়ি বন্দ্যোপাধ্যায়	২৮৭	সাধনপথে [গল্প]	শ্রীমতী সরসীবালা বসু	২১২
রূপের ঘোহ	(উপন্যাস)	শ্রীসরোজনাথ ঘোষ	৫৬, ২৫৮, ৫৬১, ৭৮৪, ৯৪৬	সাময়িক প্রসঙ্গ [মন্তব্য]	সম্পাদক	১৫২, ৩৫২, ৫১৫, ৭০৫, ৮৮৫
রেডিও টেলিকোনি	(প্রবন্ধ)	শ্রীশশীলচন্দ্র রায় চৌধুরী	৭৫১	সাম্প্রদায়িক সংঘর্ষ (প্রবন্ধ)	সম্পাদক	১২০
লক্ষ্মীর স্বামী	[গল্প]	শ্রীসত্যেন্দ্রকুমার বসু	২৪১	সাহিত্যে শ্রীরাধা [প্র]	মহামহোপাধ্যায়—	
লক্ষা	[কবিতা]	শ্রীঅতুলচন্দ্র সেন	৭৫০	সাহিত্যে ধর্ম্মাধর্ম্ম [প্রবন্ধ]	শ্রীপ্রমথনাথ তর্কভূষণ	৭৩৩
লাহিতা	[কবিতা]	শ্রীচারণচন্দ্র মুখোপাধ্যায়	৬২৩	সেলিনা [গল্প]	শ্রীসত্যেন্দ্রকুমার বসু	৫০৪
শরতে	[প্র]	শ্রীমতী বীণাপাণি রায়	২২০	স্বরলিপি	শ্রীরামেন্দু দত্ত	২২২
শারদীয়া	[প্র]	শ্রীরাধাচরণ চক্রবর্তী	২৭৬	স্মৃতির দান [কবিতা]	শ্রীগোপেশ্বর বন্দ্যোপাধ্যায়	১০৩২
শাহকার এবং সাধু	[প্র]	শ্রীনগেন্দ্রনাথ গুপ্ত	৫৫	স্মৃতির বোঝা [গল্প]	শ্রীগুরুপদ বন্দ্যোপাধ্যায়	৮০১
শিল্পমঞ্জরী	[প্রবন্ধ]	শ্রীযোগেশচন্দ্র রায়	২২৬, ৬৩১	হানাবাড়ী [উপন্যাস]	শ্রীপ্রভবদেব মুখোপাধ্যায়	৪৬৭
শিশাল শশিল	[প্রবন্ধ]	শ্রীনিকুঞ্জবিহারী দত্ত	৪২৩	হামিদের হিম্মৎ [গল্প]	শ্রীশ্রুতচন্দ্র মুখোপাধ্যায়,	
শিকার দান	[গল্প]	শ্রীসরোজনাথ ঘোষ	১০১৬	হিন্দু বিধবা [কবিতা]	(এটর্নি)—	৮৭, ৩২৩, ৬৩২, ৮০৬
শোকাভরা	[কবিতা]	শ্রীহরেন্দ্রনাথ বন্দ্যোপাধ্যায়	২৫৫	হিমাদ্রি [প্র]	শ্রীঅমৃতলাল বসু	৬৫৭, ৮২৪
শ্রীশ্রীরামকৃষ্ণ	[কবিতা]	শ্রীদেবেন্দ্রনাথ বসু	২৬৩	হীরক [প্রবন্ধ]	শ্রীকালিদাস রায়	১১২
শ্রীরামকৃষ্ণ ও ব্রহ্মানন্দ কেবলচন্দ্র	[প্রবন্ধ]	শ্রীদেবেন্দ্রনাথ বসু	১	হীরক [প্রবন্ধ]	শ্রীশিবপ্রসাদ চট্টোপাধ্যায়	৬৪০, ৭৬৭
সঙ্গ	[কবিতা]	শ্রীমুনীন্দ্রনাথ ঘোষ	১৪৪	হীরাকাটা [প্র]	শ্রীচারণ বন্দ্যোপাধ্যায়	৪২২
সচিত্র যুরোপ	[প্রবন্ধ]	শ্রীবিনয়কুমার সরকার	৬৪৭			

চিত্রসূচা—বেশাব

চিত্র	পৃষ্ঠা	চিত্র	পৃষ্ঠা	চিত্র	পৃষ্ঠা
ত্রিবর্ণ চিত্র—		একবর্ণ চিত্র -		কর্দমনিবারক যন্ত্র	১৩৩
গে হাউণ্ড	১০৬	অগ্নিদগ্ধ গৃহ	১২৬	কমল-কুটীর	৭
ডালমেশিয়ান	১০৭	অহুত	১৭৭	করণ	১৭৪
নরওয়ার একহাউণ্ড	১০৭	অপূর্ণ যন্ত্র	১০২	কেশবচন্দ্র সেন	২
প্রভাত	১৬৪	অমাত্যপরিবেষ্টিত ভূটানের মহারাজা	৩৬	গুরুগোবিন্দ সিংহ	১২৮
বিগেল বাসেট	১১০	অবরুদ্ধ জলাশয়ে দাঁড়টানা	১৩২	গুরুগোবিন্দ সিংহ ও তাঁহার তরবারি	২০৪
রড হাউণ্ড	১১০	অধপৃষ্ঠে পণ্ডিত শ্রামশূন্য	২০২	লক্ষ্যগোবিন্দ দেব	১২২
ফানসিয়ান উলফ হাউণ্ড	১০৬	আকালী দল	২০১	চাউল পৃথক করিবার যন্ত্র	২৬
শ্রীশ্রীরামকৃষ্ণদেব		আদিরস	১৭৩	চাউল শাদা করিবার যন্ত্র	৫১
শিল্পী—শ্রীমুনীন্দ্রনাথ মুখোপাধ্যায়	প্রথম	আলোকধারী পুলিশ প্রহরী	১০২	চাউল মাজাই যন্ত্র	২৭
সিক্তবসনা শিল্পী—শ্রীহরেন্দ্রনাথ মজুমদার	৬০	ইষ্টকনির্মিত সমাধিমন্দির	৭২	চীনাগের পারিবারিক সমাধি	১৩৩
সেটার	১১১	ইয়াটুং	৩৮	চুকটিকা-বিশেষজ্ঞ	১৩০
স্বাটশ ডিমার হাউণ্ড	৫	উত্তর তরণী	১৩৩	ছিন্নবসনা তর্কগণ	১৭২

চিত্র	পৃষ্ঠা	চিত্র	পৃষ্ঠা	চিত্র	পৃষ্ঠা
জনতার দৃশ্য	২০১	বিরাট ঘণ্টা	১৩৪	মোহেন-জো-দড়ো রাজপথের নর্দমা	২৫
জ্যাকেরিয়া ষ্ট্রিটের ভগ্ন শিবমন্দির	১৯০	বীভৎস	১৭৫	ঐ সমাধিক্ষেত্রে আবিষ্কৃত	১০
টালোমঠ	৩৭	বীর	১৭৯	অস্থিপূর্ণ মৃৎপাত্র	৭৮
ঠনঠনিয়া কালীবাড়ীতে পাহারা	১৯১	বৌবাজারের শিখ মিছিল	২০২	ঐ সূমেরীয় যুগের প্রাচী-	
চোলক বাজাইয়া পড়া মুখস্থ	১৩৭	ব্যায়নিবাস	৩৩	মূর্তির পার্শ্বদৃশ্য	৭৭
তালের সঙ্গে মিল	১৩৯	ভরানক	১৭৪	ঐ সোনার বলয় ও	
তুরাজঙ্গ	৪০	ভাসমান শিকারীর পরিচ্ছদ	১২৯	কর্ণীশরণ	৭৮
দমকল ও দক্ষ বাড়ী	১৯৪	ভূটানী বাসভবন	৩৪	ঐ জর্গনির্মিত সূচ প্রভৃতি	৭৮
দগগিজঙ্গ দুর্গ	৩৫	ভূটান মহারাজার অস্ত্রধারী সৈনিক	৩৬	যতীন্দ্রনাথ হুর	১৯২
দকোয়ানের শবযাত্রা	১৯৬	ভূট'নের উত্তর-ভাগের অধিবাসী	৩৭	রুমিয়ান আশ্রয়হীন তরুণসঙ্গ	২৫৮
দক্ষিণেশ্বরের মন্দির	৫	মৎসাকৃতি মৃৎপাত্র	৮১	রৌহ	১৭৬
দারুনির্মিত লৌহ কৌলকহীন সৌধ	১২৮	মাইকেল মধুসূদন দত্ত	৬৫	লীলার পিয়ানো বাজান	১৩৮
ধানভানা কল	৯৬	মাকিণের ভিনিস	১২৮	শলাকা-কটকিত মানুষ	১৩১
ধাতু সিদ্ধ ও শুষ্ক করিবার যন্ত্র	৯৭	মাথার খুলি ও কবর	৮১	শাস্ত্র	১৭৭
নবীনচন্দ্র সেন	৭৩	মাধো ভবনের সঙ্গুগু মিছিলের দৃশ্য	২০১	শিখমিছিল	১২৯
নাল—তাত্রনির্মিত যন্ত্রাদি	৭৮	মিছিলের দৃশ্য	২০১	শিখসম্মতে উপাসনা	১৩০
নালএ প্রাপ্ত নরকঙ্কাল	৮০	মিলন	১৯৭	শিবাজী	৭২
নালএ প্রাপ্ত মৃত্যু পাত্রসমূহ	৮০	মিলিটারী পাহারা	১৯১	শীলমোহর	৮২
নালের কঙ্কাল	৮২	মৃত্যু ও তাত্রনির্মিত বাটালী	৮১	শোভাযাত্রা	১২৩
পল্লীপাণ—ভাস্কর শ্রীপ্রমথনাথ মল্লিক	১৪৮	মোটর-চালিত বৃহৎ জাহাজ	১৩২	শ্রীশ্রীরামকৃষ্ণদেব ও ব্রাহ্ম ভক্তগণ	৫
পল্লীশ্রী— " শ্রীপ্রমথনাথ মল্লিক	৮৪	মোটরে গ্রন্থ সাহেব	১৯০	সিংহিজঙ্গ	৩৯
পাটের গাড়ী দৃশ্য	১৯৪	মোহেন-জো-দড়ো—ইষ্টকনির্মিত নর্দমা	৭৬	সার কৃষ্ণগোবিন্দ গুপ্ত	১৮৮
পূর্ণচন্দ্র লাহিড়ী	১৯৫	ঐ করাত ও অস্ত্র পাত্র	৭৮	সুধীর লীলার মাথায় বাজনার বোল	
প্রস্তরনির্মিত শবযাত্রা	৭৯	ঐ কুপসম্বিত স্নানাগার	৭৬	সাধিতেছে	১৩৬
বর্কিমল্ল	৭০	ঐ তাত্রনির্মিত রত্নাধার	৭৭	সোনার খনিতে বিমানপোত	১৩৪
বড়বাজারের জুয়া মসজিদ	১৯০	ঐ পাঁচ হাজার বৎসর		স্বামী বিবেকানন্দ	৩
বড় শিখসম্মত-সঙ্গুগু মিছিল	২০০	পুঙ্খের মূর্তি	৭৬	সূচী-কটকিত-দেহ মানুষ	১৩১
বাণবদ্ধ হিন্দু	১৩১	ঐ প্রবাল-কাঠিনির্মিত ছয় নর	৭	হারিসন রোডে শিখ মিছিল	২০৩

জ্যেষ্ঠ

চিত্র	পৃষ্ঠা	চিত্র	পৃষ্ঠা	চিত্র	পৃষ্ঠা
ত্রিভূষণ চিত্র—		অদ্ভুত সৌসাদৃশ্য ৮ম	৩৩৮	অদ্ভুত সৌসাদৃশ্য ২৪শ	৩৪২
আসার আশায়—শিল্পী—		ঐ ৯ম	ঐ	ঐ ২৫শ	ঐ
শ্রীযোগেশচন্দ্র রায়	৩৪৫	ঐ ১০ম	ঐ	ঐ ২৬শ	৩৪৩
ওমর খৈয়াম—		ঐ ১১শ	৩৩৯	ঐ ২৭শ	ঐ
শিল্পী—শ্রীউপেন্দ্রনাথ ঘোষ দস্তিদার	২৬৫	ঐ ১২শ	ঐ	অন্নদাপ্রসাদ মুখোপাধ্যায়দিগের	
শীতাবস্ত্রধানে—		ঐ ১৩শ	ঐ	বৈঠকখানা বাটী	২৪২
শিল্পী—শ্রীযতীন্দ্রনাথ সেন	প্রথম	ঐ ১৪শ	ঐ	অপাত্রে দান—	
একবর্ণ চিত্র—		ঐ ১৫শ	৩৪০	শিল্পী—শ্রীচকল বন্দ্যোপাধ্যায়	২৬৭
অদ্ভুত সৌসাদৃশ্য ১ম	৩৩৬	ঐ ১৬শ	ঐ	আবদুল করিম	৩৬৫
ঐ ২য়	ঐ	ঐ ১৭শ	ঐ	আবৃত চকু পীড়িত কুকুর	৩০২
ঐ ৩য়	ঐ	ঐ ১৮শ	ঐ	উলাই চণ্ডীতলার দৃশ্য	২৫৪
ঐ ৪র্থ	৩৩৭	ঐ ১৯শ	ঐ	উড্ডীয়মান সরীসৃপ	৩১০
ঐ ৫ম	ঐ	ঐ ২০শ	৩৪১	এনকোর—অভিনেতা	
ঐ ৬ষ্ঠ	ঐ	ঐ ২১শ	ঐ	শ্রীধীরেন্দ্রনাথ গঙ্গোপাধ্যায়	২৯৫
ঐ ৭ম	৩৩৮	ঐ ২২শ	ঐ	কাচের মধ্য দিয়া দ্বিচক্র যান	
		ঐ ২৩শ	৩৪২	পরিচালন দৃশ্য	৩৫৯

চিত্র	পৃষ্ঠা	চিত্র	পৃষ্ঠা	চিত্র	পৃষ্ঠা
কি ভয়ানক ছারপোকার অভ্যাচার	২২৫	ভুরস্বের ভূতপূর্ব স্থলতান	৩০৭	মিলন	৩১৮
অভিনেতা—শ্রীধীরেন্দ্রনাথ গঙ্গোপাধ্যায়		দক্ষিণপাড়ার বারইয়ারী চাঁদনী	২৫৫	মুস্তোফী বাটীর চণ্ডীমণ্ডপের অর্ধাংশ	২৫২
ক্রীড়াক্ষেত্রে আরোহিণী	৩১১	নমনীয় কাচ	৩১২	মুস্তোফী বাটীর সদরদরবার ভগ্নাবশেষ	২৫৪
গ্রীষ্মের প্রতাপ ১নং চিত্র		নারিকেল খোলনির্ধিত বীণবস্ত্র	৩০৬	রাজরাজেশ্বরী প্রতিমা	৩৬০
শিল্পী—শ্রীসতীশচন্দ্র সিংহ	৩৭১	পতিভক্তি	২৫০	রাজরাজেশ্বরী প্রতিমাপুঞ্জ	৩৬৩
ঐ ২নং ৩নং ঐ	৩৭২	পুষ্পসার পূর্ণ অঙ্গুরীয়ক	৩০৭	রেশমের গোলাপকুলনির্ধিত মনুমেন্ট	৩০২
ঐ ৪নং ৫নং ঐ	৩৭৩	প্রাচীন ও আধুনিক মিশর	৩১০	লরীর উপর রাজরাজেশ্বরী প্রতিমা	৩৬১
ঐ ৬নং ৭নং ঐ	৩৭৪	বস্ত্রের দিকে স্নানকরে—		শক সাহায্যে চরিত্র পরীক্ষা	৩০৮
চক্র সাহায্যে ব্যায়াম	৩১২	অভিনেতা শ্রীধীরেন্দ্রনাথ গঙ্গোপাধ্যায়	২২৫	শ্রীযুক্ত কালীপ্রসন্ন বন্দ্যোপাধ্যায়	২৮১
চিত্রশিল্পন সেবাসদনের উদ্বোধন সভা	৩৫৫	বাজারের বারইয়ারী চাঁদনী	২৫৫	শ্রীযুক্ত বসন্তকুমার লাহিড়ী	৩৬২
ঐ ঐ অভ্যন্তর	৩৫৬	বাগুকার মানচিত্র	৩১১	" বীরেন্দ্রনাথ শাসন	ঐ
জমীদার—শিল্পী শ্রীচঞ্চল বন্দ্যোপাধ্যায়	৩৫১	বৃক্ষশীর্ষস্থ গৃহ	৩০৬	" সুধীরকুমার ঘোষ	৩৬৬
ঈর্ষণ্য তাম	৩১১	ব্যাঃ, ব্যাঃ! তোকা—অভিনেতা		সেমিজ কাটিবার ১নং চিত্র	২২৬
জীরস্ত ডানা	৩১০	শ্রীধীরেন্দ্রনাথ গঙ্গোপাধ্যায়	২৮১	ঐ ২ নং চিত্র	ঐ
টাইনহলের সভা—বাজপেয়ীর বক্তৃতা	৩৬১	শক্তিবিনোদ কেদারনাথ দত্ত	২৫৩	সংকীর্তন—শিল্পী শ্রীসুধীর খাস্তগীর	২২৭
টাইনহলের সভা—প্রতিবাদ সভার জনতা	ঐ	ভূপালের নবীন নবাব	৩০৭	স্বরাজের পথে	
টাইনহলের সভা	৩৬২	ভূপালের বেগম সাহেবা	৩০৮	শিল্পী—শ্রীচঞ্চল বন্দ্যোপাধ্যায়	২৩৬

আষাঢ়

চিত্র	পৃষ্ঠা	চিত্র	পৃষ্ঠা	চিত্র	পৃষ্ঠা
ত্রি বর্ণ চিত্র—		চীন সম্রাটমহিষী	৫৪৩	মহামহোপাধ্যায় শ্রীকণিষ্ঠা তর্কবাগীশ	৪২৮
আলোকের পথে শিল্পী—জি. সি. দে	৫১৩	ছাগল মেড়ার লড়াই	৫৩৮	মুক্তার ক্ষেতা	৪৫২
পূজার্থিনী শিল্পী—শ্রীসতীশচন্দ্র সিংহ	প্রথম	তত্ত্ব নিষ্কাশনের কল	৪২৬	মুক্তা-বণিক	৪৫১
শিবদুর্গা প্রাচীন চিত্র হইতে	৪৭৩	তামিল ডুবুরী	৪৪২	মুক্তার সন্ধান	৪৫০
এক বর্ণ চিত্র—		দুই মুখ	৫০৬	মুক্তাছিত্রকারী শিল্পী	৪৫৪
আগরাজের কটোখাং	৫৩২	নিমাইচরণ বহু	৫২১	মোহরাক্ষিত মুক্তার খিল	৪৫৩
আধুনিক বাসভবন	৪২০	নুতন ধরণের আপিস বাটী	৪২১	মানার উপসাগরে শক্তিসংগ্রহ	৪৫১
আরব ডুবুরী	৪৫৩	নেপার গরম	৪৩৫	যন্ত্রসাহায্যে হীরকের ঔজ্জ্বল্যবৃদ্ধি	৪৩০
আরব ডুবুরীর নিঃসরণ গ্রন্থ	৪৪৮	পণ্ডিত কীরোদ প্রসাদ বিদ্যাবিনোদ	৪১৪	রাজা প্রমোদানাথ রায়	৫২১
ঈশ্বর গুপ্ত স্মৃতিস্তম্ভ	৫৫৬	পাঠিনবোগে নৌযাত্রা	৪৪৭	রূপের গরম	৪৩৪
উর্দ্ধবাহ বৃন্দবন	৫২৬	প্রতিযোগিতার নৌকাসমূহ	৪৫০	শতবর্ষবয়স্ক কুস্তীর	৫৪০
কর্তৃত্ব হইবার পূর্বে ধারক যন্ত্রে হীরক	৪৩০	প্রস্তরমূর্তি	৫৪০	শিরদ্বাগধারিণী নারী	৫৪১
কারখানার আপিস ভবন	৪২১	ফাঁস গলায় বৃন্দাবন	৫২৮	শীতনিবারক পরিচ্ছদ	৫৪১
কুঁড়ের গরম	৪৩৬	বাপ্পীর পোত সাহায্যে নৌকাজেগী	৪৪৮	শক্তি খোঁজ করিবার ব্যবস্থা	৪৫২
কৃষ্ণভাবিনী নারী শিক্ষা-মন্দির	৫২৩	বিদ্যার গরম	৪৩৫	শক্তিসংগ্রহকারী নৌকা	৪৪৬
গিরীপনার গরম	৪৩৪	বিরাট গ্যারাজ	৪২০	শ্রীমান্ সন্তোষকুমার চট্টোপাধ্যায়	৫৪৪
গুণ্ডারাম গাঁটকাটিয়া	৫৩০	বৃন্দাবন ও হেমাজিনী	৫৩১	স্মৃতিস্তম্ভ প্রতিষ্ঠা উৎসব	৫৫৫
ঘূর্ণমান আধার	৫৩২	বৃন্দাবন ও ক্ষেত্রি ঘোষণী	৫৩৬	হস্তপরিচালিত কল	৪২৬
ঘূর্ণমান চক্রবলে হীরক ছাঁটা	৪২০	বৃহত্তম অটালিকা	৫৪২	হাকিমী গরম	৪৩৬
চারি জাতীয় ডুবুরী	৪৪৭	বোঝা মাথায় ডুবুরী	৪৪২	হীরক কাটিয়া ছাঁটিয়া চিহ্নিত	
চিত্ররঞ্জন দাশ	৫২১	বংশপরিচয়ক্রমিক পুস্তক	৫৪২	করা হইতেছে	৪২২
চীন সম্রাট	৫৪৪	ভিলাবাড়ী	৪৮২	হীরকের দ্বারা হীরক কর্তন	৪৬৩

শ্রাবণ

চিত্র	পৃষ্ঠা	চিত্র	পৃষ্ঠা	চিত্র	পৃষ্ঠা
ত্রি বর্ণ চিত্র—		দময়ন্তী শিল্পী—শ্রীউপেন্দ্রনাথ ঘোষ	৬২৪	এক বর্ণ চিত্র—	
অভিন্নগণের বাজী—		প্রভাতের তাজ—		অভিনব মোটর বোট	৭২৪
শিল্পী—শ্রীউপেন্দ্রনাথ ঘোষ দত্তিদেব	৬২৬	শিল্পী—এস. জে. ঠাকুর সিং	প্রথম	অষ্টাদশ আয়ুর্কেন্দ্র কলেজ	৭১৫

চিত্র	পৃষ্ঠা	চিত্র	পৃষ্ঠা	চিত্র	পৃষ্ঠা
আমার চক্ষু স্থির	৬৮২	ডাক্তার মুঞ্জ	৭১৩	ভার বহনের নূতন উপায়	৭২৩
আমহাট্ট' ষ্ট্রীটের প্লাবন দৃশ্য	৭১৮	ভক্তনিকাষণ যন্ত্র	৬৫১	মক্কাভূমির মাছ	৬৪৫
ইটাগণের বাসভূমি	৬১০	ভয়	৫৭১	মানুষবাহী ঘুড়ি	৭২৪
ইটা পুরুষের কলাহরণ	৬০৬	ভাষ্যনির্ভিত সঙ্গীতাগার	৭২১	মুখোস মিছিলের আর এক দৃশ্য	৬৪২
'এক মিন্বে বটেক্ গো !'	৬৮০	দড়ি প্রস্তুতের যন্ত্র	৬৫৩	মুক্তা ও প্লাটিনম্-নির্ভিত দুর্গ	৭২১
'ওঃ ক্যালকাটা !'	৭০৪	'দিলে বুঝি গোল !'	৭০৩	'মোহনবাগান গোল খেলে !'	৭০৩
কর্ণওয়ালিশ ষ্ট্রীটে নৌকাবিহার	৭১৭	ধনুর্কাণ হস্তে ইটা	৬০২	যন্ত্রসাহায্যে চরিত্র বিচার	৭২২
কবিরাজ যামিনীভূষণ	৭১৫	নূতন প্রণালীর বন্দুক	৭২৩	রাজপথে তরঙ্গলীলা	৭১৭
কলিকাতার ভিনিস	৭১৭	পথে শোভাযাত্রা	৭১৪	লর্ড আরউইন	৭০৬
কলিকাতা—রাজপথে বাচখেলা	৭১২	পণ্ডিত মদনমোহন	৭১৩	শ্রীমতী সরোজিনী নাইডু	৫২২
কলেজষ্ট্রীট প্লাবনদৃশ্য	৭১৮	প্রাচীন যুগের অষ্ট্রিচ ডিম্বের খোলা	৭২৪	সত্যেন্দ্রনাথ সেন	৭১৬
কালীতলার বিচিত্র দৃশ্য	৭১৮	ফরাসী মুখোস মিছিল	৬৪৭	সকর গরু	৬৫৪
'ফিক্ ফিক্'	৭০৩	ঐ ঐ	ঐ	সকর মহিব	৬৪৪
'কেমন করে জানব গলার ছুরী দেবে না'	৬৮৭	বনপ্রদেশের এক পাখ	৬০৭	সত্য ও বস্ত্র ইটা	৬০৮
'পো—ল !'	৭০৪	'বলুবে না কোথায় বাচ্ছ'	৬৭৭	সাক্ষ্যপ্রদীপ	৬১১
'চল দাদা আমার বাড়ী'	৬৮৫	বসন্ত-রণ	৬৪২	সুইজারল্যান্ডে মুখোস-মিছিল	৬৪৮
চক্ষুচিকিৎসার নূতন যন্ত্র	৭২১	বহিকার	৬৭৫	সুতাকাটার যন্ত্র	৬৫২
চৌনের প্রাচীন খণ্ডা	৭২৩	'বাগ্ আপ্ মোহনবাগান !'	৭০৩	সেমিজ কাটা ১ নং চিত্র	৬৩১
ছোবড়া-পেষণ যন্ত্র	৬৫১	বাজেল মুখোস মিছিল	৬৪৮	ঐ ২ নং "	৬৩১
জলপ্রাবিত রাজপথে মনুষ্যদেহ	৭১৮	ভাবের অভিব্যক্তি—২০ বৎসরে	৭০১	ঐ ৩ নং "	৬৩২
জলপ্রাবনে অথবা	৭১২	" ৩৫ "	ঐ	হাওড়া ষ্টেশনে সংবর্ধনা	৭১৩
জলাভাব	৭২০	" ৪৫ "	৭০২	হীরক ১ নং চিত্র	৬৪০
জুরিচ মুখোস মিছিল	৬৪৮	" ৫৫ "	ঐ	ঐ ২ নং "	৬৪১
ঝরণাপাথে হটা রমণী	৬০৬	" ৭৫ "	ঐ	ঐ ৩ নং "	৬৪৩
টিরোলীদের মুখোস নাচ	৬৪৮	" ৯৫ "	ঐ	ঐ ৪ নং "	ঐ
			ঐ	ঐ ৫ নং "	ঐ

ভাদ্র

চিত্র	পৃষ্ঠা	চিত্র	পৃষ্ঠা	চিত্র	পৃষ্ঠা
ত্রিবর্ণ চিত্র—		চিত্র প্রদর্শনীর উদ্বোধন উৎসব	৭৭৭	বৃষ্টির বর্ষ	৮৮৪
কি সে যে মরম কথা	৮১৮	চৌনের ঘুড়ী	৮৪২	মিঃ কেলকার	৮২২
নগরের নটা চলে অভিসারে		ছাতার বিশ্বাসঘাতকতা	৮৮৩	মিঃ জয়াকর	৮২১
শিল্পী—শ্রীননীগোপাল দাসগুপ্ত	প্রথম	ছিন্নবস্ত্ররচিত চিত্র	৮৩৮	রেডিও টেলিফোনি ১নং চিত্র	৭৬১
মাতৃমূর্তি—শিল্পী শ্রীহরেকৃষ্ণ সাহা	৮৬৪	জেনারেল কেস্ উসিয়াস	৮৫২	" ২নং "	৭৬২
একবর্ণ চিত্র—		থিয়েটার কুইরিগো—রবীন্দ্রনাথ	২০৪	" ৩নং "	ঐ
অগ্নিনির্বাণক জাহাজ	৮৪০	নকল জাহাজ	৮৫৮	" ৪নং "	ঐ
অন্ধের পুস্তক পাঠ	ঐ	পণ্ডিত মদনমোহন মালব্য	৮২১	" ৫নং "	৭৬৩
অরণ্য স্তম্ভ	৮৭৩	পঞ্চতপায়ে পুষ্পিত চোহরগুণ্ড	৭৪৭	" ৬নং "	৭৬৪
অভিনব উপায়ে দম্বাদলন	৮৩২	প্রকাশ্য রাজপথে বিচার	৮৫০	" ৭নং "	ঐ
আপিস যাত্রা	৮৮৩	প্রজাপতি ব্লাউজ ১নং চিত্র	৮০২	" ৮নং "	ঐ
উত্তর যান	৮৩২	ঐ ২নং ঐ	৮০৩	রোমের বিশ্ববিদ্যালয়ে রবীন্দ্রনাথ	২০৪
উলা ডাক্তারখানা	৮০০	ঐ ৩নং ঐ	ঐ	লক্ষ্মী রক্ষে	৮৮৪
উষ্ট্রপৃষ্ঠে আমীন রিহানী	৮৫৩	ঐ ৪নং ঐ	ঐ	ল্যাবেগোর ক্ষেত্র	৭৪৮
কলোসিয়ামে রবীন্দ্রনাথ	২০৩	ফ্লোরেন্স বিশ্ববিদ্যালয়ে রবীন্দ্রনাথ	২০৩	শ্রীযুক্ত প্রকাশচন্দ্র মুস্তোফী	৭২২
কয়েকটি স্তম্ভ	৭২৮	বঙ্কিম সাহিত্য সম্মিলন	৭৪৫	মুলতান ইবন সাউদ	৮৫৪
কুঁপোকাং	৮৮২	বনাকীর্ণ অটালিকা	৭২৮	সোজা দেখা ও উল্টা দেখা	২০১
কোনাক মন্দির	৮৭২	বন্দিনী চীনা যুবতী	৮৫১	হীরক চিত্র ৬নং	৭৬৬
গ্রীণ হোটেলে রবীন্দ্রনাথ	২০২	বাবুর বাহার	৮৮৪	" ৭নং	ঐ
বোড়মোড়ের বোড়া চালান	৮৩২	বিচিত্র বন্দীকল্প	৮৪১	" ৮নং	৭৬৭
		বিংশ শতাব্দীর বৌদ্ধগৃহ	৭৮০	" ৯নং	৭৭০
				হোকাকের বাজার	৮২৫

আধ্বিন

চিত্র	পৃষ্ঠা	চিত্র	পৃষ্ঠা	চিত্র	পৃষ্ঠা
ত্রিবেণ চিত্র—		উষ্মান—শিল্পী	১০৬৮	পারস্তের ক্রাউন প্রিন্স—শাপুর রেজার্বী	১০৬৩
ছারা—শিল্পী শ্রীহেমেন্দ্রনাথ মজুমদার	প্রথম	গ্রেগোর !	১০৪০	প্রসাধন [মৃগয় মূর্তি]	
তন্নয় " শ্রীসমরেন্দ্রনাথ দেববর্ধন	১০০৪	হুকুবান ছাগ	২২১	ভাস্কর শ্রীপ্রমথনাথ মল্লিক	১০১৩
নর্দকী " শ্রীপূর্ণচন্দ্র চক্রবর্তী	১০৪৪	দৃষ্ট আকষণ	১০৩৫	প্লাকার্ডের উপর প্লাকার্ড	১০৩৪
বসন্ত লাংগো সাজি গো !! ই	২৪৮	দোকান ফাঁক	১০৩৮	প্লাকার্ড লাগাও	১০৩৩
একবেণ চিত্র—		দোকানে বিষম ভীড়	১০৩৭	বিনামূল্যে	১০৩৮
আহ্নন! আহ্নন!	১০৩৬	নগদ লাভ	১০৩৯	বহুবা-গর্ভে ব্যাক্রশাধিক	১০১৫

লেখকগণের নামানুক্রমিক সূচী

লেখক	বিষয়	পৃষ্ঠা	লেখক	বিষয়	পৃষ্ঠা
শ্রী অক্ষয়চন্দ্র ধর—জীবনবাণ	[কবিতা]	৬০১	শ্রীকালীপদ সিত্ত		
শ্রী অতুলচন্দ্র সেন—সন্ধ্যা	[কবিতা]	৭১০	বৌদ্ধগুণে সমাজচিত্রের একাংশ	(প্রবন্ধ)	৬৬০
শ্রীমতী অনুরূপা দেবী—ত্রিবেণী	[উপস্থাপন]	৫০৭, ৬২৪, ৮২৫	শ্রীকালী প্রসন্ন বন্দ্যোপাধ্যায়		
শ্রী অমরেন্দ্রনাথ বন্দ্যোপাধ্যায়			ইতিহাস	(প্রবন্ধ)	২৮১
শোকাতুরা	[কবিতা]	২৫৫	শ্রীকুমদকান্ত স্মৃতিভরণ—কুল	(কবিতা)	২৬
শ্রী অমলকুমার চট্টোপাধ্যায়			শ্রীকুমদরঞ্জন মল্লিক—অজানা	(কবিতা)	৫০৩
অঃবাচের প্রথম দিন	[কবিতা]	৬২৩	কিস্ত	(ই)	১৮
শ্রী অমলাকুমার রায় চৌধুরী			সার কৃষ্ণগোবিন্দ গুপ্ত		
আকিঞ্চন	[কবিতা]	৮১২	জীবন-কথা	(আত্মজীবনী)	১৮৮, ৩৩১
বঙ্গনারীর লাঞ্ছনায়	[ই]	২৮	শ্রীকৃষ্ণেন্দ্রনারায়ণ ভৌমিক		
শ্রী অমৃতলাল বসু—আনমনে	(কবিতা)	১২	হিন্দু-বিধবা	(কবিতা)	৬০৪
চুপি চুপি সারো পূজা	(ই)	১০৬৯	শ্রীপগেন্দ্রনাথ বিদ্যাবিনোদ—গ্রীষ্মে	(ই)	৮০৪
তখন ও এখন	(ই)	১৫২	গিরীন্দ্রমোহিনী দাসী—এই ত জীবন	(কবিতা)	৩১
তেত্রিশের ত্রাস	(ই)	১৫২	শ্রী গুরুপদ বন্দ্যোপাধ্যায়—স্মৃতির দান	(ই)	৮০১
প্রতীক্ষা	(ই)	৩৩০	শ্রীগোপাললাল দে—নববধের গান	(ই)	৪৭
সংতৃপ্তা	(ই)	২২৮	শ্রীগোপেশ্বর বন্দ্যোপাধ্যায়—স্বরলিপি		১০৩২
রূপকথা	(গল্প)	১৪১, ৩৪৪	শ্রীচন্দ্রনাথ দাস—বাক্সালী বীর যুবকস্বর	(ই)	৪২৮
হা'মর্দের হিন্দু	(ই)	৬৫৫, ৮২৪	শ্রীচন্দ্রবিনোদ দাস—পদ্মা	(ই)	৪৪৫
শ্রী অরুণচন্দ্র ঘোষ—ভুল বোঝা	(কবিতা)	৫৮৩	শ্রীচার বন্দ্যোপাধ্যায়		
শ্রী অসীমানন্দ স্বামী—অবতার	(ই)	৮২	আধুনিক স্থাপত্য	(প্রবন্ধ)	৪৮৯
শ্রী আশুতোষ দত্ত—আনারস	(প্রবন্ধ)	২৩২	কিসের পুরস্কার	(গল্প)	৩১৪
শ্রী আশুতোষ মুখোপাধ্যায়—সার্থকতা	(কবিতা)	২৩৯	কৃতজ্ঞতা	(ই)	২৬৩
শ্রী উপেন্দ্রনাথ মুখোপাধ্যায় (কর্ণেল)			গল্প মহিষ	(চরন)	৬৪৪
মহাস্তারত ও স্তারতবর্ষের ইতিহাস (প্রবন্ধ)		১৩, ৫৭২	ফলের বাবসায়	(প্রবন্ধ)	৪২২
শ্রী উমানাথ ভট্টাচার্য—মহত্ব	(কবিতা)	৪৩০	হীরাকাটা	(ই)	৪২২
শ্রী উত্তেন্দ্রনাথ ঠাকুর—চাল	(প্রবন্ধ)	২২৬	শ্রীচারচন্দ্র মুখোপাধ্যায়—গৌরীদান	(কবিতা)	২৩
শ্রী কমলেন্দু চক্রবর্তী—মিলন	(কবিতা)	৪৩৩	চুরী	(ই)	৪৬৬
শ্রীমতী কাঞ্চনমালা দেবী			লাহিতা	(ই)	৬২৩
চপলার লীলা	(গল্প)	১০০৬	ডাক্তার শ্রীচুণিলাল বসু—কোনার্	(প্রবন্ধ)	৮৭২
শ্রী কালিদাস রায়—উৎকলিত	(কবিতা)	৬০২	শ্রীজানকীনাথ মুখোপাধ্যায়		
বর্ধায়	(ই)	৫৪৭	রহিব দেশের হিন্দু	(কবিতা)	৬৩৯
বর্ধায়ত্ন	(ই)	৮৪৩	শ্রীমিতেন্দ্রনাথ চক্রবর্তী—বর্ধায়	(ই)	৬২৩
হিমাদ্রি	(ই)	৩১৯	শ্রীভিনকড়ি বন্দ্যোপাধ্যায়—রূপ-পুজারী	(গল্প)	২৮৭
শ্রী কালিকা প্রসাদ ভট্টাচার্য			শ্রীদিগ্বিজয় রায় চৌধুরী—বুদ্ধগয়া	(প্রবন্ধ)	৪৮১
সংগঠনের সহপায়	(প্রবন্ধ)	৮৭, ২৭৭, ৪৮৩, ৬০০, ৮২০	শ্রীদীনেন্দ্রকুমার রায়—গুরুঠাকুর	(নব্বা)	৫২৪

লেখক	বিষয়	পৃষ্ঠা	লেখক	বিষয়	পৃষ্ঠা
শ্রীদীনেশকুমার রায়			শ্রীমতী বিদ্যাপ্রভা দেবী—বন্দীজীবন	(কবিতা)	৭৪
প্রলয়ের আলো	(উপস্থাপন) ১২, ২২১, ৪৫৫, ৬১২, ৮৫৭, ৯২১		শ্রীবিধুরঞ্জন দাস		
বলরামের দোল	(প্রবন্ধ)	৮৪৫	উপস্থাপনার উপকারিতা ও অপকারিতা	(প্রবন্ধ)	৮২১
শ্রীদিলীপকুমার রায়—বিরাগীর বিড়ম্বনা	(গল্প)	৬৭৬	শ্রীবিনয়কুমার সরকার		
শ্রীদেবেন্দ্রনাথ বসু—শ্রীশ্রীরামকৃষ্ণ	(কবিতা)	২৬২	আইন গঠনে হিন্দু নরনারী	(দ্র)	৫২
শ্রীরামকৃষ্ণ ও ব্রহ্মানন্দ কেশবচন্দ্র	(প্রবন্ধ)	১	সচিত্র যুরোপ	(দ্র)	৬৪৭
শ্রীনগেন্দ্রনাথ গুপ্ত—শাহকার ও ধনী	(কবিতা)	৫৫	শ্রীবিনয়কৃষ্ণ বসু...বিজ্ঞাপনে বিপত্তি	(রঙ্গচিত্র)	১০৩৩
শ্রীনগেন্দ্রচন্দ্র দেব—অর্থ	(দ্র)	৫৫৪	শ্রীবিপিনচন্দ্র পাল—বাবস্তা-পরিষদে বাধা প্রদান	(প্রবন্ধ)	২২
শ্রীনলিনীকান্ত সরকার			রাষ্ট্রনীতি	(দ্র)	৮৬৫
অষ্টাদশ শতাব্দীতে কলিকাতার স্বাভা	(প্রবন্ধ)	২৩৮	শ্রীবিপিনবিহারী গুপ্ত—মেজর হীরামলাল	(গল্প)	১০৬৪
শ্রীনলিনীমোহন চট্টোপাধ্যায়			শ্রীবিবেকানন্দ মুখোপাধ্যায়		
মৃত্যুরজনীতে	(কবিতা)	২২০	প্রতীক্ষায়	(কবিতা)	২৪০
শ্রীনরেশ্বর ভট্টাচার্য—সুর	(দ্র)	৬৩২	বারবিলাসিনী	(দ্র)	৮২৪
শ্রীনারায়ণচন্দ্র ভট্টাচার্য—কেলোর মা	(গল্প)	১১৩	শ্রীবিশ্বরঞ্জন দেব		
চুগী	(দ্র)	২৫৬	সাধকের ঝুলি	(দ্র)	৩২
দাদাঠাকুরের নিষ্ঠা	(দ্র)	৭৩৭	শ্রীবিহারীলাল সরকার		
শ্রীনিকুঞ্জবিহারী দত্ত—কৃষিমূলক শিল্প	(প্রবন্ধ)	২৪	অবতারের অ'শ্রব	(প্রবন্ধ)	৪৮
দেশীয় গন্ধ-শিল্পের ভবিষ্যৎ	(দ্র)	৭৪৬	বেদান্তের অনুবন্ধচতুষ্টয়	(দ্র)	৪৬৪
নারিকেল চোবড়ার বাবসার	(দ্র)	৬৫০	শ্রীমতী বীণাপাণি রায়—শরতে	(কবিতা)	২২৯
ভারতের কার্পাস-শিল্প	(দ্র)	২২৮	কুমারী বীণাপাণি দেবী—বসন্ত-রাগী	(দ্র)	৮৬
শিশাল শ-শিল্প	(দ্র)	৪২৩	কুমারী "বী"—মানভঞ্জন	(দ্র)	৭৯৪
শ্রীনিরঞ্জন সেনগুপ্ত—পল্লী-জননী	(কবিতা)	৬৬০	বীরবল—চুপ চুপ	(প্রবন্ধ)	৭২৫
শ্রীনৃপেন্দ্রনাথ দে সরকার—ইসি	(প্রবন্ধ)	২৩৭	শ্রীবীরেশচন্দ্র মিশ্র		
শ্রীপরিমল গোস্বামী—মরীচিকা	(গল্প)	২১৬	অসময়ে	(কবিতা)	৬৫৪
আচাধ্যা শ্রী হুগ্লে রায়			শ্রীভারতচন্দ্র চৌধুরী		
ইংলণ্ডের ধনাগনি ও তাহার ব্যবহার	(প্রবন্ধ)	২০৬	প্রাচীন ভারতে ছাত্রজীবন	(প্রবন্ধ)	২৭২
কলিকাতা ও সহরতলা	(দ্র)	২৭	শ্রীভূদেব মুখোপাধ্যায়		
শ্রীমতী পদ্মময়ী দেবী—ভালফন্দ	(কবিতা)	২২৪	চরম অভিশাপ	(কবিতা)	১৫১
শ্রীভবদেব মুখোপাধ্যায়—স্মৃতির বোঝা	(গল্প)	৪৬৭	শ্রীমুনোমোহন রায়		
শ্রীপভাতকুমার মুখোপাধ্যায়			অদ্ভুত প্রতিশোধ	(গল্প)	৭৪৩
সতীর পতি	(উপস্থাপন) ১৪৫, ৩৭৫, ৫৪৯, ৭২৭, ৮৯৮		পোড়ো বাড়ী	(দ্র)	২৬৮
শ্রীপ্রভাসচন্দ্র দোষাল—পুরাণে আবুফাল	(প্রবন্ধ)	৪৩৭, ৮১৩	শ্রীমন্মথনাথ সিংহ		
শ্রীপ্রমথ চৌধুরী কলিকাতার দাঙ্গা	(প্রবন্ধ)	১২৫	ভারত ও প্রাচীন প্রতীচ্য গ্রন্থ	(প্রবন্ধ)	৮১৮
মহামহোপাধ্যায় শ্রীপ্রমথনাথ তর্কভূষণ			শ্রীমহেন্দ্রনাথ করণ		
রসশাস্ত্র	(প্রবন্ধ)	২০৫, ৫৫৭	উড়িয়ার বঙ্গবিজয়	(কবিতা)	৫৮২
সাহিত্য ও শ্রীবাদ	(দ্র)	৭৩৩	শ্রীমানিক ভট্টাচার্য—মোহনদ	(গল্প)	২৭৭
শ্রীপ্রমথনাথ বন্দ্যোপাধ্যায়			শ্রীমাধবচন্দ্র শিকদার—মরমের বীণা	(কবিতা)	১০৫
ইটাজাতির ইতিবৃত্ত	(দ্র)	৬০৫	শ্রীমুঞ্জীনাথ ঘোষ—রূপান্তরিকা	(দ্র)	২৪০
শ্রীপ্রাণনাথ সরকার—সতীত্ব বনাম মহুবাড়	(দ্র)	৬৪৭	সঙ্গ	(দ্র)	১৪৪
শ্রীপ্রমথকুর আতর্ঘ্য—কবির মেয়ে	(গল্প)	১০৪২	শ্রীমতী মোহিনী দেবী—গরব	(দ্র)	৩৪৩
শ্রীকটিকচন্দ্র বন্দ্যোপাধ্যায়—বর্ধাগমে	(কবিতা)	৬২২	শ্রীবতীলমোহন বাগচী—পাহাড়িয়া প্রেম	(দ্র)	৪৬৩
সার্থক ভিক্ষা	(দ্র)	৪৫৪	শ্রীবতীলমোহন সিংহ—গণির মা	(গল্প)	১০২৫
মহামহোপাধ্যায় শ্রীকণিভূষণ তর্কবাগীশ			শ্রীব্যোগেন্দ্রনাথ রায়—অধ্যাত্ত জ্যোতিষ	(প্রবন্ধ)	৫২২
অভিভাষণ	(প্রবন্ধ)	৪২৮	শ্রীব্যোগেন্দ্রনাথ সরকার—ভাদরে	(কবিতা)	৮০৪
শ্রীকণিভূষণ সরকার—প্রেমিক	(কবিতা)	৬৬৭	শ্রীব্যোগেশচন্দ্র রায়—প্রজাপতি রাউজ	(প্রবন্ধ)	৮০৬
শ্রীকণীলনাথ পাল—সহধর্মিনী	(গল্প)	৯৫০	শিল্প-মঞ্জরী	(দ্র)	২২৬, ৬৩১
ডাক্তার বামনদাস মুখোপাধ্যায়			শ্রীরবীন্দ্রনাথ ঠাকুর		
ডাক্তারের জন্ত বোগাড়	(প্রবন্ধ)	৪৬২	তরুণের সাধনা	(দ্র)	৩৩
বারিদবরণ—ভূষার স্বপন	(কবিতা)	৭৮৩	নটীর পূজা	(নাটক)	১
শ্রীবিক্রমনাথ মণ্ডল—ভবু	(কবিতা)	৮৪২	মিলনের রাতে	(কবিতা)	২০৫

লেখক	বিষয়	পৃষ্ঠা	লেখক	বিষয়	পৃষ্ঠা
শ্রীরমা প্রসাদ চন্দ			লক্ষ্মীর স্বামী	(গল্প)	২৪১
অনুশীলন	(প্রবন্ধ)	২০২	সাহিত্যে ধর্ম্মাধর্ম্ম	(প্রবন্ধ)	৫০৫
কপালকুণ্ডলা	(ই)	৬২৪	সম্পাদক		
শ্রীরমেন্দ্রকৃষ্ণ গোস্বামী			ইটালীতে রবীন্দ্রনাথ	(মন্তব্য)	২০২
নীতি	(কবিতা)	২০৮	ঈশ্বর গুপ্তের স্মৃতিস্তম্ভ	(ই)	৫৫৫
শ্রীরাখালদাস কাব্যানন্দ			কলিকাতায় শিখ মিছিল	(ই)	১২৮
বঙ্কিম-প্রসঙ্গ	(প্রবন্ধ)	৮২	কুঞ্চনগর সম্মেলন	(ই)	৩৬৭
শ্রীরাখালদাস বন্দ্যোপাধ্যায়			দেশবন্ধুর স্মৃতি-বাসর	(ই)	৫৫৪
মোহেন-জো-দড	(ই)	৭৫	পাবনার তাণ্ডবলীলা	(ই)	৪৩৩
শ্রীরাধাচরণ চক্রবর্তী			বৈদেশিক	(ই)	১৭৮, ৩৬৪, ৫৪৫, ৮৪২
জ্যোৎস্না রাতের ডাক	(কবিতা)	৮৪৮	সমালোচনা	(ই)	৮২৭
বর্ষার মাঠে	(ই)	৬২১	সাময়িক প্রসঙ্গ	(ই)	১৫২, ৩৫২, ৫১৫, ৭০৫, ৮৮৫
শারদীয়া	(ই)	২৭৬	সাম্প্রদায়িক সংঘর্ষ	(ই)	১২০
শ্রীমতী রাধারানী দত্ত			শ্রীমতী সরসীবালা বসু		
বর্ষণান্তে	(কবিতা)	৫২১	সাধন-পথে	(গল্প)	২১২
মাসী	(গল্প)	১০৫১	শ্রীসরোজনাথ ঘোষ		
শ্রীরামসহায় বেদান্তশাস্ত্রী			মানবের শ্রেষ্ঠ বন্ধু	(প্রবন্ধ)	১০৫
সংস্কৃত নাট্যসাহিত্যে বিরোগাস্তের স্থান	(প্রবন্ধ)	২৭২	মিলন সেতু	(গল্প)	১৮২
শ্রীরামেন্দ্র দত্ত—কৃতব মিনার	(কবিতা)	৬৪৬	মুক্তা সংগ্রহ	(প্রবন্ধ)	৪৪৬
ভাঙ্গমহল	(ই)	৮৬৪	রূপের মোহ	(উপন্যাস)	৫৬, ২৫৮, ৫৬১, ৭৮৫, ২৪৬
প্রত্যাবর্তন	(ই)	৬৩০	শিক্ষার দ'ন	(গল্প)	১০১৬
সেলিনা	(গল্প)	২২২	শ্রীমুখেন্দ্রনাথ চট্টোপাধ্যায়		
রোজী—বর্ষায়	(কবিতা)	৬২২	বরষায়	(কবিতা)	৪৩২
ললিত—বাদল বেলায়	(ই)	৬২৩	শ্রীমতী শুধীরা দেবী		
শ্রীমতী লীলা মিত্র—বাদল	(কবিতা)	৬২৩	প্রাচীন বাঙ্গালা সাহিত্যে বৌদ্ধপ্রভাব	(প্রবন্ধ)	৫২১
শ্রীমতী লীলা দেবী—মহিলার কবি	(ই)	২১৫	শ্রীসুরেন্দ্রনাথ মজুমদার		
শ্রীশচীন্দ্রনাথ বন্দ্যোপাধ্যায়—কালপূর্ণিমা (গল্প)		৭৫১	রুদ্রত'ল	(গল্প)	১৩৫
শরদেন্দু রায়			শ্রীসুরেন্দ্রনাথ মিত্র		
বিশ্বভীর্ষ	(কবিতা)	৮৭৪	নিবেদন	(কবিতা)	২৪৫
শ্রীশশিভূষণ মুখোপাধ্যায়			শ্রীসুরেন্দ্রনাথ মুখোপাধ্যায় (এটর্নী)		
কারেন্ডী কমিশন	(প্রবন্ধ)	৮৭৫	জানাবাড়ী	(উপন্যাস)	৮১, ৩২, ৬৩২, ৮০২
শ্রীশিবপ্রসাদ চট্টোপাধ্যায়—হারক (ই)		৬৪০, ৭৬৫	শ্রীশুশীলচন্দ্র রায় চৌধুরী		
শ্রীশিবরামচন্দ্র মিত্র—জমীর মোহ (গল্প)		৪৪৩	রেডিও টেলিফোনি	(প্রবন্ধ)	৭৫১
শ্রীজ্ঞানচরণ কবিরত্ন বিদ্যাবারিধি			শ্রীমুজিবনাথ মিত্র মুস্তোফী		
জাতিতত্ত্ব প্রবন্ধের প্রতিবাদের উত্তর	(প্রবন্ধ)	৪৩১	উলা	(প্রবন্ধ)	২৫১, ৭২৮
শ্রীমতী প্রসন্ন চক্রবর্তী জীর্ণগীতি (কবিতা)		৬২৩	শ্রীহরিপদ গোস্বাল বিদ্যাবিনোদ		
পূর্ণিমা	(ই)	৭৪৩	প্রাচীন ও আধুনিক শিল্পের আদর্শ (প্রবন্ধ)		৭৭৮
শ্রীমতীশচন্দ্র খটক—টঙ্কনাথ	(গল্প)	২২২	প্রাচীন বাঙ্গ'লাসাহিত্যে পুরুষকার ও স্বদেশিকতা	(প্রবন্ধ)	৪৮৫
শ্রীমতীশচন্দ্র সিংহ			বাঙ্গালা-সাহিত্যে স্বদেশপ্রেম (ই)		৬৪
গ্রীষ্মের গভাপ	(চিত্র)	৩৭১, ৪৩৪	শ্রীহরিহর শেঠ		
শ্রীমতীশচন্দ্র ঘোষ			অদ্ভুত সৌন্দর্য	(প্রবন্ধ)	৩৩৬
বাঙ্গালার ইতিহাসের এক পৃষ্ঠা (প্রবন্ধ)		২০	শ্রীহেমচন্দ্র কামুনগোই		
শ্রীমত্যাচরণ লাহা			বাঙ্গালার বিপ্লব-কাহিনী	(প্রবন্ধ)	৪১
কালিদাসের পক্ষিতত্ত্বজ্ঞান (প্রবন্ধ)		৭২৪	শ্রীভৈরবপ্রসাদ ঘোষ পুরস্কার (গল্প)		১৬০
শ্রীমত্যাচরণ গুহ			শ্রীকেশবলাল সাহা (অধ্যাপক)		
ছলনা	(কবিতা)	৬২৩	ভাবপ্রবাহ	(প্রবন্ধ)	৭৮২
শ্রীমত্যাচরণকুমার বসু—প্রতারক (উপন্যাস)		২২, ২২৮, ৬৬৮, ৭৭৩	পণ্ডিত শ্রীকীর্ত্তিপ্রসাদ বিদ্যাবিনোদ		
মহাজোড়	(গল্প)	২৩০	জয়শ্রী	(নাটক)	৩৮১



ଅଧ୍ୟକ୍ଷ ଶ୍ରୀ ଡି. ରାମକୃଷ୍ଣଚନ୍ଦ୍ର ।

ବିଜ୍ଞାନ ବିଭାଗ]

[ଶିଳ୍ପୀ - ଡି. ରାମକୃଷ୍ଣଚନ୍ଦ୍ର]



৫ম বর্ষ]

বৈশাখ, ১৩৩৩

[১ম সংখ্যা]

শ্রীরামকৃষ্ণ ও ব্রহ্মানন্দ কেশবচন্দ্র

দ্বাদশবসবাপী কসোব সাধনার পব শ্রীরামকৃষ্ণের উপলব্ধি
 হইয়াছিল যে, শ্রীশ্রীজগন্নাথের চিহ্নিত সেবকরূপে তিনি
 নব-শরীর ধারণ করিয়াছেন এবং ভারতের মোক্ষধর্ম
 কল্মষিত হইলে-নাগারা যুগে যুগে জন্মগ্রহণ করিয়া এই
 সনাতন জাতিতে কন্যাধেব পথ প্রদর্শন করেন, তিনি
 ঈশ্বরদেবতার শোভাভুক্ত। আঘাতের ধর্মের নিম্নল আকাশ
 আপাততঃ যে ক্রাশার ঘনঘূমে আবৃত হইয়াছে, তাহা
 বিদ্বিত করিয়া মোহঘূমে আচ্ছন্ন লোক সকলকে সচেতন
 করিয়া আধ্যাত্মিক আলোক প্রদান করিতে হইবে, বিশ্ব-
 জননী এই মতাকায়ো তিনি বস্বরূপ। এ মহাবল্লভে
 তিনি হোতা, তিনিই আত্মা। দেবোদ্দেশে উৎসৃষ্ট
 পুষ্পের গায় তাঁহার জীবন পূর্ব হইতেই এ মহাপথে উৎ-
 সর্গীকৃত হইয়াছে। শ্রীরামকৃষ্ণ মানসনেরে তাঁহার কন্ম-
 ক্ষেত্রে দৃষ্টিপাত করিয়া দেখিলেন, এক দিন যে পবিত্রভূমি
 জ্ঞানে এবং গরিমায় অগতের শীর্ষস্থান অধিকার করিয়া-
 ছিল, আজ তাহা সতগোরব; স্বর্গেব পারিজাতকে পরাজিত
 করিয়া এক দিন বাহার পুণ্যসৌরভ বিধবাসীকে বিমোহিত
 করিত, আজ তাহা পুতিগন্ধময়! আজন্ম তাগ-বৈরাগোর
 মহামন্ত্রে দীক্ষিত কবিবাব জন্ম যে দেশের বাজরাণী

রাজমাতা শিশু-সন্তানকে দোলায় শোয়াইয়া দোল দিতে
 দিতে গাহিতেন :—

‘বুদ্ধোহসি বুদ্ধোহসি নিরঞ্জনোহসি
 সংসারমায়াপরিবর্জিতোহসি—’

জড়বাদী ঐহিক ভোগ-সুখ পরায়ণ মেচ্ছ-সংস্পর্শে আসিয়া
 আজ সে দেশ বিলাসের পক্ষিল স্রোতে ভাসিয়া
 বাইতেছে! এক দিন যেখানে বাতাসে মম্বরিত বেদগাথা,
 আকাশে উথিত যজ্ঞধুম স্বর্গের দেবতাকে মর্ন্তো আকৃষ্ট
 করিত, আজ সে স্থল শুধু কাম-কাঞ্চন-কোলাহলপূর্ণ,
 সেথায় হোমানলের পরিবর্তে ধূ ধূ করিয়া কেবল চিতান্বল
 জ্বলিতেছে! দেখিলেন, ভারতের সনাতনধর্ম ইন্ধনবিহীন
 বহ্নির গায় নিস্ক্রীণ; মতিমারিত তীর্ন সকল রাহুগ্রাসগর্ত,
 রবিচন্দ্রের গায় নিস্রভ! দেখিলেন, ঘোর তমে সঙ্গ সমা-
 চ্ছন্ন; আলস্যের জড়তা, বৈরাগোর ভাণে আঘাতপ্রাণা
 করিতেছে! সংশয়-জননী জড়বাদী পাশ্চাত্য শিক্ষার
 প্রভাবে হিন্দু আঘ্রবিম্বৃত; ধর্ম কোথাও জুপ্ত, কোথাও
 লুপ্ত, কোথাও ক্ষীণধার! আচার-ব্যবহার, এমন কি,
 ঈশ্বরোপাসনায় পর্য্যন্ত পাশ্চাত্য ভাবের প্রাধান্য মন্দিব-
 যঠেব পবিবর্তে তজনালয় প্রতিষ্ঠিত হইয়াছে। গাছ-পাথরে

দেবতার অবিষ্ঠান কু-সংস্কারজ্ঞানে বাঙ্গালার শিক্ষিত সমাজ
ব্রাহ্মধর্মের আশ্রয় লইয়াছেন। বটের বুরি যেমন মাটিতে
শিকড় গাড়িয়া সতত বৃক্ষে পরিণত হয়, বিশাল বৈদিক
ধর্মের অঙ্গীভূত সঙ্গ ব্রহ্মোপাসনা তেমনই মূল হইতে
পৃথক হইয়া শাখা-প্রশাখা-পল্লবে নব-কলেবর ধারণ করি-
য়াছে এবং ধর্মপিপাসু বিদ্বান্ সম্প্রদায় তাহার শীতল ছায়ায়
বসিয়া 'ব্রহ্মজ্ঞান ব্রহ্মধ্যান ও ব্রহ্মরূপা হি কেবলম্' জীবন-
সমস্তার সার মাংসারূপে গ্রহণ করিয়াছেন। আচার-নিষ্ঠা,

আচার্য্য-বিচার, জাতি-
ভেদ কু-সংস্কার বলিয়া
নিঃশেষে বর্জিত হই-
য়াছে। কিন্তু ভক্তির
উন্মাদনা কেবলমাত্র ধ্যানে
জ্ঞানে তৃপ্তি ও শান্তি
লাভ করিতে পারে না,
এ জন্ত খোল-করা তালসহ
সহরের পথে পথে সঙ্কী-
র্জন-রোল উঠিতেছে—
'তোরা বল রে পুরবাসি-
গণ মধুর ব্রহ্মনাম।'

শ্রীরামকৃষ্ণ দেখিলেন,
জাতিভেদ উঠাইতে গিয়া
ব্রাহ্ম এবং হিন্দুদিগের
মধ্যে বিশাল ব্যবধান
ও তীব্র বিচ্ছেদ দিনে
দিনে বাড়িয়া উঠিতেছে।
শাখা ও মূল যে অঙ্গাঙ্গি-
ভাবে সংশ্লিষ্ট, সে কথা

উভয় সম্প্রদায়ই ভুলিয়া গিয়াছেন। ধর্মের মর্মগ্রন্থি
শিথিল হইয়া শান্তির পরিবর্তে অশান্তির সৃষ্টি করি-
য়াছে এবং অমৃতের অধিকারিগণ পরস্পর বিদ্বেষ-বিসে-
র্জকরিত হইয়া উঠিয়াছেন। উদার আশ্রয়ধর্মের
প্রকৃত মর্ম গ্রহণ করিতে না পারিয়া উভয় সম্প্রদায় সে
অক্ষের গায় আচরণ ও বিচরণ করিতেছেন, শ্রীরামকৃষ্ণের
তাহা বুঝিতে বিলম্ব হইল না। বুঝিতে বিলম্ব হইল না
যে, বিজাতীয় শিক্ষার প্রভাবে ধর্মপিপাসু নবীন

ব্রাহ্ম-সমাজ হিন্দুর অধ্যাত্ত্ব সকল সম্যক উপলব্ধি করিতে
না পারিয়াই বেদ-বাইবেল-সম্মুখে এক অদ্ভুত পন্থার আবি-
ষ্কার করিয়াছেন। অবশ্য এ মতও যে সময়োপযোগী বিধি-
নির্দিষ্ট পথ, শ্রীরামকৃষ্ণের তাহা সহজেই উপলব্ধি হইল।
কিন্তু ধর্মের প্রকৃত মর্ম হৃদয়ঙ্গম করিতে না পারিলে
এ পথও যে এক দিন কোন্ ছুর্গম গহনে আপনাকে হারা-
ইয়া ফেলিবে, তাহা কে বলিতে পারে ?

১৮১৭ খৃষ্টাব্দে কলিকাতায় হিন্দুকলেজ স্থাপিত হইয়া-



কেশবচন্দ্র সেন

ছিল। তার পর অন্ধ-
শতাব্দী অতীত হইতে
না হইতে কি অভাবনীয়
পরিবর্তন! ইংরাজী
আচার-ব্যবহার, রীতি-
নীতি, সভ্যতা রাজপুত্রের
উপর দিয়া সদর্পে জুড়ী
টাকিতে লাগিল। মাদর
সম্ভাষণ, কৃশল-প্রশং-
সাপ্রণাম প্রভৃতির পরিবর্তে
“হ্যালো” “গু-ড-ড-ড”
ও হাতে হাতে বাঁকা-
বাঁকি চলিল কলপাত
ও কুশাসনের স্থান টেবল
চেয়ার ডিস অধিকার
করিল দাস্য
‘আসরে সুরা’ সংকারে
স্বাস্থ্যপান নিত্যকর্মের
মধ্যে পরিগণিত
হইল। ব্রাহ্মণ-পণ্ডিত-

সম্প্রদায় শিখা বাচাইতে বিব্রত হইয়া উঠিলেন;
মাতৃভাষাকে নিকাসিত করিয়া সুসভ্য রমনায়
রাজভাষা আসন পাতিল। সভায় বক্তৃতার চেউ উঠি-
তেছে, মুখে থৈ ফুটিতেছে, জিহ্বায় আগুন ছুটিতেছে!
ছত্রিশ জাতিতে ছত্রাকার, উচ্চনীচে একত্র বিহার,
অস্ত্রপুর মুক্তদার, সভ্যতার মোহিনী মূর্তি পরিয়া ব্যতিচার
প্রকাশভাবে লীলা করিতে লাগিল। বহু আশ্রয়প্রায়ণ
সুযোগপ্রয়ামী ইঙ্গ-বঙ্গ প্রবৃত্তির তাড়নায় ব্রাহ্মসমাজে

প্রবেশ করিলেন, কিন্তু তথায় তাঁহারা অন্তরঙ্গভাবে গৃহীত হইতে পারিলেন না। তাঁহারা পৌত্তলিকতা ও তেত্রিশ কোটি দেবতার উপর বিশ্বাস হারাইয়াও ধর্মের পিপাসা বর্জন করিতে পাবেন নাই, তাঁহারা ই ছিলেন ব্রাহ্ম-সমাজের মেরুদণ্ড এবং বাগিবার কেশবচন্দ্র সেন ছিলেন তাঁহাদের নেতা। বহুপূর্বে মথুরের সঙ্গে এক দিন গড়ের

মাঠে বেড়াইতে গিয়া ফি রি বার সময় শ্রীরামকৃষ্ণ দেখিলেন, চিৎপুর রোডের উপর একখানি বাড়ীতে বড় লোকসমাগম হইয়াছে। প্রণয় করায় মথুর বলিলেন, 'এটা আদি ব্রাহ্মসমাজ। আজ বোধ করি উপাসনা হচ্ছে, তাই এত ভিড়।' বাড়ী হইতে নিকটময় মথুরের সঙ্গে শ্রীরামকৃষ্ণ সমাজগৃহে প্রবেশ করিলেন। কোন বিখ্যাত আচার্য্য সে দিন উপাসনা করিতে ছিলেন।

শ্রীরামকৃষ্ণ ঈশ্বর-প্রয়াদী ভক্তদিগকে বলিতেন, 'বড় মাছ ধরবে ত আগে চাব কর; তার পর টোপ গেপে ছিপ ফেলে একমনে ব'সে থাক; চারের গন্ধে জলের তলে তলে মাছ আসবে; হয় ত একটা ঘাই দিলে। তোমার বিশ্বাস হ'ল আর সঙ্গে সঙ্গে আফ্লাদ আগ্রহ দ্বিগুণ বেড়ে উঠলো। তার পর মাছটা হয় ত একবার খাব'লালে, অমনি ফাৎনা কেঁপে উঠলো। তখন কি আনন্দ! বড় মাছ ধরবে ত আগে পেমভক্তির চার কর। তবে ত গন্ধে গন্ধে মাছ আসবে।'

সমাজে আসিয়া শ্রীরামকৃষ্ণ দেখিতে লাগিলেন, কে কেমন প্রেম-ভক্তির চার ফেলেছে,—কার চারে মাছ এসেছে। একে একে দেখিতে দেখিতে একটি প্রশান্ত সৌম্যমুষ্টি যবার উপর তাঁহার দৃষ্টি পড়িল। তাহার প্রতি অক্লী নির্দেশ করিয়া শ্রীরামকৃষ্ণ মথুরকে বলিলেন, 'এরই ফাৎনা কাঁপছে।' ইনিই কেশবচন্দ্র।



দণ্ডবোধ স্বামী বিবেকানন্দ

কিছুকাল পরে ঈশ্বরীমুর্গা এই ভক্তের নাম শ্রীরামকৃষ্ণের কর্ণ গোচর হইল। হিন্দু, মুসলমান, ব্রাহ্ম, গুপ্তান, যে সম্প্রদায়ভুক্ত হউন, ভক্ত শুনিলেই তাঁহাকে দেখিবার জন্য সর্বধর্ম-সম্ময়ের প্রবর্তক এই উদার পুরুষ-প্রবরের চিত্র ব্যাকুল হইয়া উঠিত। বলিতেন, 'ভক্তের স্বভাব যেন গাঁজাখোরের স্বভাব। গাঁজাখোরকে দেখলে গাঁজাখোরের আনন্দ হয়।' কেশবের কথা শুনিয়া অবশি তাঁহাকে দেখিবার জন্য শ্রীরামকৃষ্ণ উৎসুক হইয়া ছিলেন। এক দিন সংবাদ আসিল যে,

কয়েক ট শিষ্য ও সঙ্গী সহ বেলঘোরের জয়গোপাল সেনের বাগানে কেশব সাধন-ভজন করিতেছেন। ভাগিনেয় হৃদয়কে সঙ্গে লইয়া শ্রীরামকৃষ্ণ তাঁহার উদ্দেশ্যে উদ্গানাভিমুখে গমন করিলেন।

শাড়ী যখন বাগানে পৌঁছিল, কেশব তখন কয়েক জন অন্তরঙ্গ সঙ্গে উদ্গানস্থ পক্ষিগীর বাগা ঘাটে বসিয়াছিলেন। হৃদয় তাঁহার কাছে উপস্থিত হইয়া কহিল, 'আমার মাম'

পরমহংস, ঈশ্বরীয় কথা শুন্তে বড় ভালবাসেন। শুন্তে শুন্তে তাঁর সমাধি হয়। আপনার নাম শুনে আপনার মুখে হরিকথা শুন্তে এসেছেন। অমুমতি করেন ত তাঁকে নিয়ে আসি।’

হৃদয়ের কথায় কেশব-প্রমুখ ব্রাহ্মগণ করনায় এই ঈশ্বরপ্রেমিক পরমহংস সাধুর যে চিত্র অঙ্কিত করিলেন, প্রত্যক্ষ তাহাকে উপহাস করিল মাত্র। সকলে তীব্র দৃষ্টিপাত করিয়া দেখিলেন, এ কি! ইহার শিরে জটা নাই, গৈরিকের ঘটা নাই, তিলক-ত্রিপুঞ্জের ছটা নাই, এ কি পরমহংস? পরিধানে একখানি সরু লালপেড়ে কাপড়, তার কোঁচাটি আবার উত্তরীয়রূপে বা কাঁধের উপর দিয়া পিঠে ঝুলিতেছে। এই ত সজ্জা! তার উপর না আছে লজ্জা, সভ্যতা বা ভব্যতা! লোকটা কোন দিকে না তাকাইয়া সরাসরি সটান আসিয়া বলিল, “বাবু, আপনারা নাকি ঈশ্বরের দর্শন পাও? সে কিরূপ দর্শন, বল!”

এমনি হই একটি কথার পর শ্রীরামকৃষ্ণ গাহিলেন,— ‘কে জানে কালী কেমন!’ সঙ্গীত শেষ হইতে না হইতে তাঁহার বাহুচেতনা সমাধিতে বিলুপ্ত হইয়া গেল। একরূপ অবস্থার কথা শাস্ত্রে লেখা আছে। কখনও যে তাহা চাক্ষুণ্য প্রত্যক্ষ হইবে, কেশব-প্রমুখ ব্রাহ্মগণ তাহা স্বপ্নেও ভাবেন নাই। এ কি অভিনয়, না স্নায়বিক বিকার? গম্ভীর কণ্ঠে পুনঃ পুনঃ প্রণবময় কর্ণগোচর করাইয়া হৃদয় মাতুলকে পুনরায় চেতনরাজ্যে ফিরাইয়া আনিল। শ্রীরামকৃষ্ণ আবার প্রাকৃত মাহুষের মত কথা শুরু করিলেন। তাঁহার মুখে সরল ভাবায় সহজ দৃষ্টান্তসহ উচ্চ হইতে উচ্চতর আধ্যাত্মিক আলোচনা শুনিয়া মনীষী কেশব বলিলেন, এই দীন-হীন ব্রাহ্মগণ ভস্মাচ্ছাদিত বস্তু! কিন্তু তথাপি যাচাইয়া লইতে হইবে, পিতল কি পাকা সোনা! শ্রীরামকৃষ্ণকে নিরন্তর লক্ষ্য করিবার জন্ত দুই তিন জন ব্রাহ্ম দক্ষিণেশ্বর কালীবাড়ীতে আশ্রয় গ্রহণ করিল। শ্রীরামকৃষ্ণ এ পরীক্ষায় উত্তীর্ণ হইলেন। নিকসের কঠিন ঘর্ষণে কেশবের মনে পাকা সোনার কন্ ধরিল এবং দিনে দিনে সে রং উজ্জ্বল হইতে উজ্জ্বলতর হইয়া ফুটিতে লাগিল।

বিশিষ্ট বৈষ্ণব-বংশে কেশবের জন্ম। পিতামহ রামকমল হুলসী-কাননের ভিতর বসিয়া হরিনাম করিতেন।

পিতা প্যারীমোহন ছিলেন পরম ভাগবত, মাতা পরমা ভক্তিমতী। বাল্যবয়সে কেশব যখন হরিনামাঙ্কিত অঙ্গে মৃদঙ্গের সঙ্গে হরি-গুণ গান করিতেন, সকলেই অনিমেষ নেত্রে চাহিয়া থাকিত। কিন্তু ভক্তিতে কেশবের জন্মগত অধিকার হইলেও সংস্কারকের রক্ত তাঁহার শিরায় প্রশিরায় প্রবাহিত ছিল। মহাত্মা রামমোহনের আদর্শে সতীদাহ, বাণ ফোড়া, অস্তিমকালে অহুর্জ্বলির প্রথা, ধর্মের অন্ধ বিশ্বাস-প্রসূত নিষ্ঠুর আচরণ জানে রামকমল বন্ধপরিষ্কার হইয়া ইহাদের বিরুদ্ধে অস্ত্র ধারণ করিয়াছিলেন। সময় ও শিক্ষার প্রভাবে বয়সের সঙ্গে সঙ্গে দেবদেবী এবং পৌত্তলিকতায় বিশ্বাস হারাইয়া উনিশ বৎসর বয়সে কেশব ব্রাহ্ম-ধর্ম গ্রহণ করেন। কেশবের সহিত ঘনিষ্ঠ সখ্যক প্রাপ্ত হইবার পর শ্রীরামকৃষ্ণ এক দিন তাঁহার গৃহে গমন করিয়া বলিয়াছিলেন, “মা, এখানে আসিসনি, এরা তোমার রূপ-টুপ মানে না।” এই উদার লোকশিক্ষক ভক্তের ভাব নষ্ট করিতেন না। নিরাকারবাদী কেশবকে বলিতেন, “রাধাকৃষ্ণ মান আর না মান, ঐ টানটুকু নিও।”

পৌত্তলিক ধর্মের প্রতিবাদস্বরূপ ব্রাহ্মসমাজে সে সময়ে ‘অন্ধ বিশ্বাস’ কথাটি বিশেষভাবে প্রচলিত হইয়াছিল। শ্রীনারায়ণ যখন দক্ষিণেশ্বরে যাত্রায়াত করেন, ব্রাহ্মসমাজের পূর্বপ্রভাবে ঐ কথাটি তাঁহার মুখে মাঝে মাঝে শুনা যাইত। এক দিন শ্রীরামকৃষ্ণ প্রশ্ন করিলেন, “আচ্ছা, অন্ধ বিশ্বাস কাকে বলিস, দুঃখাভে পারিস?” নরেন্দ্রনাথ বড় ফাঁপরে পড়িলেন। শ্রীরামকৃষ্ণ বলিলেন, “বিশ্বাসের ত সবটাই অন্ধ, তার আবার চোখ কি? হয় বল বিশ্বাস, নয় বল জ্ঞান। তা নয়, বিশ্বাসের ভিতর কতকগুলো অন্ধ আর কতকগুলো চোখওলা, এ আবার কি রকম!”

নরেন্দ্রনাথ ঐ শব্দ আর কখনও ব্যবহার করেন নাই।

কেশবের মন হইতে পৌত্তলিক ধর্মের অন্ধবিশ্বাস বিদূরিত হইল, কিন্তু ভক্তির প্রমত্ত উচ্ছ্বাস গেল না। শ্রীরামকৃষ্ণ বলিতেন, তোমরা ভক্ত, বৈদান্তিকদের মত তোমরা জগৎকে স্বপ্নবৎ বল না, তোমরা ঈশ্বরকে ব্যক্তি বল, তোমরা ভক্ত। ভক্তের প্রাণ ভগবানের নাম-গুণগান করিবার জন্ত ব্যাকুল হয়, তাই হরিসংকীর্ণনের স্তল ব্রহ্ম-সংকীর্ণন অধিকার করিল। দূর চূষকের আকর্ষণে



ভগবান শ্রীশ্রীরামকৃষ্ণদেব ও ব্রাহ্ম ভক্তগণ

কম্পাসের কাঁটা যেমন চঞ্চল হয়, উপাসনায় বা ধ্যানে কেশবের হৃদয়ও তেমনই আন্দোলিত হইত। আদি ব্রাহ্মসমাজে তাঁহার এইরূপ অবস্থাদেখিয়াই শ্রীরামকৃষ্ণ রলিয়াছিলেন, “এ র ই ফাৎনা নডছে।”

কেশব ক্রমে এই সমাজের আচার্য্যপদে অধিষ্ঠিত হইলেন, কিন্তু দুই তিন বৎসরের মধ্যেই উক্ত সমাজের সঙ্গে তাঁহার বিচ্ছেদ ঘটিল। পৌত্তলিক ধর্মের বিরোধী হইলেও আদি সমাজ বিধবা-বিবাহ, আন্তর্জাতিক পরিণয় এবং যজ্ঞস্থত্র ত্যাগের পক্ষপাতী ছিলেন না। এইখানে কেশবের সঙ্গে মতভেদ হইল। কেশব আদি সমাজ পরিত্যাগ করিলেন। সম-মতাবলম্বীদিগকে দলবদ্ধ করিয়া স্বতন্ত্র মন্দির-প্রতিষ্ঠা এখন হইতে তাঁহার একমাত্র লক্ষ্য হইয়া উঠিল। শ্রীভগবান্

তাঁহার একান্ত কামনা পূর্ণ করিলেন। ভারতীয় ব্রাহ্ম-সমাজ অত্রভেদ করিয়া অচিরে উন্নত শির তুলিল। সহরে একসংকীর্তন, বঙ্গের নগরে নগরে স্বয়ং বক্তৃতাদান ও প্রচারক প্রেরণ করিয়া কেশবচন্দ্র এক দিকে যেমন তাঁহার অভিনব মত প্রচার করিতে লাগিলেন, অত্র দিকে তেমনই ধর্মের নামে যে কিছু অনাচার হিন্দুসমাজে প্রবেশ লাভ করিয়াছিল, তাহার প্রতি জীব কশাঘাত

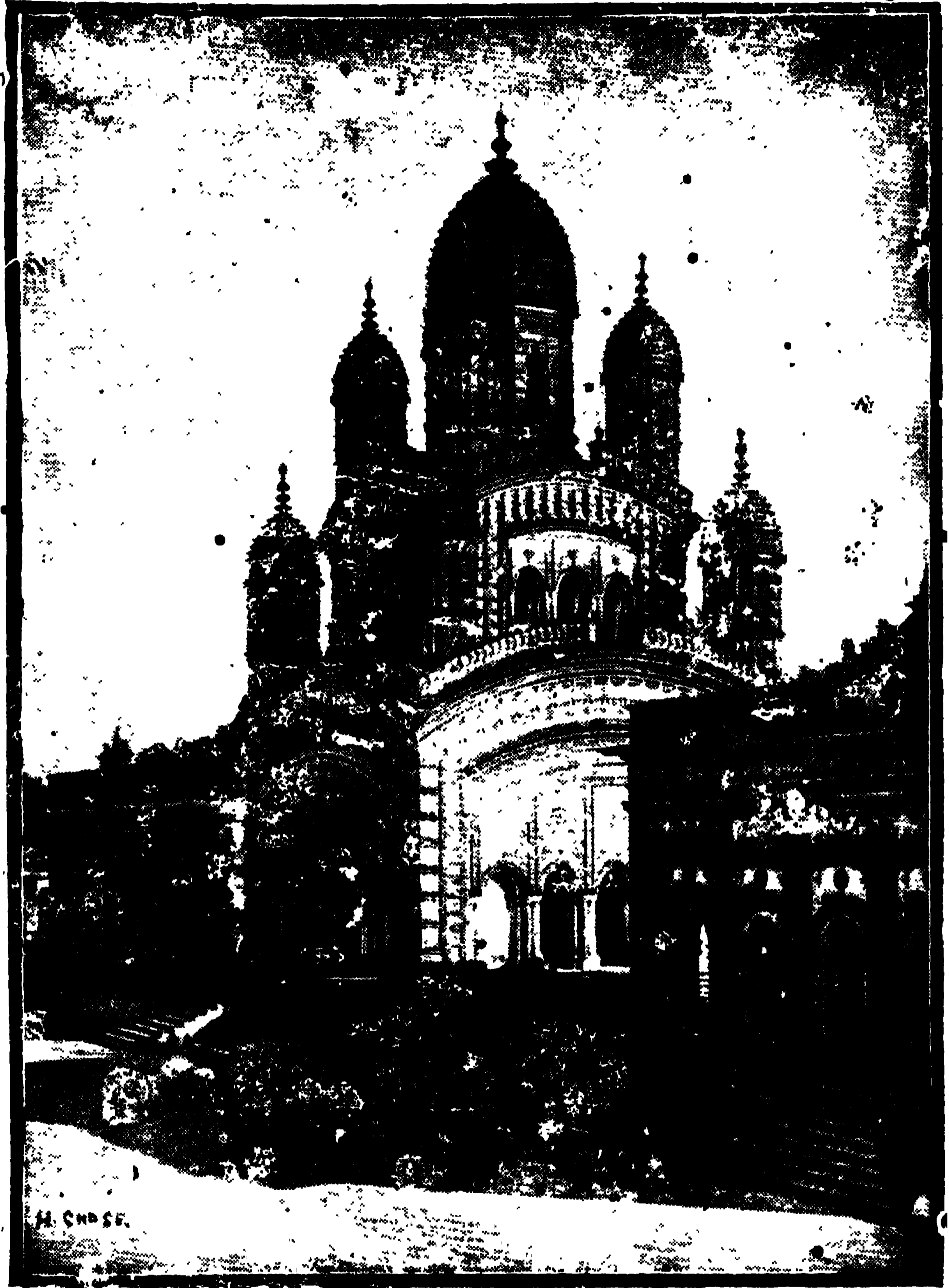

দক্ষিণেশ্বরের মন্দির

করিতেও ক্রটি করিলেন না। বৈষ্ণব বাবাজীরা অনেকেই সে সময় পথভ্রষ্ট হইয়া পড়িয়াছিলেন। ব্রাহ্ম সম্প্রদায় প্লেব করিয়া সংকীর্তন বাহির করিলেন,—

“বাবাজী কি মজা লিচ্ছে,

চারি দিকে চার সেবাদাসী, দাঁতেতে লাগায় মিশি,
বাবাজী তায় হয়ে খুসী, খিল্ খিল্ খিল্ খিল্ হাসছে।
মাথাতে তরমুজের বোটা, ফন্ ফন্ ফন্ ফন্ উড়ছে।”

যাহারা শ্রীভগবানে সর্বস্ব অর্পণ করিয়া অন্তর্লক্ষ্যে সাধনা করেন, কেশব সে শ্রেণীর ভক্ত ছিলেন না। শ্রীরামকৃষ্ণ বলিতেন, “কেশবের ষোণ ভোগ ছই-ই ছিল।” সাধু ও সংসারী তাঁহাকে সমভাবে সম্মান করিতেন। প্রথম সাক্ষাতের দিন শ্রীরামকৃষ্ণ কেশবকে বলিয়াছিলেন, “তোমার ল্যাজ খসেছে।” যত দিন ব্যাঙাটির ল্যাজ থাকে, তত দিন ডাঙ্গায় উঠিতে পারে না, ল্যাজ খসে গেলে সে জলে স্থলে সমভাবে বিচরণ করে। অবিচার ল্যাজ খসায় কেশবের এখন সংসার ও ভগবৎ-রাজ্যে সমভাবে গত্যাত করিবার অধিকার জন্মিয়াছে। এই ছই দিক বজায় রাখিবার জন্ত কেশব অনেক সময় সচেত্রে থাকিতেন। এই প্রসঙ্গে এক দিন তিনি শ্রীরামকৃষ্ণকে প্রশ্ন করিয়াছিলেন, “মহাশয়! বিষয়-আশয়ের বন্দোবস্ত ক’রে যদি কেউ ঈশ্বরকে ডাকে, তাতে কি ক্ষতি হয়?”

শ্রীরামকৃষ্ণ বলিলেন, একটি স্ত্রীলোকের ভারি শোক হয়েছিল, তার নাকে একটা ফাঁদি নথ ছিল, পাছে ভেঙ্গে যায়, তাই আগে সেটিকে আঁচলে বেধে তার পর আছড়ে পড়ল, “ওগো! আমার কি হ’লো গো!” তীব্র বৈরাগ্য হ’লে কোন হিসাব আসে না।

কিন্তু কেশবের সে সৌভাগ্যের দিন এখনও সমুদিত হয় নাই, এখনও তাঁহার মন জগতের উপকারসাধন ও মান-সম্মত প্রতিষ্ঠার জন্ত লালায়িত হইয়া রহিয়াছে— ত্যাগ ও ভোগের মাঝে ঘড়ির দোলকের তায় ছলিতেছে, স্বর্গে নিসর্গে বাচ্ খেলাইতেছে। তাই শ্রীরামকৃষ্ণ তাঁহাকে বলিয়াছিলেন, তোমরা জগতের উপকার উপকার কর, জুগুৎ কি এতটুকু গো! আর তুমি কে যে জগতের হিত করবে! আগে সাধন-ভজন ক’রে ঈশ্বরকে লাভ কর, তিনি শক্তি দিলে তবে লোকহিত কহিতে পারবে। এ যেন সেই ঢাল নেই, তরোয়াল নেই, নিধিরাম সর্দার।

এক দিন কেশবের সঙ্গে ব্রহ্মজ্ঞানের কথা হইতেছিল, শুনিতে শুনিতে মুগ্ধ হইয়া কেশব বলিলেন, আরও বলুন।

শ্রীরামকৃষ্ণ বলিলেন, আর বল্লে দলটল থাকে না।

কেশব ভয়ে পিছাইয়া গেলেন। বলিলেন, তবে থাক মহাশয়।

শ্রীরামকৃষ্ণ তবু কহিলেন, “আমি” “আমার” এটি অজ্ঞান, “আমি” ত্যাগ কর্তে হবে।

কেশব বলিলেন, মহাশয়, অহং গেলে যে আর কিছুই থাকে না।

শ্রীরামকৃষ্ণ হাসিয়া কহিলেন, কেশব, আমি তোমাকে সব “আমি” ত্যাগ কর্তে বলছি নে, তুমি কাঁচা আমি, বজ্জাৎ আমি ত্যাগ কর। যে আমি বলে, আমি কর্তা, আমার স্ত্রী-পুত্র, আমার বিষয়, আমি দল করেছি, আমি দলপতি, আমি গুরু, আমি লোকশিক্ষা দিচ্ছি, সে আমি কাঁচা আমি। আর ভক্ত আমি, ভগবানের দাস আমি, এই পাকা আমি—এ আমিতে দোষ নেই।

কিন্তু মানুষ আপনার জাগে আপনি জড়াইয়া পড়ে। উচ্চাভিলাষের প্রেরণা, সম্প্রদায়ের মোহ কেশবের তায় অন্তর্দৃষ্টিমস্পর্গ শক্তিশালী ব্যক্তিকেও অভিভূত করিয়া ফেলে। বিশেষ কেশবের তখন চারিদিকে জয়ধ্বনি। সাগরপার হইতে তাহার ছন্দুভিনাদ আসিতেছে। স্বয়ং ভারত-সম্রাজ্ঞী তাঁহাকে সমাদর করিয়াছেন, অধ্যাপক ম্যাক্সমুলার প্রমুখ প্রতীচীর মনীষিগণ প্রাচীর বাগী সন্তানকে সম্মানের আসন দিয়াছেন, কেবল সমাজ নয়, সজ্ঞান নয়, কেশবের বাসভবন কমলকুটীর বেষ্টন করিয়া ব্রাহ্ম-পত্নীর প্রতিষ্ঠা হইয়াছে। যে মত প্রচারের জন্ত তিনি জীবনপাত করিতেছেন, দুর্জয় তরঙ্গভঙ্গে প্রতিকূল পবনের সঙ্গে প্রাণপাত যুদ্ধ করিয়া এখন পাড়ি জমিবার সময় আসিয়াছে। অদূরে বন্দর, কাম্যকাল প্রায় করায়। সেই নিমিত্তই কেশব বলিয়াছিলেন, “আমি” ত্যাগ করলে যে আমার কিছুই থাকে না।

হায়! একমাত্র নিত্য বস্তুকে প্রত্যাখ্যান করিয়া মানুষ যাহা কিছু প্রাণপণ যত্নে দৃঢ়গৃহীতে আবদ্ধ করে, সে সকলই যে এক দিন তাহার বন্ধক হইতে কাঁচা পারার মত ঝলিত হইয়া পড়বে, এ জ্ঞান তাহার সহজে জন্মে না, এ শিক্ষা সে সহজে শিখে না। বৃষ্টিয়াও বৃষ্টি না যে, আশা বার-বিনামিনী হইতেও ছলভাষিণী। ‘লক্ষ্মীস্বেয়তরঙ্গভঙ্গ-চপলা।’ যে সংসার লইয়া তাহার জীবনের কারবার, তাহার ক্রটির রাগ-রঞ্জিত ইন্দ্রধনুর তায় নখর। আর যাহা কিছু সেই জীবনের সার বলিয়া গ্রহণ করিয়াছে, মান, সম্মত, প্রতিষ্ঠা, প্রতিপত্তি, প্রসার সে সমস্তই বায়ুপুষ্ঠে বৃদ্ধ-বৃদ্ধের তায় অসার। কেশব যে এ কথা বলিতেন না, তাহা নহে, কিন্তু মন বৃষ্টিতেও প্রাণ কি সহজে বৃষ্টিতে

চায়? কেশব এ কথা প্রাণে প্রাণে বুঝিয়াছিলেন সেই দিন, যে দিন তাঁহার যুম ভাঙ্গিয়া চকিত নেত্রের সম্মুখে সংসার আপনার উলঙ্গমূর্তি প্রকাশ করিল, যে দিন স্ততির স্বধা-গীতির পরিবর্তে কুৎসার বিষ-বর্ষণে তাঁহার কর্ণ জালাময় হইয়া উঠিল। যে সমাজের কল্যাণকামনায় কেশব আপন কন্ঠকে কোচ-রাজকরে সমর্পণ করিবার উদ্যোগ করিতে-ছিলেন, আজ তাহারই গণ্য মাতৃগণ তাঁহারই রুত বিধিকে অঙ্গ করিয়া তাঁহার স্কন্ধের বিক্রেতে শ্রেণীবদ্ধ হইয়া দাঁড়াইল। দৃঢ়চেতা কেশব তাহাতে দমিলেন না, টলিলেন না; কিন্তু তাঁহার পরম যত্নে গঠিত দল হিমপাতে মহশ্বেদল পদোর পাপড়ির মত একে একে খসিয়া পড়িতে লাগিল।

ভারতীয় সমাজের গরিষ্ঠ, বিশিষ্টগণ দলবদ্ধ হইয়া “সাধারণ ব্রাহ্মসমাজ” নামে স্বতন্ত্র সমাজ প্রতিষ্ঠা করিলেন। এই প্রসঙ্গে শ্রীরামকৃষ্ণ এক দিন বলিয়াছিলেন, ‘জন্ম মৃত্যু বিবাহ ঈশ্বরাদীন, কেশব, তুমি আবার তার আইন কড়ে গেলে কেন?’ যে সমাজ ও সঙ্গ গঠনের নিমিত্ত কেশব অনন্ত-

চিত্ত হইয়া আত্মনিয়োগ করিয়াছিলেন, চক্ষুর সমক্ষে তাহা ছিন্ন-ভিন্ন হইয়া গেল। তাঁহারই স্নেহপুষ্ট কীট সহস্রা ফণা ভুলিয়া দংশন করিল। সংসারের মুখ হইতে মুখোস্ খসিয়া পড়িলে, কেশব তাহার কুৎসিত মূর্তি দেখিয়া অন্তরে অন্তরে শিহরিয়া উঠিলেন: হৃদয়ে গুরু আঘাত বাজিল। হায়! তথাপি মোহ কাটে না।

শ্রীরামকৃষ্ণ কহিলেন, তুমি দল দল কচ্ছ, আর তোমার দল ভেঙ্গে যাচ্ছে।

কেশব কাতরোক্তি করিলেন, মহাশয়, তিন বৎসর আমার দলে থেকে গেষ আমাকে গাল দিয়ে ও দলে চ’লে গেল!

কিন্তু যিনি অমঙ্গল হইতে মঙ্গল উদ্ভব করেন, তিনি জীবনের কোন ঘটনাকে ব্যর্থ হইতে দেন না। প্রকৃতি-বিশেষে আঘাত ও ব্যাঘাত উগ্র বিষবৎ ঔষধের কার্য

করে। কেশবের বহিঃস্থ মন অন্তঃস্থ হইল। তাঁহার সঙ্ঘমধ্যে যে কয়েকটি অন্তরঙ্গ ভক্ত অবশিষ্ট ছিলেন, তাঁহা-দিগকে লইয়া তিনি এখন ঘন ঘন দক্ষিণেশ্বরে যাতায়াত এবং সময়ে সময়ে শ্রীরামকৃষ্ণকে কমলকুটীরে লইয়া গিয়া সংকীর্ণনাদি করিতে লাগিলেন।

কেশব সাকার দেবদেবীর উপাসনা পৌত্তলিকতা জানে উপেক্ষা করিতেন। ঈশ্বর অনাদি, অনন্ত, নিরাকার। নিরাকার কি আবার সাকার হয়? শ্রীরামকৃষ্ণ বলিতেন, ঈশ্বর নিরাকার, সাকার এবং আরও কত কি, তা কারও জানা নেই। শীতে জল জমে যেমন বরফ হয়, সাধকের ভক্তি-হিমে তেমনই নিরাকার সাকার হন। তার ইতি করা

যায় না। কেশব শক্তি মানিতেন না। শ্রীরামকৃষ্ণ বলিতেন, “এক ও ব্রহ্ম-শক্তি অভেদ। সমাধিগত না হ’লে শক্তির এলাকা ছাড়িয়ে যাবার যো নেই। যতক্ষণ ধ্যান-চিন্তা—ততক্ষণ শক্তির এলাকার মধ্যে। ব্রহ্ম আর শক্তি এক। এটিকে মানলে ওটিকে মানতে হবে। যেমন আগুন আর তার

দাহিকা শক্তি। আগুন বাদ দিয়ে দাহিকা শক্তি ভাবা যায় না, আর দাহিকা শক্তি ছেড়ে আগুন ভাবা যায় না। নিত্যকে ছেড়ে লীলা, লীলাকে ছেড়ে নিত্য ভাবা যায় না। লীলাময়ী শক্তি সৃষ্টি-স্থিতি-প্রলয় কচ্ছেন, তাঁরই নাম কালী। কালী ব্রহ্ম, ব্রহ্মই কালী। একই বস্তু। যখন নিষ্ক্রিয়, তখন ব্রহ্ম, যখন লীলাময়ী, তখন কালী। সমুদ্র যখন স্থির, তখন ব্রহ্মের সঙ্গে তুলনা। যখন হিলোল-কল্লোল হচ্ছে, তখন কালী।”

কেশবের উপর শ্রীরামকৃষ্ণের প্রভাব দিন দিন বাড়িতে লাগিল। মাতৃনাম মহামন্ত্র পাইয়া ব্রাহ্ম-সমাজ অভিনব আনন্দে মাতিয়া উঠিল। ব্রাহ্ম পত্রিকা সকলে কেশব এই দিব্যজ্ঞানসম্পন্ন প্রেমিক সাধু সখকে নানা ভাবে আলোচনা করিতে লাগিলেন। ভক্তসমাগমে দক্ষিণেশ্বর



কমল-কুটীর

ক্রমে তীর্থধামের গায় আনন্দ-কোলাহলে মুখরিত হইয়া উঠিল।

এক দিন কমলকুটারে শ্রীরামকৃষ্ণের উপস্থিতিকালে কোন ব্রাহ্ম ভক্ত কেশবকে লক্ষ্য করিয়া বলিয়াছিলেন, আপনি কলির চৈতন্য। কেশব হাসিয়া শ্রীরামকৃষ্ণকে দেখাইয়া জিজ্ঞাসিলেন, 'ইনি তা' হ'লে কি হ'লেন?' 'ভক্তটি কোন উত্তর দিতে না দিতে শ্রীরামকৃষ্ণ বলিলেন, আমি রেণুর রেণু—তোমাদের দাসানুদাস।

কোন সময়ে কেশবের কঠিন পীড়া হয়। শ্রীরামকৃষ্ণ শ্রীশ্রীসিদ্ধেশ্বরী মায়ের কাছে ডাক-চিনি মানত করিয়া-ছিলেন, 'মা, কেশবকে ভাল ক'রে দেও। কেশবের যদি কিছু হয়, কার সঙ্গে কথা ক'ব?'

কিন্তু ধর্ম-পিপাসা যতই প্রবল হউক, ভোগ-সর্বস্ব পাশ্চাত্য প্রভাবজনিত সংশয়ান্বিতা বুদ্ধি যে আধুনিক শিক্ষিত সম্প্রদায়কে ত্যাগ, বৈরাগ্য, অধ্যাত্মের উচ্চ উপলক্ষির পথে অগ্রসর হইতে দিতেছে না, শ্রীরামকৃষ্ণের তাহা বুদ্ধিতে বাকী রহিল না। এইরূপ সম্প্রদায়কে তিনি বলিতেন, "আমি যা বলবার বলনুম, তোমরা এখন গাজা-মুড়া বাদ দিয়ে নিও।" ব্রহ্মচর্যের কঠোর সাধনা ব্যতীত যে ব্রহ্মজ্ঞান লাভ হয় না, কামিনী-কাঞ্চনে অনাসক্তি যে ধর্মের মূলভিত্তি, ঈশ্বরের জগৎ সর্বস্বত্যাগ যে তাঁহাকে লাভ করিবার একমাত্র উপায়, সংসারাসক্ত মন তাহা সম্পূর্ণরূপে ধারণা করিতে অক্ষম। যে রত্ন দানের জগৎ শ্রীরামকৃষ্ণের উদার হৃদয় ব্যগ্র, উত্তম কর নিয়ত প্রসারিত হইয়া থাকিত, তাহা গ্রহণ করিবার যোগ্য অধিকারীই নাই। বলিতেন, একটা ভূত একলা থাকতে না পেয়ে সঙ্গী খুঁজে বেড়াত। যেখানে অপঘাত হয়, অমনি ছুটে যায়; কিন্তু গিয়ে দেখে—সে একটা না একটা রকমে উদ্ধার হয়ে গেছে। শ্রীরামকৃষ্ণ শ্রীশ্রীভবতারিণীর নিকট কাতরে প্রার্থনা করিতেন, "মা! সংসারী লোকদের সঙ্গে কথা ক'য়ে ক'য়ে আমার ঠোট জলে গেল—তোরা ত্যাগী ভক্তদের এনে দে।" নিঃস্বার্থ পবিত্র হৃদয়ের একাগ্র প্রার্থনা ব্যর্থ হইল না।

কেশব ক্রমে সাধনপথে অগ্রসর হইতে লাগিলেন, কিন্তু তাঁহার শরীর সে আধ্যাত্মিক উত্তেজনা ১১৩ দিন

মুখ করিতে পারিল না। পরশ্রোতে যেমন নদীর কূল ক্ষয় হয়, ভাবের প্রাবনে কেশবের শরীর তেমনই ভাঙ্গিয়া পড়িল। শ্রীরামকৃষ্ণ এক দিন তাঁহাকে ভবরোগের উল্লেখ করিয়া বলিয়াছিলেন, সংসারী জীব বিকারের রোগী। নির্জনে না গেলে শক্ত রোগ আরাম হবে কি ক'রে? বিকারের রোগীর ঘরে আচার, তেঁতুল, জলের জালা থাকলে কি রোগ সারে? মেয়েমানুষ এই আচার তেঁতুল, ভোগ-বাসনা জলের জালা, রোগ সারাতে গেলে এ সব থেকে দূরে থাকতে হয়।

কেশবের সহিত শেষ দেখা করিতে গিয়া শ্রীরামকৃষ্ণ বলিয়াছিলেন, "হাঁসপাতালে যদি তুমি নাম লেখাও, যতক্ষণ একটু কমর থাকে, ডাক্তার সাহেব ছুটি দেয় না, রোগ না আরাম হ'লে কি ছাড়ে?"

শ্রীরামকৃষ্ণের সর্বধর্মসমন্বয়ের ভাব কেশব যথাসাধ্য হৃদয়ঙ্গম করিয়া—"নব বিধান" নামে লোকসমাজে প্রচার করিয়াছিলেন।

কেশবচন্দ্রের উপর শ্রীরামকৃষ্ণের প্রভাব সম্বন্ধে অধ্যাপক ম্যাকসমুলার বলেন—

"But what is most interesting is the fact, that it was the Mahatma, who exercised the greatest influence on Keshav Chandra Sen, during the last phase of his career. It was a surprise to many of Keshav Chandra's friends and admirers to observe the sudden change of the sober reformer into the mistaken and extatic saint that took place towards the end of his life. But although this latter development of the New Dispensation and more particularly the doctrine of the motherhood of God may have alienated many of Keshav Chandra Sen's European friends. It seems to have considerably increased his popularity with Hindu society.

From the Nineteenth Century, August, 1896.

শ্রীদেবেন্দ্রনাথ বসু।

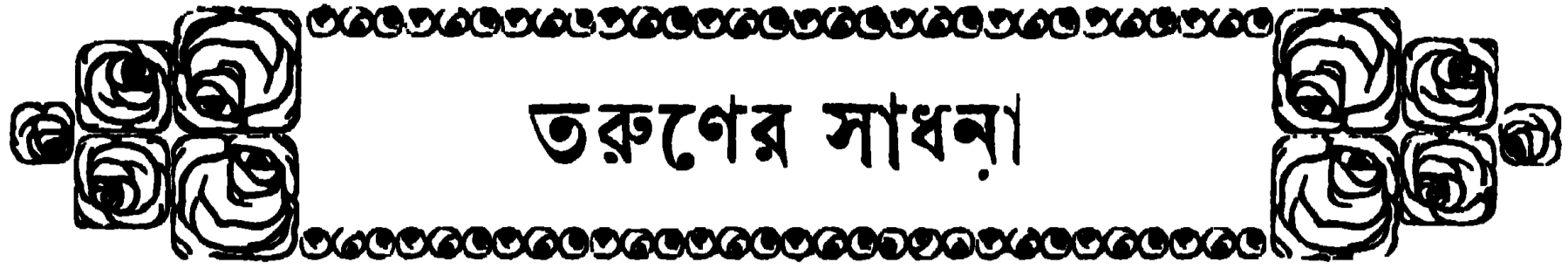

তরুণের সাধনা

আমি অনেক দিন অনেক দেশে অনেক বক্তৃতা করেছি, কিন্তু আজ পর্যন্ত আমার সভাভীতি ভাঙেনি। আমার চেয়ে বয়সে যারা অনেক কম, তাদের মধ্যেও উঠে দাঁড়িয়ে বক্তৃতা করতে গেলে মনটা বিভ্রান্ত হয়ে যায়, মনের মধ্যে কিছুতে বিশ্বাস হয় না যে, আমার কিছু বলবার অধিকার আছে। তার মধ্যে গুঁচ মনস্তত্ত্বটিত একটা কারণ আছে। সেটা ব'লে নিই। আমি যখন লিখতে আরম্ভ করেছিলেম, সে বয়সে লেখাটা রুগ্নতা। যে বয়সে “অন্তে বাক্য কবে, কিন্তু তুমি রবে নিরুত্তর”, সে বয়সে অগ্রকে বাক্য শোনার স্পর্ধা ক্ষমা করবার যোগ্য নয়। অনেকে ক্ষমা করেনও নি। অর্ধাচীনতার খোঁটা দিয়ে আমাকে ভৎসনা করেছেন, ছাপার অক্ষরে চোখ রাঙ্গিয়ে আমাকে নিরস্ত করবার চেষ্টার ক্রটি হয় নি। দুর্ভাগ্যক্রমে কৃতকার্য হ'তে পারেন নি, আজ তার প্রমাণ পাচ্ছেন। কিন্তু প্রতিদিন চারদিক থেকে শুন্তে শুন্তে আমার ধারণা ধ্বংস হয়ে গেল যে, আমি ছেলেমানুষ। সে সময়ে যারা সাহিত্যচর্চা করেছেন, আমি তাঁদের সকলের চেয়ে অনেক পরিমাণে অল্পবয়স্ক। তার পরে তাঁদের চোখের সামনে কখন বড় হয়ে উঠেছি, সে তাঁদের খেয়ালেই আসে নি। জ্যাঠা-মশায়ের কাছে দ্বাতুপুলের যে দশা, একদা সাহিত্যে আমার সেই দশা ছিল, অর্থাৎ বয়স যতই হোক, অল্পবয়সের অখ্যাতি আর ঘুচতে চায় না। এমনি ক'রে সাহিত্যিকদের আসরে বালকের আসনে অনেক দিন ব'সে ব'সে নিজের কাঁচা অবস্থা সম্বন্ধে সঙ্কোচ একেবারে অভ্যস্ত হয়ে গেছে। আজ পঁয়ষট্টি বছর বয়সেও ভয় হয়, পাছে তোমাদের কাছে হঠাৎ ধরা পড়ে যে, আমার বয়স ষাথুই বেশী নয়। তার ফল হয়েছে এই যে, আমার সমান বয়সের লোকের যে আসন, সেখানে আমাকে যেন মানায় না। আমার চেয়ে অনেক কম বয়সের যে বায়গা, সেখান থেকে আমার আর প্রমোশন পাওয়া ঘটে উঠল না। আমার বন্ধুদের যখন তালিকা নিই, তখন দেখি, তাঁদের মধ্যে অনেকেই বয়সে আমার নাগাল পান না, কিন্তু আমার সঙ্গে হাসিতে, আলাপে, আলোচনায়, বাদে-প্রতিবাদে, কিছুতে তাঁদের স্বল্পতা দেখিনে। আমার সম্বন্ধে ব্যবহারে আমার

প্রতি তাঁদের বয়সুতার আড়ম্বর করা ঠিক সদাচারসঙ্গত না হ'তে পারে, কিন্তু দোষ আমারই। প্রবীণতার খোলাটা আজও শক্ত হয়ে আমাকে আরত করে নি। এমন অবস্থায় যতখানি দূরে দাঁড়িয়ে নিজের মর্যাদা রাখা বা উপদেশ দেওয়া শোভা পায়, ততখানি দূরত্ব আমি নিজগুণে অর্জন করতে পারি নি। কেবলমাত্র পাকাচুলের জোরে এর উপরে দাবী বেশীক্ষণ টেকে না। তাই যখন আমার বয়স চল্লিশের কোটায় ঢকে পঞ্চাশের দিকে চলেছিল, তখনও প্রকাশ্য সভায় বক্তৃতা দেবার মত হুর্যোগ আমার কদাচিৎ ঘটে থাকবে। দায়ে প'ড়ে বলবার চেষ্টা করতে গিয়ে দেহে স্বেদ, কম্প প্রভৃতি সাহিত্যিক দশার লক্ষণ দেখা দিয়েছে। তাই সে কালে কখনও বা প্রাস্তরের ধারে, কখনও বা নদীর পারে, কখনও কলকাতার বাড়ীর কোন নিভৃত কক্ষে একলা ব'সে কথার জ্বাল নীরবে বুনছি।

কিছুকাল থেকে আমার সেই নিভৃত-লোকের বেড়া ভেঙে গেছে। এখন জনসঙ্ঘের দাবী আর ঠেকাতে পারি নে। এই জনসঙ্ঘের সঙ্গে ব্যবহারের সর্বপ্রধান বাহন বক্তৃতার উচ্চৈঃশ্রবা। সেটা ত ফরমাস দিয়ে জোটে না। অথচ আমি বক্তা নই, এ কথা টেঁচিয়ে বলতে যত সময় ও পরিশ্রম লাগে, কোনো মতে বক্তৃতা ক'রে ক্ষেতে তার চেয়ে কম লাগে। সেই জন্তে অক্ষমতার ওজর ছেড়ে দিয়েছি। এ দিকে সাহিত্যিক ব'লে আমার একটা খ্যাতি হয়ে গেছে। সেই খ্যাতিটা বাঁচিয়ে বক্তৃতা করতে গেলে লোকের প্রত্যাশার অনুরূপ একটা মানানসই জিনিষ দাঁড় করাতে হয়। অথচ মনের মধ্যে আমি জানি যে, বক্তৃতা করাটা আমার স্বপ্ন নয়। এক দিন যখন নির্জনে কবির ধর্ম পালন ক'রে এসেছি, তখন এই দ্বিধার মধ্যে ছিলাম না।

তাই বলছি, তোমরা যদি আমাকে এই বক্তৃতামঞ্চ থেকে নামিয়ে তোমাদের মাঝখানে ডাক দিয়ে নিতে, তা হ'লে আমাকে সহজভাবে পেতে পারতে। কথাটা শুন্লে হয় ত হাসবে, কিন্তু এক হিসাবে তোমাদের সঙ্গে আমি সম্মানবয়সী। তোমাদের অন্তরের মধ্যে কাঁচা মনের যে আন্দোলন চলছে, তাকে আমি হৃদয়ের মধ্যে অনুভব করতে পারি, তার ধ্বনি-প্রতিধ্বনি আমার কণ্ঠে

বেজে উঠতে কোন বাধা পায় না। অথচ আমাকে অত্যন্ত প্রাচীন বলে অগ্রায় ক'রে তোমরা আজ এই দূরে ঠেলে দিয়েছ। ঐতিহাসিক ঝাঁরা, তাঁরা কুঞ্জীর প্রমাণের গণ্ডী অতিক্রম ক'রে নড়তে পারেন না। আমরা কবি, নব্য দর্শনের মতেই আমরা চিরকাল চ'লে আসছি। Relativity of time আমাদের ব্যবহারে আমরা প্রমাণ করি। আমাদের কাল পঞ্জিকার বাধা কাল নয়, আপেক্ষিক কাল। সেই জন্মে অবস্থা বিশেষে কখনও তরুণের সঙ্গে আমাদের বয়স মেলে, আবার কখনও বা প্রবীণের সঙ্গে আমাদের বয়সের ভেদ থাকে না।

আজ তোমাদের দিকে চেয়ে আমার মনে একটু ঈর্ষ্যার উদয় হয়েছে। তার কারণ এ নয় যে, তোমাদের সামনে ভোগের কাল ও কর্মের সংসার বিস্তীর্ণ, আর আমার পক্ষে সেটা প্রাপ্তে এসে ঠেকল। তার কারণটা কি, একটু খোলসা ক'রে বলা যাক। আমরা যখন ছোট, তখন দেশে যে অবস্থাটা ছিল, এখনকার থেকে তার অনেক প্রভেদ। আজ চারদিকে যে প্রাণের স্পন্দন, তখন তার কোনও আভাস ছিল না। ভাগ্যক্রমে আমাদের নিজের পরিবার-টির মধ্যে একটা খুব ভাবের আন্দোলন ছিল। আমার দাদারা সকলেই ছিলেন সাহিত্যরসপিপাসু। কলা-বিদ্যায়, সঙ্গীত-বিদ্যায় তাঁদের ঔৎসুক্যও ছিল, নৈপুণ্যও ছিল। স্বদেশকে সকল প্রকার বন্ধন থেকে মুক্ত করবার জন্মে তাঁদের আগ্রহের অস্ত ছিল না। কিন্তু মোটের উপর সমস্ত দেশের মধ্যে তখনও উদ্বোধনের দিন আসে নি। “ইস্কুলে যখন আসতাম, তখন এমন একটা চিন্তের জড়ত্ব ও বিরুদ্ধতার মধ্যে এসে পৌঁছতাম যে, মনটা সমস্তক্ষণ পালাই পালাই করত। এখনকার কালের নিতান্ত ছোট ছেলের মধ্যেও সেদিনকার মত প্রাণের দৈন্ত নেই। যদি সত্য কথা বলতে হয়, তবে স্বীকার করতে হবে, বাল্যকালে যে জগতে ছিলাম, সেখানে এমন গুমট যে, নিখাস নিতে কষ্ট হ'ত। সেই পীড়নে অতি অল্পবয়সেই বিদ্যালয় থেকে পলাতক হয়ে বেরোলাম। গুনে খুসি হবে, সেই তেরো বছরের মধ্যে কেবল একটাবারমাত্র আমার ভাগ্যে প্রাইজ জুটেছিল। মধুসূদন বাচস্পতি মশায় যখন আমার প্রতি দয়া ক'রে সেই প্রাইজ দেবার প্রস্তাব করেন, তখন হেডমাষ্টার ভেবেই পেলেন না, কোন ছুতোয় সেটা

বিদ্যালয়ের মান বাঁচিয়ে দেওয়া যেতে পারে। ইতিহাস, ভূগোল, জ্যামিতি, বীজগণিত প্রভৃতি স্কুল-সরস্বতীর তকমা-পরা ফৌজের দল সবাই ঘাড় বাঁকিয়ে দাঁড়াল, কেউ একটু ফাঁক দিল না। অবশেষে গুড কন্ডাক্টের নাম নিয়ে ছন্দোমালা নামক একখানি অত্যন্ত সঙ্কুচিত চটিবই এঁটো বাঁচিয়ে পরিবেষণ করার মত বড় আলগোচে আমার হাতে দেওয়া হয়েছিল। ছেলেবেলায় ইস্কুল পালাবার উপলক্ষে নিদানশাস্ত্রের অগ্রান্ত্র রোগের চেয়ে মাথা ধরাটাই সব চেয়ে ভালো সহায় ছিল, কোনও ডাক্তার নাড়ী টিপে বা ষ্টেথেস্কোপ দিয়ে তার কিনারা পেতেন না। তেমনি গুড কন্ডাক্টটা যে কোনখানে, তা পরীক্ষার মার্ক গণনার নিশ্চিত ঠাহর করবার উপায় ছিল না। তাই ঐ ফাঁকে আমার জীবনে প্রথম পাব্লিক সম্মান লাভ করেছিলাম।

যাই হোক, সে দিন আমরা ছিলাম গম্বিকালের গুচ্ছ জলাশয়ের মাছ। আজ চারিদিকে দেখি প্রায় তরা গাঙ। প্রাণের জোয়ার এসেছে, ছোট বড় কেউ কোথাও আজ নিরুৎসুক হয়ে নেই। একটা কিসের প্রত্যাশায় হাওয়া চঞ্চল হয়ে উঠেছে, তাই বলছি, এই যে পরম স্বযোগ পেয়েছ, এর জন্মে তোমাদের পরে আমার ঈর্ষ্যা হয়। যে সময়ে প্রাণের হাওয়া দিয়েছে, এই সময়ে তোমাদের তরুণ চিত্ত যদি জাগ্রত থাকে, যদি নোট দিয়ে চাপা প'ড়ে না থাকে, তা হ'লে নিত্য নূতন জ্ঞানের আলোকে, নিত্য নূতন ভাবের রসে তোমাদের জীবনে যে ফল ফুটে পারে, যে ফল ফলতে পারে, তা কল্পনা ক'রে আমার মন ব্যাকুল হয়ে বলে, “আজ কেন তুমি উণ্টো রথে চলতে পার না, তোমার কুঞ্জীর ষোল বছরের মুখে, আজ কেন তোমার এই মঞ্চে স্থান, ছেলেদের ঐ বেঞ্চিতে কেন তোমার বায়গা হ'ল না?” আজ ত দেখতে পাচ্ছি, দেশের জন্মে যখন বড় রকম ত্যাগের প্রয়োজন হয়, তখন তোমাদের উপরই ডাক আসে, মার খাবার জন্মে ডাক, বিপদে পড়বার জন্মে ডাক। তার কারণ, আজ তোমরা ত'ঘরের আঙ্গিনায় নেই, আজ তোমরা সদর রাস্তায় বেরিয়ে পড়েচ। এমনি ক'রে তোমরা মুক্তির স্বাদ পাচ্ছ বলেই হুঃখের ভার বহন করবার গৌরব তোমরা প্রত্যাখ্যান করতে পার না।

দেশের উচ্চ আকাশ থেকে এই যে একটি দৈববাণী

এসে দেশের প্রত্যেক ছেলেকে বলছে, চেয়ে দেখ, তোমার সামনে একটি পরম ভবিষ্যৎ আছে, সে দিন এই বাণী বাতির থেকে আমাদের কাছে আসেনি। সে দিন আমাদের কাছে দারোগাগিরি কেরাণীগিরির প্রতীক্ষা ছিল। ক্যাপামি কোথাও কিছু ছিল না, তা নয়, কিন্তু সে ছিল কোণে-কানাছে কচিং কোথাও; উনপঞ্চাশ বায়ু তখন ঈশানকোণ থেকে তার ধ্বজা তুলে আসেনি। আজ দেখি, হৃদয়ে তুফান উঠেছে সর্বত্র, প্রাণের স্পন্দন আজ দেশব্যাপী, সেই প্রাণ-সমুদ্রের তরঙ্গে আজ তোমাদের চিত্ত আন্দোলিত। দেশের মহোজ্জল ভবিষ্যৎকে তোমরা স্বাগতসম্ভাষণে অভ্যর্থনা করে নেবে, তোমাদের প্রাণ-ধনমানের অর্থাৎ তার আগমনদ্বারের প্রস্তুত রেখে দেবে, তোমাদের কাছে এই আমন্ত্রণ এসেছে। জীবনে সকলের চেয়ে বড় যে অধিকার, সেই ত্যাগের অধিকার তোমরা পেয়েছ। এই অধিকার ত সহজে সবাই পায় না, কখনও অক্ষমতা বশতঃ, কখনও ডাক আসেনি বলে, কখনও পায় না, তার কারণ ক্ষেত্র প্রস্তুত নেই। আজ ক্ষেত্র বিস্তীর্ণ হয়ে গেছে। আজ দেশের দুঃখ-দারিদ্র্য অপমান নীরব হয়ে নেই, আজ তার ক্রন্দন জেগে উঠেছে। বলছে, 'আনো তোমাদের যা কিছু আছে, অর্থ, গাম্ভীর্য, বিজ্ঞা, বুদ্ধি, নব-জীবনের সাধনায় অর্পণ কর সমস্তই। যে কালের মধ্যে এই বাণী নেই, সেই কালে মানুষের সম্মান নেই। যে কালে মানুষকে বলে অসাধ্যসাধন করতে, দুঃখ সহ করতে, মৃত্যু বরণ করতে, সেই কাল ধ্বংস, সেই কালেই মানুষের সম্মান। আজকের দিনে বাঙ্গালা দেশে যে কেহ জন্মেছে, সকলেরই কানে এই কথা এনেছে সে, আত্মার শক্তি অজের, এখন সেই মহাবাক্য প্রমাণ করবার ভার তোমাদের প্রত্যেকের। আজ দেশের প্রত্যেক সন্তানের পক্ষে শুভদিন। জানি, তোমাদের যখন বয়স হবে, তখন তোমাদের মধ্যে অনেকে আজ যে সঞ্চয় করেছে, সে দিন হয় ত তা সফল করতে পারবে না; আজ যে পথে যাবার জন্তে উন্মুখ হয়েছ, সে পথ থেকে হয় ত ভ্রষ্ট হ'তেও পার; কিন্তু একবার তরুণ বয়সে যে কল্পনায় মনকে সমাধিষ্ট করে, ভিতর থেকে তা কখনই একেবারে মরে না; আজ যদি তার পাতা ঝরেও যায়, পরবর্তী কালের বসন্তে তা পল্লবিত হ'য়ে ওঠে। পরবর্তী যুগকে তোমাদের লোহার

সিন্দুকে সংক্ষিপ্ত কোম্পানীর কাগজ দেবে না, বিষয়-সম্পত্তি দেবে না, তোমাদের আত্মকের দিনের অসম্পূর্ণ কর্ম-কল্পনার যে অবশেষ তোমাদের গূঢ় চৈতন্যের ভাঙারে গোপনে জমা হয়ে রইল—সেই জিনিষটি দিয়ে যাবে। তোমরা ভাবী দেশের যে বিরাট, মূর্তি ধ্যান করেছে, সেই ধ্যানটি ভাবী কালের মূর্তি-রচয়িতার মনের মধ্যে গিয়ে পৌঁছবে; তোমাদের অকৃতার্থ জীবনের মধ্যেও যা চিরন্তন, তা কখনই নষ্ট হবে না।

তাই তোমাদের বলছি, আজ তোমরা বড় ক'রে ভাবতে শেখ, বড় ক'রে কামনা কর, ছোট কথা নিয়ে কলহ করো না, পরস্পর ঈর্ষ্যা করো না, উদার হৃদয়ে ক্ষমা করতে জানো। স্তব্ধ হয়ে কাঁচ কর, কাঁচের ভিতর শান্তি থাকা চাই। সেই শান্তিই কাঁচের ভিতরকার শক্তির আধার। শান্তিতে কর্মের দীনতা ঘুচে যায়, তার অপব্যয় নিবারণ হয়। জাপানে থাকতে সেখানকার এক জন লোক আমাকে বলেছিলেন, তোমরা শক্তিকে রক্ষা করতে শেখনি, কোলাহল করাটাকেই তোমরা কাঁচের সব প্রধান অঙ্গ বলে জানো; আফিসের সাইনবোর্ড রঙিয়ে তুলতেই তোমাদের মূলধন খরচ হয়ে যায়, তার পরে ব্যবসা আর চলে না। বহুকাল থেকে দেশে এই দশাই দেখছি বটে, আমাদের মোটা অক্ষরে হেডলাইন আক্ষালনের তৃষ্ণা আর মেটে না। আঙুন খুব মস্ত ক'রে জেলে কাঠগুঁলো ভস্মসাৎ করা হ'ল, তার পরে রান্না চড়িয়ে দেখি, আঙুনের বদলে ছাই দিয়ে রান্না এগোয় না। তাই বলছি, অতি বড় দায়িত্ব রয়েছে সকলের উপর; উদ্ভেজনাকে মজ্জার ভিতরে—রক্তের ভিতরে রেখে দাও। প্রাণের প্রবলতম উৎসাহকে শুক্লতার ভিতর নিঃশব্দে পালন কর। তা যদি পার, তা হলে তোমাদের কন্ম কখনও ফতুর হবে না, দুর্বল হবে না। কথায় কথায় বুক ফুলিয়ে তাল চুকে বেড়ানোকেই বীরত্ব মনে করে তারাই—যাদের পৌরুষ কৃত্রিম এবং অগভীর, কলহ করাকে তারাই যুদ্ধ করা ভাবে, অসৌজ্ঞকেই তারা আত্মসম্মানের জয়ঘোষণা বলে ঠিক করেছে। আমাদের কন্ম অমুঠান বার বার কেন দুর্বল হয়ে গেছে, তার কারণ কি নিজেকে জিজ্ঞাসা করে দেখবে না? তার একমাত্র কারণ এই যে, উদ্ভেজনাকে সম্ভোগ করবার জন্তে আমাদের এত বেশী উৎসাহ যে, কাঁচটাকে সিঁদ্ধ করবার জন্তে সে উৎসাহ বেশী

বাকী থাকে না। বস্তুতঃই এটা সাধনার ছদ্মবেশে ভোগ-স্বখে মত্ত হওয়া। তপস্যায় যে কর্ম যোগবলেই সিদ্ধ হ'তে পারে, সে কর্ম ভোগাসক্তদের দ্বারা হ'তে পারে না। এ কথা মনে রাখতে হবে যে, ত্যাগের ভেদ ধারণ করা, জেলখানার অভিমুখে হ্রাস ক'রে ছুটে যাওয়া, ধূমধাম ক'রে ছুঃখ পাওয়া, অবশেষে সেই ছুঃখের পরিমাণ ও অন্ত্যাত্য নিয়ে খবরের কাগজে কোনল করা অবস্থাবিশেষে এ সমস্তও ভোগাসক্তি, এতেও শক্তিনাশ হয়, কর্মনাশ হয়।

আশা করি, আমার এই কথাগুলিকে বাক্যবিশারদের সহপদদেশ ব'লে দূর থেকে গ্রহণ করবে না। আমাকে তোমাদের কাছাকাছি ক'রে জেনো, তোমাদের সহকর্মী সহযাত্রীরূপে। মনে মনে অত্যন্ত লজ্জা পাই—যখন নিজের কাণের ব্যাখ্যা করতে হয়। এত দিন করিনি, আজ আমার কাণের কথা বলতে বেরিয়েছি, তার কারণ, আমার কর্মকে তোমাদের হাতে তুলে দেবার সময় এসেছে। আমার এই দিনান্তকালে তোমাদের গুণতে হবে, কেবল যে কি চিন্তা করছি, তা নয়, কি সংকল্প করছি, কি কাব করছি। আমার কাণের ভিতর দিয়েই আমি নিজেকে তোমাদের স্তম্ভরূপে পরিচয় দিতে চাই। সে সব কথা যথাসময়ে বলব, তোমরা গুণতে পাবে। তার আগে, তোমাদের কর্মের সঙ্গিরূপেই আজ আমি বলতে চাই, অন্তরে বাহিরে গভীরভাবে

শান্তিকে রক্ষা ক'রে দেশের সেবায় প্রবৃত্ত হও। রেল-গাড়ীকে মাঝে মাঝে উচ্চস্বরে বাঁশী ফুঁকতে হয়, কিন্তু যদি আপন চলা ঘোষণা করবার জন্তে নিরন্তর বাঁশী ফুঁকেই রেলগাড়ী আপন সমস্ত শীম ফুরিয়ে ফেলে, তা হ'লে তার চাকা চলবে না, কিছুকালের জন্তে কেবল বাঁশীই চলবে। শক্তির দায়িত্ব আছে, যে কর্মী খাটি, শক্তি সশব্দে সেই মিতব্যয়ী হয়; সে তার সমস্ত মূলধন কর্মকে সাধন করবার জন্তেই রাখে, নিজেকে প্রচার করবার জন্তে একটুও বাজে খরচ করে না। বাহিরে কর্মের সঙ্গে সঙ্গে অন্তরে ধ্যানকে বিশুদ্ধ রাখতে হয়; গীতা এই কথাই বলেছেন, যখন বলেছেন, যোগযুক্ত হয়ে কর্ম কর। শান্তির দ্বারা, শক্তি সশব্দে মিতাচারের দ্বারা এই ধ্যান, এই যোগ বিশুদ্ধ থাকে, এবং ধ্যানের দ্বারা—যোগের দ্বারাই আমাদের কর্ম সকল প্রকার ভ্রষ্টতা থেকে অবসাদ থেকে রক্ষা পায়। এই শাস্ত সমাহিত যোগযুক্ত কর্মই অসাধা-সাধন করে, এই কর্মই সৃষ্টি-সাধনের কর্ম, এই ধৈর্য্যসুদৃঢ় অচমিকামুক্ত কর্মই আত্মার ঐশ্বর্য্য প্রকাশ পায়।

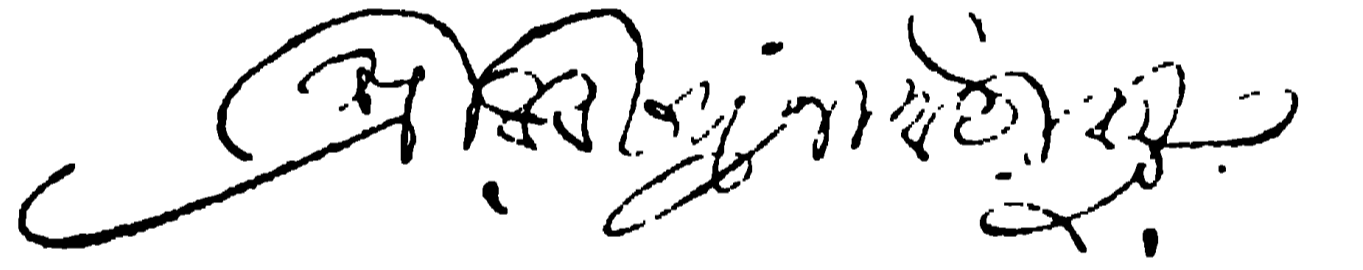

ঢাকা কার্জন-হল—টুডেণ্টস্ যুনিয়ন।

আনমনে

(মাসিক বসুমতীর চৈত্র-সংখ্যার চিত্র-দর্শনে)

এ মেয়েটি বেশ ;

আলগা বেঁধে কেশ,

দেয়ালে দিয়ে ঠেস

ব'সে ব'সে হাসছে দিদি মুখটি টিপে টিপে।

তুলোর সলতে জলছে যেন পূজোর প্রদীপে ॥

আপনি আছে, আপনার কাছে,

ভাবনা নাইকো আগে পাছে,

একার কাছে একাই আছে অমনি আনমনে।

উঠছে কিশোর কার্ঠে ধূসর ধোঁয়া হয়নি আশুন-গনগনে ॥

বেলা কাটাবার কোন কন্দি

পায় না খুঁজে অন্ধি-সন্ধি,

পুতুলগুলি বাস্তবন্দী,

ইন্দুখী নন্দিনী তাই রয়েছে আনমনে।

ঝিয়ের বেলা ফুরিয়ে গেল সাজতে ঝিয়ের ক'নে ॥

অবনী বাবুর ছবির দাবী কবির মুখের আহা।

বাস্তালী মেয়ে আঁকেন ভাল ভবানীচরণ লাহা ॥

শ্রীঅমৃতলাল বসু

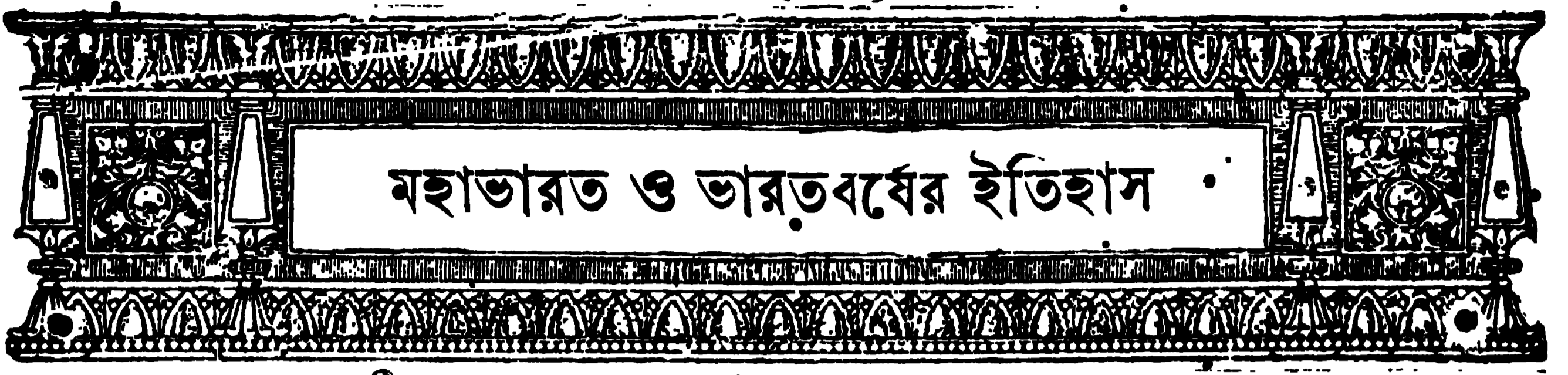

মহাভারত ও ভারতবর্ষের ইতিহাস

দ্যুতসভায় দ্রৌপদী হইলেন প্রধান মূর্তি। কেবল দ্যুত-সংভায় নহে. দ্রৌপদী হইলেন সমগ্র মহাভারতের নায়িকা। দ্রৌপদী কল্পনা বৃদ্ধিতে হইলে তাঁহার পিতা দ্রুপদ সম্বন্ধে কিছু বলা প্রয়োজন।

উপরে লিখিয়াছি, “দ্রু দ্রুম” যাহাকে দ্রু বলে, তাহাকে দ্রুম বলে। দ্রু - পুং (দ্রু + ড়্ অধি) (পক্ষিগণ) গমন করে ইহাতে। এ স্থলে কথার খেলাতে পক্ষিগণ দ্বিজ কথা স্থানে বসিয়াছে। তাহা হইলে দ্রুপদ হইল ব্রাহ্মণ-গণের আশ্রয়; যজ্ঞের সহিত দ্বিজগণের সম্বন্ধ—বলা বাহুল্য, একান্ত ঘনিষ্ঠ। সেই যজ্ঞকারী ত্রিবর্ণের আশ্রয়স্থান এরূপ পিতার কণ্ঠা হইলেন যাজ্ঞসেনী দ্রৌপদী। দ্রুপদ কথার তলে বোধ হয় ইহা অপেক্ষা গভীর অর্থ আছে। বিষ্ণু-পুরাণে লিখিত আছে,—

“লতাভূতা জগন্মাতা শ্রীবিষ্ণুদ্রুমসংস্থিতঃ।”

২৮-৮, বিষ্ণুপুরাণ।

তাহা হইলে দ্রু হইল শ্রীবিষ্ণু বা পরমাত্মা। পদ কথার নানা অর্থ হইতে পারে। পদং পদনীয়ং প্রাপ্যং।

৫০-৩৬, উদ্যোগপর্ক।

আশ্রয় লয় স্থান ইত্যাদি। যেমন -

“সর্কজিহ্বং মৃত্যুপদং আর্জ্জবং ব্রহ্মণঃ পদম্।”

২১-৭৯, শান্তিপর্ক।

দ্রুপদ হইলেন, পৃথত্যানয় পার্শ্বত। পৃথতা কথার অর্থ চিত্র করিণ। ১০-১০, স্ত্রীপর্ক।

হরিণ কণাঙ্ক শ্বেত শুদ্ধ বুঝায়। ১২১-১৭, অনুশাসনপর্ক।

এই কথাগুলি একত্র করিলে অর্জুন দ্রৌপদীকে কেন লাভ করিয়াছিলেন, তাহা বুঝা যায়।

দ্রৌপদী কে? পুরাণে লিখিত আছে, সীতার যখন অগ্নিপরীক্ষা হয়, তখন প্রকৃত সীতা অগ্নিমধ্যে প্রবেশ

করেন নাই, তাঁহার ছায়ামাত্র প্রবেশ করিয়াছিল। সেই সীতা পুনরায় দ্রুপদ রাজার যজ্ঞাগ্নি হইতে উথিত হইলেন।

মহাভারতে দ্রৌপদী সম্বন্ধে আর এক প্রকার উপকথা বা আখ্যায়িকা আছে। এক দিন ইন্দ্রপ্রমুখ দেবগণ গঙ্গাতীরে যজ্ঞ করিতেছিলেন। তাঁহারা দেখিলেন, কতকগুলি সুবর্ণপদ্ম গঙ্গাশ্রোতে ভাসিয়া আসিতেছে; পদ্মগুলির অনুসরণ করিতে করিতে গিয়া দেখিলেন যে, একটি পরমা সুন্দরী কামিনী কাঁদিতে কাঁদিতে কলসে গঙ্গার জল ভরিতে-ছিলেন। তাঁহারই চক্ষু হইতে পতিত অশ্রুবিন্দু সুবর্ণপদ্ম হইয়া ভাসিতে ভাসিতে যাইতেছিল। ইন্দ্র সেই কামিনীটিকে জিজ্ঞাসা করিলেন, ‘তুমি কে? কি জন্তু কাঁদিতেছ?’ কামিনীটি বলিলেন, ‘আমি স্বর্গলক্ষ্মী, আমি কি জন্তু কাঁদিতেছি, যদি জানিতে ইচ্ছা কর, তবে আমার সহিত এস।’ ইন্দ্র তাঁহার অনুসরণ করিলেন। উভয়ে যাইতে যাইতে এক স্থানে গিয়া দেখিলেন, হরপার্কতী পাশা খেলিতেছেন। ইন্দ্র একটু রুগ্ন হইয়া আয়ুর্পরিচয় দিলেন এবং কিছু চোটপাটও করলেন। মহাদেব তখন পার্কতীর সহিত পাশা খেলিতে বাস্ত ছিলেন, তিনি ইন্দ্রকে কিছু উত্তর করিলেন না; কেবল একবারমাত্র তাঁহার দিকে তাকাইলেন; কল এই হইল যে, ইন্দ্র এক গুহামধ্যে আবদ্ধ হইলেন। তিনি তথায় দেখিলেন, তাঁহার মত আরও চারি জন ইন্দ্র সেই গুহামধ্যে আবদ্ধ রহিয়াছে। এই আখ্যায়িকার তলে যে রহস্য আছে, তাহা এখন বুঝিবার চেষ্টা করিব।

যখন স্থির হইল, পৃথিবীর ভার অপনয়নের নিমিত্ত বিষ্ণু স্বয়ং ভূমণ্ডলে অবতীর্ণ হইবেন, তখন তাঁহার সহিত আরও অনেকে নানা রূপ ধরিয়া পৃথিবীতে আসিলেন। শচীর অংশে দ্রৌপদী অবতীর্ণা হইলেন; এই কারণে স্বর্গলক্ষ্মী শচী ইন্দ্রগণের হৃদশা দেখিয়া কাঁদিতেছিলেন। ইন্দ্র

হইলেন যজ্ঞাভিমানী দেবতা, স্বর্গের সহিত যজ্ঞের ঘনিষ্ঠ সম্পর্ক; সেই স্বর্গের রাজা হইলেন ইন্দ্র; আর শচী বা দ্রৌপদী হইলেন স্বর্গস্বামী, অর্থাৎ যজ্ঞাভিমানী দেবতা, ইন্দ্রের স্ত্রী। তাহা হইলে যজ্ঞের সহিত দ্রৌপদীর সম্বন্ধ আমরা স্পষ্ট দেখিতে পাইলাম।

দ্রুপদরাজ দ্রোণের হস্তে অতিশয় লাঞ্চিত হন, তিনি বুঝিলেন, ক্ষত্রতেজ ব্রহ্মতেজের তুল্য হইতে পারে না। সেই কারণে এই উদ্দেশ্যে একটি যজ্ঞের অনুষ্ঠান করেন, যে দ্রোণকে বধ করিতে পারিবে, এইরূপ তাঁহার যেন একটি পুত্র জন্মে। দ্রুপদ অন্বেষণ করিতে করিতে গঙ্গাকূলে কন্বাষপাদ নামক রাজার পুরীসমীপে যাজ্ঞ ও উপযাজ্ঞ নামে দুই জন ব্রাহ্মণকে পাইলেন, ইহাদের মধ্যে জ্যেষ্ঠ যাজ্ঞ লোভদোষে ঈর্ষ্য দূষিত ছিলেন; কনিষ্ঠ উপযাজ্ঞের কোন দোষ ছিল না; পরন্তু তিনি (অকামঃ উপযাজ্ঞঃ) নিষ্কাম ছিলেন। তাঁহারা আসিয়া দ্রুপদের পুত্রের নিমিত্ত যজ্ঞ করিলেন। যখন আভিতি প্রদানের সময় উপস্থিত হইল, তখন যাজ্ঞ দ্রুপদরাজ-মহিষীকে ডাকাইয়া বলিলেন, ‘তুমি হবিগ্রহণের নিমিত্ত শীঘ্র আমার নিকট আগমন কর, আমার পুত্র-কন্যা উপস্থিত হইয়াছে।’ রাজ্ঞী তাঁহাকে মন্ত্ররূপে অপেক্ষা করিতে বলিলেন। যাজ্ঞ বলিলেন, ‘তুমি এস বা থাক, অবশ্যই অতীষ্ট সিদ্ধ হইবে।’

যাজ্ঞেন শ্রপিতং হব্যমুপযাজ্ঞাভিমন্ত্রিতম্।

কথং কামাং ন সন্দধ্যাং সা ত্বং বিপ্রো হি তিষ্ঠ বা ॥

৩৭—১৬৭ আদিপর্ব।

শ্রপিতং পঞ্চম্ ক্লেত্রম্ রেতঃসেকঞ্চ বিনা আবয়োঃ নামর্ন্যান্মিথুনমুৎপৎশ্রুত উতার্থঃ।

যাজ্ঞ কহিলেন যে, হব্য বস্তু উপযাজ্ঞ কর্তৃক মন্ত্রপূত হইয়া আমা কর্তৃক পাক নিষ্পন্ন হইয়াছে, তুমি এস বা থাক, অবশ্যই তদ্বারা কামনাসিদ্ধি হইবে। তখন তত হতাশনে সংকত হবোর আভিতি প্রদান করিলামাত্র সেই পাবক হইতে এক কুমার ও বেদীমধ্য হইতে এক কুমারী উথিত হইল। সেই কন্যা দ্রৌপদী।

এই আখ্যায়িকার প্রতি কথার তলে নিগূঢ় অর্থ আছে। যাজ্ঞ ও উপযাজ্ঞ সকাম ও নিষ্কাম যজ্ঞকারীর প্রতিক্রম। যখন যাজ্ঞের আহ্বানে দ্রুপদরাজ্ঞী কিঞ্চিৎ ত্রিলম্ব করিতে

বলিলেন, তখন যাজ্ঞ বলিলেন, আমাদেরই সামর্থ্য (বীৰ্য্য) হেতু দুই জনেই উৎপন্ন হইবে। ‘আত্মা বৈ পুত্রনামাসি’ তাহা হইলে ঋষ্টদ্বায় ও দ্রৌপদী উভয়ে হইলেন, যাজ্ঞ ও উপযাজ্ঞের স্বরূপ। দ্রৌপদী বেদী হইতে উথিত হইলেন। তাঁহারও নাম বেদবতী, তিনিও ক্রোশব্যাপী গন্ধবিশিষ্টা ছিলেন।

আখ্যায়িকার মতে দ্রৌপদী পূর্ণাবয়বরূপে বেদী হইতে উথিত হইয়াছিলেন, এই বেদী কি? যদি নদ ও নদী এক কথা হয়, তাহা হইলে বেদী ও বেদ এ উভয়ে প্রভেদ থাকিল না।

এ সকল কথার সহিত আমাদের পূর্বে সাক্ষাৎ হইয়াছে। ধীবর-কন্যা বাসদেবের মাতার নাম সত্যবতী, বেদবতী, যোজনগন্ধা ইত্যাদি। তবে বাসদেবের মাতা ছিলেন যোজনগন্ধা, দ্রৌপদী হইলেন ক্রোশগন্ধা। এরূপ প্রভেদ করিবার কারণ আমরা পরে বুঝিব।

কোন কোন স্থানে বেদ অর্থে কেবল কন্মকাণ্ড বুঝায়। যোগকে উপাসনাকাণ্ড বলে, আর সবিজ্ঞান বলিলে জ্ঞানকাণ্ড বুঝায়।

“ভূতস্থানানি সর্গানি রহস্যং ত্রিবিধঞ্চ যং।

বেদো যোগঃ সবিজ্ঞানো ধর্মোর্থঃ কাম এব চ ॥”

দ্রৌপদী হইলেন যজ্ঞ অথবা যজ্ঞকাণ্ডের অভিমানিনী দেবতা, ইহার অপন্ন নাম যাজ্ঞসেনী। সেন শব্দ উপলক্ষিত অর্থে ব্যবহার হয়; যেমন—সমুদ্রসেন, বসুসেন।

কথা হইতে পারে, যাজ্ঞ ও উপযাজ্ঞ সকাম ও নিষ্কাম যজ্ঞ; দ্রৌপদী কাহার প্রতিক্রম? এই প্রশ্ন সম্বন্ধে কিছু উত্তর শীঘ্রই পাওয়া যাইবে।

যখন দ্রৌপদীর স্বয়ংবর হইতেছিল, তখন পঞ্চ পাণ্ডব ব্রাহ্মণ সাজিয়া মাতার সহিত পাঞ্চাল নগরে এক কুমারের গৃহে বাস করিতেছিলেন। স্বয়ংবরস্থলে লক্ষ্য ভেদ করিয়া অর্জুন দ্রৌপদীকে সেই কুমারের গৃহে লইয়া আনিলেন। এ স্থলে বোধ হয় একটু রহস্য আছে।

গত্বা তু তাং ভার্গবকন্মশালাং

পার্শ্বো পৃথাং প্রাপা মহানুভাবো।

তাং যাজ্ঞসেনীং পরমপ্রতীতো

ভিক্ষেতাথাবেদয়তাং নরাত্র্যো ॥

১—১৯১ আদিপর্ব।

কুরুনন্দন ভীম ও অর্জুন যখন ভার্গবগৃহে গমন করিতেছিলেন, সেই সময়ে পাঞ্চাল্য ধৃষ্টদ্যুম্ন তাঁহাদিগের পশ্চাৎ পশ্চাৎ অলক্ষিত হইয়া গমন করিয়াছিলেন।

ভার্গবকর্মশালা কথার তলে বোধ হয়, একটু নিগূঢ় অর্থ আছে। দৈত্যগুরু শুক্রাচার্যের নাম ভার্গব। পরশুরামকেও ভার্গব বলে, ভৃগুমুনির পুত্রের নাম চাবন, তাহাকে যদি ভার্গব বলা যায়, তাহা হইলে এ রহস্যের কিছু মর্ম বুঝা যাইতে পারে। চাবনধর্ম বলিয়া একটি কথা আছে। যজ্ঞ করিলে স্বর্গপ্রাপ্তি হয়, স্বর্গভোগ করিয়া স্মৃতিহীন হইলে পুনরায় স্বর্গ হইতে চ্যুত হয়; ইহাকে চাবনধর্ম বলে। পঞ্চপাণ্ডব পূর্বজন্মে পঞ্চ ইন্দ্র ছিলেন, অর্থাৎ যজ্ঞাভিমানী দেবতা ছিলেন। দ্রৌপদী হইলেন যজ্ঞসেনী, পূর্ব জন্মে স্বর্গলক্ষী ছিলেন। চাবনধর্মের সহিত এষ্ট কথাগুলির সম্বন্ধ আছে, তাহা এক প্রকার স্পষ্টই বুঝা যায়। বোধ হয়, সেই সম্বন্ধ প্রকাশ কারবার নিমিত্ত পঞ্চ পাণ্ডবের সহিত দ্রৌপদীর মিলন কবি ভার্গবগৃহে করাইলেন।

শেষকালে একটু কৌতূহলের কথা আছে। বৈদেহী লব-কুশের মা ছিলেন। কুশীলব অর্থে নট গায়ক, বিদেহ অর্থে মাগধ, বিদেহাঃ স্ততিপাঠকাঃ; যাঁহারা গান করিয়া বেড়াইত। কিন্তু বিদেহ কথার অন্য প্রকার অর্থ হইতে পারে; সীতা বিদেহ-রাজার কন্যা অর্থাৎ অশরীরী এক কাল্পনিক রাজার কন্যা। সেই অর্থে বৈদেহী হইলেন এক কাল্পনিক অপ্রকৃত সৃষ্টি। দ্রৌপদীর নাম পাঞ্চালী। পাঞ্চালী কথার এক অর্থ পাঞ্চালরাজহুহিতা। ইহার অন্য অর্থও আছে।

পাঞ্চালিকা পুত্রিকা স্মৃতিস্মৃতিভিঃ কৃত্য

—অমর...

পাঞ্চালিকা পুত্রিকা শব্দে বস্তু, দত্ত প্রভৃতি দ্বারা প্রস্তুত পুত্রলিকা (পুত্র) বুঝায়। তাহা হইলে আমরা দেখিতে পাইলাম যে, কবি ইঙ্গিত দিয়াছেন, পাঞ্চালী বলিয়া যে জীলোক আমরা মনে করি, তাহা একটি কাল্পনিক পুত্রলিকা মাত্র এবং শিক্ষা দিবার নিমিত্ত সেই কল্পনা-প্রস্তুত পুত্রলিকাতে কতকগুলি জীলোকের গুণ আরোপিত করিয়াছেন। আর এক কথা, সীতা জনের কন্যা। জন ও জনক

একই কথা; জনককে জনরাজ বলিত। • দ্রৌপদী অর্জুন-রূপী নরের জী।

দ্রৌপদী কল্পনার মূল কি, তাহা এখন কিছু বুঝা যাইতে পারে। যজ্ঞের অধিকারী, বিজ, বিবর্ণদিগের আশ্রয়স্থল রূপ হইলেন তাঁহার পিতা। তিনি হইলেন পৃথক-তনয়, অর্থাৎ শুক্র, নিষ্পাপ। তাঁহার নাম যজ্ঞসেন, অর্থাৎ যজ্ঞ বাহার কেতু। যাজ ও উপযাজ নামে মুকাম ও নিকাম দুই জন ভ্রাতার যজ্ঞপ্রভাবে ধৃষ্টদ্যুম্ন অগ্নি হইতে এবং পূর্ণাবয়বা দ্রৌপদী জ্ঞান অথবা বেদ হইতে উথিতা হইলেন। ঋষি অশ্বিনের যজ্ঞপ্রভাবে শুক্র চৈতন্য রামের জন্ম হয়, আর সকাম ও নিকাজ যাজ ও উপযাজের যজ্ঞপ্রভাবে দ্রৌপদীর জন্ম হয়।

এই দ্রৌপদী পূর্বজন্মে স্বর্গলক্ষী ইন্দের শচী ছিলেন। অর্থাৎ যজ্ঞাভিমানী ইন্দের লক্ষী ছিলেন। তাহা হইলে দ্রৌপদী হইলেন যজ্ঞাভিমানী দেবতা; কর্মকাণ্ড অথবা যজ্ঞকাণ্ড বেদ হইতে উৎপন্ন অর্থাৎ বেদের অংশ। দ্রৌপদী যজ্ঞের অভিমানী দেবতা, কি কারণে মহাভারতে নাটিকা হইল, তাহা পরে বুঝা যাইবে।

সভাস্থলে যাঁহারা উপস্থিত ছিলেন, তাঁহাদের মধ্যে আরও জন কয়েকের পরিচয় প্রয়োজন। স্বয়ং ধর্ম বিহুরূপে জন্মগ্রহণ করেন, এ কথা তাঁহার নামেও প্রকাশ পায়। বিদ্ ধাতু হইতে বেন কথা সঞ্চিত হইয়াছে; সেই বিদ্ ধাতু হইতে বিহুর কথা নিষ্পন্ন হইয়াছে। বিহুর কথার অর্থ জ্ঞানী, বেদজ্ঞ। এ কথার কবি অনেক স্থলে ইঙ্গিত দিয়াছেন। বিহুরের বিশেষণ কবি প্রায় দিয়াছেন মহা-প্রাজ্ঞ; এক স্থলে (১৫-১৮ সভাপর্ক) যুধিষ্ঠির তাঁহাকে সম্বোধন করিতেছেন, হে কবে! কবি কথার অর্থ পূর্বে লিখিত হইয়াছে—সর্বজ্ঞ বেদজ্ঞ। বিহুর হইলেন শূদ্রাণীগর্ভে জাত; অতএব বেদে অধিকার নাই, কবি এ ভাবটি এক স্থানে সুন্দররূপে রক্ষা করিয়াছেন। যখন বিহুর ধৃতরাষ্ট্রকে ধর্ম উপদেশ দিতেছেন, তখন যে স্থলে ব্রহ্মবিচার কথা বলিতে হইবে, সে স্থলে কবি বিহুরকে দিয়া না বলাইয়া সনৎসুজাতকে দিয়া বলাইলেন। তথাপি বিহুর যে বেদে অনভিজ্ঞ ছিলেন, তাহা এককালে বলা যায় না।

বিহুর এই দূতক্রীড়ায় বলিতেছেন, শৃগু মে. কাব্যঃ গিরঃ। কবি অর্থে যদি বেদজ্ঞ হয়, তাহা হইলে কাব্যঃ গিরঃ—অর্থে বেদ সদৃশী অথবা বৈদিকী কথা যে না হইতে পারে, তাহা নিঃসন্দেহে বলা যাইতে পারে না। বিহুর সম্বন্ধে আরও একটু কথা আছে। মহাভারতে সকলেই কিছু না কিছু ভুল অথবা প্রমাদ করিয়াছিলেন; কিন্তু বিহুরের ও গান্ধারীর সম্বন্ধে এ কথা খাটে না। তিনি সকল সময়েই ধর্ম ও জ্ঞানের প্রতিমূর্তি। শূদ্রাণীর গর্ভজাত বিহুরের এই কল্পনা তৎকালে সমাজে শূদ্রদিগের স্থান বুঝিবার জন্য বিশেষ চিন্তা করিবার সামগ্রী।

দ্রোণাচার্য্য কে? দ্রোণ-চরিত্রে দুই ভাব দেখিতে পাওয়া যায়; ব্রাহ্মণ ও ক্ষত্রিয়ের গুণ তাঁহাতে মিলিত রক্ষিয়াছে। যিনি বেদ শিক্ষা দেন, তাঁহাকে আচার্য্য বলে। দ্রোণ ধনুর্বেদ শিক্ষা দিতেন; সেই কারণে তাঁহার নাম দ্রোণাচার্য্য। আমার বোধ হয়, ধনু কথটি ধনু কথার রূপান্তর, আকার ও একারের পরিবর্তন যে হইতে পারে না, তাহা বলা যায় না।

আহারনিয়মং কৃত্বা মুনির্দ্বাদশবার্ষিকম্।

মরুং সংসাধ্য যত্নেন রাজা ভবতি পার্গিবঃ ॥

৪৪—১৪২ অনুশাসনপর্ব।

টীকাকার মরুসাধনং স্থানে লিখিতেছেন; মরুসাধনং মেরুসাধনং ইতি পর্য্যায়ঃ।

মরু ও মেরু যদি এক কথা হয়, তাহা হইলে ধনু ও ধনু যে এক কথা নয়, তাহা বলা যাইতে পারে না। ধনু কথার অর্থ গো, গো শব্দে বেদ বুঝায়। তাহা হইলে দ্রোণাচার্য্য কি শিক্ষা দিতেন? মহাভারতে নানা স্থানে অঙ্গ ও শস্ত্র কথা একই অর্থে ব্যবহৃত হইয়াছে। শস্ত্র ও ঋজু কথা সচরাচর ভিন্ন অর্থে ব্যবহৃত হয়; কিন্তু স্বার্থে তদ্বিত প্রত্যয় করিলে উভয়েই এক কথা হয়। যেমন পূর্বে দেখিয়াছি, শব ইব শাব, রব ইব রাব ইত্যাদি। মহাভারতে এক স্থানে দেখিতে পাই, ধনুর্বেদ অর্থে বিষ্ণু।

দ্র+উণ এইরূপে দ্রোণ কথা সাধিত হইতে পারে। দ্রবিণ কথায় যে দ্র আছে, আর দ্রোণ কথার দ্র যদি এক হয়, তাহা হইলে দ্রোণ কথায় রজ্জ্ব অর্থাৎ জ্ঞানের কিছু হীনতা বা ত্রুটি ইঙ্গিত পাওয়া যায়।

দ্রোণাচার্য্যের বংশ দেখিতে গেলে জ্ঞানের হীনতার যথেষ্ট পরিচয় পাওয়া যাইবে। দ্রোণ হইলেন ভরদ্বাজের পুত্র, ভরদ্বাজের মাতার নাম মমতা; বুদ্ধদেবের মাতার নাম মায়ী। ম অর্থে মৃত্যু অথবা অবিজ্ঞা, এ কথা পূর্বে দেখিয়াছি। সেই মমতা অথবা অবিজ্ঞা হইলেন উতথোর জ্ঞী, উতথা কথার উৎপত্তি সহজেই বুঝিতে পারা যায়। উ বিতর্কে তথ্যং সত্যং। উতথোর জ্যেষ্ঠ ভাই হইলেন বৃহস্পতি। চার্ব্বাক কথা, চারু + বাক এইরূপে নিস্পন্ন হইয়াছে। চার্ব্বাক মত তিনটি মত লইয়া গঠিত, প্রথম বৃহস্পতি, দ্বিতীয় আর্হত, তৃতীয় নাস্তিক। পুরাণের উপকথাটি এই— বৃহস্পতি নিজ কনিষ্ঠ উতথোর জ্ঞী মমতার নিকট উপগত হন, তৎকালে মমতার গর্ভে ক্রণ ছিল; বৃহস্পতি সেই গর্ভস্থিত-ক্রণকে অভিশাপ দেন যে, তুমি দীর্ঘতমা অর্থাৎ অন্ধ হইবে। এই ভাব পূর্বে আমরা অম্বিকা ও ধৃতরাষ্ট্র কাহিনীতে দেখিয়াছি। দীর্ঘতমার সহিত বাঙ্গালা দেশের ঘনিষ্ঠ সম্বন্ধ, সে কথা আমরা পরে দেখিব। যাহা হউক, নাস্তিক বৃহস্পতির গুরসে অবিজ্ঞা মমতার গর্ভে ভরদ্বাজ ও দীর্ঘতমার জন্ম হয়; যাইবার সময় বৃহস্পতি মমতাকে বলিয়া গেলেন. তুমি এই দুইটি অঙ্গ অথবা ক্রণ ভর অর্থাৎ প্রতিপালন কর। বলা বাহুল্য, ভরদ্বাজ কথার তলে অনেক প্রকার রহস্য আছে; সে কথা আলোচনা পরে করিব। যাহাই হউক, নাস্তিক বৃহস্পতির পৌত্র দ্রোণে অবিজ্ঞা অথবা অজ্ঞানতার ছায়া পড়িবে, তাহা সহজে বুঝা যায়।

ভীষ্ম কল্পনার মূল কি? তাহা বুঝা কঠিন নহে, ভীষ্ম হইলেন পিতামহ। মহাভারতে দুই ব্যক্তির উপাধি পিতামহ, এক জন হইলেন ব্যাস ও অপর ভীষ্ম। আখ্যায়িকা-পক্ষে উভয়েই পিতামহস্থানীয়। ধৃতরাষ্ট্র ও পাণ্ডুর পিতা হইলেন ব্যাস, জ্যেষ্ঠা হইলেন ভীষ্ম। কিন্তু পিতামহ কথার তলে একটু রহস্য আছে। দেব, দানব, মনুষ্য প্রভৃতির সর্ব্ববাদিসম্মত পিতামহ হইলেন ব্রহ্মা। ব্রহ্মার পুত্র কশ্যপ হইতেই দেব, দানব, মনুষ্য প্রভৃতি উৎপন্ন হইয়াছে। ব্রহ্মাকে পিতামহ সম্বোধন সকল স্থানেই দেখিতে পাওয়া যায়। বেদের অভিমানী দেবতার নাম ব্রহ্মা; যে বেদ, সেই ব্রহ্মা। ভীষ্ম পিতামহ অর্থাৎ তাঁহার কথা বেদ সদৃশ। পিতামহ জ্ঞান ও বেদ সদৃশ, এই ভাব আমরা অন্ততঃ দেখিতে পাই।

“তস্মৈ প্রোবাচ তৎসর্বমেবং পৃষ্টঃ পিতামহঃ ।

সর্বনিশ্চয়বিৎ প্রাজ্ঞঃ সংশয়ং পরিপৃচ্ছতে ॥”

৫—২৮ বনপর্ব ।

সকল বিষয়ের নিশ্চয়জ্ঞ প্রজ্ঞাবান্ পিতামহ প্রহ্লাদ সন্ধিগ্ধচিত্ত পৌত্র বলি কর্তৃক এইরূপ জিজ্ঞাসিত হইয়া তাঁহাকে তৎসমুদয় কহিতে লাগিলেন । সর্বনিশ্চয়বিৎ, প্রাজ্ঞ ও পিতামহ এই কথাগুলি বিশেষ দ্রষ্টব্য ।

তবে প্রশ্ন হইতে পারে, যাহার কথা বেদ সদৃশ, যিনি মহাপ্রাজ্ঞ ও জ্ঞানী, তিনি যে পক্ষে শ্রীকৃষ্ণ ছিলেন, সেই পাণ্ডবদিগের বিপক্ষে কি করিয়া যুদ্ধ করিলেন? এ কথা কেবল ভীষ্মের পক্ষে খাটে, তাহা নহে; আচার্য্য দ্রোণ প্রভৃতির সম্বন্ধেও এ প্রশ্ন উঠিতে পারে । এ প্রশ্নের উত্তর কবি দিয়াছেন । পূর্বে লিখিত হইয়াছে যে, ভূতার অবতরণের নিমিত্ত দেব-দেবীগণ ভিন্ন ভিন্ন রূপ ধরিয়া পৃথিবীতে জন্মগ্রহণ করেন । কেবল দেবতারা এইরূপ কার্য্য করিয়াছিলেন, তাহা নহে, অসুররাও এইরূপ কার্য্য করিয়াছিল । দানবগণ দুর্গোদধনকে বলিতেছে :—

“ভীষ্মদ্রোণরূপাদীংশ্চ প্রবেক্ষন্ত্যপরেঃসুরাঃ ।

বৈরাবিষ্ট্যং নৃণাং তাক্কা গোংশ্চস্তে তব বৈরিভিঃ ॥”

১১—২৫১ বনপর্ব ।

অপর অসুররাও ভীষ্ম, দ্রোণ, কৃপ প্রভৃতির শরীরে অল্প প্রবেশ করিবে; সেই সমস্ত অসুর কর্তৃক আবিষ্ট হইয়া তাঁহারা দয়া পরিহার পূর্বক তোমার অরাতিগণের সহিত যুদ্ধ করিবেন ।

অসুর কথার অর্থ কি, তাহা পরে বুঝিতে চেষ্টা করিব ।

কর্ণ কে, তাহাও বুঝিবার যথেষ্ট ইঙ্গিত আছে; রামায়ণের কুম্ভকর্ণের ত্রায় মহাভারতের কর্ণও ঐতিহাসিক নামান্তর । কুম্ভকর্ণ বিশ্ববণের পুত্র; কিন্তু এই কর্ণ সূর্য্যপুত্র; সূর্য্যপুত্র কথা অর্কবন্ধু কথার রূপান্তর । অর্কবন্ধু বুদ্ধদেবের নাম ।

“শাক্যমুনিস্ত্ব যঃ ।

স শাক্যসিংহঃ সর্বার্থসিদ্ধঃ শৌক্লোদনিশ্চ সঃ ।

গৌতমশ্চার্কবন্ধুশ্চ মায়াদেবীসুতশ্চ সঃ ॥”

—অমরকোষ ।

তাহা হইলে অর্কপুত্র কর্ণ হইল বেদবিরোধী ঐতিহাসিক ।

কুম্ভী কর্ণ সম্বন্ধে বলিতেছেন :—

“পাণ্ডবেষু কথং হর্দিং কুর্য্যান চ পিতামহঃ ।

অয়ং ত্বেকো বুধাদৃষ্টিধাভিরাষ্ট্রশ্চ দুর্নতেঃ ॥”

১৬—১৪৯ উদ্যোগপর্ব ।

এ স্থলে বুধাদৃষ্টি কথার অর্থ ঐতিহাসিক ।

দর্শন কথার এই ভাবে প্রয়োগ আমরা পরে অনেক স্থলে দেখিব । কর্ণ দুর্গোদধনের মোহ উৎপাদন করেন ।

“বো মুহতাং মোহয়িতাদ্বিতীয়ো

বৈকর্ভনঃ কুশলং তশ্চ পৃচ্ছেঃ ।”

৩০—৩০ উদ্যোগপর্ব ।

যুদ্ধে দেবগণ ছিলেন অর্জুনের পক্ষে, আর অসুরগণ ছিল কর্ণের পক্ষে । মোহ, দেব ও অসুর এ সকল কথার তাৎপর্য্য পরে দেখা যাইবে ।

দুঃশাসন কর্ণের মূলে কি আছে, তাহা বুঝা কঠিন হইবে না । শাসন ও শাস্ত্র কথা শাস ধাতু হইতে নিস্পন্ন হইয়াছে । দুঃশাসন অর্থে কু-শাস্ত্র, তাহা বুঝা যাইতেছে । তথাপি একটু রহস্য আছে; বুদ্ধদেবের নাম শাস্ত্র ।

“মুনীজ্ঞঃ শ্রীঘনঃ শাস্ত্রা মুনিঃ শাক্যমুনিস্ত্ব যঃ ॥”

—অমরকোষ ।

দুঃশাসনের হস্তেই প্রধানতঃ দ্রোণদীর লাঞ্ছনা হয়; শকুনি হইল গান্ধাররাজের পুত্র, শকুনির পুত্রের নাম উলুক । শকুনির পিতার নাম সুবল; সুবল হইল গরুড়ের পুত্র । গরুড়, সুবল, শকুনি, উলুক এই চারি পুরুষ পক্ষী দেখিতে পাওয়া যাইতেছে । এ পক্ষী কথার তলে বিলক্ষণ রহস্য আছে । খাণ্ডববন-দাহনকালে সকল প্রাণীই বিনষ্ট হয়, কেবল পাঁচটিমাত্র পক্ষী রক্ষা পায় । কহি এ পক্ষীদের সম্বন্ধে পরিষ্কার ইঙ্গিত দিয়াছেন । পক্ষিমাতা নিজ সন্তানদিগকে বলিতেছে—তোমরা পাঁচ জন বেদের ঋষি । তাহা হইলে দেখিতে পাওয়া যাইতেছে যে, দ্বিজ এবং পক্ষী লইয়া এই রহস্যটি রক্ষিত হইয়াছে । দ্বিজ অর্থে পক্ষী আরও অনেক স্থলে দেখিতে পাইব ।

“স্বাধ্যায়েন কর্ণিতং ব্রহ্মচারিণং মাং বিদ্ধি ।

তপ্তগা মদেন যুক্তমাচার্য্যশ্চা প্রতিকূলভাষিণম্ ॥

এবং যুক্তমপাপং মাং বিদ্ধি ॥”

১৪—১৯৬ বনপর্ব ।

“গদামি বেদান্ বিচিনোমি চন্দঃ
সৰ্ববেদা অক্ষরশো মে অধীতাঃ।”

১৫—১৯৬ বনপর্ক।

শিবিরাজার উপাধ্যানে কপোতরূপী অগ্নি শ্রোনপক্ষি-
রূপী ইন্দ্র হইতে ভীত হইয়া শিবিরাজার অঙ্কে পতিত
হয়। কপোত বলিল, আমি মুনিআপনি
আমাকে স্বাধ্যায়সম্পন্ন ব্রহ্মচারী, দম ও তপোযুক্ত, আচা-
র্যের প্রতিকূলবাদী ও পাপরহিত জানিবেন। আমি
বেদ প্রবচন করিয়া থাকি, আমার ছন্দোজ্ঞান আছে,

আমি এক একটি অক্ষর করিয়া সকল বেদ অধ্যয়ন
করিয়াছি।

গরুড়ের নানা রূপ আছে, গরুড় হইল অরুণের কনিষ্ঠ
ভাই অর্থাৎ তাহার পরে জন্মিয়াছে। তাহা হইলে গরুড়
হইল সূর্য্য, এ অর্থে শকুনি হইল সূর্য্যপুত্র অর্থাৎ অর্কবন্ধু।
তাহা হইলে এ স্থলেও বৌদ্ধের ইঙ্গিত পাওয়া যায়। কিন্তু
শকুনি কথার রহস্য বুঝিবার জন্ত আর এক সহজ উপায়
আছে। শকুনির পুত্রের নাম উলুক, উলুকের নামান্তর
কৌশিক। এ স্থলে পুনরায় আমরা বেদ অপহারী বিদ্বা-
মিত্রের সাক্ষাৎ পাইলাম।

শ্রী উপেন্দ্রনাথ মুখোপাধ্যায় (কর্ণেল) :

কিন্তু

নরের দেহ ধারণ ক'রে দৈত্য-দানব আছে
নানারূপে কষ্ট দেবেই তারা,
মিথ্যা গড়ার বন্ধ ওরা হিংসা পিয়েই বাচে
মন যে তাদের সর্ববিবেক-হারা।
কিন্তু তুমি তাদের ভয়ে শঙ্কিত হও যদি
থম্কে দাঁড়াও ত্রায়ের পথে থাকি,
দেবতা-দানা যা খুসী তাই পারবে তুমি হ'তে—
মানুষ হবার অনেক তোমার বাকি।

২

ভদ্রবেশী তত্ত্ব সূহদ আগলে অনেক ঘাঁটা
মিথ্যা প্রচার করবে গলার জোরে,
কাগজ কালীর 'কালিয় পাকে'র লক্ষ পরিপাটা
হয় ত নিতুই চলবে তোমার দোরে,
কিন্তু তুমি তাদের হাতে রক্ষা কেবল পেতে,
পালাও যদি অন্ত সবাগ রাখি
দেবতা-দানা যা খুসী তাই পারবে তুমি হ'তে—
মানুষ হবার অনেক তোমার বাকি।

৩

দৈত্য তাহার দীর্ঘ দশন হাসবে বাহির ক'রে—
ইচ্ছা তোমায় কড়মড়িয়ে থাকে,
পিশাচ আছে বন্ধুবশে তীক্ষ্ণ ছুরি ধ'রে
ভাবছে তোমায় কপন বাগে পাবে।
কিন্তু তুমি তাদের ভয়ে শঙ্কিত হও যদি—
পাপের সহিত সন্ধি কর ডাকি,
দেবতা-দানা যা খুসী তাই পারবে তুমি হ'তে—
মানুষ হবার অনেক তোমার বাকি।

আসবে বিপদ বাঘের মতন, হরির করুণাতে
মেঘের মতন হতেই হবে তাকে,
ছুঃখ আসে কষ্ট আসে ছুঃখ কিবা তাতে,
বাইতে গেলেই পড়বে তরী পাকে।
কিন্তু তুমি তাহার ভয়ে হাল ছেড়ে দাও যদি
আপনাকে আপনি নেবে ফাঁকি,
দেবতা-দানা যা খুসী তাই পারবে তুমি হ'তে—
মানুষ হবার অনেক তোমার বাকি।

৫

সত্য এবং ধর্মের জয় সহজ মুখে বলা
জীবনে তা প্রমাণ করা চাই,
সত্য চাহে বন্ধু দরাজ, চায় না ছলা-কলা
মিথ্যা সাথে মিত্রতা তার নাই।
দর্পহারী মধুসূদন পাপের বিনাশকারী
ভক্তে তাঁহার বন্ধে রাখেন ঢাকি,
এ সত্যে যে অবিশ্বাসী পতন হবে তারি—
মানুষ হবার অনেক তোমার বাকি।

৬

কমতার যে অপ-প্রয়োগ করছে দিবানিশি
অত্যাচারে আনন্দ যার পূরা,
মিথ্যা যাহার অঙ্গ প্রবল তাহার সাথে মিশি
অন্তে নভে গড়ুক গৃহের চূড়া।
কিন্তু তুমি তাদের সাথে মিলতে চাহ যদি
শঙ্কিত হও দেখলে লোহিত আঁধি,
দেবতা-দানা যা খুসী তাই পারবে তুমি হ'তে—
মানুষ হবার অনেক তোমার বাকি।

শ্রীকুমুদরঞ্জন মল্লিক।



প্রলয়ের আলে

পঞ্চবিংশ পর্বচ্ছেদ

অপ্রত্যাশিত পূর্ব-ঘটনা।

কালনকি সলোমন কোহেনের উপবেশন-কক্ষ হইতে প্রস্থান করিলে রেবেকা তাহার পিতার মুখের দিকে চাহিয়া বৃষ্টিতে পারিল, কোন কারণে তিনি অত্যন্ত উৎকণ্ঠিত হইয়াছেন; মুখ অত্যন্ত বিষণ্ণ ও গম্ভীর। অল্প সময় হইলে সলোমন কোহেন সর্বপ্রথমেই তাহার কণ্ঠকে জিজ্ঞাসা করিত, কালনকি কি উদ্দেশ্যে তাহার উপবেশন-কক্ষে অনধিকারপ্রবেশ করিয়াছিল? কিন্তু কালনকির প্রস্থানের পর সলোমন রেবেকাকে সে কথা জিজ্ঞাসা না করিয়া গম্ভীর স্বরে বলিল, “রেবেকা, বড়ই দুঃসংবাদ আছে।”

রেবেকা বলিল, “সে সংবাদ আমি পূর্বেই জানিতে পারিয়াছি বাবা! জোসেফ পুলিশের হাতে ধরা পড়িয়াছে।”

সলোমন বলিল, “এ সংবাদ কোথায় শুনিলে?”

“কালনকি বলিয়া গিয়াছে।”

সলোমন সবিস্ময়ে বলিল, “কালনকি! কালনকি ইহা কিরূপে জানিতে পারিল?”

রেবেকা।—হাঁ, এই কথাই বলিবার জন্ম সে এখানে আসিয়াছিল। সে আমাকে বলিয়া গেল—সে নিজেই পুলিশে খবর দিয়া জোসেফকে গ্রেপ্তার করাইয়াছে।

রেবেকার কথা শুনিয়া সলোমন হতবুদ্ধি হইয়া ক্ষণকাল স্তব্ধভাবে বসিয়া রহিল; তাহার পর উত্তেজিত স্বরে বলিল, “কালনকি! কালনকির এমন কাণ্ড?”

রেবেকা ক্ষুব্ধ স্বরে বলিল, “হাঁ বাবা! সে ভয়ঙ্কর বিশ্বাসঘাতক, মনুষ্য-মুষ্টিতে সন্নতান। আমাদের খুব

সতর্ক থাকিতে হইবে। এই নরপিশাচ আমাদের মূঠার ভিতর পুরিয়াছে! সে ইচ্ছা করিলে আমাদের সর্বনাশ করিতে পারে।”

সলোমন কোহেন হতাশভাবে চেয়ারে বসিয়া পড়িয়া রুমাল দিয়া ললাটের ঘর্ষ অপসারিত করিল। সে চতুর্দিক্ অন্ধকার দেখিল, বৃষ্টিতে পারিল, তাহার ধ্বংস অনিবার্য।

কালনকি রেবেকাকে যে সকল কথা বলিয়াছিল, রেবেকা তাহার আশ্রোপাস্ত ধীরে ধীরে তাহার পিতার গোচর করিল। সকল কথা শুনিয়া বৃদ্ধ ইহুদী মহাভয়ে আচ্ছন্ন হইয়া অক্ষুট স্বরে আর্তনাদ করিয়া উঠিল; তাহার বক্ষের স্পন্দন রহিত হইবার উপক্রম হইল। সে হতাশভাবে রেবেকার মুখের দিকে চাহিয়া বলিল, “এ সঙ্কটে পরিত্রাণের উপায় কি মা! ধন, মান, প্রাণ কিছুই যে রক্ষা করিতে পারিব না!”

রেবেকা সংযত স্বরে বলিল, “শ্রিত হও, বাবা! এ সময় অধীর হইয়া কোন লাভ নাই। এখন সতর্কতা ও কটনীতির সাহায্যেই আমাদের আত্মরক্ষা করিতে হইবে। বাবা! আমি নারী, আর আমি নিতান্ত নির্যোধ নহি; আমি কালনকিকে হাতে রাখিতে পারিব। কিন্তু জোসেফ ধরা পড়িয়াছে, ইহাই আশঙ্কার বিষয়। তাহার বিরুদ্ধে পুলিশ ও গোয়েন্দারা কি প্রমাণ পাইবে, বৃষ্টিতে পারিতেছি না। প্রমাণের উপরেই তাহার ভাগ্যকল নির্ভর করিতেছে। তবে এ কথা সত্য যে, আমাদের ধাহাতে অনিষ্ট হয়, এরূপ কোন কথা তাহার মুখ দিয়া বাহির হইবে না। কিন্তু জোসেফ আমাদের বাড়ীতে বাস করিত, সে তোমার আশ্রিত, ইহা পুলিশের অজ্ঞাত নহে; সুতরাং তাহার বিরুদ্ধে প্রমাণ সংগ্রহের জন্ম আমাদের বাড়ীতে পুলিশের

শুভাগমন হইবে, এ বিষয়ে বিস্ময় সন্দেহ নাই। এই জন্ত আমাদের ঘরে যে সকল গোপনীয় কাগজপত্র আছে, তাহা দখল করা বা পুলিশের হাতে না পড়ে, এরূপ স্থানে লুকাইয়া রাখা আবশ্যিক। এ কাগজে আর এক মুহূর্ত বিলম্ব করিলে চলিবে না, বাবা! কালনকিকে আমার হাতে ছাড়িয়া দিয়া তুমি নিশ্চিত থাকিতে পার; সে যাহাতে আমাদের বিরুদ্ধাচরণ না করে, আমি তাহার ব্যবস্থা করিতে পারিব।”

সলোমন কোহেন আকস্মিক বিপদের আশঙ্কায় অভিভূত হইলেও কয়েক মিনিটের মধ্যেই প্রকৃতিস্থ হইল। সে বুঝিতে পারিল, পুলিশ যে কোন মুহূর্তে আসিয়া তাহার গৃহে খানাত্লাসী আরম্ভ করিতে পারে; এই জন্ত আর এক মিনিটও নিশ্চেষ্ট থাকিতে তাহার প্রবৃত্তি হইল না।

সলোমন রেবেকাকে বলিল, “তুমি অবিলম্বে জোসেফের শয়নকক্ষে গিয়া তাহার চিঠি-পত্র যাহা কিছু পাইবে, সমস্তই লইয়া আসিবে; যেন এক টুকরা কাগজ সেখানে পড়িয়া না থাকে। সেই কক্ষে তাহার একটি বাক্স আছে, যদি তাহা চাবি-বন্ধ থাকে, তাহা হইলে বাক্সটি ভাঙ্গিয়া বাক্স হইতে কাগজপত্রগুলি সরাইতে হইবে। তাহার অপরাধের কোন প্রমাণ পুলিশের হস্তগত না হয়, তাহার ব্যবস্থা করাই চাই। তুমি যাও, এখানে যাহা করিতে হয়, আমি করিতেছি।”

রেবেকা তৎক্ষণাৎ তাহার পিতার উপবেশন-কক্ষ ত্যাগ করিল। সে প্রস্থান করিলে সলোমন ভিতর হইতে সেই কক্ষের দ্বার রুদ্ধ করিয়া তাহার ডেক্স খুলিল। ডেক্সের একটি গুপ্ত প্রকোষ্ঠে ফিতা-বাধা চিঠির বাণ্ডিল ও কতকগুলি দলীল ছিল; সে সেগুলি হাতে লইয়া, একখানি চেয়ার সেই কক্ষের একটি দেওয়ালের কাছে টানিয়া লইয়া গেল। তাহার পর একটি ছোট টেবল এক কোণ হইতে সেই স্থানে লইয়া আসিয়া, সে সেই চেয়ারখানি টেবলের উপর তুলিল। সলোমন টেবলের উপর দিয়া চেয়ারে উঠিল এবং কাগজের কাছে হাত বাড়াইয়া সেই কক্ষের কাঠাবরণের এক অংশে ধাক্কা দিল; সেই ধাক্কায় কাঠের একটি ক্ষুদ্র দ্বার খুলিয়া গেল; সেই দ্বারটি এরূপ কৌশলে নিশ্চিত হইয়াছিল যে, কাঠাবরণের বহির্ভাগ দেখিয়া, সেখানে যে কোন গুপ্তদ্বার আছে, ইহা বুঝিবার

উপায় ছিল না। সেই দ্বারের ভিতর দেওয়ালে একটি গুপ্ত গহ্বর ছিল। সলোমন সেই কাগজপত্রগুলি গুপ্ত গহ্বর-গর্ভে নিক্ষেপ করিয়া দ্বারটি পূর্ববৎ বন্ধ করিয়া দিল। সেই গুপ্ত গহ্বরের অস্তিত্বের কথা না জানিলে সেখানে পুলিশের খানাত্লাসের সম্ভাবনা ছিল না। কিন্তু সলোমন ভিন্ন অন্য কেহই ইহা জানিত না। পুলিশের চক্ষুতে ধুলি নিক্ষেপ করিতে পারিবে বুঝিয়া সলোমন মনে মনে হাসিয়া চেয়ার হইতে নামিয়া পড়িল। তাহার পর হুই হাতের ধূলা মুছিয়া ফেলিয়া অক্ষুণ্ণ স্বরে বলিল, “পুলিস আসিয়া আমার বাড়ী খানাত্লাস করিলে আমার বিরুদ্ধে কোন প্রমাণ সংগ্রহ করিতে পারিবে না। আমি প্রথম হইতেই সতর্ক আছি; কেবল এই কালনকিটাকেই পূর্বে চিনিতে পারি নাই।”

রেবেকা জোসেফের শয়ন-কক্ষে যাইতেছিল, পশ্চিমমুখে কালনকির সহিত তাহার সাক্ষাৎ হইল। কালনকি সেই দিকেরই একটা কুঠুরীতে থাকিত। কালনকিকে হঠাৎ দেখিতে পাইয়া রেবেকা একটু খুসী হইল; কারণ, কালনকির সহিত পুনর্বীর সাক্ষাৎের জন্ত তাহার আগ্রহ হইয়াছিল, কিন্তু তাহাকে ডাকাইতে তাহার প্রবৃত্তি হয় নাই। রেবেকা কালনকির মুখের দিকে চাহিয়াই তাহার মানসিক অস্থিরতা বুঝিতে পারিল; সে তাঁহাকে অসঙ্কোচে বলিল, “তোমার মন বড় ভাল নাই। তোমাকে এত বিমর্ষ দেখিতেছি কেন? আমাদের অপকার করিয়া তোমার মনে কষ্ট হইয়াছে না কি?”

কালনকি বলিল, “তুমি বলিলে ‘আমাদের অপকার করিয়া’, তুমি কি বলিতে চাও, আমি তোমার অপকার করিয়াছি?”

রেবেকা বলিল, “হাঁ, এ কথা কি মিথ্যা?”

কালনকি।—কুরেট ধরা পড়িয়াছে, তাহাতে তোমার অপকার কি?

রেবেকা বলিল, “কুরেট আমাদের চাকরী করিত। সে অত্যন্ত কার্যদক্ষ ছিল, আমার পিতা তাহাকে অত্যন্ত বিশ্বাস করিতেন। তাহার মত কার্যদক্ষ, প্রভুভক্ত, বিশ্বাসী কর্মচারীকে পুলিশের হাতে দিয়া তুমি আমাদের অপকার কর নাই?”

কালনকি বলিল, “অন্যায় কাণ্ড করিলে তাহার ফলভোগ করিতে হয়। সে তাহার কৃত কর্মের ফলভোগ

করিবে, আমি উপগন্ধ মাত্র; কিন্তু কথাটা হঠাৎ বলিয়া ফেলিয়া বাজে কথায় আমাকে ভুলাইবার চেষ্টা করিতেছ! প্রকৃত কথা এই যে, তুমি জোসেফ কুরেটকে ভালবাস; এই জন্ত তাহার অপকারকে তোমার নিজের অপকার মনে করিতেছ।”

রেবেকা তাহার কথায় ক্রুদ্ধ হইয়া বলিল, “আমি বলিয়াছি, উহা মিথ্যা কথা, তথাপি তুমি সেই কথাই পুনঃ পুনঃ বলিতেছ।”

কালনকি বলিল, “ভালবাসার কথাটা মিথ্যা হইতেও পারে; কিন্তু তুমি তাহাকে পছন্দ কর, এ কথাটা ত আর মিথ্যা নহে।”

রেবেকা বলিল, “হাঁ, পছন্দ করি। কেহ কাহাকেও পছন্দ করিলে কি খুব অপরাধ করা হয়?”

কালনকি বলিল, “না, অপরাধ হয় না বটে, কিন্তু এ যে অল্প রকম ব্যাপার। জোসেফ তোমাকে ভালবাসা দেখাইয়াছিল।”

রেবেকা বলিল, “হাঁ, সে আমার প্রতি ভালবাসা দেখাইয়াছিল।”

কালনকি বলিল, “সেই জন্তই ত বলিতেছিলাম।”

রেবেকা বাধা দিয়া বলিল, “তুমিও ত আমার প্রতি ভালবাসা দেখাইয়াছিলে।”

কালনকি।—কিন্তু আমার আশা পূর্ণ হয় নাই।

রেবেকা ক্র কুঞ্চিত করিয়া বলিল, “অর্থাৎ?”

কালনকি।—অর্থাৎ তুমি আমার ভালবাসা অবজ্ঞাভরে প্রত্যাখ্যান করিয়াছ; কিন্তু তাহাকে ত সে ভাবে প্রত্যাখ্যান কর নাই। আমি সব জানি।

রেবেকা রাগ করিয়া বলিল, “তুমি কচু জান! বারে বারে মিথ্যা কথা বলিতেছ। তুমি কি জান, তোমাকে যে উত্তর দিয়াছি, তাহাকেও ঠিক সেই উত্তর দিয়াছিলাম? আমি তাহাকে স্পষ্ট ভাষায় বলিয়াছিলাম, তাহার প্রেমের প্রতিদান আমার নিকট লাভ করা সম্পূর্ণ অসম্ভব।”

কালনকি স্থির দৃষ্টিতে রেবেকার মুখের দিকে চাহিয়া বলিল, “রেবেকা, কি জন্ত অসম্ভব, তাহা আমাকে বলিতে হইবে। ইহা জানিবার জন্ত আমার অত্যন্ত আগ্রহ হইয়াছে।”

রেবেকা।—সে কথা তোমাকে বলিতেছি; তুমি সকল

কথা শুনিলে, আশা করি, আমার প্রতি তোমার মনে শ্রদ্ধার সঞ্চার হইবে, এবং আমাকে লাভ করিবার ইচ্ছা তোমার বা অন্তের পক্ষে অসম্ভব, ইহাও বুঝিতে পারিবে। কথা এই যে, আমি এক জনের বিবাহিতা পত্নী।”

কালনকি অত্যন্ত বিস্মিতভাবে বলিল, “অন্তের বিবাহিতা পত্নী? কে সে? তাহার পরিচয় কি?”

রেবেকা।—তাহার নাম শুনিয়া তোমার কোন লাভ নাই; এবং তাহার পরিচয়ও তোমার নিকট প্রকাশ করা নিশ্চয়োজন। তোমাকে কেবল এইমাত্র বলিতে পারি, সে এখানে নাই, বহু দূরদেশে চলিয়া গিয়াছে। সে এখন জীবিত আছে কি না, তাহা আমার অজ্ঞাত। এত দিন তাহার মৃত্যু হওয়াও অসম্ভব নহে; কারণ, আমি বহু দিন তাহার কোন সংবাদ পাই নাই। সে জীবিত থাকিলে এত দিনের মধ্যে আমাকে চিঠিপত্র লিখিত না, ইহা বিশ্বাস করিতে প্রবৃত্তি হয় না; তবে সে বিশ্বাসঘাতক ও প্রতারক হইলে—সে স্বতন্ত্র কথা। তোমাকে সকল কথাই বলিলাম, শুনিয়া খুসী হইলে ত?

কালনকি মুখ ভার করিয়া বলিল, “হাঁ, খুসী হইবার মতই কথা বটে; কিন্তু তোমার সেই স্বামীও যদি সত্যই মরিয়া থাকে, তাহা হইলে?”

রেবেকা।—তাহা হইলে কি?

কালনকি ঈষৎ কুণ্ঠিতভাবে বলিল, “তাহা হইলে তোমার পত্যস্তর গ্রহণে আপত্তির কোন কারণ আছে কি?”

রেবেকা কালনকির প্রশ্ন শুনিয়া তীক্ষ্ণদৃষ্টিতে তাহার মুখের দিকে চাহিল, তাহার পর মুখ নামাইয়া মুহূর্তের বলিল, “হাঁ, ইচ্ছা হইলে আমি আর কাহাকেও পুনর্বার বিবাহ করিতেও পারি, কিন্তু আমার এই ইচ্ছা কোন কোন অবস্থার উপর নির্ভর করিতেছে।”

কালনকি।—কিরূপ অবস্থা, জানিতে পারি কি?

রেবেকা।—কোন পুরুষ কোন নারীকে লাভ করিবার জন্ত ব্যাকুল হইলে, সে যে সেই নারীর প্রেমের অযোগ্য নহে, ইহা তাহাকে সপ্রমাণ করিতে হইবে। জোর করিয়া কেহ কাহারও ভালবাসা আদায় করিতে পারে না; নারীর হৃদয় ভয় দেখাইয়া জয় করিবার বস্তু নহে।

কালনকি মাথা নাড়িয়া বলিল, “তাহা জানি ও মানি। আমি তোমাকে ভালবাসি, এই জন্তই তোমাকে পাইতে

চাই। আমি যে তোমার প্রেমের সম্পূর্ণ যোগ্য পাত্র, ইহা সপ্রমাণ করিবার জন্ত সাধ্যানুসারে চেষ্টা করিতেও প্রস্তুত আছি।”

রেবেকা অবজ্ঞাভরে হাসিয়া বলিল, “হাঁ, তাহার যে নমুনা দেখাইয়াছ, তাহাতেই আমার প্রাণ ঠাণ্ডা হইয়া গিয়াছে। তোমার প্রেমের যোগ্যতার চমৎকার পরিচয় দিয়াছ!”

কালনকি ক্ষুব্ধভাবে বলিল, “রেবেকা, ঈর্ষাভরে মানুষ অনেক সময়ে হঠাৎ বিবেচনা-বহির্ভূত কায করিয়া বসে, কিন্তু সে জন্ত অবশেষে তাহাকে পশ্চাৎ হইতে হয়।”

রেবেকা।—তুমি যে কায করিয়াছ, সে জন্ত কি অনুতপ্ত হইয়াছ?

কালনকি।—হাঁ, কতক পরিমাণে দুঃখিত হইয়াছি, ইহা অস্বীকার করিতে পারি না। দুঃখের প্রধান কারণ এই যে, আমার কার্যে তুমি মনে বেদনা পাইয়াছ; তোমাকে সুখী না করিয়া তোমার মনে বেদনা দিয়া আমি অত্যাচার করিয়াছি। কিন্তু যাহা হইয়া গিয়াছে, এখন তাহার প্রতিবিধানের কোন উপায় নাই; তবে তাহার ফল পরে শোচনীয় না হয়, এরূপ উপায় অবলম্বন করা যাইতে পারে।

রেবেকা আগ্রহভরে বলিল, “কিরূপে?”

কালনকি।—তোমার প্রশ্নের উত্তর দেওয়া এখন আমার অসাধ্য; এখন শুধু ঘটনার গতি লক্ষ্য করিয়া যাও। বল, আমাকে তুমি ঘৃণা কর না।

রেবেকা।—না, আমি তোমাকে ঘৃণা করি না।

কালনকি হঠাৎ সম্মুখে বুঁকিয়া পড়িয়া, রেবেকার হাতখানি তুলিয়া লইয়া ওষ্ঠে স্পর্শ করিল; তাহার পর তাড়াতাড়ি অন্য দিকে প্রস্থান করিল।

রেবেকা মনে মনে বলিল, “আমাকে লাভ করিবার জন্ত লোকটা ক্ষেপিয়া উঠিয়াছে! আমি উহাকে যদি রীতিমত শিক্ষা দিতে না-ও পারি, ও যাহাতে আমাদের আর কোন অনিষ্ট করিতে না পারে, তাহার ব্যবস্থা করিব।”

রেবেকা কালনকিকে পূর্বে ঘৃণা না করিলেও তাহার ইতরতা ও বিশ্বাসঘাতকতার প্রমাণ পাইবার পর তাহাকে ঘৃণা না করিয়া থাকিতে পারে নাই; কিন্তু শিষ্টাচারের অহুরোধে ও কার্যসিদ্ধির জন্ত সে সত্য কথা গোপন

করিয়াছিল। রেবেকা বুঝিয়াছিল, এ সময় তাহার বিরুদ্ধাচরণ করিলে তাহাদের বিপদের সীমা থাকিবে না। এই জন্ত যে কোন কৌশলে কালনকিকে প্রতারিত করাই কর্তব্য বলিয়া রেবেকার ধারণা হইয়াছিল। সলোমন নিহিলিষ্ট সম্প্রদায়ের প্রধান পৃষ্ঠপোষক ছিল; রাজকর্মচারিগণ কোন কারণে তাহাকে সন্দেহ করিলে তাহাকে সর্বস্বান্ত হইতে হইবে, তাহার প্রাণদণ্ডও হইতে পারে, ইহা রেবেকার অজ্ঞাত ছিল না। তাহাদের যে কপট ও বিশ্বাসঘাতক কর্মচারীর সাহায্যে পুলিশ তাহাদের অনিষ্ট করিতে পারে, তাহাকে কৌশলে বশীভূত করিয়া অনিষ্টের পথ রুদ্ধ করাই সর্বপ্রথম কর্তব্য। রেবেকা এইরূপ সিদ্ধান্ত করিয়াছিল। রেবেকা জানিত, সে ভিন্ন অন্য কেহ এ বিষয়ে কৃতকার্য হইতে পারিবে না। কালনকিকে মুগ্ধ ও বশীভূত করিয়া অবশেষে তাহার শঠতা ও বিশ্বাসঘাতকতার প্রতিফল প্রদানে কৃতসঙ্কল্প হইয়াই রেবেকা তাহার সহিত কপট ব্যবহার আরম্ভ করিল।

রেবেকা কোহেনের অতীত জীবনের গুপ্ত-রহস্য তাহার পিতা ভিন্ন অন্য কেহ জানিত না। রেবেকা জোসেফ কুরেটের প্রণয়ে মুগ্ধ হইলেও তাহাকে বিবাহ করা অসম্ভব বলিয়া নিরস্ত করিবার চেষ্টা করিয়াছিল; একমাত্র কারণ, সে অন্তের বিবাহিতা পত্নী; কিন্তু রেবেকা জোসেফের নিকট কোন দিন এ কথা প্রকাশ না করিলেও কালনকির সন্দেহ দূর করিবার জন্ত তাহার নিকট এই গুপ্তকথা প্রকাশ করিতে বাধ্য হইয়াছিল। জোসেফ পুলিশের হাতে ধরা পড়িয়াছে শুনিয়া ক্ষোভে, দুঃখে ও আশঙ্কায় রেবেকা অধীর হইয়া উঠিয়াছিল, এবং জোসেফের প্রতি তাহার ভালবাসা কত গভীর, তাহাও বুঝিতে পারিয়াছিল।

যাহা হউক, রেবেকা জোসেফের শয়ন-কক্ষে প্রবেশ করিয়া, জোসেফের বিরুদ্ধে প্রমাণরূপে ব্যবহৃত হইতে পারে, এরূপ কোন কাগজপত্র দেখিতে পাইল না। জোসেফের টেবলের উপর একটি ছোট হাতবাক্স ছিল; বাক্সটি চাবিবদ্ধ না থাকায় রেবেকা সহজেই তাহা খুলিতে পারিল। সে বাক্সের ভিতর একতাড়া চিঠি পাইল; চিঠিগুলি খুলিয়া পাঠ না করিয়া, সে সেই বাঙালি বাহির করিয়া লইল। বাক্সে সে একখানি ফটোগ্রাফ দেখিতে

পাইল। ফটোখানি হাতে লইয়া রেবেকা দেখিল, তাহা জোসেফের ফটো, কিন্তু জোসেফের পাশে একটি পরমা সুন্দরী তরুণীর ছবি! বলা বাহুল্য, এই তরুণী বার্থা স্মিট। বার্থা যখন বার্ণির বালিকা-বিদ্যালয়ে অধ্যয়ন করিত, সেই সময় জোসেফ বার্ণিতে উপস্থিত হইয়া এই 'ফটো' তুলিয়া-ছিল।

রমণীর হৃদয়ের রহস্য অতি বিচিত্র! বার্থাকে জোসেফের পাশে দেখিয়া রেবেকার হৃদয়ে হঠাৎ ঈর্ষার সঞ্চার হইল। সে ফটোখানির দিকে হই এক মিনিট স্থির দৃষ্টিতে চাহিয়া থাকিয়া অবজ্ঞাভরে বাস্তব ভিতর নিষ্কোপ করিল; তাহার পর চিঠির বাগুণ ও বাস্কাট হাতে লইয়া সেই কক্ষ ত্যাগ করিল।

ষড়্বিংশ পরিচ্ছেদ

মৌনাবলম্বনের মূলা

রেবেকা তাহার পিতার উপবেশন-কক্ষে প্রত্যাগমন করিলে, তাহাকে অত্যন্ত অগ্রমনস্ক ও তাহার মুখ অস্বাভাবিক গম্ভীর দেখিয়া সলোমন তাহার মানসিক অশান্তির কারণ জিজ্ঞাসা করিল। রেবেকা তাহার পিতার নিকট সত্য কথা গোপন করিল; জোসেফের 'ফটোর' কথাও তাহাকে বলিল না। জোসেফের ছবির পাশে বার্থার ছবি দেখিয়া সে মর্ম্মাহত হইয়াছিল, ইহা তাহার পিতার নিকট প্রকাশ করিবার বিষয় নহে।

রেবেকা মনে মনে বলিল, "জোসেফ আমাকে কতই প্রেমের কথা বলিয়াছে, আমার প্রতি গভীর প্রেমের পরিচয় দিয়াছে। আমিও তাহার প্রণয় উপেক্ষা করি নাই। কিন্তু তাহার হৃদয় অণ্ডের নিকট বিক্রীত! পুরুষদের চিত্তের কি স্থিরতা বা দৃঢ়তা নাই? 'ফটোতে' যে যুবতীর ছবি দেখিলাম, সে নিশ্চয়ই জোসেফের প্রণয়িনী, এ কথা আমি দৃঢ়তার সহিত বলিতে পারি।"

কিন্তু সে যথাসাধ্য চেষ্টায় এই অশ্রীতিকর চিন্তা ত্যাগ করিল। সে জোসেফের বিপদের আশঙ্কায় পুনর্বার ব্যাকুল হইল; জীবনে আর কখন জোসেফকে দেখিতে পাইবে না ভাবিয়া তাহার হৃদয় হাহাকার করিয়া উঠিল। জোসেফের বিরহ কিরূপ কষ্টদায়ক, ইহা সে মর্মে মর্মে

অনুভব করিতে লাগিল। জোসেফকে হারাইয়া জীবনের সুখশান্তি অব্যাহত রাখা সে অসম্ভব মনে করিল।

সলোমন একখানি খাতা খুলিয়া কতকগুলি হিসাব পরীক্ষা করিতেছিল, সে হঠাৎ মুখ তুলিয়া, কণ্ঠার বিস্তৃত পাণ্ডুর মুখের দিকে চাহিয়া অত্যন্ত বিস্মিত হইল, এবং সম্মুখে তাহাকে জিজ্ঞাসা করিল, "কি হইয়াছে মা! জোসেফের ঘরে তুমি কি এমন কোন জিনিষ পাইয়াছ, যাহা দেখিয়া তোমার মনে অত্যন্ত অধিক আঘাত লাগিয়াছে?"

পিতার এই প্রশ্নে রেবেকা আর আত্মসংবরণ করিতে পারিল না; সে ক্রমালে মুখ ঢাকিয়া ফুলিয়া ফুলিয়া রোদন করিতে আরম্ভ করিল। সলোমন জানিত, সামান্য কারণে এরূপ বিচলিত হওয়া রেবেকার স্বভাব-বিরুদ্ধ। এই জন্য তাহাকে বিহ্বলভাবে রোদন করিতে দেখিয়া সলোমনের বিশ্বাসের সীমা রহিল না। সে সত্যে বলিল, "কি হইয়াছে মা, বল। তোমার বুড়া বাবার কাছে মনের কথা গোপন করিও না।"

কিন্তু রেবেকা কোন কথা বলিল না; সে কেবলই ফুলিয়া ফুলিয়া রোদন করিতে লাগিল। ক্রমাগত আঘাতের পর আঘাতে তাহার ধৈর্যের বন্ধন শিথিল হইয়াছিল। সে আত্মসংবরণের চেষ্টা করিয়াও কৃতকার্য হইতে পারিল না। রেবেকা কোনও কথা বলিল না দেখিয়া সলোমন তাহার কষ্টের কারণ জানিবার জন্ত আর পীড়াপীড়ি করিল না; কিন্তু কি এক অজ্ঞাত ভয়ে ও উদ্বেগে তাহার হৃদয়ও ব্যাকুল হইয়া উঠিল।

সলোমন কয়েক মিনিট চিন্তাকুল চিত্তে বসিয়া থাকিয়া, অবশেষে একখানি খাতা টানিয়া লইল; সে খাতাখানি খুলিয়া তাহাতে কি লিখিবার জন্ত দোয়াতে কলম ডুবাইয়াছে, এমন সময় একটি ভৃত্য ব্যগ্রভাবে সেই কক্ষে প্রবেশ করিয়া রুদ্ধশ্বাসে বলিল, "কর্তা, পুলিশ আসিয়া দরজায় দাঁড়াইয়া আছে। এক দল কন্টেবল বাড়ী ঘিরিয়া ফেলিয়াছে।"

সলোমন ভৃত্যকে কি বলিতে উত্তর হইয়াছে, ঠিক সেই সময় পুলিশের অধক্ষ সেই কক্ষে প্রবেশ করিলেন; তিনি সলোমনের সম্মুখে আসিয়া তাহাকে অভিনাদন করিয়া বলিলেন, "মহাশয়, জোসেফ কুরেট নামক আপনার

একটি অল্পবয়স্ক কর্মচারী নিহিলিষ্ট সম্প্রদায়ভুক্ত বলিয়া, তাহাকে গ্রেপ্তার করা হইয়াছে। আপনার গৃহে তাহার বিরুদ্ধে প্রমাণ সংগৃহীত হইতে পারে, এই আশায় আমি আপনার বাড়ী খানাতল্লাস করিবার জন্ত তল্লাসী পরোয়ানা লইয়া আসিয়াছি। সেই পরোয়ানাখানি আপনি পরীক্ষা করিয়া দেখুন।”

সলোমন কোহেন পুলিশের অধ্যক্ষকে কোন কথা বলিবার পূর্বেই রেবেকা চেয়ার হইতে লাফাইয়া উঠিল। তাহার চোখ-মুখ লাল হইয়া গেল; তাহার সর্বাঙ্গ কাঁপিতে লাগিল। তাহার পরিচ্ছদের একাংশ খসিয়া পড়িল; কিন্তু সে তাহা সংযত করিয়া, এবং বিপুল চেষ্টায় আশ্ব-সংবরণ করিয়া, পুলিশের অধ্যক্ষকে কম্পিতস্বরে বলিল, “মহাশয়, এই আঘাত অত্যন্ত দুঃসহ এবং ইহা একরূপ আকস্মিক যে, আমরা ইহার গুরুত্ব উপলব্ধি করিতে পারিতেছি না। আমরা কয়েক মিনিট পূর্বে এই অপ্রীতিকর সংবাদ শুনিতে পাইয়াছি। এই সংবাদে আমরা কিরূপ বিস্মিত ও মর্মান্বিত হইয়াছি, তাহা ভাষায় প্রকাশ করা অসম্ভব। আমরা সম্রাটের কিরূপ বিধানী, ভক্ত প্রজা এবং তাঁহার প্রত্যেক কার্যের কি ভাবে সমর্থন করিয়া থাকি, তাহা আপনাদের সকলেরই সুবিদিত। এই অবস্থায় এক জন নিহিলিষ্ট আত্মপরিচয় গোপন করিয়া আমাদের কার্যে নিযুক্ত হইয়াছিল এবং নিতান্ত নিরীহ ব্যক্তির স্ত্রী আমাদের গৃহে বাস করিয়া সম্রাটের বিরুদ্ধে ষড়্‌যন্ত্র চালাইতেছিল, এ সংবাদে আমরা স্তম্ভিত হইয়াছি এবং ইহা আমাদের পরম দুর্ভাগ্য বলিয়াই মনে করিতেছি! আমরা যে ভাবে প্রবঞ্চিত হইয়াছি, তাহাও সামান্য ক্লেভ বা আক্ষেপের বিষয় নহে।”

পুলিসের অধ্যক্ষ সহানুভূতিভরে বলিলেন, “বড়ই দুঃখের বিষয়, মাদমোয়্যাসেল! এই নিহিলিষ্টগুলা এতই ধূর্ত ও ফন্দিবাজ যে, রাজভক্ত নিরীহ সাধু ব্যক্তিদের অনা-য়্যাসে প্রতারণিত করিয়া গোপনে অতি ভীষণ ষড়্‌যন্ত্রজাল প্রচারিত করে! তাহাদের গুপ্ত অভিসন্ধি কেহই বুঝিয়া উঠিতে পারে না। কোন মনিবই তাঁহার ভৃত্যের মনের ভিতর প্রবেশ করিতে পারেন না, এ অবস্থায় মনিবরা ভৃত্যের ছরভিন্দিকি কিরূপে বুঝিবেন? আপনাদিগকে অনর্থক কষ্ট দিতে আসিয়াছি, এ জন্ত আমি আন্তরিক

দুঃখিত, কিন্তু সরকারের আদেশ আমাকে পালন করিতেই হইবে। আমার কর্তব্যভার সময়ে সময়ে অত্যন্ত অপ্রীতিকর হইয়া উঠে বটে, কিন্তু আমি নিরুপায়!”

রেবেকা বলিল, “আপনি রাজবিধানের প্রতিনিধি মাত্র, যে কর্তব্যভার আপনার হস্তে গুস্ত হইয়াছে, তাহা আপনাকে বহন করিতেই হইবে, সে জন্ত আক্ষেপ বৃথা। জোসেফ কুরেট প্রথমে এখানে শ্রমজীবীর কার্যে নিযুক্ত ছিল বটে, কিন্তু কার্যদক্ষতার পরিচয় দিয়া সে কর্মচারীর পদে উন্নীত হইয়াছিল। সে তরুণ যুবক, বহু দূরদেশ হইতে আসিয়াছিল বলিয়া আমরা তাহাকে আদর-যত্ন করিতাম। সে যে এ ভাবে আমাদের বিশ্বাসের অপব্যবহার করিবে, ইহা কোন দিন বুঝিতে পারি নাই। তাহার কপটতার পরিচয় পাইয়া আমরা বড়ই ব্যথিত হইয়াছি। কিন্তু সে যে প্রকৃতই অপরাধী, সে যে কোন দুর্কর্ম করিতে পারে, ইহা বিশ্বাস করিতে এখনও আমাদের প্রবৃত্তি হইতেছে না। তবে দুঃশীল ও হৃদান্ত নিহিলিষ্ট-দিগের ফাঁদে পড়িয়া তাহার মতিভ্রম হওয়াও বিচিত্র নহে। সে রুসিয়ান নহে, স্কটল্যান্ড রুস-সম্রাট বা রুসিয়ান শাসন-পদ্ধতির বিরুদ্ধে তাহার ব্যক্তিগত আক্রোশ থাকিবার কোন কারণ নাই।”

পুলিসের অধ্যক্ষ রেবেকার কথা শুনিয়া মুহূর্ত্ত হাসিয়া বলিলেন, “দেখুন মাদমোয়্যাসেল! আপনার বয়স অল্প, লোকচরিত্র সম্বন্ধে আপনি অভিজ্ঞতা লাভ করেন নাই; তাহার মনে কি আছে, তাহাও আপনার বুঝিবার সামর্থ্য হয় নাই। সেই যুবকটি অসৎ লোক নহে বলিয়াই আপনার ধারণা হইয়াছে, এই ধারণা সত্য হইলে আমি বড়ই সুখী হইতাম, কিন্তু তাহার প্রকৃতি সম্বন্ধে যে সকল কথা জানিতে পারিয়াছি, তাহাতে মনে হয়, সে সুযোগ পাইলে অল্পদিনের মধ্যেই অতি ভীষণপ্রকৃতি ও অসম-সাহসী নিহিলিষ্ট হইয়া উঠিত।”

পুলিসের অধ্যক্ষের কথা শুনিয়া রেবেকার বুক কাঁপিয়া উঠিল। এই কথাতেই সে জোসেফ সম্বন্ধে কর্তৃপক্ষের ধারণার পরিচয় পাইল এবং জোসেফের নিকৃতি-লাভের আশা নাই বুঝিয়া অত্যন্ত বিমর্ষ হইল। জোসেফের পক্ষসমর্থন করিয়া পুলিশের অধ্যক্ষের সহিত তর্ক করা নিফল বুঝিয়া রেবেকা নীরব রুহিল। সে বুঝিল, তাহার

কথায় পুলিশের অধ্যক্ষের ধারণা হইয়াছে, তাহার পিতা ও সে সম্পূর্ণ নিরপরাধ, সুতরাং সে যাহা বলিয়াছিল, তাহাই যথেষ্ট মনে করিল।

অতঃপর পুলিশের অধ্যক্ষ দ্বারপ্রান্ত হইতে তাঁহার অমুচরগণকে আহ্বান করিয়া তাহাদের সাহায্যে খানা-তলাসে প্রবৃত্ত হইলেন। সলোমন কোহেন তাহার বিভিন্ন ডেক্স, বাক্স, আলমারী প্রভৃতির চাবি বিনা প্রতিবাদে পুলিশের হস্তে অর্পণ করিল, কেবল তাহার লোহার সিন্দুকের চাবিটি নিজের কাছে রাখিল। সে পুলিশের সঙ্গে থাকিয়া খানাতলাসীতে সাহায্য করিতে লাগিল বটে, কিন্তু কোন কার্যেই অতিরিক্ত উৎসাহ বা ব্যগ্রতা প্রকাশ করিল না, বরং তাহার ভাবভঙ্গী দেখিয়া পুলিশের ধারণা হইল, তাহার ঞায় রাজতন্ত্র সম্বন্ধে ব্যক্তির গৃহ এইভাবে খানাতলাস করায় তাহার মর্যাদাগানি হইয়াছে ভাবিয়া সলোমন অত্যন্ত ক্লান্ত হইয়াছে। আলমারী, ডেক্স পরীক্ষা করিয়া পুলিশের অধ্যক্ষ সলোমনের লোহার সিন্দুকের চাবি চাহিলেন, সলোমন মৌনিক আপত্তি করিয়া বলিল, সিন্দুকে তাহার কতকগুলি মূল্যবান দলীল-পত্র, নোট ও টাকা ভিন্ন অপরাধের প্রমাণসূচক কোন কাগজ-পত্র নাই। পুলিশ তাহার কথা বিশ্বাস না করিয়া সিন্দুক পরীক্ষার জন্ত আগ্রহ প্রকাশ করায় সলোমন মনে মনে হাসিয়া সিন্দুকের চাবিও বাহির করিয়া দিল। বলা বাহুল্য, ডেক্স, বাক্স প্রভৃতির ঞায় সিন্দুকেও তাহার অপরাধের কোন প্রমাণ না পাইয়া পুলিশ বিরুৎসাহ চিন্তে প্রস্থান করিল।

পুলিস সলোমনের গৃহত্যাগ করিলে রেবেকা স্বস্তির নিশ্বাস ছাড়িয়া বলিল, “বাবা, আজ আমরা একটা কঠোর অগ্নি-পরীক্ষায় উত্তীর্ণ হইলাম। আশা করি, ইহার ফলে ভবিষ্যতে আমরা লাভবান হইতে পারিব।”

সলোমন মুহূর্ত হাসিয়া বলিল, “মা, যখন হইতে আগুন লইয়া খেলা আরম্ভ করিয়াছি, সেই সময় হইতেই যত দূর সম্ভব সতর্ক আছি, কিন্তু তোমার কথা মিথ্যা নহে, আজ যে শিক্ষালাভ করিলাম, তাহা ভবিষ্যতে আমাদের কাষে লাগিবে।”

রেবেকা বৃষ্টিতে পারিল, কালনকি পুলিশের নিকট তাহাদের বিরুদ্ধে কোন কথা প্রকাশ করে নাই। সে সুখী হইয়া মনে মনে বলিল, “কালনকিকে আমি বশীভূত

করিয়াছি, সে এখন আমার গোলাম। যদি আমি তাহাকে আমাদের অনিষ্টচেষ্টায় বিরত করিতে না পারি, তাহা হইলে আমার নারীজন্মই বৃথা।”

সেই দিন অপরাহ্নে রেবেকা কালনকির সহিত গোপনে সাক্ষাৎ করিল, তাহাকে বলিল, “পুলিসের খানাতলাসী নিফল হইয়াছে, এ জন্ত আমি তোমাকে ধন্যবাদ করিতে আসিয়াছি। তুমি পুলিশের নিকট আমাদের বিরুদ্ধে সাক্ষ্য দিলে আমরা অত্যন্ত বিপন্ন হইতাম; কিন্তু তুমি আমাদের বিপন্ন কর নাই। এই ব্যাপারে আমাদের প্রতি বিশ্বস্ততারই পরিচয় দিয়াছ। তুমি ভবিষ্যতে জানিতে পারিবে, আমি অকৃতজ্ঞ নহি এবং উপকার বিশ্বস্ত হইব না।”

রেবেকা এত অল্পসময়ের মধ্যে এ ভাবে সুর বদলাইবে বা এতদূর নরম হইবে, কালনকি ইহা প্রত্যাশা করে নাই। রেবেকার আকস্মিক পরিবর্তনে সে বিস্মিত হইলেও, বিশ্বয় গোপন করিয়া গম্ভীর স্বরে বলিল, “আমি তোমাদের এইটুকু উপকার করিয়া যথেষ্ট আনন্দপ্রসাদ অনুভব করিতেছি। আমি কেবল মৌন ছিলাম, আর কিছুই করি নাই। যদি তোমার নিকট একটু আশা পাই, তাহা হইলে আমার এই মৌনব্রত কখন ভঙ্গ হইবে না। এ অঙ্গীকারে তুমি সম্পূর্ণ নির্ভর করিতে পার।”

কালনকির ধৃষ্টতায় রেবেকার মন ক্রোধ ও ঘৃণায় পূর্ণ হইলেও সে মনের ভাব গোপন করিয়া কালনকির সম্মুখে দক্ষিণ হস্ত প্রসারিত করিল, কোমল স্বরে বলিল, “আমি তোমার নিকট চিরকৃতজ্ঞ বহিলাম। আমার এই কৃতজ্ঞতা ভবিষ্যতে অন্য আকারে পরিণত হইতে পারে। আশা করি, আমার এইটুকু ইঙ্গিতেই আপাততঃ তুমি সন্তুষ্ট হইবে।”

কালনকি রেবেকার প্রসারিত হস্ত মুখের কাছে তুলিয়া চুম্বন করিল, তাহার পর হর্ষবিহ্বল স্বরে বলিল, “হাঁ, হাঁ, তা বটে, তা বটে! তুমি এখন আমাকে ইহার অধিক আশা দিতে পার না, তাহা কি আর আমি জানি না? কিন্তু পূর্বে তুমি আমাকে যে কথা বলিয়াছিলে, তাহাতে আমার মনে বড়ই খটকা বাড়িয়া রহিয়াছে! তুমি বলিয়াছিলে, তোমাকে লাভ করা আমার পক্ষে অসম্ভব; এখন আবার এক আধটু আশার কথাও শুনাইতেছ। তোমার এই মতপরিবর্তনের অর্থ কি?”

কালনাকি জীর্ণদৃষ্টিতে রেবেকার মুখের দিকে চাহিয়া রহিল; কিন্তু রেবেকা তাহাতে সঙ্কুচিত না হইয়া বলিল, “হাঁ, তোমাকে আমি এ কথাও বলিয়াছিলাম বটে; কিন্তু এ কথাও বোধ হয় তোমাকে বলিয়াছি, কাহারও হস্তে আত্মসমর্পণ করিতে যে বাধা আছে, সে বাধা ভবিষ্যতে না থাকিতেও পারে।”

কালনাকি ব্যগ্রভাবে বলিল, “তোমার এ কথার মর্ম বুঝিতে পারিলাম না; তোমার মনের কথা খুলিয়া বল।”

রেবেকা বলিল, “সকল কথা এখন খুলিয়া না-ই বা বলিলাম। যতটুকু বলিয়াছি, তাহাতেই সন্তুষ্ট থাক। আর আমাকে জ্বালাতন না করিয়া ধৈর্য ধরিয়া কিছু দিন অপেক্ষা কর। যাহারা ধৈর্য ধরিয়া থাকিতে পারে, প্রায় তাহারাই জয়লাভ করে।”

রেবেকা কালনাকিকে আর কোন কথা বলিবার অবসর না দিয়া তাহার সঙ্গু হইতে প্রস্থান করিল।

রেবেকা অদৃশ্য হইলে কালনাকি কয়েক মিনিট নিস্তরুভাবে দণ্ডায়মান থাকিয়া মনে মনে বলিল, “কেমন কায়দায় ফেলিয়াছি! কিন্তু আমি এত সহজে উগাকে ভিড়াইতে পারিব, ইহা মুহূর্তের জন্তও আশা করিতে পারি নাই।”

বস্তুতঃ কালনাকি ও রেবেকা উভয়েই পরস্পরকে বশীভূত করিবার চেষ্টা করিতেছিল। রেবেকা স্বার্থসিদ্ধির উদ্দেশ্যে কালনাকিকে বড়শীতে বিধিয়া খেলাইবার চেষ্টা করিতেছিল; কিন্তু কালনাকি স্বার্থানুরোধে অপকর্মে যতই অকুণ্ঠিত হউক, রেবেকার প্রতি তাহার অনুরাগে কপটতা ছিল না; সে রেবেকাকে প্রাণ ভরিয়াই ভালবাসিয়াছিল। তাহার আশা নিফল হইতে পারে, এই আশঙ্কায় সে জোসেফকে প্রণয়ের প্রতিদ্বন্দ্বী মনে করিয়া, অতি দুর্নীত উপায়ে প্রতিহিংসা চরিতার্থ করিয়াছিল; ইতরের ত্রায়

আচরণ করিয়াছিল। রেবেকার কথায় সে আশ্বস্ত হইল, আনন্দে অধীর হইয়া উঠিল।

রেবেকা সন্ধ্যার পর তাহার পিতার সহিত গল্প করিতে করিতে বলিল, “বাবা, কালনাকি আমাকে ভারী ভালবাসিয়া ফেলিয়াছে! সে আমার খুব তোয়াজ করিতেছিল; আমাকে বিবাহ করিবার জন্ত ক্লেপিয়া উঠিয়াছে। আমি তাহাকে একটু আশা দিয়াছি।”

সলোমন তাহার চসমার ভিতর দিয়া রেবেকার মুখের দিকে মিনিট দুই হাঁ করিয়া চাহিয়া রহিল; যেন কথাটা সে বিশ্বাস করিতে পারিল না। তাহার পর সবিস্ময়ে বলিল, “তুমি কি সত্যই ক্লেপিয়াছ, না তাহাকে বোকা বনাইয়া নাচাইতেছ?”

রেবেকা হাসিয়া বলিল, “আপনার শেষের কথাই ঠিক।”

সলোমন ক্র কুক্ষিত করিয়া বলিল, “এরূপ করিবার কারণ?”

রেবেকা হঠাৎ গম্ভীর হইয়া বলিল, “কারণ, সে আমাদের শত্রু হইয়া দাঁড়ায়, ইহা প্রার্থনীয় নহে। কালনাকির শত্রুতায় আমাদের সর্বনাশ হইতে পারে, এ কথা ভুলিও না, বাবা!”

সলোমন উত্তেজিত স্বরে বলিল, “সে আমার চাকর, তাহার সঙ্গে প্রেমের অভিনয় করা তোমার পক্ষে অত্যন্ত গর্হিত কাণ্ড। সে ভবিষ্যতে আমাদের অনিষ্ট করিতে না পারে, এ জন্ত আমি তাহার বিষদাঁত ভাঙ্গিয়া দিব।”

রেবেকা ব্যগ্রভাবে বলিল, “না বাবা, তোমাকে কিছুই করিতে হইবে না। আমিই তাহাকে সায়েস্তা করিব। রমণীর প্রতিহিংসা কিরূপ সাংঘাতিক, ইহা সে ঠিক সময়ে জানিতে পারিবে।”

[ক্রমশঃ।

শ্রীদীনেন্দ্রকুমার রায়।

ফুল

ওগো কোন দেবতার আশিস্ লভিতে প্রচারিতে কোন বানী
কোন প্রিয়তমে দানিতে আদর ফুটেছ গো কুলরানি ?
কোথায় সে দেশ গামিটি যেথায় শিগিয়া এসেছ তুমি,
পেয়েছ এমন রূপের গরিমা বল গো সে কোন ভূমি ?
সে পরগে বুঝি প্রভা তা লাস্ত্র এমনি চন্দ্র ভরা
এ হেন সুখমা এত বৃহসভা নয়ন-পাগল করা।

পূর্ণা স্মৃতি গন্ধেব-সাপে যত্ননিচিত মধু
স্নেহময়ী, শুধু পরে বিলাইয়া দিতেছ কুহুম বধু।
মন্দিরে তব অতিথির সাড়া হয় না বিফল কভু,
গুণ-মহিমায় সদাই তোমায় ভাল যে বাসেন প্রভু।
কেমনে হব গো তোমারি মনে দীক্ষিত বল তাই।
যে প্রেমে পেয়েছ বাঞ্ছিত তুমি, আমি তা কেমনে পাই।

শ্রীকৃষ্ণকান্ত স্মৃতিভরণ।

কলিকাতা ও সহরতলী—৫০ বৎসর পূর্বে

প্রতিযোগিতাক্ষেত্রে দেখুন, আমরা অর্থ-নৈতিক আয়তন করিতেছি। পূর্বে যে সমস্ত ধনী জুড়ি-গাড়ী ছিল, তাঁহাদের বর্তমানে মোটর হইয়াছে।

কোনরূপ ব্যবসায়-বাণিজ্যের দিকে বাঙ্গালীর মন যাইতেছে না। বাঙ্গালীর ছেলে আই, এম, সি পাশ করিলেই মেডিকেল কলেজে ভর্তি হয়। ছয় সাত বৎসর মেডিকেল কলেজে পড়িতে হয়। উহাতে ৪৫ হাজার টাকা খরচ হইয়া যায়। তাহার পর প্রাক্টিস্ আরম্ভ করিলে চাই মোটর; নতুবা 'পসার' জমিবে না। অতএব আরও হাজার দুই তিন টাকা খরচ করিয়া মোটর কিনিতে হইবে। পূর্বে ৪৫ হাজার টাকা সুদে আসলে কত দাঁড়ায়, আর এই দুই হাজার টাকা তাহার সহিত যোগ দিলে কত হয়, তাহা একবার বিবেচনা করিয়া দেখিতে পারেন। অথচ মোটর ক্রয় করিবার পরও কয় জনের ভাল 'পসার' হয়, তাহা জানা আছে। আর এক দিকে দেখুন, বাঙ্গালী ছাত্র বি, এ, অথবা বি, এম, সি পাশ করিয়াই গড্ডলিকা-প্রবাহের ঞ্চার ল কলেজে ভর্তি হয়। ইহার ফলাফলের কথা আমি পূর্বেই বলিয়াছি। আমি বলি, যদি দশ বৎসর নূতন উকীল না হয়, তাহা হইলে জুনিয়র উকীলরা কিছু উপার্জন করিতে পারেন এবং সঙ্গে সঙ্গে দেশেরও কিছু উপকার হয়। এই জগুই আমি বলিয়া থাকি, যত দিন না কলেজ ভূমিলাভ করা না হইবে, তত দিন দেশের মঙ্গল নাই।

গত ছয় মাসেব মধ্যে কলিকাতায় বিস্তার মোটর সার্ভিসের লাইন খোলা হইয়াছে। এই সকল মোটর কোম্পানীর মালিকের মধ্যে মাত্র দুই এক জন বাঙ্গালী; অবশিষ্ট প্রায় সমস্তই পাঞ্জাবী। সোফার দুই চারি জন বাঙ্গালী আছে ঘটে, তবে দুই চারি দিন পরে তাহাও থাকিবে কি না সন্দেহ। সোফাররা মাসে ৭০১২০ টাকা উপার্জন করে। একখানা পুরাতন মোটর ৭৮ শত টাকায় পাওয়া যায়। চোরদ্বীতে যে সমস্ত ট্যাক্সি দেখিতে পাওয়া যায়, তাহাদের সোফাররা ট্যাক্সির মালিকও বটে! ইহার মাসে অন্যান্য দেড় শত টাকা উপার্জন করে।

ভবানীপুর হরিশ পার্কের চারিদিকে যে একটা পাঞ্জাবী উপনিবেশ গড়িয়া উঠিতেছে, তাহা দেখিয়া মনে হয়, পাঞ্জাবীরা কি ভাবে বাঙ্গালা দেশ আক্রমণ করিয়াছে। অনেক সময় আমরা উহাদিগকে অপরাধী সাব্যস্ত করি, কিন্তু বস্তুতঃ আমাদেরই অকর্মণ্যতা হেতু উহারা এত সহজে আমাদের দেশে আসিয়া আমাদের অন্ন কাড়িয়া খাইতেছে। একখানা মোটর চালাইবার ক্ষমতা পর্যন্ত আমাদের নাই। বাঙ্গালী পিতা হয় ত পুত্রকে একখানি মোটর ক্রয় করিয়া দিলেন, শ্রীমান্ বাড়ী বসিয়া বৈজ্ঞানিক পাখার নীচে শুইয়া ঘুমাইবে, আর ওদিকে সোফার স্নযোগ পাইয়া চুরি করিয়া নিজের পকেট পূরাইবে; তথাপি বাঙ্গালীর ছেলে গাড়ী ইঁকান অপমানকর বলিয়া মনে করিবে। ইহাই আমাদের ব্যবসায়-বুদ্ধির নমুনা!

যদি অর্থনীতির দিক দিয়া দেখিতে চাহেন, তবে দেখিবেন, গত ৫০ বৎসরের মধ্যে বাঙ্গালী সমস্ত কার্যক্ষেত্র হইতে অপসারিত হইয়া একেবারে 'কোণ্ঠেসা' হইয়াছে। কবি ষথার্থই গাহিয়াছেন—

“নিজ বাসভূমে পরবাসা হ'লে।”

কেবল বিদেশী রাজার অপরাধ ধরিলে চলিবে কেন?

সে দিন হাইকোর্টের এক জন বাঙ্গালী অস্থায়ী প্রধান বিচারপতি হইলেন। তাঁহার সম্মানার্থ বিরাট ভোজ দেওয়া হইল। এক ষ্টীমার কোম্পানীও অনেকগুলি টাকা পাইল। আমাদের অঞ্চলেও দুইবার ছুর্ভিক্ষ হইল। আমি সেই সময়ে দেশে যাই। অনেক ছেলে আমাকে বলিল, 'আপনি ছুর্ভিক্ষ ছুর্ভিক্ষ ক'রে মরেন। অথচ দেখবেন, একটা যোগে-যোগে লাঙ্গলবাধে ব্রহ্মপুত্র-স্নানে কত বিধবা তাহাদের আজন্ম-সঞ্চিত অর্থ ষ্টীমার কোম্পানীতে চলে দেয়। যদি তারা আমাদের দেশী নৌকায় যেত, তা হ'লে আমাদের দেশের টাকাটা দেশেই থাকত। কিন্তু তা না ক'রে তারা ষ্টীমারে উঠল, নেমে রেল চাপল। এই যে বিধবারা গঙ্গাস্নানে যায়, পুরীতে জগন্নাথের রথ দেখতে যায়, তারা কি রকম ছাগল-গরুর

মত ঠেসাঠেসি ক'রে যাস—আর গিয়ে আজন্মের রোজগার সেখানে নিঃশেষ ক'রে আসে, তা দেখেছেন কি ?

বস্তুতঃ এইরূপ নানা কারণে আমরা শক্তি-সামর্থ্যহীন ও ধনহীন হইয়া পড়িতেছি। তথাকথিত পাশ্চাত্য সভ্যতাও আমাদের সর্বনাশের কারণ হইয়াছে। উপার্জন আমাদের একেবারে নাই বলিলেই চলে, অথচ বিলাসিতা আমাদের ঘোল আনার উপরে ছই আনা।

পূর্বে দেখিয়াছি, বাঙ্গালী ছাত্রগণ কালীঘাট, ভবানীপুর হইতে পদব্রজে জেনারেল এসেমব্লীতে পাঠ করিতে যাইত, ইহা নিত্যনৈমিত্তিক ব্যাপার ছিল। মামলা-মোকদ্দমা উপলক্ষে পূর্বে বাঙ্গালী মাত্র চিড়া-মুড়কী ভরসা করিয়া ১০।১২ ক্রোশ অতিক্রম করিত। আমার মনে আছে, আমি নিজে চাঁপাতলা হইতে চেংলায় হাঁটিয়া গিয়াছি এবং চেংলা হইতে চাঁপাতলায় পদব্রজে ফিরিয়া আসিয়াছি। ইহাতে আমার কোনরূপ কষ্ট হয় নাই। আজকাল এক দিন ট্রাম বন্ধ হইলে বাঙ্গালী ছাত্রগণ পদব্রজে পথ অতিক্রম করিতে হইলে মুছ' বাইবার উপক্রম করেন। ইহাতে শারীরিক অক্ষমতা কত দূর বৃদ্ধিপ্রাপ্ত হয়, তাহা সহজেই অনুমেয়।

অল্প বেতনের কেরানীও দৈনিক আফিস যাতায়াতের জন্য অস্তুতঃ ৪।৫ আনা খরচ করেন, অথচ তাঁহার গৃহে হয় ত শিশুরা ছুঁক পায় না, ছই পয়সার জলখাবারও খাইতে পায় না। স্বাস্থ্যবিভাগের এক জন পাঞ্জাবী ডেপুটী কমিশনার আমায় বলিয়াছিলেন, তিনি মেদিনীপুরে কয়েকটি ছাত্রাবাস পরিদর্শন করিতে গিয়াছিলেন। এক এক মেসে ১৫ জন আন্দাজ ছাত্র থাকে। তিনি জিজ্ঞাসাবাদে জানিতে পারেন যে, ছাত্ররা মেসে ছুঁক কিংবা ঘূতের চেহারাও কখনও দেখিতে পায় না। কলিকাতার অনেক মেসেও এইরূপ ব্যবস্থা। তাহা হইলে বুকিয়া দেখুন, দেশের ভবিষ্যৎ বংশধররা কিরূপে জীবন ধারণ করে! আজ বাঙ্গালী—বাঙ্গালীর প্রধান খাণ্ড ছুঁক আর মৎস্য খাইতে পায় না—যদিও বা খাইতে পায়, তাহা অতি সামান্য। দিনে এক জনের জন্য অস্তুতঃ অর্ধ সের ছুঁক ও অর্ধ পোয়া মৎস্য না হইলে শরীর সবল থাকে না, কিন্তু এখন মৎস্যের সের পাঁচ সিকা, ছুঁক টাকায় আড়াই সের—তাহাও জলমিশ্রিত। বাঙ্গালীর ছেদেরা ছুঁক ও মাছ খাইবে কোথা

হইতে? কিন্তু চপ-কাটলেটের দোকানে কলিকাতা ভরিয়া গিয়াছে। ছাত্রজীবনে আমরা বেলা ৩টার পর কিছু জলযোগ করি। রাত্রি ৯টার সময় অন্নাহার করিতাম, এখন শ্রীমানরা কেবলই দেলখোসে গিয়া চপ-কাটলেট চালাইয়া থাকেন। আমাদের দেশ গ্রীষ্মপ্রধান। হোটেলওয়ালারা পূর্বদিনের বাসি কারি-কোণ্ডা নর্দমায় ফেলিয়া দেয় না। পরদিন সকালে সেগুলির স্বেচ্ছাবহার করিয়া থাকে। তাহার কুকুরের মাংস ব্যবহার না করুক,—বাসি পচা মাংস যে ব্যবহার করে, তদ্বিষয়ে কোন সন্দেহ নাই। অথচ অনেক কম পয়সায় সেট সময়ে একটু ছুঁক বা মুড়ী-মুড়কীতে অনেক কাষ হয়। এ দেশের ছেলেদের কিরূপ রুচি-বিকার ঘটয়াছে, তাহা ইহা হইতেই স্পষ্ট বুদ্ধিতে পারা যায়। আমাদের বাল্যকালে এক পয়সায় যেরূপ পুষ্টিকর খাণ্ড পাওয়া যাইত, এখন শ্রীমানদের চারি আনাতেও তাহা কুলায় না। এক পয়সার ছোলা ভিজাইয়া রাখিলে তাহা লবণ সহযোগে অতি পুষ্টিকর খাণ্ড হয়। অপকৃষ্ট চা খাওয়া অপেক্ষা উহাতে অনেক বেশী কাষ হয়, পরন্তু নেশারও প্রশ্রয় দেওয়া হয় না।

৫৪ বৎসরে আমরা কত নূতন সভ্যতা শিখিয়াছি! আমাদের নারিকেলপ্রধান দেশ। বাল্যকালে এই জন্য আমরা নারিকেলের কতরূপ খাবার খাইয়াছি। নারিকেলের মত পুষ্টিকর খাণ্ড খুব কমই আছে। কলিকাতার সভ্য বাবুরা ডাব-নারিকেল ৫।৬ পয়সায় কিনিয়া মাত্র জলটুকু খাইয়া শাঁস ফেলিয়া দেন। অথচ সেইটাই নারিকেলের সারাংশ। আমি রাসায়নিক পরীক্ষার দ্বারা ইহার প্রমাণ পাইয়াছি। পাছে কেহ শাঁস খাইতে দেখিলে অসভ্য মনে করে, তাই কলিকাতায় জল খাইয়া ডাবটিকে ফেলিয়া দেওয়াই সভ্যতার পরিচায়ক হইয়া দাঁড়াইয়াছে! হাণ্টলি পামাস' বিস্কুটের দাম ৩ টাকা সওয়া ৩ টাকা। তাহার তুলনায় আমাদের দেশের মুড়ী খুবই সস্তা অথচ পুষ্টিকর ও সহজপাচ্য। এখন যদি কেহ কাহারও বাড়ী যান, তাহা হইলে মুড়ী খাইতে দিলে অসভ্যতা অথবা দারিদ্র্যের পরিচয় দেওয়া হয়, কিন্তু যদি মুড়ী না দিয়া হাণ্টলী পামাসের ছ'খানি বিস্কুট চায়ের সহিত দেওয়া যায়, তাহা হইলে সভ্যতার চরম পরিচয় দেওয়া হয়। ছই পাউণ্ড মুড়ীর দাম ৮ পয়সা কিংবদন্তি জোর ১০ পয়সা। অথচ

তাহার পরিবর্তে বিস্কুটের বাবদে আমরা খরচ করিতেছি ৩ টাকা সওয়া ৩ টাকা। আমেরিকাতেও ‘পাক্‌ড রাইস’ (Puffed rice) খাণ্ডরূপে ব্যবহৃত হয়, উহা আমাদেরই দেশের মুড়ীর মত।

বঙ্গালী ছাত্র বি-এ, এম্-এ পাশ করিয়া কেরাণীগিরি করিবে, ব্যবসায় করিবে না, কিন্তু যেখানে বঙ্গালী কেরাণীর ১৫ টাকা না হইলে চলে না, সেখানে মাদ্রাজী কেরাণী ২৫ টাকার লুপ্তি হইতেছে। ছোট ছোট কোঠা, ছোট দরজা-জানালা, সামান্য একটু বারান্দা, তাহাতেই পুত্র-পরিবার সঙ্গে লইয়া মাদ্রাজীরা স্বচ্ছন্দে বাস করিতে পারে। বঙ্গালী যেখানে ৫০ টাকায় সংসার চালাইতে পারে না, খোঁটা বা মাদ্রাজী সেখানে ২৫ টাকায় চালাইতে পারে।

বঙ্গালীর মুখের গ্রাস সকল জাতিই কাড়িয়া লইতেছে। কিন্তু মজা এই, বঙ্গালার বাহিরে যেখানেই যান, সে সকল প্রদেশের লোক আপনাপন জাতির জন্য কাষের চারিদিকে বেড়া দিয়া রাখিয়াছে। বেহারে যান, শুনিবেন—Behar for the Beharees’ উড়িয়ায় যান, শুনিবেন—Orissa for the Oryas. কিন্তু আমাদের দরজা সকলের জন্ত খোলা। রবি বাবু বলিয়াছেন, “বিশ্বপ্রেম”—বঙ্গালীর বিশ্বপ্রেম আছে। কিন্তু আমি বলি, বঙ্গালীর যাহা কিছু আছে, তাহা একেবারে অন্তঃসারশূন্য। বঙ্গালীর অহঙ্কারের কিছুই নাই। এই যে দেশবন্ধুর স্মৃতিভাণ্ডারে মহাত্মা গান্ধী দশ লক্ষ টাকা টাঁদার জন্ত ধরণা দিয়াছিলেন, তাহার মধ্যে আট লক্ষ টাকাও উঠিয়াছিল কি না সন্দেহ। ইহার মধ্যে অধিকাংশ টাকা যাহারা দিয়াছেন, তাঁহারা কে? অধিকাংশ টাকাই দিয়াছে মাদ্রাজীরা। এ জন্ত মহাত্মাকে দক্ষিণ হইতে মণিলাল কোঠারীকে আনিতে হইয়াছিল। বঙ্গালীর টাকা দিবার ক্ষমতাই বা কোথায়? কয়েক মাস পূর্বে বোম্বাই সহরে যে Maternity hospital প্রতিষ্ঠিত হইয়াছে, তাহাতে এক ওয়াডিয়াই ১৬ লক্ষ টাকা টাঁদা দিয়াছেন। উহারা রোজগার করিতে জানে, টাকার সদ্যবহারও করিতে জানে। আড়াই বৎসর পূর্বে যখন মহাত্মা গান্ধী জেলে ছিলেন, তখন সবরমতী বিজ্ঞাপীঠের জাতীয় বিশ্ববিদ্যালয়ের ভিত্তিপ্রতিষ্ঠার জন্ত আমার ডাক পড়িয়াছিল। আমি গিয়া দেখিয়াছিলাম, তখনই ৭৯০ লক্ষ টাকা টাঁদা

উঠিয়াছে। কেহ কেহ বলিলেন, আরও কয়েক লক্ষ টাকা সমস্ত ভারতবর্ষ হইতে তুলিতে পারা যাইবে। কিন্তু সে সময়ে মহাত্মার নিকট হইতে আদেশ পাওয়া গিয়াছিল যে, ঐরূপ ভাবে টাঁদা আদায় করা হইবে না, উহাতে আয়সম্মানের লাভ হইবে। তাঁহারই কথামত পরে সমস্ত টাকাই গুজরাট হইতে আদায় করা হইতেছে। গুজরাট, আমেদাবাদ, সুরাট প্রভৃতি স্থানে বড় বড় ব্যবসাদার আছেন, তাঁহাদের মধ্যে অনেকে ইংরাজীই জানেন না। কলিকাতায় যথেষ্ট বোরা মুসলমান আছেন, সার ফজলভাই করিমভাই প্রভৃতি অনেক মুসলমান এই সম্প্রদায়ের। আবার কচ্ছের মেমন মুসলমানও আছেন। তাঁহারা চাউল রপ্তানী করিয়া থাকেন। বঙ্গালার মগরাহাট, বোলপুর প্রভৃতি স্থানের অধিকাংশ চাউল তাঁহাদের মুঠার ভিতর।

ইহাদের ব্যবসায়ের ক্ষেত্র আফ্রিকার সমুদ্রোপকূল ও জাপান প্রভৃতি দেশ। সার ফজলভাই করিমভাই এবং তাঁহার পরলোকগত পিতা ইব্রাহিম করিমভাই কত টাকার কারবারের মালিক, তাহার ধারণাই করিতে পারা যায় না। বোম্বাইয়ে ইহাদের কত বড় বড় কারখানা, আফিস ও এজেন্সী আছে, তাহার ইয়ত্তা নাই। সার ইব্রাহিম করিমভাই মৃত্যুর পূর্বে এক কোটি টাকা দান করিয়া গিয়াছেন।

এই সমস্ত দেখিয়া শুনিয়া আমার মনে হয়, আমরা কোথায় পড়িয়া রহিয়াছি। দেশের ভবিষ্যৎ আশা-ভরসা-স্থল আমাদের তরুণগণ দলে দলে “ল” কলেজে ভর্তি হইবার সময় অগ্রপশ্চাৎ কিছু ভাবিয়া দেখেন কি? তাঁহাদের পিতা-মাতা ৪০।৫০ টাকা মাসহারা পাঠান, তাঁহারা তাঁহাদের পুত্রগণের ভবিষ্যৎ ভাবেন কি? আমি পল্লী-মফঃস্বলে ঘুরিয়া দেখিয়াছি, সেখানেও সহরের ঞায় বিলাসিতা প্রবেশ করিয়াছে, তাহাতে দুর্দশার একশেষ হইয়াছে। এখন প্রায় মফঃস্বলের সহরমাত্রই মোটর-বাস চলিতেছে। পূর্বে আমাদের পল্লী-কৃষকরা বড় বড় মোট মাথায় করিয়া ক্রোশাধিক পথ অতিক্রম করিয়া হাট-বাজার করিত, এখন তাহারা ‘ঘোড়া দেখিলে ঘোড়া হয়।’ আত্মাই, রবুরামপুর প্রভৃতি অঞ্চলে দেখিয়াছি, অধুনা কৃষকরা এক ঘণ্টা দেড়ঘণ্টার পথও পয়সা খরচ করিয়া রেলের টিকিট কিনিয়া যাতায়াত করে। এমনই ভাবে এ দেশের লোক প্রতিদিন অকর্মণ্য হইয়া পড়িতেছে!

১৫ হইতে ২০ বৎসর পর্য্যন্ত কলিকাতায় স্ত্রী-পুরুষের সেন্সাস গণনায় দেখা গিয়াছে, পুরুষ অপেক্ষা নারীর মধ্যে যক্ষ্মারোগ অধিক,—এমন কি. পাঁচগুণ অধিক বলিলেও অত্যাধিক হয় না। ইহার কারণ কি? ১৫ হইতে ২০ বৎসরের মধ্যে আমাদের ছেলেরা স্কুল-কলেজে যায়, ময়দানে খেলে বা খেলা দেখে, চলাফিরা করে, ছুটাছুটি দৌড়াদৌড়ি করে। কিন্তু আমাদের মেয়েরা অধিকাংশ সময় রুদ্ধ ঘরে আবদ্ধ থাকে, ছুটাছুটি বা খেলা করিতে পারে না। ভিজা স্যাৎসেতে রান্নাঘরে কায করে। স্ততরাং বিধাতার প্রধান দান হইতে তাহারা বঞ্চিত হয়। এ পৃথিবীতে মানুষ যে সমস্ত সুখ-স্বাচ্ছন্দ্য ভোগ করে, তাহার জন্ত তাহাকে খরচ করিতে হয়। কিন্তু বিধাতা তাহাকে এমন দুইটি জিনিষ অযাচিতভাবে দান করিয়াছেন—যাহার জন্ত তাহাকে কোন দিন টেক্স-খাজনা দিতে হয় না;—সে দুইটি জিনিষ বায়ু ও রোদ। মানুষের শরীররক্ষার পক্ষে এই দুইটি জিনিষ কত মূল্যবান, তাহা কাহারও অবিদিত নহে। আমাদের সহরবাসী পুরুষদের ভাগ্যে এই দুইটি জিনিষ কষ্টে মিলে, কিন্তু আমাদের নারীদের পক্ষে ত একেবারেই সুছন্দ। কলিকাতার গলীঘুঁচির মধ্যে বায়ু-চলাচল প্রায়ই হয় না। গৃহস্থ-গৃহের রন্ধনশালায় চিমনী নাই, চুল্লীর ধূম ঘুরিতে ঘুরিতে সমস্ত গৃহ আচ্ছন্ন করিয়া ফেলে। এক দিকে পায়খানা ও জলের কল, অপর দিকে পায়রার খোপের মত ক্ষুদ্র শয়নকক্ষ। ইহারই গণ্ডীর মধ্যে আমরা দিগকে থাকিতে হয়। এমন সব বাড়ীতে যক্ষ্মারোগ দেখা দিবে না ত দেখা দিবে কোথায়? আমাদের পুরুষরা তবু মাঝে মাঝে ঐ গলীর বাহিরে আলোক ও বাতাসে যাইতে পারে বটে, কিন্তু নারীদের পক্ষে সে সুযোগ একেবারে নাই বলিলেই হয়। পূর্বে কলিকাতায় যক্ষ্মারোগ ছিল না। কিন্তু গত ৫০ বৎসরের মধ্যে এই ভয়ঙ্কর রোগের প্রকোপ অত্যন্ত বৃদ্ধি পাইয়াছে, পরন্তু এই রোগ চতুর্দিকে বিসর্পিত হইয়াছে।

এই হেতু আমার মনে হয়, নানা কারণে বাঙ্গালীর ভবিষ্যৎ অত্যন্ত অন্ধকারময় হইতেছে। সে অন্ধকারের মধ্যে-আমি অতি ক্ষীণ আশার আলোকরশ্মিও দেখিতে পাইতেছি না। যেখানেই যাই সকলকেই বাঙ্গালীর রোগ

ভাল করিয়া দেখাইয়া দিই, ক্ষতের উপর কেবল মলম দিয়া ঢাকিয়া রাখি না। মিষ্ট কথা বলিবার সময় আর নাই। যেখানেই যাই, আমাদের সামাজিক দুর্নীতি এবং অর্থনীতিক দুর্নীতি বিশ্লেষণ করিয়া দেখাই। আমরা যদি আমাদের এই সমস্ত মারাত্মক রোগের হস্ত হইতে পরিত্রাণ পাইবার প্রয়াস না করি, তাহা হইলে আমাদের পক্ষে স্বরাজ্যপ্রতিষ্ঠা করা দুঃসাধ্য। কেন না, সকলেই জানেন, অর্থনীতি, সমাজনীতি ও রাজনীতি পরস্পরের সহিত অচ্ছেদ্যবন্ধনে আবদ্ধ। তাই আমি আমার দেশের তরুণ-দিগকে স্মরণ করিয়া বলি, বিশেষ ভাবিয়া চিন্তিয়া কায কর। অভিভাবক বলিতেছেন আইন পড়িতে—কিন্তু উহার ভবিষ্যৎ কি? উহাতে বাঙ্গালীর শক্তি-সামর্থ্যের অপচয় হইতেছে মাত্র। দেশের মধ্যে দুই চারি জন মুন্সেফ অথবা ডেপুটী হইল, ৫০ হাজার ছেলের মধ্যে দুই এক জন হাইকোর্টের জজ হইল,—কিন্তু তাহাতে ফল কি? উহাতে একটা জাতি গড়িয়া উঠে না। বুদ্ধিমান বলিয়া বাঙ্গালীর অহঙ্কার আছে, কিন্তু তাহার পরিচয় কৈ? রাণাঘাট চিংড়িপোতা হইতে বাধা মাহিনার বাঙ্গালী কেরানীকুল কলিকাতায় যাতায়াত করে, প্রাতঃকালে ১০টা হইতে রাত্রি ৮টা পর্য্যন্ত হাড়ভাঙ্গা খাটুনি খাটে, কিন্তু তাহাতে কি সংসারের দুঃখ ঘুচে? তথাপি বাঙ্গালী কোনও নূতন কশ্মিক্ষেত্র খুঁজিয়া লইবে না। বালীগঞ্জের দক্ষিণ হইতে মজিলপুর পর্য্যন্ত যত কয়লার আড়ৎ আছে, সে সব প্রায়ই মাড়োয়ারীর। বাঙ্গালার মফঃস্বলে গিয়া দেখ—চাউল বল, সর্ষপ বল, পাট বল—বেচিতে হইলে মাড়োয়ারীর কাছে যাইতে হয়। আবার কেরোসিন বল, বিলাতী কাপড় বল, অথবা অল্প যে কিছু বিলাতী মাল বল, কিনিতে হইবে মাড়োয়ারীর নিকট। এক কথায় বাঙ্গালার ব্যবসাবাণিজ্য সমস্তই মাড়োয়ারীর হস্তে। নদীয়া, মালদহ প্রভৃতি অঞ্চলে এক অদ্ভুত ব্যাপার প্রত্যক্ষ করা যায়। সে সব অঞ্চলে যত কুলগাছ আছে, সে সমস্তই মাড়োয়ারীরা ইজারা লইয়া গালার পোকা ছাড়িয়া দেয়। প্রত্যেক গাছের জন্ত বৎসরে দুই চারি টাকা ভাড়া দেয়। গৃহস্থ যত পারে কুল খায়, তাহাতে মাড়োয়ারীর কোন আপত্তি নাই। আমার নিজের বাড়ীর কুলগাছও মাড়োয়ারীর হাতে।

যত দিন আমাদের বিদেশীর সহিত কোন প্রতিযোগিতা

ছিল না, তত দিন আমরা নিরাপদ ছিলাম। কিন্তু এখন বিদেশীর প্রতিযোগিতা প্রবল। এই প্রতিযোগিতা—এই যাতসজ্জাত ও প্রতিধাতের সহিত যদি সম্মুখ-সমর করিতে না পারি, তাহা হইলে যোগ্যতররা অযোগ্য আমাদের জীবন-সংগ্রামে পরাস্ত করিবেই। কালাজ্বর বল, ম্যালেরিয়া বল, থাইসিস বল,—এ সকল রোগের প্রধান কারণ উদরামের

অভাব, স্মতরাং উদরাম সংস্থানের জগ্ৰ আমরা যদি নিত্য নূতন পদ্ধি অবলম্বন করিতে অভ্যস্ত না হই, তাহা হইলে অচিরে ধরাপৃষ্ঠ হইতে বাঙ্গালীর নাম চিরকালের জগ্ৰ লোপ পাইবে। ভগবানের দয়ার এবং আমাদের নিজের চেষ্ঠায় আমরা কি এই আসন্নধ্বংসের মুখ হইতে আপনাদিগকে রক্ষা করিতে পারিব না ?

শ্রীপ্রফুল্লচন্দ্র রায় ।

এই ত জীবন ?

এই ত জীবন ! সকাল বিকাল গলিয়া ভরতি করো,
সং বা অসং যে কোন প্রকার যেমন করেই পারো।
মাগন চানা চিঁড়া চানা পুরী অন্ন লাগি,
“আসল কামে” বতং সাছে ঘরমে লাগাও আগি।
গোদাবন্ধের কোট-পাণ্টে বপুগানি সেন্টে,
হরদন্ ধড়ফড় ফড় ফড় তড় বড় মুখে পাইপ এঁটে।
উঁচিয়ে চাপড় পাগড় লাগড় বুট সমেত লাথ
হুজুর হুজুর সামনে কস্তুর এয়সা ভোলানাথ ?
জীবন এই ত ! না অ'র কিছু ? শামলা মাথায় ধরা,
গানলা গানলা কুড়িয়ে মাংলা হয় কে নয়টি করা।
ছুটিয়ে ঘোড়া উড়িয়ে জোড়া ফিটনে বাহার,
পইস্ পুইস্ রোক্কে সইস্ তক্কা স্বনামদার।
ভেঁপতে শিগা ড্রাইভার মিংগা ছুটছে মোটর কার,
এক নিমিষে ক্রোশেক্ ছোট্টে অস্থর অবতার !
হাওয়া গাড়ী হাওয়া সাদী হাওয়ার ভগ্না জান,
হাওয়া পাতে আনা যানা জীবন হস্কা নাম !
নাকৈ মুখে ভাতটি গুঁজে হেঁটে পাড়ী মারা,
ফিরিঙ্গী গুগী নামের হিঙ্গী মাথার ঘাম পায় ঝরা।
মুখে ফেকা দিন-রাত জাগা হরদন্ বকবক্ বক্,
এম এ, বি-এল্ নকরী তিলক শিরপর বক্ বক্ !
বিজ্ঞানবটী সেরা গুটী ছনিয়া হাতসে মুঠো,
নাশে খজ্ঞান বিজ্ঞান মুজ্ঞান আউর সকল বুঁটো।
গণিতের ফাঁদ ধরতেহেঁ চাদ বিচার বড়া জবর,
আউর কি চাও বিজ্ঞলী জালাও স্বর্গের দেবতা নকর।
ফরাস্ বিছান্ তাকিয়া ঠেসান্ গুড়্ গুড়্ ডাক্তা নল্,
ধাবা, পাশা, বৈঠক পাশা মুমে ধোয়ার কল !
রায় বাহাদুর সি-আই-ই-ই রাজটীকা শিরপর,
গরীব অতিথ প্রবেশ নিষেধ সিপাই সঙ্গীন ধর।
ভেলে মেয়ের হোবে সাদি বর ক'নে দুই চাই—
বরের বাপের পেট্টি জালা ক'নের বাপ্ জবাই।
খাসা খাসা এই যে পেশা সকল পেশার সার,
সেরা জুলুম আক্কেল গুড়ুম কসাই মানে হার।
সন্তোর যুগে সত্য বাৎলাও পরোয়া কিসের ভাই,
রোসনাই জালা বেহেগু খোলা বুঁট-মুট বলতে নাই।

ইয়ে ছনিয়া সব আঁখিয়া বেগন চাদি-চাকী,
সব্বে পরম সুগের চরম পিয়লা ভরতে সাকী !
সকল দোস্তি সটান চোস্তি খালি দেপলে পলি,
পাখা ঝটপট সেরে চটপট ! ভুলে “রাম রাম” বুলি।
এই ত জীবন ! মেরে বাপ্ ধন না আউর আছে কিছু,
লাগাও পাড়ি বাড়ী বাড়ী পর পর চলো নীচু।
ঘাটে কাদা হাঁদা ভেঁদা মাথায় কচুর পাত,
কাঁপন জরে লাঙ্গল ধরে জোগায় ধনীর ভাত।
দেশের উদ্ধার ওরাও করছে আদিম কালটি ধ'রে,
মোদের হেঁটে লেক্চার ফোটে হালে বল্লম ধ'রে।
ওরাই ভগবান্ ওরাই জান-মান্ দিচ্ছে হাতে তলে,
ওদের বেলায় চোপ্টি বুজে নাক্টি শিকায় তলে।
স্বদেশভক্তি আনবে মুক্তি বহু উচ্ছে লাক !
দেশ-বিদেশে মিটি বনে যরে উপোস্ বাপ্ !
এই ত জীবন না আর কিছু ? নাই কি কিছু বাকী,
জড় জড়িয়ে বেড়াও ঘুরে আসল ঘরেই ফাঁকি।
হরদন্ সারগম্ হাশ্বোনিয়ম ভাঁজ্তা বিবিজান্,
সাদী সেন্টে ব্লাউস্ এঁটে পাপি মিহি তান !
পাতাকাটা জরদা সঁটা চলা শঙ্কর চালে,
রবি বন্দ্যাব ছবির ফন্দা সিন্ধর ফোঁটা ভালো !
ভাবের গম্ গম্ কলম ঘস্ ঘস্ দিস্তা দিস্তা কাগজ।
ভায়রাণ প্রেস্মান্ ছন্দের ফরমান্ হরদন্ ফুটছে মগজ !
জপের মালা ভবের থালা সকল করবে দূর, ●
মনের মধ্যে জাগবে বউয়ের নতুন রতনচর !
এ বাত্ সঁচ্চা পরকো কেছা বহু আছা দেলখোস !
আপনা খাঁটা ওর সব মাটা মু পর পরা মুখোস।
লেনা-দেনা বিকি-কেনা এই ছনিয়াদারী,
আনা যানা ইস্কো লাগি সমঝতে পেয়ারী !
এরির তরে দেহ ধ'রে ভবের মাঝে আসা,
এইটি পরম জ্ঞানের চরম সাবাস্ সাবাস্ খাসা !
খানিক খানিক এমন মালিক ! আস্তরমে দেও ডুব।
জীবন কেয়া গুই খোলা ভাবতেহেঁ চাপ্ চূপ !

গিরীশমোহিনী দাসা ।

সাধকের বুলি

ছিন্ন করিয়া মায়া'র বাঁধন
 ত্যাগের শাণিত খড়্গে,
 সাধক তুলসী হইল বাহির
 ত্যজিয়া স্বজন-বর্গে ;
 আশা বাসনার হ'ল অবসান,
 প্রেম-ভক্তিতে 'গদগদ প্রাণ,
 ইষ্ট-দেবেরে করিতে তুষ্ট
 আপন জীবন-অর্থো ।

নির্ম্মল সে যে ভিতরে বাহিরে
 অকপট তার চিত্ত,
 জপ আরাধনা, পূজা অনুষ্ঠান
 সকলই সে করে নিত্য ;
 আগ্রা প্রয়াগ গয়া মথুরায়,
 মন্দিরে মঠে ঘুরিয়া বেড়ায়,
 সত্যের লাগি সে ভিখারী আজি—
 এ কথাটা অতি সত্য ।

গলে মোটা মালা, গেরুয়া বসন,
 ললাটে তিলক রম্য,
 স্কন্ধেতে বুলী, সবই আছে তাতে
 যাহা কিছু তার কাম্য ;
 কি অভাব বল জগতে তাহার,
 স্বপাক ভোজন স্বেচ্ছা বিহার,
 ভারতের যত পুণ্য ভূমিতে
 সন্ন্যাসী সাজি' সৌম্য ।

বহুকাল যায় এই ভাবে কেটে
 সাধিয়া আপন ইষ্ট,
 সাধনের ধন না পড়ে বাঁধনে
 বৃথাই যতক কষ্ট ;
 অবশেষে সাধু শূন্য পরাণে,
 ফিরিতে লাগিল স্বদেশের পানে,
 ব্যর্থ শ্রমেতে ভগ্ন হৃদয়
 বিষম বিষাদ-ক্লিষ্ট ।

নিশার নিবিড় আঁধার নামিল
 দিনের আলোক অস্তে,
 পথ তরুণুলে হ'ল সে অতিথি
 স্বয়ং-ভবন প্রান্তে ;

না চিনিল কেহ সেখানে তাহারে,
 একটি অভাগী শুধু বারে বারে,
 নিরখি' নীরবে ঢালিল অশ্রু
 চিনিয়া জীবন-কান্তে ।

অবলা কাতরে সুখাল সাধুরে—
 সাধু যে গো মহামাণ্ড,
 “কহ মম ঠাই, কি চাহি গৌসাই
 তোমারি সেবার জন্ম ;
 এনে দেই তাহা স্বরা করি হেথা,
 নহে সমীচীন বিলম্ব বৃথা,
 চলি' দূরপথ শ্রমেতে কাতর
 তনু তব অবসন্ন ।”

সন্ন্যাসী ভণে ধীরে আনমনে
 প্রগারি' আয়ত নেত্র,
 “সবই আছে মোর বুলনাতে দেখ
 এ যে মোর বড় মিত্র ;
 রন্ধন তরে রয়েছে কটাহ
 ভিখ-তণ্ডুল, আর যাহা চাহ,
 ভোজনের তরে বর্জন আছে
 পান তরে পান-পাত্র ।”

করষোড়ে নারী কহিল সাধুরে,
 “হে মোর জীবনারাধা,
 সকলি রেখেছ বুলিতে তোমার
 যাহা কিছু তব সাধ্য ;
 সংসার তব আছে ত গো সাথে ?
 শুধু আমি নাহি তব বুলনাতে,
 আমাকেও নিয়ে চল তবে প্রভো
 বুলনার পূরে অন্ম ।”

এইবারে সাধু শিহরি' উঠিল—
 বিশ্বয়ে হৃদি পূর্ণ,
 আসন ত্যজিয়া আঁধারে উদাসী
 আপনি ছুটিল তূর্ণ,
 পত্নীর হেন উপহাস-কথা
 হৃদয়ে হানিল বৃশ্চিক-ব্যথা,
 ভাবিয়া সাধক বুলনা সে তার
 নিক্ষেপে করে চূর্ণ ।

শ্রীবিষ্ণুস্বয়ম্বেশ্বর দেব

ভুটানের কয়েকটি দৃশ্য

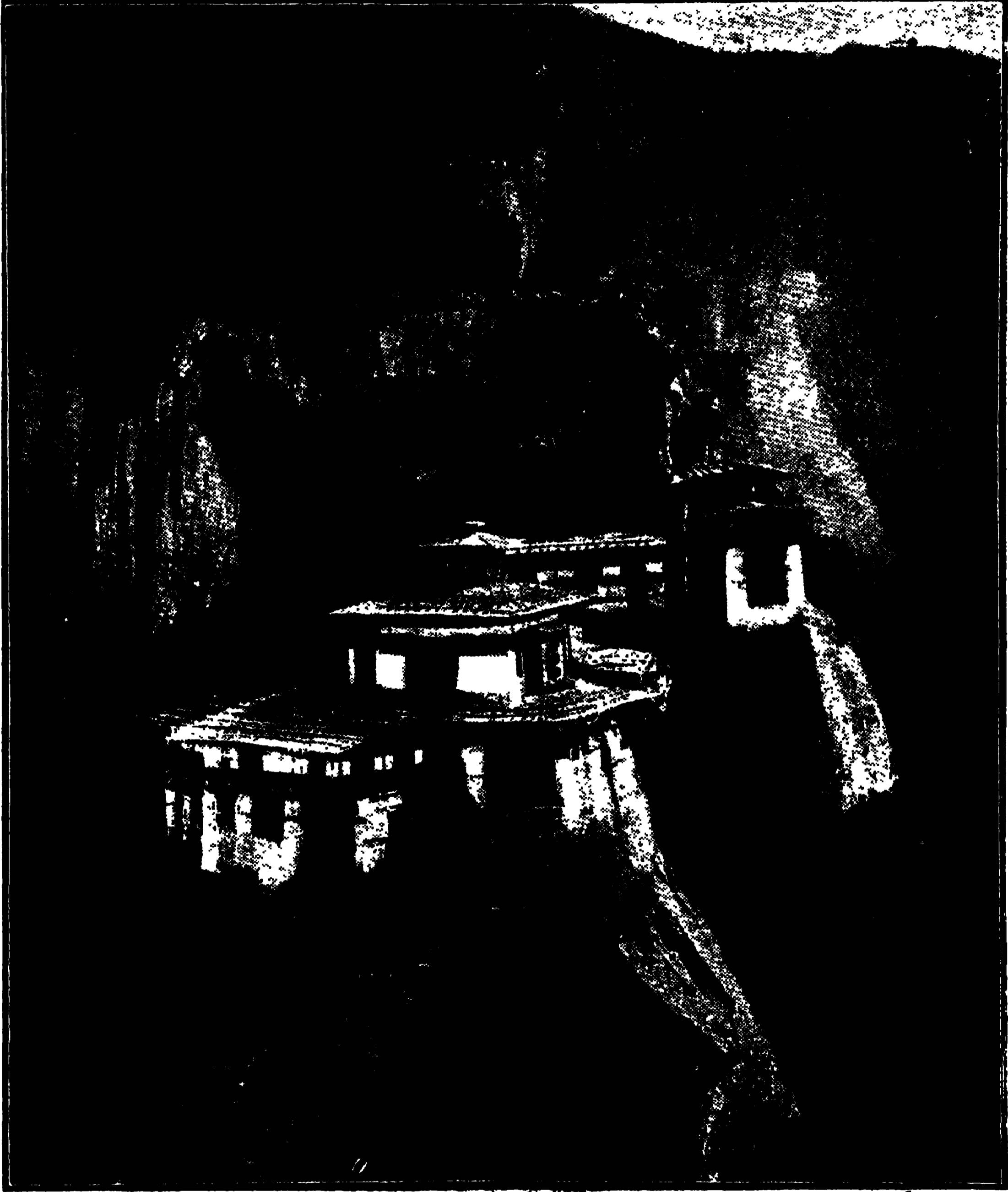

তঙ্ক্সাং বা 'ব্যাঙ্গ-নিবাস' ভুটানের অতি পবিত্র মঠ। এই সন্ন্যাসাশ্রম বা মঠটি পর্বতের নিম্নভাগে অবস্থিত। পর্বতসান্নু হইতে ঘুরিয়া ঘুরিয়া, পাহাড়কে বেটন করিয়া এই মঠে উঠিবার ব্যবস্থা আছে। কিংবদন্তী এইরূপ যে, লামাধর্মের প্রবর্তক পদ্মসম্ভব এই মঠের প্রতিষ্ঠাতা। তিনি নাকি কোনও ব্যাঙ্গের পৃষ্ঠে আরোহণ করিয়া এই নির্জন প্রদেশে আসিয়াছিলেন এবং ধর্মালোচনার পক্ষে স্থানটি মনোনীত করিয়া এইখানে মঠের স্থাপনা করেন।



তুবারকিরীটী অত্যাচ্চ পৰ্ব্বতমালার মধ্যে তুটানীদিগের বাসভবন। তাহাদিগের সংখ্যা ২ লক্ষ ৫০ হাজার। তুটানীরা স্বভাবতঃ অতি ভয়। সাধারণতঃ ইহারা নগ্নপদে, নগ্নমস্তকে অবস্থান করে। ইহাদের মুখ সৰ্ব্বদাই হাত্তোচ্ছল। বিলাসিতা ইহাদের মধ্যে নাই বলিলেই চলে। সহজ সরল তুটানীরা প্রকৃতমানে দৈনন্দিন জীবন যাপন করিয়া থাকে। উর্করা—শস্ত্রশালিনী উপত্যকা-ভূমিতে প্রচুর শস্ত ও ফল উৎপাদিত হয় এবং লামাদিগের দ্বারা অধুষিত হুখাওর উৎপন্ন ফল-মূল্যদির একাংশ তুটানী শ্রমজীবী ও কৃষকসম্প্রদায় লামাদিগকে প্রদান করিয়া থাকে।



দগ্গিগ্গির হুর্গ। ষোড়শ শতাব্দীতে ইহা নির্মিত হয়। এইরূপ প্রাচীন হুর্গ এই অঞ্চলে আর নাই। ভারতবর্ষ ও তিব্বতের মধ্যবর্তী
স্বাক্ষপথের উপরেই এই হুর্গ অবস্থিত। হুর্গের ছাদগুলি ঢালু, ইহাতে চৈনিক প্রভাব স্পষ্ট। অস্তথা হুর্গটি মধ্যযুগের ইংরাজ-ভবনের
অনুরূপ। তিব্বতীভূগণ একবার এই হুর্গ আক্রমণ করিয়া বার্ষিক্যম ইহাছিল, তদবধি ইহার নাম “বিজয়ী ভূতানের হুর্গ।”



অন্যভাগে পরিবেষ্টিত ভূটানের মহারাজা। প্রত্যেকেই সঙ্গে লোহিতবর্ণের শাল। এই গাত্রাবরণ; ভাহাদিগের পদমধ্যাদার নিদর্শন। যথাস্থলে ভূটানের মহারাজা সার উগগেন ওয়ান্গ-চুক্ (Sir Ugyen Wang-Chuk) : ইনি বিগত ১৯০৭ খৃষ্টাব্দ হইতে ভূটানের প্রথম মহারাজের সম্মান পাইয়া আসিতেছেন। বৃটিশ রাজের সহিত মৈত্রী-বন্ধনে আবদ্ধ থাকিয়া ইনি ইংরাজের আশ্রুকূলা করিয়া আসিতেছেন। সে তত্ত্ব বৃটিশ সরকার ইঁহাকে কে, সি, আই, ই, উপাধি-ভূষণে সম্মানিত করিয়াছেন।



ভূটানের মহারাজার কয়েক জন অস্ত্রধারী সৈনিক। ভূটানে কোনও নির্দিষ্ট সেনাদল নাই। মহারাজার পরিচারকগণই সৈনিকের কাৰ্য করিয়া থাকে। রক্ত, পীত প্রভৃতি যেখান্ধিত পরিচ্ছদে ইহারা ভূষিত থাকে। সৈনিকদিগের মধ্যে দ্বিবিধ অস্ত্রসজ্জা আছে। এক হল ঢাল ও তরবারি লইয়া যুদ্ধ করে. অপর দলের অস্ত্র ধনুর্কাণ।

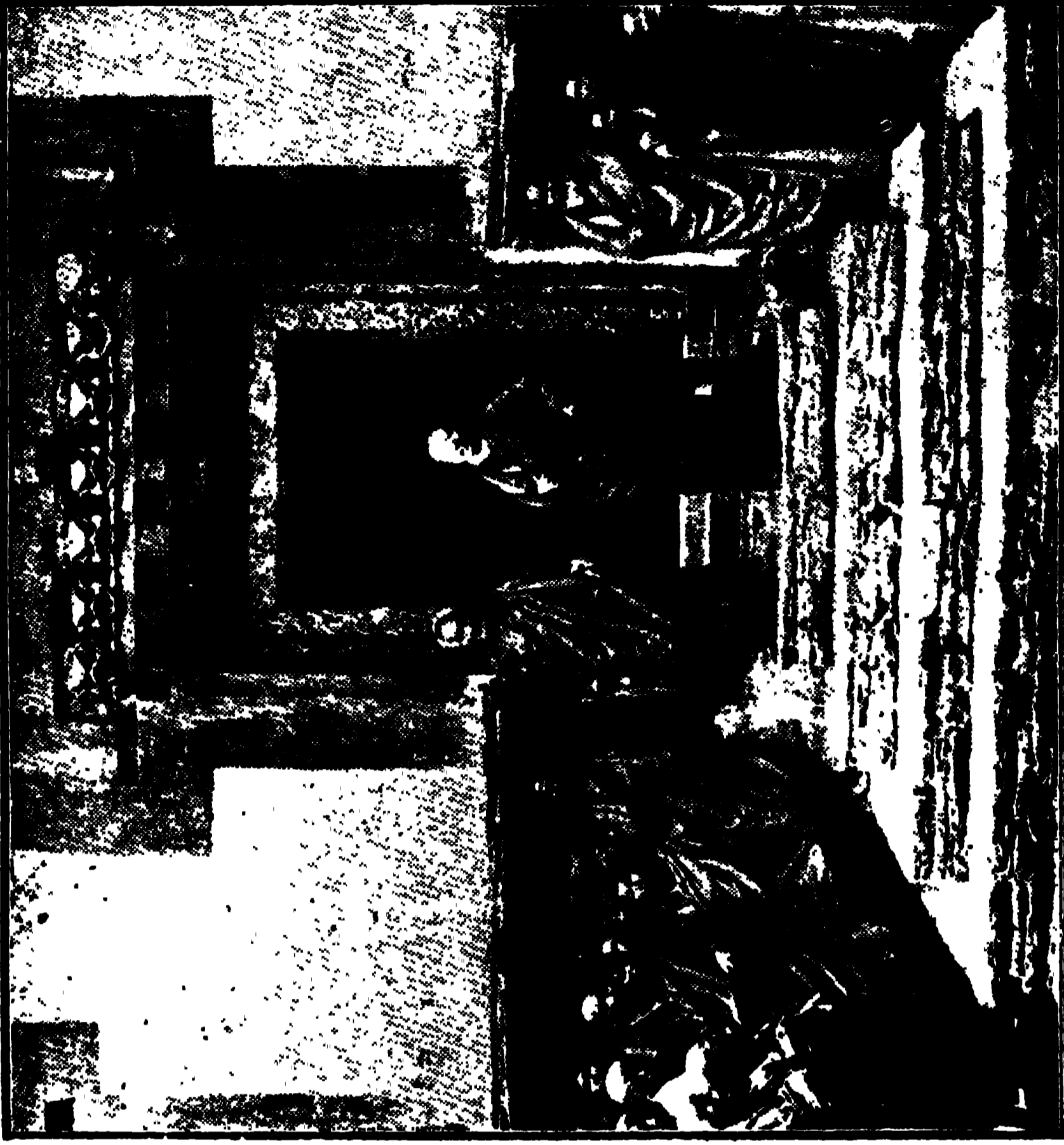

টালো মঠ। দ্বারপ্রান্তভাগে মঠের অধিকারী ও তাঁহার সহকারীগণে দণ্ডায়মান। সকলেরই লোহিত পরিচ্ছদ। সাধারণের দৃষ্টিবহির্ভূত এই মঠে সন্ন্যাসীরা তপস্বী ও ধর্ম্মানুষ্ঠানে অধিকাংশ সময় ব্যাপন করেন। কোন কোন সময়ে ললিতকলাচর্চা অথবা কারুশিল্পের আয়োজনও করিয়া থাকেন।



ভূটানের উত্তর ভাগের অধিবাসীদের পরিচ্ছদে বৈচিত্র্য আছে। ইহাদের অঙ্গরাশির উপর কোমরবন্ধনী আছে। চিলা-হাতা কোর্গা, বুট ইহারা পরিয়া থাকে। এখানকার নারীরা চুল ছাঁটিয়া ফেলে। ইহাদের চরণ ও মস্তক নগ্ন। কর্ণে প্রাচীন যুগের সূবহুৎ অলঙ্কার এবং গলদেশে হার শোভিত থাকে।



তুরাজঙ্গ হুর্গ। পাহাড়ের উপর এই তিক্ততীয় ভূর্গ অবস্থিত। ইহার নিম্নে পর্বতপদপ্রান্তে একটি মঠ আছে। ১৮২৭ খৃষ্টাব্দের ভূমিকম্পের পর এই মঠ নির্মিত হয়। কথিত আছে, কোনও কৃষ্ণসিঁদ্ব। কল্কটী বিধবা এই হুর্গে যাবজ্জীবন কারাদণ্ড ভোগ করিয়াছিল। দালাই গামার উপর ইহার স্বামী ও ভ্রাতা হস্তকালিক প্রভাব বিস্তার করিতে গিয়াছিল। এই নারীও নাকি তাহাদের এই হুট্ট কার্যে সহায়তা করিয়াছিল। সেই অপরাধে এই নারী এইখানে নিকরাসিত হইয়া কারাবহুগা ভোগ করিয়াছিল।

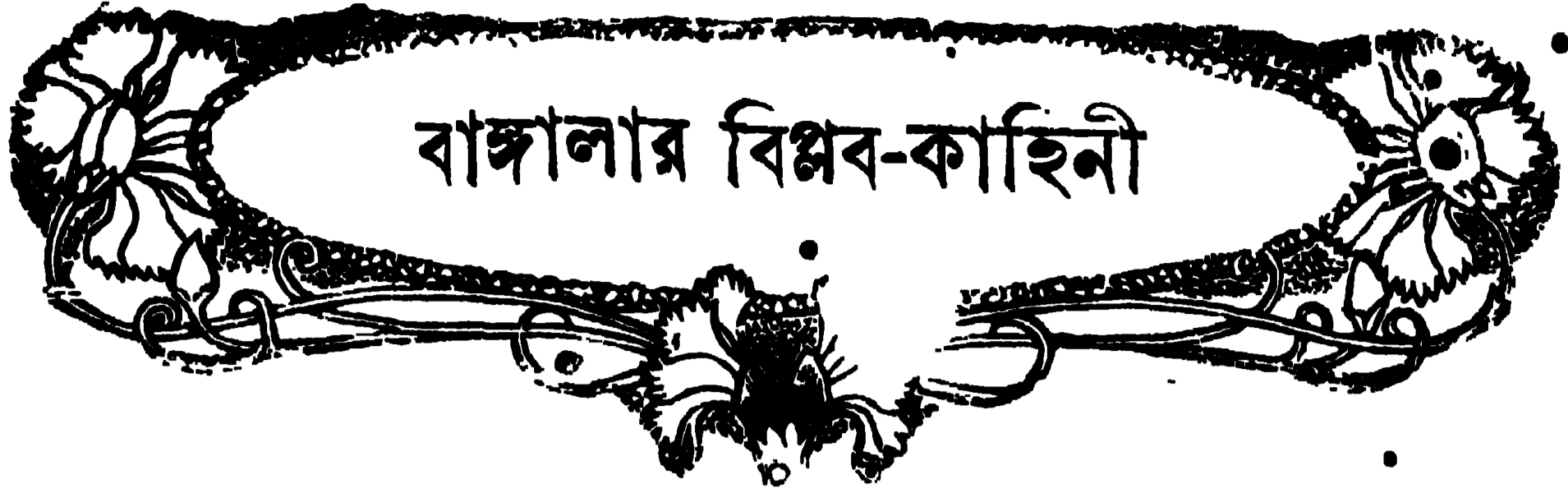

বান্দালার বিপ্লব-কাহিনী

একাদশ পরিচ্ছেদ

(অবশিষ্টাংশ)

ইতিমধ্যে আমেরিকাবাসিনী এক মহিলা এনার্কিষ্ট, আমাদের উদ্দেশ্যসিদ্ধির সহায় হ'তে পারেন, এমন এক ভদ্রলোকের সঙ্গে আলাপ করিয়ে দিলেন। তিনি ছিলেন যুরোপের কোন বিশেষ দেশের পলাতক বন্দী। সেদিনকার আলাপের পর অনেক দিন যাবৎ তাঁকে খুঁজে পাই নি। কারণ, আমাদের সন্দেহ ক'রে তাঁর ঠিকানা খাড়িয়েছিলেন।

মাসখানেক পরে তাঁর এক দিন তাঁকে একটা মিউজিয়ামে ধ'রে ফেললাম। সেবার তাঁর হোটেল পর্যাপ্ত গিয়ে অনেক ক'রে তাঁর সন্দেহ ভঞ্জন করতে পেরেছিলাম। তাঁরই অক্লান্ত চেষ্টায় প্যারিসের তখনকার কোন এক বিশিষ্ট সোসিয়ালিষ্ট দলের এক জন নেতার সাফাৎ লাভ করলাম।

প্যারিসের লুকসেম্বার্গ গাড়ে পূর্বনির্দিষ্ট সময়ে সেই নেতার সঙ্গে দেখা হ'ল। তাঁর সৌম্য সুন্দর মুখখানি দেখেই শঙ্কা আপনি জেগে উঠেছিল। আজও তাঁর সেই মুখখানি ছবছ মনে পড়ছে। যাঁহঁ হোক, আমাদের রাষ্ট্র নৈতিক অবস্থা, বিশেষ ক'রে আমাদের বৈপ্লবিক গুপ্ত সমিতির অবস্থা সম্বন্ধে প্রশ্নের উত্তরে যা বলেছিলাম, যেন তা শুনে তিনি বড়ই হতাশ হয়েছিলেন। মনে হ'ল, আমার বদপত চেহারা আর বিজ্ঞাবুদ্ধির দৌড় বোধ হয় সেই হতাশার কারণ। কিছুকাল পরে যখন বেশ আশ্রয়িতা জনোচ্ছিল, তখন এই হতাশার কারণ খুলে বলেছিলেন; এবং তা সত্ত্বেও যে কেন এত সহনশীলতা ও সহানুভূতি দেখিয়েছিলেন, তার কারণ না কি আমাদের আন্তরিকতার ক্রটি দেখেন নি।

তিনি যা বলেছিলেন, যত দূর মনে পড়ে, তার সার

মর্ম ছিল এই যে, তাঁদের সমিতির সভ্যশ্রেণীভুক্ত না হ'লে তাঁদের সাহায্য মিলবে না। আর সভা হ'তে হ'লে যুরোপে খ্যাত তিন জন সোসিয়ালিষ্টের জামিননামা চাই। আমি পরে বুঝে বলব ব'লে সেদিনকার মত বিদায় নিয়েছিলাম।

এমন তিন জন জামিন খুঁজে বের করা আমাদের পক্ষে যে কি রকম অসম্ভব, তা বলাই বাহুল্য। গত মহাযুদ্ধের পূর্বে সোসিয়ালিজম বলতে জিনিষটা প্রকৃতপক্ষে যে কি, তার গোঁজ আমাদের দেশের খুব কম লোকই রাখত। “ঋণং কৃত্বা মৃতং পিবেৎ” এই এক কথাতেই যেমন সমস্ত চার্বাক দর্শনের বিশদ তাৎপর্য্য আমাদের কাছে বসিয়ে রাখা হয়েছে, সেই রকম “সমস্ত লোকের ধনসম্পত্তি কেড়ে নিয়ে, সকলকে সমানভাবে ভাগ ক'রে দেওয়ার” নামে সোসিয়ালিজম, সেই ধারণাই আমাদের দেশের সাধারণ শিক্ষিতদের মধ্যে তখন প্রায় বদ্ধমূল হয়েছিল। হয় ত কারণ এ ধারণাটা অল্প রকম ছিল। কিন্তু এই ধারণার বলাই নিয়ে যুরোপে প্রসিদ্ধিলাভের যোগ্য হওয়ার জন্য কোন কিছু করাটা, ঘরের খেয়ে বনের মোষ তাড়ানর মত অকারণ কষ্ট ব'লেই বোধ হয় তখন গণ্য হ'ত। কাষেই ভারতে আমাদের উদ্দেশ্যসিদ্ধির জন্য যুরোপে খ্যাত সোসিয়ালিষ্ট পাওয়া যেতে পারে ব'লে বিশ্বাস করতে পারি নি। তার পর যে সকল ভারতবাসী যুরোপে ছিলেন, তাঁদের মধ্যেও তেমন কাউকে তখন খুঁজে পেলাম না। তথাকথিত ভারত-বন্ধু ইংরাজ সোসিয়ালিষ্ট নেতাদিগকে, আমাদের সমস্ত গুপ্ত সমিতির ব্যাপারটা জানান কারুরই সমীচীন ব'লে বোধ হ'ল না। নিরুপায় হয়ে অগত্যা মাঝে মাঝে সেই ভদ্রলোকের সঙ্গে দেখা ক'রে ব'লে আসতাম, আমরা চেষ্টা করছি।

এই ভদ্রলোকের সঙ্গে ক্রমে বেশ আলাপ জমে উঠল। এর নাম আমরা জানতে পারিনি। কারণ, এই ব্যাপারের

লোকদের মধ্যে 'নাম-ধাম' আদি জিজ্ঞেস করা বা বলা একটা মস্ত বড় অপরাধের মধ্যে গণ্য ছিল। তাই আমরা Ph. D. বা দার্শনিক ব'লে এ'র নামকরণ করেছিলাম। ইনি যুরোপের কোন এক বিশ্ববিদ্যালয়ের হিন্দু দর্শনের স্কলার ছিলেন। তার পর বেনারসে তিন বছর থেকে সত্য-ব্রত স্যামাধ্যায়ী প্রভৃতি কয়েক জন পণ্ডিতের শিষ্য গ্রহণ ক'রে এ দেশের নানাবিধ দর্শনশাস্ত্র অধ্যয়ন করেছিলেন। আর সেই সঙ্গে এ দেশের রাষ্ট্রনৈতিক অবস্থাও পর্যবেক্ষণ করবার সুযোগ পেয়েছিলেন। পরে যুরোপে এক জন orientalist ব'লে খ্যাতি অর্জন করেছিলেন। এই কারণে আমাদের সঙ্গে আলাপের জন্য উক্ত সোসিয়ালিষ্ট সম্মেলন প্রেরিত হয়েছিলেন।

এই সময় জার্মানিতে বিশ্ব সোসিয়ালিষ্ট কংগ্রেসের বাৎসরিক অধিবেশনে প্যারিস থেকে ভারতীয় ডেলিগেট-রূপে ছ'জন প্রেরিত হয়েছিলেন। এঁদের এক জন ছিলেন পূর্বেই রাণা সাহেব। আর এক জন স্বনামধন্য মেডাম কামা। ইনি জাতিতে পার্শি হয়েও নিজেকে হিন্দু মহিলা ব'লে সেখানে পরিচয় দিতেন। এ'র অর্থ ছিল প্রচুর। দেশের কায়ে সর্বস্ব পণ করেছিলেন। আর উনি উক্ত "প্যারিস ইন্ডিয়ান সোসাইটির" এক জন সংস্থাপ-য়িতা। অনেক দিন যাবৎ এ'র সঙ্গে এক টেবলে ব'সে খাওয়ার সৌভাগ্য আমার হয়েছিল। ইনি আর্মার চিত্র-কলাশিক্ষার্থী ব'লেই জানতেন। বিপ্লুবাদী ব'লে তখন বুঝতে পারেন নি। ভারতপ্রসঙ্গে, বিশেষতঃ ভারতীয় রাষ্ট্রনীতি বিষয়ে আলাপ করতে আত্মহারা হয়ে যেতেন। ছনিয়ার নানা দেশে ভারতীয় রাজনীতির অবৈধতা দেখিয়ে পরাধীন ভারতবাসীর প্রতি অগ্র দেশবাসীর সহানুভূতি উদ্রেক করানই ছিল এ'র প্রধান কায।

মেডাম কামা উক্ত বিশ্ব মহাসভাতে ভারতবাসীর পক্ষ হ'তে যে বক্তৃতা দিয়েছিলেন, তা না কি খুব হৃদয়গ্রাহী হয়ে-ছিল। বক্তৃতাকালে তাঁর হাতে ছিল ভবিষ্যৎ স্বাধীন ভার-তের জন্ত নিশ্চিত এক ত্রিবর্ণ পতাকা। তাতে ছিল লাল, গেরুয়া ও নীল, পর পর এই তিনটি রং। ওপরে লাল রং, তাতে আটটি আধ-ফোটা সাদা পদ্ম; মাঝখানে গেরুয়ার ওপর দেবনাগরে লেখা ছিল,—“বন্দে মাতরম্”; তলার নীল রংএর ওপর এক ধারে সূর্য, অপর ধারে অর্ধচন্দ্র ও তারা।

এ হেন পতাকা, তার ওপর পর্দানশীন হিন্দু মহিলার বিশ্ব সভায় দাঁড়িয়ে বক্তৃতা, যুরোপের পক্ষে এক অচিস্তনীয় ব্যাপার। তাই সেখানকার বিস্তর কাগজে, মায় পতাকা তাঁর হরেক রকম কটো এবং বক্তৃতার অমুবাদ খেরোবার পর বেশ হৈ-চৈ প'ড়ে গেছিল।

এই ঘটনাটি আমাদের পক্ষে কাকতালীয়বৎ হয়েছিল। ঐ ছ'জনের কাছ থেকে, ঠিক কি জন্ত দরকার, তা না জানিয়ে সহজে জামিননামা আদায় ক'রে নিয়েছিলাম। তার পর উক্ত Ph. D. মশায়ও তখন অসঙ্কোচে আমাদের জন্ত জামিন হয়েছিলেন। এইরূপে আমরা উক্ত সোসিয়া-লিষ্ট দলে প্রবেশলাভ করেছিলাম। আমাদের স্বদেশ-প্ৰীতি যে আন্তরিক, আমরা যে প্রচারক বা বিশ্বাস-ঘাতক নই, আর ভবিষ্যতে আমরা যে কোন রকম বিশ্বাসঘাতকতা করব না, জামিননামাতে সেই কথাই লিখিত ছিল।

আমাদের প্রথম কর্তব্য হয়েছিল, তাঁদের দলের এক জন বিশিষ্ট ডাক্তারের সঙ্গে আর ঐ দলের লোক দ্বারা চালিত এক হোটেলে পরিচিত হয়ে থাকা। তার পর ছিল, হরেক রকম গোয়েন্দার হাত থেকে আত্মরক্ষার উপায় শিক্ষা করা ও তাতে অভ্যস্ত হওয়া। কত রকম গোয়েন্দা ছিল, তার একটা আন্দাজ দিই।

১। তাঁদের দলের বিরুদ্ধে নিযুক্ত তাঁদের দেশের গভর্নমেন্টের গোয়েন্দা,

২। ফরাসী সরকারের গোয়েন্দা পুলিশ,

৩। আমাদের বিরুদ্ধে ব্রিটিশরাজের গোয়েন্দা,

৪। দলভুক্ত প্রত্যেক লোকের চালচলন লক্ষ্য করবার জন্ত নিজ দলের গোয়েন্দা,

৫। বিরুদ্ধ দলের গোয়েন্দা,

৬। দলের বিরুদ্ধে উক্ত শত্রুপক্ষীয় গোয়েন্দারা কি করছে না করছে, তার সন্ধান নেবার জন্ত নিজ দলের তরফ থেকে নিযুক্ত গোয়েন্দা। এ ছাড়া অগ্র অনেক বিদেশী গভর্নমেন্টের নানা রকমের গোয়েন্দা সর্বত্র বিরাজিত। সেখানকার গোয়েন্দাদের একটা নমুনা দিই।

এক দিন প্যারিসের সীমার বাইরে পরিখার পাড়ে নির্জনে ঘাসের ওপর ব'সে আমার এক জুড়ীদারের সঙ্গে গল্প ক'ছিলাম। হঠাৎ এক দল লোক এসে অতি বাড়াবাড়ি

রকমের ভদ্রতার সহিত জানালে, তারা ফরাসী গোয়েন্দা-পুলিস। প্রমাণস্বরূপ সরকারী তকমাও দেখালে। এই কারণে আমাদের ওপর সন্দেহ হয়েছিল যে, আমরা প্যারিসের সামরিক বন্দোবস্তের নাকি প্রাণ যোগাড় কচ্ছিলাম। তাই আমাদেরকে তালাসী করতে চাইলে। সন্মতি নিয়ে তালাসীর পর কিছু না পেয়ে, নেহাৎ বিনয়ের সহিত ক্ষমা প্রার্থনা এবং করমর্দন করে চলে গেল।

পরক্ষণেই আরও দু'জন এসে জানতে চাইলে, কি হয়েছিল? তার পর পুলিসকে অকথা ভাবায় গালাগালি দিয়ে এবং আমাদেরকে অশেষ প্রকার সহানুভূতি জানিয়ে আর মাঝে মাঝে অনেক কিছু জিজ্ঞেস করে চলে গেল। তারা দু'এক পা যেতে না যেতেই আরও এক জন এসে, আগের দু'দলের কথা শুনে, দ্বিতীয় দলও পুলিস ছলনা করতে এসেছিল, এই বলে খুব এক চোট গালাগালি দিলে। আর পূর্বের মত সহানুভূতি দেখিয়ে ও সাবধান করে দেওয়ার ছল করে আমাদের ভেতরকার কথা বের করবার চেষ্টা করেছিল। আমরা কিন্তু তখন কিছুই বুঝতে পারি নি। পরে আমাদের শুরু মশায়দের কাছে শুনেছিলাম, উক্ত তিন দলই না কি একই পুলিসের লোক।

সে যাই হোক, এইবারে আমাদের অর্থাভাবটা বড়ই তীব্র আকার ধারণ করল। রোজগারের জন্ত যে সকল কাষ করতাম, সবই তখন ছেড়ে দিতে হয়েছিল। পূর্বেই বলেছি, এক জন জুড়ীদার জুটিয়েছিলাম। তা ছাড়া সকল প্রদেশের লোককে শিক্ষিত করতে হবে, এই দাবীতে এখন আবার লণ্ডন সমিতি থেকে আর এক জনকে নেওয়া হ'ল। তাদের খরচ যোগান ত আবশ্যিক হ'লই, অধিকন্তু সেখানকার বন্ধুবান্ধবদের সংস্রব একেবারে ত্যাগ করে, কোন রকম পরিচিতদের সঙ্গে সাক্ষাতের সম্ভাবনা নাই, এমন এক নির্জন পল্লীতে গিয়ে বাস করার আবশ্যকও হয়ে পড়ল। অথচ লণ্ডন গুপ্ত সমিতির সংগৃহীত চাঁদার টাকা সেখানকার কোন কোন সন্ত্যের ব্যক্তিগত বাজে খরচের ঋণ শোধ করতে নাকি শেষ হয়ে গেছিল। তাই স্থির হ'ল, পণ্ডিত-জীকে আমাদের মতে আনতেই হবে। Ph. D মশায়, এই মতে আনবার ভার সাগ্রহে নিলেন। তখন পণ্ডিতজী পাল'মেন্টে তাঁর সম্বন্ধে প্রশ্ন ওঠাতে, লণ্ডন ছেড়ে প্যারিসে এসেছিলেন।

তার পর এক দিন পণ্ডিতজীর সঙ্গে Ph. D. মশায়ের পরিচয় করিয়ে দিলাম। সেকালে এ দেশের শ্রদ্ধাবাদীতে তথাকথিত পণ্ডিতদের ব্যাকরণের তর্ক-যুদ্ধের প্রহসন যেমন হ'ত, সে দিন সেখানেও তাই হ'ল। একমাত্র দম্পতি শব্দের ব্যুৎপত্তি নিয়ে তিন চার ঘণ্টা কেটে গেল। উপভোগ্য হলেও আমরা হতাশ হয়ে পড়েছিলাম। কিন্তু Ph. D. মশায় আমাদের ধৈর্য ধরতে ইজিত করলেন। ঐ ব্যাকরণ-যুদ্ধে হার স্বীকার করে বিদায় নিয়ে বাইরে এসে তিনি বলেছিলেন, সহজে কার্য সিদ্ধ হবে।

দিন কয়েক পরের মিটিংএ কাষের কথা শুরু হয়েছিল এবং পণ্ডিতজী Ph. D. মশায়ের প্রদর্শিত ভারত উদ্ধারের পন্থা যে শ্রেষ্ঠ, তা অগ্নান বদনে স্বীকার করে নিজের পূর্ব-মত একবারে ত্যাগ করেছিলেন, এবং তার প্রমাণ-স্বরূপ খুসী হয়ে শ পাঁচেক টাকার একখানা নোট ভারতীয় প্রথায় Ph. D. মশায়কে দান করেছিলেন। তিনি দান গ্রহণে নারাজ হলে পর তাঁদের সমিতিতে সেই টাকা দেওয়া হ'ল। সেই দিন থেকে তাঁর সোসিওলজীর সুর বদলে গেল।

এই পরিবর্তনের আরও কতকগুলো গৌণ কারণ ঘটেছিল। এই সময়ের কিছু আগে হ'তে এ দেশে বৃটিশ-রাজের সম্পূর্ণ সম্পর্কবিহীন স্বাধীনতার দাবী প্রকাশ্যভাবে জাহির করা হচ্ছিল এবং "বন্দে মাতরম্" পত্রিকাতে লিখিত এই দাবীর পোষক যুক্তি-তর্কও সেখানকার ভারতীয়দের মনের ওপর যথেষ্ট কাষ করেছিল। কারণ, মাস কতক আগে বিপিন বাবুর "নিউ ইণ্ডিয়া" তাঁদের রাষ্ট্রীয় মতামতের খোরাক যোগাত। তার পর "বন্দে মাতরম্" পেয়ে অবধি নিউ ইণ্ডিয়াকে আর বড় একটা আমল দিতেন না। হেনকালে "বন্দে মাতরম্"র এডিটর ব'লে অরবিন্দ বাবু সিডিসনের দায়ে ফৌজদারী-সোপারদ হলেন। দেশেও যেমন অরবিন্দ বাবুর নাম চরমপন্থী ব'লে সর্বসাধারণের মধ্যে প্রচারিত হ'ল, প্যারিসের ভারতীয়দের মনেও তেমনই বিপিন বাবুর স্থানে অরবিন্দ বাবু প্রতিষ্ঠালাভ করলেন। তার বোধ হয় আগে যুগান্তরের প্রথম সম্পাদক ভূপেন বাবুর গ্রেপ্তার এবং প্রকাশ্য আদালতে তাঁর নির্ভীক উক্তি ভারতের রাষ্ট্র গগনে সম্পূর্ণ পৃথক রকম আব-হাওয়ার সৃষ্টি করেছিল। ফ

কথা, এ দেশের হঠাৎ রাষ্ট্রনৈতিক মতপরিবর্তনের প্রভাব পশ্চিমজীর মতকে পরিবর্তনোন্মুখ ক'রে ফেলেছিল। এমন সময়ে P. D. মশায়ের অকাটা যুক্তি সম্পূর্ণভাবে পরিবর্তনের কাষটা সুসম্পন্ন ক'রে ফেলল।

ভারতীয় নেতারা হাতকড়ার ভয়ে বা কোন রকমের বেগতিকে না পড়লে মত কখনও প্রায় বদলান না। যদিও বা কখনও বদলেছেন, তাও প্রায় গরম থেকে নরমের দিকে। সুপ্রতিষ্ঠিত কোন বড় নেতা কখনও অতের যুক্তি-তর্কের প্রভাবে অস্তরের সঞ্চিত হঠাৎ নরম থেকে গরমে উঠেছেন বলে প্রায় শোনা যায় নি। তাই মনে হয়, পশ্চিমজীর হঠাৎ এ রকম নরম থেকে গরমে পরিণতি ভারতীয় নেতার পক্ষে অভিনব ব্যাপার; বিশেষ ক'রে সত্ত্ব পশ্চিমজীর ওপর খোদ ব্রিটিশ-মন্ত্রিস থেকে রাজ-সরকারের চোখ-রাস্তানীর পর। এইখানে পশ্চিমজীর বৈশিষ্ট্য।

যাক, আমরা প্যারিসের কোন নির্জন পল্লীতে একটি বাড়ী ভাড়া নিয়ে উঠে গেলাম। ছয় মাসের জন্ম সেখানে আমাদের অজ্ঞাতনাম হ'ল।

P. D. মশায় এবং তাঁর দলের আর এক জন ভূতপূর্ব সামরিক কর্মচারী আমাদের শেখাবার ভার নিয়েছিলেন। শেষোক্ত ভদ্রলোক তাঁদের দেশের রাজ-সরকারের তরফ থেকে “মিলিটারী এভাসে” বা “এটাচি” হয়ে ভারতে বহুকাল ছিলেন। ভারতীয় রাষ্ট্রনৈতিক ব্যাপারে তিনিও এক জন বিশেষজ্ঞ বলে তাঁদের সমিতি থেকে এই কাষে নিয়োজিত হয়েছিলেন। এঁরা ইংরাজী ও ফরাসী ভাষাতে কথা বলতে পারতেন।

আমাদের শিক্ষা শুরু হ'ল। ক্রমে জগতের তুলনামূলক ভৌগোলিক, ঐতিহাসিক, সামাজিক, অর্থনৈতিক, ধর্ম ইত্যাদি উর্ধ্ব থেকে শুরু ক'রে সোসিয়ালিজম, কমিউনিজম আদি হরেক রকম চিহ্ন একসঙ্গে খিচুড়ী পাকিয়ে গিলে ফেলতে লাগলুম, পরে পেট ফেঁপে মারা যাবার আশঙ্কা তখন করিনি। অবশেষে বৈপ্লবিক গুপ্ত সমিতি-গঠন-প্রণালী ও তার বিশেষ-বিশেষ কার্য-সাধন-কৌশল সম্বন্ধে আমাদের লক্ষ জ্ঞান নোট-বুকে লিখিত হ'তে লাগল। এই ভাবে চার পাঁচ মাস অতীত হয়ে গেল। তখনও উক্ত ফ্রেঞ্চ কেমিস্টের নিকট এক্সপ্লোসিভ কেমিস্ট্রী শেখা পূর্বের মতই চলেছিল; কিন্তু বোমা তয়েরী অথবা বৈপ্লবিক বা

সামরিক নানা প্রকার কাষে তার যথাযোগ্য ব্যবহার শিখতে তখনও বাকী ছিল। সে কাষ শুধু কেমিস্ট্রীর দ্বারা কিছুতেই নাকি সম্ভব নয়। এক্সপ্লোসিভ কেমিস্ট্রী-জানা এক জন খুব ইংসিয়ান মিস্ট্রীর সে কাষ। আমাদের বিশেষ অনুরোধে ও জেদে উক্ত সোসিয়ালিষ্ট সমিতি হ'তে এক জন বুদ্ধ এঞ্জিনিয়ার ঐ সকল শেখাবার কাষে নিযুক্ত হলেন। ইনি এক জন পলাতক রাজনৈতিক অপরাধী। তখন আমরা পূর্বোক্ত ফ্রেঞ্চ কেমিস্টকে বিদায় দিয়ে শোবার ঘরকেই মিস্ট্রীখানা ও ল্যাবরেটরীতে পরিণত ক'রে নতুন গুরুর কাছে বিছারস্ত ক'রে দিলাম। ইনি গোয়েন্দার ভয়ে দিনমানে ঘরের বাহির ত হতেন না, রাত্রেও চন্দ্রাবেশ ভিন্ন বেরতেন না। কাষেই দিন-রাত আমাদের কাষ চলত।

গোয়েন্দা পুলিশ হঠাৎ এসে পড়লে বা জিজ্ঞাসাবাদ করলে কি করা বা বলা উচিত, তাও শেখাবার জন্ম নিজেদের লোকই আগে না জানিয়ে গোয়েন্দা সেজে হঠাৎ এসে পড়তেন এবং প্রত্যেককে পৃথকভাবে পরীক্ষা করতেন।

সে যাই হোক, এই ভাবে আমাদের এ লক্ষ বিছাও বিশদরূপে নোট-বুকে লিখে গুরুজীর দ্বারা সুধরে নেওয়া হ'ত। তা ছাড়া এ সম্বন্ধে তাঁর একখানি বিস্তৃতভাবে লিখিত সচিত্র সুবৃহৎ পাণ্ডুলিপি ছিল। তার ছবছ অনুবাদ ও লিখো করাতে অনেক ফিকির-ফন্সী ও অর্থ-ব্যয়ের আবশ্যক হয়েছিল। সে কথা এখন থাক। যদি কখনও সুবিধা হয়, তবে এ পরিচ্ছেদে বর্ণিত ঘটনাগুলোর উপগ্রাসেব মত রহস্যজনক অংশটা পরে পৃথক প্রবন্ধে লেখবার চেষ্টা করব।

কিন্তু আমাদের এই বোমা শেখার ব্যাপারে উক্ত গুরু মহাশয়রা প্রথমে রাজী ছিলেন না। কারণ, তাঁরা বিশ্বাস করতে পারছিলেন না যে, ভারতবাসী তখন বৈপ্লবিক তাণ্ডব-কাণ্ডের (Terroristic work) জন্ম প্রস্তুত হ'তে পেরেছে। সমস্ত ভারত জুড়ে বিশালভাবে সূনিয়ন্ত্রিত গুপ্ত সমিতি গ'ড়ে তুলবার আগে, বিশেষ ক'রে এই সমিতির গোয়েন্দা বিভাগ, পুলিশের গোয়েন্দা বিভাগ অপেক্ষা অধিকতর নিপুণ হওয়ার আগে, বৈপ্লবিক তাণ্ডব-ব্যাপার আরম্ভ করলে তার ফল যে মারাত্মক হবেই, তা অকাটা যুক্তি ও নানা দেশের নজীর দ্বারা বুঝিয়ে আমাদেরকে ঐ কাষ থেকে আপাততঃ নিবৃত্ত করতে বিশেষ চেষ্টা করেছিলেন। আর বুঝিয়ে দিলেন, বোমা, গুলীগোলা আদি

তয়ের করতে শেখার ব্যাপারটা গুপ্ত সমিতির অন্ত শিক্ণীয় কাযের তুলনায় না কি নগণ্য।

এই সময়ের দশ বারো বছর আগে তাঁরা ভারতে এসেছিলেন, তখন ভারতের যে অবস্থা দেখেছিলেন, তা থেকে এটা বিশ্বাস করতে পারছিলেন না যে, হঠাৎ কি ক'রে ভারতের মত দেশে জনসাধারণের মনোভাব এমন ভীষণ রাষ্ট্রবিপ্লবের উপোষক হয়ে গ'ড়ে উঠল। চীনে বহুকাল থেকে গুপ্ত সমিতি এমন দক্ষতার সহিত পরিচালিত হচ্ছিল যে, তার তুলনা না কি তখন ছনিয়াতে ছিল না। গুপ্ত সমিতি-গঠনে যে চীনারা কত দূর সিদ্ধ হয়েছিল, তার প্রমাণস্বরূপ অনেক ঘটনার উল্লেখ ক'রে আমাদের জিজ্ঞেস করেছিলেন, আমাদের প্রতিবেশী চীনারা, আমাদের দেশে এসে গুপ্ত সমিতি গ'ড়ে তুলতে সাহায্য করেছে কি না? করছে ব'লে শুনলে হয় ত নিঃসন্দেহে বিশ্বাস করতে পারতেন, আমাদের দেশ বোমা-কাণ্ডের জন্ম প্রস্তুত হয়েছে।

এ সকল ধর্মের কাহিনী শোনবার মত মনের অবস্থা আমাদের মোটেই ছিল না। কোন রকমে তাঁদের রাজী করা আবশ্যক হয়েছিল। আমার জুড়ীদার ছটির এক জন ছ বছর আর এক জন প্রায় ছ তিন বছর আগে ভারত ত্যাগ করেছিলেন। তার পূর্বে তাঁরা ভারতের রাষ্ট্র-নৈতিক বিষয়ে বোধ হয় বড় একটা মাথা ঘামাতেন না। কাযেই ভারতে, বিশেষতঃ বাঙ্গালার সে সময়কার স্বদেশী আন্দোলন আর বৈপ্লবিক গুপ্ত সমিতির অবস্থা সম্বন্ধে যা যা গুড়ে যেতাম, তা মিথ্যা ব'লে প্রতিপন্ন করবার, এমন কি, মিথ্যা ব'লে গোপন করার ক্ষমতাও সেখানে কারও ছিল না। আমাদের গুপ্ত সমিতির কায সম্বন্ধে বহুবার শুনে বে-পরোয়া-ভাবে কাঁড়ি কাঁড়ি মিথ্যার গোজা-মিল দিয়ে যা মুখে আসে, তাই শুনিয়া খুসী ক'রে দেওয়ার বিত্তাতে আমার ওস্তাদ যতীন বাঁড়ুজ্যে আর বারীনকে হার মানিয়ে দিয়েছিলাম।

আমার মধ্যে এ রকম মিথ্যা বচন দেওয়ার প্রবৃত্তি প্রধানতঃ এই সব কারণে গজিয়ে উঠেছিল যে, (১) আমি সত্যই এ কথা মনে করতাম যে, অন্ততঃ আট কি দশ বছরের মধ্যে, আমরা উঠে প'ড়ে লাগলেই বিপ্লব সার্থক হ'তে পারে। স্মরণ্য যত শীঘ্র হয়, বোমা আদি তয়ের করতে দেশকে শেখান উচিত।

(২) সকালে গ্রেপ্তারের দায় হ'তে সমিতির রক্ষার জন্য মঙ্গুগুপি বিত্তায় সিদ্ধ হ'তে অথবা নিজেদের গোয়েন্দা বিভাগ গ'ড়ে তুলতে যে রকম দীর্ঘকালসাপেক্ষ শিক্ষা ও অভ্যাস য়ুরোপে আবশ্যক হয়েছিল বা হচ্ছে ব'লে তাঁদের কাছে শুনেছিলাম, আমাদের দেশে আদৌ সে রকম দরকার নাই বলেই মনে করতাম; কারণ, আমাদের দৃঢ় ধারণা ছিল, এ দেশের টিকটিকির কান বেজায় লম্বা আর আমাদের সনাতন ধর্মের দেশের লোক য়ুরোপের লোকের মত অত বিশ্বাসঘাতক হ'তেই পারে না।

(৩) বোমা-কাণ্ড শুরু ক'রে দেওয়ার জন্য যে বাঙ্গালার বিশেষ কতকগুলি লোক অস্থির হয়ে উঠেছিলেন, আর সে জন্য আমাদের সমিতির সাহায্যে টাকা দিতেও চেয়েছিলেন, তা আমরা পূর্বেই বলেছি। তাঁদের বাসনা চরিতার্থ করতে পারলে সমিতির আয়ের পথ সুগম হবে বলেই মনে করতাম।

(৪) আগে এও লিখেছি, আমার য়ুরোপে বাবার প্রথম উদ্দেশ্য ছিল, যুদ্ধবিত্তা ও সেই সঙ্গে কামান, রাইফেল, পিস্তল আদি তয়ের করতে শিখে এসে “আনন্দ মঠের” মহেক্তের পালা অভিনয় করা। অধিকন্তু তখন নিজের সম্বন্ধে এ ধারণাটাও কেমন ক'রে হয়ে পড়েছিল যে, আমার মত নিপুণভাবে এ সকল কায আর কেউ করতে পারবে না। ও সব শেখা যখন হলই না, তখন বোমার আর পিস্তল, রাইফেল, এমন কি, কামান আদি গোপনে সরবরাহ করবার ঞ্চিকমতটা শিখে গেলে যে উক্ত মহেক্তের মত একটা অতি বড় কাযের লোক ব'লে পরিগণিত হব, এ রকম আশাটাও তখন গজিয়ে উঠেছিল।

কাযেই সেই সময়ে ভারতে সংঘটিত কয়েকটি ঘটনাকে অতিরঞ্জিত ক'রে আমাদের গুরু মশায়দের শ্রোণাতে চেপ্টা করেছিলাম যে, ভারত তাঁদের অভিপ্রায়মত উক্ত Terro-ristic workএর জন্য প্রস্তুত আছে। অগত্যা তাঁরা মনে ক'রে নিতে বাধ্য হয়েছিলেন যে, চীনের প্রায় সমান সনাতন সভ্যতাবিশিষ্ট ভারত হয় ত বা প্রাচ্য-মূলত বৈপ্লবিক জিনিয়াসের দেশ।

যাই হোক, দেশ যে প্রস্তুত হয়েছে, তার প্রমাণস্বরূপ যে সকল ঘটনা তাঁদের কাছে বিবৃত করেছিলাম, তার কয়েকটা নমুনা এখানে দিই।

১। সেই সময়ের ভারতীয় অনেক সংবাদপত্র সরকারের বিরুদ্ধে হঠাৎ খুব চোখো চোখো এমন অনেক ধুঁটতা-সূচক বচনবাণ প্রয়োগ শুরু করেছিলেন—যাতে ক'রে বাইরের লোকের পক্ষে ধ'রে নেওয়া খুব সহজ হ'ত যে, এ রকম বচনের পেছনে নিশ্চয় একটা বিপুল শক্তি গোপনভাবে গঠিত হয়েছে। এই ভাবটা সেখানকার সাধারণ পলিটিসিয়ানরা, এমন কি, আমাদের গুরু মহাশয়রাও লক্ষ্য করেছিলেন। তাই তাঁদের বোঝান সহজ হয়েছিল যে, আমাদের শত শত গুপ্ত সমিতির হাজার হাজার সভ্য বৈপ্লবিক Terroristic workএর জন্ম কি রকম হা-পিত্তেশ ক'রে অকারণ ব'সে আছে।

২। যুগান্তরের প্রথম সম্পাদক ব'লে বিদিত ভূপেন বাবুর পূর্বোক্ত সিডিসনের দায়ে গ্রেপ্তার আর প্রকাশ আদালতে তাঁর নির্ভীক উক্তি যে গুপ্ত সমিতির প্রচ্ছন্ন শক্তির পরিচায়ক আর আমি যে ভূপেন বাবুর বিশেষ অন্তরঙ্গ সহযোগী কর্মী, তাঁর গ্রেপ্তারের পর লিখিত চিঠি আর অন্ত কাগজপত্রের দ্বারা তা প্রমাণ ক'রে দিলাম।

৩। “বন্দে মাতরম্” রাজদ্রোহ-সূচক প্রবন্ধের জন্ম অরবিন্দ বাবুর গ্রেপ্তারের উল্লেখ পূর্বেই করেছি। সুবিধামত মাল-মসলার সহিত এটাকেও প্রমাণ ব'লে চালাতে তখন ছাড়িনি।

৪। তার পর পঞ্জাবে শ্রীযুক্ত লাল লজপৎ রায়, সর্দার অজিৎ সিং ও সুফী অম্বালাপ্রসাদের হঠাৎ ডেপুটেশন সেই সময়ের কিছু আগে হয়েছিল, এ বিষয় প্যারিসের “তঁা” (Temps) নামক সুবিখ্যাত দৈনিকে এক কলামব্যাপী একটি প্রবন্ধ বের হয়েছিল, তাতে লালাজীর নামটি ভুলে লজপৎ রায় করেছিল; আর একটা বিস্তী রকমের ভুল করেছিল, লালাজীর ছবি ব'লে চাপকান-পরা, বুক চাপরাস আঁটা কোন এক পঞ্জাবী চাপরাসীর ছবিও ছেপেছিল। আমরা অবশু তার প্রতিবাদ ক'রে সত্যিকার ছবি বার করেছিলাম। সে যাই হোক, “তঁা” অনেক কথাই লিখেছিল; ভারতে আবার ১৮৫৭র সূচনা হয়েছে ব'লে আতঙ্কও প্রকাশ করেছিল; এমন আরও অনেক কাগজে অনেক কথা ছিল, যা না কি ভারতে বিপ্লব যে উন্মুখ হয়ে এসেছে, তার প্রমাণ ব'লে আমরা তখন দেখাতে পেরেছিলাম।

৫। বাঙ্গালা দেশে তখন তথাকথিত স্বদেশী আন্দোলন-ব্যাপারে এত ধর-পাকড় চলছিল, বয়কট ও পিকেটিং নিয়ে এমন হুলস্থূল প'ড়ে গেছিল, অনেক স্থানে পিটুনী পুলিশের কীর্তিকথা এমন ক'রে বর্ণিত হ'ত, কয়েকটা সাহেব ব্যবসায়ীর বাঙ্গালী কর্মচারীরা এমন ট্রাইক চালিয়েছিল যে, তা প্রমাণস্বরূপ দেখিয়ে আমাদের দেশ যে প্রচ্ছন্নভাবে বিপুল শক্তি সঞ্চয় ক'রে terroristic workএর জন্ম প্রস্তুত হয়েছিল, আমাদের গুরু মহাশয়দিগকে অবশেষে তা বুঝিয়ে দিতে পেরেছিলাম।

প্রথমে সন্দিহান হলেও তাঁদের মনটাও যেন এই প্রস্তুত হওয়ার কথাটা বিশ্বাস করবার জন্ম কতকটা উন্মুখ হয়েছিল। কারণ, তাঁদের ধারণা ছিল, তখন থেকে দশ বছরের মধ্যে না কি জার্মানদের সঙ্গে ইংরাজ আদির ভীষণ যুদ্ধ অনিবার্য। সেই যুদ্ধে দক্ষিণ-আফ্রিকা, মিশর ও আয়রল্যান্ড নিশ্চয় বিদ্রোহী হয়ে স্বাধীনতার জন্ম ইংরাজের বিরুদ্ধে লড়বে। কিন্তু ভারত বিদ্রোহী হয়ে না লড়লে ইংরাজ কিছুতেই কাবু হবে না। তা না হ'লে অর্থাৎ ভারত স্বাধীন হয়ে শিল্প-বাণিজ্যে অন্ত দেশের মত আত্মনির্ভরশীল না হ'লে, না কি সোসিয়ালিষ্টদের কামনা সিদ্ধ হবে না। তাই তাঁদেরও মন বোধ হয় চেঁকেছিল, ঐ দশ বছরের মধ্যে কোন রকমে ভারত যেন বিপ্লবের জন্ম প্রস্তুত হয়।

এই মনোভাবের বর্শাভূত ছিলেন বলেই বোধ হয়, তাঁদের কাছে আমাদের এত আদর, যত্ন ও সহানুভূতি; আমাদের সাহায্য করবার জন্ম এত আগ্রহ দেখিয়েছিলেন, এমন কি, আমাদের দেশে আসবার জন্মও বিশেষ ইচ্ছা প্রকাশ করেছিলেন।

সে যাই হোক, সেই সময় না কি পর্তুগালে বিপ্লবের বিপুল অনুষ্ঠান চলছিল। আর না কি ছ মাসের মধ্যে বিপ্লব-সংঘটন, অর্থাৎ রাজতন্ত্র শাসন-প্রণালীর উচ্ছেদ ক'রে তার যায়গায় গণতন্ত্র শাসনপ্রণালী প্রতিষ্ঠার সমস্ত আয়োজন প্রায় শেষ হ'ব হ'ব কচ্ছিল। হাতে-কাষে ক'রে শেখবার জন্ম আমাদের কাছে সেখানে নিয়ে যেতে আমাদের Ph. D. মশায় বিশেষ ক'রে বলেছিলেন। আমাদের কারুরই কিন্তু তাতে মত হয় নি। যাই হোক, পর্তুগালে কিন্তু ছ মাসের মধ্যে সত্যি বিপ্লব সিদ্ধ হয়েছিল।

সত্ত্ব অর্জিত বিত্তাটা স্বদেশে জাহির করবার বাসনাটা নেহাৎ উৎকট হয়ে উঠেছিল; বিশেষ ক'রে পর্তুগালে এমন ভীষণতার মধ্যে বাঁপিয়ে পড়তে আমাদের একটুও শঙ্কা যে হয় নি, এ কথা বলতে পারি না।

অবশেষে অগত্যা এই স্থির হ'ল, আপাততঃ আমরা দেশে এসে সন্তোলক বিত্তার মোতাবেক সমস্ত ভারত যুড়ে গুপ্ত সমিতির পত্তন দিয়ে এক বছরের মধ্যে আবার ফিরে যাব। তখন প্যারিসে নিখিল ভারতীয় গুপ্ত-সমিতির প্রেরিত যোগ্য শিক্ষার্থীদিগকে বিপ্লব-বিত্তার যাবতীয় বিষয়, মায় শেষকালের প্রযোজ্য সমরবিত্তাও শিক্ষা দেওয়ার জন্ত একটা গুপ্ত বিত্তালয় স্থাপন করা হবে। তার অবৈতনিক অধ্যাপনার কায করবেন উক্ত সোসিয়ালিষ্ট দলের বিশেষজ্ঞরা। আর শিক্ষার্থীদের নিজ ভরণ-পোষণের

জন্ত কায-কর্ম করবার আবশ্যক হবে। ব'লে একটা কোন ব্যবসায়ের কারখানাও প্রকাশ্যভাবে খোলা থাকবে।

• এই সব করতে কন্নাতে টাকার কোন অভাবই যে হবে না, সে ধারণা আমাদের নিশ্চিত ছিল। কারণ, সেই-খানেই অনেক টাকার যখন অযাচিত প্রতিশ্রুতি পেয়ে-ছিলাম, তখন ভারতের ধনকুবের দেশ-প্রেমিকরা এমন কাবের মত কাবের জন্ত যে একবারে মুক্তহস্ত হবেন না, তা বিশ্বাস করতে তখন প্রযুক্তি হয় নি।

তার পর আমাদের লণ্ডন সমিতির প্রেরিত জুড়ীদার আরও হু এক মাসের জন্ত লণ্ডনে গিয়ে থাকলেন, বাকী আমরা হু জন ১৯০৭ খৃষ্টাব্দে ডিসেম্বরের মাঝামাঝি ইতালীর নেপলস বন্দরে জাহাজে চ'ড়ে স্বদেশ অভিমুখে রওয়ানা হলাম।

[ক্রমশঃ।

শ্রীহেমচন্দ্র কাছুনগোই।

নববর্ষের গান

পুরাতন গেছে নববর্ষের যাত্রা হয়েছে সুর,
এখনও পিছনে প্রতিধ্বনিছে শব্দের গুরু গুরু।
এ হেন সময়ে কুণ্ডিত-দেহ মাথাটিরে রাখি পায়,
পথের প্রান্তে কে তুমি বন্ধু পর্জুর-বীধি-ছায়?
বামবাহু তব জড়িয়ে ধরেছে দক্ষিণ ককোণিরে,
দক্ষিণ বাহু খুলি পরে দৃশ্য রেখা অঙ্কিয়া ফিরে;
নয়ন দুটির আনত দৃষ্টি মানসামুখি-নীরে,
ডুবিয়া ডুবিয়া কি খুঁজে, বন্ধু! নামহারা মণিটিরে?

সমুখে চলিছে বিজয়যাত্রা উঠিয়াছে কোলাহল,
কোটি কণ্ঠের ধ্বনিত হর্ষে কণ্ঠিত আকাশতল।
নববর্ষের সফল উষায় এসেছে আলোর বান,
সকল শঙ্কা হরণ করিয়া এল যাত্রার গান।
ধরে যারা ছিল বাহিরিল পথে মাতিল নান্দীগানে,
পিছনে যা ছিল খুলিসম তাজি' চলিল সমুখপানে।
'কোথা যাব?' 'কেন?' এ সব প্রশ্ন করিতে সময় নাই,
এমন দিনেও অলসের মত তুমি প'ড়ে রবে ভাই!

বার বার তোরে ডেকে গেল তারা সঙ্গে যাবার তরে,
তুমি বাধাহত মুখ অবনত কি গো সে লজ্জাভরে।
বেদনা তোমারে দিয়েছে কি কেহ করেছে কি অপমান,
ভরণ-বৃকের-করণারে কেহ করেছে কি হতমান,
পাইলি কি বিব স্নেহ দিয়ে তুই মৃত্যু কি দিয়ে ক্ষেম,
খশান-দন্ধ অঙ্গার কি রে পেলি দিয়ে মণি হেম?
তাই একা আজ নীলাকাশ-তলে খুলে' বৃকের ষার,
জনন-দেবের চরণে সাজাস্ বেদনার উপহার।

কিন্তু বন্ধু, হে তরণ প্রিয়, এই কথা মনে রাখো,
ওই যে তোমার সমুখে চলেছে যাত্রীর দল লাথো;
ওই যে কাহারো শিরে উকীষ, অনাবৃত কারো শির,
অনাবৃত কারো দেহ পদ, কেহ দ্রুতগতি কেহ ধীর;
কেহ চেয়ে আছে দিগন্তপারে কেহ গায় জয়গান,
তুমি নাহি গেলে স্বপ্নের মত বৃথা ওই অভিযান।
প্রভাতের গান আকাশের আলো বৃথা উহাদের কাছে,
লক্ষ লোকের বক্ষে যা নাই তোর বৃকে তাই আছে।

মরুভূর মাঝে তার গানে বল উপবন হবে তবে?
হতাকারীর হাতিয়ারে তোরে বেহালা বাজাতে হবে।
জলে-যাওয়া মাটি সবুজ করিয়া তুই ত ফোটাবি যুঁই,
পাহাড়েরে ভালবাসিয়া রে কবি, বরণা ছোটাবি তুই।
খশানের হাওয়া মজলময় মলয় করিয়া আনা,
মৃত্যুরে দিতে অমৃত-মঙ্গ তোরি শুধু আছে জানা।
মানস-কুম্ম তোর মুখ চেয়ে আরও কত কাল' র'বে,
কেবলি মুকুল ঝরাইলি যদি ফুল ফুটাইবি কবে?

তবে আয় কবি, আর উঠে আয়, বেড়ে ফেল অবসাদ,
প্রাণ ভরে' শুধু নে রে শিরে তোর দেবের আশীর্বাদ।
যে দিয়েছে দুখ এক মুহূর্তে ভুলে গিয়ে তার কথা,
কোথা তোরে কেবা আঘাত করেছে ভুলে গিয়ে সেই বাধা,
এই অভিযান সফল করিবি কর আজি এই পণ,
ভাল দিয়ে চির-মন্দই পাবি এ যে তোরই প্রাক্তন;
তাই ব'লে কি রে নব-বর্ষের নব প্রভাতের বার,
রুসে' থাকি চলে পথের প্রান্তে পর্জুর-বীধি ছায়?

শ্রীগোপাললাল দৌ

১ অবতারের আশ্রয়

১। অবতার।

সাধনা করিয়া কেহ কেহ সাধাবলম্ব লাভ করেন, তাঁহাকে সিদ্ধ বলা যায়। সিদ্ধপুরুষের লক্ষণ ভগবান্ বলিয়াছেন,—

“প্রজাহাতি যদা কামান্ সর্বাণাং পার্শ্ব মনোগতান্।
আশ্রয়ন্তে বাসনা তুঃ স্তিত্তপঞ্জস্তদোচাতে ॥”

যিনি সৰ্বমনোগত কাম নিঃশেষে নাশ করিয়াছেন, কেবল আশ্রিতে আশ্রয় দ্বারা তৃপ্ত থাকেন, তাঁহাকে সিদ্ধপুরুষ বলা যায়।

আবার কেহ কেহ সাধনা না করিয়াই গোড়া হইতেই উর্জিত শক্তিসম্পন্ন। তাঁহাকে জন্মসিদ্ধ বলা যায়। তাহা হইলে সাধন-সিদ্ধ ও জন্ম-সিদ্ধ দুই প্রকার সিদ্ধপুরুষ আছেন। সনক, সনন্দন প্রভৃতিকে সিদ্ধের সিদ্ধ বলা যায়। এ ছাড়া মাঝে মাঝে অবতার পুরুষ এই মণ্ডল মধ্যে আসেন। যেমন শ্রীকৃষ্ণ, শ্রীরামচন্দ্র, শ্রীদত্তাত্রেয়, শ্রীবৃদ্ধদেব, শ্রীশঙ্করাচাৰ্য্য, শ্রীচৈতন্য, শ্রীশুশ্রুত, কালী, তারা প্রভৃতি।

সিদ্ধপুরুষ জীব। অবতার-পুরুষ জীব নহেন। স্বামী অভুতানন্দ বলিতেন,—“একটি জীবশক্তি আর একটি দৈবশক্তি।” জীব অবিচ্ছিন্ন-শক্তি, অবতার মায়াশক্তি। অবতারের দেহ-মন শুদ্ধ সত্ত্ব। ঠাকুর শ্রীরামকৃষ্ণ বলিতেন,—“অবতাররা ভগবানের সদর নায়েব। কোন জমীদারীর প্রজারা যদি উচ্ছৃঙ্খল হয়, জমীদার এক জন সদর নায়েব পাঠাইয়া দেন। সদর নায়েব যাইয়া প্রজাদের শাসন করিয়া আসেন।” পুরাণে আছে,—

“দেবানাং কাষাসিদ্ধার্থং আবির্ভবতি সা যদা।
উৎপত্তেতি তদা লোকে সা নিত্যাপাভিধীয়তে ॥”

দেবগণের কাষাসিদ্ধির জন্য তিনি আবির্ভূত হইবেন, যদিচ তিনি নিত্যা, তাহা হইলেও তাহার জন্ম হইলে লোক বলিয়া থাকে।

ভগবান্ বলিয়াছেন,—

“যদা যদা হি ধর্মশ্চান্নির্ভবতি ভারত।
অভ্যুত্থানমধর্মশ্চ তদায়ানং হৃদ্যামহন ॥”

যখন ধর্মের শ্রানি হয় এবং অধর্মের অভ্যুত্থান হয়, তখন অবতার পুরুষ আসেন। অবতারের পাপ হরণ করিবার ক্ষমতা থাকে। ঠাকুর শ্রীরামকৃষ্ণ বলিতেন,—“সিদ্ধপুরুষ যেমন হাবাতে কাঠ, কোন গতিক ভেসে যায়, একটি পাখী বসিলেই ডুবে যায়। কিন্তু অবতাররা বাগাড়ম্বরী কাঠ, নিজে ভেসে যায়, সঙ্গে সঙ্গে মাছুষ, গরু, হাতী পথাপু বয়ে লয়ে যায়।” পাপ হরণ করিবার তাহাদের আশ্রয় ক্ষমতা থাকে। মহাপ্রভু মাধাইকে আলিঙ্গন করিবামাত্র তাঁহার গৌরবাঞ্ছা দেখে নীল হইয়া গিয়াছিল। এতরূপ জীবের পাপহরণ করিবার ক্ষমতা অবতার ছাড়া সিদ্ধপুরুষে নাই। অবতারের সঙ্গে সঙ্গে তাঁহার কতকগুলি সংস্কারপাঞ্জও আসেন। অবতার পুরুষ তাহাদের সহিত মানুষানুযায়ী লীলা করেন। ঠাকুর শ্রীরামকৃষ্ণ বলিতেন,—“অবতারের সংস্কারপাঞ্জরা নিতাসিদ্ধ।” সাধনা সাধারণ উপায়। অবতারের আশ্রয় লইলে বিশেষ সাধনার আবশ্যিকতা নাই। কারণ, তাঁহার রূপাতে সব হইয়া যায়। তন্ময়ে আছে,—

“তালবৃন্তেন কিং কাষাং নক্কে মলয়মাক্রতে।”

ঠাকুর শ্রীরামকৃষ্ণ বলিতেন,—“দক্ষিণে বাতাস বইলে, আর পাপার দরকার নাই।”

ভগবান্ বলিয়াছেন,—

“তেবামেবানুকম্পার্থমহমজ্ঞানজং তমঃ।
নাশয়ামান্নভাবন্তো জ্ঞানদীপেন ভাস্বতা ॥”

সেই ভক্তদের প্রতি অনুগ্রহার্থ অজ্ঞানজ তম আমি নাশ করিয়া দিই। তাহাদের বুদ্ধিরূপিতে আমি অবস্থিত হইয়া উজ্জ্বল জ্ঞানদীপ জালিয়া অন্ধকার নাশ করিয়া দিই।

ঠাকুর শ্রীরামকৃষ্ণ বলিতেন,—“হাজার বছরের অন্ধকার ঘরে একটি দেশলাই জালিলে, সেই আলোতে যেমন হাজার বছরের অন্ধকার তখনই নাশ হয়, সেইরূপ অবতারের কৃপা হইলে কোটি জন্মের পাপ নাশ হইয়া যায়।”

ভগবান্ বলিয়াছেন,—

“তে প্রাপ্নু বস্তি মামেব সৰ্বভূতহিতৈ রতাঃ।”

হাঁ! সাধনা দ্বারা সাধক ব্রহ্ম প্রাপ্ত হইবেন বটে, কিন্তু যারা আমাকে আশ্রয় করে,

“তেবামহং সমুচ্ছরী নৃত্যাসংসারমাগরাং।”

আমি তাদের উদ্ধার করি। সে জন্ত অজ্ঞানকে বলিয়াছিলেন, অর্জুন, কোন সাধনার দরকার নাই, আমার আশ্রয় লইয়াছ।

“অহং হ্যাং সর্কপাপেভো মোক্ষয়িষ্যামি”

আমি তোমাকে সর্কপাপ হইতে মুক্ত করিব। একটু আধটু সাধনা করিলেই বা ঈশ্বরদর্শন হইলেই অবতার হয় না। ঠাকুর শ্রীরামকৃষ্ণ বলিতেন,—“যে রাম যে কৃষ্ণ ইদানীং সে রামকৃষ্ণ; তোর বেদান্তের দিক দিয়ে নয়।”

“এক বেদ ব্রহ্ম ভবতি।”

যিনি ব্রহ্মকে জানেন, তিনি ব্রহ্ম হইয়া যান; ইহা আশ্রয় সঙ্কল্পের কৃপা, শক্তি সঙ্কল্পের কথা নহে। অর্থাৎ তিনি আশ্রয়চেষ্টা ও ব্রহ্মচেষ্টার একা উপলব্ধি করেন, অতএব দুটাই এক, এই জ্ঞান হয়। জীব ঈশ্বর হইবে, এ অর্থ নহে। জীব ও ঈশ্বর আলাদা থাক। জীবের হাতে কেবল নিজের ভোগ-মোক্ষ আছে। ঈশ্বরের হাতে সৃষ্টি স্তিতি প্রলয়। অবতাররা ধর্মসংস্থাপন করেন। ধর্মসংস্থাপন জগতের স্তিতিকারের অঙ্গ।

কাণীতে প্রকাশানন্দ স্বামী ছিলেন। তিনি দণ্ডী স্বামী। যেমন পণ্ডিত, তেমনই জ্ঞানী। খুব মান। একরূপ কাণীর রাজা। শ্রীশ্রীচৈতন্যদেব কাণীতে যান ও প্রকাশানন্দের সহিত দেখা হয়। প্রকাশানন্দ তাঁহাকে বলেন,—“নাচ, গান ও সব তোমার মাপার ভুল; বেদে আছে, নমুদের মত গভীর হবে।” শ্রীশ্রীচৈতন্যদেব চুপ করিয়া রছিলেন। তার পর মণিকর্ণিকায় প্রকাশানন্দকে দেখাইয়া দিলেন, “তুমি যে জ্যোতির্ধ্যান কর, সেট জ্যোতিই আমি।” প্রকাশানন্দ তৎক্ষণাৎ তাঁহার পাদপদ্ম আশ্রয় করিলেন। সাধক জীব! জীবের শক্তি কতটুকু? তাহারা নিজ নিজ “ভাবের” মতের ‘গভীর’ মতো বিচরণ করেন। অবতাররা দৈবশক্তিতে শক্তিমান। সে জন্ত তাহারা ‘মত’, ‘গভীর’ ভাস্কিয়া চুরিয়া কেলিতে পারেন। ভগবান্ জড়রাজা যেমন ভাস্কিতেছেন গড়িতেছেন, সেইরূপ ভাবরাজাও চুরমার করিয়া ভাস্কিতেছেন, আবার গড়িতেছেন। এই খেলা চলিতেছে। সে জন্ত সাধক মাঁকে বলেন,—

“মা! তুমি নুতনে বৈ পুরাণে!”

উপক্রম হইলে বালিকার আপনা আপনি অক্ষুট রমণবাসনা মাত্র উদ্ভিজ্জ হয়, এইটির সহিত হিরণ্যগর্ভ অবস্থার সাদৃশ্য বৃদ্ধিতে হইবে। পরে তাহার রমণ ও জনন কার্যের সংস্কার প্রকট হয় এবং তদনুযায়ী দেহাবয়ব পরিস্ফুট হয়। এইটির মহামায়ার বিরাট অবস্থার সহিত সাদৃশ্য আছে। কুমারীতে মাতৃভাব প্রথমে নিদ্ভিত—পরে ক্ষুট হয়, সে জন্ত কুমারী মহামায়ার অক্ষুণ্ণরূপে পূজিত হইলেন।

“গ্ৰীহ্ন রোষঃ প্রহারঞ্চ বর্জয়েন্নতিমান্ সদা।”

স্ত্রীলোকের প্রতি রোষ ও প্রহার, বুদ্ধিমান্ নিয়ত ভাগ করিবেন।
রামপ্রসাদ বলিয়াছেন,—

“মা বিরাজে ঘরে ঘরে।

জননী তনয়া জায়া সহোদরা কি অপরে।”

স্ত্রীলোককে এইরূপ মাতৃভাবে দেখিতে দেখিতে বুদ্ধি নির্মল হয় ও জগন্মাতার শ্রীপাদপদ্মে ভক্তি হ হ করিয়া বাড়িয়া যায়।

মহামায়ার উপাসনার বিশেষত্ব—(১) তিনি অত্যন্ত কোমলাস্ত-করণা, (২) ভক্তি-মুক্তিদাত্রী।

“আত্মাসি অশেষজগতাং নবযৌবনাসি,
শৈলাধিরাজতনয়্যাসি অতিকোমলাসি।”

তুমি নিখিল জগতের আত্মা হইলেও—নবযৌবনা আর শৈলাধি-রাজতনয়া হইলেও অতি কোমলচিত্তা।

“যত্রাস্তি ভোগো ন চ তত্র মোক্ষো,
যত্রাস্তি মোক্ষো ন চ তত্র ভোগঃ।
শিবা পদাস্ত্রোজয়গার্চ্চকানাং
ভোগশ্চ মোক্ষশ্চ করহু এব।”

অন্ত দেবতার উপাসনায় যদি ভোগলাভ হয়, তাহা হইলে মোক্ষ-লাভ হয় না, যদি মোক্ষলাভ হয়, ভোগলাভ হয় না, কিন্তু মা'র চরণ-পদ্ম-অর্চকদের ভোগ-মোক্ষ দুই করতলগত হয়। রামপ্রসাদ বলিয়াছেন,—

“যোগী ইচ্ছা করে যোগ, গৃহীর বাসনা ভোগ,
মা'র ইচ্ছা যোগ-ভোগ ভক্ত জনে আছে।”

এই প্রসঙ্গে শাস্ত্র-বৈধবের ঝগড়া উল্লেখযোগ্য।

কেহ কেহ মনে করেন, বিষ্ণুর নিন্দা করিলে দুর্গা খুব খুসী হইবেন বা দুর্গার নিন্দা করিলে বিষ্ণু খুব খুসী হইবেন।

“দেবীবিষ্ণুশিবা দীনাং একত্বং পরিচিস্তয়েৎ।
ভেদকৃত্য নরকং যাতি যাবদাহুতসংগ্রবম্।”

“দেবী, বিষ্ণু, শিব প্রভৃতি দেবতার অভিনয় চিন্তা করিবে। যিনি ভিন্ন দেখেন, তিনি প্রলয়কাল অবধি নরক প্রাপ্ত হইবেন।

“একং নিন্দতি যন্তেষাং সর্বান্ এব বিনিন্দতি।”

একের নিন্দা করিলে সকলেরই নিন্দা করা হয়।

রামপ্রসাদ বলিয়াছেন,—

“মন কর না ঘেঘাঘেঘী।

ওরে কালী কৃষ্ণ শিব রাম সকল আমার এলোকেশী।”

বচন আছে,—

“এইকব শক্তিঃ পরমেশ্বরশ্চ, তিন্য চতুর্ধা বিনিয়োগকালে।

ভোগে ভবানী পুস্তবেষু বিষ্ণুঃ, কোপেষু কালী সমরেষু দুর্গা।”

পরমেশ্বরের একই শক্তি বিভিন্ন হইয়াছেন, ভোগে ভবানী, পৌরুষে বিষ্ণু, কোপে কালী, সমরে দুর্গা হইয়াছেন।

৪। কাল—আকাশ—কার্যকারণ-সম্বন্ধ

সকলেরই স্বীকাব্য, আকাশ ও কালকে বাদ দিয়া কিছু উপলব্ধি করা যায় না। আকাশ অর্থাৎ অবকাশ। নৈন্নায়িক মতে আকাশ ও কাল এক।

“কলাকাষ্ঠাদিরূপেণ পরিণামপ্রদায়িনী।

বিষস্তোপরতো শক্তে নারায়ণি নমোহস্ত তে।”

কালের নানারূপ বিভাগ, দিন, রাত্রি, পক্ষ, মাস, ঋতু, সংবৎসর, যুগ, কল্প ইত্যাদি। আমরা দেখিতেছি, অল্প গতকলাকে গ্রাস করিতেছে, পক্ষ দিবসকে গ্রাস করিতেছে, মাস পক্ষকে গ্রাস করিতেছে, ঋতু মাসকে গ্রাস করিতেছে, সংবৎসর ঋতুকে গ্রাস করিতেছে, যুগ সংবৎসরকে গ্রাস করিতেছে, কল্প যুগকে গ্রাস করিতেছে। কল্পের পর আর কালের ব্যবহারিক কল্পনা হয় না। সে জন্ত কল্পকে মহাকাল গ্রাস করিতেছে অনুমান করা হয়। (অতএব বলিতে হইবে, কাল অপেক্ষা সংহারক আর কিছু নাই। কালের সংহার-মূর্ত্তি প্রত্যক্ষ।) মহাকালকে কালিকা গ্রাস করিতেছেন, অনুমান করা হয়। অর্থাৎ তিনি কালের অতীত বস্তু। তিনি অখণ্ড কালরূপিণী বিশ্ব-অনুগ।

প্রতি দিন তিন ভাগে বিভক্ত ;—প্রাতঃ, মধ্যাহ্ন, সায়াহ্ন। প্রাতঃ-কালের অভিমানিনী দেবতা গায়ত্রী, মধ্যাহ্নের অভিমানিনী দেবতা সাবিত্রী, সায়াহ্নের অভিমানিনী দেবতা সরস্বতী। সেইরূপ দিবসাত্তি-মানিনী দেবতা আছেন, রাত্রি-অভিমানিনী দেবতা আছেন, পক্ষাত্তি-মানিনী দেবতা আছেন, মাসাত্তিমানিনী দেবতা আছেন, অয়ন-অভি-মানিনী দেবতা আছেন, সংবৎসরাত্তিমানিনী দেবতা আছেন, যুগাত্তি-মানিনী দেবতা আছেন, কল্পাত্তিমানিনী দেবতা আছেন, মহাকালাত্তি-মানিনী দেবতা আছেন।

কালের আর একটি বিভাগ, চাতুর্দশাংশ। তিন চাতুর্দশাংশে এক সংবৎসর। প্রতি চাতুর্দশাংশে বিভিন্ন জীব-জন্তুকীটপতঙ্গ, গাছপালা, লতা-শস্ত্র জন্মে। তাহাতে কালের উৎপাদয়িত্রী শক্তি প্রত্যক্ষ করা যায়।

আবার কালের নৃত্য সকলের প্রত্যক্ষ। রাত্রির পর দিবা, পক্ষের পর পক্ষ, মাসের পর মাস, ঋতুর পর ঋতু, সংবৎসরের পর সংবৎসর এইরূপ অবিরাম নৃত্য চলিয়াছে। কালের সঙ্গে সঙ্গে প্রত্যেক জীব ও প্রত্যেকের নিয়মিত আয়ুষ্কাল অবধি বালা যৌবন জরা অবস্থা প্রাপ্ত হইয়া নৃত্য করিতে করিতে কালে লয় হইতেছে।

কালের যেরূপ বিভাগ অনুমান করা যায়, আকাশের সেইরূপ বিভাগ আছে।

“স্থধা ভ্রমক্কেয়ে নিতো ত্রিধামাত্রাঙ্গিকা স্থিতা।

অর্দ্ধমাত্রাঙ্গিতা নিত্য্য বাসুচ্চায়া বিশেষতঃ।”

আকাশের গুণ শব্দ! শব্দ দ্বিবিধ ;—ধ্বনি ও বর্ণ। বর্ণ এক-পঞ্চাশৎ। এক একটী বর্ণ দেবদেবীরূপে পূজিত হয়। বর্ণগুলিকে মন্ত্রমাতৃকা বলে। মাত্রা স্বরবর্ণ; অর্দ্ধমাত্রা ব্যঞ্জনবর্ণ।

বর্ণ দেবতা	শক্তি	বর্ণ দেবতা	শক্তি
অ...শ্রীকণ্ঠ	— পূর্ণোদরী	এ...শ্রীশ	— উর্দ্ধকেশী
আ...অনন্ত	— বিজয়া	ঐ...শৌভিক	— বিকৃতমুখী
ই...স্বন্দ	— শাল্মলী	ও...সদ্যোজাত	— জ্বালামুখী
ঈ...ত্রিমূর্ত্তি	— লোলাকী	ঊ...অনুগ্রহেশ্বর	— উকামুখী
উ...অমরেশ্বর	— বর্ধলাকী	ঋ...অক্রুর	— চুম্বীমুখী
ঊ...অযৌশ	— দীর্ঘঘোণা	ঃ...মহাসেন	— বিভ্রামুখী
ঋ...ভারভূতীশ	— সূদীর্ঘমুখী	ক...ক্রোধীশ	— মহাকালী
ঌ...অতিধীশ	— গোমুখী	খ...চণ্ডেশ	— সরস্বতী
৐...স্বাগুক	— দীর্ঘজজ্বা	গ...পঞ্চাস্তক	— গৌরী
...হর	— কুস্তোদরী	ঘ...শিবোক্ত	— ত্রৈলোক্যবিভা

বর্ণ দেবতা	শক্তি	বর্ণ দেবতা	শক্তি
উ...একরুদ্র	— নক্ষত্রশক্তি	প...লোহিত	— কালরাত্রি
চ...কুর্শ্ব	— আকাশশক্তি	ফ...শিখী	— কুন্ডিনী
ছ...একনেত্রেশ	— ভূতমাতা	ব...ছগলও	— কপদিনী
জ...চতুরানন	— লঙ্ঘাদরী	ভ...ধিরগেশ	— বজ্রিণী
ঝ...অজেশ	— দ্রাবিণী	ম...মহাকাল	— জয়া
ঞ...সর্ব	— নাগরী	য...বলী	— স্মুখেথরী
ট...সোমেশ	— খেচরী	র...ভুজঙ্গেশ্বর	— রেবতী
ঠ...লাঙ্গলী...	— মঞ্জরী	ল...পিলাকা	— মাধবী
ড...দারুক	— রূপিণী	ব...খড়্গীশ	— বারুণী
ঢ...অন্ধনারীশ্বর	— বীরিণী	শ...বকেথর	— বায়বী
ণ...উমাকান্ত	— কাকোদরী	ষ...শ্বেত	— রক্ষোবিদারিণী
ত...আষাড়ি	— পুতনা	স...ভূখীশ	— সহজা
থ...দণ্ডী	— ভদ্রকালী	হ...নকুলি	— লক্ষ্মী
দ...অদি	— যোগিনী	ল...শিব	— ব্যাপিনী
ধ...মীন	— শঙ্খিনী	ক্ষ...সংবর্ধক	— মায়ী
ন...মেঘ	— গর্জিনী		

একপঞ্চাশৎ রুদ্রমূর্ত্তি লোহিতবর্ণ, শূল ও কপালধারী। রুদ্রগণের অঙ্কে প্রীবিগ্রহগণ রহিয়াছেন। ইঁহাদের দেহ সিন্দুরাঙ্গণ ও ইঁহারা রক্তোৎপল ও কপালধারিণী।

একটি একটি বর্ণ একটি একটি দেবদেবী বুঝাইবার জন্ত কালীর গলে মুণ্ডমালা।

রামপ্রসাদ বলিয়াছেন,—

“যত শুন কর্ণপুটে সবই মায়ের মন্ব বটে।
কালী পঞ্চাশৎবর্ণময়ী
বর্ণে বর্ণে বিরাজ করে।”

আকাশ আবার অবকাশাক্ষক। এই হিসাবে দিক্‌গুলিকে আকাশের বিভাগ বলা যায়তে পারে। পূর্ব, পশ্চিম, উত্তর, দক্ষিণ, অগ্নি, বায়ু, ঐশান, নৈর্ঋত, উর্ধ্ব ও অধঃ। পঞ্চকালগুলি যেমন কালের অন্তর্গত, সকল দিক্‌গুলি সেইরূপ আকাশের অন্তর্গত। পূর্বাভিমুখী দেবতা আছেন, তাঁর নাম উর্ধ্ব। অগ্নিদিক্-অভিমানিনী দেবতা আছেন, তাঁর নাম অগ্নি। দক্ষিণদিক্-অভিমানিনী দেবতা আছেন, তাঁর নাম যম। নৈর্ঋতদিক্-অভিমানিনী দেবতা আছেন, তাঁর নাম নির্ঋতি, পশ্চিমদিক্-অভিমানিনী দেবতা আছেন, তাঁর নাম বরুণ। বায়ুদিক্-অভিমানিনী দেবতা আছেন, তাঁর নাম বায়ু। উত্তরদিক্-অভিমানিনী দেবতা আছেন, তাঁর নাম কুবের। ঐশানদিক্-অভিমানিনী দেবতা আছেন, তাঁর নাম ঐশান। উর্ধ্বদিক্-অভিমানিনী দেবতা আছেন, তাঁর নাম ব্রহ্মা। অধোদিক্-অভিমানিনী দেবতা আছেন, তাঁর নাম অনন্ত।

যেমন এক একটি দিকের অভিমানিনী দেবতা কল্পনা করা হয়, সেইরূপ সমষ্টি আকাশাভিমানিনী দেবতা ইঁ কালিকা। রামপ্রসাদ বলিয়াছেন,—

“মা বিরাজে সর্বশ্যুটে

তুমি নগর ফির মনে কর
প্রদক্ষিণ দিই শ্যামা মা'রে।”

আমরা দেখি, কালের মাপকাঠি সূর্য, চন্দ্র ও অগ্নি। অর্থাৎ এই-গুলি দ্বারা কালের পরিমাপ করা যায়। সেইরূপ দিক্‌গুলির মাপকাঠিও সূর্য। প্রথমে সূর্য পূর্বদিকে উদিত হইলে, সে জন্ত ঐ দিকের নাম প্রাচী। তার বিপরীত প্রতীচী। পূর্বাভিমুখে সূর্যের পারভ্রমণ হয়, সে জন্ত অবাচী বা দক্ষিণ। তার বিপরীত উবাচী বা উত্তর। সে জন্ত কালিকার সূর্য, চন্দ্র, অগ্নি তিনটি নয়ন কল্পিত হয়।

কাব্যাকারণ সধক্ষ কালের সহিত জড়িত। কাব্য বুদ্ধিতে হইলে কারণ বুদ্ধিতে হয়। এ জন্ত সৃষ্টি বুদ্ধিতে হইলে মহাকারণ প্রথমে বুদ্ধিতে হয়। ব্রহ্ম, আকাশ কাল বা কাব্যাকারণের অতীত। কারণ বলিলেই কাব্য বলা হয়। কাব্য কারণের পরিণাম মাত্র। ব্রহ্ম অপারণামী, নিষ্কারণ, সে জন্ত তিনি কাব্য-কারণের অতীত বস্তু। তিনি বিশ্ব-প্রতিগ। মহামায়ী জীবজগতের উৎপাদয়িত্রী, সে জন্ত মহামায়ী কারণ, জীবজগৎ কাব্য। তিনি বিশ্ব-অনুগ।

৫। শক্তিপূজা কি সকাম উপাসনা?

ভগবান্ বলিয়াছেন,—

“চতুর্বিধা ভজন্তে মাং জনঃ স্কৃতিনোহর্জুন।
আত্রো জিজ্ঞাস্বর্থার্থা জ্ঞানী চ ভরতশত ॥”

আমার চতুর্বিধ ভক্ত ;—আর্হ, জিজ্ঞাস্ব, অর্থার্থী ও জ্ঞানী। তিনি বলিয়াছেন,—

“উদারা সর্ব এবতে।”

ইহারা সকলেই মহান্ অর্থাৎ মোক্ষ লাভ করিবে। তবে—

“জ্ঞানী তু আশ্রয়।”

জ্ঞানী আমার আশ্রয়। অর্থার্থী হইলেই যে খুব খারাপ, তাহা নহে।

অনেকের ধারণা, শক্তিপূজাতে কেবল কামভিক্ষা।

“রূপং দেহি জয়ং দেহি যশো দেহি দ্বিষো জহি।”

কিন্তু এই বাক্যগুলির ঠিক অর্থ বুদ্ধিলে এ ধারণা থাকিবে না। প্রদীপ টীকাতে আছে “রূপং দেহি” অর্থাৎ হে দেবি! আমার উপর প্রসন্ন হইয়া “রূপং দেহি” পরমার্থ বস্তু দাও, অর্থাৎ পরমাত্মস্বরূপ দাও। “যশঃ দেহি” তত্ত্বজ্ঞান সম্পাদন জন্ত যশ দাও। “দ্বিষঃ জহি” আমার কামক্রোধাদি শত্রুনাশ কর।

“পত্নীং মনোরমাং দেহি মনোবৃত্ত্যানুসারিণীন্।

তারিণীং ছুর্গসংসারসাগরস্ত কুলোত্তবাম্ ॥”

হে দেবি! সংকুলোত্তবা মনোবৃত্তির অনুসারিণী মনোরমা পত্নী দাও, যিনি এই ভীষণ সংসারসাগর হইতে আমাকে নিস্তার করিবে। মার্কণ্ডেয় পুরাণে মদালসার কথা আছে। বাশিষ্ঠ রামায়ণে চূড়ালার কথা আছে। মদালসা কর্তৃক তাঁর পুত্র ব্রহ্মজ্ঞান লাভ করেন। চূড়ালী কর্তৃক তাঁর পতি ব্রহ্মজ্ঞান লাভ করেন।

শ্রীবিহারীলাল সরকার

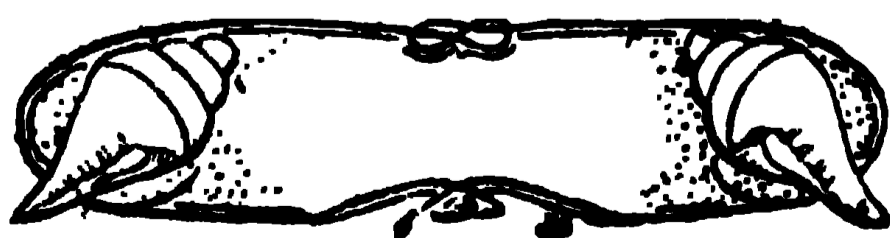

আইন-গঠনে হিন্দু নরনারী

মধ্যযুগের যুরোপ

হিন্দু নরনারী আইন তৈয়ারী করিতে অভ্যস্ত ছিল কি? হিন্দু রাষ্ট্রের গড়ন বুঝিবার জন্য এই প্রশ্নের জবাব দিতে হইবে।

আইন-বিজ্ঞান বা জুরিস্‌প্রুডেন্সের কতকগুলি পরিভাষা এইখানে আসিয়া জুটিতেছে। দুই এক কথায় তাহার আলোচনা করিব।

ইংরাজ পণ্ডিত জেফস্ প্রণীত "ল আণ্ড পলিটিক্স ইন্ দি মিডল এজেস" অর্থাৎ "যুরোপীয় মধ্যযুগের আইন ও রাষ্ট্রনীতি" নামক গ্রন্থ (লন্ডন ১৮৯৮) আছে। ইনি দেখাইয়াছেন যে, "সেকালে" যুরোপের গুষ্টিয়ানরা "ল" অর্থাৎ আইন তৈয়ারী করিতে জানিত না। সমাজে "প্রচলিত রীতিনীতি" অনুসারে রাষ্ট্রগুলি কায-কর্ম চালাইত। রীতিনীতিকে ফরাসীরা বলে "কুতুম"। ইংরাজী নাম "কাষ্টম"। ভারতীয় পরিভাষায় সেই বস্তু হইতেছে "চরিত্র"। কোটিল্য বলেন,— "চরিত্রঃ সংগ্রহে পুংসাং।"

যুরোপ সম্বন্ধে এই মত দেখিতে পাই, কার্টার প্রণীত "ল, ইটস্ অরিজিন, গোল্ড, আণ্ড কাল্ড্রন" অর্থাৎ আইনের উৎপত্তি, ক্রমবিকাশ এবং কর্ম নামক গ্রন্থেও (নিউইয়র্ক, ১৯০৭)। স্লিলোবি প্রণীত "গবর্নমেন্ট অব দি মডার্ন স্টেটস" অর্থাৎ "বর্তমান জগতের রাষ্ট্রশাসন" নামক গ্রন্থ ১৯১৯ খৃষ্টাব্দে বাহির হইয়াছে (নিউইয়র্ক)। আইন "তৈয়ারী" করা বর্তমান যুগের এক বিশেষত্ব। নেপোলিয়নের "কোড" বা আইন-সংহিতা প্রতিষ্ঠিত হইবার পর হইতে যুরোপীয়ানরা নিতান্ত নতন "ল", "ধর্ম", "শুভি" বা আইন কায়েম করিতে বুঁকিয়াছে। কিন্তু "কদ্ নাপোলেনের" পূর্বেকার যুগে লোকরা "কুতুম", "কাষ্টম" বা "চরিত্র" মানিয়া চলিত। এই সকল কথা স্লিলোবিও পরিষ্কার করিয়া বলিয়াছেন।

"চরিত্র" (কাষ্টম) বনাম আইন ("ল")

"কুতুম" বনাম "ল" অর্থাৎ চরিত্র বনাম আইন সমস্তটা অনুশাসন-বিজ্ঞানে আজ প্রায় বৎসর পঞ্চাশেক ধরিয় চলিতেছে, ইংরাজ পণ্ডিত মেইনের "নতন" আলোচনায় এই কথা প্রথম ফুটিয়া উঠে। তাহার "আলি হিষ্টরি অব ইন্সটিটিউশন্স" অর্থাৎ "প্রতিষ্ঠানের প্রাচীন ইতিহাস" প্রকাশিত হয় ১৮৭৫ খৃষ্টাব্দে। তাহার পূর্বেই "এন্শোন্ট ল" বা "প্রাচীন আইন" নামক গ্রন্থ বাহির হইয়াছিল (১৮৭০)। এই সঙ্গে তাহার স্লিলেজ কমিউনিটিজ" অর্থাৎ "পল্লীকেন্দ্রের যৌথ সমবায়" গ্রন্থও প্রকাশিত হয় (লণ্ডন ১৮৭৬)।

মেইনের তুলনামূলক আলোচনার ফলে প্রথম প্রতিষ্ঠিত হয় যে, "সেকাল বনাম একাল" সমস্তার আসল কথা "কাষ্টম বনাম ল" অর্থাৎ "চরিত্র বা রীতিনীতি বনাম আইন।" মেইনের দ্বিতীয় সিদ্ধান্ত নিম্নরূপ,— "সেকাল বনাম একাল" হইতেছে "স্ট্যাটাস বনাম কন্সট্রাক্ট" অর্থাৎ "স্থিতি বনাম চুক্তি" এক কথায় "গতানুগতিকতা" অর্থাৎ গতির অভাব বনাম স্বাধীনতা অর্থাৎ স্বচ্ছন্দ গতিশীলতা।"

প্রাচীন জগৎ বলিলে মেইন গ্রীস, রোম এবং ভারত বুঝিতেন। পল্লী জীবনের অনুষ্ঠান-প্রতিষ্ঠান আলোচনা করা তাহার এক বড় ধাক্কা ছিল। তুলনামূলক রাষ্ট্র-বিজ্ঞান, তুলনামূলক ইতিহাস ইত্যাদি বিজ্ঞানের প্রথম ধাপ মেইনের হাতেই অনেকটা গড়িয়া উঠিয়াছে।

অনুশাসন বিজ্ঞানবিৎ মেইনের অসম্পূর্ণতা

মেইন যে ধূয়া ধরাইয়া গিয়াছেন, সেই ধূয়া অনুসারেই এখনও জগতের বহু লোক চলিতেছে। মেইন বলিয়াছেন,— "হিন্দুজাতি আইন-তৈয়ারী করিতে জানিত না। এই কথাই দেশী বিদেশী আইন

পণ্ডিতরা প্রাচীন ভারত সম্বন্ধে প্রচার করিয়া আসিতেছেন। শ্রীযুত প্রমথনাথ বন্দ্যোপাধ্যায় প্রণীত "পাবলিক অ্যাডমিনিষ্ট্রেশন ইন এনশ্রোণ্ট ইণ্ডিয়া" অর্থাৎ "প্রাচীন ভারতের রাষ্ট্রশাসন নামক গ্রন্থে (লণ্ডন ১৯১৭) সেই মতেরই অশ্রুতম সায় দেওয়া দেখিতেছি।

কিন্তু মেইনের মত গ্রহণীয় নয়। খৃষ্টপূর্ব চতুর্থ শতাব্দী হইতে খৃষ্টীয় ত্রয়োদশ শতাব্দীর ভারতে যে সকল রাষ্ট্র মাথা তুলিয়াছিল, সেই সকল রাষ্ট্র মেইনের পরিভাষা মার্কিক "প্রাচীন" নয়। "প্রাচীন" শব্দে মানবজাতির অসংখ্য স্তর বা ধাপ বুঝিতে হইবে। সেই সকল ধাপের কথা মেইনের আমলে নৃতত্ত্ববিদগণের মাথায় প্রবেশ করা সহজ ছিল না। মেইনের সিদ্ধান্তগুলি যাহারা ভুল নকল করিয়া চলিতেছেন, তাহারাজে উনবিংশ শতাব্দীর মধ্যভাগের বিজ্ঞানমণ্ডলেই জীবনধারণ করিয়া থাকেন। বিংশ শতাব্দীর সমাজ-বিজ্ঞান মেইন এবং তাহার সমসাময়িক পণ্ডিতগণকে বাতিল বিবেচনা করবে।

ভারতের তরফ হইতে মেইন যে বাতিল, তাহার প্রমাণ বর্তমান গ্রন্থে প্রচারিত রাষ্ট্রীয় এবং রাষ্ট্রশাসনবিষয়ক তথ্যসমূহ। গড়ন-বিজ্ঞানের আলোকে যাহারা হিন্দু রাষ্ট্রের বিভিন্ন অঙ্গের হাড়-মাস শিরঃ-নাড়ী এবং রক্তের স্রোত দেখিতে চেষ্টা করিবেন, তাহারাই বুঝিবেন যে, মৌযারা মেইনের "প্রাচীন" আদমী নয়, চোলাও মেইনের প্রাচীন জুনিয়া হইতে বহু দূরে সরিয়া আসিয়াছে। অধিকাংশ স্থলেই মৌযা-চোল ভারতের হিন্দু নরনারী "আধুনিক"।

অষ্টনের "ল" (কোটিল্যের "রাজ্যমাজ্জা")

আইনের মাপকাঠিতে লাগাইয়া বিষয়টা পরিষ্কার করিতে চেষ্টা করিব। হিন্দু রাষ্ট্রের পরিচালনায় আইনের স্থান কতখানি ছিল? আর রীতিনীতি, দেশাচার, লোকাচার, চরিত্র ইত্যাদির স্থান বা কিরূপ? বলা বাতিল, অস্বস্তি ক্ষেত্রের মত এই ক্ষেত্রেও ঐতিহাসিক প্রমাণ জাহির করা কঠিন, কিন্তু ১৯২৪ খৃষ্টাব্দে এই আলোচনায় প্রবেশ করা এক দম অসম্ভব নয়।

"ল" বা আইন কাহাকে বলে? ভিন্ন ভিন্ন যুগে বিভিন্ন দেশে "ল" বস্তু সম্বন্ধে বিভিন্ন মত জাহির ছিল। "জুরিস্‌প্রুডেন্স" বিষয়ক যে কোনও আইন-বিজ্ঞান সম্বন্ধায় বিদেশী গ্রন্থে তাহার বিশ্লেষণ আছে। বর্তমান গ্রন্থকারের "পলিটিক্যাল ইন্সটিটিউশন্স অ্যাণ্ড থিয়োরি অব দি হিন্দুজ" নামক গ্রন্থের এক অধ্যায়ে হিন্দুদর্শনের আইন-বিষয়ক মতামত আলোচিত হইয়াছে। সে সকল কথা এ ক্ষেত্রে তোলা হইবে না।

মেইন যাহাকে "আইন" বলেন, তাহার আসল দার্শনিক জন্মদাতা অষ্টিন। বর্তমান পরিচ্ছেদে আইন সম্বন্ধে সেই পারিভাষিক ব্যাখ্যাই লওয়া হইয়াছে। দেশের লোকের পছন্দ হউক বা না হউক, রাজশক্তি, সরকার, বাদশা বা রাষ্ট্র যে সকল নিয়ম সমাজে প্রচারিত করে, সেই সবই আইন, "ল" বা "ধর্ম"। অধিকন্তু, সমাজের যে সকল নরনারী এই সব বাদশাহী, সরকারী বা রাজশক্তি-প্রচারিত নিয়ম লঙ্ঘন করে, তাহারাই সকলেই দণ্ডনীয়। এই দুই তথ্য হইতেছে অষ্টিনের মতে আইনের প্রাণ।

অষ্টিনের আইনতত্ত্ব অতি পরিষ্কাররূপে হিন্দু দার্শনিক মহলেও প্রচারিত ছিল। কোটিল্যের কথায় তাহার নাম "রাজ্যশাসন"। "রাজ্যমাজ্জা তু শাসনম্"। আদালতে যত প্রকার আইন চলিত, তাহার ভিতর "রাজ্যমাজ্জা," বাদশার চক্রম অশ্রুতম। অষ্টিন "রাজ্যমাজ্জা" বস্তুটাকেই "কমাণ্ড অব দি স্টেট" বলিয়াছেন।

হিন্দু আইনের সংগ্রহালয়

এইবার হিন্দু রাষ্ট্রের গলিঘোঁচে “রাজ্যমাজা” চুঁড়িয়া বেড়াইব। মেগাস্থেনিস বলিয়া গিয়াছেন যে, পাটলিপুত্রের নগর-শাসকরা লোক-জনের নাম-ধাম, আয়ব্যয় ইত্যাদি সবই টুকিয়া রাখিত। প্রত্যেক দপ্তরেই কাগজপত্র সংগৃহীত হইত, “অর্থশাস্ত্রে” এইরূপ আন্দাজ করা চলে। যুরান-চুআও হধবর্কনের রাজ্যে নীলপিঠ নামক দলিল দেখিয়া-ছিলেন। এই সকল দলিলে দেশের আপদ-বিপদ সূ-কু ইত্যাদি বিষয়ক ঘটনা বিবৃত হইত। চোলমণ্ডলেও বাদশাদের আদেশ-বহি নামক কেতাব ছিল। এই সব কেতাবের জন্ত স্বতন্ত্র দপ্তরখানাও ছিল। “লিপি” সাহিত্যে এইরূপ জানিতে পারি।

কিন্তু না পাওয়া গিয়াছে মৌঘা ভারতের তথা-তালিকা, না পাওয়া গিয়াছে হধবর্কনের নীলপিঠ, আর না পাওয়া গিয়াছে চোল সাম্রাজ্যের “আপিঙ্গ”, কায়েই হিন্দুরাষ্ট্রে “রাজ্যমাজা” শ্রেণীর আইন চুঁড়িব কোথায়।

ছনিয়ার আইন-সাহিত্যে “স্মৃতিশাস্ত্রের” স্থান

প্রশ্নটা শুনিবামাত্রই পণ্ডিত অপণ্ডিত সকলেই ধাঁ করিয়া বলিয়া দিবেন,—“কেন? সে ত অতি সোজা কথা। ধর্মশাস্ত্র, ধর্মশাস্ত্র, স্মৃতিশাস্ত্র ইত্যাদি শাস্ত্রগুলি সবই ত আইন।” আজকাল আবার কেহ কেহ হয় ত এই সঙ্গে জুড়িয়া দিতে রাজি হইবেন—“অর্থশাস্ত্র, নীতিশাস্ত্র ইত্যাদি শ্রেণীর সাহিত্যও।

আজ পয্যন্ত দেশ-বিদেশী পণ্ডিতরা এই মত অনুসারেই আলোচনা চালাইয়া আসিতেছেন। কিন্তু বর্তমান গণ্ডে বরাবর এই রীতির বিরুদ্ধে প্রতিবাদ চালানো হইতেছে। প্রতিপদেই জিজ্ঞাসা করিতেছি, গৌতমের ধর্মসূত্রকে ভারতের কোন্ কোন্ বাদশা ‘লাও টেনিওর’ বা ভূমি-বিধান, “পিনাল কোড” বা দণ্ডবিধি, ‘ল, অব কন্সটাট্ট’ বা চুক্তির আইন বুঝিতেন? স্তম্ভ-সম্রাটরা মনু-সংহিতাকে আযাবণের “রাজ্যমাজা” বিবেচনা করিতেন কি? চোলমণ্ডলের কোনও আমলে কামন্দক, বৃহস্পতি বা শুক্রাচার্যের শাস্ত্রগুলিকে মাদাজীদের জন্ত “দণ্ড-নিয়ন্ত্রিত “রাজশাসন”রূপে জারি করা হইয়াছিল কি?”

তাহার প্রমাণ যদি না পাওয়া যায়, তাহা হইলে রোমান বাদশা যুস্তিনিয়ান (খৃঃ অঃ ৫২৬-৫৬৫) যে সকল পুরাতন “রাজ্যমাজা” সংকলন করাইয়াছিলেন এবং যে সকল আইন নিজে জারি করিয়া-ছিলেন, সেই সমুদয়ের সঙ্গে ভারতীয় “শাস্ত্র” গণ্ডের নাম উল্লেখ করা সম্ভব নয়। যুস্তিনিয়ানের সংকলনকে বলে “দিক্লেস্ত” আর “হুটি”কে বলে “ইনস্টিটিউট”।

রোমান বাদশারা “রাজ্যমাজা” জারি করিতেন। তাহারা মেইনের “প্রাচীন” ঘরের লোক নন। কিন্তু মধ্যযুগের যুরোপে “রাজ্যমাজা” কাণ্ড বড় বেশী দেখিতে পাওয়া যায় না। এই প্রস্তেদ মাকেঞ্জি প্রণীত “ষ্ট্রাডিজ ইন রোমান ল” অর্থাৎ “রোমান আইন বিষয়ক গবেষণা” (এডিনবরা, ১৮৬২), টেলর-প্রণীত “মিডিয়াল মাইও” অর্থাৎ “মধ্যযুগের মানবচিত্ত” (লন্ডন, ১৯১১) ইত্যাদি গণ্ডে সহজেই ধারিত্তে পারি। অস্তান্ত গণ্ড পূর্বেই উল্লিখিত হইয়াছে।

তবে মধ্যযুগের যুরোপীয়রা নানা নামে কতকগুলি “সংহিতা” প্রচার করিয়াছিল। জার্মানিও স্ক্যান্ডিনেভিয়া এবং স্বাভিমান জাতীয় নরনারীর রাষ্ট্রে (স্মিগেল-) অর্থাৎ “দর্পণ” বা আয়না নামক কতক-গুলি সংগ্রহ জারি হয়। এই সব জার্মান ভাষায় লেখা। ইতালির লম্বাদ জাতি এবং ফ্রান্সের নরমান জাতি যে সকল সংগ্রহ প্রকাশ করে, তাহাদের নাম এবং তথ্য ল্যাটিনে প্রচারিত। ভারতীয় সংস্কৃতের মত সে যুগের যুরোপে ল্যাটিনেরই সকল ক্ষেত্রে জয়জয়কার চলিত।

ইংরাজসমাজে কতকগুলি আইন সংকলিত হয়। এইগুলি ল্যাটিন

ভাষাতেই প্রণীত। সংকলনকার নাম ব্রাকটন। ফ্রান্সের কোন কোন জনপদে বোমানো আর কতকগুলি “কুতম” ফরাসী ভাষায় সংগ্রহ করেন।

এই সকল সংগ্রহের পশ্চাতে যুস্তিনিয়ানের “দিক্লেস্ত” সংহিতার আদর্শ বিরাজ করিতেছিল। ষাঁটি “রাজ্যমাজা” হউক বা অন্য হউক, দেশের লোক যে সকল রীতিনীতি মানিয়া চলিত, তাহার একত্র সমাবেশ দেখিবার জন্ত জমীদার বা রাজাদের কোঁক ছিল। কালগাইল প্রণীত “মিডিয়াল পোলিটিকাল থিয়োরি ইন্ দি হেট” অর্থাৎ “পশ্চাত্য মধ্যযুগের রাষ্ট্রদর্শন” (লন্ডন, ১৯০৩-১৯১৫) এবং হ্যালস্ প্রণীত “ত্রয়োদশ শতাব্দী” (নিউইয়র্ক ১৯০৭) ইত্যাদি গণ্ডে এই সকল সংহিতার উৎপত্তি-কথা জানিতে পারি।

ব্রাকটন-নীতি, বোমানো আর স্মৃতি অথবা স্পীগেলশাস্ত্র ইত্যাদি সাহিত্যের আইনগুলিকে অষ্টনের আইন বলা হইবে না। যুস্তিনিয়ানের “ইনস্টিটিউট” এবং “দিক্লেস্ত” সংহিতার ইজ্জৎও এই সকল সংগ্রহের নাই। তবে যুরোপের ষ্ট্রানরা “কিউদাল” যুগে কোন্ কোন্ নিয়মকে “শিষ্টদের” মত বা সদাচারসঙ্গত বিবেচনা করিত, তাহার সন-তারিখ-সম্বন্ধিত সাক্ষী হিসাবে এইগুলির দাম আছে।

কিন্তু সন-তারিখ-সম্বন্ধিত রাজ-সংগ্রহের উজ্জৎ না আছে গৌতম আপসুত্বের, না আছে কোঁটলা মনুর। গৌতম হইতে শুক্র পয্যন্ত প্রত্যেক ভারতীয় ব্রাকটন বা বোমানো আরই আইন-বিজ্ঞানের ইতিহাসে এক একটি বিপুল সমস্তা। “শাস্ত্র”-বিবৃত ও তথাকথিত “ঘষ্ঠাংশ” যে মৌঘা ও চোল রাজস্ব সম্বন্ধে খাটে না, এই তথ্যের মত অস্তান্ত তথ্যও সমস্তাকে জটিল করিয়া তুলিয়াছে।

চোল “রাজ্যমাজার” দিক্লেস্ত

তাহা হইলে ভারতীয় “রাজ্যমাজার” সংগ্রহ পাওয়া যাইবে কোথা হইতে? “লিপি”-সাহিত্য তন্ন তন্ন করিয়া আলোচনা করিতে সূত্র করিলে হিন্দু রাষ্ট্রের বাস্তব আইন কিছু কিছু নজরে আসিতে পারে বলিয়া বিশ্বাস করি।

পল্লীশাসন উপলক্ষে চোল-বিধান উল্লেখ করা গিয়াছে। উহাকে বর্তমান জগতের সুপরিচিত “লোক্যাল সেন্টি গবর্নমেন্ট অ্যাক্ট” অর্থাৎ জনপদগত বা স্থানীয় স্বরাজবিষয়ক আইন বিবেচনা করিতে পারি।

শাসনাধিকার বিষয়ক পরিচ্ছেদে জমী জরীপ সম্বন্ধে চোল-বিধান দেখিয়াছি। এই বিধানও “রাজ্যমাজা” ছাড়া আর কিছু নয়। ৯৮৬ খৃষ্টাব্দের আইনে যে হারে সদর পাজনা ধায়া করা হইয়াছিল, সেই হারে তুলিয়া দিবার জন্ত ১০৮৬ খৃষ্টাব্দে আবার আইন জারি হয়। সেই আইনেও গোটা সাম্রাজ্যের “লাও টেনিওর” স্থিরীকৃত হয়। এখ সব কাণ্ডকে “চরিত্র”, “কুতম”, “কাষ্টম” বা সমাজে প্রচলিত রীতিনীতির ইজ্জৎ রক্ষা করা বিবেচনা করিলে ভুল বুঝাইবে। বর্তমান জগতের অষ্টিন-পন্থী রাষ্ট্রে যে ধরণে এবং যে আদর্শে জমীজমা, করাদায় ইত্যাদির বন্দোবস্ত করা হয় থাকে, রাজরাজ এবং কুলোত্তম সেই পথের পথিক ছিলেন।

সরকারী আয়ব্যয় আলোচনা করিবার সময় করাদায় হইতে রেহাই দেওয়ার ব্যবস্থাও দেখিয়াছি। চোল সাম্রাজ্যের অন্তর্গত এই “স্বাধীনতার দলিল” ও হিন্দু জাতির আইন “তৈয়ারী” করার নিদর্শন।

ত্রয়োদশ বা চতুর্দশ শতাব্দীর কোন হিন্দু বা মুসলমান বাদশা রোমান যুস্তিনিয়ানের আদর্শে দক্ষিণ-ভারতে প্রচলিত চোল আইন-গুলির সংহিতা তৈয়ারি করাইতে চাহিলে তাহাদিগকে তামিল ভাষায় অভিজ্ঞ কয়েক জন উকীল বাহাল করিতে হইত। এই সকল উকীলের চেষ্ঠায় যে “দিক্লেস্ত” বা “রাজ্যমাজার” সংগ্রহ গড়িয়া উঠিবার কথা, তাহার ভিত্তর পূর্বেও তিন চারটা আইনের ঠাঁই অবশ্যস্বাবী।

সবগুলোই বাদশার হুকুমে জারি। আর প্রত্যেকটার সঙ্গেই দণ্ডের অর্থাৎ অষ্টিন-প্রচারিত “সাক্ষরনের” বিধান আছে। এই ধরনের হিন্দু আইন “এপিগ্রাফিয়া জেলালিকা” অর্থাৎ “সিংহলের লিপি-সাহিত্য” নামক পত্রিকার এখানে ওখানেও কতকগুলো আবিষ্কার করা সম্ভব। এই আইনগঠনে বাদশার সঙ্গে সঙ্গে মঞ্জীদের অথবা জনগণের “প্রতিনিধি”র হাত কতটা ছিল, তাহার আলোচনা স্বতন্ত্র।

অশোক-সংহিতায় নবীন-প্রবীণ

মৌর্য সম্রাট অশোক ছিলেন, “প্রপাগাণ্ডিষ্ট” অর্থাৎ “স্বদেশী বক্তা বা প্রচারক।” দুনিয়ার সর্বত্র নানা প্রকার “হিতোপদেশ” ছড়ানো তিনি নিজের অন্ততম বাবসা বিবেচনা করিতেন। এই সকল বক্তৃতা পাহাড়ের পিঠে এবং স্তম্ভের গায়ে অমর হইয়া রহিয়াছে।

অশোকের লিপি-সাহিত্যে একটা অধুট আইনের অর্থাৎ “রাজ্য-মাজা”র ছিটে-ফোঁটা পাওয়া যায়। অন্ততঃ পক্ষে অনুশাসনগুলোর ভিতর বাদশাহী “কুমের” দাগ চুঁড়িয়া পাওয়া অসম্ভব নয়।

চতুর্থ স্তম্ভ-লিপিতে দেখিতে পাই, [পৃঃ পৃঃ ২৪৩] মৃত্যুদণ্ডে দণ্ডিত কয়েদীরা “ফাসি-কাঠে ঝুলিবার” পূর্বে তিন দিনের জন্ত জীবনের মাত্রা বাড়াইবার সুযোগ পাইত। চোল আইনগুলোর তুলনায় বাদশার এই দয়া-প্রকাশকে পারিভাষিক আইন হিসাবে একটা বড় কিছু-বুঝা চলিবে না। তবে দয়া-প্রকাশের ইস্তাহারটা যে মামুলি দেশাচার “কাষ্টম” বা লোক-“চরিত্র” মাত্র নয়, এই কথা স্বীকার করিতে হইবে।

অশোকের পঞ্চম-স্তম্ভ-লিপিও পৃষ্টপূর্ব ২৪৩ সালের রচনা। এই-খানেও একটা আইনের খসড়া অথবা আইন-পরিচালনার বাহ্যিক বিবরণী যেন প্রকাশ হইয়া পড়িতেছে। বাদশা বলিতেছেন,—“আমার রাজত্বকালে ইতোমধ্যে পঁচিশবার কয়েদী খালাসের সুযোগ জুটিয়াছে।” প্রত্যেক বৎসর গদিতে বসার উৎসব উপলক্ষে অশোকের মন্ত্রকে কয়েদী-খালাস করিবার নিয়ম প্রচলিত ছিল বুঝিতে হইবে। ইহাও একটা সমাজের “সনাতন-ধর্ম” নয়, কোন বিশিষ্ট রাষ্ট্রপ্রতিষ্ঠানের অভিলিখ।

(২)

অশোক নিরামিষাশী ছিলেন। যখন তখন যেখানে সেখানে পশুহত্যা তাহার পছন্দসই ছিল না। পঞ্চম স্তম্ভ-লিপিতে তিনি ইহার বিরুদ্ধে বক্তৃতা করিয়াছেন। প্রথম পর্বত-লিপি ক্ষোদিত হয় ২৫৭ পৃষ্টপূর্বাব্দে। তাহাতে এমন কি ধর্মকর্ম উপলক্ষেও বাদশা বাহাদুর পশুহত্যায় নারাজ, এইরূপই বুঝা যায়। চতুর্থ পর্বত-লিপিতে দেখি, বাদশা বলিতেছেন :—“শত শত বৎসর ধরিয়া দেশের লোক পশুহত্যায় অভ্যস্ত ছিল। কিন্তু আমার আমলে নর-নারী অহিংসার দিকে অনেক দূর অগ্রসর হইয়াছে।” ইত্যাদি।

অশোকের কথায় প্রমাণিত হয় যে, দেশাচার বদলাইয়া দেওয়া হিন্দু-রাষ্ট্রের অজানা জিনিস নয়। একটা “কাষ্টম” বা “চরিত্রে”র স্থানে আর একটা শিষ্টাচার দাঁড় করাইবার প্রয়াস হিন্দু-সমাজের রাষ্ট্রীয় জীবনে দেখিতে পাওয়া যায়। “কাষ্টমগুলো” ভারতে অমর নয়। প্রবীণকে সরাইয়া নবীন আশিয়া হাজির হইতে পারিত।

এখন জিজ্ঞাস্য, পরিবর্তনটা কি একমাত্র বক্তৃতার জোরে সাধিত হইয়াছিল? না, “দণ্ড” নামক যন্ত্রের “সম্বাবহার” করিয়া অশোক হিন্দু নরনারীকে অহিংসার পথে ঠেলিয়া তুলিতেছিলেন? অর্থাৎ ধর্মকর্ম হইতে যদি পশু-হত্যা সত্য সত্যই নিবারণিত হইয়া থাকে, তবে তাহার পশ্চাতে আইনের ভয়, জেলখানার ভয়, মৃত্যুদণ্ড ইত্যাদি কতখানি হইল?

অশোক এক জন জবরদস্ত শক্তিবোগী বাদশা। তিনি “ধর্ম” “ধর্ম”-বতই বগুন না কেন, রাষ্ট্রীয় ঐক্য, রাষ্ট্রশাসনের ইচ্ছা, সাম্রাজ্যের শৃঙ্খলা এবং সামঞ্জস্য সম্বন্ধে সর্বদাই সজাগ থাকিতেন। কাষেই

তাঁহার “হিতোপদেশ”গুলোর সঙ্গে সঙ্গে দণ্ড, জেল এবং জলাদেহ হাতে মৃত্যু-ভয় গাঁথা থাকিত, এইরূপ সন্দেহ করা চলে। লিপি-সাহিত্য হইতে অবশ্য কোন প্রমাণ পাওয়া যাইতেছে না। কেবল ঠাণ্ডে-ঠাণ্ডে অশোকের আর্মের “রাজ্যমাজা” আবিষ্কার করিবার চেষ্টা করা গেল মাত্র। অশোক-সংহিতা আবিষ্কার করিবার পক্ষে লিপিগুলো সাহায্য করিবে।

চীনা-বৃত্তান্তে হিন্দু আইন

চীনা পর্যটকদিগকে জিজ্ঞাসা করা যাউক, তাঁহারা ভারতের রাষ্ট্রে রাষ্ট্রে কিরূপ আইন দেখিয়া গিয়াছেন।

কা-হিয়ান বলেন যে, গুপ্তভারতে জরিমানাই ছিল প্রধান সাজা। মৃত্যুদণ্ড এক প্রকার অজ্ঞাত ছিল। বারবার রাজদ্রোহী হইলে অথবা গুণাগিরি করিলে অপরাধীদের ডান হাত কাটিয়া দেওয়া হইত।

সপ্তম শতাব্দীর ভারত সম্বন্ধে য়ুয়ান-চুয়াঙের সাক্ষ্য আছে। তিনিও মৃত্যুদণ্ড দেখেন নাই। রাজদ্রোহীদের জেল হইত। জেলে তাহা-দিগের জন্ত অজ্ঞাতবাসের ব্যবস্থা করা হইত। তাহাদের মরা-বাঁচার খবরাখবর লওয়া হইত না। পারিবারিক অপরাধের জন্ত সাজা ছিল নিকাশন অথবা ডান হাত কাটা। জরিমানা ছিল অজ্ঞাত অপরাধের সাজা।

হিন্দু আইনের গতিশীলতা

এই সকল তথ্য চীনারা পাইলেন কোথায়? যদি চোখে দেখা ঘটনার বৃত্তান্ত হয়, তাহা হইলে বলিব যে, এঃ সকল ক্ষেত্রে বাস্তব “রাজ্য-মাজা”ই পাঃতেছি। অন্ততঃ পক্ষে গুপ্ত এবং বর্দ্ধন আমলে কোন্ কোন্ নিয়ম অনুসারে বিচার চলিত, তাহার পরিচয় পাইতেছি, কিন্তু তথ্যগুলো যদি চীনারা তাহাদের হিন্দু অধ্যাপকগণের “শাস্ত্র”গত হইতে উদ্ধৃত করিয়া থাকেন, তাহা হইলে সমস্ত “যথা পূর্বঃ তথা পরম্।” কেন না, প্রকৃষ্ট আবার কিরিয়া আসিবে, এই সকল আমলে কোন্ কোন্ শাস্ত্রের বিধান সরকারী আদালতে আইনরূপে স্বীকৃত ছিল?

চীনা বিবরণ যদি চাক্ষুষ বৃত্তান্ত হয়, তাহা হইলে হিন্দু “রাজ্যমাজা” সম্বন্ধে একটা নূতন কথা শিখিতে পারি। “ধর্ম”প্রচারক, হিতোপদেশ-বক্তা নিরামিষাশী মৌর্য বাদশা অশোক মৃত্যুদণ্ড রদ করেন নাই। অশোক-সংহিতায় জলাদেহ হাতে কয়েদীদের প্রাণ যাইত। কিন্তু “যাগযজ্ঞ”প্রিয় পশুহত্যাকারী হিংসাধর্মী গুপ্ত বাদশাদের “পেনাল কোড” মৃত্যুদণ্ড জানে না। হববদ্ধনের ভারতেও অশোক-সংহিতার নিষ্ঠুরতা নাই।

এখানে যাগযজ্ঞের ধর্ম বনাম প্রিয়দর্শীর “ধর্ম” সমস্তা তুলিতেছি না। আইন-বিজ্ঞানের তরফ হইতে তথ্য বিশ্লেষণ করা যাইতেছে। দেখিতেছি যে, এক হিন্দু রাষ্ট্র যে রীতি বা নিয়মকে আইন বা রাজ্য-মাজা বিবেচনা করে, অস্ত হিন্দু রাষ্ট্রের ব্যবস্থায় তাহা আইন বা রাজ্যমাজা নয়। এক পাটলিপুত্রেই মৃত্যুদণ্ড মৌর্য আমলে প্রচলিত। আবার চল্লিশ আমলে অপ্ৰচলিত। অর্থাৎ “কাষ্টমের” অমরতা, রীতিনীতির স্থিতিশীলতা বা গতিহীনতা, “ষ্ট্যাটাসের” দৌরাত্ম্য এবং “সনাতন ধর্মের” “অচলায়তন” হিন্দু রাষ্ট্র-শাসনবিষয়ক ইতিহাসের বাস্তব কথা নয়। মেইন-পস্থীরা চোখ রগড়াইয়া হিন্দু রাষ্ট্রের গড়ন আলোচনা করিবার জন্ত “কেঁচে গণ্ডু” করিয়া প্রবৃত্ত হউন।

অর্থশাস্ত্রে মৌর্য ইনস্টিটিউৎ

কৌটিল্যের “অর্থশাস্ত্রকে” স্থানে স্থানে “প্রাতিষ্ঠানিক ইতিহাসের” ইচ্ছা দিয়াছি। “সরকারী গৃহস্থালী” সম্পদের “অর্থশাস্ত্রের” তথ্য এবং অঙ্কগুলোকে মৌর্য-সাম্রাজ্যের বাস্তব বিবরণরূপে গ্রহণ করিতে ইচ্ছা হয়। তাহা হইলে এই উপলক্ষে বাহা কিছু পূর্বে বলা হইয়াছে, সবই “রাজ্যমাজা।”

জমীর নিয়ম, ষাণ্ডিকা-শুক, এক্সাইজ, পাসপোর্ট ইত্যাদি সম্পর্কিত প্রত্যেক খুঁটিনাটিই “রাজশাসন।” প্রত্যেক বিধানের সঙ্গে সঙ্গেই একটা করিয়া “দণ্ড” লাগানো আছে। জরিমানার হার আজিকালিকার ২ পয়সা, দেড় আনা হইতে ২ হাজার ২ শত ৫০ টাকা পর্যন্ত দেখিতে পাই। মৌর্য আইনের “দ্বিজৈন্ত” তৈয়ারী করিতে হইলে রাজস্ববিষয়ক কোর্টিলোর প্রত্যেক কথাই তাহার ভিতর ঠাই পাইবে। বস্তুতঃ “অর্থশাস্ত্রের” এই অংশকে মৌর্য সাম্রাজ্যের “গেজেটরিয়ার” ধরিয়া লইলে ইহা আইনের পরিভাষায় যুক্তিনিয়ানের “ইন্সটিটিউৎ” সংহিতারই সমকক্ষ বিবেচিত হইবে।

মেগাস্থেনিস-সমস্রা

কিন্তু আবার এক আপদ জুটিয়াছে। মেগাস্থেনিস মৌর্য চন্দ্রগুপ্তের পাটলিপুত্রে বসবাস করিতেন। তিনি কিরূপ হিন্দু আইন দেখিয়াছিলেন?

(১)

মেগাস্থেনিসের বৃত্তান্ত সুবিদিত। তিনি বলেন,—“হিন্দু-রাষ্ট্রে আইনের ঝঞ্জাট নাই। লোকেরা মামলাবাজ নয়। বন্ধক, হুদ, শীলমোহর ইত্যাদি কিছুই এ দেশে লাগে না। মুখের কথাই সব কার্য চলিয়া যায়। চুরি-ডাকাইতী অজ্ঞাত।”

এত বড় মৌর্য সাম্রাজ্যে না কি লোকেরা মামলা-মোকদ্দমা করিত না! “মরদ কী বাত, হাণ্ডী কী দাঁত!” যেন গোটা ভারতের স্বভাব-সিদ্ধ ছিল। এ কথা কে বিশ্বাস করিবে? “অর্থশাস্ত্র” যদি মৌর্য-ভারতের আইন হয়, তাহা হইলে মেগাস্থেনিস মৌর্য-ভারতের কতটুকু জানিতেন?

এই সমস্রায় পড়িয়াই ষ্ট্রাইন বলিতেছেন যে,—মেগাস্থেনিস আর “অর্থশাস্ত্র” সমসাময়িক হইতে পারে না। মেগাস্থেনিসের মতে আরও দেখিতে পাউ যে, মৌর্য-ভারতে মিথ্যা সাক্ষ্য দিলে, সাক্ষীর আঙ্গুল কাটিয়া দেওয়া হইত। কেহ কাহারও শারীরিক অনিষ্ট করিলে তাহার সেই অঙ্গ কাটা হইত, হাতও কাটা পড়িত। কোনও শিল্পীর হাত বা চোখ জপম করিলে অপরাধীর মৃত্যু হইত।

ষ্ট্রাইন বলেন,—অঙ্গুলী বা হাত কাটা কাটা নামক সাজা কোর্টিলোর “অর্থশাস্ত্রে” জানা নাই। শিল্পীর অনিষ্ট সাধিত হইলে অপরাধীর বিচার কিরূপ হইবে, সে সম্বন্ধেও কোর্টলা স্বত্ত্বভাবে কিছু বলেন নাই। জরিমানা বা অর্থদণ্ডই “অর্থশাস্ত্রের” সাধারণ বিধান।

(২)

মেগাস্থেনিস-কোর্টলা-সমস্রায় পুনরায় প্রবেশ করিবার দরকার নাই। মেগাস্থেনিসের সাক্ষ্যকে আংশিকভাবেও ভারতের বাস্তব বৃত্তান্ত

স্বীকার করিয়া লইলে তাহার উজ্জ্বল ভিতর কয়েকটা খাঁটি আইন বা “রাজ্যসাজা” পাইতেছি সন্দেহ নাই। এইগুলি সরকারের হুকুম বলিয়াই আইন। দেশাচারের সঙ্গে এই সবের মিল থাকুক বা না থাকুক, তাহাতে কিছু ক্ষতিবৃদ্ধি হইত না।

বস্তুতঃ মেগাস্থেনিসের সঙ্গে কোন কোন “শাস্ত্র”গ্রন্থের গরমিল আছে। তাহার ষারাই জোরের সহিত প্রমাণিত হইতেছে যে, বাদশার “কাষ্টম” বা “চরিত্র” উপেক্ষা করিয়াই “আজ্ঞা”, “কমাও” বা কার্শ্মান জারি করিতে অভ্যস্ত ছিলেন। অর্থাৎ হিন্দু-রাষ্ট্রের গড়ন বুনিবার সময় বর্তমান জগতের আইন-সৃষ্টি নামক কর্ণরাশি তাহার ভিতর দেখিবার জন্ত প্রস্তুত থাকিতে হইতে।

আইনের রাজত্ব ও আধুনিকতা

আইন-গঠন বিষয়ে হিন্দু ও রোমান সান্দর্ভোমদিগকে “আধুনিক” বলিতেছি। কিন্তু আধুনিকতা লইয়া বেশী বাড়াবাড়ি করিলে মেইনের ভুলই উল্টা পিঠ হইতে আসিয়া উপস্থিত হইবে।

ঊনবিংশ-বিংশ শতাব্দীতে আইন গড়িয়া তুলিবার কাবে “রাস্তার লোক”ও অল্প-বিস্তর আজ-কর্তৃত্ব ভোগ করে। ইহা আধুনিকতার এক বড় লক্ষণ। এই স্বরাজ সেকালে এক প্রকার ছিল না বলা চলে।

আর এক লক্ষণ এই যে, স্বরাজশীল নরনারী চৌপদ দিনরাত একটার পর আর একটা “বিল”, “প্লাচিউট”, “আক্ট” বা ঐ ধরণের নামে নূতন নূতন আইন তৈয়ারী করিবার ধাক্কায় বাস্তব থাকে। আইন গঠন আর “রাষ্ট্রনীতি” বা রাষ্ট্রীয় আন্দোলন আজকালকার দিনে একার্থক বস্তুতে দাঁড়াইয়া গিয়াছে। এই কারণেই বর্তমান কালকে এক হিসাবে “রেইন অব্ ল” বা “আইনের রাজত্ব”র যুগ বলে। “সেকালে” এত বেশী এবং এত বিভিন্ন আইন তৈয়ারী করিবার দিকে লোকের মাথা খেলিত না।

তবে মৌর্য-চোল ভারত “কাল” হিসাবে প্রাচীন হইলেও “নাল” হিসাবে নবীন। এই কথাটা জানিয়া রাখা দরকার। প্রাচীন সভ্যতার এক অতি “আদিম” স্তরে যে সকল দেশী-বিদেশী পণ্ডিত সজ্ঞানে-অজ্ঞানে হিন্দু-রাষ্ট্রগুলোকে ঠাই দিতে অভ্যস্ত, তাঁহারা রোমান আইনের কিম্বৎ সম্বন্ধে অত্যন্তি চালাইয়া থাকেন।

বাস্তবিক পক্ষে হাদ্রিয়ান, দিয়োক্লেসিয়ান, যুক্তিনিয়ান ইত্যাদি রোমান বাদশারা যতটা প্রাচীন বা যতটা নবীন, চন্দ্রগুপ্ত, অশোক, রাজরাজ, কলৌঙঙ্গ ইত্যাদি হিন্দু সান্দর্ভোমরা ঠিক ততটা প্রাচীন এবং ততটা নবীন। এইরূপ চিন্তাধারা প্রবর্তিত হইলেই মেইন-পন্থীদের নু-তত্ত্বও সমাজ-বিজ্ঞানবিদ্যায় “সংস্কার” সাধিত হইতে পারে।

শ্রীবিনয়কুমার সরকার।

শালুক্য (ধনী) এবং সাধু

(মীরা বাঈ)

তুলসী হইল মগ্ন রাম-গুণ গাহিয়া

(হরির ম'য়া ধ্যান করিয়া) । (ধূয়া)

কেহ বসে ভিতল মহলে গবাক লাগাইয়া ।

সাধু বসে ভাঙ্গা কুঁড়ে হরিগুণ গাহিয়া ॥

কেহ চলে হাতী ঘোড়ায় পাল্কি আনাইয়া ।

সাধু চলে নগ্নপদে পতঙ্গ-কীট বাঁচাইয়া ॥

কেউ পরে চাঁদি-সোনা আশরকি ভাঙ্গাইয়া ।

সাধু পরে তুলসীর মালা হরিগুণ গাহিয়া ॥

কারও অঙ্গে শাল দোশালা মখমল বিছাইয়া ।

কালো কবল সাধুর অঙ্গে বিভূতি মাখাইয়া ॥

কেহ খায় লাড়ু জেলাপি বরফি আনাইয়া ।

সাধু খায় ক্ক অন্ন দেবভোগ লাগাইয়া ॥

মীরারান্ন কহে ধরে ঘরে প্রভু রসিক হইয়া ।

তুলসী পিয়ে রাম-রস মগন হইয়া ॥

শ্রীগেহেন্দ্রনাথ গুপ্ত ।

রূপের মোহ



একবিংশ পরিচ্ছেদ

না—সত্যই সে আর সহ করিতে পারিতেছে না। উঃ! কি ভীষণ এই দাহ! সমস্ত অস্তর যেন পুড়িয়া পুড়িয়া ছাই হইয়া যাইতেছে। কেন, কেন এই প্রদাহ? এ অহুভূতি এত দিন কোথায় ছিল? তাহারই অস্তরতম প্রদেশে নহে কি? হ্যাঁ, তাহাতে সন্দেহের অবকাশমাত্র নাই। মনকে আঁধি ঠারিয়া কি রাখা যায়? ভাবের ঘরে চুরী করিলে বাহিরের কেহ হয় ত জানিতে না পারে বটে; কিন্তু মন? —তাহার কাছে ত লুকাচুরী খাটিবে না!

রমেন্দ্র তাহার কে? কেহ নয়। তবে আজ অস্তরতম প্রদেশে তাহার মূর্তি সময়ে অসময়ে সহসা জাগিয়া উঠে কেন? তাহার স্বর্গের স্মৃতি এত জ্বালাময়, যন্ত্রণাপূর্ণ কেন? সে ত প্রাণপণে ভুলিবার চেষ্টা করিতেছে, তবুও অলস্ত অঙ্গারের গ্নায় তাহার স্পর্শের স্মৃতি তাহার শরীরে, মনে এ কি যন্ত্রণা-ভরা গভীরতম ক্ষত করিয়া চলিয়াছে!

সে ত তাহাকে কামনা করে নাই, অপবিত্র মনে কখনও তাহার প্রতি চাহে নাই, ভ্রমেও নহে। তাহা কি সত্য নহে? অবশ্য তাহা যথার্থ, কিন্তু অমিয়া ভাবিতে লাগিল।

কোনও দিন কি সে রমেন্দ্রের সুন্দর মূর্তিকে মনো-মন্দিরে স্থাপনা করে নাই?—সুদূর অতীতে?—না, না, তা কেন? বিবাহিত জীবনের পূর্বে যখন রমেন্দ্রের কিশোর মূর্তি নিয়তই তাহার নয়নে প্রতিভাত হইত, যৌবন যখন সবে তাহার দেহ-লতিকায় সাদা দিতে আরম্ভ করিয়াছিল, মনের মধ্যে পুষ্পিত হইয়া উঠিবার উপক্রম করিতেছিল, সেই সময় ত রমেন্দ্রকে জীবন-সথারূপে পাইবার

আশা তাহার পক্ষে অসম্ভব ছিল না; তখন কিশোরহৃদয়ে ছায়াপাত হইয়াছিল বৈ কি! এ সত্যকে ত অস্বীকার করা চলেই না। কিন্তু আকাশ-কুম্বের মত সে স্বপ্ন যখন টুটিয়া গেল, ইজ্জতহর মত গগনপটে দেখা দিয়াই আবার মিলাইয়া গেল—তখন হইতে সে সমস্ত কৈশোরের ছবি মন হইতে নিজেই মুছিয়া ফেলিতে চেষ্টা করিয়াছে। তাহার বিশ্বাস ছিল, সে যুগের স্মৃতি অভিশাপের মত ভবিষ্যতে কখনও তাহাকে যন্ত্রণা দিবে না। তার পর মহাদেবের মত স্থির ধীর, কন্দর্পের মত রূপবান্ যুবকের সহিত তাহার বিবাহ হইয়া গেল। রমেন্দ্রের স্মৃতির অবশিষ্ট বাহা ছিল, তাহার চিহ্ন পর্যন্ত তাহার মানসপট হইতে মুছিয়া গিয়াছিল।

যদি গিয়াছিল, তবে আজ কেন সেই বিপ্লবময়ী রজনীর ঘটনার কথা, সেই স্পর্শের জ্বালা সে বিশ্বস্ত হইতে পারিতেছে না? স্বামীর অপরিমেয় প্রেমের স্রোতে যদি সে আপনার অস্তিত্বকে পর্যন্ত ভাসাইয়া দিয়া থাকে, তবে আজ—

নিশীথ রজনীতে শয্যা ত্যাগ করিয়া অমিয়া উঠিয়া বসিল। ঘরের মধ্যে আলো জ্বলিতেছিল। শয্যার অপর প্রান্তে সরষু গাঢ় নিদ্রায় অভিভূত। সে আলিত চরণে বাতায়নের ধারে গিয়া বসিল। জানালা খুলিয়া দিবামাত্র চন্দ্রালোকিত সমুদ্রের দৃশ্য নয়নপথে পতিত হইল— ফেনপুষ্পিতশীর্ষ তরঙ্গ সৈকতে বাঁপাইয়া পড়িতেছে। সীমাহীন সমুদ্রের নিশীথ গাঙীর্থ্যে মন মুগ্ধ, অভিভূত হইয়া পড়ে; কিন্তু অমিয়ার মনে যে কোনও প্রভাব বিস্তার করিতেছিল, তাহা বুঝা গেল না। সে চাহিয়া ছিল সত্য; কিন্তু দৃষ্টি লক্ষ্যহীন।

সে তখন আপনাকে বিশ্লেষণ করিয়া দেখিতেছিল। তাহার অন্তর—মন কি চাহে? নয়ন মুদ্রিত করিয়া দৃষ্টি-শক্তিকে সে যেন হৃদয়ের গোপনতম তলদেশে প্রেরণ করিল। সে কি দেখিল? সবই কি মহাশূন্যে পূর্ণ নহে? তাহার স্বামীর স্নিগ্ধগষ্ঠীর আননের রেখাচিত্র পর্য্যন্ত সেখানে নাই কেন? তাহার হৃদয়ের আগনে তাঁহারই ত স্থান! সেখানে তিনি ছাড়া আর কাহারও স্মৃতি ত থাকি উচিত নহে। যাহাকে ভালবাসা যায়—প্রাণ শুধু যাহার স্মৃতি ধ্যান করিয়া পরিতৃপ্ত হইতে চায়, তাহারই চিত্র মানসপটে অঙ্কিত, চিরমুদ্রিত হইয়া যায়, ইহা কি সত্য নহে? তবে সেই সত্যের আভাস সে আজ হৃদয়ে অনুভব করিল না কেন? সে কি তবে এত দিন স্বামীকে ভালবাসে নাই? ভক্তি করে নাই, শ্রদ্ধার পুষ্পাঞ্জলি অর্ঘ্য দেয় নাই? না, না, তাহাও ত ঠিক নহে! এত ভক্তি সে কাহাকেও করে নাই, এমন শ্রদ্ধা সে দ্বিতীয় কোনও মানবকে নিবেদন করে নাই; কিন্তু ভালবাসা।—হ্যাঁ, সে কথা ঠিক; সে আত্মবিস্মৃত হইয়া তাঁহাকে বোধ হয় ভালবাসিতে পারে নাই। নহিলে, ও কি?—ঘনাক-কারের মধ্য হইতে ও কাহার মূর্ত্তি জাগিয়া উঠিতেছে?

শিহরিয়া, আতঙ্কে বিহ্বল হইয়া অমিয়া নয়ন উন্মীলিত করিল। না—ও মূর্ত্তি সে দেখিতে চাহে না; কখনই নহে!

তাহার নারীত্ব, শিক্ষাভিমান, আত্মমর্য্যাদাজ্ঞান ও সংযম ক্রভঙ্গী করিয়া বলিয়া উঠিল, “খবরদার!”

কিন্তু প্রকৃতি সংস্কারের প্রভাবকে যেন বিদ্রূপ করিয়া উঠিল। অমিয়া ছই হাতে ললাট সবলে চাপিয়া ধরিল! এ কি প্রচণ্ড অগ্নিপরীক্ষা! এ কি নিদারুণ হৃদৈব! কেমন করিয়া সে ইহার প্রভাব অতিক্রম করিবে?

আকুলভাবে অমিয়া মনে মনে ডাকিতে লাগিল, ও গো, তুমি এস, তুমি আমার সমস্ত অন্তরকে তোমার স্মৃতিতে ভরিয়া দাও! আমি শুধু তোমাকেই চাই—তোমার আসনে আসিয়া তুমি উপবেশন কর!

সত্যই কি অমিয়া এত দিন আত্মবঞ্চনা করিয়া আসিয়াছে? হৃদমণীয় মনকে সে শুধু শিক্ষা ও নারীত্বের আবরণ দিয়া ঢাকিয়া রাখিয়া আসিয়াছে? যে সাধনা ও সংযমের বলে মানুষ অসাধ্যসাধন করিয়া থাকে, কোনও দিম ত সে তাহা অবলম্বন করে নাই। যাহার স্মৃত্তিকে

মুছিয়া ফেলিতে পারিয়াছে বলিয়া সে এত দিন ভাবিয়া আসিয়াছিল, প্রকৃতপক্ষে তাহা কি এত দিন তাহার অন্তরের গোপনতম প্রদেশেই প্রচ্ছন্নভাবে ছিল? সে দিনের স্পর্শের ঐক্সজালিক শক্তির প্রভাব এখন কি অস্বরণমুক্ত হইয়া দেখা দিয়াছে?

পাশ্চাত্য শিক্ষার প্রভাব, পাশ্চাত্য ভাবের অনুপ্রেরণা অমিয়াতে পর্য্যাপ্ত পরিমাণে বিদ্যমান সত্য; কিন্তু ভারতীয় নারীর রক্তেই তাহার জন্ম। যে দেশে সীতা, সতী সাবিত্রীর আবির্ভাব হইয়াছে, সেই মহিমময়ী নারীর দেশে, তাঁহাদের পদরজঃপূত পাঠস্থানে সে-ও জন্মগ্রহণ করিয়াছে! তবে তাঁহাদের মত চিত্তবৃত্তি, তাঁহাদের মত সৌভাগ্যালাভে সে বঞ্চিতা কেন?

সহসা অমিয়ার মনে পড়িল, এক দিন সরযু বলিয়াছিল, গণ্ডীর বাহিরে যাওয়া না যাওয়া কি মানুষের ইচ্ছার উপর নির্ভর করে? সেই সঙ্গে সে অদৃষ্টেরও উল্লেখ করিয়াছিল। উত্তরে সে বলিয়াছিল যে, সে অদৃষ্ট মানে না। আজ যে তাহার অন্তরে এই বিপ্লবের ঝড় বহিতেছে, ইহা কি সেই অদৃষ্টের খেলা? অথবা তাহার হৃদয়ের দুর্বলতা?

অমিয়া ভাবিতে লাগিল; কিন্তু কোন মীমাংসায় আসিতে পারিল না। সে ভাবিল, যদি অদৃষ্টই তাহাকে এই পথে টানিয়া লইয়া চলিতে থাকে, তবে তাহাকে অতিক্রম করিবার কি কোন উপায় নাই?

এমনভাবে দিবানিশি মনের সহিত সংগ্রাম করিয়া চলা অসম্ভব। বাস্তবিক সে আর পারিয়া উঠিতেছে না।

কে তাহাকে পথ দেখাইয়া দিবে? এই আত্মমানি হইতে, মনের অণুচি অবস্থা হইতে উদ্ধারলাভের উপায় কি? স্পর্শের জালাময়ী স্মৃতির সমাধি না হওয়া পর্য্যন্ত সে কোন মতেই স্থির হইতে পারিতেছে না।

অমিয়া পুনঃ পুনঃ স্বামীকে ভাবিতে লাগিল, মনোমন্দিরে তাঁহার স্মৃত্তিকে ফুটাইয়া তুলিবার চেষ্টা করিতে লাগিল। কিন্তু ভিতর হইতে সে যেন কোন শক্তি বা উৎসাহের সঞ্চার অনুভব করিল না।

রমেন্দ্র ও তাহার স্পর্শের স্মৃতি অভিশাপের মত চিরদিন কি তাহাকে অনুসরণ করিতে থাকিবে?

দ্বাবিংশ পরিচ্ছেদ

মালগাড়ী সাক্ষীগোপাল ষ্টেশনে রমেন্দ্রকে নামাইয়া দিয়া চলিয়া গেল। তখন বৃষ্টি খামিয়া গিয়াছিল। ব্যাগ হাতে লইয়া রমেন্দ্র ষ্টেশনের বাহিরে গেল। যাইবার পূর্বে সে সংবাদ সংগ্রহ করিয়াছিল যে, যাত্রিগাড়ী কোন সময়ে খুদদা অভিমুখে যাইবে।

রমেন্দ্র মন্দিরের দিকে চলিল—প্রয়োজন কিছুই ছিল না; কিন্তু যে ভূমিকার অভিনয় সে আরম্ভ করিয়াছে, বাহ্যতঃ তাহা বজায় রাখিতে হইবে ত!

মন্দিরের দেবতা দেখিবার মত মনের অবস্থা তখন ছিল না, তবু রমেন্দ্র চলিল। যাত্রিগাড়ী আসিবার এখনও বিলম্ব আছে। খানিক এদিক ওদিক ঘুরিয়া কিছু সময় থাকিতে সে ষ্টেশনে ফিরিয়া আসিল। খুদদা পর্য্যন্ত একখানি দ্বিতীয় শ্রেণীর টিকিট কিনিয়া সে গাড়ীর প্রতীক্ষা করিতে লাগিল।

যথাসময়ে ট্রেন আসিতেই রমেন্দ্র তাড়াতাড়ি এক কামরায় উঠিয়া বসিল। তথায় দ্বিতীয় আরোহী কেহ ছিল না। রমেন্দ্র যেন কিছু নিশ্চিত হইল। তাহার অন্তরে তখনও প্রলয়ের ঝটিকা প্রবলবেগেই বহিতেছিল। এতক্ষণ ভবিষ্যৎ তাহার সম্মুখ হইতে যেন একেবারে সরিয়া গিয়াছিল। দূরে—বহু দূরে গিয়া সে আত্মগোপন করিতে চাহে।

সহসা রমেন্দ্রের মনে হইল, সে কোথায় যাইতেছে, কলিকাতায়? অমনই তাহার সমগ্র অন্তর যেন বিদ্রোহী হইয়া উঠিল। কলিকাতার পরিচিতদিগের সম্মুখে সে এখন কোনমতেই যাইতে রাজী নহে। তবে কি সে দেশে—মা'র কাছে যাইবে?

মা!—জননীর স্মৃতি মনে হইবামাত্র রমেন্দ্র শিহরিয়া উঠিল। সরলা, পুত্রগতপ্রাণা, অগাধ স্নেহশালিনী জননী! সে কেমন করিয়া তাঁহার পবিত্র মূর্তির কাছে গিয়া দাঁড়াইবে? কত যত্ন, কত কষ্ট স্বীকার করিয়া, শৈশবে পিতৃহীন সন্তানকে তিনি মানুষ করিয়া তুলিয়াছেন! সাধুতা, সচ্চরিত্রতা শিক্ষা দিবার কি গভীর আগ্রহই না তাঁহার ছিল! সেই প্রাণপাত চেষ্টার উপযুক্ত পুরস্কারই সে দিয়াছে বটে। পারীভিক অধঃপতন পরকৃতপন্থানে না

হইলেও তাহার মানসিক অধঃপতন যে কিরূপ শোচনীয়, নিন্দনীয়, তাহা ত অস্বীকার করিবার উপায় নাই! বিবাহিতা পরস্পর প্রতি সে যেরূপ তৃষিত ও ঘৃণিত মনের ভাব প্রকাশ করিয়া ফেলিয়াছে, তাহার উপযুক্ত প্রায়শ্চিত্ত না হওয়া পর্য্যন্ত সে কখনই মাতার সম্মুখে গিয়া দাঁড়াইতে পারে না। সে অধিকার তাহার এখন আর নাই। তবে মাকে একখানি পত্র লিখিয়া দিতে হইবে যে, আপাততঃ কিছু দিন সে পশ্চিমাঞ্চলে বেড়াইবে, তিনি যেন তাহার জগু চিন্তিত না হন। রেল ডাকঘরেই ঠিকানা না দিয়া পত্রখানি ফেলিয়া দিতে হইবে।

গত রজনীর কথা অমুক্ণ রমেন্দ্রের চিত্তকে পিষ্ট করিতে লাগিল। দীর্ঘকাল ধরিয়া সে যে মনের মধ্যে অমিয়ার সম্বন্ধে এই গোপন লম্পটতাকে পোষণ ও পুষ্টি করিয়া আসিয়াছে, তাহা অস্বীকার করিবার উপায় নাই। সমুদ্র-স্নানের সময় স্পর্শই তাহার কাল হইয়াছিল। স্পর্শের দুর্দমনীয় শক্তিকে সে কোনমতেই প্রতিহত করিতে পারে নাই।

রমেন্দ্র ভাবিতে লাগিল। কেন পারে নাই? সে জগু কি সে পর্য্যাপ্ত চেষ্টা করিয়াছিল? লোভ ত মানুষকে পদে পদেই মুগ্ধ, অভিভূত করিতে চাহে; কিন্তু উন্নত আত্মা সাধনার প্রভাবে লোভকে পরাজিত, পঁদানত ও পিষ্ট করিয়া বিজয়-মালা লাভ করিবে, ইহাই ত জীবনের শিক্ষা—ধর্ম্মতত্ত্বের মূল কথা। কিন্তু সে কি কায়মনোবাক্যে একবারও সে চেষ্টা করিয়াছিল?

না, তাহা রমেন্দ্র করে নাই। বরং সে মনে মনে কামনাকে পর্য্যাপ্ত প্রশ্রয় দিয়া আসিয়াছিল। মার্জিত ব্যবহারের মুখোমুখি পরিয়া সে ভদ্র পরিবারে মিশিয়াছিল। অদয়ের গোপন অস্তঃপুরে পরস্পর প্রতি পূতিগন্ধবিশিষ্ট লালসা সঙ্কুচিত বহির মত জলিয়া উঠিয়া তাহার লেলিহান শিখা চতুর্দিকে বিস্তার করিয়াছিল। সে স্তোকবাক্যে মনকে বুরাইতে চেষ্টা করিয়াছিল যে, সে অমিয়াকে শুধু ভালবাসে।

রমেন্দ্রের সর্বদেহ আবার শিহরিয়া উঠিল। ইহার নাম কি ভালবাসা? কবি বলিয়াছেন, 'ভালবাসার নাম আত্মবিসর্জনের আকাঙ্ক্ষা।' কিন্তু সে ত আত্মসন্তোগই করিতে চাহিয়াছিল! যদি সত্যই সে অমিয়াকে ভালবাসিত, তবে আত্মগোপন প্রবল দমনে আজ সে জলিয়া

মরিতেছে কেন? সে ত দূর হইতে অমিয়াকে দেখিয়া, তাহার সুখ ও আনন্দ দেখিয়া তৃপ্তিলাভ করিতে পারিত।

কিন্তু একটা কথা, অমিয়ার প্রতি তাহার এই যে উদ্দাম আকর্ষণ, ইহা সত্য না মিথ্যা? যদি সত্যই হয়, তবে তাহার অপরাধ কি এতই গুরু? সত্যকে কে কবে রোধ করিতে পারিয়াছে, অস্বীকার করিতে পারিয়াছে?

রমেন্দ্রের অন্তরমধ্যে যে দেবতা জাগিয়া উঠিয়াছিলেন, এই যুক্তির বিরুদ্ধে তিনি যেন বলিয়া উঠিলেন, ‘মূর্খ! পৃথিবীতে বাহা কিছু ঘটে, সবই সত্য; মিথ্যা কোথায়? কিন্তু যাহা অগ্নের বা কোনও দ্রাবের পক্ষে কষ্টদায়ক, তাহা স্বতঃ পরতঃ পরিহার করিতে হইবে। ইহাই মানব-জীবনের লক্ষ্য। অগ্নের ভ্রাণ্ডারে মণিযুক্ত আছে, দেখিবামাত্র লোভ জন্মিল। ইহা মিথ্যা নহে; কিন্তু সেই লোভের বশবর্তী হওয়াই ত মিথ্যাকে স্বীকার করা। আর লোভকে দমন করিতে পারার নামই সত্যানুবর্তী হওয়া। অমিয়া তোমার নহে। লৌকিক হিসাবেও সে অগ্নের বিবাহিতা পত্নী। তাহার প্রতি লোভ-পাপ। সে ঘৃণিত স্পৃহাকে দমন করা লোকতঃ ধম্মতঃ উচিত ছিল। তুমি তাহা কর নাই, সুতরাং মিথ্যাকে প্রশ্রয় দিয়াছ। ইহাতে তোমার নিজের মনে অশান্তি, অমিয়ার মনে অশান্তি; ঘটনা প্রকাশ পাইলে, অমিয়ার ও তোমার আত্মীয়-পরিজনের মনে ঘোরতর অশান্তি জন্মিবে। সুতরাং তুমি মহাপাপ করিয়াছ।’

এ প্রচণ্ড যুক্তির কাছে রমেন্দ্রের মাথা নত হইয়া পড়িল।

জংশন ষ্টেশনে গাড়ী থামিয়াছিল। বাগ হাতে রমেন্দ্র গাড়ী হইতে নামিয়া পড়িল। অশুভ্ৰুগৎ হইতে বহির্ভুগতে তাহাকে ফিরিয়া আসিতে হইল। সে এখন কি করিবে? কোথায় যাওয়া যায়?

প্লাটফর্মের উপর কিয়ৎকাল বেড়াইবার পর রমেন্দ্র টিকিট-ঘরের দিকে চলিল। তখন টিকিট-বিক্রয় বন্ধ ছিল। ষ্টেশনের জনৈক কন্ডাক্টরীর নিকট প্রশ্ন করিয়া সে জানিতে পারিল, সন্ধ্যাবেলা গাড়ী আছে; সে ইচ্ছা করিলে, আদ্রা ও গোমো হইয়া গ্রাণ্ডকর্ডের বে কোনও গাড়ী ধরিতে পারিবে।

তখন ধীরে ধীরে রমেন্দ্র ওয়েটিং রুমের দিকে চলিয়া গেল।

ত্রয়োবিংশ পরিচ্ছেদ

সংসারের সহজ সরল পথে চলিতে চলিতে যে সকল নর-নারী কতকটা অজ্ঞাতসারে প্রথম অপরাধ করে, আত্ম-বধনা-জনিত আঘাত, অনুতাপ, অনুশোচনার জালা তাহাদিগকে সম্পূর্ণ অভিভূত করিয়া ফেলে। বিশেষতঃ যাহারা ভাবপ্রবণ, আঘাতটা তাহারা কঠিনরূপেই অনুভব করে। অভ্যাসে ক্রমশঃ প্রথরতা হ্রাস পায়। ইহাই জগতের সাধারণ নিয়ম।

রমেন্দ্রের হৃদয় অনুতাপের অনলে জলিয়া পুড়িয়া ছাই হইয়া বাইতেছিল। জীবনে ইহার পূর্বে, সে কখনও এমন গহিত কাব করে নাই। মাতার সুশিক্ষার প্রভাবে সে চিরদিন সত্য, স্মায় ও মহত্বেরই পূজা করিয়া আসিয়াছে। পূর্বে ভ্রমেও সে অগ্ৰাঘ্য কার্য্য করিয়া তাহার শুভ্র জীবনের পৃষ্ঠায় কলঙ্করেখা-পাতের অবকাশ দেয় নাই।

রেল-গাড়ীর কোনও কক্ষে বসিয়া রমেন্দ্র অতীত জীবনকে পুঙ্খানুপুঙ্খরূপে বিশ্লেষণ করিয়া দেখিতেছিল। কাহারও সহিত আলাপে তাহার প্রবৃত্তি পর্য্যন্ত ছিল না।

আজ দুই দিন ও তিন রাত্রি রমেন্দ্র রেল-গাড়ীতেই চলিয়াছে। এঞ্জিনের গতি অপেক্ষাও তাহার মনের গতির বেগ কি প্রচণ্ড! মূর্হুর্তের জন্ম চিন্তা তাহাকে পরিত্যাগ করে নাই।

যাহাকে এক দিন ধম্মপত্নীর আসন দিতে গিয়াছিল, সেই অপাপবিদ্ধা নারীকে—পরত্নীকে সে যে কথা বলিয়াছে, তাহা স্মরণ করিতেও রমেন্দ্রের অন্তর ঘণায় সঙ্কুচিত হইয়া পড়িতেছিল। যাহার কাছে এত দিন সে শ্রদ্ধার সন্মান পাইয়া আসিয়াছিল, এখন সে তাহাকে কপট, জঘন্যচরিত্রের নারকী বলিয়া ধিক্কার দিতেছে না কি? শৈশববন্ধু সুরেশচন্দ্র তাহার এই নীচ, অমার্জনীয় অপরাধের পরিচয় পাইয়া তাহাকে কি ভাবিয়াছে? বন্ধু বলিয়া ভদ্র পরিবারে প্রবেশাধিকার লাভের পর যদি সকলেই এমনই ভাবে বন্ধুত্বের প্রতিদান করে, তবে পৃথিবীতে আর মানুষ থাকে কি?

শিক্ষার অভিমানই বা রমেন্দ্রের কোথায় রহিল? শিক্ষায় চরিত্র গঠিত হয়; সে পুরা মাত্রায় সুশিক্ষা পাইয়াছে। তবে, ‘স্বর্গ হ’তে রসাতলে দারুণ পতন’

তাহার ঘটল কেন ? এ জন্ত কে দায়ী ?—মাতা ? নিশ্চয়ই
নহে ।

মা'র কথা মনে পড়িতে রমেন্দ্র আবার শিহরিয়া উঠিল ।
ঐহার প্রশান্ত স্নেহগন্তীর পবিত্র মূর্তি তাহার মানসনেত্রে
ভাসিয়া উঠিল । তাহার মনে হইল, জননীর স্নেহব্যাকুল
নেত্র হইতে যেন অশ্রু ঝরিয়া পড়িতেছে ।

অদৃশ যন্ত্রণাভরে রমেন্দ্র দুই হাতে বুক চাপিয়া ধরিয়া
চোখ চাহিল ।

বৃহৎ ষ্টেশনে বস্বে-মেল তখন স্থিরভাবে দাঁড়াইয়াছিল ।
যাত্রীরা নামিতেছে, উঠিতেছে । তখন প্রভাত-রৌদ্রের
কনক-কিরণে চারিদিক সমুজ্জল ।

গাড়ীর জানালা হইতে মুখ বাড়াইয়া রমেন্দ্র চারি
পার্শ্বে চাহিয়া দেখিল । হাঁ, এই ত মোগলসরাই
ষ্টেশন বটে । এখান হইতে তাহাকে আবার গাড়ী বদল
করিতে হইবে । অবোধ্যা-রোহিলখণ্ড রেলগাড়ী এইখান
হইতেই ছাড়ে ।

ব্যাগ হাতে লইয়া রমেন্দ্র গাড়ী হইতে নামিল । জিজ্ঞা-
সায় সে জানিতে পারিল, আর দুই ঘণ্টার মধ্যে লক্ষ্মীগামী
ট্রেন ছাড়িবে । সে লক্ষ্মীর টিকিট কিনিয়াছিল । কেন
যে সে এত স্থান থাকিতে লক্ষ্মী যাইতেছে, তাহা সে
ভাবিয়া দেখে নাই । পশ্চিমাঞ্চলের কোথাও যাইতে
হইবে, এই কথাটাই মনে ছিল । টিকিট কিনিবার সময়
লক্ষ্মীর কথাটা মনে হইবামাত্র সে সেইখানের টিকিটই
কিনিয়াছিল । দর্শনীর বিষয় দেখিবার স্পৃহাবশতঃ যে
সে তথায় চলিয়াছিল, তাহা নহে । দেখিবার শুনিবার
বাসনা তাহার মনে তখন আদৌ ছিল না । তাহার
কোনও পরিচিত আত্মীয়-স্বজন লক্ষ্মীয়ে নাই বলিয়াই
বোধ হয় সে তথায় চলিয়াছিল । সে সম্পূর্ণ অপরিচিত
স্থানে আপনাকে নির্ভাসিত করিতে চাহে ।

কয় দিন তাহার ক্ষুধা-তৃষ্ণা কিছুই ছিল না । আজও
যে বিশেষ স্পৃহা ছিল, তাহা নহে । তবে জীবনরক্ষার
জন্ত কিছু মুখে দেওয়া দরকার ; তাই সে ফেরিওয়ালার
নিকট হইতে কিছু কল ও মিষ্ট কিনিয়া লইয়া লক্ষ্মীগামী
ট্রেনে চড়িয়া বসিল ।

তাহার কামরায় মাত্র এক জন যুরোপীয় আরোহী
ছিল । সে আপন মনে কাগজ পড়িতেছিল । রমেন্দ্র

একখানি আসন অধিকার করিল । জানালার ধারে
সে কল ছাড়াইয়া কুন্নিবৃত্তি করিল । ট্রেন ছাড়িয়া দিল ।

প্রকৃতির প্রভাব হইতে কেহই মুক্তিলাভ করিতে পারে
না । অনিবার্য্যকে রোধ করিতে পারে কে ? এই কয়
দিনের হুশিচিন্তা ও উত্তেজনায় রমেন্দ্রের শরীর ক্লান্ত হইয়া
পড়িয়াছিল । স্নায়ুপেশী আর কাষ করিতে চাহিতেছিল
না । কিছু আহার করিবার পর তাহার শরীর অপেক্ষা-
কৃত শীতল হইয়া পড়িয়াছিল । বাহিরের শীতল বাতাস
তাহার উত্তপ্ত মস্তিষ্ক স্নিগ্ধ করিয়া দিল । শ্রান্তদেহ কখন
নিদ্রার কোমল ক্রোড়ে ঢলিয়া পড়িল, রমেন্দ্র তাহা বুঝিতেও
পারিল না । সে অঘোরে ঘুমাইতে লাগিল ।

কতক্ষণ সে এমনভাবে ঘুমাইল, তাহার স্থিরতা নাই ।
সহসা কামরার দরজা খোলা ও বন্ধের গুরু শব্দে এবং
গাড়ী ছাড়িবার ধাক্কায় তাহার নিদ্রা ভাঙ্গিয়া গেল । সে
ধড়মড় করিয়া উঠিয়া বসিল । দেখিল, পার্শ্বের যুরোপীয়
যাত্রী নামিয়া গিয়াছে ; কিন্তু আর এক জন অষ্ট-পুষ্ট
কোট-প্যান্টধারী বাঙ্গালী ভদ্রলোক দাঁড়াইয়া দাঁড়াইয়া
ঐহার সঙ্গে জিনিষপত্রগুলি গুছাইয়া রাখিতেছিলেন ।
জিনিষ যে খুব বেশী, তাহা নহে । কয়েকটা ফলের টুকরী,
একটা গ্লাড্‌স্টোন ব্যাগ, একটা ছোট বিছানা—এইরূপ
কয়েকটা দ্রব্য ।

ভদ্রলোক সহসা রমেন্দ্রের দিকে ফিরিয়া বলিলেন,
“ম'শায় কোথায় যাবেন ?”

রমেন্দ্র বলিল, “লক্ষ্মী । এটা কোন্ ষ্টেশন ?”

“প্রতাপগড় । আপনি খুব ঘুমুচ্ছিলেন ত !”

একটু লজ্জিতভাবে রমেন্দ্র বলিল, “রাত্রে ভাল ঘুম
হয়নি ।”

আগন্তুক ভদ্রলোকের বয়স অধিক নহে । সম্ভবতঃ
ত্রিশ বত্রিশ হইতে পারে । মুখখানি হাসি হাসি ; ফ্রেঙ্ক-
কট দাড়ী, সুন্দর মুখখানিতে বেশ মানাইয়াছিল । ললাট
প্রতিভাদীপ্ত । তিনি বিশেষ বুদ্ধিমান, তাহা ঐহার উজ্জল
চোখ দুইটি দেখিলেই বুঝিতে পারা যায় ।

ভীকৃষ্টিতে আগন্তুক রমেন্দ্রের আপাদমস্তক একবার
নিরীক্ষণ করিয়া বলিলেন, “আপনি কোথা থেকে
আসছেন ?”

মুহূর্ত চিন্তা করিয়া রমেন্দ্র বলিল, “পুরী ।”



सिद्ध वसना ।

बाय शोफळ दाखकनाथ वसना

[शिर्डी— श्रीहेमचंद्रनाथ मठमदार]

“লক্ষ্মীয়ে কোথায় নাম্বেন?”

লক্ষ্মীহীনভাবে রমেন্দ্র বলিল, “তার কিছু ঠিক নেই। ওখানে থাকবার হোটেল আছে বোধ হয়। একটা দেখে শুনে নেওয়া যাবে।”

ঈষৎ কৌতুক হাস্তে আগন্তুক বলিলেন, “ও! আপনি বৃষ্টি দেশভ্রমণে বেরিয়েছেন?”

রমেন্দ্র মাড় নাড়িয়া স্বীকার করিল। কিন্তু ভ্রমণো-পযোগী শয্যাটি পর্যাপ্ত যে তাহার সঙ্গে নাই—শুধু একটি ব্যাগমাত্র সম্বল—ইহাতে তাহাকে পর্যটকের মত যে দেখাইতেছিল না, ইহা মনে করিয়া সে যেন একটু চঞ্চল হইয়া উঠিল।

ইতস্ততঃ চাহিয়া আগন্তুক কহিলেন, “আপনার সঙ্গে বিছানাও ত নেই দেখছি।”

প্রশ্নটা নিতান্ত অপরিচিতের পক্ষে আদৌ শোভন নহে। আগন্তুক বোধ হয়, সে কথাটা মনে ভাবিয়া প্রাণ-খোলাভাবে হাসিয়া বলিলেন, “কিছু মনে করবেন না, মশায়। আমরা চিকিৎসা-ব্যবসায়ী; আপনার চেহারা দেখে মনে হচ্ছে, স্বাভাবিক অবস্থায় আপনি নেই। তাই অশোভন হলেও প্রশ্নটা করেছিলাম। বিদেশে বাঙ্গালী পলে শিষ্টাচারের মাত্রা বজায় রেখে চলার অভ্যাস আমার নেই—মাপ করবেন।”

রমেন্দ্র তাড়াতাড়ি বলিয়া উঠিল, “না, না, মনে করবার কথা এতে কিছু নেই। ইঠাৎ লক্ষ্মী দেখার সখ হওয়ায় তাড়াতাড়ি বেরিয়ে পড়েছি। লক্ষ্মী খুব বড় সহর শুনেছি। দরকার হ’লে সবই কিন্তে পাওয়া যাবে।”

ডাক্তার হাসিতে হাসিতে বলিলেন, “আপনার সে অহুমান মিথ্যা নয়। লক্ষ্মী খুব বড় সহর, আপনি যা চাইবেন, তাই পাবেন।”

রেলগাড়ী দ্রুত চলিতেছিল; সকল ষ্টেশনে থামিতেছিল না।

ডাক্তার বাবু একটা চুকট ধরাইয়া জানালার ধারে বসিয়া বলিলেন, “আপনি বড় শ্রান্ত দেখছি। আমার বিছানাটা পেতে দেব?”

রমেন্দ্র হাই তুলিতেছিল, সে বলিল, “না—থাক।”

ডাক্তার বাঁধা বিছানাটা রমেন্দ্রের বেঞ্চের উপর রাখিয়া বলিলেন, “বেশ, বিছানা খুলে শুতে না চান, এটাকে

বালিসের মত মাথায় দিয়ে আর একটু গড়িয়ে নিন। এখনও অনেকটা পথ যেতে হবে।”

বেশী কথা বলার দায় হইতে উদ্ধার পাইবার জন্ত রমেন্দ্র প্রস্তাবমত কার্য করিল।

চতুর্বিংশ পরিচ্ছেদ

“উঠুন! ষ্টেশনে এসছি।”

রমেন্দ্র অঘোরে ঘুমাইতেছিল। ডাক্তার বাবুর ডাকে সে তাড়াতাড়ি উঠিয়া বসিল।

প্রকাণ্ড ষ্টেশন। যাত্রীরা মালপত্র সহ নামিতে ব্যস্ত। সে লজ্জা-কুণ্ঠিত কণ্ঠে বলিল, “বড় ঘুমিয়ে পড়েছিলুম।”

উচ্চহাস্তে ডাক্তার বলিলেন, “তাতে লজ্জার কথা কিছু নেই, চলুন, নামা যাক।”

উর্দীপরা এক জন চাকর ডাক্তার বাবুকে দেখিয়া সেলাম করিল।

“সামান্ সব্ উতার লাও, লছমন।”

“জী হজুর”, বলিয়া ভৃত্য ডাক্তার বাবুর দ্রব্যাদি ক্ষিপ্ততা সহকারে নামাইয়া লইল।

সঙ্গে সঙ্গে রমেন্দ্রও গাড়ী হইতে নামিল।

প্রশান্ত দৃষ্টিতে তাহার দিকে চাহিয়া ডাক্তার বলিলেন, “হোটেল গিয়ে অনর্থক কষ্ট পাবেন কেন? গরীবের আস্তানায় চলুন, কোন অসুবিধা হবে না। আমি আপনাকে ছাড়ছি না, বুঝেছেন?”

রমেন্দ্র বলিল, “না—না, আমায় মাপ করবেন, আমি হোটেলেরই যাব। আপনাকে—”

বাধা দিয়া ডাক্তার বলিলেন, “এটা বিদেশ। স্বজাতি বাঙ্গালীকে পলে কোন বাঙ্গালী তাঁকে ছেড়ে দেয় না। আপনার কোন ওজর আমি শুন্ছি না, মশায়। আমার বাসায় যথেষ্ট স্থান আছে, আপনার জন্ত আমার কোন অসুবিধা হবে না। চলুন।”

ডাক্তার বাবু রমেন্দ্রের হাত চাপিয়া ধরিয়া অগ্রসর হইলেন।

রমেন্দ্র এই অপরিচিত ভদ্রলোকের অমায়িক ব্যবহারে মুগ্ধ হইয়াছিল, সে আপত্তি করিবার কোন হেতু আর খুঁজিয়া পাইল না।

স্টেশনের বাহিরে—একখানা পাকী-গাড়ীর উপর সহিস জিনিষগুলি শুছাইয়া রাখিতেছিল। ডাক্তার বাবুকে আসিতে দেখিয়া উর্দা-পরা সহিস গাড়ীর দ্বার খুলিয়া দিল। রমেন্দ্রকে তুলিয়া দিয়া ডাক্তারও গাড়ীতে বসিলেন। স্টেশন রোড অতিক্রম করিয়া গাড়ী দ্রুতবেগে আমিনাবাদের দিকে ছুটিল।

ডাক্তারটি অত্যন্ত সদালাপী; মুহূর্ত নীরব থাকাও তাঁহার প্রকৃতি-বিরুদ্ধ। পশ্চিমবঙ্গ দর্শনীয় পদার্থগুলির পরিচয় দিতে দিতে তিনি চলিলেন। নবাব আসফউদ্দৌলার নির্কৃদ্ধিতার পরিচয়জ্ঞাপক স্মৃগভীর খাত দেখাইয়া বুঝাইয়া দিলেন, গঙ্গার জলশ্রোত গোমতীতে আনিবার জন্ত তিনি এই খাল কাটাইয়াছিলেন। তাহাতে গঙ্গার জল গোমতীতে না আসিয়া গোমতীর জল গঙ্গায় পড়িবার সম্ভাবনাই ঘটয়াছিল।

আমিনাবাদের জনাকীর্ণ পথের উপর দিয়া গাড়ী কৈসরবাগের দিকে চলিল। রমেন্দ্র বিস্ময়-বিস্ফারিত নেত্রে নবাবী আমলের হুন্সামালা-শোভিত লক্ষ্মী নগরের শোভা দেখিতে দেখিতে চলিল। অপরিচিত নূতন দেশে আসিয়া তখনকার মত সে সত্যই আশ্চর্যবিস্তৃত হইয়াছিল।

অবশেষে গাড়ী ফটক পার হইয়া উত্তানের মধ্যবর্তী কঙ্করময়-পথে উপর দিয়া একখানি সুদৃশ্য একতল গৃহের গাড়ী-বারান্দায় আসিয়া থামিল। ডাক্তার বাবু অগ্রে গাড়ী হইতে নামিয়া সাদরে রমেন্দ্রকে আহ্বান করিলেন। চাকররা জিনিষপত্র নামাইতে লাগিল। উভয়ে সন্মুখের হলঘরে প্রবেশ করিলেন।

ডাক্তার বাবুর অনুরোধে রমেন্দ্র একখানা কেদারা টানিয়া লইয়া বসিল। চাকর আসিয়া ডাক্তারের ধড়া-চূড়া খুলিয়া লইবার জন্ত দাঁড়াইল। রমেন্দ্রের অকস্মাৎ মনে হইল, তাহার জীবনটা ঠিক যেন আরব্য উপন্যাসের একটি অধ্যায়। যাহা সে পূর্ক-মুহূর্তে কল্পনাও করে নাই, এমনই সব ঘটনা তাহার জীবনে দেখা দিতেছে।

ডাক্তার বাবুর কণ্ঠস্বর তাহাকে পুনরায় বাস্তব জগতে ফিরাইয়া আনিল—“ধূমপান আসে?”

স্মিতহাস্তে সে জানাইল যে, ও রসে সে বঞ্চিত।

“তবে আপনি প্রেমিক পুরুষ নন।”

উচ্চহাস্তে কঙ্কতল মুখরিত করিয়া ডাক্তার বাবু গড়-গড়ার নল তুলিয়া লইলেন।

তাম্রকূট-ধূমের স্মৃগন্ধে ঘর আমোদিত হইতেছিল।

“আপনার স্নান হয়নি দেখছি। এ বেলা গা হাত-পা ভাল ক’রে ধুয়ে ফেলুন।”

রমেন্দ্রের তাহাতে আপত্তি ছিল না। সত্যই আজ কয়দিন হইতে সে অস্নাত। ধূমপানের পর ডাক্তার বাবু রমেন্দ্রকে সঙ্গে করিয়া পাথের কামরার সংলগ্ন ‘বাথরুম’ বা স্নানাগারে লইয়া গেলেন।

“বেশ ক’রে স্নান করুন, অসুখ করবে না। সাবান, তেল, তোয়ালে সব আছে। হাঁটা, ও কাপড় আপনার জন্ত। কৃষ্টিত হবার কোন কারণ নেই। আমি বাইরের ঘরেই রইলাম। দরজা বন্ধ ক’রে দিন।”

ডাক্তার চলিয়া গেলেন। রমেন্দ্র এই অদ্ভুত-চরিত্র মানুষটির প্রতি আকৃষ্ট হইয়া পড়িয়াছিল। বাস্তবিক, এত অল্পসময়ের আলাপে অপরিচিত, সম্পূর্ণ অনাশ্রয় ব্যক্তির প্রতি এতটা মমতা প্রকাশ করিতে সে পূর্ক কাহাকেও দেখে নাই; কর্তব্যপালন-স্পৃহারও এমন সুন্দর পরিচয় সে অত্র পায় নাই। বাঙ্গালার বাহিরের বাঙ্গালীরা কি সবাই এইরূপ?

ভাবিতে ভাবিতে রমেন্দ্র সন্মুখের তাক হইতে সাবান লইয়া স্নানে বসিল। কয় দিনের সঞ্চিত কয়লার গুঁড়া ও ধূলা ধুইয়া ফেলা দরকার। কলে জল ছিল। কলিকাতার তায় লক্ষ্মীয়ে কলের জল দেখিয়া রমেন্দ্র বিস্মিত হইল না। বিংশ শতাব্দীর প্রারম্ভে বহু বৃহৎ নগরেই কলের জলের ব্যবস্থা হইয়াছিল, সংবাদপত্রের কল্যাণে সে সংবাদ তাহার অগোচর ছিল না।

উত্তমরূপে স্নানের পর রমেন্দ্রের শরীর যেন বহুপরিমাণে সুস্থ বোধ হইল। আলনার উপর পরিপাটীরূপে কোঁচান কাপড় ছিল। সে বস্ত্র পরিবর্তন করিল। তার পর জামা গায় দিয়া বাহিরে আসিল।

হল-ঘরে ডাক্তার তাহার প্রতীক্ষা করিতেছিলেন। টেবলের উপর দুই জনের উপযোগী নানাবিধ খাদ্য স্বতন্ত্র পাত্রে রক্ষিত। লুচি, তরকারী, নানাবিধ ফল-মূল—প্রচুর আয়োজন।

কৃধার জালাকে মানুষ দীর্ঘকাল উপেক্ষা করিতে পারে

না। স্নানান্তে রমেশ্বরের শরীর স্নিগ্ধ হইয়াছিল। ডাক্তার বাবুর সহিত গল্প করিতে করিতে রমেশ্বর ভূম্বিপূর্বক ভোজন করিল।

ডাক্তারটি যেমন সদানন্দ, তেমনই অতিথি-বৎসল। জলযোগ শেষ হইলে তিনি বলিলেন, “আপনি একটু বসুন, এখানে কাগজ, বই সব আছে, ইচ্ছা হ’লে পড়তে পারেন। আমি ভিত্তর থেকে এখনই আসছি। সন্ধ্যা প্রায় হয়ে এল; যদি ইচ্ছা করেন, গোমতীর ধারে একটু বেড়িয়ে আসা যাবে। আর দেখুন, পাশের ঐ কামরায় আপনার শয়নের ব্যবস্থা হয়েছে, ওখানেই আপনার ব্যাগ পাবেন।”

ডাক্তার অস্থঃপূরে গেলে রমেশ্বর চারিদিকে ভাল করিয়া চাহিয়া দেখিল। এতক্ষণ সে ভাল করিয়া লক্ষ্য করে নাই। হলঘরে অনেকগুলি কাচের আলমারী। প্রত্যেকটিতে বাধান বই সাজান রহিয়াছে। একটা পান মুখে দিয়া সে কোতূহলভরে বইগুলি দেখিবার জন্ত উঠিল। একটা আলমারী ডাক্তারী কেতাবে ভরা। পার্শ্বেরটিতে নানাবধ ইংরাজী গ্রন্থ। ডিকেন্স, টলষ্টয়, সেক্সপীয়র, মিলটন সবই তাহাতে আছে। শুধু উপন্যাস, নাটক বা কবিতা নহে; ইতিহাস, বিজ্ঞান, ভ্রমণ নানা প্রকারের প্রসিদ্ধ অনেকগুলি গ্রন্থ দেখিয়া রমেশ্বর চমৎকৃত হইল। শেষের তিনটি আলমারী বাঙ্গালা গ্রন্থে পূর্ণ। লোকটি শুধু চিকিৎসক নহেন, দস্তরমত সাহিত্যরসিক। রমেশ্বরের মন তাঁহার প্রতি শ্রদ্ধায় ভরিয়া উঠিল। বইগুলি দেখিতে দেখিতে সহসা সে চমকিয়া উঠিল। তাহার রচিত ‘যুথিকা’ও এই সংগ্রহের মধ্যে স্থান পাইয়াছে!

সে যে রমেশ্বরনাথ—যুথিকার রচয়িতা, এ পরিচয় ডাক্তারের কাছে প্রকাশ করা বোধ হয় সম্ভব হইবে না। হ্যাঁ, তাহাকে আত্মগোপন করিতে হইবে; কারণ, সে অজ্ঞাতবাসে রহিয়াছে; পরিচয় দেওয়া এখন তাহার পক্ষে ঠিক হইবে না। রমেশ্বর সংকল্প স্থির করিল—ছদ্ম নামেই সে পরিচিত হইবে। এ অভিনয়ে যদি দোষ ঘটে, রমেশ্বরনাথ তাহাতে এখন পশ্চাৎপদ হইতে পারে না।

রমেশ্বর অগ্রাগ্র বইগুলি নাড়িয়া চাঁড়িয়া দেখিতে লাগিল।

• এমন সময় দরজা খুলিয়া ডাক্তার বাবু গৃহপ্রবেশ করিলেন।

“বই দেখছেন? আমার গিন্নীর বই পড়ার ভারী সখ, মশায়। কেতাব না হ’লে এক দণ্ড চলে না। ও দোষটা আমারও কিছু আছে। তা আপনার যদি পড়াশুনা ভাল লাগে, যা ইচ্ছা বের ক’রে নেবেন। ঐ ছোট কাচের আলমারীর ভেতর নম্বর দেওয়া চাবী সাজান আছে।”

রমেশ্বর স্মিতহাস্তে বলিল, “আপনার সংগ্রহ ত কম নয়। একটা বড় লাইব্রেরী বললেই চলে। বাস্তবিক আমার বড় আনন্দ হচ্ছে।”

ডাক্তার বাবু গড়গড়ার নল তুলিয়া লইলেন। ইতোমধ্যে চাকর তামাক দিয়া গিয়াছিল। দুই এক টান দিয়া তিনি বলিলেন, “বাঙ্গালা দেশে যত ভাল ভাল মাসিকপত্র আছে, গৃহিণী প্রত্যেকখানির গ্রাহিকা। কি করা যায় বলুন। সংসারে আমরা ছুটিমাত্র প্রাণী। কায়েই কাগজ, বই বেশী দরকার। আর একটা কথা কি জানেন? দূর-প্রবাসে থাকি—ছাতুর দেশ, মাতৃভাষাটা এখানে লাগে বড় ভাল। কেতাবের ভেতর দিয়ে যতটা পারা যায়, বাঙ্গালা দেশের সঙ্গে যোগ রাখা যায়।”

ডাক্তার বাবু হাসিতে লাগিলেন।

রমেশ্বর এই নবপরিচিত লোকটির সহিত আলাপ করিয়া সত্যই যেন হৃদয়ে অনেকটা শান্তি পাইল।

সহসা ডাক্তার বাবু বলিলেন, “আপনাকে কি নাম ধ’রে ডাকব বলুন? ও গো মশায়, হ্যাঁগো মশায় ব’লে ডেকে মুখ হয় কি? এতক্ষণ ও কথাটাই মনে আসে নি।”

রমেশ্বর বলিল, “আমাকে শিশির বলেই ডাকবেন—শিশিরনাথ বসু।”

“বেশ নামটি ত! চলুন, শিশির বাবু, একটু বেড়িয়ে আসা যাক; আপনার আপত্তি নেই ত?”

“কিছু না” বলিয়া রমেশ্বর উত্তরীয়খানি তুলিয়া লইল।

[ক্রমশঃ।

শ্রীসরোজনাপ ঘোষ।

বাঙ্গালী সাহিত্যে স্বদেশপ্রেম

ইংরাজী সাহিত্য গঠন ও পাঠনের ফলে এক নূতন ভাব আসিয়া বাঙ্গালীর “ভীকু” হৃদয়কে উদ্বেল করিতে লাগিল। স্বাধীনতার যে রুদ্রবাণী খেতহীপের অতীত যুগযুগান্ত হইতে সুদূর আটলান্টিক মহাসমুদ্রের ভীমকন্ডে শ্রুত হইতেছিল, তাহা ইংরাজ কবিগণের বীণা-তন্ত্রী সাহায্যে বাঙ্গালীর সুপ্তিমগ্ন হৃদয়ে এক অপূৰ্ণ রসের অবতারণা করিয়াছিল। দিব্যোন্মাদে পরিমূৰ্ত্ত প্রেমের আনন্দধারার মধ্যে এই এক দেবহর্ষিত অপরূপ ভাব বাঙ্গালী কবির হৃদয়ে আবির্ভূত হইল। তাই আমরা দেখিতে পাই যে, রঙ্গলালের (১৮২৬-১৮৮৭) সহিত বঙ্গ-সাহিত্যে এক নবযুগের অভ্যুদয় হইয়াছিল। তিনিই প্রথমে স্বদেশ-প্ৰীতিরূপ অমৃতের নব-গঙ্গা আনয়নের ভগীরথ। “আপনারা ঘৃণিত উলঙ্গ আদিরসের কবিতার প্রেম পরিহার পূৰ্ব্বক বিমলানন্দায়িনী কবিতার প্ৰীতিরসে প্রবৃত্ত হউন” বলিয়া পদ্মিনী উপাখ্যানের ভূমিকা সমাপ্ত করিয়া রঙ্গলাল তাঁহার কাব্য রচনায় প্রবৃত্ত হইয়াছেন। পুতিগন্ধময় কলুষিত হৃৰ্কলতা-প্রতিপাদক মানুষী প্রেমের বিকৃত কবিতা হইতে বাঙ্গালীর মন আকৃষ্ট করিয়াছিলেন রঙ্গলাল। ইংরাজী সাহিত্যের মধ্যে—শুধু ইংরাজী সাহিত্যের মধ্যে কেন, সমস্ত যুরোপীয় সাহিত্যের মধ্যে যে প্রচণ্ডতা বর্তমান আছে, যে অগ্নিশিখা যুরোপের সমস্ত জাতীয় সাহিত্যে প্রকট, তাহা বাঙ্গালী দেশে নবজীবনের অবতারণা করিয়াছিল—বাঙ্গালীর জাতীয় সাহিত্যে উত্তেজনা, রুদ্রতা ও প্রচণ্ডতার ভাব আনয়ন করিয়াছিল। বাঙ্গালী কবি রঙ্গলাল পদ্মিনীকে উপলক্ষ করিয়া ভারতের অতীত গৌরবকাহিনী স্মরণ করাইয়া দিয়া, তাহার বর্তমান হীন ও পতিত অবস্থার কথা শুনাইয়া দিয়া বাঙ্গালীর প্রাণে মত্ততা আনয়ন করিয়াছিলেন।

“অসংখ্য বীরের যিনি জন্মবিধায়িনী।

এখন হৃৰ্তাগো পয়ভোগ্যা পবাদীনী ॥”

বলিয়া কবি স্বদেশবাসিগণের বর্তমান হৃৰ্কলতার কথা শুনাইয়া দিতেছেন এবং বলিতেছেন—“তেজোহীন জনগণ যেন সব শব।” স্বাধীনতা হীনতায় জীবন ধারণ করা অপেক্ষা মৃত্যু শ্রেয়ঃ—দিনেকের স্বাধীনতা স্বৰ্গসুখ—অনন্ত-কাল পরাধীনতা ভোগ করিয়া দাসত্বশৃঙ্খল পরিধান করা অপেক্ষা এক দিনের স্বাধীনতায়ও স্বৰ্গসুখ। রঙ্গলাল হইতে আরম্ভ করিয়া বর্তমান সময় পর্য্যন্ত এই আশ্বনের গতি সমস্ত বাঙ্গালী সাহিত্যের বিস্তৃত ক্ষেত্রে বিকাশ পাইয়াছে। বাঙ্গালী নূতন মস্ত্র শ্রবণ করিয়া চমকিত হইল। বাঙ্গালীকে নূতন ভাবে উজ্জীবিত করিতে হইলে বাঙ্গালার ইতিহাসে সেরূপ মনোজ্ঞ কাহিনী খুঁজিয়া বাহির করা অসম্ভব। তাবিয়া, বোধ হয় রঙ্গলাল বীরভূমি রাজপুতানার ইতিহাসের সেই চিরপ্রসিদ্ধ পদ্মিনী উপাখ্যান গ্রহণ করিয়া নবযুগের বাণী প্রচার করিয়াছেন। মৃত জাতির অসাড় হৃদয়ে সঞ্জীবনীশক্তি আনয়ন করিতে হইলে তাহার অতীত পৌরুষবল ও স্বাধীনতার কথা স্মরণ করাইয়া দিতে হইবে এবং বর্তমানের হীন অবস্থার সহিত তাহার পূৰ্বপুরুষের গৌরবোজ্জ্বল কাহিনীর তুলনা করিতে হইবে। পদ্মিনী উপাখ্যানে কবি রঙ্গলাল সেই প্রথা অবলম্বন করিয়াছেন। তাঁহার কাব্য জাতি-বৈরজনিত দেশভক্তিতে পরিপূর্ণ। কবি বলিতেছেন—

“স্বাধীনতা-হীনতায় কে বাঁচিতে চায় হে,

কে বাঁচিতে চায় ?

দাসত্ব-শৃঙ্খল বল কে পরিবে পায় হে,

কে পরিবে পায় ?

কোটিকল্প দাস পাঁকা নরকের প্রায় হে,

নরকের প্রায়।

দিনেকের স্বাধীনতা, স্বৰ্গসুখ তায় হে,

স্বৰ্গসুখ তায় ॥

এ কথা যখন হয় মানসে উদয় হে
মানসে উদয় ।
পাঠানের দাস হবে কল্পিত-তনয় হে
কল্পিত-তনয় ॥
তখনি জলিয়া উঠে হৃদয়-নিলয় হে
হৃদয়-নিলয় ।
সিঁবাইতে সে অনল বিলম্ব কি সয় হে
• বিলম্ব কি সয় ?”

কোথার বাগ্মীকি ব্যাস, কোথা তব কালিদাস,
কোথা ভবভূতি মহোদয় ?
অলীক কুনাট্য-রঙ্গে মজে লোক রাঢ়ে বঙ্গে,
নিরখিয়া প্রাণে নাহি সয় !
সুধারসে অনাদরে, বিষবারি পান করে,
তাহে হয় তম্বু মনঃ কয় !
মধু কহে, জাগো মা গো, বিভূস্থানে এই মাগো,
স্বরসে প্রবৃত্ত হোক তনয়-নিচয় ।”

বিদ্রোহের এই স্বর,
জাতিবৈররূপ এই
মাদকতা না থাকিলে
“শরীরে রুধিরের ধার”
ছুটে না—“অবসাদ-
ভিমে” জর্জরিত কঠিন
শীতল বক্ষে স্বাধীন-
তার উষ্ণ উৎস প্রবা-
হিত হয় না ।

এই সময় বাঙ্গালীর
আর এক প্রতিভা-শিশু
“ইংরাজী সাহিত্যের
মুক্ত বায়তে তাহার
কুসুম এবং জংপিণ্ড
ভবিষ্যতের উপযোগী
ক্রিয়াশক্তি” লাভ
করিতেছিল। মধুসূদন
বিশ্বসাহিত্যের অমৃত-
ভাণ্ড হইতে মধুচক্র
রচনা করিবার উপযুক্ত



মাইকেল মধুসূদন দাস

মালমসলা সংগ্রহ করিতেছিলেন এবং জাতীয় সাহিত্যের
মহাপূজার আসনে উপবিষ্ট হইতেছিলেন। বোধ হয়,
সমরোপযোগী হইবে ভাবিয়া, নব্যতন্ত্রিগণের মুখরোচক
হইবে বুঝিয়া মধুসূদন শর্মিষ্ঠার প্রস্তাবনার লিখিলেন—

“গুন গো ভারতভূমি কত নিদ্রা যাবে ভূমি
আর নিদ্রা উচিত না হয় ।

উঠ, ত্যজ' ঘুম-ঘোর— হইল হইল ভোর,
দিনকর প্রাচীতে উদয় ।

কলাশিল্পদৃষ্টি বাঙ্গালা সাহিত্যের অনাবিল ভাব রক্ষা
করিতে সমর্থ হইয়াছিল ।

নদ-নদী-শোভিত গুব্ব-জ্যোৎস্না-পুলকিত বনভূমি-বিরাজিত
বঙ্গভূমি তাঁহার জন্মস্থান ছিল। কপোতাক্ষের দোয়েল-
শ্রামা-পিকবর-মুখরিত শ্রামল তটে তাঁহার শৈশবের স্বপ্নময়
দিনগুলি অতিবাহিত হইয়াছিল। তাঁহার কোমল কবি-
হৃদয়ে মাতৃভূমির স্মৃতি অস্তঃশিলা কল্কনদীর স্রাব প্রবাহিত
ছিল। বিদেশে বাস করিয়া, বিদেশের ভাবে অহুপ্রাণিত

কিন্তু কলা, শিল্প-
দর্শ ও সার্বজনীন
সাহিত্য ভাবপরি-
পূষ্টির পরিপন্থী মনে
করিয়া, বোধ হয়,
মধুসূদন এই নবো-
দ্বোধিত বিপ্লব ও
স্বাধীনতা মন্ত্রের
উন্মার্গগামিতা হইতে
নিজেকে রক্ষা করিয়া-
ছেন। সাম্য, স্বাধীনতা
ও মৈত্রীর যে স্বর
সুদূর ফরাসী রাজ্যে
বাজিয়া উঠিয়া সমস্ত
য়ুরোপকে মাতাইয়া
তুলিয়াছিল, তাহা
বাঙ্গালার সাহিত্যসেবী
ও ভাবুকগণের হৃদয়ে
নূতন উচ্ছ্বাসের সৃষ্টি
করিলেও মধুসূদনের

হইয়া, বিদেশের ভাষায় কবিতা লিখিয়াও তিনি স্বদেশের পূর্ব-স্বাধীনতার কথা স্মরণ করিয়া বলিয়াছিলেন—

And where art thou, fair freedom ! thou,
Once Goddess of Ind's sunny clime !
When glory's halo round her brow
Shone radiant and she rose sublime,
Like her own towering Himalaye
To kiss the blue clouds thron'd on high !

(*King Porus—Legend of old*)

“Visions of the Past” নামক খণ্ডকাব্যে,—

As when Bengala ! on thy sultry plains
Beneath the pillar'd and high arched shade
Of some proud Banyan, slumberous haunt
and cool,

Echo in mimic accents 'mong the flocks
Couch'd there in noon-tide rest and safe repose
Repeats the deafening and deep thunder'd
roar

Of him, the royal wanderer of thy woods !
আবার—

রেখো মা দাসের মনে, এ মিনতি করি পদে
সাধিতে মনের সাধ, ঘটে যদি পরমাদ
মধুহীন করো না গো তব মনঃ-কোকনদে ।

ইংলণ্ডগমনকালে “বঙ্গভূমির প্রতি” কবিতায় মধু-
সুদনের যে স্বদেশপ্রেম পরিস্ফুট হইয়াছে, তাহা তাঁহার
‘মন্দভেদী করুণ আর্তনাদের প্রতিধ্বনি । পাশ্চাত্য সভ্যতার
বিলাসভূমি রঙ্গ-কৌতুকের আগার ফুলকুমুদিনী সদৃশ
খেতাদিগের লীলানিকেতন ফ্রান্সে অবস্থিত হইয়া তাঁহার
চিত্র-আদরের কপোতাক্ষকে ভুলিতে পারেন নাই ।

“সতত হে নদ, তুমি পড় মোর মনে
সতত তোমার কথা ভাবি এ বিরলে,

* * * *

বহুদেশে দেখিয়াছি বহু নদদলে
কিস্ত এ স্নেহের তৃষ্ণা মিটে কার জলে ?
হৃৎস্রোতোরূপী তুমি জন্মভূমি-সুনে !”

মাইকেলের জীবনচরিত-লেখক যোগীন্দ্র বাবু বলিয়া-
ছেন—“মাদ্রাজ-প্রবাসের পর একবার সাগরদাঁড়ীতে
আসিয়া তিনি বলিয়াছিলেন—‘এই মধুমাধা স্থানে আসিলে
যেমন আনন্দ পাওয়া যায়, পৃথিবীর আর কোন স্থানে গেলে
সেরূপ পাওয়া যায় না ।’ আর এক দিন কপোতাক্ষের
কূলে বেড়াইতে বেড়াইতে বলিয়াছিলেন, ‘কপোতাক্ষ, যে
তোমার তীরে পাতার কুটারে বাস করিতে পারে, সেও পরম
সুখী ।’” নিম্নলিখিত কয়েক ছন্দে তিনি কেমন সুন্দর-
ভাবে স্বদেশের প্রকৃতি বর্ণনা করিয়াছেন—

“যে দেশে উদয়ি রবি—উদয় অচলে
ধরণীর বিশ্বাধর চুখেন আদরে
প্রভাতে ; যে দেশে গেয়ে সুমধুর কলে
ধাতার প্রশংসা-গীত, বহেন সাগরে
জাহ্নবী ; যে দেশে ভেদি বারিদমণ্ডলে
শোভেন শৈলেন্দ্ররাজ মানসরোবরে
(স্বচ্ছ দরপণ) হেরি ভীষণ মুরতি ;
যে দেশে কুহরে পিক বসন্ত-কাননে—
দিনেশে যে দেশে সেবে নলিনী যুবতী,
চাঁদের আমোদ যথা কুমুদ-সদনে—
সে দেশে জনম মম ।”

ছোট্টকোট পরিধান করিলেও মধুসুদনের বাঙ্গালী-হৃদয়
স্বপ্নরূপে প্রকাশ পাইত । বঙ্গললনাগণের পরমারাধ্যা
লক্ষ্মীদেবীকে বঙ্গদেশে চিরকাল বিরাজমানা থাকিতে
বলিতেছেন—

“থাক বঙ্গগৃহে যথা মানসে, মা, হাসে
চিত্ররুচি কোকনদ ।”

মাতৃভাবার প্রতি তাঁহার অকৃত্রিম ভালবাসা ছিল ।
মাদ্রাজে বাস করিয়া তিনি তাঁহার সাধের কৃতিবাস ও
দরিদ্র কালিদাসকে স্মৃতি হইতে মুছিয়া ফেলিতে পারেন
নাই । বঙ্গভাষার প্রতি তাঁহার কিরূপ প্রগাঢ় ভালবাসা
ছিল, তাহা নিম্নের কয়েক পংক্তিতে প্রকাশিত হইয়াছে—

“হে বঙ্গ, ভাঙারে তব বিবিধ রতন,
তা' সবে অবোধ আমি, অবহেলা করি,—
পয়ধন-লোভে মত্ত, করিছ ভ্রমণ—
পয়দেশে তিক্কাবৃত্তি কুক্ষণে আঁচরি ।”

স্বর্গীয় মনসী স্মার আশুতোষ মুখোপাধ্যায় মধুসূদনের দেশপ্রাণতার কথা সুন্দর ভাষায় ব্যক্ত করিয়া নিজ স্বদেশ-প্ৰীতির পরিচয় দিয়াছেন—

“মধুসূদন যুরোপে ছিলেন, কিন্তু অস্তর তাঁহার ভারতে, বিশেষতঃ বঙ্গে পড়িয়া ছিল। কবে বাঙ্গালার ত্রীপঞ্চমী, কবে শরতে শারদার অর্চনা, কবে বিজয়া দশমী, কপোতাক্ষ নদ কেমন কুলকুল করিয়া বহিয়া যায়, কোন্ ঘাটে ঈশ্বরী পাটনী খেয়া দিয়াছিল, সুদূর ফরাসী দেশে বসিয়া,—

বিলাসের তরঙ্গে যে দেশ প্রাবিত-প্রায়, সেই স্থানে বসিয়া তিনি বঙ্গের এ সমস্ত সুখস্মৃতি মনে জাগাইতেন ও জানি না, কতই আনন্দ পাইতেন! বাঙ্গালায় মেঘ-মুক্ত শারদাকাশে সায়ং-কালের তারা যে কত সুন্দর, তাহা তিনি ভার-সেলসে বসিয়া কল্পনা-নেত্রে দেখিতে পাইতেন! জন্ম-ভূমি সাগরদাঁড়ীর অবিদূরে, নদীতীরে, বটবৃক্ষতলে শিব-মন্দির নিশাকালে পর্যটকের মনে যে কি ভাব জাগাইত, কেমন একটা ঘুমে নয়ন ছাইয়া আসিত, সে সমুদয় তিনি সাগরপারে থাকিয়াও অনুভব করিতে পারিতেন।



হেমচন্দ্র মুখোপাধ্যায়

ফলতঃ তাঁহার হৃদয় যথার্থই মধুময় ছিল! ‘বাঙ্গালার ফুলে, বাঙ্গালার জলে, বাঙ্গালার মাটা, বাঙ্গালার ফলে’ তাঁহার অস্তর বাহির ভরপুর হইয়া গিয়াছিল।” যুরোপের প্রচণ্ডভাবে উদ্বোধিত মধুসূদন—হৃৎখদারিদ্র্যহতাশার ক্রোড়ে পালিত মধুসূদন—নব্যতন্ত্রে শিক্ষিত “চণ্ডমুণ্ড” দলের অগ্রণী মধুসূদন—নূতন ছন্দের স্বাধীনভাবে মধুচ্ছন্দা ঋষি মধুসূদন—তাঁহার বৃহৎ প্রাণকে জাতি-বৈর-প্রবণ স্বাদেশিকতার ক্ষুদ্র গণ্ডীতে বদ্ধ করিয়া পরদ্রোহ, পরবিদ্বেষ ও জিহ্বাংসার উৎপাদন করেন নাই—অপ্রেম ও জীবদেহের ছুরি চালাইয়া

স্থায়ী কৃত রাখিয়া যান নাই। তাঁহার বিনয়-নয় পূত আদর্শ ও সহৃদয়তা বঙ্গসাহিত্যে মধুর উজ্জল আলোক প্রদান করিতে থাকিলে। ভবিষ্যতের বঙ্গসন্তান সমস্ত ভারতের আদর্শস্থানীয় হউক, বাঙ্গালীজাতি মহীয়ান হইয়া গৌরবমণ্ডিত হউক, ইহাই কবির শ্রেষ্ঠ কল্পনা, আশা ও বিশ্বাস।

“এই বর হে বরদে, মাগি তব কাছে।

জ্যোতির্ময় কর বঙ্গ-ভারত রতনে ॥”

মহাকবি মধুসূদনের ভেরী নীরব হইয়া গেলে হেম-চন্দ্রের বীণা বাজিতে আরম্ভ করিয়াছিল। ১২৭৭ খৃষ্টাব্দে হেমচন্দ্রের “ভারত-সঙ্গীত” প্রকাশিত হইয়াছিল। দেশে হলস্থল পড়িয়া গেল। প্রসিদ্ধ সমালোচক প র লো ক গ ত ত্রীযুক্ত অক্ষয়চন্দ্র সরকার বলিয়াছেন, “হেমচন্দ্রের কাব্যে স্ব স্ব স্ব-পালন বা স্বজাতি-বাৎসল্য নাই বলিলেও চলে। কিন্তু হেমচন্দ্র জাতিবৈর-জ নিস্ত-দেশ-ভক্তিতে ভরপুর। হেমচন্দ্রের দেশভক্তি কখন রৌদ্ররসে ফুলিয়া উঠে নাই। সেই দেশভক্তি শাস্ত, করুণ, বীররসে মাখান।” বাঙ্গালীর

জাতীয় জীবনে হেমচন্দ্রের প্রভাব বড় কম হয় নাই। হেমচন্দ্রের স্বজাতিবাৎসল্য ও স্বদেশানুরাগ জাতিবৈরে প্রতিষ্ঠিত। এই “কৃষ্ণবর্ণ জাতি” বেদগান শুনাইয়া “সুন্দর বসুন্ধরাকে” এক সময় চমৎকৃত করিয়াছিল, পৃথিবীর লোক বিস্মিত হইয়াছিল, উৎসাহে তাহাদের হৃদয় পূর্ণ হইয়া গিয়াছিল, তাহারা—

“শিখরে শিখরে, জলধির জলে

পদাঙ্ক অঙ্কিত করি স্তম্ভগলে;

জগৎব্রহ্মাণ্ড নখর-দর্পণে
খুলিয়া দেখাত মনুজ-সন্তানে,
সমর-ছঙ্কারে কাঁপিত অচল,
নক্ষত্র অর্ণব আকাশমণ্ডল

তখন তাহারা ঘৃণিত নহে ।”

পৃথিবীর সকল জাতির মোহনিদ্রা ভাঙ্গিয়াছে, সকল জাতিই মানের গৌরবে জাগরিত, কিন্তু পতিত ভারতবাসী বছদিনের দাসত্বে জাতীয় অভিমান ভুলিয়া গিয়াছে, “ভারত শুধুই ঘুমায়ে রয় ।” ভারতবাসী এখন কাপুরুষ ও নিবীৰ্য্য হইয়া গিয়াছে, পরের পদলেহন করিতে ইহারা স্বতঃপরতঃ চেষ্টিত । আর্য্যাবর্ত্তজয়ী বীরগণের বংশোদ্ভূত বলিয়া ইহা-দিগকে মনে হয় না ।

* * * *

“আর্য্যাবর্ত্তজয়ী পুরুষ যাহারা
সেই বংশোদ্ভূত জাতি কি ইহারা,
দেখিয়া নয়নে লেগেছে ধাঁধা ।”

রণোন্মাদে মত্ত হইয়া, বীরপদভরে অরাতিকুল মথিত করিয়া যখন আর্য্যগণ ভারতে পদার্পণ করিয়াছিলেন এবং আর্য্যসভ্যতা বিস্তার করিয়াছিলেন, তখন তাঁহাদের সংখ্যা অল্প ছিল । সেই অতীত আর্য্যগৌরব-কাহিনী কবির হৃদয়কে ‘অমন-’ ভাবে প্রভাবান্বিত করিয়াছিল যে, তাঁহার রচনায় সেই ভাবই পদে পদে ফুটিয়া উঠিয়াছিল । স্বদেশ-প্রেমে অনুপ্রাণিত করিতে একুপ রচনা বঙ্গভাষায় বিরল বলিলেও অত্যুক্তি হয় না ।

এখন ভারতে সে জ্ঞান নাই, সে সাহস নাই, ভারত এখন শ্মশানে পরিণত হইয়াছে ; ভারতবাসী গোলামীতে নিপুণ হইয়াছে । রোষকষ্ট অহঙ্কারদগ্ধ কবি দেশবাসীকে শিক্ষার দিয়া হুঃখে বলিতেছেন—

“হয়েছে শ্মশান এ ভারতভূমি,
কাঁরে বা উচ্ছে ডাকিতেছি আমি,
গোলামের জাতি শিখেছে গোলামী,
আর কি ভারত সজীব আছে ?”

কবি উচ্ছ্বসিত হৃদয়ে দেশবাসীকে শক্তিসঞ্চয় করিতে বলিতেছেন । কারণ, দেব-আরাধনা, যজ্ঞ, তপশ্চা প্রভৃতি

প্রাকৃতজনসেবিত পক্ষা সকল সময়ে কার্য্যকরী হইবে না । তে হি নো দিবসা গতাঃ । এখন আলস্য ও জাভ্য পরিহার করিবার সময় ।

যে জাতি-বৈর রক্তলালের পশ্চে ক্রীণভাবে প্রবাহিত, তাহা হেমচন্দ্রে শোণিত-মাংস-পরিপুষ্ট দেহরূপে প্রকাশিত হইয়াছে । জাতীয় অবমাননা, জাতীয় লাঞ্ছনার কথা স্মরণ করিয়া কবি তাঁহার তপ্ত-নিখাসপ্রসূত ক্লেশ বিসর্জন করিয়াছেন । মৃত ভারতবাসীর প্রাণে শক্তিসঞ্চয় করিতে হইলে যে সরল সত্যের কঠোর বাণী তাহার কর্ণে ধ্বনিত করিতে হইবে, তাহারও উপায় নাই ।

“ভয়ে ভয়ে লিখি, কি লিখিব আর,
নহিলে শুনিতে এ বীণা-ঝঙ্কার,
বাজিত গরজি—উথলি আবার

উঠিত ভারতে ব্যথিত প্রাণ ।”

প্রথম বয়সে যৌবনের উষ্ণ রুধিরপ্রবাহে চঞ্চল কবি— স্বদেশের হৃদয়শায় ব্যথিত কবি, দেশবাসীর দুর্বলতা দেখিয়া খড়গহস্ত হইয়াছিলেন, তরবারি ও দৈহিক বলের সাধনা করিতে উপদেশ দিয়াছিলেন । তিনি হিন্দু বিধবা রমণীর “সোনার প্রতিমা” গড়িয়া ভারতভূমির স্থানে স্থানে রাখিতে চাহিয়াছিলেন, যেহেতু, তাঁহার মতে পতিব্রতা নারী পুণ্যক্ষেত্র ভারতভূমিতেই দেখিতে পাওয়া যায় । কিন্তু কবি সেই হিন্দু-সমাজের প্রতি—সেই হিন্দুধর্ম্মের প্রতি বিদ্বেষ-ভাবাপন্ন হইয়া বলিতেছেন—

“অবিলম্বে হিন্দুধর্ম্ম ছারখার হবে
হিন্দুকুলে বাতি দিতে কেহ নাহি রবে ।”

কবি ঈশ্বর গুপ্তের শ্রায় স্বদেশধর্ম্মাহুরাগজনিত স্বদেশ-প্রেম হেমচন্দ্রের ছিল না । ঈশ্বর গুপ্তের স্বদেশবাৎসল্য নিয়ের কয়েক ছত্র পশ্চে সুন্দরভাবে প্রকাশ পাইয়াছিল—

“ব্রাতৃভাব ভাবি মনে, দেখ দেশবাসিগণে,
প্রেমপূর্ণ নয়ন মেলিয়া ।
কতরূপ স্নেহ করি, দেশের কুকুর ধরি—
বিদেশের ঠাকুর ফেলিয়া ॥”

আমি যে দেশকে ভালবাসি, সে দেশ অসুন্দর হইলেও আমি তাহাকে ভালবাসিব—আমি যে সমাজে জন্মিয়াছি,

সে সমাজের দোষ-ত্রুটি থাকিলেও তাহার সংশোধনের চেষ্টা করিব, কিন্তু তাহাকে ঘৃণা করিব না—যে দেশের জলে ফলে মূলে দেহ পরিপুষ্ট, যে দেশমাতৃকার স্তম্ভপানে আমি বর্ধিত, তাহাকে উপেক্ষা না করিয়া কৃতজ্ঞতাপূর্ণ-হৃদয়ে তাহার সেবায় মনঃপ্রাণ নিয়োজিত করিব, ইহাই ত হইল স্বার্থ স্বদেশপ্রেম। দেশবাসীকে ভ্রাতৃত্বাবে আলিঙ্গন করিয়া এমন কি, “বিদেশের ঠাকুর ফেলিয়া,” “দেশের কুকুরকে” গ্রহণ করিব। ইহাতে পারে, ইহা অন্ধ স্বদেশ-প্রেম, কিন্তু ইহা হৃদয়ের অন্তস্তল হইতে উৎসারিত, স্বদেশ-প্রেম ও স্বাধীনতা-মহিমা-মণ্ডিত। ইংরাজ কবি বলিয়াছেন—

“The naked Negro panting at the line,
Boasts of his golden sands and palmy wine ;
Basks in the glare or stems the tepid wave,
And thanks his gods for all the good
they gave.”

উত্তরকালে পরিপক্ব বয়সে হেমচন্দ্রের বীণায় আর এক নতন সুর বাজিয়াছিল। “বৃত্ত-সংহার” কাব্য রচনার সময় বোধ হয় তিনি নিজের ভ্রম বুঝিতে পারিয়াছিলেন। অমরগণ স্বর্গরাজ্য হইতে বিতাড়িত হইয়া পাতালে আশ্রয় গ্রহণ করিয়াছেন। দেবসেনাপতি স্বন্দ ও অগ্নিমূর্তি বৈশ্বানর পুনরায় যুদ্ধ করিতে আক্ষালন করিতেছেন, অঙ্গের প্রশংসা তাহাদের মুখে ধরিতেছে না। কিন্তু প্রশান্ত ধীর স্থির প্রচেতা তাহাদের সে ভ্রম ঘুচাইবার জন্ত বলিতেছেন—

“দেবতেজ, দেব-অঙ্গ, দেবের বিক্রম,
বার বার এত যার কর অহঙ্কার,
এত দিন কোথা ছিল? অশুরের সনে
যুঝিলে যখন রণে করি প্রাণপণ?
কেন বা সে ইন্দ্র আজি নিয়তির ধ্যানে,
সঙ্কল্প করিয়া দৃঢ় প্রগাঢ় মানসে,
কুমেরু-শিখরে একা কাটাইছে কাল,
কেন সুরপতি বৃথা এ ধ্যান-নিরত?”

দেশ-উদ্ধাররূপ মহান ব্রতে ব্রতী হইতে হইলে তপশ্চা চাই, আরাধনা চাই—স্বদেশের কল্যাণে স্বার্থত্যাগ চাই, কঠোর তপস্বী দধীচির মত পরহিতব্রতে আত্মবলিদান চাই। দধীচির প্রতি ইন্দ্রের উক্তি কবি বলিতেছেন—

“কর্তব্য নরের নিত্য স্বার্থু পরিহার,
জীবকুল-কল্যাণসাধন অমুদিন।
পরহিত-ব্রত, ঋষি, ধর্ম যে পরম,
তুমিই বুঝিয়াছিলে, উদ্যাপিলে আজ।”

বুদ্ধদেবের শ্রায় এক জন প্রকৃত প্রেমিকের নিজ ক্ষুদ্র স্বার্থ, ঈর্ষ্যা ও বিলাসত্যাগে—যুগ্মধ্বস্তের শ্রায় এক জন উদার প্রেমিকের আত্মদেহবলিদানে এবং বর্তমান যুগে স্বদেশ-প্রেমিক মহাত্মা গান্ধীর শ্রায় মহাপুরুষের নিজ স্বার্থত্যাগে, স্বজাতির—মানবজাতির প্রকৃত কল্যাণ সাধিত হইতে পারে। ইহাই “বৃত্তসংহার” কাব্যের গভীর উপদেশ—ইহাই হেমচন্দ্রের কবি-জীবনের চরম পরিণতি ও উৎকর্ষ।

এই স্থানে আমরা আর এক মহাপুরুষের কথা বলিতে ইচ্ছা করি। মাইকেলের মৃত্যুতে বঙ্গের কবি-সিংহাসন যখন শূন্য হইয়াছিল, তখন প্রধান পুরোহিতের শ্রায় তিনিই রাজটীকা দিয়া হেমচন্দ্রকে সেই সিংহাসনে অভিষিক্ত করিয়াছিলেন। তিনি আমাদের বঙ্কিমচন্দ্র। ক্রান্তদর্শী ঋষির শ্রায় যিনি অমুভূতি ও করনাবলে দেশে ভাবী জাগরণের বার্তা তাহার “আনন্দ-মঠে” ও “বন্দে মাতরম্” গানে আস্থা ও আশাহীন দেশবাসীর কর্ণে ধ্বনিত করিয়াছিলেন—যাহার কপালকুণ্ডলা আর্ট ও কাব্যদর্শের শীর্ষস্থান অধিকার করিয়া আছে, তিনি ছন্দোবন্ধে ভ্রাতৃপ্রকাশ না করিলেও কবি-পর্যায়ভুক্ত।

আজকাল বঙ্কিমচন্দ্রের সুপাঠ্য উপন্যাস একটু যেন অবজ্ঞাত হইতেছে। বর্তমানে বহুবিধ সংস্করণের উপন্যাস প্রত্যহ বাহির হইতেছে। গল্পের বই বা নভেল লিখিয়া ষৎকিঞ্চিৎ উপার্জন করা যেন কোন কোন গ্রন্থকারের একমাত্র উদ্দেশ্য। সামান্য একটি ঘটনা অবলম্বন করিয়া, কোথাও বা বিলাতী রং ফলাইয়া, কোথাও বা বিজাতীয় রুচি ও ভাব আমদানী করিয়া উপন্যাসিকের দল ঝুড়ি ঝুড়ি পুস্তক ছাপাইতেছেন। সকলের উদ্দেশ্য অর্থ। এই ব্যবসাদার লেখকগণের মধ্যে অনেকের প্রতিভা ও মৌলিকতার একান্ত অভাব। তাহারা ভুলিয়া যান যে, যে জাতি বড়, তাহার সংসাহিত্য তত বেশী, তাহারা ভুলিয়া যান যে, সাহিত্য সাধনার ধন, একনিষ্ঠ সাহিত্য-সেবী “বেণিয়াবুদ্ধি” দ্বারা পরিচালিত হন না—তাহার হৃদয়ে উদারতা, সার্বজনীন সহানুভূতি, স্মৃষ্টি ও

চিন্তাশক্তি চাই। তাই বলিতেছি, বঙ্কিমের উপন্যাসমালা, তাঁহার গল্পকাব্য সমূহ, তাঁহার কৃষ্ণচরিত্র, লোকরহস্য, তাঁহার প্রবন্ধাবলী যতই পঠিত হইবে, ততই বাঙ্গালী সবল ও শক্তিশালী হইবে—ভক্তি, জ্ঞান ও প্রেমের পুত মন্দা-কিনী-ধারায় চরিত্রের আবিলাতা ও কলুষতা ধোত করিতে সমর্থ হইবে। আত্মবিসর্জনের গৌরব-মণ্ডিত হইয়া জগতে প্রতিষ্ঠা লাভ করিতে শিখিবে।

১২৮০ সালে ১১ই কার্তিকের “সাধারণী”তে বঙ্কিমচন্দ্র লিখিয়া ছিলেন—

“যত দিন দেশী-বিদেশীতে বিজিত-জ্যেতু-সম্বন্ধ থাকিবে, তত দিন আমরা নিকৃষ্ট হইলেও, পূর্বগৌরব মনে রাখিব, তত দিন জাতি-বৈর-সমতার সম্ভাবনা নাই; এবং আমরা কায়মনো-বাক্যে প্রার্থনা করি যে, যত দিন ইংরেজের সমতুল্য না হই, তত দিন যেন আমাদের মধ্যে এই জাতি-বৈরতার প্রভাব এমনই প্রবল থাকে।

যত দিন জাতি-বৈর

আছে, তত দিন প্রতিযোগিতা আছে। বৈরভাবের জন্তই আমরা ইংরেজদিগের কতক কতক সমতুল্য হইতে যত্ন করিতেছি। ইংরেজের নিকট অপমান-গ্রস্ত, উপহাসিত হইলে যতদূর আমরা তাঁহাদিগের সমকক্ষ হইবার যত্ন করিব, তাঁহাদিগের কাছে বাপু-বাছা ইত্যাদি আদর পাইলে ততদূর করিব না—কেন না, সে গায়ের জালা থাকিবে না। বিপক্ষের সঙ্গেই প্রতিযোগিতা ঘটে, স্বপক্ষের সঙ্গে নহে। উন্নত শত্রু উন্নতির উদ্দীপক, উন্নত বন্ধু আলস্যের আশ্রয়। আমাদের সৌভাগ্যক্রমেই ইংরেজের সঙ্গে আমাদের জাতি-বৈর ষটিয়াছে।”

পুনরায়—

“অতএব ইংরেজেরা যদি আমাদের প্রতি নিস্পৃহ, হিতাকাঙ্ক্ষী এবং শাসিতবল হইয়া আচরণ করিতে পারেন, আর আমরা তাঁহাদিগের নিকট নম্র, আজ্ঞাকারী ও ভক্তিমান হইতে পারি, তবে জাতিবৈর দূর হইতে পারে। * * * * আজ্ঞাকারী আমরা বটে; কিন্তু বিনীত নহি এবং হইতেও পারিব না। কেন না, আমরা প্রাচীন

জাতি: অতাপি মহা-ভারত-রামায়ণ পড়ি, স্মান করিয়া জগতের অতুল্য ভাষায় ঈশ্বর আরাধনা করি। যত দিন এ সকল বিশ্বত হইতে না পারি, তত দিন বিনীত হইতে পারিব না। মুখে বিনয় করিব, অন্তরে নহে। অতএব এই জাতি-বৈর আমাদের প্রকৃত অবস্থার ফল।”

বঙ্কিমচন্দ্র হেমচন্দ্রের এই জাতি-বৈরতার সমর্থন করিয়াছেন ১২৮০ সালে। তিনি “আনন্দমঠ” লিখিয়া ছিলেন ১২৮৮ সালে। এই



বঙ্কিমচন্দ্র চট্টোপাধ্যায়

কয়েক বৎসরের মধ্যে তাঁহার মত পরিবর্তিত হইয়াছিল। যুরোপের আদর্শে সম্মানসম্প্রদায় প্রতিষ্ঠিত করিবার কল্পনা তাঁহাদিগকে আশ্রয় করিয়াছিল, বঙ্কিমচন্দ্র তাঁহাদের উদ্দেশ্যে “আনন্দমঠ” রচনা করিয়াছিলেন। বঙ্কিমচন্দ্রের স্বদেশভক্তির প্রধান উপাদান আত্মবিসর্জন। “আনন্দমঠে” তিনি ইহার সম্যক পরিচয় দিয়াছেন। দেশসেবীকে সন্ন্যাসী হইতে হইবে—স্বার্থ ও সর্বস্ব দেশমাতৃকার চরণতলে বলি দিতে হইবে। বঙ্কিমচন্দ্র ইহা সত্যানন্দের মুখ দিয়া বলাইয়াছেন—

“সত্য। সম্মানের কাজ অতি কঠিন কাজ। যে

সর্বস্বত্যাগী, সে ভিন্ন অপর কেহ এ কাজের উপযুক্ত নহে। মায়ার জুতে যাহার চিত্ত আবদ্ধ থাকে, লকে বাঁধা ঘুড়ির মত সে কখন মাটি ছাড়িয়া স্বর্গে উঠিতে পারে না।

মহেন্দ্র। মহারাজ, কথা ভাল বুদ্ধিতে পারিলাম না। যে স্ত্রী-পুত্রের মুখ দর্শন করে, সে কি কোন গুরুতর কার্যের অধিকারী নহে?

মহেন্দ্র। স্ত্রী-পুত্রকলত্রের মুখ দেখিলেই আমরা দেবতার কাজ ভুলিয়া যাই। সন্তানধর্মের নিয়ম এই যে, যে দিন প্রয়োজন হইবে, সেই দিন সন্তানকে প্রাণত্যাগ করিতে হইবে। তোমার কণ্ঠার মুখ মনে পড়িলে তুমি কি তাহাকে রাখিয়া মরিতে পারিবে?

মহেন্দ্র। তাহা না দেখিলেই কি কণ্ঠাকে ভুলিব?

সত্য। না ভুলিতে পার, এ ব্রত গ্রহণ করিও না।

সন্তান-সেনা জয়ী হইলে, মা'র কার্যোদ্ধার হইল। মুসলমানরাজ্য ধ্বংস হইল, কিন্তু শাস্তি জীবানন্দকে রাজ্য-ভোগ করিতে নিষেধ করিতেছেন; কারণ, যে দেহ সন্তান-ধর্মের জন্ত উৎসর্গীকৃত হইয়াছে, তাহার পুনঃপ্রাপ্তিতে সন্তানের আর অধিকার নাই। জীবানন্দ গৃহে গিয়া স্মৃতিভোগ করিতে অনিচ্ছা প্রকাশ করিলে শাস্তি বলিলেন—

“আমরা আর গৃহী নহি; এমনই ছুজনে সন্ন্যাসী থাকিব, চিরব্রহ্মচর্য্য পালন করিব। চল, এখন গিয়া আমরা দেশে দেশে তীর্থদর্শন করিয়া বেড়াই।

জীবানন্দ। তার পর?

শাস্তি। তার পর—হিমালয়ের উপর কুটীর প্রস্তুত করিয়া দুই জনে দেবতার আরাধনা করিব—যাতে মা'র মঙ্গল হয়, সেই বর মাগিব।”

দেশহিতব্রত গ্রহণ করিতে হইলে জীবানন্দের শ্রায় পুত্র ও শাস্তির শ্রায় কণ্ঠার প্রয়োজন, যাহারা চিরজীবন মাতৃসেবায় ব্যাপৃত থাকিবেন, স্নজলা-স্নফলা দেশমাতা তাঁহাদের একমাত্র ধ্যান ও আরাধ্য বস্তু হইবে। পূর্বে জাতি-বৈরিতার সমর্থন করিলেও বঙ্কিমচন্দ্র পরে সে মত পরিবর্তন করিয়াছিলেন। “আনন্দ মঠে” তিনি এই জাতি-বৈরিতার একটা সীমা নির্ধারণ করিয়াছিলেন। “যে রাজারা প্রজারক্ষা করে না—যাহাদের রাজস্ব টাকা রাখিয়া সোয়াস্তি নাই, সিংহাসনে শালগ্রাম-শিলা রাখিয়া সোয়াস্তি নাই, ঘরে ঝি-বৌ রাখিয়া সোয়াস্তি নাই, পেট

চিরে ছেলে বার করে, যারা রক্ষা করে না, যাদের আমলে ধর্ম গেল, হিন্দুর হিন্দুয়ানী গেল, সেই নেশাখোরদের না •তাড়াইলে আর দেশের মঙ্গল নাই।” কেবল এইরূপ রাজাকেই রাজ্যচ্যুত করিতে পারা যায় এবং এই উদ্দেশ্যে সনাতনধর্ম আবশ্যিক। কিন্তু অত্যাচারী দায়িত্বজ্ঞানহীন রাজার হস্ত হইতে দেশকে মুক্ত করিয়া অপেক্ষাকৃত উপযুক্ত ব্যক্তির হস্তে রাজ্যভার অর্পণ করা শ্রেয়ঃ ও মঙ্গলজনক। অনর্থক প্রাণিহত্যা করিবার প্রয়োজন নাই। আনন্দ-মঠের প্রধান পুরোহিত, সন্তানগণের প্রধান নেতা সত্যানন্দ “মাতৃরূপা জন্মভূমির প্রতিমার দিকে ফিরিয়া ষোড়হাতে বাস্পনিকরুদ্বন্দ্বেরে বলিতে লাগিলেন, হায় মা! তোমার উদ্ধার করিতে পারিলাম না—আবার তুমি স্নেহের হাতে পড়িবে। সন্তানের অপরাধ লইও না। হায় মা! কেন আজ রণক্ষেত্রে আমার মৃত্যু হইল না?” চিকিৎসক বলিলেন—“সত্যানন্দ, কাতর হইও না। তুমি বুদ্ধির ভ্রম-ক্রমে দস্যুবৃত্তির দ্বারা ধনসংগ্রহ করিয়া রণজয় করিয়াছ। পাপের কখন পবিত্র ফল হয় না। অতএব তোমরা দেশ উদ্ধার করিতে পারিবে না। ইংরেজ রাজা না হইলে সনাতন ধর্মের পুনরুদ্ধারের সম্ভাবনা নাই। * * * সনাতন ধর্মের পুনরুদ্ধার করিতে গেলে আগে বহির্কিষয়ক জ্ঞানের প্রচার করা আবশ্যিক। এখন এ দেশে বহির্কিষয়ক জ্ঞান নাই—শিখায় এমন লোক নাই; আমরা লোকশিক্ষায় পটু নহি। অতএব ভিন্নদেশ হইতে বহির্কিষয়ক জ্ঞান আনিতে হইবে। ইংরেজ বহির্কিষয়ক জ্ঞানে অতি সুপণ্ডিত, লোকশিক্ষায় বড় সুপটু। অতএব ইংরেজকে রাজা করিব। ইংরেজি শিক্ষায় এ দেশীয় লোক বহিস্তরে সুশিক্ষিত হইয়া অন্তস্তত্ত্ব বুদ্ধিতে মঙ্গল হইবে। যত দিন না তা হয়, যত দিন না হিন্দু আবার জ্ঞানবান্, গুণবান্ আর বলবান্ হয়, তত দিন ইংরেজ-রাজ্য অক্ষয় থাকিবে।” ইহা শুনিয়া সত্যানন্দ যখন ক্রোধে বলিলেন— “শত্রুশোণিতে সিক্ত করিয়া মাতাকে শস্তশালিনী করিব—” তখন মহাপুরুষ তাহার হাত ধরিয়া বলিলেন—“চল, জ্ঞান-লাভ করিবে চল। হিমালয়-শিখরে মাতৃমন্দির আছে, সেইখান হইতে মাতৃমূর্তি দেখাইব।”

ইহাই বঙ্কিমচন্দ্রের পরিণত বয়সের স্বদেশ-প্রেমিকতা— এই স্বদেশ-প্রেমিকতা জাতি-বৈররূপ বিষ হইতে মুক্ত—

এই স্বদেশভক্তি জানে প্রতিষ্ঠিত, স্বধর্ম্মানুমোদিত কর্ম্মে পরিপুষ্ট ও পরিবর্দ্ধিত।

“সহস্র সহস্র সন্তান-কণ্ঠে উচ্চারিত, আনন্দমঠের সেই চিরপ্রসিদ্ধ “বন্দে মাতরম্” গান—যাহা বাঙ্গালীর, শুধু বাঙ্গালীর কেন, সমস্ত ভারতবাসীর জাতীয় সঙ্গীতরূপে গৃহীত হইয়াছে,

তাহাতে বঙ্কিম-চন্দ্রের নিজ হৃদয়-নিহিত স্বদেশ-প্রেমরূপ উৎস প্রবাহিত হইয়াছে। এই গানটি সর্বসাধারণের এত পরিচিত যে, ইহা পুরাতন হইবার নহে কিংবা উদ্ধৃত করিবার প্রয়োজন নাই। এমন সুন্দর ভক্তি রসাপ্রিত জাতীয়ভাব-উদ্দীপনাপূর্ণ সঙ্গীত বাঙ্গালী জনগণের কেন, ভারতীয় অন্য কোন ভাষায় আছে কিনা সন্দেহ। হেম-চন্দ্রের ভারত-সঙ্গীতে প্রোতার প্রাণে বলসঞ্চয় করে সত্য, কিন্তু

তাহা জিঘাংসাবৃত্তি উদ্রেক করে, শাস্ত সুরল কোমল ভাবের সৃষ্টি করে না।

বঙ্কিমচন্দ্র বাঙ্গালাদেশ ও বাঙ্গালীজাতি সম্বন্ধে কয়েকটি তথ্যপূর্ণ প্রবন্ধ লিখিয়াছিলেন। এই সমস্ত প্রবন্ধে হিন্দু কিংবা বাঙ্গালী জাতির পতনের কারণ এবং কি উপায়ে স্বাভাবিকভাবে করিতে পারা যায়, ইত্যাদি বিষয় তিনি

সুন্দরভাবে ব্যক্ত করিয়াছেন। বাঙ্গালী দুর্বল, বাঙ্গালীর শারীরিক বল নাই, এই কথা অনেকেই বলিয়াছেন, কিন্তু বঙ্কিমচন্দ্রের মতে শুধু শারীরিক বল থাকিলেই হয় না, বাহুবল চাই, শারীরিক বল বাহুবল নহে। “উত্তম, ঐক্য, সাহস এবং অধ্যবসায় এই চারিটি একত্র করিয়া শারীরিক

বল ব্যবহার করায় যে, ফল, সাহসই বাহুবল। * *

এই চারিটি বাঙ্গালীর কোন-কালে নাই, এজন্য বাঙ্গালীর বাহুবল নাই।” বাঙ্গালীর হৃদয়ে জাতীয় সুখলাভের বলবৎ অভিলাষ তীব্রতর হইলে, প্রাণবিসর্জনও শ্রেয়ঃ বোধ হইবে, তখন সাহস হইবে। বাঙ্গালীর এইরূপ মানসিক অবস্থা কখনও হইবে না, ইহা বলা যায় না। জাতীয় অন্তর্নিহিত শক্তির উপর বিশ্বাস বঙ্কিম-চন্দ্রের প্রধান গুণ।



শিবাজী

হিন্দুর পরাধীনতার আর এক কারণ বঙ্কিমচন্দ্র নির্দারণ করিয়াছেন। হিন্দু কখনও স্বাধীনতাপ্ররাসী নহে। হিন্দু-সমাজের অনৈক্য, সমাজমধ্যে জাতিপ্রতিষ্ঠার অভাব ও জাতি-হিতৈষিতার অভাবের জন্য হিন্দু বহুদিন পর-পদানত। ঐতিহাসিক যুগে কেবল দুইবার হিন্দু-সমাজ-মধ্যে জাতি-প্রতিষ্ঠার উদয় হইয়াছিল। শিবাজীর সিংহনাদে মহারাষ্ট্র

জাগরিত হইয়াছিল, তাঁহার মহামূল্যপ্রভাবে মহারাষ্ট্রে দ্রাঘ-
ভাব জাগরিত হইয়া অজিতপূর্ব মোগলসাম্রাজ্য বিনষ্ট
হইয়া গেল, সমুদায় ভারতবর্ষ মহারাষ্ট্রের পদানত হইল।
আর একবার ঐক্যজালিক রণজিৎ সিং খালসার সাহায্যে,
এমন কি, ইংরাজশক্তিকে বিচলিত করিয়াছিলেন।



নবীনচন্দ্র সেন

বন্ধিমিত্র বলিতেছেন—যদি কদাচিৎ কোন প্রদেশখণ্ডে
জাতিপ্রতিষ্ঠার উদয়ে এতদূর ঘটয়াছিল, তবে সমুদায় ভারত
একজাতীয় বন্ধনে বদ্ধ হইলে কি না হইতে পারিত ?

১২৮২ সালে নবীনচন্দ্রের “পলাশীর যুদ্ধ” প্রকাশিত
হয়। “পলাশীর যুদ্ধ” তখনকার যুবকদিগের অতি প্রিয়
আদরের সামগ্রী হইয়াছিল। জগৎ শেঠের সেই বিখ্যাত
উক্তি সমন্বয়পযোগী হইয়াছিল সন্দেহ নাই। কবি বাঙ্গালী-
চরিত্র স্মরণভাবে বর্ণন করিয়াছেন—

“স্বর্গ মর্ত্য করে যদি স্থান বিনিময়,
তথাপি বাঙ্গালী নাহি হবে একমত ;

প্রতিজ্ঞায় করতরু সাহসে হুর্জয় !
কার্যকালে খোঁজে সব নিজ নিজ পথ।”

প্রাতঃস্মরণীয়া রাণী শিবানীর মুখ দিয়া ধূর্ত ও কাপুরুষ
কৃষ্ণচন্দ্রের ত্রায় স্বদেশদ্রোহী ব্যক্তিগণকে তিরস্কার করিতে-
ছেন এবং স্বদেশ উদ্ধারের বিস্তৃত পথ নির্দেশ করিতেছেন,
বঙ্গললনার এই তেজোদগ্ধ বাক্যে কোন্ বাঙ্গালীর রক্ত
উষ্ণতর হয় না ?

যুদ্ধক্ষেত্রে বীর মোহনলালের গর্জন—বিশ্বাসঘাতক
সেনাপতি ও যবনসেনার প্রতি তিরস্কার যেন আমাদের
কর্ণে ধ্বনিত হইতেছে—

“দেখিছ না সর্কনাশ সম্মুখে তোমার ?
যায় বঙ্গ-সিংহাসন,
যায় স্বাধীনতা-ধন,
যেতেছে ভাসিয়া সব, কি দেখিছ আর ?
এক দিন—এক দিন—জন্মজন্মান্তরে
নাহি হই পরাধীন,
যজ্ঞগা অপরিসীম
নাহি সহি যেন নর-গৃধিণীর করে।”

অপার্থিব স্বাধীনতা-রত্ন হারাইয়া, অধীনতা অপমান সহ
করিয়া পদদলিত হিন্দুজাতির হৃদশার যেমন সীমা নাই,
সেইরূপ মুসলমানগণও হিন্দুর সহিত একই শৃঙ্খলে শৃঙ্খলিত
হইবে সন্দেহ নাই। সমরক্ষেত্রে মোহনলালের মুখ দিয়া
কবি নিজ প্রাণের কথা বলিয়াছেন। পলাশীর যুদ্ধক্ষেত্রে
ভারতের স্বাধীনতার শেষ আশা চিরতরে নির্কাপিত হইল।
চির-অধীনা ভারতমাতা নূতন পিঞ্জরে আবদ্ধ হইলেন।
বনবিহগী পিঞ্জরাত্যস্তরে প্রবেশ করিলে সুখহুঃখ তাহার
পক্ষে সমান। পানিপথে যে স্বাধীনতা-রবি অস্ত গিয়াছিল,
তাহা পরে দূর-নীলাচলে একবারমাত্র জ্বলৎ কটাক হাতি
হাসিয়াছিল। তাই কবি আশাবিহীন হইয়া বলিতেছেন—
পলাশীতে যে নিবিড় মেঘ ভারতগগন আবৃত করিয়াছিল,
তাহা পুনরায় অপসারিত হইতে পারে, কারণ, মেঘের ছায়া
অন্ধকণ্ঠস্বারী এবং উদয় অস্ত জগতের নিয়ম।

স্বর্ণপ্রসবিনী ভারতমাতার রূপে মুগ্ধ হইয়া কর্ত
বিজেতা কতবার তাঁহার সোনার অঙ্গে পীড়া দিয়াছে, ইহা
ভাবিয়া মর্মান্তিক হুঃখে কবি বলিতেছেন—

“হায় ! মা ভারতভূমি ! বিদরে হৃদয়,
কেন স্বর্ণপ্রসূ বিধি করিল তোমারে ?
কেন মধুচক্র বিধি করে সুধাময়,
পর্যাণে বধিতে হায় ! মধুমক্ষিকারে ?”

যদি ভারত-সন্তান নারীসুকুমার ক্ষীণকলেবর না হইত—
যদি তাহাদের ধমনীতে উগ্রতর রক্তশ্রোত প্রবাহিত হইত,
তাহা হইলে ভারত অদৃষ্টক্রীড়ার রক্তভূমি হইত না—ভারত
গৌরব-সূর্য্য দিগ্দিগন্তর উদ্ভাসিত করিত এবং বাঙ্গালার
ভাগ্য অশ্রুরূপ হইত। কিন্তু তাহা ছরাশা ভাবিয়া কবি
প্রতিনিবৃত্ত হইয়াছেন। ইংরাজ কবি Byron ও Italyর
হৃদয়া দেখিয়া খেদে বলিয়াছিলেন—

“Italia ! oh Italia , thou who hast
the fatal gift of beauty, which became
A funeral dower of present woes and past.”

কিছু দিন পূর্বে যিনি মিলটনের Satanএর উক্তির
প্রতিধ্বনি করিয়া বলিয়াছিলেন—

“পরাদীন স্বর্গবাস হ’তে গরীয়সী
স্বাধীন নরকবাস,”

তিনিই আবার রৈবতকে আমাদিগকে নূতন কথা
গুনাইতেছেন,—

“বিশ্বরাজ্য, দেখ বাসুদেব,
রাজত্বের মনোদর্শ। নহে পশুবল
ভিত্তি কিংবা, হে কংসারি ! নিয়ম ইহার।
বিশ্বরাজ্য প্রীতিরাজ্য রাজত্ব দয়ার।
বিশ্বরাজ্য ভায়-রাজ্য রাজত্ব নীতির।”

এখানে কবি পুণ্য-ভারতভূমিতে এক ধর্ম, এক জাতি,
এক সিংহাসন স্থাপন করিবার উচ্চ আদর্শের মহতী বাণী
ঘোষণা করিতেছেন। খণ্ড ভারতে রাজ্যভেদ—গৃহভেদ
—জাতিভেদ-প্রধান স্বার্থ-পুতিগন্ধময় ভারতে প্রেমময়,
প্রীতিময়, পবিত্রতাময় “মহাভারত” স্থাপনরূপ মহাব্রত
গ্রহণ করিতে কবি উপদেশ দিতেছেন।

“এক ধর্ম, এক জাতি, এক রাজ্য, এক জাতি,
সকলের এক ভিত্তি—সর্বভূতহিত ;
সাধনা নিকাম কর্ম লক্ষ সে পরম-ব্রহ্ম—
একমেবাদ্বিতীয়ম্ ! করিব নিশ্চিত,
এই ধর্মরাজ্য ‘মহাভারত’ স্থাপিত।”

সমস্ত ভারতবাসী এক মহাজাতিসম্বন্ধে পরিণত হইলে,
সর্বভূতহিতরূপ এক ভিত্তিতে সকলেই প্রতিষ্ঠিত হইলে,
কুদ্রতা, খণ্ডতা অপসারিত হইলে, ব্যাসের জ্ঞানবল ও
অর্জুনের বাহুবল সম্মিলিত হইলে, ভারত আবার জগৎ-
সভায় শির উত্তোলন করিয়া দাঁড়াইবে, কারণ—

“ধর্মভিত্তি নাহি যার বালিতে নির্মাণ তার
কি সাম্রাজ্য, কি সমাজ নিজপাপভারে
নিশ্চয় পড়িবে ভাঙ্গি কাল-পারাবারে।”

ইহাই নবীনচন্দ্রের স্বদেশপ্রীতির শেষ পরিণতি—এই
আদর্শ তাঁহার চরম লক্ষ্য—ইহার সাধনা তাঁহার উন্নত
উদার কবি হৃদয়ের চরম উদ্দেশ্য ছিল।

শ্রীহরিপদ ঘোষাল।

বন্দী-জীবন

হৃদয় আকাশ-পটে শোভিত হইল নীলিমা
তারি নীচে চাঁদটিকে নীল অশ্রু বহে—
বন্ধে ধরি আমি তার নীল ছায়াধানি
সদাই কে যেন মোর কানে কানে কহে।
শন্ শন্ রবে বটে বহিতেছে বায়ু
আঁধারে পাখীকুল উঠিতেছে ডাকি,
পশ্চিমে মিনাস্ত-রবি যায় অস্ত বটে
উধলিছে কেন প্রাণ আজি থাকি থাকি।
হেথা একা বসে আছি ধরণীর কোলে
ভাসে হৃদে একে একে সংসারের ছায়,
চিরতরে আমি বে গো বন্দী হয়ে আছি
মমতা বায়নি তবু খোচেনি ত মায়া !

আলোকেতে ফুটেছিল স্নান-বহুধরা
শয়ন-স্বপন সম ছুটে আসে মনে,
ফুটেছিল মুছ হাসি আর ওঠপাশে
চিরতরে নিভে গেছে স্বপ্নার পবনে।
তেমন হয় না হেথা ভকতি-আরতি
ভাসে না কানের পাশে কোকিলের স্বর,
সৌরভ ছোটে না কড়ু কোটে না মালতী,
আঁধার সকলি আজি আঁধার অন্তর।
কাল ছিল সৌধে সৌধে আলোকের মালা
হইয়াছে আজি হার ! চির-অন্ধকার,
বাধ রে পাবান-শৈল হে অবোধ প্রাণ !
প্রীতি-পীতি গাও তুমি হেথা ব্যারে ব্যার।
শ্রীমতী বিহুৎপ্রভা দেবী।



মোহেন-জো-দড়ো

গত দুই বৎসর ধরিয়া মোহেন-জো-দড়ো নামক প্রাচীন নগরের ধ্বংসাবশেষের মধ্যে খনন করিয়া ভারতের অতি প্রাচীন কীর্তির যে সমস্ত নিদর্শন আবিষ্কৃত হইয়াছে, তাহা সাধারণকে জানাইবার জন্ত সরকারী প্রত্নতত্ত্ব বিভাগের প্রধান অধ্যক্ষ সার জন মার্শেল ৭ই মার্চ তারিখের সাপ্তাহিক "টাইম্‌স্ অব ইণ্ডিয়া" এবং ২৭শে ফেব্রুয়ারী ও ৬ই মার্চ তারিখের "ইলাস্ট্রেটেড লণ্ডন নিউজ" নামক পত্রে যে বিবরণ প্রকাশ করিয়াছেন, বাঙ্গালা দেশের পাঠকদের জন্ত তাহার সার সংকলন করিয়া দিলাম।

গত বৎসর অর্থাৎ ১৯২৫-২৬ খৃষ্টাব্দে মিঃ হারগ্রীভ্‌স বেলুচিস্থানের পূর্বাংশে ঝালাবান জিলায় নাল নামক স্থানে, রায় বাহাদুর লাল দয়ারাম সাহনী পঞ্জাবের দক্ষিণ-পশ্চিম কোণে এবং শ্রীযুক্ত কাশীনাথ নারায়ণ দীক্ষিত মোহেন-জো-দড়োতে খনন কার্যে নিযুক্ত ছিলেন। এই তিন জন পণ্ডিত যে সমস্ত নিদর্শন আবিষ্কার করিয়াছেন, তাহা হইতে স্পষ্ট বুদ্ধিতে পারা যাইতেছে যে, সিঙ্কু-নদের উভয় তীরে হাজার হাজার বৎসর পূর্বে একটি প্রাচীন জাতি দীর্ঘকাল ধরিয়া সভ্যতা বিস্তার করিয়াছিল। এই সভ্যতা এককালে পশ্চিমে বেলুচিস্থান ও পূর্বে রাজপুতানা পর্যন্ত বিস্তৃত ছিল। পঞ্জাবে হরপ্পা, সিঙ্কুদেশে

মোহেন-জো-দড়ো ও বেলুচিস্থানের নালে যে সমস্ত প্রাচীন নিদর্শন আবিষ্কৃত হইয়াছে, তাহা প্রায় একই রকমের। সার জন মার্শেল মনে করেন যে, বেলুচিস্থানে এই প্রাচীন সভ্যতার আরও অনেক নিদর্শন পাওয়া যাইবে। কারণ, এই দেশটি পূর্বে ভারতবর্ষ হইতে বাবিলন যাইবার পথ ছিল।

মোহেন-জো-দড়ো নগরে যে সমস্ত ঘর-বাড়ী পাওয়া গিয়াছে, তাহার সমস্তই ইটের তৈয়ারী। ইহাদের মধ্যে কতকগুলি মন্দির; কিন্তু অবশিষ্টগুলি মানুষের বাসের বাড়ী বা দোকান। প্রত্যেক বাড়ীতে বড় বড় ঘর, স্নান কবিরার যন্ত্রণা ও কুয়া আছে। প্রত্যেক বাড়ী হইতে জল

বাহির হইবার জন্ত একটি ছোট নর্দমা বাহির হইয়া রাস্তায় বড় নর্দমায় পড়িয়াছে। একটি ছবিতে দেওয়ালের গায়ে কাটা উপর হইতে রাস্তার নর্দমায় জল পড়িবার একটি নালী দেখা যাইতেছে। এই নালীর নীচে যে খোলা নর্দমাটি রহিয়াছে, তাহা রাস্তার নর্দমা। আর একটি ছবিতে ইট দিয়া তৈয়ারী এবং ইট দিয়া ঢাকা একটি বড় রাস্তার নর্দমা দেখা যাইতেছে। এই নর্দমার বামদিকে রাস্তার ধারের বাড়ীর দেয়াল দেখা যাইতেছে। প্রত্যেক রাস্তা ও প্রত্যেক গলিতে এইরূপ নর্দমা পাওয়া



মোহেন-জো-দড়োতে আবিষ্কৃত ইটক-নির্মিত স্নান কার্যকার্যবিশিষ্ট রাজপথের নর্দমা



মোহেন-জো-দড়োতে আবিষ্কৃত প্রাচীন যুগের
ইটকনিষ্ঠিত নর্দমা

গিয়াছে। প্রায় প্রত্যেক বড় বাড়ীতেই এক একটি ছোট বা বড় কুয়া আছে এবং এই কুয়ার ধারে স্নান করিবার ও কাপড় কাচিবার জন্য ইট দিয়া বাঁধান একটি ঘর বা রোয়াক আছে। অন্য এক ছবিতে এইরূপ একটি বড় বাড়ীর কুয়া ও স্নান ঘর দেখা যাইতেছে।

বর্তমান বৎসরে অর্থাৎ ১৯২৫-২৬ খৃষ্টাব্দে সার জন মার্শেল স্বয়ং মোহেন-জো-দড়োতে খনন করিয়াছিলেন এবং এই বৎসর অনেক নূতন নূতন জিনিষ আবিষ্কৃত হইয়াছে। পাঁচ ছয় হাজার বৎসর পূর্বে ভারতবর্ষের লোক দেখিতে কেমন ছিল, তাহা একটি খেতপাথরের মূর্তি হইতে বুঝিতে পারা



মোহেন-জো-দড়োতে কৃপসম্বন্ধিত স্নানাগার

যায়। এই মূর্তিটির কেবল উপরের অংশটুকু পাওয়া গিয়াছে। লোকটির লম্বা দাড়ি ছিল, তাহার চুলের উপরে একটি ফিতা বাঁধা এবং সেই ফিতায় কপালের উপরে একটি গোল চাকা আছে। লোকটির বাম হাতে এইরূপ একটি ফিতা বা ধাতুর তাগার উপরে একটি গোল চাকা দেখিতে পাওয়া যায়। লোকটির গায়ে কাষকরা গায়ের

কাপড় আছে। কাপড়ের উপরে কেবল তিনটি গোল পাতা জোড়া আঁমাদের শাক্তদের ত্রিপত্রের মত নক্সা আছে। মূর্তিটি বেলে পাথরের তৈয়ারী; কিন্তু ইহার উপরে কোদাই করা চূণের লেপের মত একটা বজ্রলেপ আছে। সার জন মার্শেল অনুমান করেন যে, এই মূর্তিটি আনুমানিক পাঁচ হাজার বৎসর পূর্বে তৈয়ারী হইয়াছিল। মূর্তিটির চোখ বিহুক দিয়া তৈয়ারী। মাহু বটিকে দেখিলে এখনকার সময়ের খিবা ও



সিদ্ধপ্রদেশে মোহেন-জো-দড়ো নামক স্থানে আবিষ্কৃত
৫, হাজার বৎসর পূর্বের মূর্তি

বোখারার লোকের মত বলিয়া বোধ হয়। আর এক ছবিতে মূর্তির সম্মুখের দৃশ্য এবং অন্তর্ভুক্ত পার্শ্বের দৃশ্য দেখিতে পাওয়া যায়।

পাঁচ ছয় হাজার বৎসর পূর্বে ভারতবর্ষের লোক কেমন অলঙ্কার পরিত, তাহার অনেক নমুনা পাওয়া গিয়াছে। কতকগুলি অলঙ্কার একটি বাড়ীর মেঝের তলায় একটা তামার হাঁড়িতে পুরিয়া রাখা হইয়াছিল।



মোহেন-জো-দাড়ো—ককতলে প্রাপ্ত তাম্রনির্মিত রত্নাধার

অপর ছবিতে সোনার মাছলী ও সোনার বড় মোটা সূচ দেখা যাইতেছে। সার জন মার্শেল অনুমান করেন যে, এই সকল সোনার সূচ দিয়া জাল তৈয়ারী হইত। সে কালের রূপার বালা ও কানের অলঙ্কারযুক্ত একখানি ছবি প্রদত্ত হইল।



মোহেন-জো-দাড়োতে প্রাপ্ত ভারতীয় শুমেরায় যুগের প্রতিমূর্তির পাশ্চ-দৃশ্য এই হাঁড়িটা যে রূপ অবস্থায় আবিষ্কৃত হইয়াছিল, তাহা একটি ছবিতে দেখিতে পাওয়া যাইবে। বড় বড় প্রবালের কাঁঠি চামড়ার সূতার গাঁথিয়া গোড়ায় ও শেষে এবং মাঝখানে ছয়খানি সোনার খামি দিয়া যে ছয়নর তৈয়ারী হইয়াছিল, তাহা একখানি ছবিতে দেখা যাইতেছে। পঞ্চাশ বৎসর পূর্বে বাঙ্গালা দেশের মহিলারা এইরূপ মুক্তার বা সোনার পাঁচনর বা সাতনর পরিভেন।

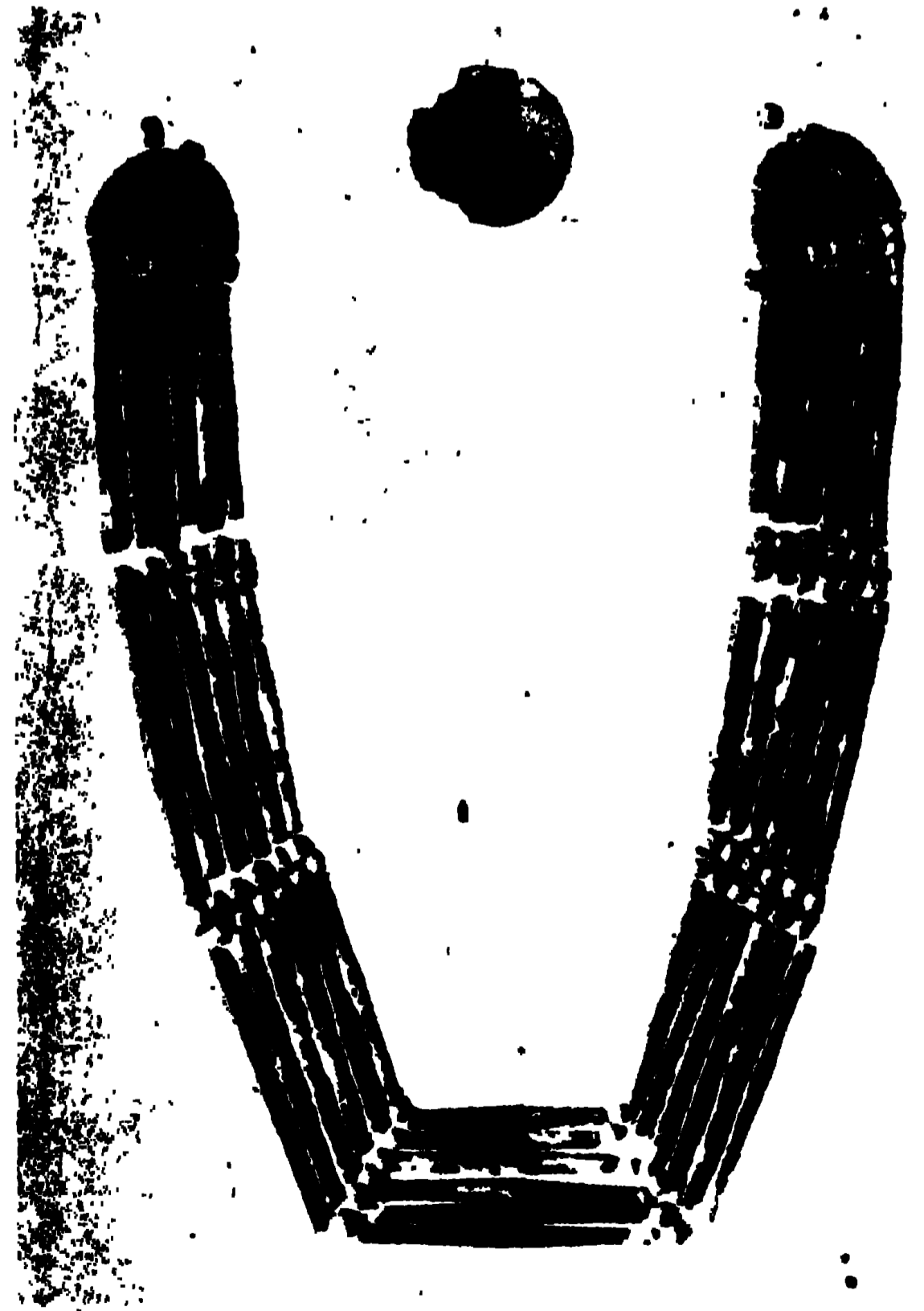

মোহেন-জো-দাড়ো—প্রবাল-কাঁঠি-নির্মিত ছয়নর

মোহেন-জো-দড়োতে এ পর্যন্ত লোহার তৈয়ারী কোন জিনিষ আবিষ্কৃত হয় নাই। অস্ত্র-শস্ত্র বা ধাতুর পাত্র সমস্তই তামার তৈয়ারী। মিঃ হারগ্রীভস্‌ নালে বে

সমস্ত অস্ত্র-শস্ত্র পাইয়াছেন, তাহাও তামার তৈয়ারী। আর একখানি ছবিতে মোহেন-জো-দড়োতে আবিষ্কৃত তামার গামলা, ঘটী ও বাঁটি এবং করাত ও নল দেখিতে পাওয়া যাই-তেছে। ভিন্ন ছবিতে মিঃ হারগ্রীভস্‌ কর্তৃক নালে আবিষ্কৃত

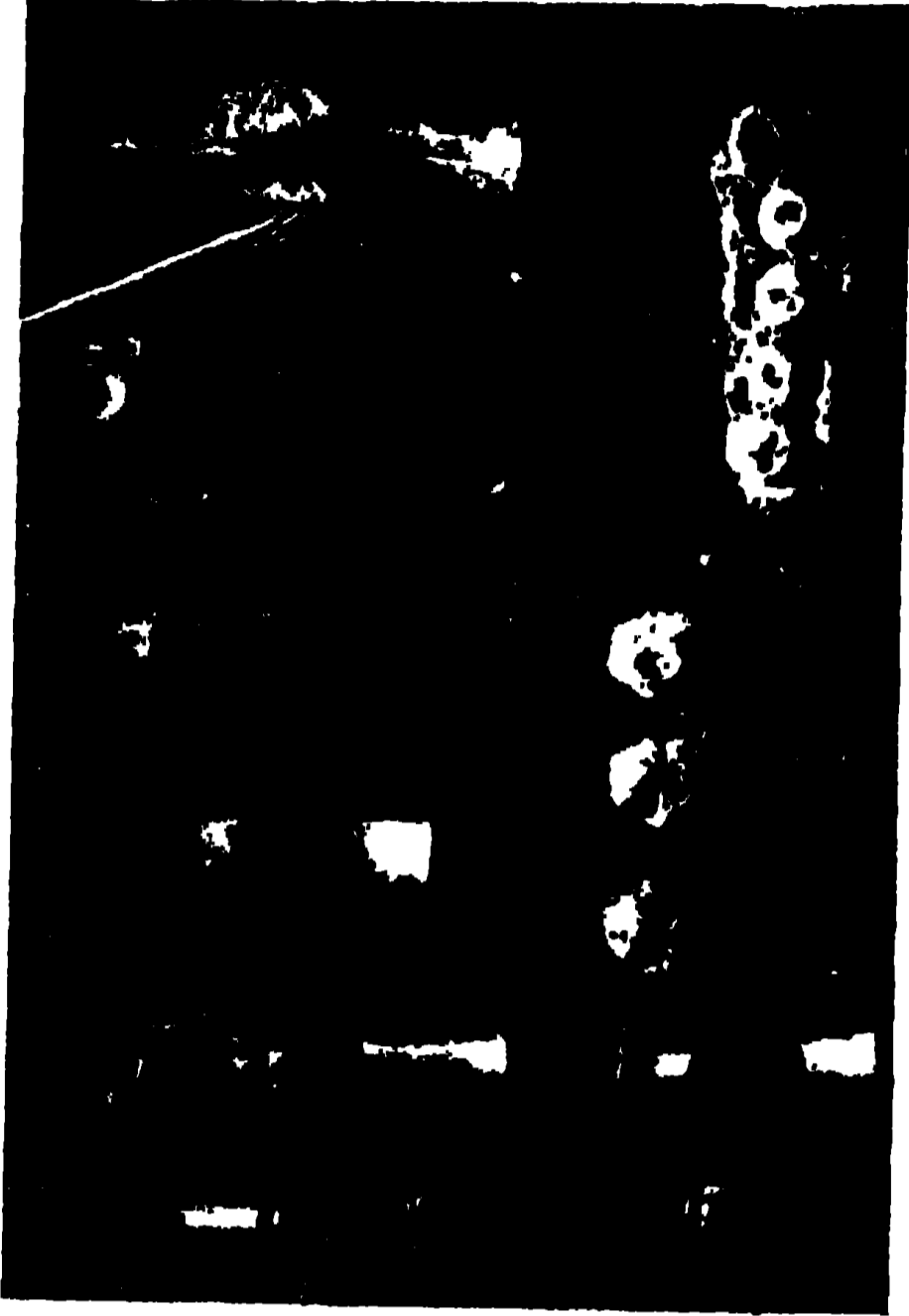

মোহেন-জো-দড়ো—স্বর্ণনির্মিত সূচ প্রভৃতি



মোহেন-জো-দড়ো—স্বর্ণ ও রৌপ্যনির্মিত বলয় ও কণাভরণ



মোহেন-জো-দড়ো—তাম্রনির্মিত করাত ও অস্ত্রাশ্র পাত্র



নাল—তাম্রনির্মিত বস্ত্রসমূহ



মোহেন-জো-দড়ো সমাধি-ক্ষেত্রে আবিষ্কৃত অস্থিপূর্ণ মৃৎপাত্রসমূহ

তামার বর্শার ফলক, ছুরি, বাটালী, কুড়াল ও ছেনী দেখিতে পাওয়া যাইবে। নালের সমস্ত ধাতুর অঙ্গ কবরের মধ্যে পাওয়া গিয়াছিল।

সে কালের সিদ্ধদেশের লোকেরা দুই রকমে মৃতদেহ সমাধিস্থ করিত। ইটের কবর তৈয়ারী করিয়া হয় সমস্ত দেহটিকে পুতিয়া ফেলা হইত, না হয় মৃতদেহ ভস্ম করিয়া পরে একখানি বা দুইখানি হাড় একটি মাটির পাত্রে রাখা হইত। পরে এইরূপ ছোট অনেকগুলি মাটির পাত্র একসঙ্গে একটি জানার মধ্যে রাখিয়া মাটিতে পুতিয়া ফেলা হইত। একখানি ছবিতে এইরূপ একটি বড় জানা ও তাহার ভিতরের টুকরা টুকরা হাড় পুতিবার ছোট ছোট মাটির ভাঁড় দেখা যাইতেছে।

এই জানাটি ১৯২৪—২৫ খৃষ্টাব্দে মোহেন-জো-দড়োতে শ্রীযুত কাশীনাথ নারায়ণ দীক্ষিত কর্তৃক আবিষ্কৃত হইয়াছিল। মিঃ হারগ্রীভস্ নালে ছোট বড় অনেক মাটির ভাঁড়ে এই জাতীয় সমাধি পাইয়াছেন।



মোহেন-জো-দড়োতে প্রাপ্ত প্রস্তরনির্মিত শবাধার

অপর এক ছবিতে নালের আবিষ্কৃত মৃতদেহের সমাধি দেখা যাইতেছে। রায় বাহাদুর লাল দয়ারাম সাহনী হরপ্পা গ্রামে একটি ইটের কবর আবিষ্কার করিয়াছেন।

এই কবরটি দেখিতে এখনকার বৈষ্ণব মোহান্ত অথবা দশনামী সম্প্রদায়ের সন্ন্যাসীদের সমাধির মত। আর একখানি ছবিতে এই ইটের কবরটি দেখিতে পাওয়া যাইতেছে। ১৯২২—২৩ খৃষ্টাব্দে মোহেন-জো-দড়ো প্রথম খননকালে আমি এইরূপ একটি ইটের কবরে একটি বালিকার মৃতদেহ পাইয়াছিলাম। মিঃ হারগ্রীভস্ নালে এই জাতীয় একটি বড় কবর পাইয়াছেন। এই কবরে মৃতদেহটিকে বামদিকে কাৎ করিয়া শোয়ান হইয়াছিল। অত ছবিতে এই কবর ও মৃতদেহের সমাধি দেখিতে পাওয়া যাইবে।

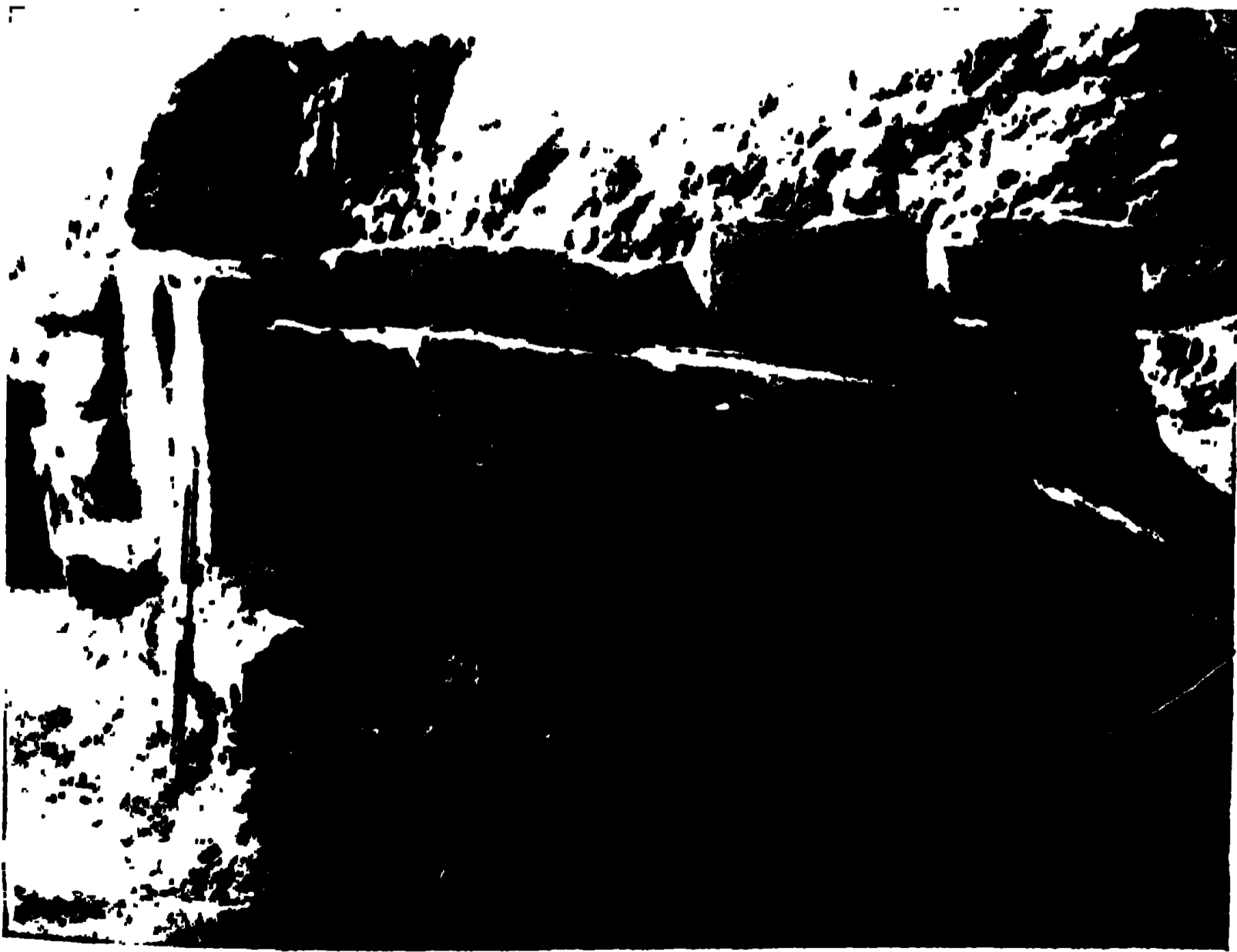

হরপ্পার আবিষ্কৃত ইটক-নির্মিত সমাধি-মন্দির

মোহেন-জো-দড়ো, হরপ্পা ও নালে যে সমস্ত পুরা-
কালের সভ্যতার নিদর্শন বাহির হইয়াছে, তাহার মধ্যে
এক প্রকারের চিত্রিত মৃৎভাণ্ড বিশেষরূপে উল্লেখযোগ্য।
এই জাতীয় মৃৎভাণ্ড রায় বাহাদুর লাল দয়ারাম সাহনী

সর্বপ্রথমে হরপ্পা নগরের ধ্বংসাব-
শেষের মধ্যে আবিষ্কার করিয়া-
ছিলেন। ১৮৭০ খৃষ্টাব্দে মফলার
নামক এক জন ইংরাজ বেলুচি-
স্থানের নানা স্থানে এই জাতীয়
অনেক চিত্রিত মৃৎভাণ্ড আবি-
ষ্কার করিয়া কলিকাতা মিউ-
জিয়মে উপহার দিয়াছিলেন।

১৯২২—২৩ খৃষ্টাব্দে আমি ও ১৯২৩—২৪ খৃষ্টাব্দে পণ্ডিত
মাধো স্বরূপ ভট্ট মোহেন-জো-দড়োতে অনেক চিত্রিত
মৃৎভাণ্ডের টুকরা পাইয়াছিলাম। কিন্তু পরে শ্রীযুত
কাশীনাথ নারায়ণ দীক্ষিত ও সার জন মার্শেল মোহেন-জো-
দড়োতে এবং মিঃ হারগ্রীভস্ নালে বহু অঞ্চল চিত্রিত
মৃৎভাণ্ড আবিষ্কার করিয়াছেন। প্রায় বিশ বৎসর পূর্বে
এই নালগ্রামে মাটি খুঁড়িতে খুঁড়িতে অনেক চিত্রিত
মৃৎভাণ্ড আবিষ্কৃত হইয়াছিল এবং সার জন মার্শেল

প্রত্নতত্ত্ববিভাগের বার্ষিক কার্য-বিবরণীতে তাহার একটি
সংক্ষিপ্ত বিবরণ প্রকাশ করিয়াছিলেন।

গত বৎসর অর্থাৎ ১৯২৫ খৃষ্টাব্দের গ্রীষ্মকালে মিঃ
হারগ্রীভস্ নালে অনেক চিত্রিত মৃৎভাণ্ড পাইয়াছেন।

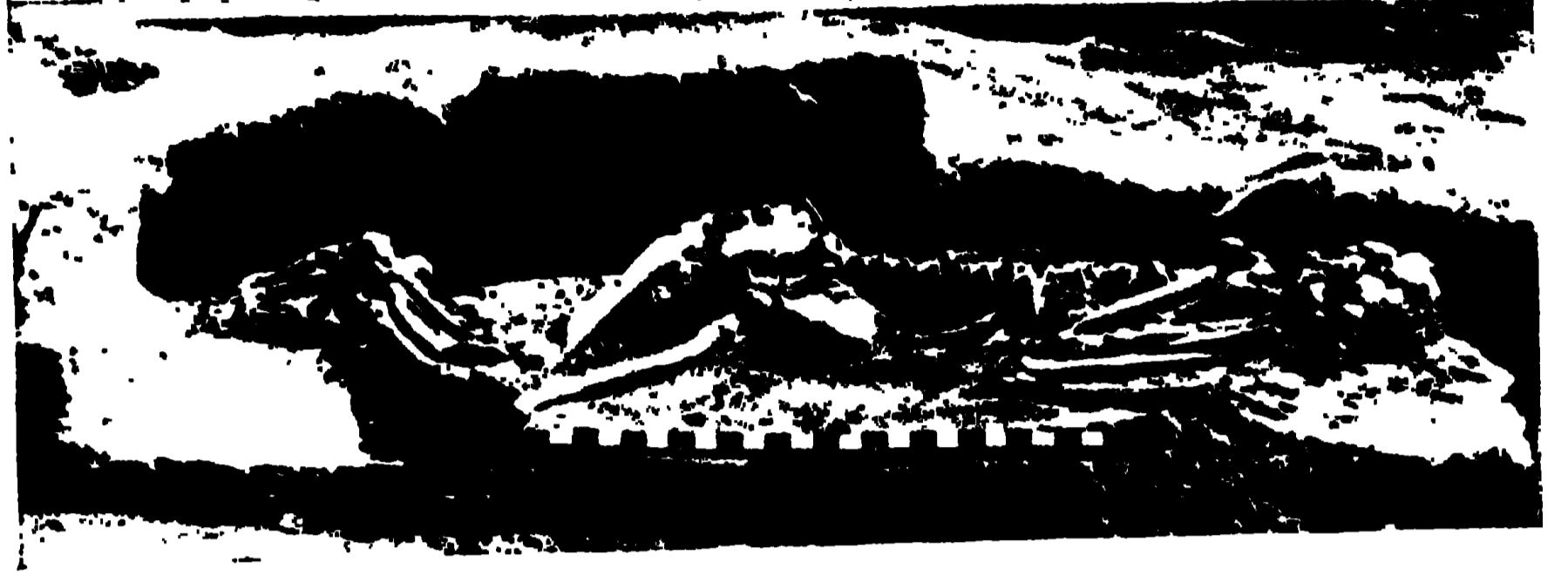

নালএ প্রাপ্ত নরককাল

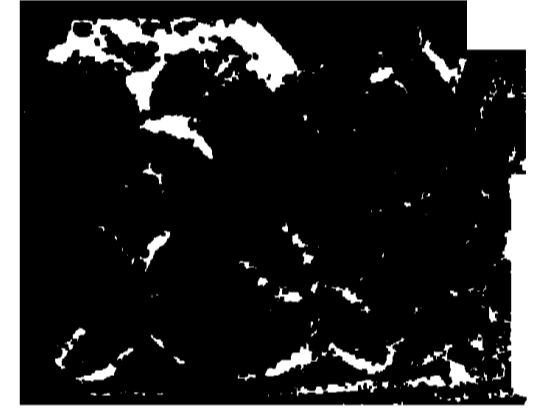

নালএর সমাধিক্ষেত্রে আবিষ্কৃত কারুকার্য-খচিত মৃৎয় আধার



নালএর সমাধিক্ষেত্রে প্রাপ্ত বিভিন্ন কারুকার্য-খচিত আধার

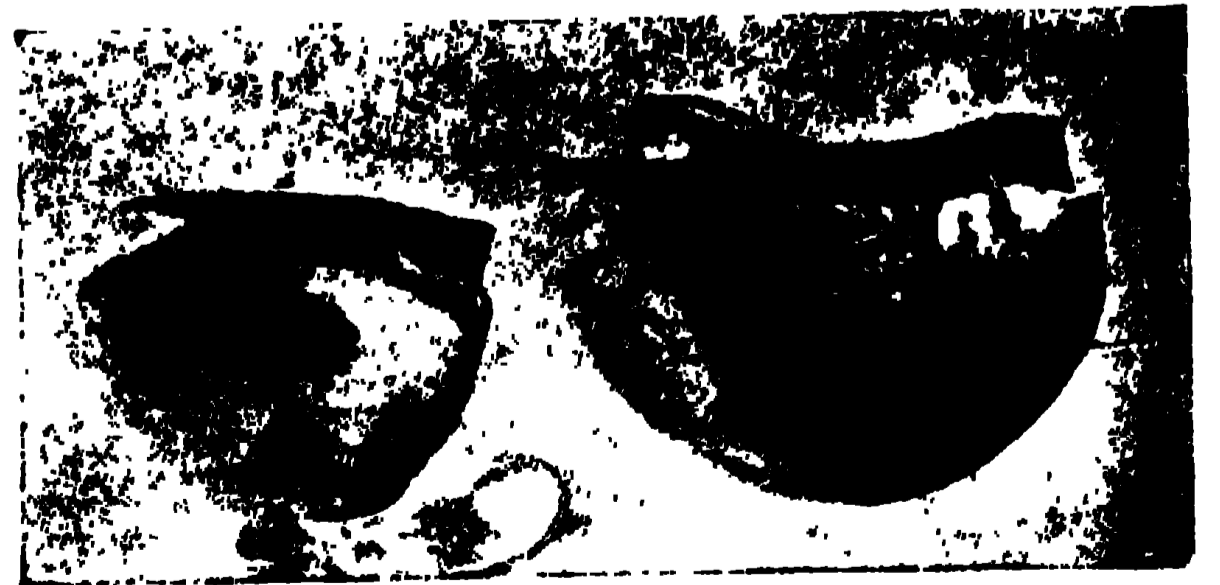

নালএ প্রাপ্ত আধুনিক আকারের মৃৎয় পাত

একখানি ছবিতে যে চারিটি মৃৎভাণ্ড দেখিতে পাওয়া যাইতেছে, তাহা সাবেককালের ভূবাকালির দোরাভের মত। অপর এক ছবিতে যে দুইটি বড় বাটি দেখা যাইতেছে, সেই-রূপ ধাতুর বা পাথরের বাটি বা ঘোড়া এখনও সিদ্ধমেশে

হরগাতে শত শত শীলমোহর আবিষ্কৃত হইয়াছে। এই সমস্ত শীলমোহর পাথরের, কাচের গুঁড়া মিশ্রিত একপ্রকার লোপের অথবা হস্তিদন্তের। অধিকাংশ শীল-মোহরে একটি জীবের মূর্তি এবং সেকালের অক্ষরে লেখা দেখিতে পাওয়া



নালএ প্রাপ্ত মৃৎশ্রাবিত মৃৎপাত্র

ব্যবহৃত হয়। এই সকল চিত্রিত মৃৎভাণ্ডে অনেক জীবজন্তুর ছবি দেখিতে পাওয়া যায়। অপর এক ছবিতে একসারি মাছের ও অপর ছবিতে একটি বৃষের মুখের ছবি দেখিতে পাওয়া যাইতেছে।

সেকালের ভারতবর্ষের লোক শীলমোহর প্রচুর পরিমাণে ব্যবহার করিত। ভারতবর্ষে ইংরাজীশিকার প্রচার হইবার পূর্বে পর্যন্ত চিঠিপত্র বা হিসাবে সাবেক কালের লোক সহি না করিয়া শীলমোহর করিয়া দিত। বঙ্কিমচন্দ্রের পিতা বাদবচন্দ্র চট্টোপাধ্যায় আত্মজীবনীতে লিখিয়া রাখিয়া গিয়াছেন যে, ইংরাজের রাজত্বের প্রথম ভাগে লবণ বিভাগের এক অশিক্ষিত মুসলমান কর্মচারী সরকারী রিপোর্টে সহি করিতে না পারিয়া নিজের শীলমোহর লাগাইয়া দিতেন। মোহেন-জো-দড়ো ও



নালএ প্রাপ্ত—মাথার খুলি ও বড় বড় হাড়ের অংশপূর্ণ কবর



নালএ প্রাপ্ত বহুমুখাঙ্কিত মৃৎপাত্র, মৃৎর ও ভাস্ক-নির্মিত বাটালী যায়। একটি ছবিতে পাঁচটি ভিন্ন ভিন্ন শীল-মোহরে একটি গাছ ও চারিপ্রকার জীবের ছবি দেখিতে পাওয়া যায়। প্রথম শীল-মোহরটিতে একটি হস্তী, তৃতীয়টিতে একটি বৃষ, চতুর্থটিতে ব্যাঘ্র এবং পঞ্চমটিতে খড়্গী বা গণ্ডারের চিত্র আছে। দ্বিতীয় শীল-মোহরে একটি অশ্বখ বৃক্ষের দুই দিকে দুইটি শৃঙ্গবৃত্ত সাপের মাথা দেখিতে পাওয়া যায়। ১৯২৭—

২৫ খৃষ্টাব্দে শ্রীযুত কাশীনাথ নারায়ণ দীক্ষিত মোহেন-জো-দড়োতে যে ১ শত ৪৬টি শীল-মোহর আবিষ্কার করিয়াছিলেন, তাহার মধ্যে এই পাঁচটি বাছিয়া লইয়া সার জন মার্শেল বর্তমান বৎসরের ২৭শে ফেব্রুয়ারী তারিখের “ইলাস্ট্রেটেড লণ্ডন নিউজ” পত্রিকায় প্রকাশ করিয়াছেন।

উক্ত পত্রিকায় ৭ই মার্চ তারিখের সংখ্যায় প্রকাশিত প্রবন্ধের পাঠটিকায় সার জন মার্শেল জানাইতেছেন যে, বর্তমান বর্ষে মোহেন-জো-দড়োতে অনেক নূতন নূতন

জিনিষ আবিষ্কৃত হইয়াছে। কাচের গুঁড়া-মিশ্রিত বস্তুরূপার পাত্রে অনেকগুলি অলঙ্কার এবং গোল ও চতুর্ভুজের তৈরি করা একটি দেবমূর্তি ইহার মধ্যে বিশেষভাবে উল্লেখযোগ্য। দেবতা ধ্যানাসনে সিংহাসনের উপরে বসিয়া আছেন, তাঁহার প্রত্যেক দিকে একটি নভ-জাম্বু সেবক ও নাগমূর্তি। মূর্তির চারদিকের উপরে



বেলুচিস্তানের নাল নামক স্থানে আবিষ্কৃত কঙ্কাল

সেকালের অক্ষরে লিপি আছে। নীলরঙ্গের কাচের গুঁড়া আবিষ্কৃত হইয়াছে। কিন্তু এই সকল নবাবিষ্কারের ছবি মাটির সহিত মিশাইয়া এই মূর্তি তৈয়ারী হইয়াছিল। একটি এখনও ছাপা হয় নাই।

কোণটা কাপাওয়া গিয়াছে। এই টাকাগুলি রূপার এবং ইহার একটিতে প্রাচীনকালে লিপিতে ব্যবহৃত কীলকারূপে (Cuneiform Script) লেখা আছে। দুইখানি ছবির খেতপাথরের মূর্তির মত আর একটি মূর্তিও

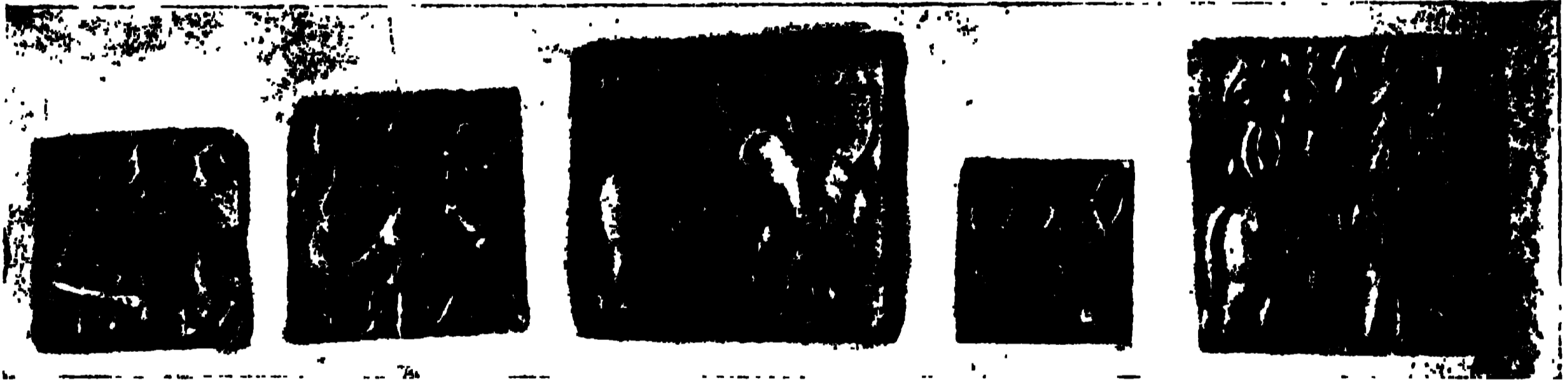

মোহেন-জো-দড়ো ও হরপ্পাতে আবিষ্কৃত বিভিন্ন আকৃতিবিশিষ্ট শীলমোহর

শ্রীরাখালদাস বন্দ্যোপাধ্যায়।

অবতার

আস তুমি আস।
বিশ্বমানবে, তারিতে দেবতা
কারণ-সলিলে আপনি ভাস।

ওগো মায়াদীপ, আপন মায়ার,
জীব-হিততরে বীধ আপনার,
স্বপ্ন-স্বপ্ন এই ব্যাধি-জরা-স্তরা,
ভুবনে আসিতে ভাল বে বাস।

ওগো শান্ত, হে চিরন্তন,
হরে আস তুমি শান্ত নূতন
হে বিশাল ভব, স্বপ্নতা হেরি,
আপন করমে আপনি হাস।

হে চির-মুক্ত, বীধি আপনারে,
খুলিবার পথ দেখাও সবারে
তাঁহাদের মত রোগে-শোকে ভোগি—
আপন মরণ আপনি মাস।

শ্রীমতী অসীমাবন্দ্য।

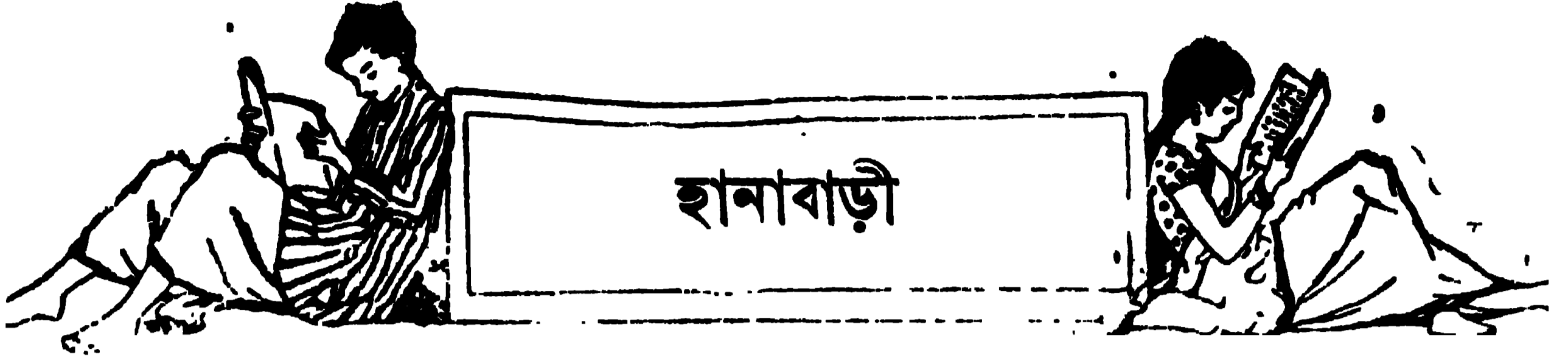

পরদিন এক মুসলমান-পর্কোপলক্ষে কোর্টের ছুটি ছিল। সকালে কয়েক মিলেকলের সহিত কথাবার্তা সারিয়া, যখন চেয়ার ছাড়িয়া উঠিলাম, তখনও নয়টা বাজে নাই। হাতে যথেষ্ট সময় আছে দেখিয়া, সেই পাড়ের ফিতাটা কিরূপে হানাবাড়ীতে গিয়া স্থান পাইল, তাহা নির্ণয় করিবার অভিপ্রায়ে পুনরায় সেই বাড়ীতে উপস্থিত হইলাম।

পূর্বরাত্রি হইতে ঐ বিষয়ে নানারূপ চিন্তা করিয়াও প্রাচীর-সংলগ্ন ছোট ঘরের মধ্যে সেই গাছ-সিন্দুকের পশ্চাতে ফিতাটার অবস্থতির কোন ত্রায়সঙ্গত কারণ অনুমান করিতে পারি নাই। আজ সেই জন্ত প্রথমেই সেই ঘরে উপস্থিত হইলাম।

ঘরের প্রবেশদ্বার ব্যতীত তাহার আর অপর কোন দ্বার বা জানালা ছিল না বলিয়া তন্মধ্যে আলো প্রবেশের সুবিধার জন্ত ছাদের উপর একটা কাচ-মণ্ডিত আলোকপথ ছিল, তাহা পূর্বে বলিয়াছি। উহা পরিসরে নিতান্ত ছোট নহে। প্রায় পাঁচ ফুট লম্বা, আড়াই ফুট চওড়া ও প্রায় সেই পরিমাণ উচ্চ। কিন্তু উহা দ্বারা ঘরে আলো যথেষ্ট প্রবেশ করিলেও বায়ু প্রবেশের কোন উপায় দেখিলাম না। কারণ, নীচে হইতে যত দূর বুঝা যায়, তাহাতে দেখিলাম যে, ঐ আলোকপথের শার্শীগুলো শুধু যে চৌকাঠের গায়ে আঁটা আছে, তাহা নহে, উহার বহির্ভাগে চারিদিকেই লোহার গরাদেও দেওয়া আছে। কাষেই শার্শীগুলার কোনটাই খুলিবার কোন উপায় নাই বলিয়া বোধ হইল।

ঘরের ভিতরের সেই বৃহৎ গাছ-সিন্দুকটা এই আলোকপথের দক্ষিণ প্রান্তের ঠিক নীচেই অবস্থিত এবং সিন্দুকের পশ্চাদিক্ হইতে সে দিকের দেওয়ালের মধ্যে ব্যবধান খুব সামান্যই। সিন্দুকটা উচ্চে প্রায় ৮ ফুট। তাহার সম্মুখভাগের নিম্নাংশে একটা সমচতুর্কোণ কপাট আছে এবং উহা ব্যতীত মাথার উপর একটা ডালাও আছে;

কিন্তু তাহা ছাড়া সিন্দুকটার অন্ত কোন দিকে আর কপাট নাই। দেখিলে বোধ হয় যে, উহা শস্তাদি রাখিবার আধাররূপে ব্যবহৃত হইবার অভিপ্রায়ে নির্মিত। উপরের ডালা উঠাইয়া, তথা হইতে শস্ত ঢালিয়া সিন্দুক পূর্ণ হইলে ডালা বন্ধ করিয়া নীচের ছোট কপাটের সাহায্যে ইচ্ছামত শস্ত বাহির করা বেশ সহজ-সাধ্য। শস্ত ঢালিবার জন্ত উপরে উঠিবার অভিপ্রায়ে, সিন্দুকের এক দিকে নীচে হইতে উপর পর্যন্ত তাহার গাত্র-লগ্ন ও স্বচ্ছন্দে পদস্থাপনের উপযোগী কয়েকটা খুব মোটা লোহার 'হাতল' আছে।

জিনিষটা সকল দিক্ পরীক্ষা করিয়া দেখা গেল যে, পুরাতন হইলেও উহার অবস্থা বেশ ভালই রহিয়াছে। নীচের ছোট কপাটটা খুলিয়া দেখিলাম, ভিতরে কতকগুলো খালি বস্তা ছাড়া অস্ত কিছু নাই। শস্তাধাররূপে উহার ব্যবহার অনেক কাল হয় নাই বোধ হইল। উপরের ডালা খুলিয়া আরও একটু ভাল করিয়া দেখিবার অভিপ্রায়ে পার্শ্বলগ্ন হাতলগুলার সাহায্যে বেশ অনায়াসে উপরে উঠিলাম। সেখানে দেখিলাম, ডালার প্রথম অর্ধাংশ সিন্দুকের সহিত একবারে আঁটা এবং বাকী অর্ধাংশ সিন্দুকের গায়ে কজা দ্বারা আবদ্ধ। সুতরাং শুধু সেই অংশটাই খোলা যায়। আমি আঁটা অংশের উপর দাঁড়াইয়া অপর অংশটাকে টানিয়া তুলিলাম এবং ভিতরে বাস্তবিকই অস্ত কোন সামগ্রী নাই দেখিয়া ডালাটা আবার বন্ধ করিয়া দাঁড়াইলাম।

সেখানে আমার সম্পূর্ণ সোজা হইয়া দাঁড়াইবার পক্ষে কোনই ব্যাধাত হইল না। কেন না, সিন্দুকের মাথা হইতে ঘরের ছাদের মধ্যে হুই হাতমাত্র ব্যবধান থাকিলেও তথা হইতে আলোকপথের ছাদটা প্রায় আরও হুই হাত উর্ধ্বে থাকায়, উহা আমার মাথা হইতেও কিঞ্চিৎ উপরে রহিল; এবং ইহাতে শার্শীগুলোকে নিকট হইতে পরীক্ষা করিবার পক্ষে আমার বেশ সুবিধাই হইল। দেখিলাম, নীচে হইতে শার্শীগুলো চৌকাঠের সহিত বেরূপ সম্পূর্ণ

সংলগ্ন বোধ হইয়াছিল, তিন দিকে বাস্তবিক তাহাই বটে ; কিন্তু যে দিকটা ঠিক আমার সম্মুখেই ছিল, সে দিকের শার্শীটা দেখিতে ঠিক অপর দিকেরই মত বোধ হইলেও উহার চারি পাশের চৌকাঠের গায়ে সমরেশ্বর একটা জোড়ের স্তম্ভ দাগ রহিয়াছে। দেখিয়া অসুমান হইল যে, ভিতর হইতে ঠেলিলে শার্শীখানা সমস্তই বাহিরে অর্থাৎ ছাদের দিকে খুলিয়া বাইতে পারে। এই অসুমানের উপর নির্ভর করিয়া আমি উহা ঠেলিতে আরম্ভ করিলাম। প্রথম ছই একবার অকৃতকার্য হইয়া পরে কয়েকবার সবলে ধাক্কা দিতেই শার্শীটার বাহিরের গরাদেশুলা সমেত খুলিয়া ছাদের দিকে ঘুরিয়া গেল। তখন সেই পথ দিয়া সহজেই ঘরের ছাদের উপরে গিয়া উপস্থিত হইলাম এবং সে দিক হইতে দেখিলাম যে, ছইখানা মোটা কজা দ্বারা উহা এক পাশের চৌকাঠের বাকী অংশের সহিত সংলগ্ন। ছাদের দিক হইতে উহা টানিয়া খুলিবার জন্য উহার গায়ে একটা ছোট লোহার কড়া লাগানো আছে।

২৮

উপরে উঠিয়া ছাদের দক্ষিণদিকের প্রান্তসীমা হইতে দেখিলাম যে, তাহার প্রায় এক হাত নীচে এবং এই ঘর ও তাহার পার্শ্ব প্রাচীরের সহিত সংলগ্ন আর একটা ছাদ রহিয়াছে। উহা দৈর্ঘ্যে অন্যান দশ হাত ও প্রস্থে প্রায় চারি হাত হইবে। তাহার উপর নামিয়া দেখিলাম যে, উহা পশ্চাতের বাড়ীর পাইখানার ছাদ। সে বাড়ীর উঠানের পশ্চিম সীমায় একটা প্রাচীর আছে। সেটা ঐ পাইখানার সহিত সংযুক্ত হইয়া তাহাকে-ছই ভাগে বিভাগ করিয়াছে। প্রাচীরের বাহিরের বা পশ্চিমের অংশটা আরম্ভে ছোট এবং তাহার প্রবেশদ্বার হইতে কয়েক ধাপ পাকা সিঁড়ি প্রাচীরের বহির্ভাগের গাত্র-লগ্ন হইয়া ভূমিতল পর্যন্ত নামিয়াছে। সেখান হইতে বাড়ীর পশ্চিম ধার দিয়া তাহার সীমান্ত পর্যন্ত একটা মেথর খাটবার সঙ্গীর্ণ পথ আছে এবং সেই পথের শেষ মুখে একটা কপাট ও এ দিকে সিঁড়ির পাশে প্রাচীরের গায়ে আর একটা কপাট আছে। আপাততঃ ছইটা কপাটই অর্গলবদ্ধ রহিয়াছে দেখিলাম।

পাইখানার বে অংশটা প্রাচীরের ভিতরদিকে অর্থাৎ পূর্বভাগে অবস্থিত, তাহা অপর অংশ অপেক্ষা দৈর্ঘ্যে

দ্বিগুণেরও বেশী। বোধ হইল, সে অংশে ছইটা ঘর আছে। তাহাতে প্রবেশদ্বারও ছইটা এবং তাহার সম্মুখে একটা অনতিপ্রশস্ত দালান বা রোয়াক। রোয়াকের পূর্বপ্রান্ত হইতে পাকা সিঁড়ি নামিয়া উঠানের সহিত মিশিয়াছে ও তাহার পশ্চিমদিকে প্রাচীরের গাত্রলগ্ন একটা কাঠের সিঁড়ি পাইখানার ছাদ পর্যন্ত সংলগ্ন রহিয়াছে। এই কাঠের সিঁড়ি দিয়া উঠান হইতে ছাদে উঠা ~~ত~~ ~~সহজ~~-সাধ্য বটেই, তাহা ছাড়া পাইখানার বে অংশে প্রাচীরের বাহিরে অবস্থিত, তাহার সিঁড়ির সর্বোচ্চ ধাপ হইতে প্রাচীরের মাথায় উঠিয়া তথা হইতে আবার কাঠের সিঁড়ি দিয়া ছাদে আসাও যে বিশেষ দুঃস্বপ্ন ব্যাপার, তাহা মনে হইল না।

এই সব দেখিয়া বেশ বুঝা গেল যে, ইচ্ছা করিলে ও-বাড়ীর কোন লোক ঐ উপায়ে পাইখানার ছাদে উঠিয়া পরে হানাবাড়ীর ছাদের আলোক-পথের ভিতর দিয়া গাছ-সিন্দুকের সাহায্যে অনায়াসে বাড়ীর ভিতরে বাইতে পারে। হানাবাড়ীর লোকও ঐরূপে ও-বাড়ীতে বাইতে অথবা সেই সঙ্গীর্ণ পথে নামিয়া একেবারে সদর রাস্তায় উপস্থিত হইতেও পারে। তাহা ছাড়া, বাহিরের কোন লোকও যদি কোনক্রমে ঐ পথটার মধ্যে প্রবেশ লাভ করিতে পারে, তাহা হইলে তাহার পক্ষেও পূর্বোক্ত উপায়ে হানাবাড়ীর ভিতরে যাওয়া কিছুমাত্র দুঃসাধ্য নহে।

কিন্তু আর অধিকরণ এরূপে পাইখানার ছাদে দাঁড়াইয়া চারিদিক নিরীক্ষণ করা সমীচীন বোধ হইল না। অপরূপ বাড়ীর কেহ কেহ আমার এইরূপ আচরণে কৌতূহলী হইয়া ক্রমে আমার প্রতি মনোযোগ সহকারে লক্ষ্য করিতেও আরম্ভ করিতেছিল। কাষেই আমি তখন সেখান হইতে ফিরিয়া পুনরায় গাছ-সিন্দুকের মাথায় আসিয়া দাঁড়াইলাম। তথা হইতে নীচে নামিবার পূর্বে আর একবার চতুর্দিক ভাল করিয়া পর্যবেক্ষণ করিতে দেখিলাম যে, সিন্দুকের মাথার পশ্চাদিকের ছই কোণে ও মধ্যস্থলে একটা করিয়া লোহার গোলাকার আংটা বা কড়া লাগানো আছে এবং দেওয়ালে প্রোধিত তিনটা স্তম্ভাঙ্গ গজাল বা হকের সহিত ঐ কড়াগুলো সংলগ্ন আছে। আরও দেখিলাম যে, মাঝের গজালের স্তম্ভাঙ্গভাগে সংবদ্ধ হইয়া একখানি মলিন বস্ত্রও সিন্দুকের পশ্চাদিকে ঝুলিয়া রহিয়াছে। কাপড়ের খণ্ডটুকু গজালের



পল্লী-শ্রী

[ভাস্কর— শ্রী প্রমথনাথ মল্লিক ।

মুখ হইতে মুক্ত করিয়া দেখিলাম যে, উহা একটা ঢাকাই সাজীর পাড় সমেত খানিকটা বজ্রাংশ এবং তাহার সহিত একটা 'বুটদার' লেসেরও একটু ছিন্নাংশ জড়িত আছে। লেসের খণ্ডটুকু কোন রমণীর 'পেটিকোটের' নিম্নভাগের পাড়ের টুকরা বলিয়া অনুমান হইল এবং ছুইটা টুকরা একত্র করিয়া পরীক্ষা করিতে বুলিলাম যে, ঐ পেটিকোট ও সাজী-পরিহিতা রমণী আলোকপথের ভিতর দিয়া ছাদে উঠিয়াছিল ও সেই সময় অনবধানতা বশতঃ তাহার বস্ত্রের নিম্নভাগ কোনরূপে ঐ গজালের মুখে জড়াইয়া গিয়াছিল এবং পরে উপরের টানে ছিঁড়িয়া গিয়া ছিন্নাংশগুলি এই-খানেই আটকাইয়া রহিয়াছে।

বলা বোধ হয় বাহুল্য যে, আমি ঐ ছুইখানি বজ্রখণ্ড সম্বন্ধে ধূলিমুক্ত করিয়া পকেটস্থ করিলাম। তৎপরে সেখানে আব দ্রষ্টব্য কিছু না থাকায় সিন্দূকের মাথা হইতে নীচে নামিয়া হানাবাড়ী হইতে স্বগৃহে ফিরিয়া আসিলাম। পরিদর্শনের বৃত্তান্ত আনুপূর্বিক পিসীমাকে বলিয়া যখন ভিন্ন বজ্রখণ্ড ছুইটুকু তাঁহাকে দেখাইলাম, তখন তিনিও ঐগুলার সম্বন্ধে আমার অনুমানই সমর্থন করিলেন।

পরদিন কোর্ট হইতে বাড়ী আসিয়া যোগীন বাবুর চিঠি পাইলাম। তিনি লিখিয়াছেন যে, ভোজালীটা সেখানকার বাড়ীতে অনেক অনুসন্ধানও পাওয়া যায় নাই। হানাবাড়ীতে প্রাপ্ত পাড়ের টুকরাটা বুড়ীর বর্ধমানের সঞ্চিত অপর টুকরার সহিত মিলান করার সাব্যস্ত হইয়াছে যে, ছুইটাই ঠিক একই পাড়ের টুকরা। তিনি আরও লিখিয়াছেন যে, সেখানকার বাড়ী পরিষ্কার করা প্রায় শেষ হইয়াছে; অতএব তাঁহাদের সকলেরই অনুরোধ যে, আগামী কাল (শনিবার) পিসীমা ও ছেলেদের সকলকে লইয়া আমি যেন সেখানে যাইতে কোনমতে অগ্রথা না করি।

পরে পিসীমার কাছে শুনিলাম যে, তিনিও যোগীন বাবুর জীর এবং কাকলীর নিকট হইতে ঐ মর্শ্বের চিঠি পাইয়াছেন এবং আগামী কাল কোর্টে আমার কোন কাষ নাই শুনিয়া তিনি তখনই স্থির করিয়া ফেলিলেন যে, কাল সকালের গাড়ীতেই আমরা সকলে বর্ধমানে যাইয়া রবিবার বৈকালের কোন গাড়ীতে ফিরিয়া আসিব। তৎপরে তিনি যাইবার আয়োজন করিতে লাগিয়া গেলেন।

২৬

হানাবাড়ীর চাবিটা বাড়ীওয়ালাকে ফিরাইয়া দিবার জন্ত সন্ধ্যার সময় তাঁহার নিকট উপস্থিত হইলাম। চাবি পাইয়া তিনি ঐ বাড়ীর একটি ভাড়াটে যোগাড় করিয়া দিবার জন্ত আমাকে চেষ্টা করিতে অনুরোধ করিলেন। কথায় কথায় তাঁহার নিকট ও-বাড়ীর পশ্চাতের বাড়ীটার কথা পাড়িয়া জানিলাম যে, সেটাও তাঁহারই সম্পত্তি। বাড়ীর নম্বর ৩৪ এবং যে রাস্তার উপর উহা অবস্থিত, তাহার নাম কানাই মল্লিক লেন। বাড়ীটা বেশ বড়। শরৎ গোস্বামী নামে এক ব্যক্তি উহা কয়েক বৎসরের ইজারা লইয়া নিজের প্রয়োজনীয় ঘর বাদে বাড়ীর বাকী অংশ ভিন্ন ভিন্ন প্রজাকে ভাড়া দিয়াছে। গোঁসাইজী বেশ নিয়মিত ভাড়া দেয়, তজ্জন্ত বাড়ীওয়ালা মহাশয় তাহার উপর সন্তুষ্ট হইলেও বলিলেন, "তা দেবে না কেন? ওকে ত এক পয়সাও নিজের ঘর থেকে দিতে হয় না, ওর ভাড়াটেদের কাছ থেকে যা পায়, তাতে ওর নিজের দুটো ঘরের ভাড়া শুদ্ধ পুষিয়ে বরং দুপয়সা লাভ থাকে! বামুনে বরাং কি না!"

আমি বিস্মিত হইয়া বলিলাম, "কিন্তু মাঝে মাঝে ঘর ত খালিও পড়ে? তবুও কি লাভ থাকে?"

"আরে না না! খালি ত প্রায় পড়েই না; আর যদিই বা কখনও পড়ে, ত সঙ্গে সঙ্গেই ~~আবার~~ নূতন ভাড়াটে জুটে যায়। এই দেখুন না কেন, সেবার সরস্বতী-পূজার সময় ও-বাড়ীর নীচের দুটো ঘরের ভাড়াটে হঠাৎ চ'লে গেল; কিন্তু মাস না পোহাতে পোহাতেই আবার আগের চেয়ে বেশী ভাড়ায় ঘর দুটো বিলি হয়ে গেল। বরাং! বরাং!"

সরস্বতীপূজার উল্লেখ শুনিয়াই কথাটার প্রতি আমার মনোযোগ আকৃষ্ট হইল। কারণ, পাঠকের বোধ হয় স্মরণ থাকিতে পারে যে, হানাবাড়ীর হত্যাকাণ্ডটা ঐ পূজার পূর্ব-রাত্রিতে ঘটয়াছিল। সেই জন্ত আমি জিজ্ঞাসা করিলাম, "হঠাৎ চ'লে গেল কেন?"

"তা জানি না, মশায়। শুনেছি, লোকটা নাকি টুলো পণ্ডিত; শাজ-টার পড়তো। মাস ছয়েক বুকি ঐ ঘর দুটো ভাড়া নিরেছিল। হাঁ,—তাই বটে;—আমার ঐ পোড়াকপালে ১০নং বাড়ীটা কখন নন্দন-বুড়ো ভাড়া নিলে,

তার কিছু দিন বাদেই ঐ পণ্ডিত ও-বাড়ীর ঘর ছোটো নিয়েছিল।”

“পণ্ডিতের নাম কি?”

“কে জানে, মশায়! গৌসাইজীর ভাড়াটেদের অত খোঁজ রাখবার আমার কি দরকার বলুন? আমায় ত তারা আলাদা কিছু ভাড়া দেয় না!—কেন বলুন দেখি? আপনার কিছু দরকার আছে না কি?”

“নাঃ! এমন কিছু নয়। তবে অনেক দিন থেকে আমার একটু সংস্কৃত পড়বার ইচ্ছা আছে, তাই লোকটা পণ্ডিত গুনে জিজ্ঞাসা করছিলাম।”

আর কিছুক্ষণ বাক্যালাপের পর আমি সেখান হইতে প্রস্থান করিয়া কানাই মল্লিক লেনের ৩৩ নং বাড়ীটা এক-বার বাহির হইতে দেখিবার অভিপ্রায়ে তথায় উপস্থিত হইলাম। বাড়ীটা দ্বিতল; বাহির হইতে দেখিবার বিশেষ কিছু নাই। পশ্চিমদিকের সেই সঙ্কীর্ণ গলিপথের মুখের দরজাটা ঠেলিয়া দেখিলাম যে, তাহা ভিতর হইতে বন্ধই আছে। তাহার ঠিক পাশের যে ঘরটা রাস্তার উপর, তাহার জানালা খোলা ছিল ও ভিতরে একটা আলো জ্বলিতেছিল। পথের উপর ধীরে ধীরে পাদচারণা করিবার ছলে ঘরের ভিতরে লক্ষ্য করিয়া যত দূর দেখিতে পাইলাম, তাহাতে অনুমান হইল যে, ঘরটার পশ্চিম দেওয়ালে একটা কপাট আছে; বোধ হয়, উহা দ্বারা ঐ গলিতে যাতায়াত চলিতে পারে।

বাহির হইতে আর কিছু দেখিতে না পাইয়া সদর দর-জায় গিয়া গৌসাইজীর অনুসন্ধান করায় জানিলাম, তিনি নবদ্বীপ গিয়াছেন; দিন দুই পরে আসিবেন। তখন আর অধিক কিছু করিবার না থাকায় আমি গৃহে ফিরিয়া আসিলাম।

পরদিন পিসীমা ও তাঁহার দুই পুত্র ও কন্যাকে লইয়া

আমি সকালের প্রথম ট্রেনেই বর্ধমান যাত্রা করিয়া বেলা প্রায় ১০টায় “নন্দন-কুঞ্জ” উপনীত হইলাম। বাড়ীর সকলেই আমাদিগকে সানন্দে অভ্যর্থনা করিলেন।

“নন্দন-কুঞ্জ” অতি বিস্তৃত ও মনোরম এক বাগানের মধ্যে সুন্দর ও সুসজ্জিত একটি দ্বিতল বাটা। দুইটি বেশ বড় পুকুরিণী ও নানাবিধ ফল-ফুলের গাছে বাগানটি সুশো-ভিত। বাহার পরিকল্পনা হইতে ইহার উদ্ভব হইয়াছিল, ইহা তাঁহার ঐশ্বর্য ও সুরুচির পরিচায়ক; তাহাতে সন্দেহ নাই।

বাড়ী ও বাগানের সর্বত্র বেড়াইয়া দেখা শেষ হইলে সকলে স্নানাহার ও কিয়ৎক্ষণ বিশ্রাম করিলাম। পরে খোগীন বাবু ও তাঁহার স্ত্রী এবং কাকলী, পিসীমা ও আমি একত্র বসিয়া আমার ও কাকলীর স্বতন্ত্র অনুসন্ধানের ফলা-ফল আলোচনায় প্রবৃত্ত হইলাম। আমি হানাবাড়ী ও তাহার পশ্চাতের বাড়ী পরিদর্শন করিয়া যাহা যাহা দেখিয়া-ছিলাম, সমস্ত বিশদরূপে বিবৃত করিয়া অবশেষে সেই ছিন্ন বস্ত্রখণ্ড ও লেসের টুকরা অপর সকলকে দেখাইলাম। কাকলী তাহা উত্তমরূপে পরীক্ষা করিয়া বলিল যে, ওগুলো তাহার বিমাতার বস্ত্রেরই ছিন্নাংশ হওয়া সম্ভব। কেন না, বাহিরে কোথাও যাইতে হইলে, অধিকাংশ সময় তিনি ঢাকাই সাড়ীই ব্যবহার করিতেন এবং তাঁহার সব ‘পেটি-কোট’গুলোতেই লেসের পাড় বসানো। তাহা ছাড়া, ঠিক এই রকম ‘বুটদার’ লেসের পাড়, তাঁহার কয়েকটা পেটি-কোটে কাকলী দেখিয়াছে। তৎপরে হানাবাড়ীতে প্রাপ্ত সেই নীল মখম লর উপর জরির কাষ করা পাড়ের ফিতার টুকরাটা কাকলীর নিজের কাছে রক্ষিত সেইরূপ অপর টুকরার সহিত মিলান করিয়া বেশ নিঃসন্দেহে দেখা গেল যে দুইটা টুকরাই একই পাড়ের অংশ। [ক্রমশঃ।

শ্রীমুরেশচন্দ্র মুখোপাধ্যায় (এটর্নী)।

বসন্ত-রাগী

হঠাৎ উঠিলু জাগি, কাহার পরশে
কুটার ভরিয়া গেছে তাহার হরষে!
জানালায় ধারে এসে দেখিলাম চেয়ে,
কে গেল চলিয়া পথ ফুলে ফুলে চেয়ে!
আঁচল হইতে তার ঝরিয়া ঝরিয়া,
ধরণীতে কত ফুল রয়েছে পড়িয়া।

অমনি আসিল শাসি কোকিলের তান,
মুকুলে শোভিত হেরি আমার বাগান!
মাধুরী কতই তার নাহি দেখি অন্ত,
সবিন্ময়ে দেখি এ যে রূপসী বসন্ত!

কুমারী বীণাপাণি দেবী।



সংগঠনের সূচনা

(২)

প্রতীকারের পন্থা-নির্দেশের কথা

উপরে কথিতরূপ কারণপরম্পরায় ভারতবাসী যে আজ বিষম দুর্দশাগস্ত হইয়া মরণোন্মুখ, ইহাতে বোধ হয়, মৃত্যু হইতেই পারে না। কেবলমাত্র বিশুদ্ধ রাজনৈতিক, সমাজনৈতিক বা ধর্মনৈতিক আন্দোলনে, অথবা আধ্যাত্মিকতার উন্মেষণে যে উক্ত দুর্বস্থার প্রতীকার হইবে, পারিপাশ্বিক অবস্থার আলোচনাতে এমন ত মনে হয় না। দৈহিক ক্ষুধায় কাতর দীন-দরিদ্র ভারতবাসীর মানসিক ক্ষুধারও এমন সাফলা লক্ষিত হইতেছে না যে, তাহার পোরাকী যোগাইবার জন্তই মাত্র চেষ্টার প্রয়োজন বলিয়া বিবেচিত হইতে পারে। সহজ ও সরলভাবে এদেশবাসী সাধারণ মানুষগুলির জন্ত কিছু করিবার প্রয়োজনীয়তা উপলব্ধ হইলে, সম্পূর্ণরূপে যাহাতে সর্বস্বত্বস্বরূপে তাহাদের দৈহিক ক্ষুধার নিবৃত্তি হইতে পারে, প্রথমে তাহারই বিধিব্যবস্থা করা সর্বশ্রেয় প্রয়োজন। স্বভাব হইতে উৎপন্ন মানুষ প্রথমেই স্বভাবের তাগিদের যোগান দিবে বাধা; তাহার পর মানুষের কল্পিত সমাজনীতি, রাজনীতি, ধর্মনীতি প্রভৃতির তাগিদের যোগান দিবার কথা। স্বভাবের তাগিদ, ক্ষুধা-তৃষ্ণায় আহায়া ও পানীয়, শীত ও গীষ্মের উপযোগী আচ্ছাদন, রোগে-ভোগে ঔষধ পথ—এ সব যোগান প্রথমে মানুষকে যোগাইতেই হইবে; কারণ, ইহা স্বভাবের অনুশাসন—এড়াইবার বা সময়ের অপেক্ষা করিবার উপায় নাই। এই অপরিহার্য স্বাভাবিক তাগিদের যোগানপথ বিঘ্নবহুল হওয়াতেই যখন ভারতবাসী মানুষের আজ এইরূপ মারাত্মক দুর্দশা উপস্থিত হইয়াছে, স্বভাবের নিয়ম ও অনুশাসনের অনুবর্তী হইয়া এদেশবাসীদের মঙ্গল ও কল্যাণের জন্ত কিছু করিতে হইলে, প্রথমে তাহাদের ঐ স্বাভাবিক তাগিদের যোগান দিবার ব্যবস্থাই বিশেষভাবে করিতে হইবে।

তাহা করিতে হইলে প্রথমেই পূর্বোক্ত রোগের উপসর্গগুলি সম্পূর্ণরূপে দূরীভূত করিবার ব্যবস্থা করিতে হইবে। তাহার পর মূলবাধিকারসমূহের ব্যবস্থার প্রয়োজন।

উপসর্গসমূহ দূরীভূত করিতে হইলে দেশবাসীকে বর্তমানে প্রচলিত ফড়ে বা দালালদের দোকানদারীর জুরাখেলার গ্রাস হইতে উদ্ধারের ব্যবস্থা করিতে হইবে। ক্রেতা-বিক্রেতার মধ্যবর্তী বহু দালাল পরিচালিত পাইকারী প্রণালীর বিকিকিনিটা চিরতরে লোপ পাইয়া তৎস্থলে যাহাতে একটিমাত্র সরবরাহ-সমিতির প্রতিষ্ঠা হয়, তাহার সুব্যবস্থা করা সর্বাপেক্ষে প্রয়োজন। এই সরবরাহ-সমিতি মূল উৎপাদকের বিক্রয় পণ্য সরাসরিভাবে শেষ ক্রেতার নিকট যথানির্দিষ্ট লাভে বিক্রয় করিবে; এক কথায় মানুষের জীবন-যাপন জন্ত যত সব ক্রেয় পণ্যের প্রয়োজন, তাহার সমস্তেরই লোশান না সরবরাহের ভার

বা দায়িত্ব যথাসম্ভবরূপে এই একমাত্র সরবরাহ সমিতিই গ্রহণ করিবে।

এই যে সরবরাহ-সমিতির কুখ্যা বলা হইতেছে, বর্তমান অবস্থায় গুরুত্ব ইহার অত্যন্ত অধিক। ইহাকেই মূল ভিত্তিপ্রস্তররূপে পল্লীর বুকে সংস্থাপিত করিয়া সাফল্যের সুবিরাট সৌধকে গড়িয়া তুলিবার বন্দোবস্ত করিতে হইবে।

ক্রেতা-বিক্রেতার মধ্যবর্তী থাকিয়া একটিমাত্র সরবরাহ-সমিতি-নির্দিষ্ট লাভে যত সব পণ্যে যোগানভার গ্রহণ করিলে, বহু দালালের প্রাণা বাড়া বা কমিশনের উৎপাত কমিয়া গেলে পর আপনা হইতেই দেশবাসীদের প্রয়োজনীয় ক্রেয় পণ্যের মূল্য তাহার যথাযথরূপে প্রাপ্ত হইবে।

এখন, মানুষের স্বভাব-ধর্মই এই যে, ক্রেয় বস্তুটা যেখানে অপেক্ষাকৃত সুলভ মূল্যে প্রাপ্ত হইবে, আর নিজের বিক্রয় বস্তুর মূল্যটাও যেখানে যথাযথরূপে পাইবে, সেখানেই সে আকৃষ্ট হইবে। এ তত্ত্বের সত্যতা পরীক্ষার অপেক্ষা রাখে না।

বক্তৃতাদি অল্প শত-সহস্ররূপ চেষ্টাতেও যে সর্বসাধারণের সুখ-প্রায় স্তম্ভীভূত মনকে জাগৃত ও আন্দোলনে আকৃষ্ট করিতে পারা যায় না, উক্তরূপ একটিমাত্র বিধানে সাধারণের সেই শিথিল মনই অতি উৎসাহ, আশা ও আগ্রহেরে সাজা দিয়া জাগিয়া উঠে। তখন সেই উত্তম উদ্ভুদ্ধ জাগৃত মনকে লইয়া কর্মব্রত-সাধনার লিপ্ত হইলে, সাফলা স্বপ্নের পথ আপনা হইতেই সরল ও সুগম হইয়া পাইসে।

মানুষের ক্রেয় পণ্য অল্পমূল্যে যোগাইয়া দিয়া আর বিক্রয় পণ্য যথাযথমূল্যে যথাকালে বিক্রয়ের বন্দোবস্ত করিয়া দিয়া, উপরে কথিত সরবরাহ সমিতি দেশের সর্বসাধারণকে নিজের দিকে আকৃষ্ট করিয়া আনিয়া, পরে তাহাদের নিয়া, দেশ-কাল পাত্রানুরূপ সব কর্মশালার প্রতিষ্ঠা করিবে।

সুযোগ, সুবিধা ও সুপরিচালনের অভাবে ভারতের যে অতি বিপুল কর্মশক্তি পঙ্গু হইয়া উপেক্ষিত অবস্থায় পড়িয়া আছে, অতিশ্রদ্ধা, সম্মান ও সমাদর সহকারে অভিনন্দন করিয়া লইয়া বিশ্বের বিরাট কর্মক্ষেত্রে সাফল্যের সুখা সংগ্রহের জন্ত আশু তাহাকে মুক্তিদান করিতে হইবে।

বিশ্বের বাজারে অ-কর্মী ধরিদাররূপে উপস্থিত হইয়া পরের পণ্য শুধু ক্রয় করিয়াই একটা জাতি চিরকাল ধরাপৃষ্ঠে টিকিয়া থাকিতে পারে না, ক্রয়ের পূর্বেই কিছু বিক্রয় করিয়া ক্রেয় বস্তুর মূল্য প্রথমে সংগ্রহ করিতে হয়, তাহার পর ক্রয়। ইহাই স্বাভাবিক নিয়ম। এই নিয়মের বাতিক্রম হওয়াতেই এদেশবাসীর এই দুর্দশা; তাই তাহার প্রতীকারের জন্ত, ভারতের কর্মকর্ম আবার-বৃদ্ধবনিতা একজনও যাহাতে সুযোগ ও সুবিধার অভাবে অর্থকরী কর্মব্রত-সাধনে বিরত থাকিতে বাধা না হয়, উক্ত সমিতির সহায়তায় বিধিমত তাহার সর্বস্বত্ব-স্বল্পর সুব্যবস্থা করিতে হইবে।

প্রথমেই দেখিতে হইবে, এই উদ্দেশ্যসাধনের পথে কি কি গুরু

অন্তরায়। উহা দুই করিবার ব্যবস্থা করিয়া পরে কার্য আরম্ভ করিতে হইবে।

(১) কার্যসাধনী-শিক্ষা, (২) অটুট স্বাস্থ্য, (৩) যাহা খাইয়া-পরিয়া কর্ম্মীরা কাষকর্ম্ম করিবে, প্রয়োজনীয় সেই প্রাথমিক খোরাক-পোষাক, (৪) উপযুক্ত ক্ষেত্র বা কর্ম্মশালা (৫) বিশেষ বিশেষ শিল্পাদির জন্ত বিশেষ বিশেষ যন্ত্রপাতি, (৬) শিল্পের সব যোগা উপকরণ ও উপাদান, (৭) যথাযোগ্য পারিশ্রমিক, (৮) উৎপাদিত পণ্যের যথাকালে যথাস্থানে বিনিময়ের সুব্যবস্থা ;—এ দেশবাসীর অর্থ উৎপাদনের পক্ষে, প্রধানতঃ উক্ত অষ্টবিধ বিষয়ের অব্যবস্থা ও অভাবই দারুণ অন্তরায়রূপে বর্তমান। এই অষ্ট অরিষ্ট দূরীভূত করিবার ভার দেশের জননায়ক কর্ম্মকর্ত্তাদেরই গ্রহণ করিতে হইবে।

সরবরাহ-সমিতির সংগঠন ও তাহার কর্তব্য-নির্ধারণের কথা

উপরে যে সরবরাহ-সমিতির কথা লিখিত হইয়াছে, কার্যারম্ভের প্রাক্কালেই স্থানীয়ভাবে তাহার সংগঠন ও তাহার করণীয় কর্ম্মব্যবস্থার নির্ধারণ করা প্রয়োজন।

প্রতি এক হাজার পল্লীবাসী লইয়া এক একটি পল্লী মণ্ডলী গঠন করিতে হইবে। প্রতি মণ্ডলীতে স্থানীয় এক জন করিয়া প্রধান পরিচালক, প্রধান শিক্ষক ও প্রধান চিকিৎসক সদস্য থাকিবেন। এই ৩ জন ছাড়া স্থানীয় বিশিষ্ট ও সাধারণ ৪ জন করিয়া উপযুক্ত সদস্যও নির্বাচিত হইবেন। এই দশ জন সদস্যের সমবায়ে সংগঠিত কার্য-নির্বাহক সমিতিই অনূন হাজার জন সাধারণ সভা লক্ষ পল্লী মণ্ডলীর ব্যবহার্য কার্য সম্পাদন করিবেন।

স্থানীয় সদস্য-সমূহের মধ্যে সর্বাপেক্ষা যোগ্যতম ব্যক্তি স্থানীয় সাধারণ সভাদের প্রদত্ত ভোটের আধিক্যবলে, মণ্ডলীর নায়কপদে বৃত্ত হইবেন। তিনি স্থানীয় প্রধান পরিচালকের সহকারিতায় এবং অস্থায়ী সদস্যের সহযোগিতায় ব্যবহার্য কার্য সম্পাদন করিবেন।

প্রধানতঃ উক্ত কার্যনির্বাহক সরবরাহ-সমিতিতে নিম্নলিখিত কার্যগুলির দায়িত্বের গ্রহণ করিতে হইবে :-

(১) উপযুক্ত স্থান নির্বাচন করিয়া তাহাতে ক্রমে কার্যালয়, আড়ংগৃহ, শিক্ষাগার কর্ম্মশালা, চিকিৎসালয় প্রভৃতির প্রতিষ্ঠা করা।

(২) মণ্ডলীর সভামাত্রেরই প্রয়োজনীয় চাউল, ডাইল, লবণ, মরিচ, তৈল, তামাক, কাপড়, জামা প্রভৃতি পণ্য, মূল উৎপাদকের নিকট হইতে কিনিয়া আনিয়া যথানির্দিষ্ট লাভে সরবরাহ করা।

(৩) সভামাত্রেরই উৎপাদিত বিক্রয় পণ্য উপযুক্ত মূল্যে খরিদ করিয়া যথাস্থানে রপ্তানী করা।

(৪) নিজ নিজ প্রতিভা, বুদ্ধি, কাষকারিণী শক্তি ও শ্রম করিবার সামর্থ্যানুসারে কর্ম্মকর্ম্ম শ্রী-পুরুষ বালক-বালিকা সকল প্রকারের কর্ম্ম সভা-যাহাতে কোনও না কোনও অর্থকরী কর্ম্মে লিপ্ত থাকিতে পারে, তাহার ব্যবস্থা করা।

(৫) কর্ম্মীদের কর্ম্মসাধন উপযোগী যন্ত্রপাতি, উপাদান উপকরণ ও মাল-মসলার প্রয়োজনানুসারে যোগান দেওয়া।

(৬) যোগ্যরূপ পারিশ্রমিক প্রদান পূর্বক, কর্ম্মীদের উৎপাদিত পণ্য সংগ্রহ করিয়া লইয়া যথাস্থানে বিক্রয়ের বন্দোবস্ত করা।

(৭) মণ্ডলীর সভাদের ব্যবহার্য সাংসারিক অভাব, সভাদের নিজ নিজ শারীরিক শ্রমমূলক কাষে যাহাতে স্থানীয়ভাবে মণ্ডলীতেই পূর্ণতা প্রাপ্ত হইতে পারে, তাহার সুব্যবস্থা করা।

(৮) সভাদের অধিকৃত দেশ বা ভূমি, অনাবাদী অবস্থায় বনজঙ্গলে বা খানায় ভোবার পূর্ণ হইয়া যাহাতে বৃথা পতিত না থাকে, ভূমির প্রতি অংশেই কিছু না কিছু ফসল যাহাতে সমুৎপন্ন হয় ;—স্বার কর্ম্মী সভাদের জীবিতকালের কোনও অংশই কর্ম্মের অভাবে যাহাতে বৃথা

ব্যয়িত না হয়,—প্রতি মুহূর্ত্তই বাহাতে কোনও না কোনও শিল্প পণ্যের উৎপাদনে ব্যয়িত হয়, যথাসম্ভবরূপে তাহার বিধান করা।

(৯) মণ্ডলীর অস্তিত্ব পল্লীর গৃহে গৃহে বাহাতে কার্ণাস চাষের বন্দোবস্ত হয়, সভামাত্রেরই বাহাতে দৈনিক অন্ততঃ অর্ধ ঘণ্টা কাল চরকাতে সূতা কাটে, তাহার ব্যবস্থা করা।

(১০) সভাদের নিকট হইতে চরকার সূতা সংগ্রহ করিয়া লইয়া হয় স্থানীয় তাঁতিদের তাঁতে, না হয় সমিতির নিজস্ব তাঁতশালায়, সেই সূতাতে বিপুল ধর্ম্ম প্রস্তুত করিয়া দেওয়া।

(১১) সভা মাত্রেরই স্বাস্থ্য বাহাতে অটুট থাকে, কর্ম্মশক্তি বাহাতে বিন্দুমাত্রও ক্ষুণ্ণ হইতে না পারে, কোনও ব্যাধিই বাহাতে মণ্ডলী মধ্যে প্রকটিত হইতে না পারে, প্রধান চিকিৎসকের সহায়তায়, তাহার বিধি-ব্যবস্থা করা।

(১২) সভামাত্রেরই সাধারণ ভাবে মাতৃভাবার সাহায্যে প্রাথমিক শিক্ষা বাহাতে প্রাপ্ত হইয়া কর্ম্মে ক্রমে স্থনিপুণ হইয়া উঠিতে পারে, প্রধান শিক্ষকের সহায়তায় তাহার সুবন্দোবস্ত করা।

(১৩) সভামাত্রেরই বাহাতে নিজ নিজ গৃহে গো-পালন করিয়া নিজেদের জন্ত দুগ্ধ দধি মাখন ঘুতাদি গবোর এবং ফসলের জন্ত গোময়জ সারের বন্দোবস্ত করে, তাহার প্রতি লক্ষ রাখা।

(১৪) গো-মহিষ ঘোড়া প্রভৃতি গৃহপালিত পশু মরিলে পর তাহা ভাঙাড়ে বা যথাতথ্য না ফেলিয়া, সকল সভাই বাহাতে যথাকালে সমিতির কার্যালয়ে সংবাদ প্রদান করে, তদনুরূপ বিধান করা।

(১৫) অব্যবহার্য পুরাতন তৈজস পত্র, কাঁচ, কাগজ, বস্ত্রখণ্ড, লৌহাদি ধাতুবস্ত্র, কোন কিছুই নষ্ট না করিয়া, সভামাত্রেরই বাহাতে উক্ত সকল প্রকার বস্ত্র মূল্য-বিনিময়ে সমিতির হস্তে প্রদান করে, তাহার বিধান করা।

(১৬) কৃষক সভারা বাহাতে উৎকৃষ্ট বীজ, উপযুক্ত সার, যথাযোগ্য চাষাবাদাদি সহযোগে কৃষিকাষা সুসম্পন্ন করিয়া প্রচুর পরিমাণে ফসল উৎপাদন করতঃ লাভবান হইতে পারে, তাহার সুবিধান করা।

(১৭) সভাদের বাস্তু বা খাস-গৃহাদি বাহাতে স্বাস্থ্যের অনুকূল হয়, পানীয় জলের মাগাতে অভাব না হয়, চলিবার ফিরিবার রাস্তা ঘাট বাহাতে সুগম হয়,—সে সব বিষয়ে সর্বদা সতর্ক দৃষ্টি রাখা।

(১৮) মণ্ডলীতে কোন শ্রেণীর-শিল্পী বা কর্ম্মী কত জন, কোন বা কোন কোন বিশেষ শিল্পকাষের সাফল্য সম্ভব, মণ্ডলীর স্থানীয় অবস্থা বিশেষ ভাবে পর্যালোচনা করিয়া, তাহার তালিকা প্রস্তুত করা।

(১৯) মণ্ডলীতে উৎপাদিত পণ্যের দ্বারা মণ্ডলীর অভাব পূরণের পর, অল্পজ রপ্তানী করিবার জন্ত যাহা উৎকৃষ্ট রহিবে, নাম, পরিমাণ ও মূল্য অনুসারে তাহার তালিকা প্রস্তুত করা।

(২০) গ্রামামণ্ডলীগুলি বেই এক সমগ্র দেশব্যাপী বিরাট সমবায় সমিতির অঙ্গীভূত থাকিয়া কর্ম্মক্ষেত্রে পরিচালিত হইবে, মণ্ডলীর সভা-মাত্রকেই সেই বিরাট সমিতির অংশগ্রহীতা অংশীদাররূপে পরিণত করতঃ যথানির্দিষ্ট হারে যথানির্দিষ্ট কালে অংশের মূল্য আদায় এবং যথাকালে তাহাদের প্রাপ্য লভ্যাংশ বণ্টন করা।

(২১) এতদ্ব্যতীত দেশকালপাত্র ও পারিপার্শ্বিক অবস্থা বিবেচনায় বিরাট সমবায় সমিতির পরিচালক—সকল বিষয়ে অভিজ্ঞ কর্ম্মকর্ত্তৃগণ যখন যেরূপ বিধি-ব্যবস্থার প্রবর্তন প্রয়োজনীয় বলিয়া নির্দেশ করেন, তদনুসারে গ্রামামণ্ডলীর কাষা পরিচালনা করা।

মোটামুটি উক্ত ২১ দফাতে উল্লিখিত কাষের দায়িত্বের গ্রহণ করিয়া গ্রামামণ্ডলীর কাষানির্বাহক সমিতিতে কর্ম্মক্ষেত্রে অবতরণ করিতে হইবে।

[ক্রমঃ।

ঐকালিক প্রসাদ ভট্টাচার্য।

বঙ্কিম-প্রসঙ্গ

বঙ্গবাসীর বরণ্য বরণ্য বঙ্কিমচন্দ্র যে দিন অস্তিত্ব-শস্যার শরন করিয়াছেন, সেই দিন হইতে বঙ্গীয় সাহিত্য-কুঞ্জের কোকিল-কল-ধনি চিরতরে নীরব! সে কুহ-তান আর কি বাঙ্গালী কখনও শুনিবে? সে আশা কৈ? যেমনটি বাইতেছে, তেমনটি আর হইতেছে কৈ? বঙ্গীয় সাহিত্য-সাম্রাজ্যের সিংহাসন সভাই শূন্য! বঙ্কিমচন্দ্রের স্থান আর পূরণ হইবে না। সে সর্বতোমুখী প্রতিভার উদ্ভব নিতান্তই অসম্ভব।

বঙ্কিমচন্দ্র বৈ সত্য বড় ছিলেন, ষাঁহার উহার রচিত বহু ভাবের বহু গ্রন্থ পাঠ করিয়া উহার সর্বতোমুখী প্রতিভার পরিচয় পাইয়াছেন, তাঁহারাই জানেন; আর ভালরকম জানেন তাঁহার। ষাঁহার বঙ্কিমচন্দ্রের সাহিত্যিক বৈঠকে বসিয়া উহার মুখের কথাবাণী শুনিয়াছেন। তাঁহার সহিত বসিয়া একসঙ্গে গল্পগুজব করিয়াছেন, এমন বুদ্ধ সাহিত্যিক আজি অল্পই আছেন। সেই অল্প সংখ্যার মধ্যে বুদ্ধ আমি এক জন, তবে আমি সাহিত্যিক হই বা নাই হই। তাঁহার সাহিত্যিক বৈঠকের কাহিনী কিছু কিছু কহিতে আমার নিতান্ত ইচ্ছা। কোন বিশেষ কারণে এত দিন সে ইচ্ছা পূরণ করিতে পারি নাই। এখন করিব মনে করিয়াছি।

বঙ্কিমচন্দ্র তখন পেন্সন লইয়াছেন। পটলডাঙ্গায় প্রতাপ চাটু-য্যের গলিতে থাকেন। এই সময়ে বাঙ্গালার একটা ধর্মের প্রবল 'হুজুগ' উঠিয়াছিল। সে আজ প্রায় পঁয়ত্রিশ বৎসরের কথা। অলকট, আনিবেশান্ত, নরেন্দ্রনাথ সেন প্রমুখ ব্যক্তিগণ 'ধিওসকি' বা 'তন্ত্র-বিদ্যা-সমাজ' সংস্থাপন করিয়া ধর্মের তত্ত্বকথা প্রচার করিতে আরম্ভ করিলেন। কেশবচন্দ্রের ভারতবর্ষীয় ব্রাহ্ম-সমাজ আর সাধারণ ব্রাহ্ম-সমাজ উভয় সমাজের সংঘর্ষে ব্রাহ্মধর্মের একটা উচ্ছ্বাস উদ্ভিত হইল। শিশিরকুমার ঘোষ, মহাশয় গৌরীধর্মের চন্দ্রুভি বাজাইতে লাগিলেন। দক্ষিণেশ্বরের নিভৃত মন্দিরে বসিয়া পরমহংসদেব, নরেন্দ্রনাথ প্রমুখ শিষ্যবর্গকে লইয়া সর্বধর্ম-সম্বন্ধের গুটতত্ত্ব বুঝাইতে আরম্ভ করিলেন। পণ্ডিত শশধর তর্কচূড়ামণি, ইন্দ্রনাথ বন্দ্যোপাধ্যায়, শিবচন্দ্র বিদ্যার্ণব, শ্রীকৃষ্ণপ্রসন্ন সেন প্রভৃতি ব্যক্তিবর্গ হিন্দুধর্মের জয়ডকা বাজাইতে লাগিলেন। এই সময় বঙ্কিমচন্দ্র হিন্দুধর্মের তথা কৃষ্ণধর্মের প্রকৃত তত্ত্ব প্রচার করিবার জন্য সমুখিত হইলেন। তাঁহার এই প্রচার-সংগ্রামে আরও নিযুক্ত হইলেন বঙ্কিমচন্দ্রের দুই প্রধান সেনাপতি চন্দ্রনাথ বসু আর অক্ষয়চন্দ্র সরকার। তৎপক্ষে দুই প্রধান অস্ত্র হইল 'নবজীবন' আর 'প্রচার'। নবজীবনের ভার লইলেন অক্ষয়চন্দ্র আর 'প্রচারের' ভার লইলেন বঙ্কিমচন্দ্র স্বয়ং ও তাঁহার পরমপ্রিয় পণ্ডিত জামাতা রাখালচন্দ্র। এই প্রচারকাঁর্য সাধনের জন্য তিনি আরও অনেক ধর্মপুস্তক লিখিতে আরম্ভ করিলেন। তন্মধ্যে ধর্মতত্ত্ব, গীতা-ব্যাখ্যা, শ্রীকৃষ্ণসম্বন্ধীয় পুস্তকই প্রধান। এই সময়ে পুস্তকে বা প্রবন্ধে তিনি যাহা কিছু লিখিতেছিলেন, তাহার প্রধান উদ্দেশ্য ছিল—অনুশীলন-তত্ত্বের ব্যাখ্যা। গীতার ধর্মকে তিনি অনুশীলনধর্ম বলিয়াই প্রচার করিতেছিলেন। অন্ততঃ আমি সেইরূপই বুঝিয়াছিলাম। আমি তখন তাহার প্রতিবাদ করিয়া দামোদর মুখোপাধ্যায় সম্পাদিত 'প্রবাহ' ও শ্রীযুত চুর্ণীদাস লাহিড়ী সম্পাদিত 'অনুসন্ধান' নামক সাময়িক পত্র উপর্যুপরি করটি প্রবন্ধ লিখিয়াছিলাম। প্রতিবাদে আমি বলিয়া-ছিলাম—'গীতার চরম তত্ত্ব অনুশীলন নয়। অনুশীলন কর্ম। গীতার মূখ্য ধর্ম নৈকর্য্য বা কর্মাতীত অবস্থা। অবস্থা কর্মের মধ্য দিয়া সে অবস্থার পৌঁছিতে হয়। অনুশীলন বা কর্মের পরাকাষ্ঠা যে নৈকর্য্য, তাহার স্বরূপ বা নামান্তর "আত্মদর্শন।" এ কথা কিছু দিন পূর্বে আমি হবিখ্যাত হিন্দুপত্রের লিখিয়াছিলাম যে, 'আত্মদর্শন' গীতার তথা হিন্দু-ধর্মের চরম সিদ্ধান্ত।

বঙ্কিমচন্দ্র দামোদর বাবুর সহিত আমার প্রতিবাদের কথা বলেন, দামোদর বাবু আমার পরম মুহূর্ত্ত এবং বঙ্কিমচন্দ্রের বৈবাহিক। তিনি বঙ্কিমচন্দ্রের কথা অনুসারে আমাকে তাঁহার নিকট লইয়া যান। দামোদর বাইবার প্রস্তাব ফুরিলে আমি প্রথমতঃ বাইতে অস্বীকার করি। আমার ধারণা ছিল, বঙ্কিম সেকলে হাকিম ডেপুটী—বড় দান্তিক। পরে বুঝিলাম, আমার ধারণা ঠিক উল্টা। বঙ্কিমচন্দ্র সাহিত্যের সরল শিশু। ক্রমে জানিলাম, দান্তিকের নিকট তিনি সিংহ, আর পরিচিতের পক্ষে অন্তরঙ্গ বন্ধু।

পরিচয়ের পর আমি বঙ্কিমচন্দ্রের নিকট মধ্যো মধ্যো বাওয়া আসা করিতে লাগিলাম। বনিষ্ঠতার সঙ্গে তাঁহার সঙ্গ-লিপ্সা একটা প্রবল পিপাসা হইয়া দাঁড়াইল। পূর্বে বাহির হইতে তাঁহাকে এক জন অতি বড় শিক্ত মহাপণ্ডিত বলিয়া জানিতাম, এখন জানিলাম, কেবল শুকজ্ঞান বা বিদ্যার আধার বঙ্কিমচন্দ্র নহেম; পরন্তু ধর্মবিজ্ঞান ও প্রেম-ভক্তির উচ্ছ্বাসিত মহাসাগরস্বরূপ বঙ্গীয় সাহিত্য-সাম্রাজ্যের সম্রাট।

আজিকালি এমন লোকও দেখিতে পাওয়া যায়, বাহার সন্দর্পে বলিয়া থাকে, বঙ্কিমচন্দ্র সাহিত্যিক সম্রাটও নহেন—তাঁহার সিংহাসনও শূন্য নহে। জিজ্ঞাসা করি, এমন সর্বতোমুখী প্রতিভা, এমন সৃষ্টি-শক্তি (Creative power) আর উভয়ের এমন একত্র সমাবেশ কেবল বাঙ্গালার কেন—সাহিত্য-জগতেই বা আর কোথা কত আছে? কি ভাবের মাধুর্য্যে, কি ভাবের সৌন্দর্য্যে, কি গবেষণার গাভীর্য্যে এমন আধার—এমন আদর্শ আর দেখা যায় কি? উপন্যাসরাজ্যে 'কৃষ্ণ-কান্তের উইল', 'কপাল-কুণ্ডলা'; গবেষণা ও ইতিহাসের রাজ্যে 'ধর্মতত্ত্ব', 'গীতা-ব্যাখ্যা', 'কৃষ্ণ-চরিত্র'; ভাব-রসের রাজ্যে 'কমলাকান্তের দপ্তর'—আর কত নাম করিব—সাহিত্য-সাম্রাজ্যে সর্বতোমুখী প্রতিভার এমন সর্বশ্রেষ্ঠ আদর্শ-দৃষ্টান্ত আর কোথায়? বঙ্কিমচন্দ্র সাহিত্য-সম্রাট—বঙ্কিমচন্দ্রের সিংহাসন শূন্য, এ কথা নিতান্ত মূঢ় মুর্থ ভিন্ন কে অস্বীকার করিবে?*

আমি যখন বঙ্কিমচন্দ্রের নিকট যাতায়াত করি, তখন বঙ্কিমচন্দ্র আর পূর্বকার বঙ্কিমচন্দ্র ছিলেন না। কোমৎ মিলপন্থী নান্তিক ভাবাপন্ন বঙ্কিমচন্দ্র, তখন ধর্মপ্রাণ কৃষ্ণভক্ত বঙ্কিমচন্দ্রে পরিণত হইয়া-ছেন। কৃষ্ণ স্বয়ং ভগবান্ আর গীতা ভগবানের প্রত্যাদেশ ধর্মপুস্তক (Revelation) বলিয়া তখন তাঁহার দৃঢ় বিশ্বাস। বঙ্কিমচন্দ্র ধর্ম সম্বন্ধে চিরদিনই সরল বিশ্বাসী ছিলেন। তাঁহার নিজমুখে শুনিয়াছি, প্রথম অবস্থায় তিনি যুক্তিবাদী ছিলেন। প্রতিভাশালী দার্শনিক লোক নোভানিজকে তখন বিশেষ শ্রদ্ধা করিতেন। নোভানিজের একটি মহৎবাণী "আত্মার ধ্বংস-সাধনই দর্শনের শ্রেষ্ঠ সাধনা" (the first act of philosophy is the annihilation of self) এ কথায় তাঁহার বিশেষ আস্থা ছিল। এই সকল জীবনগুণই বা কেন আর 'আমি' 'তুমি' বা কেন? কতকগুলো ভ্রম 'আমি' 'তুমি' সাজিয়া মিছা কষ্ট পাইতেছে, সেই 'আমি' 'তুমি'গুলোকে ধ্বংস করাই শ্রেষ্ঠ সাধনা। তাহাতে 'আমি' 'তুমি'র সঙ্গে জগতের জীবের লয় হয়—সংসারের সকল জালা-বস্তু চিরতরে জুড়াইয়া যায়। সাংখ্য-ধর্মের সারসিদ্ধান্ত আধ্যাত্মিক, আধিদৈবিক ও আধিভৌতিক আদি ত্রিবিধ-দুঃখের আত্মাত্মিক নিবৃত্তি জন্য চতুর্দিকশক্তি তত্ত্বের লয়সাধন বা পুরুষ-কারসাধন আর বৌদ্ধ নির্কারণতত্ত্ব এই দুইয়ের উপর সংস্থিত। বিবাদ-বাদ হইতে এই সূত্রের উদ্ভব। বঙ্কিমচন্দ্র প্রথমে বিবাদ-ভাবের ভাবুক ছিলেন, আনন্দপথের পথিক হন নাই। জগতে জীব কেবল

* বঙ্কিমচন্দ্র যেমন সাহিত্য-সাম্রাজ্যের এক প্রধান সম্রাট, তেমনই দেশমাতৃকার একনিষ্ঠ পূজক উপাসক। সাহিত্যজগতের তাহার প্রমাণ প্রচুর। তবে তিনি কাজিল দেশহিতৈষী সাজিয়া লক্ষ্য-বস্তু দেশ কাপাইতেন না। নীরবে দেশের প্রকৃত হিতসাধনের চেষ্টা করিতেন।

দুঃখ-যন্ত্রণার আধিক্য দেখিতে পাইতেন। তাই ভগবানের পথ—ভক্তি-প্রেমের পথ ছাড়িয়া যুক্তিবাদী হইয়া দাঁড়ান। তাহা হইতে অজ্ঞেয়-বাদী হইয়াছিলেন। তখন তাঁহার বিশ্বাস হয় যে, মূল তত্ত্ব বা অধ্যাত্ম-তত্ত্ব মানববুদ্ধির অতীত। মানব-জ্ঞান কেবল বিষয়-ব্যাপার বুঝিতে পারে। অধ্যাত্ম-তত্ত্ব তাহার পক্ষে চিরদিনই অজ্ঞাত ও অজ্ঞেয়। কোষতের প্রত্যক্ষবাদেও তাঁহার আস্থা ছিল। প্রত্যক্ষবাদের প্রধান সিদ্ধান্ত বিশ্বমানবে প্রেমভাবকে তিনি অন্তরের সহিত শ্রদ্ধা করিতেন।

বঙ্কিমচন্দ্রের সমসময়ে শিক্ষিত বাঙ্গালী সমাজে পাশ্চাত্য দার্শনিক-গণের মধ্যে মিল, কোমৎ, কাণ্ট, হিগেল প্রভৃতির প্রভাব-প্রতিপত্তি বিশেষ প্রবল হইয়াছিল। প্রথম বয়সে বঙ্কিমচন্দ্র সে প্রভাবকে অতিক্রম করিতে পারেন নাই। তখন বারগস, নিট্জে, উকেনের নামগন্ধ এ দেশে ছিল না—‘অতিমানব’ তৈয়ারির হুজুগও প্রাচ্যে বা প্রতীচ্যে supermen উদ্ভূত হয় নাই। অতিমানব যে কি—জ্ঞান ‘অতি-মানবত্ব’ যে কিরূপে লাভ করিতে হয়, তাহা বঙ্কিমচন্দ্র গীতার নিকট হইতে পাইয়াছিলেন।

আমি যখন বঙ্কিমচন্দ্রের নিকট যাতায়াত করি, তখন তিনি ষপার্ধই গীতার বিস্তার। তখন তিনি তত্ত্ব হইয়া গীতা অধ্যয়ন করেন, তত্ত্ব-ভাবে গীতা-কর্তাকে পূজা করেন। প্রথম পরিচয়ের পর বঙ্কিমচন্দ্র, দামোদর বাবুকে লক্ষ্য করিয়া, তাঁহার মুখপানে চাহিয়া গীতা-প্রসঙ্গ উত্থাপন করিলেন। একটু পরেই অক্ষয়চন্দ্র সরকার ও চন্দ্রনাথ বসু মহাশয়র উপস্থিত হইলেন। দেখিতে দেখিতে মঞ্জলি শরপুর হইল। আরও কয় জন শিক্ষিত ভ্রাতৃলোক আসিয়া বৈঠকে যোগদান করিলেন। নব্বত্র-বেষ্টিত পূর্ণশরীর স্ত্রীর বঙ্কিমচন্দ্র সমুদ্বল প্রভার বিরাজ করিতে লাগিলেন। ধীরভাবে বঙ্কিমচন্দ্র গীতার গূঢ় গভীর তত্ত্ব লইয়া কথা কহিতে আরম্ভ করিলেন। গীতার চরম উদ্দেশ্যের কথা উত্থাপন করিয়া আমি কহিলাম—“কর্ম গীতার চরম উদ্দেশ্য নয়। নৈষ্কর্ম্য বা আত্মার স্থিতিলাভ—গীতা-সাধনার পরম সিদ্ধি। বর্ষ অধ্যায়ে ভগবান্ সেই পরম সিদ্ধির স্বরূপ সম্বন্ধে বলিয়াছেন :—

“যদা বিনিরন্তং চিন্তমানস্তেবাবতিষ্ঠতে ।
নিঃস্পৃহঃ সর্বকামেভ্যো যুক্ত ইত্যাচ্যতে তদা ॥
যথা দীপো নিবাতস্হো নেন্নতে সোপমা শ্বতা ।
যৌগিনো যতচিত্তস্ত বৃদ্ধতো যোগসামনঃ ॥
যজ্ঞোপনসতে চিন্তঃ নিরুদ্ধঃ যোগসেবরা ।
যত্র চৈবান্নান্নানং পশুন্নান্ননি তুষ্টিতি ॥
স্বধর্মাত্যস্তিকং যন্তদ্বুদ্ধিগ্রাহমতীন্দ্রিয়ম্ ।
বেত্তি যত্র নচৈবারং স্থিতচলতি তত্ত্বতঃ ॥
বং লক্ষ্য চাপরং লাভঃ সন্ততে নাধিকং ততঃ ।
যস্মিন্ স্থিতো ন দুঃখেন গুরুণাপি বিচালাতে ॥”

এই ত গীতার শেষ কথা ।

বঙ্কিমচন্দ্র কহিলেন,—“শেষ কথা শেষে চাইবে। আগে আগের কথা বুঝা দরকার। কর্মই আগের কথা।”

দামোদর বাবু কহিলেন,—“কর্ম কি ? অনন্তকাল ধরিয়া ইসপাতাল, চেরিটেবল ডিস্পেনসারি স্থাপন কি বৃক্ষ-পুষ্করিণী-প্রতিষ্ঠাই কি কর্ম ?”

আমি কহিলাম, কর্ম সম্বন্ধে ভগবান্ বলিয়াছেন ;—

“কিং কর্ম কিমকর্মেতি কবগোহপ্যত্র মোহিতাঃ ।
ভতে কর্ম প্রবক্ষ্যামি যজ্ঞজ্ঞান্য মোক্ষ্যসেহ শুভাৎ ॥
কর্মণো হপি বোদ্ধব্যং বোদ্ধব্যঞ্চ বিকর্মণঃ ।
অকর্মণশ্চ বোদ্ধব্যং গহনা কর্মণো গতিঃ ॥
কর্মণ্যকর্ম যঃ পশ্বেদকর্মণি চ কর্ম যঃ ।

স বুদ্ভিমান্ মনুষ্যেব সংযুক্তঃ কুৎসকর্মকৃৎ ॥” ৪র্থ অধ্যায় ।

বঙ্কিমচন্দ্র কহিলেন,—“উহাও কর্মের শেষ কথা। কর্মের আদি কথা ‘অশুশীলন’ ।”

অক্ষয়চন্দ্র সরকার কহিলেন,—“বর্তমান জার্মানি এ কথাটা

বুঝিয়াছে। ওই অশুশীলন cult বলিয়া সে খুব আলোচন আলোচনা করিতেছে।”

বঙ্কিমচন্দ্র কহিলেন,—“কেবল জার্মানি কেন ? প্রতীচ্য জগৎ পূর্ক হ’তেই অশুশীলনের দিকে যাচ্ছে।”

আমি কহিলাম, গীতা সে পথ স্পন্দরূপে দেখিয়েছেন। ওদের মনোবিজ্ঞান (Psychology) মানব-মনকে চৈতন্ত (consciousness) ব’লে ধরে নে’ তাকে তিন ভাগে বিভক্ত করেছে যথা,—বেদনা, বাসনা ও জ্ঞান (feeling, willing, knowing) গীতা সেই তিন ভাগের চরম অশুশীলন পন্থা বহ পূর্কে দেখিয়েছেন।

বঙ্কিমচন্দ্র কহিলেন,—“আমিও তাই বলেছি যে, বেদনা (feeling) থেকে ভক্তিযোগ, বাসনা (willing) থেকে কর্মযোগ আর জ্ঞান, (knowing) থেকে জ্ঞানযোগ অশুশীলন, ভক্তের ইহাই পূর্ণ অভিব্যক্তি—মনুষ্যত্বেরও পূর্ণ পরিষ্করণ।

শ্রীরাগালদাস কাবানন্দ ।

বাঙ্গালার ইতিহাসের এক পৃষ্ঠা

স্বপ্রসিদ্ধ ঐতিহাসিক শ্রীশ্রী রাগালদাস বন্দ্যোপাধ্যায় এম-এ মহোদয় তদীয় বাঙ্গালার ইতিহাস প্রথম ভাগের “ছ” পরিশিষ্টের উপসংহারে লিখিয়াছেন,—“পূর্কে বঙ্গদেশের ঐতিহাসিকগণ মনে করিতেন যে, চন্দ্রদ্বীপের পঞ্চদশ শতাব্দীর রাজা দক্ষয়মর্দনের গুপ্তর নামানুসারে চন্দ্রদ্বীপের নামকরণ হইয়াছে (১)। শ্রীচন্দ্রের তন্ত্রশাসন আবিষ্কৃত হইয়া এই কুলশাশ্রমুলক ভ্রাতৃ বিশ্বাস দূরীভূত হইয়াছে।”

তিনি শ্রীচন্দ্রের যে তিন তন্ত্রশাসনের উপর নিঃসর করিয়া কুলশাস্ত্রের প্রমাণ আভিযুক্ত প্রতিপন্ন করিতে বাইতেছেন, শ্রীচন্দ্রদেব তাহার একখানিতে শান্তিলাগোত্রীয় মকর গুপ্তের প্রপৌত্র বরাহ গুপ্তের পৌত্র, স্বমঙ্গল গুপ্তের পুত্র কোটিহোমিক শান্তিবারিক পীতবাস গুপ্ত শর্দ্বাকে ভগবান্-বুদ্ধের উদ্দেশে পৌত্র বর্দ্ধন ভূক্তির নান্তমণ্ডলস্থ নেহকান্তি গ্রামের এক পাঠক এবং অন্তর্ধানিতে (২) সতট পদ্মবাটী বিষয়ের কন্নর ভালকমণ্ডলস্থ লেলিয়া গ্রামের কিকিং ভূমি দান করিয়াছিলেন; তৃতীয়খানি ব্যবহৃত হয় নাই, ভূমিদানার্থ ব্যবহারের উদ্দেশ্যে দাতার বংশপরিচয় প্রভৃতি জাবেদা কথাগুলি লিপিবদ্ধ করিয়া রাখা হইয়াছিল; পরন্তু কোনখানিতেই মময়জ্ঞাপক কোন সঙ্কেতও নাই। প্রথমখানি বিক্রমপুরের অন্তর্গত রামপাল নামক স্থানে আবিষ্কৃত হইয়াছিল, তাহাতে পরম-সৌগত মহারাজাধিরাজ ত্রৈলোক্যচন্দ্র দেবের পাদানুধ্যাতা পরমেস্বর পরমভট্টারক মহারাজাধিরাজ শ্রীচন্দ্রদেব বিক্রমপুর সমাবাসিত শ্রীমঙ্গল স্বর্ধাবার হইতে উক্ত দানকর্ম সম্পাদন করিয়াছিলেন (৩)। দাতার বংশপরিচয়ে আছে, চন্দ্রবংশে পূর্ণ চন্দ্রতুল্য পূর্ণচন্দ্র পৃথিবীধ্যাত ছিলেন; প্রতিমার পাদপীঠিকা, জয়ন্তত তথা তাম্রপটে তদীয় নাম পঠিত হইত। বৌদ্ধজাতকে যে বুদ্ধদেবের শশকরূপে জন্মগ্রহণের কথা আছে, শশক সেই শশকরূপী বুদ্ধকে অঙ্গে ধারণ করেন বলিয়া পূর্ণচন্দ্রের পুত্র স্ববর্ণচন্দ্র বৌদ্ধ বলিয়া বিস্তৃত ছিলেন। স্ববর্ণচন্দ্রের পুত্র ত্রৈলোক্যচন্দ্র হরিকেল (৪) ও চন্দ্রদ্বীপে (পূর্ক ও দক্ষিণ বঙ্গে) রাজত্ব করিয়াছিলেন, তাঁহার কাকনা নামী পিতার গর্ভে

(১) বঙ্গের জাতীয় ইতিহাস (রাজত্ব কাণ্ড) পৃঃ ২৩৬, টীকা ২।

(২) ইহা স্বর্গীয় গঙ্গামোহন লক্ষর কর্তৃক করিমপুর জিলার ইদিলপুরে আবিষ্কৃত হইয়াছিল। ঢাকার তদানীন্তন ম্যাজিস্ট্রেট J. T. Rankin Esqr, I. C. S. “ঢাকা রিভিউ” পত্র (অক্টোবর ১৯১২) আবিষ্কারকের লিখিত প্রবন্ধসহ প্রকাশ করেন।

(৩) Epigraphia Indica, Vol, xxii, p, 136-42.

(৪) হরিকেলের অবস্থান বিষয়ে আমরা বারান্তরে বিস্তৃত আলোচনা করিব, সম্ভ্রতি স্থলভঃ পূর্কবঙ্গ বলিয়াই মানিয়া বাইতেছি।

রাজযোগ মূর্ত্তে ঐচ্ছন্ন জয়গ্রহণ করেন। ঐচ্ছন্ন সর্কদা বুদ্ধমণ্ডলীতে পরিবেষ্টিত থাকিয়া অগ্নিগণকে কারাবদ্ধ করিয়া বশঃসৌরভে চারিদিক আন্দোলিত রাখিয়াছিলেন। ইহা লিপির পাঠোদ্ধারকারী অধ্যাপক ঐযুত রাখাগোবিন্দ বসাক ত্রৈলোক্যচন্দ্রের পত্রীকে মহিষী না বলিয়া ত্রিমা সংজ্ঞা দেওয়ার এবং ত্রৈলোক্যচন্দ্রকেও কেবল নৃপতি বলায় সিদ্ধান্ত করিয়াছেন,(১) ত্রৈলোক্যচন্দ্র কোনও প্রবল পরাক্রান্ত রাজাধিরাজের সামন্তরূপে চন্দ্রদ্বীপাদি শাসন করিতেন; ঐচ্ছন্ন বঙ্গের আধিপত্য হস্তগত করিয়া বিক্রমপুরে রাজধানী স্থাপন করিয়াছিলেন। অধিকন্তু তিনি অক্ষয়তত্ত্বের আলোচনার পৃষ্ঠীয় ষাটশ শতাব্দীতেই চন্দ্রবংশের শাসনকাল অনুমান করেন। পঞ্চাশত্রে, তিব্বতীয় লামা তারানাথ তদীয় মগধৈঃ রাজবংশের ইতিহাসে পৃষ্ঠীয় ষষ্ঠ শতাব্দীর মধ্যভাগেই ঐচ্ছন্নদেবের শাসন বর্ণনা করিয়াছেন। পরন্তু তারানাথ তথা অপূর সকল ঐতিহাসিকের মতেই চন্দ্রবংশের পূর্বে পদ্মবংশীয় রাজগণ কিছুকাল ধরিয়। বঙ্গ-সিংহাসন উপভোগ করিয়াছিলেন। প্রাচ্যবিজ্ঞানমহার্ষি প্রাচীন ঐতিহাসিক ঐযুত নগেন্দ্রনাথ বসু খড়্গবংশের শেষ রাজা দেবপদ্মকে পৃষ্ঠীয় সপ্তম শতাব্দীর মধ্যভাগের লোক বলায় (২) ঐযুত রাখাল বাবু তাহা ভ্রম সাব্যস্ত করিয়াছেন এবং তিনি দেবপদ্মের দুই তাম্রলিপির অক্ষর দেখিয়া তাঁহাকে নবম শতাব্দীর পূর্ববর্তী বলিতে চাহেন না (৩)। এমন কি, তদীয় অনুমান মতে (৪) দেবপদ্ম দেব ৮৬০ খৃষ্টাব্দ পর্য্যন্ত যথার্থই জীবিত থাকিলে দেবপদ্মকে নবম শতাব্দীর শেষ ভাগেরই লোক বলিতে হয়, সুতরাং ঐচ্ছন্নদেব তদনুসারে পৃষ্ঠীয় দশম শতাব্দীর প্রথম ভাগে আসিয়া পড়েন। পালবংশীয় পরবর্তী নৃপতি প্রথম মহীপালের সময় ধরিয়। বিচার করিলেও রাখাল বাবুর অনুমান অনেকটা সঙ্গত বোধ হইতেছে।

এই ত গেল বাঙ্গালার ইতিহাসের সিদ্ধান্ত। অস্ত পক্ষে রাখাঃ বা রোসাঃ নামান্তরে আরাধানের ইতিহাস হইতে আমরা উক্ত চন্দ্রবংশীয় রাজগণের এক অতি নিম্নত ও মূল্যবান বিবরণী প্রাপ্ত হইতেছি, তৎপ্রতি সঠ্যানুসন্ধিঃ পাঠকগণের দৃষ্টি আকর্ষণ করাই বর্কমান প্রবন্ধের মুখ্য উদ্দেশ্য। তাহাতেও দেখা যায়, পৃষ্ঠীয় অষ্টম শতাব্দীতে এক ভীষণ ধর্ম তথা রাষ্ট্রবিঘ্ন উপস্থিত হইয়াছিল। ৭৮৮ সনে মহাভৈরবচন্দ্র স্ববিক্রমে সিংহাসন লাভ করিয়া জ্যোতিষগণের পরামর্শানুসারে রাজধানী নতুন যারগায় স্থানান্তরিত করত তাহা (বিহারের বৈশালী নগরের অন্তর্করণে) বৈশালী নামে প্রথিত করেন। এই চন্দ্রবংশীয় ৯ জন নৃপতি পুরপৌত্রাদিক্রমে প্রায় ১৬৯

৭৮৮ খৃঃ তৈজচন্দ্র ৮১০
মলা তৈজচন্দ্র ৮৩০
পলা তৈজচন্দ্র ৮৪৯
কাল। তৈজচন্দ্র ৮৭৫
হুলা তৈজচন্দ্র ৮৮৪
ঐতৈজচন্দ্র ৯০৩
সিংহেশ তৈজচন্দ্র ৯৩৫
মোল তৈজচন্দ্র ৯৫১

জন নরপতির নাম ও রাজ্যপ্রাপ্তির পৃষ্ঠীয় অক্ষর প্রদত্ত হইল। ইহাতে (তৈজ) শব্দটি সকল নামেই দেখা যায়। ত্রক্ষীয় ভাষায় তাহার অর্থ খ্রেষ্ট। আমাদের মতে বঙ্গীয় রাজবংশের 'দেব' খ্যাতির জায় "তৈজ" এই বংশীয় রাজাদিগের সাধারণ পদবী অর্থাৎ আরাধানের তৈজচন্দ্র বাঙ্গালার চন্দ্রদেব আখ্যায় পরিচিত। (৫) সুতরাং ঐতৈজচন্দ্র এবং ঐচ্ছন্নদেব অভিন্ন হওয়ারই সম্ভবপর। রাখাল বাবুর নির্ণীত সময়ের প্রতি লক্ষ্য করিলেও এতৎসম্বন্ধে কোনরূপ সন্দেহ থাকে না।

- (১) সাহিত্য, ১৩২০।
- (২) বঙ্গের জাতীয় ইতিহাস (রাজস্ব কাণ্ড) পৃঃ ১৪৭, টকা ৭।
- (৩) বাঙ্গালার ইতিহাস ১ম ভাগ, পৃঃ ২৩৩।
- (৪) ঐ ঐ পৃঃ ২১৫।
- (৫) ইতিহাসলেখকগণ দ্বারাও বঙ্গ দেশীয় বসন-ভূষণে সজ্জিত

ঐচ্ছন্ন ঐতৈজচন্দ্রেরই নামান্তর হইলে তৎপিত্র ত্রৈলোক্যচন্দ্র, পিতামহ সুবর্ণচন্দ্র এবং প্রপিতামহ পূর্ণচন্দ্র আরাধানের ইতিহাসে যথাক্রমে হুলা (তৈজ) চন্দ্র, কাল। (তৈজ) চন্দ্র এবং পলা (তৈজ) চন্দ্র নামে পরিচিত বলিয়া স্বীকার করিতে হইবে। আরও নানা কারণে আমাদের কাছে এই সিদ্ধান্তের উপর নির্ভর করিবার প্রবৃত্তি জন্মাইতেছে। প্রথমতঃ বঙ্গীয় ইতিবৃত্তনিচয়েও অষ্টম শতাব্দীর শেষভাগে মাৎস্তজায় (১) অর্থাৎ অরাজকতার স্পষ্ট উল্লেখ রহিয়াছে, তখন গোড়-মগধে পালরাজবংশ প্রতিষ্ঠিত হইলে আরাধান চন্দ্রবংশীয় রাজার অধীন হয়। দ্বিতীয়তঃ দেবপদ্মের পর অর্থাৎ পৃষ্ঠীয় নবম শতাব্দীর শেষভাগে পূর্ব ও দক্ষিণ বঙ্গে ঐচ্ছন্নদেবের পিতা ত্রৈলোক্যচন্দ্রের রাজ্যসংস্থাপনবিবরণী ঐতৈজচন্দ্রের পিতা হুলা তৈজচন্দ্রের সিংহাসনারোহণ কালের সহিত মিলিয়া যাইতেছে, তৃতীয়তঃ নবম শতাব্দীতে চট্টগ্রাম আরাধানের বৌদ্ধ রাজার শাসনাধীন হইয়াছিল বলিয়া চট্টগ্রামের ইতিহাস-লেখকরাই স্বীকার করিয়াছেন; সেই বৌদ্ধ রাজা ত্রৈলোক্যচন্দ্র কি তৎপিতামহ পূর্ণচন্দ্র ওরফে পলা তৈজচন্দ্রও হইতে পারেন? পালরাজবংশের প্রথম শাখার অধঃপতনে বঙ্গে যখন খড়্গোদ্ভম স্বাধীনরাজ্যের প্রতিষ্ঠা করেন, সেই সময়ে পলা তৈজচন্দ্র চট্টগ্রাম পর্য্যন্ত অগ্রসর হইয়া থাকিবেন। শেষ কারণ অধিকতর রহস্যপূর্ণ। বাঙ্গালার ইতিহাসে এই চন্দ্রবংশীয় নৃপতিগণই সম্ভবতঃ সর্কপ্রথমে বৌদ্ধধর্মাবলম্বী বলিয়া ঘোষিত হইলেন। তাহার একমাত্র কারণ বোধ হয়, ঐচ্ছন্নদেবের তাম্রলিপিতে ভগবান বুদ্ধদেবের উদ্দেশে ভূমিদানের কথা লিখিত আছে। হঠাৎ বিদেশীয় বৌদ্ধধর্মাবলম্বী বলিয়া পরিচিত রাজার অভ্যুদয় দেখিয়া তাঁহাদিগকে স্বতঃই বৌদ্ধদেশ (আরাধান) হইতেই আগত বলিয়া মনে আসিতেছে। পঞ্চাশত্রে, আরাধানের ইতিহাসেও এই চন্দ্রবংশীয় রাজারা বিদেশীয় (২) তথা ব্রাহ্মণ্যধর্মাবলম্বী বলিয়া উল্লিখিত আছে। ঐচ্ছন্নদেবের তাম্রশাসনোক্ত কোটি হোমকারী ধর্মাবিশেষকে ভূমিদান ভগবান বুদ্ধদেবের উদ্দেশে করিলেও তাঁহাকে ব্রাহ্মণ্যধর্মীয় বলিয়া সাক্ষ্য দিতেছে। বৌদ্ধ প্রজাগণের সম্ভাব্য সাধনার্থই বুদ্ধদেবের নামোল্লেখ করিয়া থাকিবেন। ইত্যাদি কারণে আমরা আরাধানের তৈজচন্দ্র এবং বঙ্গের চন্দ্র (দেব) বংশ অভিন্ন মনে করিয়া বঙ্গীয় ঐতিহাসিক সমাজের দৃষ্টি আকর্ষণ করিতেছি।

করা বিচিত্র নহে। কেন না, "ত্রিপুরার রাজমালা"র প্রধান ঐতিহাসিক কৈলাসচন্দ্র সিংহ শেষ রাজা মোল তৈজচন্দ্রকে মোলচন্দ্র সিংহ নামেই প্রথিত করিয়াছেন (৩০৮ পৃঃ)।

(১) মাৎস্ত জায় অরাজকতারই নামান্তর বটে, তৎসম্বন্ধে কুটনীতিজ্ঞ পণ্ডিত চাঁপক্যের "অর্থশাস্ত্রে" আছে,—“অপ্রণীতো হি মাৎস্ত-জায়মুদ্ভাবয়তি বলীয়ানবলং হি গ্রসতে দণ্ডধরাভ্যাম্।” উদাসীন রবুনাথ বর্মা বিরচিত "লৌকিক জায় সংগ্রহে"র মতেও “প্রবলনির্বল-বিরোধে সবলেন নির্বল-বাধবিবক্ষায়াঃ তু মাৎস্তজয়াবতারঃ।” “রাম-চরিতে”র ভূমিকার মহামহোপাধ্যায় ঐযুত হরপ্রসাদ শাস্ত্রী এম-এ মহোদয় মাৎস্তজায় সম্বন্ধে লিখিয়াছেন,—“To escape from being absorbed into another kingdom or to avoid being swallowed up like a fish.” “মহু-সংহিতাতে”ও ইহার আভাস পাওয়া যায়,—

যদি ন প্রণয়েজাজা দণ্ডং দণ্ডেষতন্ত্রিতঃ।
শূলে মৎস্তানিবাপকান্ হুর্কলান্ বলবত্তরাঃ।

২০, ৭ম অধ্যায়।

(২) ঐযুত রাখাল বাবুর মতে এই বংশের আদিপুরুষ রোহিত-গিরি বা রোহিতাষ (রোহিতাস্ গড়) পর্বতের অধিপতি ছিলেন। বাঙ্গালার ইতিহাস প্রথম ভাগ, ২৩৩ পৃষ্ঠা।

বঙ্গালার ইতিহাসের মতে ঐচ্ছের পর বঙ্গভূমি পুনরায় পাল-বংশের দ্বিতীয় শাখার অধিকারে যায়, তাই তাহাতে ঐচ্ছের পুত্র বা পৌত্রের নাম পাওয়া যায় না। পক্ষান্তরে, আরাকানের ইতিহাসে ঐচ্ছের পুত্র সিংহেশ (তৈঙ্গ) চন্দ্র কুৎপের পৌত্র বোলু (তৈঙ্গ) চন্দ্রের রাজত্বের বিবৃতি রহিয়াছে। এই শেষ নরপতি বোলচন্দ্র চট্টগ্রাম পুনরায় জয় করিয়া সীতাকুণ্ডের অনতিদূরবর্তী কুমিরায় সমুদ্রোপকূলে এক বিজয়স্তম্ভ সংস্থাপন করিয়াছিলেন, কালে তাহা বিনষ্ট হইয়া গিয়াছে। (১) ব্রহ্মদেশীয় জনপ্রবাদমতে উক্ত বিজয়ী বোলচন্দ্রের "চিং-ত-সং" অর্থাৎ 'যুদ্ধ করা অন্ত্য' মন্তব্য হইতে চট্টগ্রাম 'চিটেগং' (Chittagong) আখ্যা লাভ করে। বোলচন্দ্রের উক্তবিধ মন্তব্য হইতে বোধ হইতেছে, তিনি যথার্থই বৌদ্ধ ছিলেন। তাই উত্তরকালে মুসলিম সৌধারাজ অশোকের স্তায়, যুদ্ধাদিতে বীতশ্রম হইয়াছিলেন। পরন্তু তাহার সেই নিরীহতার সুযোগে তিনি ৬ বৎসর কালও রাজ্যশাসন না করিতেই জনৈক সর্দার কর্তৃক সিংহাসনচ্যুত হইলেন। সেই সর্দার ও তদীয় ভ্রাতৃপুত্র প্রায় ৩৬ বৎসর ধরিয়া আরাকানের রাজপদে প্রতিষ্ঠিত থাকিলেও চট্টগ্রাম পর্যন্ত বোধ হয় তাহাদের অধিকার বিস্তৃতিলাভ করিতে পারে নাই। অনন্তর বোলচন্দ্রেরই পুত্র শ্ৰী-মিং-শ্ৰী-তিন উচ্চারণান্তরে গায়েং-গাভুঁ তন্ত্রতা-চাকমা (ব্রহ্মবাসীদের কথায় ছাক্) প্রজাবর্গের সাহায্যে পুনরায় পিতৃ-সিংহাসন হস্তগত করিয়া (২) প্রায় ২৪ বৎসর কাল আরাকান রাজ্যের শাসনদণ্ড পরিচালন করিয়াছিলেন।

পরন্তু আরাকানের ইতিহাসের উক্ত বোল তৈঙ্গচন্দ্রই বঙ্গালার ইতিহাসের চন্দ্রবংশীয় শেষ নরপতি গোবিন্দচন্দ্র কি না, বিবেচনার বিষয়। ঐচ্ছের পর চন্দ্রবংশীয় রাজগণ পালবংশের অধীনতা স্বীকার করিলেও দ্বিতীয় বিগ্রহপালের রাজত্বকালে পাল-সাম্রাজ্যের যে দুর্দশা উপস্থিত হইয়াছিল, জে. জাক্ ভুক্তির চ'ঙ্গেরাজ যশোবর্ষার গৌড়-বিজয়কাহিনী তদীয় ১০১১ বিক্রমাব্দ অর্থাৎ খৃষ্টীয় ১০৪৪ অব্দের শিলালিপি (৩) অত্যাধি সাক্ষ্যপ্রদান করিতেছে। সেই সুযোগে বঙ্গালার ইতিহাসে গোবিন্দচন্দ্র নামে প্রসিদ্ধ এই বোলচন্দ্রই সর্দার কর্তৃক আরাকানের সিংহাসন হারাইলেও কেবল চট্টগ্রাম জয় নহে, পূর্ব-পুরুষাধিকৃত বঙ্গসিংহাসনও হস্তগত করিয়াছিলেন বলিয়া আমাদের দৃঢ়প্রতীতি জন্মিতেছে। বিগ্রহপালের পুত্র প্রথম মহীপাল উত্তরকালে "অনধিকৃত বিনুপ্ত পিতৃরাজ্যের উদ্ধারসংধন" (৪) করিলেও মাত্র উত্তর-রাঢ়েশ্বর নামে পরিচিত হইয়াছেন (৫) এবং সেই সঙ্গেই গোবিন্দচন্দ্র বঙ্গাধিপতি বলিয়া প্রতিষ্ঠিত। পরন্তু চোলরাজ প্রথম র'ঙ্গেল চোলের আক্রমণে অতি বার্বক্য হেতুই হস্তিপৃষ্ঠ হইতে অবতরণ করিয়া পলায়ন করিয়া থাকিবেন। গোবিন্দচন্দ্রের সঙ্গে চন্দ্রবংশের সম্পর্কহীনতা প্রমাণিত না হওয়া পর্যন্ত বোলচন্দ্র ও গোবিন্দচন্দ্রের অভিন্নতা পক্ষেও উল্লিখিত প্রমাণ যথেষ্ট মনে হয়।

ঐসতীশচন্দ্র যোষ।

(১) তাহার সাক্ষ্যরূপে অত্যাধি চট্টগ্রামের ভূমিাপ উক্ত কুমিরায় উত্তরভাগে (বাদ) সাহী ও দক্ষিণাংশে মন্দিরমতে প্রচলিত।

(২) মদীয় "চাকমাজ্জাতি" নামক পুস্তকে এতৎসম্বন্ধে বিস্তৃত বিবরণ রহিয়াছে, ৮ পৃ:।

(৩) Epigraphia Indica, Vol I, p, 126.

(৪) বাণগড় তাম্রশাসন—গৌড় লেখনালা, ৯৫ পৃ:।

(৫) তিরুমলে শিলালিপি ৩ ৩৯ পৃ:।

ব্যবস্থা-পরিষদে বাধাপ্রদান

বর্তমান গভর্নমেন্ট যে কখনও স্বতঃপ্রসূত হইয়া প্রজার স্বত্ব-স্বাধীনতা বাড়াইয়া দিবে, এরূপ করণা দেশের কোনও লোক করেন না। একেবারে কোণঠেসা না হইলে গভর্নমেন্ট যে লোকমতের অনুবর্তন করিবেন না, ইহা শিক্ষিত অশিক্ষিত দেশের প্রায় সকল লোকেরই দৃঢ় ধারণা। এই গভর্নমেন্টের নিকট হইতে লোক কোনও কিছু প্রত্যাশা করে না বলিয়াই মহান্নার অসহযোগ আন্দোলনের এতটা জোর হইয়াছিল। অন্তর্দিকে লোক ইহাও বুকে কে, বর্তমান গভর্নমেন্টের সঙ্গে অসহযোগ করা যায়, যতটা সম্ভব এই গভর্নমেন্টকে একরূপ একঘরে করিয়া রাখা যায়, কিন্তু ইহাও রাতারাতি সংহার করা সম্ভব নহে। এই সমস্ত দেশের বহুতর লোক অসহযোগ নীতির অনুসরণ করিতে রাজী ছিল এবং আছে, কিন্তু কাউলিলে বাইরা গভর্নমেন্টের সকল কার্যের প্রতিরোধ করিয়া যে কোনও ফলোদয় হইবে, ইহা তাহারা বিশ্বাস করে না।

এই সকল দেখিয়া শুনিয়াই স্বরাজী দল কোকনদে যে বাহ্মাফেট করিয়াছিলেন, লক্ষ্মীএর বৈঠকে তাহার পুনরভিনয় করেন। এখানে তাহাদের কাগ্যপ্রণালীকে কতকটা মৌল্যেয় করিয়া লইতে চেষ্টা করেন। তাহারা দেখিলেন যে, আইন-বৈঠকে বাইরা একেবারেই "বুদ্ধং দেহি" বলিয়া গভর্নমেন্টের সঙ্গে লড়াই বাধাইয়া দেওয়া সম্ভব নহে। সকল লড়াই বাধাইতে গেলেই প্রথমে একটা অছিলা খুঁজিতে হয়। একটা বিবাদের হেতু ঠাঁড় করান আবশ্যক হইয়া উঠে। জার্মানী বহু দিন হইতেই ইংরাজ, ফরাসী ও রুসের সঙ্গে একটা সংগ্রামে প্রবৃত্ত হইবার জন্য প্রস্তুত হইতেছিল। কিন্তু বিনা কারণে একেবারে ফরাসী, রুসিয়া বা ইংরাজের উপর চড়াও করিতে পারে নাই। অষ্ট্রিয়ার যুবরাজ ও যুবরাজ-পত্নীর হত্যা-ব্যাপারে জার্মানী এই সংগ্রামের একটা অছিলা পাইল। ইহা হইতেই যুরোপের এত বড় যুদ্ধ-বিগ্রহ বাধিয়া উঠিল। প্রাচীন মহান্নার-তেও এইরূপ স্তম্ভ অবলম্বনেই কুরুক্ষেত্রের উৎপত্তি হয়। পাণ্ডবরা নানা দেশ-বিদেশে ঘুরিয়া বিবিধ রাজস্ববর্গের সঙ্গে নানা প্রকারের সম্বন্ধ পাতিয়া নিজেদের স্তম্ভ-স্বই উদ্ধারের আয়োজন করিতেছিলেন, কিন্তু সমরায়োজন শেষ হইলেও অমনি কুরুক্ষত্রের উপরে বাইরা পড়েন নাই। ঐক্যকে আপ্যানে বিবাদ মিটাইবার জন্য কুরুক্ষত্রের নিকটে প্রেরণ করেন। এইরূপে আগে বিবাদের হেতু সৃষ্টি করিয়া পরে তাহারা বিবাদে প্রবৃত্ত হইলেন। স্বরাজী দলও লক্ষ্মীএর বৈঠকে এই সনাতন নীতিই অবলম্বন করেন। লক্ষ্মীএর বৈঠকের মূল সিদ্ধান্ত একটা বিবাদের হেতু সৃষ্টি করা।

মহান্না পঞ্জাবের অত্যাচার ও খিলাফতের অবিচারের প্রতিবাদ করিবার জন্যই তাহার অসহযোগ প্রচার করেন। স্বরাজীদিগকে একটা নূতন অভিযোগ প্রস্তুত করিতে হইল। খিলাফতের কথা তোলা আর সম্ভব ছিল না। তুর্কীর সঙ্গে ইংরাজের সন্ধি হইয়া গিয়াছে। ইংরাজ যদিও জাহানজুল-আরব অর্থাৎ মেসোপটেমিয়া দখল করিয়া আছে এবং যত দিন মেসোপটেমিয়াতে মুসলমান অধিকার পুনঃপ্রতিষ্ঠিত না হইয়াছে, তত দিন খিলাফতের জের মিটিবে না, খিলাফৎ আন্দোলনের নায়করা এ কথা কহিতেছেন, কিন্তু এ সঙ্গেও মূল খিলাফতের বিবাদ মিটিয়াছে, ইহা অস্বীকার করা সম্ভব নহে। সুতরাং খিলাফতকে ধরিয়া নূতন একটা বিবাদ বাধান যায় না। পঞ্জাবের অত্যাচারের কথাও এত কাল পরে আবার খোঁচাইয়া তোলা যায় না। যেমন তেমন করিয়াই হউক, সে বিবাদও চাপা পড়িয়া গিয়াছে। সুতরাং স্বরাজী দলের পক্ষে তাহাদের প্রতিরোধ-নীতি সমর্থন করিবার জন্য একটা নূতন বিবাদের হেতু প্রস্তুত করা প্রয়োজন হইয়া উঠিল। এত কাল তাহারা কহিয়াছেন,—বিজেদের

শক্তিসামর্থ্যের দ্বারা দেশ-মাতৃকার বন্দন মোচন করিবেন। নিজেদের সজ্ঞশক্তিপ্রভাবে স্বরাজ্য প্রতিষ্ঠিত করিবেন। সে সকল কথা এখন বদলাইতে হইল। বিনা উপদ্রবে বিগ্রহ-বিদ্রোহ বাতীত ভারতে স্বরাজ্য প্রতিষ্ঠিত করিতে হইলে ইংরাজের সঙ্গে একটা রফা করিতে হইবে, এত দিন ইংরাজ এ কথা কানে পর্যাস্ত তোলেন নাই। বাহার এ কথা কহিয়াছে, তাহাদিগের উপরে দণ্ডধারণ করিয়াছেন। মহাত্মা গান্ধী স্পষ্টাক্ষরেই স্বীকার করিয়াছিলেন যে, তাঁহার অসহযোগের পথে স্বরাজ্য পাইতে হইলে ইংরাজের সঙ্গে আমাদের শলা-পরামর্শ করিতেই হইবে। অসহযোগ নীতির পরিণাম সংগ্রাম নহে, সন্ধি; আততায়িতা নহে, 'আপোষ'। মহাত্মা দ্বিতীয় দৃষ্টিতে এই সত্যটা প্রথমাবধিই দেখিয়াছিলেন, কিন্তু তাঁর বালক গায়ে পাতিয়া তিনি বিবাদও নাধাইতে বান নাই, আপোষও করিতে বান নাই। ভিক্ষা করিয়া আপোষ হয় না। আপনার শক্তি-প্রতিষ্ঠা ও প্রকাশের দ্বারাট নিপক্ষে রফা করাইতে রাজী করাইতে হয়। আর আপোষের প্রস্তাব দুর্বলের মুখে শোভা পায় না। সবল পক্ষকেই প্রথমে এই প্রস্তাব তুলিতে হয়। অথবা আপোষ করিবার ইচ্ছাটা পাকে-প্রকারে প্রকাশ করিতে হয়। মহাত্মা এই কথা অতি স্পষ্টাক্ষরে কহিয়াছিলেন। আপোষের পথেই এই বিবাদ মিটিবে, ইহা সত্য। এই পথটা খোঁজা করিবার ক্ষমতা আমাদের শক্তি সংগ্রহ করিতে হইবে। আমাদের শক্তি যখন জাগিবে, বৃটিশ প্রভুশক্তি তখন আপন হইতে আমাদের সঙ্গে সন্ধি করিবার জন্ত অগ্রসর হইবে। ইহাই মহাত্মার কথা। এই জন্ত তিনি ইংরাজের দিকে না চাহিয়া বৃটিশ গভর্নমেন্টের দিকে পশ্চাত্তম হইয়া নিজেদের

শক্তি-সংগ্রহ করিতে চাহিয়াছেন। মহাত্মার সকল কথাই সার দিতে পারি বা না পারি, তাঁহার অসহযোগনীতির মধ্যে যে কোনও স্ব-বিরোধিতা নাই, ইহা বুঝি, তাঁহার সকল কাণ্ড যে এক সূত্র গাঁথা, ইহা স্বীকার করিতে পারি না। তাঁহার নীতিতে উপায় এবং উদ্দেশ্যের মধ্যে সঙ্গতি ও সম্বন্ধ আছে, কিন্তু স্বরাজ্য নীতিতে তাহা নাই।

স্বরাজ্য দল মহাত্মার নীতিও খোলাখুলিভাবে বর্জন করিতে সাহস পাইলেন না; অপর নিজেদের একটা খিচুড়ী-নীতি প্রতিষ্ঠা করিতে বাইরা নিজেদের বাঁকা এবং কর্কের পূর্বাঙ্গের মধ্যে সামঞ্জস্য রক্ষা করিতে পারিলেন না। এক দিকে ভিক্ষা-নীতিকে তারতম্যে বর্জন করিলেন, অপরদিকে কাউন্সিলে 'বাইরাই' সর্বত্র, বিশেষতঃ কলিকাতা এবং দিল্লীতে ভিক্ষাপাত্র হাতে লইয়া গভর্নমেন্টের নিকটে দাঁড়াইলেন। ভিক্ষাকে দাবী বলিলেই তাহা দাবী হয় না। দাবীর পিছনে জোর থাকে। সে জোর প্রচার নাহলেই হটক, অথবা রাজার আইন-কাগুন বা সিপাই-শাস্ত্রীরই হটক। স্বরাজ্য দল কলিকাতায় এবং দিল্লীতে যে "দাবী" পেশ করিলেন, তাহার পিছনে কোনও বলই ছিল না এবং নাই। তাঁহারা ইহা জানিতেন। এ দাবী যে গভর্নমেন্ট গ্রাহ্য করিবেন না, ইহা জানা ছিল। তাই বলিয়া এই দাবী পেশ করা যে অসম্মত হইয়াছিল, এমন বলি না, কিন্তু তাঁহারা দাবী গ্রাহ্য হটক, এই জন্ত ইহা পেশ করিয়াছিলেন, একটা বিবাদের হেতু গড়িয়া তুলিবার জন্ত। এই সত্যটা ভাল করিয়া না বুঝিলে স্বরাজ্য নীতির খাঁটি ওজন ও বিচার সম্ভব হইবে না।

শ্রীবিপিনচন্দ্র পাল।

গৌরীদান

১

আদরের মেয়ে ননী রূপের মাধুরী,
ফুটন্ত গোলাপ চেয়ে দেখিতে সুন্দরী।
খেলনা পুতুল লয়ে খেলে খেলাঘরে,
তুলিয়া আনন্দ-ধ্বনি গৃহের মাঝারে।
হাসিমুখে মা'র কাছে আসিয়া ছুটিয়ে,
বলে "মা গো! আজ মোর পুতুলের বিয়ে!"
রঙ্গিল বসনখণ্ড চলীর বরণ,
সাজাল পুতুলে তার মনের মতন।
বাজাল কাঁসর, শঙ্খ, খেলানার বাঁশী,
"বরবধু"-গলে দিল মালা রাশি রাশি।
কৌতুকে বাড়ীর সবে খায় নিমন্ত্রণ,
ধূলা-কাদা দিয়ে গড়া পাণ্ড অগণন।

২

"টুকটুক মেয়ে মোর শীঘ্র দেবো বিয়ে,
বাজাবে নূপুরধ্বনি স্বামী-গৃহে গিয়ে।"
বড় সাধ এই হ'ল জননীর মনে,
দিলেন বিবাহ পিতা বালকের সনে।
রূপে গুণে বর-ক'নে লক্ষী-নারায়ণ,
জনকজননী সবে আনন্দে মগন।

স্বামী সাথে খেলে ননী, পুতুলের মত,
সাজাবে স্বামীরে তার ফুল দিয়ে কত।

৩

বছর যেতে না যেতে এ কি গো প্রমাদ,
বিধবা হয়েছে ননী, আইল সংবাদ।
ভূমেতে লুটায় কাঁদে, পিতামাতা তার,
"কেন কাঁদ" বলে ননী ডাকে বার বার।
মাতা-পিতা-মুখে আর বাক্য নাহি সরে,
বলিতে পরাণ ফাটে, কি বুঝাবে তারে?

৪

এখনো রয়েছে তার সীমস্তে সিঁদুর,
পায়ের আলতা তার হয়নি কো দূর!
অঙ্গের গহনাগুলি বাজিতেছে সুরে,
পরগে রয়েছে তার রঙ-করা ডুরে।
কে আছে পাষণ এত এ সব যুচায়,
জালিবে চিতার বহি কোমল হৃদয়ে?
অবলার সংসারের ক্ষুদ্র খেলাঘর,
ভেঙ্গে দিল নিমেষেতে কোন্ বাহকর?

শ্রীচারুচন্দ্র মুখোপাধ্যায়।



কৃষিমূল্যক শৃঙ্খল—চাউলের কল

ভারতের শতকরা যেমন ৭২ জন লোক জীবিকা-নির্ভাহের জন্ত সাক্ষাৎ অথবা পরোকভাবে কৃষিকার্যের উপর নির্ভর করে, ধাতু তেমনই আবার ভারতীয় কৃষির প্রধান ফসল। এতদেশের মোট কর্বিত জমীর প্রায় একের তিন ভাগ ধাতু উৎপাদনে নিযুক্ত রহিয়াছে। প্রতি বৎসর যে ধাতু উৎপাদিত হয়, তাহার পরিমাণ সাড়ে ৯৪ কোটি মণেরও অধিক। এই বিপুল-পরিমাণ ধাতুকে চাউলে পরিণত করিতে যে কত শ্রম আবশ্যিক হয়, তাহা সহজেই অনুমান করিতে পারা যায়। অষ্টশতাব্দী পূর্ব পর্যন্ত দেশীয় প্রথায় অর্থাৎ ঢেঁকি অথবা পার্কত্য অঞ্চলে বড় বড় কাঠ-নির্মিত উদ্বল দ্বারা চাউল প্রস্তুত হইয়া আসিতেছিল। এখন কিন্তু প্রত্যেক প্রদেশেই দুই একটি করিয়া চাউলের কল দেখা দিয়াছে; ব্রহ্মদেশেই এ বিষয়ে সর্বাপেক্ষা অগ্রণী।

কৃষিকার্যে কল-কজার ব্যবহার

আমাদের দেশে কৃষিকার্যে কিংবা কৃষিজাত দ্রব্যাদিকে ব্যবহারোপযোগী করিতে আধুনিক কল-কজা প্রায়ই ব্যবহার হয় না দেখিয়া প্রতীচ্যের ব্যবসাদারগণ বড়ই দুঃখিত। যুরোপ এবং আমেরিকায় প্রভূত পরিমাণ কৃষি-যন্ত্রাদি প্রস্তুত হয়; ভারতের মত এত বড় বাজারে সেগুলি যদি কাটাইতে পারা না যায়, তাহা হইলে ব্যবসায়ের সমূহ ক্ষতি। ভারতবাসীর আধুনিক কল-কজা কিনিবার মত সঙ্গতি আছে কি না এবং এতদেশের বিশেষ অবস্থার পক্ষে সেগুলি উপযোগী কি না, তাহা দেখিবার আবশ্যিক নাই—প্রধান দ্রষ্টব্য ব্যবসায়ের প্রসারবৃদ্ধি। আমাদের এই উক্তি হইতে কেহ মনে করিবেন না যে, আমরা কল-কজা-মাত্রেরই প্রবর্তনের বিরোধী। বস্তুতঃ তাহা নহে—কোন কোন স্থলে, যেমন তৈল-নিষ্কাশনে, শর্করা প্রস্তুত ইত্যাদিতে, কল না ব্যবহার করিলে বর্তমান অপচয় বন্ধ হওয়া কঠিন।

কিন্তু কৃষিকার্যের সকল বিভাগেই যে কল দ্বারা সুবিধা হইবে, কিংবা কল-কজার প্রবর্তনই যে আমাদের কৃষি এবং কৃষিজাত দ্রব্যাদির সদ্যবহারের একমাত্র উপায়, তাহা আমরা স্বীকার করিতে প্রস্তুত নহি। চাউলের কলের স্বপক্ষে ও বিপক্ষেও বলিবার অনেক কথা আছে।

এক দিকে দেশে শ্রমিকের অভাব যেরূপ বৃদ্ধি পাইতেছে ও তৎসঙ্গে মজুরীর হার বাড়িয়া চলিয়াছে, তাহাতে অদূর-ভবিষ্যতে কলের অধিকতর প্রচলন হওয়া অবশ্যসম্ভাবী; ধানের জায় বৃহৎ ফসলকে খাত্তোপযোগী করিতে হস্ত-পরিচালিত শিল্প ব্যতীত কারখানা-শিল্পেরও যে অবসর আছে, তাহাও অস্বীকার করা যায় না; ঋষিদ্ধারের পক্ষ হইতে ইহাও বলা চলে যে, দেশীয় প্রথায় ঢেঁকি দ্বারা চাউল প্রস্তুত অপেক্ষা কলে চাউল প্রস্তুতের খরচ অনেক কম এবং চাউলের মূল্যও তৎসঙ্গে সুলভ। অবশ্য কল-ওয়ালার ও ব্যাপারীগণ সাধারণ ঋষিদ্ধারকে সেরূপ 'পড়তা কমতির' সুবিধা উপভোগ করিতে দেন কি না, সে কথা স্বতন্ত্র। অন্য দিকে ইহা সকলেই অবগত আছেন যে, চাউল প্রস্তুত শিল্পে ধাতু কাটাই হইতে আরম্ভ করিয়া প্রস্তুতীকৃত চাউল বাজারে প্রেরণ পর্যন্ত, নানাবিধ কার্যে লিপ্ত থাকিয়া গ্রামাঞ্চলের বহুসংখ্যক জী-পুরুষের জীবিকা নির্ভাহ হয়। বস্তুতঃ এক স্থানে কেন্দ্রীভূত হইয়া খুব বড় না দেখাইলেও দেশময় ব্যাপ্ত হইয়া চাউল প্রস্তুতই যে ভারতের বৃহত্তম শিল্প, তাহা সহজেই অনুমান করিতে পারা যায়। কলের সমধিক প্রচলন হইলে এই সমুদয় গ্রাম্য লোকের জীবিকা অথবা উপজীবিকার যে ক্ষতি হইবে, তাহা অবশ্য স্বীকার্য। কলে প্রস্তুত চাউলের ব্যবহার স্বপক্ষে আর একটি গুরু আপত্তি এই যে, উহা দেখিতে বেশ মুক্তাণ্ড্র, চক্চকে ও সুলভ হইলেও দেশী প্রথায় প্রস্তুত চাউলের মত পুষ্টিকর নয়। ইহাতে কেবলমাত্র খেঁচসার আছে; ধাতুর উপরের খোসা ও সাদা চাউলের মধ্যবর্তী যে একটি লোহিতাভ পাতলা পর্দা

দেখা যায়, উহাতেই সমধিক মাত্রার আহাৰ্য্যের প্রতিদ-
উপাদান (Proteids) সঞ্চিত থাকে। ঢেঁকি দ্বারা
ছাঁটিলে এই পর্দা একেবারে অপসৃত হয় না, কিন্তু যে
প্রথায় কলে চাউল পালিস করা হয়, তাহাতে চাউলের
প্রতিদ-অংশ (বান্ধালীর খাণ্ডে যাহার একান্ত অভাব)
লোপ পাইয়া যায়। আধুনিক বৈজ্ঞানিক গবেষণা দ্বারা
ইহা স্থির হইয়াছে যে, উক্তরূপ মাত্রা চাউল ভক্ষণে শুধুই
যে পুষ্টির লাঘবতা হয়, তাহা নহে; খাণ্ডে বিশেষ বিশেষ
পদার্থের অভাবের জন্ত যে সমস্ত ব্যাধি (Deficiency-
diseases) হয়, সেরূপ ব্যাধি দ্বারা আক্রান্ত হওয়ারও
যথেষ্ট সম্ভাবনা থাকে। বস্তুতঃ বেরি-বেরি (Beri-Beri)
নামক ব্যাধির সহিত মাত্রা চাউল ব্যবহারের ঘনিষ্ঠ
সংক্রম আছে বলিয়া প্রমাণিত হইয়াছে। অবশ্য উপযুক্ত
প্রণা অবলম্বনে কলের চাউল চাউলের কঙ্কালাবশেষ না
হইয়া সমস্ত পুষ্টির উপাদান-সংবলিত 'পুরা' চাউলও হইতে
পারে; কিন্তু সেরূপ চেষ্টা এখনও করা হয় নাই।

চাউলের কলের প্রসার

ভারতের নানা প্রদেশে চাউলের কল থাকিলেও ব্রহ্মদেশই
চাউলের কারখানা-শিল্পে সর্বাপেক্ষা অগ্রণী। নিম্ন-ব্রহ্মের
শতকরা ৯০ ভাগ কর্ণিত জমীতে ধাত্ত উৎপাদিত হয় এবং
সমস্ত ধাত্ত ফসলের দু'য়ের তিন ভাগ এই অঞ্চলেই জন্মে।
বহির্কর্ণিজ্যের হিসাবে ব্রহ্মদেশের চাউলই ভারতকে
জগতের মধ্যে সর্বশ্রেষ্ঠ চাউল রপ্তানীর দেশ করিয়া
রাখিয়াছে। ভারত হইতে প্রতি বৎসর গড়ে ২০ লক্ষ
টনেরও অধিক চাউল রপ্তানী হয়; তাহার মধ্যে এক
ব্রহ্মদেশ হইতেই ১৬ লক্ষ টনের অধিক চাউল যায়।
বস্তুতঃ রেঙ্গুন চাউলই যুরোপীয় চাউল ব্যবসায়ের ভিত্তি-
স্বরূপ। সমস্ত ব্রহ্মদেশে যে কতগুলি চাউলের কারখানা
আছে, তাহার সঠিক হিসাব পাওয়া যায় না। কিন্তু
সরকারী অভিজ্ঞরা মনে করেন যে, ২০ জন অথবা
ততোধিক সংখ্যক মজুর নিযুক্ত করে, এরূপ অন্যান্য ৩ শত
কল উক্ত দেশে আছে এবং ঐগুলি হইতে বৎসরে ৬০ লক্ষ
টন আধছাঁটা চাউল প্রস্তুত হয়। ব্রহ্মদেশের চাউল-ব্যব-
সায়ের সংক্ষিপ্ত বিবরণ দিতে হইলে বলিতে পারা যায় যে,

ধান ঝাড়াইর পর রেলপথ দিয়া রস্তাবন্দী হইয়া অথবা
নৌকার খোলে চালিয়া (শেবোক্ত প্রথাই অধিক প্রচলিত)
'কারখানার আসিয়া পৌঁছে। কলে ধাত্ত সরবরাহের কাৰে
কারখানার নিজের দালাল, স্থানীয় মহাজন অথবা সাধারণ
ধান-ব্যাপারী সকলেই নিযুক্ত থাকে। অনেক কলের
নিজের নৌকা আছে; দালালগণের নিকট উপযুক্ত
জামীন লইয়া সেই নৌকাগুলি দেওয়া হয়। সময়ে সময়ে
দালাল নিজের নৌকাই জামিনস্বরূপ কলওয়ালার নিকট
বন্ধক রাখে। ধানের গঞ্জের দূরত্ব হিসাবে একখানি
নৌকা মাসে ৩৭ বার ধান আনিতে পারে। নৌকা
কারখানার আসিলে উহাকে খালাস করিয়া দিতে এক
দিনের অধিক দেৱী হয় না। মাঘ, ফাল্গুন এবং চৈত্র
মাসের প্রথমার্দ্ধের মধ্যেই কলওয়ালাগণ ধাত্ত সংগ্রহ-কার্য
শেষ করে না। পূর্বে গ্রামাঞ্চলে ধাত্ত খরিদ করিয়া
রাখিবার ব্যবস্থা ছিল না এবং বড় বড় আড়তও ছিল না।
একুণে কিন্তু চাৰীগণ সমস্ত ধাত্ত একেবারে বিক্রয় করিয়া
ফেলে না; সুবিধামত বাজার দরের অপেক্ষা করে। এতদ্ভিন্ন
সমবার প্রথায় অথবা ব্যক্তিগত ভাবেও আজকাল এতগুলি
শুদাম প্রস্তুত হইয়াছে যে, রপ্তানীর খাণ্ডের অন্ততঃ অর্ধেক
পরিমাণ গ্রামাঞ্চলে মজুত করিয়া রাখিতে পারা যায়।

চাউল-কলের কার্য

উপযুক্ত পরিমাণে ধাত্ত সঞ্চিত হইলে কল চালাইবার
ব্যবস্থা করিতে পারা যায়। কল প্রতিষ্ঠার পূর্বে স্বরণ
রাখিতে হইবে যে, কল এমন স্থানে স্থাপিত হওয়া আবশ্যিক
যে, এক দিকে সেখান হইতে চাউল বিক্রয়ের বাজার খুব
অধিক দূরে নয় ও রাস্তা-ঘাটের সুবিধা আছে; অত্র দিকে
সে স্থলে মজুর স্থলভ। ধাত্ত যথেষ্ট পরিমাণে পাইতে
পারা যায় এবং চাউল প্রস্তুত শিল্পের গৌণ দ্রব্যাদি
(Bye-products) যথা তুঁষ, কুঁড়া, খুদ ইত্যাদি
সহজে বিক্রয় করা চলে। সহরাঞ্চলে কল বসাইলে
এই শেবোক্ত দ্রব্যাদি আবার 'বউনি' ধরচ দিয়া গ্রামে
আনিয়া বিক্রয় করিতে হইবে; সুতরাং যত দূর সম্ভব,
কল গ্রামের নিকটবর্তী স্থানে প্রতিষ্ঠিত হওয়াই বাঞ্-
নীয়। চাউলের কল আজকাল অনেক প্রকারের হইয়াছে
এবং ছোট বড় সকল রকম কলই আছে। কিন্তু সকল

একাদশের কলের কার্যপদ্ধতি মোটামুটি এক রকম। এ কলে তাহাই সংক্ষিপ্তভাবে বিবৃত হইল। চাউল শিল্পের মূলতঃ নিম্নলিখিত কয়েকটি প্রধান স্তর আছে বলিয়া ধরিতে পারা যায় :-

- (১) ধান্ন ঝাড়াই;
- (২) ধান্ন বাছাই;
- (৩) ভানাই;
- (৪) কাঁড়া ও আকাঁড়া চাউল পৃথক্করণ;
- (৫) ছাঁটা ই ও মাঝা;
- (৬) চাউলের শ্রেণীবিভাগ (grading);
- (৭) চক্চকে করা (glazing)।

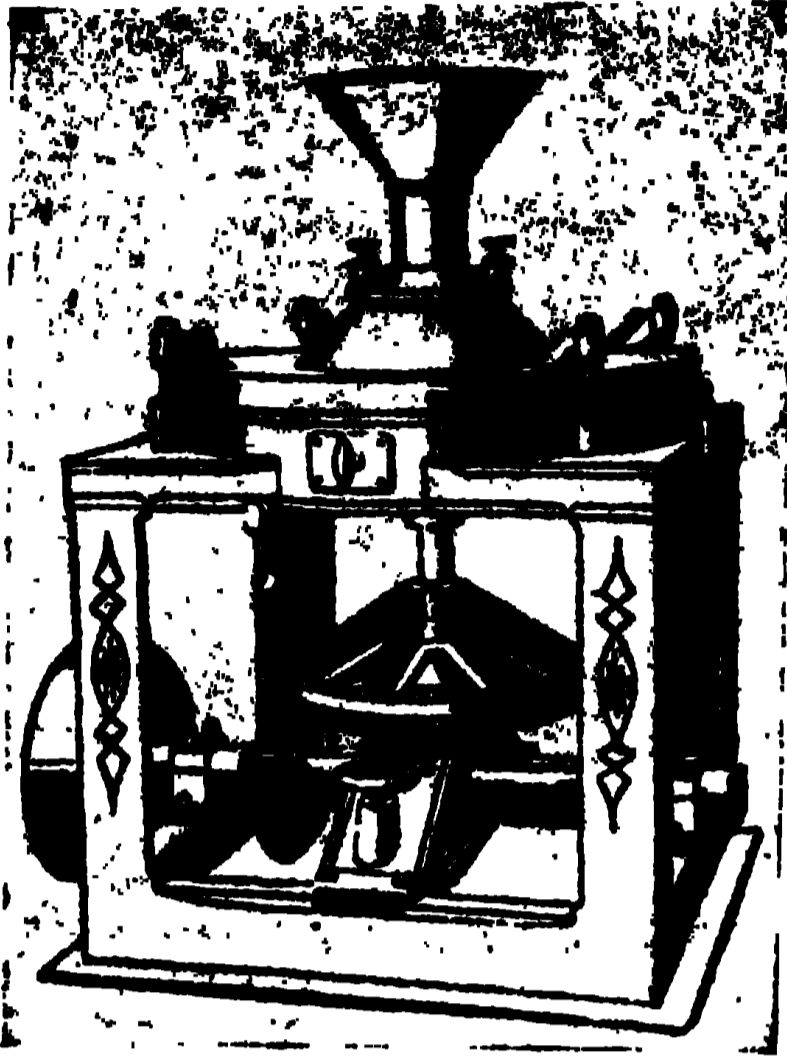

ধানভানা কল

প্রথম দুইটি স্তরের কার্য সমাধান করিবার জন্য এতদেশে এখনও কলের প্রয়োগ হয় নাই। আপাততঃ ধান্ন বাছাই হস্তপরিচালিত চালুনী, কুলা প্রভৃতি দ্বারা হইয়া থাকে। ধান্ন-ভানার কলের সাধারণ নাম huller। ইহার কার্য ধাতকে খোসা-বিচ্যুত করা, চিত্রের উপরিভাগে দৃষ্ট চোকে (funnel) পরিষ্কৃত ধান্ন ঢালিয়া দিলে একবারের কার্যেই শতকরা প্রায় ৯০ ভাগ ধান্ন ভানাই হইয়া বাহির হইয়া আইসে। কৃত্রিম পাথর দ্বারা মোড়াই হইটি চক্রের সাহায্যে খোসা ভাঙ্গিবার কাষ হইয়া থাকে। অধিক দিন ব্যবহার দ্বারা ক্ষয় প্রাপ্ত হইলে এই পাথর আবার নূতন করিয়া বসাইয়া লওয়া চলে। ৪র্থ স্তরের কার্য paddy separator নামক যন্ত্রের দ্বারা হইয়া থাকে। প্রথম কল হইতে তুঁব, কুঁড়া এবং কাঁড়া ও আকাঁড়া চাউল বহির্গত হয়। উক্ত কলের সহিত যে চালুনী আছে, তদ্বারাই চারিটি দ্রব্য অর্থাৎ তুঁব, কুঁড়া, তুঁব ও কাঁড়া-আকাঁড়া চাউল একত্র (cargo rice) পাওয়া যায়। ব্যবসারে 'five parts cargo rice' বলিতে বুঝায় যে, উহাতে ৮০ ভাগ চাউল ও ২০ ভাগ ধান্ন আছে।

পূর্বে এইরূপ cargo riceই যথেষ্ট পরিমাণে রপ্তানী হইত। কিন্তু বর্তমান সময় পরিষ্কৃত চাউলই উহার স্থান অধিকার করিতেছে। Paddy separator নামক যন্ত্রের দ্বারা পৃথক্কৃত কাঁড়া চাউলকে আবার hullerএর মধ্যে দেওয়া হয়; তাহাতে যে আধ-ছাঁটা চাউল বাহির হইয়া আইসে, উহার ব্যবসায়িক নাম লুনজেন (loonzain)। এই লুনজেনই পূর্বেকার cargo riceএর প্রধান উপাদান। এক শ্রেণীর চাউলের কল আছে—যাহা এই আধ-ছাঁটা চাউল প্রস্তুত করিরাই কার্য সমাধা করে।

পরিষ্কৃত ও শুভ্রবর্ণ চাউল প্রস্তুত করিতে হইলে White Rice Cone নামক যন্ত্রের ব্যবহার আবশ্যিক হয়। লুনজেন অথবা আধ-ছাঁটা চাউলের গায়ে যে রক্ত অথবা ধূসরবর্ণের পর্দার অবশিষ্টাংশ থাকিয়া যায়, তাহা এই কল দ্বারা পরিষ্কৃত হইয়া চাউল একবারে খেতবর্ণের হইয়া যায়। এই প্রধান অংশ emery composition মণ্ডিত



চাউল পৃথক্করণের যন্ত্র



চাউল খেতবর্ণ করিবার যন্ত্র

cone ও তৎপার্শ্বে সজ্জিত বিভিন্ন আয়তনের ছিদ্রযুক্ত চালুনী কয়েকটি। এই চালুনী ও গির সাহায্যে চাউলের তুঁড়া ও ধূস পৃথক্ক হইয়া গিয়া সম্পূর্ণ ছাঁটা ও পরিষ্কৃত চাউল এই যন্ত্র হইতে পাওয়া যায়।

চাউলকে আরও নয়নমুগ্ধকর করিতে হইলে polishing cone নামক আর একটি যন্ত্র ব্যবহার করিতে হয়। এই মাজাই কল পূর্বে White Rice cone এর আদর্শেই প্রস্তুত; বিশেষ পার্থক্য এই যে, White Rice cone এর cone emery composition মণ্ডিত এবং polishing cone এর cone চর্ষ অথবা বিশেষ প্রকারের মোটা ও শক্ত বস্ত্রমণ্ডিত। মাজা চাউলকে কলে চালিয়া ছোট বড় ও ভাঙ্গা দানা হিসাবে পৃথক পৃথক শ্রেণীভুক্ত করিয়া গুদামজাত করা হয়। এ স্থলে বলা আবশ্যিক যে, মাজা চাউলও কোন কোন শ্রেণীর লোকের পছন্দ হয় না। তাঁহারা অধিকতর

চা ক চি কা শা লী
চাউল চাহেন।

দেওয়া হয় এবং খাণ্ড শুষ্ক হইলে উহাকে কলে দেওয়া হইয়া থাকে। সিদ্ধ চাউল প্রস্তুত করিলে শতকরা ৬৮ ভাগ ও আতপ চাউল করিলে শতকরা ৫০ ভাগ চাউল পাওয়া যায়। সিদ্ধ চাউল খাইতে সুস্বাদু এবং অধিক দিন স্থায়ী হইলেও ইহা প্রস্তুতের একটি অসুবিধা আছে। ধান সিদ্ধ করার ব্যয় তা আছেই, তদ্বিন্ন শুষ্ক করিবার সময় বৃষ্টির জলে ভিজিয়া গেলে অথবা শীঘ্র শীঘ্র উত্তমরূপে শুষ্ক না হইলে ইহাতে এমন এক প্রকার গন্ধ হয় যে, আর খাওয়া চলে না। আতপ চাউল প্রস্তুতে এই অসুবিধা নাই বলিয়া বৎসরের সকল সময়েই ইহা প্রস্তুত করা চলে; বর্ষাকালে কিন্তু সিদ্ধ চাউল প্রস্তুত অনেক স্থলে বন্ধ রাখিতে হয়। কিন্তু কৃত্রিম তাপ দ্বারা খাণ্ড শুষ্ক করিবার ব্যবস্থা করিলে

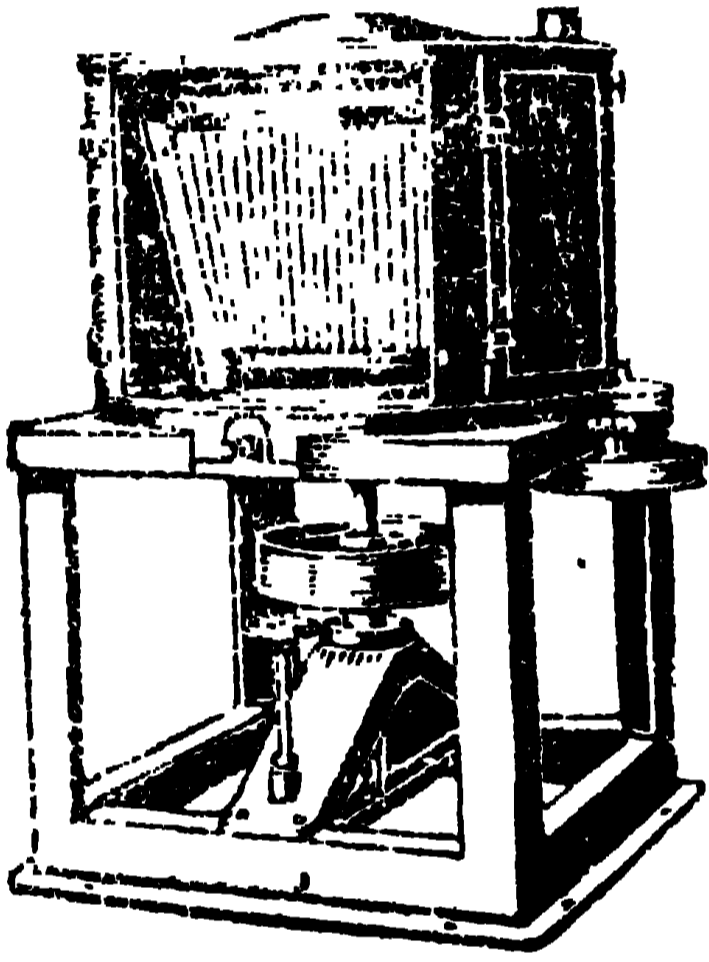

চাউল মাজাইয়ের যন্ত্র

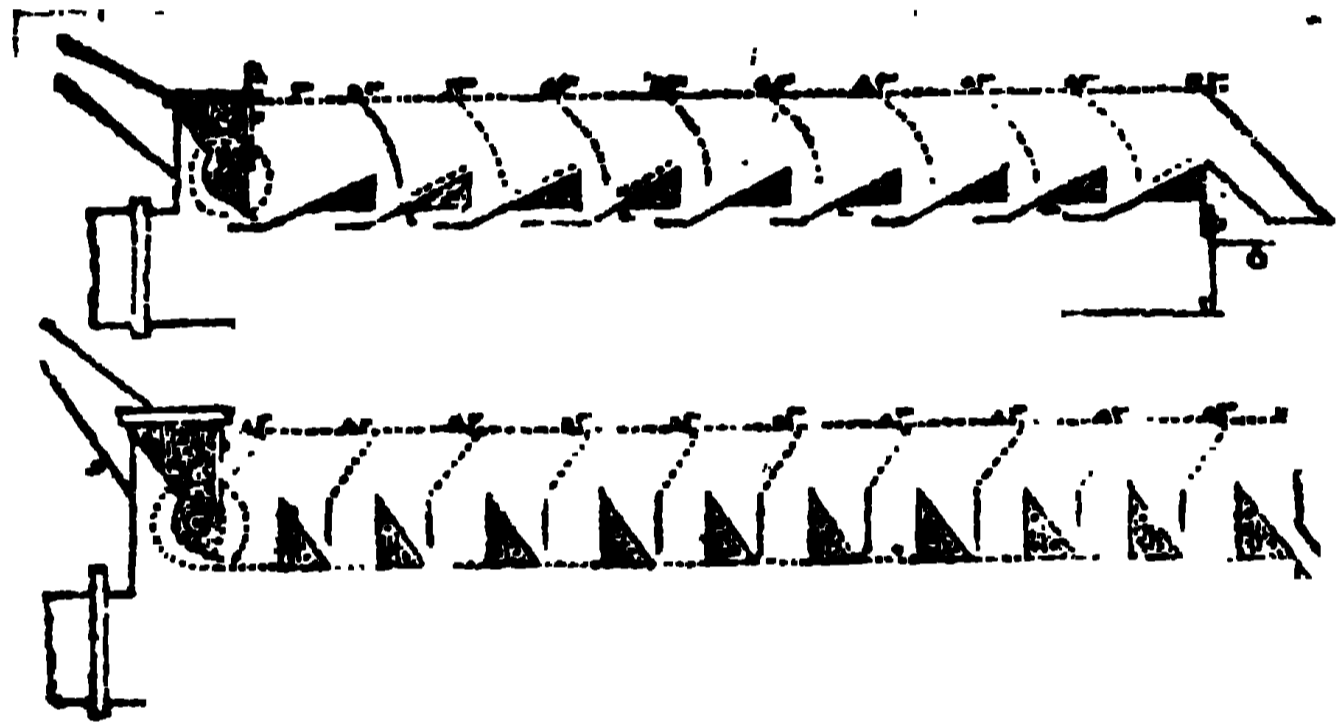

খাণ্ড সিদ্ধ ও শুষ্ক করিবার যন্ত্র

তাহাদের জন্ম বিশেষ প্রকারে নিশ্চিত ড্রুমে, তৈল অথবা গ্লেডের গুঁড়া অথবা তরলসার সহযোগে চাউল প্রস্তুত করা হয়। বলা বাহুল্য যে, এইরূপ glazed rice দেখিতে খুবই চমৎকার এবং সাহেবদিগের কতিপয় শ্রেণীর খাণ্ড প্রস্তুতের পক্ষে সম্পূর্ণ উপযোগী; কিন্তু স্মরণ রাখা দরকার যে, এগুলি সখের খাণ্ড—প্রধান কিংবা পুষ্টিকর খাণ্ড নহে।

সকলেই অবগত আছেন যে, আমাদের দেশে সিদ্ধ চাউলের চলনই অধিক। পক্ষান্তরে বিদেশে, যেখানে ভারতের লোক আছে, সেরূপ স্থান ব্যতীত অত্র কোথাও সিদ্ধ চাউলের কাটতি নাই বলিলেই চলে। সেই জন্ম রপ্তানীর চাউল অধিকাংশই আতপ। সিদ্ধ চাউল প্রস্তুত করিতে হইলে সৰু মোটা ধান হিসাবে এক দিন বা ততো-ধিক সময় ভিজাইয়া রাখিতে হয়; তৎপরে উহাকে আধ ঘা হইতে প্রায় ১ ঘণ্টা সিদ্ধ করিয়া রৌদ্রে শুকাইতে

সেই অসুবিধায় আর ভুগিতে হয় না। খাণ্ড সিদ্ধ করার ও উষ্ণ বায়ু সাহায্যে শুষ্ক করিবার ২১১ দেশীয় কল বেশ কাৰ্য্যকর হইয়াছে।

আমরা বিভিন্ন প্রস্তুতকারকের খাণ্ডকলসমূহের গুণাগুণ আলোচনা করিতে এ স্থলে বিরত থাকিলাম। এত প্রকারের কল আজকাল প্রস্তুত হইয়াছে যে, কোন ব্যক্তি আপনার আবশ্যকমত হস্ত-চালিত, পশু-চালিত অথবা তৈল কিংবা বাষ্প এঞ্জিন-পরিচালিত কল সহজেই পাইতে পারেন। ছোট ছোট সহর অথবা বড় বড় গঞ্জের জন্ম পশুবলের কলই উপযুক্ত বলিয়া বোধ হয়। আমরা পূর্বে যে কয়েকটি কলের উল্লেখ করিয়াছি, একটি সম্পূর্ণ কারখানা গঠন করিতে হইলে সেগুলিকে এক স্থলে বসান আবশ্যিক। তাহাতে অবশ্য মূলধন অধিক দরকার। কিন্তু glazing ও polishing কল ইত্যাদি বাদ দিলে খরচ

অনেক কম হইতে পারে। দৃষ্টান্তস্বরূপ বলিতে পারা যায় যে, ঝাড়া, বাছা প্রভৃতি আনুষঙ্গিক যন্ত্রপাতিসহ এক সেট huller ১২ শত টাকায় পাওয়া যাইতে পারে। যদি ১২ অশ্ববলের একটি এঞ্জিন দিয়া উক্তরূপ ৩ সেট হালায় একসঙ্গে চালান যায়, তাহা হইলে এঞ্জিন সমেত সমস্ত কল-কজার জন্ম দশ হাজার টাকা ব্যয় হওয়া সম্ভব। কারখানায় যদি বাড়ী প্রস্তুত করিতে হয়, তবে তাহার খরচ স্বতন্ত্র। একরূপ কারখানায় প্রতিদিন ১ শত ২০ মণ চাউল প্রস্তুত হইতে পারে। সমস্ত প্রকার খরচ

হিসাব করিয়া প্রত্যহ ১০০ টাকা ধরিলে টাকায় ১২ মণ চাউল তৈয়ারী হয়। তাহা দেশীয় প্রথায় চাউল তৈয়ারী অপেক্ষা যে অনেক মূল্য, তাহা সকলেই বুঝিতে পারেন। ইহা অপেক্ষাও যাহারা ছোট কল বসাইতে ইচ্ছা করেন, তাঁহারা ২ অশ্ব-বলের ছোট হালায় ১ ছোড়া বলদ দিয়া চালাইতে পারেন। তাহাতে প্রত্যহ ৭ মণ চাউল হইতে পারে এবং সর্বসমেত কলকজার জন্ম দেড় হাজার টাকার অধিক ব্যয় হওয়া সম্ভব নহে।

শ্রীনিকুঞ্জবিহারী দত্ত।

বঙ্গনারীর লাঞ্ছনায়

তোমার লাগিয়া সতী
কেদেছিল পশুপতি,
ভেসেছিল প্রজাপতি—

দশকেরি রাগ।

ধরা হলে কমপিত,
স্বর নর শঙ্কিত,
ছেলোছিল দাবানল—

মহেশের রাগ।

ছলে বলে দশানন
হরিয়া দে সতী-ধন
লকাইল লঙ্কায়—

জনধির মার:

মহন পুড়ে হনো ছাউ,
চিহ্নও কোথা নাউ,
কলক শুধু জাউ—

বিপ্রেতে রাঙে।

* * *

ভায়, আঁচি ধরে ধরে
ভুগ্নে গধম করে—
সেই সতী লাঞ্ছিতা ;

পশুর সমান।

বাংলার হিঁদু মোর,
এমনি কপাল পোড়া,
পারিনে পরাণ দিয়ে—

বাঁচাতে সে মান ?

নাহি বটে সেই কাল,
তেজোময় সুবিশাল
ক্ষত্রিয়—বিজ় সেই—

বারের সমাজ ;

ভূমি আজো সেই নারী,
ভারতব কাণ্ডারী,
স্নেহময়ী কল্যাণী—

রত গৃহ-কাষ।

মন্দিরে পূজারিণী,
চিব-বাঁপা-নিবারিণী,
করমে সচিব, পাণ—

ভূমি উৎসবে :

তোমা লাগি আমাদের
সংসার ও সমাজের
যাহা কিছু গৌরব,—

বিদিত এ ভবে !

সবি আছে, কোথা তবে—
দানবের মহাশবে
দেখি তব মান তরে—

ভৈরবী খেলা ?

করালী সে কালবেশে
উল্লাসে চেয়ে চেয়ে
উজ্জিত অসিতলে—

মরণের মেলা ?

কার পানে চেয়ে ছাউ ?
আজ নারী,—নিজে বাচ ;
এ দেশ ত' মরে গেছে,—

সবি প্রাণহান :

এত বড় দেশ ভারে'
শব সম আছে প'ড়ে
ধিকৃত কীব যত—

চেতনা-বিহীন !

গিছে কেন কাঁদে মাতঃ ?

কর কর সঞ্জাত
ষড়ানন সম বীর—

সতেজ পস্থান :

জাঙ্ক এ লাঞ্ছিত,
স্বাধীনতা-বঞ্চিত,
করক মরণ-পারে—

অমৃত সন্ধান !

আন ফিরে বাংলায়
প্রতাপ কেদার রায়,
সখা, শঙ্কর বীর—

সে মোহনলালে ;

তুই ছুটে আগে চল,
পশ্চাতে বীরদল,
রণমাঞ্জে সাজিত—

জয়-টীকা ভালো .

আবার কাপায়ে জল,
আকাশ পরণী-তল,
ভূবাণু দানব-শির—

পাতকের রঙে !

জয় সতী জয় রবে
ত্রিলোক ত্রাসিত হবে,
সতীর অর্ভাভ তেজ—

গা'বে পুনঃ ভক্তে !

শ্রীঅমলাকুমার রায় চৌধুরী।

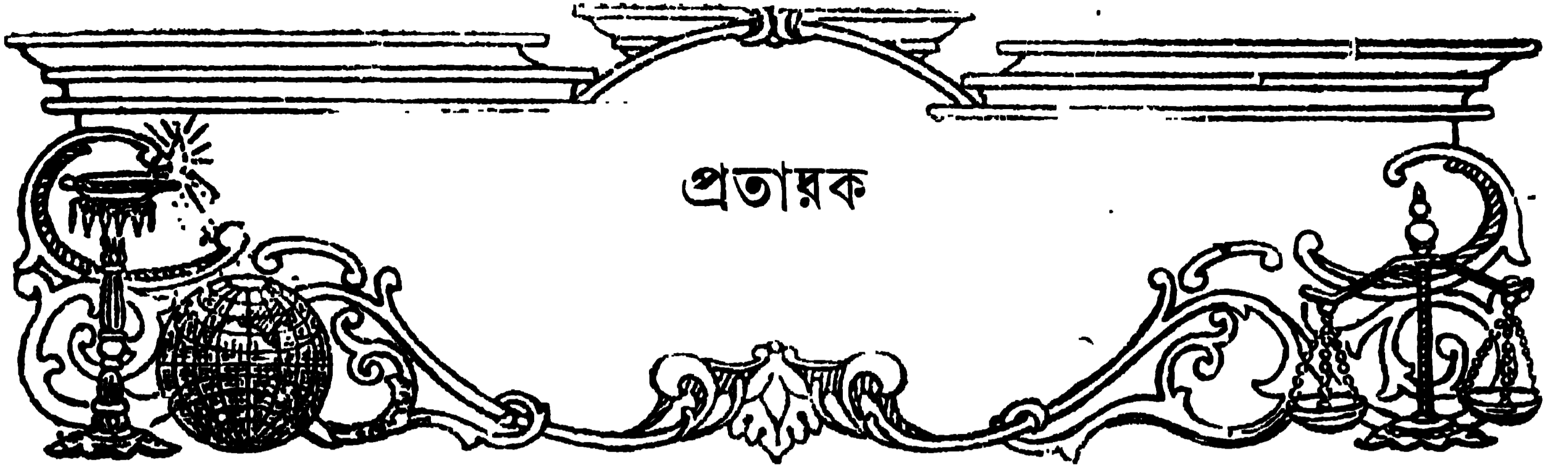

প্রত্যয়ক

- ৮

স্নেহের ভগিনী ইউ,

তোমার পত্র পাইয়া যেমন আনন্দ পাইলাম, তেমনই দুঃখও হইল। তুমি যে সুস্থ-শরীরে সুস্থ পত্রখানি লিখিয়াছ, ইহাতে যে আমি কত আনন্দ পাইয়াছি, তাহা তোমায় পদে কি জানাইব? ভগবানের কাছে কায়মনে প্রার্থনা করি, তুমি উত্তরোত্তর সুস্থ হইয়া স্বামীর প্রেমে সুখী হও—ইহার অধিক শুভকামনা আর কি করিব? দুঃখ এই, তুমি অবস্থার মত নিজের সুখকে দূরে ঠেলিয়া দিয়া অতৃপ্তি ও অশান্তিকে অনর্থক আঁকড়িয়া ধরিয়া আছ।

তুমি লিখিয়াছ, স্বামীর প্রতি ভালবাসা তোমার অকু-
পস্থ, অগাধ, অপরিমেয়। আমিও তাহা বলিয়াছি। যে
কয় দিন এখানে তোমার সহিত মেলামেশা করিবার অবসর
পাইয়াছি, সেই কয় দিনেই বলিয়াছি, তোমার স্বামিপ্রেম
কিরূপ। এত প্রেম সত্ত্বেও তোমার বিবেক তোমাকে
বলিয়া দিতেছে, প্রত্যয়ক স্বামীকে দূরে রাখিতে। তোমার
মন সংশয়-দোলায় ছলিয়া অস্তির হইয়া উঠিয়াছে, -কোন
পথে যাইবে তুমি! বোন, তুমি যদি হিন্দু মেয়ে হইতে,
তাহা হইলে কর্তব্য তোমায় খুঁজিয়া লইতে হইত না।
আমাদের হিন্দু মেয়ের সকলের চেয়ে বড় কর্তব্য, কোনও
দ্বিধা না করিয়া সুখে-দুঃখে, সম্পদে-বিপদে স্বামীর অনু-
গামিনী হওয়া। হয় ত তোমাদের সমাজে অবিচারিত-
চিত্তে অপরাধী স্বামীকেও ভালবাসিতে নিষেধ আছে।
কিন্তু আমাদের সমাজে স্বামি-প্রেমের স্বামি-সেবার বিচার-
অবিচার নাই। স্বামীর অনুগামিনী হওয়ার নারীত্ব-মর্যাদা
আমাদের সমাজে ক্ষুণ্ণ হয় না।

হয় ত তুমি বলিবে, আমি কেন অবিচারিতচিত্তে
স্বামীর অনুগামিনী হই নাই। কিন্তু তোমায় আমায়

প্রভেদ অনেক। পরিত্যক্তা নারীর স্বামীর অনুগমনে
অধিকার নাই। আমাদের আদর্শ পত্নী সীতা পতির দ্বারা
বনবাসে পরিত্যক্তা হইয়া স্বামীর অনুগমন করেন নাই,
কেন না, তাঁহার সে অধিকার ছিল না। কিন্তু তুমি স্বামি-
পরিত্যক্তা নহ, বরং তুমিই নিজে স্বামীকে পরিত্যাগ
করিতেছ। যদি তুমি আমাদের সমাজের হইতে, তাহা
হইলে তোমার ভ্রম বুঝাইয়া দিতে পারিতাম, হয় ত সে
অধিকার আমায় থাকিত। কিন্তু তোমাদের ও আমাদের
সমাজ সম্পূর্ণ বিভিন্ন, তোমাদের শিক্ষা-দীক্ষা, সভ্যতা, ধর্ম,
আচার-ব্যবহার আমাদের সহিত মিলে না, এ অবস্থায়
আমি তোমায় কি বুঝাইব?

তবে এক অধিকারে তোমায় আমায় ভাবের আদান-
প্রদান হইতে পারে। তুমিও আমার মত নারী। জগতে
সকল দেশের সকল নারীরই একটা সাধারণ আদর্শ আছে,
একটা সাধারণ আশা-আকাঙ্ক্ষা আছে, একটা সাধারণ
উদ্দেশ্য ও লক্ষ্য আছে। বিশেষতঃ তোমার মন যে উপাদানে
গঠিত, তাহাতে তোমাকে বুঝাইয়া বলিবার,—তোমার
সহিত ভাবের আদান-প্রদান করিবার অধিকার আমার
খুবই আছে। এই অধিকারের জোরে আমি তোমায় বলিতে
চাই যে, তুমি স্বেচ্ছায় নিজের সুখ, নিজের স্বার্থ বলি দিও
না। আমি জানি, তোমার স্বামী তোমায় ভালবাসেন,
শ্রদ্ধা করেন। হয় ত ক্ষণিকের মোহ তাঁহার দৃষ্টিশক্তিকে
আচ্ছন্ন করিয়াছিল। কিন্তু তাহা ক্ষণিক,—সে মেঘ সরিয়া
যাইতে কালবিলম্ব হয় নাই। আমি জানি, তোমার পীড়ার
সময়ে তিনি কিরূপ কাতর হইয়াছিলেন, কিরূপ অক্লান্ত
পরিশ্রমে তোমায় সেবা করিয়াছিলেন, তোমায় হারাই-
বার ভয়ে তিনি প্রায় উন্মত্তের মত হইয়াছিলেন। -তুমি
সৌভাগ্যবতী, সামান্য অভিমানভরে অথবা নারীত্ব-মর্যাদা-
নাশের বৃথা আশঙ্কায় প্রিয়কে দূরে রাখিও না, নারীর

ঈশ্বিতকে হেলায় হারাইও না। আমি কার্যমনে তোমার মঙ্গলাকাঙ্ক্ষিণী বলিয়া তোমায় এমন পরামর্শ দিতে সাহসী হইলাম। এই প্রগল্ভতায়—এ ধৃষ্টতায় অসম্ভষ্ট হইও না, ইহাই তোমার স্নেহাকাঙ্ক্ষিণী ভগিনীর একান্ত অনুরোধ।

তোমরা এখান হইতে যাওয়ার পূর্বে মাতাজীকে দেখিয়াছিলে, মনে পড়ে? তিনি তোমার কথা প্রায়ই বলেন। তিনি বলেন, 'সংসারী গৃহীর সংসারধর্মই বড়, স্বামী-অনুরাগই নারীর প্রধান ধর্ম। আমি জানি, তুমি স্বামীকে প্রাণ অপেক্ষাও ভালবাস। তবে কেন মিথ্যা অভিমানে নিজেই প্রাণে রাবণের চিতা জ্বলাইতেছ? তুমি বোধ হয় জান না, আমাদের দেশে কথায় বলে, রাবণের চিতা। এ চিতা একবার জ্বলিলে ইহার আর নির্কারণ নাই, তবে?

যেখানেই থাক, জানিও, আমি কার্যমনে তোমার সুখ ও শান্তি কামনা করি। যখন মনে হইবে, আমায় পত্র দিও। আমি যেখানেই থাকি, তোমায় জানাইব। কিন্তু তোমার প্রতিশ্রুতি ভঙ্গ করিও না। আমার কথা কেবল তুমিই জানিয়া রাখিও। জগবন্ধুর কাছে প্রার্থনা করি, তুমি সুখে থাক, শান্তি পাও। ইতি

তোমার স্নেহের ভগিনী,

প্রতিমা দেবী।

পত্রখানি পাঠ করিতে করিতে ইতের মুখে চোখে একটা অপার্থিব আনন্দ ও উৎসাহের জ্যোতি কুটিয়া উঠিল। এরাই 'হিদেরন?' খৃষ্টান পাদরীরা এদের অন্ধকার থেকে আলোর নিয়ে যেতে চেষ্টা করেন? কি ভুল ধারণা! প্রতিমার মত মেয়ে কোন্ দেশে কয়টা জন্মগ্রহণ করে? এত স্বার্থত্যাগ এদের ভিতরে? হৃদয়ের অন্তস্তলে গভীর পতিপ্রেম—সে প্রেম অপার, অপরিমেয়, অতলস্পর্শ, অণুচ ত্যাগের আবরণে তা ঢেকে রাখে, কাউকে জানতে দেয় না। কি লুকাবে আমায় প্রতিমা? তুমি আমায় পরামর্শের আবরণের মধ্য দিয়ে হৃদয়ের যে নিভৃত স্থান উন্মুক্ত করে দেখিয়েছ, তাতে কি বুঝতে পারছি না, তুমি কত বড় ত্যাগ স্বীকার করেছ? আমি নারী—তোমায় বুঝতে আমার কষ্ট হয় নি। তুমি যা স্বেচ্ছায়, হাসিমুখে দেবতার দান বলে আমার হাতে তুলে দিয়েছ, তোমার ত্যাগের সম্মান রক্ষা করতে এবার আমি তা মাথায় পেতে

নেবো। ইন্দু! ইন্দু! তুমি অন্ধ। কি রত্ন হাতে পেয়েও দূরে ফেলে দিয়েছ, তা ত এখনও জানতে পার নি।

এ আমি কচ্ছিলুম কি? সত্যই ত নিজের হাতে নিজের জীবন-নাশা বিষের বড়ী তৈরী কচ্ছিলুম! ইন্দু—ইন্দু—প্রাণাধিক,—তোমায় যে মুহূর্ত ছেড়ে থাকতে পারি নি কেন, তোমায় ছাড়বার কথা মনে হ'লে মৃত্যুদণ্ডের মত মনে হয় কেন, তা এই পত্রই ত আমায় চোখে আঙ্গুল দিয়ে দেখিয়ে দিয়েছে। আমার সর্বস্ব, অর্মির জীবনাধিক,—তোমায় কাছে রেখেও দূরে রেখেছি, সত্যিই ত মিথ্যা অভিমান ক'রে—সয়তানের বুদ্ধি ঘাড়ে চেপেছিল বলে। কে বড়? তোমার ভালবাসা বড়, না মিথ্যে অভিমান বড়? ছিঃ ছিঃ, এ আমি কি কচ্ছিলুম! সামনে শান্তির শীতল প্রস্রবণ থাকতেও সাহারার ধূ ধূ বালির পাশিতে কাঁপ দিতে যাচ্ছিলুম! প্রতিমা, বোন, আমার শিক্ষাদাত্রী,—কি দিয়ে তোমার ঋণ শোধ করব? ভালবাসার পাত্রকে তার সুখের জগে অপরের হাতে সঁপে দিতে এক বিন্দু কাতর হও নি—একটুও তোমার বুক কাঁপে নি—এক ফোটা চোখের জলও ফেল নি তুমি, এত বড় ভালবাসা তোমার! এ দেখেও আমার প্রাণাধিককে মনে কষ্ট দিয়ে মিথ্যা অভিমানকে বুক ক'রে ব'সে আছি? ছিঃ ছিঃ, ধিক এমন অভিমানে!

ইতের নীলোৎপল নয়ন দুইটি অক্ষ-সারাক্রান্ত হইয়া উঠিল, হৃদয় ভাবাবেশে উদ্বেল হইয়া উঠিল, তাহার সর্ব-শরীরের মধ্য দিয়া একটা বিজ্যৎপ্রবাহ বহিয়া গেল। এ কি অনির্কচনীয় সুখানুভূতি—এ কি অচিন্তনীয় শান্তির অনুভূতি! তখনই ইতের মনে মধুর মিলনের পুণ্যস্মৃতি জাগিয়া উঠিল। সেই যে বিবাহের প্রথম প্রভাতে আনন্দ-শিহরণের অরুণরাগে দশদিক উজ্জ্বল হইয়া উঠিয়াছিল, আজ যেন তাহারই অনুভূতি আবার তাহার অন্তরে ফিরিয়া আসিল। সেই প্রেমের বন্ধন—সেই অন্তরে অন্তরে মিলন—সেই প্রেমাস্পদের সহিত আদরের খেলা—সেই মধুস্বাসরের সুখস্বপ্নময় জীবনলীলা—একে একে স্মৃতিপটে ভাসিয়া উঠিতে লাগিল। হেলায় সে ভগবানের এই দান দূরে নিক্ষেপ করিতেছে! কি মোহ তাহার!

হরিতপদে ইত উঠিয়া দাঁড়াইল। গভীর আবেগ ও প্রেমভরা হৃদয় লইয়া সে স্বামীর শয়নকক্ষে ডালি দিতে

অগ্রসর হইল। আজ তিন মাসেরও অধিক কাল স্বামী স্ত্রী সতন্ত্র বাস করে—মিলনের বন্ধন সে ত স্বহস্তেই ছেদন করিয়াছে। বড় আশায় উৎফুল্ল হইয়া সে বুক ভরা প্রেমের সঙ্গে অল্পতাপ মিশাইয়া স্বামীর সান্নিধ্যে আপনাকে আবার তেমনি করিয়া বিলাইয়া দিতে চলিল।

কক্ষমধ্যে আলোক জ্বলিতেছে। গভীর রাত্রি, স্বামী শয্যার উপর অকাতরে নিদ্রা বাইতেছেন। ইত কক্ষদ্বারে আসিয়া থমকিয়া দাঁড়াইল—পা আর যেন চলে না। এই পরিচিত অথচ অপরিচিত কক্ষ,—এই বড় আপনার অথচ বড়ই পব স্বামী, এই আনন্দ-শিহরণ অথচ লজ্জা ও সঙ্কোচ,—সে কোন্ দিকে যায়? এই ত সম্মুখে তাহার অনিন্দ্যসুন্দর স্বামী একবার অক্ষুটস্বরে যেন তাহার কণ্ঠ হইতে বাহির হইল, ‘ইন্দু ডার্লিং! কিন্তু না, তাহার মনের মধ্যে কথাটা উচ্চারিত হইয়া বিলীন হইয়া গেল। ইত নিনিমেষ-নয়নে স্বামীর দিকে চাহিয়া কক্ষদ্বারে দাঁড়াইয়া রহিল।

এ কি, পা কাঁপে কেন? এই স্বামীর সহিত সে ত কিছু বাধান রাখে নাই—তবে, তবে এ লজ্জা—এ সঙ্কোচ—এ দ্বিধা কেন? এও কি তবে তাহার অভিমানের মত মিথ্যা? তবে স্বামীকে তাহার আপনার বলিয়া মনে হইতেছে না কেন—যেন, যেন পরপুরুষ, যেন অপরিচিত, যেন দূরের—বল দূরের, তাহার অন্তর হইতে দূর-দূরান্তরের। ছিঃ ছিঃ, এখনও সংশয়, এখনও অভিমান!

হঠাৎ বিমলেন্দু পার্শ্বপরিবর্তন করিল; সঙ্গে সঙ্গে যুমস্ত অবস্থায় কি একটা কথা বলিল। ইভের বুক গুর-গুর কাঁপিয়া উঠিল, শরীরের রক্ত শন শন করিয়া ছুটিয়া চলিল, সে উৎকর্ণ হইয়া গুনিল, স্বামী অস্পষ্ট স্বরে যাহা বলিতেছেন, তাহার মধ্যে একটা কথা স্পষ্ট হইয়া উঠিল,—‘প্রতিমা! প্রতিমা!’

ইত স্তম্ভিত হইয়া নিশ্চল পুস্তকের মত দণ্ডায়মান হইল। কক্ষের মধ্যে একটি পদবিক্ষেপ করিয়াছিল, ঠিক তেমনি অবস্থায় দাঁড়াইয়া রহিল। আবার গুনিল, স্বামী নিদ্রিতাবস্থায় বলিতেছেন, ‘দেখা দিতেও দোষ, প্রতিমা!’

দিবাস্বপ্ন ভাঙ্গিয়া চুরমার হইয়া গেল, ইভের হৃৎপিণ্ডটা কে যেন ছিঁড়িয়া দূরে নিক্ষেপ করিল। ইত কাঁপিতে কাঁপিতে কক্ষদ্বার আঁকড়িয়া ধরিল হুর্কল শরীর

তাহাতে আঘাতের পর আঘাত—কুমুমপেল্লি কোমল প্রাণ সহ করিতে পারিল না। টলিতে টলিতে ইত নিজকক্ষেই ফিরিয়া গেল।

১৯

আকাশ নিশ্চল—উজ্জল রবিকরে পুরী হাসিতেছে। রামপ্রাণ বাবু আজ কয় দিন হইতে বড়ই অসুস্থ—পুরীর এই সুন্দর মূর্ত্তিও তাঁহার হৃদয়ে শান্তি দিতে পারিতেছে না। যেন কি নাই—যেন কিসের একটা স্ত্রী তাঁহার হৃদয়ের শূণ্যতা পূর্ণ করিতে পারিতেছে না, পুরী আর তাঁহার ভাল লাগিতেছে না। আজকাল প্রতিমা প্রায় বাড়ী থাকে না, শৈলর প্রতি তেমনি টানও আর যেন তাহার দেখা যায় না, সে প্রায় স্বর্গদ্বারের মঠেই অধিকাংশ সময় অতিবাহিত করে। সেখানে তাহার নূতন মঠ-বাড়ী নির্মিত হইতেছে। একাঙ ইমারতের ভিত্তি-পত্তন হইয়া গিয়াছে। গোপুর, দেবার্চনা, নাটমন্দির, ভোগশালা, অতিথিশালা, যোগাশ্রম,—একে একে আকাশে মাথা তুলিয়া দাঁড়াইতেছে। প্রতিমা যেন তাহাতেই মসৃণ হইয়া আছে।

এত দিন পিতা-পুত্রী পরস্পরের অবসরের অবলম্বন ছিল। এখন যেন তাহাতে অন্তরায় দেখা দিতেছে, দুই জনে কাছে থাকিয়াও যেন পরস্পর দূরে সরিয়া বাইতেছে। রামপ্রাণ বাবুর হৃদয়ের শূণ্যতার ইহাই কি কারণ? প্রতিমাও কি এইরূপ শূণ্যতা অনুভব করিতেছে? সেই জগুই কি সে এখন এমনই করিয়া মঠের কাছে ডুবিয়া থাকে? তবে কি সে এখনও মন সংযত ও দৃঢ় করিতে পারে নাই?

রামপ্রাণ বাবুর মনটা হঠাৎ চঞ্চল হইয়া উঠিল। তবে তিনি প্রতিমার স্মৃতির পথে যে কণ্টক রোপণ করিয়াছেন, তাহা কি এখনও উৎপাটিত হয় নাই? সে কি তাহা হইলে তাঁহার কণ্ঠ্য উপযোগী নারীত্বের আয়সন্মানজ্ঞান অর্জন করিতে সমর্থ হয় নাই? এ বিষয়ে তিনি প্রতিমার সহিত একটা বুঝাপড়া করিয়া লইতে উদ্গ্রীব হইলেন।

রামপ্রাণ বাবু শঙ্কিত কল্পিত হৃদয়ে ডাকিলেন, “প্রতিমা!” প্রতিমা সেই মুহূর্ত্তে স্নানান্তে জগবন্ধু দর্শন করিয়া ঘরে ফিরিতেছিল। বাপের ডাকে ভিতরে না গিয়া বাহিরের ঘরেই প্রবেশ করিল, সঙ্গে শৈল ও বুদ্ধ দ্বারপাল।

‘ডাকছো আমাকে বাবা?’—বলিয়া প্রতিমা শৈলকে আর্দ্রবঙ্গাদি ভিতরে লইয়া যাইতে আদেশ করিল। দ্বারপাল মহাপ্রসাদ রাখিয়া নিজ কক্ষে চলিয়া গেল। প্রতিমা বলিল, “আজ আর আমাদের কোণারক বাওয়া হবে না বাবা, মাতাজী বলেছেন, আজ মঠে কাঙ্গালী খাওয়াতে হবে।”

রামপ্রাণ বাবু স্নেহপরিপূর্ণ দৃষ্টিতে কণ্ঠার মুখের দিকে চাহিয়া বলিলেন, “তোমার যে দিন স্মবিধা হবে, সেই দিন যাব, তার জন্ত কি? তুমি যা করতে ইচ্ছে কর মা, তাই কর। তোমার এই বুড়ো ছেলেটার দিকে মাঝে মাঝে একটু চেও, এইটুকুই তোমার কাছে ভিক্ষে চাই।”

প্রতিমা হাসিয়া বলিল, “কেন বাবা, ছেলের কি কোন অসুস্থ হচ্ছে?”

“না মা, তা না। তবে কি জান, বুড়ো বয়সে কথায় কথায় অভিমান হয়। তুমি একটু চোখের আড়ালে থাকলেই মনে হয়, মা আমায় ভুলে গেছে। হাঁ মা, মঠটাই কি তোমার সমস্ত মনটা জুড়ে বসেছে? সত্যি বলছি, মঠের উপর আমার হিংসে হয়। এমন যে শৈল, তাকেও যেন তুই মঠের জন্তে দূরে রেখেছিস, মা।”

প্রতিমা পুনরপি হাসিয়া বলিল, “কি বে বলেন বাবা, তার মাথা-নুণু নেই। তোমায় যে দিন ভুলে যাব, তার আগে যেন আমার মৃত্যু হয়।” প্রতিমার চোখের পাতা আর্দ্র হইয়া আসিল।

“ছি মা, ও কথা বলে না। বলছিলুম কি, পুরীতে আর ক-দিন থাকবে, এইবার কলকাতায় ফিরে যাই চল না। তুমি বুদ্ধিমতী, যা আছে, সব বুঝে নিতে হবে ত। আমি আর ক’দিন?”

প্রতিমা বাধা দিয়া বলিল, “ছি বাবা, তুমি ও কথা বলছ কেন? আমার বারণ করলে, আর নিজেই ত বলছ।”

রামপ্রাণ বাবু হাসিয়া বলিলেন, “আমি আর তুমি? আমার সময় হয়েছে, শীগ্গিরই ডাক পড়বে। তোমার সামনে এখন তোমার সমস্ত জীবনটা প’ড়ে রয়েছে।”

প্রতিমা উত্তর দিতে যাইতেছিল, রামপ্রাণ বাবু বাধা দিয়া বলিলেন, “ব’স মা, অনেক কথা আছে। প্রসাদ কিছু খেয়েছ ত? বেশ। দেখ মা, কেউ চিরদিন বাঁচে না, আমারও ভাল-মন্দ আছে। বয়স হয়েছে, কোন্ দিন ছুটি নিয়ে যেতে হবে, কেউ বলতে পারে না। তাই

বলছিলুম কি, এই যে আমার বিষয়-আশয়, ধন-দৌলত,—এ সব ত তোমারই, মা। তাই এখন থেকে সব বুঝে স্মঝে না নিলে আমার অবর্তমানে সব ওলট-পালট হয়ে যাবে, পাঁচ জনে লুটে পুটে খাবে। বিষয় তোমার—তোমার যা ইচ্ছে হবে, বিষয় থেকে তাই করবে। তবে তার জন্তে হাতে-কলমে কাষ শেখা চাই ত। পুরীতে বা দেশ-বিদেশে ঘুরে বেড়ালে তা হবে কি ক’রে? তাই বলি, চল কলকাতায় ফিরে যাই। এত দিন হাতে ধ’রে খেমন ক’রে লেখাপড়া শিখিয়েছি, তেমনই ক’রে বিষয়ের কাষ-কস্মণ্ড শেখাব। কি বল?”

প্রতিমা কিছুক্ষণ নীরবে রহিল। তাহার পর নখাগ্রে সম্মুখস্থ টেবলটা খুঁটিতে খুঁটিতে অধোবদনে গম্ভীরস্বরে বলিল, “এত বড় বিষয় নিয়ে আমি কি করব? আমি মেয়েমানুষ, আমার বিষয়-বুদ্ধিরই বা প্রয়োজন কি? বিষয় তুমি ঠাকুরের নামে ক’রে দিয়ে যাও। যাতে গরীব-দুঃখী প্রতিপালন হয়, যাতে অভাবগ্রস্ত ছেলেদের লেখাপড়ার সুবিধে হয়, তেমন বন্দোবস্ত ক’রে দাও। আমার জন্তে ভেবো না বাবা, মাতাজীর মঠের একটা কোণে আমার মত একটা প্রাণীর যথেষ্ট ঠাই হবে। তবে শৈলর লেখা-পড়া আর স্থিত-ভিতের জন্ত যা হয় একটা বন্দোবস্ত ক’রে দিও, তা হলেই আমার জীবনে আর কোনও সাধ অপূর্ণ থাকবে না।”

স্থানটায় গভীর নীরবতা দেখা দিল। রামপ্রাণ বাবুর সমস্ত প্রাণটা কাঁদিয়া উঠিল, চক্ষু অশ্রুসিক্ত হইল, গভীর অনুশোচনায় তাঁহার অস্তর ভরিয়া উঠিল, মনে হইল, যেন তাঁহার স্বাস রুদ্ধ হইবার উপক্রম হইতেছে। বাষ্পরুদ্ধকণ্ঠে গদগদস্বরে তিনি বলিলেন, “তবে কি মা, তুই সত্যিই যৌবনে যোগিনী সাজতে মন করেছিস?”

রামপ্রাণ বাবুর গণ্ড বহিয়া ছুই ফোঁটা অশ্রু গড়াইয়া পড়িল।

প্রতিমার নয়নযুগলও শুষ্ক ছিল না। কিন্তু সে অসাধারণ শক্তির জোরে চোখে জল অথচ মুখে হাসি আনিয়া বলিল, “বাবা যেন কি! কেন, যোগিনী সাজতে যাব কেন? আমার কি হয়েছে? আমি কি গেরুয়া রুদ্রাক্ষ নিয়েছি না কি?”

রামপ্রাণ বাবু ত্রস্তে উঠিয়া কম্পিত-কলেবরে অগ্রসর হইয়া প্রতিমার মাথায় হাত রাখিয়া কাতরকণ্ঠে বলিলেন,

“তবে, তবে বল মা, তুই আর আমার এমন ক’রে যাতনা দিবি নি? বল, তুই আমার প্রতিমাই থাকবি? আমি ত তোকে আবার সংসারী করতে চেয়েছিলুম—তোমার জন্তে ত ধর্মত্যাগ পর্যাস্ত করতে চেয়েছিলুম—”

প্রতিমা বাধা দিয়া বলিল, “ছি বাবা, আবার ও কথা কেন? যা হবার নয়, তা ব’লে আবার কেন আমার কষ্ট দিচ্ছ, আপনিও কষ্ট পাচ্ছ? আমরা বাপে ঝিয়ে ত বেশ আছি।”

রামপ্রাণ বাবু তখনও কাঁপিতেছিলেন, বলিলেন, “কৈ তা থাকছিস মা? বল, মঠে গিয়ে বাস করবি—বল, সংসারে থেকে বিষয়-আশয় দেখবি? কেন, সংসারে থেকে কি মানুষের উপকার করা যায় না, আপনার কায করা যায় না? এই ত আমাদের দেশে কত বড় বড় লোক জন্মে গেছেন। তাঁরা সংসারে থেকেও সংসারের বিলাসে আরামে গা না চেলে দিয়ে মানুষের কত উপকার ক’রে গেছেন। দেশে কত দরিদ্র আছে, কত অভাবগ্রস্ত আছে, কত প্রার্থী আছে,—তাদের হুঃখ অভাব দূর করবার চেষ্টা কর না, সঙ্গে সঙ্গে ঠাকুর-দেবতার পূজা-আচ্ছা কর না।”

প্রতিমা এতক্ষণে আপনাকে সামলাইয়া লইয়াছিল, বলিল, “তাই ত করবার চেষ্টা করছি, বাবা। মাতাজীর মঠে যে কায আরম্ভ হয়েছে, তা যদি শেষ করতে পারা যায়, তা হ’লে তুমি যা বলছ বাবা, তাই হবে।”

রামপ্রাণ বাবু বলিলেন, “তা করতে ত আমি তোমায় বারণ করিনি। কিন্তু তোমার নিজের সবটা ত পরের জন্তে বিলিয়ে দিচ্ছ, নিজের জন্তে কি এমনই ক’রে এই বয়স থেকেই জীবনটা কাটিয়ে দেবে?”

প্রতিমা বলিল, “কেন বাবা, আমি ত সব সুখ, সব আরামই ভোগ করছি, আমি ত সব ছেড়ে দিয়ে মাতাজীর মত তপস্বিনী হইনি।”

রামপ্রাণ বাবু গম্ভীর হইয়া বলিলেন, “গেকুয়া চিমটে নিয়ে বেরিয়ে পড়লেই যে তপস্বিনী হয়, তা আমি মানতে চাইনি। তোমার বয়সে সংসারে সকল ভোগ হ’তে আপনাকে তফাতে রাখলেই তাকে তপস্বিনী হওয়া বলে। তুমি ত মা অবুঝ নও, লেখাপড়াও যে শেখনি, তা নয়। জনক রাজা গেকুয়া চিমটে নিয়ে বেরুননি। কিন্তু তা

হলেও তিনি সকল সাংসারিক ভোগ-বিলাসে অনাসক্ত ছিলেন। তোমার বয়সে তাই হওয়া কি ভাল দেখায়?”

প্রতিমা বলিল, “আপনার উন্নতি করার কি সময় অসময় আছে? মাতাজী বলেছেন, মানুষ সকল অবস্থাতেই আত্মার উন্নতি করতে পারে, এর সময় অসময় নেই। ভগবানের উপর ভালবাসা আনতে হ’লে, মানুষের সেবা করতে হ’লে, সকল বয়সেই করা উচিত। এর কি সময় অসময় আছে?”

রামপ্রাণ বাবু নীরব হইলেন। তিনি বুঝিলেন, প্রতিমার মনের গতি কোন্ দিকে প্রসারিত হইয়াছে। হুঃখে, ক্ষোভে তাঁহার অন্তরটা ভরিয়া উঠিল। সর্বাপেক্ষা রাগ হইল তাঁহার নিজের উপর। তিনিই ত স্নেহময়ী কন্টার এই অভাবনীয় পরিবর্তনের কারণ। তিনি যদি নিজের জিদের জগ্ন জামাতা সম্বন্ধে দুর্জয় পণ করিয়া না বসিতেন, তাহা হইলে ত এমন হইত না। কি করিলে আবার যেমন ছিল, তেমন হয়! তাহা ত আর হইবার নহে। তাঁহার জামাতাও জিদের বশে যাহা করিয়া বসিয়াছে, তাহা ত আর ফিরিবার নহে। অনুশোচনায় তাঁহার অন্তর ভরিয়া গেল। তিনি মাথাটা গুঁজিয়া আকাশপাতাল ভাবিতে লাগিলেন। অজ্ঞাতদারে তাঁহার একটা দীর্ঘশ্বাস নির্গত হইল।

প্রতিমা কাছে আসিয়া পিতার শাদা মাথাটার উপর হাত রাখিয়া ব্যথিত ক্ষুদ্র কণ্ঠে কাতরস্বরে বলিল, “কেন বাবা, এত বিমর্ষ হচ্ছ? নারীর বিবাহিত জীবন ছাড়া কি আর কোনও জীবন বাপন করতে নেই? এমন ত কত নারী বিবাহই করেন না।”

রামপ্রাণ বাবুর গণ্ড বাহিয়া এক ফোটা অশ্রু বরিয়া পড়িল, বাষ্পরুদ্ধকণ্ঠে তিনি বলিলেন, “যারা করেন না, তাঁরা করেন না। যাদের সংসারে অবলম্বন নেই, তাঁরা এমন ভাবে কাটিয়ে গেলে সমাজের ক্ষতি হয় না। কিন্তু তোমার আর কিছু অবলম্বন না থাক, অন্ততঃ আমি আছি। তুমি ত জান না, মা-হারা মেয়েকে আমি কি ক’রে এত দিন বুকে ক’রে মানুষ করেছি! আমার আর কি অবলম্বন আছে?”

বলিতে বলিতে ধীর, স্থির, গম্ভীর রামপ্রাণ বাবুর স্বর রুদ্ধ হইয়া আসিল, ফোটা ফোটা তপ্ত অশ্রু বরিয়া পড়িল,

অস্থির, অশান্ত ঝালকের মত তিনি কাঁদিয়া ফেলিলেন। প্রতিমার নয়নযুগলও অনার্জ ছিল না, তাহারও ভাবাবেশে হৃদয় উদ্বেল হইয়া উঠিয়াছিল, তাহারও কণ্ঠ বাষ্পরুদ্ধ হইয়াছিল।

কিছুক্ষণ উভয়ে কোনও কথা হইল না। তাহার পর অতি কষ্টে আত্মসংবরণ করিয়া রামপ্রাণ বাবু বলিলেন, “আর আমি কিছু বলতে চাই নে। তুমি সবই বোঝ মা। কেবল এই বুড়ো বাপের একটা অহুরোধ, নিজেকে কষ্ট দিয়ে আমার কষ্ট দিও না। বুঝছি, পরের কাষে ডুবে থেকে তুমি সব ভুলতে চাইছ। কাগমনে আশীর্বাদ করি, তোমার সাধনা সফল হোক। কিন্তু তবুও ভিক্ষে চাচ্ছি, যে কটা দিন বেঁচে থাকি, স্বামীর উপর অভিমান ক’রে সব ছাড়লেও আমার ছেড়ো না।”

প্রতিমা কাঁদিতে কাঁদিতে বলিল, “সে কি কথা, বাবা? তোমায় ছাড়বার চেষ্টা করলেও কি ছাড়তে পারবো? হাজার কাষে ডুবে থাকলেও তোমার কাছ-ছাড়া হবার আমার সাধ্য নেই। আমি কি জানিনি, তুমি আমার কে, বাবা?”

হঠাৎ ঘরের বাহির হইতে এক জন দৃত্য বলিল, “বাবু, তার এয়েছে।”

উভয়ে চমকিত হইয়া উঠিলেন। রামপ্রাণ বাবু মুহূর্তে আপনাকে স্মরণাইয়া লইয়া বলিলেন, “তার? কোথেকে? কই, নিয়ে এস।”

দৃত্য একখানা লাল খাম রাখিয়া সহি লইয়া চলিয়া গেল। শিরোনামা পড়িয়া রামপ্রাণ বাবু উৎকণ্ঠিত হইয়া বলিলেন, “এ কি, এ যে তোমাকেই লিখছে। কে লিখলে? নাও, পড়।”

প্রতিমা পিতাকেই পড়িতে বলিল। রামপ্রাণ বাবু তাড়াতাড়ি খাম ছিঁড়িয়া ফেলিয়া পড়িলেন :—

“ইভ সাংঘাতিক পীড়িত। কেবল তোমায় দেখিতে চাহিতেছে। শীঘ্র এস। ইতি, মিস্ বেল। দার্জিলিঙ্গ।”

প্রতিমা তার গুনিয়া একেবারে অভিভূত হইয়া পড়িল, তাহার বুকের মধ্যে কেমন করিয়া উঠিল, জাহ্নবীর কাঁপিতে লাগিল। রামপ্রাণ বাবু সন্নেহে তাহার মেথের মত কাল

কুঞ্চিত কেশরাশির উপর হস্তাবমর্ষণ করিতে করিতে বলিলেন, “ভয় কি মা, রোগ কি কারও হয় না? ও সেরে যাবে। আহা, বড় ভাণ মেয়ে তোমার এই বন্ধু ইভটি!”

প্রতিমা শঙ্কিত উৎকণ্ঠিত স্বরে বলিল, “ভাল হবে? ঠিক বলছ বাবা, ভাল হবে? বাবা, এমন সাদা মন কি কারও হয়, যেন পাঁচ বছরের মেয়ে! কার শাপে ওদের ঘরে এসে জন্মেছে।”

রামপ্রাণ বাবু উঠিয়া দাঁড়াইলেন; বলিলেন, “তা ঠিক। যাক, তুমি শুছিয়ে নাও, আজই কলকাতার একস্প্রেস ধরতে হবে। হাঁ, মিস বেল কে?”

প্রতিমা বলিল, “ইভের বন্ধু। তা হ’লে যাওয়া ঠিক?”

রামপ্রাণ বাবু গম্ভীরভাবে বলিলেন, “নিশ্চয়ই!”

প্রতিমা ভক্তিশ্রদ্ধাপূর্ণ দৃষ্টি পিতার মুখের প্রতি উন্নীত করিতেই রামপ্রাণ বাবু তাহার মাথার উপর আবার হাত রাখিয়া স্নেহকোমল কণ্ঠে বলিলেন, “কেন মা, আমি তোমায় দার্জিলিঙ্গে যেতে দেবো না ব’লে কি সন্দেহ হয়েছিল?”

প্রতিমা লজ্জান্বিতদৃষ্টিতে অপোবদনে নিরুত্তরে দাঁড়াইয়া রহিল। রামপ্রাণ বাবু পুনরপি বলিলেন, “প্রলোভন যে তুমি জয় করতে শিখেছ—তা যে প্রতিদিন অভ্যাস করছ, তা কি বুঝিনি? তোমার কোন্ কাগজটা এই বুড়োর চোখ এড়িয়ে যেতে পারে? তুমি যে আমার সব, মা!”

প্রতিমা এবারও কোন জবাব দিল না, তাহার অন্তর কৃতজ্ঞতার ভরিয়া গিয়াছিল। সে অল্প কথা পাড়িল, মুহূর্তে বলিল, “তা হ’লে এখন একবার মঠ হয়ে মাতাজীর কাছে বিদায় নিয়ে আসি। দার্জিলিঙ্গ যাবার জন্তে গোছাবার কিছুই নেই। তা হ’লে যাই?”

রামপ্রাণ বাবু বলিলেন, “এস মা! না, চল, আমিও একবার মাতাজীকে দর্শন ক’রে আসি। দার্জিলিঙ্গে স্থানি-টেরিয়ামে গিয়ে ওঠা যাবে, কি বল?”

প্রতিমা বলিল, “যা ভাল হয়, কোরো বাবা, আমি আর কি বলব?” কথাটা বলিয়া প্রতিমা শৈলকে খুঁজিতে গেল, রামপ্রাণ বাবুও স্বর্গদ্বারে যাইবার গাড়ীর বন্দোবস্ত করিতে গেলেন।

[ক্রমশঃ ।]

শ্রীসত্যেন্দ্রকুমার বসু ।

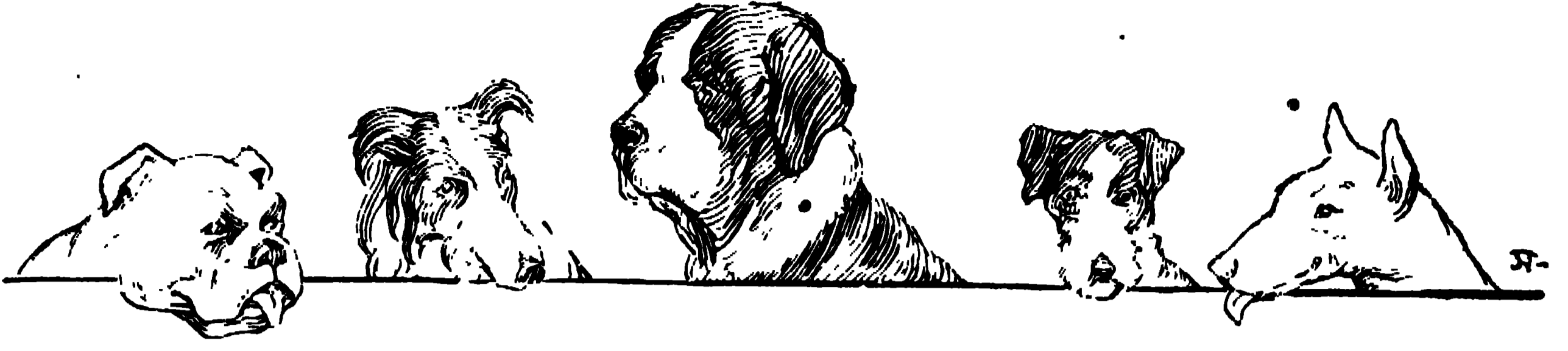

মানবের শ্রেষ্ঠ বন্ধু

নৃতত্ত্ববিদগণ বলেন, পশুজাতির মধ্যে কুকুরই মানবের পুরাতন বন্ধু। মানবের সহিত কুকুরের বান্ধবতা কবে—কোন যুগে সর্বপ্রথম ঘটিয়াছিল, তাহার কোনও ধারাবাহিক ঐতিহাসিক প্রমাণ নাই। প্রাগৈতিহাসিক যুগের আদিম মানবের যে নরকঙ্কাল আবিষ্কৃত হইয়াছে, তাহার পাশ্বে কুকুরের কঙ্কালও পাওয়া গিয়াছে। ইহা হইতে অনুমান করা যায় যে, অতি প্রাচীন যুগ হইতেই মানব ও কুকুরের বান্ধবতা ঘটিয়াছিল।

কল্পনা করা যাইতে পারে যে, প্রথমতঃ হয় ত মানব ও কুকুরের মধ্যে মিত্রতা ঘটে নাই। দাবভীয়া স্বাপদের সঙ্গে মানুষকে সংগ্রাম করিয়া আয়ত্ত্ব করা করিতে হইয়াছিল; আনন্ধ্য কুকুরের সঙ্গেও প্রথমতঃ মানুষের এই সংগ্রাম বাধিয়াছিল। কুকুরের স্বাভাবিক প্রকৃতি দলবদ্ধ হইয়া বাস করা। স্বরণাতীত যুগেও কুকুর এমনই দলবদ্ধভাবে অরণ্যে বাস করিত এবং মানুষকে দেখিতে পাইলে তাহারা একযোগে তাহাকে আক্রমণও করিত। কুকুরের দ্রুতগমন-ক্ষমতা, শব্দারের শক্তি, ত্রিংশ প্রকৃতি এবং দলবদ্ধভাবে শত্রুকে আক্রমণ করিবার প্রবৃত্তি মানবকে নিশ্চয়ই বিব্রত করিয়া তুলিত। হয় ত অনেক ক্ষেত্রে এরূপ আক্রমণের ফলে মানব কুকুরের দ্বারা পরাজিতও হইত।

কিন্তু মানব পশু অপেক্ষা উচ্চতর জীব। তাহার হস্ত, পাদ, অঙ্গুলী এবং মস্তিষ্ক অত্র জীবের অপেক্ষা শ্রেষ্ঠ। মানুষ বৃক্ষে আরোহণ করিতে পারিত, কুকুর তাহা পারিত না। সুতরাং কল্পনা করা যাইতে পারে যে, দলবদ্ধ কুকুরের দ্বারা আক্রান্ত হইলে মানুষ অবলীলাক্রমে উচ্চতর বৃক্ষে আরোহণ করিয়া শত্রুর আক্রমণ হইতে আয়ত্ত্ব করিত। ক্রমে হয় ত মানব বৃক্ষারূঢ় অবস্থায় মস্তিষ্কের সাহায্যে আবিষ্কার করিয়াছিল যে, বৃক্ষশাখা ভাঙ্গিয়া লইয়া তাহার সাহায্যে বৃক্ষতলস্থ কুকুরদিগকে তাড়াইয়া দেওয়া সম্ভবপর। এই

বৃক্ষশাখা হইতেই পুরাকালের গদা-মুদগরের আবিষ্কার হইয়া থাকিবে। যষ্টিও উহার ক্রম-বিবর্তনের ফলে আবিষ্কৃত হইয়াছে, এইরূপই মনে হয়।

গদা হস্তে মানুষ কুকুরের দলকে বিতাড়িত করিবার কৌশল শিখিবার পর হয় ত কুকুরও মানুষের হস্ত হইতে উগা কাড়িয়া লইবার কৌশল আয়ত্ত্ব করিয়াছিল। আয়ত্ত্ব-রক্ষার স্বাভাবিক প্রবৃত্তি সকল জীবকেই নানারূপ কৌশল শিখাইয়া দেয়। ইহার পর আমরা কল্পনা করিতে পারি যে, কোনও মানুষ দূর হইতে লোষ্ট্রখণ্ড নিক্ষেপ করিয়া শত্রুকে বিপর্যাস্ত ও বিতাড়িত করিবার উপায় উদ্ভাবন করিয়া থাকিবে। মনে হয়, লোষ্ট্রনিক্ষেপের কৌশল হইতেই ক্রমে বর্তমান যুগের বন্দুক, কামান প্রভৃতির উদ্ভব।

কুকুর যখন বন্ধিতে পারিল, মানুষকে সহজে আয়ত্ত্ব করা যায় না, তখন হইতেই কুকুর তাহাকে শ্রদ্ধা করিতে শিখিল। তাহারা বুঝিল যে, এই ঐক্সজালিক শক্তিসম্পন্ন জীব দস্ত ও নখরের সাহায্যে না লইয়াই দূর হইতে তাহা-দিগকে ধ্বংস করে, তাড়াইয়া দেয়। শক্তিমানকে সকলেই ভয় করে, শ্রদ্ধা করে। কুকুরও ক্রমে মানুষকে এইরূপ ভাবে শ্রদ্ধা করিতে লাগিল। মানুষও কুকুরের গুণমুগ্ধ হইয়া পড়িল। প্রাগৈতিহাসিক যুগে মানব ও কুকুর মাংসভোজী ছিল। জঠরানন তৃপ্ত করিতে উভয়কেই পশু সংহার করিতে হইত।

এমনও কল্পনা করা অশোভন নহে যে, মানুষ যখন পশু সংহার করিত, কুকুর তখন দূরে থাকিয়া তাহার অনুবর্তী হইত। কিন্তু পরবর্তী যুগে বন্যমের আঘাতে, গদা বা লোষ্ট্রের সাহায্যে প্রাচীন যুগের শক্তিশালী মানব মৃগজাতীয় পশু সংহার করিত। নিজের প্রয়োজনমত মাংস সংগ্রহ করিয়া মানব চলিয়া যাইত, কুকুর অবশিষ্ট অংশ স্বল্পায়াসে ভোগ করিতে পাইত।

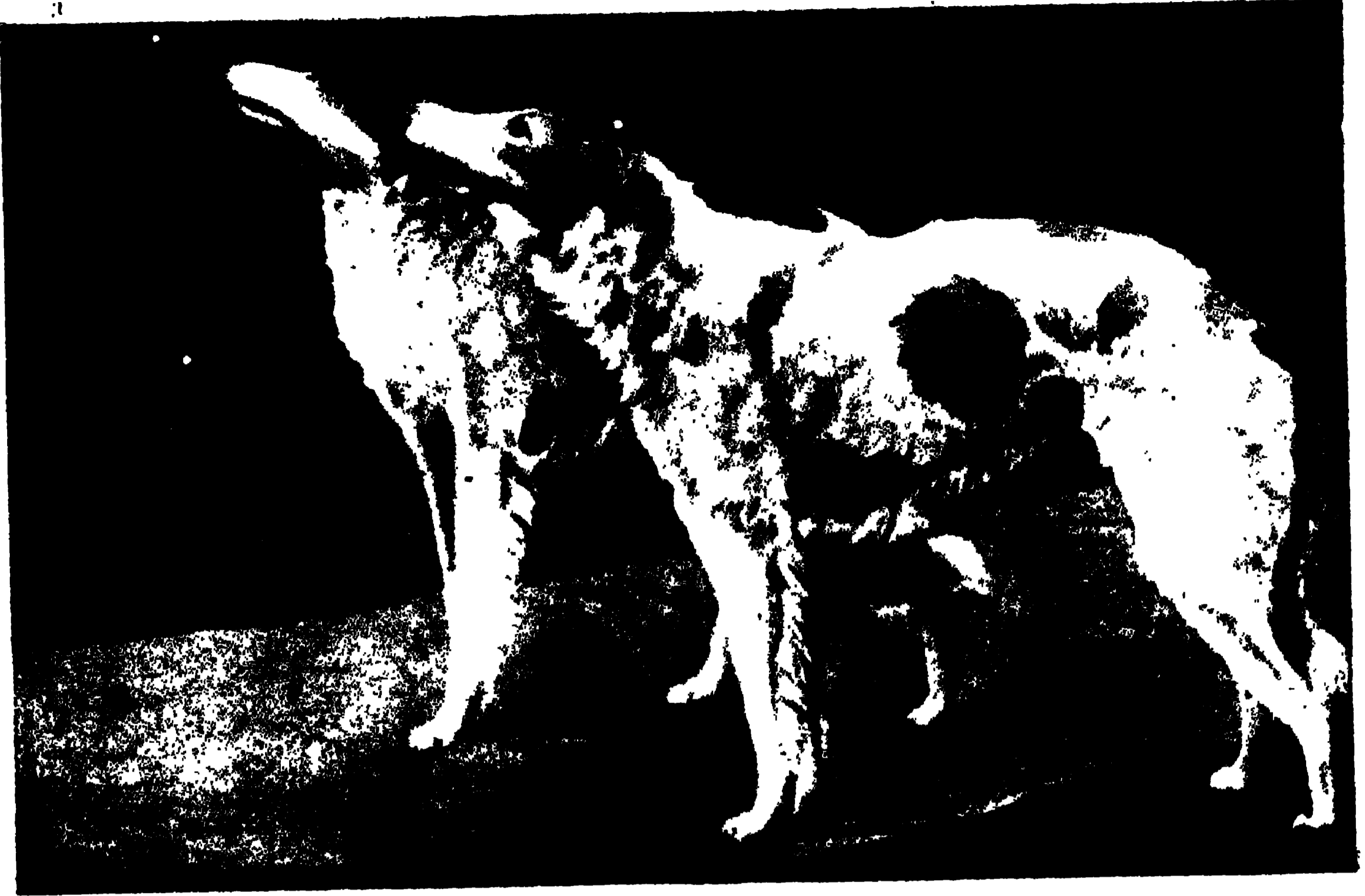

গ্রেহাউন্ড



ନରଂଗୁରୁଙ୍କ ଏକଟା ୬୫

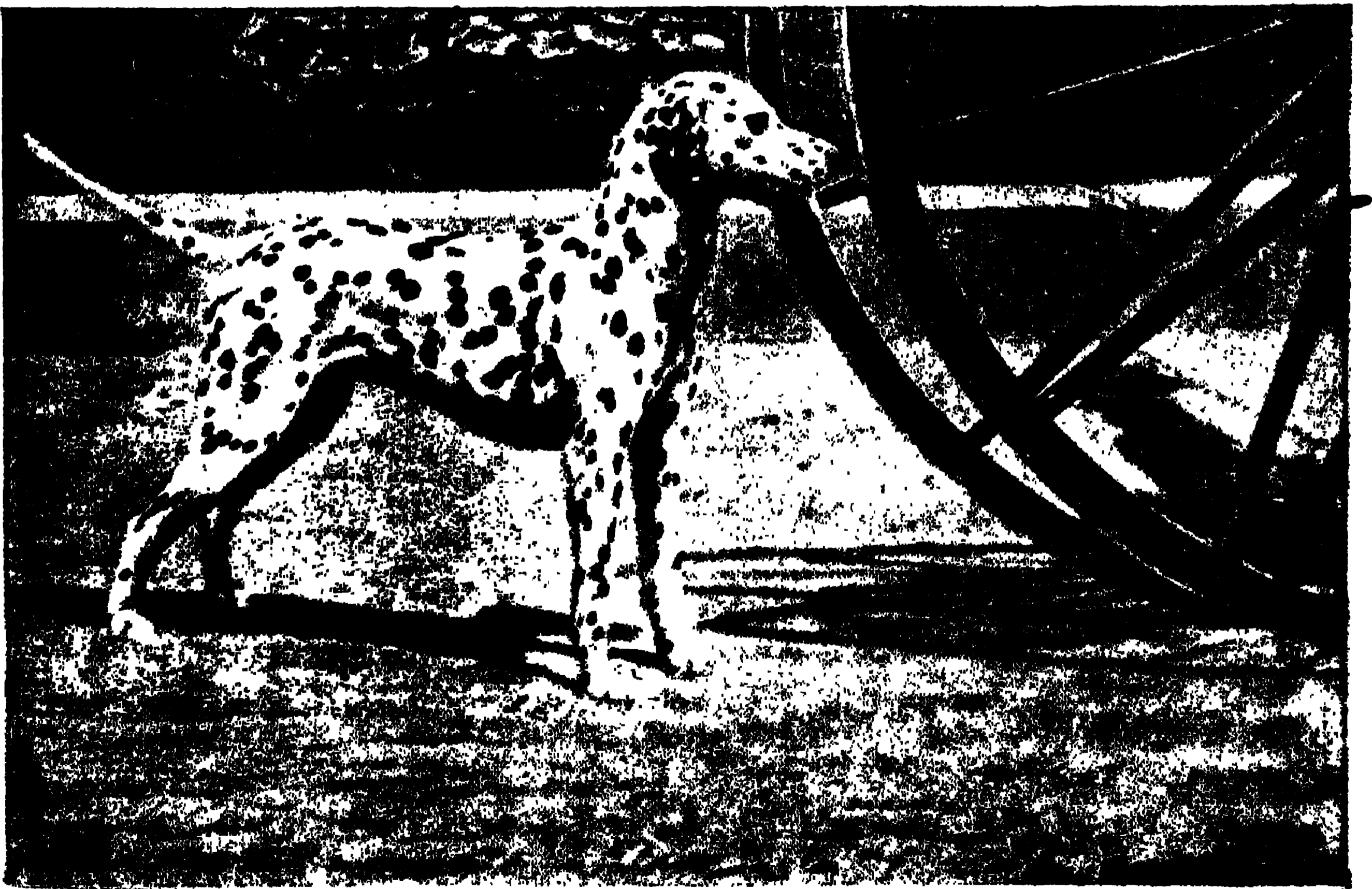

ଜାଲସାମାଜିଆନ

আবার হয় ত এমনও ঘটত যে, কুকুরের দল তাড়া দিয়া কোনও দ্রুতগামী পশুকে চারিদিক হইতে ঘিরিয়া ফেলিত—মানুষ হয় ত তাড়া করিয়া সে জীবকে ধরিতে পারিত না। এমন অবস্থায় মানব তাহার অঙ্গসহ হয় ত ঘটনাস্থলে উপস্থিত হইত এবং তাহার সাহায্যে অবরুদ্ধ জীবকে সংহার করিত। প্রয়োজনমত মাংস লইয়া সে চলিয়া গেলে কুকুরের দল হত পশুর মাংসে ক্ষুধার জ্বালা মিটাইয়া লইত। এইরূপে পরস্পর পরস্পরের সাহায্য করার ফলে, কল্পনা করিয়া লইতে পারা যায়, উত্তরকালে কুকুর ও মানুষ শিকারের সময় পরস্পরকে বন্ধুৎ সাহায্য করিত।

প্রাগৈতিহাসিক যুগে মানব যখন গুহাবাসী জীব ছিল, তখন সে আধুনিক যুগের মত পরিষ্কার-পরিচ্ছন্ন নিশ্চয়ই ছিল না। সে সময় হয় ত সে ভূভাবশিষ্ট অস্থি প্রভৃতি গুহার বাহিরে ফেলিয়া দিত। সেগুলি বাহিরে আবর্জনার মত সঞ্চিত হইয়া থাকিত। কুকুরগণ যখন কোনও পশু সংহার করিতে পারিত না, ক্ষুধাকাতর হইয়া তাহারা সেই সময় গুহার পার্শ্বে আসিত। স্তূপীকৃত অস্থিমজ্জার গন্ধ তাহাদিগকে আকর্ষণ করিত। প্রথমতঃ হয় ত ভয়ে ভয়ে আসিত এবং তাড়াতাড়ি যাহা কিছু সংগ্রহ করিয়া লইয়াই পলায়ন করিত। পরে যখন বৃদ্ধিতে পারিল যে, মানুষ তাহাদিগকে আক্রমণ করে না, শুধু শুধু আঘাত করে না, তখন অপেক্ষাকৃত নির্ভয়ে তাহারা গুহাপার্শ্বে সমবেত হইত। অস্থিমজ্জা পচিয়া দুর্গন্ধ হইত এবং আদিম যুগের মানুষের পক্ষেও সে দুর্গন্ধ কখনই প্রীতিজনক ছিল না। মানুষ যখন দেখিল, কুকুরগণ সেই সকল বিরুদ্ধ অস্থিমজ্জা প্রভৃতি ভক্ষণ করার ফলে স্থানটি আবর্জনা-চুষ্ট থাকে না, তখন হইতে সে-ও তাহাদিগকে বন্ধুৎ গ্রহণ করিল।

সম্ভবতঃ এইরূপেই মানব ও সারমেয়কুলের মধ্যে স্নেহতা জন্মিয়া থাকিবে। পরস্পর পরস্পরের উপযোগিতা অনুভব করিয়া থাকিবে, আরও অনুমান করা যাইতে পারে যে, অন্যান্যমলভ্য খাদ্যপ্রাপ্তির ফলে কালক্রমে সারমেয়গণ মনুষ্যবাসের সন্নিহিত স্থানেই বসবাস করিতে আরম্ভ করিয়া থাকিবে। শিকার অন্বেষণকালে কোন কোন মানব হয় ত কোন কোন কুকুরের আবাসস্থলও

আবিষ্কার করিয়া থাকিবে। হয় ত কোনও ক্ষেত্রে কুকুর-শাবক দেখিয়া মানব তাহার শিশু সন্তানদিগের জন্ত উহা সংগ্রহ করিয়া গৃহে আনিত। এইরূপ কুকুরশাবক সম্বন্ধে পালিত হইয়া আর মানুষকে তেমন ভয় করিত না। তাহার ক্রীড়াভঙ্গী এবং মিত্রবৎ ব্যবহারে মানুষও হয় ত কুকুর-শাবককে প্রথমতঃ ভালবাসিতে না পারিলেও তাহার উপদ্রব অনেকটা সহ করিত এবং তাহাকে সংসারের অবশ্য প্রতিপাল্য জীবের মধ্যে গণনা করিত।

এইরূপ কুকুরশাবকগণ বড় হইলে তাহাদের সন্তান-সম্পত্তি পূর্বপুরুষগণের তুলনায় অপেক্ষাকৃত পোষ মানিত। আবার তাহাদের শাবকগণ আরও মনুষ্যভক্ত হইত। কালক্রমে এমনই ঘটত যে, গৃহপালিত সারমেয়গণ আর বিপৎ-সঙ্কল আরণ্য জীবনে প্রত্যাবর্তন করিতে চাহিত না।

ক্রমবিবর্তনের পর মানব যখন অগ্নির ব্যবহার আবিষ্কার করিয়াছিল, সম্ভবতঃ কুকুরও তাহার আরাম হইতে বঞ্চিত হয় নাই। পশু হইলেও স্বাভাবিক বুদ্ধির বলে তাহারা মানবের ভাগ্যস্থের সহিত আপনাদিগকে অবিচ্ছিন্নভাবে বিজড়িত করিয়া তুলিয়া থাকিবে। যাহারা এমন সুখ ও স্বাচ্ছন্দ্যের বিধান করিতে পারে, তাহাদের সঙ্গে পরিত্যাগ করিবার স্পৃহা পশুরও থাকে না।

ক্রমে মানবও হয় ত আবিষ্কার করিয়াছিল যে, সকল শ্রেণীর কুকুর শিকারের উপযোগী নহে। যাহারা দ্রুত-ধাবনে অভ্যস্ত এবং বলশালী, মানব তাহাদিগকে শিকারের সঙ্গী করিয়া লইত, অপরগুলি গৃহে থাকিত। যে সকল কুকুর কোনও কায়ে লাগিত না, মানব হয় ত তাহাদিগকে মারিয়া ফেলিত, অথবা দূরে তাড়াইয়া দিত। সম্ভবতঃ এই ভাবেই মানব ক্রমশঃ শিকারী কুকুরের প্রয়োজনীয়তা উপলব্ধি করিয়াছিল এবং ক্রমশঃ তাহাদের বংশবৃদ্ধির জন্ত যথেষ্ট চেষ্টা করিয়া থাকিবে।

গৃহরক্ষার কার্যে কুকুরের উপযোগিতা বুঝিয়া মানব ক্রমশঃ সেই শ্রেণীর কুকুরের উন্নতিব জন্তও যে নানা প্রচেষ্টা করিয়াছিল, ইহা কল্পনা করাও অসম্ভব নহে।

ভিন্ন ভিন্ন দেশের আকৃতি ও প্রকৃতি বিভিন্ন। মানুষ যখন ক্রমশঃ সভ্য হইয়া উঠিতে লাগিল, দেশ হইতে দেশান্তরে যাইতে লাগিল—ভিন্নদেশীয় লোকের সহিত তাহার সংস্রব ঘটিতে লাগিল, সঙ্গে সঙ্গে সেই সেই দেশের কুকুরের

আদান-প্রদানও ঘটয়াছিল, ইহা অনুমান করা আদৌ অসম্ভব নহে।

কুকুরের জন্ম ও ইতিহাসের কোনও ধারাবাহিক প্রমাণ না থাকিলেও বর্তমান যুগে কুকুর যে মানুষের শ্রেষ্ঠ বন্ধু এবং নানাবিধ ব্যাপারে অবশ্য প্রয়োজনীয় পশু, সে বিষয়ে প্রমাণ-প্রয়োগের কোনও প্রয়োজন নাই।

যুরোপ ও আমেরিকার সর্বত্রই কুকুরের উন্নতির জন্ম যথেষ্ট চেষ্টা হইয়া থাকে; কুকুরের সম্বন্ধে প্রতীচ্য দেশে শত শত গ্রন্থ বিরচিত হইয়াছে। কুকুর যে মানুষের কত কাষে লাগে, তাহা লিপিয়া শেষ করা যায় না। নির্জন-তায় কুকুর মানবের সঙ্গচর, যুদ্ধে বন্ধু, শিকারে সহকর্মী। মানব-বন্ধুর নিকট হইতে মানবের আশঙ্কার শত শত কারণ বিঘ্নমান, কিন্তু কুকুর-বন্ধু মানবের সহিত কখনও বিদ্বেষম্বাতকতা করে না। প্রাণ দিয়া সে প্রতিপালকের সর্বস্ব রক্ষা করে।

বর্তমান প্রবন্ধে কয়েকটি ভিন্ন ভিন্ন কুকুরের চিত্র ও বিবরণ প্রদত্ত হইল।

(১) **রুসীয় উলফহাউণ্ড বা বর্জ্জো-ফাউন্ড**—রুসীয় উলফহাউণ্ড পৃথিবীর মধ্যে সর্বাপেক্ষা বিচিত্র জাতীয় কুকুর। ইহার আকার দীর্ঘ, গায়ের লোমাবলী রেশমের মত কোমল ও মসৃণ, গ্রে হাউণ্ডের মত গতি দ্রুত এবং শরীরের শক্তি আইরিশ উলফহাউণ্ডের মত প্রচণ্ড। এই সুন্দর কুকুরকে সুন্দরী রমণীরা অত্যন্ত পছন্দ করিয়া থাকেন। কিন্তু ইহাদের বুদ্ধি তেমন তীক্ষ্ণ নহে।

রুসিয়ায় এই কুকুরের দ্বারা নেকড়ে বাঘ শিকার করা হইয়া থাকে। অপেক্ষাকৃত ছোট কুকুর অথবা দলবদ্ধ লোকের সাহায্যে অরণ্যমধ্য হইতে অগ্রে নেকড়ে বাঘকে বাহিরের প্রান্তরে তাড়াইয়া বাহির করা হয়। উন্মুক্ত প্রান্তরে ব্যাঘ্রটি আসিবামাত্র শিকারী ছুই বা তিনটি বর্জ্জো-ফাউন্ড কুকুরকে শৃঙ্খলমুক্ত করিয়া দেয়। তাহারা বাঘটিকে ছুই পার্শ্ব হইতে আক্রমণ করে। ঠিক কর্ণমূলের কাছে উভয় কুকুর একই সময়ে বাঁপাইয়া আক্রমণ করে। ইহাতে নেকড়ে বাঘ তাহার ভীষণ দংষ্ট্রার দ্বারা কুকুরদিগকে দংশন করিতে পারে না। নেকড়ে বাঘকে এই ভাবে ধরিয়া রাখিবার পর অশ্বারোহী শিকারী ঘটনাস্থলে উপস্থিত হয়

এবং হয় তাহাকে হত্যা করে অথবা কৌশলে আবদ্ধ করিয়া গৃহে লইয়া আইসে। সুদূর অঙ্গনের মধ্যে অশিক্ষিত কুকুরদিগকে নেকড়ে শিকারে দক্ষ করিয়া তুলিবার জন্ম পরে দ্রুত নেকড়ে বাঘটিকে ছাড়িয়া দেওয়া হয়।

(২) **গ্রে হাউণ্ড**—এই জাতীয় কুকুর অতি প্রাচীন কালের। যুগ, কৃষকার প্রভৃতি নানাজাতীয় হরিণ শিকারের জন্ম গ্রে হাউণ্ড মানুষের পরম বন্ধু। ইহাদের দ্রুত গতি অতুলনীয়। ক্ষীণকায় হইলেও ইহাদের শারীরিক শক্তি অত্যন্ত অধিক। গ্রে হাউণ্ডের অনায়াস গতিভঙ্গী পরম রমণীয়। ইহাদের শরীরের ওজন ৩০ হইতে ৩৫ সের পর্য্যন্ত হইয়া থাকে। গ্রে হাউণ্ডের শরীরের রোম অত্যন্ত ক্ষুদ্র, এজন্য ইহাদের মাংসপেশাগুলি সুস্পষ্ট দেখিতে পাওয়া যায়। চরণগুলি স্থূল হইলেও শক্তির আধার, শরীর ধনুকাক্রমিত বলিয়া শক্তিতে কম নহে। গ্রে হাউণ্ডের বুদ্ধি কম হইলেও তাহারা নির্দোষ নহে। ইংলণ্ডের গ্রে হাউণ্ডই গতিশক্তিতে পৃথিবীর মধ্যে সারমেয়কুলের শ্রেষ্ঠ, ইহা অবিসংবাদিত সত্য।

(৩) **নরওয়েজীয় এক্‌হাউণ্ড**—এই কুকুর দেখিতে অনেকটা নেকড়ে বাঘের মত। মধ্য-যুরোপের সের্ফার্ড (Shepherd) জাতীয় কুকুর এক্‌হাউণ্ড হইতে উদ্ভূত। বড় বড় শিকারে এই কুকুর বিশেষ উপযোগী। দাঁড়াইয়া থাকিলে এই কুকুরের উচ্চতা ২৫ ইঞ্চির অধিক নহে। ইহার গাত্রবর্ণ নেকড়ে বাঘের মত, তাহারই মত শক্তিশালী। মাকিণ যুক্তরাজ্যে এই জাতীয় কুকুর ছল্লভ বলিলেই হয়। কিন্তু উত্তর-যুরোপে ইহার প্রাচুর্য্য আছে। পার্কত্য ও অরণ্যসমাকুল প্রদেশে এই কুকুর মানবের পক্ষে নিত্য প্রয়োজনীয়। ভল্লুক, নেকড়ে বাঘ এবং আরণ্য হরিণ শিকারে ইহারা অত্যন্ত নঙ্গবৃত।

(৪) **ডালমাসিয়ান**—এই জাতীয় কুকুর পয়েণ্টার হইতে উদ্ভূত। ইংলণ্ডে পয়েণ্টার যেকোন শিকারের উপযোগী, ইহারা তেমন নহে। ঘোড়া ও আস্তাবলের প্রতি ইহাদের অমুরাগ দেখিয়া ইহাদিগকে গাড়ীর রক্ষণাবেক্ষণের কার্যে নিযুক্ত করা হয়। সাধারণতঃ ইহাদের খেত অঙ্গে কৃষ্ণ বা পীণ্ডটে বর্ণের বিন্দু সমূহ দেখিতে পাওয়া যায়। ইহারা বহুক্ষণ দৌড়াইয়াও ক্লান্ত হয় না।



বুড়হা উৎস



বিগেল

বাসেট

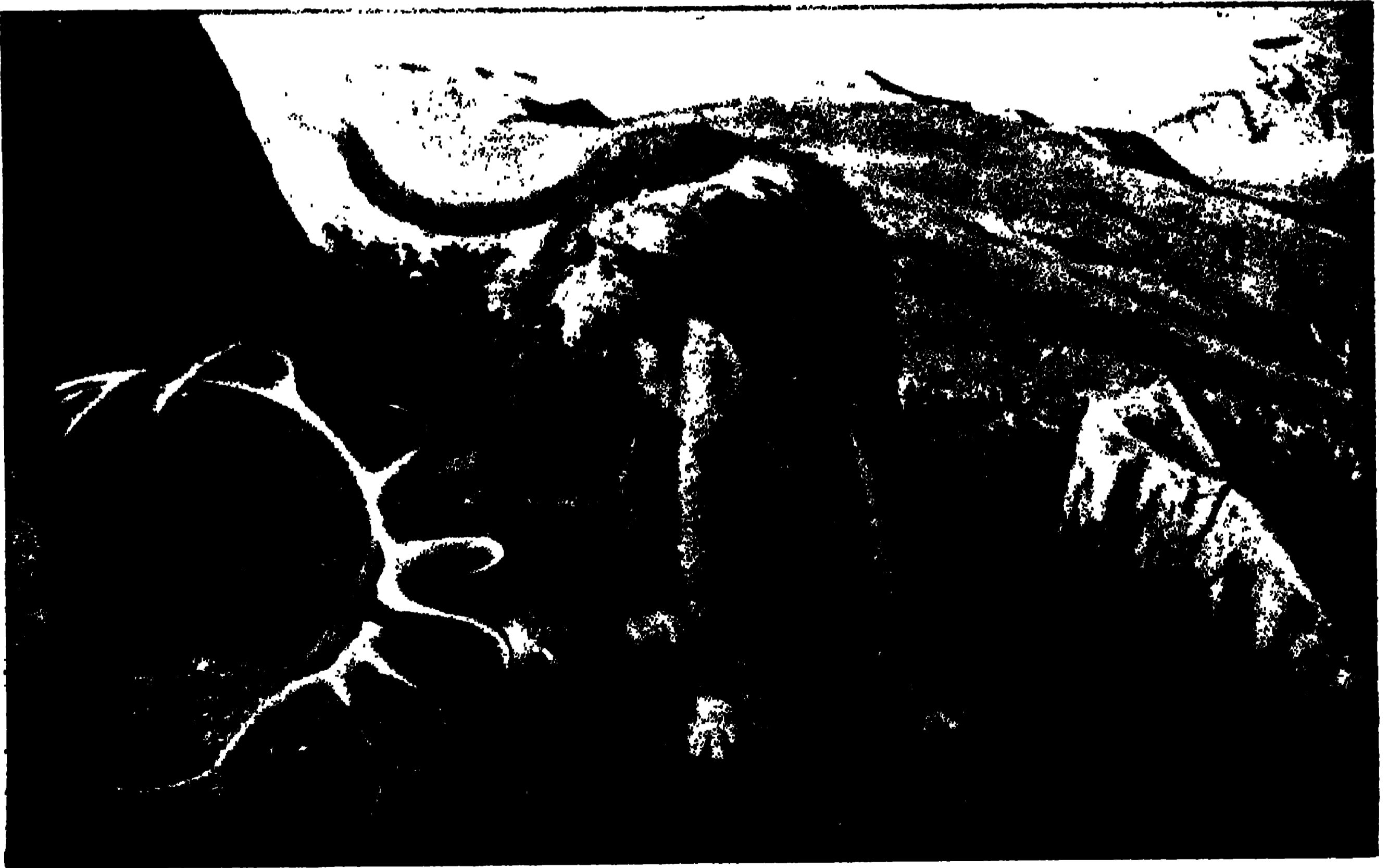
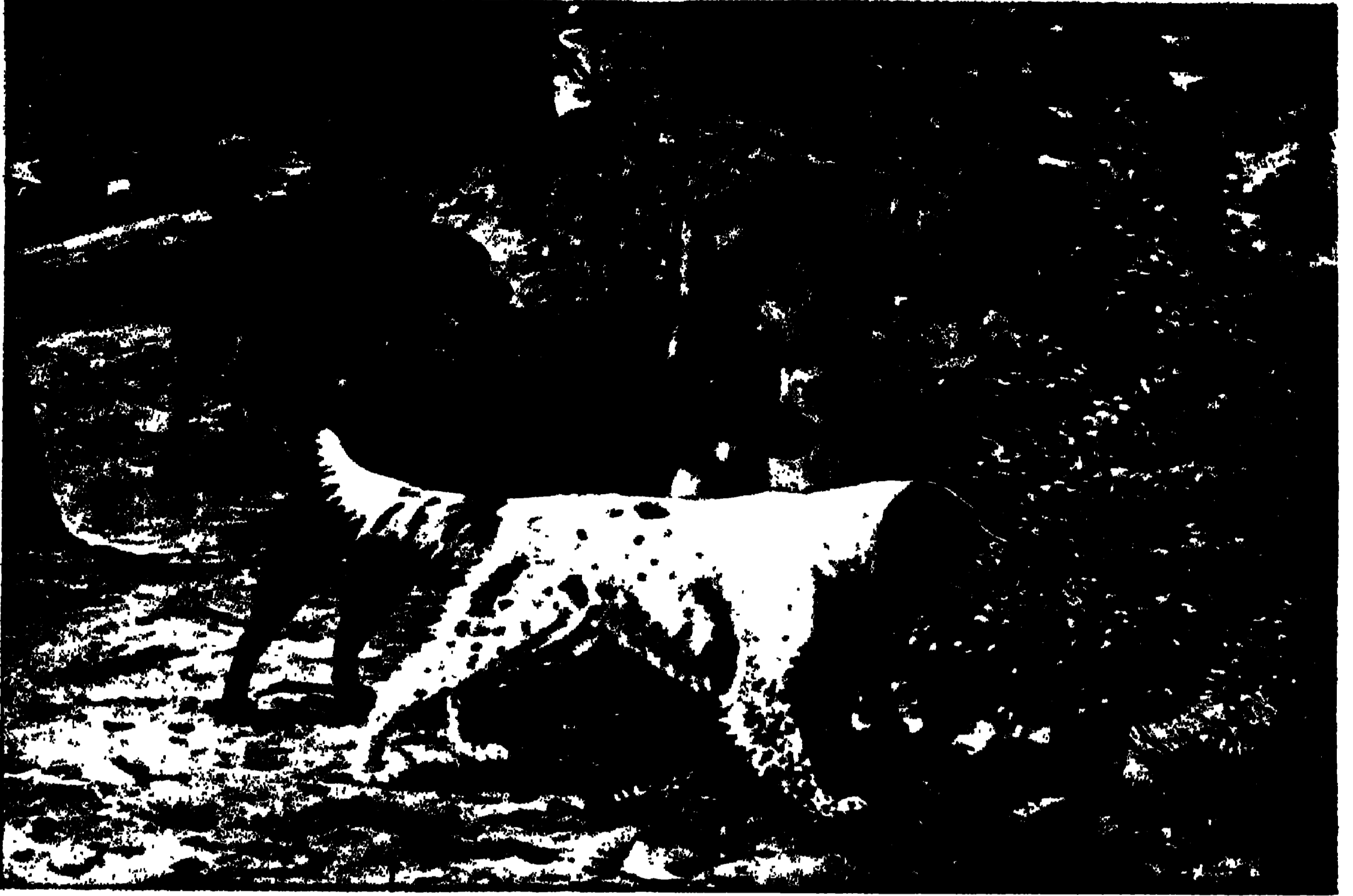

স্বটিস ডিয়ারহাউও

(৫) **ব্লড হাউণ্ড**—এই কুকুর মধ্যমাকৃতি এবং নাম শুনিলে মনে যেরূপ আতঙ্ক হয়, প্রকৃতপক্ষে ইহার স্বভাব সেরূপ ভীষণ নহে। বিজয়ী উইলিয়ম না কি এই কুকুর ইংলণ্ডে প্রথম আমদানী করেন। আবার কাহারও কাহারও মতে জেরুসালেম হইতে কোনও বীর এই কুকুর ইংলণ্ডে লইয়া আসিয়াছিলেন বলিয়া শুনা যায়।

ব্লড হাউণ্ড শুধু কৃষ্ণবর্ণের নহে, শ্বেত ও রক্তবর্ণের ব্লড হাউণ্ডও দেখা যায়। এই জাতীয় আধুনিক কুকুর উল্লিখিত তিন বর্ণের সংমিশ্রণে উদ্ভূত হইয়াছে। জীবিতকাল বিশারদদিগের মতে শত শত বৎসর হইতে ব্লড হাউণ্ড অপরাধীদিগকে খুঁজিয়া বাহির করিবার জন্য সাধারণতঃ ব্যবহৃত হইয়া থাকে। ইহাদের ওজন ১ মণ হইতে প্রায় ১ মণ ১০ সের পর্য্যন্ত হইয়া থাকে। ব্লড হাউণ্ডের প্রকৃতি অত্যন্ত স্থির। যুরোপ ও আমেরিকার পুলিশ বিভাগে এই কুকুর প্রতিপালিত হইয়া থাকে। ইহার ঘ্রাণশক্তি এমনই প্রখর যে, কোনও ঘটনাস্থলে কয়েক ঘণ্টার মধ্যে যদি এই কুকুরকে ছাড়িয়া দেওয়া যায়, অপরাধী পলাতক হইলেও কুকুর তাহাকে খুঁজিয়া বাহির করিয়া থাকে। ঘটনার ৩০ ঘণ্টা পরেও ব্লড হাউণ্ডের সাহাবো পুলিশ কোন কোন স্থলে অপরাধীকে ধরিতে পারিয়াছে।

(৬) **বিয়াগল্**—এই কুকুর ১৫ ইঞ্চির অধিক উচ্চতায় বড় হয় না। গতি দ্রুত না হইলেও ইহার বুদ্ধিমান এবং ভেদী। ইচ্ছা করিলে এই কুকুরকে তাহার মনিবের নিকট হইতে ভুলাইয়া লওয়া যায়। এই জাতীয় কুকুর অত্যন্ত মিত্রবৎসল। বিয়াগল্কে স্কট হাউণ্ড-জাতীয় কুকুর বলা যায়। স্কটাল শিকারে এই কুকুর ইংলণ্ডে ব্যবহৃত হইয়া থাকে।

(৭) **বাসেট্**—এই কুকুর ইংলণ্ডে অধিক পরিমাণে দেখিতে পাওয়া যায়। ৫০।৬০ বৎসর পূর্বে ফ্রান্স হইতে ইংলণ্ডে উহা নীত হয়। জার্মানীতে এই কুকুর প্রায় অনেকের গৃহেই দেখিতে পাওয়া যাইবে। ইহাদের ঘ্রাণশক্তি তীব্র; কিন্তু চরণের খর্ব্বতা হেতু দ্রুতধাবনে ইহারা অভ্যস্ত নহে। খরগস শিকারে এই কুকুর বিশেষ উপযোগী।

(৮) **সেটার**—পক্ষি-শিকারে এই কুকুর ব্যবহৃত হইত বলিয়া ইহার নাম সেটার হইয়াছে। তিন জাতীয় সেটার কুকুর আছে;—**গার্ডন সেটার**, **আইরিস্ সেটার** ও **ইংলিস্ সেটার**। শেষোক্ত শ্রেণীর সেটার কুকুর অপেক্ষাকৃত দীর্ঘাকার ও বলবান্। প্রধানতঃ ইহারা দেখিতে শ্বেতবর্ণ।

আইরিশ সেটারগুলি মেহগ্নি বর্ণের এবং সহজে বিচলিত হইয়া পড়ে। ভালরূপ শিক্ষা পাইলে ইহারা শিকারের সময় কার্যদক্ষতা দেখাইতে পারে।

গার্ডন সেটারগুলি কৃষ্ণবর্ণ। ইহাদের মেহ-মমতা অধিক এবং দেখিতে সুন্দর। শিকারে ইহাদের দৃঢ়তা বেশী নহে। মাকিং মূল্যে এই জাতীয় কুকুর লুপ্ত-প্রায় হইয়া আসিয়াছে।

(৯) **ডিম্বার হাউণ্ড (স্কটল্যান্ডের)**—এই জাতীয় কুকুর দেখিতে অনেকটা গ্রে হাউণ্ডের মত। আইরিশ উল্ফ হাউণ্ডের অপেক্ষা আকারে ইহারা কিছু ছোট। বলবান্ গ্রে হাউণ্ডের ত্রায় ইহাদের শক্তি অতুলনীয়। কিন্তু ইংরাজী গ্রে হাউণ্ডের মত ইহারা দ্রুতগতিবিশিষ্ট নহে। তথাপি শিকারের পক্ষে যেরূপ দ্রুতগতির প্রয়োজন, তাহা ইহাদের আছে। ইহারা গুরু পরি-শ্রমেও সহসা ক্লান্ত হয় না, এ জন্য শিকারীরা ইহাদের পরম ভক্ত।

প্রাচীন যুগে ডিম্বার হাউণ্ড জাতীয় কুকুর যে দলে যত অধিক পরিমাণে থাকিত, সেই দলের সামরিক শক্তি সেই পরিমাণে অধিক বলিয়া বিবেচিত হইত। পিক্টস ও স্কটসদিগের মধ্যে যুদ্ধে ১ শত ৬০ জন যোদ্ধা এই কুকুরের আক্রমণে নিহত হইয়াছিল। ডিম্বার হাউণ্ড মানুষের পরম বিশ্বস্ত ও সঙ্গী। ইহারা ভয়লেশশূন্য এবং ইহাদের দৃষ্টি প্রশান্ত। একবার চোখের দিকে চাহিলে ইহাদের সহিত বন্ধুত্ব করিবার জন্য মন ব্যাকুল হইয়া উঠে।

শ্রীসরোজনাথ ঘোষ।



কেলোর মা

“শিবে, ওরে শিবে, ওরে হতভাগা ছেলে !”

শিবে ওরফে শিবনাথ তখন ঘোষেদের আমবাগানে দাঁড়াইয়া পাঁচ সাতটা টিল ছোড়ার পর একটি পাকা আম পাড়িয়া সবে মাত্র তাহাতে কামড় দিবার উজোগ করিতেছে, এমন সময় সহসা পশ্চাতে কেলোর মা'র রোষপুরুষ আহ্বান শ্রবণে হাতের আমটাকে তাড়াতাড়ি কাপড়ের ভিতর লুকাইয়া ফেলিবার চেষ্টা করিল। কিন্তু তাহার চেষ্টা সফল হইবার পূর্বেই কেলোর মা সহরপদে তাহার সম্মুখে আসিয়া তিরস্কার-তীব্র কণ্ঠে বলিল, “এখানে আম পেড়ে খাওয়া হচ্ছে, আজ যে বড় পাঠশালে যাস নি?”

একটুও না ভাবিয়া শিবনাথ নির্ভীকভাবে উত্তর করিল, “আজ যে পাঠশালের ছুটি।”

মাথা নাড়িয়া কেলোর মা জিজ্ঞাসা করিল, “কিসের ছুটি রে? ছুটি ত অত ছেলে পাঠশালে যাচ্ছে কেন?”

মিথ্যাটা ধরা পড়িয়া যায় দেখিয়া তাহা ঢাকিবার অভিপ্রায়ে শিবনাথ একটু ইতস্ততঃ করিয়া উত্তর দিল, “যাদের ছুটি নাই, তারা যাচ্ছে। গুরুমশাই ত সকলকে ছুটি দেয় নি।”

কেলোর মা তাহার মিথ্যা কথা বুঝিতে পারিয়া ক্রভঙ্গী করিয়া বলিল, “সকলকে ছুটি দেয় নি, শুধু তোকে ছুটি দিয়েছে। আচ্ছা, চল দেখি তোর গুরুমশায়ের কাছে।”

শিবনাথ এবার ভয় পাইল, ভীতি-বিগত মুখে বলিল, “আমি বুঝি মিছে কথা কইছি? সত্যি মিথ্যে তুই গুরুমশায়ের কাছে গিয়ে জেনে আয় না, কেলোর মা।”

“শুধু আমি গেলে ত হবে না, তোকে গুরু যেতে হবে।”

কেলোর মা শিবনাথের হাত ধরিয়া পাঠশালার দিকে টানিয়া লইয়া চলিল। শিবনাথ প্রথমতঃ আপত্তি, শেষে

অমুনয়-বিনয় করিতে লাগিল। কেলোর মা কিন্তু তাহার অমুনয়ে কর্ণপাত করিল না; জোর করিয়া তাহাকে টানিয়া লইয়া চলিল। পথে শিবনাথ একবার তাহার হাত ছাড়াইয়া পলাইবার চেষ্টা করিল। কেলোর মা রাগে তাহার গালে এক চড় মারিয়া হাতটা বেশ শক্ত করিয়া ধরিল। শিবনাথ চীৎকার করিয়া কাঁদিতে লাগিল।

করালী চক্রবর্তী সম্মুখের পথ ধরিয়া আসিতেছিলেন। তিনি জিজ্ঞাসা করিলেন, “কি হয়েছে কেলোর মা, ছেলেটাকে মারিস্ কেন?”

সরোষ কণ্ঠে কেলোর মা উত্তর করিল, “সাধে কি মারি, বাবাঠাকুর, রাস্তায় রাস্তায় ঘুরে বেড়াবে, পাঠশালে যাবার নামটি করবে না। বামুনের ছেলে, এর পরে খাবে কি ক'রে?”

অগ্রসর মুখে চক্রবর্তী বলিলেন, “যা করেই থাক, বামুনের ছেলের গায়ে হাত তোলা তোর কিন্তু ভাল হয় নি, কেলোর মা।”

গর্জন করিয়া কেলোর মা বলিল, “আরে মোর বামুনের ছেলে রে! বামুনের ছেলে ব'লে গায়ে হাত তুলবো না, আর ছেলেটা মুখ্য হয়ে থাকবে?”

ধীরগভীরভাবে মস্তক সঞ্চালন পূর্বক চক্রবর্তী বলিলেন, “ছেলেটা পণ্ডিত হবে, এ ত স্নেহের কথা কেলোর মা, কিন্তু এতে যে তোর পাপ হয়।”

তীব্র কণ্ঠে কেলোর মা বলিল, “রেখে দাও তোমার পাপ-পুণ্য। পাপ হয়, আমি না হয় নরকে প'চে মরবো, কিন্তু শিবে ত মাথুষ হবে। তা হলেই আমার চেয়ে হ'লো।”

চক্রবর্তীর দিকে একটা বিরক্তিপূর্ণ দৃষ্টি নিক্ষেপ করিয়া কেলোর মা শিবনাথকে টানিয়া লইয়া পাঠশালার দিকে চলিল। কৈবর্তের মেয়ের হাতে ব্রাহ্মণ্য-মর্যাদায় এই লাহমা দর্শমে চক্রবর্তী নিতান্ত মর্নাহত হইয়া পড়িলেন

এবং ব্যথিত চিত্তে কেলোর মা'র এই মহাপাপের ভয়াবহ পরিণাম চিন্তা করিতে করিতে গন্তব্য পথে অগ্রসর হইলেন।

২

কেলোর মা কিন্তু এই বামুনের ছেলোটিকে একবারের জন্তও বামুনের ছেলে বলিয়া ভাবিত না, নিজের পেটের ছেলে বলিয়াই মনে করিত। স্বামীকে হারাইবার বছর-খানেক পরেই সে যখন নিজের পেটের ছেলে কেলোর মুখাণ্ডি করিয়া রূপনারায়ণের স্রোতে ভাসাইয়া দিয়া আসিল, তাহার কয়েক দিন পরেই তদীয় প্রভুপত্নী হরনাথ ঘোষালের স্ত্রী শিবনাথকে প্রসব করিল। কেলোর মা সেই সন্তঃপ্রসূত শিশুকে বুকে তুলিয়া লইয়া পুত্রশোকের হৃর্ষিবহ জালা কতকটা প্রশমিত করিল।

ছেলে তিন মাসের না হইতেই কেলোর মা তাহার সম্বন্ধে এত উচ্চ আশা পোষণ করিতে লাগিল যে, তাহা গুনিয়া প্রভু হরনাথ হস্ত সংবরণ করিতে পারিতেন না। শিবু বড় হইয়া খুব লেখাপড়া শিখিবে, উকীল, মোক্তার—না হয় থানার দারোগা হইয়া বসিবে, রাজবাড়ীতে রাজার মেয়ের সঙ্গে বিবাহ হইবে, কাঁ গুড়-গুড় বাজনা বাজাইয়া পরীর মত সুলক্ষী বৌ লইয়া ঘরে আসিবে, কেলোর মা পা ছড়াইয়া বসিয়া থাকিবে, আর সেই রাজার মেয়ে নিজের হাতে পান সাজিয়া দোস্তা মিশাইয়া তাহার হাতে আনিয়া দিবে। কেলোর মা পান-দোস্তা চিবাইতে চিবাইতে বোয়ের উপর হুকুম জারি করিবে।

হরনাথ হাসিতে হাসিতে বলিতেন, “আশার অর্ধেক ফল। রাজার মেয়ে ঘরে না আসুক, শিবুকে অন্ততঃ উকীল-মোক্তার করবার চেষ্টা করবো কেলোর মা।”

ষাড় নাড়িয়া কেলোর মা বলিত, “তা হ'লেই রাজার মেয়েও ঘরে আসবে।”

কেলোর মা'র আশা কিন্তু পূর্ণ হইল না। হরনাথ কারবারী লোক ছিলেন। হঠাৎ কারবারে লোকসান দিয়া তিনি দেনদার হইয়া পড়িলেন। মহাজনে জমী-যায়গা বেচিয়া পাওনা আদায় করিয়া লইল। হরনাথও ইহলোকের দেনা-পাওনা শেষ করিয়া পরলোকের দেনা-পাওনার হিসাব দিবার জন্ত যাত্রা করিলেন। যাত্রাকালে

তিনি বলিয়া গেলেন, “তোমার আশা পূর্ণ করতে পারলাম না কেলোর মা, এখন তুই রইলি, আর শিবু রইলো।”

জ্যোৎস্নাপ্রকল্প রজনী সহসা মেঘাবৃত হইয়া হৃর্ষোপ-ময়ী হইয়া আসিলে প্রকৃতির যে অবস্থা হয়, হরনাথের মৃত্যুতে সংসারের অবস্থাও তদ্রূপ হইয়া উঠিল। জমী-যায়গা গেল, সংসারের অবলম্বন স্বামী গেল, পাঁচ বছরের ছেলে শিবুকে লইয়া কাত্যায়নী নিতান্ত নিরুপায় হইয়া পড়িলেন। তিনি নিতান্ত কাতরভাবে কেলোর মাকে বলিলেন, “কি হবে, কেলোর মা?”

কেলোর মা তাঁহাকে আশ্বাস দিয়া বলিল, “হবে আবার কি? যে যাবার, সে গিয়েছে। যারা আছে, তাদের সংসারে থাকতেও হবে, খেতে পরতেও হবে।”

“খাব কি?”

“যা ভগবান্ জোটাবেন।”

“কিন্তু তুই এখন কি করবি?”

“শিবুকে মানুষ করবো।”

“তোমার মাইনে দেবে কে?”

“শিবু।”

এ কথায় কাত্যায়নী না হাসিয়া থাকিতে পারিলেন না; বলিলেন, “ওই পাঁচ বছরের ছেলে তোমার মাইনে দেবে?”

গম্ভীরভাবে কেলোর মা বলিল, “চেরকালই কি পাঁচ বছরের থাকবে গা? বড় হয়ে যখন উকীল-মোক্তার হবে, তখন আগা-গোড়া সব মাইনে চুকিয়ে নেব।”

কেলোর মা'র দুরাশায় কাত্যায়নী দীর্ঘনিশ্বাস ত্যাগ করিলেন।

কাত্যায়নী হতাশ হইলেও কেলোর মা কিন্তু আশা ত্যাগ করিল না। সে মহাজনের ঘর হইতে ধান আনিয়া তাহা ভানিয়া কুটিয়া বিক্রয় করিতে লাগিল। ইহাতে যে লাভ হইত, তদ্বারা তিনটা পেট স্বচ্ছন্দে চলিয়া যাইত। তা ছাড়া বাড়ীতে শাকসব্জী দিয়া তরকারীর অভাব পূর্ণ করিত। বেশী হইলে তাহা পাড়ায় বেচিয়া যে ছুই চারি পরসো পাইত, তাহাতে শিবুর জন্ত একটু ভাল মাছ বা মুড়কী-বাতাসা কিনিয়া আনিত।

শিবুকে মুড়কী, বাতাসা বা মাছ খাওয়াইয়াই কেলোর মা নিশ্চিন্ত হইল না, তাহার লেখাপড়ার ব্যবস্থাও করিয়া

দিল। পুরুত ঠাকুরকে ডাকিয়া তাহার হাতে খড়ি দেওয়া-ইল এবং গুরুমহাশয় লোচন সরকারের হাতে পায়ে ধরিয়া বিনা বেতনে তাহাকে পাঠশালার ভর্তি করিয়া দিল। বেতন দিতে না হইলেও কেলোর মাকে সময়ে সময়ে লোচন সরকারের বাড়ীতে ব্যাগাব দিয়া আসিতে হইত।

শিবনাথের শিক্ষা সম্বন্ধে কেলোর মা তীক্ষ্ণ দৃষ্টি রাখিয়া-ছিল। তাহার সামনে শিবুর একটি বেলাও পাঠশালার বাওয়া বন্ধ করিবার উপায় ছিল না। সে তাহাকে ভুলাইয়া, ভয় বা প্রলোভন দেখাইয়া, পরিশেষে মারিয়া ধরিয়া পাঠশালার দিয়া আসিত। শিবু আছাড়ি-পিছাড়ি করিয়া কাঁদিতে থাকিত, কিন্তু কেলোর মা তাহাতে ক্রন্দনমাত্র করিত না। অল্প সময়ে শিবুর এক ফোঁটা চোখের জল তাহার বুকে যেন শেলের মত বাজিত, কিন্তু এ সময়ে শিবুর চোখ দিয়া বস্তুর প্রবাহ বহিয়া গেলেও কেলোর মা তাহাতে দৃকপাত করিত না; সে যেন বুকের স্নেহপ্রবৃত্তির উপর একখানা পাথর চাপা দিয়া, দাঁতে দাঁত চাপিয়া শিবুকে পাঠশালার টানিয়া লইয়া যাইত। পুত্রের কাতর ক্রন্দনে ব্যথিত হইয়া কাত্যায়নী যদি বলিতেন, “এ বেলা না হয় থাক না, কেলোর মা! এক বেলা পাঠশালে না গেলে ছেলে কি এমন মুখ্য হবে?” তাহা হইলে কেলোর মা চোখ পাকাইয়া ধমকু দিয়া বলিত, “তুমি ধাম ত ঠাকরোণ; এত যদি কদর হয়, তা হ’লে থাক তুমি তোমার আত্মরে ছেলে নিয়ে, আমি আপনার পথ দেখি।”

কথার সঙ্গে সঙ্গে কেলোর মা’র চোখ দিয়া দুই ফোঁটা অশ্রু গড়াইয়া পড়িত, তাহা অভিমান অথবা কষ্টরুদ্ধ স্নেহের উচ্ছ্বাস, তাহা সহজে কেহ নির্ণয় করিতে পারিত না। কাত্যায়নী কিন্তু আর বেশী কথা কহিতে সাহসী হইতেন না।

কেলোর মা মাঝে মাঝে গুরুমহাশয়ের কাছে গিয়া সংবাদ লইত, শিবুর শিক্ষা কিরূপ অগ্রসর হইতেছে। গুরুমহাশয় যে দিন শিবুর বুদ্ধিবৃত্তির প্রশংসা করিত, সে দিন কেলোর মা’র আনন্দের সীমা থাকিত না; সে বাড়ীর শাকপাত, শসা, বেগুন উপহার দিয়া গুরুমহাশয়কে সন্তুষ্ট করিয়া আসিত। কিন্তু গুরুমহাশয় যে দিন শিবুর অমনো-যোগিতার উল্লেখ করিয়া, তাহার কিছুই হইবে না বলিয়া

মত প্রকাশ করিতেন, সে দিন কেলোর মা’র বুকটা যেন দমিয়া যাইত। সে মুখখানাকে হাঁড়ীর মত করিয়া ধরে ফিরিত এবং পরের জন্ত বৃথা খাটিয়া মরিতেছে বলিয়া আক্ষেপে বাড়ীখানাকে যেন ফাটাইয়া দিত।

মনিবের ছেলের শিক্ষার জন্ত কেলোর মা’র এই অস্বাভাবিক আগ্রহ দেখিয়া পাড়ার কেহ কেহ উপহাস করিয়া বলিত, “শিবু পণ্ডিত হয়ে তোকে রত্নসিংহাসন গড়িয়ে দেবে কেলোর মা, তাতে চেপে তুই স্বর্গে যাবি।”

এই উপহাসের উত্তরে কেলোর মাও তীব্র শ্লেষের স্বরে বলিত, “আঁস্তাকুড়ের পাত যদি স্বর্গে যায় ভালই, তবে তাই দেখে অনেক লোকের বুক ফেটে যায় পাছে, এই আমার ভাবনা।”

এই কঠোর শ্লেষোক্তিতে অনেকেই যে সন্তুষ্ট হইত না, ইহা বলাই বাহুল্য। তাহারা এই মুখরা কৈবর্তের মেয়েটাকে জব্দ করিবার জন্ত অন্তরে অন্তরে প্রবল আগ্রহ পোষণ করিত, কিন্তু সুযোগ না পাইয়া সময়ের প্রতীক্ষা করিতে বাধ্য হইত।

৩

পাঠশালার শিক্ষা এক প্রকার শেষ হইলে কেলোর মা যখন শিবুকে স্কুলে দিতে ইচ্ছুক হইল, তখন কাত্যায়নী বিশ্বয় অনুভব করিয়া বলিলেন, “তুই বলিস্ কি কেলোর মা, পেটে খেতে পাই না, ছেলেকে স্কুলে দেব?”

তর্জন করিয়া কেলোর মা বলিল, “তুমি পেটে খেতে পাবে না, তাতে কার কি বল ত ঠাকরোণ! খেতে পাও না ব’লে ছেলেটাকে লেখাপড়া শেখাবে না?”

কাত্যায়নী বলিলেন, “লেখাপড়া শেখানো ত অস্বী হবে না। স্কুলের মাইনে চাই, বই চাই। এক একখানা বইএর দামই কত।”

ক্রকুটি করিয়া কেলোর মা বলিল, “বইএর দাম ছ’শো দশশো টাকা। আচ্ছা ঠাকরোণ, এ দিকে ত ছেলের কথা উঠলেই বল, ছেলের কথা আমি জানি না, কেলোর মা জানে: তবে আবার এত কথা কহিতে এস কেন?”

কাত্যায়নী বলিলেন, “সাধে কি কহিতে আসি? এ পাঠশালা নয় কেলোর মা,—স্কুল। স্কুলের খরচ তোর চাল বিক্রীর পরসায় কুলোবে না।”

ক্রুদ্ধভাবে কেলোর মা বলিল, “চাল বেচার পরসায় না কুলোয়, ধান বেচবো। তাতেও না হয়, ভিক্ষে করবো। রোজ খাচ্ছি, না হয় এক দিন ছাড়া খাব।”

কেলোর মা'র সঙ্কল্প শুনিয়া কাত্যায়নী হাসি চাপিতে পারিলেন না। বলিলেন, “পেটে না খেয়েও ওকে স্কুলে পড়াতে হবে?”

জোর গলায় কেলোর মা উত্তর করিল, “হবেই ত। বাবা ঠাকুর বেঁচে নাই ব'লে ছেলেটাকে মুখ্য ক'রে রাখতে হবে না কি? তা হ'লে আমার নরকেও ঠাই হবে না, তা জান? বাবা ঠাকুর মতে যার, তখন বলেছে, তুই রইলি কেলোর মা, আর শিবু রইলো।”

কেলোর মা'র চোখ দুইটা ছলছল করিতে লাগিল। কাত্যায়নী সাক্ষরিত্রে বলিলেন, “তবে তুই যা জানিস কর।”

গ্রামে একটি ইংরাজী স্কুল ছিল। কেলোর মা স্কুলের সেক্রেটারীর নিকট অনেক কাঁদাকাটা করিয়া অর্ধ-বেতনে শিবুকে ভর্তি করিয়া দিল এবং নিজের রূপার তাবিজ এক ছড়া বিক্রী করিয়া তাহার জামা, জুতা ও স্কুলের বই কিনিয়া দিল।

প্রতিবেশী করালী চক্রবর্তী আসিয়া কাত্যায়নীকে উপদেশ দিলেন, “হাঁ বোমা, ছেলেটাকে হ'পাতা ইংরাজী পড়িয়ে করবে কি? পড়ার মত পড়াতে পারতে, তা হ'লেও কথা ছিল, কিন্তু ততটা ত পেরে উঠবে না। তার চাইতে বাঙ্গালা হাতের লেখাটা পাকিয়ে একটা দোকানে খাতা লিখতে দিলেও দশ টাকা মাইনে হ'তে পারে।”

তাঁহার এই সহপদেশের উত্তরে কেলোর মা ক্রুদ্ধভাবে বলিল, “ক্যানে গা ঠাকুর, শিবু উকীল-মোক্তার হ'লে তোমাদের কিছু ক্ষতি আছে কি?”

এই রূঢ় উত্তরে মনে মনে ক্রুদ্ধ হইলেও চক্রবর্তী একটু মৌখিক হাসি হাসিয়া বলিলেন, “শিবু উকীল-মোক্তার হ'লে ক্ষতি কিছুই নাই কেলোর মা, তাতে আমাদের পাঁচ জনের মুখ বরং উজ্জ্বল হবে। তবে উকীল-মোক্তার হওয়া ত মুখের কথা নয়, তাতে অনেক পরসায় দরকার।”

মুখ বাঁকাইয়া কেলোর মা বলিল, “পরসায় দরকার হয়, আমরা যোগাব, তোমার সে জন্তে এত ভাবনা ক্যানে বল ত?”

চক্রবর্তী এবার একটু বিরক্তভাবে বলিলেন, “ভাবনা

আমাদের একটু আছে বৈ কি। হরনাথের ছেলে একুল ওকুল দুই কুল হারিয়ে ষাঁড়ের গোবর হয়ে দাঁড়াবে, সেটা আমাদের বিবেচনায় ভাল ব'লে বোধ হয় না। আত্মীয়-বন্ধু থাকলে ভাল উপদেশই দিতে হয়।”

দৃঢ়স্বরে কেলোর মা বলিল, “ভাল মন্দ জানি না, তবে শিবুকে আমি উকীল-মোক্তার করবোই করবো।”

গম্ভীরভাবে মস্তকসঞ্চালন পূর্বক চক্রবর্তী বলিলেন, “তাই হোক কেলোর মা, তাই হোক, হরনাথের ছেলে উকীল-মোক্তার হোক। তবে শেষে বামনের চাঁদ ধরা না হয়, এই হচ্ছে ভয়।”

উপদেশদান নিফল জানে চক্রবর্তী অপ্রসন্নচিত্তে গ্রহান করিলেন। কেলোর মা কাত্যায়নীকে সম্বোধন করিয়া বলিল, “তুমি ভাবছো কি ঠাকুরোণ, ওনাদের হংছে, ‘একগায়ে ঢেঁকি পড়ে, আর গায়ে মাথাব্যথা।’ তা আমার কাছে বাছা পষ্ট কথা। ‘পাড়া-পড়সী জন্ম হয় চোখে আঙুল দিলে।’”

কাত্যায়নী ঈষৎ তিরস্কারের স্বরে বলিলেন, “তাই ব'লে ওঁকে এতটা পষ্ট কথা বলা তোমার ভাল হয় নি।”

ঝঙ্কার দিয়া কেলোর মা বলিল, “রেখে দাও তোমার ভাল। খোসামোদ কত্তে হয়, তুমি করবে, কেলোর মা রেখে ঢেকে কথা কইবে না। এক বেলা না খেতে পেলে যারা কিরেও চেয়ে দেখে না, তারা আজ দরদ দেখাতে এসেছে।”

কেলোর মা'র রাগ দেখিয়া কাত্যায়নী আর কিছু বলিতে পারিলেন না।

পরদিন শিবু স্কুল হইতে ফিরিয়া কাঁদিতে কাঁদিতে বলিল, “আমি আর স্কুলে যাব না, কেলোর মা। আমাকে সর্ব্বাই উকীল বাবু ব'লে তামাসা করে।”

কেলোর মা মিষ্ট কথায় তাহাকে সান্ত্বনা দিয়া বলিল, “করুক না এখন তামাসা, এর পর তুই যখন সত্যি সত্যি উকীল বাবু হবি, তখন সর্ব্বার মুখে চুণকালি প'ড়ে যাবে।”

শিবু বলিল, “তা কি আমি হ'তে পারবো?”

কেলোর মা বলিল, “হ'তে পারবো কি, হ'তেই হবে তোকে। নয় ত আমার মুখে চুণকালি পড়বে। কেমন, উকীল বাবু হ'তে পারবি ত?”

দৃঢ় প্রতিজ্ঞার স্বরে শিবু বলিল, “নিশ্চয়ই হব, কেলোর মা।”

কেলোর মা তাহাকে বুকের কাছে টানিয়া আনিয়া তাহার মুখ-চুষন করিল।

৪

কেলোর মা'র আশালতা ফসবতী হইবার উপক্রম হইল,—শিবু এন্ট্রান্স পাশ করিল। কেলোর মা নিজের রূপার তাবিজ এক ছড়া বিক্রয় করিয়া জোড়া পাঠা দিয়া সিদ্ধেশ্বরীর পূজা দিয়া আসিল। লোক বলিতে লাগিল, “হাঁ, হর ঘোষালের ছেলে মানুষের মত মানুষ হবে বটে।”

কিন্তু মানুষ হইবার পক্ষে বিষম বাধা উপস্থিত হইল পড়ার গোলযোগ লইয়া। শিবু কলিকাতায় গিয়া পড়িতে ইচ্ছুক হইল। কাত্যায়নী কিন্তু একমাত্র পুত্রকে বিদেশে রাখিতে রাজী হইলেন না। কেলোর মা অনেক বুঝাইয়া তাহাকে রাজী করিল বটে, কিন্তু পড়ার খরচ যোগান হুঃসাধ্য বলিয়া বোধ হইল।

হুঃসাধ্য বলিয়া কেলোর মা কিন্তু হাল ছাড়িল না, শিবুর দশ টাকা, বৃত্তির উপর নির্ভর করিয়া সে তাহাকে কলিকাতায় পাঠাইয়া দিল এবং তাহার মেসের খরচ যোগাইবার জন্ত তরকারীর ব্যবসায় আরম্ভ করিল। সে চাষীদের নিকট হইতে সস্তাদরে আলু, পটোল, বেগুন প্রভৃতি কিনিয়া লইত, এবং এ গাঁ সে গাঁ ঘুরিয়া তাহা বিক্রয় করিয়া বেশ দুই পয়সা লাভ পাইত। কিন্তু পরিশ্রম ইহাতে বড়ই বেশী হইত। সকালে উঠিয়া তরকারীর বাজরা মাথায় লইয়া বাহির হইয়া যাইত, ফিরিতে কোন দিন অপরাহ্ন, কোন দিন সন্ধ্যাও উত্তীর্ণ হইত। ঘরে ফিরিয়া সে যখন লাভের পয়সা কাত্যায়নীকে বুঝাইয়া দিত, কাত্যায়নী তখন সহঃখে বলিতেন, “লাভ ত আট গুণা পয়সা দেখাচ্ছিস্ কেলোর মা, কিন্তু তুই যে গেলি।”

কেলোর মা ইহাতেও যেন সান্ত্বন্য বিশ্বয় অনুভব করিয়া বলিত, “আমি আবার কোথায় গেলুম গো ঠাকুরোণ, এই ত ঘরেই আছি।”

হুঃখগস্তীর স্বরে কাত্যায়নী বলিতেন, “ঘরে ত আছিস, কিন্তু তোর শরীরটা কি হচ্ছে দেখতে পাচ্ছিস্ কি? এক

বেলা এক সন্ধ্যা খেয়ে দিন দিন 'ষে হাড়-সার হয়ে পড়ছিস্।”

কেলোর মা হাসিয়া উত্তর করিত, “এই কথা! তা হোক না ক্যানে এখন হাড়-সার, এর পর শিবু যখন মুটো মুটো টাকা আনবে, তখন হু, ঘি, ক্ষীর, ছানা খেয়ে হু'দিনে গাছের গুঁড়ি হয়ে যাব।”

কাত্যায়নী বলিতেন, “তত দিন তুই বাঁচলে ত। যে রকম খাটুনি আরম্ভ করেছিস্, আমার ভয় হয়, কোন্ দিন না কোন্ দিন একটা শক্ত রোগে পড়ে যাবি।”

কেলোর মা মাথা নাড়িয়া হাসিতে হাসিতে বলিত, “তা পড়বো না গো ঠাকুরোণ, তা পড়বো না। এ তোমাদের বামুন-কায়েতের মেয়ে নয় যে, এক দিন একটু পিণ্ডি পড়লেই অসুখ হবে। আমরা গরীব চাষাভুষোর মেয়ে,—আমাদের শরীরে সব সময়, হু'দিন না খেলেও কেটে যায়।”

গরীব চাষাভুষোর মেয়ে হইলেও দেহের উপর অত্যাচার সকল সময়ে সহ হইত না। অতিরিক্ত পরিশ্রমে, স্নান-হারের অনিয়মে মধ্যে মধ্যে কেলোর মাকে অসুখে পড়িতে হইত। কিন্তু সামান্য অসুখে কেলোর মা গ্রাস করিত না। অসুখ যখন বেশী হইত, তখন বাধ্য হইয়া তাহাকে বসিয়া থাকিতে হইত। কিন্তু সে কয়দিন কেলোর মা যেন ছটফট করিতে থাকিত, এবং পোড়া অসুখ তাহাকে ছাড়া ধরিবার আর লোক পাইল না বলিয়া অসুখের উদ্দেশে যে সকল কটুক্তি প্রয়োগ করিত, তাহা শুনিয়া কাত্যায়নী হাস্তসংবরণ করিতে পারিতেন না। তার পর একটু সুস্থ হইলেই আবার বাজরা মাথায় বাহির হইয়া পড়িত। কাত্যায়নী যদি নিষেধ করিয়া বলিতেন, “কাল সবে ভাত এক মুটো খেয়েছিস্ কেলোর মা, আজ বেরিয়ে কাষ নাই”, তাহা হইলে কেলোর মা সরোষে উত্তর করিত, “হাঁ গো, বোধ হয় ত কাষ নাই, কিন্তু মাসটি গেলেই যখন করুকরে তিন গুণা টাকা পাঠিয়ে দিতে হবে, তখন সে টাকা কি তোমার বাবার ঘর থেকে এনে দেবে?”

কাত্যায়নী বলিতেন, “কিন্তু টাকা টাকা ক'রে তুই কি শেষে ম'রে যাবি?”

কেলোর মা রাগে চোখ-মুখ বুঝাইয়া বলিত, “সকাল-বেলা গাল দিও না ঠাকুরোণ, আমি যখন কেলোকে

খেয়ে, কেলোর বাপকে খেয়ে বেঁচে রয়েছি, ওখন আমার মরণ শীগ্গির হবে না, তা জেনে রেখো।”

রাগতভাবে কথার জবাব দিলেও জবাবের সঙ্গে সঙ্গে কেলোর মা'র চোখ দুইটা জলে ভরিয়া আসিত। সে আপন মনে গর্গর্গ করিতে করিতে বাজরা মাথায় বাহির হইয়া যাইত।

গ্রীষ্মের প্রথর রৌদ্র, বর্ষার প্রচণ্ড বারিধারা কেলোর মা'র মাথার উপর দিয়া বহিয়া যাইত, কেলোর মা সে সকলকে তিলমাত্র গ্রাহ্য করিত না। শিবু যে তাহার টাকার আশায় পথ চাহিয়া রহিয়াছে, যথাসময়ে টাকা না পাইলে তাহার খাওয়ার কষ্ট হইবে, পড়া বন্ধ হইবে, এই আশঙ্কাটাই প্রবল হইয়া তাহার দৈহিক সকল কষ্টকে বাধা দিয়া ফেলিত। জলে ডুবিয়া, আগুনে পুড়িয়া—যে রূপেই হউক, মাসে বারোটি টাকা পাঠাইতেই হইবে, তাহাতে মরি আর বাঁচি।

সারাদিন রোদে পুড়িয়া, বৃষ্টিতে ভিজিয়া এক এক দিন কেলোর মা নিতান্ত ক্লান্ত দেহটাকে কোনরূপে টানিয়া হাঁপাইতে হাঁপাইতে যখন ঘরে ফিরিত, তখন তাহার অবস্থা দেখিয়া কাত্যায়নী কাঁদিয়া ফেলিতেন, নিতান্ত কাতরভাবে বলিতেন, “দোহাই তোর কেলোর মা, শিবুকে আর পড়াতে হবে না। সে যা শিখেছে, তাতে বিশ তিরিশ টাকা স্বচ্ছন্দে আন্তে পারবে।”

দৈহিক ক্লান্তিটাকে এক পাশে ঠেলিয়া দিয়া কেলোর মা হাসিতে হাসিতে উত্তর দিত, “তবে আর ভাবনা কি গো ঠাকরোণ, তোমার শিবু যখন বিশ তিরিশ টাকা আন্তে পারবে, তখন আমি মরি বাঁচি, তাতে কি আসে যায়?”

কাত্যায়নী বলিলেন, “কি আসে যায়, তুই তার কি বুঝি কেলোর মা, সে কথা আমিই জানি, আমিই বুঝি।”

ভারী মুখে কেলোর মা বলিল, “রেখে দাও ঠাকরোণ তোমার জানাজানি! তুমি যদি ভাল বুঝতে, তা হ'লে কখ'খনো এমন সব কথা কইতে পারতে না। তোমার ছেলে মুখ্য হয়ে থাকুক, কিন্তু আমি বেঁচে থাকি, এই ত তোমার বুদ্ধিগুদ্ধি। ছেলে হ'লো তোমার কাছে পর, আর আমি হলাম আপন।”

বাপসজল কঠে কাত্যায়নী বলিলেন, “তোমার গা ছুঁয়ে

বলতে পারি কেলোর মা, ছেলে আমি চাই না, আমি চাই তোকে।”

ঈষৎ শ্লেষের স্বরে কেলোর মা বলিল, “ক্যানে গো, ছেলের চেয়ে আমি তোমার আগে হলাম কিসে? আমি তোমার কে?”

গদগদ কঠে কাত্যায়নী বলিলেন, “তুই আমার মা, তুই ছেলে-মেয়ে—আত্মীয়-বন্ধু,—তুই আমার বিধাতা পুরুষ।”

কেলোর মা খিল খিল করিয়া হাসিতে হাসিতে বলিল, “বামুনের মেয়ে, ভালা যা হোক খোসামুদে কথা শিখেছ। তা আমি যখন তোমার বিধাতা পুরুষ, তখন আমি সহজে মরবো না, অন্ততঃ শিবুর রোজগার না খেয়ে মরবো না, এটা ঠিক জেনো।”

এ কথার উত্তরে কাত্যায়নী আর কিছু বলিতে পারিলেন না। কেলোর মা তখন তাঁহাকে বুঝাইয়া বলিল, “দেখ বাছা, বাবা ঠাকুর মরবার সময় যখন আমার ওপর শিবুর ভার দিয়ে গিয়েছে, এখন তুমি যতই বারণ কর, আমি তোমার কোন কথা শুনবো না; শিবুকে আমি মানুষ করবোই করবো। এদিন যখন সমেছ, এখন আর ছুটো বছর চূপ ক'রে থাক। তার পর যদি আমি উঠে বসি, তা হ'লে আমাকে নফর মাইতির মেয়েই বলো না।”

“তখন না হয় কুড়ো বাগ্গীর মেয়েই বলবো।”

“ক্যানে গা, তার চেয়ে বল না ঘোষালের মেয়ে বলেই ডাকবে।”

কেলোর মা'র সঙ্গে কাত্যায়নীও হাসিয়া উঠিলেন।

করালী চক্রবর্তী কাত্যায়নীকে সখোদন করিয়া বলিলেন, “আমার কথা শোন বোমা, শিবুর বিয়ে দাও তুমি, সকল দিকেই সুবিধা হবে। নগদ ত হাজার টাকা দিচ্ছেই, তা ছাড়া শিবু যত দিন পড়তে ইচ্ছা করে, তার সমস্ত খরচ যোগাবে। এমন সুবিধা কোথাও পাবে কি তুমি।”

কপাটের আড়ালে থাকিয়া মৃহস্বরে কাত্যায়নী উত্তর করিলেন, “তা ত পাব না, কিন্তু কেলোর মা যে মত করে না। সে বলে, বড় লোকের মেয়ে-ঘরে আনা ভাল নয়।”

বিরক্তিসূচক ক্রতঙ্গী সহকারে চক্রবর্তী বলিলেন, “না,

হাতাতের ঘরের মেয়ে ঘরে আনা খুব ভাল। চাবার মেয়ের বুদ্ধি আর কত ভাল হবে!”

কাত্যায়নী চুপ করিয়া রহিলেন। চক্রবর্তী তখন গম্ভীর উপদেশের স্বরে বলিলেন, “কেলোর মা’র কথা ছেড়ে দাও। তোমার ছেলে, তোমার নিজের মত কি. তাই বল। দেখ বোমা, তোমাকে বলি আমি, ছেলে যে ছুটে না, তা নয়, শিবুর চাইতে ভাল ছেলেও পাওয়া যায়। শিবু ত সবে ছুটো পাশ করেছে, কিন্তু পাঁচ সাতটা পাশ—এমন ছেলেও ঢের পাওয়া যায়। তবে কি জান, তোমরা হচ্ছে আমায় নেহাৎ আপন, হরনাথ ত আমাকে পর ভাবতো না, খুড়ো বলতে অজ্ঞান হতো। তা তোমাদের যাতে ভাল হয়, আমার তাই ইচ্ছা। আমি কি তোমাকে মন্দ পরামর্শ দিচ্ছি?”

লজ্জিতভাবে কাত্যায়নী বলিলেন, “আপনি ভাল কথাই বলছেন।”

চক্রবর্তী বলিলেন, “কিন্তু ভাল কথা তোমরা শুনছো কৈ? বড় লোকের সঙ্গে কুটুম্বিতা করায় কত যে উপকার, তা তোমরা কি বুঝবে? আপদে বিপদে কত সাহায্য পাওয়া যায়। একটা তত্ত্বতাবাস ঘরে এলে তাতেই কত পাওনা।”

কাত্যায়নী বলিলেন, “কিন্তু কেলোর মা বলে, বড় লোকের মেয়ে বড় ঠাাকারে হয়।”

চক্রবর্তী হা হা করিয়া হাসিয়া উঠিলেন; বলিলেন, “আর গরীবের মেয়েই কি ঠাাকারে হয় না? এই ত আমার ভাইপো যতীন গরীবের মেয়ে বিয়ে করেছে। কিন্তু বোটি এমন ঠাাকারে যে, মুখ তুলে তোমার খুড়ীর সঙ্গেও কথা কয় না। আসল কথা কি জান বোমা, বড় লোক গরীব লোক নয়, বনেদী ঘর দেখে মেয়ে আনতে হয়। বনেদীর ঘরের মেয়ের গুণ কত!”

চক্রবর্তী বনেদীর ঘরের মেয়ের গুণবর্ণনা দ্বারা কাত্যায়নীকে বুঝাইয়া দিলেন যে, ঠাহার আনীত সম্বন্ধে মত দিলে সকল দিকেই উপকারের সম্ভাবনা। মেয়ের বাপ শিবুর পড়ার খরচ ত যোগাইবেনই, তা ছাড়া তিনি এক জন বড় উকীল। শিবু পড়া ছাড়িয়া চাকরী করিতে ইচ্ছা করিলে এক কথায় দুই এক শত টাকা মাহিনার চাকরী হইয়া বাইতে পারে। এমন সুযোগ ত্যাগ করিলে পরে ইহার অন্ত অমুতাপ করিতে হইবে।

সকল দিকে লাভের সম্ভাবনা দেখিয়া কাত্যায়নী এ প্রস্তাবে সম্মতি না দিয়া থাকিতে পারিলেন না। তিনি কেলোর মাকেও ইহার উপকারিতা বুঝাইতে গেলে কেলোর মা ঠাহার মতেই সাঙ্গ দিয়া বলিল, “তা বাছা, শিবুর যদি এতে ভাল হয়, তবে আমার অমত কিছু নাই।”

কেলোর মা যখন সম্মতি দিল, তখন আপত্তির আর কোন কারণই রহিল না। করালী চক্রবর্তীর চেষ্টায় শিবু-নাথের বিবাহকার্য সম্পন্ন হইয়া গেল।

অনেকেই বলিল, “উকীল শশী মুখুয়ের এই পাড়া-কুঁহুলী মেয়েটাকে পার করিয়া দিয়া করালী চক্রবর্তী দুই শত টাকা ঘটক-বিদায় পাইয়াছেন।” চক্রবর্তী কিন্তু ইহা স্বীকার করিতেন না; বলিতেন, হরনাথের ছেলের মঙ্গলের জন্য নিঃস্বার্থভাবেই তিনি এই ঘটকালি করিয়াছেন।

বৌ দেখিয়া কিন্তু সকলেই সন্তুষ্ট হইল। ছেলের মা’রও আনন্দের সীমা রহিল না। বাঃ, বেশ চাঁদের মত বৌ! কেলোর মা যেমন আশা করিয়াছিল, প্রায় তেমনটি হইয়াছে। রাজকণা ইহা অপেক্ষা আর বেশী কি সুন্দরী হইতে পারিত!

কাত্যায়নী কিন্তু বধুর সুন্দর মুখে কোমলতার আভাস না দেখিয়া মনে মনে শঙ্কিত হইলেন।

বিবাহ ত হইয়া গেল, কিন্তু বিবাহের পর বৌ-ভাত লইয়া বড়ই গোল বাধিল। কেলোর মা’র স্পষ্টবাদিতায় যাহারা সন্তুষ্ট ছিল না, তাহারা এইবার কেলোর মাকে জ্বল করিবার সুযোগ পাইয়া ধরিয়া বসিল, “কেলোর মা যখন হাটেবাজারে এ গাঁয়ে সে গাঁয়ে ঘুরিয়া পরসারোজ-গার করিতে পারে, তখন উহার স্বভাবচরিত্র নিশ্চয়ই ভাল নয়। ও মাগী বাড়ীতে থাকতে আমরা কেউ ওখানে পাত পাতবো না।”

কাত্যায়নী শুনিয়া প্রমাদ গণিলেন। করালী চক্রবর্তী এই দলভুক্ত হইলেও তিনিই যখন এই বিবাহের ঘটক, তখন অগত্যা ঠাহাকে সাপ হইয়া ধাইয়া ওঝা হইয়া ঝাড়িতে হইল। তিনি সকলকে বুঝাইয়া অবশেষে ইহাই সিদ্ধান্ত করিলেন, অন্ততঃ এই দিনের জন্যও কেলোর মাকে স্থানান্তরিত হইতে হইবে। এই মুখেরা রমণীর সম্বন্ধে এই দণ্ডই যথেষ্ট বলিয়া বিবেচিত হইল।

নিরুপায় হইয়া কাত্যায়নীকে এই প্রস্তাবে সম্মতি দিতে হইল। কেলোর মা'ও সহাস্ত মুখেই এই দণ্ড মাথা পাতিয়া লইয়া বলিল, “তা দশ জনে যদি এ বাড়ীতে পানের ধুলো দেয়, আমি না হয় এক দিনের জন্তে বাড়ী ছেড়ে গেলুম।”

শিবনাথও বাঁকিয়া বসিল; দৃঢ়প্রতিজ্ঞার সহিত বলিল, “আমার বাড়ীতে কেউ না খায়, তাতে আমার ক্ষতি নাই, আমি কিন্তু কেলোর মাকে বাড়ী ছেড়ে যেতে দেব না।”

চক্রবর্তী অনেক বুঝাইয়াও তাহাকে শাস্ত করিতে পারিলেন না। পরিশেষে কেলোর মা তাহাকে বুঝাইয়া বলিল, “না শিবু, এমন ‘তিক্’ করিস না। আমি এক দিনের জন্তে বাড়ী ছেড়ে গেলে যদি পাঁচ জনে এসে খায়, তবে আমি না হয় বাড়ী ছেড়ে যাচ্ছি।”

শিবু জিজ্ঞাসা করিল, “তুই কোথায় যাবি, কেলোর মা?”

কেলোর মা হাসিয়া উত্তর করিল, “আমার যাবার ভাবনা কি রে, রাইপুরে আমার পিসতুতো বোনের মেয়ের বাড়ী আছে। আমি গেলে তারা কি এক দিন আমাকে ভাত দেবে না?”

শিবু বলিল, “ভাত দেবে, কিন্তু তারা মনে করবে কি? না কেলোর মা, তোকে আমি যেতে দেব না।”

কেলোর মা এবার একটু রাগ দেখাইয়া বলিল, “যেতে না দিলে তোর ঘরে খেতে আসবে কে বল ত? আমার জন্তে তুই একঘরে হয়ে থাকবি না কি?”

দৃঢ়তার সহিত শিবু বলিল, “হাঁ, তাই থাকবো।”

তর্জ্জন সহকারে কেলোর মা বলিল, “হাঁ, তাই থাকবি বৈ কি। আমাকে নিয়ে থাকলে তোর আর ছটো হাত বেরোবে, না? তা তোর হাত বেরলেও আমি থাকবো না। এই চললুম আমি, কৈ ধ'রে রাখ দেখি আমাকে।”

শিবু হাত ছটো বাড়াইয়া তাহাকে আগলাইয়া বলিল, “ধ'রে রাখবোই ত, কৈ যা দেখি।”

কেলোর মা তখন চোখ রাজাইয়া গর্জন করিয়া বলিল, “দেখ শিবে, ভাল চাস ত ছেড়ে দে আমাকে। কতক্ষণ তুই আগলে রাখবি? ভালর ভালর যদি যেতে দিস, কাল সকালেই এসে হাজির হব, নইলে হ'মাস আমি এমুখো হব না, তা ব'লে রাখছি।”

অনিচ্ছা সত্ত্বেও ভয়ে জ্বরে কেলোর মাকে ছাড়িয়া দিতে

হইল। শিবু বেশ বৃষ্টিতে পারিল, তাহার মজলের জন্ত কেলোর মা আজ যে নির্কাসন-দণ্ড মাথা পাতিয়া লইবার সঙ্কল্প করিয়াছে, এ সঙ্কল্প হইতে কেহই তাহাকে বিচ্যুত করিতে পারিবে না। কাষেই শিবু তাহাকে আর ধরিয়া রাখিবার চেষ্টা করিল না। কিন্তু এই আনন্দোৎসব হইতে আপনাকে বঞ্চিত করিয়া কেলোর মা যে কতটা মর্মান্তিক হৃৎক ভোগ করিল, তাহা উপলব্ধি করিয়া শিবুও কেলোর মা অপেক্ষা অল্প মর্মান্তিক বেদনা অনুভব করিল না। এই বেদনায় তাহার ফুলশয্যার আনন্দটা যেন সম্পূর্ণ ভ্রান হইয়া আসিল।

স্বজাতি-কুটুম্ব সকলে পরিতোষের সহিত ভোজন করিয়া গেল। শিবু কিন্তু সে দিন কিছুই খাইল না; উপবাসে দিন-রাত্রি কাটাইয়া দিল। কাত্যায়নী খাইবার জন্ত অনেক অনুরোধ করিলেন, কিন্তু তাহার অনুরোধ নিফল হইল। অগত্যা কাত্যায়নীও কিছুই খাইলেন না।

বধু অমলা নিতান্ত বালিকা নহে। পনরো বছরের মেয়ে, জ্ঞান-বুদ্ধি তাহার বেশ হইয়াছিল। একটা ঝি-মাগীর জন্ত মাতাপুত্রের এতটা বাড়াবাড়ি তাহার কাছে যেন নিতান্ত অস্বাভাবিক বলিয়া বোধ হইল। মুখে কিছু না বলিলেও এ জন্ত সে মনে মনে যথেষ্ট বিরক্তি অনুভব করিল।

৬

“হাঁ বো-মা, তোমার কি রকম আক্কেল গা? তুমি খেয়ে দেয়ে দিব্যি গুয়ে রইলে, আর শিবু ঘুম থেকে উঠে একটা পান পেলো না, অগ্নি বেরিয়ে গেল?”

ভারি মুখে বিরক্তিব্যঞ্জক স্বরে অমলা উত্তর করিল, “অগ্নি বেরিয়ে গেল কেন? তোমাদের যখন আক্কেল ছিল, তখন তোমরাও ত দিলে পারতে।”

অমলার এই রুক্ষ উত্তরে ক্রুদ্ধ হইয়া কেলোর মা বলিল, “আমরাই যদি চিরকাল পান-জল দেব, তা হ'লে তুমি এসেছ কি জন্তে, বাছা?”

রাগে চোখ কপালে তুলিয়া ঘৃণা-বিমিশ্র কণ্ঠে অমলা বলিল, “আমি কি জন্তে এসেছি, সে কৈফিয়ৎ একটা ঝি-মাগীর কাছে দিতে পারবো না।”

ঝি-মাগী! বোমা বলে কি? বিশ্বাসের আতিশয্যে কেলোর মা'র চোখ ছইটা যেন কপালে উঠিল। সে নির্কাসন-ভাবে অমলার ঘৃণাকৃত মুখখানার দিকে চাহিয়া রহিল।

কাত্যারনী নিকটেই ছিলেন। তিনি বধুর উত্তরটা নিতান্ত অসঙ্গত বোধ করিয়া তিরস্কারের স্বরে তাড়াতাড়ি বলিয়া উঠিলেন, “ও কি কথা বৌ-মা, ঝি-মাগী বলছে কাকে? কেলোর মা ত ঝি-মাগী নয়, ও শিবুর মা, বাপ, আশ্চর্য, বহুবাক্য বা কিছু বল সবই।”

ঘণার ঠোঁট ফুলাইয়া অমলা পরুষ কণ্ঠে বলিয়া উঠিল, “উনি যে এ বাড়ীর গুরুঠাকরণ, তা বেশ বুঝতে পাচ্ছি। কিন্তু তোমাদের গুরুঠাকরণ হ’লেও আমার কে?”

ক্রুদ্ধভাবে কাত্যারনী বলিলেন, “তোমার কে? তুমি কি এ বাড়ীর কেউ নও?”

মুখখানাকে বেগে ঘুরাইয়া লইয়া ছুঃখগাঢ় কণ্ঠে অমলা বলিল, “আমি এ বাড়ীর কেউ হ’লে আমাকে কি কথায় কথায় এই ঝি-মাগীর কাছে দশ কথা শুন্তে হয়?”

আবার সেই ঝি-মাগী! ক্রোধকম্পিত কণ্ঠে কাত্যারনী বলিলেন, “তুমি বৌমা, নেহাৎ ছোট লোকের মেয়ে।”

শ্লেষভীর কণ্ঠে অমলা বলিল, “আমার বাবা ছোট লোক না হ’লে এমন ছোট লোকের ঘরে মেয়ে দিতেন কি?”

কথায় সঙ্গে সঙ্গে কাত্যারনীর মুখের উপর একটা ভীত কটাক্ষ নিক্ষেপ করিয়া অমলা সেখান হইতে সরিয়া গেল। কাত্যারনী ক্রোধে যেন দিগ্বিদিকজ্ঞানশূন্য হইয়া নিঃশব্দে দাঁড়াইয়া ফুলিতে লাগিলেন। কেলোর মা তাঁহার সম্মুখীন হইয়া শান্ত-কোমল স্বরে তাঁহাকে সাধনা দিখা বলিল, “কি কর বাছা, কার সঙ্গে এত কথা কাটাকাটি কচ্ছে? ও যে শিবুর বৌ।”

কাত্যারনী জোরে একটা নিশ্বাস ফেলিয়া বেদনারুদ্ধ কণ্ঠে বলিলেন, “তোমার কথা না শুনে বড় লোকের মেয়ে ঘরে এনে আমি খুব অজ্ঞান কাষ করেছি, কেলোর মা।”

কাত্যারনীর নেত্রপ্রান্ত দিয়া ছুই বিলু অশ্রু গড়াইয়া পড়িল। কেলোর মা ঈর্ষং হাসিয়া বলিল, “মা, তোমার বাছা, সেই চেরকেলে পাগলামী এখনও গেল না। বড় লোকের মেয়ে ঘরে এনে অজ্ঞানই এমন করেছ কি বল। বড় লোকের মেয়ে-মা আনলে এতগুলো নগদ টাকা, এত জিনিষপত্র কোথায় পাওয়া যেতো, শিবুর এক শো টাকা মাইনের চাকরীই বা কি করে হ’তো?”

অস্বভাবপূর্ণ কণ্ঠে কাত্যারনী বলিলেন, “এমন চাকরী

হ’তো না, এত টাকা পাওয়া যেতো না বটে, কিন্তু তোকে এমন সব কথা শুন্তে হ’তো না, কেলোর মা।”

কেলোর মা ধীরে ধীরে মাথাটা নাড়িয়া বলিল, “তা হোক শুন্তে আমাকে, শিবুর ভাল হয়েছে ত। আমাকে অপর কেউ ত এ সব কথা বলছে না, বলছে শিবুর বৌ। তা বলুক, তাতে আমার গায়ে ফোকা হবে না। তুমি কিন্তু বাছা, এত বেগে উঠে বৌমার সঙ্গে ঝগড়া-ঝাটা ক’রো না। লোক শুন্লে বলবে, বৌ নিয়ে ৮।১০ দিন ঘর কত্তে না কত্তে মাগী বোয়ের সঙ্গে ঝগড়া কচ্ছে। হিঃ! শিবুই বা কি বলবে?”

কাত্যারনী বলিলেন, “কিন্তু বোয়ের এমন সব উত্তর শুন্লে শিবু কি বলবে?”

শঙ্কিত স্বরে কেলোর মা বলিয়া উঠিল, “খবদার বাছা, শিবুকেও এ সব কথা শোনায়? আমার মাথার দিব্যি, তাকে যেন কোন কথা শুনিও না।”

কেলোর মার সহিষ্ণুতার আশ্চর্য বোধ করিয়া কাত্যারনী একটা ছুঃখের নিশ্বাস ত্যাগ করিলেন।

৭

কাত্যারনীকে শুনাইতে হইল না; অমলা নিজেই শিবু-নাথকে বলিল, “দেখ, আমি সব সহিতে পারবো, কিন্তু এই ঝি-মাগীর কথা আমার সহ্য হবে না।”

ভীত দৃষ্টিতে তাহার মুখের দিকে চাহিয়া শিবু জিজ্ঞাসা করিল, “ঝি-মাগী কে অমলা?”

ঝঙ্কার দিয়া অমলা উত্তর করিল, “তোমাদের বাড়ীতে কটা ঝি-মাগী আছে?”

শিবুর চোখ দুইটা প্রদীপ্ত হইয়া আসিল। সে গভীর সতেজ কণ্ঠে বলিল, “কেলোর মার কথা বলছো? ও এ বাড়ীর ঝি নয় অমলা, ও কেলোর মা।”

মুখ ঝাঁকাইয়া নিতান্ত অবজার স্বরে অমলা বলিল, “কেলোর মা-ই হোক, আর জুলোর মা-ই হোক, ওর গিন্নীপণা আমি সহিতে পারবো না।”

নববধুর ঘণাকৃত মুখের উপর স্থির দৃষ্টি রাখিয়া স্থির গভীর কণ্ঠে শিবু বলিল, “এ বাড়ীতে থাকতে হ’লে ওর গিন্নীপণা সহিতেই হবে।”

অমলা বলিল, “তা হ’লে এ বাড়ীতে নাই বা রইলান?”

“কোথায় থাকবে?”

“ধাক্কার ব্যয়গা আমার আছে। আমার বাবার চের ভাত আছে।”

রাগে মুখখানাকে কুঞ্চিত করিয়া তীব্রকণ্ঠে শিবু বলিল, “তোমাকে চিরকাল খাওয়ার মত ভাত যদি তোমার বাবার থাকতো, তা হ’লে এত টাকা দিয়ে এত খোসামোদ ক’রে তোমার বাবা তোমাকে অপরের হাতে দিতেন না।”

অমলা গর্জিয়া উঠিল; বলিল, “আমার বাবা যদি জানতেন যে, যার হাতে তিনি মেয়ে দিচ্ছেন, সে এক ছোট লোক মাগীর খেয়ে মাহুয, তা হ’লে এমন ঝক্কারীর কায তিনি কখনও কস্তেন না।”

রাগে শিবুর মুখখানা লাল হইয়া উঠিল, সে জলন্ত দৃষ্টিতে অমলার মুখের দিকে চাহিয়া ক্রোধপূর্ণ কণ্ঠে বলিল, “মিথ্যা কথার ব্যবসা ক’রে বড় লোক হওয়ার চাইতে ছোট লোকের খেয়ে মাহুয হওয়া লক্ষণে ভাল।”

শ্লেষকণ্ঠের স্বরে অমলা বলিল, “মিথ্যক বড় লোক হওয়ার না থাকলে কিন্তু এক শ টাকার মাইনের চাকরী পাওয়া যায় না।”

অমলার গুণ্ঠপ্রান্তে শ্লেষের তীব্র হাসি ফুটিয়া উঠিল। শিবনাথ আরক্ত মুখে বসিয়া ভাবিতে লাগিল, কি ভয়ানক প্রকৃতির মেয়েমাহুয এই অমলা! এমন দাস্তিক। স্ত্রী লইয়া সংসারী হওয়া অপেক্ষা অরণ্যবাসী হওয়াও শ্রেয়স্কর। খানিক ভাবিয়া শিবু বলিল, “তা হ’লে গরীবের এই ভেতো ভাত আর না খেয়ে তোমার বড় লোক বাবার মিষ্টি ভাত খাওয়াটাই তোমার পক্ষে ভাল ব’লে আমি মনে করি।”

অমলা বলিল, “আমার ত তাতে আপত্তি নাই।”

শিবু বলিল, “ভাল, কালই তার বন্দোবস্ত ক’রে দেব। আর চাকরী—চেষ্টা করলে এক শ টাকা মাহিনা না হোক, পঞ্চাশ বাট টাকা মাহিনার চাকরী আমি যোগাড় ক’রে নিতে পারবো।”

শিবু পরদিন সকালে উঠিয়াই মাতার নিকট অমলাকে পিজালরে পাঠাইয়া দিবার প্রস্তাব করিল। কাত্যারনী গুমিয়া বিশ্বয় সহকারে বলিয়া উঠিলেন, “সে কি রে, বোমাকে আনা হয়েছে, এখনও তিন মাস পেরোর নি, এরি মধ্যে পাঠিয়ে দিতে যাব কেন? তা ছাড়া তারা কেউ নিরে বেতেও আসে নি। সেখ পাঠিয়ে দিলে লোক বলবে কি?”

শিবু বলিল, “লোক বলবে, বোকে খেতে পরতে দিতে

পারলে না, তাই সেখ বাপের বাড়ীতে পাঠিয়ে দিলে। তা বলুক।”

কাত্যা। তবু পাঠাতে হবে?

শিবু। হাঁ।

কেলোর মা কিন্তু উর্জন করিয়া বলিল, “কেন বল ত, সোমন্ত বোকে বাপের বাড়ীতে পাঠাতে যাব? তোর হকুমে পাঠাতে হবে না কি? কৈ, দে ত পাঠিয়ে, দেখি তোর কত বড় সাদ্দি।”

গম্ভীরভাবে শিবু বলিল, “রাগ কর, আর যাই কর, কেলোর মা, না পাঠালে শেষটা কিন্তু ভাল হবে না, তা ব’লে রাখছি।”

কেলোর মা রাগে হাত-মুখ নাড়িয়া বলিল, “আচ্ছা, আচ্ছা, ভাল হোক, মন্দ হোক, সে আমরা বুঝবো, তোর সে জন্তে এত মাথাব্যথা কেন বল ত। তুই চাকরী করবি, পরসা আনবি, খাবি, যুুবি—এই পর্যন্ত। সংসারের কোন কথা তুই কইতে যাস কেন বল ত?”

অভিমানকূক্ষ কণ্ঠে শিবু বলিল, “ভাল, আর কোন কথা কইবো না।”

শিবু নিরন্ত হইল। কেলোর মা’র কিন্তু বুদ্ধিতে বাকী রইল না। সে যে ভয় করিয়াছিল, তাহাই হইয়াছে। তাহার বোমার যে সকল কথা শিবুর কাছে গোপন করিতে চেষ্টিত হইয়াছিল, বোমা নিজেই তাহা প্রকাশ করিয়াছে। নতুবা শিবু হঠাৎ বোকে বাপের বাড়ীতে পাঠাইবার জন্ত এতটা ব্যস্ত হইয়া উঠিবে কেন? ছি ছি, বোমার কি একটুও বুদ্ধিগুদ্ধি নাই?

কেলোর মা গোপনে অমলাকে তিরস্কার করিয়া বলিল, “দেখ বোমা, তুমি এখনও নেহাৎ ছেলে মাহুয। উকীলের মেয়ে হ’লে কি হবে, তোমার বুদ্ধিগুদ্ধি একটুও নাই। পাচ কথা শোনাতে হয়, আমাকে তুমি শোনাবে, শিবুর কানে তুলতে যাও কেন?”

অবজানুচক মুখভঙ্গী করিয়া অমলা বলিল, “তুলেছি, তাতে হয়েছে কি? আমার কাছে এত ঢাক-ঢাক শুড়-শুড় নাই, বা বলবো, সকলের কাছেই স্পষ্ট বলবো। তাতে কেউ পারে, আমার মাথাটা কেটে নেবে।”

অমলার স্পর্ধিত বাক্যে কেলোর মা শুধু হুঃখিত নয়, অনেকটা চিন্তিত হইয়া পড়িল। সে দিন-রাতি কেবল

ঠাকুর-দেবতার নিকট অমলার বুদ্ধি-শুদ্ধি পরিবর্তনের জন্ত প্রার্থনা করিতে লাগিল।

৮

কেলোর মা'র প্রার্থনা পূর্ণ হইল না, অমলার বুদ্ধি-শুদ্ধি পরিবর্তনের কোন লক্ষণই দেখা গেল না। বরং কেলোর মা'র উপর বিষদৃষ্টি দিন দিন যেন প্রবল হইয়া উঠিতে লাগিল। কেলোর মা'র প্রত্যেক কথা, প্রত্যেক কায অমলার নিকট যেন বিষবৎ হইয়া উঠিল। কেন যে হইল, তাহা কেলোর মা অনেক ভাবিয়াও স্থির করিতে পারিল না।

ইহাতে সংসারে বিষম বিশৃঙ্খলা উপস্থিত হইল। কেলোর মাকে লইয়া শাশুড়ী-বধুতে প্রায়ই বিবাদ বাধিতে থাকিল। পাড়ার পাঁচ জন মেয়ে আসিয়া মধ্যস্থতা করিতে গিয়া কেহ বধুকে, কেহ বা শাশুড়ীকে দোষ দিতে লাগিল। বৌয়ের উপর রাগে কাত্যায়নীকে কত দিন অনাহারে থাকিতে হইল। শিবু এই সকল ব্যাপার দেখিত, শুনিত, কিন্তু কাহারও সপক্ষে বা বিপক্ষে কোন কথাই বলিত না। মুখে কিছু না বলিলেও মনে মনে সে গুম্বরাইতে থাকিত। ইহার ফলে সে দিন-রাত যেন অশান্তির আগুনে দগ্ধ হইতে থাকিল, তাহার কাঞ্চনকাস্তি শরীর দিন দিন যেন কালি-মূর্ত্তি হইয়া আসিতে লাগিল।

এই সকল দেখিয়া কেলোর মা বেশ বুদ্ধিতে পারিল, সংসারে সে-ই বিষম অনর্থের মূল হইয়া দাঁড়াইয়াছে। সে যদি এই সংসার ছাড়িয়া কোথাও চলিয়া যায়, তাহা হইলে বোধ হয়, আর কোনই গোল থাকে না। তাহারই উপর ত অমলার যত বিষদৃষ্টি; সে চলিয়া গেলে অমলা নিশ্চরই শাস্ত্যাব ধারণ করিবে। তখন কাত্যায়নী বা শিবু শান্তিতে কাটাতে পারিবে। কিন্তু সে যাইবে কোথায়? যাইবার স্থান যে একেবারেই নাই। কৈবর্তের মেয়ে, এখনও তাহার খাটিয়া খাইবার ক্রমতা আছে। যেখানে গিয়া গতর খাটাইবে, সেইখানেই এক মুঠা খাইতে পাইবে। কিন্তু সে ত শুধু খাওয়া-পরার ভাবনা ভাবে না, শিবুকে ছাড়িয়া সে কিরূপে যাইবে? গেলে সে বাঁচিবে কি? বাঁচা মরা পরের কথা, মরিলেই সে এখন বাঁচে। কিন্তু দেহে প্রাণ থাকিতে শিবুকে ছাড়িয়া সে যাইতে পারিবে কি? ওহো, শিবুই যে তাহার সংসারের সর্বস্ব। বুকের এক এক বিন্দু রক্ত দিয়া সে শিবুকে মাহুয করিয়াছে, তাহার দেহের

প্রত্যেক রক্ত-কণিকার সহিত যে শিবু মিশিয়া গিয়াছে। এখানে থাকিয়া সে সর্ববিধ নির্যাতন সহ করিবে, কিন্তু শিবুকে ছাড়িয়া কোথাও যাইতে পারিবে না।

কিন্তু ক্রমে এমন হইয়া দাঁড়াইল যে, না গেলে আর চলে না। শিবুর জন্ত সে সকল নির্যাতনই মাথা পাতিয়া লইতে প্রস্তুত, কিন্তু তাহার এই নির্যাতনের কল ভোগ করিতেছে যে শিবু। শিবু যে দিন দিন অশান্তির আগুনে দগ্ধ হইতে হইতে জর্জরিত হইয়া পড়িতেছে। শিবুকে ছাড়িয়া না গেলে শিবু যে বাঁচিবে না!

অনেক ভাবিয়া চিন্তিয়া সঙ্কল্প স্থির করিয়া কেলোর মা শিবুকে বলিল, “হাঁ রে শিবু, এত ক’রে তোকে মাহুয করলুম, হু পয়সা রোজগারও তুই করছিস। তা আমাকে শেষ বয়সে পুণ্যধর্ম করাবি না?”

শিবু বলিল, “তুমি কি পুণ্যধর্ম কত্তে চাও কেলোর মা, বল।”

কেলোর মা বলিল, “আমি আর কি পুণ্যধর্ম করবো? তবে বিপিন বোসের মা বিন্দাবনে যাচ্ছে, সেখানেই থাকবে বোধ হয়। তা বুড়ী আমাকে বলছিল, চল না কেলোর মা, আমার কাছে থাকবি, আর গোবিন্দ-জীর পেসাদ পাবি। শিবু এত টাকা রোজগার কচ্ছে, মাসে ছ’টো টাকা কি আর তোকে পাঠাতে পারবে না?”

একটু ভাবিয়া শিবু বলিল, “টাকা পাঠাতে পারি, কিন্তু তুমি কি সেখানে থাকতে পারবে?”

জ্বোরে মাথা নাড়িয়া কেলোর মা বলিল, “খুব পারবো। আমার এখন আর কি, এখানেও যা, সেখানেও তাই।”

শিবু বলিল, “আচ্ছা, তাই না হয় হবে।”

শিবুর এই সন্মতিতে কেলোর মা'র সঙ্কল্পটা আরও যেন দৃঢ় হইয়া আসিল। হায়, বৌভাতের দিনে যে শিবু তাহাকে এক দিনের জন্তও ছাড়িয়া দিতে রাজী ছিল না, সেই শিবু আজ তাহাকে চিরদিনের জন্ত বিদায় দিতে প্রস্তুত। তবে আর কিসের জন্ত সে এখানে থাকিবে? না, বিন্দাবনে যাইতেই হইবে তাহাকে। শিবু টাকা না পাঠায়, ভিক্ষা করিয়াও ত সে পেট চালাইতে পারিবে। বড় ছুঃখে কেলোর মা'র অন্তর ভেদ করিয়া গভীর দীর্ঘশ্বাস উচ্চিত হইল।

কাত্যায়নী শুনিয়া পুত্রকে অহরোধ করিয়া বলিলেন,

“তা যাক বাছা মাগী সেখানে। তাতে তোর দশ টাকা খরচ হয় হোক, মাগীর হাড়টা জুড়ুক।”

তাহাই হইল। বিপিন বোসের মায়ের সঙ্গে কেলোর মা বৃন্দাবনে গিয়া বাস করিবে স্থির হইয়া গেল। লোক শুনিয়া বলিতে লাগিল, “আহা, মাগী যে কষ্ট ক’রে শিবকে মাহুয করলে, তা সার্থক হ’লো। মাগীর কপাল ভাল।”

যাত্রার পাঁচ সাত দিন পূর্ব হইতে কেলোর মা ঘর-সংসার গুছাইয়া দিতে এবং সংসার ও শিবুর সুখ অসুখ সম্বন্ধে কাত্যায়নীকে কি ভাবে চলিতে হইবে, সে সম্বন্ধে তাঁহাকে নানাবিধ উপদেশ দিতে লাগিল। সেই সঙ্গে শিবুর মন বৃদ্ধি চলিবার জন্ত অমলাকেও উপদেশ দিতে ক্রটি করিল না।

কেলোর মা সকলকে বুঝাইল, কিন্তু নিজের অবুঝ মনটাকে বুঝাইয়া শাস্ত করিতে পারিল না; মনটা থাকিয়া থাকিয়া যেন গুমরিয়া উঠিতে লাগিল। হায় রে অবুঝ মন, শিবু তোর কে? তার মায়ায় জড়িয়ে কত দিন এখানে প’ড়ে থাকবি? এখানে থেকে আর তোর হবে কি? চল, সেখানে গিয়ে গোবিন্দীকে ডাকলে পরকালের জন্তে তোকে আর ভাবতে হবে না।

মন কখন বুদ্ধিত, কখন বুদ্ধিত না। ক্রমে যাত্রার দিন যতই নিকটবর্তী হইয়া আসিল, কেলোর মা’র মনটা ততই যেন আঁকুপাকু করিতে লাগিল।

৯

কাত্যায়নী ডাকিলেন, “ও কেলোর মা, গুয়ে রয়েছিস এখনও? আজ একুনি যে তোকে বেরুতে হবে।”

কোন উত্তর না দিয়া কেলোর মা নিজের বিছানা গুটাইয়া রাখিয়া বাহিরে আসিয়া বসিল। কাত্যায়নী বলিলেন, “বসলি যে আবার? নেয়ে এক মুঠো খেয়ে যাবি ত? আমি ভাত চাপিয়ে দিয়েছি।”

মুখ বাঁকাইয়া কেলোর মা বলিল, “হাঁ, সকালবেলা আমি ভাত খেতে যাব।”

বিপিন বোসের চাকর আসিয়া তাড়া দিয়া গেল, গিন্নী-মা বাইবার জন্ত প্রস্তুত হইয়াছেন। কেলোর মা শীঘ্র গিয়া যেন তাঁহার সহিত মিলিত হয়। কেলোর মা তাহাকে বাইতে বলিয়া যেমন বসিয়া ছিল, তেমনই বসিয়া রছিল।

কাত্যায়নী তাড়া দিয়া বলিলেন, “এখনও তুই ব’সে রইলি কেলোর মা, যাবি কখন তবে?”

কেলোর মা নিরুত্তরে ক্র কুঞ্চিত করিল। কাত্যায়নী তাহার ভাবভঙ্গী দেখিয়া আশ্চর্য্যান্বিত হইলেন। কাছে গিয়া জিজ্ঞাসা করিলেন, “হাঁ কেলোর মা, তুই কি তা হ’লে যাবি না?”

ভারী গলায় কেলোর মা উত্তর দিল, “না।”

বিস্ময় সহকারে কাত্যায়নী বলিলেন, “ও মা, যাবার জন্তে সব ঠিক, পোটলা-পুঁটলী পর্যন্ত বাঁধা। এখন তুই বলছিস যাব না?”

কেলোর মা হুই হাতে মুখ ঢাকিয়া ফোঁপাইতে ফোঁপাইতে বলিয়া উঠিল, “আমি যাব না গো যাব না। তোমরা আমাকে যতই তাড়িয়ে দাও, আমি এ বাড়ী ছেড়ে যেতে পারবো না।”

কাত্যায়নী বুদ্ধিতে পারিলেন, কেলোর মা মুখে বাহাই বলুক, শিবুকে ছাড়িয়া সে কোথাও যাইতে পারিবে না। মায়ার শৃঙ্খলে তাহার পা ছুঁটা যে বাঁধা পড়িয়াছে। কেলোর মা চলিয়া গেলে কাত্যায়নী যে তাহাতে সুখী হইতেন না, ইহা বলাই বাহুল্য। কিন্তু কেবল কেলোর মা’র সুখশক্তির জন্তই তিনি এ প্রস্তাবে মায় দিয়াছিলেন। এক্ষণে সে যাইবে না শুনিয়া কাত্যায়নী হর্ষপ্রফুল্ল মুখে হান্তকোমল কণ্ঠে বলিলেন, “ও কি কথা কেলোর মা, আমরা তোকে তাড়িয়ে দেব! তুই নিজেই ত পুণ্যিকর্ম কত্তে বৃন্দাবনে যেতে চেয়েছিলি।”

কেলোর মা সেইখানে উপুড় হইয়া পড়িয়া অশ্রুপ্লাবিত কণ্ঠে বলিল, “ওগো, পুণ্যিকর্ম আমার কিছু নেই। এই বাড়ীই আমার বিন্দাবন, শিবুই আমার স্বর্গ। শিবুকে ছেড়ে আমি কাশী বিন্দাবন কোথাও গিয়ে থাকতে পারবো না।”

পাড়ার লোক যখন শুনিল যে, কেলোর মা স্বৈচ্ছায় তীর্থবাসের এমন সুযোগ ত্যাগ করিল, তখন সকলেই তাহার দৃষ্টি অদৃষ্টকে ধিকার দিতে লাগিল। অমলা মুখ বাঁকাইয়া বলিল, “হাঁ, ও মাগী আবার বৃন্দাবনবাসী হবে। পচা ডোবার ব্যাং কখন স্বর্গে যায় কি?”

শ্রীনারায়ণচন্দ্র ভট্টাচার্য্য।

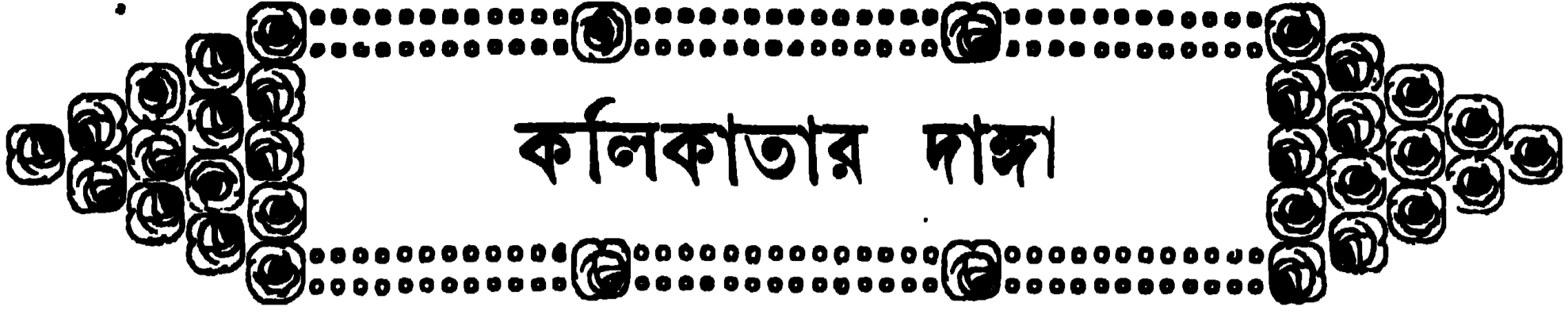

কলিকাতার দাঙ্গা

কলিকাতায় হিন্দু-মুসলমানের যে ধর্মযুদ্ধ চলেছে, তা দেখে ভারতবর্ষের ভবিষ্যৎ ভাগ্য-বিধাতাদের মধ্যে অনেকে যে চমকে উঠেছেন, এতেই আমি আশ্চর্য্য হয়েছি। কারণ, ব্যাপার যা ঘটেছে, তা বিনামেধে বজ্রাঘাত নয়।

আজ কয় বৎসর ধরে ভারতবর্ষের পলিটিকাল গগনে যে মেঘ জমছে, সে বিষয়ে আর কারও না হোক, এ দেশের পলিটিকাল বিমান-বিহারীরা যে অন্ধ ছিলেন, এ কথা বিশ্বাস করা কঠিন। তবে গুনতে পাই যে, যারা একটা বড় আইডিয়ালের ঘূড়ির পিছনে ছোটেন, তাঁরা না কি কোন-রূপ পারিপার্শ্বিক সত্যের সন্ধান পান না।

সে যাই হোক, যারা পলিটিকাল নেশার ঘোরে এ বিষয়ে আকাশকুসুম রচনা করছিলেন, তাঁরা যে আজ চোখে সরষের ফুল দেখছেন, এতে হাসিও পায়, কান্নাও পায়।

আজ কয় বৎসর ধরে মালাবারে, কোহাটে, দিল্লীতে, প্রয়াগে, লক্ষ্মোয়ে, গুলবার্গে, সেকন্দ্রাবাদে, মুলতানে যা ঘটেছে, সে ঘটনা কিসের লক্ষণ, সমাজদেহের রোগের, না স্বাস্থ্যের? যদি কেউ বলেন যে, ও সব তুচ্ছ ব্যাপার আমরা চক্ষুর অন্তরালেই রেখেছি, তা হলে বলতে হয় যে, বর্তমান ভারতবর্ষের চিকিৎসক আর যিনিই হোন, পলিটিকাল সিয়ানরা নন। “কি হওয়া উচিত”—সে বিষয়ে জ্ঞান অতিমাত্রায় টনটনে হলে—“কি হচ্ছে” তার জ্ঞান মানুষের হারিয়ে বসে থাকে। তখন সত্যকে অস্বীকার করবার প্রবৃত্তিও বেড়ে যায়। এ ক্ষেত্রে হয়েছেও তাই। এমন কথাও আমরা গুনতে বাধ্য হয়েছি যে, কলিকাতায় যা ঘটেছে, তা হিন্দু-মুসলমানের বিরোধের নয়—সখ্যের নিদর্শন। “হয়”কে “নয়” করবার এমন নির্লজ্জ চেষ্ঠা পূর্বে অন্ততঃ এ দেশে কখনও দেখা যায় নি।

বৃটিশ ইন্ডিয়ান আসোসিয়েশানে সে দিন peace conferenceএর যে বৈঠক বসেছিল, তাতে একটা নতুন কথা শোনা গেল। এ হাদ্দামার পিছনে না কি মস্তিষ্ক আছে আর আমাদের হিন্দু নেতারা সেই মস্তিষ্ক আবিষ্কারের কার্য্যে ব্রতী হবেন।

মস্তক বাদ দিয়ে মস্তিষ্কের খোঁজ পাওয়া যাবে না।

আর যদি সে সব মস্তক তাঁরা আবিষ্কার করতে পারেন, তা হলে সেই সঙ্গে তাঁরা আবিষ্কার করবেন যে, তাতে মস্তিষ্ক নেই। নিম্নশ্রেণীর অশিক্ষিত ও নিরক্ষা হিন্দু-মুসলমানদের কুহুর-বিড়ালের মত কামড়াকামড়ি করবার প্রেরণা যেখান থেকে আসে, তাকে হৃদয় বলতে পারো, কিন্তু মস্তিষ্ক কোন হিসেবেই বলা যায় না। কারণ, এ কামড়াকামড়িতে হিন্দুরও লাভ নেই, মুসলমানেরও লাভ নেই। যদি কোনও হিন্দু বা মুসলমান মনে করেন যে, নিম্নশ্রেণীর হিন্দু-মুসলমানের মেড়ার লড়াই করালে শিক্ষিত সম্প্রদায়ের ক্ষয়দা হবে, তা হলে বলি, উক্তরূপ ধারণা শুধু অমামুখিকতার নয়, নির্বুদ্ধিতারও সমান পরিচায়ক। ওরূপ ধারণার মূল এই। পলিটিকসের ক্ষেত্রে নিজের ক্ষয়দা একা হাতে করা যায় না। পিছনে বহু লোক চাই। এই বহুর নাম mass। অতএব এই massকে জাগাতে হবে। অর্থাৎ আমাদের ডুগডুগির তালে তাদের নাচাতে হবে। আমাদের শিক্ষিত সম্প্রদায়ের নবধর্ম পলিটিকসের “প”ও mass জানে না। তারা সেই সেকেলে হিন্দুধর্ম ও মুসলমানধর্ম প্রাণপণে আঁকড়ে বসে আছে। সুতরাং ধর্মের নামে যদি ডুগডুগি বাজাই, তা হলে mass জেগে উঠবে। ফলে আমাদের শিক্ষিত সম্প্রদায়ের পলিটিকাল মামলা ফতে হয়ে যাবে। এ রকম অতিবুদ্ধি আসলে অতি নির্বুদ্ধিতা। ভারতবর্ষে শুধু হিন্দু-মুসলমান নেই, আর একটি তৃতীয় পক্ষ আছে—যার নাম বৃটিশরাজ। আর পলিটিকাল সিয়ানরা যে সব ক্ষয়দার জন্তু লালায়িত, সে সবেই দাতা হচ্ছে এই তৃতীয় পক্ষ—আর গ্রহীতা অপর ছই পক্ষ।

এই ধর্মের আগুন হিন্দু-মুসলমান নেতারা জ্বালাতে পারেন, কিন্তু নেবাতে পারেন না; তার জন্তু চাই ইংরাজের দমকল। আর সে দমকল আবশ্যিক হলে তাঁরা পুরো চালাবেন। এ দেশে সাম্প্রদায়িক সংঘর্ষজাত বিরাট অগ্নিকাণ্ড তাঁরা কিছুতেই হতে দেবেন না। কারণ, প্রথমতঃ তাঁরা রাজা—দ্বিতীয়তঃ তাঁরা ইংরাজ। পলিটিকসে কোথাকার আগুন কোথায় গিয়ে দাঁড়ায়, তা তাঁরা সম্পূর্ণ জানেন। ভারতচন্দ্র জিজ্ঞাসা করেছেন—

“নগর পুড়িলে দেবালয় কি এড়ায়।”

ইংরাজ জানে যে, এ প্রশ্নের উত্তর—“এড়ায় না।”

সুতরাং জনসাধারণের মনে ধর্ম-বিষেবের অগ্নি প্রজ্বালিত করা ততক্ষণই বড় চালাকির কাণ্ড—বতকণ না আমাদের ঘর পুড়তে আরম্ভ করে।

আমাদের নেতারা যে কত দূর অন্ধ অথবা কপট অন্ধ, একটি ঘটনা থেকে তার পরিচয় পাওয়া যায়। তাঁদের জনৈক পলিটিকাল গুরু মোলানা মহম্মদ আলি, কলিকাতার এ হাজামা সঙ্ঘে যে সব মতামত ব্যক্ত করেছেন, তা শুনে হিন্দু নেতার দল স্তম্ভিত হয়ে গিয়েছেন। এঁদেরও হতভম্ব ভাব দেখে আমি অবাক হয়ে গিয়েছি। মোলানা সাহেবের বাৎচিং তাঁরা পূর্বে কখনও কি শোনেন নি, না তা বোঝেন নি? তাঁর লিখিত Comradeএর কথা আর তুলব না। কারণ, Comrade যখন হস্তার পর হস্তা কলিকাতা সহরে আবির্ভূত হ’ত, তখন সম্ভবতঃ আজকালকার অনেক নেতা পলিটিকালের রাজ্যে হামাগুড়ি দিতেন। সুতরাং পুরোধো কেছা কাটবার কোনও প্রয়োজন নেই। বিশেষতঃ ইতোমধ্যে যখন মহম্মদ আলির মস্ত একটা বদল হয়ে গিয়েছে। আজ বছর পাঁচ ছয় আগে তিনি “গন্ধীঃ শরণং গচ্ছামি, ধর্মঃ শরণং গচ্ছামি, কংগ্রেসঃ শরণং গচ্ছামি” এই মন্ত্র উচ্চারণ করে পলিটিকাল বৌদ্ধধর্মে দীক্ষিত হয়েছিলেন। সুতরাং তাঁর জীবনের বৌদ্ধ-যুগেরই প্রতি দৃষ্টি দেওয়া যাক।

যিনি রাতারাতি মিষ্টার থেকে মোলানা হয়ে ওঠেন, তাঁর কথাবার্তা একটু মন দিয়ে শোনা দরকার। আমিও তাঁর ভূতপূর্ব Comrade হিসাবে তাঁর কথা কান খাড়া করে শুনেছি।

তাঁর যখন ফৌজদারী আদালতে বিচার হয়, তখন সে ক্ষেত্রে তাঁর বক্তৃতা পড়ে দেখবেন যে, সে দিন তিনি যা বলেছেন, তাঁর সে জবাব তারই পূর্বসংস্করণ কি না। ধর্ম-বিশ্বাস ও fanaticism যে পর্যায় শব্দ, সে বক্তৃতার আগা-গোড়া তাই প্রমাণ করা হয়েছে। এক ধর্মের fanaticism অর্থ যে অপরাধের প্রতি ঘোর বিষেব, এ মনস্তত্ত্বের জ্ঞান মোলানা মহম্মদ আলির নেই, কিন্তু আর পাঁচ জনের আছে। অতিশয় ধর্মপ্রাণ ও fanatic সংস্কৃত ভাষাতেও পর্যায়শব্দ নয়, ইংরাজী ভাষাতেও নয়।

তার পর তাঁর কংগ্রেসের presidential speech পড়ে দেখবেন, সেটিও তাঁর বর্তমান মতামতের পূর্বসংস্করণ মাত্র। তাতে যাত্রাদলী বীররস ঢের আছে—কিন্তু সুবুদ্ধির লেশ-মাত্রও নেই। যখন দেখলুম যে, আমাদের পলিটিকাল নেতারা উক্ত মহাপ্রসাদ অমানবদনে গলাধঃকরণ করলেন, তখন আমার সন্দেহ হয় যে, সে সভায় যারা উপস্থিত ছিলেন, হয় তাঁরা ইংরাজী ভাষা জানেন না, নয় তাঁরা জেনেও বোকা সাজাটা পলিটিকাল বিজ্ঞতার কার্য মনে করেন। আজকে যে সেই দলই মোলানা সাহেবের কথা শুনে চমকে উঠেছেন, তাতে তাঁরা শুধু এই প্রমাণ করছেন যে, এত দিন তাঁরা ঘুমিয়ে ঘুমিয়ে স্বপ্ন দেখছিলেন। আজকে গুঁতোর চোটে জেগে উঠে বিলাপ করছেন। এ দাঙ্গা-হাজামায় আর যাই কুফল হোক, একটি এই সুফল ফলেছে যে, পলিটিকাল স্বপ্ন-বিলাসীদের লীলাখেলার দিন ফুরিয়েছে।

কলিকাতার দাঙ্গার নিমিত্ত-কারণ খোঁজবার আমাদের প্রয়োজন নেই। কারণ, তা খুঁজে বার করা পুলিশের কর্তব্য, আমাদের কর্তব্য নয়। যে প্রমাণ-প্রয়োগ পুলিশের কাছে যথেষ্ট মনে হয়, সাধারণ লোকের কাছে যে তা যথেষ্ট মনে হয় না, তার পরিচয় আগে পাওয়া গিয়েছে। সুতরাং পরে হয় ত পরিচয় পাওয়া যাবে যে, যে প্রমাণ-প্রয়োগ সাধারণ লোকের কাছে যথেষ্ট মনে হয়, পুলিশের কাছে তা যথেষ্ট নয়—

ভারতচন্দ্র বলেছেন—

‘যার কর্তব্য তারে সাজে,
অস্ত্র লোকে লাঠি বাজে।’

এই কথাটি মনে রাখলে লেখক ও বক্তার দল অর্থাৎ কথা বেচে যারা ধান, তাঁরা অনর্থক বাক্যব্যয় করে অনর্থের সৃষ্টি করেন না।

কিন্তু যিনি চোখ-কান খোলা রাখেন, তাঁর পক্ষে এ জাতীয় ঘটনা যতই অপ্রিয় হোক, অদ্বুত নয়। হিন্দু-মুসলমানের ধর্ম যে বিভিন্ন এবং ও ছই ধর্ম যে মিলেমিশে এক হয়ে যাবার কোনও সম্ভাবনা নেই, তা বলাই বাহুল্য। এ বিচ্ছেদের ভিতর বিরোধের সম্ভাবনা চিরকালই রয়েছে। সুতরাং যারা হিন্দুস্থানের সমাজদেহের ধাতুসাম্য করতে চান, তাঁদের জ্ঞান উচিত যে, যে কথার—যে কাণে এই বিচ্ছেদ বাড়ার, তার ভিতরই ভবিষ্যৎ বিরোধের বীজ নিহিত থাকে।

গত পাঁচ ছয় বৎসর থেকে হিন্দু-মুসলমানের পরস্পরের

যোগের প্রধান উপায় আমরা ঠাউরেছি বিরোধ। যে দিন থেকে আমরা পলিটিকসে Communal representation অঙ্গীকার করেছি, সেই দিন থেকেই হিন্দুর সঙ্গে মুসলমানের পাঁকাপাকি বিচ্ছেদের ব্যবস্থা করেছি। ফলে এ কয় বৎসর ধরে এই দুই সম্প্রদায়ের সব বিষয়ে বধা—কেশে, বেশে, ভাষায়, ভাবে আলাদা হয়ে থাকার জোর প্ৰস্তাব শোনা যাচ্ছে। পলিটিকালি আমরা সকলে যে এক Community অর্থাৎ একই বিলাতি কুরে আমাদের মাথা যে মোড়ানো হয়েছে, এ সত্যটা এতই প্রত্যক্ষ যে, যার চোখ আছে, এ সত্য তার চোখ এড়িয়ে যেতে পারে না। অথচ পলিটিকস হিসেবে যা এক, তাকে দুটি স্বতন্ত্র-ভগ্নাংশ হিসেবে ধরে নিয়ে সেই দুই ভগ্নাংশকে আঠা দিয়ে জোড়বার চেঁচাই আমাদের পলিটিসিয়ানরা এত দিন ধরে করেছেন। এই Mechanical চেঁচার নাম Hind^u Mahomedan entente। ফল বা হয়েছে, তা উক্ত প্রচেষ্টার অবশ্রম্ভাবী কৰ্মফল।

মানুষ পৃথিবীতে হোঁচট খেয়ে চিৎপাত হলে তার দুঃখ দেখে আমাদের কান্না পাওয়া উচিত। কিন্তু যদি দেখা যায় যে, কেউ আকাশের দিকে চোখ তুলে চলতে চলতে পৃথিবীতে কোনও বস্তুর ঠোঁড়র খেয়ে উর্টে পড়েন ত দর্শকরা না হেসে থাকতে পারে না। আর এই হাসি সমাজের বিশেষ উপকারী। কেন না, হাসির মানে হচ্ছে যে, যদি দেখে না শেখ ত ঠেকে শিখবে—অবশ্র যদি কোনও কিছু শেখবার ক্ষমতা তোমার থাকে। এই হচ্ছে জীবনের অলজ্ব্য নিয়ম। সুতরাং আজ যখন দেখতে পাচ্ছি যে, ধারা দুই ভাগ হিন্দুর সঙ্গে এক ভাগ মুসলমানকে দুই ভাগ হাইড্রোজেনের সঙ্গে এক ভাগ অক্সিজেনের মত মিশিয়ে জল করে দিয়েছি বলে আশ্বাসন করছিলেন, তাঁরাই জলের বদলে আশ্বনের সৃষ্টি হলে দেখে আঁতকে উঠেছেন, তখন হাসিও পায়, কান্নাও পায়। ও রকম রাসায়নিক মিশ্রণ সাধন করতে হলে তার ভিতর একটি electric-spark অর্থাৎ বিদ্যুৎফুলিঙ্গ প্রবেশ করিয়ে দেওয়া দরকার। মনোজগতে এই বৈজ্ঞানিক শক্তির নাম আধ্যাত্মিক শক্তি। এ শক্তি কেবলমাত্র বাকশক্তি নয়। আত্মা আর বাই হোক, পড়াপাঠী নয়। বড় বড় কথাই নাম আধ্যাত্মিক শক্তি নয়; টেরার মুখে “রাধাকৃষ্ণ” শুনে অজ্ঞাবধি কেউ বৈষ্ণব হয় নি। সুতরাং স্থান-কাল-পাত্র

নিরপেক্ষ মহাবাক্যপ্রয়োগ—অধ্যাত্মিক শক্তির অপপ্রয়োগ। আর শক্তিমাত্রেরই অপপ্রয়োগ প্রলয়ঙ্করী। হাইড্রোজেন ও অক্সিজেনের অন্তরে electric-sparkএর অপটু প্রয়োগ ফলে গুণতে পাই, অনেক ক্ষেত্রে অক্সিজেন explode করে, তখন জল বানাতে গিয়ে আমরা আগুন বানাই। এ ক্ষেত্রে হয়েছেও তাই। সে দিন যা ঘটেছে, তার বেশ অনেক দিন চলবে। বাইরে মানুষের মনকে এ ধাক্কা নানারূপ নাড়াচাড়া দিয়েছে। ফলে আমাদের মনে সাজানো বিলিতি তাস ভেঙে গিয়েছে।

এ ঘটনার মূল কারণ হচ্ছে পলিটিকাল, অতএব এর ফলও ফলবে পলিটিকসের ক্ষেত্রে। আমাদের কালকের পলিটিকস যে ঠিক কি মূর্ত্তি ধারণ করবে, তা আমি বলতে পারিনে। কিন্তু আগামী কল্যের পলিটিকসের চেহারা যে গত কল্যের পলিটিকসের চেহারা থাকবে না, সে কথা নির্ভয়ে বলা যেতে পারে।

যে সব আইডিয়া ও আইডি়ালের উপর আমাদের শিক্ষিত সম্প্রদায় তাঁদের পলিটিকাল কল্পপুরীর প্রতীক্ষা করেছিলেন, সে সব আইডিয়া ও আইডি়াল অতঃপর বাতিল হয়ে যাবে, আর তার স্থান অধিকার করবে নতুন আইডিয়া, নতুন আইডি়াল। অবশ্র চলতি বোলচাল পলিটিসিয়ানরা সহজে ছাড়বেন না, কারণ, মনোরাজ্যেও পুরোনো পথ লোক সহজে ছাড়তে পারে না, বিশেষতঃ সে পথে যারা দৌড়ে চলে। চলবার বৌক নামক অক্ষশক্তির ঠেলায় তারা অভ্যস্ত পথে আরও কিছু দিন অগ্রসর হতে বাধ্য। কিন্তু এই ঘটনার অধিকাংশ লোকের এ বিষয়ে চোখ ফুটিয়ে দিয়েছে যে, আমাদের পলিটিকসের মূল ভারতবর্ষের জমীতে নেই। হিন্দুর মনের সঙ্গে মুসলমানের যে মিল নেই—ও শিক্ষিত সম্প্রদায়ের মনের সঙ্গে অশিক্ষিত সম্প্রদায়ের মন যে এক নয়—আজকের দিনে কারও পক্ষে তা অঙ্গীকার করা অসম্ভব। আমাদের হিন্দু-মুসলমানের মনের জমি বে পৃথক্, তা তারা আমাদের চোখে আঙ্গুল দিয়ে দেখিয়ে দিয়েছে। এ অবস্থায় “cultivate your own garden অর্থাৎ নিজের জমী চাষ করো”—Voltaireএর এ পুরোনো উপদেশ গ্রাহ্য করতে অনেকে স্বীকৃত হবে।

• শ্রীপ্রমথ চৌধুরী।



বিচিত্র সৌধ

আমেরিকার মিচিগান প্রদেশে ৫০ বৎসর পূর্বে একটি কাঠ-নির্মিত সৌধ নির্মিত হইয়াছিল। ফিলাডেল্ফিয়ার শত বাৎসরিক উৎসব উপলক্ষে এই বিরাট সৌধ নির্মিত হইয়াছিল। এই দারুণ সৌধে একটিও লৌহকীলক নাই—শুধু কাঠের 'গোঁজ' বা কীলকের দ্বারা উহা বিনির্মিত। ৫০ বৎসর গত হইয়াছে, তথাপি সৌধের অবস্থা পূর্ববৎ দৃঢ় আছে। এই বিরাট সৌধ আটলাটিক

নগরের বিশেষ দর্শনীয় পদার্থ। ৫০ বৎসর পূর্বে উৎসব উপলক্ষে এইখানে 'মেলা' বসিয়াছিল।

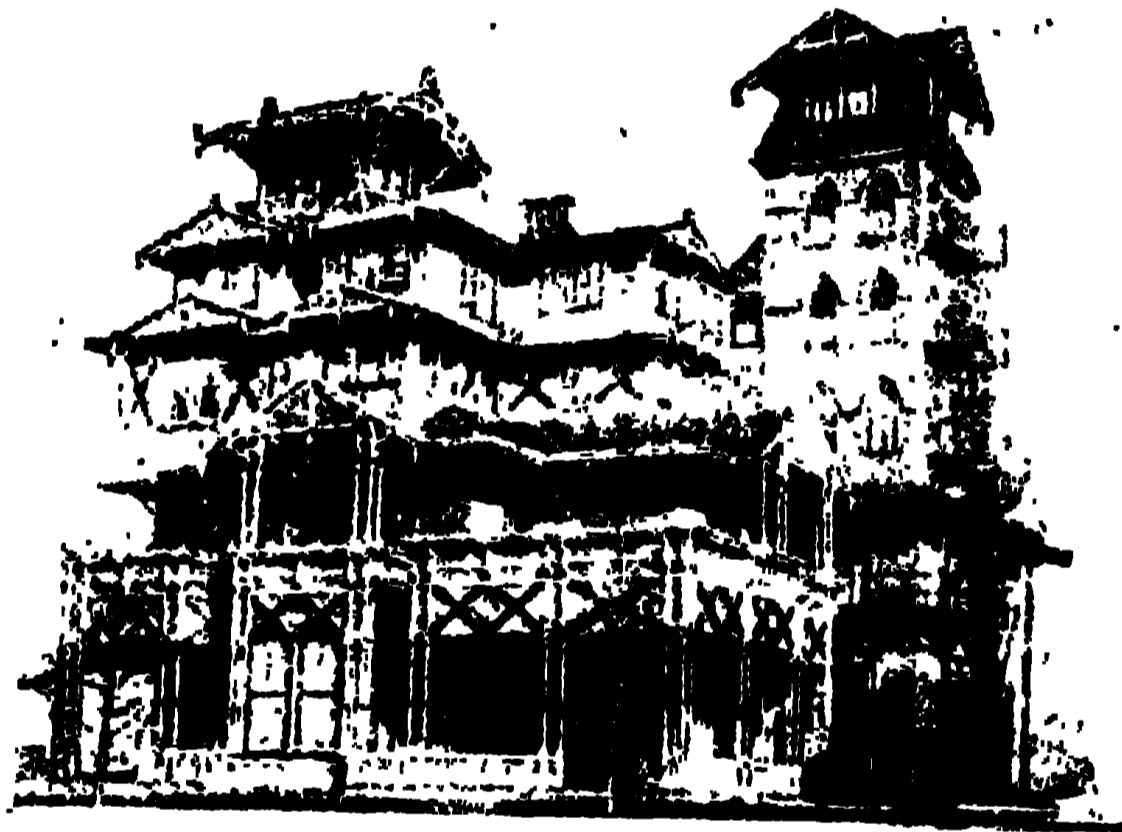

কাঠ-নির্মিত লৌহকীলকবিহীন সৌধ

মার্কিণের ভিনিস

আমেরিকার ভেনিস নগরীর ত্রায় চারিদিকে সলিল-শোভিত কালিফ পল্লী নামক একটি স্থান আছে। এই পল্লী সম্প্রতি লস এঞ্জেলসের অন্তর্নিবিষ্ট হইয়াছে। শুনা যাইতেছে, এই পল্লীর সলিল-পূর্ণ পথগুলি মাটা ফেলিয়া 'ভরাট' করা হইবে।

আমেরিকার এই পরম রমণীয় স্থানটিতে জনগণ নৌকা চড়িয়া অথবা সস্তরণ করিয়া বিবিধ আমোদ ও ক্রীড়া উপভোগ করিত। জলপথগুলি স্থলপথে পরিণত হইলে তাহাদিগের সে-আনন্দ উপভোগ করিবার পথ বন্ধ হইবে।



মার্কিণের সলিলপথ-শোভিত ইতালীয় ভিনিস

ভাসমান শিকারী

ক্যালিফোর্নিয়ার অনেক শিকারী জলাভূমিতে হংস শিকারের জন্য বিচিত্র পরিচ্ছদ নির্মাণ করিয়াছেন। এই পরিচ্ছদ ধারণ করিয়া জলের মধ্যে ধকুভাবে ভাসিয়া শিকারী সহজে হংস শিকার করিতে পারিবে। পদদেশে এক প্রকার

যন্ত্র নির্মাণ করিয়াছেন। এই যন্ত্র অট্টালিকার উপরিভাগে বা অন্তর্ভুক্ত স্থাপন করিয়া উদ্ভাবনকারী তাঁহার গবেষণার কার্য চালাইয়াছিলেন। নগরের প্রত্যেক অংশের শব্দের তুলনামূলক সমালোচনা করিয়া তিনি প্রকাশ করিয়াছেন যে, ইউইয়র্ক সহরে 'সিক্সথ এভিনিউ' এবং 'থার্টী কোর্থ ষ্ট্রীট' সর্কাপেক্স কোলাহলপূর্ণ এবং 'গ্রোভ ষ্ট্রীটের গ্রীণ



ভাসমান শিকারীর পরিচ্ছদ



উদ্ভাবনকারী-অট্টালিকার ছাদে যন্ত্র-সাহায্যে শব্দ সংগ্রহ করিতেছেন

রবার-নির্মিত জুতা ও কটিদেশে বা যুপূর্ণ শরীরের বেটনী থাকিবে। এক খণ্ড রবারের চাদর বৃট হইতে নল পর্যন্ত এমন ভাবে সংলগ্ন থাকিবে যে, কোনও দিক দিয়া জল প্রবেশ করিতে পারিবে না। এইরূপ পরিচ্ছদ ধারণ করিলে হস্তপদ সঞ্চালনেরও কোনও ব্যাঘাত হইবে না।



অপূর্ব যন্ত্র

আলোকধারী পুলিশ প্রহরী

আমেরিকার অনেক বৈজ্ঞানিক, নগরের কোন্ স্থান সর্কাপেক্স শব্দবহুল, তাহা নির্ণয় করিবার জন্য এক বিচিত্র

প্রহরীর বকোদেশে নানাবর্ণের আলোক ব্যবহারের ব্যবস্থা করিয়াছেন। রাজপথের প্রহরী এই আলোকগুলি ইচ্ছামত

উইচ' নামক পল্লী কোলাহল-বিরহিত স্থান। নগরের কোলাহলে জীব-সম্প্রদায় অপেক্ষা মোটর-চালিত 'যান ও লি ই বিশেষভাবে অপরাধী।

রাজপথে আলোকধারী পুলিশ

নিউ ইয়র্কের ডেপুটি পুলিশ-কমিশনার মিঃ জন হারিস রাজপথে বিবিধ বর্ণের আলোকধারীর পরিবর্তে পুলিশ

নির্ধারিত বা প্রজ্ঞাপিত করিয়া রাজপথের যান ও লোক-চলাচলের গতিবেগ নিয়ন্ত্রিত করিয়া থাকে। সবুজ, লোহিত ও পীত বর্ণের আলোক দৃষ্টে কখন চলিতে হইবে, কখন থামিতে হইবে বা কখন প্রস্তুত থাকিতে হইবে, জনতা তাহা বুঝিতে পারিবে। এই ব্যবস্থায় রাজপথের কার্য সুচারুরূপে পরিচালিত হয়—পুলিস প্রহরীরা বহু পথের সংযোগস্থানে এমন ভাবে দাঁড়াইয়া থাকে যে, আলোক দেখিয়া কাষ করিবার কাহারও অসুবিধা হয় না।

চুরটিকা-বিশেষজ্ঞ

মিঃ বেঞ্জামিন হিল আমেরিকার তাত্ত্বিক বিশেষজ্ঞ। জগতের বিভিন্ন স্থানের চুরটিকা সংগ্রহ করিয়া তিনি পরীক্ষা



মিঃ হিল চুরটিকা পরীক্ষা করিতেছেন

করিয়া থাকেন। মার্কিণের শ্রমশিল্প বিভাগে তিনি তাত্ত্বিক সম্বন্ধে বিশেষজ্ঞ। বিভিন্ন স্থানের চুরটিকা পরীক্ষা করিয়া মিঃ হিল মার্কিণের চুরটিকা প্রস্তুত বিষয়ে ব্যবসাদারদিগকে পরামর্শ প্রদান করেন। যুক্তরাজ্য হইতে প্রতি বৎসর ১ কোটিরও অধিক চুরটিকা বিদেশে রপ্তানী হইয়া থাকে। প্রতিযোগিতায় অন্ত দেশকে চুরটিকা ব্যবসারে হটাইয়া দিবার জন্য মার্কিণের ব্যবসায়ীগণ মিঃ হিলকে সর্বপ্রযত্নে সাহায্য করিয়া থাকেন।

সূচ-কণ্টকিত মানুষ

সিঙ্গাপুরে অতি প্রাচীনকালে মানুষ দেহে সূচ বিদ্ধ করিয়া শাস্তি গ্রহণ করিত। সে প্রথা এখন অস্তহিত হইয়াছে। সেখানে হিন্দুগণ বাঙ্গালা দেশের চড়ক-সংক্রান্তির অনুকরণে নববর্ষের দিন নানা প্রকার উৎসবের অনুষ্ঠান করিয়া থাকে। বাঙ্গালা দেশের ছায় সঙের মিছিলও বাহির



দেড় হাজার সূচ-কণ্টকিতদেহ মানুষ

হয়। কেহ কেহ নিজের দেহে অসংখ্য সূচ বিদ্ধ করিয়া প্রাচীন যুগের শাস্তিদানের প্রথাকে মূর্ত্ত করিয়া তুলে। এক এক জনের দেহে দেড় সহস্রাধিক সূচ বিদ্ধ করিতেও দেখা যায়। সভ্যতালোক বিস্তারের সঙ্গে সঙ্গে এই সমস্ত প্রাচীন প্রথা পরিত্যক্ত হইতেছে।

নববর্ষের বীভৎস উৎসব

সিদ্ধাপুরে নববর্ষের দিন কেহ কেহ মুখমণ্ডলে এবং জিহ্বায় বাণ বিদ্ধ করিয়া, বন্ধোদেশে স্থচ ফুটাইয়া প্রথর রৌদ্রতাপে দীর্ঘ পথ অতিবাহিত করে। বাঙ্গালা দেশে পূর্বে অল্পরূপ নানা প্রকার উৎকট আনন্দপ্রদায়ক ব্যাপার অনুষ্ঠিত



বাণবিদ্ধমুগ সিদ্ধাপুরী হিন্দু

হইত; উহা এখন এ দেশে লোপ পাইয়াছে। কিন্তু সিদ্ধাপুরের হিন্দুগণ সানন্দে এখনও এই প্রকারে নববর্ষকে অভিনন্দিত করিয়া থাকে।

শলাকা-কণ্টকিত বিনামাধারী হিন্দু

নববর্ষের উৎসব উপলক্ষে প্রাচীন যুগের শাস্তির অঙ্কুরণে অধুনা কোন কোন হিন্দু তীক্ষ্ণমুখ লৌহকণ্টকাকীর্ণ জুতা

পরিয়া প্রথর সূর্যালোকে ৩৪ মাইল পথ হাঁটিয়া বেড়ায়। উৎসবানন্দে মত্ত হইয়া এইরূপ কঠোর ও যন্ত্রণাদায়ক ব্যাপারকে তাহারা গ্রাহ্যই করে না।



শলাকা-কণ্টকিত বিনামাধারী মানুষ

অবরুদ্ধ স্থানে দাঁড় টানিবার ব্যবস্থা

তুষারপাতে বাহিরের জলবিস্তার জমিয়া গেলে নৌকায় দাঁড়টানা শিকার ব্যাঘাত ঘটয়া থাকে, এ জন্ত কলম্বিয়া বিশ্ববিদ্যালয়ের শিক্ষার্থীদিগের জন্ত একটি স্থানে জলাশয় প্রতিষ্ঠিত হইয়াছে। তাহার চারিদিক পরিবেষ্টিত, উপরে ছাদও আছে। তুষারপাত হেতু এই স্থানের জল জমিয়া যাইবার সম্ভাবনা নাই। শীত ঋতুতে এই জলাশয়ে শিক্ষার্থীরা দাঁড় টানা অভ্যাস করিয়া থাকে। একখানি নৌকা

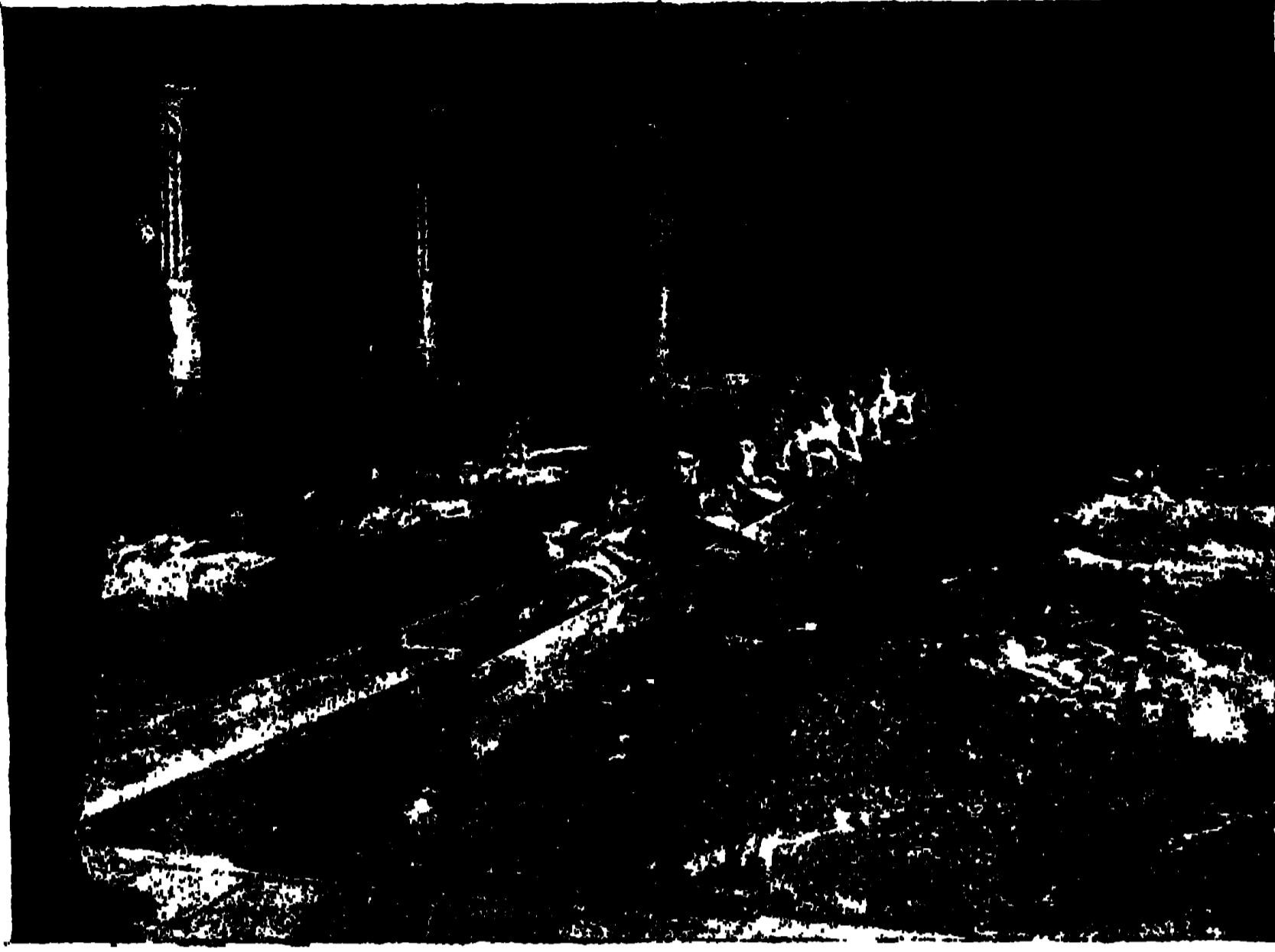

অবরুদ্ধ জলাশয়ে শিকারীরা দাঁড় টানিতেছে

জলের উপর স্থাপিত। তাহার উভয় প্রান্ত সুদৃঢ়ভাবে আবদ্ধ, অর্থাৎ এই নৌকা কোনও মতে বিন্দুমাত্র স্থানচ্যুত হইবে না। শিকারীরা যখন দাঁড় টানিতে থাকে, সেই সময় অভিজ্ঞ শিকার তাহাদিগের ক্রীড়াপ্রণালী লক্ষ্য করিয়া ক্রটি সংশোধন করিয়া থাকেন।

মোটর-চালিত বৃহৎ জাহাজ

১ শত ৪০ দিনে এক খানি বিরাটদেহ, মোটর-চালিত জাহাজ নির্মিত হইয়াছে। এই জাহাজের নাম 'সার্টুর্গার'। ২ হাজার ২ শত ৮০ জন যাত্রী এই জাহাজে লইবার ব্যবস্থা আছে। ইহা ব্যতীত জাহাজের খালসী ও কর্মচারী-দিগের থাকিবার স্থানও ইহাতে রাখা হইয়াছে। এই জাহাজ উল্লিখিত যাত্রী ব্যতীত ১৫ হাজার ৫ শত মণ ভার বহন করিয়া সমুদ্রবক্ষে বিচরণ করিতে সমর্থ। 'সার্টুর্গার'র দৈর্ঘ্য ৬ শত ৫০ ফুট। ইহা ঘণ্টায় ২১ 'নট' চলিয়া থাকে।

—

কর্দম-নিবারক যন্ত্র

পাশ্চাত্যদেশে নিত্য নূতন আবিষ্কার চলিয়াছে। রাজপথে যখন মোটর বা 'বাস' প্রভৃতি ধাবিত হয়, সে সময় পথ যদি কর্দমাক্ত থাকে, তাহা হইলে অনেক সময়েই চক্রমর্দিত কর্দম উৎক্লিপ্ত হইয়া পথচারী-দিগের বস্ত্রাদি কলঙ্কিত করিয়া দেয়। লিথ-নিবাসী জনৈক জাহাজের মালিক পথচারী-দিগের এই হর্দশা দূরীভূত করিবার জন্ত সম্প্রতি এক প্রকার 'ম ড্ গার্ড' (কর্দমনিবারক) যন্ত্র আবিষ্কার করিয়াছেন। উহা

যে কোনও মোটর যানের চক্রে সংলগ্ন করিয়া দিলে, কর্দম উৎক্লিপ্ত হইয়া কোনও পথিকের বস্ত্রাদি নষ্ট করিয়া দিতে পারিবে না। ইহার ফলে পথিকগণ পরিকৃত



মোটর-চালিত বৃহৎ জাহাজ

বস্ত্রাদি পরিধান করিয়া প্রফুল্লচিত্তে গন্তব্য স্থানে গমন করিতে পারে। এই যন্ত্র উদ্ভাবনকারীর নাম মিঃ ডব্লু. পিটারসন্। আমাদের দেশের মোটর, লরী, বা বাসের মালিকগণ অহুস্কান করিয়া এই 'ম ড্ গার্ড' আনা হইয়াছে। তাহাদের গাড়ীর 'চাকার সংলগ্ন' বসিয়া

দিলে বেচারী পথচারীরা কর্দমের বিড়ম্বনা হইতে রক্ষা পাইতে পারে।

স্থলে সমানভাবে ব্যবহার করা যায়। তরণীর মালিক সংপ্রতি হল্যাও হইতে প্যারী সহরীতে উহার সাহায্যে আসিয়াছেন। তরণী যখন জলের উপর ভাসিতে

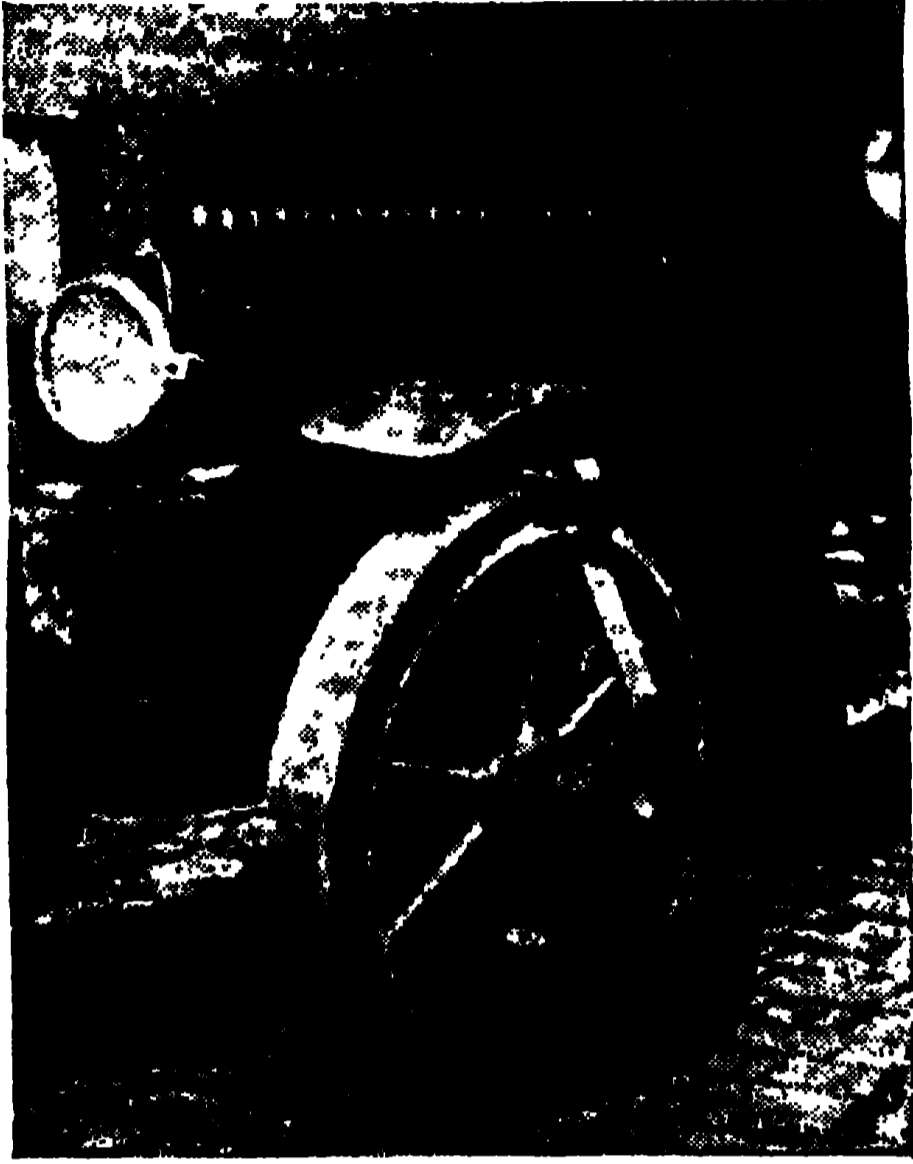

কর্দম নিবারক যন্ত্র



উভচর তরণী

চীনার পারিবারিক সমাধিক্ষেত্র

চীনারা পূর্বপুরুষগণের সমাধিক্ষেত্র সম্বন্ধে অত্যন্ত অবহিত। প্রত্যেক পরিবারের জন্ত সমাধিক্ষেত্র আছে। সেই ক্ষেত্রে বংশানুক্রমে মৃতদেহ সমাহিত হইয়া থাকে। তাহাদের

থাকে, সেই সময় পাইল ছাড়াও চরণ সাহায্যে উহাকে চালিত করা হয়। পথে চলিবার সময় নৌকার তলদেশ উপরেই থাকে, সুতরাং কোন বাধা ঘটে না।

ধারণা, পিতৃপুরুষগণ সমাধিক্ষেত্রে আরামে সমাহিত হইলে, যাহারা জীবিত থাকিবে, তাহাদের কল্যাণ হইবে। এই ধারণার বশবর্তী হইয়া তাহারা পারিবারিক সমাধিক্ষেত্রটিকে সযত্নে রক্ষা করিয়া থাকে। দক্ষিণ-চীনদেশে সমাধি-ভবনের আকার গ্রীক বর্ণ 'ওমে-গার' মত।

উভচর তরণী

জনৈক ওলন্দাজ শিল্পী একখানি তরণী নির্মাণ করিয়াছেন। উহা একটি ত্রিচক্রধানের উপর অবস্থিত। এই তরণীকে জল-ও

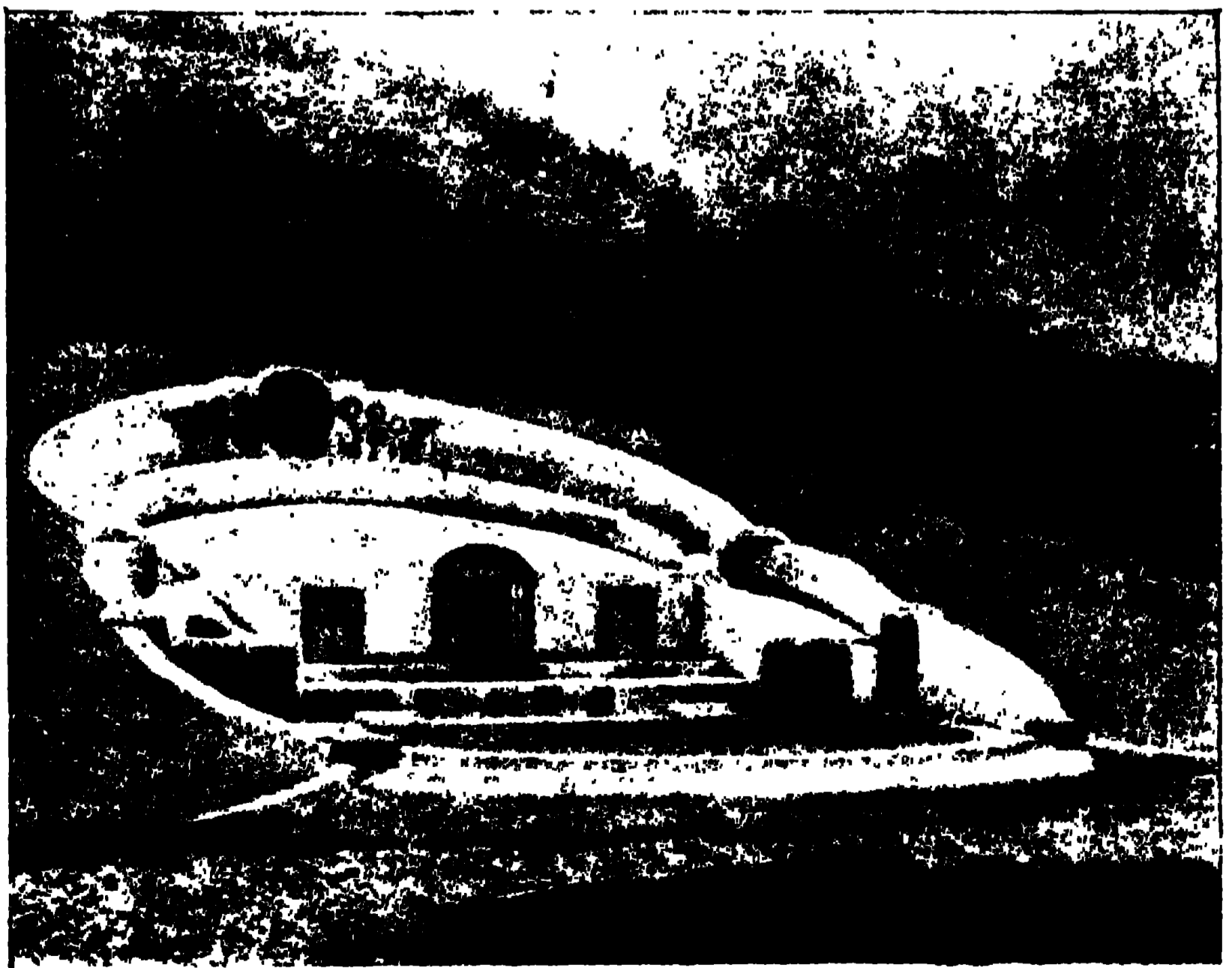

চীনার পারিবারিক সমাধি-ভবন

বিরাট ঘণ্টা

মস্কো নগরে একটি বিরাট ঘণ্টা আছে। ইহার এক স্থল ভগ্ন। ঘণ্টাটির ওজন প্রায় ৪ হাজার ৯ শত ৫০ মণ। মহারাজা—সত্রাট—মহিষী অ্যানএর আদেশক্রমে ১০৩৩ খৃষ্টাব্দে এই ঘণ্টা বিনির্মিত হয়। এইরূপ কিংবদন্তী আছে যে, অগ্নির উত্তাপে নির্মাণের অবস্থায় ঘণ্টার এক স্থল ফাটিয়া যায়। তদবস্থায় উহা প্রায় এক শতাব্দী ধরিয়া ভূমিতলে পড়িয়া থাকে। রুস-সত্রাট—জার নিকোলাস উহার শিল্প-নৈপুণ্য দেখিয়া উহাকে ভূগর্ভ হইতে উঠাইয়া একটি বৃহৎ বেদীর উপর স্থাপন করেন। পরে এই সু-উচ্চ ঘণ্টাটি ধর্মমন্দিরে পরিণত হয়। এই ঘণ্টা-মন্দিরের নাম 'কোলোকল'। এত বড় বিরাট ঘণ্টা পৃথিবীতে আর কোথাও নাই। নানা দেশের সহস্র সহস্র পর্য্যটক এই ঘণ্টা দেখিতে মস্কো সহরে প্রতি বৎসর যাত্রা করিয়া থাকেন।

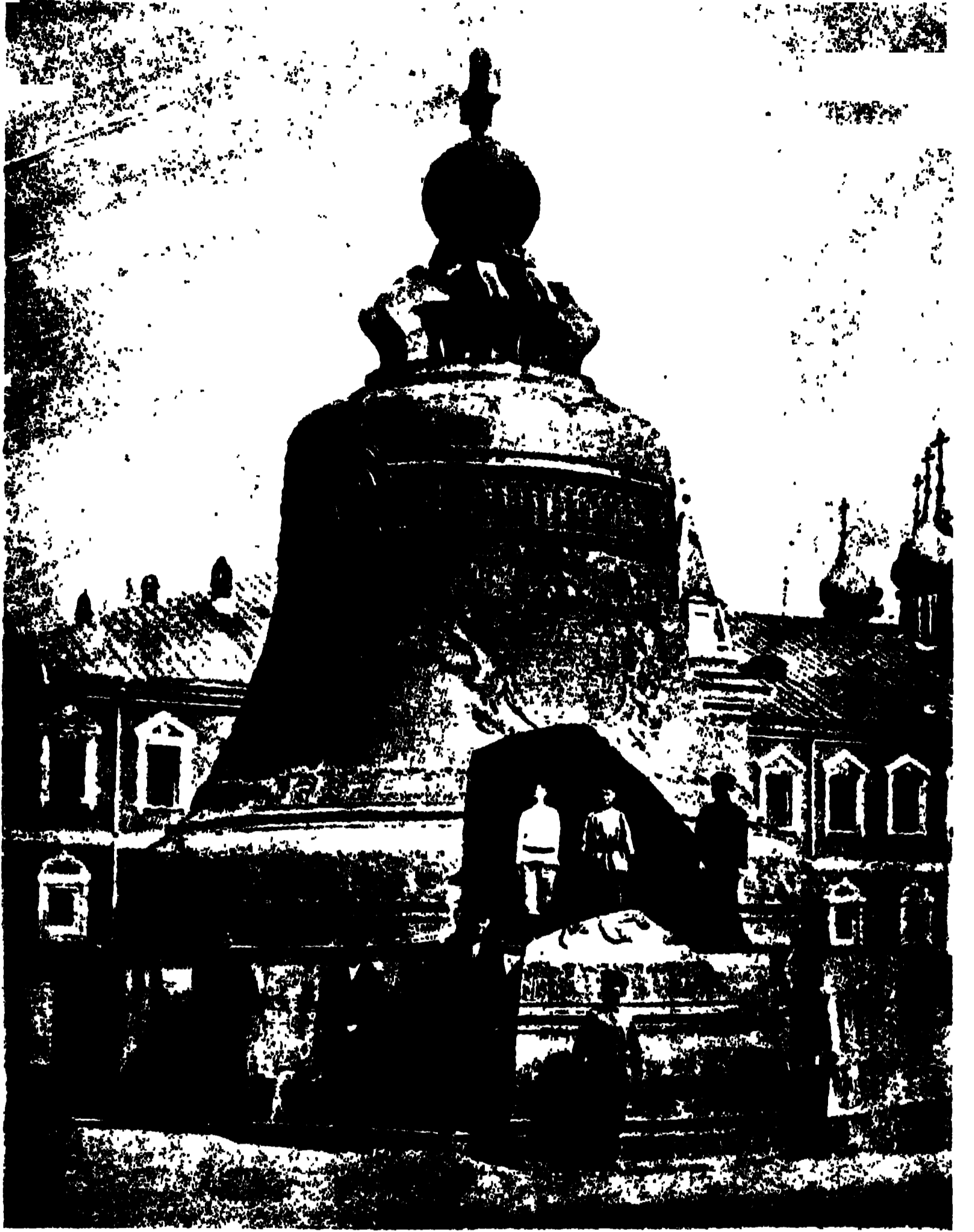

মন্দির-ঘণ্টা।

নবাবিকৃত স্বর্ণখনি

কানাডায় যে নূতন স্বর্ণখনি আবিষ্কৃত হইয়াছে, তথায় স্বর্ণ সংগ্রহ-প্রয়াসীরা দলে দলে ধাবিত হইতেছে। বিমানপোত সমূহ খনিতে প্রেরিত হইতেছে। এই সকল পোত হডসন্ হইতে লোহিত হ্রদ স্বর্ণখনি পর্য্যন্ত গতায়ত করিতেছে। চিত্র দৃষ্টে বুঝা যায়, স্বর্ণখনিতে কিরূপ বিপুল আয়োজনসহ স্বর্ণ সংগ্রহের চেষ্টা চলিতেছে।



স্বর্ণখনিতে বিমানপোত বহন

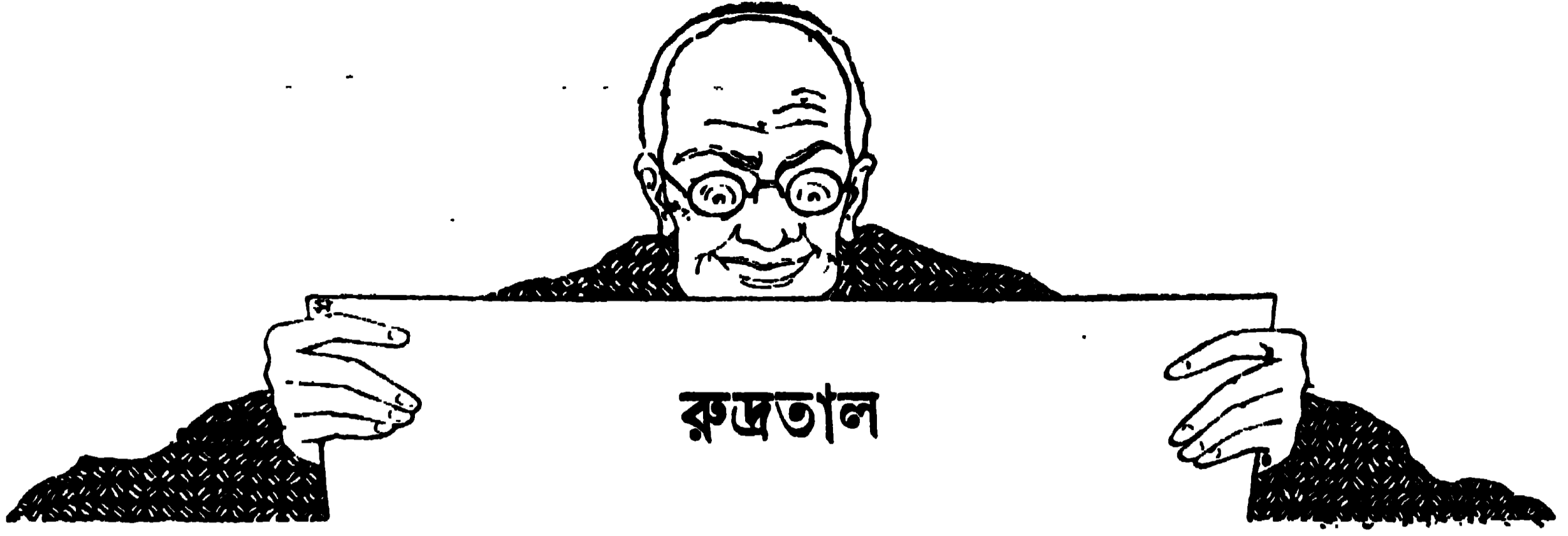

১

সুধীর বাবু আজন্ম খুব তাল-সিদ্ধ লোক। যখন তিনি ছুঁপোয়া, তখন হইতেই এ কথা প্রকাশ। অর্থাৎ যখন তিনি ছয় মাসের শিশু এবং দস্ত বাহির হয় নাই, তখনই এমন ভাবে হাত-পা ছুড়িতেন যে, মহাকালও সে রকম কায়দায় কালকে বিভ্রুত করিতে পারেন কি না সন্দেহ। এক জন ওস্তাদ বলিয়াছিল যে, “ইনি কেশব মিত্র ও নিতাই চক্রবর্তীর চেয়েও বড় পাখোয়াজী হবেন এবং এঁর সম্মুখে কোন গায়ক যে গাইতে পারিবেন, তা বোধ হয় না।” উপরে উক্ত মত তাঁহার কোণ্ঠীফল গণনাতেও সাব্যস্ত হইয়া গিয়াছিল।

বস্তুতঃ, সকলকেই স্বীকার করিতে হইবে যে, তালে তালে হস্ত ও পদ একত্র বিক্লেপ করা খুব বাহাহুরীর কথা, এবং আরও বাহাহুরী, যদি সেটা তীব্র ক্রন্দনের সঙ্গে লয়ে এবং সমে জড়িত হইয়া পড়ে। এই ওস্তাদিটুকু বিশেষতঃ জাহির হইত স্তম্ভছুঁপানকালে। সুধীর জননী একমাত্র সন্তান। তাঁহার ধারণা ছিল যে, এই নখর সংসারে জীলোকের অকৃত্রিম হুঃখ প্রসবযন্ত্রণা। কিন্তু প্রসবের পরেও যে এত যন্ত্রণা হইতে পারে, তাহার বিন্দু-মাত্র আভাস পাইলেও হস্ত ত তিনি ইহলোকে জন্মগ্রহণই করিতেন না। সুতরাং তিনি মধ্যে মধ্যে কাতরভাবে স্বামীকে বলিতেন, ‘ওগো, এ যন্ত্রণা কখন শেষ হবে গো!’ পুত্রবৎসল স্বামী বলিতেন, ‘কোন ভয় নাই, হাঁটুতে শিখলেই ও সব বন্ধ হয়ে যাবে। আপাততঃ এক ডোজ ক্যামোমিলা মাঝে মাঝে খাইয়ে দেও, নচেৎ যদি এর উপর কামড়াতে শুরু করে, তবে আরও কষ্টকর ব্যাপার হবে।’

সৌভাগ্যক্রমে কিংবা ঔষধের গুণেই হউক, কামড়া-নোর মাত্রাটা বেশী বিস্তৃত হইতে পারে নাই। দস্তো-দামের সময় মধ্যে মধ্যে সমের সঙ্গে কখনও কখনও দংশন-প্রবৃত্তি হইলেও সুধীর-জননী সন্তানের গাল এমন ভাবে কসিয়া টিপিয়া ধরিতেন যে, অসীম ওস্তাদিটুকু সীমাবদ্ধ হইয়া পড়িত।

হাঁটুতে শিখিয়া পা ছুড়িবার প্রবৃত্তি খানিকটা বন্ধ হইয়া গেল বটে, কিন্তু সেটা প্রকাশ পাইল বামহস্তে। অর্থাৎ দোড়াদোড়ির সময় ঠিক ক্রত কাওয়ালী কিংবা ধামার কিংবা চৌতাল প্রভৃতির কসরৎ অসম্ভব দেখিয়া বালক সুধীর সেগুলি শূন্যেই হউক কিংবা খেলার সাথীগণের পৃষ্ঠে, মস্তকে কিংবা গালেই হউক, চড়টা-চাপড়টার ছলে এবং বলে সাধিয়া লইত। এই সব অত্যাচার সহ করিত বেশীর ভাগ তাহার শৈশবের সঙ্গিনী ‘লীলা।’ লীলা বড় লক্ষী মেয়ে।

২

সপ্তদ্বীপের মধ্যে বিধাতা একটা দ্বীপ সৃজন করিয়া-ছিলেন - বাহার অধিবাসিগণ বাকি ছয়টা দ্বীপের হুঃখভার বহন করিয়া সম্পূর্ণ জ্ঞান লাভ করিবে। সেই সপ্তম দ্বীপের নাম ভারতবর্ষ।

সেই ভারতবর্ষের অন্তঃপাতী একটা গণ্ডগ্রামের বাশ-বনের মধ্যে সুধীর বাবুর জন্ম। গ্রামটার মধ্যে হাতী নাই। তহশীলদার মহাশয়ের একটা ঘোটক ছিল, তাহারও বৃদ্ধাবস্থা। উদ্ভিদের মধ্যে পুষ্করিণীর ও ডোবার পানাই বেশী। দ্বিপদের মধ্যে শালিক, কাক ও ঘুঘু। চতুশদের মধ্যে গাভী ও ছাগল। ছাগলগুলি এত রুগ্ন যে, পগারে

অবতীর্ণ হইয়া বাস খাইবার শক্তি নাই। সমস্ত ছিপদের মধ্যে অধিকাংশই কৃষক-সন্তান। তাহাদের শরীরে বল নাই ও চক্ষুতে জল আসিলেও মস্তিষ্কেই ওকাইয়া যায়। কীট-পতঙ্গের মধ্যে মশা ও ফড়িংই বেশী। সত্য বটে, আকাশ মুক্ত, চন্দ্রসূর্য্যও নিরমিত সময় উদয় ও অস্তাচলে যায়, তা র কা-মালাও আঁ ধা রে আ কা শে দেখা দেয়, কিন্তু তাহাদের আশীর্বাদ গ্রামে পৌঁছায় না। সত্য বটে, গ্রামের জীর্ণ মন্দিরে কিংবা গৃহস্থের আঁধার ঘরে কখনও কখনও মঙ্গলশঙ্খ ক্লীণস্বরে বাজে, কিন্তু তাহা বিধাতার স্বর্ণসিংহাসন স্পর্শ করিতে পারে না। সকলেই দারুণ ম্যালেরিয়া-বিষে জর্জরিত।

এ হেন স্থানে সুধীরের ত্রায় কণ-জন্মা পুরুষের চির-কাল কালযাপন করা বিধাতার

কখনই অভিপ্রেত হইতে পারে না। সুতরাং তাহার ষখন বয়ঃক্রম দ্বাদশ বর্ষ, তখন সুধীরকে কলিকাতার তাহার মাতুলালয়ে পাঠান হির হইয়া গেল। পাঠাইবার আরও একটা বিশেষ কারণ যে, লীলার পিতাও কলিকাতায় একটা চট্টের ব্যবসা খুলিয়া অনেক টাকা রোজগার করিতেছিলেন, অতএব তিনি পরিবারবর্গকে গ্রাম হইতে হানান্তর করা যুক্তিসিদ্ধ বিবেচনা করিয়া দেশে আসাতে

সকলের একসঙ্গে যাত্রা করিবার সুবিধা হইয়া পড়িল এবং পৃথক্ ফল হইবার সম্ভাবনা থাকিল না।

কলিকাতার উপস্থিত হইয়া লীলা বালিকাবিদ্যালয়ের ছাত্রী হইয়া লেখাপড়া, সেলাই ও গান শিখিতে শুরু করিয়া দিল। সুধীর স্কুলের ছাত্র হইয়া লেখাপড়ার মন দিয়া-

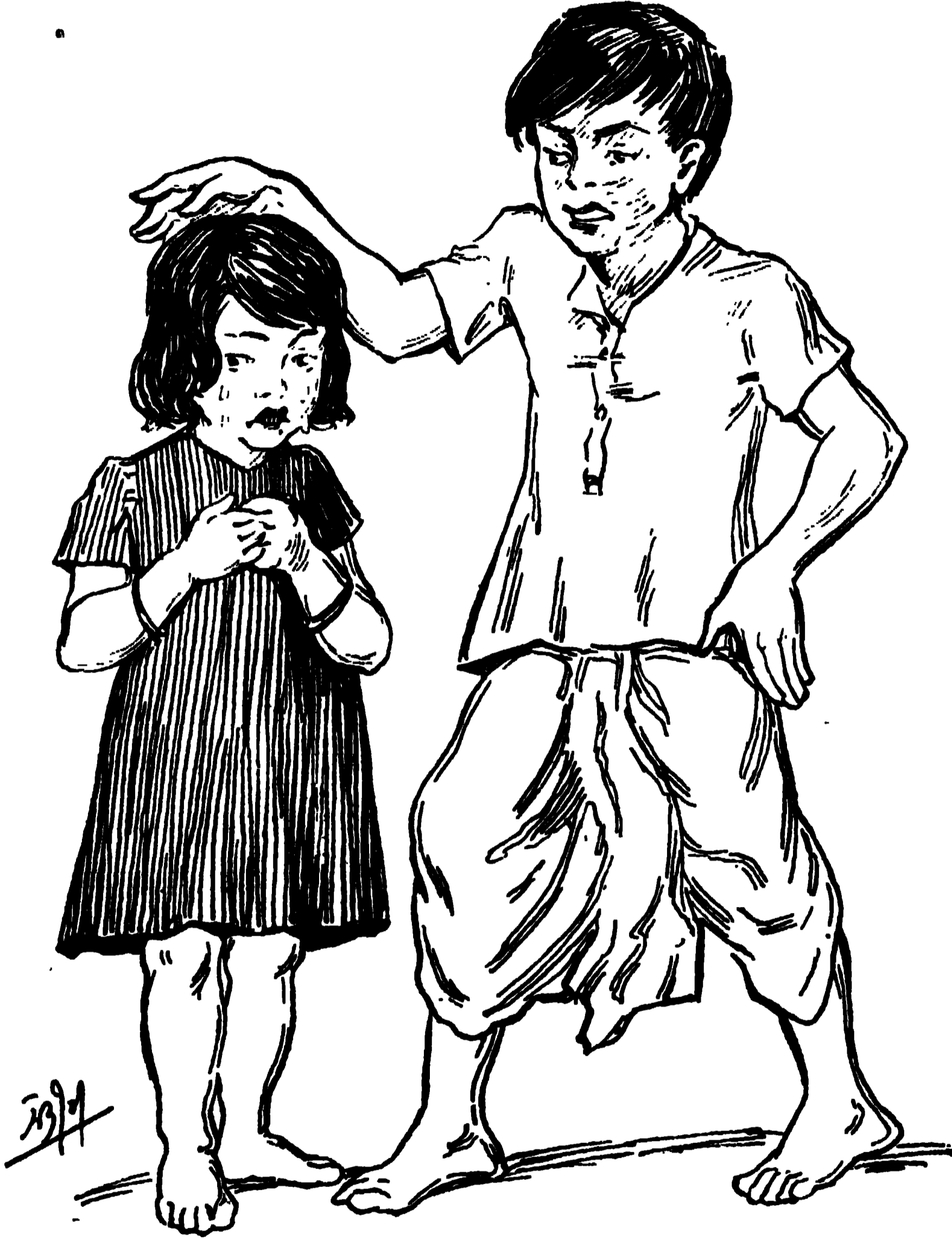

সুধীর তাহার শৈশব-সদিনী 'লীলার' মাথায় বাজনার বোল সাধিতেছে

সুধীরের মাটার মহাশয় নিজে এক জন বিখ্যাত তবলাবাদক ছিলেন। তিনি সুধীরের উচ্চহানলাভের ছরুহ রহস্ত এক দিন সমবেত অধ্যাপকগণকে বুঝাইতে চেষ্টা করিয়াছিলেন। তাহার মর্ম্ম এই যে, তাতে উৎসাহের বৃদ্ধি হয়। উৎসাহ নহিলে লেখাপড়ার নিবিষ্টচিত্ত হওয়া চুকর। বিশেষতঃ অধুনা বেকরকম 'সিলেবস', তাহাতে দমবন্ধ হইয়া বসিয়া পড়িবার সম্ভাবনা। কাষেই, ডুগি কিংবা তবলা, কিংবা

ছিল, কিন্তু গীত-বাণ, বিশেষতঃ বাণের কোন বন্দা বস্ত না থাকতে তাহার একটা মহা অভাব ঘটিয়া গেল। সেই অভাব পূরণার্থ মাতুল মহাশয় তাহাকে একটা ঢোলক কিনিয়া দিয়া ছিলেন। সুধীর সেই ঢোলক তালে তালে বাজাইয়া পড়া মুখস্থ করিত এবং তাহাতে তাহার ধারণাশক্তি এত দূর প্রবল হইয়াছিল যে, বার্ষিক পরীক্ষায় সে সর্বোচ্চ স্থান অধিকার করিল।

সুধীরের মাটার

চোলকের চাটির সহযোগে সাহিত্য, ব্যাকরণ, ইতিহাস, ভূগোল প্রভৃতি যত শীঘ্র প্রকল্পচিত্তে আয়ত্ত করা যায়, তাহা কেবল মুখস্থ করিয়া হয় না। উদাহরণে তিনি দেখাইলেন যে, সৌরজগৎ ধামারের তালে চলে, হস্তী চিমা তেতালায়, অশ্ব দ্রুত কাওয়ালীতে, গাভী একতালায়, গর্দভ যৎতালে; কারণ, তাহার পৃষ্ঠে ধোপা ও বস্ত্রের বোঝা (রাজকর্মচারী ও ট্যাক্সের মত) উভয়েই চাপিয়া বসে। মাকুষের পক্ষেও তাই। কেবল পক্ষী ও কীট-

পতঙ্গাদি উড়িবার সময় তালের দিকে লক্ষ্য করে না। তাহার কারণ যে, তাহারা বেতাল, তা হা ন হে। নিম্নের গতিস্বরূপ রা গ রা গি গী তে আয়ুহারা হইয়া তা লে র দি কে মন দেয় নু। য খ ন পু ন রা য চৈতন্তলাভ করিয়া ভূতলে বিচরণ করে, ত খ ন আ বা র তালের দি কে ন জ র প ড়ি রা থা কে। ইহাতে প্রতিপন্ন হয় যে, সুরে মত্ত

হইলে তালজ্ঞান যে লোপ পায়, তাহা সত্য নহে, তবে তালটা কোন্ দিকে দিয়াছে, তাহা খুঁজিয়া লইতে হয়;— যেমন ছঃস্বপ্নের পর গৃহিণী কর্তাকে ডাকিয়া তাঁহার অস্তিত্ব সন্ধানে আশ্রিত হইতে চাহে। এই যে প্রতীতিলাভ, ইহার আখ্যা 'সম', অর্থাৎ 'এই যে আমি আছি, তবু নাই, তুমি গেয়ে যাও।' এই জন্ত পুরাকালে গর্কর্ষ ও কিরণ-কুলে গানের অধিকার জীলোকেরই ছিল এবং বাজনার অধিকার— পুরুষের। কোন যুগবিশেষে জীলোক ও পুরুষদিগের

মধ্যে ভয়ানক রকমের কলহ হইয়া যাওয়াতে পুরুষগণই নিজের মধ্যে গান-বাজনার বন্দোবস্ত করিয়া লইয়াছিল। সেই হইতে ঙ্গপদ অ = ঙ্গব-পদ (ঙ্গ-কর্তৃ-অন। উত্তানপাদ নরপতির পুত্র ঙ্গব, তাহার পদ) অর্থাৎ ষাঁহার পদদ্বয় উর্দ্ধে, তাঁহার তনয়ের নিম্নগামী পদসঞ্চালন, কিংবা 'তাল' দ্বারা উর্দ্ধপদ প্রাপ্ত হওয়ার কৌশল। অবশেষে, এই যে বালক সূধীর, ইহার পরীক্ষায় উচ্চপদ প্রাপ্ত হওয়ার প্রধান কারণ যে, উহার মধ্যে চৌতাল, রুদ্রতাল, ব্রহ্মতাল

প্রভৃতির প্রভাব শৈশবকাল হইতে ই আ ছে। তাহা পূর্বসংস্কার, এবং ডারউইন-প্রমুখ বৈজ্ঞানিক-গণ এক বা ক্যে স্বীকার করেন।

মাষ্টার মহাশয়ের সারগর্ভ উপদেশ হাতে হাতে ফলিতে দেখিয়া বিদ্যালয়ের কর্তৃ-পক্ষগণ একটা ত ব লা-ডু গি-চোলক-মৃদঙ্গ-ত্রাঞ্চ খুলিয়া দিলেন। সেই বিভাগের কৃতকর্মা ছাত্র-বৃন্দ প্রবেশিকা



সূধীর সেই চোলক তালে তালে বাজাইয়া পড়া মুখস্থ করিত

পরীক্ষায় সম্মানের সহিত উত্তীর্ণ হইয়া উত্তরকালে কলে-জেরও মুখ উজ্জল করিয়াছিল। বলা বাহুল্য যে, সূধীর তাহার মধ্যে সর্বপ্রধান। তিনি এম-এ পরীক্ষায় 'জুয়লজি' (পণ্ডিত) পছন্দ করিয়া লইয়াছিলেন, এবং তাহাতে প্রথম শ্রেণীতে উত্তীর্ণ হইয়া একটা 'থেসিস' লিখিয়া বাহির করেন। তাহার মর্মে ইহাই যে, বিশ্বের মধ্যে একটা গাম অহরহঃ গীত হইতেছে, সেটা অমাহত শব্দ নহে। বরঞ্চ 'আহত' অর্থাৎ মধ্যে মধ্যে সমে আসিয়া

স্থির হয়। সেটার কোন নির্দিষ্ট তাল নাই, অথচ সব তালেই মিনিয়া যায়। এই কোশলটুকু দেখাইবার জন্ত স্থাবর-জঙ্গম পশুপক্ষী কীটপতঙ্গাদি নানাবিধ অঙ্গভঙ্গী ও গতিবিধির দ্বারা তাল প্রকাশ করিয়া থাকে। ইহার নানা-বিধ 'বোল' আছে; তাহার আবৃত্তি জটিল এবং তাহাই প্রকাশ করিবার জন্ত পাখোয়াজ দ্বারা (অর্থাৎ পক্ষীর ডানার মত উভয় হস্ত সঞ্চালন করিয়া) আওয়াজ বাহির করিতে হয়।

এ সম্বন্ধে এক দিন বিজ্ঞান-আসোসিয়েশন—মন্দিরে সুধীর বাবু বস্তু তাও করিয়াছিলেন এবং তাঁহার হস্ত ও মস্তক এত সুন্দর-ভাবে তালে তালে সঞ্চালিত হইয়াছিল যে, অনেক জী-জাতি যশ্রোতা মধ্যে মধ্যে বিভোর হইয়া পড়িয়াছিলেন।

এই যে দ্বাদশ বৎসর বাহিয়া

'তাল'-বিজ্ঞান আলোচনা, তাহার মধ্যে সুধীরের বাল্যসঙ্গিনী লীলার সহিত মধ্যে মধ্যে দেখা হইত। লীলারও ছয় বৎসর বয়ঃক্রমের পর দ্বাদশ বর্ষ কাটিয়াছে। শুধু তাহাই নহে, সে এখন বিখ্যাত গায়িকা। কণ্ঠ-সঙ্গীত, পিয়ানো, এস্রাজ ও বীণার তাহার মত দক্ষতা কোন বালিকাই লাভ করে নাই। পাছে বিবাহ হইলে অভ্যাসগুলি বন্ধ হইয়া যায়, এই ভয়ে লীলার পিতা তাহার বিবাহের বিষয়ে সমাজের

সাধারণ প্রথা লঙ্ঘন করিয়াছিলেন। সম্প্রতি জী-স্বাধীনতা সম্বন্ধে একটা সমিতি হইয়াছিল, লীলা সেখানেও মধ্যে মধ্যে উপস্থিত হইত এবং গান সম্বন্ধে অনেক উপদেশ দিত।

দোষের মধ্যে কি জানেন? লীলা বেতলা। সে তাল পছন্দই করে না। কিন্তু বিধাতার নির্বন্ধ সুর ও তাল হইতেও কড়া। ঘটনাক্রমে সুধীরের সঙ্গে লীলার বিবাহ হইয়া গেল।



লীলা পিয়ানো বাজাইতেছে

ঘটনাটা একটু অ ভাব নী য়। পয়গয়-সূত্রের গোড়া য় যে প্রণয়-সূত্র চর-কা য় কাটা হইয়া ছিল, তাহার মূলে বোধ হয় শৈশবের চড়টা ও চাপড়টা। তাহার কথা পূর্বে বলা গিয়াছে। সুধীরের বন্ধুবর্গের 'প্রাইভেট' মত যে, সুধীরের লীলাকে তাল শিক্ষা দিবার সম্বন্ধ লীলার বন্ধু-

গণের বিশ্বাস যে, লীলার সেই চড় ও চাপড় পরিশোধ করিবার ইচ্ছা। সাধারণ কর্মফলের উদাহরণ।

তাই আমরা দেখিতে পাইতেছি, লীলাকে আলুলায়িত-কেশে গ্রে ট্রিটের একটা বাটীতে বসিয়া পিয়ানোর কালো চাবির উপর তাহার শুভ্র কোমল গোটা-পাঁচ-ছয় অঙ্গুলী প্রজাপতির স্থায় উজ্জীরমান, এবং সঙ্গে সঙ্গে ভৈরবীর তরঙ্গায়িত তান; এবং দেখিতে পাওয়া যাইতেছে,

সুধীর বাবু একতলায় বসিয়া পাখোয়াজের বোল লইয়া আনুহারা। গায়িকার সঙ্গে গায়কের দেখা নাই। অথচ বোধ হয়, মধ্যে মধ্যে কর্ণেল্লির দ্বারা বাদক—সেই অপূর্ণ সঙ্গীতের রস, এবং গায়িকা সেই অপূর্ণ বাস্তবের নির্ঘোষ গ্রহণ

নাচাইবে না। বাদকের প্রতিজ্ঞা যে, গানকে তাহার বোলের পিঞ্জরে বন্ধ করিবে।

যাহা হউক, সুধীর বাবুর একটা দুর্দম্য ইচ্ছা হইল যে, সহধর্মিণীকে তালের দিকে নজর রাখিতে উপদেশ দেন।



জীকে উপদেশ দিতে স্বামীর স্বভাবতঃই ইচ্ছা হয়। সঙ্গে সঙ্গে জীপক্ষেও তাহার বিপরীত উপদেশ বাহির হওয়াও স্বভাব-সিদ্ধ। সে কথা বিবেচনা করিয়াই সুধীর বাবু দ্বিতলে গিয়া উত্তীর্ণ হইলেন। স্বামীর পদশব্দ লক্ষ্য করিয়া লীলা চার ইঞ্চি পরিমাণের একটা অবশুষ্ঠন দিয়া পিয়ানো বন্ধ করিয়া দিল।

সুধীর। চলুক না।

লীলা। কেন?

সুধীর। মন্দ লাগছিল না, তবে কি জান? ওটা ধামার তালের প্রায় কাছাকাছি গিয়াছিল দেখিয়া—

লীলা। সেই জন্ত আহ্লাদে সাতখানা হয়েছ?

সুধীর। ধামার তাল অর্ধেক ভাগ করিলে সাতখানাই হয়।

লীলা। ভাগ ক'রে ফেল না।

সুধীর। যেমন--

ক ধে টে ধে টে ধা আ ।

গ দেন দেন তা আ

পা খী স ব ক রে র ।

ব রা তি পোহাইল

লীলা। অর্থাৎ, তোমার তালের জন্ত 'রবের' 'র'টা কেটে এক দিকে ও 'ব'টা অন্য দিকে দিতে হবে। এতে কি রাগিণীর

বস, এবার ঠিক তালের সঙ্গে মিলে গিয়েছে

করিতেছিলেন। বাদক নিতান্ত হুঃখিত যে, গায়িকার তালের সঙ্গে কোন সম্বন্ধ স্থাপনের চেষ্টা নাই, এবং গায়িকা নিতান্ত হুঃখিতা যে, বাদকের বোলরাশি পঞ্জাব মেলের মত ভাবের গাছপালা ও পাহাড় ভেদ করিয়া কেবল ষ্টেশনের সম্মুখে দিকে ধাবমান।

গায়িকার প্রতিজ্ঞা, সে সুরকে তালে তালে সংএর মত

কোন স্বাধীনতা থাকে?

সুধীর। স্বাধীনতা সব বিষয়ে ভাল না, বিশেষতঃ জীলোকদের পক্ষে। সুতরাং তাদের 'রবটা' কাটা গেলে ভাল বই মন্দের সম্ভাবনা নাই।

লীলা। তুমি একটু তালটা কেটে দেখ না, কি রকম বোধ হয়। আমাদের সুরটা কাটা গেলে গলাটা কাটা যায়।

সুধীর। বেতলা লোকের সঙ্গে দিন কাটান বড় অশান্তিকর।

লীলা। তা আমি বেশ দেখতে পেয়েছি, এবং তোমার তালে বাধা না দিয়ে আমি এখনই দূর হচ্ছি।

লীলার কখন হঠাৎ রাগ হঠিত না, কিন্তু না জানি কেন, স্বামীর কথা তাহার মর্মে আঘাত করাতে সে ঝিকে ডাকিয়া বলিল, ‘গাড়ী তৈরি করিতে বল।’

সুধীর বাবু মনে করেন নাই যে, এতটা গড়াইবে; সুতরাং তিনি কিঞ্চিৎ অগ্রসর হইয়া গন্তব্য পথে বাধা দিলেন। সুধীর বাবুর প্রথম উত্তম লীলার হাতছানি ধরা। কিন্তু তাহা ব্যর্থ হইল, বরং লীলার উত্তম হস্ত অবলীলাক্রমে তাহার মস্তক ও স্বক জুড়িয়া ঘন ঘন চড়ের আলোচনা সুরু করিয়া দিল। লীলার রুদ্রমূর্ত্তি তিনি এই প্রথম দেখিলেন। তালসিদ্ধ সুধীর গবেষণা পূর্বক লক্ষ্য করিয়া দেখিলেন যে, তালের গতিটা ঠিক রুদ্রতালের মত, এবং তাহার জ্ঞাত ‘বোলের’ সঙ্গে ঠিক মিলিয়া যাওয়াতে তিনি নিতান্ত স্ত্রীত

হইয়া বলিলেন, ‘বস, এবার ঠিক তালের সঙ্গে মিলে গিয়েছে।’

লীলা। হাত ছেড়ে দেও বলছি, নইলে খুন ক’রে ফেলব।

সুধীর। তালে তালে খুন কল্পেও কোন কষ্ট হয় না।

এখন একবার ঘরে চল, একবার পিয়ানোটা বাজাবে।

লীলা। টানাটানি ক’রো না বলছি, ভাল হবে না।

কিন্তু সুধীর বাবু দেখিলেন যে, লীলাকে স্বক্কে বহন করিয়া লইতে গেলে নিশ্চয়ই টিমা তেতালার একটা সুন্দর কসরৎ হইবে, সুতরাং তিনি বলিলেন, ‘তোমাকে আমি স্বাধীনতা দিচ্ছি না, খুনই কর, আর যাই কর।’

স্বামীর স্বক্কে দেহতার বাহুগে বন্ধ হওয়াতে, এবং টিমা তেতালার শনৈঃ শনৈঃ সঞ্চালিত হওয়াতে, লীলা নিঃসহায় অবস্থায় কান্না জুড়িয়া দিল।

সুধীর বাবু কিং-কর্তব্য-বিমূঢ় হইয়া বলিলেন, ‘লীলা, কেঁদ না। ছিঃ, বরং রুদ্রতালে আমাকে খুন ক’রে ফেল।’

শ্রীসুরেন্দ্রনাথ মজুমদার।

প্রতীক্ষায়

কথা ছিল তুমি আসিবে হেথায়

আমার ঘরের এই পথে,

কাল সারাদিন ছয়ার খুলিয়া

ব’সে ছিহ্নু তাই ভোর হতে।

আলোক আমায় বলে গেল ডেকে

“বাইবি না কি বাইরে আজ?”

আমি শুধু তারে কহিহ্নু হাসিয়া

“আসিবে সে মোর ঘরের মাঝ!”

পাখীরা ডাকিয়া গেল বারে বারে

“ওনিবি না কি মোদের গান?”

আমি কহিলাম, “সে আসি গাইবে

তারি তরে আছি পাতিয়া কান।”

বাতাস আসিল ছয়ারে আমার

কহিল, “ঘরেতে করিস্ কি?”

বলিহ্নু তাহারে, “আসবে সে আজ

তুই বুঝি তাই, ওনিস্নি?”

আকাশ কহিল, “আজ কেন তুই

আসিস্ না মোর আঙিনায়?”

“এ ঘরে যে তার আসিবার কথা

বাহিরে কেমনে যাইব হায়!”

সকলের সাথে না হ’য়ে বাহির

বসেছিহ্নু ওগো তোর তরে,

কিছুতেই তুমি এলে না হেথায়

বারেক আমার পথ ধ’রে!

আজ আমি তাই, তব আশা ছাড়ি

বাহির হইহ্নু সব সাথে!

পথের বাঁকেতে ব’সে আছ দেখি

মোর তরে মালা এক হাতে!

শ্রী ববেকানন্দ মুখোপাধ্যায়।



রূপকথা

ছেলে। অ মা, এস না, কখন আসবে ?

মা। এই যাই বাবা, যাই।

ছেলে। হ্যাঁ, খালি “যাই বাবা যাই, যাই বাবা যাই,” রান্নাঘরের পাট আর তোমার সারা হয় না !

মা। দোওয়া-খোওয়া সব হয়ে গেছে, এই হাঁড়ী-টাড়ীগুলো তুলে যাচ্ছি বাছা, একটু সবুর কর।

ছেলে। “সবুর কর, সবুর কর”। আমি যে আজ বিকেলবেলা গুলী-ডাঙা পর্যন্ত খেলতে গেলুম না—সকাল সকাল তোমার কাছে শুয়ে কব্‌রেজের গল্পর শেষটা শুনবো ব’লে বিকেল থেকে তিনখানা কলাপাত সায় ক’রে আর বুড়কে পর্যন্ত মুখস্থ ক’রে শুতে এলুম।

মা হাত-মুখ ধুয়ে হেঁসেলের কাপড় ‘বদলে’ ‘নে কি বলছি বুল’ ব’লে ছেলের মাথার কাছে বসলেন।

ছেলে। গল্প ?

মা। আজ থাক, একটু ঘুমিয়ে নে—আমিও ঘুমুই, কাল সকাল সকাল উঠতে হবে।

ছেলে। তুমি কেবল-ই ফাঁকি দেবে ; আধখানা গল্প শুনে আছি, আর আধখানা না শুনে আমার আধকপালে হবে না ?—তখন কিন্তু মজাটা টের পাবে।

মা। কাল আমার অনেক কাজ বাছা ! কাল নন্দী-পূজা—শেষ রাত্তিরে উঠে জলপীড়ি দিতে হবে।

ছেলে। আমার ডেকো মা, আমার ডেকো, আমি শাঁক বাজাবো।

মা। তা বাজাস্—এখন ঘুমো ; আয়, আমিও শুই।

মা ছেলের পিঠটিতে হাত দিয়ে কোলের কাছে টেনে নিয়ে শুলেন।

ছেলে। গল্প ?

মা। এই যে শাঁক বাজাতে দোব বহুম—আবার গল্প কেন ?

ছেলে। সকালবেলা শাঁক বাজালে বুঝি সন্ধ্যাবেলার গল্প শুন্তে নেই ?

মা। রোজ রোজ কি গল্প শুন্তে আছে ?

ছেলে। না, রোজ রোজ ভাত খেতে আছে, রোজ রোজ পাঠশাল যেতে আছে, খালি রোজ রোজ গল্প শুন্তে নেই !

মা’র শ্রায়শাস্ত্র পড়া ছিল না, স্তুরাং পুত্রের এই তর্কের সহস্তর দিতে পারেন না ; ব’লেন, “ভাল নাছোড়বান্দা ছেলে ; কাল কোন্ অব্‌ধি শুনেছিস বল দিকি।”

ছেলে। সেই যে—কব্‌রেজ মশাই ম’রে গেলেন, তুমি ব’লে তার পর চিড়ে কোটা হবে, দই পাতা হবে—

মা। তা, অত বড় মানুষ স্বগ্‌গে গেলেন, মাশ্রিমান নোক, খরচ-পত্তরের দিকে দিষ্টি ক’লে চলবে কেন, ঘট ক’রে ছেরাদ ক’র্তেই ত হবে।

ছেলে। ঢাক-ঢোল বাজবে, নেমতন্ন হবে—

মা। ছেরাদর কি ঢাক-ঢোল বাজে রে পাগল !

ছেলে। বাজনা হবে না ? তবে কিসের ঘট !

মা। ছেরাদর দিন সভা হয়, কেতন, হয়, খোল বাজে—

ছেলে। ওঃ সেই হরিবোল্—হরিবোল্ ! ম’লে খালি হরিবোল্—হরিবোল্ ! মরা ভাল না—হ্যাঁ !

মা। সে কি রে পাগল, হরিনাম কেমন মিষ্টি !

ছেলে। সে যখন খতাল বাজিয়ে গান ক’র্তে ক’র্তে বলে ; রাস্তা দিয়ে নে যাবার সময় হোঁত্‌কা লোকগুলো অমন “বল হরি হরিবোল” ব’লে চোঁচিয়ে ওঠে কেন ? বাবা, বুকের ভেতরটা যেন আমার ধুপুস্ ধুপুস্ ক’রে ওঠে !

মা। ছেরাদে তা নয় রে তা নয়—এ কেতন বড় মিষ্টি ; যখন গোষ্ঠ গায়—আহা—

ছেলে। ও মা, আমি গোষ্ঠ শুনবো—

মা। শুনিস্। যখন আমার ছেরাদ করবি, তখন কেতনওলাকে বলিস্, গোষ্ঠ গাইবে।

ছেলে ধড়মড় ক'রে বিছানা থেকে উঠে প'ড়লো— ব'লে, "তোমায় আর গল্প ব'লতে হবে না, যাই আমি ছোট পিসীমার ঘরে শুই গে।"

গোঁজ মুখে হন্ হন্ ক'রে চ'লে যায় দেখে মা উঠে ছেলেকে হাত ধ'রে টেনে কাছে শোয়ালেন, ব'লেন, "দেখ্ বো রে দেখ্ বো তখন, বউ এলে আর ও কথা বলবি নে।"

ছেলে। তোমার বউ আসুক! এখন গল্প ব'লবে তো বল।

মা। বাড়ীর সামনে যে অনেকটা জমী প'ড়ে ছিল, তার ওপর গোলপাতা দিয়ে একটা মস্ত আটচালা বাঁধলে; রাজার বাড়ী থেকে সব সামিয়ানা এল, সতরঞ্চি, গাল্চে, জাজিম্, তাকিয়া, সব সোনা-রূপোর ছ'কো, বৈঠক, সটুকা, গুড়গুড়ি, আলবোলা। বড় বড় আড়ানে পাখা নিয়ে চারিদিকে লোকজন সব বাতাস ক'রতে লাগলো। এক দিকে সব দান সাজানো— ভাল ভাল খাট-বিছানা, শাল, বনাত, পেতলের ঘড়া, ঘটি, খালা, বোকমো, বেলি—

ছেলে। এত সব জিনিষ কি হবে?

মা। সব উচ্চুগু ক'রে বামুনদের দেবে, রূপোর ঘড়া-টড়া সব অধ্যাপক বামুনরো বিদেয় পাবে।

ছেলে। এই সব? মা, আমি বড় হয়ে অদ্যেপক হব।

মা। বামুন না হ'লে কি অধ্যাপক হয় রে, আমরা যে কয়েত।

ছেলে। কয়েত কেন অদ্যেপক হয় না? একগাছা পৈতে গলায় দিলেই ত'হ'ল।

মা। আরে বোকা, কয়েত অধ্যাপক হ'লে খাতা রাখবে কে? হিসেব লিখবে কে? এই সব দলিল, কওলা, পাটা এ সব কি বামুনরো লিখতে জানে?

ছেলে। তবে আমি দলিল লিখবো, খাতা রাখবো, টাকা আমার কাছে থাকবে ত? যাত্তোর ঘড়া আমি চাই না। তার পর?

মা। কত লোকজন এল, কিন্তুনে ঠাকুর খালা বোঝাই ক'রে প্যালা পেলে। তার পর সন্ধ্যের পর ক্যাঙালী বিদেয় —

ছেলে। ক্যাঙালী কি মা?

মা। সে তুই দেখিস্ নি। এই যারা বড় ছঃধী, খেতে পায় না, পর্বার কাপড় নেই, থাকবার ঘর নেই—

ছেলে। ও মা, সে কি, খেতে পায় না? ভারী ত সে কবরেজদের রাজা—গাঁয়ে বুঝি খেতে পায় না তাদের—

মা। তা কি ব'লছি, সে রাজার রাজ্যিতে সকাই খেতে পেতো, সেই জন্তে ত কবরেজ মশাইয়ের ছেরাদর সময় ঢোলসোরৎ ক'রে সেই কত দূর—হু তিনটে নদীপার— ইংরেজের সহর থেকে ভাল ভাল অনেক ক্যাঙালী আনাতে হ'য়েছিল।

ছেলে। ইংরেজ কে মা?

মা। একরকম সাদা মানুষ—মদ খায়, আর হৌক্ হৌক্ করে কথা কয়।

ছেলে। সাদা? আমাদের ওই বাগ্দী কাকার মত?

মা। না, বাগ্দী ঠাকুরপোর যে একটা ব্যামো হয়ে অমন হয়েছে, আগে কি অমন ছিল, ওকে ধবল রোগ বলে। সাহেবদের ছেলে হ'লেই একটা মদের গাম্ভায় ডুবিয়ে দেয়—তাই সাদা হয়। সাহেবরা বড় ভাল নোক রে, তাদের সহরে এমন সব বড়নোক আছে, তার সব কহিতব্বি নেই। আবার ক্যাঙালী এ'মনি আছে যে, রাস্তার ভাত কুড়িয়ে খায়।

ছেলে। ছিঃ ছিঃ ছিঃ, রাস্তার ভাত—কি ষেণা!

মা। ষেণা না? সেই জন্তেই ত ভাত কুড়োতে দেখলে তাদের চৌকীদারে ধ'রে নিয়ে যায়। এখন শোন, ক্যাঙালীরা সব ছেলে বুড়ো আদি ক'রে এক একখানা নতুন কাপড়, বড় বড় এক এক সরা ভর্তি ভর্তি চিঁড়ে-মুড়কি, নারুকোল-নাড়ু, আর এক এক পোণ ক'রে ক'রে কড়ি পেয়ে জয়-জয়কার দিতে দিতে যে যার দেশে চ'লে গেল। তার পরদিন জলপান; পনেরো দিন ধ'রে ছুতোরপাড়ায় এক পোর রাত থাকতে আরম্ভ ক'রে বেলা প্রায় পোর-খানেক পর্যন্ত ধুপ্ ধাপ্ ঢেঁকি পড়েছে;—আহা, সে যে কি চিঁড়ে, তোকে আর কি ব'লবো বাছা! সক্র, সক্র— আর কি স্কগন্ধি!

ছেলে। মা, আমি গন্ধি চিঁড়ে খাব।

মা। আচ্ছা, এবার আসছে পোষমাসে বটঠাকুরঝির বাড়ী থেকে বামিনী-ধান এলে— চিঁড়ে বুটে খাইয়ে দোব।

ছেলে। কি দিয়ে ?

মা। কীর দিয়েও খাবি—পায়ের রেঁধে দেব—
তার পর ভোজের কথা শুনি ত শোন; সেই চিঁড়ে,
ছাঁচি গুড়ের মুড়কি—ভাল ভাল মর্তমান কলা, শুকো দই
দিয়ে কতক আর শেষ কীর দিয়ে কতক—

ছেলে। দাঁড়াও মা দাঁড়াও—একটু মনে মনে খেয়ে
নিই—

মা। ভারী ছাঙলা ত তুই।

ছেলে। বাঃ, এক দিনও খেতে দিতে পারেন নি,
এখন লোভ দেখাচ্ছেন আর বলছেন ভারী ছাঙলা।

মা। তবে খাওয়ার কথা আর বলবো না, খুব ঘটা
ক'রে ছেরাদ হ'ল, চুকে গেল সব।

তার পর এক দিন যায়, দু দিন যায়, দু মাস, দু মাস,
বছর কেটে গেল; কিন্তু বন্ধির ছেলে ভাল ক'রে বিদে
শেখেনি ব'লে রাজার হুকমে বক্সী মশাই ভিন্ দেশ থেকে
নোক আনিয়ে রাজবন্দি ক'রেছেন।

সবাই বলে বাপ কোকোনবাবুকে বাবু-ই ক'রে গেছেন,
বিণ্ডে-সিধ্যো কিছুই দিয়ে যান নি, কায়ে-ই বাপের খাতিরে
বন্দিদের নিশিকে সবাই ভক্তি-ছেদা ক'লে-ও রোগ
দেখাতে তাকে কেউ ডাকে না। নিশি খায় দায় বেড়ায়,
তার মনে মনে কিন্তু বিশ্বাস যে, মিত্যকালে বাবা তাকে
দৈবী বিণ্ডে দিয়ে গেছেন। নিশির একটি গুণ এই যে,
বাপের ওপর তার যা বিশ্বাস ছিল, তা বোধ হয় দেবতা-
বামুনের ওপর-ও তত ছিল না; পিরুধিমীতে তার বাপের
মতন নোক জন্মেছে, এ কথা সে বিশ্বাস ক'রতো না।
মরণকালে বাবা আর কিছু না পড়িয়ে ঐ যে “কদাচিৎ
কুপিতা মাতা” পড়িয়ে গেলেন, উরির ভেতর সমস্ত
চিকিছে শান্তর জ্যাস্ত হয়ে র'য়েছে। নিশির কাছে
তার বাপ ছেলেন মহাদেব, আর মা ছেলেন মা হুগ্গা।

এক দিন নিশিকান্ত মধ্যম্ন ভোজন ক'রে, দণ্ডখানেক
বা-কাৎ ফিরে গুয়ে (কব'রেজ মশার হুকুম ছেল, যে খেয়ে
উঠে খানিক বা-কাৎ ফিরে শোবে, তার কখন-ও কোন
ব্যামো হবে না) গুয়ে উঠে খড়ম পায়ে দিয়ে নাচ-
দোয়ারের কাছে বেড়াচ্ছেন, এমন সময়ে দেখেন যে, উদ্ধব
গয়লা রুধু রুধু মাথা, রোদে পোড়া মুখ, ঘেমে ভিরখুস্তি
হয়ে কোথেকে আসছে। ছোট বন্দি ব'লে, “কি উদ্ধব,

বেলা যে তিন পোর হ'তে যায়, এখন-ও নাওয়া-খাওয়া
কর নি—কোথা গেছেলে ?” উদ্ধব হাত ছথানা মাথায়
ঠেকিয়ে উত্তুর ক'লে, “আর বন্দি দা-ঠাকুর, আমার হুকের
কথা আর জিজ্ঞাসো না; আজ তিন দিন হ'ল আমার
সেই জরদা গাইটে যে কোথায় গেছে, তা আর তলাস
ক'রে পাচ্ছি নে, আহা, মা আমার আমি না মেখে দিলে
কারুর হাতে জাব খেতো না” ব'লে মিন্বে ভেউ ভেউ
ক'রে কাঁদতে আরম্ভ ক'লে। ছোট কব'রেজ ব'লে, “এঁা,
এই একটা গরু হারিয়েছে—এ তুই আমাকে বলিস নি!”

গয়লা বলে, “তা আপনাকে জানালে কি ক'রতে ?”

কব'রেজ বলে, “ওষু দিতুম্, আর কি করতুম্।”

উদ্ধব বলে, “তবে যে সকলে বলে, তুমি কব'রেজী নেখা-
পড়া কর নি ?”

নিশি বলে, “তারা ত জানে না যে, মিত্যকালে বাবা
আমাকে দৈবী বিণ্ডে দিয়ে গেছেন।”

“তবে দা'ঠাকুর, আমার রক্ষ কর” ব'লে উদ্ধব পায়ে
জড়িয়ে ধ'রলো, “যা খরচ হয়, আমি দিতে রাজী আছি।
আহা, একটানে আড়াই সের দুধ দিতো গো, আড়াই সের
দুধ—এব'লা ওব'লা।”

নিশি কব'রেজ ব'লে, “খরচপত্তর আবার কিসের !
যা, ঐ দক্ষিণে রাজার জঙ্গল থেকে চারটি হরতকী কুড়িয়ে
নিয়ে বাড়ী যা, পোটা ক' আন্দাজ হরতকী বেটে গরম
ক'রে খেয়ে ফেল্ গে দিকিন্।”

উদ্ধব ব'লে, “আমি খাব ?”

কব'রেজ বলে, “তোমার গরু হারিয়েছে, তুই খাবি নি
ত কি মোধো ময়রার মাসী খাবে ? এ ওষুধের গুণ কি
জানিস, ‘কদাচিৎ কুপিতা মাতা ন কুপিতা হরীতকী’—”

* * * * *

বেলা তিন পোরের সময় উদ্ধব ওষুদ সেবন ক'রেছে,
সন্ধ্যার একটু পরেই পেট ছেড়ে দিলে, এই যায়, এই আসে,
এই যায়, এই আসে, ক্রমে রাত ঘনিয়ে এল, কাহিলও হয়ে
পড়েছে, মাঠের দিকে আর যেতে পারে না, ঘরের পেছনে
বাগানটাতে গিয়েই বসে।

অষ্টমীর রাত্তির, তেঁতুলগাছের পাতার ভেতর দিয়ে
একটু একটু জোচ্ছনা দেখা যাচ্ছে, পেয়ারাতলার হাত
ঘস্তে ঘস্তে উদ্ধব যেন একটা খস্খস্নি শব্দ শুন্তে

পেলে ; ইদিক উদিক চেয়ে ঠাউরে দেখে যে, কলা-ঝাড়ের কাছে কি একটা ঘন নড়ছে ; তাড়াতাড়ি হাত ধুয়ে কাছে গিয়েই ভূমিষ্টি হয়ে পেন্নাম ক'রে উদ্ধব ব'লে উঠলো, "চিন্তিরে মা আমার—আপনার ঘরে আপনি ফিরে এসো মা !" ব'লে গায়ে হাতটি বুলুতে বুলুতে উদ্ধব গেলো, গাইটিও পেছু পেছু চলো ।

উদ্ধব । ভূতির মা, 'ওঠ রে ওঠ—ওঠ, শীগ'গীর শাঁকটা বাজা ; বেইরে এসে দেখ, চিন্তিরে মা আমার ফিরে এসেছে ।

"সত্যি না কি—সত্যি না কি" বলতে বলতে শাঁখ হাতে ক'রে উদ্ধবের বউ দাওয়ার এসে দাঁড়াল, সোয়ামীর দিকে চেয়ে বলে, "তবে ত বাপু কবরেজের ওষুধের গুণ আছে, হাতে হাতে ফল !"

উদ্ধব । তুই-ই ত গয়লার ঘরের বোকা—আমায় কত নিসিন্দে করেছিলি, অত হতু'কী খেও না শেলোয়ো বাড়বে ।

বউ । তা কি জানি মা, নোকে বলে শুন্তে পাই যে, তেল দিয়ে হতু'কী গুলে খেলে না কি নোকে গলায় দড়ি দিয়ে মরে ; তা বাপু তোমার কি—

উদ্ধব । অঃ পাগ'লী সে হস্তেল হস্তেল, হতু'কী নয় । পাঁচ জন ভদরের কাছে বসতিস ত এ সব শিখতিস । আহা, কোকন দা'-ঠাকুর যে শোলোকটি বলেছিল— "কানাকিল কপাটি মোটা"—আমার সব মনে আসছে না এখন, শিখে এসে তোকে শোনাব তখন । চারটি জাব মেখে দি—কি ব'লিস—ক'দিন হয় ত মার পেটে ছুটি অন্ন যায় নি । বিচে কলাটার একটা আঙু তেউড়কে তেউড়-ই খেয়ে ফেলেন ।

বউ । তুমি গিরে ঘরে শোও—যাও, কাহিল আছ—আমি জাবটা মেখে দিচ্ছি ।

আসল কথাটা হ'চ্ছে, চরা করতে গিয়ে, অশ্রু কারো গাইয়ের সঙ্গে মিশে চিন্তিরে গাঁ ছাড়িয়ে চ'লে গেছলো ; কুকুর চেনে মানুষ, আর গাই চেনে ঘর ; কদিন ঘুরে ঘুরে আজ খিড়কি দিয়ে বাগানটায় ঢুকেছেলো ।

একখানি বড় সর, উপুড় করে ভুঁয়ে পড়ে না, এমন ছ'তিজেল দই আর চাঁপা-কুলের রং এক তিজেল ক্ষীর মাসী আর ছোট ভেয়ের হাতে দিয়ে তাদের সঙ্গে নিয়ে একটি সের আড়াই আন্দাজ রুইমাছ হাতে ঝুলিয়ে ছ'দিন পর উদ্ধব ঘোষ কোকন বন্ধির পায়ের কাছে রেখে বলে, "দা-ঠাকুর, তুমি দেবতা, রাজাদের চোখ নেই, তাই তোমার চিন্তে পারলে না ।"

* * * * *

নিশি কবরেজের ওষুধের গুণে উদ্ধব ঘোষের হারাগরু ফেরার কথা শুনে গ্রামের অনেক লোক আশ্চর্য্য হয়ে গেল ; ক্রমে ছ'চার জন রুগীও কবরেজ-বাড়ী যাওয়া আসা করে আর 'কদাচিৎ কুপিতা মাতা'র ব্যবস্থা নিয়ে চ'লে যায় ; কেউ বা সত্যি সেরে যায়, কেউ বা মনে করে, সেরে গেছি ।

এ দিকে রাজবাড়ীতে একটা মস্ত চুরী হয়ে গেছে । স্বয়োগী রাত্তিরে শোবার আগে তাঁর জরি-মখমল-জড়ানো বেতের পেটিটির ভেতর কতকগুলি হীরে মতি জড়োয়ার অলঙ্কার—

[ক্রমশঃ ।

শ্রীঅমৃতলাল বসু ।

সঙ্গ

মধুর তোমার সঙ্গ—আনন্দ নির্ঝ'র—
হে বাহিত—সুখাণ্ডি আরাধ্য আমার,
নিরন্ত ত্রিতাপদাহ ঘোর ছর্নিবার
অপ্রকাশ, প্রাণে এ কি প্রকাশ স্তন্দর !
কত যুগ কত জন্ম খুঁজিয়া খুঁজিয়া—
তোমারে পেয়েছি আমি হে শোক-বিজয়,
অস্তরে বাহিরে তুমি, দিব্য জ্যোতির্শয়,
কি আনন্দ পাদপদ্ম পূজিয়া পূজিয়া—

তোমার মধুর বাণী বিশ্বের সঙ্গীত,
রূপাতীত হাসিতেছ তুমি সর্বরূপে,
আর রহিব না বন্ধ কামনার কূপে,
এবার সমুদ্রযাত্রা ! সমস্ত অহিত,
জীর্ণ পুন্দলসম পড়িছে ঝরিয়া !
পরশে পবিত্র প্রাণ পরিতৃপ্ত হিয়া ।

মুনীন্দ্রনাথ ঘোষ ।

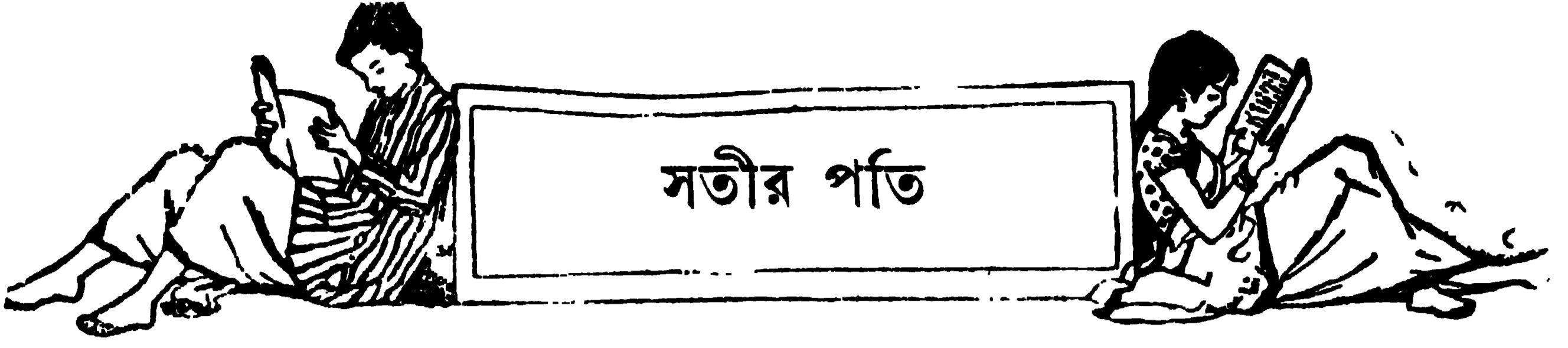

(উপন্যাস)

প্রণাম পরিচ্ছেদ

অবুঝ রমণী

বঙ্গবান জেলার নাথবপুর গ্রামের বারোয়ারি তলার মাঠে চালা দাঁদিয়া, “ফ্রেণ্ডস্ ড্রামাটিক এসোসিয়েসন” (সংক্ষেপে F. D. A) কর্তৃক অত্র রাত্রিতে “আবু হোসেন” গীতিনাট্য অভিনীত হইবে, তজ্জন্ম গ্রামের যুবক-সম্প্রদায়ের মধ্যে বিশেষ চাঞ্চল্যের সঞ্চার হইয়াছে। রাত্রি আটটার সময় অভিনয় আরম্ভ। সূর্যাস্ত না হইতেই ঘরে ঘরে উনান জলিয়াছে— ছেলেরা আটটার পূর্বে আহার সারিয়া লইতে চায়। ছেলেদের মায়েরা বাপেরাও যে এ বিষয়ে নিঃশঙ্ক নিলিপ্ত, তাহাও বলা যায় না; তবে তাঁহাদের মনের গুংসুক্য, কৃত্রিম গান্ধীর্ষ্যের ঘন আবরণে আচ্ছাদিত।

ভর-সঙ্ক্কার সময় দুই জন যুবক আসিয়া এক গৃহদ্বারে দাড়াইয়া হাঁকিল, “মিঞা সাহেব,—মিঞা সাহেব,—বাড়ী আছ ?”

মিঞা সাহেবের মা তখন তুলসীতলায় প্রদীপ দেখাইতে ছিলেন। প্রণাম করিয়া উঠিয়া, বন্ধ দরজার দিকে চাহিয়া বলিলেন, “কে ?”

এক জন উত্তর করিল, “খুড়ী-মা, আমি অবিনাশ। হীকু দাদা বাড়ীতে আছে ?”

এই গৃহের যুবক-কর্তা হীরালাল বসুই আগন্তুকদ্বয়ের উদ্দিষ্ট মিঞা সাহেব। আজ ছয় মাস ধরিয়া আবু হোসেনের রিহার্সাল চলিতেছে—নায়কের ভূমিকা হীরালালই পাইয়াছে; তাহ বন্ধুবান্ধবরা রহস্য করিয়া তাহাকে ‘মিঞা সাহেব’ বলিয়া সম্বোধন করিয়া থাকে।

“হীকু দাদাকে একবার ডেকে দাও না, খুড়ী-মা !”

এই সময় খিড়কীর দ্বার দিয়া, হাতে গাডু, কাঁধে গামছা হীরালাল অনমনমধ্যে প্রবেশ করিল। তাহার বয়স

২২/২৩ বৎসর, রঙটি বেশ ফর্সা, উজ্জল ডাগর চকু—এবং একটা লক্ষ্য করিবার জিনিষ—দাড়ীটি তার, ঠিক থিয়েটারের আবু হোসেনের মতই। ইহা, ‘আশ্চর্যা ঘটনা-সমতা’ নহে—এই ছাগল-দাড়ী ইচ্ছাকৃত এবং চেষ্টাকৃত। হীরালাল যে আবু হোসেন সাজিবে, ইহা ছয় মাস পূর্ব হইতেই স্থির হইয়া ছিল; অভিনয়কালে বাহাতে কৃত্রিম দাড়ী লাগাইতে না হয়, সেই উদ্দেশ্যে হীরালাল দাড়ীটি এই ভাবেই তৈরি করিয়া লইয়াছে।

পুত্রকে দেখিয়া জননী কহিলেন, “ও হীকু, আবু এসেছে, তোকে ডাকছে।”

হীরালাল গাডুটি রাখিয়া, গামছায় মুখ মুছিতে মুছিতে, “কে, অবিনাশ ?”—বলিয়া, গিয়া সদর দরজা খুলিল। দ্বিতীয় যুবককে দেখিয়া বলিল, “জাঁহাপনা যে! গোলা-মের গরীবখানায় কি মনে ক’রে ?”

বলা বাতুল্য, এই দ্বিতীয় যুবকই আজ রাত্রিতে বাদশাহ সাজিবে। বাদশাহ হাসিয়া বলিলেন, “চল, বিপিন বাবু তোমায় ডেকে পাঠিয়েছেন।”

বিপিন বাবু—বিপিনবিহারী রায় চৌধুরী এই গ্রামের জমীদার মহাশয়ের জ্যেষ্ঠ পুত্র। তিনিই এফ-ডি-এ’র জন্মদাতা এবং পালনকর্তা।

হীরালাল বলিল, “এই ত সবে সাতটা। এখনই কেন ?”

অবিনাশ বলিল, “বিপিন বাবু বলেন, হীকু না এলে কোনও কাণই এগুচে না। তাকে ডেকে আন। খাওয়ার জন্তে যেন দেরী না করে—এখানে এসেই খাবে।”

“কোথায় তিনি ?”

“বারোয়ারিতলায়। তিনি ত প্রায় ষণ্টাখানেক হ’ল এসে ব’সে আছেন। চল চল, আর দেরী ক’রো না।”

হীরালাল দাড়াইয়া কি ভাবিতে লাগিল। অবিনাশ বলিল, “ভাবছ কি ?”

“ভাবছি, আমি এখনই চ’লে গেলে মা-টাকে কে

নিয়ে যাবে? কাষকন্ঠ সারা না হলে ত ওঁরা যেতে পারবেন না?”

অবিনাশ বলিল, “মা-ও যাবেন, আবার টা-ও যাবেন?”

হীরা হাসিয়া বলিল, “টা যাবে না? তার স্বামী কি রকম অ্যাঙ্কে করে, কি রকম ক্লাপ পায়, সে দেখে তার নারীজন্ম সার্থক করবে না?”

“আচ্ছা, ক'ছ পরোয়া নেই। আমি এসে ওঁদের নিয়ে যাব। বরং খুড়ীমার সঙ্গে সাক্ষাৎভাবে কথাটা পাকা ক'রে রাখি।”— বলিয়া অবিনাশ অঙ্গনমধ্যে প্রবেশ করিয়া ডাকিল—“খুড়ী-মা, হীরা দাদাকে আমরা এখন নিয়ে চল্লাম। সেখানেই সে থাকবে। জমীদারবাড়ী থেকে বড় বড় ছু খুড়ী লুচী, বেগুন ভাজা, আলুর দম, হাঁড়ি হাঁড়ি সন্দেশ, রসগোল্লা এই সব এসেছে। ছোটো টিনের ক্যানাস্তারায় চায়ের জল ফুটছে। রাত ৯টায় প্লে আরম্ভ। আপনারা তৈরি হয়ে থাকবেন, আমি সাড়ে আটটার সময় এসে আপনাদের নিয়ে যাব।” বলিয়া খুড়ীমার উত্তরের প্রতীক্ষামাত্র না করিয়া, অবিনাশ আবার বাহির হইয়া গেল।

হীরা বলিল, “আচ্ছা, তোমরা এগোও, আমি দশ মিনিটের মধ্যে আসছি।”

বাড়ীর মধ্যে প্রবেশ করিয়া হীরালাল বলিল, “তা হ'লে মা, আমি এখন বেরুই। ঘণ্টাখানেক পরে এসে অবিনাশ তোমাদের নিয়ে যাবে।”

মা বলিলেন, “না বাবা, আমি থিয়েটার দেখতে যাব না। ঠাকুর-দেবতার কথা নয় কিছু নয়, গিছামিছি কেন?”

হীরা বলিল, “বাই বা হ'ল ঠাকুর-দেবতার কথা মা! যা হোক একটা গল্প ত বটে! তা ছাড়া তোমার ছেলে অ্যাঙ্ক করবে, তুমি দেখবে না?”

মা বলিলেন, “না বাবা, সে গল্প আমি জানি। বৌমা আরব্যোপন্যাস থেকে প'ড়ে আমরা শুনিয়েছেন। সে আমার দেখবার দরকার নেই।”

হীরা পীড়াপীড়ি করিতে লাগিল। অবশেষে মা প্রকৃত কারণ তাহাকে খুলিয়া বলিলেন,—“তোমার বউ তোকে চাদর চাপা দিয়ে, ওগো আমার কি হ'ল গো। ব'লে বুক চাপ-ড়াবে, মা হয়ে আমি কি তা চোখে দেখতে পারি? আমি যাব না। বউমাকে বরঞ্চ মেঝে বউ, ছোট বউয়ের সঙ্গে পাঠিয়ে দেবো।”

হীরা হতাশ হইয়া জামা-কাপড় লইতে শয়নঘরে প্রবেশ করিল। সেখানে তার স্ত্রী সুরবালা আড়াই বৎসর বয়স্ক খুকীকে কোলে লইয়া উপস্থিত ছিল। হীরা জামা গায়ে দিতে দিতে বলিল, “মা ত কিছুতেই যেতে রাজী হলেন না। তুমি তা হ'লে খুড়ীমাদের সঙ্গেই যেও। ঘণ্টাখানেক পরে অবিনাশ তোমাদের নিতে আসবে।”

সুরবালা বলিল, “আমি যাব না।”

“কেন? তোমার আবার কি হ'ল?”

“এমনি।”

হীরা স্ত্রীর নিকট সরিয়া গিয়া, প্রথমে মেয়েকে আদর করিয়া, তার পর স্ত্রীর স্বন্ধে হস্তার্পণ করিয়া বলিল, “কেন যাবে না? আমি কেমন অ্যাঙ্ক করি, তুমি দেখবে না? হয় ত লোকে আমায় কত প্রশংসা করবে, সে সব শুনতে তোমার সাধ হয় না?”

সুরবালা বলিল, “তা হয় বটে। কিন্তু ও সব তোমরা না করবে, আমি দেখতে পারবো না। সে আমার সহিবে না।”

“কি সব আমরা করবো? মা'র যে জন্তে আপত্তি, তোমারও কি তাই না কি? মা হলেন সেকলে নাহুম, নেহাৎ ক'স-স্কারাচ্ছন্ন। ওঁর কথা ভেড়ে দাও। সত্যি ত আমি মরবো না গো! অভিনয় বৈ ত নয়, তাতে আর দোষটা কি?”

সুরবালা বলিল, “হোক অভিনয়, সে দৃশ্য চোখে দেখা আমার সাধ্য নয়—তা ছাড়া—” বলিয়া সুরবালা চুপ করিল।

“তা ছাড়া আবার কি?”

সুরবালা এবার হাসিয়া বলিল, “তা ছাড়া, একটা ছুড়ীকে নিয়ে তুমি প্রেম করবে, তাকে বিয়ে করবে, তাকে প্রাণেশ্বরী ব'লে ডাকবে, সে আমি চোখে দেখতে পারবো না, আমার ভয়ানক রাগ হবে!”

হীরা বলিল, “ছুড়ী কোথা? সে ত ছোড়া। ঐ চক্রবর্তী পাড়ার বিনোদ নৃপুণ্যে।”

সুরবালা বলিল, “হোক ছোড়া, ছুড়ী সঙ্গে তোমায় স্বামী ব'লে ডাকবে—তুমি তার গায়ে হাত দেবে ত? সে আমি দেখবো না—দেখবো না—দেখবো না।”

স্ত্রীকেও কোনও মতে রাজী করিতে না পারিয়া, হুঃস্থিত মনে হীরালাল বাহির হইয়া গেল।

এই অবসরে এই পরিবারের কিঞ্চিৎ পরিচয় প্রদান আবশ্যিক। হীরুর পিতা সর্কেশ্বর বসু দশ বৎসর পূর্বে ইহলোক ত্যাগ করিয়া গিয়াছেন। তাঁহার দুই ভাই, দুই বোন ছিল। মধ্যম ও কনিষ্ঠ ভ্রাতা পরলোক-পথে তাঁহার অগ্রগামী হইয়াছিলেন। মধ্যম ভ্রাতা সন্তান-সম্পত্তি রাখিয়া যান নাই। কনিষ্ঠ ভ্রাতা যছনাথ বসুর একটি পুত্র আছে, তাহার নাম চুণিলাল, বয়স ১২।১৩ বৎসর, সে এই গ্রামের মাইনের স্কুলে প্রথম শ্রেণীতে পাঠ করে। হীরালালের পিসীমা দুই জন আপন আপন স্বপুত্র-লগ্নে বাস করেন। স্ত্রীরা পরিবারে এই সাতটি প্রাণী—তিনটি বিধবা মা, সঙ্গীক সকল হীরালাল ও তাহার গুড়ততো ভাইটি। বাড়ীতে চারিখানি পাকা কঠরী আছে; রান্নাঘর ও গোশাল মৃত্তিকানিশ্চিত এবং খড়ে ছাওয়া। বিধা ত্রিশ জমী আছে, তার অর্দ্ধেকের উপর পাছন বিলি কর; বাকী কয়েক বিঘা ভাগে চাষ করানো হয়। সে জমীগুলিতে ধান, কলাই ও আঁপ হয়; উৎপন্নের অর্দ্ধাংশ যে চান করে, সে খায়; অর্দ্ধাংশ ইঁহাদের প্রাপ্য। জমীগুলি থাকাতে ঢাল-ভাতের ভাবনা ভাবিতে হয় না বটে; কিন্তু তা ছাড়াও অল্প রকমের কত পরচ তা আছে। পূর্বে সন্তানগণের দিনে কষ্টে-কষ্টে এক প্রকার চলিয়া যাইত, কিন্তু দিন দিন সকল জিনিষের মূল্য যেরূপ বৃদ্ধি পাঠিতেছে, এখন আর দিন চলি হুঙ্কর। হীরু নিকটবর্তী গ্রামের স্কুল হইতে দুইবার ম্যাট্রিক পরীক্ষায় ফেল হইয়া পড়া ছাড়িয়া দিয়াছিল। এ দিকে বছর দুই তিন আড্ডা দিয়া আসি পিটিয়া, থিয়েটার করিয়া কাটাইয়াছে; কিন্তু আর কাটে না। এখন একটা চাকরী-বাকরীর চেষ্ঠায় তাহাকে বাহির হইতেই হইবে। এত দিন সে কলিকাতায় যাইত, কেবল এই থিয়েটারের অভিনয় জন্ত আটক পড়িয়াছে। পাঁজি দেখিয়া দিন স্থির করাই আছে, পরশ্ব হীরালাল কলিকাতা যাত্রা করিবে। জমীদারপুত্র বিপিন বাবু কলিকাতার দুই জন বিশিষ্ট বন্ধুর নামে অহুরোধপত্র লিখিয়া দিবেন বলিয়াছেন। তাঁহাদের সাহায্যে কলিকাতায় একটা কিছু কাষ-কম্ব জুটিয়া যাইবেই, এ ভরসা আছে।

অবিনাশ নথাসময়েই আসিয়াছিল। হীরালালের জননী ও পত্নীকে লইয়া যাইবার জন্ত সেও খুব পীড়াপীড়ি

করিয়াছিল, কিন্তু কৃতকার্য্য হয় নাই। অবশেষে হীরুর দুই খুড়ীমাকে লইয়াই সে গিয়াছিল।

অভিনয় শেষ হইতে রাত্রি দুইটা বাজিয়া গেল। অভিনেতার গ্রীণরূমে প্রবেশ করিতেই অনেকে হীরালালকে ধিরিয়া দাঁড়াইয়া, তাহার প্রতি অজস্র প্রশংসা-বাক্য প্রয়োগ করিতে লাগিল। স্বয়ং বিপিন বাবু তাহার করমর্দন করিয়া উচ্ছ্বসিতভাবে স্বলিতে লাগিলেন, “হীরু, ভাই, তুমি যে আঙ্গ প্লে করেছ, অতি চমৎকার - একেবারে নিখুঁৎ বলেই হয়। তোমা হতেই আঙ্গ এক-ডি-এর মুখরক্ষা হ'ল। পশু ড়েন রিহার্শালের সময়ও আমি মনে করিনি যে, তোমার প্লে এত ভাল ওংরাবে।”

বিপিন বাবুর জনৈক মোসাহেব ললিত বক্সী বলিল, “হীরু একটা জিনিষ, সে বিষয়ে কোনও সন্দেহ নেই। প্লে না করেছ, একেবারে লা গ্যাণ্ডি! যতবার ড্রপ পড়েছে, আমি অডিয়েন্সের ভিতর গিয়ে দাঁড়িয়ে তাদের কথাবার্তা শোনবার চেষ্ঠা করেছি। পাঁচ-খানা গ্রামের লোক, এক মুখে স্তুখ্যাতি করেছে। ওরই মধ্যে যারা লেখাপড়া জানে, কলকাতায় যাওয়া আসা করে, তাদের কাটকে কাটকে বলতে শুনেছি ‘এমন প্রতিভা-শালী অভিনেতা, ক্যালকাটা ষ্টেজেও আমরা খুব কমই দেখেছি।’ মিঞা সাহেব, তুমি হু ভাই চাকরী-বাকরীর চেষ্ঠায় পশুই কলকাতায় চলে গুন্ছি, এ গরীবের একটি কথা মনে রেখ। কেরাণীগিরির ফাঁদে পা না দিয়ে, তুমি যদি চেষ্ঠা-বেষ্ঠা ক'রে কোনও পাবলিক থিয়েটারে ঢুকে পড়তে পার ত অল্পদিনের মধ্যেই তুমি নাম ক'রে নিতে পারবে—কেরাণীগিরির চেয়ে মাইনেও ঢের বেশী পাবে। এমন এক দিন আসবে, যখন থিয়েটারওয়ালাদের মধ্যে তোমায় নিয়ে রীতিমত কাড়াকাড়ি প'ড়ে যাবে, এক থিয়েটারের এগ্রিমেন্টের কাল উত্তীর্ণ না হতেই, মোটা টাকা পকেটস্থ ক'রে অল্প এক থিয়েটারে তুমি ঢুকবে, তোমার নামে মোকদ্দমা হবে, এ আমি ব'লে রাখলাম।”-- বক্সীর শেষের কথাগুলি শুনিয়া সকলেই হাসিতে লাগিল।

নিজের স্বর্ণনিশ্চিত সিগারেট-কেস হইতে হীরালালকে একটা সিগারেট দিয়া বিপিন বাবু বলিলেন, “বক্সী কিন্তু বলেছে মন্দ কথা নয় হে! কথাটা একটু ভেবে দেখতে হবে হীরু। ওহে, তোমরা সব গোছ-গাছ ক'রে নাও,

অনেক রাত হয়েছে। চল্লিশ ভাই হীরু! কাল তা হ'লে কখন তুমি আমার কাছে আসছ?"

হীরু বলিল, "কালকে ঘুম ভাঙতে বোধ হয় একটু বেলাই হবে। বিকেলে ৩টে ৪টের সময় আসবো এখন। কি বল?"

"বেশ, তাই এস।"—বলিয়া বিপিন বাবু হীরুলালের কর্মমর্দন করিয়া, অন্তান্ত দোকলকে যথাযোগ্য সম্ভাষণ করিয়া বিদায় গ্রহণ করিলেন। এক জন পাইক 'হারিকেন' ধরিয়া সম্মুখে এবং এক জন দারবান লাঠি হস্তে তাঁহার পশ্চাৎ পশ্চাৎ চলিল।

দ্বিতীয় পরিচ্ছেদ

কলিকাতা যাত্রা

পরদিন যথাসময়ে হীরুলাল গিয়া বিপিন বাবুর সহিত সাক্ষাৎ করিল।

বিপিন বাবুর বয়স ২৫ বৎসর। কলেজে উচ্চশিক্ষা না পাইলেও তিনি ইংরাজী ও বাঙ্গালা-সাহিত্যের মোটামুটি পরিচয় অবগত আছেন। কয়েকখানি বাঙ্গালা মাসিক ও ইংরাজী সংবাদপত্র তিনি রীতিমত পাঠ করিয়া থাকেন। তবে নাট্যকলার দিকেই তাঁহার নোঁকটা একটু বেশী—নহিলে স্থানীয় এক-ডি-এর জন্য এত টাকা তিনি খরচ করিতেন না।

বিপিন বাবু নিজ বৈঠকখানায়, টানা-পাথার তলায়, ফরাসি বিছানার উপর অর্ধশয়ানভাবে তাকিয়া হেলান দিয়া, খবরের কাগজ পাঠ করিতেছিলেন। পার্শ্বে একটি গুড়গুড়ির সরপোষ ঢাকা কলিকা হইতে সুগন্ধি ধূম উৎসর্গ হইতেছিল; মাঝে মাঝে নলটা হাতে করিয়া, ত'চার টান টানিয়া, আবার রাখিয়া দিতেছিলেন। হীরুলাল প্রবেশ করিতে, উঠিয়া বসিয়া বলিলেন, "এস ভায়া! ব'স।"

হীরুলাল তাঁহার অনতিদূরে উপবেশন করিল। বিপিন বাবু গুড়গুড়ির নলটা তাহার হাতে দিয়া বলিলেন, "কাল তা হ'লে রওয়ানা হচ্ছ?"

হীরুলাল বলিল, "হ্যাঁ, তাই ত ঠিক করেছি।"

বিপিন বাবু ক্র কক্ষিত করিয়া বলিলেন, "ঠিক ত

করেছ ভাই, কিন্তু চাকরীর বাজারের যে অবস্থা হয়েছে শুনেতে পাই,—প্রথম ত একটা কিছু জোঁটাই ভার। তার পর জুটলেও, বড় জোর ত্রিশ কি চল্লিশ টাকা মাইনে হ'তে পারে। কলকাতার বাসা-খরচ, নিজের কাপড়-চোপড় খরচ বাদে কি-ই বা তুমি বাড়ীতে পাঠাবে! তার পর চিরটা জীবন, স্ত্রী-পুত্র পরিবার ছেড়ে বিদেশেই প'ড়ে থাকা। সে দিন হরিধন এসেছিল; তুমি ত জান, সে কলকাতায় কোন্ মার্চেন্ট আপিসে চাকরী করে। তার এক মাস ছুটি পাওনা হয়েছিল, সে ছুটি নিয়ে বাড়ী এসেছে। পঞ্চাশটি টাকা মাইনে পায়, কলকাতায় বাসা ভাড়া ক'রে পরিবার নিয়ে যে বাস করবে, তার উপায় নেই। কথায় কথায় সে বলে, "বো হুংখ ক'রে বলছিল, পাজি দেখতে দেখতেই জীবনটা কাটলো!"

হীরুলাল কথাটার ভাব বুঝিতে না পারিয়া জিজ্ঞাসা করিল, "পাজি দেখতে দেখতে কেন?"

বিপিন বাবু বলিলেন, "কলকাতার খতি নিকটে যাদের বাড়ী, তারা ডেলি প্যাসেঞ্জারি ক'রে চাকরী বাজায়। যাদের বাড়ী তার চেয়েও দূরে, তারা শনিবার শনিবার বাড়ী যায়। আমাদের এ গ্রাম কলকাতা থেকে এতটাই দূরে যে, এ গ্রামবাসী কলকাতার কেবাংবা শনিবার শনিবারও বাড়ী আসতে পারে না। ১২ দিন পূজোর ছুটি, ৯ দিন বড়দিনের, ৩ দিন গুডফ্রাইডের। বছরে এই তিন বার মাত্র তাবা বাড়ী আসতে পায়। সুতরাং ছুটি অস্ত্রে স্বামী চ'লে যাবার কিছু দিন পর থেকেই, বো পাজি দেখতে আরম্ভ করে—পরের ছুটির আর কত দিন বাকী। তাই হরিধনের বো বলেছে, পাজি দেখতে দেখতেই জীবনটা কাটলো!"—বলিয়া বিপিন বাবু একটু মৃদুহাস্য করিলেন।

একটি ছোট দীর্ঘনিশ্বাস ফেলিয়া হীরুলাল বলিল, "হঁ, তা বটে!"—বলিয়া গড়গড়ার নলটি বিপিন বাবুর হাতে দিল।

বিপিন বাবু কিয়ৎক্ষণ নীরবে ধূমপান করিলেন। তার পর বলিলেন, "দেখ, কাল হঠাৎ ললিত বস্ত্রীর মুখ থেকে যে কথাটা বেরুল, তা আমি বেশ ক'রে ভেবে দেখেছি। কলকাতায় আজকাল শুনেছি, ভাল অভিনেতার ভারি কদর, আর বেশ মোটা মোটা মাইনেও তারা পাচ্ছে। তেমন



পল্লীপ্রাণ

[ভাস্কর—শ্রীশ্রমথনাথ মল্লিক]

প্রতিভাশালী লোক হ'লে ছ'শো, তিন শো, এমন কি, পাঁচশো টাকা মাইনেও না কি তারা পায়। তা ছাড়া, যারা সাধারণ রঙ্গমঞ্চে অভিনয় ক'রে জীবিকানির্ভর করে, পূর্বে লোকে যেমন তাদের একটা বওয়াটে, মাতালের দল ব'লে নীচু নজরে দেখতো, শুনেছি, এখন না কি সে ভাবটা নেই। এখন বিশ্ববিদ্যালয়ের বড় বড় বি-এ, এম্-এ ডিগ্রীধারী যুবকরাও না কি অসঙ্কোচে থিয়েটারে ঢুকছে—তাতে বেশ মোটা মোটা মাইনে পাচ্ছে, সমাজেও তাদের হীন হয়ে থাকতে হচ্ছে না। আমার মনে হয়, কলকাতার থিয়েটার-ওয়ালারা যদি তোমার গুণের পরিচয় একবার পায়, ললিত বক্সীর কথাই ঠিক, তা হ'লে তোমায় তারা লুফে নেবে।”

শীরালাল বলিল, “কিন্তু আমার ত আর বি-এ, এম্-এ ডিগ্রী নেই!”

“ত', নেই বা থাকলো। তারা যেমন ভাল প্লে করে, তুমিও যদি সেই রকম অথবা তার চেয়েও ভাল প্লে করতে পার, তা হ'লেই ত হ'ল। আমি তোমাকে যে ছ' জন বন্ধুর নামে চিঠি দেবো, তুমি যদি বল, তাঁদের এ কথাও লিখে দিতে চাই যে, তুমি এক জন খুব ভাল অ্যাক্টর, কোনও থিয়েটারের কর্তাদের সঙ্গে যদি তাঁদের আলাপ থাকে, তা হ'লে সে দিকেও একটু চেষ্টা যেন তাঁরা করেন।”

এ কথা শুনিয়া শীরালাল ভাবিতে লাগিল। ক্ষণকাল অপেক্ষা করিয়া বিপিন বাবু জিজ্ঞাসা করিলেন, “কি বল?”

শীরালাল বলিল, “তাই ত ভাবছি।”

“কেন, এতে ভাবনার কি আছে?”

শীরালাল একটু হাসিয়া বলিল, “আমার অর্দ্ধাঙ্গিনীর আবার মত হ'লে হয়।”

“কেন, তিনি অমত করবেন কেন? পাছে কোনও নটীর প্রেমে প'ড়ে যাও?”—বলিয়া বিপিন বাবু হাসিলেন।

শীরালাল বলিল, “সে ত বহু দূরের কথা।”—বলিয়া, কি কারণে তাহার স্ত্রী গত রাত্রিতে অভিনয় দেখিতে আসিতে সম্মত হয় নাই, তাহা সবিস্তারে বর্ণনা করিল। তার পর বলিল, “সাজা স্ত্রীলোককে আমি প্রণয়-সম্ভাষণ করবো, তাই তার সহ হয় না,—এ ত জলজ্যান্ত আসল স্ত্রীলোক!”

শুনিয়া বিপিন বাবু হাসিতে লাগিলেন। শেষে বলিলেন, “তা, থিয়েটারে ঢুকে যদি তোমার মোটা মাইনে হয়, তা হ'লে তোমার গিন্নী ঐটুকুতে আপত্তি করবেন না

বোধ হয়। কথায় বলে, পেটে খেলে পিঠে সয়।”—বলিয়া ভৃত্যকে ডাকিয়া বিপিন বাবু চিঠি লিখিবার সরঞ্জাম আনিতে আদেশ করিলেন। সেগুলি আনীত হইলে, বিপিন বাবু চিঠি লিখিতে লাগিলেন; ভৃত্য তাঁহার ইচ্ছিত অক্ষুসারে নিবস্ত কলিকাটি গুড়গুড়ি হইতে তুলিয়া লইয়া নূতন করিয়া সাজিতে গেল। শীরালাল বিপিন বাবুর পরিত্যক্ত সংবাদপত্রখানি পাঠে মগ্ন দিল।

বিপিন বাবুর চিঠি লেখা শেষ হইতে প্রায় ২০ মিনিট লাগিল। চিঠি শেষ করিয়া তিনি গুড়গুড়ির নল হাতে লইতেই শীরালাল বলিল, “ওহে, পড়েছ, কলকাতায় কি কাণ্ডটা হয়ে গেছে?”

বিপিন বাবু বলিলেন, “শিখে মুসলমানে লড়াই?”

“হ্যাঁ। আর্য্যসমাজীরা তাদের বার্ষিক উৎসব উপলক্ষে শোভাযাত্রা ক'রে বাজনা বাজিয়ে মসজিদের কাছ দিয়ে যাচ্ছিল, তাতে মুসলমানরা ক্ষেপে উঠে খুব দাঙ্গা করেছে—কি ভয়ানক!”

বিপিন বাবু বলিলেন, “হ্যাঁ, পড়েছি। পশু' এ ঘটনা ঘটেছে। জানিস ত বাপু, মসজিদের কাছে বাজনা বাজালে মুসলমানরা ক্ষেপে ওঠে, সেখানে বাজনা বাজাবার কি দরকার? দেখ না, কত মাথা ফেটেছে—লোক মরেছে পর্য্যন্ত—শেষে সশস্ত্র পুলিশ এসে দাঙ্গা থামায়।”

শীরালাল বলিল, “ভাগ্যিস পশু' আমি কলকাতায় পৌঁছিনি—আমার মাথাতেও লাঠি পড়তো কি না কে জানে!—আচ্ছা, এত দিনে সব মিটে গেছে বোধ হয়।”

বিপিন বাবু বলিলেন, “নিশ্চয়। ও সেই দিনই মিটেছে। পুলিশের বন্দুক আর সপীন' দেখেই যে যার আপনার কোটরে গিয়ে আশ্রয় নিয়েছে।—সে বাক, চিঠি হুখানা তুমি প'ড়ে দেখ।”

শীরালাল মনঃসংযোগ সহকারে চিঠি হুখানা পড়িল। বলিল, “বেশ হয়েছে, এখন আমার অদৃষ্ট। এখন তা হ'লে উঠি ভাই—সব গোছগাছ ক'রে নিতে হবে, ভোরবেলাই বেরুতে হবে কি না!”

বিপিন বাবু বলিলেন, “এখন উঠবে? তা ওঠ। সন্ধ্যার পর এস, আজ এখানেই থাকে।”

শীরালাল জিজ্ঞাসা করিল, “আর কাউকে বলেছ না কি?”

‘না, আর কাউকে বলিনি। তুমি কাল চ’লে যাচ্ছ, আবার কবে দেখা হবে ঠিক নেই, তাই ছুজনে ব’সে একটু গল্প-গুজব, খাওয়া-দাওয়া করা যাবে। বেশী কিছু আয়োজন নেই, মুর্গী-মাছের ঝোল দিয়ে খানকতক লুচি খাওয়া মাত্র।’

হীরালাল বলিল, “মুর্গী-মাছের ঝোল কি রকম?”

বিপিন বাবু বলিলেন, “এ গল্প আমি কত লোকের কাছে ত করেছি। তুমি শোননি বুঝি? পায়রাগাছির জমীদার—তিনি সম্বন্ধে আমার মামা-শ্বশুর হন—স্ত্রী-পুত্র-পরিবার নিয়ে কলকাতাতেই বাস করেন। আজকাল অনেক বড়লোকেরই যেমন দেখা যায়, মেজাজটা একটু সাহেবী ধরণের। বাড়ীতে প্রকাশ্যভাবে বাবুচ্চি আছে—রাতের খানাটা প্রায় ইংরাজী ধরণেরই হয়। সে বার ছেলে-পিলে নিয়ে তিনি দেশে গেছেন। বাড়ীতে বৃড়া মা আছেন—অন্যায় আত্মীয়-স্বজনও সব আছে। মা জানেন যে, তাঁর ছেলে কলকাতায় বাস ক’রে বিগড়ে গেছে—খুব আচারনিষ্ঠ নয়। তাঁর মহল আলাদা। পৌছেই জমীদার মশায় রাত্রিভোজনের জন্তে গোপনে রামণার্থীর আদেশ দিয়ে রেখেছেন। তখন তাঁর একটিমাত্র মেয়ে, বয়স ৫ বৎসর। শোবার আগে মেয়ে ঠাকুরমাকে প্রণাম করতে যাবে। বাপ শিখিয়ে দিলেন, ‘দেখ খুকী, ঠাকুমা যদি জিজ্ঞাসা করেন, কি দিয়ে ভাত খেলি, ত বলিস্ মাছের ঝোল দিয়ে খেয়েছি।’ মেয়ে বলে, আচ্ছা। যথাসময়ে মেয়ে ঠাকুরমাকে প্রণাম করতে গেল। ঠাকুমা জিজ্ঞাসা করলেন, ‘খুকী, কি দিয়ে ভাত খেলি?’—খুকী শিক্ষানু-সারে বলে, ‘মাছের ঝোল দিয়ে।’ কিন্তু গোল বাধলো বৃড়ীর দ্বিতীয় প্রশ্নে—‘কি মাছের ঝোল?’—এ কথার উত্তর খুকীকে কেউ শিখিয়ে দেয়নি;—সুতরাং সে অমানবদনে উত্তর করলে, ‘মুর্গী-মাছের ঝোল।’—মুর্গী খেয়ে এসে খুকী তাঁর পায়ে হাত দিয়াছিল, খুকী চ’লে গেলে তিনি স্নান ক’রে ফেলেন!—সেই অবধি আমার শ্বশুরবাড়ীতে, ফাউল কারিকে সবাই মুর্গী-মাছের ঝোল ব’লে থাকে।”

শুনিয়া হীরালাল হাসিতে লাগিল। বিপিন বাবুই হীরালালকে এবং আরও কয়েকজন তাঁহার অন্তরঙ্গ বন্ধুকে নিষিদ্ধ-পক্ষীর মাংসাহারে দীক্ষিত করিয়াছেন। কলিকাতার

অনেকেই মনে করেন, তাঁহারাই আলোকপ্রাপ্ত হইয়া ‘প্রেক্ষুডিস’ বর্জন করিয়াছেন, পল্লীগ্রামের সকলেই এখনও খাঁটি হিন্দুই আছে—ইহা মনে করা ভুল।

আরও দুই চারিটা কথাবার্তার পর, সন্ধ্যার পরই হাজির হইবার প্রতিশ্রুতি দিয়া হীরালাল উঠিল।

রাত্রিতে আহার করিতে করিতে হীরালাল বলিল, “ওহে, একটা কথা মনে পড়ল। থিয়েটারের কর্তাদের কাছে আমি কস্মপ্রার্থী হয়ে গিয়ে দাঁড়ালে, তারা হয় ত আমার এ্যাক্টিং-এর নমুনা দেখতে চাইবে। আমি বলি কি, আবু হোসেনের পোষাকটি আমি সঙ্গে করেই নিয়ে যাই।”

বিপিন বাবু সম্মত হইলেন। এক ডি-এর মাজ-পোষাকের সিন্দুক তাঁহার জিন্মাতেই থাকিত। আদেশ অনুসারে এক জন কস্মচারী সেই পোষাকটি বাহির করিয়া আনিল—লংকুথের ইজার, আন্ধির পাঞ্জাবী, মখমলের ফতুয়া, মায় টুপী ও দিল্লীওয়াল জুতা জোড়াটি পর্য্যন্ত। আহারান্তে সেগুলি পুঁটলীতে বাঁধিয়া, হীরালাল বিদায় গ্রহণ করিল।

হীরালালের স্ত্রী সুরবালা, সে রাত্রি তু প্রায় কাঁদিয়াই কাটাইল। হীরালালের চক্ষুও শুষ্ক ছিল না। পাঁচ বৎসর তাহাদের বিবাহ হইয়াছে, এই প্রথম দীর্ঘ দিনের জন্ম দম্পতি-বিচ্ছেদ।

প্রভাতে উঠিয়া অশ্রুমুখী স্ত্রী ও নিদ্রিতা কন্য়ার মুখ-চুখন করিয়া হীরালাল বাহিরে আসিল। প্রাতঃকৃত্য সমাপনান্তে, মা ও খুড়ীমা ছ’জনকে ও মঙ্গল-ঘটকে প্রণাম করিয়া, মাতার আশীর্বাদী দধির তিলক ললাটে ধারণ করিয়া, দুর্গা বলিয়া যাত্রা করিল।

রেল-স্টেশন গ্রাম হইতে পাঁচ ক্রোশ দূরে অবস্থিত। গরুর গাড়ীতে বেলা এগারটায় স্টেশনে পৌঁছিয়া হীরালাল গুনিল, কলিকাতায় মহা গণ্ডগোল। দাঙ্গা হইতেছে। শুনিয়া হীরালাল মনে করিল, গতকল্য সংবাদপত্রে সে বাহা পড়িয়া আসিয়াছে, সেই খবরটা শুনিয়াই ইহার। এরূপ-ভীতিগ্রস্ত হইয়াছে।

পৌনে বারটায় ট্রেন ছাড়িল। বেলা দুইটার সময় ব্যাণ্ডেল স্টেশনে ট্রেন পৌঁছিলে হীরালাল দেখিল, প্ল্যাটফর্মে বাঙ্গালা সংবাদপত্র বিক্রয় হইতেছে—ফিরিওয়ালার

ইাকিতেছে—“কলকাতায় বিষম কাণ্ড, হিন্দু-মুসলমানে দাঙ্গা।” --হীরালাল দুইটি পয়সা দিয়া একখানি সংবাদপত্র ক্রয় করিল।

কাগজখানি খুলিয়া ডবল গ্রেট অক্ষরের হেডিংএ—“দাঙ্গার চতুর্থ দিবস—মুসলমানের ছোরায় বহু হিন্দু খুন”— পড়িয়াই তাহার চক্ষু স্থির হইয়া গেল। সেই কামরার অন্ত্যন্ত আরোহিণী সকলেই কাগজখানার দিকে ঝুঁকিয়া, মহা ভীতভাবে সংবাদ পাঠ করিতে লাগিল।

হিন্দু সম্পাদিত এই কাগজখানিতে, মুসলমানের ছোরায় কত হিন্দু খুন-জখম হইয়াছে, তাহাই বিস্তৃতভাবে বর্ণিত ছিল; হিন্দুর লাঠিতে কত মুসলমানের মাথা ভাঙ্গিয়াছে, তাহার বর্ণনা খুব সংক্ষিপ্ত।

সেই খবরের কাগজ পড়িয়াই, কলিকাতার টিকিটপারী কয়েক জন আরোহী ব্যাণ্ডেলেই নামিয়া পড়িল; বলিল, তাহার বাড়ী ফিরিয়া যাইবে। কেহ বলিল, “আমিও কলকাতা যাচ্ছিলান, তা আর যাব না, শ্রীরামপুরেই নেমে পড়বো, সেখানে আমার পিসম্বর মোক্কারী করেন।” কেহ বলিল, “কলকাতায় যাব বলেই বেরিয়েছিলাম বটে, কিন্তু অনেক দিন থেকে একবার বাবা তারকনাথকে দশন করবার বড় ইচ্ছে ছিল, সেইটিই এ যাত্রায় সেরে নেওয়া যাক। বাবা টেনেছেন বেশ বৃত্তে পারছি। সেওড়াফলিতেই নেমে পড়বো।” ফলে, গাড়ী শ্রীরামপুর অতিক্রম করিতেই হীরালালের কামরা একেবারে জনশূন্য হইয়া গেল।

হীরালাল মহা ভাবনায় পড়িল। ভাবিল, কি করি? বাড়ীই ফিরে যাব কি?—তার পর সহসা তাহার মনে হইল, হিন্দুরই ত ভয়, মুসলমানের ত বেশী ভয় নাই।

আমি ত আবু হোসেন মিঞা—আমার আর ভয় কিসের?—যাই না, কলকাতায় মজাটাই দেখি না!

তখন সে তাহার ট্রান্স খুলিয়া আবু হোসেনের পরিচ্ছদ বাহির করিয়া পরিধান করিল। নিজ শ্রুতে হাত দিয়া বলিল, “বেঁচে থাক বাপ ছাগলদাড়ী!”

সাড়ে চারিটার সময় ট্রেন হাওড়া স্টেশনে পৌঁছিল। হীরালাল ট্রেন হইতে নামিতেই এক জন মুসলমান যুবক তাহার নিকট আসিয়া বলিল, “সেলাম আলেকুম্ ভাই সাহেব! আপনার ইন্সশরিফ কি? কোথায় যাবেন আপনি?”

সৌভাগ্যবশতঃ হীরালাল ইন্সশরিফ শব্দের অর্থ অবগত ছিল। বলিল, “আমার নাম আবু মহম্মদ হোসেন। বর্ধমান জিলায় আমার বাড়ী। একটা নকুরী চাকরীর চেষ্টায় কলকাতায় এসেছি। এখন আমার দোস্ত কি রিস্তাদার কেউ নেই। কলুটোলা স্ট্রীটে হাজি বক্স সাহেবের মোসাফিরখানা আছে শুনেছি। মুসলমানরা সেখানে বেগর কেরায়ায় এক হপ্তা থাকতে পার, আমি সেখানেই যাব।”

মুসলমান যুবকটি বলিল, “সেখানে যাবেন না, আমার সঙ্গে আসুন। কলকাতায় এখন ভারি গোলমাল চলছে, হিন্দুরা মুসলমান দেখলেই মারপিট করছে, খুন করছে। কোনও মুসলমান ট্রেন থেকে নামলে, আমরা তাকে নিরাপদ স্থানে নিয়ে যাবার জন্যে খিলাফতের হুকমে স্টেশনে উপস্থিত আছি। আপনি আমার সঙ্গে আসুন।”— বলিয়া যুবক, হীরালালের হাত ধরিয়া, মুসলমান-চালিত একখানি ট্যাক্সিতে গিয়া উঠিল। [ক্রমশঃ।

শ্রীপ্রভাতকমার মুখোপাধ্যায়।

চরম অভিশাপ

মৃত্যু? সেটা ত জগতের রীতি
মরিতে জনম নিলে,
বিচ্ছেদ শোক হয় সহনীয়
কালের প্রলেপ দিলে।
অর্থ-হীনতা? হলেও ভীষণ
আশা যে ছলনাময়,
পথের ভিক্ষু সূদিনের পানে
দিন গণি' চেয়ে রয়।

রুগ্ন কাতর নিমেষ তরেও
ভুলে যার রোগ-জ্বালা,
প্রিয় আত্মীয় যদি কভু তার
সেবা করে প্রাণ-ঢালা।
কিন্তু যদি গো জীবনের সাথী
রমণী মুখরা হয়,
নিখিল বিধে তার বাড়া আর
কোন অভিশাপ নয়।

শ্রীভূদেব মুখোপাধ্যায়

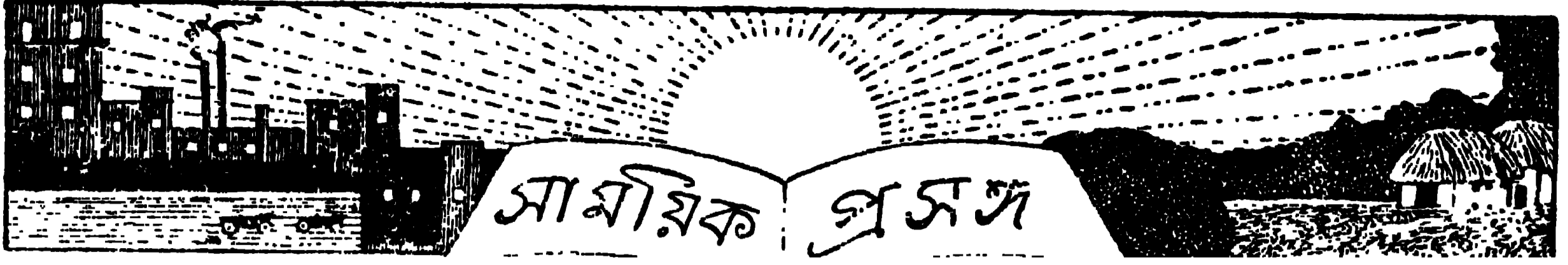

অতীত ও বর্তমান

১৩৩২ সাল অতীত হইল, ১৩৩৩ সাল তাহার অনিশ্চিত সুখদুঃখের পশরা লইয়া উপস্থিত হইল। অতীত ও তৎপূর্ব-বৎসর বাঙ্গালার ও বাঙ্গালীর যে ক্ষতি করিয়া গেল, তাহার তুলনা খুঁজিয়া পাওয়া যায় না। সার আশুতোষ সরস্বতী, সার আশুতোষ চৌধুরী, দেশবন্ধু দাশ, সার সুরেন্দ্রনাথ, সার কৃষ্ণগোবিন্দ, মহারাজা জগদীন্দ্রনাথ, দ্বিজেন্দ্রনাথ ঠাকুর, রায় যতীন্দ্রনাথ চৌধুরী—কত নাম করিব? বাঙ্গালীর ও বাঙ্গালার নিজস্ব বলিয়া শ্লাঘা করিবার যাহা কিছু, সবই যেন কোন এক অজ্ঞান! কর্মসূত্রের আকুঞ্চন-প্রসারণে অতীতের গর্ভে বিলীন হইয়া গেল। বাঙ্গালীর এ অভাব যুগযুগান্তরে পূর্ণ হইবে কি? বাঙ্গালীর ভাগ্যবিধাতাই তাহা বলিতে পারেন। বাত্যা, বত্যা, অন্নকষ্ট, রোগ-শোক, এ সব ত বাঙ্গালীর নিত্য সহচরই হইয়া দাড়াইয়াছে। এ সকলের প্রভাব হইতে বাঙ্গালী কোন বৎসরই অব্যাহতি পায় না; সুতরাং এ সকলের জন্ত দুঃখ প্রকাশ করিয়া লাভ নাই। কিন্তু ইহার উপরেও যে ভীষণ শেল বাঙ্গালীর বৃকে বাজিয়াছে, তাহার প্রভাব হইতে মুক্ত হইবার উপায় কি? সাম্প্রদায়িক বিবোধ ও সংঘর্ষের প্রভাব বাঙ্গালার বহুকাল অনুভূত হয় নাই, গত বৎসরে তাহারও সূত্রপাত হইয়াছে। এ সংঘর্ষের ফলে দেশের মুক্তির আশা সুদূরপর্যন্ত হইল। জাতি মোহে অন্ধ না হইলে এমন করিয়া আত্মঘাতী হয় না। বাঙ্গালার হিন্দু-মুসলমান এত দিন পরস্পর সদ্ভাবে বসবাস করিয়া আসিয়াছে, আজ জানি না, কোন বিরুদ্ধ শক্তির প্রভাবে ইহাতেও অন্তরায় উপস্থিত হইল। ১৩৩৩ সালের বর্ষারম্ভে ভ্রাতায় ভ্রাতায় রক্তপাত হইল, উভয়েরই জন্মভূমি সেই রক্তপাতে কলঙ্ক-রেখাঙ্কিত হইল। ইহার অপেক্ষা তর্কবৎসরের আর কি সূত্রপাত হইতে পারে? যে বৎসরের সূত্রপাতে এমন অমঙ্গল, সে বৎসর কি ভাবে অতিবাহিত হইবে, তাহা ভাবিলে আনন্দে শরীর শিহরিয়া উঠে। এই ১৩৩৩ সালে

বাঙ্গালার অদৃষ্টে কি আছে, তাহা কে জানে? তবে অমঙ্গল হইতেও মঙ্গল উদ্ধৃত হয়। এই স্বেচ্ছাকৃত অমঙ্গলের ফলে প্রকৃত দেশহিতকামী হিন্দু-মুসলমানের চক্ষু ফুটিবে, এমন আশা কি করা যায় না? যাহাতে দেশের ক্ষতি, জাতির ক্ষতি, সাহিত্যের ক্ষতি, ব্যবসায়ের ক্ষতি, সমাজের ক্ষতি,—তাহাই কি আমাদের বরণীয় হইয়া রহিবে? ধর্ম্মে উদারতা প্রদর্শনে আমরা কবে অভ্যস্ত হইব? প্রকৃত ধর্ম্ম সকলের পক্ষেই এক, তবে একে দুই কেন? এ শিক্ষা আমরা কবে লাভ করিব? নীচ স্বার্থসিদ্ধির উদ্দেশে যাহারা জাতিগত বিদ্বেষ-বিষ উদ্দিগরণ করে, তাহা-দিগকে হিন্দু-মুসলমান কবে বিষবৎ বর্জন করিতে শিখিবে?

নিকৃত উপদেশ

ধর্ম্ম প্রথমে, তাহার পর দেশ, এ কথা মুসলমান নেতৃবর্গের মুখে প্রায়ই শুনা যায়। হিন্দু-মুসলমান-মিলনের অগ্রতম পুরোহিত মওলানা মহম্মদ আলিও কলিকাতার দাঙ্গা-সম্পর্কে এ কথা উত্থাপন করিতে বিশ্বস্ত হয়েন নাই, পরন্তু ধর্ম্মের ব্যাপারে হিন্দুকে ভয়প্রদর্শনও করিয়াছেন। তাঁহার ভ্রাতা মওলানা সৌকত আলি—তাঁহার বিরাত দেহ ও বিরাত হৃদয়ের কথা এ দেশের সকলেই অবগত আছে—সেই সৌকৎ আলিও হিন্দুকে ভয়প্রদর্শন করিয়া বলিয়াছেন, “কাফের মৃত্যুকে দুর্ঘটনা বলিয়া মনে করে বটে, কিন্তু মুসলমান তাহা করে না।” এরূপ অনর্থক ভয়প্রদর্শনে কি লাভ আছে? ধর্ম্মের প্রতি প্রীতি অথবা মরণভীতির প্রতি অপ্রীতি যে কেবল মুসলমানের একচেটিয়া সম্পত্তি, এমন কিছু কথা নাই। ইংরাজ, ফরাসী, জাপ প্রভৃতি ‘কাফেরদিগের’ও যে মরণে ভীতি নাই, তাহা কি আলি-ভ্রাতা জানেন না? এই হিন্দুরাই যে বহুক্রেত্রে ‘শির দিয়াছে, তথাপি শের’ দেয় নাই, তাহাও কি তাঁহার অবিদিত? হিন্দুর ‘তরবারিহস্তে’ রণাঙ্গনে আত্মহত্যা

প্রদান অথবা হিন্দুললনার জহরত পালনের কথা কি আলি ভ্রাতারা কখনও শুনে নাই? তবে এই বৃথা শ্লাঘা কেন?

ধর্ম প্রথমে বটে, কিন্তু হৃদয়ে হজরৎ মহম্মদ এ কথাও বলিয়াছেন,—হুববল ওতন মেনাল ইমান; অর্থাৎ যাহার স্বদেশ-প্রেম নাই, সে প্রকৃত ধর্মপ্রাণ মুসলমান নহে। যিনি মুসলমান ধর্মের প্রবর্তয়িতা, তিনিই স্বদেশকে এই উচ্চাঙ্গ দিয়াছেন, অথচ আজ তাঁহারই ধর্মাবলম্বী দেশনায়কগণের মুখে শুনা যাইতেছে, ধর্ম স্বদেশ অপেক্ষাও বড়! হজরৎ মহম্মদ ত ধর্ম বা স্বদেশ কাহাকেও ছোটবড় করেন নাই।

প্রকৃত ধার্মিক ধর্মকে যেমন ভালবাসে, স্বদেশকেও তেমনই ভালবাসে। যদিই বা ধরা যায়, ধর্ম স্বদেশ অপেক্ষা বড়, তাহা হইলেও ধর্ম ও দেশকে পৃথকভাবে উচ্চাঙ্গ দিলেই বা ক্ষতি কি? দেশের কথা—রাষ্ট্রের কথা সহিত ধর্মকে না জড়াইলেই ত হয়। গাজী মুস্তাফা কামালপাশা তুরস্কে তাহাই করিয়াছেন। তিনি খিলাফৎ, সেখ-উল-ইসলাম প্রভৃতিকে রাষ্ট্রশাসনের সহিত সম্পর্কহীন করিয়াছেন। তাহাতে নবীনতেজে বলোয়ান্ তুর্কীর কি ক্ষতি হইয়াছে? তুর্কী মুসলমান দেশ; সে দেশেই যখন এমন ব্যাপার সম্ভবপর হয়, তখন এই হিন্দু-মুসলমানের দেশে তাহা কেন সম্ভবপর হইবে না? হিন্দুরা স্বরাজ বা দেশের মুক্তির সহিত ধর্মকে সংশ্লিষ্ট করিতে চাহে না, মুসলমানও যদি ধর্মকে প্রথম স্থান দিবার পর দেশের উন্নতির কথা ধর্মকে আনয়ন না করেন, তাহা হইলেই ত বিরোধের মূল দূর হয়।

হিন্দু সকলের ধর্মকেই শ্রদ্ধা করে, সম্মান করে। তাই হিন্দু খিলাফৎ আন্দোলনে কায়মনে মুসলমানের সহায় হইয়াছিল। আলি ভ্রাতৃদ্বয় এত অল্পকালের মধ্যেই কি সে কথা ভুলিয়া গিয়াছেন? হিন্দু এই ভারতকে তাহার একলার দেশ বলিয়া মনে করে না, করিলে মুসলমানেরও আপদে বিপদে বুক দিয়া পড়িত না। উত্তর-বঙ্গের শ্রাবণে কাহারো অধিক বিপন্ন হইয়াছিল? শতকরা ৮০ জনের উপর মুসলমান কি উহাতে বিপন্ন হয় নাই? মাদারীপুরের বাতায় কাহার অধিক সর্বনাশ হইয়াছে? মুসলমানের মতে কি? এ সকল বিপদে কাহারো অধিক সাহায্য দান করিয়াছে? এই যে এত বড় কলিকাতা বিশ্ববিদ্যালয়রূপ বিরাট প্রতিষ্ঠান, ইহার সৃষ্টি ও পুষ্টিকরে কাহারো

অর্থসাহায্য করিয়াছে, ইহার উন্নতির জন্ত দান, পদক, পুরস্কার ইত্যাদি প্রদান কাহারো করিয়াছে? ইহার সংশ্লিষ্ট স্কুল-কলেজ কাহাদের দ্বারা প্রতিষ্ঠিত হইয়াছে? হিন্দুদের দ্বারা নহে কি? অথচ সে সকলের ফলভোগ কি হিন্দু একাই করিতেছে? তবে?

তাই বলিতেছি, এই দুঃসময়ে আলিভ্রাতৃদ্বয় তাঁহাদের সমাজের পক্ষ হইতে দেশকে সুপরামর্শ দিতে পারেন নাই। তাঁহাদের সহিত হিন্দুরা কোন কালে বিরোধ করিতে চাহে না, বরং পরস্পর সহযোগ দ্বারা দেশের মুক্তিসাধন করিতে চাহে। সে ক্ষেত্রে তাঁহারা যদি হিন্দুকে বৃথা ভয় প্রদর্শন না করিয়া উভয় সম্প্রদায়ের মধ্যে পুনরায় সদ্ভাবস্থাপনে সহায়তা করিতেন, তাহা হইলে দেশের প্রকৃত মঙ্গল করিতেন। তাঁহারা কথায় কথায় মহাত্মা গান্ধীকে তাঁহাদের গুরু বলিয়া ঘোষণা করিয়া থাকেন, অথচ সেই গুরুকেই মওলানা মহম্মদ আলি মুসলমানধর্মের দীক্ষিত করিতে চাহেন! তাঁহারা সম্প্রতি যে ঘোষণা করিয়াছেন, তাহার সহিত তাঁহাদের পূর্ব-ঘোষণার সামঞ্জস্য কোথায়? হিন্দুকে ভয় প্রদর্শন করিয়া তাঁহারা তাঁহাদের ‘গুরুকেও’ কি ভয় প্রদর্শন করেন নাই? কেহ কাহাকেও ভয় প্রদর্শনের দ্বারা যে ভারতের মঙ্গলসাধন করিতে পারিবেন না, তাহা সুনিশ্চিত।

রাজবন্দীর মুক্তি

শ্রীযুত অনিলবরণ রায় রাজবন্দী ছিলেন। শ্রীযুত সুভাষ-চন্দ্র বসু ও সত্যেন্দ্রচন্দ্র মিত্রের সহিত তাঁহাকেও বে-আইনী আইনে আটক করা হইয়াছিল। তাঁহাকে কিছুদিন পূর্বে মুক্তি দেওয়া হইয়াছে। এই ভাবে মাঝে মাঝে ছুই এক জন রাজবন্দীকে মুক্তি দেওয়া হইতেছে। সরকার বিনা কারণে ইহাদিগকে ধৃত ও আটক করিয়াছিলেন এবং পরে বিনা কারণে মুক্তি দান করিতেছেন। অন্ততঃ কারণ থাকিলেও তাহা সাধারণে প্রকাশ নাই।

সম্প্রতি বাঙ্গালার গভর্নরের দক্ষিণ হস্ত সার হিউ ষ্টিফেনসন এ বিষয়ে একটা কৈফিয়ৎ দিয়াছেন। কৈফিয়তের ইতিহাস সকলের জানিয়া রাখা কর্তব্য। বিলাতের পার্লামেন্টের কমন্স সভায় মিঃ পার্টল ও মিঃ জনষ্টনের

প্রশ্নের উত্তরে সহকারী ভারতসচিব আরল উইন্টার্টন বলেন, “মিঃ রায় প্রতিশ্রুতি দিয়াছিলেন যে, অতঃপর আর তিনি বিভীষিকামূলক বিপ্লবান্দোলনে যোগদান করিবেন না, বরং ঐ আন্দোলন নষ্ট করিতে সমস্ত শক্তি নিয়োগ করিবেন। তাঁহার এই প্রতিশ্রুতিদানের জ্ঞা তাঁহাকে মুক্তি দেওয়া হইয়াছে। গত ১৯২৪ খৃষ্টাব্দের ২৫শে নভেম্বর তারিখে তাঁহার বিরুদ্ধে চারি দফা অভিযোগ আছে, এ কথা তাঁহাকে জানান হয়। তিনি তাহার যে জবাব দেন, দুই জন জজ তাহা বিচার-আলোচনা করেন এবং তাঁহার বিরুদ্ধে অভিযোগের সম্পর্কে সংগৃহীত তথ্যও পরীক্ষা করেন। ফলে তাঁহারা তাঁহার অপরাধ সম্বন্ধে নিঃসন্দেহ হইয়াছেন। মিঃ জনষ্টন বলিয়াছেন যে, সরকারের কোনও কর্মচারী স্বীকার করিয়াছেন, মিঃ রায়ের ব্যাপারে ভুল করা হইয়াছে। ইহা সত্য নহে। মিঃ রায়ের সম্বন্ধে সকল কাগজপত্র পাঠ করিয়া তাঁহার ধারণা হইয়াছে যে, মিঃ রায় আইনভঙ্গ করিয়াছেন।”

এইরূপে একতরফা ‘ডিক্রী’ দিয়া সহকারী ভারত-সচিব পরমানন্দ ও পরম তৃপ্তি লাভ করিয়াছেন। কিন্তু হুঃখের বিষয়, ভারতের জনসাধারণ এখনও তাঁহার মুখের কথায় তৃপ্তিলাভ করিতে পারেন নাই। শ্রীযুত অনিলবরণ স্বয়ং ‘আসামী’, সুতরাং তিনি যে পারেন নাই, ইহাতে সন্দেহ নাই। তিনি তাই সংবাদপত্রে ইহার প্রতিবাদ করিয়া বলিয়াছেন যে, তাঁহার প্রতিশ্রুতি প্রদানের কথা সম্পূর্ণ মিথ্যা, তিনি কোনও প্রতিশ্রুতি দিয়া মুক্তিলাভ করেন নাই। ভারতের মঙ্গলাকাজী যুরোপীয় সমাজ ইহাতে বিচলিত হইয়া বাঙ্গালা সরকারের নিকট কৈফিয়ৎ চাহিয়াছিলেন। তদুত্তরে সরকারের পক্ষে সার হিউ যাহা সংবাদপত্রে প্রকাশ করিয়াছেন, তাহার সংক্ষিপ্ত মন্ত এই যে, “শ্রীযুত অনিলবরণ প্রকৃতই অপরাধী, তাঁহার অপরাধ সম্বন্ধে রীতিমত সাক্ষ্যপ্রমাণ আছে। তবে তাঁহার দ্বারা অনিষ্ট হইবার যেটুকু সম্ভাবনা ছিল, তাহা আর নাই, এ জ্ঞা তাঁহাকে ছাড়িয়া দেওয়া হইয়াছে। যখনই সরকার বুঝিতেছেন, রাজবন্দীদের কাহারও দ্বারা আর অনিষ্টের সম্ভাবনা নাই, তখনই তাহাকে ছাড়িয়া দিতেছেন। এই ভাবেই কার্য করা হইতেছে।” এ কথা জবাবে অধ্যাপক অনিলবরণের কেন, কাহারও কিছু বলিবার থাকিতে পারে

না। আমি যদি প্রকাশ্যে কোন প্রমাণ-প্রয়োগ না করিয়া বলি, সূর্য্য পশ্চিমে উদয় হইতেছে, তাহা হইলে কেহ আমাকে বলাইতে পারে না যে, সূর্য্য বিপরীত দিকে উদয় হইতেছে। সার হিউ উচ্চপদস্থ রাজপুরুষ, তাঁহার মুখের কথার মূল্য অনেক, কায়েই অবনতমস্তকে সকলকে তাহা মানিয়া লইতে হইবে। অনিলবরণ নিজের অপরাধ স্বীকার করিলেন না, কোনও প্রতিশ্রুতি দিলেন না, অথচ সার হিউ যখন বলিতেছেন, তিনি অপরাধী, তখন স্বীকার করিতেই হইবে, তিনি অপরাধী!

স্বৈরাচার শাসনের ইহা প্রকৃষ্ট নিদর্শন। এই ভাবে আটক ও মুক্তি যে আমলাতন্ত্র সরকারের মরজিমত করা হইয়া থাকে, তাহা সকলকেই স্বীকার করিতে হইবে। অথচ আমলাতন্ত্র সরকার বলিয়া থাকেন যে, এ দেশকে দায়িত্ব-পূর্ণ শাসনাধিকার দেওয়া হইয়াছে। দায়িত্বপূর্ণ শাসনাধিকারের স্বরূপ কি—আমলাতন্ত্র সরকারের অভিধানে উহার ব্যাখ্যা কিরূপ, তাহা সরকারের এই সমস্ত স্বৈচ্ছামত কার্যের ফলেই প্রকাশ পায়। এ সকল ব্যাপারে দেশের ব্যবস্থা-পরিষদসমূহ এবং মন্ত্রিগণও অন্ধকারে থাকেন! তাঁহাদিগের সহিত পরামর্শ করিয়া কখনও এ সব ব্যবস্থা করা হয় না। প্রকাশ্য বিচারের কথা পাড়িলে ব্যরোক্রেশী তাহার অদ্ভুত উত্তর যোগাইয়া থাকেন। সে দিন পার্লামেন্টে মিঃ থার্টলের প্রশ্নের উত্তরে ভারত-সচিবের সহকারী আরল উইন্টার্টন বলিয়াছেন, “পাছে সাক্ষীদিগের জীবন সঙ্কটাপন্ন হয়, এই আশঙ্কায় শ্রীযুত সুভাষচন্দ্র বসু প্রমুখ রাজনীতিক বন্দীদিগের প্রকাশ্য বিচার করা হয় না।” কিন্তু দেশের লোক জানে, এ দেশের বহু রাজদ্রোহের বা বিপ্লবঘটিত মামলার অনেক সাক্ষী সাক্ষ্য দিয়াছে, অথচ তাহাদের জীবন সঙ্কটাপন্ন হয় নাই। শাখারিটোলা পোষ্ট অফিসের হত্যাকাণ্ডে অথবা গোপীনাথ সাহার মামলার সাক্ষীর অভাব হয় নাই। কিন্তু এ যাবৎ সে সকল সাক্ষীর জীবন কি সঙ্কটাপন্ন হইয়াছে? তবে এই মিথ্যা স্তোক-বাক্যে ‘লোক ভুলিবে কেন? যদি যথার্থই সুভাষচন্দ্র প্রমুখ রাজবন্দীর অপরাধ করিয়া থাকেন, তাহা হইলে প্রকাশ্য আদালতে তাঁহাদের বিপক্ষে সাক্ষ্য-প্রমাণ দিয়া মামলা চালান হয় না কেন? তাহা না করিয়া বিনা বিচারে তাঁহাদের ব্যক্তিগত স্বাধীনতা হরণ করা হয়

বলিয়াই লোক অসন্তুষ্ট হয়, সরকারের উদ্দেশ্যে সন্দেহ করে। উপেক্ষনাথ বা অনিলবরণকে ছাড়িয়া দিবার পর গঙ্গার জল যেমন বহিতেছিল, তেমনই বহিতেছে, কাহারও কোনও ক্ষতি হয় নাই। সরকার বোধ হয়, এত দিনে ভ্রম বুঝিতে পারিয়া উহা সংশোধন করিতেছেন। তবে স্মৃতিচক্র ও অশ্রু রাজবন্দীকে এখনও আটক করিয়া রাখা হইয়াছে কেন? এখানেও ত সরকার তাঁহাদের ভ্রম সংশোধন করিতে পারেন। ইহাদের মত দেশকর্মী মুক্তি পাইলে দেশের ও দেশের কত কায করিতে পারেন, দেশকে উহা হইতে বঞ্চিত করিয়া সরকার কি দেশের ক্ষতি করিতেছেন না? যে সকল সাক্ষ্যের উপর নির্ভর করিয়া সরকার এই প্রকৃতির ভ্রম-প্রমাদ করিয়া বসেন, উহা যে আদালতে জেরার মুখে টিকিতে পারে না, তাহা কি সরকার বুঝেন না? অনেক সময় অপদার্থ পুলিশ গোয়েন্দার কথাই বেদবাক্য বলিয়া ধরিয়া লওয়া হয়। ইহাতেই যত গোল বাধিয়া থাকে। সরকার কবে এ কথা বঝিবার চেষ্টা করিবেন? অনিলবরণের মত শিক্ষিত অহিংসা মত্রে দীক্ষিত দেশকর্মীদের যে বিপ্লব ও বোমার সহিত কোনও সংস্রব থাকিতে পারে না, তাহা না বুঝিলে কি সরকার তাঁহাকে মুক্তি প্রদান করিতেন? তবে ‘প্রেক্ষিজ’ যে বড় বালাই!

হিন্দু

ভারতের রাজনীতিকক্ষেত্রে স্বরাজ্য দলের মধ্যে যে গৃহবিবাদ উপস্থিত হইয়াছে, তাহার সম্বন্ধে একটা আপোষ বন্দোবস্ত করিবার উদ্দেশ্যে মহাত্মা গান্ধীর সবারমতী আশ্রমে এক মিলন-বৈঠক বসিয়াছিল। ভারতের গৃহবিবাদ নূতন নহে। হিন্দু-মুসলমানে, ব্রাহ্মণ-অব্রাহ্মণে, লিবারল এক-দ্বিমিষ্টে বিবাদ ও মতবিরোধ বহুদিন যাবৎ চলিয়া আসিতেছে। একদ্বিমিষ্ট বা চরমপন্থী নামধেয় রাজনীতিক দলের মধ্যেও গৃহবিবাদ নূতন নহে। মহাত্মা গান্ধীর প্রবর্তিত অসহযোগ আন্দোলনের পর ‘সনাতন অসহযোগী’ ও ‘স্বরাজী’ নামে চরমপন্থীদের মধ্যে দুই দল হইয়া যায়। স্বরাজ্য দলের প্রতিষ্ঠাতা পরলোকগত দেশবন্ধু দাশ যত দিন জীবিত ছিলেন, তত দিন তাঁহার ব্যক্তিত্বের ও

ত্যাগের প্রভাবে মহাত্মার অসহযোগ নীতিও এক শ্রেণীর অসহযোগীর নিকট ভিন্ন আকার ধারণ করিয়াছিল। সেই দল কাউন্সিল প্রবেশের সম্বন্ধে অসহযোগনীতির অন্তরায় বলিয়া মনে করেন নাই, বরং বলিয়াছিলেন, কাউন্সিলের মধ্য দিয়া আমলা-তন্ত্র সরকারের খেচ্ছাচারমূলক কার্যে অবিচ্ছিন্ন বাধাপ্রদান করাই অসহযোগের চরম দৃষ্টান্ত। ভবিষ্যদর্শী মহাত্মা গান্ধী কারামুক্তির পর বলিয়াছিলেন, কাউন্সিলের মোহ একবার জাতিকে আচ্ছন্ন করিলে ফল উহার বিষময় হইবে, ক্রমে উহার ফলে অসহযোগ সহযোগে পরিণত হইবে। কিন্তু তাঁহার এই সাবধান-বাণী সে সময়ে গৃহীত হয় নাই। মহাত্মাও কংগ্রেসে গৃহবিচ্ছেদের আশঙ্কায় এই নূতন অসহযোগী দলকে সর্ববিধ ক্ষমতা অর্পণ করিয়াছিলেন এবং নিজের ব্যক্তিত্বের প্রভাব দ্বারা যত দূর সম্ভব ঐ দলকে সাহায্য দান করিয়াছিলেন। পরে মহাত্মার ভবিষ্যবাণী কত দূর সত্য হইয়াছে, তাহা পরবর্তী ঘটনা সমূহ হইতে জানা যায়। কাউন্সিলের নির্বাচনদ্বন্দ্ব দেশের সকল শক্তি নিয়োজিত হওয়াতে জাতি ও গ্রাম-গঠনকার্য ক্ষুণ্ণ হইয়াছে, দেশকে প্রস্তুত করিবার সংকল্প আকাশকুসুমের পর্যাবসিত হইয়াছে; হিন্দু-মুসলমান ও ব্রাহ্মণ অব্রাহ্মণের দ্বন্দ্ব নূতন করিয়া দ্বিগুণ শক্তিতে বৃদ্ধিপ্রাপ্ত হইয়াছে; প্রতিপত্তি, ক্ষমতা ও স্বার্থলাভের জন্য পরস্পর বিরোধের উদ্ভব হইয়াছে। ফলে যে আমলাতন্ত্র সরকারকে বিরোধের দ্বারা ‘কাবু’ করিবার সম্বন্ধ হইয়াছিল, সেই সরকার প্রবলতর হইয়াছে এবং আমাদের পরস্পর বিবাদের ফলে আপনার নষ্ট প্রতিপত্তির উদ্ধারসাধন করিয়াছে।

মহাত্মার ভবিষ্যবাণীর সার্থকতা অল্প হিসাবেও প্রতিপন্ন হয়। দেশবন্ধু দাশ দেহত্যাগের পূর্বে সম্মানমূলক সহযোগ করিতে আমলাতন্ত্র সরকারের প্রতি প্রীতির হস্ত সম্প্রসারণ করিয়াছিলেন। তাঁহার সে হস্ত নব-বলে বলীয়ান সাম্রাজ্য-গর্বে গর্বি আমলাতন্ত্র সরকার গ্রহণ করে নাই। তাঁহার লোকান্তরের পর স্বরাজ্য দলপতি পণ্ডিত মতিলাল নেহেরু স্বীন কমিটিতে আসন গ্রহণ করিয়া সরকারের সহিত সহযোগের পথ উন্মুক্ত করিয়াছেন। ধাপের পর ধাপ উঠিতে বিলম্ব হয় নাই। কেলকার, আনে, মুঞ্জ প্রমুখ স্বরাজী নেতৃবর্গ তাহার পর Responsive co-operation অথবা ‘প্রতিদানমূলক সহযোগ’ কথা আবিষ্কার করেন। অর্থাৎ

ঠাহারা বলেন, সরকার যদি সম্মানমূলক সহযোগ করিতে সম্মত হইতেন, তাহা হইলে ঠাহারাও সরকারের মিনিষ্টারী আদি চাকুরী গ্রহণ করিয়া দেশের কাষ করিতে সম্মত আছেন। পণ্ডিত মতিলাল ইহাতে আপত্তি করেন। তিনি বলেন, চাকুরী গ্রহণ করিলে অসহযোগ-নীতি তুচ্ছ করা হইবে। উত্তরে স্বরাজীদের নূতন দল বলেন, তিনি যখন স্বীন কমিটিতে স্থান গ্রহণ করিয়া অসহযোগের মূলনীতির ব্যত্যয় ঘটাইয়াছেন, তখন ঠাহারাই বা চাকুরী গ্রহণ করিবেন না কেন? এইরূপে স্বরাজীদের মধ্যেও দলাদলি উপস্থিত হয়, নূতন দল স্বরাজ্য দল পরিত্যাগ করিয়া স্বতন্ত্র দলের সৃষ্টি করেন। মহাত্মার ভবিষ্যবাণী বর্ণে বর্ণে সত্য হয়, সহযোগের পর সহযোগ ক্রমশঃ গৃহীত হইতে থাকে।

এই গৃহবিবোধের অবসান করিবার উদ্দেশ্যে সর্বমস্তী আশ্রমে মিলন-বৈঠক বসে। মহাত্মা গান্ধী নিরপেক্ষ দর্শক-রূপে বৈঠকে উপস্থিত ছিলেন। শ্রীমতী সরোজিনী নাইডু এ বৎসরের কংগ্রেস প্রেসিডেন্টরূপে তথায় আপোষের বিচার-আলোচনা শুনিবার নিমিত্ত উপস্থিত ছিলেন। এতদ্ব্যতীত বিবদমান পক্ষদ্বয়ের বহু প্রতিনিধিও তথায় সমবেত হইয়াছিলেন।

বহু বাগ্‌বিতণ্ডার পর উভয় পক্ষে প্রথমে একটা রফা হয়। এই রফা দুই অংশে বিভক্ত :—

(১) সরকারের নিকট কি প্রকৃতির ও কতটা সহযোগ পাইলে স্বরাজীরা তাহার প্রতিদানে সরকারের প্রতি সহযোগের হস্ত প্রসারণ করিবেন।

(২) এই 'সরকারী' সহযোগ পরিমাণমত হইল কি না, তাহা নির্ধারণ করিবেন কাহার?।

যদি মন্ত্রীরা ঠাহাদের দায়িত্ব ও কর্তব্যপালনের উপযুক্ত ক্ষমতা, প্রভাব ও প্রতিপত্তি প্রাপ্ত হইতেন, তাহা হইলে সরকারী সহযোগের প্রতিদান করা হইবে, ইহা রফায় ঠিক হইয়াছিল। এই ক্ষমতা, প্রভাব ও প্রতিপত্তি পরিমাণমত হইয়াছে কি না, তাহা নির্ধারণ করিবেন, প্রাদেশিক কাউন্সিল সমূহের কংগ্রেস সদস্যগণ। পরন্তু পণ্ডিত মতিলাল নেহেরু ও মিঃ জয়াকরকে লইয়া যে কমিটি গঠিত হইবে, সেই কমিটি ঠাহাদের সিদ্ধান্ত মঞ্জুর করিলে পর ঐ সিদ্ধান্ত গ্রাহ্য হইবে। রফায় ইহাও ঠিক হয়।

এই রফায় উভয় দলই সন্তোষ লাভ করিয়াছিলেন, উভয় দলই বলিয়াছিলেন, স্ব স্ব পক্ষের 'মান বজায়' হইয়াছে। মিঃ কেলকার বলিয়াছিলেন,—“আমরা যে যাত্রায় বাহির হইয়াছি, এই রফায় ফলে তাহার অনেকটা পথ অগ্রসর হইয়াছে। কংগ্রেস যে শীঘ্রই প্রতিদানমূলক সহযোগনীতি গ্রহণ করিবেন, তাহাতে সন্দেহ নাই।” ডাক্তার মুঞ্জি বলিয়াছিলেন, “এই রফা উভয় পক্ষেরই সম্মানজনক ও সন্তোষজনক হইয়াছে।” পণ্ডিত মতিলাল বলিয়াছিলেন, “এই রফায় আমি সম্পূর্ণরূপে সন্তুষ্ট হইয়াছি।” লাল লাজপৎ রায় বলিয়াছিলেন, “এই সিদ্ধান্তে আমি পরম আনন্দ লাভ করিয়াছি।” বৈঠকে সমবেত প্রতিনিধিগণ ইহাতে পরম আনন্দিত হইয়াছিলেন, ঠাহারা ইহার ফলে কংগ্রেসে নবজীবনীশক্তি সঞ্চারের এবং শীঘ্র ঔপনিবেশিক স্বায়ত্তশাসনাধিকারলাভের আশা করিয়াছিলেন। পরে কিন্তু রফা ভাঙ্গিয়া গিয়াছে, পণ্ডিত মতিলাল চাকুরী গ্রহণের রফায় সম্মত হইতেন নাই।

কিন্তু যদিই বা রফা পাকা হইত, তাহা হইলেও উভয় দলের মিলনে কি যথার্থই এমন নবজীবনীশক্তির সঞ্চার হইত, বাহার ফলে দায়িত্বপূর্ণ স্বায়ত্তশাসন অচিরে আমাদের করতলগত হইত? দেশবন্ধু দাশের নেতৃত্বাধীনে যখন স্বরাজ্য দল যথার্থই সজীব ছিল, কংগ্রেসের যখন কতকটা জীবনীশক্তি ছিল, তখনই কি প্রবল আমলাতন্ত্র সরকারের হৃদয়ের ভাবপরিবর্তনের কোন লক্ষণ আত্মপ্রকাশ করিয়াছিল? বরং স্বরাজ্য দলের দ্বারা স্বৈতশাসনের অবসান হইলে সরকার অমানবদনে পূর্ণোৎসাহে স্বৈচ্ছাচার-মূলক শাসন পুনঃ প্রবর্তন করিয়াছেন। নাগপুরেও বাঙ্গালার অবস্থা হইয়াছে। পরন্তু বাঙ্গালায় আরও এক উপসর্গ উপস্থিত হইয়াছে,—হিন্দু-মুসলমানে বিরোধ, উহার ফল আমরা বর্তমানে সকলেই ভোগ করিতেছি।

এখন রফায় সর্ব দুইটি আলোচনা করা বাউক। রফায় প্রথম সর্বের প্রকৃত মর্ম কি? উহা কি কুহেলিকাচ্ছন্ন নহে? এই সর্ব যদি স্বরাজ্য দল মানিয়া লইতেন, তাহা হইলে কি বৃষ্টিতে হইবে, ঠাহারা সংস্কার আইন স্বীকার করিয়া লইয়াছেন? না হইলে ঠাহারা সরকারের অধীনে মস্তিষ্ক গ্রহণ করিতে সম্মতি দিয়াছিলেন কিরূপে? এ কথাটা ঠাহাদের খোলসা করিয়া বলা কর্তব্য ছিল। সত্য বটে,

ঠাহারা বিনা সর্ভে মন্বিত্ব গ্রহণ করিতে সম্মত হইবেন নাই, কিন্তু তাহা হইলেও যখন ঠাহারা এই সংস্কার আইনের সৃষ্টি মন্বিত্ব গ্রহণ করিতে সম্মত, তখন বুঝা যায়, ঠাহারা বর্তমান সংস্কার আইন মানিয়া লইয়াছেন। তবে এত দিন সংস্কার আইনের বিপক্ষে অসহযোগ করিয়া বুঝা সময় অপব্যয় করিবার কি প্রয়োজন ছিল? গোড়ায় উঠা করিলে ত এত ধরপাকড়, জেল, আটক হইত না। একরূপে শক্তিক্রয় করায় কি ফললাভ হইয়াছে? কংগ্রেস প্রথমা-বধি বহুবারই এই সংস্কার আইন বিফল করিয়া দিবার ইচ্ছা প্রকাশ করিয়াছিল। এখন স্বরাজ্য দল কংগ্রেসের ছাপ লইয়া কিরূপে পূর্বসংকল্প প্রত্যাহার করিবেন? ইহাতে ঠাহাদের মূল নীতি কিরূপে অক্ষুণ্ণ রহিতে পারে? দ্বিতীয় সর্ভে কংগ্রেসের দায়িত্ব মাত্র দুই ব্যক্তির স্বন্ধে চাপাইয়া দেওয়া হইয়াছিল। যদি প্রাদেশিক কাউন্সিল সমূহের কংগ্রেস সদস্যরা সরকারের সহযোগের প্রস্তাব যথেষ্ট বলিয়া মনে করেন, তাহা হইলে তাহা সমীচীন কি না, সিদ্ধান্ত করিবেন পণ্ডিত মতিলাল ও শ্রীযুক্ত জয়াকর। ইহা কিরূপ ব্যবস্থা হইয়াছিল? এই ভাবেই কি জনমতের সম্মান রক্ষিত হইবে? অতঃপর কংগ্রেসের কার্য কি এই ভাবেই চলিবে?

যাহাই হউক, স্বরাজ্য দল যে ক্রমে সহযোগের পক্ষে অগ্রসর হইতেছেন, তাহাতে সন্দেহের অবকাশ নাই। আজ না হউক, দুই দিন পরে যে কংগ্রেসে সহযোগ মন্ব গৃহীত হইবে, তাহার পূর্বাভাস এই সকল ব্যাপারে অশু-সূচিত হইতেছে। কাউন্সিল কামনা যে ক্রমে সহযোগের পথে কংগ্রেসকে লইয়া যাইবে, তাহা মহাত্মা গান্ধী বহু পূর্বেই ভবিষ্যবাণী করিয়া রাখিয়াছিলেন।

আশার সুর্য্যতাম্ব

প্রবাসী ভারতবাসীদিগের প্রতি দক্ষিণ-আফরিকার যুরো-পীয়রা কিরূপ ব্যবহার করিয়া আসিতেছেন, তাহা কাহারও অবিদিত নাই। কিছু দিন হইতে ঠাহাদের প্ররোচনার যুনিয়ন গভর্নমেন্ট যে কোণ-ঠেসা আইনের পাণ্ডুলিপি প্রস্তুত করিয়াছেন, তাহা ঠাহাদের পাল'ামেন্টে বিধিবদ্ধ করিবার নিমিত্ত বিশেষ চেষ্টা চলিতেছিল। আইন পাশ

হইবার খুবই সম্ভাবনা হইয়াছিল। সম্প্রতি সংবাদ আসি-য়াছে যে, যুনিয়ন গভর্নমেন্ট এই আইন আপাততঃ বিধিবদ্ধ করিবার সংকল্প হইতে নিরস্ত হইয়াছেন। সিমলা শৈল ও দক্ষিণ-আফরিকা হইতে একই সময়ে ঘোষণা করা হই-য়াছে যে, ভারতীয় সমস্তার সমাধানার্থ যুনিয়ন গভর্নমেন্ট ভারত সরকারের প্রস্তাব অমুযায়ী এক আপোষ-বৈঠকে বসিতে সম্মত হইয়াছেন। বৈঠক' এই ১৯২৬ খৃষ্টাব্দের শেষ ভাগে বসিবে, এইরূপ স্থির হইয়াছে।

ইহা নিশ্চিতই আশার কথা। এত দিন এসিয়াবাসীর বিরুদ্ধে কোণ-ঠেসা আইন বিধিবদ্ধ করিবার নিমিত্ত দক্ষিণ-আফরিকার যুরোপীয় সমাজ ও গভর্নমেন্ট দৃঢ়প্রতিজ্ঞ হইয়া-ছিলেন। ঠাহারা আপোষের কথায় আদৌ কর্ণপাত করিতে চাহেন নাই। এমন কি, বিশিষ্ট হৃদয়বান্ যুরো-পীয় পাদরীরাও বলিয়াছিলেন, এ বিষয়ে যৎকর্তব্য অবধারণ করিবার অধিকার দক্ষিণ-আফরিকার যুরোপীয় সমাজেরই আছে, অত্র কাহারও নাই, স্বয়ং বিলাতের সর-কারেরও নাই; দক্ষিণ-আফরিকার আভ্যন্তরীণ ব্যাপারে ব্যবস্থা করিবার দক্ষিণ-আফরিকার সম্পূর্ণ অধিকার আছে, অত্র কেহ সে ব্যাপারে হস্তক্ষেপ করিতে পারেন না, করিতে আসিলে দক্ষিণ-আফরিকা সে কথায় কর্ণপাত করিবে না। কেহ কেহ কথা তুলিয়াছিলেন যে, যখন দক্ষিণ-আফরিকা বৃটিশ সাম্রাজ্যভুক্ত এবং যখন বৃটেনের নৌশক্তি দক্ষিণ-আফরিকাকে আশ্রয় প্রদান ও রক্ষা করি-তেছে, তখন বৃটিশ ভারতের স্বার্থের দিকে দৃষ্টি রাখিয়া দক্ষিণ-আফরিকার আইন ব্যবস্থা করা যুনিয়ন গভর্নমেন্টের কর্তব্য। কিন্তু দক্ষিণ-আফরিকা এ যুক্তিও মানিতে চাহেন নাই, অবজ্ঞাভরে বলিয়াছিলেন, দক্ষিণ-আফরিকা স্বায়ত্তশাসিত দেশ, সে নিজের আভ্যন্তরীণ শাসনব্যাপারে কাহারও কথা গুনিতে বাধ্য নহে। বৈদেশিক যুদ্ধ বা শান্তির ব্যাপারে দক্ষিণ-আফরিকা বৃটেনের কথা গুনিতে বাধ্য বটে, কিন্তু নিজ দেশের আভ্যন্তরীণ শাসনব্যাপারে নহে।

এ অবস্থায় আপোষ-বৈঠকে সম্মত হওয়া এবং আইন স্থগিত রাখা কতকটা আশার কথা বটে। অবশ্য যুনিয়ন গভর্নমেন্ট এ বিষয়ে এমন একটা সর্ভ রাখিয়াছেন, যাহাতে এই আশার মূলে কিছু 'নিরাশার' কথা আছে বলিয়া মনে

হয়। তাঁহারা ঘোষণায় এটুকুও বলিয়া দিয়াছেন যে, “যে আপোষ ব্যবস্থার ত্রায় ও আইনসঙ্গত উপায়ে পাশ্চাত্য আচারব্যবহারানুযায়ী জীবনযাত্রা ক্ষুণ্ণ বা ব্যথিত হয়, সে আপোষ ব্যবস্থা দক্ষিণ-আফ্রিকার জনমত (যুরোপীয়) সম্ভাষণ সহকারে অনুমোদন করিবেন না।” অর্থাৎ ব্যবস্থা এমন ভাবে করা চাই, যাহাতে যুরোপীয় প্রবাসীরা সন্তুষ্ট থাকেন, তাঁহাদের ‘উচ্চাदर्শের’ জীবনযাত্রা যেন ‘নিম্নাदर्শের’ ভারতীয় জীবনযাত্রার সংস্রবে আসিয়া অপবিত্র না হয়।

এই কথাটার নিরাশার আভাস আছে, এমন কথা স্বতঃই মনে উদ্ভিত হয়। ভারতীয় প্রবাসীরা স্বল্পব্যয়ে জীবনযাত্রা নির্বাহ করিতে পারে বলিয়াই ক্ষুদ্র ক্ষুদ্র ব্যবসায়ের প্রতিযোগিতায় তাহারা যুরোপীয়দিগের উপরে জয় লাভ করিয়াছে। তাহারা পানাসক্ত নহে, অথচ যুরোপীয়দিগের পানদোষ ও দ্যুতক্রীড়াসক্তির দোষ আছে বলিয়া তাহারা ভারতীয়দিগকে প্রতিযোগিতায় আঁটিয়া উঠিতে পারে না। এইখানেই যত গোল। এই জন্তই কোণঠেসা আইনের প্রয়োজন। সেই প্রতিযোগিতার ‘জড়’ মারিবার চেষ্টায় যে এই সর্বের প্রস্তাব পূর্বাহ্নে গাহিয়া রাখা হইয়াছে, তাহা স্পষ্টই বুঝা বাইতেছে। সুতরাং আপোষের প্রস্তাবরূপ বিগ্ৰহ হুঙ্কে যে এক ফোঁটাও গোমূত্র পতিত হয় নাই, এমন কথা বলিতে পারা যায় না।

কিন্তু তাহা হইলেও ঘোষণা মন্দের ভাল বলিতে হইবে। মহাত্মা গান্ধী দক্ষিণ-আফ্রিকার ভারতীয় সমস্ত সম্পর্কে বিশেষ অভিজ্ঞ। তিনি এক সময়ে সেখানে যে নিষ্ক্রিয় প্রতিরোধের আন্দোলন প্রবর্তন করিয়াছিলেন, তাহার অতুলনীয় প্রভাব আজিও তথায় অনুভূত হয়। তিনিই বলিতেছেন, ‘আপোষ-বৈঠকের প্রস্তাব আশাজনক’। এই যে অবস্থা উপনীত হইল, ইহার মূলে ভারতীয়গণের প্রবল আন্দোলন নিহিত আছে সন্দেহ নাই। এই আন্দোলন ভারতীয় সংবাদপত্রে, কাউন্সিল অফ ষ্টেটে, এসেম্‌ব্লিতে অনুরূপ জাগাইয়া রাখা হইয়াছিল। শ্রীমতী সরোজিনী নাইডু দক্ষিণ-আফ্রিকায় (পূর্ব-আফ্রিকার কংগ্রেসে নেতৃত্ব করিবার পর) যে আন্দোলন করিয়া আসিয়াছেন,—যে ভাবে সেখানকার বড় বড় রাজপুরুষকে যুক্তিতর্কের দ্বারা মন্ত্রমুগ্ধ করিয়া আসিয়াছেন, মহামতি এগুরুজ যে ভাবে

নিঃস্বার্থভাবে অক্লান্ত পরিশ্রমে সেখানে খেতাজ সমাজকে বুঝাইয়া আসিতেছেন এবং বলিতেছেন,—strike but hear me, তাহাতেও যে শুভ ফল ফলিয়াছে, তাহাতে সন্দেহ নাই। লর্ড রেডিংয়ের সরকার ভারতে আর কিছু করিতে না পারুক, ভারতীয়গণের অবিশ্রান্ত আন্দোলনের ফলে যে, দক্ষিণ-আফ্রিকার ভারতীয় সমস্তার সমাধানে সজাগ হইয়াছিল এবং ফলে তথায় ডেপুটেশান প্রেরণ করিয়া বিশেষ আন্দোলন করিয়াছিল, সে বিষয়েও সন্দেহ নাই। তাহাতেও অনেকটা কাষ হইয়াছে। যাহা হউক, এই সমস্ত যোগাযোগের ফলে এখন ভারতীয় সমস্তার সমাধানের পথ-কতকটা প্রশস্ত হইয়াছে।

আশার সুবাতাস যে বহিতেছে, তাহা এই ঘোষণার কয়েক দিন পূর্ব হইতেই জানা গিয়াছিল। “নাটাল এক্স-প্রেস” নামক নাটালের যুরোপীয় সংবাদপত্র লিখিয়াছিলেন যে, ভারতীয় প্রবাসীদিগের প্রতি তাঁহাদের বিশেষ কর্তব্য আছে। এমিয়াটিক বিলে যে ভেদনীতি অনুসরণ করা হইতেছে, তাহা ত্রায়সঙ্গত নহে। ভারতবাসীরা যদি ভারতীয় না হইত, তাহা হইলে তাহাদের প্রতি এইরূপ ব্যবহার করা হইত না। তাহাদের পূর্বপুরুষকে নাটালের উন্নতির জন্ত আহ্বান করিয়া আনা হইয়াছে। তাহাদের বংশধররা এখন নাটালকে তাহাদের দেশ বলিয়া জানে। তাহারা যদি ভারতীয়ের সন্ধান না হইত, তাহা হইলে তাহাদের পুত্রকন্যাদিগকে বাধ্য করিয়া স্কুলে দেওয়া হইত, তাহাদের বাসগৃহের উন্নতিবিধান করা হইত এবং দৃষ্টান্ত ও উৎসাহ দ্বারা তাহাদিগকে বর্তমান হীন অবস্থা হইতে উন্নত অবস্থায় উত্তোলন করিবার চেষ্টা হইত। প্রলোভন দেখাইয়া ইহাদের পূর্বপুরুষদিগকে এ দেশে আনা হইয়াছে। এখন কি খেতাজদের স্বার্থসাধনের জন্ত ইহাদিগকে বলপূর্বক অবনতির গহ্বরে নিক্ষেপ করিতে হইবে? সুতরাং যুনিয়ন গভর্নমেন্টের ভারত গভর্নমেন্টের সহিত এ বিষয়ে আপোষে আলোচনা হওয়া একান্ত আবশ্যিক। ভারতের সহিত বন্ধুতা করা নাটালের পক্ষে লাভজনক, ব্যবসা-বাণিজ্যের জন্ত নাটালকে প্রাচ্যের মুখাপেক্ষী হইয়া থাকিতে হইবেই।

কেপ কলোনির ‘কেপ টাইমস’ পত্রও এই কথাটির প্রতিধ্বনি করিয়া বলিয়াছিলেন, সমস্তা নাটালের; নাটাল

যদি বিল না চাহে, তাহা হইলে কেপ কলোনিও চাহে না। নাটালের ও কেপ কলোনির সকল লোক এই বিলের সমর্থন করে, এ ধারণা ভ্রান্ত। স্মতরাং জনমতের মুখ চাহিয়া সিলেক্ট কমিটী এ সম্বন্ধে বিচার-আলোচনা করিতে পারেন। এখনও সময় আছে। ইহার পর একবার বিল বিধিবদ্ধ হইলে আর উপায় থাকিবে না।

যাহা হউক, নানা কারণে,—বিশেষতঃ মহামতি এণ্ড-রুজের অক্লান্ত প্রচারকার্যের দ্বারা যে দক্ষিণ-আফরিকার শ্বেতাঙ্গদিগের মতপরিবর্তন হইয়াছে,—‘ধমুকভাঙ্গ’ পণ নড়িয়াছে, ইহাও কতকটা স্মরাহার কথা। এ সময়ে আমাদের কর্তব্য কি? স্মবাতাস বহিতেছে, এ বাতাসের

স্বযোগ ভারতবাসীর হেলায় হারান কখনও যুক্তিযুক্ত হইতে পারে না। এ সময়ে সকল দলের, সকল সম্প্রদায়ের, সকল শ্রেণীর ভারতীয়েরই একযোগে এই অনুকূল বাতাসে পাইল তুলিয়া কার্যসাগরে পাড়ি দেওয়া কর্তব্য। এ সময়ে সাম্প্র-দায়িক স্বার্থ ও সঙ্কীর্ণতা বিসর্জন দিয়া সকলের একযোগে কার্য করা কর্তব্য। কিন্তু তাহা কি সম্ভব হইবে? এ অভাগাদেশে যাহা কখনও সম্ভব হয় নাই, তাহা এ সময়েও হইবার আশা নাই। আমরা এখন যে পরস্পর রক্তপাতের দ্বারা পরের গোলামীর আবহাওয়ায় কে বড় কে ছোট মীমাংসা করিয়া লইতেই ব্যস্ত!

শ্রীসত্যেন্দ্রকুমার বসু।

তেত্রিশের ত্রাস

হাতে ধ'রে খাঁড় ঢাল, আসিল তেত্রিশ সাল,
কি করাল জালাময়ী মূর্তি ভয়ঙ্কর!
নগরে লাগিল ছন্দ, বত্রিশে বিদায় বন্ধ,
রঙ্গের আনন্দগন্ধ পেলে না শঙ্কর ॥

রাজপথে রাজে ঢোল, তাতেই বাধিল গোল,
কোলাকলি ফেলে হ'লো গালাগালি শুরু।
হিন্দু কি মুসলমান, ভুলিয়া আসল মান,
বিবাদ বাধায়ে করে অপরাধ শুরু ॥

পরস্পরে লাঠালাঠি, পরস্পরে কাটাকাটি,
গলিতে গলিতে ছোরা, নররক্ত-পাত।
ভাঙ্করে উপেক্ষা ক'রে তঙ্কর অপেক্ষা করে,
জুটিয়া লুটিতে কুঠি বাধাতে উৎপাত ॥

দোকানী দোকান ফেলে, পালায় চড়িয়া রেলে,
বাজারে বেসাতী নাই, পুরী অন্ধকার।
রাস্তায় না চলে গাড়ী, গৃহস্থ ছেড়েছে বাড়ী,—
কেহ বা কামায়ে দাড়ী টিকি করে সার ॥

বেশ ছেড়ে দিয়ে হাল, ব'সে আছে মুঙ্গীপাল,
রাস্তায় জঞ্জাল জড় নাহি হয় সাফ।
ভুলে ভদ্র অভিমান, ব্যাধির বিষের বাণ
শিক্ষিত যুবকদল সরায় সে পাপ ॥

শাস্ত পায় নাহি পথে, লোক নাই আদালতে
চলে শূণ্য ট্রাম্ বাস কেরাণীবিহীন।
বিজ্ঞানয়ে বন্ধ শিক্ষা, দোরে দোরে নাহি তিক্কা
বৈজ্ঞের প্রতীক্য মিথ্যা করে রোগী ক্রীণ ॥

বরাদ্দ চৌকটি মুদ্রা, ত্যজেছে আহার নিদ্রা,
আর্দ্রচক্ষু কুদ্রজীবী পাহারালো দল।
লম্বা লম্বা লাঠী কাঁধে, ছুটে বেতে পায়ে বাধে,
গোরা চৌকীদার টেপে পিস্তলের কল ॥

গুর্খা গোরা! কেলা ছাড়া, মোড়ে মোড়ে হ'লো খাড়া,
নাড়োয়ারী পাড়া দেয় ভাঁড়ার খুলিয়া।
বমের যমজ বান, ভরা তায় অগ্নিবাণ,
উপরে রঙ্গীন মুখ সঙ্গীন তুলিয়া ॥

হেথা হোথা দমকল, পলে ঢালে নলে জল,
অনলে জালায় ঘর বেথা গুণ্ডাগণ।
নির্জন গলির ব্যাকে, গেলে কেউ টাকা ট্যাকে,
ছোরাছুরি-ধারে তা'র নিশ্চয় মরণ ॥

প'ড়ে আছে নাহি সেন্স, তুলে ল'য়ে এম্বুলেন্স,
বাঁচাবার চ্যাম্পে চলে রক্ত লালে লাল।
গ্মশান শোণিতে কাদা, মর্গেতে মড়ার গাদা,
হাত মাথা বুক বাঁধা ভরে হাঁস্পাতাল ॥

মরি কি ঈশ্বর-ভক্তি, ভায়ে ভায়ে রক্তারক্তি,
বেহেস্তে কি বিষ্ণুলোকে উপস্থিত হ'লে।
খুসী খোদা গদাধর, দেখে সৃষ্টি করা নর,
অমর হয়েছে প'রে ভ্রাতৃ-মুণ্ড গলে;—
অশান্তি এনেছে তবে ধর্ম ধর্ম ব'লে ॥

শ্রীঅমৃতলাল বসু।



পুরস্কার

১

চলিত কথায় যাহাকে বলে “ডাকাবুকো”—অরুণা ছিল সেই দলের মেয়ে। সে কাহাকেও ভয় করিয়া কোন কথা বলিত না বা বলিতে ইতস্ততঃ করিত না; ভূতের গল্প শুনিলে সে হাসিত; এটা ছুঁইতে নাই—ওটা ছুঁইতে নাই, শুনিলে তাহার সেগুলো ছুঁইবার জন্ত আগ্রহ বাড়িয়া যাইত। তাই যখন শিশিরের সঙ্গে তাহার বিবাহ হইল, তখন তাহার দাদামণি বলিয়াছিলেন,—“যেমন হাঁড়ি তেমনই সরা।” কিন্তু তিনি শিশিরের সম্বন্ধে যে ধারণা লইয়া এই কথা বলিয়াছিলেন, সেইটাই ভুল। শিশিরের দেহে যেমন অসাধারণ বল ছিল—মনে তদপেক্ষাও অধিক সংযম ছিল। যখন তাহার বিবাহ হয়, তখন তাহার শারীরিক বলের খ্যাতি তাহার বিজ্ঞান খ্যাতিকে ছাড়াইয়া গিয়াছিল। সে বিশ্ববিদ্যালয়ের পরীক্ষায় সাফল্য লাভ করিয়াছিল—ভাল করিয়াই করিয়াছিল; কিন্তু ফুটবল খেলায়, হাঁটার প্রতিযোগিতায়, সম্বরণে—কেহ তাহাকে পরাভূত করিতে পারিত না। ফুটবল খেলার মাঠেই তাহার শারীরিক বলের খ্যাতি প্রথম চারিদিকে ছড়াইয়া পড়িয়াছিল। সে দিন সে খেলিতে যায় নাই—গিয়াছিল, খেলা দেখিতে। খেলা হইতেছিল এক দল ভারতবাসীতে আর এক দল গোরায়। দুই পক্ষেই দর্শক অনেক—কলিকাতার গড়ের মাঠের একটা অংশ কালা ও ধলা দর্শকে ভরিয়া গিয়াছিল। খেলায় সে দিন ভারতীয় দলেরই জয় হয়। কালার কাছে পরাভূত ধলা খেলোয়াড়রা যত না লজ্জিত হইয়াছিল—ধলা দর্শকরা তত লজ্জা অনুভব করিয়াছিল। পরাজয়টা তাহারা সহ করিয়াছিল—কিন্তু ভারতীয় দলের বিজয়ে বাঙ্গালী দর্শকদিগের উৎকট আনন্দচীৎকারে তাহারা আর ধৈর্য ধারণ করিতে পারে নাই। বাঙ্গালী দর্শকরা কেহ

বা ছাতা তুলিয়া, কেহ বা ক্রমাল উড়াইয়া চীৎকার করিতে থাকে। গোরাদের সঙ্গে তাহাদের সংঘর্ষ হয়। গোরারা মারিতে আরম্ভ করিলে যখন বাঙ্গালী দর্শকরা কেহ ছাতা ফেলিয়া, কেহ বর্ষাতি হারাইয়া, কেহ জুতা অবধি ছাড়িয়া পলাইতে আরম্ভ করিল, তখন গোরারা প্রহারের মাত্রাটা বাড়াইয়া দিল। ঠিক সেই সময় শিশির তাহাদিগকে আক্রমণ করিল—তাহার ঘুসিতে দুই তিনটা গোরার নাক দিয়া রক্ত ঝরিতে লাগিল, কয় জনের ঠোঁট কাটিয়া গেল—তাহারা বুঝিল—এ “যেমন বুনো ওল, তেমনই বাঘ; তেঁতুল।” সাহসটা সংক্রামক। শিশির গোরাদিগকে আক্রমণ করিলে সঙ্গে সঙ্গে আরও কয় জন বাঙ্গালী যুবক তাহার সঙ্গে অগ্রসর হইল। গোরারা রণে ভঙ্গ দিয়া পলায়ন করিল। তখন অবশিষ্ট বাঙ্গালী যুবকরা “হিপ! হিপ!”—বলিতে না বলিতে শিশির ফিরিয়া দাঁড়াইয়া বলিল, “লজ্জা করে না—চীৎকার কর্তে! এতরুণ সব কোথায় ছিলে?”

সেই ঘটনাটা অনেকেই জানিয়াছিল—কায়েই অরুণার ভ্রাতা—শিশিরের সতীর্থ শৈলেন্দ্রও জানিয়াছিল। শিশির ও শৈলেন যেমন সতীর্থ ছিল, শিশিরের ভগিনী ইলা ও অরুণা তেমনই এক মেয়ে স্কুলে পড়িত। দুই পরিবারে জানাওনাও হইয়া গিয়াছিল—বাসও দুই পরিবারের একই পল্লীতে—তবে খুব কাছাকাছি নহে। বিবাহের সম্বন্ধটার জন্তও ঘটক-ঘটকীর অপেক্ষা রাখিতে হয় নাই। এক পক্ষে যেমন শৈলেন, আর এক পক্ষে ইলা তেমনই শিশিরে ও অরুণায় বিবাহের সম্বন্ধ আনিয়াছিল। সকলেই মমে করিয়াছিল—সম্বন্ধ ভাল; কেন না—শিশির যেমন বিজ্ঞা ও বলে বিখ্যাত ছিল, অরুণা তেমনই রূপের ও সপ্রতিভতার জন্ত খ্যাতি লাভ করিয়াছিল। ঘর জানা—উভয় পক্ষেই।

কথা ছিল, শিশির উকীল হইয়া বিলাতে যাইয়া ব্যারিষ্টারী পরীক্ষা দিয়া ব্যারিষ্টার হইয়া আসিবে—তখন অরুণার সপ্রতিভ ভাবটা তাহাকে ভালরূপ মানাইবে; কারণ, লজ্জায় জড়সড় বেনারসীর পুটুলী মেয়েরা “বিলাত ফেরৎদিগের” মনের মত হয় না। আর ভবিষ্যতের ভাবনা ভাবিয়াই অরুণাকে বিবাহের পরই পর্দানশিন করা হয় নাই—সে জুতা পায়ে দিয়া, ঘোমটা না টানিয়া স্কুলে যাইত। শিশিরের মা সেটা যে খুব পসন্দ করিতেন, তাহা নহে; কিন্তু শিশিরের দাদা বলিতেন,—“বৌমাকে ত আর একেবারে কোণের বউ হয়ে থাকলে চলবে না!” “একে-বারে কোণের বউ” লইয়া যে ভোগ ভুগিতে হয়, তাহা তাঁহার খুবই জানা ছিল। তাহার স্ত্রীর ভ্রতের ভয়ে রাজিতে তাঁহার বাড়ী ফিরিতে বিলম্ব হইলে মা'কে বৌ'র কাছে জাগিয়া—তাঁহাকে স্পর্শ করিয়া বসিয়া থাকিতে হইত—রাত্রিকালে ঘরের কোণে টিকটিকি ডাকিলে তিনি চোরের ভয়ে ভীত হইতেন।

২

কিন্তু মানুষ যাত্রা ভাবে, সব সময়ে সে তাহাই হয়, তাহাও নহে। শিশির ওকালতী পরীক্ষায় উত্তীর্ণ হইবার পরেই অসহযোগ আন্দোলন দেশের উপর দামোদরের বন্ধার মত আসিয়া পড়িল—আর তাহাতে শিশিরের সব সঙ্কল্প ভাসিয়া গেল। সে ওকালতী ত্যাগ করিল এবং জীকে সরকারী সাহায্যপ্রাপ্ত বিদ্যালয় ত্যাগ করাইল।

ফলে অনেকগুলো অপ্রত্যাশিত ও অনভিপ্রেত ঘটনা ঘটিল। দাদা শিশিরের উপর বিরক্ত হইলেন। ভাইটিকে তিনি খুবই ভালবাসিতেন; তাঁহার আশা ও ইচ্ছা ছিল, সে ব্যারিষ্টার হয়। নিজের বিলাতে যাওয়া হয় নাই বলিয়া তাঁহার মনে বরাবরই আক্ষেপ ছিল এবং বিলাতে না যাইয়া যতটা “সাহেব” হওয়া সম্ভব, তিনি এটনী হইয়া ততটা “সাহেব” হইয়াছিলেন। তিনি ভ্রাতার এই ব্যবহারে বিরক্ত হইলেন। তাহার পর শিশির যখন খন্দর-পরা যুবকদিগকে লইয়া কুস্তী ও লাঠিখেলার আড্ডা করিল, তখন তিনি ভয়ও পাইলেন এবং সে ভয় যে সকারণ, তাহাই প্রতিপন্ন করিয়া এক দিন পুলিশের লোক আসিয়া আকড়ার যুবকদিগের নামপাম লিগিয়া লইয়া গেল।

পুলিসের এই দৃষ্টি খর রবিকরে ডোবার জলের মত যুবক-দিগের উৎসাহ যেন শোষণ করিয়া লইল। তখন লোকের অভাবে শিশিরকে আকড়া তুলিয়া দিতে হইল।

মাও বিরক্ত হইলেন। অরুণা লজ্জাশীলা বধুটি ছিল না। তাহার সেই স্বাধীন ভাবটি মা যে সহ্য করিয়াছিলেন, সে কেবল—সে পরে “মেম সাহেব” হইবে বলিয়া। এখন যখন সে সম্ভাবনা তিরোহিত হইল, তখন তিনি অরুণাকে “আর পাঁচ বাড়ীর” বৌ'র মত করিতে যাইয়া দেখিলেন—পাকা কঞ্চী বাকান যায় না। সময় সময় শাণ্ডী-বধু একটু একটু কথাকাটাকাটিও হইত।

শাণ্ডীর উপর অরুণার বিরক্তি প্রবল হইয়া স্বামীর উপর পড়িয়াছিল। শিশির নিবিষ্টচিত্তে—ধর্ম্মাচরণের মত ভাবে চরকায় সূত্র কাটিত বলিয়াই সে মিহি বিলাতী শাড়ী ও বিলাতী ছিটের জামা ছাড়িয়া খন্দর পরিতে অসম্মত হইল। শিশির বঝাইবার চেষ্টা করিয়া ব্যর্থকাম হইল। কিন্তু সে মহাত্মা গন্ধীর ‘Young India’ বেদ করিয়াছিল; তাহার উপদেশের সহিত তাহার মনের মিল হইত—কারণ, সে স্বভাবতঃ সংঘত—মহাত্মাজীরও উপদেশ, সংঘত হও। সে কাহাকেও জিদ করিয়া স্বমতে আনিতে চাহিত না। তাহার এই যে অতিমাত্র সংযম, ইহাই যেন অরুণাকে উত্যক্ত করিয়া তুলিত। মা যদি অরুণাকে অগ্রায়ভাবে তিরস্কার করিতেন, তবুও সে কাহাকেও কিছু বলিত না। মা মনে করিতেন—সে স্ত্রীর পক্ষ লইয়াই তাঁহার অপমান করিল, কেন না, সে জীকে তিরস্কার করিল না; অরুণা মনে করিত, সে মা'র অগ্রায় ব্যবহারের প্রতিবাদ না করিয়া তাহাকেই অপমানিত করিল। তরুণীর মনে যখন এইরূপ ভাবের উৎপত্তি হয়, তখন তাহা বাড়িয়া চলিতে বিলম্ব হয় না। অরুণার তাহাই হইয়াছিল। সে মনে করিত, পুরুষমানুষ যদি সবল, তেজস্বী না হয়—তবে সেই “মেয়েমুখো” লোককে শ্রদ্ধা করা যায় না; কিন্তু বৃদ্ধিত না বলের ও তেজের আতিশয্যই সংযম পুষ্ট করিতে পারে। স্বামি-স্ত্রীতে এইরূপ মনোভাববৈষম্যে উভয়েরই জীবন দুঃখময় হইয়া উঠিয়াছিল। সময় সময় এমনও হইত যে, নিতান্ত প্রয়োজন না হওয়া পর্য্যন্ত মাসের পর মাস উভয়ে বাক্য-লাপও হইত না—যে যাহার মনে বৈশাখের অপরাহ্নের

শুমোটের মত অসন্তোষ লইয়া কাটাইয়া দিত। অরুণা তবুও সময় সময় তাহার মনের ব্যথা প্রকাশ করিতে পারিত এবং প্রকাশ করিয়া ভগিনীদিগের নিকট হইতে আত্মিক ও ভ্রাতৃবধুদিগের নিকট হইতে মৌখিক সহানুভূতি লাভ করিত—শিশির কোন্ দিন কোনরূপে তাহার মনের ব্যথা কাহারও কাছে প্রকাশ করিত না,—পরন্তু তাহার ভালবাসা তাহাকে অরুণার দোষ যত ছোট করিয়া দেখাইত, গুণ তত বড় করিয়া তুলিত। সে মনে করিত - হয় ত উভয়ের প্রকৃতিতে এমন একটা বৈষম্য আছে যে, কিছুতেই উভয়ের মধ্যে মিলন হইতে পারে না; আর স্ত্রীলোক স্বামীর কাছে বাহা পাইবে আশা করে—অরুণা তাহা পায় নাই বলিয়াই তাহার হৃদয় অরুণার জন্ত প্রেম-সজ্ঞাত সহানুভূতিতে সিক্ত হইয়া উঠিত এবং সে অরুণার কোন কাণের প্রতিবাদ করিতে চাহিত না। সেই জন্তই স্ত্রীর কাছে অরুণার অভিযোগ শুনিয়া শিশিরের সঙ্গে অরুণার প্রসঙ্গের অবতারণা করিলে তাহার মুখে অরুণার প্রশংসা ব্যতীত নিন্দাবাদ কখনও শুনিতে না পাইয়া শৈলেন বিস্মিত হইত।

কিন্তু স্বপ্নরবাড়ীর আবহাওয়া যে তাহার পক্ষে অনুকূল ছিল না, তাহা শিশির বৃষ্টিতে পারিয়াছিল এবং অরুণার সঙ্গে তাহার সঙ্কটটা যেরূপ দাঁড়াইয়াছিল, তাহাতে সে তাহাই স্বাভাবিক বলিয়া বৃষ্টিতেও পারিয়াছিল। তাই স্বপ্নরবাড়ীতে তাহার গভীরতম কামিয়া গিয়াছিল—বিজয়া দশমীর প্রণাম করিতে বা জামাই বস্তুতে নিমন্ত্রণে যাওয়াটাই নিশ্চিত ছিল, আর সব অনিশ্চিত।

৩

এইভাবে কাল কাটিতে লাগিল। অসুখের ও অশান্তির কাল—বড় দীর্ঘ। আর যত দিন যাইতে লাগিল, শিশিরের উত্তম, উৎসাহ ও কর্মশক্তি যেন ততই হ্রাস হইতে লাগিল। দারুণ অবসাদই তাহার কারণ। এই অবসাদ দুই কারণে উৎপন্ন হইয়াছিল ও বর্ধিত হইতেছিল। প্রথম দাম্পত্য-জীবনে হতাশা; দ্বিতীয় অসহযোগ আন্দোলনের পরিণতি। অরুণা তাহার নিকট বাহা পাইবে আশা করিয়াছিল, তাহা পায় নাই বলিয়া অরুণার প্রতি তাহার যে অনুকম্পা, তাহার মূলে তাহার প্রগাঢ় প্রেমই ছিল। সেই প্রেমই অরুণার প্রতি তাহাকে বিরূপ বা বিরক্ত হইতে দেয় নাই এবং সেই প্রেমই

নানারূপ যুক্তির অবতারণা করিয়া তাহাকে বুঝাইতে চেষ্টা করিত, বোধ হয়, অরুণার দোষ নাই। কিন্তু অরুণার ব্যবহারে তাহার মনে যে দারুণ ব্যথা বাজিত— তাহার বুকে যে চিতানল জ্বলিত, তাহা সে যুক্তিতর্ক দ্বারা নিবারিত বা নির্কাপিত করিতে পারিত না। সুস্থ ও সবল পুরুষের স্বাভাবিক প্রেম ক্ষুণ্ণ হইতে না পারিলে পুষ্প-মধ্যগত কীটের মত তাহার সার নষ্ট করিয়া ফেলে। শিশিরের তাহাই হইতেছিল।

তাহার অবসাদের দ্বিতীয় কারণ—অসহযোগ আন্দোলনের পরিণতি। যে উৎসাহ লইয়া সে অসহযোগ আন্দোলন সাফল্যমণ্ডিত করিবার জন্ত যথাসাধ্য ত্যাগ স্বীকার করিয়াছিল, সে উৎসাহ সে আর অক্ষুণ্ণ রাখিতে পারিতেছিল না। অপ্রত্যাশিত ঘটনার পর ঘটনায় কেবলই তাহার মনে হইতেছিল, দেশ এখনও অহিংস অসহযোগের জন্ত প্রস্তুত হয় নাই। তাহার দার্শনিকোচিত মনোবৃত্তি যতই বিশ্লেষণে ব্যাপ্ত হইত, ততই সে মনে করিত, অহিংস অসহযোগের স্বর্ণে শ্রামিকা মিশিতেছে। বিদেশী পণ্যবর্জনে তাহার সঙ্কল্প অবিচলিতই ছিল; বিদেশী বস্ত্র সে ত্যাগ করিয়াছিল। কিন্তু সভা করিয়া সোৎসাহে বিলাতী বস্ত্র দখল করার মধ্যে সে হিংসার পরিচয় পাইত। অসহযোগ আন্দোলনের স্রোতঃ যখন প্রবলবেগে প্রবাহিত হইতেছিল, তখন যে দলে দলে যুবক ও বালক খদ্দর বিক্রয়ের ছলে আইন ভঙ্গ করিয়া জেলে যাইতেছিল, তাহাও সে সমর্থন করিয়া উঠিতে পারে নাই। তাহার বিশ্বাস ছিল, যে সব যুবক ও বালক এইরূপে কারাবরণ করিতেছিল, তাহাদের মধ্যে হয় ত অর্দ্ধাংশ অহিংস অসহযোগনীতি সম্যক হৃদয়ঙ্গম করিতে পারে নাই—কেবল ছজুগে পড়িয়া, কেবল সংক্রামক উৎসাহচালিত হইয়া কারাবরণ করিতেছিল।

তাহার পর গয়ায় কংগ্রেসের অধিবেশন হইল এবং ব্যবস্থাপক সভায় প্রবেশে নেতৃগণের মধ্যে কয় জনের বিশেষ আগ্রহ লক্ষিত হইল। গঠনকার্যে আর কংগ্রেসের অঞ্চল মনোযোগ রহিল না। পৃথিবীতে কখন যেরূপ বিপ্লব ও সাফল্যসম্ভাবনাপূর্ণ আন্দোলন হয় নাই, তাহা ভারতেই সফল হইবে মনে করিয়া যাহাদের অনাবিল হৃদয় উৎসাহে পূর্ণ হইয়াছিল, তাহার এইরূপ পরিণতিতে তাহাদের অবসাদ অবশ্যস্বাভাবী।

এই দ্বিবিধ কারণোদ্ভূত অবসাদে শিশির যত জড়তা-
পন্ন হইতেছিল, তাহার প্রতি সকলের -বিশেষ অরুণার
বিরক্তি তত প্রবল হইতেছিল। বাস্তবিক অরুণার সহিত
তাঁহার সম্বন্ধ স্বামিন্দীর অতি ঘনিষ্ঠ সম্বন্ধ হইতে যেন
অতি দূর সম্বন্ধে পরিণত হইয়াছিল। স্বামী ও স্ত্রী—
অতি ঘনিষ্ঠতা আর কোন সম্বন্ধে হয় না—বুকে ধরিয়াও
মনে হয়, উভয়ের মধ্যে বঝি একটু ব্যবধান রহিয়া গেল;
কিন্তু উভয়ে যেন উভয়ের কেহই নহে। এই ভাবটা
অরুণাই সময়ে প্রবল করিয়া তুলিয়াছিল এবং সে যে তাহা
করিতে পারিয়াছে, তাহাই মনে করিয়া মনে মনে গর্ভ
অনুভব করিত। সে যে বঙ্গীক-স্তুপ রচনা করিয়া আশু-
প্রসাদ অনুভব করিতেছিল, তাহা যে অপ্রত্যাশিত ঘটনার
তরঙ্গাঘাতে নৃহৃৎমধ্যে নিশ্চিন্ত হইয়া মুছিয়া যাইতে পারে,
তাহা সে বঝিতে চাহিত না—বুঝিতে পারিতও না।

এইরূপে যখন আত্মীয়-স্বজন সকলেই শিশিরের উপর
বিরক্ত ও বিরূপ—তখন কেবল এক জন তাহার প্রতি
শ্রদ্ধা ও ভালবাসা স্কন্ধ হইতে দেয় নাই, বরং বাড়াইয়া
তুলিয়াছিল। সে তাহার ভগিনী—ইলা। ইলার স্বামী
নীরেন্দ্রনাথ ব্যবসায়ে যেমন অধ্যাপক ছিলেন—ব্যবহারেও
তেমনই অধ্যাপক ছিলেন। মাছ যেমন জলে ডুবিয়া থাকে,
তিনি তেমনই বিজ্ঞান ডুবিয়া থাকিতেন। সাংসারিক ব্যাপারে
তাঁহার অজ্ঞতা যেমন অসাধারণ ছিল, তাঁহার প্রকৃতিতে
সরলতা তেমনই সপ্রকাশ ছিল। তিনি শিশুরই মত সরল
ও শিশুরই মত পরের প্রতি নির্ভরশীল ছিলেন। তাঁহার
জামায় বোতাম আছে কি না, দেখা হইতে ছেলের অস্থখ
হইলে ডাক্তার ডাকান পর্য্যন্ত সবই ইলাকে করিতে হইত।
এ জন্ত ইলা যদি রাগের ভান করিত, তবে তিনি এমনই
হাসিতেন যে, ইলাও না হাসিয়া থাকিতে পারিত না।
তিনি বলিতেন, “যা’র যেটা ক্রটি, তা’র সেটা স্বীকার
করতে লজ্জা অনুভব করবার কোন কারণ নেই। ও সব
আমি পারিনে। মনু মেয়েদের সম্বন্ধে বলেছেন, তাহা-
দিগকে বাল্যে পিতা, যৌবনে স্বামী ও বার্দ্ধক্যে পুত্র রক্ষা
করেন। আমার সম্বন্ধে তেমনই বলা যেতে পারে—
আমাকে বাল্যে রেখেছেন মা আর মাসীমা, তা’র পর থেকে
রক্ষা করছ তুমি।” যে লোক এমন কথা বলে, তাহার উপর
কারণেও রাগ করা যায় না—অকারণে ত পরের কথা।

তিনি শিশিরকে বড় শ্রদ্ধা করিতেন। লোকের নিন্দা করা
তাঁহার ধাতুতে ছিল না—প্রশংসা করিতেই তাঁহার আনন্দ
ছিল। তিনি বলিতেন, “ত্যাগ যদি মানুষকে বড় করে,
তবে শিশির বড়। তা’র ত্যাগ কি, অনেকে জানে না—
হয় ত স্বীকারও করে না। কিন্তু সে যে তা’র মতের জন্ত
ওকালতা ত্যাগ করলে আর অনেকে ওকালতীতে ফিরে
গেলেও ফিরে গেল না, সে তার পক্ষে প্রশংসার কথা।
আরও দেখ, সে যে এই তা’র মতের জন্ত বাড়ীতে সকলের
—এমন কি, জীও বিরক্তি বরণ ক’রে নিয়েছে। সে যে
কত বড় ত্যাগ, তা’ বুঝবার শক্তিও সকলের নেই।” তিনি
বলিতেন,—“ওর মধ্যে একটা বিরাট মনুষ্যত্ব স্তম্ভ হয়ে
আছে—তা’র জাগবার দিবালোক দেখা দিচ্ছে না। যে
দিন সহসা সে আলো ফুটবে, সে দিন দেখতে পাবে—সে
কি, তা’কে লোক কত ভুল বুঝেছে।”

স্বামীর কথা ইলা বেদবাক্য মনে করিত। তাই
শিশিরের সম্বন্ধে স্বামীর কথা সে বিশ্বাস করিত এবং
তাহা বাল্যবন্ধ অরুণার কাছে বলিত। শুনিয়া অরুণা
বিদ্রুপভরে মূহ হাসি হাসিত। যে পুরুষমানুষ কাহারও
কথার প্রতিবাদ করিতে পারে না—যে ব্যারিষ্টার না হইয়া
চরকা কাটাই জীবনের চরম ও পরম লক্ষ্য বলিয়া বিবে-
চনা করে, তাহার মধ্যে যে বিরাট মনুষ্যত্ব অনন্ত-শয়নে
নারায়ণের মত থাকিতে পারে, এ কল্পনাও যে
হাস্যোদ্দীপক! অরুণা ব্যঙ্গ করিয়া বলিত, “কিন্তু দেখো
ভাই ইলা, তোমার কর্তাটি যেন মনুষ্যত্বের আকর্ষণে
অধ্যাপনা ছেড়ে চরকা না ধরেন।”

যত দিন যাইতেছিল, ততই অরুণার মনে স্বামীর প্রতি
বিরক্তি যেন বিদ্রোহের ভাব ধারণ করিতেছিল। তাহার
এই ভাবের বহিতে ইন্ধন যোগের কারণও বাড়ীতেই
ছিল। সে যখন স্কুলে পড়িত—সংসারের কাষ না করিয়া
টেবলের সম্মুখে চেয়ারে বসিয়া লিখিত—তখন তাহার
তুলনায় আপনার দৈন্ত অনুভব করিয়া শিশিরের দাদার
স্ত্রী ঈর্ষ্যানুভব করিতেন। এখন তিনি স্মরণে পাইয়া সেই
ঈর্ষ্যা ভাষায় ব্যক্ত করিতে আরম্ভ করিয়াছিলেন। সহ্য করাটা
অরুণার ধাতুতে ছিল না; কাষেই সে সহ্য করিতে প্রস্তুত
ছিল না। কিন্তু সব দোষ সে স্বামীর স্বন্ধেই গুস্ত করিত।
ফলে স্বামীর প্রতি তাহার মনোভাবের তিক্ততা আরও

বাড়িয়া যাইত। ইহার কথা বা নীরেজনাথের যুক্তি সে তিক্ততা দূর করিতে পারিত না।

জীর এই ব্যবহার যে শিশিরকে অত্যন্ত ব্যথিত করিত, তাহা বলাই বাহুল্য। সে যতই কেন যুক্তি-তর্ক দ্বারা আপনাকে বুঝাইবার চেষ্টা করুক না, তাহার হৃদয়ের ক্ষুধা তাহাতে মিটিত না—মিটিতে পারেও না। প্রেমের সুধা ব্যতীত যে ক্ষুধা আর কিছুতেই মিটিতে পারে না, সে ক্ষুধা রাজনীতিক আন্দোলনে—বাহিরের কাষে—কিছুতেই মিটাইবার উপায় নাই। সে কেবলই মনে করিত, তাহার জীবন ব্যর্থ হইয়াছে এবং সে পৃথিবীর অনাবশ্যক ভার ব্যতীত আর কিছুই নহে। তাহার সব আশা নষ্ট হইয়া গিয়াছে তাহার জীবনে আর কোন লাভ নাই। মনের যখন এইরূপ অবস্থা হয়, তখন উৎসাহের ও উত্তমের উৎস-সুখ রুদ্ধ হইয়া যায়।

৪

কলিকাতার লোক কল্পনাও করিতে পারে নাই, গ্রাহারা সাম্প্রদায়িক বিদ্বেষের আশ্রয়গিরির উপর বাস করিতে-ছিল। কক্ষকেন্দ্র ও জনকেন্দ্র সহরের সাধারণ অবস্থা দেখিয়া কেহই তাই মনে করে নাই। কিন্তু ১৩৩২ সালের চৈত্র মাসের শেষভাগে সহসা এক দিন গিরিগণ্ডে গর্জন শুনিয়া লোক স্তম্ভিত হইল এবং ব্যাপারটা কি, তাহা তাহারা বুঝিতে না বুঝিতেই সেই গিরিগণ্ড হইতে অনাচারের গৈরিকধারা উদ্গত হইয়া নাগরিক জীবনের শান্তি ও শৃঙ্খলা নষ্ট করিয়া দিতে লাগিল। ঘটনার অর্ধশতাব্দীকাল পূর্বেও কেহ বিপদের কোনরূপ আশঙ্কা করে নাই। অপরূহে মুষ্টিমেয় আর্যসমাজী মিছিল করিয়া রাজপথে যাইতে-ছিলেন। মিছিল বড়বাজারে একটি মসজেদের সম্মুখে আসিলে বাজনা লইয়া বিবাদ বাধিল এবং বিবাদ দেখিতে দেখিতে ছড়াইয়া পড়িল। বিবাদটা বাধিয়াছিল—মুসলমান ও আর্যসমাজী দুই সম্প্রদায়ে; কিন্তু মুসলমানরা হিন্দুদিগকেও আক্রমণ করিল। দুই দলে ইট-ছোড়াছুড়ি ও লাঠিচালাচালি চলিল। সন্ধ্যার পর যখন শান্তি স্থাপিত হইল, তখন দেখা গেল—বহু লোক আহত হইয়াছে এবং জ্যাকেরিয়া ষ্ট্রীটে হিন্দুদিগের মন্দিরে শিবলিঙ্গ মুসলমানরা চূর্ণ করিয়া গিয়াছে।

সহরের পথে স্থানে স্থানে পুলিশ পাহারা বসিল; লোক ভাবিল, “কালবৈশাখী” কাটিয়া গেল। কারণ, ইহার পূর্বে কখন কখন কলিকাতায় দাঙ্গাহাঙ্গামা হইয়াছে—যেটি অধিকদিনস্থায়ী হইয়াছে, সেটিও অল্পদিনেই মিটিয়াছে। কিন্তু লোক ভুল করিয়াছিল। কারণ, বাঙ্গালায় ইতঃপূর্বে যাহা কখন হয় নাই, এ বার তাহাই হইল—মন্দির অপবিত্র করায় হিন্দুরা প্রতিশোধ লইল—তাহারা কয়টি মসজিদ ও দরগা নষ্ট বা অপবিত্র করিয়া দিল। উভয় সম্প্রদায়ের মধ্যে অতি তীব্র ও তিক্ত ভাবের সমুদ্ভব হইল। তাহার পর রাজপথে মারামারি ছোরাছুরী চলিতে লাগিল। সহর অশান্তির আগার হইয়া উঠিল। যাহা ঘটিল—তদপেক্ষা অধিক রটিল—অতিরঞ্জিত গুজবে লোক আরও ভয় পাইতে লাগিল।

চারি পাঁচ দিনে হাঙ্গামার প্রাবল্যের অবসান হইল বটে, কিন্তু প্রকৃত শান্তি তখনও স্থাপিত হইল না। তবে সকলে তাহা বুঝিল না। কয় দিন কলিকাতায় দোকান পাট বন্ধ ছিল,—আবার সে সব খুলিল। দাঙ্গাহাঙ্গামার সময় বাঙ্গালার লাট বা তাঁহার শাসন পরিষদের শান্তি ও শৃঙ্খলা বিভাগের ভারপ্রাপ্ত সদস্য কলিকাতায় ছিলেন না। সদস্য কলিকাতায় আসিয়া আবার ফিরিয়া গেলেন যেন আর হাঙ্গামার সম্ভাবনা নাই।

এই ব্যাপারে শিশির মনে বড় ব্যথা পাইল। কারণ, সে দেখিল, সে যে মস্ত দীক্ষিত হইয়াছিল, তাহাই অপমানিত হইল—জালিয়ানওয়ালাবাগে হিন্দু-মুসলমানের রক্তে যে জাতীয়তার সৌধভিত্তি প্রতিষ্ঠিত হইয়াছিল—কলিকাতায় সেই হিন্দু-মুসলমানেরই রক্তশ্রোতে তাহা নিশ্চিহ্ন হইয়া মুছিয়া গেল। আর অহিংসায় অবিচলিত থাকা ত পরের কথা—মানুষ হিংসার পূজা করিয়া গর্কানুভব করিতে লাগিল, যেন সে হিংস্র পশুতে পরিণত হইয়াছে। হিন্দুর মন্দির ও মুসলমানের মসজিদ সংস্কারের জন্ত অর্থ সংগ্রহের আয়োজন হইলে দেখা গেল, শিক্ষিত মুসলমানরাও বলিতে লাগিলেন, হিন্দুর অর্থে মসজিদ সংস্কার করা হইবে না; তাঁহারা ভুলিয়া গেলেন, বাঙ্গালায় অধিকাংশ মসজিদই হিন্দু জমীদারের উপজত জমীর উপর প্রতিষ্ঠিত। ধর্ম্মাকের বিষে তাহাকে অন্ধই করে। ইতঃপূর্বে একরূপ সাম্প্রদায়িক বিবাদে বঙ্গদেশে হিন্দুরা কখন মার খাইয়া হাত তুলে নাই।



এবার সে নিয়মের ব্যতিক্রম হইল। দাঙ্গাহাঙ্গামা থামিল বটে, কিন্তু মুসলমান আহত সর্পের মত মার খাইয়া গজ-রাইতে লাগিল, হিন্দু আপনার শক্তির পরিচয়ে উৎফুল্ল হইয়া গর্জন করিতে লাগিল। অর্থাৎ যে অবস্থায় প্রকৃত শান্তি প্রতিষ্ঠিত হয় না হইতে পারে না—সেই অবস্থারই উদ্ভব হইল। প্রকৃত কথা এই যে, প্রথম বার হাঙ্গামাটা অতর্কিত ও অপ্রত্যাশিত ছিল কোন পক্ষই সে জন্ত প্রস্তুত ছিল না; এবার উভয় পক্ষ বলপরীক্ষার জন্ত প্রস্তুত হইতেছিল।

দাঙ্গার কয় দিন শিশির প্রাণভয়ে বিন্দুমাত্র ভীত না হইয়া হাঙ্গামার স্থানে ঘুরিয়া বেড়াইয়াছিল—আহতকে হাসপাতালে পাঠাইতে, আক্রান্তের উদ্ধারসাধন করিতে আশ্বিনিয়োগ করিয়াছিল। সে পথে ও হাসপাতালে দীভংস ও করুণ দৃশ্য দেখিয়া ব্যগিত হইয়াছিল। সে বৃষ্টিয়াছিল, শান্তি স্থাপিত হয় নাই।

বাস্তবিকই শান্তি স্থাপিত হয় নাই। কয় দিন যাইতে না যাইতে এমন একটা সামান্য ঘটনা অবলম্বন করিয়া আবার হাঙ্গামা বাধিল যে, বেশ বৃষ্টি গেল—লোক কেবল চল খুঁজিতেছে। নহিলে তূলাপটীতে জন দুই নিয়শ্রেণীর মুসলমানের বদজবানে সমগ্র সহরে আবার আশ্বিন জ্বলিত না।

এ বার হাঙ্গামা আরও প্রবল—বিবাদ আরও তীব্র। কলিকাতার স্বাভাবিক অবস্থা যাহারা প্রত্যক্ষ করিয়াছেন, তাহারা তাহার এই হাঙ্গামার সময়ের অস্বাভাবিক অবস্থা কল্পনা করিতেও পারিবেন না। যে সব রাজপথে দিবা-রাত্রি কখনও যান-বাহীর অভাব হয় না সে সব রাজপথ যেন জনশূন্য আশান; যে সব পল্লী রাতিকালেও মানবকণ্ঠের গুঞ্জে মুখরিত থাকে, সে সব পল্লী দিবা ভাগেও স্তব্ধ। যে সহরে প্রতিদিন কোটি কোটি টাকার কাষকারবার হয়, সে সহরে বাজারহাট বন্ধ! কুলী, মজুর, গাড়োয়ান, কোচ-ম্যান পথে বাহির হয় না। লোক ভয়ে সহর ত্যাগ করিয়া পলায়ন করিতে লাগিল। কলিকাতায় খাণ্ডব্রব্যের অভাব অসুভূত হইতে লাগিল। জাহাজে মাল উঠে না, নামে না; রেলের ষ্টেশনে মাল খালাস করিবার কলী নাই; বাজারে দোকান বন্ধ। পথে পদে পদে বিপদ—যে কোন মুহূর্তে লোকের প্রাণ যাইতে পারে। মরুভূমিতে ভূষণ্ত পথিক যেমন কেবল জলের জন্ত ব্যগ্র হয়, লোক তেমনই

কেবল সংবাদের জন্ত ব্যস্ত—সংবাদপত্রগুলির সংস্করণের পর সংস্করণ প্রকাশিত হইতে লাগিল তবুও লোকের সংবাদভূষণ্ত তৃপ্তি নাই। হিন্দুরা মন্দির ও মুসলমানরা মসজিদ রক্ষার জন্ত ব্যস্ত হইয়া পড়িলেন। শিখরা হিন্দু-দিগের সহিত যোগ দিল; কারণ, মুসলমানরা কয়টি শিখ-ধর্মস্থান অপবিত্র করিয়াছিল। সহরের পুলিশ কমিশনার শিখদিগের মিছিল বাহির করিতে অসম্মতি দেন নাই—চড়কে রাস্তায় ঢাকের বাজনা বন্ধ করিয়া দিয়াছিলেন। লোক এইরূপ ব্যবহারে এক দিকে যেমন সরকারের দৌর্বল্য-পরিচয় পাইল মনে করিল, অপর দিকে তেমনই লোকের মনে অসন্তোষ পুঞ্জীভূত হইতে লাগিল।

৫

যে পল্লীতে শিশিরের বাস, সে পল্লীতে একটু শঙ্কার সম্ভাবনা ছিল। তাহাদের গলির মোড়েই একটা শিবমন্দির—আর তাহারই পর বড় রাস্তায় একটু দূরে একটা মসজিদ এবং তাহার পশ্চাতে মুসলমানদিগের একটা বস্তী। বস্তীর মুসলমানরা প্রায়ই অশিক্ষিত ও দরিদ্র। এই দলের লোককে সহজেই উত্তেজিত করা যায়। তাই স্বার্থসিদ্ধির জন্ত কয় জন মুসলমান আসিয়া ইহাদিগকে উত্তেজিত করিয়াছিল, বলিয়া দিয়াছিল—মসজিদ আক্রান্ত হইবে, তাহারা যেন মসজিদ রক্ষা করে—সে চেষ্টায় বাঁচিলে গাজি ও মরিলে সাহিদ হইবে। হিন্দুরাও মন্দিররক্ষার জন্ত পুলিশের শরণ লইয়াছিল এবং ৪ জন হিন্দু কনষ্টেবল বড় বড় লাঠি লইয়া তথায় পাহারা দিতেছিল।

মধ্যাহ্নের পরই কে মসজিদে একখানা ইট ফেলে—ফলে মুসলমানরা মসজিদ আক্রান্ত হইল মনে করিয়া ভয় ত্যাগ করিয়া মন্দির আক্রমণের আয়োজন করিল। শিশির তখন বাড়ীতেই ছিল। যে বৃহস্পতিবারে দ্বিতীয় বার দাঙ্গা বাধে, সেই দিন সকালে ইলা পিত্রালয়ে আসিয়াছিল; কথা ছিল—সন্ধ্যায় ফিরিয়া যাইবে। কিন্তু দাঙ্গার জন্ত সে আর কয় দিন যাইতে পারে নাই। ইলার সঙ্গে শিশির দাঙ্গার কথাই বলিতেছিল—যে সব ভীষণ দৃশ্য সে প্রতিদিন প্রত্যক্ষ করিতেছিল, সে সব দৃশ্যের বর্ণনা করিতে করিতে সে যেন যাতনায় চঞ্চল হইয়া উঠিতেছিল। অরুণা পাশের ঘরে ছিল—সব শুনিতেছিল।

সহসা একটা হুন্না শুনা গেল --“ঐ—ঐ— এল—এল—
গেল—গেল” রব পল্লীকে চমকাইয়া দিল। মুসলমানরা
মন্দির আক্রমণ করিতে আসিতেছে, মন্দির আক্রমণ করিয়া
তাহারা পাড়া আক্রমণ করিবে। সকলেই উৎকণ্ঠিত হই-
লেন। যে যাহার গৃহের দ্বার রুদ্ধ করিতে লাগিল।
গলির মোড়ের পরই বাড়ীর অধিকারী ধনী; তাহার বাড়ী
হইতে বন্দুকের কয়টা ফাঁকা আওয়াজ শুনা গেল।

পার্শ্বের দিকের ঘর হইতে শিশিরের দাদা বাহির হই-
তেই তাহার স্ত্রী আসিয়া তাহার হাত ধরিলেন—“গেও না
গো, যেও না।”

ততক্ষণে শিশির উঠিয়া দাঁড়াইয়াছে। সে যাইতেছে
দেখিয়া ইলা বলিল, “ছোড়া, কোথায় যাচ্ছ?”

শিশির বলিল, “মন্দির আর পাড়া রক্ষা করবার উপায়
কি করা যায়, তাই দেখতে যাচ্ছি।” বলিতে বলিতে সে
সিঁড়ি দিয়া নিম্নে চলিয়া গেল।

ইলা যখন নিম্নতলে উপস্থিত হইল, শিশির তখন রাস্তায়
বাইতেছে। ইলা বলিল, “ছোড়া, তুমি একা অস্ত্র নেই,
কোথায় যাচ্ছ? বিপদ ঘটতে কতক্ষণ?”

শিশির ভগিনীর দিকে ফিরিয়া বলিল, “যদি ঘটে,
তা’তে ক্ষতি কি? আমার মত অপদার্থের জীবন থাকলেও
কা’রও লাভ নেই, গেলেও কা’রও ক্ষতি নেই। কিন্তু যদি
দেবস্থান আর তোদের মান রাখবার জন্ত সে প্রাণ যায়,
তবে যে সে অমূল্য হয়ে যাবে।”

বলিয়াই সে বাহির হইয়া গেল।

ভৃত্য দ্বার বন্ধ করিয়া দিল।

ইলা দ্বিতলে আসিল, অরুণাকে বলিল, “একবারও
যেতে বারণ করলে না?”

অরুণার মুখে বিজ্রপের হাসি ফুটিয়া উঠিল। শিশির
য রিক্ত হস্তে সত্য সত্যই আক্রমণকারীদের গতিরোধ
করিতে গেল, ইহা সে বিশ্বাস করিতেই পারিল না।

ইলা কিন্তু ভয় পাইল সে দাদার চকুতে আগুন
জ্বলিতে দেখিয়াছিল; সে অগ্নি সব দগ্ধ করিতে পারে।

মা ডাকিলেন, “ইলা!”

ইলা বলিল, “কেন, মা?”

“শিশির কোথায় গেল?”

“রাস্তায়।”

“বলিস কি? ডাক।” মা’র স্বরে উৎকণ্ঠা।

“ছোড়া চলে গেছেন।”

গোলমাল বাড়িয়া উঠিল--মধ্যে মধ্যে বন্দুকের আও-
য়াজ শুনা যাইতে লাগিল। এইরূপে প্রায় দশ মিনিট
কাল কাটিল। তাহার পর ফট ফট করিয়া কতকগুলো
শুলী ছোড়ার শব্দ--সঙ্গে সঙ্গে “মার দিয়া! মার দিয়া!”
- আর্তনাদ। তাহার পরই নিস্তব্ধ।

রুদ্ধদ্বার গৃহে অধিবাসীরা ব্যাপারটা কি বুঝিতে পারি-
লেন না; কেবল আশঙ্কায় ইলার, মা’র ও শিশিরের
দাদার চিত্ত চঞ্চল হইয়া রহিল।

৬

শিশির বাড়ী হইতে বাহির হইলে নিকটস্থ গৃহ হইতে দুই
জন যুবক বাহির হইল। শিশির যখন আকড়া করিয়াছিল,
তখন ইহারা উভয়ে দিনকতক তথায় লাঠি খেলিত,—কুস্তী
করিত। তাহাদের হাতে লাঠি ছিল। তিন জন যখন
অগ্রসর হইল, তখন আরও দুই এক জন আসিয়া তাহাদের
দলে যোগ দিলেন। সকলে একটু অগ্রসর হইয়া যখন
মন্দিরের কাছে উপস্থিত হইলেন, তখন নিকটবর্তী
গৃহের বারান্দা হইতে বহু কণ্ঠে রব উঠিল—“পালা’ন!
পালা’ন! হু’হাজার মুসলমান—মেরে ফেলবে।” তখন
কনষ্টেবল কয় জন অগ্রসর হইয়াছে। সহসা তাহাদের
মধ্যে এক জনের মাথায় লাঠির আঘাত পড়িল—মাথাটা
কাটিয়া গেল, কনষ্টেবলের গতপ্রাণ দেহ রাজপথে লুটাইয়া
পড়িল এবং তাহার করধৃত লাঠিখানা ছিটকাইয়া আসিল।

শিশিরের আর বিচার-বিবেচনা রহিল না; সে সেই
লাঠিখানা তুলিয়া লইয়া ঘুরাইতে ঘুরাইতে অগ্রসর হইল।
অবশিষ্ট কনষ্টেবল কয় জন পলায়নোত্তর হইয়াছিল, সাহস
পাইয়া ফিরিয়া দাঁড়াইল—কয় জন বাঙালী যুবকও সাহস
করিয়া দাঁড়াইল।

সম্মুখে প্রায় দুই হাজার মুসলমান হাতে লাঠি, ছোরা,
টাকী। শিশির অনেক দিন লাঠি খেলে নাই। কিন্তু
তাহার হাত যেন লাঠিচালনকৌশল ফিরিয়া পাইল।
মত মাতঙ্গের মত বিক্রমে সে অগ্রসর হইল। চালনপটু
লোকের হাতে লাঠি অনভ্যস্তের হস্তে ছোরা তরবারি
প্রভৃতি অপেক্ষা ভয়ানক। মুসলমানরা অগ্রসর হইতে

পারা ত পরের কথা, অনেকে লাঠির আঘাতে পিছাইয়া পড়িতে লাগিল হুই চারি জন আহত হইয়া পড়িয়া গেল। শিশিরের লাঠি সেকালের লাঠিয়ালের হাতে লাঠির মত মশক্কে ঘূর্ণিতে লাগিল—হিন্দুরা অগ্রসর হইতে লাগিল, মুসলমানরা পিছাইতে লাগিল। বারান্দায় জনতা সেই অপূর্ণ দৃশ্য দেখিতে লাগিল।

টেলিফোনে সংবাদ পাইয়া পুলিশ ঘটনাস্থলে আসিতে-ছিল। শিশির ও তাহার দল প্রায় দশ মিনিট কাল সেই জনতার মোহাড়া রাখিবার পর তাহাদের পশ্চাদিক হইতে একখানি সাজোয়াগাড়ী দ্রুতবেগে আসিয়া পড়িল। গাড়ীর উপর বসিয়া এক জন শ্বেতাঙ্গ সৈনিক কেবল—“হঠা! হঠা!” বলিতে লাগিল। লোক ছুটিয়া ফুট-পাথে উঠিতে লাগিল। ঠিক সেই সময় এক জন মুসলমান স্লোগান পাইয়া শিশিরের মস্তকে প্রহার করিল। শিশির রক্তাক্তকলেবরে পড়িয়া গেল। দেখিয়া সাজোয়াগাড়ী হইতে অটো গানে এক দফা গুলী ছাড়া হইল; আট দশ জন লোক আর্জনাৎ করিয়া পড়িয়া গেল—আর সকলে ছুটিয়া পলাইল। গুলী বন্ধ হইলেই কনষ্টেবলরা আসিয়া ব্যাপারটা গাড়ীর সৈনিকদিগকে বুঝাইয়া দিল। তাহারা আসিয়া দেখিল, কনষ্টেবল গতপ্রাণ—হুই জন মুসলমানও মরিয়া গিয়াছে। ততক্ষণে ধনীর গৃহের দ্বার মুক্ত হইল এবং তাঁহারা এম্বুলেন্সের জন্ত টেলিফোনে সংবাদ পাঠাইলেন।

সেই সময় সংবাদপত্রের জন্ত সংবাদ সংগ্রহ করিতে এক-খানি মোটরে এক বাঙ্গালী যুবক আসিয়া উপস্থিত হইলেন। শিশিরের সঙ্গীরা তাঁহাকে বলিল, “মশাই, চলুন, এঁকে হাঁসপাতালে নিয়ে যাই।” যুবক সম্মত হইলে তাহারা হুই জন শিশিরের সংজ্ঞাশূন্য দেহ মোটরে তুলিল—তাহার মাথা ও নাক হইতে রক্ত পড়িতেছিল। রক্তে যুবকদিগের কাপড় রঞ্জিত হইয়া গেল।

সাজোয়াগাড়ীর সৈনিকরা এম্বুলেন্সের জন্ত অপেক্ষা করিতে লাগিল। এ দিকে যুবকদিগকে লইয়া সংবাদপত্র-সেবকের মোটর হাঁসপাতালের দিকে ছুটিয়া চলিল। সংবাদপত্রসেবক সেই অবসরে যুবকদিগের নিকট হইতে ঘটনার বিবরণ জানিয়া লইয়া “প্রত্যক্ষদর্শীর” বিবরণ রচনার আরোজম সম্পূর্ণ করিতে লাগিলেন।

গাড়ী হাঁসপাতালে পৌঁছিবামাত্র হুই জন ছাত্র আসিয়া শিশিরের দেহ ডুলিতে তুলিয়া অস্ত্রোপচারের কক্ষে লইয়া গেল। তথায় তাহাকে টেবলের উপর রাখিয়া চিকিৎসক ও কয় জন ছাত্র পরীক্ষায় প্রবৃত্ত হইলেন।

যুবকদ্বয় সংবাদপত্রসেবককে বলিয়া তাঁহার গাড়ী লইয়া শিশিরের বাড়ীতে সংবাদ দিতে গেল। তাহারা শিশিরের যে অবস্থা দেখিয়া গেল, তাহাতে তাহারা তাহার বাঁচিবার আশা মনে স্থান দিতে পারিল না; বলাবলি করিতে লাগিল—“একখানা গোটা মানুষ বটে! পায়ে ধূলো নিতে ইচ্ছে করে।” গাড়ী আসিয়া শিশিরের গৃহদ্বারে যুবকদ্বয়কে নামাইয়া দিল।

৬

রক্তরঞ্জিতবস্ত্র যুবকদ্বয়ই শিশিরের বাড়ীতে আসিয়া সব সংবাদ দিল।

সংবাদ শুনিয়া মা কাঁদিতে কাঁদিতে বলিলেন, “সে কেমন আছে?”

এক জন যুবক উত্তর দিল—“মাথাটা কেটে গেছে—ফেটেছে কি না, বুঝতে পারি নি; নাক দিয়েও রক্ত বেরুচ্ছে। অজ্ঞান। আমরা হাঁসপাতালে নামিয়ে দিয়েই আপনাদের খবর দিতে এসেছি।”

শিশিরের দাদা বলিলেন, “বাড়ীতে আনলে না কেন?”
দ্বিতীয় যুবক বলিল, “তাঁর বারণ ছিল। যাঁবার সময় তিনি আমাদের বলেছিলেন, ‘যদি ম’রে যাই, তবে ত চুকেই গেল; আর যদি না মরি, আমাকে হাঁসপাতালে পাঠিয়ে দিও—বাড়ীতে যেন নিও না।’”

মা জিজ্ঞাসা করিলেন, “কেন?”

যুবকরা তাহার উত্তর দিতে পারিল না।

কিন্তু সে প্রশ্নের উত্তর হুই জনের মনে দেখা গেল। ইলা অরুণার দিকে চাহিল তাহার দৃষ্টিতে তীব্র তিরস্কার। সে দৃষ্টির সম্মুখে অরুণা নয়ন নত করিল—তাহার দৃষ্টিতে অপরাধীর কৃণাভাব। তাহারা হুই জনই বুঝিতে পারিল—কত বড় অভিমানে সে মরিতেও বাড়ী আসিতে চাহে নাই।

দাদা বলিলেন, “আমরা গেলে দেখতে পা’ব ত?”

যুবকদ্বয়ের এক জন বলিল, “বলতে পারি নে বোধ হয় পাবেন।”

“রাত্তায় ট্যাক্সী পাওয়া যাবে ?”

“যাবে।”

দাদা ভৃত্যকে ট্যাক্সী আনিতে বলিলেন—সে ভয়ে ইতস্ততঃ করিতেছে দেখিয়া এক জন যুবকই যাইয়া একখানা ট্যাক্সী ডাকিয়া আনিল।

মা বলিলেন, “আমি যাব।”

দাদা বলিলেন, “এই হাঙ্গামার মধ্যে যাবে ?”

“আমি যাবই।”

ইলা বলিল, “আমিও যাব।”

দাদা বলিলেন, “হাঙ্গামার জন্তে ক’দিন বাড়ী যেতে পারলি নে, আর এই সময় যাবি ?”

যে যুবক ট্যাক্সী ডাকিয়া আনিয়াছিল, সে বলিল, “যেতে পারবেন—রাত্তায় মিলিটারী পাহারা বসেছে।”

তখন দাদার সঙ্গে মা ও ইলা যাইবার জন্ত উঠিলেন। উঠিয়া ইলা অরুণার হাত ধরিয়া দৃঢ়স্বরে বলিল, “চল।” সে যেন আদেশ করিল। অরুণা তাহার সঙ্গে চলিল।

কয় মিনিট পরে যখন ট্যাক্সী হাঁসপাতালের দ্বারে উপস্থিত হইল, তখন হাঁসপাতালে দাদা-হাঙ্গামার ফল প্রত্যক্ষ করা যাইতেছে—একের পর এক এম্বুলেন্স গাড়ী বা ট্যাক্সী আসিয়া দাঁড়াইতেছে, আর তাহা হইতে আহত ব্যক্তিদিগকে নামান হইতেছে; অধিকাংশ আহত ব্যক্তিই ছোরার আঘাতে আহত।

শিশিরদিগের পাড়ার দুই তিন জন যুবক তখন তথায় উপস্থিত ছিল। তাহারা শিশিরের দাদাকে ও মহিলাদিগকে পথ দেখাইয়া প্রবেশকক্ষে লইয়া যাইয়া পরের কক্ষে চিকিৎসক ও ছাত্রদিগকে সংবাদ দিল। ডাক্তার বলিলেন, “এখন যেতে বল। সুপারিন্টেন্ডেন্ট দেখলে আমাকেই বকবে। এ সময় কি আনতে আছে ?”

যুবকরা বলিল, “কিন্তু এসে যখন পড়েছেন—”

“কি দেখবেন ? দেখবার যদি কিছু থাকে, পরে দেখবেন।”

এক জন ছাত্র বলিল, “ঐ ত টেবলে আছে—একবার এখান থেকে দেখিয়ে নিয়ে যাও। দেবী না হয় যেন।”

মা, ইলা ও অরুণা আসিয়া পার্শ্বের ঘর হইতে দেখিলেন—সংজ্ঞাশূন্য শিশিরের দেহ অপারেশন টেবলের উপর স্থাপিত; মাথায় যে স্থানট কাটিয়া গিয়াছে সে স্থানটায়

চুল কামাইয়া দেওয়া হইয়াছে—এক জন প্রায় তিন ইঞ্চ লম্বা ক্ষত ধৌত করিতেছে, নাক দিয়া যে রক্ত পড়িয়াছে, তাহা মুখের উপর জমিয়া আছে। কি দৃশ্য !

ছাত্রটি বলিল, “এইবার আপনারা বাড়ী যান। আর এখানে থাকতে পারেন না।”

তাঁহারা ফিরিয়া চলিলেন—ভাবিতে ভাবিতে গেলেন—এই কি শেষ দেখা ?

তাঁহারা গৃহে ফিরিবার অল্পক্ষণ পরেই নীরেজনাথ হাঁসপাতাল হইয়া তথায় আসিয়া উপস্থিত হইলেন। তাঁহাকে দেখিয়া মা কাঁদিয়া উঠিলেন, “কি সর্বনাশ হ’ল, বাবা !”

নীরেজনাথ বলিলেন, “আপনি কাঁদবেন না। শিশির যা’ করেছে, তা’ আর কেউ করতে পারে নি। সব বিপদ সে আপনি বুক পেতে নিয়েছে; কিন্তু তা’র কাযের গৌরব আমরা—বাস্তালী সকলে ভাগ ক’রে নিলেও ফুরাবে না। আমি জানতাম, এমন কায করা তা’র পক্ষে সম্ভব—আমাদের আর কা’রও পক্ষে নয়। আপনারা তা’র উপর বিরক্ত হয়েছিলেন—আমি দেখতে পেতাম, তা’র মধ্যে কি মানুষ আছে !”

নীরেজনাথের কথা সকলেই শুনিলেন। কিন্তু সেই কথা শুনিয়া অরুণার মনে হইতে লাগিল, কথাগুলি যেন তাহার বুকের মধ্যে কুরিয়া কুরিয়া প্রবেশ করিতেছে। অনুতাপের কি দারুণ যাতনা !

সন্ধ্যা হইতে না হইতে পত্নীর মহিলারা শিশিরের গৃহে আসিয়া উপস্থিত হইলেন। তাঁহারা মা’কে বলিলেন, “ছেলে সকলেই পেটে ধরে—কিন্তু ধন্য আপনি যে, এমন ছেলের মা হয়েছেন। বাছা না থাকলে আজ আমাদের কি হ’ত, ভাবলে গায় এখনও কাঁটা দিয়ে উঠে ! মন্দির যেত, মানসম্মত ধনপ্রাণ সব যেত—সব যেত।”

মোড়ের কাছেই যে ধনীর গৃহ, সেই রায় বাহাদুরের পত্নী ব্যাপারটা স্বয়ং দেখিয়াছিলেন। তিনি বলিলেন, “আমি সব দেখেছি—মনে হ’ল, মন্দির থেকে বেরিয়ে স্বয়ং মহাদেব যেন শত্রু নাশ করতে আরম্ভ করলেন। মানুষ কি অমন কায করতে পারে ?” তাহার পর তিনি বলিলেন, “আপনি ভয় পাবেন না। আপনার শিশির সেরে উঠবে। আমি মানগা—করেছি বাছা সারলে মা কালীর

পূজা করব—বুকের রক্ত আর সোনার বিষ্ণুপত্র দিয়ে মা'কে পূজা দেব।”

মা বলিলেন, “আপনারা আশীর্বাদ করুন—বাছা আমার সেরে উঠুক। যা' দেখে এলেম—” মা'র মুখে আর কথা সন্নিহিত না।

বুড়ারা বলিলেন, “আমরা কেবল সেই আশীর্বাদই করছি। মা বিপদবারিণী তাঁ'র সব বিপদ হরণ করবেন।”

যুবতীরা অরুণাকে ঝিরিয়া বসিলেন—সাম্বনা ও অভয় দিতে লাগিলেন। তাঁহারা অজস্র ধারার শিশিরের প্রশংসা বর্ণন করিতে লাগিলেন। অহুতাপের বেদনার সহিত আশঙ্কার যাতনা—মরুভূমিতে দীপ্তরবিকরের মত এতরুণ অরুণার নয়ন আর্দ্র হইতেও দেয় নাই। এই সাম্বনার সে কাঁদিয়া ফেলিল। গাণ্ডীবীর শরবিদ্ধা ধরণীর বন্ধ হইতে উদগত জলধারা যেমন ভীষ্মের মৃত্যুতৃষ্ণাশুক কণ্ঠ স্পিক্ত করিয়াছিল—অহুতাপের বাণদীর্ণ হৃদয়ের বেদনা তেমনই অশ্রুরূপে বাহির হইয়া তাহার যাতনা যেন কিছু প্রশমিত করিল।

মহিলারা চলিয়া গেলেন—গৃহ যেন অত্যন্ত শূন্য মনে হইতে লাগিল। গৃহে বিপদের ঘনীভূত ছায়া—সকলের মনে দারুণ আশঙ্কা। এক এক মিনিট যেন এক এক ঘণ্টার মত দীর্ঘ মনে হয়!

ইলা তাহার পুত্রকে লইয়া অরুণার কাছেই গুইয়া ছিল। সমস্ত রাত্রি ছুই জনের কেহই ঘুমাইতে পারে নাই। কিন্তু কেহ কোন কথাও বলে নাই। উভয়েরই হৃদয় ভাবনার ভরা।

ইলা শিশিরের সষক্কে তাহাকে বাছা বুঝাইবার চেষ্টা করিয়াছে, কোন দিন সে তাহা বুঝিতে চাহে নাই—কেবলই স্বামীকে ভুল বুঝিয়াছে এবং বুঝিয়া তাঁহার মনে এত ব্যথা দিয়াছে যে, মৃত্যুমুখে বাইবার সময় তিনি কেবল বলিয়া গিয়াছেন—তাঁহাকে যেন বাড়ীতে লইয়া যাওয়া না হয়—সেই সব মনে করিয়া অরুণা কেবলই কাঁদিতে লাগিল। তাহার একবার মনে হইল, সে ইলার কাছে ক্ষমা চাহিবে। কিন্তু তখনই তাহার মনে হইল—তাহার অপরাধে ক্ষমা করিবার অধিকার কেবল এক জনের আছে। কিন্তু—তাঁহার কাছে ক্ষমা চাহিবার অবসর সে আর পাইবে কি? হাঁসপাতালে অস্ত্রোপচারের টেবলের উপর মুদিতনেত্র

সংসাহীন শিশিরের দেহের স্মৃতি তাহার মনে সমুদিত হইল। অরুণা আর আপনাকে সামলাইতে পারিল না—কোপাইয়া কাঁদিয়া উঠিল।

ইলা উঠিয়া বসিল—উচ্ছ্বসিত ক্রন্দনবেগ সংযত করিয়া ধরা গলার বলিল, “অরুণা, কেঁদে অমঙ্গল ডেকে এনো না। যা'র অল্প শত শত লোক ব্যস্ত—শত শত লোক যা'কে আশীর্বাদ করছে, তাঁ'র অকল্যাণ হ'তে পারে না। মনে এই বিশ্বাস দৃঢ় কর। সাবিত্রীর মত মনে কর—স্বামীর কোন অমঙ্গল হবে না—হ'তে দেবে না। মনে রেখো—তুমি কা'র জী।”

কাঁদিতে কাঁদিতে অরুণা বলিল, “কিন্তু আমি তাঁ'র অযোগ্য।”

“যোগ্যতা অযোগ্যতা সব সময় মানুষের ইচ্ছার উপর নির্ভর করে না। আমি কি তাঁ'র ভগিনী হ'বার উপযুক্ত? কিন্তু তবুও—আমি তাঁ'র ভগিনী, তা'ই মনে ক'রে গর্বে আমার বুক পূর্ণ হয়ে উঠছে। তুমি ছোড়দাদার যোগ্য জী নও—কিন্তু যোগ্য হ'বার চেষ্টা করতে পার।”

অরুণা চুপ করিয়া রহিল। সে ভাবিতে লাগিল। আর স্বামীর ও তাহার মধ্যে ব্যবধান কত অধিক, তাহা মনে করিয়া ভাবিতে লাগিল—সে ব্যবধান সে আজ কেমন করিয়া দূর করিবে?

সকালে শৈলেন্দ্র সংবাদপত্র হাতে করিয়া আসিল। তাহাতে পূর্কদিনের ব্যাপারের বিবরণের সঙ্গে শিশিরের ও অরুণার প্রতিকৃতি ছিল। যে সংবাদপত্র-সেবকের গাড়ীতে পাড়ার ছুই জন যুবক শিশিরকে হাঁসপাতালে লইয়া গিয়াছিল, তিনিই তাহাদের সাহায্যে শৈলেন্দ্রনাথের নিকট হইতে ছবি সংগ্রহ করিয়া লইয়া গিয়াছিলেন। পত্রীর মহিলারা হইতে সংবাদপত্র পর্য্যন্ত শিশিরের সহিত তাহার যে সষক্কে স্বাভাবিক বলিয়া মনে করিয়াছেন, সে যে তাহাই অস্বাভাবিক করিয়া তুলিয়াছে, তাহা মনে করিয়া অরুণা আজ মনে কেবলই ব্যথা পাইতে লাগিল। প্রত্যেক ব্যাপারে তাহার আপনার দোষ তাহার কাছে প্রতিপন্ন হইতে লাগিল—সে আপনাকে আপনি তিরস্কার করিতে লাগিল—আপনার অল্প আপনি লজ্জাহতব করিতে লাগিল—লজ্জার ঘেন মরিয়া বাইতে লাগিল। এই লজ্জা হইতে সে কোন দিন অব্যাহতি লাভ করিতে পারিবে কি?

৮

পরদিনও অরুণা মা'র সঙ্গে হাঁসপাতালে গেল। সে দিনও শিশিরের জ্ঞান হয় নাই। তাহাকে একটা স্বতন্ত্র কক্ষে রাখা হইয়াছিল। এক জন ফিরিজী গুশ্রাধিকারিণী তাহাকে গুশ্রাধা করিতেছিল।

পূর্বদিন যাহা ভাল করিয়া লক্ষিত হয় নাই, আজ তাহা লক্ষ্য করিতে আর বিলম্ব হইল না—রক্তপাতে শিশির পাণ্ডুবর্ণ হইয়া গিয়াছিল।

মহিলারা আসিলে গুশ্রাধিকারিণী তাঁহাদিগকে ডাকিয়া লইয়া ঘরের বাহিরে আসিল এবং বলিল, ঘরের মধ্যে কোনরূপ শব্দ করা নিষিদ্ধ। সে তাঁহাদের পরিচয় জিজ্ঞাসা করিল এবং অরুণার পরিচয় পাইয়া বলিল, “আপনার স্বামী বীর—সকলেই তাঁহার গুণকীর্তন করিতেছে।” বাস্তবিক পাড়ার ছেলেদের পক্ষে হাঁসপাতাল তীর্থস্থান হইয়া উঠিয়াছিল এবং শিশিরের ষণ এত দূর ব্যাপ্ত হইয়া পড়িয়াছিল যে, যাহারা অল্প কোন কারণে হাঁসপাতালে আসিতেন, তাঁহাদের মধ্যেও অনেকে এক বার তাহার সন্ধান না লইয়া যাইতেন না।

সে দিনও ডাক্তাররা কোন আশা দিতে পারিলেন না যে, শিশির সারিয়া উঠিবে।

অরুণার মনে তখন কেবল আশঙ্কা। স্বামীর ও আপনার মধ্যে ব্যবধানের যে প্রাচীর তুলিয়া দিয়া সে মনে করিয়াছিল, সে স্বামীকে তাহার জীবন হইতে মুছিয়া ফেলিতে পারিয়াছে এবং তাহাই মনে করিয়া অকারণ উদ্ধত গর্ভ অশুভব করিত—সে প্রাচীর ভূমিগাৎ হইয়া পড়িয়াছিল আর তাহার হৃদয়ে অশুভাপ গর্ভের স্থান অধিকার করিয়াছিল। আজ সে গুশ্রাধিকারিণী ফিরিজী নারীকেও সৌভাগ্যবতী মনে করিয়া তাঁহার প্রতি ঈর্ষ্যা অশুভব করিতেছিল; সেই নারী শিশিরকে গুশ্রাধা করিতে পাইয়াছে আর সে—তাহার জ্ঞী—সে অধিকারে বঞ্চিত। তাহার মনে পড়িল, শিশির শিবমন্দিরের দিকে যাত্রাকালে তাহার চূর্ণ্যবহার স্বরণ করিয়াছিল। নহিলে সে বলিত না, সে যদি আহত হয়, তবে যেন তাহাকে হাঁসপাতালে লইয়া যাওয়া হয়—বাড়াতে সে আসিবে না। সেই যাত্রাই যদি তাহার মহাযাত্রা হয়—তবে ত অরুণা তাহার কাছে কমা প্রার্থনা করিবার অবকাশও পাইবে না! তাহার হুই

চক্ষু ছাপাইয়া অশ্রু ঝরিতে লাগিল। সে মনে করিল—সে তাহার পাপের প্রায়শ্চিত্ত করিবে! কিন্তু সেই প্রায়শ্চিত্তের কঠোরতা করনা করিয়া সে শিহরিয়া উঠিল। স্বামীর জন্ত সে কখন আশঙ্কা অশুভব করে নাই—আর এ আশঙ্কার তীব্রতার তুলনা নাই।

অরুণার মাতা ও ভগিনীরা আসিতেন। সে তাঁহাদের উপর রাগ করিত। তাঁহারা তাহার স্বামীর সহিত সস্তাবে অভাবে তাহার প্রতি সহানুভূতি প্রকাশ করিতে ক্রটি করেন নাই বটে, কিন্তু কোন দিন বলেন নাই—সে ভুল করিতেছে।

উৎকর্ষ ও অশুভাপে তাহার মনের আবর্জনা ভস্মীভূত হইয়া গেল।

চতুর্থ দিন পাড়ার এক জন যুবক আসিয়া সংবাদ দিল—শিশিরের চৈতন্যোদয় হইয়াছে। ডাক্তার আশা দিয়াছেন—সে সারিয়া উঠিবে। সকলের মনে নিরাশার অন্ধকারে আশার আলোক বিকশিত হইল। কিন্তু সে দিনও তাহার মুখে একটা কথা গুনিবার সৌভাগ্য তাঁহাদের হইল না। কারণ, তাঁহারা যখন হাঁসপাতালে যাইলেন, তখন সে ঘুমাইতেছে; গুশ্রাধিকারিণী তাহার নিদ্রাভঙ্গভয়ে তাঁহাদিগকে সে কক্ষে প্রবেশ করিতে নিষেধ করিল।

তাহার পর শিশির ধীরে ধীরে আরোগ্য লাভ করিতে লাগিল। কিন্তু স্বাস্থ্যের পথে প্রত্যাবর্তনে তাহার গতি অতি মধুর হইল। ডাক্তাররা তাহার কারণ অনুমান করিতে পারিলেন না। সে কারণ দেহের নহে—মনের। মা'র সহিত প্রথম যে দিন সে কথা কহিতে পারিল, সেই দিনই বলিল, “মা আর কষ্ট ক'রে এখানে এস না। দাদার কাছে রোজই খবর পা'বে—আমি কেমন থাকি।” অরুণাকে মা'র সঙ্গে দেখিয়াই সে সেই কথা বলিল। মনে দারুণ অভিমান—অরুণা লোককে দেখাইবার জন্ত তাহাকে দেখিতে আসিবার কষ্ট স্বীকার করিবে কেন? সে ত ব্যবহারে ও বাক্যে বুঝাইয়াই দিয়াছে—শিশির তাহার কেহ নহে! যুবকের হৃদয়ের অতৃপ্ত প্রেমপিপাসা কেবলই তাহাকে পীড়িত করিয়াছে। কিন্তু সুস্থ ও সবল অবস্থায় সে যাহা সহ করিতে পারিয়াছে, এখন যেন তাহা আর সহ করিতে পারিতেছিল না। অরুণার কথা ও আপনার ব্যর্থ প্রেমের কথা মনে করিয়া সে যেন বুকে বিবধরদংশন

যাতনা অল্পভব করিতেছিল। মনের সেই ভাবই তাহার স্বাস্থ্যলাভের অন্তরায় হইয়া দাঁড়াইতেছিল। ডাক্তাররা দেহের চিকিৎসা করেন—মনের চিকিৎসা করিতে জানেন না। তাই তাঁহারা শিশিরের জন্ম শৈলবাসের ব্যবস্থা করিলেন—তাহাকে দার্জিলিং বা শিলং যাইতে উপদেশ দিলেন।

দাদা দার্জিলিং বা শিলং কোথাও একটা বাড়ী ঠিক করিবেন বলিলে শিশির বলিল, “মিছামিছি হাঙ্গামা ক’র না। দার্জিলিং সেনিটেরিয়ামে গিয়ে আমি উঠব।”

দাদা বলিলেন, “তোমার এই দুর্বল শরীর। তুমি একা যা’বি কেমন ক’রে?”

“তুমি কিছু ভেব না। এঁরা রয়েছেন, ঘা একেবারে শুকিয়ে না গেলে আমাকে তাড়িয়ে দেবেন না—তত দিন আমি আরও সবল হব। না হয়, তুমি গিয়ে পৌঁছে দিয়ে আসবে।”

বাস্তবিক ডাক্তাররা বলিয়াছিলেন, ক্ষত একেবারে আরোগ্য না হইলে তাঁহারা শিশিরকে যাইতে দিবেন না—তাহার সঙ্গ যেন তাঁহাদিগকে আকৃষ্ট করিয়া রাখিয়াছিল।

শেষে দার্জিলিং যাওয়াই স্থির হইল এবং টেলিগ্রাফ করিয়া সেনিটেরিয়ামে একটি ঘর ভাড়া করা হইল।

শিশির স্থির করিয়াছিল, যে দিন সকালে সে হাঁসপাতাল হইতে ছাড়া পাইবে, সেই দিনই দার্জিলিং যাত্রা করিবে। দাদা বলিলেন, “হু’ দিন বাড়ীতে থেকে যাবি না?”

শিশির বলিল, “একেবারে সেরে আসি।”

৯

কিন্তু হাঁসপাতাল হইতে বাহির হইয়া সেই দিনই শিশিরের যাওয়া হইল না। প্রধান অন্তরায় হইলেন—রায় বাহাদুরের গৃহিণী ও পাড়ার সব মহিলারা। তাঁহারা কালী-পূজার আয়োজন করিয়াছিলেন—শিশির যে দিন বাড়ী আসিবে, সেই রাত্রিতেই পূজা। তাঁহারা জিদ করিলেন, শিশিরকে সেই একটা দিন থাকিয়া যাইতেই হইবে। পাড়ার বৃদ্ধরাও যখন মহিলাদিগের সেই অনুরোধ লইয়া শিশিরের কাছে উপস্থিত হইলেন, তখন শিশির আর তাহাতে আপত্তি করিতে পারিল না। কারণ, যে কারণে

সে বাড়ীতে যাওয়া এড়াইতে চাহিতেছিল, সে কারণ কাহাকেও জানান যায় না।

সকালে ডাক্তাররা সমবেত হইয়া শিশিরকে বিদায় দিলেন—সেও যেন একটা ছোট-খাট সংবর্ধনা। কারণ, সব ডাক্তার ও ছাত্র উপস্থিত হইয়াছিলেন।

গাড়ী-বারান্দার আসিয়া শিশির ব্যাপার দেখিয়া বিস্ময়ে ও লজ্জায় অভিভূত হইল। পল্লীর বহু লোক তাহাকে লইয়া যাইতে আসিয়াছেন—একটা মিছিলের আয়োজন! সে বলিল, “এ কি! এ আমার খাতে সইবে না।” তাঁহারা কিছুতেই শুনিলেন না। অগত্যা শিশিরকে শোভাযাত্রা করিয়াই বাড়ী ফিরিতে হইল। যে জীবনের মায়া ত্যাগ করিয়া একা পল্লীর মান ও মহিলাদের ইচ্ছা রক্ষা করিতে বিপদের সমুদ্রে প্রবেশ করিয়াছিল—জীবন পাইয়া সে যখন পল্লীতে ফিরিল, তখন সমস্ত পল্লীর স্নেহ ও শ্রদ্ধা সে যে লাভ করিল—তাহাতে বিস্ময়ের কোন কারণ থাকিতে পারে না।

তাহার বাড়ীতে বহু লোকই তাহার সহিত সাক্ষাৎ করিতে আসিলেন। নীরেন্দ্রনাথ একখানা ছবি লইয়া আসিলেন। সেখানা আহত ও অজ্ঞান অবস্থায় শিশিরের ছবি। হাঁসপাতালে ফটো লওয়া হইয়াছিল—তাহাই বড় করিয়া তৈলচিত্র অঙ্কিত। শিশির যখন জিজ্ঞাসা করিল, —“এ আবার একটা গন্ধমাদন কি নিয়ে এলে?”—তখন নীরেন্দ্রনাথ বলিলেন, “তোমার জন্ম নয়, ও ছোট বৌকে তোমার ভগিনীর উপহার। গন্ধমাদনই বটে—তিনি এ থেকে বিশল্যকরণী খুঁজে নেবেন। মনের জীবন ফিরবে।”

শুনিয়া শিশির কাতর দৃষ্টিতে নীরেন্দ্রের দিকে চাহিল। নীরেন্দ্র কেবল একটু হাসিলেন। তিনি বলিলেন, “আমি বরাবরই ব’লে এসেছি, তোমার দোষ—তুমি ‘তালকাণা’—আপনাকে আপনি খুঁজে পাও না। তাই তোমাকে মাথায় লাঠি মেরে দেখিয়ে দিতে হ’ল, তুমি কি।”

শিশির বলিল, “আর বক্তৃতা করতে হ’বে না।”

“না, এখন আর বক্তৃতা করব না—কারণ, বৈকালে ত অনেক বক্তৃতা শুনতে হ’বে।”

“কেন?”

“জান না?” বলিয়া বলিলেন, “অপরাজে শিশিরের

সম্বন্ধনার জন্ত এক সভার আয়োজন হইয়াছে।” তাহার পর নীরেজনাথ কানে কানে শিশিরকে বলিলেন, “তা’র পর ত আবার ছোটগিন্নীর বক্তৃতা—curtain lecture আছে।”

শিশির একটু স্নান হাসি হাসিল।

নীরেজনাথ একটু হুঁট হাসি হাসিয়া বলিল, “প্রাইভেট সেক্রেটারী শ্রীমতী ইলা, বোধ হয়, বক্তৃতার খসড়া খাড়া করেছেন।”

অপরাহ্নে সভা। কলিকাতার নেতৃস্থানীয় বহু লোক সভাস্থ হইলেন। বক্তার পর বক্তা উঠিয়া শিশিরকে অভিনন্দিত করিয়া—হিন্দু ও মুসলমান যুবকদিগকে শিশিরের আদর্শের অনুসরণ করিতে উপদেশ দিলেন। সভায় পাড়ার পক্ষ হইতে কৃতজ্ঞতার চিহ্নস্বরূপ একটি মূল্যবান হাতঘড়ি শিশিরকে উপহার দেওয়া হইল। দৌর্ভাগ্যহেতু ও লজ্জায় শিশির কেবল সকলকে ধন্য দিয়াই নিরস্ত হইল এবং বলিল, সে যাহা করিয়াছে, তাহা না করিলে তাহার অপরাধ হইত—করিয়াছে বলিয়া সে প্রশংসা বা পুরস্কার পাইতে পারে না।

রাত্রিতে পূজা হইল। রায় বাহাদুর-গহিণী বুক চিরিয়া রক্ত দিয়া দেবীর পূজার উপকরণ যোগাইলেন। দেখিয়া অরুণার মনে হইল, যাহার জন্ত পর এমন করে—তাহার জন্ত সে—তাহার স্ত্রী কি করিয়াছে? প্রাণ তুচ্ছ—তাহা দিলেও ত তাহার পাপের প্রায়শ্চিত্ত হয় না। নিশীথ পূজার বাস্তববে সমগ্র পত্নী মুখরিত হইয়া উঠিল। সে দিন আর কেহ তাহাতে বাধা দিতে সাহস করিল না। যদিও সকলেই যথাসম্ভব শীঘ্র শিশিরকে বিশ্রামের অবসর দিতে ব্যস্ত ছিলেন, তবুও শিশির যখন বাড়ী ফিরিল, তখন রাত্রি ১টা ঝাজিয়া গিয়াছে। দুর্বল দেহে সমস্ত দিনের শ্রমে সে শ্রান্ত ও অবসন্ন। কিন্তু সে শয্যা শয়ন করিলে তাহার নয়ন হইতে নিদ্রাবেশ দূর হইয়া গেল। হতাশার স্মৃতি যেন নূতন হইয়া উঠিয়া তাহাকে যাতনা দিতে লাগিল। শরীর যখন সুস্থ ও সবল থাকে, মন তখন যত স্বন্দ করিতে পারে, যত সহ্য করিতে পারে—দুর্বল দেহে তত পারে না।

তাই আজ শিশির মন হইতে হতাশার ঝঞ্ঝা অবজ্ঞাতরে ফেলিয়া দিতে পারিতেছিল না। ব্যর্থ জীবনের পুরাতন কথা যেন নূতন হইয়া দেখা দিতেছিল।

শিশির আলোটি নিবাইয়া দিয়া পাখা খুলিয়া শয্যা শয়ন করিয়া চক্ষু মুদিত করিয়া ভাবিতেছিল। এই যে কয় দিনের ঘটনা—এই সবই যেন স্বপ্ন; আর ব্যর্থ জীবনের দুর্ভাগ্য ভার, তাহাই সত্য। ঘরে ঢুকিয়া সে ছইটি জিনিষ লক্ষ্য করিয়াছিল—নীরেজনাথ তাহার যে ছবিখানি আনিয়াছিলেন, সেখানি তাহারই ঘরের কক্ষপ্রাচীরে বিলম্বিত হইয়াছে—আর তাহার টেবল ও টেবলের উপর সব জিনিষ ঝাড়িয়া মুছিয়া রাখা হইয়াছে। কে ইহা করিয়াছে? শিশিরের মনে হইল ইলা। তাহার ভগিনীই কেবল তাহার উপর কখন বিরক্ত হয় নাই।

তাহার পর সে সমস্ত দিনের ঘটনাগুলির আলোচনা করিতে লাগিল। সকালের সেই শোভাযাত্রা, মধ্যাহ্নের সেই বহুজনসমাগম, অপরাহ্নের সেই সম্বন্ধনা সভা, রাত্রির পূজা—এ সকলে আন্তরিকতার অভাব না থাকিলেও এ সবই তাহার কাছে উপহাস মাত্র মনে হইতেছিল। যে তুষার ব্যাকুল, তাহাকে জলের পরিবর্তে স্বর্ণপিণ্ড প্রদান করিলে, তাহার কি তাহাতে তৃপ্তিবোধ হইতে পারে? না। তাহার অন্তরায়া শিহরিয়া বলিয়া উঠিল, না! না!

সহসা শিশির তাহার চরণে কাহার কোমল ওষ্ঠাধরের যুহুস্পর্শ অনুভব করিল—সঙ্গে সঙ্গে হুঁট বিন্দু জল তাহার চরণে পতিত হইল। সে উঠিয়া বসিবার পূর্বেই অরুণা তাহার চরণে মুখ লুকাইয়া অশ্রুকম্পিত কণ্ঠে বলিল—
“আমার কমা কর।”

“অরুণা!” বলিয়া শিশির উঠিল। এত দিনের অভিমানের ব্যবধান ভালবাসার প্লাবনে মুহূর্ত্তে অদৃশ হইয়া গেল।

শিশির অরুণাকে বক্ষে টানিয়া লইয়া তাঁহার অশ্রুসিক্ত মুখ-চুখন করিল। সে বুঝিতে পারিল—সব পুরস্কারই ব্যর্থ হয় না; যাহাতে বৃকের জালা জুড়ায় ও হৃদয়ের তৃষ্ণা তৃপ্ত হয়, সেরূপ পুরস্কারলাভও মানুষের ভাগ্যে ঘটতে পারে।

শ্রীহেমেন্দ্রপ্রসাদ ঘোষ।

নবরস



সারি, সারি কলসী ভরে সাজিয়ে নবরস ।
দোর দে' ঘরে ঘুমিয়ে বালা স্বপ্নে খুঁজে যশ

আদি



উলঙ্গ সন্ন্যাসী দু'টি হানি ভরা মুখ ।
ছুঁথের সংসারে এরা স্বরগের স্মৃথ ॥

ককণ



আব্দার ধরেছে ছেলে ঘোড়া খাব বোলে ।
কাঠের পাখা দেখায় বাবা তুলে তারে কোলে ॥

নক

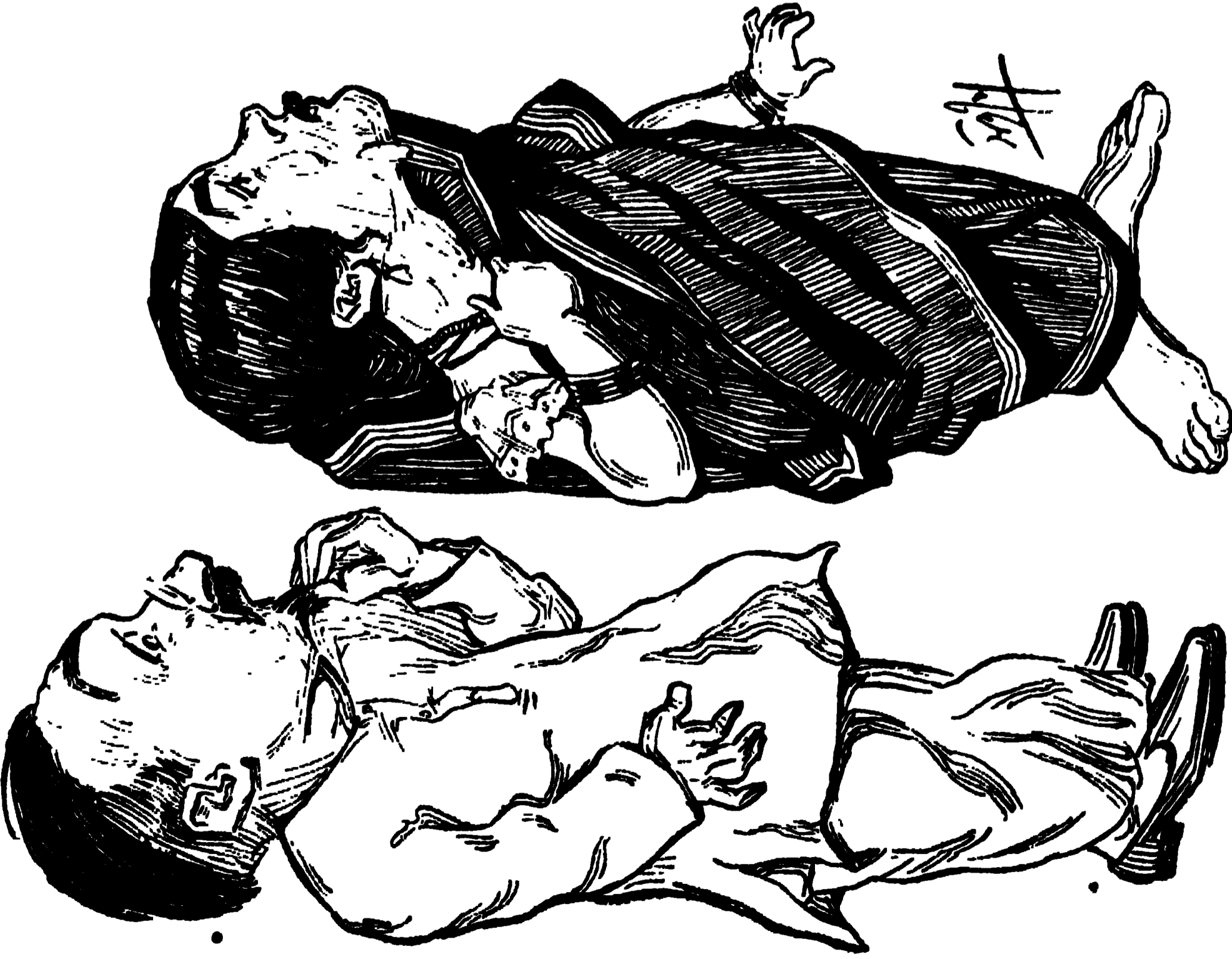

এরোপ্পেন দেখেন গিম্বি দাঁড়িয়ে দাঁড়িয়ে ছাতে
পেছনেতে কত্তা আছেন ছাগল দাড়ী হাতে ॥

৫৯

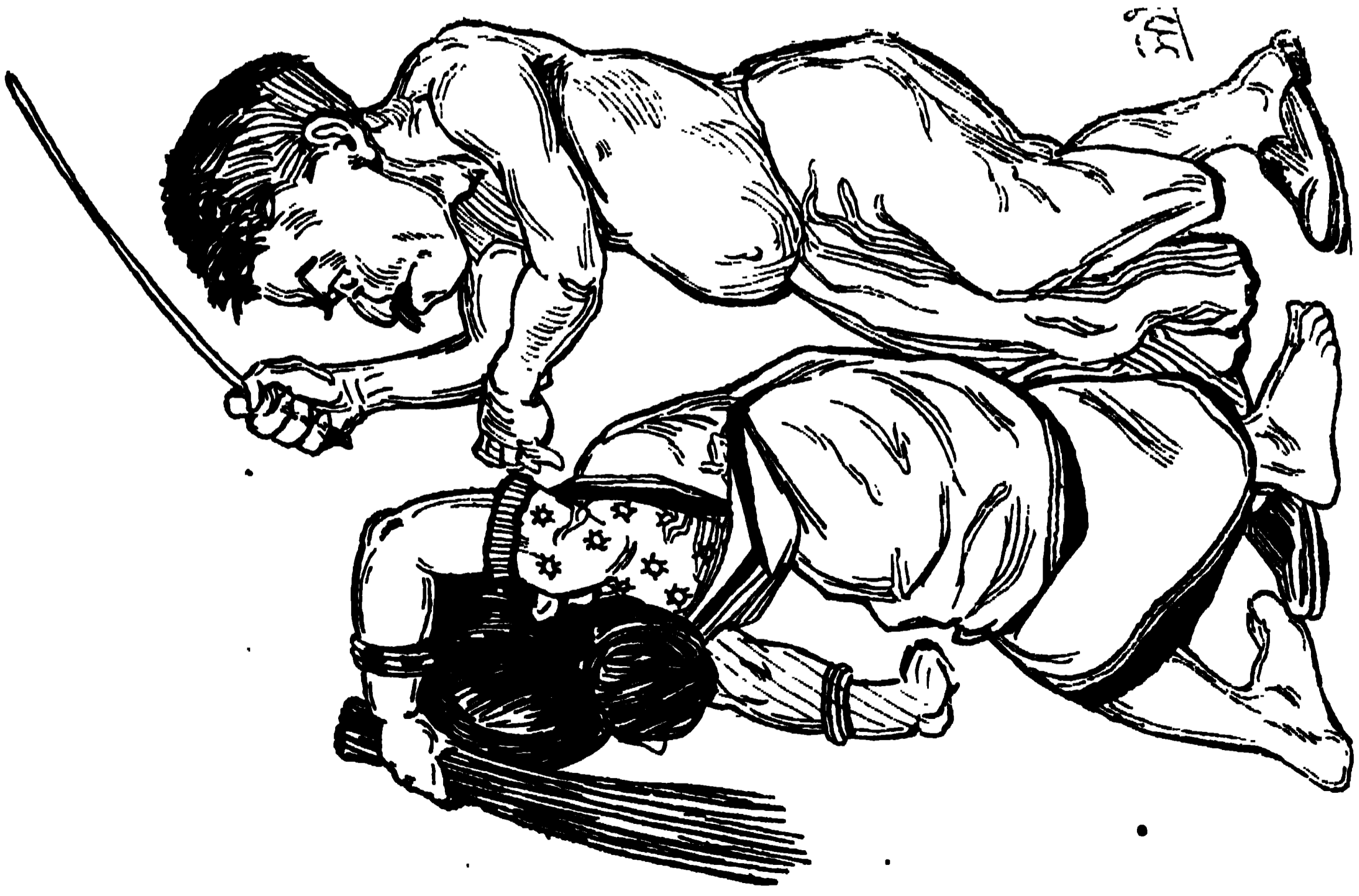

যেহি মাগী তেহি মিলে সংসারের কাঁটা ।
মদা যদি ঙ্ঠায় লাঠি মাদী কাডে কাঁটা ॥



কেস্টি খুলে নেব্লেস ছড়া কভা দেখান হেসে
পেটে পাড়া বেঁটে গিমি আহ্লাদে যান ভেঙে



“যদি কলাহে ছু’ নারী মিলাইতে পারি,
 পিশাচ পালায় ডরে।”
 ধরেছে হাতেতে ঝাঁটা, তুলে সতীনের কাঁটা,
 করে প্রেতকীর্তি ঘরে ॥

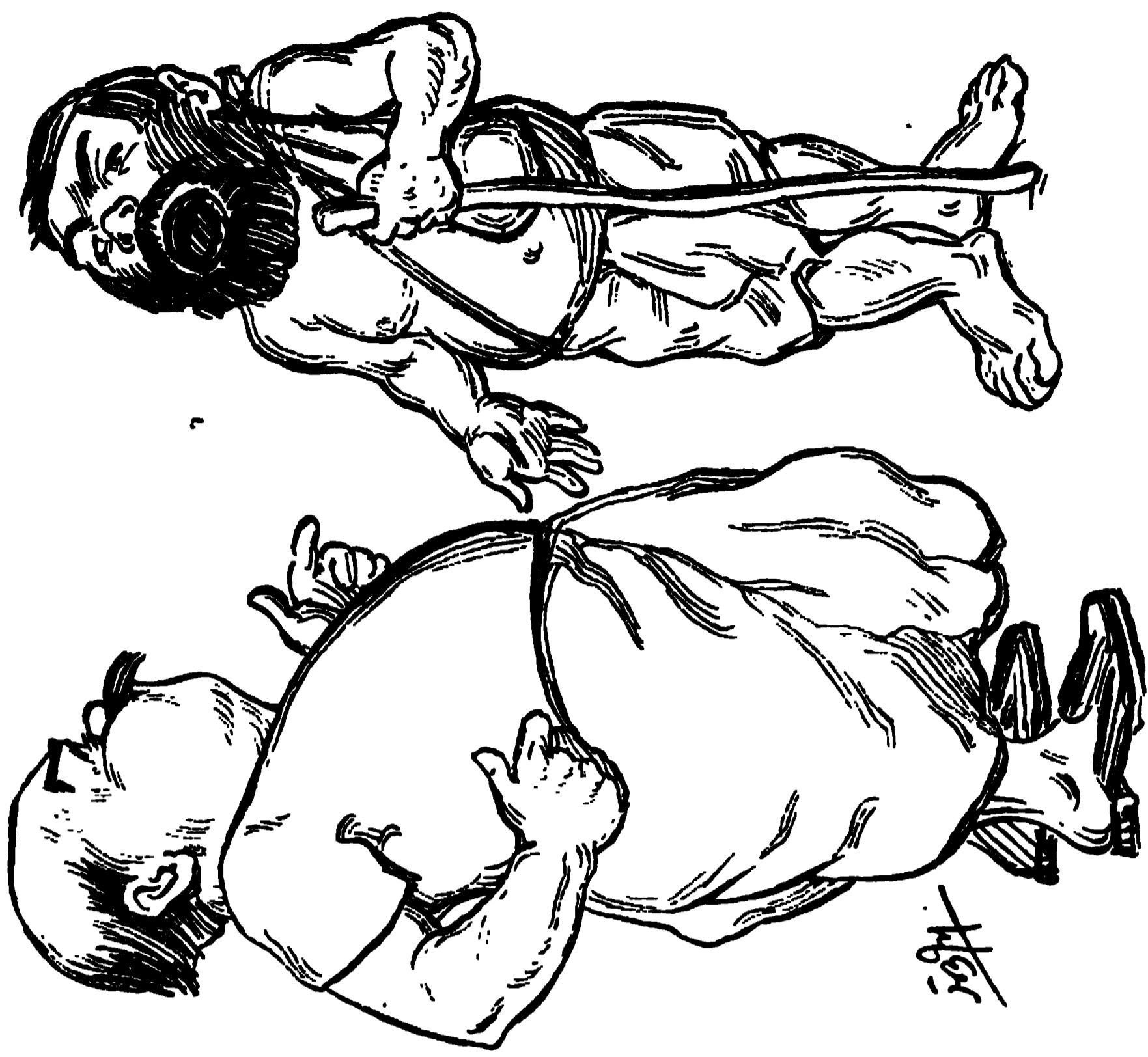

মুখখানি ঝুড়ি ফুলাইয়ে ছুঁড়ি
 ভিথিরি তাড়ায়।
 রাসভারি ব’লে মুরুকিমহলে
 নাম এঁর পাড়ায় ॥

শান্ত



শান্তশিষ্ট ভদ্র বাবু নিদ্রা আর ভোজন ।
ক্লান্তি হরণ কতে কেবল বোতল প্রয়োজন ॥

অস্তিত



সিখতে লিখতে ভাব এসেছে আহ্লাদে আড়ক ।
পত্থের জন্মে চোদ গুন্তে চেহারাখানা নক ॥



রুসিয়ার গৃহহীন

মহাযুদ্ধের সময়ে রুসিয়ার রাষ্ট্র-বিপ্লবের ফলে এক শ্রেণীর গৃহহীন, আশ্রয়হীন, অভিভাবকহীন বালক-বালিকা দেখা দিয়াছে, ইহাদের নাম 'বেঙ্গপ্রিজোরনি' বা আশ্রয়হীন। ১৯১৭ খৃষ্টাব্দে যখন রুসিয়ার কমানক রাজবংশের পতন হয়, তখনও ইহাদের অস্তিত্ব ছিল না, বর্তমানে যুরোপের অন্ত কোনও দেশে এই শ্রেণীর সংখ্যাতীত বালক-বালিকা নাই।

এই আশ্রয়হীনরা সংখ্যায় বহু লক্ষ। ইহারা কাহারও নহে, ইহাদের অভিভাবক নাই, ইহারা সহরের পথে পথে, গ্রামের বাজারে, হাটে, রেল, ষ্টামারে জনতা বন্ধি করিয়া যদৃচ্ছ ভ্রমণ করিতেছে। মহাযুদ্ধের সময়ে ও দেশের রাষ্ট্র-বিপ্লবের সময়ে ইহাদের মাতা, পিতা, ভ্রাতা, ভগিনী অথবা অন্তান্ত আত্মীয়-স্বজন নিহত হইয়াছে, দুর্ভিক্ষে অনাহারে মৃত হইয়াছে, অথবা রোগে শোকে অকালে ইহলোক হইতে বিদায় গ্রহণ করিয়াছে। বিধাতার রাজ্যে ইহাদের মত দুর্ভাগ্য জীব আর কোথাও আছে কি না সন্দেহ। কোমল-কিশোর বয়সে যাহাদের আপনার জন বলিতে কেহ থাকে না, তাহাদের মত দুর্ভাগ্য জীব জগতে কেহ থাকিতে পারে না।

এই আশ্রয়হীনরা গ্রাম হইতে নগরে, নগর হইতে গামে শত শত মাইল হাঁটিয়া বা বিনা টিকিটে কাকি দিয়া রেল চড়িয়া ভ্রমণ করিতেছে,—যদি ভাগ্যক্রমে কোথাও মুখের অন্ন, দেহের আচ্ছাদন জুটে! কেহ তাহাদের দিকে ফিরিয়া চাহে না, কেন না, কাহারও সাহায্য

করিবার ক্ষমতা নাই। আহাৰ না পাইলে তাহারা আহাৰা চুরি করে। চুরি হইতে রাহাজানি, বাটপাড়ি, নরহত্যা অধিক দূর নহে। তাহাদের মধ্যে ১০ বৎসরের বালকও জানে না, তাহার ঘর-বাড়ী কোথায় ছিল, কে তাহার পিতা-মাতা, কে বা তাহার আত্মীয়-স্বজন। গৃহস্থ সংসারের ভোজন ও শয়ন কাহাকে বলে, তাহাও সে জানে না। এই কোমল বয়স হইতেই এই শ্রেণীর বালক-বালিকা সকল রক্ষণ পাপে অভ্যস্ত হইয়াছে,—চুরি, বাটপাড়ি, জুয়াখেলা, মাদক দ্রব্য সেবন, বাস্তিচার, লুকাইয়া থাকিয়া দুষ্কাণ্ডের প্রতীক্ষা করা,—এ সকল নিতানৈমিত্তিক ঘটনার মধ্যে দাঁড়াইয়াছে। এই শ্রেণীর তরুণদের শৈশব ও কৈশোর দেখা দেয় না, ইহারা একেবারেই পাপে অভ্যস্ত বর্ষায়ান্ পুরুষ পরিণত হইতেছে।

ইহারা পাপে এত অভ্যস্ত হইয়া গিয়াছে যে, পাপকে পাপ বলিয়াই মনে করে না। একটা দুঃস্থ দিতেছি। এক সহরের একটা ভূগভস্থ কক্ষে কয়েকটা আশ্রয়হীন বালক আশ্রয় লইয়াছিল; ইহাদের বয়স দশ চতুর্দশ কুড়ির মধ্যে। দিনে চুরি-রাহাজানি করিয়া ইহারা ঐ কক্ষে রাতিযাপন করিতে সমবেত হইত। এক দিন আর একটা নূতন ছোকরা তাহাদের দলে ভর্তি হইল। এই ছোকরার পোষাক-পরিচ্ছদ একবারে টেনা নহে। কাষেই উহার পরিচ্ছদের উপর অন্তান্ত বালকের লোভ হইল; এক দিন রাতিকালে তিনটা বালক তাহাকে আক্রমণ করিল; এক জন তাহার মাথা ধরিয়া রছিল, দ্বিতীয় তাহার পদদ্বয় ধরিয়া রছিল, তৃতীয় তাহার মুখগহ্বরে বলপূর্বক বুল পুরিয়া দিতে লাগিল। শেষে ঐ হতভাগ্য বালক হাসরুদ



রুসিয়ার রাষ্ট্র-বিপ্লবের পর আশ্রয়হীন তরুণসমূহ

অবস্থায় প্রাপত্যাগ করিল। তখন তাহার হত্যাকারীরা তাহার জুতা, জামা ইত্যাদি ভাগ করিয়া লইল। এই নরহত্যাকে তাহারা একটা গুরু পাপ বলিয়া একবারও মনে করে নাই। পরে উহারা ধরা পড়িয়া কারাদণ্ড ভোগ করিয়াছিল।

এই শ্রেণীর বালকের দেহ ও দেহের আচ্ছাদন শতগ্রন্থিযুক্ত বসন অপরিষ্কৃত, ধূলিমলিন, দুর্গন্ধযুক্ত, উহারা প্রকাশ্যে পথে বসিয়া জুরা খেলে, কদম্বা ভাষায় পরস্পর গালিগালাজ করে, মারামারি হাতাহাতি করে। লজ্জা বা মান অপমান বলিয়া কোন কিছুই সহিত ইহাদের পবিচয় নাই। এমনও দেখা যায়, ইহারা পণের কুকুর-বিড়ালকে গলা টিপিয়া খাসরুদ্ধ করিয়া মারিয়া ফেলে, ইহাতে কোনও দয়া-মার্য প্রদর্শন করে না। মনটা তাহাদের এতই ছোট হইয়া গিয়াছে যে, নিষ্ঠুরতা বা বর্বরতাকে তাহারা মন্দ বলিয়া ধারণাই করিতে পারে না। ইহাদের সংখ্যা যে কত, তাহা নিশ্চয় করিয়া বলা যায় না। এক মণ্ডা সহর ও সহরতলীতে ইহাদের সংখ্যা ৫০ হাজারেরও অধিক। বুদ্ধেণ, ককেশাস ও বৃহৎ রুসিয়া ছাড়িয়া দিলে এক খাস রুসিয়ায় ইহাদের সংখ্যা প্রায় ৩ লক্ষ। ইহাদের মধ্যে অধিকাংশই সহরে বাস করে। ইহাদিগকে বাজারে, পার্কে, রেল স্টেশনে, স্ট্রীমার-ঘাটে, মেলায় প্রায় দলবদ্ধ হইয়া বেড়াইতে দেখা যায়। ইহাদিগকে দেখিলেই লোক নিজ নিজ পকেট সামলাইতে থাকে। পাগীদের মত ইহারা শীতকালে উত্তর-রুসিয়া হইতে দক্ষিণ-রুসিয়ায় চলিয়া যায়,—কারণ, সে অঞ্চলে গরম কাপড়ের বিশেষ প্রয়োজন হয় না। আবার গীষ্মকালে উত্তরের বড় বড় সহরে স্থান পরিবর্তন করে, সে সব সহরে চুরি-বাটপাড়ির ঘারা জীবিকার্জন সহজে স্ফগম হয়। আরও দুঃখের কথা, এই শ্রেণীর বালিকারা অতি অল্পবয়স হইতেই দ্রুত বিক্রয় করিয়া উদরান সংস্থান করিতে শিখে।

এই বালকদের মধ্যে যাহার বয়স চতুর্দশ বৎসর, তাহাকে মাত্র নয় বৎসরের দেখায়। তাহার নয়ন দুইটি এই বয়সেই কোটরগত, সর্বদা ভয়-চকিত, মুখমণ্ডল একবারে পাকিয়া গিয়াছে, কিন্তু অযত্নে, অনাদরে, অর্দ্ধাশনে, অনশনে দেহ শীর্ণ ও শুষ্ক। সে জন্মাবধি কখনও স্কুলে যায় নাই, লেখাপড়া করে নাই, বাল্যাবধি অসংসঙ্গে মিশিয়া পাপের সকল প্রবৃত্তিই আয়ত্ত করিয়াছে, সর্ববিধ শপথ করিতে শিখিয়াছে, সকল পাপেই রত হইয়াছে। উগবানের সৃষ্টির মধ্যে বালক-বালিকা কত সুন্দর, তাহা সকলেই জানেন। কিন্তু যুরোপীয় মহা-যুদ্ধের ও রুসিয়ার রাষ্ট্র-বিপ্লবের ফলে যে শ্রেণীর বালক-বালিকার উদ্ভব হইয়াছে, তাহা বস্তুতঃই কষ্টকর। ইহা যে কেবল রুসিয়ার পক্ষে লজ্জা ও দুঃখের বিষয়, তাহা নহে, ইহা জগতের সমস্ত দেশের তাবৎ প্রাণীরই পক্ষে ভাবিবার কথা। যদি জগতের ৩ লক্ষ বালক-বালিকা জীবনের প্রথম অঙ্কুরোন্মকালে এইভাবে পাপের পঙ্কিল-পথে অবতীর্ণ হয়, তাহা হইলে তাহাদের ভবিষ্যৎ কি? মনুসামাজ্যের পক্ষেও কি ইহা-বিষম ক্ষতির কথা নহে?

আমাদের দেশেও এক নিম্ন শ্রেণীর বালক-সম্প্রদায় আছে। তাহারা শৈশব হইতেই পথের ধূলায় মাস্থ্য হয়, ভয়ঙ্কর শপথ ও গালিগালাজ করিতে অভ্যস্ত হয় এবং অকথা অশ্রাব্য ভাষায় পরস্পরকে সম্বোধন করিতে শিখে। এই শ্রেণীর বালকরা চুরি, গাঁট কাটা প্রভৃতি ব্যবসাতে প্রথমাবধি শিক্ষিত হয়। তবে রুসিয়ার বালকদের সহিত তাহাদের প্রভেদ এই যে, তাহাদের তথাকথিত এক শ্রেণীর অভিভাবক থাকে, তাহারা তাহাদিগকে পাপকার্য শিক্ষা দেয় এবং তাহাদের উপার্জিত অর্থ ভোগ করে, বিনিময়ে তাহাদিগকে আশ্রয় ও আহায্য পরিধেয় প্রদান করে। রুসিয়ার বালক-বালিকা-দের কিন্তু কোনওরূপ 'অভিভাবক' নাই, তাহারা স্বয়ং নিজেদের



আশ্রয়হীনা, ছিন্নবসনা তরুণীগণ.

অভিভাবক। তাহাদের পেশাকে তাহারা দুই ভাগে বিভক্ত করিয়াছে,— (১) Dry trade, (২) Wet trade. Dry trade বলিতে শুষ্ক পেশা অর্থাৎ ভিক্ষা, চুরি, বাটপাড়ি, রাহাজানি ইত্যাদি বুঝায় এবং Wet trade বলিতে খুন-জখম ও রক্তপাত দ্বারা অর্থ সংগ্রহ করা বুঝায়। ইহাদের ভিক্ষা করিবার প্রথাও অভিনব। আমাদের দেশে হাওড়া বা পূর্ববঙ্গ রেলের যেমন ভিখারী বৈকবরা গান করিয়া যাত্রীদের নিকট অর্থ ভিক্ষা করে, ইহারীও তেমনই সরকারী পার্কে, বাজারে বা রেলের, বাসে গান করিয়া ভিক্ষা করে। দুইটা কাঠের চামচ বা দিয়াশালাইয়ের বাস বাজাইয়া ইহারা গান করে। গানের মর্ম এইরূপ :—আমরা আশ্রয়হীন, আমাদেরকে কেহ দেখে না, আমাদের জীবন দুর্ভাগ্য, আমরা মরিয়া গেলেও আমাদেরকে গোর দিবার কেহ নাই, ইত্যাদি। এক এক বালক সঙ্গীত দ্বারা এইরূপে লোকের সহানুভূতি উদ্রেক করিয়া দিনে গড় পড়তায় ৮০ কোপেক (রুসিয়ান মুদ্রা) অর্জন করে।

ইহাদের চুরি করিবার প্রথাও অভিনব। প্রত্যুবে যখন কৃষকরা ফল-মূল ও তরিতরকারি বোঝাই গাড়ী হাঁকাইয়া সহরের অভিমুখে অগ্রসর হয়, তখন বালকরা গাড়ীর পশ্চাতে উঠিয়া চুরি দিয়া তরকারি বা ফল-মূলের পলিয়া চিরিয়া দেয়। সারা পথ গাড়ী হইতে ফল-মূল তরিতরকারি বৃষ্টি হইতে থাকে। তাহার পর তাহারা ঐ সকল সংগ্রহ করে। ধরা পড়িলে বিবম মার পায়, রাজদ্বারে দণ্ডিতও হয়। কিন্তু উহা তাহাদের বাবসারের অঙ্গ! এক মস্কো সহরেই গত বৎসর পাঁচ হাজার বালকবালিকা চৌধাদি অপরাধে আদালতে বিচারার্থ প্রেরিত হইয়াছিল, আর সারা সোভিয়েট যুনিয়নে এইরূপ ৩০ হাজার বালকবালিকা আদালতে অভিযুক্ত হইয়াছিল।

ইহাদের মধ্যে দলপতিও আছে। এক এক দলের এক এক জন দলপতি। দলপতির ১৬১৭ বৎসরের বালক। দলপতির অভিনব উপায়ে দলের শৃঙ্খলা রক্ষা করে। ঘুসি, লাধি, চড় শৃঙ্খলা-রক্ষার প্রধান উপায়; চুরি জায়বিচার করিবার প্রধান অস্ত্র। দল ভাগ করা ইহাদের মধ্যে প্রধান পাপ; দলের গুপ্ত তথ্য প্রকাশ করা তদপেক্ষা মহাপাপ।

তবে গত বৎসর হইতে রুসিয়ান গভর্নমেন্ট এই বালকবালিকা-সম্প্রদায়ের রক্ষণাবেক্ষণের জন্ত ব্যয় বরাদ্দ করিতেছেন। এতদর্থে ৪ কোটি ৮০ লক্ষ রুবল (২ কোটি ৩ লক্ষ ডলার; ১ ডলার = ৩৬/১০) ব্যয় মঞ্জুর হইয়াছে। রুসিয়ার সোভিয়েট সরকার এই আশ্রয়হীদের জন্ত Nochleshkas অথবা নিশাবাসসমূহ প্রতিষ্ঠা করিয়াছেন। আশ্রয়হীনের সন্মার পর এই সকল সরকারী আশ্রমে হাজিরা দেয়, সমস্ত রাত্রি তথায় যাপন করে, আবার রাত্রি প্রভাত হইলে যদৃচ্ছ আহার অন্বেষণে নির্গত হয়। সোভিয়েট সরকার ইহাদের শিক্ষার জন্ত যৎকিঞ্চিৎ ব্যবস্থাও করিয়াছেন। বাহাতে তাহারা সামান্য শিক্ষা করিয়া জীবিকার উপযোগী কোনও ব্যবসায় বা শিল্পকাৰ্য্যে আত্মনিয়োগ করিতে পারে, তাহার জন্ত কারখানা ও গোলাবাড়ীর প্রতিষ্ঠা করিয়াছেন। আপাততঃ রুসিয়ার আশ্রয়হীদের সরকারী আশ্রয়সমূহে ২ লক্ষ ২০ হাজার আশ্রয়হীন বালকবালিকা আশ্রয় পাইয়াছে, কিন্তু তন্মধ্যে মাত্র ৩ হাজার জনকে কারখানা ও গোলাবাড়ীতে শিক্ষার্থ প্রেরণ করা সম্ভবপর হইয়াছে। অবশিষ্ট আশ্রয়হীদের জন্ত কেবল রাত্রিবাসের সুবিধা আছে। গভর্নমেন্টের তহবিলে এমন অর্থ নাই যে, এই সমস্ত আশ্রয়হীনের শিক্ষা দান করিবার সুযোগ হয়। লেনিনগ্রাডে মাত্র ৪ শত ৭৪ জন এবং মস্কো সহরে মাত্র ২ শত ৫০ জন বালক-বালিকার শিক্ষার ব্যবস্থা করা হইয়াছে।

এই যে আশ্রয়হীন পাপে অভ্যস্ত বিরাট তরুণসম্ম,—ইহাদের ভবিষ্যৎ কি? সে ভবিষ্যৎ কেবল যে অন্ধকারাচ্ছন্ন, তাহা নহে, ভয়াবহও বটে। আজ রুসিয়ান গভর্নমেন্ট তাহাদের দেশের আশ্রয়হীন

অসংখ্য বালকবালিকার আশ্রয়, শিক্ষা বা গ্রাসাচ্ছাদনের বিশেষ সুব্যবস্থা করিতে পারিতেছেন না। ইহার কারণ কি? কারণ কিছুই নহে,— অর্থাভাব। বিপ্লবের সময় হইতেই সমগ্র পাশ্চাত্য সম্রাজ্য রুসিয়াকে সমাজচ্যুত করিয়া রাখিয়াছে। রুসিয়াও সে জন্ত 'পারিয়ার' অস্পৃশ্যের মত হইয়া রহিয়াছে। তাহার বাণিজ্য-বাবসায় নষ্ট হইয়াছে, তাহার অর্থাগম হইবে কোথা হইতে? ভাঙ্গনের পর গড়ন হইতে সময় লাগে। সে সময় রুসিয়াকে দেওয়া সকল সম্রাজ্য জাতিরই কর্তব্য ছিল। তাহা হয় নাই। কাবেই রুসিয়ার আশ্রয়হীন তরুণসম্ম পাপের পথে অগ্রসর হইতেছে। তাহারা যখন বড় হইয়া সংসারক্ষেত্রে প্রবেশ করিবে, তখন প্রাণধারণের জন্ত তাহারা সকল পন্থাই অবলম্বন করিবে। ইহার জন্ত তাহারা যে কেবল রুসিয়ার মধ্যেই সীমাবদ্ধ হইয়া থাকিবে, এমন কোনও কথা নাই। সুতরাং যখন তাহারা যুরোপের সর্বত্র ছড়াইয়া পড়িবে, তখন তাহাদের পাপাশুষ্ঠানের প্রভাব হইতে কে আশ্রয় দিতে সমর্থ হইবে? যুরোপের শক্তিশালী সম্রাজ্যসমূহ এ সমস্যার কথা ভাবিয়া দেখিয়াছেন কি?

পারস্যের জাগরণ

শাহ রেজা খাঁ পহ্লাবী পারস্যের সিংহাসনে আরোহণ করিবার পূর্বে হইতে পারস্যকে আধুনিক যুরোপীয় চাঁচে ঢালিয়া ফেলা হইতেছে। সৈন্যশ্রেণীর ত কথাই নাই, শাসন, বিচার, রাজস্ব প্রভৃতি সকল বিভাগেই নব-জাগরণের নিদর্শন দেখা যাইতেছে। পারস্যকে প্রাচ্যে শক্তিশালী করিবার জন্য যত দূর সম্ভব ঐহিক উন্নতির চেষ্টা করা হইতেছে।

একটা দৃষ্টান্ত এ স্থলে অপ্রাসঙ্গিক হইবে না। পারস্যে যে কোনও কালে শৃঙ্খলাসম্মত শাসন প্রবর্তিত হইবে, তাহা কাজার বংশের শাসন-কালে মনে হয় নাই। এখন পারস্যে অরাজকতা ও দস্যুত্ব প্রায় দূর হইয়াছে বলিলে হয়। শাহ রেজা খাঁ দেশে শান্তি প্রতিষ্ঠা করিতে সমর্থ হইয়াছেন, ইহা এখন সকলেই স্বীকার করিতেছেন। শান্তি প্রতিষ্ঠিত হইলে দেশে যাতায়াত ও বাবসায়-বাণিজ্যের সুযোগ ও সুবিধা হইয়া থাকে। এখন তাহা সম্ভব হইয়াছে। পারস্যে উড়োকলের সাহায্যে যাত্রী ও মাল লইয়া যাইবার ব্যবস্থা হইয়াছে। প্রায় ২ বৎসর তর্ক-বিতর্ক ও লেখাপড়ার পর পারস্য মজলিস জার্মান জাকাস কোম্পানীকে ৫ বৎসরের জন্ত বে-সামরিক উড়োকল চালাইবার অধিকার প্রদান করিয়াছেন। প্রথমে চিহারাণ হইতে এঞ্জেলী, বুসায়ার ও বারাটু পর্যন্ত উড়োকলে যাত্রী, সরকারী ডাক এবং মাল বহনের বন্দোবস্ত হইয়াছে। শীঘ্রই কোম্পানী সর্বমত যাত্রী ও মাল বহন করিতে আরম্ভ করিবেন। যুরোপের সহিত পারস্যের সংযোগ রাখা হইবে বলিয়া বন্দোবস্ত হইয়াছে। এ জন্য পারস্যসরকার প্রত্যেক কিলোমিটার ভ্রমণের জন্য কোম্পানীকে ৩ ক্রাণ করিয়া সাহায্য দান করিবেন এবং সরকারী ডাক বহনের জন্য মাসিক ২০ হাজার ক্রাণ (৫ শত পাউণ্ড) ভাড়া দিবেন। জাকাস কোম্পানীর কল-কল্যাণ প্রভৃতি কাষ্টম গুণ হইতে অব্যাহতি পাইবে। জাতির প্রয়োজনের সময়ে কোম্পানীকে সরকারের ব্যবহারের জন্য উড়োকল দিতে হইবে। কোম্পানীকে পারস্যে একটি উড়োকলের কারিগরী বিদ্যালয় প্রতিষ্ঠা করিতে হইবে এবং দুইটি পারসীক ছাত্রকে খরচা দিয়া প্রতি বৎসর জার্মানিতে উড়োকল-বিদ্যালয় শিক্ষার্থ প্রেরণ করিতে হইবে। এতদ্ব্যতীত পারস্যে কয়েক জন পারসীককে উড়োকল উড়াইবার এবং উড়োকলের মিন্ট্রিগিরি করিবার নিমিত্ত কোম্পানীকে শিক্ষাদান করিতে হইবে, চিহারাণে একটি বড় রকমের উড়োকলের কারখানা প্রতিষ্ঠা করিতে হইবে। ঐ স্থানে বাহাতে উড়োকল মেরামতের ব্যবস্থা হয়, তাহা করিতে হইবে। পরে পারস্যের আইনানুযায়ী একটি পারসীক

উড়োকল কোম্পানীর প্রতিষ্ঠার সহায়তা করিতে হইবে এবং পারস্যের অন্যত্র উড়োকল গতানুগত্যের সুবিধা ও সুযোগ করিয়া দিতে হইবে। পরন্তু মেসেদ, টিহারান ও তত্রিহ ইয়া মহাচীন পর্যন্ত উড়োকল যাতানুগত্যের বন্দোবস্ত করিতে হইবে।

বর্তমানে পারস্যে জার্মানি জার্মান কোম্পানীর ৪ খানা উড়োকল আছে। আরও কয়খানা উড়োকল জার্মানি হইতে পারস্যের উদ্দেশ্যে প্রেরিত হইয়াছে। টিহারান হইতে এঞ্জেলি পর্যন্ত যে উড়োকলের লাইন খোলা হইতেছে, উহার সহিত বাকু হইতে মস্কো লাইনের যোগাযোগ করিয়া দেওয়া হইবে; তাহা হইলেই ক্রমে পারস্য হইতে জার্মানি পর্যন্ত উড়োকলের পথ প্রস্তুত হইবে। তাহার পর যখন কায়রো হইতে করাচী লাইন খোলা হইবে, তখন ঐ লাইনেরও সহিত পারস্যের উড়োকল-লাইনের যোগাযোগ করিয়া দেওয়া হইবে।

এইরূপে পারস্যকে আধুনিক প্রতীচীর 'সভ্যতার' প্রভাবের মধ্যে আনয়ন করিবার ভিত্তিপত্তন হইতেছে। ইহার ফলে কি হইবে, তাহা ভবিষ্যৎই বলিতে পারে।

মহাচীনের গৃহ-যুদ্ধ

ডাক্তার এ. জেলওয়েগার চীনের সাংহাই সহর হইতে স্থলপথে ভারত-যাত্রাকালে চীনের আভ্যন্তরীণ অবস্থার কথা যেভাবে বর্ণনা করিয়াছেন, তাহাতে চীনের পরিণামের বিষয়ে বিশেষ আশাশ্রিত হওয়া যায় না। চীনের পৃষ্ঠান সেনাপতি মার্শাল ফেঙ্গ উসিয়াঙ্গ কি ভাবে স্বদেশের মুক্তিসাধনে ব্রতী হইয়াছেন, তাহা আমরা ইতঃপূর্বে একাধিক প্রবন্ধে আলোচনা করিয়াছি। কিন্তু তাহার নায় দেশপ্রেমিক যে সময়ে দেশের উত্তরাংশে অর্থাৎ রাজধানী পিকিনের সান্নিধ্যে শাস্তি ও শৃঙ্খলা প্রতিষ্ঠার জন্য প্রাণপণ প্রয়াস পাঠিতেছেন, ঠিক সেই সময়ে চীনের মধ্য ও দক্ষিণ অংশে টুচুন বা স্থানীয় শাসনকর্তারা (সেনাপতিরা) পরস্পর আত্মকলহে দেশকে ছাড়েখানে দিতেছেন। এমন কি, তাহাদের সংবাদে জানা গিয়াছে যে, এক জন সেনাপতি মার্শাল ফেঙ্গের মস্তকের উপর মূলা নিদ্ধারণ করিয়াছেন। মার্শাল ফেঙ্গ তাহার পরিবারবর্গকে চীনে রাখিতে সাহস করেন নাই, তাহাদিগকে মঙ্গোলিয়ার রাজধানী উর্গা সহরে পাঠাইয়া দিয়াছেন। দেশের অবস্থা শোচনীয় না হইলে যে তাহার নায় শক্তিশালী সেনাপতি এরূপ করিতেন না, ইহা নিশ্চিত। কুয়োমিটাং দলভুক্ত চীন চুনরা 'স্বাধীনতার' নামে দেশে অরাজকতা আনয়ন করিতেছে বলিয়া রটান হইতেছে; এই দল ফেঙ্গের দল। পরন্তু জাপানের আশ্রিত জেনারেল চাঙ্গ-সো-লিন মাঞ্চুরিয়া প্রদেশে এবং পিকিনের সান্নিধ্যে আপন প্রভু প্রতিষ্ঠার জন্ত প্রাণপণ চেষ্টা করিতেছেন। মাখে পড়িয়া মার্শাল ফেঙ্গের চীনকে বড় করিবার, চীনকে স্বাধীন করিবার সঙ্কল্প ক্রমেই আকাশকুসুম পরিণত হইতেছে।

ডাক্তার জেলওয়েগার যে এই প্রথম স্থলপথে সাংহাই হইতে চীনের বন্ধ ভেদ করিয়া ভারতযাত্রা করিলেন, তাহা নহে। তাহার পূর্বে সার ফ্রান্সিস ইয়ং হাসব্যাও একবার পিকিন হইতে লাসা হইয়া দার্জিলিংএ উপস্থিত হইয়াছিলেন। বনভাল্ট, ওয়েল্‌বি, ওয়াড এবং অলিয়াঙ্গের প্রিন্স হেনরীও তাহার পূর্বে চীনের মধ্য দিয়া স্থলপথে ভারতের দিকে আসিয়াছিলেন, কিন্তু তাহারা যে সময়ে পরিত্রাজক ও আবিষ্কারকরূপে চীন ভ্রমণ করিয়াছিলেন, সে সময়ে চীনে বর্তমান কালের মত অরাজকতা ও অশান্তি ছিল না, তখন মাঞ্চু-সম্রাটদিগের শাসনাধীনে চীনে বৈদেশিক পাশ্চাত্য জাতীয় লোকের জীবন বিপদশূন্য ছিল। এখন গৃহ-বিবাদের ফলে চীনের সে অবস্থা আর নাই। প্রসবের পূর্বে প্রসূতির যে যাতনা হয়, নব-জাগ্রত চীনের প্রকৃত 'স্বাধীনতা-লাভের পূর্বে সেই যাতনা হইতেছে। চীন এখন যে যাতনার মধ্য

দিয়া আপনার লক্ষ্যের দিকে অগ্রসর হইতেছে, তাহার ফলে চীনে এখন কাহারও জীবন বিপদশূন্য নহে।

ডাক্তার জেলওয়েগার সাংহাই হইতে যে পথে ভারতের অভিমুখে যাত্রা করিয়াছিলেন, সে পথে ঘোর বিপৎসঙ্কুল, তথায় অরাজকতা ও অশান্তির তাণ্ডব-নৃত্য চলিতেছে। চীনে বৈদেশিকের যত বিপদই হউক না কেন, বৈদেশিক শক্তিপুঞ্জ চীনের ব্যাপারে হস্তক্ষেপ করিবেন না, এই আশাস পাইয়া চীনের আশান্তিকামী লুঠনপ্রয়াসী দম্মাদল চীনের মধ্য ও দক্ষিণ ভাগে যথেষ্ট অত্যাচার করিতেছে। মাদিগ অগ্রণী হইয়া স্থির করিয়াছেন যে, চীনের আভ্যন্তরীণ ব্যাপারে কোনও বৈদেশিক শক্তি হস্তক্ষেপ করিতে পারিবেন না, কেন না, চীন স্বাধীন; তাহার আভ্যন্তরীণ অশান্তি চীন নিজে দূর করিবার চেষ্টা করিবে। ইহার ফলে চীনের মধ্য ও দক্ষিণ ভাগে অসংখ্য কর্তা দেখা দিয়াছে, তাহারা এক এক অঞ্চলের শাসনকর্তা বা সেনাপতিরূপে আপনাদিগকে জাহির করিতেছে, অথচ প্রকৃতপক্ষে তাহারা দম্মাদলপতি বাতীত কিছুই নহে। দলপতির লোকজন নিয়মিত বেতন পায় না, অন্নবস্ত্র পায় না, কাষেই লুঠন ভিন্ন তাহাদের জীবিকার অন্য উপায় নাই। এক দলপতির লোক নিজ হৃদয় মধ্যে শাসন-শৃঙ্খলা অক্ষুণ্ণ রাখিবার চেষ্টা করিলেও অল্প দলপতির হৃদয় মধ্যে লুঠন না করিলে খাইতে পায় না। কাষেই দলপতিরা পরস্পর পরস্পরের হৃদয় লোকের সম্পত্তি বলপূর্বক লুঠন করিয়া বেড়াইতেছে, লোককে ধরিয়া আটক করিয়া তাহার মুক্তির জন্ত অর্থ দাবী করিতেছে। অনেক ক্ষেত্রে পিকিন-সরকার এই অর্থ দিয়া লোকের মুক্তিসাধন করিতেছেন। যদিও এই সমস্ত দূরবর্তী প্রদেশের উপর পিকিন সরকারের কোনও কর্তৃত্ব বা প্রভাব নাই, তথাপি পিকিন-সরকার এই সমস্ত দূরবর্তী স্থানের সম্বন্ধে সংবাদ রাখিতে সমর্থ, এইটুকুই আশ্চর্য! মার্শাল ফেঙ্গ নিজ হৃদয় মধ্যে শক্তিশালী শৃঙ্খলাবদ্ধ বাহিনী গঠন করিয়াছেন এবং শৃঙ্খলার সহিত শাসনকাণ্ড পরিচালনা করিতেছেন, এ কথা সত্য, কিন্তু দূরবর্তী অঞ্চলে শাস্তি প্রতিষ্ঠা করিবার মত অর্থ ও লোকবল এখনও তিনি সংগ্রহ করিতে পারেন নাই। পিকিনের দক্ষিণ হইতে কাণ্টন পর্যন্ত সুশাসনের সকল চেষ্টাই ব্যর্থ হইয়াছে। সান্সি, সেন্সি ও সানটাজ প্রদেশ তিনটির ৩ জন শাসনকর্তা আছেন। তাহাদের শিক্ষিত শৃঙ্খলাবদ্ধ সৈন্যও আছে বলিয়া শুনা যায়। কিন্তু তাহার পরেই ইয়াংসি নদীর উত্তরতট প্রদেশের, কোয়াঙ্গ অঞ্চলের, য়ুয়ান অঞ্চলের এবং জেচুয়ান অঞ্চলের শাসনকর্তারা দম্মাদলপতি বাতীত আর কিছুই নহে। এই সমস্ত অঞ্চলে চীনের সরকারী বাহিনী ক্ষুদ্র ক্ষুদ্র দলে বিভক্ত হইয়া সাহসী ও অত্যাচারী দম্মাদলপতির অধীনে পরিচালিত হইতেছে। দরিদ্র গৃহস্থ ও কৃষকের সর্বস্ব লুঠন করিয়া ইহার জীবিকানির্বাহ করিতেছে। এই সকল দম্মাদলের হস্তে আধুনিক মাগাজিন রাইফেল এবং মেসিন-গান আছে। ১২০০ খৃষ্টাব্দের বন্ধার বিদ্রোহকালে বন্ধারদের তরবারি বাতীত অস্ত্র অল্প ছিল না, তাহারা দেশের মুক্তির জন্ত দেশপ্রেমে অনুপ্রাণিত হইয়া বিদেশীর বিপক্ষে যুদ্ধ করিয়াছিল। কিন্তু বর্তমানে চীনের এই সকল দম্মাদলের সে উচ্চ আদর্শ নাই,—তাহাদের লক্ষ্য লুঠন, হত্যা ও স্বার্থসাধন। হস্তে তাহাদের আধুনিক অস্ত্রেরও অভাব নাই। সুতরাং লুঠনে তাহাদিগকে বাধা দিবে কে?

জাতি যখন আদর্শ হইতে চ্যুত হয়, জাতি যখন নেতৃবিহীন হয়, তখন এমন অবস্থাই হইয়া থাকে। স্বার্থ যখন দেশপ্রেম হইতে বড় বলিয়া বোধ হয়, তখন পরস্পর গৃহ-বিবাদের উদ্ভব হইয়া থাকে, আর তাহাতেই দেশ উৎসন্নের পথে অগ্রসর হয়। মার্শাল ফেঙ্গ একাকী এই অরাজকতা ও স্বার্থ-সমূহের তুফান রোধ করিবেন কিরূপে?

শ্রীসত্যেন্দ্রকুমার বসু।

মিলন-সেতু



১

“প্রভাস!”—

সন্ধ্যার অন্ধকার তখনও গাঢ় হইয়া আইসে নাই। কন্মশ্রান্ত শত শত বালক, বৃদ্ধ, যুবক হেদোর ধারে—উত্তান-মধ্যে পরিক্রমণ করিতেছিল। কেহ কেহ সমবয়স্ক পরিচিত-দিগের সহিত কাঠ বা তৃণাসনে বসিয়া গল্পের আসর জমাইয়া তুলিতেছিল।

অপেক্ষাকৃত নিভৃত স্থানে, একটি কাঁঠালি টাপার ঝোপের পার্শ্বে এক জন কিশোর নীরবে আকাশের দিকে চাহিয়া বসিয়া ছিল। তাহার স্বর্গোর আননে ক্ষোভ ও বিরক্তির স্নান ছায়া। সহসা পরিচিত কণ্ঠের আছবানে সে চমকিতভাবে পশ্চাতে ফিরিয়া চাহিল।

আগন্তুক কিশোরের স্বন্ধে দক্ষিণ হস্ত রাখিয়া ব্যগ্রকণ্ঠে বলিল, “তুই এখানে এসে বসে আছিস!—আর আমি তোকে খুঁজে খুঁজে হস্তরাণ হইয়াছি।”

প্রভাসকে নিরন্তর দেখিয়া সে তাহার পার্শ্বে বসিয়া পড়িল এবং তীক্ষ্ণ দৃষ্টিতে বন্ধুর মুখের দিকে চাহিয়া বলিল, “অমন ক’রে আছিস কেন, ভাই? বিকেলবেলা তোদের মেসে গিয়ে শুন্‌লুম, সেখানে তুই নেই। অজিতদের বাড়ী গেলুম, সে তোরা খোঁজ দিতে পারলে না। শেষে এখানে এলুম।”

প্রভাসের স্নান মুখমণ্ডল সহসা আরক্ত হইয়া উঠিল। সন্ধ্যার ঘনায়িত অন্ধকার সাদাতের দৃষ্টি হইতে তাহা গোপন করিতে পারিল না। সে ধীরে ধীরে তাহার বলিষ্ঠ করপ্রকোষ্ঠমধ্যে বন্ধুর কোমল করপুট চাপিয়া ধরিয়া বলিল, “মনে কষ্ট ক’রে কি করবি বল? আমি বরাবর ব’লে

আসছি, আমার কথা মত চল, তা হ’লে দেখবি, লেখাপড়ায় যেমন তুই জয়মাল্য নিয়েছিস, ভবিষ্যতে সকল বিষয়েই তেমনই তুই প্রধান হ’তে পারবি।”

শৈশব-সহচর, অকৃত্রিম স্নহদ, সতীর্থ সাদাৎ হোসেনের আন্তরিকতাপূর্ণ উৎসাহ-বাক্যে প্রভাসের সুন্দর নয়নযুগল একবার দীপ্ত হইয়া উঠিল। সে মুহু অথচ দৃঢ়স্বরে বলিল, “তাই হবে।”

তরুণ সাদাৎ তাহার প্রাণাধিক প্রিয়তম বন্ধুর অন্তরের সকল সংবাদ রাখিত। একই পল্লীর অঙ্গনে তাহাদের জন্ম। একই পল্লীমাতার স্নেহশীতল অঞ্চলচ্ছায়ায় তাহারা বর্দ্ধিত হইয়াছে, একই বিদ্যালয়ে একই সময়ে তাহাদের প্রথম অক্ষরপরিচয় হয়। উভয়েই সম্ভ্রান্ত বংশে জন্মগ্রহণ করিয়া-ছিল। বিভিন্ন সম্প্রদায়ভুক্ত হইলেও গ্রামের শাস্ত্রীমণ্ডিত অঙ্গনে সাম্প্রদায়িকতার বীভৎস রূপ কোনও দিন প্রকট হইয়া উঠিতে, শুধু তাহারা কেন তাহাদের পূর্বপুরুষগণও কখনও দেখেন নাই। পূজাবাটীর প্রাক্‌গণে অথবা মহরম কিংবা পীরতলার উৎসবে গ্রামের সকল সম্প্রদায় নির্বিচারে যোগদান করিত; সমগ্র পল্লীর কার্য হিসাবে প্রত্যেকেই যথাসাধ্য শক্তি অহুসারে উৎসবকে সর্বাসুন্দর করিয়া তুলিবার চেষ্টা করিত। এইরূপ পারিপার্শ্বিক আবেষ্টন ও পবিত্র আবহাওয়ার মধ্যে সাদাৎ ও প্রভাস জীবনপথে যাত্রা আরম্ভ করিয়া গ্রামের পাঠ সমাপ্ত হইবার পর কলিকাতায় বিদ্যার্জনের জন্ত আসিয়াছিল। সাদাৎ জানিত, তাহার শৈশব-সঙ্গী প্রভাসের নবনীত-কোমল দেহের অন্তরালে, কুসুমপেলব অন্তরে দয়া, মমতা ও করুণার যে প্রস্রবণ সর্বদা উৎসারিত হইত, তাহা সহসা অগ্নিত হ্রলভ এবং সে ইহাও

জানিত, কুম্বের মত কোমলচিত্ত হইলেও প্রভাসের মনে প্রচণ্ড ইচ্ছাশক্তি আছে।

ম্যাট্রিকুলেশন পরীক্ষায় দ্বিতীয় স্থান অধিকার করিয়া প্রভাস কলিকাতার মেসে থাকিয়া কলেজে ভর্তি হইয়াছিল। সাদাৎ প্রভাসের মত লেখাপড়ায় কৃতিত্ব লাভ না করিতে পারিলেও প্রথম বিভাগে উত্তীর্ণ হইয়াছিল এবং উভয়ে একই কলেজে অধ্যয়ন করিতেছিল। তবে তাহাকে মেসে থাকিতে হয় নাই। তাহার খুল্লতাত কলিকাতার কোনও সরকারী আফিসে বড় কায করিতেন, তাঁহারই বাসায় সে আশ্রয় লইয়াছিল।

বিবিধ প্রকার ব্যায়ামে সাদাৎ গ্রামের মধ্যে শ্রেষ্ঠ স্থান লাভ করিয়াছিল এবং তাহার কিশোর দেহে শক্তিচর্চার পরিচয় মূর্ত্ত হইয়াছিল। উভয় বন্ধুর মধ্যে পর্যাাপ্ত প্রতিভা ছিল। প্রভাস বীণাপাণির প্রিয় পুত্র, সাদাৎ চণ্ডিকার প্রিয় সন্তান। কলেজের ছাত্রগণ এই যুগল বন্ধুর অকৃত্রিম সৌহার্দকে শ্রদ্ধা করিত। ভারতবর্ষের বুকের উপর দিয়া সে সময় যে ভাবপ্রবাহ বহুর ধারার ত্রায় বহিয়া চলিয়াছিল, তরুণের দল তাহাতে অবগাহন করিয়া আপনাদিগকে পবিত্র মনে করিয়াছিল।

সে দিন রবিবার। প্রভাতে কোনও সহপাঠীর বাড়ী হইতে ফিরিবার পথে প্রভাস দেখিল যে, এক জন বুদ্ধা ভিখারিণীকে কয়েক জন বালক বিরক্ত করিতেছে। তাহারা যে সকলেই ভদ্র বংশের, তাহাদের ব্যবহারে প্রভাস তাহার পরিচয় পাইল না। কোনও ছুট্ট বালক ভিখারিণীর রুক্ষ কেশপ্রাস্ত ধরিয়া এমন বলে আকর্ষণ করিল যে, ভিখারিণী মাটীতে পড়িয়া গেল। এই অনাচার অনুষ্ঠান প্রভাসের চিত্তকে উত্তেজিত করিল। সে বালকদিগকে তাড়া দিতেই একটা গোলমাল হইল। এমনই কয়েক জন যুবক প্রভাসের ধুট্টতার পুরস্কারস্বরূপ তাহাকে ধরিয়া প্রহার করিতে লাগিল। সে কোনও দিন শক্তিচর্চা করে নাই, কাষেই তাহাকে লাঞ্চিত হইতে হইল। বন্ধুর সন্ধানে সাদাৎও বাহির হইয়াছিল। অল্পকণ পরে সে ঘটনাস্থলে উপস্থিত হয়। মুষ্টিযুদ্ধের কৌশলে, বলিষ্ঠ বাহুযুগলের সাহায্যে সে আততায়িগণকে হটাইয়া দেয়। তার পর কতিপয় স্তম্ভলোকের মধ্যস্থতায় বিবাদের নিষ্পত্তি হয়।

নিজের শক্তিহীনতার প্রভাস এমনই অহুতপ্ত ও কৃত্তিত

হইয়া পড়িয়াছিল যে, মনের আলা জুড়াইবার অভিপ্রায়ে, সে হেদোর ধারে আসিয়া বসিয়াছিল।

গম্ভীর স্বরে সাদাৎ বলিল, “প্রভাস, তোকে শুধু ভাইয়ের মত ভাবি, তা নয়। তুই আমার গুরু—তোমার আদর্শে আমি নিজের জীবনকে পবিত্র ও মহৎ করে গড়ে তুলবার চেষ্টা করছি। তোমার জন্ত আমার প্রাণ দেওয়া—সেটা বড় কথা নয়; কিন্তু সকল রকমে আমি তোকে বড় দেখতে চাই। মনের শক্তির সঙ্গে তোমার দেহের শক্তি এক হ’তে দেখলে, আমার চেয়ে আর কেউ বেশী সুখী হবে কি না জানিনে।”

চৈত্র-বাতাস একটু জোরেই বহিতেছিল। পশ্চিমাকাশে এক খণ্ড কাল মেঘ দ্রুত বাড়িয়া উঠিতেছিল। অন্ধকারে প্রভাসের আয়ত নখনযুগল আবার দীপ্ত হইয়া উঠিল। সে পরিপূর্ণ আগ্রহভরে বলিল, “তোমার মত শক্তিশালী করে আমাকে গড়ে তোল, ভাই।”

নির্ম্মল, সরল, তরল হাস্যে সাদাৎ বলিয়া উঠিল, “পাগল! আমার মত কি রে? তোকে ভীমের মত শক্তিমান হ’তে হবে।”

‘কাল-বৈশাখীর’ আসন্ন দুর্ঘ্যোগের আশঙ্কায় বন্ধুযুগল দ্রুতপদে বাসার দিকে চলিল।

২

বিশ্ববিদ্যালয় হইতে একই সময়ে প্রভাস ও সাদাৎ এম্, এ, পরীক্ষায় প্রশংসার সহিত উত্তীর্ণ হইল। প্রভাস ইংরাজী সাহিত্যে ডিগ্রী পাইল। বিশ্বয়ের বিষয়, সাদাৎ সাংখ্যা ও বেদান্ত পড়িয়া দর্শনশাস্ত্রে এম্, এ, উপাধি অধিকার করিল। তাহার এই বিচিত্র মনোবৃত্তির গতি তাহার আত্মীয়স্বজনের সকলের কাছে সম্যক্রূপে পরিষ্কৃত না হইলেও প্রভাসের নিকট আদৌ জটিল বলিয়া অনুভূত হয় নাই।

কয়েক বৎসর পূর্বেই যুরোপে ভীষণ সমরানল প্রজ্জ্বলিত হইয়াছিল। এই সময়ে সরকারের আহ্বানে মহাত্মা গান্ধীর প্রচেষ্টায় মেসোপটেমিয়ায় দেশীয় পণ্টনের কার্যে ভারতীয় যুবকদল যোগদান করিয়াছিল। বাঙ্গালী তরুণগণ ‘বাঙ্গালী পণ্টনে’ নাম লিখাইতেছিল। উৎসাহের প্রবল বহা প্রভাসের চিত্তকেও ভাসাইয়া লইল। পিতা ও

জননীকে কোনও মতে সন্তুষ্ট করাইয়া প্রভাস রণক্ষেত্রে যাইবার জন্য প্রস্তুত হইল। সাদাতের উপদেশে এবং নিজের অন্তরের প্রেরণাবলে সে কয়েক বৎসর ধরিয়া শক্তিরূপিনী জননীর অর্চনা করিয়া আসিতেছিল। কিশোর প্রভাস ও তরুণ প্রভাসের শরীরগত পার্থক্য এই কয় বৎসরে বিচিত্র পরিবর্তনের মহিমায় উজ্জ্বল হইয়া উঠিয়াছিল।

রণ-দামামার আত্মায় সাদাতের ধমনীতেও রক্তস্রোতকে চঞ্চল করিয়া তুলিয়াছিল; কিন্তু তাহার মাতা তখন কঠিন পীড়ায় আক্রান্ত বলিয়া মাতৃতত্ত্ব সন্তান রোগশয্যা ত্যাগ করিয়া যুদ্ধে যোগদান করিতে পারিল না।

স্কন্ধকণ্ঠে সে প্রভাসকে বলিল, “ভাই, আমার অদৃষ্টে নেই, তুমি যাও। জানি, তুমি বেখানে যাবে, জয়শ্রী তোমাকে বরণ ক’রে নেবে। দূর হ’তে তোমার প্রশংসা শুনলেই আমি সুখী হব। এর চেয়ে বড় আশা—” বলিষ্ঠ-দেহ সাদাতের নয়নযুগল অশ্রুবাশ্পে আর্দ্র হইয়া গেল।

বিদায়ের দিন প্রভাতে বন্ধুযুগল অনেকক্ষণ মৌন হইয়া রছিল। নবোদিত সূর্যের পানে চাহিয়া প্রভাস ধীরে ধীরে বলিল, “ভাই, এ পর্যন্ত জীবনের যাত্রাপথে হু’জনে একই ভাবে চলছিলাম। নূতন অভিজ্ঞতালভের সময় তোকে ছেড়ে থাকতে হবে!”

সম্মুখের দেবদারুগাছের পাতার উপর রৌদ্রকিরণ আন্দোলিত হইতেছিল।

সাদাৎ স্মিতকণ্ঠে বলিল, “হুঃখ কি ভাই! সংসারে অনেক কাণ্ড বাকী। তুই কিরে এলে, হুই ভাইয়ে মিলে আবার কাণ্ড শুরু ক’রে দেব। ভগবান্ তোকে নিরাপদে যেন আমার কাছে ফিরিয়ে দেন।”

বন্ধুযুগলের মস্তক একই সঙ্গে কাহার উদ্দেশ্যে যেন আপনা হইতেই নত হইয়া পড়িল।

গাঢ় আলিঙ্গনাবদ্ধ তরুণযুগল বহুক্ষণ নির্বাকভাবে দাঁড়াইয়া রছিল। মৃদু পবন তাহাদের স্পর্শে মিলনানন্দে যেন অধীর হইয়া উঠিল।

৩

একনিষ্ঠ সাধনা কখনও ব্যর্থ হয় না। প্রভাস নিষ্ঠাভরে শক্তিসাধনা করিতেছিল। যিনি ফলদাতা, তিনি তাহার প্রতি বিমুখ হইলেন না। বাঙ্গালী পন্টনের শৌর্ধ্য, বীর্ধ্য,

কষ্টসহিষ্ণুতা এবং শৃঙ্খলাপূর্ণ সামরিক কার্যপ্রণালীর প্রশংসায় উচ্চপদস্থ সামরিক কর্মচারীগণও পঞ্চমুখ হইয়া উঠিয়াছিলেন। বিশ্ববিদ্যালয়ের পরীক্ষায় প্রভাস যেমন অনায়াসে সকলকে অতিক্রম করিয়া প্রতিপত্তি লাভ করিয়াছিল, সামরিক কার্যেও সে সেই প্রতিপত্তিকে অণুমান্য ফুল হইতে দেয় নাই। সাদাৎ যে ভবিষ্যদ্বাণী করিয়াছিল, তাহা ব্যর্থ হইল না।

অজস্র প্রশংসা ও বশঃ অর্জন করিয়া প্রভাস দেশে ফিরিয়া আসিল। যুরোপের সমরানল নির্বাপিত হওয়ার সঙ্গে সঙ্গেই বাঙ্গালী পন্টনের দল ভাঙ্গিয়া গেল। সুতরাং তাহারও সৈনিকবৃত্তির অবসান ঘটিল।

সংসারপ্রতিপালনের জন্য তাহার অর্থের প্রয়োজন ছিল না। পিতা জমীদার, সুতরাং চাকরী করিয়া অর্থোপার্জন না করিলে ভবিষ্যতে তাহার বিন্দুমাত্র অসুবিধা ঘটবার সম্ভাবনা ছিল না। কিন্তু তথাপি সে কোনও মকঃস্বলের কলেজে অধ্যাপকতা গ্রহণ করিল। ইচ্ছা করিলে সে কোনও সরকারী চাকরী পাইতে পারিত। কিন্তু ভবিষ্যৎয়ের বাঙ্গালীকে গড়িয়া তুলিবার জন্য তাহার স্নদয়ে একটা প্রবল স্পৃহা জন্মিয়াছিল। উপস্থিত অল্প কোনও পথ না দেখিয়া সে অধ্যাপনার দ্বারা সেই মহৎ উদ্দেশ্য সিদ্ধ করিবার অভিপ্রায় করিল।

বাল্য ও যৌবনের বন্ধু সাদাতের সহিত তাহার সর্বদা পত্রব্যবহার হইলেও অনেক দিন সাক্ষাৎ হয় নাই। সাদাতের সাংসারিক অবস্থা তেমন স্বচ্ছল ছিল না। সে কোনও পিতৃবন্ধুর আগ্রহ ও উপদেশে ব্রহ্মদেশে ব্যবহারাজীবের ব্যবসায় আরম্ভ করিয়াছিল।

প্রভাসের অভিপ্রায়ের কথা জানিয়া সাদাৎ লিখিয়াছিল, “বন্ধু, তুমি যে পথ অবলম্বন করিতেছ, তাহা সাধু। ভগবান্ তোমাকে জয়যুক্ত করুন। সংসারের পেচনে আমাকে বিদেশে অর্থার্জন করিতে আসিতে হইয়াছে। আমি জন্মভূমি হইতে নির্বাসিত। সে হুঃখ রাশিবার স্থান নাই। ব্যবহারিক প্রয়োজনে অ-বাঙ্গালী পরিচ্ছদে থাকিতে হয়, ইহা মর্মান্তিক অভিশাপ। কিন্তু জন্মভূমির স্বতি মুহূর্তের জন্য তুলিতে পারি না। আমি যে বাঙ্গালী, বাঙ্গালী যে আমার মা, সে কথা যে দিন বিস্মৃত হইব, সেই মুহূর্তে যেন আমার মৃত্যু হয়। বেশী দিন এই ছদ্ম অভিনয়

আমার দ্বারা হইবে না। শীঘ্রই আমি মায়ের বুকে ফিরিয়া যাইবার চেষ্টা করিতেছি। তখন হুই ভাগে আরক কার্গ শেষ করিবার চেষ্টা করিব। তখনও তোমার বলিষ্ঠ হৃদয়ের পার্শ্বে আমার স্থান থাকিবে, এ বিশ্বাস আমার আছে।”

৪

সৌধকিরীটিনী, আলোকমালাময়ী কলিকাতা নগরী সন্ধ্যা হইতেই স্তব্ধপ্রায় কেন? যেখানে সর্বক্ষণই পথে অসংখ্য যান-বাহনের অবিরাম শব্দ, ট্রামের ঘণ্টা-নির্নাদ, মোটর-বাসের ভেঁপু, দ্বিচক্রযানের ঘণ্টা বা শৃঙ্গধ্বনি, শটকের চক্র-ঘর্ঘর, অশ্বক্ষুরের কর্কশধ্বনি বাতাসকে ভারাক্রান্ত করিয়া রাখে, সন্ধ্যার প্রারম্ভেই কোন্ ঐজ্জ্বালিকের মায়াদণ্ড-পার্শ্বে তাহা নির্মাণ রজনীর নিস্তব্ধতায় পরিণত হইয়া পড়িয়াছে? কদাচিৎ কোন মোটর বা বাসের অসম্ভব দ্রুতগতি সেই নিস্তব্ধতাকে যেন আরও ভয়াবহ করিয়া তুলিয়াছে। নিতান্ত দায়ে পড়িয়া যাহাকে গ্যাসালোকিত, জনবিরল পথে চলিতে হইতেছে, তাহার শঙ্কিত দৃষ্টি, স্থালিত গমন দেখিলে কি মনে হইবে?

পুলিস-প্রহরি-কণ্টকিত, বন্দুক-বেয়েনটে পরিবৃত্ত বিরাট নগরী—ছাদশলক্ষ নরনারী যাহার বক্ষোদেশে নির্ভয়ে বাস করে—নির্মাণ রাত্রিতেও চলাফির। করিতে যেখানে কাহারও মনে কখনও সঙ্কোচের অবকাশমাত্র ঘটিবাব সম্ভাবনা নাই, সেই মহানগরীতে সন্ধ্যার স্তিমিত অন্ধকার চরণ-স্পর্শ করিতে না করিতেই এ কি বিচিত্র পরিবর্তন!

চুপ! শীঘ্র গৃহের আশ্রয়ে আত্মগোপন কর! পথিমধ্যে মুহূর্ত্ত বিলম্ব করিলে গুপ্ত ঘাতকের শাণিত ছুরিকা তোমার হৃৎপিণ্ড ছিন্ন-ভিন্ন করিয়া ফেলিবে—আততায়ীর যষ্টি তোমার মস্তককে সহস্র খণ্ডে চূর্ণ করিয়া ফেলিবে। পলাও অসাবধান পথিক! হুঃসাহসের পরিচয় দিও না।

তুমি কোন অপরাধ কর নাই? মুখ! তাহাতে কি? সাম্প্রদায়িক স্বার্থ-বিদ্বেষের শাণিত ছুরিকা ব্যক্তিগত অপরাধ বিচার করিয়া জিহ্বাংসাবৃত্তি চরিতার্থ করে না। সে শুধু পরণীকে উৎসরক্তে অভিষিক্ত করিয়া বিশৃঙ্খলার পতাকা উজ্জীন করিতে চাহে। পবিত্র মিলনমন্দিরকে অশ্রুতপে পবিত্র করিয়া সে নির্মূল্য অত্যাচারের মতিমা

ঘোষণা করিয়া দেশবাসীকে মৃত্যুর পথে পাঠাইয়া তৃপ্তি-লাভ করিতে চাহে। ভ্রাতা যেখানে ভ্রাতাকে পরম আশ্রয় মনে করিয়া বক্ষোদেশে ধারণ করিয়া রাখে, সাম্প্রদায়িক বিদ্বেষ সেখানে দানবের তাণ্ডব-নৃত্য ঘটাইয়া এককে অপরের বিরুদ্ধে শোণিতপিপাসু শূর্দূলের ত্রায় উন্মত্ত করিয়া তুলে।

অসাবধান পথিক! চুপ করিয়া দাঁড়াইলে কেন? তোমার আশ্রয়স্থল কি নিকটে নহে?

আর্তনাদ? উহা ত কয়দিন ধরিয়া সহরবাসীর নিকট নূতন নহে। তবে তুমি কেন অকারণ আপনাকে বিপন্ন করিতেছ? তুমি কি এই সহরে নবাগত? এখানকার বর্তমান অবস্থা এখনও জানিতে পার নাই?

যুবক উৎকর্ণ হইয়া ফুটপাথের উপর দাঁড়াইল। পথের উভয় পার্শ্বস্থ অট্টালিকা সমূহের সদর দ্বার, তোরণ রুদ্ধ। প্রমুগ্ধ রাজপথের কোথাও জনপ্রাণী নাই। প্রাণভয়ে পলায়মান কোনও ব্যক্তি রুদ্ধদ্বারে ছুটিয়া আসিতেছে। হতভাগ্য কোথায় আশ্রয় লইবে? প্রত্যেক গৃহের দ্বার রুদ্ধ।

পলাতকের পশ্চাতে ভীমদর্শন আট দশ জন ব্যক্তি। কাহারও হস্তে লাঠি, কাহারও মুষ্টিমধ্যে দীর্ঘ, দীপ্ত ছোরা।

বাতাস তাহার আর্তনাদে ভারাক্রান্ত হইয়া উঠিল। পল্লীবাসীদিগের প্রাণে তাহা কি সাড়া দিল না? দ্বিতলের কোন কোন বাতায়ন অর্দ্ধোন্মুক্ত—আলোকরেখা শঙ্কিত অধিবাসীর মুখে নৃত্য করিতেছে।

পথিক—যুবক মুহূর্ত্তমধ্যে বঙ্গ সংযত করিয়া দাঁড়াইল। তাহার নয়নে আলোক জলিয়া উঠিল—আনন্দের শিরা ও পেশীগুলি স্ফূর্ত্ত প্রতিজ্ঞার চিহ্ন প্রকটিত করিল।

পরমুহূর্ত্তেই পলাতক, যুবকের পার্শ্বে আসিয়াই রুদ্ধদ্বারে বলিল, “বাঁচাও! বাঁচাও!”

শাণিত ছোরা উত্তত করিয়া যে বিরাটদেহ পুরুষটি সর্বাঙ্গে তাহাকে আক্রমণ করিল, অপূর্ব কৌশলে নিমেষ-মধ্যে যুবক তাহার হস্ত হইতে শাণিত অস্ত্র কাড়িয়া লইল, সঙ্গে সঙ্গে আততায়ীর দেহ সশব্দে ভূমিতলে লুপ্ত হইল। সে উঠিতে না উঠিতেই, দ্বিতীয় আক্রমণকারীর অবস্থাও অনুরূপ হইল। তৃতীয় আক্রমণকারীর হস্ত হইতে লাঠি কাড়িয়া লইয়া যুবক ভীমবিক্রমে অবশিষ্ট কয়জনকে আক্রমণ করিল। হৃৎকেন্দ্রের দল পশ্চাতে হটিতে লাগিল।

“সাবাস! ভাই, সাবাস!”

কুটপাথের উপরের দ্বিতল অট্টালিকার ফটকের দরজা অকস্মাৎ খুলিয়া গেল। যে ব্যক্তি আক্রান্ত হইয়াছিল, তাহার কম্পিত দেহ আকর্ষণ করিয়া জনৈক যুবক তাহাকে ভিতরে লইয়া গেল।

পথচারী যুবকের যষ্টির আঘাতে ছত্রভঙ্গ হইয়া আক্রমণকারীরা পলাইতে লাগিল। কিন্তু তাহারা শাসাইয়া গেল, অবিলম্বে তাহারা ইহার প্রতিশোধ লইবে।

গৃহস্থামী যুবক পুনরায় বাহিরে আসিয়া পথিকের স্বন্ধদেশে হাত রাখিয়া গদগদস্বরে বলিল, “প্রভাস!”

পথিক সবিস্ময়ে ফিরিয়া চাহিল। এ কি বিস্ময়! এ যে তাহারই আশৈশবের বন্ধু সাদাৎ!

প্রগাঢ় আলিঙ্গনে উভয়ে উভয়কে বাঁধিয়া ফেলিল।

সাদাৎ বলিল যে, আজ দুই দিন হইল রেশ্মন হইতে ব্যবসা বন্ধ করিয়া সে চলিয়া আসিয়াছে। রেশ্মনপ্রবাসী কোনও ধনবান্ ব্যক্তির একমাত্র কন্যাকে বিবাহ করিয়া সে প্রচুর সম্পত্তির মালিক হইয়াছে। ব্যবহারাজীবের কাষ ছাড়িয়া দিয়া এখন হইতে সে স্বাধীনভাবে দেশের কল্যাণকল্পে আত্মনিয়োগ করিবে। এই বাড়ীটা ভাড়া লইয়া সে এখানেই আপাততঃ থাকিবে স্থির করিয়াছিল। ইতোমধ্যে বর্তমান সাম্প্রদায়িক হান্দামা বাধায় সে বড়ই মনস্তাপ ভোগ করিতেছে।

প্রভাস বলিল যে, সে আজ সকালে কলিকাতায় আসিয়াছে। দেশে বিশেষ প্রয়োজনে পিতা তাহাকে আহ্বান করিয়াছেন। এই পল্লীতেই সে কোন আত্মীয়ভবনে উঠিয়াছে। তিন চারি দিনের মধ্যেই সে দেশে যাইবে।

যে ব্যক্তি আক্রান্ত হইয়াছিল, রাত্রির মত তাহাকে সাদাৎ নিজের আশ্রয়ে রাখিবার ব্যবস্থা করিয়া বলিল, “চল, তোমাকে এগিয়ে দিয়ে আসি।”

প্রভাস বলিল, “কোন ভয় নেই ভাই, এই লাঠি হাতে থাকলে আমি যমকেও ডরাইনে।”

প্রশংসমান দৃষ্টিতে বন্ধুকে অভিষিক্ত করিয়া সাদাৎ বলিল, “তা জানি, তুই যে সত্যি বীরপুরুষ হবি, তা আমি জান্তাম। তুই বেঁচে থাক।”

প্রভাস কোণ্ডের সহিত বলিল, “কিন্তু এদের অবস্থা দেখে বড় দুঃখ হয়। আমরা কি মায়া হব না?”

আকাশের দিকে চাহিয়া সাদাৎ বলিল, “সেই দুঃখেই ত আমার বুকটা ভেঙ্গে যাচ্ছে। এদের ব্যভার দেখে মনে হয়, পশুরাও চের ভাল; তারা অকারণ এমন আচরণ করে না।”

অপরাত্নে প্রভাস শুনিতে পাইল যে, আজ গোপনে গোপনে চারিদিকেই একটা বিরাট আয়োজন চলিতেছে। কলিকাতার অবস্থা অত্যন্ত আশঙ্কাজনক। কোথায় কখন কি ঘটবে, কেহই তাহা বলিতে পারে না।

সাদাৎ এই পল্লীর মধ্যে সম্পূর্ণ বাঙ্গালীভাবে বাস করিতেছিল। তাহার প্রতিবেশীরা এখনও জানে না যে, সে তিন ধর্মসম্প্রদায়ভুক্ত। তাহার চাল-চলন, আচার-ব্যবহার, বেশভূষা—কিছুতেই তাহার পার্থক্য বুঝিবার উপায় ছিল না। নবাগত বলিয়া পল্লীর কেহই তাহার যথার্থ পরিচয়ও পায় নাই।

সন্ধ্যার কিছু পূর্বে প্রভাস সাদাতের বাসায় গেল। উভয় বন্ধুতে অনেক পরামর্শ হইল। সম্ভবতঃ এই পল্লীও আক্রান্ত হইতে পারে। প্রভাসের আদর্শে শিক্ষিত তাহার কয়েকজন ছাত্র কলিকাতার কোনও ছাত্রাবাসে অবস্থান করিতেছিল। সাদাতের নিকট হইতে বিদায় লইয়া সে একবার তাহাদের সহিত সাক্ষাৎ করিল। নিকটেই তাহাদের মেস। তাহারা প্রভাসকে বুঝাইয়া দিল যে, পল্লী আক্রান্ত হইলে তাহারা আত্মরক্ষার জন্ত বিহিত উপায় অবলম্বন করিবে। সকল সংবাদই তাহারা রাখিতেছে।

রাজধানীর উপর অন্ধকার ঘনাইয়া আসিল। প্রভাস পল্লীর পথে অল্পক্ষণ ঘুরিয়া বেড়াইতেছিল। আশেপাশে গলির মধ্যে আত্মরক্ষায় শিক্ষিত যুবকগণ পল্লীরকার জন্ত প্রস্তুত হইয়াছিল।

সহসা দূরে মশালের আলোক দৃষ্ট হইল এবং উন্নত জনতার কোলাহল শুনা গেল। ফটক খুলিয়া সাদাৎ বাহিরে আসিল। তাহার অঙ্গে ধন্দর, হস্তে একখানি লাঠি। প্রভাস বলিল, “ভাই, তুই বিয়ে করেছিস, এখনও ফুলশয্যার গন্ধ যায় নি। আজ তুই আমাদের উপর ভার দিয়ে ভিতরে থাক। দোহাই তোর সাদাৎ।”

সাদাৎ দৃঢ়স্বরে বলিল, “কেন?—তুই যা ভাবছিস, তা কি আমি বুঝি নি? না, না, সাম্প্রদায়িক গোঁড়ামী

যেন তাগ করতে পারি, ভগবান্ সেই আশীর্বাদ করুন। আমি সত্যের পথে, ঞায়ের পথে, প্রেমের পথে, মিলনের পথে যেন প্রাণ দিতে পারি।”

প্রভাস বলিল, “সবাই যদি তোর মত হ’ত!”

স্বপ্নাবিষ্টের মত সাদাৎ বলিল, “হবে এক দিন, তা হতেই হবে।”

তাহাদের আলোচনায় বাধা পড়িল। বন্ধনমুক্ত জল-স্রোতের মত জনস্রোত বিস্তৃত পথের উপর আসিয়া পড়িল। সর্বাগ্রে এক ভীমদর্শন ব্যক্তি, তাহার উভয় হস্তে ছোরা। সে ইন্দ্রজালবিজ্ঞানিপুণ ঐন্দ্রজালিকের ঞায় ছোরার নৃত্য দেখাইতে দেখাইতে চীৎকার করিয়া বলিতেছিল—“আগ্ বাড়ে ভাই, আগ্ বাড়ে।”

তাহার উভয় পাশ্বে মশালধারী, পশ্চাতে অমুরূপ উত্তেজনাপূর্ণ জনমণ্ডলী। সংখ্যা গণনা করা যায় না—যতদূর দৃষ্টি চলে, শুধু নরমুণ্ড এবং উত্তত লাঠি, লৌহদণ্ড, ছোরা অথবা অস্ত্র কোনও আয়ুধ।

পত্নী-রক্ষা সমিতি স্থিরভাবে আত্মগোপন করিয়া উন্নত জনগণের কার্যপদ্ধতি লক্ষ্য করিতেছিল।

সাদাতের বাসাবাড়ীর ফটকের কাছে আসিয়া সম্মুখের লোকটি চীৎকার করিয়া বলিল, “এখানে, এখানে—”

কোলাহলে বাকী কথাগুলো শুনা গেল না। প্রভাস ফটকের অনতিদূরে গলির মধ্যে দাঁড়াইয়া ছিল। গত রজনীর ঘটনার কথা অকস্মাৎ তাহার মনে পড়িয়া গেল। বুঝিল, প্রতিশোধকামনায় আজ সাদাতের বাড়ী উহার আক্রমণ করিতে যাইতেছে।

ইঙ্গিতমাত্র দ্বাদশ জন যুবক লাঠি লইয়া অপূর্ব কৌশলে ঘুরাইতে ঘুরাইতে সম্মুখে অগ্রসর হইল।

সাদাতের মুখমণ্ডলের পেশাগুলি স্ফীত হইয়া উঠিল। তাহার নয়ন হইতে অগ্নি নির্গত হইতে লাগিল। প্রভাস সাদাৎকে পশ্চাতে ঠেলিয়া দিয়া সর্বাগ্রে দাঁড়াইল।

অমনই দুই জন বয়ঃকনিষ্ঠ যুবক তাহার বাম ও দক্ষিণ ভাগে স্থান গ্রহণ করিল।

উন্নত জনস্রোত ফটকের দিকে অগ্রসর হইবার পূর্বেই অপূর্ব কৌশলে যুবকগণ তাহাদের আক্রমণ প্রতিরোধ করিল। সাহিত্য-সম্রাট, বঙ্কিমচন্দ্র যে লাঠির বর্ণনায় অপূর্ব সাহিত্য সৃষ্টি করিয়াছেন, সেই বিচিত্র লাঠির মহিমা যুবকগণের ক্রীড়া-নৈপুণ্যে মূর্তি গ্রহণ করিল। দেখিতে দেখিতে জনস্রোত পশ্চাতে হটতে লাগিল। বাহ্বাফোট, মশালের নৃত্য এবং বাগাড়ম্বর পলায়নের কোলাহলে বিলুপ্ত হইয়া গেল।

পথ যখন আসন্ন বিপদ হইতে মুক্ত হইল, তখন সাদাৎ প্রভাসের বক্ষোদেশে মাথা রাখিয়া বহিল, “সার্থক তোর শক্তিসাধনা!”

প্রভাস তখন মস্তকের বঙ্গখণ্ড খুলিয়া লইয়া শ্বেদবাসি মুচ্ছিয়া ফেলিতেছিল।

যুবকের দল মুহূর্তমধ্যে স্থান ত্যাগ করিল। সাদাৎ প্রভাসের হাত ধরিয়া ফটকের ভিতর চলিয়া গেল।

আনন্দবিহ্বলচিত্তে সাদাৎ বলিল, “আজ যা দেখলুম, কখনও দেখি নি। এইবার আমার খুব আশা হচ্ছে, এত দিন পরে প্রকৃত মিলনের সন্ধান পেয়েছি। এক পক্ষ অপর পক্ষকে শুধু রূপার দৃষ্টিতে দেখে এসেছে। তারা ভাবত, সংহতি-শক্তি নেই, ওরা দুর্বল। কিন্তু এখন থেকে বুঝতে পারবে, শক্তি-সাধনায় অপর পক্ষ দুর্বল নয়। সংহতি-শক্তি গজিয়ে উঠেছে। আর ভয় নেই ভাই— এই শক্তিই মিলনের সেতু, প্রেম একে আরও দৃঢ় ক’রে তুলবে।”

সাদাৎ অধীর আনন্দে স্থান-কাল ভুলিয়া নৃত্য করিতে লাগিল।

“প্রভাস, তোর জয় হোক। আজ ভাই, তোরা প্রকৃত পথ দেখিয়ে দিয়েছিস!”

শ্রীসরোজনাথ ঘোষ।

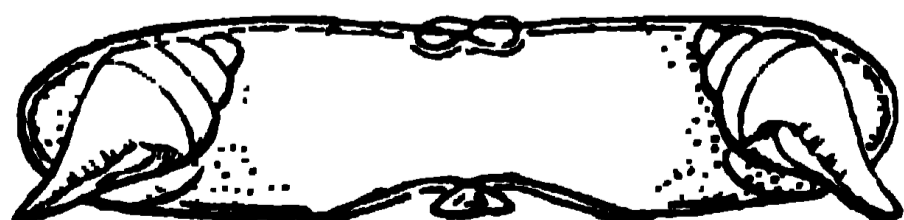

জীবন কথা

[পরলোক গত সার কৃষ্ণগোবিন্দ গুপ্ত তাঁহার জীবন-কথা স্বয়ং ইংরাজী ভাষায় লিপিবদ্ধ করিয়া গিয়াছেন। ইহাকে কেবল তাঁহার জীবন-কথা বলা যায় না, ইহা গত পঞ্চাশৎ বৎসরের ইংরাজ শাসিত বাঙ্গালার ইতিহাস বলিলেও অত্যাঙ্গীহর না। ইহাতে বাঙ্গালার—কেবল বাঙ্গালার কেন, ভারতের এবং সঙ্গে সঙ্গে ভারতবাসীর সহিত ইংরাজের সম্বন্ধের অনেক তথ্য সন্নিবেশিত হইয়াছে। সুতরাং ইহা হইতে এ দেশের লোক ৫০।৬০ বৎসরের অনেক জ্ঞাতব্য তথ্য সংগ্রহ করিতে পারিবেন, এই আশায় আমরা এই জীবন-কথা বাঙ্গালীভাষায় সঙ্গময় পাঠকবর্গের সম্মুখে উপস্থাপিত করিতেছি। অতঃপর এই জীবন-কথা ধারাবাহিকরূপে মাসিক বহুমতীতে প্রকাশিত হইবে। মাঃ বহুঃ সংঃ]

জন্ম ও বাল্যকাল

১৮৫১ খৃষ্টাব্দের ২৮ শে ফেব্রুয়ারী তারিখের রাত্রি দ্বিপ্রহরে আমার জন্ম হইয়াছিল। সে দিন শিবরাত্রি, সুতরাং আমার জন্ম-মুহূর্ত শুভ ছিল বলিতে হইবে। দুই গ্রহ ও ভূতাদির প্রভাব হইতে আমাকে রক্ষা করিবার নিমিত্ত আমার পিতামহী আমাকে সামান্ত দুই চারি কড়ির বিনিময়ে এক হাড়ীর নিকট সেই শৈশব অবস্থায় বিক্রয় করেন। তাঁহার বিশ্বাস ছিল, অস্পৃশ্য হাড়ী-ডোমের ঘরের শিশুকে দেবতারা অকালে টানিয়া লয়েন না। সে কালে এ দেশের বহু বৃদ্ধার এইরূপ বিশ্বাসই ছিল। কিন্তু বিক্রীত হইলেও আমি কখনই আমার পৈতৃক আবাসভবন ব্যতীত অন্যত্র হাড়ীর ঘরে লালিত-পালিত হই নাই। সুতরাং এ ব্যাপারকে মনকে চোখ ঠারা বলা যাইতে পারে। কিন্তু বহুকাল আমায় আত্মীয়স্বজন এ জগৎ আমাকে হাড়ী বলিয়া সম্বোধন করিতেম। ইহার বহু দিন পরে আমার বিবাহ-কালে আমার আত্মীয়স্বজন আমাকে কড়ি মূল্য দিয়া আমায় হাড়ী ক্রেতার নিকট হইতে পুনরায় ক্রয় করেন। আমার পিতামহী আমাকে পাগলা সাহেব নামক ফকীরের আশ্রয়ে অর্পণ করিয়াছিলেন। আমাদের গ্রামের নিকটে এই পাগলা সাহেবের কবর ও দরগা বিদ্যমান আছে। এই কবরে আমার 'মাথার মানত চুল দেওয়াও' হইয়াছিল। ইহা হইতেই বুঝা যায়, হিন্দুধর্ম কত উদার, মুসলমান পীর বা ফকীরকেও হিন্দুরা সে সময়ে মুসলমানদের মত শ্রদ্ধা-ভক্তি করিত। আমার বৃদ্ধা পিতামহী নিষ্ঠাবতী হিন্দু-মহিলা ছিলেন, কিন্তু সে জগৎ তিনি অপর ধর্মের প্রতি শ্রদ্ধাটীনা ছিলেন না।

ঢাকার ৩০ মাইল উত্তরপূর্বে ভাটপাড়া গ্রামে আমার জন্ম হয়। বহু কাল হইতে এই স্থানে আমার পূর্বপুরুষরা বসবাস করিয়াছিলেন। আমার বাল্যকাল হইতেই আমার পিতামহী আমাকে মহাভারত ও রামায়ণ হইতে কত গল্প শুনাইতেন। কেবল ইহাই নহে, তাঁহার নিকট আমি আমার পূর্বপুরুষগণের বহু কীর্তির কথা শুনিতাম। আমার প্রপিতামহ রাজারাম ধর্মপরায়ণ ছিলেন এবং পুরীর লোকনাথ মন্দিরে পদ্মাসনে বসিয়া তহুত্যাগ করেন। তাঁহার পুত্র মহেন্দ্রনারায়ণ ময়মনসিংহ জিলায় সরকারী চাকুরী করিয়া প্রভূত অর্থ উপার্জন করেন এবং উহা হইতে অনেক জমীদারী ক্রয় করিয়া দূর-সম্পর্কীয় জাতি ভ্রাতৃগণের সহিত তুল্যাংশে ভোগ করিতে থাকেন। তখনকার কালে একান্নবর্তী পরিবারের এমনই সুন্দর ব্যবস্থা ছিল। তিনি মাত্র বত্রিশ বৎসর বয়সে দেহত্যাগ করেন। আমার পিতামহী ভাগীরথী দেবী তখন বিংশতিবর্ষীয়া, তাঁহার কোন সন্তান ছিল না। তিনি অল্প এক গ্রামের কোন দরিদ্র বৈষ্ণবংশ হইতে আমার পিতা কালীনারায়ণকে পোষ্যপুত্র-রূপে গ্রহণ করেন। অল্পবয়সেই আমার পিতা পাঁচদোমা গ্রামের সেন-বংশের এক কন্যাকে বিবাহ করেন, তাহার নাম অনন্দা। আমি তাঁহাদের জ্যেষ্ঠ পুত্র ছিলাম।

গ্রামের অবস্থা

জন্মগ্রহণের পর আট বৎসর আমি গ্রামেই লালিত-পালিত হইয়াছিলাম। তখন পল্লী-জীবন বড়ই সুখকর ছিল। তখনকার কালে সকলেরই কিছু জমাজমী ছিল। এই সকল জমী ভাগে চাষ করা হইত। এক এক শ্রেণীর লোক এক স্থানে দলবদ্ধ হইয়া বসবাস করিত, কারণ, তখনকার কালে চোর-ডাকাতে বড় ভয় ছিল। আমাদের গ্রামে ধোপা, নাপিত, কামার, কুমার, ব্রাহ্মণ, কায়স্থ, বৈষ্ণব আদি সকল জাতির লোকেরই বসতি ছিল। গ্রামের সকল অভাব গ্রামেই পূর্ণ হইত, গ্রামের বাহিরে কোন কিছুর জগৎ হাত পাতিতে হইত না। গ্রামে কোন দোকান-পাট ছিল না, কিন্তু ফিরিওয়ালারা নিত্যব্যবহার্য্য দ্রব্য ফিরি করিয়া বেড়াইত। ইহা ছাড়া সপ্তাহে নানা হাটে



માત્ર કૃષ્ણગોવિન્દ ગુપ્ત

সকল রকমের নিত্য ব্যবহার্য্য গৃহস্থালীর জিনিষপত্র পাওয়া যাইত। বিশেষ কোনও বিলাসের দ্রব্যাদির প্রয়োজন হইলে গ্রামান্তরের বাজারে অথবা ঢাকায় যাইতে হইত।

মুসলমান রাজত্বকালে গ্রামের লোক জীবিকার্জনের জন্ত গ্রামের বাহিরে যাইত না। সরকারী চাকুরী অতি অল্প লোকের মধ্যে সীমাবদ্ধ ছিল। পল্লীর ভদ্রলোকগণের সহরবাসের প্রবৃত্তি তখন জাগে নাই। যাহারা চাকুরীর খাতিরে সহরে যাইতেন, তাঁহারা পুত্র-পরিবারকে গ্রামে রাখিয়া যাইতেন এবং বৎসরে দুই তিন বার গ্রামে যাইতেন। তখন হিন্দু একান্তবর্তী পরিবারের ব্যবস্থা পুরা মাত্রায় প্রকট ছিল। যাহারা সহরে চাকুরী করিতেন, তাঁহারা উপার্জনের অধিকাংশ অর্থ গ্রামে সংসার পালনের জন্ত প্রেরণ করিতেন।

আমাদের গ্রামে ঘন বনজঙ্গল ছিল। শীতকালে ঐ সকল জঙ্গলে বাঘ আসিত। আমার মনে আছে, এক বার ফাঁদ পাতিয়া এক বাঘ মারা হয়, আর এক বার বিষাক্ত বাণ মারিয়া বাঘ মারা হয়। এ সকল জঙ্গলে বন্যজন্তুর ভয়ে কেহ দিবা কালেও যাইতে সাহস করিত না। এই সকল জঙ্গল হইতে প্রচুর পরিমাণে জ্বালানী কাষ্ঠ সংগ্রহ করা হইত, ইহার দাম লাগিত না। জঙ্গলের ফাঁকা তৃণক্ষেত্রে গৃহপালিত গবাদি চারণ করিত। তখনকার কালে প্রচুর পরিমাণে ছুঙ্ক-ঘুতাদি পাওয়া যাইত।

গ্রামে রাজপথ ছিল না। মানুষ হাঁটিয়া যে সঙ্কীর্ণ পথ করিয়া লইত, তাহারও উন্নতিবিধান করিবার কোনও চেষ্টা হইত না। বর্ষাকালে জলকাদা ভাঙ্গিয়া এই সকল পথ অতিক্রম করিতে হইত। বর্ষাকালে সেই হেতু গ্রাম হইতে গ্রামান্তরে যাইবার জন্ত ছোট ডিম্বি করিয়া যাতায়াত করা হইত। গ্রীষ্ম বা শীতকালে হাঁটা পথে মানুষ প্রায় পদব্রজে ভ্রমণ করিত, কচিং কেহ অশ্বপৃষ্ঠে যাইত, গোয়ান তখন একেবারেই ছিল না। ব্রাহ্মণাদি উচ্চবর্ণের মহিলারা ডুলী পাকীতে যাতায়াত করিতেন। কোনও কোনও ভদ্রলোক ও জমীদার শ্রেণীর লোক পাকী ব্যবহার করিতেন। মাল-পত্র মানুষের মাথায় বাহিত হইত, অথবা নৌকাযোগে স্থান হইতে স্থানান্তরে প্রেরিত হইত।

ব্রাহ্মণদের জমিজমা ছিল, তাঁহারা পৌরহিত্যও করিতেন। কখনও কখনও তাঁহাদের মধ্যে কেহ কেহ আদালতে

চাকুরী লইতেন। বৈজ্ঞান্য খাজনা আদায় করিয়া অথবা চাষবাস করিয়া কিংবা সহরে চাকুরী করিয়া জীবিকার্জন করিতেন। শূদ্রগণ ব্রাহ্মণ ও বৈজ্ঞানের গৃহে চাকুরী করিত অথবা চাষবাস করিত কিংবা পেয়াদাগিরি করিত। নমঃশূদরা মোট বহিত, কাঠ আটুনিও এবং জন খাটিত। বৈজ্ঞ ও শূদ্রদের মাঝামাঝি সরকার পদবীধারী এক জাতি ছিল; উহারা খাজনা আদায় করিত অথবা হিসাবনবিশী বা মুহুরিগিরি করিত। মুসলমানরা স্বতন্ত্র পাড়ায় বাস করিত। তাহারা চাষবাস করিয়া খাইত। এক শ্রেণীর মুসলমান বাজনদার ছিল, তাহারা সকল উৎসবে গীতবাণ্ড নির্বাহ করিত।

শিক্ষা

ব্রাহ্মণ, বৈজ্ঞ ও সরকারদের মধ্যে শিক্ষা সীমাবদ্ধ ছিল। ব্রাহ্মণদের মধ্যে অধিকাংশ লোক বাঙ্গালা শিখিতেন, কেহ কেহ সংস্কৃত চর্চাও করিতেন। এক জনের একটি টোল ছিল। বৈজ্ঞরা বাঙ্গালা, সংস্কৃত ও ফার্সী শিক্ষা করিতেন। সরকাররা বাঙ্গালা শিক্ষা করিতেন, হিসাবনিকাশে তাঁহারা বিশেষ পারদর্শী ছিলেন। তখনকার কালে বাঙ্গালা ভাষায় লেখা ও পড়া এবং গণিত জানা শিক্ষার নিদর্শন ছিল, সাহিত্য ও ব্যাকরণ শিক্ষা প্রচলিত ছিল না। পাঠ্য গ্রন্থের সংখ্যাও অতি অল্প ছিল। তবে রামায়ণ ও মহাভারতের অথবা দুই একখানি পুরাণের বাঙ্গালা অনুবাদ সর্বত্র পাঠিত হইত। বর্ণাশুদ্ধি সম্বন্ধে কোনও লক্ষ্য রাখা হইত না, হস্তলিপি ভাল হইলেই তখনকার কালে শিক্ষিত বলিয়া পরিচয় দেওয়া যাইত! আদালতের ভাষা তখনও ফার্সী ছিল। সুতরাং ফার্সী না শিখিলে তখনকার কালে 'সুশিক্ষিত' বলিয়া সম্মান পাওয়া যাইত না। ইংরাজী তখন প্রায় কেহ জানিত না। আমাদের বিপুল বংশের মধ্যে তখন কেবল এক জন কিছু ইংরাজী জানিতেন। তিনি সে জন্ত আসামের গৌহাটীতে বড় সরকারী চাকুরী পাইয়াছিলেন। এখনকার মত তখনও পাঁচ বৎসরে শিশুর হাতে খড়ি হইত।

ইহার পর ইংরাজ মফঃস্বলের নানা সহরে এক একটি জিলা স্কুল প্রতিষ্ঠা করেন। পূর্বে তখন মাত্র একটি কলেজ ছিল, উহা ঢাকায় অবস্থিত ছিল। ঐ স্থানে বি, এ পর্য্যন্ত পড়ান হইত।

সাম্প্রদায়িক সংঘর্ষ



জাকেরিয়া ষ্ট্রাটের শিব মন্দির

এক মাস কাল পূর্বে যখন আমরা কলিকাতায় দাঙ্গার সংবাদ দিয়াছিলাম, তখন কখনও মনে হয় নাই যে, এই দাঙ্গার কথা পুনরায় মাসাধিক কাল পরেও আলোচনা করিতে হইবে। এত দীর্ঘকালব্যাপী দাঙ্গা এই ভারতে আর কখনও সংঘটিত হইয়াছিল বলিয়া মনে হয় না। মুসলমান আমলের ত কথাই নাই, ইংরাজ শাসনাধীনেও কোহাট, সাহারাণপুর প্রভৃতি স্থানে দাঙ্গা এত দীর্ঘকালস্থায়ী হয় নাই, সাম্প্রদায়িক বিধোকার এত তীব্র হয় নাই। কলিকাতার জায়গারাজের হাতে গড়া বিরাট সহরে মেসিন গান ও বন্দুক-বেয়নেটের আওয়াজে যে এত দিন ধরিয়া এমন নৃশংস কাণ্ড ঘটিতে পারে, তাহা কল্পনা তীত ছিল। ইংরাজ-শাসনের পক্ষে ইহা কলঙ্কের কথা, এ কথা নিরপেক্ষ মাজেই বলিবে।

আংলো ইণ্ডিয়ান পত্রসমূহ হিন্দু-মুসলমানের এই সর্কনাশের দিনে আঙনের আঁচ হইতে দূরে নিরাপদ স্থানে থাকিয়া বিজ্ঞের মত বলিতেছেন যে, ভারতে একরূপ বাপার নতুন নহে, হিন্দু-মুসলমানের মধ্যে চিরদিনই একরূপ বিরোধ চলিয়া আসিয়াছে, সুতরাং ইহাতেই প্রতিপন্ন হইতেছে যে, ভারতীয়রা এখনও দায়িত্বপূর্ণ স্বায়ত্তশাসনাধিকার পাইবার উপযুক্ত হয় নাই। কিন্তু তাহারা এ কথাটা সুবিধামত ভুলিয়া যান যে, মুসলমান শাসনকালেও হিন্দু-মুসলমান বহুকাল সন্তোষে বসবাস করিয়া আসিয়াছে এবং এখনও সামস্ত রাজ্যসমূহে হিন্দু-মুসলমান প্রজা সন্তোষে বাস করিতেছে। হিন্দু নরপতির অধীনে বিস্তর মুসলমান প্রজা বসবাস করে, মুসলমান নরপতির অধীনে অসংখ্য হিন্দু প্রজা বসবাস করে, কিন্তু ভারতীয় নরপতিদিগের শাসনের গুণে কোথাও উভয় সম্প্রদায়ের মধ্যে মনোমালিন্য বা বিরোধ উপস্থিত হয় না। হিন্দু নরপতির অধীনে বিস্তর উচ্চপদস্থ মুসলমান রাজকর্মচারী আছেন, মুসলমান নরপতির অধীনে অনেক উচ্চপদস্থ

হিন্দু-রাজকর্মচারী আছেন। ভারতীয় নরপতির সকল প্রকার ধর্ম সম্বন্ধেই উদারতা ও নিরপেক্ষতা অবলম্বন করিয়া থাকেন। ইংরাজরাজ্যেও ধর্মে নিরপেক্ষতা অবলম্বন করা হয়। তবে কেন এমন সাম্প্রদায়িক বিরোধ ও দাঙ্গা হয়? এ জন্ত মূলতঃ দায়ী কে?

সাম, দান, ভেদ প্রভৃতি রাজ্যশাসন-নীতির প্রধান অঙ্গ। কোন রাজা ইহার প্রভাব হইতে পূর্ণরূপে মুক্ত হইতে পারেন না। ইহার ফলে সাম্প্রদায়িক ভাবে রাজ্যের অনুগ্রহনিগ্রহ দানের সুপায়ে হইয়া থাকিলে যে বিরুদ্ধ মতাবলম্বী সম্প্রদায় সমূহের মধ্যে স্বার্থসংঘর্ষ সঞ্চারিত হয়, তাহা কেহ অস্বীকার করিতে পারেন না, সুতরাং তাহার ফলে দাঙ্গা-হাঙ্গামা অনিবাধ্য।

কেহ কেহ বলেন, এমন কি, আলি শাহ মওলানা মহম্মদ আলিরও মত এই যে, শুদ্ধি ও সংগঠন আন্দোলনই উভয় সম্প্রদায়ের মধ্যে মনোমালিন্য ও দাঙ্গার কারণ। কিন্তু শুদ্ধির সহিত হিন্দুসমাজের বিশেষ সম্পর্ক নাই—যদিও অস্তায়রূপে এই আন্দোলনের সহিত হিন্দুসমাজকে জড়াইতে গিয়া মুসলমানরা ক্রমে হিন্দুদিগকে উহার দিকে টানিয়া লইয়া যাইতেছেন। আযাসমাজীরা শুদ্ধি আন্দোলনের প্রবর্তক ও পোষক। শুদ্ধি দ্বারা তাহারা যাহাদিগকে মুসলমানধর্ম হইতে আযাসমাজে তুলিয়া লইতেছেন, হিন্দুসমাজে তাহারা 'চল' হয় না; সুতরাং শুদ্ধি আন্দোলনের ছুতা ধরিয়া যে সকল মুসলমান হিন্দুর সহিত বিরোধ করেন, তাহাদের বিরোধের ভিত্তি নাই।

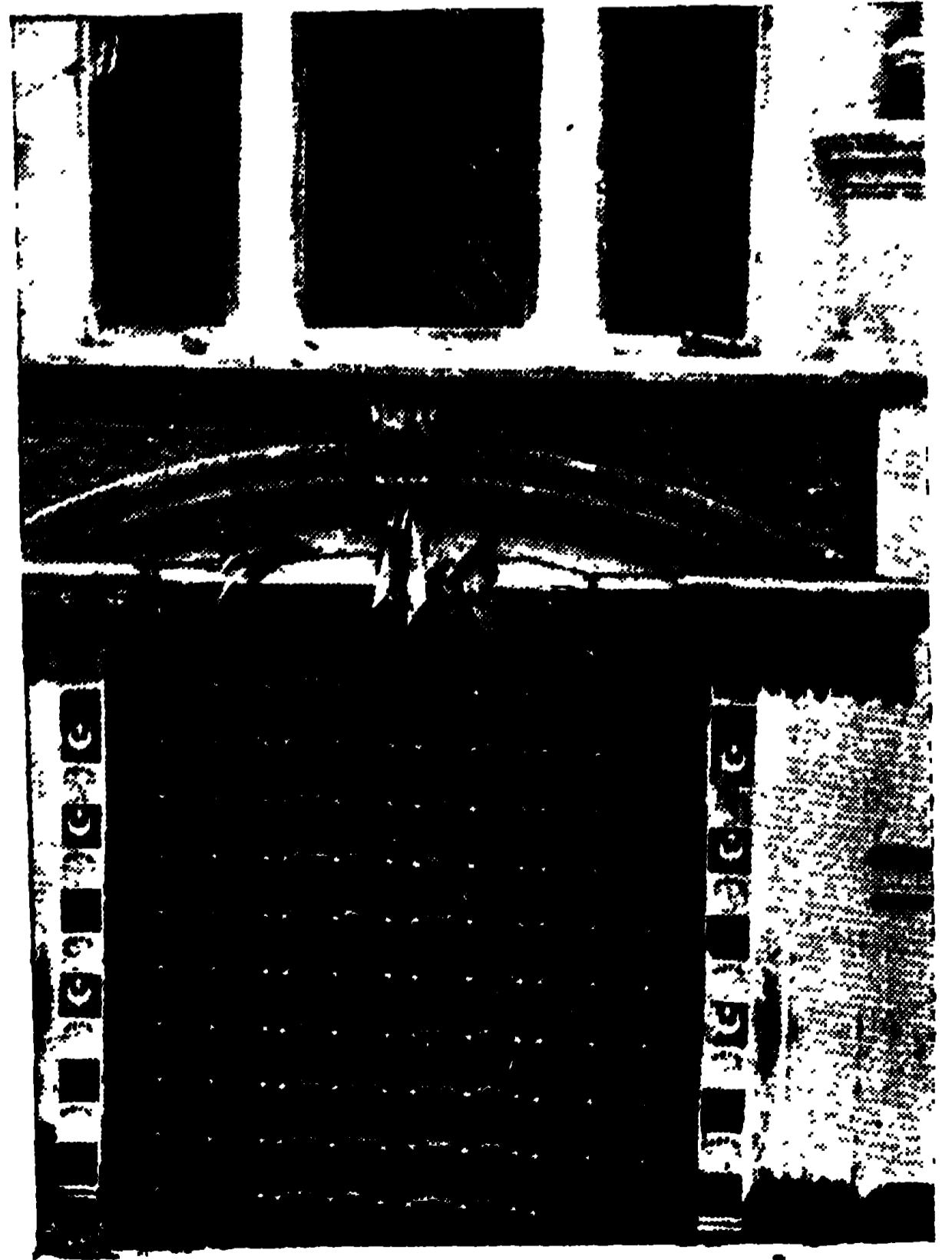

বড়বাঙ্গারের জুমা মসজিদ

তবে অকারণে যে ভাবে বিরোধ পাকাইয়া তুলিয়া হইতেছে, তাহাতে হয় ত ছবিঘাতে হিন্দু দিগের আখ্যাসমাজীদিগের সহিত মিলিত হইবার সম্ভাবনা আছে।

সংগঠনে সকল হিন্দুরই সহায়ত্ব আছে এবং থাকিবে। যাহাতে হিন্দু শক্তিশালী হয়, তাহাতে কোনও হিন্দুরই আপত্তির কথা থাকিতে পারে না। আমরা বহু বারই বলিয়াছি, সমানে সমানে না হইলে প্রকৃত মিলন বা সহযোগ হইতে পারে না; এক জন প্রবল ও অপর জন দুর্বল হইলে উভয়ের মধ্যে মিলন হইলেও অন্তরে মিলন সম্ভবপর হয় না, কেন না, প্রবল দুর্বলের নিকট আপনার মনোমত

অধিকারের দাবীর উপর দাবী করিতে থাকিবেই, দুর্বলকেও সে দাবী মাপা পাতিয়া স্বীকার করিয়া লইতে হইবে, অথবা পরস্পর বিরোধ ও রক্তারক্তি হইবেই। এই হেতু আমরা হিন্দু-সংগঠনের পক্ষপাতী। মুসলমানরা বাঙ্গালার সংখ্যায় অধিক ও প্রবল, তাহাদের আধুনিক ও চাঞ্চল্য আছে, হিন্দুর কিছুই ছিল না। সুতরাং এখন যদি হিন্দুরা

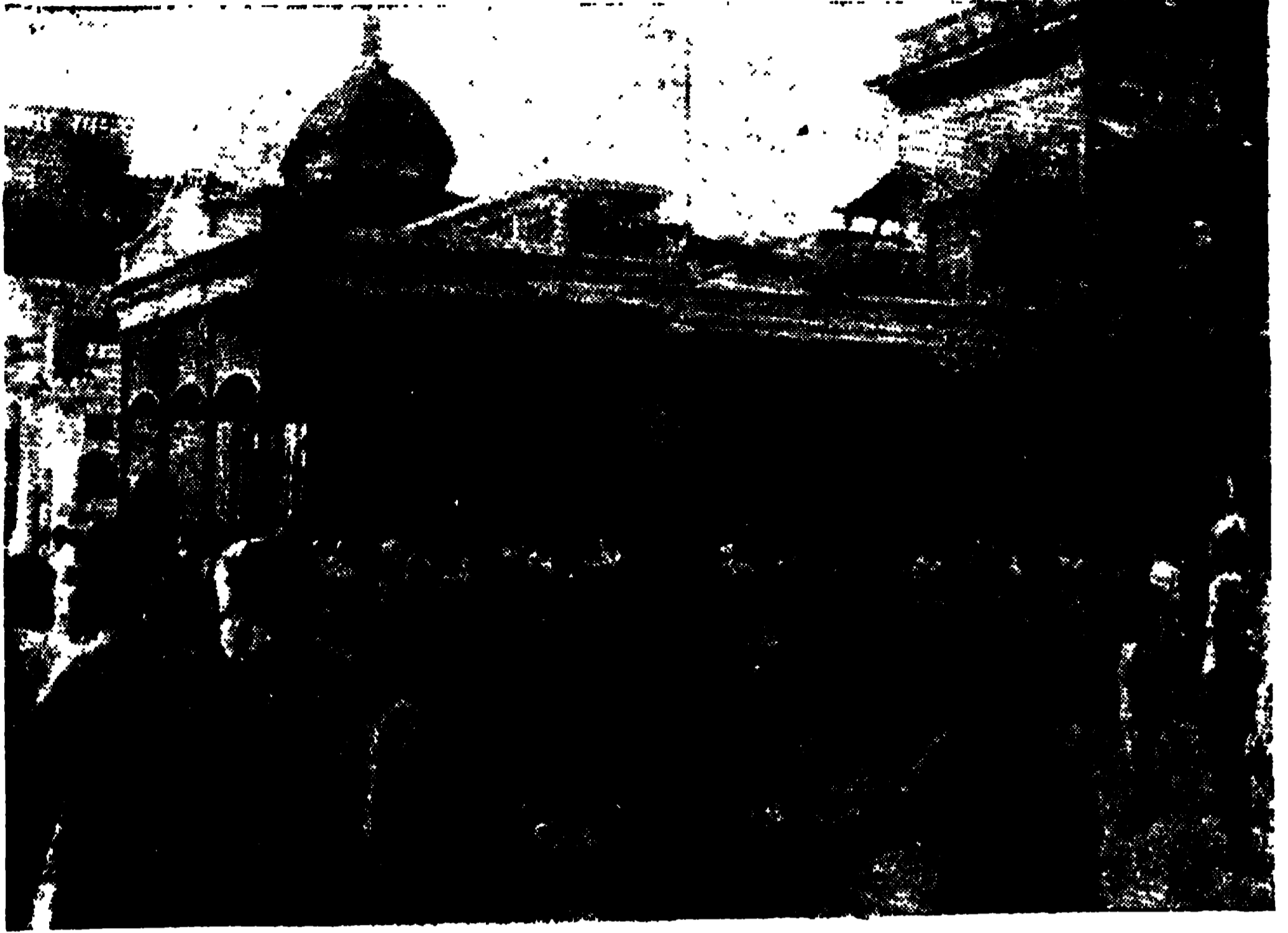

ঠানঠানিয়া কালীবাড়ীতে পাহারা

হিন্দু-সভা বা হিন্দু সংগঠন করিতে কৃতসঙ্কল্প হয়, তাহা হইলে তাহাদিগকে অপরাধী করা যায় না।

একটা দৃষ্টান্ত দিলেই কথাটা খোলসা হইয়া যাইবে। কলিকাতার আখ্যাসমাজীদিগের সহিত মুসলমানের বিরোধ ও সংঘর্ষের ফলেই হউক বা অথ যে কোনও কারণেই হউক, হিন্দু-মুসলমানে বিরোধ

উপস্থিত হইয়াছিল। ফলে হিন্দুর মন্দির ও মুসলমানের মসজিদ ভগ্ন, দক্ষ বা অপবিজীকৃত হইয়াছে এবং কোথাও হিন্দু-মুসলমান দলবদ্ধ হইয়া শক্তি পরীক্ষা করিয়াছে, কোথাও বা গুপ্ত-ঘাতকের ছোরা ও লাঠিতে ধ্বংস হইয়াছে। বর্তমানে কলিকাতার দাঙ্গা উপশমিত হইয়াছে, কিন্তু উভয় সম্প্রদায়ের মধ্যে মনোমালিন্যের কারণ এখনও অন্তর্হিত হয় নাই। এই দাঙ্গার প্রভাব কিন্তু বাঙ্গালার মফঃস্বলে বিসর্পিত হইয়াছে। ইহার মধ্যে লক্ষ্য করিবার বিষয় এই যে, পূর্বে ও উত্তরবঙ্গের বহু স্থানে প্রবল মুসলমানের অনাচার পরিলক্ষিত হইতেছে। বরিশাল হইতে চট্টগ্রাম এবং রঙ্গপুর হইতে করিমপুর পর্যন্ত হিন্দুর দেব-মূর্তি ভগ্ন, দেবমন্দির অপবিত্র এবং হিন্দুর শোভাযাত্রাদি বন্ধ হইতেছে। অথচ সরকারের যে পুলিশ কলিকাতায় খামাতলাস করিয়া



মেহুরাবাজার ও আমহাষ্ট স্ট্রীটের মোড়ে মিলিটারী পাহারা

হিন্দু-প্রেমে মুদ্রিত মুসলমান ট্যাক্সির সংখ্যা নিরূপণসূচক ব্লক আবিষ্কার করিয়াছেন বলিয়া প্রকাশ করিয়াছে, সেই পুলিশ এ যাবৎ মফঃস্বলে এই সকল হিন্দু মন্দির ও দেবতা ধ্বংসের কোনও কিনারা করিতে পারে নাই, অথবা দুর্ভাগ্যবশত ধ্বংস করিতে পারে নাই। ঢাকায় সরকারের পুলিশ সুপারিন্টেন্ডেন্টের সাক্ষাতে হিন্দুগণকে ১০ হাজার মুসলমানের নিকট ক্রমাগত আবেদন করিতে ও দণ্ড দিতে হইয়াছে; অথচ

ধর্ম ও ইচ্ছাকৃত জন্ত সংগঠন করা ভিন্ন উপায়ান্তর কি? পক্ষান্তরে, বর্ধমান, মেদিনীপুর, বাঁকুড়া, বীরভূম প্রভৃতি পশ্চিম-বঙ্গের জিলায় হিন্দু সংখ্যা অধিক ও হিন্দু প্রবল বলিয়া তথায় কোথাও অস্ত্রাধিকার দেব মন্দিরাদি ভগ্ন হয় নাই, শোভাযাত্রা দি বন্ধও হয় নাই। বরং বর্ধমান সহরের বড়বাজারের মসজিদের সম্মুখ দিয়া হিন্দুরা হরিসকীর্্তন বন্ধ করিয়াছিল বলিয়া মুসলমানরা তাহাদিগকে স্বচ্ছন্দে সফীর্্তন



যতীন্দ্রনাথ হুগ

প্রকাশ, যে মসজিদের সম্মুখ দিয়া হিন্দু বিবাহের উদ্ভোক্তাবর্গ বাজনা করিয়া গিয়াছিলেন, সেই মসজিদে সেই গভীর রাত্রিতে নমাজ পড়া হইতেছিল না! হিন্দুরা যদি এমন অবস্থায় পড়ে—যদি প্রবলপ্রতাপ ব্রিটিশ-সরকার তাহাদিগকে রাজপথ বাবহারে আশ্রয় ও ভরসা দিতে না পারেন, তাহা হইলে হিন্দুদিগের আত্মরক্ষার জন্ত আপনাদের ঘর,

কল্পিত বাইতে বলিয়াছিলেন। সুতরাং বুঝা যাইতেছে যে, উভয় সম্প্রদায়ের শক্তি সক্ষম করিলে প্রকৃত মিলন সম্ভবপর হইবে, অস্ত্রাধিকার নহে। তবে সংগঠনে মওলানা মহম্মদ আলি প্রমুখ মুসলমান নেতৃবর্গের এত আপত্তি কেন? তাহাদের তালিমিমে যদি হিন্দুদের আপত্তি না থাকে, তবে হিন্দু সংগঠনে তাহাদের আপত্তি হয় কেন? আমরা





D. RATAN & CO

বীর যুবক



দমকল ও দক্ষ পাটের গাড়া

তাই বলিতেছি যে, হিন্দুরা মুসলমানের মত সঙ্গবদ্ধ হইতে শিখুন। ধর্মকে ভিত্তি করিয়া মুসলমান যেমন একতাবদ্ধ হইয়া থাকেন, হিন্দুরাও ত্রাঙ্কণ অত্রাঙ্কণ নির্বিশেষে ধর্মকে ভিত্তি করিয়া একতাবদ্ধ হইতে শিখুন। কলিকাতার অনেক ক্ষেত্রে দেখা গিয়াছে যে, ডোম দোসাদরা সঙ্গবদ্ধ হইয়া গুণ্ডার হস্ত হইতে মন্দির রক্ষা করিয়াছে। তাহারা কি হিন্দুসমাজের কেহ নহে? তবে তাহাদিগকে সম্পূর্ণ বলিয়া দূরে ফেলিয়া রাখা হয় কেন? সৌভাগ্যের বিষয়, বাঙ্গালার সম্পূর্ণতার প্রভাব অধিক নহে। স্বতরাং মহাত্মা গান্ধীর কথামত “রোটি ও বেটা” বাদ দিয়া সকল হিন্দুকেই হিন্দুসংগঠনের অন্তর্ভুক্ত করিয়া লওয়া কর্তব্য। গ্রামে গ্রামে মনঃশূদ্র, হাড়ি, ডোম, মুচি, কাওরা, বাগ্গী প্রভৃতিকে লইয়া উচ্চ-বর্ণীয়রা হরিসংকীর্ণনের দল করুন, সেই একতাবদ্ধ হিন্দুগণের মধ্যে হরিনুষ্ঠ, প্রসাদ-বিতরণ ইত্যাদি কাৰ্য্য আতিনির্বিশেষে সম্পাদিত হউক। কাহারও সহিত বিরোধ বাধাই-বার উদ্দেশ্যে এই সংগঠন যেন প্রতিষ্ঠিত না হয়, ইহা দ্বারা কেবল আপনাদের মধ্যে একতা আনয়নের এবং আত্মীয় উন্নতিবিধানের চেষ্টা করা হউক। যাত্রা, কথকতা, রামায়ণ-গান, মনসার ভাসান ইত্যাদি অনুষ্ঠানের দ্বারা হিন্দুসমাজেরই মধ্যে ঐতিহ্য বন্ধন চিরস্থাপিত হউক। হিন্দু বধন এইরূপে একতাবদ্ধ হইয়া শক্তিসম্পন্ন করিতে শিখিবে, তখন মুসলমানরা আপনাদের শক্তিসম্পন্ন করিয়া বলশালী হইয়া হিন্দুকে জালবাসিতে অভ্যস্ত হইবে। কেহ কাহারও অনিষ্ট চেষ্টা করিবে না। সঙ্গে সঙ্গে সকল শ্রেণীর মধ্যে বন্ধনস্থাপন শিখার বিস্তার করা হউক। উহার ফলে অজ্ঞতা

দূর হইলে সহজে কেহ দেশের অমঙ্গল-কারী ছুই লোকের প্রয়োচনায় পরস্পর বিদ্বেষভাবাপন্ন হইবে না। তখন উভয় সম্প্রদায়ই বুঝিবে যে, পরস্পরের সৌভ্রাত্য ও ঐতিহ্য উপরেই ভারতের—সকলের জন্মভূমির উন্নতি নির্ভর করে।

কলিকাতার দাঙ্গায় কয়েকটি বিষয় বিশেষ লক্ষ্য করিবার আছে। প্রথমেই তা দেখা যায়,—(১) অজ্ঞ গুণ্ডাগণের পশ্চাতে—সাম্প্রদায়িক বিরোধের অন্তরালে স্বার্থ-সন্ধ চতুর লোকের বুদ্ধিবল আছে। পশুবল এই বুদ্ধিবলের দ্বারা নিয়ন্ত্রিত হইতেছে। ব্রিটিশ ইণ্ডিয়ান এসোসিয়েশনের সভায় সভাপতি মুর্শিদাবাদের নবাব বাহাদুর এবং অস্তান্ত নেতা একবাক্যে এ কথা স্বীকার করিয়াছেন। ‘ফরওয়ার্ড’ পত্রের বিশেষ সংবাদদাতা বরিশাল হইতে লিখিয়াছেন যে, “তথায় কতকগুলি সাম্প্রদায়িক বিদ্বেষপ্রচারক ও স্বার্থপর ধর্মোন্মত্ত লোক সাম্প্রদায়িক বিদ্বেষ প্রচার করিয়া বেড়াইতেছে।” বরিশালের পুলিশ সুপারিন্টেন্ডেন্ট মিঃ হেওয়ার্ডের নিকট এক

জন ভদ্রলোক স্পষ্টই বলিয়াছেন যে, “কলিকাতা হইতে বাহারা মসজিদের সংস্কারের এবং আহতদের সাহায্যের জন্য টাকা সংগ্রহ করিবার চেষ্টা করিতেছে, তাহাদিগের উপর দৃষ্টি রাখা কর্তব্য।” এসকল কথা অর্থ কি? ইহার সত্যাসত্য সম্বন্ধে তথ্য নির্ণয় করা পুলিশের কর্তব্য। তবে এই দাঙ্গা ও দেবস্থান অপবিত্র ও ভগ্ন করিবার মূলে যে দুই শিক্ত লোকের বুদ্ধিবল নিয়োজিত হইয়াছে, তাহা ব্রিটিশ ইণ্ডিয়ান এসোসিয়েশনের সভায় অনেকে নুক্তকণ্ঠে বলিয়াছেন। এ বিষয়ে সরকারের কর্তব্য আছে। তাহারা কলিকাতার রাজপথে ছড়ি লইয়াও ভদ্রলোককে বাইতে দিতেছেন না, অনেক সার্জেন্ট



আমহাট্টে পাটের গাড়া দক্ষ

ভদ্রলোকের হস্ত হইতে ছড়ি কাড়িয়া লইতেছে। ইহাতে ইহাই প্রমাণ হয় যে, যখন সরকার শাস্তি-রক্ষক, তখন প্রজাকে আত্মরক্ষা করিতে হইবে না, সরকারই প্রজাকে রক্ষা করিবেন। প্রাণ ও ধন অপেক্ষা প্রজার ধর্মস্থান সমূহ যাহারা কাপুরুষের মত গোপনে রাত্রির অন্ধকারে ভাঁড়িয়াছে বা অপবিত্র করিয়াছে, সরকার তাহাদিগকে ধরিয়া সমুচিত দণ্ড দিবার অবশ্যই বাবস্থা করিতেছেন, এ আশা প্রজা অবশ্যই করিতে পারে।

(২) দাঙ্গায় আর একটি বিষয় লক্ষ্য করিবার এই যে, এবার শিক্ষিত ভদ্রলোকরাও আপনাদিগের ধর্ম, ধনপ্রাণ ও অন্তঃপুরের ইচ্ছা রক্ষার নিমিত্ত গুণ্ডার দলের বিপক্ষে দণ্ডায়মান হইয়াছিলেন। সহস্রাধিক মূর্খ উন্নত জিঘাংসাপরায়ণ গুণ্ডার বিপক্ষে দুই চারি জন ভদ্র যুবকের গুণ্ডাবে দণ্ডায়মান হওয়া উচিত-হাসে অভিনব (স্বদেশীর যুগে জামালপুরের দয়াময়ী প্রতিমা রক্ষার দৃষ্টান্ত ছাড়িয়া দিলে) বলিলে অত্যাক্তি হয় না। কামা-পুকুর—মেছুয়াবাজার পল্লীতে চল-কান্ত দেব ও যতীন্দ্রমোহন শূর নামক যে দুইটি ১৯২৪ বৎসরবয়স্ক বাঙ্গালী যুবক পল্লীর ইচ্ছা রক্ষা করিতে নিভয় বিপদের মুখে ঝাঁপাইয়া পড়িয়া প্রাণ দিয়াছে, তাহাদের নাম বাঙ্গালী জাতির ইতিহাসে অমর হইয়া রহিবে। বাঙ্গালী জাতি তাহাদের সম্মান করিয়া দেশ ও জাতিকে সম্মানিত করিয়াছে।

(৩) এই দাঙ্গার সম্পর্কে বিস্তর গুণ্ডা ইস্তাহার বিলি হইয়াছে। এই সকল ইস্তাহারে সম্প্রদায়বিশেষকে অপর সম্প্রদায়ের বিরুদ্ধে ভীষণরূপে উত্তেজিত করা হইয়াছে। এ সকল ইস্তাহারের উৎস কোথায়? নিরক্ষর গুণ্ডাশ্রেণী লেখাপড়ার ধার ধারে না। সুতরাং বুঝিতে হইবে, যাহাদের মস্তিষ্ক হইতে এই সকল ইস্তাহার উদ্ভূত হইয়াছে, তাহারা শিক্ষিত, পদস্থ ও ভদ্র। ইহারা সমাজের যত অনিষ্টকারী, এত আর কেহ নহে। ইহাদিগের প্রতি কোনও দেশহিতকামী ভদ্র ব্যক্তির সহায়ত্ব উচিত নহে। ইহারা ইহাদের স্বপ্নে অগ্নি সংযোগ করে। গুণ্ডা-দলের পূর্বে ইহাদের কঠোর দণ্ড হওয়া আবশ্যিক।



ডেপুটী পুলিশ কমিশনার শ্রীযুত পূর্ণচন্দ্র নাহিড়ী

ইহাতে হিন্দুরা কখনও আপত্তি করে নাই। মসজিদের সম্মুখে এ সব উৎসব কখনও নিবিদ্ধ হয় নাই। হঠাৎ সম্প্রতি কি কারণে জানি না, মসজিদের সম্মুখে হিন্দুর শোভাযাত্রা মুসলমানের চক্ষুশূল হইয়াছে; হোষ্টেলে, স্কুলে সরস্বতীপূজা কোনও কালে মুসলমান ছাত্রের বিরক্তি উৎপাদন করে নাই, এখন করিতেছে। এ সকল কারণে দাঙ্গার সূত্রপাত হইতেছে। কলিকাতার রাজপথে ট্রাম, বাস প্রভৃতির

(৪) এই দাঙ্গামার দেখা যাইতেছে যে, কোন কোন শিক্ষিত ও পদস্থ ব্যক্তিও গুণ্ডার পক্ষ লইয়াছেন। সুতরাং এ দাঙ্গায় অশিক্ষিত নিম্নশ্রেণীর লোক যত না দোষী, শিক্ষিত শ্রেণী ততোধিক দোষী। অশিক্ষিত চিরদিনই শিক্ষিতের দৃষ্টান্ত অনুসরণ করে। শিক্ষিত গৃহস্থের দৃষ্টান্তে অশিক্ষিতও শাস্তি-প্রিয় গৃহস্থ হয়। এই যে পূর্ববঙ্গে এক শ্রেণীর অশিক্ষিত বহুদিন যাবৎ গৃহস্থের কল-ললনার উপর অত্যাচার অনুষ্ঠান করিয়া আসিতেছে, যদি তাহাদের সমধর্মী শিক্ষিত সমাজ একবাক্যে সেই সকল অনাচারের তীব্র প্রতিবাদ করিতেন, তাহা হইলে আমাদের বিশ্বাস, এই সকল অনাচার-অত্যাচার তাহাদের সন্দৃষ্টান্তে অতীতের কণায় পর্ধাবসিত হইত। দাঙ্গার সময়ে উভয় সম্প্রদায়ের শিক্ষিত সমাজ যদি প্রথম হইতেই দৃঢ়ভাবে অত্যাচার-অনাচারের প্রতিবাদ করিতেন এবং সকলে মিলিত হইয়া অত্যাচারের বিরুদ্ধে দণ্ডায়মান হইতেন, তাহা হইলে ব্যাপার কখনই এত দূর সাংঘাতিক ভাবধারণ করিত না। শিক্ষা বা সভ্যতার গৌরব কি? মানবের পশু-বৃত্তি জাগাইয়া তুলায় সে গৌরব নাই, যুক্তি ও জ্ঞানের সাহায্যে মানবকে হিংসা-শেষ হইতে নিবৃত্ত করাতেই তাহার গৌরব।

(৫) এই দাঙ্গায় আর একটি বিষয় পরিস্ফুট হইয়া উঠিয়াছে। পূর্বে প্রকাশ্য-রাজপথে অবস্থিত মন্দির বা মসজিদের সম্মুখে গীত-বাছ বা শোভাযাত্রা কোনও সময়ে কোনও সম্প্রদায়ের বিরাগ-সৃষ্টি করে নাই। এখনও হিন্দুর মন্দিরের সম্মুখে এ সমস্ত উৎসব, বিরক্তির সৃষ্টি করে নাই। মহরম বা অশ্বাশ্ব মুসলমান পর্বেপলক্ষে শোভাযাত্রা হিন্দুর মন্দিরের সম্মুখে দিয়া অবাধে লইয়া যাওয়া হয়।



প্রসিডেন্সী কলেজের দরওয়ানার শব্দযাত্রা

অনবরত ঘড়ঘড় শব্দ, অবিরাম জনকোলাহল, ফিরিওয়ালার হাঁকডাক, —কত কি নমাজের বাঘাত করে; কিন্তু তাহাতে কোনও আপত্তি উত্থাপিত হয় না, কেবল হিন্দুর শোভাযাত্রা যত অপরাধে অপরাধী হইয়াছে। ঢাকায় গভীর রাত্রিতে যখন মসজিদে নবাজ পড়া হয় না, তখনও হিন্দুর শোভাযাত্রা বিরক্তিকর হইয়াছে। মুসলমানের ধর্মে মুসলমানের এই শোভাযাত্রা নিবিদ্ধ কি, সে সম্বন্ধে ধর্মের আইন-কানুন কি ও কি ভাবে প্রযুক্ত হয়, তাহা কোনও মুসলমান আজিও বুঝাইয়া দেন নাই। সুতরাং যত দিন তাহা না হইবে, তত দিন হিন্দু ইহা অস্তায় জিদ ছাড়া আর কিছু বলিতে পারে না। এ দাঙ্গায় যাহা হইবার হইয়া গেল, আশা করা যায়, মুসলমান ধর্মজ্ঞারা স্থিরমস্তিষ্ক হইয়া এ বিষয়ে যুক্তিপ্রমাণ দেখাইয়া হিন্দুদের সহিত একটা আপোষ বন্দোবস্ত করিবেন।

(৬) এই দাঙ্গায় শুধু যুবক সম্প্রদায় যে একতাবদ্ধ হইয়া কেবল আপনার ধর্ম ও মান-ইজ্জৎ রক্ষার জন্ত দণ্ডায়মান হইয়াছিলেন, তাহা নহে, তাঁহারা লোকসেবারও অভূত্বল দৃষ্টান্ত প্রদর্শন করিয়াছেন। যখন দাঙ্গাহাজিরার ফলে কলিকাতা মিউনিসিপ্যালিটির ধাকড়-মেথররা সহরের আবর্জনা সাফ করিতে বহির্গত হয় নাই, তখন কোন কোন পল্লীর যুবকরা স্বতঃ প্রবৃত্ত হইয়া স্বহস্তে আবর্জনা সাফ করিয়া পল্লীকে সম্ভাবিত মহামারীর প্রকোপ হইতে রক্ষা করিয়াছিলেন। তাঁহাদের জনসেবা ও আত্মনির্ভরশীলতা সর্বথা প্রশংসনীয়। ইহাতেই তাঁহাদের ভবিষ্যৎ স্বাধীন বৃত্তির বীজ নিহিত আছে; ইহা হইতেই তাঁহারা কালে নাগরিকের কর্তব্যপালনে অভ্যস্ত হইবেন।

হৃদয়বান বাঙ্গালী যুবক যে চরিত্রবল ও মহত্ব দেখাইয়াছেন, তাহাতে হৃদয় আনন্দগর্ভে উচ্ছ্বসিত হয়। প্রথমটা পুলিশ ঠেদাসীজ্ঞ দেখাইলেও শেষে অক্রান্ত পরিশ্রমে শান্তিরক্ষার চেষ্টা করিয়াছে, এ কথা স্বীকার করিতেই হইবে।

এইরূপ অনেক কথা দাঙ্গার সম্পর্কে লক্ষ্য করিবার আছে। কিন্তু সকলগুলি উল্লেখ করা অসম্ভব, কেন না, স্থানান্তর। একটা কথা বিশেষভাবে বলিবার আছে। কলিকাতা যখন নররক্তশ্রোতে ভাসিতেছে, তখন কলিকাতার উত্তরাঞ্চলবাসী আপনাকে মুহূর্তকালও

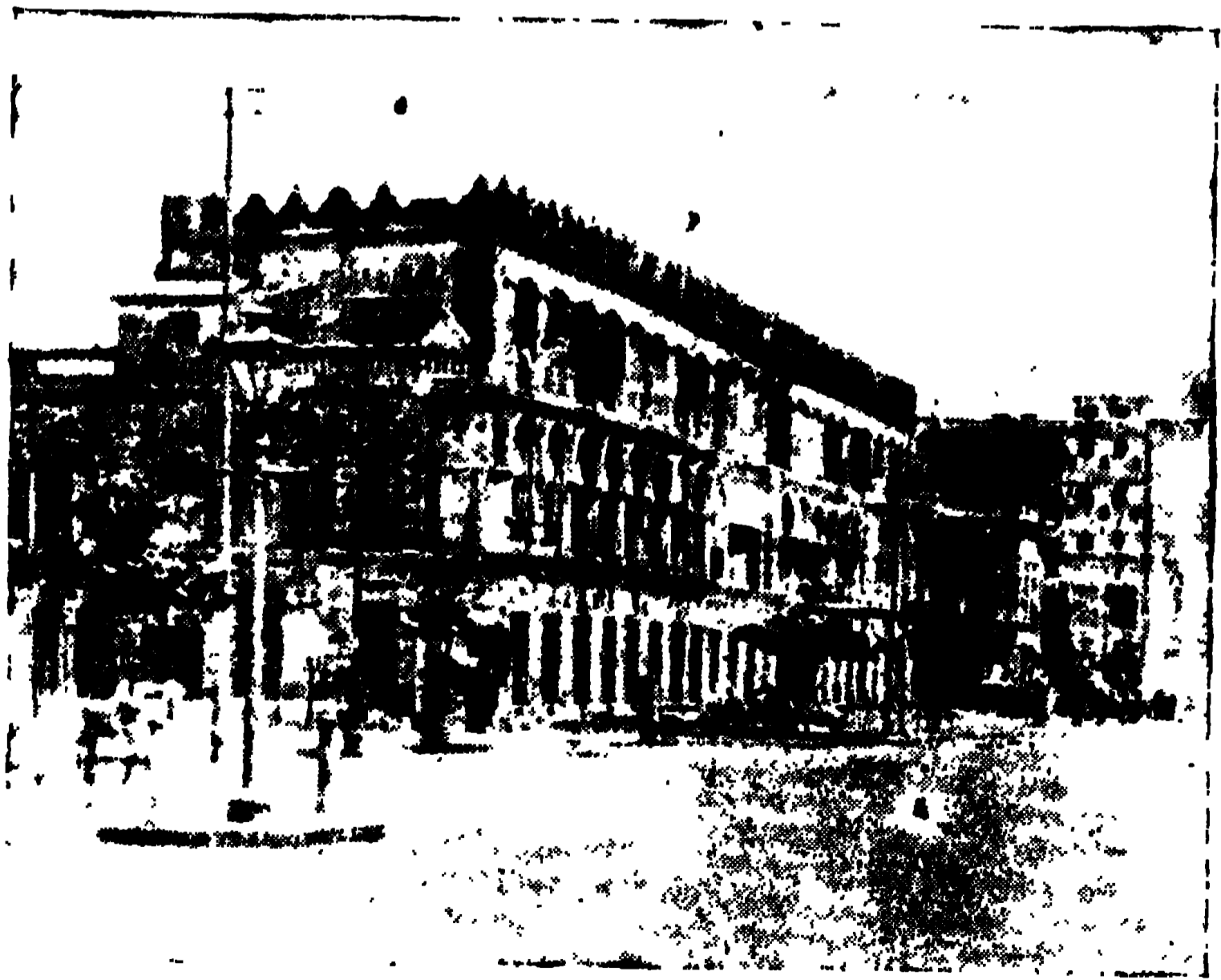

ঘেসোপটা অগ্নিদেব গৃহ

নিরাপদ মনে করিতে পারে নাই,—সেই সময়ে বঙ্গের গভর্নর ও তাঁহার দক্ষিণ হস্ত সার হিউ স্টিফেনসন দার্জিলিংয়ের সুখ-গ্রীষ্মবাসে বিশ্রাম উপভোগ করিতেছেন। দেশের লোক কত চীৎকার করিয়াছে, কিন্তু শৈলের আসন টলে নাই। এক মাস কাল ধরিয়া এত বড় বিরাট সহরের এমন শান্তিভঙ্গ,—অথচ তাহার প্রতীকারব্যবস্থা করিবার স্বীকার্য মূল, তাঁহারা রহিলেন অস্ত্র, ইহা কি বিশ্বয়ের বিষয় নহে? একবার এইরূপ অবহেলার নিমিত্ত এই বাঙ্গালার এক শাসককে চাকুরী ছাড়িতে হইয়াছিল, তখন যিনি ভারতের কর্ণধার (বড়লাট) ছিলেন, তাঁহার স্থায় নিরপেক্ষ স্থায়বান্ শাসক এ দেশে অতি অল্পই আসিয়াছেন।

যাহাই হউক, শেষে যখন যুরোপীয় বণিকের স্বার্থে আঘাত লাগিল, যখন নিত্য-ব্যবসায়ের বাজারে লক্ষ লক্ষ টাকা ক্ষতি হইতে লাগিল, তখন আংলো-ইণ্ডিয়ান সংবাদপত্র সমূহ ও ইংরাজ বণিক সভা গর্জন করিয়া উঠিলেন,—এস, নামিয়া এস। তখন শৈল নাস টলিল। তাহার পর ক্রমে শান্তি প্রতিষ্ঠিত হইল।

কিন্তু দাঙ্গার প্রভাব এখনও কলিকাতার অনুভূত হইতেছে। একত শুকাইতে আরও কিছু সময় লাগিবে। আরও বিশেষ ভাবনার কথা,—উত্তর সম্প্রদায়ের মধ্যে যে মনোমালিন্যের ফলে এই দাঙ্গার উদ্ভব হইয়াছে, তাহার জড় এখনও মরে নাই। মওলানা আলি ভ্রাতৃঘর যে ভাবে মনোভাব ব্যক্ত করিয়াছেন, তাহাতে হিন্দুর হুশিচন্ডা উপশমিত না হইয়া বৃদ্ধিই প্রাপ্ত হইয়াছে। আমরা পূর্বেও বলিয়াছি, এখনও বলিতেছি, উপরে প্রলেপ দিলে ভিতরের ক্ষত শুকাইবে না, অস্ত্রোপচার কষ্টকর হইলেও করিতে হইবে। উত্তর পক্ষেরই শিক্ষিত ও দেশপ্রেমিকরা বুঝেন, উত্তরের মিলন ব্যতীত ভারতের মুক্তি সম্ভবপর নহে, অথচ উত্তর পক্ষই একত মনোভাব ব্যক্ত করিয়া স্ব স্ব অভাব ও অভিযোগের কথা বলিতে চাহিতেছেন না। আমাদের মনে হয়, সর্বোপরে এই বিষয়ে খোলাখুলি কথা হউক, তাহার পর দেখা যাউক, উত্তর পক্ষই কতটা ত্যাগ স্বীকার করিয়া প্রকৃত মিলন ঘটাইতে ইচ্ছা করেন।

মিলন



কলিকাতায় শিখ মিছিল

কলিকাতা মহরে অনেক শিখ কর্মোপলক্ষে বাস করিয়া থাকেন, তাঁহাদের মধ্যে অনেকে এই স্থানের পাকা বাসিন্দাই হইয়া গিয়াছেন। শিখ-ধর্মের প্রবর্তিতা গুরু নানকের জন্মতিথি উপলক্ষে জগতে যেখানে শিখ আছে, সেইখানেই উৎসব ও মিছিল হয়। যিনি ধর্মপ্রাণ নিরীহ শিখদিগকে শক্তিসম্পন্ন খালসায় পরিণত করেন, সেই দশম গুরু গোবিন্দ সিংহ খৃষ্টীয় অষ্টাদশ শতাব্দীর শেষভাগে চৈত্র-সংক্রান্তির দিনে ঐ উৎসবকে জাকাইয়া তুলেন।

তাঁহার পর হইতে প্রতি বৎসরই চৈত্র-সংক্রান্তির দিনে এই জন্ম-তিথির বার্ষিক উৎসব হইয়া থাকে। গুরু গোবিন্দ সিংহ মোগল অত্যাচারীর হস্তে স্বীয় পিতা গুরু তেজ বাহাদুরের পৈশাচিক হত্যার কথা শুনিয়া পিতৃবীর্য মুসলমান মোগল অত্যাচারীর উপর প্রতিশোধ লইবার জন্য দৃঢ়সঙ্কল্প হইলেন এবং তদবধি শিখগণকে পবিত্র ভ্রবা স্পর্শ করিয়া শপথ করাইলেন যে, তাঁহারা বীরের স্তায় মোগলের বিরুদ্ধে গুরুহত্যার প্রতিশোধ লইবে। এই উদ্দেশ্য-সাধনের জন্য তিনি নৈনা-দেবীর শৈল-শিখরে দুর্গামূর্তি প্রতিষ্ঠা করিয়া আরাধনা করেন। তাঁহারই আদেশে শিখরা খালসা নামে খ্যাত হইল এবং কাঙ্গী, কাছ, ফর্দ (ছুরি), কেশ ও রূপাণ ধারণ করা ধর্মের অঙ্গ বলিয়া বিবেচনা করিল। ধর্মের সহিত এই শক্তি-আরাধনা পরবর্তী বার্ষিক চৈত্র-সংক্রান্তির উৎসব ও মিছিলে পরিণত হইল। উহাতে শিখদিগের পরম পবিত্র ধর্মগ্রন্থ “গ্রন্থসাহেব”কে মহা সমাদরে সিংহাসনস্থ করিয়া গীতবাদ্যাদি সহকারে শোভা-যাত্রা করিয়া পথে লইয়া যাওয়া হয়।

কলিকাতা মহরেও ১৭৯০-নং জাগ্রিসন রোডে শিখদিগের প্রধান কেন্দ্র ‘বড় শিখ-সঙ্গত’ নামে পরিচিত। ঐ স্থানে প্রত্যহ গ্রন্থসাহেবের পূজা ও আরাধনা হয়। বহু শিখ ঐ স্থানে সপরিবারে বাস করিয়া থাকেন। অসংখ্য বৎসরের স্তায় এবারও শিখ-সঙ্গতের কর্তৃপক্ষ চৈত্র-সংক্রান্তির দিন তাঁহাদের বার্ষিক মিছিল বাহির করিবার জন্য পুলিশ কমিশনারের অনুমতি প্রার্থনা করিয়াছিলেন। কিন্তু তৎপূর্বে ২২ই এপ্রেল তারিখে আধ্যসমাজীদের মিছিল-সম্পর্কে কলিকাতায়

মুসলমানদিগের-সহিত দাঙ্গা হয়। ঐ দাঙ্গার সময়ে মুসলমান গুওারা ১৭নং সৈয়দ আলি লেনস্থ শিখ গুরুদ্বারে অগ্নিসংযোগ করিয়া শিখদিগের ধর্মগ্রন্থাদি ভস্মীভূত করিয়াছিল।

এই দাঙ্গার পর শান্তি প্রতিষ্ঠিত হইলে শিখরা ১৩ই এপ্রেল তাঁহাদের মিছিল বাহির করিয়া সৈয়দ আলি লেনস্থ গুরুদ্বারে গন্থসাহেবের পুনঃ প্রতিষ্ঠা করিতে সঙ্কল্প করেন। কারণ, চৈত্রসংক্রান্তির দিন দাঙ্গা হওয়ার ঐ দিন সরকার কোনও শোভাযাত্রা বাহির করিবার অনুমতি প্রদান করেন নাই। সরকারের আদেশে ঐ দিন হিন্দুদিগের চড়ক উৎসব ও শোভাযাত্রাও বন্ধ হইয়াছিল। কিন্তু আশ্চর্যের বিষয়, মুসলমানদিগের ইদ পর্কের দিন পেশোয়ারীদিগকে বা ছা দি করিয়া গড়ের মাঠে শোভা-যাত্রা করিয়া যাইতে দেওয়া হইয়াছিল। এক সম্প্রদায়কে যে অধিকার হইতে বঞ্চিত করা হইল, অল্প সম্প্রদায়কে সে অধিকার প্রদান করা কেন হইল, তাহার কোন কৈফিয়ৎ আজিও পাওয়া যায় নাই।

সে যাহা হউক, শিখরা ১৩ই এপ্রেল মিছিল বাহির করিবার জন্য সরকারের অনুমতি প্রার্থনা করেন, তখন পুনরায় দাঙ্গাভাঙ্গামার ভয়ে সরকার সে প্রার্থনা মঞ্জুর করেন নাই। শেষে স্থির হয় যে, ২২ই মে মিছিল বাহির করা হইবে। দাঙ্গারস্তের প্রায় ১ মাস কাল পরে বাঙ্গালার গভর্নর লর্ড লিটন লাট-প্রাসাদে এক মীমাংসা-বৈঠক আহ্বান করেন। উহাতে উভয় সম্প্রদায়ের প্রতিনিধিরা উপস্থিত ছিলেন। কিন্তু বৈঠকে মুসলমান নেতৃবর্গের জিদের ফলে আশামুরূপ মীমাংসা হয় নাই। লর্ড লিটন তাঁহাদের বাবহারে বিরক্ত হইয়া নিজের দায়িত্বে ২২ই মে মিছিল বাহির



গুরু গোবিন্দ সিংহ

করিবার অনুমতি দেন। তিনি আদেশ করেন যে, বর্তমান ক্ষেত্রে মিছিল বাহির হইবে এবং কোন কোনও মসজিদের সম্মুখে বাধাদি করিতে পাইবে।

সরকার এই প্রতিশ্রুতি প্রদান করিয়া ২২ই মে তারিখে মিছিলের সময়ে শান্তিরক্ষার জন্য যথাসম্ভব স্বেচ্ছায় কার্য। পুলিশ ও কোর্জে সে দিন শোভাযাত্রার পথ সুরক্ষিত করা হইয়াছিল। পুলিশ মিছিলে

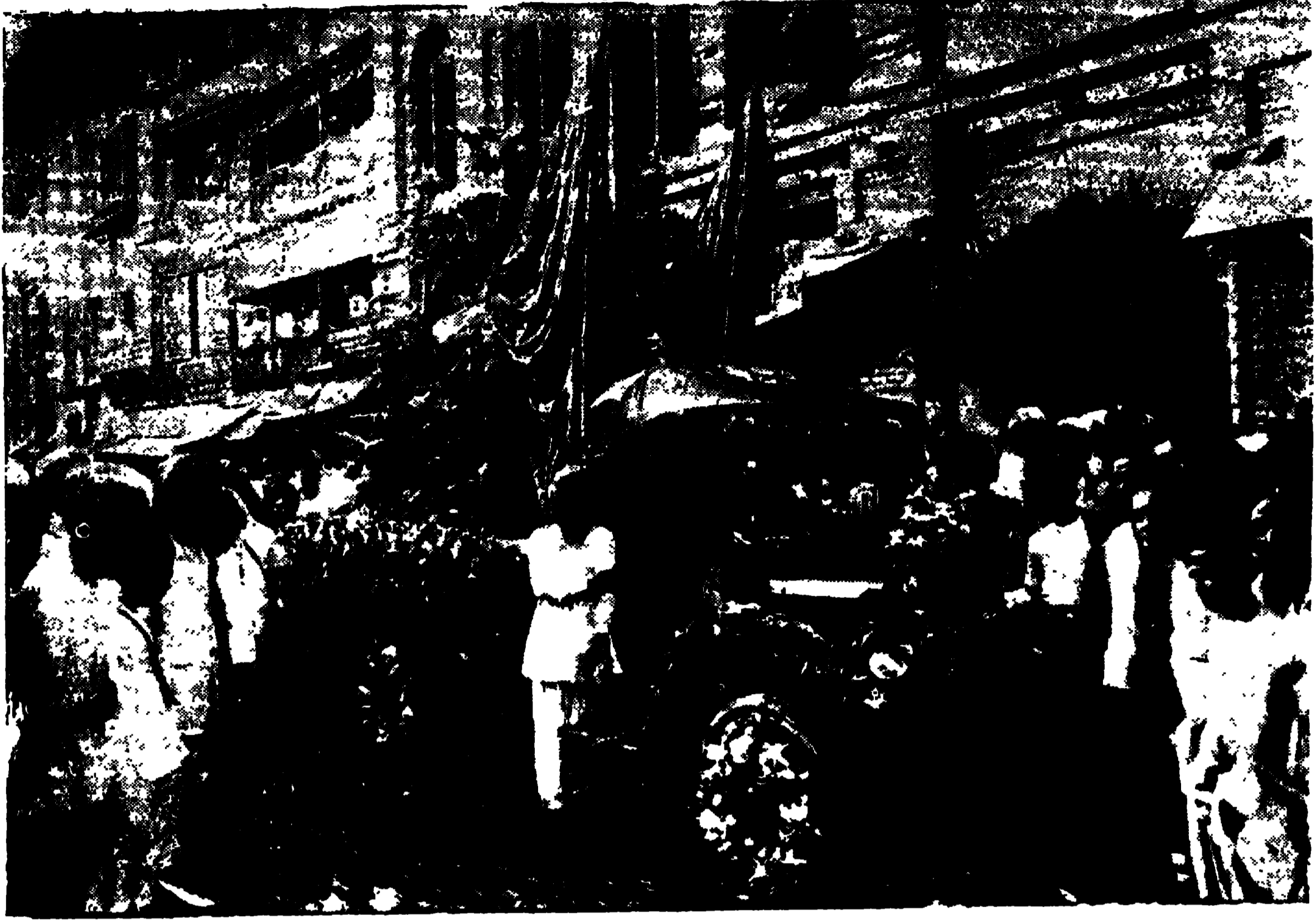

হুমজিত মোটরে গ্রহসাহেব



সেন্ট্রাল এডেনিউ'ত শিখনিছিল

[কটোগ্রাফার এ. এন. বাস।



বড় শিখ-সঙ্গতের সম্মুখে মিছিল

৩ হাজার লোকের যোগদান করিবার অসুবিধা দিয়াছিল, কিন্তু অসংখ্য হিন্দু মিছিলে যোগদান করায় মিছিল এক মাইলব্যাপী অভূত-পূর্ব বিরাট মিছিলে পরিণত হইয়াছিল। শিখ-সঙ্গত হিন্দু-মুসলমান উভয় সম্প্রদায়কেই মিছিলে যোগদান করিতে আমন্ত্রণ করিয়াছিলেন। মুসলমানরা এই সাদর নিমন্ত্রণ গ্রহণ করেন নাই। মিছিল বেলা ৮টার সময় বাহির হইয়া বেলা ১২টার সময় বড় শিখ-সঙ্গতে ফিরিয়া যাইবে, এইরূপ কথা ছিল।

প্রাতে ৮টার সময় শোভাযাত্রা বাহির হয়। মিছিলটি প্রায় ১ মাইল দীর্ঘ হইয়াছিল। মিছিলের মধ্যে একখানি সুসজ্জিত লরীতে গুরুগ্রন্থসাহেব রক্ষিত হইয়াছিল। ইহার চতুর্দিকে শিখগণ মুক্ত তরবারি লইয়া দাঁড়াইয়াছিলেন। এই লরীতে সর্দার বলবন্ত সিং ও সর্দার গণেশ সিং নামক শিখদের ২ জন প্রধান পুরোহিত ও ৫ জন সেবাইত ছিলেন। লরীতে একখানি পুষ্প ও অক্ষয়ল-সজ্জিত সিংহাসন ছিল। এই সিংহাসনের উপর গ্রন্থসাহেব রাখা হইয়াছিল। এই সিংহাসনের পাশে বসিয়া এক দল শিখ ধর্ম-সঙ্গীত গাহিতেছিলেন। ১৭ নং সৈয়দ আলি লেনস্থ গুরুঘারে এইগ্রন্থসাহেব পুনঃ প্রতিষ্ঠিত করা হইয়াছিল।

শোভাযাত্রার প্রথমেই কতকগুলি বর্ণাধারী সঙ্গরার ছিল। তাহাদের পশ্চাতে ছিলেন আকালী দল। ই হারা বড় বড় কুকবর্ণের পতাকা লইয়া বাস্তব সহিত গান গাহিতে গাহিতে যাইতেছিলেন। গানের মর্ম এইরূপ;—শিখগণ জীবন ত্যাগ করিতে প্রস্তুত, কিন্তু তাহারা কখনও ধর্মত্যাগ করিবেন না। তাহার পর আকালী জাঠারা চোল ও করতাল বাজাইতে বাজাইতে যাইতেছিলেন। পরে ছিলেন হিন্দু মিলিক কমিটির সদস্যবৃন্দ; ই হারা "হিন্দুধর্ম কি জয়" বলিয়া

চাৎকার করিতে করিতে যাইতেছিলেন। তাহার পর ছিলেন মাড়োরারী ও ভাটিয়াগণ, কংগ্রেস কমিটির সদস্যগণ এবং কলিকাতার বাঙ্গালী অধিবাসিবৃন্দ। ই হারা "বন্দে মাতরম্" বলিয়া চাৎকার করিতেছিলেন। মিছিলের উত্তর পাশে শিখ ও বাঙ্গালী স্বেচ্ছাসেবকগণ জনতাকে সংবত ও সুনীরিত্ত করিবার জন্য ছুটাছুটি করিতেছিলেন। মিছিলের সঙ্গে ২খানি জলবাহী লরী ছিল। স্বেচ্ছাসেবকগণ তৃষ্ণার্ত জনতাকে জলদান করিয়া তাহাদের তৃষ্ণা নিবারণ করিতেছিলেন।

"সংস্রী আকাল" বলিয়া চাৎকার করিতে করিতে মিছিল শিখ-সঙ্গত হইতে বাহির হইয়া মল্লিক ষ্ট্রীটে প্রবেশ করে। কটন ষ্ট্রীটে প্রবেশ করিলে লোক মিছিলের উপর গোলাপজল ছিটাইতে থাকে। মিছিল ৯টার মধ্যে ১৫০নং মেছুরাবাজার ষ্ট্রীটের মসজিদের নিকট আসিয়া উপস্থিত হয়। এখানে কিছুক্ষণের জন্য গীতবাছাদি বন্ধ হয়। তার পর পুনরায় বাস্তব সহিত মিছিল অগ্রসর হইয়া দরগার সম্মুখ দিয়া চলিয়া যায়। মিছিল সৈয়দসালি লেন ও মেছুরাবাজার ষ্ট্রীটের মোড়ে আসিয়া থাকে। পুরোহিতদ্বয় লরী হইতে গ্রন্থসাহেব নামাইয়া উহা রাখার করিয়া সালিলেনস্থ গুরুঘারে লইয়া যান এবং তথায় উহা পুনঃ প্রতিষ্ঠিত করেন। উন্মুক্ত তরবারি লইয়া শিখ

স্বেচ্ছাসেবকগণ পুরোহিতদ্বয়কে রক্ষা করিতেছিলেন। প্রতিষ্ঠা-কাণ্ড সম্পন্ন করিয়া তাহারা আসিয়া মিছিলের সহিত যোগদান করেন। মিছিল তখন সেন্ট্রাল এভিনিউএর মোড়ে অপেক্ষা করিতেছিল। সালি লেনস্থ গুরুঘারের সম্মুখে ই হারা দাঁড়াইয়াছিলেন, গ্রন্থসাহেব প্রতিষ্ঠা করিবার পর তাহাদিগকে মিষ্টান্ন বিতরণ করা হইয়াছিল।

গান, বাস্তব, ঘটাব্যনি এবং কবু-নিনাদের মধ্যে শোভাযাত্রা সেন্ট্রাল এভিনিউ দিয়া অগ্রসর হইতে থাকে। সমগ্র সেন্ট্রাল



শিখ-সঙ্গতে উপাসনা—মধ্যস্থলে পণ্ডিত শ্রামহন্দর



মাঝে ভবনের সমুখে মিছিল

ডি. রতন কো।



মিছিলে মুক্ত তরবারি হস্তে আকালী দল

[ডি. রতন কো।



সেটুল এডভেনিউর মনতার দৃশ্য

[ডি. রতন কো।



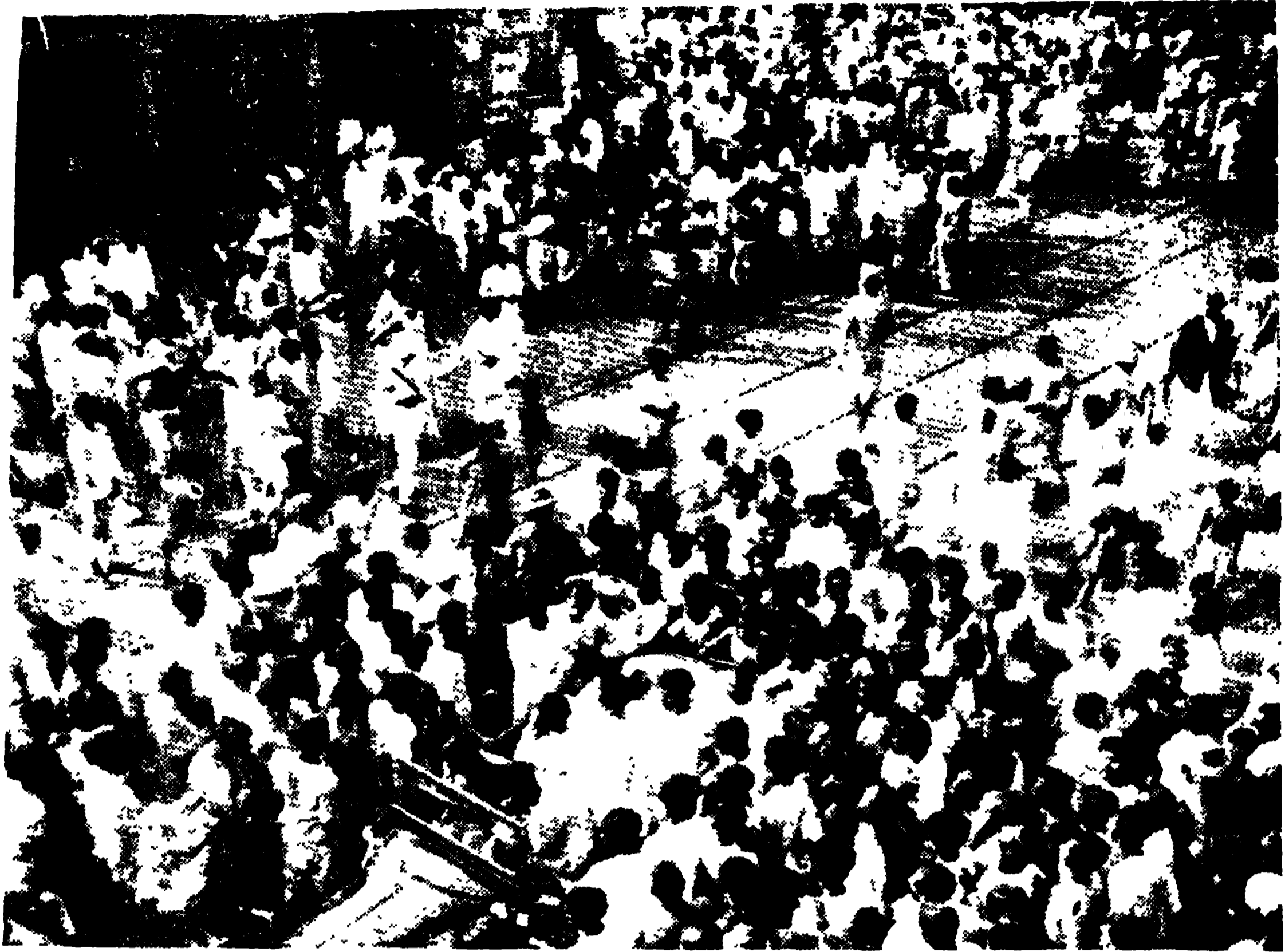

বোম্বাইয়ে শিপ মিছিল

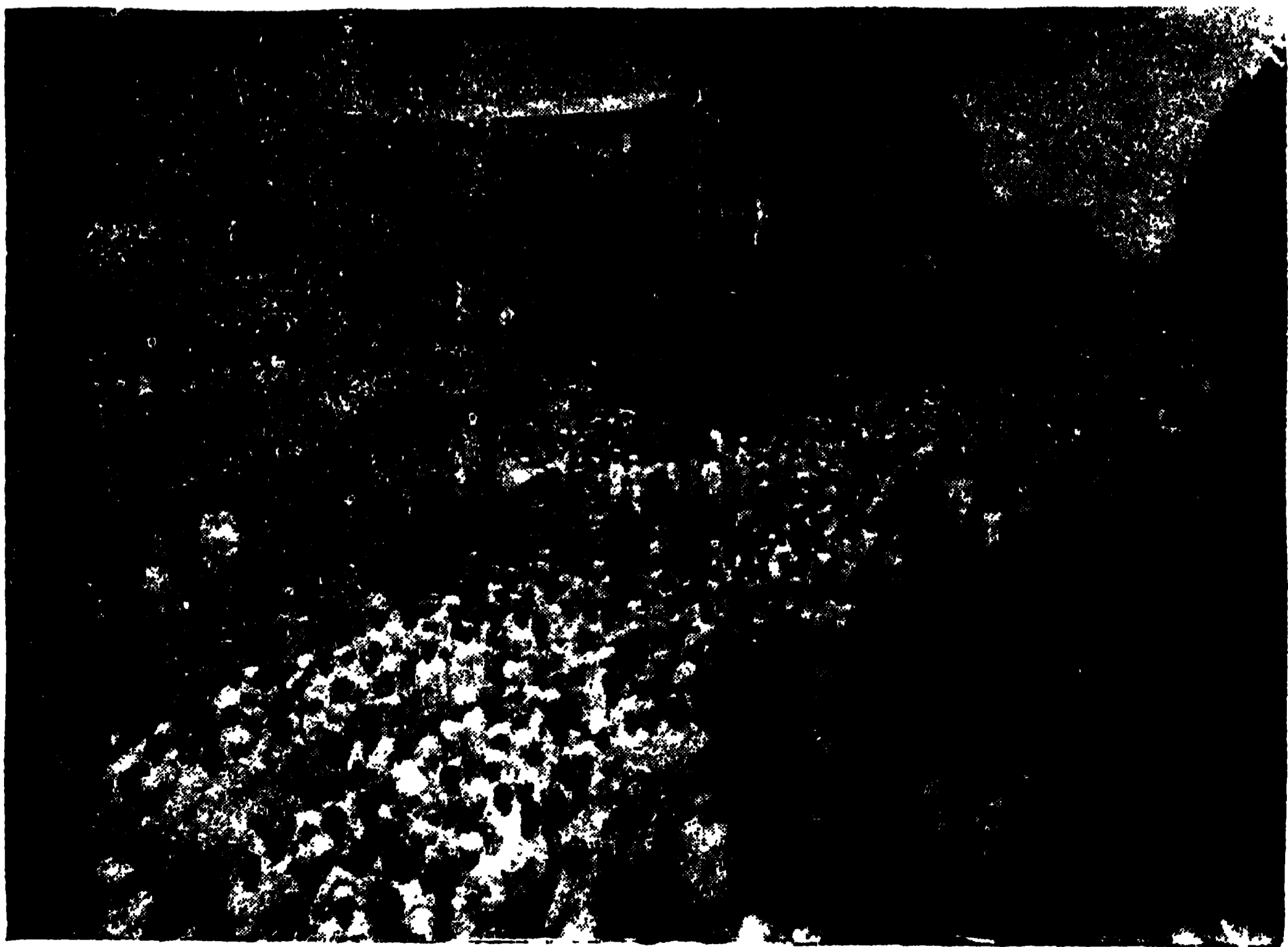

শোভাযাত্রার অধপথে পণ্ডিত গ্রামস্বর

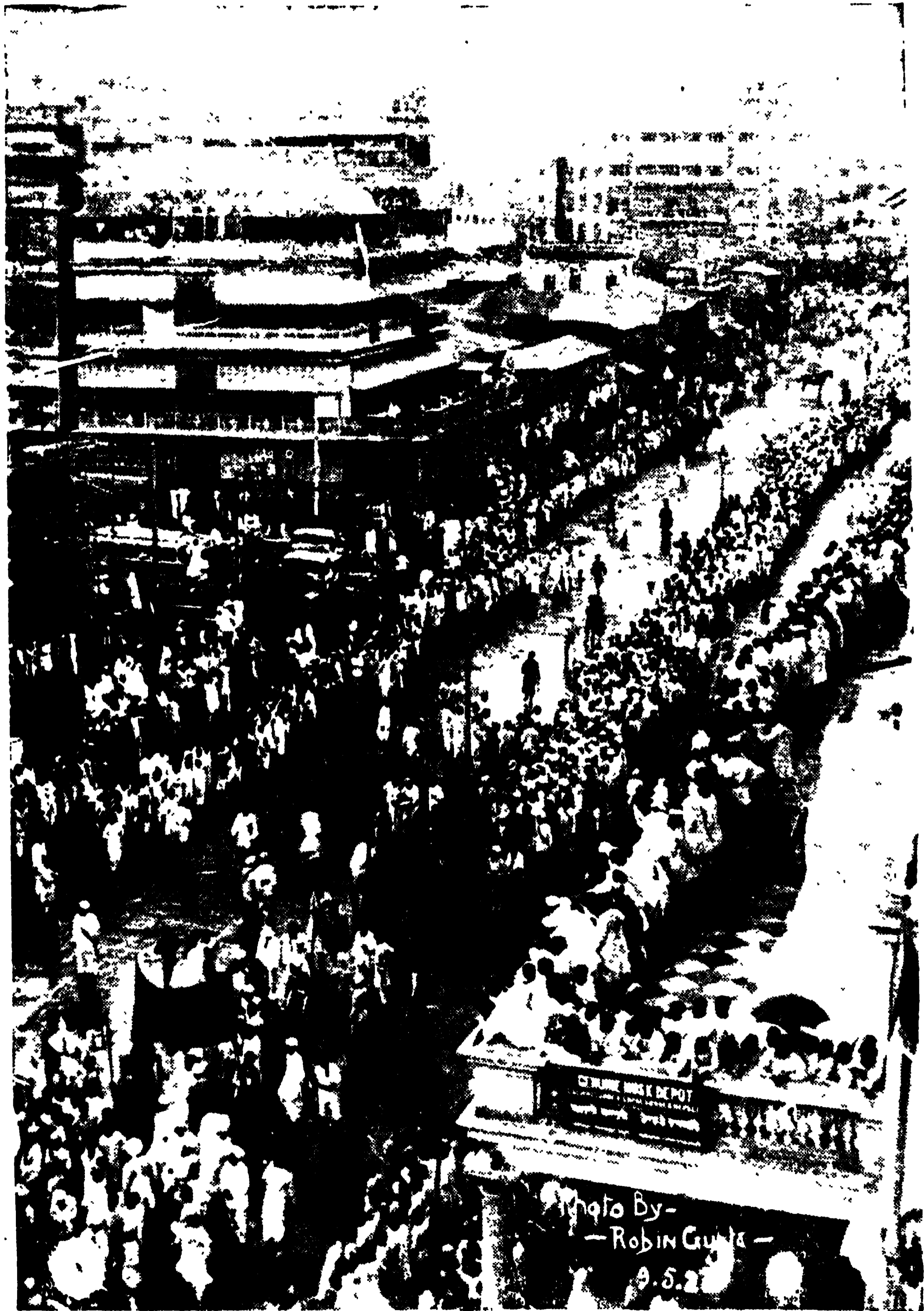

হারিসন রোডে বসভেদের সম্মুখে শিখ-মিছিল

রবীন গুপ্ত

এভেনিউ লোকে লোকারণ্য হইয়াছিল। রাস্তার উত্তর পার্শ্ব অটালিকার ছাদ হইতে পুরুষ-নারী অসংখ্য লোকে শোভাযাত্রা দর্শন করিয়াছিল। শোভাযাত্রা পতাকা সঞ্চালন করিয়া "সংগী আকাল" ধ্বনি করিতে করিতে অগ্রসর হইয়াছিল। কলুটোলা ষ্ট্রীট ও সেন্ট্রাল এভেনিউয়ের সংযোগস্থলে মেয়র শ্রীযুত যতীন্দ্রমোহন সেনগুপ্ত শোভাযাত্রার যোগদান করেন। শোভাযাত্রা যখন হারিসন রোড ও

উপরে গোলাপজল বষণ করিয়াছিলেন এবং জনতার উপর পুষ্পবৃষ্টি করিয়াছিলেন। অতঃপর শোভাযাত্রা বহুবাজার অভিমুখে রওনা হয়। যখন শোভাযাত্রা বহুবাজার ষ্ট্রীট ও সেন্ট্রাল এভেনিউয়ের মোড়ে উপস্থিত হইয়াছিল, তখন জনতা এত অধিক হইয়াছিল যে, জনতার মধ্য দিয়া শোভাযাত্রা কোনরূপে অগ্রসর হইতে পারে না। শোভাযাত্রা চিৎপুর রোডে না ভাঙ্গিয়া ক্লাইভ ষ্ট্রীটে উপস্থিত হয়,



অস্বপৃষ্ঠে পণ্ডিত শ্রীমহনর চক্রবর্তী

সেন্ট্রাল এভেনিউয়ের মোড়ে আসিয়া উপস্থিত হইয়াছিল, তখন যে বিপুল উৎসাহ ও উন্নয়ন সকলের আননে উদ্ভাসিত হইয়াছিল, তাহা বস্তুতঃই অভূতপূর্ব ও অনির্করণীয়। বেঙ্গল টেলিফোন কোম্পানীর অফিসের পাশে একটি মসজিদ অবস্থিত। এই মসজিদের সন্মুখ দিয়া তাহারা গীতবাণী করিতে করিতে যায়। শোভাযাত্রা এই মোড়ে ১০।১২ মিনিট অপেক্ষা করিয়াছিল। মাড়োবারী গৃহস্থরা শোভাযাত্রার

বেলা ১২টার সময় শোভাযাত্রা ক্লাইভ ষ্ট্রীট দিয়া 'বড় শিখ-সম্মতে' উপস্থিত হয়। তথায় উপস্থিত হইয়া তাহারা কিছুকাল গান ও বাজনা করিয়াছিল। শিখ নেতৃগণ তখন হিন্দুসম্প্রদায়কে ধন্যবাদ প্রদান করেন। শোভাযাত্রার বাহারা যোগদান করিয়াছিল, তাহাদিগকে মিষ্টান্ন দেওয়া হইয়াছিল।

সম্পাদক—শ্রীমতীশচন্দ্র মুখোপাধ্যায় ও শ্রীমতীশচন্দ্রকুমার বসু

কলিকাতা, ১৬৬নং বহুবাজার ষ্ট্রীট, 'বঙ্গমতী' 'বৈজ্ঞানিক-রোটারী-মেসিনে' শ্রীপূর্ণচন্দ্র মুখোপাধ্যায় মুদ্রিত ও প্রকাশিত



নটীর পূজা

(নাটক)

শ্রীরবীন্দ্রনাথ ঠাকুর

নভীর পূজা

প্রথম অঙ্ক

মগধ প্রাসাদ ; কুঞ্জবনে

মহারানী লোকেখরী, ভিক্ষুণী, উৎপলপর্ণা ।

লোকেখরী

মহারাজ বিধিসার আজ আমাকে স্মরণ করেচেন ?

ভিক্ষুণী

হাঁ ।

লোকেখরী

আজ তাঁর অশোক-চৈত্যে পূজা-আয়োজনের দিন—সেই জন্তেই বুঝি ?

ভিক্ষুণী

আজ বসন্ত পূর্ণিমা ।

লোকেখরী

পূজা ? কার পূজা ?

ভিক্ষুণী

আজ ভগবান্ বুদ্ধের জন্মোৎসব—তাঁর উদ্দেশে পূজা ।

লোকেখরী

আর্য্যপুত্রকে বোলো গিয়ে, আমার সব পূজা নিঃশেষে চুকিয়ে দিয়েচি ।
কেউ বা ফুল দেয়, দীপ দেয়—আমি আমার সংসার শূণ্য ক'রে দিয়েছি ।

ভিক্ষুণী

কী বলচ মহারানী ?

লোকেখরী

আমার একমাত্র ছেলে, চিত্র—রাজপুত্র আমার,—তাকে ভুলিয়ে নিয়ে
গেল ভিক্ষু ক'রে । তবু বলে পূজা দাও ! লতার মূল ফেটে দিলে তবু চায়
ফুলের মঞ্জরী !

ভিক্ষুণী

যাকে দিয়েছ, তাকে হারাওনি । কোলে যাকে পেয়েছিলে, আজ বিখে
তাকেই পেয়েছ ।

লোকেখরী

নারী, তোমার ছেলে আছে ?

ভিক্ষুণী

না ।

লোকেশ্বরী

কোনোদিন ছিল ?

না। আমি প্রথম বয়সেই বিধবা।

লোকেশ্বরী

তা হলে চুপ করো। যে-কথা জানো না, সে-কথা বোলো না।

ভিক্ষুণী

মহারানী, সত্যধর্মকে তুমিই ত রাজাস্তম্ভপুত্রের সকলের প্রথমে আহ্বান করে এনেছিলে ? তবে কেন আজ—

লোকেশ্বরী

আশ্চর্য—মনে আছে তো দেখি ! ভেবেছিলাম সে কথা বুঝি তোমাদের গুরু ভুলে গিয়েছেন। ভিক্ষু ধর্মরুচিকে ডাকিয়ে প্রতিদিন কল্যাণ পঞ্চবিংশতিকা পাঠ করিয়ে তবে জল গ্রহণ করেছি, একশো ভিক্ষুকে অন্ন দিয়ে তবে ভাঙ্ত আমার উপবাস, প্রতি বৎসর বর্ষার শেষে সমস্ত সন্তকে ত্রিচীবর বস্ত্র দেওয়া ছিল আমার ব্রত। বুদ্ধের ধর্মবৈরি দেবদত্তের উপদেশে যেদিন এখানে সকলেরই মন টলোমলো, একা আমি অবিচলিত নিষ্ঠায় ভগবান তথাগতকে এই উদ্ভানের অশোক-তলায় বসিয়ে সকলকে ধর্মতত্ত্ব শুনিয়েছি। নিষ্ঠুর, অকৃতজ্ঞ, শেষে এই পুরস্কার আমারই ! যে মহিষীরা বিধেবে জলেছিল, আমার অন্নে বিষ মিশিয়েচে যারা, তাদের তো কিছুই হ'লো না, তাদের ছেলেরা তো রাজভোগে আছে।

সংসারের মূল্যে ধর্মের মূল্য নয় মহারানী। সোনার দাম আর আলোর দাম কি এক ?

লোকেশ্বরী

যে-দিন দেবদত্তের কাছে আত্মসমর্পণ করেছিলেন কুমার অজাতশত্রু, আমি নির্কোষ সে-দিন হেসেছিলাম। ভেবেছিলাম ভাঙা ভেলায় এরা সমুদ্র পার হতে চায়।

দেবদত্তের শক্তির জ্বারে পিতা থাকতেই রাজা হবেন, এই ছিল তাঁর আশা। আমি নির্ভয়ে সগর্বে বল্লেম, দেবদত্তের চেয়েও যে-গুরুর পুণ্যের জ্বার বেশি, তাঁর প্রসাদে অমঙ্গল কেটে যাবে। এত বিশ্বাস ছিল আমার ! ভগবান বুদ্ধকে—শাক্যসিংহকে—আনিয়ে তাঁকে দিয়ে আর্ঘ্যপুত্রকে আশীর্বাদ করালেম তবু জয় হ'লো কার ?

ভিক্ষুণী

তোমারই। সেই জয়কে অন্তর থেকে বাইরে কিরিয়ে দিয়ো না।

লোকেশ্বরী

আমারই ?

ভিকুণী

নর ত কী। পুত্রের রাজ্যলোভ দেখে মহারাজ বিদ্বিগার বেজার যেদিন সিংহাসন ছেড়ে দিতে পারলেন, সেদিন তিনি যে-রাজ্য জয় করেছিলেন—

লোকেশ্বরী

সে রাজ্য মুখের কথা, কত্রির রাজার পক্ষে সে বিক্রপ। আর আমার দিকে তাকাও দেখি! আমি আজ স্বামীসঙ্গে বিধবা, পুত্রসঙ্গে পুত্রহীনা, প্রাসাদের মাঝখানে থেকেও নির্বাসিতা। এঁটাতো মুখের কথা নয়! যারা তোমাদের ধর্ম কোনোদিন মানে নি, তারা আজ আমাকে দেখে অবজার হেসে চ'লে যাচ্ছে। তোমরা যাকে বল শ্রীব্রহ্মসত্ত্ব, আজ কোথায় তিনি—পড়ুক না তাঁর ব্রহ্ম এদের মাথায়।

ভিকুণী

মহারাজী এর মধ্যে সত্য আছে কোথায়! এতো রূপকালের স্বপ্ন—যাক না ওরা হেসে।

লোকেশ্বরী

স্বপ্ন বটে! তা এই স্বপ্নটা আমি চাইনে। আমি চাই অন্য স্বপ্নটা, যাকে বলে বিত্ত, যাকে বলে পুত্র, যাকে বলে মান। সেই স্বপ্নে বিকশিত হয়ে ঐ দিকে যারা মাথা উচু করে বেড়াচ্ছেন, বলো না তাঁদের গিয়ে। পূজো দিন না তাঁরা!

ভিকুণী

যাই তবে।

লোকেশ্বরী

যাও, কিন্তু আমার মত নির্বোধ নয় ওরা। ওদের কিছুই হারাবে না, সবই থাকবে,—ওরা তো বুঝকে মানে নি, শাক্যসিংহের দয়া তো ওদের উপর পড়ে নি, তাই বেঁচে গেল, বেঁচে গেল ওরা। অমন স্তব্ব হয়ে দাঁড়িয়ে আছ কেন? ধৈর্যের ভাণ করতে শিখেচ?

ভিকুণী

কেমন ক'রে বলব? এখনো ভিতরে ভিতরে ধৈর্য তজ হয়।

লোকেশ্বরী

ধৈর্য তজ হয়, তবু মনে মনে কেবল আমাদের কুমাই করচ। তোমাদের এই নীরব স্পর্ধা অসহ! যাও!

(ভিকুণীর প্রহানোভম)

লোকেশ্বরী

শোনো শোনো, ভিকুণী। চিত্র কী-একটা নতুন নাম দিয়েছে। জারো ছুঁবি?

ভিক্টরী

জানি, কুশলশীল ।

লোকেশ্বরী

বে-নামে তার মা তাকে ডেকেচে, সেটা আজ তার কাছে অণুচি ! তাই
ফেলে দিয়ে চ'লে গেল ।

ভিক্টরী

মহারাজী যদি ইচ্ছা করে তাঁকে এক দিন তোমার কাছে আনতে পারি ।

লোকেশ্বরী

আমি ইচ্ছা কর্তে যাব কোন্ লজ্জার ! আর আজ তুমি আনবে তাকে
আমার কাছে, যে প্রথম এনেচে তাকে এই পৃথিবীতে !

তবে আদেশ করে আমি যাই ।

লোকেশ্বরী

একটু ধামো । তোমার সঙ্গে তার দেখা হয় ?

হয় ।

লোকেশ্বরী

আচ্ছা, একবার না হয় তাকে—যদি সে— না, থাক ।

ভিক্টরী

আমি তাঁকে বলব । হয়তো তাঁর সঙ্গে তোমার দেখা হবে ।

[প্রস্থান ।

লোকেশ্বরী

হয়তো, হয়তো, হয়তো ! নাড়ীর রক্ত দিয়ে তাকে তো পালন করেছিলাম,
তার মধ্যে “হয়তো” ছিল না । এত দিনের সেই মাতৃধনের দাবী আজ এই
একটুখানি হয়তো-র এসে ঠেকল ! এ'কেই বলে ধর্ম ! মন্ডিকা !

(মন্ডিকার প্রবেশ)

মন্ডিকা

দেবী ।

লোকেশ্বরী

কুমার অজাতশত্রুর সংবাদ পেলে ?

মন্ডিকা

পেরেছি । দেবদত্তকে আনতে গেছেন । এরাভ্যে ত্রিপুর পুজার কিছুই
বাকি থাকবে না ।

লোকেশ্বরী

দেবদত্তকে সহায় চাই! ভীক! রাজার সাহস নেই রাজত্ব করতে!
বুদ্ধ ধর্মের কত যে শক্তি, তার প্রমাণ তো আমার উপর দিয়ে হয়ে গেছে। তবু
ঐ অপদার্থ দেবদত্তের আড়ালে না দাঁড়িয়ে এই মিথ্যাকে উপেক্ষা করতে ভরসা
হ'ল না!

মল্লিকা

মহারাজী, যাদের অনেক আছে, তাদেরই অনেক আশঙ্কা। উনি রাজ্যেশ্বর,
তাই ভয়ে ভয়ে সকল শক্তির সঙ্গেই সন্ধির চেষ্টা। বুদ্ধশিষ্যের সমাদর যখন
বেশি হয়ে যায়, অমনি উনি দেবদত্ত-শিষ্যদের ছেকে এনে তাদের আরো বেশি
সমাদর করেন। ভাগ্যকে হুই দিক থেকেই নিরাপদ করতে চান।

লোকেশ্বরী

আমার ভাগ্য একেবারে নিরাপদ। আমার কিছুই নেই, তাই মিথ্যাকে
সহায় করবার হুর্কলবুদ্ধি ঘুচে গেছে।

মল্লিকা

দেবী, ভিক্ষুণী উৎপলপর্ণার মতোই তোমার এ কথা। তিনি বলেন,
লোকেশ্বরী মহারাজীর ভাগ্য ভালো, মিথ্যা যে-সব খোঁটায় মানুষকে বাঁধে, ভগ-
বান মহাবোধির রূপায় সেই সব খোঁটাই তাঁর ভেঙে গেছে।

লোকেশ্বরী

দেখো, ঐ সব বানানো কথা শুনে আমার রাগ ধরে। তোমাদের অতি নিখুঁত
ফাঁকা সত্য নিয়ে তোমরা থাকো, আমার ঐ মাটিতে-মাথা খুঁটি ক'টা আমাকে
ফিরিয়ে দাও। তা হলে আবার না হয় অশোক চৈতন্য দীপ জ্বালব, একশো
শ্রমণকে অন্ন দেব, ওদের যত মন্ত্র আছে, সব একধার থেকে আবৃত্তি করিয়ে
যাব। আর তা যদি না হয় ত আমুন দেবদত্ত, তা তিনি সাঁচ্চাই হোন আর
ঝুঁটোই হোন! যাই, একবার প্রাসাদ-শিখরে গিয়ে দেখিগে এঁরা কতদূরে!

[উভয়ের প্রস্থান।]

(বীণা হস্তে শ্রীমতীর প্রবেশ)

লতাবিতানতলে আসন বিছাইয়া—দূরে চাহিয়া—

শ্রীমতী

সময় হোলো, এসো তোমরা।

(আপন মনে গান)

নিশীথে কী করে গেল মনে,

কী জানি কী জানি।

সে কি ঘুমে সে কি আগরণে,

কী জানি কী জানি।

(মালতীর প্রবেশ)

মালতী

তুমি শ্রীমতী ?

শ্রীমতী

হাঁ গো, কেন বলো তো ।

মালতী

প্রতিহারী পাঠিয়ে দিলে তোমার কাছে গান শিখতে ।

শ্রীমতী

প্রাসাদে তোমাকে তো পূর্বে কখনো দেখি নি ।

মালতী

নতুন এসেছি গ্রাম থেকে, আমার নাম মালতী ।

শ্রীমতী

কেন এলে বাছা ? সেখানে কি দিন কাটছিল না ? ছিলে পূজার ফুল,
দেবতা ছিলেন খুসি ; হবে ভোগের মালা, উপদেবতা হাসবে । ব্যর্থ হবে
তোমার বসন্ত । গান শিখতে এসেচ ? এইটুকু তোমার আশা ?

মালতী

সত্যি বলব ? তার চেয়ে অনেক বড়ো আশা । বলতে সঙ্কোচ হয় ।

শ্রীমতী

ও, বুঝেছি । রাজরাণী হবার ছরাশা । পূর্কজন্মে যদি অনেক ছফুতি
ক'রে থাকো তো হতেও পারে । বনের পাখী সোনার খাঁচা দেখে লোভ করে,
যখন তার ডানার চাপে ছুঁবুন্ধি । যাও, যাও, ফিরে যাও, এখনো সময় আছে ।

মালতী

কী তুমি বলচ, দিদি, ভালো বুঝতে পারচিনে ।

শ্রীমতী

আমি বলচি--

(গান)

বাধন কেন ভূষণ বেশে তোরে ভোলায়

হার অভাগী !

মরণ কেন মোহন হেসে তোরে দোলায়,

হার অভাগী !

মালতী

তুমি আমাকে কিছুই বোঝানি । তবে স্পষ্ট ক'রে বলি । ওনেচি, এক-
দিন ভগবান বুদ্ধ বসেছিলেন এই আরাধ্যবনে অশোকতলার । মহারাজ বিষ্ণু-
নার সেইখানে না কি বেদী গড়ে দিয়েছেন ।

শ্রীমতী

হাঁ, সত্য।

মালতী

রাজবাড়ির মেয়েরা সন্ধ্যাবেলার সেখানে পূজা দেন।—আমার যদি সে অধিকার না থাকে, আমি সেখানে ধূলা কাঁচ দেব, এই আশা করে এখানে গারিকার দলে ভর্তি হয়েছি।

শ্রীমতী

এসো এসো বোন, ভালো হ'ল। রাজকন্তাদের হাতে পূজার দীপে ধোঁওয়া দেয় বেশি, আলো দেয় কম। তোমার নির্মল হাত হুখানির জন্তে অপেক্ষা ছিল। কিন্তু এ কথা তোমাকে মনে করিয়ে দিলে কে?

মালতী

কেমন করে বলব, দিদি। আজ বাতাসে বাতাসে যে আঙনের মতো কী এক মন্ত্র লেগেছে। সেদিন আমার ভাই গেল চ'লে। তার বয়স আঠারো। হাতে ধরে জিজ্ঞাসা করলেম, “কোথায় যাচ্ছিস ভাই,” সে বললে “খুঁজতে।”

শ্রীমতী

নদীর সব চেউকেই সমুদ্র আজ একডাকে ডেকেচে। পূর্ণ চাঁদ উঠল।—একি! তোমার হাতে যে আঙুটি দেখি। কেমন লাগচে যে! স্বর্গের মন্দার কুঁড়িতো ধুলোর দামে বিকিয়ে গেলো না?

মালতী

তবে খুলে বলি—তুমি সব কথা বুঝবে।

শ্রীমতী

অনেক কৈদে বোঝবার শক্তি হয়েছে।

মালতী

তিনি ধনী, আমরা দরিদ্র। দূর থেকে চুপ করে তাঁকে দেখেছি। একদিন নিজে এসে বললেন, মালতীকে আমার ভালো লাগে। বাবা বললেন, মালতীর সৌভাগ্য। সব আরোজন সারা হ'ল যেদিন, এলেন তিনি ঘারে। বয়ের বেশে নয়, ভিক্টুর বেশে। কাবার বজ্র, হাতে দণ্ড। বললেন, যদি দেখা হয় তো মুক্তির পথে, এখানে নয়।—দিদি, কিছু মনে করো না—এখনো চোখে জল আসচে, মন যে ছোটো।

শ্রীমতী

চোখের জল বয়ে থাক না। মুক্তিপথের ধুলো ঐ জলে মরবে।

মালতী

প্রণাম ক'রে বললেন, “আমার তো বন্ধন ক্ষয় হয় নি। যে আঙুটি পরাবে কথা দিয়েছিলে, সেটি দিয়ে যাও।” এই সেই আঙুটি। ভগবানের আরতিতে এটি যেদিন আমার হাত থেকে তাঁর পায়ে খসে পড়বে, সেইদিন মুক্তির পথে দেখা হবে।

শ্রীমতী

কত মেয়ে ঘর বেঁধেছিলো, আজ তারা ঘর ভাঙলো। কত মেয়ে চীবর প'রে পথে বেরিয়েচে, কে জানে সে কি পথের টানে, না পথিকের টানে? কত-বার হাত জোড় ক'রে মনে মনে প্রার্থনা করি—বলি “মহাপুরুষ, উদাসীন থেকে না। আজ ঘরে ঘরে নারীর চোখের জলে তুমিই বস্তু বইয়ে দিলে, তুমিই তাদের শান্তি দাও।” রাজবাড়ির মেয়েরা ঐ আসচেন।

(বাসবী নন্দা রত্নাবলী অজিতা মল্লিকা ভদ্রার প্রবেশ)

বাসবী

এ মেয়েটি কে, দেখি দেখি! চুল চূড়া ক'রে বেঁধেচে, অলকে দিয়েচে জবা। নন্দা, দেখে যাও, আকন্দের মালা দিয়ে বেণী কি রকম উচু ক'রে জড়িয়েচে। গলায় বুঝি কুঁচ ফুলের হার? শ্রীমতী, এ কোথা থেকে এলো?

শ্রীমতী

গ্রাম থেকে। ওর নাম মালতী।

রত্নাবলী

পেয়েছ একটি শীকার! ওকে শিখা করবে বুঝি? আমাদের উদ্ধার করতে পারলে না, এখন গ্রামের মেয়ে ধ'রে মুক্তির ব্যবসা চালাবে!

শ্রীমতী

গ্রামের মেয়ের মুক্তির ভাবনা কী! ওখানে স্বর্গের হাতের কাজ চাকা পড়ে নি—না ধুলায়, না মণিমাণিক্যে—স্বর্গ তাই আপনি ওদের চিনে নেয়।

রত্নাবলী

স্বর্গে যদি না যাই, সেও ভালো, কিন্তু তোমার উপদেশের জোরে যেতে চাইনে। গণেশের ইচ্ছার কৃপায় সিদ্ধিলাভ করতে আমার উৎসাহ নেই, বরঞ্চ বমরাজের মহিষটাকে মানতে রাজি আছি।

নন্দা

রত্না, তোমার বাহন তো তৈরিই আছে,—লক্ষ্মীর পঁচা। দেখো তো অজিতা, শ্রীমতীকে নিয়ে কেন বিক্রম! ও তো উপদেশ দিতে আসে না।

বাসবী

ওর চূপ ক'রে থাকাইতো রানীকৃত উপদেশ। ঐ দেখো না, চূপি চূপি হানচে। ওটা কি উপদেশ হ'ল না?

রসাবলী

মহৎ উপদেশ ! অর্থাৎ কিনা, মধুরের দ্বারা কটুকে জয় করবে, হান্তের দ্বারা ভাঙকে ।

বাসবী

একটু ঝগড়া করো না কেন, শ্রীমতী । এত মধুর কি সহ হয় ? মানুষকে লজ্জা দেওয়ার চেয়ে মানুষকে রাগিয়ে দেওয়া যে ঢের ভালো ।

শ্রীমতী

ভিতরে তেমন ভালো যদি হতেম, বাইরে মন্দর ভাণ করলে সেটা গায়ে লাগত না । কলঙ্কের ভাণ করা চাঁদকেই শোভা পায় । কিন্তু অমাবস্তা ! সে যদি মেঘের মুখোষ পরে ?

অজিতা

ঐ দেখে, গ্রামের মেয়েটি অবাক হয়ে ভাবচে, রাজবাড়ির মেয়েগুলোর রসনায় রস নেই কেবল ধারই আছে । কী তোমার নাম, ভুলে গেছি ।

মালতী

মালতী ।

অজিতা

কী ভাবছিলে বলে না ।

মালতী

দিকিকে ভালো বেসেছি, তাই ব্যথা লাগছিল ।

অজিতা

আমরা যাকে ভালোবাসি, তাকেই ব্যথা দেবার ছল করি । রাজবাড়ির অলঙ্কারশাস্ত্রের এই নিয়ম । মনে রেখো ।

তদ্রূপ

মালতী, কী-একটা কথা যেন বলতে চাচ্ছিলে । বলেই ফেলো না । আমাদের তুমি কী ভাবো, জানতে ভারি কৌতূহল হয় ।

মালতী

আমি বলতে চাচ্ছিলেম, “হাঁগা, তোমরা নিজের কথা শুনেই এত ভালো-বাসো, গান শোনবার সময় বয়ে যায় ।”

(সকলের উচ্চহাস)

বাসবী

হাঁ গা, হাঁ গা ! রাজবাড়ির ব্যাকরণচুকে ডাকো, তাঁর শিক্ষা সঙ্কলন-কের শেষ পর্যন্ত পৌছন নি ।

রত্নাবলী

হাঁগা বাসবী, হাঁগা রত্নকুলমুকুটমণিমালিকা !

বাসবী

হাঁগা রত্নাবলী, হাঁগা ভুবনমোহনলাবণ্যকৌমুদী—ব্যাকরণের এ কী নূতন
সম্পদ ! সঘনু কারকে হাঁগা !

মালতী

দিদি, এঁরা কি আমার উপরে রাগ করেচেন ?

নন্দা

ভয় নেই তোমার মালতী । দিগ্বালিকারা শিউলি বনে যখন শিল বৃষ্টি
করে, তখন রাগ ক'রে করে না, তাদের আদর করবার প্রথাই ঐ ।

অজিতা

ঐ দেখো শ্রীমতী মনে মনেই গান গেয়ে যাচ্ছে । আমাদের কথা ওর
কানেই পৌঁছচে না । শ্রীমতী, গলা ছেড়ে গাও না, আমরাও যোগ দেব ।

শ্রীমতীর গান

নিশীথে কী করে গেল মনে,

কী জানি, কী জানি ।

সে কি ঘুমে সে কি জাগরণে,

কী জানি কী জানি ।

নানাকাজে নানামতে

ফিরি ঘরে, ফিরি পথে

সে কথা কি অগোচরে বাজে কণে কণে

কী জানি, কী জানি !

সে কথা কি অকারণে ব্যথিছে হৃদয়,

একি ভয়, একি জয় ।

সে কথা কি কানে কানে বারে বারে কয়

“আর নয়, আর নয় ।”

সে কথা কি নানাস্বরে

বলে মোরে, “চলো দূরে,”

সে কি বাজে বুকে মম, বাজে কি গগনে,

কী জানি, কী জানি ।

বাসবী

মালতী, তোমার চোখে যে জল ভ'রে এলো । এ গানের মধ্যে কী বুঝলে
বলোতো ।

মালতী

শ্রীমতী ডাক শুনেচে ।

বাসবী

কার ডাক ?

মালতী

বার ডাকে আমার ভাই গেলো চ'লে । বার ডাকে আমার—

বাসবী

কে, কে তোমার ?

শ্রীমতী

মালতী, বোন আমার, চুপ্, আর বলিসনে । চোখ মুছে ফেল, এ কাঁদবার জায়গা নয় ।

বাসবী

শ্রীমতী, ওকে বাধা দিলে কেন ? তুমি কি মনে ভাব আমরা কেবল হাসতেই জানি ?

ভদ্রা

আমরা কি একেবারেই জানিনে হাসি কোন্ জায়গায় নাগাল পায় না ?

মালতী

রাজকুমারী আজ ত বাতাসে বাতাসে কথা চল্চে, তোমরা শোনো নি ?

নন্দা

সকালের আলোতে পদ্মের পাপড়ি খুলে যায়, কিন্তু রাজপ্রাসাদের দেয়াল ত খোলে না ।

(লোকেশ্বরীর প্রবেশ । সকলের প্রণাম)

লোকেশ্বরী

আমি সহ করতে পারচিনে । ঐ গুনচনা রাত্তায় রাত্তায় স্তবের ধ্বনি—
ওঁ নমো বুদ্ধায় গুরবে, নমঃ সঙ্ঘায় মহত্তমায় । গুন্লে এখানে আমার বৃকের
ভিতর ছলে ওঠে । (কানে হাত দিয়া) আজই খামিয়ে দেওয়া চাই । এখনি
এখনি ।

মল্লিকা

দেবী শান্ত হোন্ !

লোকেশ্বরী

শান্ত হব কিসে ? কোন্ মন্ত্রে শান্ত করবে ? সেই, নমঃ পরম-শান্তায়,
মহাকারণিকায়—এ মন্ত্র আর নয়, আর নয় । আমার মন্ত্র “নমো বজ্রকোপ-
ডাকিণ্ডে, নমঃ জীবজন্মমহাকালায় ।” অজ্র দিয়ে আগুন দিয়ে রক্ত দিয়ে জগতে
শান্তি আসবে । নইলে মার কোল ছেড়ে ছেলে চ'লে যাবে, সিংহাসন থেকে
রাজমহিমা জীর্ণপত্রের মতো খসে খসে পড়বে ।—তোমরা কুমারীর। এখানে
কী করচ ?

রঘাবলী

(হাসিয়া) অপেক্ষা করছি উদ্ধারের । মলিন মনকে নির্মল করে এই শ্রীমতীর শিষ্যা হবার পথে একটু একটু করে এগোচ্ছি ।

বাসবী

অশ্রাব্য তোমার এই অভ্যক্তি ।

লোকেশ্বরী

এই নটীর শিষ্যা ! শেষকালে তাই ঘটাবে, সেই ধর্মই এসেচে । পতিতা আসবে পরিত্রাণের উপদেশ নিয়ে ! শ্রীমতী বুঝি হঠাৎ সাধ্বী হয়ে উঠেচে ! যেদিন ভগবান বুদ্ধ অশোকবনে এসেছিলেন, রাজপুরীর সকলেই তাঁকে দেখতে এলো, এঁকেও দয়া করে ডাকতে পাঠিয়েছিলেন । পাপিষ্ঠা এলোই না । তবু আজ না কি ভিক্কু উপালি রাজবাড়িতে একমাত্র ওর হাতেই ভিক্কা নিতে আসে, রাজকুমারীদের এড়িয়ে যায় । মুঢ়ে, রাজবংশের মেয়ে হয়ে তোরা এই ধর্মকে অভ্যর্থনা করতে বসেছিস, উচ্চ আসনকে ধুলায় টেনে ফেলবার এই ধর্ম ! যেখানে রাজার প্রভাব ছিল, সেখানে ভিক্কুর প্রভাব হবে—এঁকে ধর্ম বলিস তোরা আয়ত্যাভিনীরা ? উপালি তোকে কী মন্ত্র দিয়েছে উচ্চারণ কর দেখি নটী ! দেখি কত বড়ো সাহস ! পাপ রসনায় পক্ষাঘাত হবে না ?

শ্রীমতী

(করযোড়ে উঠিয়া দাঁড়াইয়া) ওঁ নমো বুদ্ধায় গুরবে, নমো ধর্মায় তারণে, নমঃ সত্যায় মহত্তমায় নমঃ !

লোকেশ্বরী

ওঁ নমো বুদ্ধায় গুরবে—থাক্ থাক্ থাম্ থাম্ ।

শ্রীমতী

মৎহিতায় অনাথায় অহুকম্পায় বে বিভো—

লোকেশ্বরী

(বন্ধে করাঘাত করিয়া) গুরে অনাথা, অনাথা !—শ্রীমতী একবার বলোতো, “মহাকারুণিকো, নাথো”—

উভয়ে আবৃত্তি

মহাকারুণিকো নাথো হিতায় সর্বপাণিনঃ

পুরেত্বা পারমী সৰ্বা পত্তো সঘোষিমুক্তমং ।

লোকেশ্বরী

হয়েছে, হয়েছে, থাক্ আর নয় ! “নমো বজ্রকোষডাকিত্তে !”

(অহুচরীর প্রবেশ)

অহুচরী

মহারানী, এই দিকে আসুন নিভূতে । (জনান্তিকে) রাজকুমার চিত্র এসেছেন জননীর সঙ্গে সাক্ষাৎ করতে ।

লোকেশ্বরী

কে বলে ধর্ম মিথ্যা! পুণ্যমন্ত্রের যেমনি উচ্চারণ, অমনি গেল অমঙ্গল! ওরে বিশ্বাসহীনারা, তোরা আমার হৃৎকেন্দ্রে মনে মনে হেসেছিলি! “মহাকারণিকো নাথো” তাঁর করুণার কত বড়ো শক্তি! পাথর গলে যায়। এই আমি তোদের সবাইকে বলে যাচ্ছি, পাব আবার পুত্রকে, পাব আবার সিংহাসন। যারা ভগবানকে অপমান করেছে, দেখব তাদের দর্প কতদিন থাকে! বুদ্ধং সরণং গচ্ছামি, ধর্মং সরণং গচ্ছামি, সত্যং সরণং গচ্ছামি—

[বলিতে বলিতে অল্পচরীসহ প্রস্থান।

রত্নাবলী

মল্লিকা, হাওয়া আবার কোন্ দিক থেকে বইল?

মল্লিকা

আজকাল আকাশ জুড়ে এ যে পাগলামির হাওয়া, এর কি গতির স্থিরতা আছে? হঠাৎ কাকে কোন্ দিকে নিয়ে যায়, কেউ বলতে পারে না। সেই যে কলন্দক আজ চল্লিশ বছর জুয়ে খেলে কাটালে, সে হঠাৎ গুনি না কি ওদের অর্হৎ হয়ে উঠেচে। আবার নন্দিবর্দ্ধন, যজ্ঞে যে সর্বস্ব দিতে পণ করলে, আজ ব্রাহ্মণ দেখলে সে মারতে যায়।

রত্নাবলী

তাহলে রাজকুমার চিত্র ফিরে এলেন!

মল্লিকা

দেখোনা শেষ পর্য্যন্ত কী হয়।

মালতী

ভগবান দয়্যাবতার যেদিন এখানে এসেছিলেন, সেদিন শ্রীমতী দিদি তাঁকে দেখতে যাওনি, একি সত্য?

শ্রীমতী

সত্য। তাঁকে দেখা দেওয়াই যে পূজা দেওয়া। আমি মলিন, আমার মধ্যে তো নৈবেদ্য প্রস্তুত ছিল না।

মালতী

হায়, হায়, তবে কী হলো দিদি!

অত সহজে তাঁর কাছে গেলে যে যাওয়া ব্যর্থ হয়। তাঁকে কি চেয়ে দেখলেই দেখি, তাঁর কথা কানে গুলেই কি শোনা যায়?

রত্নাবলী

ইস, এটা আমাদের পরে কটাক্ষপাত হল। একটু প্রশ্নের হাওয়াতেই নটার সৌন্দর্যের আবরণ উড়ে যায়।

কৃত্রিম সৌন্দর্যের দিন আমার গেছে। মিথ্যা স্তব করব না, স্পষ্টই বলব,
তোমাদের চোখ থাকে দেখেচে, তোমরা তাঁকে দেখোনি।

রত্নাবলী

বাসবী, ভদ্রা, এই নটীর স্পর্শ সহ করচ কেমন ক'রে ?

বাসবী

বাহির থেকে সত্যকে যদি সহ করতে না পারি, তা হ'লে ভিতর থেকে
মিথ্যাকে সহ করতে হবে। শ্রীমতী আর একবার গাও তো তোমার মন্ত্রটি,
আমার মনের কাঁটাগুলোর ধার করে যাক্।

শ্রীমতী

ওঁ নমো বুদ্ধায় গুরবে, নমো ধর্মায় তারণে, নমঃ সজ্বায় মহত্তমায় নমঃ।

নন্দা

ভগবানকে দেখতে গিয়েছিলেম আমরা, ভগবান নিজে এসে দেখা দিয়ে-
ছেন শ্রীমতীকে, ওর অন্তরের মধ্যে।

রত্নাবলী

বিনয় ভুলেচ নটী ! এ কথার প্রতিবাদ করবে না ?

শ্রীমতী

কেন করব রাজকুমারী ? তিনি যদি আমারও অন্তরে পা রাখেন, তাতে
কি আমার গৌরব, না তাঁরই ?

বাসবী

থাক্ থাক্, মুখের কথার কথা বেড়ে যায়। তুমি গান গাও।

শ্রীমতীর গান

তুমি কি এসেছ মোর ঘারে

খুঁজিতে আমার আপনারে ?

তোমারি সে ডাকে

কুসুম গোপন হ'তে বাহিরায় নগ্ন শাখে.শাখে,

সেই ডাকে ডাকো আজি তারে ॥

তোমারি সে ডাকে বাধা ভোলে,

শ্রাবল গোপন প্রাণ ধূলি-অবগুণ্ঠন খোলে।

সে ডাকে তোমারি

সহসা নবীন উবা আসে হাতে আলোকের ঝারি,

দেয় সাদা ঘন অন্ধকারে ॥

নেপথ্যে

ওঁ নমো রত্নজরায়, বোধিসত্বায়, মহাসত্বায়, মহাকাঙ্ক্ষিকায়।

(উৎসর্গের প্রবেশ)

সকলে

ভগবতি, নমস্কার ।

ভিক্ষুণী

ভবতু সৰ্বমঙ্গলং রক্ষতু সৰ্বদেবতা ।

সৰ্ব বুদ্ধাঙ্কুভাবেন সদা সোখী ভবতু তে ॥

শ্রীমতী !

শ্রীমতী

কী আদেশ ?

ভিক্ষুণী

আজ বসন্ত পূর্ণিমায় ভগবান বোধিসত্ত্বের জন্মোৎসব । অশোকবনে তাঁর
মাসনে পূজা-নিবেদনের ভার শ্রীমতীর উপর ।

রত্নাবলী

বোধ হয় তুল শুন্লেম । কোন্ শ্রীমতীর কথা বল্চেন ?

ভিক্ষুণী

এই যে, এই শ্রীমতী ।

রত্নাবলী

রাজবাড়ির এই নটী ?

ভিক্ষুণী

হ্যাঁ, এই নটী ।

রত্নাবলী

স্ববিরদের কাছে উপদেশ নিয়েচেন ?

ভিক্ষুণী

তাঁদেরই এই আদেশ ।

রত্নাবলী

কে তাঁরা ? নাম শুনি ।

ভিক্ষুণী

একজন তো উপালি ।

রত্নাবলী

উপালি তো মাপিত ।

ভিক্ষুণী

স্বন্দয়ও বলেছেন ।

রত্নাবলী

তিনি গোয়ালার ছেলে ।

ভিক্ষুণী

স্বনীতেরও এই আদেশ !

রত্নাবলী

তিনি নাকি জাতিতে পুরুষ ।

রাজকুমারী, এঁরা জাতিতে সকলেই এক । এঁদের আভিজাত্যের সংবাদ
তুমি জানোনা ।

রত্নাবলী

নিশ্চয় জানিনে । বোধ হয় এই নটা জানে । বোধ হয় এর সঙ্গে জাতিতে
বিশেষ প্রভেদ নেই । নইলে এত মমতা কেন ?

ভিক্কুণী

সে কথা সত্য । রাজপিতা বিধিসার “রাজগৃহ” নগরীর নির্জনবাস থেকে
স্বয়ং আজ এসে ব্রতপালন করবেন । তাঁকে সর্জন্য ক’রে আনিগে ।

[প্রস্থান ।

অজিতা

কোথায় চলেচ শ্রীমতী ?

শ্রীমতী

অশোকবনের আসনবেদী ধোত করতে যাব ।

মালতী

দিদি, আমাকে সঙ্গে নিয়ে ।

নন্দা

আমিও যাব ।

অজিতা

ভাব্‌চি গেলে হয় ।

বাসবী

আমিও দেখিগে, তোমাদের অন্তর্ধানটা কী রকম ।

রত্নাবলী

কী শোভা ! শ্রীমতী করবে পূজার উত্তোগ, তোমরা পরিচারিকার দল
করবে চামরবীজন ।

বাসবী

আর এখান থেকে তুমি অভিশাপের উচ্চ নিঃশ্বাস ফেলবে । তাতে
অশোকবনও দগ্ধ হবেনা, শ্রীমতীর শান্তিও থাকবে অক্ষুণ্ণ ।

[রত্নাবলী ও মল্লিকা ব্যতীত আর সকলের প্রস্থান ।

রত্নাবলী

সইবেনা ! সইবেনা ! এ একেবারে সমস্তর বিকল্প ! মল্লিকা, পুরুষ
হয়ে জন্মানুমানা কেন ! এই কল্পণপর হাতের পরে বিচার হয় ! যদি থাকত

ভালোরার ! তুমিও তো মল্লিকা সমস্তকণ চূপ ক'রে ব'লে ছিলে, একটি কথাও
কও নি ! তুমিও কি ঐ নটীর পরিচারিকার পদ কামনা করে ?

মল্লিকা

করলেও পাবোনা । নটী আমাকে খুব চেনে ।

রত্নাবলী

চূপ ক'রে সহ্য করো কী ক'রে বুঝতে পারিনে । ধৈর্য্য নিরুপায় ইতর
লোকের অঙ্গ, রাজার মেয়েদের না ।

মল্লিকা

আমি জানি প্রতিকার আসন্ন, তাই শক্তির অপব্যয় করিনে ।

রত্নাবলী

নিশ্চিত জানো ?

মল্লিকা

নিশ্চিত ।

রত্নাবলী

গোপন কথা যদি হয়, বোলোনা । কেবল এইটুকু জানতে চাই, ঐ নটী কি
আজ সন্ধ্যাবেলায় পূজা করবে আর রাজকণ্ঠার জোড়হাতে দাঁড়িয়ে থাকবে ?

মল্লিকা

না, কিছুতেই না ! আমি কথা দিচ্ছি ।

রত্নাবলী

রাজগৃহলক্ষ্মী তোমার বাণীকে সার্থক করুন !

দ্বিতীয় অঙ্ক

রাজোদ্যান

লোকেশ্বরী ও মল্লিকা ।

মল্লিকা

পুত্রের সঙ্গে তো দেখা হ'লো মহারাণী ! তবে এগনে কেন—

লোকেশ্বরী

পুত্রের সঙ্গে ? পুত্র কোথায় ? এ যে মৃত্যুর চেয়ে বেশি ! আগে বুঝতে পারি নি !

মল্লিকা

এমন কথা কেন বলছেন ?

লোকেশ্বরী

পুত্র যখন অপুত্র হয়ে মা'র কাছে আসে, তার মতো ছুঃখ আর নেই । কী বকম ক'রে সে চাইলে আমার দিকে ? তার মা একেবারে লুপ্ত হয়ে গেছে—কোথাও কোনো তার চিহ্নও নেই ! নিজের এত বড়ো নিঃশেষে সর্কনাশ করনাও করতে পারতুম না ।

মল্লিকা

রক্ত-মাংসের জন্মকে সম্পূর্ণ ঘুচিয়ে ফেলে এঁরা যে নির্মল নূতন জন্ম লাভ করেন ।

লোকেশ্বরী

হায়রে রক্ত-মাংস ! হায়রে অসহ ক্রোধ, অসহ বেদনা ! রক্তমাংসের তপস্যা এঁদের এই শূন্তের তপস্যার চেয়ে কি কিছুমাত্র কম !

মল্লিকা

কিন্তু যাই বলো দেবী, তাঁকে দেখলেম, সে কী রূপ ! আলো দিয়ে ধোওয়া যেন দেবমূর্তিখানি ।

লোকেশ্বরী

ঐ রূপ নিয়ে তার মাকে সে লজ্জা দিয়ে গেল । যে মায়ের প্রাণ আমার নাড়ীতে, যে মায়ের স্নেহ আমার হৃদয়ে, তাকে ঐ রূপ দিকার দিলে ! যে-জন্ম তাকে দিয়েছি আমি, সে জন্মের সঙ্গে তার এ জন্মের কেবল যে বিচ্ছেদ তা নয়, বিরোধ ! দেখ মল্লিকা, আজ খুব স্পষ্ট ক'রে বুঝতে পারলেম, এ ধর্ম পুরুষের তৈরি । এ ধর্মে মা ছেলের পক্ষে অনাবশ্যক ; জীকে স্বামীর প্রয়োজন নেই । যারা না-পুত্র না-স্বামী না-ভাই সেই সব ঘরছাড়াদের একটুখানি ভিত্তি দেবার জন্যে সমস্ত প্রাণকে ওড়িয়ে ফেলে আমরা শূন্ত হয়ে প'ড়ে থাকব ! মল্লিকা, এই পুরুষের ধর্ম আমাদের মেরেছে, আমরাও এঁকে মারব !

মল্লিকা

কিন্তু দেবী, দেখনি, যেহেতুই বে দলে দলে চলেছে বুকে পূজা দেবার
জন্তে !

লোকেশ্বরী

যুগ ওরা, ভক্তি করবার কুধার ওদের অন্ত নেই। যা ওদের সব চেয়ে মারে,
তাকেই ওরা সব চেয়ে বেশি ক'রে দেয়। এই মোহকে আমি প্রশ্রয় দিই নে।

মল্লিকা

যুখে বল্চ, মহারানী। নিশ্চয় জানি, তোমার ঐ পুত্র আজ তোমার সেবা-
কক্ষের দ্বার দিয়ে বেরিয়ে এসে তোমার পূজাকক্ষের দ্বার দিয়ে ভিতরে প্রবেশ
করেচে। তোমার মানবপুত্র কোল থেকে নেমে আজ দেবতাপুত্র হয়ে তোমার
হৃদয়ের পূজাবেদীতে চড়ে বসেছে।

লোকেশ্বরী

চুপ্, চুপ্ ! বলিসনে ! আমি হাত জোড় ক'রে তাকে অনুরোধ করলেম,
বললেম, “একত্রিংশ জন্তে তোমার মাতার ঘরে থেকে যাও।” সে বললে,
“আমার মাতার ঘরের উপরে ছাদ নেই—আছে আকাশ।” মল্লিকা, যদি মা
হতিস্ তো বুঝতিস্ কতবড় কঠিন কথা ! বজ্র দেবতার হাতের, কিন্তু সে তো
বজ্র। বুক বিদীর্ণ হয়ে যায় নি ! সেই বিদীর্ণ বুকের ছিদ্রের ভিতর দিয়ে ঐ
যে রাস্তার শ্রমণদের গর্জন আমার পাঁজরগুলোর ভিতরে প্রতিধ্বনিত হয়ে
বেড়াচ্ছে—বুদ্ধং সরণং গচ্ছামি, ধর্ম্মং সরণং গচ্ছামি, সত্ত্বং সরণং গচ্ছামি !

মল্লিকা

একি মহারানী, মন্তোচ্চারণের সঙ্গে সঙ্গে আজো আপনি যে নমস্কার
করেন !

লোকেশ্বরী

ঐ তো বিপদ ! মল্লিকা, হৃর্কলের ধর্ম্ম মানুষকে হৃর্কল করে। হৃর্কল করাই
এই ধর্ম্মের উদ্দেশ্য। যত উচু মাথাকে সব হেঁট ক'রে দেবে। ব্রাহ্মণকে বল্বে
সেবা করো, ক্ষত্রিয়কে বল্বে ভিক্ষা করো। এই ধর্ম্মের বিষ অনেক দিন
খেঁচার নিজের রক্তের মধ্যে পালন করেচি। সেইজন্তে আজ আমিই এ'কে
সব চেয়ে ভয় করি ! ঐ কে আসচে ?

মল্লিকা

রাজকুমারী বাসবী। পূজাশূলে বাবার জন্তে প্রস্তুত হয়ে এসেচেন।

(বাসবীর প্রবেশ)

লোকেশ্বরী

পূজার চলেচ ?

বাসবী

হাঁ।

লোকেশ্বরী

তোমাদের তো বয়স হয়েছে।

বাসবী

আমাদের ব্যবহারে তার কি কোন বৈলক্ষণ্য দেখছেন ?

লোকেশ্বরী

শিও ! তোমরা না কি বলে বেড়াচ্ছ, অহিংসা পরমোধর্ম !

বাসবী

আমাদের চেয়ে যাদের বয়স অনেক বেশি, তাঁরাই বলে বেড়াচ্ছেন, আমরা তো কেবল মুখে আবৃত্তি করি মাত্র।

লোকেশ্বরী

নির্কোথকে কেমন ক'রে বোঝাব অহিংসা ইত্যরের ধর্ম। হিংসা ক্রিয়ের বিশাল বাহুতে মাণিক্যের অঙ্গদ, নিষ্ঠুর তেজে দীপ্যমান।

বাসবী

শক্তির কি কোমল রূপ নেই ?

লোকেশ্বরী

আছে, যখন সে ডোবায়। যখন সে দৃঢ় ক'রে বাঁধে, তখন না। পর্ত্তকে সৃষ্টিকর্ত্তা নির্দয় পাথর দিয়ে গড়েছেন, পাঁক দিয়ে নয়। তোমাদের গুরুর রূপার উপর থেকে নীচে পর্য্যন্ত সবই কি হবে পাঁক ? রাজবাড়িতে মাছুব হয়েও এই কথাটা মানতে ঘৃণা হয় না ? চূপ ক'রে রইলে যে ?

বাসবী

ভেবে দেখছি, মহারাণী।

লোকেশ্বরী

ভাববার কী আছে ! চোখের সামনে দেখলে তো, রাজপুত্র এক মুহূর্ত্তে রাজা হতে ভুলে গেল। বলে গেল চরাচরকে দয়্য করবার সাধনা করব। শোনোনি, বাসবী ?

বাসবী

ওনেছি।

লোকেশ্বরী

• তাহলে নির্দয়তা করবার গুরুতর কাজ গ্রহণ করবে কে ? কেউ যদি না করে, তবে বীরভোগ্যা বহুধরার কী হবে গতি ? যত সব মাথা-হেঁট-করা উপবাস-জীর্ণ কীণকর্ষ মন্দাগিমান নির্জীবের হাতে তার হুর্গতির কি সীমা থাকবে ? তোরা ক্রিয়ের মেয়ে, কথাটা তোদের কাছে এত নতুন ঠেক্চে কেন বাসবী ?

বাসবী

এই পুরানো কথাটা হঠাৎ আজ যেন একদিনে ঢাকা পড়ে গেছে—বসন্তে নিপাত্ত কিংককের শাখা যেমন ক'রে জুলে ঢেকে যায়।

লোকেশ্বরী

কখনো কখনো বুদ্ধিব্রংশ হয়ে পুরুষ আপন পৌরুষধর্ম ভুলে যান, কিন্তু নারীরা যদি তাকে সেটা ভুলতে দেয়, তাহলে মরণ যে সেই নারীর! মহা-লতার জন্তে কি মহাবৃক্ষের দরকার নেই? সব গাছই কি গুল্ম হয়ে গেলে কি তার পক্ষে ভালো? বলা। মুখে যে উত্তর নেই!

বাসবী

মহাবৃক্ষ চাই বৈ কি।

লোকেশ্বরী

কিন্তু বনস্পতি নির্মূল করবার জন্তেই এসেছেন তোমাদের গুরু। তাও যে পরশুরামের মতো কুঠার হাতে করবেন, এমন শক্তি নেই। কোমল শাস্ত্রবাক্যের পোকা তলার তলার লাগিয়ে দিয়ে মনুষ্যের মজ্জাকে জীর্ণ করবেন, বিনা যুদ্ধে পৃথিবীকে নিঃকৃত্রিম ক'রে দেবেন। তাঁদেরও কাজ সারা হবে আর তোমরা রাজার মেয়েরা মাথা মুড়িয়ে ভিক্ষাপাত্র হাতে পথে পথে ফিরবে! তার আগেই যেন মরো, আমার এই আশীর্বাদ। কী ভাবচ? কথাটা মনে লাগচেনা?

বাসবী

ভাল ক'রে ভেবে দেখি।

লোকেশ্বরী

ভেবে দেখবার দরকার নেই, প্রমাণ দেখো। অর্থাপুত্র বিদ্বিসার, কৃত্রিম রাজা, রাজত্ব তো তাঁর ভোগের জিনিষ নয়, তাতেই তাঁর ধর্মসাধনা। কিন্তু কোন্ মকর ধর্ম কানে মন্ত্র দিল, অমনি কত সহজেই রাজত্ব থেকে তিনি খ'সে পড়লেন—অস্ত্র হাতে না, রণক্ষেত্রে না, মৃত্যুর মুখে না। বাসবী, একদিন তুমিও রাজার মহিষী হবে, এ আশা কি ত্যাগ করেছ?

বাসবী

কেন ত্যাগ করব?

লোকেশ্বরী

তাহলে জিজ্ঞাসা করি, দয়া-মন্ত্রের হাওয়ার যে রাজা সিংহাসনের উপর কেবল টলমল করে, রাজদণ্ড যার হাতে শিথিল, জয়তিলক যার ললাটে ম্লান, তাকে শ্রদ্ধা ক'রে বরণ করতে পারবে?

বাসবী

না।

লোকেশ্বরী

আমার কথাটা বলি। মহারাজ বিদ্বিসার সংবাদ পাঠিয়েছেন, তিনি আজ আসবেন। তাঁর ইচ্ছা আমি প্রস্তুত থাকি। তোমরা ভাবচ গুর জন্তে সাজব! বে-মাহুষ রাজাও নয়, ভিক্ষুও নয়, বে-মাহুষ ভোগেও নেই, ত্যাগেও নেই, তাকে অত্যাধনা! কখনো না। বাসবী, তোমাকে বারবার বলছি, এই পৌরুষহীন আত্মাবমাননার ধর্মকে কিছুতে স্বীকার কোরোনা।

মল্লিকা ।

রাজকুমারী কোথায় চলেচ ?

বাসবী

যরে ।

মল্লিকা

এদিকে নটা যে প্রস্তুত হয়ে এলো ।

বাসবী

থাক, থাক ।

[প্রস্থান ।

মল্লিকা

মহারাগী, গুন্ডে পাচ্চ ?

লোকেশ্বরী

গুন্ডি বইকি । বিবম কোলাহল ।

মল্লিকা

নিশ্চয় এঁরা এসে পড়েছেন ।

লোকেশ্বরী

কিন্তু ঐযে এখনো গুন্ডি, নমো—

মল্লিকা

স্বর বদলেচে । “নমো বুজ্জায়” গর্জন আরো প্রবল হয়ে উঠেচে আঘাত পেয়েই । সঙ্গে সঙ্গে ঐ শোনো—“নমঃ পিনাকহস্তায় ! আর তয় নেই ।”

লোকেশ্বরী

ভাঙলরে ভাঙল ! যখন সব ধুলো হয়ে যাবে, তখন কে জানবে ওর মধ্যে আমার প্রাণ কতখানি দিয়েছিলেম । হায়রে, কত ভক্তি ! মল্লিকা, ভাঙার কাজটা শীঘ্র হয়ে গেলে বাঁচি — ওর ভীৎটা যে আমার বুকের মধ্যে !

(রত্নাবলীর প্রবেশ)

রত্না, তুমিও চলেছ পূজায় ?

রত্নাবলী

ক্রমক্রমে পূজ্যকে পূজা না করতে পারি, কিন্তু অপূজ্যকে পূজা করার অপরাধ আমার দ্বারা ঘটে না ।

লোকেশ্বরী

তবে কোথায় যাচ্চ ?

রত্নাবলী

মহারাগীর কাছেই এখানে এসেচি । আবেদন আছে ।

লোকেশ্বরী

কী, বলো ।

রত্নাবলী

ঐ নটী যদি এখানে পূজার অধিকার পায়, তাহলে এই অণ্ডচি রাজবাড়িতে বাস করতে পারবে না।

লোকেশ্বরী

আখ্যাস দিচ্ছি, আজ এ পূজা ঘটবে না।

রত্নাবলী

আজ না হোক, কাল ঘটবে।

লোকেশ্বরী

ভয় নেই, কত্না, পূজাকে সমূলে উচ্ছেদ করব।

রত্নাবলী

যে অপমান সহ্য করেছি, তাতেও তার প্রতিকার হবে না।

লোকেশ্বরী

তুমি রাজার কাছে অভিযোগ করলে নটীর নির্যাসন, এমন কি, প্রাণদণ্ড হতে পারে।

রত্নাবলী

তাতে ওর গৌরব বাড়িয়ে দেওয়া হবে।

লোকেশ্বরী

তবে তোমার কী ইচ্ছা ?

রত্নাবলী

ও যেখানে পূজারিণী হয়ে পূজা করতে থাকিল, সেখানেই ওকে নটী হয়ে নাচতে হবে। মল্লিকা, চুপ করে রইলে যে। তুমি কী বলো ?

মল্লিকা

প্রস্তাবটা কৌতুকজনক।

লোকেশ্বরী

ছি ছি, না। আমার মন সার দিচ্ছে না রত্না।

রত্নাবলী

ঐ নটীর পরে মহারাণীর এখনো দয়া আছে দেখি।

লোকেশ্বরী

দয়া ! কুকুর দিয়ে ওর মাংস ছিঁড়ে খাওয়াতে পারি। আমার দয়া !

রত্নাবলী

তবে ?

লোকেশ্বরী

অনেকদিন ওখানে নিজের হাতে পূজা দিয়েছি। পূজার বেদী তেড়ে পড়বে, সেও সহ্যে পারি। কিন্তু রাজরাণীর পূজার আসনে আজ নটীর চরণাধার।

রত্নাবলী

প্রগল্ভতা মাপ করবেন। ঐটুকু ব্যথাকে যদি প্রশ্রয় দেন, তবে ঐ ব্যথার উপরেই ভাঙা পূজার বেদী বারেকারে গড়ে উঠবে।

লোকেশ্বরী

সে ভয় মনে একেবারে নেই, তা নয়।

রত্নাবলী

মোহে পড়ে যে-মিথ্যাকে মান দিয়েছিলেন, তাকে দূরে সরিয়ে দিলেই মোহ কাটে না। সেই মিথ্যাকে অপমান করুন, তবে মুক্তি পাবেন।

লোকেশ্বরী

মল্লিকা, ঐ শোনো। উত্তানের উত্তরদিক থেকে শব্দ আসচে। ভেঙে ফেললে, সব ভেঙে ফেললে। ওঁ নমো—যাক্ যাক্ ভেঙ্গে যাক্ !

রত্নাবলী

চলোনা মহারাণী, দেখে আসিগে !

লোকেশ্বরী

যাব, যাব, কিন্তু এখনো না।

রত্নাবলী

আমি দেখে আসিগে।

[প্রস্থান।

লোকেশ্বরী

মল্লিকা, বাধন ছিঁড়তে বড় বাজে।

মল্লিকা

তোমার চোখ দিয়ে যে জল পড়চে।

লোকেশ্বরী

ঐ শোনো না, “জয় কালী করালী”—অন্ত ধ্বনিটা কীণ হয়ে এলো, এ আমি সহিতে পারচিনে।

মল্লিকা

বুদ্ধের ধর্মকে নির্বাসিত করলে আবার ফিরে আসবে—অন্ত ধর্ম দিয়ে চাপা মা দিলে শাস্তি নেই। দেবদত্তের কাছে যখন নূতন মন্ত্র নেবে, তখনি সাধনা পাবে।

লোকেশ্বরী

ছি, ছি, বোলোনা, বোলোনা, মুখে এনো না! দেবদত্ত জুর সর্প, নরকের কীট! যখন অহিংসাব্রত নিয়েছিলেম, তখনো মনে মনে তাকে প্রতিদিন দখল করেছি, বিদ্ধ করেছি। আর আজ! যে-আসনে আমার সেই পরম নির্মল জ্যোতির্ভাসিত মহাশুককে নিজে এনে বসিয়েছি, তাঁর সেই আসনেই দেবদত্তকে ডেকে আনব! (জাহ্ন পাতিয়া) কমা করো প্রভু, কমা করো। “স্বারজরণেণ

কৃতং সৰ্বং অপরোধং কামতু মে প্রভো !” (উঠিয়া) তর নেই মল্লিকা, তিতরে উপাসিকা আছে, সে তিতরেই থাক্, বাইরে আছে নিষ্ঠুরা, আছে রাজকুলবধু, তাকে কেউ পরাস্ত করতে পারবে না। মল্লিকা, আমার নির্জন ঘরে গিয়ে বসিগে, যখন ধুলার সমুদ্রে আমার এতকালের আরাধনার তরনী একেবারে ডুবে যাবে, তখন আমাকে ডেকে।

[উত্তরের প্রস্থান।

(ধূপ দীপ গন্ধমালা মঙ্গলঘট প্রভৃতি পূজোপকরণ লইয়া

রাজবাটির একদল নারীর প্রবেশ)

পুষ্পপাত্রকে ঘিরিয়া সকলে

বল গন্ধ গুণোপেতং মেতং কুসুম সস্ততিং

পূজয়ামি মুনিন্দসুস সিরি পাদ সরোরুহে ॥

(প্রণাম ও শব্দধ্বনি)

ধূপপাত্রকে ঘিরিয়া

গন্ধ সস্তার যুক্তেন ধূপেনাহ সুগন্ধিনা

পূজয়ে পূজনেব্যস্তং পূজাভাজনযুক্তমং ॥

(শব্দধ্বনি ও প্রণাম)

শ্রীমতী

(প্রদীপের থালা ঘিরিয়া)

যন সারঙ্গ দিল্লেন দীপেন তম ধ্বংসিনা ।

তিলোক দীপং সমুদ্রং পূজয়ামি তমোহুদং ॥

(শব্দধ্বনি ও প্রণাম)

(আহাৰ্য্য নৈবেদ্য ঘিরিয়া)

অধিবাসে তু নো ভস্তু ভোজনং পরিকল্পিতং

অনুকম্পং উপাদায় পতিগৃহাতু মুক্তমং ।

(শব্দধ্বনি ও প্রণাম)

(জাহ্নু পাতিয়া)

যো সন্নিসিগ্নো বর বোধিমূলে

মারং সসেনং মহতিং বিজ্ঞেদ্বা

সম্বোধি মাগহি অনন্ত এঃঞানো

লোকুস্তমো তং পণমামি বৃহ ।

শ্রীমতী

বনের প্রবেশপথে পূজা সমাধা হল । এবার চলো গুপমূলে ।

মালতী

কিন্তু শ্রীমতী দিদি, ঐ দেখ, এদিকের পথ বেড়া দিয়ে বন্ধ ।

বেড়া ডিঙিরে যেতে পারব, চলো ।

নন্দা

বোধ হচ্ছে রাজার নিষেধ ।

শ্রীমতী

কিন্তু প্রভুর আদেশ আছে ।

নন্দা

কী ভয়ঙ্কর গর্জন ! একি রাষ্ট্রবিপ্লব ?

শ্রীমতী

গান ধরো ।

গান

বাঁধন-ছেঁড়ার সাধন হবে ।

ছেড়ে যাব তীর মাঠেঃরবে ।

ধাহার হাতের বিজয়মালা

রুদ্রদাহের বহি-জ্বালা,

নমি নমি নমি সে তৈরবে ॥

কাল-সমুদ্রে আলোর যাত্রী

শূন্তে যে ধায় দিবসরাত্রি ।

ডাক এলো তার তরঙ্গেরি,

বাজুক বক্ষে বজ্রভেরী

অকূল প্রাণের সে উৎসবে ॥

(একদল অন্তঃপুররক্ষিণীর প্রবেশ)

রক্ষিণী

কেরো তোমরা এখান থেকে ।

শ্রীমতী

আমরা প্রভুর পূজায় চলেছি ।

রক্ষিণী

পূজা বন্ধ ।

শ্রীমতী

আজ প্রভুর জন্মোৎসব ।

রক্ষিণী

পূজা বন্ধ ।

শ্রীমতী

এও কি সম্ভব ?

রক্ষিণী

পূজা বন্ধ। আমি আর কিছু জানিনে। দাও তোমাদের অর্থ্য। (পূজার
খালা প্রভৃতি ছিনাইয়া)

শ্রীমতী

এ কী পরীক্ষা আমার! অপরাধ কি ঘটেছে কিছু?

উত্তমজেন বন্দেহং পাদপংস্ব বরুত্তমং

বুদ্ধো যো খলিতো দোসো বুদ্ধো খমতু তং মম।

রক্ষিণী

বন্ধ করো স্তব।

শ্রীমতী

ঘরের কাছেই অবরোধ। প্রবেশ আমার ঘটল না ঘটল না।

মালতী

কাদো কেন শ্রীমতী দিদি! বিনা অর্থ্যে বিনা মন্ত্রে কি পূজা হয় না?
ভগবানতো আমাদের মনের ভিতরেও জন্মলাভ করেচেন।

শ্রীমতী

শুধু তাই নয় মালতী, তাঁর জন্মে আমরা সবাই জন্মেছি। আজ সবারই
জন্মোৎসব।

নন্দা

শ্রীমতী, হঠাৎ একমুহুর্তে আজ এমন হুর্দিন ঘনিয়ে এল কেন?

শ্রীমতী

হুর্দিনই যে স্নদিন হয়ে ওঠবার দিন আজ। যা ভেঙেছে, তা জোড়া লাগবে,
যা পড়েছে, তা উঠবে আবার।

অজিতা

দেখো শ্রীমতী, এখন আমার মনে হচ্ছে, তোমাকে যে পূজার ভার দেওয়া
হয়েছিল, তার মধ্যে নিশ্চয় ভুল আছে। সব তাই নষ্ট হল। গোড়াতেই
আমাদের বোঝা উচিত ছিল।

শ্রীমতী

আমি ভয় করিনে। জানি প্রথম থেকেই কেউ মন্দিরে ঘর খোলা পায়
না। ক্রমে ঘর আগল খুলে। তবু আমার বলতে কোনো সঙ্কোচ নেই যে,
প্রভু আহ্বান করেচেন আমাকে। বাধা যাবে কেটে। আজই যাবে।

ভদ্রা

রাজার বাধাও সরাতে পারবে?

শ্রীমতী

সেখানে রাজার রাজদণ্ড পৌছন না।

(রত্নাবলীর প্রবেশ)

রত্নাবলী

কী বল্ছিলে, শুনেছি শুনেছি। তুমি রাজার বাধাও মানোনা, এত বড় তোমার সাহস।

পূজাতে রাজার বাধাই নেই।

রত্নাবলী

নেই রাজার বাধা ? সত্যি না কি ? যেয়ো তুমি পূজা করতে, আমি দেখব ছই চোখের আশ মিটিয়ে।

শ্রীমতী

যিনি অস্ত্রধারী, তিনিই দেখবেন। বাহির থেকে সব সরিয়ে দিলেন, তাতে আড়াল পড়ে। এখন

বচসা মনসা চেব বন্দামেতে তথাগতে
সন্ননে আসনে ঠানে গমনে চাপি সর্বদা।

তোমায় দিন এবার হয়ে এসেচে, অহঙ্কার ঘুচবে।

শ্রীমতী

তা ঘুচবে। কিছুই বাকি থাকবে না, কিছুই না।

রত্নাবলী

এখন আমার পালা, আমি প্রস্তুত হয়ে আসছি।

[প্রস্থান।

ভদ্রা

কিছুই ভাল লাগচে না। বাসবী বুদ্ধিমতী, সে আগেই কোথায় সরে পড়েচে।

অজিতা

আমার কেমন ভয় করচে।

(উৎপলপর্ণার প্রবেশ)

নন্দা

ভগবতি, কোথায় চলেছেন ?

উৎপলপর্ণা

উপদ্রব এসেছে নগরে, ধর্ম গীড়িত, শ্রমণেরা শঙ্কিত, আমি পৌরপথে রক্ষা-
মন্ত্র পড়তে চলেছি।

শ্রীমতী

ভগবতি, আমাকে সঙ্গে নিয়ে যাবে না ?

উৎপলপর্ণা

কেমন করে নিরে যাই? তোমার উপরে যে পূজার আদেশ আছে।

শ্রীমতী

পূজার আদেশ এখনো আছে দেবি?

উৎপলপর্ণা

সমাধান না হওয়া পর্যন্ত সে আদেশের তো অবসান নেই?

মালতী

মাতঃ, কিন্তু রাজার বাধা আছে যে।

উৎপলপর্ণা

ভয় নেই, ধৈর্য ধরো। সে বাধা আপনিই পথ করে দেবে।

[প্রস্থান।]

ভদ্রা

গুনচ অজিতা, রাত্তার ও কি ক্রন্দন, না গর্জন।

নন্দা

আমার তো মনে হচ্ছে উদ্ভানের ভিতরেই কারা প্রবেশ করে ভাঙচুর
করেছে। শ্রীমতী শীঘ্র চলো, রাজমহিষী মাতার ঘরের মধ্যে আশ্রয় নিইগে।

[প্রস্থান।]

ভদ্রা

এসো অজিতা, সমস্তই যেন একটা হুঃস্থপ্ন বলে বোধ হচ্ছে।

[রাজকুমারী প্রভৃতির প্রস্থান।]

মালতী

দিদি, বাইরে ঐ যেন মরণের কান্না গুন্তে পাচ্ছি। আকাশে দেখচ ঐ
ধা। নগরে আগুন লাগল বুঝি। অন্মোৎসবে এই মৃত্যুর তাণ্ডব কেন?

শ্রীমতী

মৃত্যুর সিংহদ্বার দিয়েই জন্মের জয়যাত্রা।

মালতী

মনে ভয় আস্চে বলে বড় লজ্জা পাচ্ছি দিদি। পূজা করতে যাব, ভয় নিয়ে
যাব, এ আমার সহ্য হচ্ছে না।

শ্রীমতী

তোমার ভয় কিসের বোন?

মালতী

বিপদের ভয় না। কিছুই যে বুঝতে পারচিনে, অন্ধকার ঠেকচে, তাই ভয়।

শ্রীমতী

আপনাকে এই বাইরে দেখিলেনে। আজ যার অন্ধর জন্ম, তাঁর মধ্যে আপ-
নাকে দেখ, তোমার ভয় যুচে যাবে।

মালতী

তুমি গান করো দিদি, আমার ভয় থাকবে ।

শ্রীমতী

গান

আর রেখোনা আঁধারে আমার
দেখতে দাও ।

তোমার মাঝে আমার আপনাকে
আমার দেখতে দাও ॥

কঁদাও যদি কঁদাও এবার,
সুখের গানি সন্ন্যাসে যে আর,
যাক না ধুয়ে নয়ন আমার
অশ্রুধারে ;

আমায় দেখতে দাও ॥

জানিনা তো কোন্ কালো এই ছায়া ।

আপন বলে ভুলায় যখন
ঘনার বিষম মায়ী ।

স্বপ্নভারে জমল বোঝা,

চিরজীবন শূন্য খোঁজা,

যে মোর আলো লুকিয়ে আছে

রাতে পারে

আমায় দেখতে দাও ॥

(একজন অন্তঃপুররক্ষিণীর প্রবেশ)

রক্ষিণী

শোনো, শোনো, শ্রীমতী !

মালতী

কেন নিষ্ঠুর হচ্ছে তোমরা ? আর আমাদের যেতে বোলোনা ! আমরা
ছুটি মেয়ে এই উত্তানের কাছে মাটির পরে ব'সে থাকি না—তাতে তোমাদের কী
ক্ষতি হবে ?

রক্ষিণী

তোমাদেরই বা কী তাতে প্রয়োজন ?

মালতী

ভগবান বুদ্ধ যে-উত্তানে একদিন প্রবেশ করেছিলেন, তার শেষ প্রাণেও
ঊঁর পদধূলা আছে । তোমরা যদি ভিতরে না যেতে দাও, তাহলে আমরা
এইখানে সেই ধূলায় ব'সে মনের মধ্যে ঊঁর জন্মোৎসব গ্রহণ করি—মন্ত্রণ
বলব না, অর্ঘ্যও দেব না ।

রক্ষিণী

কেন বলবে না মন্ত্র ? বলা, বলা । শুনতেও পাব না এত কী পাপ করেচি ! অত্র রক্ষিণীরা দূরে আছে, এই বেলা আজ পুণ্য দিনে শ্রীমতী তোমার মধুর কণ্ঠ থেকে প্রভুর স্তব শুনে নিই । তুমি জেনো আমি তাঁর দাসী । যেদিন তিনি এসেছিলেন, অশোক-ছায়ার সেদিন আমি যে তাঁকে এই পাপ চোখে দেখেছি, তার পর থেকে আমার অন্তরে তিনি আছেন ।

শ্রীমতী

নমো নমো বুদ্ধ দিবাকরায়,
নমো নমো গৌতম চন্দিমায়,
নমো নমো নন্দ গুণধরায়,
নমো নমো সাকিয় নন্দনায় ॥

রক্ষিণী, তুমিও আমার সঙ্গে সঙ্গে বলে ।

রক্ষিণী

আমার মুখে কি পুণ্যমন্ত্র বের হবে ?

শ্রীমতী

ভক্তি আছে হৃদয়ে, যা বলবে তাই পুণ্য হবে । বল নমো নমো বুদ্ধ দিবাকরায়—

(ক্রমে ক্রমে আবৃত্তি করাইয়া লইল)

রক্ষিণী

আমার বৃকের বোঝা নেমে গেল শ্রীমতী, আজকের দিন আমার সার্থক হ'ল ।—যে কথা বলতে এসেছিলেম, এবার ব'লে নিই । তুমি এখান থেকে পালাও, আমি তোমাকে পথ ক'রে দিচ্ছি ।

শ্রীমতী

কেন ?

রক্ষিণী

মহারাজ অজাতশত্রু দেবদত্তের কাছে দীক্ষা নিয়েছেন । তিনি অশোক-তলে প্রভুর আসন ভেঙে দিয়েছেন ।

মালতী

হায় হায় দিদি, হায় হায়, আমার দেখা হ'লো না । আমার ভাগ্য মন্দ, ভেঙে গেলো সব ।

শ্রীমতী

কী বলিস মালতী ? তাঁর আসন অক্ষয় । মহারাজ বিধিগার যা গড়ে-ছিলেন, তাই ভেঙেছে । প্রভুর আসনকে কি পাথর দিয়ে পাকা করতে হবে ? ভগবানের নিজের মহিমাই তাকে রক্ষা করে ।

রক্ষিণী

রাজা প্রচার করেচেন সেখানে যে-কেউ আরতি করবে, স্তব মন্ত্র পড়বে,
তার প্রাণদণ্ড হবে। শ্রীমতী তাহলে তুমি আর কী করবে এখানে ?

শ্রীমতী

অপেক্ষা করে থাকব।

রক্ষিণী

কতদিন ?

শ্রীমতী

যতদিন না পূজার ডাক আসে। যতদিন বেঁচে আছি, ততদিনই।

রক্ষিণী

পূর্ব হতে আজ তোমার কাছে কমা চাচ্ছি শ্রীমতী।

শ্রীমতী

কিসের কমা ?

রক্ষিণী

হয়তো রাজার আদেশে তোমাকেও আঘাত করতে হবে।

শ্রীমতী

কোরো আঘাত।

রক্ষিণী

সে আঘাত হয়ত রাজবাড়ির নটীর উপরে পড়বে, কিন্তু প্রভুর ভক্ত সেবি-
কাকে আজও আমার প্রণাম, সে দিনে আমার প্রণাম, আমাকে কমা করো।

শ্রীমতী

আমার প্রভু আমাকে সকল আঘাত কমা করবার বর দিন ! বুদ্ধো খমতু,
বুদ্ধো খমতু।

(অত্র রক্ষিণীর প্রবেশ)

২ রক্ষিণী

রোদিনী !

১ রক্ষিণী

কি পাটলী।

পাটলী

ভগবতী উৎপলপর্ণাকে এরা মেরে ফেলেছে।

রোদিনী

কী সর্বনাশ !

শ্রীমতী

কে মারলে ?

পাটলী

দেবদত্তের শিষ্যেরা।

রোদিনী

রক্তপাত তবে শুরু হ'ল; তাই যদি হলই, তাহলে আমাদের হাতেও অঙ্গ আছে। এ পাপ সহিব না। এষে প্রভুর সঙ্ঘকে মারলে। শ্রীমতী কমা চলবে না, অঙ্গ ধরো।

শ্রীমতী

শোভ দেখিরোনা রোদিনী। আমি নটী, তোমার ঐ তলোয়ার দেখে আমার এই নাচের হাতও চঞ্চল হয়ে উঠল।

পাটলী

তাহলে এই নাও। (তরবারী দান)

শ্রীমতী

(শিহরিয়া হাত হইতে তলোয়ার পড়িয়া গেল) না, না। প্রভুর কাছ থেকে অঙ্গ পেয়েছি। চলচে আমার যুদ্ধ, মার পরাস্ত হোক, প্রভুর জয় হোক।

পাটলী

চল রোদিনী, ভগবতীর দেহ বহন করে নিয়ে যেতে হবে শ্মশানে।

[উভয়ের প্রস্থান।]

(রত্নাবলীর কয়েকজন রক্ষিণী সহ প্রবেশ)

রত্নাবলী

এই যে এখানেই আছে। ওকে রাজ্যদেশ গুনিয়ে দাও।

রক্ষিণী

মহারাজের আদেশ এই যে, তুমি নটী, তোমাকে অশোকবনে নাচতে যেতে হবে।

শ্রীমতী

নাচ! আজ!

মালতী

তোমরা এ কী কথা বলচ গো! মহারাজের ভয় হোলো না এমন আদেশ করতে?

রত্নাবলী

ভয় হবারই ত কথা! সেই দিনই ত এসেচে! দাসী তাঁর নটীকেও ভয় করবেন রাজেশ্বর! গ্রাম্য বর্কর!

শ্রীমতী

কখন নাচ হবে?

রত্নাবলী

আজ আরতির বেলায়।

শ্রীমতী

প্রভুর আসন বেদীর সামনে?

রত্নাবলী

হাঁ

শ্রীমতী

তবে তাই হোক।

তৃতীয় অঙ্ক

রাজোদ্যান

শ্রীমতী, মালতী ।

মালতী

দিদি, শাস্তি পাচ্ছিনে ।

শ্রীমতী

কী হয়েছে ?

মালতী

তোমাকে যখন ওরা নাচের সাজ করাতে নিয়ে গেল, আমি চুপি চুপি ঐ
প্রাচীরের কাছে গিয়ে রাস্তার দিকে চেয়ে দেখ্লেম । দেখি, ভিক্টোরী উৎসব-
পর্ণার মৃতদেহ নিয়ে চলেছে—আর,

শ্রীমতী

থাম্লে কেন ? বলো ।

মালতী

রাগ করবে না দিদি ? আমি বড় দুর্বল !

শ্রীমতী

কিছুতে না ।

মালতী

দেখ্লেম, অস্বেষ্টিময় পড়তে পড়তে শবদেহেব সঙ্গে সঙ্গে যাচ্ছিলেন ।

শ্রীমতী

কে যাচ্ছিলেন ?

মালতী

দূর থেকে মনে হল যেন তিনি ।

শ্রীমতী

অসম্ভব নেই ।

মালতী

পণ করেছিলেম, মুক্তি যত দিন না পাই, তাঁকে দূর থেকেও দেখব না ।

শ্রীমতী

সে পণ রাখা ভালো ।

মালতী

কিন্তু আজ মন মানচে না ।

শ্রীমতী

সমুদ্রের দিকে অনিমেষ তাকিয়ে থাকলেই তো পার দেখা যায় না ।
হুয়াশায় মনকে প্রশ্রয় দিস্নে ।

মালতী

তাকে দেখবার আশার মনকে আকুল করি মনে কোরো না। ভয় হচ্ছে ওঁকে তা'রা মারবে। তাই কাছে থাকতে চাই। পণ রাখতে পারচিনে ব'লে আমাকে অবজ্ঞা কোরোনা দিদি।

শ্রীমতী

আমি কি তো'র ব্যথা বুঝিনে ?

মালতী

তাকে বাঁচাতে পারব না, কিন্তু মরতে তো পারব। আর পারলুম না। দিদি—এবারকার মতো সব ভেঙে গেল। এ জীবনে হবে না মুক্তি।

শ্রীমতী

যাঁর কাছে যাচ্ছি, তিনিই তোকে মুক্তি দিতে পারবেন। কেন না, তিনি মুক্ত। তো'র কথা শুনে আজ একটা কথা বুঝতে পারলুম।

মালতী

কী বুঝলে, দিদি !

শ্রীমতী

এখনো আমার মনের মধ্যে পুরাণো রক্ত চাপা আছে—সে আবার ব্যথিয়ে উঠল। বন্ধনকে বাইরে থেকে যতই তাড়া করেচি, ততই সে ভিতরে গিয়ে লুকিয়েচে। মরণকালে জীবনের সঙ্গে সেই ব্যথা প্রভুর পায়ে দেব, আমার শেষ অর্ঘ্য।

মালতী

রাজবাড়িতে তোমার মতো একলা মানুষ আর কেউ নেই, তাই তোমাকে ছেড়ে যেতে বড়ো কষ্ট পাচ্ছি। কিন্তু যেতে হ'ল। যখন সময় পাবে, আমার জন্তে কুমার মন্ত্র পোড়ো।

শ্রীমতী

“বুদ্ধো যো খলিতো দোসো,

বুদ্ধো খমতু তং মম।”

মালতী

(প্রণাম করিতে করিতে) “বুদ্ধো খমতু তং মম।”—যাবার মুখে একটা গান শুনিয়া দাও। কিন্তু তোমার ঐ মুক্তির গানে আজ একটুও মন দিতে পারব না। একটা পথের গান গাও।

শ্রীমতীর গান

পথে যেতে ডেকেছিলে মোরে।

পিছিয়ে পড়েছি আমি যাবো কী করে !

এসেছে নিবিড় নিশি,

পথরেখা গেছে মিশি,

সড়া দাও, সড়া দাও, আঁধারের ঘোরে ॥

ভয় হয় পাছে ঘুরে ঘুরে
যত আমি যাই তত যাই চলে দূরে ।
মনে করি আছে কাছে
তবু ভয় হয়, পাছে
আমি আছি তুমি নাই কালি নিশিতোরে ॥

মালতী

শোনো দিদি, আবার গর্জন ! দয়া নেই, কারো দয়া নেই ! অনন্ত
কারুণিক বুদ্ধ তো এই পৃথিবীতেই পা দিয়েছেন, তবু এখানে নরকের শিখা
নিবল না ! আর দেহি করতে পারিনে ! প্রণাম, দিদি ! মুক্তি যখন পাবে,
আমাকে একবার ডাক দিয়ো, একবার শেষ চেষ্টা ক'রে দেখো ।

শ্রীমতী

চল, তোকে প্রাচীরদ্বার পর্য্যন্ত পৌঁছিয়ে দিয়ে আসিগে ।

[উভয়ের প্রস্থান ।

(রত্নাবলী ও মল্লিকার প্রবেশ)

রত্নাবলী

দেবদত্তের শিষ্যরা ভিক্ষুণীকে মেরেচে ! তা নিয়ে এত ভাবনা কিসের ?
ও তো ছিল সেই ক্ষেত্রপালের মেয়ে ।

মল্লিকা

কিন্তু আজ যে ও ভিক্ষুণী ।

রত্নাবলী

মন্ত্র পড়ে কি রক্ত বদল হয় ?

মল্লিকা

আজকাল তো দেখ্‌চি মন্ত্রের বদল রক্তের বদলের চেয়ে ঢের বড়ো ।

রত্নাবলী

রেখে দে ও সব কথা ! প্রজারা উত্তেজিত হয়েচে ব'লে রাজার ভাবনা !
এ আমি সহিতে পারিনে । তোমার ঐ ভিক্ষুধর্ম রাজধর্মকে নষ্ট করবে ।

মল্লিকা

উত্তেজনার আরো একটু কারণ আছে । মহারাজ বিধিসার পূজার জন্ত
যাত্রা ক'রে বেরিয়েছেন, কিন্তু এখনো পৌঁছননি ; প্রজারা সন্দেহ করচে ।

রত্নাবলী

কানাকানি চল্‌চে আমিও শুনেচি । ব্যাপারটা ভাল নয় তা মানি ।
কিন্তু কর্মফলের মূর্তি হাতে হাতে দেখা গেল ।

মল্লিকা

কী কর্মফল দেখলে ?

রত্নাবলী

মহারাজ বিষ্ণিগার পিতার বৈদিক ধর্মকে তো বিনাশ করেছেন। সে কি পিতৃহত্যার চেয়ে বেশি নয়? ব্রাহ্মণরা তো তখন থেকেই বলেছে, যে-যজ্ঞের আগুন উনি নিবিয়েছেন, সেই ক্ষুধিত আগুন এক দিন ঝুঁকে থাকবে।

মল্লিকা

চূপ্ চূপ্, আস্তে। জানো তো, অভিশাপের ভয়ে উনি কী রকম অবসন্ন হয়ে পড়েছেন!

রত্নাবলী

কার অভিশাপ?

মল্লিকা।

বুদ্ধের। মনে মনে মহারাজ তাঁকে ভারি ভয় করেন।

রত্নাবলী

বুদ্ধ তো কাউকে অভিশাপ দেন না। অভিশাপ দিতে জানে দেবদত্ত।

মল্লিকা

তাই তার এত মান। বড়ো দেবতাকে মানুষ মুখের কথায় খুঁসি করে, ছোট দেবতাকে দেয় দামী অর্ঘ্য।

রত্নাবলী

যে-দেবতা হিংসা করতে জানে না, তাকে উপবাসী থাকতে হয়, নখদস্তহীন বুদ্ধ সিংহের মতো।

মল্লিকা

যাই হোক, এই ব'লে যাচ্ছি, আজ সন্ধ্যাবেলায় ঐ অশোকচৈত্যে পূজা হবেই।

রত্নাবলী

তা হয় হোক, কিন্তু নাচ তার আগেই হবে এও ব'লে দিচ্ছি।

[মল্লিকার প্রস্থান।]

(বাসবীর প্রবেশ)

বাসবী

প্রস্তুত হয়ে এলেম।

রত্নাবলী

কিসের জন্তে?

বাসবী

শোধ ভুল্ ব'লে। অনেক লজ্জা দিয়েছে ঐ নটা।

রত্নাবলী

উপদেশ দিয়ে?

বাসবী

না, ভক্তি করিয়ে।

রত্নাবলী

তাই ছুরি হাতে এসেচ ?

বাসবী

সে জন্তে না। রাষ্ট্র-বিপ্লবের আশঙ্কা ঘটেচে—বিপদে পড়ি তো নিরস্ত
মরব না।

রত্নাবলী

নটীর উপর শোধ তুলবে কী দিয়ে ?

বাসবী

(হার দেখাইয়া) এই হার দিয়ে।

রত্নাবলী

তোমার হীরের হার।

বাসবী

বহুমূল্য অবমাননা, রাজকুলের উপযুক্ত। ও নাচবে, ওর গায়ের পুরস্কার
ছুঁড়ে ফেলে দেব।

রত্নাবলী

ও যদি তিরস্কার ক'রে ফিরে ফেলে দেয় তোমার গায়ের ? যদি না নেয়।

বাসবী

(ছুরি দেখাইয়া) তখন এই আছে।

রত্নাবলী

শীঘ্র ডেকে আনো মহারাণী লোকেশ্বরীকে। তিনি খুব আমোদ পাবেন।

বাসবী

আসবার সময় খুঁজেছিলেম তাঁকে। শুন্লেম ঘরে দ্বার দিয়ে আছেন,
এ কি রাষ্ট্র-বিপ্লবের ভয়ে, না, স্বামীর পরে অভিমানে ? বোঝা গেল না।

রত্নাবলী

কিন্তু আজ হবে নটীর নতিনাট্য, তাতে মহারাণীর উপস্থিত থাকা চাই।

বাসবী

নটীর নতিনাট্য ? নামটি বেশ বানিয়েছ।

(মল্লিকার প্রবেশ)

মল্লিকা

যা মনে করেছিলেম, তাই ঘটেচে। রাজ্যে যেখানে যত বুদ্ধের শিষ্য
আছে, মহারাজ অজাতশত্রু সবাইকে ডাকতে দূত পাঠিয়েচেন। গ্রহপূজা
চল্চেই, কখনো বা শনিগ্রহ, কখনো বা রবিগ্রহ।

রত্নাবলী

ভালোই হয়েছে। বুদ্ধের সব ক'টি শিষ্যকেই দেবদত্তের শিষ্যদের হাতে
একসঙ্গে সমর্পণ ক'রে দিন,—তাতে সময়সংক্ষেপ হবে।

মল্লিকা

সে জন্তে নয়। ওরা রাজার হয়ে অহো রাজ্য পাপমোচন মন্ত্র পড়তে আসচে। মহারাজ একেবারে অভিভূত হয়ে পড়েছেন।

বাসবী

কেন এই দুর্বলতা ?

মল্লিকা

লোকে কি বলচে শোনোনি বুঝি ? দেবদত্তের শিষ্যদের মহারাজ এখন আর নিজেই সামলাতে পারছেন না।

বাসবী

তাতে কী হয়েছে ?

মল্লিকা

কী আশ্চর্য্য ! এখনো জনশ্রুতি তোমার কানে পৌঁছয়নি ? সবাই অহু-মান করচে, পথের মধ্যে ওরা বিধিসার মহারাজকে হত্যা করেছে।

বাসবী

সর্বনাশ ! এ কখনো সত্য হতেই পারে না !

মল্লিকা

কিন্তু এটা সত্য যে, মহারাজকে যেন আগুনের জ্বালা ধরিয়ে দিয়েছে। তিনি কোন্ একটা অহুশোচনায় ছটফট করে বেড়াচ্ছেন।

বাসবী

হায়, হায় ! এ কী সংবাদ !

রত্নাবলী

লোকেখরী মহারাজী কি শুনেছেন ?

মল্লিকা

এত বড়ো অপ্রিয় সংবাদ তাঁকে যে শোনাবে, তাকে তিনি ছ'খানা করে কেলবেন। কেউ সাহস পাচ্ছে না।

বাসবী

সর্বনাশ হ'ল। এত বড়ো পাপের আঘাত থেকে রাজবাড়ীর কেউ বাঁচবে না। ধর্মকে নিয়ে বা ধুসি করতে গেলে কি সহ হয় ?

রত্নাবলী

ঐ রে ! বাসবী আবার দেখচি নটীর চেলা হবার দিকে ঝুঁকচে। ভয়ের তাড়া খেলেই ধর্মের মূর্ততার পিছনে মানুষ লুকোতে চেষ্টা করে।

বাসবী

কখনো না। আমি কিছু ভয় করিনে। তাকে এই খবরটা দিয়ে আসিগে।

রত্নাবলী

মিথ্যা ছতো ক'রে পালিয়ে না। ভয় তুমি পেয়েচ। তোমাদের এই
অবসাদ দেখলে আমার বড়ো লজ্জা করে। এ কেবল নীচ সংসর্গের ফল।

বাসবী

অস্তায় বলচ তুমি, আমি কিছুই ভয় করিনে।

রত্নাবলী

আচ্ছা, তা হ'লে অশোকবনে নাচ দেখতে চলো।

বাসবী

কেন যাব না! তুমি ভাবচ আমাকে জোর ক'রে নিয়ে যাচ্চ ?

রত্নাবলী

আর দেরি নয়, মল্লিকা শ্রীমতীকে এখনি ডাকো—সাজ হোক বা না
হোক। রাজকন্তারা যদি না আসতে চায়, রাজকিঙ্করীদের সবাই চাই—নইলে
কৌতুক অসম্পূর্ণ থাকবে।

বাসবী

ঐ যে শ্রীমতী আসচে। দেখ, দেখ, যেন চল্চে স্বপ্নে। যেন মধ্যাহ্নের
দীপ্ত মরীচিকা, ওর মধ্যে ও যেন একটুও নেই।

(ধীরে ধীরে শ্রীমতীর প্রবেশ ও গান)

হে মহাজীবন, হে মহামরণ,

লইমু শরণ, লইমু শরণ।

আঁধার প্রদীপে জালাও শিখা,

পরাও পরাও, জ্যোতির টীকা,

করো হে আমার লজ্জা হরণ ॥

রত্নাবলী

এই দিকে পথ। আমাদের কথা কি কানে পৌঁচছে না? এই যে এই
দিকে।

গান

পরশরতন তোমারি চরণ,

লইমু শরণ, লইমু শরণ।

যা-কিছু মলিন, যা-কিছু কালো,

যা-কিছু বিরূপ হোক তা ভালো,

যুচাও যুচাও সব আবরণ ॥

রত্নাবলী

বাসবী, দাঁড়িয়ে রইলে কেন? চলো।

বাসবী

না, আমি যাবো না।

রত্নাবলী

কেন বাবে না ?

বাসবী

তবে সত্য কথা বলি । আমি পারব না !

রত্নাবলী

ভয় করচে ?

বাসবী

হাঁ ভয় করচে ।

রত্নাবলী

ভয় করতে লজ্জা করচে না ?

বাসবী

একটুমাত্রও না । শ্রীমতী সেই কুমার ময়ূরী ।

শ্রীমতী

উত্তমদেন বন্দেহং পাদপংখুবকৃতমং

বুদ্ধো যো খলিতো দোসো বুদ্ধো খমতু তং মম ।

বাসবী

বুদ্ধো কামতু তং মম, বুদ্ধো খমতু তং মম,

বুদ্ধো খমতু তং মম ।

[সকলের গ্রহণ ।

চতুর্থ অঙ্ক

অশোকতল—ভাঙা স্তূপ

ভয়প্রায় আসনবেদী

রত্নাবলী, রাজকিঙ্করীগণ, শ্রীমতী, একদল রক্ষিণী ।

১ম রাজকিঙ্করী

রাজকুমারী, আমাদের প্রাসাদের কাজে বিলম্ব হয়ে যাচ্ছে ।

রত্নাবলী

আর একটু অপেক্ষা করো, মহারাণী লোকেশ্বরী স্বয়ং এসে দেখতে চান ।
তিনি না এলে নাচ আরম্ভ হতে পারে না ।

২য় রাজকিঙ্করী

আপনার আদেশে এসেছি, কিন্তু অধর্মের ভয়ে মন ব্যাকুল ।

৩য় রাজকিঙ্করী

এইখানেই প্রভুকে পূজা দিয়েছি, আজ এখানেই নটীর নাচ দেখা ! ছি
ছি ! কেমন করে এ পাপের ক্ষালন হবে ?

৪র্থ রাজকিঙ্করী

এতবড় বীভৎস ব্যাপার এখানে হবে-জানতেম না, থাকতে পারব না
আমর!- কিছুতে না !

রত্নাবলী

মন্দভাগিনী তোর!, স্তূপনি, বুদ্ধের পূজা এ রাজ্যে নিষিদ্ধ হয়েছে ।

৪র্থ

রাজাকে অমান্য করা আমাদের সাধ্য নেই—ভগবানের পূজা নাই করলেম,
কিন্তু তাই বলে তাঁর অপমান করতে পারিনে ।

১ম

রাজবাড়ির নটীর নাচ রাজকন্যা রাজবধুদেরই জন্তে—এ সভায় আমাদের
কেন? চলো, তোমরা, আমাদের যেখানে স্থান, সেখানে যাই ।

রত্নাবলী

(রক্ষিণীদের প্রতি) যেতে দিও না ওদের ।

(প্রতিহত হইয়া ফিরিয়া আসিয়া)

১ম কিঙ্করী

পাপিষ্ঠা, শ্রীমতী! ভগবানের আসনের সম্মুখে, নিল'জ্জ, তুই আজ
নাচ'বি! তোর ছুখানা পা শুকিয়ে কাঠ হ'য়ে গেলো না এখনো ?

শ্রীমতী

উপায় নেই, আদেশ আছে ।

২য় কিঙ্করী

নরকে গিরে শত লক্ষ বৎসর ধরে জলন্ত অঙ্গারের উপরে তাকে দিনরাত নাচতে হবে, এ আমি ব'লে দিলেম।

৩য় কিঙ্করী

দেখো একবার, পাতকিনী আপাদমস্তক অলঙ্কার পরেচে, প্রত্যেক অলঙ্কারটি আঙনের বেড়ি হ'য়ে তোর হাড়ে-মাংসে জড়িয়ে থাকবে, তোর নাড়ীতে নাড়ীতে জ্বালায় স্রোত বইয়ে দেবে, তা জানিস ?

(মল্লিকার প্রবেশ)

মল্লিকা

(জনাস্তিকে রত্নাবলীকে) রাজ্যে বুদ্ধপূজার যে নিষেধ প্রচার হয়েছিল, সে আবার ফিরিয়ে নেওয়া হয়েছে, পথে পথে হুন্দুতি বাজিয়ে তাই ঘোষণা চলছে। হয় ত এখনি এখানেও আসবে, তাই সংবাদ দিয়ে গেলেম। আরো একটি সংবাদ আছে। আজ মহারাজ অজাতশত্রু স্বয়ং এখানে এসে পূজা করবেন, তার জন্তে প্রস্তুত হচ্ছেন।

রত্নাবলী

একবার দৌড়ে যাও তা হ'লে মল্লিকা—শীঘ্র মহারানী লোকেশ্বরীকে ডেকে নিয়ে এসো।

মল্লিকা

ঐ যে তিনি আসছেন।

(লোকেশ্বরীর প্রবেশ)

রত্নাবলী

মহারানী, এই আপনার আসন।

লোকেশ্বরী

ধামো। শ্রীমতীর সঙ্গে নিভূতে আমার কথা আছে। (শ্রীমতীকে জনাস্তিকে ডাকিয়া লইয়া) শ্রীমতী !

শ্রীমতী

কি মহারানী !

লোকেশ্বরী

এই লও, তোমার জন্তে এনেছি।

শ্রীমতী

কি এনেছেন ?

লোকেশ্বরী

অমৃত।

শ্রীমতী

বুঝতে পারচিনে।

লোকেশ্বরী

বিষ। খেয়ে মরো, পরিত্রাণ পারে।

শ্রীমতী

লোকেশ্বরী

না, রত্নাবলী আগেই গিয়ে রাজার কাছ থেকে তোমার জন্তে নাচের আদেশ আনিয়েছে। সে আদেশ কিছুতেই ফিরবে না।

রত্নাবলী

মহারানী, আর সময় নেই, নৃত্য আরম্ভ হোক।

লোকেশ্বরী

এই নে, শীঘ্র খেয়ে ফেল্। এখানে ম'লে স্বর্গ পাবি, এখানে নাচলে যাবি অর্থাৎ নরকে।

শ্রীমতী

সর্বাগ্রে আদেশ পালন করে নিই।

লোকেশ্বরী

নাচবি ?

শ্রীমতী

হ্যাঁ নাচব।

লোকেশ্বরী

ভয় নেই তোর ?

শ্রীমতী

না, কিছু না।

লোকেশ্বরী

তবে তোমাকে কেউ উদ্ধার করতে পারবে না।

শ্রীমতী

যিনি উদ্ধারকর্তা তিনি ছাড়া।

রত্নাবলী

মহারানী, আর এক মুহূর্ত দেবী চলবে না, বাইরে গোলমাল গুনচ না ? হয় ত বিদ্রোহীরা এখনি রাজসভানে ঢুকে পড়বে !

নটী, নাচ শুরু হোক।

গান ও নাচ

আমায়

কমহে কম, নমোহে নমঃ,

তোমায় স্মরি, হে নিরুপম,

নৃত্যরসে চিত্ত মম

উছল হয়ে বাজে।

আমায়

সকল দেহের আকুল রবে

মন্ত্রহারা তোমার স্তবে

ডাহিনে বামে ছন্দ নামে

নব জনমের মাঝে।

তোমার

বন্দনা মোর ভঙ্গীতে আজ

সঙ্গীতে বিরাজে।

রত্নাবলী

এ কী রকম নাচ ? এতো নাচের ভাণ, আর এই গানের অর্থ কি ?

লোকেশ্বরী

না না, বাধা দিয়োনা ।

গান ও নাচ

এ কি পরম ব্যথার পরাণ কাঁপায়
কাঁপন বন্ধে লাগে,
শান্তি-সাগরে চেউ খেলে যায়
হৃদয় তার জাগে,
আমার আমার সব চেতনা সব বেদনা
রচিল এ যে কি আরাধনা,
তোমার পায়ে মোর সাধনা
মরেনা যেন লাঞ্জে ।
তোমার বন্দনা মোর ভঙ্গীতে আজ
সঙ্গীতে বিরাজে ।

রত্নাবলী

একি হচ্ছে ? গয়নাগুলো একে একে তালে তালে ঐ স্তূপের মধ্যে
আবর্জনার মধ্যে ফেলে দিচ্ছে । ঐ গেল কঙ্কণ, ঐ গেল কেয়ুর, ঐ গেল হার ।
মহারানী দেখছেন, এ সমস্ত রাজবাড়ির অলঙ্কার - একি অপমান ! শ্রীমতী, এ
আমার নিজের গায়ের অলঙ্কার । কুড়িয়ে নিয়ে এসে মাথায় ঠেকাও, যাও এখান ।

লোকেশ্বরী

শান্ত হও, শান্ত হও, ওর দোষ নেই, দোষ নেই, এমনি করেই আভরণ
ফেলে দেওয়া, এ তো নাচেরই অঙ্গ, আনন্দে আমারো শরীর ছলে উঠচে
(গলা হইতে হার ছুঁড়িয়া ফেলিয়া) শ্রীমতী, থেমোনা, থেমোনা ।

গান ও নাচ

আমি কানন হ'তে তুলিনি ফুল,
মেলেনি মোরে ফল ।
কলস মম শূন্য সম
ভরিনি তীর্থ-জল ।
আমার তহু তহুতে বাধনহারা
হৃদয় ঢালে অধরা ধারা,
তোমার চরণে হোক তা সারা
পূজার পুণ্য কাজে ।
তোমার বন্দনা মোর ভঙ্গীতে আজ
সঙ্গীতে বিরাজে ।

রত্নাবলী

একি রকম নাচের বিড়ম্বনা, নটীর বেশ একে একে ফেলে দিলে ।
দেখ চ ত মহারানী, তিতরে ভিক্ষুণীর পীতবস্ত্র । এ'কেই কি পূজা বলে না ?
বন্ধিনী তোমরা দেখ চ । মহারাজ কি দণ্ডবিধান করেচেন মনে নেই ।

রক্ষিণী

শ্রীমতীত পূজার মন্ত্র পড়েনি ।

শ্রীমতী

(জাহ্নু পাতিয়া) বুদ্ধং সরণং গচ্ছামি ।

রক্ষিণী

(শ্রীমতীর মুখে হাত দিয়া বন্ধ করিয়া) ধাম্ ধাম্ হুঃসাহসিকা, এখনো ধাম্ ।

রত্নাবলী

রাজার আদেশ পালন করো ।

শ্রীমতী

বুদ্ধং সরণং গচ্ছামি, ধম্মং সরণং গচ্ছামি—

কিঙ্করীগণ

সর্বনাশ করিসনে শ্রীমতী, ধাম্ ধাম্ !

রক্ষিণী

যাসনে মরণের মুখে, উন্মত্তা !

২য় রক্ষিণী

আমি করবোড়ে মিনতি করচি, আমাদের উপর দয়া করে কাস্ত হ ।

কিঙ্করীগণ

চক্ষু দেখতে পারবনা, দেখতে পারবনা, পালাই আমরা । (পলায়ন)

রত্নাবলী

বাজার আদেশ পালন করো ।

শ্রীমতী

বুদ্ধং সরণং গচ্ছামি, ধম্মং সরণং গচ্ছামি

সত্ত্বং সরণং গচ্ছামি ।

লোকেশ্বরী

(জাহ্নু পাতিয়া সঙ্গে সঙ্গে)

বুদ্ধং সরণং গচ্ছামি, ধম্মং সরণং গচ্ছামি,

সত্ত্বং সরণং গচ্ছামি ।

(রক্ষিণী শ্রীমতীকে অস্ত্রাঘাত করিতেই সে আসনের উপর পড়িয়া গেল)

(ক্রমা করো, ক্রমা করো, বলিতে বলিতে রক্ষিণীরা একে একে শ্রীমতীর পায়ে ধুলা লইল ।)

লোকেশ্বরী

(শ্রীমতীর মাথা কোলে লইয়া) নটা তোর এই ভিক্ষুণীর বস আমাকে দিয়ে গেলি । (বসনের এক প্রান্ত মাথায় ঠেকাইয়া) এ আমার ।

(রত্নাবলী ধূলিতে বসিয়া পড়িল)

মল্লিকা

(বস্ত্রাঙ্কলে মুখ আচ্ছন্ন করিয়া) এইবার আমার ভয় হচ্ছে ।

(প্রতিহারিণীর প্রবেশ)

প্রতিহারিণী

মহারাজ অজাতশত্রু ভগবানের পূজা নিয়ে কাননঘারে অপেক্ষা করছেন,
দেবীদের সন্মতি চান।

মল্লিকা

চলো, আমি মহারাজকে দেবীদের সন্মতি জানিয়ে আসিগে।

[মল্লিকার প্রস্থান।]

লোকেশ্বরী

বসো ভোমরা সবাই, বুদ্ধং সরণং গচ্ছামি।

রত্নাবলী ব্যতীত সকলে

বুদ্ধং সরণং গচ্ছামি।

লোকেশ্বরী

ধন্বং সরণং গচ্ছামি।

সকলে

ধন্বং সরণং গচ্ছামি।

লোকেশ্বরী

সম্বং সরণং গচ্ছামি।

সকলে

সম্বং সরণং গচ্ছামি !

সকলে

নখি মে সরণং অপ্রাপ্তং বুদ্ধো মে সরণং বরং।

এতেন সচ্চবজ্জেন হোতু মে জয়মঙ্গলং ॥

(মল্লিকার প্রবেশ)

মল্লিকা

মহারাজ, এলেন না, ফিরে গেলেন।

লোকেশ্বরী

কেন ?

মল্লিকা

সংবাদ শুনে তিনি ভয়ে কম্পিত হয়ে উঠলেন।

লোকেশ্বরী

কাকে তাঁর ভয় ?

মল্লিকা

ঐ হতপ্রাণ নটীকে।

লোকেশ্বরী

চলো পালক নিয়ে আসি, এর দেহকে সকলে বহন করে নিয়ে যেতে হবে।

[রত্নাবলী ছাড়া সকলের প্রস্থান।]

রত্নাবলী

(শ্রীমতীর পাদস্পর্শ করিয়া প্রণাম ও জাহ্নু পাতিয়া বসিয়া)

বুদ্ধং সরণং গচ্ছামি, ধন্বং সরণং গচ্ছামি,

সম্বং সরণং গচ্ছামি।



স্বমতী প্রেস)

বগুচনে

শিল্পী—ত্রিষতী প্রনাথ সেন



৫ম বর্ষ]

জ্যৈষ্ঠ, ১৩৩৩

[২য় সংখ্যা]

রসশাস্ত্র

কাব্য বা নাটকে রসস্থষ্টির .৩ রসপরিপুষ্টির প্রধান উপকরণ—অমুকুল বিভাব, অমুভাব ও সঞ্চারী ভাবের সমাবেশ এবং প্রতিকূল বিভাব, অমুভাব ও সঞ্চারী ভাবের পরিবর্তন। এই বিষয়টি প্রত্যেক কবির ভাল করিয়া বুঝা উচিত। এই অমুকুল ও প্রতিকূল বিভাবাদির জ্ঞান যাহার নাই, তাহার পক্ষে কাব্য বা নাটক-রচনা-প্রয়াস বিড়ম্বনা ছাড়া আর কিছুই নহে। কোন্ স্থায়ী ভাবের সহিত কোন্ বিভাবের, অমুভাবের বা সঞ্চারী ভাবের সম্বন্ধ অমুকুল বা প্রতিকূল, তাহা জানিতে হইলে, আগে বিভাব, অমুভাব ও সঞ্চারী ভাব কাহাকে বলে, তাহাই জানিতে হইবে; সেই ভিত্তি প্রথমতঃ তাহারই আলোচনা করা যাইতেছে।

প্রত্যেক রসের উদাহরণ দিলে বিষয়টি নিতান্ত বিস্তীর্ণ ও ছর্ব্বোধ্য হইয়া উঠিবে, এই কারণে সকল রসের প্রধান আদ্যের বিভাব, অমুভাব ও সঞ্চারী ভাবেরই বিচার করা যাইতেছে। পূর্বেই বলিয়াছি, মানব-হৃদয়ে অমুরাগ বা রতিরূপে যে স্থায়ী ভাব বিদ্যমান আছে, তাহাই আদি-রসের উপাদান। এই অমুরাগই কাব্য বা নাটকের দ্বারা

অভিব্যক্ত হইয়া, সহদয় সামাজিকগণের নিকট বধন আত্মপ্রদান হয়, তখনই ইহা আদি বা শূন্যরস বলিয়া নির্দিষ্ট হইয়া থাকে। এই অমুরাগ বা রতি মানব-হৃদয়ে যাহাকে বিষয় বা আলম্বন করিয়া আবির্ভূত হইয়া থাকে, তাহাকেই আলম্ব্যিকগণ রতির আলম্বন বিভাব বলিয়া থাকেন। যেমন নাগকের হৃদয়ে যে রতি বা অমুরাগ উৎপন্ন হইয়া থাকে, তাহার আলম্বন বিভাব তাহার প্রণয়পাত্রী নারিকা; এইরূপ নারিকার হৃদয়ে যে অমুরাগ উৎপন্ন হয়, তাহার আলম্বন বিভাব হইয়া থাকে, তাহার জীবনসর্ব্ব্ব নাগক। এই প্রকারে কোন পুরুষের প্রতি কোন স্ত্রীর বা কোন স্ত্রীর প্রতি কোন পুরুষের যে অমুরাগ আবির্ভূত হয়, তাহাকে যে সকল বাহ্য কারণ উদ্বীপ্ত বা প্রবল করিয়া থাকে, তাহাই অলম্ব্যিকগণের উদ্বীপন বিভাব বলিয়া নির্দিষ্ট হইয়া থাকে। যেমন নব-বসন্তসময়গ্নে পুষ্পিত মাধবীলতা, কোকিলের প্রাণস্পর্শী পঞ্চমধর, জম্ব্বুকুলের মোহনদ্বিরাবেশনর গুণন, শরভের মেঘনির্মুক্ত মীলিকাণে অবল-ধবল স্নানকরের শান্তিময় জ্যোৎস্না-প্রবাহ প্রভৃতি। যাহার হৃদয়ে অমুরাগ আবির্ভূত হইয়াছে, এই সকল বস্তু

অনুভূতিতে তাহার হৃদয়ে সেই নবজাত অনুরাগ হঠাৎ উদ্বোধন বা প্রবলতা প্রাপ্ত হয় বলিয়া এই সকল প্রাকৃতিক দৃশ্যনিচয় উদ্বোধনবিভাব বলিয়া আলঙ্কারশাস্ত্রে নির্দিষ্ট হইয়া থাকে। এই আলঙ্ঘন ও উদ্বোধন বিবিধ বিভাবের লক্ষণনির্দেশ প্রসঙ্গে সাহিত্যদর্পণকার বলিয়াছেন—

“রত্যাছাষোধকা লোকে বিভাবাঃ কাব্যনাট্যয়োঃ।”

ইহার তাৎপর্য্য এই, লোকসমাজে যাহা রতি প্রভৃতি স্থায়ী ভাবের উদ্বোধক (অর্থাৎ উৎপাদক ও পরিপোষক) তাহা যদি কাব্য ও নাটক প্রভৃতিতে বর্ণিত হয়, তাহা হইলেই তাহা বিভাব এই শব্দের দ্বারা নির্দিষ্ট হইয়া থাকে।

এখন অনুভাব কাহাকে বলে, তাহাই দেখা যাউক। প্রসিদ্ধ আলঙ্কারিক বিশ্বনাথ কবিরাজ বলিয়াছেন,—

“উদ্বুদ্ধং কারণৈঃ শৈবঃ শৈবহির্ভাবঃ প্রকাশয়ন্।

লোকে যঃ কার্যরূপঃ সোহনুভাবঃ কাব্যনাট্যয়োঃ ॥”

নিজ নিজ কারণসমূহের দ্বারা হৃদয়ে অনুরাগ প্রভৃতি ভাব জাগরিত হইলে, সেই ভাব যদি দেহাদিতে কৃত স্বাভাবিক বা কৃত্রিম চেষ্টা প্রভৃতির দ্বারা বাহিরেও প্রকাশ-যোগ্য হইয়া পড়ে, তাহা হইলে সেই শারীরিক চেষ্টা প্রভৃতি রতির কার্য-নিবহই অনুভাব বলিয়া কাব্য ও নাটকাদিতে বর্ণিত হইয়া থাকে। এই অনুভাব দুই প্রকারে প্রবিভক্ত হইয়া থাকে, যথা—কৃত্রিম বা প্রযত্নসাধ্য, এবং সাস্বিক বা স্বাভাবিক।

হৃদয়ে প্রেম বা ভালবাসা যদি জাগিয়া উঠে, তাহা হইলে সেই প্রেমের পাত্র বা আলঙ্ঘনকে পাইয়া প্রাণ ভরিয়া মনের যত করিয়া সেবা বা উপভোগ করিবার জন্য সকল নর-নারীরই হৃদয়ে তীব্র অভিলাষ উৎপন্ন হয়, ইহা সকলেরই স্বানুভবসিদ্ধ, সেই অভিলাষের দ্বারা পরিচালিত হইয়া স্ত্রী বা পুরুষ—জানিয়া ওনিয়া প্রযত্ন সহকারে নানাপ্রকার দৈহিক চেষ্টা করিয়া থাকে, সেই জাতীয় চেষ্টা-নিবহকেই আলঙ্কারিকগণ অনুভাব বলিয়া নির্দেশ করেন, (অর্থাৎ ভাবের উদয়ের পর যাহা উদ্ভিত হয় অথবা মানব-হৃদয়ের অন্তর্গত ভাবগুলিকে অনুভূতির বা অহুমিত্তির বিষয় যাহা করিয়া তুলে, তাহাই অনুভাব-শব্দবাচ্য হইয়া থাকে)।

প্রেমিকার প্রিয়তমের প্রতি ভাববিস্ফারিত নয়নে দৃষ্টিপাত বা দীনভাবে বা অভিমানের ভাবে কাতর কটাক্ষ বা কঠোর ক্র-বিজ্ঞাসপ্রভৃতি মনোভাবব্যঞ্জক অথচ ইচ্ছাকৃত দৈহিক বা বাচনিক চেষ্টাগুলিই এইরূপে কৃত্রিম বা প্রযত্নসাধ্য অনুভাব বলিয়া নির্দিষ্ট হইয়া থাকে ; কিন্তু সাস্বিক বা স্বভাবকৃত অনুভাবগুলি এই শ্রেণীর অনুভাবের মধ্যে পরিগণিত হইতে পারে না। কারণ, সেই সাস্বিক অনুভাবগুলি আমাদের ইচ্ছা বা প্রযত্নের দ্বারা নিয়ন্ত্রিত হয় না এবং হইতেও পারে না। প্রিয়জনের আকস্মিক বিরহে বা অকস্মাৎ অতর্কিত শুভসমাগমে আকস্মিক তীব্র ঝটিকার প্রভাবে বিকৃত জলধির দ্বারা মানব-হৃদয়ের ভাবসমুদ্র যখন উদ্বেল হইয়া উঠে, তখন নয়নধর হইতে আপনা হইতেই দরদরিতভাবে অশ্রুপ্রবাহ বহিতে আরম্ভ করে, বাগিস্থির জড়িত হইয়া আইসে, সমুদয় শরীর এক অপূর্ণ জাড়োর অনুভূতিতে বিবশ হইয়া পড়ে, নবজলদসমাগমে প্রফুল্ল কদম্বরাজির দ্বারা সর্কাদে ঘন ঘন রোমাঙ্কের আবির্ভাব হয়, মুখের স্বাভাবিক বর্ণ বা ছবি অগ্রথাভাব প্রাপ্ত হয়, নব-বসন্তসমাগমে মৃদু-শীতল সুরভি মলয়-মারুত স্পর্শে বিকশিত মাধবী-লতিকার দ্বারা দেহ-যষ্টিও রূপে রূপে কম্পিত হইতে থাকে, অকস্মাৎ উপচীর্ণমান শ্বেদ-বারিধারায় সর্কশরীর অভিষিক্ত হইয়া উঠে, আবার কখনও কখনও অনাস্বাদিতপূর্ণ অথচ অনির্ক-চনীয় আবেশময় মোহের আবিলতার ইন্দ্রিয়, মন ও বুদ্ধি নিজ নিজ কার্য করিতে একেবারে অসমর্থ হইয়া পড়ে। এই প্রকার অবস্থানিচয়কেই সাস্বিক অনুভাব বলা যায়। এই সাস্বিক অনুভাবের পরিচয়-প্রসঙ্গে আলঙ্কারিক আচার্য্যগণ বলিয়া থাকেন—

“বিকারাঃ সত্ত্বসত্ত্বতাঃ সাস্বিকাঃ পরিকীর্ষিতাঃ।

রজস্তমোভ্যাম্পৃষ্টং মনঃস্বমিহোচ্যতে ॥”

অস্তঃকরণে সত্ত্বাংশ প্রবল হইয়া যখন রাজস কর্তৃদ্বশক্তি এবং তামস দেহাশ্রাধ্যাসকে অভিভূত করে, সেই সময় দেহ ও ইন্দ্রিয় প্রভৃতির যে বিকার বা অবস্থা বিশেষ প্রাপ্ত হইয়া যায়, তাহারই নাম সাস্বিক অনুভাব। রজোশক্তির অসাধারণ পরিণতি মানবের ইচ্ছাশক্তি এই অবস্থায় কুণ্ডিত হয় বলিয়া, ইচ্ছাশক্তির প্রভাবে মানব এই সকল বিকারকে

নিয়মিত করিতে সমর্থ হয় না, তমোগুণের কার্য্য দেহাত্মা-
ধ্যাসও এই সময়ে বিলুপ্তপ্রায় হয় বলিয়া, এই অবস্থায় মানব
মিজের প্রযত্ন দ্বারা এই সকল বিকারকে অন্তর্নিরুদ্ধ করিতে
কিছুতেই সমর্থ হয় না, এই কারণে এই সকল ভাবকে
সাস্বিকভাব বা অপ্রযত্নসাধ্য অমুভাব বলা যায়। এই
সাস্বিকভাব আট ভাগে বিভক্ত হইয়া থাকে, যথা—

“স্তম্ভঃ শ্বেদোহথ রোমাঞ্চঃ স্বরভঙ্কোহথ বেপথুঃ ।

বৈবর্ণ্যমশ্রুপ্রলয় ইত্যষ্টৌ সাস্বিকাঃ স্মৃতাঃ ॥”

(সাহিত্য-দর্পণ)

আকস্মিক সর্কশরীরব্যাপী জাড্য, শ্বেদবারি, রোমাঞ্চ,
গদগদস্বর, কম্প, বিবর্ণভাব, অশ্রুজল এবং মন ও ইন্দ্রিয়-
নিবহের কার্য্যাসামর্থ্যরূপ মোহ অথবা একেবারে সংজ্ঞা-
লোপ, এই আটটি অবস্থাকে সাস্বিকভাব বলা যায়।

সংস্কৃতভাষার সর্কপ্রধান ভাব-কবি শ্রীকণ্ঠ ভবভূতির
ভাবপ্রবণ-ললিতকবিতার জীবিতচিত্রময়ী তুলিকায় এই
সাস্বিক অমুভাবের নিসর্গোজ্জল ছবি কেমন সুন্দরভাবে
ফুটিয়া উঠিয়াছে, দেখুন—

“সশ্বেদ-রোমাঞ্চিতকম্পিতাজী,

জাতা প্রিয়স্পর্শমুখেন বৎসা ।

মরুৎবাস্ত্বঃপ্রবিধুতসিক্তা,

কদম্বযষ্টিঃ ফুটকোরকেব ॥”

দীর্ঘ দারুণ বিপ্রবাসের ঘনশোকতিমিরাবৃত হৃর্কিবহ
বিরহ-হৃর্দিনে, অকস্মাৎ দণ্ডকারণ্যে প্রিয়তম শ্রীরামচন্দ্রের
অসম্ভাবিত দর্শনে জনক-নন্দিনীর অভূতপূর্ক ভাববিবর্ত
দেখিয়া, তমসা বিস্মিত ও নির্নিমেষ-নেত্রে চাহিয়া চাহিয়া
মনে মনে ভাবিতেছেন—

“এ কি অপূর্ক সমাবেশ ! বর্ষার নববারিধারাবর্ষণে ও
সুশীতল মারুতসঞ্চারে সিক্ত এবং কম্পিতা বিকশিত কদম্ব-
যষ্টির শ্রায়, বাছা জানকী শ্বেদবারিবিধৌতা, রোমাঞ্চি-
তাজী ও কম্পিতসর্কীবয়বা হইয়া কি অপরূপ শ্রীই ধারণ
করিয়াছে !”

আর এই চিরবাহিত অথচ িরনির্কাসিত প্রাণা-
পেকা প্রিয় প্রেমকর-লতিকা মৈথিলীর কাস্তকোমল
করকিশলর স্পর্শে অযোধ্যার আদর্শ-ভূপতি রঘুনাথের

হৃদয়-সমুদ্রে বে ভাবতরঙ্গ তৎকালে দোলারমান হইয়া
উঠিতেছিল, সাস্বিক অমুভাবের দ্বারা তাহা কেমন মধুর-
ভাবে অভিব্যক্ত হইয়াছে, তাহাও দেখুন।

রঘুনাথ বলিতেছেন—

“আলিম্পন্নমৃতময়ৈরিব প্রলেপৈ-

রস্বর্বা বহিরপি বা শরীরধাতুন্ ।

সংস্পর্শঃ পুনরপি জীবয়ন্নকস্মাদ্,

আনন্দাদপরবিধং তনোতি মোহম্ ॥”

“এ কাহার স্পর্শ ? এ স্পর্শ যেন অমৃতময় প্রলেপের দ্বারা
বাহিরের ও অন্তরের ত্বক্, রুধির ও অস্থি প্রভৃতি শরীরের
ধাতুনিচয়কে সমালিপ্ত করিয়া, নূতন করিয়া আনন্দময়
জীবনীশক্তির সঞ্চারণ করিতেছে, আবার সঙ্গে সঙ্গে অপূর্ক
আনন্দ অমুভূতির অনমুভূত বৈবশ্রে নূতন প্রকারের মোহ-
বিস্তার করিতেছে।”

এই ত গেল সাস্বিক অমুভাবের সংক্ষিপ্ত পরিচয়,
এখন সঞ্চারী ভাব কাহাকে বলে এবং তাহা কত প্রকার,
তাহা দেখা যাউক। অলঙ্কার-শাস্ত্রে সঞ্চারী ভাবের আর
একটি নাম ব্যভিচারী ভাব। ইহার স্বরূপনির্দেশ প্রসঙ্গে
বিখ্যাত কবিরাজ বলিয়াছেন,—

“বিশেষাদাভিমুখ্যেন চরস্তো ব্যভিচারিণঃ ।

স্বাধিহ্যগ্ননিম'গাজয়জিংশচ তদ্ভিদাঃ ॥”

অমুভাব—‘স্বাধি ভাব আবিভূত হইলে, তাহাতে কখনও
উন্নয়নভাবে অথবা কখনও নিময়নভাবে অভিব্যক্ত হইয়া বে
সকল মনোবৃত্তিগুলি বিশিষ্টভাবে পরিপূর্ণ প্রকটতার সহিত
আস্বাদের বিপরীভূত হইয়া থাকে, তাহাদিগকেই ব্যভিচারী
বা সঞ্চারী ভাব বলা যায়।’

স্বাধি ভাব বা রসাস্বাদের মূলস্বরূপ প্রধান মানসিক
বৃত্তির উদয় হইলে, সাস্বিক অমুভাবরূপ বিকারগুলি
যেমন বাহিরে দেহে প্রকাশ পায়, সেইরূপ তাহার সঙ্গে
সঙ্গে মনের মধ্যেও কতকগুলি বিভিন্ন বৃত্তিও উৎপন্ন হইয়া
থাকে, ইহা আমরা প্রত্যেকেই অমুভব করিয়া থাকি—
যেমন, কেহ যদি কাহাকে ভালবাসে, তাহা হইলে সর্ক-
প্রথমে তাহার তাহাকে পাইবার জন্য বা তাহার নিকটে
সর্কদা থাকিবার জন্য উৎকট অভিলাষ স্বতই উদ্ভিত হয়,
অভিলষিত প্রিয়জনকে না পাইলে কি উপায়ে তাহাকে

পাওয়া যাইতে পারে, তাহার অসুস্থকিৎসা বা চিন্তাও তখন মনে আপনা হইতেই উদ্ভিত হইয়া থাকে, চির-আকাঙ্ক্ষিতের হ্রস্বতা বোধ হইলে অন্তঃকরণে কেমন একটা বিস্ময়ের ভাব জাগিয়া উঠে। এইরূপ উৎকর্ষা, ভয়, লজ্জা, দৈন্ত প্রভৃতি কতকগুলি মানসিক বৃত্তি ভালবাসার সঙ্গে মনের মধ্যে কখনও উদ্ভিত হয় এবং বিলীন হয়, উহাদের মধ্যে অবস্থাবিশেষে কোন কোন বৃত্তি, দীর্ঘকাল ব্যাপিয়া মনো-মধ্যে বিরাজমান থাকে। এই সকল মনোবৃত্তির মধ্যে ভালবাসাই প্রধান বা অবলম্বনস্বরূপে গণ্য হয়, কারণ, চিন্তা, উদ্বেগ বা বিবাদ প্রভৃতি বৃত্তিগুলি যতকাল ভালবাসা বিস্তারিত থাকে, সেই কালের মধ্যেই উদ্ভিত হইতে পারে, আবার যদি কোন কারণে ভালবাসা অন্তর্হিত হয়, তাহা হইলে ইহারা সকলেই অন্তর্হিত হইয়া থাকে। নাটকে বা কাব্যে আলম্বনাদি দ্বারা অভিব্যক্ত অমুরাগের আশ্বাদন যেমন রুচিকর হয়, সেইরূপ অমুরাগ-সহচর এই সকল মনোবৃত্তিরও আলম্বনাদি দ্বারা আশ্বাদনও রুচিকর ও প্রীতিপ্রদ হইয়া থাকে। কোন কোন সময়ে এমনও হইয়া থাকে যে, সাক্ষাৎভাবে অমুরাগের আশ্বাদন অপেক্ষা এই সকল মনোবৃত্তির অভিনয়াদি দ্বারা অভিব্যক্তিতে আশ্বাদন-প্রকর্ষ অধিকতরভাবে রুচি ও প্রীতির কারণ হইয়া থাকে, আবার কখনও কখনও ঐ সকল মনোবৃত্তি স্বয়ং অভিব্যক্ত হইয়া অমুরাগের গাঢ়তাকেই বিস্পষ্টরূপে আশ্বাদন করা-ইয়া দিয়া অমুরাগেই আশ্বাসতাকে মিলাইয়া দিয়া থাকে— 'স্থায়িনি উন্নয়নির্মগ্নাঃ' এই বিশেষণের দ্বারা ঐ সকল মনোবৃত্তির এইরূপে স্থায়ীভাবাপেক্ষা আশ্বাদপ্রকর্ষ বা আশ্বাদসাম্য, কখনও কখনও বা আশ্বাদের একীভাব হইয়া থাকে, ইহাই সূচিত হইতেছে। এই সকল অভিনয়, চিন্তা প্রভৃতি মনোবৃত্তিনিচয় কাব্যে বা নাটকে অভিব্যক্ত হইয়া যখন রসআশ্বাদনের বিশেষভাবে আনুকূল্য করিয়া থাকে,

সেই সময়েই ইহারা ব্যভিচারী ভাব বা সঞ্চারী ভাব এই-রূপ আখ্যা লাভ করিয়া থাকে।

এই সঞ্চারী ভাব বা ব্যভিচারী ভাব মোটের উপর তেত্রিশ প্রকারের হইয়া থাকে, যথা—

নির্বেদ-মানি-শঙ্কাখ্যান্তথাহস্য-মদ-শ্রমঃ ।
 আলম্বনৈব দৈন্তঞ্চ চিন্তা মোহঃ স্মৃতিধৃতিঃ ॥
 ব্রীড়া চপলতা হর্ষ আবেগো জড়তা তথা ।
 গর্কো বিবাদ উৎসুক্যং নিদ্রা অপস্মার এব চ ॥
 সুপ্তং প্রবোধোহমর্ষশ্চাপ্যবহিখমথোগ্রতা ।
 মতিব্যাদিস্তথোন্মাদস্তথা মরণমেব চ ॥
 ত্রাসশ্চৈব বিতর্কশ্চ বিচ্ছেদা ব্যভিচারিণঃ ।
 ত্রয়জিংশদমী ভাবাঃ সমাখ্যাতান্ত নামতঃ ॥

(কাব্যপ্রকাশ)

নির্বেদ, মানি, শঙ্কা, অহস্য, মদ, শ্রম, আলম্ব, দৈন্ত, চিন্তা, মোহ, স্মৃতি, ধৃতি, ব্রীড়া, চপলতা, হর্ষ, আবেগ, জড়তা, গর্ক, বিবাদ, উৎসুক্য, নিদ্রা, অপস্মার, সুপ্তি, প্রবোধ, অমর্ষ, অবহিখ, (বা আকারগুণ্টি) উগ্রতা, মতি, ব্যাদি, উন্মাদ, মৃতি, ত্রাস ও বিতর্ক, সর্বসমেত ব্যভিচারী ভাব নামতঃ তেত্রিশটি হইয়া থাকে। প্রাচীন ভরতমুনি প্রভৃতি আলঙ্কারিক আচার্যগণ এই ভাবেই ইহাদের নাম নির্দেশ করিয়াছেন। মোটের উপর এই ব্যভিচারী ভাব তেত্রিশটি বলিয়া অলঙ্কারশাস্ত্রে পরি-গণিত, ইহারা প্রত্যেক রসেই যে সকলে মিলিয়া অভিব্যক্ত হইবার যোগ্য, তাহা নহে, কোন্ রসের সহিত কোন্ কোন্ ব্যভিচারী ভাবের নিয়ত সম্বন্ধ আছে এবং কোন্ রসের সহিত কোন্ কোন্ ব্যভিচারী ভাবের বিরুদ্ধ সম্বন্ধ আছে, তাহা অগ্রে প্রদর্শিত হইবে।

[ক্রমশঃ ।

শ্রীপ্রমথনাথ তর্কভূষণ ।

নীতি

সমান থাকে না কিছু, বিশ্বে এই নীতি ;
 বহু ! তাই ভেবে চিন্তে ক'রো পদক্ষেপ ।
 সুখ দুখ কিংবা তব মেহ ঘেব প্রীতি,
 চির তরে নহে কিছু—ক'রো না আক্ষেপ ।

মিত্রে তাই বলিবে না গুণ হৃদি-কথা,
 শত্রু জনে দিবে নাক অধিক বক্তা ;
 মিত্র তব শত্রু হয়ে দিতে পারে ব্যথা,
 শত্রু হ'তে পারে মিত্র, দিবে সুমন্ত্রণা ।

শ্রীরমেশচন্দ্র গোস্বামী ।

অনুশীলন *

ইংরাজ কবি ওয়ার্ডসওয়ার্থ এক দিন মিল্টনকে স্মরণ করিয়া গাহিয়াছিলেন —

"Milton ! thou should'st be living at this hour :
England hath need of thee : she is a pen
of stagnant waters :

* * * * *

..... We are selfish men :

Oh ! raise us up, return to us again :

And give us manners, virtue, freedom, power."

আজ বঙ্কিমচন্দ্রকে লক্ষ্য করিয়াও বলিতে ইচ্ছা হয়, "বঙ্কিমচন্দ্র, আজ তুমি জীবিত থাকিলে বড় ভাল হইত। বাঙ্গালার তোমার পুনরাগমনের প্রয়োজন আছে। বাঙ্গালার উন্নতির স্রোত বন্ধ হইয়াছে। .. আমরা আত্ম-পরায়ণ লোক। আমাদেরিগকে টানিয়া তোল। আমাদেরিগকে সদাচার, সদৃশ, স্বাধীনতা, শক্তি দাও।"

পৃথক্ জনের (Individualএর) সমষ্টি জাতি। পৃথক্ পৃথক্ জনের উন্নতি না হইলে জাতি উন্নত হইতে পারে না। কিন্তু এ কথা যেন আমাদের দেশের অধিকাংশ লোকের এখন স্মরণ নাই। দেশের লোক এখন সমগ্র দেশের এবং সমগ্র জাতির উন্নতির চেষ্টায় এত ব্যস্ত যে, পৃথক্ জনের উন্নতি হইল কি না, সে দিকে লক্ষ্য করিবার বড় কাহারও অবকাশ নাই। এখন আমরা can not see the trees for the wood, "বন দেখিতেছি, বনের গাছ দেখিতে পাইতেছি না।" এক দিকে প্রতিযোগিতা, জীবনসংগ্রাম দিন দিন কঠিনতর হইতেছে ; সংসারক্ষেত্রে যোগ্যতর কর্ম্মীর, যোগ্যতর নায়কের প্রয়োজন দিন দিন বাড়িতেছে। আর এক দিকে, বাঙ্গালায় যে কম জন মানুষের মত মানুষ ছিলেন, একে একে তাঁহাদের যেমন অন্তর্ধান হইতেছে, শূন্য স্থান অধিকার করিবার জন্ত নূতন তেমন কেহ অগ্রসর হইতেছেন না। এ দেশে মানুষের মত মানুষের সংখ্যা এত কম হওয়ার কারণ—এ দেশের

প্রচলিত শিক্ষাবিধি মানুষ গড়িবার উপযোগী নহে। ঘেরূপ শিক্ষারীতিকে বঙ্কিমচন্দ্র অনুশীলন নাম দিয়াছেন, যোগ্য মানুষ বা মানুষের মত মানুষ গড়িতে হইলে সেই প্রকার শিক্ষাবিধি অবলম্বন করা আবশ্যিক। সুতরাং এ সমর অনুশীলনের একনিষ্ঠ সাধক এবং প্রচারক বঙ্কিমচন্দ্র জীবিত থাকিলে যে আমাদের বিশেষ কল্যাণ হইত, এ কথা কে না স্বীকার করিবে ?

অনুশীলন কি ?

"ধর্ম্মতত্ত্ব" নামক গ্রন্থের উপসংহারে বঙ্কিমচন্দ্র অনুশীলন-তত্ত্ব সংক্ষেপে এইরূপে বিবৃত করিয়াছেন—

"১। মানুষের কতকগুলি শক্তি আছে। আমি তাহার বৃত্তি নাম দিয়াছি। সেইগুলির অনুশীলন, প্রস্কুরণ ও চরিতার্থতায় মনুষ্যত্ব।

২। তাহাই মনুষ্যের ধর্ম্ম।

৩। সেই অনুশীলনের সীমা, পরম্পরের সহিত বৃত্তি-গুলির সামঞ্জস্য।

৪। তাহাই সুখ।"

বঙ্কিমচন্দ্রের রচনায় এই তত্ত্বের বীজ দেখা যায়— ১২৭৯ সালের বঙ্গদর্শনে প্রকাশিত জন্ম ষ্টুয়ার্ট মিলের লিবার্টি নামক গ্রন্থ হইতে সংকলিত 'স্ব-স্বভাবানুবর্তিতা' নামক প্রবন্ধে উদ্ধৃত উইলিয়ম হোম্বোর্টের একটি বচনে। ইহার প্রায় ৫ বৎসর পরে ১২৮৪ সালে পঞ্চম খণ্ড বঙ্গদর্শনে প্রকাশিত "জন্ম ষ্টুয়ার্ট মিলের জীবন-বৃত্তান্ত আলোচনা" নামক প্রবন্ধে এই বীজ সুন্দর অঙ্কুররূপে বিরাজমান রহিয়াছে। অনুশীলনতত্ত্বের জন্ত পাশ্চাত্য পণ্ডিতগণের নিকট বঙ্কিমচন্দ্র কতটা ঋণী ছিলেন, তাহা প্রকাশ করিতে কখনও তিনি সঙ্কোচ বোধ করেন নাই। মিলের জীবন-বৃত্তান্ত আলোচনা প্রবন্ধের যে অংশে অনুশীলন ব্যাখ্যাত হইয়াছে, তাহা তিনি দ্বিতীয় ভাগ বিবিধ প্রবন্ধে "মনুষ্যত্ব কি" নাম দিয়া পুনঃ প্রচারিত করিয়া গিয়াছেন।

আরও ৫ বৎসর পরে ১২৮৯ সালের বঙ্গদর্শনে আরক দেবী চৌধুরাণী উপন্যাসে অনুশীলনতত্ত্ব নব-মঞ্জরী-মণ্ডিত চারা গাছের আকার ধারণ করিয়াছে। নারিকাঁ প্রফুল্লকে

* ১৩৩১ সালের ৮ই আষাঢ়ে কাঁঠালপাড়ার বঙ্কিম সাহিত্য-সম্মিলনের দ্বিতীয় অধিবেশনে পঠিত।

বঙ্কিমচন্দ্র অনুশীলনতন্ত্রে শিক্ষিতা করাইয়াছেন। এই উপলক্ষে বঙ্কিমচন্দ্র যে একটি পাঠ্য-তালিকা দিয়াছেন, তাহা এখন বিশেষভাবে বিবেচ্য। নিশি ঠাকুরাণীর কাছে প্রফুল্ল বর্ণশিক্ষা, হস্তলিপি, কিঞ্চিৎ শুভঙ্করী আঁক শিখিল। "তার পর পাঠক ঠাকুর নিজে অধ্যাপকের আসন গ্রহণ করিলেন। প্রথমে ব্যাকরণ আরম্ভ হইল।..... ব্যাকরণ কয়েক মাসে অধিকৃত হইল। তার পর প্রফুল্ল ভট্টিকাব্য জলের মত সঁতার দিয়া পার হইয়া গেল। সঙ্গে সঙ্গে অভিধান অধিকৃত হইল। রঘু, কুমার, নৈষধ, শকুন্তলা প্রভৃতি কাব্যগ্রন্থ অবাধে অতিক্রান্ত হইল। তখন আচার্য্য একটু সাংখ্য, একটু বেদান্ত এবং একটু জ্যোতিষ শিখাইলেন। এ সকল অল্প অল্প মাত্র। এই সকল দর্শনে ভূমিকা করিয়া প্রফুল্লকে সবিস্তার যোগশাস্ত্রাধ্যয়নে নিযুক্ত করিলেন এবং সর্বশেষে সর্বগ্রন্থশ্রেষ্ঠ শ্রীমদ্ভগবদ্গীতা অধীত করাইলেন।"

আমাদের মনে হয়, এই পাঠ্য-তালিকাই এই বিংশ শতাব্দীতে হিন্দু যুবক-যুবতীর পড়া-শুনার ভিত্তি হওয়া উচিত। তাহার এক কারণ—অবশ্যই আপন আপন বিভাগে এই সকল গ্রন্থ শ্রেষ্ঠ স্থানে অধিষ্ঠিত, সুতরাং সাহিত্যের এই সকল বিভাগের অনুশীলনের জন্ত এই সকল শ্রেষ্ঠ গ্রন্থই অবলম্বন করা কর্তব্য। যখন "চতুর্দর্শনপ্রাপ্তিঃ সুখা-দর্শনধিয়ামপি কাব্যাদেব," তখন সে উদ্দেশ্য যে উৎকৃষ্ট কাব্যের দ্বারা উত্তমরূপে সিদ্ধ হইবে, এ বিষয়ে আর সন্দেহ নাই। কিন্তু সংস্কৃত উৎকৃষ্ট কাব্য, দর্শন, স্মৃতি প্রভৃতি অনুশীলনের দ্বারা আর একটি মহান উদ্দেশ্য সাধিত হইতে পারে। সেই উদ্দেশ্য জাতীয় আত্মজ্ঞানলাভ। আমরা কে, আমাদের জাতীয় চরিত্রের বিশেষত্ব কি, আমরা আমাদের পূর্বপুরুষগণের নিকট হইতে উত্তরাধিকার-স্বত্রে কি গুণ-দোষের—কি বলাবলের অধিকারী হইয়াছি; অথবা এক কথা, নিয়তি আমাদের জাতীয় জীবনকে কোন্ দিকে টানিতেছে, তাহা জানার নাম জাতীয় আত্মজ্ঞান। জাতীয় জীবনের ভবিষ্যৎ গতিবিধি যথাযথভাবে নিয়ন্ত্রিত করিতে হইলে জাতীয় আত্মজ্ঞান আবশ্যিক। পূর্ণমাত্রার জাতীয় আত্মজ্ঞান লাভ করিতে হইলে, প্রাচীন সাহিত্য ও প্রাচীন দর্শনাদি আরম্ভ করা দরকার। কিন্তু এরূপ পূর্ণ-জ্ঞান বিশেষজ্ঞের পক্ষেই সম্ভবে; সাধারণ শিক্ষার্থীর জন্ত অল্পকম বিহিত। সাধারণ শিক্ষার্থীর পক্ষে এইরূপ অল্পকম

হইতে পারে;—যে যুগে সংস্কৃত সাহিত্য এবং হিন্দু সভ্যতা পূর্ণতা লাভ করিয়াছিল, যে যুগে হিন্দুর আত্মশক্তি পূর্ণ-মাত্রায় বিকশিত হইবার অবকাশ পাইয়াছিল, অশ্বঘোষ, কালিদাস, ভবভূতি, নাগার্জুন, ঈশ্বরকৃষ্ণ, শঙ্করাচার্য্য প্রমুখ মহাত্মগণের সেই অভ্যুদয়কালের কয়েকখানি উৎকৃষ্ট কাব্য, কোন একটি দর্শন এবং সঙ্গে সঙ্গে স্মৃতি ও পুরাণের আবশ্যিক অংশ বিশেষজ্ঞের কাছে অধ্যয়ন করিলে মনো-বৃত্তির অনুশীলনের সঙ্গে সঙ্গে জাতীয় জীবনের ইতিহাস এবং জাতীয় চরিত্রের সুন্দর আভাস পাওয়া যাইতে পারে। কিন্তু এইরূপ জ্ঞানলাভের জন্ত সাহিত্য-দর্শনাদি যথেষ্ট নহে; সাহিত্য অপেক্ষা শিল্পে সমসময়ের মূর্ত্তি ও মন্দিরে জাতীয় জীবনের স্পষ্টতর অন্তরঙ্গ এবং বহিঃরঙ্গ প্রতিবিম্ব পাওয়া যায়। ঐতিহাসিক জ্ঞান ছাড়াও প্রাচীন ভাস্কর্য্য এবং স্থাপত্যের অনুশীলন পর্য্যবেক্ষণ-শক্তিকে শানিত এবং চিত্তরঞ্জিনী বৃত্তিকে মার্জিত করে। সুতরাং কালিদাসাদির কাব্য, ঈশ্বরকৃষ্ণ ও শঙ্করাচার্য্যের দর্শন, প্রাচীন স্মৃতিনিবন্ধ এবং সমসময়ের স্থাপত্য ও ভাস্কর্য্য প্রত্যেক হিন্দু যুবক-যুবতীর শিক্ষার ভিত্তি হওয়া উচিত। এই সকল বিষয়ের সামান্যরূপ অনুশীলন করিতে হইলে ১৩১৪ বৎসর বয়সে আরম্ভ করিয়া অন্ততঃ ১৫ বৎসর পর্য্যন্ত অর্থাৎ এখনকার বি, এর সমান অনুশীলন দরকার। এই জড়বিজ্ঞানের প্রাধান্যের যুগে এইরূপ প্রস্তাব বোধ হয় কোন বিশ্ববিদ্যালয়েই গৃহীত হইবে না। বিশ্ববিদ্যালয়ের পাঠ্যবিভাগের হিসাবে দুই তিনটি বিভাগ আমাদের প্রস্তাবের সামিল দেখা যাইবে,—প্রাচীন সাহিত্য, ভারতবর্ষের ইতিহাস এবং ভারতীয় দর্শন। ইংরাজীর বোঝা কিছু কমাইলে এইরূপ পাঠ্যের স্থান হইতে পারে। আর্টবিভাগের জন্ত এরূপ প্রস্তাব গ্রহণ করা অপেক্ষাকৃত সহজ। গোল হইবে বিজ্ঞান বিভাগে। সেখানকার পাঠ্য-তালিকায় প্রাচীন সাহিত্যের ও প্রাচীন ইতিহাসের স্থান হওয়া অসম্ভব। যুরোপে বিজ্ঞানের সহিত সংগ্রামে প্রাচীন গ্রীক-সাহিত্য এবং ইতিহাস প্রাধান্য হারাইয়া কোণঠাসা হইয়াছে। আমাদের দেশের শিক্ষার কর্তারা হুজুগপ্রিয়; তাঁহারা দেখাদেখি মেট্রিকুলেশন বিদ্যালয়ের শেষ তিন বৎসরে সংস্কৃত, আরবী, কান্নী, ইতিহাস, ভূগোল পড়া শিক্ষার্থীর ইচ্ছাধীন করিয়াছেন। ইহাতে বিজ্ঞানের প্রচার হউক না হউক,

অজ্ঞানের প্রসার বাড়িতেছে। ইংলণ্ডে, ফ্রান্সে ও জার্মানীতে গ্রীক এবং রোমান সাহিত্য, শিল্প ও ইতিহাস অনুশীলন যত দরকার, বর্তমান কালের হিন্দুর পক্ষে প্রাচীন হিন্দুর উন্নতির যুগের সাহিত্য, শিল্প ও ইতিহাস অনুশীলন তাহা অপেক্ষা শতগুণে বেশী দরকার। ইংরাজ, ফরাসী বা জার্মানদিগের শিক্ষাগুরু গ্রীক রোমানগণ হইলেও তাহারা স্বতন্ত্রবংশীয়। যে সকল বর্করজাতীয় আক্রমণকারী গ্রীক এবং রোমান সভ্যতা ধ্বংস করিয়াছিল, ইহারা তাহাদের জাতি। সুতরাং প্রাচীন হিন্দুর সহিত বর্তমান হিন্দুর সম্বন্ধ যত ঘনিষ্ঠ, প্রাচীন গ্রীক বা রোমানগণের সহিত বর্তমান ইংরাজ, ফরাসী ও জার্মানগণের সম্বন্ধ তত ঘনিষ্ঠ নহে। সম্বন্ধ ঘনিষ্ঠ নয় বলিয়াই প্রাচীন গ্রীকের বা রোমানের তুলনায় বর্তমান কালের ইংরাজের বা জার্মানের যতটা স্বাতন্ত্র্য আছে, প্রাচীন হিন্দুর তুলনায় বর্তমানের হিন্দুর ততটা স্বাতন্ত্র্য নাই। বর্তমানে হিন্দুকে যদি ভাল করিয়া আপনাকে জানিতে, চিনিতে, বুঝিতে হয়, তবে প্রাচীন হিন্দুরা যে সাহিত্যে এবং যে কীর্তিকলাপে পূর্ণমাত্রায় আত্মশক্তি প্রকাশ করিয়া গিয়াছেন, তাহার সম্যক অনুশীলন করিতেই হইবে, নতুবা সে নিজেকে চিনিতে পারিবে না—নিজের ভবিষ্যতের পথও চিনিয়া লইতে পারিবে না। এই প্রকার শিক্ষার পথের পথিকের ডবানী ঠাকুরের শিক্ষাপ্রণালী স্বরণীয়।

বঙ্কিমচন্দ্রের অনুশীলনসংহিতা ধর্মতত্ত্ব ১২৯১ সালের নবজীবন পত্রে প্রকাশিত হইতে আরম্ভ হয় এবং ৪ বৎসর পর উহা গ্রন্থাকারে মুদ্রিত হয়। ধর্মতত্ত্বে বিবৃত অনুশীলনের প্রাণবস্ত্র সামঞ্জস্য। সেই সামঞ্জস্য কিরূপ, তাহা বঙ্কিমচন্দ্র এই ভাবে নির্দেশ করিয়াছেন,—

“সমুচিত ক্ষুর্তি ও সামঞ্জস্য যাহাকে বলিয়াছি, তাহার এমন তাৎপর্য্য নহে যে, সকল বৃত্তিগুলিই তুল্যরূপে ক্ষুরিত ও বর্দ্ধিত হইবে। সকল শ্রেণীর বৃক্ষের সমুচিত বৃদ্ধি ও সামঞ্জস্যে সুরম্য উদ্ভান হয়; কিন্তু এখানে সমুচিত বৃদ্ধির এমন অর্থ নহে যে, ভাল ও নারিকেল বৃক্ষ যত বড় হইবে, ম্লিক্কা বা গোলাপের তত বড় হওয়া চাই। যে বৃক্ষের যেমন সম্প্রসারণ-শক্তি, সে ততটা বাড়িবে। এক বৃক্ষের অধিক বৃদ্ধির জন্য যদি আর অন্য বৃক্ষ সমুচিত বৃদ্ধি না পায়, যদি তেঁতুলের আওতায় গোলাপের কেয়ারি শুকাইয়া

যায়, তবে সামঞ্জস্যের হানি হইল। মনুষ্য-চরিত্রেও সেই রূপ। কতকগুলি বৃত্তি—যথা ভক্তি, প্রীতি, দয়া ইহা দিগের সম্প্রসারণ-শক্তি অন্য অন্য বৃত্তির অপেক্ষা অধিক এবং এইগুলির অধিক সম্প্রসারণই সমুচিত ক্ষুর্তি ও সকল বৃত্তির সামঞ্জস্যের মূল। পক্ষান্তরে, আরও কতকগুলি বৃত্তি আছে; প্রধানতঃ কতকগুলি শারীরিক বৃত্তি, সেগুলি অধিক সম্প্রসারণশক্তিশালিনী। কিন্তু সেগুলির অধিক সম্প্রসারণে অন্যান্য বৃত্তির সমুচিত ক্ষুর্তির বিঘ্ন হয় সুতরাং সেগুলি যত দূর ক্ষুর্তি পাইতে পারে, তত দূর ক্ষুর্তি হইতে দেওয়া অকর্তব্য। নিকৃষ্ট বৃত্তির সাংসারিক প্রয়োজনসিদ্ধির উপযোগী ক্ষুর্তি হইলেই হইল। তাহা বেশী আর বৃদ্ধি যেন না পায়। ইহাকেই সমুচিত বৃদ্ধি ও সামঞ্জস্য বলিয়াছি।”

“ধর্মতত্ত্বে” উপসংহারে বঙ্কিমচন্দ্র লিখিয়াছেন—

“এই সমস্ত বৃত্তির উপযুক্ত অনুশীলন হইলে ইহার সকলেই ঈশ্বরমুখী হয়। ঈশ্বরমুখতাই উপযুক্ত অনুশীলন সেই অবস্থাই ভক্তি।

ঈশ্বর সর্বভূতে আছেন, এই জ্ঞান সর্বভূতে প্রীতি ভক্তির অন্তর্গত এবং নিতান্ত প্রয়োজনীয় অংশ। সর্বভূতে প্রীতি ব্যতীত ঈশ্বরে ভক্তি নাই, মনুষ্যত্ব নাই, ধর্ম নাই। আত্মপ্রীতি, স্বজনপ্রীতি, স্বদেশপ্রীতি, পশুপ্রীতি, দয়া এই প্রীতির অন্তর্গত। ইহার মধ্যে মনুষ্যের অবস্থা বিবেচনা করিয়া স্বদেশপ্রীতিকেই সর্বশ্রেষ্ঠ ধর্ম বলা উচিত। এই সকল স্থূল কথা।

শুরু। কই, শারীরিকী বৃত্তি, জ্ঞানার্জনী বৃত্তি, কার্য-কারিণী বৃত্তি, চিত্তরঞ্জিনী বৃত্তি, এ সকলের তুমি ত নামও করিলে না?

শিষ্য। নিম্প্রয়োজন। অনুশীলনতত্ত্বে ষ্টূল মর্মে এ সকল বিভাগ নাই। একগুণে বুঝিয়াছি, আমাকে অনুশীলন-তত্ত্ব বুঝাইবার জন্য এই সকল নামের সৃষ্টি করিয়াছেন।

শুরু। তবে তুমি অনুশীলনতত্ত্ব বুঝিয়াছ। একগুণে আশীর্বাদ করি, ঈশ্বরে ভক্তি তোমার দৃঢ় হউক। সকল ধর্মের উপরে স্বদেশপ্রীতি, ইহা বিশ্বত হইও না।”

উপসংহারের এই অংশ পাঠ করিলে মনে হয়, বঙ্কিমচন্দ্র যেন সর্বত্র সামঞ্জস্যের মর্যাদা রক্ষা করেন নাই, ঈশ্বর-ভক্তির এবং স্বদেশপ্রীতির অপরিমিত অনুশীলনের ব্যবস্থা

করিয়াছেন। ধর্মতত্ত্বের এক স্থানে শিষ্যও এইরূপ সংশয় প্রকাশ করিয়াছেন। উত্তরে গুরু বলিয়াছেন, “ভক্তির অনুবর্তিতা কোন বৃত্তিরই চরম স্ফূর্তির বিঘ্ন করে না।” এই কথায় অবশ্যই শিষ্যের আপত্তি খণ্ডিত হয় নাই এবং শেষে গুরু স্বীকার করিতে বাধ্য হইয়াছেন যে, যুক্তির দ্বারা এই প্রকার আপত্তি খণ্ডন করা অসম্ভব; আজীবন কার্যতঃ অনুশীলন-ধর্ম অনুষ্ঠান করিলে তবে এই কথার সত্যতা অনুভব করা যাইতে পারে। “সমস্ত বৃত্তির উপযুক্ত অনুশীলন হইলে ইহার স্বতঃ স্বেচ্ছামুখী হয়” ইহাই অনুশীলন-তত্ত্বের শেষ কথা এবং এরূপ হওয়া সম্ভব বা সম্ভব কি না, এ বিষয়ের বিচার-বিতর্ক ত্যাগ করিয়া মনোবৃত্তিনিচয়ের সম্যক অনুশীলনে আত্মনিয়োগ করাই অনুশীলনপন্থীর কর্তব্য।

সামঞ্জস্যমূলক অনুশীলনের অপর প্রতিবন্ধী স্বদেশ-প্রীতি। “ধর্মতত্ত্ব” এবং অন্যান্য রচনা পূর্বাপর আলোচনা করিলে দেখা যায়—“বন্দে মাতরম্” মন্ত্রের ঋষি এবং “আনন্দ-মঠের” স্থপতি বঙ্কিমচন্দ্র সামঞ্জস্যের ব্যাধাতকারী স্বদেশপ্রীতির অপরিমিত অনুশীলনের পক্ষপাতী ছিলেন না। তিনি স্বদেশপ্রীতির সহিত রাজভক্তির সামঞ্জস্যের বিধান করিয়াছেন। ১২৯১ সালের প্রচারে প্রকাশিত (২১৮-২২০ পৃঃ) “লর্ড রিপনের উৎসবের জমা-পত্র” শীর্ষক প্রবন্ধে উৎসবের লাভ-লোকসান সম্বন্ধে লিখিয়াছেন :—

“প্রথমতঃ আমরা এই উৎসবে লাভ করিয়াছি রাজভক্তি। অনেকে বলিবেন, আমাদের রাজভক্তি ছিল বলিয়াই উৎসব করিয়াছি। সকলেই বুঝেন যে, ঠিক তাহা নহে; অন্য কারণে এই উৎসব উপস্থিত হইয়াছে। উৎসবেই আমাদের রাজভক্তি বাড়িয়াছে। রাজভক্তি বড় বাহনীয়। রাজভক্তি জাতীয় উন্নতির একটি গুরুতর কারণ। রাজভক্তির জন্ম ইহা প্রয়োজন নহে যে, রাজা স্বয়ং একটা ভক্তির যোগ্য মনুষ্য হইবেন। ... এলিজাবেথের প্রতি জাতীয় রাজভক্তি ইংলণ্ডের উন্নতির একটি কারণ। ফ্রেড্রিকের প্রতি জাতীয় রাজভক্তি প্রসিয়ার উন্নতির একটি কারণ।

“আমাদের দ্বিতীয় লাভ জাতীয় ঐক্য। এই বোধ হয়, ঐতিহাসিককালে প্রথম সমস্ত ভারতবর্ষ

এক হইয়া একটা কাণ করিল। আমরা এই প্রথম বুঝিলাম যে, আমাদের মধ্যে ঐক্য ঘটিতে পারে। আমরা এই প্রথম বুঝিলাম, ভারতবর্ষীয়েরা এক জাতি।

“তৃতীয় লাভ রাজকীয় শক্তি।—সকল সমাজেই সমাজই রাজা।—প্রকৃত রাজদণ্ড সেই সমাজেরই হাতে। আজ লর্ড রিপনকে স্বেচ্ছাসেনের জন্ত পুণ্ডিত করিয়া ভারতবর্ষীয় সমাজ সেই রাজদণ্ড স্বহস্তে গ্রহণ করিয়াছে। ইহাই স্বাধীনতা।” তার পর লোকমানের হিসাব বঙ্কিমচন্দ্র লিখিয়াছেন—

“আমাদের তৃতীয় ক্ষতি এই যে, গলাবাজির দৌরাণ্ডাটা বড় বাড়িয়া গেল। কথার ছড়াছড়ি বড় বেশী হইয়া গিয়াছে। সেটা কুশিক্ষা। একে ত বাঙ্গালী সহজেই কেবল বাক্য-বাহ্য হয়। তার উপরে বক্তৃতা নামে বিলাতী মালের আমদানী হইয়াছে। সোনা বলিয়া সোহাগা বিক্রয় হইতেছে। আমাদের ভয়, পাছে আপনাদের বাক্যজালে আপনারাই জড়াইয়া পড়ি, কথার কুশাসায় আর পথ দেখিতে না পাই; তুবড়ী-বাজীর মত মুখে সোঁ সোঁ করিয়া ফাটিয়া যাই।”

বক্তৃতা এখন এ দেশী বস্তুর সামিল হইয়া গিয়াছে। বক্তৃতার ব্যবস্থা না থাকিলে সভা-সমিতি জমে না। স্মরণঃ উহার বর্জন অসম্ভব। কিন্তু বক্তৃতা অনেক সময়েই বিচার-বুদ্ধিকে ধর্ম করিয়া রাগ-দেষ উত্তেজিত করে, এই জন্ম বক্তৃতা মনের পক্ষে স্বাস্থ্যকর নহে; বিশেষতঃ যে দেশের লোক স্বভাবতঃ ভাবোচ্ছানপ্রবণ, সে দেশের লোকের পক্ষে ভাবোদ্দাপক বক্তৃতা অনেক সময় অহিতকারী। উহা বৃত্তিবিশেষের অপরিমিত অনুশীলন-জনিত অনিষ্টের সূত্র-পাত করে। ধর্মতত্ত্বের “মনুষ্যে ভক্তি” নামক দশম অধ্যায়ে বঙ্কিমচন্দ্র রাজভক্তি সম্বন্ধে লিখিয়াছেন —

“লর্ড রিপন সম্বন্ধে যে সকল উৎসাহ ও উৎসবাদি দেখা গিয়াছে, এইরূপ এবং অন্যান্য সূপায় দ্বারা রাজভক্তি অনুশীলিত করিবে। যুদ্ধকালে রাজার সহায় হইবে। হিন্দু-ধর্মে রাজভক্তির পুনঃ পুনঃ প্রণয়সা আছে।

* * *

“যে মনুষ্য রাজা, সেই মনুষ্যকে ভক্তি করা এক বস্ত, রাজাকে ভক্তি করা স্বতন্ত্র বস্ত। যে দেশে এক জন রাজা নাই—সে রাজ্য সাধারণতন্ত্র, সেইখানকার কথা মনে

করিলেই বুঝিতে পারিবে যে, রাজভক্তি কোন মনুষ্য-বিশেষের প্রতি ভক্তি নহে।

* * *

“রাজা যেমন ভক্তির পাত্র, তাঁহার প্রতিনিধিস্বরূপ রাজপুরুষগণও যথাযোগ্য সম্মানের পাত্র। কিন্তু তাঁহারা যতক্ষণ আপন আপন রাজকার্যে নিযুক্ত থাকেন, এবং ধর্মতঃ সেই কার্যে নির্বাহ করেন, ততক্ষণই তাঁহারা সম্মানের পাত্র।”

‘স্বদেশ-প্ৰীতি’ নামক চতুর্বিংশতি অধ্যায়ে বঙ্কিমচন্দ্র লিখিয়াছেন—

“পরম্পরের আক্রমণে সমস্ত বিনষ্ট না অধঃপতিত হইয়া কোন পরস্বলোলুপ পাপিষ্ঠ জাতির অধিকারভুক্ত হইলে, পৃথিবী হইতে ধর্ম ও উন্নতি বিলুপ্ত হইবে। এ জন্ত সর্বভূতের হিতের জন্ত সকলেরই স্বদেশরক্ষণ কর্তব্য।

“যদি স্বদেশরক্ষাও আয়রক্ষা ও স্বজনরক্ষার ত্রায় ঈশ্বরোদ্দিষ্ট ধর্ম হয়, তবে ইহাও নিষ্কাম কর্মে পরিণত হইতে পারে।

* * *

“কিন্তু বস্তুতঃ জাগতিক প্ৰীতির সঙ্গে আত্মপ্ৰীতি বা স্বজনপ্ৰীতি বা দেশপ্ৰীতির কোন বিরোধ নাই। যে আক্রমণকারী, তাহা হইতে আয়রক্ষা করিব, কিন্তু তাহার প্রতি প্ৰীতিশূণ্য কেন হইবে ?

“ভারতবর্ষীয়দিগের ঈশ্বরে ভক্তি ও সর্বলোকে সমদৃষ্টি ছিল। কিন্তু তাঁহারা দেশপ্ৰীতি সেই সার্বলৌকিক প্ৰীতিতে ডুবাইয়া দিয়াছিলেন। ইহা প্ৰীতিবৃত্তির সামঞ্জস্য-যুক্ত অনুশীলন নহে। দেশপ্ৰীতি ও সার্বলৌকিক প্ৰীতি উভয়ের অনুশীলন ও পরম্পর সামঞ্জস্য চাই।”

বঙ্কিমচন্দ্রের এই সকল উক্তিতে অর্থাৎ সমালোচকরা হয় ত সে কালের ডেপুটী কালেক্টরের মনোবৃত্তির প্রভাব দেখিতে পাইবেন। কিন্তু সেরূপ সিদ্ধান্ত অসঙ্গত। বঙ্কিমচন্দ্র আজন্ম অনুশীলনের সাধক ও প্রচারক ছিলেন। অনুশীলনপন্থীর হিসাবের সঙ্গে রাজনৈতিকের হিসাবের একটু তফাৎ আছে। অনুশীলনের মধ্য উদ্দেশ্য জনে জনের উন্নতিসাধন—পৃথক জনের মনুষ্যত্ববিধান; রাজনৈতিকের মধ্য উদ্দেশ্য জনগণের উন্নতিবিধান। জনে জনের উন্নতি না হইলে গণের উন্নতি হইতে পারে না; আবার গণের

সহায়তা ভিন্ন জনে জনের উন্নতি সহজ নহে। সুতরাং অনুশীলনপন্থীর এবং বাইবৈনিতিকের চরম লক্ষ্য কার্যতঃ এক হইলেও কার্যপ্রণালীর পার্থক্য বশতঃ উভয়ের মধ্যে কার্যতঃ মতভেদ উপস্থিত হইতে পারে। এই যুগের রাজনৈতিক-গণ স্বরাজপন্থী। বাইবৈনিতিক ক্ষেত্রে অনুশীলনপন্থী চাহেন পৃথক জনের মনুষ্যত্ব-বিক শের সমান-স্বধোগ-বিধায়ক স্বরাজ (Good Government)। তাই বঙ্কিমচন্দ্র ব্রিটিশ-সাম্রাজ্যের অন্তর্ভুক্ত ভারতবর্ষে স্বদেশপ্ৰীতির সহিত রাজভক্তির সমন্বয়ের ব্যবস্থা করিয়া গিয়াছেন। অনুশীলনের আর এক জন একনিষ্ঠ সাধক, জর্জ কবি গেটে, জীবনের সায়াক্ষে লিখিত উইলহেল্ম মিষ্টারের ভ্রমণ-বৃত্তান্ত নামক গ্রন্থের উপসংহারে লিখিয়াছেন—

“Two duties we have most rigorously undertaken : first, to honour every species of religious worship, for all of them are comprehended more or less directly in the creed : secondly, in like manner to respect all forms of government ; and since every one of them induces and promotes a calculated activity, to labour according to the wish and will of constituted authorities, in whatever place it may be our lot to sojourn, and for whatever time.”

“আমরা বিশেষ দৃঢ়তার সহিত দুইটি কর্তব্য অবলম্বন করিয়াছি। প্রথম কর্তব্য, সকল প্রকার উপাসনা-প্রণালীর প্রতি শ্রদ্ধা প্রদর্শন করা; কারণ, সকল প্রকার (উপাসনাই) সাক্ষাৎস্বক্কে অস্বাধিক পরিমাণে আমাদের ধর্মের সামিল। দ্বিতীয় কর্তব্য, সকল প্রকার গভর্নমেন্ট বা শাসনযন্ত্রের প্রতি শ্রদ্ধা প্রদর্শন; কেন না, সকল প্রকার শাসনযন্ত্রই নিয়মিত কার্যকলাপ, দেশকালভেদে যথাবিধি নিয়োজিত কর্তৃপক্ষের নির্দেশ এবং নিয়োগমত কর্ম প্রবর্তন ও পোষণ করে।”

বঙ্কিমচন্দ্র রাজভক্তিকে এ দেশীয় হিসাবে গুরুজনের প্রতি ভক্তির পর্যায়ের সামিল করিয়া দেখিয়াছেন। ধর্মতত্ত্বে “মনুষ্যে ভক্তি” নামক অধ্যায়ের উপসংহারে হিন্দু-সমাজে দিন দিন এই প্রকার ভক্তির তিরোভাব দেখিয়া তিনি আক্ষেপ করিয়া লিখিয়া গিয়াছেন—

“এখন ভক্তির অভাবে আমাদের দেশে কি অমঙ্গল ও বিশৃঙ্খলা ঘটতেছে দেখ। হিন্দুর মধ্যে ভক্তির কিছুই অভাব ছিল না। ভক্তি হিন্দুধর্মের ও হিন্দুশাস্ত্রের একটি প্রধান উপাদান। কিন্তু এখন শিক্ষিত ও অর্ধশিক্ষিত সম্প্রদায়ের মধ্যে ভক্তি একেবারে উঠিয়া গিয়াছে। পাশ্চাত্য সাম্যবাদের প্রকৃত মর্ম বুঝিতে না পারিয়া তাঁহারা এই বিকৃত তাৎপর্য বুঝিয়া লইয়াছেন যে, মনুষ্যে মনুষ্যে ভক্তি সর্বত্র সর্বথাই সমান—কেহ কাহাকে ভক্তি করিবার প্রয়োজন করে না। ভক্তি, যাহা মনুষ্যের সর্বশ্রেষ্ঠ বৃত্তি, তাহা হীনতার চিহ্ন বলিয়া আমাদের বোধ হইয়াছে। পিতা এখন “my dear father” অথবা বুড়ো বেটা। মাতা বাপের পরিবার। বড় ভাই জ্ঞাতি মাত্র। শিক্ষক মাষ্টার বেটা। পুরোহিত চালকলালোলুপ ভণ্ড। যে স্বামী দেবতা ছিলেন—তিনি এখন কেবল প্রিয় বন্ধু মাত্র—কেহ বা ভৃত্যও মনে করেন। জীকে আর আমরা লক্ষ্মীরূপে মনে করিতে পারি না—কেন না, লক্ষ্মী আর মানি না। এই গেল গৃহের ভিতর। গৃহের বাহিরে অনেকে রাজাকে শত্রু মনে করিয়া থাকেন। রাজপুরুষ অত্যাচারকারী রাক্ষস। সমাজ-শিক্ষকেরা কেবল আমাদের সমালোচনাশক্তির পরিচয় দিবার স্থল—গালি ও বিদ্রূপের স্থান। ধার্মিক বা জ্ঞানী বলিয়া কাহাকেও মানি না। যদি মানি, তবে ধার্মিককে “গোবেচারা” বলিয়া দয়া করি—জ্ঞানীকে শিক্ষা দিবার জন্ত ব্যস্ত হই। কেহ কাহারও অপেক্ষা নিকৃষ্ট বলিয়া স্বীকার করিব না, সেই জন্ত কেহ কাহারও অনুবর্তী হইয়া চলিব না; কাজেই ঐক্যের সহিত কোন সামাজিক মঙ্গল সাধিত করিতে পারি না। নৈপুণ্যের আদর করিব না; বুদ্ধের বহুদর্শিতা লইয়া ব্যঙ্গ করি। সমাজের ভয়ে জড়সড় থাকি, কিন্তু সমাজকে ভক্তি করি না। তাই গৃহ নরক হইয়া উঠিতেছে, রাজনৈতিক ভেদ ঘটতেছে, শিক্ষা অনিষ্টকারী হইতেছে, সমাজ অসুস্থ ও বিশৃঙ্খল রহিয়াছে; আপনাদিগের চিত্ত অপরিপুষ্ট ও আত্মাদরে ভরিয়া রহিয়াছে।

শিষ্য। উন্নতির জন্ত ভক্তির যে এত প্রয়োজন, তাহা আমি কখনও মনে করি নাই।

গুরু। তাই আমি ভক্তিকে সর্বশ্রেষ্ঠ বৃত্তি বলিতে-ছিলাম। এ শুধু মনুষ্যভক্তির কথাই বলিয়াছি। আগামী

দিবস ঈশ্বরভক্তির কথা শুনিও। ভক্তির শ্রেষ্ঠতা আরও বিশেষরূপে বুঝিতে পারিবে।”

অনুশীলনে পাশ্চাত্যগুরু গেটেও উইলহেল্ম মিষ্টারের ভ্রমণ-বৃত্তান্তে একটি আদর্শ শিশু-বিদ্যালয়ের বিবরণে মানুষের শিক্ষার ক্ষেত্রে সর্বতোমুখী ভক্তিকে এই প্রকার উচ্চ স্থানই প্রদান করিয়াছেন। গ্রন্থের নামক উইলহেল্ম নিজের শিশু পুত্রকে এই বিদ্যালয়ে ভর্তি করাইয়া দিতে গিয়াছিলেন। তিনি বিদ্যালয়ে প্রবেশ করিয়া দেখিলেন, তাঁহাকে এবং তাঁহার সঙ্গী বিদ্যালয়ের পরিদর্শককে দেখিয়া সর্বকনিষ্ঠ শিশুগণ হাত জুইখানি বুকের উপর রাখিয়া সানন্দে আকাশের দিকে তাকাইতে লাগিল; মধ্যম আকারের শিশুগণ হাত জুইখানি পিছনদিকে রাখিয়া ঈষৎ হাস্য করিয়া মাটির দিকে তাকাইল; বয়োজ্যেষ্ঠ বালকগণ বাহুদ্বয় নীচের দিকে প্রসারিত করিয়া দক্ষিণদিকে দৃষ্টি নিক্ষেপ করিয়া সর্গর্ভে শ্রেণীবদ্ধ হইয়া দাঁড়াইল। উইলহেল্ম বিদ্যালয়ের আচার্য্যত্রয়কে এই বিচিত্র অভিবাদনের তাৎপর্য্য জিজ্ঞাসা করিলেন। তাঁহারা উত্তরে বলিলেন, সুগঠিত এবং সুস্থদেহ শিশুরা কতকগুলি বৃত্তি লইয়া ভূমিষ্ঠ হয়। সেইগুলিকে বিকশিত করিয়া দেওয়া আমাদের কর্তব্য। কতকগুলি বৃত্তি আপনা আপনি ভাল ফুটিয়া উঠে। কিন্তু একটি বস্তু আছে, যাহা কোন শিশু সঙ্গে করিয়া আনে না; অথচ এই বস্তুটি না ফুটিলে মানুষ সম্পূর্ণ মানুষ হইতে পারে না। এই বস্তুটি ভক্তি (Reverence)। আচার্য্যগণ বুঝাইয়া দিলেন যে, তিন প্রকার ভক্তির অনুশীলনের জন্ত তিন প্রকার অঙ্গ-ভঙ্গী বিহিত হইয়াছে। যাহা আমাদের অপেক্ষা উচ্চ, তাহার প্রতি ভক্তি শিক্ষা দিবার জন্ত আকাশপানে দৃষ্টি বিহিত হইয়াছে। যাহা আমাদের নীচের স্তরে আছে, তাহার প্রতি ভক্তি শিক্ষা দিবার নিমিত্ত অধোদৃষ্টি বিহিত হইয়াছে। উচ্চ-নীচের প্রতি ভক্তির সম্যক স্ফুর্তি হইলে তবে মানুষের প্রকৃত আত্মমর্য্যাদা বিকশিত হইবার অবকাশ পায় এবং তখন সে সমকক্ষগণের সহিত মিলিত হইয়া কর্মক্ষেত্রে প্রবেশ করিতে পারে।

• • • • •

সুপ্রসিদ্ধ ইংরাজ লেখক মহাত্মা রবিন সমাজে সমান-ভাবে ধনসম্পদ বিভাগের (socialismএর) পক্ষপাতী

ছিলেন এবং নিজের অভিমত কার্যে পরিণত করিবার জন্য সর্বস্ব উৎসর্গ করিয়াছিলেন। ইংলণ্ডে বিকৃত সাম্যবাদের প্রসার সম্বন্ধে তিনি Fors Clavigera নামক গ্রন্থের (Letter 66) এক স্থানে লিখিয়াছেন, "These infernal notion of Equality and Independence are so rooted, now, even in the best men's minds, that they don't so much as know even what obedience or Fellowship means." এই নারকীয় সাম্যভাব এবং স্বাধীনতার ভাব অনেক সজ্জনের মনেও এমন বদ্ধমূল হইয়াছে যে, আনুগত্য এবং সাহচর্যের যে অর্থ কি, তাহা তাঁহারা জানেন না। আমাদের সমাজে যে বিকৃত সাম্য এবং স্বাধীনতার ভাব প্রবেশ করিয়াছে, তাহা হিন্দুজাতির দুইটি প্রধান আশ্রয় পরিবার ও সমাজকে ধ্বংস করিতে উদ্বৃত হইয়াছে।

অনেকে হয় ত বলিবেন, গেটে, রস্কিন বা বঙ্কিমচন্দ্র যেকোন মনুষ্যভক্তি প্রচার করিয়া গিয়াছেন, তাহা সেকালের লোকেরা বস্তু, তাহা আধুনিক যুগের উপযোগী নহে। বঙ্কিমচন্দ্রের প্রচারিত অনুশীলনের মূলে যে ভক্তিপরায়ণতা, সংযম ও বিবেচনাশীলতা নিহিত আছে, তাহাকে সেকালে বলিলে সত্যের অবমাননা করা হয়। উচ্ছৃঙ্খলতা, অববিবেচনা এবং অসংযত প্রবৃত্তিনিষ্ঠা পশু, পক্ষী প্রভৃতি ইতর প্রাণীর এবং অনেক মনুষ্যের সাধারণ লক্ষণ। বিজ্ঞানের মতে এমন এক দিন ছিল,

যখন পৃথিবীতে মনুষ্য ছিল না, ইতর প্রাণী ছিল। ইতর প্রাণীর মধ্যে উচ্ছৃঙ্খলতা প্রভৃতি যেমন এখনও আছে, তেমন তখনও ছিল। কিন্তু সংযমাদি তখন ছিল না; মনুষ্যের আবির্ভাবের অনেক দিন পরে অনেক সাধ্য-সাধনার ফলে মানুষ তাহা লাভ করিয়াছে। স্মৃতরাং প্রাণিজগতের ইতিহাস পূর্বাগর আলোচনা করিতে গেলে সংযমকে সেকালে এবং উচ্ছৃঙ্খলতাকে হাল ক্যাসানের বস্তু বলা চলে না। অবশ্যই কালের হিসাবে বাঙ্গালা দেশের আজকালকার কয়েক জন শক্তিশালী সাহিত্যিক যে উচ্ছৃঙ্খলতা এবং আত্মস্বরিতা প্রচার করিতেছেন, তাহার তুলনায় বঙ্কিমচন্দ্র ৩০।৪০ বৎসর পূর্বে যাহা প্রচার করিয়া গিয়াছেন, তাহা সেকালে। এই সকল প্রবল প্রতিযোগীর সমক্ষে বাঙ্গালার সাহিত্যশক্তিকে বঙ্কিমচন্দ্রের প্রদর্শিত অনুশীলনের পথে পুনঃসংস্থাপনের সামর্থ্য আমাদের নাই। কিন্তু আমরা বঙ্কিম-স্মৃতির আরাধনা এবং বঙ্কিম সাহিত্য যথাবিধি অনুশীলন করিয়া বঙ্কিম-সাহিত্য-নিহিত শক্তিকে আবার জনসেবায় নিয়োগ করিতে পারি না কি? পণ্ডিতপ্রবর শ্রীযুক্ত পঞ্চানন তর্করত্ন এবং রায় বাহাদুর শ্রীযুক্ত শ্রীমাচরণ ভট্টাচার্য্য প্রমুখ কাঁঠালপাড়ার অধিবাসীগণ এবং বঙ্কিমচন্দ্রের দৌহিত্রগণ এই সম্মিলনের উদ্যোগ করিয়া দেশের এই দুর্দিনে বঙ্কিম-সাহিত্যশক্তির সম্যক উদ্বোধনের বিশেষ সুবিধা করিয়া দিয়া আমাদের চির-কৃতজ্ঞতাপাশে আবদ্ধ করিয়াছেন।

শ্রীরমাপ্রসাদ চন্দ।

‘মহিলা’র কবি

মগ্ন হয়ে হে তাপস রমণীর ধ্যানে
জীবন কাটায় গেলে গভীর আনন্দে
মধুর নারী মঙ্গল ধরি গাঢ় ছন্দে
গেয়ে গেলে একমনে ভাবে ভোলা প্রাণে।
সংসারের কলরব পশেনিক কানে
টলে পড়েনিক তার কোন ভাল মন্দে
আলোকে প্রভাত যথা পৃথিবীতে বন্দে
তেমনি বন্দিলে তুমি রমণীরে গানে।

তুমি কবি বুঝেছিলে নারীর গৌরব,
তুমি জেনেছিলে তার হৃদয়-বেদনা,
তুমি লভেছিলে তার প্রেমের সৌরভ
তুমি দেখেছিলে তার স্নেহের সাধনা।
তাই সবে তারে যবে দিল অবহেলা
পূজা তারে ক’রে গেছ তুমিই একেলা।

শ্রীলীলা দেবী।

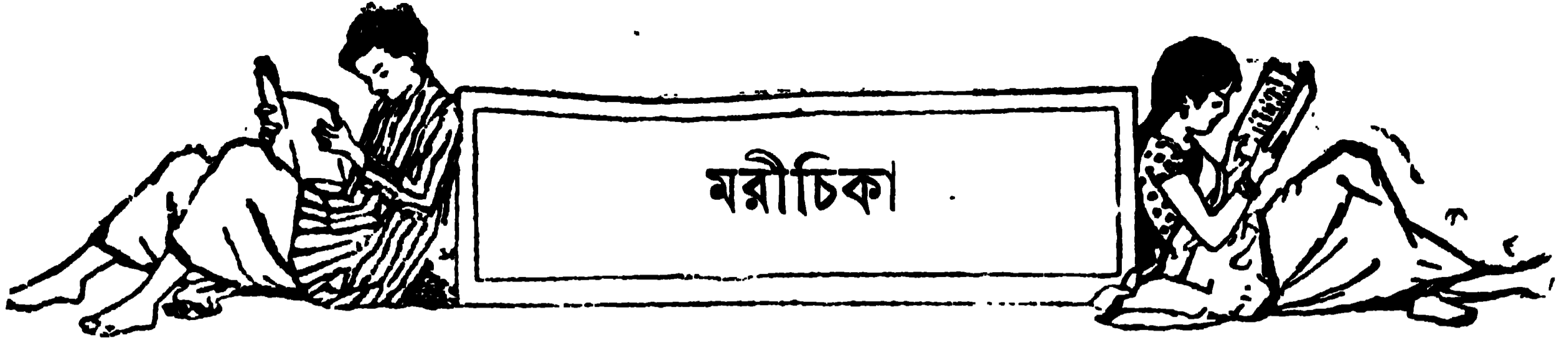

মরীচিকা

ছেলেবেলা হইতেই ছবি আঁকিতে ভালবাসিতাম এবং ভবিষ্যতে যে এক জন বিখ্যাত চিত্রকর হইব, সে আশা প্রবলভাবেই মনকে অধিকার করিয়াছিল; কিন্তু অর্থের অভাবে সখ ছাড়িয়া হইলাম দোকানদার। বাজারে চলে, এই রকম সব ছবি—কালী, চূর্ণা, রাধাকৃষ্ণ, সুন্দরী-মূর্তি, জার্মাণ দৃশ্য হইতে জয় মা তারা—ধারে বিক্রয় নাই, বন্দে মাতরম্, একদর, খুখু ফেলা নিবেদ্য পর্য্যন্ত সব রকম বস্তুই আমার কাছে থাকিত। এই সব পট বিক্রয় করিয়া এক রকমে দিন কাটিতেছিল, কিন্তু আমার জন্ম একটি অভিনব অভিজ্ঞতা এত কাল অপেক্ষা করিয়া বসিয়া ছিল।

এক দিন এক জন ভদ্রলোক একখানা অয়েল পেণ্টিং বাঁধাইবার জন্ত দিয়া গেলেন। একটি সুন্দরীমূর্তি, তাহার আননে মৃহ হাস্যরেখা। সে যে কোন্ দেশীয় সুন্দরীর প্রতিকৃতি, তাহা বলা শক্ত,—যেন বিশ্বের সকল মাধুরী আর লাবণ্য ইহার মধ্যে জমাট বাঁধিয়া আছে। ছবিটি পাইয়া অবধি আমার মনের মধ্যে একটা নূতন রকমের উল্লাস বহিয়া যাইতে লাগিল। শুধু দেখার আনন্দ যে এত গভীর হইতে পারে, তাহা আমার জানা ছিল না। যাহা হউক, মনে করিলাম, ছবিটা একটু দেরী করিয়া বাঁধাইয়া দিব। কত লোক আসিয়া কত ছবির দিকে চায়, কিন্তু আমি লক্ষ্য করিয়া দেখিতাম, এই ছবিখানার দিকে চাহিলে তাহাদের চোখের আর পলক পড়িত না। ইহার সুস্বামি মণ্ডিত স্নিগ্ধতার কাছে জয় মা তারা, হরিনাম সত্য, ধাবে বিক্রয় নাই প্রভৃতি যেন ম্লান হইয়া যাইত।

এক দিন ছপুরবেলা এক জন প্রৌঢ় ভদ্রলোক আসিয়া প্রস্তাব করিলেন যে, ছবিখানা তিনি কিনিতে প্রস্তুত। আমি বলিলাম—ওটা অপরের ছবি, বিক্রয়ের জন্ত নহে।

ভদ্রলোক একটু নিরাশভাবে বলিলেন—“মশায়, বলতে পারেন, কে এই ছবি আপনার কাছে দিয়ে গেছেন? আমি তাঁকে একবার চাই—তাঁর কাছ থেকেই না হয় কিনে নেব।” আমি বলিলাম—“তিনি বেচবেন কি না, তা

জানি না, তবে আপনার সঙ্গে তাঁর দেখা করিয়ে দিতে পারি। রোজ সন্ধ্যার পর আপনি ছই এক দিন এলেই তাঁর দেখা পাবেন।”

সন্ধ্যা না হইতেই দেখি, ভদ্রলোকটি আসিয়া হাজির। তাঁহার এতটা আগ্রহ দেখিয়া আমার কেমন একটা কৌতূহল হইল। এ সম্বন্ধে তাঁহাকে কিছু জিজ্ঞাসা করিব মনে করিতেছি, এখন সময় তিনি নিজেই বলিয়া উঠিলেন—“মশায়, আমার আগ্রহ দেখে আপনি কি মনে করছেন, জানি না, কিন্তু যদি শোনেন, ছবি সম্বন্ধে কেন আমার এত আগ্রহ, তা হ’লে আপনি আমাকে সহানুভূতি না দেখিয়ে পারবেন না। শুনলে হয় ত আপনার সময় নষ্ট হবে এবং আমার সে জন্তে বিবেচনা করা উচিত; কিন্তু তা আর পারছি না, আপনাকে শুনতেই হবে।” আমি চূপ করিয়া রহিলাম। আমার কথার জন্ত অপেক্ষা না করিয়াই তিনি বলিতে লাগিলেন—“যখন কলেজে পড়ি, তখন থেকেই বড় বড় আইডিয়া আমার মাথায় আসত। কি ক’রে এই বিশাল ভারতবর্ষকে বিদেশী সভ্যতার হাত থেকে বাঁচান যায়, কি ক’রে বিলিতি বিজ্ঞানের স্রোত থেকে নিমজ্জমান হিন্দুকে রক্ষা করা যায়, এই চিন্তা ঘুরে ঘুরে নানা আকারে আমার সকল চিন্তা অধিকার ক’রে থাকত। স্বামী বিবেকানন্দের উপদেশ আমার প্রাণে এমন একটা সাড়া দিয়েছিল যে, আমার শিরায় শিরায় তাঁর ওজস্বিনী ভাষার ঝঙ্কার বিদ্যুতের মত খেলা করত। তার পরই পড়া ছেড়ে দেশের কাছে লাগলাম।

“প্রথমে একটা সঙ্ঘ স্থাপনা ক’রে গ্রামে গ্রামে বক্তৃতা দিয়ে বেড়ানই ছিল আমাদের কাষ। টাঙ্গা তুলে একটি ছেলেকে ভারতীয় বিজ্ঞান শেখবার জন্তে দিলাম পাঠিয়ে জার্মানীতে,—কেন না, ভারতের যা কিছু দর্শন বিজ্ঞান এখন জার্মানীর হস্তগত। তার সঙ্গে বন্দোবস্ত হ’ল এই যে, সে ধুতি-চাদর নিয়েই সেখানে থাকবে, কোন কারণেই ‘গাহেব’ সাজতে পারবে না। ভারতবর্ষকে যুরোপ বানাবার

জন্মে ইংরেজ যে সব যন্ত্র-পাতি এ দেশে এনেছে, তার ভারতীয় চেহারাগুলো তাকে আয়ত্ত করতে হবে। রেল-ওয়ে, টেলিগ্রাফ, মোটর কার, ফোটোগ্রাফ, বাইসিকেল, গ্রামোফোন, ষ্টীমার, টেলিফোন, এরোপ্লেন, কাপড়ের কল, পাটের কল, ছাপাখানা এর প্রত্যেকেরই একটা বিশিষ্ট ভারতীয় রূপ আছে—সেটা আমরা বিস্মৃত হয়েছি,—এক জার্মানী ছাড়া আর কেউ তার সন্ধান দিতে পারে না।

“ছই মাস পরে তার কাছ থেকে চিঠি পাওয়া গেল—‘আমি কতকগুলি যন্ত্র তৈরী করতে সুরু করেছি—তার মধ্যে দেবদেবীর চেহারা বিশিষ্ট রেলওয়ে এঞ্জিন, ঋগ্বেদ, পরাশর, শঙ্কর, বেদব্যাস প্রভৃতির কোটেশান এন্‌গ্রেভ করা, ছাপাখানার প্লেট, হিন্দু-চন্দ্রিকা-রিমবিশিষ্ট গ্রামোফোন রেকর্ড বিশেষভাবে উল্লেখযোগ্য।’ ছাপাখানার প্লেটে এই সুরবিধে হবে যে, যিনি যা ছাপবেন, তার চার ধারে বাসাসি জীর্ণানি—মহন্তহ, অহঙ্কার, পঞ্চতন্মাত্র, জীবু রাজ-কুলেবু চ, স্ময়া হৃদীকেশ—মাগাময়মিদমখিলং, আনন্দাক্ষোব খন্নিমানি, শরীরমাণ্ডঃ ইত্যাদি অটোম্যাটিক্যালি ছাপা হয়ে যাবে। গভর্ণমেন্ট কন্ট্রাক্ট নিয়ে যখন আফিসের ফরম ছাপা হবে, তার চার ধারেও এই সব মুদ্রিত হয়ে যাবে। যে বিদেশী গভর্ণমেন্ট বিদেশী সভ্যতা নিয়ে আমাদের মারতে এসেছেন, তাঁদের শেল্ফে শেল্ফে শ্রুতি, স্মৃতি, মনুসংহিতা, চরক ও সুর্যতের বাণী বিরাজ করবে। এইখানেই আমাদের হবে জয়। তার পর গ্রামোফোন রেকর্ডের রিমের দিকে হিন্দুভাবের উন্মেষকারী তিন চার লাইন আবৃত্তি থাকবে, মাঝখানে থাকবে সাদা। থিয়েটার-সঙ্গীত, বক্তৃতা যা কিছু রেকর্ডে উঠবে, তাই বাজাতে গেলে গৌরচন্দ্রিকার মত খানিকটা হিন্দু চন্দ্রিকা বেজে উঠবে। ব্যারোমিটারে Fair, Rain, Storm, Dry এই সকলের স্থানে যথাক্রমে শ্রীরাধা, বরুণ, রুদ্রদেব, সূর্যদেব থাকবেন। কাঁটা শ্রীরাধার মূর্তির ওপর গেলেই জানা যাবে, পরিষ্কার দিন, বরুণে বৃষ্টি, রুদ্রে ঝড়, সূর্যে রোদ্র। ঘড়ীর ডায়ালে—এক ছইএর পরিবর্তে যথাক্রমে—ব্রহ্মা, যুগল মূর্তি, ত্র্যম্বক, চতুর্বেদ, মকরধ্বজ, ষড়রিপু, সপ্ত সিদ্ধ, অষ্টবজ্র, নবগ্রহ, দশ-ভুজা, বিশ্বরূপদর্শন, দ্বাদশ ব্রাহ্মণ থাকবে। বিজ্ঞানের ইহাই ভারতীয় রূপ। আশ্চা এক, কিন্তু ভিন্ন দেশে ভিন্ন রকম প্রকাশ। চীনাম্যান, রেড ইণ্ডিয়ান, আফ্রিকান,

আর্য্য, অনার্য্য, অ্যাংলিস, শ্রাঙ্কন, কসাক, কেণ্টিক, তুর্কী, সেমেটিক, ইরানী, সিঙাপুরী এ সব বিভিন্নতা ভগবান করেছেন, মানুষের কি ক্ষমতা যে, সে সব ভেঙ্গে চূরে একাকার করতে পারে? বিলিভী বিজ্ঞান যদি ভারতে এসে ভারতীয় চেহারা না পায়, তা হ’লে সেও মরবে, হিন্দুকেও মারবে। কি বলেন আপনি?”

আমি বলিলাম, “আপনিই ব’লে যান, আমার কিছু বলা ভাল দেখায় না।” ভদ্রলোক বলিতে লাগিলেন—“বেছে বেছে লোক নিলাম আমাদের দলে। যারা বাঙ্গালী হয়েও সাহেবী নাম নিয়ে ‘সাহেব’ সাজতে চেয়েছিল, তারা হঠাৎ নিজেদের ভুল বুঝতে পেরে আমার গোঁড়া ভক্ত হয়ে পড়ল। সাইলেন চাট্টো, শাউরীন গিউহারে, বেদালগসে, মাণি ডাট, একস রে—যথাক্রমে শৈলেন চট্টোপাধ্যায়, সৌরীন গুহরায়, বাদল ঘোষ, মণি দত্ত, অক্ষয় রায় হয়ে দেশের কাষে লাগল। শৈলেন এক্সপেরিমেন্টাল সাইকল-জির সাহায্যে বুঝতে চেষ্টা করল—কোন মানসিক অবস্থায় পশ্চিমের প্রতি পূর্বের এত টান হয়। তার ফলে এই আবিষ্কার হ’ল যে, ইথার তরঙ্গের পরিসরের হ্রাস-বৃদ্ধি অনুপাতে সাতটি রং আমরা দেখতে পাই। এর মধ্যে যে তরঙ্গের পরিসর সব চেয়ে কম, সেই ভায়োলেট রং, আর যে তরঙ্গের পরিসর সব চেয়ে বেশী, সেই রেড-কলার উৎপাদন করে। খুব কম হ’লে হয় আল্ট্রা ভায়োলেট, আর খুব বেশী হ’লে হয় ইনফ্রা-রেড। এ দুটোকে আমরা চোখে দেখতে পাই না। এই আল্ট্রা ভায়োলেট কাষ করে স্বাস্থ্যের ওপর—আর ইনফ্রা-রেড কাষ করে মনের ওপর। চীনারা আল্ট্রা ভায়োলেটের ভক্ত, তারা কেবল দেহেই পরিপুষ্ট হচ্ছে, মনের কোন সাদা নেই। আমাদের স্বাভাবিক ঝাঁক রেড আর ইনফ্রা-রেডের ওপরে। আর্য্য-গণ চিরদিনই বৃহৎ-এর সেবা করেছেন, স্তত্রাং ইথারের সর্ববৃহৎ তরঙ্গ যা লাল ব’লে আমাদের চোখে প্রতিভাত হয়, সেটাকেও তাঁরা সেবা না ক’রে পারেন না। সূর্য্যোদয়ের পূর্বাকাশের চেয়ে সূর্য্যাস্তের পশ্চিমাকাশ লাল হয় বেশী, অতএব আমাদের পশ্চিমের দিকে যে বেশী ঝাঁক হবে, এর আর বিচিত্র কি? এই ইনফ্রা-রেড রবীন্দ্রনাথের মনে কাষ করেছে। তাই তিনি পশ্চিমাকাশ আর সূর্য্যাস্ত সম্বন্ধে যত ভাল কবিতা লিখেছেন, পূর্ব সম্বন্ধে ততটা

পারেন নি। যেমন—পশ্চিম দিগ্ধু দেখে সোনার স্বপন—
ঐ যেখা জলে সন্ধ্যার কূলে দিনের চিতা, শতাব্দীর সূর্য
আজ রক্ত মেঘ মাঝে অন্ত গেল ইত্যাদি ইত্যাদি। পশ্চিম
দেশের সব চেয়ে শক্তিশালী যে জাত অর্থাৎ ইংরেজ, তারাও
এই লাল রঙ্গের প্রধান ভক্ত। তাঁরা নিজ অধিকারের
দেশগুলোকে মানচিত্রে লাল রঙ ক'রে আনন্দ পান।
কলম্বাস যে এক দিন ভারত আবিষ্কার করতে রওনা হয়ে
আমেরিকায় গিয়ে হাজির হয়েছিলেন, সে-ও এই পশ্চিম
শ্রীতির ফলে। আমেরিকায় যখন রেড-ইণ্ডিয়ান আবিষ্কার
হ'ল, তখন দলে দলে ভূতপূর্ব বিলিভী আর্ধ্যগণ সেখানে
গিয়ে আড্ডা গাড়লেন। আর আর্ধ্যদের প্রধান দেবতা
সূর্য—তিনিও শেষকালে পশ্চিমদিকেই বেকে দাঁড়ান।

“সুতরাং স্থির হ'ল এই যে, পশ্চিমকে আমরা কোন-
মতেই অবহেলা করব না। শৈলেনের এই আবিষ্কারে
আমাদের পূর্ব-প্রোগ্রাম আরও দৃঢ় হ'ল। সে লাল, নীল,
হলদে, সবজ্ঞে সব রকম আলো নিয়ে রাত্রে পরীক্ষা ক'রে
দেখেছে যে, ফড়িংগুলো পর্য্যন্ত লাল আলোর দিকেই উড়ে
আসে। ছোট ছোট ছেলেদের সামনে নানা রঙ্গের খেলনা
ধরলে—লালটাকেই আগে নিতে চায়। আমাদের বিয়ের
সময় যে লাল চেলী পরে আর লাল রঙ্গ হোলি খেলা হয়,
এ বিজ্ঞান-সম্মত।

“আমরা প্রতিজ্ঞা কবেছিলাম, কেউ বিয়ে করব না,
আজীবন যারা দেশসেবা করবে, তাদের সাংসারিক হওয়া
পোষায় না। কিন্তু মানুষ গড়ে আর ভাগ্য ভাঙ্গে।
আমাদের আড্ডা ছিল বাঙ্গালার বাইরে ছমকা পাহাড়ের
কাছে একটা জঙ্গলে। জঙ্গলে থাকবার উদ্দেশ্য শুধু নির্জ-
নতা নয়, কষ্ট সহ্য করার ক্ষমতা লাভ করা, আর পাহাড়ে
ওঠা-নামা ক'রে মাংস-পেশীকে কার্যক্ষম করা। কিন্তু
পাহাড়ের বৃকেও যে পদ্মকুল ফুটতে পারে, তা আমাদের
জানা ছিল না। আমাদের অরণ্যনিবাসে সে দিন আমি
আর শৈলেন ছাড়া আর কেহ ছিল না, ছুজনে মিলে ভবি-
ষ্যতের একটা ছবি নিয়ে নাড়াচাড়া করছি, এমন সময়
দেখা গেল, একটা সাঁওতাল মেয়ে আমাদের কাছে আসছে।
জীলোক দেখেই রুখে গেলাম তার দিকে, এখানে তার কি
কাষ, কি উদ্দেশ্যে সে এসেছে, ক্রুদ্ধভাবে জিজ্ঞাসা করলাম।
সে অতি অসহায়ভাবে আমার দিকে চেয়ে বোঝাতে চেষ্টা

করল যে, সে পথ হারিয়েছে, এখানে যদি কেউ জানে,
তাকে জিজ্ঞাসা ক'রে নেবে। আমি কোন রকম ছুর্কলতা
প্রকাশ না ক'রে তাকে সোজা তাড়িয়ে দিলাম। আর সে-ও
ভীতভাবে কোন কথা না ব'লে চ'লে গেল।

“শৈলেন ব'লে উঠল,—‘কালো সাঁওতালের মধ্যে এ
বেশ সুন্দরী। তার পর মাথার চূলে লাল ফুল গোঁজা
রয়েছে। এতে আমাদের মন তার দিকে আকৃষ্ট হ'তে
পারে। তার গায়ের রঙ্গ ইনফ্রা-রেডের আভাস পেলাম,
কিন্তু সেটা ভেতরে আছে—বাইরে যে ফরসা ভাব দেখ-
লেন, ও তারই প্রতিফলন। আমাদের এই সব গেরুয়া
রঙ্গের কাপড়ের মধ্যে যে রেড ইনফ্রা-রেড রয়েছে, তাই ওর
চোখকে এই অন্ধকার সবুজ জঙ্গলেও টেনে এনেছে। ওর
বিশেষ দোষ নেই, ও না এসে পারত না। ওকে তাড়িয়ে
দিয়ে ভাল করেছেন, নইলে হয় ত ওর ইনফ্রা-রেড রঙটি
আমাদের সকল রেড স্বপ্নের স্থান অধিকার ক'রে বসত।
এখনও যে আমরা নিরাপদ, তা মনে করবেন না। ও যে
চ'লে গেছে, তবু আমাদের চোখ জালা করেছে, ওরও করেছে।
ভবিষ্যতে এ জঙ্গলে ওর মত আরও অনেকে হয় ত আসবে,
তখন অনেককে তাড়ান মুশ্কিল হবে।’

“কিন্তু সে আলট্রা-ভায়োলেটই হোক আর ইনফ্রা-রেডই
হোক, আমার মনটা আচম্বিতে দমে গেল। পথ-ভোলা
একটি সামান্য মেয়ের প্রতি কেন এ রুচুতা প্রকাশ কর-
লাম! যতই ভাবতে লাগলাম, ততই সেই মুখখানা, তার
সেই ব্যথাভরা দৃষ্টি নিয়ে আমার চোখের সামনে ভেসে
উঠতে লাগল। এই সামান্য একটি ঘটনাতেই আমাদের
সজ্জের যবনিকাপতন এবং আমার জীবনের দ্বিতীয় অঙ্ক
আরম্ভ হ'ল। আপনি মনে করছেন, এত বড় কর্ম্মী যে, তার
এত ছুর্কল হওয়া সাজে না। কিন্তু আমরা কি সব সময়েই
বুঝতে পারি, অলক্ষ্যে কোন্ বিধাতা আমাদের জন্তে কোন্
পথ নির্দেশ করছেন? আপনি ত ছবির দোকান করে-
ছেন? কিন্তু আমি একটি ছেলেকে জানি, সে আজীবন
চিত্রকর হবার জন্তে সাধনা ক'রে শেষ পর্য্যন্ত ময়দার কল
খুলে বসল। এক সংস্কৃতের এম, এ, হ'ল ইলেকট্রিক
ফিটার।

“এ সব কার দ্বারা ঘটছে, তা মানুষ জানে না। মনকে
মিথ্যা আশা দিয়ে ভুলিয়ে রাখলে, আমি টের না পেলেও

মন তা টের পায়। আমিও এর জন্তে প্রস্তুত ছিলাম না, তাই টের পাই নি। আপনি ভাবছেন, একটা সামান্য সাঁওতাল মেয়েকে দেখে আত্মবিশ্বাস হওয়া আমার পক্ষে মোটেই শোভন হয় নি, আমিও তা ভেবেছি। আমরা কাব্যে আর অলঙ্কারে রূপের যত রকম ব্যাখ্যাই পড়ি, চোখের অভিজ্ঞতার কাছে তা হার মানে। ভাষার বর্ণনায় কেবল তার সুসমা, সুসঙ্গতিপূর্ণ একটি জ্যামিতিক আকৃতি পাওয়া যায়, কিন্তু তার প্রাণ ত পাওয়া যায় না। মন যখন ক্ষুধিত হয়ে ওঠে, তখন সে সামান্য একটা ইঙ্গিত পেলেই তাকে নিয়ে তার ক্ষুধা মেটায়। আমি যে এত দিন ধরে আমার মনের সকল রস দিয়ে তাকে নতুন করে সৃষ্টি করেছি—সে ত এখন আর সামান্য সাঁওতাল মেয়ে নয়। যাই হোক, আমার নিজের জীবনের ওপর একটা বিতৃষ্ণা এল, আমি যেন সেই সাঁওতাল মেয়েটিকে ব্যথা দিয়ে বিশ্বের সকল সৌন্দর্যকে পদাঘাত করেছি, এখন আমার প্রায়শ্চিত্ত কি? ভেবে চিন্তে কোন কিনারা করতে পারি না, কোন শাস্তি পাই না। এমনই যখন অবস্থা, তখন সৌরীন এসে বলল, ‘আমায় বিদায় দিন।’ আমি জিজ্ঞাসা করলাম, ‘কেন, তোমার আর্ধ্য-দেশ বিদেশ-স্টীমার-সার্ভিসের কি হ’ল, দেশের সহায়ত্ব পেলেন না?’ সে বলল, ‘আমি ভাগলপুর থেকে শুরু করে মণিহারী ঘাট, লাল-গোলা, বেলগাছি, দুর্গাপুর, গোয়ালন্দ পর্যন্ত সকল যাত্রায় গিয়ে আমাদের উদ্দেশ্য নিবেদন করেছি, অনেকেই শেয়ার কিনতে প্রস্তুত। তবে আগে খুব সামান্য কিনবে। লাভ দেখে পরে আরও বিবেচনা করবে।’ বললাম—‘আমরা জার্মানীতে একটা ছাত্রকে পাঠিয়েছি, সে নানা রকম আর্ধ্যাকৃতি যান-বাহন এ দেশে আমদানী কচ্ছে, যার ফলে দেখবেন, আমরা আধুনিক বিজ্ঞানের সমস্ত আশ্রয় উপভোগ করব অথচ আমাদের আর্ধ্যভাব সম্পূর্ণ বজায় থাকবে। আমাদের সজ্জ্বর প্রধান কাহ্ন হচ্ছে পশ্চিমকে স্বীকার করা এবং তাকে আমাদের মত গড়ে তোলা। মুর্গী খেলেও যে পৈতে রাখা যায়, এ সত্য কেবল আমরাই আবিষ্কার করেছি। কেন না, এর আগে এই ধারণাই সবার মনে ছিল যে, হিন্দু-চেহারা নিয়ে বিজ্ঞানসাধনা করা যায় না। রাজনারায়ণ বসুর আমলে সকলে মুর্গী খেয়ে পৈতে ছেড়েছিলেন, এখন আর তার দরকার নেই। এ সব কথা যথাসাধ্য

বুঝিয়েছি, কিন্তু কেউ বেশী টাকা ছাড়তে রাজি হয় না।’

‘আমি বললাম—‘দেশের কাষে আর দরকার নেই, তাই—তোমরা ঘরে ফিরে যাও।’ শৈলেন, সৌরীন দুজনকেই দেশে পাঠিয়ে দিলাম। শৈলেন হ’ল স্কুল-মাষ্টার, আর সৌরীন বিষয়-আশয় দেখতে লাগল। যখন চিঠি পেলাম, দুজনেই বিয়ে করেছে, তখন অনেকটা হালকা হয়ে আমার নিজের চিন্তায় মন দিলাম। এইবার বুঝতে পারলাম, আমার গতি কোন্ পথে। জঙ্গলের পাশ দিয়ে যে পথ গেছে, সেই পথের ধারে আশ্রয় নিলাম। আশা রইল, সেই পাহাড়ের মেয়ে হয় ত কোন দিন এই পথে আসবে, কিন্তু হয়, কত দিন—কত মাস অপেক্ষা করেছি, সে আর এল না। তার পর আর অপেক্ষা না করে বেরিয়ে গেলাম তাকে খুঁজতে। আমার মত নীরস লোকের প্রাণে এক স্বদেশপ্রেম ছাড়া যে মানবী-প্রেম কি করে এমন করে অধিকার বিস্তার করতে পারে, তাই ঘরে ফিরে মনে আসে। কেবলই ভাবছি, হয় ত আমার মস্তিষ্ক বিকৃত হয়েছে, তারই ফলে আজ আমার এই চর্দশা। কিন্তু থাক।

‘বস্তীতে বস্তীতে পাহাড়ে পাহাড়ে অনুসন্ধান করলাম; মাসের পর মাস, ক্রমে বছর ধরে তাকে খুঁজলাম, কিন্তু সে যে পথে গিয়েছিল, সে পথের কোথাও শেষ হয় নি—আরও বড়, আরও বেশী পথের সঙ্গে কত যাত্রায় সে গিয়ে মিলেছে। তাই মনে হয়, সে-ও হয় ত কোথাও থামে নি—এখনও চলছে। কত সুন্দরীর মুখের দিকে চেয়েছি তাকে দেখব বলে—কিন্তু কোনও মুখে তার সাদা পাইনি। ক্রমে তার মুখও আমার স্মৃতির বাইরে চলে যেতে লাগল। তার কথা ভাবতে গেলেই হাজার সুন্দরীর মুখ একসঙ্গে মনে পড়ে—সেই হাজার মুখের সঙ্গে সঙ্গে সে যেন মিলিয়ে আছে, অথচ কোন বিশেষ মুখের সঙ্গে তার কোন মিল খুঁজে পাইনে।’

এই পর্যন্ত বলিয়া, ভদ্রলোক আমার হাত ধরিয়া বলিলেন—‘দয়া করে মশায় আমার হাতে একবার ছবি-খানা দিন।’ ছবি দিলে তিনি আবার বলিতে লাগিলেন, ‘এত বড় আকাঙ্ক্ষা নিয়ে, এত বড় বিতৃষ্ণা নিয়ে আরও কত কাল ঘুরব ভাবছি, এমন সময় হঠাৎ দেখি, আপনার

ঘরের এই ছবি যেন সেই মুখের ছাপ নিয়ে আমার দিকে চেয়ে রয়েছে। এর আঁধারে অতীতের বুক ভেসে আসা একটি হারানো বসন্তের বর্ণগন্ধভরা স্মৃতির রশ্মির সন্ধান যেন আমি পাচ্ছি। বতই দেখছি, ততই মনে হচ্ছে, এই সেই মুখ, এ তাহারই মুখ—আর কারও নয়, চলতি পথে কোন্ শিল্পী তাকে পেয়ে তার ছবি তুলির টানে ফুটিয়ে তুলেছে। আমার সকল বিশ্বৃতিকে সার্থক করে এই ছবিখানা আমার প্রাণে এসে গান গেয়ে উঠছে। ওগো আমার ব্যর্থ জীবন আকাশের ধ্রুবতারা, মনে হচ্ছে, আমার সকল গতি তোমার মধ্যে আজ শেষ হ'ল। তুমি যার ছবি, সে এক দিন অনাহৃত আমার দ্বারে এসেছিল, আর আমি তাকে নির্মমভাবে তাড়িয়ে দিয়েছিলাম।”

এই পর্য্যন্ত বলিতেই দেখি, ঝাঁহার ছবি, তিনি আসিয়া পাশে দাঁড়াইয়াছেন। ছবিকে ও রকম অবস্থায় দেখিয়া তাঁহার চোখে যেন আগুন জ্বলিতে লাগিল। ভদ্রলোকটি হঠাৎ তাঁহার দিকে চাহিয়া বলিয়া উঠিলেন, “অ্যা, এ যে শ্রামাশঙ্কর! জার্মানী থেকে কবে এলে?”

বুঝিলাম, ইনিই সেই ছাত্র, যিনি ভারত-বিজ্ঞান শিখিতে জার্মানী গিয়াছিলেন। কিন্তু এ ভদ্রলোক উঁহার ছবি হাতে করিয়া এ সব কি বলিতেছেন?

শ্রামাশঙ্কর বাবু বলিলেন—“দেখুন, আপনার এতটা অধঃপতন হয়েছে, তা জানতাম না। আমাকে প্রলোভন দেখিয়ে জার্মানীতে পাঠালেন, কিন্তু শেষে দিলেন ফাঁকি! সেখানে গিয়ে ছুদিনেই আমার ভ্রান্তি বুঝতে পারলাম। দেখলাম, বিজ্ঞানের প্রাণটাই আসল। তার চেহার।

কি হবে, এরোপেনের গলায় পৈতে থাকবে কি না, আর কোনগ্র্যাফ মোহমুদগর আওড়াবে কি না, এ সব নিয়ে যারা ভাবে, তারা অতি নিম্ন স্তরের জীব। যা হোক, কথায় আপনাদের কাছে গোপন রাখতে হ'ল, নইলে খরচ দেওয়া বন্ধ করতেন। কিন্তু আমার ভাগ্যে ছই-ই সমান হয়ে উঠল। আপনারা বিনা কারণেই খরচ দিলেন বন্ধ করে; সুতরাং বাধ্য হয়েই আমাকে মজুরের কাষ করে পড়া চালাতে হ'ল। আপনাদের মত লোকের ওপর যারা নির্ভর করে, তারা মূর্খ। যা হোক, এত কষ্ট সহ করেও প্রথম পরীক্ষায় আমি প্রথম স্থান অধিকার করেছিলাম। সেই সময় থেকে স্নেহপরবশ হয়ে আমাদের অধ্যাপক আমাকে নিজেকে থেকে সাহায্য করতে লাগলেন। এই সময় তাঁর কন্ঠার সঙ্গে আমার ভাব হয় এবং শেষ পরীক্ষায় উত্তীর্ণ হয়ে তাকে আমি বিয়ে করি। কিন্তু আমি ভাবছি আপনার অধঃপতনের কথা! আপনি পরদ্বীর একটি ছবিকে এমন করে অপমান করতে পারেন?”

ভদ্রলোকটি বলিয়া উঠিলেন,—“তবে এ কোন সাঁও-তাল মেয়ের ছবি নয়?”

শ্রামাশঙ্কর বাবু ক্রুদ্ধভাবে তাঁহার হাত হইতে ছবিখানা টানিয়া লইয়া বলিলেন,—“আজ্ঞে না, এটা আমার জার্মান সহধর্মিণীর ছবি।”

ভদ্রলোকটি একটি কথা না বলিয়া সঙ্গে সঙ্গে অদৃশ হইয়া গেলেন। শ্রামাশঙ্কর বাবু আমাকে বলিলেন,—“আপনার আর ছবি বাধিয়ে দরকার নাই।”

শ্রীপরিমল গোস্বামী।

মৃত্যু-রজনীতে

সে রাতে নিদ্রার বেশে জাগিল মরণ
নয়নে, সমস্ত বিশ্ব সঙ্কুচিত হয়ে
হৃদয়ের মাঝে এসে করিল শয়ন।
কি এক বিরাট শব্দ শুনিছে বিশ্বয়ে!
যেন আদি অনন্তের ভীষণ আহবে
ব্যথিত দুর্বল বিশ্ব উঠিল কাঁদিয়া,
ভীষনের অসারতা জানাতে মানবে
ধ্বনিল কালের কণ্ঠ স্তম্ভতা ভেদিয়া।

কিসের কণ্ঠধ্বনি নারিত্ব বৃদ্ধিতে,
মনে হ'ল মরণের বিজয় উল্লাস
সমগ্র পৃথিবী বৃষ্টি আসিছে গ্রাসিতে,
পরকালে মনে হ'ল জীবনের ত্রাস
সব মিছে, চারিধারে অনন্ত জীবন
পদতলে দলিতেছে অসত্য মরণ।

শ্রীনলিনীমোহন চট্টোপাধ্যায়



প্রলের আলো

সপ্তবিংশ পরিচ্ছেদ

শুভ পরামর্শ

রুস-সাম্রাজ্য মনকে যাহাদের ব্যক্তিগত অভিজ্ঞতা আছে, তাঁহারা জানেন, রুসিয়ায় যখন মহাপরাক্রান্ত জারের একাধিপত্য ছিল, তখন তাঁহার যথেষ্টাচার তৎকালপ্রচলিত আইনের স্থান অধিকার করিয়াছিল এবং অধিকাংশ স্থলে প্রতিহিংসা-বৃত্তি চরিতার্থ করিবার জন্যই ধর্ম্মাধিকরণে বিচারের অভিনয় হইত। এই জন্য কোন প্রসিদ্ধ লেখক এই শ্রেণীর বিচারকে 'প্রতিহিংসার বিচার' নামে অভিহিত করিয়াছেন। যে সকল রাজনীতিক অপরাধীকে গ্রেপ্তার করিয়া বিচারালয়ে প্রেরণ করা হইত, তাহাদের অপরাধের বিচারকালে বিচারের অভিনয় অত্যন্ত পরিষ্কৃত হইয়া উঠিত। রুস-সম্রাটের বেতনভোগী বিচারকগণ 'প্রতিহিংসার বিচারের' খ্যাতি ও গৌরব অক্ষুণ্ণ রাখিয়া কাজি ও পদোন্নতির পথ প্রশস্ত করিতেন। রাজনীতিক বন্দীদের প্রতি যেরূপ বর্বরতাপূর্ণ নিষ্ঠুরাচরণসমূহ অনুষ্ঠিত হইত, পৃথিবীর অধিক দেশে তাহার তুলনা মিলিত না। রুসিয়ার সেন্টপিটার ও সেন্টপল নামক দুর্গ-কারাগারে যে সকল পৈশাচিক কাণ্ড সংঘটিত হইত, তাহার বিবরণ শ্রবণ করিলে সকলেরই দেহ আতঙ্কে লোমাক্ষিত হইত, স্বপ্ন স্তম্ভিত হইত! যুরোপের কোন সুসভ্য গভর্ণমেন্ট এরূপ পৈশাচিক বর্বরতার পরিচয় দিতে পারে — ইহা বিশ্বাস করিতে সহসা কাহারও প্রবৃত্তি হইত না। কিন্তু সেন্টপিটার ও সেন্টপলের কারাগারে রাজনীতিক কয়েদীদের প্রতি রাজাভূচরণের ব্যবহার যতই পীড়াদায়ক হউক, লাডোগা হ্রদের মধ্যবর্তী একটি পাষাণময় দ্বীপে 'প্লুসেলবার্গ' নামক যে রাজকীয় কারাগার সংস্থাপিত

হইয়াছে, সেই কারাগারের তুলনায় সেন্টপিটার ও সেন্টপলের কারাগার স্বর্গ বলিলে অত্যুক্তি হয় না।

লাডোগা হ্রদ সেন্টপিটারবার্গের ৫০ মাইল উত্তরে অবস্থিত। এই হ্রদের মধ্যস্থলে একটি ক্ষুদ্র দ্বীপে 'প্লুসেলবার্গ' কারাগার নিশ্চিত বলিয়া তাহা সুরক্ষিত; এই কারাগার হইতে কোন কয়েদীর পলায়নের সম্ভাবনা ছিল না। এই জন্য রুস-গভর্ণমেন্ট যে সকল রাজনীতিক অপরাধীকে অত্যন্ত হৃদ্যস্ত মনে করিতেন, অথচ প্রকাশ্য আদালতে যাহাদের অপরাধ সপ্রমাণ করিয়া আইন অনুসারে শাস্তি দেওয়ার উপায় নাই বুঝিয়া যাহাদিগকে বিচারালয়ে পাঠাইতে সাহস করিতেন না, তাহারা ভবিষ্যতে গভর্ণমেন্টকে বিপন্ন বা বিব্রত করিতে না পারে, এই উদ্দেশ্যে তাহাদিগকে প্লুসেলবার্গ কারাগারে আবদ্ধ করা হইত। কোন নরনারী এই কারাগারে প্রেরিত হইলে, বহির্জগতের কোন লোক তাহাদের অস্তিত্বের কথা জানিতে পারে না। সেই সকল হতভাগ্য রাজবন্দীর প্রতি এরূপ পৈশাচিক নির্যাতন চলিত যে, সেই অকথ্য উৎপীড়ন সহ্য করিতে না পারিয়া তাহারা অকালে ইহলোক হইতে অপসৃত হইত। তাহাদের এইরূপ শোচনীয় মৃত্যুর পর, তাহাদের মৃতদেহগুলি ক্যান্সিসের খলির তিতর পুরিয়া, সেই সকল খলির তিতর কতকগুলি পাতর দিয়া তাহা যথেষ্ট ভারী হইলে খলির মুখ শেগাই করিয়া প্রস্তরসহ সেই মৃতদেহপূর্ণ খলিগুলি হ্রদের জলে নিক্ষিপ্ত হইত। তাহাদের সঙ্কে কোন কথা কেহই জানিতে পারিত না। এই জন্য প্লুসেলবার্গের কারাগার রুসিয়ায় 'সজীব সমাধি-সৌধ' নামে অভিহিত হইত।

যে সকল রাজনীতিক অপরাধী অধিকতর হৃদ্যস্ত, তাহারা প্লুসেলবার্গের পরিবর্তে সাইবেরিয়ায় নির্ধারিত

হইত। সাইবেরিয়ায় নির্কাসিত হইতে হইবে শুনিলে অধিকাংশ কয়েদীর মস্তকের কেশ পৰ্যন্ত ভয়ে কণ্টকিত হইয়া উঠিত। সেই সুবিশাল বিজন প্রদেশে, তুঁঘারীভূত মৃত্যু ও রহস্যময় স্তম্ভতার রাজ্যে, প্রেরিত সহস্র সহস্র হতভাগ্য রাজবন্দী নিয়ত যে অসহ্য যন্ত্রণা সহ্য করিয়া মৃত্যুমুখে পতিত হইত, সেই যন্ত্রণার তুলনায় উপকথা-বর্ণিত নরকযন্ত্রণাও তাহাদের বাহ্যনীয় মনে হইত। যে সকল রাজবন্দীকে ফাঁসীতে লটকাইবার কোন সঙ্গত কারণ না থাকিত, তাহাদিগকেই সাইবেরিয়ায় নির্কাসিত করা হইত। যে সকল নির্কাসিত বন্দী কোন কৌশলে সাইবেরিয়া হইতে পলায়ন করিত, তাহারা পথহীন, তুঘারাচ্ছন্ন জলাভূমিতে আসিয়া পড়িয়া অনাহারে দারুণ শীতে প্রাণত্যাগ করিত; কেহ কেহ পথ হারাইয়া অসীম অরণ্যে প্রবেশ করিত, তাহাদের রক্ত-মাংসে অরণ্যচর ক্রোধিত নেকড়েয় দলের ক্ষুধানিবৃত্তি হইত।

রুস-সাম্রাজ্যের রাজবন্দীগণের পরিণাম সে কালে কিরূপ শোচনীয় ছিল, তাহার সজ্জিত বিবরণ লিপিবদ্ধ করিলাম। এখন আমরা আমাদের আলোচ্য আখ্যায়িকার অঙ্গুসরণ করিব।

* * * *

নিকোলাস ট্রোভিল ও জোসেফ কুরেটের বিচারের দিন ষতই নিকটবর্তী হইতে লাগিল, বেবেকার আশঙ্কা ও উদ্বেগ ততই বাড়িয়া উঠিল। তাহাদিগকে তিন সপ্তাহ কারাগারে আবদ্ধ থাকিতে হইল; কারণ, মাসের শেষে তাহাদের বিচারের দিন পড়িয়াছিল। বেবেকা জানিত, তাহাদের দণ্ডের ব্যবস্থা পূর্বেই স্থির হইয়া গিয়াছে, কেবল বিচারাভিনয়ের প্রতীকায় দণ্ডাদেশ প্রচারের বিলম্ব হইতেছে। এ যাত্রা জোসেফের পরিব্রাণ নাই বুঝিয়া বেবেকা কোণ্ডে ছুঁখে অধীর হইয়া উঠিল; তথাপি, কালনকি তাহাদের গুপ্ত কথা জানিতে পারিয়াছিল বলিয়া তাহাকে হাতে রাখিবার জন্ত সে তাহার মনোরঞ্জনর চেষ্টার বিরত হইল না। কিন্তু এই প্রকার কপটাচরণে তাহার মন আশ্রয়ানিতে পূর্ণ হইল এবং কালনকির প্রতি তাহার ঘৃণাও উত্তরোত্তর প্রবল হইয়া উঠিল; সে অতি কষ্টে মনের ভাব গোপন করিত।

যে দিন জোসেফের বিচারের দিন নির্দিষ্ট হইয়াছিল,

তাহার কয়েক দিন পূর্বে এক দিন সায়ংকালে বেবেকা তাহার পিতাকে বলিল, “বাবা, জোসেফের বিচারের দিন ঘনাইয়া আসিয়াছে; তাহার প্রতি কিরূপ দণ্ডের আদেশ হইবে, অনুমান করিতে পার ?”

সলোমন কোহেন মুহূর্তমাত্র চিন্তা না করিয়া বলিল, “হয় সাইবেরিয়া, না হয় ম্লুসেলবার্গ।”

বেবেকা নতমস্তকে ক্রণকাল চিন্তা করিয়া বলিল, “তাহাকে বাঁচাইবার কোন উপায় করা যায় না কি ?”

সলোমন ক্রুদ্ধস্বরে বলিল, “না মা! আমি ত কোনও উপায়ই দেখিতেছি না। জোসেফ বড় ভাল ছেলে, অদ্ভুত তাহার সাহস! আমাদের সে বড়ই অমুগত। তাহার বিপদে আমি বড়ই দুঃখিত হইয়াছি। সে অত্যন্ত বিশ্বাসী বলিয়াই আমাদের প্রতিকূলে একটি কথাও বলে নাই; যদি তাহার মুখ হইতে সেরূপ কোন কথা বাহির হইত, তাহা হইলে আজ আমরা এখানে বসিয়া এ ভাবে আলাপ করিতে পারিতাম না; আমরাইগকেও এত দিন তাহার সঙ্গী হইতে হইত। যদি অর্থব্যয় করিয়া তাহাকে রক্ষা করিতে পারিতাম, তাহা হইলে আমি অর্থব্যয়ে কুণ্ঠিত হইতাম না; কিন্তু আমার সর্বস্ব ব্যয় করিলেও তাহার উদ্ধারের আশা নাই।”

বেবেকা আর কোন কথা বলিল না; কিন্তু তাহার পিতার একটি কথা তাহার মনে গাঁথিয়া রহিল। ‘যদি অর্থব্যয় করিয়া তাহাকে রক্ষা করিতে পারিতাম, তাহা হইলে আমি অর্থব্যয়ে কুণ্ঠিত হইতাম না,’—তাহার পিতার এই কথা সে ভুলিতে পারিল না। সে ভাবিল, একবার চেষ্টা করিয়া দেখিলে ক্ষতি কি ?

সারারাত্রি বেবেকা বিছানায় পড়িয়া ছটফট করিল এবং অর্থব্যয় করিয়া জোসেফকে রক্ষা করিতে পারা যায় কি না, কাহাকে উৎকোচদানে বশীভূত করিতে পারিলে তাহার আশা পূর্ণ হইবে—এই চিন্তায় বেবেকা বিনিদ্র রাত্রি অতি-বাহিত করিল; কিন্তু সে সারারাত্রি চিন্তা করিয়াও এই হৃকোঁথ্য সমস্তার সমাধান করিতে পারিল না।

পরদিন প্রভাতে হঠাৎ তাহার মনে হইল—কালনকির সাহায্যে তাহার চেষ্টা সফল হইতেও পারে; কাহাকে কাহাকে উৎকোচ দিলে কার্যসিদ্ধি হইবে, কালনকির তাহা অজাত নহে। তাহার অহুরোধে কালনকি কি এই

তার গ্রহণ করিবে না? কালনকি তাহাকে লাভ করিবার জন্য কেপিয়া উঠিয়াছিল; এই জন্য রেবেকার আশা হইল, তাহাকে ছই চারিটি মন-ভুলানো ও প্রাণ-মাতানো কথা বলিলেই সে তাহার অনুরোধরক্ষার জন্য যথাসাধ্য চেষ্টা করিবে।

সেই দিন মধ্যাহ্নকালে রেবেকা কালনকিকে ডাকিয়া পাঠাইল। কালনকি উৎফুল্লচিত্তে তাহার সঙ্গে দেখা করিয়া বলিল, “রেবেকা, তুমি আমাকে ডাকিয়াছ?”

রেবেকা বলিল, “হাঁ, একটা কথা আছে। তুমি বোধ হয় শুনিয়াছ, আর কয়েক দিন পরে জোসেফ কুরেটের বিচার হইবে। যদি দৈবানুগ্রহে তাহার প্রাণরক্ষা না হয়, তাহা হইলে বিচারে তাহার প্রতি কিরূপ দণ্ডের আদেশ হইবে, তাহা জানিবার জন্য দৈবজ্ঞের সাহায্য-গ্রহণের প্রয়োজন নাই। তাহাকে কিরূপ দণ্ডভোগ করিতে হইবে, তাহা আমরা সকলেই জানি। তাহার এই হৃদ-শার জন্য তুমিই দায়ী, কারণ, তুমিই তাহাকে ধরাইয়া দিয়াছ। আশা করি, তাহাতেই তোমার প্রতিহিংসাবৃত্তি চবিত্তার্থ হইয়াছে। এখনও সে বেচারার উপর তোমার রাগ থাকা অত্যাচার; আর যদি তাহাকে শাস্তিই দিতে চাও, তাহা হইলে, মনে রাখিও, সে শাস্তিটা আমাকেই দেওয়া হইবে। আমার কথাটা তুমি খারাপভাবে লইও না, কালনকি!”

কালনকি মুখ বাঁকা করিয়া বলিল, “ও কথা আবার ভালভাবে লওয়া যায় না কি? তোমার কথার মর্ম এই যে, তুমি তাহার পীরিতে বেসামাল! আমাকে কি তুমি এখন বাদর নাচাইতে চাও?”

রেবেকা বলিল, “তুমি বাদর হইলে কি তোমাকে না নাচাইয়া ছাড়িতাম? কিন্তু সুখের বিষয়, তুমি বাদর নও; তুমি অত্যন্ত চালাক মানুষ এবং বাদর অপেক্ষাও বুদ্ধিমান! তবে বুদ্ধিমান হইলেও তুমি সোজা কথার অর্থ বুঝিতে পার না। আমার কথার মর্ম এই যে, জোসেফ কুরেট আমাদের বড়ই অনুরাগত চাকর; বিশেষতঃ, বাবা তাহাকে দিয়া অনেক কাষ পাইতেন। তুমি ত আমার ভালবাসা পাইবার জন্য ভয়ঙ্কর ব্যাকুল হইয়াছ; কিন্তু ও ভিনিষটি চাহিয়া পাওয়া যায় না, উপার্জন করিতে হয়; তুমি উহা উপার্জন করিতে রাজী আছ?”

কালনকি এই প্রশ্নের উত্তর না দিয়া মুখ ভার করিয়া বলিল, “জোসেফ কুরেট আমার প্রশ্নের প্রতিবন্দী; তাহার বড় তেজ! সে আমাকে রাস্তায় ধরিয়া ঠেঙ্গাইয়াছিল, আমি তাহাকে ধরাইয়া দিয়াছি। তাহাকে রীতিমত জব্দ করিয়াছি।”

রেবেকা বলিল, “হাঁ, প্রেমিক বীরের মত কাষ করিয়াছ! অপমানের শাস্তি দিয়াছ; তাহার প্রতি তোমার বাহা কর্তব্য—তাহার চূড়ান্ত করিয়াছ। এখন সে বাহাতে মুক্তিলাভ করিতে পারে, তাহার ব্যবস্থা করিয়া অধঃপতিত শত্রুর প্রতি মহত্ত্ব প্রদর্শন কর। আমি জানি, প্রেমিকমাত্রেই উদারপ্রকৃতির লোক।”

কালনকি অবজ্ঞাতরে হাসিয়া বলিল, “অতখানি মহত্ত্ব যদি আমার হৃদয়ভাগে সঞ্চিত থাকিত, তাহা হইলেও তাহা খয়রাত করিয়া কোন ফল হইত না। কারণ, আর তাহাকে রক্ষা করা অসম্ভব; অন্ততঃ সেরূপ কোন উপায়ের কথা আমার জানা নাই। আর যদি সেরূপ কোন উপায় খুঁজিয়া বাহির করা নিতান্ত অসম্ভব না হইত, অসম্ভব নহে, এ কথা বলিতেছি না; আমি বলিতেছি, যদি তাহাকে মুক্ত করা সম্পূর্ণ অসম্ভব না হইত, তাহা হইলে তাহার কি ফল হইত?”

রেবেকা দৃঢ়স্বরে বলিল, “ফল এই হইত যে, আমি তোমাকে যেটুকু শ্রদ্ধা করি, তাহা অপেক্ষা শতগুণ অধিক শ্রদ্ধা করিতাম; তোমাকে সত্যই ভালবাসিতাম।”

কালনকি বিজ্রপের স্বরে বলিল, “বটে, বটে!—দেখ রেবেকা, তুমি স্বীকার কর আর না কর, যদি আমি তোমার এই ধাপ্পাবাজিতে ভুলিতাম, তাহা হইলে নিশ্চয়ই আমাকে বাদর মনে করিতে! কিন্তু সত্যই আমি তত দূর সরল প্রকৃতির লোক অর্থাৎ নির্বোধ নহি। আজ যদি কোন উপায়ে জোসেফ মুক্তিলাভ করে, তাহা হইলে কাল আমি কোথায় থাকিব?—তোমার হৃদয় হইতে হাজার গজ দূরে! না রেবেকা, তুমি কথায় ভুলাইয়া আমাকে বাদরের মত নাচাইতে পারিবে না। আমি সব বুঝি।”

রেবেকা ভুবনমোহন হান্তে কালনকির মস্তিষ্কে বিপ্লব ঘটাইয়া মৃদুস্বরে বলিল, “তুমি কচু বোঝ! আমার কথা-গুলি মন দিয়া শোন। যদি তুমি কোন উপায়ে জোসেফ কুরেটকে কারাগার হইতে উদ্ধার করিতে পার, তাহা

হইলে আমি তোমার নিকট অঙ্গীকার করিতেছি, যে মুহূর্তে দেখিব, সে কারাগার হইতে মুক্তি লাভ করিয়া ফিরিয়া আসিয়াছে, সেই মুহূর্তেই আমি তোমার হাতে হাত রাখিয়া বলিব, 'কালনকি, আমি তোমার।' তুমি আরও স্বরণ রাখিও, যদি তাহাকে কারাগার করিবার জন্ত সোনার চাবি দিয়া কারাগারের দ্বার খুলিতে হয়, তাহা হইলে সেই চাবিও আমি তোমাকে সংগ্রহ করিয়া দিতে পারিব।"

রেবেকার কথা শুনিয়া প্রেমাক্ষ কালনকি মানসিক উন্নাস গোপন করিতে পারিল না। এই চূর্জয় লোভ সংবরণ করা তাহার পক্ষে কঠিন হইল। রেবেকা যে মূল্যে তাহার নিকট আপনাকে বিক্রয় করিতে উত্তম হইয়াছে, সে মূল্য অত্যন্ত অধিক বটে, কিন্তু বিনা চেষ্টায় আশা ত্যাগ করিতে তাহার প্রবৃত্তি হইল না। কালনকি ক্রম-কাল চিন্তা করিয়া বলিল, "হাঁ, কারাগার খুলিবার জন্ত সোনার চাবির প্রয়োজন আছে বটে; কেবল প্রয়োজনীয় বলিলেই যথেষ্ট হইল না—তাহা অপরিহার্য। কারণ, কারাগারের দ্বার যদি খুলিতে পারা যায়, তবে কেবল সোনার চাবিতেই খুলিবে। মনে কর, তোমার সোনার চাবি দিয়া গোপনে কারাগার খুলিয়া জোসেফ কুরেটকে বাহির করিয়া আনিলাম, সে মুক্তি লাভ করিল; তখন তুমি যে তোমার এই অঙ্গীকার পালন করিবে, ইহা আমি কিরূপে বিশ্বাস করিব? তুমি কি জামিন দিবে বল?"

রেবেকা বলিল, "আমার কথাই জামিন, আবার কি জামিন দিব? তুমি আমার অঙ্গীকারে নির্ভর করিতে পারিবে না?"

কালনকি বলিল, "না, আমি তোমার মুখের কথা বিশ্বাস করি না। তুমি বড়ই চতুরা; দম দিয়া কাণ আদায় করিয়া লইয়া, শেষে যদি আমাকে দুই হাতের বুড়া আঙ্গুল দেখাইয়া সরিয়া যাও, তখন তোমার অঙ্গীকার লইয়া কি ধুইয়া খাইব? তুমি নিশ্চয়ই আমাকে প্রতারণিত করিবে—এ কথা জোর করিয়া বলা যায় না; কিন্তু আমাকে প্রতারণিত করিতে না পার, এজন্ত আমি যথাযোগ্য জামিন চাহি। মানুষের মনের গতি সকল সময় এক রকম থাকে না—তাহা ত জান।"

রেবেকা বলিল, "পুরুষের মনের গতি সকল সময় এক

রকম থাকে না, তাহা জানি এবং প্রয়োজন হইলে তাহার বিশ্বাসঘাতকতা করিতেও কুণ্ঠিত হয় না, ইহাও দেখিয়াছি।"

কালনকি কিঞ্চিৎ অপ্রতিভ হইয়া বলিল, "তোমার এই তিরস্কার আমি অবনত মস্তকে গ্রহণ করিলাম। আমি নিজেকে সাধু পুরুষ বলিয়া জাহির করিতেছি না; আমি অনেকের অপেক্ষা মন্দ লোক হইতে পারি, আবার অনেকের তুলনায় আমি তাহাদের অপেক্ষা ভাল লোক। তবে তুমি আমাকে যেরূপ অসৎ লোক বলিয়া ধারণা করিয়া রাখিয়াছ, আমি তত দূর অসৎ নছি। আমি তোমার পিতার বিশ্বাসী ভৃত্য এবং বিশ্বাসী বলিয়াই আমি তোমাদের সম্বন্ধে অনেক গুপ্ত কথা জানিলেও তাহা কাহারও নিকট প্রকাশ করি নাই। জোসেফ কুরেট ত সে দিন আসিয়া তোমাদের আশ্রয় গ্রহণ করিয়াছে; তাহার এখানে আসিবার বহু পূর্বেই আমি তোমাকে জানাইয়াছিলাম—তোমাকে প্রাণ ভরিয়া ভালবাদি। কিন্তু তুমি আমাকে বলিয়াছিলে, আমার প্রেমের প্রতিদান করা তোমার পক্ষে সম্পূর্ণ অসম্ভব। তাহার পর জোসেফ আসিল; তাহার প্রতি তোমার ব্যবহার আমি গোপনে লক্ষ্য করিয়াছি এবং বুঝিয়াছি, তুমি তাহাকে ভালবাসিয়া ফেলিয়াছ। ইহাতে আমি মনে অত্যন্ত আঘাত পাইলাম। জোসেফকে জব্দ করিবার জন্ত আমার অত্যন্ত আগ্রহ হইল, অবশেষে তাহাকে মুঠায় পুরিবার সূযোগ পাইলাম। কিন্তু তখন পর্যন্ত তাহার অনিষ্ট করিতে আমার প্রবৃত্তি হয় নাই; শেষে সে আমার অপমান করিলে আমি আর স্থির থাকিতে পারিলাম না। তাহাকে চূর্ণ করিবার উপায় অবলম্বন করিলাম। ইহাতে তুমি অসন্তুষ্ট হইয়াছ শুনিয়া আমার দুঃখ হইতেছে; তোমার মুখের দিকে চাহিয়া আমি তাহার ধৃষ্টতা ক্রমা করিতে প্রস্তুত আছি; এমন কি, যদি তাহাকে মুক্তিদান করা অসম্ভব না হয়, সে জন্তও আমি চেষ্টা করিতে প্রস্তুত আছি। কিন্তু আমি তোমাকে চাই। তুমি তোমার সঙ্কল্পসিদ্ধির পর আমার হস্তে আত্ম-সমর্পণ করিবে, ইহা বিশ্বাস করিতে আমার প্রবৃত্তি হইতেছে না; এই জন্তই আমি তোমার নিকট জামিন চাহিয়াছি। যদি আমি জোসেফ কুরেটকে কারাগার হইতে উদ্ধার করিতে পারি, তাহা হইলে তোমাকে লাভ করিতে পারিব,

ইহার নিশ্চয়তাশ্চক্ কিরূপ জামিন দিতে প্রস্তুত আছ, বল।”

রেবেকা নতমস্তকে চিন্তা করিয়া বলিল, “তুমি কিরূপ জামিন চাহিতেছ?”

কালনকি বলিল, “সে কথা কাল বলিব। আজ আমি ভাবিয়া দেখিব—কিরূপ জামিনের উপর নির্ভর করিতে পারি।”

রেবেকা বলিল, “বেশ, কালই বলিও; কিন্তু জোসেফকে কারামুক্ত করিতে হইলে আর অধিক বিলম্ব করিলে চলিবে না। বিলম্বে তোমার সকল চেষ্টা বিফল হইতে পারে।”

কালনকি হাসিয়া বলিল, “তোমার যে আর বিলম্ব সহিতেছে না! যত শীঘ্র সম্ভব তাহার উদ্ধারের চেষ্টা করিব, আমার এই অঙ্গীকারে নির্ভর করিতে পার।— এখন বিদায়!”

কালনকি রেবেকার হাতখানা ধরিয়া টানিয়া লইয়া তাহা ওষ্ঠে স্পর্শ করিল, তাহার পর মুখ তুলিয়া তাহার মুখের দিকে না চাহিয়া তাড়াতাড়ি সেই কক্ষ ত্যাগ করিল।

রেবেকা কয়েক মিনিট একাকী স্তব্ধভাবে সেই কক্ষে দাঁড়াইয়া রছিল; দেখিতে দেখিতে তাহার মুখ ক্রোধে ও ক্রোধে রাঙ্গা হইয়া উঠিল, তাহার বিস্ফারিত নেত্র হইতে যেন অগ্নিস্ফুলিঙ্গ নির্গত হইতে লাগিল। সে দস্তে দস্ত সংঘর্ষণ করিয়া অক্ষুটস্বরে বলিল, “আলেকজান্দার কালনকি, তুমি আমার পিতার নগণ্য ভৃত্য, এ কথা তুলিয়া গিয়াছ। তুমি আমার প্রণয়লাভের জন্ত নূতন চাঁল চালিতে আরম্ভ করিয়াছ; তোমার সকল আশা চূর্ণ করিবার জন্ত আমাকেও চাঁল চালিতে হইতেছে। কিন্তু আমাকে চাল-বাজিতে মাত করিতে হইলে শেষ পর্য্যন্ত তোমাকে সতর্ক হইয়া খেলা করিতে হইবে। আমাদের এই খেলার ফলাফলের উপর আমার সকল আশা, সকল সুখ, আমার প্রণয়ের সফলতা, এমন কি, আমার ও আমার পিতার জীবন পর্য্যন্ত নির্ভর করিতেছে। তুমি শেষ পর্য্যন্ত প্রাণপণে যুদ্ধ না করিয়া আমার নিকট হইতে এগুলি কাড়িয়া লইতে পারিবে না।”

অষ্টাদশ পরিচ্ছেদ

উত্তরসঙ্কট

পরদিন কালনকি রেবেকার সহিত নির্জনে সাক্ষাৎ করিয়া বলিল, “জামিন-নামা প্রস্তুত; তুমি ইহাতে নাম স্বাক্ষর করিয়া দলিলখানি আমাকে ফেরত দাও, তোমাকে আর কিছুই করিতে হইবে না।”—সে একখানি কাগজ রেবেকার হস্তে প্রদান করিল। এই কাগজখানিতে লিখিত ছিল :—

“আমি, রেবেকা কোহেন, এই একরারনামায় স্বীকার করিতেছি যে, আমি এবং আমার পিতা সলোমন কোহেন, আমরা পিতা পুলী উভয়েই নিহিলিষ্ট সম্প্রদায়ে যোগদান করিয়াছি। রুস রাজধানীতে আমরাই নিহিলিষ্ট সম্প্রদায়ের প্রধান সহায় ও পৃষ্ঠপোষক। আমরা তাহাদের অমুষ্ঠিত রাজদ্রোহমূলক সকল কার্যেই যথাসাধ্য সাহায্য করিয়া আসিতেছি এবং এই সম্প্রদায়ের প্রত্যেক অঙ্গুষ্ঠানের সহিত আমাদের উভয়েরই আন্তরিক সহায়ত্ব আছে।”

রেবেকা গভীর বিষয়ে স্তম্ভিত হৃদয়ে এই একরারনামাখানি পাঠ করিল। পাঠ করিতে করিতে তাহার মুখ স্নান হইল, চক্ষুতে উদ্বেগ ঘনাইয়া আসিল, তাহার বুকের ভিতর হুরু হুরু করিতে লাগিল। সে নিঃশব্দে পাঠ শেষ করিয়া অত্যন্ত ক্রুদ্ধ ও উত্তেজিত স্বরে বলিয়া উঠিল, “তুমি কি মনে কর, আমি পাগল, নির্কোষ ও অন্ধ যে, এই রকম একরারনামায় নাম স্বাক্ষর করিব?”

কালনকি অচঞ্চল স্বরে বলিল, “তোমাকে পাগল, নির্কোষ বা অন্ধ মনে করিব, আমিও এরূপ বাতুল নহি। একরারনামাখানির উপর চোখ ব্লাইয়াই ক্রোধে তুমি দিক্ বিদিক্জ্ঞান হারাইয়াছ! কিন্তু স্থির-চিত্তে সকল কথা ভাবিয়া দেখিলে বুঝিতে পারিবে, আমার প্রস্তাব বিন্দুমাত্র অসঙ্গত বা তোমাদের পক্ষে অপমানজনক নহে।”

রেবেকা অসহিষ্ণু স্বরে বলিল, “না, তোমার প্রস্তাব অত্যন্ত সঙ্গত এবং আমাদের পক্ষে ভয়ঙ্কর সম্মানজনক! তোমার স্পর্ধা দেখিয়া অবাক হইয়া গিয়াছি! তুমি আমাকে কাণ্ডজ্ঞানহীন ও নিতান্ত নির্কোষ মনে না করিলে কখন এ আশা করিতে না যে, আমি তোমার এই কাগজে

সহি করিয়া নিজেদের সর্বনাশ করিব। নিশ্চয়ই আমি ইহাতে সহি করিব না।”

কালনকি পূর্ববৎ ধীর স্বরে বলিল, “ইহাতে তুমি নাম স্বাক্ষর করিলেই তোমাদের সর্বনাশ হইবে, তোমার এরূপ ধারণার কারণ কি? তোমার সঙ্গে আমার কি চুক্তি হইয়াছে, তাহাই ভাবিয়া দেখ না। কথা হইয়াছে—আমি জোসেফ কুরেটকে কারাগার হইতে উদ্ধার করিবার চেষ্টা করিব। আমি নিশ্চয়ই কৃতকার্য হইব, এ কথা বলি নাই; আমি যথাসাধ্য চেষ্টা করিব। যদি আমার চেষ্টা সফল হয়, তাহা হইলে তুমি আমার হস্তে আত্ম-সমর্পণ করিবে, আমাকে বিবাহ করিবে। কিন্তু আমি কৃতকার্য হইলে যদি তুমি তোমর অস্বীকার ভঙ্গ কর, চুক্তি অনুসারে কায করিতে অসম্মত হও, তাহা হইলে তোমাকে লাভ করিবার কোন উপায় আছে কি?”

রেবেকা অবজ্ঞাতরে বলিল, “আমি যে অস্বীকার করিয়াছি, তাহারই উপর তোমার নির্ভর করা উচিত। আমি অস্বীকার ভঙ্গ করিব না, ইহার অধিক আমার আর কিছুই বলিবার নাই।”

কালনকি বলিল, “বেশ, ভাল কথা, আমিও অস্বীকার করিতেছি, এই একরারনামায় সহি করিলে তোমার ও তোমার পিতার কোন অপকারের আশঙ্কা নাই, আমি ইহা লুকাইয়া রাখিব। কেহই ইহা দেখিতে পাইবে না বা ইহার কথা জানিতে পারিবে না। যে দিন আমাকে তুমি বিবাহ করিবে, সেই দিনই এই একরারনামা তোমাকে সেরত দিব, তুমি ইহা লইয়া অগ্নিকুণ্ডে ফেলিয়া দিও। তুমি আমার প্রতি বিশ্বাসঘাতকতা না করিলে আমি কোন দিন ইহা মিন্দুক হইতে বাহির করিব না, বা ইহা কাষে লাগাইবার চেষ্টা করিব না।”

রেবেকা ঘৃণার সহিত বলিল, “যে দিন আমি তোমাকে বিবাহ করিব?”

কালনকি বলিল, “হাঁ, তুমি আমাকে বিবাহ করিবার অস্বীকারে আবদ্ধ হও নাই?”

রেবেকা মুহূর্তকাল নিস্তব্ধ থাকিয়া বলিল, “হাঁ, সে সত্য।”

কালনকি একটু হাসিবার চেষ্টা করিয়া বলিল, “ঐ দেখ, তোমার অস্বীকার এই অল্পসময়ের মধ্যেই তুলিয়া

গিয়াছিল! অস্বীকারটা বাহাতে দীর্ঘকাল তোমার স্বরণ থাকে এবং তোমার কার্যোদ্ধার হইলে তাহা একেবারেই বিস্মৃত না হও, এ জন্ত এই কাগজে তোমার একটা সহি থাকা উচিত।”

রেবেকা উভয়সঙ্কেটে পড়িয়া ক্ষণকাল নতমস্তকে দাঁড়াইয়া রহিল, তাহার পর মুখ তুলিয়া বলিল, “এই একরারনামায় যদি আমি নাম স্বাক্ষর না করি?”

রেবেকার এই প্রশ্নে কালনকি বিস্মুত্রে অধীরতা প্রকাশ না করিয়া বলিল, “সে তোমার ইচ্ছা; তবে একটা বিষয়ে নিঃসন্দেহ হইতে পারিবে—জোসেফ কুরেটের মুক্তিলাভের আশা ঐখানেই শেষ! আমার সঙ্গে তুমি যে চুক্তি করিয়াছিলে, সেই চুক্তি অনুসারে কায করিবার ইচ্ছা থাকিলে এই একরারনামায় সহি করিতে তোমার আপত্তি হইত না। কিন্তু আমাকে কথায় ভুলাইয়া, আমার সাহায্যে কায উদ্ধার করিয়া লইয়া, অবশেষে আমাকে প্রতারিত করিবার ছরভিসন্ধি থাকিলে এই একরারনামায় নাম স্বাক্ষর করিতে তোমার আপত্তি হওয়াই স্বাভাবিক।”

রেবেকা কালনকির ধৈর্যের ও কুটিলতাপূর্ণ কৌশলের পরিচয় পাইয়া যতই ক্রুদ্ধ ও বিরক্ত হউক, তাহার যুক্তির সারবত্তা সে অস্বীকার করিতে পারিল না। বিশেষতঃ, সে জানিত, উপস্থিত ক্ষেত্রে কালনকির সহিত বিবাদ করিলে তাহাদের বিপদের আশঙ্কা ঘনীভূত হইয়া উঠিবে। কালনকি ইচ্ছা করিলেই তাহাদের সর্বনাশ করিতে পারে। একরারনামায় রেবেকা নাম স্বাক্ষর না করিলেও, কালনকির কবল হইতে তাহাদের মুক্তিলাভের উপায় নাই বটে, কিন্তু একরারনামায় নাম স্বাক্ষর করিলে কালনকির হস্তে আত্ম-সমর্পণ করা ভিন্ন পরিভ্রাণলাভের অন্য কোন উপায় থাকিবে না বুঝিয়া রেবেকা কঠোর সমস্তায় পড়িল। প্রায় দুই মিনিটকাল সে কোন কথা বলিতে পারিল না; শেষে ক্রোধ গোপন করিয়া ধীরে ধীরে বলিল, “এরূপ একরারনামায় হঠাৎ নাম স্বাক্ষর করা সঙ্গত বলিয়া মনে হয় না। আমি ভাবিয়া-চিন্তিয়া কর্তব্য স্থির করিব।”

কালনকি বলিল, “বেশ, ভাল কথা। যতক্ষণ ইচ্ছা তুমি ভাবনা-চিন্তা কর; তোমার চিন্তার শেষ না হওয়া পর্যন্ত আমি অপেক্ষা করিতে প্রস্তুত আছি।”

ভাবিয়া-চিন্তিয়া কর্তব্য স্থির করিবার জন্ত রেবেকা কালনকির নিকট সময় লইল বটে, কিন্তু কয়েক দিন দিবারাত্রি চিন্তা করিয়াও সেই সাংঘাতিক একরারনামার সে নাম স্বাক্ষর করিবে কি না, তাহা স্থির করিতে পারিল না। এই হৃৎবিষহ চিন্তা হইতে সে মুহূর্তের জন্তও পরিভ্রাণ লাভ করিতে পারিল না; এই অসহ চিন্তা পাষণ্ডতারের জ্বাল তাহার বুকের উপর চাপিয়া বসিল। সে এই সকল কথা তাহার পিতার নিকট প্রকাশ করিবার জন্ত প্রথমে ব্যস্ত হইয়া উঠিয়াছিল; কিন্তু অবশেষে ভাবিয়া দেখিল, এ সকল কথা পিতার কর্ণগোচর না করাই সঙ্গত। এই ভয়ঙ্কর একরারনামার কথা শুনিলে তাহার পিতার আতঙ্ক ও উৎকর্ষার সীমা থাকিলে না, অথচ কুরেটকে সে এই সঙ্কট হইতে উদ্ধার করিতে পারিবে না। সে সকল দায়িত্ব-ভার নিজস্ব লইবার জন্ত প্রস্তুত হইল। কিন্তু নিদারুণ চিন্তায় সে প্রতিদিন শুকাইয়া উঠিতে লাগিল; তাহার চোখ বসিয়া গেল, মুখে কালি পড়িল এবং তাহার দেহের লাবণ্য হ্রাস হইয়া আসিল। সলোমন কোহেন কঠোর এই ভাবান্তর লক্ষ্য করিয়া তাহার কারণ জিজ্ঞাসা করিলে সে বলিল, জোসেফের বিপদের জন্ত সে বড়ই উৎকর্ষিত হইয়াছে; বিশেষতঃ তাহার অপরাধের বিচারের সময় যদি তাহাদের বিরুদ্ধে কোন কথা প্রকাশ হইয়া পড়ে, কিংবা কালনকি বিশ্বাসঘাতকতা করে, তাহা হইলে তাহাদিগকে কিরূপ বিপন্ন হইতে হইবে, এই কথা চিন্তা করিয়াই তাহার মানসিক সুখ-শান্তি অন্তর্হিত হইয়াছে; তাহার আহারে রুচি নাই, নয়নে মিজা নাই—ইত্যাদি।

সলোমন কোহেনও সর্বদা এই সকল কথাই চিন্তা করিত; সুতরাং সে রেবেকার কথা অবিশ্বাস করিতে পারিল না। এমন কি, রেবেকাকে সাশ্বনাদানের জন্ত কোন কথা বলিতেও তাহার প্রবৃত্তি হইল না; সলোমনের মানসিক অবস্থা তখন এতই শোচনীয় হইয়া উঠিয়াছিল। রেবেকার কথা শুনিয়া সে শুকুভাবে বসিয়া রহিল।

ইহার পর কালনকির সহিত কোন কোন দিন রেবেকার সাক্ষাৎ হইয়াছিল; কিন্তু একরারনামা সম্বন্ধে কেহই কোন কথা আলোচনা করিল না। জোসেফকে কারাগার হইতে উদ্ধারের চেষ্টা করিতে হইবে, এ কথা যেন কালনকি বিশ্বত হইয়াছে, এইরূপ ভাব প্রকাশ করিতে লাগিল। একরারনামায় স্বাক্ষর না করিয়া সে জন্ত কালনকিকে অনুরোধ করিয়া কোন ফল নাই, ইহা বুঝিতে পারিয়া রেবেকাও তাহার সহিত এই প্রসঙ্গের আলোচনার বিরত হইল।

অবশেষে জোসেফ কুরেটের বিচারের দিন আসিল। সেই দিন জোসেফ ও হ্রোভিল ব্যতীত আরও ছাদশ জন নিহিলিষ্টকে আসামীর কাঠরায় শ্রেণীবদ্ধভাবে দণ্ডায়মান থাকিতে দেখা গেল। বিচার শেষ করিতে অধিক সময়ের প্রয়োজন হইল না। পুলিশের দক্ষতার যোগাড়-যজ্ঞে অতি সহজেই তাহাদের অপরাধ সত্য প্রতিপন্ন হইল এবং আসামীর আত্মসমর্থনের চেষ্টা করিল না। সুতরাং সূর্যাস্তের পূর্বেই বিচারক জলদ-গস্তীর স্বরে তাহার লিখিত রায় পাঠ করিলেন। তিনি কি রায় প্রকাশ করিবেন, তাহা পূর্বেই সকলে বুঝিতে পারিয়াছিল; কারণ, এই শ্রেণীর মামলার রায় কখন আসামীর অক্ষুণ্ণ হইত না। হ্রোভিল ও কুরেট উভয়ের প্রতি সাইবেরিয়ার নির্কাসন-দণ্ডাজ্ঞা প্রদত্ত হইল। হ্রোভিল যাবজ্জীবন নির্কাসন-দণ্ডের আদেশ পাইয়া বিচারপতিকে 'কুণিশ' করিল; তাহার মুখে একটু অবজ্ঞার হাসি ফুটিয়া উঠিল। কুরেটের ২০ বৎসর নির্কাসনের ব্যবস্থা হইল; আদেশ হইল, এই ২০ বৎসরের মধ্যে তাহাকে ৫ বৎসর নাসিনেস্কের খনিতে খননের কার্যে নিযুক্ত থাকিতে হইবে।

নাসিনেস্কের খনির জায় ভীষণ স্থান পৃথিবীর অন্য কোন অংশে আছে কি না সন্দেহ। মস্কো নগর হইতে ইহার দূরত্ব ৪ হাজার ৫ শত মাইল।

[ক্রমশঃ।

শ্রীদীনেন্দ্রকুমার রায়।



ভারতের কার্পাস-শিল্প

দীর্ঘকালের পর ভারতের কারখানাজাত কার্পাস-বস্ত্রাদির উপর যে অত্যাঘাতাবে গুরু আদায় করা হইত, তাহা ভারত সরকার এবার তুলিয়া দিলেন। এই Cotton Excise Duty তুলিয়া দেওয়ার মূলে যে কতকটা দেশীয় জনসাধারণের মতের প্রভাব আছে, ল্যাঙ্কাসায়ারের ভবিষ্যৎ প্রতিপত্তির উপর লক্ষ্য আছে এবং সরকারী স্বার্থ-সিদ্ধির অভিপ্রায় আছে, তাহা রাজনীতিকগণই বলিতে পারেন। সাধারণ লোকের বিবেচনায় এই গুরু-বিবর্জন তুলা-শিল্পের ইতিহাসে একটি নূতন যুগ প্রবর্তিত করিল। প্রাচীনকালে ভারতের তুলাজাত দ্রব্যাদি যে তদানীন্তন অস্ত্র জগতের সর্বত্রই বিস্তৃতি ও প্রসিদ্ধি লাভ করিয়াছিল, তাহা ইতিহাস-পাঠকমাত্রেরই অবগত আছেন। ইষ্ট-ইণ্ডিয়া কোম্পানীই নানা প্রকারে এই বিশাল কার্পাস-শিল্পের উচ্ছেদ-সাধন করেন। অনেক পুরাতন কেন্দ্র হইতেই তুলা-চাষ ও বস্ত্র প্রস্তুত উঠিয়া যায় এবং তন্তুবাগণ অল্প জীবিকা অবলম্বন করিতে থাকে। এখন হস্তপরিচালিত চরকা ও তাঁতের কিয়ৎপরিমাণে বৃদ্ধি পাইলেও গ্রাম্য-শিল্প হিসাবে কার্পাস পূর্বতন সমৃদ্ধ অবস্থা লাভ করিতে পারিবে কি না, তৎসম্বন্ধে যথেষ্ট সন্দেহ আছে।

আধুনিক কার্পাস-শিল্প

তুলার কুটীর-শিল্প ক্ষয়প্রাপ্ত হইলেও ঊনবিংশ শতাব্দীতে ভারত আর এক দিকে উন্নতি লাভ করিয়াছে—তাহা তুলার কারখানা-শিল্পে। বোম্বাই তুলা-শিল্পে শীর্ষস্থান অধিকার করিলেও ইহা উল্লেখযোগ্য যে, কলিকাতার নিকটবর্তী ঘুসুড়ী নামক স্থানে ১৮৩৮ খৃষ্টাব্দে প্রথম তুলার কল প্রতিষ্ঠিত হয়। তাহার অনেক দিন পরে অর্থাৎ ১৮৫৩ খৃষ্টাব্দে বোম্বাইয়ে সর্বপ্রথম কল স্থাপিত হইয়াছিল। একটি অপ্রত্যাশিত ঘটনা হইতেই ভারতে কার্পাসের

কারখানা-শিল্প সংগঠনের বিশেষ সহায়তা হয়—তাহা মার্কি-ণের গৃহ-যুদ্ধ (American Civil War)। সেই সময় তুলা রপ্তানীর সমস্ত বন্দরই বন্ধ হইয়া যাওয়ার ল্যাঙ্কাসায়ারকে বাধ্য হইয়া ভারতের বাজারে তুলা কিনিতে হয় এবং সূচত্বর ভারতীয় বণিকও উক্ত সূযোগের পূর্ণ সদ্ব্যবহার করিতে ছাড়ে নাই। অনেকে অনুমান করেন যে, বোম্বাইর সওদাগরগণ এই অবসরে প্রায় ১৪ কোটি টাকা লাভ করেন। সে যাহা হউক, এই সময় হইতে তুলা-চাষের পরিমর শনৈঃ শনৈঃ বৃদ্ধিপ্রাপ্ত হইতে থাকে এবং উৎপন্ন তুলা দেশমধ্যেই কারখানা স্থাপন করিয়া তুলাজাত দ্রব্য প্রস্তুতে প্রয়োগ করার ব্যবস্থা হইতে থাকে। ১৮৫৩ হইতে ১৮৯৫ খৃষ্টাব্দের মধ্যে কলের সংখ্যা তত অধিক বৃদ্ধি প্রাপ্ত না হইলেও পূর্ব-প্রতিষ্ঠিত কলগুলির ত্রীবৃদ্ধি সাধিত হইতে থাকে; সাধারণতঃ বলিতে গেলে এই সময়ে আর্থিক অবস্থা বেশ ভালই ছিল এবং স্বল্প স্ত্রাজাত দ্রব্যাদি প্রস্তুত করিয়া কলসমূহ অনেক পরিমাণে ল্যাঙ্কাসায়ারের সহিত প্রতিযোগিতা করিতে সমর্থ হইয়াছিল। ১৮৯৫ হইতে ১৯০৫ খৃষ্টাব্দের মধ্যে ভারতময় প্লেগমহামারীর আবির্ভাব হইয়া তুলা-কল-সমূহের মজুর অভাবে যথেষ্ট ক্ষতি হয়; তথাপি এই সময়ের মধ্যেও ৫৬টি নূতন কল স্থাপিত হয়। ১৯০৫ হইতে বর্তমান সময় পর্য্যন্ত বিগত দুই বৎসর ব্যতীত তুলার কলগুলির অবস্থা প্রায় ভালই চলিয়া আসিতেছে। বর্তমান সময় ভারতে সর্বসমেত প্রায় ২৮২টি তুলা-কল আছে এবং তাহাদিগের অবস্থিতি ও শ্রমিকের সংখ্যা নিম্নরূপ :—

প্রদেশ	কলের সংখ্যা	শ্রমিকের সংখ্যা
(১) বোম্বাই	১৮২	২০০৮৩০
(২) মাদ্রাজ	২১	২৫২৭০
(৩) যুক্ত-প্রদেশ	১৭	১৫৯৫৪
(৪) মধ্য-প্রদেশ	১৩	১৪৬২১
(৫) বঙ্গ	১২	১২০৭৩
(৬) দেশীয় রাজ্যাদি	৩৭	

তুলা-কল-সম্বন্ধীয় কয়েকটি সমস্যা

তুলা-কল-সমূহ প্রতিষ্ঠিত হইয়া দেশের অবিমিশ্র মঙ্গল সাধিত হইয়াছে কি না, তদ্বিষয়ে অনেক মতবৈধ আছে। বড় বড় কারখানা-শিল্পের বৃদ্ধির সহিত দেশে যে এক শ্রেণীর গৃহ ও ভূমিহীন, ইত্যন্তঃ ভ্রমণকারী মজুরের দলের সৃষ্টি হইতেছে, তাহা সকলেই জানেন। নামে তাহারা যথেষ্ট মজুরী পাইলেও কাষে অতি সামান্যই পাইয়া থাকে এবং তাহাদের পারিপার্শ্বিক অবস্থাসমূহ আদৌ সঞ্চয়ের অনুকূল নহে। কশ্মে অক্ষম হইলেই ইহারা কোন না কোন প্রকারে সমাজের স্বন্ধে চাপে। কলওয়ালাগণ মজুরদিগকে খাটাইয়া লয়েন বটে, কিন্তু তাহাদের দৈহিক, নৈতিক অথবা মানসিক উন্নতিবিধানকল্পে সামান্য চেষ্টাই করিয়া থাকেন। আজকালকার এক একটি কার্পাস-কল বিরাট ব্যাপার; সহস্রাধিক লোক একটিমাত্র কলেই খাটিয়া থাকে। এতগুলি স্ত্রী-পুরুষ ও বালক-বালিকা যদি একসঙ্গে থাকে এবং তাহাদিগের জন্ম বিশেষ কোন ব্যবস্থা করা না হয়, তাহা হইলে উক্ত প্রকার নরনারী যে কেবল-নাত্র খাটিবার কলেই পরিণত হইয়া যায়, তাহা সহজেই অনুমেয়। কলওয়ালাগণ অবশ্য বলেন যে, দেশীয় মজুর আদৌ স্থায়ী নয়; কৃষিকার্যাদির অবসরে তাহারা কলে খাটিতে আইসে এবং কিছু অর্থ সঞ্চয় করিলেই চলিয়া যায়; তাহারা কখনই সুদক্ষ শ্রমিক হয় না এবং ইহাদিগকে শিক্ষাদি দেওয়া নিষ্ফল; কারণ, চর্চার অভাবে শিক্ষা তাহাদের কোন উপকারে আইসে না। এই সমুদয় উক্তি যে ভিত্তি-পূর্ণ, তাহা বলিতে পারা যায় না; কিন্তু এইরূপ অবস্থার মোহাই দিয়া যে সমুদয় কলওয়ালারা নিজ নিজ দায়িত্ব অস্বীকার করিতে চাহেন, তাহাদিগকে কর্তব্যজ্ঞানহীন বলা আদৌ অসঙ্গত নহে। সুখের বিষয় যে, সকল কলওয়ালাই স্বার্থপর নহেন। মাদ্রাজে কর্ণাটক ও বকিংহাম মিলসে শ্রমিকগণের জন্ম নব-রচিত গ্রাম, মিলনাগার ও বিছালয়ের দৃষ্টান্ত এখানে উল্লেখ করিতে পারা যায়। তাহা হইতে পাঠকগণ সহজেই বুঝিতে পারিবেন যে, উক্ত কল-সমূহের মালিকগণ কলে নিয়োজিত শ্রমিকবর্গের সর্বাসীন উন্নতি সম্বন্ধে কতদূর সচেতন।

Cotton Excise Duty তুলিয়া দেওয়া বিষয়ক

বাদামুবাদ উপলক্ষে ইহা অনেকেই বলিয়াছেন যে, ভারতে তুলা-কল পরিচালনায় যথেষ্ট অপচয় আছে। কাঁচা মাল ক্রয়ে Managing Agentগণের কমিশন ও অন্তবিধ পরিচালনা-সম্বন্ধীয় ব্যাপারে সকল সময় অর্থের সদ্যবহার হয় না। ইহা কিন্তু সাধারণ সত্যরূপে গ্রহণ করা যায় না। মার্কিন ও জাপানের সহিত তুলনা করিয়া কেহ কেহ প্রতিপন্ন করিতে চেষ্টা করিয়াছেন যে, ভারতীয় কলসমূহের অধ্যক্ষগণ স্বল্প-দর্শী ও অপেক্ষাকৃত কম কার্যদক্ষ। কিন্তু ভারতের শ্রমিক, মূলধন ও সামাজিক বিশেষ অবস্থাসমূহ এরূপ স্থলে বিবেচিত হয় নাই। অপচয় যে হয় না, তাহা বলা যায় না, কিন্তু ভারতে কার্পাসের কারখানা-শিল্পের বয়স হিসাব করিয়া ইহা অবশ্যই স্বীকার করিতে হইবে যে, কলের অধ্যক্ষগণ যথেষ্ট কক্ষপটু এবং সুযোগ পাইলে যে কোন দেশের তুলা-শিল্পের সহিত প্রতিদ্বন্দ্বিতায় জয়ী হইতে সমর্থ।

তুলা ও তুলাজাত দ্রব্যের বাণিজ্য

ভারতের অধিকাংশ শ্রেণীর তুলা ইন্সতন্ত হইলেও ইহা স্বরণ রাখা আবশ্যিক যে, জগতের মধ্যে কার্পাস উৎপাদনে ভারত দ্বিতীয় স্থান অধিকার করে। মার্কিনের নীচেই ইহার স্থান। ২ কোটি একরের অধিক জমীতেও তুলা-চাষ হয় এবং নানাবিধ কারণে প্রতি বৎসর ফসলের তারতম্য হইলেও গড়ে ৫ মণ গাঁটের প্রায় ১৫ লক্ষ গাঁট তুলা উৎপাদিত হয়। অল্প দিকে ভারতে যে সমুদয় বড় বড় কল-কারখানা আছে, তাহার মধ্যে প্রায় ১ হাজার ৯ শত ১০টি তুলা অথবা তুলাজাত দ্রব্য প্রস্তুতে নিযুক্ত। আমরা পূর্বে যে তালিকা দিয়াছি, তাহাতে কেবল সূতা কাটা এবং বস্ত্র বয়নের কলের উল্লেখ করা হইয়াছে। এতদ্ভিন্ন অনেক প্রদেশেই তুলা ঝাড়াই ও গাঁট বাধার (Ginning and Baling) অল্পবিস্তর কল আছে। কিন্তু ভারতোৎপাদিত তুলার মধ্যে অতি অল্পমাত্রাই দেশে ব্যবহৃত হয়। প্রায় অর্ধেক পরিমাণ বিদেশে রপ্তানী হয়; প্রায় সিকি ভাগ দেশমধ্যে তুলাজাত দ্রব্যাদিতে পরিণত হয় এবং অবশিষ্ট সিকি ভাগের সূত্র প্রস্তুত হইয়া বিদেশে চালান যায়। তুলা, তুলাজাত দ্রব্যাদি এবং তৎসংক্রান্ত দ্রব্যাদির আমদানী

রপ্তানীর বিবরণ (১৯২৪-২৫) নিম্নলিখিত তালিকায় দৃষ্ট হইবে।

দ্রব্যের নাম	আমদানী মূল্য	রপ্তানী মূল্য
কাঁচা তুলা	৪২৪৫৩২১৪	৯১৩১৮৮৭৬২
তুলার ছাঁট	২০১৩৩	৪৯২৭৩৯১
তুলাজাত দ্রব্যাদি—সূত্র	৯৬৬৩১০৭৭	৩৭০১১৪৩৮
রুমাল ও চাদর	৩০৭৭১৭২	৪৫৬৪২৪৬
মোজা, গেঞ্জি ইত্যাদি	১১১৯২২১৯	—
কোরা কাপড়	২৮৪৮৮৯৮৩০	১৩৩৫৬৩৫৫
ধোয়া কাপড়	২০২৩১৮৫৬২	৪৮৮৩০০
রঙ্গিন কাপড়	২০০১৫৯৬০৪	৫৪৭১৫৯৩৫
অগ্নাণ্ড প্রকার	১৭৬৩৫৫৭২	২২০৫৬২২
সেলাইর সূতা	৭৩৪৭৪৭৩	৪০৫৯৯৯
মোট	৮৬৫৭২৪৮৫৬	১০৩৩২৭৮২৫৭
কলকজা		
সূতা কাটার জুতা		১৫১৪৬২৯৭
বয়নের ”		৬৮৯৬১৯৮
বিবর্ণ ও রঞ্জনের ”		৭৬৫৭১০
ছাপানর ”		২৩৭২৪
অগ্নাণ্ড প্রকারের		৩৯২৯০৩২
মোট—		২৬৭৬০৯৬১
কার্পাস-বীজ		১৯১২৮৯৯১

কার্পাসের কারখানা-শিল্প ভারতে বিগত কয়েক বৎসরের মধ্যে কিরূপ উন্নতি লাভ করিয়াছে, তাহা এই বলিলেই যথেষ্ট হইবে যে, আপাততঃ ভারতীয় কল-সমূহে মোট ১ শত ৯৮ কোটি গজ কাপড় উৎপাদিত হয়; তাঁতের কাপড়ের মাত্রাও ১ শত ৪০ কোটি গজের কম হইবে না। অর্থাৎ ভারতে মোট ৩ শত ৩৮ কোটি গজ কাপড় প্রস্তুত হয়। ইংলণ্ড ও জাপান হইতে ১ শত ৮৬ কোটি গজ কাপড় আমদানী হয়। কিন্তু মোট এই ৫ শত ২৪ কোটি গজ কাপড়ের মধ্যে প্রায় ২৬ কোটি গজ আবার রপ্তানী হইয়া যায়। সুতরাং ভারতে ৪ শত ৯৮ কোটি গজ কাপড় ব্যবহৃত হয়; অর্থাৎ ভারতের কলসমূহ প্রায় দেশে কাপড়ের

অভাবে শতকরা প্রায় ৪০ ভাগ পূরণ করিতেছে। কিন্তু ইহাও এ স্থানে বলা আবশ্যিক যে, ভারতবাসী যে পরিমাণ বস্ত্র ক্রয় করিত অর্থের অসচ্ছলতায় তাহা আজকাল আর করিতে পারিতেছে না। পূর্বে লোকপ্রতি প্রায় ১৩ গজ কাপড় খরচ হইত; এখন সে স্থলে কেবলমাত্র ৯ গজ খরচ হইতেছে।

তুলা-শিল্পে জগৎ-প্রতিযোগিতা

ভারতের তুলা-শিল্পের বিনাশসাধন করিয়া ইংলণ্ডে অষ্টাদশ ও ঊনবিংশ শতাব্দীতে যে তুলা-শিল্প প্রতিষ্ঠিত হইয়াছে, তাহা এখনও জগতে কার্পাস-শিল্পের শীর্ষস্থান অধিকার করিয়া আছে। পৃথিবীর তুলাজাত দ্রব্যাদি প্রস্তুতের যেগুলি প্রধান কেন্দ্র, তৎসমুদয়ের চরকা ও তাঁতের হিসাব হইতেই তাহা বুঝিতে পারা যাইবে :-

দেশের নাম	তাঁতের সংখ্যা	চরকার সংখ্যা
গ্রেটব্রিটেন	৮০০০০০	৫,৬৭,৫০,০০০
মার্কিং	৭৫০০০০	৩,৭৭,৮৬,০০০
ভারত	১৫০০০০	৭৯,২৮,০০০
জাপান	৬১০০০	৪৩,২৫,০০০
চীন	১৫০০০	৩৩,০০,০০০

এ স্থলে দ্রষ্টব্য এই যে, গ্রেটব্রিটেন ও জাপান উভয়েই তুলার জুতা অগ্নদেশের মুখাপেক্ষী; তথাপি প্রথমোক্ত দেশ তুলা-শিল্পে অগ্রণী। জাপানে কার্পাস-শিল্পের প্রতিষ্ঠা মাত্র ১৮৮৭ খৃষ্টাব্দ হইতে হইয়াছে; কিন্তু ইহা দ্রুতবেগে বৃদ্ধি পাইতেছে। শুধু যে চীন, আফ্রিকা ও অগ্নাণ্ড দেশের বাজারে জাপানী সূত্র ও বস্তাদি সমশ্রেণীর ভারতীয় দ্রব্যাদির সহিত প্রতিদ্বন্দ্বিতা করিতেছে, তাহা নহে, ভারতের বাজারেও জাপানী মালের কাটতি উত্তরোত্তর বৃদ্ধি পাইতেছে। কেহ কেহ বলেন যে, জাপানী মাল ঠিক ভারতীয় মালের সহিত প্রতিদ্বন্দ্বিতা না করিয়া বরং ল্যাঙ্কাসায়ারের মালের সহিত প্রতিদ্বন্দ্বিতা করে। তাহা সত্য হইলেও ভারতবাসিগণের লাভ কি? লভ্যাংশের কেবল হস্তপরিবর্তন মাত্র। অগ্নদিকে ইংলণ্ডে মোটা সূতার কাপড় প্রস্তুতের ব্যবস্থা হইতেছে এবং চীনে কার্পাস উৎপাদন ও অধিকসংখ্যক কলপ্রতিষ্ঠায় প্রগাঢ় চেষ্টা

চলিতেছে। একরূপ অবস্থায় ভারত আদৌ নিশ্চিত হইয়া থাকিতে পারে না; যে পরিমাণ বঙ্গ আজকাল কলে প্রস্তুত হইতেছে, দেশের অভাবমোচনের জন্য তাহার অন্ততঃ দেড়গুণ বঙ্গাদি আবশ্যিক এবং বঙ্গও উৎকৃষ্ট শ্রেণীর হওয়া প্রয়োজনীয়। আপাততঃ Excise Duty উঠিয়া যাওয়ার কলওয়ালাগণ বিশেষ সুবিধা পাইলেন। আশা করা যায় যে, বঙ্গাদির মূল্য সুলভ করিয়া, শ্রমিকগণের মঙ্গল-সাধন করিয়া ও অধিকসংখ্যক কল প্রতিষ্ঠা করিয়া তাঁহারা এই সুযোগের সদ্ব্যবহার করিবেন, নতুবা জনসাধারণের বিশেষ কোন উপকার হইবে না।

শ্রীনিকুঞ্জবিহারী দত্ত।

অনারস

আনারস যে একটি উপাদেয় রসনা-তৃপ্তিকর ফল, সে বিষয়ে বোধ হয় মতদ্বৈধ নাই। সুতরাং এই অল্প-মধুর সুরুচিকর ফলের সম্বন্ধে হুই চারি কথা বলিলে বোধ হয়, সাধারণের উহাতে অরুচি জন্মিবার আশঙ্কা নাই।

আনারস ভারতের নিজস্ব সম্পত্তি কি না, এ বিষয়ে মতভেদ দেখা যায়। ইহার সংস্কৃত পর্যায় 'বহুনেত্র'। অনেকের মতে এ নামটি প্রাচীন নামকরণ নহে। ফলের গাত্রে অসংখ্য চোখের আকারের চক্র থাকায় এই নামের উৎপত্তি হইয়াছে। প্রাচ্য জাতির মতে মাত্র কয়েক শতাব্দী পূর্বে ইহা আমেরিকা হইতে আমাদের দেশে আনীত হইয়াছে। পশ্চিম মহাদেশীয় আবিষ্কৃত হইবার পূর্বে এশিয়া, যুরোপ, আফ্রিকা প্রভৃতি মহাদেশে আনারস পাওয়া যাইত না। ষোড়শ শতাব্দীর প্রারম্ভে ক্রমওয়েলের শাসনকালে ইহা সর্বপ্রথমে ইংলণ্ডে উপচৌকন হিসাবে প্রবেশলাভ করে। পরে ১৬৮৮ খৃষ্টাব্দের ১৬ই জুলাই তারিখে সর্বপ্রথম ইংলণ্ডজাত আনারস দ্বিতীয় চার্লস উপচৌকন প্রাপ্ত হইলেন। আবুল ফজলের আইন-ই-আকবরীতে আনারস সম্বন্ধে লিখিত আছে যে, ১৫৯৪ খৃষ্টাব্দে পর্তুগীজরা সর্বপ্রথমে আনারস ভারতে আনিয়ন করেন। অল্প দিকে প্রাচ্য লেখকগণের মতে ইহা আমেরিকা হইতে পারস্যদেশ ও পারস্য হইতে ভারতে আনীত হয়। পারসীক

ও ভারতীয় নামের সামঞ্জস্যহেতু বোধ হয় তাঁহারা এই ধারণার বশবর্তী।

আনারসের আমেরিকাদেশীয় নাম আনাসী, নানস বা আনানস। ল্যাটিন নাম আনানস স্যাটিভা (Annanas Sativa), পারসীক নাম আনাসী ও ভারতীয় নাম আনানস, আনানসী বা আনারস। নামের একরূপ সামঞ্জস্য দেখিয়া মনে হয় যে, ইহা সর্বজাতি ও সর্বলোকপ্রিয়। তাহা না হইলে এত অল্পসময়ের মধ্যে ইহা পৃথিবীর সর্বত্র একরূপ সমাদৃত হইত না। দক্ষিণ-আমেরিকার ব্রেজিল দেশে অতি প্রাচীনকাল হইতেই প্রচুর পরিমাণে আনারস পাওয়া যাইত। সুতরাং ব্রেজিলকেই সকলে আনারসের প্রকৃত জন্মভূমি বলিয়া নির্দেশ করিয়াছেন।

আনারস ভারতে উদ্ভানজাত ফলের মধ্যে গণ্য হয়। অর্থাৎ এখানকার অধিকাংশ প্রদেশেই ইহার যথারীতি চাষের কোনও ব্যবস্থা নাই। এই দেশের মৃত্তিকা ও আব-হাওয়া (climate) ইহার পক্ষে এত অধুকূল যে, মাহুঘের যত্নের অপেক্ষা না রাখিয়াই প্রচুর ফল উৎপাদন করিয়া থাকে। কিন্তু যদি এ দেশের কৃষিজীবীরা সামান্য কষ্ট স্বীকার করিয়া ইহার নিয়মিত চাষ করে, তবে অদূর-ভবিষ্যতে ইহা যে একটি লাভজনক কৃষি-কর্ম পরিণত হইবে, তাহা বিষয়ে কোনও সন্দেহ নাই।

আনারস ভারতে যে স্থান হইতে আনীত হইত না কেন, সর্বপ্রথমে ভারতের পশ্চিম উপকূলে দৃষ্ট হয় ও সেই স্থান হইতে এই দেশের সর্বত্রই বিস্তার লাভ করিয়াছে। ইহা ব্রহ্মদেশ, আসামের খাসিয়া পর্বত ও পশ্চিম উপকূলস্থ পার্শ্বপ্রদেশে অরণ্যজ আগাছার মত অপরিপুষ্ট পরিমাণে জন্মিয়া সুস্বাদু ফল প্রদান করে। ১৪১৫ বৎসর পূর্বে টেনিসেরিয়মে এত আনারস জন্মিত যে, তখন ঐ স্থানে এক টাকা মূল্যে এক নৌকা বোঝাই আনারস বিক্রয় হইত। এতদ্বিন্ন ভারতবর্ষের সমুদ্রতীরবর্তী ভূভাগ, বন্যা-প্লাবিত প্রদেশ, জলাভূমি, নিম্ন পার্শ্বপ্রদেশের শুষ্ক বালুকাময় পলির জমী ও বর্ষা-প্লাবিত দেশসমূহ আনারসের পক্ষে অধুকূল। ভারতে একরূপ ক্ষেত্রের অভাব নাই। সুতরাং এখানকার প্রায় সকল প্রদেশেই আনারস প্রচুর পরিমাণে জন্মিয়া থাকে। উষ্ণ, আর্দ্র বায়ু ও কঙ্করাবৃত বালুকাময় ভূভাগ আনারসের পক্ষে আরও অধুকূল। কিন্তু

এঁটেল-মাটীবহুল জমী ও রুদ্ধ জলাশয় ইহার পক্ষে সম্পূর্ণ অসুপযোগী।

চূর্ণক (Calcium) আনারসের জমীর বেশ ভাল সার। এতদ্ভিন্ন জৈব সার (organic manures), পচা পাতা, গোময় প্রভৃতি ইহার ফসল বর্দ্ধিত করে। চারা রোপণ করিবার সময় তুলা-বীজের খইল ও তামাকের গুঁড়া মাটির সহিত ভাল করিয়া মিশাইয়া দিলে খুব ভাল ফসল হয়। Bone Meal বা হাড়ের গুঁড়াও আনারসের ফসলের পক্ষে ভাল সার। ফল উৎপন্ন হইবার প্রায় এক মাস পূর্বে অর্থাৎ ফাল্গুন-চৈত্র মাসে এই সার ব্যবহার করা উচিত।

আনারস গাছের ফলোৎপাদিকা শক্তি তিন বৎসর-কাল পূর্ণভাবে বিঘ্নমান থাকে। পরে ইহার শক্তি ক্রমশঃ হ্রাস হয়। এই সময় পুরাতন গাছগুলি সমূলে উৎপাটিত করিয়া সার দিয়া জমী প্রস্তুত করিয়া নূতন চারা রোপণ করিতে হয়। ফলের পত্র-কিরীট, ফলের অভ্যন্তরস্থ কাল বীজ অথবা পুরাতন গাছের শিকড় হইতে উৎপন্ন চারা গাছ রোপণ করিতে হয়। চারাগুলি দুই হাত অস্তর বসান হয়। এই প্রকারে প্রতি বিঘা জমীতে প্রায় ১ হাজার ৬ শত চারা বসান যায়। এই চারা হইতে দ্বিতীয় বৎসরের মধ্যে প্রায় চারি হাজার গাছ উৎপন্ন হয়। চারার শ্রেণী যদি একটু তফাৎ থাকে, তবে নূতন চাষের বড় সুবিধা হয়। কারণ, পুরাতন গাছ উপড়াইয়া দুই শ্রেণীর মধ্যস্থ জমীতে নূতন চারা বসান যাইতে পারে। এইরূপে একই জমীতে বহুকাল নিরবচ্ছিন্নভাবে চাষ করা যায়।

আমেরিকার ফ্লোরিদা ও বাহামা দ্বীপপুঞ্জের লোক মাচার নীচে ১ ফুট অস্তর প্রতি একর জমীতে প্রায় ২০ হাজার চারা রোপণ করিয়া থাকে। পশ্চিম-ভারতীয় দ্বীপপুঞ্জে চারা বসাইবার সময় হইতে ৮৯ মাসের মধ্যে চারাগুলি ফলোৎপাদন করে। ভারতের দক্ষিণ প্রদেশে শ্রাবণ-ভাদ্র মাসই চারা বসাইবার পক্ষে প্রশস্ত সময়। ফাল্গুন-চৈত্র মাসে চারাগুলি পুষ্পিত হইয়া ফল ধরে ও আষাঢ়-শ্রাবণ মাসে ফল পাকিয়া থাকে। কখনও কখনও আশ্বিন-কার্তিক মাসে পুষ্পিত হইয়া আব-হাওয়ার সম্পূর্ণ বিপরীত অবস্থায় শীতকালে ফল পাকিতে দেখা যায়। কিন্তু গ্রীষ্মকালীন ফলের ত্রায় শীতকালের ফল সুস্ব হইয়া না। ইহার কারণ, তাপের স্বল্পতা বশতঃ ফলের

খেতসারময় পদার্থের সম্পূর্ণ রাসায়নিক পরিবর্তন ঘটিতে না পারায় মিষ্টত্বের স্বল্পতা ও অল্পের আধিক্য থাকে।

আনারসের গাছ অত্যধিক তাপ বা শৈত্য সহ্য করিতে পারে না। এ জন্ত স্নিগ্ধ, সুশীতল, আতপতাপ-বর্জিত স্থানে অনাদরেও ইহা বেশ ভাল জন্মিয়া থাকে। এ রকম “অকেজো আওতার জমী” আমাদের দেশের প্রতি পল্লীতেই যথেষ্ট দেখা যায়। বিশেষতঃ ফলের বাগানে অনেক জমী অব্যবহার্যরূপে পড়িয়া থাকে। এই সকল জমীতে আনারসের চাষ করিলে বেশ লাভ হয়।

ব্রহ্মদেশে ও মলয় উপদ্বীপে জাত আনারস খুব বড় হয়, কিন্তু আসাম, শিলং ও মরিসমজাত আনারস সর্বোৎকৃষ্ট। মালাবার উপকূলে, মাহী ও ব্রহ্মদেশের মেনাঃ এ প্রচুর পরিমাণে আনারস উৎপন্ন হয়। মাহীর অধিবাসীরা বিবাক্ত জ্ঞানে ইহা ভক্ষণ করে না। তাহারা ঐ সকল ফল নষ্ট করিয়া ফেলে। এই প্রকারে নষ্ট হইতে দেখিয়া এক জন করানী রাসায়নিক উহা হইতে ঐ স্থানে শ্যাম্পেন (Shampagne) নামক মত্ত প্রস্তুত করিবার চেষ্টা করিতেছিলেন; কিন্তু তাঁহার চেষ্টা কত দূর ফলবতী হইয়াছিল, জানা যায় নাই।

[ডাক্তার রসিকলাল দত্ত — ডি, এস, সি Industrial Chemist, Government of Bengal মহাশয় অধুনা বৈজ্ঞানিক প্রণালীতে আনারস চাষের বন্দোবস্ত করিতেছেন শুনিতে পাইতেছি। এ সম্বন্ধে আমরা তাঁহার নিকট হইতে আরও অধিক বিষয় জানিতে পারিব বলিয়া আশা করি]

আনারস বা আনারসের মধুর রস আচার, সরবৎ, মোরন্দা প্রভৃতি প্রস্তুত করিয়া সংরক্ষণ করিতে পারা যায়। এই সকল সংরক্ষিত ফল অধিক মূল্যে বিক্রীত হয়। আমাদের দেশে এ ব্যবসায় এখনও শৈশবাবস্থায়।

সুপক আনারসের রাসায়নিক বিশ্লেষণ করিয়া নিম্ন-লিখিত জিনিষগুলি পাওয়া গিয়াছে :—

শর্করা	৬.৯৭	শতকরা
খেতসার	০.২৩	"
ধাতবিক পদার্থ বা ভস্ম	০.৬৯	"
দ্রাবক বা অম্লাংশ	২.১৪	"
জলীয় অংশ	৮৯.৬৭	"

উপরি-উক্ত ধাতবিক পদার্থ বা ভস্মের রাসায়নিক বিশ্লেষণের ফলাফল নিয়ে লিখিত হইল :—

পটাশ বা সুরিয়া কার	৪৯.৪২	শতক
সুবক্ষম ভস্ম (MgO)	৮.৮০	"
চূর্ণক (CaO)	১২.১৫	"
প্রস্ফুরিক দ্রাবক (Phosphoric acid)	৫.০৮	"
গন্ধকাস (SO ₃)		"
বা Sulphuric Anhydride	০.০১	"
বালুকী (Silica)	৪.০০	"
লৌহাস (Fe ₂ O ₃)	১.৯৩	"
লবণক বা সোডিয়ামাস (Na ₂ O)	১০.০১	"
তরিতীন বা ক্লোরিন	৯.৪১	"
	১০০.৮৩	"

সুরাসারে Ethyl Butyrate নামক Ester সংযোগ করিলে যে সুগন্ধ উৎপন্ন হয়, তাহা ঠিক পরিপক আনারসের গন্ধের অনুরূপ। সুতরাং আনারসে এই Ester বিদ্যমান আছে বলিয়া মনে হয়।

জরুর সময় পরিপক আনারসের রস ছাঁকিয়া দুই এক চামচ পান করিলে পাকস্থলীর উত্তেজনার উপশম হয়। আনারসপত্রের (কৌড়) রস চিনির সহিত পান করিলে সিকা নিবারণ হয়। শিশুদিগের ক্রিমিনাশের জন্ত ঐ রস চিনির জলের সহিত ব্যবহৃত হয়। ইহা মৃদু বিরেচক। ঐ রস আনারসের রস তাপনাশক, স্নিগ্ধকারক, মূত্রবৃদ্ধিকারক, ঘর্মসঞ্চারক এবং পাণ্ডু ও শ্বাসনালীর প্রদাহ-নিবারক। হেঁকিমগণ বল ও পুষ্টিসাধনের জন্ত আনারসের মোরকা খাইতে দেন। অপরিপক আনারস জরায়ুর ক্ষোচক; সুতরাং গর্ভিণীদিগের পক্ষে ইহা একান্ত অসহিতকর।

শুনা যায়, পূর্ববঙ্গ ও আসামের অধিবাসিগণ ঘরে ব্যবহার করিবার জন্ত পচা আনারস হইতে সিরকা প্রস্তুত করিত। এই সিরকার কোনও ব্যবসা প্রচলিত ছিল কিনা, জানা যায় নাই। তবে যে প্রক্রিয়ায় তাহার সিরকা প্রস্তুত করিত, তাহার বিবরণ সংগ্রহ করিতে পারা

গিয়াছে। বড় বড় মৃগয় জালা মাটির মধ্যে পুতিয়া তাহার মধ্যে ঈষৎ পচা বা অতি পক আনারস রাখিয়া ও উহার সহিত এক মুঠা ছোলা ও একটু রুটা দিয়া জালার মুখ বেশ ভালরূপে বন্ধ করিয়া এক মাস হইতে দেড় মাস কাল পচিতে দেওয়া হয় (পচনক্রিয়া Fermentation বর্দ্ধিত করিবার জন্ত ছোলা ও রুটা দেওয়া হয়)। অতঃপর গলিত আনারসের রস বা সিরকা কাপড়ে ছাঁকিয়া বোতলে ভরিয়া রাখা হয়।

আনারসের সিরকা আনারসের বিকৃত অবস্থা। কিন্তু অবিকৃত অবস্থাতেও ইহার রস অনেক দিন রাখা যাইতে পারে। এ জন্ত প্রথমে আনারসের খোসা ছাড়াইয়া বীজ-গুলি বাহির করিয়া ফেলিতে হয়। তাহার পর চাপ দিয়া উহার রস বাহির করিয়া ফারেনহীটের ১৭৫°-১৯০° তাপে প্রায় আধঘণ্টা কাল গরম করিয়া পরিশুদ্ধ কাপড়ে ছাঁকিয়া লইলে উহার Albumen বা অণুনােলের অংশ পৃথক হইবে। এক্ষণে ঐ রস পরিষ্কার বোতলের আকর্ষ ভরিয়া পুনরায় অর্ধঘণ্টা কাল ফারেনহীটের ২০০° ডিগ্রী তাপে উত্তপ্ত করিয়া ছিপি বন্ধ করিতে হইবে। ছিপিটি দ্রবীভূত মোমে ডুবাইলে আর বোতলের মধ্যে বাতাস প্রবেশ করিতে পারে না। এইরূপে অনেক দিন পর্য্যন্ত ইহা অবিকৃত অবস্থায় রাখা সম্ভবপর। গ্রীষ্মের দিনে আমাদের দেশে স্নিগ্ধকর পানীয়ের বিশেষ প্রয়োজন হয়, সুতরাং আনারসের মরসুমে (জ্যৈষ্ঠমাসের শেষ হইতে শ্রাবণ-ভাদ্র মাস পর্য্যন্ত) উহার রস উক্ত প্রকারে বোতলে ভরিয়া রাখিলে চৈত্র-বৈশাখ মাসে ব্যবহার করা যাইতে পারে। আমেরিকায় প্রতি বৎসর প্রায় ২ হাজার ৫ শত টন (প্রায় ৬৭ হাজার ৯ শত মণ) আনারসের রস প্রস্তুত হয়। ঐ রস পৃথিবীর বিভিন্ন দেশে বিক্রীত হয়।

আনারসের সরবৎ।—পাকা আনারসের খোসা ও চোখগুলি পরিত্যাগ করিয়া প্রায় পাঁচ মিনিট কাল ঠাণ্ডা জলে ভিজাইয়া রাখিতে হয়। পরে উহা টুকরা টুকরা করিয়া কাটিয়া একখানি পরিশুদ্ধ কাপড় দিয়া নিঙড়াইয়া উহার রস বাহির করিতে হয়। ঐ রসের সহিত সামান্য চিনি, একটু লবণ ও একটু লেবুর রস মিশাইয়া পাত্র সমেত বরফের মধ্যে রাখিলে বেশ স্নিগ্ধকর সরবৎ হয়।

আনারসের মোরকা কাঁতে হইলে উহার খোসা

ছাড়াইয়া উভয় প্রান্ত হইতে এক টুকরা করিয়া কাটিয়া বাদ দিতে হয় এবং প্যাচের মত কাটিয়া উহার চোখ বাদ দিতে হয়। যদি গোটা আনারসের মোরঝা করিতে হয়, তবে আনারসগুলি এই প্রকারে তৈয়ারী করিতে হইবে, নতুবা সকলগুলিই টুকরা টুকরা করিয়া কাটিতে হইবে। এক্ষণে গোটা আনারস বা আনারসের টুকরাগুলি পরিষ্কার টিনের কোটায় পুরিয়া কোটার মধ্যে চিনির রস ঢালিয়া দিতে হয়। চিনির রস প্রস্তুত করিবার জন্ত এক ভাগ চিনি ও এক ভাগ জল পরিকৃত কটাহে ফুটাইয়া লইতে হয়। কোটার মধ্যে রস ঢালিয়া দিবার পর কোটার মুখ বন্ধ করিয়া একটিমাত্র ছোট ছিদ্র রাখিতে হয়। এই প্রকারে ষত ইচ্ছা টিন পূর্ণ করিয়া বাষ্পা-গারে (Steam Chamber) অথবা ইহার অভাবে ফুটন্ত জলের তাপে এক ঘণ্টাকাল গরম করিতে হইবে। গরম অবস্থায় ছোট ছিদ্রগুলি রাং দিয়া বন্ধ করিয়া দিলে টিন-গুলি বায়ুসংশ্রবহীন (airtight) হইবে।

আমেরিকার যুক্তরাজ্যে প্রতি বৎসর প্রায় ২৭ লক্ষ ৭৭ হাজার বাল্ল মোরঝা প্রস্তুত হয়। প্রতি বাল্লে চারি ডজন টিন থাকে, এক্ষণে প্রতি ডজন টিনের মূল্য ৩ টাকা ৪ আনা হইতে ৬ টাকা। ইহা হইতে দেখা যাইতেছে যে, আমেরিকা আনারসের মোরঝার ব্যবসায় প্রতি বৎসর প্রায় ৫ কোটি টাকা দ্বারা স্বীয় ধনভাণ্ডার পূর্ণ করিতেছে।

১৯১৩ খৃষ্টাব্দে সানফ্রান্সিস্কোর কোনও মোরঝার কারখানার রসায়নজ্ঞ আনারসের রস হইতে চিনি তৈয়ারী করিয়াছিলেন এবং ঐ চিনি বেশ সুন্দর হইয়াছিল বলিয়া শুনা যায়। উক্ত কারখানায় মোরঝা প্রস্তুত করিবার জন্ত ষত চিনি খরচ হইত, তাহার অধিকাংশই আনারসের রস হইতে প্রস্তুত হইত। আনারসের চিনি প্রতিযোগিতায় আকের চিনির সমকক্ষ নহে। কারণ, আকের রসে শত-করা ১৪ হইতে ১৮ ভাগ ও আনারসের রসে শতকরা ৭ ভাগ চিনি থাকে। এতদ্ভিন্ন আরও অনেক কারণ আছে, যাহার জন্ত আনারসের চিনি লাভজনক ব্যবসায় নহে।

আনারসের সূতা।--আনারসের পাতাও ফেলা যায় না। ইহার পাতা হইতে বেশ সুন্দর, মসৃণ ও দৃঢ় সূতা প্রস্তুত হইয়া তদ্বারা পরিধের বসনাদি প্রস্তুত হয়।

ফিলিপাইন দ্বীপপুঞ্জে “পাইনা” নামে মসলিনের স্তায় অতি সুন্দর এক প্রকার কাপড় প্রস্তুত হয়। ইহাই আমাদের দেশে “পাইনাপুলি” কাপড় বলিয়া বিখ্যাত। আনা-রসের সূতা কতকটা রেশমের মত মসৃণ ও নরম। রংপুর জিলার চর্মকাররা আনারসের পাতার আঁশ হইতে সূতা বাহির করিয়া তদ্বারা পাছকা সীবন করিয়া থাকে। ভারতের পশ্চিম উপকূলে গোয়া অঞ্চলে ইহার সূতা গলার হাররূপে ব্যবহৃত হয়। ১৮৯৭ খৃষ্টাব্দে সার জর্জ ওয়াট যখন “ভারতের আয়কর উৎপন্ন দ্রব্যের” (Economic Products of India) অনুসন্ধান নিযুক্ত ছিলেন, তৎকালে তিনি এই সূতার গুণাগুণ পরীক্ষা করিবার জন্ত বিলাতের Imperial Institutionএ কিছু নমুনা প্রেরণ করেন। তথায় ইহার বৈজ্ঞানিক পরীক্ষায় দেখা যায় যে, ইহাতে—

কৌষিক (Cellulose)	৮০.৮৭	শতকরা
জল বা জলীয় অংশ	১১.৩৩	”
ধাতবিক পদার্থ	০.২০	”

আছে। ঐ সময় বিলাতের বাজারে এই সূতার মূল্য যাচাই হইয়া প্রতি মণ ১১ টাকা হইতে ১৪ টাকা পর্যন্ত ধার্য হইয়াছিল।

আনারসের সূতা প্রস্তুত করিতে হইলে প্রথমে পাতা-গুলি প্রায় ১৮ দিন জলে পচাইতে হয়। অতঃপর যেক্ষণে পাটের আঁইশ বাহির করে, সেইরূপে ঐ পাতা কাটিয়া আঁইশ বা সূতা বাহির করিতে হয়। সিঙ্গাপুরে কাঁচা পাতা হইতে আঁইশ বাহির করে। কাঁচা পাতাগুলি তক্তার উপর রাখিয়া উপত্বকগুলি ছুরির সাহায্যে চাঁচিয়া ফেলা হয় ও আঁইশগুলি পৃথক হইয়া যায়। ইহার সব আঁইশ সমান নহে। ইহাতে শতকরা ১৫ হইতে ২০ ভাগ রেশমের মত সুন্দর ও মসৃণ আঁইশ আছে। এক্ষণে আঁইশ প্রতি মণ প্রায় ৬০ টাকা দরে বিক্রয় হইতে পারে। ইহার সূতা খুব মজবুত ও সহজে পচিয়া যায় না। এই সূতার কাপড় শোণের সূতার কাপড় অপেক্ষা শতগুণ মজবুত, সুন্দর ও মসৃণ। ইহা রেশমের পরিবর্তে ব্যবহার করা যাইতে পারে। সিঙ্গাপুর হইতে চীনদেশে এই সূতা প্রচুর পরিমাণে রপ্তানী হইয়া তথায় ইহা হইতে সুন্দর কাপড় প্রস্তুত হয়। প্রায় দেড় শত বৎসর পূর্বে

চট্টগ্রাম ও সিঙ্গাপুর হইতে ইহার প্রচুর রপ্তানী হইয়া ওলন্দাজ অধিকৃত উপনিবেশ-সমূহে কাপড়, চাদর প্রভৃতি প্রস্তুত হইত। এক্ষণে কার্পাস-সূত্র ইহার ব্যবসায় বিলুপ্ত করিয়াছে। যদি উন্নত বৈজ্ঞানিক প্রণালীতে অল্প ব্যয়ে এই সূতা প্রস্তুত করা সম্ভব হয়, তবে পুনরায় ইহা লাভজনক ব্যবসাতে পরিণত হইতে পারে। এই সূতা এত শক্ত বা ভারসহ যে, ২ ইঞ্চি মোটা রজ্জু প্রায় ৬০ মণ ভার সহিতে পারে।

এক্ষণে দেখা যাউক, ইহার চাষে কিরূপ লাভ হওয়া সম্ভব। এক বিঘা ফলের বাগানে অর্থাৎ যেখানে আম, জাম, নারিকেল প্রভৃতি অন্যান্য গাছ আছে, এরূপ স্থানে যদি আনারসের চাষ করা হয়, তবে প্রায় ১ হাজার ৫ শত চারা উৎপন্ন করা যাইতে পারে। এই চারার শতকরা ৫০টায় ফল হইলে প্রায় ৭ শত ৫০টি আনারস হইবে। (প্রথম বৎসর এত ফল না হইতে পারে, পর পর বৎসর ফলের পরিমাণ বাড়িতে থাকিবে)। প্রতি আনারস গড়ে ১০ হিসাবে বিক্রয় করিতে পারিলে এক বিঘা জমীতে উৎপন্ন ফলের মূল্য ৪৬৮০।

ফল পাকিলে উহার পাতা হইতে সূতা প্রস্তুত করিতে পারা যায়। এক বিঘা জমীর চারা হইতে প্রায় ত্রিশ সের সূতা পাওয়া যাইবে। ঐ সূতা প্রতি মণ ৫০ টাকা হিসাবে বিক্রয় হইবে, সূতরাং ত্রিশ সেরের মূল্য ৩৭৫। মোট আয়—৮৪৩।

প্রতি সপ্তাহে এক জন মজুর লাগাইয়া সার দেওয়া, আগাছা পরিষ্কার প্রভৃতি জমীর পাট করা যায়। সূতরাং এক বৎসর বা ৫২ সপ্তাহে প্রতি রোজ ৮০ হিসাবে মোট ৩৯৬ টাকা খরচ হয়। সূতা তৈয়ারী করিবার জন্ত ৭টি রোজ—প্রতি রোজ ১ টাকা হিসাবে মোট—৭

মোট ব্যয়—৪৬

প্রতি বিঘায় লাভ

৮৮৯।

সূতরাং ফলের বাগানের আওতার জমী হইতে ন্যূনকমে বিঘা প্রতি ৩৫ টাকা লাভ হইবে। মজুর-ব্যয় কিছু অধিক ধরা হইয়াছে। প্রকৃতপক্ষে উহার অর্ধেক খরচই যথেষ্ট।

আমেরিকার কৃষিসঙ্ঘ (Agricultural Society) হইতে প্রকাশিত Farmer's Bulletin নামক পুস্তিকায় আনারসের চাষের বিস্তারিত বিবরণ দেওয়া আছে। তদনুসারে আমরা ১ শত বিঘা জমীতে আনারসের চাষ করিতে যে আয় ও ব্যয় হইবে, তাহার একটু আভাস দিলাম।

প্রাথমিক ব্যয়

এক শত বিঘা জমীর সেলামী—

প্রতি বিঘা ৭০ হিঃ — — ৭০০০

৬ জোড়া বলদ—

প্রতি জোড়া ১২৫ হিঃ — ৭৫০

বীজ, লাঙ্গল ও চাষের অন্যান্য আসবাবপত্র—৪৫০

মোট— ৮২০০

ব্যয় (বাৎসরিক)

উপরি-উক্ত ৮২০০ টাকার সুদ

শতকরা বার্ষিক ৯ হারে — — ৭৩৮

১ শত বিঘা জমীর খাজনা

প্রতি বিঘা ২।০ হিসাবে — — ২২৫

৪ জন চাষীর বেতন মাসিক

২০ হিঃ = ৮০ x ১২ — ৯৬০

অতিরিক্ত মজুর ৪ জন

তিন মাসের জন্ত মাসিক ৮০ হিঃ— ২৪০

৬ জোড়া বলদের খোরাক

গড়ে মাসিক ৭৫ হিঃ — — ৯০০

জমীর সার প্রতি বিঘার ৩ হিঃ — — ৩০০

অন্যান্য আনুষঙ্গিক ব্যয় — — ২২৫

মোট ব্যয়

১০৮৮

প্রতি বিঘা জমীতে প্রথম বৎসর ২ হাজার, দ্বিতীয় বৎসর ৪ হাজার ও তৃতীয় বৎসর ৬ হাজার—তিন বৎসরে ১২ হাজার অর্থাৎ গড়ে বৎসরে ৪ হাজার চারা হইবে। ঐ চারার শতকরা ৪০ টায় ফল হইলে প্রতি বিঘায় প্রায় ১ হাজার ৬ শত আনারস জন্মিবে। সূতরাং এক শত বিঘা জমীতে ১৬০০ x ১০০ = ১৬০০০০ আনারস হইবে। ঐ আনারস শতকরা ৪ হিঃ বিক্রয় করিলে উহার মূল্য ৬৪০০০।

প্রতি বিঘা জমী হইতে প্রায় ৩০ সের সূতা পাওয়া যায়,
সুতরাং ১০০ বিঘা হইতে $১০০ \times ৩০ = ৩০০০$ সের = ৭৫ মণ

মণ প্রতি মণ ৫০ হিঃ —	—	৩৭৫০
মোট আয় —	—	১০১৫০
" ব্যয় —	—	৩৬৮৮
		<hr/>
		৬৪৬২

মোট বাৎসরিক আয় ৬৪০০

সুতরাং মাসিক আয় প্রায় ৫৩০

ঐ লাভের টাকা হইতে বাৎসরিক ২ হাজার টাকা করিয়া

৪।৫ বৎসরের মধ্যে মূলধনের ঋণের টাকা পরিশোধ করা
যাইবে।

যে সকল কৃতবিদ্য পল্লীবাসী চাকরীর মোহে অন্ধ হইয়া
পল্লীভবন ও তৎসংলগ্ন উত্তানাদি পরিহার করিয়া সহরে
বাস করিতেছেন, তাঁহারা যদি স্ব স্ব পল্লীতে গিয়া আপনার
জিনিষ আপনি দেখিয়া লইতে পারেন, তাহা হইলে তাঁহা-
দের উদরানের জন্ত আর পরের দাসত্ব ও উমেদারী করিতে
হয় না—তাঁহারা সম্পূর্ণ স্বাধীনভাবে সারাজীবন সুখে
অতিবাহিত করিতে পারেন।

শ্রী আশুতোষ দত্ত।

স্বরাজের পথে



শিল্পী—শ্রী চন্দ্র বন্দ্যোপাধ্যায়।



ইসি (ইলেক্ট্রোলাইটিক ক্লোরিং)

১৫ বৎসর পূর্বে যখন গ্রামে ছিলাম, তখন দেখিয়াছি, হাত বা পা কাটিয়া গেলে অনেক সময় তাহাতে পুঁয় জন্মিত। আমাদের বাড়ীর ভৃত্যরা তাহাদের ঐ প্রকার ক্ষত হইলে 'হুণজল' দিয়া ধুইয়া পরিকার বস্ত্রখণ্ড দ্বারা বাধিয়া রাখিত। পাঁচ ছয় দিনের মধ্যেই ক্ষত শুষ্ক হইয়া বাইত। ইসি প্রস্তুতের প্রধান উপাদানই 'হুণজল' এবং ইসি বর্তমান অঙ্গচিকিৎসা-জগতে যুগান্তর আনয়ন করিয়াছে।

১৮৫২ খৃষ্টাব্দে পাস্তুর জীবাণু (germs) অস্তিত্ব আবিষ্কার করেন এবং তাহার কিছু দিন পরেই তিনি প্রমাণ করেন যে, সংক্রামক রোগ ও ক্ষত প্রভৃতির সংক্রামণ জীবাণু দ্বারাই হইয়া থাকে। তিনি পরীক্ষা দ্বারা বিশেষভাবে প্রমাণ করিয়াছেন যে, জীবাণু ব্যতীত কোনও প্রকার রোগের সংক্রামণ হইতে পারে না। তাঁহার এই আবিষ্কারের পর হইতেই জীবাণুর আক্রমণ হইতে রোগীদিগকে রক্ষা করিবার জন্য চিকিৎসকগণ প্রতিষেধক ঔষধ ব্যবহার করিতে আরম্ভ করেন। কিন্তু প্রতিষেধক ঔষধ ব্যবহার করিয়াও তাঁহারা প্রায়ই অকৃতকার্য হইতেন। কারণ, তাঁহারা যে সমস্ত ঔষধ ব্যবহার করিতেন, তাহাদের জীবাণু নাশ করিবার ক্ষমতা অধিক হইলেও হয় তাহারা বিষাক্ত, না হয় অত্যধিক ক্ষার-সংযুক্ত (highly poisonous or contain high percentage of alkali), সেই জন্য তাহা সহজভাবে ক্রমাগত ক্ষতের উপর ব্যবহার করা যাইত না। বিষাক্ত প্রতিষেধক ঔষধ অধিক মাত্রায় ক্ষতের উপর ব্যবহার করিলে ক্ষত অত্যন্ত বিষাক্ত হইয়া শেষে পচন পর্য্যন্ত হইতে পারে এবং রোগীকে তখন রক্ষা করা যায় না।

অধিক ক্ষার-যুক্ত প্রতিষেধক ব্যবহার করিলে ক্ষত যন্ত্রণাদায়ক হয়, নূতন মাংস জন্মিলেই তাহা নষ্ট হয় এবং ক্ষত হইতে শ্রাব আরম্ভ হয়। ফলে ক্ষত বন্ধিতায়তন হয়। এই ভাবেই অঙ্গচিকিৎসার কার্য চলিতে থাকে।

তাহার পরেই ১৯১৪ খৃষ্টাব্দে পৃথিবীব্যাপী মহা সমরানল জলিয়া উঠে। দলে দলে আহত সৈন্তে সমস্ত হাঁসপাতাল পূর্ণ হইয়া যায়। মাঠের মধ্যে মাইলব্যাপী তাঁবু ফেলিয়া হাঁসপাতাল রচনা করা হয়। সেই সময় বাইক্লোরাইড অফ মারকারী বা রসকপূর, কার্বলিক এসিড, এবং টীনচার আইওডিন প্রভৃতি প্রতিষেধক ঔষধ এই সকল আহতের ক্ষতস্থানে ব্যবহার করা হইত। কিন্তু তাহাতে ক্ষত শুষ্ক হইতে এত বিলম্ব হইত ও ক্ষতের অবস্থা এত মন্দ হইত যে, রক্ত বিসাক্ত হইয়া অধিকাংশ রোগীই মৃত্যুমুখে পতিত হইত। শেষে এমন অবস্থা উপস্থিত হইল যে, অঙ্গোপচার করিলে শতকরা ৭৫ জনই পচন রোগে মৃত্যুমুখে পতিত হইত। হাজার হাজার সৈন্তের রক্ত-পুঁয়মাখা পরিচ্ছদ হইতে দুর্গন্ধ উখিত হইত এবং পানীয় জল বিষাক্ত হইয়া সন্ধে সন্ধে কলেরাও দেখা দিত। হাজার হাজার আহতের আর্ন্তনাদে চিকিৎসকগণ বিশেষ বিচলিত হইতেন। সেই সময় ডাক্তার ড্যাকিন ও ডাক্তার ক্যারেল এই সম্বন্ধে গবেষণা করিবার জন্য গভর্ণমেন্ট হইতে আদেশ প্রাপ্ত হইলেন। এ দিকে ড্রামে ড্রামে ব্লিচিং পাউডার পানীয় জলে দেওয়া হইতে লাগিল। ইহাতে জলে অত্যন্ত দুর্গন্ধ হইল এবং জল বিস্বাদ হইয়া গেল। আহত তৃষ্ণার্ত সৈনিক প্রাণ ভরিয়া জলপান করিবার মানসে জলপাত্র হস্তে লইয়া সামান্ত পান করিয়াই পাত্র ফেলিয়া আর্ন্তনাদ করিয়া

মৃত্যুর কোলে চলিয়া পড়িতে লাগিল। শেষে সৈনিকগণ জলপান করিতে অস্বীকার করিল। যাহারা সে সময়ে মেসোপটেমিয়াতে ছিলেন, তাঁহাদের হয় ত এ বিষয়টি আশ্রয় মনে আছে।

ডাক্তার ড্যাকিন ও ক্যারেল বিশেষ পরীক্ষা দ্বারা স্থির করিলেন যে, প্রতিষেধক ঔষধ ব্যবহার করা হইলেও তাহা দ্বারা কোনই ফল হইতেছে না। কারণ, যে সমস্ত প্রতিষেধক ঔষধ ব্যবহার করা হয়, তাহা অতিরিক্ত ক্ষার-সংযুক্ত এবং বিষাক্ত হওয়ায় দুই একবারের বেশী ক্ষতস্থানে লাগান যাইতে পারে না। ফলে অধিকাংশ সময়ই ক্ষত-প্রতিষেধক ঔষধ বর্জিত হইতে লাগিল এবং সহজেই জীবাণু বংশবৃদ্ধি করিয়া সমস্ত শরীরের রক্ত বিষাক্ত করিয়া দিল। তাঁহারা পরীক্ষা দ্বারা সিদ্ধান্ত করিলেন যে, যদি ক্ষতস্থান সকল সময় প্রতিষেধক ঔষধ দ্বারা ভিজাইয়া রাখা যায়, তাহা হইলে রোগীদিগকে সংক্রামণের হস্ত হইতে রক্ষা করা যাইতে পারে (continuous irrigation with anti-septic)। কিন্তু ঐ সকল বিষাক্ত এবং অধিক ক্ষারযুক্ত প্রতিষেধক ঔষধ দ্বারা তাহা সম্ভবপর হইল না। তখন তাঁহারা ব্রিচি' পাউডার ও সোডা জলে মিশাইয়া 'ফিলটার' করিয়া লইলেন এবং তাহার সহিত সামান্য লবণ ও বোরিক এসিড মিশাইয়া তাহা দ্বারা ক্ষতস্থান ধৌত করিতে আরম্ভ করিলেন। এক সপ্তাহের মধ্যে এই চিকিৎসায় আশানুরূপ ফল পাওয়া গেল এবং কিছু দিনের মধ্যেই সংক্রামণের সংখ্যা একেবারেই শূন্য হইয়া গেল এবং মৃত্যুর হার কমিতে লাগিল। ডাক্তার ড্যাকিন ও ক্যারেলের নামানুসারে এই ঔষধের নাম হইল ক্যারেল ড্যাকিন সলিউশন। এই আবিষ্কারে অক্সিচিকিৎসা-জগতে সাদা পড়িয়া গেল এবং প্রায় সকল হাসপাতালেই ইহার ব্যবহার প্রচলিত হইল।

ব্রিচি' পাউডার জলে মিশাইলে ক্যালসিয়াম হাইপোক্লোরাইট সলিউশন পাওয়া যায়, ইহার সহিত সোডা মিশাইলে সোডিয়াম হাইপোক্লোরাইট প্রস্তুত হয় এবং ক্যালসিয়াম বা চূণ তলানী পড়িয়া থাকে। এই সোডিয়াম হাইপোক্লোরাইটের নামই ড্যাকিন সলিউশন। আরও দুই প্রকারে এই হাইপোক্লোরাইট প্রস্তুত করা যাইতে পারে। (১) সোডিয়াম হাইড্রক্সেট সলিউশনের মধ্যে

ক্লোরিন প্রেরণ করিলে সোডিয়াম হাইপোক্লোরাইট পাওয়া যায়। প্রথম উপায়ে প্রস্তুত সোডিয়াম হাইপোক্লোরাইট এবং উল্লিখিত প্রক্রিয়ার প্রস্তুত হাইপোক্লোরাইটের অনেক অম্লবিধা আছে। ইহার কোন প্রণালীতেই অল্পপাত এবং পরিমাণ ঠিক থাকে না, তাহা ছাড়া হাইপোক্লোরাইট অত্যন্ত ক্ষণস্থায়ী হয়। সেই জন্য ইহাকে স্থায়ী করিতে মাঝে মাঝে চিকিৎসকগণ বেশী পরিমাণ সোডা হাইড্রক্সেট মিশাইয়া থাকেন। ডাক্তার ড্যাকিন ইহার ক্ষারের শক্তি নষ্ট করিবার জন্য (To minimise the irritating property of alkali) বোরিক এসিড ব্যবহার করেন। তাহা ছাড়া বোরিক এসিডের প্রতিষেধক গুণ আছে। উল্লিখিত উপায়ে বোম্বাইয়ের ক্লোরোজেনে, ক্লোরোডাক্ট প্রভৃতি প্রস্তুত হয়। কিন্তু এই সকলের প্রধান দোষ যে, ইহার অত্যন্ত অস্থায়ী এবং ক্ষারের মাত্রা ইহাদের মধ্যে এত বেশী যে, অক্সিচিকিৎসায় আশানুরূপ ফল পাওয়া যায় না। প্রত্যেক বার ইউসন বা ড্যাকিন সলিউশন প্রস্তুত করিতে চিকিৎসকগণকে অত্যন্ত বেগ পাইতে হয় এবং সময় সময় এই সকল ঔষধ একেবারেই শক্তিশূন্য অবস্থায় বাজারে বিক্রয় হয়, ফলে প্রত্যেক বার শক্তি পরীক্ষা করিবার দরকার হয়।

এই সকল অম্লবিধা দূর করিবার জন্য ১৯১৮ খৃষ্টাব্দে বৈজ্ঞানিক শক্তির সাহায্যে হাইপোক্লোরাইট প্রস্তুত করিবার প্রথা প্রচলিত হয়। এই প্রণালীতে প্রস্তুত সোডিয়াম হাইপোক্লোরাইটকে ইসি বা ইলেক্ট্রোলাইটিক ক্লোরিন বলা হইয়া থাকে। উপযুক্ত যন্ত্রের সাহায্যে (an electrolyser without partitions) 'লুণ-জলের' মধ্যে বৈজ্ঞানিক শক্তি প্রেরণ করিলে প্রথমে লুণের বিশ্লেষণ হইয়া সোডিয়াম এবং জল একত্র মিশিয়া সোডা হাইড্রক্সেট হয়, তাহার পর তাহার সহিত লুণের ক্লোরিন গ্যাস মিশিয়া সোডিয়াম হাইপোক্লোরাইট প্রস্তুত হয়। এই প্রকারে প্রস্তুত সোডিয়াম হাইপোক্লোরাইট সলিউশনে সামান্যমাত্র ক্ষার থাকে—শতকরা এক ভাগ ফিনলথেলিন সলিউশনের কয়েক ফোটা ইহার সহিত মিশাইলে সামান্য লাল রং হইয়া তৎক্ষণাৎ মিলাইয়া যায়। ইসিতে শতকরা ২৫ ভাগ ক্লোরিন শক্তি থাকে এবং ক্ষত শোধনের উপযুক্ত ক্ষার ও লুণ থাকে। বৈজ্ঞানিক শক্তিতে প্রস্তুত

বলিয়া সকল জিনিষের অল্পপাত আপনা হইতেই ঠিক হইয়া যায়।

বৈজ্ঞানিক শক্তিতে প্রস্তুত হাইপোক্লোরাইট Blood serumএর সহিত মিশিলে Staphylococi, Streptococi, প্রভৃতি জীবাণু নাশ করিতে কার্বলিক এসিডের ৩০ গুণ বেশী শক্তিসম্পন্ন হয়। প্রতিবেদক ঔষধ সম্বন্ধে বহু গবেষণার পর স্থির হইয়াছে যে, ক্ষতের উপর direct apply করিলে বেশীর ভাগ প্রতিবেদক ঔষধই কুফল প্রদান করে, কিন্তু কেবলমাত্র হাইপোক্লোরাইটই সফল দিয়া থাকে। ইহা নির্ভরে যে কোন স্থানে যে কোন প্রকার ক্ষতের উপর প্রয়োগ (direct apply) করা চলে। ইহাতে ক্ষতে যন্ত্রণা হয় না। প্রকৃতভাবে ক্ষতকে জীবাণুশূন্য করিতে হইলে কিয়ৎ পরিমাণ ক্ষারের প্রয়োজন, কিন্তু বেশী ক্ষার ভয়ানক ক্ষতিকারক—ইহা ক্ষতের নূতন tissue নষ্ট করে, উহা দ্বারা স্রাব হইতে আরম্ভ করে এবং তাহার ফলে ক্ষতস্থান শীঘ্র নিরাময় হয় না। জরায়ু-সংক্রান্ত ক্ষতে ইহা অত্যন্ত ক্ষতিকারক, কারণ, ইহা membranes ও tissueগুলিকে একেবারে পুড়াইয়া শক্ত এবং শুষ্ক করিয়া ফেলে। তাহাতে অনেক সময় স্বাভাবিক স্রাব (secretions) বন্ধ হইয়া যায় এবং জরায়ুর অবস্থা অত্যন্ত শোচনীয় হয়। কিন্তু ইলেক্ট্রোলাইটিক হাইপোক্লোরাইটে ক্ষার পরিমাণমত থাকায় ইহা দ্বারা সফল পাওয়া যায় এবং ইহা জরায়ু-সংক্রান্ত রোগে ডুসে ব্যবহার করিয়া বাইক্লোরাইড অফ মারকারী, ফেওসল এবং কার্বলিক এসিড প্রভৃতি হইতে সহস্রগুণ ভাল ফল পাওয়া গিয়াছে।

হাইপোক্লোরাইট ক্ষতের proteinsএর সহিত মিশে এবং সেই জন্মিত ক্রমাগত হাইপোক্লোরাইট দ্বারা ক্ষতস্থান তিজাইয়া রাখা দরকার হয়। ইহাতে ক্ষত শুধু জীবাণুশূন্য হয় না, জীবাণুকে একেবারে শক্তিহীন করিয়া ফেলে। অধিকাংশ চিকিৎসকই এখন হাইপোক্লোরাইটএর ব্যবহার করেন এবং ঠিকমত ব্যবহার করিতে পারিলে ইহা দ্বারা ক্ষত কাশ পাওয়া যায়, তাহা অত্যন্ত মূল্যবান প্রতিবেদকেও পাওয়া যায় না। হাইপোক্লোরাইট চিকিৎসায় বিশেষ লক্ষ্য রাখিতে হইবে যে, ইহা ক্ষতের সকল স্থানে সমানভাবে প্রয়োগ করা হইয়াছে।

এক ভাগ 'ইসি' পাঁচ ভাগ জলে মিশাইয়া তাহাতে ক্ষতের মাঝে এক টুকরা বস্ত্র ১৫ মিনিট ডুবাইয়া রাখিতে হইবে, পরে সেই বস্ত্রখণ্ড ক্ষতস্থানে লাগাইয়া মাঝে মাঝে তাহা উক্ত ইসি সলিউশন দ্বারা তিজাইয়া দিতে হয়। সাধারণ ক্ষতে এক ভাগ ইসি ও ২০ ভাগ জল ব্যবহার করিলেই যথেষ্ট।

অনেকের এখনও পর্যাপ্ত ধারণা আছে যে, ঠাণ্ডা লাগিলে বা হঠাৎ ঋতু-পরিবর্তন হইলেই সর্দি লাগে। এই সকল কারণ সর্দির পরিপোষক বটে, কিন্তু বিশেষ পরীক্ষা দ্বারা স্থির হইয়াছে যে, জীবাণু ব্যতীত সর্দি হয় না। নাসিকা হইতে নির্গত কফ পরীক্ষা করিয়া তাহাতে Staphylococi, Streptococi, Influenza, Bacilli, Diphtheroid bacilli প্রভৃতি পাওয়া গিয়াছে। ঐ সকল জীবাণুকে বাধা প্রদান করিবার শক্তি আমাদের শরীরে আছে বলিয়াই আমরা সহজে ঐ সকল রোগে আক্রান্ত হই না। সর্দিতে ইসি বেশ উপকারী। সামান্য গরম জলে কয়েক ফোটা ইসি মিশাইয়া নাকের ভিতর, গলা প্রভৃতি ধুইয়া ফেলিলে বেশ আরাম পাওয়া যায় এবং সর্দি ভাল হইয়া যায়। বেশী সর্দি লাগিয়া গলা ভাঙ্গিলে ইসি ব্যবহার করিয়া ভাল ফল পাওয়া গিয়াছে। গরম জলে কয়েক চামচ ইসি ফেলিয়া তাহার vapour মুখের মধ্যে লইলে এক ঘণ্টার মধ্যে গলা পরিষ্কার হইয়া যায় ও রোগীও অনেক সুস্থ বোধ করে।

দাঁতের অসুখ আজকাল প্রায় সকল লোকেরই হইতেছে—ইহা যে জীবাণু দ্বারাই হইয়া থাকে, তাহা প্রায় সকলেই জানেন। আধ গেলান জলে ১ চামচ ইসি ঢালিয়া তাহা দ্বারা মুখ ধুইলে উপকার পাওয়া যায় এবং এক দিন ব্যবহার করিলেই বিশেষ ফল পাওয়া যায়। আমি প্রত্যহ ১৫/১৬টি রোগীকে ইসি ব্যবহার করাইয়া যথেষ্ট ফল পাইয়াছি।

১৯১৮ খৃষ্টাব্দে ইসি ভারতবর্ষে প্রথম প্রচলিত হয়। সেই সময় উত্তর-বিহার ও মজঃফরপুর প্রভৃতি জিলায় অত্যন্ত কলেরার প্রকোপ হয়। গ্রামের পর গ্রাম উৎসন্ন হইয়া যায়। তখন কর্তৃপক্ষ অনুসন্ধান করিয়া জানিতে পারিলেন যে, পানীয় জল দূষিত হওয়াই এই মহামারীর প্রধান কারণ। যুদ্ধের সময় জল শোধন করিবার উপযুক্ত ঔষধ

আসিতে পারিত না। ব্লিচিং পাউডার পাওয়া যাইত এবং তাহাই ব্যবহার করা হইত। তাহা সবেও রোগের আক্রমণ হইতে লাগিল। তখন দেখা গেল যে, ব্লিচিং পাউডারও সম্যক্রূপে জল শোধন করিয়া জীবাণুশূন্য করিতে পারিতেছে না। ব্লিচিং পাউডার আমাদের দেশে আসিতে অনেক সময় লাগে এবং তাহা গুদামে সঞ্চিত থাকিয়া অল্পসময়ের মধ্যেই decomposed হইয়া পড়ে। ইহাতে ক্লোরিনের শক্তি অনেক কমিয়া যায়। জলের মধ্যে যে সকল organic impurities থাকে, তাহা বেশীর ভাগ ক্লোরিনের সহিত মিলিত হইয়া জল শোধন করিবার শক্তিকে হ্রাস করে। এই জন্য জল ভালরূপে শোধন হয় না। তাহার পর ব্লিচিং পাউডারের decomposed productsগুলিও ঐ সঙ্গে মিলিত হইয়া জলের স্বাভাবিক স্বাদ নষ্ট করিয়া দেয়। এই সকল নানা অসুবিধার জন্য পুষ্টি কৃষিবিজ্ঞানাগারে মিঃ সি, এম, হাচিনসন * প্রথম বৈদ্যুতিক শক্তিতে ইসি প্রস্তুত করেন এবং তাহা ব্যবহার করিয়াই ১৯১৮ খৃষ্টাব্দে বিহার প্রদেশের কলেরা নিবারিত হয়। সেই হইতে ইসি বিহারে “বিজলী দাওয়াই” নামে বিশেষভাবে পরিচিত হইয়াছে। পুষ্টি, মুক্তীখর প্রভৃতি স্থানের জলকূপগুলি প্রতি সপ্তাহে এক বার করিয়া ইসি দ্বারা শোধন করা হয়, ফলে আজ ৬.৭ বৎসরের মধ্যে সেই সকল স্থানে কলেরার প্রকোপ হয় নাই। সেই সময় হইতেই ইসি সরকারী স্বাস্থ্যবিভাগে ব্যবহৃত হয়। ইহার ব্যবহার সম্বন্ধে সুন্দর সুন্দর প্রবন্ধ Indian Medical Gazetteএ প্রকাশিত হইয়াছে।

* Imperial Agricultural Bacteriologist.

ইসি বা হাইপোক্লোরাইট প্রস্তুত করিবার অনেক প্রকার বৈদ্যুতিক যন্ত্র প্রস্তুত হইয়াছে। কিন্তু তাহার সকলগুলিরই মূল্য অত্যন্ত বেশী এবং তাহাতে প্রয়োজনীয় রূপ কাষ হয় না। তাহা ছাড়া অতি অল্পসময়ের মধ্যে যন্ত্রগুলি নষ্ট হইয়া যায়। ডাক্তার নেভ বলিয়াছেন যে, তিনি লণ্ডনের খুব বড় একটি এঞ্জিনিয়ারিং কারম হইতে এক সেট যন্ত্র আনিয়া অনেক চেষ্টা করিয়াও তাহা দ্বারা শতকরা ২৫ ভাগ ক্লোরিন প্রস্তুত করিতে পারেন নাই এবং ভবিষ্যতে যন্ত্র ক্রয় করা সম্বন্ধে সতর্ক হইয়াছেন। অনেক গবেষণার পর এবং ২ বৎসর সকল প্রকার Electrolyser দ্বারা কাষ করিয়া আমি তাহাদের দোষ ঠিক করিতে সমর্থ হইয়াছি এবং এ দেশের ব্যবহারের উপযুক্ত, স্থায়ী, শতকরা ২৫ ভাগ ক্লোরিনযুক্ত হাইপোক্লোরাইট প্রস্তুত করিবার সম্পূর্ণ নূতন ধরণের এক প্রকার যন্ত্র (Electrolyser) প্রস্তুত করিয়াছি। ইহার এক সেট যন্ত্রে ৫৬ ঘণ্টায় ২৫ ভাগ ক্লোরিনযুক্ত ১০ গ্যালন হাইপোক্লোরাইট প্রস্তুত হয়। ইহার মূল্য বিলাতী যন্ত্র হইতে তিন গুণ কম এবং অনেক অংশে শ্রেষ্ঠ।

ইসি বা হাইপোক্লোরাইট প্রস্তুত করিবার সকল জিনিসই আমাদের দেশে পাওয়া যায় এবং যন্ত্রও আমাদের দেশের মিস্ত্রীরা প্রস্তুত করিতে পারে; ইহাই আমাদের পক্ষে সর্বাপেক্ষা সুবিধা। ইসি বা হাইপোক্লোরাইট কেবল যে একটি উচ্চ শ্রেণীর পরিষেধক ঔষধ, তাহা নহে, ইহা আরও অনেক প্রকারে ব্যবহার করা যাইতে পারে। আমরা যে সাদা কাগজ ব্যবহার করি, তাহা প্রস্তুত করিবার pulp এই হাইপোক্লোরাইট দ্বারা bleach করা হয়।

শ্রীনৃপেন্দ্রনাথ দে সরকার (বি, এস-সি)।

রূপান্তরিতা

এ তুমি সে তুমি নহ, প্রেম নহে কাম,
মলয়জ নহে পঙ্ক, সুখা হল্লাহল,
মুক্তি নহে মোহবন্ধ গুক্তি মুক্তাদাম,
ভোগ নহে যোগানন্দ—ঐকল্যা বিমল।
মহানির্কানের মূর্ত্তি চিদানন্দনিধি—
সর্বরত্নোত্তমা তুমি - তুমি স্পর্শমণি,
বহু তপস্যার ফলে মিলাইল বিধি,
পেয়েছি পরম ধন আমি আজি ধনী।

জীবন্মের দেবন্মের শিবন্মের শিরে,
অক্ষয় অমৃতাদার চন্দ্রমণি-রেখা,
জ্ঞানপ্রেম যোগানন্দ জাহ্নবীর নীরে
কত প্রতিবিম্বরূপে দিতেছ গো দেখা,
রূপাতীতা রূপময়ী—হে চিরবাহিতা,—
ফুরিছে অনন্তকাল তব দেবীগীতা।

মুনীন্দ্রনাথ ঘোষ।



লক্ষ্মীর স্বামী

১

“কি ক’রে এলে? কিছু ঠিক হ’ল কি”—গৃহিণী সারদাসুন্দরী কচি আমের ঝোলটুকু স্বামীর পাতের কাছে রাখিয়া যখন এই কথা জিজ্ঞাসা করিলেন, তখন কৰ্ত্তা শিবরতন বাবু ঘাড় নাড়িয়া বলিলেন, না, “কিছু ঠিক করতে পারি নি। বরাত!”

গৃহিণী ক্ষুব্ধ হইয়া বলিলেন, “বরাত ব’লে চূপ ক’রে থাকলে ত হবে না। সোমন্ত মেয়ে, মুখে যে আর ভাত রোচে না!”

কৰ্ত্তা যুহু হাসিয়া বলিলেন, “কেন, আমার ত বেশ রুচছে।”

গৃহিণী মুখ ঘুরাইয়া বিরক্তির সুরে বলিলেন, “কি যে বল, হাড় জ’লে যায়!”

কৰ্ত্তা তখনও হাসিতেছেন; বলিলেন, “কি করবো বল, চেষ্টার ত ক্রটি নেই। মেয়ে আমার ত ফেলনা নয়,—হাজারে অমন একটা মেলে না। তবুও সোনাদানা দিয়ে মুড়ে না দিলে ত কেউ নেবে না।”

গৃহিণী বলিলেন, “তা ব’লে ওর বিয়ে হবে না? হিহুর ঘরের আইবুড়া মেয়ে, সতেরোয় পা দিয়েছে, আরও দেবী করতে বল? আর ঐ দস্তি মেয়ে, ওর দিদিদের ধার দিয়ে যায় না। পাড়ায় রব উঠেছে, খেড়ে মেয়ে, ধিক্কী মেয়ে! পোড়ারমুখীর লজ্জা-সরম তিলমাত্তর নেই, রাত-দিন পাড়ায় পাড়ায় টো-টো ক’রে বেড়াচ্ছে। এত-খানি বেলা হ’ল, ঘরে ফেরবার হুঁস নেই।”

কৰ্ত্তা আহাৰ শেষ করিয়া খড়িকা খাইতে খাইতে বলিলেন, “আহা, ও কি পিঁজরের পাখী যে, রাত-দিন খাঁচায় পুরে রাখতে চাও?—বয়েসকালে যদি খেলে না বেড়াবে, তবে কি ছেলেপুলের মা হয়ে তাই করবে? আমাদের ঘরে ছেলেমেয়েদের ছেলেমেয়ের মত থাকতে দিই নি বলেই আমাদের ছেলেমেয়ের! কাঁচা বয়েস থেকেই পেকে যায়, এক রাশ ভাবনা-চিন্তের বোঝার ভারে মুইয়ে পড়ে।”

গৃহিণী সারদাসুন্দরী মুখ ঘুরাইয়া ব্যঙ্গের স্বরে বলিলেন, “তা নয় ত কি ধিক্কী দস্তি হয়ে বেড়াবে?”

শিবরতন বাবুর কনিষ্ঠ সহোদর নীলরতন পার্শ্বে বসিয়া আহাৰ করিতেছিলেন। তিনি হাসিয়া বলিলেন, “জান না ত বৌদি, বিলেতে সাহেবদের ঘরে ‘টম-বগ্ন’ ব’লে এক রকম জীব আছে। যে আইবুড় খেড়ে ধিক্কী লাকমারা মেয়েদের কথা বলছিলে, এরা তারাই। আজকাল আমাদের দেশের নভেলে গলে এদের দিশী সাড়ী পরিয়ে বাঙ্গালীর মেয়ে সাজিয়ে আনা হচ্ছে, তাই কত দস্তি মেয়ে নভেলে-নাটকে দেখা দিচ্ছে। দাদা আমাদের এই রাজীবপুরের মাষ্টার মশাই আর লাইব্রেরিয়ান কি না,—তাই লাইব্রেরীর বই প’ড়ে প’ড়ে খেড়ে মেয়ের ধিক্কী লাক দেখতে ভালবাসেন।”

কথাটা বলিয়া নীলরতন বাবু হো হো কবিয়া হাসিয়া উঠিলেন। সে হাসিতে সারদাসুন্দরীও যোগদান করিলেন। শিবরতন বাবু বিন্দুমাত্র অপ্রতিভ না হইয়া বলিলেন, “না, নীলু, ঠিক তা নয়। আমি সত্যি বলছি, আমি আমাদের দেশের ছেলেমেয়েকে ছেলে-বয়েসের বিমল আনন্দ-উল্লাস ভোগ করতে দেখতে চাই। থাক্ গে সে কথা, একটা সম্বন্ধ পেয়েছি, তোমাদের কি পছন্দ হবে?”

সারদাসুন্দরী ওৎপুঙ্কোর সহিত জিজ্ঞাসা করিলেন, “কি সম্বন্ধ? ছেলে কি করে? তারা কারা? বিষয়-আশয় কেমন? ঘরটা ভাল ত?”

কৰ্ত্তা হাসিয়া বলিলেন,—“ওরে বাপ রে! একেবারে অতগুলো কথার জবাব দিই কি ক’রে? ছেলে ডুয়াসে কাঠের চালানী ব্যবসা করে, পাশটাশ কিছু নয়, বাপ-মা নেই, নিজেই কৰ্ত্তা, তবে পরসা আছে।”

সারদাসুন্দরী বলিলেন, “ও মা, স্বগুর-শাণ্ডী নেই? তবে এই দস্তি মেয়েকে আঁটবে কে? জা-ননদরী আছে বুঝি?”

কর্তা বলিলেন, “না, কেউ নেই, সে বাপ-মার এক ছেলে। তবে এক দূরসম্পর্কীয় পিসী না মাসী তার ঘর-সংসার দেখে বটে।”

নীলরতন বলিলেন, “থাকে কোথায়? সেই ড্রাসের জঙ্গলে না কি?”

কর্তা বলিলেন, “হাঁ, এক রকম তাই। বছরের আট মাস সেখানে থাকে, বাকী ক’মাস কলকাতায় কাঠ বিক্রী করে।”

নিকটে প্রথমা কণ্ঠা অমলা বসিয়া ছিল, সে নাসিকা কৃষ্ণিত করিয়া বলিল, “ও মা! কুঁড়ী!”

শিবরতন বাবু গম্ভীর হইয়া বলিলেন, “ঐ ত, ঐ জগ্ৰেই মেয়ের সষক দেখতে চাইনি। দেখ, কেবল পাশ ক’রে গেলেই ভজলোক, আর যা কিছু করলেই ছোটলোক, এ ধারণা তোমাদের কবে যাবে বল ত? এ দালাল, ও মুনী, এ দরজী, ও উড়ে, সে মেড়া, - তোমাদের এ ধারণা না গেলে এ দেশের কোনও মঙ্গল নেই। যাক, এ বিষয়ে সুবিধেও আছে, অসুবিধেও আছে। তোমাদের সব খুলে বলছি। সুবিধে এই, মেয়ে সুখে থাকবে, নিজের ঘরের গিন্নী হবে। অসুবিধে এই, বছরের ক’মাস জঙ্গলে প’ড়ে থাকতে হবে, আর অমলা যা বলে, ঐ কুঁড়ীর ঘর তাকে করতে হবে। কি বল, এতে তোমরা রাজী আছ?”

সকলেরই মুখ ভার, কেহ স্পষ্ট অসুমোদন করিলেন না। কেবল নীলরতন বলিলেন, “ছেলে রাজী হবে? মেয়ের গুণ সব শুনেছে ত?”

কর্তা বলিলেন, “সে ভাবনা নেই। কেবল গুণ কেন, রূপের কথাও জানে।”

সকলে বিস্মিত হইলেন, গৃহিণী জিজ্ঞাসা করিলেন, “কি রকম?”

কর্তা পান চিবাইতে চিবাইতে বলিলেন, “সব বলছি। এবার যখন কলকাতায় বই কিনতে যাই, তখন বিমল বাবুর বাগায় ঐ ছেলেকে দেখেছিলুম, ছেলে বিমল বাবুর মামাত ভাই কি না!”

নীলরতন হঠাৎ জিজ্ঞাসা করিলেন, “কাঠের ব্যবসাদার, তা হ’লে নিশ্চয়ই বড়ো—চল্লিশ পায়?”

শিবরতন বাবু হাসিয়া বলিলেন, “মোটাই না। বয়েস তার ২৪।২৫এর বেশী হবে না। অমলা রয়েছে, তবুও

বলব, এ ছেলের মত দেখতে আমার একটি জামাইও হয় নি। তবে বন-জঙ্গলে থাকে, বাঘ-ভালুকের সঙ্গে বন্দুক নিয়ে লড়াই করে, কাষেই আমাদের বাঙ্গালীর ঘরের ছেলের মত একবারেই ননীর পুতুল নয়। মাহুকের মত চেহারা তার, বড় গম্ভীরপ্রকৃতির, আর অল্পভাষী। ছেলেটির নাম—নীলদবরণ, ওরা রায়। সে চ’লে গেলে বিমল বাবুই আমায় জিজ্ঞাসা করেন, আমার মেয়ের বিয়ের কথা। শুনেছিলেন, মেয়েটি বড়, দেখতে সুন্দর। বললেন, নীলদবরণ বিবাহ করতে কলকাতায় এসেছে, আমাদের ঘরের সঙ্গে মেলে। যদি আমরা রাজী হই, তা হ’লে তিনি চেষ্ঠা দেখেন। আমি তখন সব কথা খুলে বলুম। মেয়ে সুন্দর, কিন্তু দস্তি, বিশেষ আমার দেবার খোবার সামর্থ্য নেই। শুনে তিনি হেসে বলেন, তাতে এসে যাবে না, সে যা চায়, তা পাবে, মেয়ে সুন্দর, ঘর ভাল; কেবল ঐ দস্তির কথাটা যা। তা বলেই দেখবেন বললেন। এর পরদিন তিনি আমায় বললেন, নীলদবরণ সম্মত, তবে সে একবার নিজে গোপনে মেয়ে দেখতে চায়। আমি রাজী হয়ে দেশে আসবার দিন তাকে সঙ্গে ক’রে এনেছিলুম। সে লক্ষ্মীকে আড়াল থেকে দেখে গেছে; রাজী হয়েছে, এখন তোমরা রাজী হলেই হয়। সে এক পয়সা নেবে না, বরং উন্টে মেয়েকে ৫।৬ হাজার টাকার গয়না-গাটি দেবে, বিয়ের খরচটা পর্য্যন্তও দিতে চায়।”

সকলে চমকিত হইলেন। গৃহিণী সবিম্বয়ে বলিলেন, “ও মা, এত কাণ্ড হয়েছে, কিছু বল নি? আচ্ছা মাহুস ত। তা, ছেলেকে ত আমাদের বাড়ীতে আন নি, ছেলে লক্ষ্মীকে দেখলে কি ক’রে?”

কর্তা বলিলেন, “সে চের কথা, সে আমাদের বাড়ীতে উঠবে না, আর কাউকে এই ব্যাপারের কথা জানতে দেবে না, এই সর্ভ ক’রে নিয়েছিল, তাই তাকে লালুদের বাড়ী রেখেছিলুম।”

নীলরতন জিজ্ঞাসা করিলেন, “কোন ছেলেটি? আমি গেল রবিবার লাইব্রেরীতে যাকে ব’সে থাকতে দেখেছি?”

শিবরতন বলিলেন, “হাঁ হে, ঐ ভূমি যাকে এ গাঁয়ে নতুন লোক দেখে পরিচয় জিজ্ঞাসা করছিলে?”

নীলরতন কেবল বলিলেন, “ছেলেটি ত বেশ, তবে বড় গুমুরে, কারও সঙ্গে কথা কয় না।”

শিবরতন বাবু বাহিরের আটচালায় যাইতে যাইতে হাসিয়া বলিলেন, “বলেছি ত, সে অল্প কথা কর।”

গৃহিণী জিজ্ঞাসা করিলেন, “পোড়ারমুখীকে পছন্দ হয়েছে তার? দেখলে কেমন ক’রে? মা গো! যে বিক্রী হয়ে বেড়ায়, সে অবস্থায় যদি দেখে থাকে!”

শিবরতন বাবু হাসিয়া বলিলেন, “ভটচাষিদের বাগান থেকে এক আঁচল পেয়ারা পেড়ে সে যখন চিবুতে চিবুতে বাড়ী ঢুকছিল, তখন দেখেছে একবার, আর একবার দেখেছে যখন সে চুল এলো ক’রে দিয়ে মেয়ে ইমুলের উঠানে আর কঙ্কনের সঙ্গে লোটন পায়ে খেলছিল।”

গৃহিণী শিহরিয়া উঠিয়া বলিলেন, “ও মা, কি সর্বনাশ! পোড়ারমুখী মুখে চূণকালী দিলে!”

শিবরতন বাবু ফিরিয়া দাঁড়াইয়া বলিলেন, “যাই করুক সে, ছেলের কিন্তু পছন্দ হয়েছে। আমার সে ছুঁটা মা’টা গেল কোথা? তাকে ডাকতে পাঠাও না, খাবে-দাবে না? আমার যা বলবার বললুম, এখন তোমরা কি করবে, ঠিক কর।”

শিবরতন বাবু বাহিরে ঘুমাইতে গেলেন, গৃহিণী দেবর ও কঙ্কার সহিত মেয়ের বিবাহ-সম্বন্ধের সম্পর্কে আলোচনা করিতে লাগিলেন।

২

বিবাহের পূর্বে শিবরতন বাবুকে বিশেষ বেগ পাইতে হইয়াছিল, কেন না, তাঁহার ‘আত্ম’ মেয়ে লক্ষ্মী বিবাহ করিবে না বলিয়া জ্ঞাতন করিয়া তুলিয়াছিল। লক্ষ্মীর যত আবদার ও বাহানা তাহার বাপের কাছে, মাকে সে যমের মত ভয় করিত। তাই যখন সে পাড়া বেড়াইয়া দিবা দ্বিপ্রহরের সময় ঘরে ফিরিল, তখন চুপি চুপি অন্তরে না গিয়া আটচালায় বাপের কাছে গিয়া বসিল। শিবরতন বাবু তখনও নিদ্রা যারেন নাই। শিবরতন সম্মুখে কঙ্কার একরাশ এলোচুলের উপর হাত বুলাইতে বুলাইতে বলিলেন, “পাগলী কোথাকারের! এত বেলা অবধি কোথা ছিলি মা! নাবার খাবার কথাও মনে থাকে না? যা, খে গে, বাড়ীর ভেতর গুঁরা কত রাগ করছেন। যা, যা।”

লক্ষ্মী বাপের হাতের আঙ্গুলগুলি মটকাইয়া দিতে দিতে বলিল, “আমার ক্ষিদে নেই, খাব না বাবা। মা কেন আমার যখন তখন চুলোর পাঠায়?”

শিবরতন বাবু হাসিয়া বলিলেন, “কবে আবার তোকে চুলোর পাঠালে?”

লক্ষ্মী ঠোঁট ফুলাইয়া বলিল, “কেন, আজ সকালে। আমি ভটচাষিদের রাখালীর সঙ্গে ওদের খিড়কীর পুকুরে সঁতার কাটছিলুম ব’লে আমায় বাড়ী থেকে তাড়িয়ে দিয়েছে, আমি ত খাব না।”

এই সময়ে গৃহিণী ঝড়ের বেগে বাহিরের ঘরে প্রবেশ করিয়া রোষদীপ্ত নয়নে কঙ্কার দিকে চাহিয়া বলিলেন, “ওরে আমার সোহাগী রে! নাশি করতে এয়েছেন সদর কাছারীতে! বিক্রী মেয়ে, সকাল থেকে নেচে-কুঁদে বেড়াবেন, সংসারের কুটোগাছটা নাড়বেন না। ওর দাসী-বান্দীরা ওর পিণ্ডির যোগাড় ক’রে দেবে! সেই যে বেরিয়েছিলি সকালে, এতটা বেলা অবধি কার পিণ্ডি চটকাচ্ছিলি পোড়ারমুখী? বে হ’লে এদিন—”

শিবরতন বাবু কঙ্কার অশ্রুভারাক্রান্ত আরক্ত মুখখানি দেখিয়া হৃদয়ে ব্যথা অনুভব করিয়া বলিলেন, “আহা হা, যেতে দাও না। হৃথের মেয়ে, ও আবার সংসারের কি করবে? যাও, ভাত দাও গে যাও।”

গৃহিণী অধিকতর ক্রুদ্ধ হইয়া বলিলেন, “ভাত দেবে, না, চুলোর পাশ দেবে! আদর দিয়েই ওর মাথাটা খেলে! জিজ্ঞাসা কর দিকি তোমার বিক্রি মেয়েকে, পরণ বিকেলে পোড়ারমুখী গাছ-কোমর বেধে মিত্তিরদের ধীরেনের সঙ্গে নোকোয় বাচ খেলতে গিয়েছিল কি না! আমার মাথা-মুড় খুঁড়ে মরতে ইচ্ছে করে! এত বড় ধেড়ে মেয়ে, ঘটে যদি একটু বুদ্ধি থাকে!”

লক্ষ্মী এইবার সমান ওজনে জবাব দিল, “বা রে, আমি বুদ্ধি একলা গিছলুম? রাখালী ছিল, গিরি ছিল, পুঁটি ছিল, বিজয়-দা ছিল,—সবাই ও ছিল।”

গৃহিণী ক্রোধে ক্ষিপ্ত প্রায় হইয়া বলিলেন, “তোমার মাথা ছিল, পোড়াকপালী রান্ধুসী! যারা ছিল, তারা ত তোমার মত সোমন্ত মাগী হয় নি, বের যুগিও হয় নি। এই যে সম্বন্ধ হচ্ছে, যদি তারা এ সব কথা শোনে, তা হ’লে যে মুড়ো খ্যাংরা মেরে দূর ক’রে দেবে। মুখ নেড়ে আবার জবাব দিচ্ছে! এস, এখন পিণ্ডি গিলবে এস।”

গৃহিণী রাগে গনগন করিতে করিতে অন্তরে চলিয়া গেলেন। লক্ষ্মীর নীলোৎপলনয়ন বহিয়া গও তখন

মুক্তাবিন্দু সম অশ্রু ঝরিতেছিল। সে মায়ের তিরস্কারে এমন করিয়া প্রায় কাঁদে না, সে তিরস্কার হাসিয়া উড়াইয়া দিত। আজ কি জানি কেন, তাহার ভাবান্তর হইল। শিবরতন বাবু ব্যথিত হৃদয়ে তাহার নয়নাশ্রু মুছাইয়া দিতে দিতে বলিলেন, “ছি মা, কাঁদিস নি। এখন বড় হয়েছে, বুঝতে শিখেছ, দেখ ত তোমার গর্ভধারিণীর মনে কত কষ্ট হয়েছে, না হ’লে তার পেটের সম্বন্ধকে কি এমনই ক’রে বকে? যাও মা, খাও গে যাও।”

লক্ষ্মী আরও ফুলিয়া ফুলিয়া কাঁদিয়া বলিল, “না, খাব না।”

শিবরতন বাবু আবার বুঝাইতে লাগিলেন, “শুনলে ত মা, এই তোমার গর্ভধারিণী ব’লে গেল, তোমার বিয়ের সম্বন্ধ ঠিক হয়ে গিয়েছে। এখন থেকে আর বাইরে বাইরে খেলে বেড়ান কি ভাল দেখায় মা?”

লক্ষ্মী চোখের জল মুছিয়া স্থির হইয়া বসিল। হঠাৎ কে যেন তাহার অন্তরের মধ্য দিয়া একখানা তপ্ত ক্ষুরধার অস্ত্র টানিয়া লইয়া গেল। সে কিছুক্ষণ নীরবে থাকিয়া বলিল, “আমায় বিয়ে দিও না বাবা, আমি তোমায় ছেড়ে কোথাও গিয়ে থাকতে পারব না।”

কথাটা বলিয়া সে পিতার পদদ্বয়ে মুখ লুকাইয়া কাঁদিয়া ফেলিল। শিবরতন বাবু প্রমাদ গণিলেন। নিরীক্ষণপরায়া কস্তুর বিবাহে আপত্তির কথা শুনিয়া তাঁহার চক্ষুস্থির হইল। তিনি জানিতেন, তাঁহার আদরিণী কস্তা যতই লজ্জাহীনা বলিয়া সাধারণে পরিচিত হউক, নিজের বিবাহের কথায় সম্মতি বা আপত্তির কোন কথাই কহিবে না। কিন্তু যাহা ভাবিয়াছিলেন, তাহার বিপরীত হইল। তিনি বুঝিলেন, জিদ করিলে কোন ফল হইবে না, তাই মিষ্ট কথায় তাহাকে বুঝাইতে লাগিলেন। শেষে ফল এই হইল যে, লক্ষ্মী পুনরায় আর আপত্তির কথা না তুলিয়া কেবল জিদ ধরিল যে, বিবাহের পরেও তাহাকে যেন পিতার নিকটই থাকিতে দেওয়া হয়, অন্যথা সে পলাইয়া যাইবে, না হয় ‘তটচাষিদের’ পুকুরে ডুবিয়া মরিবে,—যাহা হয় একটা কিছু করিবে। শিবরতন বাবু তখনকার মত তাহার কথাতেই সম্মত হইলেন; বলিলেন, “যা, এখন খে গে যা, যা হয় একটা ব্যবস্থা করা যাবে।”

লক্ষ্মী অন্তরে চলিয়া গেলে পর শিবরতন বাবু বহুকণ

তাহার কথাই মনের মধ্যে তোলাপাড়া করিতে লাগিলেন, তাঁহার আর সে দিন দিবানিদ্ৰা হইল না।

৩

লক্ষ্মীর বিবাহ হইয়া গিয়াছে। বিবাহের পূর্বে শিবরতন বাবু কলিকাতায় গিয়া নীরদবরণের সহিত সাক্ষাৎ করিয়া সকল কথা খোলাখুলি বলিয়াছিলেন। তাঁহার কস্তা যে নিরীক্ষণপরায়া, সে কথা তিনি পূর্বেই তাহাকে জানাইয়াছিলেন। তাই ভাবী জামাতার হাত হুখানি ধরিয়া অনুরোধ করিয়াছিলেন, “বাবা, কিছু মনে কোরো না, ও জেদ বড় হলেই সেরে যাবে। আপনার ঘর-সংসার চিনে নিতে পারলে তখন আর ও জেদ থাকবে না। এখন যখন ধরেছে, বাড়ী ছেড়ে যাবে না, তখন বলি কি, বিয়ের পর এখন মাসকতক আমার ওখানেই থাক। তার পর যখন তুমি কর্মস্থানে যাবে, তখন সঙ্গে ক’রে নিয়ে যেও। তত দিনে তোমায় চিনতেও পারবে। কি বল?”

নীরদবরণ তহুত্বরে বিনীতস্বরে বলিয়াছিল, “আপনি আমায় এমন ক’রে লজ্জা দিচ্ছেন কেন? দেখুন, আমিও ছেলেবেলা থেকে বড় জিদী, যখন জিদ ধরেছি, আপনার ওখানেই বিয়ে করব, তখন শত বাধা থাকলেও তাই করব। আর আমারও ত ডুম্বাসে’ যাবার চার মাস সময় আছে। না হয় এবার আরও চার পাঁচ মাস এখানেই থেকে যাব। সে ক’মাস তারা এখানে থাকলেই বা। তবে আমারও একটা কথা আছে। আপনার কাছে তাদের রাখতে রাজী আছি, কিন্তু তা ব’লে আপনার বাড়ীতে নয়। যাতে আপনার কাছেও থাকতে পায়, অথচ আপনার বাড়ীতে নয়, এমন কোনও ব্যবস্থা করা যায় না?”

শিবরতন বাবু এই আশ্চর্য্য প্রস্তাব শুনিয়া বিস্মিত হইয়া বলিয়াছিলেন, “কি ব্যবস্থা হ’তে পারে?”

তাহাতে নীরদবরণ বলিয়াছিল, “এই ধরুন না, আপনাদের ওখানে ছোট-খাট পোড়ো বাড়ী কিন্তে পাওয়া যায় না? শুনেছি, আপনাদের গাঁয়ের অনেকে ভিটে ছেড়ে কলকাতায় বা পশ্চিমে কর্মস্থানে গিয়ে বাস করেছে।”

শিবরতন বাবু আকাশের চাঁদ হাতে পাইয়া বলিয়াছিলেন, “ওঃ, এই কথা! তা কেন পাওয়া যাবে না? এই ধর না, আমাদেরই পাড়ার স্মরণ মিত্তিররা দেশের বাস

উঠিয়ে বিদেশে বাস করছে। তারা তাদের ভিটে আর জমীজমা বিক্রী করবে বলে খব্বের খুঁজচে—ভিটের অবস্থাও বেশ ভাল আছে, অন্নদিন দেশ ছেড়েছে কি না। আমিই কিন্তুম সম্পত্তিটা, তা হাতে কাণা কড়িও নেই, ছুটো মেয়ের পর পর বিয়ে দিয়ে একেবারে ফতুর হয়েছি।”

নীরদবরণ সন্তুষ্ট হইয়া বলিয়াছিল, “ওঃ, তবে ত বেশ হয়েছে, ঐ বাড়ীটাই কিনে ফেলুন, যা লাগে দেবো।”

তাহাই হইয়াছিল। শিবরতন বাবু ভাবী জামাতার হইয়া ছই চারি দিনের মধ্যেই মিত্তিরদের ভিটা-বাড়ী মায় বাগান ও পুকুরিণী ক্রয় করিয়া ফেলিলেন এবং তাহার পরামর্শমত আসবাবপত্র দিয়া বাড়ী সাজাইয়া ফেলিলেন। নীরদবরণ কোনও বিষয়ে কার্পণ্য প্রকাশ করিল না, তাহার নূতন বাড়ীতে দাদ-দাসীও নিযুক্ত হইল।

বিবাহের পর যখন বর-বধু নূতন বাড়ীতে গিয়া উঠিল এবং নীরদবরণের পিসীমা যখন সেখানে নূতন সংসার পাতাইয়া বসিলেন, তখন পাড়ার বড় ঠানদি, কনে ঝি-মা প্রভৃতিদের চক্ষু আকাশপাতাল বিস্তৃত হইল। কি হইল, এ কি রূপকথার রাজপুত্রুর রাজকণা না কি? পাড়াকুঁহলী দশি মেয়ের এ কি বরাত গো! প্রথম বিবাহের সঙ্কল্পের কথা শুনিয়া কেহ বিশ্বাসই করেন নাই—হাঃ, ঐ মেয়ের না কি বর জুটবে ভূভারতে? বাজে কথা গো, বাজে কথা! তাহার পর যখন সত্য সত্যই বিবাহের আয়োজন হইল, নূতন বাড়ীর সাজ-সজ্জা হইল, বর আসিল, বিবাহ হইল, ধুমধামে খাওয়ান-দাওয়ান হইল, বর-কণা বাজনা-বাঞ্ছের সহিত ঘট করািয়া নূতন বাড়ীতে গিয়া উঠিল, তখন শুভাকাঙ্ক্ষিণী ঠানদি-ঝি-মাদের বকের ভিতর কেমন করিতে লাগিল, আহায়ে রুচি নাই, রাত্রিতে নিদ্রা নাই, প্রাণ সদাই ধড়ফড় করে। এঁা, সত্য সত্যই এ হইল কি? বর তেজ পক্ষের পাকা-চুলো ঘাটের মড়া-টড়া না, সাতটা পেড়ে ছেলে-মেয়ের হাত ধ’রে কাসতে কাসতে বিয়ে করতে এল না,—এ কি আপশোস গো! তার পর মেয়ের একটা গয়না, পাল্কা চ’ড়ে বাঞ্জি-বাজনা ক’রে যাত্রা, তৈবী ম সারে গিয়ে গিন্নী হওয়া, এও কি সয় গো! না, কিছু আছে নিশ্চয়ই, ছেলের জাতের গোল নেই ত?

নূতন বাড়ীতে আসিবার পর লক্ষ্মী প্রথম মাস ছই, দিনে পাঁচ সাত বার বাপের বাড়ী যাইত, পূর্বের মত পাড়া

বেড়াইত, কেহ নিষেধ করিলে ঝিল ঝিল হাসিত, ছুটিয়া পলাইত। তাহার পিস-শাওড়ী এক দিন প্রাতঃকালে যখন জিজ্ঞাসা করিলেন, ‘বৌমা, আজ কি রান্নাবান্না হবে,’ তখন সে বিশ্বয়বিস্ফারিতনেত্রে বলিল, ‘কেন, ভাত!’ বৃদ্ধা হাসিয়া বলিলেন, “পাগলী মেয়ে! ভাত ত হবেই, তা সব যোগাড়-যস্তর ক’রে দাও। এই নাও ভাড়ারের চাবী, তোমার ঘরকণা তুমি বুঝে নাও।”

লক্ষ্মী সে কথায় কান দেয় নাই। সংসারের ভার লওয়া দূরে থাকুক, সে সংসার হইতে দূরেই থাকিত। স্বামীর সহিত সে পারতপক্ষে দেখাসাক্ষাৎ করিত না, দেখা হইলে হাঁ না করিয়া কথার জবাব দিত। শাওড়ীর নিষেধ সত্ত্বেও সে কখনও মাথায় কাপড় দিত না, বিবাহের পূর্বে যেমন হাসিয়া খেলিয়া বেড়াইত, তেমনই করিত। বেশী দিন বাপের বাড়ীতেই রাত্রিবাস করিত। পিসীমা এ বিষয়ে ভ্রাতৃপুত্রকে অহুযোগ করিলে নব-বিবাহিত নীরদবরণ গম্ভীর হইয়া থাকিত, কথার জবাব দিত না।

মাস ছই এই ভাবেই কাটিল; লক্ষ্মী পোষ মানিল না। নীরদবরণ প্রথম প্রথম তাহার সকল আবদার-অভিমান সহ্য করিত, তাহার সকল অভিলাষ পূর্ণ করিত, তাহার জন্ত জলের মত অর্থব্যয় করিতে কুণ্ঠিত হইত না। সে মিষ্ট কথায় লক্ষ্মীকে সর্বদা তুষ্ট করিবার চেষ্টা করিত। কখনও কখনও সে তাহার স্বাভাবিক গাম্ভীর্য ভুলিয়া গিয়া লক্ষ্মীর নিকটে আপনার নিঃসঙ্গ জীবনের কষ্টের কথা—হাহা-কারের কথা বুঝাইত, আদর করিয়া তাহার কোমল কর-পন্নব ছইখানি নিজের হাতে লইতে যাইত। লক্ষ্মী নীরবে তাহার কথা শুনিত বটে, কিন্তু সে তাহার অঙ্গ স্পর্শ করিলেই ক্রোধারক্ত মুখে সবলে আপনাকে মুক্ত করিয়া লইত—এমন কি, অনেক সময়ে এজন্ত নীরদবরণকে অন্নবিস্তর আঘাতও পাইতে হইত। ক্রমে নীরদবরণের বদনমণ্ডল গম্ভীর হইতে গম্ভীরতর ভাব ধারণ করিতে লাগিল; তাহার ললাটে চিন্তারেখা ফুটিয়া উঠিতে লাগিল।

স্বামি-স্ত্রীর মধ্যে ব্যবধানের দুর্ভেদ্য প্রাচীর এইরূপে ক্রমশঃ প্রকাণ্ড দৈত্যের মত মাথা কাড়া দিয়া উঠিতে লাগিল। লক্ষ্মী এ ব্যবধানের কথা অহুভব করিত কি না, বুঝা যাইত না, সে পূর্ববৎ যথারীতি হাসিয়া খেলিয়া

বেড়াইত। কিন্তু নীরদবরণ ক্রমেই বিষম অশান্তি অনুভব করিতে লাগিল।

আর কৰ্মস্থানে বাইবার মাত্র মাস ছই আছে। এবার নীরদবরণ ছয় মাসকাল এই গ্রামেই কাটাইয়াছে। এত দীর্ঘ সময় সে আজ ৪ বৎসরের মধ্যে বাঙ্গালা দেশে কখনও অতিবাহিত করে নাই।

এক দিন দিবা দ্বিপ্রহরে নীরদবরণ হঠাৎ অন্তরে প্রবেশ করিয়া দেখিল, লক্ষ্মী শয়নকক্ষে অনাবৃত মস্তকে ভূতলে জামু পাতিয়া বসিয়া একখানি ক্ষুরধার ভোজালি লইয়া নিবিষ্টচিত্তে পরীক্ষা করিতেছে; সেখানা নীরদবরণ ডুয়াস হইতে আনিয়াছিল। লক্ষ্মী দ্বারের দিকে পশ্চাৎ করিয়া বসিয়া ছিল, তাহার অগ্র কোন দিকে নজর ছিল না। নীরদবরণ কিছুক্ষণ পরম তৃপ্তির সহিত একান্তে তাহার নব-কিশলয়লাবণ্য উপভোগ করিয়া মিত্র কণ্ঠে ডাকিল, “লক্ষ্মী!”

লক্ষ্মী ভোজালিখানা ফেলিয়া দিয়া তীরের মত দাঁড়াইয়া উঠিয়া কক্ষ হইতে পলারনের চেষ্টা করিল। তাহার মুখখানি রাঙ্গা হইয়া উঠিয়াছিল। নীরদবরণ তাহার পথ-রোধ করিয়া দাঁড়াইয়া হাসিয়া বলিল, “পালাচ্ছ কোথায়, পালাতে ত দেবো না। আজ তোমার আমায় একটা বোঝা-পড়া হবে। দেখ, আমাদের চার হাত যখন এক হয়েছে, তখন এ বন্ধন হ’তে তোমার আমার কারও মুক্তি নেই। তুমি আজ ছদিন পালিয়ে পালিয়ে বেড়াচ্ছ, কিন্তু চিরদিন ত পালাতে পারবে না। শোন একটা কথা।”

নীরদবরণ লক্ষ্মীর ছইটি হাত ধরিল। লক্ষ্মী অমনই সজোরে হাত ছাড়াইয়া লইয়া ক্রোধকম্পিত স্বরে বলিল, “যাও!”

নীরদবরণ অতর্কিতভাবে ধাক্কা খাইয়া প্রথমটা হতভম্ব হইয়া গিয়াছিল। তাহার পর আপন মনে হাসিয়া উঠিয়া বলিল, “কে নাম রেখেছিল তোমার লক্ষ্মী! বুঝে শুঝেই বোধ হয় এই নামটি দিয়েছিল। দেখ, এখানে ছ’মাস কেটে গেল। এর মধ্যে তুমি আমার কাছ থেকে কেবল পালিয়েই বেড়াচ্ছ। আর মাসেক ছ’মাস পরে যখন আমার সঙ্গে জঙ্গলে যেতে হবে, তখন কি করবে? জঙ্গলে গিয়ে কার কাছে পালাবে?”

লক্ষ্মী তখনও রাগে ফুলিতেছিল, বলিল, “কে যাচ্ছে জঙ্গলে, আমার ত ভূতে ধরে নি। সর, ঘাই।”

নীরদবরণের তখন হাসি অন্তর্হিত হইয়াছে, মুখে দারুণ দৃঢ়তা ও গম্ভীরতার ভাব ফুটিয়া উঠিয়াছে। সে বলিল, “যাবে না বললেই ত হয় না। জেনে রেখো, আমি তোমার স্বামী।”

লক্ষ্মী আরও পরুষ কণ্ঠে জবাব দিল, “ওঃ, ভারী স্বামী! আমি ত আর সেধে বিয়ে করতে যাই নি। সর।”

লক্ষ্মী নীরদবরণকে ঠেলিয়া ফেলিয়া কক্ষ হইতে বাহির হইতে গেল; কিন্তু সেই দীর্ঘ বলিষ্ঠ দেহকে বিন্দুমাত্র নড়াইতে পারিল না। বরং নীরদবরণ বজ্রমুষ্টিতে তাহার হাত ছইখানা চাপিয়া ধরিয়া বলিল, “শোন বলি। জেদ যে তোমার কেবল একচেটে, তা ভেবো না। আমিও জেদ করেছি, এক মাস পরে তোমায় নিয়ে জঙ্গলে যাবই, পৃথিবীতে কেউ বাধা দিয়ে রাখতে পারবে না। তাই বলছি, ভালয় ভালয় কথা শোনো, কোন হান্ধাম হবে না।”

লক্ষ্মী কাঁদিয়া ফেলিল। কিন্তু তখনও তাহার অন্তরের বিজাতীয় ক্রোধবহি নির্কাপিত হয় নাই। সে কান্নাটা অভিমানের নয়, ক্রোধের, ব্যর্থ চেষ্টার। কান্নাজড়িত ক্রুদ্ধ স্বরে সে বলিল, “গোয়ার! চাষা! মেয়েমানুষের গায় হাত তুলতে লজ্জা করে না?”

নীরদবরণ আহত হইয়াও প্রশান্ত স্বরে বলিল, “না, করে না। যে মেয়েমানুষ মেয়েমানুষ হয়েও নিজের কর্তব্য পালন করে না, পুরুষের মত মর্দানি ক’রে বেড়ায়, তাকে তার বাপ-মা আদর দিতে পারে, কিন্তু আমি পারি না। সে অবাধ্য মেয়েমানুষের রোগ সারাবার ওষুধ আমার কাছে আছে। ভাব কি, আমি কিছু খবর রাখি না, কিছু গুনতে পাই না? আমার জীকে আমি পাড়ায় পাড়ায় হতভাগা ছেলে-মেয়েদের সঙ্গে খেলিয়ে বেড়াতে দেবো না। যদি এমনই তোমার সে রোগ সারে, ভালই, না হ’লে জেঁমায় সায়েস্তা করবার ওষুধ আমার জানা আছে।”

লক্ষ্মী ভূতলে বসিয়া পড়িয়া ফুলিয়া ফুলিয়া কাঁদিতে লাগিল, তখনও তাহার যৌবন-মদগর্ভিত দেহ ক্রোধে কাঁপিয়া কাঁপিয়া উঠিতেছিল। নীরদবরণ কিছুক্ষণ তাহার দিকে নীরবে চাহিয়া রহিল। তাহার অন্তরের মধ্যে তখন ভাব-সমুদ্রের কি তরঙ্গভঙ্গ হইতেছিল, তাহা সে-ই জানে, তবে তাহার মুখে-চোখে একটা অনির্বচনীয় কোমলতার ভাব ফুটিয়া উঠিয়াছিল। সে কণপরে

কণ্ঠস্বর যথাসম্ভব গভীর ও পুরুষ করিয়া বলিল, “আমার শেষ কথা, এখন থেকে গেরস্তর ঘরের বৌ-ঝির মত ঠাণ্ডা হয়ে ঘরকন্না করতে শেখ। তুমি খুকী নও। যেতে তোমার হবেই, সে জন্তে প্রস্তুত হয়ে থাক।”

নীরদবরণ কথাটা বলিয়া আর অপেক্ষা করিল না, কক্ষ হইতে নিজস্ব হইয়া গেল। আর লক্ষ্মী—ছরস্ত অবাধা ধিক্কী মেয়ে লক্ষ্মী মেয়েয় লুটাইয়া পড়িয়া খুব এক পালা কাঁদিয়া নিজের অপমানের ক্ষত ধুইয়া মুছিয়া ফেলিবার চেষ্টা করিল।

৪

কথাটা আর কেহ জানিল না। লক্ষ্মী যেমন নির্বন্ধ-পরায়ণ, তেমনই তেজস্বিনী, স্মরণ এ অপমানের কথা সে পৃথিবীর মধ্যে সর্বাপেক্ষা তাহার আপনার জন-সকল মান-অভিমান আবদার-বাহানার স্থান পিতার সমীপেও নিবেদন করিল না। সে কেবল অপরাহ্নে পিত্রালয়ে গিয়া গোপনে পিতার হাত ছুঁয়া ধরিয়া কম্পিত ব্যগ্র কণ্ঠে বার বার অনুরোধ করিল, তাহাকে যেন জঙ্গলে পাঠান না হয়, হইলে সে নিশ্চিতই জলে ডুবিয়া মরিবে। শিবরতন বাবু মহা সমস্যায় পড়িলেন, হঠাৎ কণ্ঠার এই ভাবের কারণ খুঁজিয়া পাইলেন না। তাহাকে যথাসম্ভব সাহসনা-বাক্যে রাখিয়া মনে মনে স্থির করিলেন, এ সম্বন্ধে জামাতার সহিত কথা কহিয়া যাহা হয় একটা ব্যবস্থা করিবেন।

সেই দিন সন্ধ্যার অন্ধকারে যদি কেহ ভট্টাচার্যীদের গির্জার বাগানে এক কোণের আড়ালে অসুস্থান করিত, তাহা হইলে নিশ্চিতই দেখিতে পাইত, দুইটি প্রাণীতে চুপি চুপি পরামর্শ হইতেছে, সে দুই জনের এক জন লক্ষ্মী অপরাহ্নে ভট্টাচার্যীদের রাখালী। লক্ষ্মী রাখালীকে তাহার গোপন কথা সবই জানাইয়াছিল। বালবিধবা রাখালীও সংসারে সুখে ছিল না, দুই বেলা দুই মুঠা অন্নের জন্ত সে ভ্রাতৃ-ভগ্নাদের নিকট উঠিতে বসিতে লাঞ্ছনা-গঞ্জনা ভোগ করিত। বিশেষতঃ রাখালীও লক্ষ্মীর মত খেলা-ধুলা লইয়া থাকিত বলিয়া তাহার উপর ভ্রাতারাও সন্তুষ্ট ছিল না। পিতার নিকট কোনও আশার কথা না পাইয়া লক্ষ্মী তাহাকে তাহার অপমান-নির্যাতনের কথা নিবেদন করিল। রাখালী পরামর্শ দিল, “চল না কেন, ছ’জনে বাজীপুরে মাগীর বাড়ী চুপি চুপি পালিয়ে যাই।” লক্ষ্মী

পরম আনন্দ ও উৎসাহভরে তাহাতে সন্মতি দিল—তাহার বিদ্রোহী অন্তর তখন স্বামীর গৃহ হইতে দূরে—অতি দূরে পলায়ন করিবার নিমিত্ত ব্যাকুল হইয়া উঠিয়াছিল। এই গোঁয়ার চাষাটার নিকট হইতে দূরে যাইবার জন্ত যদি তাহাকে পৃথিবীর অপর প্রান্তে যাইতে হয়—এমন কি, নরকেও যাইতে হয়, তাহার জন্ত তখন সে প্রস্তুত।

কিন্তু এক প্রবল অন্তরায়, কে তাহাদিগকে তথায় লইয়া যাইবে, তাহারা ত পথ চিনে না। রাখালী বলিল, “ভাবনা নাই, ধীরেন-দা আছে, সে বাজীপুর জানে।” মিত্তিরদের ধীরেন প্রায় তাহাদের সমবয়স্ক, শৈশব হইতে তাহাদের সহিত খেলা-ধুলা করিয়াছে, এখনও যে স্মরণ ও স্মৃতি পাইলে করে না, এমন নহে।

যেমন সঙ্কল্প, তেমনই কায। লক্ষ্মী ‘ধীরেন দার’ সহিত গোপনে সাক্ষাৎ করিয়া সব কথা জানাইল। স্থির হইল, সকলে যুঝাইলে, গ্রাম নিশ্চিতি হইলে, লক্ষ্মী ও রাখালী চুপি চুপি বাড়ীর বাহির হইয়া বাজারখোলার তেমাখায় ধীরেনের জন্ত অপেক্ষা করিবে, তাহার পর ধীরেন আসিয়া তাহাদের দুই জনকে বাজীপুর লইয়া যাইবে। বাজীপুর রাজীবপুর হইতে বেশী দূর নহে। সন্ধ্যার পর হইতে লক্ষ্মী রাখালীদের টেকিশালে লুকাইয়া রহিল।

* * * * *

নীরদবরণ রাত্রি ১০টা পর্যন্ত স্বপ্নরালে থাকিয়া তাহার পত্নীকে কক্ষস্থানে লইয়া যাওয়ার সম্বন্ধে শিবরতন বাবুর সহিত অনেক পরামর্শ করিল। তাহার পর বাসায় ফিরিয়া গেল। যাইবার পূর্বে সে বলিল, “আপনি এ সময়ে একটু কড়া হবেন, না হ’লে কার্যোদ্ধার করা সহজ হবে না।” শিবরতন বাবু বলিলেন, “তুমি যা করবে, তাতে আমার কোন আপত্তি নেই। লক্ষ্মী এখন আর আমার ঘরের নয়, তোমার। তবে একটা কথা, একবারে কঠিন ব্যবহার কোরো না, কি জানি যদি বিগড়ে যায়, বড় জিদী কি না!”

বাসায় ফিরিয়া আহায়ে বসিয়া নীরদবরণ পিসীমার কাছে গুলিল, তখনও লক্ষ্মী বাসায় ফিরে নাই; সে অপরাহ্নে বাহির হইয়া গিয়াছে, তাহার পর হইতে তাহার আর কোনও খবর নাই।

মুখের গ্রাস হাতেই রহিয়া গেল। সে তাড়াতাড়ি আহার সারিয়া পুনরায় খণ্ডরালয়ে গেল, কিন্তু সেখানেও যাহা শুনিল, তাহাতে তাহার উৎকর্ষার মাত্রা আরও বৃদ্ধি পাইল। আজ দ্বিপ্রহরে যে ঘটনা ঘটয়াছে, তাহাতে অভিমানিনী লক্ষ্মী হয় ত একটা কাণ্ড করিয়া বসিয়াছে, হয় ত সত্য সত্যই আত্মহত্যা করিয়াছে, এই ভাবনাটাই তাহার প্রবল হইয়া উঠিল। কিন্তু সে প্রকাশে কাহাকেও মনের ভাব জানিতে না দিয়া খণ্ডরালয়ের সকলকে এ বিষয়ে কোন গোলযোগ করিতে নিষেধ করিয়া বাসায় ফিরিয়া গেল। শিবরতন বাবু ভাবিলেন, তাঁহার কন্তা নিশ্চিতই রাখালীদের বাড়ী লুকাইয়া আছে। তাই তিনি গোপনে সন্বাদ লইয়া জানিলেন যে, রাখালীও তাহার ঘরে নাই। তখন একটা উদ্বেগ ও উৎকর্ষার রেখা সকলের মুখে ফুটিয়া উঠিল। সকলে ভাবিলেন, উহারা দুই জনে নিশ্চিতই পুকুরে ডুবিয়া মরিয়াছে। উহারা যে গৃহত্যাগ করিয়া অন্ত্র চলিয়া গিয়াছে, এ কথা কাহারও মনে হইল না। তাঁহারা কিংকর্তব্যবিমূঢ় হইয়া বসিয়া রহিলেন।

নীরদবরণ বাসায় ফিরিয়া কিছুক্ষণ গম্ভীর হইয়া বসিয়া রহিল। তাহার পর সে অস্থির হইয়া বাড়ীর বাহির হইয়া পড়িল। পথে কোনও নিদ্দিষ্ট দিকে অগ্রসর না হইয়া সে আনমনে সদর পথ ধরিয়া চলিল। হঠাৎ এক জন লোক নমস্কার করিয়া বলিল, “জামাই বাবু, এত রাত্রে কোথায় যাচ্ছ?”

নীরদবরণ চমকিত হইয়া বলিল, “কোথাও না।” লোকটা হারু গোয়ালী, সে ভিন্ন গ্রামে কুচুমবাড়ী নিমন্ত্রণ রক্ষা করিয়া ফিরিতেছিল। সে বলিল, “পথে হুঁজনা ভদ্র মেয়েলোককে এই রাতে বাজারখোলার দিকে যেতে দেখলাম। তারা মুখ ঢেকে যাচ্ছিল, এক জনারে দেখে মনে হোলো আমাদের মাষ্টার বাবুর মেয়ে। এত রাতে মেয়েলোক কমনে যাচ্ছে?”

কথাটা শুনিয়াই নীরদবরণ চমকিত হইল। সে আর অপেক্ষা না করিয়াই দ্রুতপদে বাজারখোলার দিকে অগ্রসর হইল। তাহার মনে তখন কত কি আশঙ্কার কথা উদয় হইয়াছিল, তাহা সে-ই জানে। যখন সে বাজারখোলার কালীবাড়ীর নিকটে পৌঁছিল, তখন দূর হইতে দেখিল,

তেমাধার উপরে দুইটি নারী খেতবন্ধে আপাদমস্তক আবৃত করিয়া দাঁড়াইয়া আছে।

আরও দ্রুতপদে পথ অতিক্রম করিয়া মুহূর্তমধ্যে নীরদবরণ সেই স্থানে উপস্থিত হইল। তাহাকে দেখিয়াই নারীমূর্তি দুইটি অন্ত্র দিকে ছুটিয়া পলাইতেছিল, কিন্তু সে মুহূর্তমধ্যেই তাহাদের পথ আঙুলিয়া দাঁড়াইয়া বজ্রগম্ভীর-স্বরে বলিল, “লক্ষ্মি, ঘরে চল, অনেক চলিয়েছ, আর না।”

রাখালী হাউ হাউ করিয়া কাঁদিয়া ফেলিল, কিন্তু লক্ষ্মী কাঁঠ হইয়া দাঁড়াইয়া রহিল, তাহার চোখে এক ফোটাও জল নাই।

বেতের লাঠিটা ঘুরাইয়া নীরদবরণ পূর্ববৎ কঠিনস্বরে বলিল, “চল, ঘরে ফিরে চল।”

যন্ত্রচালিতবৎ লক্ষ্মী ও রাখালী বাড়ীর দিকে ফিরিয়া চলিল, নীরদবরণ তাহাদের পশ্চাদমুসরণ করিতে লাগিল। পথে তখন জন-প্রাণী নাই, গ্রাম স্তব্ধ নিস্তব্ধ। পথের গম্ভীরতা ভঙ্গ করিয়া নীরদবরণ রাখালীকে জিজ্ঞাসা করিল, “কোথা যাচ্ছিলে তোমরা, কার সঙ্গে যাচ্ছিলে?”

রাখালী কান্না-জড়িত ভাঙ্গা-ভাঙ্গা স্বরে আত্মপূর্বিক সমস্ত ঘটনাই নিবেদন করিল। লক্ষ্মী একটি কথাও কহিল না।

নীরদবরণ গম্ভীর স্বরে বলিল, “হঁ। সে ছোড়াটা কোথায়? থাকলে তাকে আজ বিহিয়ে লাল ক’রে দিতুম। তোমাদেরও বেতের ব্যবস্থা করলে ভাল হয়। যার ভরসায় বাড়ীর বার হয়েছ এই আঁধার রাতে, সে ত খুব এল। খুব মুকুব্বী ধরেছ বটে!”

লক্ষ্মীর অন্তরটা জলিয়া পুড়িয়া উঠিল। ধীরেনটা কি পাজী! এত অপমান কেবল তাহার জন্মই ত? সে সময়ে আসিলে এ লাঞ্ছনা ভোগ করিতে হইত না। স্বামীর প্রতি ক্রোধে তাহার অন্তর পূর্ণ হইয়া উঠিয়াছিল, নিজ-কৃত গর্হিত কার্যের জন্ত তাহাব বিন্দুমাত্রও অনুশোচনা হয় নাই।

পথে যাইতে যাইতে এ সম্বন্ধে আর বড় একটা কথা হইল না। নীরদবরণ একবার বলিল, “জন্মে আমার একটা তেজী কুকুর আছে। কুকুরটা খুব শিকারী; কিন্তু বড় জিঙ্গী। সে যখন জেদ ধরে, তখন তাকে সারেসা

করতে কেউ পারে না, পারি কেবল আমি। কিসে সায়েস্তা করি জান? এই বেতের ছড়ি দিয়ে!”

লক্ষ্মী মুহূর্তকাল অপাঙ্গে তাহার দিকে চাহিয়া চোখ নামাইয়া লইল। সে স্বামীর মুখে এক বিন্দু দয়া-মমতার চিহ্ন দেখিতে পাইল না। রাখালী কেবল ফুলিয়া ফুলিয়া কাঁদিতেছিল।

বাতাসে বেতের ছড়িটা সজোরে দুই চারিবার আঘাত করিয়া, একটা বিকট বোঁ বোঁ আওয়াজ করিয়া নীরদবরণ বলিল, “এই ছড়িটা আমায় বড় কাষ দেয়। যখন এতেও শানায় না, তখন অন্য শাস্তির ব্যবস্থা করি।”

হঠাৎ লক্ষ্মীর মুখ দিয়া বাহির হইয়া গেল, “কি ব্যবস্থা কর?”

নীরদবরণ গম্ভীরভাবে বলিল, “খা যা বন্ধ ক’রে দিই। হুদিন না খেলেই বদমাস কুকুর ঠাণ্ডা হয়ে যায়। বাছা-ধনের জেদ তখন পেটের মধ্যে সেঁধিয়ে যায়।”

কথাটা বলিবার সময়ে নীরদবরণের মুখমণ্ডলের একটি শিরা বা পেশী কুঞ্চিত হইল না, তাহার চোখ দিয়া কঠোরতা যেন ঠিকরাইয়া বাহির হইতেছিল।

লক্ষ্মী আর কোনও কথা কহিল না, সে অসম্ভব গম্ভীর হইয়া রহিল। গ্রামে পৌঁছিয়া নীরদবরণ রাখালীকে তাহার বাড়ী পৌছাইয়া দিয়া সজীক বাসায় ফিরিল। পিসীমা তখনও আলো জালিয়া অপেক্ষা করিতেছিলেন। তাঁহাকে দেখিয়াই নীরদবরণ ব্যস্তভাবে বলিল, “এই যে, তুমি এখনও জেগে আছ? ওরা রাখালীর ঘরে খিল দিয়ে লুকিয়ে ছিল, বেরুতে চায় না, কত ক’রে দোর খুললে। যাও, যাও, শোও গিয়ে।”

শয়নকক্ষে প্রবেশ করিয়া নীরদবরণ কক্ষের দ্বার রুদ্ধ করিয়া দিল, লক্ষ্মী এক কোণে গিয়া তাহার দিকে পশ্চাৎ করিয়া দাঁড়াইয়া যেন কি একটা ব্যাপারের জন্ত প্রতীক্ষা করিয়া রহিল।

নীরদবরণ স্নিগ্ধকণ্ঠে ডাকিল, “লক্ষ্মি!”

লক্ষ্মী চমকিয়া ফিরিয়া চাহিল,— এমন কোমল করণ-কণ্ঠে সে ত আজ স্বামীকে একবারও সম্বোধন করিতে শুনে নাই, তাহার স্বামীর চোখেমুখে বিরক্তি, ক্রোধ বা ঘৃণার ত একটা রেখাও নাই। সে বিশ্বয়বিস্ফারিত নেত্রে স্বামীর দিকে ক্রণমাত্র তাকাইয়া দৃষ্টি অবনত করিল।

নীরদবরণ বলিতে লাগিল, “আমি আজ তোমার সঙ্গে সত্যিই পশুর মত ব্যবহার করেছি, আমার ক্ষমা করতে পার কি?”

লক্ষ্মী নীরবে নতমস্তকে দাঁড়াইয়া রহিল। নীরদবরণ আবার বলিল, “ক্ষমা করবে না? করা আশ্চর্য্য বটে। যাক, কালই আমি জঙ্গলে চ’লে যাচ্ছি, আমার জঙ্গলই ভাল। তোমায় আমি ইচ্ছার বিরুদ্ধে সেখানে নিয়ে যেতে চাই নি। গোঁয়ারের মত জোর ক’রে তোমায় নিয়ে যেতে চেয়েছিলুম, তার ঠিকই শিক্ষা পেয়েছি। তুমি যেখানে থাকতে ভালবাস, সেইখানেই থেকে, তোমার স্নেহে আমি বাধা দেবো না। তোমার বাবা তোমায় ভালবাসেন, তাঁর কাছেই থেকে। এই বাণী-ঘর জিনিষপত্র সব তোমারই রইল। এই নাও চাবীর খোলো। ঐ আল-মারির মাঝের ডয়্যারে গয়নার বাক্স আছে, তার চাবী হাত-বাক্সের মধ্যে আছে। মাসে মাসে ৫০ টাকা ক’রে পাঠাব, তাতে তোমার যা দরকার হবে কিনে নিও, কারুর কাছে হাত পেতো না। আমায় ঘৃণা কর, তাতে ক্ষতি নেই, কিন্তু এইটে সকল সময়ে মনে রেখো, তুমি যার ঘরের লক্ষ্মী, তার টাকার অভাব নেই।”

কথাটা শেষ করিয়া উত্তরের প্রতীক্ষায় নীরদবরণ দাঁড়াইয়া রহিল। তাহার বুড়ু হৃদয়ের সক্রমণ দৃষ্টি অবনতমুখী লক্ষ্মী দেখিতে পাইল না, সে পূর্ববৎ নীরবে দাঁড়াইয়া রহিল। নীরদবরণ একটি দীর্ঘশ্বাস ত্যাগ করিয়া চাবীর তাড়াটা মেঝের উপর ফেলিয়া দিয়া ঘরের বাহির হইয়া গেল। কক্ষদ্বার উন্মোচন করিয়া সে বাহিরে পদবিক্ষেপ করিবামাত্র অশ্রুট ক্রন্দন-ধ্বনি তাহার কর্ণকুহরে প্রবেশ করিল। সে চমকিয়া উঠিয়া পশ্চাতে চাহিতেই বিস্মিত হইয়া দেখিল, লক্ষ্মী ঘরের মেঝের উপর লুটাইয়া পড়িয়া ফুলিয়া ফুলিয়া কাঁদিতেছে।

একলক্ষে কক্ষমধ্যে প্রবেশ করিয়া নীরদবরণ সেই সুবর্ণ-প্রতিমাকে বন্ধে তুলিয়া লইল। প্রেম-পূরিত স্নিগ্ধকণ্ঠে বলিল, “লক্ষ্মি! লক্ষ্মি! কাঁদছ? কেন, কেন, আমি ত এবার তোমায় কঠিন কথা বলিনি।”

লক্ষ্মী হাসি-কান্নাজড়িত ভাব-গদগদস্বরে বলিল, “ওগো! তুমি তাই বল, তাই বল। যেমন ক’রে বেতের ছড়ি দিয়ে তোমায় কুকুরকে সায়েস্তা করেছিলে, তেমনই

ক'রে আমার সায়েস্তা কর; আমি যে পাপ করেছি, তার শাস্তি দাও; না হ'লে ত আমি মনে সুখ পাব না।”

দৃঢ় আলিঙ্গনে লক্ষ্মীকে হৃদয়ে আবদ্ধ করিয়া নীরদবরণ হাসিয়া বলিল, “ছি, লক্ষ্মি! আর সে কথা কেন?—আমি বুনো জঙ্গলী। এ গৌয়ার চাষার কাছে তুমি কি প্রত্যাশা কর? কিন্তু আমি যাই হই লক্ষ্মি, আমি তোমায় প্রাণের চেয়ে ভালবাসি। বলা, আমার অন্তরের দান পায়ে ঠেলবে না?”

নীরদবরণের চক্ষুও তখন অনার্দ্র ছিল না। তাহার কঠলগ্না লক্ষ্মী হাসি-কান্নার মাঝে ভাঙ্গা ভাঙ্গা স্বরে বলিল, “আমরা ছুজনেই বুনো, না হ'লে তোমায় আমায় মিলন হবে কেন? কিন্তু—কিন্তু তুমি ত আমার বকলে না, শাস্তি দিলে না? আমি ঘরের বার হয়েছিলুম জেনেও ত তুমি বেত মারলে না?”

নীরদবরণ লক্ষ্মীর কপোলের চূর্ণকুন্তলগুলি সরাইতে সরাইতে হাসিয়া বলিল, “বেত ত কাছেই রয়েছে, দরকার হ'লে আনতে কতক্ষণ?”

লক্ষ্মী বলিল, “তামাসা না, সত্যি বলছি। তোমার ঐ বেতই আমার ভাল লাগে। তুমি যখন গম্ভীর হয়ে বকো, তখন মনে হয়, তোমার বিশাল বুকের উপরেই আমার সব চেয়ে বড় আশ্রয় রয়েছে। পুরুষমানুষ যদি পুরুষের মত না হয়, তা হ'লে তাকে কি ভাল দেখায়?”

নীরদবরণ ভীত হইবার ভাণ করিয়া বলিল, “রাপ রে! তাও কি হয়? তোমরা যে শক্তি—আমাদের বুকের হার।”

লক্ষ্মী স্বামীর দিকে প্রেম-পূরিত নয়নে তাকাইয়া ভাব-গদগদ কণ্ঠে বলিল, “আমি তোমার চরণসেবার দাসী!”

শ্রীসত্যেন্দ্রকুমার বসু।

পতিভক্তি



শিল্পী—শ্রীচঞ্চল বন্দ্যোপাধ্যায়

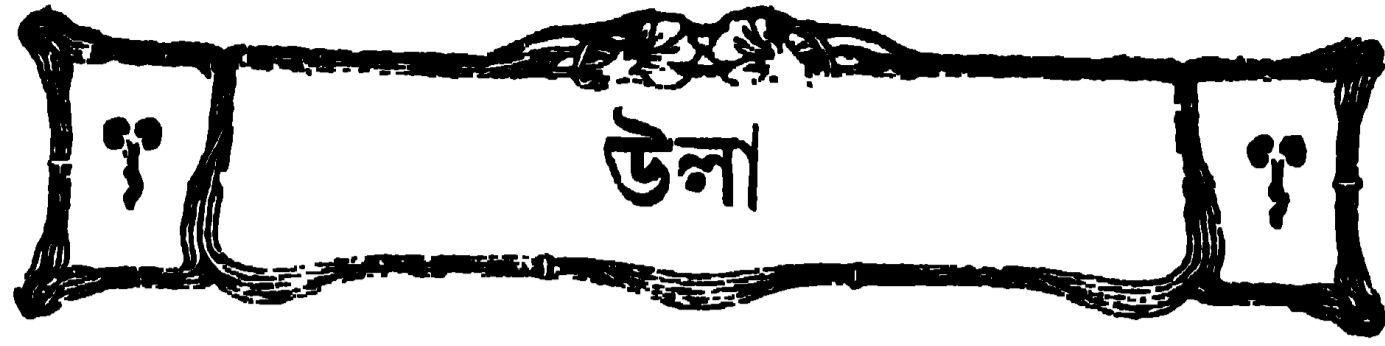

৬

অতি প্রাচীনকাল হইতে উলায় বহু পণ্ডিত ও অনেকগুলি টোল ছিল। রাজা কৃষ্ণচন্দ্রের সময় এই টোলগুলির যথেষ্ট উন্নতি হইয়াছিল। সে কালের হিন্দুসমাজের ক্রিয়া-কর্ম ও বার-ব্রত সম্বন্ধে উলার একটি পৃথক মত ছিল। উলার টোলগুলিতে ব্যাকরণ, গ্রাম, স্মৃতি ও জ্যোতিষ প্রভৃতি শাস্ত্রের অধ্যাপনা হইত। গ্রামে নামজাদা বৈষ্ণব ছিলেন। তাঁহারা চিকিৎসাশাস্ত্রে শিক্ষা দিতেন। ঈশ্বর মুস্তোফীর ঠাকুরবাটীতে চিকিৎসাশাস্ত্র শিক্ষা দিবার জন্ত একটি অন্ততম টোল ছিল। উলার কবিরাজ ঈশ্বরচন্দ্র রায় এক জন বিখ্যাত চিকিৎসক ছিলেন। তিনি সুস্থ ব্যক্তির বদন-মণ্ডল ও কণ্ঠের শিরা দেখিয়া, তাঁহার কবে মৃত্যু হইবে, তাহা বলিয়া দিতে পারিতেন।

উলার পণ্ডিতদিগের মধ্যে গোবিন্দরাম চট্টোপাধ্যায়, কৃষ্ণরাম মুখোপাধ্যায়, মুকুন্দমোহন গ্রায়রত্ন, ভবানীচরণ গ্রায়ভূষণ, হুর্গাপ্রসাদ মুখোপাধ্যায়, সদাশিব তর্কালঙ্কার, চতুর্ভূজ গ্রায়রত্ন, সারণ সিদ্ধান্ত, শিবশিব তর্কবাগীশ ও মদনমোহন তর্কালঙ্কার নামজাদা পণ্ডিত ছিলেন। সারণ সিদ্ধান্তের দুইটি বিহুসী কণ্ঠা ছিলেন, সংস্কৃত ব্যাকরণে তাঁহাদের অসাধারণ ব্যুৎপত্তি ছিল। ভক্তিবিনোদ কেদারনাথ দত্ত প্রণীত “বিজন গ্রামে” উলার ব্রাহ্মণ ও পণ্ডিতগণ সম্বন্ধে লিখিত আছে—

“নশ্বের শামুখ করে চলিতেন সবে
পধিমধ্যে কত শত তর্ক-কলরবে।
গ্রায়, সাম্ব্য, পাতঞ্জল, বেদান্ত লইয়া,
ধোরতর হৃদয়ানল উঠিত জলিয়া।
তব বিপ্রকুল বঞ্চে অসীম সম্মানে
মাতঃ! ধনে মানে কুলে কেবা নাহি জানে।
অন্ত গ্রামী স্বিক আসি তব বিপ্রগণে
সভয়ে বন্দিত সদা মাগ্ন ত্রিভুবনে।
কত শত অধ্যাপক চতুর্পাঠী করি
বিস্তারিত জ্ঞান-রত্ন গোড় বঙ্গ ভরি।

সে সব ব্রাহ্মণ কভু না দেখিব আর
বেদময় ব্রহ্মমূর্তি পূর্ণ সদাচার।”

মহামারীর অব্যবহিত পূর্বে উলায় ১৪ শত ঘর ব্রাহ্মণের বাস এবং প্রায় ২০টি টোল ছিল। মহামারীর পরে উলায় ১০।১২টি টোল ছিল। প্রত্যেক টোলে গ্রামের ও বাহিরের ৮।১০ জন হইতে ১৭।১৮ জন পর্য্যন্ত ছাত্র অধ্যয়ন করিত। মহামারীর পরে নন্দ চূড়ামণি, বীরেশ্বর ভট্টাচার্য্য, কালী বিষ্ণারত্ন, রবিলোচন ভট্টাচার্য্য, যাচ বিষ্ণালঙ্কার, অপর এক জন নন্দকুমার চূড়ামণি এবং গদাধর শিরোমণি প্রভৃতি কয়েক জন পণ্ডিতের টোল ছিল। এখন আর উলায় টোল নাই। উলার শেষ টোল গদাধর শিরোমণির ছিল, তাহাও আজ কয় বৎসর উঠিয়া গিয়াছে। অন্ধ গদাধর এক্ষণে কষ্টে দিনযাপন করিতেছেন।

কলুপাড়ার মসজিদে মুসলমান ছাত্রদিগের আরবী ও ফারসী ভাষায় শিক্ষালাভের ব্যবস্থা ছিল। এক্ষণে তাহারা শিক্ষার দায় হইতে অব্যাহতিলাভ করিয়াছে এবং তাহাদের শিক্ষার কেন্দ্র প্রাচীন মসজিদটি নিবিড় অরণ্যের মধ্যে স্থাপদগণের আবাসস্থল হইয়াছে।

মহামারীর পূর্বে গ্রামের প্রত্যেক পাড়ায় কয়েকটি করিয়া পাঠশালা ছিল। উহাতে বর্ধমান জিলার কায়স্থ-জাতীয় গুরুমহাশয়গণ বালকদিগকে বঙ্গভাষায় শিক্ষা দিতেন। ঈশ্বরচন্দ্র মুস্তোফী, শ্যামলপ্রাণ মুস্তোফী, বামনদাস মুখোপাধ্যায় ও গ্রামের অন্যান্য সমৃদ্ধিশালী ব্যক্তিদিগের প্রত্যেকের বাটীতে পাঠশালা ছিল। ১২৬১ সালে শঙ্কুনাথ মুখোপাধ্যায় ও গ্রামের ভদ্রলোকদিগের চেষ্টায় কয়েকটি পাঠশালার ছাত্র লইয়া গ্রামের তিন পাড়ায় তিনটি ইংরাজী আমলের বাঙ্গালা স্কুল গঠিত হইয়াছিল।

মহামারীর পূর্বে ১২৯৯ সালের নিকটবর্তী সময়ে ঈশ্বর মুস্তোফীর বহির্বাটীতে উলার সর্বপ্রথম ইংরাজী স্কুল প্রতিষ্ঠিত ছিল। উহাতে চন্দননগরের ডিজার বারেট নামক জনৈক ফরাসী অধ্যাপনা করিতেন। তিনি এক জন অসাধারণ জ্ঞানী লোক ছিলেন। তিনি বাঙ্গালীর গ্রায় ধুতি-চাদর পরিধান করিতেন ও খিচুড়ী-পরমায় খাইতে

ভালবাসিতেন। তিনি এক জন ভাল জ্যোতিষী ও প্রাণি-
তত্ত্ববিদ ছিলেন। একবার সূর্যগ্রহণের সময় উলার
জ্যোতিষিগণ বিখ্যাত অন্ধ পণ্ডিত সদাশিব তর্কালঙ্কারের
নেতৃত্বাধীনে প্রচার করিলেন যে, গ্রহণ উলা হইতে দেখা

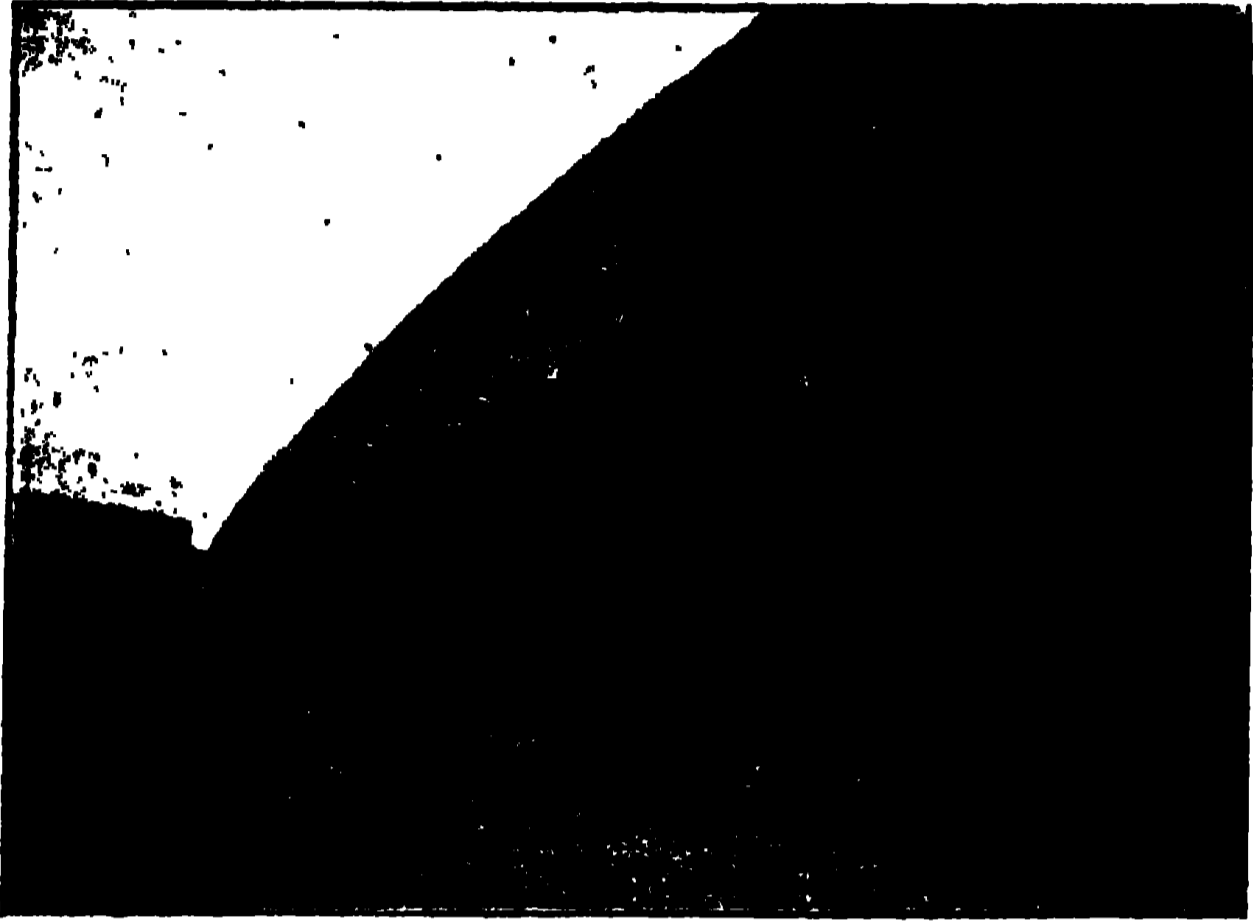

দক্ষিণপাড়ায় মুন্সোফীবাটার চণ্ডীমণ্ডপের অঙ্কণ
প্রতিষ্ঠাতা—রামেশ্বর মুন্সোফী (প্রতিষ্ঠা অনুমান শকাব্দা ১৬০০)

যাইবে। ডিজার বারেট গণনা করিয়া ইহার প্রতিবাদ
করিয়া বলিলেন যে, গ্রহণ উলা হইতে দেখা যাইবে না।
গ্রহণের সময় দেখা গেল যে, ফরাসী শিক্ষকের গণনাই সত্য
হইয়াছে। সেই হইতে গ্রহণাদি উপলক্ষে জীলোকগণ
যেরূপ ব্রাহ্মণপণ্ডিতদিগকে সিধা পাঠা-
ইতেন, সেইরূপ মোসি'য়ে বারেটকেও
সিধা পাঠাইতেন।

এই স্কুলের পরে সন ১২৫৪।৫৫
সালে দক্ষিণপাড়ার জনসাধারণের
চেষ্ঠায় মঠবাটার পার্শ্ববর্তী ভূতবাটাতে
একটি ইংরাজী স্কুল প্রতিষ্ঠিত হয়।
এই স্কুলে ভক্তিবিনোদ কেদারনাথ দত্ত
শিক্ষালাভ করিয়াছিলেন। বিখ্যাত
সাহিত্যিক অক্ষয়চন্দ্র সরকারের পিতা
গঙ্গাচরণ সরকার তৎকালে উলার
মুন্সেফ ছিলেন, তিনি এই স্কুলের
পারিতোষিক বিতরণ করেন। ইহার
পরে ১২৬১ সালে মুন্সেফ গঙ্গাচরণ সরকার ও শঙ্কুনাথ
মুখোপাধ্যায় প্রভৃতির চেষ্ঠায় শঙ্কুনাথের পূজার দালানে
একটি ইংরাজী স্কুল প্রতিষ্ঠিত হয়। এই স্কুল ১২৬৩ সালে

বন্ধ হইয়া যায়। তৎপরে ১৮৬৬ খৃষ্টাব্দে অনন্যপ্রসাদ
মুখোপাধ্যায় প্রমুখ ভদ্রলোকদিগের চেষ্ঠায় শঙ্কুনাথের
পূজার দালানে পুনরায় একটি ইংরাজী স্কুল স্থাপিত
হয়। পরে ইহা কালীকুমার মিত্রের বাটাতে ও
মতি ঝিলের পশ্চিমদিকে নিজস্ব বাটাতে স্থানান্তরিত
হয়। তখন ইহা এন্ট্রান্স স্কুল। ক্রমে স্কুলটি
উঠিয়া যায়। অতঃপর ১৮৮০ খৃষ্টাব্দে অনন্যপ্রসাদের
উদ্যোগে ও শ্রীযুক্ত গিরীন্দ্রনাথ মুখোপাধ্যায়ের তত্ত্বাবধানে
একটি শ্রেষ্ঠ মাইনর স্কুল প্রতিষ্ঠিত হয়। ইহার কিছুকাল
পরে বারাণসী বঙ্গুর চেষ্ঠায় ও তত্ত্বাবধানে উহা এন্ট্রান্স
স্কুলে পরিণত হয় এবং সাধারণের চাঁদায় স্কুলের বর্তমান
নিজস্ব কোঠা-বাড়ীটি নিশ্চিত হয়। বারাণসী বঙ্গুর মৃত্যুর
পরে নানা ছুঃখ-কষ্ট অতিক্রম করিয়া উহা পুনরায় মাইনর
স্কুলে পরিণত হইয়াছে। ছাত্রাভাবে ও অর্থাভাবে স্কুলের
অবস্থা ভাল নহে। স্কুলের অর্থের অনাটন কয়েক বৎসর
হইতে শ্রীযুক্ত নগেন্দ্রনাথ বন্দ্যোপাধ্যায় পূরণ করিয়া
আসিতেছেন। গ্রামে ইতঃপূর্বে ২।৩ বার বালিকা-বিদ্যা-
লয় প্রতিষ্ঠিত হইয়া উঠিয়া গিয়াছে। প্রায় ৬৭ মাস
পূর্বে একটি নূতন বালিকা-বিদ্যালয় প্রতিষ্ঠিত হইয়াছে।
উহাতে প্রায় ৩০ জন ছাত্রী আছে।



উলার অনন্যপ্রসাদ মুখোপাধ্যায়দিগের নৈঠকখানাবাটা

সন ১৩০২।৩ সালে উলার “রিডিং এণ্ড স্পোর্টিং” ক্লাবের
উদ্যোগে “পল্লী সূহৃদ” নামক একখানি মাসিক পত্রিকা
প্রকাশিত হইত, উহা ১৩০৪ সালে বন্ধ হইয়া যায়।

উলার অনেকগুলি গ্রন্থকার জন্ম গ্রহণ করিয়াছেন। তাঁহাদিগের গ্রন্থরাজি বাঙ্গালার সাহিত্য-ভাণ্ডারের এক একটি রত্ন। সুললিত পঞ্চগ্রন্থ “গঙ্গাভক্তি-তরঙ্গিণী”-প্রণেতা ছর্গাপ্রসাদ মুখোপাধ্যায়, “তিথিদানাদি-ব্যবস্থা”-প্রণেতা ভূতনাথ সার্কতৌম, “প্রকৃতিতত্ত্ব বা নাস্তিকবাদ”-প্রণেতা পরশুরাম মুস্তোফী, “গোভিলোক সামবেদীয় সন্ধ্যা”-প্রণেতা বামনদাস মুখোপাধ্যায়, “পরলোকতত্ত্ব, প্রণয়তত্ত্ব, সৃষ্টি ও বেদান্ত দর্শন” প্রভৃতি প্রণেতা চন্দ্রশেখর বসু, “হরিকথা, পোরিয়েড (ইংরাজী), বিজ্ঞান গ্রাম, উড়িষ্যার মঠ, (ইংরাজী), শ্রীশ্রীচৈতন্য-শিক্ষামৃত, জীবধর্ম, প্রেমপ্রদীপ, বালিদে রেজেপ্তী (উর্দু), শ্রীকৃষ্ণসংহিতা” (সংস্কৃত) প্রভৃতি বাঙ্গালা, ইংরাজী, উর্দু ও সংস্কৃত গ্রন্থ-প্রণেতা ভক্তিবিনোদ কেদারনাথ দত্ত, “বীরঙ্গনার পত্রোত্তর কাব্য, নর-সিংহ, কালিনা” প্রভৃতি সাহিত্যগ্রন্থ এবং Indian limitation Act, Select English cases প্রভৃতি আইনগ্রন্থ-প্রণেতা হেমচন্দ্র মিত্র, Rhetoric & Prosody, Pearlessays, The speaker, Unseen passages, প্রভৃতি স্কুল-পাঠ্য-প্রণেতা ও জ্যোতিষগ্রন্থ-প্রণেতা শ্রীযুক্ত মন্থনাথ মুস্তোফী, সংস্কৃত কাব্যশাস্ত্র-দর্পণ ও রঘুবংশের টীকা প্রভৃতি প্রণেতা কান্তিচন্দ্র ভট্টাচার্য্য, “সাধারণের জ্ঞাতব্য আইন Guardians and Wards Act, Transfer of Property Act,” প্রভৃতি আইনগ্রন্থ-প্রণেতা ও উলার বর্তমান দাতা শ্রীযুক্ত বিভূতিভূষণ মিত্র এবং Measurement and Freight Calculation Tables নামক ব্যবসায়-সম্বন্ধীয় গ্রন্থ-প্রণেতা শ্রীমান্ বীরেন্দ্রনাথ মিত্র উলার মুখ উজ্জ্বল করিয়াছেন।



ভক্তিবিনোদ কেদারনাথ দত্ত (বহু গ্রন্থ-প্রণেতা)

“পোল পাগল পুলো ।
তিন নিয়ে উলো ॥”

আবার—

“উলোর পাগল, গুপ্তিপাড়ার বাদর

ও হালিসহরের তেঁদড় ।”

কথিত আছে যে, পূর্বে প্রতিবৎসর উলাইচণ্ডী পূজার দিন অন্ততঃ এক জন করিয়া উলাবাসী পাগল হইয়া যাইত। এতদ্ব্যতীত উলার প্রকৃত পাগল অনেকগুলি ছিল, তন্মধ্যে হরা ও বিশে পাগলা বিশেষ খ্যাত। লোকের ধারণা ছিল যে, বিশে বা বিশ্বনাথ এক জন সিদ্ধ-পুরুষ। একবার শাস্তি-পুরের বিখ্যাত ভূস্বামী মতি রায়ের ইচ্ছাক্রমে বহু পাগল একত্র হইয়াছিল। তিনি উক্ত পাগলদিগকে পরীক্ষা করিবার জন্ত প্রত্যেককে এক একটি রৌপ্যমুদ্রা দিয়াছিলেন। সকল পাগল রজতখণ্ড লইয়া চলিয়া গেল, একমাত্র বিশ্বনাথ তাহার রৌপ্যমুদ্রাটি দূরে নিক্ষেপ করিয়া কহিয়াছিল, “থু-থু, এ কাগের শু, এ আবার মানুষে লয়!” তখন সকলেই বুঝিল যে, বিশ্বনাথই প্রকৃত পাগল। বিশ্বনাথ উলার লোক হইলেও সে নানা স্থানে ঘুরিয়া বেড়াইত। উক্ত ঘটনার পরে এই-রূপ নিয়ম প্রচারিত হইয়াছিল যে,

বিশ্বনাথ কোন দোকান হইতে কিছু লইলে দোকানদার তাহাকে বিনা বাধায় উহা দিবে এবং মূল্য লইবে না।

অন্য স্থানের লোক সহজ অবস্থায় যাহা না করিতে পারিত, উলার লোক,—বিশেষতঃ ব্রাহ্মণগণ অনায়াসে তাহা করিয়া বসিতেন, কোনরূপ লজ্জা বা বিধা বোধ করিতেন না। সে কালে ঐগুলি অশ্লীল বলিয়া বিবেচিত হইত না; পরন্তু আতিশয় রসিকতা বলিয়া উপভোগ্য হইত। গ্রামের অনেক বিশিষ্ট ভদ্রলোক পাগল আখ্যা লাভ করিয়াছিলেন, যথা—প্রসন্ন বন্দ্যোপাধ্যায় হইতে পেশা পাগলা, শঙ্কুনাথ চট্টোপাধ্যায় হইতে শঙ্কু পাগলা ইত্যাদি। ঐ

উলাতে পাগলের অখ্যাতি বা সূখ্যাতি বহুকাল হইতে আছে। এ সম্বন্ধে কয়েকটি ছড়া আছে :—

সকল ব্যক্তি এই-
রূপ অপূৰ্ণ উপাধি
লাভ করিয়া কিছু-
মাত্র রুষ্ট হইতেন
না, পরন্তু আমোদ
অনুভব করিতেন।
গ্রামের পাগলের
অপবাদ গ্রামের
লোক স্বীকার
করিত। উদাহরণ-
স্বরূপ বলা যাইতে
পারে যে, একবার
উলার ঈশ্বর কবি-
রাজ বামনদাস



মুন্সীকী-বাটীর সদরদরজার ভগ্নাবশেষ

মুখোপাধ্যায়ের নাড়ী টিপিয়া কহিলেন যে, “রোগ এমন
কিছু নহে, কিঞ্চিৎ বায়ুর প্রকোপ আছে মাত্র।” ইহা
শুনিয়া বামনদাস কহিলেন, “ওটা ত গ্রামের, এখন আমার
কি বলুন।”

উলার লোক প্রাণখোলা, সৰ্বদা আমোদ ও ঠাট্টা
বিজ্ঞপ লইয়া থাকিত এবং স্পষ্ট বক্তা ছিল—ছিল কেন,
আজিও আছে। একবার কোন বিশিষ্ট রসজ্ঞ লোক
বলিয়াছিলেন যে, উলার চতুর্দিকে একটি উচ্চ প্রাচীর
গাঁথিয়া দিলে উহা একটি বড় রকমের পাগলা-গারোদ
হইতে পারিত।

উলার বারইয়ারীগুলি রাজা কৃষ্ণচন্দ্রের সময় হইতে
আরম্ভ হইয়াছে বলিয়া শ্রুত হওয়া যায়। উলায় কোন
গঞ্জ ও তাহার আনুষঙ্গিক ঈশ্বরবৃত্তি আদায়ের উপায় না
থাকিলেও কেবলমাত্র গ্রামবাসীদিগের নিকট হইতে ও
বঙ্গদেশের নানা স্থানের অবস্থাপন্ন লোকদিগের নিকট হইতে
নানা প্রকারে টাকা সংগ্রহ করিয়া উলার ছয়টি বারইয়ারীর
মধ্যে বিশেষতঃ বড় বারইয়ারী দুইটিতে বিবিধ প্রকারের
আমোদ-প্রমোদ ও সমারোহ করা হইত। বারইয়ারীর
ঠাকুরের ভোগ হইতে বারইয়ারীর তিন দিবস অজ্ঞাতকুল-
শীল আগন্তুক ও ব্রাহ্মণ প্রভৃতিকে খাওয়ান হইত। গ্রাম-
বাসী কেহই অতিথি বিমুখ করিত না। আজিও উলার
লোক অতিথিকে বিমুখ করিতে শিখে নাই। বিদেশী কোন

লোক গাছতলায় বা পথিপার্শ্বে রাধিয়া খাইতে পাইত না।
এরূপ করিতে দেখিলে গ্রামবাসীগণ তাহাকে সাদরে আপন
গৃহে লইয়া গিয়া খাওয়াইত। সে কালে উলার সম্রাস্ত
ব্যক্তিগণ নিয়ম করিয়াছিলেন যে, যদি কোন উলাবাসী
বারইয়ারীর তিন দিনের মধ্যে অতিথি বিমুখ করেন, তবে
তিনি সমাজে হেয় বিবেচিত হইবেন। অতিথিসংস্কারের
জন্ত উলা চিরদিন বিখ্যাত।

বারইয়ারীর অর্থ সংগ্রহের জন্ত উলার লোক, বিশেষতঃ
বারইয়ারীর পাণ্ডা ব্রাহ্মগণ দূরদেশে গমন করিয়া ভিক্ষা
চাহিয়া ও উপস্থিতবুদ্ধির দ্বারা ধনীদিগের নিকট হইতে
অর্থ সংগ্রহ করিয়া আনিতেন। তাঁহারা সংগৃহীত অর্থের
অধিকাংশ তাঁহাদের গ্রাসাচ্ছাদন ও পাথেয়াদির জন্ত
রাধিয়া বাকী টাকা বারইয়ারীর জন্ত দিতেন। অনেক
স্থানে বার্ষিক বৃত্তির ব্যবস্থা ছিল। আজিও কলিকাতায় ও
বঙ্গদেশের নানা স্থানে কতকগুলি ব্যক্তি আপনাদিগকে
উলার লোক বলিয়া পরিচয় দিয়া উলার চণ্ডীপূজা ও
বারইয়ারী পূজার নাম করিয়া অর্থ সংগ্রহ করিয়া আত্মসাৎ
করিতেছে; ইহারা উলার লোক নহে। ইহারা ভদ্র-
লোকদিগকে ঠকাইয়া এইরূপে আপন গ্রাসাচ্ছাদনের
জন্ত অর্থোপার্জন করে।

উলার লোক দেশ-বিদেশে যাইয়া যেক্রমে অর্থ সংগ্রহ



বৈশাখী পূর্ণিমার দিন উলাইচণ্ডীতলায় দৃশ্য

করিত, তাহাই
এক্রমে বলি-
তেছি,—

এ ক ব া র
উলার কয়েক
জন ব্রাহ্মণ
কলিকাতায়
কোন ধনী রূপ-
ণের বাটীতে
টাকা সংগ্রহ
করিতে যাইতে
উদ্ভূত হই-
লেন। সে রূপণ
কিছুই দিবে না
ভাবিয়া লোক

বারইয়ারীর পাণ্ডাদিগকে তথায় যাইতে নিষেধ করিল। পাণ্ডাগণ নিষেধ না শুনিয়া সেই রূপণের সুসজ্জিত বৈঠকখানার দ্বিতলগৃহে উপস্থিত হইলেন। রূপণ বাবুটির একটি চক্ষুর দৃষ্টিশক্তি কিছু ক্ষীণ ও অপর চক্ষু কাণা হওয়ার তিনি চোখে চশমা দিতেন। ব্রাহ্মণগণ উক্ত ধনীর এক পার্শ্বে দণ্ডায়মান হইয়া ক্রমাগত ভিক্ষা চাহিতে লাগিলেন। উক্ত ধনী কোন কথা কহেন না দেখিয়া ব্রাহ্মণগণ স্থানপরিবর্তন করিয়া তাঁহার আর এক পার্শ্বে আসিয়া ভিক্ষা চাহিতে লাগিলেন। ধনী তখন ব্রাহ্মণদিগকে এরূপ স্থানপরিবর্তন

মিছা কথা কহা শোভা পায় না। আপনার যদি বাজে খরচ নাই, তবে আপনার যে চক্ষুটির দৃষ্টিশক্তি ক্ষীণ, কেবল সেই চক্ষুতে চশমা না দিয়া ছই চক্ষুতে চশমা দিয়াছেন কেন?” ইহা শুনিয়া উক্ত ধনী কহিলেন, “আপনারা ধরিয়া ফেলিয়াছেন বটে। আমি সন্তুষ্ট হইয়া আপনাদিগকে কিছু অর্থ-সাহায্য করিতেছি।” ব্রাহ্মণগণ তখন অর্থ লইয়া তাঁহাকে আশীর্বাদ করিতে করিতে চলিয়া গেলেন।

আর একবার উলার ব্রাহ্মণগণ কোন এক বিখ্যাত গ্রামের জনৈক ধনীর গৃহে উপস্থিত হইয়াছেন। সেই সময় উক্ত ধনীর গুরুদেবও তথায় আসিয়াছেন। ধনীর ঠাকুরবাটীর এক স্থানে গুরু ঠাকুরের জন্ম এবং অন্ম এক স্থানে উলার ব্রাহ্মণদিগের জন্ম মধ্যাহ্ন-পাকের আয়োজন হইয়াছে। গুরুর জন্ম ভাল আয়োজন হইয়াছে, কিন্তু ব্রাহ্মণদিগের জন্ম তাহা হয়

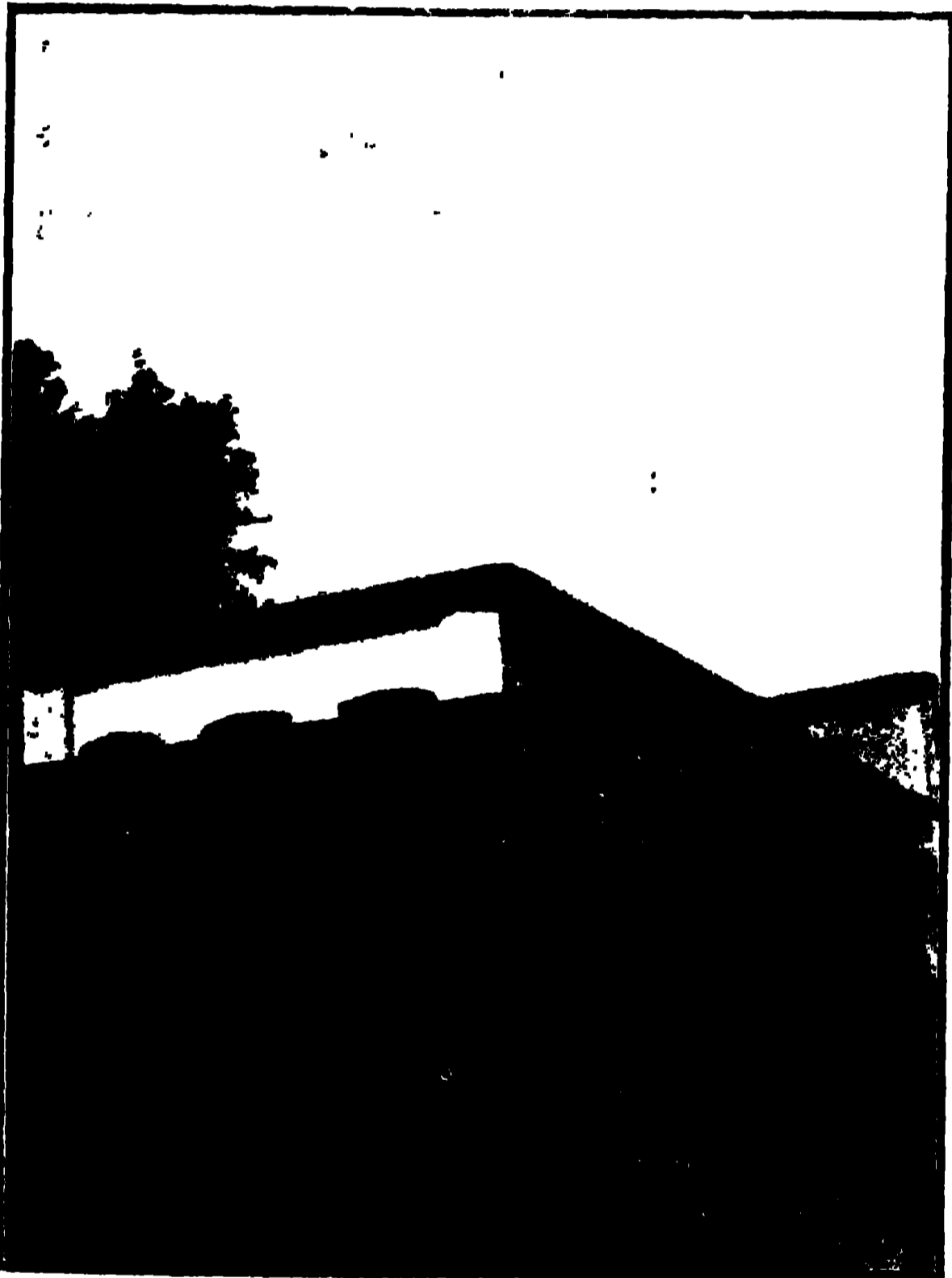

উলা বাজারের পাড়ার বারইয়ারী চাঁদনী

করার কারণ জিজ্ঞাসা করিলে ব্রাহ্মণগণ কহিলেন, “আগে মহাশয়ের যে দিকে দাঁড়াইয়া ভিক্ষা চাহিতেছিলাম, সে দিকের চক্ষুটি কাণা। কাণা চক্ষু অশুভ, সেই জন্ম ও দিকে দাঁড়াইয়া ভিক্ষা মিলিল না। এক্ষণে মহাশয়ের অপর পার্শ্বে দাঁড়াইয়া অদৃষ্ট পরীক্ষা করিতেছি।” অপরিচিত ব্রাহ্মণদিগের মুখে এই অপ্রিয় সত্য শুনিয়া উক্ত ধনী কহিলেন, “আপনারা যান। আমি বাজে খরচ করি না।” ইহা শুনিয়া ব্রাহ্মণগণ কহিলেন, “মহাশয় না দিতে ইচ্ছা করেন, না দিবেন; কিন্তু আপনার ঞ্চার সম্ভ্রান্ত ব্যক্তির

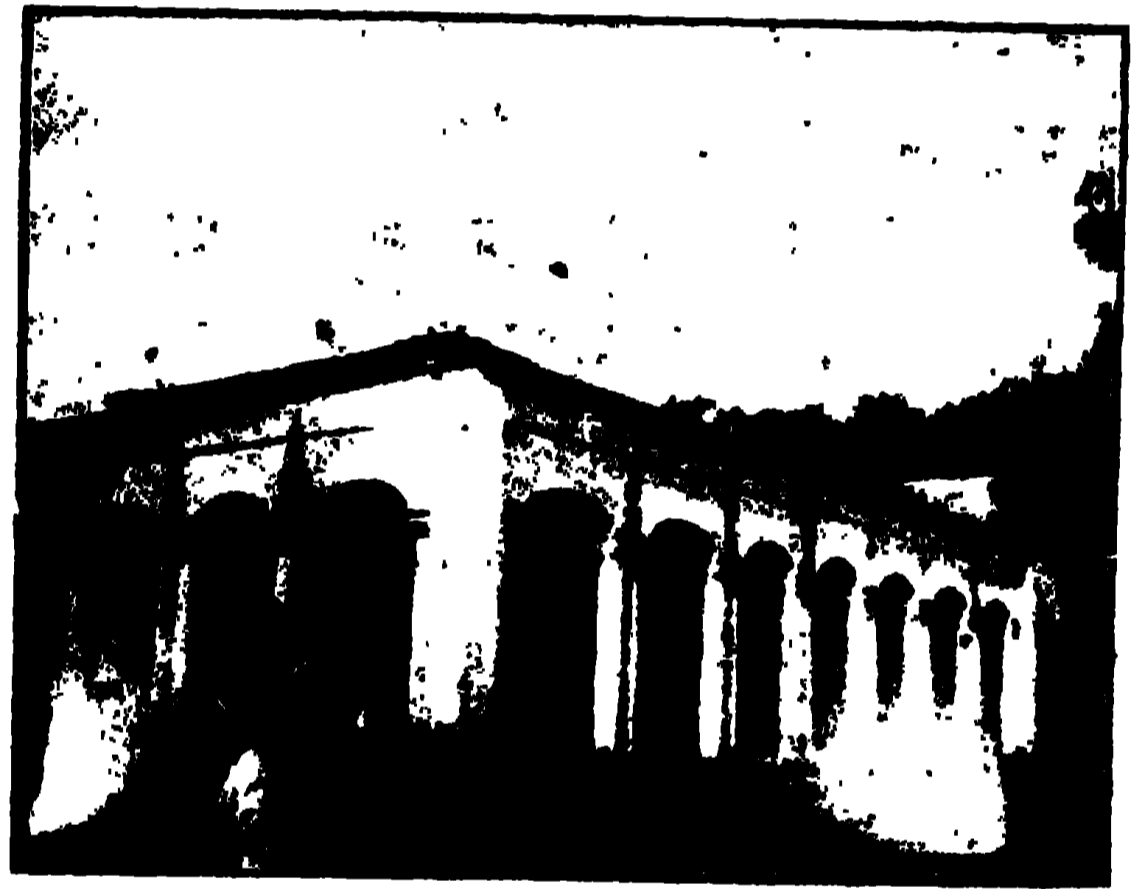

দক্ষিণপাড়ার বারইয়ারী চাঁদনী

নাই। উলার ব্রাহ্মণগণ ভিক্ষা কাঠের জন্ম রক্ষন করিতে পারিতেছিলেন না, কিন্তু ও দিকে গুরু ঠাকুর রক্ষন সমাপ্ত করিয়া আহারের আয়োজন করিলেন। উলার ব্রাহ্মণগণ তখন গোপনে পরামর্শ করিলেন যে, গুরুঠাকুরের অন্ন দ্বারা তাঁহারা জঠরজ্বালা নিবারণ করিবেন। ইতোমধ্যে গুরু ঠাকুর কোন দ্রব্য আনিবার জন্ম যেই গৃহের মধ্যে প্রবেশ করিয়াছেন, অমনি উক্ত ব্রাহ্মণদিগের মধ্যে এক জন দৌড়াইয়া গিয়া গুরুঠাকুরের অন্নব্যঞ্জনের অতি নিকটে বসিয়া তৎপ্রতি দৃষ্টিনিক্ষেপ করত কিন্তু শৃগাল-দৃষ্ট রোগীর ঞ্চার “খ্যাক্ খ্যাক্” করিয়া শব্দ করিতে লাগিলেন। চতুর্দিকে সোরগোল পড়িয়া গেল। উলার ব্রাহ্মণগণ কহিলেন, “কি করিব মহাশয়, ঐ লোকটিকে শৃগালে কামড়াইয়াছিল,

একগে দেখিতেছি যে, কেপিয়া গিয়াছে।” ইহা দেখিয়া গুনিয়া গুরুঠাকুর ক্রোধান্বিত হইলেন ও সেই প্রস্তুত অন্নের মারা ত্যাগ করিলেন। অবসরক্রমে উলার ব্রাহ্মণগণ সেই অন্ন ভোজন করিলেন।

পরদিন উলার ব্রাহ্মণগণ যখন গৃহস্থামীর নিকট ভিক্ষা প্রার্থনা করিলেন, তখন তিনি রুষ্ট গুরুর পরামর্শানুযায়ী অতি সামান্য অর্থ তাঁহাদিগকে দান করিলেন। ইহাতে উলার ব্রাহ্মণগণ উক্ত গুরুকে শিক্ষা দিয়া আশানুরূপ অর্থ আদায় করিবার জন্ত পরামর্শ করিয়া কার্য্যপদ্ধতি স্থির করিলেন। গুরুঠাকুরটির একটি পদ কিঞ্চিৎ খঞ্জ ছিল। উক্ত ব্রাহ্মণগণ উক্ত ধনীর নিকটে এবং সেই গ্রামস্থ ভদ্রমণ্ডলী ও পণ্ডিতদিগের নিকটে গমন করিয়া কোন জটিল প্রশ্নের বিচার ও মীমাংসার জন্ত এক সভা আহ্বান করিলেন। উক্ত ধনীর বাটতে সভার স্থান নির্দিষ্ট হইল। যথাসময়ে সমবেত ভদ্রমণ্ডলী ও পূর্বোক্ত খঞ্জ গুরুঠাকুর সভাস্থ হইলে উলার ব্রাহ্মণগণ প্রশ্ন করিলেন যে, ‘ঠাকুরের যদি অঙ্গহানি হয়, তবে শাস্ত্রমতে কি করা কর্তব্য?’ সকলে একবাক্যে কহিলেন যে, একরূপ ক্ষেত্রে বিসর্জন দেওয়াই বিধি। তখন উলার ব্রাহ্মণগণ হরিধ্বনি করিয়া লক্ষ্য দিয়া গুরুঠাকুরের নিকট উপস্থিত হইলেন। তৎপরে তাঁহারা নিমেষমধ্যে গুরুকে বাঁধিয়া স্বন্ধে তুলিয়া লইয়া কহিলেন, ‘মহাশয়, এই ঠাকুরটি খোঁড়া ও অঙ্গহীন। আমরা এই সভার নির্দেশমত ইহাকে বিসর্জন দিতে লইয়া যাইতেছি।’ তৎপরে পথে গুরুঠাকুর উলার ব্রাহ্মণদিগকে বহু অনুনয়-বিনয় করিয়া ও অর্থ দিয়া নিষ্কৃতি লাভ করেন। অর্থ পাইয়া ব্রাহ্মণগণ হাসিতে হাসিতে সে গ্রাম ত্যাগ করিলেন।

কিন্তু যার যে, আর একবার উলার ব্রাহ্মণগণ নদীয়ার রাজা শ্রীশচন্দ্রের নিকটে অর্থের জন্ত উপস্থিত হইলেন। তখন পৌষমাস, অত্যন্ত শীত। শ্রীশচন্দ্র ইংরাজী শিক্ষা ও সমাজসংস্কারের পক্ষপাতী ছিলেন। রাজা কহিলেন, ‘আপনাদের মধ্যে যদি কেহ এই শীতে সমস্ত রাত আমার দীঘির জলে গলা পর্য্যন্ত নিমজ্জিত করিয়া দণ্ডায়মান থাকিতে পারেন, তাহা হইলে অর্থ-সাহায্য করিব।’ ব্রাহ্মণগণ ‘তথাস্ত’ বলিয়া তাঁহাদিগের মধ্য হইতে এক জনকে ঐ কার্য্যের জন্ত মনোনীত করিলেন। উক্ত ব্রাহ্মণ

সমস্ত রাত্রি রাজার দীঘির জলে গলদেশ পর্য্যন্ত নিমজ্জিত করিয়া কাটাইলেন। পরদিন ব্রাহ্মণগণ রাজসকাশে উপস্থিত হইলে রাজা কহিলেন, ‘ও ঠিক হয় নাই। আমার প্রাসাদের আলোকরশ্মির দ্বারা আমার দীঘির জল গরম হইয়াছিল বলিয়া আপনাদিগের নিযুক্ত লোক ঐরূপ করিতে সমর্থ হইয়াছেন। অতএব আপনারা আমার নিকট কিছুই পাইবেন না।’ রাজার এই অপূর্ব যুক্তি গুনিয়া ব্রাহ্মণগণ চলিয়া আসিলেন। পরে কোন গঙ্গান্নানের যোগ উপলক্ষে রাজা যে পথে গঙ্গান্নানে যাইবেন, সেই পথের পার্শ্বে এক স্থানে ব্রাহ্মণগণ একটি অত্যাচর বংশদণ্ড পুতিয়া তাহার অগ্রভাগে সজল তণ্ডুল এক হাঁড়ী বাঁধিয়া দিয়া বংশদণ্ডের পাদমূলের সন্নিকটে অগ্নি জালিয়া দিলেন। যথাসময়ে রাজা ঐ পথ দিয়া যাইবার সময় কয়েক ব্যক্তিকে এই অদ্ভুত কার্য্যে নিবিষ্ট দেখিয়া ইহার কারণ জিজ্ঞাসা করিলেন। তখন উক্ত ব্রাহ্মণগণ কহিলেন, ‘মহারাজ! এই উচ্চ বংশদণ্ডের অগ্রভাগে যে হাঁড়ী বাঁধা আছে, উহাতে চাউল ও জল আছে। আমরা এই বংশদণ্ডের পাদমূলে অগ্নি জালিয়া রাখিতেছি।’ ইহা গুনিয়া রাজা তাহাদিগকে বাতুল মনে করিয়া উপহাস করিলেন। তখন উলার ব্রাহ্মণগণ আপনাদিগের পরিচয় দিয়া কহিলেন, ‘মহারাজ! যদি আপনার প্রাসাদের আলোকরশ্মির দ্বারা শীতকালের রাত্রিতে আপনার দীঘির জল গরম হইতে পারে, তাহা হইলে এই বংশদণ্ডের পাদদেশে প্রজ্জ্বলিত অগ্নি দ্বারা ১৫।১৬ হাত উর্দ্ধে স্থাপিত হাঁড়ীর চাউল স্ফুটনা হইবে কেন?’ ইহা গুনিয়া রাজা তাঁহাদিগের বুদ্ধির প্রশংসা করিয়া তাঁহাদিগকে আশাতীত অর্থ দান করিয়াছিল।

আর একবার বিখ্যাত দেওয়ান গঙ্গাগোবিন্দ সিংহ নৌকা করিয়া যাইতেছেন সংবাদ পাইয়া উলার পাণ্ডাগণ নদীতীরে যেখানে গঙ্গাগোবিন্দের বজরা বাঁধা ছিল, তথায় উপস্থিত হইয়া মালকোচা মারিয়া বজ্জু হস্তে লইয়া আফালন সহকারে চীৎকার করিয়া বলিতে লাগিলেন, ‘সিংহ! তুমি বড়ই ধূর্ত হইয়াছ। মা মহামায়া তোমার স্বন্ধে আরোহণ করিয়া উলার আসিবেন, আর তুমি কি না এখানে পলাইয়া আসিয়াছ। আমরা তোমাকে বাঁধিয়া লইয়া যাইতে আসিয়াছি।’ কোলাহল গুনিয়া গঙ্গাগোবিন্দ বজরার

বাহিরে আসিয়া সকল কথা শুনিয়া ব্রাহ্মণদিগের উদ্দেশ্য বুঝিতে পারিলেন। তিনি সন্তুষ্ট হইয়া সেবার বারইয়ারীর সকল ব্যয়ভার নিজে বহন করিয়াছিলেন।

বারইয়ারীর সম্পর্ক ব্যতীত অত্র সকল সময়েই উল্লার লোক উপস্থিতবুদ্ধির ও ছুষ্ঠামির পরিচয় দিয়া বিখ্যাত হইয়াছে এবং তদ্বারা উল্লা যে পাগলের দেশ, ইহা দেশদেশান্তরে প্রচারিত হইবার পক্ষে সাহায্য করিয়াছে। উল্লা, শান্তিপুর ও গুপ্তিপাড়া এই তিন স্থানের অধিবাসীদিগের মধ্যে পূর্বে সকল বিষয়ে প্রতিদ্বন্দ্বিতা ও ঘেঁষাঘেঁষি চলিত। একবার উল্লার কোন লোক এক চটিতে আসিয়া উপস্থিত হইল। তথায় পূর্বে হইতে শান্তিপুরনিবাসী এক ব্যক্তি তামাকু সেবন করিতেছিল। শান্তিপুরের লোকটি এমন ভাবে হাঁকায় টান দিতে লাগিল, যেন তাহার তামাকু-সেবন শেষ হইয়াছে এবং তৎপরে সে হস্ত দ্বারা হাঁকার মুখ মুছিতে লাগিল। ইহা দেখিয়া শান্তিপুরের লোকটির ধূমপান শেষ হইয়াছে মনে করিয়া উল্লার লোকটি হাঁকা লইবার জন্ত যেই হস্ত প্রসারণ করিল, শান্তিপুরের লোকটি অমনই পুনরায় নূতন করিয়া হাঁকায় টান দিতে আরম্ভ করিল। এইরূপ ২।৩ বার হইবার পরে শান্তিপুরের লোকটি রাগিয়া উল্লার লোককে কহিল, “তুমি ওরূপ ভাবে হুলো বাড়াইতে-ছিলে কেন?” তখন উল্লার লোক উত্তর করিল, “ভাবিয়া-ছিলাম নেংটি ইঁহুর, তাই হুলো বাড়াইয়াছিলাম, পরে দেখিলাম, সে ইন্দুর নহে, ছুঁচো।”

গুপ্তিপাড়া এককালে বানরের জন্ত বিখ্যাত ছিল। উল্লা বলিলে যেমন পাগল বুঝাইত, গুপ্তিপাড়া বলিলে তেমনই বানর বুঝাইত। একবার উল্লার এক ব্যক্তি গুপ্তিপাড়ার গঙ্গার ঘাটে স্নান করিয়া পূজা করিবার উদ্দেশ্যে গঙ্গামৃত্তিকা দ্বারা শিবলিঙ্গ গড়িবার চেষ্টা করিতেছিল, কিন্তু উহার গঠন ঠিক হইতেছিল না। তাহাকে কয়েক বার ঐরূপ করিতে দেখিয়া তথায় সমাগত গুপ্তিপাড়ার

এক ব্যক্তি বলিয়া উঠিল, “লোকটা শিব গড়িতে বানর গড়িতেছে।” ইহা শুনিয়া উল্লার লোকটি উত্তর করিল, “গুপ্তিপাড়ার মাটির এমন গুণ যে, এখানে শিব গড়িতে গেলে বানর হয়।”

উল্লার জীলোকগণ কম বুদ্ধিমতী ছিলেন না। ইহারা কুলের গরব করিতে ভালবাসিতেন। কথায় বলে—

“উল্লোর মেয়ের কুলকুলুটি, নদের মেয়ের খোঁপা।
শান্তিপুরে হাত নাড়া দেয়, গুপ্তিপাড়ার চোপা ॥”

উল্লার নারীদিগের উপস্থিতবুদ্ধি ও রসিকতার অনেক দৃষ্টান্ত আছে। একবার উল্লার কোন সম্ভ্রান্ত গৃহের কন্তা নূতন খুশুরালয়ে ঘর করিতে গিয়াছে। উল্লার মেয়ের কত বুদ্ধি, তাহা পরীক্ষা করিবার জন্ত শাশুড়ী প্রভৃতি গুরুজন নব বধুকে রান্নাঘরে লইয়া গিয়া কি রান্না হইবে, তাহা বলিয়া কহিয়া তাহাকে রান্নার আয়োজন করিয়া রাখিতে বলিলেন। তৎপরে তাঁহারা অন্তমনস্কতার ভাণ করিয়া বধুকে ইচ্ছাপূর্বক রান্নাঘরের মধ্যে রাখিয়া শিকল টানিয়া দিয়া ঘাটে চলিয়া গেলেন। উল্লার মেয়ে দেখিল যে, তাহাকে রান্নার আয়োজন করিতে বলা হইল, কিন্তু আয়োজন করিবার মত কিছুই নাই। সে অমুসন্ধান করিয়া দেখিল যে রান্নাঘরের কোণে একটি কলার খোড় আছে ও আস্ত মসলা আছে, কিন্তু জল বা অগ্নি কিছুই নাই। সে তখন খোড় কুটিয়া, হস্ত দ্বারা টিপিয়া উহার জল বাহির করিল এবং তদ্বারা বাটনা বাটিতে লাগিল। ইতোমধ্যে তাহার শাশুড়ী প্রভৃতি ঘাট হইতে ফিরিয়া আসিয়া তাহাকে ঐরূপ ভাবে খোড়ের জল দিয়া বাটনা বাটিতে দেখিয়া তাহার বুদ্ধির প্রশংসা করিয়া আদর করিতে লাগিলেন। এইরূপ গল্প অনেক আছে।

[ক্রমশঃ।

শ্রীস্বজননাথ মিত্র মুস্তোফী।



রূপের মোহ



সপ্তবিংশ পরিচ্ছেদ

কিছুতেই কি মনের উচ্ছ্বালতা কমিবে না? এ তাহার কি শাস্তি? একটু কর্মহীন হইলেই, মুহূর্ত্ত নিরালা থাকিলেই নাগিনীর শত পাকে পিষ্ট জীবের মত তাহার প্রাণটা যেন পরিত্রাহি চীৎকার করিতে থাকে। কোনও মতেই কি এই যন্ত্রণাভরা স্মৃতি হইতে আত্মরক্ষা করা যায় না—মুক্তি পাওয়া যায় না? সে ত মনকে আঁধার দিয়া, জুয়াচুরী করিয়া জীবনের পথে চলিতে রাজি নহে। কিন্তু মন তাহাকে শুভ, সুন্দর, সরল পথে চালাইতে পারিতেছে না কেন?

সে ত প্রাণপণ চেষ্টা করিতেছে, তথাপি রমেশ্বরের স্মৃতি—তাহার কলুষিত স্পর্শের জ্বালাময়ী স্মৃতির যন্ত্রণা ভোলা যাইতেছে না ত! অসতর্ক হইলেই অবাঞ্ছিত স্মৃতির চিত্র আপনা হইতে মনের মধ্যে ফুটিয়া উঠে! না—এমন অবস্থায় থাকা অসহ্য সে বিশ্বৃতির অন্ধকারে এ দৃশ্যকে চিরদিনের জন্ত নির্বাসিত করিতে চাহে। কিন্তু উপায় কোথায়?

এই যে চিন্তা—মনের অবস্থা, ইহা সত্য না মিথ্যা? যদি ইহাকে সত্য বলা যায়, তবে তাহাতে যন্ত্রণা কেন? সত্য বস্তুতে কি যন্ত্রণার লেশমাত্রও থাকিতে পারে?

উপাসনা-মন্দিরে গিয়া সে জোর করিয়া আচার্য্যের উপদেশাবলী গলাধঃকরণ করিবার চেষ্টা করিয়াছে; কিন্তু সে সব উপদেশ যেন তাহার কাছে প্রাণহীন—শুধু কথার সমষ্টিমাত্র। নেত্র নিম্নলিত করিয়া কেতাবে উক্ত অনন্ত-সুন্দরের রূপ-জ্যোতি কল্পনা করিতে গিয়া ভিতর হইতে সে কোন উৎসাহ পায় না। তেমন সাধনা সে ত কোনও

দিন করে নাই। বিশ্বাস ও ভক্তির একাগ্রতা তাহার কোনও দিন কি ছিল? জীবন-পথে সে যে প্রণালীতে শিক্ষা পাইয়াছিল, তাহাতে কয়েকটা শব্দ এবং প্রচলিত উপাসনা-ব্যবস্থাই তাহার মস্তিষ্কে স্থান পাইয়া গিয়াছিল মাত্র। প্রাণের দ্বার খুলিয়া আপল স্থানে তাহাদের পৌছিবার সুযোগ ও সুবিধা ত ঘটে নাই। চক্ষু নিম্নলিত করিলে মহাশূন্যই ভাসিয়া উঠে। কিন্তু শূন্যকে অবলম্বন করিয়া মন স্থির থাকিতে পারে কি? একটা কিছু নির্দিষ্টকে অবলম্বন না করিয়া সে যে থাকিতেই পারে না। তাই হতাশ হইয়া অমিয়া উপাসনা-মন্দিরে যাওয়া ছাড়িয়া দিয়াছে।

জগন্নাথের মন্দিরে অথবা অগ্গাণ দেবালয়ে শত শত বাতী ভক্তিভরে দেবতার অর্চনা করিতেছে, সে দেখিয়াছে। আশাপূর্ণ হৃদয়ে দাদার সহিত সে কতবার মন্দিরে মন্দিরে গিয়া আবার ফিরিয়া আসিয়াছে। কিন্তু প্রার্থিত শান্তি তাহাকে এক দিনের জন্তও কৃতার্থ করিল না ত! পট্টাধরধারিণী মহিলারা ভক্তি-বিগলিত হৃদয়ে দেবতার পানে চাহিয়া সত্যই কি অতীষ্ট ফল পাইতেছে? তাহাদের উৎস্রুত আনন, শান্ত-স্নিগ্ধ ভাব দেখিলে তাহাই ত মনে হয়; কিন্তু সে যাহা খুঁজে, তাহা সে পাইতেছে না কেন?

সে আপনার অন্তরতম প্রদেশ তন্ন তন্ন করিয়া খুঁজিয়া দেখিয়াছে—না, তাহার নিষ্ঠা, ভক্তি, বিশ্বাস কিছুই নাই! জ্ঞান তাহাকে এই পথের সন্ধান এত দিনেও দিতে পারে নাই। সে বিধ্বস্ততার কাছে আত্মনিবেদন করিতে শিখে নাই! তবে তাহার উপায় কি? কেমন করিয়া সে অণুচি স্মৃতির জ্বালা ভুলিতে পারিবে—আত্মরক্ষায় সমর্থ হইবে? এ যে কি জ্বালা, তাহা ত বন্ধি, ব্যাধিইবার নহে!

বাহিরে সে অচল, অটল, কিন্তু অন্তরে কি দীনা মূর্তি ?
উঃ ! কি জালা, কি অশান্তি, কি কঠোর প্রায়শ্চিত্ত !

অমিয়া সম্পূর্ণ হতাশ হইয়া উপাসনা-গৃহে যাওয়া বা দেবমন্দির প্রদক্ষিণ করা সবই ছাড়িয়া দিল। আচার্য্যের বক্তৃতা, ভক্তের বন্দনাগান সে উৎকর্ণ হইয়া শুনিয়াছে, আপনাকে স্থলাভিষিক্ত করিবার চেষ্টা করিয়াছে ; কিন্তু এক দিনের জন্তও সে উৎসাহকে বজায় রাখিতে পারে নাই।

এমন করিয়া আর ত চলে না। যদি স্বামী আজ কাছে থাকিতেন ! - অমিয়া ভাবিতে লাগিল। তবে কি হইত ? পাপস্পর্শের স্মৃতি হইতে তাঁহার সান্নিধ্য তাহাকে রক্ষা করিতে পারিত কি ? হয় ত বা সম্ভব হইতে পারিত ; কিন্তু তিনি ত শত শত ক্রোশ দূরে রহিয়াছেন। স্থূল-দেহ কি অশরীরী যন্ত্রণাব ভেষজ ?—অমিয়া আবার ভাবিতে লাগিল। না বুঝার যন্ত্রণা ত ইহা নহে। সে ত সবই বুঝিয়াছে, জানিয়াছে ; তথাপি মনের উপর প্রভাব নাই কেন ?—উদাম, উচ্ছ্বল মনোবৃত্তিরূপ অশ্বকে সে সুদৃশ্যত করিয়া রাখিতে পারিতেছে না ত !

অমিয়া আপনার অন্তরকে বিশ্লেষণ করিয়া দেখিতে লাগিল। মনকে কেন সে ইচ্ছামত চালাইতে পারিতেছে না ?—দুর্বলতা ? কিসের দুর্বলতা ? মনের ?—মন কয়টা ? আপনার অবস্থাকে যে পুঙ্খানুপুঙ্খরূপে বিশ্লেষণ করিয়া বুঝিতেছে, সেই বা কে ? আর স্মৃতিকে যে সময়ে অসময়ে, অতর্কিত অবস্থাতেও ফুটাইয়া তুলে, সেই বা কে ? এক না দুই ?

কে ইহার মীমাংসা করিবে ? অমিয়া ত পারিল না ! সে কি তবে হাল ছাড়িয়া দিবে ? যাহা অজ্ঞায়, যাহা লোকাচার—সমাজবিধির বিরুদ্ধ, যাহা আত্মীয়-স্বজনের পক্ষে ক্লেদায়ক, শ্রদ্ধা-ভক্তির পাত্রের সম্বন্ধে বেদনাজনক, যাহা তাহার মানস-রাজ্যেও যন্ত্রণা, অতৃপ্তি, অশান্তি এবং মর্মান্তিক ব্যথার স্তোত্রক, তাহার নিকট আত্মবিক্রম করিবে ?

অসহ ! অসহ !—কিন্তু এই যন্ত্রণার বোঝা বুকে লইয়া তাহাকে হাসিতে হইতেছে, সংসারের খুঁটিনাটি কাষে লিপ্ত হইতে হইতেছে, সামাজিকতা রক্ষা করিতে হইতেছে। মনোরাজ্যে সর্বদা প্রলয়-ঝটিকা বহিতেছে, বাহিরে সে স্থিরা, ধীরা !

কি কঠোর পরীক্ষা চলিয়াছে ! এ ছর্ভাগ্যের বোঝা কি নামিবে না ? কে আছ তুমি জ্যোতির্শ্বর পুরুষ ! কে আছ তুমি দয়াময় !—তাই কি তুমি আছ ?

না, অমিয়ার মন সে পথে স্থির হইতে চাহে না। ইহাও কি তাহার বিধিলিপি ? এই কি সরযুর কথিত সেই অদৃষ্ট ? যদি অদৃষ্টই হয়, তবে তাহার রচয়িতা কে ? ভগবান্ ? যদি তাই হয়, তবে তিনি তাহারই ললাটে এই বিচিত্র বিধান করিলেন কেন ? সংসারে কি আর কোন পাত্র ছিল না ? বাছিয়া বাছিয়া তাহারই উপর এই কঠোর পরীক্ষা চলিল ! ভগবান্ কি এমনই পক্ষপাতী ?

ভগবান্ ! ভগবান্ ! সবাই ত বলে ভগবান্ ; কিন্তু তিনি কিরূপ ? শুধু জ্যোতির্শ্বর ? না, তাঁহার নির্দিষ্ট কোনও রূপ আছে ? পৃথিবীর বিভিন্ন মতবাদের কোন্টি সত্য ?

হতাশ হইয়া অমিয়া সে বিতর্কও ছাড়িয়া দিল। মীমাংসার শক্তি তাহার নাই। সে তাহা চাহে না। সে শুধু এই কামনা করিতেছে, মনের সুস্থ, সবল, শুভ্র অবস্থা যেন সে ফিরাইয়া পায়। তথাকথিত উপদেশ, অনুষ্ঠান তাহার কাছে সম্পূর্ণ মূল্যহীন।

ষড়্বিংশ পরিচ্ছেদ

“অমি, চল বোন, আজ তোমাদের এক ষায়গায় বেড়িয়ে আনি।”

দাদার কণ্ঠস্বর স্বভাবতঃই স্নিগ্ধ ; কিন্তু আজ যেন অমিয়ার মনে হইল, সে কোমল, স্নিগ্ধস্বরে সহানুভূতি ও করণার উচ্ছ্বাস উদ্বেগ হইয়া উঠিতেছে। সে দাদার মুখের দিকে একবার চাহিয়া দেখিল।

কিন্তু স্মরেশচন্দ্রের আননে কোনও বৈলক্ষণ্য সে দেখিতে পাইল না। দাদার এমন কণ্ঠস্বর বহুদিন সে শুনে নাই !

“কোথায়, দাদা ?”

“বেশী দূর নয়, এই পুরীর মধ্যেই। মিস্ মিত্র, আপনিও চলুন।”

সরযু কি একটা কাণ করিতেছিল। সে সেই অবস্থা-তেই বলিল, “আমি ত আজ আপনাদের সঙ্গে যেতে

পারছি না। আমার সহীদের ওখানে আজ যাবার কথা আছে। কাল তাঁরা এখানে এসেছিলেন। আজ সেখানে যাবার জন্ত বিশেষ অনুরোধ ক'রে গেছেন। বৌদি ছ'দিন গিয়েছিলেন, আজ যাবেন না ব'লে দিয়েছেন। আমাকে মাপ করতে হবে, মিঃ ঘোষ।”

সুরেশচন্দ্র মুহু হাসিয়া বলিলেন, “আমাকে মিঃ ঘোষ বললে আমি এর পর আর উত্তর দেব না, তা কিন্তু ব'লে রাখছি। আমি বাঙ্গালী, সে কথাটা আমি নিজে এক মিনিটের জন্তও ভুলে যেতে রাজি নই। অপরকেও ভুলবার অবসর দিতে চাই না।”

সরযু উচ্চহাস্তে বলিল, “তা মান্‌লুম; কিন্তু আমাকে মিস্ মিত্র ব'লে কি আপনি আমার সম্মান বাড়িয়ে দিয়েছেন? আপনিই ত আগে আমাকে মিস্ মিত্র ব'লে ডেকেছেন। আমার কি একটা নামও নেই?”

পরাজয় স্বীকার করিয়া সুরেশচন্দ্র বলিলেন, “দোষ আমারই। ভবিষ্যতে ও রকম ক্রটি আর হবে না।”

সরযু বলিল, “তা' হ'লে আপনিও দেখে নেবেন, দ্বিতীয় বার আমিও আপনাকে বিদেশী প্রথায় সম্বোধন করব না।”

অল্প সময় হইলে হয় ত অমিয়া এ সকল তর্কে যোগ দিত; কিন্তু ইদানীং তাহার মানসিক অবস্থা যেরূপ দাঁড়াইয়াছিল, তাহাতে কথাগুলি তাহার কানের মধ্যে প্রবেশ করিল বটে, কিন্তু ‘মরমে পশিল’ কি না সন্দেহ।

বেশ-পরিবর্তনের পর ভ্রাতা ও ভগিনী বাসা হইতে বাহির হইলেন। সরযুও সৈরভীর সঙ্গে সখীর বাড়ী যাইবার আয়োজন করিতে লাগিল।

সমুজ্জতীর ছাড়াইয়া কাছারীর দিকে যাইবার পথে গাড়ীর আড্ডা হইতে একখানি গাড়ী ভাড়া করিয়া সুরেশচন্দ্র গাড়োয়ানকে কোথায় যাইতে হইবে বলিয়া দিলেন।

অমিয়া এক বার জিজ্ঞাসা করিল, “দাদা, কোথায় যাচ্ছ?—অনেক দূর?”

“না, বেশী দূর নয়। তবে তোকে হাঁটিয়ে নিয়ে যাব না বলেই গাড়ী ভাড়া করলাম।”

অমিয়া আর কিছু বলিল না। সুরেশচন্দ্র এক বার ভগিনীর দিকে চাহিয়া কি ভাবিয়া রাজপথের দিকে মুখ

ফিরাইলেন। রাজপথে পড়িয়া মন্দিরের বিপরীত দিকে গাড়ী ধাবিত হইল।

অমিয়া শূন্যদৃষ্টিতে চাহিয়াছিল—বাহিরের দৃশ্য পদার্থ-গুলি তাহার চিত্তে কোনও কোতূহল উদ্ভিক্ত করিতেছিল বলিয়া মনে হয় না।

গাড়ী থামিবার সঙ্গে সঙ্গে তাহার বাহুচেতনা যেন ফিরিয়া আসিল। এ কোথায় সে আসিয়াছে!

ফুলের বাগানের মধ্যে একটি একতল বাড়ী। গাড়ী থামিবার পর সুরেশ ভগিনীকে নামাইলেন। বিশ্বয়-বিস্ফারিতনেত্রে অমিয়া দেখিল, একটি বড় ঘরের মধ্যে যেন বহু লোক মিলিত হইয়াছে। উহারা কাহারা?—দাদা তাহাকে কোথায় আনিলেন?

ভিন্ন পথে সুরেশচন্দ্র অমিয়াকে বাড়ীর ভিতরের অংশে লইয়া চলিলেন। একটি অপেক্ষাকৃত ক্ষুদ্র ঘরে জাজিম বিস্তৃত—দরজা, জানালা খোলা। ঘরের মধ্যে বাতাস ও আলো যথেষ্ট। সুরেশচন্দ্র অমিয়াকে বলিলেন, “এখানে ব'স।”

দাদার নির্দেশমত অমিয়া বসিতে গেলে সুরেশচন্দ্র বলিলেন, “ওখানে নয়, এ দিকে এস।”

যন্ত্রচালিতবৎ অমিয়া একটা খোলা দরজার কাছে দাঁড়াইল। সেই দরজার উপর একখানি পাতলা সবুজ বর্ণের জালের পর্দা ঝুলিতেছিল। অমিয়া দেখিল, সম্মুখে একটা বড় হল-ঘর—বাঙ্গালী ও উৎকলদেশীয় ভদ্রলোকে পূর্ণ। সে বুঝিল, আজ এখানে কোন সভার অনুষ্ঠান হইতেছে। সভা, সমিতি, বক্তৃতা এ সকলের প্রতি অমিয়ার বিন্দুমাত্র আকর্ষণ ছিল না। বিরক্তিতে তাহার মন ভরিয়া উঠিল।

সুরেশচন্দ্র প্রসন্নহাস্তে বলিলেন, “একঘেয়ে জীবন ভাল লাগে না, তাই এখানে নিয়ে এলাম। এর জন্ত অনুতাপ করবার দরকার হবে না।—তুমি এখানে ব'স; কেউ এখানে আসবে না। এখান থেকে সব দেখতে পাবে, শুন্তে পাবে, অথচ তোমাকে কেউ দেখতে পাবে না। আমি এখন ঐ ঘরে যাচ্ছি।”

অমিয়ার একবার মনে হইল, দেখিতে পাইলেই বা কি এমন কতি? সে ত আর ঘোরতর পর্দানশীন নহে যে, অন্তঃপুরের গণ্ডী ছাড়াইয়া বাহিরে আসে না? দাদা ত সবই জানেন, তবে?—

অমিয়া ভাবিয়া লইল, দাদার অশ্রু অর্থহীন খেয়ালের মত ইহাও আর একটা খেয়াল !

সুরেশচন্দ্র ততক্ষণ অশ্রু দ্বারা খুলিয়া আবার তাহা বন্ধ করিয়া সভাগৃহে প্রবেশ করিলেন। অমিয়া দেখিল, আর এক দিক হইতে গৈরিক বেশধারী এক দীর্ঘকায় ব্যক্তি সভাস্থলে প্রবেশ করিলেন। অমনই সমবেত দর্শকের দল সম্মুখভবে উঠিয়া দাঁড়াইল।

আগন্তুক হাত ভুলিয়া সকলকে বসিতে অস্বরোধ করিলেন, পবে স্বয়ং অপেক্ষাকৃত উচ্চ একটি বেদীর উপর বিস্তৃত কঙ্কলাসনে উপবেশন করিলেন।

অমিয়ার নিকট এমন উপাসনাসভা নূতন নহে। বহু বার সে বহু প্রবীণ ও বিচক্ষণ আচার্য্যের বক্তৃতা শুনিয়াছে ; সে জগৎ তাহার বিন্দুমাত্র কোতূহল উদ্ভিক্ত হইল না। কিন্তু দীর্ঘকায় সুরদর্শন সন্ন্যাসীর দিক হইতে সে চক্ষু সরাইয়া লইতে পারিল না।

দিনের আলো স্থান হইয়া আসায় সভাগৃহের আলো-গুলি জলিয়া উঠিয়াছিল, অমিয়া যেখানে বসিয়া ছিল, সে ঘরে দীপ জালা হয় নাই। সূক্ষ্ম পর্দার ভিতর দিয়া অমিয়া সবই স্পষ্ট দেখিতে পাইতেছিল।

বক্তা একটা সংস্কৃত স্তোত্র আবৃত্তির পর কথা আরম্ভ করিয়া দিলেন। অমিয়া সে সময়টা আপনার কথাই ভাবিতেছিল, তাই সে গোড়ার কথা শুনিতে পায় নাই।

কিন্তু সহসা তাহার চিন্তাসূত্র ছিন্ন হইয়া গেল। দূর বনপ্রান্ত হইতে মধুর স্বরে বাঁশী বাজিয়া উঠিলে কুরগী যেমন উৎকর্ণ হইয়া শুনে, অমিয়াও ঠিক তেমনই ভাবে কান পাতিয়া বক্তার কথা শুনিতে লাগিল।

সঙ্গীতের ছন্দের শ্রায় মধুর বাক্যধারা বক্তার মুখ হইতে নির্গত হইতেছিল। অমিয়ার হৃদয়ে কোতূহল জাগিয়া উঠিল। এমন মধুভরা ওজনী কণ্ঠে এমন বক্তৃতা-ভঙ্গী সত্যই সে কখনও শুনে নাই। কোনও ধর্মসভায় কোনও প্রসিদ্ধ আচার্য্যের কণ্ঠ হইতে এমন বক্তৃতা-প্রণালী সে পূর্বে শুনে নাই, সে কথা সে অকুণ্ঠিতচিত্তে স্বীকার করিবে।

বক্তার কণ্ঠস্বর কখনও সমুদ্রের কল্লোলের শ্রায় গম্ভীর, কখনও উপলঘাতিনী তটিনীর শ্রায় কলোচ্ছ্বাসে স্নিগ্ধ হইয়া উঠিতেছিল। অমিয়া গোড়া হইতে মনোযোগ না দিলেও

বুঝিল যে, তিনি সেবাধর্মের ব্যাখ্যা করিতেছিলেন। সঙ্গে সঙ্গে তিনি বুঝাইতেছিলেন, বাঙ্গালী কেমন করিয়া পবিত্রতম 'মা' ডাক ভুলিতে বসিয়াছে। যে মাতৃভাবের অস্থ-শীলন বাঙ্গালী জাতির অস্থিমজ্জাগত ছিল, বাঙ্গালার কবি, বাঙ্গালার সাধকগণ যুগ যুগ ধরিয়া যে শ্রেষ্ঠতম সাধন-তত্ত্বের উদ্বোধন করিয়া গিয়াছেন, জাতির হৃদয়ে বাঙ্গালী তাহাকে সম্পূর্ণরূপে ভুলিয়া গিয়া সর্বনাশের পথে দ্রুত নামিয়া চলিয়াছে।

অমিয়া নিশ্বাস রুদ্ধ করিয়া বক্তার কথাযুত পান করিতে লাগিল। যেখানে কোনও আগ্রহ বা উৎসাহের রেখামাত্র ছিল না, তথায় যেন গভীর আবেগ ও উত্তেজনার মূর্তি ফুটিয়া উঠিল।

বক্তার সোম্য আননে উজ্জল দীপরশ্মি নৃত্য করিতেছিল ; কথার মধ্যে এমন একটা আন্তরিকতা ছিল যে, শ্রোতৃমাত্রেরই মন তাহাতে আকৃষ্ট হইবেই। যেন ধ্যানমগ্ন হইয়া সাধনলব্ধ তত্ত্বের কথা তিনি শিষ্যবর্গকে বিশ্লেষণ করিয়া দেখাইতেছিলেন। মুখস্থ করা পাণ্ডিত্য এমনভাবে এ তত্ত্বের আভাস দিতে কোনও কালে সমর্থ নহে। তাঁহার এক একটা কথা অমিয়ার বুকের মধ্যে প্রবেশ করিয়া তাহার সমস্ত প্রাণকে আলোড়িত করিতে লাগিল—'মা'কে ভুলিয়া বাঙ্গালী বিশ্বমাতার অর্চনা ভুলিয়াছে ;—তাই আজ কামনার ঘূর্ণিপাকে পড়িয়া বাঙ্গালী মরিতে বসিয়াছে ! বাঙ্গালী পুরুষ এখন আর মায়ের জাতিকে মাতৃভাবে দেখিতে পারিতেছে না—ডাকা ত দূরের কথা ! বাঙ্গালার কাব্যে, বাঙ্গালার সাহিত্যেও এই মহাপাপ প্রবেশ করিয়াছে ! ঘোরতর জড়ের পূজা, জড়ের সেবা ভারতীয় বৈশিষ্ট্যকে গ্রাস করিয়া ফেলিতেছে। পুরুষ অধঃপাতের চরমসীমায় দ্রুত নামিয়া চলিয়াছে, সঙ্গে সঙ্গে মায়ের জাতিকেও টানিয়া লইয়া চলিয়াছে !

ভাষার এমন অপূর্ব বিদ্যাসভঙ্গী, কণ্ঠস্বরের এমন আকর্ষণী শক্তি, যুক্তির এমন অমোঘ প্রয়োগ অমিয়ার কাছে সম্পূর্ণ নূতন। স্বদেশের নরনারীর হৃৎতির চিত্র আঁকিবার সময় বক্তার কণ্ঠস্বর ব্যথায় যেন ভারী হইয়া উঠিতেছিল। যেন যুগ-যুগ-সঞ্চিত ক্রন্দনধ্বনি প্রতি শব্দের সঙ্গে ছুটিয়া বাহির হইতেছিল। অমিয়ার বুকের মধ্যেও

ব্যথা যেন ফুলিয়া ফুলিয়া উঠিল, বুকের জমাট অশ্রু আজ যেন নয়নপথে ধারায় ধার নামিয়া আসিল। বহু—বহু দিন সে এমনভাবে কাঁদে নাই!

বক্তৃতা কখন খামিয়া গিয়াছিল, শ্রোতৃবর্গ কখন চলিয়া গিয়াছিল, অমিয়ার সে দিকে কোনও খেয়াল ছিল না। সে শুধু অন্ধকার ঘরের মধ্যে অপরিচিত বক্তার কথাগুলি ভাবিতেছিল, “বঙ্গালী পুরুষ নারীজাতিকে মা বলিতে ভুলিয়া গিয়াছে; বঙ্গালী মেয়েরা মাতৃভাবের চর্চা—পুরুষকে সন্তানের মত ভাবিতে ভুলিতেছেন। তাই বঙ্গালীর বৈশিষ্ট্য, আনন্দ, হ্রী ও শ্রী পথের ধূলার লুটাইতেছে।”

সপ্তবিংশ পরিচ্ছেদ

সহসা আলোকসম্পাতে ঘরের অন্ধকার সরিয়া যাওয়ায় অমিয়া আতঙ্কিত হইল। সে দেখিল, তাহার দাদার পশ্চাতে সেই দীর্ঘাকার, প্রিয়দর্শন পুরুষটি আসিতেছেন।

“শুরুদেব! এই আমার বোন অমিয়া।”

অমিয়া চমকিয়া উঠিল। দাদা কাহাকে “শুরুদেব” বলিলেন? বিহ্বল দৃষ্টিতে সে সুরেশচন্দ্রের মুখের দিকে চাহিল।

সুরেশ বোধ হয় তাহার মনের কথা বুঝিয়াছিলেন। তিনি ভগিনীর কানের কাছে মুখ আনিয়া বলিলেন, “সব কথা পরে তোমার বলব।”

আগন্তুক বলিলেন, “এইটি তোমার বোন, সুরেশ? তবে ত উনি আমার আর এক মা।”

অমিয়ার মাথা সহসা কাহারও কাছে নত হইত না; কিন্তু কখন যে তাহার মস্তক গৈরিক বসনধারী প্রৌঢ়ের চরণতলে নত হইল, তাহার হিসাব অমিয়ার ছিল না।

“হয়েছে মা, উঠ—ব’স। আশীর্বাদ করি, আনন্দলাভ কর।”

সে আশীর্ষচন তণাক্ষিত নহে; যেন অন্তস্তল হইতে সে আশিস্বাগী উদ্গত হইতেছিল।

সন্ন্যাসী অদূরে বসিলেন।

সুরেশচন্দ্র বলিলেন, “আপনার মধুর কথা শুনার সৌভাগ্য সকলের হয় না। আমার বোন আপনার

বিশ্ব-বিশ্রুত নাম সম্ভবতঃ শুনে থাকবে, কিন্তু আপনার বক্তৃতা শুনার সৌভাগ্য হয় ত জীবনে সে আর পাবে না, তাই তাকে সঙ্গে ক’রে এনেছি।”

“বেশ করেছ, সুরেশ। মা লক্ষ্মি! এখানে তোমার সঙ্কোচের কোন কারণ নাই। তুমি ভাল হয়ে ব’স, আমি ত তোমার সন্তান।”

অমিয়া বিশ্বয়ে অভিভূত হইয়াছিল সন্দেহ নাই। তাহার দাদা যে সমাজের লোক, সেখানে এরূপ ভাবের সাধু-সন্ন্যাসীর সংস্রব কোথায়? দাদা সম্পূর্ণভাবে চিন্দু-সন্ন্যাসীর ভক্ত শিষ্য, এও এক পরম বিশ্বয়ের ব্যাপার। কিন্তু সঙ্গে সঙ্গে সে যখন ভাল করিয়া স্বামীজীর দিকে চাহিয়া দেখিল, তখন দেখিল, শিশুর মত সারল্য এই অপরিচিত সন্ন্যাসীর নয়নে, আননে ফুটিয়া উঠিয়াছে।

শুণ-শুণস্বরে রামপ্রসাদের গানের একটা চরণ আবৃত্তি করিয়া স্বামীজী বলিয়া উঠিলেন, “আমার মায়ের হাতের রান্না এক দিন খেতে হবে। একঘেয়ে ঠাকুরের রান্না খেয়ে খেয়ে অরুচি হয়ে গেছে। কি, মা, আপত্তি আছে?”

এমন শিশুর মত আকার, এমন সরল প্রাণের খোলা কথা অমিয়ার পক্ষে সম্পূর্ণ নূতন। তাহার হৃদয়ের সুপ্ত মাতৃভাব যেন আজ জাগিয়া উঠিয়াছিল। এ অল্পভূতি যেমন অপূর্ব, তেমনই আনন্দভরা। হর্ষানন্দে সে বলিয়া উঠিল, “কাল সকালে দয়া ক’রে আমাদের ওখানে যাবেন কি?”

প্রাণ-খোলাভাবে হাসিয়া স্বামীজী বলিলেন, “মা, তোমার এ ছেলোটি বড় পেটুক। নিমন্ত্রণ পেলে, বিশেষতঃ মায়ের হাতের রন্ধনের সন্ধান পেলে, কখনও সে স্নযোগ ত্যাগ করে না।”

বাস্তবিক কি মধুর, কি সরল, কি প্রাণ-গলান মিষ্ট কথা! অমিয়া যেন অল্পভব করিল, স্বামীজীর স্নেহদৃষ্টিতে—একাধারে পরলোকগত পিতা ও মাতার স্নেহমাধুর্য্যভরা বাৎসল্যদৃষ্টি ফুটিয়া উঠিয়াছে।

“সুরেশ, তাই, তোমার চা তৈরী।”

অপর কক্ষ হইতে পরিচিত কণ্ঠের সাদর আহ্বানে সুরেশচন্দ্র সাড়া দিলেন। অমিয়ার কি চায়ের স্পৃহা আছে—এক পেয়লা? মাথা বাড়িয়া অমিয়া জানাইল যে, সে চা পান করিবে না।

স্বামীজীর অনুমতি লইয়া সুরেশ চা পান করিতে গেলেন। স্বামীজী অমিয়ার সহিত নানা কথা বলিতে লাগিলেন।

অল্পকালের মধ্যেই অমিয়া বুঝিল, আজ সত্যই সে এমন এক জন মানুষ পাইয়াছে—যাঁহার কাছে শঙ্কা বা সঙ্কোচের কোন প্রয়োজন হয় না। বিংশ শতাব্দীতে এমন লোক থাকা সম্ভবপর, ইহা যেন স্বপ্নেরও অগোচর ছিল। অমিয়া অবশ্য তাহাদের নিজ ধর্মসম্প্রদায়ের কয়েক জন মহৎ-হৃদয় ধার্মিকের কাহিনী জানিত; কিন্তু প্রকৃত শিশুর মত সরল, অসাধারণ পণ্ডিত, অপূর্ব তত্ত্বদর্শী এমন মানুষ সে কখনও প্রত্যক্ষ করে নাই। সে বুঝিল, তাহার দাদার মত লোক কেন ইঁহাংর শিষ্যত্ব গ্রহণ করিয়াছেন।

স্বামীজী বলিতেছিলেন, “মা, সংসারে মা হওয়ার মত আশীর্বাদ আর নাই। মাতৃহের বিকাশ থেকেই নারী চরম লক্ষ্যে পৌঁছিতে পারে। প্রাচ্যদেশ এ তথ্যটা ভাল করেই বুঝেছিল; প্রতীচ্য এ মহৎ সত্যটাকে এ দিক দিয়ে ধরতেই পারে নি। তাই পশ্চিম—জড় বিজ্ঞানে বড় হলেও আমি বলব হুঃখী। এক দিন ভারতবর্ষের এই পরম তত্ত্বটি তারা বুঝতে পারবে! আজ সত্যই সেই কথাটাই বোঝাবার চেষ্টা করেছি। তোমরা মা লেখাপড়া শিখেছ। এখন তোমাদের উচিত সারা বাঙ্গালায় আবার তোমরা পূর্বের ভাব ফিরিয়ে আনো। বাঙ্গালীকে আবার মা ব’লে ডাকতে, নারীকে মা ব’লে ভাবতে শেখাও। তবেই পুরুষগুলো মানুষ হয়ে উঠবে, আর মা, তোমরাও ধন্য হবে।”

সন্ন্যাসীর নয়নে যেন এক অপূর্ব আলোক জলিয়া উঠিল। অমিয়া মুগ্ধ হৃদয়ে শুনিতোছিল। সহসা সে মুহুঃ-শুভ্রনে বলিল, “আমি বড় মনের অশান্তিতে আছি। এ অশান্তির জালা অসহ্য! ভুলবার কোন উপায় আছে কি?”

স্বামীজী স্থিরদৃষ্টিতে মুহূর্তমাত্র অমিয়ার দিকে চাহিলেন। তাঁহার প্রসন্ন আনন আরও উদ্দীপ্ত হইয়া উঠিল। মৃগ কণ্ঠে তিনি বলিলেন, “মা, অশান্তি মানুষের নিজের তৈরী। তার ঔষধ তোমার নিজের কাছেই আছে।”

অমিয়ার মুখ যেন আজ মুক্ত হইয়াছিল—তাহার বুকের মধ্যে এত দিন ধরিয়া যাহা জমিয়া উঠিয়াছিল, সবই যেন আপনা হইতে বাহির হইতে চাহিতেছিল।

নৈরাশ্রয়িত কণ্ঠে সে বলিল, “কই! কোথায় সে ঔষধ, আমি ত জানি না! মনের জালায় আমি জলে-পুড়ে মলুম!”

নির্মীলিত নেত্রে কি চিন্তা করিয়া স্বামীজী হাসিলেন। সে হাসি যেমন মৃগ মাধুর্য্যভরা, তেমনই পবিত্র। তিনি বলিলেন, “মা লক্ষ্মি! তুমি সুরেশের বোন, লেখাপড়া ভালই শিখেছ; কিন্তু বিদ্যা তোমাকে জ্ঞানের রাজ্যে পৌঁছে দিতে পারেনি। বিদ্যা সব সময় তা পারে না। আজ-কালকার শিক্ষাপ্রণালীর সেটা মস্ত অভাব। ভক্তির রস-মাধুর্য্য ভোগ করার পথ খুঁজে পাওনি, কারণ, সে শিক্ষার অবকাশ তোমার হয়নি। তাই এই মনস্তাপ। একটা পথের সন্ধান ব’লে দেই—তাতেই সব পাবে, মা। জীব-সেবা—কর্মসমূহে কাঁপিয়ে প’ড়ে জীবের সেবায় আত্মনিয়োগ করলে জ্ঞান ও ভক্তি আপনি এসে দেখা দেবে। তখন বিশ্বদেবতার আনন্দ-ধন জ্যোতির সমুদ্রে অবগাহন করে সব তাপ, সব জালা ভুলে যাবে।”

তীব্র-আগ্রহে অমিয়া বলিয়া উঠিল, “তা কি হবে? তা কি পাব? আমার পাপ মনের কথা সব আপনি—”

বাধা দিয়া স্বামীজী বলিলেন, “মা, মুখে সব কথা কি ছেলের কাছে খুলে বলবার দরকার হয়? মা’র ব্যথা, মা’র যন্ত্রণা ছেলে মায়ের চোখ-মুখ দেখেই বুঝে নেয়—তা না হ’লে সে ত ছেলে নয়!”

দক্ষিণ হস্তের তর্জনী তুলিয়া অতি মৃদুভাবে স্বামীজী অমিয়ার ললাট স্পর্শ করিয়া বলিলেন, “আমি ভগবানের কাছে প্রার্থনা করছি, তোমার মনের সব গ্লানি মুছে যাক, মা!”

অমিয়ার শরীরমধ্যে অকস্মাৎ যেন একটা আনন্দের শিহরণ তরঙ্গ তুলিয়া চলিয়া গেল। ইহা কি তাহার চিন্তাক্লিষ্ট মস্তিষ্কের কল্পনা? না সত্যই কোন কোন মানুষের স্পর্শশক্তির এমনই প্রভাব?

নির্মীলিত নেত্রে সন্ন্যাসী বলিলেন, “অশান্তির কথা, যন্ত্রণার কথা কি বলছ, মা! প্রায় ২৫ বৎসর আগে এক দিন অশান্ত, অভিশপ্ত মন নিয়ে পথে পথে ঘুরে বেড়িয়ে-ছিলাম। সংসারে সবই ছিল, অথচ কিছুই ছিল না। এক দিন এক মহাপুরুষের সঙ্গে গঙ্গাতীরে দেখা হয়ে গেল। তিনি কানে মন্ত্র দিলেন, পথ দেখিয়ে দিলেন। কাঁপিয়ে পড়লুম। কি মুক্তি, কি আনন্দ! তার পর

সেই আদর্শ-মহাপুরুষের আদেশে প্রায় সারা পৃথিবী ঘুরে তাঁর বার্তা প্রচার ক'রে বেড়াচ্ছি। এখন খালি আনন্দ! খালি তৃপ্তি!”

অমিয়া অবাক বিষয়ে ভাবিল, এই মানুষটি শেখা-বুলীর মত শুধু কথার ভাজমহল গাঁথিয়া তুলিতেছেন না। তত্ত্বদর্শন না করিলে এ সব কথা এমন ভাবে কেহ বলিতে পারে না। সত্যই এমন লোকের চরণতলে পড়িয়া জীবন ধ্বংস হয়।

“তোমার চা শেষ হয়েছে, সুরেশ?”

“আজ্ঞে, যাই” বলিয়া সুরেশ ঘরের মধ্যে আসিলেন। একবার ভগিনীর দিকে চাহিয়া তিনি বসিলেন।

“তোমরা আর ক'দিন এখানে আছ?”

“বেশী নয়। ২।৪ দিনের মধ্যেই যাব। আপনার কোন আদেশ আছে?”

“এবার কোথায় যাবে ঠিক করেছ?”

“স্থির কিছু করিনি, তবে কলকাতায় ফিরে ঠিক করব।”

“ভাল। কিন্তু একবার বাঙ্গালার পল্লীতে পল্লীতে ঘুরে বেড়ালে ভাল হয় না? তোমাদের মত লোক শুধু দেশ দেখে বেড়াবে, কোন কাণ্ড করবে না, সেটা ঠিক নয়। কর্মসমুদ্রে বাঁপিয়ে পড়, বাবা। দেশ যে তোমাদের কাছে অনেক কিছু চায়। পূর্ব-বাঙ্গালার ও-দিকে দিন কতক ঘুরে-ফিরে দেখ না? তোমাদের মত লোকের সেখানে এখন বড় দরকার! আজকার কাগজ পড়েছ?”

“আপনি পূর্ববঙ্গ হুর্ভিক্ষের কথা বলছেন?”

“হ্যাঁ। তোমাদের মত যাদের প্রাণ আছে, উৎসাহ আছে, তারা যদি এ ডাকে সাড়া না দেবে, তবে কে 'দেবে?’ বলিতে বলিতে স্বামীজী অমিয়ার দিকে প্রশান্ত দৃষ্টিতে চাহিয়া বলিলেন, “মা, জীবসেবায় মানুষ সব জালা ভুলে যাবে, এই হ'ল ভগবানের আর একটা বিধান। তাইতে অনন্তমুন্দরের দেখা সত্যই পাওয়া যায়। তোমার দাদার সঙ্গে একবার কর্মতীর্থ দেখে আসতে পার।”

সুরেশচন্দ্র বলিলেন, “আজ তবে আমরা আসি, রাত হ'ল।”

ভ্রাতা ও ভগিনী স্বামীজীকে নত হইয়া প্রণাম করিল।

অমিয়া মুহূর্তে বলিল, “কাল সকালে তা হ'লে দয়া ক'রে আমাদের ওখানে যেতে হবে।”

সন্ন্যাসী সহাস্তে বলিলেন, “নিশ্চয় যাব, মা। সুরেশ, তোমার প্রেমানন্দজীও সঙ্গে যাবে। সেও আমার মত ঔদরিক।”

অষ্টাবিংশ পরিচ্ছেদ

পথিমধ্যে ভ্রাতা ও ভগিনীতে বিশেষ কোন কথা হইল না। অমিয়ার অন্তরতম প্রদেশে আশার একটা কণা আলোকরেখা যেন জলিয়া উঠিতেছিল। এ ব্যাধি হইতে সত্যই কি সে মুক্তি পাইবে? আশ্রমে আসিবার সময় যে ভারাক্রান্ত মন লইয়া আসিয়াছিল, এখন কিরিবার সময় বোঝা যেন একটু লঘু বোধ হইতেছিল।

এই স্বামীজী যে কে, তাহা সে এখনও জানে না; কিন্তু এমন চমৎকার লোক সে ত আর দেখে নাই! উনি কি মন্ত্র-তন্ত্র জানেন? না, অমিয়া ও সব বিশ্বাস করে না। কিন্তু আশ্চর্যের বিষয়, এই সরলপ্রকৃতি, সদানন্দ মানুষটিকে দেখিলে যেন মনে একটা অপূর্ব আনন্দের সঞ্চার হয়।

সে কোন কথাই ত বলে নাই, অথচ দর্পণে প্রতি-বিম্বিত ছবির মত সন্ন্যাসী যেন তাহার সমস্ত হৃদয়টাকে পড়িয়া ফেলিয়াছেন, তাহার এমনই যেন বোধ হইতে-ছিল। অথচ মুখে কোন কথাই ত বলিলেন না! সত্যই কি তিনি তাহার মনের ভীষণ ব্যাধির ইতিহাস জানেন? তাই বা সম্ভবপর কিসে? সে ত কিছুই বলে নাই! তাঁহার স্পর্শও কি স্নিগ্ধ! সব জালা যেন সেই মুহূর্তেই নিবিয়া গিয়াছিল। সঙ্কটগুরু ব্যক্তির স্পর্শ সত্যই কি স্নিগ্ধতা আনিয়া দেয়? না, ইহাও তাহার করুণা-প্রসূত? হুই প্রকার স্পর্শের কি প্রচুর পার্থক্য।—রমেশের স্পর্শ, বাক্যে তাহার অন্তর্নিহিত বাসনার মূর্তি ফুটিয়া উঠিয়া-ছিল। নহিলে অমিয়া এত অশান্তির জালা অল্পভব করিবে কেন? আবার স্বামীজীর মুহূর্তম স্পর্শই বা তাহার দেহ ও মনে শান্তির প্রবাহধারা বহিয়া যাইবে কেন?—কে জানে!

পথের দিকে সে মুখ ফিরাইয়াই বসিয়াছিল। ক্লিষ্ট নয়ন তুলিয়া সে একবার সম্মুখে উপবিষ্ট দাদার দিকে চাহিল। রাজপথের মুহূর্ত আলোকে সে দেখিল, সুরেশচন্দ্র তাহার দিকে চাহিয়া আছেন।

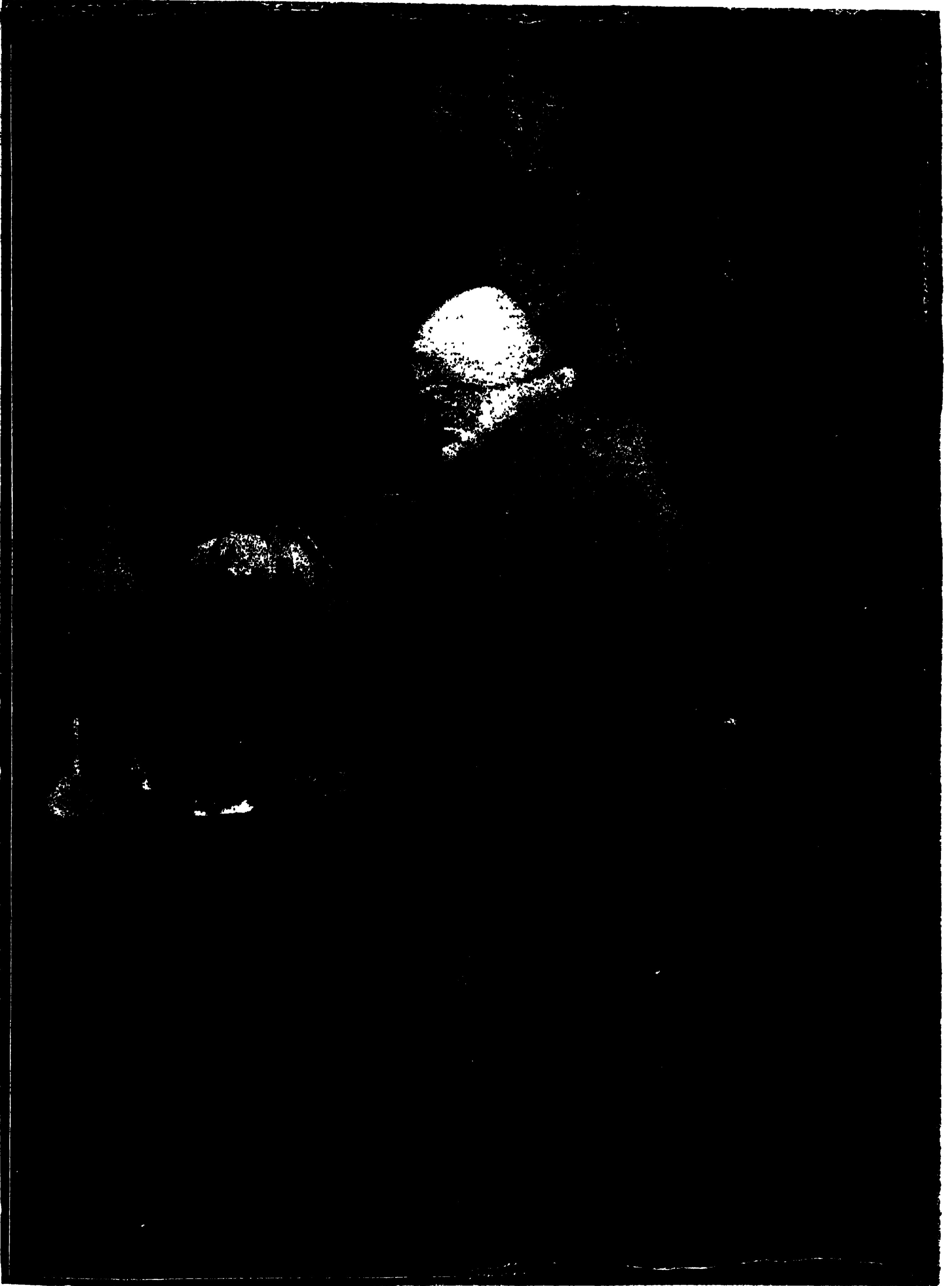

“রাত পোতালো—সুনছো সখি, দীপ্ত-উষার মালিক !”—ওমর খৈয়াম।

[শিল্পী—শ্রী উপেন্দ্রনাথ ঘোষ দস্তিদার ।

“আমার উপর রাগ করেছ, আমি?”

দাদার প্রশ্ন শুনিয়া অমিয়া বিস্মিত হইল; বলিল,
“তোমার উপর রাগ—কেন?”

“এই স্বামীজীর বক্তৃতা শুনে এনেছিলুম বলে। সরযুর
সঙ্গে তাঁর সহরের বাড়ী গেলে হয় ত বেশী আনন্দ পেতে।”

অমিয়া বলিল, “না, এখানে এসে ভালই করেছি, দাদা।
তোমার সঙ্গে স্বামীজীর কত দিনের জানা-শুনা, দাদা?”

“অনেক দিনের। কেমন লাগল বল ত?”

“বড় চমৎকার লোক। আমি এমন আর দেখিনি।”

মুহূর্ত্তে সুরেশচন্দ্র বলিলেন, “তাই ত তোমায়
এনেছিলুম।”

অমিয়া আবার ভাবিতে লাগিল। তাহার দাদা
তাহার মনের কথা কি টের পাইয়াছেন? তাহার ভাব-
বিপর্যায় কি লক্ষ্য করিয়াছেন? এই স্বল্পভাবী অথচ
সদানন্দ মানুষটিকে ত বঝিবার উপায় নাই! সত্যই কি
তিনি কিছু অনুমান করিতে পারিয়াছেন? তাই বা
কেমন করিয়া হইবে? সে বিপ্লবময়ী রজনীর ইতিহাস
আর কেহই ত জানে না। অবশ্য সে রাত্রির কথা লজ্জা-
জনক সত্য; কিন্তু লুকাইয়া রাখিবার স্পৃহা তাহার নাই।
অপরাধী সে কাহাকেও করিতে চাহে না। দোষ যাহা
কিছু তাহারই। তাহার ব্যবহারে প্রকাশ না পাউক,
তাহার অন্তরতলে এমন কিছু ছিল, যাহা স্পষ্টতর না
হইলেও রমেশকে প্রলুব্ধ করিয়াছিল। বাক্যে, ব্যবহারে
অপরাধী কাহাকেও প্রকাশ না পাইলেও হৃদয়ের গোপন অন্তঃ-
পুরে কল্পধারার মত মনের যে ভাবধারা বহিতে থাকে --
অপ্রকাশ হইলেও তাহার একটা আকর্ষণ-বেগ আছেই।
যে ভাবধারা সহস্র যোজন দূরবর্ত্তী কোনও নর বা নারীর
হৃদয়ে বহিতে থাকে, সম্পূর্ণ অপরিচিত অথচ সম্ভাব-
বিশিষ্ট ভিন্ন প্রান্তবাসী নর বা নারীর হৃদয়ে সেই একই
চিন্তাধারার উৎপত্তি যখন সম্ভবপর—বৈজ্ঞানিক যখন এই
সত্যের প্রতিষ্ঠা করিয়াছেন, তখন ইহাই বা সম্ভবপর
নহে কেন? ‘টেলিপ্যাথির’ অপূর্ব তত্ত্বকথা স্বামীর নিকট
সে শুনিয়াছে, গ্রহে পড়িয়াছে। সুতরাং সে আপনাকে
অপরাধমুক্ত বলিয়া মনে করিতে পারে না।

ভাবিতে ভাবিতে সে স্থির করিয়া ফেলিল, তাহার
দৈশ, হর্ষলতা সে স্বামীর নিকট গোপন রাখিবে না।

ইহা প্রকাশ না করিলে তাহার ধর্ম, সত্যনিষ্ঠা অব্যাহত
থাকিবে না। তিনি কি তাহাতে হৃদয়ে বেদনা পাইবেন?
সম্ভব; কিন্তু তাই বলিয়া সে স্বামীর নিকট কিছুই লুকা-
ইতে পারে না। স্বামীর কাছে জীর বা জীর কাছে স্বামীর
গোপনীয় কিছুই থাকিতে পারে না।

স্বামীজীর শেষ কথাগুলি তাহার মনে পড়িতে লাগিল,
“মা’র মত হয়ে, পুরুষকে মা বলে ডাকতে শেখাও।
মাতৃমন্ত্র-প্রচারে সহায় হও। কর্মসমূহে ঝাঁপিয়ে পড়ে
সরলভাবে জীবসেবায় লেগে যাও। তখন অনন্তসুন্দরের
আনন্দ-ধন মূর্ত্তি তোমার হৃদয়ে জেগে উঠবে। সকল
জালা, সকল অশান্তি তখন নিভে যাবে।”

কি দৃঢ় আশ্বাসবাণী! এমন একান্ত নির্ভরতার সঙ্গে,
এত সোজা ভাবে এমন কথা কে বলিতে পারে? রমেশ!
রমেশ!—স্মৃতি মুছিয়া যাক।

গাড়ী একটা শব্দ করিয়া ধামিয়া পড়িল।

বাড়ীর মধ্যে প্রবেশ করিতেই দম্কা বসন্ত হাওয়ার
মত সরযু দ্রুতপদে কাছে আসিয়া বলিল, “এত রাত পর্যন্ত
কোথায় ছিলেন আপনারা বলুন ত?”

সুরেশচন্দ্র হাসিয়া বলিলেন, “এই যে আপনি ফিরে
এসেছেন?”

“ফিরে আসব না, তার মানে?—আপনাদের মত
রাত ৯টা পর্যন্ত হাওয়া খেয়ে বেড়াতে হবে না কি? সত্যি
বউদি, কোথায় গিয়েছিলে বল ত?”

অমিয়া উত্তর দিবার পূর্বেই সুরেশচন্দ্র বলিলেন,
“আপনি অনুমান করুন না।”

“বেশ! আমি ত আর জ্যোতিষশাস্ত্র পড়িনি যে,
অঙ্ক কষে বলে দেব! গেলেন আপনারা, আর অনুমান
করব আমি? এ ব্যবস্থা মন্দ নয়!”

অমিয়া বলিল, “সন্ন্যাসীর আশ্রমে।”

দীর্ঘায়ত নয়ন-যুগল বিস্ফারিত করিয়া সরযু বলিল,
“সন্ন্যাসী? সে আবার কি? কে তিনি?”

“দাদার গুরু—স্বামীজী।”

সরযুর গুষ্ঠাধর ক্ষুরিত হইল। মুহূর্ত্ত হান্তরেখা তাহার
দস্তকুচি-কৌমুদীর শোভা যেন বাড়াইয়া দিল। সে হান্ত
কি বিজ্ঞপ ও অবিশ্বাসের স্তোত্রক?

“সুরেশ বাবু, শেষকালে সন্ন্যাসী, আশ্রম, স্বামীজী

এই সব নিয়ে মেতে গেলেন না কি? ও সব বিশ্বাস করেন? আমাদের সমাজের লোক আপনাকে একঘরে করে রাখবে যে! আপনি শেষে যোর পৌত্তলিক হয়ে উঠছেন দেখছি!”

জানালা খোলা ছিল। সমুদ্রের জলে চতুর্দশীর চাঁদের আলো—উর্ধ্ববাহু তরঙ্গগুলি যেন কিরণধারা পানে বিহ্বল হইয়া ছুটিয়া ছড়াইয়া পড়িতেছিল। সুরেশচন্দ্রের হৃদয়-বীণায় কবির সেই মধুর গানের প্রথম ছত্রটি বাজিয়া উঠিতেছিল—“নীল আকাশের অসীম ছেয়ে ছড়িয়ে দেছে চাঁদের আলো!”

সরযুর মস্তব্য শুনিবামাত্র তিনি মুখ ফিরাইলেন। তাঁহার মুখকান্তি সহসা গম্ভীর হইয়া উঠিল। মূহুর্ত্তে তিনি বলিলেন, “আপনি কি মনে করেন, মানুষের জ্ঞান, মানুষের বুদ্ধি, মানুষের অভিজ্ঞতা চরম সীমায় পৌঁছেছে? আমি যা জানি, তার চেয়ে বেশী কিছু জানবার কি নেই? আমাদের সম্প্রদায়ের কথাই আপনি ভুলেছেন। কিন্তু সত্যি করে বলুন ত, তাঁরাই বা কোন্ চরম তত্ত্ব, পরম সত্যের প্রতিষ্ঠা করতে পেরেছেন? খালি খানিকটা আভাস মাত্র; তাতেও কত মতবিরোধ! সসীম মানুষ অসীম বিশ্বের কতটুকু জানতে পারে? বিশ্বনিয়ন্তাকে জানা ত দূরের কথা। আপনার কাছে আজ যা গাঁজাখুরী অবিশ্বাস ব’লে মনে হচ্ছে, সেটা সত্য কি না, তা কোন দিন যাচাই করে দেখেছেন কি? বিদেশী সভ্যতার চশমা পরে সব বিষয়ের বিচার করতে গেলে অনেক সময় প্রতারণিত হতেই হবে। এই জ্ঞানটুকু মাত্র আমি অর্জন করেছি।”

বলিতে বলিতে সহসা সুরেশচন্দ্রের প্রশান্ত আননে একটা আলোকরেখা যেন উজ্জ্বল হইয়া উঠিল। তিনি বলিলেন, “পৌত্তলিকতার কথা বলছিলেন। ও বিষয় নিয়ে আপনার সঙ্গে তর্ক করবার প্রয়োজন নেই। আমি ত দেখতে পাচ্ছি, সকল মানুষই কোন না কোন একটা নির্দিষ্ট আকারকেই উপাসনা করে। কেউ বা জ্যোতিষ্মণ্ডলের, কেউ বা হাত-পা বা মূর্ত্তিবিশিষ্ট কোন কিছুকে ধ্যানের বিষয় ঠিক করে নেয়। যাক, তাতে তর্ক উঠবে, অথচ মীমাংসা হবে না। কিন্তু একটা কথা আপনি যেনে রাখুন, আমাদের সম্প্রদায় ব’লে আপনি

আমাকে যা বোঝাতে চাচ্ছেন, তেমন কোন সম্প্রদায়কে আমি স্বীকার করি না। আমি সত্যের উপাসক, তত্ত্বের ভক্ত, তথ্যের অমুরাগী। যেখানে তা পাব, তাকেই আমি মানব। তবে সে জন্ত নিজের সমাজ বা ধর্ম ছেড়ে অন্য স্থানে নাম লেখাতে যাব না। সেটা আমার কাছে ভগ্নামী ব’লেই মনে হয়।”

সরযু সুরেশচন্দ্রের উত্তেজনাশূল, অথচ দৃঢ়তাত্তর্য কথাগুলি শুনিয়া কিছুক্ষণ স্তব্ধ হইয়া রহিল। অমিয়াও দাদার দিকে চাহিয়া কি ভাবিতে লাগিল।

কণ্ঠস্বর পরিষ্কার করিয়া সরযু বলিল, “আপনি হিন্দুধর্ম বিশ্বাস করেন?”

“সহস্রবার। আর সে কথা কেন? আমরা হিন্দু, হিন্দুধর্ম মানব না?”

“আমরা হিন্দু!—সে কি রকম?”

“আপনি বিশ্বিত হচ্ছেন যে? আমরা হিন্দু, বাঙ্গালী। আমাদের পূর্বপুরুষগণ যে ধর্ম বিশ্বাস করতেন, আমরা কোন্ অধিকারে তা অবিশ্বাস করব?”

“কিন্তু আপনার বাবা—”

বাধা দিয়া সুরেশ বলিলেন, “ওঃ, বুঝেছি। আপনি আমার কথার মানে মোটেই বুঝতে পারেন নি। আমাদের বর্তমান সম্প্রদায়ের যে ধর্মমত, সেটা কি হিন্দুধর্মের অংশ নয়? রাজা রামমোহন সংস্কারের উদ্দেশ্যে একটা পথের নির্দেশ করে গেছেন। সে পথ আগেও ছিল, এখনও আছে। সে কথাটা ভুলে গেলে চলবে না। দলে দলে ভারতবর্ষের লোক ধর্মাস্তর গ্রহণ করছিল, তাই তিনি কালোপযোগী করে বিরাট হিন্দুধর্মের একটা দিক গ্রহণীয় করে গড়ে ভুলেছিলেন। তাঁর যে উদ্দেশ্য ছিল, তা সিদ্ধ হয়েছে।”

অমিয়া বলিল, “দাদা, আর তর্কে কাষ নেই, রাত হয়েছে, খাবে চল।”

সুরেশচন্দ্র বলিয়া চলিলেন, “একটা কথা যেনে রাখুন, আমি ভবিষ্যদ্বাণী করছি। আমাদের সম্প্রদায়—শাক্ত, বৈষ্ণব, শৈব প্রভৃতির মত একটা সম্প্রদায় হয়েই হিন্দুধর্মের মধ্যে থেকে যাবে। এর স্বতন্ত্র—বিদেশী ভাবে অনুপ্রাণিত অনুষ্ঠানগুলি কালে লুপ্ত হয়ে যাবে। আর তা হওয়াও দরকার। আমরা যেন না ভুলে যাই যে, আগে আমরা হিন্দু, পরে আর কিছু।”

সরষু বলিল, “দাদা আপনার এ সব মনের ভাব জানেন?”

“জানেন বৈ কি। শুধু তাই নয়, তাঁরও বিশ্বাস আমার মত। ধারা শুধু খোসা নিয়ে তৃপ্ত নন, তাঁদের সকলেরই মনের অবস্থা এই পর্যায়ে এসে দাঁড়াতে হবে।”

সরষু ও অমিয়া স্বরেশচন্দ্রকে সম্পূর্ণ বুঝিতে পারিল কি না সন্দেহ। তবে তাহাদের অন্তরে যে একটা আলোড়ন হইতেছিল, তাহা তাহাদের বিশ্ববিস্মৃত ভাবেই প্রকাশ পাইল।

[ক্রমশঃ।

শ্রীসরোজনাথ ঘোষ।

অপাত্রে দান



শিল্পী—শ্রীচকল বন্দ্যোপাধ্যায়

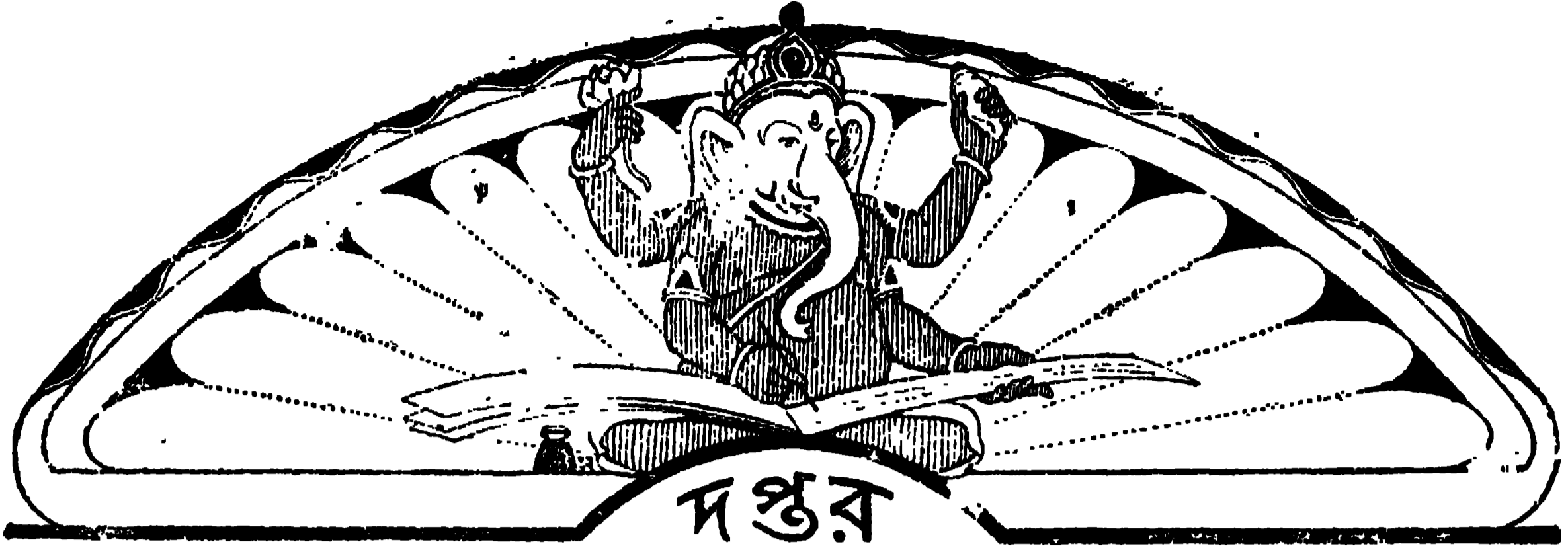

অষ্টাদশ শতাব্দীতে কলিকাতার স্বাস্থ্য

পঞ্চদশ শতাব্দীতে গোবিন্দপুর গ্রাম (বর্তমান ফোর্ট উইলিয়ম কেল্লা-স্থল) প্রথম স্থাপিত হয়। ক্রমশঃ শেঠ ও বসাকদিগের বাবসায় দ্বারা উহার উন্নতি হইতে থাকে। কিছু পরে সত্যানুগী হাট (বর্তমান হাটখোলা) স্থাপিত হয়। ক্রমে বহু বাবসায়ীর অধার আগমনের সঙ্গে সঙ্গে গর্দ, কূপ, পুষ্করিণী প্রভৃতি যথেষ্ট খনিত হওয়ার পুরাতন কলিকাতার অংশবিশেষের স্বাস্থ্য অতিশয় হীন হইয়া পড়িতেছিল। ক্রমশঃ এই অঞ্চলে ম্যালেরিয়ার প্রভাব অনুভূত হয়। সে সময় কলিকাতার বাবসায়ী জলাশয়—কূপ, পুষ্করিণী, খাড়ি, খাল, নদী প্রভৃতির জল নির্গম ও দোবশূন্য রাখিবার জন্ত কোনও আইন না থাকায় উহাদিগের জল বিশেষরূপে দূষিত হইয়া বিস্ফটিকা ও অন্ত্যজ ব্যাধি উৎপাদিত হইত।

তখন ইংরাজ পল্লীর আয়তন ২ শত ৪৩ বিঘা, সত্যানুগী বাজার ৪ শত বিঘা এবং ইহার সংলগ্ন জমী ৩ শত ৬৬ বিঘা। “ডিহি কলিকাতার” এইগুলির চতুর্দিকে ১ হাজার ৪ শত ৭০ বিঘা চাষী ও পতিত জমী ছিল। সত্যানুগীতে বসতি ১ শত ৩৪ বিঘা এবং ১ হাজার ৫ শত ৫৮ বিঘা চাষী এবং জঙ্গল জমী ছিল। গোবিন্দপুরে কেবল ৫৭ বিঘা বসতি এবং অবশিষ্ট অংশ জঙ্গলে পরিপূর্ণ ছিল। গঙ্গার ধারে অবস্থিত সত্যানুগী, কলিকাতা ও গোবিন্দপুরের পরিমাণ প্রায় ৩ মাইল লম্বা ও বেড় হইতে দুই মাইল প্রশস্ত ছিল। সহরের যে অংশ ইংরাজগণ গড়িয়া তুলিয়াছিলেন, তাহার লোকসংখ্যা ২২ হাজার ও চতুর্দিকের গ্রামের লোকসংখ্যাও অনুমান ঐকপ ছিল। ইহা ১৭০৬ খৃষ্টাব্দের কথা।

ইংরাজ এ স্থলে আসিয়া বাস করিবার কিছুকাল গত হইতেই তাহারা কলিকাতার স্বাস্থ্যের উন্নতি সম্বন্ধে চেষ্টা করিতেছিলেন। ১৭০৭ খৃষ্টাব্দে উইলিয়াম কোম্পানীর প্রধান এজেন্টগণ, তাহাদের জমীদারীর (কলিকাতা, সত্যানুগী, গোবিন্দপুর) ভিতর নিরমবহিষ্ঠিত পাকা বাড়ী বা পুষ্করিণী করিতে নিবেদন প্রচার করিয়াছিলেন। ১৭১০ খৃষ্টাব্দে পুরাতন কেল্লার চতুর্দিকে অধিকসংখ্যক বৃক্ষ ও পর্ক-কুটার ছিল। উহার চারিদিকে গর্দ ও ডোবা পঙ্কিল সলিলে পূর্ণ থাকায় স্থানটি অস্বাস্থ্যকর হইয়া উঠিয়াছিল। পুরাতন কেল্লার সম্মুখের পথ পরিষ্কার রাখিবার জন্ত এবং নিরমস্থানগুলি মুক্তিকা দ্বারা পূর্ণ করিয়া সঞ্চিত জলরাশি বাহির করিয়া দিবার জন্ত কোম্পানীর কাউন্সিল, পথের দুই পাশে ছোট ছোট পরঃপ্রণালী নির্মাণ করিতে আদেশ দিয়াছিলেন।

এই সমস্ত কারণে কলিকাতার স্বাস্থ্য এই সময় (১৭০৫-১৭০৭) অতিশয় হীন হইয়াছিল। সহর ম্যালেরিয়া ও অন্ত্যজ ব্যাধির আক্রমণ হইয়া উঠিয়াছিল। ফলে ১ হাজার ২ শত যুরোপীয়ের মধ্যে ৬ মাসের মধ্যে ৪ শত ৬০ জন মৃত্যুসুখে পতিত হইয়াছিল।

১৭০৮ খৃষ্টাব্দে ইংরাজটোলার লোকসংখ্যা ৩১ হাজার এবং সরিহিত স্থানে লোকসংখ্যা প্রায় অনুরূপ ছিল। ১৭১০ খৃষ্টাব্দে

লোকসংখ্যা বৃদ্ধি পাইয়া ৪১ হাজারে পরিণত হয়। উপকর্ষিত গ্রাম-সমূহের লোকসংখ্যা ঐ অনুপাতে বৃদ্ধি পাইয়াছিল। কিন্তু সিঃ জামিলুটনের মতে লোকসংখ্যা তখন ১২ হাজারের অধিক ছিল না।

১৬৯৮ খৃষ্টাব্দে তিনটি নতুন গ্রাম—কলিকাতা, সত্যানুগী, গোবিন্দপুর দীর্ঘ হইবার পর এবং ১৬৯৯ খৃষ্টাব্দে পুরাতন কেল্লা প্রস্তুত হইবার পর, বেশ শান্তি স্থাপিত হওয়ার বহু লোক আসিয়া সহরে ও ইহার চতুর্দিকে বাস করিতে আরম্ভ করে। গোবিন্দপুর, কলিকাতা, সত্যানুগী তখন যথাক্রমে দক্ষিণে বর্তমান “প্রিন্সেসপস” ঘাট হইতে উত্তরে চিংপুর পর্যন্ত বিস্তৃত ছিল। ইংরাজটোলা তখন ইডেন উদ্ভান হইতে ক্রাইস্ট ট্রিটের কিছু উত্তর পর্যন্ত বিস্তৃত ছিল। ইহার চতুর্দিকে অন্ত্যজ জমীদারের অধিকৃত স্থানে দেশীয় লোকের বাস ছিল এবং উত্তর ও দক্ষিণে সত্যানুগী ও গোবিন্দপুর নদীর ধারে অবস্থিত ও জঙ্গলপূর্ণ ছিল।

১৭১৩ খৃষ্টাব্দে কলিকাতার অস্বাস্থ্যকর অবস্থা কোম্পানীর কাউন্সিলের—নিম্নলিখিত চক্রম (১৩ই জানুয়ারী) হইতে জানা যায়;—“গভর্নর কয়েক মাস যাবৎ অতিশয় অসুস্থ থাকায় ডাক্তারগণ নদীয়ায় জলবায়ু পরিবর্তন জন্ত বাইতে বলায় গভর্নর ডাক্তারের সহিত তথায় যাউন এবং দেশ বিপৎসঙ্কুল হওয়ার, কাপ্তেন উডাল্ড ৫০ জন সৈনিক লইয়া গভর্নরের সহিত যাউন এবং গভর্নরের অনুপস্থিতিসময়ে রবার্ট হেজেস্ অন্ত্যজ সত্তাপনের সহিত কাউন্সিলের কাধ্য নির্বাহ করুন ও তহবিলের দায়িত্ব গ্রহণ করুন।”

পুনরায় ১৭১৩ খৃষ্টাব্দের ২৩শে ফেব্রুয়ারী, গভর্নর পূর্বোক্ত স্থানে যাইয়া জলবায়ু দ্বারা সম্পূর্ণ সুস্থ না হওয়ার এবং পুনরায় অসুস্থ হওয়ার কাউন্সিল গভর্নরকে পুনরায় জলবায়ু পরিবর্তন হেতু, নদীয়া বাইতে আদেশ করেন এবং কোম্পানীর অসুস্থ অন্ত্যজ কর্মচারীও তাহার সঙ্গে নদীয়া যাইবার আদেশ প্রাপ্ত করেন। সিঃ হেজেস্ পুনরায় কাউন্সিলের প্রধান নিযুক্ত হইয়া কাধ্য নির্বাহ করিতে থাকেন। এই সময়ে যুরোপীয়দিগের মধ্যে মৃত্যুসংখ্যা অতিশয় অধিক ছিল। ইহা দ্বারা কলিকাতার অতি হীন স্বাস্থ্যের অবস্থা অনুমিত হইতে পারে।

১৭১৭ খৃষ্টাব্দে হংরাজ গঙ্গার উভয় ধারে ৩৭খানি গ্রাম ক্রয় করেন। ইহাতে হংরাজের আধিপত্য ও প্রাধান্য বৃদ্ধি পায় এবং সহরও পূর্বাশ্রমে নিরাপদ হয়। এ জন্ত পর্দ গীজ, আর্নেস্টনিয়ান, মোগল, হিন্দু এবং অন্ত্যজ বাবসায়ীর আগমন এবং তাহাতে বাবসা ও ধনের বৃদ্ধির সহিত তখনকার সহরের ঐবৃদ্ধি হয়। ভবানীপুর, কালীঘাট, চিংপুর ক্রমশঃ বাবসা-কেন্দ্রে পরিণত হইয়াছিল। ইংরাজের অধিকার সহরের চতুর্দিকে বৃদ্ধি পাইতেছিল, কিন্তু সহরের আয়তন তখনও বৃদ্ধি পায় নাই।

বাবসায় উপলক্ষে অন্ত্যজ লোকের আগমনে লোকসংখ্যা বৃদ্ধি পাইতেছিল সত্য, কিন্তু সহরের স্বাস্থ্যও ক্রমশঃ অবনত হইতেছিল। পুঞ্জীকৃত ময়লা, আবর্জনা, দূষিত জল, কলিকাতার স্বাস্থ্যকে ক্রমশঃ আরও হীন করিতেছিল। স্থানীয় লোকেরা স্বাস্থ্যের উন্নতিকল্পে তখন অবহিত হয় নাই, তাহাদের সামর্থ্যও ছিল না। দুর্গকয়ল জলাশয় ইতঃপতঃ

ধনিত হইয়াছিল। জঙ্গল খাল, অসংখ্য কূপ, গর্ভ, পগার, আর্দ্র মৃত্তিকা, অস্বাস্থ্যকর বায়ু, ধাপার দূষিত বায়ু। (তখন ধাপা বোঝার পর্যায় বিস্তৃত ছিল) এবং নিকটস্থ স্মন্দরবনের অস্বাস্থ্যকর বায়ু—এই সমস্তই সহরকে বিশেষরূপে অস্বাস্থ্যকর করিয়া তুলিয়াছিল। ১৭২৬-৩২ খৃষ্টাব্দে গোবিন্দপুর, চৌরঙ্গি ও “ডিহি” কলিকাতার ভিতরের খালগুলি তখন অতিশয় অস্বাস্থ্যকর ছিল।

১৭২৭ খৃষ্টাব্দে এক জন মেয়র ও ২ জন অলডারমান লইয়া কলিকাতার প্রথম মিউনিসিপ্যালিটি গঠিত হয়। উহারা জমীর খাজানা, বাবসারীদিগের নিকট হইতে কর আদায় করিত এবং রাস্তা ও ড়েণ মেরামত করিত। কিন্তু ভাল জল সরবরাহ, ড়েণ নির্মাণ বা আবর্জনা দূর করার ব্যবস্থা ছিল না। ইহা দ্বারা নুবা যায়, জমীর ও বাবসার কর হইতে প্রাপ্ত অর্থ এত সামান্য ছিল যে, তাহাতে সহরের উন্নতিসাধন সম্ভবপর হয় নাই।

তখনকার জমীদার মিঃ হলওয়েল মেয়র ছিলেন, তিনি জমীর ও বাবসারীর কর আদায় করিতেন, সহরের সুগন্ধ-স্বাস্থ্যের প্রতি তাঁহার দৃষ্টি রাখিতে হইত এবং উহার শান্তিরক্ষার ভারও তাঁহার উপর স্তম্ব ছিল—অর্থাৎ তিনি ইহার পুলিশের প্রধান ছিলেন। এইরূপে গঠিত মিউনিসিপ্যালিটি,—অর্থাৎ বেই হটক অথবা অস্ত্র মে কারণেই হটক—তখনকার সহরের স্বাস্থ্য সম্বন্ধে কোন বিশেষ উন্নতি করিতে পারেন নাই।

প্রায় এই সময় হইতে শস্ত্র ও অস্ত্রাস্ত্র পদার্থের উপর গুরু প্রবর্তিত হইয়াছিল। বাবসা, বিবাহ, ক্রীতদাস বাবসা, দোকান প্রভৃতির জন্ত লাইসেন্স দেওয়া হইত ও তজ্জন্ত অর্থও সংগৃহীত হইত এবং এই অর্থ দ্বারা রাস্তা, ড়েণ প্রভৃতি সামান্যরূপ মেরামত হইত। সহরের স্বাস্থ্য প্রভৃতির জন্ত জমীদার মেয়র দায়ী ছিলেন।

১৭৩৭ খৃষ্টাব্দে কলিকাতা সমৃদ্ধ হইতেছিল। কিন্তু ভূমিকম্প ও বঙ্গায় সহর বিধ্বস্ত হওয়ায় উহার স্বাস্থ্য অতিশয় হীন হইয়া গিয়াছিল।

১৭৪২-৪৭-৫২ খৃষ্টাব্দ পর্য্যন্ত “বর্গীর অভ্যাচার” হেতু চতুর্দিক হইতে বহু লোক আসিয়া কলিকাতায় বাস করিতে আরম্ভ করিল। তাহাতে অনেক স্থানের জঙ্গল পরিষ্কৃত হইল ও লোকসংখ্যা বৃদ্ধি পাইল। ইংরাজ আশ্রয়ে নিরাপদে বাস করিবার অভিপ্রায়ে বহু লোকসমাগম হওয়ায়,—সিমলা, ঠনঠনিয়া, আড়কুলি, মলঙ্গা, ডিঙ্গাভাঙ্গা, কলিঙ্গা, তালতলা, বিরজি, উট্টাভাঙ্গা প্রভৃতি মৌজার সৃষ্টি হইয়াছিল। ১৭৪৬ খৃষ্টাব্দ হইতেই ইংরাজরা চৌরঙ্গীতে বাস করিতে আরম্ভ করিয়াছিলেন, তখন ঐ স্থানে বাড়ীগুলি অতি দূরে দূরে অবস্থিত ছিল এবং উহাদের সংখ্যাও অল্প ও উহারা সহরের বহির্ভাগে অবস্থিত ছিল।

১৭৫২ খৃষ্টাব্দে ডিহি কলিকাতার জমীর পরিমাণ ১ হাজার ৭ শত ৫ বিঘা ছিল ও ইহাতেই ইংরাজ বসতি ছিল। ইহার দক্ষিণে চাঁদপাল হইতে “ধাপা” বিল পর্য্যন্ত খাল; পূর্বে লালবাজার ও চিৎপুর; উত্তরে বড়বাজার এবং পশ্চিমে গঙ্গা। স্ত্রীভূটীর জমীর পরিমাণ ১ হাজার ৮ শত ৬১ বিঘা। ইহার উত্তরে বাগবাজার খাল, পূর্বে অপার সাকুলার রোড, (চিৎপুর রোড) রতন সরকার গার্ডেন স্ট্রীট, দক্ষিণে এবং পশ্চিমে গঙ্গা। গোবিন্দপুর একটি ক্ষুদ্র গ্রাম। ইহার স্থানে স্থানে খড়ের ঘর ছিল এবং মধ্যো মধ্যো জঙ্গল। ইহার জমীর পরিমাণ ১ হাজার ৪৪ বিঘা। ইংরাজাধিকৃত সহরের লোকসংখ্যা অনুমান ১ লক্ষ ৪ হাজার ৮ শত ৬০ এবং চতুর্দিকের অস্ত্র জমীদারাধিকৃত স্থানের লোকসংখ্যার পরিমাণ প্রায় তদ্রূপ। জঙ্গলের আধিকা হেতু স্থানটি অস্বাস্থ্যকর হওয়ায় জঙ্গল কাটিয়া ইষ্টক প্রস্তুত করিবার জন্ত কাউন্সিল হুকুম দিয়াছিলেন।

কাউন্সিল কোর্ট অব ডাইরেক্টরকে জানাইয়াছিলেন যে, জমীদার বা মেয়রকে সহরের ড়েণগুলিকে সংস্কার করার জন্ত আদেশ দেওয়া হইয়াছে, কারণ, ড়েণ ভাল রাখিলে সহরের স্বাস্থ্য ভাল হইবে।

ডালহৌসী বা লালদীঘির জলই পানীয় ও অস্ত্রাস্ত্র কার্যে ব্যবহৃত হইত। কিন্তু উহাতে অবগাহন, স্নান, পরিধেয়াদি পরিষ্কার এবং অবসমূহকে সর্বদা স্নান করাইবার কলে অতিশয় দূষিত হইত।

১৭৫৭ খৃষ্টাব্দে ইংরাজ যখন কলিকাতা পুনর্বার অধিকার করিলেন, তখন হইতে ইহার শ্রীবৃদ্ধি হইতে লাগিল। কারণ, ইংরাজাধীন সুরক্ষিত কলিকাতার তখন বাণিজ্যবৃদ্ধির সহিত অধিক লোকসমাগম হইতে লাগিল, সঙ্গে সঙ্গে কলিকাতার পরিমরও বৃদ্ধি পাইতে লাগিল। ইহাদের স্থান সংকুশান জন্ত অনেক অস্বাস্থ্যকর জঙ্গলও পরিষ্কৃত হইয়াছিল। ১৭৫২ খৃষ্টাব্দে ২১ পানা বাড়ী ছিল, ১৭৫৬ খৃষ্টাব্দে উহা বৃদ্ধি পাইয়া ৭ শত ৬৮খানা হইয়াছিল। প্রায় ১০ হাজার হিন্দু-পরিবার এই সময় কলিকাতায় বাস করিতেছিলেন। বর্তমান কোর্ট উইলিয়ম দুর্গ যখন গোবিন্দপুরে প্রস্তুত হইতে লাগিল, তখন ঐ গ্রামের লোক আসিয়া কলিকাতায় বাস করিতে লাগিলেন।

এই সময়ে কলিকাতার রাস্তাগুলি অপ্রশস্ত, বাঁকা ও অপরিষ্কার ছিল, এবং নিকটস্থ ব্যাধিজনক জঙ্গল-জলায় বায়ু সহরের বায়ুকে অতিশয় অস্বাস্থ্যকর করিল এবং অরক্ষিত দূষিত ময়লা কূপ, পুষ্করিণী, খাল, নদী প্রভৃতির জল অতিশয় অস্বাস্থ্যপ্রদও ছিল। কলিকাতা ইংরাজ কর্তৃক পুনর্বার অধিকারের পর সহরের কিছু কিছু উন্নতির জন্ত চেষ্টা হইয়াছিল। বর্তমান দুর্গ ও এসপ্লানেড যেখানে অবস্থিত, তথায় যে জঙ্গল ছিল, তাহা পরিষ্কার করা হইয়াছিল। বর্তমানের রাজ-প্রাসাদ ভূলা চৌরঙ্গীতে তখন কয়েকখানামাত্র পর্য্যকূটীর ছিল। বর্তমান দুর্গ ও রেড রোড যেখানে নির্মিত হইয়াছে, তথায় তখন স্মন্দরবনের স্তায় জঙ্গলযুক্ত জলা ছিল। তথায় কুস্তীর ও জলচর পক্ষীরা ইচ্ছামত চরিয়া বেড়াইত। বাস্তবিক কলিকাতা স্মন্দরবনের এক অংশমাত্র এবং তথায় বৃহৎ কুস্তীর, জলচর পক্ষী ও বন্যজন্ত দ্বারা পূর্ণ ছিল। স্বাস্থ্য-বিজ্ঞান সাহায্যে ইংরাজের চেষ্টায় এখন তথায় স্বাস্থ্য ও ধনের আগার হইয়াছে।

বেণ্ডিক স্ট্রীট প্রদেশ তখন জঙ্গলময় ছিল এবং ১৭৮০ খৃষ্টাব্দ পর্য্যন্ত বৃষ্টির কয়েক মাস যাতায়াতের অযোগ্য ছিল। ১৭৫৭ খৃষ্টাব্দে সহরে সংক্রামক, মারাত্মক ব্যাধি বিস্তৃত হইয়াছিল এবং মেজর ব্যারণাক ক্রাইবের নিকট কলিকাতা সৈন্যদিগের স্বাস্থ্যের পক্ষে বিশেষ প্রতিকূল, একরূপ অনুযোগ করার সৈন্যগণকে আর কলিকাতায় রাখা হইবে না, একরূপ আদেশ হইয়াছিল। ২১০ লক্ষ টাকা সংগ্হ করিয়া তদ্বায়ে সহর পরিষ্কার ও স্মন্দর করার চেষ্টা হইয়াছিল, কিন্তু উহা ফলবতী হয় নাই। ১ লক্ষ ১০ হাজার টাকা (সিকা) সংগৃহীত সহরের কর হইতে উহার প্রায় তৃতীয়াংশ পুলিশের ব্যয়িত হইত। এই পুলিশ অপিক্ষিত ধানাদার ও পিরন ব্যতীত কিছুই নহে; ইহাদের দ্বারা সহর রাজিতে চৌকী দেওয়া হইত। পুলিশের জন্ত ব্যয় নির্বাহের পর বাহা অবশিষ্ট থাকিত, তাহা দ্বারা ভাল ড়েণ নির্মাণ, সুপেয় জল সরবরাহ বা আবর্জনা দূরীভূত করার ব্যবস্থা ভালরূপ হইত না। এই হেতু কলিকাতার স্বাস্থ্য তখন অতিশয় মন্দ ছিল এবং “পালা” জর (একরূপ সাংঘাতিক জর) প্রভৃতি উহার ফলস্বরূপ দৃষ্ট হইত। সহরের অতিশয় মন্দ স্বাস্থ্য হেতু জঙ্গল কাটিবার হুকুম হয়। কূপজল লবণাক্ত ছিল, উহা যাহারা ব্যবহার করিত, তাহারা ভগ্নস্বাস্থ্য হইত। ইষ্ট ইণ্ডিয়া কোম্পানীর “কমেন্ড্যান্টেড” কর্মচারীগুলির সংখ্যা সহরের অস্বাস্থ্য হেতু অতিশয় হ্রাস পাইয়াছিল। এই কর্মচারীরা বিলাত হইতেই নিযুক্ত হইয়া আসিতেন; কিন্তু উহাদের সংখ্যা উপরি-উক্ত কারণে অতিশয় হ্রাস পাওয়ার, কলিকাতা হইতেই মিঃ হলওয়েল নামক এক ব্যক্তিকে ঐ কার্যে নিযুক্ত করা হইয়াছিল। ইংরাজ ধর্মবাহক-দিগেরও অস্বাস্থ্য হেতু এরূপ অভাব হইয়াছিল যে, ১৭৮৭ খৃষ্টাব্দের আগষ্ট মাসে সহরে “চ্যাপলেন” (ধর্মবাহকবিশেষ) ছিল না।

কলিকাতার কোম্পানীর একটি স্মন্দর বাসগাভাল ছিল। কিন্তু

ইহাতে মৃত্যুসংখ্যা অধিক ছিল। ডাক্তার আইভিস হাঁসপাতালে চিকিৎসিতদের সংখ্যা নিম্নলিখিতরূপে লিখিয়াছেন :—৮ই ফেব্রুয়ারী হইতে ৮ই আগষ্ট ১ হাজার ১ শত ৪০ জন রোগী আরোগ্য লাভ করিয়াছিল; ইহার মধ্যে স্ফার্ভি রোগ হইতে ৫৪ জন, যক্ষ্মের দোষ-যুক্ত হইতে ৩ শত ২ জন এবং শূলবেদনা হইতে ৫২ জন মারা যায়। ৯ই আগষ্ট হইতে ৭ই নভেম্বর পর্যন্ত ৭ শত ১৭ জন নূতন রোগী স্ফার্ভি হয়; ইহাদের মধ্যে ১ শত ৪৭ জন “পচা” হয়; ১ শত ৫২ জন “পচা” ভেদ এবং ১ শত জন অল্প রোগে মারা যায়। উপরে যে “পচা” ভেদ লেখা হইল, উহা সম্ভবতঃ বিসৃচিকা। সে কালে সমস্ত অরোগীর রক্ত মোক্ষণ করা হইত, ডাক্তার বোগ বলেন, এই জন্ত মৃত্যু-সংখ্যা অধিক হইত। বৃষ্টির কয়েক মাস তখন অতিশয় অস্বাস্থ্যকর ছিল, বিশেষতঃ নবগতদিগের পক্ষে। রাত্রিকার কুজ্বলিকায় উন্মুক্ত স্থানে থাকি হেতু জাহাজের মাল্লাদের প্রায় চতুর্থাংশ বা ৩ শত মারা যাইত।

১৬২০ খৃষ্টাব্দে ইংরাজ কলিকাতায় বাবসাকেল স্থাপিত করেন। কিন্তু ইহার পূর্ব হইতেই অস্বাস্থ্যকর স্থান সত্ত্বেও কলিকাতা বেশ একটি সহরের পরিণত হইয়াছিল। ১৭৫৭ খৃষ্টাব্দে পলাশীর যুদ্ধের পর ও ১৭৫৮ খৃষ্টাব্দে ফরাসীদের চন্দননগর বাণিজ্যস্থান ইংরাজ কর্তৃক ধ্বংস হইবার পর কলিকাতার আয়তন ও লোকসংখ্যা দ্রুত বৃদ্ধি হইয়াছিল; কিন্তু উহার সহিত সহরের স্বাস্থ্যও অতিশয় হীন হইতে হীনতর হইতে ছল। ১৭৫৭ খৃষ্টাব্দে কলিকাতা পুনর্নির্মাণের পর অনেক দিন যাবৎ লবণাক্ত “ধাপা” বিল বহুবাজার পথান্ত বিস্তৃত ছিল। জঙ্গলযুক্ত জলা ও জঙ্গল—যথায় বায়ুদি হিংস্র পশু লুকাইত থাকিত—এই সমস্ত সহরের অতি নিকট থাকায়, কলিকাতা অতিশয় অস্বাস্থ্যকর ছিল। বাৎসরিক মৃত্যুসংখ্যা এত অধিক ছিল যে, যুরোপীয়গণ প্রত্যেক বৎসর ১৫ই অক্টোবর পরস্পর সাক্ষাৎ করিতেন এবং অতি অস্বাস্থ্যকর, মারাত্মক বৃষ্টি-ঋতু হইতে নিষ্কৃতি পাইয়া পরস্পরকে পরস্পরের সহায়ত্ব জ্ঞানাতেন। (১৭৫৮ খৃষ্টাব্দ)

ইংরাজ ১৬২০ খৃষ্টাব্দে মৃত্যুশ্রুতিতে কুঠী স্থাপন করিবার পূর্বে হইতে পলাশী যুদ্ধে ১৭৫৭ খৃষ্টাব্দে ও বকসর যুদ্ধের পর ১৭৬৫ খৃষ্টাব্দে যখন তাঁহার শেষে দেওয়ানী সনন্দ সম্পূর্ণরূপে প্রাপ্ত হইয়াছিলেন, এই সময়ে কলিকাতার স্বাস্থ্য ক্রমশঃই অবনতির দিকে অগ্রসর হইতেছিল এবং এই অবস্থা ১৭৭২ খৃষ্টাব্দে ইংরাজ রাজ্যভার গ্রহণ করিবার পরেও চলিতেছিল। (১৭৫৪-৬৫ খৃষ্টাব্দ)।

১৭৬০ খৃষ্টাব্দে কলিকাতার ভাল রাস্তা মাত্র কয়েকটি ছিল। বারাসত যাইবার পাকা রাস্তাই সাধারণের যাতায়াতের প্রিয় পথ।

মিঃ হাভেল নামক এক ব্যক্তি সহরের ঝাড়ুদার সরবরাহ করিতেন, তাঁহার তখনকার বেতন ছিল ৬০ টাকা। ১৭৬০ খৃষ্টাব্দে কাউন্সিল উহা বৃদ্ধি করিয়া ৮০ টাকা করেন। ইহা হইতে বুঝা যাইতেছে, সহরের ঝাড়ু কাঁধা একেবারেই ভাল হইত না।

১৭৬০ খৃষ্টাব্দে যুরোপীয়দিগের মধ্যে মৃত্যুসংখ্যা ৩৬০ দেপা যায় এবং অষ্টাদশ শতাব্দীতে বাৎসরিক যুরোপীয় মৃত্যুসংখ্যা ১৬৪ ছিল।

১৭৬০ খৃষ্টাব্দে সহরে জঙ্গল অতিশয় বৃদ্ধি পাইয়াছিল; বায়ু এবং বস্ত্র বরাহ সেন্টপল গির্জা স্থলে চরিয়া বেড়াইত। ১৭৬২ খৃষ্টাব্দে মহারাষ্ট্র খাদের এ ধারে জঙ্গল কাটারও হুম্ব প্রচারিত হইয়াছিল এবং কয়েকটি নূতন রাস্তাও প্রস্তুত ও উহাদের রক্ষণাবেক্ষণ জঙ্গল লোক নিযুক্ত হইয়াছিল। ১৭৬২ খৃষ্টাব্দে সংক্রামক বাধি বিস্তৃত হইয়া ৫০ হাজার জন দেশীয় ও ৮ শত যুরোপীয় প্রাণত্যাগ করে। এই বাধি কি, কেহ তাহা বলেন নাই; বিসৃচিকা হইতে পারে। এই সময় সহরের লোকসংখ্যা ১ লক্ষ ৪ হাজার ৮ শত ৬০ জনেরও অধিক ছিল। ডাক্তারের সংখ্যা অতি অল্প ও তাঁহাদের প্রাণ্যও অতি অল্প ছিল।

১৭৬০-৮০ খৃষ্টাব্দে কলিকাতার এবং উহার চতুর্দিকের রাস্তা ভাল

ছিল না। নদীর ধারে কোন রাস্তা ছিল না। “রেডরোড” স্থানে রাস্তা ছিল; কিন্তু উহা অধিক ধূলিপূর্ণ হওয়ার নির্মল বায়ু সেবনে বড় স্ফিধা বা আনন্দ লাভ করা যাইত না। অনেকে তখন নদীর ধারে বেড়াইতে বাইত; কিন্তু এ স্থানও অতিশয় অস্বাস্থ্যকর ছিল। পুরাতন কেল্লার পূর্বদিকস্থ গর্ভ পূর্ণ করাইয়া উহা স্বাস্থ্যকর স্থানে পরিণত হইয়াছিল।

যুরোপীয়রা গঙ্গার দক্ষিণে “বীরকুল বাঙ্গালায়” বা উত্তরে চন্দননগর, মুখসাগর ও কাশিমবাজারে নৌকার বা জাহাজে “হাওয়া” বদলাইতে বাইতেন।

কলিকাতার অতিশয় অস্বাস্থ্যকর বায়ু ত্যাগ করিয়া ইংরাজ কর্তৃক চারীরা গঙ্গার উত্তরে ও দক্ষিণে বাগানবাড়ীতে বাস করিতেন। ক্রাইভ দন্দমায় থাকিতেন, সার উইলিয়ম জোনস্ গার্ডেনরিচে, সার রবার্ট চেম্বার্স ভবানীপুরে, জেনারেল ডিকিন্সন দক্ষিণেবয়ে বাস করিতেন।

মুখ্যতঃ সৈন্যদের জন্ত প্রস্তুত হাঁসপাতাল পুরাতন কেল্লায় অবস্থিত ছিল। ডাক্তারদের বিরুদ্ধে অভিযোগ হওয়ার, কাউন্সিল সভার প্যায়ক্রমে হাঁসপাতাল পরিদর্শন করিবে, এরূপ আদেশ হয়। ১৭৬৫ খৃষ্টাব্দে বকসর যুদ্ধের পর ইংরাজ সম্পূর্ণরূপে “দেওয়ানী” ভার প্রাপ্ত হইবার পরে কলিকাতার স্বাস্থ্যের উন্নতির জন্ত অধিক চেষ্টা হইয়াছিল। পুরাতন কেল্লায় অবস্থিত হাঁসপাতালের নিকট একটি কবরস্থান ছিল। উহাতে ১৪ হাজার মৃতদেহ গলিত অবস্থায় থাকার জন্ত হাঁসপাতাল ও নিকটস্থ অধিবাসিগণের স্বাস্থ্যের বিশেষ হানি হইয়াছিল। এ জন্ত নূতন কবরস্থান ও নূতন হাঁসপাতাল নির্মাণের স্থির মীমাংসা হইয়াছিল। “শারমান” বাগানের বিপরীত দিক “হুমাতা ধীপে” প্রথম হাঁসপাতাল প্রস্তুত করা স্থির হইয়াছিল; কিন্তু পরে আলিপুরেই হাঁসপাতাল প্রস্তুত হয়। ১৭৬৬ খৃষ্টাব্দে কাউন্সিলের কাযে হাঁসপাতাল, রাস্তা, সেতু প্রভৃতির আনুমানিক ব্যয় লেখা হয়—২ হাজার ৭ শত টাকা ঐ বৎসরে ব্যয় হইবে স্থির হয়। “দালালা” রাস্তায় দুইটি পুলের জন্ত ১ হাজার টাকা ব্যয় স্থির হয়, কিন্তু চৌরঙ্গী রাস্তার ড্রেনের জন্ত মাত্র ২৫ টাকা ব্যয় মঞ্জুর হয়। এই ড্রেন কালীঘাট যাতায়াতের কাঁচা রাস্তার পাথস্থ একটি অপ্রশস্ত, অগভীর নালা মাত্র। সে কালে দন্দমায় ক্রাইভ থাকিতেন এবং অল্প কয়েক কয়েক উচ্চ কর্তারী বারাসতে থাকিতেন। সহরের আভ্যন্তরিক স্বাস্থ্যের জন্ত কাহারও বিশেষ চেষ্টা বা যত্ন দেখা যাইত না। ১৭৬৫ খৃষ্টাব্দের পর যদিও সহরের স্বাস্থ্যের জন্ত কিছু কিছু চেষ্টা হইয়াছিল, কিন্তু তথাপি ১৭৬২ খৃষ্টাব্দে কলিকাতাকে পৃথিবীর ভিতর একটি বিশেষ অস্বাস্থ্যকর স্থান বলিয়া কেহ কেহ মত প্রকাশ করিয়াছেন এবং উহার পরেও রাস্তার কদম্বা অবস্থা এবং স্বাস্থ্য ও নিয়মবিগর্হিত সহরের শোচনীয় অবস্থার জন্ত মধ্যে মধ্যে সংবাদপত্রিকার বিশেষ আলোচনা হইত।

১৭৫৭-৬০, ১৭৬০-৬৫, ১৭৬৫-৬৭, ১৭৬৭-৬৯, ১৭৬৯-৭২ এই পঞ্চদশ বর্ষে কলিকাতার গর্ভর্নগণ—ক্রাইভ, ভেরেলেক্ট, ভানসিটার্ট, কাউন্সিলের কলিকাতার স্বাস্থ্যের উন্নতির জন্ত চেষ্টা পাইয়াছিলেন; কিন্তু চেষ্টা বিশেষ ফলপ্রসূ হয় নাই।

১৭৭০ খৃষ্টাব্দে ভীষণ দুর্ভিক্ষ হয় এবং বহু দুর্ভিক্ষক্রিষ্ট লোক খাল্লাভাবে কলিকাতার আসায় প্রায় ১৬ হাজার লোক মৃত্যুমুখে পতিত হইয়াছিল এবং এই মৃতদেহগুলি নদী, পুকুরিণী প্রভৃতিতে নিক্ষেপ করায় ও কতকগুলি রাস্তায় গলিত হইতে থাকায় সহরের স্বাস্থ্য অতিশয় শোচনীয় হইয়াছিল।

১৭৭২-৮৪ খৃষ্টাব্দে গর্ভর্ন জেনারেল হেষ্টিংস সহরকে পরিষ্কার ও স্বাস্থ্যপ্রদ করিবার জন্ত অনেক চেষ্টা করিয়াছিলেন। তিনি পুলিশের হস্তে অধিক কর্তব্য অর্পণ করিয়াছিলেন। এবং যুরোপীয় ও দেশীয়দিগের সহযোগিতায় ৩৫ ভাগে বিভক্ত করিয়াছিলেন এবং এ

স্বাস্থ্যে অধিক দূর অগ্রসর হইবার জন্ত দেশীয়দিগের সম্মতি গ্রহণার্থ বিশেষ উপায় অবলম্বন করিয়াছিলেন। এই সময় কলিকাতার স্বাস্থ্যের অবস্থা উন্নত করিবার জন্ত বিশেষ চেষ্টা ও অর্থব্যয় হইয়াছিল। “গভর্নমেন্ট বাড়ীর” পূর্বদিকে “স্কাগির্জা” পর্যন্ত ৬০ ফুট প্রশস্ত রাস্তা, কয়েকটি প্রশস্ত উন্মুক্ত স্থান, উহাদের একটিতে পুষ্করিণী, ঝাণ্ডা রাস্তা ২।৩ মাইল, বৈঠকখানা রাস্তা, চৌরঙ্গী, রসা পাগলা ও চিংপুর রাস্তা প্রশস্ত হইয়াছিল এবং কর্দমময় “খাড়ি”, খাল ও নদীর ধারের উন্নতি করা হইয়াছিল। এই সমস্ত সত্ত্বেও কলিকাতার স্বাস্থ্যের উন্নতিকল্পে আরও অনেক কার্যা হইতেছিল এবং তাহা না হওয়া পর্যন্ত কলিকাতা একটি বিশেষ অস্বাস্থ্যকর স্থান ছিল এবং এ জন্ত সুপ্রীম কোর্টের অধিকাংশ জজ জ্বর হইতে অব্যাহতি পাইতেন না।

১৭৭৭-৮০ খৃষ্টাব্দে ম্যাকিন্টস নামক কোন ইংরাজ এই সময় কলিকাতার স্বাস্থ্যের সম্বন্ধে নিম্নলিখিতরূপে লিখিয়াছেন—পশ্চিমে ক্যালিফোর্নিয়া হইতে পূর্বে জাপান পর্যন্ত কোন সহর দেখা যায় না—যথায় স্বাস্থ্য, রাস্তা, যাতায়াতের সুবিধা, স্মৃতি প্রভৃতির নিয়ম এত জঘন্তরূপে লঙ্ঘন করা হয়। রাস্তা সংকীর্ণ ও বাঁকা ও ময়লায়ুক্ত ও যাতায়াতের অসুবিধাজনক, ইহার পাশ্বে উন্মুক্ত অপরিষ্কৃত, অতিশয় ময়লা, পুতিগন্ধময় ডেণ, অস্বাস্থ্যকর ময়লা, দূষিত জলযুক্ত গর্ভ, কূপ ও পুষ্করিণীর অভাব নাই এবং মশক জন্মিয়া ব্যাধির সৃষ্টি করে। নানারূপ ময়লা ও আবর্জনা হইতে মক্ষিকাকুল জন্মিয়া ব্যাধির সৃষ্টি করে। রাস্তায় নিক্ষিপ্ত ময়লা কুকুর, শূগাল, কাক, চিল ও শকুন দ্বারা কিঞ্চিৎ পরিমাণে পরিষ্কৃত হয়। বাড়ী বাড়ী হইতে যে ধূম নির্গত হয়, উহা দ্বারা মশক ও মক্ষিকার উৎপাত কিঞ্চিৎ নিবারিত হয়। ১৮৩০ খৃষ্টাব্দে বা তৎপূর্বে কবি ঈশ্বরচন্দ্র গুপ্ত বলিয়াছিলেন,—

“রেতে মশা দিনে মাছি,
এই নিয়ে কলিকাতার আছি।”

তাহার এই মন্তব্য তখনকার কলিকাতার মশক-মাছি সম্বন্ধে কিঞ্চিৎ আভাস দিলেও ১৭৭০-৮০ খৃষ্টাব্দে বা তৎপরবর্তী সময়ের স্বাস্থ্যের বিশেষ অবস্থার কিছুই প্রকাশিত করে না।

১৭৮ খৃষ্টাব্দেও সহরের পানীয় ও ব্যবহায়া জল কিরূপে দূষিত হইত তাহা নিম্নলিখিত বিবরণ হইতে জানা যায় ;—“এই প্রধানশালী নগরের মধ্যস্থলে, চক্ষুর সম্মুখে ৬ শত বর্গ-ফুট জমীতে গটুগীজরা বৎসরে প্রায় ৪ শত মৃতদেহ অতিশয়গণ্ডীর গর্ভে প্রোথিত করেন ও নানান্য দেড় ফুট মাত্র মৃত্তিকা দ্বারা আচ্ছাদিত করায়, বৃষ্টিতে ঐ গলিত দেহ দৌত হওয়া নিকটস্থ ব্যবহায়া পানীয় জলাশয়গুলিকে অতিশয় দূষিত করে। কবরের উপরস্থ মৃত্তিকা বৃষ্টি দ্বারা দৌত হইয়া দেহগুলি উপরে দৃষ্ট হইতে থাকে এবং উহা হইতে অতিশয় দুর্গন্ধ উথিত হইয়া বায়ুকে অস্বাস্থ্যকর করে।” এই কবরস্থান আর্শেনিয়ান গির্জার নিকট অবস্থিত ছিল। কিরূপে জল দূষিত হইত এবং উহা ব্যবহারে কিরূপে বিপৃটিকা প্রভৃতি আর্থিক ব্যাধি জন্মিয়া লোকক্লয় করিত, তাহা অন্তর্মে।

অনেক সময় দেগা বাইত, লোকবহুল রাস্তা দিয়া গরীবদের মৃতদেহ ডোমরা রজ্জুতে বন্ধ করিয়া আকর্ষণ করিয়া লইয়া বাইয়া নদীতে নিক্ষেপ করিতেছে। কোথাও বা বহু লোকপূর্ণ বাজারের নিকট গলিত মৃতদেহ পড়িয়া থাকিত। স্থানীয় অধিবাসীরা অর্থ দ্বারা বাধা করিয়া ডোম দ্বারা উহা দূরে অপসারিত করাইত।

এই সময় কলিকাতা জঙ্গলময় জলা ভিন্ন কিছুই ছিল না। নিকটে বড় জঙ্গল, ইহার চারি পাশে নানারূপ ময়লাবাহী খাদ—৩০ বৎসর যাবৎ ছিল এবং নদীর ধার মনুষ্য ও জন্তুর মৃতদেহ দ্বারা অস্বাস্থ্যকর অবস্থায় পরিণত হইত। সহরের চারি পাশের প্রদেশ অস্বাস্থ্যকর এবং সংক্রামক ব্যাধি বিস্তৃত হইয়া সহরকে বিলম্বিত করিত।

১৭৮১ খৃষ্টাব্দে কর্ণেল ক্যাথেল সহর পরিষ্কার ও ডেণ নির্মাণ করিবার জন্ত বাৎসরিক ২ লক্ষ টাকার প্রয়োজন দেখাইয়া এক প্রস্তাব করেন, কিন্তু বোর্ড ঐ প্রস্তাব প্রত্যাখ্যান করেন এবং জমীর উপর শত করা ৭-১৪ টাকা ট্যাক্স ধাৰ্য্য করিতে ইচ্ছা করেন এবং উহা দ্বারা সহরের ডেণ ও পরিষ্কার কার্যা সম্পন্ন করিতে চেষ্টা করেন।

ডালহৌসী পুষ্করিণী বা লালদীঘি ও নিকটবর্তী স্থানসমূহ অস্বাস্থ্যকর হওয়ায় যুরোপীয়গণ উহা ত্যাগ করিয়া চৌরঙ্গীতে গিয়া বাস করিতে লাগিলেন এবং পুলিশ কমিশনার ২৬শে আগষ্ট, ১৭৮৪ খৃষ্টাব্দে ট্যাক্স রেহাই জন্ত হুকুম প্রচার করেন।

১৭৮৪ খৃষ্টাব্দে মিঃ হেকেল সহরের নিকটস্থ অনেকটা জঙ্গল পরিষ্কার করিয়াছিলেন এবং তাহাতে জ্বরের প্রাদুর্ভাব অনেক হ্রাস পাইয়াছিল।

১৭৮৫ খৃষ্টাব্দে পুলিশের অকর্ষণাতার জন্ত অভিযোগ হইতেছিল। কারণ, লোক রাস্তায় যথায় তথায় মলমূত্রাদি ত্যাগ করিত; চুরি প্রভৃতির দমন হইত না। ইহা পুলিশ কমিশনারের দৃষ্টি আকর্ষণ করিয়াছিল এবং ২ই জুন, ১৭৮৫ খৃষ্টাব্দে সহরের অধিবাসিবৃন্দের প্রতি তিনি নিম্নলিখিত মর্মে এক বিজ্ঞাপন প্রচার করেন এবং ঝাড়ুদারদিগের কাঁধের পুনর্বাঁধনা করেন। ঝাড়ুকাঁধের সুবিধার জন্ত গভর্নর জেনারলের মতামুসারে নিম্নলিখিতরূপে বন্দোবস্ত করা হয় :—(১) সহর ৩১ ভাগে বিভক্ত করিয়া ৩১ জন থানাধারের অধীনে রাখা হয়, (২) যুরোপীয় সহরের প্রত্যেক থানার জন্ত ৪ থানা গরুর গাড়ী ও সহরের দেশীয় অংশের প্রত্যেক থানার জন্ত ২ থানা গাড়ী—ময়লা, আবর্জনা দূর করার জন্ত থাকিবে। (৩) ময়লা দূর করা বা চুরি প্রভৃতি নিবারণ জন্ত প্রত্যেক থানায় সুপারিন্টেণ্ডেন্টের নিকট দরখাস্ত করিতে হইবে; তথায় প্রার্থনা নিফল হইলে সুপারিন্টেণ্ডেন্টের নিকট তাহার আপিসে বাইয়া দরখাস্ত করিতে হইবে। (৪) রাস্তায় ময়লা, আবর্জনা, রাবিস প্রভৃতি নিক্ষেপ সম্বন্ধে নিয়মগুলি বিশেষরূপে প্রতিপালিত করা হইতে হইবে।

১৭৮৬ খৃষ্টাব্দে উপরি-লিখিত নূতন নিয়মানুসারে আবর্জনা দূর করার ব্যবস্থা পরিবর্তন করা হইলেও রাস্তায় আবর্জনা-ময়লার হ্রাস পায় নাই। রাবিস, আবর্জনা প্রভৃতি লোকের বাড়ীর সম্মুখে নিক্ষেপ করা হইত এবং উহা অতি অস্বাস্থ্যকর ছিল। ১৭৮৬ খৃষ্টাব্দের ১২শে অক্টোবর তারিখে পুনরায় কলিকাতা গেজেটে এই বিষয়ে বিশেষভাবে অভিযোগ হইয়াছিল।

১৭৮৭ খৃষ্টাব্দে অস্বাস্থ্যকর দ্রব্য, মল স্বাস্থ্য ও চুরি সম্বন্ধে সংবাদপত্রে পুনঃ পুনঃ আলোচনা হওয়ায় ভারপ্রাপ্ত কর্মচারীরা কিছু কিছু উন্নতিসাধন করিয়াছিলেন। কতকগুলি পুরাতন ডেণ পূর্ণ করা হইয়াছিল এবং পুরাতন বাজারের মৃত্তিকা-দেওয়াল ও খড়ের চালায়ুক্ত দর ভাঙ্গিয়া ফেলা হইয়াছিল। ১৭৮৭ খৃষ্টাব্দের ৩০শে আগষ্ট তারিখে দেখা যায় ;—অনিয়মে বিচ্ছিন্নভাবে প্রস্তুত খড়ের চালায়ুক্ত পুরাতন বাজার কেবল নানারূপ ময়লা আবর্জনারী ও সংক্রামক ব্যাধি ও সমাজের শত্রু চোর এবং ডাকাতের আশ্রয়স্থল। ডাকতি, চুরি প্রভৃতি হইত, তাহার কোন প্রতিকার হইত না। প্রধান কর্মচারী গভর্নমেন্টের নিকট ডেণগুলি, বিশেষতঃ “মানখানা” হইতে যেগুলি আরম্ভ হইয়াছিল—পূর্ণ করার জন্ত প্রস্তাব করিয়াছিলেন।

১৭৮৭ খৃষ্টাব্দে ৬ই সেপ্টেম্বর কলিকাতা গেজেটে ডেণের অবস্থা ও আবর্জনা সংগ্রহ ও দূর করার ব্যবস্থা সম্বন্ধে নিম্নলিখিতরূপে আলোচিত হইয়াছিল ;—রাস্তার দুই পাশের উন্মুক্ত নালার লোকবহুল সহরের ময়লা সুখোস্তাপে অতিশয় দুর্গন্ধ নির্গত করিতে থাকে। এই ময়লা নাল হইতে বাহির হওয়া দূরে বাইবার কোন ব্যবস্থা নাই এবং উহা সময় সময় রাস্তার উপর উঠিয়া ফেলা হয়; তথায় উহা শুষ্ক হইতে থাকে ও রাস্তা ও বায়ুকে অস্বাস্থ্যকর করে এবং শেষে ঝাড়ুদার দ্বারা সংগৃহীত হইয়া দূরীভূত হয়।

১৭২০ খৃষ্টাব্দে ভাল পানীর জলের অভাবে তিনটি পুকুরিণী খনন কর্তৃক প্রচারিত হয় এবং ১৭২১ খৃষ্টাব্দে তিনটি পুকুরিণী খনিত হয়। একটি চৌরঙ্গী ও এসম্মানেডেব সংযোগস্থলে; এইটি এখন স্মৃতিকা দ্বারা পূর্ণ হইয়া ট্রামগাড়ী যাতায়াতের স্থলরূপে পরিণত হইয়াছে। অল্প দুইটি ময়দানে—একটি আন্তাবলের নিকট ও অল্প একটি বড় জেলের নিকট। এই পুকুরিণী হইতে যে স্মৃতিকা উত্তোলিত হইয়াছিল, তাহা দ্বারা ময়দান ও উহার নিকটবর্তী নীচ জলাভূমি পূর্ণ করিয়া উঁচু করা হইয়াছিল। ১৭২৩ খৃষ্টাব্দে বারানসীর ধনী মনোহর দাস ধীর বায়ে চৌরঙ্গীতে আর একটি পুকুরিণী খনন করাইয়া দেন।

কিন্তু ইহা সৎ—সহর বৃদ্ধি পাইতেছিল বটে—স্বাস্থ্যও অবনতির দিকে অগ্রসর হইতেছিল। ১৭২৭-১৭২৩ খৃষ্টাব্দ পর্যন্ত সহরের জমিদার, ইহার রাস্তা, জল, ড্রেন ও পুলিশের ভারপ্রাপ্ত ছিলেন। সহরের স্বাস্থ্য ক্রমশঃ মন্দ হইতে থাকায় উহার উন্নতির জন্য ঐ ক্রমতা তাঁহার হস্ত হইতে লইয়া ১৭২৪ খৃষ্টাব্দে তৃতীয় জর্জের আমলের আইনামুসারে নিযুক্ত “জিষ্টিস্ অব্ দি পিস্” নামক কর্তৃকারীদিগের হস্তে অর্পণ করা হয়।

এই সময় ১৭২৫ খৃষ্টাব্দে মিঃ মাক কর্তৃক প্রথম “আসেসমেন্ট” হয়। “জিষ্টিস্ অব্ দি পিস্”গণ বিশেষরূপে কাথো মনোনিবেশ করিয়া সহরের স্বাস্থ্যাদি সম্বন্ধে অনেক উন্নতিসাধন করিয়াছিলেন। তাঁহারাই আইন দ্বারা মানকদ্রব্য বিক্রয় জন্য কিস লংবা “লাইসেন্স” দিতে ক্ষমতাপ্রাপ্ত হইয়াছিলেন। এই অর্থ আবর্জন্য দূর ও পুলিশ রক্ষার্থ ব্যয় করা হইত। কিন্তু তথাপি অনেক দোষ রহিয়া গেল। সহর বিশেষ পরিতৃপ্ত হইল না। জিষ্টিস্গণ দ্বারা তনুও ১৮৪০ খৃষ্টাব্দ পর্যন্ত সহরের ঐ সমস্ত কাথো চালান হইল। এরূপ ভ্রুকম হইয়াছিল যে, জিষ্টিস্গণ সহর চৌকী, ড্রেন মেরামত ও সহর পরিষ্করণ কাথোর বন্দোবস্ত করিবে। আসেসমেন্ট অনুসারে কলিকাতার কলেট্টর মিঃ গ্লাউউইন ট্যাক্স আদায় জন্য নিযুক্ত হইয়াছিলেন। সমস্ত পাকা বা কাঁচা বাড়ীর বা জমীর বাস্তবিক মূল্যের ২/৩ অংশ ট্যাক্সরূপে ধায়া হইয়াছিল। এই শতকরা ৫ টাকা ট্যাক্স, যে সহর দ্রুত বর্ধিত হইতেছিল, উহার স্বাস্থ্য ও পুলিশরক্ষার্থ একেবারেই অকিঞ্চিৎকর ছিল।

১৭২৮ খৃষ্টাব্দে সহরের লোকসংখ্যা অনুমান ২১৩ লক্ষ ছিল। ১৮১২ খৃষ্টাব্দের পূর্বে গণনায় লোকসংখ্যা ১ লক্ষ ৭২ হাজার ২ শত ১৭; ১৮১২ খৃষ্টাব্দের পরে ও ১৮৩৬ খৃষ্টাব্দের পূর্বে গণনায় লোকসংখ্যা ২ লক্ষ ২২ হাজার ৭ শত ১৪; ১৮৪৭ খৃষ্টাব্দে ২ লক্ষ ৭০ হাজার ছিল। ইহা সমস্তই অনুমান মাত্র। ইহার পরে, বিশেষতঃ সিপাই বিদ্রোহের পরে ১৮৫৭ খৃষ্টাব্দের পরে লোকসংখ্যা বৃদ্ধি পাইয়া ১৮৬৬ খৃষ্টাব্দে প্রায় ৩ লক্ষ ৫৮ হাজার ৬ শত ৬২ জন হইয়াছিল। বন্দর ও কেল্লার লোকসংখ্যা ও প্রত্যহ যে সংখ্যক লোক কাথো জন্য আসিত ও প্রত্যহ চলিয়া যাইত, তাহাদিগকে গণনা করা হয় নাই।

১৭২৪ খৃষ্টাব্দে ও পরে সহরে “লটারী” হইত; তখন লটারী কমিশন ছিল। কতকগুলি ভাল রাস্তা ও গির্জা “লটারী” অর্থ হইতে প্রস্তুত হইয়াছিল। বহুলোক “লটারীতে” যোগ দিত এবং উহা দ্বারা অনেক অর্থও সংগৃহীত হইয়া সম্বায় হইয়াছিল।

১৭২৮ খৃষ্টাব্দে সহরের স্বাস্থ্যকর অবস্থার প্রতি লর্ড ওয়েলেসলীর মনোযোগ আকৃষ্ট হইয়াছিল। কলিকাতার স্বাস্থ্যের উন্নতির জন্য একটি কমিটি গঠিত হইয়াছিল। এই কমিটির দ্বারা ও লটারী কমিটির অর্থ দ্বারা সহরের স্বাস্থ্যের কিছু উন্নতি সাধিত হইয়াছিল, কিন্তু কোন বড় বা বিশেষ স্বাস্থ্যকর ব্যবস্থা করা হয় না। সহরের সাধারণ “চেহারা” ও ইতস্ততঃ কিছু উন্নতি সাধিত হইয়াছিল মাত্র। সাকুলার রোড ইঁহাদিগের দ্বারা পাকা করা হয়। ১৭২৯ খৃষ্টাব্দে ২৪শে অক্টোবর কলিকাতা গেজেটে বৈঠকখানা রাস্তা,

চৌরঙ্গী, বেন্টিন্‌ক্ ও চিংপুর রাস্তা কন্ট্রাষ্ট দ্বারা “পাকা” করিবার জন্য বিজ্ঞাপন প্রচারিত হইয়াছিল। “জিষ্টিস্ অব্ দি পিস্”গণ দ্বারা রাস্তা বা গলির কোন অংশের উপর বাড়ী প্রস্তুত করা নিষিদ্ধ হইয়াছিল।

লর্ড ওয়েলেসলীর মতে কলিকাতার বৃষ্টির শেষে যে জল সহরের ড্রেনে, নালার ও সহরের নিকট জমিয়া থাকিত, উহাই কলিকাতার মন্দ স্বাস্থ্যের একটি বিশেষ কারণ।

সহরের মন্দ ড্রেন, অত্যধিক লোকসংখ্যা, বাড়ীগুলিতে বায়ু যাতায়াতের অভাব, ময়লা ও দূষিত পুকুরিণী—ডাক্তার মার্টিন ও নিকলসনের পুনঃ পুনঃ লেখা ও রিপোর্ট দ্বারা প্রণোদিত হইয়া গভর্নমেন্ট ১৮৩৫ খৃষ্টাব্দে এই সমস্ত বিষয়ের উন্নতিসাধন করিতে আরম্ভ করিয়াছিলেন।

শ্রীনগিনীকান্ত সরকার।

প্রাচীন ভারতে ছাত্রজীবন

বর্তমান যুগের লোক আমরা ভাবি যে, এই বৈজ্ঞানিক যুগে মানুষ উন্নতির পরাকাষ্ঠা লাভ করিয়াছে, সুতরাং আধুনিক সভ্যসমাজের সহিত কোন দেশের প্রাচীন যুগের সাদৃশ্য প্রদর্শন করিতে পারিলে, তাহা সেই দেশের গৌরবের বিষয় হয়, কিন্তু প্রাচীন ভারতের ছাত্রজীবন এ কালের ছাত্রজীবন হইতে যে সম্পূর্ণ বিভিন্ন ছিল, তাহাতে কোন সন্দেহ নাই।

যে কালে এ দেশে বর্ণাশ্রমধর্মের পূর্ণপ্রভাব সমাজে প্রতিষ্ঠিত ছিল, প্রাচীন ভারতের বর্ণনায় আমি সেই কালকেই লক্ষ্য করিব। মুত্তা দ্বারা অবচ্ছিন্ন যে জীবনভাগ, তাহাতে সুখে থাকিবার উপযোগিতালাভই বর্তমান ছাত্রজীবনের লক্ষ্য। কিন্তু প্রাচীনকালে আমাদের পূর্কপুরুষরা সুখার্থেই ছিলেন না। তাঁহার শাস্তিকামী ছিলেন। সুখ ও শান্তিতে প্রভেদ আছে। সুখাভিলাষী ব্যক্তি পৌষমাসের দীতে ভোরবেলায় যখন বিছানার সুখ উপভোগ করেন, তখন শাস্তিকামী হিন্দু প্রাতঃস্নান করিয়া ইষ্ট-চিন্তায় নিরত হইয়েন। সুখ বাঞ্ছা উপাদানের উপর নির্ভর করে এবং বিষয় হইতে বিষয়ান্তরে বাস্তবতা ও অস্থিরতার সহিত তাহাকে খুঁজিয়া বেড়াইতে হয়। পক্ষান্তরে, শান্তি বাঞ্ছা অবস্থানিরপেক্ষ মনের অবিক্টিপ্ত অবস্থামাত্র। সুখ রঞ্জোণলভ্য, শান্তি সঞ্চরণের বিকাশ। সুতরাং যে ছাত্রজীবনের লক্ষ্য সুখ, শাস্তিকামী ছাত্রজীবনের সহিত তাহার ঐক্য থাকিতে পারে না।

দৃশ্যমান জড় জগৎ সম্পর্কে জ্ঞানের সম্প্রসারণই আধুনিক শিক্ষার শ্রেষ্ঠ উদ্দেশ্য, কিন্তু প্রাচীনকালে প্রত্যক্ষ ও পরোক্ষ উভয়বিধ জ্ঞানই শিক্ষার বিষয়ীভূত ছিল। ইহকালের স্বাচ্ছন্দ্যই আমাদের সাধনার বিষয়, কিন্তু আমাদের পিতৃপুরুষরা ঐহিক ও পারত্রিক জীবন বাহাতে অবচ্ছিন্নভাবে প্রকৃতি-নির্দিষ্ট ক্রমবিকাশের পথে পরিচালিত হইয়া চরম সার্থকতা লাভ করিতে পারে, তেমন ভাবে শিক্ষাপ্রণালী প্রণীত ও প্রচলিত করিয়াছিলেন। প্রাচীন ভারতে ছাত্রজীবনের সাধ্য, সাধনা ও সিদ্ধি বর্তমান যুগ হইতে সম্পূর্ণ বিভিন্ন ছিল।

বাধ্যতামূলক শিক্ষা

বর্তমান যুগে বাধ্যতামূলক শিক্ষাপ্রচলনের চেষ্টা চলিতেছে, কিন্তু কোন দেশেই তাহা এ যাবৎ সম্পূর্ণ কৃতকাধ্যতা লাভ করিতে পারে নাই। প্রাচীন ভারতে শিক্ষা বাধ্যতামূলকই ছিল। সমাজ তখন কর্তব্যবিতাগামুসারে চারি ভাগে বিভক্ত ছিল। ব্রাহ্মণ, ক্ষত্রিয় ও বৈশ্যের নির্দিষ্টকালে উপনয়ন সংস্কার না করিলে চলিত না। উপনয়নের সঙ্গেই ব্রহ্মর্চ্যা অবলম্বন পূর্কক গুরুগৃহে বাস করিতে হইত।

কোন ব্রহ্মচারী চতুর্কেদ, কেহ ত্রিবেদ, কেহ বা দুইটি বেদ অধ্যয়ন

উচ্চাটন, বশীকরণাদি এবং মস্তচিকিৎসা, ভাবচিকিৎসা (যাহা এখন Christian treatment নামে আমেরিকায় প্রচলিত হইতেছে) স্পর্শ-বিভূতি (Psychometry) প্রভৃতি এই শ্রেণীর বিদ্যা ছিল। বর্তমান যুগে অনেকেই এই সকল বিষয়ে বিশ্বাসহীন এবং পুরাকালেও এই বিদ্যা অবশ্য শিক্ষণীয় ছিল না! বরং যাহারা রিপু জয় করিয়া হিংসা-ধ্বংসের অতীত হইতে না পারিতেন, তাহাদিগকে এই বিদ্যার অনধিকারী বলিয়া গণ্য করা হইত। এই প্রবন্ধে এই বিষয়ের বিস্তৃতি নিম্নয়োজন।

চতুর্থ বর্গ মোক্ষ।—কর্মেজ্ঞানিত অদৃষ্ট জীবকে সংসারে বন্ধ করিয়া রাখিয়াছে, এই বন্ধন হইতে মুক্তিলাভই মোক্ষ। যজ্ঞার্থে কর্ম ভিন্ন অল্প কর্ম বন্ধনের কারণ হয়। যজ্ঞ অর্থ দেবোদ্দেশ্যে তাগ। নিষ্কার হইয়া ভগবানের নামে কর্ম করিলে তাহাতে অদৃষ্ট জাত হয় না এবং চক্ষুনিবৃত্ত বন্ধন ঘটে না। অতএব বাসনাত্যাগই মুক্তির হেতু। কিন্তু ইচ্ছা করিলেই বাসনা ত্যাগ করিতে পারা যায় না।

পরিদৃশ্যমান জগৎ কোথা হইতে আইসে ও কিসে লীন হয়, তাহা সমাক উপলব্ধি করিতে পারিলে আত্মজ্ঞান জন্মে এবং মায়াজনিত অজ্ঞান বা মিথ্যা ধারণা দূরীভূত হয়। এই আত্মজ্ঞানেরই নামান্তর ব্রহ্মজ্ঞান, তাহার প্রভাবে বাসনা থাকিতে পারে না। সুতরাং ব্রহ্ম-বিদ্যাই মুক্তির সাধন। প্রাচীন ভারতে মুক্তিই একমাত্র কাম্য বলিয়া পরিগণিত হইত এবং ব্রহ্মবিদ্যালোভের জন্ত সকলেই যত্ন করিতেন। অনেকের ভ্রান্ত ধারণা এই যে, কেবল ব্রাহ্মণরা বা ব্রাহ্মণ ও ক্ষত্রিয়-রাই ব্রহ্মবিদ্যার অধিকারী ছিলেন। বস্তুতঃ তাহা নহে, চতুর্বিধই মুক্তির অধিকারী, সুতরাং ব্রহ্মবিদ্যালোভেরও অধিকারী। ভগবান্ গীতার বলিয়াছেন,—“স্বকর্মণা তমভ্যর্চ্যা পরং বিন্দতি মানবঃ” অতএব শূদ্রও তাহার জনা নির্দিষ্ট কর্ম দ্বারা অর্থাৎ ত্রিগর্ভের সেবাদি দ্বারা ভগবানের অর্চনা করিয়া মুক্তি লাভ করিতে পারে। এ কথা শুনিয়া কেহ চমকাইবেন না। যাহারা মনে করেন যে, বেদ, বেদান্ত, উপনিষৎ প্রভৃতিই ব্রহ্মবিদ্যা এবং তাহাতে শূদ্রের অধিকার ছিল না বলিয়া মুক্তির সাধন পরা বিদ্যায়ও শূদ্রের অনধিকার ছিল, তাহাদের ধারণা সত্য নহে। মুণ্ডকোপনিষদে স্পষ্ট বাক্য আছে যে, বেদ উপনিষৎ হইতে শিক্ষা, কল্প, ব্যাকরণ প্রভৃতি সকল প্রকার পুথিগত বিদ্যাই অপরা বিদ্যা অর্থাৎ নিকৃষ্ট বিদ্যা এবং পরা বিদ্যা বা শ্রেষ্ঠ বিদ্যা তাহা—যদ্বারা তৎশব্দের বাচ্য সেই অক্ষরকে জ্ঞাত হওয়া যায়। এই পরা-বিদ্যা কোন গ্রন্থ হইতে শিক্ষা করিবার বন্দ্য নহে, তাহা কেবল গুরুরূপায় লাভ করা যায়। গুরুরূপা ও সাধন বাতীত, কেবল গুরুপদেশেও এই পরা বিদ্যা অধিগত হয় না। এই নিমিত্ত ভগবান্ই গীতার বলিয়াছেন,—“তদ্বিদ্ধি প্রণিপাতেন পরিপ্রহ্নেন সেবয়া।” শূদ্রগণও পুরাকালে গুরু লাভ করিতেন, এখনও করিয়া থাকেন। সাধনাদির অভাবে পুরাকালেও সকলের ব্রহ্মজ্ঞান জন্মিত না, এখনও জন্মে না। আমি এমন বর্ণজ্ঞানহীন শূদ্র দেখিয়াছি, যিনি আমার স্মরণ উপনিষৎপঠক ব্রাহ্মণ অপেক্ষা ব্রহ্মবিদ্যার অধিকতর অগ্রসর। বর্ণ-জ্ঞানহীন হইয়াও যে পরা বিদ্যায় অগ্রসর হওয়া যায়, শ্রীরামকৃষ্ণদেবত তাহার উচ্ছল দৃষ্টান্তস্বরূপ।

প্রাচীন ভারতে মুক্তিই মানবজীবনের চরম সফলতা বলিয়া স্থিরীকৃত হইয়াছিল। ব্যক্তিগত জীবন, পারিবারিক জীবন ও সামাজিক জীবনের উন্নতির নিমিত্ত যত প্রকার প্রতিষ্ঠান ছিল, তৎসমস্তের শেষ লক্ষ্য ছিল মোক্ষ। মুক্তির প্রতি দৃষ্টি স্থির রাখিয়া জীবনযাত্রার সকল কর্তব্য সম্পাদন করিতে হইত। সুতরাং শিক্ষাপদ্ধতির মূলেও মুক্তির সাধনা বিদ্যমান ছিল। শিক্ষার্থীদেরকে সর্কবিষয়ে সংবন্ধের অনুশীলন করিতে হইত। সংবন্ধের কালে অনাসক্তি সুলভ হইয়া পড়িত এবং অনাসক্তি বা নিষ্কারতাই মোক্ষসাধনার প্রথম স্তর। কিন্তু অনাসক্তি বশতঃ জড়তা আসিতে পারিত না।

কারণ, সমাক অমুক্তিত ব্রহ্মচর্যের প্রভাবে উৎসাহের অভাব ঘটিতে পারিত না।

শিক্ষার প্রণালী

ব্রাহ্মণ-বালকের পঞ্চম বর্ষে প্রাথমিক শিক্ষার আরম্ভ ও অষ্টম বর্ষে তাহার সমাপ্তি ঘটিত। ক্ষত্রিয় ও বৈশ্য-বালককে আরও কিছু কাল এই বৈশয়িক শিক্ষায় ব্যাপৃত থাকিতে হইত। কিন্তু ব্রাহ্মণ-বালকের সাধারণতঃ অষ্টম বর্ষে উপনয়ন হইত। উপনয়নের সঙ্গে যে শিক্ষার আরম্ভ, তাহার বর্ণনা করিতেছি।

বিদ্যার্থী বালককে আচায়া প্রথম উপদেশ দিতেন,—“মমব্রতে তে হৃদয়মন্তু।” অর্থাৎ “আমার ব্রতে তোমার হৃদয় নিযুক্ত হউক।” অনন্ত জগৎ, অনন্ত জ্ঞান এবং বৈচিত্র্যই একট অনন্তের প্রধান লক্ষণ। হে মানবক, তুমি বয়স এবং জ্ঞানবৃদ্ধির সঙ্গে এত বৈচিত্র্যময় জগতে কত নব নব ভাব উপলব্ধি করিবে এবং মানব জীবনের কত নব নব আদর্শ দেখিতে পাইবে। কিন্তু বিভিন্ন আদর্শের মাধ্যমে বিমুক্ত হইয়া যদি তুমি জীবনের ব্রত পরিবর্তন কর, তবে জীবন বিফল হইয়া যাবে। তুমি যখন স্ব-ইচ্ছায় আমার শিষ্য গ্রহণ করিতে আসিয়াছ, তখন আমার ব্রত, আমার আদর্শই তোমাকে গ্রহণ করিতে হইবে। ভবিষ্যতে যাহা কিছু জ্ঞান সম্পত্তি, তপঃ-সম্পত্তি অর্জন করিবে, তাহা এই ব্রতের উদ্দেশ্যার্থ নিয়োগ করিবে। দেখ, যেন কখনও আদর্শান্তর গ্রহণ করিয়া ব্রতচ্যুত হইও না।” ইহাই প্রথম উপদেশ। ছাত্রের চরিত্রগঠন যদি শিক্ষার উদ্দেশ্য হয়, তবে এই উপদেশের সমাক প্রতিপালন একান্ত আবশ্যিক।

বর্তমান শিক্ষাপ্রণালীতে এই উপদেশের স্থান নাই। যাহারা শিক্ষাকাব্যে নিযুক্ত আছেন, ছাত্রের জীবনের ব্রত নির্ধারণ করিয়া দেওয়ার ভার তাহাদের উপরে স্তম্ব নহে, তথাপি যদি কেহ চরিত্রের দৃঢ়তা-সম্পাদনের উদ্দেশ্যে তাহার কোন ছাত্রকে একটি ব্রত ধরাইবার চেষ্টা করেন, তবে তিনি পদে পদে অমুশব করেন যে, সে চেষ্টা বার্থ হইতেছে। আদর্শ সম্পর্কে অমুপদিষ্ট বালক স্বভাবতঃ পিতার অনু-করণ করিতে চেষ্টা করে, কিন্তু বাহিরের আদর্শ মুখ হইয়া পরে সে পিতার আদর্শকে যে হেয় জ্ঞান করিতে পারে, এমন দুঃস্বপ্ন বিরল নহে। শিক্ষক হইতে আদর্শ গ্রহণের স্থল স্বভাবতঃ কারণ, শিক্ষক এক জন নহেন এবং আদর্শ স্থাপনের চেষ্টা শিক্ষকগণের কল্পনার অন্তর্গত নহে। বিশেষতঃ বর্তমান যুগের অধিকাংশ শিক্ষকেরই জীবনের কোন ব্রত নাই। পক্ষান্তরে, সামাজিকগণের মধ্যে যাহারা কোন ব্রত বা আদর্শ গ্রহণ করিয়াছেন, তাহারা পূর্বকালের স্মরণ কেবল জিজ্ঞাসকে উপদেশ দিয়া ক্ষান্ত হইয়া ন। পরন্তু বলবৃদ্ধির নিমিত্ত বক্তৃতা দিয়া বেড়াইতে থাকেন। ইহারা ছাত্রদিগকে শ্রোতৃরূপে পাইবার জন্ত ব্যগ্র হইয়া, কারণ, ছাত্র অপেক্ষা কেহই তাহাদের আদর্শে অধিকতর আকৃষ্ট হয় না। এমন দেগা গিয়াছে যে, একটি ছাত্র কোন সমাজ-সংস্কারকের বক্তৃতায় আকৃষ্ট হইয়া তাহার ব্রত গ্রহণ করিল এবং সমাজ-সংস্কারে লাগিয়া গেল। কিছু দিন পরে এক ধর্ম-বক্তা আসিয়া তাহাকে এমন মুগ্ধ করিলেন যে, সে এখন প্রাতঃস্নান, চাউন্দাস্ত ও জপ-তপ করিয়া আর সমাজ-সংস্কারের অবসর খুঁজিয়া পায় না। আরও কিছু কাল পরে কোন রাজনৈতিক বক্তা তাহাকে দেশভক্তিতে ডুবাইয়া দিলেন এবং সে পূর্ব-গৃহীত ব্রত তুলিয়া গিয়া খেচ্ছা-সেবকের কাষ আরম্ভ করিয়া দিল। কয়েক বৎসর পরে দেখা গেল যে, সেই ছাত্রটি এখন যুবক গৃহস্থ হইয়াছে এবং তাহার জীবনের কোন ব্রতই নাই, অথবা যদি থাকে, তবে তাহা অর্থার্জন ও পরিবার-প্রতিপালন মাত্র। পাশ্চাত্য দেশে জাতীয় জীবনের ব্রত নির্দিষ্ট আছে, এ দেশে ব্যক্তিগত জীবনের ব্রত ছিল, তাহা নষ্ট হইয়াছে

এবং জাতীয় জীবনের আদর্শ গঠিত হয় নাই। কল এই হইয়াছে যে, আমরা প্রায় সকলেই ব্রতহীন জীবনযাপন করিতেছি।

প্রাচীন ভারতে বালকের পিতা স্বীয় আদর্শের অনুরূপভাবে আচার্য্য নির্বাচন করিয়া তাঁহার হাতেই পুত্রকে সমর্পণ করিয়া দিতেন। আচার্য্য বালকের উপনয়ন সংস্থার করিয়া তাকে শিষ্যত্বে গ্রহণ করিতেন। তাহাদের মধ্যে বর্ধমান যুগের ছাত্র-শিক্ষক সম্বন্ধ মাত্র ছিল না, গুরু-শিষ্য সম্বন্ধ সংস্থাপিত হইত। এ কালের শিক্ষক ভয়ের শাসন দ্বারা ছাত্রকে পাঠ শিক্ষা করিতে বাধ্য করেন, এবং বাহিরের শাসন দ্বারা তাহার নৈতিক চরিত্র গঠনের চেষ্টা করিয়া থাকেন। ছাত্ররা শাসন এড়াইয়া অধ্যয়ন বিষয়ে শিক্ষককে কাঁকি দিতে পারিলে সাধারণতঃ তাহাতে ত্রুটি করে না এবং দুঃখিত হইতে বিরত না হইয়া তাহা গোপন করিবার চেষ্টা করে। এমন ভাব দেখা যায় যে, শিক্ষিত ও সচ্চরিত্র হওয়া যেন ছাত্রের স্বার্থ নহে, তাহা যেন শিক্ষক ও অভিভাবকের প্রতি অনুরূপমাত্র। প্রাচীন ভারতে ইহার বিপরীত অবস্থা ছিল। শিষ্য জানিত যে, জিজ্ঞাস্য না হইলে গুরুর নিকট কোন উপদেশ লাভ করা যাইবে না। গুরুর সর্বস্বত্ব কল্পনা এবং শিষ্যের পতি মনোভাব, কিন্তু বন্ধমুখ পাত্রের মত চালার স্থায় তিনি জিজ্ঞাস্যকে কোন উপদেশ প্রদান করেন না। কোন উপদেশ প্রাপ্ত হইয়া পালন না করিলে অল্প উপদেশলাভ যে দুর্ঘট হইবে, তাহাও শিষ্যের অবদিত ছিল না। সুতরাং শিষ্য জানিত যে, গুরুশ্রদ্ধা ও সমাক্তভাবে গুরুর আদেশপালন বাতীত তাহার বিদ্যালয় অসম্ভব। অতএব শিক্ষা বিষয়ে আগ্রহ গুরুর না হইয়া শিষ্যেরই হইত এবং ইহাই স্বাভাবিক বাস্তব।

উপনয়ন কর্ত্ত্বের চারিটি অংশ আছে:—(১) বস্ত্র পরিধান, (২) মেঘলা গহন, (৩) দণ্ড গ্রহণ এবং (৪) গায়ত্রী গহণ। আমি এই সকল কর্ত্ত্বের বিবৃতির প্রয়াস করিব না। কারণ, কালপ্রভাবে এইগুলি এখন অবোধা হইয়াছে। এই স্থানে কেবল বলিতে চাই যে, এষ্ট চারিটি ক্রিয়াই আত্মাত্মিক ব্যাপার। তন্মধ্যে প্রথমটি গুরু সম্পাদন করিয়া দিয়া শিষ্যের তপঃসঞ্চয়ের বিষয় দূর করিতেন এবং অবশিষ্ট তিনটি শিষ্য এক দিনে আয়ত্ত করিতে পারিত না; তাহা দীর্ঘকালব্যাপী সাধনা-সাধা ছিল।

সাধারণতঃ ঘোল বৎসরকাল গুরুগৃহে বাস করিতে হইত। জীবনের এই অংশ ব্রহ্মচর্যাশ্রম নামে আখ্যাত। ব্রহ্মচর্যাশ্রমের কথা পর পর করণীয় চারি অংশে বিভক্ত ছিল। এই চারি অংশের নাম—(১) সাবিত্রী, (২) প্রাজ্ঞাপত্য, (৩) ব্রাহ্ম ও (৪) বৃহৎ। ব্রহ্মচর্যাশ্রমের এই বিভাগগুলির লক্ষণিক বর্ণনা করিবার পূর্বে প্রাচীন ভারতে সতানির্ধারণের নিমিত্ত কিরূপ পস্থা অবলম্বিত হইত, তাহা বলা আবশ্যিক।

প্রাচীন ও আধুনিক কালনির্দেশে সকলেই স্বীকার করেন যে, প্রকৃতিতত্ত্ব ভগবানের একমাত্র গ্রন্থ। ধর্মোপদেশে গণ হইত অধীকার করিবেন না, এই প্রকৃতি গ্রন্থের পাঠোদ্ধার করিয়াই বেদ, কোরাণ, বাইবেল প্রভৃতি অপৌরুষেয় গ্রন্থ প্রস্তুত হইয়াছে। এ কালের বৈজ্ঞানিকগণও প্রকৃতি-গ্রন্থের পাঠোদ্ধারেই নিযুক্ত আছেন। কিন্তু প্রাচীন প্রণালীর সহিত বৈজ্ঞানিক প্রণালীর ঐক্য নাই। আমি কেবল বেদকে লক্ষ্য করিয়াই প্রাচীন প্রণালীর বিষয় বলিব। বিদ্যাপাত্ত হইতে নিম্ন বেদ শব্দের অর্থ জ্ঞান এবং ইংরাজী Science শব্দের অর্থও জ্ঞান, তথাপি বেদ ও Science একার্থবাচক নহে। বিজ্ঞানের আবিষ্কৃত সত্য বেদ সংজ্ঞা প্রাপ্ত হয় না এবং বৈজ্ঞানিককে ধর্ম বলা যায় না। ইহার কারণ এই যে, আবিষ্কৃত সত্যের ছন্দ ও দেবতা সম্বন্ধে বৈজ্ঞানিকের কোন জ্ঞান জন্মে না, সুতরাং সমগ্র সত্যটি বৈজ্ঞানিকের নিকট ধরা পড়ে না। ছন্দ ও দেবতা কি? আচার্য্য পশ্চিম-বিজ্ঞান বুঝিয়াছেন যে, এ সমস্ত সন্দেহময় মাত্র।

সন্দেহময় বোগবাশিষ্ঠে বিবৃত আছে। রূপ, রস, গন্ধ, স্পর্শ, শব্দরূপে প্রকৃতি আশ্বাধের নিকট আশ্বপ্রকাশ করিতেছেন। রূপ, রস প্রভৃতি বিগ্নি শ্রেণীর সন্দেহময়। এই সন্দেহের ছন্দ বা তাল আছে এবং প্রত্যেক ছন্দের নিয়ামক একটি শক্তি আছে। আচার্য্যশাস্ত্রমতে এই শক্তি জড় বা বুদ্ধিহীন নহে, পরন্তু সচেতন বুদ্ধিয়ুক্ত (intelligent) বটে। এই শক্তিকেই দেবতা বলা হয়। বৈদিক সত্য বৈজ্ঞানিক সত্যের স্থায় এক একটি প্রাকৃতিক নিয়ম। এই নিয়ম বাস্তবগত বা অন্তর্ভূতবিষয়ক হইতে পারে এবং তাহাকে মানবের মঙ্গলার্থে বিভিন্ন কর্ণে বিনিয়োগ করিবার বিধি বেদে ব্রাহ্মণ্যংশে বাস্তবিত হইয়াছে। কোন সত্যের বা প্রাকৃতিক নিয়মের ছন্দ ও দেবতা জানিতে না পারিলে সত্যের পূর্ণ উপলব্ধি হইতে পারে না। প্রাকৃতিক নিয়ম যে অপরিবর্তনীয়, তাহার কারণ—ছন্দের অপরিবর্তনীয়তা এবং অধিষ্ঠাত্রী দেবতা সেই অপরিবর্তনীয়তা অব্যাহত রাখেন।

বৈজ্ঞানিক যন্ত্রের সাহায্যে পরীক্ষা দ্বারা সত্যের আবিষ্কার করেন, ঋষিগণ কোন যন্ত্র নির্মাণ করিতেন না। ঈশ্বরনির্ভৃত দেহ-যন্ত্রই তাহাদের একমাত্র অবলম্বন ছিল। রহস্যময় ব্রত ও যজ্ঞাদি দ্বারা মূল ও মূল দেহগুলির এমন ব্যায়াম তাহারা করিতেন যে, এই সকল দেহের নিদ্রিত (latent) শক্তিসমূহ জাগিয়া উঠত। এই ব্যায়াম শিক্ষাতেই ব্রহ্মচর্যাশ্রমে ছাত্রজীবনের সূচনা হইত। আশ্ব-শক্তির উদ্বোধক প্রথম ব্যায়ামের নাম মেঘলা ক্রিয়া। উপনয়নের তারিখ হইতেই এই ক্রিয়া যথানিয়মে করিতে হইত।

বৈজ্ঞানিক শিক্ষাগারে হাতে কলমে বিজ্ঞান শিক্ষা দেওয়া হয়। যেরূপ পরীক্ষা দ্বারা যে সত্য আবিষ্কৃত হইয়াছে, বিজ্ঞানাগারে তাহার পুনরুৎপাদন করিয়া সেই সত্যের অত্রাণতা সপ্রমাণ করা হয়। হাতে কলমে শিক্ষা দেওয়ার নিয়ম প্রাচীন ভারতেও প্রচলিত ছিল। আপনাদের মধ্যে যে শক্তির বিকাশের ফলে কোন ঋষি যে সত্যের দর্শন পাওয়া-ছিলেন, শিষ্যের মধ্যে সেই শক্তি উদ্বুদ্ধ করিয়া সেই সত্যের উপলব্ধি করা হইতেন। গুরু ছুঁইয়া দিলেন, আর অর্জন শিষ্যের শক্তি ফুটিয়া উঠিল, এরূপ ধারণা কেহ পোষণ করিবেন না। শিষ্যের সাধনা দ্বারা তাহার নিদ্রিত শক্তি স্বাভাবিক নিয়মে বিকাশ পাইত। উপনয়ন ও বেদারম্ভ দুইটি পৃথক ক্রিয়া। পূর্বকালে এই দুই ক্রিয়া বর্ধমানের স্থায় এক বৈঠকে সম্পাদিত না হইয়া বিভিন্ন কালে পৃথক আত্মদায়কের সহিত অনুরূপ হইত। ইহার কারণ এই যে, ছন্দ ও দেবতা উপলব্ধি করিবার শক্তি শিষ্যের মধ্যে বিকসিত হইবার পূর্বে বেদাধ্যয়ন আরম্ভ হইত না। এই শক্তি কিয়ৎপরিমাণে ফুটিলেই আচার্য্য শিষ্যকে হাতে-কলমে বেদ শিক্ষা দিতে আরম্ভ করিতেন। আচার্য্য-বিহীন বেদ-শিক্ষা নিবন্ধ ছিল। আচার্য্যবিহীন বেদালোচনার ফলে এই যুগে বেদ "চাষার গান," "মানবজাতির শৈশবকালের অন্ধসুট ভাষা" ইত্যাদি বিশেষণে বিশেষিত হইতেছে। বেদের সাঙ্কেতিক ভাষা বুঝিবার বা ত্রিহিত সত্যের উপলব্ধি করিবার শক্তি গুরুকৃপা ভিন্ন অল্প উপায়ে জন্মিতে পারে না। ব্রহ্মচর্যাশ্রম, মেঘলা ক্রিয়া ও দণ্ড-ক্রিয়া গুরুকৃপার সহযোগী উপায়।

এখন ব্রহ্মচর্যাশ্রমের চারিটি স্তরের বর্ণনা করিতেছি। (১) গায়ত্রী-মন্ত্রোক্ত ভর্ণের পরিচয় লাভ করিয়া তাহার ধ্যান-কৌশল আয়ত্ত করিতে যে সময় লাগিত, তাহা ব্রহ্মচর্যাশ্রমের সাবিত্রী ভাগ, (২) মেঘলা ও দণ্ড-ক্রিয়ার অনুষ্ঠান সহ নির্দিষ্ট ব্রতাদির আবিষ্কার দ্বারা ভুবলোকা-দিতে অনুভূতি ফুটাইতে যে সময় ব্যয়িত হইত, ব্রহ্মচর্যাশ্রমের সেই ভাগই প্রাজ্ঞাপত্য নামে অভিহিত। (৩) এই ভাবে ক্রমশঃ জাগ্রত সূক্ষ্মাণুভব শক্তির সাহায্যে বেদাধ্যয়ন করিয়া যে সময় কাটত, ব্রহ্মচর্যাশ্রমের সেই অংশকে ব্রহ্ম বলা যায়। কারণ, ব্রহ্ম শব্দ বেদেরই বাস্তু। (৪) ব্রহ্মচর্যাশ্রমের যে শেষ অংশে ব্রহ্মার্থের সমালোচনা ও

বলোঁকের দৃষ্টি স্বাভাবিক ইচ্ছাধীন হইলেই প্রাজ্ঞাপত্য ব্রহ্মচর্যের সমাপ্তি হইত। ব্রহ্মচারী প্রাজ্ঞাপতিরূপে দিব্যাদৃষ্টির সৃষ্টি করেন বলিয়া ইহার নাম প্রাজ্ঞাপত্য।

ইহার পরেই ব্রাহ্ম ব্রহ্মচর্যের আরম্ভ, ব্রহ্ম বা বেদের অধ্যয়নই এই অংশের প্রধান কর্তব্য। এই অধ্যয়ন শুধু মানসিক ব্যাপার ছিল না। কেবল মন দ্বারা কোন সত্যের অর্ধেক ভাগও লাভ করা যায় না। একটি দৃষ্টান্ত দিতেছি। “কাহারও মনে কেশ দিও না” এই উপদেশ শিশুকালেই পাইয়াছিলাম এবং তর্কিত সত্যের যতটুকু মন দ্বারা লাভ করা যায়, তাহাও করিয়াছিলাম। তথাপি অশ্রেয় মনে কেশ দেওয়ারূপ দুর্কর্ম হঠাৎ বিরত হই নাই। এক দিন আমি অপেক্ষা অল্পশিক্ষিত অন্য ধর্মাবলম্বী এক ব্যক্তিকে তর্কে পরাস্ত করিয়া তাঁহার ধর্ম সম্বন্ধে অতি তীব্র বিরুদ্ধ সমালোচনা দ্বারা তাঁহার প্রাণে আঘাত দিতে থাকি, কিন্তু তিনি সরল বিশ্বাসী সাধুলোক ছিলেন। অন্তরে আঘাত পাঠিয়া তাঁহার চক্ষু চল চল হইয়া উঠিল এবং তিনি এতদাত্র বলিলেন,—“বাবু! আপনি সংসার ত্যাগ করিয়া প্রকার দহিত যদি একবার বাউবেলপানা পাঠ করেন, তবে নিশ্চিতই আপনায় এ ভাব থাকিবে না।” তাঁহার কথাই নহে, কি! তাঁহার তৎকালীন ক্রেশমিশ্র সরলতামাথা সুপ্তাব লক্ষ্য করিয়া আমি হৃদয় দ্বারা গেলো শ্রুত সেই উপদেশের আরও এক অংশ লাভ করিলাম। সেই বহু অংশ যেন প্রাণের ভিত্তর দিয়া মর্মে প্রবেশ হইল। এখন বুঝিতে পারি যে, মন ও হৃদয় দ্বারা সত্যের একাংশমাত্র লাভ করিয়াছি। পূর্ণ সত্যের দর্শনলাভ এখনও ঘটে নাই। তাহা যে দিন ঘটিবে, সে দিন হইতে কাহারও মনে কেশ দেওয়ার শক্তিই আমার লোপ পাইবে। আচার্য্যের নিকট বেদাধ্যয়ন দ্বারা পূর্ণ সত্য লাভের যত্ন লিভা। মস্তকের কষি যে ভাবে দেবতা ও ছন্দের সজ্জিত পূর্ণ সত্যের দর্শন লাভ করিয়াছিলেন, সেই ভাবে বা অবস্থা শিষ্টেব মধ্যে বিকাশ পাইলে, অধ্যয়ন সফল হইল বলিয়া গণ্য হইত না। অধ্যয়ন ধর্মের অর্থেই পূর্ণাধিকারলাভ। ব্রাহ্ম ব্রহ্মচর্যাশ্রমে স্বীয় শক্তি অনুসারে কেহ চতুর্বেদ, কেহ ত্রিবেদ, কেহ দ্বিবেদ, কেহ এক বেদ এবং কেহ বা বেদাংশমাত্র অধ্যয়ন করিতেন।

বেদাধ্যয়নের ফলে অনেকের বিপ্রবুদ্ধি জাত হইত। আধুনিক বজ্ঞানিকরা যেমন প্রকৃতিতত্ত্বের গবেষণা করিতে করিতে মনে করেন যে, জগৎকাব্য প্রকৃতিরই লীলা, প্রকৃতির অতীত ও তাহার দ্বিষ্টতা সত্যজ্ঞান-আনন্দময়, কোন সত্যের অস্তিত্ব স্বীকার করিবারয়োজন নাই; তেমনই অধীত-বেদ ব্রহ্মচারীর ইহার অনুরূপ কটা মনোভাব উপস্থিত হইত। ইহারই নাম বিপ্রবুদ্ধি। ব্রহ্মচর্যাশ্রমের রহৎ নামক চতুর্থ স্তরে প্রকৃতিগত সত্য এবং প্রকৃতির তীত সত্যের সামঞ্জস্যবিধান দ্বারা বিপ্রবুদ্ধি-নাশের চেষ্টা চলিত। হৎ বা পূর্ণতার জ্ঞানই এই স্তরে সাধনার বিষয় ছিল। এই বিষয়ের সৃষ্টি বর্ধমান প্রবন্ধে অনাবশ্যক।

প্রাচীন ভারতে প্রচলিত যে শিক্ষাপদ্ধতির বর্ণনা করা হইল, তাহা এই যুগে অনেকেই বিধাস করিতে পারিবে না। কামদেহ, অরণ্যদেহ, তৃতীয় চক্ষু: প্রভৃতি আত্মিকার ক্ষিপ্রিসের স্মার কল্পনা-রূপে বলিয়া অনেকে ধারণা করিবেন। যদি কল্পনাই হয়, তবে তাহা আমার কল্পনা নহে, তাহা সংস্কৃত গ্রন্থ হইতে আমি সপ্রমাণ করিতে পারিব, কিন্তু বিচারসাপেক্ষ বিদ্য পরিত্যাগ পূর্বক উল্লিখিত বিবরণ হইতে প্রাচীন ভারতের ছাত্রজীবন সম্বন্ধে আমরা যাহা জানিলাম, ইহার সারমর্ম এ স্থলে সঙ্কলন করিয়া প্রবন্ধের উপসংহার করিতেছি।

(১) আচার্য্যের ব্রতে শিষ্যকে ব্রতী করা প্রাচীন শিক্ষার এক ধান লক্ষ্য ছিল এবং এই লক্ষ্য প্রায় সর্বত্রই সফল হইত। বর্ধমান কাপদ্ধতিতে এই লক্ষ্যের অভাববশত: ছাত্রদের চরিত্রগঠনে স্তরায় ঘটে এবং প্রারম্ভ: তাহাদের জীবনের কোন আদর্শ থাকে

না। প্রত্যেক ছাত্রকে একটি ব্রত গ্রহণ করাইবার চেষ্টা এই যুগে অন্তরায়বহুল হইলেও সম্পূর্ণ অসম্ভব বলিয়া মনে হয় না; কিন্তু এ ব্রতে সকলকে দীক্ষিত করা কেবল যে বিফল হইবে এমন নহে, পরন্তু তাহা অশুভকলপ্রসূ হইবে। কারণ, বৈচিত্র্যময়ী প্রকৃতি এক উপাদানে সকলকে গঠন করেন নাই। প্রত্যেক ছাত্রের প্রকৃতি, পারিবারিক ও পারিপার্শ্বিক অবস্থা, তাহার ভবিষ্যজীবনের সম্ভাবিত বৃত্তি ইত্যাদি বিবেচনা পূর্বক, তাহার নিজের ও তাহার অভিভাবকের সম্মতি সহকারে ব্রত নির্বাচন আবশ্যক এবং কি ভাবে অধীত জ্ঞান, কর্মক্ষেত্রের প্রচেষ্টা প্রভৃতির বিনিয়োগ তাহার ব্যক্তিগত ব্রত উদ্ব্যাপনে হইতে পারে, তাহা তাহাদিগকে শিখাইয়া দিতে হইবে। অন্তত: ষোড়শ বর্ষমধ্যে জীবনের ব্রত নির্দিষ্ট না হইলে, তাহার কার্যকারিতা থাকিতে পারে না। ব্রতসমস্তার সমাধান হইলে বর্ধমান শিক্ষার বিফলতা অনেকাংশে দূরীভূত হইবে।

(২) প্রাচীন ভারতে অবিপ্রুত ব্রহ্মচর্যা অবস্থায় যে অধীতশাস্ত্র ব্যক্তি গৃহশ্রমে প্রবেশ করিতেন, তদ্বিষয়ে সন্দেহ করিবার কোন কারণ নাই। ছাত্রজীবনে ব্রহ্মচর্যা অক্ষুণ্ন রাখিবার অমোঘ উপায় যদি উদ্ভাবিত হয় ও কর্মক্ষেত্রে সেই উপায় সম্যক অবলম্বিত হইতে পারে, তবে শিক্ষা-সমস্তার জটিলতা সম্পূর্ণ তিরোহিত হইবে। তখন সমাজে রোগপ্রবণতা থাকিবে না, অকালমৃত্যু হ্রাসপ্রাপ্ত হইবে, উৎসাহী কর্মীর অভাব থাকিবে না, কর্মশ্রিয়, জ্ঞানশ্রিয় ও মস্তিষ্কের বল বৃদ্ধি পাইবে এবং সর্ববিধ তমোগোপিত ভাব অনেকাংশে দূরীভূত হইবে। কিন্তু বর্ধমান সামাজিক অবস্থা, সামাজিকগণের মনোগোব ব্রহ্মচর্যা-পালনের বিরোধী। যাহা ইচ্ছা থাকিবে, আহালাদি বিষয়ে স্পর্শবিচার বর্জন করিব, শয্যা ও পরিচ্ছদাদি বিলাসিতাগ্রস্ত থাকিবে, উপস্থাস-নাটকাদি পাঠ ও সর্ববিধ আমোদ উপভোগ অব্যাহতভাবে চলিতে থাকিবে; অথচ আমি ব্রহ্মচর্যাও অক্ষুণ্ন রাখিব, এবং প্রকার সঙ্কল্প অজ্ঞতা ও অনভিজ্ঞতারই পরিচায়ক। যদি বর্ধমানযুগের ছাত্রজীবনে ব্রহ্মচর্যাবত প্রবর্তিত করিতে হয়, তবে ছাত্রগণের আহা, শয্যা, পরিচ্ছদ, আমোদ উপভোগ প্রভৃতি বিষয়ে তদনুকূল নিয়ম প্রবর্তিত করিয়া তাহার সম্যক প্রতিপালনে কঠোরতা অবলম্বন করিতে হইবে।

(৩) শিক্ষার্থীর গুরু গৃহে বাস প্রাচীন ভারতে বাধ্যতামূলক ছিল। তাহাতে নিয়মানুবর্তিতার সুবিধা ঘটিত। বর্ধমান যুগেও পাশ্চাত্য দেশে Boarding school আছে। স্বগৃহে বা আত্মীয়-গৃহে অথবা নামমাত্র অভিভাবকের অধীনে বাস করিলে, ব্রতপালন বা ব্রহ্মচর্যাপালন, এতদন্তরের কোনটিই সুসম্পাদিত হইতে পারে না। এই দেশে Boarding school করিলে দরিদ্রতাবশত: শিক্ষার্থীর সংখ্যা কমিয়া যাইবে, তাহাতে সন্দেহ নাই। গুণের উৎকর্ষসাধন করিতে হইলে সংখ্যা হ্রাসের প্রতি দৃষ্টি করিলে চলে না, কিন্তু বৃত্তি ব্যবস্থা দ্বারা প্রতিভাশালী দরিদ্র ছাত্রের সংস্থান করিতে হইবে।

শ্রীভারতচন্দ্র চৌধুরী-(বি, এ, বিদ্যাবারিধি)।

সংগঠনের সত্বপায়



বিরাট সমবায়-সমিতি বা জাতীয় মহাসংসদ সংগঠনের কথা প্রতি দশ দশটি পল্লী বা গ্রামামণ্ডলীর সমবায়ে এক একটি দশমণ্ডলী গঠিত হইবে।

প্রতি পল্লীমণ্ডলী হইতে ত্রিশহানীর পূর্বোক্ত ৩ জন আর হানীর শ্রেষ্ঠ দুই জন—এই ৫ জন করিয়া সদস্য লইয়া মোট ৫০ জন সদস্যে দশমণ্ডলীর সংসদ সংগঠিত হইবে।

পর্যায়ক্রমে প্রতি পল্লীমণ্ডলীয় প্রধান কার্যালয়ে এক মাস অন্তর এক বার করিয়া দশমণ্ডলীয় সংসদের অধিবেশন হইবে। সদস্যদের মধ্যেই প্রতি অধিবেশনে এক জন করিয়া সভাপতি নির্বাচিত হইবেন।

প্রতি অধিবেশনেই প্রতি পল্লীমণ্ডলীয় নির্বাচিত নায়ক তাঁহার মাসিক কার্যা-বিবরণী উপস্থাপিত করিবেন।

পণ্যের আমদানী-রপ্তানী-মূলক অর্থনৈতিক ব্যাপারে এক মণ্ডলী হইতে অপর মণ্ডলী কিরূপ সাহায্যপ্রাপ্ত হইতে পারে, তাহার আলোচনা ক্রমে উক্ত অধিবেশনে সমিতিগুলিকে সমবারসূত্রে গ্রথিত করিবার বিধিব্যবস্থা করিতে হইবে।

প্রতি দশমণ্ডলীয় এক জন সাধারণ পরিচালক থাকিবেন। মণ্ডলীতে মণ্ডলীতে ঘুরিয়া তিনি মণ্ডলীগুলিকে যথাপথে পরিচালিত করিবেন। দশমণ্ডলীয় মাসিক কার্যা-বিবরণী এই পরিচালকের কার্যালয়ে পেশ হইবে।

প্রতি তিন মাসের কার্যা-বিবরণী লইয়া এই পরিচালক তাঁহার মন্তব্য-সংবলিত ত্রৈমাসিক কার্যা-বিবরণী প্রস্তুত করিবেন।

প্রতি দশটি দশমণ্ডলী লইয়া এক একট শতমণ্ডলী গঠিত হইবে।

প্রতি পল্লীমণ্ডলীয় নির্বাচিত সদস্য এক জন করিয়া, প্রতি দশমণ্ডলীয় সদস্য ১০ জন, আর পরিচালক সদস্য এক জন—এই ১১ জন হিসাবে শতমণ্ডলীয় সদস্যসংখ্যা মোট ১ শত ১০ জন হইবে।

প্রতি তিন মাস অন্তর এক বার করিয়া শতমণ্ডলীয় সংসদের অধিবেশন হইবে। এই সংসদেরও এক জন বিশিষ্ট পরিচালক থাকিবেন। তাঁহার কার্যালয় কোনও এক নির্দিষ্ট স্থানে প্রতিষ্ঠিত হইবে। সেই কার্যালয়েই শতমণ্ডলীয় সংসদের ত্রৈমাসিক অধিবেশন হইবে। পরিচালক প্রয়োজনানুরূপ সহকারীদের সহযোগিতায় এই কার্যালয়ের যাবতীয় কার্যা সম্পাদন করিবেন।

প্রত্যেক জিলার শতমণ্ডলী সমূহের সম্বন্ধে জিলা-সংসদ সংগঠিত হইবে। প্রতি শতমণ্ডলী হইতে নির্বাচিত ২ জন, আর পরিচালক ১ জন—এই ৩ জন করিয়া সদস্য লইয়া জিলা-সংসদের সদস্য সমিতি গঠিত হইবে।

প্রতি ৪ মাস অন্তর এক বার করিয়া বৎসরে ৩ বার জিলা-সংসদের অধিবেশন হইবে। শতমণ্ডলীয় পরিচালক সদস্যবৃন্দ তাঁহাদের স্ব স্ব মণ্ডলীর চারুর্ষাসিক কার্যা-বিবরণী উক্ত সব অধিবেশনে উপস্থাপিত করিবেন।

জিলা-সংসদের স্থায়ী কার্যালয় জিলারই কোনও স্থান নির্বাচিত স্থানে প্রতিষ্ঠিত হইবে। ২ জন সহকারী, ১ জন সম্পাদক ও প্রয়োজনানুরূপ সহকারীগণ এক জন বিশিষ্ট নায়ককে জিলাসংসদের পরিচালনকার্যভার গ্রহণ করিতে হইবে।

জিলা-সংসদসমূহের সম্বন্ধে বিভাগীয় সংসদের সংগঠন করিতে হইবে। প্রতি জিলা হইতে নির্বাচিত সদস্য ৫ জন আর জিলা-সংসদের নায়ক ১ জন—মোট ৬ জন করিয়া সদস্য লইয়া বিভাগীয় সংসদের সদস্য সমিতি গঠিত হইবে। প্রতি ৬ মাস অন্তর এক বার করিয়া এই বিভাগীয় সংসদের অধিবেশন হইবে। এই অধিবেশনে জিলা-সংসদের নায়করা তাঁহাদের ষাণ্মাসিক কার্যা-বিবরণী উপস্থাপিত করিবেন।

বিভাগীয় সংসদের কার্যালয় বিভাগেরই কোনও স্থান নির্বাচিত স্থানে স্থায়িতাবে প্রতিষ্ঠিত হইবে। প্রয়োজনানুরূপ সম্পাদক, সহকারী, সহকারী প্রভৃতিসহ এক জন অধিনায়ক বিভাগীয় সংসদের পরিচালনভার গ্রহণ করিবেন।

বিভাগীয় সংসদগুলির সম্বন্ধে প্রাদেশিক সংসদ সংগঠিত হইবে। প্রাদেশিক সংসদের কার্যালয়, প্রদেশের সর্বপ্রধান নগরে স্থায়িতাবে সংস্থাপিত থাকিবে। আবশ্যকানুরূপ কর্মীমণ্ডলীয় সহযোগিতা ও সহকারিতার বিশিষ্ট এক অধিনেতা প্রাদেশিক সংসদের কার্যা পরিচালিত করিবেন।

বৎসরে এক বার করিয়া প্রাদেশিক সংসদের কার্যালয়ে এই সংসদের এক সাধারণ অধিবেশন হইবে। এই অধিবেশনে বিভাগীয় বার্ষিক কার্যা-বিবরণী উপস্থাপিত হইবে।

দশমণ্ডলী, শতমণ্ডলী, জিলা ও বিভাগীয় প্রতি সংসদের পরিচালক সদস্যই প্রাদেশিক সংসদের সদস্য বলিয়া পরিগণিত হইবেন।

প্রাদেশিক সংসদের সম্বন্ধে বিরাট জাতীয় মহা-সংসদের প্রতিষ্ঠা হইবে। জনমণ্ডলীয় অধিকাংশের মাত্র এক মহানেতা—জাতীয় মহা-সংসদের পরিচালক পদে বৃত্ত হইবেন।

প্রাদেশিক সংসদসমূহের অধিবেশনের পরে ৩ মাসের মধ্যে নির্বাচিত সময়ে, নির্বাচিত স্থানে জাতীয় মহা-সংসদের বার্ষিক অধিবেশন হইবে। তাহাতে প্রাদেশিক কার্যা-বিবরণীসমূহ উপস্থাপিত করা হইবে।

প্রতি প্রাদেশিক সংসদের নির্বাচিত সদস্যমণ্ডলীতে জাতীয় মহা-সংসদের সদস্য সমিতির সংগঠন হইবে। দেশের সর্বপ্রধান নগরে জাতীয় মহা-সংসদের স্থায়ী কর্তৃ-মন্দিরের প্রতিষ্ঠা হইবে। প্রয়োজনানুরূপ কর্মীমণ্ডলীসহ সেই কর্তৃ-মন্দিরে থাকিয়া মহানেতা প্রস্তাবিত বিরাট সম্বায় সমিতির সর্বকায়া পরিচালিত করিবেন।

জনপ্রতিনিধিদের সম্বন্ধে বিশিষ্ট এক কাব্য-নির্বাহক সমিতির সংগঠন করিয়া মহানেতা প্রয়োজনীয় সমুদয় বিধি-বিধানের প্রণয়ন ও প্রবর্তন করিবেন।

সংসদসমূহের বিশেষ বিশেষ করণীয় কর্তব্যের কথা প্রতি দশমণ্ডলীয় পরিচালক তাঁহার অধীন প্রতি পল্লীমণ্ডলীর হিসাব পরীক্ষা করিয়া সেই সেই মণ্ডলীর ক্রেয় ও বিক্রয় পণ্যের অভাব ও আধিক্যের পরিমাণ ঠিক করিবেন। এক পল্লীর ক্রেয় পণ্যের অভাব, অপর পল্লীর সমজাতীয় বিক্রয় পণ্যের আধিক্য দ্বারা সম্পূর্ণের ব্যবস্থা করিবেন। এইরূপ বন্দোবস্তে অভাব ও আধিক্যের সমস্ত না হইলে যথাকালে এই অভাব ও আধিক্যের বিবরণ-সম্বলিত মন্তব্য-পত্র মণ্ডলীয় কার্যালয়ে প্রেরণ করিবেন।

শতমণ্ডলীয় প্রধান পরিচালক প্রতি দশমণ্ডলীয় প্রদত্ত হিসাব পরীক্ষাতে উক্ত অভাব ও আধিক্যের সামঞ্জস্যসাধনে যত্নবান হইবেন। এক দশমণ্ডলীর ক্রেয় পণ্যের অভাব তিনি অপর দশমণ্ডলীঃ সমজাতীয় বিক্রয় পণ্যের আধিক্য হইতে সম্পূর্ণ করিবার ব্যবস্থা করিবেন। ইহাতেও উক্ত অভাব আধিক্যের সামঞ্জস্য না হইলে, শতমণ্ডলীপতি যথাকালে তদধীন শতমণ্ডলীর মোট অভাব ও আধিক্যের বিবরণ-সম্বলিত বিবরণী জিলা-সংসদের কার্যালয়ে যথাসময়ে প্রেরণ করিবেন।

জিলা-সংসদের প্রধান কর্তৃকর্তা সমগ্র জিলার হিসাব পরীক্ষাতে উক্ত অভাব ও আধিক্যের সামঞ্জস্যসাধনে তৎপর হইবেন। এক শতমণ্ডলীর ক্রেয় পণ্যের অভাব তিনি অপর শতমণ্ডলীর সমজাতীয় বিক্রয় পণ্যের আধিক্য হইতে সম্পূর্ণের বন্দোবস্ত করিবেন। তাহাতেও সামঞ্জস্য সাধিত না হইলে জিলা-সংসদের প্রধান কর্তৃকর্তা যথাকালে তদধীন জিলার প্রয়োজনীয় সব ক্রেয় ও বিক্রয় পণ্যের অভাব ও আধিক্যের পরিমাণ সম্বলিত বিবরণী বিভাগীয় সংসদের কার্যালয়ে প্রেরণ করিবেন। বিভাগীয় সংসদের অধিনায়ক পূর্বোক্ত বিধানমতেই এক জিলার ক্রেয় পণ্যের অভাব অপর জিলার সমজাতীয় বিক্রয় পণ্যের আধিক্য হইতে সম্পূর্ণের সুব্যবস্থা করিবেন।

তাহাতেও সামঞ্জস্য সাধিত না হইলে বিভাগীয় সংসদের অধিনায়ক যথাকালে তদধীন বিভাগের অভাব ও আধিক্যের বিবরণী প্রাদেশিক সংসদের কার্যালয়ে প্রেরণ করিবেন। প্রাদেশিক সংসদের অধিনেতা পূর্বোক্ত বিধানানুসারে এক প্রদেশের ক্রেয় পণ্যের অভাব অপর প্রদেশের সমজাতীয় বিক্রয় পণ্যের আধিক্য হইতে সম্পূর্ণের সুব্যবস্থা করিবেন।

তাহাতেও সামঞ্জস্য সাধিত না হইলে প্রাদেশিক সংসদের অধিনেতা জাতীয় প্রদেশের মোট অভাব ও আধিক্যের বিবরণী যথাকালে জাতীয়

কর্মক্ষমিত্রে প্রেরণ করিবেন। জাতীয় মহা-সংসদের মহানায়ক তদধীন সমগ্র দেশের প্রদত্ত হিসাব পরীক্ষা করিয়া পূর্বোক্ত বিধানমতে প্রথমে এক প্রদেশের ক্রেয় পণ্যের অভাব অপর প্রদেশের সমজাতীয় বিক্রয় পণ্যের আধিক্য হইতে সম্পূর্ণের ব্যবস্থা করিবেন। তাহাতেও সামঞ্জস্য না হইলে দেশ ছাড়িয়া বিদেশী পণ্যের প্রয়োজনানুরূপ আমদানী দ্বারা দেশের অভাব পূরণ এবং উদ্ভূত পণ্যের বিদেশে রপ্তানী দ্বারা বিক্রয় পণ্যের আধিক্য হলে দেশে বিদেশাহরিত অর্থের আধিক্যসংসাধনের সুব্যবস্থা করিবেন।

বিদেশের সঙ্গে আমদানী-রপ্তানীমূলক বাণিজ্যব্যাপার সংসাধনের সম্পূর্ণ দায়িত্ব একমাত্র জাতীয় মহাসংসদের উপরই বিস্তৃত থাকিবে। এই উদ্দেশ্যসাধন জন্ত যে সব বিধিবিধানের প্রয়োজন উপলব্ধ হইবে, বিশেষজ্ঞদের সহযোগিতায় মহানায়ক যথাকালে সেই সব বিধিবিধান করিয়া লইতে পারিবেন।

উপরি-উক্ত ক্রেয় পণ্যের অভাব সম্পূর্ণ ও বিক্রয় পণ্যের আধিক্যের অপসারণমূলক কার্যের সুব্যবস্থা করাটা প্রতিষ্ঠিত সংসদগুলির নিত্য করণীয় অঙ্গতম বিশেষ কর্তব্য কর্ম বলিয়া গণ্য হইবে।

তাহার পর কক্ষক্ষেত্রে অবতরণ করিলেই কর্মকর্তারা দেখিতে পাইবেন যে, এ দেশে চিরচলিত বংশানুক্রমিক শিল্পসাধনার ক্ষেত্রে বিষম বিশৃঙ্খলা উপস্থিত হইয়াছে। স্ব স্ব স্বাভাবিক বৃত্তি পরিত্যাগ করিয়া শিল্পীরা বিভিন্ন বৃত্তি অবলম্বন করিতেছে বা করিতে বাধ্য হইতেছে। পণ্য উৎপাদনের পথে ইহা এক বিষম অন্তরায়।

পল্লীমণ্ডলীগুলির সহায়তায় সর্বশিল্পী সম্প্রদায়ের আদম-সুমারী তৈয়ার করিয়া সংসদসমূহ দেশের শিল্পী সমুদয়কে পুনঃ শ্রেণীবদ্ধ করত স্ব স্ব বৃত্তিতে সংস্থাপিত করিবার বন্দোবস্ত করিবেন। এইরূপে তাহাদিগকে আধুনিক শিক্ষায় শিক্ষিত করত প্রয়োজনীয় যন্ত্রপাতি ও উপাদানাদি যোগাইয়া তাহাদের সহায়তায় বিশেষ বিশেষ শিল্পকে পুনঃ দেশে উজ্জীবিত করিয়া তুলিতে হইবে।

ইহাও সংসদসমূহের অন্ততম সাধনীয় কর্তব্য। সংসদসমূহ আরও দেখিতে পাইবেন যে, মানুষের সেই পূর্বোক্ত উপক্ষুধা বা বিলাসিতার পরিতৃপ্তির জন্ত এমন কতকগুলি অবাস্তব শিল্পজ পণ্যের প্রয়োজনীয়তা বন্দোবস্তে অপরিহার্য হইয়া দাঁড়াইয়াছে, দেশে উৎপন্ন হয় না বলিয়া বাহ্যর আমদানী বিদেশ হইতেই হইতেছে। বিশেষরূপ বন্দোবস্ত করিয়া সে সকলের উৎপাদনবিধান এ দেশেই করিতে হইবে। সংসদসমূহের কর্মকর্তারা বিশেষ বিশেষ সমিতির সংগঠন দ্বারা উক্ত পণ্যের তত্ত্বানুসন্ধান করাইয়া যথাযোগ্য বিধি-ব্যবস্থায় দেশেই সমস্ত পণ্যের উৎপাদনের বন্দোবস্ত করিবেন।

কর্মকর্তারা আরও দেখিতে পাইবেন যে, এ দেশের বহু কাঁচা মাল বিদেশে রপ্তানী হইয়া গিয়া তথায় দ্বিবিধভাবে কাঁচা লাগিতেছে।

(১) বিদেশবাসীর অভাব পূরণ করা।

(২) তাহার পর অতিরিক্ত কাঁচা মাল পাকা মালে পরিণত হইয়া এ দেশে পুনঃ ফিরিয়া আসিয়া এ দেশবাসী কৃষকদের অর্থ অপহরণ করা।

৬ষ্ঠ প্রকরণ উক্ত ৩য় দফানুসারে দেশবাসিমাত্রেরই প্রয়োজন বা সহযোগে সংগৃহীত বিক্রয় পণ্য সংসদের হস্তগত হইতে বাধ্য। দেশের সমুদয় কাঁচা মাল সংসদের হাতে পড়িলে সংসদ তাহার ইচ্ছাপূর্বক ব্যবহার ব্যবস্থা করিতে পারেন;—

(১) এ দেশবাসীর প্রয়োজনীয় পাকা পণ্য এ দেশীয় কর্মীদের আধুনিক প্রণালীমতে এ দেশেই সম্পূর্ণরূপে উৎপন্ন করা।

(২) প্রথমে কিছুকাল অবশিষ্ট কাঁচা মাল বিদেশে রপ্তানী করা।

(৩) কালক্রমে সুবিধা করিয়া লইয়া কাঁচা মাল মাত্রই বিদেশে নী না করিয়া বিদেশীদের পছন্দমত এ দেশেই পাকা পণ্য পরিণত

করিয়া—সে পণ্য বিদেশীদের ব্যবহারের জন্ত বিদেশে রপ্তানী করা। শিল্পের উপাদান ব্যবতীর কাঁচা মালের কথাই উপরে বলা হইল।

এতদ্ব্যতীত অপব্যাপ্ত খাদ্য-শস্ত্রও এ দেশ হইতে উচ্ছৃঙ্খলভাবে বিদেশে রপ্তানী হইয়া যাইতেছে। সমগ্র দেশ ব্যাপিয়া বক্ষ্যমাণ সংসদের শাখাপ্রশাখার প্রতিষ্ঠা হইলে—আর দেশবাসী-মাত্রই ইহার সভ্য বা সদস্তশ্রেণীভুক্ত হইলে, পূর্বোক্ত ৬ষ্ঠ প্রকরণের ৩য় দফা মতে ব্যবতীয় বিক্রয় খাদ্য-শস্ত্রও সংসদেরই হস্তগত হইতে বাধ্য। ভারতের সেই চাউল, গমাদি জাতীয় খাদ্য-শস্ত্রের বিপুল ভাণ্ডার সংসদের হস্তগত থাকিলে ভারতবাসীর দুঃখ-দারিদ্র্য দূর করা অসম্ভব, অসাধ্য বা কালসাপেক্ষ বলিয়া বিবেচিত হইবে না।

এ দেশবাসীর উপক্ষুধা—বিলাসিতার পরিতৃপ্তির উপকরণ বাজে পণ্যের অবাধ আমদানী, আর দৈহিক ক্ষুধার অপরিহার্য নিত্য-প্রয়োজনীয় অন্ন—খাদ্য-শস্ত্রের অতি উচ্ছৃঙ্খল অবাধ রপ্তানীর পথ—সংসদের কর্মীদের বিশেষভাবে নিয়মিত ও নিয়ন্ত্রিত করিতে হইবে। এই কাণ্ডিকেই বর্তমানে তাঁহারা তাঁহাদের সাধনীয় সর্বশ্রেষ্ঠ কর্তব্য ব্রত বলিয়া মনে রাখিয়া কাঁচা প্রণালী নিয়ন্ত্রিত করিবেন।

[ক্রমঃ ১]

শ্রীকালিকাপ্রসাদ ভট্টাচার্য্য।

সংস্কৃত নাট্যসাহিত্যে বিরোগান্তের স্থান

সংস্কৃত ভারতের ভাষা সংস্কৃত ভাষা, অপর নাম দেবভাষা। ভারতের ইতিহাস, কাব্য, নাটক—ধর্ম, অর্থ, কামের সাধন; ভগবানের স্তুতি বন্ধে ধরিয়া তাঁহার মহিমা ও লীলা দেপাইয়া মুক্তিরও প্রয়োজন। আলঙ্কারিকরা “ত্রিবর্গসাধনং নাট্যং” বলিয়া নাটককে ত্রিবর্গসাধন বলিয়াছেন।

সংস্কৃত নাটক মিলনান্ত হওয়াই রীতি। সংস্কৃত আলঙ্কারিক-গণের অনুশাসন এই যে, নাটক বিরোগান্ত হইবে না। অবসামে মিলন দেখান চাই। ভালবাসার আবেগে পূর্ণ, মধো বিরহে বা শোকে করুণ, শেষে কিন্তু পুণ্যের প্রতিষ্ঠায় পাবন হওয়া চাই-ই। লোকশিক্ষা ও আদর্শ সৃষ্টিই প্রধান উদ্দেশ্য; চিত্তরঞ্জন মাত্র অপ্রধান উদ্দেশ্য। বলা বাহুল্য, আমরা মিলনান্ত নাটকের পক্ষপাতী। তাহা ক্রমঃই পরিস্কৃত হইবে।

সংসারে শুভ ঘটনা ঘটিলে সকলেরই চিত্তে প্রীতি জন্মে; আশ্বাস জাগিয়া উঠে। সংসারারণা ফল-ফুলে ভরিয়া উঠিলে কাহার না তৃপ্তি হয়? বেদনা-কাতর মানবজীবনে অমর সঙ্গীতের বক্ষার উচিত দেখিলে কাহার না সুখ জন্মে? “সু” সকলেই চাহে, কিন্তু তাহা ঘটে কৈ? বরং “সু” হলে “কু” আসিয়া দেখা দেয়। সাহিত্য (নাট্য ও সাহিত্য) আরাধনার বস্তু; ভয় এবং বেদনার জন্মদাতা নহে। ইহা উপাদেয়, হেয় নহে। পূজার মন্দিরে শঙ্খ-ঘণ্টাহ বাজে, চন্দন-কুকুমের গন্ধই ছুটে। ইহাকে জড় পৃথিবী না বলিয়া সুখময়ী অমরাবতী বলিলেই ঠিক হয়।

সংসারে যেমন ঘটনা ঘটিলে মানব সুখী হয়, তেমন ঘটনা ঘটিলে সৃষ্টি সার্থক হয়, মিলনান্ত নাটকের তাহাই উদ্দেশ্য। পুণ্যের জয়, পাপের পরাজয় দেখান সংসাহিত্যমাত্রেরই উদ্দেশ্য হওয়া উচিত। যাহা আদর্শ, যাহা স্পৃহণীয়, যাহাতে লোকহিত ও কল্যাণের প্রতিষ্ঠা, তাহার উপর শ্রদ্ধা ও সন্মের ভাব ফুটাইয়া তোলাই সংসাহিত্যের কর্তব্য। পুণ্যের উপর আশ্বাস, পাপের উপর সন্ত্রাস জাগাইয়া আদর্শের পথে ধীরে ধীরে মানবগণকে লইয়া যাওয়ারই সংসাহিত্যের কল। সংসাহিত্য যাহা ভাবের উপর—কল্পনার উপর প্রতিষ্ঠিত করিবে, সংসাহিত্যের অন্ততম অংশ উৎকৃষ্ট নাটক তাহাই প্রত্যেকের উপর সজীব করিয়া ধরিবে।

এই জন্তু কাব্য উপস্থাপন অপেক্ষা নাটকের সুফল ও কুকল দুই-ই অধিক। সাধারণের উপর নাটক আধিপত্য স্থাপন করিয়া ঋষ্টিতি কাব্য করে, তাই নাটকের দায়িত্ব গুরু।

নাটকের সর্বত্রই বিরহের বেদনা জাগাও, বিয়োগের সঙ্গীত গাও, কিন্তু পরিণামে প্রণয়ের সুখশান্তি ফুটাইতে হইবে, মিলনের গান গাহিতে হইবে। স্থায়ী ভাব শোক হইলে চলিবে না। বিয়োগান্ত নাটক রসবিচ্ছেদ ঘটাইয়া থাকে বলিয়া অলঙ্কারশাস্ত্রে নিষিদ্ধ। রসজ্ঞ আলঙ্কারিকরা বুঝিয়াছিলেন—“রস ঔষধ নহে যে, বলপূর্বক তাহা গলাধঃকরণ করাইতে হইবে।” “রসজ্ঞে ইতি রসঃ” যাহা আশ্বাসনীয়, তাহাই রস। পিপাসুর মুখে অবিশ্রান্ত জলধারা চালিয়া দিলে তাহার প্রাণান্তই ঘটিয়া থাকে, জলপানের তৃপ্তি জন্মে না। আকস্মিক শোক-দুঃখের অতল গহ্বরে হস্তপদ বাঁধিয়া ফেলিয়া দিলে, হতা আত্মহতার বজ্রশিখায় সহসা দগ্ধ করিলে কোন বীরত্ব বা মহত্ত্ব নাই। প্রকৃত কবি প্রতিভা হইতে যাহা জন্মে না, তাহাতে লোকহিত সাধিত হয় না, নাটকের উদ্দেশ্যসিদ্ধির অন্তরায়ই ঘটে।

সাধিকতায় যাহার প্রতিষ্ঠা নহে, তাহাও সংঘমে যাহার স্থিতি নহে, সুখে-শান্তিতে যাহার পরিণতি নহে—এমন নাটক শাস্ত্র সংঘত ভারতের উপযোগী হইতে পারে না। এ তপোবন—এখানে মদমত্ত হস্তীর প্রবেশ নিষিদ্ধ। এ গোলোকভূমি—এখানে অভক্ত দৈত্যের আত্মপান অশোভন। এ বিধুমন্দির—এখানে হতা আত্মহতার রক্তস্রোত অচল।

বস্তুতঃ হতা আত্মহতা করিয়া কোন কৃতিত্ব নাই। পক্ষান্তরে, অজ্ঞভঙ্গী করিয়া হাসানরও কোন গৌরব নাই। হতা আত্মহতার উপর সকলেরই একটি অস্বাভাবিক বোধ আছে, নিরন্তর হতা আত্মহতা-দর্শনে আর সে অস্বাভাবিক বোধ থাকে না। উহা সমাজের পক্ষে বড় অহিতকর। যুদ্ধ, মৃত্যু এবং কোনরূপ অশ্লীল ব্যাপার রঙ্গক্ষেত্রে দেখান সর্বথা নিষিদ্ধ। বেণীসংহার নাটকে ভীম কতৃক দুঃশাসনের রক্তপান দৃশ্যটি বর্ণনার মধ্যেই ফুটান হইয়াছে। ইহাতে প্রত্যক্ষ দর্শনের বীভৎসতা ও অপ্ৰাকৃতিকতা থাকে না, অথচ উদ্দেশ্যটি সফল হয়। অন্তরালে যুদ্ধবর্ণনার সৌন্দর্য যে অধিক, তাহা বর্তমানে নিরাজৌদ্দল ও মীরকাসেম নাটক দেখিলেই বুঝা যায়।

বিষাদ বা শোকের অভিনয়ে অশ্রুবিন্দু মর্শ্ব-শোণিতের মত ধীরে ধীরে দেখা দিক, সমবেদনার মুক্তামালা চল্লকরম্পর্শে চল্লকাস্ত-মণির বারিকরণের মত শনৈঃ শনৈঃ ফুটিয়া উঠুক, তবেই সেই বিষাদ বা শোক অপূর্ণ এবীভাবময় রসরূপে পরিণত হইবে। কণিক ভাবের উত্তেজনায় চালিত হইয়া উন্নতের মত হা হা হৈ হৈ করিলে রসের বিকাশ হয় না। সাময়িক ক্রোধ, হিংসা ও বীভৎসতার বস্ত্রাস্রোতে ভাসিয়া যাইলে রসের পরিণতি জন্মে না। শোকের দৃশ্যের পর রস-সৃষ্টি হইবার পূর্বেই প্রহসনের তাণ্ডব-নৃত্যের আরম্ভ দেখা যায়। ভাব-মুক্তাগুলি ধরে ধরে রাখা হইয়া থাকে বটে, কিন্তু সূত্র দ্বারা গ্রথিত না করায় রসরূপ মালাটি গ্রথিত হইতে পারে না।

তন্ময়তার শব্দভরঙ্গের মতই সৃষ্টি, নিদ্রাবেশের মতই স্থিতি, কৌতুক-সৌরভের মতই উদ্ভাস। তন্ময়তাই কবির সর্বশ্রেষ্ঠ, কাব্য নাটকের প্রাণ; তন্ময়তাতেই শ্রোতৃবর্গের সুখ। তন্ময়তা না থাকিলে প্রকৃত আনন্দময় “ব্রহ্মবাদ সহোদর” রসের উপলব্ধি ঘটে না। হতা, আত্মহতা, লাকালাক, দাপাদাপি, হুঁ হুঁ ম-হুঁ হুঁ মের মধ্যে প্রকৃত রসের আবির্ভাব হয় না।

অন্তঃকরণের ভারে রস-সঙ্গীতের নৃচ্ছ নৃচ্ছ বন্ধাই সহস্রের মনোরম, লজ্জার স্থল্লেখ আবারও আবৃত সৌন্দর্যই প্রেমিকের উপ-ভোগ্য। বিয়োগান্ত নাটক সাধারণের চিত্তে সহসা আধিপত্য বিস্তার

করে বটে, কিন্তু তাহা জীবনের কলাগণ না আনিয়া বরং অকলাগণই আনিয়া ফেলে। স্থায়ী ভাব জগিলেও তাহা রসরূপে পরিণত হইতে পারে না বলিয়া নাটকের উদ্দেশ্যটি নষ্ট হইয়া যায়।

উৎকৃষ্ট নাটক অভিনয়ে সহস্রের হৃদয়ে যে রসের উপলব্ধি হইবে, তাহা ভূমিকম্পের মত ধরা ভেদ করিয়া উঠিবে না, উৎসের মত নীরবেই ফুটিয়া উঠিবে। বস্ত্রার মত উন্নত গতিতে আসিবে না, শিশুর মত নাচিতে নাচিতেই আসিবে। বিরাত দৈত্যের মত সপদদাপে আসিয়া কণ্ঠ চাপিয়া ধরিবে না, হাশ্বময়ী প্রিয়ার মত যুচ্ছন্দ গতিতে আসিয়া কোমল বাহুপাশেই চাপিয়া ধরিবে।

প্রকৃত কবি বা নাট্যকারের যে অলোকসানাস্ত্র প্রতিভা উৎকৃষ্ট কাব্য, উপস্থাপন বা নাটকের সৃষ্টি করে, সে প্রতিভা আপনা হইতেই বিকসিত হয়। ইন্দ্রজাল-ঘটির মত সংগ্রহ করিয়া আনিতে হয় না।

যাহা প্রকৃত কবিপ্রতিভাজাত নহে, তাহা ছায়াবাজীর মত বস্তু-তত্ত্বশূন্য। এই সকল নাটকের দৃশ্যগুলি চলচ্চিত্রের মত নয়নে শ্রীতি জন্মায় বটে, চিত্তের উপরে কিন্তু কোন স্থায়ী রেখা অঙ্কিত করে না। গভীর্ণের পর গভীর্ণগুলি বাষ্পীয় যানের মত পর পর হ হ বেগে ছুটিয়াই চলে। সে যানে বিশ্রামবাবস্থা আছে, কিন্তু ইহাতে সে অবসরও নাই। হৃদয় তা আর ভীর্ণ অট্টালিকা নহে যে, অগ্নিতে দগ্ধ করিয়া ফেলিবে। চিত্ত একান্ত বাত্বয়ন্ত্র; বেশ শূন্যপূর্ণ হস্তেই তাহাতে সুরের সৃষ্টি করিতে হইবে।

নায়ক-নায়িকার মৃত্যু বা চিরবিরহরূপ যে বিয়োগান্ত (ট্রাজিডি) নাটক, তাহাই সংস্কৃত নিয়মে নিষিদ্ধ, কিন্তু তাহা বলিয়া মিলনান্ত নাটকে সে বিয়োগের করুণ ছবি অঙ্কিত করিতে হইবে না, তাহা নহে। দৃষ্টান্ত উত্তরচাঁদের সীতা, অভিজ্ঞানশকুন্তলে শকুন্তলা ইত্যাদি। বিয়োগান্ত নাটক পাশ্চাত্য সাহিত্যের আমদানী। সে দেশের উপযোগী হয় হউক, সংস্কৃত শাস্ত্রপ্রকৃত ভারতীয় নরনারীর উপযোগী নহে। আদর্শের দিক দিয়া বিচার করিলে ইহা হয়, তবে সত্যগটনামূলক ঐতিহাসিক হইলে অবশ্য কিয়ৎপরিমাণে উপকারক।

মিলনান্ত অক্ষয় হস্তের রচিত হইলে অবশ্য উপকারী না হইতে পারে, কিন্তু সমূহ ক্ষতিকর হয় না। বিয়োগান্ত কিন্তু সমূহ সর্ব-নাশেরই কারণ হইয়া থাকে। দৃষ্টান্ত বঙ্গসাহিত্য।

আজিকালি যে সমস্ত নাটক প্রণীত ও অভিনীত হইয়া থাকে, তাহা দ্বারা কণিক তৃপ্তি বাস্তবিক স্থায়ী কোন উপকার হয় না। সাধারণ শ্রোতৃবর্গের মনোবৃত্তির উপর নাটক সহজেই আধিপত্য বিস্তার করে বলিয়াই নাটক সম্বন্ধে নিয়মের বন্ধন এমত কঠিন করিয়া আর্ষা মনীষীরা বিধিবদ্ধ করিয়া গিয়াছেন।

নাটকের শেষে মিলন রাখিয়া মিলনান্তের উপকার করা হইল, অথচ তাহাতেই বিরহের ছবি ও শোকের মূর্ত্তি করুণ স্মৃতির মত এমন ভাবে সহস্রের চিত্তে কোটান হইল, যাহাতে বিয়োগান্তের উদ্দেশ্যও সাধিত হইয়া গেল। পুণ্যের জয়, পাপের পরাজয়ের মধ্যে নায়ক-নায়িকার মৃত্যু বা চিরবিরহ না ঘটাইয়া বিয়োগের ভাব অঙ্কিত করাই কবিপ্রতিভা ও নাট্যকলার নিদর্শন। হতা, আত্মহতা বা রমণী-ধ্বংস প্রভৃতি উপায় অবগম্বনের তাহাতে কোন প্রয়োজন ঘটে না।

আজিকালিকার উপস্থাপনরাশি দেখিয়া বঙ্গসাহিত্যের অভ্যুদয় বলা যায় না। বর্তমানে হতা, আত্মহতা, “রোমান্টিক” বা “প্যাথটিক” দৃশ্যের অবতারণা করিয়া যে নাটকবলী রচিত, তাহা দেখিয়া চিত্তে কোন আশ্বাস জাগে না। সংস্কৃত অলঙ্কার-শব্দগণের কঠিন বন্ধন ও সংঘত অশুশাসন মানিয়া চলিলে বোধ হয়, বঙ্গসাহিত্য এত অসার উপস্থাপন ও নাটকের ভারে প্রপীড়িত হইতে পারিত না।

ইতিহাস

আমার মত অল্প শক্তিশালী ব্যক্তিকে আপনারা এবার ইতিহাস বিভাগের সভাপতি নির্বাচিত করিয়াছেন। স্বয়ং অসমর্থ জানিয়াও আপনাদের অমুরোধ-পত্রের প্রার্থনা আমি আদেশ বলিয়া গ্রহণ করিতে বাধ্য। অল্প দুই ক্ষেত্রে

এইরূপে আ হু ত হইলেও স্বাস্থ্যের নিমিত্ত নি বর্তন ঘ টি য়া ছে। বহু দিন হইতে এই সামান্য শক্তি প্রয়োগ করিয়া দেশের ইতিহাসের একাংশ আলোচনা করিয়া আসিতেছি; ইতিহাস কি ভাবে গঠিত হওয়া উচিত, সেই বিষয়ে অনেক যুক্তি-তর্কও দেখিয়াছি। আমাদের দেশের ইতিহাসের ধারা কোন্ প্রকৃষ্ট প্রণালীতে চালিত হওয়া আবশ্যিক, শিক্ষক হইলেও এই ব্যাপক বিষয়ের নূতন কোন সংজ্ঞা নির্ধারণ বা পস্থা নির্দেশ করিয়া

দিবার স্পর্শ আমার নাই। তবে যখন 'দশচক্রে ভগবান্ ভূত' মত করিয়া (প্রসিদ্ধ ঐতিহাসিক রায় বাহাছর রমা-প্রসাদ চন্দ্র ভায়ার আন্তরিকতার সহিত প্রস্তাবে) আমাকে এই কার্যে ব্রতী করিলেন, তখন "মণী বঙ্গসমুৎকীর্ণে

স্বত্রশ্চেবাশ্চি মে গতিঃ"—মহাজনের এই সর্বজন-পরিচিত উক্তি অমুরণ করিয়া আমাকে ইতিহাস সম্বন্ধে কয়েক কথা বলিতেই হইবে। প্রথমেই বলিয়া রাখা ভাল, আমি অভিনব বাঙ্গালীর দ্রাবিড়ো-মুসলীয় পংক্তিতে

বসিতে রাজি নহি; প্রাচীন ভারতকে আমার বলিবার কিছু দাবি রাখি। বৈদিক সাহিত্যে 'ইতি-হ-আস' ইহা নিশ্চয় ঘটয়াছিল, এই অর্থে ইতিহাসের উল্লেখ আছে, এ কথা এই শাখাসীন মতিমান্ হই এক জন পূর্বেই দেখাইয়াছেন। অথর্ব-সংহিতা বা আর্য্যক উপনিষদের নাম লইবার প্রয়োজন নাই; ঐ সমস্ত গ্রন্থ আমার পঠিতও নহে, পরন্তু ঐগুলিকে অর্ধা-চীন প্রতিপন্ন করিবার উত্তোগী পুরুষেরও এ কালে বড় অভাব নাই।



শ্রীযুক্ত কালীপ্রসন্ন বন্দ্যোপাধ্যায়

বর্তমানে অর্থের তথা অর্থশাস্ত্রের যুগ। কোটল্য বা কোটল্যের (কুটলগোত্রজ) অর্থশাস্ত্রের পুঁথি আবিষ্কার এবং প্রকাশ আমাদের ইতিহাস ও অর্থনীতিক্ষেত্রে এক যুগান্তর আনিয়াছে। কোটল্য অর্থাৎ চাঞ্চল্য

হুজুবি চন্দ্রশেখর মহামন্ত্রী, এ কথা দেশীয় বিদেশীয় প্রমাণ-প্রয়োগে ইতঃপূর্বে স্থিরীকৃত হইলেও সম্প্রতি ডাক্তার জলী মহোদয় বুদ্ধবয়সের সমগ্র শক্তিতে ঐ গ্রন্থের কালকে ৬ শত বৎসর হঠাইয়া দিয়া গুণযুগে আনিয়া আরও (jolly) আনন্দিত হইয়াছেন; তাঁহার পৃষ্ঠপোষকদের আর নাম করিলাম না। মিগাস্থিনিসের উক্তির সঙ্গে মিলে না,—স্বরস কথা গ্রীক ভাষা হইতে আদিয়াছে—ইত্যাদি তাঁহাদের বক্তৃতা অকিঞ্চিৎকর, ইহা হই এক জন সমালোচক দেখাইয়া দিয়াছেন। যাক্, খুঃ পুঃ চতুর্থ শতাব্দের এই কোটল্যা-অর্থশাস্ত্রে নির্দেশ আছে,—“সাম, ঋক্, যজুঃ এই তিন বেদ; অথর্ববেদ এবং ইতিহাস-বেদও বেদ।” তিনি আরও বলেন, ‘ইতিহাস অর্থে পুরাণ, ইতিবৃত্ত, আখ্যায়িকা, উদাহরণ, ধর্মশাস্ত্র এবং অর্থশাস্ত্র।’ তাঁহার সময়ে ইতিহাসকে বেদের মত মাত্র করা হইত, বৃথা গেল। রাজাদিগকে পুরাণ, ইতিহাস শুনাইবার ব্যবস্থার কথাও এই অর্থশাস্ত্রে আছে। মহাভারতে “ধর্মার্থকামমোক্ষা-গামুপদেশসমম্বিতম্, পূর্ববৃত্তকথায়ুক্তমিতিহাসং প্রচকৃতে” এই ভাবে ইতিহাসের সংজ্ঞা নির্দিষ্ট হইয়াছে। কিন্তু পরবর্তী কালের লোক মহাভারতে অনেক নূতন কথা সংযোজিত করিয়াছে, এই অজুহাতে এ কালের বৈজ্ঞানিক বিচারকবর্গ এ ভারতের অনেক উক্তিই, বিশেষতঃ যেখানে ধর্মের গন্ধ আছে, তাহা অর্কাগীন বলিয়া ফতোয়া দেওয়ার কোটিল্যের পরে ইহার নজীর দেখাইতেছি। গৃহসূত্র এবং মন্বাদি সংহিতায় শ্রাদ্ধাদি কার্যে ইতিহাস, পুরাণ শুনাইবার ব্যবস্থা আছে। তবেই দেখা যাইতেছে যে, আমাদেরও এক ভাবের ইতিহাস ছিল। ভগবান্ শঙ্করাচার্য্য ‘ইতিহাস-পুরাণমপি পৌরুষেয়ত্বাৎ প্রমাণান্তরমূলতামাকাঙ্কতে’ ইত্যাদি ভাষায় ইতিহাস, পুরাণের প্রামাণিকতা মানিয়া লইয়াছেন; ‘চিরন্তনানাং প্রত্যক্ষঃ’ প্রাচীন মহায়ুগের প্রত্যক্ষ বলিয়া উহার প্রমাণ শিরোধার্য্য করিয়াছেন। সমসাময়িক মনীষীদের রচিত মৌলিক উপাখ্যান যে প্রকৃত ইতিহাসের অঙ্গ, তাহা স্বীকার করিতে হইবে। তবে আমাদের পুরাণ-ইতিহাসে পরবর্তী কালের ধর্ম ও সমাজ-বিপ্লবে অনেক নূতন উপকরণ সংযুক্ত হইয়াছে; কালের মত করিয়া সংশোধিত সংস্করণ প্রস্তুত হইয়াছে, এ কথা অস্বীকার করা চলে না। উহা হইতে

‘বিগৃহিঃ শ্রামিকাপি বা’ বিচার করিয়া কোন্টা খাঁটি, তাহা নির্ণয় করা কঠিন ব্যাপার হইলেও এ কালে পার্জিটার প্রমুখ পণ্ডিতরা দেখাইয়াছেন যে, পুরাণে সত্যমূলক জনশ্রুতি যথেষ্ট আছে, বিচার করিয়া লইলে ইতিহাসের উপকরণ উহাতে অনেক মিলিবে।

৫০ বৎসর পূর্বে হিন্দুর লৌকিক ইতিহাস একেবারেই নাই, পারলৌকিক ব্যাপার লইয়াই তাহারা ব্যস্ত ছিল, ইত্যাদি মত সবিশেষ যুক্তি-তর্কের সহিত ধ্বনিত হইত। পার্থিব বিষয়ে উদাসীনতা বা বৈরাগ্য হিন্দুর ধর্মজীবনের শিক্ষা বলিয়া প্রাচীন হিন্দুরা সকলেই যে ইহজগতের সহিত সম্বন্ধ না রাখিয়া কেবল পারলৌকিক কল্যাণচিন্তায় ব্যাপৃত থাকিতেন, এই ধারণা ভ্রমাত্মক, তাহা এখন স্বীকৃত হইতেছে। ধর্মশিক্ষার সময়ে ঐহিক সম্পদের অসারত্ব বিষয়ে প্রাচীন আর্ষ্য-মনীষিগণ নিবৃত্তিমার্গের উপদেশ অধিক দিয়াছেন, সেই জন্তই এখন সমগ্র জগতে তাঁহারা বরণ্য। তাই বলিয়া ব্যবহারিক সমস্ত লক্ষ্যই অসার, অধ্যাত্ম উন্নতি সকল লোকের সকল অবস্থাতেই একমাত্র কাম্য, সকলেই সমান অধিকারী হইবে, এ কথা হিন্দুশাস্ত্র কখনও বলে নাই। ইহা সত্য হইলে প্রাচীন ভারতে গণিত, জ্যোতিষ, তর্কশাস্ত্র, সাহিত্য, অলঙ্কার, বার্তা, দণ্ডনীতি এবং নানা কলাবিজ্ঞান তত উন্নতি সাধিত হইত না। ধর্মাদি চতুর্কর্গসাধন মানব-জীবনের লক্ষ্য বলিয়া নির্দিষ্ট হইলেও অর্থ এবং কাম ধর্ম-সাধনের অঙ্গ বলিয়া স্বীকৃত হইয়াছিল; প্রাচীন ভারতের কামার্থসাধনের উন্নতির বর্ণন এ প্রবন্ধের বিষয় নহে।

ইতিহাস-পুরাণ অর্থে সেকালে যাহা বুঝাইত, তাহার আলোচনা যথেষ্ট ছিল। পুরাকালের স্মৃত-মাগধগণ কর্তৃক কীর্তিত বংশাবলীমালাদি প্রথম যুগের পুরাণে নিবিষ্ট হইয়াছিল। পরবর্তী যুগে ধর্মের প্রাধান্য স্বীকৃত হইলে যে যে রাজবংশ বা তাহার মধ্যে যে সকল প্রধান নরপতি প্রজাবৃন্দের ধর্মরক্ষণের অঙ্গুল ব্যবস্থা করিয়াছেন, তাঁহাদের নাম উল্লেখযোগ্য বলিয়া গৃহীত হওয়া বিচিত্র নহে। ৫ হাজার বৎসরের বংশাবলী এবং প্রত্যেকের সামান্ত কার্যগুলিও ইতিহাস-পুরাণে স্থান দিতে হইলে কিরূপ মহাভারতের আরোজন হইত, অস্বীকার করুন। পরবর্তী যুগের পুরাণকার প্রাচীন আখ্যায়িকা সমগ্র গ্রহণ না

করিলেও উদাহরণ দ্বারা দেখানে লোকশিক্ষা দিয়াছেন, তাহা সত্য ঘটনার উপরেই নির্ভর করিতেছে, ঐতিহাসিকরা এখন ইহা বিশ্বাস করেন। এ কালে আমাদের সৌভাগ্যক্রমে পুরাণ-চর্চার বিচারক পাইয়াছি। এ স্থলে এই শ্রেণীর পণ্ডিতবর্গের প্রশমীলতা লক্ষ্য করিবার বিষয়। জজ পার্জিটার পরিণতবয়সে বহু প্রশমসাহ্য বিচারকের কার্যের সামান্য অবসরের মধ্যে কলিযুগের রাজবংশ রচনা করিয়াছেন। জজ বেভারিজ নন্দকুমার প্রভৃতি প্রকাশিত করিয়া যখন অবসর গ্রহণ করেন, তখন তাঁহার বয়স ৬০ বৎসর; তখনও তিনি পার্শী পুস্তক পড়িতে পারিতেন না, এ কথা নহরমপুরে আমাকে বলিয়াছিলেন; অতঃপর ৩ বৎসরমধ্যেই গুনিয়াছিলাম যে, তিনি হস্তলিখিত পুপি মিলাইয়া আকবরনামার মত উচ্চ অঙ্গের পার্শী গ্রন্থের অনুবাদ করিবার ভার গ্রহণ করিয়াছেন। মিঃ পার্জিটার অবসর লইবার পরে সমগ্র পুরাণ, ইতিহাস যখন করিয়া Ancient Indian history & tradition নামক গ্রন্থে উহার আনু-পূর্বিক বিচার করিয়াছেন। অবশ্য, ইহার উপরে আপীল চলে। সকলের নাম লইব না, পাশ্চাত্য পণ্ডিতগণের গবেষণার ফলে ভারতে প্রত্নতত্ত্বের দুর্গম পথ কত সহজ হইয়াছে, অনেকেই জানেন। প্রিন্সেপ (Prinsep) প্রমুখ মহাপণ্ডিতের এ দেশে আবির্ভাব না হইলে অশোকের অনুশাসন পাণ্ডবের অজ্ঞাতবাসের সময়ে বিহুরাদির সাক্ষে-তিক লিখন বলিয়াই পূজা পাইয়া আসিত। ইহাদের কল্যাণে আজকাল অনেকেই এই 'মরার মাথার লেখা' পড়িতে পারেন বলিয়া আমরা গৌরব অনুভব করি। কিন্তু বড়ই দুঃখ হয়, ভাণ্ডারকার তিলকের পরে শঙ্কর সায়নের দেশে আর বড় পণ্ডিতের আবির্ভাব দেখিতেছি না; অবশ্য সমবেত চেষ্টায় মহাভারত হইতেছে। হিন্দু-স্থানের প্রতিভা ত হিন্দুরাজের সঙ্গে মলিন হইয়াছে। বঙ্গ রাজা রাজেন্দ্রলালের পর শাস্ত্রী আছেন, কিন্তু স্থায়ী গ্রন্থ রচিত হইল কি? বিশ্ববিদ্যালয়ের কল্যাণে নবীন ঐতিহাসিকের দল পাইয়া আমরা আনন্দিত; ইহারা নানা ভাবে আমাদের প্রাচীন অর্ধাচীন ইতিহাসের আলোচনায় যশস্বী হইতেছেন। তাঁহারা পাশ্চাত্য মনীষীদিগের স্তায় প্রশমীল ও সহিষ্ণু হউন, এই কামনা। 'অবসরমত বাসিব' ভাবের ইতিহাস-প্রেম না করিয়া আমাদের নবীন তত্ত্বের

ঐতিহাসিক লেখকগণকে সমগ্র শক্তি নিয়োগ করিয়া এই কার্যে নিরত থাকিতে সনির্বন্ধ অনুরোধ করি। এ যুগের ঋষি বঙ্কিমচন্দ্রের "ইতিহাস সকলকেই লিখিতে হইবে" এই আদেশ দেশে অনেকটা কার্যে পরিণত হইতেছে; পুরাবৃত্ত-চর্চার নব্য বাঙ্গালী এখন যেমন সোৎসাহে মনোযোগ করিতেছেন, ২০ বৎসর পূর্বেও এমনটি ছিল না। কিন্তু কেবল পশ্চিমাশ্র হইয়া ইংরাজীতে না লিখিয়া ইংরাজী দীনা-ক্ষীণা বঙ্গভাষাকে বাহন করুন। কাব্য-সাহিত্যে আমাদের একমাত্র রবি গ্রহগণ সমেত এখনও প্রাচীন মতের অনুসরণে পৃথিবীর চতুর্দিক ঘুরিতেছেন (আজ অমুস্বতায় আমাদের নায়কত্ব গ্রহণে অক্ষম জানিয়া আমরা দুঃখিত); উত্তম নাটক-নভেল-লেখকও বাঙ্গালায় পাইতেছি। ইতি-হাসে চন্দ্রোদয় দেখিতে বড়ই বাসনা হয়।

যুরোপে ইতিহাসের আলোচনা বিভিন্ন ধারায় প্রবাহিত। গ্রীক হিষ্টোরিয়া শব্দের অর্থ প্রথমে ছিল জ্ঞানানু-শীলন এবং অনুসন্ধান, তাহা যে ভাবেই হউক না কেন। তৎকালীন ইতিহাসের জনক হিরোডোটাস প্রথমে কথাটা ঐ অর্থেই গ্রহণ করিয়া নিজ সুবিখ্যাত গ্রন্থের লিখন-প্রণালীতে অনুসন্ধানের সহিত বর্ণনা ইতিহাসের প্রতিপাত্ত বস্তু করিয়া তুলেন। পরবর্তী যুগে লিপি-কুশলতা ইতি-হাসে যে স্থান অধিকার করিয়াছিল, তথ্য অনুসন্ধান ততটা নহে। থিউকীডাইডিস প্রভৃতি প্রধান ঐতিহাসিকের নাম সকলেই জানেন; তাঁহাদের গুরুগম্ভীর চিত্র বা সরল সতেজ লিখন-ভঙ্গী একালেও লোকের অনুকরণযোগ্য। বহুকাল ধরিয়া এই ভাবেই নিপুণ চিত্রকরের তুলিকায় অঙ্কিত চিত্রের মত বর্ণনা যিনি দিতে পারিতেন, তিনিই উৎকৃষ্ট ঐতিহাসিকের আসন পাইতেন। ইংলণ্ডে পরবর্তী কালের মেকলে বা ফ্রড, ফ্রান্সে মিচিলেট্ প্রমুখ প্রতিভা-শালী লেখক কলার দিক হইতেই শ্রেষ্ঠ ঐতিহাসিক লেখক বলিয়া সম্মানিত হইয়াছেন—কেহ বা ইহাকে উচ্চশ্রেণীর কাব্যের সাজে সাজাইয়াছেন, কেহ বা ঘটনাবাহুল্যে ভারাক্রান্ত করিলেও চিত্রপটের রঙের কথা বিস্মৃত হইয়া নাই। ফরাসী-বিপ্লবের নানা শ্রেণীর এই ভাবের ইতিহাস লক্ষ্য করিবার বিষয়। ঊনবিংশ শতাব্দীতে অগ্রায় বাস্তব উন্নতির সঙ্গে সঙ্গে তত্ত্বানুসন্ধানই ইতিহাসের প্রাণ, জার্মান লেখকদিগের এই নির্দেশ সবিশেষ উপলব্ধ

হইয়াছে। ক্রমে এক এক বিভাগের কার্যে এক এক দল তত্বাধেয়ী সুদক্ষ ব্যক্তি নিয়োজিত হইয়া সরকারী এবং অন্তর্ভুক্ত রক্ষিত কাগজপত্র বাঁটিয়া ইতিহাসের উপকরণ সংগ্রহ আরম্ভ করিয়াছিলেন। জার্মানী ও ফ্রান্স এই কার্যে সমধিক অগ্রসর হইয়াছিল। আরও কিছু পরে বর্তমান পুরাবিদগণ মৌলিক গবেষণা দ্বারা প্রাচীন পুথি, গবর্ণ-মেন্ট রেকর্ড, ভূগর্ভ হইতে খনিত পদার্থ, অনুশাসন-লিপি প্রভৃতির যথাযথ আলোচনার পথ দেখাইয়াছেন। এই শ্রেণীর যুরোপীয় পণ্ডিতবর্গের অসাধারণ শ্রমশীলতা ও বুদ্ধিমত্তা আদর্শস্থানীয় হইয়াছে। তাঁহাদের প্রদর্শিত পথে সত্যনিষ্কাশন করিতে পারিলে আমাদের ইতিহাস-চর্চা সার্থক হইবে। সম্প্রতি ইতিহাসে বৈজ্ঞানিক প্রণালীর কথা পশ্চিম হইতে ধ্বনিত হইয়াছে। এই বিষয়ে সমস্ত বক্তব্য এখানে বলা অসম্ভব। যখন প্রত্যক্ষদর্শী সকল স্থলে মিলে না, মিলিলেও তাঁহাদের অনেকে পক্ষপাতভূষ্ট বলিয়া সন্দেহ হয়, তখন অনেক সময়ে 'অনুমিত হয়', 'সম্ভবতঃ' ইত্যাদি বাক্য প্রয়োগ ভিন্ন ইতিহাস লেখা হয় না। কোন্ সালে কে কোন্ স্তম্ভ বা চৈত্যা, মন্দির বা মসজিদ নির্মাণ করাইয়াছে, কোন্ সময়ে কি কি সামরিক ফল হইয়াছে, ইহাই লিখিলে ইতিহাস হয় না, এ কথা এখন বালকেও বুঝে। আবার ধীমান্ কল-এর দৃষ্টান্তে সকল শাস্ত্রে দৃষ্টি আছে দেখাইয়া, বহু উপকরণ সাজাইয়া, বুদ্ধির দৌড়ে মন-গড়া সভ্যতার ইতিহাস সর্কে একবার দাঁড় করাইলেও উহা চিরপ্রতিষ্ঠ হয় না; ১৯শতাব্দীতেই জ্ঞান-গরিমা ও কল্পনার খেলা দেখান হউক।

এ কালে পুরাতত্ত্ব আলোচনায় প্রতিনিয়ত যে সমস্ত উপকরণ আবিষ্কৃত হইতেছে, যেরূপ ক্ষিপ্ততা সহকারে পশ্চিমদল কার্যক্ষেত্রে অবতীর্ণ হইয়াছেন, সকল দেশের গবর্ণমেন্ট এই কার্যের সাফল্যসাধনোদ্দেশ্যে যেমন অকাঙ্ক্ষিত সাহায্যদান করিতেছেন, তাহাতে মনে হয়, অচিরে প্রভূত উপাদান সংগৃহীত হইয়া প্রাচীন ইতিহাস-সঙ্কলনে গাছুর আসিয়া পড়িবে। বিশ বৎসর পূর্বে যে তথ্যের অনুসন্ধানের সার সত্য নির্ধারণ করা গেল বলিয়া অনেকে মনে করিত হইয়াছেন, আজ তাহাই ভবিষ্য পুরাণের শ্রেণীতে আসিয়া পড়িতেছে। ইতিহাসে বিজ্ঞান কথার অর্থ যদি এই হয়, যে কিছু উপকরণ সম্মুখে উপস্থিত আছে, তাহাই

চর্ক-শাস্ত্রের নিদ্বিষ্ট পছার বিচারিত হইয়া গ্রন্থ লিখিত হউক, তাহা হইলে কাহারও কোন আপত্তি থাকে না। উচ্চ শ্রেণীর সমালোচনা এখন জ্ঞানোন্নতির সকল ক্ষেত্রেই প্রসার লাভ করিতেছে। ইতিহাসচর্চায় বহু উপাদান চাই; কেবল পনন-কার্যের সাহায্যে বা বর্তমান ধর্ম-সম্প্রদায়ের অনুষ্ঠানের ভিত্তির উপর ইতিবৃত্ত সুপ্রতিষ্ঠ হইবে না। ইতিহাস-রচনা বড়ই ছুরুহ ব্যাপার; সেই নিমিত্তই মহাপণ্ডিতরা অনেকে কেবল এক এক দিকের বা কালের উপকরণ সংগ্রহেই ব্যাপৃত থাকেন। লেখক ভবিষ্যতে হইতে পারে, 'বিপুল চ পৃথ্বী'—আমরা যেন সবাই ঐতিহাসিক হইয়াছি মনে করিয়া বৃথা ফুলিয়া ভেকের দশা প্রাপ্ত না হই। রচনার স্বাধীনতা বা তারিখের বহুরে আর লোক ভুলে না। মানব-সমাজের ক্রমোন্নতির নিমিত্ত যাহা কিছু আবশ্যিক, সবগুলির তত্ত্ব বিচার করিবার ক্ষমতা যিনি রাখেন, তিনিই প্রকৃত ঐতিহাসিক হইতে পারেন। ভূতত্ত্ব, মানব-তত্ত্ব, সমাজ-তত্ত্ব প্রভৃতির এখন অনেক আলোচনা চলিতেছে; পুরাতত্ত্ববিষয়ক প্রাচীন গ্রন্থ, মুদ্রা, শিলা বা ধাতুলিপি, শিল্পকলা প্রভৃতি বহুতর বিষয়ের সঙ্গে সমাজ-তত্ত্বের প্রতিপাত্ত বস্তু পর্যালোচিত হইলে তবে প্রকৃত ইতিহাস গঠিত হইবে। কার্য-কারণ-শৃঙ্খলা মানব-সমাজের জীবন-প্রবাহে বা ব্যক্তিগত ব্যবহারে কতদূর প্রভাব বিস্তার করে, তাহার অনুধাবন করিতে হইবে; আবার সমাজবিশেষের সর্বতোমুখী বিভিন্ন ধারার পুষ্টি ও পরিণতি লক্ষ্য করিতে হইবে। নিপুণ তুলিকায় চিত্রিত করিতে না পারিলে তত ক্ষতি নাই। নিজের পূর্ব-সংস্কারকে ভিত্তি না করিয়া, সত্যের দিকে দৃষ্টি রাখিয়া ইতিহাস রচনা করিতে হইবে। এ কালে আবার Nationalistic বা স্বজাতিপ্রেম দ্বারা উদ্ভুদ্ধ ঐতিহাসিক বর্ণনা চলিতেছে; ইহা দোষের বলিয়া জ্ঞান থাকিলেও মোহান্ন মানব আমার ও তোমার—বন্ধুর ভেদাভেদ একদেশদর্শীর মতই দেখিয়া থাকে। তাই বলিতেছিলাম, সর্বোৎসাহে ইতিহাস-রচনা বড়ই কঠিন কার্য। বাঙ্গালার প্রত্যেক জিলার কথা, কবিতা, ছড়া, প্রবাদ, শ্রেণীবিশেষের আচার-ব্যবহার প্রভৃতি সংগ্রহ করিবার উদ্যোগ কিছু পূর্বে যাহা দেখা দিয়াছিল, তাহা আবার মন্দীভূত হইতেছে, ইহা হৃৎখের বিষয়। 'অন্তান্ত দেশে

এক এক দল লোক এইরূপ কার্যে ব্যাপৃত থাকিয়া সামাজিক ইতিহাসের বহু উপকরণ সংগ্রহ করিতেছেন। আমাদেরও এই ভাবের স্থায়ী উত্তম চাই। এক জন বিজ্ঞানসাহী বদান্ত ব্যক্তির উৎসাহে প্রতিষ্ঠিত বরেন্দ্র অমুসন্ধান সমিতি অল্পকাল বিজ্ঞানপ্রভা বিকাশ করিয়া খনিত্র-লেখনী সহযোগে পুরাতত্ত্ব অমুসন্ধানের উপক্রমণিকা মাত্র প্রকাশ করিয়া একভাবে প্রতিষ্ঠালাভ করিয়াই আমাদের ভাগ্যদোষে স্তিমিতমত হইয়া গেল। পুরাতত্ত্ব বিভাগ হইতে পাহাড়পুর খনন কার্যে মন্দিরের মস্তক বাহির হইয়াছে; বরেন্দ্রের বহুতর ধ্বংসাবশেষ সন্ধান করিলে গোড়ের প্রাচীন ইতিবৃত্তের এক দিকে আলোকপাতের আশা আছে। রাত্ অমুসন্ধান সমিতি এক যুগ পূর্বে বর্ধমানেরে কল্পিত হইয়া মুদ্রাদোষে বর্ধমান না হইয়া 'উপায় হৃদি লীয়ন্তে' মত হইয়া গেল। আপনারা বীরভূমে যে অমুসন্ধান ও ফলাফল জানাইয়াছিলেন, তাহারও আর কোন সাড়া পাই না। ঢাকায় ব্যক্তিবিশেষের চেষ্টা প্রশংসনীয় হইলেও স্থায়ী কোন কার্য এখনও দেখা দেয় নাই। মুর্শিদাবাদ, শ্রীহট্ট, যশোহরের অনেক কথা লইয়া পুস্তক রচিত হইয়াছে; কিন্তু লৌকিক আচার বা প্রবাদ ও ছড়া লইয়া বিচার দেখা যায় না। অগ্নাত্ত জিলায় বিশেষ চেষ্টা কিছুই নাই। পাশ্চাত্য দেশের পল্লী ইতিহাস রচনা আদর্শ করিয়া কল্পী সংগ্রহ করিতে হইবে; দেশের অর্গশালী লোককে এ কার্যে উৎসাহদানে উদ্বুদ্ধ করা সাময়িক পত্রের কর্তব্য।

পূর্বেই বলিয়াছি, বর্তমান পদ্ধতির ইতিহাস আলোচনায় আমরা পাশ্চাত্য পণ্ডিতগণের নিকট বিশেষ ঋণী। সংস্কৃতের চর্চা আরম্ভ করিয়া অবধি তাঁহারা সকল দিক্ হইতে এ দেশের প্রাচীন ইতিবৃত্তের তথ্যনির্ধারণ কার্যে যে প্রণালীতে অগ্রসর হইয়াছেন, আমাদের পণ্ডিতরা সেই পথই ধরিয়া চলিয়াছেন। তাঁহাদের মত সমালোচনা এখন অনেকটা সহজ হইয়া পড়িয়াছে বলিয়া তাঁহাদের ভুল-ত্রাস্তি অশ্রদ্ধার সহিত দেখাইতে যাওয়া বিড়ম্বনামাত্র। কিন্তু ঐ সমস্ত প্রতিভাশালী গুণীর মধ্যেও অনেকে পূর্ব-সংস্কার বিসর্জন দিয়া সম্পূর্ণ নিরপেক্ষ হইতে পারেন নাই। পূর্বতন সিদ্ধান্ত অবশ্য সমস্তই স্থির থাকিবার নহে। বড়জোর খৃষ্টজন্মের দেড় হাজার বৎসর পূর্বে হিন্দু সভ্যতার অস্তিত্ব আরম্ভ হইয়াছিল,

এই সিদ্ধান্ত পাশ্চাত্য সভ্যতার কালের সঙ্গে সামঞ্জস্য রাখিবার উত্তমে প্রকটিত হইয়াছিল; অনেকে এখনও এই সিদ্ধান্ত আঁকড়াইয়া ধরিয়া থাকিতে চাহেন। অধ্যাত্ত জগতে প্রাচীন হিন্দুর কৃতিত্ব স্বীকার করিতে বাধ্য হইলেও বাস্তব জগতে হিন্দুর কার্য এই শ্রেণীর লোক খর্ব করিতে পারিলে খুসী হইবেন। রসায়ন প্রভৃতি বিজ্ঞানের কথা দূরে থাকুক, কেহ কেহ দশমিক অঙ্ক-লিখনপ্রণালী যে এ দেশে উদ্ভূত, তাহা পর্য্যন্ত তর্কে উড়াইবার বৃথা প্রয়াস পাইয়াছেন। আমাদের মধ্যে যেন ইহার প্রতিক্রিয়ায় আমাদের যাহা ছিল, তাহা 'ন ভূতো ন ভবিষ্যতি' এই ভাব না দাঁড়ায়। বর্তমান প্রণালীর অমুসন্ধান এ দেশে অভিনব; ইহা তুলনামূলক এবং সত্যসন্ধ হওয়া আবশ্যিক। অসঙ্কোচে সত্যের অমুসরণ করিতে হইবে; বাগাড়ম্বরে সত্যের বহিরাবরণে কল্পিত চিত্র সজ্জিত করিতে গেলে সত্যেরই নথ প্রকৃত মূর্তি বাহির হইয়া পড়িবে।

এখানে ভারতের প্রাচীন ইতিহাস আলোচনা সম্বন্ধে সংক্ষেপে কিছু বলিতেছি। আমাদের পঠদশায় বুদ্ধদেবের অস্তিত্ব সম্বন্ধে অনেক পাশ্চাত্য পণ্ডিত সন্দেহান ছিলেন। 'নিন্দপি যজ্ঞবিধেরহহঃ শ্রতিজাতং' ইত্যাদি ভাষায় এই বীরভূমের কান্ত কবি জয়দেব যে অবতারের স্তুতিগান করিয়াছেন, পণ্ডিতরা তর্কের বলে তাঁহাকে মূর্তি পরিগ্রহ করিতেই দেন নাই। কপিলবাস্তুর গুহ্মোদনের ঔরসে মায়াদেবীর গর্ভে সিদ্ধার্থ বুদ্ধদেবের জন্ম, আর যার কোথায়? সব কথাই যে 'বিজ্ঞাপক্ষে ব্যাখ্যা' করা চলে! কপিলবাস্তুর মায়াদেবীর অর্থাৎ কপিলকলিত দার্শনিক মত ও মায়াবাদ একটু বুরাইয়া ফিরাইয়াই ত বৌদ্ধধর্ম; গুহ্মোদনই হিন্দুর 'সিদ্ধার্থ' বা বুদ্ধ হইবার উপকরণ; অতএব প্রমাণীকৃত হইল যে, বুদ্ধ বলিয়া একটা মানুষ কেহ ছিল না, বৌদ্ধভাব একটি দার্শনিক মত মাত্র। ইহার পরে এ দেশে ছই একখানি করিয়া বৌদ্ধ পুথি বাহির হইল; প্রত্নতত্ত্ব বিভাগে কানিংহাম প্রমুখ কশ্মি-বর্গের খনিত্র ও লেখনী চালিত হইল। এক দিকে হজসন, রাজেন্দ্রলাল প্রভৃতি পণ্ডিতের পুণি অমুসন্ধানে প্রিন্সেপের পাঠোদ্ধারে এবং অন্তত্ব সিংহল, চীন ইত্যাদি বৌদ্ধ-প্রভাবের নিদর্শনভূমিতে প্রাচীন পুথির আবিষ্কারে প্রতীচ্য তार्কিকও স্বীকার করিলেন যে, বুদ্ধদেব মানুষই ছিলেন বটে এবং

গয়ায় সিদ্ধিলাভ করিয়া রাজগৃহ, সারনাথ প্রভৃতি স্থানে তাঁহার ধর্ম প্রচার করার কথা সত্য হইতে পারে। তৎপরে স্রোত উজান বহিয়া এমনই ধারায় চলিতে লাগিল যে, বৌদ্ধ গ্রন্থে যাহা কিছু লিখিত আছে, তাহা অকাটা সত্য; তাহা বহু পরবর্তী ললিতবিস্তারেই থাকুক বা আবিষ্কৃত অবদান নিকার্যতেই লিপিবদ্ধ হউক। জাতকের গল্পগুলির মধ্যেও অনেকে খাঁটি ইতিহাসের গন্ধ পাইলেন। পালিতে লিখিত গল্প গুজব বৈজ্ঞানিক ঐতিহাসিকের উপজীব্য; বামুণে পুরাণের সব কথাই অগ্রাহ্য। ৫০ বৎসর পূর্বে বৈদিক তথা পৌরাণিক অনেক আখ্যান Solar myth বলিয়াই গণ্য হইত। অবশ্য, এইরূপ ব্যাখ্যার পথ দেখাইয়াছেন—মনীষী কুমারিলভট্ট। প্রতিদ্বন্দ্বী বৌদ্ধরা যখন অহল্যা উপাখ্যান ইত্যাদি লইয়া হিন্দুর ধর্মবিশ্বাসের দৌড় দেখাইতেছিলেন, তখন তিনি ‘অহনি অহনি গীয়তে’ ইতি অহল্যা—নিশাশেষ, জীর্ঘ্যতি ইতি জার’—অহল্যা-জার অর্থে সূর্য। উষাহরণ বা বৃহস্পতির উপাখ্যান ঐ ভাবের, এই ব্যাখ্যা দিয়াছিলেন। পাশ্চাত্য মতে এই ভাবের ব্যাখ্যায় রামচন্দ্র মনুস্মৃতি হারাইলেন, সীতা লাক্ষ্মীর ফাল হইলেন,—দক্ষিণাপথে কৃষিবিস্তার রামায়ণের নির্গলিতার্থ হইয়া দাঁড়াইল। বৈদিক কৃষ্ণের সহিত ভারতের কৃষ্ণের একত্ব প্রভৃতি অনেক বিষয়ের তর্কের কথা বলিয়া প্রবন্ধ বাড়াইতে চাহি না। কিন্তু পাশ্চাত্য পণ্ডিতবর্গ এই সমস্ত তত্ত্বকথা প্রমাণ করিবার জন্ত যে ভীষণ পরিশ্রম করিয়াছেন, তাহা দেখিবার বিষয়। মহাভারত ও পুরাণের আখ্যান-বস্তুর প্রধান ভিত্তিগুলিও খসিয়া পড়িবার উপক্রম হইয়াছিল।

অতঃপর ভারতের প্রাচীন ইতিহাস আলোচনার এক নূতন যুগ ক্রমশঃ আসিয়াছে। প্রথমে বৈদিক সমালোচনার কথা কিছু বলিব। কৃষ্ণদ্বৈপায়ন ব্যাস কলির প্রারম্ভে বেদ বিভাগ করিয়াছিলেন, এই উক্তি অবলম্বন করিয়া বেদ তথা বৈদিক দেবতার বয়স নিরূপণ এবং আর্ধ্যজাতির নষ্ট কোষ্ঠী উদ্ধারের উদ্যোগ চলিয়াছিল এবং এখনও চলিতেছে। প্রতীচ্য মনীষীরা বেদ তন্ন তন্ন করিয়া বুঝিলেন যে, বৈদিক আর্ধ্যরা পশ্চিমোত্তর ভাগ হইতে ভারতবর্ষে প্রবেশ করিয়াছেন। Internal evidence ভাষাতত্ত্ব প্রভৃতির আলোচনায় এক প্রকার

স্থির হইল যে, এই আর্ধ্যরা যুরোপের নানা স্থানে বে শ্বেতকার তথাকথিত সূমভ্য জাতি আছেন, তাঁহাদেরই জাতি; পৃথক্ হইয়া নানা দিকে ব্রিগা শেষে পঞ্চনদ (সপ্তসিন্ধু) প্রদেশে উপনীত হইয়াছিলেন। কেহ বা মধ্য-এসিয়া, কেহ কৃষ্ণসাগর বা ভল্গা নদীর উপকূল, আবার কেহ বা স্ক্যাণ্ডিনেভিয়ায় ইহাদের আদি জন্ম-ভূমি স্থাপন করিলেন। বহু দিন ধরিয়া আর্ধ্য দলের ধোরা-ফেরায় গল্পের মত এই মতেরও ধোর-ফের চলিল। অল্পকাল পূর্বে মেসোপটেমিয়ায় প্রাচীন মিতানি জাতির প্রাচীন নিদর্শন খুঁড়িবার সময়ে এক সন্ধিপটে মিত্র, বরুণ, ইন্দ্র প্রভৃতি নাম দেখিয়া ঐ স্থানেই আদিভূমি স্থাপনের উদ্যোগ হইল; অন্ততঃ ইরাণীদের সঙ্গে একযোগে থাকিয়া আর্ধ্যরা যে ঐ অঞ্চল হইতেই পরে ভারতে প্রবেশ করেন, এ বিষয়ে বড় একটা সন্দেহ রহিল না। মহামতি তিলক এবং অন্তের হিমমণ্ডলের আদি নিবাস (Arctic Home) অনেকের মনোমত হইল না। এ কালে আবার অন্য ভাবে প্রতিক্রিয়া চলিয়াছে। গ্রীষ্মারসন্ এত কালের পর আর্ধ্যবর্ষের বিভিন্ন প্রদেশের ভাষাতত্ত্বচর্চায় বেশ বুঝিলেন যে, উত্তর-ভারতের সকল জাতি এক শ্রেণীর Aryan নহেন। রিজলী লোক-গণনায় মাথা, নাক, করোটি মাপিয়া সিদ্ধান্ত করিলেন যে, ভারতবর্ষের উত্তর-পশ্চিমে আর্ধ্য-রক্ত সবেগে প্রবাহিত, মধ্যদেশে আসিয়া সে বেগ মন্দীভূত এবং নিম্ন-বঙ্গের পলি মাটীতে কচিং একটু রক্তবিন্দু দেখা দিতেছে। আমাদের পক্ষে শ্রীযুক্ত রমা প্রসাদ চন্দ ভায়ায় মত দুই এক জন সামান্য আপত্তি করিলেন। এক সময়ে ঐতরেয় আর্ধ্য-গ্যকের ‘বঙ্গা বগধা চের পাদা’ আবিষ্কৃত হইয়া নিঃসংশয়ে প্রমাণিত হইল যে, সেকালে বাঙ্গালী ও মগধবাসী সমস্ত লোক ছোট-নাগপুরের বর্তমান চের জাতির লোকের মত পক্ষি-ধর্মবিশিষ্ট ছিল অর্থাৎ এখানে সেখানে উড়িয়া বেড়াইত। বঙ্গা কি না বাঙ্গালী, বগধা যে মগধা, ইহা যে না বুঝে, তাহার কণ্ঠি ছিঁড়ি, এই ভাবের ভাগবতব্যাখ্যা চলিল। মতান্তরে বগধা বাগ্দী—আবার বাগ্দী হইতেই বাগডী—তা ঐ অঞ্চল বাগ্দী জাতির বাসভূমি নাই বা হইল? এ দিকে তিন বেদে বঙ্গের নামগন্ধ নাই। কীকট নামে বৈদিক দেশ মগধের দক্ষিণ ভাগ বলিয়া স্থির হইল। অথর্ববেদে

অর পীড়াকে মগধ ও অঙ্গের লোককে অঙ্গ দিতে বলা আছে; অথর্ব-পরিশিষ্টে বঙ্গের নির্দেশ আছে; কিন্তু অথর্ব স্বয়ং অর্কাচীন, পরিশিষ্টে কা কথা। সম্প্রতি গ্রাম, আনাম দেশের পুরাবৃত্তে বংএর দর্শন পাওয়া গেলেও সে কত কালের প্রাচীন, তাহা স্থির হয় নাই।

মহামনস্বী সায়নাচার্য্য ‘বঙ্গা’ বনং গতা অর্থ করেন। তাঁহার সময়েও দক্ষিণাপথে পণ্ডিতে বৈদিক প্রক্রিয়া বৃদ্ধিতেন; বাঙ্গালা দেশেও ঐ কালে বেদপাঠক ব্রাহ্মণ ছিলেন। বৈদিক ভাষা ও ভাবের ধারা বৃদ্ধি উঠা যে বড় কঠিন, ঋষিদের সে যুগের উক্তি যে তদ্ভাবভাবিত না হইলে সমাকৃ হৃদয়ঙ্গম হইবে না, এ কথা ভাবাবিৎ পণ্ডিত আমলে আনিবেন না। অধ্যাত্মবিজ্ঞার সংস্পর্শে না আসিয়া, পুরাকালের যাগ-বজ্জের কিছুই না জানিয়া, ধর্মের বহিঃপ্রমাণ মাত্র আলোচনা করিয়া অনেকেই বৈদিক সাহিত্যে পারদর্শী হইতেছেন। ম্যাকসমুলার হইতে ম্যাকডনেল পর্যন্ত অনেক প্রতীচ্য বৈদিক দেখা গেল; এখন ম্যাক-ই বেনী চলিতেছে বলিয়া আমাদের দেশেও নানা সাজের বৈদিক পণ্ডিতের আবির্ভাব হইতেছে। পরম সুহৃদ সুপণ্ডিত রামেশ্বরস্বন্দর ঐতরেয় ব্রাহ্মণ অনুবাদের সময় অনেক সময়ে বলিতেন, এই শ্রেণীর গ্রন্থের ষণাষথ মর্মগ্রহ হওয়া বড়ই কঠিন। প্রাক্ক লোক কঠিন মনে করিলেও এ যুগে কাব্য বড় সহজ দাঁড়াইয়াছে। মনে পড়ে, ঋগ্বেদের ‘শিখ-দেবা’ ধরিয়া পাশ্চাত্য পণ্ডিতরা যখন অনার্য্যের লিঙ্গপূজা নির্ণয় করিয়া ফেলিলেন, সেই সময়ে বৈদিক সমালোচনার পণ্ডিত সত্যব্রত সামশ্রমী দেখাইয়াছিলেন, উহার মানে ‘শিখই দেবতা যাহার’—শিল্পোদরপরায়ণ কথা সংস্কৃত সাহিত্যে পণ্ডিতাবের লোক বুঝাইতে চিরকাল ব্যবহৃত হইয়াছে। উক্ত সামশ্রমী মহাশয় বায়ুণ-পণ্ডিতের রাগ প্রকাশ করিয়া পাশ্চাত্য পণ্ডিত ও ‘তত্ত্বৎ-পাদাঙ্কলেহী’ দেশীয় লেখকের উপর গালিগালাজ করিয়া সমালোচনা কলঙ্কিত করিলেও অনেক সঙ্গত ব্যাখ্যা দেখাইয়াছেন। তিনি প্রমাণ দিয়াছেন—‘সমগ্র ঋগ্বেদ প্রাচীন, সাম পরবর্তী’ এ কথা ঠিক নহে, বরং সামগানের অনেক যাহা ঋগ্বেদে দ্রুত, তাহাই সর্কাপেক্ষা পুরাতন। ‘বেদের মধ্যে আমি সাম,’ এ কথার ভাল বিচার এখনও হয় নাই। যজ্ঞাদি কার্য্যে বিশেষ বিশেষ ব্যবহারে ত্রয়ী বিভক্ত হইয়াছে; বাকী

মন্ত্র যাহা ধর্মকার্য্যে ব্যবহৃত নহে, অথর্বগ আঙ্গিরস (প্রথম ব্যাস) পৃথক বিভাগ করায় শেষটি তাঁহার নামে অথর্ববেদ বলিয়া কথিত হয়। আমি কোথুমী শাখার ব্রাহ্মণ, পঞ্চদশ বর্ষ বয়সে বিবাহের সময় কেবল গায়ত্রী ও সন্ধ্যাবিধির কিয়দংশমাত্র মুখস্থ থাকিলেও ‘কোথুমী শাখিকদেশাধ্যায়িনে’ বলিয়া বিষ্ণুসাক্ষাৎ অনেকের মত আমাকেও অপ্রতিভ করা হইয়াছিল, তাই পরে সামশ্রমীর কোথুমীর একদেশ ষথাজ্ঞান পড়িয়াছিলাম (ভঙ্গ কুলীন—যদি আবার বিবাহে বসায়)। বেদের কিছুই জানি না, প্রায়শঃ অনুবাদ ও ইংরাজী সমালোচনা পড়িয়া এ কালের মতে সমালোচক হইতেছি, আপনারা মার্জনা করিবেন। আমার প্রার্থনা, কবির ভাষায় ‘আবার তোরা মানুষ হ’—আবার অধিকারী হইয়া বাঙ্গালী বৈদিক গ্রন্থ বৃদ্ধিতে চেষ্টা করুক। অনুবাদে নির্ভর করিতে হইবে না, আধ্যাত্মিক ব্যাখ্যারও আবশ্যক হইবে না। বহু অবিনাশ বাবুর বৈদিক ইতিহাসের কথা পরে একটু বলিব। ইহার বংশই ঐল, ঐড় কি না আর্ঘ্য; অর্থাৎ কুরুপঞ্চালবাসীই ঋগ্বেদ বৈদিক আর্ঘ্য, মনুর বা সূর্য্যবংশ অনার্য্য বা অত্র দল, এই সংবাদ পার্জিটার প্রকাশ করিতেছেন। আবার ‘পিতৃকৃত্তা’ বিবাহ মানে সহজ ভগ্নীর সহিত বিবাহ হইত, এই অদ্ভুত মতও তাঁহার পুস্তকে আছে!

প্রাচীন ইতিহাস বা কাহিনীর কথার অনেক দূর আসিয়া পড়িয়াছি, সামান্ত আরও কিছু বলিবার নিমিত্ত আপনাদের ধৈর্য্য ভিক্ষা করিতেছি। ‘খৃষ্টের প্রায় দুই হাজার বৎসর পূর্বে আর্ঘ্যদল উত্তর-পশ্চিমের পথে ভারতে প্রবেশ করিয়া অসভ্য অনার্য্যদলকে বিভাড়িত করিতেছিল, তাহারা তখনও ভাল কৃষিকার্য্য, রন্ধন-কৌশল বা বজ্রবয়ন জানিত না’ ইত্যাদি সত্য সংবাদ যাহা আমরা পড়িয়াছি ও পড়াইয়া আসিয়াছি, তাহা এখন কিঞ্চিৎ রূপান্তরিত হইলেও এ কালে লোক আর বিশ্বাসযোগ্য মনে করে না। বেদ কৃষকের গান ছিল, এখন একটু উচ্চে আসন পাইতেছে। পণ্ডিতপ্রবর তিলক প্রায় ৪০ বৎসর পূর্বে কৃত্তিকা নক্ষত্রবিচারে তাঁহার Orion গ্রহে জ্যোতিষিক গণনার বেদমন্ত্র রচনার কাল ছয় হাজার বৎসর পূর্ববর্তী, ইহার প্রমাণ দিলেও পশ্চিমের পণ্ডিতবর্গ সে মত গ্রহণ করেন নাই। শেষ তাঁহার Arctic Home গ্রহে বৈদিক

যুগ অন্ততঃ আড়াই হাজার বর্ষ খৃঃ-পূর্ব বলায় কেহ কেহ সায় দিবার মত করিয়াছেন। অয়নচলন ও কৃত্তিকা লইয়া না কি জ্যোতিষ ৫ হাজার খৃঃ-পূর্ব পর্যন্ত পৌঁছিতে পারে। প্রতীচ্যাগণ মিত্র-বরুণাদি দেবতাকে আৰ্য্য-আম্ব-রীয় দলকে একযোগে দিতে প্রস্তুত আছেন, কিন্তু ভারতে আৰ্য্য সভ্যতার কাল আর পিছাইতে সম্মত নহেন। আমাদের পক্ষে প্রবীণ বন্ধু অবিলাশ দাস সজোরে এই কার্য্যে হস্তক্ষেপ করিয়াছেন। তিনি ভূতত্ত্ব, ভাষাতত্ত্ব প্রভৃতির সাহায্যে পাশ্চাত্য মতেই মূল পরীক্ষা করিয়া খৃষ্টের অন্ততঃ ২০২৫ হাজার বৎসর পূর্বে গিয়া পৌঁছিয়াছেন; কিন্তু ভাষা যখন ঐ যুগে আৰ্য্য-বসতির ত্রিগীমায় সাগর আনিয়া আমাদের বাঙ্গালাকে অরুণ জলে ডুবাইয়াছেন, তখন আর আমাদের আৰ্য্যের সহিত সম্বন্ধস্থাপনে গৌরব অনুভব করিয়া লাভ কি?

ভারতবর্ষের প্রাচীন ইতিহাসের উপকরণ সংগ্রহকার্য্যে পুরাতত্ত্ব বিভাগ সারনাথ, বোধগয়া, মথুরা, সাঁচি ও ভারত-স্তুপ, শেষ পাটলিপুত্র এবং তক্ষশিলার খনন ও অনুসন্ধান করিয়া খৃঃ-পূর্ব তৃতীয় শতাব্দীর আগে পৌঁছিতে পারেন নাই। পরন্তু ইহাতেও গ্রীক পারসীক ঋণ অধিক করিয়া চাপাইবার উত্তম হইয়াছে। গত দুই বৎসর হইতে সিন্ধু-প্রদেশের হারাপ্পা ও মোহেঞ্জো-দাড়োর খননকার্য্যে যে সমস্ত প্রাচীন চিত্র আবিষ্কৃত হইয়াছে ও হইতেছে, তাহাতে সুদূর অতীতে ভারতের অবস্থা সম্বন্ধে পূর্ব-বিশ্বাসে বিশেষ আঘাত লাগিয়াছে। পুনশ্চ সুমেরীয় সভ্যতা ভারতের প্রাচীন আৰ্য্যদের মধ্যে যথেষ্ট প্রভাব বিস্তার করার কাহিনী যাহা ওয়াডেল্ প্রমুখ লেখকবর্গের ধারণা, তাহাও উড়িয়া যায় মনে হইতেছে। এই সমস্ত বিষয়ের সবিস্তার বিবরণী দিয়া আপনাদের ধৈর্য্যচ্যুতি ঘটাইবার ইচ্ছা নাই।

এ দিকে যাহাই হউক, বর্তমানের ইতিহাসের ধারা এবং বাঙ্গালী ইতিহাস-লেখকরা ঐ শ্রোতে কিরূপ উৎসাহে অগ্রসর হইতেছেন, তাহার কথাই আমাদের এই সম্মিলনের ইতিহাস বিভাগের প্রধান আলোচনার বিষয়। বড়ই আনন্দের কথা, গত ত্রিশ বৎসরের মধ্যে বাঙ্গালীর মধ্যে তদানুসন্ধানের এক প্রবল স্পৃহা জাগিয়াছে। পুরাবৃত্ত, লিপিতত্ত্ব, অর্থনীতি প্রভৃতি ইতিহাসের উপকরণের প্রধান বিষয়গুলি এখন নানা দিক দিয়া সংগৃহীত

হইতেছে। প্রত্নতত্ত্ব বিভাগের কার্য্যে নিয়োজিত হইয়া অন্যান্য প্রদেশের স্কুলী কয়েক জন পণ্ডিতের মত বাঙ্গালীও যশস্বী হইতেছেন; অত্র অনেকে হিন্দু এবং বৌদ্ধগ্রন্থ, শিলালিপি, মূর্তি প্রভৃতির পরিচয় দিয়া পুরাতত্ত্ব সংগ্রহ-কার্য্যে সহায়তা করিতেছেন। কবীন্দ্র রবীন্দ্রনাথের অর্থ-সাহায্যে ত্রিশ বৎসর পূর্বে প্রকাশিত আমাদের ঐতিহাসিক চিত্র তিন বার দর্শন দিয়াই মুছিয়া গিয়াছিল; এখন মাসিক পত্রের ঐতিহাসিক প্রবন্ধের পাতাও কাটা হয় দেখা যাইতেছে। লক্ষ্মী-সরস্বতীর স্নেহভাজন শ্রীযুত নরেন্দ্রনাথ লাহার ইংরাজী ভারত ইতিহাসের ত্রৈমাসিক পত্র চারিখানিই প্রকাশিত হইয়াছে;—পরে বাঙ্গালা ভাষায়ও সাধারণ পাঠ্য সাময়িক পত্র ইতিহাসের উপকরণ অধিক বহন করিবে বলিয়া আশা হইতেছে। বর্তমান বাঙ্গালার অধিকাংশের পুরাবৃত্ত ইতোমধ্যেই কয়েক জন বাঙ্গালী যুবক প্রচারিত করিয়াছেন; এখনও অনুসন্ধান অনেক বাকী, স্মরণ্য ঠাঁহারা যাহা করিয়াছেন, তাহারই জন্ত আমরা কৃতজ্ঞ। অধিকাংশ আলোচনা বাঙ্গালা ভাষায় হইলে আরও সুখের হইত। পাশ্চাত্যদেশেও যাহাতে ঠাঁহাদের অনুসন্ধানের ফল প্রচারিত হয়, এই আকাঙ্ক্ষা। বাঙ্গালা ভাষা এখনও এত উচ্চ স্থান অধিকার করে নাই যে, অত্র ভাষায় উহার অনুবাদ হইবে, এই বিশ্বাস। প্রকৃতপক্ষে উৎকৃষ্ট নিবন্ধ ভাষান্তরিত হইতে আরম্ভ হইয়াছে। পরন্তু আমাদের স্কুলী ঐতিহাসিক লেখকগণ নিজ মৌলিক গবেষণার ফল যদি বাঙ্গালায় প্রচারিত না করেন, তাহা হইলে ইহার সম্পদ কিরূপে বাড়িবে, ইহাও ঠাঁহাদিগকে মনে রাখিতে হয়। যতই ভাল ইংরাজী লিখুন, ইংরাজী সাহিত্যে তাহার স্থান কোথায়?

কেহ কেহ মনে করেন, এমন কি, ছাপার অক্ষরে প্রকাশও করিয়াছেন যে, “বাঙ্গালী জাতির অতীত ইতিহাস গৌরবের অপূর্ব মহিমায় সমুজ্জ্বল।” আমার মনে হয়, এতটা বাড়াবাড়ি না করিয়া গৌরবের বা অগৌরবের কথা কি আছে, তাহার যথাযথ সমালোচনা হওয়াই ভাল। আমাদের পুরাতন আচার-ব্যবহার, শিক্ষা-দীক্ষা, ধর্ম্মভাব, শিল্প-বাণিজ্য প্রভৃতি সম্পূর্ণরূপে আলোচিত হইয়া যাহাতে প্রকৃত তথ্য নিরূপিত হয়, নানা দিক দিয়া তাহার উন্মোচন করিতে হইবে। কিরূপ ঘটনা

পরম্পরার সমাবেশে আমরা বর্তমান অবস্থায় পৌঁছিয়াছি, তাহা লক্ষ্য করা আবশ্যিক। নতুবা তথাকথিত স্বদেশ-প্রীতির মোহে চালিত হইয়া, আমাদের যাহা কিছু ছিল, সব ভাল মনে করা অভ্যাস হইয়া গেলে প্রকৃত ইতিহাসচর্চা ত হইবেই না; অথবা গর্বে যেটুকু মনুষ্যত্ব এ যুগের আঘাতে জন্মিয়াছে বলিয়া বিশ্বাস, তাহাও হারাইব। দেশাত্মবোধ মাথায় আসিয়াছে, ইহা মনে হইতে পারে, কিন্তু হৃদয়ে নামিতে অনেকটা সময় লাগে। আমাদের মধ্যে যিনি বড়, তিনি বর্তমানে প্রথম গৌরবের কথায় হাতী ধরিয়াছিলেন, এখনও মনে আছে; কিন্তু তাহাও অঙ্গের সহিত অঙ্গ মিশাইয়া। অঙ্গদেশকে বেদও অঙ্গ দিয়াছেন।

বঙ্গালার রেশম, তসর, তুলার বঙ্গবয়নকৌশল, বিজয় সিংহ প্রভৃতির সিংহল শ্রাম আনাম আদি দূরদেশে উপনিবেশস্থাপনের কথা, ধর্মপ্রচারকবর্গের সূদূর চীন জাপান পর্য্যন্ত বৌদ্ধমত সঙ্গে সঙ্গে হিন্দু দার্শনিক ভাব প্রচার; বৌদ্ধ সিদ্ধাচার্য্য প্রভৃতির গুণপনা, শীলভদ্র, শ্রীজ্ঞান, অতীশ প্রমুখ মহামনস্বী লোকশিক্ষকদিগের বিত্তাবত্তা; শাক্ত বৈষ্ণব মতের সহিত সে যুগের বৌদ্ধ-ভাবের মিশ্রণে আধ্যাত্মিক উন্নতি, সর্বশেষ বৈষ্ণব গীতিকার এবং চৈতন্যচন্দ্রের উদয়ে সাধারণ বঙ্গালীর প্রাণের সাড়া ইত্যাদি গৌরবের কথা যত ইচ্ছা প্রচার করুন, কিন্তু সেই সঙ্গে বঙ্গের বঙ্গ-শিল্পের বাণিজ্যের অবনতি এবং ধর্মমতের অপব্যবহারে সমাজের অধোগতি ইত্যাদি অগৌরবের বিষয়টাও যেন স্মরণ থাকে। বঙ্গালীর বল সেকালে যাহা ছিল বলিয়া বিশ্বাস, তাহা কিরূপে গেল, ইহাও অনুসন্ধানের বিষয়। জাতীয় অধঃপতনের কারণ ও নিদান স্থির হইলে রোগমুক্তির উপায় চিন্তা করা যাইতে পারে।

অতঃপর বঙ্গালার প্রাচীন ইতিহাসের কঙ্কাল যেটুকু যোজনা করা হয়, তাহার উল্লেখ করিব। অধর্ক-বেদসংহিতার অঙ্গের এবং অধর্কপরিশিষ্টে বঙ্গের নাম পাওয়া যায়, পূর্বেই বলিয়াছি। ঐতরেয় ব্রাহ্মণে পুণ্ড্র অর্থাৎ 'বরেঞ্জ দস্যুর' নিবাস বলিয়া কথিত। শতপথ ব্রাহ্মণের ৩:খণ্ডা ষষ্ঠীয় অঙ্গের সঙ্গে পূর্বাভিমুখে সদানীরা পর্য্যন্ত অগ্রসর হইয়াছিলেন, এই নির্দেশে এক সময়ে 'করতোয়া

সদানীরা' অভিধান পাইয়া বরেঞ্জের আনন্দ-উল্লাস বাড়িয়াছিল; এখন আবার গণ্ডকের গণ্ডীতে সদানীরাকে বাঁধা হইতেছে। এ দলের কর্মীরা বৈদিক সভ্যতা গণ্ডকের ধার পর্য্যন্ত কষ্টে-স্বষ্টে আনিতে দিবেন। ঐতরেয় আরণ্যকের 'বঙ্গা বগধা' যদি বাঙ্গালা হয়, তবে তাহারাও ভবঘুরে বলিয়া সার্টিফিকেটপ্রাপ্ত। আর্য্য বৈদিক গ্রন্থে বঙ্গের গৌরব এই পর্য্যন্ত। বোধায়ন ধর্ম্মসূত্রে পুণ্ড্র, বঙ্গ, কলিঙ্গ গেলে প্রায়শ্চিত্ত করিতে হয় বলা আছে। এই উক্তি হইতে অনুমিত হইয়াছে যে, বৈদিক বা সূত্রযুগে যদি কোন আর্য্যদল এ দেশে বাস করিয়া থাকেন, তাহারা মন্ত্র-ব্রাহ্মণ-রচয়িতৃগণের বিবেচনায় অসভ্য। পুরাণে পাওয়া যায় যে, বলি পূর্বদেশে জন্মগ্রহণ করিয়া অপুত্রক হইলে ঋষি দীর্ঘতমার ঔরসে তাহার পাঁচটি ক্লেত্রজ পুত্র জন্মগ্রহণ করে। উহাদের নাম অঙ্গ, বঙ্গ, কলিঙ্গ, স্কন্ধ, পুণ্ড্র। পৌরাণিক পার্জিটার স্থির করিয়াছেন যে, এই বলি নিশ্চয়ই অঙ্গুর বলি নহেন; পরবর্তী কোন ব্রাহ্মণ লেখক ইতিহাসজ্ঞানের অভাব বশতঃ ইহাকেও বৈরোচন আখ্যা দিয়াছে। এই দ্বিতীয় বলি অঙ্গুর-বংশে জন্মিয়া প্রাচ্য-দেশের অধিপতি হইয়াছিলেন। পূর্বে বঙ্গাদি পাঁচ পুত্রকে সকলে গঙ্গের রাজপুত্রের মতই ভাবিত। এক্ষণে পৌরাণিক বিচারে জনশ্রুতিমূলক ঐতিহাসিক সত্য নিষ্কাশিত হইতে পারে, ইহা কেহ কেহ স্বীকার করিতেছেন। লোকের নামে নগর পরে দেশের নাম হওয়াও বিচিত্র নহে। যাহা হউক, আপাততঃ মীমাংসা হইয়া গিয়াছে যে, ঐতরেয় ব্রাহ্মণ যখন হাজার পূর্ব ঋষ্টাদের ওদিকে যাইতে পারে না, তখন বঙ্গালার পশ্চিম প্রান্তে (অঙ্গে) ঐ কালের পূর্বেই আর্য্যের বসতিবিস্তার হইয়াছিল এবং পৌরাণিক জনশ্রুতি দৈত্য বলিকে আদিপুরুষ বলিয়া নির্দেশ করায়, অঙ্গ-বঙ্গাদির প্রাচীন ঋষিপুত্র রাজবংশীয়রা মিশ্রজাতি ছিল বলা যায়। পুরাণে অনেক দৈত্য অঙ্গুর রাক্ষসকে ব্রাহ্মণ জনক দেওয়া হইয়াছে, এ কথারও ব্যাখ্যা চাই। কেহ কেহ বৈদিক আর্য্যের বাস-ভূমির চতুর্পার্শ্বে অগ্ন্যত্র আর্য্যদলকে স্থান দেন। পার্জিটার অনুমান করেন, বঙ্গ-পুণ্ড্রাদির প্রাচীন লোকরা জলপথে আসিয়া ক্রমে উত্তরদিক পর্য্যন্ত ছড়াইয়া পড়েন। তিনি কি এই ভাবে বলির বংশকে পাতাল হইতে আনিতেছেন?

প্রবীণ বন্ধু নন্দলাল বাবু কি বলিবেন? মহাভারতে কর্ণ পূর্বদেশীয়কে শূদ্রধর্মাবলম্বী বলিলেও পৌণ্ড্রা শাস্ত্র ধর্মের জ্ঞাত আছে বলিয়া আমাদের কাছে হিন্দুর দলে লইয়াছেন।

বঙ্গে আর্ধ্যনিবাসের পূর্বে কাহারো বাস করিত, এই কথা লইয়া অনেক বাদবিতণ্ডা চলিয়াছে। অবশ্য, এখনও নিস্পত্তি হয় নাই। সাক্ষী-সাব্দ দিয়া মানির প্রার্থনা চলে। কোন কোন পণ্ডিতের মতে পূর্বাগত আর্ধ্যগণ দেশ জয় করিতে করিতে বাঙ্গালা পর্য্যন্ত বসতি বিস্তার করিলে আর এক সম্ভ্যতর আর্ধ্যদল উত্তরপশ্চিম পথে পঞ্চনদে প্রবেশ করেন, ইহারাই বৈদিক গ্রন্থাদি রচনা করিয়াছেন। কেহ বা বলেন, মধ্য-এসিয়া হইতে আর এক দল আর্ধ্য হিমালয়ের পথে আসিয়া মধ্যদেশনিবাসী ঐ আর্ধ্যদের তিন দিকে ছড়াইয়া পড়েন। এই শেষোক্ত পণ্ডিত কয় জনের মতে অঙ্গ-বঙ্গবাসী প্রধানতঃ আর্ধ্য বলিয়াই স্বীকৃত হইয়াছে। রিজলীর বৈজ্ঞানিক এবং পার্জিটারের পৌরাণিক প্রক্রিয়ার প্রাচীন বাঙ্গালী ড্রাবিড়-মঙ্গোলীয় মিশ্রজাতি বলিয়া প্রতিপন্ন, এ কথা পূর্বেই উল্লেখ করিয়াছি; কিঞ্চিৎ আর্ধ্যরক্ত ইহাতেও আছে বলিয়া অভয় দেওয়া হইয়াছে। আমরা কতটা আর্ধ্য, কতটা অনাৰ্য্য, স্থির করা কঠিন সমস্যা হইলেও যুরোপীয় সূসভ্য জাতিরাত্ত মিশ্র, এ কথা একালে স্বীকৃত হওয়ায় আমাদের লজ্জার আর কোন কারণ নাই। বৈদিক গ্রন্থ রচনায় বাঙ্গালীর অংশ না থাকে, বৌদ্ধ সাহিত্যের পুষ্টিসাধনে বাঙ্গালী যে সাহায্য করিয়াছে, তাহাতে কষ্টের কিছু লাঘব হইতে পারে।

পুরাণের উক্তি ঐতিহাসিক তুলনাদেও মাপিয়া স্থির হইয়াছে যে, মহাভারতের নির্দেশমত ভীষ্মের অঙ্গরাজ কর্ণ, পৌণ্ড্রক বাসুদেব, বঙ্গের সমুদ্রসেন, এবং স্কন্ধের রাজাকে দিগ্বিজয়ব্যাপারে নির্জিত করার কথা বিশ্বাসযোগ্য। স্কন্ধ প্রস্কন্ধের অবস্থান সম্পূর্ণরূপে স্থিরীকৃত না হইলেও বর্তমান বিভাগ হইতে বালেশ্বর পর্য্যন্ত স্থান লইয়া স্কন্ধ বসান যায়। প্রসিদ্ধ টীকাকার নীলকণ্ঠের মতে 'স্কন্ধা রাজ্যঃ'— দশকুমারচরিতে 'স্কন্ধেয়ু দাম লিপ্তি নগরী'— আছে। দক্ষিণ-পূর্ব বীরভূমকে এই স্কন্ধের মধ্যে আনিতে হচ্ছা করিলে কাহারও আপত্তি নাই। মহাভারতে এ দেশে

সমুদ্রকূলে কিরাত ও শ্লেচ্ছদিগের বসতির নির্দেশ আছে। এই যুগে মহাবল জরাসন্ধ এ দিকের আসমুদ্র ক্ষিতীশ ছিলেন। তাঁহার নিধনের পরে কর্ণ বঙ্গীয় সৈন্ত-সামন্ত সহ কুরুক্ষেত্রযুদ্ধে যোগ দেন; কিছু কাল উত্তর ও পশ্চিম-বঙ্গ যে অঙ্গরাজ্যের অন্তর্গত ছিল, তাহা স্থির। শিশুনাগ-বংশের অধিকারকালে বাঙ্গালার অধিকাংশ মগধ সাম্রাজ্যের অন্তর্গত ছিল; নানা স্থানে ক্ষুদ্র তথা-কথিত রাজবংশ অধীনতা স্বীকার করিয়া দেশ শাসন করিতেন, এইরূপ অল্পমিত হইয়াছে। গ্রীক-লিখিত বিবরণী হইতে পাওয়া যায় যে, খৃষ্ট-পূর্ব চতুর্থ শতকে বাঙ্গালায় গঙ্গারিডি নামে এক সমৃদ্ধ রাজ্য ছিল। প্রাচী অর্থাৎ মগধের পূর্বদিকে গঙ্গাশ্রোতাঙ্করে ইহার অবস্থান, পরবর্তী কালে প্লিনী নির্দেশ করিয়াছেন। গঙ্গারিডির পশ্চিম সীমায় গঙ্গা, এই কথা পাইয়া উহার সন্ধান বহু ক্লেশ স্বীকার করা হইতেছে। কেহ কেহ পদ্মাকে প্রাচীন কাল হইতেই গঙ্গার খাত মনে করিয়া লইয়া বর্তমান বাগড়ীর ত কথাই নাই, ফরিদপুর বরিশাল পর্য্যন্ত এই গঙ্গাহ্রদয়ে আনিতেন (গঙ্গাহ্রদয়-ই নাম কি না, ইহাতেও ঝগড়া আছে)। পৌরাণিক জনশ্রুতির স্মৃতিচার করিলে এবং গঙ্গাজলের পবিত্রতা স্মরণে হিন্দুর চিরদিনের বিশ্বাস মনে রাখিলে পদ্মা-প্রবাহ যে প্রাচীন গঙ্গা নহে, এটা বেশ বুঝা যায়। মুর্শিদাবাদ, বর্তমান, নদীয়া জিলায় ভাগীরথীর উভয় তীর একটু দূর পর্য্যন্ত পরীক্ষা করিলে এখনও প্রমাণ হইবে যে, "ভাগীরথখাদাবচ্ছিন্ন যে জলপ্রবাহ"—বাঙ্গালায় ভাগীরথী, তাহাই পুরান গঙ্গার খাদ; এই অঞ্চলে বিভিন্ন কালের নানা খাত, বিল প্রভৃতি এবং পার্শ্ববর্তী কাটোয়া (মিগা-স্থিনিসের কাটদ্বীপ), অগ্রদ্বীপ, নবদ্বীপ, সমুদ্রগড়, চাকদহ প্রভৃতি স্থান এই বিষয়ে যথেষ্ট প্রমাণ দিতেছে। যদি বাগড়ী বঙ্গাডীর অপভ্রংশ হইয়া ক্রমে গঙ্গাডীর সহিত মধুক স্থাপন করিতে পারে, তাহাতে এ পক্ষের আপত্তি নাই। চারি শত বর্ষ পরবর্তী টলেমীর ভূগোলে গঙ্গারিডির রাজধানীর নামও গঙ্গা। মুর্শিদাবাদে পশ্চিম রাঢ়ে 'গঙ্গারডি' নামে এক গ্রাম আছে; তথাকার অধিবাসী ব্রাহ্মণ এক উকীল বন্ধু ৪০ বৎসর পূর্বে সেইখানে রাজধানী স্থাপনের আর্জি পেশ করিয়াছিলেন; আপনারা এখন বিচার করুন—আইনের দেবীর প্রবাস ত সবাই জানেন।

পরবর্তী যুগের কর্ণ স্বর্ণের প্রধান গড় (রাজধানী) যে ভাগীরথীতীরে রাজ্যমাটি, তাহা ঐ অঞ্চলের একটু দূরে ; কাটোয়ার অনতিদূরে গঙ্গাটিকরীকে নিজ রাজধানী হইলেও পরিহাসরসিক ইন্দ্রনাথ বন্দ্যোপাধ্যায় ঐ প্রাচীন রাজধানী বানাইবার উদ্যোগ করিয়াছিলেন বলিয়া শুনি নাই। যাহাই হউক, গ্রীক লেখকগণ গঙ্গারিডির বিপ্লবাতন হস্তী সেনাদলের কথা উল্লেখ করিয়া বলেন যে, ইহারই জ্ঞান বিদেশী কোন রাজা কখনও গঙ্গারিডি জয় করিতে পারেন নাই ; আলেকজান্ডার 'গঙ্গাতীর পর্য্যন্ত অগ্রসর হইয়া' ঐ দেশের রাজ্য ৪ হাজার হাতী আছে শুনিয়া আর আক্রমণে অগ্রসর হয়েন নাই,—এই গঙ্গাতীর পর্য্যন্ত অগ্রসর হওয়ার গল্প অলীক। গঙ্গারিডির রাজা Xandrames লইয়াও অনেক জল্পনা-কল্পনা হইয়াছে—অনেকে ইহাকে নন্দের সহিত অভিন্ন মনে করিয়া মগধের সঙ্গে অঙ্গ, বঙ্গ মিশাইয়া ঐতিহাসিকত্ব বজায় রাখিতে ইচ্ছা করেন।

নন্দবংশীয় নৃপতির। কোন কোন মতে আদিতে বাঙ্গালার লোক ছিলেন। তাঁহারা প্রবল হইয়া ক্রমে অঙ্গ ও পাটলিপুত্র অধিকার করিয়া বসিলে, তথায় শূদ্র রাজবংশের প্রতিষ্ঠা হয়, ইহাই দুই এক জন লেখকের মত ; - 'নন্দাস্তাঃ ক্ষত্রিয়াঃ স্মৃতাঃ।' নন্দদিগের পরে মৌর্য চন্দ্রগুপ্তের সময় বাঙ্গালার অধিকাংশ মগধ রাজ্যের অন্তর্ভুক্ত হয় ; মৌর্যের অধঃপতনের সময় মুরুণ্ডা নামক জাতির বাঙ্গালায় প্রবল হওয়ার কথা এ কালে প্রকাশিত হইয়াছে। পুরাণ হইতে পার্জিটার দেখাইয়াছেন যে, দেবরক্ষিত নামে আর এক দল চম্পায় রাজধানী করিয়া তাম্রলিপ্তি পর্য্যন্ত অধিকার করিয়া বসে। পৌণ্ড্র অঙ্ক পর্য্যন্ত ইহাদের অধিকারে থাকার উল্লেখে অনেকে বিশ্বাস করেন যে, গঙ্গাতীরে অন্ততঃ ভাগলপুর হইতে গোদাবরী উপকূলে রাজমহেন্দ্রী পর্য্যন্ত এই দেবরক্ষিতরা রক্ষা করিতেন। সমুদ্রগুপ্তের প্রয়াগ অশোক-স্তম্ভ লিপিতে দেবরাষ্ট্র বলিয়া যে রাজ্যের উল্লেখ আছে, তাহা এই দেবরক্ষিত বলিয়া অনুমিত হইতেছে। খৃষ্ট চতুর্থ শতাব্দীতে চন্দ্র নামক দিগ্বিজয়ী নরপতি পশ্চিমে বাঙ্গালীক হইতে পূর্বে বাঙ্গালার অধিকাংশ জয় করেন, মেহেরুণী শিলালিপিতে উল্লিখিত হইয়াছে। বাঁকুড়ার গুম্বনিয়া পাছাড়ে যে চন্দ্রবর্মার লিপি আবিষ্কৃত হইয়াছে, তিনি এই চন্দ্র হইতে পারেন অনেকে মনে করেন ; কেহ কেহ বা

গুপ্তবংশের স্থাপয়িতা চন্দ্র ও ইহাকে অভিন্ন বলেন। ইনি যে চন্দ্রই হউন, বাঙ্গালার তারাগণ ইহার নিকটে নিশ্চয় হইয়াছিলেন সন্দেহ নাই। অতঃপর সমগ্র বাঙ্গালা গুপ্ত সম্রাটগণের অধিকারে আইসে। নদীয়ার নিকটবর্তী সমুদ্রগড় এই অঞ্চলের প্রবাদমতে মহাভারতের সমুদ্রসেনের নামের সঙ্গে সংযুক্ত, না বিজয়ী সমুদ্রগুপ্তের স্থাপিত, ইহা লইয়া তর্ক চলিতে পারে। যাহাই হউক, এ পর্য্যন্ত বাঙ্গালীর কীর্তিকলাপ ক্ষুদ্র রাজ্য বা অধীনতা এই উভয়ের মধ্যেই সীমাবদ্ধ বলিতে হইতেছে। এ কালের মতে মহাকবি কালিদাসকে যদি গুপ্তযুগে আনিয়া রাখাই ভাল মনে করেন, তবে তাঁহার "আপাতপদ্মপ্রণতা কলমা ইব তে রঘুন্" বা 'বঙ্গানুৎথায় তরসা নেতা নৌসাধনোত্ততান্"—সার্টিফিকেট মাত্র বাঙ্গালীর সম্বল থাকে। কিন্তু শিবশক্তিসাধক মহাকবির এ কালে দুই শিব-নামা জাতক-লেখক উঠিয়াছেন, এক আমার শিক্ষাগুরু ৮সারদারঞ্জন, দ্বিতীয় কে শঙ্কর : ইহার। যথেষ্ট প্রমাণ দিয়াছেন যে, কালিদাস খৃঃ-পূর্ব প্রথম শতাব্দীর লোক। মহাকবি যে কালেরই হউন, বাঙ্গালীর উপর তাঁহার ধারণা উচ্চ ছিল না ;—যাঁহারা তাঁহাকে বাঙ্গালী বলিতে চাহেন, তাঁহাদের বুদ্ধির প্রশংসা করা যায় না।

অশ্বমেধযজ্ঞকারী কুমারগুপ্তের সময়ে পৌণ্ড্র বর্দ্ধনভুক্তিতে চিরাত দত্ত এবং কোটিবর্ষ বিষয়ে (বর্তমান দিনাজপুর, রঙ্গপুরে) বেত্রবর্ষা নামক সামন্ত-রাজার নাম তাম্রফলকে সম্ভ্রতি পাওয়া গিয়াছে। এই দামোদরপুরের শ্রীযুত রাধাগোবিন্দ বসাক কর্তৃক আবিষ্কৃত অশ্রাব্য ফলকে উক্ত পৌণ্ড্র বর্দ্ধনভুক্তির সামন্ত 'মহারাজ' উপাধিতে ভূষিত। তখন নাম মাত্র সম্রাট বৃহগুপ্ত পাটলিপুত্রের অধিপতি। ৫৪৩ খৃঃ অব্দে ক্ষোদিত ফলকে পুণ্ড্র রাজের নাম ও উপাধি 'মহারাজ রাজপুত্র দেব ভট্টারক।' এই কালেই বাঙ্গালার অন্তর্ভাগে গোপচন্দ্র, সমাচারচন্দ্র, ধর্মাদিত্য প্রভৃতি অল্প মহারাজাধিরাজের নামও এ কালে জানা গিয়াছে। সাম্রাজ্যের অধঃপতনের সময়ে প্রাদেশিক ক্ষুদ্র রাজগণের উপাধি বেশ একটু দীর্ঘ হয় ; অষ্টাদশ শতাব্দীতে মহা মোগলের অধঃপতনের পরে ক্রমে যে সুদীর্ঘ উপাধি সকল সৃষ্ট হইয়াছিল, তাহা এখনও বর্তমান মুর্শিদাবাদ-নবাবের তিন ছত্রে লিখিত উপাধিতে দৃষ্ট হয়।

সপ্তম শতাব্দীর প্রথমার্ধে পশ্চিমবঙ্গে এক বীর পুরুষের আবির্ভাব হইয়াছিল। শশাঙ্ককে ‘একো হি দোষো গুণ-সন্নিপাতে নিমজ্জতীন্দুঃ কিরণেবু’ ইতি ভাবে দেখিলে আমাদের ‘একচক্রস্তুমো হস্তি’ বলা যাইতে পারে। হর্ষ-বর্ধনের কনিষ্ঠ রাজ্যবর্ধনকে শশাঙ্কের হত্যা করার কাহিনী এবং বোধিক্রম ছেদন করার উপাখ্যান অনেক ইতিহাস-পাঠকই জানেন। মহাকবি বাণভট্ট এবং পণ্ডিতবর ছেন্নেন্দ্রমাং (এখন ইয়ুন্ চোয়াং) যে ইতিবৃত্ত লিপিবদ্ধ করিয়াছেন, স্বদেশ-প্রেমের আতিশয্যে তাহাকে পক্ষপাতযুক্ত মনে করিয়া বাগ্জাল বিস্তার করা যদি বৈজ্ঞানিকভাবে ইতিহাস-চর্চা হয় ত হউক। বাণভট্টকে মিথ্যাবাদী এবং ইয়ুন্ চোয়াংকে হর্ষবর্ধনের অনুগ্রহপ্রার্থী হঠাৎ বলিয়া ফেলা বড়ই সাহসিকতা। ইয়ুন্-চাংএর বর্ণনায় বাঙ্গালার অবস্থা সর্বজনপরিচিত, তাহা লইয়া প্রবন্ধ বাড়াইতে ইচ্ছা নাই। শশাঙ্কের বৌদ্ধ-বিষেয সম্বন্ধে গল্প ইয়ুন্-চাং নানা স্থানে শুনিয়া লিখিয়াছেন বলিয়া ভুল থাকিতে পারে, এইরূপে সমগ্র বঙ্গের কথা তিনি যাহা বলিয়াছেন, তাহাও সাবধানে গ্রহণীয়। তাই বলিয়া মূল কথা রাজ্যবর্ধন-নিধন উড়াইয়া দেওয়া চলে না। শশাঙ্কের পরবর্তী কালে পুনরায় বাঙ্গালার ক্ষুদ্র রাজ্যের মধ্যে গোলযোগ ঘটে; উত্তরে শৈলবংশ এবং সমতটে খড়্গরাজগণের নাম পাওয়া যায়। চীন পরিব্রাজক হুই-সিং সপ্তম শতাব্দীতে বাঙ্গালার আদিত্যসেন নামক রাজার নাম করেন; এই আদিত্যসেন মগধের আদিত্যসেন হইতে পারেন। এ কালে উত্তর ও পশ্চিমবঙ্গ গৌড়রাজ্য বলিয়া পরিচিত। শশাঙ্ক গৌড়েশ্বর; অষ্টম শতাব্দীর প্রথমে কামরূপ-অধিপতি হর্ষ-দেব গৌড়, ওড়্র, কলিঙ্গ, কোশলের রাজা বলিয়া পরিচিত হইয়াছেন।

অতঃপর কানোজের যশোবর্মা গৌড়-বিজয়ে উন্নতি হইয়াছেন, এমন সময়ে কাশ্মীরের ললিতাদিত্য দ্বিগ্বিজয়ে আসিয়া তাঁহাকে পরাভূত করিলেন। ললিতাদিত্য গৌড়পতিকে কাশ্মীরে লইয়া গিয়া বিশ্বাস-হস্তা হইয়া তাঁহাকে নিহত করাইলে গৌড়ীয় দল সেখানে যথেষ্ট বীরত্ব দেখাইয়া প্রাণবিসর্জন করেন, কহলনের প্রসিদ্ধ রাজতরঙ্গিনীতে এই উপাখ্যান আছে। বৈজ্ঞানিক ঐতিহাসিক হুই এক জন এটি গল্পমাত্র বলেন; বাঙ্গালীর বীরত্বের কথা কি

বৈজ্ঞানিকের বিশ্বাসযোগ্য? যাহা হউক, বহিরাক্রমণ এবং অন্তর্বিপ্লবে সপ্তম শতাব্দীর শেষার্ধে এবং অষ্টম শতাব্দীর সমগ্র ভাগে বাঙ্গালা বিপর্যস্ত হইয়াছিল। এক সময়ে গুর্জরপতি বৎসরাজ গৌড়লক্ষ্মীর অধীশ্বর হইয়া তাঁহার খেতছত্র লইয়া গিয়াছিলেন। পরবর্তী কালে লামা তারানাথ লিখিয়াছেন, “ওডি বিসা, বাঙ্গালা এবং পূর্বদেশের অল্প পাঁচটি বিভাগে প্রত্যেক ক্ষত্রিয়, ব্রাহ্মণ ও বৈশ্য রাজা হইয়া উঠিয়াছিলেন, দেশে কোন রাজা ছিল না”—ইহার অর্থ, যিনি একটু বলসঞ্চয় করিতেন, তিনিই রাজা নাম পাইতেন; হর্ষলের উপর সবলের অত্যাচার হইত। খালিমপুরে প্রাপ্ত ধর্মপালের সুপ্রসিদ্ধ তাম্রশাসনে উল্লিখিত আছে যে, দেশে “মাংসত্ৰায়” অর্থাৎ অরাজক অবস্থা উপস্থিত হওয়ায় প্রজাবর্গ প্রসিদ্ধ যোদ্ধা বপ্যাটের পুত্র গোপালকে রাজা মনোনীত করেন। পালবংশের অভ্যুদয় বাঙ্গালার ইতিহাসে এক অপূর্ব ঘটনা; রাজা মনোনয়নে স্বরাষ্ট্রের উজ্জল দৃষ্টান্ত। ‘সমুদ্রপুত্র’ বিশেষণে পালবংশের আদিনিবাস বঙ্গসাগরের উত্তর-কূলে কোন স্থানে মনে হয়। মহাবল পালরাজ ধর্মপাল এবং দেবপালের সময়ে বাঙ্গালার বিজয়বাহিনী মধ্যদেশ পর্য্যন্ত পদানত করিয়াছিল; মহীপালের কীর্ত্তিগাথা প্রবাদ-বাক্যে এখনও বর্তমান। বাঙ্গালার সমৃদ্ধি, শান্তি-সুখ, ধর্ম-সংস্কার প্রভৃতি এই যুগের; তক্ষণ-শিল্পে ও দেবমূর্ত্তিনির্মাণে বাঙ্গালী ভাস্কর এ কালে অপূর্ব কৌশল দেখাইয়াছে। পাল এবং সেনবংশ সম্বন্ধে ইতিহাসের বহুল আলোচনা হইয়াছে; স্মরণ্য সে কথা অধিক বলা বাহুল্য। সেনবংশের অভ্যুদয় কোথায়, এই কথা লইয়া আমাদের বিজ্ঞা এখন “বিবাদায়” হইয়া দাঁড়াইয়াছে। আমার কোন ঐতিহাসিক অধ্যাপক বন্ধু গল্প করিতেন, ‘মুন্সীগঞ্জ বড়, না মাণিকগঞ্জ বড়’, এই তর্ক লইয়া হুই সহোদর পৃথগল্প হইয়াছিল; সেনের প্রথম রাজধানী রাঢ়ে না বরেন্দ্রে, এই লইয়া আমরা সবাই আজ ভিন্ন হইবার পথে দাঁড়াইয়াছি। সেনকুলতিলক বল্লাল ও লক্ষ্মণসেনের কথা বলিবার লোভ বাধ্য হইয়া সংবরণ করিতেছি। সেনবংশের সহিত ক্রমে গৌড়-বঙ্গের অধঃপতন এবং মুসলমান বিজয়ীর অভ্যুদয় ‘মধ্যযুগে বাঙ্গালা’ পুস্তকে অল্পদিন পূর্বে আলোচনা করিয়াছি; পুনরুল্লেখের ক্ষেত্র ইহা নহে।

এই অধঃপতনের কারণগুলি বিশেষরূপে অনুধাবন করিবার বিষয়।

বঙ্গে ৬ শত বর্ষব্যাপী মুসলমান অধিকারের ইতিহাসের কথা কিরূপে বলিব? ৪০ বৎসর ধরিয়া এই যুগের ইতিহাস চর্চাই করিয়া আসিলাম। শুনিয়াছি, কোনও পণ্ডিত নাসিকা কুঞ্চিত করিয়া বলিয়াছেন, ‘অষ্টাদশ শতাব্দীর আবার ইতিহাস!’ মহাপণ্ডিতরা হাজার হাজার বৎসরের পঙ্কোদ্ধার করিতে পারেন, তাহাতে কাহার আপত্তি আছে? কিন্তু আজ পর্য্যন্ত ত কাদা মাখাই সার দেখিতেছি। আমরা ক্ষুদ্র প্রাণী, ডাক্তার ঘৃটিং কুড়াইয়া মরি! হৃৎখের কাহিনী শুনিবার লোকের আজও অভাব হয় নাই। হিন্দুর চরিত্রহীনতা এবং দুর্বলতা কেন আসিল? কোন্ পথে চালিত হইলে আবার তাহারা মানুষ হইতে পারে, এইগুলি সর্বদাই ভাবি; কবি কিসের দৈন্ত, কিসের হৃৎখ বলিয়া উৎসাহ দিলেও প্রাণ বুঝে না। হিন্দুরাজের অধঃপতন কিরূপে ঘটিল, তাহার যথাযথ আলোচনার অবসর এখানে নাই। শুদ্ধ বাহুবলের অভাব ইহার কারণ নহে। নানা ভাবে জাতীয় চরিত্রের অবনতি, দেশাত্মবোধের সম্পূর্ণ অভাব বাঙ্গালী-সমাজের মজ্জায় প্রবেশ করিয়াছিল; আবার মুসলমানরাজের পতনও ঐরূপ কারণেই সংঘটিত হইয়াছিল। আমাদের দৌর্বল্য এবং অগৌরবের কারণ-সমূহের যথাযথ আলোচনা হওয়া উচিত। আর বেশী বিরক্ত করিব না।

আজ আমরা বীরভূমির প্রধান নগর সিউড়ীতে সন্মিলিত হইয়াছি। ৫৮ বৎসর পূর্বে ভূগোলস্থত্রে মুখস্থ করিয়াছি, বীরভূম—সিউড়ী, নগর, সুরুল। সিউড়ী একালে প্রধান নগর হইয়া উঠিলেও নগর বা রাজনগরই বীরভূমির প্রধান স্থান। নগরের রাজবংশ সম্বন্ধে বেশী কিছু জানা যায় নাই,—পুরাতত্ত্বের খনিজ এখানে চালিত হওয়া উচিত। সুরুল এক কালে এ অঞ্চলের বঙ্গ-শিল্পের কেন্দ্র ছিল। রাজকুমার মহিমানিরঞ্জনের উৎসাহে প্রতিষ্ঠিত অনুসন্ধান-সমিতি হরেকৃষ্ণ বসু প্রমুখ কৰ্মীদের অনুসন্ধানের ফল হইতে বীরভূম-বিবরণ প্রকাশিত করিয়া অনেক অজ্ঞাতপূর্ব কথা জানাইয়াছেন। পাইকোড়ে চেদিরাজ কর্ণের নামাঙ্কিত শিলালিপি এবং ‘শ্রীবিজয়সেন’-অঙ্কিত এক পাদপীঠের আবিষ্কারে নানা

ঐতিহাসিক সন্দেহ মুখরিত হইয়াছে। উত্তরকালে আরও সন্ধান হইলে প্রকৃত তথ্য প্রচারিত হইবে। প্রকাশক বলিয়াছেন, ইহা ইতিহাস নহে, তবে দ্বিতীয় খণ্ডে ইতিহাসকে লইয়া টানাটানি করা হইয়াছে। এরূপ টানাটানি এই শ্রেণীর দেশ-সেবকরা যত পারেন করুন; ছিঁড়িবে না, তাঁহাদের স্বদেশ-প্রেম প্রশংসা পাইবে। তবে মহীপালের রাজধানী তাঁহার উজ্জল কীর্তি মুর্শিদাবাদ সাগর-দীঘির কিছু দূরে মহীপাল হইতে গয়সাবাদের গঙ্গাতীর পর্য্যন্ত বহুতর ধ্বংসাবশেষ-সম্বন্ধিত স্থান নিকটেই আছে জানিয়াও নিজের জিলায় রাজধানী বসান কেন? উত্তর-রাঢ়ের গৌরবের ভাগ পূর্বোত্তর বীরভূম পশ্চিম মুর্শিদাবাদ হইতে কিছু কম পাইবে মনে হয়।

বীরভূম বাঙ্গালীর মধ্যে ‘বীরের ভূমি’ বলিয়াই পরিচিত। এখন শব্দতত্ত্ববিৎ আবার এ বীরের অর্থ ‘জঙ্গল’ করিয়া আরণ্যদেশ বলিতে চান। ভবিষ্য-পুরাণে এখানকার তীরন্দাজের কৌশল বর্ণিত আছে;—তাহা কি সাঁওতালের অংশে পড়িবে? পালরাজের সময়েও এই বীরভূমের ইচ্ছাই ঘোষ বাহুবলে স্বাধীন হইয়া, দেউল দিয়া, যুদ্ধকার্যে পুরান পঞ্জিকায় তথা ধর্মমঙ্গলের লাউসেন বীরের সহিত যুদ্ধ দিয়াছিলেন। নাগপুর করতোসগুটাং সম্বন্ধে কাগজ-পত্র নামক মারাঠী পুস্তকেও বীরভূম নাম আছে এবং বর্গীর হাজামার সময়ে লোকের সাহসের কথা কিছু আছে। বীরকিটি দমদমাতে দুই শত বৎসর পূর্বেও হিন্দু-মুসলমানে যুদ্ধ হইয়াছে; পরে কাসেম আলি খাঁর সময়েও বীরভূমের হিন্দু-মুসলমান যুদ্ধে যোগ দিয়াছিল। যদি বীরধর্মই প্রকৃত গৌরব হয়, তবে বীরভূমের উহাতে বেশ ভাগ আছে। কিন্তু বঙ্গবাসীর নিকটে বীরভূমের প্রধান গৌরব কবির কান্ত পদাবলী। যথায় অজয়তটে অজয়ের কবি জয়দেব মধুর গীতগোবিন্দ রচনা করিয়া মহারাজ লক্ষ্মণসেনের সত্তা বৃদ্ধ করিয়াছেন, যেখানে প্রেমের কবি চণ্ডিদাস ‘কানের ভিতর দিয়া মরমে পশিল গো’ প্রভৃতি মধুময় মরমের গীতে চৈতন্যদেব হইতে আরম্ভ করিয়া এ কাল পর্য্যন্ত বাঙ্গালী-মাত্রকে মোহিত করিয়াছেন, যেখানে অক্রোধ পরমানন্দ নিত্যানন্দ আবির্ভূত হইয়া ভবিষ্যতে ‘মেরেহিস্ কলসীর কাণা তা ব’লে কি প্রেম দিব না’—তাবের কথার পাষণ-জয়র জগাই-মাধাইকে উদ্ধার করিয়াছেন, তাহার কি

আবার অল্প গৌরবের আবশ্যক আছে? সাহিত্য-শাখায় অবশ্য এ সব বিশেষ আলোচিত হইবে। তবে “বদি হরিশ্চন্দ্রে সরসং মনঃ” না হইয়া বাঙ্গালীর কেবল “বিলাস-কলায় কুতূহলং” হইয়া থাকে, ‘চলে নীল শাড়ী নিঙাড়ি নিঙাড়ি পরাণ সহিত মোর’—যদি প্রাণে ভাবান্তর আনিয়া চণ্ডিদাসের অপূর্ণ প্রেম-ভক্তিকে সহজে আনিয়া পরবর্তী যুগে ব্যভিচার ঘটাইয়া এক শ্রেণীর লোককে কুরুচিগ্রস্ত করিয়া থাকে, তবে দোষ ঐ মহাকবিদের নহে। দোষ বাঙ্গালার জল-বায়ুর। অল্প গুণ থাকিলেও বাঙ্গালীর এই দোষ অস্বীকার করিবার উপায় নাই। এই বাঙ্গালাতেই পরিহাসচ্ছলে হইলেও ‘নীবিমোকো হি মোক্ষঃ’ প্রভৃতি ভট্টাচার্য্যের উদ্ভট শ্লোক হইতে কামিনীকুমারের মত কাব্য পর্য্যন্ত আদিরস বলিয়া আদৃত হইয়াছে।

এ কালের হুঃখ-দৈন্ত্র্য অভাব-অভিযোগের কথা আলো-চনা করার ক্ষেত্র এই সন্মিলন নহে। একটি বিষয়ের উল্লেখমাত্র করিয়া আজিকার বক্তব্য শেষ করিতে চাই। কিরূপ অবস্থায়, কি ঘটনাচক্রে মুসলমান নবাবের দুর্বল হস্তের রাজদণ্ড ইংরাজ কোম্পানীর তুল্যদণ্ডে পরিণত হইয়াছিল, সেই কাহিনী এখন প্রায় সকলেরই পরিচিত। এক কালে নবাবের হাতে রাজ্যভার অর্থাৎ ‘সর্ক্বশ্ব’ এবং কোম্পানীর লোকের হাতে ‘চাবি’ থাকায় বাঙ্গালার প্রজা-বর্গ দোটারায় বড়ই মুন্ডিলে পড়িয়াছিল। সেই সময়ে এক বৎসরের অজন্মা এবং রাজপুরুষদিগের উদাসীনতার ১১৭৬ সালে ভয়াবহ ছেয়াতুরে মঘস্তরে মধ্যবঙ্গের প্রায় চতুর্থাংশ লোক মৃত্যুমুখে পতিত হইয়াছিল, এ কথাও

অনেকে শুনিয়াছেন। ইহার ফলস্বরূপ উত্তরে রঙ্গপুর, দিনাজপুরে এবং বর্ধমান বিভাগে, প্রধানতঃ এই বীরভূমে ‘সন্ন্যাসি-বিদ্রোহ’ বলিয়া কথিত বিপ্লব ঘটে। বঙ্কিমচন্দ্রের ‘বন্দে মাতরম্’ গীতি যে আনন্দ-মঠে আছে, তাহার গল্প-ভাগ এই বীরভূমির কথা। তিনি যে নিজামৎ রেকর্ড হইতে ইহার নমুদ পান, সেই রেকর্ডের সমস্ত বিবরণ আমার সংগৃহীত আছে; তাহার কথা ও মঘস্তরের ব্যাপার অল্পত্র বিবৃত হইবে। ইংরাজ গবর্নমেন্টের রেকর্ডের একটা রিপোর্ট হইতে ঐ সময়ের একটা চাউলের দর শুনাইতেছি :—

দিনাজপুরে চাউলের দর

বাংসাল	ভাল আমন			আউস	মোট। আমন
	১নং	২নং	৩নং		
১১৬৮	৫৬	৫৯	১১	১১৩	১৮
১১৬৯	৫৫	৫৯	১১	১১৩	১৯
১১৭০	৫৫	৫৯	১১	১১৩	১১০
১১৭১	৫৫	৫০	১১	১১৩	১১০
১১৭২	৫৯	১১০	১১	১১৭	১১১
১১৭৩	৫৩	৫৯	১১	১১৯	১১২
১১৭৪	৫৩	৫৯	১১	১১৯	১১২
১১৭৫	৫৩	৫৫	৫০	১১৪	১১৭

বর্ধমান বিভাগের এই সময়ের চাউলের দর রেকর্ডে পাই নাই। টাকায় দশ সের চাউল হওয়ার ঐ মঘস্তর; এখন দশ টাকা মণ অন্নানবদনে কিনিয়া খাইতেছি।

শ্রীকালীপ্রসন্ন বন্দ্যোপাধ্যায়।

ভাল-মন্দ

যার বাহা লাগিয়াছে ভাল,
সেই করে তাহারে বাধান।
বিষ-মন্দি হলাহলে মানে
অল্পমম অমিয়া সমান।
সংসারী বলিবে শত মুখে
তাঁর ক্ষুদ্র সংসারের কথা।

সাধু ভাসে প্রেমাক্ষ-ধারায়—
স্মরি তাঁর প্রিয়ের বারতা!
ওগো, আমি কবে আর পা'ব,
তোমার ও সুখার সন্ধান।
কবে—আর কবে ছুটে যা'বে
তাহারি উদ্দেশে মোর প্রাণ।

শ্রীপ্রকৃষ্ণময়ী দেবী।

ভাৰেৰ অভিব্যক্তি—থিয়েটাৰ-দৰ্শক



ব্যাঃ—ব্যাঃ—তোফা !!



এনকোৰ—এনকোৰ !!



বক্সেৰ (Box) দিকে স্থনভয়ে ।



বাগ্, রে—কি ভয়ানক ছাপোকাৰ অভ্যাচাৰ !

অভিনেতা—শ্ৰীধীৰেন্দ্ৰনাথ বন্দ্যোপাধ্যায় ।



শিল্প-মঞ্জরী

শিল্প-কলায় সেমিজ—এই সেমিজ মেয়েদের পোষাকের মধ্যে অত্যন্তম।

সরঞ্জাম ঙ—(Materials) কাপড়—২ গজ ২২" অথবা ২৩ গজ।

সেমিজের মাপ ঙ—লম্বা—৪৫", ছাতি—৩২", কোমর—২৮", পুট—৬", পুট হাতা—১২", মোহরী—১০"

সেমিজ কাটিবার প্রণালী ঙ—প্রথমতঃ লম্বা মাপের ২" ইঞ্চি বেশী লইয়া এড়া দিকে ছাতির মাপের ডবল ভাঁজ করিয়া লম্বায় ডবল ভাঁজ করিতে হইবে। লম্বা— $৪৫" + ২" = ৪৭"$ ক, খ লম্বা মাপ কম লাইন হইতে ছাতি $\frac{১}{৪}$ অংশ $৮" - ২" = ৬"$ ইঞ্চি স্থানে গ বিন্দু চিহ্ন করিয়া গ বিন্দু হইতে চ বিন্দু $১\frac{১}{২}"$ ইঞ্চি নীচে চিহ্ন করিয়া চ বিন্দু হইতে ছাতির মাপের $\frac{১}{৪}$ অংশ $৮" + ২\frac{১}{২}" = ১০\frac{১}{২}"$ ইঞ্চি স্থানে ছ বিন্দু চিহ্ন করিয়া গ বিন্দু হইতে ছাতির মাপের

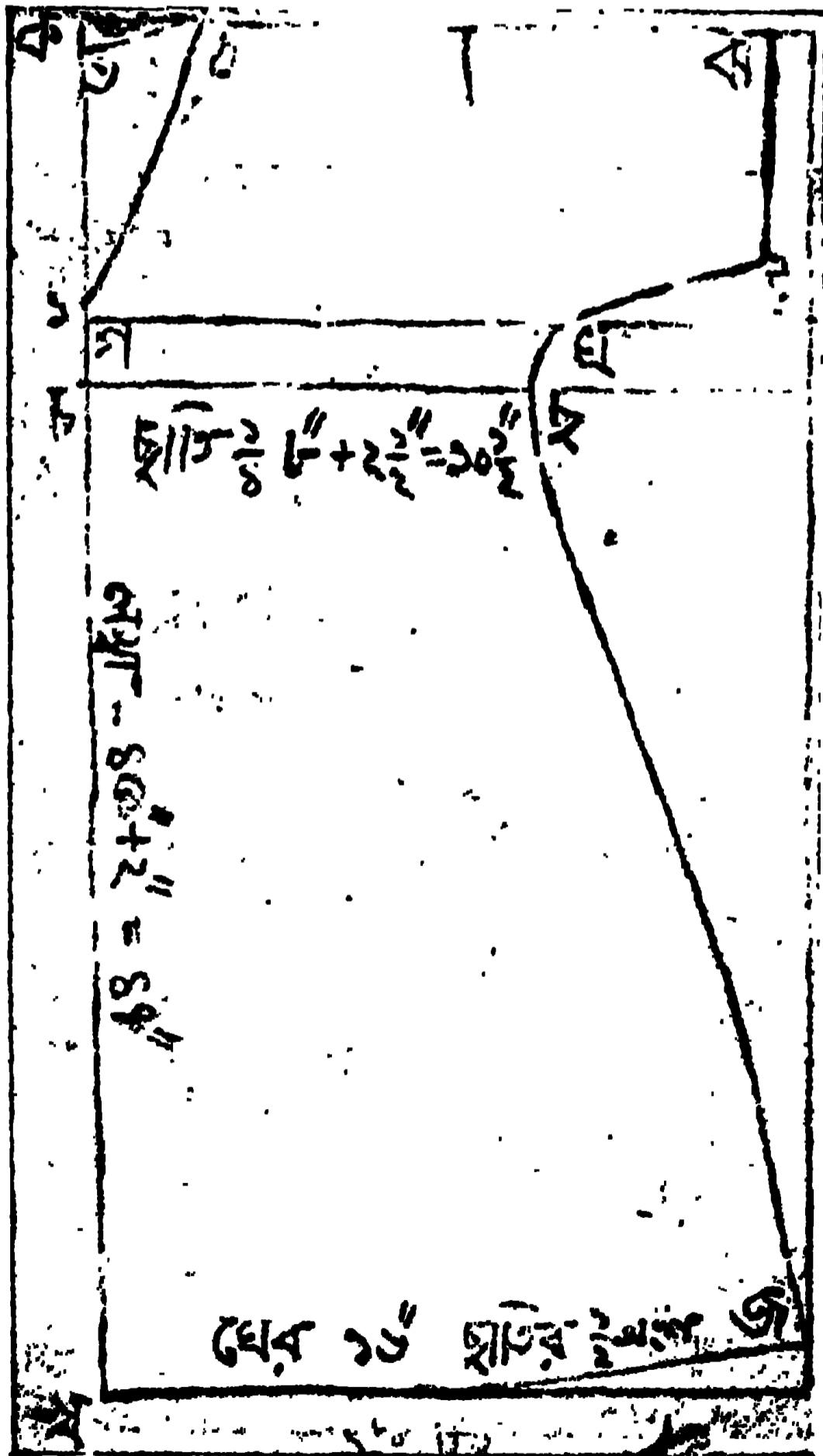

১০½ স্থানে ষ বিন্দু চিহ্ন করিতে হইবে। ক বিন্দু হইতে x চিহ্ন পুট মাপ ৬", ক বিন্দু হইতে পুট হাতার মাপ ১২" স্থানে ঝ বিন্দু চিহ্ন করিয়া ক ঠ ছাতির ১½ অংশ ক বিন্দু হইতে ড বিন্দু ১" ইঞ্চি নীচে ড ঠ সংযোগ করিয়া ঝ বিন্দু হইতে ট বিন্দু মোহরীর অর্ধেক ৫"+২"=৭" ইঞ্চি স্থানে চিহ্ন করিয়া ট, ষ, ছ চিত্রানুযায়ী সংযোগ করিয়া ঋ বিন্দু হইতে ছাতির মাপের অর্ধেক ১৬" ইঞ্চি স্থানে জ বিন্দু চিহ্ন করিয়া ছ বিন্দু হইতে জ বিন্দু পর্যন্ত চিত্রানুযায়ী দাগিতে হইবে। ঋ লাইন হইতে জ বিন্দু ১" ইঞ্চি উপরে বাঁকাভাবে থাকে। সেমিজের ঘের আরও ৪" ইঞ্চি বেশী রাখিলে মন্দ হয় না। ঐটি মেয়েদের পছন্দানুযায়ী। এ সেমিজে কাঁধের অংশ জোড়া থাকিবে। ড, ঠ দাগে কাটিয়া ঝ, ট, ষ, ছ, জ ও ঝ দাগে কাটিয়া লইলে সেমিজের পশ্চাতের অংশ শেষ হইল বটে, সন্মুখের অংশ কাটিবার সময় উপরকার দাগ দেওয়া ছ'পাত অংশে

গ. বিন্দু হইতে ½" ইঞ্চি উপরে ১ বিন্দু চিহ্ন করিয়া ঠ, ১ সংযোগ করিয়া লইলে "ভি-কলার সেমিজ" কাটা হইল।

সেমিজের স্লেভাই ৪—সেমিজের গলার অংশের জন্ত ১" ইঞ্চি চওড়া এড়োভাবে কাপড় কাটিয়া গলার ভিতর দিকে একখানি টেপ বসাইতে হইবে। গলার অংশে ইনসেসনও বসান যার—টেপ বসাইবার সময় কলারের মুখের অংশে কলের সেলাই বা হাতের বকেয়া সেলাই দিয়া পাশে যে সেলাই হইবে, হাতের তুরপাই দিতে হইবে। হাতের মোহরীর অংশে ইনসেসনস দিলে দেখিতে খুব ভাল দেখায়, অথবা ১" ইঞ্চি পরিমাণ টেপ ভিতর দিক বসাইয়া সেলাই দিয়া ছ' পাশ জুড়িতে হইবে। নীচের অংশে যে ২" ইঞ্চি কাপড় রাখা হইয়াছে, তাহাকে ভিতর দিক মুড়িয়া সেলাই দিলে "ভি-কলার সেমিজ" সম্পূর্ণ হইল।

সংকীৰ্ত্তন





সারা বাড়ীটি যেন একটা ঘন-ঘোর বিষাদের মেঘে আবৃত হইয়াছে। সকলেরই মুখে একটা গভীর চিন্তা ও বিষাদের ছায়াপাত হইয়াছে, আনন্দের হাসি যেন এই স্থান হইতে চিরতরে বিদায় গ্রহণ করিয়াছে। আজ সাত দিন ইন্ডের জীবন লইয়া যমে-মাহুবে সংগ্রাম চলিতেছে, এই নবীন মুকুলিত জীবনে ইন্ড জীবন-মরণের সন্ধিক্ষণে উপস্থিত হইয়াছে।

এই গৃহের অধিবাসিমাত্রেরই নয়নানন্দ ইন্ড—এই গৃহ ইন্ডের হস্তকোলাহলে সদা মুখরিত হইয়া থাকিত, আজ তাহারই জীবন-প্রদীপ কালের ফুৎকারে বৃষ্টি বা নির্ঝাঁপিত হইয়া যায়,—এ অবস্থায় গৃহবাসী কেহ কি আনন্দিত থাকিতে পারে! সদা হস্তফুরিতাধরা—সদা আনন্দময়ী, সদা কোমলা, করুণাময়ী ইন্ড এই গৃহখানিকে হস্তময় করিয়া রাখিত, আজ নিষ্ঠুর কালের অমোঘ দণ্ডস্পর্শে সে হাসি কি চিরতরে অস্তহিত হইবে? কে জানে!

ইংরাজ চিকিৎসক কঠিন আদেশ দিয়াছেন যে, রোগি-নীক কক্ষে হাঁসপাতালের সুদক্ষ সেবারতা শুশ্রূষাকারিণী ব্যতীত অগ্ন কেহ অবস্থান করিতে পারিবে না। আত্মীয়-স্বজন দেখিবার জন্ত মাত্র দুই এক মুহূর্ত্ত কক্ষে প্রবেশ করিতে পারে, অগ্নথা নহে। বিমলেন্দু এ নিষেধ শুনে নাই। সে প্রথম তিন দিন তিন রাত্রি অনাহারে অনিদ্রায় রোগিণীর কক্ষে রোগশয্যার পার্শ্বে নির্ঝাঁক নিম্পন্দ হইয়া একাগ্রচিত্তে যাপন করিয়াছিল। শেষে তাহার অবস্থা দেখিয়া চিকিৎসক আর থাকিতে পারেন নাই, তাহাকে জোর করিয়া কক্ষের বাহিরে লইয়া গিয়াছিলেন এবং মিষ্ট ভৎসনা করিয়া বলিয়াছিলেন, তুমি এমন করিলে আমি চিকিৎসার দায়িত্ব গ্রহণ করিব না। তুমি না পুরুষ?

তুমি কি আমার একই সময়ে একই স্থানে দুইটি রোগীর চিকিৎসা করতে বাধ্য করবে? যাও, স্থান ক'রে কিছু আহার কর।

বিমলেন্দুর কর্ণকুহরে সেই কথাগুলি প্রবেশ করিয়াছিল কি না সন্দেহ। এই কয় দিনে তাহার মূর্ত্তি শুষ্ক, রুক্ষ, অপ্রকৃতিস্থের মত হইয়াছিল। সে কেবল উন্মত্তের মত ভীতি-ব্যাকুলনেত্রে চিকিৎসকের দিকে দৃষ্টিপাত করিয়া তাঁহার হাত দুইখানা সবলে চাপিয়া ধরিয়া বলিয়াছিল, 'ডাক্তার, আর কিছু চাই না, তুমি আমার ইন্ডকে ফিরিয়ে দাও, তুমি যা চাও, তাই দেবো।'

চিকিৎসক হৃদয়হীন ছিলেন না। তিনি সমবেদনার স্বরে বলিয়াছিলেন, 'আচ্ছা, তাই হবে। কিন্তু তুমি আমার কথা না শুনে আমি কিছুই করবো না। যাও।'

বিমলেন্দু ইহার পর স্থান ও যৎসামান্য আহার করিয়াছিল। তাহার পর আবার ইন্ডের শয্যাপার্শ্বে স্থান গ্রহণ করিয়া সযত্নে দুই হস্তে ইন্ডের ক্ষুদ্র করপল্লব ধারণ করিয়া পলকহীন নেত্রে তাহার দিকে চাহিয়া ছিল। দুই দিন জ্ঞান হইবার পর আবার প্রবল জ্বরে ইন্ড অচেতন হইয়াছিল, মাঝে মাঝে প্রলাপের কোঁকে তাহার তপ্তশ্বাসের সহিত 'প্রতিমার' নাম উচ্চারিত হইতেছিল। কখনও বা ইন্ড করুণ কোমল স্বরে উদ্দেশে স্বামীকে অমুযোগ করিতেছিল,—নিষ্ঠুর, কেন সে তাহার পাণিগ্রহণ করিয়াছিল! ইন্ড ত তাহার কোন অনিষ্ট করে নাই!

সপ্তম দিবসে ইন্ডের অবস্থা অধিকতর সঙ্কটাপন্ন হইল। সারারাত্রি প্রবল জ্বরের মুখে সে প্রলাপ বকিতে লাগিল। তাহার কোনও কথার মধ্যে সামঞ্জস্য ছিল না। কেবল দুই জনের উদ্দেশেই তাহার প্রলাপোক্তি প্রবল আকার ধারণ করিয়াছিল,—তাহার স্বামী ও প্রতিমা। শেষ-রাত্রিতে চিকিৎসকের মুখ হর্ষোৎফুল্ল হইয়া উঠিল, তিনি

বলিলেন, 'বোধ হয়, রোগিণী এ যাত্রা রক্ষা পাইল।' তখন বিমলেন্দু পাগলের মত কক্ষমধ্যে পাদচারণা করিয়া বেড়াইতেছিল। কথাটা শুনিয়া সে চিকিৎসকের হাত ছইখানা ধরিয়া অশ্রুসজল নেত্রে হৃদয়ের কৃতজ্ঞতা নিবেদন করিল, তাহার পর ধীরে ধীরে পল্লীর শয্যাপার্শ্বে কাষ্ঠাসনে বসিয়া শয্যার উপর মুখ গুঁজিয়া পড়িয়া রহিল। চিকিৎসক ক্রণেককাল তাহাকে এই অবস্থায় থাকিতে দিলেন, তাহার পর সন্নেহে তাহাকে ধরিয়া তুলিয়া কক্ষের বাহিরে লইয়া গেলেন এবং পার্শ্বস্থ কক্ষে একখানা চেয়ারের উপর তাহাকে বসাইয়া অমুচ্চস্বরে বলিলেন, 'যদি মিসেস রায়কে বাঁচাতে চাও, তা হ'লে এখন আর তার স্বরে যেও না। বোধ হয়, ভোরবেলাই জ্বরবিচ্ছেদ হবে, সেইটাই সঙ্কটকাল, সে সময়ে পাঁচ জন স্বরে ভিড় করলে চিকিৎসা ও সেবায় বাধা পড়বে।—বুঝেছো?' ডাক্তার অতঃপর রোগিণীর কক্ষে ফিরিয়া গেলেন।

বিমলেন্দুর অমুভূতির শক্তি ছিল কি না, ডাক্তার বৃষ্টিতে পারিলেন না, সে কেবল ঘাড় নাড়িয়া তাঁহার কথায় সায় দিয়া নির্ঝাঁকু হইয়া বসিয়া রহিল। সে স্বরে আর এক জন পূর্ব হইতেই বসিয়াছিলেন, তিনি লেফটানেন্ট সিবরাইট। বিমলেন্দু তাঁহাকে দেখিয়াও দেখে নাই, তাঁহার অস্তিত্বই অমুভব করিয়াছিল কি না সন্দেহ। হঠাৎ লেফটানেন্ট সিবরাইটের গম্ভীর প্রশ্নে তাহার চমক ভাঙ্গিল। সে শুনিয়া, সিবরাইট বলিতেছেন, 'বলতে পারেন, মিস রবিনসনের এই অকালমৃত্যুর জন্ত দায়ী কে?'

মরিস এ যাবৎ ইতকে মিসেস রায় বলিতে কিছুতেই অভ্যস্ত হইতে পারেন নাই। বিমলেন্দুর মনের অবস্থায় এ ক্রটি ধরা পড়িল না, সে কিছুই বৃষ্টিতে না পারিয়া মরিসের দিকে ফেলফেল নেত্রে চাহিয়া রহিল।

লেফটানেন্ট সিবরাইট অপেক্ষাকৃত উষ্ণ ও উচ্চস্বরে আবার বলিলেন, 'কথাটার না বোঝবার মত কিছুই নেই। তবে যদি বুঝেও জবাব না দেন, তা হ'লে জবাব দিতে বাধ্য করবার ক্ষমতা যে আমার নেই, তা ভাববেন না।'

বিমলেন্দু কেবল বলিল, 'কি বলছেন?'

মরিস উদ্ধত গর্ভিত স্বরে বলিলেন, 'বলছি এই যে, মিস ইভ রবিনসনের হত্যাকারী কে, তা আপনি বলতে পারেন?'

বিমলেন্দু বিমূঢ়ের মত বলিল, 'হত্যাকারী?—ইভের হত্যাকারী? কে সে?'

মরিস উত্তেজিত স্বরে বলিলেন, 'কে, তা কি আপনি জানেন না বলতে চান? মানুষ মানুষকে গুলী ক'রে বা ছুরি মেরে হত্যা করে, এ কথা সবাই জানে। কিন্তু গুলী ক'রে বা ছুরি মেরে খুন করা ছাড়া মানুষকে কি অন্য কোনও রকমে খুন করা যায় না? পলে পলে তিলে তিলে মানুষের আত্মাকে যন্ত্রণা দিয়ে হত্যা করা যে খুনীডাকাইতের নরহত্যার চেয়ে অনেক বেশী কষ্টদায়ক, অনেক বেশী পাপ, তা স্বীকার করেন কি? না, তা স্বীকার করবার মনুষ্যত্বও আপনার নেই?'

মরিসের চক্ষু দিয়া অগ্নিশূলিঙ্গ নির্গত হইতেছিল; কিন্তু বিমলেন্দু বিন্দুমাত্র বিচলিত ভাব প্রকাশ করিল না। অল্প সময় হইলে বিমলেন্দু এমনভাবে বিনা প্রতিবাদে যে কথাটা লইত না, তাহা তাহার পূর্বের নানা আচরণে বুঝা গিয়াছে। এ সময়ে কিন্তু সে কোনও প্রতিবাদ না করিয়া বলিল, 'ঠিক বলেছেন, এমন হত্যাকারী খুনে-ডাকাতের চেয়ে অনেক বেশী পাপী। তার কি শাস্তি হওয়া উচিত?'

মরিস ব্যঙ্গের স্বরে বলিলেন, 'কি শাস্তি হওয়া উচিত, তা আপনিই সকলের চেয়ে ঠিক বলতে পারেন। আপনি কি ভাবেন, মিস রবিনসন কেন এই নবীন বয়সে তিলে তিলে মৃত্যুর পথে অগ্রসর হচ্ছেন, তা আর কেউ জানে না? ক্রট! কাওয়ার্ড! জান কি, সে শাস্তি আমি ইচ্ছা করলে দিতে পারি?'

বিমলেন্দু ক্রণেক নীরবে বসিয়া রহিল। তাহার পর ধীরে ধীরে বলিল, 'ঠিক বলেছেন, আমিই ইভের হত্যাকারী—আমার পাপে আমার সোনার সংসার ছারেখারে যেতে বসেছে। আপনি যে শাস্তি দিতে চান, আমি মাথা পেতে নেবো। বলুন, কি শাস্তি দিতে চান।'

মরিস বিস্মিত হইলেন, তিনি বিমলেন্দুর এমন ভাব কখনও দেখেন নাই। তিনি এতক্রমে বিমলেন্দুর আহত কৃত-বিকৃত মনের সন্ধান পাইলেন। বিমলেন্দুর অনাহার ও অনিদ্রা-ক্লিষ্ট গুহ কক্ষ বদনমণ্ডল দেখিয়া তাঁহার মনে অগার করুণার উদয় হইল। তথাপি সাধ্যমত মনের ভাব গোপন রাখিয়া মরিস বলিলেন, 'দেখুন, আমি সব শুনেছি।

ভাববেন না যে, মিস রবিনসন জগতের কাউকে নিজের গোপন ব্যথার কথা না জানালেও অপরের অন্তঃস্বত্র থেকে তা জানবার সুযোগ হয় নি। আমি জেমেছি, তার কারণ, আমি ইতকে প্রথম থেকেই ভালবেসেছি। আমি যাকে জগদীশ্বরের শ্রেষ্ঠ দান ব'লে মনে করি, আপনি তাকে অন্যদরে তিলে তিলে হত্যা করছেন। এ কথাটা আমি চেষ্টা করেও ভুলতে পারি নি। তাই এক এক সময় মন যখন বড় বিজ্রোহী হয়ে ওঠে, তখন ইচ্ছে হয়, আপনার মতনারী-হত্যাকারী নরাধমকে হত্যা ক'রে পৃথিবীর ভার খানিকটা লাঘব করি; কিন্তু যখনই মনে হয়, আপনি ইভের স্বামী, ইভ আপনাকে প্রাণ দিয়ে ভালবাসে, তখনই সে সঙ্কর বালির বাধের মত চিন্তার তরণে ধুয়ে মুছে যায়।”

বিমলেন্দু মরিসকে কথাটা শেষ করিতে দিল না, ব্যথিত স্বরে বলিল, “না, না, সে সঙ্কর ভুলবেন না, আমায় হত্যা করুন, এই আমি মাথা পেতে দিচ্ছি। ইভই যদি ছেড়ে যায়, তা হ'লে আমার এ জীবনের প্রয়োজন কি?”

মরিস তাহার হাত ধরিয়া উত্তেজিত স্বরে বলিলেন, “তা হ'লে তুমি ইতকে ভালবাস? সত্য বল, তুমি কি ইতকে ভালবাস? তুমি প্রতারক হলেও আমি তোমার কথা বিশ্বাস করবো।”

বিমলেন্দু টেবলে মাথা ঝুঁজিয়া পড়িয়া রহিল। তাহার পর ধীরে ধীরে মাথা তুলিয়া মরিসের মুখের উপর স্থির দৃষ্টি রাখিয়া বলিল, “দেখুন, যখন জিজ্ঞাসা করলেন, আর আমার ইভ যখন জীবন-মরণের সন্ধিক্ষেপে উপস্থিত, তখন সব কথাই ধুলে বলবো। অল্প কেউ জিজ্ঞাসা করলে আমার কাছে কোন জবাবই পেতো না। কিন্তু আপনি ইতকে ভালবাসেন, আপনার কাছে কোন কথা লুকুবো না। সরলা আমা-অন্ত-প্রাণা ইভের নিকট আমি অবি-স্থাসী—আমার মন কলুষিত! আপনি আমায় কি তির-স্কার করবেন,—কি শাস্তি দেবেন? আমি এর জন্তে আমাকে কত তিরস্কার করেছি, কত দণ্ড দিয়েছি, আপনি তা কি জানবেন? কিন্তু চেষ্টা করেছি, মনের সঙ্গে যুদ্ধ করেছি, মন কৃত-বিকৃত হয়েছে, কিন্তু কিছুতেই মত ফিরতে পারি নি। তাই এক একবার আত্মহত্যা ক'রে সকল যন্ত্রণার হাত এড়াতে প্রস্তুত হয়েছিলাম। আবার ইভের কথা মনে ক'রে তা করতে পারি নি। মরণে কি

ছঃখ আছে, জানি না, কিন্তু জীবনে এমনই ক'রে আঘাতের পর আঘাত পেয়ে যে যন্ত্রণা ভোগ করছি, তার চেয়ে সে ছঃখ, সে কষ্ট যে বেগী, তা মনে করতে পারি নি। আপনি সত্যই বলেছেন, আমার মত নরাধমের মৃত্যুতে পৃথিবীর ভার লাঘব হবে।”

বিমলেন্দু বালকের মত কুলিয়া কুলিয়া কাঁদিয়া উঠিল। মরিসের বিশ্বাসের সীমা রহিল না; তিনি পুরুষকে এমন ভাবে ধৈর্যহারা হইয়া কখনও কাঁদিতে দেখেন নাই। কত বড় আঘাত পাইলে পুরুষ এমন বিচলিত হয়, তাহা বুদ্ধিতে তাঁহার বাকী রহিল না। তাঁহার অন্তর সমবেদ-নার ভরিয়া গেল। ক্রণপরে বলিলেন, “দেখুন মিস্‌রায়! মরণে যে আপনার ভয় নেই, তার প্রমাণ আমি এক দিন পেয়েছিলাম। আপনি যে দিন বিন্দুমাত্র বিচলিত না হয়ে আমার গুলীভরা পিস্তলের দিকে স্থির দৃষ্টিতে চেয়েছিলেন, সেই দিন বুঝেছিলাম, কি ধাতু দিয়ে আপনার মনটা গড়া। মাপ করবেন, আপনাদের নেটিভের এতটা নার্ভ আছে, তা আগে বিশ্বাস করতুম না। যাক, মরেও ত আপনি ইতকে সুখী করতে পারবেন না। ইভ কিনে সুখী হয়, তাই আমার লক্ষ্য—অল্প কিছু আমি চাইনে। জঁখরের ইচ্ছায় হয় ত ইভ আজ থেকেই ভালর দিকে যাবে, হয় ত তাঁর দস্যয় সেরে উঠবে। এ কথা ডাক্তারও বলেছেন। কিন্তু তার পর?”

বিমলেন্দু বলিল, “তার পর? কিসের পর?”

মরিস বলিলেন, “ইভ সেরে উঠলে তার পর? তার পর কি করবেন ভেবেছেন? এমন ক'রে আপনাদের উভয়ের বিবাহিত জীবন কাটান অসম্ভব।”

বিমলেন্দু বলিল, “তবে কি করতে বলেন,—বিবাহ-বিচ্ছেদ—”

মরিস দস্তে দস্ত নিশ্চেষ্ট করিয়া বলিলেন, “ইউরিট! আপনি আজও ইতকে চিন্তে পারেন নি—সে একবার আপনাকে ভালবেসে আপনার সঙ্গে এ জীবনের সঙ্কল্প ছিন্ন করবে, এ কথা মনেও ভাববেন না। তার চেয়ে এক কাব করুন—ইতকে নিয়ে দূরদেশে চ'লে যান। দূরে—দূরে—পৃথিবীর অপরা প্রান্তে। সেখানে গেলে হয় ত সময়ে অবিবাসের কারণকে ভুলতে পারবেন, আবার নতুন ক'রে সংসার গ'ড়ে তুলতে পারবেন।”

বিমলেন্দু বাধা দিয়া আকুল প্রাণে বলিল, “ভুল বুঝেছেন লেফটানেন্ট সিনরাইট! বিদ্রোহী মনকে বশে আনবার জন্তে প্রলোভনের কাছ থেকে দূরে—অনেক দূরে ছুটে পালিয়ে এসেছি, ইভের সঙ্গে জীবনের মূল লক্ষ্য ক’রে চলেছি, তবু ভুলতে পারিনি। সে পাপ চিন্তা ছাড়ার মত সঙ্গে সঙ্গে ফিরেছে তাকে ঘৃণা করেছি, দূর-ছাই করেছি, তবু সে সঙ্গে ছাড়ে নি। প্রতারণা ক’রে ইভকে লাভ করেছি, তার কি এই শাস্তি! উঃ!”

বিমলেন্দু দুই হাতে মুখ ঢাকিয়া আবার টেবলের উপর মুখ ঝুঁজিয়া পড়িয়া রহিল, তাহার শরীরটা থাকিয়া থাকিয়া কাঁপিয়া উঠিতে লাগিল। মরিস এই অবস্থায় তাহাকে ক্ষণকাল থাকিতে দিলেন, তাহার পর উঠিয়া গিয়া তাহার কাঁপের উপর দুইখানা হাত রাখিয়া বলিলেন, “মিঃ রায়! বালকের মত কাঁদা-কাটা পুরুষের সাজে না। আপনার মনের অবস্থাটা এখন বেশ বুঝতে পারছি। কিন্তু যত অসাধা হ’ক, তবুও মানুষের মত আপনাকে যুদ্ধ করতে হবে। কেন না, এতে কেবল আপনার ভাল-মন্দ থাকলে আমি কোন কথাও থাকতুম না; কিন্তু এতে আর এক প্রাণীর ভাল-মন্দ রয়েছে—যাকে আমি জগতে ভগবানের অমূল্য দান ব’লে মনে করি তার সুখ-দুঃখ, জীবন-মৃত্যুর কথা রয়েছে; সুতরাং আপনি যে পাপ করেছেন, তার প্রায়শ্চিত্ত করতে হবে—নিজের উপরে সকল দুঃখ-কষ্টের বোঝা চাপিয়ে নিয়ে ইভকে সকল ঝড়-ঝাপটা হ’তে দূরে রাখতে হবে। এর জন্তে আপনার মন যদি ক্ষত-বিক্ষত হয়ে যায়, তাও সহ করতে হবে—কিন্তু তাও হাসিমুখে, ইভকে কিছু জানতে না দিয়ে। কেমন, পারবেন? তা হ’লে বুঝবো। আপনি মানুষ, যথার্থই আপনার পাপের প্রায়শ্চিত্ত করবার ইচ্ছা হয়েছে। না হ’লে কেবল বালকের মত কেঁদে মনের কষ্ট জানালে কিছুই হবে না।”

বিমলেন্দু বলিল, “সব বুঝি, কিন্তু মনের উপর জোর ত পড়ে না। আমি ইভের জন্তে প্রাণ দিতে পারি, কিন্তু তাতে ইভ কি সুখী হবে?”

মরিস বলিলেন, “প্রাণ দেওয়াটা শক্ত কথা নয়, কিন্তু অভ্যাসের দ্বারা মনকে ফিরিয়ে আনতে হবে; এইটেই শক্ত কথা। আপনি পুরুষ, পুরুষমানুষের মত মনের উপর সে

জোর করতে হবে। তবে বুঝবো, আপনার যথার্থ অনুতাপ হয়েছে। যদি ঈশ্বর-ইচ্ছায় ইভ এ যাত্রা রক্ষা পায়, তা হ’লে প্রতিজ্ঞা করুন, ইভের চিন্তা ধ্যান জ্ঞান করতে অভ্যাস করবেন, বনুন, অল্প পাপ চিন্তাকে মন থেকে তাড়াবার চেষ্টা করবেন?”

বিমলেন্দু উত্তর দিতে যাঁইতেছিল, এমন সময়ে নাস’ আসিয়া সেই ঘরে প্রবেশ করিল এবং বিমলেন্দুকে দেখিয়া বলিল, “এই যে আপনি এখানে। ডাক্তার বললেন, মিসেস রায়ের জ্ঞান হয়েছে, বারো ঘণ্টার মধ্যে জীবনের কোনও আশঙ্কা নেই, মিসেস রায় মিস বেলকে খুঁজছেন, বলছেন, দু দিন আগে পুরীতে যে তার করেছেন, তার জবাব এসেছে কি না।”

বিমলেন্দু মাথা নত করিয়া মনে মনে জগদীশ্বরকে তাহার হৃদয়ের গভীর কৃতজ্ঞতা নিবেদন করিল, তাহার পর বলিল, “হাঁ, তারের জবাব সেই দিনই এসেছে। তাঁরা বোধ হয় আজ দুপুরে এখানে পৌঁছবেন। আপনি মিস বেলকে ডেকে দিন। আমার কি এখনও দেখা করতে মানা?”

নাস’ বলিল, “হাঁ, ডাক্তার এখন কাকেও যেতে নিষেধ করেছেন।”

নাস’ এই কথা বলিয়া মিস বেলের সন্ধানে গেল।

মরিস ঈষৎ প্রফুল্লচিত্তে বলিলেন, “ঈশ্বরকে ধন্যবাদ! বোধ হয়, বিপদ কেটে গেল। আমি যাচ্ছি, কিন্তু আমার কথাটা মনে রাখবেন। আবার বলছি, মানুষের মত পাপের বিরুদ্ধে যুদ্ধ করুন।”

মরিস চলিয়া গেলেন, তখন রাত্রি প্রভাত হইয়াছে, নবোদিত সূর্য্যকিরণে জগৎ হাসিতেছে। বিমলেন্দু তদবস্থায় বসিয়া মরিসের কথাই তোলাপাড়া করিতে লাগিল।

২১

প্রতিমারা দার্জিলিঙ্গে আসিয়াছে এবং সেই দিনই প্রতিমা ইভকে দেখিতে গিয়াছে। ইভ ডাক্তারের নিষেধ শুনেন নাই, সকলকে ঘর হইতে সরাইয়া দিয়া বহুক্ষণ প্রতিমার সহিত রুদ্ধ কক্ষে কথোপকথন করিয়াছে। কি কথা হইয়াছিল, তাহা ইভ বা প্রতিমা ভিন্ন কেহ জানে না। প্রতিমার নিষেধ সত্ত্বেও ইভ এই দুর্বল শরীরেও বহুক্ষণ কথা-বার্তার অতিবাচিত করিয়াছিল। ইভ এমন কখনও কখন

নাই,—সে স্বভাবতঃই কাহারও অসুরোধ উপেক্ষা করে না। প্রতিমা যখন ইভের কক্ষ হইতে বাহির হইয়া আইসে, তখন তাহাকে যাহারা দেখিবার সুযোগ পাইয়াছিল, তাহারা লক্ষ্য করিয়াছিল, প্রতিমার নয়ন দুইটি জ্বা-ফুলের মত রক্তবর্ণ, মুখে গভীর বিষাদের চিহ্ন। সে যে বহুরূপ জন্মন করিয়াছিল, তাহা তাহাকে দেখিয়া বৃত্তিতে কাহারও কষ্ট হয় নাই। প্রতিমা কাহারও কোনও কথার জবাব না দিয়া, কাহাকেও কোনও কথা না বলিয়া কক্ষান্তরে পিতার নিকট চলিয়া গেল।

রামপ্রাণ বাবু যখন আকুল আগ্রহে জিজ্ঞাসা করিলেন, “ইভ কেমন আছে”, তখন প্রতিমা সে কথার জবাব না দিয়া বিষাদজড়িত স্বরে কেবল জিজ্ঞাসা করিল, “বাবা, যে মানুষ প্রতিক্ষণেই মৃত্যু-কামনা করে, মৃত্যুর জন্ত প্রস্তুত হয়ে থাকে, সে কি বাঁচে?”

রামপ্রাণ বাবু বিস্মিত হইয়া বলিলেন, “কেন মা, এ কথা জিজ্ঞাসা করছ কেন? ইভ কি তোমায় মৃত্যুর কথা বলেছে? তোমার সঙ্গে তার কি কথা হয়েছিল?”

প্রতিমার মুখমণ্ডল আরক্তিম হইয়া উঠিল, সে কণ-কাল নীরব থাকিয়া বলিল, “সে কথা জিজ্ঞাসা কোরো না বাবা, আমি কোন কথা বলতে পারব না।”

রামপ্রাণ বাবুর বিশ্বয়বুদ্ধি হইল; কিন্তু তিনি জানিতেন, প্রতিমা যাহা সঙ্কল্প করে, তাহা হইতে সহজে তাহাকে বিচ্যুত করা সম্ভবপর নহে। তাই কথাটা জানিবার জন্ত তাঁহার আগ্রহ প্রবল হইলেও তিনি নীরব রহিলেন। প্রতিমা তাঁহার স্নানমুখ দেখিয়া চুঃখিত হইল, সম্মুখে তাঁহার পৃষ্ঠদেশে হস্ত রক্ষা করিয়া বলিল, “যা আমার বলেছে ইভ, তা আমাকেই বলেছে। তা শুনে জগতের আর কারুর কোন লাভ-লোকমান নেই।”

রামপ্রাণ বাবু বলিলেন, “না, আমি সে কথা আর জিজ্ঞাসা করতে চাইনি। তবে জানতে চাই, তুমি কেন বললে, যে মৃত্যু চায়, সে বাঁচে কি না? ইভ কি মৃত্যু চাইছে?”

প্রতিমা কেবল ষাড় নাড়িয়া গভীরস্বরে বলিল, “হাঁ।”

রামপ্রাণ বাবু বিস্মিত হইয়া বলিলেন, “কেন? ইভের কিসের অভাব? তার ত কোনও সাধ অপূর্ণ হয়নি—তবে এই বালিকাধরমে এমন কামনা করছে কেন?”

প্রতিমা এবারও সহসা উত্তর করিল না, কেবল মস্তক অবনত করিয়া দাঁড়াইয়া রহিল।

রামপ্রাণ বাবু বলিয়া যাইতে লাগিলেন, “আমি ত এ সব কিছুই বুঝতে পারিনি। আর ইভের এই বয়সে এত ঘন ঘন এমন কঠিন রোগই বা হয় কেন, তাও মাথায় আসে না। কিছু দিন আগে পুরীতে কি রোগ থেকেই না সেরে উঠল!”

প্রতিমা অশ্রুচক্ষুরে কেবল বলিল, “রোগ কি কার হাতধরা যে, জানিয়ে আসবে যাবে?”

রামপ্রাণ বাবু বলিলেন, “তা ঠিক। তবে প্রথমে পুরীতে ইভের ত চমৎকার স্বাস্থ্য দেখেছিলুম।”

প্রতিমা মাথাটা আরও অবনত করিয়া জড়সড় হইয়া ক্ষীণ স্বরে বলিল, “হঁ।”

রামপ্রাণ বাবু বলিলেন, “যাক, ডাক্তার কি বলে গেলেন? কোন আশা দিয়েছেন কি?”

প্রতিমা বলিল, “হাঁ, তিনি বলেছেন, এখন আর তিন দিনের মধ্যে প্রাণের ভয় নেই, তবে—তবে—”

রামপ্রাণ বাবু বলিলেন, “তবে কি?”

প্রতিমা বলিল, “তবে ডাক্তার এ কথাও বলে গেছেন যে, যদি এর উপর আর কোন উপদ্রব না জোটে, যদি মনটা ওর প্রফুল্ল থাকে, তা হলে ভালর দিকেই যাবে। কিন্তু ওর মনের গতি ত ভাল ঠেকলো না। বাবা! বাবা! যদি ইভের কিছু ভাল-মন্দ হয়!”

বলিতে বলিতে প্রতিমা ফুঁপাইয়া ফুঁপাইয়া কাঁদিয়া উঠিল। রামপ্রাণ বাবু তাহার মাথার উপর হাতখানা ব্লাইতে ব্লাইতে স্নেহভরে বলিলেন, “ভয় কি মা! সেরে উঠবে সে। রোগ কি কারও হয় না?”

প্রতিমা কাঁদিতে কাঁদিতে বলিল, “ইভের মত মেয়ে কটা হয় বাবা! এমন মারাবী কাউকে দেখিনি। হাঁ বাবা, পুরীতে মাতাজীকে লিখে ইভের জন্তে শাস্তি-স্বস্ত্যন করলে হয় না?”

রামপ্রাণ বাবু বলিলেন, “তা কি হয় মা? ওরা যখন ও সব মানে না, তখন—”

কথাটা শেষ করিতে না দিয়া প্রতিমা বলিল, “নাই মানলে, তাতে কি? আমি যদি ওর কল্যাণে শাস্তি-স্বস্ত্যন করি, তাতে দোষ কি?”

রামপ্রাণ বলিলেন, “তবে তাই কর। যাতে মনে শান্তি পাও, তাই কর।”

এই সময়ে মিস্ বেল সেই কক্ষে প্রবেশ করিয়া বলিলেন, “এই যে আপনি এখানে? চলুন, ইভ আবার আপনাকে ডাকছে। আজ তাকে যেন একটু ভালই দেখাচ্ছে—আপনি আসার পর থেকে তার মুখে হাসি দেখছি।”

প্রতিমা সে কথার জবাব না দিয়া জিজ্ঞাসা করিল, “এই খানিক আগে তার ঘর থেকে আসছি। ডাক্তার সাহেব আর তার ঘরে ভিড় করতে মানা করে দিয়েছেন। তা হ’লে কি আমাদের এখন আর যাওয়া উচিত?”

মিস্ বেল বলিলেন, “সে কারও কথা শুনতে চাইছে না, কেবল আপনাকে ডাকছে। বোধ হয়, তার কি বলবার আছে।”

প্রতিমা যখন ইভের রোগশয্যার পার্শ্বে উপস্থিত হইল, তখন তাহার চক্ষুর ভাব দেখিয়া ভীত হইল—সে চক্ষু এত উজ্জ্বলতা ত কখনও ধারণ করে নাই।

প্রতিমা নতজানু হইয়া বাহবেষ্টনে আলিঙ্গন করিয়া ইভকে আগ্রহভরে জিজ্ঞাসা করিল, “কেন ইভ, ডেকেছিলে কেন? তোমার কি কষ্ট হচ্ছে?”

ইভ সে কথার জবাব না দিয়া বলিল, “ব’স।” তাহার দুখনগুলি অসম্ভব গভীর ভাব ধারণ করিয়াছিল।

প্রতিমা একখানা কেদারা টানিয়া লইয়া বসিল, দুই পাতে ইভের রোগশীর্ণ একখানি হস্ত ধারণ করিয়া রহিল।

ইভ অতি ক্লীণস্বরে বলিল, “আচ্ছা, মানুষ ম’রে কাণায় যায়, বলতে পার?—সেখানে কি এই পৃথিবীর সুখ-দুঃখ সঙ্গে যায়?”

প্রতিমা ব্যাকুলভাবে বলিল, “কেন, এ কথা জিজ্ঞাসা করছ কেন, ইভ?”

ইভ কেবল বলিল, “বল।”

প্রতিমা নীরবে ব্যথিত-হৃদয়ে বসিয়া রহিল, কোন উত্তর দিতে পারিল না। তখন ইভ বলিল, “বলবে না? না যাক্. না বস, ক্ষতি নেই, আজ তোমায় আমার শেষ কাঁপড়া হবে।”

প্রতিমার হৃদয় ভাব-সমুদ্রের তরঙ্গ-ভঙ্গে আলোড়িত

হইয়া উঠিল, একটা অজানা আতঙ্কে তাহার বুক ছুক-ছুক কাঁপিয়া উঠিল। প্রতিমা যে ইভকে বস্তুতঃই প্রাণ ভরিয়া ভালবাসিত, সেই ইভের সম্মুখে বসিয়া থাকিতে তাহার কেমন একটা অস্বস্তি বোধ হইতে লাগিল।

কিন্তু তাহাকে এই অস্বস্তির হস্ত হইতে নিষ্কৃতি দিবার জ্ঞানই যেন সেই সময়ে নাস’ আসিয়া বলিল, “ওষুধ খাবার সময় হয়েছে, ওষুধ দিই।”

ইভ ঈষৎ রুষ্ট হইয়া বলিল, “আমি ত এখন কাউকে এ ঘরে আসতে মানা করেছি। আমি ওষুধ খাব না, যাও, পরে এস।”

নাস’ ইভকে চিনিত, স্মৃতিরূপে কোনও আপত্তি না করিয়া নিঃশব্দে কক্ষ হইতে নিষ্ক্রান্ত হইয়া গেল। প্রতিমা বাধা দিতে যাইতেছিল, কিন্তু ইভ তাহাকে কিছু বলিবার অবসর না দিয়াই বলিল, “বাধা দিও না প্রতিমা। হয় ত এই শেষ দেখা। আমার শেষ মুহূর্ত্তে শান্তিতে যেতে দাও। ম’রে এস, আরও কাছে ম’রে এস, আমার বলা শেষ করতে দাও।”

তখন ইভ একান্তে প্রতিমাকে পাঠিয়া তাহার মনের কথা সংক্ষেপে বলিয়া যাইতে লাগিল। দীর্বে, অতি দীর্বে, কখনও মুহূর্ত্তকাল নীরব থাকিয়া, কখনও কষ্টে শ্বাসগ্রহণ করিয়া ইভ তাহার অস্তরের অস্তস্তলের কথা বলিয়া যাইতে লাগিল। সে করুণ-কাহিনী ইভ ও প্রতিমা ব্যতীত আর কেহ শুনিল না। যিনি অন্তর্যামী, তিনি ভিন্ন আর কেহ এই দুইটি মর্ম্মপীড়িতা নারীর বিশ্রম্ভালাভের বিন্দুবিসর্গও জানিতে পারিল না।

২২

মাতাজী সন্ন্যাসিনী, কিন্তু সন্ন্যাসিনী হইলেও সংসারের সহিত সকল সম্পর্কে বর্জিত ছিলেন না। তাই যখন তিনি প্রতিমার নূতন মঠ-নির্মাণে ব্যস্ত ছিলেন, সেই সময়ে দার্জিলিঙ্গ হইতে প্রতিমার অহুরোধ আসিলে তিনি সংসারীরই মত হৃদয়ে ব্যথা অনুভব করিলেন; ভাবিলেন, এখনও ত তিনি সুখ-দুঃখের অতীত হইতে পারেন নাই? প্রতিমা তাঁহাকে ইভের অবস্থার কথা জানাইয়া তাহার জ্ঞান শান্তি-স্বস্তায়ন করিতে লিখিয়াছিল। ইভ তাঁহার কে, অথচ ইভের অবস্থার কথা শুনিয়া তাঁহার চিত্ত চঞ্চল হয়

কেন? দেহী হইলেই কি চিন্তার হস্ত হইতে অব্যাহতি থাকে না?

যখন তাঁহার মনের অবস্থা এইরূপ, তখন এক দিন কোনও এক ভক্ত শিষ্য তাঁহাকে জিজ্ঞাসা করিলেন, “যদি বিধাতা তাঁহার বিধান পূর্কালেই স্থির করিয়া রাখেন, তাহা হইলে শাস্তি-স্বস্ত্যয়নের প্রয়োজন কি? উহাতে কি বিধাতার বিধান টলান যায়?”

মাতাজী বলিলেন, “বিধাতা কি বিধান করিয়া রাখিয়াছেন, তাহা মানুষের অজ্ঞেয়, ধারণার অতীত, স্মরণে স্বস্ত্যয়ন করিতে ক্ষতি কি? বিধাতা যদি এমনই বিধান করিয়া থাকেন যে, স্বস্ত্যয়ন করিলে রোগশোকের উপশম হইতে পারে, তাহা হইলে স্বস্ত্যয়ন করিতে আপত্তি কি? মনের সংশয় রাখিয়াই বা ফল কি? রোগ হইলে রোগী বাঁচিতেও পারে, মরিতেও পারে। কিন্তু তাহা বলিয়া যাহা হইবে তাহা হইবেই নিশ্চয় করিয়া রোগের চিকিৎসা না করিয়া কেহ নিশ্চেষ্ট বসিয়া থাকে কি? সেইরূপ স্বস্ত্যয়ন দ্বারা প্রতীকারের চেষ্টা করিলেই বা ক্ষতি কি?”

এ বিষয়ে আরও কিছু আলোচনা হইবার পর শিষ্য জিজ্ঞাসা করিলেন, “আচ্ছা, মাতাজী, কেউ স্বস্ত্যয়নের জন্তে নারায়ণের তুলসী দেয়, কেউ বা তারকনাথের মানসিক করে, কেউ বা মা কালীর কাছে জোড়া পাঠা মানে। কিন্তু আপনিই ত বলেছেন, ভগবান্ এক, আর তাঁকে ঘুষ দিয়ে মানুষ নিজের কর্মফল হ’তে নিস্তার পায় না, তাঁর বিধানও উন্টে দিতে পারে না, তবে এ সব মিথ্যে আড়ম্বর করার প্রয়োজন কি?”

মাতাজী হাসিয়া বলিলেন, “কি মিথ্যে, কি সত্যি, তা আমরা নিশ্চয় ক’রে যখন বলতে পারি, তখন হয় ত ভগবান্ই আমাদের স্বস্ত্যয়ন করতে মনকে ব’লে দিচ্ছেন তবে স্বস্ত্যয়ন করতে ক্ষতি কি?”

শিষ্য পুনরায় জিজ্ঞাসা করিলেন, “ভগবান্ যখন এক, তখন কোথাও তিনি শালগ্রামপাথর হয়ে তুলসী দিতে মনকে ব’লে দেন কেন, আবার কোথাও বা কালী হয়ে জোড়া পাঠা মানসিক করতে ব’লে দেন কেন?—তারকনাথ হয়ে হতো দিতেই বা ব’লে দেন কেন? তিনি ত সকল মানুষকেই এক রকম ক’রে স্বস্ত্যয়ন করতে ব’লে

দিতে পারেন। তাঁর এমন নানা মূর্তি ধ’রে মানুষের মনকে পথ দেখিয়ে দেওয়ার দরকার কি?”

মাতাজী বলিলেন, “তুমি বাপু বড় বড় কথা এনে ফেলছ, এ সব সমস্তার অল্পসময়ে জবাব দেওয়া যায় না। আমরা সবাই মানুষ—মানুষের এ সব বোঝবার ক্ষমতা নেই। যাঁর! সিদ্ধপাথক হয়েছেন, তাঁরাই এ সকল কথার মীমাংসা ক’রে দিতে পারেন।”

শিষ্য বলিলেন, “তা হ’লে আমাদের মত সাধারণ মানুষ কি করবে—যা দেখে আসছে, বিচার না ক’রে অন্ধের মত তাই ক’রে যাবে?”

মাতাজী বলিলেন, “হাঁ, তাই ক’রে যাবে। বুদ্ধ, শঙ্কর, চৈতন্য, রামকৃষ্ণের মত যারা মহাপুরুষ, তাঁরা আমাদের যে পথ দেখিয়ে গেছেন, তাই বিনা বিচারে মেনে নিয়ে চলা ভিন্ন আমাদের উপায় কি?”

শিষ্য বলিলেন, “শঙ্কর অদ্বৈতবাদ প্রচার ক’রে গেছেন, এক বই ছুই নেই, তবে আমরা কেন অনেকের পূজা করি, মানসিক করি?”

মাতাজী বলিলেন, “শঙ্কর একের পূজা প্রচার ক’রে গেছেন, এ কথা যেমন সত্য, তেমনই শঙ্কর গঙ্গা-স্তোত্র লিখে গেছেন, গোপালের স্তোত্রও প্রচার ক’রে গেছেন। চৈতন্য কত বড় পণ্ডিত ছিলেন। তিনিও জানতেন, ভগবান্ এক। তবুও তিনি জগন্নাথে গিয়েছেন, বৃন্দাবনে গিয়েছেন, কত তীর্থে গিয়েছেন,—কত মূর্তি পূজা করেছেন। শ্রীক্ষেত্রে তিনি জগবন্ধুর পূজা-আরতি দেখে চোখের জলে ভেসে যেতেন, কত সময়ে তাঁর প্রেমোন্মাদ হ’ত। কেন হ’ত? বুদ্ধ, শঙ্কর, চৈতন্যের চেয়ে আমরা পণ্ডিত নই, তাঁদের মত আমাদের শাস্ত্রজ্ঞানও নেই, তাঁরাও ‘অনেকের’ পূজা ক’রে গেছেন, একের ভেতরে অনেক দেখে গেছেন। ভগবান্ রামকৃষ্ণ মা কালীর পূজায় ব’লে তন্ময় হয়ে যেতেন। আমরা কে যে, তাঁদের এই ভাবের পূজার গায়-অগায়ের বিচারে বসব? তাঁর চেয়ে তাঁদের মত মহাপুরুষরা যে পথে চ’লে গিয়েছেন, সেই পথে চলাই কি আমাদের পক্ষে কর্তব্য নয়? যাক, আমি ভাবছি, মেয়েটার কি হবে। আজ দার্জিলিংয়ের চিঠি পাবার কথা, দেখ দেখি ডাকহরকরা এল কি না।”

শিষ্য উঠিয়া গেলেন, মাতাজী গভীর চিন্তামগ্ন হইয়া

বসিয়া রহিলেন। তিনি ভাবিতেছিলেন, “কেন এমন হয়? যার জীবনের কোনও সাধ পূর্ণ হয় নাই, তাকে ভগবান্ অল্পবয়সে কোলে তুলে নেন কেন? কৰ্মফল! কৰ্মফল! কিন্তু তিনিই ত কৰ্ম দেন, তবে মানুষ তার ফলভোগ করে কেন? মানুষকে তিনি কৰ্মও দিয়েছেন, তার সঙ্গে বিবেকও দিয়েছেন। বাসনার বশে বিবেকের ইঙ্গিত মানুষ শোনে না বলে তাকে কৰ্মফল ভুগতে হয়। তা, বাসনাও ত তিনি দিয়েছেন। বাসনা আর বিবেক দিয়ে তিনি মানুষকে পরীক্ষা করছেন,—এই তাঁর লীলা। কিন্তু এ লীলার রহস্য বুঝবো কি ক’রে?”

অকস্মাৎ তাঁহার চিন্তাস্রোতে বাধা পড়িল, যাহা তিনি কল্পনাও করেন নাই, তাহাই ঘটয়া গেল, প্রতিমার পত্রের পরিবর্তে প্রতিমা স্বয়ং আসিয়া তাঁহার সম্মুখে দণ্ডায়মান হইল,—তাহার পদ্যনেত্র দুইটি জলে ভাসিতেছে। মাতাজী সন্ন্যাসিনী, সংসারবিরাগিনী, কিন্তু তথাপি আতঙ্কে তাঁহার বুক ছুরু ছুরু কাঁপিয়া উঠিল। কি শুনি, কি শুনি! কোন কথা জিজ্ঞাসা করিতে তাঁহার সাহসে কলাইল না।

প্রতিমা তাঁহার চরণে নত হইয়া পদধূলি গ্রহণ করিল, ধরা গলায় বলিল, “সব শেষ ক’রে এসেছি মা, আজ নেমেই এখানে চ’লে এসেছি।”

মাতাজী তাহাকে বসাইয়া গাঢ়স্বরে বলিলেন, “কবে হ’ল?”

প্রতিমা বলিল, “আজ চার দিন। মা গো, কেন এমন হয়? অতৃপ্ত বাসনা নিয়ে এমন ক’রে পৃথিবীর ভোগ অসম্পূর্ণ রেখে কেন অল্পবয়সে মানুষ চ’লে যায়? নির্ধর দেবতা!”

মাতাজী সম্মুখে তাহার মস্তকে হস্তাবমর্ষণ করিয়া বলিলেন, “না মা, দেবতা নির্ধর নয়, নির্ধর আমরা নিজেই। যে যেমন কাঁচ ক’রে এসেছে, সে তেমনই ফল ভোগ করছে। এই এতক্ষণ এই কথাটাই তোলাপাড়া করছিলুম। অনেক ভেবেও ঠিক করতে পারি নি, কেন এমন হয়। কিন্তু তুমি আসবার পরেই কে যেন আমায় অন্ধকারে আলো দেখিয়ে দিলে। যাক, শেষটা কি হ’ল? তোমায় কিছু ব’লে গেল? আহা, অভাগী ইভ!”

প্রতিমা বলিল, “না মা, তাকে অভাগী বলবেন না, তার মত সৌভাগ্যবতী কে? শেষের দিনে আমার যা ব’লে গেল, তাতে বুঝেছিলুম, কি তৃপ্তি—কি শান্তি নিয়ে সে চিরবিদায় নিচ্ছে!”

মাতাজী বিস্মিত হইয়া বলিলেন, “শান্তি—তৃপ্তি? সে কি? তার বাসনা ত অপূর্ণ রয়েই গেল, সব ত আমার বলেছে।”

প্রতিমা বলিল, “জানি। কিন্তু জেনেও বলছি, সে পরম শান্তিতে জগতের কাছে বিদায় নিয়েছে। তার কি আশ্চর্য্য ত্যাগের ক্ষমতা ছিল, তা ত দেখেন না। আমার যা ব’লে গেল, তাতেই বুঝেছিলুম, তার মনটা কত উঁচু ছিল, কত বড় ত্যাগ ক’রে সে শান্তি পেয়েছিল। এমন ক’রে পরের জন্মে আপনাকে ত্যাগ করতে কাউকে দেখি নি।”

মাতাজী হর্ষভরে বলিলেন, “বটে? তা হ’লে আমার আর কোন দুঃখ নেই। তা তোমায় কি ত্যাগের দৃষ্টান্ত দেখিয়ে গেল?”

প্রতিমা নীরবে মুখ অবনত করিয়া রহিল। মাতাজীর বিস্ময়বৃদ্ধি হইল। তিনি ত এ যাবৎ প্রতিমাকে কোন কথা গোপন করিতে দেখেন নাই। বলিলেন, “বলতে কি বাধা আছে?”

প্রতিমা কেবল বলিল, “সে নিজে নিষেধ করেছে। আমি তাকে প্রতিশ্রুতি দিইছি।”

মাতাজী এ সম্বন্ধে আর কিছু জিজ্ঞাসা করিলেন না, কেবল বলিলেন, “বিমলেন্দু বাবু কোথায়?”

প্রতিমা অবনত মস্তকে বলিল, “জানি না। বোধ হয় দার্জিলিঙ্গে।”

মাতাজী বলিলেন, “তোমাদের স্নানাহার হয় নি দেখছি। এখানেই কি প্রসাদ পাবে, না তোমার বাবাও এসেছেন?”

প্রতিমা বলিল, “হাঁ, তিনিও এসেছেন, শৈলও এসেছে। আজ বাসাতেই যাই, এর পর আসব।”

প্রতিমা প্রণামান্তে বিদায় গ্রহণ করিল, মাতাজী ইভের কথাই ভাবিতে লাগিলেন।

[ক্রমশঃ।

শ্রীসত্যেন্দ্রকুমার বসু।



বৃক্ষশীর্ষস্থ গৃহ

পেনসিলভেনিয়া সহরের উপকণ্ঠে কয়েক জন যুবক বৃহৎ বৃক্ষের উপরিভাগে গৃহ নির্মাণ করিয়া অবকাশসময় আনন্দে যাপন করিবার ব্যবস্থা করিয়াছেন। এই বৃক্ষটি কোনও তটিনীতীরে অবস্থিত। বৃক্ষশীর্ষস্থ গৃহে তিনটি কক্ষ আছে। বৃক্ষটি ঋজু নহে, স্তরস্বয়ং গৃহে পৌঁছিবীর

নারিকেল-খোলের বাদ্যযন্ত্র

অধুনা হাওয়াই দ্বীপে নারিকেলের খোল পরিচ্ছন্ন ও মসৃণ করিয়া বীণজাতীয় তারের যন্ত্র নিৰ্ম্মিত হইতেছে। নারিকেলের খোল অত্যন্ত দৃঢ় এবং শব্দের স্বকার ইহাতে ভালরূপই হইয়া থাকে। খোলের এক পার্শ্বে বড় ছিদ্র



বৃক্ষশীর্ষস্থ গৃহ

অল্প সোপানও নিৰ্ম্মিত হইয়াছে। এই বিচিত্র গৃহে যুবক-গণ মাঝে মাঝে মিলিত হইয়া নানাবিধ আমোদ-প্রমোদ করিয়া থাকেন। বন্ধনাদির অল্প প্রয়োজনীয় জল কল-নাদিনী তটিনীসলিল হইতে সমাহৃত হয়। কীটপতঙ্গাদির উপদ্রব কোনও প্রকার বাধার সৃষ্টি করিতে পারে না।



নারিকেল-খোল-নিৰ্ম্মিত বীণযন্ত্র

রাখার ফলে 'শব্দকক্ষ' হইতে আশাহুরূপ স্পন্দন-প্রবাহ নিৰ্গত হইতে থাকে। পূর্বে দারুনিৰ্ম্মিত খোলের সাহায্যে এই যন্ত্র নিৰ্ম্মিত হইত। নারিকেলখোলনিৰ্ম্মিত এই বীণ-জাতীয় যন্ত্রের দেশীয় নাম 'কোকোলেসী'।

তুরস্কের ভূতপূর্ব সুলতান ৬ষ্ঠ মহম্মদ

তুরস্কের ভূতপূর্ব সুলতান ৬ষ্ঠ মহম্মদ পরলোকগমন করিয়াছেন। নবজাগ্রত তুর্কশক্তি এখন তুরস্কের সুল-



তুরস্কের ভূতপূর্ব সুলতান ৬ষ্ঠ মহম্মদ

তানকে রাজশক্তি হইতে ব্রষ্ট করিয়া নূতনভাবে স্বদেশকে গড়িয়া তুলিতে আরম্ভ করেন, সেই সময় তুর্কীর গণতন্ত্র-পূজক দেশবাদিগণ ইহাকে সিংহাসনচ্যুত করেন। ১৯২২ খৃষ্টাব্দ হইতে নির্বাসিত সুলতান অত্র জীবনযাপন করিতেছিলেন।

অঙ্গুরীয়ে পুষ্পাসার

আমেরিকার বাজারে অধুনা এক প্রকার অঙ্গুরীয় বিক্রয় হইতেছে। এই অঙ্গুরীয়গুলি এমনই ভাবে নির্মিত যে, গাহাদের অভ্যন্তরে পুষ্পাসার সঞ্চিত থাকে। অঙ্গুরীয় গুপে অঙ্গুরীয়ে একটা প্রিংযুক্ত স্থান মুক্ত হইয়া পড়ে এবং উহার অভ্যন্তরস্থ পুষ্পাসার যে কোনও ব্যক্তির অঙ্গে নিক্ষিপ্ত হয়। প্রাচীন যুগে গরলাধার অঙ্গুরীয়ে আদর্শে উহা নির্মিত। প্রাচীন কালে শত্রুকে অকস্মাৎ বিনষ্ট করিবার জন্য অথবা আত্মহত্যার জন্য ঐ শ্রেণীর অঙ্গুরীয় নির্মিত হইত। বর্তমান যুগে ঐকম অঙ্গুরীয় বিলাসিনীর

চম্পকানুলীতে শোভিত হইয়া প্রিয়জনকে পুষ্পাসারে চর্চিত করিবার অভিপ্রায়ে ব্যবহৃত হইতেছে।



পুষ্পাসার-পূর্ণ অঙ্গুরীয়ক

ভূপালের নবীন নবাব

ভূপালের নবীন নবাব বাহাদুরের নাম হামিছলা খাঁ। বেগম সাহেবা পুত্রহস্তে রাজ্যশাসনভার অর্পণ করিয়া অবসর লওয়ায় ইনিই এখন ভূপালের কর্ণধার হইলেন।



ভূপালের নবীন নবাব

শব্দ-সাহায্যে চরিত্র-পরীক্ষা

যুক্তেনিয়ার জনৈক চিকিৎসক একরূপ যন্ত্র আবিষ্কার করিয়াছেন। ইহার সাহায্যে তিনি যে কোনও ব্যক্তির চরিত্র -- গুণ ও দোষ বিশ্লেষণ করিয়া বলিয়া দিতে পারেন। পরীক্ষার্থী একটি 'ইলেক্ট্রোড' ধরিয়া থাকে এবং চিকিৎসক আর একটি দণ্ডাকৃতি ইলেক্ট্রোড হস্তে গ্রহণ করেন। চিকিৎসকের উভয় কর্ণে এক জোড়া মাইক্রোফোন যন্ত্র সংলগ্ন থাকে। বৈদ্যুতিক প্রবাহ সঞ্চারিত করিয়া, চিকিৎসক উক্ত দণ্ডাকৃতি ইলেক্ট্রোড যন্ত্রটি পরীক্ষার্থীর ললাটের ভিন্ন ভিন্ন অংশে স্থাপন করেন। ললাটের ৫৫টি বিভিন্ন



শব্দ সাহায্যে চরিত্র-পরীক্ষা।

অংশে মানবের ভিন্ন ভিন্ন মনোরত্তির আবাসস্থল আছে বলিয়া চিকিৎসক বিশ্বাস করেন। ইলেক্ট্রোড দণ্ডটি যখনই ললাটের কোনও অংশে স্পৃষ্ট হয়, অমনই যন্ত্র হইতে শব্দ নির্গত হইতে থাকে। শূন্য (০) হইতে পাঁচ পর্য্যন্ত একটি মাত্রা-নির্দেশক পরিমাপক (Scale) যন্ত্রে সন্নিবিষ্ট থাকে। শব্দ কোন মাত্রা পর্য্যন্ত উঠিল, তাহা ইহা দ্বারা অবগত হওয়া যায়। শব্দমাত্রা বিশ্লেষণের দ্বারা পরীক্ষার্থীর কোন কোন বৃত্তি উন্নত বা অবনত, তাহা বুঝিতে পারা যায়।

ভূপালের বেগম সাহেবা

ভূপালের বেগম সাহেবা পুন্ড্র উপর রাজ্যশাসনের ভার দিয়া কৰ্মক্ষেত্র হইতে অবসর গ্রহণ করিয়াছেন। ভারতবর্ষের রাজত্ববৃন্দের মধ্যে তিনিই একমাত্র নারী দেশ-শাসনকর্ত্রী ছিলেন। দীর্ঘকাল রাজকার্যে আত্মনিয়োগ করিবার পর ৬৭ বৎসর বয়সে এখন তিনি দায়িত্বপূর্ণ শাসনভার হইতে মুক্ত হইলেন। তাঁহার আমলে ভূপালে বেগম সাহেবা নানাবিধ সংস্কার ও মঙ্গলজনক কার্যের



ভূপালের বেগম সাহেবা।

অনুষ্ঠান করিয়াছিলেন। তিনি নিজে এক জন দক্ষ চিত্রশিল্পী।

কুকুরের পীড়া

যে সকল ক্ষুদ্রতম জীবাণু কুকুরের দেহে বিস্তৃত থাকিয়া তাহার মস্তিষ্কবিকৃতি ঘটায়, উৎকৃষ্ট অণুবীক্ষণ যন্ত্রযোগেও এত দিন তাহা আবিষ্কার করিতে পারা যায় নাই। কিন্তু নবোদ্ভাবিত বার্ণার্ড (Barnard) অণুবীক্ষণযন্ত্র সাহায্যে অধুনা সে সকল জীবাণুর অস্তিত্ব প্রত্যক্ষ হইবার সম্ভাবনা ঘটয়াছে। অলট্রাভায়োলেট (Ultra Violet) আলোক-সম্পাতে কুকুরের এই পীড়া নিবারিত হইয়া থাকে।

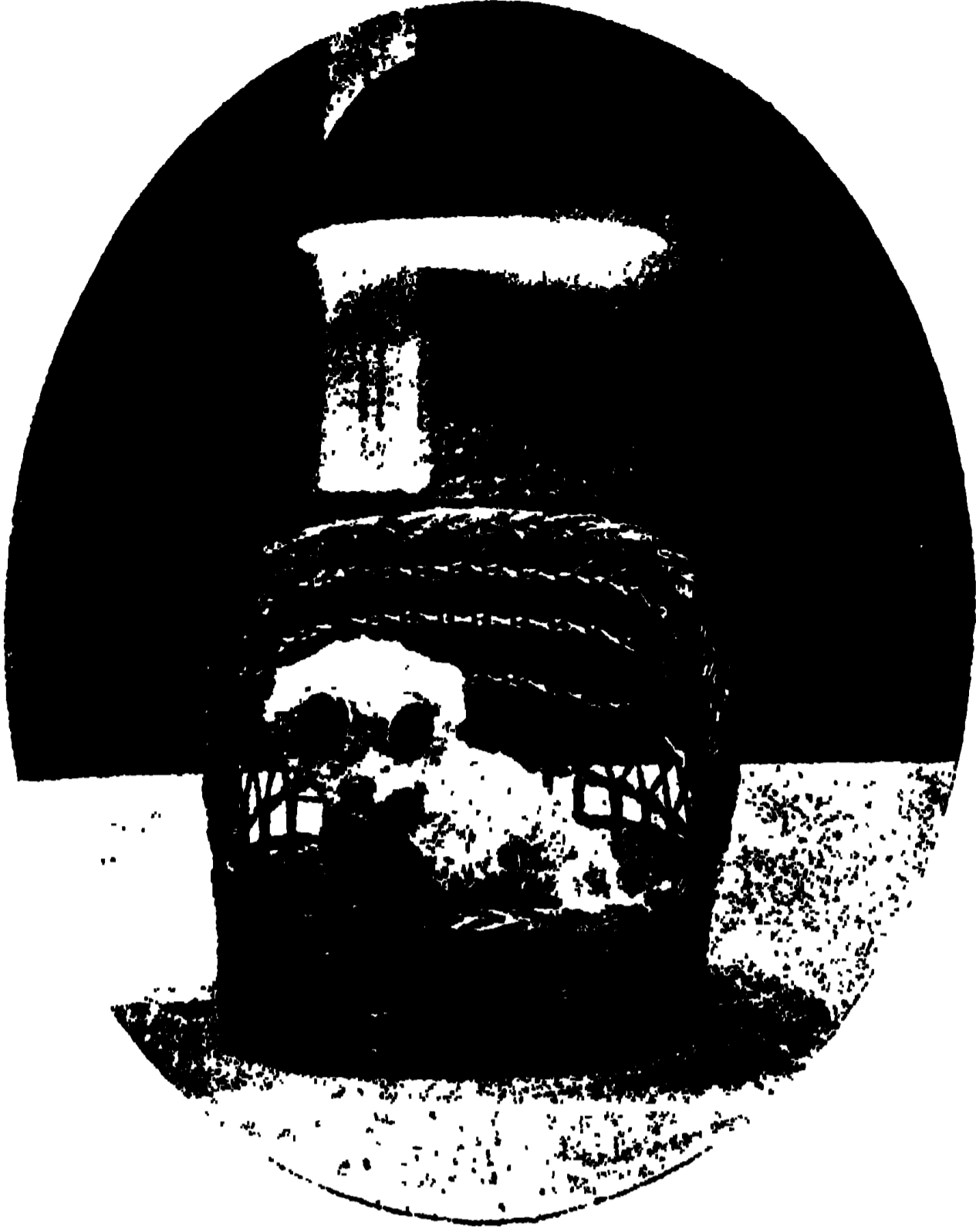

চিকিৎসাকালে পীড়িত কুকুরের চক্ষু আবৃত রাখা হইয়াছে
চিকিৎসার সময় পীড়িত কুকুরের চক্ষুতে বাহাতে আলোক-
দীপ্তি না লাগিতে পারে, তাহার ব্যবস্থা করার প্রয়োজন।

কাচের মধ্য দিয়া দ্বিচক্রযান চালান

জনৈক ইংরাজ মোটর-চালিত দ্বিচক্রযানে চড়িয়া সম্প্রতি
এক অসমসাহসিক কার্য্য করিয়াছেন। চারিদিকে



কাচের মধ্য দিয়া দ্বিচক্রযান পরিচালনের দৃশ্য

দারুবেষ্টিত এক বিরাট কাচ পথিমধ্যে স্থাপিত করিয়া, চালক
ঘণ্টায় ৬০ মাইল বেগে গাড়ী চালাইয়া কাচের মধ্য দিয়া
প্রায় অক্ষতদেহে অপর দিকে চলিয়া যান। ভগ্ন কাচ
লাগিয়া তাঁহার মুখের ছুই স্থানে সামান্য ক্ষত হইয়াছিল।
এই পরীক্ষার সময় আলোকচিত্র লওয়া হইয়াছিল, তাহাতে
ভগ্ন কাচখণ্ডগুলির চিত্র পর্য্যন্ত উঠিয়াছে।

শ্বেত-গোলাপনির্মিত মনুমেন্ট

শ্বেত-রেশম-নির্মিত ২৫ হাজার গোলাপফুলের সাহায্যে!!
নিউইয়র্কে ওয়াশিংটন মনুমেন্টের আদর্শে একটি মনুমেন্ট
রচিত হইয়াছে। ইহার অভ্যন্তরে ৭টি বৈজ্ঞাতিক
আলোকদানের ব্যবস্থা আছে। রাষ্ট্রপতি কুলিজের একটি
প্রতিমূর্ত্তি মনুমেন্টের অঙ্গে সন্নিবিষ্ট আছে। বৈজ্ঞাতিক
আলোক রাত্রিকালে মনুমেন্টের অভ্যন্তরে প্রজ্বলিত করা
হয়। শিল্পী ৩ সপ্তাহে এই ফুলের মনুমেন্ট রচনা কার-
য়াছে। উহা রাষ্ট্রপতিকে উপহার দেওয়া হইয়াছে।

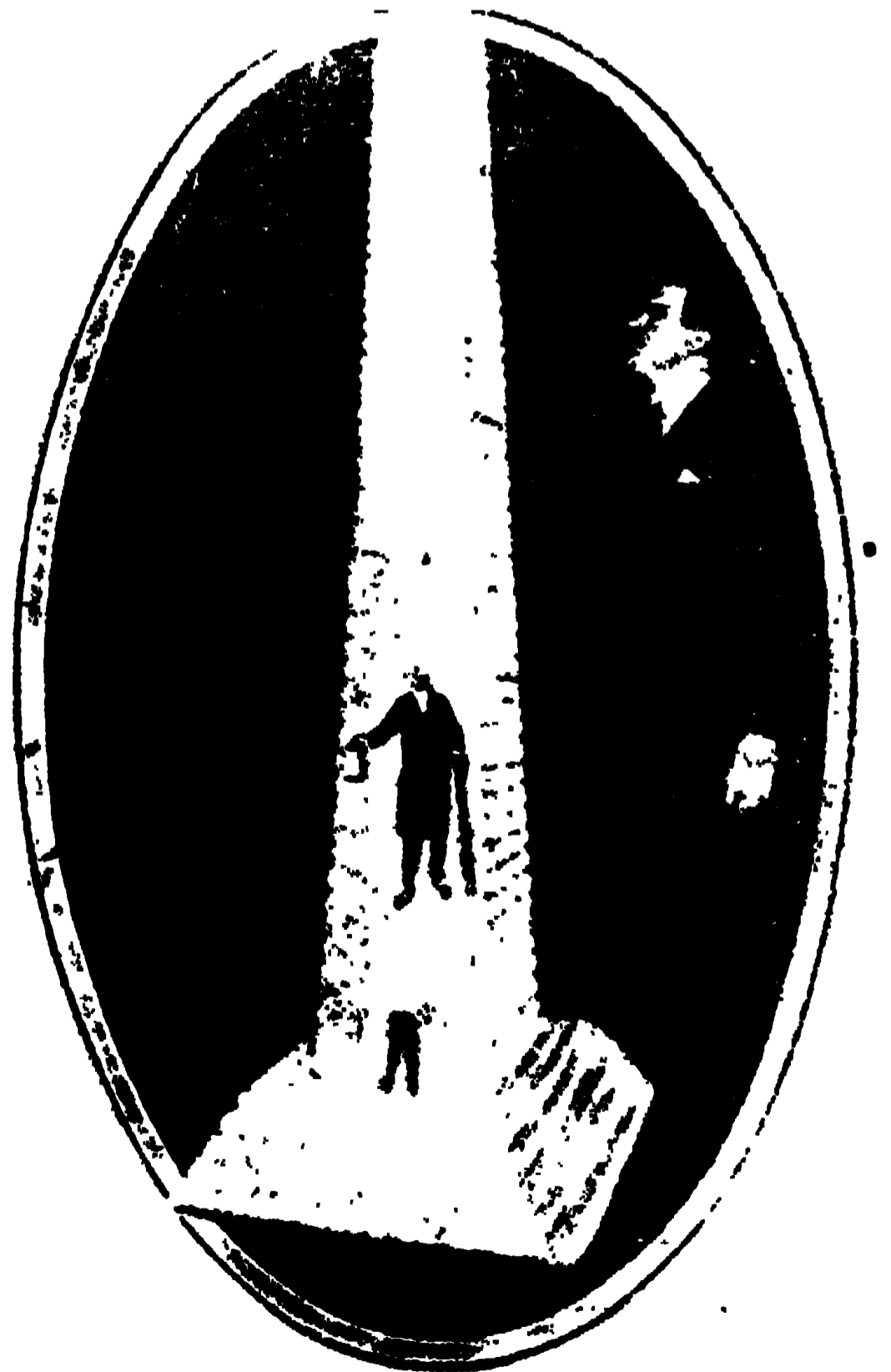

রেশমের গোলাপফুলনির্মিত মনুমেন্ট

প্রাচীন যুগের উজ্জীয়মান সরীসৃপ

প্রাচীন যুগে অনেক সরীসৃপ ছিল, বাহারা আকাশে উড়িতে পারিত। ওয়াশিংটন বিশ্ববিদ্যালয়গৃহে এই প্রাচীন যুগের উজ্জীয়মান সরীসৃপ-মূর্তি ক্ষোদিত আছে।



উজ্জীয়মান সরীসৃপ

জীৱন্ত ডানা

পাখীর ডানা নহে—আলোকচিত্র গ্রহণ উপলক্ষে ১৩ শত ব্যক্তিকে পক্ষীর ডানার স্তায় আকারে শ্রেণীবদ্ধ করিয়া রাখিয়া ফটো তোলা হইয়াছিল। চারি পার্শ্বে স্বেত সার্ভ-ধারী ব্যক্তিগণকে স্থাপন করিয়া ডানার শোভা-বৃদ্ধি হইয়াছিল। আমেরিকা যুক্তরাজ্যে—ফেলিকিড নামক স্থানে

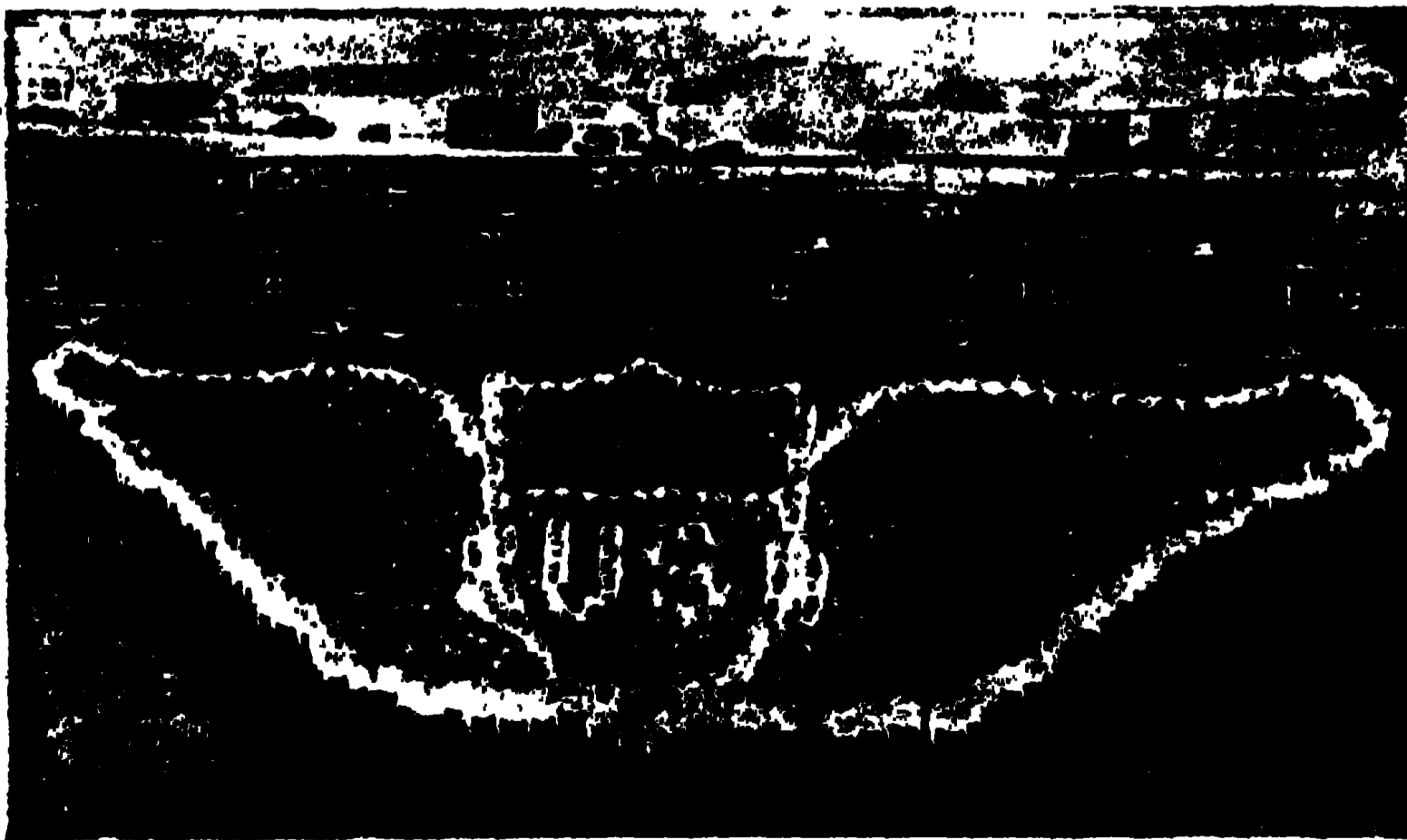

জীৱন্ত ডানা

এই ব্যাপারটি ঘটে। ১৩ শত ব্যক্তির ফটোগ্রাফ গৃহীত হইলে চিত্রটি ঠিক জীৱন্ত পক্ষীর মত দেখিতে হইয়াছিল।

প্রাচীন ও আধুনিক মিশর

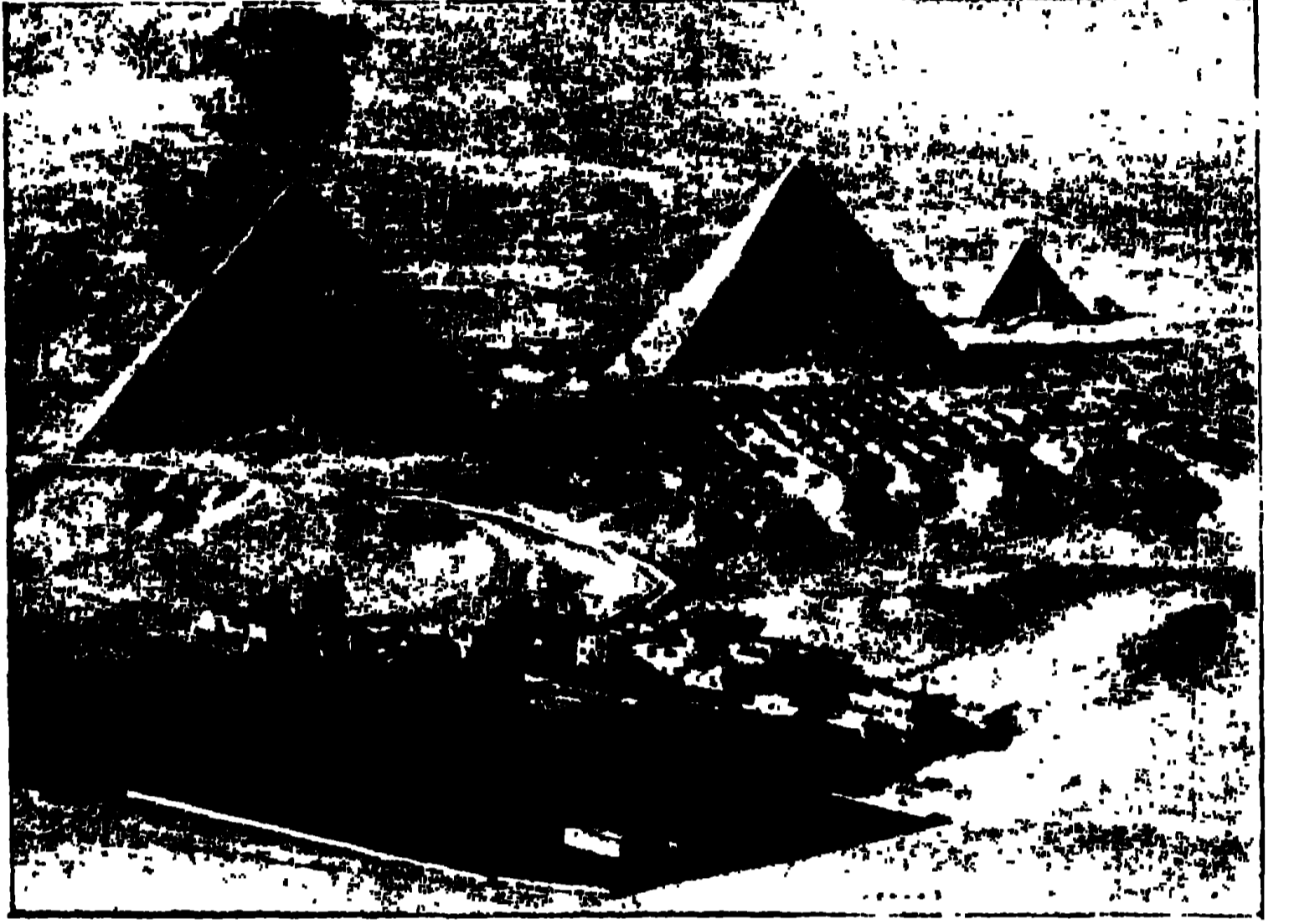

প্রাচীন ও আধুনিক মিশর

প্রাচীন যুগের মিশরীয়গণ মৃতব্যক্তিদিগের দেহরক্ষার জন্ত অনেক চিন্তাশীলতা ও যত্নের পরিচয় দিয়াছিল। কিন্তু বর্তমান যুগে সমগ্র জাতি জীবিতদিগের সুখ-স্বাচ্ছন্দ্যের জন্ত অনবহিত নহে। গিজার বিরাট পিরামিডের সম্মুখ-কটে ইদানীং পর্যটকদিগের বিশ্রাম ও তৃপ্তির জন্ত মনোরম হোটেল নির্মিত হইয়াছে। সভ্যতালোকদীপ্ত যে কোনও প্রসিদ্ধ নগরে যেরূপভাবে যাত্রীদিগের জন্ত হোটেল ও নামাবিধ আরামের ব্যবস্থা থাকে, এই প্রাচীন পিরামিডের পাদদেশে এখন তাহার কোনও অভাব দৃষ্ট হইবে না। তৃণচ্ছায়াচ্ছন্ন ক্ষেত্র, মনোরম উদ্যান পর্যটকদিগের জন্ত সেখানে রচিত হইয়াছে। বিমান-পোতে আরোহণ করিয়া নিরে দৃষ্টিপাত করিলে প্রাচীন ও আধুনিক যুগের বৈশিষ্ট্য পরিলক্ষিত হইবে।

বালুকার মানচিত্র

কালিক স্থানজোসের কোনও বিদ্যালয়ে ভূগোল শিক্ষার
জন্ত ছাত্রগণ বালুকার মানচিত্র অঙ্কিত করিয়া থাকে।



বালুকার মানচিত্র

নিজ নিজ দেশের মানচিত্রে ছাত্রগণ প্রসিদ্ধ পাহাড়, নদ-
নদী প্রভৃতিও বালুকার দ্বারা নির্দিষ্ট করিয়া দেখায়।
এইরূপ মানচিত্রে ভূগোল পাঠের বিশেষরূপ সহায়তা হয়
বলিয়া শিক্ষকগণ ছাত্রদিগকে উৎসাহিত করেন। বালুকার
মানচিত্র স্বহস্তে রচিত হওয়ার তাহার ভূগোল সম্বন্ধে
সকল কথা স্মৃতিপথে রাখিয়া
থাকে। খেলাচ্ছলে এইরূপে শিক্ষাদান-
প্রথা এ দেশে কি প্রবর্তিত হইতে
পারে না?

ক্রীড়াক্ষেত্রের সহচর

বালক-বালিকাদিগের স্বাভাবিক প্রবৃত্তি
গাছে আরোহণ করার দিকে অধিক।
পাশ্চাত্যদেশে ক্রীড়াক্ষেত্রে শিশুদিগের
জন্ত আরোহণী সরবরাহ করা হইয়া
থাকে। অধুনা এক প্রকার আরোহণী
নির্মিত হইয়াছে, তাহাতে শিশুদিগের

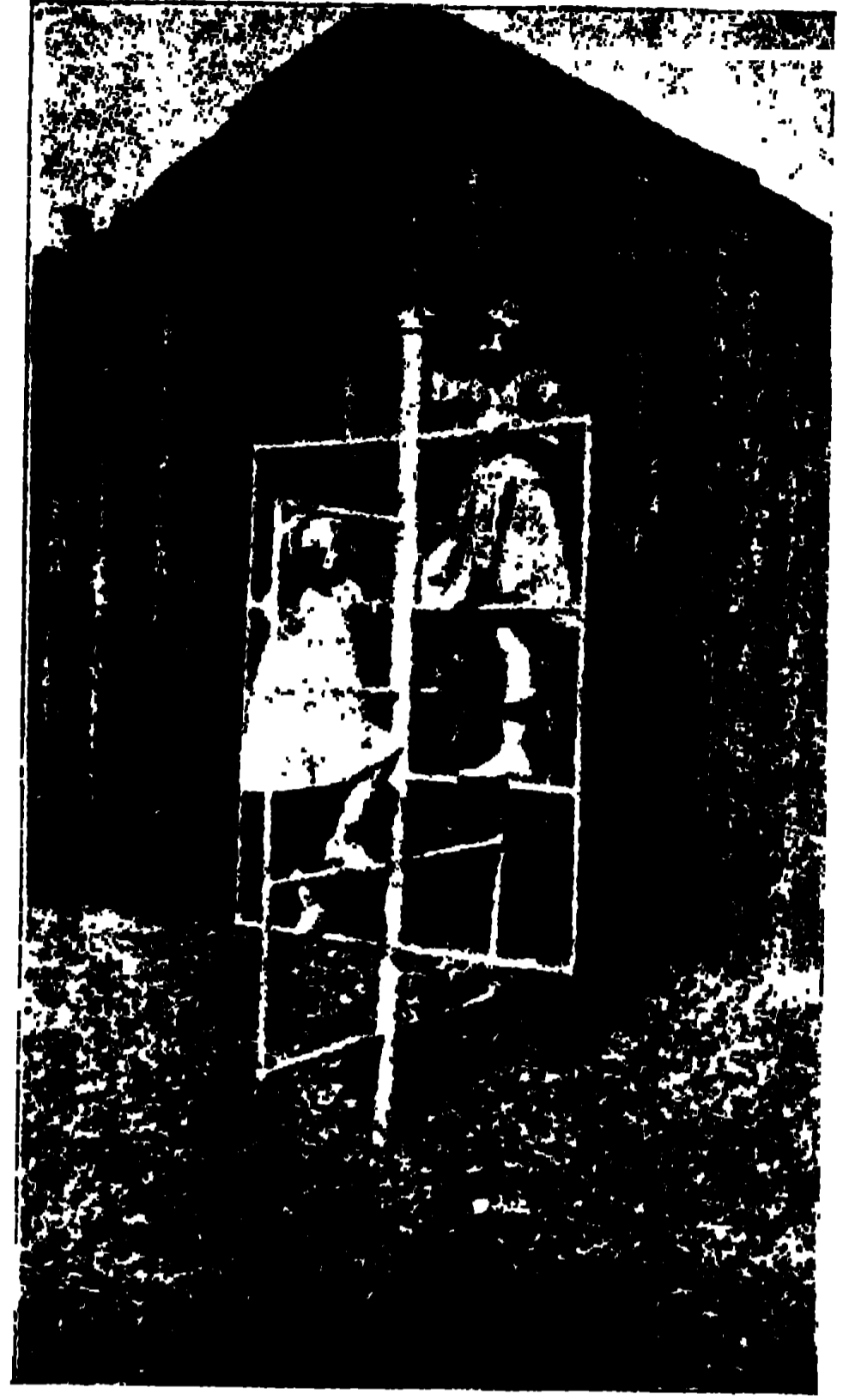

ক্রীড়াক্ষেত্রে আরোহণী

বজ্রাদি ছিন্ন হইবার কোন সম্ভাবনা নাই। নগ-নির্মিত
এই আরোহণীগুলি দীর্ঘকালস্থায়ী।

জার্মান ভীম

জার্মানীর জনৈক অসীম শক্তিশালী ব্যক্তি সার্কাসে তাঁহার

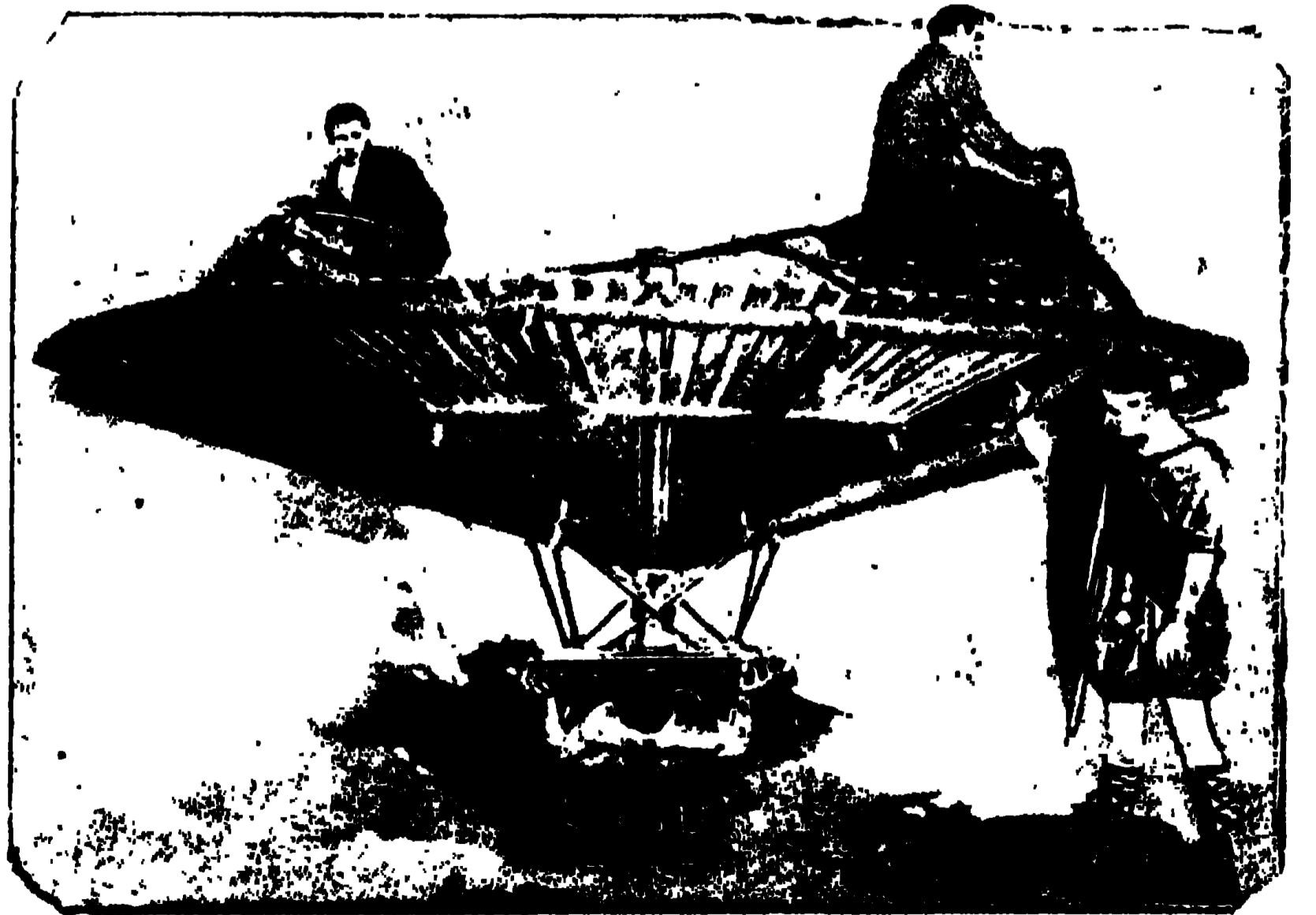

জার্মান ভীম

অপূর্ব সামর্থ্যের পরিচয় দিতেছেন। ভূমিতলে শয়ন করিয়া, এই প্রসিদ্ধ ব্যায়ামবীর বন্ধোদেশে এক বিরাট আধার ধারণ করিয়া থাকেন। মোটর-চালিত ছইখানি ঘিচক্র যানে ছই জন লোক ক্রতবেগে সেই আধারের উপর ক্রীড়া-কৌশল প্রদর্শন করে। যতক্ষণ খেলা শেষ না হয়, এই বিংশ শতাব্দীর ভীম ততক্ষণ আধার সহ ছই জন লোককে বন্ধে ধারণ করিয়া রাখেন। ঘিচক্র যান ছইটি আধারের মধ্যস্থলে স্থাপিত একটি দণ্ডে আবদ্ধ থাকে। ইহার ফলে আধারটি কোনও দিকে না হেলিয়া সমানভাবে থাকে।

নমনীয় কাচজাতীয় পদার্থ

ইংলণ্ডের মিঃ ভেরেডেনবার্গ ও ভায়েনার ডাক্তার ফ্রিজ পোলাক অধুনা এক প্রকার কাচ আবিষ্কার করিয়াছেন। এই কাচ যেমন ভাবে ইচ্ছা বক্র করিতে পারা যায়।

হয় না। এই নবোদ্ভাবিত কাচ অগ্নিতে দগ্ধ হয় না। ভূমিতলে বগপূর্বক নিক্ষেপ করিলে কাচনির্মিত 'বল' লাকাইয়া উঠে। এই কাচে বর্ণামূলেপ করা সহজসাধ্য।

চক্র-সাহায্যে ব্যায়াম

জার্মানীর কোনও ব্যায়াম-বিদ্যালয়ে নূতন উপায়ে ব্যায়াম শিক্ষা দেওয়া হইয়া থাকে। ইম্পাতনির্মিত দৃঢ়চক্রমধ্যে ব্যায়ামেচ্ছু দাঁড়াইয়া থাকে। পদযুগল 'সাণ্ডাল'-জাতীয় চক্রসংলগ্ন পাছকামধ্যে রাখিয়া, শিক্ষার্থী চাকার উভয় পার্শ্ব হস্ত দ্বারা ধরিয়া রাখে। তার পর শরীরের শক্তি প্রয়োগ করিয়া চক্রকে পরিচালিত করিতে হয়। চক্র যখন আবর্তিত হয়, তখন হস্ত বা পদে কোনওরূপ আঘাত লাগিবার সম্ভাবনা থাকে না, কারণ, চক্র ভূমিস্পৃষ্ট হইলেও হস্ত ও পদ ভূমির অনেক উর্ধ্বে থাকে। এইরূপ ব্যায়ামে শরীরের সর্বাংশের পেশীগুলি দৃঢ় হয়। ঘরের মধ্যে বা



আবিষ্কারক কাচকে ধনুকের স্তায় বক্র করিয়া দেখাইতেছেন

প্রকৃত কাচ নীত্র ভাঙ্গিয়া যায়, কিন্তু এই নূতন কাচ বিবিধ পদার্থ হইতে সৃষ্ট হইয়াছে—কাচেরই মত ইহা স্বচ্ছ। যে কোনও আকারে ইহাকে কাটিয়া ছাঁটিয়া লইতে পারা যায়। ভাঙ্গিয়া গেলেও কাচের মত ইহা তীক্ষ্ণ।



চক্রসাহায্যে ব্যায়াম

বাহিরে চক্রব্যায়াম অনারাসে সম্পন্ন হয়। জার্মানীর ব্যায়ামশিক্ষার্থীরা অধুনা এই উপায়ে শক্তিলাভের বিশেষ পদ্ধপাতী।



কিসের পুরস্কার?

তার বাপ-মা যদিও তার নাম রেখেছিলেন সুশীল, কিন্তু সে-ই হচ্ছে তাদের স্কুলের মধ্যে সবার সেরা ছরস্তু ও প্রাণ-বস্ত। তার ছুটামীতে তার পিতা-মাতা যে মিথ্যাবাদী হয়ে উঠছেন, অন্ততঃ তাঁদের আশা-ভঙ্গ ঘটছে, সে দিকে সুশীলের কিছুমাত্র লক্ষ্য ছিল না; সে প্রাণ খুলে ছুটামী করে।

সুশীল পড়ে খার্ড ক্লাসে; বিত্তাবুদ্ধিতে সে খার্ড ক্লাসেরই; কিন্তু ছুটামী-বুদ্ধিতে সে ফাষ্ট হবার যোগ্য।

পাড়া-গাঁয়ের ছোট স্কুলে সে পড়ে। স্কুল-বাড়ীটি একটি বড় আটচালা; সেই আটচালার মাঝখানে একটা চৌকা ঘর, আর সেই ঘর ঘিরে চারিদিকে চওড়া দালানের মত আছে, যেন একটা ছোট চতুষ্ককে একটা বড় চতুষ্কের ঠিক মাঝখানে বসানো হয়েছে; সুশীল এই জন্ত স্কুল-বাড়ীটার নাম রেখেছে ইকমিক্-কুকার।

স্কুল-বাড়ীর মাঝখানের ঘরটিকে একটা ব্ল্যাক্-বোর্ড দিয়ে দু-ভাগ করা হয়েছে; তার এক ভাগে বসে ফাষ্ট ক্লাস আর অপর ভাগে আছে দু-আলমারী বইএর লাইব্রেরী, হেডমাষ্টারের এক বণ্টা অবসরে যুমোবার জন্ত একখানা চেয়ার, আর ফিকথ-মাষ্টারের এক বণ্টা অবসরে আপিসের কাষ করবার জন্ত একটা টেবল-চেয়ার। ব্ল্যাক্-বোর্ডখানা ঘরটিকে দুই ভাগ করার ইঙ্গিতস্বরূপ খাড়া হয়ে আছে, কিন্তু তাতে দুই ভাগের এক ভাগেরও আক্রমণ হয় নি; তাই সুশীল একে বলে হুকোর নল্চে আড়াল দিয়ে ভামাক খাওয়া!

এই মাঝের ঘরের চারিদিক ঘেরা চওড়া দালানে খানিক খানিক অন্তর এক একটি ক্লাস সাজানো আছে; প্রত্যেক ক্লাসের পুঁজি মাষ্টার-মশায়ের জন্ত একখানা চেয়ার ও টেবল আর সেই টেবলের দুই পাশে দুই-খানা বেঞ্চি ছাত্রদের আসন এবং এক ক্লাস থেকে অপর

ক্লাসকে আড়াল করবার জন্ত এক-একখানা দাঁড়া ব্ল্যাক্-বোর্ড। এই ক্লাসগুলি এত কাছাকাছি যে, ব্ল্যাক্-বোর্ডের বেড়া দেওয়া সম্ভেও সেগুলিকে পৃথক বলে চেনা একটু লক্ষ্য-সাপেক্ষ।

সুশীলের কাষ হচ্ছে—রোজ স্কুলে এসেই একবার স্কুলের এক মুড়ো থেকে টেবল-বেঞ্চির উপর দিয়ে লাফিয়ে লাফিয়ে ছুটে সমস্ত ক্লাসের ছেলেদের জানিয়ে দিয়ে আসা যে, সে স্কুলে এসেছে। সুশীল এর নাম রেখেছে হার্ডল্ রেস্। সে এক ক্লাস থেকে অপর ক্লাসের ব্যবধানটি লঙ্ঘন ক'রে এক বেঞ্চি থেকে অপর বেঞ্চিতে লাফিয়ে পড়ে, বেঞ্চি থেকে এক লাফে টেবলে উঠে, এবং তৎপরতার সহিত ব্ল্যাক্-বোর্ডের ফ্রেমের মাথায় দুই হাতের ভর রেখে ডিগবাজি খেয়ে ওপায়ের ক্লাসের টেবলের উপর গিয়ে পড়ে।

সুশীলের শুভাগমনে সারা স্কুলময় একটা সাড়া পড়ে যায়—এসেছে রে এসেছে! কে এসেছে বলা কেউ আবশ্যক মনে করে না, এবং কর্তা উহু থাকতে বাক্যের অর্থ বোধ করতেও কারও কিছুমাত্র কষ্ট বা বিলম্ব হয় না। কর্তার ক্রিয়াই এমন প্রবল যে, তা কর্তাকেও ছাপিয়ে বড় হয়ে উঠেছে! নেকেও ক্লাসের ছাত্র অপূর্ব একটু কাব্য-প্রিয়; সে সুশীলের শুভাগমনকে রবীন্দ্রনাথের কবিতা-পংক্তি আবৃত্তি ক'রে অভিনন্দিত করে—“ঐ আসে ঐ অতি ভৈরব রভসে!”

সুশীলের শুভাগমন স্কুলের ছাত্রদের কাছে একাধারে কৌতুক ও ভয়ের বিষয়; সুশীল স্কুল-পরিষ্কার সময় কারও মাথা ডিঙিয়ে লাফিয়ে যায়, পাছে সুশীল তার ঘাড়ে হড়হড় ক'রে পড়ে, এই ভয়ে সে সন্ত্রস্ত হয়; কারও মাথার চাঁটা লাগিয়ে চম্পট দেয়; ইন্ক্যান্ট ক্লাসের শিশুদের মধ্যে মেঘপালের মধ্যে নেকড়ে বাঘের মত লাফিয়ে পড়ে

কাউকে টপ ক'রে তুলে নিয়ে ব্ল্যাক-বোর্ডের ক্রেমের উপর বসিয়ে দেয় এবং সে প'ড়ে যাবার ভয়ে নামিয়ে দেবার জন্য কাকুতি-মিনতি করলে সুশীল চুম্‌কুড়ি দিয়ে বলে — 'পড় বেটা আছারাম! দাঁড়ে ব'সে ছুটি ছোলা খাবে?' তার পর সে তাকে উচু থেকে নামিয়ে না দিয়েই প্রশ্নান করে এবং অপর কোন বড় ছেলে গিয়ে সেই রোক্তমান শিশুকে নামিয়ে দেয়।

টিফিনের ছুটির সময় ঘণ্টা বাজবামাত্র সুশীল কামানের গোলার মত ছিটকে স্কুলের কারাগার থেকে বাইরের মাঠে বেরিয়ে পড়ে এবং ছটোপাটি ক'রে একাই খেলার মাঠ মাতিয়ে সরগরম ক'রে তোলে। ছুটতে ছুটতে সে যদি দেখে, কোনও ছেলে মাঠে ঘাসের উপর চুপ ক'রে ব'সে আছে, তা হ'লে সে হঠাৎ আচম্‌কা টপ ক'রে এক হাতে কারও বা পা ও কারও বা হাত চেপে ধ'রে দৌড়াতে থাকে এবং আক্রান্ত বালকরা হাসিতে আর ভয়ে মিশিয়ে চীৎকার ক'রে অব্যাহতি প্রার্থনা করে। সে মুক্তিলাভে চেষ্টিত বালকের ছটকটানি ও টানাটানিতে ক্লান্ত না হওয়া পর্যন্ত তাদের মুক্তি দেয় না; এবং মুক্তি যখন দেয়, তখন ভৎসনার স্বরে বলে—'হতভাগারা, ছুটোছুটি ক'র না, জড়-পিণ্ডের মত চুপ ক'রে ব'সে থাকিস কেন?'

সুশীল স্কুলের ছাত্রদের তিন শ্রেণীতে বিভক্ত ক'রে বলে—মাগুষ তিন প্রকার, — চেতন, অচেতন ও উদ্ভিহ।

কখনও বা সে বলে —'মাগুষ দুই প্রকার;—পদার্থ ও অপদার্থ!'

সে কোন ছাত্রকে ভব্যাক্ত হয়ে চাদর নিয়ে স্কুলে আসতে দেখলে টপ ক'রে কেড়ে নিয়ে হয় ছাদের উপর ছুড়ে ফেলে দেয়, অথবা কখনও সেই চাদর প'রে স্কুলের পুকুরে সাঁতার কাটে। স্কুলের পুকুর-পাড়ে একটা প্রকাণ্ড লিচু পাছের একটা ডাল জলের উপর পর্যন্ত ঝুঁকে পড়েছে, সুশীল সেই গাছে চ'ড়ে সেই নোওয়ানো ডাল ধ'রে ঝুলে জলে ডিগবাজি খেয়ে পড়ে। তার সাঁতারের কসরৎও বিচিত্র! সে আসন-পীড়ি হয়ে জলে সাঁতার দিতে পারে, বুকের উপর হাঁটু গুটিয়ে সাঁতার দিতে পারে, সে মাথার দিকে জল ঠেলে পায়ে দিকে সন্দ নিয়ে শাল্‌তি নৌকার মত চলতে পারে; সে চিৎ হয়ে আড় অচলভাবে জলে ভাসতে পারে। তাই যার চাদর ভঞ্জে যার, সে বিরক্তও হয়,

আবার সুশীলের সাঁতারের কসরৎ দেখে আনন্দও সম্বোগ করে।

এই সব কারণে হেড-মাষ্টারের কাছে সুশীলের নামে প্রত্যহ পাঁচ-সাত নম্বর নালিশ দানের হয়; এবং সুশীল সমস্ত অপরাধ মৌনভাবে স্বীকার ক'রে নেয় এবং প্রত্যেক অপরাধের গুরুত্বের তারতম্য অনুসারে শাস্তি বেঞ্চির উপর দাঁড়ানো থেকে আরম্ভ ক'রে বেত খাওয়া পর্যন্তও সে মৌনভাবেই সহ্য করে। সুশীলের স্কুলে থাকার ৫ ঘণ্টার মধ্যে অর্ধেক সময় হয় বেঞ্চির উপর দাঁড়িয়ে, নয় ক্লাসের কোণে নাড়ুগোপাল হয়ে হাঁটু গেড়ে ব'সে কাটাতে হয়।

এই শাস্তিভোগের সময়েও সুশীল শাস্ত হয়ে থাকতে পারে না; সে গাধার টুপী মাথায় দিয়ে বেঞ্চির উপর দাঁড়িয়ে থাকতে থাকতে কোন ছেলের সঙ্গে চোখোচোখি হলেই অদ্ভুত মুখবিকৃতি ক'রে ভেঙচার; কখনও বা গাধার টুপীটাকে অঙ্গুলিনির্দেশ ক'রে দেখিয়ে পরক্ষণে কোন মাষ্টার মশায়ের দিকে অঙ্গুলি নির্দেশ ক'রে দেখায়। যে সব ছাত্র তার এইরূপ অঙ্গভঙ্গী দেখে, তারা নিজেদের মনগড়া অর্থ সে ভঙ্গীতে আরোপ ক'রে হাসি চাপ'বার চেষ্টাতেই আরও হাসি চেপে রাখতে পারে না। গাধার টুপীর সঙ্গে মাষ্টার মশায়দের ঘনিষ্ঠ সম্পর্কের ইঙ্গিত করনা ক'রে ছেলেরা হেসে গড়িয়ে পড়ে; এবং মাষ্টার মশায় ক্লাসের ছেলেদের যখন অকারণে হাস্যকুল দেখে তর্জন ক'রে ওঠেন—'এই তোরা সব শুধু শুধু হাস'হিস কেন?' তখন ছেলেরা হাসির বজায় হাবুডুবু খেতে খেতে যখন কেবলমাত্র উচ্চারণ করতে পারে— 'সুশীল ..' তখনই মাষ্টার মশায়ের আর বেশী কিছু জান'বার দরকার থাকে না—সুশীল নামটিই তাঁর মনের সামনে হাজার রকম ছুঁটামীর একমাত্র প্রতিনিধি হয়ে এসে হাজির হয়! কিন্তু মাষ্টার মশায়ের দৃষ্টি সুশীলের দিকে পড়বামাত্রই তিনি দেখতে পান, সুশীল তার নামের অর্থ অনুধারীই দিব্যি শাস্ত সুশীল ভালমাগুষটির মত দাঁড়িয়ে আছে! কিন্তু সুশীলের বাহ্য সুশীলতা দেখে প্রতারিত হবার মত সুশীলের আচরণের ইতিহাসের সুখ্যাতি ছিল না!

এক দিন সকালবেলা স্কুলে এসেই সুশীল নিত্যক্রিয়া পরিচয় করার সময় বেঞ্চি টেবল ঠপ'কে টপ'কে ছুটতে

ছুটে গিয়ে একটি শিশুকে তুলে বেই ব্ল্যাকবোর্ডের ফ্রেমের উপর তুলে বসিয়ে দিতে গেছে, সেই ছেলোট তার আক্রমণ থেকে মুক্তি পাবার ব্যস্ততার ফ্রেমের উপর থেকে नीচে প'ড়ে গেল এবং একখানা বেঞ্চির একটা কোণের আঘাত লেগে মাথা কেটে খুব খানিক রক্তপাত হলো। স্মীল অহুতপ্ত হয়ে সেই শিশুটিকে কোলে ক'রে মাথায় জল ঢেলে তাকে সাধনা ও তার রক্ত বন্ধ করবার কিছুই ক্রটি করেনি; কিন্তু তাতে তার অপরাধের গুরুত্ব কিছুমাত্র হ্রাস হয়েছে ব'লে হেড মাষ্টারের বিচারে গ্রাহ্য হলো না; স্মীলকে তিনি নিজ হাতে দশ বা বেত মারলেন এবং আহত শিশুটিকে দিয়ে দশ বা বেত মারালেন। স্মীল আজ প্রহারে জর্জরিতদেহ হয়ে ক্লাসে গিয়ে বসল। কিন্তু তার দিকে কোন ছাত্র কোতূহলী বা কোতুক-ভরা দৃষ্টিতে তাকাইলে সে তৎক্ষণাৎ তাকে মুখ ভেঙিয়ে দিতে কিছুমাত্র ক্রটি করছিল না।

টিফিনের ছুটির সময় সবাই মনে করেছিল যে, স্মীল অস্বস্তি: আজকার দিনটা তার নামের অর্থ অনুযায়ী স্মীল হয়ে থাকবে। কিন্তু স্কুল-বাড়ী থেকে সব কটি মাষ্টার বেরিয়ে যাবার সঙ্গে সঙ্গে স্মীল আবার উদ্দাম হয়ে উঠল এবং এক লাফে বেঞ্চি থেকে টেবলে এবং টেবল থেকে ব্ল্যাকবোর্ড ডিঙিয়ে সেকেণ্ড ক্লাসের টেবলের উপর গিয়ে পড়ল। কিন্তু আজ তার বেত্রাহত বেদনা-কাতর দেহ তার মনের বশে ছিল না, সে টেবলের মাঝখানে গিয়ে না প'ড়ে পড়েছিল এক পাশে। সেখানে দেহভারের সামঞ্জস্য করতে না পেরে সে সোজা হয়ে দাঁড়াতে পারলে না, ট'লে চিৎ হয়ে প'ড়ে যাবার উপক্রম হ'ল। তার পিছনদিকে টেবল ও বোর্ডের মাঝখানে মাষ্টারের চেয়ারের হাত ধরে দাঁড়িয়েছিল অপূর্ব। স্মীল পতন রোধ করবার জগ্রে হাত বাড়িয়ে অপূর্বকে ধরতে গেল; কিন্তু অপূর্ব ঠিক সেই মুহূর্তে স'রে যাওয়ারতে সে টেবল থেকে नीচে প'ড়ে গেল এবং টাল সামলাবার চেষ্টায় বোর্ডের উপর গিয়ে ছম্ড়ি খেয়ে পড়ল। ব্ল্যাকবোর্ডের গায়ে একখানা ম্যাপ টাঙানো ছিল; দপ্তরী তখন সেটা নিয়ে যায়নি, নিয়ে যাবে ব'লে আসছিল; স্মীলের সমস্ত গায়ের ভরের টান পেয়ে সেই ম্যাপখানা এমন বিস্তীর্ণরকমে ফেসে ছিঁড়ে গেল যে, তাকে মেরামত ক'রে কাঁচ চালাবার আর কোন উপায়ই রইল না।

স্মীল আহত শরীরে আবার প'ড়ে গিয়ে যে বেদনা পেলে, তার দিকে মনোযোগ দিবার অবসর সে পেলে না, ম্যাপের হৃদিশা দেখে তার চক্ষুস্থির হয়ে গেল, মুখ শুকিয়ে উঠল।

দপ্তরীও সঙ্গে সঙ্গে চীৎকার ক'রে উঠল—“স্মীল বাবু! ম্যাপখানার দফা একেবারে সেরে দিলে! রসো! হেড মাষ্টার মশায় আসুন—”

স্মীল মুখে দস্ত প্রকাশ ক'রে বললে “যা যা, তোর যা বলতে হয় বলিস। হেড মাষ্টার মশায় আমার যা করবেন, তা আমার জানাই আছে!”

দপ্তরী গজগজ করতে করতে ম্যাপ গুটিয়ে নিয়ে চ'লে গেল।

দপ্তরী চ'লে যেতেই অপূর্ব স্মীলের মুখে ভয়ের ভাব লক্ষ্য ক'রে বললে—“তোমার ভয় নেই, আমি সাক্ষী দেব, হঠাৎ একসিডেন্টালি ম্যাপখানা ছিঁড়ে গেছে, তুমি মোটেই ইচ্ছা ক'রে ছেঁড়নি—”

স্মীল ব্যাথাভরা হতাশের হাসি হেসে বললে—“তোমার সাক্ষীতেও আমার শাস্তি কিছুমাত্র লঘু হবে না; আর কেউ হ'লে হতো, কিন্তু আমি যে স্মীল!”

পরক্ষণেই স্মীল চেষ্টাকৃত কৃত্রিম উৎসাহ দেখিয়ে বললে—“আরে ভাই, শাস্তি-ফাস্তি আমার ত গা-সহ্য হয়ে গেছে! তবে আজকে এক দফা এক রকম বেশ উত্তম-মধ্যম হয়ে গেছে কি না, তাই এই অধমটাকে আমল দিতে তেমন উৎসাহ বোধ হচ্ছে না।”

অপূর্ব আর কিছু না ব'লে স্কুল থেকে বেরিয়ে চ'লে গেল। স্মীল হেড মাষ্টারের আগমনপ্রতীক্ষায় স্তব্ধ হয়ে গিয়ে নিজের ক্লাসে বসলো; আজ আর হুঁসানী করবার উৎসাহ তার মনে ছিল না।

স্কুলের ক্লাস বসবার ঘণ্টা বাজলো—হুটো। সঙ্গে সঙ্গে স্মীলের মনের উপরও হুটো মুণ্ডরের যা পড়ল! এইবার হেড মাষ্টার আসবেন; দপ্তরী নাগিশ করবে; আর শাস্তি নেবার জগ্রে তারও ডাক পড়বে।

অপূর্ব হেড মাষ্টারের আগমনের পথের ধারে অপেক্ষা ক'রে দাঁড়িয়েছিল। হেড মাষ্টার তার কাছে আসতেই সে তাঁকে নমস্কার ক'রে নত্নস্বরে বললে—“শ্রী, আমি একটা অভায় কর্ম ক'রে ফেলেছি!”

হেড মাষ্টার আশ্চর্য হয়ে অপূর্বের মুখের দিকে গভীর মুখে তীক্ষ্ণ দৃষ্টিপাত করে জিজ্ঞাসা করলেন—“কি ?”

অপূর্ব মাথা নত করে হাত কচলাতে কচলাতে বললে—“আমি স্নানীদের সঙ্গে হুড়োহুড়ি করতে গিয়ে একখানা ম্যাপ একেবারে ছিঁড়ে ফেলেছি !”

অপূর্ব গ্রামের জমিদারের ছেলে ; সে সকল রকমেই মাঝারী—লেখাপড়াতেও, আচরণে—স্বভাবেও। হেড মাষ্টার গভীরতর হয়ে উপদেশ দেবার ভাবে বললেন—“তুমি যে নিজের মুখে এসে আত্মদোষ স্বীকার করলে, এতে আমি অত্যন্ত আনন্দিত হলাম। তুমি যদি নিজের স্বীকার না করলে, তা হ’লে আমি তোমাকে বেত মারতাম ; অল্প লোকের কাছে আমি জানতে পারার পর তোমাকে জিজ্ঞাসা করলে, তুমি যদি স্বীকার করতে, তা হ’লে ম্যাপের দ্বিগুণ দায় তোমার জরিমানা করতাম ; তুমি নিজের থেকে এসে যে অত্যাশ্চর্য অপরাধ স্বীকার করছ, এর জন্য তোমাকে ক্ষমা করলাম। যাও—কিন্তু তুমি ঐ হতচ্ছাড়া লক্ষীছাড়া স্নানীদের সঙ্গে কখনও মিশবে না ; তার সঙ্গে কোন সুবোধ ছাত্রের সম্পর্ক রাখা উচিত নয়—তাকে তোমাদের সকলের একঘরে করে বয়কট করা উচিত—আচ্ছা যাও—”

অপূর্ব খুসী হয়ে হাসিমুখে নত করে ক্রতপদে অল্প দূর দিয়ে স্কুলে প্রবেশ করলে।

স্নানীদের ক্লাস ও কোর্স ক্লাসের মাঝখান দিয়ে মাষ্টারদের বিশ্রামকক্ষ থেকে স্কুলে আসবার পথ। একে একে মাষ্টারদের সমাগমের ফলে স্কুলের কোলাহল ক্রমশঃ হ্রাস হয়ে আসছিল। স্কুলের কোলাহল যত কমে আসছিল, স্নানীদের হৃৎস্পন্দনের শব্দ তত বেশী হয়ে উঠছিল। হঠাৎ সমস্ত স্কুল একেবারে স্তব্ধ হয়ে ঘোষণা করলে যে, হেড-মাষ্টার মশায় স্কুলের মধ্যে পদার্পণ করেছেন। স্নানীল মুখ না কিরিয়েই তার পিঠ দিয়েই তাঁর স্কুল গভীর মূর্তির আবির্ভাব অনুভব করে শিউরে উঠল !

দপ্তরী ছেঁড়া ম্যাপখানা হাতে করে দরজার কাছে মালিশ করবার প্রতীকার উদ্গ্রীব হয়ে দাঁড়িয়ে ছিল। হেড-মাষ্টার স্কুলের মধ্যে আসতেই সে ম্যাপখানা খুলতে খুলতে বলবার উপক্রম করলে—“হুজুর, ...”

হেড-মাষ্টার গভীর স্বরে বললেন—“হ্যাঁ, আমি সব

তনেছি, তুমি ঐ ছেঁড়া ম্যাপখানা আলাদা করে রেখে দাও গে।”

সমস্ত স্কুল স্তব্ধ ! কোথাও টু শব্দটি নেই ! সকল ছাত্রই ভাবছিল, এইবার স্নানীলকে ডাক পড়বে এবং খুব সম্ভব তার পিঠে বেতও পড়বে ! স্নানীল নিজের ভাবছিল এবং হেড-মাষ্টারের চোখের কোল থেকে দাড়িতরা মুখ তার মনের মধ্যে উদয় হয়ে তাকে বিভীষিকা দেখাতে লাগল।

মাষ্টার মশায়রা হঠাৎ ছাত্রদের এমন শিষ্ট হবার কোনও কারণ অনুমান করতে না পেরে তাকে হেড-মাষ্টারের আবির্ভাব বলেই ধরে নিয়ে, হেড-মাষ্টার গুণ্ডে পান, এমন উচ্চ রবে পড়াতে প্রবৃত্ত হলেন।

সেকেণ্ড জুড়ে জুড়ে মিনিট, আর মিনিট জুড়ে জুড়ে ঘণ্টা কাবার হয়ে গেল, তবু স্নানীলের শমন এলো না ! স্নানীল ভাবলে, কিমাশ্চর্যমতঃ পরম্ !

অবশেষে স্কুলের ছুটি হয়ে গেল, তবু হেড-মাষ্টারের কাছে স্নানীলের তলব এলো না। স্নানীল স্বস্তির নিশ্বাস ছেড়ে ছুটে স্কুল থেকে বেরিয়ে পড়ল। তার মনে হলো, নিশ্চয় অপূর্ব হেড-মাষ্টারকে কিছু বলে থাকবে। সে ছুটে গিয়ে অপূর্বকে ধরলে। অপূর্ব তার ব্যগ্রতা দেখে কেবল একটু হাসলে।

স্নানীল চুপি-চুপি অপূর্বকে জিজ্ঞাসা করলে—“তুমি হেড-মাষ্টারকে কিছু বলেছিলে না কি ?”

অপূর্ব বললে—“হ্যাঁ, বলেছি যে, ওটা হঠাৎ একসিডেন্ট্যালি ...”

স্নানীল কতকটা আশ্চর্য হ’লেও আশ্চর্যের ভাবে বললে—“কিন্তু এক বার কৈফিয়ৎ তলব পর্যন্ত করলে না যে !”

অপূর্ব ঈর্ষ হস্ত করে বললে—“তা কি জানি !”

স্নানীল বললে—“এক বার সকালে মেরেছে বলে বোধ হয় দয়া হয়ে থাকবে.....”

অপূর্ব হেসে বললে—“তা হবে।”

স্নানীল বললে—“হাজার হোক, হেড-মাষ্টার হলেও মানুষ ত, কসাই ত নয় !”

অপূর্ব আবার হাসতে হাসতে বললে—“কসাইরাও মানুষ !”

অপূর্বের এই কথাই সুশীলও হাসতে হাসতে বাড়ীমুখে হলো—সে অপূর্বের উর্টা দিকে যাবে।

তাহার পর সকলে এই ব্যাপারের অপূর্বতা ভুলে গেল।

* * * *

এই ঘটনার তিন মাস পরে স্কুলের প্রাইজ বিতরণ হবে। পুরস্কার বিতরণের এক হপ্তা আগে হেড-মাষ্টার প্রত্যেক ক্লাসে গিয়ে গিয়ে নাম ডেকে ডেকে ঘোষণা ক'রে দিলেন, কে কে প্রাইজ পাবে; সেই সেই ছাত্রকে পুরস্কার বিতরণের দিন পরিকার বেশ-বিছাস ক'রে আসতে ব'লে দিলেন।

অপূর্ব বিষয়ে অবাক হয়ে শুনে যে, সেও একটা পুরস্কার পাবে। শিক্ষকরাও কম বিস্মিত হলেন না। অপূর্বের কোনও কিছুতে এমন বিশেষত্ব নেই, যাতে সে পুরস্কার পাবার যোগ্য বিবেচিত হ'তে পারে। লেখাপড়ায় সে মাঝারি; স্বভাব-চরিত্রেও সে মাঝারি; স্কুলে নিয়মিত উপস্থিত হওয়াতেও সে মাঝারি। শিক্ষকরা কোতূহলী হয়ে হেড-মাষ্টারকে জিজ্ঞাসা করলেন যে, অপূর্ব কিসে পুরস্কার-যোগ্য বিবেচিত হলো? তাতে হেড-মাষ্টার দাড়ির বোঝার ভিতর থেকে একটু হেসে বললেন—“সে কথা যথা-সময়ে জানতে পারবেন।”

সমস্ত স্কুল কোতূহলে ও বিষয়ে অধীর হয়ে পুরস্কারের দিনের প্রতীক্ষা করতে লাগল।

পুরস্কার-বিতরণ-সভায় জিলার ম্যাজিস্ট্রেট সভাপতি হয়েছেন; ম্যাজিস্ট্রেট-পত্নী পুরস্কার বিতরণ করছেন। সমস্ত ছেলের গুণ-তারতম্যে পুরস্কার বিতরণ হয়ে গেল। সর্বশেষে ডাক পড়ল অপূর্বকে। সভা ঔৎসুক্যে আগ্রহে নিস্তব্ধ!

হেড-মাষ্টার অপূর্বকে লক্ষ্য ক'রে সকলের নিকট ঘোষণা করলেন—“অপূর্ব কেমন অকুতোভয়ে নিজের দোষ স্বীকার করেছিল; এই সত্যবাদিতা ও সংসাহনের দৃষ্টান্ত স্কুলের প্রত্যেক ছাত্রের মনের সম্মুখে আদর্শ হয়ে যেন থাকে!”

অপূর্ব নিজের অপ্রাপ্য সাধুবাদ শুনে শুনে লজ্জায়, সঙ্কোচে অধোবদন হয়ে গেল। সে যে মিথ্যা কথা ব'লে হেড-মাষ্টারকে প্রতারণিত করেছিল, তার চেয়েও বড়

প্রতারণা মনে হ'তে লাগল এই পুরস্কার লওয়া! তার মনে হ'তে লাগল, সুশীল প্রভৃতি ছই চার জন ছাত্র যারা প্রকৃত ব্যাপার জানে, তারা হয় ত এতক্ষণ উঠল। ম্যাজিস্ট্রেট-দম্পতি ও মাষ্টাররা মনে করলেন, অপূর্ব নিজের সাধুবাদ শ্রবণে আনন্দিত, লজ্জায় অভিভূত হয়েছে!

হেড-মাষ্টারের পরিচয়প্রদান সমাপ্ত হওয়ার সঙ্গে সঙ্গে ম্যাজিস্ট্রেটের করতালির প্রতিধ্বনি-স্বরূপ সভাস্থ সকলের করতালি-ধ্বনিতে সভা পূর্ণ হয়ে উঠল; অপূর্ব দ্বিগুণ লজ্জায় মাথা হেঁট করলে।

ম্যাজিস্ট্রেট-পত্নী একটি লাল-রেশমী-ফিতার ঝুলান একটি রূপার মেডেল হাতে তুলে হাসিমুখে অপূর্বের দিকে দৃষ্টিপাত করলেন; সেই দৃষ্টির অর্থ আহ্বান অমুভব ক'রেও অপূর্ব স্থির হয়ে সেইখানে দাঁড়িয়ে রইল।

হেড-মাষ্টার বললেন—“অপূর্ব, এগিয়ে যাও ...”

অপূর্ব এবার যন্ত্রচালিতের মত এগিয়ে গিয়ে ম্যাজিস্ট্রেট-পত্নীর সম্মুখে টেবলের এ-পারে দাঁড়াল; তিনি সামনে ঝুঁকে অপূর্বের গলায় পদক ছলিয়ে দিলেন।

হেড-মাষ্টারের অত গুণব্যাখ্যাপূর্ণ বক্তৃতার পর ম্যাজিস্ট্রেটের সামনে অপূর্বের বলতে সাহস হলো না যে, সে মিথ্যা কথা বলেছিল, হেড-মাষ্টার মশায় প্রতারণিত হয়ে আজ মিথ্যা কথা বললেন, সে অনধিকারে পুরস্কার গ্রহণ করতে পারবে না। সে যেন পদকটিকে চুরি ক'রে নিচ্ছে, এমনই অপরাধিভাবে নিজের আসনে ফিরে এসে বসল। তার মনে হ'তে লাগল, তার বুকের উপর আঙনের টিক্লির মত ঐ মেডেল ছলতে দেখে সুশীলরা মুচ্কি মুচ্কি হাসছে, পরস্পর কত কি বলাবলি করছে! সে তাড়াতাড়ি সেই পদকটা গলা থেকে খুলে পকেটে লুকিয়ে রেখে দিলে।

ম্যাজিস্ট্রেটের বক্তৃতাতেও অপূর্বের অপূর্ব সংসাহস ও সত্যবাদিতার প্রশংসাই প্রধান হয়ে উঠল। অপূর্ব লজ্জায় এতটুকু হয়ে পড়ল।

সভাভঙ্গ হলো।

সভাভঙ্গ ঘোষণা হবার সঙ্গে সঙ্গেই অপূর্ব স্কুল থেকে বেরিয়ে পড়ল, কারও সঙ্গে দেখা হবার পূর্বেই সে পলায়ন ক'রে আপনার মিথ্যা কথার প্রতারণার লজ্জা লুকাতে চায়।

বাইরে বেরিয়ে অল্পদূর অগ্রসর হয়েই দেখলে, উৎকল-মুখে দাঁড়িয়ে আছে সুনীল! সুনীলের মুখের প্রকল্পতা দেখেই অপূর্ব দুর্ভাগ্যে পারলে যে, তার মধ্যে ব্যঙ্গ বা বিক্রম নেই, অনাবিল আনন্দ দেদীপ্যমান হয়ে উঠেছে। তথাপি সে অপ্রতিভভাবে হেসে বললে—“মিথ্যা কথা বলে খুব বাহবাও পেয়ে গেলাম, আর একটা মেডেল পেয়ে গেলাম!”

সুনীল অপূর্বের কাছে গিয়ে দুই হাতে তার হাত চেপে ধ’রে বললে—“মিথ্যা কথার জন্তে পুরস্কার নয়, পরোপকারের জন্তে! এ কথা তুমি ত আমাকে বল নি!”

অপূর্বের মনের মানি অনেকখানি লাঘব হয়ে গেল, সে

এবার অনেকটা সহজ প্রকল্প-মুখে বললে—“মিথ্যা কথা বলে হেড-মাষ্টার মশায়কে প্রতারণা করেছিলাম, সে কথা কি বড়াই ক’রে বলার! এ আমার চিরকালের লজ্জার কারণ হয়ে রইল!”

সুনীলের মনে হলো—সত্যই ত! এই লজ্জা ত একা অপূর্বের নয়, তারও! তারই সাহস ক’রে নিজের অপরাধ স্বীকার করা উচিত ছিল! তা হ’লে সেই হয় ত এই পুরস্কার পেত! অপূর্ব যে এই পুরস্কার পেলে, সে কতবে কিসের পুরস্কার?

অপূর্ব সুনীলকে চিন্তাকুল দেখে ও বহু ছাত্রের সমাগম দেখে মূহু হেসে সেখান থেকে প্রস্থান করলে।

চারচক্র বন্দ্যোপাধ্যায়।

মিলন



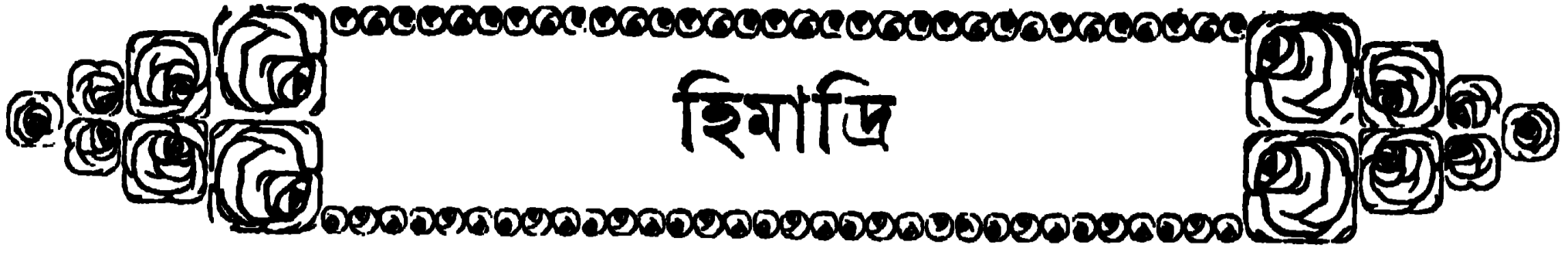

হিমাঙ্গি

প্রণমি সহস্রফণ অনন্তের রসধন শিলাব্রহ্মরূপ,
পরিবৃত সংখ্যাহীন নগনাগে, যোগাসীন জয় নগভূপ ।
শশি-সূর্য্য-করনাত ভালে তব হরহাস্তসংহত মুকুট,
তব পাদপীঠতলে কৃতাজ্জলি কুবেরের ঐশ্বর্য্য সম্পূট ।
অভ্রময় তত্ত্বজ্ঞাণ অংস হ'তে লক্ষ্যমান ধরার ধূল্যয়,
কাঞ্চনজ্জ্বালায় ঘেরি ঝঙ্ক! শিশুসম তারে খেলায় ছলায় ।
জ্ঞানদীপ্ত আত্মতৃপ্ত তব চিত্ত-নয়নের ধ্যানকেন্দ্র হ'তে
কর্ম্মজ্ঞান ভক্তিধারা নেমে আসে ব্রহ্মপুত্র সিদ্ধ গঙ্গাস্রোতে ।
তোমার 'মানস-পদ্মে' মহাসরস্বতী রাজে 'কোটি-স্বর' করে,
তোমার বাণ্যয় সত্তা সঙ্গীতে মুচ্ছিত তায় বিশ্বচরাচরে ।

পঞ্চপ্রাণধারা তব পঞ্চনদে বিগলিয়া নামি, তপোবলে
ব্রহ্মজ্ঞানাকুর মর্ত্তে জাগাইল ব্রহ্মাবর্ত্ত-মৃত্তিকার তলে ।
দেশান্তর হ'তে সেথা ভূ-যজ্ঞে ঋষিকগণে করেছ আহ্বান,
অন্ন সোম হবি ছুঙ্ক মধুময় মধুপর্ক করিয়া প্রদান ।
তোমার দেবতাগণে তাহারা তুষেছে নিত্য উক্খ,স্ক্রু, সামে,
হোমধুম সঞ্চারিয়া মণ্ডিয়াছে তোমা তারা তড়িদ্রবদামে ।

মহাসিদ্ধু সনে রচি নব নব মেঘমালা মৈত্রীর বন্ধন,
বাৎসল্যের উৎসপারা মধুস্রবা দিগ্বিদিকে করিয়া প্রেরণ,
রচিয়াছ ক্ষেত্রোত্তান, বনকুঞ্জ, পণ্যবীধি, পুরজনপদ
দীক্ষাশ্রম, শিক্ষাকেন্দ্র, তপোবন, তীর্থ, পীঠ, জ্ঞানপরিষদ,
গড়িয়াছ রাষ্ট্র রাজ্য রাজধানী ছুর্গ মঠ জনোপনিবেশ,
করিয়াছ আর্য্যাবর্ত্তে দ্বিতীয় ছ্যালোক মর্ত্ত্যে পুণ্যধন দেশ ।
শাসনে ইঙ্গিতে তব উৎসঙ্গের ছায় শুভ সত্যতাবিস্তার,
মিলায়েছ সর্ব্বজীব রচেছ আদর্শ শিবসমাজ-সংসার ।
বরুণের আলীর্কাদ দেবেজের পরসাদ রয়েছ আগলি,
ব্যোমযাত্রা বোধ করি, তাই মুঠি-মুঠি ধরি ছড়াও কেবলি ।
ঋষিয়া আদিত্যদেবে দাহদৈত্যে করি জয় কর' শৈত্যদান,
শরণ্য, চরণে তব দেবরোষবহি হ'তে লভে দেশ জ্ঞাণ ।

হে বিশ্ব-পুংসের বৃন্ত, মধুমান সর্ব্বসৃষ্টিরজোময় কায়
সর্ব্বলোক সর্ব্বভূত কেশরদলের মত শুক্ষিত তোমায় ।
অম্বর কিন্নর ষক্ক শুঙ্ক অমর রক্ষঃ সিদ্ধ বিজ্ঞাধর,
ঋতুনাগ পিতৃগণ সকলেরি লীলাঙ্গন ও শিলা চত্বর ।

আতিথ্য উৎসবে তব বিশ্ব মিলে নানা ছলে তুঙ্ক শৃঙ্গকুটে,
বিষাণে বিষাণে তব সেই মহাসঙ্গমের ঐক্যতান উঠে ।
সহস্রকরের স্পর্শে রজতবীণায় তব, মিলনের তান
সহস্রধারার ছন্দে প্রপাতে কল্লোলানন্দে চিরস্পন্দমান ।
গন্ধর্ব্বী নেমেছে হেথা সঙ্গীতধারার পথে কন্দর্প-নিদেশে,
নাগাজনা সঙ্গ পেতে বিজ্ঞাধর মালা গেঁথে নামে বরবেশে ।
যক্ষদের পানোৎসবে কিন্নর-মিথুন নাচে মায়ারূপ ধরি ;
অম্বরী ঋষির সাথে মিলেছে পূর্ণিমা রাতে তপোভঙ্গ করি' ।

মানবের উগ্রতপে ইষ্টদেব ব্যগ্র হয়ে নামে তপোবনে,
ধরিতে কঙ্কালময় তনুশেষ বরাভয়-বাহুর বন্ধনে ।
যজ্ঞে আমন্ত্রিত সোম শুনে সোমসিক্তকণ্ঠে পুণ্যসামগাম
সুধায় ভরিয়া পাত্র ফিরে দেয় ইঙ্গমিত্র করি আজ্যপান ।
কলধৌত শৃঙ্গে শৃঙ্গে ভাস্বর সোপানশ্রেণী উঠে ব্রহ্মধামে,
স্বর্গ ত্যজি ধরস্রোতে মন্দাকিনী সেই পথে গঙ্গা হয়ে নামে ।
তোমার হিমাঙ্গতটে প্রথম ভূসঙ্গ লভে দেবেজের রথ,
তব প্রস্থ-সামু দিয়া উর্ধ্বে উঠিয়াছে মহাপ্রস্থানের পথ ।
গৌরী হরে, শ্রেয়ে প্রেয়ে, পুরহর্ষ্যে, তপোবন-

সংসার-শ্মশানে,
যোগে ভোগে, শুভে ধ্রুবে, অপূর্ব্ব সংহতি ভবে
তোমারি বিধানে ।

হে বিরটি তপোধন, যুগে যুগে যোগিগণ তব অঙ্ক'পরে
সক্ষি তপঃ কঠোরতা দিয়াছে লাভ্য রুঢ় তব কলেবরে ।
হিসুল বেদীর পরে কুশাসনে কুশেশয় ফুটায়েছ তারা
তপস্তেজে শিলা তব হয়েছে তরল দ্রব লীলাময়ী ধারা ।
যোগস্থের জটাজালে পাখীরা বেঁধেছে বাসা, তবু যোগাসীন,
হয়নিক ধ্যানভঙ্গ প্লক্ষমূলে অর্ধ-অঙ্গ যদিও বিলীন ।
বলীকের আক্রমণে সমাহিত দেহে মনে—নৈবেদ্যের মত,
নাহি দেহে মাংসলেশ শুধুই কঙ্কালশেষ তবু ধ্যানরত ।
ত্রিযুগের হোমক্ষেত্র কোটি কোটি অগ্নিহোত্র জলে

তোমা ঘেরি ।

হোমভঙ্গ স্তূপে স্তূপে রুজ্জাক মালিকারূপে শোভে কণ্ঠ বেড়ি'
শ্রেণীবদ্ধ হোমধেয় মণ্ডিয়া তোমার তনু রচে উপবীত,
ঋষিজটারশিঞ্জাল ঘন হোম-ধুমস্তোমে যোগায় তড়িৎ ।

তব অক্ষর দরী গুহা চিরদিন ব্রহ্মচিস্তামণিকের ধনি,
কীচকের রন্ধে, রন্ধে, মরুৎ বন্দনা ছন্দে উঠে রণরনি ।
ঋষিজ্ঞানবিরচিতা ইন্দুর দীপাধিতা আজো অলে কিবা,
ওষধির দেহে দেহে বিতরিছে বিনা স্নেহে তাপশূত্র বিতা ।
ললাট-নয়নে তব জলিতেছে চিরদিন অতীন্দ্রিয় হ্রাসি,
নখরমুকুরে তব বিধিত নিখিল ছন্দ, মন্ত্র, তন্ত্র, শ্রুতি ।

ধরার উদ্ধার তরে বরাহদশনকৃত নিলে বক্ষ'পরি
ভার্গব-পরশুঘাত রেণুকা-হৃদের ছলে আছ অঙ্গে ধরি' ।
নিবেদিত কুশপিণ্ড, কুশাবর্ত ঘাট হ'তে গঙ্গোত্তরী-কূটে,
হে পিতা তুমিই বহু পিতৃলোকে অহরহ অই পাণিপুটে ।
শৃঙ্গচূড়া-হলধর, অনন্তদেবের তুমি বলভদ্ররূপ,
শুভ্রতনু, নীলাধর, বাকুণী-অরুণায়িত গিরিগোপভূপ ।

তুমি মহাসিদ্ধিক্রম মুমুকুরা তব অঙ্গে তপোময় থাকি,
আত্মসাধনার ফল অমৃতের পুত্রগণে বিলালেন ডাকি ।
আরণ্য-মণ্ডলে তব প্রথম জাগিল ব্রহ্মজিজ্ঞাসার বাণী,
অধ্যায়-জীবনে ধন্য ভারত আশ্রমে তব পরাতনু জানি' ।
প্রত্যক্ষে পরোক্ষে আজো সে তনু মোদের যাত্রা করে নিয়ন্ত্রিত,
ব্রহ্মবিষ্ণু আরণ্যকে মূলভাষ্যে সূত্রে সূত্রে রয়েছে গ্রথিত ।

অগস্ত্য, কশ্যপ, অত্রি, জমদগ্নি, বিশ্বামিত্র, কথ, বৈখানস,
উদ্ধব নারদ সৌতি সবারি সাধনা-ভিত্তি তোমার উরস,
যেথায় বসিয়া ব্যাস রচিলেন ভাগবত নিখিল পুরাণ,
পালিলেন ঋষিসংঘ কুলপতিগণ যেথা করি অবস্থান ।
নর নারায়ণ শুক উগ্র তপশ্চায় তব বদরিকাশ্রমে,
রোপিলেন কল্পতরু, যুগে যুগে চতুর্ভুজফলভরে নমে ।
তোমারি প্রাক্ষণে অলে হরগৌরী-বিবাহের যজ্ঞের দহন,
তিন যুগ হ'তে হোতা সমিদ্ধ রেখেছে তারে—সাক্ষী নারায়ণ ।

প্রতি পুণ্যচিন্তা তব সাক্ষর শালগ্রামশিলারূপ ধরে,
কোটি রোমান্থুরে অঙ্গে কোটি কোটি শিবলিঙ্গে
পুলক শিহরে ।

তব রোমকূপে কূপে শীত তপ্ত কুণ্ডরূপে স্নেদবারি ধরে,
প্রৈতলোক তর্পকের সে বারি অঞ্জলি হ'তে পিয়ে তৃষ্ণা হরে ।
শুভ্র রাধিয়াছ তুমি কত মুক্ত যুক্তবেণী কত মায়ী-কাশী,
তব পঞ্চ প্রয়াগের পঞ্চমুণ্ডী আসনের তলে, হে সন্ন্যাসি !

তব ইন্দ্রকিলোপরি ইন্দ্রিয়নিগ্রহে করি তপশ্চা হুশ্চর,
ব্যাসদত্ত মহামন্ত্র-প্রভাবে লভিল পার্থ পাণ্ডপত বর ।
মরুত্ত যজ্ঞের ছলে নিখিল ভূদেবগণে করি সম্মেলন
পুণ্যতীর্থ ক'রে নিলে কিরাত-সেবিত তব দেবদারু-বন ।
ভগীরথ তপ চরি বিষ্ণুপদ স্থির করি ত্রিধারা-বন্ধনে,
বাঁধিলেন হরিহরে, স্বর্গ-মর্ত্তে সুর-নরে তোমারি প্রাক্ষণে ।
তব পাদমূলে দক্ষ ব্রাহ্মণ্যশাসনতন্ত্র করিল বন্ধন,
তব পাদমূলে 'মোক' বুদ্ধরূপ ধরি তারে করিল মোচন ।
বেদান্তের দ্বিধিভয় ভারতের চতুর্ধামে আজিও প্রকট,
বৌদ্ধে জিনি ব্রহ্মবাদ-প্রতিষ্ঠার জয়স্বস্ত তব যোগীমঠ ।
শ্মশানবাসীর করে কল্পা সঁপি রাজবেশ শোভা নাহি পায়,
তাই ঈশানের সাজ পরেছ কি গিরিরাজ স্নেহের ব্যাধায় ?
তোমার শোভন অঙ্গ বিভূতি-ধূসর পিঙ্গ করেছে কুঞ্জাট,
চপলাকপিণ রুক জলদের জটাকূর্চ করেছে ধুর্জটী ।

শিরে তব সুরতটী, কণ্ঠে বক্ষে কোটি কোটি ভুজঙ্গের ভার,
করিয়াছে চক্রচূড় চক্রকরোজ্জল চিরপুঞ্জিত তুষার ।
আমেখল বনশোভা পরায়েছে মাধ অঙ্গে শ্রাম গজাজিন,
প্রপাতে ডম্বর বাজে, ধবল গিরিটি রাজে বৃষভ প্রাচীন ।
উপলস্কুল শীর্ণ নির্ঝর কঙ্কালে শোভে মহাশঙ্খমালা,
হৃদয় তুমি ব্যোমকেশ শৃঙ্গধর নেত্রে তব দাবানল-জালা ।
পাষণ-বিগ্রহে লিঙ্গে 'কেদার' 'অমরনাথ' 'পশুপতিনাথে',
গিরীশ, গিরিশে তাই তোমাতেই পূজি মোরা
ভক্তি-প্রণিপাতে ।

তাজিয়াছ রাজসজ্জা তাই ব'লে রাজলক্ষ্মী রাজেশ্বঃবৈভব,
তোমায়ে ত্যজেনি, আরো বিসর্পিত দিগ্দিগন্তে
মহিমা-গৌরব ।
কুন্তিপট ঘেরি আজো নেপাল খোটান চীন ভূটান কাছোজ,
বকোমধু-রজোদলে তোমার তাণ্ডবতলে ফুটায় অশোভ ।
এক সঁপে গজভেট, ফলপুষ্প অর্ঘ্য রচে বিদেহ গাঙ্গার,
কাশ্মীর, কুঙ্কম, কুশ, বঙ্গ বহে তব যাগে শশু ছন্দভার ।
তোমার বন্দনা গায় মহেশ্বর, মলয়, বিক্রয়, নীলাজি, মন্দর,
নিখিল ভূধর নমে কৃতাজলি তব নামে বিনতকঙ্কর ।
উত্তর-বায়ুর দৌত্য চলে নিত্য, লভে ধ্বাস্ত তেমনি শরণ,
সর্বশৈলকরশুদ্ধ করি', মেঘে মেঘে সিদ্ধ করিছে প্রেরণ ।

চমরী ব্যজন করে, কন্দরে কন্দরে অলে মৃগমদধূপ,
তেমনি নিদেশবাণী ভূর্জকপত্রী বহে ওগো গোত্রভূপ।
কিনরী তেমনি গাহে, কেশরী প্রহরী আজো স্ফীত

করি শটা,

অধিত্যকা হ'তে গিরি-সঙ্কটে তেমনি চলে দানযজ্ঞঘটা।
চিন্তামণিরত্নাকর, তরঙ্গিত নিরন্তর রহস্ত-অর্গব,
পাতার ইঙ্গিতে কবে সহসা স্তম্ভিত হলো

তোমার তাণ্ডব ?

তরঙ্গ, নীলিমা আর বিশালতা আজো তার পায়নি বিলয়,
তিমিঙ্গিল নক্রকুল, মাতঙ্গ মৃগেন্দ্ররূপে ভ্রমে দেহময়।
স্তম্ভিত তরঙ্গ তব রুদ্ধবেগ, পঞ্জরের কহরে কুহরে
শত শত নদী-নদে গতি লভে হৃদে হৃদে সহস্র নিঝরে।
ভৈরব সঙ্গীত তব গুঞ্জে কোটিখা হলো উপল-ব্যথায়,
মহাকাব্য মন্ত্র তব ভাঙিয়া বদ্ধত লক্ষ গীতি-কবিতায়।

নিসর্গের সব তথ্য সৃষ্টির গোপন সত্য জেনেছে নিঃশেষে,
বলি গর্ক করে নর, খর্ক তার আড়ম্বর তব পাদদেশে।
কত যে রহস্তলীলা অচিন্ত্য বিশ্বয়, শিলাগর্ভে স্পন্দমান,
বিজ্ঞানের শত সৃষ্টি প্রজ্ঞানের ধ্যানদৃষ্টি পায়নি সন্ধান।
কত ধাতু ক্ষারদ্রব জীব-জন্তু কত নব উদ্ভিজ্জ জীবন
ন-চক্ষুর অন্তরালে লভিতেছে তব কক্ষে ক্রমবিবর্তন,
তোমার পরীক্ষাকুণ্ডে গুন্ফাগারে কত সৃষ্টি হতেছে কল্পিত,
গুপ্ত কত রসায়ন কত মৃতসঞ্জীবন নর-স্বপ্নাতীত।
গুপ্ত কত অতিকায় দানব-জীবের শিলা-কঙ্কাল-কহরে,
অনাগত ভবিষ্যের ভ্রূণ-ভিষ প্রাণবীজ অসংখ্য সঞ্চরে।
গহ্বরে? গুহাহিত করিয়া রেখেছ শত রহস্তকুঞ্চিকা,
চিরতুঙ্গিনের তলে 'এধাপেক্ষ' শিলাসুপ্ত কোটি প্রাণশিখা।

তমিশ্রাবিহ্বাৎ মেঘে ছায়ালোকসম্মিপাতে নবরঙ্গভূমি
শিলাজতু-বেদিকায় হরিতাল-মঞ্চে রচি' রাখিয়াছ তুমি।
বাহিয়া অলকানন্দা অলকার নটনটী নামে সে নিলয়ে
ভাগবতী হ'তে উঠে নাগকুল তথা জুটে নাট্য-অভিনয়ে।
মানবে গৌরব দিলে রসজ্ঞের রূপে তারে করি আমন্ত্রণ
ভ্রলোকের বহু উর্কে মেঘের উপরে তারে দিয়াছ আসন।
এবনিকা সন্নাইয়া দৃষ্টি হানে তবু নর নেপথ্যের পানে,
সমলে সে তুষ্ঠ নয়, মৃগাল-মূলের সূত্র চিত্ত তার টানে।

কিনরের কণ্ঠসনে কণ্ঠ মিলাইতে নরে করেছ আহ্বান
ব্রহ্মবিজ্ঞা-তপোবনে দর্ভাসন দিয়ে তারে করেছ সম্মান।
দিলে তারে স্বর্গাভাস মর্ত্যালোকে, মোক্ষপথে ধরেছ তুলিয়া,
স্বপ্নপুরী কল্পলোক পানে তার দিব্য চোখ দিয়াছ খুলিয়া।
তবু সে ত তুষ্ঠ নহে, খুলিয়া দেখিতে চাহে পাণিপুটখানি,
বজ্রমুষ্টিতলে গুঢ় তাও লভিবারে মূঢ় করে টানাটানি।
তব গুপ্ত মন্ত্রশালা যেথা নিত্য নিয়ন্ত্রিত জীবের নিয়তি,
তব বাহুযন্ত্রশালা লভে নব সৃষ্টি যেথা জীবনের গতি,
তব শিলাগর্ভগৃহ মহানদীদের যেথা স্মৃতিকা-আগার
সেখানে দাওনি তুমি মূঢ় নর-কৌতূহলে প্রবেশাধিকার।
যেই স্তনে সুধাধারা পান করি বাঁচে তারা তাই চিরে চিরে,
দেখিবারে যায় ছুটে কেমনে তা' ভ'রে উঠে সুধাসম কীরে।
ভবিষ্যের ইন্দ্র, মনু গুপ্ত শিলালীনতনু যে তুঙ্গ শিখরে
আছে চারি যুগ ধরি মগ্ন, উগ্র তপ চরি কাম্য পদতরে।
নন্দী যেই মহাক্ষেত্রে শাসে নিত্য হেমবেত্রে সতর্ক প্রহরী,
অধরে তর্জনী রাখি স্তরু করি চরাচর পহারোধ করি,
ভারতের বর্ষকোষ্ঠী যুগাস্তজাতকপত্র কালের মসীতে,
নিভতে রচিত যেথা, তথায় উদ্ধত নেত্রে দাওনি পশিতে।

এসেছে যুনানী শক মোগল পাঠান হন কুশান তাতার,
পশ্চিম সূড়ঙ্গ-পথে নানাছদে যুগে যুগে, করে তরবার,
পূর্ব ইরাবতী হ'তে পশ্চিমের ইরাবতী গণ্ডী বিরচিয়া
ন-মুণ্ডে কন্দুক-কেলি করিল সকলে মেলি তাণ্ডব নাচিয়া।
শতখণ্ডে ভেঙে তারা নিল ভারতের হৈম সিংহাসনখানি,
লুণ্ঠন-বণ্টনে শেষে করিল আপন কণ্ঠে খড়া হানাহানি।

উত্তাল শোণিতসিক্ত তব পাদমূল হ'তে সতত ব্যাহত,
অরুণ অশ্বজসম জম্বুদ্বীপ তব পদে চির-মূর্ছাগত।
ঘন-ঘোর রণঝঞ্ঝা তোমার বিরাট জজ্বা পারেনি লজ্বিতে,
তব শিলাপটুপটে কোন অসি জয়লিপি পারেনি অঙ্কিতে।
তব গুপ্ত উত্তরীয় লাহিত করেনি কভু শোণিতের দাগ,
তব মনঃশিলাপুরে কোন দিন অশ্বকুরে উড়েনিক ফাগ।
বিবিক্ত প্রাঙ্গণ তব হ্রয়নিক আজো ভ্রাতৃ-হত্যার মশান,
গৃধ্র ফের সারমেয় বায়সকুলের হেয় উৎসব-শ্মশান।
পাহাড়ী দেউল তব বিরচিত কোটি কালাপাহাড়ের হাড়ে,
খড়াপাণি দৈত্য হেথা অর্ঘ্যপাণি মহাকাল মন্দিরের ঘারে।

তব পাদমূলে এসে জৃষ্টকে স্তম্ভিত যত চমু, অশ্ব, রথ,
অজ্ঞাতদঃসঙ্গগন্ধ চিরদিনই তব অঙ্ক 'স্বাধীন ভারত ।'
বৈদ্যুতশলাকাময়ী তোমার বিদূর-ভূমি আজিও নিষ্কর,
তোমার মানসহৃদে অবাধ আনন্দে আজো প্রবুদ্ধ পুঙ্কর ।
মহনকীলক তুমি, চারি পাশে বিশ্বভূমি আবর্ষে চঞ্চল,
আদিযুগ হ'তে শুধু তোমার স্থাগুতা ধ্রুব অনঘ নিশ্চল ।
বিশ্বভরা দস্যাদলে, দস্যু ঘুরে জলে স্থলে লুণ্ঠনের আশে,
সর্কথা শক্তিতে হরে কাতর ভিখারী দীন শুধু তব পাশে ।
কেহ ধরা-কুঙ্কি চিরে ভূপঞ্জর টেনে ছিঁড়ে, গলায় পাথর,
কেউ রত্ন করে ডোবে কেউ স্বর্ণরেণুলোভে খুঁড়ে বালুস্তর,
তোমার গুহার মাঝে কোন্ রত্নখনি রাজে, পায়নি সন্ধান,
কিংবা তথা পশিবারে নরের কৌশল হারে, অশক্ত বিজ্ঞান ।

ধরার জনমদিনে যে লাজবর্ষণ হলো, বজ্রমণিরূপে
সেই লাজ রাশি রাশি গুহার তমিশ্রা নাশি জলে কুপে কুপে ।
গুহ্রদস্তে বিশ্বাধরে হেসেছিল শিশু-ধরা তরঙ্গ-দোলায়,
প্রবাল মুক্তার রূপে সে হাদি পুঞ্জিত আজো তব মেখলায় ।
যে পরশমণিহার সঁপি রবি ছুহিতার হেরিল বদন,
তা' আজি তোমার ঘরে পাষাণের স্তরে স্তরে বাড়ায় হিরণ ।
ফণায় বহিয়া মণি, গুহাগৃহে কোটি ফণী দীপালী জালায়,
তায়, ঘন আঁধিয়ারে নাগবালা অভিসারে পথ খুঁজে পায় ।
করিকুস্ত বিদারিয়া কেশরী ছড়ায় যায় গজমুক্তা-ফলে,
তব ভৃগুভূমি ভরি হেলায় রয়েছে পড়ি তুষারমণ্ডলে ।

লোভ-লালসার ঠাই তোমার সংসারে নাই, তুষ্টি শুভঙ্করী,
শাসিকা ও মুক্তিদেশে, ভুক্তি কভু নাহি পশে তৃষ্ণাসহচরী ।
তুমি যে জড়ের প্রভু, তাই জড়বাদ কভু তোমার সভায়
সাদরে পায়নি পদ, দীপ্ত তব পরিষদ অধ্যায়-প্রভায় ।
হোথা সদা স্নিগ্ধ পুণ্য অমুকুল রজঃশূন্য সমীরণ বয়,
নাহি পৃতি বাষ্প স্বেদ নাহি পাপমল-ক্লেদ, সবি সঙ্কময় ।
স্বস্তি স্বাস্থ্য সনাতন, নাহি হোথা দেহমনোরোগের বীজাণু,
মর্ত্ত উঠে স্বর্গ নেমে রচিয়াছে মাঝে থেমে তব পুণ্য সান্নু ।

কি সংশয়ে উদ্বেলিত সিদ্ধুর তরল চিত, কোন্ ভাবাবেগে ?
সেই আদিকাল হ'তে কেবলি করিছে প্রশ্ন শুধু মেঘে মেঘে ।
উত্তরে বসিয়া তুমি প্রেরিছ নদীর শ্রোতে সহস্রর যত,
অটল গম্ভীর স্থির নিঃসংশয় শাস্ত ধীর আচার্য্যের মত ।
যুগ যুগ হ'তে চলে এই প্রশ্নোত্তর-লীলা, প্রশ্ন না ফুরায়,
সিদ্ধুর মনের দ্বিধা ঘন্থের অশান্তি-ক্ষুধা তবু না জুড়ায় ।
কোন্ সেই মূল তথ্য যারে জেনে ধ্রুব সত্য তুমি অবিচল,
ক্ষুক, সিদ্ধু নাহি জেনে জাগে তার ভ্রাস্ত মনে প্রশ্নই কেবল ।

ভারতই তোমার উমা শশানবাসিনী দীন। চির ক্লেশব্রতা,
তব্ সে ত হরবধু, চাহিয়া শূলীর পানে ভুলেছ সে ব্যথা ।
কিন্তু 'আর্য্য যোগীদের অধ্যাত্মসাধন ধন', মৈনাক তোমার,
বিজ্ঞানের বজ্র-ভয়ে রচিয়াছে সিদ্ধুতলে শয্যা আপনার ।
পাসরিতে এই ব্যথা পেরেছ বৎসল পিতা ? ভুলিবার নহে !
এ ব্যথা তোমার মর্ষে মুগ্ধুর-দহনসম ধিকি ধিকি দহে ।
বর্ষণের পূর্বে যেন বজ্রগর্ভ চৈত্রঘন তব মৌনরূপ,
শিশু প্রলয়েরে যেন ধরিয়া রাখিতে নারে তব চিত্তরূপ ।
অজ্ঞাতরহস্যময় বিপ্লবের পূর্বসূচি ও মুক স্তব্ধতা,
বাহ্যসংঘমের আর অন্তরের ঝটিকার কহে গৃঢ় কথা ।

মদন-ভস্মের পূর্বে শঙ্করের চিত্তে যেন রুদ্র মৌন জাগে,
গরুড়ের শেষতন্ত্র। যেন অন্তচ্ছদ দীর্ণ করিবার আগে ।
তোনা অতিক্রমি ঐ অত্রভেদী জড়বাদ উঠে তুঙ্গ হয়ে,
যোগযুক্তি পদে দলি ভোগভুক্তি বিশ্বজয়ী, আছ তুমি স'য়ে ?
মৈনাক-লাঞ্ছনা-ব্যথা মহাপ্রলয়ের রূপ করিয়া ধারণ,
একদা উঠিবে জেগে, করি ভীম রুদ্রবেগে বক্কোবিদারণ ।
তব ধৈর্য্যবন্ধ টুটি পাষাণ-পঞ্জর কোটি চূর্ণ দীর্ণ করি,
সুপ্ত মহাকাল ছুটে বাহিরে আসিবে, করে গৌরীশৃঙ্গ ধরি',
অনিত্যের ষটাছটা, সমারোহ, অঞ্জবের ব্যর্থ আয়োজন,
সবি হবে ধ্বংসশেষ তুমি বৃষ্টি জপিতেছ সেই শুভঙ্কণ ?
ঐহিক ভোগের এই প্রেতনৃত্য, দেহপূজা, ইন্দ্রিয়বিনোদ,
সর্ব ধ্বংস করি নিবে মৈনাকের লাঞ্ছনার পূর্ণ প্রতিশোধ ।

শ্রীকালিদাস রায় ।

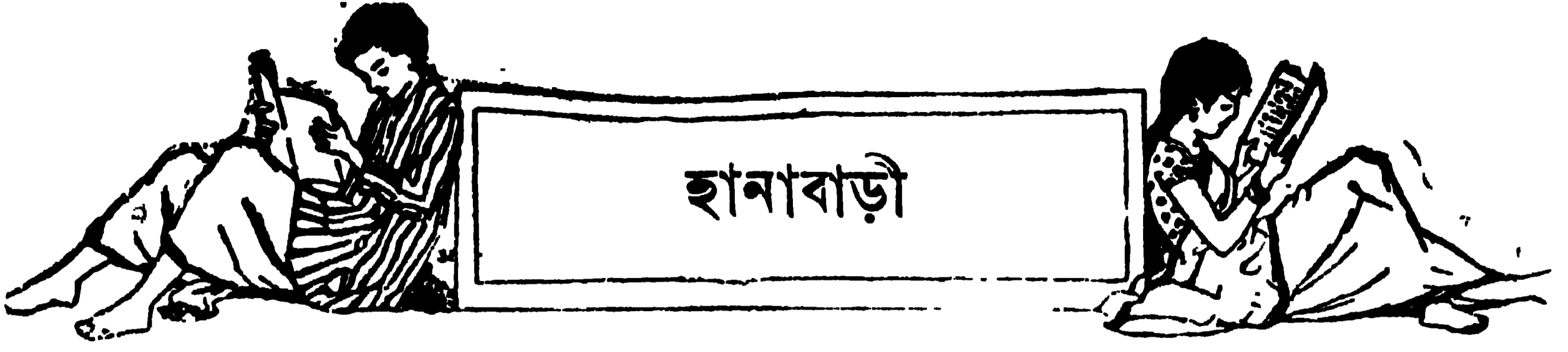

এই সকল আলোচনার ফলে কাকলীর মনে আর কোন সন্দেহই রহিল না যে, তাহার পিতাকে তাহার বিমাতা নিজেই হত্যা করিয়াছে। অপর কয় জনেরও প্রায় ঐরূপই বিশ্বাস হইল।

তখন পিসীমা বলিলেন, “উঃ! কি জাঁহাজ মেয়ে-মানুষ যা হোক! এখান থেকে ভোজালীখানা হাতিয়ে নিয়ে কলকাতায় গেল; সেখানে মল্লিক লেনের বাড়ীর মেথর-খাটা পথে ঢুকে মই-সিঁড়ি দিয়ে পাইখানার ছাদে উঠলো; আবার সেখান থেকে হানাবাড়ীর উঠানের কোণের ঘরের ছাদে উঠে, তার আলো-পথের শাশীর ভিতর দিয়ে গাছ-সিন্দূকের মাথা থেকে গা-বেয়ে নীচে নামলো; তার পর শোবার ঘরে ঢুকে, নিজের স্বামীকে খুন ক’রে, আবার সটান ঐ রকম পথ দিয়ে ফিরে এলো! একটু ভয়ও হ’লো না?—ধন্তি পাহাড়ে মাগী যা হোক! আবার এখন কি না সেই খনের রক্ত-মাথা হাতে সেই স্বামীরই এক-কাঁড়ি টাকা নিয়ে দিব্যি ব’সে ব’সে খাচ্ছে আর আমোদ ক’রে বেড়াচ্ছে!—ও কি মানুষ, না রাক্ষুসী? অরণ, তুমি বাবা, আর ইতস্ততঃ না ক’রে ওকে এইবারে পুলিশে ধরিয়ে দাও।”

আমি বলিলাম, “ধরিয়ে না হয় দিলুম; কিন্তু দোষী বলে প্রমাণ করতে ত হবে?”

“হ্যাঃ! তোমার ঐ এক কথা, সকলতাতেই প্রমাণ আর প্রমাণ! এ ত আর আমার ভুতের গল্প নয়, বাপু? এ সব ত সত্য ঘটনার কথা। এর আর প্রমাণের মুঞ্চিল কি?”

কাকলীও বেশ একটু বিরক্তিতরে বলিল, “আমরা এই যে প্রমাণগুলো পেয়েছি,—ওগুলো তা হ’লে আপনার মতে কোন কাণেরই নয়?”

“আমি তাও বলছি না। কিন্তু, আমার কথার রাগ

করলে চলবে না। তোমার বিমাতাকে আইন অনুসারে দোষী সাব্যস্ত করতে গেলে তাঁর বিরুদ্ধে প্রমাণগুলোর কোথাও কোন দোষ আছে কি না, আগে তাই দেখা উচিত। সেই জন্ত এখন আমি তাঁর স্বপক্ষের উকীলের মত ঐ প্রমাণগুলো তাঁর বিরুদ্ধে খাটে কি না, কিংবা সেগুলো কাটাবার কি উপায় আছে, তাই দেখতে চাই।”

তখন কাকলী একটু হাসিয়া বলিল, “আচ্ছা, বেশ কথা। আপনি যেন ঔর পক্ষের উকীল, আর আমরা সব যেন ঔর বিপক্ষের সাক্ষী। এখন,—আপনি কি জিজ্ঞাসা করবেন, করুন।”

আমি বলিলাম, “আচ্ছা, তা হ’লে গোড়া থেকেই ধরা যাক। আমি প্রথমেই জানতে চাই যে, ভোজালীখানা এখান থেকে কোন্ ব্যক্তি কবে সরিয়েছে?”

কাকলী বলিল, “কেন? ও-ই সরিয়েছে, নিশ্চয়!”

“কেউ দেখেছে সরাতে?”

“তা জানি না। দেখে থাকলেও সে রকম সাক্ষী পাওয়া ত এখন সম্ভব নয়। কেন না, বিমাতা এখানে প্রথম আসবার পর থেকেই ক্রমে ক্রমে আমাদের পুরানো ঝি-চাকরগুলোকে তাড়িয়ে তাদের যন্ত্রগায় নূতন লোক বাহাল করতে আরম্ভ করেছিলেন। আমি এখান থেকে যাবার পরে বাকী যা ছিল, প্রায় সবই তাড়িয়ে-ছিলেন। কেবল আমাদের পুরানো বুড়া মালীকে কেন অনুগ্রহ ক’রে তাড়ান-নি, জানি না। সাবেক সমস্ত লোকের মধ্যে কেবল একা ঐ মালীটাই এখনও আছে। নূতন যে সব লোক রেখেছিলেন, উইল প্রোবেট নেবার পর তাদেরও সব ছাড়িয়ে দিয়ে গেছেন।”

“বুড়া মালী ভোজালী সন্ধকে কিছু জানে কি?”

“আমি তাকে জিজ্ঞাসা করেছিলাম। সে বলে যে, রোজ সকালে বাবার পড়বার ঘরের টেবলের উপর ফুলের একটি বড় তোড়া, আর ঐ টেবলের স্মৃথের দেয়ালের গায়ে আমার মায়ের যে একখানা বড় ছবি আছে,—

(যার নেচেই ঐ ভোজালীখানা ঝুলানো থাকতো) — সেখানেও একটি ছোট তোড়া সাজিয়ে রাখা মালীর দৈনিক কাণের মধ্যে প্রধান কাষ ছিল। বাবা এখান থেকে চ'লে যাওয়ার পরে সেন সাহেব ঐ ঘরটা না কি ব্যবহার করতেন। আবার কান্ সাহেব এখানে থাকলে সেও ব্যবহার করতো। তখনও মালী ঐ রকম তোড়া দিত; কিন্তু 'সাহেব'রা হুকুম না করলে দিত না। সে বলে যে, গত শীতকালে, সরস্বতী-পূজার ৫৬ দিন আগে পর্যন্ত সে ঐ ভোজালীখানা যথাস্থানে দেখেছিল। তার পরে আর তোড়া দেবার হুকুম হয় নি ব'লে সে আর ও ঘরে কখনও যায় নি।”

“এ থেকে তা হ'লে কি প্রমাণ হচ্ছে?”

“আপনি ত বলেছিলেন যে, সরস্বতী-পূজার আগের রাত্রে খুনটা হয়েছিল? তা হ'লে, তার ৫৬ দিন আগেও যখন ভোজালীখানা এখানে ছিল, তখন প্রথম এই প্রমাণ হচ্ছে যে, বাবা সেখানা নিজেই সন্দেহ ক'রে নিয়ে যান নি।”

বিহারী ঘোষ গৃহত্যাগের সময় ভোজালীখানা নিজেই সঙ্গে লইয়া গিয়া থাকিতে পারেন,—এরূপ সিদ্ধান্তও যে হইতে পারে, পূর্বে তাহা আমার মনে উদয় হয় নাই। অথচ এই সামান্য ষোল বৎসরের বালিকার মনে তাহা উদয় হইয়াছে, তাহার বিচারবুদ্ধির এইরূপ প্রখরতার পরিচয় পাইয়া আমার বড় ভূষ্টি বোধ হইল। আমি অকপট প্রশংসাপূর্ণ নেত্রে তাহার দিকে চাহিয়া বলিলাম, “বাঃ! সকল সম্ভাবনার দিকেই লক্ষ্য রেখে এ বিষয়ের বিচার করেছ দেখছি! বাঃ! বেশ, বেশ! এই রকমই ত চাই!”

কিন্তু আমার কথায় সে উৎসাহিত হওয়া দূরে থাক, বরং লজ্জায় নিতান্ত সঙ্কুচিতভাবে অবনতমুখে বসিয়া রহিল। তখন হঠাৎ যেন আমাব চোখ ফুটিল। কাকলী সন্দেহে আমার মনোভাবটা এত দিনে যেন সুস্পষ্টভাবে আমার নিজের নিকটে ব্যক্ত হইয়া পড়িল। তখন আমারও কেমন একটা লজ্জা বোধ হইতে লাগিল; এবং কি যেন অপরাধ করিয়াছি, এইরূপ একটা সঙ্কোচের ভাব আমাকে অধিকার করিয়া বসিল, এবং তাহার ফলে আমি বড়ই কুণ্ঠিত ও অপ্রতিভ হইয়া পড়িলাম।

২৮

কিন্তু আমার এইরূপ ভাবান্তরের প্রতি অপর কাহারও মনোযোগ আকৃষ্ট হয় নাই। কেন না, ঘোষী বাবু আমাদের আলোচ্য বিষয় উপলক্ষ করিয়া বলিলেন, “ঘোষজা মহাশয় যে ভোজালীখানা নিয়ে যান নি, তা না হয় বোঝা গেল। কিন্তু তা হ'লেও, কে কোন্ সময় সেখানা নিয়েছিল, তা ত সাব্যস্ত হলো না?”

আমার সাবেক প্রশ্নটা এইরূপে পুনরুত্থাপিত হওয়ার আমার মনের চাকল্য অপমৃত হইল, আমি আবার প্রকৃতিস্থ হইতে পারিলাম।

কাকলী বলিল, “কে যে নিয়েছিল, তা ঠিক করা দুর্ঘট। মালীকে জিজ্ঞাসা ক'রে আমি যা জেনেছি, তা ত শুনলেন। এখন আপনারা নিজেও তাকে একবার জিজ্ঞাসা ক'রে দেখুন না, যদি আর কিছু জানতে পারেন। তাকে ডাকবো এখানে?”

সকলে এই প্রস্তাব অনুমোদন করিলে, মালীকে ডাকাইয়া আনা হইল। সে উৎকলবাসী হইলেও বহুদিন বাঙ্গালা দেশে থাকিয়া বাঙ্গালার বেশ কথা কহিতে পারে, এবং সাধারণ উড়িয়া অপেক্ষা অনেকটা উন্নত বোধ হইল। ভোজালী সন্দেহে কাকলী উহার নিকট যাহা শুনিয়াছিল, মালী নিজ মুখেও তাহার অধিক আর কিছু বলিতে পারিল না বটে, কিন্তু নানারূপ প্রশ্নের উত্তরে তাহার নিকট জানা গেল যে, ‘দিদিমণি’ (কাকলী) এখান থেকে যাইবার পর হইতে এখানকার সংসারের বিশৃঙ্খলা ক্রমেই বাড়িতে থাকে। সেন সাহেব এখানে স্থায়িতাবে বাস করিতেন না; অধিকাংশ সময় কলিকাতায় থাকিতেন। মাঝে মাঝে এখানে আসিয়া কয়েক দিন কাটাইয়া যাইতেন। কান সাহেব প্রায়ই এখানে একক্রমে অনেক দিন করিয়া থাকিত। কর্তাবাবু (ঘোষজা মহাশয়) গৃহত্যাগ করিবার পরে মেম সাহেব (ঘোষ-পত্নী) সময়ে সময়ে কলিকাতায় যাইতেন, কিন্তু বেশী দিন তথায় থাকিতেন না। তিনি বাড়ীর পুরাতন দাস-দাসী সব ছাড়াইয়া নূতন লোক রাখিয়াছিলেন, কিন্তু দিদিমণির ‘গান-মা’কে (সঙ্গীত-শিক্ষয়িত্রী সেই ব্রাহ্ম-মহিলা) ছাড়ান নাই। মেম-সাহেব তাহার সঙ্গে গান-বাজনা করিতেন। সরস্বতীপূজার

৫১৬ দিন পূর্বে, যখন মালী শেখবার ভোজালীখানা দেওয়ালের গায়ে দেখিয়াছিল, তখন বাড়ীতে মেম-সাহেব এবং সেন ও কান সাহেব সকলেই ছিল। তাহার ২১১ দিন পরেই কান সাহেব এবং তাহার পরে সেন সাহেব কলিকাতায় গিয়াছিল। কান সাহেব সরস্বতী-পূজার পূর্বেদিন আবার এখানে ফিরিয়া আসিয়াছিল। মালী সেই দিন মেম-সাহেবের কাছে ছুটি লইয়া সরস্বতী পূজার দিন দেশে চলিয়া গিয়াছিল। সম্প্রতি মাসখানেক হইল ফিরিয়া আসিয়াছে। দেশে যাইবার আগে সেন সাহেবকে সে আর এখানে ফিরিয়া আসিতে দেখে নাই।

এই সকল বৃত্তান্ত শুনিয়া, আমি তাহাকে জিজ্ঞাসা করিলাম, “সরস্বতী-পূজার আগের দিন কান সাহেব এখানে কোন্ সময়ে এসেছিল?”

“এই, বেলা আন্দাজ ১২টায়।”

“মেম-সাহেব তখন কোথায় ছিল?”

“বাড়ীতেই ছিল।”

“কান আর মেম-সাহেব হুঁজনেই সে দিন এখানেই ছিল? কলকাতায় কি অল্প কোথাও যায় নি? বেশ ভাল ক’রে মনে ক’রে দেখ দেখি?”

“আজ্ঞে হাঁ, বাবু, আমার বেশ ভালই মনে আছে, তারা হুঁজনেই এখানে ছিল। সে দিন আমার দেশ থেকে চিঠি এসেছিল যে, আমার ছেলের ভারী অসুখ, যেমন আছে, তেমনই চ’লে এসে। আমি মেম-সাহেবের কাছে ছুটি চাইতে আসলাম। তখন বেলা আন্দাজ ৪টা। মেম-সাহেব তখন কান সাহেব আর ‘গান-মা’র সাথে বারান্দায় ব’সে চা খাচ্ছিল। ছুটি পেয়ে আমি পেকার বাবুর কুঠীতে গিয়েছিলাম; সেখা আমার ভাই কাষ করে। রাতে তার কাছে থেকে, পরদিন খাওয়া-দাওয়া সেরে, দেশের আর হুঁজনা লোকের সাথে, বেলা ১টা নাগাত এখানে ফিরে এসেছিলাম। তার পরে আমার কাপড়-চোপড় মোট-মোট ঠিক-ঠাক করার পর মেম-সাহেব, কান সাহেব আর গান-মা’কে পের্ণাম ক’রে দেশের সেই হুঁজনা লোকের সাথে বেলা ২টার গাড়ীতে কলকাতায় চ’লে গিয়েছিলাম। সেখা থেকে রাতের গাড়ীতে দেশে গিয়েছিলাম।”

মালীর নিকট আর বেশী কিছু জানিবার না থাকায়,

তাহাকে বিদায় দিয়া, যোগীন বাবু বলিলেন, “তা হ’লে ত আমাদের সিদ্ধান্ত সব গোলমাল হয়ে গেল দেখছি! সরস্বতী-পূজার আগের দিনে,—রাত্রি ১২টার খুন হয়েছিল; অথচ সে দিন এবং তার পরদিনেও, যমুনা ও কান উভয়েই এখানে ছিল। এটা ত আমাদের সিদ্ধান্তের অল্পকূল হচ্ছে না!”

আমি বলিলাম, “তা ছাড়া আরও দুই একটা কথা আছে, যা আমি এখনও ঠিক বুঝতে পারছি না।”

যোগীন বাবু জিজ্ঞাসা করিলেন, “আর কি কথা?”

“প্রথমতঃ ঘোষ-পত্নী হানাবাড়ীতে মাঝে মাঝে যেতেন কেন?”

“সে কি? ও যে মাঝে মাঝে সেখানে যেতো, তা কি ক’রে জানলে?”

“কেন? সেই পর্দার উপর ছায়ার কথাটা মনে ক’রে দেখুন। ঐ রকম ছায়া আমি ছাড়া অন্য লোকেও সময়ে সময়ে দেখেছিল। ঢাকাই শাড়ীর পাড় ও পেটিকোটের লেসের ছিন্নাশ এবং মখমলের ফিতে পাড়ের টুকরা থেকে যদি সাব্যস্ত করা যায় যে, ঘোষ-পত্নী ওখানে গিয়েছিলেন, তা হ’লে এটাও মনে নিতে হয় যে, মাঝে মাঝে পর্দার উপর যে রমণীর ছায়া দেখা গিয়েছে, সেগুলো তারই ছায়া। অথচ, ঘোষজা মশায় ঐ বিষয়ে আমার সঙ্গে আলোচনা করবার সময়, ও-বাড়ীতে অপর কোনও লোক যে কখনও আইসে নাই, তা প্রমাণ করবার জন্ত অত উৎসুক হয়েছিলেন কেন? তা হ’লে তাঁর জ্ঞাতসারেই তাঁর স্ত্রী ওখানে যেতেন এবং তিনি সেটা অপরের কাছে লুকাতে চেষ্টা করতেন। স্ত্রীর অত্যাচারেই যদি তিনি গৃহত্যাগী হয়ে, নাম ভাঙিয়ে, একটা নিভৃত স্থানে বাস করছিলেন, তা হ’লে তাঁর স্ত্রী সেই অজ্ঞাতবাসের সন্ধান কি ক’রে পেল? আবার সেখানে লুকিয়ে ফাতায়তাই বা করত কি জন্ত? আর ঘোষজা মশায়ও সেটা লুকিয়ে রাখবার চেষ্টাই বা করতেন কেন?”

যোগীন বাবু বলিলেন, “তাই ত! বিষয়টা ক্রমেই ঘেন আরও বেশী জটিল হয়ে পড়ছে দেখছি!”

যোগীন বাবুর কথায় সকলে কিছুক্ষণ নিস্তব্ধ হইয়া রহিলেন। অবশেষে কাকদী বলিল, “আমি ত এতে

জটিলতা তেমন কিছু দেখছি না। বাবা এখান থেকে চলে যাবার পরে সৎ-মা ও তার দলের লোকরা বাবার সন্ধান পাবার নিশ্চয়ই খুব চেষ্টা করেছিল। সন্ধান বা'র করতেও যে পেয়েছিল, তা নিশ্চয়। কারণ, বাবা যেমন সাদা-সিধা লোক ছিলেন, ওরা তেমনই চতুর ও কন্দীবাজ। আমার বোধ হয়, ওরা যে শুধু বাবার থাকবার স্থানের সন্ধান পেয়েছিল, তা নয়; সেই সঙ্গে ঐ পিছনের বাড়ী দিয়ে লুকিয়ে হানাবাড়ীতে আসবার উপায়টাও জেনেছিল। ওরা বোধ হয় ঐ পথ দিয়ে লুকিয়ে লুকিয়ে হানাবাড়ীতে গিয়ে, বাবার কার্যকলাপের উপর নজর রাখত। সৎ-মা বোধ হয় সেখানেও বাবার উপর হুর্ক্যবহার করত; হয় ত ভয় দেখিয়ে, জোর ক'রে তাঁকে দিয়ে উইল বদল করাবার চেষ্টা করত;—আরও যে কত কি করত, ভগবানই জানেন! এই সব অত্যাচারেই ত পাগলের মত হয়ে তিনি বাড়ী ছেড়েছিলেন;—আবার সেখানেও সেই উৎপাতের জালায়, বোধ হয়, নিজের কষ্ট ভোলবার জন্ত তিনি বেশী ক'রে নেশার জিনিষ খেতে আরম্ভ করেছিলেন। কারণ, আগে ত তিনি ও-সব প্রায় খেতেন-ই না।”

যোগীন বাবু বলিলেন, “তা হ'লে ওদের আসা-যাওয়ার বিষয় তিনি ও রকম লুকিয়ে রাখবার চেষ্টা করতেন কেন?”

“হয় ত পাড়ার লোক তাঁর ঘরের কথা সব জানতে পারলে চারিদিকে নিন্দাবাদ হবে, এই ভয়ে জীর লুকিয়ে আসা-যাওয়াটা বোধ হয় গোপন করতে চাইতেন। তাঁর মনের ত ইদানীং তেমন তেজ বা জোর ছিল না। তা ছাড়া ওরা বাস্তবিক কি উদ্দেশ্যে ও রকম লুকিয়ে আসত, তা ত ঠিক জানি না?—হয় ত তাদেরই কোন অভিসন্ধি অনুসারে বাবাকে কোন রকম ভয় দেখিয়ে, যাতায়াতের কথাটা লুকিয়ে রাখতে বাধ্য করেছিল।”

কথাগুলো আমার বেশ সমীচীন বোধ হইল। আমি বলিলাম, “এই অনুমানই খুব সম্ভব মনে হয়। কারণ, তা হ'লে তিনি যে নিজেকে সর্বদা শত্রুবেষ্টিত মনে করতেন কেন, তাও বেশ বুঝতে পারা যায়। প্রথম আলাপের রাতে রামপালের পোড়ার মধ্যে আমি যে তাঁকে কাতর-ভাবে কাঁদতে দেখেছিলাম, তারও কারণ নির্দেশ করা হুঁসুই হয় না।”

“হাঁ; আমার এই অনুমানই যে ঠিক, তাতে আমার কোন সন্দেহ নাই। আহা! বাবা ওদের হাতে কি কষ্টই না পেয়েছেন!” বলিতে বলিতে কাকলীর চক্ষুতে জল আসিল।

তাহার মামী তাহার চোখ মুছাইয়া দিয়া বলিলেন, “উঃ! কষ্ট ব'লে কষ্ট!—শেষে কি না বেচারাকে প্রাণে পর্য্যন্ত মেরে তবে তারা নিশ্চিন্ত হলো!”

যোগীন বাবু বলিলেন, “আচ্ছা, ও মামী শেষে তাঁকে খুন-ই বা করলে কেন?”

আমি বলিলাম, “কাকলীর অনুমান যদি ঠিক হয়, তা হ'লে খুনের উদ্দেশ্যটাও অনুমান করা শক্ত নয়। তাদের হয় ত চেষ্টা ছিল, উইলটা এমন ক'রে বদল করবে, যাতে সমস্ত সম্পত্তি, কিংবা তার বেশীর ভাগ তাঁর জীই পেতে পারে। কিন্তু ঘোষজা মহাশয়কে বোধ হয় তাতে কিছুতেই রাজী করতে পারেনি, কিংবা হয় ত তাদের অত্যাচারের ফল এমন উন্টী হয়ে পড়লো যে, ঘোষজা মশায় শেষে উইলখানা এমন ক'রে বদলাবেন বলেছিলেন, যাতে তাঁর জী বিষয়ের কিছুই না পায়। পাছে তিনি ঐ কথা সত্যই কোন সময় কাষে পরিণত ক'রে ফেলেন, এই ভয়ে হয় ত তারা তাঁর জীবনের শেষ ক'রে দিয়ে নিশ্চিন্ত হলো। অবশ্য এ সবই আমার অনুমান মাত্র।”

কাকলী বলিল, “তা হ'লেও এই অনুমানই ঠিক ব'লে আমার বোধ হয়।” অপর কয় জনেও এই কথাই সমর্থন করিলেন।

পরে যোগীন বাবু বলিলেন, “ও কথাগুলো ত এখন একরকম বেশ বুঝা গেল। কিন্তু সরস্বতী-পূজার পূর্বে রাতে ১২টা নাগাত ও মামী কি ক'রে হানাবাড়ীতে গিয়ে স্বামীকে খুন করলে, সে কথাটার ত কোন সিদ্ধান্ত হলো না। মালীর কথা অনুসারে মামী ত সে দিন এবং তার পরদিনেও এখানেই ছিল।”

কাকলী বলিল, “আচ্ছা, মালীর কথাগুলো একটু বিবেচনা ক'রে দেখুন। সে যা বলেছে, তা থেকে এই-টুকু জানা যায় যে, সরস্বতী-পূজার আগের দিন বেলা প্রায় ৪টা পর্য্যন্ত মেমসাহেব এখানে ছিল। কিন্তু সেই সময় থেকে তার পরদিন বেলা ১টা পর্য্যন্ত মালী এ বাড়ীতেই ছিল না। এই সময়ের মধ্যে মেমসাহেব যে অল্প কোথাও

যায় নি,—এখানেই ছিল,—সেটা মালীর অহুমানমাত্র। কিন্তু বেলা ৪টার পরে কোন একটা ট্রেনে কলকাতায় গিয়ে সে রাত্রি সেখানে থেকে পরদিন সকালের ট্রেনে এখানে ফিরে আসা যে খুবই সহজ, তা ত জানেন;—ওরা হুজনে হয় ত তাই করেছিল।”

“হাঁ, তা সম্ভব বটে; কিন্তু, ওরা যে তাই করেছিল কি না, সেটা নিশ্চয় জানা যায় কি ক’রে? এত বড় একটা ভীষণ অভিযোগ করতে গেলে সবই অহুমানের উপর নির্ভর করলে ত চলবে না।”

“সে সময় বাড়ীতে যে সব দাসদাসী ছিল, তাদের কারও সন্ধান পেলে হয় ত ও বিষয় ঠিক জানতে পারা যেতো। কিন্তু তাদের এখন খোঁজ ক’রে বা’র করা বোধ হয় সম্ভব হবে না।”

আমি বলিলাম, “কিন্তু সেই ‘গান-মা’কে বা’র করা বোধ হয় বেশী ছুঃসাধ্য নয়। তাকে পেলে এ খবরটা নিশ্চয়ই ঠিক জানা যেতে পারে।”

কাকলী বলিল, “ঠিক বলেছেন। আর তাঁর ঠিকানাও আমি জানি। তিনি কলকাতায় এক ব্রাহ্ম পরিবারের আশ্রয়ে থেকে লেখা-পড়া ও গান শিখেছিলেন। এখানে যখন ছিলেন, তখন মাঝে মাঝে তাঁদের সঙ্গে দেখা করতে যেতেন। এখন হয় ত সেইখানেই আছেন। আমি চিঠি লিখে তাঁকে আসতে বললে নিশ্চয়ই আসবেন।”

তখন সকলের পরামর্শে তাহাই করা স্থির হইল, এবং তদনুসারে কাকলী সেই দিনেই ‘গান-মা’কে একখানা চিঠিও লিখিল।

সে দিন বৈকালে ও তাহার পরদিনেও আমরা নগর-পরিদর্শনাদি দ্বারা বেশ আমোদে সময় কাটাইলাম। এই হুত্রে যোগীন বাবুর পরিবারবর্গের সহিত একটু ঘনিষ্ঠভাবে মিশিবার অবকাশ পাইয়া তাঁহাদের অকপট সজ্জনতায় অত্যন্ত তৃপ্তি লাভ করিলাম। আর,—সেই সঙ্গে কাকলীর স্বাভাবিক সরলতা ও হৃদয়ের কোমলতার যথেষ্ট পরিচয় পাওয়ার এই দুই দিনের বর্ধমান-প্রবাসটা আমার পক্ষে যে একটু বিশেষরূপে সুখকর হইয়াছিল, তাহা অস্বীকার করিতে পারি না।

সে বাহা হউক, পিসীমার ছেলের স্কুল তখন গ্রীষ্মাবকাশের অন্ত বন্ধ থাকায়, তিনি কাকলী ও যোগীন

বাবুর জীর অহুরোধে আপাততঃ কয়েক দিন এখানে থাকিবেন স্থির হইল। আমি রবিবারে সন্ধ্যার পর আহারাদি করিয়া কলিকাতায় ফিরিয়া আসিলাম। আসিবার সময় আমার উপর অপর সকলের অহুজা হইল যে, আগামী শনিবার বৈকালে আমি পুনরায় সেখানে যাইব এবং ইতোমধ্যে কানাই মল্লিক লেনের বাড়ীর সেই ভাড়াটের সম্বন্ধে যতটা সম্ভব সংবাদ লইবার চেষ্টা করিব।

৩০

পরদিন সকালে নিজাভঙ্গের পর হইতেই দেখিলাম, আমার এই ২৩ বৎসরের মনটার উপর বর্ধমানবাসিনী সেই ১৫।১৬ বৎসরের বালিকাটি এতই প্রভাব বিস্তার করিয়া ফেলিয়াছে যে, আমার সমস্ত চিন্তার পর তাহার চিন্তাটাই সর্বোচ্চ আসন অধিকার করিয়া বসিয়াছে। চিহ্নারাজ্যে এই অপ্রত্যাশিত বিপ্লবটা দমন করিবার ইচ্ছাও ক্রমে জাগিয়া উঠিল দেখিলাম; তবে, উহার চেষ্টাও যে তদনুরূপ কার্য করিতেছিল, তাহা বলিতে পারি না। অথবা ইচ্ছা ও চেষ্টা উভয়েই যে গোপনে আমার বিরুদ্ধাচারী হইয়া বিপ্লব-কারিণীর সহায়তা করিতেছিল না, তাহাও বলা যায় না। কিন্তু, কিন্তু ইহার ফলে আমার মনের স্থিরতা ও শান্তিরক্ষা সম্বন্ধে যে বিষম ব্যাঘাত হইতে লাগিল, তাহা নিশ্চয়ই বলিতে পারি।

হুই এক দিন এইরূপে কাটিতে না কাটিতে আবার যখন দেখিলাম যে, পিসীমার অহুপস্থিতি বশতঃ, তাহার পুরাতন ভৃত্য গুপের হাতে দৈনিক বাজারের ফর্দের কলেবরটি প্রত্যহই বেশ ক্ষীণ হইয়া উঠিতে লাগিল,—এবং সেই সঙ্গে উৎকলদেশীয় পাচক মহাশয়ও তাহার রন্ধন-বিষ্ঠার পারদর্শিতা এরূপ ভীষণভাবে প্রদর্শন করিতে লাগিলেন যে, আমাকে অধিকাংশ দিন অর্দ্ধাশনে কোর্টে বাইতে হইত ও রাত্রিতে জঠরানলনিবৃত্তি করিতে মাঝে মাঝে হোটেলের সাহায্য গ্রহণ করিতে হইত,—তখন আমার মনের শান্তিটুকু ফিরিয়া পাইবার আশা বড়ই ক্ষীণ হইয়া পড়িতে লাগিল। সৌভাগ্যবশতঃ সে সপ্তাহে আমার আদালত-সংক্রান্ত কাযকর্ম সংখ্যায় কিছু বেশী হওয়ার এই সকল অশান্তির কারণগুলো মনটাকে বিব্রত করিবার বড় অবসর পাইত না, এবং সপ্তাহের দিনগুলো

কাটিয়া, পুনরায় শনিবার আসিয়া উপস্থিত হইতে খুব যে বেশী বিলম্ব হইয়াছিল, তাহাও বোধ হয় না।

এ সপ্তাহে আরও একটা অদ্ভুত ঘটনা ঘটিল। ইতঃ-পূর্বে, যথেষ্ট অবকাশ সবেও আমার ভগ্নীদ্বয়কে যথাসময়ে চিঠি না লিখিবার কারণের কখনও অভাব হইত না। অথচ, এ সপ্তাহে নানা কার্যের মধ্যেও দুই ভগ্নিনীকেই হানা-বাড়ীর হত্যাসংক্রান্ত অনুসন্ধানের সমস্ত সংবাদ দিবার ইচ্ছা আমার হঠাৎ এত প্রবল হইয়া উঠিল যে, দুই জনকেই দুই-খানা সুদীর্ঘ পত্র লিখিয়া ফেলিলাম। কিন্তু চিঠি দুই-খানাতে ঘোষণা মহাশয়ের হত্যা-প্রসঙ্গ অপেক্ষা তাঁহার কন্টার প্রসঙ্গই যে বেশী স্থান অধিকার করে নাই, তাহা আমি নিশ্চিত বলিতে পারি না। তবে তাঁহাদের দুই জনেরই নিকট হইতে ফেরত ডাকে ঘেরূপ উত্তর পাইলাম, তাহাতে তাঁহাদের মস্তিষ্কের প্রকৃতিস্থতা সন্দেহে যে আমার কিছু সংশয় জন্মিয়াছিল, তাহা বেশ বলিতে পারি।

তাঁহাদের এই চিঠি হইতে এত দিনে তাঁহাদের পূর্বের সেই প্রহেলিকাময় চিঠির তাৎপর্য্য এবং পিসীমার সেই লুকানো 'ফন্দি' যে কি, তাহাও জানিতে পারিলাম। আরও জানিলাম যে, যোগীন বাবুরা কলিকাতায় আসিবার প্রস্তাব করার পর হইতে পিসীমা না কি আমার ভগ্নীদ্বয়কে এ পর্য্যন্ত অনেকগুলি চিঠি লিখিয়াছেন; দুই জনকেই কাক-লীর দুইখানি ছায়া-চিত্রও পাঠাইয়াছেন; তাঁহারাও পিসীমাকে অনেকগুলি চিঠি লিখিয়াছেন; আবার যোগীন বাবুর স্ত্রীর সঙ্গেও না কি তাঁহাদের পত্র-ব্যবহার হইয়াছে; এবং—(এই সমস্ত বড়বড়ের ফলে, দুই ভগ্নিনীরই বোধ হয় মস্তিষ্কের কিঞ্চিৎ বিকৃতি উপস্থিত হওয়ায়)—উভয়ে প্রায় একই বাক্যে আমাকে লিখিয়াছেন যে, শুভ কৰ্ম্মে আর বিলম্ব তাঁহাদের সহ হইতেছে না; অতএব আগামী আবার আসিবে,—ইত্যাদি, ইত্যাদি।

যাক সে কথা। দিদিরা পাগল হইয়াছেন বলিয়া, আমাকেও যে তাহাই হইতে হইবে, এমন কোন কথা ছিল না। আমি সেই জন্ত তাঁহাদের চিঠির সংক্ষেপে উত্তর দিয়া অপর কৰ্ম্মে মনঃসংযোগ করিলাম।

শুক্রবারের পূর্বে কানাই মল্লিক লেনের বাড়ীতে 'গিয়া' তদন্ত করিবার অবসর ঘটিল না। সে দিন বেলাবেলি

কোর্ট হইতে ফিরিয়া ঐ বাড়ীতে উপস্থিত হইলাম। সৌভাগ্যক্রমে গোসাইজীর সহিত সাক্ষাৎলাভও হইল।

তাঁহাকে নানারূপ প্রশ্ন করিয়া জানিলাম যে, গত সর-স্বতী-পূজার সময় তাঁহার যে ভাড়াটে উঠিয়া গিয়াছিল, তাহার নাম কালিদাস স্মৃতিরত্ন। হানাবাড়ীতে নন্দন সাহেব বাস করিতে আরম্ভ করার ৮।১০ দিন বাদেই স্মৃতিরত্ন এ বাড়ীর এক তলায় দক্ষিণ-পশ্চিমের দুইটা ঘর ভাড়া লইয়াছিল এবং সরস্বতী-পূজার দিন দুই পরে হঠাৎ বিনা 'নোটিশে' উঠিয়া যায়। কিন্তু যাইবার সময় পুরা ভাড়া চুকাইয়া দিয়া গিয়াছিল। তাহার বয়স পঞ্চাশের উপর; দেখিতে সুশ্রী, গৌরবর্ণ, মাথায় কাঁচা-পাকা লম্বিত কেশ এবং মুখে পাকা গোঁফ ও দাড়ি ছিল। বেশ শাস্ত্রপ্রকৃতি ও সজ্জন লোক বলিয়া বাড়ীর সকলের ধারণা ছিল। বাড়ীর কাহারও সঙ্গে সে প্রায় মিশিত না; নিজের পড়া-শুনা লইয়াই থাকিত। সময়ে সময়ে এখান হইতে দেশে যাইত এবং কখনও ২।৪ দিন, কখনও বা ১০।১৫ দিন পরে ফিরিয়া আসিত। মাঝে মাঝে এক জন ফিরিঙ্গী গোছের ঘুবা ও একটি নব্য-ধরণে সজ্জিতা, মোজা-জুতা-পরা, বাঙ্গালী রমণী ছাড়া আর কেহ তাহার সহিত এখানে দেখা করিতে আসিত না। পুরুষটির বয়স ২৭।২৮, রং কসাঁ, কিন্তু মুখাবয়ব কতকটা জাপানী ধাঁচের। কিন্তু দাড়ি না থাকিলেও গোঁফ যথেষ্ট আছে। পোষাক ও চাল-চলন সাহেবী। উহার দুই জনে একত্রই আসিত; কিন্তু সন্ধ্যার পরে ভিন্ন অগ্ন সময়ে আসিত না। বলিয়া গোসাইজী সে স্ত্রীলোকটির মুখ কখনও ভাল করিয়া দেখিতে পান নাই। তবে তাহার আকৃতি ঈষৎ খর্ব্ব অথচ সুপুষ্ট; তাহা দেখিয়াছেন।

এই সকল বৃত্তান্ত বলিয়া গোসাইজী শেষে বলিলেন, "স্মৃতি-রত্ন সন্দেহে আমি আর বেশী কিছু জানি না, মশায়। তবে আমার নিতাই নামে একটি ছোকরা চাকর আছে;—লোক তাকে ছুঁ ও হর্কৃত্ত বললেও আমার কাছে সে ছেলেবেলা থেকে আছে ব'লে এক রকম ঘরের ছেলের মত হয়ে গেছে। স্মৃতিরত্নও তাকে বেশ স্নেহ করতেন; সে জন্ত সে-ও তাঁর কিছু অনুগত হয়েছিল, তাঁর ঘরের কাব-কৰ্ম্মও ক'রে দিত। আপনি তাকে জিজ্ঞাসা করলে হয় ত স্মৃতি-রত্ন সন্দেহে আরও কিছু খবর জানতে পারবেন।—কিন্তু এত

সব সংবাদ আপনি জানতে চান কেন, তা জিজ্ঞাসা করতে পারি কি ?”

“সে কথা বলতে আমার কোন আপত্তি নাই।—আপনার পিছনের ঐ হানাবাড়ীতে গত সরস্বতী-পূজার সময় একটা খুন হয়েছিল, মনে আছে ত ?”

“হাঁ, আছে বৈ কি ! কি ভয়ানক ব্যাপারই হয়েছিল !”

“সেই খুনী আগামীকে এখনও ধরা যায়নি। কিন্তু এখনও তার অনুসন্ধান চলছে। আমি সেই অনুসন্ধানের জন্তই এখানে এসেছি।”

“বলেন কি, মশায় ? সে খুনের অনুসন্ধান এখানে কেন ? কি সর্বনাশ ! দোহাই আপনার, আমরা সম্পূর্ণ নির্দোষ !”

“কে দোষী, কে নির্দোষ, তা অনুসন্ধান শেষ না হ’লে ত জানা যাবে না ? কিন্তু আপনি ‘আমরা’ বলেন কেন ? আপনি নিজে ছাড়া আর কে ?”

“আমি আর আমার ঐ চাকর নিতাই, - আর কে ? কিন্তু সে ছুটাই হোক আর বজ্জাতই হোক,—খুনে নয়, মশায় !”

আমি একটু ‘উপর-চাপ’ দিবার অভিপ্রায়ে গাভীর্ষ্য সহকারে বলিলাম, “তা কি বলা যায় ? চোর-ছেঁচড়দের অসাধ্য কিছু নাই।—আমি শুনেছি, আপনার ঐ চাকরটা চোর।”

“না, না ! সে কথা ঠিক নয়। একটু আধটু হাত-টান আছে বটে, কিন্তু সে চোর-ডাকাত নয়, মশায় ! আপনি বোধ হয়, সেই ছাতাটার কথা কারও কাছে শুনেছেন, তাই ও কথা বলছেন। কিন্তু ছাতাটা নিতাই চুরি করেনি। ওটা তাকে স্মৃতিরত্নই দিয়েছিল।—আমি না হয় নিতাইকে এখানে ডাকছি; আপনি তাকে জিজ্ঞাসা করলেই সব জানতে পারবেন।”

এই বলিয়া গোসাইজী একটু উচ্চ স্বরে নিতাইকে ডাকিলেন। এক বার মাত্র ডাকিতেই তৎক্ষণাৎ ঘরের কপাটের অপর দিক হইতে একটা ১৬।১৭ বৎসরের উজ্জ্বল শ্রামবর্ণ, কৃশকায় অথচ দীর্ঘাবয়ববিশিষ্ট বালক ঘরে প্রবেশ করিল। বেশ বুঝা গেল যে, সে এতক্ষণ সেই কপাটের আড়ালেই উপস্থিত ছিল এবং বোধ হয়, আমাদের কথাবার্তা সব শুনিতেছিল। তাহার মুখ-চোখের ভাব দেখিয়া তাহাকে খুব ধূর্ত বলিয়া আমার বোধ হইল।

৩২

নিতাই ঘরে প্রবেশ করিবার পর গোসাইজী তাহাকে বলিলেন, “ওরে, তোর সেই ছাতাটার কথা এই বাবুকে সব খুলে বল ত !”

নিতাই যেন বড় বিস্মিত হইয়া বলিল, “আমার আবার ছাতা ক’ম্‌নে ? আজ এক বছর হলো একডা ছেঁড়া, বাঁট-ভাঙ্গা ছাতা দিছিলেন, তার এখন ত খালি শিকণ্ডলা প’ড়ে আছে !”

“আরে, না না ! বেটা যেন ঞ্চাকা ! আমি সে ছাতার কথা বলছি না।—সেই যে, লম্বা বাঁটগলা, বাহারি কাপড়ের মেম-সাহেবী ছাতা,—যেটা স্মৃতিরত্ন ঠাকুর তোকে দিয়েছিল, সেইটার কথা বলছি।”

“ওঃ, তাই বলেন ! তা সে আবার আমার ছাতা হলো ক’ম্‌নে ? সে ত সেই গ্রাস-মেমের ছাতা; সে হেথাকে ফেলে গেছিল। বুড়ো ঠাকুর দেশে যাবার কালে, ওড়া আমারে রাখবের লেগে দেছিল। কয়েছিল যে, তানার ফিরবের আগে যদি গ্রাস-মেম এসে ত তেনাকে সেডা দিতে হবে। তাই না আমি সেডা রাখছিলেম ? তার পর থেকে আমার কাছেই রয়েছে;—আর লোকে কয় কি না আমি সেডারে চুরি করিছি ! যারা কয়, তারা বড় সাধ কি না ? আর আমি হনু চোর ! আমি মনে করি ত তোদের কত চুরি ধ’রে দিতে পারি—”

“আচ্ছা, থাম্, থাম্ ! মিছে বাজে বকিসনি।”

আমি বলিলাম, “কৈ, সে ছাতাটা দেখি একবার !”

নিতাই তৎক্ষণাৎ কক্ষ হইতে বাহির হইয়া গিয়া, অবিলম্বে বিলাতী মহিলাগণের ব্যবহার্য্য একটা ছাতা হাতে লইয়া ফিরিয়া আসিল এবং তাহা আমার পায়ে কাছ ফেলিয়া দিয়া বলিল, “এই ঞ্চান; আমি ওড়ারে আর রাখতে চাইনে, বাবু ! ওড়া আপনার কাছেই রেখে দেন। যার ছাতা, তারে ফিরে দেবেন।”

“আমি তাকে কোথায় পাবো ?”

“কেন ? আপনি পুলিশ,—ফেরারী লোক খুঁজে বা’র করেন,—আর তেনাকে বা’র করতে পারবেন না ?”

“আমি পুলিশ, তা তোকে কে বলে ?”

“তা কি আমি জানিনে, বাবু ? আপনিই ত সে দিন আমাদের ঐ পারখানার ছাতে দেড়িয়ে, এ-বাড়ীর সব

সন্ধান-স্মলুক দেখতেছিলেন ; —আবার আজ ছাতার তলাসে এসেছেন। আমি কি বুঝতে পারিনি ?”

আমি তাহার কথার প্রতিবাদ করিবার কোন আবশ্যকতা দেখিলাম না। গম্ভীরভাবে বলিলাম, “হঁ ! তা বেশ, আমি ছাতাট নিয়ে যাচ্ছি। কিন্তু শুধু তাতেই হবে না। ছাতার মালিক, আর সেই বৃড়া বামুন কোথায় আছে, তার সন্ধানও তোকে দিতে হবে ; নইলে তোকেও পুলিশে যেতে হবে।”

নিতাই বোধ হয় একটু ভীত হইল। বলিল, “আমি সত্যি কইছি, বাবু ! আমি ওনাদের কোনই সন্ধান জানিনে। জানলে পরে আমি নিজেই এখনি সে বৃড়া ঠাকুরকে পুলিশে হাজির করে দিতেম। ও যে আমারে ফাঁসাবার লেনে ঐ ছাতাটি গছিয়ে গেছিল, তা কি তখন জানি ?”

গোঁসাইজী বলিলেন, “ধাম্, ধাম্ ! নেমকহারাম কোথাকার ! সে বেচারী ভাল মানুষ, ভদ্রলোক, —তাকে কত স্নেহ করত, —আর তুই কি না তার এই রকম বদনাম করছিস !”

“ওঃ ! হেঁহ কত করত, তা আর জানিনে ? —মিট-মিটে ডান্ !”

আমি বলিলাম, “বটে ? লুকিয়ে লুকিয়ে ছেলেপুলে ধরে খেতো বুঝি ?”

“তেনার যে রকম ফন্দী, তা সে বৃড়া ধরেও খেতে পারে।”

“তা হলে সেই বোধ হয় ও-বাড়ীর বৃড়া সাহেবকে খুন করেছে ?”

নিতাই সামান্ত একটু খামিয়া, ঈষৎ বিচলিতভাবে একটা ঢোক গিলিয়া বলিল, “খুন-টুনের কথা জানিনে, বাবু ! —তবে, বজ্জাতিতে সে খুব দড়।”

“ও-বাড়ীর খুন সে করেছে কি না, তুই বলতে পারিসনি ?”

“না, বাবু ! তা আমি কেমনে বলবো ?”

“কে করেছে, তুই জানিসনি ?”

“এজ্ঞে, আমি কেমনে জানবো ?”

“তবে, সেই বৃড়া বামুন নিশ্চয়ই জানতো ; —কি বলিস ?”

“তা আমি বলতে পারিনি।”

“আচ্ছা, এ বাড়ীর পশ্চিমের ঐ গলিপথ দিয়ে, পাই-খানার ছাত পার হয়ে, ও-বাড়ীতে কে যেতো, তুই জানিস ত ?”

গোঁসাইজী তখন চক্ষু বিস্ফারিত করিয়া ভীতভাবে বলিলেন, “কি সৰ্কনাশ ! ও কি বলছেন মশায় ? ও রকম করে চোর-ডাকাত ছাড়া কি অন্য কেউ যেতে পারে ?”

আমি একটু হাসিয়া নিতাইকে বলিলাম, “নিতাই কি বলিস ?”

[ক্রমশঃ ।

শ্রীম্বরেশচন্দ্র মুখোপাধ্যায় (এটর্নী) ।

প্রতীক্ষা

[মাসিক বসুমতীর চৈত্র-সংখ্যার চিত্র-দর্শনে]

নবীন পিয়াস, নবীন উপাস, নবীন উষায়
নবীন কুয়াশা মনে ।

স্ননীল সুরঙ্গ, শাড়ীবেড়া অঙ্গ, বনের কুরঙ্গ
তরুতলে উপবনে ॥

লাজের কাজলে উজল নয়ন,
আশার কুমুম করিছে চয়ন,
প্রথম এ শিক্ষা, প্রথম পরীক্ষা, প্রথম প্রতীক্ষা
সে জন তরে বিজনে ।

সিক্ত স্নান-জলে, মুক্ত কেশদলে
ব্যক্ত নহে ছলে আসক্তির ফলে,
কলার বিলাস কাম অভিলাষ রয়েছে বিকাশ
কালো কেশের রচনে ।

পূতপ্রাণে সৃষ্ট, অতি শিষ্ট দৃষ্ট,
কি চিত্র উৎকৃষ্ট আঁকি হরেকৃষ্ট,
সরস্বতী-বরে চিরদিন তরে বঙ্গবালা করে
দিলে পুণ্য ধন্য পণে ;—

বিনা নগ্ন রঙ্গ, অনাবৃত অঙ্গ, রূপের তরঙ্গ
ফোটে না কি যুবা-নয়নে ?

শ্রীঅমৃতলাল বসু

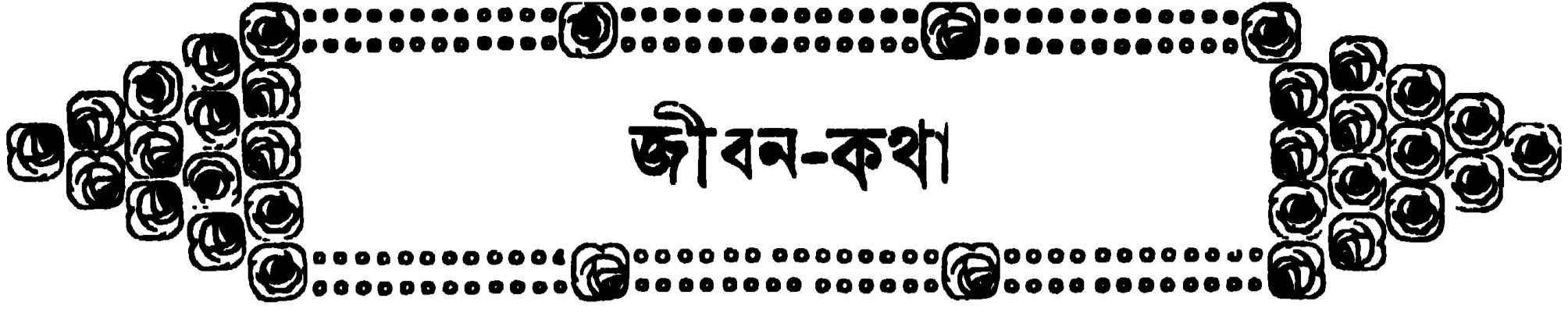

জীবন-কথা

পূজা-পার্বণ

তখনকার দিনে হিন্দু পূজা-পার্বণ প্রায় সর্বদাই অমুষ্টিত হইত। 'বারো মাসে তেরো পার্বণ' বালক-বালিকাকে সর্বদাই আনন্দিত ও প্রফুল্ল রাখিত, বয়োবৃদ্ধরাও উহা হইতে পারলৌকিক মঙ্গল পাইতেন বলিয়া বিশ্বাস ছিল। এই সকল উৎসব ছই অংশে বিভক্ত ছিল,— (১) পূজা, (২) ব্রত। পূজার উৎসবই বড় ছিল, পুরুষরা উহাতে নেতৃত্ব করিতেন। দুর্গাপূজা বাঙ্গালীর সর্বাঙ্গীণ বড় উৎসব ছিল। এখনও দুর্গাপূজায় ধুমধাম হয় বটে, কিন্তু পূর্বকালের প্রথা নহে। বৎসরের সকল মাসেই প্রায় একটা না একটা পূজা থাকিত। ব্রতের উৎসবে সংসারের নারীদিগেরই বিশেষ অধিকার থাকিত। প্রতি মাসেই একটা না একটা ব্রত পালন করা হইত এবং এতদুপলক্ষে নারীরা উপবাসাদি করিতেন। সে সকল উৎসবে নানারূপ পিষ্টক-পায়সাদিরও ব্যবস্থা হইত—বালক-বালিকারা উপবাসের কষ্ট হইতে অব্যাহতি ত পাইতই, পরন্তু ভোজ্য-পানীয়ের বিশেষ অংশ গ্রহণ করিত।

দুর্গাপূজায় ৪ দিন মহা উৎসব হইত। আমাদের গ্রামে প্রায় ১২খানি প্রতিমার পূজা হইত। সেই সময়ে বিদেশ হইতে চাকুরীয়ারা ঘরে ফিরিয়া আসিতেন এবং কয়েক সপ্তাহ ছুটিতে বাড়ীর সুখ উপভোগ করিতেন। আসিবার কালে তাঁহারা সহর হইতে নববস্ত্রাদি আনয়ন করিতেন এবং উহা আত্মীয়-স্বজন ও বন্ধু-বান্ধবগণের মধ্যে বিতরণ করিতেন। কেবল পূজার ৪ দিন নহে, উহার অতিরিক্ত আরও কয়েক দিন ধরিয়া পূজা-গৃহে "দীয়তাং ভূজ্যতাং" রব উঠিত। ইহা ছাড়া নানারূপ আমোদ-প্রমোদ হইত। এই সকল ভূরিভোজনে ও আমোদ-প্রমোদে সমস্ত গ্রামের লোক যোগদান করিত। নিম্নশ্রেণীর লোকরাও এই আনন্দ হইতে বঞ্চিত হইত না। ঐ সময়ে সকলেরই মনে একটা শান্ততার বিরাজ করিত এবং সকলেই পরস্পরের প্রতি

ক্রোধ ও শক্রতা ভুলিয়া যাইত। প্রতিমা-বিসর্জনের দিন সকলে পরস্পর আলিঙ্গন করিত।

হিন্দুরা খৃষ্টান বা অন্ত ধর্মাবলম্বীর মত অনেকে এক স্থানে সমবেত হইয়া (বেশম গির্জায় বা মসজিদে) পূজারাধনা করে না। হিন্দুদের প্রত্যেক গৃহস্থের গৃহে গৃহ-দেবতা আছেন এবং প্রত্যেক গৃহদেবতার নির্দিষ্ট পূজারী আছেন। নানা গৃহস্থগৃহে প্রায় একই সময়ে পূজা হইত এবং সকলেই নিজ নিজ পূজা জাঁকাইয়া করিবার জন্ত বন্ধুভাবে প্রতিদ্বন্দ্বিতা করিতেন।

মেলা

প্রতি বৎসরই গ্রামে কয়েকটি মেলা বসিত। কোন না কোন একটা ধর্মকার্যের সহিত এই সকল মেলা সংশ্লিষ্ট ছিল। এই সকল মেলায় খেলানা, মিষ্টান্ন, বস্ত্র ও গৃহস্থালীর উপযোগী নানা পণ্য বিক্রয়ার্থ আনীত হইত। মেলায় নানারূপ আমোদ-প্রমোদও হইত। ইহাতে ব্যবসায়, আমোদ ও ধর্ম তিনটি উদ্দেশ্যই একসঙ্গে সাধিত হইত।

ধর্মোৎসব ব্যতীত হিন্দুদিগের অন্যান্য উৎসব ও মেলাও ছিল। হৈমন্তিক ধাতু ঘরে তুলিবার পর শীতকালে যখন গৃহস্থের অবসর ও অর্থের স্বেযোগ হইত, তখন হিন্দুর গৃহে কথকতা, রামায়ণ, কবি, যাত্রা ইত্যাদির উৎসব অমুষ্টিত হইত। [এই স্থানে লেখক সম্ভবতঃ বিদেশী যুরোপীয় পাঠকগণের সুবিধার জন্ত কথকতা ইত্যাদির ব্যাখ্যা করিয়াছেন। উহা এ দেশীয়গণের পক্ষে নূতন নহে বলিয়া পরিত্যক্ত হইল।—বসু: সং]

তীর্থযাত্রা

তীর্থযাত্রা হিন্দুর পক্ষে অবশ্য কর্তব্য ছিল। তখনকার কালেও এখনকার মত বাঙ্গালী হিন্দুর পাঁচটি প্রধান তীর্থ ছিল,—পুরী, কাশী, গয়া, চম্বনাথ ও কামাখ্যা। ইহার

মধ্যে প্রথম তিনটি তীর্থই সর্কাপেক্ষা চিত্তাকর্ষক ছিল। তখন রেল বা ষ্টীমার ছিল না। কায়েই দূরদেশে যাতায়াত বড়ই কষ্টকর ও বিপজ্জনক ছিল। কিন্তু ধর্মপ্রাণ হিন্দু এ সকল বাধা-বিঘ্ন গ্রাহ্য করিত না। যাত্রীদিগের মধ্যে অধিকাংশই ছিলেন নারী। তাঁহারা যে কেবল ধর্মার্থ তীর্থযাত্রা করিতেন, তাহা নহে, তাঁহাদের একঘেয়ে পর্দানশীন জীবনে একটা পরিবর্তন ঘটাইবার পক্ষে তীর্থযাত্রা পরম চিত্তাকর্ষক ছিল। আমার পিতামহী প্রায় সকল তীর্থ ভ্রমণ করিয়াছিলেন। তিনি অনেক দলবল লইয়া নৌকাযোগে কাশী ও গয়া যাত্রা করিয়াছিলেন এবং ছয় মাসে গৃহে প্রত্যাবর্তন করিয়াছিলেন। এই যাত্রায় তাঁহার 'সাধী'দিগের মধ্যে কয়েক জন কলেরা ও অগ্নাত্ন রোগে পথেই প্রাণত্যাগ করেন। পুরী-যাত্রাকালে তিনি নৌকাযোগে কলিকাতায় পৌঁছিয়া তথা হইতে পদব্রজে পুরী-যাত্রা করেন। ১৮ দিনে তিনি পুরী পৌঁছিয়াছিলেন। পাক্ষীযোগে যাওয়া তাঁহার পক্ষে অসম্ভব ছিল, কেন না, উহা বহুব্যয়সাধ্য। গোয়ানে যাত্রাও তিনি পছন্দ করেন নাই, কেন না, তীর্থস্থানে যাত্রাকালে গোজাতিকে বাহন করিয়া যাওয়া তিনি পাপকার্য্য বলিয়া মনে করিয়াছিলেন।

ডাক

তখনকার কালে সরকারী ডাক কেবলমাত্র জিলার সদরে অবস্থিত ছিল। তবে মহকুমা সমূহের পুলিশ-থানাটির সহিত 'জমীদারী ডাক' দ্বারা সম্পর্ক রাখা হইত। এই ডাকের ব্যয় জমীদারদিগের নিকট খাজনা দ্বারা আদায় করিয়া নির্বাহ করা হইত। গ্রামে ডাকের ব্যবস্থা ছিল না। তবে অনেকে সরকারী ডাকপিয়নের মারফতে পত্র আদান-প্রদানের ব্যবস্থা করিয়া লইতেন। কিন্তু এই সকল পত্র যথাস্থানে পৌঁছান সম্বন্ধে কোন নিশ্চয়তা ছিল না। আমার পিতা সেই সময়ে নবপ্রতিষ্ঠিত ব্রাহ্ম-সমাজের মুখপত্র 'তত্ত্ববোধিনী' পত্রিকার গ্রাহক ছিলেন। কলিকাতা হইতে ডাকযোগে ঐ পত্র রাজগঞ্জ পৌঁছিত। উহা আমাদের অঞ্চলের পুলিশ-থানা ছিল। গ্রামের চৌকীদার মাসে যখন একবার থানায় হাজিরা দিতে যাইত, তখন ঐ পত্র লইয়া আসিত। এই ভাবেই গ্রামের চিঠি-পত্রাদিও চৌকীদারের মাফতে বাহিত হইত। তখনকার কালে

ডাকটিকিট ব্যবহার করা নিরাপদ বলিয়া বিবেচিত হইত না, তখন 'বেয়ারিং' প্রধাতেই চিঠি-পত্র বিলি হইত।

গ্রাম্য-শাসন

আমাদের গ্রামে কোন নির্দিষ্ট পঞ্চায়েৎ ছিল না। গ্রামে কয়েক জন বয়োবৃদ্ধ ব্রাহ্মণ বৈষ্ণব মাতব্বর ব্যক্তিকে সকলে শ্রদ্ধার দৃষ্টিতে দেখিত। তাঁহাদিগকেই সকলে বিরোধ বা বিবাদের নিষ্পত্তি করিয়া দিতে বলিত। এমন কি, পারিবারিক গুরুতর সমস্তাসমূহও ইহাদের দ্বারা মীমাংসা করিয়া লওয়া হইত। ইহাদের গ্রাম-বিচারের উপর সকলের আস্থা ছিল। তখনকার কালে মিথ্যা বা জাল-জুয়াচুরি অতি অল্পই ছিল এবং গ্রামবাসীরা পরস্পর সদ্ভাব ও শান্তিতে বাস করিত। আমাদের গ্রাম হইতে সর্কাপেক্ষা নিকটবর্তী পুলিশ-থানা ১৫ মাইল দূরে অবস্থিত ছিল। আমাদের ফৌজদারী মামলা করিতে হইলে ঢাকায় যাইতে হইত। আমাদের গ্রাম হইতে ৪ মাইল দূরে পলাশ নামক গ্রামে একটি মুন্সেফী আদালত ছিল। এই স্থানে ভূমিঘটিত বিবাদ-বিসংবাদের মামলার বিচার হইত।

বর্ণশৃঙ্খলা

জাতিবিভাগের শাস্তসম্বত আইন-কানুন সর্বত্র রীতিমত পালিত হইত। উহা যে ঈশ্বর-কৃত, ইহা বিশ্বাস করিয়া সকলে অবিচারিতচিত্তে মান্ত করিত। ইহার ফলে জনসাধারণকে যে সকল কর্তব্য পালন করিতে হইত, তাহাতে কেহ কখনও স্বপ্নেও আপত্তি উত্থাপন করিতে সাহসী হইত না। এই হেতু সমাজ ঠিক যেন সুনিয়ন্ত্রিত কোনও যন্ত্র দ্বারা চালিত হইত। সকলেই স্ব স্ব জাতির মধ্যে সম্মানের সহিত বাস করিত। উচ্চ ও নীচ জাতির মধ্যে হিংসা বা ঘেঘের ভাব কখনও দেখা দিত না। ইংলণ্ড ও অগ্নাত্ন দেশে উচ্চ ও নীচ শ্রেণীর মধ্যে যেমন একটা ছাড়া-ছাড়ির ভাব দেখা যায়, আমাদের গ্রামে বা দেশে সেরূপ দেখা যাইত না। ইহার কারণ এই যে, উচ্চ জাতিদিগের মধ্যে ইংলণ্ড প্রভৃতি দেশের অভিজাত-সম্প্রদায়ের মত আত্মশ্রুতি বা গর্কের ভাব দেখা যাইত না। সকল জাতিই পরস্পর একটা আত্মীয়তা ও সদ্ভাব রক্ষা করিতেন। পূজা-পার্বণে অথবা বিবাহ-শ্রাদ্ধাদি সামাজিক উৎসবে

উচ্চ জাতির গৃহেও অল্পাংশ জাতির সহিত নীচ জাতিদিগের নিমন্ত্রণ ও আদর-আপ্যায়ন হইত। এই সকল উৎসবে গৃহস্থের গৃহদ্বার সকলের জন্য উন্মুক্ত থাকিত। ধনী জমীদার-গৃহে দরিদ্র প্রতিবেশীর প্রবেশ-নিষেধ ছিল না। এই সকল কারণে সকল শ্রেণীর লোকের মধ্যে একটা মিল-মিশার সুযোগ ছিল। এ দেশে লোকের জাতি হিসাবে সমাজে স্থান নির্দিষ্ট হইত, অর্থসম্পদ হিসাবে নহে। ব্রাহ্মণ অতি দরিদ্র হইলেও সমাজে উচ্চাঙ্গ প্রাপ্ত হইতেন।

আতিথেয়তা

গ্রামের গৃহস্থরা আতিথেয়তার জন্য প্রসিদ্ধ ছিলেন। অপরিচিত পাঙ্ককে আতিথেয়তা প্রদর্শনে কেহ কার্পণ্য করিতেন না; যাহার লোকপ সাধ্য, সেই ভাবে অতিথি-সংকার করিতেন। গ্রামে হোটেল অথবা মূল্যবিনিময়ে খাদ্যসরবরাহের স্থান ছিল না। পথিককে গৃহস্থের গৃহে আশ্রয় ও আহার সংগ্রহ করিতে হইত। অবস্থাপন্ন গৃহস্থের গৃহে সদাব্রতের ব্যবস্থা ছিল। এই সকল গৃহে অতিথিশালা থাকিত। যাহারা স্বহস্তে পাক করিবার অভিপ্রায় প্রকাশ করিত, তাহাদিগকে চাউল, দাইল, তরিতরকারী ইত্যাদি 'দিখা' দেওয়া হইত; যাহারা গৃহস্থের গৃহে প্রস্তুত আহাৰ্য্য প্রার্থনা করিত, তাহাদের জন্য রসুইয়া ব্রাহ্মণের বন্দোবস্ত ছিল। কখনও কখনও পূর্বাহ্নে কোনও সংবাদ না দিয়া বৃহৎ পরিব্রাজক দল অদময়ে গৃহস্থ-গৃহে আশ্রয় প্রার্থনা করিত; কিন্তু 'অতিথি নারায়ণ' হিসাবে কাহাকেও বিমুখ করা হইত না। অনেক সময়ে এ জন্য গৃহস্থ ও গৃহ-স্বামিনীকে আহাৰ্য্য সংগ্রহের জন্য বিশেষ বেগ পাইতে হইত। অতিথির আগমনে দিবা বা রাত্রির বিচার ছিল না। আমার মনে পড়ে, আমার পিতামহীকে এক বার অধিক রাত্রিতে উঠিয়া অতিথি-সেবা করিতে হইয়াছিল। অনেক অতিথিকে শয্যাও দিতে হইত।

দলাদলি

কিন্তু তাহা বলিয়া গ্রাম্য-জীবন নির্দোষ ছিল না। অনেক সময়ে স্বজাতির মধ্যে ভীষণ দলাদলি ও জাতির ঘোঁটা উপস্থিত হইত। আমাদের প্রতিবেশী সেন-পরিবারের সহিত আমাদের প্রায় বিবাদ-বিসংবাদ চলিত। এমন কি, আমাদের উভয় বংশের মধ্যে বাক্যালাপ পর্য্যন্ত

বন্ধ হইয়া যাইত। কিন্তু যখন আমাদের কাহারও গৃহে কোনও উৎসব উপস্থিত হইত, তখন অন্ততঃ সেই সময়ের জন্য বিরোধ মিটাইয়া লওয়া হইত। কোন গৃহে কাহারও মৃত্যু ঘটিলে সকলে বিরোধ ভুলিয়া একযোগে মৃতদেহ শ্মশানঘাটে বহিয়া লইয়া যাইবার ব্যবস্থা করিত। এ কর্তব্য কেহ অবহেলা করিত না।

অনুষ্ঠানাদি

গৃহস্থের গৃহে জাতকর্ম হইতে আরম্ভ করিয়া শ্রাদ্ধ পর্য্যন্ত সকল আচার অনুষ্ঠান অনুষ্ঠিত হইত। তন্মধ্যে বিবাহের উৎসবই সর্বাধিক বৃহৎ ও বহুদিবসব্যাপী হইত। বিবাহের কয়েক দিন পূর্ব হইতেই গৃহে বাজাদির আয়োজন হইত। বহু দূর হইতেও জাতি-কুটুম্ব, আত্মীয়-স্বজন ও বন্ধু-বান্ধবদিগকে নিমন্ত্রণ করা হইত এবং কয় দিন ধরিয়া তাঁহাদিগকে গৃহস্থ-গৃহে অথবা প্রতিবেশীদিগের গৃহে আশ্রয় ও আহাৰ্য্য-পানীয়াদি প্রদান করা হইত। কয়েক দিন ধরিয়া 'দীয়তাং ভূজ্যতাং' রবে গৃহ মুখরিত হইয়া উঠিত। ধনী, দরিদ্র, - কেহই এই ভূরিভোজন হইতে বঞ্চিত হইত না। উৎসবকালে আতসবাজী ও অল্পাংশ আমোদ-প্রমোদ হইত।

স্বাস্থ্য

তখন দেশের এক ভাগ ম্যালেরিয়াবর্জিত ছিল। তবে বর্ষা ও শরৎকালে অরুরোগে বহু লোক প্রাণ ত্যাগ করিত। তখন কলেরা রোগ একেবারেই ছিল না। বসন্ত রোগেও অতি অল্প লোক প্রাণ হারাইত। গ্রামে একটি পরিবার বাস করিত, তাহারা বসন্ত চিকিৎসক। তাহারা মনুষ্য-বীজের টীকা দিত এবং বসন্ত রোগের সুন্দর চিকিৎসা করিত। গ্রামে সুপের পানীয়ের অভাব ছিল না। তবে জল বিশুদ্ধ ছিল না। গ্রামে কতকগুলি পুরাতন পুষ্করিণী ছিল। মাঝে মাঝে নূতন পুষ্করিণীও খনিত হইত। কিন্তু কোনও পুষ্করিণীর জলই কেবল পানার্থ রক্ষা করা হইত না, সকল পুষ্করিণীতেই গ্রামের লোক স্নান করিত ও কাপড় কাটিত। কয়েকটি কূপের জলই পানীয়-রূপে ব্যবহৃত হইত। আমাদের প্রতিবেশীর কূপোদক অতি সুন্দর ও স্বাস্থ্যপ্রদ ছিল। আমি পরিণত বয়সেও স্বগ্রামে গিয়া এই কূপোদক পান করিয়া থাকি। ইহার

অদ্ভুত সৌন্দর্য

ইহা একটি বিচিত্র চিত্রময় প্রবন্ধ। প্রবৃত্তির খেলায় বা স্বাভাবিক উৎপন্ন এক জিনিষের ছবিতে সময় সময় অল্প দ্রব্যের যে আশ্চর্য্য সৌন্দর্য্য পাওয়া যায়, তাহা দেখানই ইহার প্রধান উদ্দেশ্য। ইহাতে শিল্পীরও যে নৈপুণ্য না থাকে, তাহা নহে। তিনি যে দ্রব্যের ছবি অঙ্কিত করিতে চান, সেই দ্রব্যের ছবি অঙ্কিত বা ফটোগ্রাফ গ্রহণ করিলেও এমন করিমা তাহা করেন বা এরূপ ভাবে তাহার ফটোগ্রাফ লইয়া থাকেন, যাহাতে উহা অল্প

সাহায্যে ইহার কোন অংশই প্রস্তুত হয় নাই। অথচ নাক, মুখ চোখ ইহার সবই আছে।

দ্বিতীয় চিত্রের বিষয় একটি বৃক্ষগ্রস্থি, দেখিতে নর-মুখাকৃতি। ইহারও কোন অংশ মনুষ্য-হস্তে নির্মিত হয় নাই, স্বাভাবিকভাবেই ইহা গঠিত হইয়াছে। আমে-



১ম চিত্র

কোন জীব বা পদার্থের অল্পরূপ দেখায়। তবে এক জিনিষ ঠিক অপর আর এক জিনিষের মত হইয়া স্বাভাবিক উৎপন্ন যে না হয়, তাহা নহে। বিভিন্ন পদার্থের মধ্যে সময় সময় এমন আশ্চর্য্য তুল্যতা পরিলক্ষিত হয়, যাহা বিশেষ বিস্ময়কর।

প্রথম ছবিখানি দেখিলে একটি কুকুরের মাথা ভিন্ন আর কিছুই মনে হয় না। কিন্তু প্রকৃতপক্ষে উহা কুকুর বা অল্প কোন জন্তুরই মাথা নহে। উহা ফেলিক্সটো (Felixstowe) নামক স্থানের সমুদ্রের উপকূলে প্রাপ্ত একখানি সাধারণ প্রস্তর, উহার স্বাভাবিক আকারই এইরূপ। সংগ্রাহকের বর্ণনা হইতে বুঝা যায় যে, মনুষ্য-হস্ত



২য় চিত্র

রিকার কোন স্থানে ইহা পাওয়া গিয়াছিল। ইহার মুখের মধ্যে দাঁতগুলিও যেন স্পষ্ট দেখা যাইতেছে।

তৃতীয় চিত্রখানি একখানি মারবেল পাতরের উপর



৩য় চিত্র

দিকের ছবি, সাধারণ কাগজ-চাপারূপে ব্যবহৃত হইয়া থাকে। উহাও দেখিবামাত্র একটি মানুষের মুখের ছবি বলিয়া মনে হয়।

৪র্থ চিত্রখানি প্রকৃতির অদ্ভুত খেলালের নমুনা। মুসলমানের মুখের আয় নরমুখাকৃতিটির সম্বন্ধে কিছু না বলিলে উহা একটি সাধারণভাবে অঙ্কিত ছবি ভিন্ন অন্য কিছু মনে



৪র্থ চিত্র

হয় না। উহা প্রকৃতপক্ষে পশ্চিম ভারতজিনিয়ার পর্বত



৫ম চিত্র

হইতে প্রাপ্ত একখানি তক্তার স্বাভাবিক আঁশের ছবি; ১৮৯৪ খৃষ্টাব্দের অক্টোবর মাসে সিনসিনিটির স্ট্রীট ও স্মিথ কোম্পানীর কারখানায় প্রথম আবিষ্কৃত হয়।

৫ম চিত্রে যে পক্ষীর আকৃতি দেখা যায়, উহা একটি ডুমুরগাছের তক্তার গাঁইট। ম্যাঞ্চেস্টারের এলথেড হাল্‌মের কাঠের গোলায় উহা পাওয়া গিয়াছিল।

৬ষ্ঠ চিত্র। তিনটি বিচিত্র গঠনের আলুর ছবি। উহা দেখিলে প্রথমটি পক্ষি-শাবক, মধ্যেরটি কাকাতুয়া এবং শেষেরটি একটি শাক-আলুর ফটোগ্রাফ।



৬ষ্ঠ চিত্র

পরবর্তী অর্থাৎ ৭ম চিত্রখানি দেখিতে পাঁচ অঙ্গুলি-
বিশিষ্ট মানুষের পায়ের ছবি মনে হয়, কিন্তু তাহা নহে;
উহা একটি স্করকন্দ আলুর ফটোগ্রাফ।

৮ ও ৯-এর ছবি ছইখানি দেখিলে কোন ফুলের ছবি
মনে হয়, কিন্তু তাহা নহে। প্রথমখানি এক প্রকার ফল
বা বীজের ছবি এবং শেষের খানি অণুবীক্ষণযন্ত্র সাহায্যে

১১শ ও ১২শ চিত্র ছইখানি দেখিলেই মনে হয়, উহা
কোন গাছের ছবি। প্রথমখানি কোন বহু কাঁটা-বিশিষ্ট
এবং শেখোক্তখানি পুষ্পময় একটি তরুর চিত্র বলিয়া ভ্রম
হয়। উহা বাস্তবিক তাহা নহে। প্রথমখানি তুবানের
এবং শেষের খানি প্রবালের ছবি। গাছের স্বাভাবিক
ছবিও সময় সময় অল্পবিধ দেখা যায়।



৭ম চিত্র

বন্ধিত এক প্রকার বৃক্ষপত্রের উপরের ছবিমাত্র। কোন
একটি জিনিষকে তাহার সাধারণ অবস্থা পরিবর্তন করিয়া
সম্পূর্ণ বিভিন্নরূপ দেখা যায়।

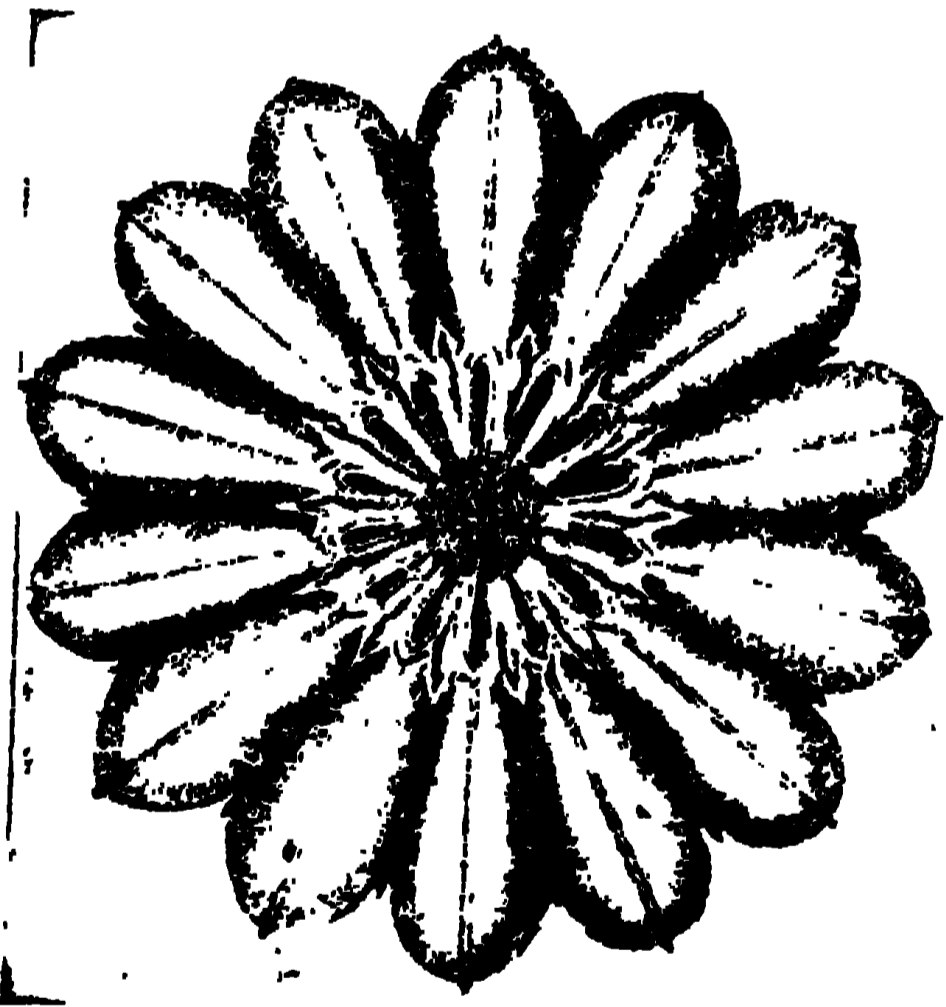

৮ম চিত্র

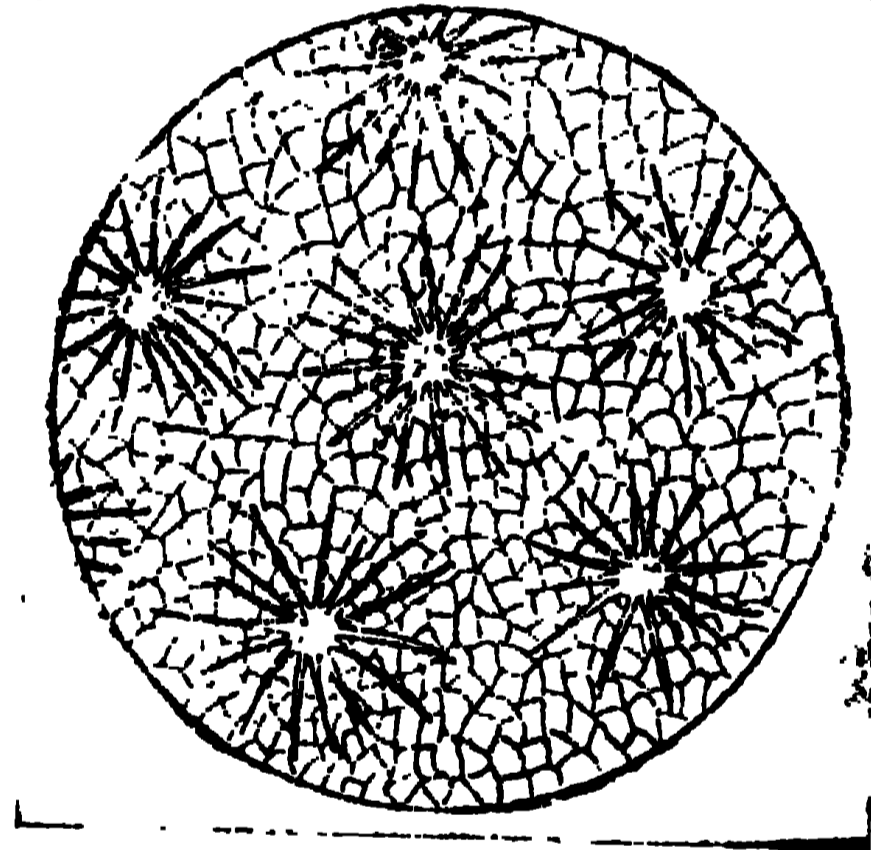

৯ম চিত্র

১০ম চিত্রখানি একটি মোজাইকের ফুলের মত
দেখায়, কিন্তু উহা একটি সাধারণ তালকপির কণ্ডিত
অর্ধাংশের উপরের ফটো মাত্র। ফটোশিল্পীর চেষ্টায়
বহুবিধ সাধারণ জিনিষের এইরূপ বিচিত্র চিত্র সৃষ্ট হইতে
দেখা যায়।

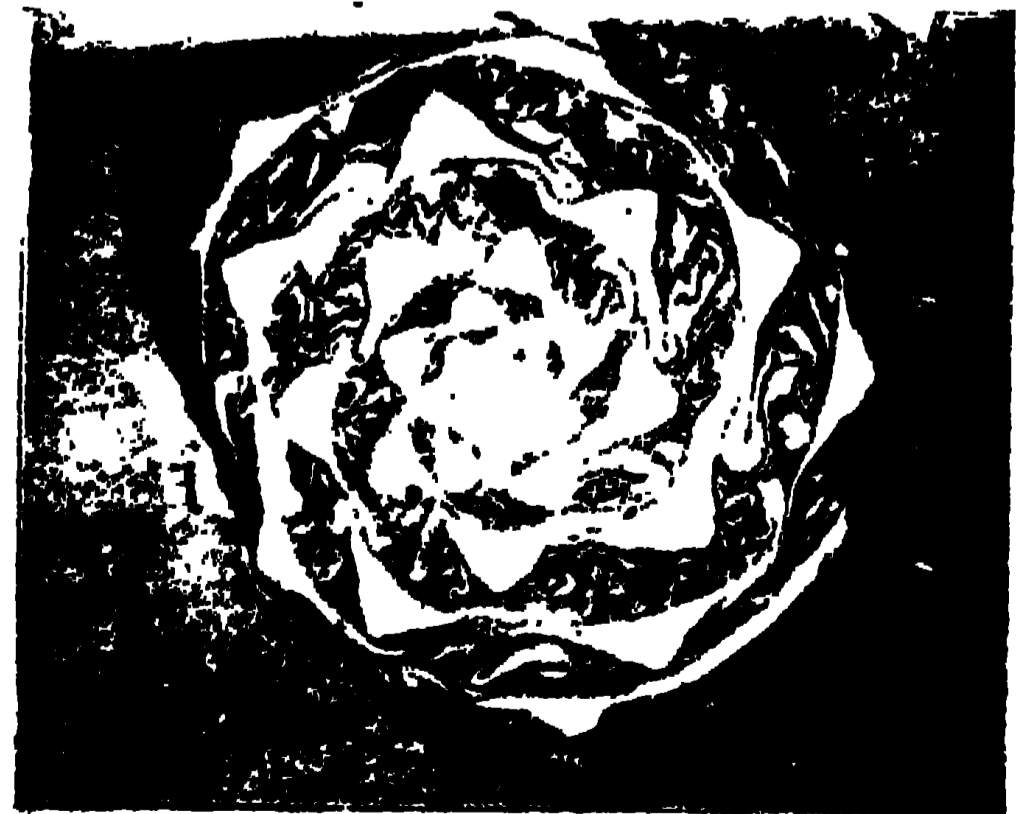

১০ম চিত্র

১৩শ চিত্রখানি. একটি গাছের ছবি, কিন্তু উহা হঠাৎ দেখিলে একটি দাড়িবিশিষ্ট মানুষের মুখ বলিয়া মনে হয়।

ও ১৬শ চিত্র তাহারই ছবি। ১৭শ সংখ্যক ছবিখানি মেথিয়া মনে হয়, এক পাটি মখমলের ভাল জুতা। কিন্তু উহা এক

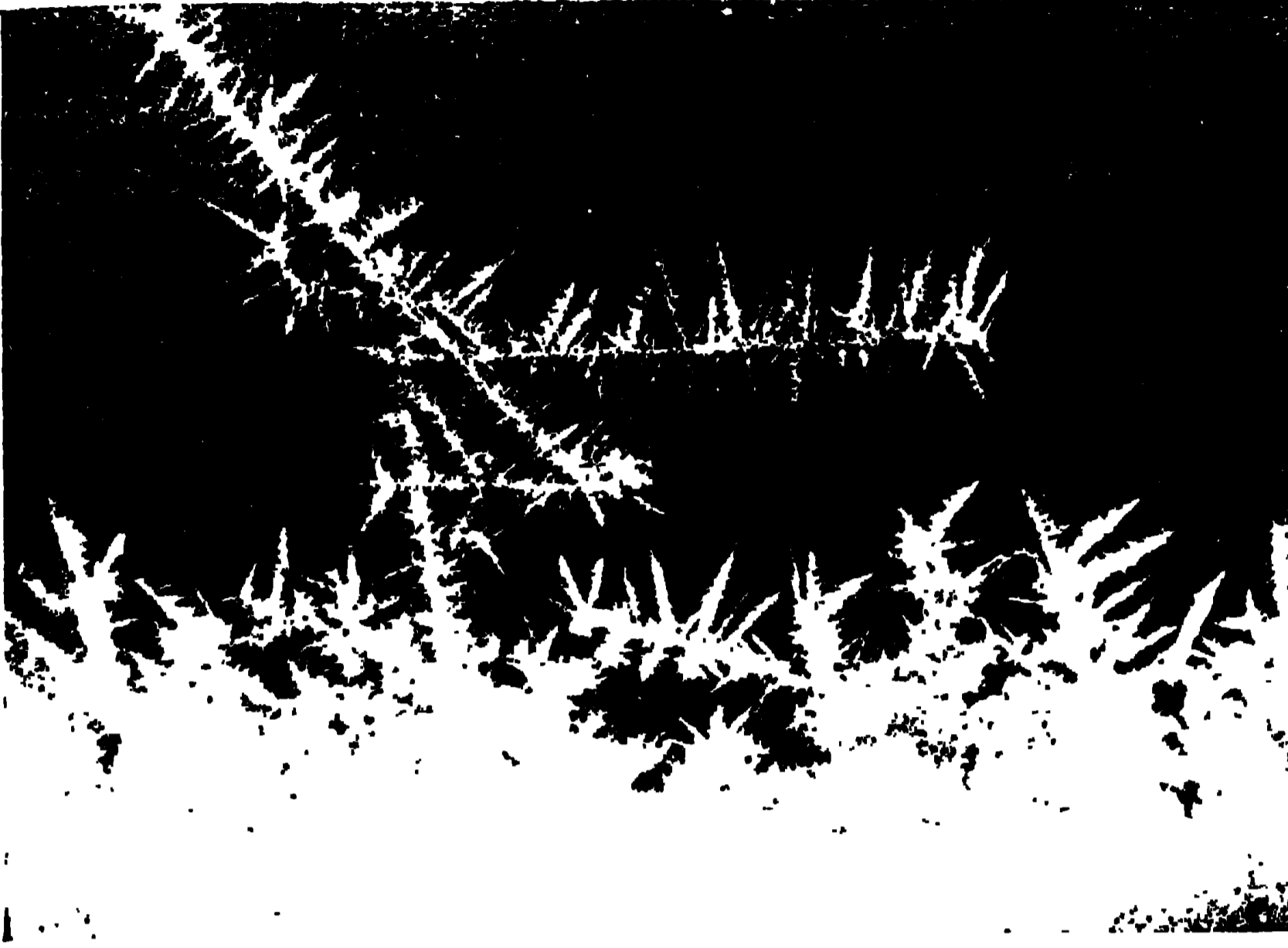

১৩শ চিত্র

গাছকে ইচ্ছামত ছাঁটিয়া বহু প্রকার জীব-জন্তুর আকার এবং বিচিত্র বেড়ার সৃষ্টি হইতেও দেখা যায়। ১৩শ, ১৫শ

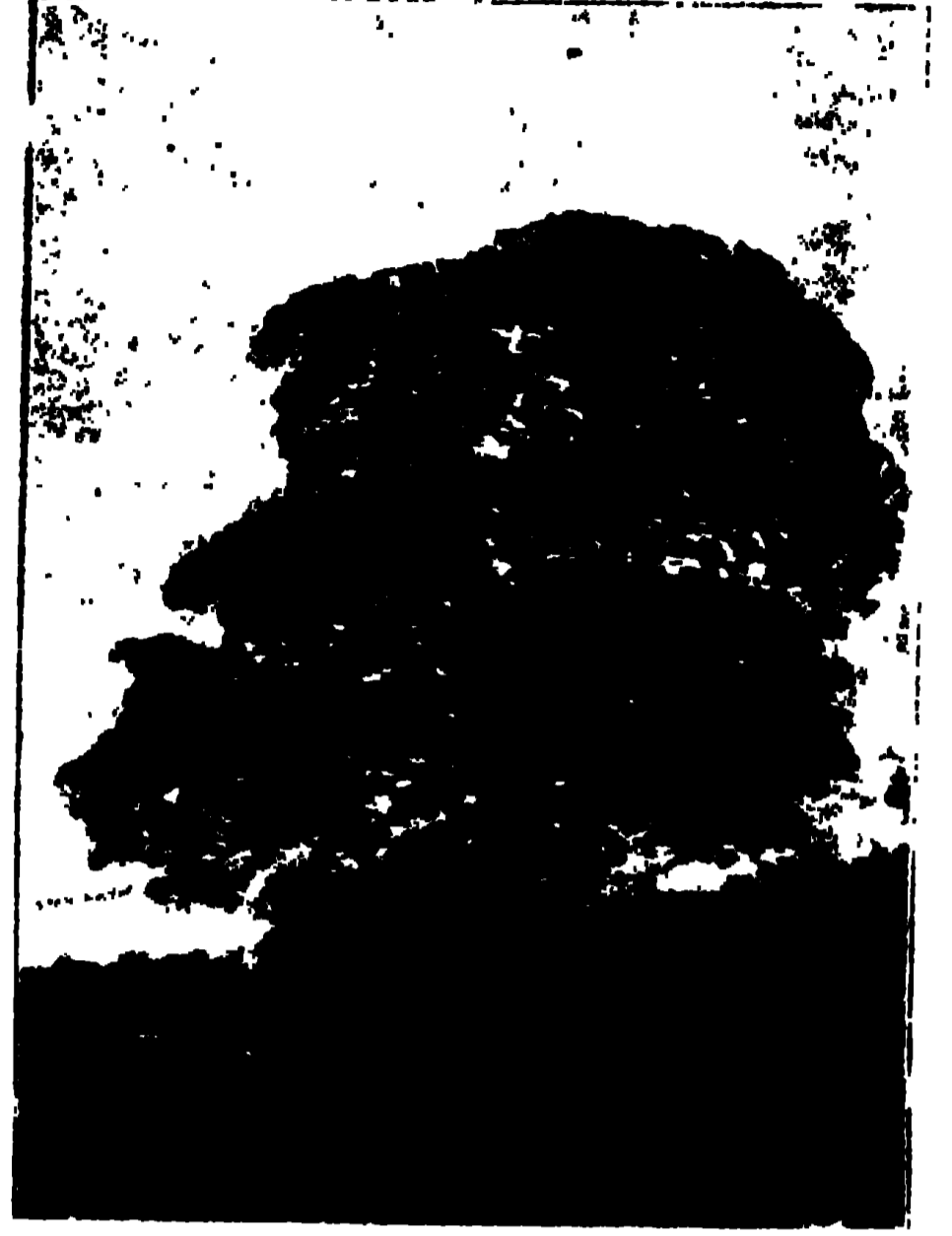

১৬শ চিত্র

পাটি ছেঁড়া জুতা বহু দিন পড়িয়া থাকিবার পর শৈবালাচ্ছাদিত হইয়া একরূপ আকার ধারণ করিয়াছে। ছোট ছোট ফুলের গাছ সাজাইয়া ও ইচ্ছামত ছাঁটিয়া বহুবিধ অব্যয়র অল্পরূপ ও সুন্দর মূর্তি করা হয়, ১৮শ সংখ্যক ছবিখানি .ঐ প্রকারে সৃষ্ট নৌকা ও মান্নির ছবি।

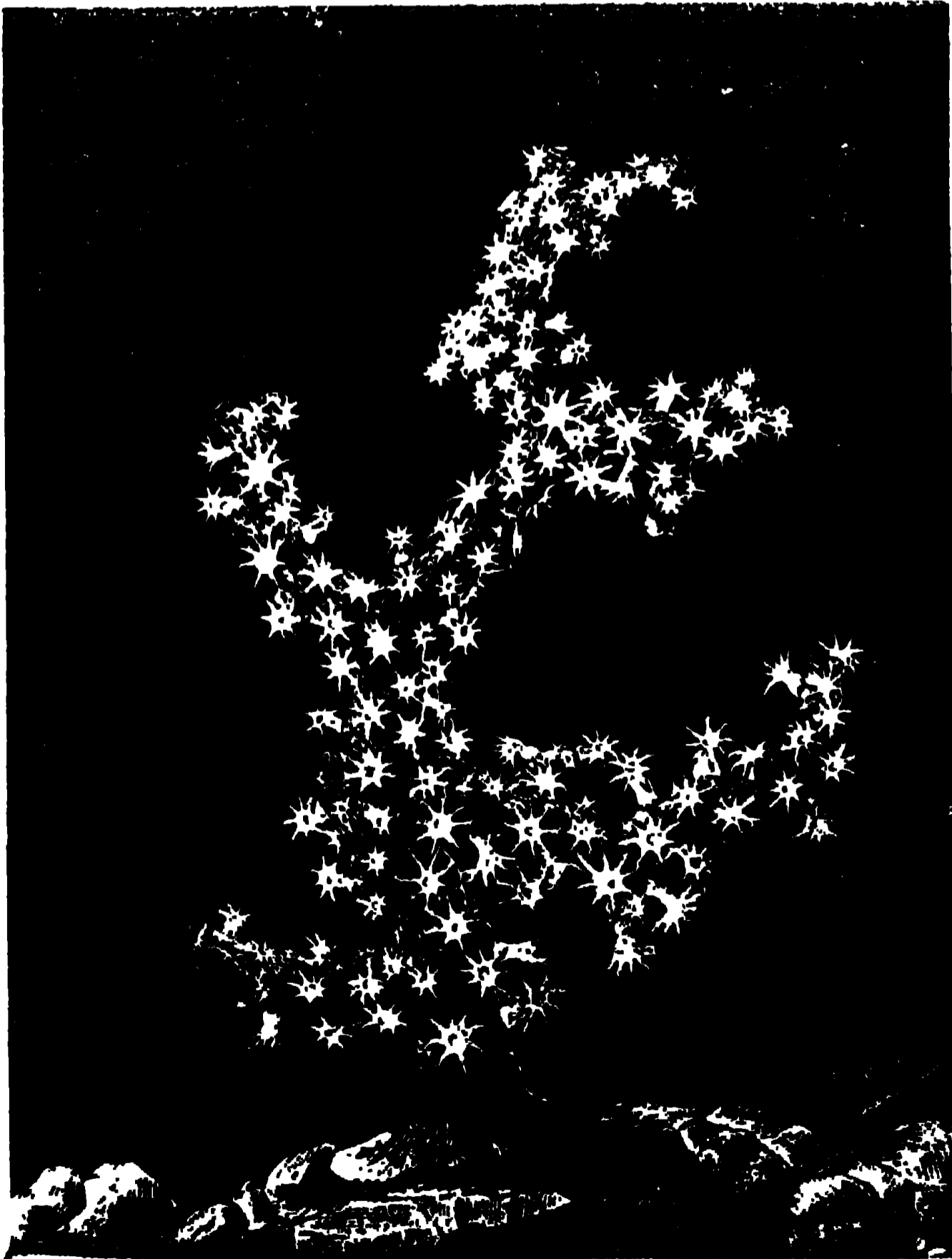



১৫শ চিত্র



১৬শ চিত্র

১৯শ সংখ্যক চিত্রখানি দৈবক্রমে হইয়াছে। উহা একখানি ব্লটিংয়ে ছাপা কালীর ছাপ মাত্র, দৈবক্রমে একটি ছেলে বা মেয়ের ছবির মত হইয়া গিয়াছে।



১৭শ চিত্র



১৮শ চিত্র



১৯শ চিত্র

পরবর্তী (২০শ) চিত্রখানিও কম বৈচিত্র্যপূর্ণ নহে। তদবধি লোকের বিশ্বাস ছিল যে, উক্ত হংস ঐ গাছের মধ্যে উহাতে ছইখানি তক্তার হাঁসের মত ছবি দেখা যায়। প্রবেশ করিয়াছিল এবং এই হেতু উহাকে হংসবৃক্ষ বলা হইত



২০শ চিত্র

বিলাতের বেরওয়েল নামক স্থানের পশ্চিমে শেল্ডন্ নামক এক ক্ষুদ্র পল্লীর একটি গাছ চিরিয়া এই তক্তা ছইখানি পাওয়া যায়। তথায় একটি কিংবদন্তী প্রচলিত আছে;— তিন শতাব্দিক বৎসর পূর্বে (১৬০১ খৃষ্টাব্দে) একটি হংস উড়িয়া এই গাছের নিকট আসিয়া অদৃশ্য হইয়া যায়।

২১শ চিত্রখানি দেখিলে একট উপবিষ্টা রমণীর ছবি বলিয়া মনে হয়, কিন্তু উহাও একটি পাহাড়ের অংশবিশেষের ফটোচিত্র মাত্র। রমণী-মূর্তির পশ্চাতে উহার দক্ষিণ-দিকে ছায়ার মধ্যে আর একটি অতি সুচিত্রিত নারীর মুখ দেখিতে পাইবেন। ২২শ সংখ্যক ছবিখানিও একটি পাহাড়ের উপরের উপলব্ধের ছবি, উহার মধ্যেও কোন জীবের সাদৃশ্য রহিয়াছে।



২১শ চিত্র



২২শ

পাহাড়-পর্বত এবং মেঘের মধ্যে সময় সময় বহুপ্রকার
অঙ্গ-আনোয়ারের আকৃতির মত দেখা যায়। তাহার মধ্যে
এক একটির সাদৃশ্য এত অধিক যে, তাহা দেখিলে
বিস্মিত হইতে হয়। ২৩শ সংখ্যক চিত্রে পাঁচটি পাহাড়ের

অংশবিশেষের ছবি আছে। সকলগুলিই প্রায় মানুষের মাথা ও
মানবমুখাকৃতি। আগামের হাতীওঁড়ো পাহাড় দেখিতে
ঠিক হাতীর ওঁড়ের মত এবং আবু পর্বতের উপর ভেঁকা-
কৃতি পর্বতটিও এই প্রসঙ্গে উল্লেখযোগ্য।

২৪শ সংখ্যক ছবিখানি শিরীর
খেয়ালে অঙ্কিত। ছবিখানি নেপো-
লিয়নের প্রতিকৃতি; উহাও ঐ ভাবে
অঙ্কিত হইয়াছে। কৃষ্ণনগরে বত্রিশ



২৩শ চিত্র



২৪শ চিত্র

জানোয়ারের ষোড়া নামে, বত্রিশ
প্রকার জীবের দ্বারা বিভিন্ন অঙ্গ-
প্রত্যঙ্গ-গঠিত একটি সুন্দর ষোড়ার মূর্তি
আছে। মানুষকে বিভিন্নভাবে অঙ্কিত



২৫শ চিত্র



২৬শ চিত্র

করিয়া বর্ণমালার অক্ষর
অঙ্কনও হইয়া থাকে।
২৫শ সংখ্যক ছবিতে উহা
দেখান হইয়াছে। এই-
রূপে বাঙ্গালা বর্ণমালার
অক্ষর অঙ্কিত হইতেও
দেখা যায়। মানুষের ভাল
চেহারাও আবার বিকৃত
করিয়া অঙ্কিত করিবার
খেয়ালও দেখা যায়।
২৬শ ছবিখানিতে তাহাই



২৭শ চিত্র

অঙ্কিত হইয়াছে। উহার দুইখানি ছবি তুলনা করিয়া এবং নীচেরটি কতকটা সাপের মুখের মত মনে হয়।

দেখিলে ঠিক প্রতিকৃতি
ও বিকৃত প্রতিকৃতি
বিস্তারে পারা যায়।
বিচিত্র দর্পণ হইতে এই
ছবি লওয়া হইয়াছে।

২৭শ চিত্রের উপরের
অংশটি একটি নারিকেল-
মুটির শীষ এবং নিম্নের
অংশটি একটি গাছের শুষ্ক
ডাল মাত্র। প্রথমটি দেখিতে
কতকটা গো-সাপের মত

শ্রীহরিহর শেঠ।

গল্প

আঁধার হৃদয় উজল করিয়া
এস মোর প্রিয়তম,
প্রতীক্ষায় তব ব্যর্থ হয়েছে
কতই যামিনী মম।
সারাদিন ধরি করি মিছে খেলা
করি নাই কিছু কাষ,

নিশীথে তখন মনে হয় মোর
আসিবে হৃদয়-রাজ।
কামনা আমার পাইতে তোমারে
সাধনার নাই লেশ,
তোমারি গরবে তবু ডাকি স্বামী
হৃদে এস হৃদয়েশ ॥

শ্রীমোহিনী দেবী।



৩

ছেলে। তুমি যে মোটা চটপানা সরের কথা আর শুকোদইরের কথা বলে, তাই ভাবতে ভাবতে বোধ হয় আমি ঘুমিয়ে পড়েছিলুম। আজ আর ঘুমোব না, তুমি বল।

মা। না, ঘুম এলে ঘুম তাড়াতে নেই, তা হ'লে অসুখ করে।

ছেলে। না, ঘুম আজ আসবে না। কাল বড্ড পেট ভ'রে খেয়েছিলুম, তাতেই অত শীপ্‌গীর ঘুম এয়েছিল। তুমি তার পর যে সেই রাজবাড়ীর একটা চুরী না কি বলে, সেটা মনে আসছে আসছে, আসছে না—সেইখান থেকে আবার বল।

মা। তবে শোন—উদ্ধব ঘোষের গরু ত ফিরে এল, তার পর রাজবাড়ীতে আবার একটা মস্ত চুরী হয়ে গেছে। স্নায়োগী রাত্তিরে শোবার আগে তাঁর জরি-মখমল-জড়ানো বেতের পেটিটির ভেতর কতকগুলি হীরে, মতি, জড়োয়ার অলঙ্কার—

ছেলে। অলঙ্কার কি মা?

মা। এই গয়না। আমরা যেমন গয়না পরি, রাণীরা তেমনি অলঙ্কার পরেন।

ছেলে। আর আমরা যেমন খাই?

মা। রাণীরা ভোজন করেন।

ছেলে। শুই?

মা। রাজা-রাণীরা শয়ন করেন।

ছেলে। শয়ন, ভোজন, অলঙ্কার। এইবার বল মা, বল—

মা। হ্যাঁ, তা রাণী অলঙ্কার খুলে পেটিতে চাবী বন্ধ ক'রে শয়ন করেছিলেন, সকালে উঠে তত নজর করেন নি, একটু বেলা হ'তে দেখলেন, পেটির চাবী ভাঙা—গয়না নেই। রাণী ত রেগে আগুন থেকে জলে পড়েন ত জল থেকে আগুনে পড়েন। দাসী, বাঁদী, সখী, সহচরী, লোকজন সবাই ত ভরে আড়ষ্ট—এ গুর মুখের দিকে চায়, ও গুর

মুখের দিকে চায়। রাজার কাছে ধবর গেল; কোটালকে ডেকে হুকুম দিলেন যে, সাত দিনের ভেতর যদি গয়না না পাওয়া যায় ত তার সপুরী একগাড়ে ক'রে মশানে বলিদান হবে। কোটাল দাড়ী-গোঁফ মুচড়ে দেউড়ীতে ব'সে চাকর-দাসীদের ধ'রে তাদের ওপর কত তর্ক কলে, কাকেও বা বেঁধে নে গিয়ে ঠাণ্ডা গারদে পুরলে, তার পর গ্রামে এর বাড়ী ওর বাড়ী ঢুকে তাদের বিছানা-পতর, বাসন-কোসন ছড়িয়ে খানাতলাসী ক'রে শেষ আপনার বাড়ী গিয়ে শোবার ঘরে দোর দিয়ে শুয়ে পড়লো। নায়-ও না, খায়-ও না—ওঠে-ও না। কপাটের শেকল নেড়ে-নেড়ে ডেকে ডেকে কোটালনীর ত হাতে ব্যথা ধ'রে গেল, গলা শুকিয়ে গেল। শেষে মাগী যখন চোকাঠের কাছে আছাড় খেয়ে চীৎকার ক'রে কান্না শুরু কলে, তখন কোটাল রাঘব জোয়ারদার উঠে দরজা খুলে দিয়ে বলে, “আর কাঁদা-কাটা কেন? সীঁথির সিঁদুর মোছ, হাতের শাঁখা খোল,—আমার হয়ে গেছে।”

কোটালনী। ও মা, সে কি গো—অমন কথা মুখে এনো না। আমি সবে এই নতুন বাঁউড়ী গড়াতে দিয়েছি।

ছেলে। এই মা ভুলে গ্যাছে, বাঁউড়ী না বাঁউনী—আমি জানি না বুঝি—পোষমাসে সেই পিঠের দিনে!

মা। তোর কেবলই খাই খাই। বাঁউড়ী—ঐ বাঁউটির মত একখানা হাতের গয়না।

ছেলে। বাঁউড়ী পরে শাউড়ী—

মা। নে, চূপ কর, গরু শুনিস ত শোন। কোটাল বলে, ‘সপুরী একগাড়ে যাবে—সাত দিন পরে সপুরী একগাড়ে যাবে—ছোটরাণীর গয়না চুরী গেছে, সাত দিনের মধ্যে মাল শুদ্ধ চোর না হাজির ক'রে দিতে পারলে সবার মুণ্ড মশানে যাবে, গয়না পরবে কে?’

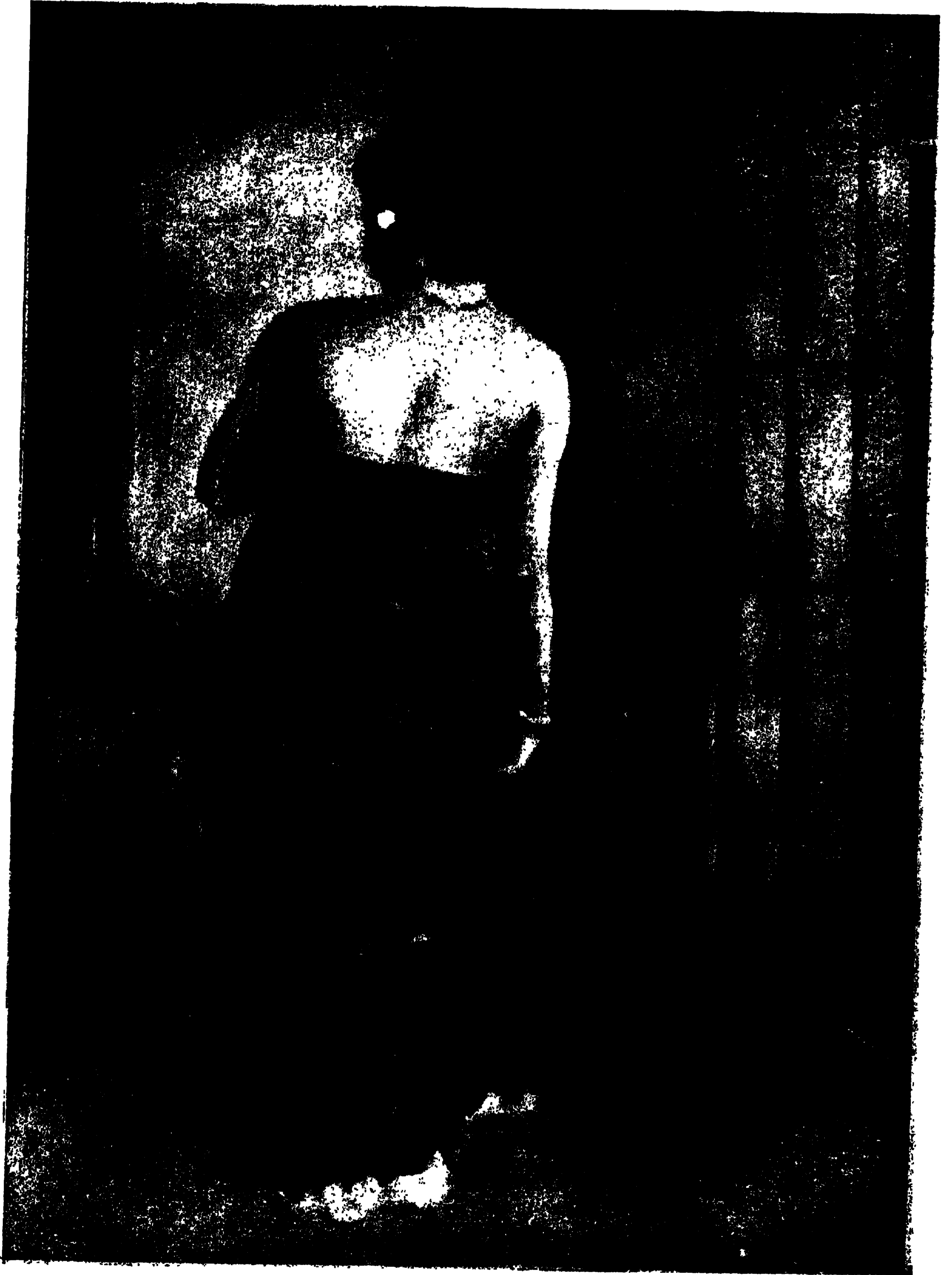

আসার আশায়

স্বমতী প্রেস]

[শিল্পী—শ্রীযোগেশচন্দ্র রায় ।

কোটালনী। কোথাকার চোর করে চুরী আর মুণ্ড
যাবে তোমার !

কোটাল। যাবে না ? আমার মাসে মাসে অতগুলো
টাকা তাকা দেয় কেন ? রেয়োতদের ঘরে চুরী গেলে
মাল যদি না বের ক'রে দিতে পারি, তাদের বাসন
হোক কোসন হোক, সোনা-রূপো হোক, আমার ঘর
থেকে দিতে হবে না ?

কোটালনী। ও মা, তবে ও চাকরী নেওয়া কেন ?
আমি বলি, কোটালের চাকরী বেশ চাকরী—একে ধরছে,
ওকে মারছে, হাজতে জেলে পুর্ছে—রাজার চেয়ে-ও মান !
ও মা ! এ ঘর থেকে ট্যাকা লোকসান দিয়ে —

কোটাল। আছে আছে সে, তেমন রাজ্য আছে,
সেখানকার কোটাল যদি হতুম—এই চুরী ধরতে না
পাল্লোও খালি তদারকের জোরে আমার মাইনে বেড়ে
যেতো।

এই ব'লে কোটাল আবার গুয়ে পড়লো। দু-দিন
গেল, তিন দিন গেল, সাত দিন বই ম্যাদ নয়, ক্রমে পাঁচ
দিনের দিন কোটালনী দাওয়ার ব'সে কাঁদছে, এমন সময়
উদ্ধবের মাসী ছুধ দিতে এসে কোটালনীর চোখে জল দেখে
অবাক হয়ে গেল। পাঁচ সাত বার জিজ্ঞেস করার পর
কোটালনী বলে যে, শুনিম্ নি, রাজ্যময় রাষ্ট্র হয়েছে সুয়ো-
রাণীর হীরে জহরৎ চুরী গ্যাছে, সাত দিনের ভেতর জিনিষ
বের ক'রে দিতে না পাল্লো তোমাদের কোটালের মাথা
যাবে ? এই আজ পাঁচ দিন হ'ল, এখনও কোন আশ্বারা
হয় নি।

উদ্ধবের মাসী বলে, “ও মা, এই, তা' এদিন বল নি
কেন ?”

কোটালনী। তা কি মা জানি, তুমি চোর ধন্তে
শিখেছ ?

উদ্ধবের মাসী। না মা, আমি কেন চোর ধরতে
শিখবো ? আমার ওপর রাগ কর কেন ? রায় মশার
ছেলে নিশি বন্ধিকে ডেকে পাঠালেই হ'ত।

কোটালনী। সেটা ত শুনেছি একটা মুখু।

উদ্ধবের মাসী। আমরাও তাই মনে করতুম গো—
মনে করতুম ; কিন্তু উদ্ধবকে ওষুধ খাইয়ে তার হারা গরুকে
বাড়ীতে পৌঁছে দিয়ে সবাইকে অবাক ক'রে দিয়েছে মা।

আমার কথা শোন—কোটাল মশাইকে তাঁর কাছে পাঠিয়ে
দাও, এখুঁমি সব সুরাহা হবে।

ছতোশের সময় লোকের আর জ্ঞানগোচর থাকে না।
কোটালগিনী বুঝিয়ে সুঝিয়ে সোয়ামীকে নিশি বন্ধির
কাছে পাঠিয়ে দিলে। নিশিকান্ত চুরীর সব কথা শুনে
কোটালকে জিজ্ঞেস কলে, যে মহলে চুরী হয়েছে, সেখানে
রাত্রিরে কজন সেপাই পাহারায় থাকে ? কোটাল উত্তর
কলে, জন দশ বারো হবে। ‘কদাচিৎ কুপিতা মাতা’
মস্তুরটা একবার আউড়ে নিয়ে বন্ধি ব'লে দিলেন যে,
তাদের পেত্তেককে আজ বিকেলে আধ সের ক'রে হতুকী
বেটে গরম ক'রে খাইয়ে দাও গে।

কোটাল ত অবাক ! নিশি বলে, “হাঁ ক'রে চেয়ে আছ
কি ? আমার কথায় পিতায় না হয়, উদ্ধব ঘোষকে জিজ্ঞেস
ক'রে যাও।” কোটাল মনে মনে ভাবলে যে, মরে মরবে
সেপাইগুলোই মরবে—আমায় ত আর খেতে হবে না, তাই
ফিরে গিয়ে সেই ব্যবস্থামতই কায কলে।

রাত্রির ছ-ঘড়ির পরই ওষুধের ফল ফলতে আরম্ভ
হ'ল ; বার পাঁচ ছয়ের পর থেকেই সেপাইরা কোর্তা গায়ে
দেওয়া পাগড়ী বাঁধা ছেড়ে দিলে, ঐ এক একটা জাঙিয়া
পরেই রইলো। অন্দরের একটা ছোট মহলে কেউ বড়
থাকতো না, রান্নাবাড়ীর যত ছাইপাঁশ জঞ্জাল, ছুতো হাঁড়ী
সেইখানেই গাদা হ'ত। হ'মাস ছ'মাস জমা হওয়ার পর
রান্নাবাড়ীর হাড়ী-জমাদার এক এক দিন সেইগুলো পরি-
ষ্কার করিয়ে দিত। এবার অনেক দিন পরিষ্কার হয়নি,
স্তূপাকারে ছাই জমেছে। সে মহলের সেপাইটা বন্দুক ষাড়ে
পাহারা দিচ্ছিল, সে বেচারী একে পেটরোগা, তার ওপর
ঐ একতাল হরতুকী খেয়েছে, তার আর হাতের জল
শুকুচ্ছে না, হাতে মাটি কচ্ছিল সে গাদা ভেঙে ভেঙে ছাই
সরিয়ে সরিয়ে, রাত যখন প্রায় আড়াই পোর, তখন তার
হাতে কি একটা ঠেকলো, টেনে বের ক'রে দেখে যে,
একটা ঝাকড়া-বাঁধা পুঁটলী। তখন সে কষ্টে-শ্রেষ্টে উঠে
একটা মশালের আলোর কাছে নিয়ে খুলে দেখে যে, পইচে,
কাঁকণ, গৌফহার, সাতনর, মুক্তোর মালা, মাকড়ী, চৌদানী,
মাছ আরও কত কি গয়না একেবারে ঝকঝক করছে, তখন
সেপাই সাহেব একেবারে চীৎ হয়ে প'ড়ে ভাঙ্গা গলায়
'জমাদার জমাদার' ব'লে চেঁচাতে লাগলো। জমাদারটা

ছিল ভোজপুরে—নাম তার বাণী সিং—সে একেবারে ‘কা
ছা, কা ছা—’

ছেলে। ও মা, শেয়াল না কি ?

মা। না, খোঁটারি যখন ‘কি হয়েছে’ জিজ্ঞেস করে,
তখন অমনি ক’রে শিয়াল-ডাক ডাকে। সে ঐ রকম ছা
ছা করতে করতে এসে দেখে যে, সব গয়না বেরিয়েছে।
তখন আহ্লাদে সব একেবারে হৈ-চৈ আরম্ভ করে, বাড়ীর
লোকজন চাকর-বাকর সব জেগে উঠলো, খবর পেয়ে
কোঁটাল ত এক নিশ্বেসই এসে হাজির। এই সব
করতে করতেই রাত্রিপ্রভাত হয়ে গেল। রাজা-রাণী উঠে
গয়না পাওয়া গেছে শুনে একেবারে আহ্লাদে আটখানা!

ঝিয়েরা এ বলে, ‘কেমন, আমি বলেছিলুম’, ও বলে,
‘কেমন, আমি বলেছিলুম’, এ বলে, ‘ধম্মের কল, বাতাসে
নড়ে’, আর এক জন বলে, ‘গণক ঠাকুর ত ঠিক গুণে
বলেছিল যে, চালের বাতায় গৌজা আছে, তা চালের
বাতা আর ছায়ের গাদায় তফাৎ কি বল,—হ্যাঁ গা !’

কোঁটাল হাতে হাতে পাঁচ শো টাকা বখশিস পেল
আর তার মাইনে বেড়ে গেল। কোঁটালনী নতুন বাউড়ী
পরলে। যে সেপাইটের হাত দে গয়না বেরিয়েছিল, সে
দারোগা হয়ে দিনরাত ঘুমোবার ছুটি পেল; কেবল মুঙ্গলী
ব’লে একটা নতুন বি মাসকতক হ’ল অন্দরে ঢুকেছিল,
তাকে আর সে দিন থেকে কেউ দেখতে পেল না।

* * * *

এখন থেকে নিশি কোবরেজের নাম-ডাক বেশ জেঁকে
উঠল; রাজসভায় যাওয়া-আসা চলল, রাজা কখনও কখনও
মুখের দিকে চেয়ে ছ’ একটা কথাও কন। নতুন রাজ-
বস্ত্রি ছ’একধার কবরিজি শাস্ত্রের বচন আউড়ে নিশি-
কাস্তুর বিত্তে পরীক্ষা করবার চেষ্টা পেয়েছিলেন; নিশিবস্ত্রি
কিন্তু বিত্তের বড়াই ত আর করতে না যে, তা’কে পেত্র
ক’রে ক’রে ঠকাবেন, যিনিই যা বলুন, আর যিনিই যা
জিজ্ঞেস করুন, কোকনের মুখে এক উত্তর;—

“কদাচিত্ কুপিতা মাতা ন কুপিতা হরীতকী।”

ছোট রাণীর চোরাই গয়না ফিরে পাওয়ার পর থেকে
অন্দরেও কোবরেজ কোকনের খুব নাম জাতির হয়েছে,
দিধে-পস্তর, দই-মাছ, ছানা-মাখন, তদর-গরদ প্রায়ই
সওগাদ যায়।

এ দিকে ইচ্ছে চিরকালটাই ঘুরে মরে সাধু-সন্ন্যাসী গুণী
লোক খুঁজে খুঁজে; যাকে দেখে, তারই কাছে কাঁদাকাটা
ক’রে বড় রাণীর জন্তে ওষুধ চায় - যাতে রাজা বশ হয়;
কত শেকড়-মাকড় জড়িবুটা যে মাগী লুকিয়ে লুকিয়ে
সুয়ো রাণীর শোবার ঘরের ঈশেন কোণে নৈখ’ত কোণে
পুতেছে, তার আর ঠিকেনা নেই,—

ছেলে। ঈশেন কোণ নৈখ’ত কোণ কোন্ দিকে মা ?

মা। অ কপাল, এও জানিসনি, পোড়া গুরু মিন্বে
করে কি ?

ছেলে। খালি শক্ত শক্ত বানান জিজ্ঞেস করে,
‘বন্ধু, শঙ্কবণিক’, ‘মদগুর মৎস্ত’ আর না বলতে পারলেই
না’দুগোপাল ক’রে দেয়।

মা। উত্তর, দক্ষিণ, পূব, পশ্চিম চিনিস ত ?

ছেলে। সেই যে তুমি ব’লে দিয়েছিলে, বড় পিনীমার
বাড়ী পশ্চিমে আর মামার বাড়ী উত্তরে; রত্নি দিদির
শ্বশুরবাড়ী পূবে, না মা ?

মা। হ্যাঁ, এই স্থখি ওঠে পূবদিকে, এইটে মনে
রাখিস। ঈশেন-কোণ হচ্ছে কোন্টা জানিস, এই উত্তর-
পূবমুখো, আমাদের খেজুরগাছটা যেখানে, আর খেজুর-
গাছটার কাছ থেকে ঘুরে দাঁড়িয়ে ঠিক সাম্না-সাম্নে যে
দক্ষিণ-পশ্চিম কোণটা হবে, সেইটে নৈখ’ত।

তার পর শোন; ইচ্ছে ভাবলে যে, কোবরেজ ওষুধের
গুণে হারা-গরু গোয়ালে ফিরিয়ে এনে দিতে পারে, ছেয়ের
গাদা থেকে হীরে-মতির সাতনর বের ক’রে দিতে পারে,
সে কেন না উটকো সোয়ামী বশ ক’রে দিতে পারবে ?
এক দিন ছপূরবেলা ইচ্ছে আপনার আঁচলে খানকতক
মটকা তেঁতুল বেধে নিয়ে আর তার গামছাখানা ভ’রে
নিজের ভানা রেকখানেক মুড়ীর চাল সঙ্গে নিয়ে নিশি
কোবরেজের বাড়ী গেল।

ছেলেটা খিল খিল ক’রে হেসে উঠল। মা বলে,
“ও কি রে অলপ্পয়ে, হাসলি কেন ?” ছেলে বললে, “দেখ
না মাগীর বুদ্ধি, হাসব না ? অত বড় কোবরেজ, যাদের
ছেরাকয় স্কীর-দয়ের ফলার হয়, তাদের দিতে গেল কি না
কাঁচা তেঁতুল আর মুড়ীর চাল !”

মা। আঃ নির্বুদ্ধি, এ-ও জান না, ও দিতে হয়—
দিতে হয়, মাঝু-মাঝুবেত্না রাখতে গেলে লোকের বাড়ী

শুধু হাতে যেতে নেই। তুই যখন বড় হবি, আমাদের এই জমিদারের বাড়ী যদি ছুটো চালতা হাতে করেও যাস, দেখবি, মেজমশাই কত আদর করবেন। কোকন ওই তেঁতুল ক'খানি আর মুড়ীর চাল এক জন চাকরের হাতে ক'রে বাড়ীর ভেতর পাঠিয়ে দিয়ে বলেন, “কি ইচ্ছে, কি মনে ক'রে? কোন অসুখ-বিসুখ না কি? ও আর হাত দেখতে হবে না; কদাচিৎ কুপিতা মাতা—”

ইচ্ছে। আর আমার মাতা আর আমার মুণ্ড! এ পোড়া শরীলে কি আর রোগ-ভোগ আছে, সকল বালাই কেড়ে নিয়ে যম আমার সঙ্গে মুখ-দেখানেশি বন্ধ করেছে। মরি কোবরেজ বাবাঠাকুর ওই রাণী মাগীর জন্তে, বড় হুসখু গো বড় হুসখু, মায়ায় প'ড়ে আছি, ছেড়েও যেতে পারিনি, তাই ভাবহু, বিস্ম বস্তির ব্যাটা—অ বাবা, তোমার বাপ আমার বড় ভালবাসতেন, নীলুর জন্তে কত রস-সিন্দুক যে তাঁর কাছে চেয়ে চেয়ে নিয়ে গেছি, তাই আপনার লোক বলেই তোমার কাছে এসেছি, মুকিয়ে বলছি,—তোমার ধনে-পুত্রের লক্ষ্মীলাভ হোক বাবা, তুমি যে হনুহর কোবরেজ হয়েছ—তুমি সব করতে পার; কোন একটা ওষুধ-পত্র দিয়ে যদি বড় রাণীকে রাজা মশাইএর স্ননজরে তুলে দাও।

কোবরেজ বলেন, “এর আশার ভাবনা কি, এখনই যাও, তিন পো হর্তুকী বেটে গরম ক'রে ফুটিয়ে রাণীমাকে খাইয়ে দাও।” ইচ্ছে হর্তুকী কুড়তে গেল।

কোকন জানত, তার বাপের হাত খুব দরাজ ছিল; তিনি ধামান্তরা চাল, কৌচড়ভরা কড়ি বায়ুন-বোষ্টমকে দিতেন, কাষেই ওষুধ যে তিনি চিম্টি কেটে তুলে কারুর হাতে দিতেন, তাঁর ছেলে এ কথা মনে করতে পারতো না।

* * * *

হর্তুকী কাষ করতে আরম্ভ করেছে রাণীর ওপর সেই মধ্যাহ্ন রাত থেকে, ভোরবেলা ইচ্ছে দেখে যে, রাণীর চোখ ছটি পাতকোর ঢুকে গেছে, গা একেবারে হিমাজ, গার বিন্দু বিন্দু ঘাম হচ্ছে। তখন সে একেবারে উদম্-চূলে, হাত হ'খানা তুলে চীৎকার ক'রে কাঁদতে কাঁদতে উঠনের মাঝখানে আছাড় খেয়ে পড়ল, “ওগো আমার কি হ'ল গো, ওগো আমার বড় মা কোথা গেল গো, ই কি গামারের বাড়ী গো, মামুষ ম'লে কেউ কিরে দেখে না গো,

ওগো, ছোট রাণীর কি দাঁতের বিষ গো! ওগো মা গো, তোমার ইচ্ছেকে সাথে নিয়ে যাও গো!” চারদিক থেকে লোকজন এসে জড় হ'ল—চাকর, বি, রাঁধুনী—এ বলে ইচ্ছের কি হয়েছে, ও বলে ইচ্ছেকে ভুতে পেয়েছে। সোনার খাটে ছোট রাণী দাঁতে দাঁতে লেগে অজ্ঞান হয়ে পড়ে-ছেন; রাজা সে দিকে নজর না ক'রে তাড়াতাড়ি রূপোর খড়ম পায়ে দিয়ে ছুটে এসে শোনেন যে, বড় রাণীর ভেদ-বমি হয়েছে;—আসন্ন কাল। তখন তিনি সেই চন্ননের গন্ধ ভুর্ভুর্ করা অসুখানি নিয়ে গোবিন্দমণির গোল-পাতার কুঁড়েটির ভেতর ঢুকে রাণীর শিয়রের কাছে তক্ত-পোষের এক কোণে বসলেন। রাণীর তখন গলা ব'সে গেছে, আন্তে আন্তে ‘পায়ের ধুলো’ এই কথাটি ব'লে হাতের চেটোখানি বাড়িয়ে দিলেন। রাজার হ'চক্ষু জলে, ভেসে যাচ্ছে, পাদ-পদাখানি খড়ম থেকে তুলে বড়ো আঙ্গুলটি সতীলক্ষীর হাতের চেটোর ঠেকালেন।

তখন রাজার সব আগেকার কথা মনে আসতে লাগল। সেই তের বছর বয়সে, সাত বছরের মেয়ে গোবিন্দমণিকে গাঁটছড়ার বেঁধে ধরে এনে হুখে আলতায় দাঁড় করানো, সেই একসঙ্গে বাগানে ছুটোছুটি ক'রে খেলা, গাছে উঠে পাকা পেয়ারা পেড়ে বটকে দেওয়া, সেই কত হাসি, কত ঝগড়া; তার পর বয়স একটু বেড়ে উঠলে একসঙ্গে কত আমোদ, কত আশ্লাদ; আর তার পর ছোট রাণী ধর করতে আসার পর থেকে বড় রাণী আছে কি নেই, এ খবরটি পর্য্যন্ত না নেওয়া। রাজার মনে বড় ব্যথা লাগল,—তিনি মেয়েমামুষের মত কাঁদতে লাগলেন।

ছেলে। চূপ কর মা, চূপ কর—আমার কান্না পাচ্ছে।

মা। তোর আবার কি হ'ল?

ছেলে। বাঁচিয়ে দাও মা, বাঁচিয়ে দাও—বড় রাণীকে বাঁচিয়ে দাও, আমি রাজার কান্না শুন্তে পারব না।

মা। সব চোখের জলই গল্প শুনে ফেলে দিবি ত আমি ম'লে কি করবি?

ছেলে। তুমি ম'লে তোমায় মারব. আর তিন দিন ভাত না খেয়ে বায়ুন মাসীমার বাড়ী লুকিয়ে থাকব, তখন তুমি টেরটি পাবে মজা! কবরেজ হর্তুকী খাইয়েছে, তুমি একটা টিকটিকি মিকটিকি যা হয় খাইয়ে বড় রাণীকে বাঁচিয়ে দাও।

মা। টিক্‌টিকি খেলে কি ব্যামো ভাল হয় না কি ?

ছেলে। হয় না বৈ কি, তুমি বড় জানো ! মোড়ল মেসোর ময়না পাখীটা যখন চোখ বুজে ঝিম্ মেরে থাকে, ছাতু খায় না, অমনই মেসো একটা টিক্‌টিকির ঞাজে বাড়ি মারে আর ঞাজটা নড়তে থাকতে থাকতেই ময়নাটাকে খাইয়ে দেয়, খানিক পরেই পাখীটা তড়ব'ড়ে হয়ে ওঠে ।

মা। তা রাণীকে আর টিক্‌টিকি খেতে হবে না, নারায়ণের ইচ্ছেয় যা হবার হবে। রাণী বলেন, “মহারাজ, তুমি কেঁদ না, আমি ম'লেই সবার মঙ্গল।” রাজা কাঁদতে কাঁদতে রাণীর গায়ে হাত বুলিয়ে দিতে লাগলেন আর বললেন,—“রাণি, আমার মাপ কর, আমি বড় অন্ডায় করেছি, কুললক্ষ্মীকে যত্ননা দিয়েছি ; আমি লক্ষ্মীনারায়ণের দোরে হাজার সোনার তুলসী দেওয়াছি, মাখম-মিছরীর শেতল দিছি, তুমি মেরে উঠবে।” রাণী আস্তে আস্তে ব'লেন, “আমার আর বেঁচে লাভ কি ?” রাজা বললেন, “সে কি, তুমি মেরে ওঠ, আমি লক্ষ্মীনারায়ণজীর নাম ক'রে শপথ কছি, এবার তিনি তোমায় আমার ফিরিয়ে দিন, আবার তোমায় পাটরাণী ক'রে সোনার খাটে শোয়াবো, মহলের ওপর তোমার যে আধিপত্য ছিল, সেই আধিপত্য আবার বজায় হবে। গা যেন একটু গরম হচ্ছে হচ্ছে বোধ হয়, আমি শীগ্‌গির হাতে মুখে একটু জল দিয়ে আবার আসছি।”

কোকন বস্তির বাপের পুণ্যিতে তিন দিনের দিন রাণী বেশ ঝেড়েঝুড়ে উঠে বসলেন। হস্তুকীর নেশা কেটে গেছে দেখে ইচ্ছে তখন খোল-বাসন মাখিয়ে রাণীকে নাইয়ে ধুইয়ে দিলে, গঙ্গদস্তুর চিরুণী দিয়ে ছুল আঁচড়ে বেশ-বিন্দ্বেস কলে। পাটের শাড়ী পরালে, পারে আলতা, কপালে চন্নন, গায়ে গয়না পরিয়ে বড় রাণীকে তাঁর আগে-কার মহলে নিয়ে গেল। একে রাজার মুখের রাজ-বাক্য, তার ওপর লক্ষ্মীনারায়ণের নামে শপথ, কাষেই রাজাকে প্রতিজ্ঞে পালন ক'রে গোবিন্দমণির মন্দিরে যাতায়াত করতে হ'ল ; সকল কাণ্ড দেখে শুনে বুঝে ছোটরাণী আর ছুটি ঠোঁট এক কল্লেন না।

ছেলে। আর কোকন কোবরেজ রাজবস্তি হ'ল ?

মা। না, এখনও হয় নি, আরও চিকিচ্ছে বাকী আছে, দাঁড়া।

ছেলে। ইচ্ছের কি হ'ল ?

মা। ইচ্ছের আবার কি হবে ?

ছেলে। তা বুঝিচি, ঝি কি না !— দুঃখের দিনে যত্ন করে ইচ্ছে, ওযুধ এনে খাওয়ালে ইচ্ছে—

মা। হাঁ, হাঁ, হয়েছে হয়েছে, এখন যুয়ো।

ছেলে। হাঁ, তা বৈ কি, শেষটুকু শুন্ব না ?

মা। আজই ?

ছেলে। হাঁ।

মা। নে, তবে ভাল ক'রে শোন্। সে কালের রাজারা নড়াই-ঝগড়া ভালবাসতো না। সভায় ব'সে রামায়ণ-মহাভারতের কথা শুন্‌তেন, কেউ বা কবিত্তে, কেউ বা হেঁয়ালী এই সব বলতো ; হ'ল বা খানিক পাশাই খেললেন, এই রকম ক'রেই রাজকার্য্য চলতো। রাজা মাণিকরায়ের রাজ্যের পাশে ছেল এক বৃহৎ নদী, এ পার থেকে ও পারের মানুষ চেনা যেতো না। নদীর ও পারে যার রাজ্য, সে রাজার কিন্তু বরাবর একটা লোভ ছিল মাণিকরায়ের রাজ্যের ওপর। সে রাজা এর মতন ধর্ম্মভীরু ছিল না, আর তাঁর সেনাপতিটাও কাঠ-গোঁয়ার ; হামেশা তকে তকে থাকতো আর খবর নিতো, মাণিকরায়ের কত সেপাই, ভাঁড়ারে কত ধন—এই সব।

এখন কত কাল যুদ্ধ নেই, নড়াই নেই, অন্তর-শস্তর সব ভেঙেও গেছে, মরচেও ধ'রে গেছে ; সেপাই পাইক বুড়া হ'লে, ম'রে গেলে তাদের যায়গায় নতুন লোক ভর্ত্তিও করা হয় নি। কাষেই শ পাঁচ ছয় বই আর নড়ুয়ে সেপাই ছিল না। তারা ডালকুটা খেতো, খঞ্জনী বাজিয়ে ভজন গাইতো, কখন কখন বা পাহারা দিত আর ছ'দশ জন দল বেঁধে সকাল-বিকেল আখড়ায় ডন্-মুগুর করতো। আর বছরে পূজোর সময় এক বার রামনীলে ক'রে ধুব ধুমধাম হ'ত।

ছেলে। রামনীলে কি মা ?

মা। সে মস্ত কথা। এক দিন মনে ক'রে দিস, রামায়ণের গল্প বলবো, তা হ'লে বুঝতে পারবি, এখন শোন্। ওপারের রাজা নসিং সেনের কিন্তু সেপাই ছিল প্রায় হাজার দেড়েক আর টাপ্পী, বর্শা, খাঁড়া, তরোয়াল, আর ঢাল, ঢোলক, জগঝম্প একেবারে মেদিনী কল্পিত। রাজা নসিংএর সেনাপতি কালু নাগ আপনার রাজাকে ভজিয়ে

সজিয়ে ঠিক করে যে, আমরা যদি গিয়ে মাণিক রায়ের রাজ্যে চড়োয়া হয়ে পড়ি, তা হ'লে একবারে মেরে খুল-ধাপাটি বাধিয়ে দিতে পারি, আর সমস্ত রাজ্যিটা আমা-দের দখলে আসতে পারে। মাটির লোভ বড় লোভ, রাজা রাজী হলেন। এই একেবারে কাড়া, নাগরা, ঢাক, শাঁক, কাঁসর, বাঁজর, শিঙে বাজিয়ে, রং-বেরঙের পাগড়ী বেঁধে, মুখে বুকে এলামাটা মেখে, গলায় রুদ্রাক্ষীর মালা হুলিয়ে, মালকোচা মেরে পাঁড়ে, তেওয়ারী, মিশির মহা-রাজরা আর ছলেপাড়া কোঁটিয়ে লাঠি-সড়কি ঘাড়ে বাগ্দী, কেওরা, চাঁড়ালের দল 'কালী মাইকি জয়' ব'লে যুদ্ধযাত্রা করে।

দেড় দিনের পথ, তারা তাঁবু গাড়লে এসে নদীর পশ্চিম পারে।

সেনাপতি কমলনারায়ণ পিসেমশাইয়ের কাছে খবর এল যে, পাঁচ সাত হাজার ফৌজ নিয়ে কালু নাগ নদীপারে হানা দিয়েছে।

ছেলে। মা, তুমি যে বলেছিলে দেড় হাজার, আবার পাঁচ সাত হাজার হ'ল কেমন ক'রে ?

মা। ওরে বাছা, কথা কানে হাঁটে, তার ওপর অত বড় নদীটে পার হ'তে হ'তে দেড় হাজার আড়াই হাজার হতেই বা কতকণ, সাত হাজার হতেই বা কতকণ। সেনাপতি পিসেমশাই ত শুনেই খুঁটির গা থেকে হরি-নামের বুলি পেড়ে জপ করতে ব'সে গেল। ভট্টচার্যি মশাইরা শাস্ত্রের ঘেঁটে রাজাকে ব্যবস্থা দিলেন যে, 'মল-বিজ্ঞাধমাম', আপনি কখনই যুদ্ধ করবেন না—একটা বৃহৎ বান্ধনগরস যজ্ঞ করুন, আর লক্ষ ব্রাহ্মণের পায়ের ধুলোত্তরা যে মাছলীটি আছে, সেইটি গলায় দিয়ে বানপ্রস্থ অবলম্বন করুন।

ছেলে। বানপ্রস্থ কি মা ?

মা। কে জানে বাছা ! বোধ হয়, গেরোণের সময় সূর্যি যেমন রাহুগেরস্ত হয়, তেমনি গেরোর পড়লে রাজা-দেরও বানপ্রস্থ হয়।

গণক ঠাকুর গুণে বসেন, আর তের দিন বাদে রাহুটা ন'রে যাবে, তার পর মহারাজের কেউ কিছু কস্তে পারবে না ; তখন যুদ্ধ করলেও জয়, না করলেও জয় ; এই তেরটা দিন নারায়ণের ইচ্ছায় কোনমতে কাটিয়ে দিতে পারে হয়।

রাজার প্রধান পাতুর উমোচরণ বক্‌সি মশার বসেন, কবরেজ মশার পুত্র নিশি বদি অনেক আশ্চর্য দেখালে, তাকেই একবার ডেকে জিজ্ঞেস ক'রে দেখা হোক না, যদি এর কিছু বিধেন দিতে পারে। ভট্টচার্যি মশায়রা হেসে উঠলে-ও রাজা বিপংকালে তাকে ডেকে পাঠালেন। কোকন এসে সব বৃত্তান্ত শুনে ব'লে, "এর আর ভাবনা কি, বাবার যে দৈবি বিজ্ঞে ছিল, তার জোরে কি না হ'তে পারে ? 'কদাচিৎ কুপিতা মাতা ন কুপিতা হরীতকী' ", সেনাপতি মশায়ের দিকে চেয়ে বলে, "নদীর ধারের গড়ে আপনার এখন কত সৈন্য মজুত আছে ?" কমলনারায়ণ বাবু বসেন, "মজুতের কথা আর বোলো না বাবাজী, রোগা-ফোগা গুণোকে ধ'রেও বড় জোর শ' সাতেক হবে।" কবরেজের ছেলে বসেন, "এক কাষ করুন, পাঁচমণ হর্ভুকী উদুধলে ফেলে কুটিয়ে ফেলুন, তার পর তাকে জল দিয়ে বেশ মাখাজোখা ক'রে বড় বড় মাটির খুলিতে দিন চাপিয়ে উত্তনের ওপর ; কুসুম কুসুম গরম থাকতে থাকতে এক এক জন পাঁড়েকে এক এক লোটা খাইয়ে দিন ; প্রাতঃ-কালেই ওষুধের কাষ জানতে পারবেন।"

রাত্তিরটা ছেল কেষ্টপঙ্কের দশমী কি একাদশী—ছেলে। একাদশী আমি জানি, যে দিন পিসীমা কিছু খায় না, খালি 'কেষ্ট' 'কেষ্ট' করে।

মা। হ্যাঁ, উ-দিন শেষ রাত্তিরে জোচ্ছানা কি না, ভোরের ...গই ভোজপুরী মিন্‌ষেরা ঘটা হাতে ক'রে ক'রে চড়ায় যেতে শুরু করে। ও পারে ছেল কালু নাগের চর, সে মনে করে, প্রাতঃ-কীর্তি করতে ত আর কেউ বাকী থাকবে না। যত সেপাই আছে, সবাই ত এক এক বার আসবে। এই সুযোগে এদের কত সত্ত আছে, একবার গুণে নি। সে এক ধামা কড়ি নিয়ে ও পারের ঘাটে একটা গাছের আড়ালে বসলো, এক একটা সেপাই যেই আসে, সে অমনই এক একটা কড়ি ভুলে পাশের খালি ধামায় কেলে ; ক্রমে একসঙ্গে পাঁচ জন, দশ জন, কড়ি জন ক'রে সেপাই আসতে আরম্ভ করে, আর চরও লোক গুণে গুণে পাঁচ কড়া, দশ কড়া ক'রে কড়ি ও-ধামায় কেনুতে লাগলো। এখন সেপাইরা এক সের পাঁচ পো ক'রে হর্ভুকী পেটে পুরেছে, কাষেই তাদের ত আর প্রাতঃকীর্তি নয়, পিঁপ্তি একেবারে ছুঁকুটে গেছে। এক

এক জন দশ বার, বারো বার, আরও বেশী বার আসছে ;
ওপার থেকে ত আর মুখ চেনা যাচ্ছে না, খালি মানুষ গুণে
কড়ি ফেলছে ; বা দিকের ধামার হাজারখানেক কড়ি ছেল,
দেখতে দেখতে তা খালি হয়ে গেল, তখন চর মশাই ধামা
পান্টে আবার নতুন করে কড়ি ফেলতে আরম্ভ করে।
দেড় দণ্ড না যেতে-ই সে কড়িও সাবাড়।

ছেলেটা হোঃ হোঃ করে হেসে উঠলো।

মা বলে, “হাসিসু কেন রে ছোঁড়া ?”

ছেলে। হাসবো না ? বড় মজা—বড় মজা, বেশ গল্প,
তুই বল, তুই বল। বেরজোবাসীরা দশ বার কুড়ি বার
আসে আর চরটাও ধামার ওপর ধামা পান্টায়,—না ?

মা। হ্যাঁ, এই রকম করে স্থায়ী ঠাকুর আকাশের
ওপর হাত দুই উঠতে না উঠতে-ই এ রাজার সেপাই কড়ির
গুণতিতে দশ হাজারের ওপর হয়ে গেল, তখন চরের
পো মুখখানা একেবারে পাঙাশে করে কাঁপতে কাঁপতে
নাগমশায়কে গিয়ে বলে—“ও ঠাকুর, আপনকারে কে
করেছিল যে, মাণিক রাজার সকল সেপাই গুণলে এক
হাজার-ও দাঁড়াবে না ? সেই শেষ রাত্রির থেকে গড়ের
সেপাইরে এক এক জন ঘটা হাতে করে চড়ায় বসতে
লুক করেছে, আর এই আড়াই দণ্ডের উপর বেলা হ’ল,
তখনও এক দল আসছে আর এক দল যাচ্ছে, আর এক
দল যাচ্ছে, আর এক দল আসছে, প্রাতঃকীৰ্ত্তি আর
ফুরায় না। নড়ুইটে কি রকম হবে, আপনি বুঝে লও ;
মুই দশ হাজার অন্নি কড়ি ফেলে গুণলুম, আর পান্নু না।”
নাগ মশায় শুনে ত অবাক ! তবু সন্দ ঘুচুতে আর
হুঁজন বিখিসি নোক পাঠালেন। তারা ফিরে এসে বলে,
“ধন্ববতার, চর যথার্থ আঞ্জের করেছে। এখন-ও আসা
যাওয়া চলছে। বাবা ! এত ঘটা-ই বা পেলে কোথায় ?
এই চোক পনরো হাজার লোককে সড়কি-তলোয়ার ধন্তে
হবে না, ওই হাতের ঘটা এক একটা ছুড়ে মাল্লেরই আমা-
দের এই ক’টা লোক নিকেশ। ভাল চান ত—”

নাগ। তাই ত ! তাই ত !—

লোক। আর তাই ত, তাই ত নয় কত্তা, রাজ্যিতে
ফিরে গিয়ে নিচিন্দ্রি হয়ে তখন হাত-মুখ ধোওয়া যাবে ;
এখন চুপিসাড়ে ডেরাডাঙা তুলে ফেলুন, বাজুনেরদের
মানা করে দিন যে, ঢোলের ঢাকনা না খোলে।

নাগমশায় একটু ঠাউরে বলেন,—“তা যুদ্ধে এমন
পদ্ধতি আছে, একে পলায়ন বলে না—”

লোক। পলায়ন কেন ? পলায় ত শত্রুরা। একে
কি বলে সেনাপতি মশায় ?

নাগ। একে বলে পিঠপ্রদর্শনের জয়জয়কার। চল,
চল, মনে মনে জয় জয় বলতে বলতে চল।

* * * *

কমলনারায়ণবাবু গড়ের নদীমুখো একটা জানালার ব’সে
আলবোলা টানছিলেন, আর আপনার সৈন্যদের পেট খোল-
সার কাওয়াজ দেখছিলেন ; যখন বুঝতে পারলেন যে, ও
তীব্র উঠেছে, নিশেনের রাঙা কাপড় সব ছিপের আগায়
গুটিয়ে জড়ানো, তখন একেবারে গোঁপে চাড়া দিয়ে এক
হাতে ঢাল, এক হাতে তরোয়াল না নিয়ে গড় থেকে
বেরিয়ে হেঁকে ডেকে বলেন, “লড়াই ফতে।”

ছেলে। এই ভোলাদাদার মত—না ?

মা। কে, ভোলা চৌকীদার ?

ছেলে। হ্যাঁ, সে অম্নি যতক্ষণ চুরি হয়, ততক্ষণ
আপনার ঘরে লুকিয়ে থাকে, আবার সিঁদ কেটে ঘটা-বাটি
সরিয়ে চোরেরা চ’লে যাবার পর, ভোলাদাদা বেরিয়ে
কুঁদ জেড়ে “দেখে নেব শালাদের, দেখে নেব শালাদের”—
বলে না ?

মা। ও বীরের ধন্ব, তুই ছেলেমানুষ, কি বুঝবি ?
গুনিসু ত শোন, আমার ঘুম আসছে। কমল বাবু বেরুতেই
মুন্নি বেরুলেন, পাত্তর বেরুলেন, সওদাগর, কোটাল, বামুন-
ঠাকুরেরা, নিজে রাজা পর্যন্ত বেরিয়ে পড়লেন। ঢোল,
ঢাক, কাঁসি, কাঁসর সব বসায়াম্ বেজে উঠল, বামুন-
পণ্ডিতরা সব এক এক জোড়া শাল মধ্যোদা পেলেন—

ছেলে। বাঃ, বামুনরা কেন পাবে ? ওরা ত পালাতে
বলেছিল, সেই বান্ধুস্ত না কি ?

মা। ওরে আশীর্বাদ রে হতভাগা আশীর্বাদ।

ছেলে। আশীর্বাদ না নব্বইবাদ, আমি ককণো
বামুনদের দিতে দেবো না।

মা। তা দিবি কেন ? যেথায় যা পাবি, দিসু তোর
শাণ্ডীকে।

ছেলে। তোমার শাণ্ডীকে।

মা। আমার শাণ্ডী তোর কে হয়, বল দিকিন।

ছেলে। তা কি জানি ?

মা। তোর ঠাকুরমা যে রে, মনে পড়ে না ?

ছেলে। সেই ঠাকুরমা ? ঝালের নাড়ু ছুকিয়ে রাখত ? যাক, তার পর কি হলো ?

মা। আর কি হবে, গল্প ফুরিয়ে গেল।

ছেলে। বাঃ, কব্জের ছেলে কিছু পেলো না ?

মা। কোকন একেবারে রাজবস্তি হয়ে গেল ; বাপের চেয়েও বেশী মান। রাজবাড়ী থেকে এত সিধে এসেছিল যে, নিজে ঘর বোঝাই ক'রেও গাঁ শুকু লোককে বিলিয়েছে।

ছেলে। মা !

মা। আবার কি ? ঘুমো।

ছেলে। এই যে ঘুমুচ্ছি। মা !

মা। কি রে ? বল না।

ছেলে। মা, আমার একটা জিনিষ দিবি ?

মা। এত রাত্তিরে আবার কি জিনিষের সখ পড়ল ?

ছেলে। এক দিন মা আমার একটু হর্তুকী গুলে খাইয়ে দিস না।

মা। কেন, হর্তুকী খেতে গেলি কেন ?

ছেলে। এই যদি বুড়কেটা কাঁ ক'রে মুখস্থ হয়ে যায়, আর ফলা বানানগুলো আপনা আপনি হাত দে বেরায়।

মা। ওরে আবেগে ! কোকনের দৈবি বিস্তে খেটে-ছিল কি হর্তুকীর গুলে ! তার বাপের ওপর বিশ্বাস, বাপ যা বলেছে, তা মিথ্যে হবে না, এই বিশ্বাস।

ছেলে। তাই না কি ? তবে আমিও বাবাকে খুব বিশ্বাস করবো,—কেন ? যদি বাবার কথা কখনও না মনি, তুই আমার কান ম'লে দিস ত মা ; অত আদর করিসনে।

মা তুই হাতে ছেলেটিকে আঁকড়ে বৃকের ওপর চেপে জড়িয়ে ধরলেন।

তখন সেই খড়ের চালা সোনার মুড়ে গেল, গরাণের খুঁটি থেকে চন্দনের গন্ধ বেরুল, কাঠির মাত্র হাতীর দাঁতের শীতলপাটি হয়ে গেল, মায়ে-পোয়ে ঘুমিয়ে ঘুমিয়ে স্বপ্ন দেখলে, ঘণ্টা বাজছে, কাঁসর বাজছে, শাঁখ বাজছে। আলোর আলোর মালা গেঁথে গেছে। সারা বাঙলা জুড়ে মা হর্গার আরতি হচ্ছে।

শ্রীঅমৃতলাল বসু।

জমিদার

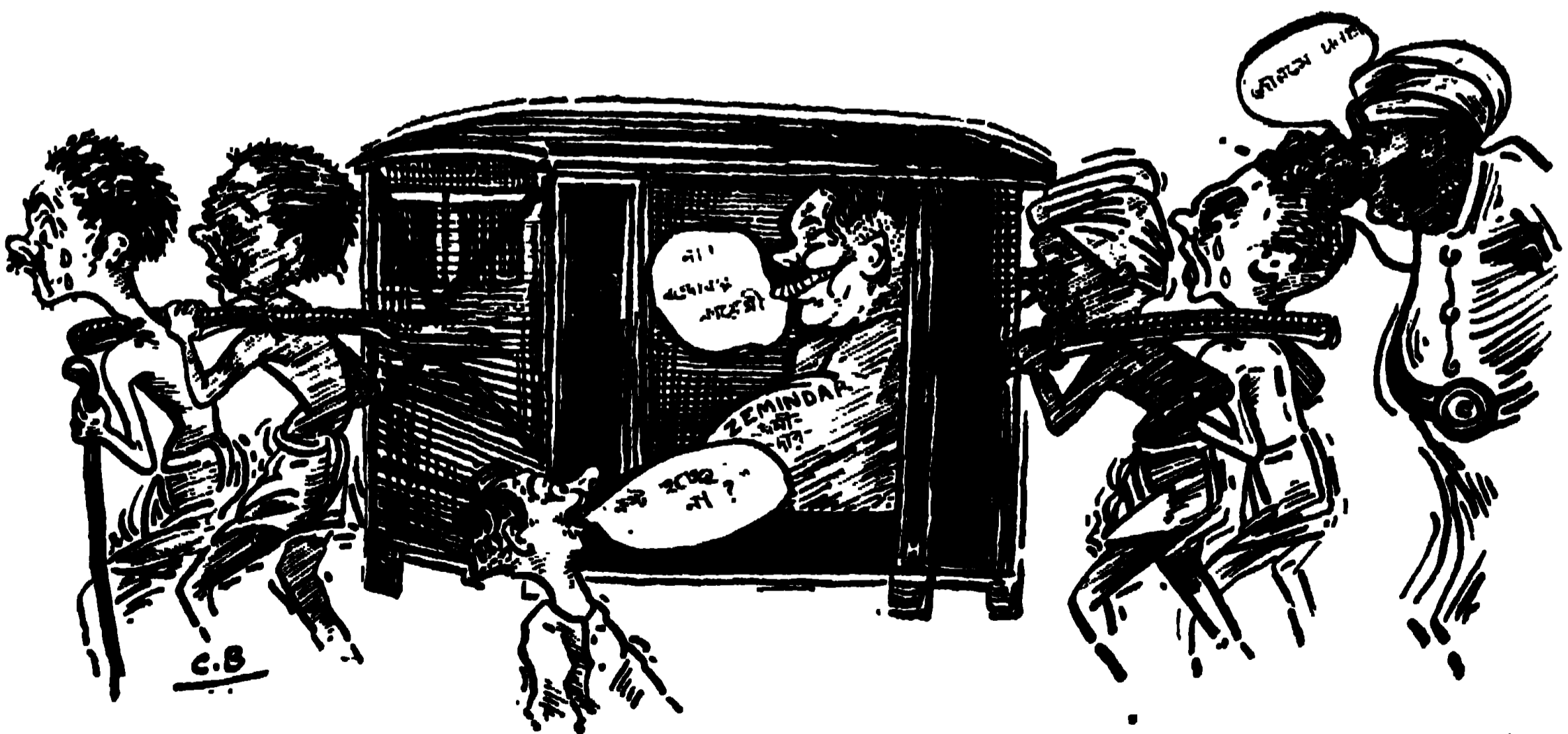

শিল্পী --- শ্রীচঞ্চল বন্দ্যোপাধ্যায়



হিন্দু-মুসলমান প্যাঙ্ক

বঙ্গালার স্বরাজ্য দল কৃষ্ণনগরে শাসন মহাশয়ের সভাপতিত্ব ও হিন্দু-মুসলমান প্যাঙ্ক অক্ষয় রাধিবীর নিমিত্ত চেষ্টা করিয়াছিলেন। ইহাতে তাঁহারা কৃতকার্য হইলেন নাই। তাঁহাদের দলপতি শ্রীযুত যতীন্দ্রমোহন সেন-জি এই হেতু ক্ষোভে-রোষে সদলবলে সভাস্থল ত্যাগ করিয়াছিলেন। তিনি ও তাঁহার দল যাহাই করুন, বঙ্গালার অধিকাংশ প্রতিনিধিকে যে সভাপতি শাসন মহাশয়ের অভিভাষণ সম্বন্ধে করিতে পারে নাই, ইহা সত্য। পরন্তু কনফারেন্সের অধিকাংশ সদস্য হিন্দু-মুসলমান প্যাঙ্কও নাকচ করিয়া দিয়াছেন। ইহা হইতেই বঙ্গালার স্বরাজ্য দলের প্রভাব-সূচ্য অন্তর্মিত হইবার সম্ভাবনা অসুস্থচিত হইয়াছে, এ কথা অনেকেই অনুমান করিতেছেন।

প্যাঙ্কের খাতিরে যতীন্দ্রমোহন অনেক কিছু করিয়াছেন। তিনি ইহার জন্ত মেয়র হিসাবে লাট-বাড়ীর নিমন্ত্রণ প্রত্যাখ্যান করিয়াছেন; তিনি ইহার জন্ত হিন্দুর রাজরাজেশ্বরী প্রতিমা বিসর্জনে বাধা সম্পর্কে হিন্দু-সভা সদলবলে বর্জন করিয়াছিলেন। কিন্তু যে প্যাঙ্কের জন্ত তিনি 'জাতি হারাইলেন,' সে প্যাঙ্কে যে তাঁহার 'পেট ভরিবারও' সম্ভাবনা নাই, তাহা কর্পোরেশনের ডেপুটি মেয়রের ব্যাপারে বিলক্ষণ জানা যাইতেছে।

ডেপুটি মেয়রের ব্যবহার সম্পর্কে কর্পোরেশনের কাউন্সিলাররা এক কমিটি নিয়োগ করিয়াছিলেন, ইহাতে কলিকাতার মুসলমান করদাতারা এক সভায় স্থির করিয়াছেন যে, কর্পোরেশনের মুসলমান কাউন্সিলার ও এলডার-ম্যানগণ প্রতিবাদস্বরূপ পদত্যাগ করিবেন। এই সম্বন্ধে কার্যে পরিণত হইলে স্বরাজ্য কর্পোরেশনের অস্তিত্ব সংশয়কুল হইবে। কর্পোরেশনে প্যাঙ্ক ভাঙ্গিয়া গেলে অন্তত প্যাঙ্ক অক্ষয় থাকিবে কি?

পূর্বাপর দেশের রাজনীতিক অবস্থার কথা আলোচনা করিলে দেখা যায়, প্যাঙ্ক অর্থে এ যাবৎ হিন্দুর পক্ষে

ত্যাগ-স্বীকারের পর ত্যাগস্বীকার এবং মুসলমানের পক্ষে দাবীর পর দাবী চলিয়া আসিয়াছে। মুসলমান করদাতারা সভায় বলিয়াছেন, তাঁহারা অনেক ব্যাপারে কর্পোরেশনে হিন্দু কাউন্সিলারগণকে সমর্থন করিয়া আসিয়াছেন, কিন্তু হিন্দুরা এতই অকৃতজ্ঞ যে, অপরাধের উল্লেখ না করিয়া তাঁহারা মুসলমান ডেপুটি মেয়রের বিচারে কমিটি নিয়োগ করিতে দ্বিধা বোধ করেন নাই। কিন্তু তাঁহারা বোধ হয় ভুলিয়া গিয়াছেন যে, পীরের সমাধির ন্যাপারে হিন্দু কাউন্সিলাররা তাঁহাদের মনস্তপ্তির জন্ত ডেপুটি মেয়রকে সমর্থন করিয়াছিলেন। যে হিন্দু কাউন্সিলাররা এমন কাণ্ড পূর্বে করিতে পারেন, আজ তাঁহারা হঠাৎ বিনা কারণে সেই ডেপুটি মেয়রের প্রতি অন্তিম আচরণ করিবেন কেন? তাঁহারা কি মীনা পেশোয়ারীর কথাটা বিস্মৃত হইয়াছেন? যে ব্যক্তি কমিশনারের আফিসে জবরদস্তি করিয়া অন্তর্দান করিতে পারে, তাহার দোস্তরূপে যিনি দেখা দেন, তাঁহার কি কোনও অপরাধ হয় না? কেবল সাম্প্রদায়িক স্বার্থান্বেষিতার জন্ত জায় অন্তিম বিচার না করিয়া একটা সিদ্ধান্তে উপনীত হওয়া কি তাঁহাদের পক্ষে কর্তব্য হইয়াছে?

কৃতজ্ঞতার সম্পর্কে অনেক কথা উঠিতে পারে। খেলাফৎ উদ্ধারের সময়ে হিন্দুরা মুসলমানদিগকে কি সাহায্যদান না করিয়াছে? তাহারা খেলাফতের কথা গ্রামে গ্রামে নগরে নগরে জনসাধারণকে বুঝাইয়াছে। অজ্ঞ গ্রামবাসী মুসলমান খেলাফৎ কাহাকে বলে, জানিত কি না সন্দেহ। তাহাদিগকে এ বিষয়ে অবস্থাভিত্তিক করিয়াছে কাহারা? হিন্দুরা নহে কি? খেলাফতের জন্ত টাকা তুলিয়াছে,—এমন কি, ছঃখ-কষ্ট ও কারাদণ্ড ভোগ করিয়াছে কে? হিন্দুরাও নহে কি? সেই খেলাফৎ উদ্ধার হইয়া গেলে পর মুসলমানরা হিন্দুদের প্রতি কি ব্যবহার করিয়াছেন? দিল্লীর খেলাফৎ কনফারেন্স সে বিষয়ে মুসলমান নেতৃবর্গের মনোভাব স্বপ্রকাশ করিয়াছে। হিন্দু-মুসলমান একতার প্রচারক আলিজাদাভূষণ হিন্দুদের প্রতি

ঐ সভায় কি বিষ উদ্ভিন্ন করিয়াছেন, তাহা কাহার অবিদিত আছে? সুতরাং অকৃতজ্ঞ কে, তাহা জানিতে বাকী থাকে না। খেলাফতের সময়ে এ দেশে ব্যাণ্ডের ছাতার ছায় অনেক মওলানা ও মোলভী গজাইয়া উঠিয়াছিল। খেলাফৎ সমস্তা অবসানের পর ইহাদের কার্য কি হইয়াছে, তাহার সন্ধান দেশহিতৈষী মুসলমানরা রাখেন কি? পূর্ববঙ্গে ও উত্তরবঙ্গে এই যে বহু হিন্দু দেবস্থান ভগ্ন বা কলুষিত হইয়াছে, ইহার মূলে কত মোলভী মওলানার উত্তেজনা আছে, তাহার সন্ধানও তাঁহারা রাখেন কি? ইহার পরেও কি তাঁহারা হিন্দুদিগকে প্যাঁক্ট ভঙ্গের জন্ত অপরাধী করিবেন?

হিন্দু চিরদিনই শান্তিপ্রিয়, সে পরের দেবস্থানকে সম্মান করে—শ্রদ্ধা করে। অত্যন্ত উত্যক্ত না হইয়া তাহারা কলিকাতায় অত্যাচারের উত্তরে উত্তর দেয় নাই। এখনও তাহারা মুসলমানের সহিত সদ্ভাবে থাকিয়া দেশের মুক্তি-সময়ে যুদ্ধ করিতে সন্মত আছে। কিন্তু এক পক্ষ অপরের ধর্মের প্রতি ক্রমাগত অবমাননা প্রদর্শন করিলে, অপর পক্ষ কি কেবল প্যাঁক্টের খাতিরে নীরবে অত্যাচার সহ করিবে? মুসলমানদের নিকট যদি ধর্ম আগে ও দেশ পরে হয়, তবে ক্রমে হিন্দুরও পক্ষে তাহা হইবে না কেন? হইলে কেহ তাহাদিগকে অপরাধী করিতে পারেন না। জানি, ইহাতে উভয় পক্ষেরই সর্বনাশ হইতেছে, দেশের মুক্তি সুদূর-পর্যন্ত হইতেছে, পরন্তু এ দেশের মুক্তির পরিপন্থী ইহাতে মহা আনন্দ ও তৃপ্তি উপভোগ করিতেছে। কিন্তু উপায় কি? প্যাঁক্ট এক পক্ষে হয় না, উভয় পক্ষকেই ত্যাগ-স্বীকার করিতে হয়, অস্তথা প্যাঁক্টের সার্থকতা কি? বাঙ্গালার হিন্দুর মন্দির ও দেবতা কলুষিত হওয়ায় হিন্দু জনসাধারণের মন এতই উত্তেজিত হইয়াছে যে, এখনই গুনা যাইতেছে, হিন্দুরা বলিতেছে, “স্বরাজ্য চাহি না, প্যাঁক্ট চাহি না। আগে আমাদের ধর্ম রক্ষিত হউক, তাহার পর প্যাঁক্টের কথা গুনিব।”

এ মনোভাব দেশের পক্ষে মঙ্গলজনক নহে; কিন্তু না হইলেও উহার অস্তিত্ব স্বীকার করিবার উপায় নাই। মুসলমান নেতারা যদি এখনও ধীরভাবে এ কথাটা ভাবিয়া দেখিয়া তাঁহাদের কর্তব্য স্থির করেন, তবেই মঙ্গল, অস্তথা ইহা হইতে ঘর ভাঙাতাড়ির বে হলাহল

উদ্ভিত হইবে, তাহা সমগ্র সমাজ-শরীরকে জর্জরিত করিবে সন্দেহ নাই।

মসজ্জাদের সম্মুখে গীতবাহু

কিছু দিন হইতে এ দেশের মুসলমানরা দাবী করিতেছেন যে, মসজ্জাদের সম্মুখে কোনও রূপ গীতবাহু হইতে পারিবে না। এই নিষেধাজ্ঞা সকলের প্রতি প্রযোজ্য হইয়াছে বলিয়া বুঝা যায় না। কেন না, মসজ্জাদের সম্মুখে গোরা-পন্টন ব্যাণ্ড বাজাইয়া জলস্থল কাঁপাইয়া যায়, মহরমের ভীম কাড়া-নাকাড়া বাজে, বুক চাপড়ানি ও গান হয়, ট্রাম-বাস প্রভৃতির ঘড়ঘড়ানি চলে, অথচ এ সব ব্যাপারে আপত্তির কথা উঠিতে দেখি না। তবেই বুঝা যাইতেছে, মুসলমানের আপত্তি কেবল হিন্দুর শোভাযাত্রা ও উৎসবে।

বাঙ্গালার লাট-বাড়ীতে এ সমস্তা সমাধানের জন্ত উভয় সম্প্রদায়ের প্রতিনিধিবর্গের নিমন্ত্রণ হইয়াছিল। কিন্তু হুঃখের বিষয়, কোনও সম্মোষণক মীমাংসাই হয় নাই। গুনা যায়, গভর্নর লর্ড লিটন না কি মুসলমানদের জিদে বিরক্তি প্রকাশ করিয়াছিলেন। অতঃপর তিনি বলেন, যখন হিন্দু-মুসলমানরা নিজে এ বিষয়ের আপোষ-মীমাংসা করিয়া লইতে পারিল না, তখন সরকার নানা তথ্য সংগ্রহ করিয়া স্বয়ং এ ব্যাপারের মীমাংসা করিয়া দিবেন। ইহা ভারতবাসীর পক্ষে লজ্জার কথা হইলেও শেষে লর্ড লিটনকে তাহাই করিতে হয়। তিনি এক ঘোষণায় জানাইয়াছেন যে, কলিকাতায় নাখোদা মসজ্জাদের সম্মুখে সকল সময়ে গীতবাহু নিষিদ্ধ, অস্তাঞ্জ মসজ্জেদে দিনে পাঁচ বার জনগত প্রার্থনাকালে সকলের গীতবাহু করিয়া শোভাযাত্রা করিবার অধিকার থাকিবে না, অস্ত সময় থাকিবে। প্রার্থনার সময় সরকারপক্ষ নির্ধারণ করিয়া দিবেন।

ইহাতে লর্ড লিটন উভয় পক্ষকেই সন্তুষ্ট রাখিবার চেষ্টা করিয়াছেন। এক পক্ষে হাজী গজনবি সাহেব প্রমুখ মুসলমানরা জিদ ধরিয়াছিলেন যে, সকল সময়েই সকল মসজ্জাদের সম্মুখে গীতবাহু বন্ধ করিতে হইবে। অপর পক্ষে এক শ্রেণীর হিন্দু দাবী করিয়াছিলেন যে, বেহেতু দেশের চিরাচরিত আচার-পদ্ধতি অনুসারে সকল সময়ই মসজ্জাদের

সম্মুখে গীত-বাত্ত করিয়া শোভাযাত্রা চলিয়া আসিতেছে, সেই হেতু ঐ প্রথা অক্ষুণ্ণ রাখিতে হইবে। লর্ড লিটন কোনও পক্ষের দাবী স্বীকার করেন নাই, তিনি একটা মাঝামাঝি পন্থা নির্দেশ করিয়া দিয়াছেন। এই নির্দেশ কলিকাতায় বলবৎ থাকিবে, মফঃস্বলে আপাততঃ স্থানীয় প্রথা অণুসারে সরকারী কর্মচারীরা অবস্থা বুঝিয়া ব্যবস্থা করিবেন, পরে তথ্য সংগ্রহ করিয়া চরম সিদ্ধান্ত করিবেন। কলিকাতায় যে সকল মসজ্জাদের সম্মুখে বাগ্মাদি সহ শোভা-যাত্রার অনুমতি দেওয়া হইয়াছে, সে সকল মসজ্জাদের সম্মুখে বাগ্মাদি সহ শোভাযাত্রা নিষিদ্ধ হইবে কি না হইবে, তাহাও পুলিশ কমিশনার বা তাঁহার ত্রায় ক্ষমতাপ্রাপ্ত নিম্নতন পুলিশ কর্মচারীর বিবেচনার উপর নির্ভর করিবে।

এ ব্যবস্থা যে হিন্দুর পক্ষে সন্তোষজনক হয় নাই, তাহা বলাই বাহুল্য। সরকারী রাজপথে সকল প্রকারই সমান অধিকার আছে। মুসলমানের সরিয়তে বা হিন্দুর শাস্ত্রে যদি বিশেষ বিধি থাকে, সে জন্ত জনসাধারণের অধিকার ক্ষুণ্ণ হইতে পারে না। সন্ধ্যার সময়ে বহু হিন্দুর গৃহে গৃহ-দেবতার পূজা-আরাত্রিক হয়, সে সময়ে শঙ্খ-ঘণ্টা বাজিয়া থাকে। ঐ সময়ে মুসলমানের মসজ্জেদে আজান অথবা প্রার্থনা হইয়া থাকে। যদি পাশাপাশি মসজ্জেদ ও হিন্দু-গৃহ থাকে, তাহা হইলে কি হিন্দুর নিত্যপূজা বন্ধ করিতে হইবে? হিন্দুর উৎসব বা বাসনে গীতবাত্ত ধর্মের অঙ্গ,— শব্দযাত্রাও হরিনাম ও সঙ্কীর্্তন হইয়া থাকে। উহাও কি উপাসনার সময়ে মসজ্জাদের সম্মুখে বন্ধ করিতে হইবে? একরূপ হইলে রাজপথ অথবা হিন্দুপন্থা হইতে দূরে মসজ্জেদ নির্মাণ করাই কর্তব্য। নতুবা ইহাতে বিরোধ বাধিবারই সম্ভাবনা।

মহারাজাধিরাজ বর্ধমান, রাজা স্বরীকেশ লাহা, শ্রীযুক্ত মদনমোহন বর্ধন প্রমুখ হিন্দুরা এ বিষয়ে হিন্দুর ধর্মাবি-কারের কথা বিশদরূপে বুঝাইয়াছেন। বহু হিন্দু সভা-সমিতি ও সংবাদপত্র এ বিষয়ে হিন্দু সমাজের অভিপ্রায় ব্যক্ত করিয়াছেন। এমন কি, প্রিন্সি কাউন্সিলের নির্দ্বা-রণও উদ্ধৃত করিয়া দেখান হইয়াছে। সর্বোপরি রেওয়ারীর ম্যাজিষ্ট্রেট মিঃ এফ, বি, পুল এ সম্বন্ধে যে রায় দিয়া-ছেন, তাহাও জ্ঞান্যমান রহিয়াছে। রায়ে এই কয়টি কথা স্পষ্ট হইয়াছে :—

(১) হিন্দুরা মসজ্জাদের সম্মুখে বাগ্মাদি সহ শোভাযাত্রা লইয়া যায়, এ জন্ত মুসলমানরা হিন্দুর উপর মনে মনে ক্রুদ্ধ হইয়াছিল; উহাই দাঙ্গার কারণ।

(২) হিন্দুদিগের মধ্যে হতাহতের সংখ্যা দেখিয়া জানা যায়, তাহাদের উপর বিরূপ অত্যাচার ও উৎপীড়ন হইয়াছিল।

(৩) দাঙ্গাকারী মুসলমানরা বিনা উত্তেজনার পূর্বে মতলব ও বন্দোবস্ত করিয়া দাঙ্গা বাধাইয়াছিল।

ম্যাজিষ্ট্রেট সিদ্ধান্ত করেন যে,—

(১) মসজ্জাদের সম্মুখ দিয়া শোভাযাত্রাকারীদিগের সকল সময়ে বাগ্মাদি করিয়া রাজপথ দিয়া যাইবার অধি-কার আছে;

(২) তবে যাহাতে লোক ও গাড়ী চলাচলের অসু-বিধা না হয়, সে দিকে দৃষ্টি রাখিতে হইবে;

(৩) হিন্দুর মিছিলে বা বাগ্মাদিতে বাধা দিবার কোন অধিকার মুসলমানের নাই।

ইংরাজ ম্যাজিষ্ট্রেট ধর্ম সম্বন্ধে নিরপেক্ষ, এ কথা সক-লেই স্বীকার করিবেন। সুতরাং তাঁহার রায়ের এমন নজীর থাকিতেও লর্ড লিটন কিরূপে এক সম্প্রদায়ের অন্তায় দাবীর খাতিরে অপরের অধিকার ক্ষুণ্ণ করিতে উদ্বৃত হইয়া-ছেন, তাহা বুঝিয়া উঠা যায় না। তিনি শান্তির উদ্দেশ্যে যে এই মধ্যপন্থা অবলম্বন করিয়াছেন, তাহা বুঝা যায়। কিন্তু তাহা বলিয়া শান্তির উদ্দেশ্যে একবার এক অন্তায় দাবী সমর্থন করিলে তাহার ফল কত দূর-বিসারী হইবে, তাহা কি ভাবিয়া দেখিয়াছেন? প্রিন্সি কাউন্সিলের সিদ্ধান্তও কি নজীর বলিয়া গ্রাহ্য হইবে না?

চিত্তরঞ্জন স্কোয়ারস্কন্দন

মহাত্মা গান্ধীর নেতৃত্বে যখন কলিকাতায় চিত্তরঞ্জন স্মৃতি-রক্ষা ভাণ্ডার খোলা হয়, তখন আশা করা গিয়াছিল যে, উহাতে ১০ লক্ষ টাকা উঠিবে। কিন্তু পরে হিসাবে দেখা গিয়াছে যে, টাকা ৮ লক্ষের কিছু উপরে হইয়াছে। ঐ টাকা এখন প্রায় সমস্তই মজুত আছে। তবে ঐ টাকা হইতে ২ লক্ষ ২০ হাজার টাকা দিয়া দেশবন্ধু চিত্তরঞ্জনের সম্পত্তি উত্তমর্গের কবল হইতে উদ্ধার করা হইয়াছে এবং

বর্তমানে সেবাসদনের ব্যয়-নির্বাহের জন্য ২০ হাজার টাকা দেওয়া হইয়াছে। গত ১লা বৈশাখ পণ্ডিত মতিলাল নেহরু এই সেবাসদনের ভিত্তি প্রতিষ্ঠা করিয়াছিলেন।

ভারতের মুক্তিযুদ্ধের সাধক, বিরাট ত্যাগী, কন্দী চিত্ত-রঞ্জন তাঁহার বড় সাধের এই আবাস-ভবন দেশবাসীকে শেষ দান করিয়া গিয়াছিলেন। যিনি আমীর হইয়াও দেশের জন্য ফকির সাজিয়াছিলেন, তাঁহার এই দান তাঁহারই মহাপ্রাণের পরিচায়ক। কর্পোরেশনের মেয়র হইয়া তিনি দরিদ্র-নারায়ণের সেবায় অবহিত হইয়াছিলেন।

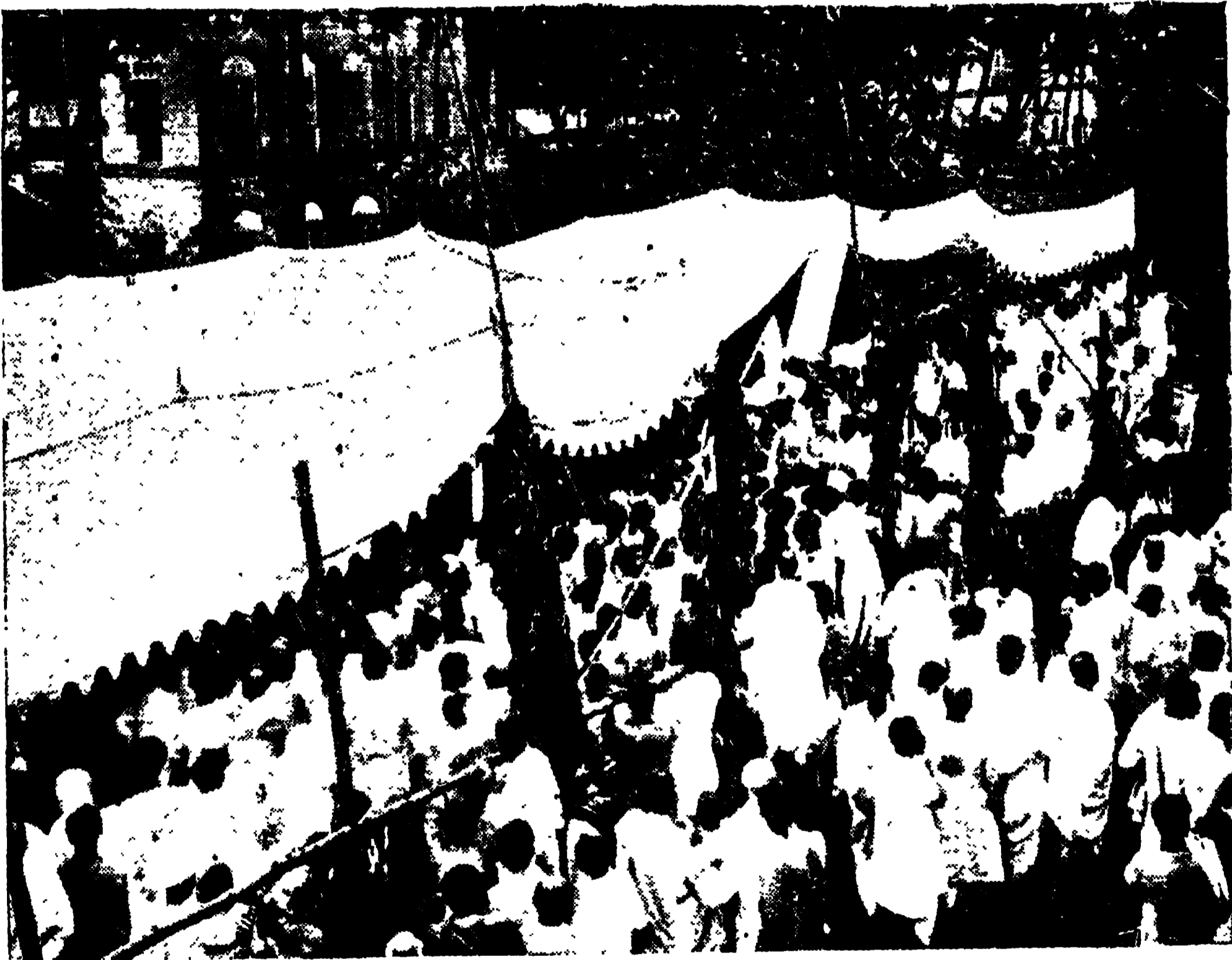

চিত্তরঞ্জন সেবা-সদনের উদ্বোধন সভা

তাই বিনা মূল্যে ঔষধ বিতরণ ও অবৈতনিক হাসপাতাল প্রতিষ্ঠার কল্পনা প্রথমাবধি তাঁহার মনে আনিয়াছিল। পুরুষপ্রবর অকালে ইহলোক ত্যাগ করায় তাঁহার মনের ইচ্ছা কার্যে পরিণত হয় নাই। তাই তাঁহার দেশবাসী এই গানের সहाবহার করিতে ও তৎসঙ্গে সেই পুরুষশ্রেষ্ঠের স্মৃতি-সন্মান রক্ষা করিতে বদ্ধপরিকর হইলেন। চিত্তরঞ্জন সেবাসদন তাহারই কল।

দেশীয় মহিলাদিগকে রোগীর সেবা-শুশ্রূষা, পরিচর্যা ও স্বাস্থ্যরক্ষার নীতিসমূহ শিক্ষা দেওয়া এই সেবা-সদনের উদ্দেশ্য। ইহা যে দেশের পক্ষে কত বড় প্রয়োজনীয় অনুষ্ঠান, তাহা বোধ হয় কাহাকেও বুঝাইতে হইবে না। পণ্ডিত মতিলাল এই সেবাসদনের উদ্বোধনকালে বক্তৃতা-প্রসঙ্গে বলিয়াছিলেন,—“তাঁহার স্মৃতির প্রতি সন্মান দেখাইতে হইলে এই ভাবের অবৈতনিক হাসপাতাল ও শিক্ষাভবন প্রতিষ্ঠাই উদ্দেশ্যসাধনের সহায়ক। এই সেবা-সদন প্রতিষ্ঠার দ্বারা দেশবাসী চিত্তরঞ্জনের মনোবাঞ্ছা

কতকটা পরি-পূরিত করিয়াছেন।” সুতরাং দেশবাসী যে এই সেবাসদনের প্রতিষ্ঠা করিয়া মহতের প্রতি সন্মানপ্রদর্শনে আপনাদিগকে সম্মানিত করিয়াছেন, তাহাতে সন্দেহ নাই।

দেশবন্ধুর স্মৃতির প্রতি

সন্মান প্রদর্শন করিবার অন্যান্য উপায়ও অবলম্বিত হইতেছে। ইহার মধ্যে কর্পোরেশন কার্যালয়ে (১) এঞ্জিনিয়ার জে, সি, বন্দ্যোপাধ্যায় কর্তৃক প্রদত্ত পূর্ণাবয়ব তৈলচিত্র রক্ষা, (২) উক্ত কার্যালয়ে নানা স্থানে উপযুক্ত বেদীর উপর দেশবন্ধুর মূর্ত্যনির্মিত স্মৃতির প্রতিষ্ঠা, (৩) ইটলির গোরার্চাদ রোডে গৃহীত ভূমির উপর নবাবিচ্ছত বঙ্গসমূহের দ্বারা গম্বীত একট

শত্রু চিকিৎসা-
সাগার প্র-
তিষ্ঠা, (৪)
চিত্তরঞ্জন
এতে নিউর
(বর্তমান
সেন্ট্রাল
এভিনিউ)
কোন ও
হানে উপ-
যুক্ত বেদীর
উপর দেশ-
বন্ধুর স্মৃতি-
প্রতিষ্ঠা,
(৫) এ
হাজার
টাকা ব্যয়ে
একটি



চিত্তরঞ্জন সেবা-সম্বনের অভ্যন্তর

মুনানী ঔষধালয় প্রতিষ্ঠা, (৬) কোন রাজপথের উপর
১২ কাঠা জমী সংগ্রহ করিয়া একটি লাইব্রেরী ও সাধারণ
হল-ঘর প্রতিষ্ঠা প্রভৃতি করে-
কটি প্রতিষ্ঠান স্থাপনের কথাবার্তা
হইয়াছে। দেশবাসী এই ভাবে
দেশের মধ্যে মহতের স্মৃতি-সম্মান
রক্ষা করিতে অভ্যস্ত হইলে নিজেও
ক্রমে মহৎ হইতে অভ্যস্ত হইবে।
সকল দেশেই Representative
men বা Heroesদিগের স্মৃতিসম্মান
রক্ষার ব্যবস্থা আছে। ইহা দ্বারা
জাতি মহৎ হইতে অভ্যস্ত হয়।



বকীশচন্দ্র বিদ্য

ষষ্ঠীশচন্দ্রের পরজ্যেষ্ঠক

বঙ্গীয় দীনবন্ধু মিত্রের কনিষ্ঠ পুত্র
বকীশচন্দ্র গত ২৪শে চৈত্র ইহলোক

ত্যাগ করিয়াছেন। গত বৎসর তাঁহার ভ্রাতা ললিতচন্দ্র
মিত্র বিস্ফোটক রোগে পরলোকগমন করিয়াছেন। তিনি
কলিকাতা করপোরেশানের লাই-
সেন্স অফিসার ছিলেন। কিছু দিন
পূর্বে তাঁহার অন্ততম ভ্রাতা এটর্নী
ও হাইকোর্টের রেজিষ্ট্রার বকীশচন্দ্র
আত্মহত্যা করিয়াছিলেন। বাঙ্গা-
লীর গৌরব নাট্যকার দীনবন্ধুর
বর্ষীয়সী বিধবা পত্নী এখনও জীবিত
আছেন, তাঁহার বয়স ৯০ বৎসরের
উপর। ষষ্ঠীশচন্দ্র বাঙ্গালা সাহি-
ত্যেরও অমুরাগী ছিলেন। তিনি
পিতার 'সমালয়ে জীৱন্ত মাহুঘ'
নাট্যকারে 'সম জল' নামে প্রকাশ
করিয়াছিলেন। তাঁহার বিরোধে
আমরা সন্তপ্ত হইয়াছি। ভগবান্
তাঁহার আত্মার কল্যাণ করুন।

দাঙ্গার বিবরণ

কলিকাতার পুলিশ কমিশনার মিঃ আর্নল্ড্‌স্‌ গত ১০ই জুনের কলিকাতা গেজেটে কলিকাতার দাঙ্গা সম্বন্ধে একটি বিবরণ প্রকাশ করিয়াছেন। তাঁহার বিবরণে কয়টি বিষয় লক্ষ্য করিবার আছে। প্রথমতঃ তিনি বলিয়াছেন, আর্ধ্যসমাজীদের শোভাযাত্রা উপলক্ষে দাঙ্গার সূত্রপাত হয় এবং প্রথমে দাঙ্গা মুসলমান ও আর্ধ্যসমাজীর মধ্যে সীমাবদ্ধ ছিল। এ কথা ঠিক। তাহার পর তাঁহার বিবরণে প্রকাশ, দাঙ্গা পরে উত্তর-পশ্চিমা মুসলমান ও হিন্দুগণের মধ্যে বিসর্পিত হইয়া পড়ে। কিন্তু কেন ইহা হইয়াছিল, তাহা তিনি বিশদরূপে বর্ণনা করেন নাই। আর্ধ্যসমাজীদের সহিত বিবাদ হইলেও মুসলমানরা সহসা কেন জ্যাকেরিয়া ষ্ট্রীটের শিবমন্দির অক্রমণ ও অপবিত্র করে, তাহা তাঁহার বিবরণে নাই। জনসাধারণের অভিমত এই যে, মুসলমানরা ঐ মন্দির এবং পথে উত্তর-পশ্চিমা হিন্দুগণকে আক্রমণ ও হিন্দুর দোকানপাট লুণ্ঠন করিবার পর উত্তর-পশ্চিমা হিন্দুরাও প্রতিশোধ লইবার জন্ত উত্তেজিত হয়। এ কথা সত্য কি না, মিঃ আর্নল্ড্‌স্‌য়ের বিবরণে তাহা বলা হয় নাই। শিখদিগেরও সহিত মুসলমানদের কোন বিবাদ হয় নাই। তথাপি মুসলমানরা কেন শিখগুরুদ্বার ও দশ্মগ্রন্থ অপবিত্র করিল, তাহার কারণও বিবরণে খুঁজিয়া পাওয়া যায় না।

মিঃ আর্নল্ড্‌স্‌ বাঙ্গালী হিন্দুদের সম্বন্ধে বিবরণে যে অভিমত প্রকাশ করিয়াছেন, তাহাতে তাঁহার নিরপেক্ষতা ও স্পষ্টবাদিতার অবশ্যই প্রশংসা করিতে হয়। তিনি বলিয়াছেন, যতক্ষণ মুসলমানরা ঠনঠনিয়া কালীবাড়ী আক্রমণ করে নাই, ততক্ষণ বাঙ্গালী হিন্দুরা এ দাঙ্গায় একে-বারেই যোগদান করে নাই। তাহার পর কালীবাড়ী আক্রান্ত হইলে বাঙ্গালী হিন্দু যুবকরা তাহাদের দেবস্থান রক্ষা করিবার নিমিত্ত বাহির হইয়াছিল এবং বার বার আক্রমণ বিফল করিয়াছিল। পরন্তু বাঙ্গালী হিন্দুরা কোথাও অপরকে আক্রমণ করে নাই, সর্বত্রই আত্মরক্ষা করিয়াছিল। মিঃ আর্নল্ড্‌স্‌য়ের এই নিরপেক্ষ অভিমতের জন্ত বাঙ্গালী সমাজ তাঁহাকে আন্তরিক ধন্যবাদ প্রদান করিতেছে। বস্তুতঃ কাহারও ধর্মস্থান আক্রমণ করা অথবা বিনা কারণে কাহাকেও আক্রমণ করা হিন্দু বাঙ্গালীর

খাতুসহ নহে। তাহারা সকল ধর্মের প্রতিই শ্রদ্ধা প্রদর্শন করে। তবে শত্রুর আক্রমণ হইতে আপনাদের ধর্মস্থান অথবা গৃহ রক্ষা করা স্বতন্ত্র কথা। এ কথাটা যদি অল্প ধর্মাবলম্বীরা অস্বীকার করতেন, তাহা হইলে বাঙ্গালী হিন্দুর সহিত তাঁহাদের বিরোধের কোনও কারণ থাকে না।

এই প্রসঙ্গে একটা কথা বলা প্রয়োজন। মিঃ আর্নল্ড্‌স্‌ যথার্থই বলিয়াছেন, বাঙ্গালী হিন্দুরা কোথাও aggressive part গ্রহণ করে নাই, অর্থাৎ কাহাকেও উপযাচক হইয়া আক্রমণ করে নাই। ইহাই বাঙ্গালী হিন্দুর প্রকৃতি। এই হেতু বাঙ্গালী হিন্দু শান্তিরক্ষকের উপর সকল ভার দিয়া আত্মরক্ষার্থ কোনও ব্যবস্থা করে না। কিন্তু এ বারের দাঙ্গায় তাহাদের এই মনের ভাব পরিবর্তিত হইয়াছে। প্রথমাবস্থায় যদি তাহারা তাহাদের ধর্মস্থান ও পল্লী রক্ষার জন্ত সজ্জবদ্ধ না হইত, তাহা হইলে কি হইত, বলা যায় না। অবশ্য শেষ অবস্থায় সরকারী পুলিশ ও মিলিটারী তাহাদের দেবস্থান ও পল্লী রক্ষা করিয়াছিল, এ কথা সত্য। তাই মনে হয়, সকল সময়ে নিশ্চেষ্ট হইয়া আত্মরক্ষার্থ প্রস্তুত না থাকাও নিরাপদ নহে। এ কথা বোধ হয় মিঃ আর্নল্ড্‌স্‌ স্বীকার করিবেন। এই হেতু বাঙ্গালীরা যদি এখন হইতে আত্মরক্ষার্থ প্রস্তুত হইতে থাকে—কাহাকেও আক্রমণ করিবার জন্ত নহে, অথবা কোন রাজনীতিক উদ্দেশ্য-সাধনের জন্তও নহে, তাহা হইলেও কি পুলিশ সে চেষ্টায় বাধা দিবে? জায়ের দিক দিয়া দেখিলে তাহা উচিত নহে। এই হেতু আমরা সরকারকে এ বিষয়ে একটা খোলসা ভরসার কথা দিতে বলি। যাহাতে সকল সম্প্রদায়ের লোক ব্যায়াম-চর্চা করিতে পারে এবং আত্মরক্ষার্থ সর্বদা প্রস্তুত থাকিতে পারে, তাহা সরকারের করিতে দেওয়া কর্তব্য। ইহাতে রাজনীতির অথবা জাতি-বিষেধের নামগন্ধও নাই। দেশের সকল পিতামাতা ও অভিভাবকই তাঁহাদের বালক ও যুবকগণকে বিজ্ঞা-চর্চার সঙ্গে ব্যায়ামচর্চায় অভ্যস্ত করুন, ইহাই কামনা।

বিবরণে দেশীয় সংবাদপত্রসমূহের উপর বিলক্ষণ কটাক্ষপাত আছে। উহাতে অভিমত প্রকাশ করা হইয়াছে যে, ঐ সকল সংবাদপত্র দাঙ্গা উপশমের জন্ত সরকারের সাহায্য না করিয়া স্ব স্ব সম্প্রদায়ের পক্ষকে অপর পক্ষের বিরুদ্ধে উত্তেজিত করিয়াছে। এ কথাও কোনও ভিত্তি নাই।

মিঃ আর্নল্ডঃ এরূপ বেড়ালালে সকলকে টানিবার চেষ্টা করিয়া তাঁহার অজ্ঞতারই পরিচয় দিয়াছেন। কোনও কোনও পত্র হয় ত এ বিষয়ে অপরাধ করিয়া থাকিতে পারে, কিন্তু যে সকল পত্র এ যাবৎ উত্তর সম্রাজ্যের মধ্যে একতার বাণী প্রচার করিয়া স্বরাজ-প্রতিষ্ঠার জ্ঞান প্রাণ-পণ চেষ্টা করিয়াছে, মিঃ আর্নল্ডঃ কি তাহাদিগকেও ঐ সঙ্গে অকারণে অপরাধী করিতে চাহেন? তিনি জানেন, তাঁহার এই বিবরণের উপর এ দেশের ও বিলাতের কর্তৃপক্ষ কতটা নিভর করিবেন। সুতরাং তাঁহার বিশেষ বিবেচনার সহিত অভিমত প্রকাশ করা কর্তব্য ছিল। তিনি এ বিষয়ে ক্রটি প্রদর্শন করিয়া যথেষ্ট অমঙ্গল করিয়াছেন এবং স্পষ্টবাদিতার খ্যাতি হইতে বিচ্যুত হইয়াছেন।

ডেপুটী মেয়র মিঃ সুরাবর্দী সঙ্ক্ষে বিবরণে আর একটি কীর্তির কথা প্রকাশিত হইয়াছে। মিঃ আর্নল্ডঃ বিবরণে লিখিয়াছেন যে, মিঃ সুরাবর্দী এক মসজিদ ভাঙ্গিবার মিথ্যা সংবাদ দিয়া পুলিশ ও মিলিটারীকে ঘটনাস্থলে লইয়া গিয়াছিলেন। এই ভাবের মিথ্যা সংবাদপ্রচারের অপরাধে অবশ্য সংবাদপত্রকে আদালতে টানাটানি করা হইত; কিন্তু ডেপুটী মেয়র সাহেবের সাত খুন মাপ! যে সকল মুসলমান, সভা করিয়া তাঁহাকে সমর্থন করিয়াছেন এবং স্বধর্মী মিউনিসিপ্যাল কাউন্সিলার ও অলডারম্যানগণকে পদত্যাগ করিতে বলিতেছেন, তাঁহারা পুলিশ কমিশনারের এই বিবরণ পাঠ করিয়া কি বলিতে চাহেন?

স্বরকার ও সংবাদপত্র

বাজালায় হিন্দু-মুসলমানের বিরোধ ও দাঙ্গা উপলক্ষে এ দেশের সরকার দেশীয় চালিত সংবাদপত্র সমূহের সম্পর্কে বেরূপ কঠোরতা অবলম্বন করিতেছেন, তাহাতে যুনে হওয়া আশ্চর্য্য নহে যে, সরকার সংবাদপত্রের স্বাধীনতা সঙ্কুচিত করিবার প্রয়াস পাইতেছেন। এ কথা অবশ্যই স্বীকার্য্য যে, দেশে দাঙ্গা, গুণ্ডামী বা অরাজকতার কালে শান্তি ও শৃঙ্খলা রক্ষার নিমিত্ত শান্তিরক্ষক সরকারের পক্ষে আইনের কঠোরতা অবলম্বন করা অনেক ক্ষেত্রে প্রয়োজনীয় হইয়া পড়ে, নতুবা শান্তিপ্রিয় আইন-ভীক প্রচার ধন-প্রাণ-রক্ষা, অথবা শান্তিতে বসবাস করা

সম্ভবপর হইয়া উঠে না। কিন্তু সেই কঠোরতা কতটুকু প্রযোজ্য, তাহাই এ ক্ষেত্রে বিবেচ্য।

কলিকাতার দাঙ্গা উপলক্ষে সংবাদ ও প্রবন্ধ প্রকাশের জ্ঞান করেকখানি দেশীয় পরিচালিত সংবাদপত্র রাজস্বারে অতিবুদ্ধ হইয়াছিল। উত্তর সম্রাজ্যের মধ্যে বিদ্রোহবিষ বিসর্পিত করাই প্রধান অভিযোগ; এতদ্ভিন্ন অল্প অভিযোগও ছিল। বাহারা এ বিষয়ে যথার্থ অপরাধ করিয়াছিল, তাহাদিগের বিচার ও দণ্ড হওয়ার কেহ আপত্তি করে না, কেন না, বাহারা এই ভাবে সমাজের অনিষ্ট করে, তাহাদিগের দণ্ড হওয়ার দৃষ্টান্ত সমাজের পক্ষে মঙ্গলকর। কিন্তু এই ভাবে অসহযোগ আন্দোলনের অথবা বিপ্লববাদের চরম দিনে যখন অ্যাংলো-ইণ্ডিয়ান সমাজ এ দেশের জনসাধারণকে 'দাঁত দেখাইতে' বলিয়াছিল অথবা অ্যাংলো-ইণ্ডিয়ান পত্রসমূহ তাহাদের সমাজকে নিত্য উত্তেজিত করিয়াছিল, তখন তাহারা অপরাধী বলিয়া সাব্যস্ত হয় নাই। তাহারা সমাজের কি অনিষ্ট করিয়াছিল, এ দেশে যুরোপীয়ের বিপক্ষে অসন্তোষের বীজরোপণে কতটা সহায়তা করিয়াছিল, তাহা সরকারের অবিদিত হইতে পারে, কিন্তু নিরপেক্ষ দর্শকের পক্ষে অবিদিত ছিল না। সুতরাং এ সঙ্ক্ষে বলিবার এইটুকু আছে যে, সমাজের অনিষ্টকারীদিগের বিচার ও দণ্ডের সম্পর্কেও জাতিবৈষম্যের নমুনা পাওয়া যায়, ইহাই হুঃখের কথা।

যাহা হউক, বিচারে প্রায় সকল অভিযুক্ত দেশীয় সংবাদপত্র-সম্পাদকের অল্প-বিস্তর দণ্ড হইয়াছে, এক জনকে সতর্ক করাও হইয়াছে, আবার অপর এক দফা অভিযোগে বেকসুর খালাসও দেওয়া হইয়াছে, আর এক জন অপরাধ স্বীকার করার মুক্তি পাইয়াছেন, আর দণ্ডিত জনের হাইকোর্টে আপীলের অবসর দেওয়া হইয়াছে। বিচারক আইন অনুসারে যে দণ্ডের ব্যবস্থা করিয়াছেন, তাহার বিপক্ষে বলিবার কিছু নাই। যে সকল প্রবন্ধে সত্যই জাতিবৈষম্যের সৃষ্টি করা হইয়াছে এবং এক জাতিকে অপর জাতির বিরুদ্ধে নানারূপে উত্তেজিত করা হইয়াছে, সে সকল প্রবন্ধ সত্যই দণ্ডার্য্য। যে সকল সংবাদপত্র কেবল এই উদ্দেশ্যেই জন্মগ্রহণ করিয়াছে বা প্রচারিত হইয়াছে, তাহাদের দমন ঐ প্রয়োজনীয়, কিন্তু তাহা বলিয়া যে সকল সংবাদপত্র এ যাবৎ বহুকাল রূপিন্দা

উত্তর সম্প্রদায়ের মধ্যে একতা, সদ্ভাব ও সম্প্রীতি স্থাপনের জন্য প্রাণপণ চেষ্টা করিয়া আসিতেছে, যাহাদের মূলমন্ত্র হিন্দু-মুসলমান একতা এবং স্বরাজ-প্রতিষ্ঠা, সে সকল সংবাদপত্র সামান্য একটুকু সংবাদ প্রকাশের জন্য অগ্রাণ্ড অপরাধীর ভায় অভিযুক্ত হয়, ইহাই চঃখের বিষয়। উত্তে-জন্যর সময়ে জনরবের অন্ত থাকে না। সকল সময়ে সে সকলের সত্যাসত্য নির্ণয় করাও ঘটিয়া উঠে না। জাঙ্গাণ যুদ্ধকালে এমন কত জনরব রটিয়াছিল। জাঙ্গাণরা মরা মাহুঘের চর্কির কারণা করিয়াছিল, এমন সংবাদও ইংরাজী পত্রে রটিয়াছিল। পরে উহা মিথ্যা প্রমাণিত হইয়াছে। কিন্তু সে জন্য কোনও সংবাদপত্র অভিযুক্ত হয় নাই। এখানকার অ্যাংলো-ইণ্ডিয়ান সংবাদপত্র সমূহ অসহযোগ বা বিপ্লবের সময় কত জনরব রটাইয়াছিল। তাহার জন্য তাহারা অভিযুক্ত হয় নাই। সংবাদপত্রের বয়স, মান-মর্যাদা ও অতীত খ্যাতি-প্রতিপত্তি বিবেচনা করিয়া সরকারের পক্ষে অভিযোগ আনয়ন করা যুক্তি-সঙ্গত নহে কি ?

সম্প্রতি বাঙ্গালা সরকার এক ইস্তাহারে এ দেশীয় সংবাদপত্রে সংবাদ প্রকাশের বিষয়ে কঠোর পথিনির্দেশ করিয়া দিয়াছেন। ইহাতে বলা হইয়াছে যে, সংবাদপত্র-সমূহকে প্রত্যেক জিলার ভারপ্রাপ্ত সরকারী কন্সচারীর নিকট সংবাদের সত্যাসত্য মঞ্চকে প্রকৃত তথ্য অবগত হইয়া সংবাদ প্রকাশ করিতে হইবে, অন্যথা সংবাদ বিদ্রোহ-ব্যক্তিপ্রণোদিত বলিয়া বিবেচিত হইবে। এরূপ ব্যবস্থা সংবাদপত্র-সম্পাদনের পক্ষে কতদূর কঠোর হইবে, তাহা সহজেই অনুমেয়। এ দেশে “এসোসিয়েটেড প্রেস” ও “ফ্রি-প্রেস” প্রায়ঃ সংবাদ সরবরাহ করিয়া থাকেন। তাঁহাদের সংবাদও কি সরকারী কন্সচারীর নিকট যাচাই করিয়া সংবাদপত্রে প্রকাশ করিতে হইবে? সকল সংবাদ যদি এইরূপে যাচাই করিয়া ছাপাইতে হয়, তাহা হইলে সংবাদ-পত্রপরিচালনা ক্রমে অসম্ভব হইয়া উঠে। অ্যাংলো-ইণ্ডিয়ান পত্রসমূহও কি সকল সংবাদ যাচাই করিয়া প্রকাশ করিয়া থাকেন ?

জিলার ভারপ্রাপ্ত কন্সচারীর নিকট সংবাদ যাচাই করার অর্থ সরকারী সেনসরের আদেশমত সংবাদপত্র পরিচালনা করা। জিলা-ম্যাজিস্ট্রেট পুলিশের নিকট

সংবাদ সংগ্রহ করেন, পুলিশ গ্রাম্য চৌকীদারের নিকট সংবাদ সংগ্রহ করে। তবেই হইল, সংবাদপত্রসম্পাদককে গ্রাম্য চৌকীদারের দয়ার উপর নির্ভর করিয়া পত্র সম্পাদন করিতে হইবে। ইহাতে কি সংবাদপত্রের স্বাধীনতার উপর হস্তক্ষেপ করা হইতেছে বলা যায় না? লর্ড লিটনের পূর্বপুরুষ সংবাদপত্রদলনে যে কীর্তি অর্জন করিয়াছিলেন, আজ তাঁহার বংশধর কি তাহারই পদাঙ্ক অনুসরণে ব্যগ্র হইয়াছেন ?

বলা নিশ্চয়োজন যে, এই কঠোর ব্যবস্থা হইতেছে, পূর্ব ও উত্তরবঙ্গে মন্দির ও বিগ্রহ ভঙ্গ বা কলুষিত হওয়ার জন্য যে সকল সংবাদ প্রকাশিত হইতেছে, তাহারই উপর লক্ষ্য রাখিয়া। সরকারী ইস্তাহারে প্রকাশ, এ সকল সংবাদ প্রায়ঃ মিথ্যা বা অতিরঞ্জিত। তাহাই যদি হয়, তাহা হইলে সরকার ইস্তাহারে কিরূপে লিখেন যে, “পাবনা ও নোয়াখালি জিলায় ঐ প্রকারের ঘটনার সংখ্যা কমিয়া যাইতেছে; সরকারী কন্সচারীরা আশা করেন যে, সত্বর অবস্থার উন্নতি হইবে?” অপর এক স্থলে সরকারী ইস্তাহারে আছে—“ময়মনসিংহের জিলা-ম্যাজিস্ট্রেট জানাইয়াছেন যে, দেবমূর্তির ধ্বংস বন্ধ হইয়াছে।” ইহা হইতে কি অনুমান করা যায়? যে ঘটনা “কমিয়া” যাইতেছে, তাহা নিশ্চয়ই পূর্বে “বাড়িয়াছিল”, না বাড়িলে তাহা “কমে” কিরূপে? সরকারী কন্সচারীরাই বা আশা করেন কেন “সত্বর অবস্থার উন্নতি হইবে?” অবস্থার “অবনতি” যদি না ঘটে, তবে উন্নতির আশা কিরূপে জন্মিতে পারে? ময়মনসিংহের ম্যাজিস্ট্রেট জানাইতেছেন, “দেবমূর্তির ধ্বংস বন্ধ হইয়াছে।” ইহা সংবাদপত্রের ‘সংবাদ’ নহে, ম্যাজিস্ট্রেটের স্বাকারোক্তি, তাহা হইলে ইহা নিঃসংশয়ে বলা যায় যে, ময়মনসিংহ জিলায় হিন্দুর দেবমূর্তি ধ্বংস হইয়াছিল।

যদি তাহাই হয়, তাহা হইলে দেশীয় সংবাদপত্র-সম্পাদকগণ হিন্দু মন্দির ও দেবমূর্তি ধ্বংসের সংবাদ প্রকাশ করিয়া কি অপরাধ করিয়াছেন, তাহা লর্ড লিটনের সরকার বুঝাইয়া দিবেন কি? বাহা সরকারী কন্সচারীরা স্বীকার করিতেছেন এবং বাহা সরকারী ইস্তাহারে প্রকাশ পাই য়াছে, তাহা সংবাদপত্রে প্রচারিত হইলেই কি যত দোষ ?

রাজরাজেশ্বরী শোভাযাত্রা

গত ১৮ই জ্যৈষ্ঠ মঙ্গলবার বড়বাজার হারিসন রোডের বাবুলাল ধর্মশালা হইতে রাজরাজেশ্বরী-প্রতিমা বিসর্জনের শোভাযাত্রা বাহির হইবার কথা স্থির ছিল। বড়বাজারের সূতা-বাবসারীরা গত ৬৯ বৎসরকাল এই বারওয়ারী পূজা

এবং বিসর্জনের শোভাযাত্রা করিয়া আসিতেছেন। এই শোভাযাত্রা বাজা দি স ৩ প্রতিমা বিসর্জনের জন্ত লইয়া যাওয়া হয়। এ বৎসরও ইহার জন্ত পুলিশের নিকট পাশ লওয়া হইয়াছিল। কিন্তু এ বৎসর মুসলমানগণের অন্তায় জিদের ফলে এবং সহরের শান্তিরক্ষার অজুহতে এই শোভাযাত্রা বন্ধ করা হইয়াছে।



রাজরাজেশ্বরী-প্রতিমা

মঙ্গলবার দিন অপরাহ্নে ৫টার সময় শোভাযাত্রা বাহির হইবার কথা ছিল। প্রতি বৎসর যেমন হারিসন রোড, সেন্ট্রাল এভিনিউ, বিডন স্ট্রীট এবং ট্রাঙ্ক রোড দিয়া বাস্তব সহকারে প্রতিমা-নিরঞ্জনের মিছিল লইয়া যাইবার পাশ দেওয়া হয়, এবারও তাহা হইয়াছিল। হিন্দুগণ এ জন্ত মোটর-লরীতে প্রতিমা স্থাপন করিয়া বাজাদিসহ

মিছিলের জন্ত প্রস্তুত হইয়াছিলেন। অকস্মাৎ বিনাবিবেচনা-বাতের মত শেষ মুহূর্তে পুলিশের হুকুম আসিল যে, মিছিল নির্দিষ্ট পথ দিয়া যাইতে পারিবে না, অন্য পথ দিয়া প্রতিমা লইয়া যাইতে হইবে। কারণ দেখাইয়া পুলিশ বলে যে, বেহেতু পাশে নির্দিষ্ট লোকসংখ্যা হইতে অধিকসংখ্যক লোক শোভাযাত্রা যোগদান করিবে, সে জন্ত পাছে

উত্তেজনার কারণে শান্তিভঙ্গ হয়, এই হেতু শোভাযাত্রা নির্দিষ্ট পথে যাইতে পারিবে না।

হিন্দুরা এট আদেশে মন্থাহত হইলেন। তাঁহারা বলেন, যদি বহুকালের অধিকার এইরূপে কাড়িয়া লওয়া হয়, তাহা হইলে তাঁহারা শোভাযাত্রা লইয়া যাইবেন না এবং যত দিন না নির্দিষ্ট পথে তাঁহাদিগকে শোভাযাত্রা লইয়া যাইতে

দেওয়া হয়, তত দিন তাঁহারা প্রতিমা পথেই রাখিয়া দিবেন।

পরদিন অর্থাৎ বুধবার পুলিশ কমিশনার ১৪৪ ধারার নোটিশ দিয়া প্রতিমা পথ হইতে সরাইয়া লইতে আদেশ করেন। ফলে প্রতিমা বাবুলাল ধর্মশালার তুলিয়া রাখা হয়। ধর্মের মর্যাদা এইরূপে ক্ষুণ্ণ হওয়ার বড়বাজারের



শরীর উপর রাজরাজেশ্বরী প্রতিমা



টাউনহলের সভার বাঙালীদের ভাষণ

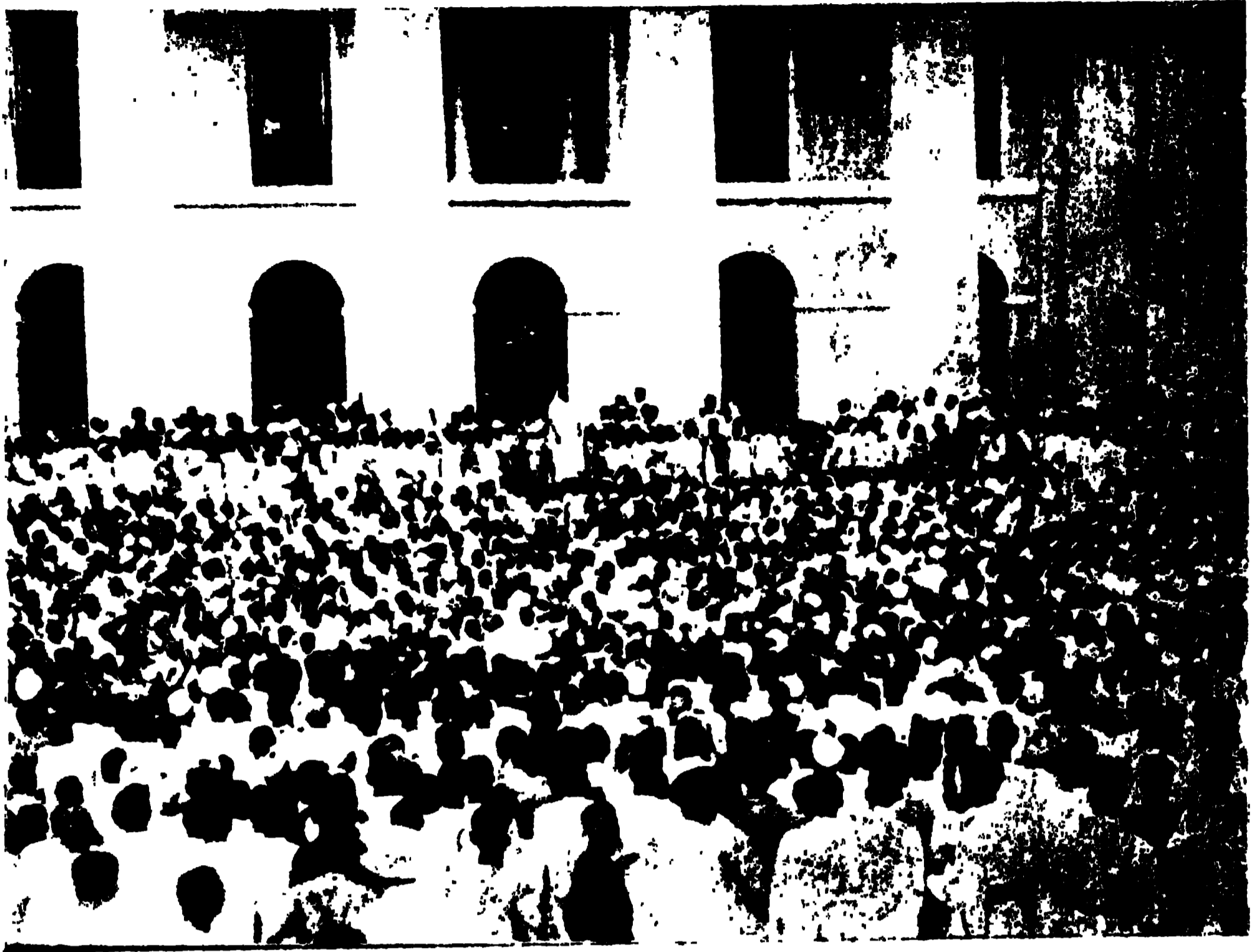

টাউনহলের প্রতিবাদ সভায় জনতা



টাউনহলের সভা

হিন্দুগণ বুধবার সন্ধ্যা হইতেই দোকানপাট বন্ধ রাখিয়া-
ছিলেন। পরদিন বৃহস্পতিবার পুলিশ আদেশের প্রতিবাদ-
স্বরূপ সমগ্র সহরে হিন্দুগণ হরতাল অনুষ্ঠান করেন।

ঐ দিন অপরাহ্নে টাউনহলে ব্যারিষ্টার মিঃ এন, এন,
সরকারের নেতৃত্বে হিন্দুগণের এক বিরাট প্রতিবাদ-সভার
অধিবেশন হয়। মিঃ সরকারের মত রাজনীতিক বা সাম্প্র-
দায়িক দলাদলিবর্জিত ব্যক্তিও বলিতে
বাধা হইয়াছিলেন যে, “যে সকল
সরকারী কর্মচারী মনে করেন, হিন্দু-
দের মনোভাব নির্কিয়ে উপেক্ষা করা
যায়, কিন্তু অন্য সম্প্রদায়ের অবৈধ
অধিকারে হস্তক্ষেপ দ্বারা মুসলমান-
দিগকে উৎসাহিত করা আবশ্যিক, সেই
সকল কর্মচারীর কাথোর আমি তীএ
প্রতিবাদ করিতেছি।” তাঁহার এমন
কথা বলিবার কারণও ছিল। তাঁহার
বক্তৃতার অন্তর্ভুক্ত আছে,—“প্রায় ৪ শত
মুসলমান শোভাযাত্রার জন্ত নির্দিষ্ট
পথে উপাসনার ভাগ করিয়া বসিয়া-
ছিল। এইরূপ পথ অবরোধ কি
বে-আইনী নহে? পুলিশ এই সকল
পথাবরোধকারীকে কিছুই বলে নাই।
অপিচ, সেই স্থান হইতে বহুদূরে
সেন্ট্রাল এভিনিউয়ে মোটরের বাশী
বাজান পর্য্যন্ত বন্ধ করিয়া দিয়া তাহা-
দিগকে উৎসাহিত করিয়াছিল। এক
সম্প্রদায়কে পদাঘাত ও অপর সম্প্র-
দায়কে চূষন করা হইয়াছে।”

মিঃ সরকার আরও বলিয়াছিলেন
যে, যে বিজ্ঞাপন প্রচারের ফলে
অধিক লোক শোভাযাত্রায় যোগদান
করিবার সম্ভাবনা
হইয়াছিল, সে বিজ্ঞাপন প্রচার বিষয়ে শোভাযাত্রার
তত্ত্বাবধায়কগণের কোন হাত ছিল না।

এই সভাধিবেশনে জানা যায়, হিন্দুরা পুলিশের হস্ত-
ক্ষেপের ব্যাপারে কিরূপ মর্শ্বগীড়া পাইয়াছিল। ইহার পরে
তত্ত্বাবধায়কগণ প্রতিক্রমিত দিয়াছিলেন যে, পাশে নির্দিষ্ট

লোকসংখ্যার অতিরিক্ত লোক শোভাযাত্রার সহিত বাইবে
না এবং কোনও উত্তেজনাকর কার্য্য করিবে না। ইহাতেও
কোনও ফল হয় নাই। হিন্দুর পক্ষ হইতে দার্জিলিংএ
গভর্নরকেও তার করা হইয়াছিল এবং এই অবস্থার প্রতী-
কারের জন্ত প্রার্থনা করা হইয়াছিল। তাহাতে গভর্নর
জবাব দেন,—যাহা জানাইবার, পুলিশ কমিশনারকে



রাজরাজেশ্বরী প্রতিমাপুঞ্জ

জানাইবেন। যাহার বিপক্ষে অভিযোগ, তাঁহার কাছেই
মীমাংসার ভার অর্পণ,—ইহা কি চমৎকার ব্যবস্থা নহে?

ফল কথা, হিন্দুর প্রতিমা বিসর্জিত হয় নাই, উহা
তুলিয়া পুনরায় ঘরে রাখা হইয়াছে। কবে হইবে, তাহাও
কেহ জানে না।

শ্রীসত্যেন্দ্রকুমার বসু।



মিশরে জঙ্গলুল

মিশরের নিকাচন ঘন্ডে জঙ্গলুল পাশা ও তাঁহার দলের জয় হইয়াছে। ইহার ফলে মিশরে আবার গোলযোগের সম্ভাবনা হইতে পারে, এইরূপ অনেক ইংরাজ রাজনীতিকের অভিমত। তাঁহারা বলিতেছেন, যদি জঙ্গলুল সার লি স্ট্রাকের হত্যাকাণ্ডের পর মিশর সম্বন্ধে ইংরাজের নূতন সঙ্ঘ মানিয়া মস্কি চালাইতে সম্মত হইতেন, তবেই মঙ্গল, অস্তথা মিশরে আবার অশান্তি দেখা দিবে, ও তাহার ফলে ইংরাজের কর্তৃত্বের পামাণ-চাপ আরও অধিক গুরুত্বাবে বসিবে। ফরাসীর বিপ্যাত সমালোচক 'পাটিনাজ' কোন ফরাসী সংবাদপত্রে লিখিয়াছেন যে, "হয় ইংরাজকে মিশর ছাড়িয়া চলিয়া আসিতে হইবে, না হয় তাঁহাকে কঠিন বন্ধনে মিশরকে বাধিয়া রাখিতে হইবে।" অর্থাৎ তাঁহার অভিমত এই যে, জঙ্গলুলের স্ত্রাশানালিষ্ট দল বধন করিয়া হইয়াছে এবং মিশরের প্রকৃত শাসন-স্তার তাহারাই গ্রহণ করিবে, তখন স্ত্রাশানালিষ্ট দল মিশর ও সূদানের পূর্ণ স্বাধীনতা-লাভের জন্ত সঙ্ঘবমত বড় যত্ন করিতে ছাড়িবে না। সে ক্ষেত্রে হয় ইংরাজকে মিশর ছাড়িয়া চলিয়া যাউতে হইবে, না হয় মিশরকে পুনরায় ইংরাজের protectorate বা রক্ষিত রাজ্যে পরিণত করিতে হইবে।

ফরাসী সমালোচকের এরূপ সিদ্ধান্তের কারণ যে একবারে নাই, তাহা নহে। গত ২২শে মে মিশরের বর্তমান ইংরাজ চাই কমিশনার লর্ড লয়েড (যিনি সার জর্জ লয়েডরূপে পূর্বে বোম্বাইয়ের গভর্নরের কাধ্য করিয়াছিলেন) জঙ্গলুল পাশাকে ডাকিয়া পাঠাইয়া তাঁহার মস্কিকালের কাধ্যপদ্ধতির বিষয়ে জিজ্ঞাসাবাদ করিয়াছিলেন। শুনা যায়, জঙ্গলুল তাহার উত্তরে স্পষ্টই বলেন যে,—(১) তিনি সূদানে বৃটিশ কর্তৃত্ব স্বীকার করিবেন না, (২) সুয়েজ পালরকার ইংরাজের সার্বভৌমত্ব স্বীকার করিবেন না, (৩) মিশরে ইংরাজ, বৈদেশিকগণের স্বার্থ-রক্ষার যে অধিকার ভোগ করিতেছেন, তাহাও দিতে সম্মত হইবেন না, (৪) ইংরাজ মিশরকে বৈদেশিকের আক্রমণ হইতে রক্ষা করিবার যে অধিকার দাবী করিয়াছেন ও ভোগ করিতেছেন, তাহাও স্বীকার করিবেন না। এতঘাতীত জঙ্গলুল দাবী করিয়াছেন যে, মিশর হইতে ইংরাজকে তাঁহার নিজস্ব সেনা সরাইয়া লইতে হইবে।

লর্ড লয়েড জঙ্গলুলের এই মনের ভাব অবগত হইয়া বিলাতের কর্তৃপক্ষকে তাঁহার কর্তব্যের কথা জানাইতে লিখিয়াছিলেন। শুনা যাইতেছে, তিনি জবাবও পাইয়াছেন, সে জবাব আর কিছুই নহে,— ইংরাজ কোনমতেই মিশর ছাড়িবেন না।

ইংরাজের মনোভাব তাঁহাদের নানা সংবাদপত্রেই প্রকাশ পাইয়াছে। 'ডেলী মেল' পত্র "আমরা মিশরে থাকিব" শীর্ষক প্রবন্ধে স্পষ্টই লিখিয়াছেন,— "ইংরাজকে মিশর হইতে তাড়াইয়া দেওয়ারই জঙ্গলুলের প্রথম লক্ষ্য। এই হেতু জঙ্গলুলকে খোলাখুলি বলিয়া দেওয়াই ভাল যে, আমরা কোন অবস্থাতেই মিশর ত্যাগ করিব না। কেন ত্যাগ করিব না, তাহার দুইটি কারণ আছে,—

(১) আধুনিক মিশরের সমগ্র ইতিহাসঃ সাক্ষ্য দেয় যে, মিশরবাসীরা স্বায়ত্তশাসনের উপযুক্ত নহে। জঙ্গলুলকে অত্যন্ত অধিক ভোটের জোরে মিশরের জনসভা নির্বাচিত করিয়াছে বলিয়াই বেন মিশরবাসীরা মনে না করে যে, তাহারা স্বায়ত্তশাসনের উপযুক্ত হইয়াছে। (২) যদি আমরা আজ মিশর ত্যাগ করি, তাহা হইলে কাল অপর এক যুরোপীয় শক্তি মিশরে উপস্থিত হইবে এবং হয় ত পরম আর এক যুরোপীয় শক্তি মিশর আক্রমণ করিবে। তখন মিশরে নিশ্চিতই অশান্তি ও অরাজকতা উপস্থিত হইবে এবং সে সময়ে ঐ সকল যুরোপীয় শক্তি মিশরবাসীর স্বাধীনতাব প্রতি কোনরূপ সহানুভূতি প্রদর্শন করিবে না।

"সার লি স্ট্রাকের হত্যাকাণ্ডের পরেও আমরা দয়াপরবশ হইয়া মিশরকে যে নিয়মতান্ত্রিক শাসনাধিকার প্রদান করিয়াছি, মিশরীয় চরমপন্থীরা উহার সম্ভাবহার করে নাই, সে তাহাদের দোষ। কিন্তু উহার বাহাই করুক, আমরা মিশরে বৈদেশিক স্বার্থ এবং সুয়েজ খালের সম্পর্কে সাম্রাজ্যের স্বার্থ আমাদের হস্তে রক্ষা করিতেছি। আমরা মুহূর্তকালের জন্ত সে স্বার্থ ত্যাগ করিব না। জঙ্গলুল বা অস্ত কোন মিশরীয় বড় বড়কারী আমাদের বিপক্ষে যদি বড় বড় করে বা গোলযোগ ঘটায়, তাহা হইলে আমরা মুহূর্তমাত্র তাহা সঞ্জ করিব না। আমাদের সিদ্ধান্ত স্থির হইয়া আছে। লওনে এক শক্তিশালী বৃটিশ গভর্নমেন্ট এবং মিশরে তাহার শক্তিশালী প্রতিনিধি রহিয়াছেন। তাঁহাদিগকে ঠকান বা বোকা বানান সহজ হইবে না।"

সাম্রাজ্য-যুদ্ধের অবসানকাল হইতে ইংরাজ কত শক্তিশালী হইয়াছেন, তাহা এই সদৃশ উক্তিহেই সপ্রকাশ। ইংরাজের প্রধান আশঙ্কা এই যে, জঙ্গলুল যদি প্রধান মন্ত্রী হইতেন, তাহা হইলে সুয়েজ খালের স্বাধীনতার জন্ত পীড়াপীড়ি করিবেন এবং তৎপরে অশান্তির সৃষ্টি হইবে। এই হেতু ইংরাজ এগনঃচেষ্টা করিতেছেন—যাহাতে জঙ্গলুল লিবারল দলপতি আদলি পাশাকে প্রধান মন্ত্রীর পদ প্রদান করেন। যদিও আদলি পাশা জঙ্গলুলের মনোনীত ব্যক্তি, তথাপি ইংরাজ আশা করেন যে, জঙ্গলুল নিজে প্রধান মন্ত্রী না হইলে অশান্তির আশঙ্কা বহুলাংশে হ্রাস হইবে।

ফলে ঘটিয়াছেও তাহাই। জঙ্গলুল মস্কি লইতে সম্মত হইবেন নাই, তিনি আদলি পাশাকেই সে ভার দিয়াছেন। পরন্তু তিনি লর্ড লয়েডের সহিত পরে বেশ প্রাণ খুলিয়া মিলামিশা করিয়াছেন। বোধ হয়, তিনি ব্যাপার বুঝিয়া বানপ্রস্থ অবলম্বন করিলেন। সুতরাং ইংরাজের আশঙ্কার কারণ আর আদৌ নাই।

আসল কথা, জঙ্গলুলকে ইংরাজ stormy petrel বা মিশরের ঝড়ের পাখী বলিয়া মনে করেন। এই পাখী আকাশে দেখা দিলেই লোক আশঙ্কা করে, ঝড় উঠিবে। এই হেতু এত আশঙ্কা, এত স্তর-প্রদর্শন। অবশ্য ইংরাজ প্রবল শক্তিশালী জাতি—আজ জগতে বাহুবলে তাঁহার সমকক্ষ কেহ নাই বলিলেও চলে। সুতরাং জঙ্গলুল প্রধান মন্ত্রী হইলেও তাঁহার আশঙ্কা নাই, কেন না, বাহুবলেই এখন জগতে সর্বাধিক মাস্ত। মিশর বা আরব,—যেখানেই ইংরাজের

দীর্ঘবাহু বিস্তৃত হইয়াছে, সেখানেই সে বাহুবন্ধন হইতে মুক্তির আশা কাহারও নাই। কিন্তু তাহা বলিয়া সে সব দেশের মনের বাসনা কি, তাহা জানিতে কষ্ট হয় না। মিশরবাসীরা কাহাকে চাহে, তাহা জঙ্গলের নিকটবর্তনেই স্বপ্রকাশ। তবে জাতি বধন নাবালক নালায়েক থাকে, তখন তাহারই মঙ্গলের জন্ত তাহার বসনার বিরুদ্ধে প্রবল অভিভাবককে কঠোর ব্যবস্থা করিতে হয়। মিশরবাসীরা এই কথাটা বুঝিয়া যথাসম্ভব মনে সাহসনা লাভ করুক।

তুর্কী ও মঙ্গল

মঙ্গল অঞ্চল লইয়া ইংরাজ ও তুর্কীতে যে মনোমালিন্য চলিতেছিল, এত দিনে বোধ হয় তাহা অপগত হইল। পূর্বে তুর্কীদের জাতীয় সংবাদপত্রমূলের মারফতেই শুনা গিয়াছিল যে, তুর্কী মঙ্গল কিছুতেই ছাড়িবে না,— বিনাযুদ্ধে মঙ্গলের স্চাগ্র ভূমিও ইংরাজকে লঠিতে দিবে না, কিন্তু এখন শুনা যাইতেছে, এই বাহ্যাস্কোচ কথামাত্রেরই পযাবসিত হইয়াছে, তুর্কী এখন মঙ্গল সম্বন্ধে ইংরাজের সহিত আপোষ বন্দাবস্তে সম্মত হইয়াছে। সদা অশান্ত জগতে এই শান্তির কথা সত্যই আশাপ্রদ।

যুরোপীয় সংবাদপত্র মহলে প্রকাশ, তুর্কী সহজে এই রফায় সম্মত হয় নাট। ইটালীর 'লডার্ভয়ে' ডিক্টেটর মাসোলিনি তুর্কীদেশ আক্রমণ করিতেছেন বলিয়া জনরব রটে। তুর্কী দেশেও এ জন্ত সাজ সাজ রব পড়িয়া যায়। তুর্কী না কি সেই আশঙ্কায় তাড়াতাড়ি ইংরাজের সহিত সন্ধিচুক্তি করিয়া ফেলিল। কেহ কেহ বলেন, যদি ইটালী তুর্কীকে আক্রমণ করে, তাহা হইলে ইংরাজ ইটালীর বিপক্ষে তুর্কীকে সাহায্য করিবেন, এমন ভাবের একটা গোপন কথাও না কি হইয়া গিয়াছিল।

কথাটা কেমন হইয়াছিল মতই ঠেকে। ইটালী তুর্কীকে আক্রমণ করিবে কোথায়? যে মিসোলিনি রাজ্য লইয়া তুর্কীর সহিত ইটালীর যুদ্ধ বাধিয়াছিল, তাহা ত বহু দিন তুর্কীর হস্তচ্যুত হইয়াছে, ইটালী ঐ রাজ্য অধিকার করিয়া লইয়াছে। তুর্কীর আর-বের হজ, ইহুদা, ইরাক প্রভৃতি অংশও একে একে হস্তচ্যুত হইয়াছে। এখন তুর্কীর সাম্রাজ্য খাস তুর্কী ও আনাটোলিয়ার মধ্যে সীমাবদ্ধ। তবে কোন্ স্বার্থসাধনের উদ্দেশ্যে তুর্কীর কোন্ অংশ ইটালী আক্রমণ করিবে? এ প্রশ্নের ত অন্ত খুঁজিয়া পাওয়া যায় না।

আর একটা কথা। ইংরাজ ইটালীর মিত্র। মাসোলিনিও ইংরাজের বন্ধু। তিনিও জার্মান কাইজারের মত ইটালীর জন্ত a place under the sun খুঁজিতেছেন বটে, কিন্তু সেই place কি তুর্কীরাজ্য ছাড়া আর কোথাও নাই? আর সেই place-এর জন্ত তিনি কি বহু ইংরাজের বিপক্ষে দণ্ডারমান হইবেন? ইংরাজও কি মাত্র মঙ্গলের জ্বোতে মিত্র ইটালীর বিপক্ষে অস্ত্র ধারণ করিবেন?

তাই মনে হয়, এ বাপারটার আগাগোড়াই হেঁয়ালিতে ঢাকা। হয় ত সে রহস্যভেদ অচিরেই হইতে পারে।

আবদুল করিমের আত্মসমর্পণ

রিফের স্বাধীনতা-যুদ্ধের নায়ক গাজী আবদুল করিম ফরাসীর হস্তে সপরিবারে আত্মসমর্পণ করিয়াছেন। রিফের মুররা স্বাধীনতাপ্রিয় শূরবীর, এ কথা সকলেই বুঝিয়াছিল। বিশেষতঃ আবদুল করিমের জ্ঞান শিক্ষিত বুদ্ধিমান শূরবীর নেতার অধীনে তাহারা যে বহু দিন যুরোপীয় শক্তির বিপক্ষে যুদ্ধ চালাইতে পারিবে, এ কথাও কাহারও অবিদিত ছিল না। পরন্তু ফরাসী ও স্পেনীয়দিগের জ্ঞান দুইটি

প্রবল যুরোপীয় শক্তির সমবেত চেষ্টার বিরুদ্ধে যে তাহারা শেষ পযাস্ত যুদ্ধে জয়লাভ করিতে পারিবে না, তাহাও সকলে জানিত, কিন্তু যে আবদুল করিম প্রতিজ্ঞা করিয়াছিলেন যে, শেষ পযাস্ত মুররা রক্তদান করিবে, তথাপি পরাধীনতা স্বীকার করিবে না, সেই আবদুল করিম যে স্বয়ং উপযাচক হইয়া রিফ মুরগণকে তাগ করিয়া সপরিবারে শত্রুর হস্তে আত্মসমর্পণ করিবেন, এ কথা কেহ স্বপ্নেও অনুমান করে নাট।

কিন্তু যাহা অসম্ভাবিত ছিল, তাহাই ঘটিয়াছে। যে আবদুল করিম আপনার দলের লোককে যুদ্ধে ইতস্ততঃ করিতে দেখিয়া তাহাদের কঠোর মৃত্যুদণ্ডের ব্যবস্থা করিয়াছিলেন বলিয়া শুনা গিয়াছিল, সেই আবদুল করিম হঠাৎ যুদ্ধে অবসন্ন হইয়া পড়িয়া সহযোদ্ধৃবর্গকে বিপদের মুখে ফেলিয়া স্বয়ং শত্রুহস্তে আত্মসমর্পণ করিবেন, ইহাই বিশ্বাসের বিষয়।

প্রত্যক্ষদর্শী সমর-সংবাদদাতারা আবদুল করিমের শেষ চরিত্রের কথা যে ভাবে বর্ণনা করিয়াছেন, তাহাতে সত্যই তাঁহার জন্ত দুঃখ হয়। যিনি দেশের স্বাধীনতার জন্ত, দেহের শেষ রক্তবিন্দুদানের জন্ত স্মির-সঙ্গ্রহ হইয়াছিলেন, সেই মুরবীরকে সামান্য ব্যক্তির জ্ঞান অধপৃষ্ঠে নিতান্ত অবসংভাবে ফরাসী আড্ডার অভিমুখে ফরাসীর কৃপা-প্রার্থী হইয়া অগ্রসর হইতে দেখিয়া কাহার না কষ্ট হয়? আবদুল করিম তৎপূর্বেই ফরাসী আড্ডায় তাঁহার পরিবারবর্গকে পাঠাইয়া দিয়াছিলেন।

কেন এমন হইল? ইতঃপূর্বে 'রিফের রাণা প্রতাপ' প্রবন্ধে আমরা আবদুল করিমের জীবন-কথা ও কীর্তিকলাপের পরিচয় দিয়াছি; সুতরাং তাহার পুনরুৎসাহ নিশ্চয়ই যথেষ্ট হইতে জানা যায়, আবদুল করিম ধর্ম্মাঙ্ক বন্দর নায়ক নহেন, তিনি শিক্ষিত, সভ্যতালোকপ্রাপ্ত, আধুনিক যুদ্ধ-বিজ্ঞান পারদর্শী দলপতি। তাঁহার বীরত্বও কেহ সন্দেহ করিতে পারে না। তিনি বীর না হইলে এত দিন একাকী যুরোপীয় শক্তিবলের বিপক্ষে সমান তেজে যুদ্ধ চালাইতে পারিতেন না। এখন যাহা একবার ফরাসী ও স্পেনীয়রা



রিফ যুদ্ধের নায়ক আবদুল করিম

ঊহাৰ সহিত সন্ধি কৰিবলৈ ইচ্ছা প্ৰকাশ কৰে, তখন ঊহাৰা ঊহাকে যে সৰ্ব্ব দিয়াছিল, তাহা তিনি ঘণ্টাৰে প্ৰত্যাখ্যান কৰিছিলেন। কেন না, ঐ সৰ্ব্ব ঊহাকে মৰক্কোৰ সুলতান মুলে ইউফুফকে কৰ্তা বলিয়া মানিতে বলা হইয়াছিল—এই ইউফুফ য়ুৰোপীয় শক্তিদিগেৰ ক্ৰীড়নক ছিলেন। পৰন্তু মৰক্কোকে য়ুৰোপীয় শক্তিদিগেৰ মৰ্কিত মাজ্য বলিয়া ঊহাকে স্বীকাৰ কৰিতে বলা হইয়াছিল। এখন আত্মসমৰ্পণ কৰিলে যে ইহা অপেক্ষা তিনি সন্মানজনক সৰ্ব্ব পাইবেন, তাহাৰ আশা নাই। তবে তিনি কি জন্তু শেষ বস্তুমান না কৰিয়া আত্মসমৰ্পণ কৰিলেন ?

ঊহাৰ একমাত্ৰ উত্তৰ এই যে, ঊহাৰ নিজের অনুচৰগণের মধ্যে ঊহাৰ অবস্থা ক্ৰমেই সৰ্ব্বটুকুল হইয়া আসিতেছিল। প্ৰকাশ পাইয়াছে যে, তাহাদের মধ্যে যাহাৰা যুদ্ধে ক্লান্ত হইয়া শত্ৰুহস্তে পূৰ্বে আত্মসমৰ্পণ কৰিয়াছিল, তিনি তাহাদের আত্মীয়-স্বজনের প্ৰতি কঠোৰ দণ্ডের ব্যবস্থা কৰিয়াছিলেন। তাহাৰ পৰ বহু দিনব্যাপী যুদ্ধের ফলে মৰক্কোবাসীগণের দুঃখ-কষ্ট ও বিপদের মাত্ৰা যতই বৃদ্ধি পাইতেছিল, ততই তাহাৰা ঊহাৰ পক্ষ ত্যাগ কৰিয়া শত্ৰুপক্ষ যোগ দিতেছিল। আৰু কথা এই যে, ঊহাৰ নেতৃত্বের কৃতকাৰ্য্যতায় বহু মৰক্কোবাসী সন্ধিহান হইয়া উঠিতেছিল। এমনও জনবৰ বৰ্তিয়াছিল যে, ঊহাৰ দলস্থ লোকৰাই যুদ্ধের অবসানের উদ্দেশে ঊহাকে হত্যা কৰিবলৈ অথবা শত্ৰুহস্তে ধৰাইয়া দিবলৈ সঙ্কল্প কৰিয়াছিল। এই সকল কাৰণে আবদুল কৰিম পূৰ্ব্বাহ্নে স্বয়ং উপযাচক হইয়া শত্ৰুহস্তে আত্মসমৰ্পণ কৰিয়াছেন।

যে কাৰণেই হউক, মৰক্কোৰ স্বাধীনতা-স্বাৰ্থ আবদুল কৰিমের আত্মসমৰ্পণের সঙ্গে সঙ্গে অন্তিমিত হইল। ফৰাসীরা ঊহাকে অন্তত আশ্ৰয় দিবেন বটে, তবে মৰক্কো অঞ্চলে আৰু থাকিতে দিবেন না। ঊহাৰ ও

ঊহাৰ পৰিবারবৰ্গের ভয়পোষণের জন্ত একটা বন্দোবস্তও হইবে। স্পেনীয়রা কিন্তু এতটা দয়া দেখাইতেও সন্মত নহেন। ঊহাৰা ঊহাৰ বিপক্ষে অভিযোগ আনয়ন কৰিতেছেন যে, তিনি নিতান্ত বৰ্ব্বরের মত যুদ্ধকালে নিষ্ঠুরতা আচৰণ কৰিয়াছেন, যুদ্ধে বন্দীদিগের প্ৰতি কঠোৰ ব্যবস্থা কৰিয়াছিলেন, অতএব ঊহাকে সাধাৰণ বন্দীৰ মত বিচাৰ কৰিয়া দণ্ড দেওয়া হউক। অথচ স্পেনীয়রা যুদ্ধকালে কিৰূপ বৰ্ব্বরতা ও নিষ্ঠুরতার আচৰণ কৰিয়াছিলেন, তাহা সমর-সংবাদদাতাদিগের বিবরণেই প্ৰকাশ।

ভাগানেমির আৰ্হনে আজ মৰক্কোৰ স্বাধীন সুলতান আবদুল কৰিমের এই পৰিণাম! এই আবদুল কৰিমের সম্বন্ধে পূৰ্বে কোনও বিখ্যাত ইংৰাজ লেখকই বলিয়াছিলেন,—If he is allowed to continue in peace as he has begun, the wealth and prosperity of the country will grow apace. The creation of a civilized nation among these people is the work of a man with really imposing gifts, of leadership, কিন্তু তাহা হইবার নহে। সাম্ৰাজ্যবাদী শক্তিশালী য়ুৰোপীয় জাতিদিগের prestige ইহা অপেক্ষাও বড়। Prestigeএর সন্ধান রক্ষা কৰিতে অনেকের স্বাৰ্থবলির প্ৰয়োজন।

মৰক্কোৰ গৰ্ব্বোন্নত শির অবনত হইল, মিশরের জঙ্গল ভবিষ্য মাথা পাতিয়া গ্ৰহণ কৰিলেন, মশলে তুৰ্কী নিৰ্ব্বন্ধ ত্যাগ কৰিলেন, ডুৰ্জ্জৰাও অচিরে বশতা স্বীকাৰ কৰিতে বাধ্য হইবে। এইৰূপে জগতের 'শান্তি' প্ৰতিষ্ঠাৰ পথ সহজেই সূগম হইয়া আসিতেছে। সাম্ৰাজ্যবাদেৰ যুগে No damned nonsense কথাটা সৰ্ব্বত্র স্চাৰুৰূপেই যে প্ৰযোজ্য হইতেছে, তাহাতে সন্দেহ নাই।

শ্ৰীসত্যেন্দ্ৰকুমার বসু।

সুধীৰকুমার ঘোষ



এই সন্তরণ-শিক্ষার্থী বালক গত ২৭শে মে তাৰিখে কলিকাতাৰ হেছমা পুৰণিগীতে জলে ডুবিয়া মৃত্যুমুখে পতিত হইয়াছে।

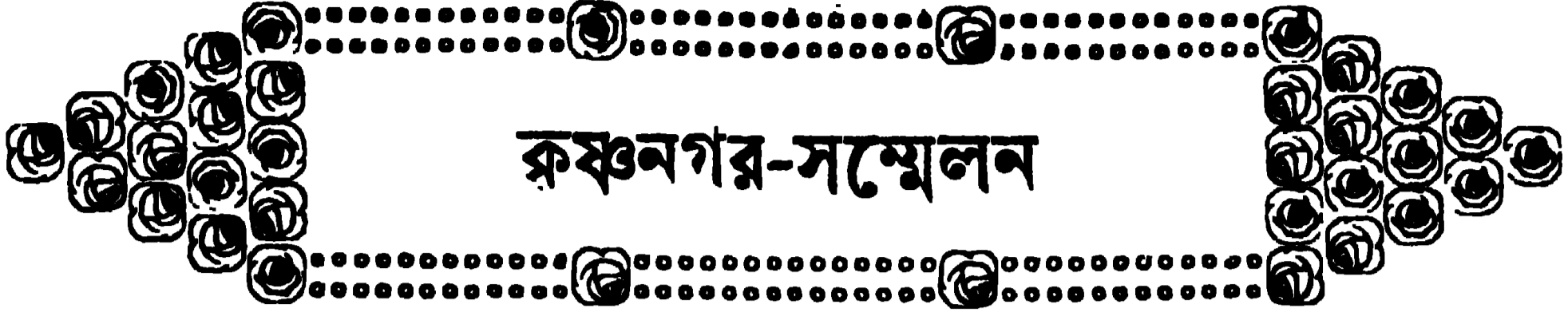

কৃষ্ণনগর-সম্মেলন

বঙ্গীয় ছাত্র-সম্মেলন

কৃষ্ণনগরে বঙ্গীয় ছাত্র-সম্মেলনের সভাপতি শ্রীযুত নির্মলচন্দ্র চন্দ্র অন্তান্ত কথাপ্রসঙ্গে বলিয়াছেন,—“বিজাতীয় ও বিধর্মী রাজা ও রাজপুত্রের দ্বারা শতাব্দীর পর শতাব্দী শাসিত হইয়াও বাঙ্গালী নিজের একটা ভাষা গড়িয়া তুলিয়াছে, নিজের দৈনন্দিন জীবনে নিজের স্বাস্থ্য ও বিশিষ্টতা অক্ষুণ্ণ রাখিয়াছে এবং অপরের যতই অমুকরণ করুক, নিজেকে অপর সকল জাতি অপেক্ষা শ্রেষ্ঠ মনে করিয়া আসিয়াছে। ধাতুতে যতই খাদ মিশুক না কেন, ধাতু বিকৃত হইতে দেয় নাই। মাঝে মাঝে অগ্নিপরীক্ষায় পড়িয়া নিজেকে শুদ্ধ করিয়া লইয়াছে। তবে এত দিন সে অগ্নিতে তেজ ছিল না—আজ সম্মুখে যে অগ্নিপরীক্ষা তাহাকে আহ্বান করিয়াছে, এত তাপ পূর্বে আর কোনও অগ্নিতে সে পায় নাই। এই অগ্নিপরীক্ষায় যদি তাহার ধাতু আবার তাহার মৌলিক পবিত্রতা অক্ষুণ্ণ রাখিয়া পরিকৃত হইয়া বাহির হইয়া আইসে, তাহা হইলেই বুঝা যাইবে যে, বাঙ্গালীর ভবিষ্যৎ চির-উজ্জ্বল, বাঙ্গালী সত্যসত্যই ভারতকে চতুর্দিকব্যাপী অক্ষকারে আলো দেখাইয়া উন্নতির পথে লইয়া যাইবে।”

কথাটা সভাপতি মহাশয় আরও খোলসা করিয়া বুঝাইয়াছেন ;—“যত দিন না ভারতের প্রত্যেক জাতি তাহার নিজের বিশিষ্টতার সন্ধান পায়—তাহাকে আয়ত্ত্ব করে, তত দিন ভারতীয়-মহাসমাজ বা মহাজাতি গড়িয়া উঠিতে পারিবে না—ভারতের সভ্যতার বিশিষ্ট স্ফূর্তি হইবে না।”

সভাপতি বাঙ্গালীকে এবং ভারতের প্রত্যেক জাতিকে আপন বৈশিষ্ট্য রাখিতে উপদেশ দিতেছেন বটে, তবে ইহাও বলিয়া দিয়াছেন যে, “সাম্প্রদায়িকতা ও জাতীয়তা যে একত্র থাকিতে পারে না, ইহা সত্য নহে।”

কথাগুলি ভাবিয়া দেখিবার বটে। বরিশাল কনফারেন্সে যখন দেশবন্ধু চিত্তরঞ্জন প্রথম বাঙ্গালীকে অসহযোগ মন্ত্রে দীক্ষা গ্রহণ করিতে বলেন, সেট সময় সভাপতি বিপিনচন্দ্র পাল মহাশয় তারদ্বারা ‘বাঙ্গালায় বৈশিষ্ট্যের’ কথা কহিয়া বাঙ্গালীকে গুজরাটের রাজনীতির সংশ্রব হইতে দূরে থাকিতে পরামর্শ দিয়াছিলেন। তদবধি প্রায় সকলেরই মুখে ‘বাঙ্গালার বৈশিষ্ট্যের’ কথা শুনা যায়। বাঙ্গালার চিন্তার ধারার যে একটা বৈশিষ্ট্য আছে, এ কথা আমরা অস্বীকার করি না। বাঙ্গালার সামাজিক, রাজনৈতিক ও ধর্মগত সমস্তা যে অন্যান্য দেশ হইতে স্বতন্ত্র, তাহাতেও সন্দেহ নাই। সকলেই জানে, বাঙ্গালী ভাবপ্রবণ জাতি। যদি বাঙ্গালী ভাব দ্বারা প্রভাবিত হয়, তাহা হইলে সে অসাধ্যসাধন করিতে পারে। অল্প প্রদেশের কর্তৃকুশল অধিবাসীরা যে সময়ের মধ্যে বাঁধাধরা কাষোর মধ্য দিয়া সফলতার দিকে অগ্রসর হইবে, বাঙ্গালী ভাবের দ্বারা প্রভাবিত হইলে তাহার শতাংশের একাংশ সময়ের মধ্যে তাহা সম্পন্ন করিতে পারিবে। এইখানে বাঙ্গালীর বৈশিষ্ট্য আছে। নির্মল বাবু বাঙ্গালীকে তাহার চরিত্রগত বৈশিষ্ট্যের এই দিকটা ফুটাইয়া তুলিতে ইচ্ছিত করিয়াছেন কি না, ঠিক বুঝিতে পারা যায় না। আর এক দিক দিয়া দেখিলেও বাঙ্গালীর বৈশিষ্ট্যের সন্ধান খুঁজিয়া পাওয়া যায়। সে দিকটায় তাহার সামাজিক, ধর্মসম্পর্কিত এবং রাজনৈতিক বৈশিষ্ট্য দেখিতে পাওয়া যায়। বাঙ্গালার ম্যালেরিয়া ও জলাভাব বাঙ্গালীর প্রধান সমস্তা, এ সমস্তা অন্যান্য প্রদেশে বিশেষভাবে পরিলক্ষিত হয় না। সুতরাং নির্মল বাবু যদি বাঙ্গালীকে তাহার এই সমস্তার বৈশিষ্ট্যের

দিকে লক্ষ্য রাখিতে উপদেশ দিয়া থাকেন, তাহা হইলে ভালই করিয়াছেন। পক্ষান্তরে, অস্পৃশ্যতা সমস্তা অন্যান্য প্রদেশে যেরূপ বিরাট আকার ধারণ করিয়াছে, বাঙ্গালার তাহা করে নাই। সুতরাং বাঙ্গালীর পক্ষে এ সমস্তা প্রতীকারসাধ্য। বাঙ্গালার হিন্দু-মুসলমান-সম্পর্কিত রাজনৈতিক ও ধর্মগত সমস্তাও অধিক দিন প্রবল আকার ধারণ করে নাই। ইহার অস্তিত্ব অল্পদিন হইতে অমুত্থিত হইতেছে। কতকগুলি অস্বাভাবিক কারণে এ সমস্তা সম্প্রতি প্রবল আকার ধারণ করিয়াছে মাত্র। সুতরাং এ দিকেও অন্যান্য প্রদেশ হইতে বাঙ্গালার সমস্তা সম্পূর্ণ স্বতন্ত্র। এ দিকে বাঙ্গালীর চিন্তার ধারা স্বতন্ত্র খাতে পরিচালিত করিয়া এ সমস্তার সমাধান করিতে হইবে।

বোধ হয়, নির্মল বাবু এই সকল কথা ভাবিয়া বাঙ্গালীকে বাঙ্গালী হইতে উপদেশ দিয়াছেন। অর্থাৎ অন্যান্য প্রদেশ যে ভাবেই তাহাদের সামাজিক, রাজনৈতিক অপবা ধর্মগত সমস্তার সমাধান করুক, বাঙ্গালীকে তাহার সমস্তার সমাধান তাহাকে নিজেই করিতে হইবে, নির্মল বাবুর ইহাই উদ্দেশ্য বলিয়া মনে হয়।

এ সকল সমস্তার সমাধান করিয়াও যে বাঙ্গালী জাতীয়তা রক্ষা করিতে পারে, তাহাও নির্মলচন্দ্র নির্দেশ করিয়াছেন। সাম্প্রদায়িকতা রক্ষা করিয়া জাতীয়তা অক্ষুণ্ণ রাখার বোধ হয় ইহাই মর্ম।

কিন্তু একটা কথা নির্মল বাবুকে জিজ্ঞাসা করিবার আছে। বাঙ্গালীর এই বৈশিষ্ট্য রক্ষা করিবে কে? গত ২ বৎসরে বাঙ্গালার যে সর্বনাশ হইয়া গিয়াছে, তাহাতে বাঙ্গালার ব্যক্তিত্বের প্রভাবের বিশেষ অভাব হইয়াছে। সার আশ্রতোষ ও দেশবন্ধু চিত্তরঞ্জন প্রমুখ যে সকল বাঙ্গালী বিরাট পুরুষ চিরতরে অন্তর্মিত হইয়াছেন, তাহাদের পদাঙ্ক অনুসরণ করিয়া জাতির নেতৃত্ব করিবার ক্ষমতা কাহার আছে? বিরাট কর্ম্মোত্তে যাহা সম্ভব, ক্ষুদ্র সর্কার গণ্ডীর মধ্যে সীমাবদ্ধ জীবের পক্ষে তাহা সম্ভবপর নহে। সে ক্ষেত্রে বাঙ্গালার সাম্প্রদায়িকতা (বৈশিষ্ট্য) রক্ষা করিতে গেলে কেবল দলাদলি ও ভাঙ্গা-ভাজিই বিশেষরূপে জাগিয়া উঠিবে। উহা দেশের পক্ষে কখনই মঙ্গলকর নহে। এগনই দেখা যাইতেছে, বাঙ্গালার কেহ কাহাকেও মানে না, নেতৃত্বের দাবী বহুর মধ্যে ছড়াইয়া পড়িয়া নানা দলের সৃষ্টি হইয়াছে। এমন অবস্থায় বৈশিষ্ট্য বা সাম্প্রদায়িকতার দিকে অধিক ঝোক না দিয়া জাতীয়তার পুষ্টিসাধনে বাঙ্গালীর তৎপর হওয়া কি অধিক কর্তব্য নহে? বর্তমানে বাঙ্গালার সমস্তাগুলিকে ভারতের সমস্তার মধ্যে পরিণত করিবার প্রয়াস পাইলে নিখিল ভারতের সমবেত চেষ্টার ফলে সে সকল সমস্তা সমাধান করা সহজসাধ্য হইতে পারে।

বঙ্গীয় যুবক-সম্মেলন

কৃষ্ণনগরে এই সম্মেলনের চতুর্থ বার্ষিক অধিবেশনে সভাপতি শ্রীযুত উপেন্দ্রনাথ বন্দ্যোপাধ্যায় তাহার অভিভাষণে বাঙ্গালার তরুণ-সমাজকে কয়েকটি উপদেশ প্রদান করিয়াছেন। উপেন্দ্রনাথ তরুণ-সমাজের অতীতের অসাকল্যের কারণ নির্দেশ করিয়া বলিয়াছেন,—“দেশের নেতারা ও কর্ম্মীরা যে আদর্শ ও কর্তৃপন্থা লক্ষ্য করিয়া কাণ্যক্ষেত্রে নামিয়াছিলেন, সে কাণ ও কর্তৃপন্থা বাঙ্গালার হৃদয় হইতে স্বতঃস্ফূর্তভাবে বাহির হয় নাই। প্রেরণাটা আসিয়াছিল বাঙ্গালার বাহির হইতে, কর্তৃপন্থাও উদ্ভূত হইয়াছিল বাঙ্গালার

বাহিরে।” পরে বলিয়াছেন, “বঙ্গালীর প্রকৃতির সহিত এই সব আদর্শ ও কর্মপন্থা ঠিক খাপ খায় কি না, তাহা আমরা ভাবিয়া দেখিবাব সময় পাই নাই। কায়েই পরের মুখের দিকে চাহিয়া থাকি ছাড়া আমাদের আন গত্যন্তর নাই।”

তাই উপেন্দ্রনাথ বঙ্গালার তরুণসম্মুখে উপদেশ দিতেছেন,— “বঙ্গালী ছেলেদের প্রতি আমার অনুরোধ—এই দলাদলি আর পরমুখাপেক্ষিতা ছাড়িয়া দিউন।.....বঙ্গালার রাজনীতিক বা সামাজিক প্রতিষ্ঠানগুলি নিজেদের করায়ত্ত করুন। বঙ্গালার প্রতি বঙ্গালীর কবানিদ্ধারণের জন্ত পরের মুখাপেক্ষী না হইয়া নিজেদের বুদ্ধির—সামর্থ্যের উপর একটু নির্ভর করিতে শিখুন। বঙ্গালীর চিন্তার একটা নিজস্ব ধারা আছে, প্রকৃতির একটা স্বাতন্ত্র্য আছে।..... দেশ বা সমাজের সেবা করিতে গেলে চিন্তার ও কর্মের স্বাধীনতা করিয়া পাওয়া আমাদের পক্ষে নিতান্তই দরকার।”

যে কথাটা নির্মূলচন্দ্রে অপরিষ্কৃত ছিল, উপেন্দ্রনাথে তাহা খোঁসিয়া গিয়াছে বলিয়া মনে হয়। উভয়েরই লক্ষ্য এক,— বঙ্গালীকে বঙ্গালী হইতে বলা, বঙ্গালীকে বঙ্গালার বৈশিষ্ট্য রক্ষা করিতে বলা। নির্মূলচন্দ্র কথাটা বলিয়াঃ দায়িত্ব শেষ করিয়াছেন, উপেন্দ্রনাথ পন্থাও সঙ্গে সঙ্গে নির্দেশ করিয়া দিয়াছেন— বঙ্গালীকে বাহিরের প্রভাব হইতে মুক্ত হইয়া নিজস্ব নিজে গড়িয়া তুলিতে হইবে। উপেন্দ্রনাথের পরামর্শমতে যদি বঙ্গালী নিজের বুদ্ধি ও কর্মশক্তির প্রভাবে নিজেকে গড়িয়া তুলিতে পারে, তবে ত ভাল কথা, কিন্তু তাহা কি বর্তমান অবস্থার সম্ভব? বড় বড় কথা বক্তৃতায় বলা যায়, কিন্তু কায়ে তাহা পরিণত করা সহজ নহে। বঙ্গালীর সে কাঠখড়—সে মালমশালা কোথায়? বঙ্গালার গভীর মধ্যে বঙ্গালীকে সীমাবদ্ধ রাখিয়া, বঙ্গালার বাহিরের অন্তর্ভুক্ত প্রদেশের প্রভাব হইতে তাহাকে মুক্ত রাখিয়া, বর্তমান অবস্থার বঙ্গালার দেশ ও সমাজ-সেবার শক্তি সাফল্যমণ্ডিত হইবে কি? উপেন্দ্র বাবু সে দলাদলির সংশ্রব হইতে বঙ্গালীকে দূরে বেড়ার মধ্যে রাখিত চাহিতেছেন, বেড়ার মধ্যে থাকিতে গেলে বাহিরের ভারতের সহিত সেই দলাদলি পরিষ্কৃত হইয়া উঠিবে না কি? মুক্তির সংগ্রামে কি বঙ্গালী কাহারও সাহায্যের অপেক্ষা রাখিবে না?

উপেন্দ্র বাবু যে ‘বাহিরের প্রেরণার’ কথা তুলিয়াছেন, তাহা কাহাকে লক্ষ্য করিয়া বলা হইয়াছে, স্মরণে বিলম্ব হয় না। বস্তুতঃ মহাত্মা গান্ধীর অহিংস অসহযোগ আন্দোলনের পতিঃ যে হাতে কটাক্ষপাত করা হইয়াছে, তাহা অবস্থাভিজ্ঞমাত্রের বুদ্ধিতে পারেন। মহাত্মার এই ‘বাহিরের প্রেরণা’ কেন সাফল্যমণ্ডিত হইল না, তাহা কি উপেন্দ্র বাবু বুঝেন না? সে প্রেরণা বাহির হইতে আসিয়াছিল বলিয়াই কি তাহাতে সত্য নিহিত ছিল না? যদি তাহাতে সত্য নিহিত থাকে, তবে তাহা গ্রহণ করিয়া বঙ্গালী কি বিশেষ মন্দ কাম করিয়াছিল, না নিজের বৈশিষ্ট্য হারাইয়াছিল? মন্ত্র ও মন্ত্রদাতা যদি সত্যের উপর প্রতিষ্ঠিত থাকেন, তাহা হইলে মন্ত্রের অসাফল্য মন্ত্র-গ্রহীতার অকর্মণ্যতারই পরিচয় প্রদান করে, মন্ত্র বা মন্ত্রদাতার নহে।

উপেন্দ্র বাবু নিজেই অন্তর্ভুক্ত বলিয়াছেন,—“দেশের রাজনীতিক আন্দোলন যাহারা চালান, তাহাদের কর্মপ্রণালী প্রধানতঃ দুই ভাগে ভাগ করা যায়। এক দল বলেন, ইংরাজকে বুঝাইয়া-সুঝাইয়া বল, তাহারা যে অন্তায় করিতেছে, তাহা চোখে আঙ্গুল দিয়া দেখাইয়া দাও, তাহা হইলেই ইংরাজ ক্রমশঃ একটা স্তরাহা করিয়া দিবে। দ্বিতীয় দল বলেন, ইংরাজকে বুঝাইয়া বলিয়া কোন লাভ নাই, উহার ধর্মের কাহিনী শুনিবে না; অতএব উহাদের কোন রকমে জব্দ কর। কিন্তু জব্দ করিবার ইচ্ছা থাকিলেই সামর্থ্য থাকে না। আর সামর্থ্য যে নাই, তাহা এত দিনের রাজনীতিক আন্দোলনে বেশ প্রমাণিত হইয়া গিয়াছে।”

উপেন্দ্র বাবুর মতে তাহা হইলে মডারেট ও স্বরাজ্য—উভয় দলের কর্মপন্থাই বিফল হইয়াছে। তাহার পর বিপ্লবপন্থীদের সম্বন্ধে উপেন্দ্র বাবু বলিতেছেন,—“যাহারা বিপ্লবপন্থী বলিয়া নিজেদের মনে করেন, তাহাদের সম্বন্ধেও ঐ একই কথা খাটে। বিপ্লব ঘটাইবার ইচ্ছা আর বিপ্লব ঘটাইবার সামর্থ্য এক জিনিষ নহে।” তাহা হইলে উপেন্দ্র বাবুর মতে বিপ্লববাদও বিফল হইয়াছে। যদি তাহাই হয়, তাহা হইলে মহাত্মার অহিংস অসহযোগ আন্দোলনকে আপনার করিয়া লইয়া অভিনব পন্থার সাফল্য পরীক্ষা করিবার নিমিত্ত বঙ্গালীর প্রচেষ্টা কিসে নিম্ননীয় হইল? জমী ভাল করিয়া প্রস্তুত না হইলে ফসল হয় না, এ কথা সকলেই জানে। যে মানসিক অবস্থা অসহযোগের পক্ষে অশুকুল, তাহা উপস্থিত করাই প্রথম ও প্রধান কাণ্ড। মহাত্মা সে অবস্থা আনয়নে বহুল পরিমাণে সমর্থ হইয়াছিলেন। তিনি যে ভাবে জনমতকে জাগ্রত করিয়াছিলেন, এমন কেহ তাহার পূর্বে পারেন নাহ, কিন্তু অসময়ে ক্ষেত্রে বীজ বপন করা হইয়াছিল বলিয়া এবং মহাত্মা কারারুদ্ধ হইয়াছিলেন বলিয়া সে বীজ মহীরুহে পরিণত হইতে পার নাই। কিন্তু তাহা বলিয়া বীজ মন্দ, এ কথা কিরূপে বলা যাইতে পারে? অথবা বীজ বঙ্গালার বাহির হইতে আসিয়াছিল বলিয়া কিরূপে উহা দ্বারা মহাত্মার অন্তর্ভুক্ত হইয়া যায়? আমাদের মনে হয়, প্রেরণা যেপান হইতেই আশুক, উহা যদ জাতির মুক্তির পক্ষে সহায়ক হয়, তাহা হইলে বৃথা বঙ্গালার বৈশিষ্ট্যের জন্ত অপেক্ষা করিয়া বসিয়া না থাকিয়া উহাকে মাথা পাতিয়া লওয়া কর্ণবা, উহাতে বঙ্গালীর ‘জাতি যায় না’।

তবে উপেন্দ্র বাবু উপসংহারে বঙ্গালার তরুণসম্মুখে যে উপদেশ দিয়াছেন, তাহা সমরোচিত ও সমীচীন হইয়াছে বলিয়া মনে করি। তিনি বলিয়াছেন, ‘ভারতবর্ষীয় সমাজের আত্মরক্ষা করিবার সামর্থ্য ছিল না বলিয়া ভারতবর্ষ পরাধীন হইয়াছে।’ এ কথা ঠিক। কেন এই সামর্থ্য ছিল না, তাহাও উপেন্দ্র বাবু বিশ্লেষণ করিয়া দেখাইয়াছেন। হিন্দুর পারিবারিক ও সামাজিক জীবন এমনই ভাবে গঠিত যে, তাহাতে ব্যক্তিত্বের স্ফূর্তি ত হইয়াই না, বরং মনুষ্যত্ব খসে যায়। হিন্দুসমাজ বলিতে প্রকৃতপক্ষে শ্রেণি ভিন্ন সমাজের সমাবেশমাত্র। মুসলমানদিগের মধ্যে যে একপ্রাণতা আছে, তাহা যত দিন না হিন্দু-সমাজের মধ্যে সঞ্চারিত হয়, হিন্দু-সমাজের ভিন্ন ভিন্ন খণ্ডসমাজগুলি মিশিয়া যত দিন না একটা বির’ট প্রাণবন্ত সমাজে পরিণত হয়, তত দিন হিন্দুসমাজের আত্মরক্ষা করিবার সামর্থ্য গজাইবে না। এখন হিন্দুর পক্ষে আত্মরক্ষা করিবার শক্তিসম্বন্ধই একমাত্র রাজনীতি।

কথাগুলি খাঁটি সত্য। বস্তুতঃ আমরা এ যাবৎ হিন্দুসমাজকে শক্তিসম্বন্ধ করিতেই অনুরোধ করিয়াছি। এই শক্তিসম্বন্ধ বলিতে অপরের বিপক্ষে একটা যড়যন্ত্র করা নহে, ইহার অর্থ আত্মরক্ষার উপায়বিধান করা। যখন সকল সম্প্রদায় শক্তিসম্বন্ধ করিয়া আত্ম-রক্ষার্থ সর্বদা প্রস্তুত থাকিবে, তখন পরস্পর পরস্পরের প্রতি অন্ধাবান হইবে এবং তখন প্রকৃত মিলন ও সহযোগ ঘটিবে। উহার ফলে দেশের মুক্তি অদূরপর্যন্ত হইবে না।

—

কৃষ্ণনগর প্রাদেশিক সম্মেলন

এবার কৃষ্ণনগরে বঙ্গালার প্রাদেশিক রাজনীতিক সম্মেলন নানা ঘটনার সমাবেশে স্মরণীয়। বর্তমানে এ দেশে হিন্দু-মুসলমান সমস্তার মত বড় সমস্যা আর কিছু নাই। সুতরাং সকলে আশা করিয়াছিল, কৃষ্ণনগরে জাতির প্রতিনিধিগণ সমবেত হইয়া এ বিষয়ে একটা স্মীমাংসা করিয়া দিবেন। এ জন্ত এই সম্মেলনের অধিবেশনের কলাফলের জন্ত সকলেই উদগ্রীব হইয়া ছিলেন, কিন্তু বঙ্গালার

ছুঁতগা. এ বিষয়ে কোনও সুমীমাংসা হয় নাই. বরং তৎপরিবর্ধে সমস্তা আরও অধিক জটিল হইয়া উঠিয়াছে।

সম্মেলনে একটা একমতের প্রতিষ্ঠা সকলেরই বাঞ্ছনীয়। দেশের প্রতিনিধিগণ একযোগে দেশের রাজনীতিক সমস্যাসমূহের সমাধান করিয়া দেশবাসীকে একটা কর্ণবোর পথ দেখাইয়া দেন, ইহাই দেশের লোক আশা করিয়াছিল। সে আশায় তাহাদিগকে নিরাশ হইতে হইয়াছে। একমতপ্রতিষ্ঠার পরিবর্ধে দলাদলি আরও পাকিয়া উঠিয়াছে, এমন কি, কৃষ্ণনগরে সুরাটের পুনরুত্থনের হংসা গিয়াছে। সভাপতির সহিত অধিকসংখ্যক প্রতিনিধি একমত হইতে পারেন নাই. পরন্তু সভাপতিকে সভা ত্যাগ করিয়া যাইতে হইয়াছে। সভাপতির কোন কোন মন্তব্যে কনফারেন্সে এবং বিষয়নির্বাচন সমিতিতে অধিকাংশ প্রতিনিধি অসন্তোষ প্রকাশ করিয়াছিলেন এবং তাহাকে সেই সকল মন্তব্যে প্রত্যাহার করিতে বলিয়াছিলেন। সভাপতি একটি মন্তব্যে প্রত্যাহার করিয়াছিলেন বটে, কিন্তু অল্প একটি

সমিতির সভাপতি শ্রীযুত বসন্তকুমার লাহিড়ী আদর-আপ্যারনে সকলকে তৃপ্ত করিয়াছিলেন, সে বিষয়ে তাহার কোনও ক্রটি পরিলক্ষিত হয় নাই।

কিন্তু বাঙ্গালীর আশা পূর্ণ হয় নাই। যে বাঙ্গালা এক দিন ভারতে রাজনীতিকক্ষেত্রে নেতার দণ্ড ধারণ করিয়া আসিয়াছে, যে বাঙ্গালার নেতারা এ যাবৎ বাঙ্গালার শ্রেষ্ঠ অক্ষুণ্ণ রাখিয়া আসিয়াছেন,—কৃষ্ণনগর বাঙ্গালার সে নেতৃত্ব অটুট রাখিতে পারিল না। বাঙ্গালার বিশেষত্ব রক্ষা করিবার জন্ত বাঙ্গালার প্রাদেশিক কনফারেন্সে বাঙ্গালা ভাষায় কাব্যপরিচালনের নিয়ম করা হইয়াছে— বাঙ্গালার অবস্থা বুঝিয়া বাঙ্গালার সমস্যাসমূহের সমাধান করা আজ কয়েক বৎসর হইতে সম্মেলনের লক্ষ্য হইয়াছে। কৃষ্ণনগর সে বিশেষত্বরক্ষায় পশ্চাৎপদ হইয়াছে। সিরাজগঞ্জে দেশবন্ধু দাশ বাঙ্গালাকে যে পদে উন্নীত করিয়া গিয়াছেন,—কৃষ্ণনগরে বাঙ্গালা তাহা হইতে অনেক নিম্নে নামিয়া পড়িল। বসন্ত: কৃষ্ণনগরের



শ্রীযুত বসন্তকুমার লাহিড়ী



শ্রীযুত বীরেন্দ্রনাথ শাসমল

মন্তব্যে প্রত্যাহার করিতে সম্মত হইয়েন নাই এবং সে জন্ত সভা ত্যাগ করিয়াছিলেন। তাহার সভাত্যাগের পর উপস্থিত সদস্যরা শ্রীযুত যোগেশচন্দ্র চৌধুরীকে সভাপতি করিয়া সভার কাব্য নির্বাহ করিয়াছিলেন। স্বরাজ্যদলের নেতা শ্রীযুত যতীন্দ্রমোহন সেনগুপ্ত বলেন, এরূপ কাব্য কংগ্রেসের আইনানুগ পদ্ধতির অন্তর্গত নহে, সুতরাং ঐ সভা কংগ্রেস কর্তৃক অনুমোদিত হইতে পারে না। এ জন্ত তিনি সদলবলে সভা ত্যাগ করিয়া যাইয়েন। অপর পক্ষে শ্রীযুত অমরেন্দ্রনাথ চট্টোপাধ্যায় বলেন, কংগ্রেসের আইন অনুসারে সভারস্তের পূর্বে যদি নির্বাচিত সভাপতির পদত্যাগ, মৃত্যু বা অল্প কোন কারণ ঘটে, তবে সে ব্যাপার বঙ্গীয় প্রাদেশিক সমিতিতে জানাইয়া সমিতির সভাসূসারে কাব্য করিতে হইবে—সভারস্তের পর আর সে নিয়ম বাহাল থাকিতে পারে না। তিনি President-elect কথাটির উপর নির্ভর করিয়া পরবর্তী সভা সমর্থন করিতেছেন। যাহা হউক, এইরূপে কনফারেন্সে ভাঙ্গাভাঙ্গি উপস্থিত হয়।

অবশ্য সম্মেলনের অধিবেশনে কোনও ক্রটি হয় নাই। অন্তর্ধান

ব্যাপারে বাঙ্গালীর শোচনীয় আত্মকলহ এবং নেতৃত্বের অভাব দেখিয়া অন্তঃস্থ প্রদেশ বোধ হয় লজ্জায় আধাবদন হইয়াছেন,—এমনই বাঙ্গালার বর্তমান রাজনীতিক অবস্থা। যে ভারতের রাজনীতিকক্ষেত্রে এক দিন বাঙ্গালী রাজেন্দ্রলাল, রামগোপাল, উমেশচন্দ্র, কালীচরণ, মনোমোহন, লালমোহন, সুরেন্দ্রনাথ, চিত্তরঞ্জন প্রভৃৎ করিয়া গিয়াছেন, আজ সেই রাজনীতিকক্ষেত্রে হইতে বাঙ্গালীর নেতৃত্ব যেন চিরদিনের গ্রহণ করিয়াছে! কৃষ্ণনগরে তাহার পরিচয় পরিস্ফুট।

অভিভাষণ

ইংরাজীতে কথায় বলে,—যে সকলকে সন্তুষ্ট করিবার প্রয়াস পায়, সে কাহাকেও সন্তুষ্ট করিতে পারে না। কৃষ্ণনগরের প্রাদেশিক সম্মেলনের সভাপতি শ্রীযুত বীরেন্দ্রনাথ শাসমল মহাশয়ের সম্বন্ধে এ কথা বলা যায়। বীরেন্দ্রনাথ ত্যাগী ও কন্দা পুরুষ, স্বদেশ-প্রেমে তিনি কাহারও ন্যূন নহেন, যখন প্রয়োজন হইয়াছিল, তখন তিনি দেশের জন্ত কারাবরণ করিতে ও অশেষ কতিখীকার করিতে পশ্চাৎপদ

হয়েন নাই। সুতরাং তাঁহাকে বাঙ্গালী কৃষকগণের সভাপতির পদে নির্বাচিত করিয়া যোগা জনেই সম্মান প্রদর্শন করিয়াছিল। বাঙ্গালী তাঁহার জ্ঞান ভাগী ও কর্মী দেশ-প্রেমিকের নিকট এই সঙ্কট-সঙ্কল সময়ে অনেক কিছু আশার কথা শুনিবার আশা করিয়াছিল। বাঙ্গালার বর্ধমান জটিল সমস্যাসমূহের সমাধানের আশাও যে তাঁহার না করিয়াছিল, তাহা নহে। কিন্তু দুঃখের কথা, তাঁহাদের আশা নৈরাশ্রে পরিণত হইয়াছে, সভাপতি মহাশয় সকল পক্ষকে সন্তুষ্ট রাখিতে গিয়া কাহাকেও সন্তুষ্ট করিতে পারেন নাই, পরন্তু তিনি বর্ধমান সমস্যাসমূহের সমাধান না করিয়া বরং ভাঙ্গাভাঙ্গি আরও পাকাইয়া তুলিয়াছেন।

অবশ্য বাঙ্গালার প্রাদেশিক কনফারেন্সে নিহক বাঙ্গালার কথা থাকিবে—নিখিল ভারতীয় সমস্যার কথা কিছুই থাকিবে না, এমন আশার কথা কেহ বলিবে না, কারণ, প্রাদেশিক কনফারেন্স কংগ্রেসেরই ক্ষুদ্র সংস্করণমাত্র, এই হেতু কংগ্রেসনির্দিষ্ট পদ্ধতি অনুসরণ করিয়া প্রাদেশিক কনফারেন্সেও অভিভাষণ পঠিত হওয়া বিচিত্র নহে। তথাপি বাঙ্গালার যে সঙ্কট-সঙ্কল সময়ে উপস্থিত হইয়াছে, তাহার দিকে লক্ষ্য রাখিয়া সভাপতির অভিভাষণ পঠিত হওয়া কর্তব্য ছিল। সে বিষয়ে ক্রটি পরিলক্ষিত হইয়াছে। উহাও সহনযোগ্য হইত, যদি সভাপতি মহাশয় কংগ্রেসের আদর্শ ও লক্ষ্যকেও অতিক্রম করিয়া সম্পূর্ণ অসম্ভব ও নূতন আদর্শ বাঙ্গালীর সমক্ষে উপস্থিত না করিতেন। মহাত্মা গান্ধী ও দেশবন্ধু দাশ প্রমুখ কংগ্রেসের নেতৃবর্গ এ যাবৎ বৃটিশ সাম্রাজ্যের অভ্যন্তরে থাকিয়া দেশের জন্ত পূর্ণ স্বায়ত্তশাসনাধিকার প্রার্থনা করিয়া আসিয়াছেন, উহাই কংগ্রেসের আদর্শ ও লক্ষ্য। সভাপতি শাসমল মহাশয় সে আদর্শেও তৃপ্ত হইতে পারেন নাই, তিনি দেশকে পূর্ণ স্বাধীনতার আদর্শ প্রদান করিয়াছেন। তিনি হিংসা বা রক্তপাতের পথ গৃহণ করিতে সম্মত নহেন, অথচ জনগণ অসহন্য করার উপরেও পূর্ণ বিপ্লব ঘটাইতে চাহেন। অবশ্য ইহা তাঁহার বর্ধমানের কার্যপদ্ধতির অঙ্গভূত নহে, তবে ইহা ভবিষ্যতের আদর্শ। কিন্তু কেমন করিয়া অহিংসার পথে পূর্ণ বিপ্লব ঘটাইতে পারা যায়, তাহা তিনি বুঝাইয়া দেন নাই, কেবলমাত্র হস্তিতে বলিয়াছেন যে, সেই পূর্ণ বিপ্লবাবস্থার অনুকূল মনোবৃত্তির সৃষ্টি করিতে হইবে। ইহা দ্বারা তিনি খেন হুচুখাবক বিপ্লবপন্থীদের মন রাখিবার চেষ্টা করিয়াছেন এবং অপরপক্ষে সরকার ও যুরোপীয় সমাজকে বিপ্লবের বিভীষিকা দেখাইয়া বাঙ্গালীর আদর্শের একটা মন-গড়া চিত্র উপস্থিত করিয়াছেন। এইখানেই তাঁহার অভিভাষণের অসফল্য সপ্রমাণ হইয়াছে। ইহাতে বিপ্লবপন্থীরাও তাঁহার কথায় সন্তুষ্ট হইতে পারেন নাই, সরকারও তাঁহার কথা বাহ্যিকক্ষেত্রে কণামাত্র ভীত বা সম্বৃত্ত হয়েন নাই। যাহা অসম্ভব, তাহাকে বাস্তবের মুষ্টি দিতে গিয়া তিনি দুই কুলই হারাইয়াছেন। যাহারা বিপ্লবপন্থী, তাহারা হিংসা বা রক্তপাতরহিত বিপ্লবের কথা বুঝিতে পারে নাই। সরকারও ভবিষ্যতের এই ভাঙ্গা-ভাঙ্গা আদর্শের কথা বুঝিতে পারেন নাই। তবে এই বার্ষিক প্রচেষ্টার ফল কি?

তাঁহার পর অভিভাষণের এক স্থানে সভাপতি মহাশয় বলিয়াছেন, —“আমাদের সকল কর্মী এক মনে ও এক প্রাণে প্রতিজ্ঞা করিবেন যে, তাঁহারা গোপনের অন্ধকারে কখন কিছু করিতে পারিবেন না।” কথাটা যে বিপ্লবপন্থীদেরকে লক্ষ্য করিয়া বলা হইয়াছে, তাহা এই হেয়ালির ভাষা হইতেও বেশ বুঝা যায়। সত্য বটে, কোন কোন বিপ্লবপন্থী তাঁহাদের পূর্বমত পরিহার করিয়া সাম্রাজ্যের মধ্যে আইন-নুগ পথে স্বায়ত্তশাসনাধিকারলাভের উদ্দেশ্যে কংগ্রেসে যোগদান করিয়াছেন। সত্য বটে, তাঁহারা পূর্বে ‘গোপনের অন্ধকারে কিছু’ করিয়াছিলেন। কিন্তু বর্ধমানে মতগরিবর্ধনের পরেও যে তাঁহারা ‘গোপনের অন্ধকারে কিছু করিবেন’, এমন কি প্রমাণ আছে? তাঁহারা

ব্রাহ্মপথে চালিত হইয়া পরে সেই ভ্রম সংশোধন করেন, তাঁহাদিগকে চিরদিনের জন্য সন্দেহের দৃষ্টিতে দেখিবার কি কারণ আছে? সুতরাং অথবা তাঁহাদিগকে এ বিষয়ে প্রতিজ্ঞাবদ্ধ করিবার কি প্রয়োজন আছে? বিপ্লবপন্থী বাতীত অসংখ্য বাঙ্গালী কংগ্রেসকর্মী আছেন। তাঁহাদিগকেও প্রয়োজন হইলে ‘গোপনের অন্ধকারে কিছু’ করিতে হয়, কেন না, গোপনে বোমা-রিভলভার সংগ্রহ না করিয়াও মন্ত্রগুপ্তির অনেক সময়ে প্রয়োজন হয়, সুতরাং তাঁহারা মন্ত্রগুপ্তির পথ পরিত্যাগ করিবার নিমিত্ত কি জন্ত প্রতিজ্ঞাবদ্ধ হইবেন? যাহারা অহিংসামত্রে দীক্ষিত, তাঁহাদিগকে নানা কারণে নানা সময়ে মন্ত্রণা গুপ্ত রাখিতে হয়। তাঁহারা শাসমল মহাশয়ের কথায় এই অধিকার ত্যাগ করিবেন কেন?

ইহার পর সভাপতি শাসমল মহাশয় অজ্ঞত বলিয়াছেন, “যাহারা ইতোমধ্যে যে কারণে হটক মার্কামারা হইয়া গিয়াছেন, তাঁহারা এই সকল কর্মক্ষেত্রে (কংগ্রেসের কাযনির্বাহক প্রতিষ্ঠানসমূহ) হইতে দূরে থাকিবেন।” ‘মার্কামারা’ কাহাকে বলে, সভাপতি মহাশয় তাহা বিশদ ব্যাখ্যা করিয়া বুঝান নাই। মার্কামারা হয় কাহার দ্বারা এবং কাহাদিগকেই বা মার্কামারা করা হয়? যদি কংগ্রেসের দ্বারা কাহাকে মার্কামারা হইয়া থাকে, তাহাকে কংগ্রেস প্রতিষ্ঠানসমূহ হইতে দূরে রাখিলে কোনও ক্ষতি নাই, দূরে রাখা কর্তব্য। সভাপতি মহাশয় যে সে হিসাবে মার্কামারা কথা ব্যবহার করেন নাই, তাহা তাঁহার কথার ভাবেই বুঝা যায়। তিনি মার্কামারা কথাটা সরকারের মার্কামারা হিসাবেই বুঝিয়াছেন। যদি তাহাই হয়, তাহা হইলে বলা যাইতে পারে, সরকার এ দেশের বহু কর্মী দেশ-প্রেমিককেই মার্কামারিয়া দিয়াছেন। সার সুব্রহ্মনাথ হইতে আরম্ভ করিয়া মহামতি তিলক, মহাত্মা গান্ধী, দেশবন্ধু চিত্তরঞ্জন, পণ্ডিত মতিলাল, অধিনীকুমার, লাল লালজিৎ রায় প্রমুখ দেশের শীর্ষস্থানীয় ব্যক্তির কোন না কোন সময়ে সরকারের মার্কামারিা করিবার সৌভাগ্য অর্জন করিয়াছিলেন। সুভাষচন্দ্র বসু প্রমুখ দেশসেবক বহু কর্মী এখনও সরকারের মার্কামারণ করিয়া আছেন। সভাপতি মহাশয় কি ইহাদিগের মধ্যে সকলকেই (অবশ্য যাহারা জীবিত আছেন) কর্মক্ষেত্রে হটতে সরিয়া যাইতে বলেন? শাসমল মহাশয় যত বড় সাহসী স্পষ্টবক্তাই হউন না কেন, এ সকল দেশকর্মীকে কংগ্রেস হইতে সরাইবার তাঁহার কোনও অধিকার নাই, দেশবাসী এ কথা স্পষ্ট করিয়া তাঁহাকে বলিতে কুণ্ঠিত হইবে না। কনফারেন্সে যটিয়াছিলও তাহাই। বহুসংখ্যক সদস্য তাঁহার এ কথায় ঘোর প্রতিবাদ করিয়াছিলেন। করিবারই কথা।

ফল কথা, সভাপতি মহাশয় তাঁহার অভিভাষণে বাঙ্গালীকে এই সঙ্কটসঙ্কল সময়ে প্রকৃত পথ দেখাইতে পারেন নাই। তিনি লিবারল, প্রগতিপেওঁট ও প্রতিবাদমূলক অসহযোগীদেরকে একপর্ষায়ভুক্ত করিয়া বলিয়াছেন, কাউন্সিলে চীৎকারে স্বরাজলাভ হইবে না। কাউন্সিলগামী অসহযোগীগণ তাঁহার মতে স্বাবলম্বনবিহীন হইয়াছেন এবং সেই জন্ত তাঁহাদের সকল আর্দ্রনাদ মরুভূমিতে ক্রন্দনের মত ফলপ্রসূ হইতেছে না। তাঁহার বিশ্বাস,—স্বাবলম্বনের ‘চূড়ান্ত উৎকর্ষ’ অহিংস অসহযোগের দ্বারা “য়ুনিয়ন স্বাতন্ত্র্য, জিলা স্বাতন্ত্র্য, প্রাদেশিক স্বাতন্ত্র্য, এমন কি, হয় ত সাম্রাজ্যিক অধিকার বা বৃটিশ সাম্রাজ্যের সমান অংশীদারী লাভ হইতে পারে, কিন্তু পূর্ণ রাষ্ট্রীয় স্বাধীনতা ইহার দ্বারা কিছুতেই অর্জন করা যাইতে পারে না।” এই হেতু তিনি উপদেশ দিতেছেন যে, এ সকলের পরিবর্তে পূর্ণ বিপ্লবের (অথচ অহিংস) জন্ত মনোবৃত্তিকে লক্ষ্য করিতে হইবে। কথাটা খুব ‘গালভরা’ হইলেও উহাতে প্রকৃত কার্য বিন্দুমাত্র অগ্রসর হইবে না। শাসমল মহাশয় বৃথা মরীচিকার পক্ষান্তে ধাবমান হইয়া নিজে ব্রাহ্ম হইয়াছেন, দেশবাসীকেও ব্রাহ্ম পথ প্রদর্শন করিয়াছেন।

শ্রীসত্যেন্দ্রকুমার বসু।

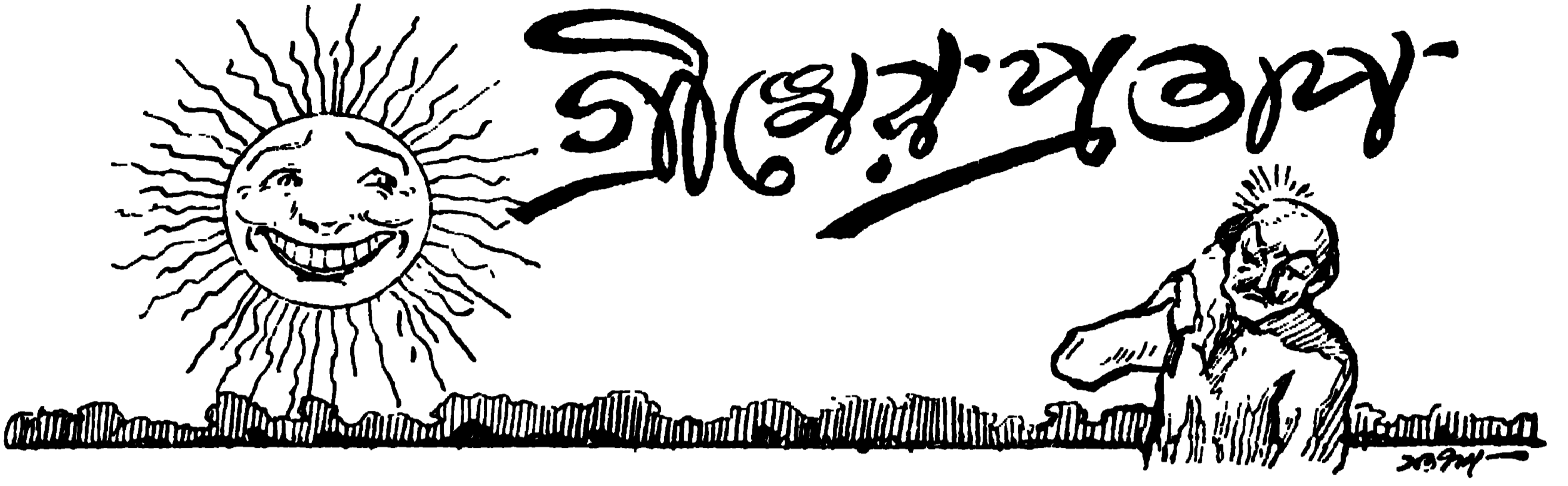

মেজাজটা সোঁখীন বটে তল্লী ভেমন নয়,
অল্ল ব্যয়ে কুলপী খেয়ে প্রাণটা ঠাণ্ডা হয় ।



এঁর সিন্দুকেতে বন্ধ করা আছে অনেক টাকা,
 কার্যেই গরম কাটে না, না নাড়লে ছু' ছু'খানা পাখ



রেখে দে তোর সভ্যতা তাতে মারা যাই,
 তে পোড়ে গুড়িয়ে কাপড় করি আইজাই



ইনি রম দিয়ে গরম কাটান চায়ের বাটি ভ'রে,
ছ ন নাকো জামা-জোড়া গেলেও ম'রে

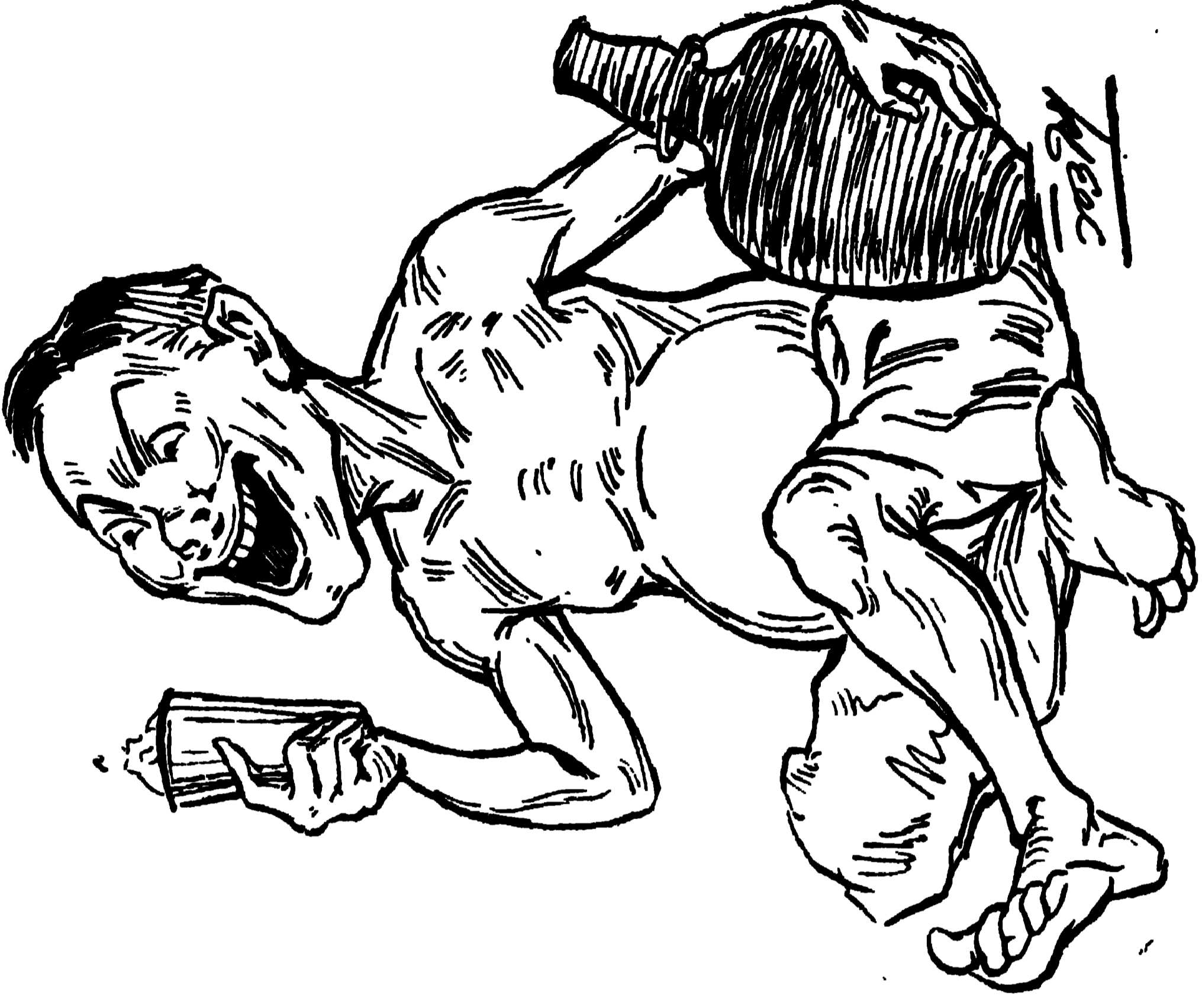

দেখতে দেখতে এক কুঁজো জন হয়ে গেল পর,
ভরে কেঁকা, তবু তেঁকা যায় না যে আমার।

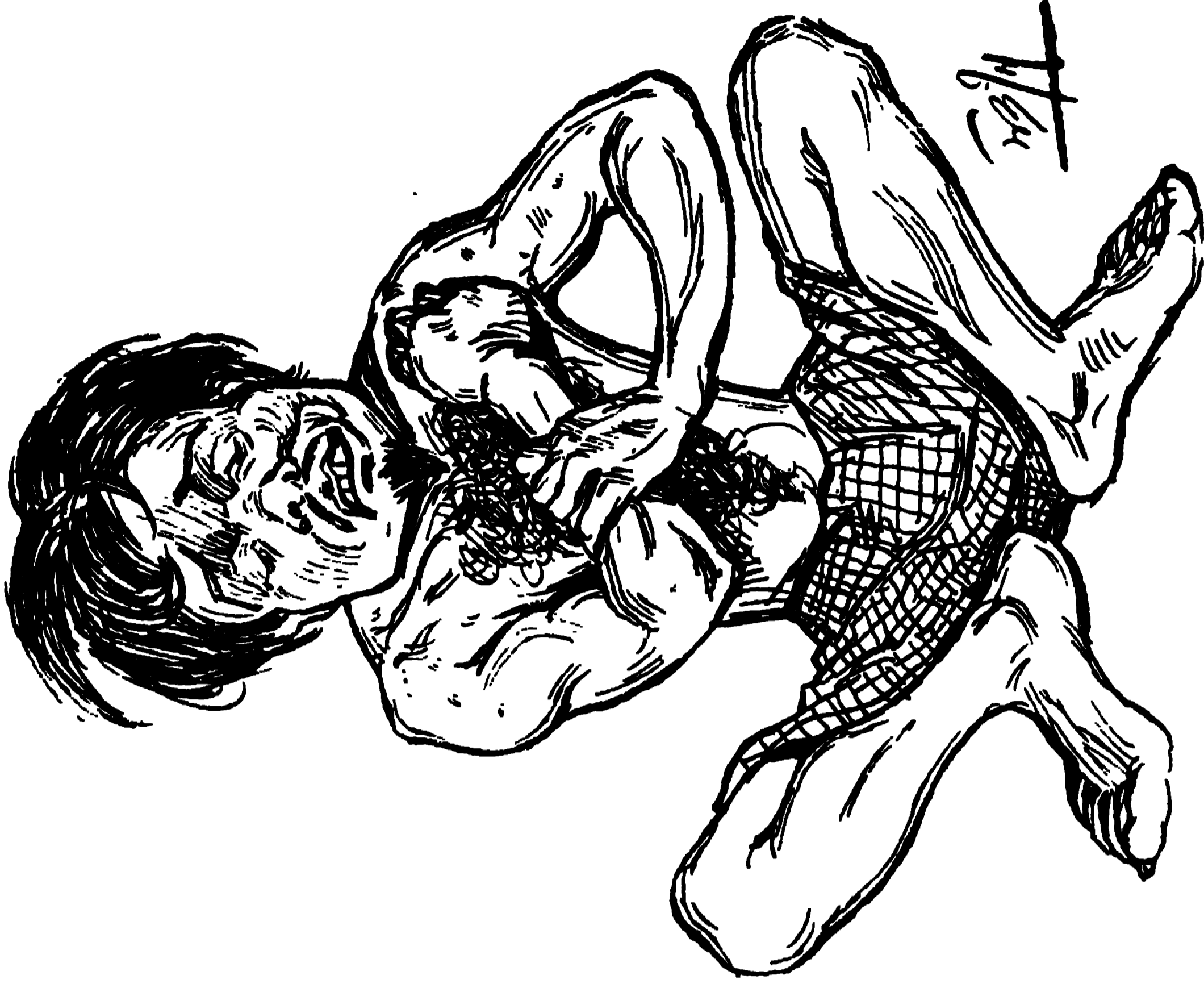

দামাচির চোটে চাচার আগার গা'টি ছ'লে যায়,
বুকেতে দঙ্গল বোড় নথ বসনি দায় ।

শিল্পী--ঔষটীশচক্র সিংহ ।

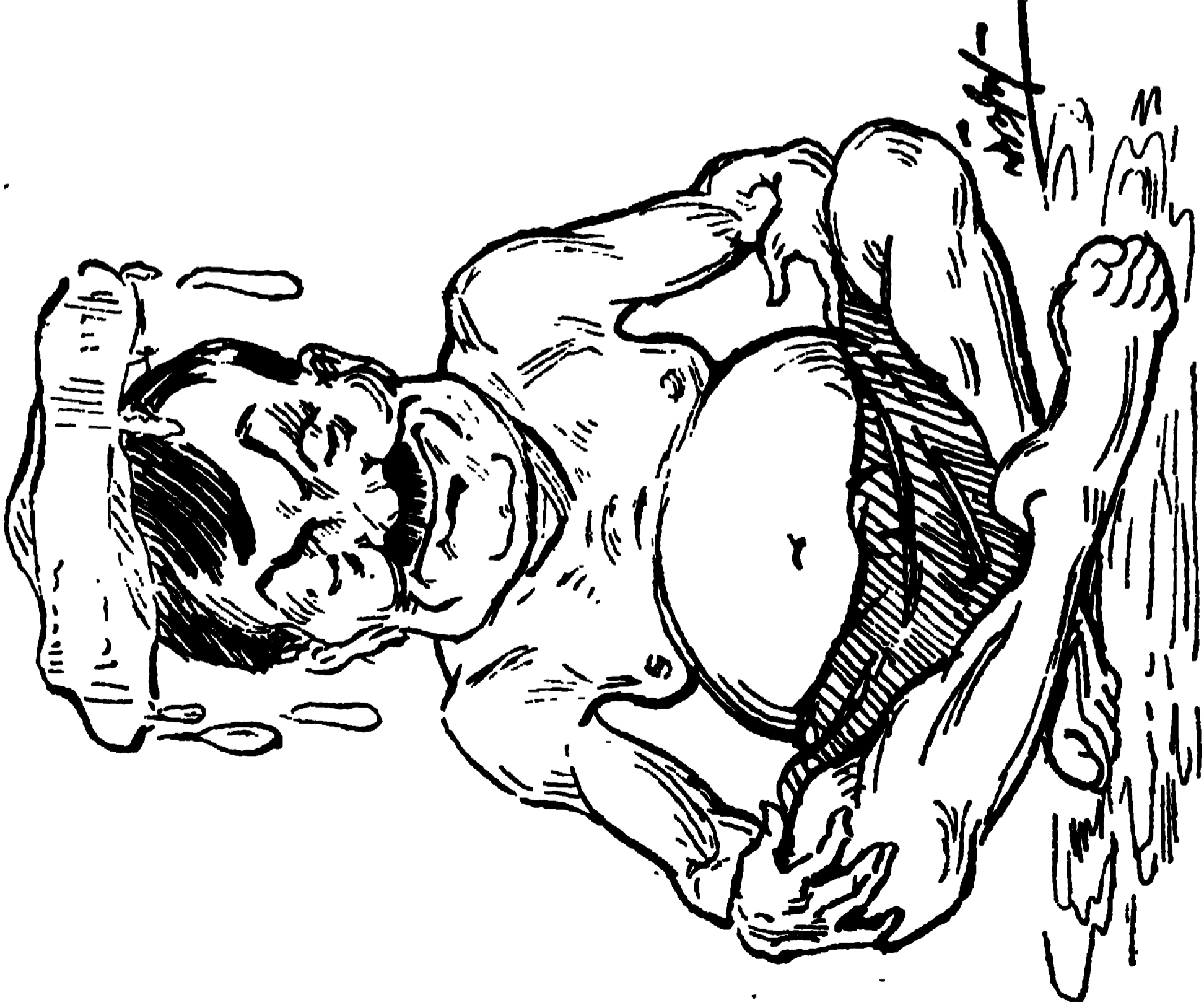

ব'সে আছেন জা বাবু মেজে হিমালয়,
দিয়ে মাথায় বরফ করছেন পরফ কিসে ঠা হয়

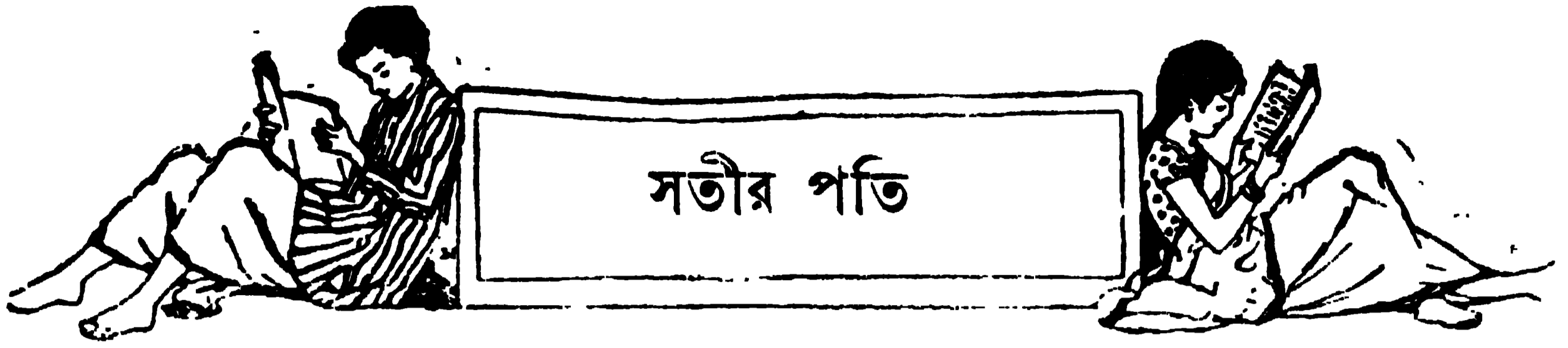

(উপগাস)

তৃতীয় পরিচ্ছেদ

কলিকাতায়

শীরালাল পূর্বেও কত বার কলিকাতায় আসিয়াছে, কিন্তু এবার আসিয়া সে দৃশ্য দেখিল, তাহা অপূর্ব। যে বড়-বাজারের চৌড়া রাস্তা টাম, ট্যান্ডি, লরী, চকড়, গোরুর গাড়ী, মহিষের গাড়ীতে সর্ব্বক্ষণ গিজ-গিজ করিত, রাস্তার এ পার হইতে ও-পারে যাওয়া সঙ্কটজনক ছিল, সে রাস্তা যেন মাঠের মত সস করিতেছে। কচিং ছই এক-খানি ট্যান্ডি বা মোটর গাড়ী যেন প্রাণভয়ে উদ্ধাশমে ছুটিয়া চলিয়াছে—অত্যাগা যানাদি একেবারেই অদৃশ্য। উভয় পাশের দোকানপাট আগাগোড়া বন্ধ। দোতারা তেতালায় রাস্তার ধারের জ্বার-জানালাগুলি সবই বন্ধ—চৌতারা পাঁচতারা ছইতে কচিং কোথাও ছই এক জন বালক-বালিকা জ্বার বা জানালা খুলিয়া টুকি মারিতেছে, আবার তৎক্ষণাৎ সভয়ে বন্ধ করিয়া দিতেছে। শীরালালের সঙ্গী মুসলমান যুবকটি হাসিয়া বলিল, “দেখছেন সাহেব, কাফের শালারা আমাদের ডরে দোকানপাট সব বন্ধ ক’রে দিয়াছে।”

শীরালাল বলিল, “কিছু হিঁচুরাও শুন্লাম, আমাদেরও অনেক নোকসান করেছে!”

যুবক বলিল, “হাঁ, খোড়াবড়ৎ করেছে বৈ কি! মালও নোকসান করেছে, জান্ও নোকসান করেছে। টেরিটি-বাজারে আমাদের দোকান ছিল, লুঠ ক’রে নিয়েছে। কয়েকটা দোকান জালিয়েও দিয়াছে।”

শীরালাল বলিল, “মসজিদও ভেঙ্গেছে শুন্লাম?”

“ভাঙ্গেনি, তবে অনেক জিনিষ ভেঙ্গেচুরে দিয়াছে। অল্প যে ক’জন মুসলমান সেখানে ছিল, তাদের মাইর-পীট করেছে—কারু কারু জান্ও নিয়েছে। এখন আমরা মসজিদে মসজিদে বহৎ মুসলমান জমায়েৎ হয়ে

আছে—তারা সব জান্ কবুল মসজিদের খবরদারী করছে—এইবার একবার তারা আশুক না দেখি!”

কাঁকা রাস্তার উপর দিয়া ট্যান্ডিখানি হু হু করিয়া ছুটিয়া চলিয়াছে। শীরালাল বলিল, “ভাই সাহেব, আপনার নামটি কি, তা জান্তে পারিনি।”

যুবক বলিল, “আমার নাম সেখ রহিম বখা।”

“কি কাম করেন আপনি?”

“ঐ যে বললাম, টেরিটিবাজারে আমাদের দোকান আছে। আমার চাচার দোকান, আমি সেই দোকানেই থাকি। আপনি কি কাম করেন?”

শীরালাল বলিল, “দেশে কিছু জমী-জমা আছে, তাই তদারক করি, কিসের দোকান ছিল আপনাদের?”

বখি একটু যেন লজ্জিতভাবে বলিল, “ছুতার দোকান। তা এখন কলিকাতায় এসেছেন কি মতলবে?”

কি প্রয়োজনে কলিকাতায় আসিয়াছে, তাহার সঙ্গী যদি সে কথা জিজ্ঞাসা কবে, তবে শীরালাল কি বলিবে, তাহা ইতঃপূর্বেই সে মনে মনে ভাঁজিয়া রাখিয়াছিল। কল্পিত কাহিনী যাগাতে তাহার মুসলমানত্বের প্রতিপোষক হয়, এই উদ্দেশ্যে তাহার ছিল। বলিল, “আমাদের পড়াশা এক মুসলমান মাস ছয় হ’ল ইন্তেকাল করেছে—তার একটি বেওয়া আছে, কমসিন্, আর বেশ খাপসুরতি—তারই সঙ্গে আমি নিকা বসবার বন্দোবস্ত করেছি। তারই জগে কিছু জেওর খরিদ করতেই এখানে আসা। কিন্তু তখন কি জানি কলিকাতায় এরকম হান্না—তা হ’লে আসতাম না। যা হোক, এসে সে আপনাদের পাগা পেয়েছি, এই খয়ের, নৈলে নদীবে কি হ’ত বল যায় না! ভাগিন্দা খেলাফৎ এই বন্দোবস্তটি করেছিল।”

ট্যান্ডি এই সময় চৌপুর্ব রোডের মোড় পার হইতে-ছিল। মোটর-লরী বোঝাই এক দল গুরখা সৈন্য বড় মসজিদের দিকে যাইতেছে দেখা গেল। বখি হাসিয়া বলিল,

“খেলাফৎ কোথা? ওটা একটা বাহানা। হাটের মাঝখানে পুঁজি বাৎ তো খুলে বলা যায় না! তাই ষ্টেশনে ও রকম বলেছিলাম। এ আমাদের নিজেদেরই বন্দোবস্ত। যেখানে বস্ত মুসলমান পাই, আমরা সব জড় করছি। আজ রাতে আমরা ঠনঠনিয়ার কালী-মন্দির ভাঙবোই ভাঙবো! আপনাকেও সাথে নিয়ে যাব। আপনাকে যেখানে নিয়ে যাচ্ছি, সেখানে দেখবেন, মন্দির ভাঙবার জন্যে হাজারো মুসলমান জমা হয়েছে।”

শুনিয়া ভয়ে হীরালালের বুকটি ছর ছর করিতে লাগিল। সভয়ে জিজ্ঞাসা করিল, “সে কোথায়?”

যুবক বলিল, “গেঁড়াতলায় আমাদের আড্ডা-বাড়ীতে।”

গেঁড়াতলা যে বহু গুণ্ডা মুসলমানের আস্তানা, তাহার কাছাকাছি যে অনেক অসহায় হিন্দু খুন হইয়াছে, সে কথা হীরালাল অল্পই ট্রুণে সংবাদপত্রে পাঠ করিয়াছিল। ভাবিল, “কি সর্বনাশ! সেই আড্ডায় নিয়ে গিয়ে আমায় ফেলবে? যদি তারা যুগাকরে জানতে পারে আমি মুসলমান নই, হিন্দু কাফের, তা হ’লে তখনই আমায় কোর্কানি ক’রে ফেলবে! এমন জানলে কে মুসলমান সাজতো? হুটো চারটে উদ্ধৃ বুলি জানা আছে, তারই জোরে এ পর্যন্ত চালিয়ে যাচ্ছি। কিন্তু সেখানে তারা যখন আমায় নামাজ পড়তে ডাকবে? নামাজ ত আমার চৌদ্দপুরুষেও কখনও পড়েনি—তখনই যে গুমর ফাঁক হয়ে যাবে! এখন উপায়?”—হীরালাল মনে মনে বিপত্তৌ মধুসূদনঃ স্বরণ করিতে লাগিল।

ট্যান্ড্রি ক্রমে গেঁড়াতলার একটা গলির ভিতর প্রবেশ করিল।

একটা বৃহৎ মাটিকোঠার সামনে নামিয়া দ্বারে দণ্ডায়মান এক প্রৌঢ় মুসলমানকে দেখিয়া রহিম বলিল, “করিম চাচা, শোন।” একটু আড়ালে লইয়া গিয়া চুপি চুপি তাহাকে কি বলিল, তাহার পর হীরালালের দিকে ফিরিয়া বলিল, “সাহেব, এই ডেরাতে আপনি এখন আরাম করুন, কোনও অশুবিধা হবে না। আপনি যা থাকেন, পরসা দেবেন, এখানকার লোকেরা আপনাকে সব চীজ এনে দেবে। আমি আবার সন্ধ্যার পর এসে আপনার সাথে মোলাকাৎ করবো—সেলাম।”—বলিয়া রহিম চলিয়া গেল।

হুইটা মুসলমান ছোকরার সাহায্যে হীরালালের বাক্স-বিছানা বহন করাইয়া, প্রৌঢ় মুসলমানটি হীরালালকে ভিতরে লইয়া গেল।

চতুর্থ পরিচ্ছেদ

সতীশ ও রেবতী

এক্সপ্রেস গাড়ী অপরাহ্নময়ে বন্ধমান ষ্টেশনে প্রবেশ করিতেছে। রিজার্ভ করা একটি দ্বিতীয় শ্রেণীর কামরায়, ষ্টেশনের দিকের বেঞ্চখানিতে একটি বাঙ্গালী পুরুষ ও একটি স্ত্রীলোক বসিয়া ছিল। পুরুষটির বয়স অনুমান ৪০ বৎসর, গায়ে সিন্ধের পঞ্জাবী, হাতে সোনার রিষ্ট ওয়াচ বাধা। স্ত্রীলোকটি তাহার অপেক্ষা অন্ততঃ ১০ বৎসরের ছোট হইবে। গায়ে অনেকগুলি মূল্যবান্ অলঙ্কার।

ট্রুণ দাঁড়াইলে, পুরুষটি উঠিয়া বলিল, “কেলনারে ছ’ পেয়ালা চা ব’লে আসি। ক্ষিদে পেয়েছে কি রেবী? কিছু টোষ্ট আর ডিমও দিয়ে বেতে বলবো?”

রেবী অথবা রেবতী বলিল, “এ ত বন্ধমান? না, আমি ডিমটিন খাব না, সীতাভোগ খাব।”

“আচ্ছা”—বলিয়া পুরুষটি নামিয়া গেল।

ফিরিওয়াল্লা হাঁকিল—“চানাচুর গরম!”

রেবতী ডাকিল—“এই চানাচুরওয়াল্লা! ইদার আও।”

চানাচুরওয়াল্লা আসিলে, রেবতী হুই আনার চানাচুর কিনিয়া, শালপাতার ঠোঙাটি কুমালে বাধিয়া, উপরের বন্ধের এক কোণে লুকাইয়া রাখিল।

মিনিট পাঁচ পরে পুরুষটি ফিরিয়া আসিল। তাহার বামহস্তে শালপাতা-ঢাকা মিষ্টান্ন এবং চাদরের ভিতর দক্ষিণহস্তে আর একটা কি জিনিষ উঁচু হইয়া রহিয়াছে। প্লাটফর্ম হইতেই খাবারের ঠোঙাটা রমণীর হস্তে দিয়া, দ্বার খুলিয়া ভিতরে প্রবেশ করিয়া বলিল, “চা নিয়ে আসছে।” মাঝখানের বেঞ্চে বসিয়া, সম্মুখের বেঞ্চের নিয়মিত হইতে একটা টিফিন-বাস্কেট টানিয়া বাহির করিল। তাহার পর চাদরের ভিতর হইতে কাগজে জড়ানো একটা বোতল বাহির করিয়া, বাস্কেটের ভিতর পুরিল। রেবতী বলিল, “আবার কেন? ছিল ত কালকের খানিকটে—আধখানার কাছাকাছি!”

পুরুষ বলিল, “কি জ্ঞান, সংগ্রহ থাকা ভাল। কলকাতায় গিয়ে যখন আমরা পৌঁছব, তখন আমাদের সব দোকান বন্ধ হয়ে গেছে। যদিই ধর ২।১ জন বন্ধুবান্ধবই দেখা-শুনো করতে আসে, তাদের খাতির করতে হবে ত! তার করা হয়েছে, অনেকেই ত জানে, আজ আমরা ফিরছি।”

রেবতী বলিল, “বন্ধুবান্ধবের নাম ক’রে আনলে, পাড়ীতে ওটা কিন্তু খুলতে পাবে না, তা ব’লে দিচ্ছি সতীশ! শেষে যে হাওড়া স্টেশনে নামবে, ‘পা টলো-টলো’—সে হবে না।”

সতীশ বলিল, “না না—ট্রেনে এটা খুলবোই না?”

কেলনারের খানসামা এই সময় ট্রেন উপর দুইটি পেয়লা, চিনি, ছপ ও একটি ছোট চাদানী লইয়া আসিল। সতীশ জানালা গলাইয়া ট্রেনি তাহার হস্ত হইতে লইয়া বেঞ্চের উপর উভয়ের মধ্যস্থানে স্থাপন করিল, ও দুই পেয়লা চা তৈরী করিয়া, এক পেয়লা রেবতীকে দিয়া অপরটি নিজে গ্রহণ করিল।

রেবতী এক চুমুক চা পান করিয়া, উহা অত্যন্ত গরম দেখিয়া, মিষ্টানের সোঁড়াটির প্রতি মন দিল। শালপাতার আবরণ খুলিয়া দেখিল, সীতাভোগ ও মিহিদানা দুই-ই আছে। দেখিতে দেখিতে তিনটা সীতাভোগ ও দুইটা মিহিদানা সে উদরস্থ করিয়া ফেলিয়া বলিল, “তুমি দুই একটা খাও!”

“আবার ওগুলো খাব? আচ্ছা, দাও না হয় একটা!” বলিয়া সতীশ চায়ের পিয়ালায় চুমুক দিতে লাগিল। রেবতী তাহার হস্তে একটা সীতাভোগ দিয়া, নিজে আর একটা মিহিদানা ভক্ষণ করিতে লাগিল।

ট্রেনের বরফওয়াল ছোকরা হাঁকিল,—“সোডা, লেম-নেড, বরফ!”—কামরার নিকট আসিয়া দাঁড়াইয়া বলিল, “আউর বরফ চাহিয়ে বাবু?”

বাবু বলিল, “ভিতরে এসে বরফের বাক্সটায় দেখ্ না—যদি না থাকে ত দিয়ে যা।”

বরফওয়াল ভিতরে আসিয়া, বাথরুমের ভিতর গিয়া বরফের বাক্সে হাত পুরিয়া, ছোট এক টুকরা বাহির করিয়া বলিল, “এই এৎনা ত হায় বাবু।”

বাবু বলিল,—“এক সের দিয়ে যা।”

ছোকরা নামিয়া গিয়া, বরফ আনিয়া, সেই বাক্সর মধ্যে পুরিয়া গুঁড়া চাপা দিয়া, হাত ধুইয়া বাহির হটল।

রেবতী জিজ্ঞাসা করিল, “তোর কেৎনা হয়া রে?”

ছোকরা বলিল, “চারঠো লেমনেড, তিনঠো সোডা,—আউর দু’ সের বরফ। চারঠো লেমনেড সাত আনা—”

সতীশ বাধা দিয়া বলিল, “যা যা, লেলুঘায় এসে হিসেন নিয়ে যাস।”

“বহৎখু”—বলিয়া ছোকরা নামিয়া গিয়া, আবার “সোডা, লেমনেড, বরফ”—হাঁকিতে হাঁকিতে চলিয়া গেল।

চা-পান-শেষে হাত-মুখ ধুইয়া, কেলনারের বিল মিটা-ইয়া দিতেই ট্রেন ছাড়িবার ঘণ্টা পড়িল। সতীশ টিফিন-বাস্কেট টানিয়া, তাহার মধ্য হইতে পাণের ডিবা, জুদার শিশি ও সিগারেটের কোটা বাহির করিল। পাণ খাইয়া দুই জনেই এক একটি সিগারেট ধরাইল। তাহার পর সতীশ পকেট হইতে একখানা খবরের কাগজ বাহির করিয়া, তাহার মোড়ক ছিঁড়িতে লাগিল। রেবতী বলিল, “খবরের কাগজ পেলো কোথা?”

“হইলার থেকে একখানা স্টেটস্ম্যান কিনে আনলাম। আজকের খবরটা কি রকম দেখি। ছ’জন বাবু ত বলাবলি করছিল যে, দাপা এখনও থামে নি।”

রেবতী আগ্রহের স্বরে বলিল, “দেখ দেখ।”

খবরের কাগজ খুলিয়া বাবুটি পড়িতে পড়িতে সহাস্ত-বদনে বলিয়া উঠিল, “হুয়াবা!—যুবু দেখেছ ফাঁদ দেখ নি! এখন পথে এস।”

রেবতী জিজ্ঞাসা করিল, “কি? কি সতীশ?”

বাবু বলিল, “কেদা থেকে গোরা সৈন্ত এসেছে রেবী! গোরা সৈন্ত এসেছে! সতীন উঁচিয়ে রাস্তায় রাস্তায় তারা পাহারা দিচ্ছে! গোরা সৈন্ত-ভর্তি মোটর-লরি তৈরী বন্ধু হাতে ক’রে রাস্তায় রাস্তায় ঘুরে বেড়াচ্ছে! কর এবার দাদা! গুণ্ডারা সব কে কোথায় সটকে পড়েছেন! হুয়াবা! বেরোও না এক বার লাঠি-সোটা হাতে ক’রে।”

রেবতী বলিল, “দাদার তা হ’লে আর কোনও ভয় নেই বল?—কিন্তু বন্ধু নিয়ে গোরা সৈন্ত বেড়াচ্ছে—আমাদের যদি কিছু বলে?”

“কেন? আমাদের কেন বলবে? আমরা কি গুণী ক্রাসের লোক? আমরা কি দাস্তাকারী?”—বলিয়া সতীশ সংবাদপত্র পড়িতে লাগিল।

রেবতী বলিল, “মনে মনেই পড়ছে, খবরগুলো আমায় বল।”

সতীশ বলিল, “বলি। আগে কতকটা প’ড়ে নিই দাঁড়াও। (হাই তুলিয়া)—আঃ—হাই উঠছে কেন?”—বলিয়া কৌতুক ও মিনতিভরা চোখে তার সঙ্গিনীর দিকে চাহিল।

রেবতী বলিল, “যাও যাও, আর শ্রাকামো করতে হবে না। এই ত চা খেলে, এখনই আবার হাই উঠছে কেন?—সব খবর আমায় আগে বলবে, তার পর দেবো। দাঁড়া—আর একটা সিগারেট দাঁড়া।”

বাবুট তাহার সঙ্গিনীকে সিগারেট দিয়া, আবার কাগজ পড়িতে লাগিল। পড়িতে পড়িতে তাহার মুখের পূর্ব-প্রফল্লতা স্তান হইয়া আসিল। পড়া শেষ করিয়া, কাগজ রাখিয়া বলিল, “কিছু বুঝতে পারছিনে!”

“কেন? কি পড়লে?”

“কালকেও অনেকগুলো গুন হয়ে গেছে। এক জন শিখ মোটর ড্রাইভারকে মুসলমানরা মেরে ফেলেছে, তার ট্যাক্সি জালিয়ে দিয়েছে। আবার হিন্দুরাও এক জন মুসলমান কোচম্যানকে, দু’জন মুসলমান তরকারীওয়ালাকে খুন ক’রে ফেলেছে। গোরারা তখনও বোধ হয় কেলা পেকে বেরোয় নি। আজ সব ঠাণ্ডা হয়ে গেছে নিশ্চয়!”

রেবতী বেঙ্কের পৃষ্ঠে হেলিয়া পড়িয়া হতাশভাবে বলিল, “কে জানে বাবু! আমার ত ভারী ভয় করছে। তোমার ভয় হচ্ছে না?”

সতীশ বলিল, “দেব, আমার নাথায় কিছু একটা প্ল্যান (কন্দী) এসেছে।”

“কি প্ল্যান?”

“দাঁড়াও, প্ল্যানটা আগে মাথার মধ্যে বেশ ক’রে মেচিওর (পাকা) করি, তবে বলবো। সন্ধ্যা ত পেরিয়ে গেছে, এইবার একটু বরফ কাটি, কি বল?”

রেবতী হাসিয়া বলিল, “চোবের মন পুঁই-খান্নাড়ে! আচ্ছা, কাট।”

সতীশ বাথরুমে গিয়া, বরফ কাটিয়া, মোরাইয়ের জলে তাহা ধুইয়া লইল। বাথরুমে ট্যাপের জলে ধুইল না,— কারণ, পূর্বে এইরূপ ধুইতে গিয়া ঠকিয়াছে;—সারাদিন সূর্যের তাপে সে জল প্রায় ‘গরম জল’ হইয়া থাকে, ধুইতে ধুইতেই অর্ধেক বরফ গলিয়া যায়।

রেবতী ইতোমধ্যে টিফিন-বাস্কেট হইতে আধখালি একটা হেনেসির বোতল, এফটা বড় গ্লাস এবং একটা সোডা বাহির করিয়া রাখিয়াছিল। আউন্স তিনেক ত্রাণ্ডির সহিত আধ বোতল সোডা ও বরফের টুকরাটা মিশাইয়া উভয়ে সেবন করিতে লাগিল। একটু পরে রেবতী বলিল, “কি প্ল্যান, বল্লে না সতীশ?”

সতীশ বলিল, “আমি বলি কি, আজ আমরা কলকাতায় না গিয়ে, চন, চন্দননগরেই নামি। সেই হোটেল-টায় গিয়ে ওঠা যাবে। কলকাতায় দাস্তা না খামা পর্য্যন্ত সেইখানেই কাটানো যাবে। খামা খামা জিনিষ রাখে তারা—নয় ভাই?—আর দামেও কত সস্তা দেখেছ? ফরাসী গভর্ণমেণ্টের জয়-জয়কার হোক! চন, চন্দননগরেই নেমে পড়া যাক, কি বল?”

রেবতী গ্লাসে একটা লম্বা টান দিয়া, সেটা সতীশের হাতে দিয়া বলিল, “অসম্ভব!”

“কেন? দু’মাস বিদায়ের পর কাণ ভূমি আবার নামবে কথা আছে, সেই জন্তে?”

রেবতী বলিল, “নিশ্চয়! কেন, ভূমিহ ত সে টেলিগ্রাম প’ড়ে আমার গুনিয়েছ সতীশ! ম্যানেজার কি লিখেছে, বল না!”

সতীশ বলিল, “টেলিগ্রামে ছিল, দু’মাস অবকাশের পর কাণ ভূমি আবার মজ্জিগানার ভূমিকায় নেমে কলকাতার দর্শকবৃন্দকে নাচে গানে মাতোয়ারা ক’রে দেবে, এ কথা মহরময় প্ল্যাকার্ড করা হয়েছে, কাগজে কাগজেও বিজ্ঞাপন দেওয়া হয়েছে—এমন কি, সে রাত্রির অধিকাংশ আপনই আগাম বিক্রী হয়ে গেছে; আজ তোমার কলকাতায় এসে পৌঁছন চাই-ই।—তা হলেও প্রাণটা ত ভাই আগে!”—বলিয়া সতীশ গ্লাসটা খালি করিয়া ফেলিল।

রেবতী বলিল, “না, সে হয় না। আমি তাদের টেলিগ্রাম করেছি—নিশ্চয়ই ঠিক সময়ে ফিরবো। কথা দিয়ে কথা রাখতে না পারা বড় খারাপ। আর বোধ হয়,

তারা হাওড়ায় এসে আমার জন্তে অপেক্ষা করবে—
আমার নিরাপদে নিয়ে যাওয়ার জন্তে নিশ্চয়ই কোনও
ন্যাবস্থা তারা করেছে। নাও, আর একটু বরফ কাট।”

দ্বিতীয় গ্লাস ঢালা হইলে, রেবতী বলিল, “একটা জিনিষ
পাবে?”—বলিয়া, কুমালে বাধা চানাচুরের ঠোঙ্গাটি বাহির
করিয়া দিল।

সতীশ বলিল, “বাঃ—বাঃ—এ পেলে কোথায়?” এক
মুঠা মুখে পুরিয়া চিবাটাইয়া বলিল, “খাসা মুচমুচ করছে—
‘আব বেশ ঝাল ঝাল।’”

রেবতী চানাচুর ক্রয়ের ইতিহাস বলিল। সতীশ
বলিল, “একেই বলে পাকা গিল্লী! সতি ভাই, তুই যদি
আমার ওয়াইফ হতিস ত—ভাবা! কা কুর্তি!”

রেবতী এক চুমুক পাইয়া গ্লাসটা সতীশের হাতে দিয়া
বলিল, “আমি যদি তোব ওয়াইফ হতাম ত কি করতাম
জানিস? উঠতে বসতে তোকে ঝাড়ু লাগাতাম।”

সতীশ বলিল, “তা লাগাতিস লাগাতিস; কিন্তু সঙ্গে
সঙ্গে সেই গানটাও গাইতিস ত?”—বলিয়া সতীশ তাহার
বে-সুরে আরম্ভ করিল—

“ছি ছি এত্তা জঞ্জাল!

ছি ছি এত্তা জঞ্জাল!

এত্তা বড়া মোকামমে

এত্তা জঞ্জাল!”

রেবতী স্টেটসম্যানখানা লইয়া সতীশের পিঠে তালে
তালে ছপাছপ মারিতে মারিতে, তার কিন্নরী-বিনিন্দিত
কণ্ঠে গাইল—

“হরদম লাগাতা ঝাড়ু, তব ভি এসা হাল!”

“গা না ভাই—গা—খাম্‌লি কেন? আমি নাচি।”—
বলিয়া সতীশ গ্লাস হাতে উঠিয়া নৃত্যের ভঙ্গীতে দাঁড়াইল।

রেবতী বলিল, “না—না, এখন নাচে না। পেলাস
দে, খাই।”

সতীশকে গানে পাইয়াছিল। রেবতীর হাতে গ্লাস
দিয়া, সে বলিল, “তার পর কি রে? মনে ক’রে দে না।
হ্যাঁ—অন্দরমে বাহিরমে সবমে সোমান!—আহা, মাটা-
কার ভায়ার কি হিন্দীজান রে!—তার পর কি ভাই?”

কিন্তু রেবতী তার স্মরণশক্তির কোনও সাহায্য করিল
না। অগত্যা সতীশ আবার বসিয়া গ্লাসে চুমুক দিল।

দাঙ্গা-প্রসঙ্গ বাক্বী-প্রবাহে কোথায় ভাসিয়া গেল।
চন্দননগর পার হইয়া গাড়ী শ্রীরামপুরে আসিয়া দাঁড়াইল।
সোডা নিঃশেষিত, বোতলও ইতোমধ্যে খালি হইয়া
গিয়াছে।

রেবতী বলিল, “ই্যাগা, সোডা আর নেই বোধ হয়?”

সতীশ মহা উৎসাহে বলিয়া উঠিল, “সোডার হুঃখ কি?
আমি এখনই আনাচ্ছি”—বলিয়া কামরা হইতে নামিয়া
টলিতে টলিতে বরফ-গাড়ীর দিকে ছুটিল। সোডা হুকুম
করিয়া ফিরিতে ফিরিতেই ট্রেন ছাড়িবার ঘণ্টা বাজিল।
বরফওয়াল ছোকরা যখন সোডা লইয়া কামরায় প্রবেশ
করিল, তখন গাড়ী চলিতে আরম্ভ করিয়াছে। স্মতরাং
ছোকরা নামিতে পারিল না—ইহার পর লিলুয়ায় গাড়ী
খামিবে, সেইখানে নামিবে।

বর্ধমানের ক্রীত নূতন বোতলটি খোলা হইল। ছোকরাই
বরফ কাটিয়া খুইয়া আনিল। পান করিতে করিতে
সতীশের কি খেয়াল হইল, বলিল, “এই শালা, পোডা
পিয়েগা?”

ছোকরা বলিল, “গালি কাছে দেঠেছে বাবু?”

সতীশ বলিল, “শালা বলে তোর গাল হ’ল বুঝি? তুই
কার ভাই হলি জানিস? এই যে বিবি বৈঠা হয়,—
তুই তার ভাই হলি। এ বিবি কোন্‌ হয়
জানতা হয়? কচু জানতা হয়। ছাবা! এ যে
সে বিবি নেহি হয়! রঙ্গালয়-জগতের প্রতিদ্বন্দ্বিহীন
সাম্রাজ্ঞী—অদ্বিতীয়া গায়িকা ও নাটিকা রেবতীসুন্দরীকা
নাম শুনা হয়? ইনি সেই রেবতীসুন্দরী হয়, হামারা
ওয়াইফ—ফাইত হগুেড রুপীজ এ মহু হাম ইনকো
সেলারি দেতা হয়—শরীর অসুস্থ হয়খা, হাওয়া খানেকো
চুনামে লে গিয়াখা! টু খাউজাও রুপীজ্ হাম খরচ
কিয়া। ইন্কা, ভাই হোনেমে তুমারা এৎনা আপত্তি?”

“আঃ সতীশ, কি মাৎলামি করছিস!”—বলিয়া রেবতী
সতীশের পিঠে এক খাবড়া মারিল। মাতালের কাণ্ড
দেখিয়া ছোকরাও হুই পাটি দস্ত বাহির করিয়া হাসিতে
লাগিল।

লিলুয়ায় ট্রেন পৌঁছিবার পূর্বেই রেবতী বোতল,
গেলাস প্রভৃতি লুকাইয়া ফেলিয়া, ছোকরার হিসাব চাছিল।
ছোকরা সোডা প্রভৃতি যত দিয়াছিল, স্মযোগ বুঝিয়া

তাহার দেড়গুণ, দ্বিগুণ ফদ দিল, এবং টাকা লইয়া প্রস্থান করিল।

হাওড়া ষ্টেশনে নামিয়া রেবতী ইতস্ততঃ চাহিয়া দেখিতে লাগিল, কৈ, খিয়েটারের কোনও লোকই ত তাহাকে লইতে আসে নাই! তখন সে বলিল, “সতীশ, বুঝেছ,—কোনও শিখের ট্যাক্সি নয়, মুসলমানের ট্যাক্সি নয়, হিন্দু ড্রাইভারের ট্যাক্সি দেখে ওঠ।”

সে দিন প্ল্যাটফর্মে ট্যাক্সি অতি অল্পসংখ্যকই ছিল। খুঁজিতে খুঁজিতে এক ড্রাইভারকে হিন্দু বলিয়া বোধ হইল। মাথাটি তার একেবারে কামানো—যন্ত্র এক টিকি কুলিতেছে।

উভয়ে গিয়া সেই ট্যাক্সিতে উঠিল। সতীশ হুকুম দিল—“চিৎপুর রোড জয় মিত্তিরকা গলি।”

ট্যাক্সি ছুটিল। সতীশ বসিয়া ঢুলিতেছিল, রেবতী সজাগ ছিল। চিৎপুর রোডের মোড় পার হইয়া ট্যাক্সি যখন হারিসন রোড দিয়াই চলিল, রেবতী বলিয়া উঠিল, “এই—এই—কাঁহা যাতা হয়? ঘুমাও ঘুমাও—চিৎপুর রোডসে চলো।”

ড্রাইভার বলিল, “উধার বহুৎ গোলমাল মাইজী! নয়া রাস্তামে লে চলেছে।”

কিন্তু গাড়ী যখন নূতন রাস্তা সেন্ট্র্যাল এভিনিউও ছাড়িয়া চলিল, রেবতী তখন চীৎকার করিয়া উঠিল,— “এই উন্নুক, কাঁহা যাতা হয়? উধার নেহি—উধার নেহি!”

রেবতীর চোঁচামেচিতে সতীশ জাগিয়া উঠিল। ট্যাক্সি-চালক রুচস্বরে বলিল, “এই মাগী! চিল্লাও মৎ--

ঠিক যাতা হয়।”—বলিতে বলিতে ট্যাক্সি গেঁড়াতলার এক গলীর মধ্যে প্রবেশ করিল। কতকগুলো গুণ্ডা-গোছের মুসলমান, শিকার জুটিয়াছে দেখিয়া উল্লাসের ধ্বনি করিতে করিতে ট্যাক্সির সঙ্গে সঙ্গে ছুটিয়া চলিল।

দেখিয়া রেবতীর প্রাণ উড়িয়া গেল। সতীশেরও নেশা ছুটিয়া গেল। ব্যাপারটা সে ভাল করিয়া বুঝিবার পূর্বেই ট্যাক্সি আমাদের পূর্ববর্ণিত সেই মাটকোঠার সম্মুখে গিয়া দাঁড়াইল।

দুই তিন জন মুসলমান রুচস্বরে বলিল, “উংরো।”— এক জনের হাতে একখানা মণ্ড ছোঁরা। অপর সকলের হাতে লাঠি।

সতীশ প্রায় কাঁদ কাঁদ স্বরে বলিল, “এজী, হাম-লোককো হিয়া কাহে লাগা?”

“চলো—আতি মালুম হোগা।” বলিয়া তাহারা উভয়কে হাত ধরিয়া টানিয়া গাড়ী হইতে নামাইল।

দ্বারস্থ সেই প্রোচ-মুসলমান করিম চাচা, মুণ্ডিতমণ্ডক টিকিধারী সেই ড্রাইভারকে বলিল, “মালিজান—আর একবার হাওড়া ষ্টেশনে যা না—যদি আর কোনও শিকার মেলে!”

টিকিধারী বলিল, “বড় ভুখ লেগেছে করিম চাচা! আর ষ্টেশনে মোশাকিরও খুব কম উংরাছে খোদা কসম। এখন ট্যাক্সি আস্তাবলে রাখি গে।”

“আচ্ছা যা, কাল বিহান হতেই আসিস”—বলিয়া করিম শেখ ভিতরে প্রবেশ করিয়া দ্বার বন্ধ করিল।

[ক্রমশঃ।]

শ্রীপ্রভাতকুমার মুখোপাধ্যায়।

ভ্রমসংশোধন

বৈশাখ-সংখ্যায় “শ্রীরামকৃষ্ণ ও ব্রহ্মানন্দ কেশবচন্দ্র” প্রবন্ধের ৩টি ভ্রমসংশোধন—(১) mistaken—পরিবর্তে mystic (২) Extatic—Ecstatic (৩) Latter—Later.

বর্তমান সংখ্যায় (জ্যৈষ্ঠ) ২০৭ নং পৃষ্ঠায় “শিখমঞ্জরী”র লেখক শ্রীযোগেশচন্দ্র রায়ের নামটি ভ্রমক্রমে বসান হয় নাই এবং ২০৫ পৃষ্ঠায় “ভাবের অভিব্যক্তি—খিয়েটার-দর্শক”এ অভিনেতা শ্রীধীরেন্দ্রনাথ গঙ্গোপাধ্যায় স্থলে ভ্রমবশতঃ শ্রীধীরেন্দ্রনাথ বন্দ্যোপাধ্যায় হইয়াছে।

সম্পাদক—শ্রীসতীশচন্দ্র মুখোপাধ্যায় ও শ্রীসত্যেন্দ্রকুমার বসু

কলিকাতা, ১৬৬নং বহুবাজার ষ্ট্রীট, ‘বসুমতী’ ‘বৈজ্ঞানিক-রোটারী-মেসিনে’ শ্রীপূর্ণচন্দ্র মুখোপাধ্যায় মুদ্রিত ও প্রকাশিত।



পূজাখিনী



মে বর্ষ]

আষাঢ়, ১৩৩৩

[৩য় সংখ্যা]

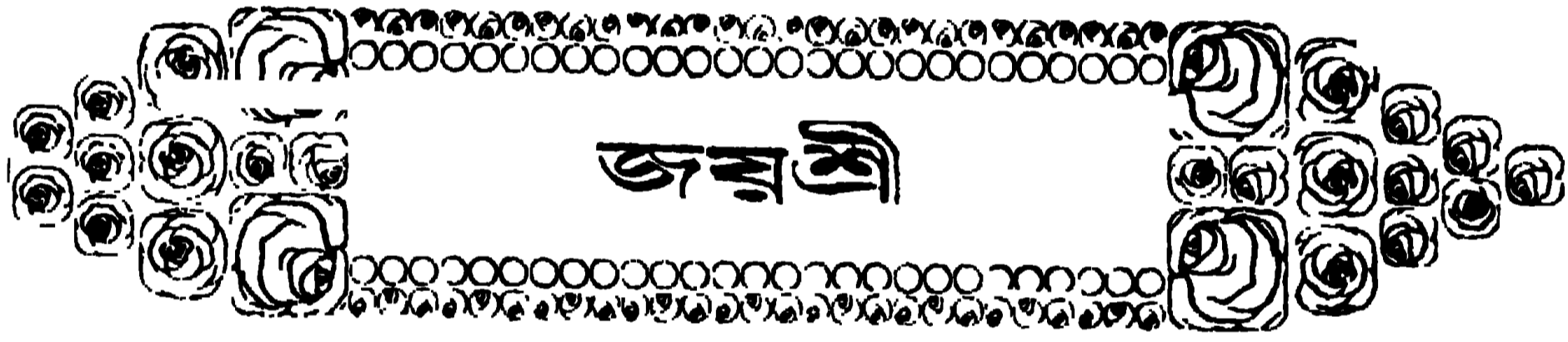

নাট্যোল্লিখিত ব্যক্তিবর্গ

পাত্র		পাত্রী	
চণ্ডদেব	...	অবন্তীর রাজা	জয়ন্তী
প্রভুগুপ্ত	...	ঐ মন্ত্রী	রাণী
পুরোহিত	...	সুমিত্রা	...
উদ্যালক	...	পুরোহিত-পুত্র	সুষেণা
উদয়ন	...	কোণার্বীর রাজা	দেবসেনা
প্রবরসেন	...	মালবের যুবরাজ	যশমা
মহিরঙ্গ	...	ঐ হস্তিচালক	নারীসেনাগণ, পুরনারীগণ, পরিচারিকা, রঙ্গিনীগণ।
			চণ্ডদেবের কণ্ঠা
			চণ্ডদেব-পত্নী
			উদয়নের মাতা
			নারীসেনা-প্রধানা
			ঐ দ্বিতীয়া
			মহিরঙ্গের পত্নী

মণ্ডল, পুরবাসীগণ, পরিচারক, রঙ্গী, রঙ্গিণী।

প্রথম অঙ্ক

প্রথম দৃশ্য

বনবেষ্টিত বিহারভূমি
বল্লমহস্তে নারীসেনাগণ

(গীত)

আয়স-কঠোরা উর-বন্ধনী, রক্ত-গরবী নিশানা
চ'লে চলু'রুণে রঞ্জিণী, গা যেন পা যেন টলে না।
প্রতিপদতরে বুঝাও নারী
আমরা চলিলে চলিতে পারি,
অবলা নহি অবলা নহি—জাতির স্বাস্থ্য আমরা।
পুত্র মৌদের অজর অমর, অজরা আমরা অমরা।
স্তির লক্ষ্যে জাতির সাধনা পারিব না যেন বলে না।
যেখানে আমরা, শুন হে তোমরা, সে জাতি মরেনি মরে না।

(নারী-সেনানায়িকা সুষেণার প্রবেশ, তাহাকে
নারীসেনাগণের অভিবাদন)

সুষেণা। রাজা এ দিকের গণ্ডী এই পর্য্যন্ত নির্দেশ ক'রে
দিয়েছেন। যে ব্যক্তি এই গণ্ডীর ভিতর প্রবেশ
করবে, পুরুষই হোক কি নারীই হোক, তাকে বল্লমে
বিধে মেরে ফেলবে। রাজার আদেশের অপেক্ষা
করতে হবে না। তার কোন প্রার্থনা, কোন আর্তিনাদ
কাণে তুলবে না।

১মা। রাজা ও রাজকুমারী উভয়েই বিচরণ করতে করতে
এই দিকে আসছেন।

সুষেণা। সূতবাং এখন থেকেই অতি সাবধানে প্রহরী
কার্য্য কর। যেন কোনও মতে অযোগ্যতার ছর্নাম
কিনো না। পুরুষ রক্ষীরা যেন আমাদের রহস্য কর-
বার অবকাশ না পায়।

২য়া। তুমি যখন আমাদের প্রধানা, তখন ছর্নাম কি জন্ম
কিনবো ?

সুষেণা। রাজাদের শত্রুর অভাব নেই।

২য়া। আর বলতে হবে না প্রধানা, আমরা থাকবো।

(সকলে ঐ কথা পুনরুচ্চারিত করিল)

সুষেণা। তোমাদের সাবধান করবার প্রয়োজন ছিল না,
তবে বল্লম হস্তে করলেও তোমরা নারী।

১মা। পুরুষ যদি বৃদ্ধ হয়, নারী যদি বৃদ্ধা হয় ?

সুষেণা। বধ করতে তোমাদের যদি সঙ্কোচ হয়, আমার

কাছে ধ'রে নিয়ে যাবে। কেমন ক'রে বধ করতে হয়,
আমিই দেখিয়ে দেবো।

২য়া। তা আর দেখাতে হবে না প্রধানা, তুমি যদি ঠিক
থাকতে পার, আমরাও পারি।

(অগ্ন সকলে বলিল, আমরাও পারি।)

১মা। রাজা—রাজা !

(চণ্ডদেব ও জয়শ্রীর প্রবেশ)

চণ্ড। বলেছ সুষেণা, গণ্ডীরক্ষার কথা ?

সুষেণা। বলেছি রাজা।

চণ্ড। এটাও ব'লে দাও, যে কর্তব্যে ক্রটি করবে, তাকে
শাস্তি নিতে হবে।

সুষেণা। কি শাস্তি ব'লে দাও, রাজা।

চণ্ড। সেটা অপরাধ অক্ষুণ্ণারে বিবেচ্য, সুষেণা।

সুষেণা। না রাজা, ব'লে দাও, যে কর্তব্যে আজ সামান্য-
মাত্রও ক্রটি করবে, তাকেও বল্লমে বিধে মরতে হবে।

চণ্ড। এতটা সুষেণা ?

২য়া। নিশ্চয়, নারী ব'লে আগনি শাস্তিদানে কুষ্ঠা দেখা-
বেন না।

চণ্ড। উত্তম, তাই রইল আমার আদেশ। এই বায়ে
কিছুক্ষণের জন্ম তোরা একবার অন্তরালে
যা দেখি।

[নারীগণের বিভিন্ন দিকে প্রস্থান।]

সুষেণা। আমি ?

চণ্ড। তোমাকেও একটু মেরে হবে, সুষেণা। জয়শ্রী
আমাকে কি জিজ্ঞাসা করবে। আর কেউ শোনে, তার
ইচ্ছা নয়।

[সুষেণার প্রস্থান।]

জয়শ্রী। ওরা চ'লে যাবে, এমন গোপন কথা আমি কি
কইব পিতা ?

চণ্ড। কি বলতে ইচ্ছা করেছ, বল। মালবের যুবরাজ
সম্বন্ধে কি কোনও কথা ?

জয়শ্রী। না।

চণ্ড। তবে তোমাকে প্রশ্ন করবার সঙ্গে একটা কথা ব'লে
রাখি, সে যুবক আমার সম্পূর্ণ মনোমত হচ্ছে না।
ভবিষ্যতে রাজ্যাধিকারী হবার গুণ তাতে যথেষ্ট আছে,

রূপও তার তোমার শ্রীর যোগ্য। কিন্তু অনুসন্ধানে
জেনেছি, সে পট্টমহাদেবীর গর্ভজাত নয়। রাজার
সাধারণী স্ত্রীর গর্ভে জন্মেছে।

জয়শ্রী। তার কথা আমি মনেও আনি।

চণ্ড। আমি ভারতের বহু রাজ্যে উপযুক্ত পাত্রের অনু-
সন্ধানে দূত পাঠিয়েছি।

জয়শ্রী। আমি কিন্তু আপনার ভাবী জামাতার দৃষ্টি এড়াবার
জন্য পৃথিবীর কোনও গুপ্ত গৃহের সন্ধান করছি। (হাস্য)
আপনি ও-সব কথা কইছেন কেন? মিথ্যা বলছি
না পিতা, ও প্রসঙ্গ আমার ভালই লাগছে না।

চণ্ড। তোমার এ কথা বলবার উদ্দেশ্য কি?

জয়শ্রী। উদ্দেশ্য কিছুই নয়, আমি আজ এখানে এসে মনে
শাস্তি পাচ্ছি না। আপনি নীতিজ্ঞ রাজা। আপনার
রাজ্যে এ বর্ষের প্রথা কেন?

চণ্ড। কোন প্রথা?

জয়শ্রী। আপনার এই উৎসব।

চণ্ড। প্রথা বর্ষের?

জয়শ্রী। শুধু বর্ষের, কি নীতিহীন, কি নিষ্ঠুর!

চণ্ড। তুমি কি এই প্রশ্ন করতেই আমাকে নিঃস্বপ্নে ডেকে
নিয়ে এলে?

জয়শ্রী। শুধু এই জন্য। এর পূর্বে আর কখনও আমি
আসিনি। সূতরাং এ প্রথা যে কিরূপ হীন, তা আমি
জানতুম না। দেখে আমার মনে অশাস্তি আসছে,
ভয় হচ্ছে।

চণ্ড। (হাস্য) ওঃ, বুঝতে পেরেছি! বিড়াল-তপস্বী
মন্ত্রীর উপর তোমার যে শিক্ষার ভাব দিয়েছি, সেটা
আমার মনে ছিল না।

জয়শ্রী। মন্ত্রীর শিক্ষাকে রহস্য কেন পিতা? যার সামান্য-
মাত্র নীতিজ্ঞান আছে, সেই এই প্রথাকে হীন বলবে।
পুরবাসী নর-নারীদের আজিকার এই মত আচরণ
দেখে কোনও সভ্য রাজার অন্তঃপুরে কল্পনাতেও প্রবেশ
করতে আমার লজ্জা হচ্ছে।

চণ্ড। তা হ'লে তুমি কি বলতে চাও জয়শ্রী, ঐ সামান্য-
মাত্র নীতিজ্ঞানও আমার নেই?

জয়শ্রী। আমি প্রশ্নমাত্র করেছি, আমার উপর ক্রোধ কর-
বেন না, পিতা!

চণ্ড। এখনও আমি মত্ত হইনি জয়শ্রী, তোমার উপর
ক্রোধ করব কেন? তবে ক্রোধ হচ্ছে সেই বৃদ্ধের
উপর।

জয়শ্রী। না পিতা, তাঁর উপর ক্রোধ করবেন না। নিজের
ইচ্ছায় আমি আপনাকে প্রশ্ন করেছি।

চণ্ড। দাস-জাতির ভিতর থেকে সে বেরিয়েছে, স্বাধীনের
চিত্রের প্রসারতা সে বুঝবে কি? আমার রাজ্যে
ছূর্ণীতির অতি কঠোর দণ্ড, তা জানো?

জয়শ্রী। জানি না।

চণ্ড। যে ব্যাভিচারী, তার প্রাণদণ্ড। যে সুরাপানে হয়
মত্ত, তাব রসনাচ্ছেদ।

জয়শ্রী। জানতুম না।

চণ্ড। জানতে না, জেনে রাখ। যোগ্য গুরুব উপর
তোমার শিক্ষার ভার দিয়েছি। কিন্তু সর্ববিষয়ে
যোগ্য হলেও যে জাতির ভিতর থেকে সে এসেছে,
বহুকাল হ'তে সে জাতি বিদেশীর অধীন। সেই দাস-
ভাবপূর্ণ দেশের বন্ধ বায়তে তার জন্ম। যেখানে তুমি
এক দণ্ডের জন্যও নিশ্বাস ফেলতে অশক্ত, সে কেমন
ক'রে বুঝবে, জাতির স্বাধীনতা স্বরণে উৎসব বস্তুটা কি?
সূতরাং তার মতামত অবলম্বন ক'রে আমাদের এই
স্বাধীন জাতির রীতি সমালোচনা করতে এস না।
রাজশাসনের ভয়ে অন্তঃপুরে বসেও যারা অন্তরের সত্য
মুখ দিয়ে বাহির করতে সাহস করে না, তাদের নীতি
তোমার ঘরের দ্বারদেশ পর্য্যন্ত পৌঁছিতে পারে। ঘরের
ভিতরে প্রবেশ ক'রতে তার ক্ষমতা নেই। যা, এইটুকু
শুধু জেনে রাখ।

জয়শ্রী। আপনার কথার অর্থ এইবারে যেন বুঝতে
পেরেছি। এটা হচ্ছে দেশের চিরাচরিত প্রথা। এ
প্রথার বিলোপ আপনার ইচ্ছাধীন নয়।

চণ্ড। আজ এখানে বিধি রাজা, আমি নই। বৎসরের
মধ্যে মাত্র এই একটি দিন জাতীয় উৎসব। বৎসরের
এই শুভদিনে বিদেশীর শাসন থেকে এ জাতি মুক্তি
পেয়েছিল। স্বাধীনতার গৌরব নিয়ে এই একটি দিন-
মাত্র তারা এই বনে এসে অবাধ আনন্দভোগের অধি-
কার পায়।

জয়শ্রী। না, প্রথার বিলোপ আপনি করতে পারেন না।

৩। কেমন ক'রে পারব জয়শ্রী? এই একটি দিনের উৎসব-মাদকতা এই জাতিটাকে আজও জীবিত বেধেছে। আমি এ প্রথার বিলোপ করতে পারি না। আমার জন্তুও পারি না, তোমার জন্তুও পারি না। আমার পুত্র নাই, ভবিষ্যতে এ রাজ্যের রাণী হ'তে যদি তোমার অভিলাষ থাকে—

জয়শ্রী। সেই জন্তুই কি আপনি আমাকে সঙ্গে এনেছেন?

চণ্ড। সে জন্তুও বটে, অন্ন কারণেও বটে। সেটা তোমাকে বলবার এখনও সময় হয় নি। আর কিছু তোমার জিজ্ঞাস্য আছে?

জয়শ্রী। ভাল, এ নিষ্ঠুরতা কেন, পিতা?

চণ্ড। যদি কেহ গণ্ডীর ভিতরে প্রবেশ করে, তাব মৃত্যু-দণ্ড কেন, এই কথা জানতে চাচ্ছ?

জয়শ্রী। ওটাও কি জাতীয় প্রথা?

চণ্ড। না জয়শ্রী, ওটি শুধু আত্মরক্ষার জন্তু। ওতে কিছু নিষ্ঠুরতা আছে।

জয়শ্রী। কিছু? পুরুষ, নারী, বালক, বৃদ্ধ—যে কোন বিদেশী গণ্ডীর মধ্যে প্রবেশ করবে, তখনই বিনা বিচারে তার হত্যা। এ যে নিষ্ঠুরতার চরম, পিতা!

চণ্ড। আমি এ প্রথার প্রবর্তক নই জয়শ্রী, এ প্রথাও বহু-কাল থেকে চ'লে আসছে। আমার প্রপিতামহ বিক্রম-দেব এক বার এই আত্মরক্ষার ব্যবস্থা তুলে দিয়ে-ছিলেন। কিন্তু আশ্চর্য্যের কথা জয়শ্রী, যে দিন তিনি শাস্তি তুলে দিয়েছিলেন, সেই দিনেই হয়েছিল তাঁর হত্যা।

জয়শ্রী। সেই দিনেই?

চণ্ড। সেই দিনেই। সে দিনে আজিকারই মত জাতীয় উৎসব। আর তাঁকে হত্যা করেছিল কে জান? এক খজা বৃদ্ধা নারী। রাজার এক গুপ্ত শত্রু কর্তৃক নিযুক্ত হয়ে সকলের দৃষ্টি এড়িয়ে সে রাজশিবিরে প্রবেশ করেছিল। সেখানে সে কোনও উপায়ে রাজার খাণ্ডে বিষ মিশ্রিত করে। আহা! করেই রাজার মৃত্যু হয়। তাই এত কঠোরতা—পুরুষ, নারী, বালক, বৃদ্ধ—সকলেরই অপরাধের সমান দণ্ড মৃত্যু।

জয়শ্রী। শুধু আত্মরক্ষার জন্তু—নিষ্ঠুর—প্রথা বড় নিষ্ঠুর!

চণ্ড। না, শুধু আত্মরক্ষা নয়। তা হ'লে বার বার যখন

তুমি নিষ্ঠুর বলছ, আজই আমি এ প্রথার উচ্ছেদ ক'রে দিতুম। শুধু আমার জীবন নয় মা, মদিরাপানের ফলে অনেকেই আজি একটা ক্ষুদ্র শত্রুর আক্রমণেও আত্মরক্ষা করতে অসমর্থ হবে। তাদের জীবনের জন্তু আমি দায়ী।

জয়শ্রী। (কিয়ৎক্ষণ অবনত মস্তকে দাঁড়াইয়া) আমাকেও কি এই উৎসবে যোগ দিতে হবে?

চণ্ড। শুধু পুরুষ তোমার প্রজা নয়, নারীও তোমার প্রজা। উৎসবে যোগ দিলে তাদের সম্মান রক্ষা করা হয়।

(জয়শ্রী অত্যন্ত চিন্তান্বিতার মত মুখ ফিরাইয়া দাঁড়াইল)

তোমাকে এ উৎসবে সঙ্গে আনা, এখন দেখছি, বড়ই আমার ভুল হয়ে গেছে, জয়শ্রী।

জয়শ্রী। আমাকে আপনি আবার নগরে পাঠিয়ে দিতে পারেন না?

চণ্ড। এখন? আর কিছুতেই পাঠাতে পারি না। সমস্ত পুণ্ড্রবাসিনীই তোমার আগমনবার্তা জেনেছে। বিশেষতঃ তোমার বিমাতা।

জয়শ্রী। এ আনন্দে যোগ দিতে আপনি কি আমাকে অনুমতি করছেন?

চণ্ড। তোমার এ প্রশ্ন করবার উদ্দেশ্য কি?

জয়শ্রী। আমি কুমারী।

চণ্ড। তুমি উজ্জয়িনীর পটুমহাদেবীর কন্যা, তোমার নিজ-কৃত আত্মরক্ষায় আমাকে কি সন্দেহ করতে বল?

(জয়শ্রী দুই হস্তে চক্ষু আচ্ছাদিত করিয়া দাঁড়াইল)

আমার দেহরক্ষিণী নারীসেনার সকলেই কুমারী।

জয়শ্রী। তারাও কি আজ সুরাপানে মত্ত হবে?

চণ্ড। যাও, তা হ'লে আর ইতস্ততঃ বিচরণ ক'র না। একবারে চ'লে যাও তোমার শিবিরে। সেখানে উৎসব শেষ না হওয়া পর্যন্ত আত্মগোপন ক'রে থাক। সাবধান, লোকের দৃষ্টি এড়িয়ে চ'লে যাবে। পথে কেহ যদি তোমাকে দেখে মদিরাপানের অনুরোধ করে, তুমি অনুরোধ অমান্য করতে পারবে না। যদি কর, আর সে আমার কাছে বিচারপ্রার্থী হয়, তোমাকে শাস্তি নিতে হবে। আজ এখানে আমি রাজা নই, রাজা বিধি।

জয়শ্রী। কি শাস্তি পাব ?

চণ্ড। বিচারক্রেত্রেই তার মীমাংসা হবে, জয়শ্রী। তবে এটা স্থির জেনো, ভবিষ্যতে তোমাকে উজ্জয়িনীর রাজ্যাধিকার দিতে কেহই আর সম্মত হবে না।

জয়শ্রী। আমাকে কিছুকণ চিন্তা করবার সময় দিন।

চণ্ড। উত্তম। সুষেণা!

(সুষেণার প্রবেশ)

জয়শ্রীকে সঙ্গে নিয়ে তুমি তার শিবিরে রেখে এস।

[জয়শ্রী ও সুষেণার প্রস্থান।

(উদ্ধালকের প্রবেশ)

উদ্ধালক। রাজা, দেবীর প্রসাদ গ্রহণের সময় উত্তীর্ণ হয়ে যাচ্ছে। সমস্ত পুরবাসী পুরনারী আপনার প্রতীক্ষায়

চণ্ড। চল উদ্ধালক।

উদ্ধ। রাজকুমারী যে আপনার সঙ্গে এসেছিলেন!

চণ্ড। তার প্রতীক্ষায় থাকতে হ'লে সময় আরও উত্তীর্ণ হয়ে যাবে, উদ্ধালক।

উদ্ধ। সমস্ত পুরনারী তাঁর প্রতীক্ষায় ব'সে আছে। তাঁকে নিয়ে তারা আনন্দ করবে।

চণ্ড। পুরোহিত-পুত্র! সে কুমারী।

উদ্ধ। আপনি কি এই উৎসবের উপর অপবিত্রতার আরোপ করতে চান? বলুন রাজা! তা হ'লে পিতাকে বলি। তিনি ঘোষণা ক'রে দিন, আজ থেকেই এ জাতীয় উৎসবের অবসান হোক।

চণ্ড। নিয়ে এস উদ্ধালক, দেবীর কারণপ্রসাদ। এ জাতীয় উৎসবের উচ্ছেদ করতে যে পুরুষকারের প্রয়োজন, তা আমার নাট।

[উদ্ধালকের অগ্রে প্রস্থান।

পশ্চাতে চিন্তিতভাবে চণ্ডদেব।

(নারীসেনাগণের প্রবেশ)

(গীত)

মাতিবে মাতিবে রে—
এরা মাতিবে আজ রণরঙ্গে!
হাসিবে কাঁদিবে নাচিবে গাহিবে
লাজ-তটিনী-তট ভঙ্গে।
উঠিবে পড়িবে গ'ড়বে উঠিবে,
আবার পড়িবে নয়ন মুদিবে,
শেষে শয়ন করিবে ধরা-অঙ্গে!

[সকলের প্রস্থান।

(যশমা ও মহিরঙ্গের প্রবেশ)

যশমা। চ'লে গেল, চ'লে গেল—এমন স্নঃযোগ আর পাবি না। এই বেলা—এই বেলা গিয়ে ধ'রে ফেল।

মহি। আমার কেমন ভয় হচ্ছে, যশমা।

যশমা। অনাহাবে যে ম'রে যাচ্ছে, তার আবার কিসের ভয় রে? যা---যা, ধ'রে ফেল, - ও রাজা না হয়ে যায় না। ধ'রে ফেল-জোর ক'রে পা ছুটো জড়িয়ে। এই বেলা-- এই বেলা।

মহি। তাই ত তাই ত!

যশমা। তাই ত কি রে?

মহি। যাব?

যশমা। এখনও যাব যাব করতে লাগলি? এর পর সহজে কি রাজার কাছে আর তুই উপস্থিত হ'তে পারবি! মালবের রাজহস্তিচালক হয়ে তুই না থেকে ম'রে যাবি?

মহি। যদি আমাকে মেরে ফেলে—ঐ মেয়েগুলো?

যশমা। তোর দেখছি মরণই মঙ্গল। যা, সেই গাছতলার ব'সে থাক্ গে। আমি যাচ্ছি।

মহি। না, না।

যশমা। না কি, আমি কি তোর মত মরণের ভয় করি? মরতে ত বসেইছি।

মহি। ঐ যে ওরা কি বললে রে—গণ্ডী পার হ'লে ঐ যে মরণের কথা।

যশমা। বলুক।

[যশমার প্রস্থান।

মহি। সত্যি যাবি? সত্যিই গেলি? আর না, আর না, ঐ গণ্ডী, ঐ গণ্ডী! যাসনি যশমা—যাসনি।

(জনৈক রক্ষীর প্রবেশ)

রক্ষী। এই, কে তুই রে এখানে? ফিরে যা বেটা! এ দিকে আর এক পা এগুলো মরবি।

মহি। প্রভু, আমার স্ত্রী—

রক্ষী। তোর স্ত্রী কি? উৎসব দেখতে গিয়েছে? সর্বনাশ, তা হ'লে ত সে মরেছে!

মহি। ফিরিয়ে আনো প্রভু, তাকে ফিরিয়ে আনো।

রক্ষী। কে ফেরাবে? আর প্রভু বাপেরও ক্ষমতা
নেই। স্বয়ং শমন তাকে ডেকেছে।

মহি। আমি যাব, আমি যাব—

রক্ষী। যাবি ত—যেতে কে দেবে? ফিরে চল, ফিরে
চল। জোর করলে প্রহার করতে করতে নিয়ে যাব।

(নেপথ্যে কোলাহল) ঐ তোর স্বীর হয়ে গেল!

মহি। আমি যাব—আমাকে যেতে দাও, যেতে দাও।

রক্ষী। এই যে দিচ্ছি।

[মহিরঙ্গ ও রক্ষীর প্রস্থান।]

দৃশ্যান্তর

(পরিচারক-পরিচারিকা স্থানপরিষ্কার কাণ্ডে নিযুক্ত।)

(দ্বৈত-গীত)

১ম। মনের গোপন কথা বলব রে তোরে।
২য়। সময় আছে সময় আছে কাষ সেবে নে উপ করে ॥
যেখানে দেপবি কাঁটা দে কাঁটা দে কাঁটা!
১ম। তাই ত রে তাই ত রে—করে যে কেমন গাঁটা।
২য়। বাকি আছে জল ঢালাটা, এখন স'রে যা দরে,
তার পরে—তার পরে—তার পরে।
১ম। কথার তবে এইখানে শেষ।
২য়। বেশ বেশ বেশ—
১ম ও ২য়। কে যেন আসছে ওরে
পড় স'রে—পড় স'রে—পড় স'রে ॥

(মদিরাকুম্ভ স্কন্ধে পুরোহিতের প্রবেশ,

পশ্চাতে মণ্ডলপত্নী ও নারীগণ)

পুরো। ব'স শুভে, তোমরা সকলে।

ম, প। কি জন্তু তুমি আমাদের নিমন্ত্রণ ক'রে আনলে,
পুরোহিত?

পুরো। ব'স ভদ্রে, ব'স তোমরা স্নেহের জন্তু। বিশেষ
প্রয়োজনে নিমন্ত্রণ করেছি। সুধাপাত্র নিজে তোমা-
দের জন্তু বহন ক'বে এনেছি—যে সুধা একমাত্র
রাজার সেবা।

২য় না। তোমার পুত্র বললে--বল পুরবাসিনীকে
উদ্দেশ্য ক'রে, আজ এখানে আসবে এক জন অতিথি।
আমাদের আনন্দ দেখে যেন বর্ষের ব'লে না যায়
চ'লে সে।

পুরো। মূর্খ, মূর্খ—বুদ্ধিহীন। তোমাদের মর্ষাদা সে

জানে না। এক জন অতিথি আসবে সত্য, কিন্তু
তোমাদের বর্ষের ব'লে ঘৃণা দেখাতে পারে, এমন
সত্য জাতি ভারতের আর কোথাও আছে, আমি
জানি না।

ম, প। কে সে অতিথি, পুরোহিত?

পুরো। কে সে এবং কি জন্তু আজ এই উৎসবক্ষেত্রে সে
অতিথি, তোমাদের বলব বলেই আমি আমন্ত্রণ ক'রে
তোমাদের আনিয়েছি। নাও, অগ্রে তোমরা
প্রত্যেকে এক এক পাত্র এই রাজসেব্য অমৃত
পান কর।

(প্রত্যেককে পুরোহিত সুরা বিতরণ করিতেছিল,
ইত্যবসরে মণ্ডল-প্রমুখ পুরবাসিগণ সেই স্থানে
আগমন করিয়া পুরোহিতকে উক্ত কাণ্ডে
নিযুক্ত দেখিয়া মত্তভাবে বিষয় প্রকাশ করিল)

মণ্ডল। এ কি পুরোহিত, এ তোমার কি একচক্ষুতা!

পুরো। কিছু নয় পুরবাসী, অনন্ত সুধার ভাণ্ডার, এসো,
সকলে এসো—

ম, প। ধিক, নারীর মুখে জঘন্যিত পুরুষ!

(তখন পুরুষগণের মধ্যে কেহ বলিল, ওঃ, তোমরা
নারী? কেহ বলিল, মনে ছিল না সেটা
মদিরলোচনে, এখনও তোমরা নারী)

পুরো। এসো পুরবাসী, এ শুভদিনে শুভোৎসবের প্রারম্ভে
কোমলভামিনী ললনার সঙ্গে বাগ্‌বিতণ্ডা ক'র না।

ম, প। বিশেষতঃ এই সুধাশীকর-জর্জর বসন্তানিলের
প্রথম প্রবাহে।

পুরো। এসো পুরবাসী, এসো, সুধার অনন্ত ভাণ্ডার,
রাজসেব্য—তোমাদের জন্তে এনেছি।

ম। ক্ষমা, ক্ষমা, স্মিত-বিচ্ছুরিতাননে, ক্ষমা।

ম, প। ইহাগচ্ছ ইহাগচ্ছ—ইহ তিষ্ঠ ইহ তিষ্ঠ—

১য় না। ইহ সন্নিধেহি।

২য় না। অত্রাধিষ্ঠানং করু, মম পূজাং গৃহাণ (প্রথম
পুরুষকে নিবেদন করিতে পাত্র তুলিল)।

৩য় না। অতি মত্ত হয়ো না রে সখী রে, যেন বর্ষের ব'লে
না যায় চ'লে সে।

পুরো। কেউ বলবে না, বালা! এমন সাহসী এ ভারতে
কেউ নেই। নাও ভদ্র, তোমরাও গ্রহণ কর।

(সকলে উপবিষ্ট হইলে পুরোহিত সুরা পরিবেশন করিতে
লাগিল এবং বলিল, একমাত্র রাঙ্কসেব্য। তোমাদের
জন্ম সংগ্রহ করেছি, গ্রহণ কর)।

ম। তাই ত পুরোহিত, এ কি অমৃত আমাদের পান
করালে ?

ম, প। সত্য পুরোহিত, কোলাহলময়ী নিস্তরুতাভরা
এ কি দেবপেয় সোমরস ?

(তখন কেহ বলিল, একটা বিরাট কম্পনসংলগ্ন ভূমি।
কেহ বলিল, একটা পতনময় উদ্ভান। কেহ বলিল,
একটা প্রচণ্ড হৃৎকারময় চুপ্। কেহ বলিল, একটা
অনন্ত অস্তিরতাভরা অবসাদ ইত্যাদি। সকলে
পুরোহিতকে ধন্যবাদ দিল এবং পুনর্বার পাত্র প্রার্থনা
করিল। পুরোহিত পরিবেশন করিল)।

ম। বল পুরোহিত, এই বারে বল, কি জন্ম আমাদের
এই নিভতে নিমন্ত্রণ ক'রে এনেছ ?

১ম না। বল পুরোহিত, বল, ভূমি এই অমৃতদানে
আমাদের ক্রয় ক'রে ফেলেছ।

২য় পু। তৎপূর্বে, পুরোহিত (পাত্র প্রদর্শন করিল)।

১ম না। হাঁ, হাঁ—আমাদেরও ঐ মত, পুরোহিত (পাত্র
প্রদর্শন করিল)।

২য় পু। আমি পীত্বা পীত্বা পুনঃ পীত্বা পুনঃ পতামি ভূতলে।

১ম না। আমি উথায় চ পুনঃ পীত্বা—

২য় পু। পুনঃ পতামি ভূতলে।

৩য় না। অতি মত্ত হইয়া না রে সখী রে, যেন বকর ব'লে
না যায় চ'লে সে।

(পুরোহিত মদিরা পরিবেশন করিল)

পুরো। তোমরা বোধ হয় সকলেই শুনেছ, কৌশাধীরাজের
পট্টমহাদেবীর সেই কারুণ্যপূর্ণ কাহিনী ?

ম। সে প্রসঙ্গ এখানে কেন, পুরোহিত ?

পুরো। বলবার প্রয়োজন হয়েছে পূর্ববাসী, পূর্বনারী।

ম, প। শুনেছি পুরোহিত, বড় করুণ কাহিনী সে !

১ম না। বড় করুণ ! গর্ভবতী রাণী—প্রাসাদের ছাদে
রৌদ্রসেবন—সর্কাজে জড়ানো কঞ্চল।

২য়, না। কোথা থেকে উড়ে এলো কি এক প্রকাণ্ড
পক্ষী ! ছোঁ দিয়ে তুলে নিয়ে গেল সেটা রাণীরে !

৩য় না। বড় করুণ, আর আমি শুনেতে না চাই সখী রে !

ম। আমরাও শুনেতে চাই না, পুরোহিত। এই জমাট
আনন্দের সময় এই করুণ প্রসঙ্গের অবতারণা কেন,
পুরোহিত ?

ম, প। তাই ত, সুধাপাত্র মুখে তুলে আবার তা ভেঙে
দিচ্ছ কেন, পুরোহিত ?

পুরো। না শোন, তোমাদেরই ক্ষতি।

ম। ক্ষতি ! ক্ষতি আমাদের ?

পুরো। তোমাদের ক্ষতি, আমাদের ক্ষতি, রাজ্যের
বিশেষ ক্ষতি।

ম, প। তবে বল পুরোহিত—অ।

সকলে। আমরা সকলে অবহিত—অ।

পুরো। তা হ'লে শোনবার জন্ম অধিকতরভাবে প্রস্তুত
হও, লও আর এক এক পাত্র।

ম। আন পুরোহিত, আন।

ম, প। আমরা সর্বদাই ওর জন্ম শুভাগত।

(সকলের পাত্র গ্রহণ ও উল্লাস প্রকাশ)

পুরো। এই বারে আবার আবস্ত করি ? (সকলে মাথা
নাড়িয়া সম্মতি দিল) গত দিন রাজা পরম্পূর্ণ জীবিত
ছিলেন, তত দিন তিনি তাঁর প্রিয়তমা মহিষীর সন্ধান
করেছিলেন। সারা ভারতের ভিতর এমন স্থান ছিল
না, যেখানে তাঁর প্রেরিত লোক যায় নি।

১ম, না। এখানে এসেছিল, পুরোহিত ?

পুরো। এক বার ? বহু বার, এইরূপ সারা ভারতে। যত
দিন রাজা জীবিত ছিলেন, পত্নীর সন্ধানে বিরত হন নি।
মৃত্যুদিবসের কিছু পূর্বে মাত্র তিনি হতাশ হয়ে-
ছিলেন। স্থির বৃষ্টিছিলেন, এই ভারতবর্ষের কোনও
স্থানে তাঁর পত্নী এবং তাঁর গর্ভস্থ সন্তানের কোনও
চিহ্ন পর্যাস্ত নাই। শুনেছ তোমরা ?

১ম, না। আগ্রহান্বিত হয়ে, পুরোহিত।

সকলে। বল, পুরোহিত।

পুরো। সুতরাং মৃত্যুর কিছু দিন পূর্বে তিনি রাজ্যের
উত্তরাধিকারীর ব্যবস্থা ক'রে যান। ভবিষ্যতেব সিংহা-
সন দিয়ে যান তাঁর অন্ততমা পত্নীর গর্ভজাত এক

পুলকে, রাজার জীবদশায় কেউ তাঁর কার্যের প্রতিবাদ করেনি। তাঁর মৃত্যুর অব্যবহিত পরেও করেনি। সমস্ত পৌরজন, মন্ত্রী, অমাত্য একবাক্যে তাকে রাজা বলে গ্রহণ করেছিল। কিন্তু তার অভিষেকের দিন কোথা হ'তে উপস্থিত হ'ল এক অজ্ঞাতকুল-শীল যুবক। বর্করযোগ্য তার আচার, বর্করযোগ্য তার ব্যবহার। সে এসে ঐ পট্ট-মগাদেবীর পুত্র বলে দিলে আপনার পরিচয়। অমনই রাজ্যের কতকগুলো বিশ্বাসঘাতক অমাত্য তাকে পরস্তুপের পুত্র বলে গ্রহণ করলে। তাদেরই সাহায্যে ঐ অজ্ঞাত-কুল-শীল—হয় ত কোনও হীনজাতি—অধিকার করলে কোশাধীর সিংহাসন।

ম। করুক, আর এক পাত্র দাও, পুরোহিত।

ম, প। না না মুখ পুরুষ, অপেক্ষা কর। এ প্রসঙ্গ উত্থাপনের একটা গূঢ় উদ্দেশ্য আছে। কি বল, পুরোহিত? পুরো। উদ্দেশ্য পূর্বেই বলেছি ত ভদ্রে, কলাগ। তোমাদের কলাগ, আমাদের কলাগ, অবস্তীর কলাগ।

ম। সেই যুবকই কি আজ উৎসব-ক্ষেত্রে অতিথি? পুরো। আগে আমার বক্তব্য শেষ করি, নাগরিক। সকলে। শেষ করতে দাও, শেষ করতে দাও। বৃথা সময়ক্ষেপ হয়ে যাচ্ছে।

পুরো। সেই ছল, সেই কপট শুধু অস্বাজ নয়। সে আবার বিধর্মী অথবা সনাতনধর্মদ্রোহী। কপিল-বস্তুর রাজপুত্র সেই যে নাস্তিক গোতম, ঐ ছাচার রাজ্যাপহারী তার ধর্ম অবলম্বন করেছে। পরম ধার্মিক পরস্তুপের প্রাণদ এখনি নাস্তিকপূর্ণ। ব্রাহ্মণের প্রাধান্য একবারেই বিলুপ্ত। যেখানে নিত্য সহস্র আচারনিষ্ঠ বেদজ্ঞ ব্রাহ্মণ অন্নপানে তৃপ্ত হ'ত, সে স্থান অধিকার করেছে সহস্র সহস্র অনাচারী নাস্তিক শ্রমণ। তাদের ভিতরে আছে কত অস্পৃশ্য শবর চণ্ডাল। দেশের সমস্ত যজ্ঞশালা সেই সকল শ্রমণের বিহারে পরিণত হয়েছে। যজ্ঞ পশুবলি লোপ পেয়েছে।

ম। রাজা কি তাকেই কণ্ঠাননের ইচ্ছা করেছেন? পুরো। ইচ্ছা? তোমরা যদি বিরোধী না হও, সেই সনাতনধর্মদ্রোহী অস্বাজই হবে অবস্তীরাজের জামাতা।

সকলে। হুগা—হুগা!

ম। সেই অস্বাজই কি আজ উৎসব-ক্ষেত্রে অতিথি? পুরো। সে যদি অতিথি হয়, তোমরা তার কিরূপ অভিযুক্ত করবে, পুরবাসী?

ম। আমরা উৎসব-ক্ষেত্র ত্যাগ ক'রে চ'লে যাব। কি বল তোমরা?

সকলে। বলাবলি কি—নিশ্চয়।

ম, প। আমরা উঠে পড়েছি।

পুরো। উঠতে হবে না। তোমাদের দেখে, তোমাদের কথা শুনে, পরম সন্তুষ্ট, পুরবাসী। ব'স ব'স। দেখছি, উজ্জয়িনীতে মর্যাদাবান্ পুরুষ ও মর্যাদাময়ী নারীর আজও অভাব হয় নি। আশ্চর্য হও তোমরা। সে পিতৃ-পরিচয়হীন রাজ্যাপহারী অতিথি নয়। আমি ধর্মের মুখ চেয়ে, তোমাদের মুখ চেয়ে, রাজ্যের কল্যাণের প্রতি লক্ষ্য রেখে সেই যুবকের আগমন রোধ করেছি। তৎপরিবর্তে এনেছি যাকে, তার পিতা সনাতনধর্মের স্তম্ভস্বরূপ। তাঁর গৃহে এখনও নিত্য সহস্র ব্রাহ্মণের সেবা হয়। তাঁর যজ্ঞশালায় নিত্য সহস্র পশুর বলি হয়। তাঁর যজ্ঞমন্দিরের যোজন দূরের মধ্যে অস্পৃশ্য দাস, শবর, চণ্ডাল প্রবেশ করতে পায় না।

১ম পু। কে তিনি মহাত্মা, পুরোহিত?

পুরো। তাঁর পরিচয়ের পূর্বে তোমাদের সকলকে আমার অত্মরোধ—

১ম না। বল, পুরোহিত বল—আমরা সেই মহাত্মার নাম জানবার জ্ঞান ব্যাকুল হয়েছি।

পুরো। তোমরা সকলেই তাকে দেখতে পাবে—পুরুষ এবং নারী। তার সঙ্গে কিয়ৎকালের সংসর্বেই বুঝতে পারবে তার প্রকৃতি। তার পিতা যদি হয় সনাতনধর্মের ইষ্টক-স্তম্ভ, এ যুবক হবে ক্ষটিক-স্তম্ভ। এই অপধর্মের আক্রমণ হ'তে উজ্জয়িনীকে যদি কেউ রক্ষা করতে পারে, সে ঐ একমাত্র পুরুষকারবিজড়িত বীর।

সকলে। পরিচয় পুরোহিত, পরিচয়। নাম পুরোহিত, নাম।

পুরো। তৎপূর্বে প্রতিশ্রুত হও সকলে, যদি সর্বতোভাবে সেই যুবক তোমাদের মনোমত হয়, রাজকুমারীকে তাকে দানের অস্ত্র রাজাকে তোমরা অত্মরোধ করবে!

সকলে। একবাক্যে।

পুরো। আমার এ আবেদন তোমাদের কাছে বৃথা হবে না ?
সকলে। না পুরোহিত, না।

ম। আমরা প্রাণপণে তার মর্যাদা রক্ষা কবব।

সকলে। প্রাণপণে।

ম, প। এখন থেকেই আমরা রক্ষা আরম্ভ করলুম।
দাও পুরোহিত, পরিচয়।

পুরো। তিনি উজ্জয়িনীর চিরশুভ্রদ প্রবলপরাক্রান্ত মালব-
রাজের পুত্র। প্রবরসেন তাঁর নাম।

সকলে। একবাক্যে। পুরোহিত, চাই আমরা প্রবরসেন।

পুরো। কন্দর্পের ঞায় রূপবান্।

নারীগণ। চাই আমরা রূপবান্।

পুরো। ভীমের ঞায় বলবান্ -

পুরুষগণ। চাই আমরা বলবান্।

পুরো। অর্জুনের ঞায় বীর্যবান্—

নারীগণ। ধন্য পুরোহিত, ধন্য—রাজকুমারীর জন্ম আমরা
ঐরূপই পাত্র চাই।

ম। আমরা কন্দর্প চাই, ভীম চাই, অর্জুন চাই।

১ম, না। আমরা আরও চাই। চাই নকুল, চাই সহদেব।
সকলে। মহাভারত চাই।

২য় না। কেবল ধর্মপুত্র যুধিষ্ঠিরকে চাই না।

৩য় না। অতি মত্ত হয়ো না রে সখী রে, যেন বর্ষের ব'লে
না যায় চ'লে সে।

পুরো। সে তোমাদের প্রীতির ভিখারী। কখন তার মুখ
হ'তে ওরূপ অসংবদ্ধ প্রলাপবাক্য নির্গত হ'তে পারে না,
বালা! এইবারে চাই তোমাদের অনুমতি। যুবরাজকে
এই উৎসবক্ষেত্রে নিমন্ত্রণ ক'রে আনতে পারি ?

ম। যদি সত্যই পুরোহিত, সে ঐ সকল সদগুণের
অধিকারী হয়।

পুরো। তোমাদের প্রতারণিত ক'রে পুরোহিতের লাভ ?

ম, প। নিয়ে এস, পুরোহিত।

পুরো। সর্ব্ববাদি-সম্মত ?

সকলে। নিয়ে এস পুরোহিত।

পুরো। তা হ'লে এই শেষ আশীর্বাদপাত্র গ্রহণ কর।

[সকলকে মদিরাবণ্টন করিয়া পুরোহিত
প্রস্থান করিলেন। উল্লাস করিতে করিতে
পুরুষগণ তাঁহার অনুগমন করিল।

(নারীগণের গীত)

বসন্ত খেলিছে পাছে গাছে।

এব রঙিন অধর পাখীর মুখে বলছে রে ওই আয় কাছে।

আয় চ'লে আয় তারে নিয়ে পূরণ করি প্রাণ,
ফুলের হাসি অঙ্গে জড়াই গন্ধে ভরাই গান।

সে রূপ এনেছে, হৃদ এনেছে

সকল গায়ে গন্ধ মেখেছে

চলু না গিয়ে দেখে আসি আর কিছু কি তার আছে।

(উদালকের প্রবেশ)

উদা। যাও পুরনারী, তোমরা সকলে মগুপে। রাজা
পাণ্ড-প্রসাদ তোমাদের জন্ম পাঠিয়ে দিয়েছেন। রাজ-
কুমারীকে সঙ্গে নিয়ে তোমরা সকলে সেই প্রসাদ গ্রহণে
আনন্দ কর।

ম, প। কোথায় রাজকুমারী, পুরোহিতপুত্র ?

উদা। তার সংবাদ আমার অপেক্ষা তোমাদেরই অধিক
রাখা কর্তব্য, পুরনারী।

১ম না। উৎসবক্ষেত্রে আমার সময় একবারমাত্র তাকে
আমরা দেখেছি।

উদা। আবার তাকে তোমাদের দেখতে হবে। দেখবার
প্রয়োজন হয়েছে। আগেই ত তোমাদের বলেছি,
আমাদের উৎসবক্ষেত্রে এমন এক জন অতিথির
সুভাগমন হবে, যে রাজকুমারীর রূপদর্শনের হরস্ত
আকাঙ্ক্ষা চোখে পূরে শত ক্রোশ পথ অতিক্রম
ক'রে চ'লে এসেছে।

ম, প। আমরা জেনেছি উদালক, সে অতিথিটি কে।

উদা। তবে আর কি পুরনারী, আনন্দ, আনন্দ!

২য় না। সঙ্গে চাই রাজকুমারী।

ম, প। কর সন্ধান - রাজকুমারীকে।

[পুরনারীগণের প্রস্থান।

(চণ্ডদেবের প্রবেশ)

চণ্ড। এ উৎসবদিবসে আতিথ্য নিতে এখানে কে
আসছে, উদালক ?

উদা। এ প্রশ্ন আপনি করছেন, রাজা!

চণ্ড। এই ত শুনেতে পাচ্ছ। বুঝতে পারছি না ব'লে প্রশ্ন
করছি।

উদা। রাজকুমারীর ভাবী পক্ষি।

চণ্ড। কে সে ?

উদ্দা। তাও জানেন না ?

চণ্ড। না, তাও জানি না। আর, আমি জানি না,

অপচ তুমি জানো, এ জেনে আমি বড়ই বিস্মিত হচ্ছি।

উদ্দা। আমিও বিস্মিত হচ্ছি, রাজা। পুরবাসীরা যা

জেনেছে, একরূপ নগর শুদ্ধ লোকও যা জেনেছে,

আপনি তা জানেন না।

চণ্ড। কে সে ?

উদ্দা। মালবের যুবরাজ—ভবিষ্যৎ রাজা প্রবরসেন।

চণ্ড। কে তোমাকে এ কথা বললে ?

উদ্দা। আমার পিতা।

চণ্ড। তোমার পিতা কি তাকে একবারে রাজকুমারীর

আবী পতি বলে নির্দেশ করে দিয়েছেন ?

উদ্দা। আপনার প্রতিনিধিস্বরূপ হয়ে, তিনি যে মালব-

রাজ্যে গিয়ে তাকে বাগ্‌দান করে এসেছেন !

চণ্ড। আর তুমিও অমনি তাকে এই জাতীয় উৎসবে পুর-

নারীদের মত্ততা দেখাবার নিমন্ত্রণ করে এসেছ ?

উদ্দা। কেউ প্রমত্ত হবে না, রাজা !

চণ্ড। উত্তম, অতিথি আসে, যথাযোগ্য তার সৎকার কর।

তবে তুমি ও তোমার পিতা—উভয়েই জেনে রাখ,

উজ্জয়িনীর পটমহাদেবীর কন্যা এক দাসীপুত্রের আশ্রয়ে

যেতে পারে না।

উদ্দা। দাসীপুত্র ? কোন্ নরাদম আপনার কাছে এ

কুৎসা রটনা করলে, দাসীপুত্র কি যুবরাজ হয়,

রাজা ?

চণ্ড। আরও শুনে রাখ, তোমার পিতার ইচ্ছায়, তোমার

ইচ্ছায়, এমন কি, আমারও ইচ্ছায় এ বিবাহ হ'তে

পারবে না।

উদ্দা। তবে কার ইচ্ছায় রাজা ?

চণ্ড। জয়শ্রীর নিজের ইচ্ছায়।

উদ্দা। উজ্জয়িনীরাজ কি আজ থেকে কন্যার ইচ্ছায় চলা-

কেরা করবেন ?

চণ্ড। যাও উদ্দালক, উৎসবমুখে আর বাগ্‌বিত্ত গা ক'র

না। তোমার মস্তিষ্ক এখন ঠিক নেই।

উদ্দা। বিলক্ষণ আছে, রাজা। ব্রাহ্মণের মস্তিষ্ক এ -

চণ্ড। ভাল—এখন যাও—যদি অতিথিকে তোমরা এনেই

থাকো—হোক আমার অনতিমতে, তার সংবর্ধনার

সঙ্কোচ করো না। নিজকৃত নিমন্ত্রণ ব'লেই আমি তা স্বীকার করলুম।

উদ্দা। তা হ'লে তাকে নিয়ে আমরা অবাধ আনন্দ করতে পারি ?

চণ্ড। অবাধ আনন্দ মানে কি ?

উদ্দা। অর্থাৎ—যদি—অর্থাৎ রাজকুমার যদি—অর্থাৎ রাজ-

কুমারীর সঙ্গে আলাপ করতে চান ?

চণ্ড। উৎসবক্ষেত্রে প্রবেশের সঙ্গে সঙ্গেই সে রাজকুমারীর

সঙ্গে আলাপ করতে চাইবে ? উৎসবের প্রারম্ভেই

দেখছি তুমি মত্ত হয়েছ।

উদ্দা। আরও অর্থাৎ—যদি রাজকুমার রাজকুমারীর

মুখের কাছে (পাত্র প্রদর্শন)।

চণ্ড। চ'লে যাও যুবক, তুমি অতিমত্ত হয়েছ।

উদ্দা। আমি মত্ত ? যে এমন ক'রে দাঁড়াতে

পারে, রাজা, সে মত্ত ? যে এমন ক'রে চলতে পারে,

সে মত্ত ? যে এমন ক'রে ধাবমান হ'তে পারে,

সে মত্ত ?

[উদ্দালকের প্রশ্নান।]

চণ্ড। ষড়যন্ত্র—ষড়যন্ত্র—ষড়যন্ত্র !

(প্রভৃগুপ্তের প্রবেশ)

প্রভু। ষড়যন্ত্র ? কিসের ? কে করলে, মহারাজ ?

চণ্ড। এ কি, প্রভৃগুপ্ত, ফিরে এলেন যে ?

প্রভু। চরমুখে সংবাদ পেয়ে যাবার প্রয়োজন বোধ

করলুম না, মহারাজ। সে যুবকের নাম উদয়ন বটে।

অসাধারণ পুরুষকারে কৌশালীর সিংহাসন সে অধি-

কারও করেছিল বটে, কিন্তু পিতৃ-পরিচয়ের কোনও

নিদর্শন প্রজাদের দেখাতে পারেনি ব'লে সে আবার

রাজ্য ত্যাগ ক'রে চ'লে গেছে।

চণ্ড। বাক্, নিশ্চিন্ত। এলেও তাকে আমি কন্যাদান

করতে পারতুম না।

প্রভু। কেন, মহারাজ ?

চণ্ড। আপনার বিদেষী পুরোহিতকুল আপনার শিষ্যকে

আর এক রাজপুত্রকে দানের ব্যবস্থা করেছে।

সে কোনও মতে তোমার শিষ্যের যোগ্য নয়।

প্রভু। অযোগ্য যদি জানেন, তবে তাকে আপনি কত্না-
দান করবেন কেন ?

চণ্ড। আজকের উৎসবের বিধি জেনেও অজ্ঞ হচ্চেন কেন,
প্রভুগুপ্ত ? উৎসবান্তে যদি শৌরজন সকলে একমত
হয়ে তাকেই কত্না দিতে আমাকে অনুরোধ করে,
চিরাচরিত প্রথা, আমি দিতে বাধ্য। বিধির এখানে
প্রভু—আমার নয়।

প্রভু। নিশ্চিত থাকুন, মহারাজ ! অপাত্রে জয়শ্রীকে
দান করতে আপনাকে তারা অনুরোধ করবে, এমন
মন্ত তারা কখনই হবে না।

চণ্ড। ভালো—দেগা হবে আবার উৎসবান্তে। এখন
চ'লে যান। এখানে আর থাকবেন না, এখানে আপনাকে
পেয়ে যদি কোনও নাগরিক আপনার মুখে সুরাপাত্র
তুলে ধরে, আমি রোধ করতে পারব না। অথচ তা
গ্রহণ না করলে অবস্তীর অপমান করা হবে।

প্রভু। চলুন, মহারাজ !

চণ্ড। আমারও ছুবস্তা আপনি দেখেন, এটা আমার
অভিপ্রের্ত নয়।

প্রভু। নমস্কার, অবস্তীপতি।

[উভয়ের প্রস্থান।

দৃশ্যান্তর

জয়শ্রী।

রঙ্গিনীগণ

(গীত)

ফুলের গরে ও কে প্রবাসী ?

চেয়ে আছে আকাশ পানে স্থির নয়ন—

হয় গো মনে যেন উদাসী !

সে বৃষ্টি মরম মানে না,

মনের কথা মনেই রাপে খুলতে জানে না,

ফুলের চুম্বার বুঝায় সে কি, পান করে কি ফুলের হাসি ?

জয়শ্রী। দেখতে দেখতে সকলেই মন্ত হয়ে উঠলো, কি
পুরুষ, কি নারী।

(সুষেণার প্রবেশ)

কি দেখে এলি, সুষেণা ?

সুষেণা। তোমার শিবিরের পক্ষ রোধ ক'রে এখনও
পুরনারীরা ব'সে আছে।

জয়শ্রী। তাদের স্থানত্যাগের কোনও লক্ষণ দেখতে
পেলি না ?

সুষেণা। দেখে ত বুঝতে পারলুম না কোন লক্ষণ।

জয়শ্রী। তা হ'লে উপায়, সুষেণা ?

সুষেণা। উপায় আমি কি বলব, রাজকুমারি !

জয়শ্রী। সমস্ত পুরবাসিনীরা আজ আমাকে সুরাপান
করাবার ষড়যন্ত্র করেছে। অতি হীন উদ্দেশ্য নিয়ে
আমার প্রতীক্ষায় ব'সে আছে। আমার মুখে পাত্র
ধ'রে তারা সকলেই আমাকে মন্ত দেখতে চায়।

সুষেণা। আমারও এখন তাই মনে হচ্ছে।

জয়শ্রী। তুমি আমাকে নগরে রেখে আসবার উপায়
করতে পারো ?

সুষেণা। আমি নারী বটে, রাজকুমারি, কিন্তু হৃদয়হীন
সৈনিকের কার্যাই আমার ব্যবসায়। সৈনিকের শাসন
অমান্য করতে আমাকে আদেশ করা, আর আমার
অপমান করা এক কথা। নগর ত অনেক দূর, এই
উৎসবক্ষেত্রের সীমার একটা রেখা পর্যন্তও আমি
উল্লঙ্ঘন করতে পারব না।

জয়শ্রী। উত্তম, যাব সুষেণা শিবিরে।

সুষেণা। যাব ব'লে আবার মাথা হেঁট ক'রে দাঁড়ালে
কেন ? চল।

জয়শ্রী। সুষেণা ! মন আমাকে একটা অদ্ভুত কথা বলছে !

সুষেণা। কি রকম অদ্ভুত কথা, আমরা কি গুনতে পাই
না, রাজকুমারি ?

জয়শ্রী। অদ্ভুত কথা ! ধম্মের নামে ধম্মের মিথ্যা আবেগ
নিয়ে জাতির এই মন্ততা, ভগবান্ গোতমের রূপায়
মনে হচ্ছে, আমরা হ'তেই আজ উচ্ছেদ হয়ে যাবে।

সুষেণা। ছোটো চক্ষু তোমার সঙ্গে সঙ্গেই রইল, রাজ-
কুমারি ! যদি না অন্ধ হই, দেখবো।

জয়শ্রী। নইলে আমার মনীষী পিতার এরূপ বুদ্ধিব্রংশ
হ'ল কেন ? উৎসবের সমস্ত রীতি জেনেও কেন তিনি
উঁর কুমারী কত্নাকে এখানে সঙ্গে ক'রে নিয়ে এলেন ?

সুষেণা। পুরোহিতের প্ররোচনায়, রাজকুমারি !

জয়শ্রী। চল সুষেণা, আমার স্থির সঙ্কল্প। মৃত্যুকে আলি-
ঙ্গন করব, তবু মন্তপাত্র মুখে তুলব না।

[উভয়ের প্রস্থান।

(উদ্যালক ও প্রবরসেনের প্রবেশ)

উদা। নাও পাত্র, নাও পাত্র রাজকুমার ! চ'লে যার,
চ'লে যার ।

প্রবর। আহা, আহা !

উদা। ও কি ? ও দিকে আহা কি ? আশা, উহ,
হা হতোশ্মি সব এই দিকে—এই দিকে—

প্রবর। এই দিকে ! তাই ত সখা, হা হতোশ্মি, হা দগ্ধোশ্মি ।

উদা। পাত্র নাও—পাত্র ! 'হা হতোশ্মি' এর পরে যত
পারো। পাত্র—পাত্র—চ'লে যার, এমন সুবিধা আর
পাবে না !

প্রবর। সাহস হচ্ছে না, সখা !

উদা। কেন হবে না ? রাজার অতিথি তুমি—আনন্দের
আজ্ঞা অবাধ শ্রোত - সে শ্রোতে ভাসতে তোমার পূর্ণ
অধিকার। কোনও সঙ্কোচ করো না, রাজকুমার ।

প্রবর। আমি যে এখনও সকলেরই অপরিচিত,
উদ্যালক !

উদা। কোনও সঙ্কোচ নেই—রাজকুমারীর মুখে পাত্র
ধরলেই এক মুহূর্তে তুমি এ দেশের একটা ক্ষুদ্র
কীটের সঙ্গে পর্যাপ্ত পরিচিত হয়ে যাবে। বিলম্ব
নয়—বিলম্ব নয়—সত্বর। চ'লে যার রাজকুমারী ।

প্রবর। দাও উদ্যালক, পাত্র আমার হাতে ।

উদা। নাও, কোন সঙ্কোচ নেই। আজ এখানে বিধি
রাজা। রাজা রাজা নয় ।

(দেবসেনা প্রবেশ করিয়া দ্রুত সেই দিকে ছুটিয়া
গেল এবং দূর হইতেই বলিয়া উঠিল, আসবেন
না, হে অপরিচিত, আসবেন না। নিকটে
উপস্থিত হইতেই উদ্যালক সহাস্তে বলিল, কে রে,
তুই ? দেবসেনা ?)

দেব। কে উনি অপরিচিত, পুরোহিত-পুত্র ?—গণ্ডীর
ও দিকে পা দেবেন না, মহাত্মন ! হাঁ, ঐখানে,
ক্ষণেকের জন্ত। কে উনি বিদেশী, পুরোহিত-পুত্র ?

উদা। তোমাকে স্বতন্ত্র পরিচয় দেবার আমার সময় নেই,
পরিচয় রাজার নিকটে গিয়ে জেনে এসো। আসুন
আপনি, যুবরাজ ।

(দেবসেনা-বলম্ব ধরিয়া দাঁড়াইল)

প্রবর। ফিরে এসো উদ্যালক, এ পথে বাবার এখন আমা-
দের কোনও প্রয়োজন নেই ।

উদা। অশিষ্টা ! রাজা যে কার্য্য করতে স্বপ্নেও সাহস করে
না, তুই সেই কার্য্য করলি—পুরোহিতের অসম্মান !

দেব। কিয়ৎক্ষণের জন্ত উনি ঐ স্থানে অপেক্ষা করুন।
আপনি রাজার অনুমতিপত্র নিয়ে ফিরে আসুন ।

উদা। হীনা, দেখে বুঝতে পারছি না, কাকে আমি
সঙ্গে নিয়ে যাচ্ছি ?

দেব। বোঝবার অধিকার নেই, ব্রাহ্মণ। চাই অনুমতিপত্র ।

উদা। ক্ষণেক এইখানে অপেক্ষা করুন, রাজকুমার ।

প্রবর। প্রয়োজন কি, উদ্যালক ? চল মগুপে ।

উদা। না—না, অপেক্ষা, ক্ষণেকের জন্ত। প্রয়োজন
আমার। এখনই আমি ফিরে আসছি। এসে আপনারই
সম্মুখে এই হৃর্কিনীতার মুণ্ডচ্ছেদের ব্যবস্থা করছি ।

প্রবর। উত্তেজিত হয়ে না, সখা !

উদা। না—না সখা, না। আমাকে নিরস্ত করবেন
না। আমার পিতাই হচ্ছেন আজ এ উৎসব-ক্ষেত্রের
অধিপতি। ধর্ম্মের চাবি ধার হাতে। আর ও একটা
অতি তুচ্ছ শত মুদ্রার ক্রীতদাসী। সেই তুচ্ছের
হাতের ঐ তুচ্ছ বল্লমকে আমি ভয় করব ? অপেক্ষা,
অপেক্ষা—আপনারই সম্মুখে ওর হবে শিরশ্ছেদ ।

(প্রস্থানোত্ত)

রহস্ত করিনি সখা, যদি ওর মস্তক আমি ভূমিতে
লুপ্তিত করতে না পারি—

দেব। অধিক বিলম্ব করতে পারব না, ব্রাহ্মণ ! তোমার
সখাকে তা হ'লে পুরুষ প্রহরীর হাতে সমর্পণ ক'রে
আসতে হবে ।

উদা। অপমানের উপর অপমান !

[বেগে প্রস্থান ।

(কটিবন্ধন মুক্ত করিয়া দেবসেনা গণ্ডীর বাহিরে
নিক্ষেপ করিল এবং বলিল,—ঐ আশ্রয় বিছিয়ে
ঐখানে কিছুক্ষণের জন্ত বিশ্রাম গ্রহণ করুন ।)

প্রবর। প্রয়োজন নেই, ভদ্রে ! (কটিবন্ধ নিক্ষেপে
দেবসেনাকে প্রত্যর্পণ করিল ।)

দেব। সামান্য নারী আমি, গৈনিকার কার্য্য করি।
ক্রুট গ্রহণ করবেন না, প্রভু !

প্রবর। না চার্কসি, ক্রটির কার্য তুমি কিছু করনি, বরং

সত্য বলতে গেলে তোমার কর্তব্যনিষ্ঠা দেখে আমি মুগ্ধ
হয়েছি। যদি আমি তোমার মত শরীর-রক্ষী পাই—

দেব। (কাটবন্ধ পুনর্বার নিক্ষেপ করিয়া) আপনি বসুন।

সঙ্কোচ করবেন না।

প্রবর। না শুচিন্মিতে, না।

দেব। না নয়, হাঁ। আপনি সঙ্কোচ করবেন না, প্রভু।

যেহেতু, আপনি রাজকুমারীর বর।

প্রবর। তুমি জেনেছ ?

দেব। অগ্রে আপনি উপবেশন করুন। আমার বড়ই

হৃর্ভাণ্ডা, এমন ব্যবসায় আমি গ্রহণ করেছি যে, আপ-

নাকে পরমাত্মীয় জেনেও আমাকে আপনার প্রতি

ঐরূপ ব্যবহার দেখাতে হয়েছে।

প্রবর। কিছু নয়—কিছু নয় চঞ্চলাপাঙ্গি, মুগ্ধতার উপর

মুগ্ধতা। (উপবেশন) তোমার কর্তব্যনিষ্ঠা দেখে

আমি বিচলিত, বিজড়িত, বিমুগ্ধ। তোমার ব্যব-

হারের মধুরতা অনুভব করে আমি বিগলিত, ব্যাক-

লিত, বিদগ্ধ।

দেব। পাত্র হাতে আপনার বসতে বড়ই অসুবিধা হচ্ছে।

ওটা ভূমিতে রাখা করুন।

প্রবর। কিছু অসুবিধা নয় প্রিয়বন্দে, বরং একরূপভাবে

এটিকে ধরে থেকে আমি প্রবলানন্দ অনুভব করছি।

দেব। ওটি বুঝি রাজকুমারীর মুখে তোলবার অভিপ্রায়ে

ধরে আছেন ?

প্রবর। বুঝতে পেরেছ—বুঝতে পেরেছ, মদিরলোচনে ?

শুনলুম, এ উৎসবের বিচিত্র প্রথা। যদি কোনও

নাগরিক অথবা কোনও নাগরিকের মুখে সুধাপাত্র

তুলে ধরে, তার প্রত্যাখ্যান করবার উপায় নেই।

দেব। সত্য। তাতে রাজা-প্রজার ভেদ নেই, নারী-পুরু-

ষের পার্থক্য নেই। অন্ততঃ সে পাত্র হ'তে এক

বিন্দুও গ্রহণ করে পাত্রের মর্যাদা রক্ষা করতে হবে।

প্রবর। সেই আশ্বাসে, সেই আশ্বাসে—মদিরলোচনে,

একমাত্র সেই আশ্বাসে এই পাত্র আমি ধরে আছি।

রানী আমাকে পাত্র দিয়ে আমার অভিবাদন করেছেন।

আমি এই পাত্র রাজকুমারীকে দিয়ে অভিবাদন

করব।

দেব। কতক্ষণ ধরে থাকবেন ?

প্রবর। যত কাল না তাঁর দেখা পাই।

দেব। অনন্তকাল যদি তার দেখা না পান, অনন্তকাল

আপনি ধরে থাকবেন ?

প্রবর। অনন্ত কি রস্তুর, অনন্তের পরেও যদি কাল

থাকে, তত দিন ধরে থাকবো—অনন্তান্ত।

দেব। আপনি প্রেমিক বটে! রাজকুমারীর ভাগ্যের

তুলনা নাই। তাকে আপনি দেখেছেন ?

প্রবর। স্পষ্ট দেখা এখনও ঘটেনি মনোরমে, আভাস-

মাত্র দেখেছি।

দেব। তাতেই তার প্রতি এত আকর্ষণ! আপনি

প্রেমিক-চূড়ামণি

প্রবর। ব'স অমিয়ভাষিনি, ব'স অনিন্দিতাঙ্গি, ব'স

চঞ্চলাপাঙ্গি, ব'স।

দেব। হায়! যে ব্যবসায় অবলম্বন করেছি, তাতে

বসবার কি আমার অধিকার আছে!

প্রবর। অধিকার নেই ?

দেব। বসবারও নেই, আর যে সামগ্রীটি আপনার পাত্রে

বিরাজ করছে, ওটি গ্রহণেরও নেই।

প্রবর। আমি যদি রাজার কাছে এ অধিকার প্রার্থনা করি ?

দেব। রাজার কাছে ? আমার জ্ঞান ? কেন ? এ

দীনার প্রতি এত অনুগ্রহ কি হেতু, প্রভু ?

প্রবর। তুমি আমার নিকটে এসো। অত দূর থেকে তোমার

কথার মিষ্টতা পূর্ণভাবে অনুভব করতে পারছি না।

দেব। নিকটে গিয়ে কি লাভ হবে আমার, প্রভু! কত-

ক্ষণই বা আপনার কাছে থাকবো ? আপনার সখা

আমার মুগ্ধদের ব্যবস্থা করতে গেছে।

প্রবর। সে বাতুল—সে উন্মত্ত। তার কথায় কোনও

আস্থা দিও না, সুদতি। আমি একটা স্বাধীন দেশের

রাজপুত্র—এখানে অতিথি। আমার আশ্বাস-বাণী

তুচ্ছ মনে ক'র না। এসো, তুমি আমার কাছে

ব'স নিঃশঙ্কচিত্তে। আমার শির মাটীতে লুষ্ঠিত হবার

পূর্বে কেউ তোমার কেশাগ্রও স্পর্শ করতে পারবে

না। এসো—এসো কোকনদেক্ষণে, এসো—

দেব। হাঁ—হাঁ, উঠবেন না—গণ্ডী পার হবেন না।

(বহুম তুলিয়া ধরিল) চলুন, আপনাকে পুরুষ প্রহরীর

হস্তে সমর্পণ করে আসি। কেন না, অধিকরণ
আর আমি এখানে থাকতে পারব না।

প্রবর। সত্যই কি মনোরমে, ওই বনমে তুমি আমার বন্ধ
বিন্ধ করতে পার ?

দেব। আমি প্রেমহীনা, প্রাণহীনা, প্রধানার আদেশে
যন্ত্রবৎ পরিচালিতা সৈনিকা।

প্রবর। তাই ত সন্দরি, অমিয়মাথা বাক্যে আমাকে পরি-
ভৃষ্টি দিয়ে শেষে আমাকে অপদস্থ করলে !

দেব। আর ঐ পাত্রস্থ স্রুধা আপনিই পান করুন, অথবা
ভূমিতে নিক্ষেপ করুন। রাজকুমারীর দর্শনলাভ
আপনার পক্ষে হুরুচ।

প্রবর। হুরুচ ?

দেব। আমার মন বলছে রাজকুমার, মদিরাপাত্র তিনি
মুখে তুলবেন না।

প্রবর। তোমার প্রাণী মনকে তোমার হৃদয়ের ভিতরেই
লুকিয়ে রাখো। আমি এক স্বাধীন রাজ্যের রাজ-
পুত্র। তোমার বনমেব মুখে দাঁড়িয়ে আছি দেখে
মনে ক'র না, আমি প্রাণ হয়ে ভীত। আমার অধীন
লক্ষ পদাতিক, অযুত অশ্ব, সহস্র গজ। আমি যদি
ইচ্ছা করি, তা হ'লে এই ক্ষুদ্র অবস্থীকে আমার এই
অবস্থাতেই এক মুহূর্তে—(নেপথ্যের দিকে ভীতদৃষ্টি)

দেব। একবারে রসাতলে পাঠাতে পারেন ?

প্রবর। রহস্ত করছ কি কিসলয়কোমলে ! সত্যই পারি।

দেব। রহস্ত করব কেন, প্রভু ! তা যদি পারেন, তা হ'লে
আমাদের উপর আপনি পরম দয়ালের কার্য্য করেন।
আমরা এই সব অপ্রিয় কার্য্য হ'তে নিস্তার পাই।

প্রবর। তাই করব, করব—(নেপথ্যের দিকে দৃষ্টিনিক্ষেপ)
আর করব তা অচিরে। (নেপথ্যের দিকে চাহিয়া
পাত্র ভূমিতে রাখিয়া) অচিরে। তোমরা সব নিশীথে
নিদ্রা যাবে। প্রভাতে উঠে দেখবে, তোমাদের রাজ্যের
প্রাণ হ'তে প্রিয় অবস্থীকুমুম পরহস্তগত হয়ে গেছে।

নেপথ্যের দিকে চাহিয়া সলজ্জভাবে প্রস্থানের উত্তোগ।

(উদ্যালকের হস্ত ধরিয়া চণ্ডদেবের প্রবেশ)

৩। যেহে না মালব-রাজকুমার—চৌরের আচরণ
দেখাতে হবে, এমন কোনও কার্য্য তুমি করনি।

কিসের লজ্জা—কিরে এসো। অবস্থীর পুত্র-কন্যা
সকলে তাদের এই জাতীয় উৎসবে তোমাকে নিমন্ত্রণ
করছে। এস মালব-গৌরব, আমি তাদের প্রতিনিধি।

প্রবর। ত্রায়বান্ অবস্থী-পতি, আর আমি সলজ্জ
হব না।

উদা। উঃ ! সলজ্জ হ'তে এখন আমারও বড় লজ্জা হচ্ছে।

চণ্ড। দেবসেনা, নবাগত অতিথিকে যথাযোগ্য অভ্যর্থনা
ক'রে যজ্ঞ-মণ্ডপে নিয়ে যা। যাও উদ্যালক সঙ্গে—
শত মুদ্রার ক্রীতদাসীর উপর অকারণ ক্রোধ না দেখিয়ে
এই তোমাদের অসহার অবস্থায় তার সাহায্য গ্রহণ
কর।

উদা। অগ্রায় করেছি, রাজা।

চণ্ড। শত মুদ্রার ক্রীতদাসীর বিশ্বস্ততার উপরই আজ
তোমাদের অমূল্য জীবন নির্ভর করছে। যাও—
আর ওর মুণ্ডটাকে স্বক্ৰুচ্যুত করবার আগ্রহ দেখিও
না। যাও কুমারকে নিয়ে মণ্ডপে। কিন্তু সাবধান,
তৎপূর্বে মালবকে সন্তুষ্ট করতে অবস্থীর মর্যাদানামের
আগ্রহ দেখিও না। কুমার ! যখন তুমি আবাহিত, তখন
পূজ্য। রাজকুমারীকে দেখবার যদি একান্তই অভি-
লাষ হয়ে থাকে, দেখতে পাবে তাকে যথাযোগ্য
সময়ে মণ্ডপে।

[চণ্ডদেবের প্রস্থান।]

দেব। শত মুদ্রার ক্রীতদাসী আমি। তোমাদের যোগ্য
অভ্যর্থনা আমি কি জানি ?

উদা। খুব জানিস—খুব জানিস—আর আমাদের প্রচণ্ড
সলজ্জ করিসনি—হাত ধর।

প্রবর। ধর কমলকিসলয়কোমলে—ধর। আমার হাত
পর্য্যন্ত সলজ্জ—

(দেবসেনার গীত)

চন্দ্রালোকিত কুঞ্জে কুমুমকোমল অঙ্গ।
লুকায়রা রাখো, ওগো প্রিয়তম, এ ত নহে প্রেমরঙ্গ ॥

এ নহে তোমার কুলের দেশ,

কেন হে পুরুষ নারীর বেশ

কেন হে তোমার চল-কুন্তলে কুণ্ডল তরঙ্গ ॥

হাস্তে তোমার নারীর লাস্ত্র কথাগুলি মুছ অতি,
নিকটে এসো না জাতি লাঞ্ছনা কিরাও তোমার গতি,

উজল চক্রে মাপি কজল পৌরুষে কর বাস
যাও দূরে আরো দূরে প্রিয়তম সময়ে দিয়া ভঙ্গ ॥

দ্বিতীয় অঙ্ক

প্রথম দৃশ্য

উৎসব-ক্ষেত্র

নারীগণ

(গীত)

কোথা কি বীণার তারে কি যেন নাচিছে গান,
কাণে না পশিতে স্বর কেঁপে ওঠে কেন শ্রাণ।
কেবা সে নিপুণ কবি
গানে বেধে দিল ছবি,
আলসে লালসে মাপি দিতেছে সে টান।
দোর গুলে গেল গো,
যেতে বুকি হ'ল গো,
আর বুকি থাকে না গো জাতি-কুলমান।

(পুরবাসিগণসহ চণ্ডেবের প্রবেশ)

চণ্ড। শোন তোমরা, উজ্জয়িনীর পুত্র-কন্যা! তোমাদের কাছে আমার কিছু বক্তব্য আছে। যে গৌরবের দিন স্বরণে আমাদের এই উৎসব, তাতে তোমাদের আদেশ করতে আমার কোনও অধিকার নেই।

১ম না। আদেশ করতে অধিকার তোমার নেই, রাজা?

চণ্ড। সামান্তমাত্রও নেই, পুরনারী!

২য় না। তুমি কি তবে রাজা নও, রাজা?

চণ্ড। এখানে রাজা রাজা নয়, বিধি রাজা। তোমাদের আদেশ করতে অধিকার নেই। কিন্তু আমার মনে হয়, অহুরোধ করতে অধিকার আছে।

১ম পু। বল রাজা, বল।

চণ্ড। আমাকে তোমাদের যদি কোন বিষয় সম্বন্ধে অহুরোধ করবার ইচ্ছা থাকে, করবে তোমরা মগপে— উৎসবাস্তে যজ্ঞতিলক গ্রহণ করতে যখন আমরা সকলে সেখানে সমবেত হব।

১ম না। বুঝতে পেরেছি রাজা, করব না।

সকলে। না রাজা, করব না।

চণ্ড। এখানে করবে শুধু আনন্দ।

সকলে। আনন্দ—কেবল আনন্দ।

চণ্ড। (কিঞ্চিৎ মত্তভাবে) এইটি আমার অহুরোধ।

১ম না। ও কি রাজা—ও কি রাজা!

সকলে। আদেশ বল রাজা।

চণ্ড। না—অহুরোধ—

১ম না। আমরা ও কথা আবার শুনে কেঁদেফেলবো, রাজা!

(নারীগণ ঐ কথা পুনরুচ্চারিত করিল।

পুরুষগণ বলিল, আমরা কাঁদতে আরম্ভ

করলুম রাজা।)

চণ্ড। ইচ্ছা হয় কাঁদো। তবু আমার অহুরোধ। এখানে আজ রাজা রাজা নয়, বিধি রাজা। এখানে আজ রাজা, প্রজা, পুরুষ, নারী সকলেরই এক অভিধান—অবস্তী—অবস্তীর পুত্র-কন্যা। রাজার এখানে প্রাধাত্য নেই—প্রাধাত্য বিধির। আমিও যদি আজ বিধি অমাত্য করি, তোমরা সকলে মিলে আমারও শাসন করতে পার।

(সকলে ওরূপ বাক্য পুনরায় না কহিতে চণ্ডেবকে অহুরোধ করিল এবং প্রসাদ প্রার্থনা করিল।

চণ্ডেব পূর্ববৎ প্রসাদ দান করিলেন)

১ম পু। উঠ—সকলে এইবার, অবস্তীর পুত্র-কন্যা! এই শেষ প্রসাদ গ্রহণ। এইবারে চল, কেবল করি আমরা সকলে আনন্দ।

২য় না। এইখান থেকেই অঞ্চলে কটি-বন্ধন কর, সব অবস্তীর কন্যা!

৩য় না। হাঁ রাজা!

চণ্ড। বল ভদ্রে—

৩য় না। বলব রাজা?

চণ্ড। মুহূর্ত্ত বিলম্ব ক'র না!

৩য় না। বললে দোষ গ্রহণ করবে না?

চণ্ড। না বললে, গ্রহণ করব নারী!

৩য় না। বিধিরই যদি প্রাধাত্য, তবে তোমার কন্যা আমাদের সঙ্গে আনন্দে যোগ দিচ্ছে না কেন?

চণ্ড। অবশ্য দেবে; সে কোথায় আছে, অব্বেষণ কর।

২য় না। যদি আমরা তার মুখে সুধাপাত্র তুলে ধরি?

চণ্ড। সে সুধা পান করবে। অবশ্য করবে।

১ম না। না রাজা, আমরা তা করব না।

চণ্ড। তোমরা মনে করছ, সে পান করবে না?

১ম পু। মূর্খা নারী, ওরা তোমার মহত্ব বুঝতে পারেনি রাজা, কমা কর।

চণ্ড। অন্বেষণ কর, তার মুখে পাত্র ধর, দেখ সে পান করে কি না।

১ম পু। কমা কর রাজা, কমা কর!

চণ্ড। আমার কণ্ঠা? এখানে আজ কে কার কণ্ঠা, কে কার পিতা?

১ম না। কমা কর রাজা, সত্যই মন্তা, মূর্খা নারী আমরা।

চণ্ড। আর কিছু তোমাদের জিজ্ঞাস্য আছে?

১ম পু। কিছু নেই, কিছু নেই রাজা—চল মূর্খা, চল।

চণ্ড। যদি না সে পান করে?

৩য় না। না বুঝে অপরাধ করেছি রাজা, কমা কর।

চণ্ড। না, না, কেউ তোমরা অপরাধ করনি। তবে অপরাধ করেছি আমি—উৎসবক্ষেত্রে সঙ্গে এনে আমার ঐ কুমারী কণ্ঠাকে।

১ম না। আমরা কেউ তার মুখে সুধাপাত্র তুলবো না, রাজা! সকলে। জীবন থাকতে নয়, রাজা!

চণ্ড। যদি তোলো, তাকে পান করতেই হবে। যদি না করে—

১ম পু। আমরা তুলতে দেবো না।

১ম না। আর যদি ও কথা তোলো রাজা, তোমার পায়ে আমরা মাথা দিয়ে মরব।

১ম পু। আমরাও ঐ সঙ্গে রাজা—

চণ্ড। (মন্তভাবে) তার পিতা যে বিধির কাছে মাথা হেঁট করে—

(সকলে চণ্ডদেবের পদতলে মাথা দিয়া শয়ন করিল)

ওঠো—সে বিধি অমাত্য করতে পারে না; সে জানে,

• বিচারের সময় অবস্তীর সে এক জন প্রজা মাত্র।

১ম পু। চল—চল—আমরা সকলেই সন্তুষ্ট।

১ম না। আমরা—অবস্তীর পুত্র-কণ্ঠা। প্রণাম শ্রায়বান্ অবস্তীপতি।

(সকলে প্রণামান্তর প্রস্থান করিতেছিল, এমন

সময় নেপথ্য হইতে রাণীর স্বর শুনিয়া

সকলে বিস্মিতের মত দাঁড়াইল, কিঞ্চিৎ

মন্তভাবে রাণী প্রবেশ করিল)

রাণী। রাজা—রাজা! প্রিয়তমা কণ্ঠাকে দিয়ে অপমান করাবার জন্তই কি আমাকে আজ এখানে এনেছিলে?

চণ্ড। কি সে করেছে, রাণি?

রাণী। তোমরা যেয়ো না, অবস্তীর পুত্র-কণ্ঠা! রাজার সঙ্গে তোমরাও গুনে যাও। এর পর ভবিষ্যতে আমাকে না তোমরা অপরাধী মনে কর।

চণ্ড। কি অপমান করলে সে?

রাণী। অপমান সে ত অনেক দিন থেকেই ক'রে আসছে! আমি তোমার সাধারণী স্ত্রী। সে পটমহাদেবীর গর্ভে জন্মেছে। আমি তার চোখে দাসীমাত্র—অপমান সে ত চিরকালই ক'রে আসছে। আমি বিমাতা। পাছে লোকে আমাকেই দোষ দেয়, এই জন্ত সে অপমান আমি গ্রাহ্যের মধ্যেই আনিনি।

চণ্ড। আজ সে কি করেছে, বল।

রাণী। কিছু আজ—সমস্ত পুরনারীর সম্মুখে—

১ম না। রাজা যা জিজ্ঞাসা করছেন, তার উত্তর দাও, রাণি!

রাণী। আমি যেন নীতি কাকে বলে, জানি না। আমি যেন নারীত্বের মর্যাদা বুঝি না। শীলতা যেন সে একাই শিখেছে। এরা জানে না, ওরা জানে না, তারা জানে না, পুরোহিত পর্যন্ত জানে না—একমাত্র জেনেছে সে।

চণ্ড। তোমার প্রলাপ-বাক্য শোনবার জন্ত আমি অপেক্ষা করতে পারি না। অন্তত পুরবাসীরা আমার দর্শন-প্রতীক্ষায় ব্যাকুলভাবে অবস্থান করছে।

১ম পু। নিশ্চয়—রাজাকে দর্শন সকলেরই অধিকার।

১ম না। বল রাণি, রাজকুমারী কি করেছে।

রাণী। স্নেহপরবশ হয়ে আদর ক'রে একপাত্র সুধা আমি তার মুখে তুলতে গিয়েছিলুম—

চণ্ড। সে গ্রহণ করলে না?

১ম না। উত্তেজিত হইয়া না অবস্তীপতি, আমরা জিজ্ঞাসা করছি।

চণ্ড। না, তোমাদের জিজ্ঞাসা করবার অধিকার কি? গ্রহণ করলে না?

রাণী। গ্রহণ না করলেও আমার আক্ষেপ ছিল না রাজা, আমার (হস্ত দেখাইয়া) মণিবন্ধে প্রহার ক'রে সে সেই পাত্র আমার হাত থেকে ফেল দিয়েছে।

চণ্ড। যখন জানো তুমি, সে তোমাকে বিদ্বেষ করে, তখন
সুধাপাত্র তার মুখের কাছে উপস্থিত করা তোমার ভুল
হয়েছিল, রাণি!

রাণী। তোমার অস্ত্রপুর্বে যত পারে সে বিদ্বেষ করুক,
এখানেও সে বিদ্বেষ করবে, রাজা?

চণ্ড। তোমার এ কথা বলবার অধিকার আছে। আমি
তাকে ধ'রে আনছি, রাণি!

রাণী। এই সব পুরমহিলা নগরে শতপদ দূর থেকে
তোমাকে দেখলে লজ্জায় সঙ্কুচিত হয়। তারা আজ কি
সাহসে তোমার মুখে পাত্র ধরছে, রাজা?

ম, পু। তোমার বলবার সম্পূর্ণ অধিকার আছে, রাণি!
(সকলে উক্ত বাক্য স্বীকার করিল।)

চণ্ড। ক্ষোভ ক'র না—আমি তাকে ধ'রে আনছি।

(তখন পৌরজনদের মধ্যে সকলেই জয়শ্রীকে আনিবার ও
তাহাদের সঙ্গে একত্র পানভোজন করিতে আদেশ
দিবার অনুরোধ করিল। ঈশৎ চঞ্চলভাবে চণ্ডদেব
প্রস্থান করিলেন। পুরুষগণ তাঁহার
অনুসরণ করিল।)

ম, পু। ক্ষোভ ক'র না রাণি, ক্ষোভ ক'র না। রাজার
আজ বিষম পরীক্ষার দিন।

ম, না। আমরা কটিবন্ধন ক'রে দাঁড়িয়েছি,--তোমার
মর্যাদা রাখতে, রাণি! দেখবো আজ এখানে রাজা
রাজা, না বিধি রাজা!

(নারীগণের গীত)

অনলে যোগাতে ইন্দন।
দিয়ে অঞ্চল অশ্রি চঞ্চল কর রে কটিবন্ধন ॥
গাহিব আমরা বিধির জয়,
কি ভয় কি ভয় কি ভয়--
তবে যদি হয় পরাজয়
তথাপি মা ভৈঃ—কি ভয়,
পাতি অঞ্চল প'ড়ে ভূমিতল করিব কোধে ক্রন্দন।
এবং ওদের ঈশ্বর পূরুষে আর না করিব বন্ধন।

দৃশ্যান্তর

(নেপথ্যে বিপুল কোলাহল উত্থিত হইল। কেহ বলিতেছে,
সাবধান সাবধান পুরবাসী, পুরনারী! কেহ বলিতেছে,
শত্রু, ভীষণ শত্রু উৎসবক্ষেত্রে প্রবেশ করেছে।

কেহ বলিল, ও পুরোহিত, শত্রু আসে কেন?

নেপথ্যে বহু কণ্ঠে শব্দ উঠিল—

মণ্ডপে মণ্ডপে, যে যেখানে

আছ, মণ্ডপে মণ্ডপে)

(পুরোহিত ও ভীতিব্যাকুল পৌরজনের প্রবেশ)

পুরো। যাও মণ্ডপে—মণ্ডপে। এখানে তোমরা হত হ'লে
রাজা দায়ী হবে না। সুতরাং মণ্ডপে—মণ্ডপে। চ'লে
এসো—চ'লে এসো।

(সকলে, চ'লে এসো—চ'লে এসো—মণ্ডপে মণ্ডপে

বলিতে বলিতে ছুটিল। রাণী চলিতে গিয়া

ভূপতিতা হইল)

রাণী। পুরোহিত! পুরোহিত!

পুরো। চ'লে এসো—চ'লে এসো—

রাণী। পুরোহিত, আমি অশক্ত।

পুরো। কোন ভয় নেই—শক্ত হও, উত্থিত হও—বিক্রমতা
হয়ে আমার অনুসরণ কর।

(নেপথ্যে কোলাহল)

[রাণী ব্যতীত সকলের প্রস্থান।

নেপথ্যে উদ্দ। মণ্ডপে—মণ্ডপে ভয় নেই রাজকুমার—
আমরা ঠিক যাচ্ছি।

[প্রস্থান।

(জয়শ্রীর প্রবেশ)

জয়শ্রী। এ কি মা! উন্নত জনসংঘ নিজের নিজের প্রাণ-
রক্ষায় ব্যস্ত হয়ে তোমাকেই নিক্ষেপ ক'রে চ'লে
গেল? ওঠো, এসো আমার সঙ্গে শিবিরে।

রাণী। কে শত্রু, কোথা থেকে কেমন ক'রে এলো, জয়শ্রী?

জয়শ্রী। জানি না—জানবারও আমার প্রয়োজন নেই।

সে যত বড়ই শত্রু হ'ক, ভিতরের শত্রুর বিভীষিকার
কণামাত্রও সে আমার কাছে উপস্থিত করতে পারেনি।

চল আমার শিবিরে। ইচ্ছা হয়, আশার আমার মুখের

কাছে সুধাপাত্র তুলে ধর। তোমার স্নেহের দান নিক্ষেপ
ক'রে পান না ক'রেও আমি মত্তার আচরণ দেখিয়েছি।
যদি ঠিক বুঝে থাক অমৃতপাত্র—তোমার কন্ঠার মুখে
তুলে ধর। পান ক'রে আমি অপ্রমত্ত হই। আমি
এদের হুঁসুটি দেখা আর সহ করতে পারছি না।

রাণী। আর আমাকে বাগ্‌বিদ্ধ ক'র না। তোমার মুখে
মাতৃসম্বোধন! আমার চৈতন্য ফিরেছে, জয়শ্রী!
তোমারই শিবিরে মা আমাকে আশ্রয় দাও। তোমার
অপ্রমত্ততার আবরণে ঐ সব মত্তদের দৃষ্টি থেকে আমাকে
লুকিয়ে রাখি। এখন রাজার কাছে মুখ দেখাতে আমার—
জয়শ্রী। এসো মা এসো—একটু দ্রুত—কোলাহল যেন
আরও নিকটবর্তী হচ্ছে। [উভয়ের প্রস্থান।

নেপথ্যে কোলাহল, দূরে যশমার সস্তর্পণে প্রবেশ ও
কুঞ্জাদির অস্তরাল দিয়া প্রস্থান।

(চণ্ডদেবের প্রবেশ)

চণ্ড। এ কি? সত্যই কি করছে এরা বড়যন্ত্র—নিজে-
দের প্রাধান্যনাশের ভয়ে—ঐ সব যথেষ্টাচার পুরোহিত-
কুল? ও কি! ও কি!—ঐ শত্রু? ওরই ভয়ে
অবস্খীবাসী ব্যাকুলভাবে চারিদিকে পলায়ন করছে?
ধিক্‌ ধিক্‌ তোদের, ওরে ও মত্ত অধঃপতিত জাতি!

(নারীসেনাগণ প্রবেশ করিয়া চণ্ডদেবকে বেঠন করিল)

কে শত্রু, কিরূপ শত্রু, দেখতে পেলি?

১ম সে। না রাজা, আমরা কেউ দেখিনি।

চণ্ড। আমি দেখেছি রে—আমি দেখেছি।

১ম সে। কোথায় রাজা?

(সকলে উক্ত প্রশ্ন করিল)

চণ্ড। ভীষণ রে সে ভীষণ! ভাগ্যে তোরা আমাকে
ঘেরাও ক'রে ফেললি, নইলে কাঁপতে কাঁপতে মাটিতে
আছাড় খেয়ে আমার প্রাণ বহির্গত হয়ে যেতো।

১ম সে। কোথায় রাজা, কোথায় সে ভীষণ?

(নেপথ্যে।—ভয় নেই পুরবাসী, একটা নারী, পরদেশী।

গণ্ডী পার হয়েছে। ভয় নেই—ভয় নেই।)

সকলে। নারী?

(সুবেগার প্রবেশ)

সুবেগা। রাজা! গুনছি, এক পরদেশী নারী গণ্ডী পার
হয়েছে। কি করব, আদেশ করুন।

(নেপথ্যে—কেহ বলিল, হত্যা কর। কেহ বলিল,
নারী। কেহ বলিল, হোক, হত্যা কর।)

চণ্ড। ওই ত জানলে জনমণ্ডলীর অতিপ্রায়। সুবেগা,
আমি বিধি অমান্য করতে পারব না।

[সুবেগার প্রস্থান।

১ম সে। নারী?

চণ্ড। ভীষণ—অতি ভীষণ। দেখে বোধ হ'ল, অশ্রান্তভাবে
কঙ্কালসার।

১ম সে। আমরা কি করব?

চণ্ড। আমার যখন জীবনরক্ষা হয়েছে, তখন আমার
স্বপ্নে উঠে নৃত্য কর।

[নারীসেনাগণের প্রস্থান।

(নেপথ্যে. কেহ বলিল, নারী বৃদ্ধা। সমবেত কণ্ঠে স্বর
উঠিল, বলমে বিধে ফেল, নারীসেনা!)

(নেপথ্যে সুবেগা বলিল, নারী পালিয়ে যাচ্ছে। চ'লে আয়
জয়সেনা, বীরসেনা, শান্তিসেনা, মুক্তিসেনা চ'লে
আয়, চারিদিক থেকে তার পালাবার
পথ রোধ কর।)

(জয়শ্রীর প্রবেশ)

জয়শ্রী। পিতা—পিতা, ওই নিষ্ঠুরাকে নিষেধ করুন।

এক বৃদ্ধা, অশ্রান্তভাবে কঙ্কালসার নারী—

চণ্ড। আমি তাকে দেখেছি, জয়শ্রী।

জয়শ্রী। দেখেও এই অতি নিষ্ঠুর কার্য আপনি অমু-
মোদন করলেন?

চণ্ড। আবার তুলে যাচ্ছ কেন জয়শ্রী—আমি কিছু
করিনি।

(নেপথ্যে—হ'ক বৃদ্ধা, হ'ক কঙ্কালসার—হত্যা

না ক'রে ফিরে এসো না নারীসেনা! আমরা

আজ বিধির প্রাধান্য দেখতে চাই)

জয়শ্রী। এই ঘৃণিত, পাশবিক উৎসবের কবে বিলোপ
হবে, রাজা?

চণ্ড। হয়, আজই হ'ক। কিন্তু যত দিন না হবে, তত
দিন আমি রাজা থাকতে এ উৎসবের একটা তুচ্ছ
বিধিরও লঙ্ঘন হ'তে দেবো না।

জয়শ্রী। আমি কি করব?

চণ্ড। উৎসবের বিধি—গণ্ডীর ভিতরে যথেষ্টা বিচরণ

কর। কিন্তু এখনও নিজেকে মনে ক'র না মুক্ত।
প্রতিক্রমেই স্বরণ রাখবে, আজ এখানে আমিও
জনমতের আজ্ঞাকারী—অবস্থীর পুত্র। আমার স্বতন্ত্র
অভিধান নেই।

জয়শ্রী। যদি আমি বিধির পারে যাই ?

চণ্ড। অর্থাৎ ?

জয়শ্রী। অর্থাৎ এই নীচ, এই বর্ষের নিষ্ঠুরতার সীমার
বাইরে যে কোনও স্থানে—যে কোনও অন্ধকারে—

চণ্ড। অর্থাৎ ?

জয়শ্রী। আর অর্থাৎ আমি জানি না। আমি আর
এ নীচতা নিষ্ঠুরতা দেখতে পারি না। পিতা, রাণী
দিলে না, আপনি দিন তুলে ঐ অমৃত আমার মুখে।

চণ্ড। অর্থাৎ, আর অবস্থীতে তুমি ফিরতে চাও না ?

জয়শ্রী। হায়, তা করবার যদি আমার উপায় থাকতো !
প্রথা কি নীচ, কি বর্ষের, কি নিষ্ঠুর !

চণ্ড। সে আক্কেপ গণ্ডীর বাইরে গেলেই মিটে যাবে,
জয়শ্রী। উৎসবের বিধি, জাতিকে অবজ্ঞা করে',
এখানে এসে আজ যে গণ্ডীর বাইরে আত্মগোপন
করবে, সে অবস্থী থেকে চির-নির্কাসিত হবে।

জয়শ্রী। করুক তবে সেই বিধি সমস্ত কঠোরতা নিয়ে
আমার শাসন। আমি আত্মগোপনই করবো।

(প্রস্থানোত্ত)

চণ্ড। কোথায় যাবে ? তোমার কথা শুনে আমি ত
তোমাকে ছেড়ে দিতে পারব না। যেও না, জয়শ্রী।

(প্রস্থানোত্ত)

জয়শ্রী। আসবেন না মন্ত রাজা, ফিরে যান, আমি নিজে
না ধরা দিলে এখনকার কোনও মন্ত আমাকে ধরতে
পারবে না।

[প্রস্থান।

চণ্ড। সত্যই হয়েছে আমি মন্ত। অপ্রমত্ত জয়শ্রী, তাই
তোমাকে আমি ধরতে পারলুম না। তোমাকে বলি
দিলে যদি এ প্রথার অবসান হয়, তাই হ'ক। নিজেকে
বলি দিয়ে তুমি তোমার জয়শ্রী নাম সার্থক কর।

(টলিতে টলিতে চণ্ডদেব কিয়দূর অগ্রসর হইতেই

দেবসেনা প্রবেশ করিয়া বলিল, রাজা।)

কি রে দেবসেনা, রাজা ব'লে চুপ করলি কেন ?

দেব। তাই ত রাজা, এরই মধ্যে তুমি এত মন্ত হয়েছে !
আর এই অবস্থায় তোমাকে একা ফেলে সকলে আত্ম-
রক্ষা করতে পালিয়ে গেছে !

চণ্ড। বলবার তোর কি কিছু আছে ?

দেব। ছিল রাজা, কিন্তু তোমার অবস্থা দেখে বলতে যে
সাহস হচ্ছে না !

চণ্ড। তুই বল। এ বনে আজ সকলেই মন্ত ;—কেউ
পান ক'রে, কেউ পান না ক'রে।

দেব। এক অনাহারে কঙ্কালসার বৃদ্ধ, মনে হচ্ছে যেন
আত্মহত্যার জন্ত বার বার গণ্ডী পার হবার চেষ্টা
করছে। তোমার সঙ্গে দেখা করাবার প্রতিশ্রুতি
দিয়ে আমি তাকে গণ্ডীর বাইরে বসিয়ে এসেছি।

চণ্ড। নিয়ে চল দেবসেনা, নিয়ে চল।

দেব। সে যে অনেক দূর রাজা। এ অবস্থায় তোমাকে
কেমন ক'রে নিয়ে যাই !

চণ্ড। নিয়ে চল, নিয়ে চল। এখানে তাকে আনাতে
আমার সাহস নেই। এক কঙ্কালসার বৃদ্ধা এতক্রমে
বোধ হয় মরেছে, এক কঙ্কালসার বৃদ্ধ মরবে। প্রথা—
প্রথা। নিয়ে চল। না পারিস, কোথায় সে ব'লে
দে, আমি নিজেই যাচ্ছি।

দেব। চল রাজা। (চণ্ডদেবের হাত ধরিল)

চণ্ড। (অর্ধজড়িত স্বরে) প্রথা নিষ্ঠুর। শুধু নিষ্ঠুর ?
নিষ্ঠুর—বর্ষের—হেয়। দেবসেনা ! একটা ব্যাকুল
বিষণ্ণতা পাহাড়ের ভার নিয়ে অন্তরটাকে আক্রমণ
করলে ! অনেক দিন তোর মুখের গান শুনি নি,
একটা শুনিয়ে দে।

দেব। যথা আজ্ঞা প্রভু।

(দেবসেনার গীত)

ধুলে দাও ঘরের ছয়ার।
কপট বাহির মোরে করেছে ছলনা গো,
সেখা ফিরে যাব নাকো আর ॥
যাহাকে আপন বলি
নিকটে গিয়াছি চলি,
শতভাবে সে লাঞ্ছনা করেছে আমার।
সে লাজ-কাঙ্ক্ষিনী আর শুনাতে না চাই গো !
খোলো ছয়ার খোলো ছয়ার
ফিরিয়া আপন ঘরে যাই গো।
এগন বুয়েছি আমি ওহে মৌন গৃহস্থাসী
এক তুমি আপনার হ'তে আপনার ॥

দৃশ্যান্তর

(বিস্মিত-নেত্রে নেপথ্যের দিকে চাহিয়া শবরবেশী উদয়ন প্রবেশ করিলেন । চলিতে চলিতে যেই তিনি সীমাচিহ্নের সমীপে উপস্থিত হইলেন, অমনি প্রভুগুপ্ত প্রবেশ করিলেন এবং উদয়নের স্বন্ধে হস্ত দিয়া তাহাকে আকর্ষণ করিলেন । চমকিতের মত উদয়ন মুখ ফিরাইলেন)

প্রভু । ও দিকে কোথায় চলেছ ?

(বলিয়াই প্রভুগুপ্ত উদয়নের আপাদমস্তক নিরীক্ষণ কবিত্তে লাগিলেন)

উদ । কি এক আশ্চর্য্য দৃশ্য দেখলুম ! এই বনের মাঝে কতকগুলো পুরুষ ও নারী মত্তভাবে উল্লাস প্রকাশ করতে করতে চ'লে গেল !

প্রভু । এ আর আশ্চর্য্য কি ? তারা সকলে মদিরা পান করেছে ।

উদ । তার পর এল এক প্রৌঢ় পুরুষ । দেখে তা'কে ক্ষমতাশালী ব'লে বোধ হ'ল । কিন্তু তা'কে ঘিরে ফেললে কতকগুলো নারী । সকলেরই হাতে বল্লম । দেখে বোধ হ'ল .যেন, এক একটা রণ-রঙ্গিনী । ঐ ঐ—এখনও তাদের দেখতে পাচ্ছি ।

প্রভু । আর ও আশ্চর্য্য দেখতে হবে না—ফিরে এস ।

উদ । কেন ?

প্রভু । মরণের পথে ছুটেছিলে তুমি ।

উদ । মরণের পথে ?

প্রভু । ওই তোমার স্মৃতিতে কিছু দূরে পথের এক চিহ্ন দেখছ ?

উদ । দেখতে পাচ্ছি ।

প্রভু । ওইটি পার হলেই হ'ত তোমার মৃত্যু ।

উদ । তুমি ক্ষিপ্ত ।

প্রভু । না রে বর্বর, ক্ষিপ্ত নই । বৃথা জীবনটা নষ্ট করতে চলেছিস দেখে তোকে রক্ষা করতে করুণা-পরবশ হয়ে ছুটে এসেছি । আমার কথায় বিশ্বাস হচ্ছে না ?

উদ । পার হলেই মৃত্যু ?

প্রভু । শুধু মাত্র তাদের দেখার অপেক্ষা । ওই যে

পুরুষকে দেখলে, উনি এ দেশের রাজা । আর ওই যারা গুঁকে ঘিরে চলেছে, ওরা হচ্ছে গুঁর দেহরক্ষী ।

উদ । রাজার দেহরক্ষী নারী !

প্রভু । এ দেশের এই প্রথা । বহু প্রাচীনকাল থেকে এ প্রথা চ'লে আসছে । আজ ওদের জাতীয় উৎসব । জাতির পরাধীনতা-মোচন স্বরণে বৎসরের এই এক নির্দিষ্ট দিনে রাজা মৃগয়া উপলক্ষ ক'রে বনে আসেন । সঙ্গে আসে সৈন্য, সামন্ত, অমাত্য, বন্ধু, পৌরজন—পুরুষ ও নারী । এসে এখানে তারা গীত, বাণ, পান-ভোজনে সারাদিন আনন্দ করে । দিন-শেষে আবার তারা রাজধানীতে ফিরে যায় । ওই পৌর-নর-নারীদের যখন দেখেছ, তখন বুঝতে পেরেছ তাদের অবস্থা ?

উদ । সকলেই মত্ত ।

প্রভু । উৎসবক্ষেত্রে প্রথমত প্রথমে যজ্ঞ হয় । যজ্ঞ-শেষে সকলেই অন্ন-বিস্তর মদিরা পানে আনন্দ উপভোগ করে ।

উদ । নারী পর্য্যন্ত ?

প্রভু । ওই ত দেখলে । তবে শুধু আজ । অল্প দিন করলে সেটা দৃশ্য । যে করে, রাজ-বিধানে হয় তার শাস্তি । ওদেরই মর্যাদারক্ষার জন্ত রাজার এই কঠোর বিধান । উৎসবক্ষেত্রের একটা সীমা নির্দিষ্ট হয় । যে কোন বিদেশী রাজার অহুমতি বিনা ওই সীমা পার হবে, তখনই হবে তার মৃত্যু ।

উদ । মারবে কে ?

প্রভু । ওই যে দেখলে—ওই সব নারী-রক্ষী । ওরা কেউ এ দেশীয় নারী নয় । কেউ বদাকুনী, কেউ ইউনানী, কেউ বাহ্লীকী, কেউ ইরানী, কেউ আসিরী । বিদেশীয়া ব'লে ওরা সকলেই হয় অত্যন্ত প্রভুভক্ত । ওদের দিয়ে রাজার কোনও গুপ্তশত্রুর ষড়্‌যন্ত্রের সুবিধা হয় না । নারী-রক্ষী রাখবার কারণ বোধ হয় এইবারে বুঝতে পেরেছ ?

উদ । ওরাও কি মত্ত ?

প্রভু । বলতে ভুলে গেছি । পান করে না তারা, যারা বালক । আর করে না ওরা ওই সব রাজার দেহ-রক্ষী । ওদের মদিরা স্পর্শ করবার পর্য্যন্ত অধিকার নেই ।

উদ। ওই নারী ভিন্ন কি রাজার আর কোন রক্ষী নেই ?

প্রভু। নিশ্চয় আছে। ওরা শুধু গণ্ডীর ভিতরে থেকে রাজার দেহরক্ষা করে। গণ্ডীর বাহিরে চারিদিকে প্রহরীর কার্য করছে বল্লমধারী সৈনিকের দল। তুমি তাদের দৃষ্টি অতিক্রম করে কেমন করে এত দূর অগ্রসর হ'লে, বুঝতে পারছি না।

উদ। আমি যেখান থেকে আসছি, সেখানে রাজার কোনও বল্লমধারী প্রবেশ করতে সাহস করবে না।

প্রভু। কি প্রকার ?

উদ। প্রকার আবার কি—বুদ্ধি থাকে, বুঝে নাও।

প্রভু। প্রকাশ করেই বল। অত বুদ্ধি আমার নেই।

উদ। এই ননের যেখানে সহস্র সহস্র স্তম্ভী বিচরণ করছে।

প্রভু। তুমি সেখানে ছিলে ? (উদয়ন মাথা নাড়িয়া সীকার করিল) এই অবস্থায় ?

উদ। (ছুই হস্ত মুক্ত ও প্রসারিত করিয়া) এই অবস্থায়।

প্রভু। বুঝতে পেরেছি, উন্নত বর্কর—চ'লে এসো।

উদ। এ দিকে যাব না ?

প্রভু। না—কদাচ না—গেলেই মরবে। ওই সকল স্ত্রীলোক তোমাকে বল্লমে বিঁধতে, পুরুষদের মত কিছু মাত্র বিচার-বুদ্ধির প্রয়োগ করবে না।

উদ। এ দিকে যেতে আমার বড় ইচ্ছা হচ্ছে।

প্রভু। অর্থাৎ, মরতে ?

উদ। আমার দেখতে ইচ্ছা হচ্ছে ওই রাজাকে। একবার তাকে জিজ্ঞাসা করব, স্ত্রীলোকের বেড়ার ভিতর থেকে সে কোন্ জন্তু শিকার করে।

প্রভু। আমার যা বলবার, তোমাকে ব'লে শেষ করলুম। তোমার প্রাণের কিছুমাত্রও যদি মূল্য নেই মনে কর, তা হ'লে যাও। আমি কিন্তু আর অধিকক্ষণ এখানে থাকতে পারব না।

উদ। প্রাণের মূল্য। কথাটা মনে লাগছে।

(নেপথ্যে উল্লাস-কোলাহল)

প্রভু। তা হ'লে আর কালবিলম্ব না করে চ'লে এস।

উল্লাস করতে করতে হয় ত ওরা এই দিকে আসতে পারে। আমার ইচ্ছা নয়, ওরা তোমাকে দেখে।

উদ। কেন ? এখানে দেখলেও কি ওরা আমাকে মেরে ফেলবে ?

প্রভু। অসম্ভব নয়। তোমার পরিচ্ছদ দেখে মনে হচ্ছে, তুমি শবর। তোমার কথাবার্তা, ব্যবহার বলছে শবর। কিন্তু তোমার মূর্তি—

উদ। মূর্তি কি বলছে ?

প্রভু। তোমার মত স্ত্রী, সুগঠিত যুবা কোন রাজগৃহেও কদাচ দর্শন করেছি।

উদ। হঁ—চল।

প্রভু। তোমাকে দেখলে ছদ্মবেশী ব'লে ভ্রম হয়। ওদেরও সেই ভ্রম হবার সম্ভাবনা। কিন্তু তারা মত্ত।

উদ। চল রুদ্ধ, আমি ফিরেই যাচ্ছি। আমি ধরতে চলেছিলুম—যে কোন একটা বল্লমধারিণী নারীকে— ওই নারী-বেষ্টন-রহস্ত্রটা জানবার জন্ত।

প্রভু। গেলে তোমার প্রশ্ন করবার অবকাশ হ'ত না, বৎস। তোমাকে দেখার সঙ্গে সঙ্গে সেই নিষ্ঠুরা বল্লমে তোমার এই সুন্দর বিশাল বক্ষঃ বিদ্ধ করে তোমার বাকশক্তি বিগীন করে দিত। নাও, এই ত সব শুনলে, এইবারে চ'লে এস।

উদ। চল।

প্রভু। হাঁ ! এমন সুন্দর যুবা তুমি, নিতান্ত মত্তের মত অনর্থক প্রাণটা নষ্ট করা কি ভাল ?

(নেপথ্যে যশমা আর্জুনাদ করিয়া উঠিল। চলিতে চলিতে তাহা শুনিয়া উদয়ন উৎকর্ণ হইয়া দাঁড়াইলেন। তাহাকে উক্তরূপে অবস্থিত দেখিয়া প্রভুও গুপ্ত বলিলেন, ও কি ! চলতে চলতে আবার থমকে দাঁড়ালে কেন ? ওদিকে কাণ দিয়ো না)

উদ। শুনতে পেলো না, কে যেন চীৎকার করে উঠলো ?

প্রভু। ও তোমার শোনবার বিষয় নয়। যদি কেহ ওখানে প্রবেশ করে থাকে, সে মরেছে।

(নেপথ্যে যশমা পুনঃ চীৎকার করিল।

উদয়ন গমনের ভাব দেখাইলেন)

তুমি তাই ব'লে আত্মহত্যা করো না।

(উদয়নের হস্তধারণ)

উদ। ধিক্ তোমাকে রুদ্ধ। তোমার কথা এক, কার্য আর। বললে প্রাণের মূল্য, দেখাচ্ছ রূপের মূল্য ! আমার যদি প্রাণের মূল্য থাকে, তার নেই ?

[প্রভুও গুপ্তের হস্তমুক্ত করিয়া প্রস্থান।

প্রভু। দেখতে দেখতে দেখার বাইরে শোনার বাইরে
চ'লে গেল। আর তোমাকে ফেরাবার চেষ্টা বাতুলতা।
হয় তুমি অতি-মত্ত, নয় তুমি অপ্রমত্তের রাজা।

(সুমিত্রার প্রবেশ)

সুমিত্রা। ওরে ও উন্নত শবর, আমাকে জনশূন্য স্থানে
একা রেখে কোথায় গেলি ?

প্রভু। ও কি তোমারই পুত্র ?

সুমিত্রা। আপনি তা'কে দেখেছেন ?

প্রভু। শীঘ্র যাও মা, শীঘ্র যাও। এই দিকে এইমাত্র
চ'লে গেছে সে। পুত্রকে ফিরিয়ে আনো—নইলে
তাকে হারালে।

সুমিত্রা। হারালুম !

প্রভু। আগে ফিরিয়ে আনো—তার পর প্রশ্ন। নতুবা
আর তাকে জীবিত ফিরতে দেখবে না।

সুমিত্রা। কোন্ দিকে গেল সে ?

প্রভু। এসো, দেখিয়ে দিই। আমার শতনিষেধ সত্ত্বেও
সে চ'লে গেছে। এই দিকে, মা, এই দিকে। শীঘ্র
যাও মা, শীঘ্র ফিরিয়ে এনে অপঘাত-মৃত্যু থেকে তাকে
রক্ষা কর।

(সুমিত্রা বেগে প্রস্থান করিল। প্রভুওপ্ত উদ্গ্রীবভাবে
তার গমনপথের দিকে চাহিয়া দাঁড়াইলেন)

প্রভু। এ দিকে রাজ-বধুর মূর্তি ওদিকে মূর্তি রাজ-
পুত্রের। অথচ সে বললে আমি শবর। এ নারীও
পুত্রকে সন্ধান করলে শবর। কি প্রহেলিকার মূর্তি
এই মাতা-পুত্র ! কি মা—কি মা ? অমন ক'রে ছুটে
আসছ কেন ?

(সুমিত্রার পুনঃ প্রবেশ)

পুত্রকে পেয়েছ ?

(সুমিত্রা হস্তের ইঙ্গিতে উত্তর দিবার আশ্বাস দিয়া বেগে
বিপরীত দিকে প্রস্থান করিলেন। তীব্র দৃষ্টিতে তাঁহার
গন্তব্যপথের দিকে চাহিয়া প্রভুওপ্ত দাঁড়াইলেন।

বজ্রাধার কক্ষে সুমিত্রা পুনঃপ্রবেশ করিলেন)

সুমিত্রা। পুত্রের অমুসন্ধানে কিছু দূর গিয়ে মনে পড়লো,
এইটে ফেলে এসেছি। তাই আমাকে ফিরে আসতে
হ'ল, মহাত্মন !

প্রভু। (সবিস্ময়ে) তোমার পুত্রের প্রাণের অপেক্ষা
এই কাপড়ের পুঁটুলিতে কি তোমার কাছে বেশী
মূল্যবান হ'ল ?

সুমিত্রা। আমার ব্যবহার দেখে বুঝতে পারছেন না ?
মুখের দিকে অমন ক'রে কি দেখছেন ? আমি মত্ত
নই।

প্রভু। আমার যদি বিজ্ঞতার এতটুকুও অভিমান থাকে,
তা হ'লেও আমাকে ঐ কথা বলতে হবে—যেটা বলতে
আমার সঙ্কোচ হচ্ছিল—তুমিও মত্ত।

সুমিত্রা। আমার পুত্র নিতান্ত শিশু নয়। তার যথেষ্ট হিতা-
হিতজ্ঞান জন্মেছে। সে যদি, কি বুঝে জোর ক'রে
মরণের পথে যায়, আমি রোধ করতে পারব না। ম'লে
পুত্রশোকে কাঁদবো মাত্র। কিন্তু মহাত্মন, নারীর সম্মত—
আমার মর্যাদা ! আমার মর্যাদারক্ষক হয়ে ওই বীরপুত্র
শত শত ক্রোশ পথ অতিক্রম করিয়ে আমাকে এত
দূবে নিয়ে এসেছে। আমার মন্দভাগ্যে এখানে যদি
মরে সে, আমার মর্যাদা রক্ষা করবে এই বজ্রাধার।
পুত্র জীবিত ফিরে আসে, আবার আমার সঙ্গী হবে।
না আসে, এইটিকে অবলম্বন ক'রে আমি গম্বব্য পথে
চ'লে যাব। (কিছু দূর গমনের পর ফিরিয়া) সত্যিই
পুত্রকে হারালুম ?

প্রভু। আমার তাই মনে হচ্ছে। সে যে কেমন ক'রে
জীবিত ফিরে আসবে, আমি বুঝতে পারছি না।

সুমিত্রা। কোথায় সে গেল ?

প্রভু। এ রাজ্যের রাজা এই বনে উৎসব উপলক্ষে বিহার
করতে এসেছেন। সঙ্গে আছে পৌরজন—নর ও
নারী।

সুমিত্রা। বুঝেছি—সেখানে বিদেশীর প্রবেশের অধিকার
নেই।

প্রভু। বিহার-ভূমির একটা নির্দিষ্ট সীমা আছে। রাজার
বিনামুমতিতে যে বিদেশী সেই সীমা অতিক্রম করবে,
তার ভাগ্যে মৃত্যু।

সুমিত্রা। প্রবেশ করলে আমারও ত মৃত্যু ?

প্রভু। আশঙ্কা মা ! রাজ্যের বিধান—শান্তি দিতে এরা
নারী-পুরুষ, বালক-বৃদ্ধের ভেদ রাখে না।

সুমিত্রা। এরূপ মন্তব্য তার কেন এল প্রভু ? প্রকৃতি

ত তার মত্তের নয় ! কোনও রূপ-শালিনীর সৌন্দর্যের
মোহে—

প্রভু। না না না ! বনমধ্যে এক নারীর আর্তস্বর শুনে,
তার রক্ষার ইচ্ছায় সে ব্যাকুল হয়ে ছুটে গেছে।

সুমিত্রা। তবে আমার পুত্র মরেছে বলছেন কেন ?

প্রভু। সমস্ত কথাই তোমাকে বলেছি। সে মরেছে কি
না, তুমিই অনুমান কর।

সুমিত্রা। সকলেই মত্ত ?

প্রভু। পৌরজনের মধ্যে কে যে মদিরা-পানে বিরত
থাকবে, তা ত বুঝতে পারছি না। থাকতে পারে এক
জন।

সুমিত্রা। কে সে মহাত্মন ?

প্রভু। এ প্রশ্নের উত্তর দেওয়া আমি সমীচীন মনে করি
না, নারী।

সুমিত্রা। রাজা ?

প্রভু। জানি তাঁকে মনীষী, মহৎ, প্রজ্ঞাচকু, কিন্তু আজ
কি তিনি, আমি বলতে পারব না।

সুমিত্রা। আমাবৎ এ অদ্ভুত উৎসব দেখতে কোতূহল
হচ্ছে।

প্রভু। মৃত্যুভয় দেখিয়ে তোমার পুত্রের কোতূহল আমি
নিরস্ত করছিলাম। তুমি তার মা। তোমাকে আমি
যেতেও বলব না, গেলে নিরস্তও করব না।

সুমিত্রা। কিছুক্ষণের জন্য আমাকে আপনি একা থাকতে
দেবেন ? বুঝতে পারছেন, আমি উভয়-সঙ্কটে পড়েছি ?

প্রভু। থাকো—আমি নিশ্চিত হয়ে বিদায় গ্রহণ করি।

[প্রস্থান।

সুমিত্রা। তোমায় সকল কথা বলতে পারলাম না, বুদ্ধ।
কে সে এক জন, যার নাম তুমি আমার কাছে বলতে
সাহস করলে না, তাঁকে দেখার লোভ আমি সংবরণ
করতে পারছি না। (কিয়দুর গমন) কিন্তু—সমস্ত
প্রমত্তের মধ্যে এক সেই অপ্রমত্তকে খুঁজে কি আমি
বার করতে পারব—জীবনের সমস্ত আশঙ্কা সঙ্গে
নিয়ে ? দূর ছাই ভাবনা করা চললো না, আমাকেও
যেতে হ'ল।

দৃশ্যান্তর

[উদয়ন প্রবেশ করিয়া অব্বেষণের ভাবে

প্রস্থান করিলেন।

(নারীগণের প্রবেশ)

(গীত)

কেন চাও না পিছন পানে।

শুধু চাওয়া, চেয়ে চলে যাওয়া—

তাও কি কাতর দানে ?

কথা শু কখন কইনি, কব না,

চাছিলে ফিরে নিকটে যাব না,

তখন যদি হে প্রেম আলাপনে ভূলাইতে এসো মনে।

স্থির শুন, ওহে মধু-বাক্যব, কথা তুলিব না কানে ॥

[গীতান্তে নারীগণের প্রস্থান।

দৃশ্যান্তর

(দেবসেনা বল্লম সঙ্কে লইয়া ইতস্ততঃ পদচারণ

করিতেছিল)

দেব। উৎসবের প্রারম্ভটা কেমন ভালো লাগছে না।

এক দিকে অপ্রমত্ত রাজকুমারী, অন্য দিকে বনভরা

মাতাল। রাজকুমারীর প্রতিজ্ঞা, সে স্বরাপান করবে

না। মাতালদের চেষ্টা, তাকে পান করাবে, একটা

যেন নূতন ধরণের গৃহ রঙ্গমূর্ত্তি ধরবার উদ্যোগ করছে।

(দূরে একটা উল্লাস-কোলাহল শুনিয়া সে একবার

উৎকর্ণ হইয়া দাঁড়াইল)

এ উল্লাস আর কারো নয়, ঐ ছুট পুরোহিত-পুত্র

আর তার মত্ত সঙ্গীদের। তারা ঐ রাজপুত্রটাকে

নিয়ে আমোদ করছে। তাই ত, আমাদের সোনার

রাজকুমারী ঐ পুরোহিতগুলোর কুচক্ষে ঐ অপদার্থটার

হাতে পড়বে ? পড়বে কেন, পড়েছে বললেই হয়।

কে রোধ করবে এই মরণের মত ছুটে আসা অনর্থকে ?

দূর ছাই, ও ভাবনায় আমার কি ? প্রাণহীনা প্রেম-

হীনা সৈনিকা আমি। আমি আমার প্রিয়তমের

সঙ্গে একটু আলাপ করি।

(দেবসেনার গীত)

চেয়ো না মৃগপানে হে চিরলুকানো সখা।

রয়ো না পথপানে, দিও না আমারে দেখা ॥

যদি বা কতু ভুলি তোমাতে দেখে ফেলি,

নয়ন মুদে তুমি হৃদয়ে যেও চলি ;

আমার এ বন-ঘরে রহিতে দিও মেরে

তুমি হে যেমন আছ একা ॥

(পশ্চাৎ হইতে উদয়ন প্রবেশ করিলেন এবং সস্তর্পণে
দেবসেনার নিকটে আসিয়া তাহার পৃষ্ঠে হস্ত
দিলেন । দেবসেনা ফিরিয়া উদয়নের মুখের
পানে বিস্মিতার মত চাহিল)

উদ । আমাকে পথ ছেড়ে দেবে, না বলমে বিধবে ?
দেব । (কিয়ৎক্ষণ স্তম্ভিতার মত দাঁড়াইয়া) কে তুমি ?
উদ । প্রশ্ন ক'র না, উত্তর দিতে পারব না । আমাকে
পথ ছেড়ে দেবে, না বলমে বিধবে ?
দেব । (কিয়ৎক্ষণ নীরবে দাঁড়াইয়া) পথ ছেড়ে দেবো ।
উদ । তোমাকে নমস্কার, দেবি ! বার বার নমস্কার !
(দেবসেনা বলম নিম্নমুখ করিয়া উদয়নকে প্রস্থানের পথ
দিল । উদয়ন প্রস্থান করিল)

দেব । এ কি দেখলুম !

(জয়শ্রীর প্রবেশ)

জয়শ্রী । এ কি দেখলুম, দেবসেনা ?

দেব । তুমিও দেখলে ?

জয়শ্রী । শবর-বেশী কে ও ? (দেবসেনা নীরব রহিতে
জয়শ্রীকে ইঙ্গিত করিল) করিস কি, ফেবা । নইলে
মরবে যে ।

দেব । মরবে কি, বল না মরেছে ।

জয়শ্রী । উন্নততার মত এ কি বলছিস, ফেবা—ফেবা ।

দেব । ফেরাতে হয়, তুমিই ফেরাও রাজকুমারি !

[জয়শ্রীর প্রস্থান ।

হাঁ, হাঁ—অত দ্রুত নয়—ধীরে—ধীরে ।

(দেবসেনার গীত)

চল স্থির ধীর-মস্তুর গমনে,
সঞ্চিত ছায়া-শীত ওঠে বন-ভবনে—
গতি যেন কেহ না জানে !
ওঠে যে নদীর কলে, ছায়াঘন তরুশূলে
বসন্ত গেলা খেলে নয়নে ।
মুখরমধীর : 'তাজ মঞ্জীর',
এজ বনভবন* গোপনে

নহি চঞ্চলচরণে, ললনে, গতি যেন কেহ না জানে :

[জয়শ্রীর গস্তব্য দিকে দেবসেনার প্রস্থান ।

(অপর দিক দিয়া চণ্ডদেব ও মহিরঙ্গের প্রবেশ)

চণ্ড । তাই ত, কি নাম বললে তোমার ?

মহি । এ দাসের নাম মহিরঙ্গ, প্রভু !

চণ্ড । তাই ত মহিরঙ্গ, তোমাকে যে আমি কোনও

আশ্বাস দিতে পারলুম না ! তোমার জ্ঞী যদি গণ্ডী
পার হয়ে থাকে, যদি কোন দেবতা এসে তাকে রক্ষা
করে, নচেৎ, তার জীবিত থাকবার কোনও সম্ভাবনা
আমি দেখতে পাচ্ছি না ।

মহি । না প্রভু, আর আমার আক্ষেপ করবার উপায়
নেই, যখন জানতে পারছি, বিধি অমাত্য করলে আপ-
নার কণ্ঠার পর্যাস্ত মুক্তি নেই ।

চণ্ড । পৌরজন যদি তার বন্ধন চায়, তা'কে বন্ধন করতে
হবে, যদি নির্কাসন চায়, নির্কাসিত করতে হবে । মৃত্যু
চায়, দিতে হবে তাকে মৃত্যু । বিধি অমাত্য করতে
আমার সাহস নেই ।

মহি । আক্ষেপ নেই, অতঃকোনও আর আক্ষেপ নেই
ধর্মাবতার ! যদি সে ম'রে থাকে, তা হ'লে সে শাস্তি
পেয়েছে—যা এখনো আমি পাই নি । মনে হয়, আর
আমি পাবও না । একমাত্র আক্ষেপ, মালবের রাজ-
হস্তিচালকের জ্ঞী হয়ে, ক্ষুধার জ্বালায় সে আশুনে
পতঙ্গের মত মৃত্যুকে আলিঙ্গন করলে ।

চণ্ড । মালবের রাজহস্তি-চালক—কে ? তুমি ?

মহি । এই হতভাগ্য ।

চণ্ড । এ দশা তোমার কি হেতু, মহিরঙ্গ ?

মহি । আর জিজ্ঞাসা করবেন না প্রভু, সে অতি দুঃখের
কাহিনী । অভাগীকে আমি যেতে মানা করেছিলুম ।
সে গুনলে না, আমার কষ্ট দেখে গুনলে না । আপ-
নাকে দেখতে পেয়ে চরণে ধরবে ব'লে ছুটে গেল সে ।

চণ্ড । আমার দুঃখের মাত্রা বাড়িও না । বল মহিরঙ্গ,
বল, মালবের রাজ-হস্তি-চালক হয়ে তোমার এ দুর্দশা
কেন ?

মহি । এক দুর্ভাগ্য মালবের যুবরাজ হয়েছে । তারই
অত্যাচারে, প্রভু, আমার এই অবস্থা । তাকে আমি
রাজ-হস্তীতে আরোহণ করতে দিই নি, এই অপরাধে—
এই অপরাধে আমি সর্বস্বাস্ত হয়েছি । মালবের
কোনও গৃহে আমরা আশ্রয় পাই নি ।

চণ্ড । অপরাধ ত বটেই, মহিরঙ্গ । সে যখন যুবরাজ, রাজ-
হস্তীতে আরোহণ করতে তার ত যথেষ্ট অধিকার আছে ।

মহি । পাবিনি ধর্মাবতার, পট্টমহাদেবীর পুত্র বার পৃষ্ঠে
আরোহণ করবার একমাত্র যোগ্য, সে পাষাণ

দাসীপুত্রকে তার উপর বসতে দিতে পারি নি। ছর্কুত আমাদেরই স্বজাতি এক নারীর গর্ভে জন্মগ্রহণ করেছে।

চণ্ড। সত্য বলছ, মহিরঙ্গ ?

মহি। আর অধিক সত্য কি বলব ধর্ম্মাবতার, সে নারী আমারই এক জাতি-ভগিনী। রাজা এক প্রকাণ্ড দিঘী করিয়েছিলেন। সেই সময়ে ওই নারী মাটি-বহা কামে নিযুক্ত ছিল। রাজা তা'কে দেখে মত্ত হয়েছিলেন। ওই ছর্কুতই হচ্ছে সেই মত্ততার ফল। এখনও রাজা সেই নারীতে মত্ত। রাজ-অস্তঃপুরে সেই হয়ে আছে সকল নারীর প্রধান। পট্ট-মহাদেবীরও সেখানে আদর নাই।

চণ্ড। (উত্তেজিতভাবে) মহিরঙ্গ - মহিরঙ্গ !

মহি। কি ধর্ম্মাবতার !

চণ্ড। তথাপি—তথাপি—তথাপি তথাপি—(বক্রভাবে দাঁড়াইলেন) কিছু বুঝতে পারছ, মহিরঙ্গ ? পারছ না ? আমাকেও মত্ত মনে ক'রে বিস্মিত নেত্রে দেখছ ? তথাপি মহিরঙ্গ, আমি বিধি লঙ্ঘন করতে পারবো না। তোমার স্ত্রী আজ যখন গণ্ডী পার হয়েছে, তখন সে মরেছে। ভাল মহিরঙ্গ, তোমার স্ত্রীর মৃত্যু-সংবাদ যখন শুনবে, তখন তুমি কিরূপ ভাবে কাঁদবে ?

মহি। ধর্ম্মাবতার ! দাসকে এইবারে বিদায় দিন।

চণ্ড। দেখাও মহিরঙ্গ, একবার দেখাও। অবশ্যই তুমি কাঁদবে। বহুকালের সঙ্গিনী—জীবন দিলে তোমারই জন্ত। দেখাও মহিরঙ্গ, দেখাও—কিরূপ ভাবে তুমি তার জন্ত আক্ষেপ করবে ? একটি বার দেখাও। পারবে না ? দেখাতে পারবে না ? কিন্তু মহিরঙ্গ, আমি তোমাকে দেখাতে পারি। পট্ট-মহাদেবীর শোকে কেমন আমি কেঁদেছিলুম। আমাকে কি মত্ত দেখছ, মহিরঙ্গ ?

মহি। রাজা, রাজা ! আমি দীন দাস, নীচজাতি—চরম হুঃখের তাপে আমার ভিতরটা পুড়ে গেছে—আমার দৃষ্টি-শক্তি লোপ পেয়েছে।

চণ্ড। মহিরঙ্গ, সেই পট্ট-মহাদেবীর শোক আজ আবার শতগুণে অলে উঠেছে। কিন্তু মহিরঙ্গ, বড়ই হুঃখের কথা, আজ আমি চোখের জল এক ফোটাও ফেলতে পারব না।

মহি। কেন রাজা ?

চণ্ড। মহিরঙ্গ, সেই পট্টমহাদেবীর কণ্ঠা—সুবর্ণ-প্রতিমা আমার জয়ন্তী—তাকে ধ'রে দিতে হবে তোমার ওই শূদ্রাণীর গর্ভজাত ওই চণ্ডালাধম ছর্কুতকে।

মহি। না—না। ওরূপ নিষ্ঠুর কথা আর মুখে আনবেন না, রাজা !

চণ্ড। উপায় নেই—কোনও উপায় নেই—আমি বিধি অমান্ত করতে পারব না। দিতেই হবে মহিরঙ্গ, দিতেই হবে। আমি বিধি অমান্ত করতে পারবো না।

মহি। দিতেই হবে ? পট্ট-মহাদেবীর ওই সুবর্ণ-প্রতিমা কণ্ঠা—ওই নীচকে—ওই পাষণ্ডকে—

চণ্ড। দিতেই হবে। আজ আমাদের এ জাতীয় উৎসব। সমস্ত জাতির—পুরুষ, নারী, বালক, বৃদ্ধের সমবেত চেষ্টায় বৎসরের এই দিনে আমাদের দেশ পরাধীন নাম বিলুপ্ত করেছিল ! তাই আজ এখানে সকলের অবাধ আনন্দভোগে অধিকার। কেউ কারও আনন্দে বাধা দিতে পারবে না। দিলে তার অপরাধ হবে। সে অপরাধের বিচার আছে, মহিরঙ্গ। উৎসবশেষে মণ্ডপে যখন সকলে একত্র হবে, তখন হবে সেই বিচার। এই সময় পৌরজনরা চিরাচরিত প্রথামত রাজার কাছে কিছু প্রার্থনা করবে। সর্ববাদিসম্মত হ'লে সে প্রার্থনা পূরণ করতে রাজা বাধ্য।

মহি। তারা কি প্রার্থনা করবে ওই পাপিষ্ঠের জন্ত আপনার ওই কণ্ঠা ?

চণ্ড। ও কি বুদ্ধ, কোমর বাঁধছ যে ! কঙ্কালের ভিতর থেকে দাবানল জ্বলে উঠলো না কি ?

মহি। তোমাদের বিধি তোমাদেরই কাছে থাক, রাজা। আমি সে নিষ্ঠুর কথা শুনতে পারব না।

চণ্ড। দাঁড়াও - দাঁড়াও—কোথায় যাচ্ছ ?

মহি। তোমাদের বিধি, আমার অক্ষুশ। তোমাদের বিধি এক দিকে, আর হাতীর মাথা চূর্ণ করা আমার এই অক্ষুশ আর এক দিকে।

[মহিরঙ্গের প্রস্থান।]

(দেবসেনার প্রবেশ)

চণ্ড। দেবসেনা—দেবসেনা ! ধনু, ধনু ওই বৃদ্ধকে। ও আবার আত্মহত্যা করতে ছুটলো।

দেব। ও মরুক। আশ্চর্য্য রাজা, আশ্চর্য্য !

চণ্ড। কি আশ্চর্য্য রে ?

দেব। এক রাজপুত্র।

চণ্ড। কোথায় রে, কোথায় রে, দেবসেনা ?

দেব। একটু পূর্বে গণ্ডী পার হয়ে এই দিকে সে চলে গেল।

চণ্ড। যদি দেখতে পেলি, তখন তাকে বলমে না বিধে আমাকে সংবাদ দিলি কেন, অভাগী নারী ?

দেব। ভুল হয়ে গেল, রাজা।

চণ্ড। প্রধান কি বলেছে, শুনেছ ?

দেব। শুনেছি বই কি রাজা, এই হুগটুকুর জন্তু আমাকে বলমে বিধে মরতে হবে।

চণ্ড। নিশ্চয় হবে দেবসেনা, আমি বিধি অমান্ত করতে পারব না।

দেব। এখনই কি বিধবে, রাজা ?

চণ্ড। উচিত—উচিত দেবসেনা ! সে যদি আমার বৃকে বলম বিধতো ?

দেব। ভুল নয়—প্রচণ্ড অপরাধ আমার, রাজা। আমাকে এই মুহূর্ত্তেই বলমে বিধে মেরে ফেলো।

চণ্ড। ষড়যন্ত্র—ষড়যন্ত্র !

দেব। কিসের ষড়যন্ত্র প্রভু ?

চণ্ড। আমার বিনাশের। আমি তোমাকে মেরে ফেলি, আর সে আমাকে রক্ষিণু দেখে মেরে ফেলুক। পরে— পরে—বিচারে। আমি বিধি অমান্ত করতে পারব না। নে, আমার হাত ধর।

দেব। তাই ত, কেমন ক'রে সে আপনাকে মেরে ফেলবে রাজা, তার হাতে ত কিছু নেই !

চণ্ড। কিছু নেই ?

দেব। তার দুই হাতে শুধু স্নান দশটি অঙ্গুলি। বলম কাঁধে আমি প্রহার নিযুক্ত ছিলাম। কোথা থেকে কেমন ক'রে পিছন দিক থেকে এসে সে আমার পিঠে হাত দিলে। চমকে উঠে যেমন আমি তার দিকে মুখ ফেরালুম, সে আমাকে বললে—হাসতে হাসতে রাজা— 'আমাকে বলমে বিধবে, না পথ ছেড়ে দেবে ?' আমি কি উত্তর দেবো, ঠিক না করতে পেয়ে বললুম, পথ ছেড়ে দেবো। বলেই যেমন তাকে আমি পথ ছেড়ে

দিলুম, অমনি আমাকে সে দেবী-সম্বোধনে নমস্কার ক'রে মাতঙ্গ-গতিতে চলে গেল।

চণ্ড। কোথায় গেল ?

দেব। তা বজতে পারব না, রাজা। তুমি আমাকে খণ্ড খণ্ড ক'রে কাটলেও না।

চণ্ড। কেমন ক'রে বুঝলি, সে রাজপুত্র ?

দেব। তার মতন আর একটিও যে এখানে নেই রাজা— এত রূপ তার ! কিন্তু—

চণ্ড। কিন্তু কি ? কিন্তু ব'লে নীরব হলি কেন ?

দেব। বেশ তার শবরের।

চণ্ড। (সক্রোধে) তোকে—তোকে—প্রাণ দিতে হবে, অভাগী ! বিধি আমি অমান্ত করতে পারব না।

দেব। এখনি যে নিতে বললুম, রাজা।

চণ্ড। (নেপথ্যের দিকে চাহিয়া ইঙ্গিত। পুরুষ-রক্ষি-গণের প্রবেশ) ওরে, এক শবরবেশী যুবক গণ্ডী পার হয়ে—কোন দিকে গেল, দেবসেনা ?

দেব। দিক নির্ণয় ওরাই করবে রাজা ! হতগুলো পুরুষ, আর সবেমাত্র চারটে দিক।

চণ্ড। অনুসন্ধান কর—অনুসন্ধান কর। এই বনের মধ্যে আছে। সে নিরস্ত্র। স্ত্ররাং তাকে বন্দী করতে তোদের কিছুমাত্র আয়াস স্বীকার করতে হবে না। যেখানে যে অবস্থায় তাকে দেখতে পাবি, সেই অবস্থাতেই ধ'রে আমার কাছে উপস্থিত করবি। (রক্ষিগণ প্রস্থানোগ্রহ হইল) কিন্তু সাবধান, এক জন নিরস্ত্র সদৃশ গণ্ডীর ভিতর প্রবেশ ক'রে যদি তোমাদের মত অস্ত্রধারীর হাত এড়িয়ে চলে যায়—তা হ'লে বুঝেছ ?

দেব। তোমাদের সব বলমে বিধে মরতে হবে।

চণ্ড। হাঁ—প্রত্যেককে—বলমে বিধে মরতে হবে।

দেব। রাজা বিধি-লঙ্ঘন করতে পারবে না।

চণ্ড। না—কিছুতেই না। বিধি লঙ্ঘন করতে পারব না।

[রক্ষিগণের প্রস্থান।]

দেব। কিন্তু তুমি এ কি করলে, রাজা ?

চণ্ড। কি করলুম, দেবসেনা ?

দেব। এই যে বিধি লঙ্ঘন করলে !

চণ্ড। কেমন ক'রে ?

দেব। তুমিও ত ওদের বলতে পারলে না, যেখানে যে
অবস্থায় তাকে দেখতে পাবি, বললে বিধে মেরে
ফেলবি। তাকে অক্ষত-শরীরে ধ'রে আনতে বললে
কেন ?

চণ্ড। তাই ত রে, আমিও যে ভুল ক'রে ফেললুম ! এখন
বুঝতে পারছি, আমি মত্ত। দেবসেনা ! ওই বলম
দিয়ে আমার বুকটাকে বিধে দিতে পারিস্ ?

দেব। তা পারবো না কেন রাজা—নারী হয়ে যখন
নামুসমারা বিত্তা অভ্যাস করেছি, নারীর আকার নিয়ে
যখন দানবী হয়েছি ! কিন্তু তোমাকে বিধলে আমার
বিচার কে করবে, রাজা ? বিশেষতঃ তোমার দেহ-
রক্ষাকার্য্যে নিযুক্ত হয়ে, তোমাকে বিনাশ ক'রে
অপরাধের উপর অপরাধ কেন করব ?

চণ্ড। এ ভুল কেন করলুম, বলতে পারিস্, দেবসেনা ?

দেব। পারি, কিন্তু ব'লে আমার কোনও লাভ নেই।

চণ্ড। এ ভুলের যদি সংশোধন করতে না পারি,
তা হ'লে আর ত আমার রাজদণ্ড হাতে করা
চলবে না !

দেব। ভুলের সংশোধন মানে কি ? তাকে যদি ওরা ধ'রে
আনতে পারে, তুমি কি তার হত্যার বিধান করবে ?—
সত্য রাজা ?

চণ্ড। প্রশ্ন করিস্নি, প্রশ্ন করিস্নি—হয় চণ্ডদেবের
রাজত্বের শেষ, নয় এই প্রথার বিলোপ।—মদিরা—
মদিরা—নিয়ে আয় দেবসেনা, মদিরা।

দেব। এখনও আপনি যথেষ্ট মত্ত--আর পান
করবেন না।

চণ্ড। না—নাঃ ! মদিরা। ভুলের সংশোধন—চাই
মদিরা। হয় চণ্ডদেবের রাজত্বের অবসান, নয়
অবসান ওই প্রথার। 'প্রথা কি বর্ধর, কি
নির্ধর !' উঠছে কাণে এখনও ঝঙ্কার ! কিন্তু মন, আজ
উৎসব। জাতির স্বাধীনতাস্বরূপে উৎসব। মদিরা—
মদিরা।

দৃশ্যান্তর

(উল্লাস করিতে করিতে পুরবাসিগণের প্রবেশ ও

অপর দিক দিয়া প্রস্থান)

(রঞ্জিনীগণের প্রবেশ)

(গীত)

এরা সব আছি ভালোর দল।

এরা ভোজন জানে শয়ন জানে জানে কোলাহল ॥

তবে সবাই জানে দিতে উপদেশ,

এইটে কর, ওইটে কর, নইলে গেল দেশ,

কিন্তু, কার্য্যকালে হস্ত-গালে এক সুরে কর কর্মফল।

সে যার ঘরের নিভায় আশ্রয় কোলে অজস্র অশ্রুজল ॥

দৃশ্যান্তর

(অগ্নেষণের ভাবে উদয়ন প্রবেশ করিলেন। কিয়দূর
অগ্রসর হইতেই নেপথ্যে অলুচকণ্ঠে শব্দ উঠিল, ওরে ও
নির্কোপ শবর ! উদয়ন মুখ ফিরাইল না। জয়শ্রী
প্রবেশ করিয়াই বলিল, ওরে ও হতভাগ্য, যাসনি
ও দিকে। ফিরে যা, ফিরে যা। তথাপি উদয়ন মুখ
ফিরাইল না। তখন জয়শ্রী সত্বর তার সমীপস্থ হইয়া
স্বন্ধে অঙ্গুলি-স্পর্শ করিয়া পূর্ববৎ অলুচস্বরে বলিল,
ফিরে আয় বর্ধর, মৃত্যুমুখে চলেছিস ! চমকিতের গত
উদয়ন মুখ ফিরাইতেই বিস্মিত ও অপ্রতিভভাবে জয়শ্রী
বলিল, এ দিকে কোথায় চলেছ ? উদয়নও প্রথমে
কোনও কথা কহিতে পারিলেন না। মুগ্ধের মত একবার
জয়শ্রীর মুখের পানে চাহিয়া আপনার পরিচ্ছদের যথা-
সম্ভব পারিপাট্য করিয়া লইলেন। ইত্যবসরে জয়শ্রীও
ভাঁহার আপাদ-মস্তক নিরীক্ষণ করিল)

উদ। এই দিকে কে এক জন আর্তনাদ করলে।

জয়শ্রী। তুমি কি তা'কে রক্ষা করতে এসেছ ?

উদ। সত্যই তা হ'লে এক জন বিপদে পড়েছে ?

জয়শ্রী। তুমি ফেরো—এই স্থান থেকেই—এখনি।

উদ। কেন ?

জয়শ্রী। সে মরেছে, আবার তুমি মরবে কেন ?

উদ। সে মরেছে ?

জয়শ্রী। তোমার সঙ্গে কথা কইবার অবসর নেই।

পালাও—পালাও—এখনি এ স্থান ত্যাগ কর !

উদ। সে মরেছে ? তুমি স্বচক্ষে দেখেছ ?

জয়শ্রী। যদি না ম'রে থাকে, এখনি মরবে। এমন ব্যক্তি
এখানে কেউ নেই যে, তার জীবন রক্ষা করতে পারে।
যদি তোমাকেও দেখতে পার -

উদ। আমাকেও মেরে ফেলবে ?

জয়শ্রী। নিশ্চয় - দেখামাত্র। কেউ তোমাকে রক্ষা
করতে পারবে না। ফিরে যাও -

উদ। তুমি ইচ্ছা কর, ফিরে যাও। আমার মৃত্যুর ভাবনা
তোমাকে ভাবতে হবে না।

(প্রস্থানোত্ত)

জয়শ্রী। ওরে ও মন্ত, মতিহীন ! ওরে ও বর্ষের শবর !
আজ এই উৎসবের দিনে কেন অপঘাত-মৃত্যুর সংখ্যা
বাড়াতে এলি ? ফের - (ছুটিয়া উদয়নের হস্ত ধরিল)
আমি তোকে কিছুতেই - (উদয়ন মুখ ফিরাইল)
আমি - আমি - তোমাকে বুঝতে পারছি না। হাত-
জোড় করছি - ফেরো। নিশ্চিত মৃত্যুর মুখে তোমাকে
আমি যেতে দেবো না। কিছুতেই দেবো না। আবার
হাতজোড় করছি - ফেরো।

উদ। আমার কি অপরাধে এরা আমাকে মেরে
ফেলবে ?

জয়শ্রী। যে অপরাধ সে করেছে - তুমিও নিষিদ্ধ স্থানে পা
দিয়েছ। গণ্ডী পার হয়ে এখানে আজ কোনও বিদেশীর
আসবার অধিকার নাই।

উদ। এ দেশের রাজা এত নিষ্ঠুর ?

জয়শ্রী। রাজা নিষ্ঠুর ন'ন, এ উৎসবের বিধি নিষ্ঠুর। রাজা
সেই বিধিকে শাস্ত্র-শাসনের মত মাত্র করেন। আর
দাঁড়িয়ে ভাবতে হবে না - ফিরে যাও। কারও দৃষ্টিতে
পড়তে না পড়তে আবার গণ্ডীপারে চ'লে যাও। - কে
যেন আসছে - সত্যই আসছে - পালাও, পালাও। এই
পথ আমি অবরোধ ক'রে দাঁড়িয়ে থাকি -

(নেপথ্যে সুষেণা উচ্চহাস্তে বলিল, পেয়েছি -

পেয়েছি - দেখতে পেয়েছি)

যাঃ ! আত্মহত্যা করলে হতভাগ্য ! এখনও -
এখনও - এই পথ। যাবে না ?

উদ। না ! তোমার দয়া আমার ভালো লাগছে না।
এ রাজ্যের প্রজা হয়ে তুমি বিধি-লঙ্ঘন করতে এসেছ
কেন ? আমি বহু পূর্বে গণ্ডী পার হয়েছি।

(নেপথ্যে সুষেণা বলিল, দেখতে যখন পেয়েছি, তখন
আর কোথায় লুকিয়ে বাঁচবি অভাগী ?)

উদ। ওই - ওই ! ওইই জন্ত নারী ! বেঁচে আছে - এখনও
বেঁচে আছে।

(উদয়ন প্রস্থান করিতেছিলেন। জয়শ্রী তাহার বস্ত্রপ্রান্ত
ধরিয়া বলিল, না না। নেপথ্যে এই সময় যশমা বলিল,
ওগো কেউ আমাকে রক্ষা করতে পারলে না ? শুনিয়া
উদয়ন জয়শ্রীর হস্ত হইতে বস্ত্রপ্রান্ত উন্মুক্ত করিতে
করিতে বলিলেন, ধিক্ তোমার দুর্বল করুণাকে।
একটা স্ত্রীলোক যে অপরাধে মরছে, ঠিক সেই অপরাধ
ক'রে পুরুষ হয়ে আমি পালিয়ে যাব ? বলিয়াই বস্ত্র-
প্রান্ত মুক্ত করিয়া বেগে প্রস্থান করিলেন)

জয়শ্রী। (কিছুক্ষণ উদয়নের গমন-পথের দিকে চাহিয়া) ধিক্
আমার করুণাকে নয় বিদেশী, ধিক্ দেওয়া তোমার উচিত
ছিল আমার মন্ততাকে। আজ এ উৎসবক্ষেত্রে অণু
সকলে পান ক'রে মত্ত। আমি পান না ক'রে তাদের
অপেক্ষা অনেকগুণে প্রমত্ত। (ক্ষণেকের জন্ত পুনর্বার
উদয়নের গমন-পথের দিকে চাহিয়া, অতি চিন্তিতভাবে
মুখ ফিরাইল) আমি মত্ত হব - মত্ত হব ! আকর্ষণ সুরা-
পানে আজ আমার মস্তিষ্ক ছিন্ন-ভিন্ন ক'রে দেবো !

(জয়শ্রী অণু পথে কিয়দূর গমন করিল। সহসা
ফিরিয়া বলিল - না - না - এখনি কেন ? মত্তই যদি
হ'তে হয়, আগে দেখবো ওই অদ্ভুত প্রহেলিকাময়ের
পরিণাম - তার পর - তার পর। বলিয়া উদয়নের
অবলম্বিত পথের দিকে দ্রুত প্রস্থান করিল)

দৃশ্যান্তর

রঞ্জিনীগণ

(গীত)

কৃষ্ণকটীয়ে শুনি মধুর নুপুরধ্বনি -
কোকিল রণ-গীতি গায়।
কুম্ব-শয়নে ওই বেজে ওঠে কিঙ্কণী,
তিমিরে লাজ লুকায় ॥
কুতূহলী সৈকতে কল কল ছিলোল,
কুম্ব পরশে দোলে কায়।
কাণে কাণে যুদ্ধ মলয়জ বাহিনী
কত কি যে কাহিনী শুনায় !
চ'লে আর, চ'লে আর, চ'লে আর, চ'লে আর !
অবসাদে শয়নে তারা স্বপনে -
নিখাস-পবনে ঘুম না ভা'দের ভেঙ্গে যায় !

দৃশ্যান্তর

(কণ্টক-গুণাকুঞ্জের ভিতরে যশমা ও গুল্মের
বাহিরে বল্লম উঠাইয়া সুষেণা)

সুষেণা। তুই আমাকে বড় কষ্ট দিয়েছিস—বড় ছুটিয়ে-
ছিস—বেরিয়ে আয়।

যশমা। ওগো, তোমার চরণে ধরি, আমাকে মেরো না।

সুষেণা। বাইরে এসে চরণে ধর। ওখানে কি আমার
চরণ আছে ?

যশমা। ওগো, আমি ক্ষুধার জালায় গণ্ডী পার হয়েছি।

সুষেণা। বেশ করেছিস। বেরিয়ে আয়, তোর সকল ক্ষুধা
মিটিয়ে দিচ্ছি। বেরিয়ে আয়। শুনছিস না ? খুঁচিয়ে
খুঁচিয়ে মেরে ফেলবো বলছি। তবে রে অভাগী !

যশমা। মেরে ফেলো না। মেরে ফেলো না।

(উদয়নের প্রবেশ)

উদ। দাঁড়াও।

(চমৎকৃত্যর মত সুষেণা মুখ ফিরাইল। কুঞ্জের ভিতর
হইতে যশমা বলিল, ওগো দেবতা, আমাকে রক্ষা কর।
অঙ্গুলিসঙ্কেতে উদয়ন সুষেণাকে স্থির থাকিতে ইঙ্গিত
করিলেন এবং নিকটে আসিয়া সুষেণার অব্যবহিত
পার্শ্বে দাঁড়াইয়া যশমাকে বলিলেন, কাঁটাবন ত্যাগ
করে' বাইরে এস। যশমা কাঁপিতে কাঁপিতে কুঞ্জের
বাহিরে আসিল।)

যাও মা, আর তোমার কোনও ভয় নেই।

(গুনিয়াই যশমা মূর্ছিতাবৎ ভূপতিতা হইল। তাহাকে
উঠাইতে উদয়ন সুষেণাকে ইঙ্গিত করিলেন। বল্লম

ভূমিতে রাখিয়া সুষেণা যশমাকে

ধরিয়া দাঁড় করাইল)

কোনও ভয় নেই, যাও। যাও এই পথ ধরে। এই
পথের শেষে দেখতে পাবে আর এক জন নারী, এই-
রূপই সুন্দর—কিন্তু তার বেশ স্বতন্ত্র। তা'র কাছে
উপস্থিত হলেই সে তোমাকে প্রস্থানের নিরাপদ পথ
দেখিয়ে দেবে।

যশমা। তুমি পৃথিবীর রাজা হও।

[বারংবার উচ্চারণ করিতে করিতে

যশমা প্রস্থান করিল।

উদ। নাও, এইবারে বল্লম তোলা। ওর পরিবর্তে
আমাকে বিধে মেরে ফেল। ও নারী যে অপরাধে
প্রাণ দিচ্ছিল, আমিও সেই অপরাধ করেছি। তোমা-
দের গণ্ডী পার হয়েছি।

সুষেণা। তুমি কে ?

উদ। আমার পরিচয়ে তোমার কোনও প্রয়োজন আছে
মনে করি না।

সুষেণা। কেন তুমি ওকে মুক্তি দিলে ?

উদ। মুক্তি আমি দিলাম কৈ নারী ? মুক্তি দিলে তুমি।
দিলে তার আদেশে, আবর্জনার ভিতর থেকে ফুটে
ওঠা সৌরভময় ফুলের মত যে এই স্থানের সমস্ত নিষ্কর-
তার উপরে নিজের প্রভাব বিস্তার করছে। তার নাম
নারীত্ব। নাও এই বারে বল্লমে বিধে আমাকে মেরে
ফেল। (বল্লম তুলিয়া সুষেণার সম্মুখে ধরিলেন) ওকে
দেখে মনে হ'ল, যেন কত কালের খেতে না পাওয়া
বুন্ধা। ওকে হত্যা ক'রে তোমার এ বীরবেশের কি
গৌরব হ'ত ? এইটাকে বিধে ফেলো—তোমার
গৌরব লোকে দেখবে (অঙ্গুলি দ্বারা নিজের বক্ষ
স্পর্শ) এখানে।

সুষেণা। তুমি যাও।

উদ। আমাকে বিধবে না ?

সুষেণা। না।

উদ। বিধতে পারবে না ? (সুষেণা উত্তর না দিয়া অগ্ৰ
দিকে দৃষ্টি দিয়া দাঁড়াইল) ওই দরিদ্রা বুন্ধাকে--
আবার যদি ওকে দেখতে পাও ?

সুষেণা। আর আমাকে বিক্রম ক'র না। আর বুঝি
একটি ছোট কীটকেও বিধতে পারব না।

উদ। এর উপর আর আমার উত্তর নাই। শুধু
তোমাকে দিতে পারি, আমার আন্তরিক শ্রদ্ধা। তা
হ'লে এটা ?

সুষেণা। ফেলে দাও।

উদ। (বল্লম দূরে নিক্ষেপ করিয়া) এই বারে আমি
বিদায় গ্রহণ করি।

সুষেণা। তোমার ইচ্ছা।

উদ। আমি কৃতকার্য হয়েছি—সুখী হয়েছি। দেবি !
তোমাকে নমস্কার।

(উদয়ন কিয়দূর গমন করিতেই সুষণা মুখ ফিরাইয়া
তাঁহাকে দেখিল এবং উপবিষ্ট হইয়া জানুহুয়ে
মস্তক আবৃত করিল। চলিতে
চলিতে উদয়ন ফিরিলেন)

ভাল কথা, তুমি যে রাজার আদেশ পালন করিতে এসে
অরুতকার্য্য হলে, তোমার কি হবে ? ও কি ! তুমি
কঁাদছ ?

সুষণা । (মাথা না তুলিয়াই বলিল) তুমি চ'লে যাও ।
উদ । তুমি কঁাদছ ।

সুষণা । (মাথা তুলিয়া সম্মিত মুখে বলিল) কঁাদবো
কেন ? কঁাদতে কি আমরা জানি ? (সুষণা পুন-
র্বার মস্তক আবৃত করিয়া বসিল)

উদ । তোমার কি হবে ?

(জয়শ্রীর প্রবেশ)

জয়শ্রী । তোমার তা জেনে কি হবে ?

(জয়শ্রীকে দেখিয়াই উদয়ন প্রথম মুখের মত নির্বাক,
কেবল তাহার আগমন দেখিতে লাগিল। জয়শ্রী
সুষণার সমীপস্থ হইল। তাহার পৃষ্ঠে হস্ত দিয়া
বলিল, ওঠ সুষণা, মুখ লুকিয়ে রাখতে হবে,
এমন কোনও কাষ করিস্নি তুই। তোর
যা দশা, আমারও তাই ; সুতরাং আনা-
দের পরস্পরের মুখ দেখা-দেখিতে
আপত্তি কি ? ওঠ ।)

উদ । আমার মনে হচ্ছে, রাজা ওকে জীবিত রাখবে না ।

জয়শ্রী । নিশ্চয় রাখবে না !

উদ । নিশ্চয় রাখবে না ?

জয়শ্রী । শুধু কি ওকে ! তোমার জন্ম আজ কত লোকের
জীবন বিপন্ন হ'ল, তা জান ? বহু সৌন্দর্য্য দেখিয়ে
একটা যুবতীকে মুগ্ধ ও কর্তব্যব্রষ্ট ক'রে তুমি তোমার
কারুণিকতার গর্ভ করিতে পার, কিন্তু তোমার নিষ্ঠুর
করণাকে আমার ধিকার দিতে ইচ্ছা হচ্ছে। সে
অভাগী সমস্ত বিধান জেনে, এমন কি, তার স্বামীর
আদেশ অমান্য ক'রে গণ্ডী পার হয়েছিল। তার মৃত্যুর
জন্ম ধর্ম্মতঃ কারও হুঃখ করবার কিছু ছিল না। কিন্তু
তার জীবনের পরিবর্তে, হায়, কত লোককেই যে প্রাণ

দিতে হবে ! ওঠ সুষণা, ওঠ । নিজের প্রচ্ছন্ন নারীত্বকে
অবজ্ঞা ক'রে রাজার সন্মুখে তখন দস্ত দেখিয়ে নিজেই
যে মৃত্যুকে আবাহন করেছিলি ! এখন তাকে বরণ
করতে ভয়ে মাথা গুঁজে বসলি না কি ?

সুষণা । (মাথা তুলিয়া) না, না ! আনন্দে ! আজ
আমার অভিশপ্ত জীবনের অবসান হবে ।

জয়শ্রী । তবে আর বিলম্ব করছিস কেন ? উঠে যাও ।
তোমার যদি মৃত্যু হয়, অগ্রে হবে আমার । আমিও যে
বিধি অমান্য করেছি, সুষণা !

সুষণা । (উঠিয়া) চল ।

জয়শ্রী । চল—আমার জীবন তোমার চেয়েও অবসন্ন ।

(উভয়ে কিয়দূর অগ্রসর হইতেই উদয়ন ডাকিল, এক
বার তুমি ফের ত ! জয়শ্রী মুখ ফিরাইয়া বলিল, কে ?

উদ । তুমি । এক বার ফেরো । একটা কথা জিজ্ঞাসা
করব ।

জয়শ্রী । (সমীপস্থ হইয়া) বল ।

উদ । সেই বৃদ্ধাকে আমি তোমারই আশ্রয়ে পাঠিয়ে-
ছিলুম ।

জয়শ্রী । তার স্মরণে তুমি নিশ্চিষ্ট হও, সে নিরাপদ ।

উদ । যাও, আর তোমাকে আনার জিজ্ঞাসা করবার কিছু
নেই ।

[উদয়নের প্রস্থান ।

সুষণা । ও দিকে আর কি দেখছ রাজকুমারি, চ'লে এস ।

জয়শ্রী । কি এ সুষণা ?

সুষণা । কি, তা কেমন ক'রে বলব, একান্ত বোধশক্তিহীন
নারী আমি । কেবলমাত্র বলতে পারি, আশ্চর্য্য !

জয়শ্রী । আশ্চর্য্য !

(হুই জনে কিছু দূর চলিল । অগ্রে সুষণা, পশ্চাতে

জয়শ্রী । চলিতে চলিতে জয়শ্রী ডাকিল, সুষণা !)

সুষণা । কি ?

জয়শ্রী । তুই মৃত্যুকে আহ্বান করেছিস । আমি ত
করিনি, সুষণা ! আমি বাঁচতে চাই । কিন্তু জাতির
মত্ততা আমাকে বাঁচতে দিচ্ছে না । যেমনই আমি
তোমার সঙ্গে ফিরবো, অমনই তারা আবার আমার
মুখের কাছে মদিরাপাত্র তুলে ধরবে ।

সুষণা । তা ধরবে ।

জয়শ্রী। তা হ'লে, সুষেণা ?

সুষেণা। কি বল।

জয়শ্রী। চায় তারা আমাকে মত্ত করতে। করেছে তারা ষড়যন্ত্র। দিতে চায় তারা আমাকে এমন এক নীচের হাতে, যার নাম মুখে আনতেও ঘৃণা বোধ হচ্ছে। তারা জানে, আমার অপ্রমত্ত অবস্থায় কিছুতেই তাদের কার্যসিদ্ধি হবে না।

সুষেণা। তুমি কি করতে চাও ?

জয়শ্রী। আমি পালাতে চাই।

সুষেণা। ওই শবরের সঙ্গে ?

জয়শ্রী। ও কি শবর ?

সুষেণা। এই সে দেখছি, তুমিও মৃত্যুকে আবাহন করছ, রাজকুমারি ! সত্যই যদি ও নীচ শবর হয় ?

জয়শ্রী। তবে কি মত্ত হব ?

সুষেণা। হবে কি, পান না ক'রে এখনই তুমি মত্ত হয়েছ। (জয়শ্রী হেঁটমুণ্ডে দাঁড়াইল) চ'লে এস, আমি আর বিলম্ব করতে পারছি না। মৃত্যুকে আলিঙ্গন করবার জন্তু আমি ব্যগ্র হয়েছি। তবে তুমি থাক, আমি চ'লে যাই।

[জয়শ্রীকে দেখিতে দেখিতে প্রস্থান করিল।

জয়শ্রী। সত্যই ত, যদি ও নীচ শবর হয় ?—আমি মত্ত হব—মত্ত হব। মত্ত হব ? মত্ত ত হয়েছি ! আমার অপেক্ষা মত্ত—কই ? কে ? কোথায় ? ঐ সব মদ-বিহ্বলা ? এ মত্ততা তাদের মস্তিষ্কেও ত প্রবেশ করেনি ! ঐ—ঐ—এখনও দেখতে পাচ্ছি ! এট-বারে গভীর অরণ্যে প্রবেশ করতে চলেছে। কি সুন্দর ওর পদক্ষেপ—কি সুন্দর বন্ধিম ওব গ্রীবা ! দেখি না ! দেখতে দোষ কি ?

উদয়নের গন্তব্যপথের দিকে চাহিয়া ধীরে ধীরে কিয়দূর অগ্রসর হইতেই নেপথ্য হইতে প্রভুগুপ্ত ডাকিলেন,

জয়শ্রী ! সমজ্জভাবে জয়শ্রী হই পদ পিছাইয়া

মুখ ফিরাইতেই প্রভুগুপ্ত প্রবেশ করিলেন)

প্রভু। আমি গভী পার হ'তে ইচ্ছা করি না। এই দিকে এসো।

(জয়শ্রী নিকটে আসিতেই প্রভুগুপ্ত হস্তসঙ্কেতে তাহাকে ।ভন্ন দিকে যাইতে আদেশ করিলেন)

জয়শ্রী। চৈতন্য ফিরেছে, আর ও দিকে যাব না, আচার্য্য।

প্রভু। হ'তে পারে, ঐ যুবক কোনও মহিমান্বিত পুরুষ, হ'তে পারে ও সর্বপ্রকারে তোমার মত রাজকন্টার পূজার যোগ্য, কিন্তু ওর ঐ নীচবেশ ওকে তোমার নিকট হ'তে অনেক দূরে নিক্ষেপ করেছে।

জয়শ্রী। এই আমি ফিরে যাচ্ছি, আচার্য্য।

প্রভু। ফিরে যাও। আজ এই বনের মধ্যে একমাত্র অপ্রমত্ত তুমি। সাবধান যা, ঐ সব পুরবাসিনীদের মত্ততা তোমার অপ্রমত্ততাকে যেন ধিকার দিয়ে চ'লে না যায়। তোমারও মহিমান্বিত পিতা। দেখো, তোমার আজ কোনও ভুলে তাঁর উচ্চশির যেন ভুলুষ্ঠিত না হয়।

জয়শ্রী। চৈতন্য ফিরেছে, আচার্য্য।

(জয়শ্রী প্রস্থান করিতে করিতে সহসা উদয়নের প্রস্থানের দিকে চাহিয়া বলিয়া উঠিল, আচার্য্য !)

প্রভু। দেখতে পেয়েছি জয়শ্রী, যাও, একটু দ্রুত—দ্রুত। [জয়শ্রীর প্রস্থান।

(উদয়নের পুনঃ প্রবেশ)

উদ। আর একটা কথা।—ও ! তুমি ? তারা চ'লে গেছে ?

প্রভু। গেছে।

উদ। কোন্ দিকে, কত দূর গেল, বুদ্ধ ?

প্রভু। তাদের তোমার কি প্রয়োজন ?

উদ। তাদের মধ্যে এক জনকে প্রয়োজন, যে ছিল সেই বল্লমধরা নেয়েটার সঙ্গে।

প্রভু। কিছু তোমার বলবার থাকে, আমাকে বলতে পার।

উদ। তুমি বলতে পারবে ?

প্রভু। কাকে ?

উদ। এ দেশের রাজাকে ?

প্রভু। কখন ?

উদ। এখনি—তুমি কি শোননি ওদের মুখে, আমার জ্ঞান আজ বহু নিরীহের প্রাণ যাবে—পুরুষ, নারী ?

প্রভু। কি বলতে হবে ?

উদ। আমি ফিরে আসবো—এখনি। একবারমাত্র কেবল আমার মায়ের সঙ্গে দেখা—আর তাঁর অহুমতি। রাজাকে বলতে পারবে? আমি ফিরে না আসা পর্যন্ত সে যেন কারও প্রাণহানি না করে—পারবে?

প্রভু। (নেপথ্যাভিমুখে) একবার ফিরে এসো ত—একবার ফিরে এসো—রাজকুমারি!

উদ। ও রাজকুমারী?

প্রভু। (ইঙ্গিতে উদয়নকে নিস্তরু করিয়া) এসো—কোনও শঙ্কা নেই।

(জয়শ্রীর প্রবেশ)

উদ। রাজকুমারী?

(বিস্মিত-নেত্রে জয়শ্রী প্রভুগুপ্তের মুখের দিকে চাহিল)

প্রভু। কোনও উত্তর না পেয়ে বাধ্য হয়ে আমাকে তোমার পরিচয় প্রকাশ করতে হয়েছে। এ শব্দ তোমাকে আবার কি বলতে চায়।

উদ। ঐ যা বলেছি, বৃদ্ধ, তোমাকে—জিজ্ঞাসা কর।

প্রভু। তোমার পিতাকে বলতে হবে, এই যুবকের ফিরে না আসা পর্যন্ত অপরাধের বিচারে কারও যেন তিনি প্রাণহানি না করেন।

উদ। হাঁ, ঐ কথা।

জয়শ্রী। এ কথা বলার মূল্য কি, আচার্য্য?

উদ। মূল্য আছে। তুমি বলতে পারবে? পারবে না? অতি তুচ্ছ অপরাধে কতকগুলো নিরীহের প্রাণ যাবে?

প্রভু। যদি যায়, রক্ষা করতে পার কি তুমি?

উদ। তুমি বল, রাজকুমারি!

জয়শ্রী। অশ্রের কথা বলতে পারি না, তবে ও নারীর প্রাণদণ্ড হবে—নিশ্চয়। কেউ রোধ করতে পারবে না।

উদ। তুমি পার, রাজকুমারি!

(জয়শ্রী মুখ অবনত করিয়া চোখে অঞ্চল দিল)

কাদবার এ কথা নয়।

প্রভু। প্রশ্নের উত্তর হয়ে গেছে। তুমি এইবারে চ'লে যাও, রাজকুমারি!

উদ। তুমি চূপ কর, বৃদ্ধ। তুমি—একমাত্র তুমি এই অনর্থ রোধ করতে পার।

জয়শ্রী। কি রকম ক'রে, আচার্য্য?

উদ। শুধু তাই নয়, তুমি ইচ্ছা করলে এই নীচ নির্ধর প্রথার উচ্ছেদ করতে পার—চিরদিনের জন্ত।

জয়শ্রী। কি রকম ক'রে, কি রকম ক'রে, আচার্য্য?

উদ। আমি বলছি। তোমার আচার্য্য কি বলবে? শোনো, তোমার পরহুঃখকাতরতা দেখে আমি মুগ্ধ হয়েছি। কিন্তু শুধু পরহুঃখে কাতর হ'লে কি হবে? তোমার ও চোখের জলের কোনও মূল্য নাই, যদি পরহুঃখ দূর করবার শক্তি ও সাহস তোমার না থাকে। থাকে, উত্তর দাও। না থাকে, চ'লে যাও। তোমার সেই অভাগীর মৃত্যুর জন্ত আমার আর কোনও আক্ষেপ থাকবে না। তার সঙ্গে আরও শত অভাগ্যের মৃত্যুতেও আমার আক্ষেপ থাকবে না।

(জয়শ্রী কিয়ৎক্ষণের জন্ত স্তম্ভিতার মত দাঁড়াইল)

আমি বিলম্ব করতে পারব না, উত্তর দাও। আমার মা'কে আমি গভীর অরণ্যে একা বসিয়ে চ'লে এসেছি।

জয়শ্রী। এই হীন বর্কর প্রথার উচ্ছেদ হবে?

উদ। আমার কথায় তুমি বিশ্বাস করতে পারো?

প্রভু। কে তুমি?

উদ। বল, রাজকুমারি!

জয়শ্রী। পারি।

উদ। সাহস আছে?

জয়শ্রী। আছে।

উদ। তা হ'লে আমার অহুগমন কর।

প্রভু। না না, চ'লে যাও, চ'লে যাও, এখনি—পিতৃ-সমীপে, রাজকুমারি!

উদ। রাজকুমারি! (জয়শ্রী উত্তর দিল না) আমি আর বিলম্ব করতে পারব না। চ'লে যেতে ইচ্ছা কর, আমার কোনও আপত্তি নেই। সমস্ত প্রমত্তের মধ্যে আছ এ বনের মধ্যে এখনো অপ্রমত্ত তুমি। দেখে তোমার উপর আমার শ্রদ্ধা হয়েছে। ফিরে যেতে চাও, চ'লে যাও। কিন্তু সাবধান, যেন কোনও মতে মুরাপাত্র মুখে তুলো না। তুললে, কোনও মর্যাদাবান্

শক্তিমান রাজা তোমাকে, পট্টমহাদেবীর আসন
দেওয়া দূরে থাক, দাসীরূপেও তার অন্তঃপুরে প্রবেশ
করতে দেবে না।

প্রভু। কে আপনি ছদ্মবেশী মহাভাগ ?

উদ। বল রাজকুমারি, চ'লে যাবে, না আমার অন্মুগমন
করবে ?

জয়শ্রী। অন্মুগমন করব।

উদ। তোমার কর গ্রহণ করতে পারি ?

[জয়শ্রী হস্ত প্রদারিত করিল। উদয়ন তাহার

হস্ত ধরিয়া প্রস্থান করিলেন।

তৃতীয় অঙ্ক

প্রথম দৃশ্য

মণ্ডপ ও চতুর্দিকস্থ বনাংশ

রঙ্গিনীগণ

(গীত)

পম্পরাণী ওই যে গো পলায়।
ভোমরা পাগল ভেঙে আগল, সঙ্গে যায় সঙ্গে যায়।
তারে ধরবি যদি আয়।
এতক্ষণে পগার পার, একটু পরেই বনের ধার—
শার কি ধরা যায় !
তবে রইলো কি উপায় !
ছাত্র রসের 'চিহ্ন' কিথা করণ রসের 'ভাগ'।
স্বার স্নাত্ত রসের নত্না যোগ দুটি মগল পায়।

[সকলের প্রস্থান।

(উদ্দালকের প্রবেশ)

উদ। তাই ত, রাজকুমারীকে যে কোথাও খুঁজে পাওয়া
যাচ্ছে না ! এর মানে কি ? ঐ যে, ঐ যে রাজ-
কুমারী ! এখানে লুকিয়ে লুকিয়ে বেড়াচ্ছেন—বটে !
আমার চোখ এড়িয়ে যাবে - বটে ! একটু সূধা বেশি
পেটে ঢেগেছি ব'লে মনে করেছ কি আমি কাণা
হয়েছি ? (পশ্চাতে ফিরিয়া দাঁড়াইল) এস—এস—
আসছে—আসছে !

৫৩—৫

(জনৈকা নারীর প্রবেশ)

নারী। এই কি, এই কি সেই ? এই দিকেই ত সে
এল ? ঠিক যেন রাজপুত্র ! সেই বটে। দাঁড়িয়ে
দাঁড়িয়ে কি ভাবছে। কি গো ভদ্র, এই একা
নির্জনে, কার অন্বেষণে ?

উদ। তোমার, ওগো, তোমার অন্বেষণে।

নারী। কি আপদ, এ যে পুরোহিতপুত্র !

উদ। ভারী পালিয়ে পালিয়ে বেড়াচ্ছিলে। ভেবেছিলে,
কেউ তোমাকে খুঁজে বার করতে পারবে না !
কি রাজকুমারি, আমাকে চিন্তে পারছ না ?

নারী। কি ! আমি তোমাকে চিন্তে পাব না রাজ-
কুমার ! কিন্তু আমি যে একটা আচন দেশের রাজ-
কুমারী, তুমি দেখামাত্রই কেমন ক'রে চিন্তে ?

উদ। বাঃ বাবা, গোলমাল হয়ে গেল। (বিশেষভাবে
নিরীক্ষণ) চীন দেশের রাজকুমারী নও ত ? বস,
তা হ'লে বস, তোমাকেই ত। বস, ঠিক চিনেছি।
মদিরবিহ্বলে ! শোন তবে এক আশ্চর্য্য ব্যাপার !

(গীত)

দিনদুপুরে দেখেছি স্বপন, ঘন বিজন বন।
তার ভিতরে একটা ঘরে একটি মেয়ে তোর মতন।
ব'সে আছে হাত দিয়ে গালে—
সকালে কি বিকালে,
সাঁঝের বাতির একটু আগে ফুটেছে যখন লাল বরণ—
এখন সেটা নাই স্মরণ, নাই স্মরণ, নাই স্মরণ।
মিছে কথা কহতে না জানি, ওগো মানিনী,
এমনি মুগ্ধ তার এমনি হাসি এমনি দু'টি কুল-নয়ন ॥
এই ধারে বৃকতে পেরেছ, শরীরসাদাসমগ্রভূষণে ?
নারী। খুব বুঝেছি, দস্তকচিকৌমুদী !

(গীত)

স্বপন কি আর মিথ্যা হয়।
একটু তবে এ দিক ও দিক বাদ বাকি ঠিক সমুদয় ॥
ঘর সেটা নয় ফুলের দোলা,
দিন সেটা নয় রাত্তে,
আমি নয় সে একটা বামন, চাদ ছিল তার হাতে।
হয় সে বামন, নয় সে বামন, নয় সে কিছুই নয়—
আর, হয় যদি হ'ক তুমিই আমি আমিই তুমি রসময় ॥

(মহিরঙ্গের প্রবেশ)

মহি। হাঁ—হাঁ—হাঁ—হাঁ। করেছ কি—করেছ কি
তোমরা ? এসে পড়েছ একেবারে গণ্ডীর বাইরে !

উদ্ধা। আঁ—আঁ—গণ্ডী ?
তার বাইরে? ঠিক এসে
পড়েছি ?

মহি। দেখতে পাচ্ছ না? এখনি
যে মরেছিলে!

উদ্ধা। চোপ্—কে মারবে
আমাকে? আমি পুরো-
হিতপুত্র।

মহি। ডাকাতে মারবে! মারবে
কেন, মারলে? ভয়ঙ্কর
শবর—তুমি চুরি হলে,
আর তুমি মলে'।

নারী। চ'লে এসো—চ'লে এসো
—ভয়ঙ্কর শবর। মনে হচ্ছে
যেন চুরি করতে আসছে।
এমনি ক'রে—ক্রত ক্রত।
[নারীর প্রস্থান।

উদ্ধা। হে মা গণ্ডী, পায়ে ঠেক।
হে মা গণ্ডী, পায়ে ঠেক।



পণ্ডিত শ্যামচন্দ্র সীমানন্দ প্রসাদ বিজ্ঞানবিনোদ

[উদ্ধালকের প্রস্থান।

(বশমার প্রবেশ)

বশমা। আর ভয় নেই রে, তারা সকলের দৃষ্টির বাইরে
চ'লে গেছে।

মহি। তথাপি—তথাপি বশমা, এই পথ আগলে দাঁড়াই
আয়। ওরে আমাদের জীবনদাতা সে। তার পথের
বাধা-বিয় প্রাণ দিয়েও আমাদের দূর করতে হবে।

বশমা। এখন সে হতভাগা গাণ্ডেটার উপর আমার
মায়া হচ্ছে।

মহি। আমারও হচ্ছে বশমা, এখন মনে হচ্ছে, তারই
জন্য আমরা ওই শবররূপ-ধরা মহাপুরুষের দয়া
পেয়েছি।

দৃশ্যান্তর

পুরনারীগণ

(গীত)

ঠিক যেন চ'লে গেল গো,
ইঙ্গিতে করে' ছলনা।
মন বলে কেন কেন
কোন দিকে গেলো যেন,
দেখেও ত দেখা হ'ল না।
কে যেন কি যেন কারে যেন লয়ে গো,
চোপ না মেলিতে গেল উধাও হয়ে গো,
গেছে যাক্ স্তখে থাক্,
লাভ কি তা করে গো,
ব'ল না, ব'ল না, আর কথা তুলো না,
মুখ বুজে চল শুধু, তুলো না, হেলো না ॥

[গীতান্তে প্রস্থান।

(জয়শ্রীর হস্ত ধরিয়া উদয়নের
প্রবেশ)

জয়শ্রী। এ দিকে কোথায়
চলেছ? দেখছ না সম্মুখে?
ওরা আমাদের দেখতে
পেয়েছে।

উদ। পাক্, ওদের দেখেই ত তোমাকে এই দিক দিয়ে
নিয়ে যাচ্ছি, রাজকমারি! জাতির এই প্রকার অন্ধ-
মত্ত উন্মাদের মধ্য দিয়েই আমাদের সুগম পথ। বুঝতে
পারছ না, তোমাকে ধরতে এখনই চারিদিকে সৈনিক
ছুটোছুটি করবে। তারা সব দিকে যাবে, আসবে না
কেবল এই দিকে। একচক্ষু হরিণ—তারা কিছুতেই
বিশ্বাস করতে পারবে না, তাদের শত্রু এই পথ
দিয়ে চলাচল করতে পারে।

জয়শ্রী। যদি আসে, কোন দিকে আমাদের না দেখে,
তারা এই পথে?

উদ। আর একটু অগ্রসর হ'লেই আমরা নিরাপদ। এই
স্থানটা অতিক্রম করতে পারলেই একবারে নির্জনতার
রাজ্য। সেখানে অবহীর সমস্ত রক্ষী একত্র হ'লেও
আমাদের কোনও অনিষ্ট করতে পারবে না। (নেপথ্যে
পদশব্দ)

জয়শ্রী। অগ্রসর হ'তে দেয় কই, শবর—ওই গুনতে পাচ্ছ?

উদ। কোনও শঙ্কা নেই তোমার। সমস্ত অলঙ্কার তোমার দেহ থেকে উন্মোচিত ক'রে চারিদিকে বিক্রিপ্ত ক'রে দাও। সত্বর—সত্বর।

জয়শ্রী। তুমিও সাহায্য কর।

(উভয়ে অলঙ্কার চারিদিকে বিক্রিপ্ত করিল)

উদ। যাক—এস। হতভাগাদের জীবন রক্ষা হয়ে গেল।

জয়শ্রী। তাদের, না তোমার ?

উদ। এর উত্তর এখানে দিতে পারব না। দেখছি তোমার দেহ কাঁপছে। চলতে না পার, আমি তোমাকে স্কন্ধে বহন ক'রে নিয়ে যাব।

(নেপথ্যে পদশব্দ নিকটবর্তী হ'ল)

জয়শ্রী। না—না।

উদ। তবে আমার হাত ধর, আমি তোমাকে ছাড়ব না—যখন ধরেছি—ছাড়ব না জীবন থাকতে। আমি শব্দ—বর্কর।

[উভয়ের প্রশ্নান।

(সৈনিকগণের প্রবেশ ও চারিদিকে দৃষ্টি নিক্ষেপ)

১ম সৈ। তাই ত রে, এ কি রকমটা হ'ল বল দেখি !

২য় সৈ। তোর যেমন গাড়োল-বুদ্ধি, নিজেও ম'লি, আমাদেরও মারলি। এ দিকে পৌরজন, লোক-কোলাহল, আনন্দ-উল্লাস ! বেছে বেছে পলাতক চোরকে ধরতে এলি তুই এই দিকে !

৩য় সৈ। আমি ঠিক দেখেছি। শব্দ—শব্দ নিশ্চয় শব্দ সে এক নারীর হাত ধ'রে চলেছে।

৪য় সৈ। এ ও তা নারী কেন, বল না রাজকুমারীরই হাত ধ'রে।

৫ম সৈ। বলতে সাহস করছি না, কিন্তু ভাই, ঠিক যেন মে রাজকুমারী ! (ভূপতিত অলঙ্কার দেখিয়া) তবে কি জানিস, তবে কি জানিস, চোখ যেটা, সেটা চিরকালই দেখে না—কাণ যেটা, সেটা চিরকালই শোনে না—কি যেন কোথা থেকে কি ক'রে—কি যে—চল, ফিরে চল, অত্র দিকে—অত্র দিকে—দৌড়ে যা—দৌড়ে যা—যা—যা—যা—যা—যা।

(তাহারা কিছু দূর অগ্রসর হইতেই ১ম সৈনিক স্বরিত উপবিষ্ট হইয়া একটি অলঙ্কার কুড়াইয়া গোপন করিল)

২য় সৈ। তুই ?

১ম সৈ। আমি একটু ব'সে ব'সে মাথায় হাত দিয়ে ভাবি।

২য় সৈ। কি ভাববি ? ভাববার কি আছে ? তুইও চল—চল—

১ম সৈ। আছে রে—ভাই আছে—ভাববার অনেক আছে। রাজার যে মান গেল, এতেও ভাবি না—তোদের যে প্রাণ গেল, তাতেও ভাবি না—ভাবছি যে, হ'ল কি।

২য় সৈ। (অলঙ্কার পতিত দেখিয়া) ঠিক বলেছিলাম ভাই, ঠিক বলেছিলাম—ভাববার অনেক আছেই ত বটে রে ! আমাদেরও তা হ'লে একটু ভাবতে হ'ল। যা ভাই, যা—তোরা যা—ধ'রে ফেল ভাই, ধ'রে ফেল—ভাবনা ! কি অফুরন্ত—অফুরন্ত ভাবনা—হ'লো কি !

১ম সৈ। বর্কর শব্দ—কোথায় পালাবে ? ঠিক ধরবো। —যা—যা।

২য় সৈ। ধরবো কি, ধরা হয়ে গেছে—এই পথে—এই পথে—তুই এই পথে—

১ম সৈ। ও সে পথে—সে ও পথে।—যা—যা—যা— (তখন সকলেই দেখিতে পাইল পতিত অলঙ্কার, দেখিয়া বাগ্রতার সহিত সেগুলো কুড়াইতে লাগিল। কেহ বলিল, বটে—বটে—ভাববার কথা বটে—কেহ বলিল, ভাবতে জানো কেবল তোমরা ! কেহ কুড়াইতে কুড়াইতে বলিল, বড়ই ভাবনা—আর ভাবতে পারি না ইত্যাদি। তখন ওটা আমি আগে ছুঁয়েছি। সাবধান—তুই সাবধান ইত্যাদি কলহব্যঞ্জক বাক্য। ক্রমে পরস্পরের প্রহারাদি)

(প্রভুগুপ্তের প্রবেশ)

প্রভু। কি রে—কি রে—হতভাগারা কি করছিস ? আপনাপনাদের ভিতর—এ কি ! এ কি তোদের নীচ বর্করের ব্যবহার !

(সৈনিকগণ সম্মুখে দাঁড়াইল)

২য় সৈ। ও কিছু নয় প্রভু, একটা শবর উৎসবক্ষেত্রে প্রবেশ করেছে। রাজা তাকে বন্দী করতে আদেশ দিয়েছেন। আমরা প্রভুভক্ত, বিশ্বাসী বীর কি না! কে আগে তাকে বন্দী করবে, এই কথা নিয়ে আমাদের ভিতরে একটা তর্ক-কলহ চলছে। চল—চল আমরা সকলেই তাকে একসঙ্গে বন্দী করব।

(একসঙ্গে একসঙ্গে বলিতে বলিতে
সৈনিকগণ প্রস্থান করিল)

প্রভু। হায়! মস্তিষ্ক যখন বিকৃত হয়, হস্ত-পদ এই প্রকারই চলাচল করে। অবশ্যই সৈনিক আজ অবশ্যই মৃত্যুভয়ানকী কাম্য করেছে।

(নেপথ্যে সঙ্গীত)

হতভাগ্য পুরবাসী—এখনও বুঝতে পারলে না!—
এখনও তোমাদের চৈতন্য এলো না। আর রাজা!
তোমারও কি আজ এদেরি মত মত্ততা? তুমিও কি
উৎসবের উল্লাসে তোমার প্রিয়তমা কন্যার অস্তিত্ব
পর্যন্ত বিস্মৃত হয়েছ?—মহারাজ! মহারাজ!

(চণ্ডদেবের প্রবেশ)

চণ্ড। চীৎকার ক'র না প্রভুগুপ্ত! আক্ষেপের শব্দে
পুরবাসীর আনন্দের ব্যাঘাত উৎপাদন ক'র না।

প্রভু। মহারাজ! কন্যার উদ্ধারের কি কোনও উপায়-
বিধান করবেন না?

চণ্ড। যাক্—যাক্ কন্যা—যাক্ অবশ্যী—চীৎকার করবেন
না, সচিব-প্রধান। তারা আজ জাতির স্বাধীনতা
স্বরূপে উৎসব করেছে। কোনও বিষাদের কাহিনী আজ
যেন তাদের কাণে না ওঠে। কি—আমাকে কি মত্ত
মনে হচ্ছে, প্রভুগুপ্ত?

প্রভু। মতিমান রাজা, এ কথা বলনাতেও আনতে যে
সাহস করি না!

চণ্ড। আপনি আমার কন্যার অপহরণ দেখেছেন—আমি
আরও দেখেছি, প্রভুগুপ্ত! এখনও দেখছি, যা
আপনি দেখতে পান নি। (ভূমি হইতে অলঙ্কার
তুলিয়া) এই—দেখছেন প্রভুগুপ্ত? আপনার শিষ্যার

দেহের অলঙ্কার—সে পথে নিক্ষেপ ক'রে গেছে।
আর এই বস্তুরই লোভে অবশ্যই সৈনিক তাদের অহু-
সরণ করতে করতে পথ থেকে ফিরে এসেছে।

প্রভু। তাই ত মহারাজ, এ ত আমি দেখি নি!

চণ্ড। শবরবেশী বলছেন কেন প্রভুগুপ্ত, বলুন শবর—
বলুন বর্বর—অস্পৃশ্য শবর।

প্রভু। কিছুতেই বলতে পারব না মহারাজ, আমি সে
অদ্ভুতকে দেখেছি। সেই বস্ত্রাধার কক্ষে করা তার
মা'কে দেখেছি। যদিও কিছু বুঝতে পারি নি—
তথাপি -

চণ্ড। কোনও তথাপি নেই প্রভুগুপ্ত, বলুন শবর—
শবর। জয়শ্রী আমার কন্যা, কিন্তু আপনার শিষ্যা।
একবার বলুন, এক ছেয় শবরের হাতে হাত দেবার
ভয়ে সে শবরের আশ্রয় গ্রহণ করেছে। যখন সে
জেনেছে, তার এই লাঞ্ছনা থেকে নিষ্কৃতি দেওয়া
তার পিতারও সাধ্য নাই। বুঝেছে, সেই হীনের চেয়ে
একটা শবরেরও মর্যাদা আছে। বলুন প্রভুগুপ্ত!
আমি তার পিতা, কিন্তু আপনি তার আচার্য্য।
বলতে পারবেন না? যান তবে। এ স্বাধীন জাতির
উৎসব। অনুরোধ, এইরূপ বিষাদের কাহিনী বহন ক'রে
এনে তাদের আনন্দের বিঘ্ন উৎপাদন করবেন না।

প্রভু। বুঝতে পেরেছি, আর করব না, মহারাজ!

[প্রস্থান।]

চণ্ড। আনন্দ—আনন্দ—আমার যদি বুদ্ধির বিকার না
হয়, তা হ'লে আমাকে বলতেই হবে, তুমি—তুমি হে
শবর, তুমি আর কেহ নও—তুমি কোশাখী-রবি উদ-
য়ন। তুমি রাজ্য জয় করেছ, কিন্তু পিতৃপরিচয় দিতে
পারো নি। পরিচয় আনতে তুমি জনভূমি শবরের
দেশে গিয়েছিলে। যদি আমি একান্ত মত্ত না হই,
তুমি আর কেহ নও—সেই—নিশ্চয়—সেই পিতৃরাজ্য-
জয়ী উদয়ন। মন বলতে সাহস না করলেও, প্রাণ
বলছে, তুমি এসেছ—তোমার মা'কে সঙ্গে নিয়ে।

(স্মিত্রার প্রবেশ)

এসো—এসো শবরমাতা শবরী—অবশ্যই মর্যাদা
রক্ষা কর।

স্মিত্রা। মহাত্মন!

চণ্ড। বলুন মহিমময়ী শবরী!

সুমিত্রা। আমাকে রাজার সঙ্গে সাক্ষাৎ করিয়ে দিতে পারেন?

চণ্ড। প্রয়োজন?

সুমিত্রা। আপনার কাছে বলব?

চণ্ড। তোমার ইচ্ছা।

সুমিত্রা। আর কারও কাছে বলি, আমার ইচ্ছা নয়। কোথায় রাজা, দয়া করে আমাকে ব'লে দিন!

চণ্ড। কোথায় রাজা, আমিও অন্তর্দণ্ড করছি, মহিমময়ী শবরী!

সুমিত্রা। আমার পুত্র আজ এই উৎসবক্ষেত্রে প্রবেশ করেছিল।

চণ্ড। ক'রে থাকে, যদি সে রাজ্যদেশ অন্বেষণ ক'রে, তার পরিণাম কি জানো?

সুমিত্রা। শুনেছি, যদি সে পত্ন হয়, তার মৃত্যু।

চণ্ড। সে পুত্র হয়েছে।

সুমিত্রা। পুত্র হয়েছে?

চণ্ড। শুধু পুত্র নয় শবরী, তোমার পুত্র পুত্র, শৃঙ্খলা-বদ্ধ।—রাজার কাছে তুমি কি তার জীবন-ভিক্ষা করতে চলেছ?

সুমিত্রা। না।

চণ্ড। না?

সুমিত্রা। না মহাশয়! (নেপথ্যের দিকে চাহিয়া) যে উদ্দেশ্যে সে গণ্ডী পার হয়েছিল, এক দুর্বলা নারীর রক্ষা, সে উদ্দেশ্য তার সিদ্ধ হয়েছে। বিজয়ী বীরের প্রাণ এক পরাজিতের কাছে প্রার্থনা করব কেন?

চণ্ড। তোমার কথা শুনে সন্তুষ্ট না হয়ে থাকতে পারলুম না, নারি!—তোমার সঙ্গে যে একটি বন্ধু-ধার ছিল?

সুমিত্রা। আপনিই কি রাজা?

চণ্ড। শুনেছি, সে না কি তোমার পুত্রের জীবনের অপেক্ষাও মূল্যবান।

সুমিত্রা। আপনিই কি মহিমময়ী অবস্থাপতি?

চণ্ড। যদি না হই, কি প্রয়োজনে রাজার সঙ্গে সাক্ষাৎ করতে চাও, এখানে বলতে কি আপত্তি আছে?

সুমিত্রা। পথচারিণী নারী আমি। তার উপর, পুত্রের

অবস্থা যা আপনার মুখে শুনলুম, তাতে আমার চিত্ত বড়ই বিক্লিপ্ত হয়েছে। যা বলবার, পূর্বেই আপনাকে বলেছি, মহাশয়! যদিই আমার অনুমান মিথ্যা হয়—আপনি রাজা না হ'ন, দয়া ক'রে রাজার সঙ্গে আমার সাক্ষাতের ব্যবস্থা করিয়ে দিন।

চণ্ড। তোমার অনুমান সত্য কি মিথ্যা, পরে বলছি। অগ্রে আমাকে বল, কিছুমাত্র সত্য গোপন না ক'রে, তুমি কি কৌশাধীর পটুমহাদেবী সুমিত্রা?

(সুমিত্রা বন্ধুধার চণ্ডদেবের পদপ্রান্তে রক্ষা করিয়া নতজানু, করযোড়ে বলিলেন)

সুমিত্রা। প্রয়োজন এই, হে চমৎকারকারী, প্রজ্ঞাচক্ষু অবস্থীনাথ। প্রয়োজন এই বন্ধুধার। যখন আমাকে না দেখে আপনি নাম নিয়ে আমাকে সন্বেদন করেছেন, তখন আমার ইতিহাস আপনার অবিদিত নেই।

চণ্ড। জানি দেবি! আপনার অনুসন্ধানে বহুবার আপনার স্বামীর প্রেরিত দূত আমার কাছে এসেছিল।

সুমিত্রা। কি ক'রে সেই ভীষণ শকুনের মুখ থেকে মুক্তি পেয়েছিলুম, সে কথা বলবার সময় এ নয়, রাজা। ঈশ্বরের অনুগ্রহে উপস্থিতবুদ্ধিবলে নিজের জীবন রক্ষা করেছি, গর্ভস্থ সন্তানের জীবন রক্ষা করেছি। সেই সন্তান পুরুষকারে তার পিতৃরাজ্য অধিকার করেছে। কিন্তু সে পিতৃপরিচয়ের নিদর্শন প্রজ্ঞাদের দেখাতে পারে নি। এর ভিতরেই তার নিদর্শন—স্বামী ও আমার নামাঙ্কিত কঙ্কল, আর তাঁর সেই সময়ের প্রতিকৃতি, সর্বদা আমি যেটিকে বুকে ক'রে রাখতুম। ঐটি আপনার আশ্রয়ে রাখতে এসেছি। যদি পুত্রকে আমার জীবিত না রাখেন, আমার ভিক্ষা, আমার পবিত্রতার নিদর্শন-স্বরূপ ঐটিকে আপনি কৌশাধীরে প্রেরণ করবেন।

চণ্ড। ওটিকে তুলে নাও।

সুমিত্রা। আপনি রাখতে পারবেন না?

চণ্ড। আমার কাছে রাখায় ওর কোন মূল্য নেই।

সুমিত্রা। এতে বুঝলুম, আপনি আমার পুত্রের অপরাধ ক্ষমা করেছেন।

চণ্ড। তোমার পুত্র আমার ক্ষমার অপেক্ষা রাখেনি।

সুমিত্রা। বুঝতে পারলুম না, মহারাজ!

চণ্ড। সে অবস্থীর বক্ষে শেল বিদ্ধ ক'রে চ'লে গেছে।
অবস্থীর উৎসবক্ষেত্র আর একটু পরেই ঘন বিষণ্ণতায়
ভ'রে যাবে।

সুমিত্রা। এখনও বুঝতে পারলুম না যে, মহারাজ।

চণ্ড। তোমার পুত্র আমার একমাত্র কন্যা জয়ত্রীকে অপ-
হরণ ক'রে নিয়ে গেছে। শুন দেবি, যখন তোমার
পুত্রকে শবর মনে করেছিলুম, তখন নিজেকে আমার
সাম্বনা দেবার উপায় ছিল। এখন আর উপায়
রইল না—তোমার পুত্র আমার প্রতিদ্বন্দী রাজা।
যাও রাণী সুমিত্রা—তোমার ঐ পুত্র আর তার স্ত্রীকে
নিয়ে তোমার সেই পূর্বযুগের স্বামীর রাজ্য কৌশাধীতে
চ'লে যাও। অবস্থীর দিকে আর মুখ ফিরিও না।

[প্রস্থানোত্তত।

সুমিত্রা। (বজ্রাধার তুলিয়া) যদি ফেরাই রাজা ?

চণ্ড। (মুণ্ডচ্ছেদের ইঙ্গিত) তোমার, তোমার পুত্রের,
আর জাতির অমর্যাদাকারিণী সেই কন্যার।

[প্রস্থান।

চণ্ড। (পুনঃ প্রবিষ্ট হইয়া) কিন্তু সেই চোর শবর
পুত্রকে ব'ল, তার আগম-নিগম আমার এই প্রমত্তের
দৃষ্টির কাছেও সে গোপন করতে পারে নি।

সুমিত্রা। তুমিই তাকে ব'ল, রাজা।

দৃশ্যান্তর

পরিচারক ও পরিচারিকা

দ্বৈত-গীত

কি করে কি করি, কি গান গাই !

কি যেন কি যেন আমরা চাই !

করিতে নারিনু বর্ণন,

হয়ে গেল মাথা দুর্গন।

এই সাজনের পাগল নাচন-এনে দেবে বৃষ্টি ঠাই !

যদি না যায় রে পাওয়া,

ওরে ও পাগল হাওয়া !

আমাদের এই গাওয়া

ডড়িয়ে নে' যা মেইখানে, শুনিখে দে রে সেই কাণে

যেখানে সে কি জানি কে ব'সে আছে ভাই ॥

(প্রবরসেন ও উদ্দালকের প্রবেশ)

প্রবর। পরিচারিকে, পরিচারিকে ! অহো—তোমার
কি স্কন্ধ !

উদ্দা। কি অদ্ভুত স্ক—

প্রবর। তোমার ঐ মূছ কঠোর—

উদ্দা। সেটা কি মূছ—আর কি কঠোর—অহো—

(সুরে) যেন অসীম থেকে ঝরা।

আর সসীমে এসে আত্মহারা।

যেন উদার সিন্ধুকুলে,

অচিন দেশের ফুলে—অহো !

প্রবর। রহস্য নয় সখা, সত্যই এদের গান শুনে আমি
মুগ্ধ হয়েছি। সত্য বলছি—বিদ্রাবিত, বিপ্লাবিত—

উদ্দা। বিপর্যাস্ত। যখন রাজকুমারীকে নিয়ে দেশে
যাবে, তখন এ ছুটিকেও সঙ্গে নিয়ে যেও সখা।

প্রবর। নিশ্চয় নিয়ে যাব। যে সময় যৌব-রাজ-সিংহ-
সনে বসবো, সেই সময়-পরিচারিকে, তুমি দাঁড়াবে
আমার বামপাশে, আর তুমি দাঁড়াবে পরিচারক—তুমি
দাঁড়াবে—তুমি দাঁড়াবে—

উদ্দা। না-না—তুমি একবারেই দাঁড়াবে না—অথবা
দাঁড়াবে গৃহদ্বারের বহির্ভাগে।

(পুরোহিতের প্রবেশ)

পুরো। রাজকুমার ! (সকলের সাবধানে অবস্থিত হই-
বার চেষ্টা) পুরমহিলারা তোমার সঙ্গে সাক্ষাৎ করতে
আসছেন।

প্রবর। হ'ন তাঁরা সূস্বাগত, পুরোহিত !

পুরো। তাদের মান-মর্যাদা, রাণীর মান-মর্যাদা ত'তে
ভিন্ন নয়।

প্রবর। শালবের যুবরাজ মর্যাদা দিতে রূপণ হবে না,
পুরোহিত !

[পুরোহিতের প্রস্থান।

উদ্দা। সখা ! সসম্মম !

(মণ্ডল-পত্নী ও পুরনারীদের লইয়া পুরোহিতের
পুনঃ প্রবেশ)

প্রবর। স্বাগত—সূস্বাগত। পরিচারিকে, আসন—আসন।

পুরো। এই—এই সেই স্বধর্মনিষ্ঠ মহাশয় মালবরাজের
পুত্র স্বধর্মনিষ্ঠ প্রবরসেন।

প্রবর। আসন—আসন। বিস্তীর্ণ কর আসন।

ম, প। না,না—প্রয়োজন নেই—কোনও প্রয়োজন নেই

রাজকুমার ! এই স্থান থেকেই আমরা তোমাকে দেখছি ।

প্রবর । যদিও এখন আমি হংসমধ্যে বকো যথা ।

উদ্ধা । কিন্তু প্রকৃতপক্ষে উনি কেকা-শব্দকারী বিস্ফারিত পুচ্ছধারী পক্ষিরাজ শিখণ্ডী ।

পুরো । উদ্ধালক ! (উদ্ধালকের মস্তক অবনমন)

ম, প । না না প্রিয়দর্শন, তুমি বক হ'তে যাবে কেন ? মহিমাম্বিত মালবরাজপুত্র, সত্যই তোমাকে দেখে আমরা প্রীত হয়েছি । তুমি সুন্দর, সুসভ্য, সুশাস্ত ।

উদ্ধা । সুদৃশ—সুস্পৃশ—নিতাস্ত ।

পুরো । উদ্ধা—উদ্ধা—

প্রবর । না না—তোমরা ভারতের শ্রেষ্ঠ সুসভ্য জাতি—রাজহংসী তোমরা—তোমাদের তুলনায় সত্য সত্যই আমি বক ।

ম, প । না না—যে জাতি থেকে তোমার উদ্ভব হয়েছে, তার তুলনায় আমরা বর্কর ।

প্রবর । তোমাদের বর্কর বলব আমি—মহিমাম্বিত মালবেশ্বরের পুত্র হয়ে ? বক ব'লে কি আমি বিলের বক, বিলের বক—

উদ্ধা । উনি সিঙ্কু-বক—রাজ-বক ।

প্রবর । ওগো, ক্রভঙ্কবিলসিত্তে, মদিরলোচনে, জীবন থাকতে আমি তোমাদের বর্কর বলতে পারব না ।

উদ্ধা । ওগো মলয়ানিলস্পর্শশিহরিতে শোভনে—মা তৈঃ, বর্কর তোমাদের আর কেউ বলবে না ।

পুরো । যাক্ । অবস্তীর মহীয়সী কণ্ঠা, দেখলে তোমরা সুবরাজকে ?

ম, প । দেখলুম । দেখে পরম প্রীত হ'লুম । কেমন, তোমাদের অভিমত ?

সকলে । ঐ মত মণ্ডলপত্নী । রাজকুমারীর সুষোগ্য বর এই মালবরাজকুমার ।

পুরো । রাজকুমারী জয়শ্রীকে দানের কথা এইবারে আমি রাজার কাছে উত্থাপন করতে পারি ?

ম, প । বিলম্ব ক'র না পুরোহিত ! আমরা সকলে এক-বাক্যে অমুরোধ করব । (নেপথ্যে দামামাধ্বনি) এ সময় হঠাৎ দামামা বেজে উঠলো কেন, পুরোহিত ? এগনো ত উৎসবাস্তের সময় হয় নি ।

পুরো । (উৎকর্ণ হইয়া) ওটা নাগরিকের উল্লাসের একটা অভিব্যক্তিমাত্র । সংবাদটা নিয়ে এসো, উদ্ধালক ।

[উদ্ধালকের প্রস্থান ।

পুরো । উঠে এসো ভাগ্যবান, অবস্তীর সর্বশ্রেষ্ঠ রত্ন তোমার হাতে তুলে দিতে সমস্ত পৌর-নর-নারীর প্রতিশ্রুতি ।

ম, প । আজ এখানে বিধি রাজা । রাজকুমারীর প্রাপ্তিতে তুমি নিশ্চিত হও, যুবরাজ ।

সকলে । হও নিশ্চিত—

প্রবর । ধন্ববাদ পুরমহিলে ! আমার অন্তরের অন্তর-তমের ধন্ববাদ ।

(নেপথ্যে ঘন ঘন দামামাধ্বনি)

ম, প । পুরোহিত—পুরোহিত ! নিশ্চয় কোনও অমঙ্গল ঘটেছে ।

(মণ্ডলের প্রবেশ)

মণ্ডল । কোথায় তুমি—কোথায় তুমি মণ্ডলানী ?

ম, প । কি—কি মণ্ডল ? (মণ্ডল তাহার কর্ণে কাহিল)
অ্যা !

সকলে । কি মণ্ডলানী ? (মণ্ডলপত্নীর তাহাদের কর্ণে কথন) । (সকলের বিস্ময়সূচক শব্দ)

[মণ্ডল, মণ্ডলপত্নী ও নারীগণের প্রস্থান ।

পুরো । কি হয়েছে—কি হয়েছে ? ব'লে যাও, মণ্ডল ।

(উদ্ধালকের প্রবেশ)

উদ্ধা । বাবা—বাবা—বাবা !

পুরো । কি সংবাদ ? কি—কি ?

[উদ্ধালক পুরোহিতের কর্ণে কাহিল । বিপুল

বিস্ময় দেখাইয়া পুরোহিত প্রস্থান করিল ।

প্রবর । এ সমস্ত ব্যাপার কি, উদ্ধালক ?

উদ্ধা । ব্যাপার—একটা ব্যাপার । যুবরাজ, একটা, কি বলব, ব্যাপার । আসছি—আসছি—এখন আমি ফিরে আসছি—উঠো না—যতক্ষণ না ফিরে আসি—এখান থেকে উঠো না । পরিচারিকে—পরিচারিকে, দেখবি এঁকে ।

[প্রস্থান ।

(নেপথ্যে দামামাধ্বনি)

প্রবর। তাই ত পরিচারিকে, কেবল যে বাজে রে !

দামামা কেবলি যে বাজে রে !

১ম পরি। তাই ত প্রভু, কেবলই যে বাজে ।

২য় পরি। আপনার বিবাহ—একটা তুমুল ব্যাপার—

তাতে কত কি বাজবে ! শুধু দামামা বাজে কেন ?

প্রবর। বাজুক দামামা, তোরা একটা গান গা ।

(দ্বৈত-গীত)

কেন দামামা বাজে !

ঢাক কেন বাজে না, ঢোল কেন বাজে না,

খোল বেটা আছে কোন্ কানে !

বাঁশি বেটা ছিছি, কঁাসি বেটা করে কি ?

হাসবো নাকি কাঁদণো নাকি মরব নাকি লাঞ্চে ?

(পুরোহিতের প্রবেশ)

পুরো। (পরিচারকদের প্রস্থানের ইঙ্গিত । উভয়ের প্রস্থান)

রাজকুমার ! তোমাকে বলতে মুখে কথা আসছে না ।

অবস্তীর আজ লাঞ্ছনা । কোথা থেকে এক শবর দম্ভা,

আমাদের মত্ততার রক্ত দিয়ে উৎসবক্ষেত্রে প্রবেশ

ক'রে রাজকুমারীকে অপহরণ ক'রে নিয়ে গেছে ।

প্রবর। রহস্য ? নিমন্ত্রণ ক'রে এনে আনাকে রহস্য ?

পুরো। তোমাকে রহস্য করবার আমার কি প্রয়োজন,

রাজকুমার ।

প্রবর। তবে প্রতারণা—হীন প্রতারণা ।

পুরো। কোনও প্রয়োজন নেই—আমি স্বাধীন দেশের

রাজপুরোহিত ।

প্রবর। তবে আমাকে এই নীচ কথা শোনাতে এসেছ

কেন ?

পুরো। তুমি শক্তিমান পিতার পুত্র । নিজেকেও পরিচয়

দিয়েছ শক্তিমান । তাই এসেছি বলতে—সে শবর

এখনও অনেক দূর যেতে পারে নি—যদি তাকে বিনাশ

করতে অবস্তীর সাহায্য কর । সেই দুঃস্বপ্নকে বিনাশ

ক'রে, রাজকুমারীকে তুমি মালবে নিয়ে যাও ।

প্রবর। বিনাশ সহজেই করতে পারি সেই শবর-দম্ভাকে

পুরোহিত, কিন্তু সেই শবরানুগামিনীকে মালবে

নিয়ে যেতে পারি না । মালবের একটা অসাধারণ

মর্যাদা আছে ।

পুরো। তা হ'লে তোমার কর্তব্য কর, রাজকুমার !

প্রবর। বিনা মূল্যের উপদেশরাশি আমার কর্ণের কাছে না
তুলে তোমরাও সেই শবরের অনুসরণ কর ।

[পুরোহিতের প্রস্থান ।

ধিক্ অবস্তী, ধিক্ অবস্তীর রাজা, ধিক্ অবস্তীর পুরো-

হিত ! প্রতিশোধ—প্রতিশোধ !

দৃশ্যান্তর

উদয়ন ও জয়শ্রী

উদ। আর কি ! সর্ব্ববাধা-বিয় অতিক্রম ক'রে চ'লে
এসেছি । কিন্তু রাজকুমারি, আর যেন তুমি চলতে
পারছ না । এখনও তোমার শরীর কাঁপছে ।

জয়শ্রী। অপরাধ নেই আমার । কারণ অসংখ্য । কত
স্থানেই না পৌরজনরা আমাদের পথরোধ করেছিল !

উদ। করলেই বা । তারা প্রমত্ত, আমরা অপ্রমত্ত !

জয়শ্রী। অপ্রমত্ত তুমি, আমি নই ।

উদ। আমার সঙ্গে চ'লে আসা এখন তোমার মত্ততা ব'লে
কি মনে হচ্ছে ?

জয়শ্রী। কোথায় তোমার মা ?

উদ। আরও একটু যেতে হবে রাজকুমারি !

জয়শ্রী। আরও ?

উদ। এখানেও মানুষ চলাচল করতে পারে । মা'কে
আনি এমন স্থানে রেখে এসেছি, যেখানে মানুষ কদাচ
প্রবেশ করেছে ।

জয়শ্রী। তুমি তাকে সেখানে একাকিনী রেখে
এসেছ ?

উদ। আছে কতকগুলি তার সঙ্গী । তারা মানুষ নয়,
কতকগুলি-বগ্নজন্তু ।

জয়শ্রী। (দীর্ঘশ্বাস ত্যাগ) চল ।

উদ। না, তুমি ক্লান্ত, কিছুক্ষণের জন্তু এইখানে ব'স ।

জয়শ্রী। না—না, তুমি চল । বসলে আর উঠতে পারব
না । হাসছ কি শবর, এ আমার দুর্বলতা নয় ।

উদ। তা বলব কেন, রাজকুমারি ! এ তোমার—
সেই 'প্রচ্ছন্ন নারীত্ব' । করুণার তাড়নায় একটা অভাব-
নীয় অবস্থায় প'ড়ে একটা পূর্ণ অপরিচিতের শুধু কথার

উপর বিশ্বাসে সব ত্যাগ ক'রে চ'লে এসেছ। ফেলে এসেছ পথে বিপুল মান, বিপুল মর্যাদা, স্নেহ, মমতা—রাজকন্য়ার সম্মম। দুর্কলতা কেমন ক'রে বলব, রাজকুমারি? তবে তোমার মনে জেগে উঠেছে সংশয়। পূর্ণ বিশ্বাস নিয়ে চ'লে এসেছ। এইবারে অবিশ্বাস তোমার হৃদয় আশ্রয় করছে।

জয়শ্রী। অবিশ্বাস করতে ভয় হচ্ছে। (নেপথ্যে, দূরে উল্লাস-কোলাহল) হায়, ওরা এখনও জানতে পারেনি, ওদের কি সর্বনাশ হয়েছে!

উদ। তুমি কি ফিরে যেতে ইচ্ছা কর? বল, এখনও ফিরে যাবার সময় আছে। এখনও ওরা মৃত। বল, ওদের সর্বনাশ বোঝবার শক্তি ফিরতে না ফিরতে আবার তোমাকে যথাস্থানে রেখে আসি।

জয়শ্রী। আমি নিজেই ফিরে যাই না কেন?

উদ। তা কি হয়? যদি এখনি ফিরে যাবার শক্তি থাকে—এস। না থাকে, মুহূর্তের জন্ত এই স্থানে বিশ্রাম গ্রহণ কর।

জয়শ্রী। আর কারও না হ'ক, আমার পলায়নবার্তা নিশ্চয় এতক্ষণে রাজার কর্ণগোচর হয়েছে।

উদ। উত্তম, তোমাকে তা হ'লে রাজার সম্মুখেই উপস্থিত করব।

জয়শ্রী। তোমার তা হ'লে কি হবে?

উদ। নারী-সুলভ প্রশ্ন ক'র না রাজকুমারি! আমার কি হবে, পূর্বেও যখন জানতে না তুমি, পরেও কি হবে, জানতে তোমার অধিকার নেই। আমার জীবন-নাশের আশঙ্কায় এমন আগ্রহে তুমি আমাকে আকর্ষণ করেছিলে যে, যদি সে সময় তুমি আর কারও দৃষ্টিতে পড়তে, তা হ'লে এই হীন শবরের প্রতি তোমার নির্লজ্জ আসক্তি ভিন্ন সে ব্যক্তি তোমার সে কার্যের অন্ত কোনও অর্থ করতে পারতো না। হ'ক সে পুরুষ, হ'ক সে নারী; হ'ক সে তোমার পিতা, হ'ক সে তোমাদের আচার্য্য। সে করুণার ব্যাকুলতা কেবল বুঝেছিলুম আমি। আমার জীবন-রক্ষার জন্ত তোমার সে অসম্ভব আত্মবিশ্বাস দেখে আমি মুগ্ধ হয়েছিলুম। তোমার অনুমান মিথ্যা হয়ে গেছে। আমি মরিনি। তার পরিবর্তে তুমি আমার সঙ্গে এখানে—বা তোমার

স্বপ্নও করনা করতে সাহস করে না। বা এখন তুমি মনে করছো, তোমার পক্ষে মৃত্যু।

জয়শ্রী। আপনি কে?

উদ। ওরূপভাবে আমাকে সম্বোধন ক'র না। পূর্বে যা আমাকে বলেছ, তাই বল। আমি মানুষ—আমি রাজাও নই, ভিখারীও নই; ব্রাহ্মণও নই, চণ্ডালও নই।

জয়শ্রী। তুমি বিচিত্র। ভাল, এ প্রশ্ন করতেও কি আমার অধিকার নেই? আমরা উভয়ে চ'লে গেলে তোমার মায়ের কি হবে?—(উদয়ন অপ্রতিভবৎ হইল) সেই মা, যাকে তুমি বনের ভিতরে কি জানি কিরূপ সঙ্গীর কাছে রেখে এসেছ?

উদ। (চঞ্চলভাবে পাদচারণ) তুমি বোসো।

জয়শ্রী। আর তুমি? আমাকে আবার সেই রকম কতক-গুলি সঙ্গীর কাছে রেখে চ'লে যাবে না কি?

উদ। না, তুমি বোসো।

জয়শ্রী। তুমি বোসো। হাঁ, তুমি না বসলে আমি বসি কেমন ক'রে? তুমিও ত আমা অপেক্ষা কম ক্লান্ত নও!

(গীত)

করুণার চোখে অত চেয়ো না।
মুদে রও অঁাপি, ভালো ক'রে দেখি,
দেখিবার সাধ কেড়ে নিয়ে না।
বিলোল-নয়নে চাহ যদি সখা,
অঁাপি মুদে যাবে হবে না দেপা,
অমন করুণা সবার সহে না—
প্রাণটি গলায়ে দিয়ে না।

(গীতান্তে জয়শ্রী বলিল, কি হবে?)

উদ। তাই ত, রাজকুমারি,—

জয়শ্রী। আমার নাম বাসবদত্তা। উৎসবে রাজা-প্রজা আমার নাম দিয়েছে জয়শ্রী।

উদ। তোমার নাম আমি মুখে উচ্চারণ করব?

জয়শ্রী। কণপূর্বে তোমাকে আমি মতির অস্থিরতা দেখা-লুম, তাতে আমার নাম কি তোমার মুখে উচ্চারিত হবার যোগ্য?

উদ। আমি যদি বিচিত্র হই, তুমি অপূর্ব। তাই ত জয়শ্রী, আমার মায়ের কি হবে? মা প্রতিমুহূর্ত

আমার অপেক্ষায় ব'সে আছে। আমার পিতার শোকে দিন-রাত কেঁদে মা একরূপ অন্ধ।

জয়শ্রী। আর তুমি কে, আমি জানতে চাই না। তোমার মত পুরুষ যদি শবর হ'তে পারে, তা হ'লে আমার মত নারীর শবরী হওয়ার জগতের কোনও অনিষ্ট হবে না। এখন রাখতে চাও আমাকে, থাকি। না রাখতে চাও—

উদ। ও কথা আর মুখেও উচ্চারণ ক'র না। এ রাজ্যে আজ পদার্পণ ক'রে আমি ধন্ত। এখন আমি সেই নারীকে দেখতে পাই—সেই বৃদ্ধা! সে যদি আমার সর্বস্ব চায়, আমি তাকে সর্বস্ব দিতে পারি। তার প্রাণের মূল্য তুমি। আর তোমাকে ছলনা করব না। আমি কৌশাধীর অধীশ্বর উদয়ন।

জয়শ্রী। (প্রণতা হইয়া) মহারাজ, আজ আপনি আমাকে রক্ষা করুন, আমার জাতিকে রক্ষা করুন। আর ঐ সব অভাগ্য নর-নারী, অর্থের জন্ত দাসত্ব গ্রহণ ক'রে যারা প্রাণহীন যন্ত্রের মত কার্য্য করে—

উদ। তা হ'লে চল, সর্ব্বাগ্রে মাগের সঙ্গে তোমার সাক্ষা-
তের ব্যবস্থা করি।

জয়শ্রী। ব্যবস্থা মানে কি রাজা?

উদ। বলছি। (বজ্রাভ্যস্তর হইতে বীণা বাজির করিয়া)
আগে এই বীণা গ্রহণ কর।

জয়শ্রী। তাই ত, পূর্বে এটিকে ত দেখিনি! অতি ক্ষুদ্র,
কিন্তু এ কি অপূর্ব বীণা!

উদ। এই আমার শক্তি। এর নাম হস্তিকান্ত বীণা।
কৌশাধীরাজের পটু-মহাদেবীর ইতিহাস কিছু
শুনেছ?

জয়শ্রী। বহুবার—মাগের মুখে, পিতার মুখে, ধাত্রীর
মুখে। এক প্রকাণ্ড পক্ষী তাকে ছেঁা মেরে তুলে নিয়ে
গিয়েছিল। বহুবার শুনেছি সে করুণকাহিনী।

উদ। আমি কে, এইবারে বুঝতে পেরেছ?

জয়শ্রী। আমি ধন্ত—আমি ধন্ত।

উদ। তবে আর সে করুণকাহিনীর পুনরাবৃত্তি ক'রে সময়
বৃথা নষ্ট করব না। অন্নকল্পক নামে এক ঋষির
আশ্রমে মা আমার আশ্রয় গ্রহণ করেছিলেন। সেই-
খানেই হয়েছিল আমার জন্ম। সেই ঋষি মৃত্যুকালে

অপূর্ব দৈবশক্তির আধার এই বীণা আমাকে দান
ক'রে যান। এর সাহায্যে সমস্ত আরণ্য হস্তীকে আমি
এক মুহূর্তে পালিত কুকুরের মত বশে আনতে পারি।
ইচ্ছা করলে ঐ তোমাদের উৎসবক্ষেত্র ঐরূপ এক
মুহূর্তে হস্তিপদভরে মখিত ক'রে দিতে পারি।

জয়শ্রী। তোমার নিরস্ততার মর্শ্ব এইবারে বুঝতে পেরেছি।
অপূর্ব দৈবশক্তি ছিল তোমার পশ্চাতে।

উদ। ছিল, কিন্তু তুমি ত দেখেছ জয়শ্রী, আমি তার
প্রয়োগ করিনি। তোমার অলঙ্কারশূন্য অঙ্গ পর্য্যন্ত
তার সাক্ষী। এই বিজ্ঞাদানকালে ঋষি আমাকে বলে-
ছিলেন, মানুষী শক্তিকে অবজ্ঞা ক'রে দৈবী শক্তির
আশ্রয় গ্রহণ ক'র না। মানুষী শক্তি দৈবশক্তি অপেক্ষা
হীন নয়; বরং অনেক সময়ে শ্রেষ্ঠ। সেই শ্রেষ্ঠ
শক্তির নাম সত্য। তারই সাহায্যে এইমত নিরস্ত
আমি পিতৃরাজ্য অধিকার করেছি। আর এখানে কি
করেছি, এই বনভূমি আলো-করা অবস্তীর শ্রেষ্ঠ রত্নই
তার সাক্ষী।

জয়শ্রী। কিন্তু এবারে?

উদ। আর প্রশ্ন ক'রো না, রাজকুমারি!

জয়শ্রী। এবারে কি সংহারমূর্ত্তি নিয়ে উৎসবক্ষেত্রে ফিরে
যাচ্ছে, প্রভু?

উদ। উত্তর এর পরে দিচ্ছি। (পরিক্রমণ ও স্থান পরিদর্শন)
ঐ অদূরে দেখা যাচ্ছে একটি বনফুলের গাছ।
পুষ্পভারে সে যেন অবসন্ন হয়ে পড়েছে। শীঘ্র ওর
পত্র-পুষ্প নিয়ে এসো।

[জয়শ্রীর প্রশ্নান।

সত্বর—সত্বর। মুহূর্ত্ত বিলম্ব অসহ্য হচ্ছে, রাজকুমারি!

(অঞ্জলিপূর্ণ পুষ্পপত্র লইয়া জয়শ্রীর প্রবেশ)

উদ। নাও, আমাকে গুরুস্বীকার ক'রে এই পত্র-পুষ্পে
আমাকে বরণ কর।

জয়শ্রী। অগ্রেই ত তা স্বীকার করেছি, স্বামিন্!

উদ। না, না—মন্ত্রের গুরু—বরণ কর—সত্বর—সত্বর।

এই বিজ্ঞা আমি তোমাকে দান করব।

জয়শ্রী। আমাকে? কেন?

উদ। আগে গ্রহণ কর—পরে বলছি।

জয়শ্রী। দান মানে কি?

উদ। তুমি বুঝেছ, আর বিলম্ব ক'র না। ঐ উৎসবক্ষেত্রে কোলাহল উঠলো। এইবারে তোমার পলায়নবার্তা মন্তরা জানতে পেরেছে। ঐ দামামা বেজে উঠলো।

জয়শ্রী। অর্থাৎ, তোমার শক্তিতে অধিকারী হব আমি? তুমি নিঃশ্ব হবে? আর ঐ সব হীন মন্ত বিনা ক্রেশে বধ করবে তোমাকে?

উদ। মমতার আত্মহারা হয়ো না জয়শ্রী! মায়ের মর্যাদা, তোমার মর্যাদা, আমার সত্য। রক্ষা কর—রক্ষা কর আমার সত্য।

জয়শ্রী। দাও, প্রিয়তম।

(উদয়নের পদে পত্র-পুষ্পদান)

উদ। বীণার এই তারে ঝঙ্কারে উচ্চারণ করবে এই মন্ত্র। আক্রমণকারী বজ্রহস্তী সুদূরে পলায়ন করবে। মধ্যের তারে ঝঙ্কারে এই মন্ত্র। ষতদূর সুর যাবে, হ'ক তা স্মন, অতি স্মন—তত দূর থেকে বজ্র হস্তিযুথ তোমার কাছে ছুটে আসবে। তৃতীয় ঝঙ্কারে এই মন্ত্র—পালিত কুকুরের মত তারা তোমার আদেশ পালন করবে। ধর দেবি, আজ হ'তে এ হস্তিকাস্ত্র বীণা তোমার। সত্যই আজ আমি নিঃশ্ব। এই নিঃশ্বতা নিয়ে ফিরে চলুম। তখন প্রয়োজন হ'লে আমার শক্তি প্রয়োগের উপায় ছিল, সে উপায় পর্য্যন্ত ত্যাগ করলুম। আমি চলুম, কিন্তু প্রতিজ্ঞা কর জয়শ্রী, এ শক্তির অযথা প্রয়োগ করবে না। কৌতূহলপরবশ হয়ে শক্তির পরীক্ষা করবে না।

জয়শ্রী। করব না, গুরু।

উদ। যদিই হয় আমার সেই হৃর্ভাগা—হৃত্যা, এই শক্তিপ্রয়োগে তার প্রতিশোধ নেবে না।

জয়শ্রী। প্রতিশোধ পর্য্যন্ত নিতে পারব না? কেন তবে অনর্থক আমাকে এই অদ্ভুত শক্তির অধিকারিণী করলে?

উদ। করেছি, আমার অবর্তমানে আমার মায়ের ভার নেবার জন্ত, আমার নাম নিয়ে কৌশাধীর সিংহাসন অলঙ্কৃত করবার জন্ত।

জয়শ্রী। কিন্তু, যে জন্ত নিজের মর্যাদা, পিতার মর্যাদা, জাতির মর্যাদা বিস্মৃত হয়ে এক শবরের হাতে হাত দিয়েছিলুম, তার ত কোনও মীমাংসা হ'ল না!

তোমাকে বধ করেও যদি তাদের মন্ততা দূর না হয়, যদি ঐ হীন নির্ধর প্রথার বিলোপ না হয়?

উদ। এর উত্তর আমি দিতে পারলুম না, জয়শ্রী। তবে এইটুকুমাত্র তোমাকে বলতে পারি, আর তুমি অবস্তী নও—কৌশাধী।

জয়শ্রী। যাও।

[উদয়নের প্রস্থান।]

সুমিত্রা। (নেপথ্যে) কোথায় গেলি, উদয়ন!

জয়শ্রী। ও-দিকে না মা, এ-দিকে এস।

সুমিত্রা। (নেপথ্যে) কোথায় গিয়েছিলি রে বর্কর শবর, তোর মা'কে এই নির্জন দেশে একা ফেলে?

(সুমিত্রার প্রবেশ)

জয়শ্রী। শবর নই মা, শবরী।

সুমিত্রা। বা! বা! কি অপূর্ব তুমি! কাছে এসো—কাছে এসো। দুই যুগ-সঞ্চিত চোখের জল সহসা আমার চক্ষুর মর্শ্বরোধ ক'রে দিলে! আর আমি অগ্র-সর হ'তে পারছি না। কাছে—কাছে—আরও কাছে—(জয়শ্রীকে আলিঙ্গন) বা! বা! কি কোমল, কি মধুর তুমি!—কিন্তু তুমি শবরী ব'লে নিজের পরিচয় কেন দিলে, মা?

জয়শ্রী। তুমি তোমার পুত্রকে শবর সন্ধান কেন করলে, মা?

সুমিত্রা। মা! দেখছ আমার অবস্থা? আমার কাছে কোনও সত্য গোপন ক'র না।

জয়শ্রী। আমি অবস্তীরাজকন্যা, নাম আমার জয়শ্রী।

সুমিত্রা। কেমন ক'রে আমার পুত্র তোমাকে লাভ করলে? তুমি যে তোমার গর্ভময় পিতার দান—ঐ বর্করবেশী যুবককে—এ ত আমি কোনও গতে বিশ্বাস করতে পারি না!

জয়শ্রী। পিতা আমাকে দান করেন নি।

সুমিত্রা। তবে?

জয়শ্রী। আমি স্বৈচ্ছায় তার অহুগমন করেছি।

সুমিত্রা। তোমার পিতা জানেন?

জয়শ্রী। বোধ হয়, এতক্ষণে জানতে পেরেছেন।

সুমিত্রা। ঐ বর্কর শবরের হাত ধ'রে তোমার পলায়নবার্তা?

জয়শ্রী। যা বল।

সুমিত্রা। সে চোর কোথায় গেল? আমার সঙ্গে দেখা করতে কি তার ভয় হচ্ছে?

জয়শ্রী। না।

সুমিত্রা। তবে?

জয়শ্রী। আপনার সেবাকার্যে আমাকে নিযুক্ত করে তিনি রাজার সঙ্গে সাক্ষাৎ করতে গেছেন।

সুমিত্রা। নিশ্চিত করলে মা। নাও, এই বজ্রাধার কক্ষে কর। কর আমার অঙ্গুগমন। তবে তোমাকে বলি, পুত্রের ক্ষিরে আসতে অসম্ভব বিলম্ব দেখে আমি ধৈর্য্য ধরতে পারি নি। তার অঙ্গুসন্ধানে গিয়েছিলুম। পথে তোমার মহিমাদ্রিত পিতার সঙ্গে আমার সাক্ষাৎ হয়েছে। তিনি তোমার পলায়ন-কথা জেনেছেন। জেনে তোমার বধে, আমার পুত্রের বধে উত্তত-অঙ্গ হয়ে দাঁড়িয়ে আছেন। আমার দেখবার কৌতূহল হয়েছে, কেমন করে তিনি ঐ শবরকে আর তাঁর জাতির অমর্যাদাকারিণী এই কন্তাকে বধ করেন।

জয়শ্রী। কৌতূহল বলছ কেন মা? মনে করছ কি আমার স্বামীকে বধ করতে আমার পিতা কুণ্ঠিত হবেন?

সুমিত্রা। তিনি কুণ্ঠিত না হ'তে পারেন। কিন্তু আমার পুত্রের নিধন তাঁর সাধ্যাতীত। পুত্র আমার অমামুখী শক্তির অধিকারী।

জয়শ্রী। সে শক্তি নিঃশেষে আমাকে দান করে তিনি নিঃশ্ব হয়ে চ'লে গেছেন। এই দেখ মা। (বীণা প্রদর্শন)

সুমিত্রা। তবে আর কি! তুমি ত সেই দৈবী শক্তির অধিকারিণী!

জয়শ্রী। কিন্তু প্রয়োগের অধিকার নেই। তোমার পুত্র আমাকে প্রতিজ্ঞাবদ্ধ করে গেছেন। তাঁর জীবন-রক্ষার্থে আমি একটি অঙ্গুলি পর্যন্ত সঞ্চালিত করতে পারব না। কি মা, কি চিন্তা করছ?

সুমিত্রা। চিন্তা করবার আর যে কিছুই রাখলে না, জয়শ্রী!

জয়শ্রী। বল মা, এখন আমি কি করতে পারি?

সুমিত্রা। কোশাধীর রাজমহিষী তুমি। কি করতে পার, তুমিই স্থির কর মা।

জয়শ্রী। তবে এস মা, আমার সঙ্গে এস।

(যশমার প্রবেশ)

যশমা। ওরে—ওরে—ওরে!

(মহিরঙ্গের প্রবেশ)

মা! এই তোমার সন্ধান। নাম বল।

মহি। মহিরঙ্গ।

যশমা। কি করিস বল।

মহি। ছিন্দুম মালবের রাজহস্তিচালক।

জয়শ্রী। মালবের রাজহস্তিচালক ছিলে যখন, হস্তি-লক্ষণ নিশ্চয়ই জানো তুমি।

মহি। এই অক্ষুণ আমার মাথায় মারলে যত না আঘাত লাগবে, তার চেয়ে শতগুণ আঘাত লাগবে, যদি কেউ আমাকে বলে হস্তি-লক্ষণ জানি না।

জয়শ্রী। মহিরঙ্গ! এসো, এই বনের ভিতরের সমস্ত হস্তী তোমার সম্মুখে উপস্থিত করি, তার মধ্য হ'তে সর্বশ্রেষ্ঠ লক্ষণাক্রান্ত হস্তী নির্বাচন করে, তার পৃষ্ঠে আমাদের আরোহণ করিয়ে—কোথায় যাব মা?

সুমিত্রা। ভারতের সর্বশ্রেষ্ঠ রাজার মহিষী তুমি, কোথায় যাবে, আমি বলব কেন, জয়শ্রী!

জয়শ্রী। তার পৃষ্ঠে আরোহণ করিয়ে নিয়ে চল মহিরঙ্গ কোশাধীর রাজমাতা ও আমাকে অবস্তীর উৎসবক্ষেত্রে।

দৃশ্যান্তর

দেবসেনা

(গীত)

ছায়াভরা বনপথে আপনারে লয়ে সাপে
সভয়ে চলেছি ওগো বিজ্ঞান দেশে।
জাগিল পথমুখে মনোমত স্তম্বর
মনোমত মনোহর সে।
সেও যে আমারি মত (ওগো) চলেছে একা,
বনপথে লুকাইয়ে সকল দেখা,
দেখে লাজে দাঁড়াইলুম পথের পাশে।
কখন বে ঘুমায়েছি চলিতে চলিতে গো,
কখন যে চোখোচোখি নারিহু বলিতে গো,
গানে গেলো বন ছেয়ে, ভাঙা ঘুমে দেখি চেয়ে,
তুমি জনে আছি গুরে পথের শেষে।

দেব। ঠিক যেন বনের গোপন কথা! কাকে যেন বলছে, কে যেন শুন্ছে! বলা-শোনার যেন বিরাম নেই। কন্দোবে নারীদ্ব হারিয়ে ঐ সুন্দর সুন্দর শোনার অধিকার থেকে বঞ্চিত হয়েছি। যেন দৃশ্যের পর দৃশ্য পরিবর্তনের কাহিনী, যেন ঘটনার সঙ্গে ঘটনাস্তরের আলাপ। তাই ত, সে অভাগীর মৃত্যুর কথা ত এখনও শুনতে পাওয়া গেল না। প্রধানা কি তাকে বলমে বিধতে পারলে না? আর তুমি, সুন্দর তুমি, হেঁয়ালি তুমি! দাঁড়িয়েছো কি ঐ প্রাণহীনা প্রেমহীনীর বলমের মুখে?

(চণ্ডদেবের প্রবেশ)

চণ্ড। পাপিষ্ঠা!

দেব। কি হেতু আমাকে এ নির্ধর সম্বোধন, রাজা?

চণ্ড। তুই না বলেছিলি, সে নিরস্ত, তার হাতে কেবলমাত্র দশটি সুন্দর অঙ্গুলি?

দেব। এখনও ত বলছি, রাজা!

চণ্ড। সে নিরস্ত?

দেব। আর আমি উত্তর দেবো না। আমি সৈনিক। কথায় আমার অ বিশ্বাস হয়ে থাকে, এই নাও আমার বলম, আমাকে হত্যা কর।

(সুশেণার প্রবেশ)

সুশেণা। ওকে আর প্রশ্ন করো না রাজা, আমি বলছি। সত্যই ছিল সে নিরস্ত। আর এই নির্ধরার হাতে শাগিত বলম। সত্যই কখনো ছিল না দয়ার লেশমাত্র এই হৃদয়ে। কিন্তু আজ হ'তে রাজা, এ হাত দিয়ে একটি ক্ষুদ্র প্রাণী, এমন কি, একটি পিপীলিকা পর্যন্ত বিনষ্ট হবে না। আমার দ্বারা আর তোমার কোনও নির্ধরতার কার্য হ'তে পারবে না। সূতরাং এখনি তুমি আমাকে বিনাশ কর।

চণ্ড। বিনাশ তোর হয়ে গেছে সুশেণা। তবে মৃত্যুর পূর্বে একবার বল, কোন্ অঙ্গে সে তোর বলমকে চূর্ণ করে দিলে।

সুশেণা। বলতে পারব না রাজা। আপনি তা' শোনবার অধিকারী ন'ন। আমি ইউনানী নারী। আপনারই সম্মুখে সদস্তে নিজের মরণ-গান গুনিয়ে গেছি! এখনি

বলমে বিধে আপনি আমাকে মেরে ফেলুন। আমি সে নারীকে বলমের মুখে পেয়েও হত্যা করতে পারিনি।

চণ্ড। মদিরা, দেবসেনা, মদিরা।

দেব। আর পান করবেন না, রাজা।

চণ্ড। দে অশিষ্টা, মদিরা। (দেবসেনা মদিরা-পাত্র চণ্ডদেবকে প্রদান করিল। চণ্ডদেব পাত্র নিঃশেষ করিয়া) এইবারে দে বলম। জাতির স্বাধীনতা স্মরণে উৎসব। আমি বিধি লঙ্ঘন করতে পারব না। প্রথা কি বর্ষর, কি নির্ধর, কি নীতিহীন! এখনও কর্ণে ঝঙ্কার! তথাপি—তথাপি—যতক্ষণ থাকবে এ জীবন, আমি বিধি লঙ্ঘন হ'তে দেবো না। দে বলম।

দেব। না রাজা, আমি দেবো না।

চণ্ড। সাবধান, অশিষ্টা।

দেব। কিছুতেই দেবো না।

সুশেণা। দিক্ তোমাকে মরণ-ভীতা। দাঁও বলম রাজার হাতে।

দেব। মূর্খ সৈনিক, বুঝতে পারছ না? তুমি আমি রাজার লক্ষ্য নই। লক্ষ্য তার নিজের প্রাণ। রাজা আত্মহত্যা করবে।

সুশেণা। তুমি আত্মহত্যা করবে? আমাদের অপরাধে? যেন রাজা? রাজা!

চণ্ড। কে রাজা? এখানে আজ আবার রাজা কে? কোথায় সে শ্রালিকা-ভ্রাতা? যে বিধি লঙ্ঘন করবে, সেই মরবে। দে বলম, দে বলম।

দেব। দেবো না, কিছুতেই দেবো না।

চণ্ড। এখনো বলছি, দে দেবসেনা।

দেব। বুধা চেষ্টা, মত্ত রাজা!

চণ্ড। দিবি না? রাজা মত্ত? (এক লক্ষ দেবসেনাকে ধারণ)

দেব। দেখছ কি প্রধানা, ধর ধর—সিংহরাজ মৃগীর গ্রীবা ধারণ করেছে।

(সুশেণা চণ্ডদেবকে ধরিল ও তাঁহাকে বলম গ্রহণ হইতে নিবৃত্ত করিবার চেষ্টা করিল)

সুশেণা। সত্যই ত দেবসেনা, সিংহের বল।

(চণ্ডদেব দেবসেনার হস্ত হইতে বসুম গ্রহণ করিল ।

সুবেণা তার পদ ধরিয়া বলিল, কাস্ত হও,

রাজা, আত্মহত্যা করো না ।)

(নেপথ্যে কোলাহল)

চণ্ড । আত্মহত্যা এ নয় রে অভাগী, এ চণ্ডদেবের রাজত্বের অবসান । তার ঘরের রন্ধে, রন্ধে, সশস্ত্র প্রহরী থাকতে একটা নোচ শব্দ, নিরস্ত তার কণ্ঠকে অপহরণ করে নিয়ে গেল । ছাড়, হাত ছাড়, রূপ-অস্ত্রে পরাজিতা নারী !

সুবেণা । সে আসবে বলেছে রাজা, আসবে বলেছে ।

চণ্ড । অভাগী, অভাগী—রূপমুগ্ধা, মঙ্গমুগ্ধা ! চোর সে—সে আসবে, আসবে ?

দেব । এসো, কে কোথায় এখানে শক্তিমান, এসো রাজাকে রক্ষা কর, রাজা আত্মহত্যা করে ।

চণ্ড । সে আসবে, আসবে ? আসতে পারে ?

(উদয়নের প্রবেশ)

উদ । আমি এসেছি, রাজা ।

(চণ্ডদেব মুখ ফিরাইয়া বিস্মিতনেত্রে কেবল উদয়নের প্রতি চাহিয়া রহিলেন । নেপথ্যে নরনারীগণের আগমনের কোলাহল)

দেব । শুধু দাঁড়িয়ে মুখের পানে চেয়ে থাকলে কি হবে, রাজা ! এইবারে বিধি পালন কর ।

চণ্ড । ধর, বসুম ।

দেব । না, না, বলপ্রয়োগে তুমি কেড়ে নিয়েছ রাজা ! প্রধানা ত্যাগ করেছে, সে আর ধরবে না । আমারও প্রতিজ্ঞা, হস্তচ্যুত বসুম আর গ্রহণ করব না ।

সুবেণা । বেঁধো রাজা, বেঁধো । কি রাজা, কোথায় তোমার সংজ্ঞা ? মুগ্ধতায় এই সব অভাগিনী নারীকেও যে তুমি পরাস্ত করলে ! তোলো রাজা বসুম । ধর ওই দস্যুর বৃকে । এখনও সে সেইরূপই নিরস্ত ।

উদ । আমি এসেছি—এসেছি সর্ব অবস্থার জন্য প্রস্তুত হয়ে ।

(মণ্ডল-প্রমুখ পুরবাসী, মণ্ডল-পত্নী-প্রমুখ

পুরবাসিনীগণের প্রবেশ)

চণ্ড । পুরবাসী, ঐ তোমাদের সপ্তখে তোমাদের মণিমুকুট অপহারী দস্যু । ঐ বসুম নিয়ে তোমাদের যে কেহ—

যে কেহ ওর বক্ষ বিদ্ধ কর । যে কেহ—যে কেহ—বালক-বৃদ্ধ-পন্থ-ব্যাধিগ্রস্ত—কোনও আশাস তোমাদের স্বীকার করতে হবে না ।

দেব । নাও—কে নেবে বসুম—নাও ।

ম, প । কেউ নেবে না, দেবসেনা !

চণ্ড । বসুম কেলে দিই ?

সকলে । কেলে দাও, রাজা ! কেলে দাও ।

(উদ্যালকের বেগে প্রবেশ)

উদ । রাজা ! রাজা ! অদ্ভুত—অদ্ভুত !

চণ্ড । কি অদ্ভুত, উদ্যালক ?

সকলে । কি অদ্ভুত, পুরোহিতপুত্র ?

উদ । কি তোমাদের বলব ! রাজা, রাজা, সে কি প্রকাণ্ড অদ্ভুত ! তোমার কণ্ঠা এক হস্তি-পৃষ্ঠে—সে প্রকার হস্তী—কি বলব রাজা ! কি বলব পুরবাসী ! এরূপ অপূর্ব পুন্দরিত হস্তী আজও পর্যন্ত দেখি নি, রাজা ! তার পিঠে না আছে সাজ, না আছে শয্যা—কিন্তু সে কি আশ্চর্য্য গজপতি ! তোমার কণ্ঠা নড়েও না, চড়েও না—

চণ্ড । বেঁচে আছে ত, উদ্যালক ?

উদ । কি ! আমাকে রহস্ত করছ রাজা ! তোমার কণ্ঠা ম'রে গেলে আমি কি এই তীব্র লক্ষ্যে ছুটে আসতে পারতুম !

(প্রভুগুপ্তের প্রবেশ)

প্রভু । মহারাজ ! কোশাধীর রাজমাতা উৎসব-মণ্ডপে অতিথি ।

চণ্ড । যাও সুবেণা, রাণীকে বল, সংবর্দ্ধনা করে তাঁকে নিয়ে আসতে । (সুবেণার প্রস্থান) প্রভুগুপ্ত ! অবস্খী-বাসী কি মৃত ?

প্রভু । এ উৎসবের অদ্ভুত পরিণাম দেখে, আমার জ্ঞানের অহঙ্কার চূর্ণ হয়ে গেছে, রাজা !

চণ্ড । কে ইনি, এইবারে বুঝতে পেরেছ, মণ্ডল-প্রমুখ অবস্খীর পুত্র, কণ্ঠা ।

মণ্ডল । আর বলতে হবে না মহারাজ, আমরা ধন্ত ।

(প্রবরসেনার প্রবেশ)

প্রবর । কোশাধীপতি উদয়ন, আমি মালব-রাজপুত্র । রাজকুমারীর পাণিপ্রার্থী, সুতরাং তোমার প্রতিদ্বন্দ্বী

হ'রে আমি এই উৎসবক্ষেত্রে প্রবেশ করেছিলুম।
তোমার অসামান্য পুরুষকারের সম্মুখে শির নত ক'রে
আমি তোমার সখার স্থান ভিক্ষা করি।

উদ। এসো সখা, এসো আমার আলিঙ্গন মধ্যে। আমি
মহুশ্বতের পূজক। তা হ'লে শোনো মহিমাবিত
অবন্তীপতি, আর অবন্তীর মহিমাবিত গুল-কণ্ঠা। যখন
আমি এই উৎসবক্ষেত্রে প্রথম প্রবেশ করি, তখনও
আমি ছিলুম নিরস্ত। কিন্তু তখন আমার আয়ত্তে
এমন এক অদ্ভুত দৈবশক্তি ছিল, যা প্রয়োগ করলে
তোমাদের এই উৎসব-উল্লাস এক মুহূর্তে হাহাকারে
পরিণত হয়ে যেতো। কিন্তু এবারে রাজা, সেই শক্তি
নিঃশেষে তোমার কণ্ঠাকে দান ক'রে নিঃস্ব হ'রে চ'লে
এসেছি। এসেছিলুম সত্যই সর্বস্ববস্থার জন্ত প্রস্তুত
হ'য়ে। আমার সর্বস্বস্বপ্ন মিথ্যা হ'য়ে গেল! আমার
পিতৃরাজ্যজয়ে প্রজাদের সম্মুখে তার উল্লেখের প্রয়ো-
জন হয়েছিল। এখানে তাও আমাকে করতে হ'ল
না। ষষ্ঠার্থই একমুণ্ড পর্য্যন্ত আমি বর্কর। রাজা,
তোমার এবং তোমার স্মৃতির এই সকলের মহুশ্বতের
সম্পর্কে এসে আমি ধন্ত।

[চণ্ডদেব ও দেবসেনা ব্যতীত সকলের প্রস্থান।

চণ্ড। তুইও যা দেবসেনা। বিধি আজ নিজের চলার পথ
নিজেই ঠিক ক'রে নিয়েছে। তোদের সঙ্গিনী-সেনা-
দের গুনিয়ে দে, আজ থেকে আমার শরীর-রক্ষা কার্যা
তোদের শেষ হয়ে গেল। আজ থেকে তোরা অস্ত
পুরনারীদের জায় অবন্তীর কণ্ঠা—মুক্ত।

[চণ্ডদেবের প্রস্থান।

দেব। মুক্তি—মুক্তি? মন্দ কি! ওগো আমার তুমি!
আর তুমি বিষন্ন হয়ো না, আজ থেকে আমি মুক্ত।

(গীত)

ভুলো না বীণার তারে বিবাদ বন্ধার আর!
ধর না নয়ন দ্বারে স্নান ছবি আপনার!
গেরো না এমন গান যা এসে মরমে বাজে,
করো না এমন কথা বাহা গুনে মরি লাঞ্জে;
বেছে বেছে হিরা হ'তে, প্রিয় যা আছে তোমার,
লয়ে এসো, ওগো পিয়া, মালাটি র'চ আমার!

শেষ দৃশ্য

মণ্ডপ

উদয়ন ও জয়ন্তী

(চারিদিক বেঠন করিয়া প্রভুগুপ্ত,
উদ্ধালক ও পৌরবর্গ)

সকলে। নবদম্পতির জয় হোক।

প্রভু। উদয়নের জয়।

উদ্ধ। আমাদের জয়ন্তী বাসবদত্তার জয়। কি কৌশালী-
পতি উদয়ন, এখনও কি আমরা অপ্রকৃতিস্থ?

উদ। না—না। তোমাদের এ আর্থ্যের প্রকৃতি, উদ্ধা-
লক! অপ্রকৃতিস্থ হওয়া তোমাদের আজকের একটা
লীলা। তোমরা জগৎকে দেখালে, জাতির মুহূর্তের
মন্ততাতেও কেমন ক'রে তাদের চোখের উপর দিয়ে
জয়ন্তী দেশত্যাগ ক'রে চ'লে যায়।

জয়ন্তী। আবার, জাতি প্রকৃতিস্থ হবার সঙ্গে সঙ্গে, উদয়ন
অর্থাৎ নবোদিত সূর্য্যকে সঙ্গে নিয়ে জাতির সেই ত্রী
কেমন ক'রে সন্মিতমুখে ফিরে আসে।

(চণ্ডদেব, পুরোহিত, রাণী ও স্মিত্রার প্রবেশ)

চণ্ড। জাতির কল্যাণকামী পুরোহিত, অর্থদানে উদয়নকে
আশীর্বাদ করুন।

স্মিত্রা। তৎপূর্বে একবার জিজ্ঞাসা করি, আপনার এই
কণ্ঠা-রত্ন কার হাতে হাত দিয়েছে, রাজা?

চণ্ড। দেবী স্মিত্রা, মনের আবেগে বলা আমার পূর্ব-
কথার স্মরণ হয়ো না। নবোদিত সূর্য্যের পরিচয় দিতে
হয় না। উদয়ই তার পরিচয়। দেবি, কিন্তু তার নাম
অদ্বিতিপুত্র আদিত্য। কেউ তাকে কশ্চপপুত্র বলে
না। উদয়ন তোমারই পুত্র। শক্তিময়ি, তুমিই তার
জীবন রক্ষা করেছ, তুমিই তাকে পালন করেছ, তুমিই
তাকে বিশ্বজয়ী হবার শক্তি দিয়েছ। মরশ্রেষ্ঠ লক্ষণের
উপাধি সৌমিত্রি।

স্মিত্রা। গুনে ধন্ত হলাম, মহিমময় রাজা। উদয়ন! যে
জন্ত তুমি আমাকে কৌশালীতে নিয়ে যাচ্ছিলে, আর-

তার প্রয়োজন হ'ল না। কৌশাধীতে যাবার আমার আর সার্থকতা নাই। ভারতের এক শ্রেষ্ঠ কুলীন রাজার কন্যা—ঐ জীবন্ত পরিচয়কে সঙ্গে নিয়ে চলেছ। সুতরাং আমার মর্শ্বভাঙা পূর্বস্মৃতির এই বজ্রাবরণ আমি তোমার পটুমহাদেবীকে দান করলুম। ধর মা, কৌশাধীর রাজভাঙারে সবদে এটিকে রক্ষা ক'র। আমি—আমি—রাজা, এই পবিত্র উজ্জয়িনী-তীর্থে এই মনোহারিণী শিপ্রাতীরে একটি ক্ষুদ্র কুটীর, শেষ জীবন যাপনের জন্তু আপনার কাছে ভিক্ষা করি।

চণ্ড। আমি ধন্য হব, অবস্তীর পুত্র-কন্যা ধন্য হবে, অবস্তী ধন্য হবে।

রাণী। এসো অবস্তীর শ্রেষ্ঠ কন্যা।

(উদয়ন ও জয়শ্রীকে পুষ্পাদি দ্বারা অভিনন্দিত করিতে করিতে পুরবাসিনীগণের গীত)

মিলন দেখিতে ঐ নিশি আঙুয়ান।
ধর গান ধর গান তাজি, অভিমান, মান,
অঞ্জলি পূরে দাও প্রকৃতির দান।
দাঁড়ায়েছে বধু-বর
আলো করি বন-ঘর
কারে রেখে কারে দেখি সমানে সমান।
পিকতান-মুখর বিতান
ফুলবাণ তুলেছে নিশান,
চঞ্চল দিবসের ধীর অবসান।

স্ববনিকা-পতন

শ্রীকীরোদপ্রসাদ বিণ্ডাবিনোদ।

অভিনয়ের সৌকর্য ও সময়সংক্ষেপের জন্তু স্থানে স্থানে পরিবর্তন ও পরিবর্জন হইয়া থাকে।

বান্ধালী বীর যুবকদ্বয়

(যতীন্দ্রনাথ সুর ও চন্দ্রকান্ত দেব)

কে বলে বান্ধালী ভীকু কাপুরুষ?—
জীবনের মায়া দিয়ে বিসর্জন,
যথা অভিমত্য় বাহ ভেদ করি—
পশিলা সমরে বীরের মতন !

কি অপূর্ব দৃশ্য দেখ একবার ?
মাতঙ্গের প্রায় জনতার মাঝে,—
হুইটি যুবক কি অকুতোভয়ে,
যুঝিছে সদর্পে স্বজাতির কাষে !

অসহায় যত পল্লীবাসিগণ
ভয়ে ভীত সব শত্রু-আক্রমণে,
বাচাতে তাদের ধন-মান-প্রাণ
কি বীরত্ব আজ দেখাইলা রণে !

হাজার হাজার উত্তেজিত লোক
তাড়াইলা সব লাঠীর আঘাতে,
নিরখি সকলে স্তম্ভিত অবাক,
পরাজিত সবে এ দৌহার হাতে ?

এ বীরত্ব-কথা স্বর্ণাকরে লিখি
রাখিবে নিশ্চয় ভাবী বংশধর,
চন্দ্রকান্ত আর যতীনের খ্যাতি—
গাইবে সকলে যুগযুগান্তর !

যুবকের রক্তে সঞ্চারিবে শক্তি
বান্ধালীর দেহে—শিরায় শিরায়,
দেখুক জগৎ বান্ধালী-বীরত্ব
কেশরীর বল যুবকের গায় !

হে বঙ্গজননি—রত্নগর্ভা তুমি
ধরিয়া উদরে এ হেন সন্তান,
মুছে ফেল মা গো নয়নের জল
পুল্লশোকে কেন এত স্নিয়মাণ ?

ভীকু কাপুরুষ নহে এ বান্ধালী
দেশের কাষেতে করি আত্মদান
চিরস্মরণীয় হইলা জগতে
বাড়ালে দেশের কতই সন্মান ?

ছুর্কল বান্ধালী—এ ঘোর কলঙ্ক
যুচালে যতীন্দ্র চন্দ্রকান্ত আজ,
মরিয়া অমর হইলা এ তবে
রাখিলা অতুল কীর্তি ধরামাঝ !

শ্রীচন্দ্রনাথ দাস।



(১) হীরা কাটা

হল্যান্ডের এম্‌স্টার্ডাম নগর আকরোথ হীরা কাটার নৈপুণ্যের জন্য জগৎপ্রসিদ্ধ। খনিজাত হীরা অসমান থাকে; তখন তাহার কিছুই সৌন্দর্য্য থাকে না; হীরার সৌন্দর্য্য বৃদ্ধি হয় পল তুলিয়া কাটাতে। কিন্তু পল তোলারও বহু-

বহুকালের কায়মনের নিবিষ্ট সাধনায় এই বিদ্যায় যাহারা নিপুণতা অর্জন করে, তাহাদের হাতেই দামী হীরা কাটিবার ভার দেওয়া হয়। অনেক সময় বড় হীরার মধ্যে এমন সব খুঁৎ থাকে যে, তাহাকে নিপুঁৎ করিবার জন্য কাটিয়া ছাঁটিয়া ছোট করিয়া ফেলিতে হয়। প্রসিদ্ধ কোহিনূর হীরা যখন মুসলমান সম্রাটের মুকুট হইতে খসাইয়া ইংরাজ



হীরক কাটিয়া ছাঁটিয়া ব্যবহারোপযোগী করিবার পক্ষে চিহ্নিত করা হইতেছে



সুগামান চক্রযন্ত্রে হীরক ছাঁটা হইতেছে

প্রকার প্যাটার্ন আছে, কোনটি চৌপলা, কোনটি বা অষ্টদল প্রভৃতি আকৃতিতে কাটা হয়। কোন হীরাটিকে কি আকৃতিতে কাটিলে তাহার শ্রী খুলিবে, বিচক্ষণ জহরী তাহা বিচার করে। যদি বিচারে একটু ভুল হয়, যদি কাটিতে একটু খুঁৎ হয়, তবে হাজার হাজার বা লক্ষ টাকার ক্ষতি হইতে পারে; তাই হীরা কাটা বিলক্ষণ কঠিন বিদ্যা।

সম্রাটের মুকুটে বসাইবার ব্যবস্থা হইয়াছিল, তখন সেটিকে কাটিয়া সংস্কার করিয়া লওয়া হইয়াছিল। হীরা জগতের মধ্যে সব চেয়ে কঠিন পদার্থ; অতরাং হীরা কিছুতেই কাটে না; তাই হীরাকে কাটা হয় হীরা দিয়া; গোল দাঁতহীন করাতেই উপর হীরার গুঁড়া তেল দিয়া মাখিয়া হীরা কাটিতে হয়। হীরা কাটার সময় হীরার সমস্ত কিছুই

যে খুব বড় করিয়া সঞ্চয় করিয়া রাখা হয়, তাহা বলাই বাহুল্য— হীরার গুঁড়া পর্য্যন্ত কুড়াইয়া রাখা হয় অপর হীরা কাটিবার জন্ত। অগ্রে হীরার গায়েই তেল আর হীরার গুঁড়া মাখাইয়া সেই হীরা দিয়া ধীরে ধীরে ধৈর্য্য সহকারে ঘষিয়া ঘষিয়া অপর হীরা কাটা হইত; এখন



হীরকের দ্বারা হীরক কঠিত হইতেছে

হীরাটিকে কাটিয়া তত খণ্ড করা হয়, তাহার পর সেই খণ্ডগুলি কাটিয়া ছোলং আকার বা চৌপল করা হয়, তাহার পর আটপলা করিয়া কাটা হয়। যত বেশী পল তোলা হয়, কারিগরকে তত সাবধান হইতে হয়, একটু হাত কাঁপি যা গেলেই সমস্ত হীরাটি নষ্টশ্রী হইয়া যাইতে



কঠিত হইবার পূর্বে ধারকয়ল্লে হীরক



যন্ত্র-সাহায্যে হীরকের উজ্জল্যাবৃদ্ধি

করাত প্রভৃতি বিবিধ অস্ত্র প্রস্তুত হইয়াছে, কিন্তু হীরার গুঁড়ার সাহায্য ছাড়া হীরা কাটিতে পারে, এমন অস্ত্র এখনও প্রস্তুত হয় নাই।

হীরাকাটার ক্রম এইরূপ,—প্রথমে খনিজ হীরার এবড়ো-খাবড়ো আকৃতির ভিতর হইতে কয়টি সুদৃশ্য নিখুঁৎ আকৃতি পাওয়া যাইতে পারে, তাহা নির্ণয় করিয়া

পারে। অতি সাবধানে ধৈর্য্যের সহিত কাষ করিতে হয় বলিয়া একটি হীরা কাটিতেই অনেক দিন লাগে।

হীরা কাটিতে খনিজ হীরার ওজন শতকরা ষাট ভাগ কমিয়া যায়। হীরার আকার বা ওজনেই তাহার মূল্যাধিক্য নির্ভর করে না, হীরার জল (উজ্জলতা) ও নিখুঁৎ কাটাই তাহার মূল্য নির্ধারণ করে।

চারু বন্দ্যোপাধ্যায়।

বহুত্ব

কমল কহে 'মৃগালে কাটা'

বলুক সর্বজন,

তথাপি আমি সুবাস সবে

কারিব বিতরণ।

শ্রীউমানাথ ভট্টাচার্য।

জাতিতত্ত্ব প্রবন্ধের প্রতিবাদের উত্তর *

‘মাসিক বহুমতীর’ মাস সংখ্যায় জাতিতত্ত্বের দ্বিতীয় অংশ এবং ত্রীণ্ডত ভবতারণ ভট্টাচার্য্য বিদ্যারত্নকৃত প্রথম অংশের প্রতিবাদ বাহির হইয়াছিল। যদিও আমি প্রবন্ধের প্রারম্ভে লিখিয়াছি—পঞ্চম পরিচ্ছেদ পর্যন্ত বাহির না হইলে কেহ প্রতিবাদ করিবেন না এবং আমি অসার প্রতিবাদের উত্তর দিব না, তথাপি বিদ্যারত্ন মহাশয় ততটা সময় অপেক্ষা করিতে না পারিয়া যখন প্রতিবাদ করিয়াছেন, তখন অগত্যা আমাকে তাঁহার সম্মানস্বার্থ সংক্ষেপে উত্তর দিতে হইল।

প্রতিবাদ ১—বৈদ্যরা কোনও স্থলেই ব্রাহ্মণজাতির বা প্রকৃত ব্রাহ্মণের অপমান বা কৎসা রটনা করেন না.....।

উত্তর ১—তাঁহার ব্রাহ্মণদিগের কৎসা রটনা করেন না, শুনিয়া স্থখী হইলাম; কিন্তু ‘বৈদ্যপ্রবোধনীতে’ (৩ পৃঃ) লিপিত হইয়াছে, “দ্বিজাতিদিগের মধ্যে বৈদ্যগণই শ্রেষ্ঠ” এবং “বৈদ্যগণই প্রকৃত ব্রাহ্মণপদবাচ্য, অপর ব্রাহ্মণেরা ব্রাহ্মণ-নামের অনধিকারী।”—এ সকল কথা কি ব্রাহ্মণজাতির ও প্রকৃত ব্রাহ্মণের অপমানসূচক নহে? মহাভারতের যে দুইটি বচন তুলিয়া একপ অপব্যাখ্যা করা হইয়াছে, তাহা ঐ মাস সংখ্যাতেই মূল প্রবন্ধের ৫ নম্বরে দেখুন।

ভট্টাচার্য্য উপাধি দেখিয়া প্রতিবাদকারী মহাশয়কে ব্রাহ্মণ মনে করিয়াছিলাম, কিন্তু ‘বৈদ্যপ্রবোধনী’র ঐরূপ উক্তি তিহি যখন খাবমাননা বোধ না করিয়া, তাঁহার স্বপক্ষে থাকিয়া, আমার প্রবন্ধের প্রতিবাদ করিয়াছেন, তখন মনে হইতেছে—তিনি হয় ত বৈদ্য, (‘বৈদ্যপ্রবোধনীতে’ বৈদ্যদিগের ভট্টাচার্য্য উপাধি প্রদর্শিত হইয়াছে— ৭ পৃঃ)।

‘বৈদ্যপ্রবোধনীতে’ বৈদ্যগণকেই প্রকৃত ব্রাহ্মণপদবাচ্য বলা হইলেও বিদ্যারত্ন মহাশয় এখন ব্রাহ্মণজাতিকেই প্রকৃত ব্রাহ্মণ বলিয়া সে কথাটা চাপা দিতে প্রয়াসী হইতেছেন কেন, তাহা বুঝিতে পারিতেছি না।

প্রতিবাদ ২—বিদ্যাবারিধি মহাশয় প্রথম পরিচ্ছেদের নাম দিয়াছেন “অশ্বঠ বা বৈদ্য”.....।

উ ১—“অশ্বঠ বা বৈদ্য” নাম দিয়াছি, বিদ্যারত্ন মহাশয় কিরূপ দৃষ্টিতে দেখিয়াছেন? আমি ৩ “অশ্বঠ ও বৈদ্য” নাম দিয়াছি। “বৈদ্যপ্রবোধনীতে” (২২ পৃঃ) “বৈদ্যগণ অশ্বঠজাতীয় নহেন” ইত্যাদি লিপিত হওয়ায় বৈদ্য শব্দের শাস্ত্রোক্ত অর্থ দেখাইয়াছি।

প্রতিবাদ ৩—লেখক কটিদেশে উপবীতধারী বৈদ্য কোথায় দেখিয়াছেন, তাহা প্রকাশ করেন নাই....।

উ ১—৩০১৪০ বৎসর পূর্বে বৈদ্যগণকে কোমরে পইতা রাখিতে, কেবল আমি নহি—সকলেই সন্দেহ দেখিয়াছেন বলিয়া অনাবশ্যকবোধে, কোথায় দেখিয়াছি, তাহা প্রকাশ করি নাই। কটিদেশে যজ্ঞোপবীত রাখা অবিহিত হইলেও তাঁহার কেন রাখিতেন, তাহা ১১ নম্বরে দেখিতে পাইবেন।

প্রতিবাদ ৪—বৈদ্যজাতির আভ্যন্তরীণ সমাজ-সংস্কার ও উন্নতিতে ব্রাহ্মণজাতির কোনও ক্ষতি আছে কি?

উ ১—কোনও ক্ষতিই থাকিত না, যদি তাঁহার শাস্ত্রের অপব্যাখ্যা করিয়া ব্রাহ্মণদিগকে “ব্রাহ্মণ নামের অনধিকারী” না বলিয়া

* প্রতিবাদের উত্তরটি বহু দিন আমাদের হস্তগত হইয়াছে, হানাতাবে প্রকাশ করিতে অনেক দিন বিলম্ব হইল।—মাঃ বহুঃ সঃ।

অল্প উপায়ে আপনাদের সমাজ-সংস্কারে ও উন্নতিসাধনে সযত্ন হইতেন।

প্রতিবাদ ৫—মহু কোথাও বলেন নাই যে, অশ্বঠ বর্ণসঙ্কর। অনুলোমবিবাহজাত সন্তানকে বর্ণসঙ্কর বলা যায় না। মহু-বচনে স্পষ্ট আছে,—“বাভিচারেণ বর্ণানাম্...”। মোট কথা, অবৈধ সন্তানই বর্ণসঙ্কর বা নিকৃষ্ট (সঙ্কর = নিকৃষ্ট, মিশ্রণ নহে)।

উ ১—বিদ্যারত্ন মহাশয় যদি অমরকোষে শূদ্রবর্ণের প্রথম শ্লোকটাও দেখিতেন, তাহা হইলে বুঝিতে পারিতেন—বিলোমজাত অবৈধ সন্তানের শ্রায় অনুলোমজাত বৈধ সন্তানও বর্ণসঙ্কর। যথা—“আচণ্ডালাভু সঙ্ঘীর্ণা অশ্বঠকরণাদয়ঃ” (এই বর্ণে অশ্বঠ ও করণ হইতে আরম্ভ করিয়া চণ্ডাল পর্যন্ত যে সকল জাতি উক্ত হইবে, তাহার সকলেই বর্ণসঙ্কর)। যে কোনও একখানা বাঙ্গালা অভিধানে সঙ্কর ও বর্ণসঙ্কর শব্দের অর্থ দেখিলেও তিনি উহা জানিতে পারিতেন। “মহু অশ্বঠকে বর্ণসঙ্কর বলেন নাই”, ইহা কি বিদ্যারত্ন মহাশয়ের উপযুক্ত কথা হইয়াছে? অসবর্ণ-স্ত্রী-পুরুষজাত সন্তান যে বর্ণসঙ্কর, এ কথা বলিবার প্রয়োজনই নাই; তথাপি মহু স্পষ্ট করিয়া “ব্রাহ্মণাদ বৈশ্বকল্মাষামশ্বঠো নাম জায়তে” হইতে “নিষাদস্ত্রী তু চণ্ডালাৎ পুত্র-মস্ত্যাবসায়িনম্” পর্যন্ত বলিয়া, পরে বলিয়াছেন, “সঙ্করে জাতয়েত্বোঃ পিতৃমাতৃপ্রদর্শিতাঃ” বর্ণসঙ্কর বিষয়ে মাতাপিতার নির্দেশপূর্বক এই সকল জাতি বলা হইল (১০৮—৪০)। “বাভিচারেণ বর্ণানাম্” ইত্যাদি বচনের অর্থ—(অসবর্ণ-স্ত্রী পুরুষজাত সন্তান ত বর্ণসঙ্কর হয়-ই, পরন্তু) সর্বর্ণের মধ্যেও বাভিচারে, সগোত্রাদি অবিবাহ্যার বিবাহে এবং উপনয়নাদি সঙ্কর পরিত্যাগের পরে যে সকল সন্তান উৎপাদিত হয়, তাহারও বর্ণসঙ্কর বলিয়া গণ্য। বিদ্যারত্ন মহাশয়কেও যে ইহা বুঝাইয়া দিতে হইল, ইহা নিতান্ত দুঃখের বিষয়। সবিস্তর বিবরণ তিনি প্রবন্ধমধ্যেই দেখিতে পাইবেন। এ স্থলে আর একটা কথাও বক্তব্য—‘বৈদ্য-হিঃ’তর্ষিণী’ প্রভৃতিতে দেখা যায়, এক্ষণে অনেক বৈদ্য-সন্তান বাত্যা প্রায়শ্চিত্ত করিয়া উপনীত হইতেছেন। ইহাতে স্পষ্টই বুঝা যাইতেছে, তাহাদিগের পিতৃপিতামহাদি পূর্বপুরুষগণ উপনয়ন-সংস্কারবঞ্চিত ছিলেন; হতরাং বিদ্যারত্ন মহাশয়ের মতে “বাভিচারেণ বর্ণানাম্” ইত্যাদি বচনটিকে বর্ণসঙ্করত্বের একমাত্র প্রমাণ বলিয়া স্বীকার করিলেও বহু অশ্বঠের বর্ণসঙ্করত্ব সঙ্গতিপন্নই হইতেছে।

সঙ্কর শব্দের অর্থ যে নিকৃষ্ট, তাহা কোন্ শাস্ত্রে আছে? সঙ্কর শব্দ বিশেষ্য, নিকৃষ্ট শব্দ বিশেষণ; হতরাং সঙ্করের অর্থ নিকৃষ্ট হইতেই পারে না, ইহা বালকরাও জানে। অবৈধ সন্তানই যদি বর্ণনিকৃষ্ট, তবে মহু অনুলোমজাত বৈধ সন্তানদিগকেও অপসদ (নিকৃষ্ট) এবং বিলোমজাত অবৈধ সন্তানদিগকে অপধ্বংসজ (অধম) বলিয়াছেন কেন? (১০১০ ও ৪৬)।

প্রতিবাদ ৬—(বিদ্যা + অণ্ = বৈদ্য ও বেদ + ষ্য = বৈদ্য) এ স্থলে দুইটি মত উল্লিখিত হইয়াছে; একটি পাণিনির মত, অপরটি অল্প ব্যাকরণের মত। ষ ও ষ্য প্রত্যয় পাণিনির ব্যাকরণে নাই, তাহাও কি সমালোচকের জানা নাই?

উ ১—জানা না থাকার কি পরিচয়টা লেখক পাইয়াছেন? ‘প্রবোধনী’-লেখক “মতান্তরে বেদ + ষ্য = বৈদ্য” লিখিয়াছেন বলিয়া আমি লিখিয়াছি—“উক্ত অর্থে ষ্য প্রত্যয়ের সূত্র নাই।” কোন্ অল্প ব্যাকরণের মতে বেদ + ষ্য = বৈদ্য হয়, বলুন ত?

প্রতিবাদ ৭—বিদ্যাবারিধি মহাশয় লিখিয়াছেন “বেদজ্ঞ বা

বেদাধ্যায়ীকে বৈদ্য বলে, এমন কথা কোনও শাস্ত্রে নাই।” যে বাক্যটি দেপিয়া বিদ্যাবারিধি মহাশয়ের পিতৃ চটয়াছে, সেই মহাভারতেও বাক্য—“দ্বিজেন্দ্র বৈদ্যাঃ শ্রেয়াংসঃ।” কালী সিংহের মহাভারতে বিশ জন পণ্ডিত উহার অনুবাদ করিয়াছেন “ব্রাহ্মণের মধ্যে বেদজ্ঞ মহাপুরুষেরাই শ্রেষ্ঠ।” যে কোনও সংস্কৃত অভিধান খুঁজিয়া দেখুন, বৈদ্য শব্দের বেদজ্ঞ বা পণ্ডিত অর্থের সহিত চিকিৎসক অর্থ পাশাপাশি রহিয়াছে। ...শব্দকল্পদ্রুম কি বলিতেছেন দেখুন—“বৈদ্যঃ পণ্ডিতঃ। যথা কাত্যায়নঃ—নাবিদ্যানাস্তু বৈদ্যেন দেব্যঃ বিদ্যাধনঃ কচিৎ।” যাহার বেদোজ্জ্বলা বুদ্ধি (পণ্ডা + ইতচ্) আছে, সেই ত পণ্ডিত?

উঃ—নীলকণ্ঠের টীকায় আছে “বৈদ্যাঃ বিদ্যাবন্তঃ” (৫ নং দেখুন)। মহাভারতের অনুবাদক বিশ জন কেন—এতাদিক পণ্ডিত অপেক্ষাও নীলকণ্ঠের প্রামাণ্য যে অধিক, তাহাও কি বিদ্যারত্ন মহাশয়কে বলিয়া দিতে হইবে?

কালী সিংহের অনুবাদ এবং শব্দকল্পদ্রুমের অর্থই যদি অধিকতর প্রমাণ হয়, তাহা হইলে বিদ্যারত্ন মহাশয় একচক্ষু হইয়া, বৈদ্যদিগের ব্রাহ্মণত্ব প্রতিপাদনের জন্ত ‘বৈদ্যপ্রবোধনী’-লেখকের কৃত উক্ত মহাভারতীয় শ্লোকের “দ্বিজদিগের মধ্যে বৈদ্যগণই শ্রেষ্ঠ” এই অনুবাদে এবং উক্ত কাত্যায়নবচনের “বৈদ্য কখনও বিদ্যাধীনকে বিদ্যাজিহ্বিত ধন দান করিবেন না” এইরূপ ব্যাখ্যায় (৫ নং দেখুন) দোষদণী না হইয়া আমার লেপাতেই পরদৃষ্টি হইয়াছেন কেন?

অমরকোষাদি কোন সংস্কৃত অভিধানে বৈদ্য শব্দের “বেদজ্ঞ বা পণ্ডিত ও চিকিৎসক” অর্থ পাশাপাশি আছে? বিদ্যারত্ন মহাশয় তাঁহার “সংস্কৃত অভিধান—শব্দকল্পদ্রুম” হইতে বৈদ্য শব্দের যে অর্থ উদ্ধৃত করিয়াছেন, তাহাতে ত ‘পণ্ডিতঃ’ই আছে, বেদজ্ঞ নাই। উদ্ধৃত কাত্যায়নবচনটি মাত্র তুলিয়াই বিদ্যারত্ন মহাশয় হাত গুটাইয়াছেন কেন? উহার পরেই রহিয়াছে “বৈদ্যেন বিদুষা ইতি দায়তত্ত্বম্” অর্থাৎ কাত্যায়নবচনস্থ বৈদ্য শব্দের অর্থ বিদ্বান্ (কাত্যায়নবচনের বিশদ ব্যাখ্যা ৫ নম্বরে দেখুন)। এতাবস্থা শব্দকল্পদ্রুম ‘বিদ্বান্’ অর্থেই ‘পণ্ডিত’ লিপিয়াছেন, বেদজ্ঞ অর্থে লিখেন নাই, ইহা স্পষ্টই বুঝা যাইতেছে। ৬ নম্বরে আমি বৈদ্য শব্দের বহু প্রয়োগ ও টীকা উদ্ধৃত করিয়াছি; কোনও টীকাকারই কুত্রাপি বৈদ্য শব্দের ‘বেদজ্ঞ’ অর্থ করেন নাই।

পণ্ডা শব্দের অর্থ ‘বেদোজ্জ্বলা বুদ্ধি’ এবং পণ্ডিত শব্দের অর্থ ‘বেদজ্ঞ’—কোনও অভিধানে এবং অল্প কোনও শাস্ত্রে দেপাইতে পারেন কি? সর্পসংগ্রহকারক শব্দকল্পদ্রুমেও ত দেপা যায়—

“পণ্ডা—বুদ্ধিঃ ইতি মেদিনী। তত্বানুগা বুদ্ধিঃ ইতি হেমচন্দ্রঃ।

পণ্ডিতঃ—পণ্ডা বুদ্ধিঃ, স্য জাতা অস্ত। শাস্ত্রজ্ঞঃ।...যঃ ক্রিয়াবান্ স পণ্ডিতঃ ইতি মহাভারতে বনপর্ক।...শুনি চৈব তপাকে চ পণ্ডিতাঃ সমদর্শিনঃ ইতি শ্রীমদ্ভগবদগীতায়াম্। তৎপব্যায়ঃ—বিদ্বান্, বিশিষ্টঃ...ইত্যমরঃ। বিদ্বিজ্ঞঃ, দূরদৃক্, বেদী...ইতি শব্দরত্নাবলী। বিজ্ঞঃ, মেধাবী ইতি রাজনিগণ্টঃ।” (বিদ্যারত্ন মহাশয় ‘বেদী’র অর্থও যেন বেদজ্ঞ মনে না করেন; গেহেতু শব্দকল্পদ্রুমেই আছে—

“বেদী—পণ্ডিতঃ। ব্রহ্ম ইতি কেচিৎ। জাতরি।)”

সকলেই জানেন—বেদ ভিন্ন বিদ্যায় অভিজ্ঞ হইলেও তাঁহাকে বিদ্বান্ ও পণ্ডিত বলা যায়।

উদ্ধৃত প্রমাণাবলীর দ্বারা দেপা যাইতেছে, পণ্ডা শব্দের অর্থ কেবলই বুদ্ধি (জ্ঞান)। পাণিনীয় উপাদি বৃত্তিতেও আছে “পণ্ডা বুদ্ধিঃ।” যাহার বেদ, শ্রুতি, তন্ত্র, কাব্য প্রভৃতির কোনও একটা শাস্ত্রে জ্ঞান থাকে, তাঁহার সম্বন্ধে বিশেষ করিয়া বলিতে হইলেই পণ্ডিত শব্দের ব্যুৎপত্তিতে—পণ্ডা বেদোজ্জ্বলা বুদ্ধিঃ, শ্রুতীজ্জ্বলা বুদ্ধিঃ, তনোজ্জ্বলা বুদ্ধিঃ বা কাব্যোজ্জ্বলা বুদ্ধিঃ ইত্যাদি বলিতে হয়।

প্রতিঃ—মহাভারতে “দ্বিজেন্দ্র বৈদ্যাঃ শ্রেয়াংসঃ” এই কণি বাক্য শুনিয়াও বিদ্যাবারিধি মহাশয় বিচলিত হইয়াছেন...।

উঃ—বিচলিত হইয়াছি বটে; কিন্তু ঐ কণিবাক্য শুনিয়াও দেখিয়া হই নাই; গেহেতু উহার প্রকৃত অর্থ ৫ নম্বরে দেখাইয়াছি। ‘বৈদ্যপ্রবোধনী’-লেখক উহার অপব্যাখ্যা করিয়া অসম্বোধে তাহা প্রচার ও তদদ্বারা বৈদ্যের ব্রাহ্মণত্ব প্রতিপন্ন করায় এবং বিদ্যারত্ন মহাশয় কালী সিংহের অনুবাদকেও প্রমাণ বলায়, তাঁহাদের পাণ্ডিত্য দর্শনে বিচলিত হইয়াছি।

পরিশেষে বল্গবা—অস্তুর কৃত এরূপ আমার প্রতিবাদের উত্তর লিপিয়া নিজের সময় এবং ‘বসুমতী’র স্থান আর এখা নষ্ট করিব না। এখন আমার এই প্রবন্ধ সম্বন্ধে ‘বৈদ্যপ্রবোধনী’-লেখকের স্বনামাঙ্কিত স্বয়ংকৃত প্রতিবাদ এবং বৈদ্যকল-প্রদীপ—মহামহাধ্যাপক কবিরাজ শ্রীযুক্ত শ্রীমান্দাস বাচস্পতি মহাশয়, শ্রীযুক্ত যামিনীভূষণ রায় কবিরাজ এম্-এ এম-বি মহোদয় ও মহামহোপাধ্যায় শ্রীযুক্ত গণনাথ সেন শর্মা, সরস্বতী এম-এ এল্-এম্-এম্ মহোদয়ের অভিমত স’দরে ও সাগ্গে প্রার্থনা করিতেছি।

শ্রীশ্রীমাচরণ কবিরাজ বিদ্যাবারিধি।

বসুমতী

এস শন পৌতল
এলায়িত কুণ্ডল
শ্রাম বরষা!
তব স্নেহ বিনা তায়
ধরণী মূর্ছি পায়
মরণ দশা!
গ্রীষ্ম দাচন পর
পৌষে বিরাম কর,
বিস্মল চরাচর—
কর সরসা।

স্নিগ্ধ সমীর আসি
বাজাল আশার বাণী
ক’জল মেঘে—
দিগন্ত এস ঢাকি’
জুড়াক তাপিত অ’গি
মূর্তি দেখে!
পরশি সলিল-কণা
কিরে যেন স্মৃচেতনা,
ঢাল স্মৃধা সাস্তনা—
পাণ-পরশা!

শ্রীসুগেন্দ্রনাথ চট্টোপাধ্যায়

পাবনার তাওবলীনা

লর্ড অলিভিয়ার 'টাইমস্' পত্রে হিন্দু-মুসলমান বিরোধ ও সংঘর্ষ সম্পর্কে লিখিয়াছেন, "তাহারা ভারতের বিষয়ে অভিজ্ঞ, তাহারা এ কথা অস্বীকার করিতে পারেন না যে, ভারতে ব্রিটিশ চাকুরীয়া মুসলমান সম্প্রদায়ের প্রতি বিশেষভাবে পক্ষপাতিতা করিয়া থাকেন। ইহার দুইটি কারণ আছে :—(১) মুসলমানদের প্রতি তাহাদের নানা বিষয়ে সহানুভূতি থাকিবার কথা, (২) হিন্দু জাতীয়তা আন্দোলনের বিপক্ষে মুসলমানের প্রতি তাহাদের অধিক ঝোঁক থাকিবার কথা, কেন না, মুসলমানের দিকে এই ঝোঁক থাকে বলিয়া হিন্দু জাতীয়তার প্রভাবের শক্তি অনেকটা হ্রাস হয়।" লর্ড অলিভিয়ার কিছু দিন পূর্বে ভারত-সচিব ছিলেন। সুতরাং তাহার মুখে এই কথার বিশেষ মূল্য আছে, ইহা হিন্দু চরমপন্থীর কথা বলিয়া হাসিয়া উড়াইয়া দিবার নহে। বঙ্গদেশে হিন্দু-মুসলমান বিরোধের দিনে লর্ড অলিভিয়ারের মুখে এমন কথা ভারতীয় ব্যারোফ্রেশীর পক্ষে কিরূপ কলঙ্কজনক, তাহা বোধ হয় কাঙ্ক্ষাকেও বুঝাইবার আবশ্যক নাই। কলিকাতার দাঙ্গার ও পাবনা অঞ্চলের মুসলমানের জেহাদের মূল কি তাহা হইলে এই উক্তিতে খুঁজিয়া লইতে হইবে? অনেকের অভিমত—দাঙ্গার প্রথম মুখে সরকারপক্ষ যদি বিশেষ কঠোরতা অবলম্বন করিতেন, তাহা হইলে দাঙ্গা এত ভীষণ হইত না, অথবা এত দূর গড়াইত না। কেন তখন সরকারপক্ষ সতীকতা অবলম্বন করা হয় নাই, তাহা ব্যারোফ্রেশীই বলিতে পারেন। বিলাতের 'মর্নিং পোস্ট' পত্র কলিকাতার দাঙ্গার লন্ডন লিটনের অকর্ষণাতার উপর তীব্র কটাক্ষপাত করিয়াছেন। অবশ্য লর্ড বার্কিংহেড (বর্তমান ভারত সচিব) তাহার তীব্র প্রতিবাদ করিয়াছেন, কিন্তু দাঙ্গার প্রথম মুখে যে লন্ডন লিটন গ্রীষ্মাবাস হইতে কলিকাতায় আসা-প্রয়োজন বলিয়া মনে করেন নাই, এ কথা ত লন্ডন ব্যারোফ্রেড অস্বীকার করিতে পারেন না। বাঙ্গালার শাসনকর্তার উপস্থিতি যে দাঙ্গার সময় বিশেষ প্রয়োজনীয় ছিল, তাহা সকলেই বলিবে। বাপার দেখিয়া লর্ড অলিভিয়ারের উক্তি যদি কেহ সত্য বলিয়া মনে করে, তাহা হইলে তাহাকে বিশেষ অপরাধে অপরাধী করা যায় কি ?

পাবনার ব্যাপার দেখিয়া এই ধারণা অনেকের মনে বদ্ধমূল হইতে পারে যে, লর্ড অলিভিয়ারের উক্তি একবারে ভিত্তিহীন নহে। যদিও এখন সরকারী কর্মচারীরা পাবনার মুসলমান অত্যাচারের বিপক্ষে দণ্ডায়মান হইয়াছেন এবং শান্তিষ্ঠাপনে যথেষ্ট চেষ্টা করিতেছেন কিন্তু মুসলমান অভ্যর্থানের প্রথম মুখে পাবনায় যে অরাজকতা বিরাজ করিয়াছিল—পাবনায় যে মোপলা দেশের মত ব্রিটিশ রাজত্বের অবমান হইয়াছে বলিয়া অনেকের ভয় হইয়াছিল, পরন্তু মুসলমান গুণ্ডারা দলবদ্ধ হইয়া সংখ্যায় অল্প নিরীহ হিন্দু অধিবাসিগণের উপর যথেষ্ট অত্যাচার করিয়াছিল, তাহা ত কেহ অস্বীকার করিতে পারেন না।

সে কি ভীষণ অবস্থা! মনে হইয়াছিল, বৃষ্টি সতাই পাবনার মুসলমানরাজের প্রতিষ্ঠা হইয়াছে। গ্রামের পর গ্রাম লুট, হাটের পর

হাট লুট, হিন্দু অধিবাসিগণের ঘর-দুয়ার ছাড়িয়া পলায়ন, হিন্দু নারীদিগের সতীত্বকর্ষণ—মান-মর্যাদারক্ষার্থে জঙ্গলে ও পাটের ক্ষেত্রে আশ্রয় গ্রহণ,—ইহা ইংরাজ রাজত্বে সম্ভবপর, যথেষ্ট কি কেহ মনে করিয়াছিল? হাজার দেড় হাজার মুসলমান অগ্রশস্ত্রে সজ্জিত হইয়া কুচকাওয়াজ করিয়া গ্রামের পর গ্রাম আক্রমণ করিয়াছিল, সম্ভ্রান্ত ধনবান্ হিন্দু গৃহস্থের গৃহ লুণ্ঠন করিয়াছিল, অনাচার-অত্যাচারের একশেষ করিয়াছিল,—এ সকল ত সমস্ত দেশের দৈনিক সংবাদপত্রেই প্রকাশ। যদিই বা এ সকল সংবাদ অতিরঞ্জিত বলিয়া ধরিয়া গওয়া যায়, তাহা হইলেও ত সরকারী ইস্তাহারে অবিশ্বাস করা যায় না। সে ইস্তাহারেও মুসলমানের অত্যাচার, হাট লুট, হিন্দুর সর্বনাশ-সাধন,—কত কথাই স্বীকৃত হইয়াছে। ঐ ইস্তাহারেই প্রকাশ, এই জুলাই পঞ্চম লুণ্ঠন অপরাধে ১ শত ১০ জন মুসলমান মৃত হইয়াছে। পরন্তু এই জুলাইয়ের ইস্তাহারে প্রকাশ, স্বজ্ঞানগর হাট লুট সম্পর্কে চর তারাপুরে দুর্ভুক্তগণকে ধরিতে গেলে এমন অবস্থা উপস্থিত হইয়াছিল যে, পুলিশকে বাধা হইয়া গুলী চালাইতে হইয়াছিল। অর্থাৎ মুসলমানদের এত বুক বলিয়া গিয়াছিল যে, তাহারা পুলিশের কর্তব্য-পালনেও বাধা দিয়াছিল।

সংবাদপত্রে এমনও প্রকাশ পাইয়াছে যে, পাবনার সরকারী প্রধান কর্মচারী গুরুত্ব মুসলমান জনতার ক্রোধশক্তির প্রত্যক্ষ সাক্ষ্যে কাতর আবেদন করিয়াছিলেন, নতজানু হইয়াছিলেন কি না, প্রকাশ নাই। আরও প্রকাশ, প্রথমাবস্থায় নিপীড়িত হিন্দুরা প্রতীকার চাহিয়াও পায় নাই। এ সকল জনরব সত্য কি না, সরকারপক্ষ ঘোষণার দ্বারা এ যাবৎ প্রকাশ করেন নাই। আশা করি, যথাকালে ইহার সত্যাসত্য নিদ্রারিত হইবে।

কিন্তু এ সকল জনরবের কথা বাদ দিলেও সরকারী ঘোষণাপত্রে তাহা প্রকাশিত হইয়াছে, তাহাই যথেষ্ট। পাবনার লোকসংখ্যার শতকরা ৭২ জন মুসলমান। তাহারা দল বাধিয়া হিন্দুদের উপর যে ভীষণ অত্যাচার করিয়াছে—তাহাও এক স্থানে নহে, নানা স্থানে, তাহাও স্বীকৃত হইয়াছে। উত্তর-বঙ্গ প্রাচ্যে হিন্দুদের নিকট দরিদ্র বিপন্ন মুসলমান কিরূপ সাহায্য পাইয়াছিল, তাহা কাহারও অবিদিত নাই। আজ সাম্প্রদায়িক স্বার্থ বিবেচনের ফলে পাবনার মুসলমানরা সে কথা ভুলিয়া গিয়া যে অমানুষিক অত্যাচারের অনুষ্ঠান করিয়াছে, তাহার মূল কোথায়? লন্ডন অলিভিয়ার যে অভিমত প্রকাশ করিয়াছেন, তাহার সহিত ইহার কোনও সংশ্রব আছে কি না, লর্ড অলিভিয়ারই বলিতে পারেন। এখন এ দেশের আমলাতন্ত্র কর্তৃপক্ষ ধর্মিত পাবনাবাসী হিন্দুকে রক্ষা করিয়া এবং দুর্ভুক্ত অত্যাচারী মুসলমানদিগের কঠোর দণ্ডবিধান করিয়া সেই কলঙ্ক অপনোদনে যত্নবান্ হইলে লন্ডন অলিভিয়ারের স্থায় অপর কাহারও এ কলঙ্ক রটনার সুযোগ থাকিবে না।

মিলন

ভুবনে যা কিছু নিরখি সকলি
মিলনের কথা প্রকাশে
কুসুম-গন্ধ মিশিছে সমীরে
শব্দ মিশিছে আকাশে।

তটিনী ছুটিয়া লুটিছে সাগরে
ভক্তি হরির চরণে।
আঁধার মিশিছে আলোকের কোলে
জীবন মিশিছে মরণে।

শ্রীকমলেন্দু চক্রবর্তী

রাপের গরম—



মুখের কাছে ধরছি পাখা, তবু যে গো ঘামি,
অলক তিলক নষ্ট—হ্যাঁ গা কাঁদুবো না কি আমি !

গল্পীপা

রত্ন



আমায় শেখায় গিল্পীপনা, বাঁদীর বেটি বাঁদী,
আমার বৌকে আমি নারি, তোর কি হারামজাদি



বিদ্যার গরম—

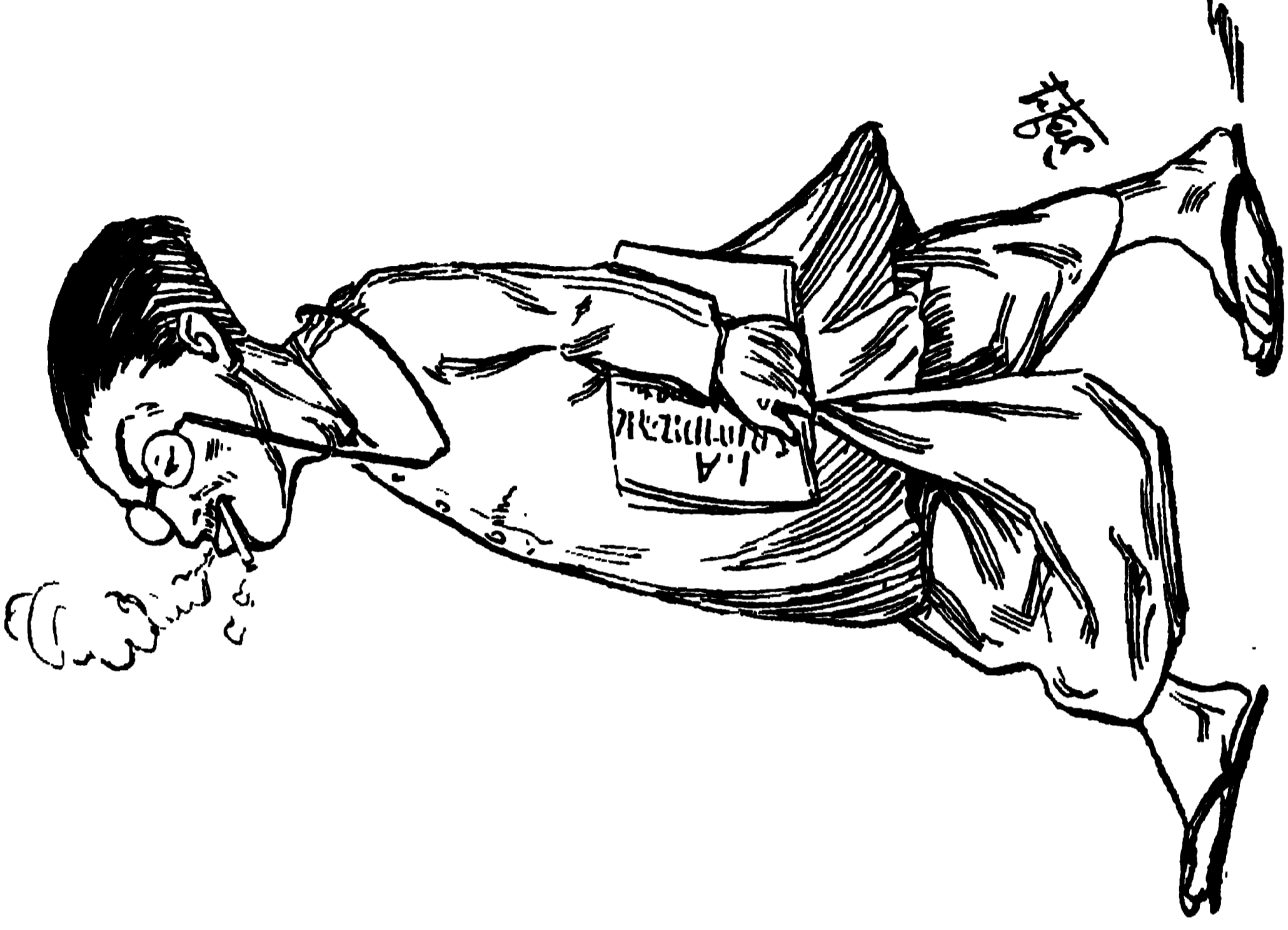

যত ছিল বিদ্যা, আমি সব পূরেছি পেটে,
বিদ্যার ধূম বেবোয় আমার মুখের সিগারেটে।

নেশার গরম—



প্রাণ
করি, গাঁজায় লাগাই দম,
ধূঁয়া—হর-হর বম্ব-বম।

কুড়ের গরম



এই গরমে মাছি তাড়াতে ল্যাজ দেন নি বিধি,
ইটু মূড়ে হৃদ কুড়ে ঐ ভাবছেন গুণনিধি ।

হাকিমী গরম

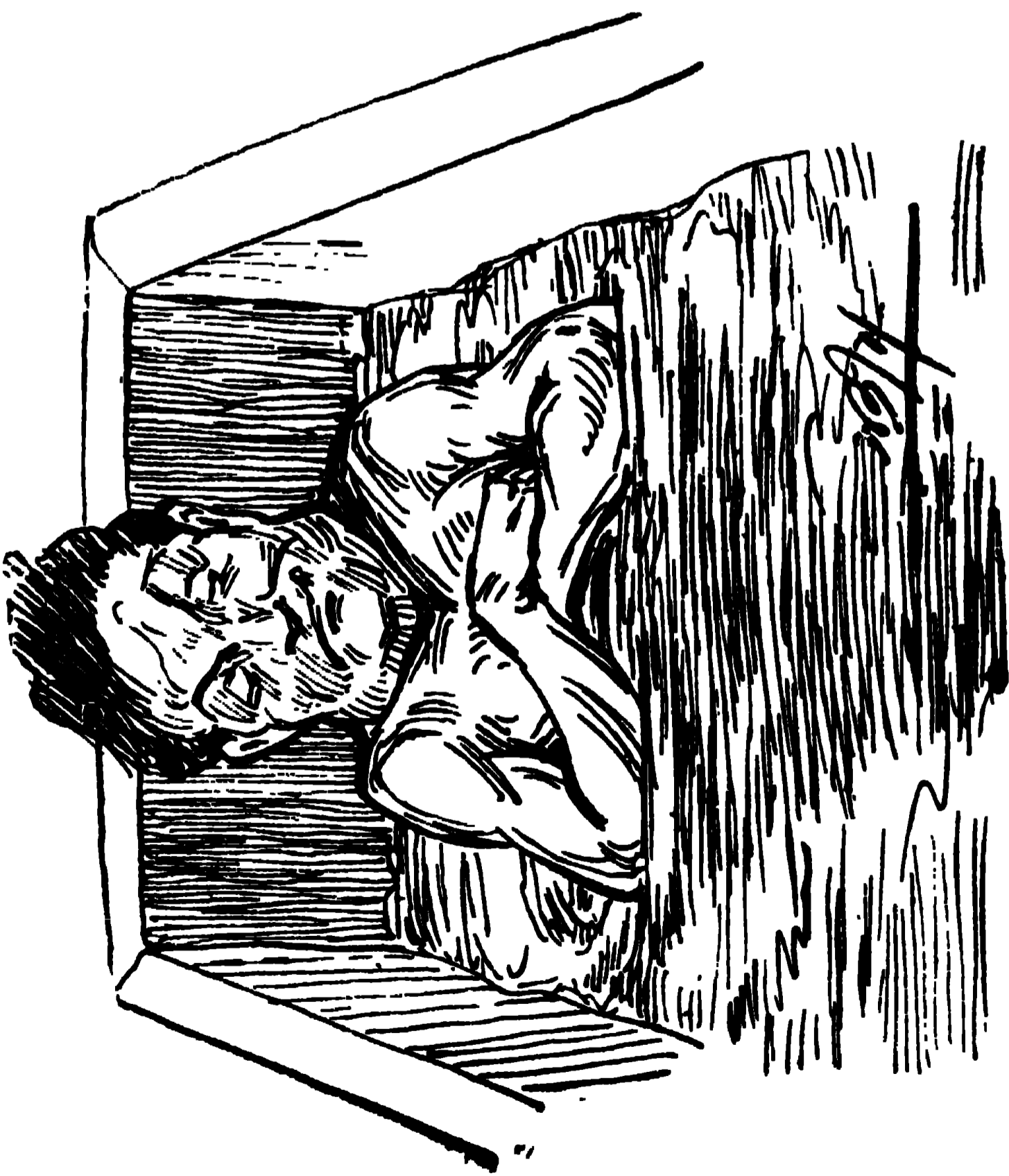

হোল্ ডে কাছারী ক'রে বাড়ি ফিরে জুজ,
লাঙ্গ ধড়ে হৌজে পোড়ে বিচার করছেন কজ

পুরাণে আয়ুষ্কাল

কর্মবহুল বৈজ্ঞানিক যুগ অজ্ঞাত সত্যের আবিষ্কারবার্তা বিধোষণ পূর্বক দিগন্ত আলোড়িত করিতেছে। বিজ্ঞানের নবসম্পদ, শিল্পকলা ও সাহিত্য মানব-জীবনকে নিত্য নূতন লাগসায় উন্নত করিয়া তুলিতেছে। এই উন্মাদনার যুগে আমরা অতৃপ্ত আকাঙ্ক্ষা লইয়া “সম্মুখে” ছুটিয়া চলিয়াছি; ক্ষণকালের জন্ত আজ একবার “পশ্চাতে” ফিরিয়া দেখিতে চাই, কত দূর আসিয়াছি, বা স্মুপথে চলিতেছি কি না? আমরা আজ “নবীন” দৃষ্টিতে সেই “সুপ্রাচীন” ভারতীয় চিত্রফলকের একাংশ বুঝিয়া লইতে চাই। স্ত্রীশৌনকের কথাপ্রসঙ্গে, শুকদেব-পরীক্ষিতের তত্ত্বালোচনায় বৈদিক ও পৌরাণিক ভারতের যে সকল নয়নাভিরাম বিচিত্র আলোচ্য অধুনা পুরাণ-সাহিত্যরূপে আমাদের স্কুল-দৃষ্টির গোচর হইতেছে, তাহার অংশবিশেষের উপর বৈজ্ঞানিক আলোকরেখা নিপতিত হইয়া তদীয় সৌন্দর্যের সূক্ষ্ম তত্ত্বাবলি আমাদের নিকট সম্যক প্রতিভাত হউক, ইহাই একমাত্র আশা ও আকাঙ্ক্ষা। কার্যকরী হউক বা নাই হউক, ইহা অন্ততঃ ছুরাকাঙ্ক্ষা হইতে পারে না, এই বিশ্বাসের বশবর্তী হইয়াই আমরা এই আলোচনায় প্রবৃত্ত হইলাম।

“পুরাণ” শব্দটি প্রতিগোচর হইবামাত্র অনেকের মনেই কতকগুলি ঘোরতর সামঞ্জস্যহীন বা অপ্ৰাকৃত বিষয়ের কথা উদ্ভিত হয়। তাঁহারা কতকগুলি বৃত্তান্ত এতই অনৈসর্গিক মনে করেন যে, উহা বিশ্বাস করিতেই ইচ্ছা করেন না। যে অগস্ত্যমুনি এক গণ্ডুবে সমুদ্র শোষণ করিয়াছিলেন, তাঁহার জন্ম কোনও জীবগর্ভে নহে, কুস্তুর মধ্যে; তাই তিনি “কুস্তসম্ভব।” এক দিন ময়ূর নাসিকাবিবর হইতে সহসা এক সস্তান ভূমিষ্ঠ হইল, সে সস্তান স্বয়ং ইক্ষাকু—রামচন্দ্রের পূর্বপুরুষ। এতাদৃশ বর্ণনা এবং শুকদেব, ঔর্ক, দ্রোণ, কৃপ ও কুস্তকর্ণের জন্ম প্রভৃতি অদ্ভুত উপাখ্যান পুরাণে ছুই দশটি নহে, বহুতরই আছে। সাধারণভাবে দেখিতে গেলে বাস্তবিকই ইহাদের সত্যতা সম্বন্ধে বিশ্বাস নষ্ট হয়। কিন্তু এইরূপ বিস্ময়কর আখ্যানিকা-নিচয়ের নানাবিধ ব্যাখ্যা ও অপব্যাখ্যা অধুনা

বিবিধ উর্কর মস্তিষ্ক হইতে উদ্ভূত হইয়া প্রত্যেক দেশেই সাহিত্যের কলেবর বৃদ্ধি করিতেছে। তন্মধ্যে কেহ কেহ বলিতেছেন,—“যাহার সত্যতা সম্বন্ধে সন্দিহান হইতেছ, তাহার মধ্যেও নিগূঢ় তত্ত্ব নিহিত রহিয়াছে, উহা বুঝা সহজ নহে; ভক্তিতাবে বৃদ্ধিতে চেষ্টা কর, সময়ে বৃদ্ধিতে পারিবে।” পুরাণ শাস্ত্রকে তাঁহারা ‘রহস্যবাদ’ (Mysticism) এর লীলা-নিকেতন করিতে চাহেন। অপর এক দলের সরল বিশ্বাস, পুরাণ—শাস্ত্র; স্মুতরাং তাঁহাদের পুরাণে অচলা ভক্তি। তাঁহারা বলেন যে, পুরাণ—ঋষিবাক্য এবং উহার সমস্ত বর্ণই সত্য, ইত্যাদি। সে যাহাই হউক না কেন, আমরা সে বিষয়ের আলোচনা করিতে প্রবৃত্ত হই নাই; এ সম্বন্ধে যিনি যাহা ভাল বিবেচনা করেন বলিবেন, তাহার প্রতিবাদ করা আমাদের উদ্দেশ্য নহে।

পুরাণে আমরা বহু ঐতিহাসিক অসামঞ্জস্য পাইয়া থাকি। কিন্তু তাই বলিয়া পুরাণকে একেবারে বাতিল করিয়া দেওয়া চলিবে না। বিরূঢ় সংস্কৃত সাহিত্যের মধ্যে পুরাণ বড় অল্প স্থান অধিকার করে নাই। বহুকাল যাবৎ এই পুরাণই হিন্দুর ধর্ম ও সমাজকে জীবিত রাখিয়াছে।

পুরাণগুলি যে বিজ্ঞানভাণ্ডার, পুরাণে যে বহুল পরিমাণে উপাদেয় সামগ্রী আছে, তাহা যিনি কিছুমাত্রও পুরাণপ্রসঙ্গে আসিয়াছেন, তিনিই অবগত আছেন। ধর্মতত্ত্ব, সৃষ্টিতত্ত্ব, ইতিহাস, ভূগোল, অর্থশাস্ত্র, জ্যোতিষ, শিল্প, আয়ুর্বেদ, ধর্মুর্বেদ, উদ্ভিদবিজ্ঞান, রাজনীতি, ব্যাকরণ, অভিধান, কাব্য, অলঙ্কার, দর্শন প্রভৃতি বিশিষ্ট শাস্ত্রের গভীর তত্ত্ব ও ব্যাখ্যা যে পুরাণকারদিগের স্মুগম ছিল, তাহুর পরিচয় দেওয়া অনাবশ্যক। কিন্তু তাদৃশ মনীষীগণের লেখনী হইতে সাধের মুষল এসব, হরিণীগর্ভে ঋষ্যশৃঙ্গের জন্ম, মৎস্যগর্ভে সত্যবতীর উৎপত্তি, যুবনাথের গর্ভে মাকাতার উদ্ভব, হিরণ্যকশিপুর দশসহস্র বৎসর যাবৎ দিতির গর্ভে অবস্থিতি (১), বালক হিরণ্যাক্ষ কর্তৃক ক্রীড়ার

(১) দশ বর্ষসহস্রাণি দিত্যা গর্ভে স্থিতঃ পুরা।

জন্ম সূর্য আনয়ন (১), বৃক্ষ হইতে রূপ-যৌবনশালিনী নারীর উৎপত্তি (২), জন্মমাত্রই হনুমান্ কর্তৃক ফল ভাবিয়া সূর্যকে হস্তধরমধ্যে ধারণ (৩) ইত্যাদি আখ্যানিকা কেমন করিয়া সম্ভবপর হইল, তাহা বাস্তবিকই ভাবিবার বিষয়। যাহা হউক, মুঘলাদি লইয়া আমাদের কোনও আবশ্যক নাই। আমাদের আলোচ্য বিষয় পুরাণের “কালমান।”

পুরাণে বর্ণিত বয়সের আলোচনায় আমরা হতবুদ্ধি হইয়াছি। পুরাণোক্ত মানবনিচয়ের বয়স সম্বন্ধে অতি অল্পত কথা দেখিতে পাই। এ অল্পত কথা সকলেই কিছু না কিছু জানেন। তথাপি আমরা কয়েকখানি মাত্র পুরাণ হইতে উদাহরণস্বরূপ কতকগুলি কালমান উপস্থাপিত করিতেছি।

(১) বিষ্ণুপুরাণ :—

কণ্ঠমুনি “প্রমোচা” নাম্নী অম্বরার সহিত ৯ শত ৭ বৎসর ৬ মাস ৩ দিন অতিবাহিত করিয়াছিলেন। (৪) রাম ১১ হাজার বৎসর রাজত্ব করেন। (৫) পুরুষবা উর্কশীর সহিত ৬০ হাজার বৎসর যাপন করেন। (৬) অলর্ক ৬৬ হাজার বৎসর পৃথিবী ভোগ

করেন। (১) কার্ভবীর্ষ্যার্জুন ৮৫ হাজার বৎসর রাজত্ব করিয়া পরশুরামের হস্তে নিহত হইলেন। (২) দিব্য সহস্র বৎসর অতীত হইলে এক দিন সেই “ঋতু” শিষ্য নিদ্রাধি কি ভাবে অবস্থিতি করিতেছেন, ইহা দেখিবার জন্ম অতিথিরূপে গমন করিলেন। (৩) কুশস্থলীর রাজা রৈবতক, তাঁহার কন্যা রেবতী “কাহার উপযুক্ত,” এই কথা জিজ্ঞাসা করিবার জন্ম কন্যার সহিত ব্রহ্মলোকে গমন করিয়া সেখানে সঙ্গীতমুগ্ধ হইয়া বহুযুগ অতিবাহিত করেন। সপ্তবিংশতি চতুর্যুগ অতীত হইলে অষ্টাবিংশতিতম চতুর্যুগের দ্বাপরযুগে প্রায় ১২ কোটি ৫ লক্ষ ২৮ হাজার বৎসর পরে ব্রহ্মা ঐ কন্যা বলদেবকে সমর্পণ করিতে বলেন। রৈবতক পৃথিবীতে উপস্থিত হইয়া সকল পুরুষকেই হৃদয়, অন্তঃকরণ, অঙ্গবীর্ষ্য ও হীনবিবেক দেখিলেন এবং বলদেবকে কন্যা প্রদান করিলেন। ভগবান্ বলদেব রেবতীকে অতি দীর্ঘাবয়ব দেপিয়া খর্সাকার করিলেন। এই উপাখ্যান সত্য বলিয়া বিশ্বাস করিলে স্বীকার করিতে হয় যে, রেবতী বহুলক্ষ বৎসর জীবিতা ছিলেন এবং লক্ষ লক্ষ বৎসরের বয়ঃকনিষ্ঠ বলরামকে বিবাহ করিয়াছিলেন। (৪)

(১) হিরণ্যাক্ষ বালো বৈ ক্রীড়ার্থং সূর্যমানয়ৎ ।
শিব পুঃ, জ্ঞান সং, ৫২।২০ ।

(২) গয়নানি প্রসূয়ন্তে চিত্রাস্তরণবস্তি চ ।
মনঃশস্তানি মালানি ফলস্তাত্রাপরে ক্রমাঃ ॥ ৪৮ ॥
যানানি চ মহাহাঁপি ভক্ষ্যাপি বিবিধানি চ ।
ত্রিংশচ গুণসম্পন্ন রূপযৌবনলক্ষিতাঃ ॥ ৪৯ ॥
রামায়ণ, কিঙ্কিকা, ৪৫ সর্গ ।
প্রাভুব ভুবুস্তাসাঞ্চ বৃক্ষান্তে গৃহসংস্থিতাঃ ।
বস্ত্রানি চ প্রসূয়ন্তে ফলান্যাত্তরণানি চ ॥
ব্রহ্মাণ্ড পুঃ, ৮।৮৭ ।

(৩) যো জন্মমাত্রসময়ে বলবান্ গভস্তে-
বিশ্বং নিরীক্ষ্য ফলমিত্যবিচাষা সমাক্ ।
জগ্রাহ পাণিযুগলে সহসা মুমোচ
শ্রীমানসৌ জয়তি বাণসুতো হনুমান্ ॥

(৪) সপ্তোত্তরাণ্যাত্তানি নব বর্ষণতানি তে ।
মাসাশ্চ ষট্ তথৈবান্যৎ সমতীতং দিনক্রম্ ॥
১ম অংশ, ১৫।৩২ ।

(৫) যথোচিতমভিবিজ্ঞো দ্বাপরপিঃ কোশলেক্রো রঘুকুলতিলকো
জ্ঞানকীপ্রিয়ো ভ্রাতৃরয়প্রিয়ঃ সিংহাসনগত একাদশাক্ষসহস্রঃ
রাজ্যসকরোৎ ।
৪র্থ অংশ, ৪।২২ ।

(৬) তয়া চ সহাবনিপতিরলকারঃ চৈত্রেরথা দিবনেষু অমলপদ্ম-
যণ্ডেষু অভিরমণীয়েষু মনসাদিসরঃসু অভিরমমাণ এব
ষষ্টিবর্ষসহস্রাণি অশুদিনপ্রবর্দ্ধমানপ্রমোদোহনয়ৎ ।
৪র্থ অংশ, ৬।২২ ।

(২) শিবপুরাণ :

মহর্ষি গৌতম, পত্নী অহল্যার সহিত দশ সহস্র বৎসর কঠোর তপশ্চা করেন। (৫) হিরণ্যকশিপু ব্রহ্মার বর লাভ করিবার জন্ম অযুত বর্ষ তপশ্চা করেন। (৬) অক্ষকাসুরকে ব্রহ্মা বর দিলেন যে,

(১) ষষ্টিবর্ষসহস্রাণি ষষ্টিবর্ষণতানি চ ।
অলক্ষাদপরো নানো বৃভূজে মেদিনীং যুবা ॥
৪র্থ অংশ, ৮।৮ এবং ভাগবত ২ম স্কন্ধ, ১৭।৭ ।

(২) যঃ পঞ্চাশীতিবয়সহস্রোপলক্ষণকালাবসানে ভগবন্নারায়ণাংশেন
পরশুরামেণ উপসংহৃতঃ ।
৪র্থ অংশ, ১১।৭ ।

(৩) দিব্যো বয়সহস্রে তু সমতীতেহস্ত তৎ পুরম্ ।
জগাম স ঋতুঃশিষ্যঃ নিদ্রাধমবলোককঃ ॥
২য় অংশ, ১৫।৮ । এবং অগ্নি পুঃ ৩৮।৪৭ ।

(৪) ৪র্থ অংশ, ১ অঃ ; শিব পুঃ, ধর্ম সং ৬০ অঃ ; এবং দেবী-
ভাগবত ৭ম স্কন্ধ, ৮ অঃ ।

(৫) তয়া সহ ঋষিশ্রেষ্ঠপুত্রোহুশোভনম্ ।
ক্রতুভেন তপস্তপ্তং বধাণামযুতং ক্রবম্ ॥২।৩।

(৬) বধাণামযুতং তেপে ব্রহ্মণো বরকাম্যয়া ॥২।৩০ ।

ভূমি ৮ কোটি ৯৬ বৎসর দানবদিগের উপর আধিপত্য কর। (১)

(৩) মার্কণ্ডেয়পুরাণ :—

সূর্যের আরাধনা করিয়া “রাজ্যবর্জন” পুত্র, পৌত্র, ভৃত্য প্রভৃতির সহিত হৃষ্টান্তঃকরণে স্থিরযৌবন হইয়া দশ সহস্র বৎসর অতিবাহিত করিয়াছিলেন। (২)

(৪) পদ্মপুরাণ :—

এই প্রকারে প্রভু রামচন্দ্র ধর্ম্মাহুসারে ১১ এগার হাজার বর্ষ পৃথিবী পালন করিলেন। (৩) উর্দ্ধদিকে সূর্য্যাভি-মুখে দৃষ্টিপাত পূর্বক একপদে দণ্ডায়মান হইয়া সেই দৈত্য (রাবণ) দশ সহস্র বর্ষ উগ্র তপশ্চা করে। (৪) ভৃগুর পুত্র চাবন রেবানদীর তীরে অযুত বর্ষ তপশ্চা করেন, তাঁহার অসম্বয়ে কিংসুকবৃক্ষ জন্মে এবং দেহ বন্দীকারিত হয়। (৫) উগ্রতপা মুনি ধ্যানাবস্থিত হইয়া শত-করাস্তে দেহ বিসর্জন করেন। (৬) সত্যতপা মুনি ১০ কর তপশ্চা করিয়া দেহ ত্যাগ করেন। (৭) তারা রামচন্দ্রকে বলিতেছেন,—ষাটি হাজার বৎসর পূর্বে বালীর অশীতি-বর্ষ বয়ঃক্রমকালে তন্দুভি রাক্ষসের সহিত যুদ্ধ হয়, সেই সময়ে সুগ্রীব বালীর রাজ্য অপহরণ করে; এক বৎসর পরে বালী যুদ্ধ করিয়া প্রত্যাগত হইলে, সুগ্রীব পলায়ন করে; তখন বালী ক্রোধে সুগ্রীবের ভার্য্যা এবং রাজ্য হরণ করিয়াছিলেন। সেই দিনে আপনার পিতা দশ-রথের রাজ্যাভিষেক হয়। (৮)

- (১) ততঃ স দৈত্যঃ পরিপূর্ণকামস্তমহুকোটাশ্বপ যব্বতাঃ ।
উত্তিষ্ঠ রাজাঃ কুরু দানবানাঃ শ্রদ্ধা গিরঃ তাং স সুখী বভূব ॥
ধর্ম্ম সং, ৪১৩৬ ।
- (২) দশ বর্ষসহস্রাণি পুত্রপৌত্রাদিভিঃ সহ ।
ভৃত্যঃ পৌত্রৈঃ সমুদিতঃ সোহভবৎ স্থিরযৌবনঃ ॥১১০।৩৪ ।
- (৩) ইখং পালয়তস্তস্মৈ ধর্মেণ ধরণীতলম্ ।
সহস্রাণি ব্যতীযুর্বে বর্ষণোকাদশ প্রভো ॥
পাতালখণ্ড, ৩৯৯ ; এবং স্বন্দ পুঃ নাগরখণ্ড, ২০।১২ ।
- (৪) অধোগ্রং স তপো দৈত্যো দশবর্ষসহস্রকম্ ।
চকার ভানুমক্ষা চ পশ্চম্ কুং পদে স্থিতঃ ॥৪।৪৪ ।
- (৫) গভা তত্র তপস্তপে বর্ষণামযুতং মহান্ ।
অংসরোঃ কিংসুকৌ জাতৌ বন্দীকোপরিণোভিতৌ ॥৪।১১৩ ।
- (৬) এবং ধ্যানপরঃ কল্পশতাস্তে দেহমুৎসজন্ ॥৪।১৫ ।
- (৭) দশকরাস্তরে চায়ং জাতো নন্দবনাদিহ ॥৪।১২ ।
- (৮) রামেণ বালিনিধনানন্তরং রামং প্রতি তারাবাক্যম্ :—
বষ্টিসহস্রাদর্শাগণীতিতমে বর্ষে রক্ষোযুদ্ধে সুগ্রীবেণ রাজ্য-
বপহৃতং, পুনশ্চ বর্ষান্তরে প্রাপ্তেই বালিনা সুগ্রীবঃ পলায়িতোহপহৃত

(৫) মৎস্তপুরাণ :—

যযাতি পুরুকে বলিতেছেন,—সহস্রবর্ষ পূর্ণ হইলে তোমাকে যৌবন ফিরাইয়া দিয়া আমি পুনর্বার জরা গ্রহণ করিব। (১)

(৬) অগ্নিপুরাণ :—

ধর্ম্মব্রতা অযুতও সহস্র সহস্র বর্ষ তপশ্চা করেন। (২)

(৭) স্বন্দপুরাণ :—

গালব মুনি দশ হাজার বৎসর তপশ্চা করেন। (৩) চন্দ্রাজদ রাজা ও রাজা ভদ্রায়ুঃ দশ সহস্র বর্ষ সংসারমুখ ভোগ করিয়াছিলেন। (৪) দিবোদাস আশী হাজার বৎসর কাশীতে রাজ্যশাসন করেন। (৫) গৌতম ও ভৃগু দিব্য সহস্র বৎসর তপশ্চা করিয়াছিলেন। (৬) ধ্রুব ও রাজা ভরত দিব্য সহস্র বৎসর মহেশ্বরের পূজা করিয়া-
ছিলেন। (৭) দুর্কাসার জন্তু বিখ্যামিত্র পায়স হাতে লইয়া অপেক্ষা করিতে লাগিলেন, দিব্য সহস্র বৎসর পরে

তস্ত ভাষা, রাজাকাপহৃতম্। তন্মিন্বেব দিনে ভবতঃ পিতৃর্দশরথশ্চ-
ভিবেকঃ। প, পুং, পাতালখণ্ড, ৭১।১২১ ।

- (১) পূর্ণে বয়সহস্রে তু ভদীরং যৌবনম্বহম্ ।
দ্বা সম্প্রতিপৎস্তামি পাপানং জরয়া সহ ॥৩৩৪ ।
- (২) তপশ্চচার বর্ষণাং সহস্রাণ্যযুতানি চ ॥১১৪।১৮ ।
- (৩) ততাপ হুমহাতেজা গালবো মুনিপুঙ্গবঃ ।
এবং ভৃগুতবর্ষাণি সমতীতানি বৈ মুনৈঃ ॥
জয়খণ্ড, মেতুমাহাশ্বা, ৩২০ ।
- (৪) দশবর্ষসহস্রাণি সৌমপ্তিস্তা স্বভাষায়া ।
মার্কং চন্দ্রাজদো রাজা বুভুজে বিবরান্ বহন ॥
উত্তরখণ্ড, ৮।১৭৫ ।
- কৃতা বর্ষায়ুতং রাজ্যমবাহতবলোরতিঃ ।
রাজাং পুত্রেনু বিস্তস্ত ভেজে শস্তোঃ পরং পদম্ ॥ ঐ, ১৪।৭৪ ।
- (৫) দিবোদাসস্ত তস্তৈবং কাশ্যাং রাজ্যাং প্রশাসতঃ ।
গতমেকদিনপ্রায়ং শরদামযুতাস্টিকম্ ॥
কাশীখণ্ড, ৪৩।৩৪ ।
- (৬) গৌতমেন তপস্তপ্তং তত্র তীর্থে যুধিষ্ঠির ।
দিবাং বয়সহস্রস্ত ততস্তপ্তৌ মহেশ্বরঃ ॥
রেবাক্ষণ্ড, ১৭২।২ ।
- দিবাং বয়সহস্রস্ত সংস্কো মুনিসত্তমঃ ।
নিরাহারো নিরানন্দঃ কাষ্ঠপাষণবৎ স্থিতঃ ॥ ঐ, ১৮।১৭ ।
- (৭) দিব্যং বর্ষসহস্রস্ত প্রতিষ্ঠাপা মহেশ্বরম্ ।
সম্পূজয়তি সন্তত্যা স্তৌতি স্তৌত্রৈঃ পৃথিবীধৈঃ ॥
প্রতাসখণ্ড, ১৩১।৫ ।
- দিবাং বর্ষসহস্রস্ত প্রতিষ্ঠাপা মহেশ্বরম্ ।
পুত্রকামো নরশ্রেষ্ঠঃ পূজয়ামাস শঙ্করম্ ॥ ঐ, ১৭২।৩ ।

ছর্কাসা আসিয়া সেই পায়স ডক্ষণ করিলেন । (১) মহেন্দ্র নামক দানব কোটি বৎসর তপস্তা করিয়াছিলেন । (২) বাণের পৌত্র এবং শব্বরের পুত্র কল্প দশ কোটি বৎসর মহাদেবের পূজা করিয়াছিলেন । (৩) হিরণ্যকশিপু ১০ কোটি ১ লক্ষ ৮০ হাজার ৭২ বৎসর রাজত্ব করেন । (৪) রাবণ ১১ কোটি ১০ লক্ষ ৬০ হাজার বৎসর যাং রাজ্য ভোগ করেন । (৫) দীর্ঘায়ুঃ জীবের তালিকায় দেখা যায়,—মার্কণ্ডেয় ৭ কল্প, বক ১৫ কল্প, উলুক ২৮ কল্প, গৃধ্র ৫৬ কল্প, কুর্শ্ব ৯৬ কল্প জীবিত থাকিবেন । (৬)

ঐরূপ দীর্ঘায়ুঃ সম্বন্ধে শ্রোতৃবর্গও কোনও সংশয় জ্ঞাপন করেন নাই ; বক্তাও কোনও কথা বলেন নাই । ঋষিরা ঐরূপ কথা নিঃসন্দেহে শুনিয়াই গিয়াছেন । কিন্তু ভাগবতের ১২।৮ অধ্যায়ে মার্কণ্ডেয় কিরূপে সপ্তকল্পজীবী হইলেন, শৌনকের এই প্রশ্নের উত্তরে সূত মায়িক প্রলয়ের বর্ণনা করিয়া উপসংহারে বলিয়াছেন—ধীমান্ মার্কণ্ডেয় কর্তৃক অমুভূত ভগবানের এই অমুভূত মায়াবৈভব আপনার নিকট বর্ণনা করিলাম । যাহারা মনুষ্যদিগের সৃষ্টি ও প্রলয়-স্বরূপা ভগবন্মায়ী না জানেন, তাঁহারা বলেন—“মার্কণ্ডেয়

কর্তৃক অমুভূত এই মায়ী বহুকাল ব্যাপিয়া পুনঃ পুনঃ প্রবর্তিত ।” যাহারা জানেন, তাঁহারা কিন্তু মনে করেন—“ইহা আকস্মিক ।” (১)

সংসারটা যে পরমাত্মার মায়ী, তাহা অবিদ্বানরা জানেন না । তাঁহারা এইরূপ আয়ুঃ ব্যক্তিবিশেষের অসাধারণ বলিয়া থাকেন । বিদ্বানরা কি বলেন, তাহা যদিও সূত বলেন নাই, কিন্তু স্বামী বলিয়াছেন,—মার্কণ্ডেয় মায়ী-শিশুর নাসাবিবরে সাত বার ঢুকিয়া সাত বার বাহির হইয়া মায়িক প্রলয়জলে পড়িয়াছিলেন, ইহাতেই বিদ্বানরা তাঁহাকে সপ্তকল্পজীবী বলেন ; সূতরাং সপ্তকল্পজীবিত্বপক্ষে কোনও বিরোধ নাই । (২)

শৌনকের স্বকীয় কুলে মার্কণ্ডেয়ের জন্ম । তাঁহার সপ্তকল্প আয়ুর কথা প্রাচীনগণ বলিয়াছেন । শৌনক এ স্থলে প্রশ্ন করিতেছেন যে—অবিচ্ছিন্ন একই কুলে জন্মলাভ করিয়া কল্পাবসান না হইতেই মার্কণ্ডেয়ের সপ্তকল্প জীবন কিরূপে হইতে পারে এবং কিরূপেই বা বৃদ্ধবাক্যের সঙ্গতি রক্ষা হয় ? এই মীমাংসার জন্মই “এতৎ কেচিৎ” ইত্যাদি শ্লোক । স্বামী ইহার ব্যাখ্যায় বলিতেছেন—

মার্কণ্ডেয় কর্তৃক অমুভূত ভগবানের নানাকল্পরূপ মায়ী-বৈভব ‘কাদাচিংক’ অর্থাৎ তাহা তাঁহার সম্বন্ধেই কেবল আকস্মিকভাবে ঘটয়াছিল ; উহা সর্বসাধারণ নহে । কেহ কেহ ইহাকে অনাদি (বহুকাল) অর্থাৎ দৈবযুগ-সহস্রাব্দ (কল্প) রূপে পুনঃ পুনঃ আবর্তিত বলেন । যাহারা এরূপ বলেন, তাঁহারা মানুষের ‘সংসৃতি’ (সর্গপ্রলয়লক্ষণ-রূপ ব্যাপার) যে ভগবন্মায়ী, তাহা জানেন না ।

অত্যান্ত পুরাণ পর্যালোচনা করিলেও দেখা যায় যে, পূর্বকালের ঋষিরা বহু সহস্র বৎসর তপস্তা করিয়াছিলেন । অনেক বরাহ্মীর পূর্ণ সহস্র বৎসর গর্ভধারণ করিবার কথা এবং লোমশ মুনির এক একটি গাত্রলোমপতনের সহিত এক একটি কল্পের অবসান এবং তাঁহার সমগ্র আয়ুষ্কালের

- (১) বিশ্বামিত্রস্তপোনিষ্ঠন্দ্রদা সানুরিবাচনঃ ।
দিবাং বয়সহস্রং স তদ্বৌ স্তিরমতিস্তুদা ॥
পুনরাগতা স মুনির্ছর্কাসা গতকল্পবঃ ।
ভুক্তা চ পায়সঃ সত্বঃ স জগাম নিজ্জ'শ্রমন্ ॥
অযোধ্যা-মাহাত্মা, ৫ম অঃ, ১০।১২ ।
- (২) আসীম্মহেন্দ্রনামা চ দানবো রৌদ্ররূপধৃক্ ।
কোটিনবাণি তেনৈব তপস্তপ্তঃ পুরা শ্রিয়ে ॥
প্রভাসখণ্ড, ১৩৪।৮ ।
- (৩) স্নাহা নিত্যং প্রতিগরো নর্শদাজলমাস্তিতঃ ।
পূজয়ন্ত মহাদেবমর্কুদং বর্ষসংখ্যয়া ॥
রেবাক্ষণ্ড, ১২০।৮ ।
- (৪) হিরণ্যকশিপু রাজা বর্ষাণামর্কুদং বভৌ ।
তথা শতসহস্রাণি হৃদিকানি দ্বিসপ্ততিম্ ॥
অশীতিক সহস্রাণি ত্রৈলোক্যাসোমরোহভবৎ ।
প্রভাসখণ্ড, ১০।১,২ ।
- (৫) পঞ্চকোটিস্ত বর্ষাণাং সংখ্যাভাঃ সংখ্যয়া শ্রিয়ে ।
নিযুতানোকবষ্টিক সংখ্যাবস্তিরদাহতম্ ॥
বষ্টিকৈব সহস্রাণি বর্ষাণাং স হি রাবণঃ ॥
প্রভাসখণ্ড, ২২।৩০ ।
- (৬) সপ্তকল্পশ্রয়ো নাম মার্কণ্ডেয়ো মহামুনিঃ ।
বক উবাচ—সপ্তশিগুণিতান্ কল্পান্ শ্রয়ামাহমসংশয়ম্ ।
উলুক উবাচ—অষ্টাবিংশৎপ্রমাণেন কল্পা জাতস্ত মে স্থিতাঃ ।
গৃধ্রঃ—বটপঞ্চাশৎপ্রমাণেন কল্পাশ্চাস্ত মহামুনিঃ ।
কুর্শ্বঃ—বরবতিপ্রমাণেন কল্পা মে জীবতো গতঃ ॥
নাগরখণ্ড, ২৭১ অঃ, ৪০।৫৮।১৩৭।৩২।৩৩০ ।

- (১) অনুবর্ণিতমেতৎ তে মার্কণ্ডেয়স্ত ধীমতঃ ।
অমুভূতং ভগবতো মায়ীবৈভবমমুভূতম্ ॥৫০ ॥
এতৎ কেচিদিবিদ্বাংসো মায়ীসংসৃতিরাম্বনঃ ।
অনাগ্ণাবর্তিতং নূণাং কাদাচিংকং প্রচকতে ॥ ৪১ ॥

১২ কল্প, ১০ অঃ ।

- (২) “বিদ্বাংসস্ত মায়ীশিশোঃ শাসোচ্ছাসাত্যাং সপ্তকল্পবৃহদর-
প্রবেশনির্গমভঃ সপ্তকল্পত্বং তৎকণমাত্রোপেতি বদন্তি, অতো ন বিরোধঃ ।

মধ্যে ৬ জন ব্রহ্মার বিনাশের কথাও আমরা পুরাণে দেখিতে পাই। (১)

স্কন্দপুরাণ, কুমারিকাণ্ড ১২।২৬ এবং প্রভাসাণ্ড ১৩৬।৫।

(১) মানবীয় ১ মাসে	...	পিত্রা ১ দিন-রাত্রি
ত্রি ১ বর্ষে	...	দেব ১ দিন-রাত্রি
ত্রি ৩০ বর্ষে	...	পিত্রা ১ বর্ষ
ত্রি ৩৬০ বর্ষে	...	দেব ১ বর্ষ
২ ৪ যুগে	...	দেব ১২ হাজার বৎসর।

যুগ	মানবীয় বর্ষ	পিত্রাবর্ষ	দৈববর্ষ
সত্য	১৭,২৮,০০০	৫৭,৬০০	৪,৮০০
ত্রৈতা	১২,২৬,০০০	৪২,২০০	৩,৬০০
দ্বাপর	৮,৬৪,০০০	২৮,৮০০	২,৪০০
কলি	৪,৩২,০০০	১৪,৪০০	১,২০০
চতুর্যুগ	৪৩,২০,০০০	১,৪৪,০০০	১২,০০০
১।ক্ষদিন	৪,৩২,০০,০০,০০০	১৪,৪০,০০,০০০	১,২০,০০,০০০
অহোরাত্র	৮,৬৪,০০,০০,০০০	২৮,৮০,০০,০০০	২,৪০,০০,০০০
১।ক্ষবর্ষ	২,১১,০৪,০ কোটি	১০,৩৬৮ কোটি	৮৬৪ কোটি
১।ক্ষ আয়ুঃ	৩,১১,০৪,০০০ কোটি	১০,৩৬,৮০০ কোটি	৮৬,৪০০ কোটি

লিঙ্গ, অগ্নি, ব্রহ্মাণ্ড, মাণ্ডুকেয়, বিষ্ণু পত্নিত পুরাণে যুগমানাদি মন্থকে কিছু কিছু পার্থক্য দেখা যায়। আশ্চর্যের বিষয় যে, বৈদিক গ্রন্থে ইহার প্রসঙ্গমাত্রও নাই।

চতুর্দশমহন্তরৈব্রহ্মণ একং দিনং ভবতি। তদনুযায়ানেনৈকঃ কল্পঃ। ত্রিংশৎকল্পৈব্রহ্মণ একো মাসো ভবতি। এতাদৃশৈর্দ্বাদশমাসৈর্ব্রহ্মণঃ সংবৎসরো ভবতি। এবং বর্ষশতং ব্রহ্মণ আয়ুঃ। তত্র পঞ্চাশৎ বর্ষা ব্যতীতঃ। একপঞ্চাশদারস্তেংধুনা ষেতবরাহকল্পঃ। অত্র মহন্তরাপি ব্যতীতানি ষট্। অধুনা বৈবস্বতমহন্তরং বর্ষতে। (ভাগবত)

৮ শত ৬৪ কোটি মানববর্ষে বা ২ কোটি ৪০ লক্ষ দৈববর্ষে ১ কল্প। প্রতি কল্পে চতুর্দশ মহন্তর হইয়া থাকে। ১ মহন্তর ইঞ্জের আয়ুঃ। চতুর্দশ মহন্তরে ব্রহ্মার ১ দিন; ইহারই নামান্তর “কল্প।” (গীতা, ৮।১৭; শান্তিপর্ক, ২৩।১৩)। ব্রহ্মার দিন সহস্র-চতুর্যুগ-পরিমিত। ইহার রাত্রির পরিমাণও সহস্র চতুর্যুগ। যে সকল সর্কজ ব্যক্তি যোগবলে উহা জানেন, তাঁহারাই অহোরাত্রবিদ। বর্তমান কল্পের নাম “ষেতবরাহ।” অস্তান্ত কল্পের জ্ঞায় এ কল্পেও ১ হাজার সত্য, ১ হাজার ত্রেতা, ১ হাজার দ্বাপর এবং ১ হাজার কলিযুগ আছে। তন্মধ্যে ২৮ সত্য, ২৮ ত্রেতা, ২৮ দ্বাপর এবং ২৭ কলি গত হইয়া গিয়াছে; এখন অষ্টাবিংশ কলিযুগ চলিতেছে। অনুসন্ধিৎসু পাঠক “শব্দকল্পদ্রমে” কল্প ও প্রলয় শব্দ দেখিবেন। এই কল্পের শেষে প্রলয়। তাহার পূর্বে প্রলয় হইবার কোনও সম্ভাবনা নাই। ব্রাহ্মবর্ষের কালপরিমাণও আকাঙ্ক্ষার তৃপ্তি হয় নাই। তাহার পরে আরও দেখিতে পাইতেছি,—“ব্রহ্মণো বর্ষমাত্রোণ দিনং বৈকবমুচ্যতে। বৈকবেন তু বর্ষেণ দিনং মাহেবরং ভবেৎ ॥” আমরা সাধারণ বুদ্ধিতে এই কালের ধারণা করিতে পারি না।

দিনৈঃ পঞ্চদশৈঃ পক্ষঃ শুরুঃ কৃষ্ণশ্চ গীয়তে।

পক্ষয়োরেন মাসঃ স্তাৎ পিতৃণাং তদহর্নিশম্ ॥ ১।

চতুর্দশমহন্তরৈব ব্রহ্মাসৈরয়নং স্মৃতম্।

অয়নম্বিতয়ং বর্ষো দেবানাং বাসরো নিশা ॥ ২।

পঞ্জিকার দেখা যায় যে, সত্য, ত্রেতা, দ্বাপর ও কলি-যুগের পরমায়ুঃ বর্ষক্রমে লক্ষ, দশ হাজার, হাজার ও এক শত কুড়ি বৎসর। সত্যযুগের রাজস্ববর্গের পুরুষাত্মকমিক যে সকল নাম পাওয়া যায়, তাঁহাদের প্রত্যেকের লক্ষ বৎসর পরমায়ুঃ হইলে সত্যযুগাবস্থিতির বর্ষ হইতেও সত্য-যুগায়তন বহু বর্ষ বর্ধিত হইয়া পড়ে। (১)

প্রমাণের আর বিশেষ প্রয়োজন আছে বলিয়া মনে করি না। যে সকল আয়ুষ্কাল, তপস্শাকাল, রাজস্বকাল ইত্যাদির কথা পুরাণকারদিগের নিকট হইতে পাওয়া যায়, তাহা অনেকেই অদ্ভুত বলিয়া মনে করেন। কিন্তু পৌরাণিক গ্রন্থমাত্রেরই যে এই প্রকার কথা আছে, তাহা বলিতে পারা যায় না। কারণ, মহাভারতে ইহার অস্ত্রাধা দেখিতে পাওয়া যায়।

মহাভারত, অনুশাসনপর্ক, ১০৯ অধ্যায়ে উল্লিখিত হইয়াছে যে, যখন মানব শতায়ুঃ বলিয়া কথিত, তখন বাল্য-কালেও মৃত্যু হয় কেন? উত্তোগপর্ক ৩৭ অধ্যায়ে বিবৃত রহিয়াছে,—যখন সকল বেদমধ্যেই পুরুষ শতায়ুঃ বলিয়া উক্ত হইয়াছে, তখন কি নিমিত্ত লোক সমগ্র আয়ুঃ প্রাপ্ত হয় না? ধৃতরাষ্ট্রের এই প্রশ্নের উত্তরে বিহুর কতকগুলি অকালমৃত্যুর কারণ উল্লেখ করিয়াছেন। এই প্রশ্ন হইতে

তদ্রাত্রিংশৎসহস্রৈশ্চ চতুল্লৈকঃ কলিঃ-স্মৃতঃ।

শেষং যুগত্রয়ং জ্ঞেয়ং কলেদ্বিত্রিচতুঃপদম্ ॥ ৩।

চতুর্ভিরক্ব দৈঃ কল্পং দ্বাত্রিংশস্তিষ্ঠ কোটিভিঃ।

চতুর্দশ সুরেন্দ্রাশ্চ পতন্তি ব্রহ্মণোহহনি ॥ ৪।

চতুর্যুগসহশ্রেণ কল্পাণাং ব্রহ্মণো দিনম্।

তৎপ্রমাণা তথা রাত্রিঃ সৃষ্টিসংহারকারিণী ॥ ৫।

স্বকালপরিমাণেন পূর্ণে বর্ষশতে কিল।

ব্রহ্মাদীনাং তথা শব্দেঃ ক্ষয়ো জন্ম পুনঃ পুনঃ ॥

যোগরসায়ন।

(১) বেরূপ এক বর্ষ শেষ হইয়া অল্প বয়সে আরম্ভ হইলে মনুষ্য-দিগের বিশেষ কোনও পরিবর্তন হয় না, সেইরূপ এক যুগ শেষ হইয়া অল্প যুগ প্রবৃত্ত হইলে কোনও পরিবর্তন না হওয়াই সম্ভব। কলি-যুগের শেষভাগে জন্মগ্রহণ করিয়া যে ব্যক্তি সত্যযুগে জীবিত থাকিবে, তাহার আয়ুঃ পরিমাণ কত হইবে? সে কি কলিযুগের নির্দিষ্ট আয়ুঃ ১ শত ২০ বৎসর ভোগ করিবে, অথবা সত্যযুগের লক্ষ বৎসর পরমায়ুঃ প্রাপ্ত হইবে? পরীক্ষিত দ্বাপরের শেষে জন্মিয়া কলির প্রথমভাগে জীবিত ছিলেন। যে দিন ঐক্কক স্বর্গে গিয়াছেন, সেই দিনে তখনই কলিযুগ দেখা দিয়াছে। (ভাগবত, ১২।২।২০); কিন্তু মহাভারতের শলাপর্ক ৬০ অধ্যায়, ২২ শ্লোকে ঐক্কক বলদেবকে সাধনাচ্ছলে বলিতেছেন,—

প্রাপ্তং কলিযুগং বিদ্ধি প্রতিজ্ঞাং পাণ্ডবস্ত চ।

আনৃণাং যাতু বৈরস্ত প্রতিজ্ঞায়াশ্চ পাণ্ডবঃ ॥

সহজেই অনুমান করা যায় যে, শতবর্ষই আয়ুষ্কাল এবং ইহাই মহাভারতকারের ধারণা। ভীষ্ম অভিমহ্যুর (অর্থাৎ শাস্ত্র হইতে পঞ্চম পুরুষের) কাল পর্য্যন্ত জীবিত ছিলেন। শাস্ত্রমুর সমকালে ব্যাসদেব জন্মগ্রহণ করেন। শাস্ত্রমুর হইতে সপ্তম পুরুষ—জনমেজয়ের সর্পযজ্ঞেও তাঁহাকে দেখিতে পাই। দেড় শত বৎসর বাঁচিলেই সপ্তম পুরুষ দেখা যায়। দেড় শত বৎসর জীবিত থাকা অসম্ভব নহে। আজকালও পাঁচ পুরুষ পর্য্যন্ত জীবিত ব্যক্তি দেখা যায়। কথিত আছে—কাশীধামের তৈলঙ্গস্বামী ২ শত ৮০ বৎসর জীবিত ছিলেন। ইংলণ্ডের অধিপতি দ্বিতীয় চার্লসের রাজত্বকালে হেনরী জেক্স নামক এক ব্যক্তির বয়সক্রম ১শত ৬৯ বৎসর হইয়াছিল। প্রসিদ্ধ ‘পার’ সাহেব ১ শত ৫৩ বৎসর এবং রিচার্ড লইড ১ শত ৩০ বৎসর বয়সেও সম্পূর্ণ সুস্থ ও সবল ছিলেন।

ত্রয়োবিংশ ভাগ দ্বিতীয় সংখ্যা সাহিত্য-পরিষৎ পত্রিকায় “মহাভারতের সময়” নামক প্রবন্ধে কৃষ্ণানন্দ ব্রহ্মচারী মহাশয় লিখিয়াছেন—১শত ৬৬ বৎসর বয়সক্রমকালে ভীষ্মদেব দেহত্যাগ করেন; এবং ভগবান্ ব্যাসদেব শুকদেবকে হারাইয়া ১ শত ৮০ বৎসর বয়সে তিমালয়ে প্রাণ বিসর্জন করেন।

বিষ্ণুপুরাণ ৫ম অংশ ৩৭ অধ্যায় ১৩ শ্লোক পাঠে জানিতে পারা যায় যে, ভগবান্ শ্রীকৃষ্ণ কিঞ্চিদধিক শতবর্ষকাল (“বর্ষাণামধিকং শতম্”) পৃথিবীতে থাকিয়া স্বর্গধামে গমন করেন। কুরুক্ষেত্রযুদ্ধে সমুপস্থিত ব্যক্তিগণের মধ্যে ভীষ্ম ও দ্রোণের বয়োহিকতার প্রমাণ পাওয়া যায়। দ্রোণের বয়স তখন ৮৫ বৎসর। (১) পরীক্ষিতের ৬০ বৎসর বয়সে মৃত্যু হয়; তখন তিনি বৃদ্ধ

হইয়াছিলেন। (১) ইহা বর্তমান যুগের আয়ুষ্কালের অনুরূপ। তবে মহাভারতেও অন্যান্য পুরাণের ন্যায় ১০ হাজার, ২০ হাজার বৎসর বয়সের কথাও পাওয়া যায়। যযাতির সহস্র বৎসর জয়! ভোগ করিবার কথা, (আদিপর্ব ৮৩ অধ্যায়) মার্কণ্ডেয়ের দীর্ঘ জীবন, (বনপর্ব ১৮৮ অঃ,) রামের ১১ হাজার বৎসর রাজ্য করার কথা। (২) শিশুহত্যার জন্ত অশ্বখামার ৩ হাজার বৎসর পুয়শোণিতলিপ্ত থাকার কথা, (সৌপ্তিক, ১৬ অ। ১২ শ্লোক) মহর্ষি তপ্তির দশ সহস্র বৎসর মহাদেবের আরাধনার কথা, (অনুশাসন, ১৬ অঃ) ইত্যাদি অনেকেই জানেন। মহাভারতের মূল চরিত্রগুলিতে আমরা সম্ভবপর আয়ুষ্কালের সংবাদ পাইলেও অন্যান্য পুরাণে সাধারণের কল্পনাভীত কালপরিমাণ দেখিতে পাইতেছি। ভীষ্মপর্বের সপ্তম ও অষ্টম অধ্যায়ে উক্ত আছে যে, উত্তর-কুরু লোক সকল ১১ হাজার বৎসর জীবিত থাকে; ভদ্রাশ্ববর্ষের লোকদিগের পরমাযুঃ ১০ সহস্র বর্ষ। রমণক বর্ষে ১১ হাজার ৫ শত বৎসর; হিরণ্য বর্ষে ১২ হাজার ৫ শত বর্ষ; এবং ত্রৈবতবর্ষের লোকেরা ১৩ হাজার বৎসর জীবিত থাকে। পদ্ম-পুরাণ স্বর্গখণ্ড ২য় অধ্যায়েও ঠিক এইরূপ কথা আছে।

[ক্রমশঃ ।

শ্রী প্রভাসচন্দ্র ঘোষাল ।

- (১) প্রজা ইমান্তব পিতা যষ্টিবধাণাপালয়ৎ ।
ততো দিষ্টান্তমাপন্ন সর্কেষাং হুঃখমাবহন্ ॥

আদি, ৪০।১৭ ।

যষ্টিবধাণি জন্মতঃ যষ্টিবধপযান্তঃ ন তু রাজ্যলাভাৎ, অপালয়ৎ পালিতবান্ । যট্ক্রিশে বধে লঙ্করাজাশ্চতুর্বিংশতিবধপযান্তঃ তৎপালনশ্চ দৃষ্টেবাদিতঃখঃ ।

পরিশ্রান্তো বয়স্শ্চ যষ্টিবধো জরাধিতঃ ।

কৃধিতঃ স মহারণো দদর্শ মুনিসত্তমম্ ॥ আদি, ৪০।২৩ ।

- (২) দশবধসহশ্রাণি দশবর্ষশতানি চ ।

সকলভূতমনঃকান্তো রামো রাজ্যামকারয়ৎ ॥

দ্রোণপর্ব, ৫৭।২১ ।

দশবধসহশ্রাণি দশবর্ষশতানি চ ।

অযোধ্যাধিপতিভূঁজা রামো রাজ্যামকারয়ৎ ॥

শান্তিপর্ব, ২০।৬১ ।

(১) আকর্ষণপলিতঃ শ্রামো বয়সানীতিপককঃ ।

রণে পর্য্যচরদ্ দ্রোণো বৃদ্ধঃ সোড়শবর্ষবৎ ॥

দ্রোণপর্ব, : ২৭৭২।: ২১।৩৪ ।

জমীর মোহ

[কাউন্ট টলষ্টয়]

১

দুই বোন—বড় বোন থাকে সহরে—গাড়ীঘোড়া, লোক লস্কর, আশোদ-প্রমোদ লইয়া। আর ছোট বোন থাকে পাড়াগায়ে—ধান ভাণে, রাঁধে বাড়ে, আর ছেলেপুলে মানুষ করে।

কত দিন পরে সহরে বোন আসিয়াছে পাড়াগায়ে বোনের বাড়ী। এ কথা সে-কথা কত কথার পর তাহাদের সুখ-দুঃখের কথা উঠিল। বড় বোন বলিল, “ভাই, আমাদের কত সুখ, রোজ গিয়েটার, বায়স্কোপ, গান-বাজনা—অল্প প্রহর একটু সময় পাই না। আর কায়ের কথা ভাই, আমাদের তন’ড়ে বসতেও হয় না। দিবা আরাগে আছি—গায়ে একটু আঁচড় পযান্ত লাগে না।”

ছোট বোন উত্তর করিল, “আমরা ও সব তজুগ কোথায় পাব দিদি? তবে কি জান, ও সব সুখ-সম্পদের মূল্য কি? আজ আছে, কাল নাই। আমরা দিদি পাড়াগায়ে—আমাদের টাকা-পয়সাও যেমন কম, অভাবও তেমনই অল্প। আমাদের সুখ, দুঃখ, ভরসা সব ঐ জমী—ঐ জমীর দিকে চেয়েই আমবা বেঁচে আছি। এক এক বার কি ভাবি জান? ভাবি, আমরা বেশ ভালই আছি, নিজেদের খামার জমী আছে, মোটা ভাত মোটা কাপড়ের জন্তু ত আর পরের দ্বারস্থ হইতে হয় না—এই আমাদের সুখ।”

পাড়াগায়ে বোনের স্বামী প্যাগম পাখে বসিয়া ছিল, সে বলিয়া উঠিল, “ভাই, সে কথা খুবই সত্য, আছি বেশ, তবে খামারের জমী খামাদের বড়ই কম। যদি আরও কিছু জমী পাই, তবে কি আর কাকর তোয়াক্কা রাপি? কাকর তোয়াক্কা রাপি না, স্বয়ং শয়তানেরও না।”

আলোর পিছনে শয়তান ছিল বসিয়া, সে শুনিয়া একটু হাসিল, ভাবিল, “চমৎকার! তোমাকে লইয়াই এখন খেলা বাড়ুক। জমী তোমাকে আমি দিব—বিশুর জমী, কিন্তু সব আবার কাড়িয়া লইব।”

২

সেই দেশে এক জন মহিলা জমীদার ছিল, তাহার অনেক জমী। মেয়েমানুষ, নিজে সব দেখিয়া শুনিয়া উঠিতে পারিত না, তাই তাহার জমী দেখাশুনার ভার সে এক জন অবসরপ্রাপ্ত সৈনিকের উপর দিয়াছিল। সৈনিকের মেজাজ—সে আশেপাশের চাষীদের উপর ভারী খতাচার করিত। প্যাগমও সেই সৈনিকের অত্যাচার হইতে নিষ্কৃতি পায় নাই।

হঠাৎ এক দিন চানীরা খবর পাইল, সেই মহিলা জমীদারটি তাহার সমস্ত জমী জমা সেই সৈনিকের নিকট বিক্রয় করিবে। তাহারা পমাদ গিলিল। এখন উপায়? গ্রামের যত সব চাষী তখন দলবদ্ধ হইয়া জমীদার-গিরীর নিকট যাইয়া দরবার করিল; বলিল, “আমরা সব চাষী মিলিয়া আপনার জমী বেশী দরে কিনিয়া লইব, আপনি ঐ সৈনিককে ও জমী দিবন না, দিলে আমাদের সর্কনাশ হইয়া যাইবে।”

জমীদার-গিরী সম্মত হইল। অনেক তর্ক-বিতর্কের পর চাষীরা স্থির করিল, যে যতটা পারে, জমী কিনিবে। প্যাগমের খামার-জমী ছিল কম, হাতে নগদ পয়সা ছিল তার চাইতেও অল্প, কিন্তু জমীর উপর লোভটা ছিল বোল আনার উপর আঠার আনা।

জমীর লোভে প্যাগমের দিনরাত্রি ঘুম হয় না। অনেক ভাবিয়া চিন্তিয়া সে শেষে স্থির করিল, তাহার পাই, বলদ, বাসন, কাপড় প্রভৃতি

কিছু কিছু বিক্রয় করিয়া সে টাকার জোগাড় করিবে। প্রায় এক শ বিঘা জমী তাহার চাই-ই—অনেক চিন্তার পর সে স্থির করিল। অর্ধেক টাকার জোগাড় তাহার হইয়াছিল, বাকি অর্ধেক সে ধার করিবে। জমী কিনিবার সময় তাহার লোভ আরও পানিকটা বাড়িয়া গেল। সে প্রায় ১ শত ০০ বিঘা জমী কিনিল।

সে বৎসর জমীতে আশাতীত ফসল হইল। এক বৎসরের প্যাগম তাহার ঋণের টাকা শোধ করিয়া দিল।

প্যাগমের মত সুখী আজ কে? সে এখন স্বামী—ভূ-স্বামী। যখনই সে তাহার খামার জমীর দিকে চাহিত, তখনই তাহার হৃৎনয়ন বহিয়া আনন্দাশ্রু গড়াইয়া পড়িত। এই জমীতেই ত সে পূর্বে দিন-মজুর-ভাবে কত পাটিয়াছে! সেদিন আর এদিন! সে-ও জমী আর এ-ও জমী!

৩

মানুষ ভাবে একরূপ আর হয় অপরূপ। প্যাগম ভাবিয়াছিল, জমী কিনিলেই তাহার সুখ-শান্তি হইবে, গায়ে প্রতিবেশীদের নিকট তাহার প্রতিষ্ঠা বাড়িবে; ফলে কিছু দাঁড়াইল অপরূপ। প্যাগমের জমী ছিল বেশী, তাই যখন তখন প্রতিবেশীদের গরু, ছাগল তাহার জমীতে চরিয়া বেড়াইত। এই লইয়া প্রতিবেশীদের সহিত তাহার বচসা আরম্ভ হয়। এই বচসা চতুর্ভে বিবাদ, ক্রমে বিবাদ লইয়া মামলা-মোকদ্দমা হয়। ফলে প্রতিবেশীদের সহিত তাহার মুখ দেখা-দেপি পযান্ত বন্ধ হইল।

কত দিন যায়, প্যাগমের মনে আর সে সুখ নাই—মামলা-মোকদ্দমা, চারিদিকেই অশান্তি। এই সময়ে এক দিন এক আগন্তকের সহিত তাহার দেখা। কোন এক দূরদেশ হইতে সে আসিয়াছে। সে দেশে বিস্তর জমী, কিন্তু চাষ করিবার লোক নাই, তাই সে দেশের জমীদার দূরদেশ হইতে লোক আনিয়া জমী বিলি করিতেছে। ছেলে, মেয়ে, বুড়ো প্রত্যেক লোক মাথা পিছু প্রায় এক শ বিঘা জমী নিষ্কর বিনা সেলামীতে পাইবে। তাহা ছাড়া সামান্য কিছু সেলামী দিলেই আরও অনেক জমী বন্দোবস্ত করিয়া লওয়া যায়। আর সে কি উর্ধ্বরাজ্য জমী! কি শুল্কর ফসল! এ দেশের আর সে দেশের জমীতে আকাশ পাতাল তফাৎ।

প্যাগমের মন ঝল হইয়া উঠিল। তাই ত, এমনই যদি শুল্কর সে দেশ হয়, তবে কি কায় আর এ ঝগড়াঝাটির মধ্যে থাকিয়া? শেষে সে স্থির করিল, এক বার দেশটা সে দেখিয়া আসিবে।

এক দিন ষ্টীমারে করিয়া সে দেশ দেখিয়া আসিল। যেমনটি আগন্তক পথিক বলিয়াছিল, ঠিক তেমনটিই সে দেশ। প্যাগম আর কালবিলম্ব না করিয়া জমী-জমা যাত্রা ছিল, সব বিক্রয় করিয়া কিছু নগদ টাকা সংগ্রহ করিল, তাহার পর বিদেশের মায়া-মরীচিকায় মুগ্ধ হইয়া নূতন দেশের উদ্দেশে সপরিবারে দেশ ছাড়িয়া গেল।

৪

নূতন যাত্রায় প্যাগম অনেক জমী পাইল, অনেক জমী কিনিল, কিন্তু তথাপি তাহার লোভের নিবৃত্তি নাই। নিজের খামার জমী ছাড়া সে অন্তের জমী এক বৎসরের জন্ত বন্দোবস্ত করিয়া লইয়া তাহাতে আশাতীত ফসল পাইল, কিন্তু তাহাতেও তাহার লোভ কমিল না। তখন তাহার মনে হইল, পরের জমী বৎসরের জন্ত বন্দোবস্ত লইলে লোকসান অনেক—সবটা নিজের হইলেই ভাল হয়। ক্রমেই তাহার অবস্থা ভাল হইতেছিল, সুবিধাও জুটিয়া

যাইতেছিল তেমনই। এক দিন সে শুভিল, খুব সুবিধা দরে এক জন বিস্তর জমী বেচিবে। প্যাথমের লোভের অন্ত নাই—তৎক্ষণাৎ সে স্থির করিল, সে সেই জমী কিনিবে।

এক দিন প্যাথম বসিয়া আছে, এই সময়ে এক পথিকের সহিত তাহার দেখা। এ-কথা সে-কথার পর তাহাদের আলাপ বেশ জমিয়া উঠিল। তখন পথিক তাহার পরিচয় দিল—বহুদূরদেশ হইতে সে আসিতেছে। সে দেশে নামমাত্র মূল্যে বিস্তর জমী পাওয়া যায়। সে দেশের লোকদের প্রকৃতি ভারী সরল কি না, তাই কিছু খাবার পরিবার জিনিষ উপহার দিলেই অপযাপ্ত জমী তাহারা লেখাপড়া করিয়া দেয়। আগন্তুক একখানি দলীল দেখাইল, কয়েক টাকার জিনিষ কিনিয়া সে সেই দেশী লোকদিগকে উপহার দিয়াছে, আর তাহার বিনিময়ে প্রায় ৫০ হাজার বিঘা জমী তাহাকে তাহারা কোবালা করিয়া দিয়াছে। নদীর উপর জমী—অপযাপ্ত কসল—যেন সোনার ক্ষেত্র। এমন বোকাদের দেশও পৃথিবীতে থাকে!

প্যাথমের লোভ আবার মাথা নাড়িয়া জাগিয়া উঠিল। প্যাথম ভাবিল, তবে এখানে আর জমী কিনিয়া কি লাভ? সেই আহঙ্কাদের দেশেই যাইতে হইবে। সেখানে আর কোন অস্তাবষ্ট থাকিবে না।

৫

প্যাথম অজানা দেশের উদ্দেশে রওনা হইল—সঙ্গে উপহার দিবার জন্ত নানা প্রকার সুন্দর সামগ্রী লইল। সাত দিন পরে সে নূতন দেশে যাইয়া পৌঁছিল। যাইয়া দেখিল, সে দেশের লোকেরা ভারী সরল ও অতিশিথিল। প্যাথমের নিকট হইতে নানা প্রকার দ্রব্যাদি উপহার পাইয়া তাহাদের মুখে হাসি আর ধরে না। তাহাদের মধ্য হইতে এক জন বলিল, “আপনার জিনিষ পাইয়া আমরা ভারী সন্তুষ্ট হইয়াছি, কি চাই আপনার, বসুন, আমাদের থাকে ত তাহা নিশ্চয়ই আপনাকে দিব।”

প্যাথম সোজা কাষের কথা পাড়িল; বলিল, “আপনাদের বিস্তর ভাল জমী পড়িয়া আছে, আমার জমী তেমন নাই, আমাকে যদি জমী দেন ত—”

তাহার উত্তরে এক জন বলিল, “নিশ্চয়ই সামান্য কিছু মূল্য দিলেই আপনি এই সব জমী পাইবেন। কোন্ জমী আপনার চাই, বসুন।”

প্যাথম ভাবিল, লেখাপড়াটা পাকা করিয়া লওয়া দরকার, তাই বলিল, “দলীল লেখাপড়াটা কোথায় বসিয়া হইবে?”

তাহাদের দলপতি হাসিয়া উঠিল; বলিল, “দলীলের কিছু আবশ্যক নাই। আমাদের কথাই দলীল, তবে দরকার মনে করিলে সহরে যাইয়া লেখাপড়া করিয়া লইতে পারেন!”

প্যাথম সন্তুষ্ট হইয়া, বলিল, “কত জমী আমি পাইব?”

গভীরভাবে দলপতি সামনের সোমাহীন অনন্ত অঞ্চল জমী দেখাইয়া দিল। বলিল, “এক দিনের জমী আপনার, বাছিয়া লউন আপনি।”

“সে কি রকম?”

“স্বর্ষোদয়ের পর হইতে দিনের মধ্যে ষতটা জমী হাঁটিয়া আসিবেন, ততটা জমীই আপনার। যদি স্ব্যাস্তের মধ্যেই আবার এই স্থানে ফিরিয়া না আসিতে পারেন, তবে জমীর নির্ধারিত মূল্য আমরা বাজেয়াপ্ত করিয়া লইব।”

প্যাথম ত রাজি হইয়াই আছে। পরদিন প্রাতে উঠিয়াই বাজা করা হইবে স্থির হইল।

৬

সবস্ত রাজি প্যাথম কত কি আকাশ-কুহন ভাবিয়াছে, একবারের জন্যও চোখ বুজে নাই। ভবিষ্যতের সুখস্বপ্ন দেখিতে দেখিতেই

রাজি কাটিয়া গেল, শেষ রাজিতে তন্ত্রার ঘোরে সে এক বড় অদ্ভুত স্বপ্ন দেখিল।

দূরে—সে দেখিল, সেই দেশের লোকদের দলপতি যেন অট্টহাসি হাসিতেছে, হাসিতে হাসিতে তাহার পেটে ঝিল ধরিবার উপক্রম হইয়াছে। কারণ জানিবার জন্য সে নিকটে যাইতেই দেখিল, সে ত দলপতি নয়, সে সেই আগন্তুক—যে তাহাকে এই দেশের সংবাদ দিয়াছিল। আরও নিকটে যাইতে দেখা গেল, এ সে আগন্তুকও নয়, এ সেই প্রথম পথিক—যাহার কথায় সে প্রথম দেশের মারা কাটার। শেষে খুব ভাল করিয়া দেখিতে দেখা গেল যে, ও সব কিছুই নয়, সে শয়তান—তাহার মুখে শয়তানের সেই অট্টহাসি। কিসের দিকে চাহিয়া সে হাসিতেছে? সম্মুখে কে এক জন উপুড় হইয়া শুইয়া রহিয়াছে—পরিধানে জামা-জুতা নাই, সর্ব্বাঙ্গ রক্তাক্ত, ছিন্ন-ভিন্ন; মুখে এক বিন্দুও রক্ত নাই—ফঁাকাসে অসাড়। কে সে? নিকটে চোখ আনিতেই দেখে, সে যে তাহারই অসাড় দেহ!

স্বপ্ন দেখিয়াই সে ধড়কড় করিয়া উঠিয়া বসিল। ভোর হইতে আর দেয়ী ছিল না। বাজার উদ্যোগ করিবার জন্য তখন সে বাস্ত হইয়া পড়িল।

৭

ভোর না হইতেই প্যাথম যাইয়া দলপতির সঙ্গে দেখা করিল। দলপতি বলিল, “হাঁ, সব প্রস্তুত—এই স্থানে আমি বসিয়া রহিলাম। সম্মুখে ষত জমী দেখিতেছেন, সব আমাদের, ইহার মধ্য হইতে যে জমী আপনার ভাল মনে হইবে, তাহাই আপনি নির্দেশ করিয়া আনুন—তাহাই আপনার হইবে। আর আপনার টাকা এইখানে আপনার অমুচরের নিকট রছিল। স্ব্যাস্তের মধ্যে এই স্থানে ফিরিয়া আসিলে আপনার নির্দিষ্ট সমস্ত জমীই আপনার হইবে, আর ফিরিয়া না আসিতে পারিলে আপনার ঐ টাকা বাজেয়াপ্ত হইয়া যাইবে।”

প্যাথম আর বৃথা কালব্যয় না করিয়া তখনই তাহার গন্তব্য পথে চলিল।

জমীর লোভ বড় লোভ। যেখানেই ভাল জমী দেখে, সেইখানেই দৌড়াইতে দৌড়াইতে হাঁপাইতে হাঁপাইতে প্যাথম যায়। বেলা ষত বাড়িয়া যাইতে লাগিল, প্যাথমের গতি ততই দ্রুত হইতে লাগিল। প্রথমে রৌদ্রের তাপে উর্ধ্ব্বাসে দৌড়া দৌড়ি করিয়া প্যাথম পরিভ্রান্ত হইয়া পড়িয়াছিল। দূরে এখনও কত উর্ধ্ব্ব জমী পড়িয়া রহিয়াছে, কিন্তু প্যাথমের পা যে আর চলে না, সর্ব্বশরীর ক্লান্তি ও অবসাদে কাতর হইয়া আসিতেছিল। খাবার তাহার সঙ্গেই ছিল, কিছু খাইয়া সুস্থ হইয়া প্যাথম আবার দৌড়া দৌড়ি ছুটাছুটি আরম্ভ করিল। যে দিকেই ভাল জমী দেখে, সেই দিকেই প্যাথম ছুটিয়া যায়, আবার দূরে আরও ভাল জমী দেখে—আবার সেই দিকে ছোটে!

এমনই করিয়া বেলা প্রায় পড়িয়া আসিল। কিন্তু প্যাথমের লোভের আর অন্ত নাই। আবার যে দিকে সে ভাল জমী দেখিল, অমনই সেই দিকেই ছুটিল। স্ব্যাস্ত তখন ডুবিয়া আসিয়াছে—স্ব্যাস্তের আর বড় দেয়ী নাই। তখনই তাহাকে আবার ফিরিয়া যাইতে হইবে—না হইলে তাহার সব প্রম, সব আশা-ভরসা পণ হইয়া যাইবে।

কিন্তু ঐ দূরের ক্ষেতখানিতে কি সুন্দর কসল হইয়াছে, এমন উর্ধ্ব্ব জমী ত সে জীবনে দেখে নাই! বৃথাই সে এতক্ষণ পরিভ্রম করিয়াছে, ও জমী তাহার চাই-ই। স্ব্যাস্ত প্রায় অন্তগত, প্যাথমের ক্লান্ত অবসর দেহ প্রায় চলিয়া পড়িতেছিল, কঠনালী হইতে স্বর বাহির হইতেছিল না। কিন্তু জমীর মারা জীবনের মারাকেও ছাপাইয়া উঠিল—জীবন হাতে লইয়া সে কোন প্রকারে ঐ ক্ষেতে পৌঁছিল।

কাটা গাছে, পাতরের কুঁচিতে তাহার সর্ব্বাঙ্গ কতবিকৃত হইয়া

গিয়াছিল, কিন্তু এ দিকে আর সময়ও নাই, সন্ধ্যা প্রায় ডুবিয়া গেল। পাখম তখন অনন্তোপায় হইয়া ফিরিবার জন্ত দৌড়াইতে আরম্ভ করিল। তাহার ক্ষত দিয়া রক্তশ্রোত বহিয়া যাইতে লাগিল, কিন্তু সে দিকে তখন তাহার দৃষ্টি ছিল না। হাঁপাইতে হাঁপাইতে সে দৌড়াইতে লাগিল। তাহার নিখাস আর বহে না—জামা-জুতা সে সব ছুড়িয়া ফেলিয়া দিল—উর্দ্ধ্বাসে সে দৌড়িতে লাগিল, কিন্তু পা যে আর চলে না। কামারের হাপোরের মত তাহার নিখাস বহিতেছিল, বুক চিপ চিপ করিতেছিল। একবার ভাবিল, আর দৌড়িয়া কাষ নাই, মারা যাইব। তখনই কিন্তু জমীর লোভ জীবন্ত হইয়া অতৃপ্ত শ্বখের মোহে তাহাকে আচ্ছন্ন করিয়া ফেলিল—সে হাঁপাইতে হাঁপাইতে অগ্রসর হইতে লাগিল। পা একবারেই অবশ, কিন্তু সন্ধ্যাকে যে আর দেখা যায় না—তবে কি তাহার সব শ্রম, সব আশা পণ হইয়া যাইবে? দূরে দলপতিকে দেখা যাইতেছিল—সেখানে হয় ত সন্ধ্যা এগনও ডুবে নাই, এগনও হয় ত ভরসা আছে। তাই একবার সে শেষ চেষ্টা করিয়া দেখিল, গাণপণে টলিতে টলিতে কোন-

ক্রমে সে দলপতির নিকট যাইয়া পৌঁছিল। তথায় তাহার অবসন্ন শিথিল দেহ দলপতির পদতলে লুটাইয়া পড়িল। পড়িতে পড়িতেও সে দলপতির নির্দ্ধারিত স্থানটির দিকে হাত বাড়াইয়া দিল, কিন্তু দলপতির নির্দ্ধারিত স্থানটিতে সে তখনও পৌঁছে নাই—জীবনের অবসান-মুহূর্ত্তে এই চিন্তাই তাহার বড় হইয়া উঠিল।

দলপতি হো হো করিয়া এক অটহাসি হাসিল, “জমীর লোভ, অনেক জমী পাইয়াছ পাশ্চ!”

পাখমের অমুচর শশবাস্তে চাহিয়া তাহার প্রভুর দেহ উঠাইল, কিন্তু সে দেহে আর প্রাণ ছিল না।

দলপতি তখনও বীভৎস হাসি হাসিতেছিল—সম্মুখে পাখমের আড়ষ্ট মৃতদেহ!

দলপতি ধীরে ধীরে উঠিয়া দাঁড়াইল, সম্মুখের একখানি কুঠার দেখাইয়া অমুচরকে বলিল, “কবর দাও।”

অণু জমীর কিছুই আবশ্যক হইল না—দরকার হইল মাত্র সাড়ে তিন হাত জমী—তাহাতেই তাহার শেষ ক্রিয়া সম্পন্ন হইয়া গেল।

শ্রীশিশিরকুমার মিত্র।

পদ্মা

তুমি পদ্মা তুমি কীর্তিনাশা,
বন্ধে উঠে মেঘমল্ল গুনি উচ্ছ্বসিত উল্লাসের ভাষা!
তুমি রুদ্রা মহাভয়ঙ্করী!
প্রলয়ের চণ্ড-মূর্ত্তিরূপা, পান পান উর্ব্বীরে সংহারি'
শ্রেকাও তাণ্ডব লাস্ত্রে তুমি ছুটে চল অশ্বধির পানে,
মদে মত্তা দৃষ্টা চিরজয়ে অট্টহাস্ত্রে সংহারের গানে।

এ কি দেখি ওলো রক্তময়ি!
স্নিগ্ধ নীল চন্দ্রাতপ-তলে আজি হেরি পঞ্চমর জয়ী
বাসনার উর্দ্ধ্বিকা চঞ্চল
শান্ত বৃকে কাঁপে মৃদু মৃদু অস্তরের সোহাগে উজ্জল।
তল্লাজড় নিমীল নয়নে
দিগন্তের কোলে রাখি' মাথা স্বপ্ন দেখ প্রেমের শয়নে।
প্রেমাস্পদে মুগ্ধ নেত্রে হেরে নীল ব্যোম চেয়ে নত আঁখি,
কানে কানে প্রেম-গুঞ্জরণ মৃদু হেসে করে কর রাপি।

নিদাম্বের রৌজ-তপ্ত প্রাণে
প্রথম দেখেছি পদ্মা তোরে বিদ্ধ তুই ফুল-শর-বাণে।
লজ্জাবতী প্রেমে কম্ব মুখ,
যৌবনের আবেশ পরশে হাস-রুদ্ধ বিকোমিত বুক।
অলস শিথিল অঙ্গ হ'তে লুপ্ত হয় বিশ্ব চরাচর—
পূর্ণে অন্ধ আঁখি আগে জাগে প্রেমাস্পদ-পরশ-মুন্দর।

মেঘে মেঘে ছাওয়া বরষার
ডচ্ছ মিত হেরিয়াছি তোরে উল্লাসের পরিপূর্ণতায়।
সংহারেব উঠে কলরব।
অট্টহাসো লক্ষ-দীর্ঘাত বন্ধে তোম করিছে ডংসব।
ভেক্সে-চরে লুটে নিতে চায় পুত্রলিকাসম ত্রিসংসার
এ তাণ্ডব ছন্দে ছন্দে উঠে তারি ধ্বংসে আনন্দ হকার।

ভাঙ্গ ভাঙ্গ ভাঙ্গ রে বন্ধন
ভূ-বারে যে শাপ্ত করি রাখে তার কণ্ঠে উঠুক ক্রন্দন,
প্রতিবাদী কুলরেণা ওঃ গণ্ডী দিয়া রহে দাঁড়াইয়া,
হান শিরে বজ্রপণ্ড তোম আপনারে চল বাড়াইয়া।
মুক্তি চাই মুক্তি চাই ওরে চাই চাই মুক্তির উল্লাস,
তোক্ বিশ্ব ধ্বংসে চূর্ণ চূর্ণ হোক তোম আত্মসর্বনাশ!

এ উল্লাস-গীতি সর্বনাশা
গুনে বিশ্ব কাঁপি ধর ধর কণ্ঠে শুদ্ধ চীৎকারের ভাষা।
তোম এই তাণ্ডব স্পন্দন
চিত্ত মোর স্পর্শ করিয়াছে শুদ্ধ করি কায়ার বন্ধন।
কায়ারে ছুড়িয়া ফেলি দূরে মোর প্রাণ মিশিবারে চায়,
ভৌমরঙ্গে হ'য়ে অণু-অণু তরঙ্গের মাধায় মাধায়।
একবার শুধু একবার—
গণ্ডীবদ্ধ শৃঙ্খলিত চায় করিবারে সফেন চীৎকার,
করে করে তালি দিয়া দিয়া
এ অসীম সংহারেতে চায় একবার বিচাইতে হিয়া।

শ্রীচল্লবিনোদ দাস।

মুক্তা-সংগ্রহ

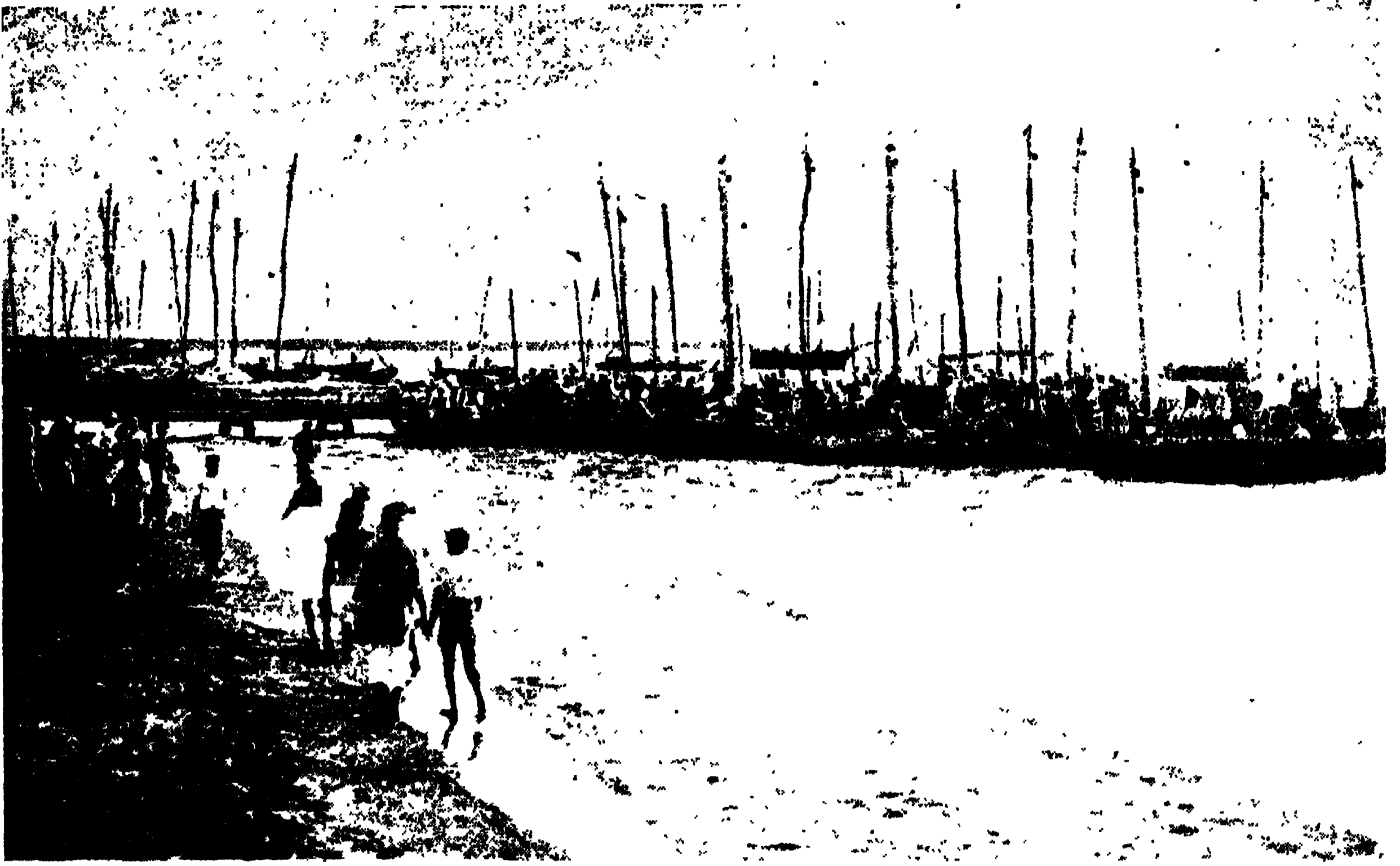

বন্দরে অবস্থিত গুজিসংগ্রহকারী নৌকাশ্রেণী

সিংহলেব মুক্তার খ্যাতি বিশ্ববিশ্রুত। খৃষ্ট-জন্মের প্রায় ৬ শত বৎসর পূর্বে বিজয় সিংহ সিংহলে গমন করিয়া তথায় রাজধানী স্থাপন করেন। তিনি তদীয় স্বপুত্র মহুরাপতির নিকট বহুসংখ্যক মূল্যবান মুক্তা উপটোকনস্বরূপে প্রেরণ করেন। সিংহলী মুক্তা সম্বন্ধে ঐতিহাসিক প্লিনী বহু আলোচনা করিয়া গিয়াছেন।

সিংহলে দীর্ঘকাল হইতে মুক্তা-সংগ্রহের কার্য চলিয়া আসিতেছে। মাঝে মাঝে নানা দৈবভূক্তিপাক বশতঃ মুক্তা-শিকার বন্ধও হইয়াছিল। কোন কোন সময়ে স্রোতোবেগে তরুণ গুজিসমূহ অগ্ৰত নীত হইত, কখনও বা এমন হইয়াছে যে, কোন কোন ভাতীয় নংশ্র গুজিগুলিকে নিশ্চুল করিয়া ফেলিয়াছিল।

এইরূপে সিংহলের উপকূলবর্তী প্রদেশে গুজি-সংগ্রহ-পর্ক মাঝে মাঝে পরিত্যক্ত হইত। শেষ দুর্ঘটনার পর ১৯ বৎসরকাল সিংহলে মুক্তা-সংগ্রহের কার্য বন্ধ ছিল। বিগত ১৯২৫ খৃষ্টাব্দের ফেব্রুয়ারী মাসে উহা পুনরায় আরম্ভ হইয়াছে। সিংহল সরকারের নিযুক্ত ডাক্তার

পিয়রসন্ ও মিঃ মালপাস বৈজ্ঞানিক প্রণালীতে অধুনা গুজিশিকার—মুক্তা-সংগ্রহ করিতেছেন।

বিজ্ঞানের সাহায্যে জগতে নানা বিষয়ে ক্রমোন্নতি ঘটিয়াছে বটে; কিন্তু সিংহলের মুক্তা-সংগ্রহ কার্যে ডুবুরীরা বিজয় সিংহের যুগে যে ভাবে গুজিশিকার করিত, সেই সুপ্রাচীন প্রণালীর কোনও পরিবর্তন ঘটে নাই।

সমুদ্র-পরিবেষ্টিত সিংহলের সর্বত্র গুজি পাওয়া যায় না। সমুদ্রের উপকূলের যে যে অংশে কোটি কোটি গুজি জন্মগ্রহণ করে ও পরিবর্দ্ধিত হয়, তাহাকে 'মুক্তা উপকূল' বলিয়া উল্লেখ করা হইয়া থাকে। গুজিসমূহ সাধারণতঃ ১০ ফুট হইতে ৪৫ ফুট গভীর জলের নিম্নে অবস্থিতি করে।

৩ সহস্র বৎসর পূর্বে যেরূপ নৌকায় আরোহণ করিয়া শিকারীরা গুজিসংগ্রহে যাইত, বর্তমানেও ঠিক সেই শ্রেণীর তরণী সহযোগে গুজি সংগ্ৰহীত হইয়া থাকে।

সূর্যোদয়ের সঙ্গে সঙ্গেই বহুসংখ্যক তরণী সমুদ্রবন্দে ছড়াইয়া পড়ে। 'মাণ্ডক'গণ (ইহারা রজ্জুসহযোগে ডুবুরীদিগকে নমুদ্রপর্ভে নামাইয়া দেয়) রজ্জুগুলি পরীক্ষা

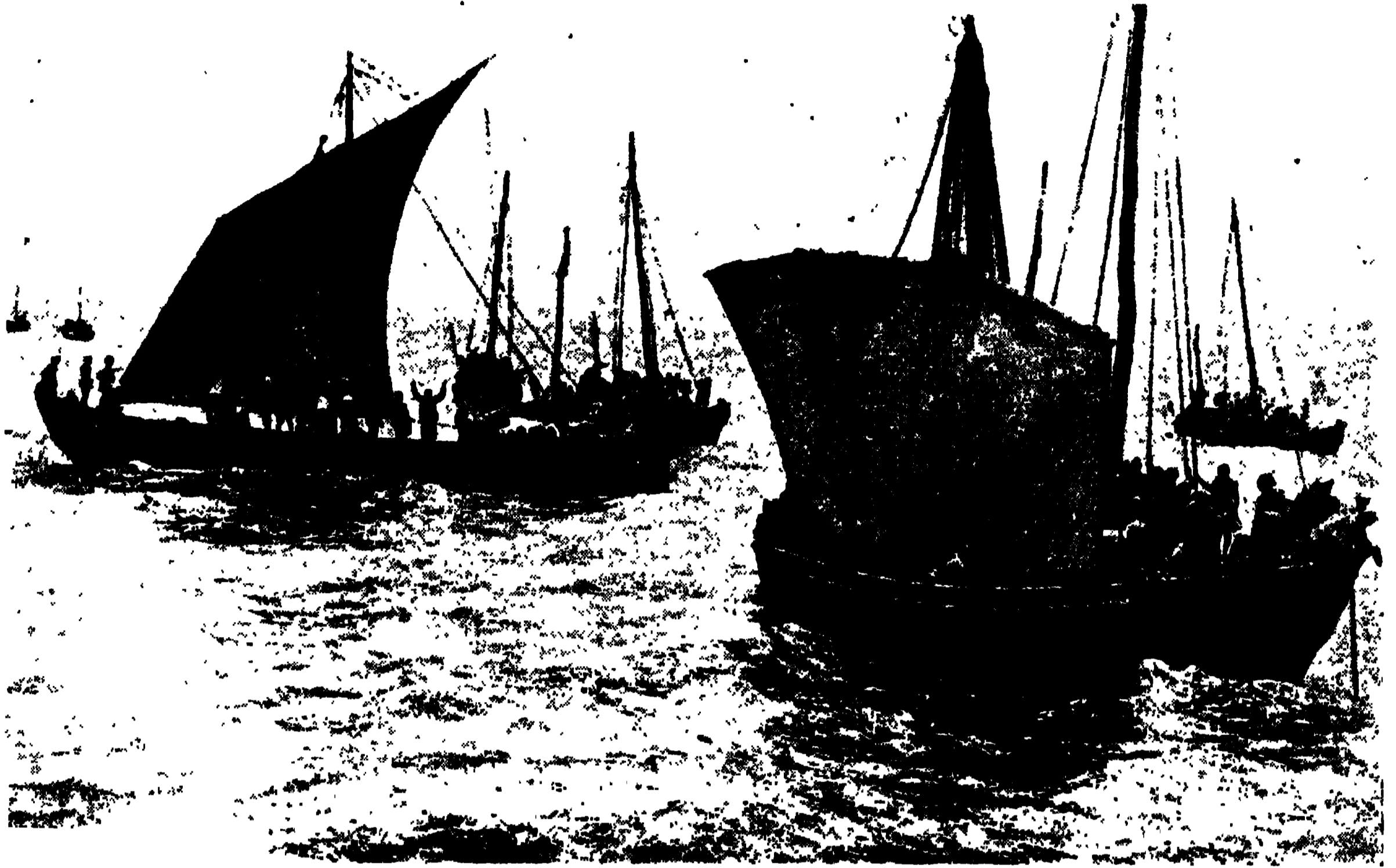

পাল তুলিয়া নৌকা শুক্লাসংগ্রহে চলিয়াছে

করিয়া ডুবুরীদিগের প্রতীক্ষায় স্ব স্ব স্থানে দাঁড়াইয়া থাকে। অপেক্ষা কোন কোন ক্ষেত্রে অধিকতর উপযুক্ত বলিয়া ডুবুরীদিগের অধিকাংশই দক্ষিণ-ভারতের তামিল ও আরব। শুক্লা-শিকারে আরব ডুবুরীরা তামিলদিগের উভয় শ্রেণীর ডুবুরী একই ভাবে সমুদ্রগর্ভে নামিয়া



গেলেও তাহাদের প্রণালীতে পার্থক্য আছে। 'মাণ্ডক' ছইটি রজ্জু জলের মধ্যে নামাইয়া দেয় একটিতে পাতর বাঁধা থাকে, অপরটিতে জাল-বেষ্টিত একটি বুড়ি সংলগ্ন থাকে। ডুবুরী পাতরের উপর একটি পা রাখিয়া, বুড়িসংলগ্ন রজ্জু হস্তে ধারণ করিয়া জলের মধ্যে নামিয়া যায়। সমুদ্রতলে পৌঁছিয়া সে শুক্লাগুলি বুড়ির মধ্যে সংগ্রহ করে। কার্য শেষ হইলেই সে রজ্জু ধরিয়া আকর্ষণ করে, অমনই মাণ্ডক তাহাকে উপরে টানিয়া তুলে।

চারি জাতীয় ডুবুরী—তামিল, মরার মুর, মালাবার উপকূলবর্তী মালয় এবং কলম্বো-প্রবাসী আরব

তামিল ডুবুরী উপরে না উঠা পর্যন্ত রজ্জু ধরিয়া থাকে না, সে

সাঁতার দিতে থাকে। আরব ডুবুরী রজ্জু ধারণ করিয়া উপরে উঠে। ইহাতে অনেকটা সময় অপব্যয় হয় না। আরব-গণ নাসিকারন্ধ্র এক প্রকার যন্ত্র দ্বারা বন্ধ করে। তামিলগণ ছই অঙ্গুলীর সাহায্যে নাসারন্ধ্র বন্ধ করিয়া রাখে।

জলের মধ্যে সাধারণতঃ ডুবুরীরা ১ হইতে ১ মিনিট ১০ সেকেন্ড পর্যন্ত অবস্থান করে; কিন্তু এমনও শুনা গিয়াছে যে, কোন কোন ক্ষেত্রে ২ মিনিট পর্যন্ত তাহারা জলের নীচে রহিয়াছে। উৎকৃষ্ট ডুবুরীরা সমস্ত দিনের মধ্যে



আরব ডুবুরী নিশ্বাস গ্রহণ করিতেছে

৪০ হইতে ৫০ বার জলের মধ্যে ডুবিয়া শুক্টিসংগ্রহ করিতে পারে।

সমুদ্রগর্ভে হাঙ্গর কর্তৃক আক্রান্ত হইয়া কোনও ডুবুরী প্রাণ দিয়াছে, এমন কাহিনী শুনা যায় নাই। প্রাচীন যুগে হাঙ্গর বশীকরণ করার প্রথা ছিল। মস্তবলে হাঙ্গরকে বশ করা যায়, এইরূপ বিশ্বাস পূর্বকালে ডুবুরীদিগের মধ্যে প্রচলিত ছিল। আরবগণ কোরাণের কোনও একটি 'বয়েৎ' লিখিয়া বাহুমূলে, কণ্ঠে অথবা কটিদেশে আবদ্ধ করিয়া রাগিত; ইহাতে হাঙ্গরগণ তাহাদের অনিষ্ট করিতে পারিত না।



বাপীয় পোত শুল্লিত নৌকাগুলি টানিয়া আনিতেছে

বেলা দ্বিপ্রহরের পর আর শুক্তি-সংগ্রহ কার্য্য চলে না। সাঙ্কেতিক শব্দ হইবামাত্র কার্য্য বন্ধ হয়। সরকারী কর্মচারীরা লঞ্চে আরোহণ করিয়া প্রত্যেক নৌকায় গমন করেন এবং শুক্তিপূর্ণ থলিয়াগুলি মোহরাস্কিত করিয়া বন্ধ করেন। তখন নৌকাগুলি বাষ্পীয় পোতের সহিত বন্ধু-বন্ধ করিয়া দেওয়া হয়।

কূল হইতে অর্ধমাইল দূরে আদিবার পর বাষ্পীয় পোত হইতে নৌকাগুলি মুক্ত করিয়া দেওয়া হয়, তখন সর্বাগ্রে তীরে পৌঁছিবার জন্য নৌকাগুলির মধ্যে প্রতিযোগিতা আরম্ভ হয়। যে অগ্রে পৌঁছবে, তাহার শুক্তিসমূহ সরকারী 'কোট্টু'তে (Kottu) - প্রাচীরবেষ্টিত স্থান, এই-খানে শুক্তি গণনা হইয়া থাকে—অগ্রে নীত হইবে।

মারীচচুকাড়ি (মুক্তাসহর) নামক স্থানে শুক্তিগুলি সঞ্চিত হয়। এই সময়ে তীরদেশে দশকের ভীড় হয়। যখন শুক্তি-সংগ্রহে কার্য্য বন্ধ থাকে

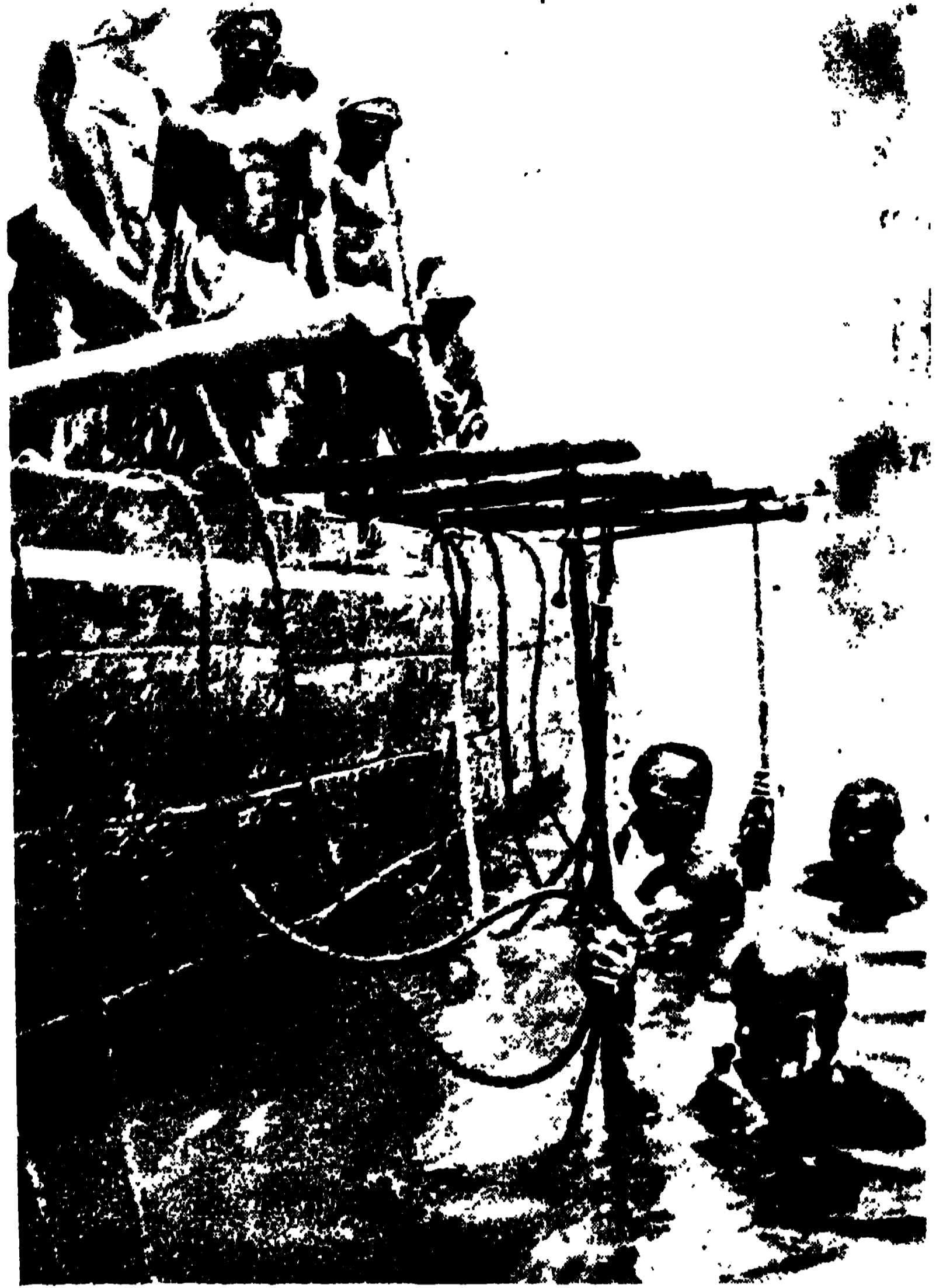

তামিল ডুবুরী—জলে ডুবিবার পূর্বে



বাঝা মাথায় ডুবুরীর দল

তখন এই পরম রমণীয় স্থানটি জনবর্জিত দেখায়-- শুধু এখানে সেখানে কয়েকখানি মাত্র পর্ণকুটির ও দুই চারিটি অট্টালিকা ছাড়া মনুষ্যবাসের আর কোনও চিহ্ন থাকে না। শুক্তি-সংগ্রহের সময় এই স্থানের অধিবাসীর সংখ্যা প্রায় ৩০।৪০ হাজার হয়। বৎসরের মত যখন শুক্তি-শিকার বন্ধ হইয়া যায়, তখন এই বিরাট জনতার কোনও সন্ধান আর পাওয়া যায় না।



প্রতিযোগিতায় নৌকাসমূহ



কৈতুগণ শুক্রির অভ্যন্তরে মুক্তার সন্ধান করিতেছে

নৌকাগুলি তীরে লাগিবামাত্র ডুবুরীরা বে বাহার গুজির বস্তা মাথায় করিয়া লয়। জনৈক মার্কিন লেখক এই বিষয়ের বর্ণনার সময় লিখিয়াছেন, —“ইহাদের দেখিলেই মনে হয়, যেন আলাদীনের প্রদীপ-গল্পের দাসগণ রত্নাধার বহন করিয়া লইয়া চলিয়াছে! সে কথা মিথ্যাও নহে।”

‘কটুর’ অভ্যন্তরে গুজিগুলি ঢালিয়া ফেলিয়া গণনা করা হয়। সরকারপক্ষ ৩ ভাগের দুই ভাগ লইলে বাকী তৃতীয়াংশ ডুবুরীকে তাহার পারিশ্রমিক হিসাবে দেওয়া হয়। ডুবুরী নিজের অংশ লইয়া বাহির হইলেই চারিদিক হইতে গুজিক্রয়কারীরা তাহাকে ঘিরিয়া ফেলে—প্রায় সকল জাতীয় ক্রেতাই সেখানে উপস্থিত থাকে। ডুবুরীরা সমুদয় গুজি বিক্রয় করে না, কিছু কিছুমাত্র বিক্রয় করিয়া থাকে। ১৯২৫ খৃষ্টাব্দে ডুবুরীরা প্রত্যেক গুজির জন্য ১ টাকা করিয়া পাইয়াছিল বলিয়া জানিতে পারা গিয়াছে।

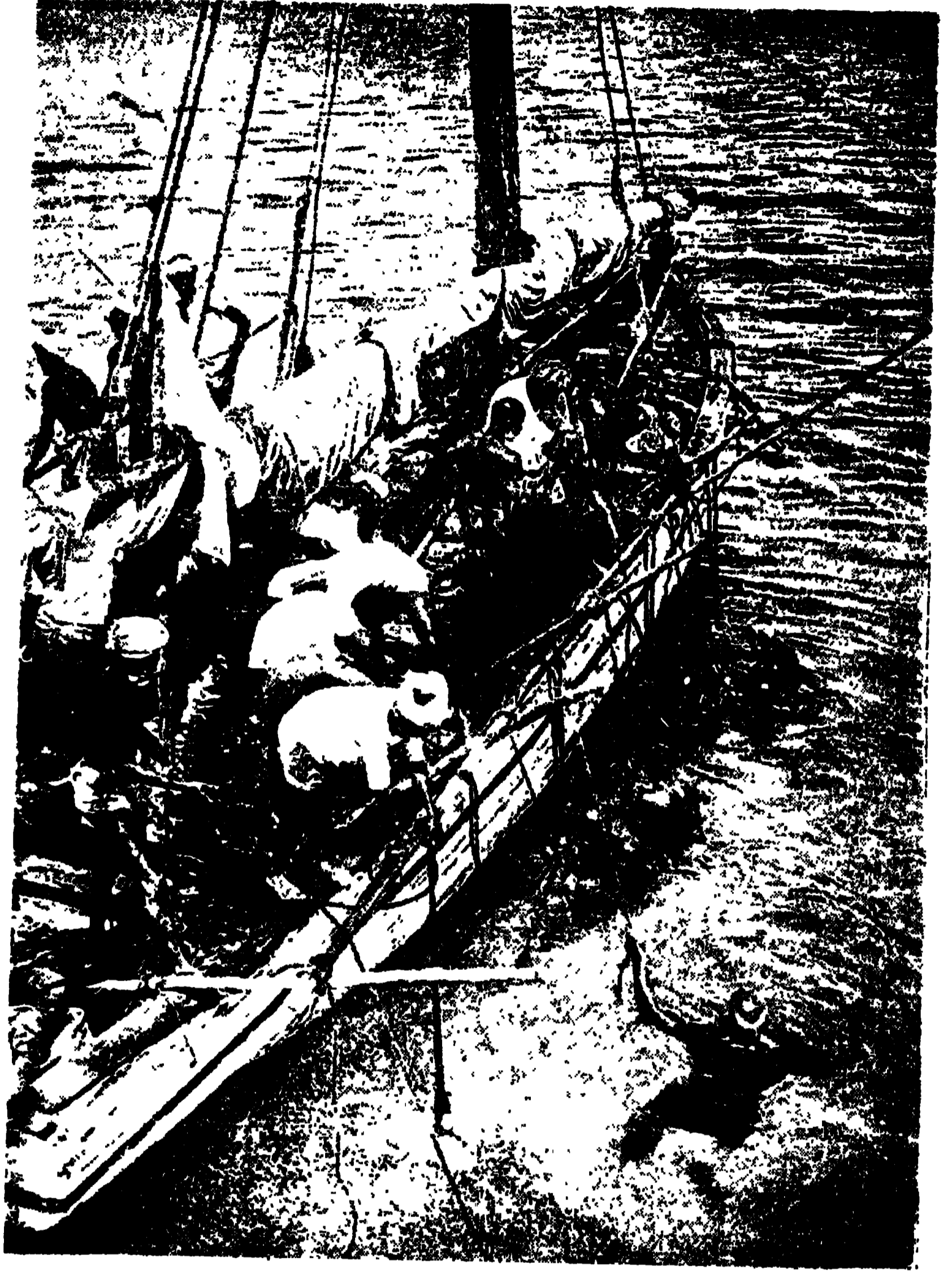

মানার উপসাগরে গুজি সংগ্রহ



মুক্তাসহরের মুক্তা-বণিকের দল

ক্রেতৃগণ গুজিগুলি তালপত্র-নির্মিত ঝড়ির মধ্যে রাখে এবং কার্য শেষ হইলেই ছুরিকা-সাহায্যে গুজি-অঙ্গে অঙ্গোপচার করিয়া সাগ্রহে মুক্তার সন্ধান করিতে থাকে। কোনও কোনও গুজির মধ্যে ১১টা পর্যন্ত মুক্তা থাকে, এমন কথা শুনা গিয়াছে।

মুক্তাসহরে শিকারপক্ষোপলক্ষে না না বিধ আমোদ-প্রমোদের ব্যবস্থাও থাকে। প্রয়োজনীয় যাবতীয় দ্রব্যের



বৃহৎ মৃত্তা হস্তে ক্রেতা

অস্থায়ী দোকানও প্রতিষ্ঠিত হয়। হাসপাতাল, ডাকঘর, বিচারালয় এবং পুলিশ-খানা প্রভৃতিও দেখিতে পাওয়া যায়।

প্রতিদিন অপরাহ্নকালে সরকারপক্ষ গুত্তি বিক্রয় করিয়া থাকেন। দর করিয়া নহে—নীলামে যে সর্বোচ্চ হারে ডাকিতে পারিবে, সেই ব্যক্তিই এক একটা স্তূপের গুত্তি ক্রয় করিয়া লয়। তামিল, সিংহলী ও আরব্য ভাষায় দ্বিভাষীরা সমবেত ক্রেতৃ-গণকে বক্তব্য বিষয় বুঝাইয়া দিয়া থাকে। প্রত্যেক স্তূপে ১ হাজার করিয়া গুত্তি থাকে।

প্রতি হাজার গুত্তি যখন উচ্চ হারে বিক্রীত হয়, তাহার দাম ১ শত ১০ টাকা হইয়া থাকে। সরকারপক্ষ গুত্তি বিক্রয় করিয়া একবার ৫ কোটি ১০ লক্ষ ৩২ হাজার ৬ শত টাকা লাভ করিয়া-ছিলেন।

যাহারা অধিক পরিমাণে গুত্তি ক্রয় করে, তাহারা এক স্থানে উহা জমা করিয়া রাখে। ক্রমে উহা পচিয়া গেলে লক্ষ লক্ষ কীট গুত্তির মাংসভাগ ভক্ষণ করিয়া ফেলে। যাহা অবশিষ্ট থাকে, তাহা



গুত্তি দৌত করিবার ব্যবস্থা

পুনঃ পুনঃ পরীক্ষিত হয়। এমন কি, ধূলি পর্য্যন্ত উত্তমরূপে পরীক্ষা না করিয়া ফেলিয়া দেওয়া হয় না। এইরূপে অতি ক্ষুদ্র মুক্তাও বাদ পড়ে না।

মুক্তাপূর্ণ গুন্ডিগুলি সাধারণ গুন্ডির মত নহে। উভয়ের আকৃতিতে কিছু পার্থক্য আছে। মুক্তা-গুন্ডির অঙ্গে এক প্রকার কণ্টকবৎ সূত্র আছে। গুন্ডি ইচ্ছানুসারে সেই কণ্টকবৎ সূত্র ভাগ করিতে পারে অথবা নূতন করিয়া সৃষ্টি করিতে সমর্থ। এই কণ্টকবৎ সূত্রসাহায্যে গুন্ডিগুলি পাহাড়ের দেহ অথবা অন্ত কোনও আশ্রয় অবলম্বন করিয়া থাকিতে পারে।

বৎসরে দুই বার করিয়া গুন্ডি জন্মগ্রহণ করিয়া থাকে। বর্ষার প্রারম্ভে ও শেষে এই দুই ঋতুতেই সাধারণতঃ গুন্ডির জন্ম হইয়া থাকে। কোটি কোটি গুন্ডি একই সময়ে

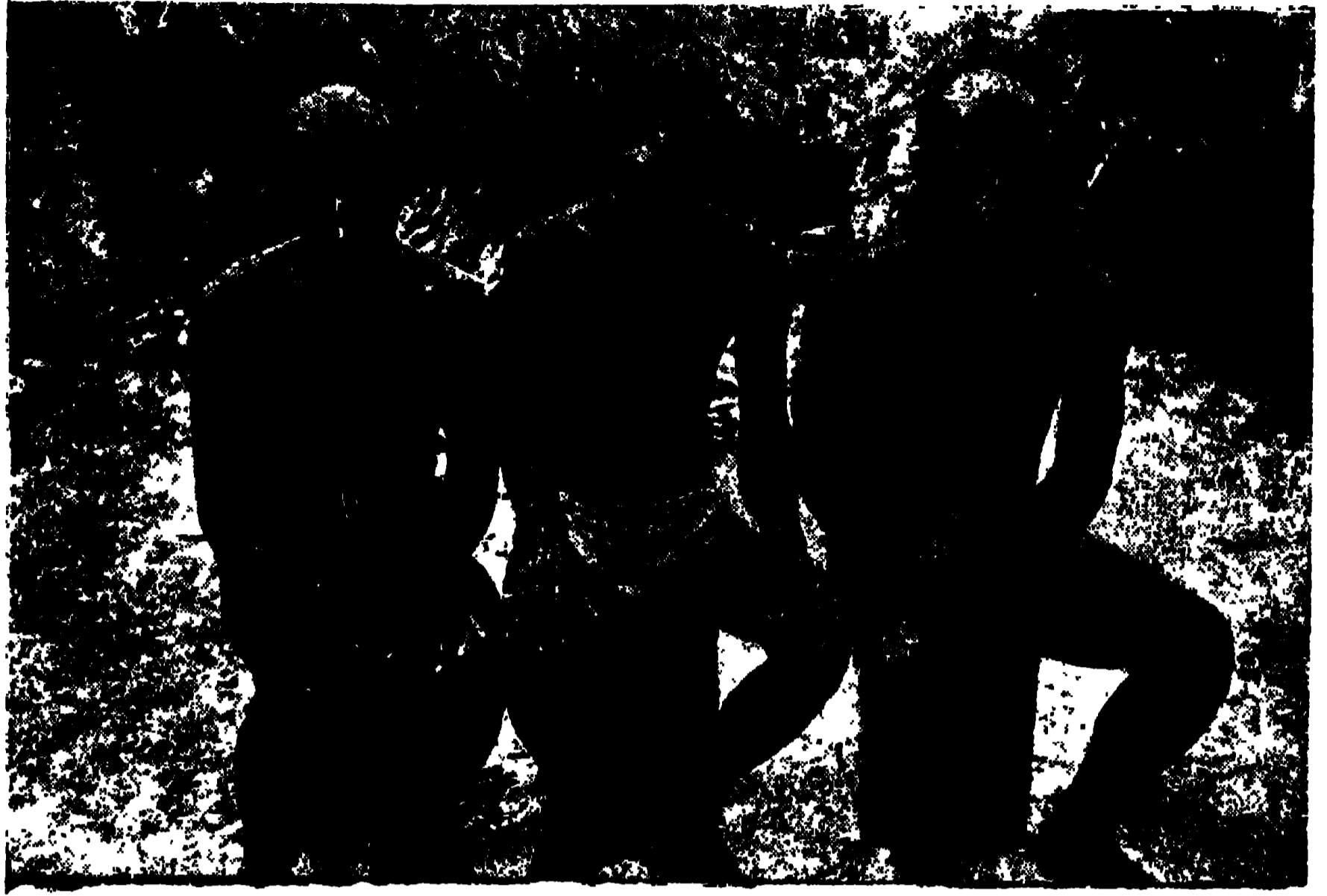

আরব ডুবুরী

জন্মগ্রহণ করে। কাষেই বৎসরে দুই বার করিয়া অসংখ্য শিশুগুন্ডি দেখিতে পাওয়া যায়।

ডিঙ্ককোষ হইতে গুন্ডিশিশুর জন্ম হইবার পর প্রথম কয়েক দিবস ইহারা জলের উপরে সস্তরণ করিতে থাকে। তখন ইহাদের উপরিভাগে আবরণ-পট থাকে না।

ক্রমে আবরণ-পট গঠিত হইলেই উহারা জলের নিম্নে তলাইয়া যায়। তখন গাত্রস্থিত তন্তুর সাহায্যে অন্ত গুন্ডি অথবা অপূর্ণ কোনও আশ্রয় সংলগ্ন হইয়া অবস্থান করে। যদি কোনও ক্রমে শিশুগুন্ডি বালুকার উপর নিপতিত হয়, তাহা হইলে সাধারণতঃ উহারা দীর্ঘকাল জীবিত থাকে না। যে সকল গুন্ডি পাহাড়ে পতিত হয়, সেইগুলিই ডুবুরীরা সাধারণতঃ সংগ্রহ করিয়া থাকে।

পূর্বে কালের গুন্ডি-সংগ্রহের বিস্তীর্ণ ইতিহাস ভালরূপ নাই। পর্তুগীজগণ সিংহল অধিকার করিবার পর (১৫১৭—১৬৫৮ খৃষ্টাব্দে) তদানীন্তন কালের ইতিহাস আলোচনা করিলে মুক্তা-সংগ্রহের বিশদ



সরকারী কর্মচারী গুন্ডিগুলি বোহরাধিত করিতেছে

বিবরণ পাওয়া যায়।
প্রাচীন যুগের শুক্র-
শিকার সংক্রান্ত যে সকল
বিচ্ছিন্ন সংবাদ পাওয়া
যায় এবং পর্তুগীজ অধি-
কারের পরবর্তীকালের
বিস্তৃত বিবরণ ইতিহাস
হইতে উদ্ধার করিলে
স্পষ্ট দেখিতে পাওয়া
যাইবে যে, সিংহলের
শুক্র-শিকার পদ্ধতির
কোন পরিবর্তন হয়
নাই। মিঃ এ, এইচ,
মালপাস বলেন যে,
বিগত ২ হাজার হইতে
৩ হাজার বৎসরের মধ্যে
শুক্র-শিকার প্রণালী
অপরিবর্তনীয় ভাবে
রহিয়াছে।



মুক্তা-ছিন্নকারী শিল্পী

ওলন্দাজগণের নিকট
হইতে ১৭০৬ খৃষ্টাব্দে
বৃটিশ শক্তি সিংহল অধি-
কার করেন। তাহার
পূর্বে ওলন্দাজগণ শুক্র-
সংগ্রহে বিশেষ লাভ-
বান্ হইয়াছিল। ইতি-
হাস পাঠে জানা যায় যে,
উহারা সিংহলের যাবতীয়
শুক্র-শিকার কেন্দ্রে
একাধিপত্য করিত।
তদানীন্তনযুগে সুরহৎ
মূল্যবান্ মুক্তা সমূহ
বিক্রয় করিয়া ওলন্দাজগণ
বিশেষ লাভবান্ হইয়া-
ছিল।

১৯২৫ খৃষ্টাব্দে শুক্র-
শিকার ৩৭ দিন ধরিয়া
চলিয়াছিল, কিন্তু প্রা-
কূল প্রাকৃতিক ঘটনা-
বশতঃ বেশী শুক্র

শ্রীসরোজনাথ ঘোষ।

পর্তুগীজদিগের
আমলে 'ম্যানার'ই শুক্র-
সংগ্রহের প্রধান কেন্দ্র ছিল। কিন্তু ১৬৫৮ খৃষ্টাব্দে সংগৃহীত হয় নাই। মাত্র ১ কোটি ৬০ লক্ষ শুক্র
তখন উহার প্রতিপত্তি হ্রাস পাইয়াছিল।

সার্থক ভিক্ষা

দেখে পড়িয়াছে দারুণ আকাল
রাজভাঙারে নাহিক ধন।
ক্ষেত্র উষর, ধূস্র-ধূসর—
চারিদিকে শুনি হা হা রোদন।

সে দিনে ভিখারী ঝুলি লয়ে কাঁধে
শুন্ডনি একতারাটি তার,
মুষ্টি ভিক্ষা মাগিয়া মাগিয়া
ফিরিছে নগর-পথের ধার।

তিন দিন বিজে করেনি আহার,
আপনার স্ত্রী চরণে ঠেলে,
রাজপুরী পামে চলিল ভিখারী
বেঁধে লয়ে চাল যে কটি পেলে।

রাজার চরণে ঝুলি রেখে কয়—
হে রাজা-আপনি ধন্ত মানি,
রাজার চরণে ভিক্ষা দিয়াছি
দিনের সকল ভিক্ষা আনি।

ধন্ত আজিকে একতারা মোর
ধন্ত হয়েছে এ দু'টি হাত,
ভিক্ষা করিয়া ভিক্ষা দিবারে
চির দিও বল নিধিননাথ।

ভিখারীর ঝুলি রাজা নিলা তুলি
অন্ধার সাথে ঠেকায়ে শিরে
এ ভিখারী দীন থেকে চিরদিন
কহিলা ভাসিয়া নগর-দীরে।

শ্রীকটকচন্দ্র বন্দ্যোপাধ্যায়।



প্রলয়ের আলো

(দ্বিতীয় খণ্ড)

প্রথম পর্বে

হার মোকে

বর্তমান আখ্যায়িকার প্রথম খণ্ডের প্রারম্ভভাগে আমরা যে কাহিনীর অন্তরণ করিয়াছিলাম, তাহা অসমাপ্ত রাখিয়াই বিভিন্ন ঘটনা-সূত্রের অনুসরণ করিতে করিতে আমাদের অনেক দূরে আসিয়া পড়িতে হইয়াছিল। উচ্চাভিলাষী দাস্তিক আনা স্মিট তাহার সুন্দরী কন্যা বার্ণাকে কাউন্ট ভন আরেনবর্গের হস্তে সমর্পণ করিয়া জীবন সফল মনে করিতেছিল; কাউন্টের শাওড়ী হইয়া তাহার কৌলীন্ত্র-মান পরিতৃপ্ত হইয়াছিল। কিন্তু বিবাহের পর নবদম্পতির দাম্পত্য-জীবন কিরূপ সুখে অতিবাহিত হইতেছিল, তাহা লক্ষ্য করিতে হইলে পাঠক-পাঠিকাগণকে সুইটজার-ল্যান্ডে ও জুরিচে প্রত্যাগমন করিতে হইবে।

বার্থার বিবাহের পর তাহার মাতা কোন দিন তাহার নাম ধরিয়া ডাকিত না, সর্বদা তাহাকে 'কাউন্টেস' বলিয়া সম্বোধন করিত; বার্থার প্রসঙ্গে কাহাকেও কোন কথা বলিতে হইলে 'আমার কন্যা কাউন্টেস' ভিন্ন 'আমার কন্যা বার্থা'—এ কথা কখনও বলিত না। তাহার অসার দস্তের পরিচয় পাইয়া অনেকে মুখ টিপিয়া হাসিত; কিন্তু বুড়ী তাহাদের বিদ্রূপ গ্রাহ্য করিত না। আনা স্মিটের মনে হইত, তাহার আত্মীয় ও প্রতিবেশীরা তাহার নবজর্জিত কৌলীন্ত্রের হিসায় শীঘ্রই পেট ফাটিয়া মরিয়া যাইবে! কিন্তু তাহারা দীর্ঘকাল বাচিয়া জঁধায় জলিয়া মরুক, ইহাই সে প্রার্থনীয় মনে করিত।

কিন্তু স্বদেশে কৌলীন্ত্র-মর্যাদা স্থায়ী করিতে হইলে কৌলীন জামাইকে জুরিচে প্রতিষ্ঠিত করিতে হইবে; নতুবা

আনা স্মিট যে 'কাউন্টেসের মা,' এ কথা দেশের লোক কিছু দিন পরে ভুলিয়া যাইতে পারে। এই জন্ত আনা স্মিট তাহার কন্যা-জামাতাকে জুরিচে প্রতিষ্ঠিত করিতে কৃতসঙ্কল্প হইল; কিন্তু তাহার দুই পুত্র বর্তমান, এ জন্ত কাউন্টকে 'ঘরজামাই'রূপে স্বগৃহে প্রতিষ্ঠিত করা সে সঙ্গত মনে করিল না।

জুরিচনগরের এক প্রান্তে, পাহাড়ের ধারে একটি প্রকাণ্ড অট্টালিকা বহুকাল হইতে ভগ্নাবস্থায় পড়িয়া ছিল; এই অট্টালিকাটির নাম 'সার্টু' শতাব্দিক বৎসর পূর্বে কোন সৌখীন ধনাঢ্য ব্যক্তি এই অট্টালিকাটি নির্মাণ করাইয়া-ছিলেন। প্রাচীন যুগের দুর্গের আদর্শে ইহা নির্মিত হইয়া-ছিল। যিনি এই অট্টালিকা নির্মাণ করাইয়াছিলেন, তাহার বংশধররা কমলার রূপায় বঞ্চিত হইয়া নগরের অন্ত অংশে দীনভাবে কালযাপন করিতেছিল; বহু অর্থব্যয়ে এই অট্টালিকার জীর্ণ-সংস্কার করা তাহাদের সাধ্যাতীত হইয়া-ছিল; এমন কি, অর্থকষ্টে পড়িয়া তাহারা বহু দিন হইতে এই অট্টালিকাটি বিক্রয়েরই চেষ্টা করিতেছিল; কিন্তু ক্রয়ের জন্ত কেহই কোন দিন আগ্রহ প্রকাশ করে নাই। বার্থার বিবাহের পর আনা স্মিট 'কাউন্টেসের' বাসের জন্ত অল্পমূল্যে এই অট্টালিকাটি ক্রয় করিয়া তাহারই নামে দান-পত্র রেজেষ্ট্রী করিয়া দিল। বুদ্ধিমতী আনা স্মিট কাউন্টকে যথেষ্ট স্নেহ ও বিশ্বাস করিলেও, বিদেশী জামাতার নামে স্থাবর সম্পত্তি ক্রয় করা সঙ্গত মনে করিল না।

বিবাহের অল্পদিন পরে প্রচুর অর্থব্যয়ে এই অট্টালিকা বাসোপযোগী করিয়া, আনা স্মিট কন্যা-জামাতাকে 'সার্টু'তে প্রতিষ্ঠিত করিল। বিবাহের পর কাউন্ট ভন আরেনবর্গ কাউন্টেসকে সঙ্গে লইয়া যুরোপের বিভিন্ন দেশদর্শনে যাত্রা

করিয়াছিলেন। তাঁহারা জুরিচে প্রত্যাগমন করিয়া 'সার্টু'তে বাস করিতে লাগিলেন।

বার্থা তাহার স্বামীর সহিত যুরোপের বিভিন্ন দেশ পরিভ্রমণ করিয়া আশ্মাণীতেও গমন করিয়াছিল। সেখানে তাহার স্বামীর দুই চারি জন জাতির সহিত তাহার পরিচয়ও হইয়াছিল; কিন্তু তাহার এতই দরিদ্র ও এরূপ দীনভাবে সংসারযাত্রা নির্বাহ করিতেছিল যে, তাহাদিগকে স্বামীর আত্মীয় বলিয়া স্বীকার করা বার্থা অত্যন্ত লজ্জার বিষয় মনে করিল। বার্থা জুরিচে প্রত্যাগমন করিলে আনা স্মিট অত্যন্ত আগ্রহের সহিত তাহাকে কাউন্টের 'ঘরের খবর' জিজ্ঞাসা করিল। কন্টার নিকট বৈবাহিকের বংশের 'চাল-চুলার' সংবাদ শুনিয়া আনা স্মিটের মুখ অত্যন্ত গম্ভীর হইয়া উঠিল এবং এই লজ্জাজনক সংবাদ আত্মীয়-বন্ধুগণের নিকট প্রকাশ করিয়া কাউন্ট জামাইকে 'খেলো' করিতে তাহার প্রবৃত্তি হইল না। বিশেষতঃ, সে ত জানিয়া শুনিয়াই উপাধিমাঙ্গল দরিদ্রের হস্তে কতটা সম্প্রদান করিয়াছিল, স্তত্রং বৈবাহিকবংশের দুর্গতির কথা শুনিয়া তাহার আক্ষেপের কোন কারণ ছিল না।

নবদম্পতি 'সার্টু'তে প্রতিষ্ঠিত হইবার প্রায় দুই সপ্তাহ পরে এক দিন এক জন বিদেশী 'সার্টু'তে উপস্থিত হইয়া কাউন্ট ও কাউন্টসের সহিত সাক্ষাতের অভিপ্রায় জ্ঞাপন করিল। আগন্তুক কাউন্টের সুপরিচিত হইলেও বার্থার সম্পূর্ণ অপরিচিত। কাউন্ট সে সময় গৃহে না থাকায়, আর্দালী তাহার নামের কার্ডখানি বার্থার নিকট লইয়া গেল। কার্ডখানির উপর লেখা ছিল :—

“রডল্ফ মোজে,
মিলিটারী এজেন্ট;
ফ্রাঙ্কফোর্ট-আ-মেইন।”

বার্থা কার্ডখানি দেখিয়া মনে করিল, হান্স রডল্ফ মোজে যখন ফ্রাঙ্কফোর্ট হইতে আসিয়াছে, তখন সে নিশ্চয়ই কাউন্টের বন্ধু; অতএব স্বামীর অনুপস্থিতিতে আগন্তকের অভ্যর্থনার ভার গ্রহণ করা তাহারই কর্তব্য। এইরূপ চিন্তা করিয়া বার্থা হান্স রডল্ফ মোজের সহিত সাক্ষাৎ করিল; কিন্তু তাহার মুখের দিকে চাহিয়াই বার্থার মন বিতৃষ্ণায় পূর্ণ হইল; তাহার ধারণা হইল, লোকটা নিতান্ত অভদ্র ও

ইতর। বস্তুতঃ, লোকটার চেহারা দেখিলে অশ্রদ্ধা হইবারই কথা। মোজে অস্বাভাবিক মোটা; জালার মত প্রকাণ্ড ভুঁড়ি এবং মুখখানা যেন একটা 'তোলো' হাঁড়ি! উদরের তুলনায় হাত-পাগুলি অত্যন্ত সরু; মাথাটা বেগের মত গোল এবং চুলগুলি এরূপ ছোট করিয়া ছাঁটা যে, মাথাটা ঠাড়া দেখাইতেছিল। তাহার 'মুখ দেখিয়া বার্থার ধারণা হইল—লোকটা ভয়ঙ্কর স্বার্থপর, কুটিল ও অসচ্চরিত্র। লালসার অগ্নি সে তাহার চঞ্চল চকুতে পরিস্ফুট দেখিল।

বার্থা তাহার সম্মুখে আসিলে মোজে তাহাকে অভিবাদন করিয়া বলিল, “মাদাম লা কম্‌টেসের সহিত সাক্ষাৎ হওয়ায় অনির্কচনীর আনন্দ লাভ করিলাম।”—সে 'হাঁ' করিয়া বার্থার মুখের দিকে চাহিয়া রহিল; তাহার ক্ষুধিত লোলুপ দৃষ্টি দ্বারা যেন সে বার্থাকে গ্রাস করিতে উত্তত হইল।

লোকটাকে অভদ্রের মত তাহার মুখের দিকে চাহিয়া থাকিতে দেখিয়া বার্থা অত্যন্ত অসন্তুষ্ট হইল; সে মনের ভাব গোপনের চেষ্টা না করিয়া নীরস স্বরে বলিল, “মহাশয়, কাউন্ট এখন কুঠীতে অনুপস্থিত। বোধ হয়, আপনি কোন বৈষয়িক কার্যে তাঁহার সঙ্গে দেখা করিতে আসিয়াছেন?”

রডল্ফ মোজে দাঁত বাহির করিয়া হাসিয়া বলিল, “হাঁ মাদাম, আপনার অনুমান সত্য। কিন্তু আমি যে আপনার স্বামীর অতি ঘনিষ্ঠ 'ইয়ার', এ কথাও সত্য। তাঁহার সঙ্গে আমার যে সকল গোপনীয় জরুরী পরামর্শ আছে, তাহা এতই মজাদার যে, তাহা শুনিলে খুসী হইয়া তিনি আমার খাতির-বন্ধের চূড়ান্ত করিবেন।”

লোকটার অশিষ্ট ভঙ্গী; কথাগুলোও ইতরের মত। ক্রোধে বার্থার সর্কান্স যেন জলিয়া উঠিল; আগন্তুক ভদ্র-সমাজে মিথিবার সম্পূর্ণ অযোগ্য, ইহাও সে বুদ্ধিতে পারিল। বার্থা অতি কষ্টে ক্রোধ গোপন করিয়া বলিল, “কাউন্টের সঙ্গে আপনার বৃষ্টি অনেক দিনের আলাপ?”

রডল্ফ মোজে চকু দুটি অর্ধমুদ্রিত করিয়া বলিল, “হাঁ, মাদাম, কাউন্টের সহিত আমার বহুদিনের পরিচয়।”

বার্থা বলিল, “আপনি কি কোন বৈষয়িক কাণের জগ্ৰই কাউন্টের সঙ্গে দেখা করিতে আসিয়াছেন?”

রডল্ফ মোজে বার্থার মুখের উপর কটাক্ষপাত করিয়া

বলিল, “হাঁ, কাষ ত আছেই; তা ছাড়া তিনি যে জুরিচে আসিয়া ফাঁকতালে এত বড় একটা ‘দাঁও’ মারিয়াছেন, আর সেই সঙ্গে আপনার মত অপরাধ স্ত্রীরীকে লাভ করিয়া এখানে ‘গ্যাট’ হইয়া বসিয়া আছেন, তাঁহার এই সৌভাগ্যে আনন্দ প্রকাশ করিব, ইহাও আমার এখানে আগমনের একটি উদ্দেশ্য বটে।”

লোকটার কথা শুনিয়া বার্থার মুখমণ্ডল ক্রোধে আর-ক্রিম হইল; সে অবজ্ঞাভরে বলিল, “মহাশয়, আমি চলিলাম; ইচ্ছা হইলে আপনি এখানে বসিয়া আমার স্বামীর প্রতীক্ষা করিতে পারেন। আমার পরিচারক আপনাকে কফি ও চুরুট দিয়া যাইবে।”

বার্থা তাহাকে আর কোন কথা বলিবার অবসর না দিয়াই সেই করু ত্যাগ করিল।

বার্থার বয়স অল্প হইলেও এবং লোক-চরিত্রে অভিজ্ঞতা না থাকিলেও সে অত্যন্ত বুদ্ধিমতী। সে রডলফ মোজের যে ছই চারিটি কথা শুনিয়াছিল, তাহাতেই তাহার ধারণা হইয়াছিল, সে তাহার স্বামীর বন্ধু নহে—শত্রু এবং তাঁহাকে বিপন্ন করিবার উদ্দেশ্যেই তাহার আগমন!— তাহার এই ধারণার কারণ কি, তাহা সে বুঝিতে না পারিলেও স্বামীর অনিষ্টের আশঙ্কায় সে উৎকণ্ঠিত হইল। প্রায় আধঘণ্টা পরে কাউন্ট গৃহে প্রত্যাগমন করিলে বার্থা তাড়াতাড়ি তাঁহার সম্মুখে গিয়া বলিল, “জালার মত ভুঁড়িওয়ালার একটা লোক তোমার সঙ্গে দেখা করিবার আশায় বাহিরের ঘরে বসিয়া আছে। লোকটার নাম রডলফ মোজে; সে ফ্রাঙ্কফোর্ট হইতে আসিয়াছে।”

বার্থা কথাগুলি বলিয়াই তাহার স্বামীর মুখের দিকে চাহিল, তাহার কথা শুনিয়া কাউন্টের মুখভাবের কোন পরিবর্তন হয় কি না, তাহা লক্ষ্য করিবার জন্ত তাহার আগ্রহ হইয়াছিল। বার্থার কথা শুনিয়া কাউন্টের মুখ বিবর্ণ হইল, তাঁহার চক্ষুতে উৎকণ্ঠা ও বিরক্তির চিহ্ন পরিস্ফুট হইল। তিনি রডলফের নাম শুনিয়া হঠাৎ চমকাইয়া উঠিয়া মুহূর্তমধ্যে সামলাইয়া লইলেন, বার্থা ইহাও লক্ষ্য করিল। সে তাঁহাকে কথা বলিবার অবসর না দিয়াই অধীরভাবে জুড়স্বরে জিজ্ঞাসা করিল, “এই সচল জালা রডলফ মোজে লোকটা কে?”

বার্থার প্রশ্নে কাউন্ট ক্রোধে জলিয়া উঠিলেন, কর্কশ

স্বরে বলিলেন, “তুমি কোন্ সাহসে এই ভাবে আমার কৈফিয়ৎ চাহিতেছ? আমি কি তোমার চাকর? তুমি টাকা খরচ করিয়া আমার খেতাব কিনিয়াছ বটে, কিন্তু আমি তোমার নিকট আমার স্বাধীনতা বিক্রয় করি নাই, আমার উপর মুক্বিগিরী ফলাইবারও তোমার কোন অধিকার নাই। রডলফ মোজে আমার পরিচিত ব্যক্তি, তাহার চেহারা তোমার পছন্দ না হইতে পারে, কিন্তু সে জন্ত তাহাকে ও ভাবে বিক্রয় করিবার কারণ কি? সে বা আমার পরিচিত অন্য যে কোন ব্যক্তি এখানে আমার সঙ্গে দেখা করিতে আসিতে পারে, তাহাদের অভ্যর্থনা করা না করা আমার ইচ্ছার উপর নির্ভর করিতেছে। এ সকল বিষয়ে তোমার অনধিকার-চর্চা অসম্ভব।”

কাউন্ট অত্যন্ত উত্তেজিতভাবে সেই করু ত্যাগ করিলেন, স্বামীর এইরূপ রুঢ় ব্যবহারের কারণ বুঝিতে না পারিয়া বার্থা কয়েক মিনিট স্তম্ভিতভাবে ঠাড়াইয়া রহিল। তাহার পর ছই হাতে মুখ ঢাকিয়া ফুলিয়া ফুলিয়া কাঁদিতে লাগিল। তাহার মনে হইল, সে জীবনে কোন দিন এ ভাবে অপমানিত হয় নাই, এরূপ কঠোর হুঁকাক্য তাহাকে আর কখন শুনিতে হয় নাই। তাহার স্বামী সঘনকৈ তাহার যে উচ্চ ধারণা ছিল, তাহা মুহূর্তমধ্যে বিলুপ্ত হইল। বার্থা বুঝিতে পারিল, বিবাহ করিয়া সে ছঃসহ অধীনতাপাশে আবদ্ধ হইয়াছে, তাহার স্বাধীনভাবে মতামত প্রকাশেরও অধিকার নাই। স্বামী অকারণে তাহার অপমান করিলে, রুঢ় অভদ্র ভাবার তিরস্কার করিলে তাহা তাহাকে নত-শিরে সহ্য করিতে হইবে। তাহার মনে হইল, সুখের আশায় সে অনন্ত ছঃখকে বরণ করিয়া লইয়াছে। তাহার মা খেতাবের মোহে ভুলিয়া একটা পশুর হস্তে তাহাকে সমর্পণ করিয়াছেন। ক্ষোভে, দুঃখে, অশ্রুতাপে তাহার হৃদয় বিদীর্ণ হইতে লাগিল।

বার্থার ইচ্ছা হইল, সে তাহার মাতার সহিত সাক্ষাৎ করিয়া তাহার স্বামীর এই নিষ্ঠুরাচরণের কথা প্রকাশ করিবে, কিন্তু তাহাতে কোন ফল হইবে না, হয় ত তাহার মা কাউন্টের পক্ষাবলম্বন করিয়া তাহাকেই তিরস্কার করিবে, এই সন্দেহে হৃদয়ভার লঘু করিবার আশায় মায়ের নিকট যাইতে তাহার প্রবৃত্তি হইল না। সে চক্ষুর জল মুছিয়া ঘরে বসিয়া পুস্তকে মনঃসংযোগের চেষ্টা করিল,

কিন্তু তাহার চেষ্ঠা ফলবতী হইল না, পাঠে বিরক্তি বোধ হইল। সে পুস্তকখানি ফেলিয়া রাখিয়া গালে হাত দিয়া উর্দ্ধদৃষ্টিতে কি ভাবিতে লাগিল।

প্রায় ১ ঘণ্টা পরে কাউন্ট সেই কক্ষে প্রবেশ করিলেন। বার্থার মুখ দেখিয়াই তিনি বৃষ্টিতে পারিলেন, তাহার কঠোর ব্যবহারে সে অত্যন্ত আহত হইয়াছে। একটি পয়সার জন্ত যাহাকে শাণ্ডীর মুখাপেকী হইয়া থাকিতে হয়, তাহার অতখানি দস্ত প্রকাশ করা সম্ভব হয় নাই বৃষ্টি! কাউন্ট কঠোর যথাসাধ্য মোলায়েম করিয়া বলিলেন, “আমি তোমাকে অকারণে বড়ই রুঢ় কথা বলিয়াছি, ইহাতে তুমি মন্থাহত হইয়াছ। তোমার মনে কষ্ট দিয়া আমি অত্যন্ত হুঃখিত হইয়াছি। আমার রুঢ়তা মার্জনা কর, প্রিয়তমে!”

বার্থা নতমুখে বলিল, “বেশ, তাহাই হইবে।”

কাউন্ট বলিলেন, “এখানে একা বসিয়া থাকিলে তোমার মন খারাপ হইবে। তুমি আমার সঙ্গে বৈঠকখানায় চল, বার্থা! সেখানে আমার বন্ধু মোজের সঙ্গে তোমার আলাপ-পরিচয় হইবে। তাহার সহিত ঘনিষ্ঠভাবে আলাপ-পরিচয় হইলেই বৃষ্টিতে পারিবে, সে অতি চমৎকার লোক! যদিও তাহার কথাবার্তায় সুরুচির তেমন পরিচয় পাওয়া যায় না, কিন্তু লোকটা খাঁটি।”

বার্থা স্বামীর কথায় বিন্দুমাত্র উৎসাহ বা বিরক্তি প্রকাশ না করিয়া বলিল, “সে যদি সত্যই তোমার বন্ধু হয়, তাহা হইলে আমি তাহাকে স্ত্রী করিবার চেষ্ঠা করিব, কিন্তু এখন তুমি যাও, আমি একটু পরে যাইতেছি।”

কাউন্ট বলিলেন, “কিন্তু অধিক বিলম্ব করিও না।” বলিয়াই তিনি একটি সিগারেট মুখে গুঁজিয়া সেই কক্ষ ত্যাগ করিলেন।

বার্থা কাউন্টের ‘বন্ধুর’ সহিত সাক্ষাৎ করিতে প্রতিশ্রুত হইলেও সেই কক্ষ ত্যাগ করিল না; শিরঃপীড়ায় কাতর হইয়া সে কোঁচে শয়ন করিল। কয়েক মিনিটের মধ্যেই তাহার নিদ্রাকর্ষণ হইল। আহ্বারের সময় পরিচারিকা আসিয়া তাহার নিদ্রাভঙ্গ করিলে সে উঠিয়া পরিচ্ছন্ন পরিবর্তন করিল।

ভোজনের টেবলে ছয় সাত জন লোক উপস্থিত থাকায় হার রডল্ফ মোজে বার্থার সহিত মন খুলিয়া

আলাপ করিবার সুযোগ পাইল না; তথাপি সে বার্থাকে যে ছই চারিটি কথা বলিল, তাহা এরূপ ইতর রসিকতায় পূর্ণ যে, বার্থার মন বিতৃষ্ণায় ভরিয়া উঠিল; লোকটা যে অত্যন্ত অশিষ্ট ও হুচরিত্র এবং ভঙ্গ-সমাজে মিশিবার সম্পূর্ণ অযোগ্য, এই ধারণাই বার্থার মনে বদ্ধমূল হইল। তাহার ভাব-ভঙ্গী দেখিয়া ও কথা শুনিয়া বার্থার এতই ঘৃণা হইল যে, ভবিষ্যতে মোজে আর কখনও ‘সার্টু’তে আসিতে না পারে, সে তাহার ব্যবস্থা করিতে কৃতসঙ্কল্প হইল। তাহার স্বামী এরূপ ইতর লোককে বন্ধু বলিয়া স্বীকার করেন এবং তাহার সহবাস প্রার্থনীয় মনে করেন, এ কথা ভাবিয়া স্বামীর প্রতিও বার্থার অশ্রদ্ধা হইল; কিন্তু পরদিন অপরাহ্নে কাউন্টের কথা শুনিয়া বার্থার বিশ্বাসের সীমা রহিল না। কাউন্ট বার্থাকে বলিলেন, “দেখ প্রিয়তমে, তুমি হার মোজেকে মিত্র কথায় পরিতুষ্ট করিবার চেষ্ঠা করিবে; দেখিও, যেন তাহার আদর-যত্নের ক্রটি না হয়। আমি তাহাকে ছই তিন সপ্তাহ আমার গৃহে বাস করিবার জন্ত অনুরোধ করিয়াছি।” কাউন্টের কথা শুনিয়া বার্থা স্তম্ভিতভাবে দাঁড়াইয়া রহিল।

দ্বিতীয় পরিচ্ছেদ

ভুজঙ্গের গতি

হার রডল্ফ মোজে কাউন্টের অতিথিরূপে ‘সার্টু’তে পরম সুখে বাস করিতে লাগিল। সেখানে আহ্বার-বিহারের ঘটনা দেখিয়া বন্ধু-গৃহ ত্যাগ করিতে তাহার ইচ্ছা হইল না। সে স্থির করিল, যত দিন পারে, সেখানে থাকিয়া সুখভোগ করিবে। সে ছই চারি দিনেই বৃষ্টিতে পারিল, কাউন্টের সহিত তাহার প্রতি প্রসন্ন নহেন; এমন কি, কাউন্ট তাহাকে গৃহে আশ্রয় দান করায় কাউন্টের স্বামীর প্রতি বিরক্ত হইয়াছেন এবং তাহাদের প্রণয়-বন্ধন শিথিল হইতেছে। মোজে ইহাতে সঙ্কোচ বোধ না করিয়া আনন্দই অনুভব করিতে লাগিল; তাহাদের পারিবারিক অশান্তিতে সে জরূপ করিল না। সে সর্বদা ছায়ার ত্রায় কাউন্টের সঙ্গে সঙ্গে থাকিত এবং তাহার সহিত দিবারাত্রি গল্প করিয়াও শ্রান্তি বোধ করিত না। কাউন্টের সহিত সর্বদা ফুস-ফুস

করিয়া তাহার এত কি কথা হয়, বার্থা তাহা বুঝিয়া উঠিতে পারিত না।

তথাপি বার্থা তাহার স্বামীর অনুরোধে বা আদেশে আন্তরিক বিতৃষ্ণা গোপন করিয়া, মিষ্ট কথায় ও শিষ্ট ব্যবহারে মোজের মনোরঞ্জনের চেষ্টা করিত; কিন্তু মোজের ইতর রসিকতায় ও অভদ্র ইচ্ছিতে বার্থা এরূপ মর্মান্বিত হইল যে, কয়েক দিন পরে মনের ভাব গোপন করা তাহার পক্ষে অসম্ভব হইয়া উঠিল। সে মোজের প্রতি অবজ্ঞা ও উপেক্ষা প্রদর্শনে কুণ্ঠিত হইল না। তাহার মা প্রতিদিন অপরাহ্নে 'সাঁটু'তে বেড়াইতে আসিত; কিন্তু বার্থা কয়েক দিন তাহার মাতার নিকট এই অপ্রীতিকর বিষয় সম্বন্ধে কোন কথা প্রকাশ করে নাই; অবশেষে মোজের ব্যবহার অসহ্য হইয়া উঠিলে বার্থা প্রতীকারকামনায় মোজের ব্যবহার সম্বন্ধে সকল কথাই তাহার মাতার গোচর করিল।

কন্ঠার অভিযোগ শুনিয়া আনা স্মিট বলিল, “এই সকল সামান্য ব্যাপারে তুমি যে কেন এরূপ অসহিষ্ণু হইয়া উঠিয়াছ, তাহা বুঝিয়া উঠিতে পারিতেছি না। তোমার একটু বুদ্ধি থাকিলে তোমার স্বামীর অতিথির এই সকল তুচ্ছ ক্রটি নিশ্চয়ই উপেক্ষা করিতে। তোমার স্বামী বন্ধুবান্ধবদের উপেক্ষা করিয়া দিবারাত্রি তোমার পশ্চাতেই ঘুরিয়া বেড়াইবে, এরূপ প্রত্যাশা করা অশ্রাব্য। তোমার পছন্দ অনুসারে তিনি তাঁহার বন্ধুবান্ধবের অভ্যর্থনা করিবেন, তুমি যাহাদের দেখিতে পার না, তাহাদের সহিত সম্বন্ধ রাখিবেন না, তোমার এরূপ আশা করাও সম্ভব নহে। মোজের সহিত আমারও পরিচয় হইয়াছে; তাহার কথাবার্তা শুনিয়া ও ব্যবহার দেখিয়া তাহাকে ত অভদ্র বলিয়া ধারণা হয় না, বরং তোমার কথাগুলিই অত্যুক্তি মনে হয়। লোকটি সম্ভবতঃ সুশিক্ষিত নহে; কিন্তু তাহার সাধুতায় আমার এক বিন্দু সন্দেহ নাই। আমি স্বীকার করি, বন্ধু-গৃহে দীর্ঘকাল পড়িয়া থাকা তাহার পক্ষে তেমন গৌরবের বিষয় নহে; কিন্তু তোমার মত সচ্ছল অবস্থা ত সকলের নহে। এখানে আসিয়া তাহার দিনগুলি সুখে ও নিরুদ্বেগে কাটিয়া যাইতেছে। এই জন্মই শীঘ্র তোমাদের আশ্রয় ত্যাগ করিতে তাহার ইচ্ছা নাই। কাউন্টের যত দিন ইচ্ছা, তাহাকে এখানে রাখিতে পারেন, সে জন্ম তোমার অসন্তুষ্ট হইয়া লাভ নাই।”

মোজের কথা শুনিয়া বার্থার মন দুঃখে ও অভিমানে উদ্বেল হইয়া উঠিল; সে বুঝিল, কুলীন জামাতার অন্তর কার্যের প্রতিবাদ করা তাহার মাতার সাধ্যাতীত। মাতার নিকট সহায়তা দূরের কথা, বিন্দুমাত্র সহায়তাই লাভেরও আশা নাই। সুতরাং অতঃপর বার্থা মোজের হৃদয়বহার নীরবে সহ্য করিতে কৃতসঙ্কল্প হইল।

কয়েক দিন পর কাউন্টের কয়েক জন বন্ধু তাহাদের সঙ্গে হুদে মৎস্ত-শিকার করিতে যাইবার জন্ম তাঁহাকে অনুরোধ করিল। কাউন্ট ছিপে মাছ ধরিতে ভালবাসিতেন; তিনি এই প্রস্তাবে সম্মত হইলেন। স্থির হইল—কাউন্টের সঙ্গে ও তাঁহাদের সঙ্গে যাইবেন। কাউন্ট তাঁহার বন্ধু মোজেকেও সঙ্গে লইবার চেষ্টা করিলেন; কিন্তু মোজে বলিল, জলের ধারে বসিয়া, শিকারের প্রতীক্ষায় ঘণ্টার পর ঘণ্টা ধরিয়া ‘ফাৎনার’ দিকে নির্নিমেষ নেত্রে চাহিয়া থাকা তাহার অসাধ্য, সেরূপ উৎসাহও তাহার নাই। সে মৎস্ত শিকারে যাইতে অসম্মত হইল। কাউন্ট বার্থাকেও সঙ্গে লইবার জন্ম আগ্রহ প্রকাশ করিয়াছিলেন; কিন্তু বার্থা হঠাৎ অসুস্থ হওয়ার স্বামীর সহিত যাইতে পারিল না। বার্থা বাড়ীতেই থাকিল। তাহার স্বামীর অতিথি-বন্ধু মোজে ঘরে বসিয়া সরাপ ও চুরুটের সদ্যবহার করিতে লাগিল।

বার্থা নিজের খাস-কামরায় বসিয়া ছিল। তাহার মাতা সেই কক্ষটি কাউন্টের ব্যবহারোপযোগী করিবার জন্ম বহুমূল্য সুরুচি-সম্মত আসবাবপত্রে সুসজ্জিত করিয়াছিল; বস্তুতঃ, যুরোপের কোন রাজমহিষীর উপবেশন-কক্ষ বার্থার উপবেশন-কক্ষ অপেক্ষা অধিকতর মূল্যবান, সুদৃশ্য ও চূর্ণিত বিলাসোপকরণ দ্বারা সুসজ্জিত নহে। কাউন্ট সদলে মৎস্ত-শিকারে যাত্রা করিলে, বার্থা সেই কক্ষে একাকিনী কয়েক ঘণ্টা অতিবাহিত করিল; অবশেষে অপরাহ্নকালে সে তাহার মাতার সহিত দেখা করিতে যাইবার জন্ম উৎকৃষ্ট পরিচ্ছদে সজ্জিত হইয়া বাহিরে আসিবে, এমন সময় রডল্ফ মোজে তাহাকে কোন সংবাদ না দিয়াই হঠাৎ সেই কক্ষে প্রবেশ করিল।

মোজের এই অশিষ্ট ব্যবহারে বার্থার মুখ ঘৃণায় রক্ত হইয়া উঠিল; সে উত্তেজিত স্বরে বলিল, “হার মোজে, আপনার এ কিরূপ আক্কেল? আমার অন্দরমহলে এই

ভাবে প্রবেশ করা যে অমার্জনীয় বেয়াদপি, ইহাও কি আপনার বুদ্ধিবাহার শক্তি নাই ?”

মোজে তখন মদে চুর। সে মুখ বিকৃত করিয়া ঞ্জলিত স্বরে বলিল, “কাউণ্টেস্, অত রাগ কেন ? আমি ত বাঘ-ভালুক নহি যে, তোমাকে ধরিত্তা খাইব ? মাহুয মাহুযের ধরেই যার, তাহাতে দোষ কি ?”

বার্থা দ্বারের দিকে দক্ষিণ হস্ত প্রসারিত করিয়া সরোবে বলিল, “এই মুহূর্তে চলিয়া যান ; আমার আদেশ অগ্রাহ করিলে চাকর ডাকিয়া আপনাকে বাহির করিয়া দিতে বাধ্য হইব।”

মোজে বলিল, “ঐ কার্যটি না করিলেই ভাল হয়। তোমার সঙ্গে জরুরী কথা আছে, গোপনীয় কথা। সে কথা তোমাকে তোমার চাকরের সাক্ষাতে বলিলে তুমিই লজ্জা বোধ করিবে ; আমার কোন ক্ষতি হইবে না।”

মোজের কথায় বার্থা ভীত হইল ; সে মুহূর্তে বলিল, “বেশ, চাকর ডাকিবার প্রয়োজন নাই ; আপনার কি বলিবার আছে, বলিয়া এই কক্ষ ত্যাগ করুন।”

মোজে লালসাপূর্ণ দৃষ্টিতে বার্থার মুখের দিকে চাহিয়া বলিল, “আমাকে তোমার পছন্দ হয় না ?”

বার্থা দৃঢ়স্বরে বলিল, “না। কোন ভদ্র লোকের মুখ হইতে এরূপ প্রশ্ন বাহির হয় না।”

মোজে বলিল, “কিন্তু আমিও ভদ্র লোক এবং তোমাকে আমার পছন্দ হইয়াছে ; ভদ্র লোকের যাহা অসাধ্য, তোমার জন্ত আমি তাহাও করিতে পারি। তোমার প্রেমে আমি জরজর।”

বার্থা সক্রোধে বলিল, “মহাশয়, আপনি কি এখানে আমার অপমান করিতে আসিয়াছেন ?” বার্থা তাহার হৃত্যকে ডাকিবার জন্ত বৈজ্ঞাতিক ঘণ্টা স্পর্শ করিল।

তাহা দেখিয়া মোজে বলিল, “বলিয়াছি ত, ঐ কার্যটি করিও না ; করিলে তোমাকে পস্তাইতে হইবে।”

মোজের ভাবভঙ্গী দেখিয়া ও কথা শুনিয়া বার্থা অত্যন্ত বিচলিত হইয়া উঠিল, কিন্তু তাহার অবাধ্য হইতে সাহস করিল না ; ক্রোধে, ক্রোধে, অপমানে বিহ্বলপ্রায় হইয়া বলিল, “মহাশয়, যদি আপনি ভদ্র বলিয়া পরিচয় দিতে চাহেন, যদি আপনার বিদুমাত্র আত্মসম্মানবোধ থাকে, রমণী সম্মানের পাত্রী বলিয়া যদি আপনার ধারণা থাকে,

তাহা হইলে আপনি দয়া করিয়া অবিলম্বে এই কক্ষ ত্যাগ করুন। এখানে আমি একাকিনী আছি ; আপনি গোপনে আমার বিশ্রামক্ষে প্রবেশ করিয়াছেন, ইহা কেহ জানিতে পারিলে আমাকে বড়ই অপদস্থ হইতে হইবে। আমার স্বামী হঠাৎ আসিয়া এই কক্ষে আপনাকে দেখিলে কি মনে করিবেন ? তাহার ফল কিরূপ অশ্রীতিকর হইবে, তাহা কি আপনার বুদ্ধিবাহার শক্তি নাই ?”

মোজে বলিল, “দেখ স্নন্দরি, তুমি আমাকে আর যাহাই মনে কর, নিরর্থক মনে করিও না। বুদ্ধিবাহার শক্তি আমার বিলক্ষণ আছে। তোমার স্বামী আমাকে তোমার ঘরে আসিয়া আলাপ করিতে দেখিলে রাগ করিবে ? প্রেমের প্রতিবন্ধী ভাবিয়া তাহার ঈর্ষা হইবে ? সে বিষয়ে তুমি নিশ্চিত থাক। আমরা পরস্পরকে বেশ চিনি, তোমার স্বামী সে প্রকৃতির লোক নহে।”

মোজে আর একটু অগ্রসর হইয়া বার্থার স্বন্ধে হস্তার্পণ করিতে উদ্ভত হইল।

বার্থা মুহূর্তে দূরে সরিয়া গিয়া বলিল, “মহাশয়, আপনি এতই ইতর যে, আমার অন্তস্পর্শ করিতে উদ্ভত হইয়াছেন ! আপনার এই ধৃষ্টতা অসহ। আপনার কি বলিবার আছে, এখানে দাঁড়াইয়া বলিয়া চলিয়া যাউন, নচেৎ আমি চীৎকার করিয়া আমার পরিচারকদের সাহায্য চাহিব। আপনার ঘাড় ধরিত্তা বাহির করিয়া না দিলে কি আপনি যাইবেন না ?”

মোজে মুচকুড়ি দিয়া বলিল, “তোফা মেয়েমাহুয বাবা ! বুদ্ধিলাম, তুমি ভাবিবে, কিন্তু মচকাইবে না ! তা অত ভয় দেখাইয়া ফল কি ? তোমার চাকরদের ডাক, কিন্তু স্মরণ রাখিও, সে জন্ত তোমাকে চিরজীবন পস্তাইতে হইবে।”

বার্থা ক্ষিপ্তবৎ গর্জন করিয়া বলিল, “আপনার কি বলিবার আছে, বলিয়া চলিয়া যাউন, আপনার মুখদর্শন করিতেও আমার স্থণা হইতেছে। আপনি ভদ্রলোকের গৃহে আতিথ্যাভ্যেতার অযোগ্য ; মাহুয এত ইতর হইতে পারে, এরূপ আমার ধারণা ছিল না।”

মোজে বলিল, “কিন্তু আর কিছু দিন পরে আমার সম্বন্ধে তোমার ধারণা পরিবর্তিত হইবে ; আমরা পরস্পরকে ভাল করিয়াই চিনিতে পারিব। সে কথা থাক, তুমি বলিয়া আমার সকল কথা মন দিয়া শোন।”

বার্থা বলিল, “না, আমার বসিবার প্রয়োজন নাই। আপনি সংক্ষেপে সকল কথা শেষ করিয়া আমার গৃহ ত্যাগ করুন, স্বরণ রাখিবেন, আমার সহিষ্ণুতারও সীমা আছে।”

মোজে গভীরস্বরে বলিল, “তুমি আমাকে অবজ্ঞা করিতেছ, ঘৃণা করিতেছ দেখিয়া হুঃখিত হইলাম, কিন্তু এই ঘৃণা স্থায়ী হইবে না, ক্রমে আমাকে তোমার ভাল লাগিবে। বুনো বাঘ ছ’দিনে পোষ মানে না, ক্রমে মানুষের বশীভূত হয়। দেখ মাদাম, আমি গরীব লোক, আর তোমাদের অহুগ্রহে কাউন্ট ভন আরেনবর্গ এখন বড় লোক; তুরো খেতাবের জোরে এখন সে পরসার মুখ দেখিয়াছে। ছই দিক্ দিয়া সে ভাগ্যবান্, তাহার ভাগ্যে বিস্তর টাকা আর পরীর মত সুন্দরী একটি মেয়ে-মানুষ জুটিয়াছে। বেচারার কি জোরের কপাল! সত্যই আমার হিংসা হইতেছে।”

বার্থা বলিল, “আপনি যদি এই রকম বাজে কথায় আমার সময় নষ্ট করেন, তাহা হইলে আমি এই রকম ত্যাগ করিতে বাধ্য হইব।”

মোজে অপাক্তভঙ্গী করিয়া বলিল, “বাজে কথা কি বলিয়াছি? তোমার মত পরমা সুন্দরী যুবতীকে সে ফাকি দিয়া হুঃখিত করিয়াছে, ইহা কি বাজে কথা? যাহা হউক, এখন কাষের কথা বলি, শোন। তোমার স্বামী তোমাকে লাভ করিবার পূর্বে অত্যন্ত গরীব ছিল, তাহা বোধ হয় শুনিয়াছ। সেই সময় আমি নানা ভাবে তাহাকে সাহায্য করিয়াছিলাম, এমন কি, আমার সাহায্য না পাইলে কাউন্ট বেচারাকে হয় ত অনেক দিন উপবাস করিতে হইত। কাউন্ট ভনবর্গ জুয়ারী ছিল; জুয়া-খেলায় তাহার প্রায় ত্রিশ হাজার ফ্রাঙ্ক ধন হইয়াছিল; সেই টাকা আমিই তাহাকে কর্ত্ত দিয়া তাহার মান রক্ষা করিয়াছিলাম। তুমি বোধ হয় জান, জুয়ার দেনার নাগিশ চলে না; কিন্তু নাগিশ না চলিলেও তাহা দেনা ত বটে। সেই দেনা পরিশোধ করা বত দিন তাহার সাধ্যাতীত ছিল, তত দিন আমি টাকার জন্ত তাহার উপর জুলুম করি নাই; ঐর্ষ্যা ধরিয়া সুযোগের প্রতীক্ষা করিতে-ছিলাম। পরে হঠাৎ জামিতে পারিলাম, সে টাকার ঘরে বিবাহ করিয়া বেশ গুছাইয়া লইয়াছে; এখন সে

বড় লোক। এই জন্তই আমি টাকাগুলি আদায় করিতে আসিয়াছি। আমি তাহার দেনার কথা তোমার নিকট প্রকাশ করিতাম না; কিন্তু আমি তাহাকে দেনা শোধ করিতে অনুরোধ করিলে সে আমাকে বলিয়া বসিল, তাহার হাতে নগদ টাকা নাই; শাওড়ীর নিকট হইতে সংসার-যাত্রা নির্বাহের জন্ত সে বৃত্তি পায়, তাহাতেই তাহার সাংসারিক ব্যয় নির্বাহ হয়। কিন্তু আমি ত অত-গুলি টাকা নিঃস্বার্থভাবে ছাড়িয়া দিতে পারি না; এই জন্ত ইচ্ছা না থাকিলেও সকল কথা তোমাকে বলিতে হইল। তাহার ধন পরিশোধ করা কর্তব্য কি না, তাহা তোমার বিবেচনাসাপেক্ষ।”

কাউন্ট ভন আরেনবর্গ কি প্রকৃতির লোক এবং কিরূপ ইন্তর লোকের সংসর্গে কালযাপন করিতেন, তাহা জানিতে পারিয়া বার্থা মম্মাহত হইল; কিন্তু সে মনের ভাব গোপন করিয়া বলিল, “আপনার অভিসন্ধি বুঝিতে পারিয়াছি। আপনি আমার স্বামীর নিকট কিছু টাকা পাইবেন, তাহা আদায় করিবার উদ্দেশ্যে তাহার বন্ধু সাক্ষিয়া আমাদের ঘাড়ে চাপিয়া বসিয়াছেন এবং এখনও তাহা আদায় করিতে পারেন নাই বলিয়া অতিথির কর্তব্য বিস্মৃত হইয়া আমার অপমান করিতেও কুণ্ঠিত হইবেন নাই। আপনি মানুষ না শয়তান, তাহা ঠিক বুঝিতে পারিতেছি না! যাহা হউক, আমার স্বামী ফিরিয়া আসুন, তাহাকে জিজ্ঞাসা করিলে যদি তিনি আপনার নিকট তাহার দেনার কথা স্বীকার করেন, তাহা হইলে সে টাকা আপনি পাইবেন। এখন আপনি স্থানান্তরে যাইতে পারেন; আপনাকে দেখিয়া আমার অত্যন্ত ঘৃণা হইতেছে।”

মোজে সক্রোধে বলিল, “দেখ সুন্দরি, তুমি আজ আমার ঘে অপমান করিলে, এই অপমানের যদি প্রতিফল দিতে না পারি, যদি তোমার দর্শ চূর্ণ করিতে না পারি, তাহা হইলে আমি পুরুষমানুষ নহি।”

মোজে ক্রোধে কাঁপিতে কাঁপিতে সেই রকম ত্যাগ করিল। বার্থা ঘর ফর করিয়া অবশেষে একখানি চেয়ারে বসিয়া পড়িল এবং ছই হাতে মুখ ঢাকিয়া ফুলিয়া ফুলিয়া রোদন করিতে লাগিল।

[ক্রমশঃ।

শ্রীদীনেন্দ্রকুমার রায়।



ডাক্তারের জন্ম যোগাড়

গৃহে ডাক্তার আনিবার প্রয়োজন হইলে নিম্নলিখিত জিনিষগুলি ডাক্তার পৌঁছিবাব পূর্বেই যোগাড় করিয়া রাখিতে হইবে—

১। হাত ধুইবার জন্ম পরিষ্কার জল ১ বালুতি ও ঘট ১টি।

২। হাত ধুইবার জন্ম সাবান ১ খান।

৩। হাত মুছিবাব জন্ম পরিষ্কার তোয়ালে ১ খান কিংবা পরিষ্কার শুকনা কাপড়। হাত মুছিবাব জন্ম ব্যবহার করা গামছা ডাক্তারকে কখনও দিতে নাই। কারণ, ইহাতে তেল ও অসংখ্য কীটগু থাকে।

৪। ব্যবস্থাপত্র (প্রেসক্রিপশন্স) লিখিবাব জন্ম ২১০ খান সাদা কাগজ এবং দোয়াত-কলম। এই দোয়াত-কলমে লেখা যায় কি না, পরীক্ষা করিয়া দেখিতে হইবে। কেন না, ব্যবস্থাপত্র লিখিবাব সময় কখন কখন দেখিয়াছি, হয় ত দোয়াতে কালি নাই কিংবা কলমে লেখা যায় না।

৫। আলোকপূর্ণ একটি ঘরে চৌকির উপর রোগীর জন্ম একটি পরিষ্কার বিছানা পাতা থাকিবে এবং তাহার গায়ে ঢাকা দিবার জন্ম একটি পরিষ্কার মোটা চাদর কিংবা আলোয়ান সেই বিছানার উপর রাখিতে হইবে।

৬। রোগের আরম্ভকাল হইতে ডাক্তার দেখার সময় পর্যন্ত, রোগের আমূল বিবরণ যতদূর সম্ভব লিখিয়া রাখিতে হইবে। ইহার সুবিধা এই যে, চিকিৎসকের উপস্থিতিকালে রোগের সকল কথা যদি তাঁহাকে একসঙ্গে জানাইতে মনে না পড়ে, তাহা হইলেও তিনি সকল কথা জানিতে পারিবেন। তাহা ছাড়া জীরোগ-সংক্রান্ত কোন কথা মুখে বলিতে লজ্জা হয়, লিখিয়া রাখিলে তাহা ডাক্তারকে জানান হয় অথচ লজ্জার কোন কারণ থাকে না।

প্রসবের রোগী, কলেরার রোগী বা অন্ত কোন জরুরী 'কেস' হইলে—

৭। ডাক্তারকে সংবাদ পাঠাইবার সঙ্গে সঙ্গেই একটি পরিষ্কার পাত্রে (পিতলের বা অন্ত ধাতুনির্মিত কিংবা মাটির হাঁড়ী বা টিন) ৩৩ সের পরিষ্কার জল আধঘণ্টাকাল উত্তমরূপে ফুটাইয়া, যে পাত্রে ফুটান হইয়াছে, সেই পাত্রে রাখিয়া দিতে হইবে। জলের পাত্রে ঢাকা দিয়া জল ফুটাইতে হইবে, নচেৎ তাহাতে ময়লা পড়িতে পারে। পাত্র বদলাইয়া ফুটান জল অন্ত পাত্রে কদাচ ঢালিয়া রাখা সম্ভব নহে। কেন না, ঐ জল অশোধিত পাত্রে ঢালিয়া রাখিলে তাহা নষ্ট হইয়া যায় এবং তাহা ডাক্তারের কাছে লাগে না। কোন কোন বাড়ীতে দেখিয়াছি, পিতলের হাঁড়ী বা অন্ত পাত্রে জল ফুটাইয়া ঐ জল, ডাক্তারের ব্যবহারের জন্ম অন্ত পাত্রে (বালুতি বা মাটির গামলায়) ঢালিয়া রাখা হয়। সকল পাত্রেই বিষ [রোগের কীটগু] থাকে। আশুনে [স্পিরিট দ্বারা] পুড়াইয়া কিংবা জলে উত্তমরূপে ফুটাইয়া পাত্র শোধন না করিয়া তাহাতে জল রাখিলে জল বিষাক্ত হইয়া যায় এবং সেই বিষাক্ত জল রোগীর জন্ম ব্যবহার করিলে রোগীও বিষাক্ত হইয়া যায়। পিতল-কাঁসার পাত্রই হউক, টিনের 'ক্যানিষ্টারে'ই হউক বা শক্ত মাটির হাঁড়ীতেই হউক, পরিষ্কার পাত্রে ঢাকা দিয়া জল ফুটাইতে হইবে, যেন তাহাতে ময়লা প্রবেশ না করে। আধ ঘণ্টার কম ফুটাইলে জলের বিষ সকল সময় নষ্ট হয় না, এ কথা মনে রাখা প্রয়োজন।

আধ ঘণ্টা ফুটাইবার পর জলের হাঁড়ী আশুনের উপর হইতে নামাইয়া আর এক পাত্র [৩৩ সের পরিমাণ] পরিষ্কার জল ঢাকা দিয়া ফুটাইতে দিতে হইবে এবং ডাক্তার না আসা পর্যন্ত ঐ পাত্রটি আশুনের উপরই থাকিবে। সঙ্কটাপন্ন রোগের [যথা, প্রসবকালে রক্তস্রাব, বা কলেরা]

ইত্যাদি] চিকিৎসাকালে ফুটান জল অমনোযোগ বশতঃ
নষ্ট করিয়া ফেলিলে রোগীর বিশেষ অনিষ্ট করা হয় ;
এমন কি, কোন কোন সময় শোধিত [ফুটান] গরম জল
সময়ে না পাওয়ার চিকিৎসার এত দেরী হয় যে, চিকিৎসক
বাড়ীতে উপস্থিত থাকা সত্ত্বেও চিকিৎসার অভাবে রোগী
মারা যায় ।

৮। ছই একখানি পরিষ্কার পুরাতন কাপড় আধ
ঘণ্টাকাল জলে ফুটাইয়া, যে পাত্রে ফুটান হইবে, সে পাত্রে
ঢাকা দিয়া রাখিতে হইবে ।

৯। রাত্ৰিকাল হইলে ছইটি উজ্জল আলো ঠিক
করিয়া রাখা প্রয়োজন ।

শ্রীবামনদাস মুখোপাধ্যায় (ডাক্তার) ।

পাহাড়িয়া প্রেম

পর্কত অরণাচারী বর্কর গারোর নারী—
তাহারি একটি প্রেম-কথা,
আজি বহু দিন পরে থেকে থেকে মনে পড়ে
হৃদয়ে জাগায় বাকুলতা !
তখন বধীর শেষ মেঘমুক্ত সাগুদেশ—
কুয়াশায় দিক্চক্ৰ ঢাকা,
রৌপা-আভা রবি-করে বুনিতেছে তারি পরে
বর্ষ-জলে বহু চিত্র আঁকা ।
বিচিত্র ফুলের রাশি হাসিছে বিচিত্র হাসি
শৈবাল আচ্ছন্ন গিরি-গায়ে,
নন্দন-নর্দকী জিনি নেচে চলে নিখর্রিণী
শিলার নুপুর পরি পায়ে ।
সারি সারি অলঙ্কার পরিপূর্ণ নভোদেশ
শুষ্ক তুলি দাঁড়ায় পর্কত,
তারি তলে মেঘপালে চরাইয়া সন্ধ্যাকালে
গিরি-নারী কিরে গৃহ-পথ ।
অদূরে চড়াই পরে সহসা বিশ্বস্তরে
হেরে পূর্ব প্রণয়ী তাহার,
সৈনিক উকীষ শিরে অথ পরে ধীরে ধীরে
তারি দিকে হয় আঁগুসার !
প্রথম যৌবন পারে সর্ব্বস্থ সঁপিয়া যারে
মেনেছিল মনের মানুষ ;
দীঘ সাত বর্ষ শেষ একেবারে নিরুদ্দেশ
পলাতক ভীক্ কাপুরস ।
জীবন যৌবন তার বার্থ করি চতুর্ধার
অমূল্য প্রণয়-রত্ন লুটি'
রমণী-হৃদয় কাড়ি পলার সে গৃহ ছাড়ি'
তারো এই বীরত্ব স্ক্রকুটি !
যাহারে কিরিয়া খুঁজি' দুরাশার সঙ্গে যুঝি
কাটিয়াছে দীর্ঘ বর্ষ সাত,
দেশে দেশে মৃতপ্রায় অনাহারে অনিদ্রায়
অরণ্যে পর্কতে দিবারাত ।
যার স্থখ-সঙ্গ-ভৃষা মর্দ-রক্তে আজো মিশা,
আজ সেই সন্ধ্যা অন্ধকারে,
গা চাকিয়া কোনমতে কিরে ওই বনপথে
না জানি সে কার অভিসারে !
কিন্তু তবু সেই মুখ পরিপূর্ণ সেই বুক
সেই আঁখি মনমোহনিয়া,
অরিতে পুরানো কথা যুবক নাখিল তথা
গিরিকণ্ঠা খাড়া পথ দিয়া !

চিনিতে কি না চিনিতে বলা ধরি আচঞ্চিতে
সমুখে দাঁড়াল নারী আসি',
রাগ মিশে অহুরাগে পরশে বেদনা জাগে
নয়নে ঘনায় বাষ্পরাশি !
রশি ছাড় দাও পাশ, কহিলা কর্ণ শায়
অথারোহী রশ্মি তার টানি,
হৃদীয় বরষ পরে প্রাণ কাপে কণ্ঠম্বরে,—
এই কি প্রথম প্রেম-বাণী !
জানি না কোথায় লাগি মুহূর্তে উঠিল জাগি'
প্রণয়ের হৃৎ অভিমান,
বন্ধের কুকুরীখানি চকিতে লইয়া টানি'
দাঁড়াইলা বাঘিনী সমান !
ফুক নারী বজ্রম্বরে গর্জ্জিলা অবজ্ঞাতরে,
শেষ কথা কহি সে তোমারে,
অগতে দৌহার স্থান ঘেন যদি ভগবান
এ জীবনে কিংবা পরপারে,—
রহিবে তা এক সাথে বড়-ঝগা বজাঘাতে
আজি এই করিষু শপথ,
যে বা বাছি লহ মনে জীবনে কিবা মরণে
এক ছাড়া ভিন্ন নহে পথ !
তিংসারুত্তি পশু বৃকে যে আকৃতি ধরে মুখে,
বদনে তেমনি বিকটতা,
থাসে ঘেন সর্প-কোঁসে রাজা চকু ঝকরোবে
বন্ধে বহে আগ্নেয় বারতা !
নিমেষে সম্বরি নিজৈ যুবক ভাবিলা কি যে—
লাগাম টানিয়া বেগভরে,
চালাইতে অথ তার অসিসম তীরুধার
ছুরিকা সে বিঁধিল পঞ্জরে ।
পর্কতে উদিল উষা শারদীয়া নিকলুবা
অরুণের রক্তরাগ রেখা,
গিরিমূলে শিলাতলে হেরিলা সে কোঁতুহলে
গাচতর নররক্ত লেখা !
ধীরে ধীরে বেলা হ'লে পাহাড়ীরা দলে দলে
হেরে ভীতিবিস্মিত নয়নে,
নিরুদ্ধ নিবাস ছাড়ি' ছুঁটি মৃত নরনারী
দৃঢ়বন্ধ গাঢ় আলিঙ্গনে ।
পাহাড়ের কর্ণজল ফুটি নানাবর্ণ ফুল
তেমনি ছড়ায় সুধাহাসি,
প্রণয়ের দীপ্তরোবে ছুঁটি প্রাণ-উকা ধসে'
কে জানে কোথায় গেল আসি' !

শ্রীবতীস্বনোহন বাগ্‌চী ।

বেদান্তের অনুবন্ধ-চতুর্থয়

(ক) ভোগ ও মোক্ষ

জীবের হাতে দুটি আছে, ভোগ আর মোক্ষ। ঈশ শ্রষ্টা।

জগৎ ঈশশ্রষ্ট ও জীবভোগ্যা, যেমন রমণী পিতৃজ্ঞা ও গর্ভভোগ্যা। আর জীব ভোক্তা। জীবের হাতে সৃষ্টি পালন নয় নাই। জীব ইচ্ছা করিলে ভোগ না করিয়া মুক্ত হইতেও পারে।

ভোগ কৰ্ম-সাপেক্ষ। মোক্ষ ত্যাগ-সাপেক্ষ। কৰ্ম না করিলে ভোগ হয় না। কৰ্ম দ্বিবিধ;—লৌকিক ও শাস্ত্রীয়। লৌকিক কৰ্ম দ্বারা লৌকিক ভোগ লাভ হয়। শাস্ত্রীয় কৰ্ম দ্বারা পারলৌকিক ভোগ লাভ হয়। ত্যাগ না করিলে মোক্ষ হয় না।

পূৰ্বমীমাংসায় পারলৌকিক ভোগ উপদিষ্ট হইয়াছে, উত্তর-মীমাংসায় মোক্ষ উপদিষ্ট হইয়াছে। মোক্ষ দৃষ্টকল, কারণ, জীবিত অবস্থায় লাভ হইতে পারে। লৌকিক ভোগে খুব অল্প সুখ আছে। পারলৌকিক ভোগেও সেইরূপ কিছু সুখ আছে। কিন্তু মোক্ষ পরমানন্দ বা ভূমানন্দ।

(খ) গুণত্রয়

গুণ ত্রিবিধ;—সত্ত্ব, রজঃ, তমঃ।

তমোগুণের লক্ষণ এইগুলি—(১) ক্রোধ, (২) লোভ, (৩) অনৃত, (৪) হিংসা, (৫) বাচ্ছা, (৬) দম্ব, (৭) ক্রান্তি, (৮) কলহ, (৯) শোক-মোহ, (১০) হৃৎ-দৈন্ত, (১১) নিদ্রা, (১২) আশা, (১৩) ভয়, (১৪) অনুত্তম।

রজোগুণের লক্ষণ এইগুলি—(১) কাম, (২) কাম্ব, (৩) মদ, (৪) তৃষ্ণা, (৫) গৰ্ব্ব, (৬) আশীঃ অর্থাৎ ধনের জন্ত দেবতার নিকট প্রার্থনা, (৭) ভেদবুদ্ধি, (৮) বিষয়-ভোগ, (৯) মদোৎসাহ, (১০) স্তুতিপ্রিয়তা, (১১) উপহাস, (১২) বীৰ্য্য, (১৩) বলের সহিত উত্তম।

সত্ত্বগুণের লক্ষণ এইগুলি—(১) শম, (২) দম, (৩) তিতিক্ষা, (৪) বিবেক, (৫) তপঃ, (৬) সত্য, (৭) দয়া, (৮) স্মৃতি, (৯) তুষ্টি, (১০) ব্যয়শীলতা, (১১) বৈরাগ্য, (১২) শ্রদ্ধা, (১৩) লজ্জা, (১৪) দান, (১৫) আর্জব, (১৬) বিনয়, (১৭) আত্ময়তি।

সত্য বটে, সকলেই কিছু কিছু কৰ্ম করে এবং সকলেরই কিছু কিছু সুখের আশ্বাদ আছে। প্রশ্ন হইতে পারে, অতএব তমঃ কোথায়? কিন্তু অনুসন্ধান করিলে দেখা যাইবে, প্রত্যেকের কৰ্ম করিবার প্রণালী ও সুখের ধারণা ভিন্ন ভিন্ন।

কৰ্মকর্তা ত্রিবিধ;—তামস, রাজস ও সাত্বিক।

“অযুক্তঃ প্রাকৃতঃ স্তব্ধঃ শঠো নৈকৃতিকোহলসঃ।
বিষাদী দীৰ্ঘস্বত্রী চ কৰ্ত্তা তামস উচ্যতে ॥”

অসমাহিত, অনমন, শঠ, পরাপমানী, অনুত্তমশীল, শোক-শীল, দীৰ্ঘস্বত্রী কৰ্ত্তা তামস।

“রাগী কৰ্মফলপ্রেপ্স লুক্কো হিংসাক্রকোহঃশুচিঃ।

হর্ষশোকাস্থিতঃ কৰ্ত্তা রাজসঃ পরিকীৰ্ত্তিতঃ ॥”

স্নেহশীল, কৰ্মফলকামী, পরস্বাভিলাষী, পরপীড়ক, অশুচি, হর্ষশোকাস্থিত কৰ্ত্তা রাজস।

“মুক্তসঙ্গোহনহংবাদী শূন্যসাহসমস্থিতঃ।

সিদ্ধাসিদ্ধোনির্কীরকারঃ কৰ্ত্তা সাত্বিক উচ্যতে ॥”

মুক্তসঙ্গ, গর্বোক্তিরহিত, ধৈর্য্য ও উত্তমযুক্ত, সিদ্ধি ও অসিদ্ধিতে নির্কীরকার কৰ্ত্তা সাত্বিক।

সেইরূপ সুখও ত্রিবিধ।

“নিদ্রালস্তপ্রমাদোখঃ তৎ তামসমূদাহৃতম্ ॥”

নিদ্রা, আলস্ত, কৰ্ত্তব্যকন্মে অনবধানতাপ্রযুক্ত যে সুখ, সে সুখ তামস।

“বিষয়েস্ত্রিয়সংযোগাৎ।”

বিষয়েস্ত্রিয়-সংযোগজ হৃৎ-সহ-সুখ রাজস।

“আত্মবুদ্ধিপ্ৰসাদজম্ ॥”

সংযমাদীন আত্মবুদ্ধ্যুৎপন্ন সুখ সাত্বিক।

অতএব জীবের ব্যবহার এক একটি গুণকৃত নহে, কিন্তু ত্রিগুণের সন্নিপাত বা মিশ্রণহেতু।

(গ) বন্ধন ও মুক্তি

বন্ধন ত্রিবিধ;—তমঃ, রজঃ, সত্ত্ব।

তমোগুণের বন্ধন। তমঃ অজ্ঞানজ ও ত্রাস্তিজনক।

“প্রমাদালস্তনিদ্রাভিস্তঃ নিবধ্যতি ভারত !”

প্রেমাদ, আলস্য অর্থাৎ অমৃত্যম ও নিদ্রা—এই কয়টির সহিত তমঃ দেহীকে বন্ধ করে।

রজোগুণের বন্ধন—রজঃ রাগাত্মক অর্থাৎ রঙিয়ে ফেলে। রজঃ তৃষ্ণা ও আসক্তির উৎপাদক।

“তন্নিবদ্ধাতি কোন্তেয় কৰ্মসঙ্গেন দেহিনম্।”

সে জন্ত দেহীকে কর্মে বন্ধ করে।

সত্ত্বগুণের বন্ধন—সত্ত্বগুণ স্বচ্ছ, সে জন্ত প্রকাশক ও শান্ত।

“সুখসঙ্গেন বদ্ধাতি জ্ঞানসঙ্গেন চানঘ।”

স্ব স্বখে ও জ্ঞানে দেহীকে বন্ধ করে।

ধর্মবিজ্ঞানের একটি সনাতন সত্য যে, তমঃ রজঃ দ্বারা নাশ হয়, রজঃ সত্ত্ব দ্বারা নাশ হয়, সত্ত্ব উপশম দ্বারা নাশ হয়।

“সম্বেনাগ্রতমৌ হস্তাৎ সত্ত্বং সন্তেন চৈব হি।”

সত্ত্বগুণ দ্বারা তমঃ ও রজঃ নাশ করিবে, আর দয়াদি সত্ত্ববৃত্তি, উপশম বা শান্তি দ্বারা নাশ করিবে।

এই কয়টি ভগবদ্বাক্য পর্যালোচনা করিলে বুঝা যাইবে যে, অমৃত্যম, আলস্য, নিদ্রা প্রভৃতি তমোগুণের কর্ম দ্বারা নাশ করা যাইতে পারে। তৃষ্ণা ও আসক্তি কর্মের প্রচোদক।

সুখাসক্তি ও জ্ঞানাসক্তি দ্বারা তৃষ্ণা ও বিষয়াসক্তির নাশ হইতে পারে। সুখাসক্তি ও জ্ঞানাসক্তি শান্তি দ্বারা নাশ হইলে, তবে সর্ববন্ধন মুক্ত হয়।

(ঘ) ত্যাগের প্রকৃত অর্থ

প্রশ্ন হইতেছে, যে তমঃহীন, তাহাকে সত্ত্বগুণের শিক্ষা দেওয়া যাইতে পারে কি না? তাহা হইতে পারে না, কারণ, যে ঘোর তমঃহীন, তাহাকে বৈরাগ্য উপদেশ দিলে, সেই উপদেশ শিক্ষা, নিদ্রা ও আলস্যে পর্যাবসিত হইবে। এ বিষয়ে ভগবদ্বচন প্রমাণ—

“ন কর্মণামনারস্তাৎ নৈকর্ম্যাং পুরুষোহশ্নুতে।”

যার কর্ম নাই, সে ত্যাগ লাভ করিতে পারে না। ভোগ লাভ করিতে কর্মের রূপ আবশ্যিক, ত্যাগ লাভ করিতে তাহা অপেক্ষা কর্ম অনেক গুণ বেশী আবশ্যিক। ত্যাগ মানে যদি আলস্য বা নিদ্রা হইত, স্মৃষ্টিকালের

অপেক্ষা ত্যাগ হইতে পারে না, তাহা হইলে ত সকলেই অনারাসে মুক্ত হইত।

ত্যাগের প্রকৃত অর্থ ভোগেচ্ছারহিত হওয়া, কর্ম বা রজোগুণরহিত হওয়া নহে।

ভগবান্ বলিয়াছেন,

“যস্ত কর্মফলত্যাগী স ত্যাগীত্যাতিধীষতে।”

কর্মফল অর্থাৎ ভোগ। যে ভোগত্যাগী, সেই ত্যাগী; কর্মত্যাগী ত্যাগী নহে।

বিশেষতঃ যজ্ঞ, দান আর তপস্তা সর্বধা অনুর্তের; কারণ—

“যজ্ঞো দানঃ তপঃ কর্মণ পাবনানি মনীষিণাম্।”

যজ্ঞ, দান আর তপস্তা চিত্তশুদ্ধি করে।

(ঙ) অর্ধৈতসাধনা

ঠাকুর শ্রীশ্রীরামকৃষ্ণের প্রধান উপদেশ যে, ধর্ম কথার কথা নহে, সাহিত্য নহে, দর্শন নহে, সামাজিক নিয়ম নহে, বর্ণাশ্রম নহে, যৌন-পাংক্তের নহে, গুন্দি অশুন্দি নহে, ভাবুকতা নহে, কিন্তু ধর্মের মুখ্য উদ্দেশ্য—সাক্ষাৎকার বা বস্তলাভ। যে মহাশক্তি এই জগৎ রচনা করিয়া ইহার মধ্যে অমৃত্যুত রহিয়াছেন, সেই শক্তির সহিত সাক্ষাৎকারই ধর্মের প্রকৃত উদ্দেশ্য। সাক্ষাৎকারের জন্ত সাধনা আবশ্যিক। সাধনা নানা। ঠাকুরের মতে যে সাধনা কর, অর্ধৈতজ্ঞান প্রথমে অর্জন করিলে, ফল ভাল হইবে। তিনি বলিতেন, “অর্ধৈতজ্ঞান আঁচলে বেঁধে যেখানে ইচ্ছা যাও।” অর্ধৈতজ্ঞান অভ্যাস করিলে, পদশ্রমলের শঙ্কা কম হইবে। কারণ, বেদমত বড় গুরু; দীর্ঘকালীন বাসনার হ্রাস হইবে, এইটি অর্ধৈতাত্যাসের প্রত্যক্ষ ফল। বিশেষতঃ অর্ধৈতসাধনা স্বাভাবিক। এই অর্ধৈতজ্ঞান বেদান্তের প্রতিপাদ্য।

(চ) বেদান্ত কি?

বেদের তিন ভাগ;—মন্ত্র, ব্রাহ্মণ ও উপনিষৎ। মন্ত্রভাগে দেবতার উপদেশ। ব্রাহ্মণ-ভাগে কর্ম উপদেশ। আর উপনিষদে জ্ঞান উপদেশ। বেদের অন্ত বেদান্ত অর্থাৎ উপনিষৎরাশিই বেদান্ত। উপনিষদের অর্থবোধের অমূলক ব্যাস-প্রণীত ব্রহ্মসূত্রও বেদান্ত, আর ভগবদ্গীতাও বেদান্ত। ব্রহ্মসূত্র, ভগবদ্গীতা প্রভৃতি শাস্ত্রে উপনিষদের বিষয়গুলি

বিশদ করা হইয়াছে। ব্রহ্মসূত্রের ভাষ্য ভগবান্ শ্রীশঙ্করা-চার্য্য প্রণয়ন করিয়াছেন। এই ভাষ্য শারীরক আখ্যায় বিখ্যাত।

(ছ) প্রস্থানত্রয়

অতএব দেখা যাইতেছে, বেদান্তের তিন প্রস্থান ;—শ্রুতি, জ্ঞান ও স্মৃতি। উপনিষৎ শ্রুতিপ্রস্থান, ব্রহ্মসূত্র জ্ঞানপ্রস্থান, আর ভগবদ্গীতা স্মৃতিপ্রস্থান।

(জ) বেদান্তের অনুবন্ধ-চতুষ্টয়

বেদান্তের অনুবন্ধচতুষ্টয়—(১) প্রমাতা, (২) প্রমাণ, (৩) প্রমেয়, (৪) প্রয়োজন।

প্রমাতা অর্থাৎ অধিকারী। প্রমাণ বা সঙ্ক। প্রমেয় বা বিষয়। কুদ্বার্ত ব্যক্তি সম্মুখে অন্ন দেখিলে অন্ন ভক্ষণ করে, ভক্ষণ করিলে কুদ্বানিবৃতি হয় ও তুষ্টি হয়। এখানে কুদ্বার্ত ব্যক্তিকে প্রমাতা বলা যাইতে পারে। অন্ন প্রমেয়। অন্ন দেখা অন্ন ভক্ষণ প্রমাণ। কুদ্বানিবৃতি ও তুষ্টিলাভ প্রয়োজন। সেইরূপ বেদান্তের প্রমাতা জীব, প্রমেয় ব্রহ্ম, প্রমাণ চিত্তবৃত্তি, প্রয়োজন মোক্ষ বা অনর্থনিবৃতি ও পরমানন্দলাভ।

(১ ও ২) প্রমাণ ও প্রমাতা

জীবমাত্রেই প্রমাতা হইতে পারে না। যে মুমুকু, সে বেদান্তের প্রমাতা বা অধিকারী। যে স্বর্গকাম, সে বেদান্তের অধিকারী হইতে পারে না; কারণ, তার প্রমেয় স্বর্গ, তার প্রমাণ কাম্যাহুষ্ঠানাঙ্গি, তার প্রয়োজন স্বর্গসুখ বা অমৃতভোগাদি। স্বর্গকামের চিত্তবৃত্তি বা মনোবুদ্ধি কাম্য-শাস্ত্রের অধীন। মুমুকুর চিত্তবৃত্তি উপনিষদের অধীন।

(৩) প্রমেয়

বেদান্তের প্রমেয় বা বিষয় জীবব্রহ্মৈক্য, অর্থাৎ বেদান্ত প্রমাণ করে যে, জীব ও ব্রহ্ম এক। ইহা প্রতিপাদন করিবার তিন রকম প্রণালী আচার্য্যগণ অহুমোদন করেন। প্রথম—শ্রুতিবাক্য উদ্ধার করিয়া বুঝাইবেন, জীব ও ব্রহ্ম এক, যেমন “তত্ত্বমসি”, এই শ্রুতিবাক্য উপদেশ দিতেছে জীব ও ব্রহ্ম এক। দ্বিতীয়—যুক্তির দ্বারা দেখাইবেন, আমাদের আত্মা সৎ চিত্ত আনন্দ অর্থাৎ আত্মা জ্ঞান-স্বরূপ, সুখ-স্বরূপ ও নিত্য। শ্রুতিতেও আছে, ব্রহ্ম সচ্চিদানন্দ। অতএব আত্মা ও ব্রহ্ম এক। তৃতীয়—অনুভব, জানীরা অনুভব বা প্রত্যক্ষ করেন, আত্মা ও ব্রহ্ম এক। এইরূপ শ্রুতি, যুক্তি, অনুভব অর্থাৎ আগমপ্রমাণ দ্বারা, অহুমানপ্রমাণ দ্বারা ও প্রত্যক্ষপ্রমাণ দ্বারা প্রমাণ করিবেন, আত্মা ও ব্রহ্ম এক। এই জীবব্রহ্মের ঐক্যস্থাপনই বেদান্তের বিষয়।

(৪) প্রয়োজন

প্রমাতা, প্রমাণ ও প্রমেয়, এই ত্রিবিধ ভেদ নিরসন করাই বেদান্তের প্রয়োজন। জীব প্রমাতা, অহুঃকরণ প্রমাণ, ব্রহ্ম প্রমেয়, এই ত্রিবিধ ভেদ অপগত হইলে মুক্তি হয়। মুক্তি অর্থাৎ সর্ক-অনর্থ-নিবৃতি ও পরমানন্দ-প্রাপ্তি। অর্থাৎ জীব যদি জানিতে পারেন যে, তিনিই ব্রহ্ম, তাহা হইলে সকল অনর্থ দূর হয়, আর তিনি পরমানন্দ প্রাপ্ত হন। মোক্ষ, পরমানন্দ, ব্রহ্ম একই জিনিষ। অতএব বেদান্তের প্রয়োজন মুক্তি বা পরমানন্দপ্রাপ্তি ও সর্ক-অনর্থ-নিবৃতি। লক্ষ্য করিতে হইবে, কেবল অনর্থনিবৃতি হইলেই যথেষ্ট হইল না, কিন্তু পরমানন্দপ্রাপ্তি মহালাভ। এইটি বেদান্তের বিশেষত্ব। জ্ঞান, সাংখ্য, বৌদ্ধ সাংসারিক অনর্থনিবৃতিতেই পর্যাবসিত। ঐ সকলে আনন্দের উল্লেখ নাই।

শ্রীবিহারীলাল সরকার।

চুরি

চোরে যদি করে চুরি সর্কস্ব আমার,
সকলি আনিতে পারি কিনিয়া আবার।
কিন্তু মনচোর! যদি চুরি কর মন,
কেমনে কিরায়ে আনি, সে মোর রতন?

শ্রীচাক্রজ্ঞ মুখোপাধ্যায় বি, এ



স্মৃতির বোঝা

সে দিন 'উদ্বোধন সমিতি' হইতে আমরা কয় জন দক্ষিণাত্যের বস্ত্রাপীড়িত বিপন্ন ব্যক্তিদিগের জন্য চাঁদা সংগ্রহ করিতে বাহির হইয়াছিলাম। সমস্ত দিনটাই ঘারে ঘারে দুরিয়া সংগৃহীত চাউল, বস্ত্রাদি এবং অর্থ সমিতিতে জমা দিয়া যখন গৃহে ফিরিতেছিলাম, তখন সমস্ত আকাশ ভরিয়া ভাদ্রের ঘনীভূত মেঘ বর্ষণের জন্য উন্মুখ হইয়া যেন কিসের প্রতীক্ষা করিতেছিল।

গৃহে ফিরিয়া পিতার সহিত সাক্ষাৎ করিতে তাঁহার পড়িবার ঘরে যাইয়া দেখি, তিনি আমার পিসীমা'র সহিত গল্প করিতেছেন। আমাকে দেখিয়া পিসীমা বলিয়া উঠিলেন; "উঃ! কতক্ষণ ধরে যে ব'সে আছি তোর সঙ্গে দেখা করব ব'লে সূসী"—

আমি একটু হাসিয়া বলিলাম, "কি ক'রে জানব বলুন পিসীমা, আজ আপনি এ দিকে আসবেন"—বলিয়া তাঁহাকে প্রণাম করিলাম।

পিসীমা কহিলেন, "তোরা ত একবার ও দিকে যাবিনি; সুধার বিয়েতে এত ক'রে যেতে বললুম—গেলিনি।"

"যেতে পারিনি, পিসীমা,—ব'লে আর লজ্জা দেবেন না—সুধা এখন কোথায়?"

"সুধাকে আর নতুন জামাইকেই ত নিয়ে এগেছি তোদের দেখা'র ব'লে—তারা বোধ হয় পাশের ঘরে।"

"চলুন, চলুন; আগে তা'দের দেখে আসি, তা'র পর কথা হবে" বলিয়া পিসীমা'কে লইয়া পাশের ঘরে যাইতেই দেখি, তাহারা নির্জন ঘরখানি হাসি-গল্পে ভরিয়া তুলিয়াছে। আমরা প্রবেশ করিতেই সুধা অবগুষ্ঠন টানিয়া লজ্জায় অপর ছাত্র দিয়া ছুটিয়া পলাইল। আমি ডাকিলাম, "এই সুধা, পালাচ্ছিস কেন? বেশ মেয়ে ত—ঘরে কি

বাব ঢুকতে দেখলি?" কে কার কথা শুনে! সে ততক্ষণ বাড়ীর কোন্ স্থানে যাইয়া পৌঁছিয়াছে, কে জানে!—"ও মা, মেয়ের লজ্জা দেখ,"—বলিয়াই মনে পড়িয়া গেল, ওরা হিন্দুর ঘরের মেয়ে—আর আমরা ব্রাহ্ম। হাসিয়া পিসীমা'কে বলিলাম, "সুধা ত পালাল;—ইনিই বুঝি আমাদের নতুন জামাই?"

"হ্যাঁ, মা,—যোগেন, তোমার দিদি'কে প্রণাম কর।"

যুবকটি উঠিয়া আমাকে প্রণাম করিতে উত্তত হইলে আমি সরিয়া গিয়া কহিলাম, "কি যে বলেন, পিসীমা! আমায় আবার প্রণাম কিসের?"

"ছি, মা, তুই যে সুধার দিদি,—আশীর্বাদ কর, ওরা যেন সুখী হয়।"

পিসীমা'র সহিত সে দিন অনেক কথাই হইল। তাঁহাদের স্বাস্থ্যের কথা, সংসারের কথা, এমনই কত কি,—শেষে পিসীমা কহিলেন, "তুই ত মা, বিয়ে-থা' কিছু করলি না—কি জানি মা তোদের কেমন ধারা। এমন মেয়ে তুই—যেন লক্ষ্মী! দাদাকে তাই ত বলছিলুম। এত বিষয়-আশয় ভোগ করবে কে? আর আমার দাদাটিও সেই রকম—বলেন কি না, সূসী যে বলে বিয়ে করবে না, কি করি? আর ঐ মানুষটি কি আর সংসারের মানুষ আছে? বৌ-দিদি যখন মারা গেলেন, তখন ত দাদা ছেলেমানুষ—মোট ৩০।৩২ বছর বয়েস, আর তুই ১ বছরের মেয়েটি; সেই যে তখন থেকে বই নিয়ে বসলেন, আর মুখ তুলে চাইলেন না সংসারের দিকে। ঠুকে দেখলে আমার সেই সব কথা মনে পড়ে"—তাঁহার গলা ভারী হইয়া উঠিল। আমার চোখের কোণেও জল দেখা দিল।

"তুই বিয়ে কর মা, ঐ বইয়ের রাশ থেকে সংসারের কেউ যদি দাদাকে ফেরাতে পারে ত একটি ছরসু সুন্দর শিশু, তোদের এত বড় বিষয়ের মালিক—আমার দাদার

নাতি—” পিসীমা হাসিয়া আমার চিবুক নাড়িয়া দিলেন। লজ্জায় আমার মুখ বোধ করি রক্ত হইয়া গিয়াছিল। বিবাহের কথাই নহে—মাতৃস্বের ইচ্ছিতে। আমি কি আর উত্তর দিব, চুপ করিয়াই রহিলাম।

পিসী-মা তখন বলিলেন, “আজ তবে আসি—তোদের সঙ্গে দেখা হ’লে ভারী ভাল লাগে আমার।”

তঁাহারা পিতার সহিত দেখা করিয়া চলিয়া গেলেন। কাকা তখন বাড়ীতে ছিলেন না।

তঁাহারা চলিয়া গেলে ভাজের সেই সন্ধ্যাটি যেন বড় ফাঁকা, বড়ই নির্জন বলিয়া মনে হইতে লাগিল। ছুটিয়া পিতার ঘরে গিয়া বসিলাম। তিনি এক বার পুস্তকের পৃষ্ঠা হইতে মুখ তুলিয়া আমার প্রতি চাহিয়া কহিলেন, “কেমন কাষ হুঁল মা, আজ?”

আমি উত্তর করিলাম, “মন্দ নয়, আজ অনেক টাকা সংগ্রহ হয়েছে।” কথা পিতার কানে গিয়া পৌছিল কি না, জানি না। তঁাহার মন ইতোমধ্যেই বোধ করি, পুস্তকের পৃষ্ঠার মধ্য দিয়া পৃথিবীর কোন্ কোণে কোন্ অজীত অজ্ঞাতের অল্পসন্ধানে ঘুরিতেছিল। ধীরে ধীরে আমার ঘরে ফিরিলাম; শয্যায় গা এলাইয়া দিয়া ভাবিতে লাগিলাম, পিসীমা’র কথা—“বিয়ে-খা’ ত করলিনে মা!” কিছু করিলাম না কেন? কেন? স্মৃতির রুদ্ধ দ্বার ঠেলিয়া ৩ বৎসর পূর্বের ঘটনা চকুর সম্মুখে জীবন্ত মূর্তি লইয়া উঠিল।

২

বাবা আর কাকা—হুঁই ভাই যে দিন বিলাত হইতে ডিগ্রীর খুড়ি মাথায় করিধা দেশে ফিরিলেন, সমাজ তখন চকু রক্ত-বর্ণ করিয়া তাহার দ্বার আটকাইয়া দাড়াইলেন। রাগে, হুঃখে, অপমানে তঁাহারা ব্রাহ্মধর্ম গ্রহণ করিলেন। তাহার পরে মা এবং কিছু দিন পরে কাকী-মা আসিয়া তঁাহাদের সংসারের ভার মাথায় করিয়া লইলেন। মা আমাদের ত্যাগ করিয়া মহাপ্রস্থান করিলে পিতা সংসার তুলিয়া পুস্তক-পর্কতের ভিতর দিয়া জ্ঞানভাণ্ডারের অন্বেষণে ব্যস্ত হইলেন। আমার কাকাও এ দিকে কুবেরের ভাণ্ডারের আবিষ্কারে তঁাহার সমস্ত উৎসাহ নিয়োজিত করিলেন। আমার গালন-পালনের ভার পড়িয়াছিল কাকীমা’র

উপরে। দিনের পর দিন অবস্থার উন্নতির সহিত কাকা একেবারে পুরা “সাহেব” হইয়া উঠিতেছিলেন এবং আমাকেও পাশ্চাত্য আদর্শে গড়িয়া তুলিবার সকল বন্দোবস্তই করিয়াছিলেন। আমার জীবনের ২০টি বৎসর এমনই করিয়া অতিবাহিত হইয়া গিয়াছিল। সে আজ স্বপ্নের মত। তখন গানে গল্পে চায়ের মজলিসে আসর জমকাইয়া টেনিস ও বিলিয়ার্ড খেলিয়া, বায়স্কোপ, থিয়েটার দেখিয়া কত আনন্দেই না আমার দিন কাটিতেছিল এবং ক্রমে ক্রমে আমাদের সমাজের সকলেরই প্রশংসাপূর্ণ দৃষ্টি আমি আকর্ষণ করিতেছিলাম। ধরনী তখন আমার নিকট সুখ-সৌন্দর্য্যের তীর্থভূমি, সবই সুন্দর, সবই নবীন। জীবনের এমনই একটা দিনে পরিপূর্ণ আনন্দের মাঝখানে ধুমকেতুর মতই সে আমার সম্মুখে আসিয়া দাঁড়াইল।

সে দিনের আকাশ এমনই বর্ণগোন্ধ মেঘে আবৃত। শনিবার—কাকা একটি চায়ের মজলিসের আয়োজন করিয়াছিলেন। নিমন্ত্রিতদিগের মধ্যে ছিলেন আমার কয়েক জন বন্ধু ও কাকার কয়েক জন বন্ধু—তঁাহাদের মধ্যে অনেকই সঙ্গীক। সে দিনের মজলিস বেশ জমিয়া উঠিয়াছিল। কাকার এক বন্ধু ভাল গান গাহিতে পারিতেন। তিনি তখন গান গাহিতেছিলেন। তঁাহার কণ্ঠস্বর যেমন মধুর, তঁাহার চেহারাটিও তেমনই সুন্দর। আমি মুগ্ধ নেত্রে তঁাহার দিকে চাহিয়া গান শুনিতেছিলাম। এমন সময়ে দ্বারবান আসিয়া ডাকিল—“হজুর!”

কাকা তাহার দিকে চাহিতেই সে আসিয়া কাকার হস্তে এক টুকরা কাগজ দিয়া কহিল, “আপকে সাথ মোলাকাৎ করনে মাস্ততা হায়।”

কাকা কাগজের লিখিত নামটি দেখিয়া কহিলেন, “বোলো, অতি মোলাকাৎ নেই হোগা—বাও—”

এমন কত লোকই কাকার সহিত সাক্ষাতের জন্য আইসে। তিনি ত সকলেরই সহিত সাক্ষাৎ করিতে পারেন না। একটু অন্তমনস্ক হইয়া পড়িয়াছিলাম। পুনরায় গানে মন দিলাম। কয়েক মিনিটের মধ্যেই গান শেষ হইল; সকলে তখন গান গাহিবার জন্য আমাকেই ধরিয়া বসিল। এ ভার যে আমার উপর পড়িবে, তাহা জানিতাম; কাবেই বিধা না করিয়া পিয়ানোর নিকটে বাইয়া বসিলাম। সবেমাত্র পিয়ানোর চাবি টিপিয়াছি,

সেই সময়ে দরজার পর্দা সরাইয়া সম্পূর্ণ বিলাতী পরিচ্ছদ-পরিহিত এক জন লোক ঘরে প্রবেশ করিয়াই সম্পূর্ণ বিলাতী কায়দায় সকলকে অভিবাদন জানাইয়া পরিষ্কার কর্তে বলিলেন, “আমি ভারী অভদ্রের মত এসে আপনাদের আনন্দে ব্যাধাত দিলাম। আমার ক্ষমা করবেন। আমি মিষ্টার রায়েবের সঙ্গে একবার দেখা করতে চাই। দেখা করাটা যে কত বড় দরকার, তা বুঝতেই পারছেন।”

তিনি যদি কথা না কহিতেন, তাহা হইলে তিনি বাঙ্গালী কি না, তাহা বুঝা আমাদের পক্ষে হুঙ্কর হইত। কাকা তাঁহার নিকট অগ্রসর হইলে তিনি পুনরায় বলিলেন, “আপনাদের সঙ্গে দেখা করা ভারী শক্ত, আগে ত ছুদিন ফিরেই গেছি, আজও ফিরিয়ে দিচ্ছিলেন। দয়া ক’রে যদি আমার একটু উপকার করেন।”

এই উপকাষেব অনুরোধ লইয়া কত লোকই ত কাকার নিকট আইপে! কাকা যেন একটু বিরক্ত হইয়াই কহিলেন, “উপকারের প্রত্যাশা করলে আপনি অল্প সময়ে এসে দেখা করলেই পারতেন!”

তাঁহার মুখখানি সরল হাসিতে ভরিয়া উঠিল। কহিলেন, “ঐ ত বলুন—আপনাদের দেখা পাওয়াই যে শক্ত! আমার প্রয়োজন আপনার কাছে সামান্য। শুনেছি, আপনাদের একটু লাইব্রেরী আছে, আমি কয়েকখানি বই পড়তে চাই, তাই আপনার কাছে এসেছিলাম।”

কাকা অনেকটা আশ্চর্য হইয়া কহিলেন, “লাইব্রেরী আছে বটে, কিন্তু এ সম্বন্ধে আমার দানাই সব জানেন। আচ্ছা, আপনি আমার সঙ্গে আসুন।”

কাকা তাঁহাকে সঙ্গে করিয়া পিতার কক্ষে গেলেন। তখন গান গাহিবার জন্ত আবার সকলের অধুরোধ আসিয়া আমার উপর পড়িতে লাগিল। গান জিনিষটির ভিতরে ঐতঃপূর্বে যে আনন্দের রূপ দেখিয়াছিলাম, তখন আর সে রূপ দেখিবার মত মনের ভাব নাই। গান গাহিলাম বটে, কিন্তু ভাল জমে নাই। জমিবেই বা কি করিয়া? মনে মনে কেবলই চিন্তা করিতেছিলাম, যুরোপীয় পরিচ্ছদে বাঙ্গালীকে একরূপ নিখুঁত দেখায়, ইগা আশ্চর্য। লোকটি কি ভাই বাঙ্গালী? তাঁহার পরিচয় জানিবার জন্ত অন্তরের ভিতরে একটা তীব্র আগ্রহ জন্মিল। কিছুক্ষণ পরেই কাকা ফিরিয়া আসিলেন।

মিষ্টার বহু কাকার লোহার কারবারের অংশীদার। তিনি তাঁহার স্বরটি যথাসম্ভব গম্ভীর করিয়া কহিলেন, “লোকটা কে হে?”

কাকা উত্তর করিলেন, “কি জানি, কখন ত আগে দেখিনি। নাম সৌরেন সেন, রাজনীতি-সম্বন্ধীয় কতকগুলি ছুপ্রাপ্য বিভিন্ন দেশের পুস্তক সম্প্রতি দাদা সংগ্রহ করেছিলেন, সেই সংবাদ লোকটি কোথা থেকে পেয়ে ছুটে এসেছে; সেগুলি পড়বার জন্ত ব্যস্ত। দাদার সঙ্গে এতক্ষণ কথা হচ্ছিল। তিনি ত সেনকে পেয়ে ভারী খুসী।”

মিষ্টার বহু কহিলেন, “কি করে?”

“বলে ত কিছুই করে না।”

“ওঃ! তা হ’লে Vagabond, এক ক্লাসের লোক আছে বটে ঐ রকম।”

কথাটা আমার অত্যন্ত অশোভন বলিয়া মনে হইল। এ সম্বন্ধে আর কোন কথাই হইল না। পুনরায় সকলে খোসগলে মাতিয়া উঠিলেন।

আমার বন্ধু নমিতা বলিল, “সুসী! লোকটি অদ্ভুত; কিন্তু সুন্দর চেহারা। আমার বোধ হয়, উনি বাঙ্গালী ন’ন।”

রেণু কহিল, “যাই হোক, বড় অভদ্র।”

আমি বলিয়া উঠিলাম, “অভদ্র তোমরা কিসে বল? উনি নিশ্চয়ই বিশেষ কাষে এসেছিলেন।”

রেণু মৃদু হাসিয়া বলিল, “ছিঃ ভাই—প্রথম দেখাতেই এতটা ভাল নয়।”

সকলে হাসিয়া উঠিল। কথাটা নিতান্ত সাধারণ পরিহাস হইলেও আমার প্রাণের কোথায় যেন আঘাত করিল। সেই সঙ্গে সমস্ত অন্তরখানি লজ্জায় রঙ্গীন হইয়া উঠিল। বাহিরে সে লজ্জার বিন্দুমাত্র আভাসও প্রকাশ হইতে দিই নাই, শুধু উত্তরে বলিলাম, “রেণু, তুমি ভারি ছুঁটু—”

গানে-গলে, হাস্য-পরিহাসে সেই স্বরণীয় সন্ধ্যাটি অতিথিয়া আমাদের গৃহে অতিবাহিত করিয়া বিদায় গ্রহণ করিলেন।

৩

এক সপ্তাহ অতীত হইয়াছে। ইহার মধ্যে সেই লোকটির কথা প্রায় ভুলিয়াই গিয়াছিলাম। সে দিন কাকার সহিত ব্যয়কোপ দেখিয়া যখন বাড়ীতে ফিরিলাম, তখন বেশ বৃষ্টি হইতেছিল। গাড়ীবারান্দার গাড়ী ধামিলে

সম্মুখে দেখি, তিনি “সাহেবী” পরিচ্ছদে। আমাকে দেখিয়াই হাত দুইটি কপালে ঠেকাইয়া তিনি কহিলেন, “নমস্কার।”

আমি প্রতিনমস্কার জানাইলাম। কাকা গাড়ী হইতে নামিয়াই সম্মুখে তাঁহাকে দেখিয়া কহিলেন, “এই যে মিষ্টার সেন—বৃষ্টিতে আটকা পড়েছেন বুঝি?”

তিনি মৃদু হাসিয়া উত্তর করিলেন, “আজ্ঞে হাঁ, কি করি।”

“বেশ ত, বলেন ত আমার গাড়ী আপনাকে পৌঁছে দিয়ে আসতে পারে।”

“ধন্যবাদ, থাক, এই একটু পরেই ত বৃষ্টি থেমে যাবে।”

কাকা তখন বলিলেন, “তবে এখানে দাঁড়িয়ে কি হবে, চলুন ঘরের ভেতরে।”

তাঁহাদের কথায় বুঝিলাম, ইতঃপূর্বেই তাঁহাদের দুই জনে আলাপ হইয়া গিয়াছে।

ভ্রমিৎক্রমে আমরা যাইয়া বসিলে কাকা তাঁহাকে বলিলেন, “মিষ্টার সেন, সুসীর সঙ্গে বোধ হয় আপনার আলাপ নাই, এটি আমার দাদার মেয়ে।”

তিনি আমার দিকে চাহিয়া কহিলেন, “আমি শুঁকে চিনি, মিষ্টার রায়ের মুখে প্রায়ই তাঁর কথা শুনি, বড় ভালবাসেন তিনি শুঁকে। তবে আলাপ নাই।”

তাঁহার সহিত কাকা আমার পরিচয় করাইয়া দিলেন। কাকা ছিলেন পূরা “সাহেব”, তাই ইহাতে তাঁহার আপত্তি ছিল না। তিনি হাসিয়া কহিলেন, “আপনারা গল্প করুন, আমি কাপড় ছেড়ে এসে গল্পে যোগ দিচ্ছি।”

ঘরটি যেন আজ অস্বাভাবিক নির্জন বোধ হইতে লাগিল। কেন জানি না, আমার অত্যন্ত লজ্জা বোধ হইতেছিল। সম্মুখে একখানি কোঁচে তিনি বসিয়াছিলেন, আমি কিন্তু কিছুতেই তাঁহার দিকে চাহিতে পারিতে-ছিলাম না বা কোন কথা আমার মুখ হইতে বাহির হইতে-ছিল না। ঘরের জমাট নিস্তকতা ভঙ্গ করিয়া তিনিই প্রথমে কহিলেন, “সে দিন থেকে ত রোজ বিকেলে আপনার বাবার কাছে আসি। কিন্তু আপনার দেখা পাইনি বলেই আলাপ করতে পারিনি।”

আমি কোন কথা তখনও বলিতে পারি নাই। তিনি একটু থামিয়া পুনরায় কহিলেন, “ঐ দেখুন, আপনার নামটি পর্যন্ত একেবারে ভুলে গেছি, স্মৃতিশক্তি আমার

মোটাই নেই” বলিয়া তিনি হাসিয়া উঠিলেন। কি সরল সুন্দর প্রাণখোলা হাসি! ঐ হাসির ভিতর দিয়া বোধ করি, তাঁহার মনের সবটুকুই দেখা যায়।

আমি কহিলাম, “আমার নাম সুসী।”

তিনি মৃদু হাসিয়া কহিলেন, “এই দেখুন, কার ঘাড়ে কি চাপিয়েছেন। এমন সুন্দর চেহারা আপনার, বোধ হয়, বাঙ্গালীর ঘরে এমনটি দেখা যায় না, তাকে কি এই বিদেশী নামটায় মানায়? বাঙ্গালা ভাষায় সুন্দর নামের কি অভাব আছে? আজকাল নভেলে যে কত সুন্দর সুন্দর সব নাম দেখি, তারই একটা আপনাকে বেশ মানাত। আচ্ছা, আমি ত সারা যুরোপটাই ঘুরে এলাম, তাঁদের কোনও মেয়েকে ত কখনও শুনি নি বিদেশী নামে ডাকতে। আমরা থাকতেও যে কেন ধার ক’রে মরি, তা বুঝি না।”

এই সরল কথাটায় আমি সত্যের একটা মূর্তি দেখিতে পাইলাম। অত্যন্ত লজ্জা বোধ হইতেছিল, কথাটাকে চাপা দিবার জন্তই কহিলাম, “আপনি যুরোপে বেড়াতে গিয়েছিলেন?”

“ঠিক বেড়াতে নয়, পড়াই ছিল আমার উদ্দেশ্য। জার্মানীতে প্রথমে যাই সায়েন্স এসোসিয়েসন থেকে স্কলার-সিপ নিয়ে, সেখানে বছর তিনেক থেকে পড়া শেষ ক’রে অল্প দেশগুলো এই এক রকম বেড়িয়েই দেশে ফিরেছি বছর দুই।”

কথা প্রসঙ্গে তিনি তাঁহার পশ্চিম-ভ্রমণের অভিজ্ঞতা সম্বন্ধে কত কথাই আমাকে বলিতে লাগিলেন। যুদ্ধের ইতিহাস, জার্মানীর বর্তমান অবস্থা, রুসীয় ইতিহাস, সকল দেশের রাজনীতি, সমাজনীতি সম্বন্ধে অনেক কথাই তিনি বলিয়া যাইতে লাগিলেন। আমি শুধু শুধু হইয়া সে সকল শুনিয়া বুঝিলাম, সাথে কি তিনি ছুটিয়া আসেন পিতার নিকট পড়িবার জন্ত? কথার শেষকালে তিনি কহিলেন, “এই দেশগুলির এমন এক দিন ছিল—যখন সাধারণের উদ্দেশ্য ছিল দেশের স্বাধীনতা অটুট রাখা; কিন্তু দেশের শাসকের কাছে, জমীদারের কাছে তারা নিজেরা যে পরাধীন, সেই পরাধীন! তার পরে দেখুন, তারা এক জনের হাত থেকে ক্রমে শক্তি কেড়ে নিয়ে পাঁচ জনের কাঁধে ফেলে দিলে, এখন দেখছি, সাধারণে তাতেও সন্তুষ্ট নয়। এ দেখে মনে

হয় কি জানেন? মনে হয়, এমন এক দিন আসবে যখন প্রত্যেক মানুষ নিজের স্বাধীনতা রক্ষা করতে উত্তম হবে। তাঁরা সবাই চাইবে স্বাধীন হ'তে, জমীদার, প্রজা, ধনী, গরীব, এমন কি, স্ত্রী-পুরুষ তাঁরা প্রত্যেকে জন্মাবে স্বাধীন।”—আমাদের দেশের অবস্থার কথাও তিনি সরল এবং সুন্দরভাবে আমাকে বুঝাইয়া দিতে লাগিলেন। আমি স্তব্ধ হইয়া তাঁহার কথা শুনিতেছিলাম। কথার মাঝখানে হঠাৎ তিনি একটু থামিয়া কহিলেন; “উঃ, পাগলের মত কত কি ব'কে যাচ্ছি!—আপনারা যে রকম বিলাতী ঘেঁষা, আপনাদের ত এ সব ভাল লাগতেই পারে না।” বলিয়া তিনি হাসিয়া উঠিলেন।

আমার মনে তীব্র অভিমান জাগিয়া উঠিল। বিলাতী ঘেঁষার উপরে দেশোৎসাহ করিয়া তিনি কি বলিতে চাচ্ছেন, আমাদের দেশ নাই, দেশের কথা পর্যন্ত আমাদের শুনিতো নাই? বলিলাম, “আপনারা কি দেশকে আমাদের চেয়ে বেশী ভালবাসেন? আপনি ত নিজে দেখি, কম বিলাতী ঘেঁষা নন?”

তিনি তাঁহার সেই সরল হাসি হাসিয়া বলিয়া উঠিলেন, “বুঝতে পেরেছি, আমার কথায় আপনি আঘাত পেয়েছেন। আচ্ছা, আমার বাইরের দিকটা অনেকটা ‘সাহেবী’ ধরণের, নয় কি?”

আমি একটু জোর করিয়াই কহিলাম, “নিশ্চয়ই।”

তিনি হাসিয়া উঠিলেন।

এই সময়ে কাকা বেশ পরিবর্তন করিয়া ফিরিলেন। আমিও ধীরে ধীরে ভিতরে চলিয়া গেলাম। কাকীমা তখন ছিলেন না। তিনি তাঁহার পিতার সহিত রাঁচিতে বেড়াইতে গিয়াছিলেন। বাবা ও কাকার আহাঙ্গাদির সন্মোহনের তার পড়িয়াছিল আমারই উপরে। তাহার আয়োজন করিতে একটু বিলম্ব হইয়া গেল। বাহির-বাড়ীতে আসিয়া দেখি, ড্রয়িংরুম শূন্য; তিনি চলিয়া গিয়াছেন। আমি পিতার পড়িবার ঘরের দিকে যাইতে ছিলাম। সেই সময় দেখি, তিনি যে কোচটির উপরে বসিয়াছিলেন, সেখানে এক টুকরা কাগজ পড়িয়া রহিয়াছে। পড়িতে চেষ্টা করিলাম, না পারিয়া পিতাকে সেটি দেখাইলাম। তিনি দেখিয়াই কহিলেন, “আরে এ একটা ফর-রুল।” কাগজখানি আমি আমার নিকট রাখিয়া দিলাম।

পরদিন প্রভাতে শয্যাভ্যাগ করিয়া বাহিরে আসিতেই সংবাদ আসিল, পিতা ডাকিতেছেন। তাঁহার কক্ষে যাইতেই দেখি, তিনি পিতার সম্মুখে বসিয়া রহিয়াছেন। আমার দেখা পাইবামাত্র তিনি নিতান্ত উৎকণ্ঠিত কণ্ঠে বলিয়া উঠিলেন, “কাল ভুলে ভারী একটা অন্তায় কায ক'রে ফেলেছি। একটা slipএ কতকগুলি দরকারী কথা লেখা ছিল; সেটা হারিয়ে ফেলেছি। কত খুঁজে শেষে এখানে এসে মিষ্টার রায়ের কাছে সন্ধান পেলুম। দয়া ক'রে এখন সেটা এনে দিন না? ভারী দরকার।”

তাঁহার সরল মুখের উপর উৎকণ্ঠার একটা ছায়া পড়িয়া মুখখানি আমার চোখে বড়ই সুন্দর করিয়া তুলিয়াছিল। এই লোকটিকে আরও একটু উৎকণ্ঠিত করিয়া, বোধ করি, তাঁহার সেই সুন্দর সরল মুখখানি দেখিবার জন্মই তাঁহার প্রতি লক্ষ্য না করিয়াই নিতান্ত গম্ভীরভাবে পিতাকে কহিলাম, “বাবা, আপনি আমার ডেকেছেন?”

পিতা পুস্তক হইতে দৃষ্টি তুলিয়া কহিলেন, “কৈ, না”—পরে তাঁহার দিকে নজর পড়িতেই বলিয়া উঠিলেন, “ওরে—হ্যাঁ, হ্যাঁ—”

“কেন বাবা?”

কারণ বোধ করি বাবা ভুলিয়াই গিয়াছিলেন; তিনি এক বার বইয়ের দিকে ও এক বার আমার দিকে চাহিয়া শেষে কহিলেন, “আচ্ছা মা, এক কপ্ চা আর কিছু খাবার নিয়ে আয় এ'র জগে ”

আমি ফিরিতেছিলাম। তিনি নিতান্ত অসহিষ্ণুভাবে বলিয়া উঠিলেন, “মিষ্টার রায়, আমার সেই slipটার কথা বললেন না?”

পিতা তৎক্ষণাৎ বলিয়া উঠিলেন, “ওঃ হো! এই সুসী, চা দরকার নেই—তুই যে কাগজটা আমার দেখিয়েছিলি, সেটা এনে দে এ'কে।”

আমি গম্ভীরভাবেই কহিলাম, “সেটা যে ও'র, তার প্রমাণ কি?”

তিনি তৎক্ষণাৎ বলিয়া উঠিলেন, “আঃ, আহুন না আপনি সেটা। আপনার প্রমাণের চেয়ে কাগজটা বেশী দরকারী আমার।”

আমি হাসি চাপিতে না পারিয়া সে স্থান হইতে ছুটিয়া একেবারে ড্রয়িংরুমে আসিয়া উপস্থিত হইলাম। তিনিও

আমার অসুস্থতা কবিয়া নিকটে আসিয়াই কহিলেন, “আপনি খুব আনন্দ অশ্রুভব করছেন, কিন্তু কত বড় দরকারী জিনিষ আমি হারিয়ে ফেলেছি, তা যদি আপনাকে জানাতে পারতুম! যাক, আপনি এখন দয়া ক’রে সেটা কিরিয়ে দিন।”

আমি হাসিয়াই উত্তর করিলাম, “আচ্ছা, আপনি ত কত কথাই ব’লে গেলেন, এক টুকরা কাগজ আমি পেয়েছি বটে, কিন্তু সেটা যে নিঃসন্দেহে আপনার জিনিষ ব’লে ভেবে নিলেন, এর মানে কি?”

“উঃ, কি ভয়ানক আপনি - মানে আপনাকে পরে বুঝিয়ে দেব; আপনার পায়ে পড়ছি, দিন।”

কাষেই আর বাক্যব্যয় না করিয়া সেটি আনিয়া তাঁহার হাতে দিলাম। সেটি পাইবামাত্র তাঁহার মুখে এমনই এক আনন্দের জ্যোতিঃ ফুটয়া উঠিতে দেখিয়াছিল ম—যাহা জীবনে কখনও ভুলিতে পারিব না। আমায় তিনি কেবলই বলিতে লাগিলেন, “ধন্যবাদ আপনাকে—ধন্যবাদ আপনাকে—এ উপকার আপনার ভুলবার নয়।”

আমি কহিলাম, “ধন্যবাদের এতে ত কিছু নেই। আপনি যেখানে বসেছিলেন, উঠে যাবার পরেই সেখান থেকে এটি পেয়েছি। ও সব কথা এখন থাক—আপনি একটু বসুন, আমি চা নিয়ে আসি।”

“নাঃ, চায়ে আমার প্রয়োজন নেই। তা’র চাইতে আপনি বসুন, আপনাকে একটা গান শুনিয়ে দিই। আজ সকালটি আমার ভারী ভাল লাগছে।”

আমি হাসিয়া শুধু কহিলাম, “আর একটু আগে?”

“সে ত বুঝতেই পারছেন। উঃ, সত্যি আজ আপনি আমার প্রাণ দিলেন।” বলিতে বলিতে তিনি পিয়ানোর সম্মুখে গিয়া বসিলেন। সেখানে একটি নোটের বই ছিল। তিনি সেখানি দেখিয়া কহিলেন, “এটা ত পুরোনো—নতুন নেই?”

আমি একটি নূতন নোট আনিয়া দিলাম। তিনি একটি জাম্বাণ সুর বাজাইতে লাগিলেন। আমি একেবারে আশ্চর্য হইয়া গেলাম। পৃথিবীর শ্রেষ্ঠ বিশ্ববিদ্যালয়গুলির শ্রেষ্ঠ ডিগ্রীর বোঝা যাহার ঘাড়ে এবং বিভিন্ন পুস্তকের বিচিত্র শব্দ ও তাহার ভাব যাহার মগজে কিলবিল করিতেছে, সুরের সাধনা করিবার সময় সে পাইল কোথায়?

বাজাইতে বাজাইতে হঠাৎ তিনি থামিয়া কহিলেন, ‘নাঃ—আপনাকে মার্সেলিসটা একবার শুনিয়ে দিই। উঃ, এই গান আর এই সুর এক দিন সারা ফ্রান্সে আশুন জালিয়েছিল।”

তিনি বাজাইতে বাজাইতে আত্মহারা হইয়া গেলেন। আমার বোধ হইল, তাঁহার সমস্ত শরীর যেন রোমাঞ্চে শিহরিয়া উঠিতেছে। আমি আত্মবিশ্বস্ত হইয়া শুনিতেছিলাম। মঃন হইতেছিল, যেন এমনই এক জন সেই দূর অতীতে এইরূপ আপন-ভোলা হইয়া এই গান গাহিতেছে আর তাহারই চতুর্পার্শ্বে জাগরণের স্পর্শে চঞ্চল বালক, বৃদ্ধ, যুবা দলে দলে আসিয়া মিলিত হইতেছে। সেই মহামিলনের ক্ষেত্রে সেই সুর তাহার আহ্বানবাণী প্রচার করিতেছে—“ওরে মানুষ, তোরা আয় ছুটে আয় মিলনের ক্ষেত্র আলো ক’রে।”

চমক ভাঙ্গিতেই দেখি, তিনি বাজনা বন্ধ করিয়া বাহিরে শরতের তরুণ-রঙ্গীন-কিরণ-ভরা নীল আকাশের পানে চাহিয়া রহিয়াছেন। তাঁহার মুখ গম্ভীর।

আমি কহিলাম, “গাইবেন বলেন যে—”

তিনি একটি দীর্ঘনিশ্বাস ফেলিয়া কহিলেন, “এর পবে আর কি গান গাইব।”

“কেন, কত গান আছে, যা হয় একটা। রবি বাবু জন্মে ত এ দেশে গানের হুঃখু আর রাখেন নি!”

“আমাদের দেশে গান আছে—ভাষা আছে, ভাব আছে; কিন্তু সে সুর নেই—যা এখন প্রাণকে খাড়া ক’রে রাখতে পারে।”

“বলেন কি? আমাদের দেশে সুরের অভাব? বাবা বলেন, সুরের জন্মভূমিই আমাদের এই দেশ। প্রথম যে দিন ওঁকারধ্বনি জেগে উঠেছিল, সে দিন থেকেই ত গানের সুরের সৃষ্টি। তবে সে সাধনা এখন নেই।”

“সে সাধনা নেই, সে সাধক নেই, সে প্রাণ নেই—সব গিয়েছে। আছে শুধু তার জীর্ণ-শীর্ণ কঙ্কালসার প্রতিমূর্তি। সেই প্রতিমূর্তিতে প্রাণসঞ্চার করবার মত সাধক চাই, সেই মন্ত্র চাই, সেই সুর চাই—যা’তে শক্তির বিপুল বেগে সব এক নিমেষে চঞ্চল হয়ে ওঠে—যেমন এই মার্সেলিস এক দিন সারা ফ্রান্সকে চঞ্চল ক’রে তুলেছিল।”

এই পুরা “সাহেবী” ধরণের লোকটির মুখ হইতে এই



শিব-ভূগা

শস্যভা পেম |

শ্রাণীন চিত্র হইতে।

সকল কথা শুনিয়া আশ্চর্য্য হইয়া গিয়াছিলাম। কেন জানি না, বলিয়া ফেলিলাম, “যা চাই, তা হচ্ছে না বলেই বুঝি আপনারা নিজের সব ছেড়ে দিয়ে পরের ভাষা, পরের বেশ, পরের যা কিছু সব নিয়ে নিশ্চিত আরামে ঘুরে বেড়াচ্ছেন?”

ঠাহার সমস্ত মুখখানি ব্যথার রেখায় ভরিয়া উঠিল। শুধু একটু স্নান হাসি হাসিয়া তিনি উত্তর করিলেন, “আপনার মুখে এ কথা শুনে ভারী আনন্দ হ’ল। আপনারা মায়ের জাত, নারী—শক্তি, এই রকম কথা যদি দিনরাত কাণের কাছে বেজে ওঠে, তা হ’লে এ সব ছাড়তে কতক্ষণ?”

আমি কি বলিতে যাইতেছিলাম, সেই সময়ে কাকা ঘরে প্রবেশ করিলেন। তিনি প্রাতঃক্রমে বাহির হইয়া-ছিলেন; ফিরিয়াই আমাদের দেখিয়া কহিলেন, “এই যে মিষ্টার সেন! Good morning, তা’র পর হঠাৎ আজ সকালেই--”

তিনি কহিলেন, “বিশেষ একটা কাণ্ডে এখানে আসতে বাধ্য হয়েছিলুম। কাণ্ড আমার শেষ হয়ে গেছে, এখন এর সঙ্গে একটু গল্প করছি।”

কাকা কহিলেন, “বেশ বেশ, গল্প করুন।” বলিয়া বেশপরিবর্তনের জন্ত তিনি চলিয়া গেলেন।

কাকা ঘরে প্রবেশ করিতেই তিনি উঠিয়া পড়িয়া-ছিলেন, আর না বসিয়াই কহিলেন, “আজ আসি”— একটু থামিয়া পুনরায় কহিলেন, “আপনাকে আমি বিশ্বাস করি—ঐ কাগজটির কথা আর উত্থাপন করবেন না।” বলিয়া বিদায় লইয়া চলিয়া গেলেন।

ইহার ঠিক তিন দিন পরে মাঠে বেড়াইতে গিয়া-ছিলাম। তখন সন্ধ্যা—রেডরোডের পশ্চিমদিকে লাল-সুরকীর সুরুসাস্তা ধরিয়া ধীরে ধীরে চলিতেছিলাম। সঙ্গে কেহই ছিল না। সন্ধ্যার শান্ত বাতাস আমার শরীর ও মনকে পুলকিত করিয়া তুলিতেছিল। বেড়াইতে বেড়াইতে হঠাৎ আমার চোখ পড়িল ঠাহার উপর— একখানি বেঞ্চের উপর বসিয়া তিনি সম্মুখের দিকে নির্নিমেষ নয়নে চাহিয়া রহিয়াছেন। মন ঠাহার বোধ করি কোন গভীর চিন্তার রাজ্যে ঘুরিয়া বেড়াইতেছিল। আমি ছুটিয়া ঠাহার নিকট যাইয়াই কহিলাম, “এই যে মিষ্টার সেন এখানে ব’সে!”

তিনি আমার মুখের উপর দুই চোখ রাখিয়া কহিলেন, “তাই বলুন—আপনি—একই না কি?”

“হ্যাঁ, একই।”

“তা’র পর হঠাৎ এ দিকে যে?”

“এ প্রশ্নটা আমিও আপনাকে করছি—আমি ত দেখেছিই বেড়াতে এসেছি—আপনার মত ব’সে থাকতে ত আসিনি?”

তিনি হাসিয়া উঠিলেন; কহিলেন, “আপনি বেশ কথাগুলি বলেন—হাঃ হাঃ হাঃ—আমিও বেড়াতেই এসেছিলুম। তবে এখন একটু বসেছিলাম।”

“বসেছিলেন, না জেগে ঘুমুচ্ছিলেন?”

তিনি একটু গম্ভীরভাবেই কহিলেন, “হয় ত জেগেই ঘুমুচ্ছিলুম—আপনি এসেই জাগিয়ে দিলেন। এমনই জেগে-ঘুমন্তদের আপনারা সত্যিসত্যি জাগাতে পারেন?”

ঠাহার কথাটা অনেকটা হেঁয়ালীর মত। আমি কহিলাম, “কি যে বলেন আপনি, কিছুই বুঝতে পারিনে। কবির মত ব’সে ব’সে কি অত ভাবেন, বলুন দেখি?”

“ভাবি নি কিছু মিস্ রায়, তবে দেখেছিলুম—চেরে শুধু দেখেছিলুম—বিলাসের ঐ শোভাযাত্রা—ধ্বংসের উপর বিলাসের শোভাযাত্রা।”

আমি খুলিয়াই বলিলাম, “আপনার সবটুকুই হেঁয়ালী, আপনি বুঝি স্পষ্ট ক’রে কিছু বলতে পারেন না?”

আমার কথার কোনও উত্তর না দিয়াই তিনি সম্মুখের দিকে তাকাইয়া রহিলেন; আমিও চূপ করিয়া ঠাহার পার্শ্বে বসিয়া রহিলাম। এইরূপে কয়েক মিনিট কাটলে তিনি আমার বলিয়া উঠিলেন, “আচ্ছা মিস্ রায়, এত যে লেখাপড়া শিখলেন, সঙ্গীতের সাধনা করলেন, ঘোড়ায় চড়লেন, মোটর চালালেন এর কি কোন উদ্দেশ্য নেই? শুধু কি বিলাসিতাকে, বড় লোকের খেলাকে চরিতার্থ করাই এর উদ্দেশ্য?”

হঠাৎ আবার এই কথায় আমি আশ্চর্য্য হইয়া গেলাম। কহিলাম, “মিষ্টার সেন, জ্ঞানসঞ্চয়ের উদ্দেশ্য কি শুধু বিলাসিতা চরিতার্থ করা?”

তিনি শুধু হাসি হাসিয়া কহিলেন, “তাই ত ভাবি, আজকাল নবান যুগের নারীদের মধ্যে এই যে শিক্ষার—এই যে জ্ঞানের একটা পিপাসা জেগে উঠেছে, সে কি শুধু

তার বিলাসের একটা অঙ্গ--একটা খেয়াল? এ শিক্ষা কি অল্প কোন কাষে তাঁরা লাগাতে পারেন না? সাক্ষ্য সমিতিতে গান গেয়ে, মেয়ে-মজলিসে বক্তৃতা দিয়ে, রাস্তায় একটু মোটর চালিয়ে তাঁরা লোকের বাহবা কিনতে চান, না অল্প উদ্দেশ্য এর আছে? আমার মনে হয়, এ যুগের এই যে শিক্ষার আকাঙ্ক্ষা, জ্ঞানের পিপাসা, এ যদি নারীর নারীত্বকে, তাঁদের অহরের শক্তি—যাঁকে আমরা এত দিন টুঁটি চেপে কণ্ঠাগত-প্রাণ ক'রে ছেড়েছি, তাঁকে প্রাণের বলে বলীয়ান ক'রে তুলতে পারে, তবেই সব সার্থক।”

আমি একটু জোর করিয়াই কহিলাম, “প্রকৃত জ্ঞান, প্রকৃত শিক্ষা মাহুষকে উন্নতির পথেই নিয়ে যায়।”

তিনি তৎক্ষণাৎ বলিয়া উঠিলেন, “রাগ করবেন না, মিস্ রায়; প্রকৃত শিক্ষা বৃষ্টি তা হ'লে তাঁদের হয় না? তা' না হ'লে বিলাসের স্রোত তাঁদের সব তেজ, সব শক্তি হরণ ক'রে শুধু ভোগবাসনার একান্ত অহুগত ক'রে তোলে কেন? অহঙ্কারে তাঁরা এমনই স্ফীত যে, নীচের দিকে তাঁদের নজরই পড়ে না। আচ্ছা, বলুন ত, আপনি এত যে শিক্ষা পেলেন, বিলাসিতার মোহ কি কাটাতে পেরেছেন? না ভবিষ্যৎ জীবনেই কাটাতে পারবেন?”

এ কথার উত্তরে আমার মুখে কোন কথাই বাহির হইল না। সত্যই ত, শিক্ষা যাহা পাইয়াছি, তাহার তলে তলে কোন ফাঁকে বিলাসিতার বীজ উপ্ত হইয়া এখন তাহা অন্তরে এরূপ শিকড় গাড়িয়া বসিয়াছে যে, সহজে তাহা দূর করা হুঙ্কর।

তিনি পুনরায় বলিতে লাগিলেন, “আপনারা কি সত্যি এমনই আনন্দে হেসে জীবন কাটাতে চান? পারবেন কি?”

আমি কহিলাম, “যদি হেসে কাটাতে পারি, তা'র চাইতে সুখের আর কি আছে?”

এক বলক গুচ্ছ হাসি তাঁহার মুখ হইতে বাহির হইয়া গেল। তিনি কহিলেন, “মা'র মরা ছেলেটির বদলে সেই রকম একটি পুতুল নিয়ে কি তাঁ'র জ্ঞান থাকতে আর হাসি আসে? স্বপ্নে হ'তে পারে বটে। আমাদের যে কিছু নেই, শুধু কতকগুলো ঝক্ঝকে আলো, তকৃতকে বাড়ী, চক্চকে টাকাকে আমার আমার ব'লে হেসে বেড়াচ্ছি বই ত নয়? সত্যিকারের ঘর আমাদের কোথায়?—নেই। জানেন না কি, বোঝেন না কি?”

আমি কহিলাম, “শুধু ত নারী নারী করেই কেপে গেলেন, আপনাদের দিকটা একবার ভাল ক'রে চেয়ে দেখুন ত?”

“নারীর কথাই আগে মনে পড়ে। তাঁ'রা যে আমাদের মা, তাঁ'দের শক্তিতেই আমাদের শক্তি। আমাদের কথা আর বলবেন না—আমরা সব জানি, সব বুঝি, তবুও নিশ্চিন্ত আরামে দিনের পর দিন কাটিয়ে দিচ্ছি। আমরা জানি পেট, আমরা জানি জী, আমরা জানি মাথা গুঁজবার একটু যায়গা—বাস। কোন একমে একটি চাকরী জোগাড় ক'রে টাকাটি এনে বাড়ীতে ফেলে দিলেম। স্ত্রীরা সব জালা, সকল কষ্ট সহ ক'রে সংসারের বোঝা ঘাড়ে ক'রে নিয়ে আমাদের আরামের সিংহাসনে বসিয়ে পূজা করতেই ব্যস্ত। এই দেবতার আসন থেকে আরামের রাজ্য ছেড়ে কি কেউ সহজে নামতে চায়? এই নিশ্চিন্ত আরামই ত আমাদের বিলাসের গহবরে ধাপে ধাপে নামিয়ে দিচ্ছে। আমাদের ত অল্প চিন্তার অবসর নেই, শক্তি নেই।”

কয়েক মুহূর্ত চুপ করিয়া আবার আমার দিকে তাকাইয়া তিনি বলিতে লাগিলেন, “আপনারাই ত পুরুষগুলোকে এমনই ভেড়া বানিয়ে পুষে রেখেছেন। তাদের দাসী—ক্রীতদাসী সেজে সংসারের সব জালা, সব ঝঞ্জাট, যত রকম হুঃখকষ্ট সহ ক'রে দিনের পর দিন কাটিয়ে দিচ্ছেন—আমাদের আরামের সিংহাসনে বসিয়ে পূজা করতে। আপনাদের এই আশ্রয় পেয়েই ত আমরা সব ভুলে আছি। কৈ, এই আশ্রয় একবার ভেঙ্গে দিন ত দেখি—আমরা কোথায় যাই? কি তখন করি? সত্যি, আপনারা এ ঘর ভেঙ্গে দিয়ে বেরিয়ে পড়ুন; দেখবেন, আমরাও বেরিয়ে পড়তে বাধ্য হব। আর কি দেবী করবার সময় আছে? সমস্ত দেশ, সারা জাতির ভিতরে যে মড়ক লেগেছে!—এই দেখুন বত্কা, এই দেখুন মহামারী—ধ্বংসের সহচর এমনই আরও কত কি আমাদের গ্রাস করতে আসছে!—ধীরে স্থূহের কাষ নয়। আপনারাও ঝাঁপিয়ে পড়ুন, আগরাও ঝাঁপিয়ে পড়ি।”

তাঁহার গৌর মুখখানি উত্তেজনার রক্তের আভাষ রঙ্গীন হইয়া উঠিল। আমি নির্ঝক হইয়া তাঁহার মুখের দিকে চাহিয়া তাঁহার সেই বাণী শুনিতেছিলাম।

এরূপ ত কখনও শুনি নাই, এমন করিয়া ত কেহ আমাকে শুনাও নাই! সেই মুহূর্তে প্রাণের রক্তে রক্তে, সম্পূর্ণ নূতন এক ভাব জাগিয়া আমায় আকুল করিয়া তুলিল। তিনিও শুরু, আমিও শুরু; পৃথিবীর নিস্তরতা যেন সেই ফাঁকে স্থানটি আশ্রয় করিয়া বসিল। চমক ভাঙ্গিল ঘড়ীর শব্দে। অদূরে গির্জায় সময়নিরূপণ যন্ত্রটি দ্বিতীয় প্রহর সূচনার সংবাদ জ্ঞাপন করিতেছিল। ঘড়ীর শব্দে তাঁহারও চমক ভাঙ্গিতে তিনি বলিয়া উঠিলেন, “উঃ, ৯টা— দেখুন দেখি, পাগলের মত ব’কে আপনাকে হয় ত কত কষ্ট দিয়েছি। কিছু মনে করবেন না—আপনাকে বলেই এতগুলো কথা ব’লে ফেলেছি। বলবার ত ইচ্ছে করে সকলকে—চীৎকার ক’রে; কিন্তু মুখ যে আমার বন্ধ!”

তাঁহার মুখখানি অপেক্ষাকৃত গম্ভীর হইয়া উঠিল।

আমি কহিলাম,—“সবাইকে যদি এই রকম ক’রে ব’লে বেড়াতেন, তা হ’লে কাষ হ’ত। মুখ আপনার বন্ধ কি জ্ঞে?”

সে কথা তাঁহার কানে গেল কি না, জানি না; তিনি কহিলেন, “আজ উঠি মিস রায়, আপনি যান, ঐ ত আপনার গাড়ী?”

“হ্যাঁ”।

তিনি বিদায় লইয়া চলিয়া গেলেন।

সে রাত্রিতে শয্যায় গিয়া কত কথাই মনে পড়িয়া গেল। জীবনের অতীত দিনগুলো সত্যই ত আমার কাটিয়াছে বিলাসের মান্যখানে,—কৃত্রিমতার ছায়ায় ঘেরা মিথ্যার আশ্রয়ে। কৈ, কোন দিন ত এ সকল কথা ভাবি নাই, চিন্তা করি নাই! সভাসমিতির বক্তৃতা সংবাদপত্রের মাধ্যমে পড়িয়াছি অনেক, কিন্তু প্রাণ ত তাহাতে সাড়া দেয় নাই? দিব্য আরামেই, নিশ্চিন্ত বিলাসের বিষাক্ত রঙ্গমঞ্চে এত দিন নৃত্য করিয়া ফিরিয়াছি। আজ হঠাৎ এই লোকটি আসিয়া মনের তিমির-ঘবানকা সরাইয়া দিয়া চলিয়া গেল। মনে হইল, বৃষ্টি রঙ্গীন আলোর প্রথম স্পর্শ সোনার কাঠির মতই স্পষ্ট চেতনাকে জাগাইয়া দিয়া গেল।—সে রাত্রিতে প্রথম অনুভব করিলাম, একটা গীর্জা অভাব। সে অভাব স্বামী, পুত্র, ধনদৌলত, সংসার ‘মটাইতে পারে না।

৪

রাঁচি হইতে সংবাদ আসিল, কাকীমা পীড়িত। কাকাকে এবং আমাকে সেখানে যাইবার জন্ত তিনি বিশেষ করিয়া লিখিয়াছেন। কাকা বাবাকে সেই সংবাদ জানাইয়া যাইবার জন্ত অনুমতি চাহিলেন। পিতা উৎকণ্ঠিত স্বরে কহিলেন, “মা’র আমার অসুখ; বল কি? তোমায় ত বেতেই হবে! আর সুসীও যাবে।” তিনি একটু ধামিয়া পুনরায় কহিলেন, “দেখ, মিষ্টার সেনকে যদি বলতে পার বে, এ কয় দিন না হয় রোজ একবার ক’রে আসেন—আহা, ছেলোট বেষ! সে হ’লে তোমাদের অভাবে বিশেষ কষ্ট হবে না আমার।”

এ কয় দিন তিনি প্রত্যহই আসিবেন শুনিয়া আমার রাঁচিতে যাইতে মন সারিতেছিল না। কিন্তু কাকীমা’র অসুস্থতার সংবাদ, এবং তাঁহার অমুরোধ উপেক্ষা করিয়া কি এখানে থাকা উচিত? ছিঃ!

পিতার অনুমতি পাইয়া কাকা যাইবার জন্ত প্রস্তুত হইতে লাগিলেন।

সে দিন ছিল বুধবার, শুক্রবারে আমাদের যাওয়া স্থির হইল। বুধবার, বৃহস্পতিবার এই দুই দিনই কেন জানি না তিনি আইসেন নাই। আমার মন বড়ই চঞ্চল হইয়া উঠিয়াছিল। শুক্রবার দিন প্রভাতেই আমি কাকাকে বলিলাম, “কাকা, মিষ্টার সেনকে ত বলা হ’ল না; বাবা যে বলেছিলেন।”

কাকা একটু হাসিয়া বলিলেন, “তাই ত—আচ্ছা চল, আজ বেড়িয়ে ফেরবার সময় সোরেন বাবুর বাড়ী হয়ে আসব।”

তাঁহার সেই হাসি যেন আমার লজ্জার গভীরতম প্রদেশে টানিয়া লইয়া গেল। আমি কহিলাম, “না—আমি যাব না, কাকা, আপনিই যান। আমার এ দিকে কাষ আছে।”

কাকা কহিলেন, “সে ওরা সব করবে অখন।”

গাড়ীতে কাকাকে জিজ্ঞাসা করিলাম, “আপনি তাঁ’র বাড়ীটা জানেন ত?”

“বাড়ীটা চিনি না বটে, তবে রাস্তা আর নম্বর জানি।”

কাকা নিজেই মোটর চালাইতেছিলেন। একটা বাড়ীর দ্বারে নম্বর দেখিয়া তিনি কহিলেন, “সিকস্‌টিন বি। হ্যাঁ, এই বাড়ীই বটে।” বলিয়া গাড়ী হইতে নামিয়া

ঘরের নিকট যাইতেই চার পাঁচটি যুবক দ্বার খুলিয়া বাহিরে আসিলেন। কাকা তাঁহাদিগকে উদ্দেশ করিয়া কহিলেন, “এখানে দিষ্টার সেন থাকেন কি?” তাঁহাদিগের মধ্যে এক জন কাকার প্রতি না চাহিয়াই ইঙ্গিতে জানাইলেন—থাকেন। কাকা ভিতরে চলিয়া গেলেন। একটু পরেই দেখি, সেই সরল হাসিভরা মুখখানি লইয়া তিনি গাড়ীর কাছে আসিয়া কহিলেন, “উঃ, আজ আমার সুপ্রভাত,” বলিয়া বিলাতী কাগদায় আমার হাতটি ধরিয়া গাড়ী হইতে নামাইয়া তিনি কহিলেন, “কত যে আনন্দ হ’ল আজ আপনাকে দেখে—”

উপরে যাইয়া হুই একটি কথার পরেই কাকা তাঁহাকে আমাদের রাঁচি যাইবার কথা এবং পিতার ইচ্ছার কথাটি জানাইলেন।

তিনি একটু গম্ভীরভাবেই কহিলেন, “তাঁকে আমি যে কত ভক্তি করি, তা’ আপনারা বুঝতে পারবেন না। আমার বিশেষ কাষ না থাকলে নিশ্চয় যা’ব।”

ফিরিবার সময় ভাবিতেছিলাম—পিতা ইঁহাকে যে রূপ ভালবাসেন, ইনিও পিতাকে সেইরূপ ভক্তি করেন। অন্তরটা, কেন জানি না, হুলিয়া উঠিতেছিল।

সারা দিন যাইবার বন্দোবস্ত করিতেই কাটিয়া গেল। সন্ধ্যায় ট্রেন। যাত্রা করিবার তখন অধিক দেরী নাই। গাড়ী-বারান্দায় মোটর প্রস্তুত ছিল। আমি আমার পড়িবার ঘরে বসিয়া ছিলাম। হঠাৎ তিনি ঝড়ের মতই সেই কক্ষে প্রবেশ করিয়া কহিলেন, “আমার কতকগুলি টাকা ব্যাঙ্কে জমান ছিল, আপনার নামে সব চেঞ্জ করিয়ে নিরেছি; এই সেই কাগজ, দরকার হ’লে খরচ করবেন। আপনাকে আমি বিশ্বাস করি।” বলিয়া ঝড়ের মত আসিয়াছিলেন, তেমনই ঝড়ের মত চলিয়া গেলেন। আমি একেবারে হতবুদ্ধি হইয়া গিয়াছিলাম। আবার এ কি ব্যাপার! ডাক আসিল, “সুসী”। “যাই”—বলিয়া কাকার নিকট গেলাম, পরে পিতার নিকট বিদায় লইয়া যাত্রা করিলাম। আমার কিন্তু সারা পথটি মনে এই প্রশ্নই বার বার জাগিতেছিল—ইহার অর্থ কি?

সকল অর্থ, সকল জটিলতা এক দিন নিঃশেষে পরিষ্কার হইয়া গেল। তখন আমরা রাঁচিতে।

প্রথম যে দিন কাকীমা র পায়ে ধুলা মাখায় লইয়া তাঁহার নিকট দাঁড়াইলাম, তাঁহার বুড়ুকু অন্তরের মাতৃহ যেন নিমেষে সজাগ হইয়া উঠিল। কত প্রক’রেই তিনি আমার তাঁহার অন্তরের গভীর স্নেহ জানাইয়া শেষে কহিলেন, “তোকে ছেড়ে কি আমি দু’দিন কোথাও থাকতে পারি? তা’ এই দেড় মাস! মন আমার হাঁকিয়ে উঠেছিল।”

এবার আসিয়া দেখিলাম, তাঁহাদের বাড়ীতে একটি যুবক অতিথিরূপে বাস করিতেছেন। আর কয়বার রাঁচিতে কাকীমা’র পিতার এই বাড়ীতে আসিয়াছি, কিন্তু ইঁহাকে কখনও দেখি নাই। গুনিলাম, ইনি কাকীমা’র ভ্রাতার এক বন্ধু, ধনী পিতার একমাত্র পুত্র; বিলাত হইতে আই. সি. এস. পাশ করিয়া সবেমাত্র দেশে ফিরিয়াছেন। শীঘ্রই বাঙ্গালার বাহিরে কর্মস্থলে যাইতে হইবে। বন্ধুর অনুরোধে কয়েকটা দিন রাঁচিতে কাটাষ্টবার জন্ম আসিয়াছেন। বেশ সুপুরুষ। কাকীমা পরের দিনই তাঁহার সহিত আমার পরিচয় করাইয়া দিয়া কহিলেন, “এরি কথা তোমায় বলেছিলাম অপর—আমার ত আর নিজের একটা নেই, এ আমারই মেয়ে।”

সেখানে দিনগুলি আমার বেশ আনন্দেই কাটিতেছিল। কখন সবুজ পাগড়, কখন ছোট ফাঁকা মাঠ, কখন আবার বনস্পতির রঙ্গভূমি বন—এই সকলের দিকে চাহিয়া চাহিয়া তৃপ্তিতে আমার মন ভরিয়া উঠিত। সেই যুবকটি স্নবিধা পাইলেই গল্পে, রসিকতায় আমাকে হাসাইতে চেষ্টা করিতেন। এক দিন সত্যসত্যই তিনি বলিয়া বসিলেন, “মিস রায়! আপনার হাসি আমার ভারী ভাল লাগে।”

কয় দিন তাঁহার হাসি-গল্পে বেশ যোগ দিতেছিলাম। সে দিন এই হাসির কথায় হঠাৎ আর এক জনের হাসি চোখের উপরে ভাসিয়া উঠিল। অমনই অতীত দিনগুলির কথা পুরুভূজের ঝড়ের মতই আমার মনকে চারিদিক হইতে জড়াইয়া ধরিল। সে চিন্তা হইতে কখনও পরিত্রাণ পাই নাই—পাইব কি না, কে জানে?

সেই রাত্রিতে আহালাদির পর আমার ঘরে শুইতে যাইতেছিলাম। কাকীমা’র ঘরে তাঁহার হাসির শব্দে আমার মন সেই দিকে আকৃষ্ট হইল। ঘরের নিকট

যাইতেই শুনিতে পাইলাম, তিনি বলিতেছেন, “সুসী আমার ভারী হুট—সে আবার শাস্ত ধীর হ’ল কবে? তবে আজকাল কেন জানি না, একটু গভীর হয়ে পড়েছে—যেন কি ভাবে।”

অধীর বাবু তাঁহার সম্মুখে বসিয়া ছিলেন। তিনি কহিলেন, “আপনাকে ত সবই খুলে বললুম। এখন আপনার অনুমতি পেলে আমি প্রপোজ করতে পারি।”

ব্যাপার বৃত্তিতে বাকি রহিল না, শয্যায় যাইয়া শুইলে আর এক চিন্তা মনকে অস্থির করিয়া তুলিল।

পরদিন প্রভাতে বাড়ীর বৈঠকখানা-ঘরে বসিয়া-ছিলাম। অধীর বাবু আসিয়া আমার পার্শ্বে বসিলেন এবং গল্প আরম্ভ করিলেন। চা আসিল—ক্রমে তাঁহার গল্পও বেশ জমিয়া উঠিল। এমন সময়ে কাকীমা’র ভ্রাতা এক-খানি সংবাদপত্র পড়িতে পড়িতে ঘরে আসিয়াই কহিলেন, “ওনেছ অধীর—আবার বোমা! উঃ, কি ভয়ানক, প’ড়ে দেখ?”

কথাটা শুনিয়াই কেন জানি না অধীর চাকুলো আমার মন অস্থির হইয়া উঠিল; আমি কহিলাম, “কৈ, কৈ, কাগজখানা একবার দেখি?”

তিনি বলিয়া উঠিলেন, “আচ্ছা দাঁড়ান, আমিই প’ড়ে যাচ্ছি” বলিয়া ধীরে ধীরে সব সংবাদটি পড়িয়া গেলেন।

* * * *

উঃ, তাই সৌরেন সেন জার্মান বিশ্ববিদ্যালয়ের শ্রেষ্ঠ ডিগ্রী লাভ করিয়াও vagabond সাজিয়া বসিয়াছিলেন! এই জগতই সেই হারান স্নিপটি ফিরিয়া পাইয়া তিনি যেন পুনর্জীবন লাভ করিয়াছিলেন; সেই জগতই তাঁহার মুখ বন্ধ! তাঁহার সকল কথাই একে একে আমার মনে জাগিয়া উঠিতে লাগিল। আমার মুখের রক্তস্রোতঃ বোধ করি, হৃৎপিণ্ডে আসিয়া সে স্থানটিকে যেরূপ আলোড়িত করিতে-ছিল, মুখের অবস্থাকেও সেইরূপ পাণ্ডুর করিয়া তুলিয়াছিল। বোধ করি, আমি মুচ্ছিত হইয়াই পড়িতেছিলাম। অধীর বাবু চৌৎকার করিয়া আমার ধরিয়া ফেলিয়া কহিলেন, “আহা! এ সব nasty জিনিস এঁর কাছে পড়াই বা কেন? এই রাঙ্কেলগুলোই ত আমাদের দেশের সর্বনাশ করলে! থাক! রমণ, একটু জল আন শীগ্গির।” কাকীমা ও কাকা তথায় আসিয়া সবই শুনিলেন।

একটু স্বহৃ হইলে দেখি, কাকা, কাকীমা, অধীর বাবু, রমণ বাবু সকলে আমাকে ঘিরিয়া বসিয়া আছেন। আমি চক্ষু চাহিতেই কাকীমা বলিয়া উঠিলেন,—“সারা জীবন-টাই হাসি, গানে, গল্পে কাটিয়েছে—ওকে ও সব জিনিস প’ড়ে শোনান কেন?”

রমণ বাবু নিতান্তই অপ্রস্তুত হইয়া পড়িয়াছিলেন। আমি তখন আমার ঘরে আসিয়া শুইয়া পড়িলাম। সে সময় হইতে যে আমার মনে কি হইল, বৃত্তিতে পারি না। সারা দিন কেবলই তাঁহার চিন্তা। লোকটি কি তাঁহার জীবনের শ্রেষ্ঠ অংশ আত্মীয়-স্বজন, মাতাপিতা, গৃহ ছাড়িয়া অসাধ্য-সাধন প্রয়াসে ভ্রান্তপথে চালিত হইয়াছিলেন? তাঁহার সেই অতিমাহুষ শক্তি, সেই রূপ, সেই জ্ঞান সমস্তই নিঃশেষে এই অনিশ্চিতের এই মায়ামরীচিকার পশ্চাতে নষ্ট করিলেন? তাঁহার গানে, গল্পে, ভাষায় তাঁহার অস্তরের বাণী ধ্বনিয়া উঠিত? কিন্তু তিনি যে এত বড় রাজনীতিক ষড়যন্ত্রের মূলে ছিলেন, এ কথা ত কল্পনাও করিতে কেহ পারে নাই। একটা অদম্য আকাজকা আমার হৃদয়ে জাগিয়া উঠিতোছিল—তাঁহার মনের কথা শুনিতে—তাঁহাকে ভাল করিয়া দেখিতে।

আমার এ ভাব আর কেহ লক্ষ্য করিয়াছিলেন কি না, জানি না, কিন্তু বুঝিলাম, কাকা আমার অস্তরের কথা অনেকটা অনুমান করিয়াছেন।

এক রাত্ৰিতে শুইতে যাইবার সময় কাকীমা’র কণ্ঠধর পুনরায় আমাকে তাঁহার ঘরের দ্বারের নিকট টানিয়া লইয়া গেল। অন্তরালে থাকিয়া শুনিলাম, তিনি কাকার সহিত আমার বিবাহের কথা কহিতেছেন।

কাকীমা বলিতেছিলেন, “এমন সুপাত্র—এতে কারও আপত্তি থাকা উচিত নয়। আর সুসীকেও আমি অবিবাহিত রাখতে আর চাইনে। তুমি কি বল?”

কাকা শুধু উত্তর করিলেন, “হঁ—”

কাকীমা কহিলেন, “হঁ নয়! তোমার মতটা খুলে বল?”

কাকা হুই বার কাসিয়া একটু ইতস্ততঃ করিয়া কহিলেন, “আমার মতের চেয়ে সুসীর মতটাই এ ক্ষেত্রে বেশী দরকার।”

কাকীমা একটু হাসিয়া কহিলেন, “সে ভার আমার উপরে।”

হায়, অদৃষ্টের কি পরিহাস! এই সময়েই সকল দিক হইতে সাড়া পড়িল! এ সকল বিষয় চিন্তা করিবার সময় আমার ছিল না। সেই একই চিন্তা আমার মনে কানায় কানায় ভরিয়া উঠিয়াছিল।

পরদিন প্রভাতে কাকার নিকট যাইয়া কহিলাম, “কাকা, আমি বাবার নিকট যা’ব—আমার মন কেমন করছে!”—

কাকা গম্ভীরভাবেই কহিলেন, “দেখি—”

আমি কিন্তু নাছোড়বান্দা! কাকা এবং কাকী-মা উভয়কেই অস্থির করিয়া তুলিলাম—অন্ততঃ এক সপ্তাহ কলিকাতা হইতে ঘুরিয়া আবার আসিব। শেষে তাহাই স্থির হইল। কাকীমা কাকাকে কহিলেন, “মেয়ে ত চিরকালই একগুঁয়ে—কি করি বল?”

কলিকাতায় ফিরিয়া দেখি, সারা সড়ক বোমার সংবাদে গরম হইয়া রহিয়াছে। গৃহে ফিরিয়াই কাকা কহিলেন, “চল মা, দাদার সঙ্গে দেখাটা ক’রে আসি!”

পিতার কক্ষে যাইয়া দেখি, তিনি পূর্বের মতই পুস্তকের স্তূপের মধ্যস্থলে বসিয়া যেন গভীর ধ্যানে মগ্ন রহিয়াছেন। আমাদের প্রবেশ তিনি লক্ষ্যই করেন নাই। কাকার কাসিবার শব্দে বোধ করি, তিনি ঘরে মানুষের প্রবেশের কথা জানিতে পারিয়া পুস্তকের পৃষ্ঠা হইতে মুখ না তুলিয়াই কহিলেন, “কে, মাষ্টার সেন না কি? এত দিন কোথায় ছিলে? উঃ, আজ তোমাকে এমন একটা আশ্চর্য্য জিনিষের কথা বলব, যা তুমি কখনও শোনোনি।—কসিয়ার যখন নিহিলিষ্ট—বলিমা তিনি আমাদের দিকে তাকাইয়া অত্যন্ত গম্ভীর হইয়া কহিলেন, “তোমরা!” ক্রমে সে গম্ভীরতার আনন্দের রেখায় মধুর হইয়া উঠিল। তিনি কহিলেন, “বাঁচিয়েছ আমায় তোমরা এসে। সেন আর আসেন না, হ্যাঁ রে, তোর সঙ্গেই বৃদ্ধি বেশী তাব তার, সুসী? এইবার আসবে ত? কয় দিন তার কথাই ভাবছিলাম।”

আমি তাঁহাকে প্রশ্ন করিয়াই ঘরে ফিরিয়া শয়ান ঝাঁপাইয়া পড়িলাম। শরীরের রক্তশ্রোতঃ যেন চক্ষু দিয়া ঘুরিয়া পড়িবার উপক্রম করিল। হঠাৎ মস্তকে কাহার কঃস্পর্শে চমকিয়া দেখি—কাকা!

তিনি ধীরে ধীরে কহিলেন, “বুঝেছি আমি সব, সুসী! তাঁকে বাঁচাবার প্রাণপণ চেষ্টা আমি করব।” আর থাকিতে পারিলাম না। অন্তরের রুদ্ধ আবেগ অশ্রু হইয়া সেই মুহূর্তে ঝরিয়া পড়িল! কাকা প্রশ্ন করিলেন।

পরদিন আমার পড়িবার ঘরে বসিয়া তাঁহার প্রদত্ত ব্যাঙ্কের সেই কাগজগুলি বাহির করিয়া দেখিতেছিলাম এবং ভাবিতেছিলাম, সব দিক গুছাইয়া তিনি কাষে নামিয়াছিলেন। সেই সময়ে কাকা আসিয়া কহিলেন, “অনেক চেষ্টা ক’রে তাঁর সঙ্গে দেখা করবার অনুমতি পেয়েছি।” আমি সকল সঙ্কোচ ত্যাগ করিয়া কহিলাম, “আমিও যা’ব—আমাকে সঙ্গে নিয়ে যেতেই হবে, কাকা।”

৬

যুরোপীয় জেলার আমাদিগকে বন্দীর কক্ষে লইয়া গেলেন। আলো ও বায়ুর স্বাধীন গতিহীন ঘরখানির এক কোণে একটি টুলের উপরে বসিয়া তিনি উপরদিকে চাহিয়া কি ভাবিতেছিলেন, তাহা তিনিই জানেন। আমরা যাইতেই তিনি আশ্চর্য্য হইয়া গিয়াছিলেন, কিন্তু পরমুহূর্তে তাঁহার স্বভাবসুন্দর মুখখানি সরল হাসিতে ভরিয়া উঠিল। তিনি কহিলেন,—“নমস্কার মিস রায়, নমস্কার মিষ্টার রায়। উঃ, আপনারা এলেন কি ক’রে?” আমি ভাবিলাম, মরণপথের যাত্রীর মুখে এত সহজে হাসি আসে কি করিয়া!

“এসে ভালো করেন নি—জানতেই ত পেরেছেন, আমার সঙ্গ এখন কতদূর ভয়ানক—অন্ততঃ পুলিশেব চোখে?”

কাকা কহিলেন, “এর বিদ্যুৎবিসর্গও ত আগে জানতে পারিনি—তা হ’লে—”

তিনি হাসিয়াই উত্তর করিলেন, “তা হ’লে আগেই আমাকে ধরিয়ে দিতেন বৃদ্ধি?—শুন মিস রায়—”

কাকা কহিলেন, “তা নয়। তবে আপনাকে ত এ রকম একটা কিছু ভাবতেও পারিনি, অন্ততঃ আপনার বাইরের চাল-চলনে। আপনাকে খন্দর বা দিলী জিনিষও কখনও পরতে দেখিনি?”

তিনি একটু গম্ভীর হইয়া কহিলেন, “জীবনে একটা ছঃপূরয়ে গেল, খন্দর পরতে পারলুম না! পারি কি ক’রে—খন্দরের ভেতরে যে মন্ত্রশক্তি নিহিত রয়েছে, পাছে

তা আমার লক্ষ্য ব্রহ্ম করে, সেই ভেবেই পারিনি। দেখতেই পাচ্ছেন, আমরা কোন্ মতাবলম্বী। অথচ সেই মহাত্মার বাণী জেগে উঠেছে—অহিংসার বাণী নিয়ে আর এই খন্দর নিয়ে! খন্দর দেখলেই সেই শাস্ত স্থির ধীর যোগী মহাপুরুষের কথা মনে পড়ে। কিন্তু আমি আর দৈর্ঘ্য ধরতে পারিনি, ধরবার ক্ষমতাও আমার ছিল না। সে আমার শিক্ষার দোষ—বুঝবার ভুল। আমি চেয়েছিলুম,—সব একসঙ্গে বাঁপিয়ে পড়তে—সারা দেশটার একটা বীভৎস ব্যাপারের সৃষ্টি করতে—আগুন জ্বালাতে—একটা দাবানলের সৃষ্টি করতে—সেই আগুনে আমাদের অগ্নিপরীক্ষা শেষ করতে। ধীরে ধীরে সয়ে সয়ে এ রকম মরণের পথে—সর্বনাশের পথে এগিয়ে যেতে আমি চাইনি। সে দৈর্ঘ্য আমার ছিল না।” একটু থামিয়া তিনি কহিলেন, “খন্দর পরলেই আমার কি মনে হ’ত জানেন? মনে হ’ত, বৃদ্ধি মহাত্মাজীর কথা অমাত্য করছি—তাকে অবমাননা করছি। অথচ আমার প্রাণে তখন আগুন জ্বলেছে। তাই সব ঝেড়ে ফেলে দিয়ে পুরো ‘সাহেব’ সেজেছিলাম।—” তিনি আবার কয়েক মুহূর্ত থামিয়া একটু হাসিয়া কহিলেন, “—আর এ আমার একটা ছদ্মবেশের কাণ্ডও করত? কি বলেন?” বলিয়া তিনি হাসিয়া উঠিলেন।

কাকা কহিলেন, “কাগজে পড়লুম, আপনি ইচ্ছে করেই ধরা দিয়েছেন। কেন, পালালেই ত পারতেন?—”

“পারতুম বৈ কি। পালালে আমাদের ধরে, পৃথিবীতে এমন সাধা কারও ছিল না। তবে সে দিন আমাদের পালাবার যে বন্দোবস্ত ছিল, কাষ হাসিল ক’রে আমরা সকলেই সেই বন্দোবস্ত অনুসারে কাষ করতে পেরেছিলুম—পারে নি কেবল এক জন, সে আবার আমাদের দলের সব চেয়ে ছোট ১৫।১৬ বছরের একটি ছেলে। সে বোধ হয়, এ সকল কাণ্ড বরদাস্ত করতে পারে নি; একটু নারভাস হয়ে পড়েছিল, ধরা পড়েছিল আর কি! সে ধরা পড়লে আমাদের সকলেরই একটু মুস্থিল হ’ত। কাষেই তাকে পালাবার সুযোগ দিতে আমি অনুসরণকারীদের মাঝখানে বাঁপিয়ে পড়ে রীতিমত যুদ্ধ আরম্ভ ক’রে দিলাম—তা’র পর এই দশা।—”

কাকা ও আমি স্তব্ধ হইয়া তাঁহার কথা শুনিতে-ছিলাম। জেলার সাহেব জানাইলেন, সাক্ষাতের নির্দিষ্ট

সময় অতীত হইয়া গিয়াছে। কাকা তৎক্ষণাৎ বাহিরে গেলেন। আমি এইবার তাঁহার দিকে তাকাইতেই কাঁদিয়া ফেলিলাম। তিনি হাসিয়া বলিলেন, “এইটুকুতেই আপনাদের কান্না! এ আর বেশী কি? একটা বড় বাড়ী ছেড়ে ছোট বাড়ীতে বাসা নিয়েছি। আর আমার জীবনেরই বা কটা দিন! রাজদ্রোহীর শাস্তি যে কত বড়, কত ভীষণ, জানেন ত? এখন আমার নূতন জন্মের অপেক্ষায় দিন গুণছি—আর কি? যান, আর বেশী দেৱী করবেন না—নমস্কার—”

আমি কাঁদিতে কাঁদিতে তাঁহার পায়ে ধূলী গ্রহণ করিতে গেলাম। তিনি আমার হাত ছুঁই ধরিয়া কহিলেন, “থাক-থাক। ও আবার কি? এই বিদায়ের সময় ভাইবোনের আর অত নমস্কারের ঘটায় কাষ নেই। ছুঃখটা কিসের, যান—বিদায়।”

তাঁহার মুখের দিকে একবার শেষবারের জ্ঞান চাহিলাম—সেই সরল, সুন্দর, ভাবনার লেশবর্জিত মুখ, সেই প্রাণ-খোলা হাসির রেখায় পরিপূর্ণ। ধীরে ধীরে বিদায় লইয়া চলিয়া আসিলাম।

শেষ

ছুই এক দিন পরেই কাকীনা হঠাৎ অধীর বাবুকে লইয়া কলিকাতায় ফিরিয়া আসিলেন এবং আমার বিবাহের কথা একটা শেষ মীমাংসা করিবার জ্ঞান উঠিয়া পড়িয়া লাগিয়া গেলেন। অধীর বাবুও এ দিকে প্রেমের নূতন স্পর্শে যেন দিশাহারা হইয়াই আমার চতুর্দিকে ভাবে, ভাষায়, গানে প্রেমের নিকুঞ্জবন রচিয়া ফেলিলেন। কিন্তু আমার কাছে সে সবই বিশ্বাস, সবই তিক্ত।

যে দিন তাঁহার ফাঁসীর সংবাদ সারা সছরটি চঞ্চল করিয়া তুলিল, সে দিন আমি আর না থাকিতে পারিয়া ছুটিয়া কাকার নিকটে যাইয়া বলিয়া ফেলিলাম, “কাকা, আমার রক্ষা করুন! আমার বিয়ের কথা কেউ যেন আর না বলে।—” অল্প কোন কথা মুখে বাহির হয় নাই; চক্ষু জল আমার স্বরোধ করিয়াছিল।

* * * *

থাক—নিশ্চিন্ত হইয়াছিলাম। তাহার পর হইতে কোন অনুপ্রোধ, উপরোধ বা আদেশ এ সম্বন্ধে আর আমার

উপরে আইসে নাই। কিছু কালের মধ্যেই আমার অন্তরের সমস্ত চেতনাকে জাগ্রত করিয়া, স্থপ্ত শক্তিকে প্রাণের বলে বলীয়ান করিবার কৰ্মক্ষেত্রে নামিয়া পড়িয়াছিলাম— “উদ্বোধন-সমিতি” তাহারই ফল।

:সেই রাত্ৰিতে পিসীমা’র একটি কথায় আমার মন স্মৃতি-পথ বহিয়া এমনই করিয়া বৃষ্টি অতীতের মাঝখানে দিশা-হারা হইয়া গিয়াছিল। সে স্মৃতি যে আজ আমার জীবনে বোঝা হইয়া রহিয়াছে। সেই স্মৃতির বোঝাই ত আমার

সকল দৌৰ্ব্বল্যের টুটি চাপিয়া আমাকে সোজা হইয়া দাঁড়া-বার শক্তি দিয়াছে। হঠাৎ বজ্রধ্বনি অতীতের রাজ্য হইতে আমার চিন্তাবিক্ষিপ্ত মনকে তীব্র কশাঘাতের মতই বর্তমানের মাঝখানে চালাইয়া চেতন করিয়া দিয়া গেল। এ কি! বাহিরে এ কি ছর্ষোগের সৃষ্টি হইয়াছে! ঘনকুম্ভ মেঘের বুক চিরিয়া চপল আলোর কণিক খেলা, বজ্রের গুরু নিনাদ, বর্ষার অবিরল ঝর ঝর ধারা, উদাস হাওয়ার মত ক্রীড়া সারা বিশ্বে তখন প্রলয়েরই সূচনা করিতেছিল।

শ্রী-প্রভবদেব মুখোপাধ্যায়।

গ্রীষ্মে

হৃদম চির-হঃসহ ভীম এসেছে দারুণ গ্রীষ্ম,

দ্বিপ্রহরের নর্ভনে তা’র স্তম্ভিত সারা বিশ্ব।

যেন—রুদ্ধের কাছে তাণ্ডব লয়ে,
খাণ্ডব-দহা বহিরে ব’য়ে,
সাহারা মরুর সহোদর হয়ে
মাধবে করিয়া নিঃশ্ব ;—
হৃদম চির-হঃসহ ভীম আসিল চণ্ড গ্রীষ্ম।

ক্ষিপ্ত রোদের উদ্দাম হাসি,
উদগারে কালকূট রাশি রাশি ;
উষ্ণ বায়ুর নিদারুণ অসি
করে খান খান অঙ্গ ;
হৃদমনীয় বাহা হরস্ত, জেনো তা’ গ্রীষ্ম-রঙ্গ।

এবে—পক্ষীর সর্ব নীরব বৃক্ষে
নিদ্ৰিত পশু ছায়ার বক্ষে
নর-নারী রয় শীতল কক্ষে
বন্ধ করি’ গবাক্ষ।
আজিকে যেন এ দারুণ গ্রীষ্ম সেজেছে ভীষণ রক্ষ।

ডুর্বার ঘোর ভৃষ্ণ-দাপটে
গুহ বক্ষ যায় বৃষ্টি ফেটে
বটের তলায় ঘাটে মাঠে বাটে
হা-হতাশ করে পাশ্ব,
সবারে ক্রান্ত করিতে জগতে, গ্রীষ্ম এ’ল অশান্ত

শোমলকাণ্ডি কুম্ভ-রূপসী
রোদ্র-ঝলকে উঠিছে ঝলসি’
বন্ধন হারা পড়িছে বা খসি’
তপ্ত ধুলার বক্ষে,—
আজিকে সকলি অসার তুচ্ছ গ্রীষ্ম-দানব-চক্ষে।

অগ্নি—কুরু জগৎ, ক’রো না ত্রাস্তি ;
মাথা পাতি লও এ তাপ-ক্রান্তি,
অচিরে দেখিবে মধুর কাণ্ডি
নবীন-নীরদ-আশ্র,
শ্রামল শস্যে ভরিবে ক্ষেত্র, ভূবনে ভরিবে হাশ্র।

শ্রীধনেন্দ্রনাথ বিষ্ণাভূষণ



বুদ্ধ-গয়া

ফা-হিয়ান্ তদীয় লোকবিশ্বত ভারত-ভ্রমণকালে রাজ-গৃহ এবং নালান্দা অতিক্রম পূর্বক সর্বপ্রথম যে গয়ার উপনীত হইলেন, তাহা বর্তমান গয়া সহর এবং বুদ্ধগয়া নহে, বস্তুতঃ গয়া সহরের পার্শ্ববর্তী পুরাতন গয়া। তিনি উক্ত সহরের অভ্যন্তরভাগ তৎকালে রাজ-গৃহের মতই জন-বিরল, মরুসদৃশ দেখিয়াছিলেন। পুরাতন গয়া হইতে তিনি দক্ষিণ-দিকে ক্রমশঃ বিংশতি লী (li) বা চারি ক্রোশ পথ অতিক্রম করিয়া যে স্থানে উপনীত হইলেন, সেই স্থানে বোধিসত্ত্ব পূর্ণ ৬ বৎসর কাল কঠোর তপস্যায় অতিবাহিত করিয়াছিলেন। ঐ স্থানই সুবিখ্যাত উল্লম্বিয গ্রামের পূর্ববাহিনী নিরঞ্জনা নদীর তটভূমি এবং বর্তমানে বুদ্ধ বা বুদ্ধগয়া নামে পরিচিত। (১)

ফা-হিয়ান্ অতঃপর বলিয়াছেন, "এই স্থান হইতে আরও কিছু দূর পশ্চিমাভিমুখে অগসর হইয়া আমরা যে স্থানে উপনীত হইলাম, তথায় বোধিসত্ত্ব নিরঞ্জনা-সলিলে অবগাহনকালে দেবতারা একটি বৃক্ষের শাখা নোয়াইয়া দেন এবং বোধিসত্ত্ব সেই শাখা অবলম্বন পূর্বক তীরে উত্তীর্ণ হইলেন।" এই প্রসঙ্গে ফা-হিয়ান্ আরও কয়েকটি ঘটনার উল্লেখ করিয়াছেন, যথা—পল্লীবালাগণ কতৃক বোধিসত্ত্বকে দুষ্ক এবং কণ্ডল দান, বৃক্ষ-বিশেষের নিম্নে পূর্বাভিমুখীন হইয়া তাঁহার দুষ্ক ও অন্নগ্রহণ ইত্যাদি। বলা বাহুল্য যে, এই সকল ঘটনা পূর্বোক্ত স্থানের নিকটবর্তী স্থানসমূহেই সংঘটিত হইয়াছিল। অনন্তর ফা-হিয়ান্ উক্তপূর্বাভিমুখে ছুই ক্রোশ পথ অতিক্রম করিয়া একটি প্রস্তর-স্তম্ভ দেখিয়াছিলেন। প্রবাদ এই যে, উক্ত স্তম্ভের দ্বারদেশে আসীন হইয়া বুদ্ধ ভাবিয়াছিলেন—“যদি সত্যই আমি পূর্ণ-জ্ঞানের অধিকারী হইয়া থাকি, তবে এখন হইতেই তাহার প্রত্যক্ষ প্রমাণ দেওয়া যাইতে পারে।” এইরূপ চিন্তার উদয় হইতেই গিরিগাত্রে বিহস্ত-পরিমিত বৃক্ষের এক ছায়ামূর্ত্তির আবির্ভাব হইয়াছিল। উক্ত ফা-হিয়ান্ সহস্র বর্ষ পরেও উক্ত ছায়ামূর্ত্তির দর্শন পাইয়াছিলেন। (২) এই স্থানে আরও একটি অলৌকিক ঘটনা ঘটে। বোধিসত্ত্ব যখন ঐরূপ চিন্তা করিতেছিলেন, তখন অকস্মাৎ স্বর্গ-স্বর্ষ কম্পিত হইয়া উঠে এবং দেবগণ দৈববাণী করেন,—“বোধিসত্ত্বদিগের পূর্বজানলাভের স্তম্ভ

(১) As for the place Buddha-Gaya, it was formerly known as the "Urubeta-ban" (more correctly, uruvilva-van) or the forest of the village named Uruvilva, the modern Urela ;—and it, like the tree, derives its present name very properly from the Buddha who made it known to the whole world.—The Buddha Mimansa by Jogirajah's disciple Maitr^{ya}—page 31.

(২) This shadow is still distinctly visible—Travels of Fah-Hian and Sun-yun by S. Beal, page 122.

এই স্থান নিরূপিত হয় নাই। এই স্থান হইতে ২ ক্রোশ দক্ষিণ-পশ্চিমে পী-তো (Pei-to) বৃক্ষের (১) মূলদেশই বুদ্ধপ্রাপ্তির উপযুক্ত স্থান। অনন্তর দেবগণ মধুর গীতধ্বনি দ্বারা পথপ্রদর্শন করত তাঁহাকে পী-তো বৃক্ষের নিকট লইয়া যান। এই স্থলে ফা-হিয়ান্ কতৃক অপর একটি অলৌকিক ঘটনা বিবৃত হইয়াছে। যিনি অনতি-বিলম্বে জীবমুক্ত, সিদ্ধার্থ হইতে যাইতেছেন, তাঁহার চতুর্দিকে যে পুনঃ পুনঃ অলৌকিক ঘটনা-সমূহ ঘটিতে থাকিবে, তাহাতে আর আশ্চর্য্য কি ? কথিত আছে যে, পঞ্চদশ পদ গমন করিতে না করিতে পঞ্চশত নীল বিহঙ্গ অঙ্গুরীয়ে আকারে বোধিসত্ত্বকে তিন বার পরিবেষ্টন করিয়া অদৃশ হইয়াছিল। (২) অতঃপর বোধিসত্ত্ব আরও কয়েক পদ অগ্রসর হইলেন এবং পী-তো বৃক্ষের নিম্নে শান্তি-প্রদত্ত কুশাসন (৩) বিস্তারিত করিয়া পূর্বাভিমুখীন হইয়া উপবেশন করেন। ইহাই তাঁহার লোকপ্রসিদ্ধ যোগাসন এবং এই যোগাসন ও যোগের নিমিত্তই বুদ্ধগয়া জগতে অমরত্ব লাভ করিয়াছে।

অতঃপর বোধিসত্ত্বের পরীক্ষা আরম্ভ। যেমন কঠোর ত্রত, তেমনি কঠোর পরীক্ষা। ধ্যানভঙ্গের স্তম্ভ স্বয়ং মার রাজ (৪)

(১) পী-তো বৃক্ষ সম্বন্ধে Julian লিখিয়াছেন যে, এই বৃক্ষ সাধারণতঃ মগধদেশেই জন্মিয়া থাকে, ইহার উচ্চতা ৬০ কিংবা ৭০ ফুট এবং ইহার পত্র লেপাকাঠা হইয়া থাকে। অন্তান্ত বিবরণে পী-তো স্থলে পিপ্পল অথবা অথথ বৃক্ষ ধরা হয়।—See Footnote, Beal page 122.

(২) Then, 500 blue birds came flying towards him and having encircled Bodhisatwa three times, departed—Travels of Fah-Hian &c, by S. Beal, p. 123.

(৩) দেবগণ কতৃক শান্তিপ্রদত্ত কুশাসন প্রদান। On his way he was met by the Brahman Santi who gave him eight bundles of kusa grass, as he knew they would be required and prove a great benefit. Manual of Buddhism, p. 170.

(৪) বুদ্ধধর্মের Satanএর সহিত বৌদ্ধধর্মোক্ত মারের তুলনা করা হয়। Mara the tempter and prince of this world, the demon of passions, of lust and of death, in short the personification of evil, plays in Buddhist legend about the same part as the Christian Satan, the prince of darkness. According to the evangelical legend Jesus was also tempted by the devil in the wilderness just as the Buddha by the Mara. The Message of Buddhism by Subhadra Bhikkhu Edited by J. E. Ellam, p. 9.

আধুনিক স্থাপত্য

মানুষের প্রত্যেক সৃষ্টিতে তার আনন্দরসস্বরূপতা মূর্তি পরিগ্রহ করে। মানুষের সতত চেষ্টা,—তার মধ্যে যে অসীমের আভাস আছে, সেইটিকে সীমার মধ্যে ধরে লোক-লোচনের গোচর করা এবং তার দ্বারা নিজের অসীম উপলব্ধির আনন্দ অপরকে পরিবেষণ করা। যে যেই পরিমাণে এই অসীম অভিব্যক্তিতে সমর্থ হয়, সে তত বড় শিল্পী, সে তত বড় আর্টিষ্ট, সে তত বড় স্রষ্টা।

মানুষের আত্মার আনন্দরস-স্বরূপতা দেশে ও কালে শিকায় ও সাধনার বিভিন্ন আকার ধারণ করে। এই জন্য একই শিল্প একই সময়ে নানা দেশে নানা ভাবে আত্মপ্রকাশ করেছে। তাই চীন-জাপানের স্থাপত্য-

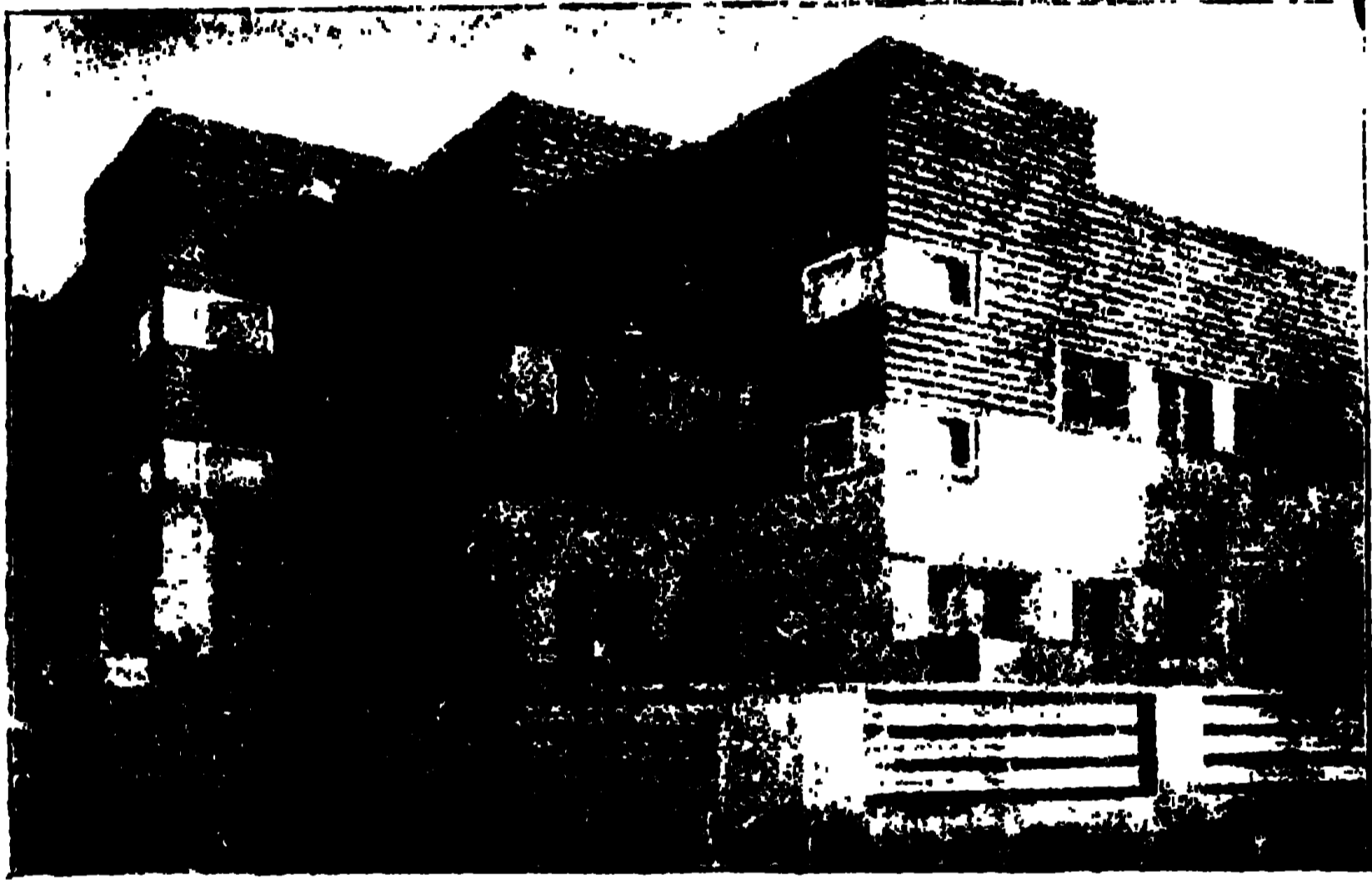

নূতন ধরণের 'ভিলা' বাড়ী

রীতি, ভারতীয় দ্রবিড় স্থাপত্য-রীতি, হিন্দু সারাসেনার স্থাপত্যরীতি, গ্রীক স্থাপত্য-রীতি প্রভৃতি কেউ কারও সদৃশ নয়, অথচ সবগুলিকেই সুন্দর বলতে হয়। প্রত্যেক শিল্পের মধ্যে এক এক যুগের এক এক জাতি তার বিশিষ্ট সৌন্দর্য্যবোধকে প্রকাশ করে এবং সমগ্র জাতীয় সৌন্দর্য্যবোধের সঙ্গে বিশেষ শিল্পীর ব্যক্তিগত সৌন্দর্য্যবোধও প্রকাশ পায়। এইখানেই অসীমের অসীমত্বের পরিচয়; তাকে নানা জনে নানা দিক থেকে দেখেও তার রূপের বৈচিত্র্যের ইয়ত্তা করতে পারে না।

মানবাত্মার সকল প্রকার প্রকাশ-চেষ্টার মধ্যে স্থাপত্য-রীতিই বিশেষ দৃষ্টি-আকর্ষক। যে দিন আদিম বর্কর মানব বস্ত্রজন্তুর সহচর থাকতে থাকতে বুদ্ধি প্রকাশ করে

চারটা ধুঁটির উপর একটা আচ্ছাদন চাপিয়ে নিজেকে রৌদ্র-বৃষ্টির অত্যাচার থেকে বাঁচাবার প্রথম চেষ্টা করেছিল, সেই দিনই সে নিজের বিশিষ্ট স্বাতন্ত্র্যেরও ভিত্তিপত্তন করেছিল। সেই কুঁড়ে কোঁপড়ী থেকে আরম্ভ করে মিশরের পিরামিড ও ভারতের তাজমহল পর্যন্ত যুগে যুগে দেশে দেশে মানুষের আত্মার আনন্দরসস্বরূপতা কতরূপে প্রকাশ পেয়েছে; তার কোনটা কাঁচ-চলা গোছের

সাদাসিধা, কোনটা বা বিরাটের জাঁকালো ঐশ্বর্য্যমণ্ডিত, আর কোনটা বা ফুলের মত অথবা তরুীতরুণীর মত অনির্কচনীয় সুন্দর!

প্রত্যেক দেশের এক এক যুগের স্থাপত্য সেই সময়-দেশের সেই সময়-

কার মানবসমাজের শিক্ষাদীকার সাক্ষী। প্রত্যেক জাতির দেব-মন্দির পারিপার্শ্বিক সমস্ত গৃহের চেয়ে উচ্চচূড় ও স্বতন্ত্র পদ্ধতির হয়ে এই ঘোষণা করে যে, ধর্ম্ম নব-জীবনের প্রধান সামগ্রী; সেইখানেই তার সঙ্গে অনন্ত অসীমের বিশেষ যোগ, নীল অসীম আকাশের পটভূমিকার সম্মুখে উচ্চচূড় মন্দির মানবাত্মার সতত উর্দ্ধমুখীনতাই নির্দেশ করে। অট্টালিকার সরল সমুন্নত স্থূল স্তম্ভগুলি মানব-চরিত্রের অটল গাম্ভীর্য্য ও দৃঢ়তা সূচনা করে; সুসমঞ্জস গম্বুজ মানব-চরিত্রের অগাধতারই প্রতীক।

প্রাচীন কালের গ্রাম ও নগর প্রায়ই সুবিন্যস্ত নয়; মানুষ যখন দেখলে যে, একা থাকলে তার আত্মরক্ষা করা হকর, তখন তারা স্বার্থপরতা থেকেই দলবদ্ধ—সমাজবদ্ধ



আধুনিক বাসভবন

হয়ে একত্র বাস করতে আরম্ভ করলে; কিন্তু সেই বাস-স্থাপনের মধ্যে কোনও শৃঙ্খলা বা পারিপাট্যের লক্ষণ প্রকাশ পেতো না। তাই প্রাচীন গৃহগুলি প্রায় একবিধ, পথ আঁকা-বাঁকা অপরিসর, সিঁড়ি সঙ্কীর্ণ ও খাড়া, ছাদ অল্প, কপাট কপাল-ভাঙা; কিন্তু এর মধ্যে স্বতন্ত্র হয়ে উঠেছে দেউল, মঠ, মন্দিরের চূড়া! যেন মানবাত্মা তুচ্ছতার উর্ধ্বে উঠে হাত বাড়িয়ে অনন্ত অসীমকে আলিঙ্গন করে ধরতে ব্যর্থ হয়ে উঠেছে। প্রাচীনকালে মানবের ধারণা ছিল, মানব-জীবনটা যেন অসীম থেকে বিচ্ছিন্ন হওয়ার একটা শাস্তি; তাই তারা ইহকালের চেয়ে পরকালের চিন্তা বেশী করত; এই ক্ষণভঙ্গুর মানব-জীবনের সুখ-স্বাচ্ছন্দ্যের দিকে তাদের বেশী লক্ষ্য ছিল না; কোনও মতে দিনগতি পাপক্ষয় করে সংসার-যাত্রা চুকিয়ে পরলোকে গিয়ে পড়তে পারলেই যেন তারা বাঁচে—জীবনান্তে তারা অনন্তধামে নিত্যস্থখে বাস করবে। ভারতবর্ষে ইহজীবনের অনিত্যতা যেমন প্রবলভাবে মানুষের মন অধিকার করেছিল, এমন আর কোনও দেশে নয়; তাই আদিম আৰ্য্যজাতির স্থাপত্য-নিদর্শন কিছুই খুঁজে পাওয়া যায় না। পৌরাণিক যুগের এবং হিন্দু অভ্যুত্থানের সময়ের কথা.

ছাড়িয়া দিলে বাঙ্গালা-সাহিত্য থেকে জানা যায়, খৃষ্টীয় ষোড়শ সপ্তদশ শতাব্দী পর্য্যন্ত এ দেশের রাজপ্রাসাদ পর্য্যন্ত বাশখড়, কাঠ-কুটা দিয়ে নির্মিত হ'ত। বাসগৃহ স্থায়ী করবার দিকে কারও চেষ্টাই ছিল না; প্রত্যেক গৃহস্থের আদর্শ ছিল লোমশ মুনি- যার গায়ের লোমসংখ্যা অনুসারে অসংখ্য ব্রহ্মার পতন ও অসংখ্য প্রলয়ান্ত-কাল পর্য্যন্ত পরমায়ু থাকা সম্বন্ধে যিনি রোজ-রুটি থেকে মাথা বাঁচাবার জন্তে একটি তালপাতা আচ্ছাদন দিয়ে ব'সে ছিলেন, সামান্য ক'টা

দিনের জন্তে চালা বাঁধার ক্লেশ স্বীকার করেন নি। সে কালের লোকেরা নিজেদের তুচ্ছতা ও অনন্ত অসীমের সত্যতা ঘোষণার জন্তই যেন নিজেদের বাসগৃহ অকিঞ্চিৎকর ও বিরাটের মন্দির বিরাট করেই গঠন করত; গৃহ তাদের প্রত্যেকের ব্যক্তিগত, কিন্তু মন্দির সমাজের সকলের।

তাহার পর সৌন্দর্য্যবোধের উন্মেষের সঙ্গে সঙ্গে স্থাপত্য-রীতির পরিবর্তন ঘটল। পথ প্রসার হ'ল, অট্টালিকা উন্নত, দৃঢ়, সুন্দর, সুবিগ্ৰহ হয়ে উঠল। স্রষ্টার আনন্দ ও সৌন্দর্য্যবোধ বিবিধ কারু-বৈচিত্র্যে প্রকাশ পেতে

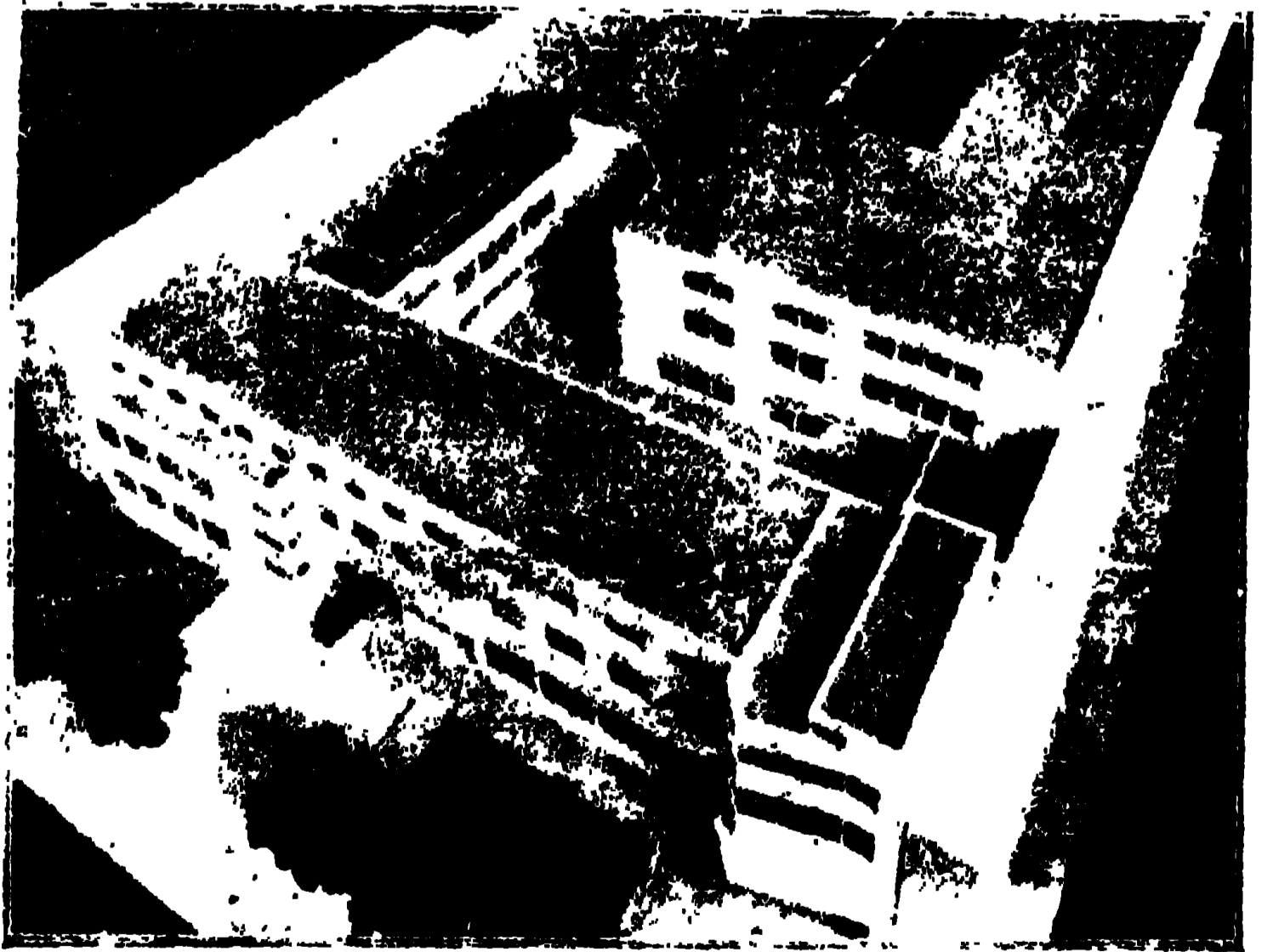

বালিনের আধুনিক বিরাট 'গান্ধাজ'

লাগল। প্রাচীন অপারিসর উচ্চ মন্দিরের স্থানে আয়ত বহুস্তম্ভযুক্ত মন্দির প্রস্তুত হ'ল, পুরাতন মন্দিরের সামনে নাটমন্দির, জগমোহন জোড়া হ'তে লাগল। পরলোকের সঙ্গে সঙ্গে ইহলোকটাও আমল পেতে আরম্ভ করলে। আগে প্রকাশ পেতো কেবল সমাজের সমষ্টিভূত অস্তিত্ব, এখন ব্যক্তিত্বও সমাদর পেতে লাগল।

রাখতে চায় না ব'লে রেখাও সরল সমান্তরাল অসংলগ্ন হয়ে সৌন্দর্য্যকে সীমাবদ্ধ করবার চেষ্টা করতে লাগল। এই ব্যক্তিস্বাতন্ত্র্যবোধ সর্বত্র প্রকাশ পেয়েছিল আমেরিকায়, তাহার পরে যুরোপে। তাই আমেরিকার স্থপতিরা যে স্থাপত্যরীতি উদ্ভাবিত করেছে, তাতে বক্ররেখা বর্জন ও সরলরেখার প্রাধান্য স্থাপনের সুস্পষ্ট চেষ্টা দেখা যায়।



হানোভারের সন্নিহিত একটি কারখানার আপিস-ভবন



৩১ল সহরে নূতন ধরণের আপিস-বাটা

ক্রমে এই ব্যক্তিস্বাতন্ত্র্য-বোধ সমাজে প্রবল হয়ে উঠল, তার ফল ইংলণ্ডের রাষ্ট্র-বিপ্লব ও রাজপদের উচ্ছেদ-সাধনের চেষ্টা, আমেরিকার স্বাধীনতা ঘোষণা, ইংরাজ দার্শনিকদের গণপ্রাধান্য ঘোষণা, ফরাসী রাষ্ট্র-বিপ্লব, ভারতের দিপাহী-বিদ্রোহ প্রভৃতি। এখন সকলেই স্ব স্ব প্রধান হয়ে ওঠার চেষ্টা করতে লাগল ব'লে শিল্প-পদ্ধতিও পরিবর্তিত হয়ে গেল। আগে বক্র কুণ্ডলী-পাকানো জটিল রেখাজালের ভিতর দিয়ে শিল্পীর সৌন্দর্য্য-বোধ আত্মপ্রকাশ করত, এখন কেউ কারও তোয়াক্কা

অট্টালিকা থেকে শুষ্ক বিদায় নিয়েছে, অলিন্দ বারান্দা কার্ণিশ অনাবশ্যকবোধে নির্বাসিত হয়েছে, কিন্তু প্রত্যেক অট্টালিকাই অভ্রভেদী হয়ে ব্যক্তিস্বাতন্ত্র্য স্পর্শভরে প্রকাশ করছে। আধুনিক ইमारতগুলির দেয়ালের গায়ে মানুষের মুখের ছায়াপাতে যে ছবি হয়, সেই ছায়া ছবির মত, মণ্ডনবিহীন কেবলমাত্র একটা আদ্রা মাত্র। মস্কো থেকে শিকাগো এবং বুডাপেস্ট থেকে প্যারিস পর্য্যন্ত সকল স্থানের স্থাপত্য এইরূপ বাহ্যল্যবর্জিত একবিধ হয়ে উঠে জগতে এক মহাগণতন্ত্রপ্রতিষ্ঠার সূচনা করছে।

চারু বন্দ্যোপাধ্যায়।



ফলের ব্যবস্থা

‘বন্দে মাতরম্’ মন্ত্রদ্রষ্টা ঋষি আমাদের দেশের সুফলা সুফলা শস্ত্রামলা রূপের বন্দনা করিয়াছেন। বাস্তবিক এমন সুলভ জল, অমৃতসজ্জাও ফল আর প্রচুর শস্ত্র কোনও দেশে পাওয়া যায় না। ফল মাহুষের একটি প্রধান খাদ্য। তাই যাহা কিছু পরিণাম, সুপরিণত, যাহা লাভযোগ্য, আকাজিক, তাহাকে আমবা ফলের সঙ্গে তুলনা করিয়া থাকি। ফলের মধ্যেই ষড়্‌রসের সমাবেশ আছে; রসনাতৃপ্তি ব্যতীত ফলের মধ্যে যে লবণ ও অম্লরস আছে, তাহা পাকাশয়, যকৃৎ, অন্ত্র প্রভৃতি পাক-যন্ত্রের বিশেষ উপকারী।

এই তত্ত্বগুলি বিশেষভাবে উপলব্ধি করিয়া যুরোপ-আমেরিকার উদ্যোগী পুরুষসিংহরা ফলের নানাবিধ ব্যবসায় করিয়া ধন আহরণ করিতেছেন। ফ্রুট-সল্ট বা ফলের লবণ, ফ্রুট-সিরাপ বা ফলের সরবৎ, ফলের রস বিদেশ হইতে আমদানী হয়, আর আমরা হঃসহ হঃখে অর্জিত অর্থ ব্যয় করিয়া সেগুলি ক্রয় করি। কতক ঔষধ-স্বরূপ এবং কতক বিলাসসামগ্রীস্বরূপ। এনো প্রভৃতির ফ্রুট-সল্ট, ক্যালিফোর্নিয়ার ডুমুরের সিরাপ রেচকরূপে সর্বত্র সমাদৃত; লেবুর ও জামের রস হজমী ও শীতলতা-সম্পাদক; অশ্রু ফলের রস সরবৎ পানীয় প্রস্তুতে সমাদৃত হইয়া থাকে।

বিদেশ হইতে ফলও কম আমদানী হয় না। কাবুল অঞ্চল হইতে নানাবিধ মেওয়া কাঁচা বা শুষ্ক অবস্থায় এ দেশে আমদানী হইয়া থাকে। সর্দা, তরমুজ, আঙ্গুর কাঠের বাস্তুর মধ্যে তুলার স্তবকের মধ্যে রক্ষিত হইয়াও এ দেশে আনীত হয়; পেস্তা, খাদাম, আখরোট, কিসমিস, মোনকা (কচি আঙ্গুর শুকানো), খোবানি, আলুশকর, চালগিজা, বেদানা প্রভৃতি শুষ্ক অবস্থায় এ দেশে কাবুল হইতে রপ্তানী হয়। ফল বহু দিন থাকে।

আরব, মিশর অঞ্চল হইতে খেজুর আমদানী হয়।

যুরোপ ও আমেরিকা হইতে বহুবিধ ফল টিনের কোটার সুরক্ষিত হইয়া এ দেশে আনীত হয়।

পাকা ফল শীঘ্র নষ্ট হইয়া যায়, পচিয়া যায়। তাই ফলের ব্যবসায় বিশেষ শঙ্কাজনক। তাই ফলকে পচন হইতে রক্ষা করিবার জন্ত নানা দেশে নানা উপায় উদ্ভাবিত হইয়াছে। ফল শুষ্ক করিয়া রক্ষা করার কৌশলে কাবুলীরা বিশেষ ওস্তাদ। টিনে ফল রক্ষায় যুরোপ-আমেরিকা দক্ষ।

আমাদের দেশে সকল রকম উপায়ই অল্পস্বল্প প্রচলিত আছে। আমাদের দেশে কেবলমাত্র বুনা নারিকেল ও পাকা কুমড়া শুষ্ক অবস্থায় অধিক দিন রাখার রীতি আছে। অনেক ফল আচার বা মোরব্বা করিয়া রাখা হয়। ইহা ব্যতীত অধিকাংশ ফলই মরুসুমকালে সুপক হইলে অল্প দিনের মধ্যেই নিঃশেষিত হইয়া যায়; দোকলা গাছের ফল ছাড়া অসময়ে সেগুলি পাওয়ার কোনও সম্ভাবনা থাকে না। আমাদের দেশের মোরব্বা খোলা পাত্রে থাকে, তাহার সঙ্গে বাতাসের অবাধ সংযোগ ঘটে, এ জন্ত সেগুলিকে গাঢ় শিরকা (চিনির রস) দিয়া রক্ষা করিতে হয়, কিন্তু তাহাতে ফলের আশ্বাদ অনেকটা অগুরূপ হইয়া যায়, গুণেরও তারতম্য ঘটে।

যুরোপে, আমেরিকায় ফলের মোরব্বা করা একটা খুব লাভজনক ব্যবসায় হইয়া উঠিয়াছে। সেখানকার ব্যবসাদাররা খুব পাতলা চিনির রসে ফল পাক করিয়া বায়ুশূন্য টিনের কোটার মোরব্বা বন্ধ করিয়া রাখে, এ জন্ত সেগুলি বহুকাল অবিকৃত থাকে; আমাদের দেশের মোরব্বার মত ঐগুলিকে মাঝে মাঝে রোজপক করিয়া দিয়া বাতাস হইতে সংক্রামিত জীবাণু ধ্বংস করিতে হয় না।

বিদেশের এই প্রণালীতে ফল-রক্ষার কৌশল শিখা করিয়া আসিয়া আমাদের দেশেও হই এক জন উদ্যোগী

পুরুষ বহু লক্ষ টাকা উপার্জন করিয়া অল্পদিনের মধ্যে ধন-পতি হইয়াছেন। ইহারা আম, লিচু, আনারস মোরকা করিয়া বিদেশে রপ্তানী করেন। একটি ব্যবসাদার আমাদের দেশী সন্দেশ-রসগোল্লাও টিনে পুরিয়া বিদেশে রপ্তানী করিতেছেন।

আমাদের দেশে এমন কতকগুলি ফল হয়, যাহা অন্য দেশে হয় না, যেমন আম, অথবা অন্যদেশ হইতে আমদানী ফল তাহার মাতৃভূমি হইতেও দত্তক মাতৃভূমিতে উৎকৃষ্ট হয়, যেমন মঙ্গঃফরপুরের গোলাপ-গন্ধী বীজহীন লিচু। বিদেশে এই সব ফল খুব সমাদৃত। তাহা ছাড়া আনারসের আদর বোধ হয় সর্বাপেক্ষা অধিক; অল্পমধুর ফল রসনাতৃপ্তিকর বেশী। আমাদের দেশে শ্রীহট্টের আনারস মিষ্ট ও স্বাদুতার জন্য প্রসিদ্ধ। যশোহর খুলনারও অনেক স্থানে খুব বড় সুমিষ্ট আনারস উৎপন্ন হইয়া থাকে।

বেকার কর্মপ্রার্থী শিক্ষিত যুবকদিগের এই ব্যবসার দিকে মনোযোগ আকৃষ্ট হওয়া উচিত। প্রথম কিছু দিন বিদেশের বা দেশের মোরকার কারখানায় শিক্ষানবিশী করিয়া সমস্ত তত্ত্ব আয়ত্ত করিতে পারিলে এই ব্যবসারে লাভবান হওয়ার সম্ভাবনা খুব বেশী।

আমরা এই সঙ্গে আমেরিকার অধিকৃত প্রশান্ত মহা-সাগরস্থিত হাওয়াই দ্বীপপুঞ্জের হনোলুলু দ্বীপে একটি আনারস-মোরকার কারখানার কথা উল্লেখ করিতেছি। এই কারখানায় হাওয়াই, ফিলিপিনো, চীনা, জাপানী, কোরিয়ান, পর্তুগীজ প্রভৃতি নরনারী কায করিয়া থাকে। এখানে কলে আনারস ছাড়ানো হয়; কিন্তু হাতে করিয়া ছুরী বা নখ দিয়া আনারসের চোখ তুলিয়া ফেলিতে হয় এবং ছই ধারের খোসা টাচিয়া দিতে হয়। ফল বা আনারসের চাকী হাত দিয়া স্পর্শ করা হয় না; পাছে কারিগরদের হাতের স্পর্শে জীবাণু সংক্রামিত হইয়া মোরকা নষ্ট হইয়া যায়, এই আশঙ্কায় সকল কারিগর মেয়ে-পুরুষই রবারের দস্তানা বা হাত-মোজা পরিয়া কায করে। রবারের দস্তানা ও ছুরী প্রভৃতি সমস্ত উপকরণই ডাক্তারী অস্ত্রচিকিৎসার উপকরণের মত শোধন-করা জীবাণু-মুক্ত থাকে; কারিগরদের জামা-কাপড়ও শোধন করা নির্মল রাখা হয়। আমরা শুচিতার বড়াই করি, কিন্তু আমাদের শুচিতা এখন অর্থহীন হইয়া উঠিয়াছে।

কিন্তু আমাদের এই প্রাচীন শুচিতাজ্ঞানের সাক্ষরূপ মোরকা-চার্টনির একটি নাম প্রচলিত আছে—আচার!

চারু বন্দ্যোপাধ্যায়।

শিশাল শল-শিল্প

অনেকেই অবগত আছেন যে, পশ্চিমবঙ্গে জলাভাবে কয়েক বৎসর হইতে চাষের জমী কমিয়া আসিতেছে। এই সমুদয় জমীতে জলসেচনের ব্যবস্থা বহু ব্যয়সাপেক্ষ এবং সরকারী সাহায্য ব্যতীত উহা কার্যে পরিণত হওয়া সম্ভব-পর নহে। এতদ্ভিন্ন আর এক শ্রেণীর জমী বাঁকুড়া, বীরভূম, মেদিনীপুর প্রভৃতি জিলায় দৃষ্ট হয়, যেগুলি লাল কঁাকর অথবা ঘুটিংময়। সচরাচর একরূপ জমীতে কোন চাষ হয় না এবং অধিকাংশ স্থলেই উক্ত প্রকারের জমী সাধারণ ফসলাদি উৎপাদনের উপযোগীও নহে। এইরূপ কঠিন অমূর্কর জমীর সদ্যবহারের উপায় কি?—কেবল এক জাতীয় ফসলই এই সমস্ত অঞ্চলে উৎপাদিত হইতে পারে এবং উহা অনাবৃষ্টিসহ, স্থূলপত্রবিশিষ্ট, কঠিনপ্রাণ ও দীর্ঘস্থায়ী হওয়া আবশ্যিক। প্রকৃতির নিয়মে বিশেষ বিশেষ অবস্থার জন্য বিশেষ বিশেষ ব্যবস্থাও আছে। দেখিতে পাওয়া যায় যে, উক্ত প্রকারের কঠিন অমূর্কর জমীতে কয়েক জাতীয় উদ্ভিদ স্বভাবতঃ জন্মিয়া থাকে; তন্মধ্যে ব্যবহারিক হিসাবে সূঁচমুখী, মুর্গা, বিলাতী কেয়া প্রভৃতিই প্রধান। সূঁচমুখী স্থূল, গোলাকার, সূঁচ্যগ্রপত্রবিশিষ্ট গাছ; ইহা বঙ্গদেশের প্রায় সকল জিলাতেই দেখা যায়; পক্ষান্তরে, মুর্গা-জাতীয় উদ্ভিদ প্রায়ই পাথুরে মাটি-সম্বন্ধিত জিলাগুলিতেই আবদ্ধ। তত্ত্ব উৎপাদনে এই প্রকার গাছের যথেষ্ট প্রাধান্য আছে। কতিপয় জাতীয় সূঁচমুখী ও মুর্গা ভারতের আদিম অধিবাসী; অন্য কতকগুলি প্রথমতঃ বিদেশ হইতে প্রবর্তিত হইলেও এখন এতদেশে সাধারণ হইয়া পড়িয়াছে। 'শিশাল' শব্দ এই শ্রেণীর অন্তর্ভুক্ত। উৎকৃষ্ট, অপকৃষ্ট হিসাবে এই সমুদয় উদ্ভিদ হইতে নানা শ্রেণীর তত্ত্ব প্রস্তুত হইয়া থাকে এবং তৎসমুদয় নানাবিধ দ্রব্য উৎপাদনে প্রয়োগ করা হয়—তন্মধ্যে দড়ি-দড়া, থলে-চট, মাছুর, গালিচা, বিশেষ কার্যোপযোগী বস্তাদিই অশ্রু-তম। তত্ত্ব-নিকাশন উপলক্ষে পত্র হইতে যে প্রভূত পরিমাণ

পিণ্ড অথবা পাল্প (pulp) বাহির হয়, তাহা সাধারণ ক্ষেত্রজ সারের সহিত মিশ্রিত করিয়া মূল্যবান ফসলে প্রয়োগ করাও চলে। মেক্সিকো দেশে 'শিশাল' শগের পুষ্পদণ্ডনিঃসৃত রস হইতে এক প্রকার মণ্ডও প্রস্তুত হইয়া থাকে। পূর্ব-আফ্রিকা, মরিচঘাঁপ, মধ্য-আমেরিকা, মিশর, ওয়েস্ট ইণ্ডিজ প্রভৃতি দেশে খেতানগণ বড় বড় বাগিচা প্রস্তুত ও তন্তু-নিষ্কাশনের কারখানা স্থাপন করিয়া এই শ্রেণীর উদ্ভিদ হইতে যথেষ্ট লাভ করিতেছেন। এতদেশেও জমীদার অথবা ধনিগণ উপযুক্ত চেষ্টা করিলে পতিত জমীতে মুর্গা প্রভৃতির চাষ ও তন্তু উৎপাদন করিয়া লাভবান হইতে পারেন।

মুর্গা ইত্যাদির উৎকৃষ্ট জাতি

তন্তুর উৎকর্ষা ও পরিমাণাধিক্য হিসাবে কেবল কয়েকটি-মাত্র জাতি চাষের উপযুক্ত; তাহাদের সংক্ষিপ্ত বিবরণ নিম্নে প্রদত্ত হইল :—

১। সঁচমুখী (*Sansivieras*) পূর্ববঙ্গের অনেক জিলাতেই দৃষ্ট হয়; ফরিদপুরে ইহার দড়ি-দড়া ও জালও প্রস্তুত হইতে দেখা যায়। ইহার তন্তু চক্চকে ও দেখিতে রেশম সদৃশ, কিন্তু হ্রস্ব; অধিকাংশ জাতিরই তন্তু ৩ ফুটের অধিক হয় না। কেবল *S. Trifascita* জাতির তন্তুই ৪ ফুট পর্যন্ত দীর্ঘ হইয়া থাকে। চাষ করিতে হইলে ইহারই চাষ করা ভাল; কলিকাতার উপকণ্ঠে এই জাতি বিরল নহে। মুর্গা অপেক্ষা সঁচমুখীর জন্ত ঈষদধিক সরস জমী আবশ্যিক হইলেও ইহার চাষে অল্প সুবিধা আছে;— ফসল কাটিতে দেরী হইলেও বিশেষ ক্ষতি হয় না এবং কর্তিত ফসল কিছু দিন রাখা চলে; সঙ্গে সঙ্গে তন্তু-নিষ্কাশন আবশ্যিক হয় না।

২। মুর্গা (*Agaves*); তিন জাতীয় মুর্গা ভারতের আদিম অধিবাসী এবং দাক্ষিণাত্য হইতে হিমালয়ের পাদদেশ পর্যন্ত স্থানে স্থানে পর্যাপ্ত পরিমাণে স্বভাবতঃ জন্মিয়া থাকে; দেশভেদে উহাদের নানা নাম রহিয়াছে।

A. lurida, *A. Americana* ইহার তন্তু উইপোকাকর আক্রমণসহ; মরিচঘাঁপে ক্রমাগত ইকুচাব দ্বারা জমী নীরস হইয়া পড়িলে তথায় মুর্গা চাষ করা হয়। মুর্গার পিণ্ড কাগজ প্রস্তুতের পক্ষে বিশেষ উপযোগী।

A. Vivipara বোম্বাই প্রদেশে ইহার অন্তর্বিস্তর চাষ হয় এবং ইহা বোম্বাই মুর্গা নামে পরিচিত।

A. Rigida Var. *longifolia* (হাতী মুর্গা) মধ্য-প্রদেশ ও ভারতের অন্যান্য বারিপাত-বিরল অংশে এই জাতি দেখা যায়। ইহার পত্রে তন্তুর পরিমাণ অন্যান্য জাতি অপেক্ষা অধিক, কিন্তু তন্তু নিকৃষ্ট শ্রেণীর।

'শিশাল' পূর্বোক্ত জাতিরই একটি উপজাতি, *A. Rigida* Var. *Sisalana*। পূর্ববঙ্গ ও আসামে ইহা বেশ জন্মায়, কিন্তু ইহার চাষের পক্ষে শুষ্ক পাথুরে জমীই ভাল। 'শিশাল' শগ নিজেকে এত পারিপার্শ্বিক অবস্থার উপযোগী করিয়া লইতে পারে যে, ইহা যে কোন স্থানে জন্মান যাইতে পারে। অবশ্য মূল্যবান ফসলের জমীতে শিশাল শগ জন্মান অর্থোক্তিক। আজকাল পৃথিবীর তন্তু-বাজারে ইহার প্রসার ক্রমশঃই বৃদ্ধি পাইতেছে।

৩। বিলাতী কেয়া (*Fourcroya gigantea*) মরিচঘাঁপ ইহার জন্মস্থান বলিয়া ইহাকে মরিচঘাঁপের শগ বলা হয়; ইহার তন্তু সর্বাংশে শিশালেরই সমতুল্য। শিশালের জমী অপেক্ষা নিকৃষ্টতর জমী হইলেও ইহার ক্ষতি হয় না। বরং জমী যত কঠিন ও অশুর্কর হয়, ততই তন্তুর পরিমাণ অধিক হয়; দৃষ্টান্তস্বরূপ বলিতে পারা যায় যে, পূর্ববঙ্গ আসামজাত পত্রে মোটে শতকরা ২—২½ ভাগ আইশ থাকে, কিন্তু মধ্যপ্রদেশের সম্বলপুর অঞ্চলের পত্র হইতে ৪—৪½ ভাগ তন্তু পাওয়া যায়। ইহার পত্রগুলি ৬৭ ফুট লম্বা ও ৫৬ ইঞ্চি চওড়া হইয়া থাকে। বেঙ্গল নাগপুর রেলের খড়্গাপুর স্টেশন অতিক্রম করিয়া লাইনের ধারে অনেকেই স্থানে স্থানে এই উদ্ভিদ দেখিয়া থাকিবেন। ইহার ১৫।২০ ফুট উচ্চ পুষ্পদণ্ড সহজেই দৃষ্টি আকর্ষণ করিয়া থাকে।

আমরা এ স্থলে যে কয়েকটি জাতির আলোচনা করিলাম, সেগুলি একই বর্গের (*Natural order*) অন্তর্ভুক্ত— উহার বৈজ্ঞানিক নাম—*Amaryllideae*। সঁচমুখী, মুর্গা ও বিলাতী কেয়া প্রভৃতির চাষ অথবা তন্তু-নিষ্কাশন সম্বন্ধে জাতি হিসাবে পদ্ধতির সামান্য পার্থক্য থাকিলেও সাধারণ প্রণালী প্রায় একইরূপ। বর্তমান প্রবন্ধে শিশাল শগকেই প্রধান লক্ষ্য করা হইয়াছে, কিন্তু অনেক উদ্ভিদই মুর্গা ও বিলাতী কেয়া সম্বন্ধে সাধারণভাবে প্রযুক্ত।

চাষের উপযুক্ত স্থান

সরস পলি মাটিতে মুর্গা সতেজে জন্মাইয়া থাকে বটে, কিন্তু পত্রের তন্তুর মাত্রা কম হয়। সমুদ্র-উপকূলবর্তী বালুকা-ময় অনুর্বর জমি, লাল কঙ্করময় মাটি ও ঘুটিংযুক্ত নিকৃষ্ট মৃত্তিকা,—এই সমুদয়ই মুর্গা চাষের উপযুক্ত। ফলতঃ যে স্থলে অল্প ফসল জন্মাইতে পারা যায়, সে স্থলে মুর্গা রাষ নিশ্চয়োজন। অত্রাশ্রম দেশে পরীক্ষা দ্বারা স্থিরীকৃত হইয়াছে যে, চুণযুক্ত অনুর্বর জমিতেই মুর্গা উত্তমরূপে জন্মিয়া থাকে। বাকুড়া, বীরভূম, মেদিনীপুর ও বর্ধমানের কিয়দংশে মুর্গা চাষের উপযুক্ত অনাবাদী জমি অনেক পাওয়া যাইতে পারে। পূর্ববঙ্গ ও আগামে মুর্গা চাষ অবিদিত নহে। চা-বাগানওয়ালাগণও এক সময়ে গৌণ ফসলরূপে মুর্গা চাষ করিতেন। কিন্তু উক্ত স্থানসমূহে মুর্গা চাষ তেমন লাভজনক হয় নাই, তাহার প্রধান কারণ এই যে, চাষের খরচ অধিক পড়িয়াছিল এবং উৎপাদিত তন্তুর মাত্রা কম হইয়াছিল। আবার তন্তুর মাত্রা কম হইবার হেতুই অল্পযুক্ত জমিতে চাষ। সরস মৃত্তিকা, আর্দ্র বায়ু এবং পর্যাপ্তপরিমাণ বারিপাতও মুর্গা চাষের প্রতিকূল। মাদ্রাজ প্রদেশে হিন্দুপুর (অনন্তপুর জিলা) নামক স্থানে সরকার কয়েক বৎসর মুর্গা চাষ করিয়া লাভবান হইতে পারেন নাই; মৃত্তিকা ও জাতিনির্বাচন সম্বন্ধে এত অবহেলা প্রদর্শিত হইয়াছিল যে, দেশী *lurida*, শিশাল ও বিলাতী কেয়া হইতে যথাক্রমে মাত্র শতকরা ১.৪, ৩.০ ও ৩.৪ ভাল তন্তু পাওয়া গিয়াছিল। পক্ষান্তরে, দক্ষিণ-ত্রিবাকুরে দেশী *longifolia* জাতি চাষ করিয়া বিশেষ সুবিধা হইয়াছে; বস্তুতঃ তদ্রূপে মুর্গাজাত স্ত্রী, দড়ি ও কাছি লইয়া একটি ক্ষুদ্র কীবসায় প্রতিষ্ঠিত হইয়াছে। বাক্সালোর সহরের নিকটে গঞ্জুর ফাইবার কোম্পানী দেশী ও বিলাতী মুর্গা চাষ দ্বারা বেশ লাভ করিতেছেন। বোম্বাই প্রদেশেও এইরূপ ২৩টি কোম্পানী আছে। ফলতঃ যদি স্থান উপযুক্ত হয়, তন্তু-নিষ্কাশনের আধুনিক প্রথা অবলম্বিত হয় এবং নিকটবর্তী বাজার অথবা বন্দরে মাল পৌঁছাইয়া দেওয়ার খরচ অত্যধিক না হয়, তাহা হইলে মুর্গা চাষে লোকসান হইবার কোন সম্ভাবনা নাই। এ স্থলে ইহা উল্লেখ করা আবশ্যিক যে,

মুর্গা চাষের জন্য তত জল আবশ্যিক না হইলেও, তন্তু প্রস্তুতের জন্য যথেষ্ট জল আবশ্যিক। সেই জন্য বাগিচার ভিতর অথবা নিকটে বাহাতে জলাশয় থাকে, তাহাও দেখা দরকার।

চাষ-প্রণালী

সামান্য জমিতে মুর্গা চাষ করিয়া ব্যবসায়ের হিসাবে কোন লাভ নাই। বড় বড় বাগিচায় এক একটি ক্ষেত্রের পরিমাণ অনূন ১ শত ২০ বিঘা, এইরূপ কয়েকটি ক্ষেত্র লইয়া একটি বাগিচা হয়। এতদ্দেশেও যাহারা প্রথমে এই কার্যে হস্তক্ষেপ করিবেন, তাঁহাদের পক্ষেও ১ শত বিঘার কম আয়তনের ক্ষেত্র রচনা করা উচিত নহে; কারণ, তাহা হইলে চাষ ও তন্তু-নিষ্কাশনের খরচের অল্পপাতে লাভের মাত্রা কম হইবে। আবার ক্ষেত্রসংলগ্ন এমন জমিও থাকা চাই—যেখানে আবশ্যিক হইলে চাষ বাড়াইতে পারা যায়। ক্ষেত্রনির্বাচনের পর একবার জমি কর্ষণ করিয়া দেওয়া আবশ্যিক। সকল জাতীয় মুর্গার তেউড় (Sucker) হইয়া থাকে; এতদ্বিধ পুষ্পদণ্ডের ফুলগুলি মুখীতে পরিণত হয়। চাষের জন্য এই সকল মুখী অথবা তেউড় চারা-ক্ষেত্রে পুতিয়া রাখিতে হয়। এক বৎসরে এই তেউড়-গুলি প্রায় ১ হাত বড় হয়। ক্ষেত্র প্রস্তুত হইলে-বিঘা প্রতি ২ শত ৫০টি চারা হিসাবে চারাগুলি তুলিয়া বসান দরকার। পত্রপ্রান্তে কাঁটায়ুক্ত জাতির পক্ষে অধিক এবং কাঁটাবিহীন জাতির পক্ষে অল্প ব্যবধান আবশ্যিক হয়। কিন্তু জাতি হিসাবে ব্যবধানের পরিমাণ যাহাই হউক না কেন, চারা-সারিগুলি ঠিক সোজা হওয়া আবশ্যিক। তাহা না হইলে পাইট ও পাতা কাটা উভয় কাষেরই অসুবিধা হয়। বৈশাখ জ্যৈষ্ঠ মাসে মাটি কোপাইয়া বর্ষার প্রারম্ভেই চারা বসাইতে পারা যায়। ক্ষেত্রে চারা বসাইবার তৃতীয় বৎসর পরেই পাতা কাটিবার উপযুক্ত হয় এবং তৎপরে ১০।১৫ বৎসর পর্য্যন্ত ফসল পাওয়া যাইতে পারে। ফুল হইলেই গাছ মরিয়া যায়। সমতল প্রদেশে ৪র্থ কিংবা ৫ম বৎসরেই কোন কোন স্থানে ফুল হইতে দেখা গিয়াছে। তাহাতে চাষীর সমূহ ক্ষতি। কোন কোন বিশেষজ্ঞের মত এই যে, তৃতীয় বৎসর হইতে পাতা কাটিতে আরম্ভ করিলে এবং ঘুটিংযুক্ত মাটিতে চাষ করিলে পুষ্প বিলম্বে

প্রকাশ পায়। পাতা কাটার সঙ্গে সঙ্গে গাছের নীচের তেউড়গুলি তুলিয়া চারা-ক্ষেত্রে রোপণ করা দরকার; তেউড় থাকিলে গাছ হীনবল হইয়া পড়ে। পাতা যখন

এবং কাঠের তক্তার উপর পিটিয়া তক্ত বাহির করিয়া লইবার সুবিধা হয়। এই প্রথায় ছইটি অসুবিধা আছে; প্রথমতঃ মূর্গাপত্রে ৯৫ ভাগই শাঁস এবং ৫ ভাগ তক্ত; উক্তরূপে পত্র ছেঁচিলে শাঁসের অপচয় হয়; দ্বিতীয়তঃ পাতা পচাইবার জন্য জলাশয়ও খারাপ হয়। পক্ষান্তরে, Softening Machine নামক যন্ত্র দ্বারা উক্ত কার্য করিলে অপচয় বন্ধ হয় এবং তক্তও সহজে নিক্ষেপিত হয় ও উৎকৃষ্ট শ্রেণীর ছইয়া থাকে। এইরূপ একটি কলের মূল্য প্রায় ১ হাজার ৪ শত টাকা।

পত্র নিষ্পেষিত হইলে উহাকে নিক্ষেপন যন্ত্রে দিতে হয়। ইহাতে তক্ত পৃথক হইয়া বাহির হইয়া আইসে। বড় বড় কারখানায় বাষ্পপরিচালিত যেকোন নিক্ষেপন যন্ত্র ব্যবহৃত হয়, তাহার

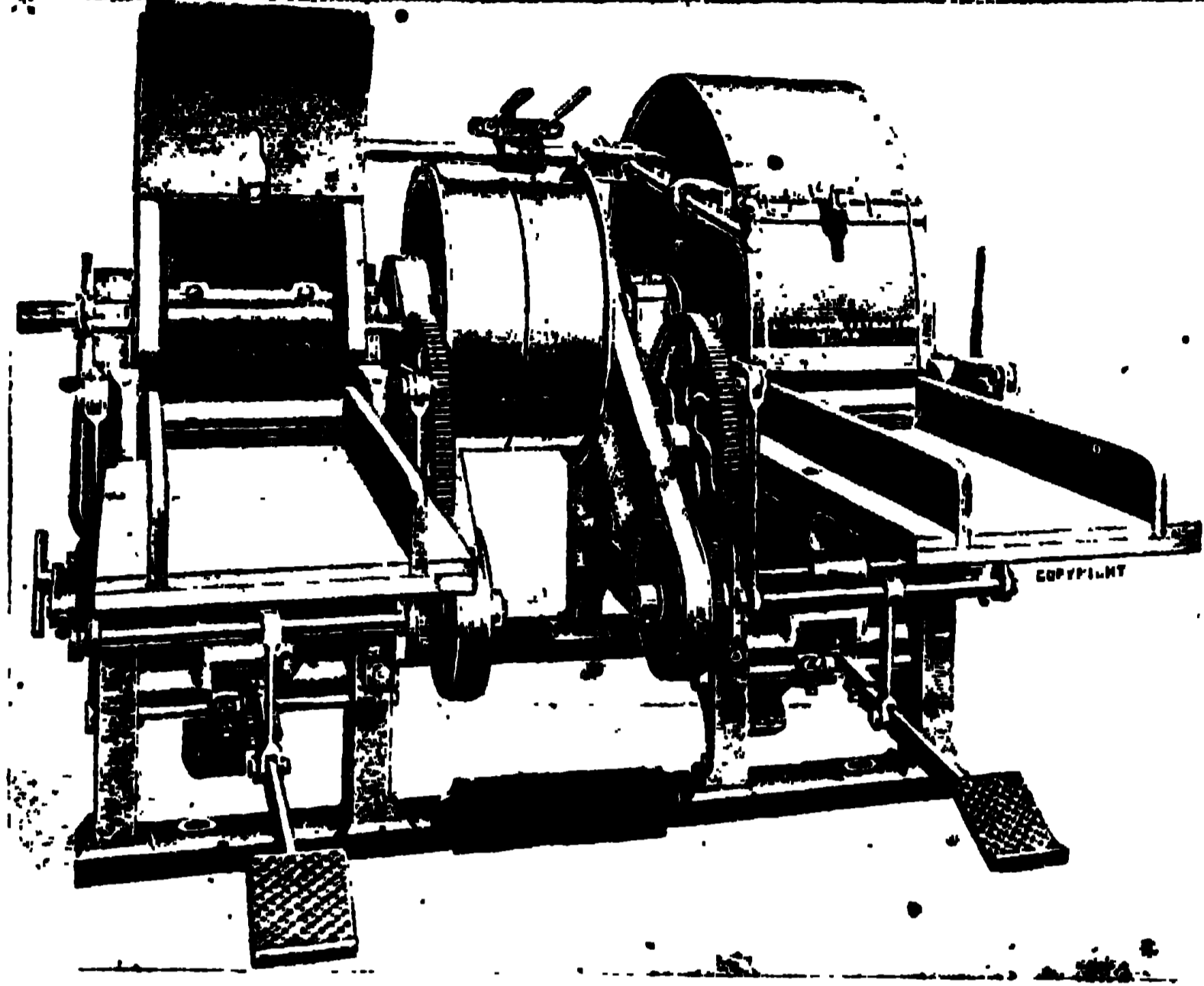

তক্ত-নিক্ষেপনের বড় কল

হেলিয়া পড়ে, তখনই উহা কাটিবার উপযুক্ত হয়। প্রত্যেক গাছ হইতে বৎসরে প্রায় ৩০টি পাতা পাওয়া যায়। ছোট বড় বাছাই করিয়া ৫০টি পাতা দ্বারা এক একটি বাণ্ডিল বাঁধা উচিত। ইহাতে পরে কার্যের অনেক সুবিধা হয়। এক জন মজুর দিনে প্রায় দেড় হাজার পাতা কাটিতে পারে। 'শিশাল' শণের ১ হাজার পাতায় প্রায় ৩০সের পরিষ্কৃত তক্ত পাওয়া যায়। পাতায় তক্তের অল্পপাত অল্পসারে বিধা প্রতি ৫ মণ হইতে ৭ মণ তক্ত পাওয়া যাইতে পারে। অল্প জাতীয় মূর্গার তক্তের উৎপাদনের হার ৩-৪ মণ। একবার চারা রোপণের পর সময় সময় নিড়ান ভিন্ন মূর্গার অল্প কোন 'পাইট' নাই।

তক্ত-নিক্ষেপন

মূর্গার পাতা কাটা হইলে উহা আর ফেলিয়া রাখা চলে না। অবিলম্বে তক্ত-নিক্ষেপনের ব্যবস্থা করা প্রয়োজন। দেশীয় প্রথায় একটি মন্থণ প্রস্তরখণ্ডের উপর রাখিয়া পাতাকে কাঠের মুণ্ডর দ্বারা উত্তমরূপে ছেঁচিয়া দেওয়া হয়; পরে ২।৪ দিবস জলে ভিজাইয়া রাখিলেই উহা নরম হইয়া যায়

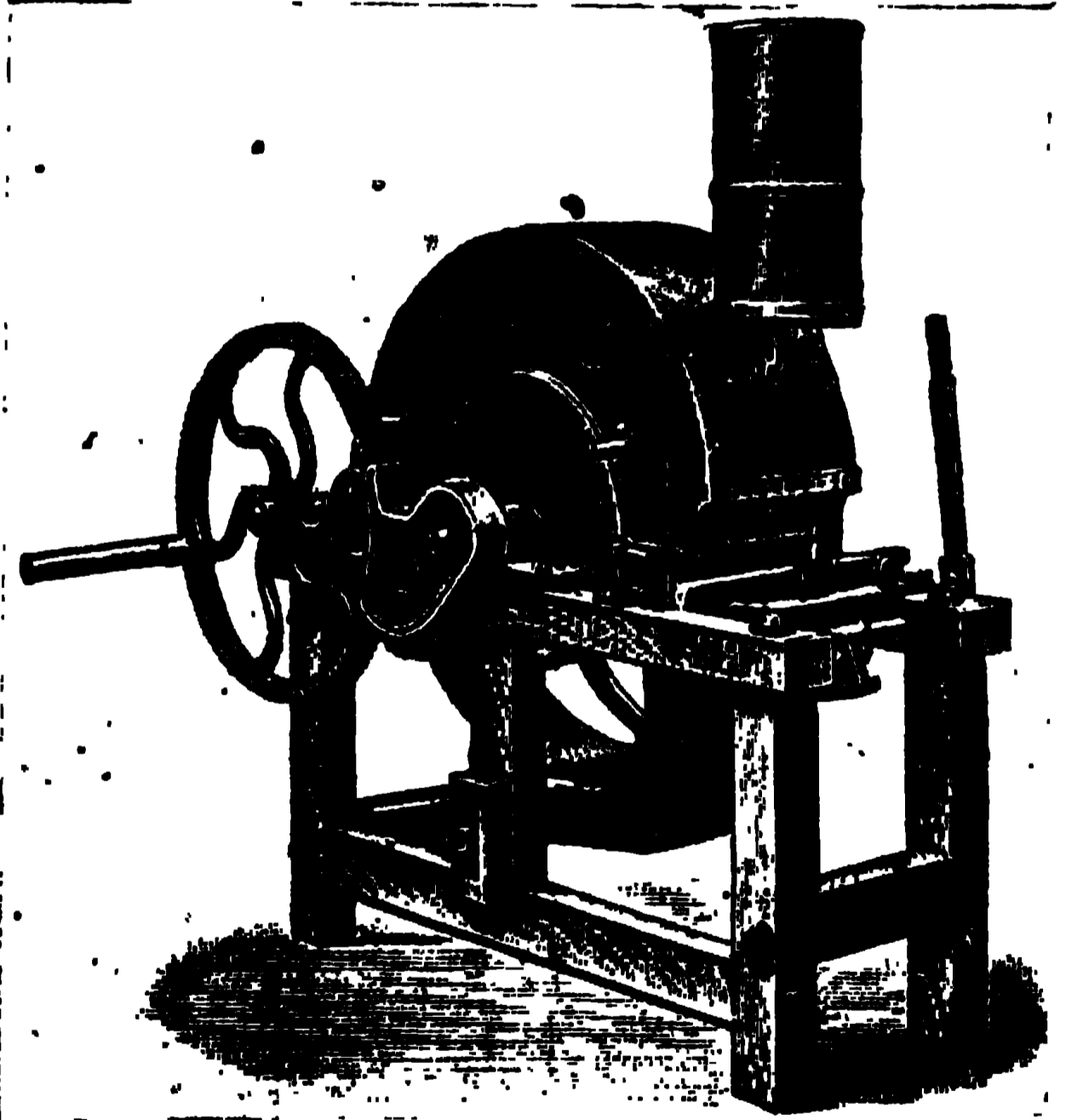

তক্ত-নিক্ষেপনের হস্ত-পরিচালিত কল

একটি চিত্র এ স্থলে প্রদর্শিত হইল। কিন্তু এতদেশে সকলে ইহা ব্যবহার করিবার মত মূলধন সংগ্রহ না করিতে পারেন; যাহাদের অল্প মূলধন, তাঁহাদিগের পক্ষে ২ জন মজুর দ্বারা পরিচালিত ছোট কলই ভাল;

ইহাতেও দৈনিক কিছু কম ২ মণ তন্তু প্রস্তুত হইয়া থাকে। ইহারও একটি চিত্র এ স্থলে দেওয়া হইল। আমরা পূর্বেই বলিয়াছি যে, তন্তু-নিষ্কাশনের জন্য যথেষ্ট পরিমাণে জল আবশ্যিক। বড় কলের জন্ত উপরে জলের চৌবাচ্চা রাখিয়া পত্র পরিষ্কার করিবার পাत्रে জল যোগাইতে হয়। ছোট কলে জল যোগাইবার একটি টব রাখিয়াছে, তাহা চিত্রেই দেখিতে পাওয়া যাইতেছে। ইহাও কল চালাইবার সময় যাহাতে সর্বদা জলপূর্ণ থাকে, তাহা দেখিতে হইবে। এক শত বিঘার ক্ষেত্রের জন্য ছোট কলই যথেষ্ট এবং পাতা নরম করিবার কল যদি না লওয়া হয়, তবে আক-মাড়া কল দ্বারা সে কাষ চলিতে পারে; অবশ্য, আকমাড়া কলের রোলারগুলি নালীযুক্ত (grooved) না হইয়া সমান (plain) হওয়া চাই। কিন্তু একটি Softening Machine ১০টি নিষ্কাশন যন্ত্রকে নিষ্পেষিত পত্র যোগাইতে পারে। আকমাড়া কল দ্বারা সেরূপ সূচাক্র অথবা প্রচুরভাবে কাষ হয় না। একটি ছোট নিষ্কাশন যন্ত্রের মূল্য ১ হাজার ২ শত টাকা।

নিষ্কাশন যন্ত্র হইতে তন্তু বাহির হইয়া আসিলে উহাকে উত্তমরূপে শুষ্ক করা আবশ্যিক। শুষ্ক তন্তুকে খুঁটির গায়ে আছড়াইয়া পরিষ্কার করা হয়; তাহাতে ক্রস করার কাষ্য হইয়া থাকে, ক্রস করার বিশেষ কলও আছে। বলা বাহুল্য যে, কল দ্বারা ক্রস করিলে তন্তুর মূল্য বৃদ্ধি পাইয়া থাকে। ক্রস করার পর তন্তুকে ৩৯ ইঞ্চি মোটা বাণ্ডিল করিয়া বাঁধিতে হয়। বাঁধিবার জন্ত অল্প দড়ি অপেক্ষা মূর্গাতন্তু ব্যবহার করাই ভাল। বাণ্ডিলগুলিকে আবার চাপ দিয়া ২।৩ হন্দর ওজনের গাঁইট বাঁধা দরকার। লোহার পাত দ্বারা গাঁইট মুড়িতে হইলে তাহার নীচে চট প্রভৃতি দেওয়া আবশ্যিক, নতুবা তন্তুর ক্ষতি হওয়ার সম্ভবপর। শক্ত দড়ি দিয়া বাঁধিলেও উপরে চট দিয়া ঢাকিয়া দেওয়া ভাল; তাহা হইলে তন্তুর গুত্রবর্ণ অবিকৃত থাকে। মূর্গা-তন্তুর স্থানীয় কাটতি অপেক্ষা বিলাতী চালানই অধিক।

আমরা এ স্থলে 'শিশাল' শণ প্রস্তুতের যে প্রণালীর উল্লেখ করিলাম, তাহা এতদেশীয় ক্ষুদ্র ধনিগণের উপযুক্ত। কেবল যে স্থলে কল ব্যবহার না করিলে খরচ অনেক বাড়িয়া যায় ও অপচয় হয়, সেরূপ স্থলেই হস্তপরিচালিত

কল ব্যবহারের উপদেশ দেওয়া হইয়াছে। পূর্ব-আফ্রিকা ও অন্যান্য দেশের বাগিচাওয়ালারা কিন্তু বহু বিস্তৃতভাবে অন্ততঃ ৫।৬ হাজার বিঘায় মূর্গা চাষ করেন এবং তন্তু প্রস্তুতের সমস্ত কাষ্যই কল দ্বারা সম্পন্ন হয়। এঞ্জিন, বয়লার, কোমলকরণ, নিষ্কাশন, ক্রস দেওয়া ও শুষ্ক করিবার কল ও গাঁইট বাঁধার যন্ত্রসহ একটি পূরা 'সেট' কলের মূল্য একরূপ স্থলে প্রায় এক লক্ষ ১৫ হাজার টাকার কম পড়ে না। সেরূপ ভাবে কাষ্য করিবার সময় এখনও এতদ্রুপে আইসে নাই; কারণ, মূর্গার তেমন বিস্তৃত চাষই অসম্ভব নাই।

অন্যান্য দেশে যেখানে মূর্গা উৎপাদন ও তন্তু-নিষ্কাশন স্বতন্ত্র কারবাররূপে পরিচালিত হয়, সেখানে দেখা গিয়াছে যে, প্রতি ২০ টন পাতার মূল্য ১ শত ৩৫ টাকা পড়ে; কলওয়ালাগণ উহা হইতে ১ টন তন্তু নিষ্কাশন করেন। তাহাতে তাঁহাদের সর্বপ্রকার খরচ মায় মূলধনের সুদ হিসাব করিয়া প্রতি টন তন্তুতে ৭৫ টাকা খরচ পড়ে। সুতরাং এক টন শিশাল শণ প্রস্তুতের মোট ব্যয় হয় ২ শত ১০ টাকা; ইহার মধ্যে বিলাতের বাজারে পাঠাইবার জাহাজ ভাড়া, বিক্রয়ের কমিশন ইত্যাদি ধরা হইয়াছে। মধ্যম শ্রেণীর তন্তুর বিক্রয়ের হার টন প্রতি ৩ শত টাকা; ইহা গড়পড়তা হিসাব। সময় ও তন্তুর উৎকর্ষভেদে দর কমিয়া ২ শত ১০ অথবা বাড়িয়া ৩ শত ৫ টাকা টন হইতে পারে। কিন্তু নিতান্ত অপকৃষ্ট জাতীয় মূর্গা চাষ না করিলে এবং অত্যন্ত অবৈজ্ঞানিক প্রথায় তন্তু না প্রস্তুত করিলে সাধারণতঃ ২ শত ৪০ টাকা দরের কমে টন বিক্রয় হওয়া সম্ভব নহে। বস্তুতঃ মূর্গা চাষে বিশেষ লক্ষ্য রাখা আবশ্যিক যে, পাতা হইতে শতকরা ৫ ভাগ তন্তু পাওয়া যায়; তাহা না হইলেও অন্ততঃ ৪।৯ ভাগ পাওয়া উচিত। তন্তুর অনুপাত শতকরা ৩ ভাগের কম হইলে মূর্গা চাষে কোন লাভ নাই। যে গাছ হইতে তেউড় লওয়া হইবে, তাহাতে তন্তুর পরিমাণ কিরূপ, তাহা প্রথমেই পরীক্ষা করিয়া লওয়া ভাল। অন্যান্য ফসল উৎপাদনের অনুপযুক্ত জমিতে মূর্গা চাষ যে লাভজনক, তাহা অনেক স্থলেই প্রমাণিত হইয়াছে। বঙ্গদেশে অথবা ভারতে সেইরূপ না হইবার কোন কারণ নাই।

শ্রীনিকুঞ্জবিহারী দত্ত।

দর্শন শাখার সভাপতির অভিভাষণ *

মুকং করোতি বাচালং পল্লং লজ্জয়তে গিরিম্ ।
বৎকৃপা তমহং বন্দে পরমানন্দমাধবম্ ॥

বালাকালে অনেকের মুখে বাঙ্গালার ভক্তকবি রামপ্রসাদের গান শুনিতাম—

কে জানে গো কালী কেমন
ষড়্‌দর্শনে যার না পায় দর্শন ॥

গ্রামের বৃদ্ধ পণ্ডিতগণ ঐ গান শুনিয়াই অক্ষপাত করিতেন, আমি অবাক হইয়া তাহা দেখিতাম। উহার কারণ কিছু বুঝিতাম না। “ষড়্‌দর্শনে”র অর্থও তখন বুঝিতাম না। তখন মনে হইত, বৃদ্ধ বৃদ্ধ না হইলে উহা বুঝা যায় না। কিন্তু বৃদ্ধ হইয়াও হুর্ভাগানশতঃ সাধনার অভাবে উহা বুঝিতে পারিলাম না। তথাপি ষড়্‌দর্শনেও যাহার দর্শন পাওয়া যায় না, তাহারই ইচ্ছায় আজ আমিও এখানে আপনাদিগের নিকটে দর্শন বিষয়ে কিছু বলিবার জন্ত উপস্থিত হইয়াছি।

জৈন দার্শনিক প্রাচীন হরিত্ত-সুরি-বিরচিত “ষড়্‌দর্শন-সমুচ্চয়” প্রভৃতি কোন কোন গ্রন্থে ষড়্‌দর্শনের ভিন্ন ভিন্ন নামের উল্লেখ থাকিলেও কপিল প্রভৃতি মহর্ষিগণের প্রকাশিত (১) সাংখ্যদর্শন, (২) বৈশেষিকদর্শন, (৩) জায়দর্শন, (৪) পাতঞ্জলদর্শন, (৫) পূর্ব-মীমাংসাদর্শন এবং উত্তরমীমাংসা বা (৬) বেদান্তদর্শনই ষড়্‌দর্শন বলিয়া এতদ্দেশে পণ্ডিতসমাজে প্রসিদ্ধ আছে। এ বিষয়ে একটি প্রাচীন শ্লোকও কোন গ্রন্থে পাওয়া যায়। যথা—

“কপিলস্ত কণাদস্ত গৌতমস্ত পতঞ্জলেঃ ।

জৈমিনেবাসিদেবস্ত দর্শনানি ষড়্‌ব হি ॥”

বেদান্তসূত্রাবলম্বনে এবং পাঞ্চরাত্র সিদ্ধান্তের অনুসরণে ভারতে যে সমস্ত বৈষ্ণবদর্শনের প্রকাশ হইয়াছে, তাহা ষষ্ঠদর্শন বেদান্তদর্শনেরই অন্তর্গত বলা যায়। কারণ, সমস্ত বৈষ্ণবদার্শনিক আচার্য্যাই তাহাদিগের মতকে বেদান্তদর্শনের মত বলিয়াই সমর্থন পূর্বক নিজ নিজ মতানুসারে বেদান্তদর্শনের ভাষা করিয়া গিয়াছেন। গোড়ীয় বৈষ্ণবাচার্য্য প্রভুপাদ বলদেব বিদ্যাত্মক মহাশয়ও শেষে বেদান্তদর্শনের গোবিন্দভাষা নির্মাণ করিতে বাধ্য হইয়াছিলেন। শারীরকভাবে

* বীরভূম বঙ্গীয় সাহিত্য-সম্মিলনের সপ্তদশ অধিবেশনে সভাপতির অভিভাষণ।

ভগবান্ শঙ্করাচার্য্য বেদান্ত-সূত্রের—(২২।২।৪৩)—স্বায়াই পাঞ্চরাত্র-সম্বৃত “চতুর্‌হবাদ”কে কোন অংশে বেদবিরুদ্ধ বলিয়া খণ্ডন করিলেও রামানুজ প্রভৃতি সেই বেদান্তসূত্রের স্বায়াই উক্ত মতের সমর্থন করিয়া গিয়াছেন। রামানুজের পূর্বে যামুনাচার্য্যও “আগমপ্রমাণ” গ্রন্থ নির্মাণ করিয়া পাঞ্চরাত্র সিদ্ধান্তের বৈদিকত্ব সমর্থন করিয়া গিয়াছেন। ফল কথা, ব্যাখ্যাভেদে মতভেদ হইলেও বৈষ্ণবদর্শনও যে বেদান্ত-দর্শনেরই প্রকারবিশেষ, ইহা স্বীকার্য্য। বেদান্তসূত্রাবলম্বনে শ্রীকৃষ্ণাচার্য্যের প্রাচীন শৈবদর্শনও আছে। আবার বাঙ্গালীর সৌভাগ্যবশতঃ এত দিন পরে নানাদর্শনপরমাচার্য্য বাঙ্গালী পণ্ডিতের সাধনা ও

অধিতীয় প্রতিভাবলে ব্রহ্মসূত্রে শাক্ত দর্শনও আবিষ্কৃত হইয়াছে।

এই রূপ জ্ঞানাদিদর্শনেরও ব্যাখ্যাভেদে যে সকল মতভেদের উদ্ভব হইয়াছে, তাহাও সম্প্রদায়-ভেদে ঐ সমস্ত দর্শনের মত বলিয়াই গৃহীত হইয়াছে। পূর্ব-পূর্ববর্তী ভাস্করবির “প্রতিমা” নাটকের পঞ্চম অঙ্কে যে মেধাতিথির জ্ঞান-শাস্ত্রের উল্লেখ আছে, তাহাও আমরা গৌতমের জ্ঞানদর্শন বলিয়াই বুঝিয়াছি। কারণ, মেধাতিথি যে জ্ঞানদর্শনকার অহলাপতি গৌতমেরই নামাঙ্কর, ইহা মহাভারতের শান্তিপর্বে—(মোক্ষধর্ম ৩৬৫ অঃ ৪৫ শ)—বচনের দ্বারা বুঝা যায়; এবং অক্ষপাদও যে তাহারই নামাঙ্কর, ইহাও সন্দ-পুরাণের—(মাহেশ্বর কুমারিকা-খণ্ড ৫৫শ অঃ ৫ম)—বচনের দ্বারা স্পষ্ট বুঝা যায়। কিন্তু জ্ঞানদর্শনোক্ত উপমান-প্রমাণকে ভাগ করিয়া প্রমাণত্রয়বাদী ভূষণ প্রভৃতি দ্বারা “জ্ঞানৈকদেশী”নামে প্রসিদ্ধ হইয়াছিলেন, তাহাদিগের মত জ্ঞানদর্শনের মত বলিয়া গৃহীত হয় নাই। শৈবাচার্য্য ভগবান্



মহামহোপাধ্যায় পণ্ডিত শ্রীযুক্ত ফণীভূষণ তর্কবাগীশ

ভাস্করজ “গণকারিকা” গ্রন্থে যে মতের সূচনা করিয়াছেন, তাহাও পূর্বোক্ত কোন দর্শনের মত বলিয়া গ্রহণ করা যায় না। আয়ুর্কৌদ ও তন্ত্রশাস্ত্রে যে দর্শনের প্রকাশ হইয়াছে, তাহাও সর্বোংশে পূর্বোক্ত ষড়্‌দর্শনের কোন দর্শন বলিয়া বুঝা যায় না। “হৃশ্রুত-সংহিতা”র পুরুষের যে লক্ষণ কথিত হইয়াছে, তাহাতে বিশিষ্টতা আছে। তন্ত্রশাস্ত্রে যে কিরূপ দার্শনিক তত্ত্ব বর্ণিত হইয়াছে, তাহা বুঝিবার ও বুঝাইবার লোক এখন অতি বিরল। তন্মের “মহার্থমঞ্জরী” “চিদ্‌গগন-চন্দ্রিকা” “ত্রিপুরা-রহস্ত” “যোগিনী-হৃদয়” “মালিনী-বিজয়” এবং অগস্ত্যকৃত “শক্তি-সূত্র”, ভোজরাজকৃত “তত্ত্ব-প্রকাশ” ও অভিনব গুপ্তপাদের “পরাজিৎশিকা” এবং গোড়পাদকৃত “শ্রীবিদ্যারহস্য-সূত্র” প্রভৃতি বহু গ্রন্থে তন্মোক্ত দর্শনের অতি গভীর মুক্তের তত্ত্ব বর্ণিত ও ব্যাখ্যাত হইয়াছে। “বামকেশ্বর-তন্ত্রে”র “সেতুবন্ধ” টীকাকার মহাদার্শনিক ভাস্কর রায় বে ভাবে

পরম সহায়। প্রস্তাবিত গ্রন্থ সম্পাদনের জন্ত যোগানে যে সকল বিশেষজ্ঞ ব্যক্তি আছেন, তাঁহাদিগের সাহায্য লইতে হইবে। যিনি সে বিষয়ে বিশেষজ্ঞ ব্যক্তি, তাঁহাকে সেই বিষয়ে লিপিব্যয় ভার দিতে হইবে। আমি এই কাব্যের জন্ত অনেক সুযোগ্য দার্শনিক পণ্ডিতের সহিত আলাপ করিয়া বুঝিয়াছি, তাঁহারা উৎসাহ পাইলে সকলেই বিশেষ পরিশ্রম করিতে প্রস্তুত আছেন। যদিও এই কাব্য বহু ধনজনসংখ্যা, তথাপি চেষ্টা করিলে এখনও উহা আমি অসম্ভব

মনে করি না। আর যদি আমরা এইরূপ কাব্যের জন্ত একটা চেষ্টাও না করি, তাহা হইলে আমাদের মাতৃভাষার এই বার্ষিক পূজার বড় অজ্ঞানি হইবে। মাতৃভাষার চিরসাদক অনেক সুশিক্ষিত বিদ্যোৎসাহী মহানুভব ব্যক্তির নিঃস্বার্থ সাধনার ফলে মাতৃভাষার দ্বারে যে মঙ্গলময় অক্ষয়বটের এবং পরে তাহার চারিটি মহাশাখারও উদ্ভব হইয়াছে, ঐ চারিটি মহাশাখা তুল্যভাবে সর্ব্বাংশে ফলবতী না হইলে আমাদের আশা ফলবতী হইবে না।

শ্রীকৃষ্ণদেব তর্কবাগীশ।

অভাগা

খোঁড়া পা গার ঝানায় পড়ে
আঁধারে চোক বালিতে,
ভবনে তার আশ্বন লাগে
সাঁজের প্রদীপ জালিতে।
ঝলসি যায় ফুলের বাহার
মুকুল-ধরা গাছ ভাঙ্গে তার,
দিন ছপূরে সূর্য্য লুকায়
মেঘের কাল কালীতে।

মাথাতে তার বড় পড়ে
দংশে তারেই অহিতে,
জনম তাহার জমটি করা
ছুঃখরাশি বহিতে।
তার পোড়া শোল নিত্য পলায়,
ফাঁস লাগে তার নিত্য গলায়,
ঠুনকো কপাল খাম্কা ভাঙ্গে
আঙুটা গেলে রোহিতে।

পাকা ধানে কে এসে তার
মই দিয়ে দেয় ভরিতে,
সপ্তমীতে ঠাকুর ভাঙ্গে
পায় না সময় গড়িতে।
চর্যটনা তাহার মিতা,
জীবন ব্যাপি সাজায় চিতা,
জল বদলে আশ্বন মেলে
বকণদেবে বব্বিতে।

হমা মধায় যাত্রা তাহার—
রিক্তা প্রহর গণিছে,
পঞ্চমেতে মঙ্গল তার
রক্তগত শনি যে।
অশ্রু তাহার বৃকের সাথী,
অনিদ্রাতে কাটায় রাত্তি,
তব অভয়-মন্ত্র তাহার
কানের কাছে ধ্বনিছে।

অলক্ষ্যেতে মুক্তা হয়ে
উঠছে তাহার বেদনা,
গন্ধারে হায় টানছে ধীরে
ভগীরথের সাধনা।
পূণ্য তাহার ছুখের পাকে,
নূতন ক'রে গড়ছে তাকে,
কয়লা গ'লে হচ্ছে হীরা
নাইক তাহার চেতনা।

ভাগ্য যখন আঁধার হ'ল—
ভয় কি রে ভোব খেয়ালী,
উঠবে জ'লে হাজার প্রদীপ
মায়ের স্নেহের দেয়ালি।
কামনা তোর শিউলী হয়ে,
ফুটবে বৃকের অর্ঘ্য লয়ে,
বুঝি তখন মধুর কতই
চতুর বিধির হেঁয়ালি।

শ্রীকৃষ্ণদেব তর্কবাগীশ।

বাবু! তুমি আমার মুখের দিকে চাহিয়া কখন বলিতে পার না, তুমি মনটিকে ভালবাস।

ফ্রাইডা! না, বিবাহের পর প্রথম কয় মাস ছাড়া তাহাকে ভালবাসি নাই, কিন্তু তাহা হইলেও সে আমার স্বামী, আমায় অবশ্যই তাহার বাধা হইয়া চলিতে হইবে।

বাবু! না, তোমায় এমন কাণ্ড করিতে হইবে না। তুমি তাহাকে আদৌ ভালবাস না, অতএব তোমার ভালবাসার ভাগ করাও উচিত নহে, ইহা অস্বাভাবিক, ইহা পাপ।

বাবু! আর এক স্থানে ফ্রাইডাকে বলিতেছে, “ইংলণ্ডে অনেকে বিনা যুক্তি-তর্কে মনে করে যে, যদি নরনারী নিজেদের ব্যক্তিগত সম্বন্ধ নিজেদের বাহ্যিক ঠিক করিয়া লইত—সমাজের বা সম্প্রদায়ের তোয়াক্কা না রাখিত, তাহা হইলে সামাজিক জীবন ও শৃঙ্খলা একবারে রসাতলে যাইত, পৃথিবীটা একটা পকাও নরকে পরিণত হইত এবং সমাজটা একবারে ধ্বংস হইয়া যাইত। এই মনগড়া অসম্ভব অশুভ-ফল হইতে রক্ষা করিবার নিমিত্ত নানা কঠোর বন্ধন দিয়া নরনারীর পরস্পরের জীবনকে শৃঙ্খলিত করা হইয়াছে এবং নরনারী এই বন্ধন অতিক্রম করিলেই অতি নিদ্রয় ও নিষ্ঠুরভাবে তাহাদিগকে ভীষণ শাস্তি প্রদান করা হইয়া থাকে। বন্ধনের মধ্যে সর্বাপেক্ষা কঠোর ও অপকৃষ্ট হইতেছে বিবাহের বন্ধন এবং তৎসংক্রান্ত নরনারীঘটিত অস্বাভাবিক বন্ধন।”

অন্য কয়েক স্থানে বাবু! বলিতেছে,—“বিবাহবন্ধন নৈতিক বলে উন্নত পবিত্র সমাজের উপযোগী নহে। প্রকৃতি আমাদের অন্তরে প্রেমের এমন ঐশী প্রেরণা দিয়াছেন, যাহাতে আমরা বৃদ্ধিতে পারি, কাহার সহিত আমরা স্বেচ্ছায় মিলিত হইতে পারি। আমার মতে প্রত্যেক নরনারী নিজ দেহ সম্বন্ধে যাহা উচ্ছা করিতে পারেন, কারণ, ব্যক্তিগত স্বাধীনতার উচ্ছাই মূল ভিত্তি।”

গ্রাণ্ট আলেন তাঁহার দেশের আধুনিক নরনারীর ‘ক্রান্তান্ত’ লক্ষ্য করিয়া ভবিষ্যতের নরনারীর যে চরিত্রচিত্র কল্পনা করিয়াছেন, আমাদের ‘নূতন সত্য’ আবিষ্কারকরা কি সেই চিত্র আদর্শরূপে ধরিয়া সকল বন্ধন ছিন্ন করিয়া প্রত্যেক নরনারীর নিজ দেহ সম্বন্ধে যথেষ্ট চারকে স্বাধীনতার মূল ভিত্তি করিতে চাহেন?

‘নূতন সত্যের’ আবিষ্কারক দলের কোন কোন লেখক দৃষ্টান্তে বলিয়াছেন, “যাঁরা আধুনিক সাহিত্যে অধর্ম ও দুর্নীতির উপর সব চেয়ে বেশী খড়গহস্ত, তাঁহাদের দৈনিক জীবনে তাঁদের প্রশংসিত সেই ধর্ম বা নীতি তাঁরা দুই পায়ে দলিত করিতেছেন।”

এত বড় একটা ‘নূতন সত্য’ তাঁহারা আবিষ্কার করিয়া ফেলিয়াছেন, অথচ ছুঃখের কথা, এই sweeping generalisationএর কোনও সাক্ষ্য প্রমাণ তাঁহারা দেন না; অথচ স্পষ্ট পরিচয় দিয়াছেন। হাতের কলম আর দোয়াতের কালির জোরে তাঁহারা মামলা ডিকী-ডিসমিস করিয়া ফেলিলেন, আর বেচারী accusedরা তাহাদেব বিপক্ষে অপরাধের একটা সাক্ষ্য-প্রমাণও পাইল না! ইহা কি প্রবল প্রতাপ ব্রিটিশ সরকারের ও রেপুলেশানের মত বিচার নহে? যাঁহারা অপরের মতের প্রতি অন্ধা প্রদর্শন করিতে সকলকে উপদেশ দিতেছেন (যথা,—“অনা কেহ যদি ভিন্নরূপ বিশ্বাস করে, তবে সে যে অধর্ম করিতেছে, সে কথা আমি জোর করিয়া বলিতে পারি না”) তাঁহারা বিরুদ্ধবাদীদের মতের বিপক্ষে এত অসহিষ্ণু ও এত অদীর হইয়া উঠিলেন যে, সকলকে একসঙ্গে বিনা বিচারে তাঁহাদের ক্রোধের ঠাণ্ডা-গারদে কারাদণ্ড ভোগ করিতে পাঠাইলেন—তাহাদের দৈনিক জীবনের গুণাতম ঘটনাগুলিও অত্যন্ত মনস্তত্ত্বের জোরে জানিয়া লইয়া সে সম্বন্ধে ডিক্রীজারি করিলেন। ইহাই কি এই শ্রেণীর ‘সত্য’ আবিষ্কারকদের নিরপেক্ষ সমালোচনার নমুনা?

শ্রীসত্যেন্দ্রকুমার বসু।

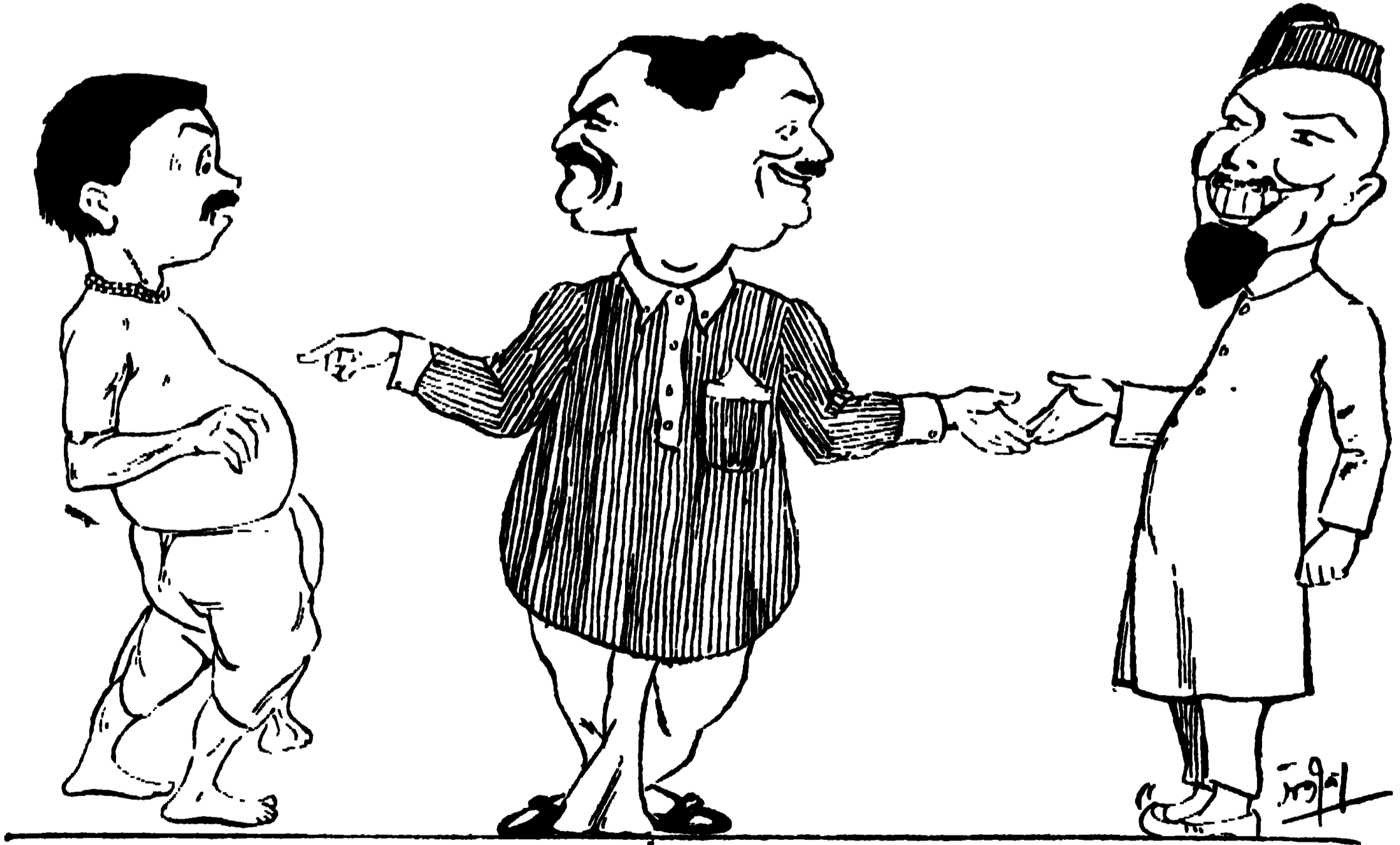

আ মোলো! আপদ এল—দূর, দূর! সরি।
কল্লী টিকি থাকলই বা—ছুঁলেই নেয়ে মরি ॥

আইয়ে মিঞা, দোস্ত মেরা, সালাম আলেকাম
ইরাণ তুরাণ বেহেস্তু মেরা, ম্যায় তেরা গোলাম



ত্রিবেণী

প্রথম পরিচ্ছেদ

বর্ষার মেঘব্যাপ্ত নিবিড় নিশীথ। মেঘের প্রাকারে আকাশের সমুদায় আলো পৃথিবীর দৃষ্টি হইতে আড়াল করিয়া ঢাকিয়া দিয়াছে। চারিদিক্ গভীর নিস্তব্ধ, স্তম্ভিসমাচ্ছন্ন, কেবল নির্ঝাঁত নিষ্কম্প বৃক্ষশাখা সকলের মধ্য হইতে অতি তীক্ষ্ণ ও প্রবল স্বরে ঝাঁঝের অশ্রান্ত রব শুনা যাইতেছিল, আর বর্ষাজলধারাগুলি ভেঁককলরবও সেই নিদ্রাচ্ছন্ন রাজধানীর অনাবিল স্তব্ধতাকে বিচ্ছিন্ন ও বিভেদ করিয়া দিতেছিল। ইহা ব্যতীত মনোনিবেশ পূর্বক শ্রবণ করিলে আরও একটি শব্দ কাণে আইসে, তাহা রাজকীয় স্বদৃঢ় দুর্গ-পাদদেশে সুপ্রশস্তশরীরী পূর্ণাবয়ব নদী করতোয়ার অক্ষুট বিলাপ-কল্লোল। গোড়েশ্বরের প্রাসাদ-অন্তঃপুরে নদীতীরস্থ একটি সুপ্রশস্ত কক্ষে গন্ধকৈতলে তখনও দীপ জলিতেছে। একটি তরুণবয়স্ক যুবক সন্তর্পণে সেই কক্ষঘর খুলিয়া ঘরে ঢুকিল ও কোনরূপ ইতস্ততঃ না করিয়াই যেখানে সুসজ্জ পালঙ্কে কোমল শয্যাতে অঙ্গ ঢালিয়া একটি সুন্দরী কিশোরী অকাতরে নিদ্রা যাইতেছিল, তাহারই পাশ্বে আসিয়া দাঁড়াইল। ক্ষণ-কাল সে মুগ্ধ স্তম্ভিত দৃষ্টিতে সেই সুপ্তি-সুন্দর মুখখানি চোখ ভরিয়া দেখিল, তাহার পর ধীরে ধীরে নত হইয়া তাহার ঈষৎভিন্ন আরক্ত অধর স্পর্শ করিতেই নিদ্রানিমগ্ননা সহসা চমকিয়া জাগিয়া উঠিল ও ত্রস্তে কহিল, “না—যাও!”

যুবক ততক্ষণে এক লক্ষ্যে পালঙ্কে উঠিয়া পড়িয়াছে, লজ্জিতা সুন্দরীর পাশ্বে শুইয়া পড়িয়া সে তাহার আরক্ত গণ্ডে দুই অঙ্গুলীর আঘাত করিয়া ক্রভঙ্গী পূর্বক কহিল—“হ্যাঁ, যাবে বই কি! ঠাকুরাণীর শু বেষ একটি নিদ্রা দিয়ে নেওয়া হলো। আর আমি বেচারী ব’সে সারাদিন আর এই অর্ধেক রাত্রি ধ’রে হাঁ ক’রে পথটি চেয়ে আছি। তা বাড়ীর লোকের চোখে হাঁই খুমও কি আসে না যে,

রাত ছপরের আগে একটি দিনও চ’লে আসবো? আমি কিন্তু আর এমন ক’রে পারবো না, তা ব’লে দিচ্ছি, রাণি!”

কিশোরী সন্মিতমুখে প্রশ্ন করিল, “কি করবে শুনি?”

“সে তখন দেখতেই পাবে। মেজ রাজার মত আমিও কাল থেকে দেখো তুমি, ঠিক সকাল সকাল চ’লে আসবো। আর—”

ভীষণ লজ্জার প্রবল উচ্ছ্বাসে আরক্তমুখী তরুণী সবেগে বলিয়া উঠিল—“না, না, যাও, তা হ’লে আমি লজ্জার ম’রে যাব।”

কিন্তু স্ত্রীর এই প্রবল প্রতিবাদে স্বামীর দৃঢ় সঙ্কল্প কিছুমাত্র শিথিল হইয়াছে বলিয়া বোধ হইল না। সে লজ্জা-রঞ্জিত মুখখানা দুই হাতে তুলিয়া ধরিয়া সকৌতুক হান্তের সহিত জবাব দিল—“ইস্ ম’রে অমনি গেলেই হলো কি না! কেন, মেজ রাণী কি রোজ রোজ মরেই যাচ্ছে না কি যে, তুমি যাবে? সে আমি শুন্ছি নে, দেড় প্রহর রাত হলেই বাস্—সশরীরে সামনে এসে উপস্থিত।”

সন্ধ্যারাণী স্বামীর এই দুর্দ্ধর্ষ সাহসের কথায় এবার শুধু লজ্জিতাই নয়, ঈষৎ ভীতাও হইল। সে স্বামীর আলিঙ্গন হইতে নিজেকে বিচ্ছিন্ন করিয়া লইবার চেষ্টায় ঈষৎ বল প্রকাশ করিল ও অভিমান দেখাইয়া বলিল, “তা হ’লে আমিও তোমায় মজা দেখাব; ঠাকুরাণীর ঘরে গিয়ে শুয়ে থাকবো, এ ঘরে আর আসবোই না।”

নিজের শালযষ্টিবৎ কঠিন বাহু দিয়া সেই ক্ষুদ্র অসহায় দেহলতাকে ধরিয়া রাণিয়া হাসিমুখে যুবক কহিল, “তা হ’লে কি হবে জানো?”

ঠোট ফুলাইয়া সন্ধ্যা বলিল—“যাও, আমি জান্তে চাইনে।”

সেই ফুলানো ঠোটে চুম্বন করিয়া আনন্দোচ্ছ্বাসে

পরিপূর্ণচিত্ত তাহার স্বামীটি তাহার এই শ্রবণ-অনাসক্তিকে সম্পূর্ণরূপে অগ্রাহ্য করিয়াই হাসিতে হাসিতে কহিতে লাগিল, “আরে, একটু শুনেই রাখ না, না হ’লে তখন একে-বারেই চমকে যাবি। শোন না বলি—আমি তা হ’লে—আমি তা হ’লে পা টিপে টিপে না গিয়ে আর এমনি ক’রে আমার সন্ধ্যারাগীকে কোলে তুলে না নিয়ে দে ছুট।”

এই বলিয়া হঠাৎ বিছানার উপর ‘তড়াং’ করিয়া উঠিয়া বসিয়া যুবক তাহার মহাভূজঘষে অবলীলাক্রমে ঐ কিশোরী তনীর দেহটুকু উঠাইয়া লইয়া নিজ বাক্যের সম্ভবতা দেখাইয়া দিল।

আকাশের মেঘ আর আকাশের কোন প্রান্তে যন্ত্রণা খুঁজিয়া না পাইয়াই বৃষ্টি শেষকালে পরণীবন্ধে ধারাকারে নামিয়া আসিতে আরম্ভ করিয়া দিয়াছে। অচেনা পথে পথ দেখাইতে বৃষ্টি বিজলীবালারা সহস্র সহস্র দীপশিখা জ্বলাইয়া গগনপথের ইতস্ততঃ ছুটিয়া বেড়াইতেছে। রুদ্ধবায়ু এতক্ষণের পর নবীন অতিথিবর্গের সহিত স্বাগত-সম্ভাষণে প্রাণ খুলিয়া হাসিয়া উঠিতেছে, হা হা হা হা হা।—তোর হইয়া আসিয়াছিল, নদীপরপারে আকাশের কিনারায় ঘন কালো মেঘের নীচে গোলাপের পাপড়ির মত গোলাপী রেখা দেখা দিয়াছে; সুপ্ত পুরীর প্রাসাদ-শিখরে বসিয়া ছুই একটা ভিজা কাক ডানা ঝাড়া দিতে দিতে প্রভাতী গাহিতেছিল। নহবতে তখনও ভৈরবের আলাপ আরম্ভ হয় নাই।

আধভাঙ্গা ঘুমঘোরে পাশ ফিরিতেই স্বামীর ঘুমন্ত মুখের গম্ভীর সৌন্দর্য্য সন্ধ্যারাগীর অর্ধজাগ্রত চিত্তে সহসা ঘন একটা কিসের প্রবল তরঙ্গ তুলিয়া দিল। সে আর তাহার মন্ত্রমুগ্ধ দৃষ্টি ফিরাইয়া লইতে পারিল না। চিত্তার্পিতবৎ বহুবার দৃষ্ট সেই প্রিয় মুখখানি সে তাহার দেখার সুখে সম্পূর্ণ অতৃপ্ত ছুই বুদ্ধিক্রিত চোখের দৃষ্টি মেলিয়া পান করিতে লাগিল। ছুই জনায় চোখে চোখে চাহিয়া এমন করিয়া ত কোন দিনই দেখা ঘটে না। তাহার মনে হইল, কেন সে সারারাত্রি জাগিয়া থাকিয়া, চুরি করিয়া, এই মুখ এত দিন এমন করিয়া দেখে নাই? গত রজনীগুলাকে তাহার একান্ত ব্যর্থ ও অতিশয় বলিয়া বোধ হইতে লাগিল। তাহার পর সে হঃসাহসিকা লজ্জায় রাজ্য হইয়া উঠিয়াও এই কথাটা মনে মনে বলিল, “উনি যা বলেন, যদিও আমি তাতে

ভারী মুন্ডিলে পড়বো, সবাই নিন্দে করবে, ঠাট্টা করবে, তবুও তা যদি করেন, সে কিন্তু এক রকম বেশ হয়। ঐ ত মেজ রাণীদিদি এবারে এসে পর্যন্ত মেজ রাজাকে দিনের বেলাতেও তাঁর মহলে মহল্লিকাদের দ্বারা ডেকে পাঠাচ্ছেন। ছিঃ! সে কিন্তু ভারী লজ্জা করে!”

নহবতের আলাপ আরম্ভ হইবার পূত্রপাত করিতেই সন্ধ্যা ব্যস্ত হইয়া ঘুমন্ত স্বামীর অঙ্গ স্পর্শ করিল—“ওঠো ওঠো, বেলা হয়ে গিয়েছে।”

“কৈ বেলা হয়েছে?” বলিয়া ঘুমের ঘোরেই সন্ধ্যার হাতটা টানিয়া নিজের হাতের মধ্যে জড়াইয়া লইয়া যুবক আবার দিব্য একচোট ঘুম দিবার উপক্রম করিয়া দিল। তাহা দেখিয়া সন্ধ্যা আর স্থির থাকিতে পারিল না, ছুই হাতে স্বামীকে নাড়া দিয়া সে ঈষৎ ভীতভাবে ডাকিল, “এখনই যে বাড়ীর লোকরা উঠে পড়বে, করছো কি? উঠে পড়ো।”

যুবক এবার ঘুম ভাঙ্গিয়া জাগিয়া উঠিল। “আঃ, একটু কি ভাল ক’রে ঘুমবারও বো নেই, এরই মধ্যে অমনি সকাল হয়ে ব’সে আছে? সন্ধ্যা! যেমন আমায় আর ঘুমতে দিলি না, দেখিস্, আজ তোর সঙ্গে সঙ্গেই আমি যদি না তোর ঘরে এসে উপস্থিত হই ত আমার--”

সভয় লজ্জায় স্বামীর মুখ চাপিয়া ধরিয়া সন্ধ্যা আতঙ্কে কহিয়া উঠিল—“কর কি?”

“তাই ত রে, কি করছিলুম! খুব বেঁচে গেলি রে রাণি! রামপালের মুখ দিয়ে একবার খেলাচ্চলেও যে প্রতিজ্ঞা বার হবে, সে যে আর ফিরতে পারে না, সে তুই ঠিক বুঝে নিয়েছিস,—না? আচ্ছা, হু একটা পাথের সংগ্রহ ক’রে নিয়ে এখন বেরিয়ে পড়া যাক্ গে, তা হ’লে এখন সারাদিন এবং অর্ধরাত্রির মত।”

এই বলিয়া গৌড়পতি মহারাজাধিরাজ চক্রবর্তী পরম-ভট্টারক পরমসৌগত মহীপালদেবের সর্ককনিষ্ঠ ভ্রাতা মহারাজকুমার রামপালদেব তথাকথিত “পাথের” সংগ্রহ পূর্বক হাসিতে হাসিতে অথচ অনিচ্ছা-মহুর-পদে পুনঃপুনঃ পশ্চাতে চাহিতে চাহিতে কক্ষ হইতে নিজস্ব হইয়া গেলেন।

দ্বিতীয় পরিচ্ছেদ

পৌণ্ড্রবর্জন রাজপ্রাসাদের অস্তঃপুর-বিভাগের অসংখ্য সুরমা হর্ষাবলীর মধ্যস্থ সর্বশ্রেষ্ঠ ও প্রধানতম প্রাসাদের অস্তঃস্বর্গী একটি সুপ্রশস্ত কক্ষ। কক্ষভিত্তি অতি সুন্দর ও সুনিপুণভাবে রামায়ণ-কথিত চিত্রাবলী দ্বারা আচ্ছন্ন। বহুবিধ বর্ণদামাবেশে অঙ্কিত শ্রীরামচন্দ্রের জন্ম হইতে রাজ্য-লাভ অবধি সমৃদয় প্রধান প্রধান ঘটনাবলীই ইহাতে স্থান লাভ করিয়াছে, করে নাই কেবল এই ছুঃখলক্ষ সুখের অব্যবহিত পবে যে অধিকতর মহাছুঃখের অশনি অকস্মাৎ রক্ষুণ্ডলপ্রধানকে আজ সর্বলোকচক্ষুতে চির-জাগ্রত করিয়া রাখিয়াছে, সেই সীতাবর্জন ঘটনা। অসহনীয় বোধে এই ছুঃখময় কাহিনীটিকে বর্জন করিয়া শ্রীরামসীতার মিলন-মধুর মূর্তি দুইটিকেই ইহার শেষ চিত্র করা হইয়াছিল।

রক্তপ্রস্তরবিনির্মিত আরক্ত কক্ষভূমিতে সুরঞ্জিত মাদুর বিছাইয়া পটুমহাদেবী মহারানী লঙ্কাদেবী দ্বৈপ্রহরিক বিশ্রাম গ্রহণ করিতেছেন; এক জন মহল্লিকা তাঁহার পদ-সেবায় নিরত রহিয়াছে, এক জন মাথার কাছে বসিয়া তাঁহার আদ্র' কেশপাশ ধূপদানী হইতে উত্তিত ধূপের ধূমে স্তবাসিত এবং শুদ্ধ করিয়া দিতে দিতে মৃদুস্বরে কোন সংবাদ জ্ঞাপন করিতেছিল, এমন সময় ঘরের বাহির হইতে তৃতীয়া মহল্লিকা সসন্ত্রমে আসিয়া জানাইল—মহা-রাজকুমার রামপালদেব তাঁহার সহিত সাক্ষাতাভিলাষী হইয়া ঘরে দণ্ডায়মান।

নিজের বিণ্ড্বল বেশ-ভূষা সংযত করিয়া লইয়া মহা-দেবী তাঁহাকে আনিতে আদেশ পাঠাইলেন।

রামপালদেব গৃহ-প্রবেশ করিয়া ভ্রাতৃজ্ঞায়া মহা-দেবীকে সন্ত্রমের সহিত প্রণাম করিয়া উঠিয়াই অপ্রসন্ন-মুখে মহল্লিকাদিগের দিকে দৃষ্টিপাত করিতেই মহাদেবী তাহাদের দিকে চাহিয়া এক জনকে বলিলেন, “পছনা! তুই শীঘ্র ক’রে ছোট ঠাকুরপুলের জন্তু কেয়াখমের দিয়া পাণ সেজে আন।” অপরাধকে বলিলেন, “ঠাকুরকন্টার মহলে আজ ভাগবতপাঠ কোন্ সময় বসিবে, তার খবর জানিয়া আয়”, এবং আর এক জনকেও বিদায় দিয়া বলিলেন, “খেতুরি! তোমার ধূপদানী সরিয়ে নাও, গন্ধ বড় কড়া লাগছে।”

রামপাল হাসিমুখে মহাদেবীর পারের তলায় বসিয়া পড়িয়া তাঁহার আলতাপরা একখানি পা জোর করিয়া টানিয়া লইয়া নিজের বিশাল উরুর উপর স্থাপন করিলেন ও ছুই হাতে পা টিপিতে আরম্ভ করিয়া দিলেন। লঙ্কাদেবী মহা-বিত্রত হইয়া বার বার বারণ করিলে, পা টানিয়া লইতে গেলে, জোর করিয়া পা-খানি চাপিয়া রাখিয়া তাঁহার এই বয়ঃকনিষ্ঠ পুত্রবৎ স্নেহাস্পদ দেবরটি টিপি টিপি হাসিয়া বলিলেন “আপনার একটু সেবা করলামই বা, তাতে পাপ হবে না—বিশেষতঃ মহল্লিকাদের আমারই জন্তু উঠিয়ে দিতে হলো যখন।”

নিরুপায় দেখিয়া মহাদেবী নিজের পাখানি উহার হস্তে ছাড়িয়া দিয়া সকৌতুকে হাসিয়া কহিলেন, “তা হ’লে তুমি আমার পদসেবা করবার জন্তুই এসেছ বোধ হয়? মনে আর কোন উদ্দেশ্য নাই ত?”

রামপালদেব ঈষৎ অপ্রতিভভাবে অধোমুখ হইলেও আবার তখনই মুখ তুলিয়া বলিলেন, “আর একটা খবর দিবারও আছে।”

“কি খবর?” লঙ্কাদেবী ঈষৎ শঙ্কিতভাবে চাহিলেন. “আবার কোন কিছু কি—?”

রামপালদেব কহিলেন, “না, সে সব কিছু নয়; আমি শীঘ্রই মহোদয়ে যুদ্ধ করিতে বাচ্ছি, এই খবরটা মাত্র আপ-নার চরণে দিতে এগেছিলাম।”

“মহোদয়ে যুদ্ধ বেধেছে না কি?”

রামপালদেব মুখ একটুখানি নত করিয়া বলিলেন, “না, এখনও বাধেনি বটে; কিন্তু বাধতে আর কতক্ষণ! আমি মনে করছি, সৈন্য-টৈল নিয়ে গিয়ে ওদের রাজধানীটা হঠাৎ আক্রমণ করবো, আর তা হ’লেই ত যুদ্ধ বাধতে বাকী থাকবে না। তখন খুব লেগে পড়া যাবে। এমন নিরুত্তমভাবে ব’সে থাকতে আর পারা যায় না।”

পটুমহাদেবী ত্রস্ত হইয়া বলিয়া উঠিলেন, “বল কি! মহোদয় আক্রমণ ক’রে তুমি জয়ী হ’তে পারবে, আশা কর? সে যে অসমসাহসের কাষ! তা ছাড়া তোমাদের সে রকম সৈন্যবলই কি আছে? আর রাজাধিরাজ কি এটা সমর্থনই করবেন?”

রামপাল শাস্তস্বরেই উত্তর দিলেন, “হলোই বা? ঘরে ব’সে ব’সে দিন-রাত কাটেই বা কেমন ক’রে? তা ভিন্ন

সন্ধ্যাবেলাতেই বেজায় রকম ঘুম পেয়ে যায়। সে হ'লে ত আর ঘুমাবারই কোন উপায় থাকবে না, সেই বেশ হবে। ক্ষত্রিয়ের ছেলের আবার সাহসের অভাবটা কি? রাজা না পছন্দ করেন, একাই যাব।”

এবার মহাদেবী হাসিয়া উঠিলেন এবং সেই মুহূর্তেই সমাগতা। তাহ্মলকরহ্রবাহিনীর দিকে ফিরিয়া বলিলেন, “খেতুরি! যা দেখি, একবার ছোট রাণীকে ব'লে আয় গে, তার সেই সূত্রনীর সেলাইটা নিয়ে আমার কাছে যেন এখনই চ'লে আসে, কি রকম হচ্ছে, খারাপ ক'রে ফেলছে কি না, অ মি একবারটি দেখতে চাই।”

মহলিকা চলিয়া গেলে সোনার বাটার সাজান তাহ্মল-গুলি সম্মুখে ঠেলিয়া দিয়া চাপ হাসির মধ্যে লজ্জাদেবী বলিলেন, “দেখ, যে ক'দিন মহোদয়যাত্রা ঘ'টে না উঠে, তুমি যদি এমনি সময় একবার করে আমার মহলে এসো, আমি শোমার একটা ভাল রকম কাপ দিই।”

রামপাল মহাদেবীর ছুই পায়ের তলায় হাত দিয়া, সেই হাতখানি নিজের মাথায় ঠেকাইয়া অতিশয় ভক্তি-নম্রস্বরে উত্তর করিলেন, “যে আক্ষে! আপনার আদেশ পালন ত করতেই হবে।”

পশাঢ়ারে নূপুর ও কিঙ্কিনীর রুগ-ঝুল শব্দ হইতেই সেই শব্দের তালে তরুণ মহারাজকুমারের সর্ষশরীরের শোণিতের ধারা বিপুল বেগে নাচিয়া উঠিল। তাহা যে ছোট রাণীর পায়ের নূপুর, হাতের কাঁকন, সে খবর আর কাগরও দিবার প্রয়োজন ছিল না।

খেতুরি আসিয়া ছোট রাণীর আগমনবার্তা জানাইলে মহাদেবী তাহাকে বলিলেন, “দেখ, তুই বাছা এই সময় তারাদেবীর পূজার জন্ত সব দাসীদের কাপড় ছাড়িয়ে চারটি চারটি গুয়া বানাতে বসিয়ে দে গে। আমার কাছে এখন আর কারুর থাকার দরকার হবে না, ছোট্টকে নিয়ে এখন আমার বাস্তু থাকতে হবে।”

খেতুরি কহিল, “তাই যাই মা, মাগীগুলো ত গা মেলে মেলে মোষের মতন প'ড়ে প'ড়ে ঘুম দিচ্ছে, উঠতে পারলে এখন বৃষ্টি। আমারই যেমন দিনে-রাতে পোড়া চোখে একটুক নিহ'লী লাগেনি, তেমনটি ধারা ত আর সঝাইকার লয়। কুশী মাগীকে ডেকে দে যাই, তোমার হাওয়া দেখ।”

লজ্জাবতী হাত নাড়িয়া নিবেদন করিলেন; বলিলেন—

“তাকে গুগ্গুলের ধূপ তৈরী করবার জন্ত ব'লে রেখেছি, সেই কথা তাকে মনে করিয়ে দিস।—যা, এখন তুটুও যা।”

খেতুরি প্রস্থান করিলে লজ্জা ও আনন্দের আভায় স্নিত ও সমুজ্বল অথচ নতমুখ পরম স্নেহভাজন দেবরটির দিকে ফিরিয়া কোতুকপূর্ণ কণ্ঠে অথচ সহজভাবেই মহাদেবী কহিলেন, “যাও ত ছোট রাজা! ছোট রাণীকে ব'লে এস ত যে, এখন আমি ঘুমবো, ঘণ্টাখানেক পরে আমার ঘুম ভাঙ্গেলে তার সেলাই আমার দেখাবে, ততক্ষণ ঐ ঘরে ব'সে সে যেন আমার ঘুম ভাঙ্গার প্রতীক্ষা করে—যাও, তুমি ও ঘরে যাও—আমার ঘরের এই দোরটা ভিতর থেকে বন্ধ ক'রে দিয়ে যেও—না হ'লে কেউ এসে প'ড়ে আবার আমার কাঁচা ঘুম ভাঙ্গিয়ে দিতে পারে।”

রামপাল একটা কথাও না কহিয়া নিঃশব্দে হাসিমুখে তাঁহার পদধূমি মস্তকে লইয়া দ্বার রুদ্ধ করিলেন ও তাঁহার নির্দিষ্ট কক্ষ প্রবিষ্ট হইলেন। সেই ঘর হইতেই ইতঃপূর্বে কিঙ্কিনী ও মঞ্জীরের রব শ্রুত হইয়াছিল।

তাঁহাকে দেখিয়াই ঘোর লজ্জায় চমকাইয়া উঠিয়া রক্ত-বর্ণ মুখে সন্ধ্যা সবিষ্ময়ে বলিয়া উঠিল, “এ কি! তুমি কেন এলে?”

ততক্ষণে তাহার বল্লরীকোমল ক্ষুদ্র দেহ নিজের বিশাল বক্ষে টানিয়া লইয়া উচ্চুসিত আনন্দ, কোতুক-হাস্ত কণ্ঠে রোপ কারিতে করিতে রামপালদেব উত্তর করিলেন, “মহাদেবী যে কত বড় মহাদেবী, তা ত জানো না, রাণি! আমি যে তাঁকে দশ বছরে মা-হারা হয়েই পেয়েছিলুম এবং মা'র কাছে ছেলের যা পাওনা, তার উপর আবার বছর প্রাপ্যটাও তাঁরই কাছ থেকেই পেয়ে আসছি। তুমি ভয় পেও না, মেজ রাজার মত আমি বোকা নই, বৌ-মহারানীর পূর্ণ অমুমতি নিয়ে এসেছি, কেউ জানবে না।”

কিন্তু এ সাস্থ্যনাতেও এই অতর্কিত মিলনের সকলটুকু আনন্দকে আড়াল করিয়া যে সশব্দ লজ্জা তীব্র হইয়া উঠিয়া সন্ধ্যার ক্ষুদ্র শরীরটুকু সরমে মুদিয়া দিতে চাহিতেছিল, তাহা অপগত হইল না। সে ফাটিয়া-পড়া পাকা ডালিমের মত আরক্ত গণ্ডে নামিয়া-আসা পাতার আড়ালে আধ-ফোটা কমল-কলির মত নতচোখে, মিনতিতরা ভাঙ্গা গলায় কেবলই বলিতে লাগিল, “আমি তাঁর কাছে মুখ দেখাব কেমন ক'রে? না, তুমি যাও।”

রামপাল সেই ঘরে রক্ষিত একখানা আসনের কাছে সন্ধ্যাকে টানিয়া আনিয়া বসাইয়াছিলেন, নিজে তাহার পার্শ্বে আসন-গ্রহণ পূর্বক ঈষৎ দুঃখিত কণ্ঠে প্রত্যুত্তর করিলেন, “তীর কাছে মুখ দেখাবে কেমন ক’রে ভাবছ ? তা হ’লে তুমি তাঁকে আজও ভাল ক’রে চিন্তে পারনি, রাণি ! লজ্জা তাঁর নামে লজ্জা পায় ! তিনি যে মূর্ত্তিমতী দেবী । আমার হৃর্ভাগ্য, জ্যেষ্ঠ তাঁর মত স্ত্রীর অত বড় সন্মাননা যে কেমন করেই করতে পারেন, সে আমার কাছে এক মহা প্রহেলিকা ! অথবা অত উচ্চকে অতি নৈকট্য দিতে সাধারণ মানুষের মন হয় ত এই রকমই সঙ্কুচিত হয়ে উঠে । দেবীকে হয় ত নারী মনে করা সহজ নয় ।”

ভূতীয় পরিচ্ছেদ

যৌবনের স্মৃতি-স্বপ্ন কি বিচিত্র মায়াজালের মত সমস্ত পৃথিবীর উপর কত অল্পেই যে বিস্তৃত হইয়া যায় ; প্রেমিকের ভূষিত অস্তুর তাহার প্রেমপাত্রীর মুখারবিন্দ ইচ্ছামুখে দর্শনলাভ করিয়াই সে কি বিপুল ঐশ্বর্য্যলাভের আনন্দেই বিভোর হইয়া থাকে ; নবীন যৌবনের আশা-আনন্দ যে কত সহজেই সমস্ত ভবিষ্যৎটাকে শুদ্ধ চির-জ্যোৎস্না-জড়িত সন্তানক-পারিজাত-সৌরভামোদিত নন্দন-কাননে কল্পনা করিয়া লইয়া ভূতলে স্বর্গস্থখানুভব করিতে থাকে, তাহা সেই নবীন জীবনেই শুধু জানে—অথবা সেও বুঝি তাহা জানে না । মহারাজকুমার রামপালদেবের নবীন চিত্তের আশা-স্বপ্ন পূর্ণ হইয়া তাঁহার স্মৃতির পাত্র কানায় কানায় ভরিয়া উঠিয়াছিল । পট্টমহাদেবীর অযাচিত করুণায় প্রতিদিনের ষ্ঠেপ্রহরিক মিলন-আনন্দে তাঁহার যৌবনস্মৃতিপূর্ণ তরুণ হৃদয় যেন উন্মাদে ভরিয়া উঠিয়াছিল । প্রভাত হইতে না হইতেই তিনি সকল কেশের মধ্য দিয়াই উৎকর্ণ ও উৎকণ্ঠিত চিত্তে প্রহর গণনা করিতে থাকিতেন ; আড়াই প্রহর বেলা-সমাগমের কত বিলম্ব আছে, জানিবার জন্ত ক্রমান্বয়ে সূর্য্যের গতি পর্য্যবেক্ষণ করিতে করিতে তাঁহার স্মৃতির মুখ লোহিত হইয়া উঠিত । তাহার পর পট্টমহাদেবীর মহল্লিকা তাঁহার বিশ্রামাগারের দ্বারমুখিত হইবামাত্র এক লক্ষে পালঙ্ক ত্যাগ করিয়া হর্ষন্বিতমুখে অস্তঃপুরাভিমুখীন হইতেন । সেখানে প্রথমতঃ মহাদেবীর পাদবন্দনাদি যথারীতি সমাধা পূর্বক তাঁহারই আদেশপালনার্থ পার্শ্ববর্ত্তী

ঘরের দিকে আগ্রহভরা চিত্ত এবং ব্যগ্র বাহুদ্বয় বিস্তৃত করিয়া প্রবেশ করিতেন । সেখানে প্রবেশ করিবার পর ? তাহা পূর্বের সেই সলজ্জ তিরস্কারের সহিত সেখান হইতে “না, তুমি যাও” এ অভ্যর্থনা লাভের যে কিছু পরিবর্তন ঘটয়াছিল, তাহা সহজে অনুমেয় । এমন কি, সে দিক্ দিয়াও যে একটি তরুণ হৃদয় এমনই অধীর প্রতীক্ষায় উৎকর্ণ হইয়া থাকিতে আরম্ভ করিয়া দিয়াছে, এ সন্দেহ জুন্নিবার পক্ষেও অবস্থা নিতান্তই প্রতিকূল ছিল না । এই নব-প্রেমমোহে ও ইহারই মায়াশ্বপ্নে বিমোহিত হইয়া মহারাজকুমার রামপালদেব নিজের সাংসারিক লাভ-কৃতি সমস্তকেই বিস্তৃত হইয়া গিয়াছিলেন ; মাথার উপর দৌহিত্যমান মৃত্যুর খড়্গকেও ।

এমনই সময় এক দিন বাহিরের দিক্ হইতে একটা অপ্রিয় জনরব ভাসিয়া আসিয়া, এমন কি, রাজবাড়ীতেও প্রবেশপথ করিয়া লইল । কথাটায় অবিশ্বাস করিবার বিরুদ্ধে বড় বেশী প্রমাণ পাওয়া যায় না—অনেকেই ইহা নির্বিচারে বিশ্বাস করিল, ইহাদের মধ্যে রামপালদেবও এক জন । কিন্তু তিনি সযত্নে এই জনরবটাকে অস্তঃপুর-প্রাচীরের সীমার বাহিরে রক্ষাচেষ্টা করিয়াই গোপনে ইহার যথার্থ্য সন্বেদে অনুসন্ধানে সচেষ্ট হইলেন । কঠিন প্রতিঘাতময় সংসার আবার যেন বাস্তব মূর্ত্তিতে তাঁহার চক্ষুর সন্মুখে প্রকাশ পাইল । স্বপ্নভঙ্গ হইল । হায়, অলীক স্মৃতি, কি ক্ষণস্থায়ীই তুমি !

সে দিন যখন মহল্লিকা সিদ্ধা মহারাজকুমারের নিকট পট্টমহাদেবীর আহ্বানবার্ত্তা দিতে আসিল, তাঁহার মুখ তখন একটুখানি স্নান দেখাইতেছিল । মহাদেবীকে তিনি প্রাতীদিনের মতই পাদবন্দনা করিলেন, কিন্তু মুখে তাঁহার সে দিন আর সেই হৃদয়োৎসারিত হাস্যচ্ছটা মুহূর্ত্তে চকিত হইতেছিল না এবং রহস্যপূর্ণ সরস বাকাবলীও কণ্ঠসীমায় রুদ্ধ হইয়া গিয়াছিল । মহাদেবী উৎকণ্ঠিত বিষয়ে পুনঃ পুনঃ দেবরের মুখ নিরীক্ষণ করিলেন, সংশয়পূর্ণ স্বরে জিজ্ঞাসা করিলেন, “শরীর ভাল আছে ত ?”

নতমুখে ঈষৎ আগ্রহ দেখাইয়া রামপালদেব উত্তর করিলেন, “আজ্ঞে হ্যাঁ ।”

পুনশ্চ সন্দ্বিষ্ট দৃষ্টি উহার সেই আনতমুখে প্রেরণ করিয়া লজ্জাদেবী কহিলেন, “রাত্রে ছোট রাণীর সঙ্গে ঝগড়া করেছ কি ?”

এবার রামপালদেব সত্য সত্যই হাসিয়া ফেলিয়া মাথা ঝড়িলেন। কিন্তু সে হাসি দেখিয়াও তাঁহার কথায় লজ্জা-দেবীর পূরাপূরি বিশ্বাস হইল না, তাই তিনি পুনশ্চ নির্বন্ধিত কহিলেন, “আমার দিব্য, কিছু ঘটে নাই?”

রামপাল এবার বিশেষ বিপন্ন বোধ করিলেন। ভ্রাতৃ-স্নানকে তিনি মাতৃবৎ ভক্তি ও সন্মান করিতেন, মাতৃহীন রামপালকে ভ্রাতৃস্নানও তেমনিই ভালবাসিতেন। সেই লজ্জাদেবী যখন তাঁহার দিব্য দিয়া বিষয়তার কারণ জানিতে গাহিতেছেন, তখন তাঁহার নিকট হইতে তাহা লুকাইয়া রাখা তাঁহার পক্ষে যে বড়ই কঠিন। অথচ বলিবেনই বা তিনি কি? ঈশ্বর চিন্তা করিয়া চেষ্টা করিয়া হাসি আনিয়া মনের ভাব গোপন পূর্ব্বক কহিলেন, “আপনার দিব্য মহাদেবি! ঝগড়া আমি করিনি এবং কখন করি-ও না। আপনার যে ঐ ক্ষুদ্র দাসীটি—ঐ ছোট বোনটিকে যে দেখতে পান, ওটি আপনাদের সাক্ষাতে নিতান্ত শান-ভাবেই থাকে, কিন্তু মোটেই উনি ভালমানুষটি নহেন, ঝগড়া ঐ উনিই ক’রে থাকেন, আমার কোন দোষ নাই।”

এই উত্তর মহাদেবীর লজ্জা-সংশয়ভারাক্রান্ত চিত্ত লঘু-তর করিয়া দিল, স্নেহকোমল কৌতুকহাস্তে তাঁহার কোমল অধর অনুরঞ্জিত হইয়া উঠিল। প্রীতিমধুর স্বরে তিনি মহাস্তে কহিলেন, “তুমি ভাই মোটেই ঝগড়াটে নও, তা নইলে আর বাড়ীতে ব’সে তোমার ঝগড়ার সাধ মেটে না, ঝগড়া বাধাতে মহোদয় পর্য্যন্ত তোমায় ছুটতে হয়? তা যাও, এখন কোন্দল ভেঙ্গে ভাব-সাব ক’রে ফেল গে, আজ কিন্তু একটু সকাল সকাল ক’রে ছুটীটা দিয়ে দিও। বিকালে ভাগবতকথা শুনে পায় যেন।”

রামপাল বিনীতভাবে “যে আছে” বলিয়া পুনশ্চ তাঁহার পদধূলি লইয়া উঠিয়া পড়িলেন, কিন্তু লজ্জাদেবী ঠিক এমনটি না কি প্রত্যাশা করেন নাই, তাই তাঁহার এই গান্ধীর্ষ্যপূর্ণ ব্যবহারটাও তাঁহাকে কিছু বিস্মিত করিয়াছিল। তিনি আশা করিতেছিলেন, তাঁহার এই চাঞ্চল্যময় তরুণ দেবরটি এখনই হাসিমুখে বলিয়া বসিবে, “ভাগবতকথা শুনে আর কি হবে, তার চেয়ে আমার কথাই বরং বেশী ক’রে শুনিয়ে দেবো এখন,” এবং এইরূপ বেফাঁস কথা বলার জন্য ভিরঙ্কত হইয়া অধিকতর হাসিতে থাকিবে।

সন্ধ্যা সে দিন সবিস্ময়ে দেখিল, সে প্রতীক্ষা করিতে

থাকিলেও তাহার ক্ষুদ্র দেহ তাহার স্বামীর সবল ভুজঘরে আকৃষ্ট হইয়া তাঁহার বিশাল বকের নিবিড় আলিঙ্গনবন্ধ হইল না। তিনি গৃহপ্রবিষ্ট হইয়া ধীরে ধীরে তাহার দিকে অগ্রসর হইয়া আসিয়া অদূরে দাঁড়াইয়া রহিলেন। তাঁহার উভয় বাহুই নিজের বক্ষোবন্ধ হইয়া রহিল, তাঁহার হস্তসরস ওষ্ঠাধর স্নান ও পরস্পর দৃঢ় সংযুক্ত হইয়া রহিল, তাঁহার প্রশস্ত ললাটে গভীর চিন্তারেখা সকল সুস্পষ্ট আকারে পরিস্ফুট হইয়া উঠিল। তাঁহার বুদ্ধি-বৃত্তিতে সমুজ্জ্বল আয়ত চক্ষুতে ব্যথার চিহ্ন প্রকটিত হইয়া রহিল, কি যেন একটা নিদারুণ হুশিয়ার ভারে বন্ধ তাঁহার গভীর ভারাক্রান্ত হইয়া রহিয়াছে, ইহা স্পষ্টই জানা যাইতেছিল। সন্ধ্যার আজ কয়েক বৎসরকাল বিবাহ হইয়াছে, কিন্তু স্নেহময় সদানন্দ স্বামীর এমন চিন্তা-গভীর মুখ ও নির্লিপ্তভাবে সে কোন দিনই প্রত্যক্ষ করে নাই। তাই আজ তাঁহাকে ও ভাবে থাকিতে দেখিয়া তাহার ক্ষুদ্র বক্ষ সংশয়ে ও ভয়ে হুলিয়া উঠিল, মনে মনে বুদ্ধি একটুখানি অভিমানও জাগিয়া উঠিয়াছিল; তাই ঈশ্বর একটুখানি সরিয়া দাঁড়াইয়া নত-মুখে সে পায়ের আঙ্গুল দিয়া কক্ষভূমির মন্মথর প্রস্তর খুঁটিতে লাগিল। স্বামী নিশ্চয়ই তাহার উপর বিরক্ত হইয়াছেন, মনে করিয়া তাহার আদরপ্রত্যাশী স্নেহচ্ছায়াক্রান্ত ভীকু চিত্ত কণ্ঠজড়িত হইয়া গেল, দুইটি চোখ তাহার অভিমানে চলছিল করিয়া আসিল।

রামপাল লজ্জাদেবীর নিকট অতি কষ্টে যে ধৈর্যের বাঁধ বাঁধিয়া রাখিয়াছিলেন, তাঁহার চক্ষুর অন্তরালে আসিয়াই তাহার বেগ সংবরণ করা তাঁহার মত সবলচিত্ত পুরু-ষেরও পক্ষে দুঃসাধ্য হইয়া উঠিয়াছিল; তাই কণকাল নিঃশব্দ বেদনায় স্তব্ধ থাকিয়া সযত্নে আশ্রু-সংবরণ করিয়া লইতেছিলেন। ঐ পবিত্রচরিত্রা ও মধুরস্বভাবা মহীয়সী নারীর একান্ত ছুর্ভাগ্য-জীবনের কথা স্বরণে একটি সুগভীর দীর্ঘনিশ্বাস মোচন পূর্ব্বক মনে মনে সখেদে কহিলেন—“তুমি আমায় সবই দিয়েছ, কিন্তু আমি তোমার একটুখানি ধ্বংগও যে শোধ করতে পারলাম না,— আমার মনে এই বড় খেদ রইলো!”

সেই গভীর দীর্ঘনিশ্বাসের শব্দে সন্ধ্যা গভীরভাবে চমকিয়া উঠিল। এত বড় দীর্ঘনিশ্বাস সে ত আর কখন কাহাকেও ফেলিতে শুনে নাই? সে জানে—শুধু এইটুকুই জানে যে,



শ্রীজীওত্তরনাথ দত্তের 'সৌজাত্যে']

আলোকের পথে

শিল্পী--জি, সি, দে।

অনেকখানি ছুঃখ না পাইলে কেহ দীর্ঘশ্বাস ফেলে না। আর এত বড় নিখাসের মূলে যে অনেক বড় ব্যথা নিহিত আছে, সেট বালিকার মনে তৎক্ষণাৎই এই সন্দেহ জাগিয়া উঠিল। সে নিজের অনাদরের ব্যথাভিমান নিমেষমধ্যে বিস্মৃত হইয়া চমকিয়া মুখ তুলিয়া চাহিল—এ কি! তাহার স্বামীব সেই সুন্দর সৌম্যমুখ কি অপরিসীম বেদনাম্লান!

“কি হয়েছে তোমার? অমন ক’রে কেন তুমি চেয়ে আছ?” এই কথা কয়টি অতিশয় সঙ্কোচের সহিত বলিতে বলিতে সন্ধ্যারাগী স্বামীর খুব কাছের দিকে সরিয়া আসিল। তাহার ইচ্ছা করিতেছিল, নিজের ক্ষুদ্র ছুইখানি হাত দিয়া তাঁহার সেই সকল চিন্তাম্লানতাকে এক মুহূর্তেই সে ঠেলিয়া সরাইয়া দেয়। কিন্তু মতই হটক, হৃদয়ে তাহার যত বড়ই প্রেমের উৎস সহস্র ধারায় ভাঙ্গিয়া পড়িবার জন্ত উদ্ভূত হইয়া থাকুক, তবুও সে বালিকা। ক্ষীণা, দুর্বলা, সজ্জাবতী নবোঢ়া, সে অফুরন্ত স্নেহধারার অজস্র বর্ষণকে ইচ্ছামুখে সে ত এখনও উৎসারিত করিয়া দিতে ভরসা করে না। সরমে বাধিয়া যায়। তাই মনের বাসনা মনের মধ্যেই সংযত রাখিয়া সে শুধু তাহার করুণ ডাগর চোখ দুইটিকে মেলিয়া দিয়া, বিমলিন উর্দ্ধমুখে স্বামীর মুখের পানেই চাহিয়া রহিল।

ততক্ষণে মহারাজকুমারেরও সহসা নিজ ব্যবহারের অসঙ্গতি বোধগম্য হইয়াছিল। অনর্থক একটি সুকুমার কোমল চিত্তে বেদনা দিয়া ফেলিয়াছেন বুঝিয়া তিনিও তখন ঈষৎ অনুতপ্ত হইয়া পড়িলেন ও যথাসম্ভব আত্মদমন পূর্বক ঈষৎ হাসিবার চেষ্টা করিয়া জীর হাতখানি ধরিয়া কহিলেন,—“দেখছিলুম, তুই কি করিস।”

“ককুনো নয়, তুমি নিশ্চয় আমার উপরে রাগ করেছ— বল, আমি তোমার কি করেছি?”

এই কথা কয়টি বলিতে বলিতে অভিমানিনী আদরিণীর নীলোৎপলনেত্র অভিমানাক্রমে ভরিয়া উঠিল ও দেখিতে দেখিতে শুক্ল-শুক্ল স্বচ্ছ গণ্ডের উপর সেই নির্মল অশ্রুবিন্দুগুলি যেন অম্লান নিটোল মুক্তাগুলির মতই ঝরিয়া পড়িতে লাগিল।

ইহা দেখিয়া রামপালদেব ব্যথিত ও ত্রস্ত হইয়া উঠিলেন; কহিলেন, “তোমার উপর তোমার শত্রু যে, সে-ও যে রাগ করতে পারে না, রাগি! আমি কেমন ক’রে পারবো?”

সন্ধ্যা সলজ্জ হাস্ত-স্মিত মুখে চোখ মুছিয়া গভীর লজ্জা-ভরে স্বামীর বক্ষে মুখ লুকাইল।

“তুই সত্যি সত্যি ক’রে কেঁদে ফেলি, রাগি! ভারী কিন্তু ছেলেমানুষ তুই! আচ্ছা, কাঁদলি কেন বল?”

সন্ধ্যা তাহার অরুণাভাগুক্ত মুখখানাকে স্বামীর বিশেষ চেষ্টা ব্যর্থ করিয়াও জোর করিয়া লুকাইয়া রাখিয়া সুখোৎফুল্ল কণ্ঠে অথচ কৃত কার্যের জন্ত ঈষৎজিত ও ভগ্ন স্বরে মৃদু স্বলিত বাক্যে উত্তর করিল, “কেন আমার সঙ্গে কথা কইলে না? আমার বুঝি ভয় করে না, হ্যাঁ!”

সন্ধ্যার এই অভিমানপ্রচ্ছাদিত সরল অভিযুক্তিতে সহসাই রামপালদেবের আহত হৃদয়ের ঈষৎ উপশমিত বেদনা-বহ্নি পুনঃপ্রজ্বলিত হইয়া উঠিল। কি জন্ত যে তাঁহার আজ তাঁহার একমাত্র প্রাণতমার নিকট অনবধান-তার অত বড় ক্রটি ঘটতে পারিয়াছিল, সেই বিষম স্মৃতি-জ্বালা তাঁহার বক্ষতলে আবার দ্বিক দ্বিকি করিয়া জলিয়া উঠিল। তিনি সেই কথাটাই ভাবিয়া আবার একটা সুগভীর দীর্ঘশ্বাস মোচন করিলেন।

“ঐ দেখ” বলিয়া সন্ধ্যা সচমকে স্বামীর বক্ষে লুকানো মুখ আপনা হইতেই ত্রস্তে উঠাইল।

“ঐ দেখ, আবার তুমি তেমনি ক’রেই নিশ্বাস ফেলছো! আমি নিশ্চয় ক’রে বলছি, তোমার মন ভাল নেই। তুমি রাজপুত্র, তোমার কিসের অভাব? তা হ’লে নিশ্চয়ই আমার কোন দোষের জন্তই তোমার মনে ছুঃখ হয়েছে, তাই—”

বলিতে বলিতে সন্ধ্যার স্বর গাঢ় হইয়া আসিতে লাগিল ও তাহার সুন্দর মুখখানি সন্ধ্যা কমলের মতই ম্লান হইয়া গেল।

তখন মহারাজকুমার পুনশ্চ একটা দীর্ঘনিশ্বাস ফেলিয়া ধীরে ধীরে নিকটবর্তী আসনে বসিয়া পড়িয়া ব্যথাক্লক কণ্ঠে মৃদুস্বরে কহিলেন, “রাজপুত্র হ’লেই কি সুখী হয়, সন্ধ্যা! আমার মনে হয়, রাজপুত্র, রাজরাণী এরাই সংসারে বেশী অসুখী! বসো, রাগি! আমার ছুঃখের কথা তা হ’লে তোমায় আজ একটু বলি, শোন। আমি তখন ভাবছিলুম, আমাদের বাড়ীতে এই যে নিত্য নিত্যই দেবতার অবমাননা ঘটতে দেওয়া হচ্ছে, এর পরিণাম কখন কি ভাল হ’তে পারে? এর কি সত্যই কোন প্রতীকার নেই? অথবা নিতান্ত

স্বর্গপর আশ্রয়, শুধু নিজেদের সুখ-স্বার্থটুকু আগলে ব'সে থেকে এর কোন প্রতিবিধানের চেষ্টা করছি না? তা যদি হয়, তবে রামপালের বেঁচে থাকাকেই শত ধিক্ !”

সন্ধ্যা এ কথা অর্থবোধ করিতে না পারিয়া ম্লানভাবে চাহিয়া রহিল। রামপালদেব আপনার মনের উচ্ছ্বাসেই বলিয়া যাইতে লাগিলেন,—“যখন আমার জ্যেষ্ঠের বিবাহ হয়, আমি তখন নিতান্ত শিশু; জন্মাবার পর মা দেখিনি। সৎমা ছিলেন, তিনি আমাদের চেয়ে-ও দেখতেন না। নিজের মায়ের মুখ ভাল ক'রে মনে পড়ে না, ‘মা’ শব্দটা মনে হ'লেই আমার মনে আসে—চোখে ভাসে, আমার ওই জ্যেষ্ঠা ভ্রাতৃবধুর করুণাপূর্ণ মুখ; আমার রাজরাজেশ্বরী জননী স্নেহভরা মুখখানি। ও মুখ স্মন্দর কি কুৎসিত, যুবতীর কি প্রৌঢ়ার, তা আমি জানিনে, রাণি। আমি জানি, বিশ্বের সকল সৌন্দর্য্য, সকল ঐশ্বর্য্য, সকল মহিমা, সকল গরিমা আমার ঐ মায়ের মুখে ভরা আছে! লোকে কি চোখ নিয়ে দেখে, জানিনে, আমি ত আমার ঐ দেবী-মূর্ত্তির মধ্যে মহামায়ার মহিমময় ভাব, বাণীর বুদ্ধিমত্তা, কমলার কোমলতা একাধারে সবটুকু পরিপূর্ণই দেখতে পাই। এর কোথায়ও কোন অপূর্ণতা আমি কল্পনা করতেও পারি নে। আর আমার সেই মা'কে যখন অবমানিতা অনাদৃত্য দেখি, রাণি! সন্ধ্যা! ভেবে দেখ দেখি, তখন কি আমার মাথার ঠিক থাকতে পারে?”

সঙ্কুচিতা সন্ধ্যা সবিস্ময়ে লক্ষ্য করিল। তাহার যৌদ্ধ-পুরুষোচিত সবলচিত্ত স্বামীর কণ্ঠ ও নেত্র সজল এবং স্বর বাষ্পাবেগে প্রায় অবরুদ্ধ ও কম্পিত। তাগরও ক্ষুদ্র করুণ চিত্ত স্বামীর এই স্পষ্ট চিত্তচাক্ষুস্য দর্শনে আবেগে আলোড়িত হইয়া উঠিল। স্বামীর সহিত সহানুভূতি জানাইবার প্রবল ইচ্ছা জাত হইল, কিন্তু সরলা বালিকা কেমন করিয়া তাহা প্রকাশ করিবে, তাহার ভাষা খুঁজিয়া পাইল না, তাই নিরুপায় অসঙ্কুতায় বিপন্ন হইয়াও নীরব রহিল এবং নীরব থাকার কুণ্ঠায় নিজের প্রতি মনে মনে দারুণ বিরক্ত হইয়া উঠিতে লাগিল।

রামপালদেব ক্ষণপরে পুনশ্চ একটা দীর্ঘতর শ্বাস গ্রহণ পূর্ব্বক ধীরে ধীরে তাহা পরিত্যাগ করিয়া কহিতে লাগিলেন, “তুমি জান না, রাণি! তাঁর জন্ত মনের মধ্যে আমার কত অশান্তি! তোমার কাছে আদর পেলেও

আমার মনের মধ্যে ক্ষোভের হাহাকার হা হা ক'রে উঠে, মনে হয়, আমার স্নেহময়ী মহাদেবী কোন দিনই হয় ত এমন ক'রে স্বামীর প্রতি তাঁর ভাল-বাসা জানাতে অবসর পাননি! এই মনে ক'রে বুকে আমার যে ব্যথা লাগে, তাতে আমার সুখের রাত্রি কতবার বিষাদ-নিশায় পরিণত হয়ে উঠেছে। নাঃ, থাক, তোমার চোখ দিয়ে জল পড়ছে! বালিকা তুমি, সরলা তুমি, এ সব অসহ্য দুঃখের ভার তুমি সহিবে কি ক'রে? অথচ তোমরা সকলেই দেখছো, ধীর জন্ত আমার এই দুঃখ, নিজে তিনি লোকচক্ষুতে নিজের কোন গৌরবকেই এতটুকু খর্ব্ব হ'তে দেন নি। তাঁর অন্তরের কন্দরে কন্দরে যে আগ্নেয়গিরির অগ্নিজ্বালা অহরহঃ উথলিত হচ্ছে, সে কি কেউ ধারণা করতে পেরেছে? আমার নিজের অভাব- নিজের দুঃখ আমি তাঁর কথা মনে হ'লে একেবারে ভুলে যাই।”

সন্ধ্যা অত্যন্ত ভীকৃতাবে স্বামীর কাছে দ্রুত অগ্রসর হইয়া আসিয়া তাঁহার পায়ে কাছটিতে বসিয়া পড়িল, একখানি হাত তাঁহার জামুর উপর স্থাপন করিয়া সেই হাতটির উপর নিজের চিবুক রাখিয়া অত্যন্ত মৃদু ভীত কণ্ঠে জিজ্ঞাসা করিল, “এর কি কোন উপায় হয় না?”

রামপালদেব অকস্মাৎ এই প্রশ্নে যেন স্বপ্নাচ্ছন্ন হইতে চমকিয়া জাগিয়া উঠিলেন। “এর কোন উপায়? হ্যাঁ, এর কোন উপায় যা'তে হয়, তাই আমরা এবার করতে হবে— আর যে যা করুক না করুক—তা না হ'লে আমার বিবেকই আমায় যে কৃতঘ্ন ব'লে ধিক্কার দিচ্ছে, সে আমার আর সহ হচ্ছে না। এদ রাণি! আজকের মত আমরা বিদায় লই। আজ আমায় একবার কোনক্রমে রাজাদি-রাজের সঙ্গে সাক্ষাৎ করিতেই হবে। অবশ্য তা'তে যে বেশী কিছু ফল হবে, এমন কোন আশা দেখি না, তথাপি এ যেন আমার কর্তব্য। পিতার মৃত্যুর পর পাঁচ বৎসরও এখন অতীত হয়নি, অথচ এরই মধ্যে সাম্রাজ্যের এক শোচনীয় অবস্থা হয়ে এল! আর গৃহের মধ্যে গৃহদেবী সতত লাহিতা হ'তে লাগলেন। এতে কি রাজ্যের মঙ্গল হ'তে পারে? তা তিনি যাই ভাবুন, আমি ত তাঁরই ভাই, আমারই এর প্রতিবিধান-চেষ্টা করা কর্তব্য।”

[ক্রমশঃ ।

শ্রীমতী অনুরূপা দেবী ।

প্ৰহেলোকে

গত ১৭ই জুন বৃহস্পতিবার রাত্ৰিকালে দিবাপাতিয়ার রাজা প্রমোদানাথ রায় ৫৩ বৎসর বয়সে ইহলোক ত্যাগ করিয়াছেন। কিছু দিন হইতে তাঁহার স্বাস্থ্যভঙ্গ হইয়াছিল। রাজসাহী কলেজে শিক্ষারস্ত করিয়া পরে তিনি কলিকাতার প্রেসিডেন্সী কলেজে প্রবেশ করিয়াছিলেন। পঠদশায় সাবালক হইয়া তিনি কোর্ট অফ ওয়ার্ডস হইতে স্বীয় জমীদারী গ্রহণ করেন। তিনি স্বাধীনচেতা জমীদার ছিলেন বলিয়া



রাজা প্রমোদানাথ রায়

দেশের রাজনীতিক আলোচনে যোগদান করিতেন। বড় লাটের ব্যবস্থাপক সভার সদস্যরূপে তিনি সংবাদপত্র সম্বন্ধীয় অস্থায় আইনের সমর্থন করেন নাই। রাষ্ট্রীয় পরিষদের সদস্যরূপে তিনি সরকারের চণ্ডনীতিমূলক ব্যবস্থাসমূহের প্রতিবাদ করিয়াছিলেন। সাহিত্যেও তাঁহার বিশেষ অনুরাগ ছিল। তিনি বরেন্দ্র অমুসন্ধান সমিতির গুণগ্রাহী পৃষ্ঠপোষক ছিলেন। আজ তাঁহার বিরোধে বঙ্গদেশ এক জন

স্বাধীনচেতা, দেশপ্রেমিক এবং সাহিত্যমুরাগী শিক্ষিত জমীদার হইতে বঞ্চিত হইল। বাঙ্গালীমাত্রেই তাঁহার শোকসন্তপ্ত পরিবারবর্গের এই শোকে নিশ্চিতই সমবেদনা প্রকাশ করিবে।

কলিকাতার প্রসিদ্ধ প্রবীণ এটার্ণি নিমাইচরণ বসু পরিণত বয়সে লোকান্তরিত হইয়াছেন। বাবহারাজীব হিসাবে তাঁহার বিশেষ খ্যাতি ছিল। তিনি জীবনে প্রভূত অর্থ উপার্জন করিয়াছিলেন। তিনি সৌখীন লোক ছিলেন। তাঁহার গৃহে নানাজাতীয় মূলাবান্ কুকুর ছিল; গ্রীষ্মকালে কুকুরগুলি তাঁহার সহিত দার্কিলিঙ্গ যাইত। তাঁহার পানিহাটি গ্রামস্থ গঙ্গাতটবর্তী প্রাসাদোপম পৈতৃক বাসভবন বহু ভাবে ধ্বংসমুখে পতিত হইতেছে। নিমাইচরণ কৃতী হইয়াও এ দিকে কেন অমনোযোগী ছিলেন, তাহা বুঝা যায় না।

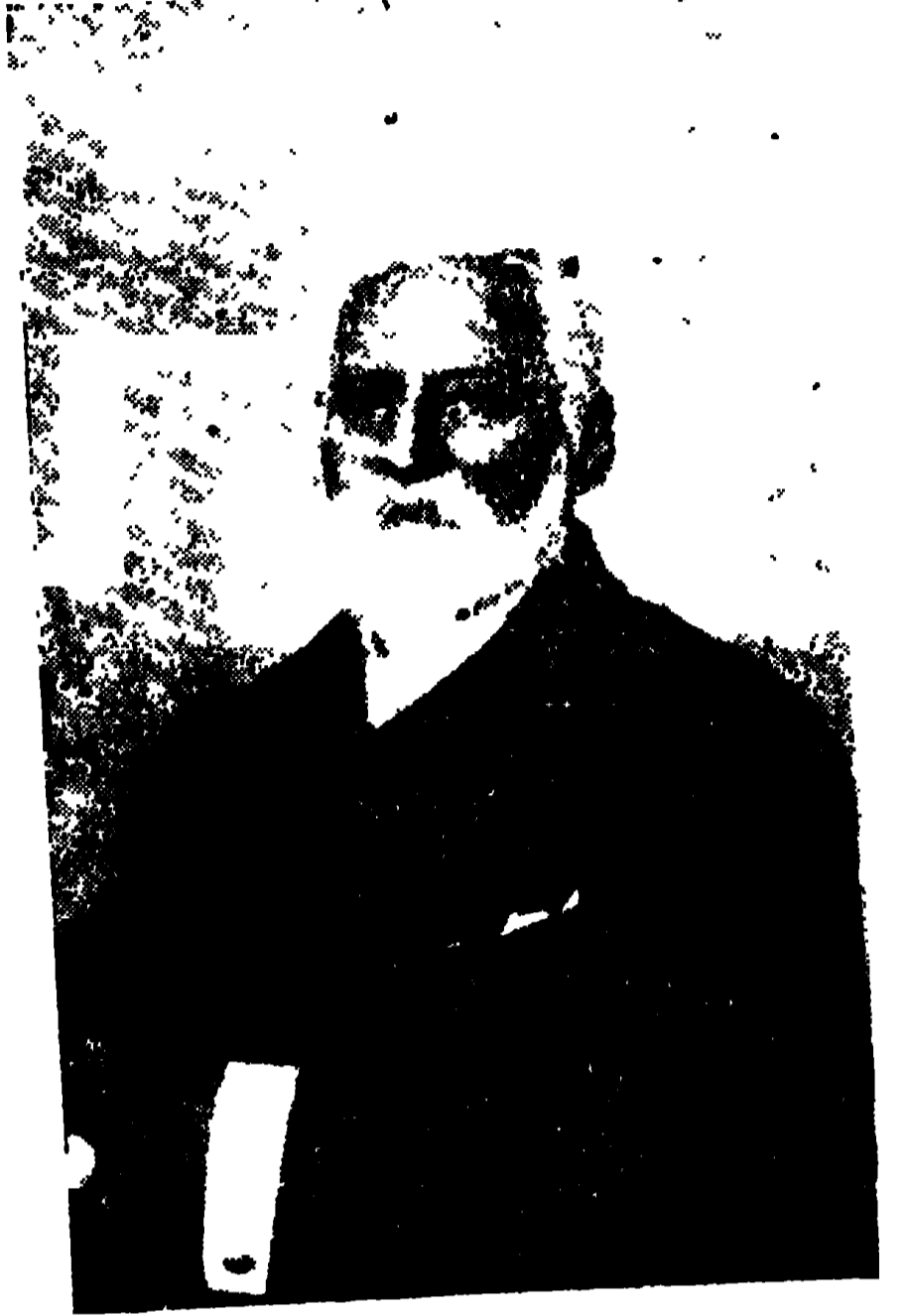

নিমাইচরণ বসু

গত ১১ই আষাঢ়, ২৬শে জুন শনিবার রাত্ৰিকালে দেশবন্ধু চিত্তরঞ্জনের একমাত্র পুত্র চিত্তরঞ্জন তাঁহার পুত্র শ্রীহরত কুমার সেন মহাশয়ের কলিকাতাশ্রমণে অবসানে অকালে ইহলোক ত্যাগ করিয়াছেন। দেশবন্ধুর মৃত্যুর সাংসারিক আদ্য হইবার অবাবহিত পরেই (দেশবন্ধু গত বৎসর ১৬ই জুন তারিখে ইহলোক ত্যাগ করিয়াছিলেন) তাঁহার বিধবা পত্নীর নয়নের মণি অকালে ইহলোক ত্যাগ করিলেন, ইহা যে বিষাতার কি দারুণ আঘাত, তাহা আমরা মর্মে মর্মে অনুভব করিতেছি। বাসন্তী দেবী ইন্দ্রতলা স্বামী হারাইয়া তবু পুত্রের মুখ চাহিয়া শোকে কথঞ্চিৎ সাহসনা লাভ করিয়াছিলেন। এখন তিনি এই দারুণ আঘাত কিরূপে সহ করিবেন, তাহা ভাবিয়া পাঠি না।



চিত্তরঞ্জন দাস

বার্ষিক শ্রুতিরকার এমন একটি প্রতিষ্ঠান সজীব ও সাকার মুষ্টি পরিগ্রহ করিয়াছে, তাঁহাদের পরিচয় বাঙ্গালীমাজে কৃতজ্ঞ হৃদয়ে গ্রহণ করিবেন সন্দেহ নাই। সম্মেলনের মূল সভাপতি নিচারণপতি শ্রীযুক্ত মহাশয় মুনোপাধ্যায় মহাশয় তাঁহার অভিজ্ঞানে বঙ্কিমচন্দ্রের চরিত্র সৃষ্টির বৈশিষ্ট্য ও তথা তাঁহার চরিত্রচিত্রের শিক্ষণীয় বিষয়গুলি ক্ষুদ্ররূপে বিশ্লেষণ করিয়া দেখাইয়া দিয়াছিলেন। কণা-সাহিত্যের ত কথাত নাই, বঙ্কিমচন্দ্র দর্শনে, বিজ্ঞানে, ইতিহাসে, ধর্মের ও সামাজিক সমস্যা-সমাধানে যে সকল গভীর জ্ঞানগর্ভ প্রবন্ধ রচনা করিয়া গিয়াছেন, তাহা চিরদিন বাঙ্গালীর ও বাঙ্গালা ভাষার বিরূপ অতুল সম্পত্তিরূপে স্থপূর্ণিত হইবে, সুপণ্ডিত সভাপতি মহাশয় তাহাও সুস্পষ্টভাবে প্রদর্শন করিয়াছিলেন।

KRISHNAVANI NARISIKSHA MANDIR
CHANDERNAGAR



কৃষ্ণভাবিনী নারীশিক্ষা মন্দির

দশ অখারোহীরা দ্বারা বঙ্গবিজয় বর্ণনা যে ইতিহাস নহে, অলৌকিক গল্প, তাহা এখন তিনি বিশিষ্ট প্রমাণ-পয়োগ দ্বারা বুঝাইয়াছিলেন এখন বঙ্গত ই সভাপতি সজীবন স্ত-প্রমাণিত হইয়াছিল। এ সভায় বাদিক একটি অবসর-বিনোদনের স্থান নহে, যে মহাপুরুষের শ্রুতিসম্মান রক্ষার্থ এ সভার প্রতিষ্ঠা, বাঙ্গার উৎপাদক অনুসরণ করিয়া বাঙ্গালী যে সজীব ও প্রমাণ

প্রয়োগ দ্বারা সভা আচরণ করিতে উদ্বুদ্ধ হইয়াছে— ইহাতে তাহা বিশিষ্টরূপে প্রমাণিত হইয়াছিল। আশা করি, পতি বৎসে আধুনিক বাঙ্গালীর সর্বশ্রেষ্ঠ সাহিত্যিকের শ্রুতিসম্মান রক্ষার্থ বৎসে বৎসে বাঙ্গালী উই ভাবে সমবেত হইয়া সভা তপোর আবিষ্কারে ও সাহিত্যের শ্রীবৃদ্ধিসাধনে যত্নবান হইবে।

সভাপতির অভিজ্ঞাণ বাতীত সভায় মানকুমারীর একটি কবিতা পঠিত হইয়াছিল এবং মহামহোপাধ্যায় পণ্ডিত পমণনাথ ভট্টশায় ও শ্রীযুক্ত শ্রীকৃষ্ণনাথ মুনোপাধ্যায়ের বক্তৃতা শুভ হৃদয়গামী হইয়াছিল। পরে শ্রীযুক্ত রামসহায় বেদাশুশাস্ত্রীর 'রামচরিত নামক নাটকের 'সময় ও স্থান' সম্বন্ধে রচনার আবৃত্তি সাহিত্যিকগণকে তৃপ্তি প্রদান করিয়াছিল। বঙ্কিম-শ্রুতিপূজার সম্পদে গুরিকানিবাসী ললিতকুমার মৌবাল মহাশয়ের সহধর্মিণী শ্রীমার শ্রুতিরকার্য আলমায়রা ও ৩টি গ্রামিক সমেত ৭ শত গ্রন্থ সম্মেলনকে দান করিয়াছিলেন। যিনি বাঙ্গালা ভাষাকে সজীবতা দান করিয়া গিয়াছেন, তাহার শ্রুতিপূজায় এত ভাবের দান যতই হইবে, ততঃ সাহিত্যের মঙ্গল।

কৃষ্ণভাবিনী নারীশিক্ষা-মন্দির

'কল্যাণোব পালনীয়া শিক্ষণীয়া তু যত্নতঃ', এ দেশের ইহাই আদর্শ। যত্নতঃ আষা গৌরবের দিনে কল্যাণকে পুত্রের মত শিক্ষিত করিবার

পথ প্রচলিত ছিল। কল্যাণ পিতৃগৃহে গুরুজন, মুনিমনি ও সাধু সঙ্কলের নিকট উপদেশ লাভ করিয়া শিক্ষিত হইত—শিক্ষা অর্থে যে 'পাতভাড়ি বগলে' করিয়া পাঠশালায় শুভঙ্করী শিক্ষা করিতে যাওয়া বুঝায়, তাহা নহে। দৃষ্টান্তরূপ আমরা রামায়ণ হইতে সীতার দৃষ্টান্ত উদ্ধৃত করিতে পারি। সীতা একাধিকবার বলিয়াছেন,— "আমি গুরুজন ও সাধুসঙ্কলের নিকট শুনিয়াছি, ইত্যাদি।"

সাধিকী বিষয়বস্তুই বাপারে শ্রুতির (বাবহারিক) বিধি উদ্ধৃত করিয়া যেভাবে পিতাকে যুক্তি প্রদর্শন করিয়াছিলেন, তাহাতেও বুঝা যায়, সেকালে নারী কিরূপ শিক্ষালাভ করিতেন।

কিন্তু কালের পরিবর্তনে সে অবস্থারও পরিবর্তন হইয়াছে। এই

হেতু এখন এ দেশে নারীকে শিক্ষিতা করিবার জন্ত আবার একটা আকূল আকাঙ্ক্ষা জাশিয়াছে। চন্দননগরের 'কৃষ্ণভাবিনী নারীশিক্ষা-মন্দির' ইহারই ফল। যে শিক্ষায় নারী একাধারে মাতা, ধর্মী, ভগিনী ও কল্যাণকন্ধ্যা শিক্ষা করিয়া সংসার, সমাজ ও দেশের কায়ের উপযোগী হইতে পারে, সে শিক্ষা দেওয়া এবং সাধারণ ভাবে নারীজাতির জ্ঞান,

শিক্ষা ও স্বাস্থ্য বিষয়ে তাহাদের সাহায্য করাই এই নারীশিক্ষা-মন্দিরের উদ্দেশ্য। এই মন্দিরে সাধারণ ও পুরোধী নামক দুইটি শিক্ষা বিভাগ থাকিবার কথা; সঙ্গে সঙ্গে মন্দিরমধ্যে একটি ছাত্রীনিবাসও থাকিবে, এইরূপ স্থির হইয়াছে। সাধারণতঃ বাঙ্গালা সাহিত্য, গণিত, ইতিহাস ও ভূগোল, পাঠ্যতঃ, বিজ্ঞান, দেহতত্ত্ব, সংস্কৃত ভাষা শিক্ষা দিবার ব্যবস্থা করা হইয়াছে। এতদ্ভিন্ন ডিলির কায়, অঙ্কন ও চিত্রবিদ্যা, সঙ্গীত, clay modelling, সেলাই, অপকরী ছোট ছোট শিল্প, সূতাকাটা (চরকা), রন্ধন, রোগীর পরিচর্যা, সন্তানপালন, গাঠন্য নীতি, সমাজনীতি, ধর্মনীতি প্রভৃতি বিষয়েও শিক্ষার ব্যবস্থা থাকিবে, এইরূপ স্থির হইয়াছে।

এই প্রতিষ্ঠানের উদ্দেশ্য মহৎ, তাহাতে সন্দেহ নাই। এই ভাবের শিক্ষামন্দির এখন কেন্দ্রে কেন্দ্রে প্রতিষ্ঠিত হওয়া বাঞ্ছনীয়। মাতৃ-জাতির উন্নতি না হইলে জাতির প্রকৃত উন্নতি সম্ভবপর হয় না। এ জন্ত আমরা চন্দননগরের এই প্রতিষ্ঠানটিকে সাদরে অভ্যর্থনা করিতেছি। এই নারীশিক্ষা-মন্দির-সংক্রান্ত নিয়মাবলী জানিতে হইলে "সম্পাদিকা আশ্রম বিভাগ, কৃষ্ণভাবিনী নারী শিক্ষামন্দির, চন্দননগর," এই ঠিকানায় পত্র লিখিতে হইবে।

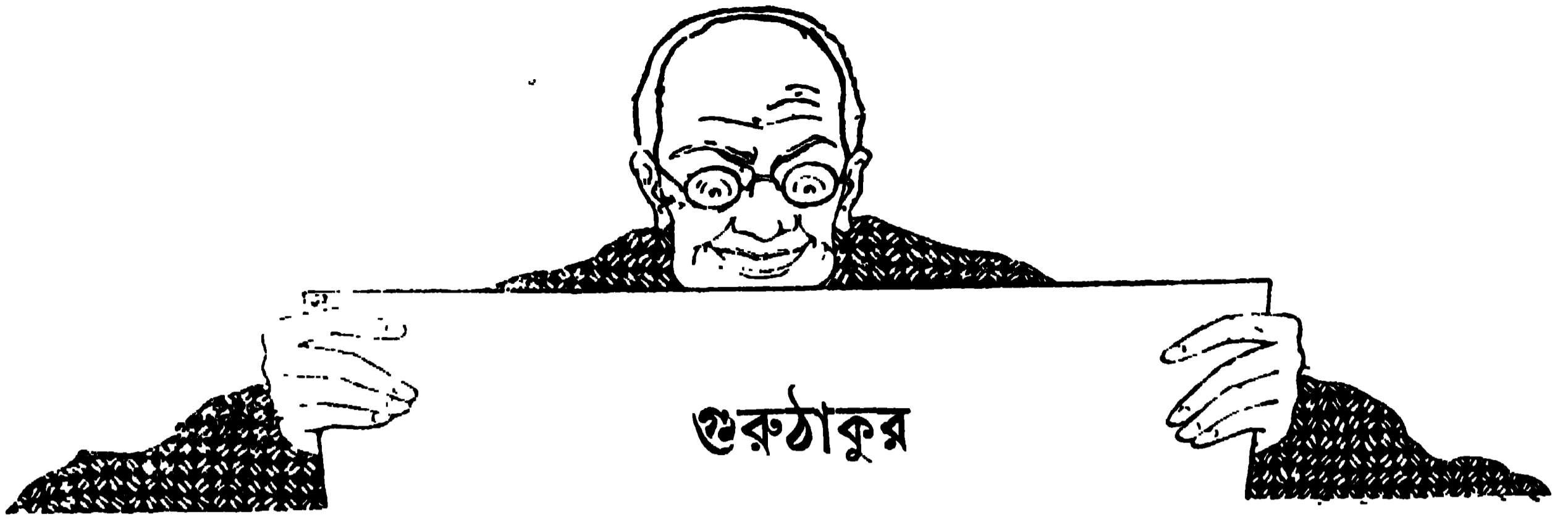

গুরুঠাকুর

গোবিন্দপুরের মৈত্রী সাত পুরুষ ধরিয়া গুরুগিরি ব্যবসায় লিপ্ত থাকায় তাঁহারা কৌলিক উপাধি ত্যাগ করিয়া গুরুগিরির 'ট্রেড মার্ক' স্বরূপ 'অধিকারী' উপাধি ধারণ করিয়াছিলেন। এই উপাধিটি তাঁহাদের বারেন্দ্র-সমাজে তেমন সম্মানজনক না হইলেও, পল্লীসমাজে গুরুগিরি-ব্যবসায়ের সম্মান অল্প ছিল না। এই ব্যবসায়ের মূলধন কয়েকটি মন্ব, কিন্তু উপার্জন অপরিমিত! বৎসরান্তে শিষ্যগৃহে পদার্পণ করিয়া শিষ্য ও শিষ্যপত্নীর মস্তকে পদাঙ্গুলী স্পর্শ করিলে তাহারাও কৃতার্থ হইত, গুরুঠাকুরও বৎসরের জন্ম নিশ্চিত হইতে পারিতেন। যে তন্নিদারটি তাঁহাদের সঙ্গে শিষ্যগৃহে যাইত, বিভিন্ন শিষ্য-প্রদত্ত 'বিদায়ের' ভার তাহার পক্ষে দুর্ব্বল হইলে, গুরুঠাকুর মহিষের গাড়ী (গরু ভগবতী, - গোশকটে আরোহণ স্লেচ্ছাচার) ভাড়া করিয়া সেই বিপুল দ্রব্যসম্ভার গৃহে লইয়া যাইতেন। গৃহবিগ্রহ মদনমোহনের নিত্যসেবা, পুত্রের উপবীত, কণ্ঠার বিবাহ, পিতামাতার 'বছরকি' প্রভৃতি ক্রিয়াকর্ম ও পার্কণাদির সকল ভার শিষ্যরাই অগ্নানবদনে বহন করিত। তাঁহারা বলিতেন—শিষ্যরাই তাঁহাদের জমীদারী। কিন্তু এই জমীদারী বজায় রাখিবার জন্ম সরকারকে খাজনা, টেক্স, শেম্ প্রভৃতি কিছুই দিতে হইত না। শিষ্যগৃহে দুধ, ঘি, ক্ষীর, সর, ছানা, মাখন প্রভৃতি উপাদেয় গব্যরস সেবা করিয়া গুরুঠাকুরের উদরের পরিধি ক্রমেই শশিভূষণের মানচিত্রস্থিত ভূ-গোলকার্কে আকার ধারণ করিত।

কিন্তু সে কাল আর নাই। এ কালে পল্লী অঞ্চলের সাধারণ গৃহস্থগণের সাংসারিক অবস্থা ক্রমেই শোচনীয় হইয়া উঠিতেছে। প্রত্যেক দ্রব্যের মূল্যবৃদ্ধি নিবন্ধন

গৃহস্থালীর ব্যয় প্রতিদিন বর্দ্ধিত হইতেছে, কিন্তু আয়বৃদ্ধির উপায় নাই। পল্লীগ্রামে বৎসরের অধিকাংশ সময় বার আনা মাছের সের, পৌষমাসেও এক সের বেঙনের মূল্য দশ পয়সা এবং এক টাকায় পাঁচ সের দুধ, তাহাও দুই সের জল মিশ্রিত। এ অবস্থায় পল্লীবাসীদের গুরুভক্তি অক্ষুণ্ণ রাখা সহজ নহে। যে শিষ্য উপযুক্ত প্রণামী দিয়া গুরুদেবকে সন্তুষ্ট করিতে না পারে, তাহার ভক্তির কোন মূল্য নাই; কিন্তু সংসার প্রতিপালন করিয়া শিষ্যের তহবিলে গুরুদেবের প্রণামীর টাকা সঞ্চিত থাকে না। তাহার উপর ইংরাজী শিক্ষার প্রভাবে এ কালের ছেলেদের মন হইতে পিতৃভক্তিই অদৃশ্য হইয়াছে, গুরুদেবের প্রতি ভক্তি ত দূরের কথা! এ কালে গুরুদেব বৎসরান্তে একবার শিষ্যগৃহে পদার্পণ করিলেও শিষ্যরা আপনাদিগকে অত্যন্ত বিপন্ন মনে করে এবং তাড়াতাড়ি এই উৎপাত বিদায় করিবার জন্ম অনেকেই অধীর হইয়া উঠে। এ কালে দুই চারি জন জীবনোপাস্তোপনীত বুদ্ধের আজীবনের বন্ধমূল সংস্কারবশতঃ গুরুভক্তি অক্ষুণ্ণ আছে বটে, কিন্তু অধিকাংশ স্থলেই তাহাদের ভক্তি অর্পণ না হওয়ার, তাহাদের মোখিক স্তুতিবাদে গুরুঠাকুরের চিঁড়া ভিজিতে দেখা যায় না। বস্তুতঃ, গুরুঠাকুরদের 'জমীদারী' নীলামে না উঠিলেও প্রজাবিদ্রোহে তাঁহারা প্রায় ফেরার!

এই সকল কারণে অধিকারী মহাশয়রা গুরুগিরি-ব্যবসায়ে বীতস্পৃহ হইয়া, তাঁহাদের ছেলেদের ইংরাজী শিক্ষাইয়া চাকরীর বাজারে ছাড়িয়া দিয়াছেন; এ কালে চাকরীর মান গুরুগিরির সম্মান অপেক্ষা অধিক, ইহা তাঁহাদের সুবিদিত। রঘুনাথ অধিকারী মহাশয়ের বৈবাহিক শি' বাগচী ওয়াটসন কোম্পানীর জমীদারী সেরেস্তায় নারেন্দ্র' করিয়া 'দেড়টা সদর-আলা'র বেতনের টাকা উপার্জন

করিতেন ; তাঁহার মান-সম্মতের তুলনায় গুরুঠাকুরের মান-সম্মত ও প্রভাব-প্রতিপত্তি কিরূপ তুচ্ছ, তাহা স্বদয়গম করিয়া অধিকারী মহাশয় বৃদ্ধবয়সে গুরুগিরি ত্যাগ করিলেন এবং পৈতৃক নামাবলী, ফোটা, তিলক ও কণ্ঠস্থিত তিনকণ্ঠী তুলসীর মালা প্রভৃতি গুরুগিরির 'ইউনিফর্ম' পরিত্যাগ করিয়া, বৈবাহিকের সুপারিসে তাঁহার মনিব-সরকারে জমানবীশের পদে নিযুক্ত হইলেন। সঙ্গে সঙ্গে তাঁহার পরিবারস্থ যুবকরা কেহ ডাকঘরে, কেহ জিলা বোর্ডে, কেহ বা গবর্নমেন্টের পূর্তবিভাগে চাকরী আরম্ভ করিল। গুরুঠাকুরের পরিবারস্থ বধুরাও নাসিকার রসকলি ও বাহুমুলের 'রাধাকৃষ্ণ' নামাঙ্কিত ছাপা মুছিয়া ফেলিয়া 'জ্যাকেট' ও 'সেমিজে' সজ্জিত হইতে লাগিল। অধিকারিবংশের যুবকরা সিদ্ধান্ত করিল, 'অধিকারী' পদবীটা তেমন সম্মানজনক নহে ; উহা গুরুগিরি-ব্যবসায়ের 'ট্রেড মার্ক' মনে করিয়া তাহারা উর্দ্ধতন সাত পুরুষের ব্যবহৃত 'অধিকারী' পদবী পরিত্যাগ করিল। এখন তাহারা পূর্বপুরুষের 'মৈত্র' পদবী পুনর্গ্রহণ করিয়াছে। স্মরণ্য স্বর্গীয় তারকনাথ অধিকারীর পুত্রের নাম এখন মদনমোহন মৈত্র। সুপ্রসিদ্ধ কামাল পাশা নব্য তুর্কীকে যে ভাবে চালিয়া সাজিয়াছেন, তাহার সহিত এই গুরুঠাকুরদের পারিবারিক সংস্কারের তুলনা চলিতে পারে।

২

গোবিন্দপুরের গুরুবংশীয় অধিকারি-নন্দনরা যখন সাত পুরুষের পেশা পরিত্যাগ করিয়া দাসত্ব-শৃঙ্খলে আবদ্ধ হইল, তখন তাহাদের প্রতিবেশী চাটুয্যেবংশাবতংস শ্রীমান্ বৃন্দাবনচন্দ্রের লোলুপ দৃষ্টি এই বিনা পুঞ্জির ব্যবসায়টির প্রতি আকৃষ্ট হইল।

বৃন্দাবনচন্দ্রের পিতা জমীদার ছিলেন ; তাঁহার পিতামহ ও প্রপিতামহ প্রবলপ্রভাবে বিস্তীর্ণ জমীদারী শাসন করিতেন ; কিন্তু সরিকী বিবাদে ও সাহেব জমীদারদের সহিত দীর্ঘকাল মামলা করিয়া তাঁহাদের জমীদারীর আয় পূর্ক্যাপেক্ষা সঙ্কীর্ণ হইয়াছিল। বৃন্দাবনচন্দ্রের পিতা তাঁহার সমগ্র জমীদারীর পত্তনী বন্দোবস্ত করিয়া যে পরিমাণ বার্ষিক মুনফা রাখিয়া গিয়াছিলেন এবং তাঁহার দিন্দুকে যে পরিমাণ নগদ টাকা ছিল, তাহা তাঁহাদের পাঁচ ভাইয়ের

সংসারযাত্রা নির্বাহের পক্ষে যথেষ্ট ; কিন্তু পিতার মৃত্যুর পর বৃন্দাবনচন্দ্র ও তাহার চারি ভ্রাতা পরস্পরকে ফাঁকি দিয়া অধিকাংশ সম্পত্তি আত্মসাৎ করিবার জন্ত বিবাদ আরম্ভ করিল ; তাহার ফলে স্বর্গীয় গোবিন্দ চাটুয্যের পরিত্যক্ত সমস্ত সম্পত্তি বিক্রয় হইয়া গেল। টাকাগুলি উকীল, মোক্তার ও মামলার তথিরকারকদের উদরসাৎ হইল ; যে যৎকিঞ্চিৎ অর্থ তাহাদের কবল হইতে রক্ষা পাইল, তাহা উমেশ শাহার 'আবকারী দোকানে' প্রবেশ করিয়া মদের বোতলে রূপান্তরিত হইল ! বৃন্দাবনচন্দ্র ও রসে বঞ্চিত হইলেও তাহার দাদারা যৌবনারম্ভেই 'কাপ্তেন' হইয়া উঠিয়াছিল। তাহার দুই দাদা মদের বোতল শিয়রে লইয়া, পানানন্দে বিভোর হইয়া সজ্ঞানে গঙ্গালাত করিয়াছিল। তাহার বড় দাদা পরকীয়ার প্রেমে মসৃণ হইয়া ক্ষুদ্রী নাপ্তিনীর গৃহে গোপনে যাতায়াত আরম্ভ করিয়াছিল ; কিন্তু শতমুখীর অমৃতরসাস্বাদনেও তাহার চৈতন্যোদয় হয় নাই ! সে সর্বস্বান্ত হইয়া কোন একটা উপলক্ষে 'ফ্যামিন্ রিলিফে'র সময় সরকারের তহবিল হইতে অনেকগুলি টাকা কর্জ করিয়াছিল। সেই ঋণ পরিশোধ করিতে না পারায় এবং তাহার কোন স্বাবর সম্পত্তি না থাকায়, তাহাকে গ্রেপ্তার করিবার জন্ত 'ওয়্যারেন্ট' বাহির হইল। বড় দাদাকে জেল খাটিতে হয় দেখিয়া বৃন্দাবনচন্দ্র তাহার জামিন হইয়া তাহাকে মুক্ত করিল বটে, কিন্তু বড় দাদার দেনার দায়ে বৃন্দাবনের বাড়ী-ঘর পর্যন্ত নীলাম হইয়া গেল। বৃন্দাবন নিরাশ্রয় হইয়া তাহার মেজদাদার শরণাপন্ন হইল। মেজদাদা গিরিশ চাটুয্যে কলিকাতার দালালী করিয়া কিছু কিছু উপার্জন করিতেছিল ; সে নিরুপায় মূর্খ ছোট ভাই ও তাহার স্ত্রী-পুত্রগণকে ভাসাইয়া দিতে পারিল না। বৃন্দাবন গোবিন্দপুরে থাকিয়া সপরিবারে গিরিশের গৃহে প্রতিপালিত হইতে লাগিল।

বৃন্দাবন বাল্যকাল হইতেই সুকণ্ঠ ; গীত-বাঞ্চেও তাহার অমুরাগ ছিল। বহুসংখ্যক 'মহাজন-পদাবলী' তাহার কণ্ঠস্থ ছিল। গ্রামের বিভিন্ন পাড়ার সঙ্কীর্ণনের দলে যোগদান করিয়া সে কীর্তন গাহিয়া বেড়াইত। কিছু দিন পরে সে একটি সঙ্কীর্ণন-দলের দলপতি হইল। তাহার দল গোবিন্দপুরে 'বাবুর দল' নামে খ্যাতি লাভ করিল।

চাটুয্যোদের গৃহবিগ্রহ গোবিন্দদেবের দোল ও রথ উপলক্ষে বা গ্রাম্য বারোয়ারী পূজা শেষ হইলে যখন প্রতিমা লইয়া মহাসমারোহে গ্রাম প্রদক্ষিণ করা হইত, তখন 'বাবুর দল' সঙ্কীর্তন করিতে করিতে বিগ্রহের চতুর্দোলের অগ্রগামী হইত। বৃন্দাবন ফোটা-তিলক কাটিয়া, পুষ্পমাল্যে বিভূষিত হইয়া, 'রাধা-কৃষ্ণ'-নামাঙ্কিত নামাবলীখানি কোমরে জড়াইয়া, ভাবাবেশে বিহ্বল হইয়া, উভয় বাহু উর্ধ্বে তুলিয়া গাহিত—

“সঙ্কীর্তন-মাঝে আমার গোর নাচে ।
গোর নাচে ভক্ত সঙ্গে,
নিতাই নাচে প্রেমতরঙ্গে,
মুখে হরিবোল, হরিবোল,
হরিবোল ব'লে রে ।”

সঙ্গে সঙ্গে চারিখানি শব্দের 'বুজতা বুজাং বুজাং বুজাং' শব্দে ক্ষুদ্র গ্রামখানি প্রতিধ্বনিত হইত। গ্রামের বহু বালক, যুবক, বৃদ্ধ বাবুর দলের অঙ্গুসরণ করিত। গান জমিয়া উঠিয়াছে দেখিয়া তাহারা দক্ষিণ-হস্ত উর্ধ্বে তুলিয়া সমস্বরে হুঙ্কার দিয়া উঠিত, “কৃষ্ণানন্দে পূর্ণ ক'রে হরি হরি বলো !”—কোন তেমাথা বা চৌমাথার মোড়ে বহু পল্লী-রমণীর সমাগম হইত। 'বাবুর দল' সঙ্কীর্তন করিতে করিতে তাহাদের সঙ্গিকটবর্তী হইলে, বৃন্দাবনচক্রের ভাবের উচ্ছ্বাস হৃদমনীয় হইয়া উঠিত; সে উভয় হস্ত প্রসারিত করিয়া, গীত-বাণনিরত দলের লোকগুলিকে সেখানে দাঁড়াইতে ইঙ্গিত করিত, তাহার পর নাচিয়া নাচিয়া, দেহের নানা-প্রকার ভঙ্গী করিয়া গাহিত,—

“হরি-নাম বিনে আর কি ধন আছে সংসারে,
বল মাধাই মধুর স্বরে ;
হরি-নামের গুণে, গহন-বনে শুধু তরু মুগ্ধরে—
মাধাই তাও কি তুমি জান না রে ।”

সঙ্গে সঙ্গে কুড়ি পঁচিশ জন দোয়ার মুখব্যাদান করিয়া খোলের তালে তালে বহু দিত—



বৃন্দাবন উর্ধ্ববাহু হইয়া সংকীর্তন করিতেছে

“মাধাই তাও কি তুমি জান না রে !”
তখন বৃন্দাবন কণ্ঠস্বর উচ্চতর করিয়া সলক্ষ গাহিত,—

“হরে কৃষ্ণ হরে কৃষ্ণ কৃষ্ণ কৃষ্ণ হরে হরে,

ঐ নারদ ঋষি, দিবানিশি বীণায়ন্ত্রে গান করে ।”

পল্লীরমণীগণ মন্ত্রমুগ্ধবৎ স্তব্ধ হইয়া বৃন্দাবনের গান শুনিত, তাহার পর অঞ্চল দ্বারা কণ্ঠ পরিবেষ্টিত করিয়া পথের ধূলায় মস্তক স্পর্শ করিত। তাহারা পরস্পর বলাবলি করিত, “ধতি ছোট বাবু! চাটুয্যোবাড়ীর মধ্যে উনিই মাধব। কথক ঠাকুর পেনাদের কথা বলে না?”

আমাদের ছোট বাবু এই কলিযুগের পেল্লাদ। ঠাকুর ওপর ঠাকুরের 'কেরপা' হয়েছেন, উনিই চাটুয্যেবংশের নাম বজায় রাখবে।”

কিছু দিনের মধ্যেই বৃন্দাবন গোবিন্দপুরের নারী-সমাজে পরম ভক্ত ও সাঁই নামে সুপ্রতিষ্ঠিত হইল।

৩

কিন্তু বৃন্দাবনচন্দ্রের ব্রাহ্মণী চঞ্চলা ঠাকুরাণী উপার্জনাঙ্গম স্বামী এই 'ভিটুকিলিমি' দেখিয়া তাহার উপর হাড়ে চটিয়া গিয়াছিল। পূর্বেই বলিয়াছি, বৃন্দাবন নিরাশ্রয় হইয়া তাহার দাদা গিরিশের গলগ্রহ হইয়াছিল। গিরিশ তাহাকে ও তাহার স্ত্রী-পুত্র-কন্যাদের স্বগৃহে আশ্রয় দান করিয়াছিল বটে, কিন্তু স্বামী অর্ধোপার্জনের চেষ্টা না করিয়া দিবারাত্রি নাম-সঙ্কীর্ণন করিয়া বেড়াই, চঞ্চলা ইহা সহ করিতে পারিত না। চঞ্চলজ্ঞার খাতিরে তাহার ভাগুর তাহাদের দুই বেলা দুই মুঠা খাইতে দিত বটে, কিন্তু যাহার তিন চারিটি ছেলে-মেয়ে আছে—হাতে টাকা না থাকিলে তাহার এক দিনও চলিবার উপায় নাই। চঞ্চলা অর্থাভাবে চারিদিক অন্ধকার দেখিত এবং অর্ধোপার্জনে অসমর্থ স্বামীকে প্রায় প্রত্যহই দশ কথা শুনাইয়া দিত। চঞ্চলাকে তাহার ভাগুরের সংসারে পাচিকার কায করিতে হইত; গৃহকার্যে সামান্ত ক্রটি হইলে তাহার 'জা' তাহাকে দুর্ভাষা বলিত। চঞ্চলা অভিমান করিয়া এক এক দিন অনাহারে থাকিত। জায়ের বাক্যযন্ত্রণা অসহ হওয়ায় সে এক দিন তাহার স্বামীকে বলিল, “যে সংসার প্রতিপালন করতে না পারে—তার বে-খা করাই বা কেন, আর ছেলেমেয়েগুলোকে পরের ঘাড়ে চাপিয়ে, দিনরাত্রি খোল-কর্তাল বাজিয়ে কেতন ক'রে বেড়ানই বা কেন? তোমার আকল দেখে আমার গালে মুখে চড়িয়ে মরতে ইচ্ছে হচ্ছে। তোমার হাতে প'ড়ে আমি জ'লে পুড়ে মলাম। বিষ পাই ত বিষ খেয়ে মরি। এ যন্ত্রণা আর 'সজ্জা' হয় না।”

সে দিন রাত্রি এগারটা পর্যন্ত গ্রামের পথে পথে সঙ্কীর্ণন করিয়া বৃন্দাবন কুধাতুর ও ভৃগুর্ভ হইয়া তখনই বাড়ী আসিয়াছিল ও স্ত্রীর নিকট এক গ্লাস জল চাহিয়া, জলের পরিবর্তে এই স্তম্ভুর বচনামৃত লাভ করিল। বৃন্দাবনের

ক্রোধানল দপ্ করিয়া জলিয়া উঠিল, তাহার কৃষ্ণপ্রেমের নেশা ছুটিয়া গেল। সে কঠোর স্বরে বলিল, “যে স্ত্রী স্বামীর ধর্মকর্মে বাধা দেয়, তুচ্ছ টাকা-পয়সার জন্তে গল্পনা দেয়, সে স্ত্রীর মুখদর্শন করা উচিত নয়। তোমার গালি-গালাজ আমার অসহ হয়ে উঠেছে; এ প্রাণ আর আমি রাখবো না। আজ রাত্রেই শ্রীশ্রদ্ধার নাম স্মরণ ক'রে আমি গলায় দড়ি দিয়ে মরবো। দেখি, কোন্ শালী আমাকে বাধা দেয়।”

বৃন্দাবন তৎক্ষণাৎ 'ক্লোতলা' হইতে কুয়ার দড়ি সংগ্রহ করিয়া আনিল এবং তাহা হাতে লইয়া সরোষে গিরিশের চৌকি-ঘরে প্রবেশ করিয়া সশব্দে দ্বার রুদ্ধ করিল। স্বামী উৎকলে প্রাণত্যাগ করিতে উত্তত হইয়াছে দেখিয়া চঞ্চলা উচ্চৈঃস্বরে কাঁদিয়া উঠিল। তাহার আর্তনাদে গিরিশের পরিবারস্থ অনেকে তাহার নিকট আসিয়া রোদনের কারণ জিজ্ঞাসা করিল। চঞ্চলা ঠাকুরাণী তাহার জাকে বলিল, “তোমার দেওর মিন্বে আমার উপর রাগ ক'রে গলায় দড়ি দিয়ে মরবার জন্তে কুয়ার দড়ি নিয়ে চৌকি-ঘরে ঢুকেছে! ও মা, আমি 'কুতায়' যাব? মিন্বেের কাণ্ড-কারখানা দেখে আমার হাত-পা পেটের মধ্যে ঢুকেছে। চৌকি-ঘরে এতক্ষণ বৃষ্টি গোহতো হ'ল, দিদি!”

চঞ্চলা ঠাকুরাণীর কথা শুনিয়া সকলে তাড়াতাড়ি চৌকি-ঘরের দরজায় গিয়া দেখিল, ভিতর হইতে দ্বার রুদ্ধ। চঞ্চলার 'জা' কাত্যায়নী ডাকিল, “ঠাকুরপো! ঠাকুরপো! দরজা খোল। এত রাত্তিরে চৌকি-ঘরে কি করছো?” বৃন্দাবনচন্দ্রের প্রাণ যেন তখন কঠাগত— এই ভাবে সে বিকৃত স্বরে বলিল, “গৌ, গৌ, আমি আত্ম-হত্যা করছি, এ প্রাণ আর রাখবো না। এই আমি আড়ায় ঝুললাম।” গিরিশের ছেলেরা তৎক্ষণাৎ পদাঘাতে দরজার খিল ভাঙ্গিয়া সেই ঘরে প্রবেশ করিল। কাত্যায়নী, চঞ্চলা ও তাহার ছেলেমেয়েরা তাহাদের অহুসরণ করিয়া দেখিল—চৌকি-ঘরের এক প্রান্তে একটি কেরোসিনের ডিবা টিম টিম করিতেছে। বাঁশের আড়ায় কুয়ার দড়ি ঝুলিতেছে; দেই দড়ির প্রান্তভাগে একটি ফাঁস। ফাঁসটি গলায় আঁটিয়া দিয়া শ্রীমান্ বৃন্দাবন-চন্দ্র চৌকির উপর দাঁড়াইয়া আছে। ঝুলিয়া পড়ে আর কি!

পরিজনবর্গকে সেই ঘরে প্রবেশ করিতে দেখিয়া বৃন্দাবন বলিল, “তোমরা সব বেরিয়ে যাও, শীগ্গির চ’লে যাও, ছোট বৌর গল্পনার জীবনের ওপর আমার ষেণ্ডা হয়েছে, এ প্রাণ আর রাখবো না। এই দেখো, আমি ঢেঁকির ওপর থেকে নেমে ঝুলে পড়লাম। গোপাল, গোবিন্দ, মধুসূদন, অধম দাসকে তোমার শ্রীচরণে স্থান দিও ; আত্মহত্যা করলাম ব’লে নরকে ঠেল না করণাসিদ্ধ।” কিন্তু তাহাকে আর ঢেঁকি ছাড়িয়া ঝুলিয়া পড়িতে হইল না। মুহূর্তমধ্যে তাহার গলার ফাঁস কাটিয়া ঢেঁকি-ঘর হইতে তাহাকে বাহিরে লইয়া যাওয়া হইল।

বৃন্দাবন বলিল, “প্রভু হে ! তোমার শ্রীচরণে জীবন উৎসর্গ করতে গেলাম, পাতকী ব’লে চরণে স্থান দিলে না। তবে কি তোমার ইচ্ছে—লোটা, কবল আর গেরুয়া বস্তুর নিয়ে সংসার ছেড়ে চ’লে যাই ?”

কিন্তু সংসার ত্যাগ না করিয়া বৃন্দাবন পূর্ববৎ সঙ্কীর্ণনের দলে মিশিয়া নাম-গান করিয়া বেড়াইতে লাগিল। চঞ্চলা ঠাকুরাণী সেট দিন হইতে স্বামীর সহিত বাক্যালাপ বন্ধ করিল। মনের হুঃখে সে নিঃশব্দে রোদন করিত ; এক এক সময় তাহার ইচ্ছা হইত, ঝিকে দিয়া এক ভরি আফিং আনা-ইয়া, তেলে গুলিয়া খাইয়া ফেলিবে ; তাহার স্বামীর মত আত্মহত্যার অভিনয় না করিয়া, অস্ত্রের অজ্ঞাতসারে প্রাণত্যাগ করিবে। কিন্তু ছেলেমেয়েদের মুখের দিকে চাহিয়া আত্মহত্যা করিতে তাহার মন সরিল না। সে মরিলে ছেলেমেয়েদের কি উপায় হইবে ?

৪

দাদা গিরিশ কার্যোপলক্ষে কলিকাতায় থাকিত, অবসর পাইলে মাসে হুই একবার বাড়ী আসিত। গিরিশ তাহার জীয় পত্রে জানিতে পারিল, বৃন্দাবন জীয় সহিত কলহ করিয়া উষ্মকনে প্রাণত্যাগ করিতে উত্তম হইয়াছিল ;

ঢেঁকি-ঘরের দ্বার ভাঙিয়া, তাহার গলার দড়ি কাটিয়া অতি কষ্টে তাহাকে মৃত্যুর কবল হইতে উদ্ধার করা হইয়াছে। ঠাকুরপো কখন কি বিপদে ফেলিবে, বলা যায় না ; অশান্তি অসহ হইয়া উঠিয়াছে, ইত্যাদি।

গিরিশ কয়েক দিন পরে বাড়ী আসিয়া বৃন্দাবনকে বলিল, সে আর তাহার পরিজনবর্গের প্রতিপালনভার বহন করিতে পারিবে না। তবে গিরিশ তাহাকে বাড়ী হইতে না তাড়াইয়া, বৃন্দাবনের অংশের ষে কয়েকটি কুঠুরী

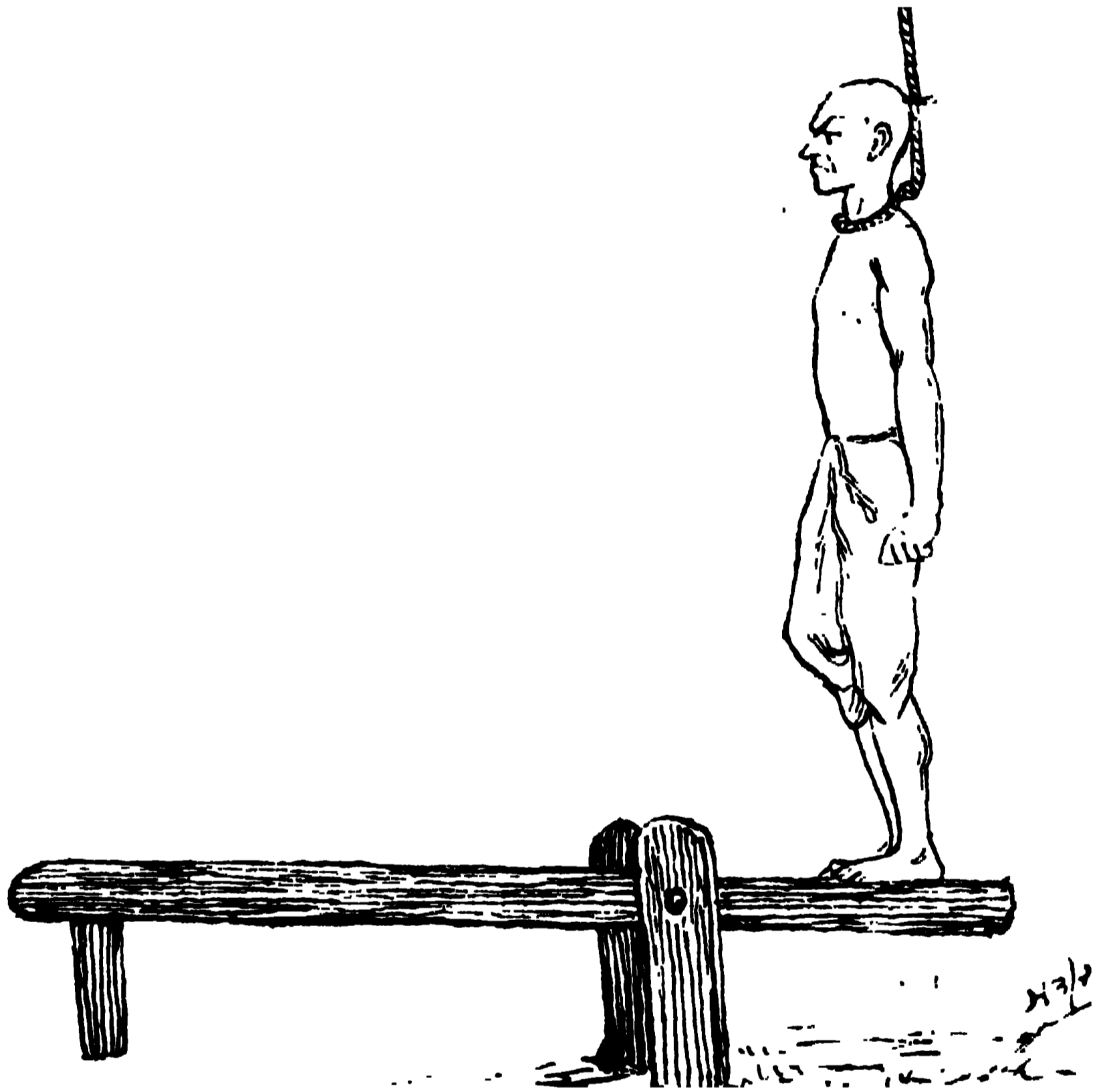

দড়ির ফাঁস গলার ঢেঁকির উপর দণ্ডায়মান বৃন্দাবন

নীলামে কিনিয়া লইয়াছিল, তাহাতেই তাহাকে বাস করিবার অনুমতি দান করিল। কুঠুরীগুলি খালি পড়িয়া থাকিত।

সংসার প্রতিপালনের ভার ঘাড়ে পড়ায় বৃন্দাবন চতুর্দিক্ অন্ধকার দেখিল। গোবিন্দপুরে চাটুয্যে-বাড়ীর অদূরে একটি আমবাগানের মধ্যে একখানি খড়ের ঘর ছিল। প্রতিদিন গভীর রাত্রি পর্য্যন্ত বৃন্দাবন তাহার দল-ভুক্ত ভক্তবৃন্দকে লইয়া, এই ঘরে বসিয়া সঙ্গীতলাপ ও শাস্ত্রালোচনা করিত। এই কুঠীরখানির নাম ‘নন্দন-কুঠীর।’ একাদশীর দিন সন্ধ্যার পর এই কুঠীরে গ্রামস্থ

অনেক শিকানবীণ ভক্তের সমাগম হইত। ভক্তরা তন্ময়-চিত্তে ধর্মালোচনা করিবার জন্য মিনিটে মিনিটে গঞ্জিকা সেবন করিত। সন্ধ্যার পর গঞ্জিকাধূমে নন্দন-কুটারের সম্বিহিত পথের বায়ুস্তর পর্যন্ত সৌরভাকুল হইয়া উঠিত। সেই গন্ধে পথিকরা বুঝিতে পারিত, 'নন্দন-কুটারে' মহা উৎসাহে ধর্মালোচনা হইতেছে!

তারাপদ কৃষ্ণি বৃন্দাবনের এক জন প্রধান ভক্ত ও তাহার সঙ্কীর্ণনের দলের দোয়ার। গোবিন্দপুরের বাজারে তাহার মিষ্টানের দোকান আছে। বৃন্দাবন তারাপদের ভিতর 'বস্ত' আছে বুদ্ধিয়া মধ্যে মধ্যে তাহার দোকানে গিয়া বসিত এবং শ্রীকৃষ্ণের রাসলীলা, কালীয়দমন, গোব-ধনধারণ প্রভৃতির আধ্যাত্মিক ব্যাখ্যা করিত। তাহা শুনিবার জন্য সেখানে রাধু কামার, হারু বাগ্দী, লঠন-নিম্বাতা নীলু বৈরাগী, গোপলা ছুতোর, যহু ধরামী প্রভৃতি অনেক মাতব্বর ভক্তের সমাগম হইত। এক এক দিন হরিবল্লভ বসাক এবং নটবর প্রামাণিকও সেখানে আসিয়া বৃন্দাবনের পদধূলি মাথায় লইয়া ভক্তবৃন্দের মধ্যে বসিত ও ভক্তিভরে শ্রীভগবানের লীলাকীর্তন শুনিত। হরি বসাক গোবিন্দপুরের ডাকঘরের 'ওতারসিয়ার', এবং নটবর প্রামাণিক নাপিত, কিন্তু সে কৌরবর্ষ ত্যাগ করিয়া মুদী-খানার দোকান কবিয়াছিল। ইহারা সকলেই 'নন্দন-কুটারের 'মেসর।' বৃন্দাবনের মধুর বক্তৃতা শেষ হইলে, তারাপদ পরম ভক্তিভরে মধুরতর গোলা ও রসগোলা দিয়া প্রভুর সেবা করিত; তাহার পর কারিকরদের ভিগানে নিযুক্ত করিয়া সদলে 'নন্দন-কুটারে' যাত্রা করিত। তারাপদই বৃন্দাবনের প্রধান মুকন্দী। বৃন্দাবনের সংসারপ্রতি-পালনের কোন উপায় না দেখিয়া, তারাপদই তাহাকে বিনা পুঞ্জির ব্যবসায় গুরুগিরি আরম্ভ করিতে উপদেশ দিয়াছিল। মহামাত্র চাটুগো-বংশের কুলপ্রদীপ ভক্ত-চূড়া-মণি বৃন্দাবনচন্দ্র গুরুগিরি আরম্ভ করিলে, তাহার নিকট দীক্ষা গ্রহণের জন্য বহু গৃহস্থ আগ্রহ প্রকাশ করিবে—এ বিষয়ে তারাপদের অণুমাত্র সন্দেহ ছিল না। কয়েক দিন পরে নটবর প্রামাণিক বৃন্দাবনের নিকট মন্ত্র লইল; এই উপলক্ষে নটবরের গৃহে মালসা-ভোগ হইল। বহু ভক্ত নটবরের গৃহে প্রসাদ পাইয়া ধস্ত হইল। বৃন্দাবনের স্ত্রী চকলা ঠাকুরাণীও কতকটা আশঙ্কিত হইল। বৃন্দাবন

নবদীক্ষিত শিষ্যের নিকট যে প্রণামী পাইল, তাহাতে কয়েক দিন তাহার সংসার চলিল। দীক্ষা গ্রহণ করিয়া নটবর মহা উৎসাহে তাহার গুরুদেবের সঙ্কীর্ণনের দলে খোল বাজাইতে আরম্ভ করিল।

বৃন্দাবন আচণ্ডাল সকলকে প্রেম বিতরণ করিয়াই ক্রান্ত হয় নাই, তাহাদের কানে মন্ত্র দিয়া উদ্ধার করিতেছে শুনিয়া ক্রমে অনেক ধোপা, নাপিত, গোয়লা, হাড়ী, বাগ্দী, মালো, চাঁড়াল তাহার শিষ্যত্ব গ্রহণ করিল। গোবিন্দপুরের চতুর্দিকস্থ অনেক ক্ষুদ্র ক্ষুদ্র পল্লীর লোক তাহার শিষ্যত্ব গ্রহণ করায় তাহার অর্থ-কষ্ট প্রশমিত হইল। সে প্রত্যহ প্রভাতে দুই একখানি গ্রামে উপস্থিত হইয়া শিষ্যদের আশীর্বাদ করিয়া আসিত। শিষ্যদের কেহ তাহাকে এক ভাঁড় দুধ, কেহ ক্ষেতের বেগুণ, লাউ বা কুমড়া, কেহ এক পোয়া ঘি, কেহ কতকগুলি কৈ-মাগুর মাছ প্রণামী দিত। চাষী শিষ্যদের নিকট ধান, গম, ছোলা, অড়হর প্রভৃতি শস্য প্রণামী পাওয়ায় তাহার সংসার বেশ সুখেই চলিতে লাগিল। ক্রমে তাহার চেহারাখানিও গৌসাই-গোবিন্দের মতই হইল। ন্যাড়া মাথায় তুরমুজের বোটার মত স্থূল টিকির গোছা, দাড়ি-গোফ-বর্জিত মুখে প্রশন্ন হাস্য, গলাভরা মোটা তুলসীর মালা, সর্কান্দে 'রাধাকৃষ্ণের চরণভরসার' ছাপ এবং পীতবর্ণ রেশমী নামাবলী, তাহার উপর গলার মালার সহিত রূপার আংটার আবদ্ধ হরিনামের বুলিটি আবক্ষ প্রলম্বিত। সেই বুলিতে হরিনামের মালা ভিন্ন আরও অনেক জিনিষ থাকিত, গাঁজার কলুকে পর্যন্ত!

বৃন্দাবনচন্দ্র গুরুগিরি ব্যবসায় আরম্ভ করিয়া কয়েকটি প্রৌঢ় বৈষ্ণবীকে দালাল নিযুক্ত করিল। তাহারা ফোটা-তিলক কাটিয়া, কেহ বা হরিনামের বুলিটি হাতে লইয়া তাঁতি-পাড়ায়, কৈবর্ত-পাড়ায়, বারুই-পাড়ায় ও গোয়লা-পাড়ায় উপস্থিত হইত, এবং পাড়ার গিন্নীদের কাছে বসিয়া বৃন্দাবনের ভক্তি, নিষ্ঠা ও ধর্মজ্ঞানের প্রশংসা করিত। তাহাদের উপদেশে কেহ বৃন্দাবনের নিকট দীক্ষা লইত, কেহ বা ভাগবত শুনিবার জন্য বৃন্দাবনকে সদলে নিমন্ত্রণ করিত। ভাগবত পাঠ করিয়া ও কীর্তনালের গান শুনাইয়া বৃন্দাবন এক এক জন গৃহস্থের বাড়ী প্রতি রাত্রিতে তিন চার টাকা প্রণামী পাইত, এতদ্ভিন্ন সেখানে

জলযোগেরও প্রচুর আয়োজন থাকিত। বৃন্দাবন স্থলের পারাবারে বটপত্রশায়ী শ্রীভগবানের মত ভাসিতে লাগিল।

৫

কলিকাতার সুপ্রসিদ্ধ মাড়োয়ারী সদাগর গাণ্ডেরীকাম বাটপাড়িয়ার মাস্তুতো ভাই গুণ্ডারাম গাঁটকাটিয়া কয়েক বৎসর পূর্বে লোটা-কম্বল সম্বল করিয়া গোবিন্দপুরে ব্যবসায় করিতে আসিয়াছিল। সে প্রথমে বাজারে একখানি চালাঘর ভাড়া করিয়া, সেখানে কয়েক জোড়া কাপড় লইয়া বসিত, এবং একটা বেতো ঘোড়া সংগ্রহ করিয়া তাহার পিঠে কাপড়ের বস্তা চাপাইয়া, হাটের দিন নিকটস্থ গ্রাম-সমূহে হাট করিতে যাইত। বর্ষাশেষে চৈতালী ফসল উঠিলে সে খামারে খামারে ঘুরিয়া, কখন নগদ টাকায়, কখন বা বস্ত্র-বিনিময়ে রবিশস্ত্র ক্রয় করিয়া গোলাজাত করিয়া রাখিত; তাহার পর মূল্যবৃদ্ধি হইলে কলিকাতায় চালান দিত। কোন দিন ছই মুঠা ছোলা চিবাইয়া, কোন দিন

যবের ছাতু খাইয়া দিন কাটাইত। সেই গুণ্ডারাম গাঁটকাটিয়া এখন গোবিন্দপুর বাজারের প্রধান দোকানদার। যে বাঙ্গালী দোকানদারের দোকান হইতে সে পাইকারি দরে কাপড় লইয়া হাটে হাটে ফেরী করিয়া বেড়াইত, সেই দোকানদারের মৃত্যুর পর তাহার 'অপগু' পুত্রের নিকট হইতে দোকানখানি ফাঁকি দিয়া লইয়া, সেখানে সে এখন প্রকাণ্ড দোতলা বাড়ী নির্মাণ করিয়াছে। এখন তাহার সুবিস্তীর্ণ কাপড়ের কারবার। হাজার হাজার মণ রবিশস্ত্র ও পাট কলিকাতায় চালান দিয়া অগণ্য অর্থ উপার্জন করিতেছে। এখন গুণ্ডারাম বাবু গোবিন্দপুরের মাড়োয়ারী সমাজের কর্ণধার! পঁচিশ ত্রিশ

জন বাঙ্গালী যুবক—যাহাদের পিতৃ-পিতামহ গোবিন্দপুরের বাজারে নানা পণ্যদ্রব্যের দোকান করিয়া স্বাধীনভাবে সম্মানের সহিত জীবিকা নির্বাহ করিত, তাহাদেরই পুত্র, ভ্রাতৃপুত্র ও পৌত্ররা পনের কুড়ি টাকা বেতনে গুণ্ডারাম বাবুর দাসত্ব করিতেছে! দোকানে বসিয়া কাপড় বিক্রয় করিতেছে, গ্রামে গ্রামে ঘুরিয়া 'পাইকেরদের' নিকট হইতে টাকা আদায় করিয়া আনিতেছে; আট দশ ক্রোশ দূরবর্তী খামারে খামারে ঘুরিয়া রবিশস্ত্র ও পাট প্রভৃতি ক্রয় করিতেছে। প্রতি সন্ধ্যায় গুণ্ডারাম বাবুর দোকানে গরুর গাড়ীর মাড়োয়ানদের মেলা বসিয়া যায়!

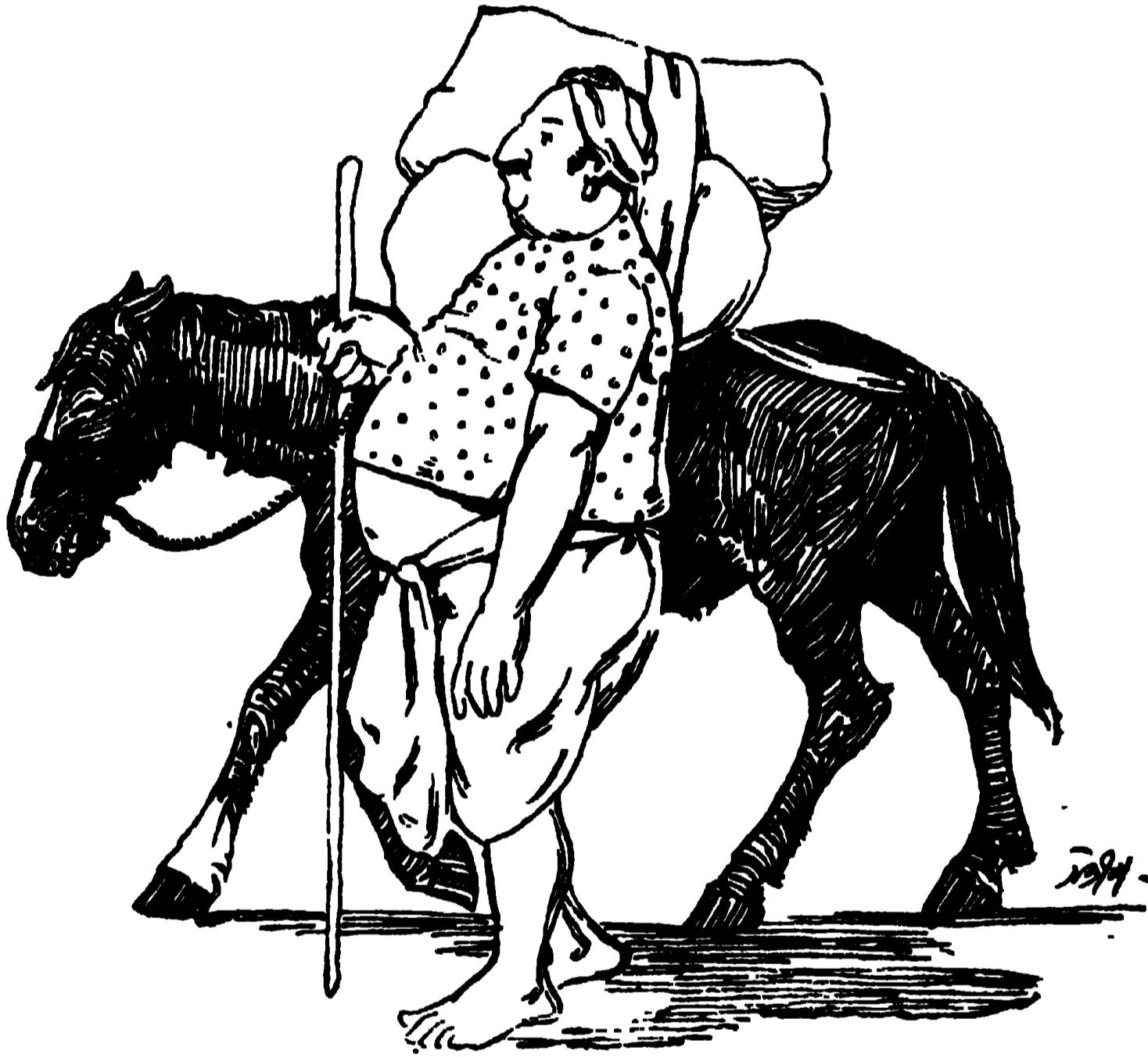

গুণ্ডারাম গাঁটকাটিয়া

অথবা গুণ্ডারাম বাবুই হেমাঙ্গিনীর অমুগ্ধীত। শ্রীকৃষ্ণ গোবিন্দপুরের বাজারে তামাক, বিড়ি ও সিগারেট বিক্রয় করিত; গুণ্ডারাম বাবুর নিকট কয়েক শত টাকা মূলধন লইয়া শ্রীকৃষ্ণ গাঁড়ার তাহার কারবারটি পাকাইয়া তুলিয়াছে। গুণ্ডারাম সূদের পরিবর্তে তাহার বিধবা কস্তাটিকে গ্রহণ করিয়া, তাহাকে তাহার দোতলার স্থাপন করিয়াছে।

বৃন্দাবনের একটি আড়কাটি ফোটা-তিলক কাটিয়া, হরিনামের মালার বুলি লইয়া, গুণ্ডারামের অন্তরমহলে যাতায়াত আরম্ভ করিল। হেমাঙ্গিনীর বৌবনে তখন ভাটা পড়িয়াছে; সে বৃষ্টিতে পারিল, সদগুরু নিকট দীক্ষা না লইলে 'মনিষি, জন্ম বৃথা।'—গুণ্ডারাম এক দিন

গুণ্ডারাম বাবুর এখন চুল পাকিলেও এ কাল পর্যন্ত সে দারপরিগ্রহ করে নাই; প্রথম বয়সে ব্যবসায়কাথো ব্যস্ত থাকায় বিবাহ করিবার ফুরসৎ পায় নাই, কিন্তু সে ধনশালী হইয়া মধুর অভাবে গুড় সংগ্রহ করিয়াছে। শ্রীকৃষ্ণ গাঁড়ার রূপসী বিধবা কস্তা হেমাঙ্গিনী গুণ্ডারাম বাবুর অমুগ্ধীতা,

বৃন্দাবনকে ডাকিয়া হেমাঙ্গিনীকে শিষ্যা করিয়া লইতে অস্ব-
রোধ করিল। বৃন্দাবন জপের মালা কপালে ঠেকাইয়া
মুখ ভার করিয়া বলিল, “রাধেকৃষ্ণ, একে গণ্ডকী, তাহার
উপর পতিতা, তোমার রক্ষিতা ; উহাকে মন্ত্র দিলে ভদ্র-
সমাজে আমার ছর্নাম হইবে।”—শুশ্রাম বলিল, “কিন্তু
তুমি যে ঠাকুর, মালো-চাঁড়ালদেরও মন্ত্র দাও, ও কি তাদেরও
অধম ?”—বৃন্দাবন মুখে গাঙ্গীর্যের বোঝা নামাইয়া বলিল,
“চণ্ডালোপি দ্বিজশ্রেষ্ঠ যদি তাদের
ভক্তি থাকে ; কিন্তু হেমাঙ্গিনী বিলাসে
ডুবে আছে,—তার ভক্তি কোথায় ?”—
যাহা হউক, বৃন্দাবন হেমাঙ্গিনীর ভক্তির
নিদর্শনস্বরূপ শুশ্রামের নিকট নগদ
পঁচিশ টাকা প্রণামী পাইয়া হেমাঙ্গি-
নীকে মন্ত্র দিয়া উদ্ধার করিল। শুশ্রা-
রাম এই উপলক্ষে বাজারের সকল
দোকানদারকে ‘পুরি-মিঠাই’ খাওয়া-
ইল। বৃন্দাবনের শিষ্য-সমাজে হেমা-
ঙ্গিনী একটি কামধেনু। যে দিন সে
নিঃস্বপ্ন হইয়া বাজারে আসিত, সেই
দিনই সে শুশ্রামের দোতালায়
উঠিত। শুশ্রাম হাসিয়া বলিত, “কি
ঠাকুর, কোথায় যাওয়া হচ্ছে ?”—
বৃন্দাবন বলিত, “শিষ্যাকে আশীর্বাদ
ক’রে আসি।”—শুশ্রাম বলিত,
“উ-য়োর ভক্তি-টক্তি কিছু হচ্ছে ?”—
বৃন্দাবন বলিত, “প্রভুর ইচ্ছে ! ঐ
থকম ভক্তি যদি আমার সকল শিষ্যের
হ’তো, তা হ’লে তাদের দীক্ষা দেওয়া
সার্থক হ’তো।”—হেমাঙ্গিনী শুক-
ঠাকুরকে দেখিলেই গলায় আঁচল জড়াইয়া তাহার পায়ে
মাথা ঠেকাইত এবং প্রণামীস্বরূপ তাহার পায়ের কাছে
একটি টাকা রাখিত। বৃন্দাবন তাহার মাথার উপর উভয়
হস্ত প্রসারিত করিয়া বলিত, “রাধেকৃষ্ণ ! গুরুপদে
তোমার এমনই অটলা ভক্তি থাকুক ; তোমার অক্ষয়
স্বর্গের পথ কেউ আটকাতে পারবে না, মা !”—টাকাটি
‘করচে’ শুভিষ্যা বৃন্দাবন তারাপদ কুরীর দোকানে গিয়া

বসিত এবং সেখানে এক ছিলিম তামাক সেবন করিয়া,
টাকাটি ভাঙ্গাইয়া লইয়া বাজার করিতে চলিত।

৬

এই ভাবের শুক্লগিরি-ব্যবসায় বৃন্দাবনচন্দ্রের দিনগুলি বেশ
সুখেই কাটিতে লাগিল। পূর্বেই বলিয়াছি, হরিনাম-
সঙ্কীর্ণনে তাহার স্নাম ছিল। গোবিন্দপুরের ভিন্ন ভিন্ন

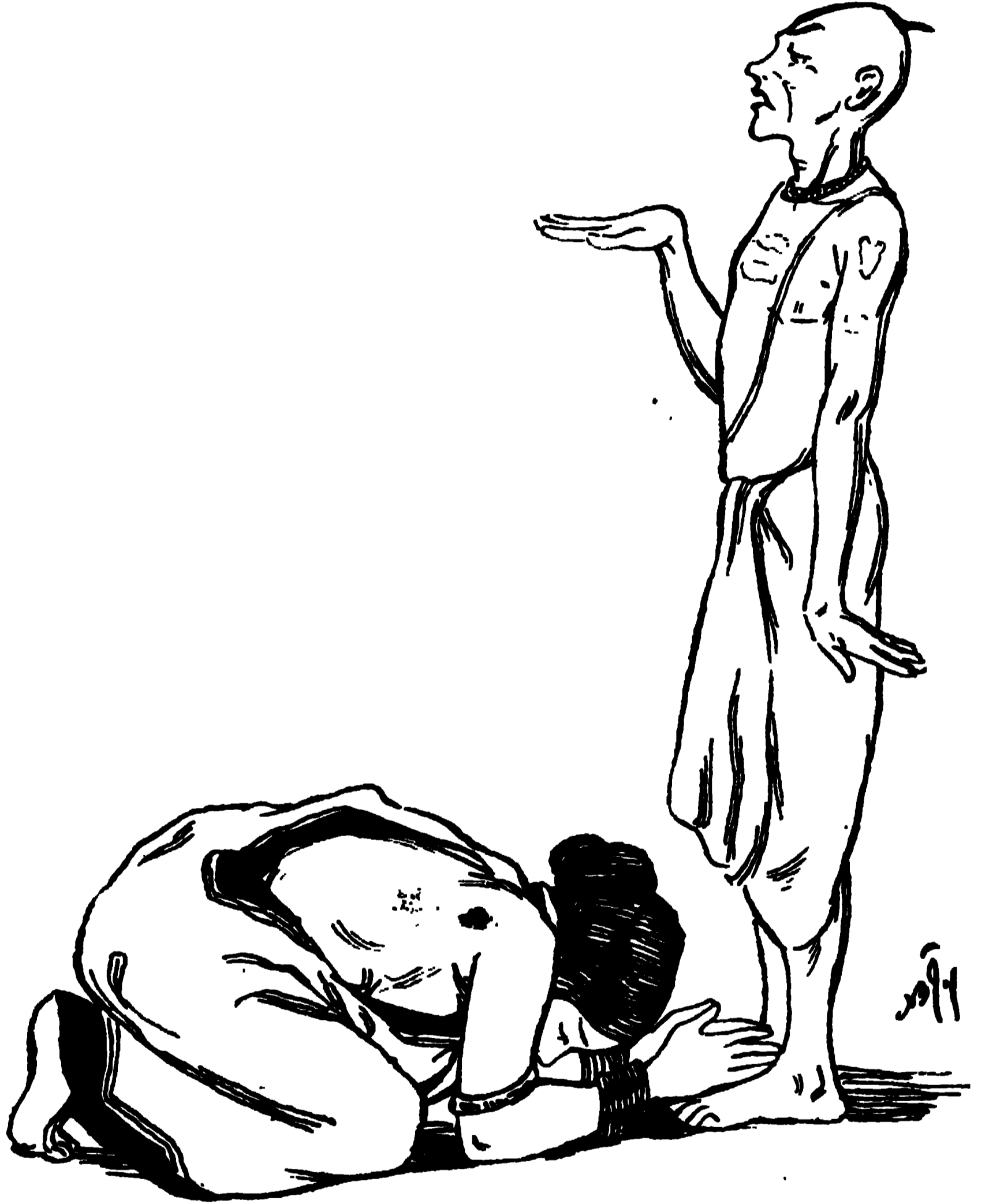

বৃন্দাবন ও হেমাঙ্গিনী

পাড়ায় সঙ্কীর্ণনের দল ছিল ; তাহারা নগরসঙ্কীর্ণনে
বাহির হইলে মূল গায়করূপে দলের নেতৃত্ব করিবার জন্ম
বৃন্দাবনকে অস্বরোধ করিত। বৃন্দাবন তাহাদের অস্বরোধ
অগ্রাহ্য করিতে পারিত না, স্বয়ং তাহাদের সঙ্গে থাকিয়া
তাহাদিগকে পরিচালিত করিত। তাহার কঠোচ্চারিত
মধুর সঙ্গীত শুনিবার জন্ম বহু গ্রামবাসীর সমাগম হইত ;
সকলেই তাহাকে বাহবা দিত। এই প্রশংসার লোভ সে

সংবরণ করিতে পারিত না; কিন্তু গুরুগিরি আরম্ভ করিবার পর কেবল মৌখিক প্রশংসার জন্ত আর তাহার আগ্রহ রহিল না। সে সকল দলের দলপতিগণকে সংবাদ দিল—তাহাকে নাম-গান করিতে লইয়া যাইতে হইলে প্রতি রাত্রি দুই টাকা হিসাবে প্রণামী দিতে হইবে। প্রণামী ভিন্ন সে কোন দলের সঙ্গে গান করিতে যাইবে না। স্বগ্রামে ও ভিন্ন গ্রামে এই ভাবে সঙ্কীৰ্তন করিয়াও প্রতি মাসে তাহার কিছু কিছু উপার্জন হইতে লাগিল।

বুন্দাবন অর্থোপার্জনের চেষ্টায় মধ্যে মধ্যে 'টুরে' বাহির হইত; এক জন তন্নিদার সঙ্গে লইয়া ভিন্ন গ্রামের সচ্ছল অবস্থাপন্ন শিষ্যদের আশীর্বাদ করিতে যাইত। সে সময় তাহার ফোঁটা, তিলক প্রভৃতির ঘট দেখিয়া কৃষ্ণপ্রেম-বর্জিত অর্কাচীনের দল তাহাকে 'তুলসীবনের বাঘ' বলিয়া উপহাস করিত। কেহ কেহ বলিত, "প্রভু যেন ডেড্‌লেটার আফিসের মালিকহীন চিঠি!"—গুরুগিরি-ব্যবসায় আরম্ভ করিয়া সে মাংসবর্জন করিলেও মৎস্যের সহিত 'নন্-কো-অপারেশন' করিতে পারে নাই; কিন্তু ভিন্ন গ্রামের শিষ্য-গৃহে উপস্থিত হইয়া যদি অনিত, শিষ্য প্রভুর জন্ত মাছের ব্যবস্থা করিয়াছে—তাহা হইলে সে 'রাধামাধব' বলিয়া জিহ্বা দংশন করিত এবং উভয় কণ্ঠবিবরে অঙ্গুলীর ছিপি দিয়া সবেগে মস্তক আন্দোলিত করিত। শিষ্য ভাবিত, "উঃ, প্রভুর কি নিষ্ঠে!"—প্রভু জানিত, পল্লীগ্রামে চি'ড়ি, পু'ঠী বা চ্যাংমাছ ভিন্ন রুই, কাতলা প্রভৃতি মাছ পাইবার উপায় নাই; সুতরাং মৎস্যের লোভ সংবরণ করাই সম্ভব।

কিন্তু একবার জ্যৈষ্ঠমাসে নারায়ণপুরে গদাধর ঘোষ নামক একটি 'শাসাল' গোপ-শিষ্যের গৃহে গিয়া বুন্দাবনকে কিঞ্চিৎ বিপন্ন হইতে হইয়াছিল। প্রভুর চরণ-বন্দনা করিয়া গদাধর তাহার গোয়াল-ঘরে রন্ধনাদির আয়োজন করিল। অবশেষে জিজ্ঞাসা করিল, "প্রভুর কি মাছ সেবা হবে?"—প্রভু অভ্যাসমত কানে আঙ্গুল গুঁজিয়া ও জিহ্বা দংশন করিয়া সবেগে মাথা নাড়িল।

গোপনন্দন ক্ষুব্ধ হইয়া বলিল, "তাই ত! আজ পুকুরে ক্যাপ্লা জাল ফেলে একটা সের দশেক রুইমাছ—"

গদাধর ঘোষের কথা শেষ না হইতেই গদাধরের পুত্র রাধু একটা প্রকাণ্ড লাল রুইমাছ 'দড়াম' করিয়া উঠানে

ফেলিল; মাছটা তখনও নড়িতেছিল। মাছের চেহারা দেখিয়াই গদাধরের ইষ্টদেবতার রসনার লালার সঞ্চার হইল; কিন্তু মাছের নাম শুনিয়া সে কানে আঙ্গুল দিয়াছে, এখন কি করিয়া বলে—মাছের মুড়াটি তাহার পরম মুখ-রোচক হইবে?

পাকা রুইমাছটির দিকে লুক্ক দৃষ্টি নিক্ষেপ করিয়া বুন্দাবন গদাধরকে বলিল, "কি রে গদাই, ইষ্টদেবতার মাছ সেবা হয় না শুনে মুখখান যে শুকিয়ে গেল!"

গদাধর বলিল, "এজ্ঞে ইষ্টদেবতা, আপুনি সেবা করবা বু'ল্যে পুকুর থেকে মাছটা ধরলাম, মাছ সেবার কতা শুভ্রা আপুনি জিবে কামড়ালে, আমার হুখ্‌হু হবে না?"

বুন্দাবন বলিল, "দেখ গদাই, তোর হুঃখ হয়েছে শুনে আমার মন বড়ই ব্যাকুল হ'ল। ইষ্টদেবতা হয়ে যদি তোর হুঃখই দূর করতে না পারলাম, তবে আর আমার গুরু হয়ে ফল কি? তা, এক কাষ কর। কাঁঠালের বীচি আছে ঘরে?"

গদাধর বলিল, "এজ্ঞে, আম-কাঁঠালের সময় গেরস্তঘরে কাঁঠালের বীচি থাকবে না? বীচি, মু'লো, ভূতি বা ছকুম করবেন, তাই সেবা করতে দিতে পারব।"

বুন্দাবন উত্তেজিত স্বরে বলিল, "কাঁঠালের মু'লো, ভূতিগুলো ত গরতে খায়; আমি কি গরু যে, সেগুলো আমার সেবার লাগাবি?"

গদাধর দস্তবিকাশ করিয়া হাসিয়া বলিল, "হঃ, গুরু আর গরু ও একই কতা। দুই-ই দেবতা।"

বুন্দাবন বলিল, "বেটা ভেমো গোয়ালের আর কত বুদ্ধি হবে?—তা এক কাষ কর, তোর মনোবাঞ্ছা পূর্ণ করবার জন্তে আমি মাছ সেবা করব। পেটীর মাছ, মুড়ো আর গোটাকত কাঁঠালের বীচি ছাড়িয়ে দে; ঝোল রাঁধা যাবে।"

গদাধর কথাটা ঠিক বুলিতে না পারিয়া বলিল, "এজ্ঞে, ইষ্টদেবতা, মাছ ত নিরিমিষ নয়; আমার মনোবান্ধা পূন্ন করতে ওটা সেবার নাগাবা, শেষে আমার পাপ হবে না ত?"

বুন্দাবন বলিল, "যদি পাপই হবে, তবে কাঁঠালের বীচি দিতে বরাম কেন? আমাদের বৈষ্ণব-শাস্ত্রে কি লিখেছে জানিস, শাস্ত্রে আছে,—'কণ্টকীফলযোগেন মৎস্যঃ ভবতি'

নিরামিষঃ’—কাঁঠালের বীচি দিলে মাছ নিরামিষ হয়ে যায়—বুঝেছিস্ ?”

গদাধর বুঝিয়া গেল! সে তাহার পুত্র রাধুকে ‘ইষ্টি-দেবতা’র সেবার জন্ত কলাপাতা আনিতে বলিল; তাহার হাতে একখানি কাপ্তে দিয়া বলিল, “যা, চট ক’রে কাপ্তের কাঁচাকলার ঝাড় থেকে খানকতক কলাপাতা কেটে আন।”

কলাপাতা আনীত হইলে বৃন্দাবন পাতাগুলি সক্রোধে দূরে নিক্ষেপ করিল।

গদাধর ইহার কারণ বুঝিতে না পারিয়া করষোড়ে বলিল, “ঠাকুর, আমার অপরাদটা কি হ’লেন ?”

বৃন্দাবনের তন্নিকট ছিন্ন কামার দাওয়ায় বসিয়া স্নানান্তে মুড়ি চিবাইতেছিল। সে বলিল, “ঘোষণা, তুমি ভারী বন্ধর। তোমার ছেলেকে কলাপাতাগুলো কেটে আনতে বললে; কি রকম তোমার আক্কেল? ‘কাটা’ বললে কি গুরুঠাকুরের দেবা হয় ?”

গদাধর নিজের অজ্ঞতায় লজ্জিত হইয়া বলিল, “তবে কি বুলতে হবে ?”

এবার ছিন্ন খুব গম্ভীর হইয়া বলিল, “বুড়ো হচ্ছে, তাও শিখিয়ে দিতে হবে? বুলতে হবে বিনিয়ে আন। কাঁচালের বীচিগুলোও বিনিয়ে দিতে বল, নইলে প্রভুর সেবা হবে না।”

গদাধর-পুত্র আবার কতকগুলি কলাপাতা ‘বিনিয়ে’ আনিল।

সেবার ‘জুং’ দেখিয়া গুরুঠাকুর আরও এক দিন গদাধরকে কৃপা করিল। গদাধরের গঙ্গাজলটুকু পূর্বদিনই ফুরাইয়া গিয়াছিল। সে ‘ইষ্টিদেবতা’র জন্ত গ্রামের জমীদার-বাড়ী হইতে গঙ্গাজল আনিতে রাধুকে আদেশ করিল। রাধু একটা পিতলের ঘট লইয়া গঙ্গাজল আনিতে চলিল।

হই ঘটটার মধ্যেও রাধুর দেখা নাই! প্রভুর সেবার অন-ব্যঞ্জন প্রস্তুত; গঙ্গাজলের অভাবে প্রভু গণ্ডুষ করিয়া সেবার বসিতে পারিতেছেন না। বাড়ীতে গোয়ালের জলো হুঁ ভিন্ন প্রভুর সেবা সুসম্পন্ন হয় না; কিন্তু গোয়লা-শিবির বাড়ী আসিয়া গঙ্গাজল ভিন্ন প্রভুর সেবা অচল।

যাহা হউক, রাধু ঘটটা হই পরে গঙ্গাজল লইয়া বাড়ী ফিরিল। গদাধর সক্রোধে বলিল, “আহ, তোর কি অকম আক্কেল বুলতে পারিস্? গঙ্গাজল আনতে গিয়েলি ত আজ নয়! এত দেবী করলি ক্যানো ?”

রাধু বলিল, “তাঁতিপাড়া, বাকুইপাড়া, দত্তপাড়া সাত নক্সা ঘুরা আসতি হ’লো, দেবী হবে না ?”

গদাধর বলিল, “সোজা পথ থাকতে অতো সুরতে গেলি ক্যানো, হারামজাদা, পাজী, ছুঁচো !”

রাধু বলিল, “সাদ ক’রে ঘুরতে গিয়েলাম কি না? দত্তদের আমবাগানের ধারে মুচিরা একটা মরা গরু বিনোচে, সে পথ দিয়ে গঙ্গাজল নিয়ে আসা যায় ?”

গদাধর বলিল, “গরু বিনোচে কি রে ?”

রাধু গম্ভীর হইয়া বলিল, “তবে কি বুলবো কাটুচে? কাটুচে বুলে যে ইষ্টিদেবতার খাওয়া হবে না।—মুচিরা মরা গরু কাটুচে—চামড়াখানা নেবার জন্তে। ইষ্টিদেবতার সেবা হবে না বুলে গরু বিনোচে বুললাম। তাতে দোষটা হয়েছে কি ?”

ইষ্টিদেবতা ‘রাধামাধব’ ‘রাধামাধব’ বলিয়া গঙ্গাজল গণ্ডুষ করিয়া সেবার বসিয়া গেল।

পরদিন প্রভাতে গদাধরের নিকট বিদায় লইয়া বৃন্দাবন নারায়ণপুরের তিন ক্রোশ দূরবর্তী বলরামপুরে উপস্থিত হইল। বলরামপুরের নবদ্বীপ মণ্ডল চাষী গৃহস্থ; তাহার ছোট ভাই রামধাছ মণ্ডল সেই গ্রামের জমীদারের মেঠো আমীন। ইহারাই হই ভাই অন্নদিন পূর্বে বৃন্দাবনের নিকট দীক্ষা গ্রহণ করিয়াছিল। বৃন্দাবন নবদ্বীপের গৃহে পদধূলি দিলে যে প্রণামী পাইত, তাহাতে মাসখানেকের জন্ত তাহাকে মুদীর দোকানে ঘাইতে হইত না; সুতরাং নবদ্বীপকে আশীর্বাদ করিতে ঘাইবার জন্ত শিষ্যবৎসল বৃন্দাবনের মন অত্যন্ত ব্যাকুল হইয়া উঠিয়াছিল।

‘ইষ্টিদেবতার’ শ্রীচরণ দর্শন করিয়া নবদ্বীপ ভারী খুসী। বৃন্দাবন কিছুকাল বিশ্রামের পর স্নানাহ্নিক শেষ করিল। সে একটি ঘরে আহ্নিক করিতে বসিয়া দেখিল, সেই ঘরের একটি কুলুঙ্গীতে এক জোড়া নূতন চটি জুতা সযত্নে তুলিয়া রাখা হইয়াছে। কে, এম, দাসের দোকানের চটি, যেমন সুর্ডোল গড়ন, সেই রকম চক্চকে বাঁশি! বৃন্দাবনের

শ্রীচরণের চটি জোড়াটা দীর্ঘকাল বিভিন্ন গ্রামের শিষ্য বাড়ী ঘুরিয়া অচল হইয়া উঠিয়াছিল। সুতরাং চটি জোড়াটা দেখিয়া বৃন্দাবনের মন চঞ্চল হইয়া উঠিল; আফিকের সময় সে লুকু নেত্র পুনঃপুনঃ চটি জোড়াটার কৃষ্ণকান্তি নিরীক্ষণ করিতে লাগিল; বোধ হয়, কোন্ বিশ্বতপ্রায় প্রাচীন যুগের বৃন্দাবনের আতীতপন্নীয় একটি মধুর দৃশ্য বৃন্দাবনচক্রের মনে পড়িল।

তাহার আফিকের সময় ভক্ত শিষ্য নবদ্বীপ করযোড়ে দ্বারপ্রান্তে দাঁড়াইয়াছিল। বৃন্দাবন আফিক শেষ করিয়া শিষ্যকে জিজ্ঞাসা করিল, “নবদ্বীপ, কুলুঙ্গীতে ও চটি-জোড়াটা কার?”

নবদ্বীপ বলিল, “আজ্ঞে ইষ্টিদেবতা, ও চটি আমার রামসাহুর। রামসাহুর মনিবের ছোটছলে নবীন বাবু কলকাতায় গিয়েছিলেন কি না, রামসাহু তাঁকেই আড়াইটে টাকা দিয়েছিল; তিনি পরশুদিন ঐ চটি জোড়াটা তাকে এনে দিয়েছেন। সে মাঠে মাঠে আমীনী ক’রে বেড়ায়, চটি পায়ে দেবে কখন? তাই চটি জোড়াটা ঐ কুলুঙ্গীতে তুলে রেখেছে; এখনও তার পায়ে ঠাঠেনি।”

বৃন্দাবন বলিল, “তোমাদের ছোট বাবু কিন্তু পছন্দ বেশ! খাসা চটি। ঐ রকম এক জোড়া চটি এবার আমাকেও কলকাতা থেকে আনিতে নিতে হবে। আর চলে না।”

নবদ্বীপ বলিল, “তা চটিজোড়াটা দেখে যদি প্রভুর লোভ হয়ে থাকে, তা হ’লে ইষ্টিদেবতার সেবার জন্তে গাঁটরীতে বেঁধে দেব। ও চটি প্রভুর সেবায় লাগবে, এ কি আমার সামান্য সৌভাগ্য?”

বৃন্দাবন হাসিয়া বলিল, “রাধে মাধব! এও কি একটা কথা। রামসাহু ব্যবহারের জন্তে এমন পছন্দসই চটি জোড়াটা কলকাতা থেকে আনিতে নিয়েছে, আর আমি তাই গ্রহণ করবো? আর সে এখন বাড়ী নেই, জুতো না দেখে সে-ই বা কি মনে করবে? নাঃ, তা হয় না নবদ্বীপ! কিন্তু কি চমৎকার চটি, চটি ত নয়, যেন পান্সী নৌকো!”

নবদ্বীপ বলিল, “রামা জরীপে গিয়েছে; তাতে কেতি কি ইষ্টিদেবতা? আপনার যখন মনে ধরেছে, তখন এই কুলুঙ্গীতে চটিজোড়াটা প্রভুর সেবার নাগালে আমার ‘জর্মে

সাথক’ হবে। রামা এলে বলবো, তার চটি কুকুরে নিয়ে গিছে। আপনি চটিজোড়াটা নিয়ে যান, প্রভু।”

প্রভু চটিজোড়াটা প্রণামী পাইয়া আনন্দে উৎফুল্ল হইল।

৭

পরদিন শিষ্যবাড়ী হইতে বাড়ী ফিরিয়া বৃন্দাবন শুনিতে পাইল, কেশ্বী ঘোষাণী দুই দিনের মধ্যে পাঁচবার তাহার সঙ্গে দেখা করিতে আসিয়াছিল!

কেশ্বী ঘোষাণী গোবিন্দপুরে ‘গোপ-সম্রাট’ তক্ষক ঘোষের জ্যী অথবা অভিভাবিকা। তক্ষক ঘোষের বয়স প্রায় পঞ্চাশ বৎসর; সুতরাং এখনও তাহার সাবালকত্ব লাভ করিতে বিলম্ব আছে; এই জন্ত কেশ্বী ঘোষাণীই তাহার নাবালক স্বামীটির অভিভাবকত্ব করে। তক্ষক ঘোষের গোয়ালে এক পাল গরু আছে; সেগুলি সে সারা-দিন বনে-জঙ্গলে, পুকুরের ধারে, গৃহস্থের বাগানের মধ্যে চরাইয়া বেড়ায়; রাত্রিকালে গরুর পাল মাঠে লইয়া গিয়া চুরি করিয়া কৃষকের ফসল খাওয়ায়; এবং দৈবাৎ কোন দিন ধরা পড়িয়া ফৌজদারী-সোপদ হইবার সম্ভাবনা দেখিলে, বাড়ী আসিয়া ঘোষাণীর অঞ্চলছায়ায় আশ্রয় গ্রহণ করে। ঘোষাণী বিপন্ন স্বামীকে অভয় দান করিয়া উকীল-মোক্তারের সহিত পরামর্শ করে, হাকিমের বাসায় গিয়া শ্রবস্ততিতে তাহার গৃহিনীকে বশীভূত করিবার চেষ্টা করে। গৃহস্থবাড়ী হুধের যোগান দেওয়া, হিসাব রাখা, টাকাকড়ি আদায় করা—এ সমস্তই কেশ্বীর কায। তক্ষক ঘোষকে কেশ্বীর কথায় উঠিতে বসিতে এবং কোন অপকার্যের জন্ত জমী-দারের কাছারী হইতে তলপ আসিলে সর্কাঙ্গে কাঁথা জড়াইয়া, ঘরের কোণে শুইয়া পড়িয়া কাঁপিতে হয়।

কেশ্বী ঘোষাণী কয়েকবার খুঁজিতে আসিয়াছিল; শুনিয়া বৃন্দাবন অবিলম্বে কেশ্বীর সহিত দেখা করিতে চলিল। কেশ্বী তাহাকে জানাইল, পূণিয়ার দিন সত্য-নারায়ণের পূজা উপলক্ষে তাহার বাড়ীতে ‘মালসা-ভোগের’ আয়োজন করিবে। মালসা-ভোগের সকল আয়োজনের ভার প্রভুকেই গ্রহণ করিতে হইবে।

বলা বাহুল্য, বৃন্দাবন এই প্রস্তাবে তৎক্ষণাৎ সম্মত

হইল। গুরুগিরি ব্যবসায় অবলম্বন করিয়া বৃন্দাবন গোবিন্দপু্রে মালসা-ভোগের অধিকারটি একচেটে করিয়া লইয়াছিল। একে সে ব্রাহ্মণ, তাহার উপর গুরুচারী নিষ্ঠাবান বৈষ্ণব। গ্রামের অধিকাংশ বৈষ্ণবের ক্রিয়াকর্মের নেতৃত্বভার বৃন্দাবনই গ্রহণ করিয়াছিল। মালসা-ভোগ উপলক্ষে অন্ততঃ গ্রামস্থ বৈষ্ণব বাবাজীউদের নিমন্ত্রণ না করিলে ত চলেনা। 'নন্দন-কটীর' এই সকল বৈষ্ণবের প্রধান আড্ডা; সুতরাং কেশ্বির গৃহে মালসা-ভোগের আয়োজনের ভার বৃন্দাবনের সন্ধে স্তম্ভ না করিলে এই কার্য সুসম্পন্ন হইবার সম্ভাবনা ছিল না।

নির্দিষ্ট দিনে যথানিয়মে মালসা-ভোগ শেষ হইলে কেশ্বি বৃন্দাবনকে প্রসাদ গ্রহণের জন্ত অস্বরোধ করিল। বৃন্দাবন টিকি নাড়িয়া, উভয় চক্ষু বিক্ষারিত করিয়া বলিল, "তুমি কি ক্লেপেছ, ক্ষাস্ত! প্রসাদ আমার মাথায় থাক, তুমি ত জান, শিষ্য ভিন্ন কোন শূদ্রের বাড়ী আমি জলগ্রহণ করি নে।"

কেশ্বি বলিল, "তবে যে আমার পয়সা খরচ করা বেনখা হ'ল, প্রভ! আপনি আমার বাড়ী জলগ্রহণ করবেন না বল্চো; আমাগোর হুখে জল থাকলে তা সেবা হয়, আর ছোটো গোল্লার সঙ্গে জল সেবা করলেই পাপ হবেন? আপনি সেবা না করলে আপনার পায়ের কাছে মাথা কটে মরবো।"

বৃন্দাবন অত্যন্ত গম্ভীর হইয়া বলিল, "আহা, কথাটা বুঝে আধো। শিষ্য পুত্র তুল্য, তার গৃহে স্বপাকে অন্ন পর্যাস্ত সেবা করা চলে। অনেক শূদ্র-শিষ্যের বাড়ীতে তা ক'রেও থাকি; কিন্তু তুমি ত আমার কাছে মন্ত্র নেও নি। তবে হাঁ, যদি আমার কাছে মন্ত্র নাও, তা হ'লে তখন তোমার বাড়ী সেবা করতে বাধা হবে না।"

তক্ষক ঘোষ বলিল, "ঠাকুর, কানে ফুঁ দিয়ে মন্ত্র দিবা ত? তা দিও, আমাদের গুরুঠাকুর আজ দশ বছর কেঠো পেয়েছে; শুনেছি, ম'-ঠাকুরণ আছে, তা তিনি কখন শিষ্য-বাড়ী আসে-টাসে না; সেই কোন্ কালে ইষ্টিদেবতা কি মন্ত্র দিয়েলো—তা ভুলে-টুলে গিয়েছি। তুমিই মন্ত্র দিও, এখন প্যাট ভ'রো শ্রাবা করো।"

কেশ্বি বলিল, "সত্তি কথা। ম'-ঠাকুরণ এ দশ বছরের মদ্যি আমাগোর বাড়ী আসে নি। তা দা-ঠাকুরকে

জিজ্ঞেস ক'রে দেখি, দা-ঠাকুর যদি আমাগোর বাপ-দাদার ইষ্টিদেবতা তেয়াগ ক'র্যে আপনার কাছে মন্ত্র নিতি বলে, তা হ'লি আপুনি আমাগোর কানে মন্ত্র দিও; আপনাকেই ইষ্টিদেবতা কাড়বো। দা-ঠাকুরকে জিজ্ঞেস না ক'রে আপনাকে কতা দিতে পারব না।"

বৃন্দাবন বলিল, "দা-ঠাকুরটা আবার কে?"

কেশ্বি বলিল, "ঐ ও পাড়ার ডাকঘরের হেকিম; চিঠি বিলির কতা। দা-ঠাকুর, আহা, যেন সাক্ষেৎ মহাপেরতু, আর কি যে তেনার নিষ্ঠে! এই গোবিন্দপু্রে এসে ইস্তোক দা-ঠাকুরকে আমিই হুদের যোগান দিয়ে এসেছি। এক পোয়া হুদে তিন পোয়া জল দিয়ে বরাবর তেনাকে নিষ্ঠে হুদের যোগান দিয়েছি, একটি দিনের জন্তে বলে নি—ঘোষণী, হুদ পাতলা হচ্ছেন। তা দা-ঠাকুর আমার যোগান ছাড়িয়ে দিয়ে এখন মোছনমানের হুদ নিচ্ছে, আমি বুল্লাম, দা-ঠাকুর, মোছনমানের হুদ খাচ্চ, ওরা যে ডালের হাঁড়ীতে গরু দোর; এঁটো হাত ধোর না। দা-ঠাকুর রাগ ক'রে বুল্লে—'ডালের হাঁড়ীতে তাদের গরু হুইতে দেখিছিস্—আমার পা ছুঁয়ে বল ত!' তা বেরাঙ্গণের পা ছুঁয়ে সে কতা বুল্বে ক্যানো? সে যা-ই হোক, দা-ঠাকুর গেরানী লোক। তিনি আপনার কাছে মন্তোর নিতে বুল্লে নিজ্জশ নেবো। এখন কিছু সেবা করেন, বাবা।"

বৃন্দাবন বলিল, 'উহ, তোর দা-ঠাকুর মোচনমানের হুখ খায়, সে ত স্লেখ; তার কাছে ও কথা-জিজ্ঞাসা করতে যাবি? যেমন তোর গোয়ালে বুদ্ধি!— তা দেখ—শাস্ত্রে বলেছে—'দ্রব্যং মূল্যেণ শুদ্ধতে।' দাম দিলেই জিনিষ শুদ্ধ হয়। যদি পাঁচ টাকা ভোজনদক্ষিণে দিতে পারিস্ ত তোর বাড়ী সেবা করলে তেমন অদর্শ হবে না।"

অবশেষে হুই টাকা ভোজন-দক্ষিণা পাইয়াই বৃন্দাবন তাহার গৃহে সেবা করিল।

পরদিন কেশ্বি ডাকঘরে গিয়া তাহার দা-ঠাকুরের চরণপ্রান্তে দণ্ডবৎ হইল। দা-ঠাকুর নিষ্ঠাবান ব্রাহ্মণ, সুপণ্ডিত অধ্যাপকের পুত্র; গোবিন্দপুরের সকলেই তাঁহাকে শ্রদ্ধা ও সম্মান করে। তাঁহার দাড়ি-গৌফ-বর্জিত মুখে হাসি লাগিয়াই থাকে; চৌক আনা পাকা ও হু'আনা কাঁচা চুলের মধ্যে একটি শিখা; তাহার উপর তিনি

আহ্নিকপূজা শেষ না করিয়া চায়ের পেয়ালায় গুঁঠ স্পর্শ করেন না। পরানগ্রহণ ত দূরের কথা!

প্রত্যতে ক্ষেত্রিকে তক্তিতরে চরণবন্দনা করিতে দেখিয়া দা-ঠাকুর সবিস্ময়ে বলিলেন, “কি রে ক্ষেত্রি, এত সকালে কি মতলবে এসে অত ভক্তি দেখাচ্ছিস?”

ক্ষেত্রি দা-ঠাকুরের পদপ্রান্তে বসিয়া বলিল, “হ্যাঁ দেখো দা-ঠাকুর! আমাদের গুণ্ডীর যিনি ইষ্টিদেবতা, তিনি ত বছর দশেক হ'ল কেঁট পেয়েছে। কানে কি মস্তুর দিয়লো, তাও ভুলে গিয়েছি। তা ও পাড়ার বিন্দে ঠাকুর এখন আমাদের মস্তুর দিতে চায়। আমাগোর ইষ্টিদেবতার ইঞ্জী—মা-ঠাকুরণ আছে শুনেছি, তিনি ত কখনও আমাদের বাড়ী পায়ের ধুলো দিলে না। তা বুলুচি কি, বিন্দে ঠাকুরের কাছে মস্তুর নেবো?”

দা-ঠাকুর বলিলেন, “অ্যা, তুই বলছিস কি? তুই শেষে গুরু ত্যাগ ক'রে আর এক জনের কাছে মস্তুর নিবি?—তাতে কি হবে, জানিস? যখন মরবি, তখন যমদূতরা তোকে আর তোর ঘোষকে রৈরব'নরকে টেনে নিয়ে গিয়ে, লোহার জাঁতার নীচে ফেলবে; তার পর তোর ঐ মুলোর মত লম্বা দাঁতগুলো সাঁড়ানী দিয়ে ধরবে আর পড়পড় ক'রে উপড়িয়ে ফেলবে—তার পর—”

ঘোষাণীর দাঁতগুলি কিছু লম্বা। সে সভয়ে বলিল, “আর বুলুতে হবে না দা-ঠাকুর! যদি আমাকে ভিটে-মাটি ছাড়তে হয়—তবু বিন্দে ঠাকুরের কাছে মস্তুর নেব না। বাপদাদার ইষ্টিদেবতা ছাড়বো না।”

ক্ষেত্রি যমদূতের ভয়ে আর দা-ঠাকুরের কাছে দাঁড়াইল না! সে বাড়ী আসিয়া তাহার নাবালক স্বামীকে সকল কথা বলিল।

তক্ষক ঘোষ সভয়ে বলিল, “তুই কি কেপেছিস, ঘোষাণী! বাপদাদার ইষ্টিদেবতা তুই তালুক দিলেও আমি ছাড়ছিনে। যমদূতে লোহার জাঁতার নীচে ফেলিয়ে ছাড় করবে? ওরে বাপ! রে! দা-ঠাকুর মিথ্যে ক'বার মানুষ নয়। তুই বিন্দে ঠাকুরকে জবাব দিস। তেনাকে ইষ্টিদেবতা কাড়া হবে না। লোকে বুলুবে কি?”

৮

বৃন্দাবনচন্দ্র ক্ষেত্রিকে তাগিদ দিতে আরম্ভ করিল। ক্ষেত্রি প্রথম দুই চারি দিন নানা রকম ওজর করিয়া কাটাইয়া দিল; শেষে বলিল, সে গুরুত্যাগ করিতে পারিবে না।

পূর্বেই বলিয়াছি, গোবিন্দপুর ডাকঘরের ওভারসিয়ার হরিবল্লভ বসাক বৃন্দাবনের ভক্ত; ‘নন্দনকুটীরে’ ভক্তি-শাস্ত্রের আলোচনা করিতে বসিয়া সপার্বদ প্রভু যখন



বৃন্দাবন ও ক্ষেত্রি ঘোষাণী

গঞ্জিকা সেবন করিত, তখন ভক্ত হরিবল্লভও প্রভুর প্রসাদ পাইত। ক্ষেত্রি ঘোষাণী যখন তাহার দা-ঠাকুরের নিকটে উপস্থিত হইয়া গুরুত্যাগ করা উচিত কি না জিজ্ঞাসা করিতেছিল, তখন হরিবল্লভ সেখানে দাঁড়াইয়া সকল কথা শুনিতেছিল।

ক্ষেত্রি ঘোষাণী কুলগুরু ত্যাগ করিয়া বৃন্দাবনের নিকটে মন্ত্র লইতে অস্বীকৃত হইলে, বৃন্দাবন ক্রোধে বিচলিত হইল এবং ‘নন্দনকুটীরে’ আসিয়া কয়েক ছিলিম গঞ্জিকা সেবনে

পর হরিবল্লভকে বলিল, “বেটার আস্পর্শ দেখিছিস হরি !
ওর গোয়ালে বিস্তর গাই-গরু আছে, ওদের শিষ্য করতে
পারলে নিত্য-সেবার ভারী সুবিধে হ’ত। দুধ, দই,
ক্ষীর, ছানা দরকার হ’লেই পাওয়া যেত ; কিন্তু বেটা ত
রাজী হয় না ; উপায় কি ?”

হরিবল্লভ গাঁজার কলিকায় দন্ দিয়া বলিল, “না প্রভু,
ও মাগী রাজী হবে না। আমাদের মাষ্টারমোশাই ওকে
যে ভয় দেখিয়েছেন, তা শুনে ও বলেছে, ভিটে-মাটি ছাড়তে
হয়, তা-ও স্বীকার, গুরুত্যাগ করবে না। তা আপনি
ইচ্ছা করলেই ওকে ভিটে-ছাড়া করতে পারেন। তখন
ভয় পেয়ে রাজী হতেও পারে।”

বৃন্দাবন সোৎসাহে বলিল, “বটে ? কি ক’রে ?”

হরিবল্লভ বলিল, “সে কথা ঐ নটবর পরামানিককে
জিজ্ঞাসা করুন। নটবর সব জানে।”

নটবর প্রভুর আর একটি ভক্ত। সে সঙ্কীর্ণনের সময়
বৃন্দাবনের দলে খোল বাজাইত ; অবশেষে তাহার নিকট
মন্ত্র গ্রহণ করিয়া শিষ্য হইয়াছিল।

নটবর বলিল, “তক্ষক ঘোষ আমার প্রতিবেশী।
আমরা দীপু ভট্টচাজের প্রজা ; আমি আমার বাড়ীর
জমীটুকু ভট্টচাজ মহাশয়ের কাছে মোরসী ক’রে নিয়েছি ;
কিন্তু তক্ষক ঘোষ এখনও উটবন্দী জমীতেই বাস করছে।
দীপু ভট্টচাজকে গোটাকত টাকা সেলামী দিয়ে ঐ জমীটি
মোরসী ক’রে নিলেই কাষ হাসিল ! তক্ষককে উঠে যাবার
‘সুটিস’ দিলেই ওর শত চোঙার বুদ্ধি এক চোঙার চুকবে।”

বৃন্দাবন আনন্দে নটবরকে প্রেমালিঙ্গন দিয়া বলিল,
“সাবাস বুদ্ধি ! কথায় বলে—‘নরাণাঃ নাপিতো ধূর্ত !’
এ কাষ তোমাকে করতেই হবে।”

নটবর গাঁজার কলিকায় দন্ দিয়া বলিল, “নিশ্চয়, ইষ্টি-
দেবতার আদেশ অগ্রাহ্য ক’রে কি নরকে যাব ? আপনি
লিচ্চিন্দ্রি থাকুন, প্রভু ! আমি কালই দীপু খুড়োর সঙ্গে
দেখা করবো।”

দশ টাকা সেলামী পাইয়া দীপু ভট্টচাজ তক্ষক ঘোষের
বাস্তভিটে নটবর পরামানিককে মোরসী করিয়া দিল।

তক্ষক ঘোষ বা ক্ষেস্তি ঘোষণী তাহা জানিতে পারিল
না। দলীল রেজেষ্ট্রী হইলে হঠাৎ এক দিন তক্ষক ঘোষ
উচ্ছেদের নোটিশ পাইল।

ক্ষেস্তি ঘোষণী তখন নটবর পরামানিকের তোষামোদ
করিতে লাগিল—বাপ-দাদার ভিটা হইতে তাহাদিগকে
উচ্ছেদ করা না হয় ; এত কাল পরে দুটো গরু-বাহুর
লইয়া সে কোথায় উঠিয়া যাইবে ?

নটবর মাথা নাড়িয়া বলিল, “ও জমীটুকু আমি মোরসী
ক’রে নিয়েছি। ঠাকুর প্রভুকে স্বপ্নে আদেশ করেছেন—
ওখানে ফুলবাগান করতে হবে। তোমার গোয়ালের গোব-
রের দুর্গক্ষে ঠাকুর বৈকুণ্ঠে অস্থির হয়ে উঠেছেন।”

নটবর পরামানিকের কাছে দরবার করিয়া ফল
হইবে না বুঝিয়া ক্ষেস্তি ঘোষণী দুধের কেঁড়ে কাঁখে
লইয়াই ‘নন্দন-কুটারে’ উপস্থিত হইল ; বৃন্দাবন তখন
পার্বদবর্গে পরিবেষ্টিত হইয়া গুণগুণ স্বরে একটি ভজন
গাহিতেছিল।

ক্ষেস্তি বলিল, “আপনার শিষ্যি নটা নাপতে আমার
বাড়ীর জমীটুকু মোরসী ক’রে নিয়ে আমাকে উঠিয়ে দিতে
চাচ্ছে। সাত পুরুষের ভিটে থেকে আমাকে তাড়িও না,
ঠাকুর !”

বৃন্দাবন বলিল, “আমি কি করব বল, ঘোষণী।
নারায়ণ স্বপ্নে প্রত্যাদেশ করেছেন, ওখানে ফুলবাগান হবে।
তিনিই তোমাকে ভিটে-ছাড়া করছেন। হরি হে, তোমা-
রই ইচ্ছা !”

বৃন্দাবন হাই তুলিয়া তুড়ি দিল। তাহার পর ঈষৎ
হাসিয়া বলিল, “দেখ ক্ষ্যাস্ত, তুমিই তোমার দা-ঠাকুরকে
বলেছিলে, ভিটে ছাড়তে হয়, তাতেও রাজী, আমার কাছে
মন্ত্র নেবে না। তা তোমার সেই জেদই বাহাল রাখ ;
এখন কেন আমার কাছে এসেছ ?”

ক্ষেস্তি বলিল, “ও কথা কক্ষনো আমি বুলিনি ; ছটি
চক্ষের মাথা খাই—বদি বুলে থাকি।”

হরিবল্লভ বসাক গাঁজা টিপিতে টিপিতে বলিল, “মিথ্যে
কথা ব’লে পাপের বোঝা বাড়িও না, ঘোষণী ! ঐ দুধের
কেঁড়ে কাঁখে নিয়ে বন্ছ—ও কথা বলনি ? আমি সে সময়
আপিসে ছিলাম ; নিজের কানে শুনেছি।”

বৃন্দাবন বলিল, “সে কথা যাক, দর্পহারী মধুসূদন
তোমার দর্প চূর্ণ করেছেন। এখন যদি আমাদের নন্দন-
কুটারের মচ্ছবের জন্মে এক মণ শুকো দই ভেট দিতে
পার, আর আমার কাছে মন্ত্র লও—তা হ’লে জমীটুকু

তোমাদের ছেড়ে দেওয়ার জন্তে নটবরকে অস্বরোধ করতে পারি। গুরু-আজ্ঞে সে লজ্বন করবে না।”

কেন্দি অগত্যা তাহার প্রস্তাবেই সম্মত হইল। সে ও তাহার স্বামী কুলগুরু ত্যাগ করিয়া বৃন্দাবনের নিকট মজ্জ লইল। এই উপলক্ষে বৃন্দাবনের বিলক্ষণ লাভ হইল। সেই রাত্রিতে ‘নন্দন-কুটীরে’ কুড়ি ছিলিম গাঁজা পুড়িল। ‘নন্দন-কুটীরে’ মহা উৎসাহে সঙ্কীর্তন আরম্ভ হইল। চারি-খানি খোলের ‘বৃজতা বৃজাং বৃজাং বৃজাং’ শব্দে পন্নী প্রতি-ধ্বনিত হইতে লাগিল; তাহা শুনিয়া অধিকারিপাড়ার কতকগুলো বকাটে ছেলে এক সঙ্কীর্তনের দল বাহির করিয়া নন্দন-কুটীরের সম্মুখস্থ পথে দাঁড়াইয়া উচ্চৈঃস্বরে গাহিতে লাগিল :—

“গাঁজার মতন মজার জিনিষ

কি ভাই আছে সংসারে ?

তার গুণ, গাও গুরুজী !

বাজখাঁই স্বরে ।

গাঁজার মধুর ধূমে, মরুভূমে

মরীচিকা সঞ্চারে ।

চার মুখে—টেনে গাঁজা, হয়ে তাজা

ব্রহ্মা আশ্রয় পয়দা করে ।

আবার—শিব ত্যেজে কাশী, নওগাঁবাসী—

এক ছিলিম গঞ্জিকার তরে ।

নারদ ঋষি, চেকিতে বসি

দিবানিশি, গাঁজার গুণ গান করে ।

গুরুজী, তাও কি তুমি জান না রে ?

আবার—যত ঞ্জাডানেড়ী, বাড়ী বাড়ী—

গোপীযজ্ঞে গান ধরে—

(গাঁজা পিয়ে রে ! —প্রেমানন্দে নৃত্য ক’রে রে !)

বলে, ‘ভিক্ষে দাও গো ব্রজবাসী !

হরে কৃষ্ণ হরে হরে’ ।”

ছোড়াদের এই সঙ্কীর্তন বাহির হইবার পর ‘নন্দন-কুটীরে’ গঞ্জিকার আমদানী যেন একটু কমিয়া আসিয়াছে !

শ্রী:—



ছাগলে মেড়ায় লড়ে, ভাগাভাগি কাও ।

শাখামুগ গাছে চড়ে, লয়ে দধিতাও ॥



বন্দুকের আওয়াজের ফটোগ্রাফ

আমেরিকার যুক্তপ্রদেশের United States Bureau of Standards বন্দুক আওয়াজ হওয়ামাত্র সঙ্গে সঙ্গে ফটোগ্রাফ তুলিয়া বন্দুকের মুখ হইতে নির্গত আগুনের ঝলক এবং শব্দের ছবি তুলিতে সমর্থ হইয়াছেন। ধ্বনি বাতাসের কম্পন ছাড়া আর কিছু নহে। বন্দুকের নলের

মুখের কাছের বাতাসে চাপ পড়ে এবং সেই ঘনীভূত বায়ু-স্তরের ধাক্কা শব্দ উৎপন্ন হয়। ছবিতে ঘনীভূত বায়ু-মণ্ডলের সীমা-রেখা পর্য্যন্ত স্পষ্ট উঠিয়াছে।

নবাবিষ্কৃত ঘূর্ণ্যমান আধার

পাশ্চাত্যদেশে অধিকাংশ গৃহস্থ বজ্রাদি স্বয়ং ধৌত করিয়া

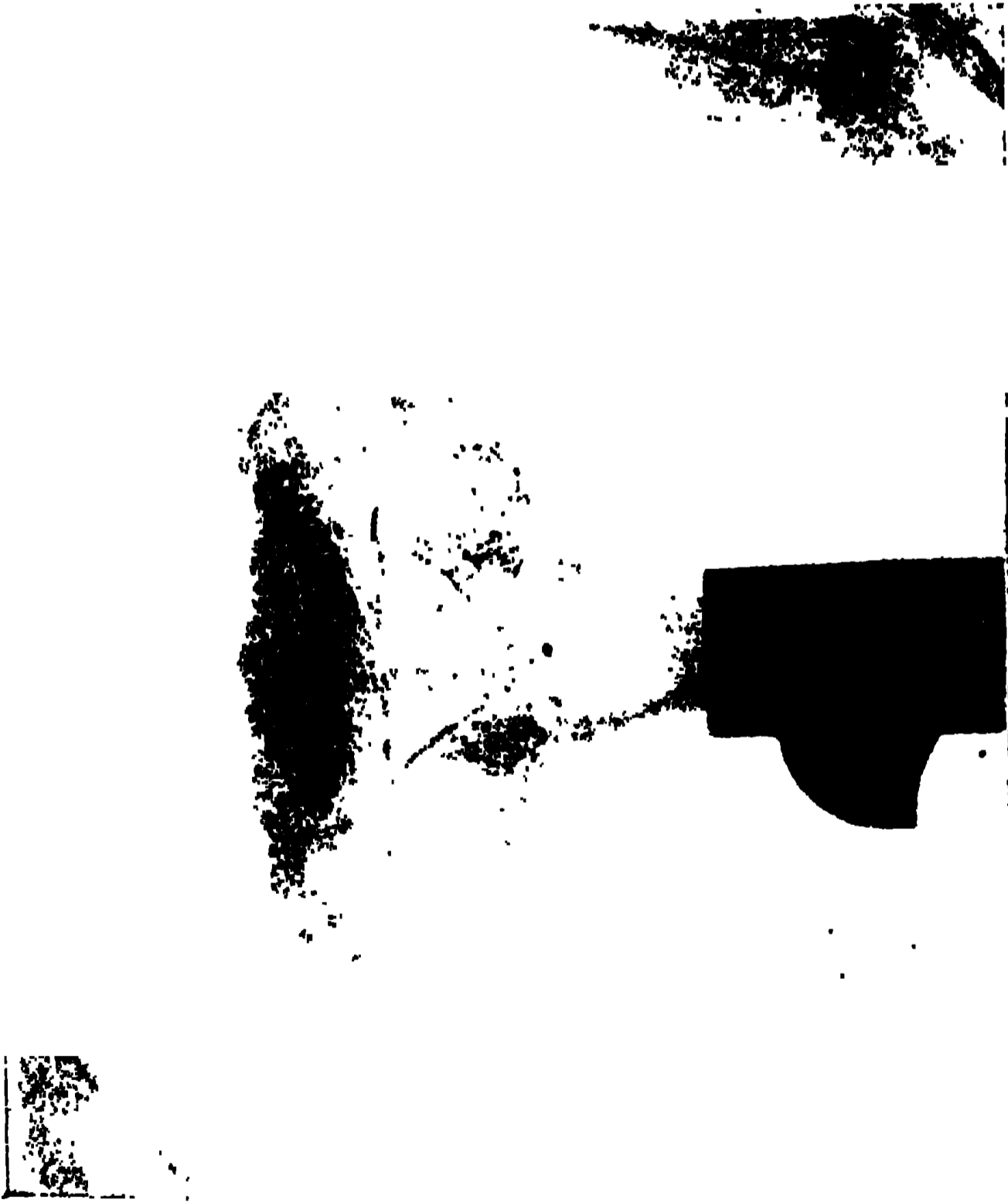

বন্দুকের আওয়াজের ফটোগ্রাফ

ভিতর হইতে বারুদের হঠাৎ ফুরণের ঠেলার নলের মুখ দিয়া যে আগুনের ঝলক বাহির হয়, তাহার ধাক্কা নলের



নবাবিষ্কৃত ঘূর্ণ্যমান আধার

ধাকে। পরিশ্রম ও সময় লাগবের জন্য অধুনা এক প্রকার ঘূর্ণ্যমান আধার নির্মিত হইয়াছে। ইহাতে বস্ত্রে সাবান

ঘষা হইতে আরম্ভ করিয়া পরিষ্কার জলে ধৌত করিবার এমন সুন্দর ব্যবস্থা আছে যে, তজ্জন গৃহস্থকে আদৌ কোনও অসুবিধা ভোগ করিতে হয় না।

প্রস্তর-ক্ষোদিত বিরাট মূর্তি

প্রশান্ত মহাসমুদ্রের দক্ষিণাংশে অনেকগুলি দ্বীপ আছে। এতদঞ্চলে কোনও জাহাজ গতায়ত করে না বলিয়া এই



অতিকায় প্রস্তরমূর্তি

দ্বীপগুলি সম্বন্ধে জনসাধারণ কিছুই অবগত নহে। কোনও অসমসাহসিক পর্যটক সংপ্রতি একখানি জাহাজ ভাড়া করিয়া মহাসমুদ্রের এই অংশে গমন করিয়াছিলেন। পূর্বে কোনও মানব এই অঞ্চলে গমন করেন নাই। ইষ্টার দ্বীপে রাণা র্যারাকু নামক একটি পাহাড় আছে। এই পাহাড়ের পাদদেশে পর্যটক কয়েকটি বিরাট প্রস্তরমূর্তি দেখিয়াছেন। কোন অতীত যুগে কোন্ মানব শিল্পীর হস্ত এই মূর্তিগুলি নির্মাণ করিয়াছিল, এখনও তাহা আবিষ্কৃত হয় নাই।

শতবর্ষজীবী বিরাট কুস্তীর

আমেরিকাতে কয়েক মাস পূর্বে একটি সুবৃহৎ কুস্তীর ধৃত হইয়াছে। বিশেষজ্ঞগণ বলেন যে, এমন বিরাটদেহ কুস্তীর কখনও জীবিত অবস্থায় ধৃত হয় নাই। উহা দৈর্ঘ্যে প্রায় ১৫ ফুট এবং ওজনে প্রায় ২৮ মণ হইবে। বিশেষজ্ঞগণ বলিয়াছেন যে, কুস্তীরটির বয়স ১ শত বৎসরের উপর হইবে।



শতবর্ষবয়স্ক কুস্তীর

পাথর-কুচি গাছ

দক্ষিণ-আফ্রিকায় এক রকম গাছ আছে, যাহার আকৃতি ঠিক পাথরের খণ্ডের মত; তাই সে দেশে তাহার নাম পাথর-কুচি। আমাদের দেশে এক রকমের গাছের নাম আছে পাথর-কুচি; তাহার নাম পাথর-কুচি হইয়াছে এই বিশ্বাসে যে, তাহার রসে পাথুরি রোগের পাথর কুচি কুচি হইয়া ভাঙ্গিয়া নির্গত হইয়া যায়।। কত আফ্রিকার পাথর-কুচি আকৃতির জন্তই ঐ নাম পাইয়াছে। এই গাছ দেখিলে বুঝা শক্ত যে, সেগুলি উদ্ভিদ অথবা

পাথর। এই গাছ শুধু জলে ভরা অনেকটা নারিকেলের ফোঁপলের মত। তাই মরুভাগী নর ও পশু এই গাছ খাইয়া তৃষ্ণা নিবারণ করে। গাছকে মানুষ ও পশুর আক্রমণ হইতে আয়রুকা করিবার জন্য পাথরের ছদ্মবেশ ধরিতে হইয়াছে।

ডুবুরীর শীত-নিবারক পরিচ্ছদ

সম্প্রতি ডুবুরীদিগের জন্য এক প্রকার পরিচ্ছদ নিশ্চিত



ডুবুরীর শীত-নিবারক পরিচ্ছদ

হইয়াছে। উহা পরিধান করিয়া তুষার-শীতল সলিলমধ্যে বহুক্ষণ নিমগ্ন থাকিলেও শীতে কষ্ট পাইতে হয় না। এই পরিচ্ছদ ধারণ করিয়া জলমধ্যে হস্ত-পদাদি ইচ্ছামত পরিচালিত করিতে পারা যায়। সম্প্রতি পরীক্ষায় জানা গিয়াছে যে, এক ব্যক্তি ১৫ ফুট গভীর বরফ-শীতল জলের মধ্যে ১৫ ঘণ্টা নিমগ্ন হইয়া ছিল; কিন্তু সে তাহাতে বিন্দুমাত্র অসুবিধা বোধ করে নাই। শীতের প্রভাব সে জয় করিয়াছিল।

বিচিত্র শিরজ্ঞাণধারিণী নারী

দক্ষিণ-আফ্রিকার কালাহারী মরুভূমির সন্নিহিত নামি হ্রদের উপকূলভাগে এক জাতীয় নর-নারী বাস করে, তাহাদের নারীরা মস্তকে এক প্রকার শিরজ্ঞাণ ব্যবহার করিয়া থাকে। ত্রিশূলাকৃতি এই শিরজ্ঞাণগুলি দেখিতে বিচিত্র। হেরোডোটস্ তাঁহার গ্রন্থে এই জাতীয় শিরজ্ঞাণের উল্লেখ করিয়া গিয়াছেন। কিন্তু পরবর্তী যুগে এইরূপ শিরজ্ঞাণ-যুক্ত নর-নারী কাহারও দৃষ্টিগোচর হয় নাই। অধুনা



ত্রিশূলাকৃতি শিরজ্ঞাণধারিণী নারী

জনৈক অধ্যাপক (Prof. Schwarz) এইরূপ শিরজ্ঞাণ-ধারিণী নারী আবিষ্কার করিয়াছেন।

গাছের মশাল

দক্ষিণ-আফ্রিকায় একরকম মনসা-সীজের গাছ আছে, তাহার আঠা দাছ। এই গাছের একটা ডালে আগুন ধরাইয়া দিলে মোম-বাতির মত জ্বলিতে থাকে।

বংশপরিচয়জ্ঞাপক স্তম্ভ

উত্তর-আমেরিকার আদিম নিবাসীরা স্ব স্ব পত্নীতে বংশ-পরিচয়জ্ঞাপক স্তম্ভ নির্মাণ করিত। ইহা দৃষ্টে উত্তর-কালের বংশধর নিজবংশের যাবতীয় ইতিহাস বিবৃত করিতে পারিত। কিন্তু সভ্যতা-বিস্তারের সঙ্গে সঙ্গে এই

এইরূপ স্তম্ভগুলি বিনষ্ট হওয়ার অতীত যুগের বংশপরম্পরা-গত ইতিহাসও বিলুপ্ত হইতে বসিয়াছে।

বৃহত্তম অট্টালিকা

আমেরিকার নিউইয়র্ক নগরে একটি বিরাট অট্টালিকা নির্মিত হইয়াছে। নগরের টেলিফোন কার্যালয় ঐ



বংশপরিচয়জ্ঞাপক স্তম্ভ

স্তম্ভগুলি ইদানীং অনাদৃত অবস্থায় ধ্বংসপ্রাপ্ত হইতেছে। কানাডা ও আলাস্কা অঞ্চলে এই সকল স্তম্ভ দ্রুত বিলুপ্ত হইতেছে। কানাডার 'জাসপার ট্রাশনাল' পার্কে একটি চমৎকার স্তম্ভ আছে, এমন সৌষ্ঠবসম্পন্ন স্তম্ভ অত্র নাই।



বৃহত্তম অট্টালিকা

অট্টালিকার একাংশে অবস্থিত। আমেরিকা—বিশেষতঃ নিউইয়র্ক নগর টেলিফোনের জন্ম স্থপতিসিদ্ধ। লণ্ডন প্যারী, বার্লিন, ক্রসেলস, ভিয়েনা এবং রোম নগরের টেলিফোনের সংখ্যা একত্র করিলে যত হয়, শুধু নিউইয়র্ক সহ।

তদপেক্ষা অধিকসংখ্যক টেলিফোন যন্ত্র আছে। পৃথিবীর কৃত্রাপি এত সংখ্যক যন্ত্র নাই। উল্লিখিত অট্টালিকা নির্মাণ করিতে প্রায় সাড়ে পাঁচ লক্ষ মণ ইস্পাত ব্যবহৃত হইয়াছে। আলোচ্য বিরাট অট্টালিকার ৬ তলার শাবতীয় স্থান শুধু টেলিফোন এক্সচেঞ্জের জন্ত ব্যবহৃত হইতেছে। ৬ হাজার কর্মচারীর জন্ত স্থান নির্দিষ্ট আছে। অট্টালিকার অগ্রাংশ বিভিন্ন কার্যালয়ের জন্ত ভাড়া দেওয়া হয়। ভূমির মূল্য ও গৃহনির্মাণকল্পে অন্যান্য সাড়ে ৯ কোটি টাকা ব্যয় হইয়াছে।

নির্বাসিত চান-সম্রাট ও তাঁহার মহিষী

চীনের নির্বাসিত সম্রাট অতি অল্পবয়স্ক। বিগত ১৯০৬ খৃষ্টাব্দে তিনি জন্মগ্রহণ করেন। অতি শৈশবে ইনি চীনের সিংহাসনে আরোহণ করেন। ১৯১২ খৃষ্টাব্দে চীনদেশে সাধারণতন্ত্র প্রতিষ্ঠিত হওয়ার নবীন সম্রাট সুন্যান্ টং সিংহাসন ত্যাগ করেন; কিন্তু সম্রাট উপাধি তিনি তখনও ব্যবহার করিতেন এবং পিকিং নগরের প্রাসাদে তাঁহাকে অবস্থান করিতে দেওয়া হইয়াছিল। কিছুকাল, মাঞ্চু দরবার ও সাধারণতন্ত্র সরকারের মধ্য মনোমালিঞ্জ হওয়া দূরে থাকুক, বরং উভয়ের সম্পর্ক প্রীতির উপরেই প্রতিষ্ঠিত ছিল। ১৯২২ খৃষ্টাব্দের অক্টোবর মাসে ১৬ বৎসর বয়সে সম্রাট, জং-মু-য়ান্ নামক জনৈক মাঞ্চু ওমরাহের কন্যার সহিত বাগদত্ত হন; ডিসেম্বর মাসে উভয়ের পরিণয়-ক্রিয়া সম্পাদিত হয়। ১৯২৪ খৃষ্টাব্দের নবেম্বর মাসে জেনারেল ফেঙ্গ য়ুসিয়াং সম্রাট-দম্পতিকে নিষিদ্ধ নগরী পিকিং হইতে নির্বাসিত করেন। সেনানায়কের নির্দেশক্রমে নির্বাসিত সম্রাট মহিষীসহ তাঁহার পিতৃভবনে রাজবন্দীরূপে অবস্থিতি করিতে থাকেন। এই সময়ে তাঁহাকে কোথাও যাইতে দেওয়া হইত না। মার্শাল চাং সো-লিন রাজধানীতে উপস্থিত হওয়ার পর কিছুদিন এই আদেশ প্রত্যাহত হইয়াছিল। সেই সুযোগে সম্রাটের শিক্ষক মিঃ আর, এফ, জনষ্টন সম্রাটকে স্থানান্তরিত করেন। জাপানী দূতনিবাসে নির্বাসিত সম্রাট কয়েক মাস পরম সমাদরে অবস্থিতি করেন। জাপানী মন্ত্রী মিঃ যোশীগাওয়া চীন-সম্রাটকে সম্রাটোচিত গৌরবের সহিত অভিব্যক্তি করিতেন। ১৯২৫

খৃষ্টাব্দে সম্রাট গোপনে রেলযোগে টিনসিন নগরে গমন করেন। জনৈক সামরিক কর্মচারী জেনারেল চ্যাং পায়ে ১৯১১ খৃষ্টাব্দে বিপ্লবের সময়ে সম্রাটপক্ষ অবলম্বন করিয়া যুদ্ধ করিয়াছিলেন। নবীন চীন সম্রাট টিনসিনে



নির্বাসিতা চীন-সম্রাট-মহিষী

আসিয়া তাঁহারই আশ্রয় গ্রহণ করেন। উক্ত সেনাপতি তখন স্থানীয় জাপানী অধিকারে প্রাসাদ নির্মাণ করিয়া বসবাস করিতেছিলেন। সম্রাট-মহিষী স্বামীর সহিত একত্র বসবাস করিতেছেন। ইহার বয়সও অতি অল্প; কিন্তু বুদ্ধিমত্তায় ইনি প্রবীণার সমকক্ষ। নির্বাসিত চীন



বাম দিক হইতে—চীন সম্রাটের শিক্ষক, সম্রাট, জাপানী দর্শক এবং রাজপ্রাসাদের জনৈক উচ্চপদস্থ কর্মচারী সম্রাট সম্প্রতি ইংলণ্ডে গমন করিবেন বলিয়া সংকল্প হইতে বিভাড়িত বহু নৃপতি আশ্রয় পাইয়া করিয়াছেন। স্বাধীনতার লীলাক্ষেত্র ইংলণ্ডে স্বদেশ থাকেন।

বাঙ্গালীর কৃতিত্ব

এ বৎসর এলাহাবাদে সিভিল সার্ভিস পরীক্ষায় একটি বাঙ্গালী যুবক প্রথম স্থান অধিকার করিয়াছেন। ইহার নাম শ্রীমান্ সন্তোষকুমার চট্টোপাধ্যায়। ইনি গোহাটি কটন কলেজের অধ্যক্ষ শ্রীযুত আ ও তো ষ চট্টোপাধ্যায় মহাশয়ের পুত্র। সন্তোষকুমার ম্যাট্রিক পরীক্ষায় বিশ্ববিদ্যালয়ের প্রথম স্থান অধিকার করেন এবং পর পর আই. এস-সি; আই, এ এবং বি, এ পরীক্ষায় প্রথম স্থান অধিকার করেন। ইহার বয়স ২২ বৎসর। ভারতে সিভিল সার্ভিস পরীক্ষা প্রথার প্রবর্তন হইবার পর এইবার



প্রথমে বাঙ্গালী ছাত্র প্রথম স্থান অধিকার করিলেন। ইহা বাঙ্গালার পক্ষে বলিবার কথা। সারা ভারতের প্রায় দেড় শত পরীক্ষার্থীর মধ্যে সন্তোষকুমার প্রথম স্থান অধিকার করিয়াছেন এবং এক জন মাদ্রাজী ছাত্র দ্বিতীয় ও এক জন পাঞ্জাবী মুসলমান ছাত্র তৃতীয় স্থান অধিকার করিয়াছেন। এই তিনটি কৃতি ছাত্র সরকার কর্তৃক ভারত হইতে সিভিল সার্ভিসে যোগদান করিবার নিমিত্ত মনোনীত হইয়াছেন। ইহাদিগকে অতঃপর সরকারী খরচায় বিলাত-যাত্রা করিয়া চাকুরীর জগৎ ২ বৎসর শিক্ষানবিশী করিতে হইবে।



জাতিসঙ্ঘের স্থান

জাতিসঙ্ঘটা কি বন্দ, তাহা কমেই জগতের লোক বুঝিতে শিখিতেছে। জাতিসঙ্ঘের mandate বা অনুজ্ঞাও যে কি চীজ, তাহাও কাহারও বুঝিতে বাকী থাকিতেছে না। জাতিসঙ্ঘ “নরমের যম, গরমের মোম।” গ্রীস-ইটালীর বিবাদের বাপারে মাসোলিনির ক্রকটীভঙ্গ জাতিসঙ্ঘের কি অবস্থা হইয়াছিল, তাহা সকলেই জানিয়াছে। মিশরের বাপারেও জাতিসঙ্ঘের কেয়মতী জানা গিয়াছে। জানিয়াছে অনেকে, তবে যুরোপের রাজনীতি হইতে বহুদূরে অবস্থিত আফগানিস্তানও যে জাতিসঙ্ঘের স্বরূপের পরিচয় পাইয়াছে, এটুকুই আশ্চর্য। কাবুলের “আমান-উ-আফগান” নামক পত্র লিগিয়াছেন,—“যে ভাবে বর্তমান জাতিসঙ্ঘ গঠিত হইয়াছে, তাহাতে তাহার মূল্য বুঝিতে পারা যায়, পরন্তু যে উদ্দেশ্যে এই জাতিসঙ্ঘ গঠিত হইয়াছে, তাহাও জানিতে বাকী নাই। জাতিসঙ্ঘ গঠিত হইবার অল্পকাল পরেই প্রাচ্য-দেশবাসীরা বুঝিতে পারিয়াছে যে, প্রতীচোর সাম্রাজ্যবাদী কয়েকটি শক্তির সমবায়ে তাহাদের স্বার্থসাধনের জন্ত এই সঙ্ঘ গঠন করা হইয়াছে। এমন কি, যতঃ দিন যায়তেছে, ততই প্রতীচোর ক্ষুদ্র শক্তিরাজ্য বুঝিতে পারিতেছে যে, জাতিসঙ্ঘ প্রবল রুশ, ফরাসী ও ইটালীর হস্তের ক্রীড়নক মাত্র।” ইহার অপেক্ষা স্পষ্ট কথা আর কি হইতে পারে, আমরা জানি না। এ কথা বুঝিয়াছিলেন বলিয়াই মাদ্রাগ জাতিসঙ্ঘে যোগদান করেন নাই। অথচ এই জাতিসঙ্ঘের দোহাই দিয়া জগতে কত অনর্থ ও অস্থায়ী আচরিত হইতেছে!

প্রবাসে ভারতবাসী

কথায় বলে, ‘গেদাই নি তোয় উঠান চষি।’ দক্ষিণ-আফ্রিকায় প্রবাসী ভারতবাসীদের প্রতি স্থানীয় কর্তৃপক্ষ সেই বাবহারই করিতেছেন। ভারতীয়দিগের বিরুদ্ধে যে কোণঠেসা আইন (Class Areas Bill) বিধিবদ্ধ করিবার চেষ্টা চলিয়াছিল, তাহার বিপক্ষে তুমুল আন্দোলন উপস্থিত হইয়াছিল বলিয়া এবং ভারত-সরকার ইহার জন্ত দক্ষিণ-আফ্রিকায় ডেপুটেশান প্রেরণ করিয়া একটা রফার চেষ্টা করিয়াছিলেন বলিয়া স্থানীয় কর্তৃপক্ষ ঐ আইন কিছু দিনের জন্ত মুলতুবি রাখিতে সম্মত হইয়াছেন বটে, কিন্তু অন্য নানা উপায়ে ভারতীয়দিগকে ‘উদ্বাস্ত’ করিবার আয়োজন করিতেছেন। তাহাদের বর্ণ-বৈষম্য বিল (Colour Bar Bill) খানি কি? ঐ বিল বিধিবদ্ধ করিয়া তাহারা কি ভারত-সরকারের নিকট প্রতিশ্রুতি পালন করিয়াছেন? ইহার উপর নাটালের প্রাদেশিক শিক্ষাসম্পত্তি অর্ডিন্যান্স জারি করিয়া তাহার ভারতীয়দের যতটুকু শিক্ষার অধিকার আছে, তাহাও নাকচ করিয়া দিতেছেন। পরন্তু ১৯২১ সালের যুনিয়ন কনসিলিয়েশন অ্যাক্টের ধারা অনুসারে যে জয়েন্ট কাউন্সিলসমূহের প্রতিষ্ঠা হইয়াছে, তাহাতে ভারতীয় কর্মকর্তা বা কর্মচারীর প্রবেশাধিকার নাই। ঘরের

আসবাবপত্র বা মুদ্রায়ন্ত্র প্রস্তুত করা এবং গৃহনির্মাণ প্রভৃতি কার্যে বহু ভারতীয় জীবিকা অর্জন করিয়া থাকে। যে সকল ভারতীয় ঠিকাদার বা স্বত্বাধিকারী এই সকল কার্যে ভারতীয় শ্রমিক নিযুক্ত করিয়া থাকেন, কাউন্সিল সমূহে তাহাদের স্থান নাই, শ্রমিকদিগের ত নাই-ই। ট্রেড যুনিয়ন সমূহ ও মাস্টারস যুনিয়ন সমূহের সমবায়ে এই সকল কাউন্সিল গঠিত; এই সকল কাউন্সিলের যাহারা সদস্য, সেই সকল খেতাব, ধনী ও শ্রমিকদিগের মধ্যে সম্বন্ধ নির্ণয় করিয়া দেন এবং শ্রমিকদিগের বেতন ও কার্যের সময়ও নিয়ন্ত্রণ করিয়া দিয়া থাকেন, এ বিষয়ে তাহাদের সম্পূর্ণ অধিকার আছে। অথচ ভারতীয় ধনী বা শ্রমিকগণের সে অধিকার নাই। কাউন্সিলসমূহের যুরোপীয় সদস্যরা বেতনের হার ইত্যাদি সম্বন্ধে যে নিয়ম বাধিয়া দিবেন, তাহা ভারতীয়দিগকে মানিয়া চলিতে হইবে, অথচ কাউন্সিলে তাহাদের কথা কহিবার কোনও অধিকার নাই। ইহা স্বারা ভারতীয় ধনী ও শ্রমিকগণকে প্রকারান্তরে কি বাধিয়া মারা হয় না? কোণঠেসা আইন বিধিবদ্ধ না করিয়াও যে এই ভাবে প্রবাসী ভারতীয়দিগকে জঙ্ক করা যায়, তাহা কি ইহাতে অনুমোদিত হইতেছে না? এ অবস্থার প্রতীকার কি? আমরা নিজের ঘরেই পরস্পর বিবাদে উন্মত্ত, ঘরের বাহিরে স্বদেশীয়ে হুবহু হার নিরাকরণ করিব কিরূপে?

করিমের পরিণাম

মুরদেশের স্বাধীনতা-স্বদের নেতা আবদুল করিম ফরাসীশক্তির হস্তে আত্মসমর্পণ করিবার পরেও মুর-স্বদের অবসান হয় নাই, রিফের মুররা তাহাকে হারাইয়াও ফরাসীর মত প্রবল শত্রুর বিপক্ষে এখনও যুদ্ধ করিতেছে। ইহাতেই মনে হয়, এমন কোনও একটা ব্যক্তিগত আকস্মিক বিপদ উপস্থিত হইয়াছিল, যাহার জন্ত আবদুল করিম শত্রুহস্তে আত্মসমর্পণ করিতে বাধ্য হইয়াছিলেন। আবদুল করিম গোপনে সামান্ত ব্যক্তির স্ত্রায় স্বদেশ পরিত্যাগ করায় এ সন্দেহ দৃঢ়মূল হওয়া আশ্চর্য নহে। যদি তাহার দেশের এমন অবস্থা উপস্থিত হইত যে, আর যুদ্ধ পরিচালনা করা অসম্ভব, তাহা হইলে তিনি তাহার স্বজাতীয় বীরগণের সহিত পরামর্শ করিয়া দেশের ও জাতির পক্ষ হইতে আত্মসমর্পণ করিতেন। বিশেষতঃ যখন তিনি পূর্বে ঘোষণা করিয়াছিলেন যে, যতক্ষণ তাহার শরীরে এক বিন্দু রক্ত থাকিবে, ততক্ষণ তিনি স্বাধীনতা স্বীকার করিবেন না—ইহাতে যদি তাহার দেশের নারীদিগকে পুরুষের হস্তা করিয়া পুরুষগণকে অসিহস্তে রণক্ষেত্রে একে একে প্রাণত্যাগ করিতে হয়, তাহাও স্বীকার। যখন তিনি এই সমস্ত উক্তি করিয়াছিলেন, তখন সেই উক্তিগত তাহার অনুচরগণের সকলেরই নিশ্চিত সম্মতি ছিল, নতুবা তিনি এমন বাণী প্রচার করিতে পারিতেন না। অথচ আশ্চর্যের বিষয় এই যে, যখন তিনি সপরিবারে আত্মসমর্পণ করিলেন, তখন গোপনে কাহাকেও না জানাইয়া করিলেন। ইহাতে কি মনে হয়? নিশ্চিতই তাহার অনুচরগণের মধ্যে তাহার বিপক্ষে একটা আন্দোলন হইয়াছিল, হয় ত

উঁহাকে গোপনে হত্যা করিবার ষড়যন্ত্রও হইয়াছিল। বাহা হউক, হতভাগা করিম শেষে শত্রুহস্তে আত্মসমর্পণ করিয়া নিজের ও নিজের জনের প্রাণরক্ষা করিলেন! ইহাতেও উঁহার নিস্তার হয় নাই। স্পেনীয় বিজ্ঞেতার উঁহাকে বিচার করিয়া ফাঁসীকাঠে ঝুলাইতে চাহিয়াছিলেন! কেবল ফরাসীর দয়ায় তিনি এ যাত্রা সেই অপমান-কর দণ্ড হইতে অব্যাহতি লাভ করিলেন। এখন শুনিতেছি, ফরাসী ও স্পেনীয় কর্তৃপক্ষ উঁহাকে মাদাগাস্কার ঘৌপে নির্বাসিত করিবার ব্যবস্থা করিয়াছেন। আবহুল করিমের ইহাই পরিণাম! এক দিন ফরাসীর শৌধা (Chivalry) জগদ্বিখ্যাত ছিল। সে দিন আর ফরাসীর নাই। জার্মান-যুদ্ধের পর ফরাসী প্রতীচের সাম্রাজ্যবাদী শক্তিপুঞ্জের শৌধস্থান অধিকার করিয়াছেন। এক দিন গ্রীক-বীর আলেকজান্ডার রণজয়ী হইয়াও বন্দী রাজা পুরুর সহিত বন্ধুর স্তায় ব্যবহার করিয়াছিলেন, উঁহাকে সমন্নায়ে বিজিত রাজ্য প্রত্যাৰ্ণ করিয়াছিলেন। ভারতের হিন্দুরাজগণের মধ্যে এমন শৌধের দৃষ্টান্ত বিরল ছিল না। আজ ফরাসী যদি আবহুল করিমের বীরত্বের সম্মান রক্ষা করিয়া উঁহাকে বন্ধুরাজ্যরূপে স্বপদে পুনঃ প্রতিষ্ঠিত করিতেন, তাহা হইলে কি শোভনই হইত! কিন্তু এই সাম্রাজ্যবাদের যুগে তাহা হইবার নহে। সাম্রাজ্যবাদী প্রতীচা শক্তিসমূহের রাজ্যবৃদ্ধির আকাঙ্ক্ষানলে শৌধা পুড়িয়া ভস্মীভূত হইয়া গিয়াছে, এ আকাঙ্ক্ষা বিজ্ঞেতা বা বিজিত—কাহারও পক্ষে পরিণামে মঙ্গলকর নহে।

প্রাচ ও প্রতীচের বলশেভিক প্রভাব

কিছু দিন পূর্বে বিলাতে এক বিরাট সার্কজনীন ধর্মঘট হইয়াছিল। সে ধর্মঘট সফল হয় নাই, বিলাতের সরকার ও জনসাধারণের সমবেত চেষ্টার ফলে অল্পদিনের মধ্যেই উঁহার অবসান হইয়াছিল। বিলাতের কর্তৃপক্ষের বিবরণে প্রকাশ, এই ধর্মঘটের পশ্চাতে রুসিয়ার বলশেভিকদিগের ঙ্গুপ সাহায্য ছিল। বিলাতের অগ্ৰতম মন্ত্রী চেখালে'ন প্রকাশ্যে বলিয়াছেন যে, রুসিয়ার বলশেভিকরা বিলাতের কোনও কোনও শ্রমিকসমূহকে বিপুল অর্থসাহায্য দানের চেষ্টা করিয়াছিল। এ জন্ত তিনি রুসিয়ার সহিত সকল সম্বন্ধ বিচ্ছিন্ন করিতে প্রস্তুত ছিলেন, কিন্তু পাছে উঁহা হইতে জগতে আবার অশান্তির সৃষ্টি হয়, এই আশঙ্কায় তিনি উঁহা ঘটতে দেন নাই।

বাহা হউক, রুসিয়ার বলশেভিকরা যে জগতের নানা স্থানে অরাজকতা ও বিপ্লব ঘটাইতে চাহিতেছে, তাহা ইংরাজ রাজপুরুষগণের উদ্ভিওই প্রকাশ। প্রাচের মধ্য-এসিয়ায়, আফগান রাজ্যে, চীন দেশে ও ভারতে না কি বলশেভিকরা নানারূপ ষড়যন্ত্র করিতেছে। সে দিন ভারতের অস্থায়ী Director of Military Operations এবং Director of Military Intelligence কর্ণেল সগুর্স কলিকাতার যুরোপীয় এসোসিয়েশ'নে বক্তৃতায় বলিয়াছেন,— “বলশেভিকরা ভারতে ইংরাজের উচ্ছেদসাধন করিবার চেষ্টা করিতেছে। এতদর্থে তাহারা মধ্য-এসিয়ায় চারিটি শোভিয়েট প্রতিষ্ঠা করিয়াছে এবং আফগানিস্তানের উড়োকল বিভাগটা একরূপ হস্তগত করিয়া লইয়াছে। এতদ্ব্যতীত তাহারা ঐ দেশে কিপ্রগতিতে Strategic রেল লাইন সমূহ পাতিবার চেষ্টা করিতেছে।” চীনের সাংহাই, কাণ্টন প্রভৃতি স্থানে বলশেভিকরা আপনাদের মতবাদ প্রচার করিতেছে, ইহার না কি বিশেষ প্রমাণ আছে। সাংহাই সহরে এই বলশেভিক প্রভাবের বিপক্ষে ইংরাজপক্ষ হইতে এক প্রচার-সমিতির প্রতিষ্ঠাও হইয়াছে বলিয়া শুনা যায়। কল কণা,

অতীতের জার-শাসিত রুস-রুকের আতঙ্কের পরিবর্তে এখন বলশেভিকাত্তর অতান্ত সজাগ হইয়া উঠিয়াছে।

এই বলশেভিকবাদ পদার্থটা কি? রুসিয়ার ভাবার ‘বলশেভিক’ অর্থে ‘অধিকসংখ্যক’ বুঝায় এবং ‘মেনশেভিক’ অর্থে ‘অল্পসংখ্যক’ বুঝায়। যে বলশেভিক কথার অর্থ অধিকসংখ্যক, তাহার সহিত আতঙ্কের সম্পর্ক আসিল কোথা হইতে? ইংরাজ লেখকরা বলেন, Communismএর সহিত Bolshevismএর ঘনিষ্ঠ সম্পর্ক আছে বলিয়াই আতঙ্কের সৃষ্টি হইয়াছে।

কারল মার্কস (Communism মন্ত্রের পুত্র)। তিনি রুসিয়ার এক ইহুদী ব্যবহারাজীবের পুত্র। ১৮৪৭ খৃষ্টাব্দে তিনি প্যারী নগরীর তত্ত্বাবায়ের পুত্র ফ্রেডারিক এঞ্জেলসের সহিত একযোগে এক ঘোষণাপত্র প্রচার করেন। এই ঘোষণাপত্রই Communismএর বেদ, বাইবেল, কোরাণ। কারল মার্কসের মূলনীতি এরূপ :—

বহু প্রাচীনকালে হইতে জগতে নানা শ্রেণীর মনুষ্যসমাজের মধ্যে প্রাধান্যের জন্ত সংঘ চলিয়া আসিতেছে। প্রথমে প্রাচীন Slave days, তাহার পর মধ্যযুগের Feudalism এবং বর্তমানের Capitalismএর যুগ। এই তিন যুগেই এক শ্রেণীর মানবের সহিত অপব এক শ্রেণীর মানবের প্রাধান্যলাভের সংঘ হইয়াছে ও হইতেছে। এ সকলের মধ্য হইতে দেখা যায়, এক শ্রেণীর ধর্মের উপর অল্প শ্রেণীর উদ্ভব হইতেছে। বর্তমানে Capitalistic societyএর প্রাধান্যের যুগ, কিন্তু এই প্রাধান্য চরমশিগরে উপিত হইয়াছে। এই প্রাধান্যের ফলে দ্রব্য উৎপাদনের উপর চরম লক্ষ্য রক্ষিত হইয়া গছে, কিন্তু বণ্টনের দিকে সম্যক দৃষ্টিপাত করা হইতেছে না। উৎপাদনের প্রাবল্য এবং বণ্টনের অভাবে জগতের সম্পদ বেকার সমস্তার উদ্ভব হইয়াছে। তাহারই ফলে অসন্তোষ ও অশান্তি। ইহা দূর করাই Communism এর উদ্দেশ্য।

এই উদ্দেশ্য কিরূপে সাধিত হইবে? সারা জগতে বর্তমান প্রথার বিপক্ষে বিরাট বিপ্লব উপস্থিত করিয়া সমাজকে নূতন করিয়া ঢালিয়া সাজিলে এই উদ্দেশ্য সাধিত হইবে। তাহার পণ্য উৎপাদন করে, সেই শ্রমিক শ্রেণী যে কেবল বিপ্লব দ্বারা বর্তমান গু-প্রতিষ্ঠিত গভর্নমেন্টসমূহকে ভংগা ঠাট করিয়া শক্তি করায়ত্ত করিলেই এবং সেই শক্তি প্রয়োগ করিলেই (Communismএর সাধকতা সম্পাদিত হইল, তাহা নহে। ইহার উপর উৎপাদকগণের (শ্রমিকগণের) Proletariat (কাথাকরী সমিতি)কে সর্কসর্কা (Dictator) হইতে হইবে। এই সর্কসর্কা সমিতি অল্প সকল শ্রেণীকে আপন মতে আনয়ন করিতে চেষ্টা করিবেন। যদি কেহ সচক্ষে বস্তুত স্বীকার না করে, তাহা হইলে তাহাদিগকে ভয়প্রদর্শন করিয়া বস্তুত স্বীকার করাইতে হইবে, তাহাও না হইলে বিরুদ্ধবাদীদিগকে একে একে নিঃশেষ করিতে হইবে। তাহার পর ধন-সম্পদ ও উৎপাদিত পণ্য জনসাধারণের মধ্যে বণ্টন করিতে হইবে।

কারল মার্কসের এই Communism নীতি তিনটি প্রতিষ্ঠানের আন্দোলন দ্বারা বাস্তব কর্তৃক্ষেত্রে সফল করিবার চেষ্টা হইয়াছিল, ইহাদের নাম “Three Internationals.” যে সময়ে মার্কসের ঘোষণাপত্র প্রকাশিত হয়, সেট সময়ে প্রথম ‘International’ প্রতিষ্ঠিত হইয়াছিল। কারল মার্কস নিজে নীতির প্রবর্তক হইলেও এই আন্দোলনে উঁহার অংশ ছিল না। এই আন্দোলন কিন্তু ১৮৭০ খৃষ্টাব্দের ফরাসী-জার্মান যুদ্ধের স্বদেশপ্রেমের তৃফানে ভাসিয়া যায়। দ্বিতীয় ‘international’এর প্রতিষ্ঠা ১৯০৩ খৃষ্টাব্দে। রুসিয়ার Social Democratic দলের ক্রেসেলস ও লগনে ঐ সময়ে এক কমিউনিষ্ট বৈঠক বসে। ঐ সময়ে সদস্যদিগের মধ্যে এক বিবাদের ফলে দুইটি দল হইয়া যায়। অধিকসংখ্যক সদস্যের নাম হয়

Bolshevic এবং অল্পসংখ্যক সদস্যের নাম Menshevic। লেনিন Bolshevic দলের কর্তৃত্ব গ্রহণ করেন, কিন্তু লেনিনের আন্দোলনও ১৯১৪ খৃষ্টাব্দের জার্মান-যুদ্ধের প্রভাবে চাপা পড়ে। মহাযুদ্ধের অবসানের পর আবার এই আন্দোলন রুসদেশে সম্মান হইয়া উঠে। রুস-কৃষক অতীব ভাবপ্রবণ; বিশেষতঃ (জার আইজ্যানের সময় হইতে এ যাবৎ) বহু শতাব্দীর অত্যাচার ও অনাচারে জর্জরিত হইয়া তাহারা জারের শাসনের বিপক্ষে অস্তুরে বিদ্রোহী হইয়া উঠিয়াছিল। কায়েট লেনিন তাহার মন্ত্রপ্রচারের উর্ধ্বরক্তে প্রাপ্ত হইয়াছিলেন। ১৯১৭ খৃষ্টাব্দের মার্চ মাসে রুসিয়ায় ভীষণ বিপ্লব দেখা দিল। এই বিপ্লবের সহিত কেরেণস্কির নাম পরে সংশ্লিষ্ট হইয়াছিল।

বিপ্লব উপস্থিত হইলে নির্লাসিত লেনিন জার্মানী হইতে রুসিয়ায় প্রবেশ করিলেন। ট্রেটস্কি মার্কিন দেশ হইতে রুসিয়ায় আসিলেন। তাহাদেরই ভাবের ভাবুক রাডেক, লনাচারস্কি, জিনোভিয়েফ প্রমুখ অন্যান্য কমিউনিস্ট্রী সময়ে রুসিয়ায় দেখা দিলেন। ফলে তাহাদের চক্রান্তে মধ্যপন্থী বিপ্লববাদীদের হস্ত হইতে রুসিয়ার শাসনদণ্ড চ্যুত হইল এবং বলশেভিকরা উহা করতলগত করিলেন।

উহা হইতেই ১৯১৯ খৃষ্টাব্দের জানুয়ারী মাসে তৃতীয় International এর প্রতিষ্ঠা হইল। উহার অঙ্গ নাম Red International, আবার এট Third বা Red Internationalই সোভিয়েট গভর্নমেন্ট নাম ধারণ করিয়া রুসিয়ার শাসনদণ্ড পরিচালনা করিতেছেন। উহাকে ঠিক গণতন্ত্র শাসন বলা যায় না। কেন না, এই নব গঠিত গভর্নমেন্ট অন্যান্য গভর্নমেন্টের ন্যায় বহু উপর অল্পের প্রাধান্য বিশ্বাস করিতেছে। লেনিন স্বয়ং ১৯২০ খৃষ্টাব্দে বলিয়াছিলেন,—“আমরা স্বাধীনতার কথা কখনও বলি না। আমরা

অল্পের নামে নিয়ামকত্ব (Dictatorship) উপভোগ করিতে চাই। কারণ, যত দিন না রুসিয়ার কৃষকশ্রেণী আমাদের বলশেভিক মন্ত্রে দীক্ষিত হয়, তত দিন এইরূপ ভাবে শাসনদণ্ড পরিচালনা না করিলে গভর্নমেন্ট অচল হইবে।” ট্রেটস্কি ইহার অপেক্ষা আরও খোলাখুলিভাবে ১৯২১ খৃষ্টাব্দে বলিয়াছিলেন, “গণতন্ত্র শাসন কথাটার কোনও মূল্য নাই, উহা ঘারা কেবল সাধুতার মুখোস পরা হয় মাত্র। পাল্টিমেন্ট অনুযায়ী গণতন্ত্র শাসনের দ্বারা শক্তিশালী হওয়া যায় না। বলপূর্বক শাসনবহু আরম্ভ করা শক্তিশালী হওয়ার একমাত্র পথ।”

এই মনোবৃত্তি লইয়া বলশেভিকরা রুসিয়ার সমস্ত শক্তি হস্তগত করিয়াছে। তাহারা সমস্ত সম্পত্তি, যথা ব্যাঙ্ক, জমী প্রভৃতি জাতীয় ধনে পরিণত করিয়াছে। এত দিন যেমন Capitalist শক্তি কেবল উৎপাদনের দিকে সকল সামর্থ্য ও উৎসাহ নিয়োজিত করিয়া আসিতেছিল, তেমনি বলশেভিকরা এখন পণ্যের বণ্টনের দিকে সমস্ত সামর্থ্য নিয়োজিত করিল। অবশ্য ইহার পরে সকল সম্পত্তি ও পণ্য জাতীয় সম্পত্তিতে পরিণত করিবার পক্ষে বহু বিঘ্ন দেখিয়া এবং উহা হইতে সমাজে বিশৃঙ্খলা উপস্থিত হয় দেখিয়া বলশেভিকরা তাহাদের নীতির নানা পরিবর্তন ও পরিবর্জন করিয়াছে বটে, কিন্তু তাহা হইলেও বলশেভিক নীতি যে এখনও বহু কালের প্রতিষ্ঠিত নিয়মতান্ত্রিক শাসননীতির বিরোধী, তাহাতে সন্দেহ নাই।

এই হেতু প্রতীচোই কি, আর প্রাচোই কি, বলশেভিকবাদের প্রভাব কোনও সুপ্রতিষ্ঠিত নিয়মতান্ত্রিক গভর্নমেন্টের বাঙালীর হইতে পারে না। আর এই হেতু বলশেভিকবাদের বিপক্ষে নিয়মতান্ত্রিকদিগের প্রচারকাষা ক্রমল তেজেই চলিতেছে।

বর্ষায়

কি মৌনকটাক্ষে পীনপয়োধরে পুলিনের শ্রোণিতটে,
কলতরণে প্রকৃতি-অঙ্গে যৌবন-জয় রটে।
করি স্থান-শেষ পরি রাগী-বেশ ধূপ-ধূমে কেশ পলি'
কতকীর রঞ্জে তনুপানি মেজে শোভে বন-বধুগুলি।
দিগ্বালিকার লীলা শালিকায় বলাকামালিকা তলে
সর্জকাননে অর্জুন-বনে কলতান তারা তলে।
সাজি ফুলধনু ধরি জলধনু স্মর ধারা-শর হানে,
সাজি ধূলিভার ফুল-রেণু-হার সমীরণ বহি আনে।
শূন্য-কন্দ পাথ্যে সঙ্গ মরাল মানসে চলে,
দাহুরী মদির মাধুরী বিলায় তম্বাল তিমিরতলে।
বন্ত্যর পরে তরণীরা দোলে পণ্য-পীবর বুক,
ধন্ত আদরে ধরণীর কোলে কৃষক ধীবর সুখে।
ডাহুক-ডাহুকী চাতক-চাতকী, সরোবরে চপাচপী
মুখোমুখি আজি চকু মিলায় মিলে যত সখাসখী।
চলুকজালে আজি শিখণ্ডী বিধারে ইল্লজাল,
মেঘরাগ-ঘন সঙ্গীত সনে নেচে নেচে দেয় তাল।
বিলোলা বন্নী তরুরে জড়ায় পীবর পাণির ডোরে,
ত্রাজের স্থতিতে নীপের অঙ্গ উঠে রোমাঞ্চে ভ'রে।
কৃপাভাণ্ডার করিয়া উজাড় ছড়াইছে ভগবান,
মেঘ-মুদ্রে তালে তালে উঠে শত তরঙ্গ তান।

দধিমঞ্জলে চরাচর আজি নেচে দেয় গড়াগড়ি,
বন-কীর্তনে দ্রুমে দ্রুমে প্রেমে বকে বকে জড়াজড়ি।
পল্লী-নগরে ক্ষেতে তরী'পরে উল্লাস কলরোল,
এক সাপে যেন মিলেছে বুলন রাস রণ আর দোল।
জাতীপ্রিয়ঙ্গু কলিদের কেহ ফুটিতে কি আছে বাকী?
আজিকার এই উৎসব-দিনে কে মুদে রহিবে অ'পি?
হল্লধনুর তোরণের তলে নামে ইল্লের রণ,
চক্রপীড়নে গুরুগর্জনে চপলাচকিত পথ।
উটজে উটজে ইল্লবরণে কুটজ ছড়ায় লাজ,
সিত-ফেন দধি-ঘট শিরে নদী হনুব দেয় আজ।
কবি, ধর গান মঞ্জার তান উল্লোল বরষায়,
ভামিনীরা আজ মানিনী পেক না গুণধন বয়ে যায়।
ঢালো গ্রামবধু কাজরীর মধু স্বরট পুরট পুটে।
নাগর জীবন নিগড়ে বেঁধেছে কে আজ সৌধ-কুটে?
কামিনী-কানন আজিকে শোভন কামিনী আনন চেয়ে,
যুগিকা-বীধিকা ডাকে তোমা আজি স্বরভি গীতিকা গেয়ে।
এস আশান্তরে আষাঢ়-বাসরে কাব লাজ সাজ কেলি',
পুরকামিনীরা স্বরভাটনীতে কর আজ জলকেলি।
লীলা-তরণে ধারা-সঙ্গমে জড়জঙ্গমে জুটে
বরষা আজিকে হরষ ছড়ায় সবে এস লও লুটে।

শ্রীকালিদাস রায়।



মেয়ের বাবা কোন্‌খানে কে, আয় দৌড়ে আয়,
পাশ-করা এই রত্ন আমার দশ হাজারে যায় ।

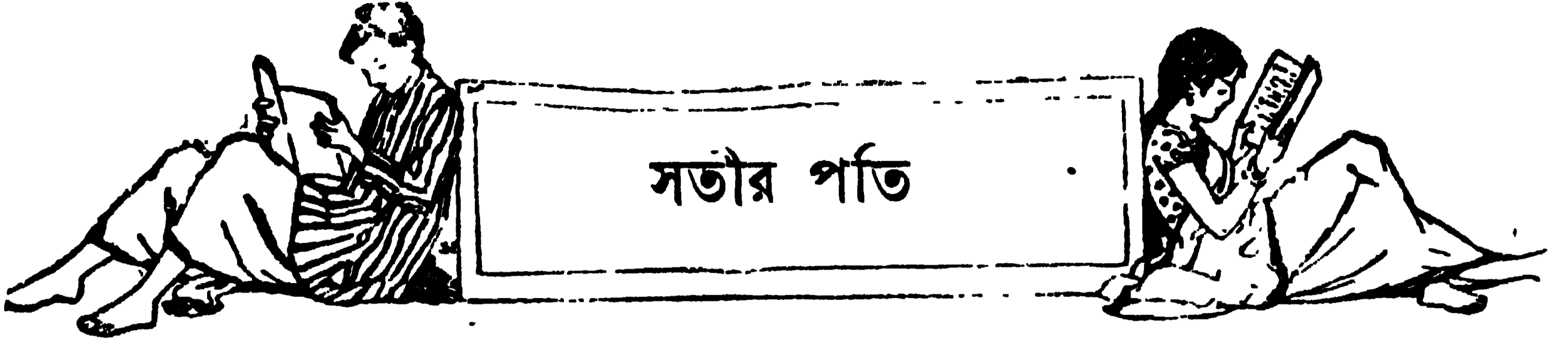

(উপন্যাস)

শঙ্কর পরিচ্ছেদ

গুণ্ডারাজার দরবারে

এই করিম চাচা আর কেহ নয়, প্রসিদ্ধ গুণ্ডা-সর্দার করিম মেগ। এই আড্ডা-গৃহের করিমই মালিক; দলস্থ সকল গুণ্ডাই করিমের আজ্ঞাধীন।

এই মাটকোঠার চারিদিক প্রাচীরে ঘেরা। নিম্ন-তলটা প্রকাণ্ড একটা হলের মত—সেখানে ২০২৫ জন মুসলমান, কেহ শুইয়া, কেহ বসিয়া আছে—কেহ তামাক খাইতেছে, কেহ বদনার নলে মুখ দিয়া জল পান করিতেছে। ভিতরে প্রবেশ করিয়াই বামদিকে উপরে উঠিবার সিঁড়ি। সিঁড়ির মুখে এসিটেলিন গ্যাসের একটা আলো জলিতেছিল। দুইটি নূতন শিকার লইয়া সর্দারকে প্রবেশ করিতে দেখিয়া লোকগুলি চঞ্চল হইয়া উঠিল। গ্যাসের আলো রেবতীর মুখের উপর পড়ায় তাহারা অবাক হইয়া সে দিকে চাভিয়া রহিল।

সিঁড়ির নিকট দাড়াইয়া করিম হাঁকিল—“এরফান্!”

“জী!”—বলিয়া, লুঙ্গিপরা ষণ্ডা গোছের এক ব্যক্তি বাতির হইতে ছুটিয়া আসিল।

“ঐ বাকস্ হুটো, বিছানা-টিছানা সব উপরে নিয়ে আস।”—বলিয়া সতীশ ও রেবতীকে লইয়া করিম উপরে উঠিল।

দ্বিতলে মাঝখানটা একটা হলের মত, তাহার দুই পাশে কয়েকটা কামরা। দুই দিকে দুইটা দেওয়াল-আলো জলিতেছিল। এখানেও ১০১২ জন মুসলমান, অপেক্ষাকৃত হুগোছের চেহারা, কেহ বসিয়া, কেহ শুইয়া ছিল। হারাও নবাগতদেরকে দেখিয়া চঞ্চল হইয়া উঠিল। ছদ্মবেশী মীরলালও ইহাদের মধ্যেই ছিল।

করিম পার্শ্ববর্তী একটা কামরা খুলিয়া প্রবেশ করিল। এইটাই এ আড্ডা বাড়ীতে করিমের খাস-কামরা। ঘরের

দুই দিকের দেওয়ালে, ছোট বড় নানা আকারের ছোরা ছুরি ঝুলিতেছে। এক কোণে একটা তেপায়া টেবলের উপর ল্যাম্প জলিতেছে। মেঝের উপর একটা ময়লা বিছানা পাতা। করিম টেবলের আলোটা উজ্জ্বল করিয়া দিয়া, বিছানায় বসিয়া, একটা ময়লা তাকিয়ায় ভর দিয়া অহুজ্জার স্বরে বলিল, “বোস্ তোরা ঐখানে।”

সতীশ ও রেবতী খালি মেঝের উপর বসিল। ভয়ে উভয়েই কাঁপিতেছিল। করিম বলিল, “কে তোরা, বল দেখি!”

সতীশ হাত যোড় করিয়া বলিল, “আজ্ঞে—আমরা—বাঙ্গালী, হুজুর।”

করিম দাঁত খিচাইয়া বলিল, “হারামজাদা!—বাঙ্গালী, সে ত সবাই জানে। নাম কি তোর? বাড়ী কোথা?”

সতীশ নিজের মিথ্যা নাম ও ঠিকানা বলিল—“আজ্ঞে, আমার নাম শ্রীহারাধন পাল। বাড়ী শ্রামবাজার।”

“কোন্ ইষ্টিট, কত লম্বর?”

“আজ্ঞে, ৩৪ন জগমোহন লেন।”—বলা বাহুল্য, ইহাও মিথ্যা।

“এই গুরং তোর কে হয়?”

“আজ্ঞে, আমার পরিবার—স্ত্রী।”

“বিয়াহী?”

“আজ্ঞে হ্যাঁ।”

“তোর জরুর ঐ জ্যাবরগুলো কি সোণার? না রোলগোল?”

সতীশ বলিল, “আজ্ঞে, সমস্তই খাঁটি গিনি সোণার তৈরী।”

“আর ঐ লেকলেসটা? পাতরগুলো আসল, না বুটো?”

সতীশ উত্তর করিল, “আজ্ঞে, সমস্তই আসল। দেড় হাজার টাক! দিয়ে লাভচাঁদের বাড়ী থেকে ওটা কিনেছিলাম।”

করিম বলিল, “ওঃ, তুই তা হ’লে আমার লোক ! অনেক টাকা তোর ! আচ্ছা—নেকলেসটা দেখি।”— বলিয়া করিম হাত বাড়াইল।

রেবতী ইতস্ততঃ করিতে লাগিল। সতীশ মিনতির স্বরে বলিল, “নেকলেসটা খুলে দাও রেবী, হজুর দেখতে চাইছেন।”

দেওয়ালে টাঙ্গানো ছোরা-ছুরীগুলার প্রতি একবার সতয়ে নেত্রপাত করিয়া, রেবতী কম্পিত হস্তে নেকলেস উন্মোচন করিয়া করিমের বিছানায় রাখিল। নেকলেসটি লইয়া করিম বলিল, “চুড়িগুলো, তাগা ঘোড়াটা, মাথার কাঁটা-চিরুণী, কাণের টাপ, হীরের নাক-ছাবি, আংটিগুলো কোমরের বিছে—সব খুলে দে।”

রেবতী প্রাণের দায়ে একটি একটি করিয়া অলঙ্কার-গুলি সবই খুলিয়া দিল। দুই তিন হাজার টাকার গহনা।

এই সময় এরফান্ ও অপর এক জন মিলিয়া বাক্স প্রভৃতি লইয়া আসিল। করিম বলিল, “বাক্স খোল।”

সতীশ ও রেবতী আপন আপন বাক্স খুলিয়া দিল। কাপড়-চোপড় ছাড়া নগদ টাকা বেশী বাহির হইল না—শ’খানেক মাত্র। গহনা ও টাকাগুলি লইয়া করিম পুঁটুলী বাধিতে বাধিতে বলিল, “কাপড়গুলো সব বন্ কর।”

বাক্স বোঝাই ও বন্ধ হইলে সতীশ বলিল, “আর ত আমাদের কিছু নেই হজুর। যা ছিল, সমস্তই হজুরে নজর দিলাম। এখন, তকুম হয় ত আমরা আসি।”

করিম হা হা করিয়া হাসিয়া বলিল, “আসবে বৈ কি দোস্ত !—পুলিস সাথে নিয়ে ত ?”

সতীশ জিত কাটিয়া বলিল, “না হজুর, সে কি কথা ! পুলিস ? পুলিসের ছায়াও আমরা মাড়াব না। দোহাই হজুর, আমাদের ছেড়ে দিন। আমরা বাড়ী চ’লে যাই—অনেক রাত হয়ে গেল !”

করিম বলিল, “টাকা ?”

“আবার কিসের টাকা হজুর ?”

“তোর জান-কিস্মৎ। পাঁচ হাজার টাকা চাই। সেই টাকা তুই বাড়ী থেকে আনিয়া দে, তোদের পালাস দিচ্ছি।”

সতীশ বলিল, “আবার পাঁচ হাজার টাকা ?—যা ছিল সবই ত নিলেন হজুর !”

“এ ত এই ঔরতের জান-কিস্মৎ। তোকে ছাড়বো, তার টাকা চাইনে ? বাড়ীতে খৎ লিখে দে—আমি লোক পাঠিয়ে দিচ্ছি—টাকা নিয়ে আসুক, তার পর তোকে ছাড়বো।”

সতীশের মনে একটু যা আশার সঞ্চার হইয়াছিল, তাহা অন্তর্হিত হইল। সে বসিয়া ঘামিতে লাগিল। কিস্মৎকণ নিস্তক থাকিয়া সে বলিল, “হজুর, আমরা সামান্য লোক, সামান্য টাকা-কড়ি যা আছে, তা কারবারে খাটে, বাড়ীতে বেশী টাকা থাকে না, তা ছাড়া আজ হ’ মাসের উপর আমি বাড়ী ছাড়া—ঘরে টাকা-কড়ি কি আছে না আছে, তাও জানিনে ; তবে যদি মেহেরবানি ক’রে আমায় ছেড়ে দেন, আমি কাল সারাদিনে টাকাটা যোগাড় ক’রে আপনাকে এনে দিতে পারি।”— বলিয়া সতীশ মিনতির চিহ্নস্বরূপ হাত কচলাইতে লাগিল।

করিম বলিল, “কি কারবার করিস ?”

“আজ্ঞে, পোস্তায় আমার লোহা-লকড়ের দোকান আছে।”

“কত টাকার কারবার ?”

“আজ্ঞে, কম হলেও, লাখ টাকার হবে। দোকানে টাকা মজুত থাকে ভাল, না থাকে, ব্যাঙ্ক থেকে চেক ভাঙ্গিয়ে এনে টাকা দিয়ে যাব। কাল সন্ধ্যার মধ্যেই এসে আমি বেবাক টাকা হজুরে দাখিল ক’রে যাব—কথার আমার খেলাপ হবে না।”

করিম কিস্মৎকণ চিন্তা করিয়া বলিল, “আচ্ছা, সে ওয়াদায় তোকে ছেড়ে দিতে পারি, কিন্তু তোর জরুরকে জামিনস্বরূপ এখানে রেখে যেতে হবে। রাজি আছিস ?”

সতীশ সাগ্রহে বলিল, “ত্যা, হজুর যা হকুম করবেন।”— সে এখন প্রাণ লইয়া পলাইতে পারিলে বাচে ! আত্মানং সততং রক্ষেন্দু দারৈরপি ধনৈরপি—উপ-দারের আর কথা কি ?

রেবতী মনে মনে প্রমাদ গণিল। ভাবিল, সতীশ যদি বিশ্বাসঘাতকতা করে, যথাসময়ে টাকা না আনে; কিংবা অত টাকা যদি সে সংগ্রহ না-ই করিয়া উঠিতে পারে, তবে আমার কি দুর্গতিই না হইবে ! ইহারা রাগিয়া হয় ত আমাকে খুনই করিয়া ফেলিবে ! মনে করিল বলি. “না হজুর, আমি ওর জামিন ফামিন হ’তে পারবো না—

আমার ত সর্বস্ব নিয়েছেন, আমার ছেড়ে দিন।” কিন্তু, কোনও বিবাহিতা স্ত্রীর পক্ষে স্বামীর প্রতি এরূপ আচরণ কি সম্ভবজনক হইবে না? বিশেষ, সতীশ যখন তাহাকে বিবাহিতা স্ত্রী বলিয়া প্রচার করিয়াছিল, তখন সে ত প্রতিবাদ করে নাই। সুতরাং রেবতী কিছু বলিতে পারিল না।

করিম কিয়ৎক্ষণ ভাবিবার পর বলিল, “আচ্ছা, তাই মঞ্জুর করা গেল। তুই কা’ল সাঁঝ ৬টার মধ্যে পাঁচ হাজার টাকা এনে এখানে দাখিল করবি। যদি না আনিস, তবে তোরা পরিবারের ইজ্জৎ বাঁচবে না - এ কথা সাফ্ সাফ্ তোকে ব’লে রাখলাম। আরও বলি শোন। তোরা জরুরে এ বাড়ীতে রাখবে না। এখন একে দোসরা বাড়ীতে চালান ক’রে দেবো। যদি কোনও বেইমানী করিস— পুলিশে খবর দিস বা পুলিশ আনিস, তবে তোরা জরুরে খুজে ত পাবিই না! যে বাড়ীতে পাঠাচ্ছি, সেইখানেই থাকে আমরা খন ক’রে ত ফেলবই—তোরাও জান্ আমরা না লিয়ে ছাড়বো না। ছ’ দিনে হোক, ছ’ মাসে হোক— তোরা বুকে আমার লোকেরা ছুরি বসাবেই বসাবে! তুই যদি সাল্লা-পাহারা-ঘেরা সাত মহল বাড়ীর মধ্যেও লুকিয়ে থাকিস, তা হ’লেও আমার লোকেরা তোকে মারবেই মারবে। আচ্ছা—এখন তা হ’লে তুই যেতে পারিস।”

সতীশ দাঁড়াইয়া উঠিয়া বলিল, “আজ্ঞে হুজুর, আমার কথার কোন মতেই নড়চড় হবে না। কা’ল সন্ধ্যা ৬টার মধ্যে আমি টাকা এনে দাখিল ক’রে আমার পরিবারটিকে উদ্ধার ক’রে নিয়ে যাব। আর পুলিশ—পুলিসের ধারে—কাছেও যদি আমি বাই, তবে আমি—তবে আমি— এক বাপের বেটা নই!” তার পর রেবতীর দিকে চাহিয়া বলিল, “আচ্ছা রেবী—আচ্ছা ওগো, তুমি কিছু ভয় পেও না, আমি কা’ল টাকা এনে তোমার উদ্ধার ক’রে নিয়ে যাব। কোনও ভয় নেই তোমার। এই করিম সাহেব অতি শুদ্ধলোক। আদত পাঠান কি না! ইনিই এখন তোমার বাপ। ইনি তোমাকে যেখানে পাঠাচ্ছেন, সেইখানেই তুমি যেও, কিছু ভয় নেই তোমার, নিশ্চিন্ত হয়ে থাক।”

“আদত পাঠান” করিমের চৌদ্দ পুরুষও নয়। মার্কেটে হাজার করিতে গেলে ছেঁড়া পাংলুন কিরিসিকে

দোকানদারেরা যে উদ্দেশ্যে “বড়া সাহেব” বলিয়া ডাকে, সতীশের উদ্দেশ্যও তাহাই।

আত্মমি নত হইয়া, করিমকে সেলাম করিয়া সতীশ বিদায় গ্রহণ করিল। রেবতী চোখে আঁচল দিয়া কোঁস কোঁস করিয়া কাঁদিতে লাগিল।

যতক্ষণ কথাবার্তা হইতেছিল, ৫১৬ জন লোক ঘরের নিকট দাঁড়াইয়া শুনিতেছিল; তাহার মধ্যে আমাদের জাল আবু মিন্নাও ছিলেন।

সুন্দরী স্ত্রীকে কাঁদিতে দেখিয়া করিম গুণ্ডার পাষণ্দয়ও গলিল। সে কোমল স্বরে বলিল, “কেন কাঁদ বিবি, চুপ কর। কা’ল তোমার শওহর টাকা এনে দাখিল করলেই তোমায় ছেড়ে দেবো। আর যদি তোমার শওহর বেইমানীই করে, না আসে,—তা হ’লেও তুমি ভেসে যাবে না—আমার বিবি হয়ে আমার ঘরে তুমি থাকবে - আমি তোমায় নিকা করবো। তুমি বেশ খাপসুরে আছ—তোমাকে আমার পছন্দ হয়েছে। কেঁদ না—কেঁদ না বিবি, চুপ কর, তোমার কোন ভয় নেই।”

রেবতী চোখের আঁচল খুলিয়া বলিল, “আমায় আর কোথায় যে পাঠাবেন বলেন, সেখানে তারা যদি আমার উপর কোনও অত্যাচার করে?”

করিম হাসিয়া বলিল, “না বিবি, তোমায় আর কোথাও যেতে হবে না। তোমার স্বামীকে ঐ ভাঁওতা দিলাম, যাতে সে বুঝতে পারে যে, পুলিশ এনে তোমার উদ্ধারের চেষ্টা করা বেকায়দা। তুমি এই ঘরেই থাক, আমি বাইরে তালা বন্ধ ক’রে দিয়ে যাব, চাবি আমারই কাছে থাকবে, কেউ তোমার উপর কোনও জুলুম করতে পারবে না। কিছু খাবার আনিয়া দেবো কি?”

রেবতী সীতাভোগের ঠোঙা দেখাইয়া বলিল, “আজ্ঞে না, খাবার আমার সঙ্গেই আছে। কেবল জলেরই অভাব।”

করিম সোরাইদান দেখাইয়া বলিল, “তোমাদের ওতে জল নেই?”

রেবতী বলিল, “আজ্ঞে, জল আছে বৈ কি! তবে— কিছু মনে করবেন না মিন্না সাহেব, আপনার লোকেরা ও জল ছুঁয়ে দিয়েছে কি না, আমরা হলাম হাঁড়, ও ত আর চলবে না; দয়া ক’রে বোতল ছই সোডা যদি আনিয়া দিতেন ত ভাল হ’ত।”

মুসলমানের ছোঁয়া জল অচল, কিন্তু সোডা সচল, ইহা শুনিয়া করিম একটু হাসিল। দ্বারে দণ্ডায়মান এরফানকে তৎক্ষণাৎ দুই বোতল সোডা আনিতে হুকুম করিল। অবিলম্বে সোডা আসিয়া পৌঁছিল - যুদ্ধাজ্বররূপ ব্যক্তার জন্ত বহু বোতল সোডা সেই বাড়ীতেই সঞ্চিত ছিল।

“আচ্ছা বিবি, এখন তবে আসি। সেলাম।”—বলিয়া করিম বাহির হইয়া, দ্বারে তালা বন্ধ করিল।

রেবতী সেই ভাবেই বসিয়া রহিল। অদৃষ্টে কি আছে, চিন্তা করিয়া কোনও কূল-কিনারা পাইল না। সতীশ টাকা লইয়া তাহাকে খালাস করিতে আসিবে কি? সে রেবতীর উপর যে পরিমাণ টাকা খরচ করিয়া থাকে, সতীশের আর্থিক অবস্থা যে তদনুযায়ী নহে, ইহা রেবতী অবগত ছিল। চুনারে বায়ুপরিবর্তনের ব্যয় জন্ত সতীশকে উচ্চ স্তরে হ্যাণ্ডনোট কাটিতে হইয়াছে, ইহাও সে জানিত। তাই তাহার মনে বিষম সন্দেহ উপস্থিত হইল যে, ইচ্ছা থাকিলেও সতীশ হয় ত টাকাটা যোগাড় করিতে পারিবে না। তাহা হইলে? করিম গুণ্ডার ভাবভঙ্গী দেখিয়া এ আশঙ্কা তাহার মনে হয় না যে, করিম তাহাকে খুন করিবে। করিম যে তাহার রূপলাবণ্যে একটু মুগ্ধ হইয়াছে, তাহা অবশ্য রেবতীর বৃত্তিতে বাকী নাই। স্তত্রাং প্রাণের আশঙ্কা তাহার নাই। কিন্তু যদি তাহাকে সত্য সত্যই নিকা-ই করিয়া বসে, তবে কি সর্বনাশ হইবে গো!—কলা-লক্ষ্মীর রূপা-ঘণের যে মুকুট এত দিন তাহার শিরে শোভমান ছিল, সে মুকুট ধুলায় লুটাইবে! নিশি নিশি সহস্র দর্শকের যে নয়নানন্দবিধায়িনী, সে কি না হইবে পর্দানসীনা মুসলমান-ঘরণী! তাও ঐ কদাচারী কদাকার প্রোঢ় গুণ্ডার! মুখের পেঁয়াজের গন্ধে যে অন্নপ্রাশনের অন্ন উঠিয়া যাইবে! কত রকম দুর্গতি ও অপমান তাহার ঘটিতে পারে, তাই বা কে জানে!

করিম দ্বারে কুলুপ দিয়া চলিয়া যাওয়ার পর প্রায় আধঘণ্টা রেবতী বসিয়া এই প্রকার ভাবিল। তার পর একটি দীর্ঘনিশ্বাস ফেলিয়া, উঠিয়া দ্বারের নিকট গিয়া ভিতর হইতে খিলাট বন্ধ করিয়া দিল। ফিরিয়া আসিয়া, আহারের কোনও সূচনা সে করিল না; টিকিন-বাক্সটি খুলিয়া বন্ধমানে কেনা ভিণ্টেজ ব্র্যাণ্ডের সেই বোতল ও একটা গেলাস বাহির করিল। বোতল আলোর দিকে

ধরিয়া দেখিল, তাহাতে তখনও বারো আনা আনা “মাল” মজুদ আছে। সোডার বোতলের মুখে রিঙের একটা চাবি বসাইয়া, তাহাতে কিল মারিয়া সোডা খুলিল এবং বড় এক ডোজ্ ব্র্যাণ্ডি ঢালিয়া লইয়া পান করিতে লাগিল। দ্বিতীয় গ্লাসের মাঝামাঝি পৌঁছিয়া, নেশায় বিহ্বল হইয়া রেবতী ধরাশয্যা গ্রহণ করিল এবং অবিলম্বে সেইখানেই ঘুমাইয়া পড়িল।

ষষ্ঠ পরিচ্ছেদ

গুণ্ডার প্রেম

রেবতীকে চাবি বন্ধ করিয়া করিম দোতলা হইতে নামিয়া গেল। বহির্দ্বার খুলিয়া ইতস্ততঃ দৃষ্টি নিক্ষেপ করিতে করিতে দেখিতে পাইল, এরফান আসিতেছে। সে নিকটস্থ হইলে করিম চুপি চুপি জিজ্ঞাসা করিল, “কি রে, এরফান, ঠনঠনিয়ার কালীমন্দিরের খবর নিতে কাউকে পাঠালি?”

এরফান বলিল, “হ্যাঁ, আলিজানকেই পাঠিয়ে দিলাম। মাথা কামিয়ে টিকি রেখে সে যে রকম হেঁচু সেজেছে, তাকে কেউ মোবে করতে পারবে না। বলে দিয়েছি, মন্দিরে ভিড়ের ভিতর ঢুকে, সকলকার কথাবার্তা শুনে আসবে।”

“বেশ করেছিস। আচ্ছা, আমি ততক্ষণ বাড়ী থেকে খানা খেয়ে আসি, তুই এখানে খবরদারী কর।”

“জী আচ্ছা।”—বলিয়া এরফান ভিতরে আসিয়া দ্বার বন্ধ করিল।

এক ঘণ্টা পরে করিম ফিরিয়া আসিয়া দ্বারে ধাক্কা মারিল। এরফান দ্বার খুলিয়া দিল। করিম জিজ্ঞাসা করিল, “আলিজান ফিরেছে?”

“জী, হজুর।”

“কি বললে?”

“বলে, সেখানে বহু হিন্দু জমায়েৎ হয়েছে। প্রায় পাঁচশো আদমি হবে। সকলে ‘জয় মা কালী’ বলে চিৎকারেছে। কোমর বাঁধা—হাতে সব মোটা মোটা লাঠি। বাঙ্গালী আছে, মাদোয়ারী আছে, পঞ্জাবী আছে সবাই বলছে, আনে দেও শালালোগকো—দেখেদে !”

শুনিয়া করিম প্রায় এক মিনিট কাল চিন্তা করিল। তাহার পর বলিল, “তবে কি করা যায় ক’ দেখি?”

এরফান বলিল, “আমি ত কই হজুর, আজ রাতটে গুম খেয়ে যান। কি রকম ক’রে গুজব রটে গেছে, আজ আমরা কালীমন্দির ভাঙতে যাব। তাই অত হেঁজুলোক জমায়েৎ হয়েছে। আজ কিছু হ’ল না দেখলে তারা ভাববে বাজে গুজব। কাল আর অত লোক আসবে না। আমরা কাল তখন গেলেই ঠিক হবে। এখন হজুর যা হুকুম করেন।”

করিম বলিল, “তোমার সলাই ঠিক। না—আজ আর দরকার নেই। কাল তখন দেখা যাবে। আচ্ছা, আমি তবে এখন চললাম, তুই এখানেই থাক—কাল বিহানে আবার আমি আসবো। আর দেখ, তুই গুবি কোথায়?”

এরফান বলিল, “দোতালাতেই—আমার কামরায়।”

করিম বলিল, “না—আজ তুই হলটায়, যে ঘরে সেই বিবিকে বন্ ক’রে রেখেছি, সেই ঘরের দরজার কাছে গুয়ে থাকিস। খুব হুঁসিয়ার, সে কোন রকমে যাতে পালাতে না পারে। যদি চিন্তাচিন্তি করে ত খুব শাঁসাবি ধমকাবি—বলবি খবরদার হারামজাদি—টু শব্দ করবি কি ভিতরে গিয়ে তোকে জবা ক’রে ফেলবো—সর্দার আমার কাছে চাবি রেখে গেছে!”—বলিয়া করিম নিজ পকেটে অঙ্গুলি প্রবেশ করাইয়া চাবি স্পর্শ করিল। আবার ভাবিল,—না, বাঘের হাতে ছাগল সমর্পণ করিয়া কাষ নাই।

এরফান তাহার সর্দারের অঙ্গচালনা লক্ষ্য করিয়াছিল, তাহার মনোভাব বুঝিল, বুঝিয়া গোপনে একটু হাসিয়া বলিল, “চাবি রেখে যাবার দরকার নেই হজুর—ঐ বাত ব’লে শাঁসালেই কাফি হবে? হিন্দুৎ কি তার যে ফের চিন্তায়!”

“আচ্ছা”—বলিয়া করিম প্রশ্ন করিল। এরফান দ্বার বন্ধ করিয়া, সর্দারের আদেশ অনুযায়ী স্থানে গিয়া শয়ন করিল।

করিম নিজাবাসে গিয়া শয়ন করিল বটে, কিন্তু অনেক রাত্রি অবধি তাহার চোখে ঘুম আসিল না। রেবতীর মন্দির মুখখানি ক্রমাগতই তাহার মনে পড়িতে লাগিল। “বাঃ—বাঃ—কি রঙটি—যেন বৃষ্টিতে ধোয়া বসরাই গুল!

বড় বড় টানা টানা কি চোখ ছুটি—তার উপরে ভুরুর কি বাহার! ওর সেই পাজী স্বামীটা টাকা দিয়ে ওকে খালাস ক’রে নেবে নাকি? না আসে ত ভালই হয়। দেখি খোদার কি মর্জি! নাঃ—সে আর দরকার নেই, পাঁচ হাজার টাকা আসে, সেই ভাল!”—একবার রূপ—একবার রূপার লালসা করিমের চিত্তকে আন্দোলিত করিতে লাগিল।

পর দিনও করিমের মনের ভাব ঐ প্রকারই রহিল। বন্দিনীর আহ্বারের বন্দোবস্ত করিবার অর্ছিনায়, প্রাতেই গিয়া করিম তাহার কক্ষে প্রবেশ করিল। আহ্বারের জন্ত রেবতী ফল-মূল ও সোডা-পানি প্রার্থনা করিল। দিনের মধ্যে আরও কয়েক বার, নানা অর্ছিনায় বিবিধ খোঁজ লইতে করিম ভাল খুলিল। বিবিধ কিন্তু সেই একই ভাব—কাঁদিয়া কাঁদিয়া চক্ষু ছুটি জবার ফুল করিয়াছে পাঁচটা কথা জিজ্ঞাসা করিতে করিতে একটা কথার উত্তর দেয়।

বেলা যত পড়িয়া আসিতে লাগিল, করিমের বুকটা ততই ধড়ফড় করিতে লাগিল—“খোদা করুন, স্বামীটা যেন না আসে!”—এই হইল এখন তাহার অন্তরের প্রার্থনা।

ঘড়িতে ক্রমে ৬টা বাজিল—ওয়ারদার কাল উত্তীর্ণ হইয়া গেল। সন্ধ্যা হইল, খোদা মুখ তুলিয়া চাহিয়াছেন সতীশ আসিল না। বাতি জ্বালা হইল, দুই দণ্ড রাত্রি হইল—তখনও সতীশ নাদারৎ! এক এক বার করিমের মনে হইতে লাগিল, পাঁচ পাঁচ হাজার টাকা হাত পিছলে গেল রে! হায় হায় হায়! টাকার শোকে বৃকের ভিতরটা কটুকটুক করিতে লাগিল। ইয়া আল্লা! পাঁচ হাজার টাকার খরিদা চিড়িয়া, পোষ মানবে ত?—সে চিড়িয়া কোনও দিন করিমের গলা জড়াইয়া, “তু মেরে জানকা পিন্ধারা হায়!”—বলিবে কি? এত মুখ কি তগ্দিরে আছে?

রাত্রি ৮টার সময়, করিম আবার রেবতীর দ্বার খুলিল। পশ্চাতে এক ভৃত্য কতকগুলো শয্যাভব্য বহন করিয়া আনিয়াছে। করিম বলিল, “বিবি সাহেব, তোমার বিস্তার বদলে দিক, ময়লা হয়েছে।” ভৃত্য বিছানা বদলাইয়া দিল। ধবধবে চাদর পাতিয়া—বালিসগুলিতে ধবধবে ওয়াড় পরাইয়া দিল। আর এক ভৃত্য একটা ছোট টুকরী ভরা মেওয়া ফল, দুই পাতা বেলফুলের মালা, কয়েকটা হাতরের শিশি, একটা রূপার আলবোলা প্রভৃতি ও কয়েক বোতল সোডা লেমনেড রাখিয়া গেল।

তাহারা চলিয়া গেলে করিম শ্রীতিপূর্ণ হাসি হাসিয়া বলিল, “রেবতী বিবি! তোমার সে শওহর কি রকম বেইমান, দেখলে ত? সে টাকা দিয়ে তোমায় খালাস ক’রে নিতে এল না। কি ওয়াদা তার সাথে আমার ছিল, তা তোমার মনে আছে ত?—এখন তুমি ত আমারই হ’লে। বোল আনাই আমার। আমি তোমায় নিকা করবো পিয়ারী! তোমায় আমি খুব—খুব—মুখে রাখবো। আমি করিম সেখ—গভর্ণমেন্ট পর্যন্ত আমার নাম জানে। সোণা-রূপা বল, টাকা-পয়সা বল, করিমের কোনও জিনিষের অভাব নেই!”

এই কথা শুনিয়া রেবতী চোখে আঁচল দিয়া কাঁদিতে আরম্ভ করিল। করিম বলিল, “না—না—কেন না বিবি! তোমায় কাঁদতে দেখলে আমার ছাতি কেটে যে দোফাক হ’য়ে যায় নাজ্‌নী! তুমি চুপ কর—খাও দাও। আমি এখন চললাম, আবার আসবো!”—বলিয়া করিম রেবতীর প্রতি প্রেমপূর্ণ একটি কটাক্ষ নিক্ষেপ করিয়া, বাহির হইয়া দ্বারে তালা লাগাইল।

এক মিনিট পরেই রেবতী উঠিয়া, দ্বারে খিল বন্ধ করিয়া দিল। তাহার মৌতাতের সময় হইয়াছিল; হাই উঠিতেছিল। টিফিন বাক্স খুলিয়া, বোতল ও গেলাস বাহির করিয়া, সোডা ভান্সিয়া, পান আরম্ভ করিল।

নেশাটি বেশ গোলাপী গোছের হইলে, সে বিড় বিড় করিয়া আপন মনে বলিতে লাগিল, “আ মরে যাই রে! নবীন নাগর রসের সাগর—প্রেমে তম্বু জর জর হয়েছেন। বিছানা বদলিয়েছেন, ফুলের মালা, আতর গোলাপ আনিয়াছেন—আমার সঙ্গে ফুলশয্যা করবেন মৎলব করেছেন বুঝি? হতভাগা মুখপোড়া—বুকে তোমার মাটি

চাপা দিই আমি—মরবে তুমি কবে? মিনষের আঙ্গুড়াও ত দেখি কম নয়।”

দ্বিতীয় গেলাস আরম্ভ করিয়া, রেবতীর মনে হইল, শুণ্ডা যদি সত্য সত্যই তাহার প্রতি অত্যাচার করিবার উপক্রম করে, তবে কি উপায়ে সে আত্মরক্ষা করিবে? এই সময় দেওয়ালস্থিত ছোরাছুরি গুলার প্রতি তাহার দৃষ্টি পড়িল। হঠাৎ মাথায় একটা মৎলব আসিল। হুর্গেশনন্দিনীর অভিনয়ে সে বিমলা সাজিয়াছিল। কংলু খাঁর জন্ম দিনে, নৃত্যোৎসব রজনীতে, নৃত্য-গীত করিতে করিতে, কংলু খাঁর প্রেম-আহ্বানে, “দামী চরণে”—বলিয়া রেবতী যাহা অভিনয় করিয়াছিল, তাহাই স্মরণ হইল। গেলাস হাতে, বুক চিতাইয়া, মাথাটি ছুলাইয়া রেবতী আপন মনে বলিল, “হাঁ—এই ঠিক হয়েছে! যেমন কুকুর তেমনি মুগুর! ষ্টেজের উপর যা অভিনয় করেছি, আজ গ্যাড়াতলার গুণ্ডারাজ-গৃহে তাই কায়ে করবো, দাড়াও!”

তৎক্ষণাৎ গেলাস রাখিয়া, রেবতী উঠিয়া, দেওয়ালের ছোরাছুরি গুলার তীক্ষ্ণতা একে একে পরীক্ষা করিতে লাগিল। একখানি বাছিয়া, সেখানি পাড়িয়া লইল। বস্ত্রমধ্যে সেখানি লুকাইয়া, গেলাসের বাকি ত্র্যাণ্ডটুকু পান করিতে করিতে রবিবাবুর গান একটু পরিবর্তন করিয়া, ভ্রমরগুঞ্জনের স্তায় মৃদুস্বরে গাইতে লাগিল,—

ওহে বান্দর, তব কোটরে আজি
নরকোৎসব রাত্তি,
আমি রেখেছি বন্ধ-বসন মাঝে
শাণিত ছুরিকা পাতি!

[ক্রমশঃ।

শ্রীপ্রভাতকুমার মুখোপাধ্যায়।

‘অর্ঘ্য’

পূজা নিতে এসেছ হে
দাঁড়াও আমার কাছে এসে;
কি দিব আজ তোমার পূজায়
বিশ্ব ধাঁহার পদে লুটায়,
তোমার দেওয়া প্রাণটুকু আজ
তোমার দিব ভালবেসে।

শ্রীনগেন্দ্রচন্দ্র দেব।

দেশবন্ধু স্মৃতি-বাসর

গত ১১ই জুলাই রবিবার সমগ্র ভারতে পরলোকগত দেশবন্ধু চিত্তরঞ্জন দাশের প্রথম বাৎসরিক শ্রাদ্ধ-স্মৃতি-বাসর বলিয়া নির্দিষ্ট হইয়াছিল। এই স্মৃতি-পূজা ইহার পূর্বে অস্থিহীন হইবার কথা ছিল, কিন্তু দেশবন্ধুর একমাত্র পুত্র চিররঞ্জনের অকালমৃত্যু হেতু স্মৃতি-বাসরের দিন পিছাইয়া দেওয়া হইয়াছিল। যাহা হউক, ঐ দিবসে ভারতের দিকে দিকে দেশবন্ধুর স্মৃতি-সম্মানরক্ষার্থে তাঁহার গুণ-কীর্তনাদি সম্পন্ন হইয়াছিল। যে ক্ষণজন্মা বিরাট পুরুষ তাঁহার ব্যক্তিত্বের

প্রভাবে দেশে নব-জীবনীশক্তির সঞ্চার করিয়াছিলেন এবং দেশের জন্য বিরাট ত্যাগ-স্বীকার করিয়া দেশবাসীকে কর্তব্যপথ দেখাইয়া দিয়াছিলেন, তাঁহার স্মৃতি-সম্মানরক্ষার চেষ্টা করিয়া দেশবাসী তাহাদের কর্তব্য পালন করিল মাত্র; এখন তাঁহার প্রদর্শিত পথে চলিয়া দেশের কল্যাণসাধন করিলে তাহারা প্রকৃতপক্ষে তাঁহার স্মৃতির সম্মানরক্ষা করিবে। আজ সমগ্র দেশ দেবী বাসন্তীর শোকে সমবেদনা প্রকাশ করিতেছে, ইহাই তাঁহার একমাত্র সাধনা।

স্মৃতিস্তুত

খাঁটা বাঙ্গালার শেষ কবি ঈশ্বরচন্দ্র গুপ্তের জন্মস্থান কাঁচড়াপাড়া গ্রামে গত ফেব্রুয়ারী মাসে তাঁহার

স্মৃতিস্তুতের আবেগ উন্মোচিত হইয়াছিল, সাহিত্যমোদী বাঙ্গালীর নিশ্চিতই এ কথা স্মরণ আছে। সেই উৎসবে



স্মৃতিস্তুত উৎসবে সভাপতি কমিশনার শ্রীমত জ্ঞানেন্দ্রনাথ গুপ্ত ও সাহিত্যিকগণ

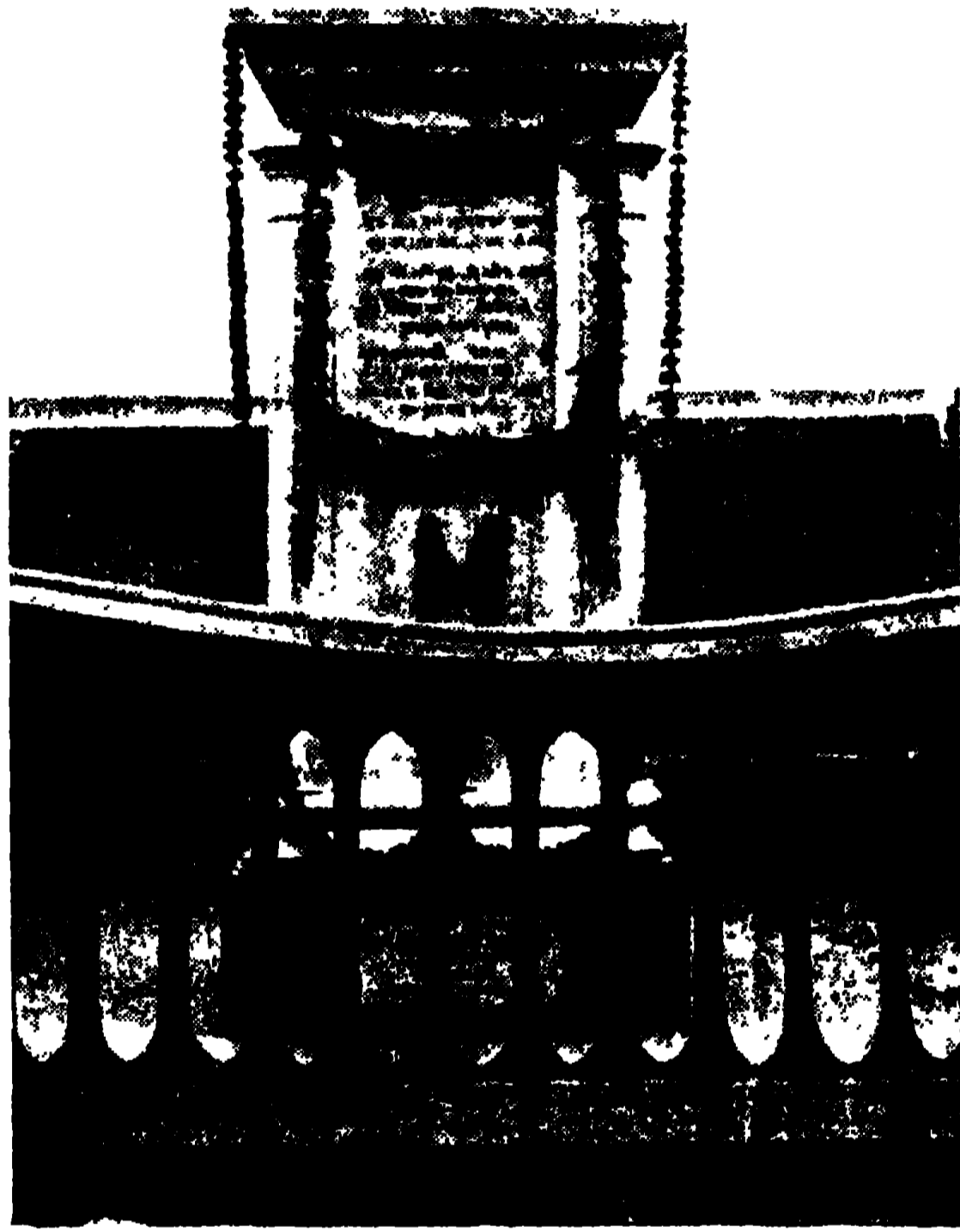

ঈশ্বর গুপ্তের স্মৃতিস্তম্ভ

প্রেসিডেন্সী বিভাগের কমিশনার শ্রীযুক্ত জানেকনাথ গুপ্ত পৌরোহিত্য করিয়াছিলেন এবং বহু সুধী সাহিত্যিক কবিতা ও প্রবন্ধ পাঠ করিয়া কবির স্মৃতির পূজা করিয়াছিলেন। যে স্থানে কবির স্মৃতি-স্তম্ভ নির্মিত হইয়াছে, সেই ঘন-জঙ্গলাবৃত স্থানটি গুপ্ত কবির ভিটা ছিল বলিয়া

স্থানীয় অধিবাসীরা নির্দেশ করিয়াছেন। আজ বাঙ্গালীর চেষ্ঠায় যে অমর কবির ভিটার স্থান পরিত্যক্ত হইল এবং সেই স্থানে তাঁহার স্মৃতিস্তম্ভ প্রতিষ্ঠিত হইল, ইহা বাঙ্গালীর জাতীয় জাগরণের পরিচায়ক। যে জাতি তাহার শ্রেষ্ঠ পুরুষগণের স্মৃতি-পূজা করে, সে জাতি মনুষ্যত্বের দাবী করিতে পারে।

সম্পাদক—শ্রীমতীশচন্দ্র মুখোপাধ্যায় ও শ্রীমত্যাশ্রমকুমার বসু

কলিকাতা, ১৬৬নং বহুবাজার ষ্ট্রীট, 'বসুমতী' 'বৈজ্ঞানিক-রোটারী-মেসিনে' শ্রীপূর্ণচন্দ্র মুখোপাধ্যায় মুদ্রিত ও প্রকাশিত

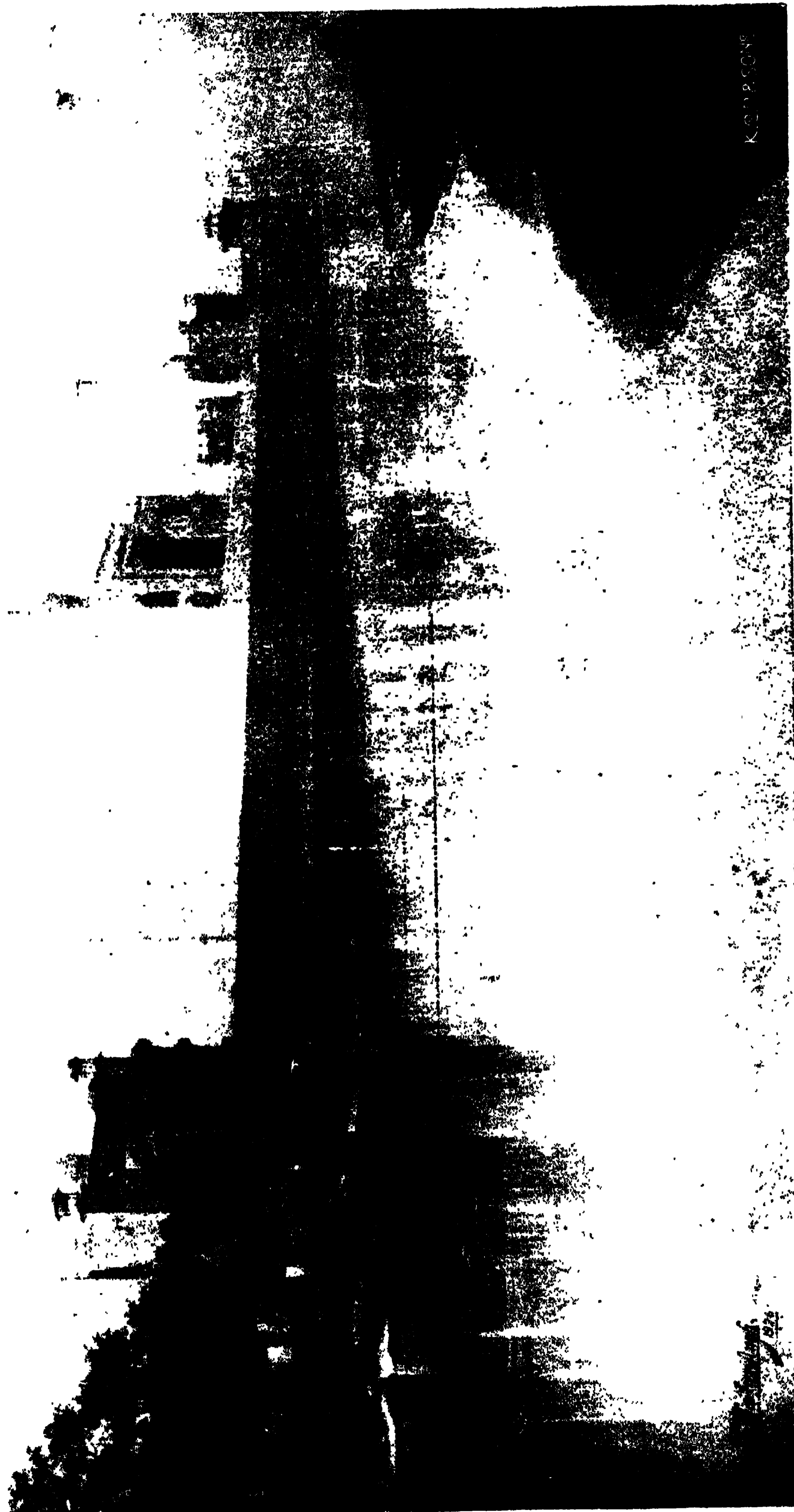

KEMPSON



৫ম বর্ষ]

শ্রাবণ, ১৩৩৩

[৪র্থ সংখ্যা]



৬

কোন রসে কিরূপ সঞ্চারী ভাব, অহুকূল বা প্রতিকূল হইয়া থাকে, তাহা জানিবার পূর্বে, রস প্রকৃতপক্ষে কি ভাবে আত্মাদিত হইয়া থাকে, তাহা জানা আবশ্যিক। এই বিষয় আলোচনা করিতে হইলে, পূর্বাচার্যগণের রসাস্বাদ সম্বন্ধে যে পরস্পর বিরুদ্ধ ধারণা বা মত আছে, তাহাও জানিতে হইবে; সুতরাং তাহারই অবতারণা করা যাইতেছে।

সহৃদয় ব্যক্তিমাত্রেরই ইহা অনুভব-সংবেদ্য যে, নাট্য-কাহিনী দর্শন করিতে যাইয়া রসিক ব্যক্তিমাত্রেরই অন্তঃকরণে এক অপূর্ব আনন্দ অনুভূত হইয়া থাকে, এই আনন্দ আইসে কোথা হইতে? অতিলম্বিত বিষয়প্রাপ্তি ব্যতিরেকে কাহারও আনন্দ হয় না বা হইতেও পারে না, ইহা সকলেই স্বীকার করিয়া থাকেন। সেই অতিলম্বিত বিষয়কেই আমরা ভোগ্য বলিয়া নির্দেশ করিয়া থাকি। প্রাকৃত রাজ্যে বা ব্যাবহারিক ক্ষেত্রে, এই ভোগ্য প্রধানতঃ পাঁচ ভাগে বিভক্ত হইয়া থাকে, যথা—শব্দ, স্পর্শ, রূপ, রস ও

গন্ধ। এই পাঁচটি ভোগ্যের মধ্যে প্রথম যে শব্দ, তাহার ভোগ্যতা দুই প্রকারে হইয়া থাকে;—প্রথম সাক্ষাতভাবে, দ্বিতীয় পরস্পরায়। যেমন বংশীর স্বর বা মধুর বীণাযন্ত্রাদি হইতে সমুখিত স্বর অথবা কোকিল, পাপিয়া ও ভ্রমর প্রভৃতির কলস্বর, এই সকল স্বর আমাদের কর্ণে প্রবিষ্ট হইয়া আমাদের অন্তঃকরণে এমন এক প্রকার বৃত্তি বা ভাবকে উৎপন্ন করিয়া দেয়, যাহার দ্বারা আমাদের আত্মস্বরূপ আনন্দের আবরণ অপসৃত হইয়া যায় এবং তাহারই ফলে আমরা আমাদের আনন্দরূপ আত্মার অনুভব করি এবং নিজেকে সুখী বলিয়া বোধ করিতে সমর্থ হইয়া থাকি। এই কারণে এই বংশী প্রভৃতির স্বর, আমাদের নিকট সাক্ষাতভাবে আনন্দের কারণ বলিয়া বিবেচিত হয়। আর এক জাতীয় শব্দ আছে, যাহাকে পরস্পরায় আনন্দের কারণ বলিয়া নির্দেশ করা যাইতে পারে, যথা—প্রেমিকের কর্ণে প্রিয়তমার কণ্ঠস্বর, বৎসল পিতা বা মাতার কর্ণে পুত্র বা

হুহিতার কণ্ঠস্বর, সখার কর্ণে প্রিয়সখার কণ্ঠস্বর প্রভৃতি । প্রিয়তমার, পুত্রের, হুহিতার বা প্রিয়সখার কণ্ঠস্বর যে সাক্ষাদভাবে আনন্দের স্বাভাবিক অভিব্যঞ্জক, তাহা বলা যায় না ; কারণ, তাহা যদি হইত, তাহা হইলে, তাহা সকল মনুষ্যেরই সর্বদা আনন্দের অভিব্যঞ্জক হইত । বাস্তবপক্ষে, কিন্তু, তাহা সকলের নিকট আনন্দদায়ক নহে । কাহারও কাহারও নিকটে তাহা সুখ বা হুঃখের হেতু না হইতে পারে, আবার কাহারও নিকটে তাহা নিতান্ত কর্কশ বলিয়া প্রতীত হইয়া থাকে ; সুতরাং সে স্থলে তাহা ব্যক্তিবিশেষের পক্ষে হুঃখেরই হেতু হইয়া থাকে । আবার কোন উদাসীন ব্যক্তির নিকটে তাহা সুখেরও হেতু হয় না, হুঃখেরও হেতু হয় না, কিন্তু প্রেমিক প্রভৃতির কর্ণে তাহা সর্বদাই আনন্দের অভিব্যঞ্জক হইয়া থাকে । কেন এই প্রকার হয় ? ইহার কারণ অল্প কিছু নহে, ইহার কারণ ইহাই হইয়া থাকে, ঐ সকল শব্দ আমাদের কর্ণে প্রবিষ্ট হইয়া আমাদের অন্তর্নিহিত প্রেম, স্নেহ বা সখ্যময় ভাবগুলিকে জাগাইয়া দেয় এবং সেই উদ্ভূত প্রীতিময় ভাবের যে আলম্বন প্রিয়তমা প্রভৃতি, তাহাদেরই সহিত এই প্রকার স্বরসমূহের অসাধারণ সম্বন্ধ আছে বলিয়া, উহার উপরও আমাদের প্রিয়তাজ্ঞান বা ভোগ্যত্ব-বুদ্ধি উৎপন্ন হইয়া থাকে । ঐ জাতীয় শব্দসমূহ আমাদের নিকট তখন আনন্দের হেতু বলিয়া পরিগণিত হইয়া থাকে । যাহারা উদাসীন বা যাহারা প্রতিকূলভাবাপন্ন, তাহাদের নিকট ঐ সকল শব্দ তাদৃশ অমুরাগময় অন্তঃকরণবৃত্তিকে উদ্ভূত করিতে সমর্থ হয় না । এই কারণে তাহাদের নিকট ঐ সকল শব্দ সুখের কারণ বলিয়া পরিগৃহীত হয় না, প্রত্যুত হুঃখ বা ক্রোধ প্রভৃতির হেতু হয় । এই ত হইল ভোগ্য শব্দের দুই প্রকার বিভাগ ।

বিচার করিয়া দেখিলে, স্পর্শ, রূপ, রস ও গন্ধের ভোগ্যতা এই প্রকারে দ্বিধা বিভক্ত হইতে পারে, বিস্তার-ভয়ে তাহা এখানে প্রদর্শিত হইল না ।

কাব্য আমাদের নিকটে এক প্রকার ভোগ্য বস্তু বলিয়া পরিগণিত, সেই কাব্যকে আলঙ্কারিকগণ শব্দের অন্তঃপ্রবিষ্ট বলিয়া নির্দেশ করিয়া থাকেন । নব্য আলঙ্কারিক আচার্য্য বিখ্যাত কবিরাজ কাব্যের লক্ষণ নির্দেশ করিয়াছেন,—

‘বাক্যং রসাত্মকং কাব্যম্ ।’

রস যাহার আত্মকৃত, এইরূপ বাক্যকেই কাব্য বলা যায় ।

বাক্য বলিলে সাক্ষাৎ শব্দসমষ্টিই বুঝা যায় । এই যে শব্দসমষ্টি, ইহা পূর্বেই দুই প্রকার শব্দের মধ্যে পরিগণিত হইয়া যে আমাদের উপভোগ্য হয়, তাহা বলা যায় না । কারণ, কাব্যরূপ শব্দ নির্দিষ্টভাবে বীণা প্রভৃতি শব্দের জ্ঞায় যে সকল মনুষ্যের শ্রুতিমুখবিধান করে, তাহা বলা যায় না । যে ব্যক্তি সঙ্গদয় নহেন অথবা কাব্যরূপ শব্দের অর্থ-বোধে যাহার সামর্থ্য নাই, তাহার নিকট কাব্যরূপ শব্দ কোন সময়েই সুখের কারণ হইতে পারে না । ইহা দ্বিতীয় প্রকারের যে ভোগ্য শব্দের উদাহরণ দেওয়া হইয়াছে, তাহার মধ্যেও প্রবিষ্ট হইতে পারে না । কারণ, প্রিয়তমের কর্ণে প্রিয়তমার স্বরের জ্ঞায় ইহা আমাদের শ্রুতিমুখাবহ হয় না । কে কাব্যের রচয়িতা, বা কে কাব্যের উচ্চারণিতা, তদ্বিষয়ে কোন জ্ঞান না থাকিলেও সংকাব্যরূপ শব্দ আমাদের রসাত্মকরূপ আনন্দানুভূতির হেতু হইয়া থাকে । এই কারণে কাব্যকে দ্বিতীয় প্রকারের ভোগ্য শব্দ বলিয়াও অঙ্গীকার করা সম্ভবপর নহে ।

এই কারণে কাব্যরূপ শব্দকে লৌকিক উপভোগ্য শব্দরাশির শব্দের অন্তর্ভুক্ত না করিয়া আলঙ্কারিকগণ ইহাকে অলৌকিক উপভোগ্য শব্দেরই অন্তর্ভুক্ত করিয়া থাকেন ।

কাব্য স্বর শব্দস্বরূপে উপভোগ্য না হইলেও অর্থ-প্রতীতিকে জন্মাইয়া আমাদের উপভোগ্য হয়, ইহা সকলেরই স্বীকার্য্য । কিন্তু সেই অর্থ কি ? দার্শনিক ও বৈয়াকরণ পণ্ডিতগণ বলিয়া থাকেন, শব্দের অর্থ দুই প্রকার হইয়া থাকে ; প্রথম অভিধেয় বা বাচ্য অর্থ, দ্বিতীয় লক্ষ্য অর্থ ; যেমন গঙ্গা শব্দের নদীবিশেষরূপ যে অর্থ, তাহা অভিধেয় বা বাচ্য ; কিন্তু যে স্থলে এই অভিধেয় অর্থ বাধিত বা বাক্যার্থে অস্থিত হইবার অযোগ্য হয়, সেই স্থলে অন্যের যোগ্য যে অর্থ পরে আমাদের বুদ্ধিতে প্রতিভাত হয়, তাহাকেই লক্ষ্য অর্থ বলা যায় । যেমন কেহ যদি বলে, গঙ্গাতে গোয়ালপাড়া আছে, এখানে গঙ্গা শব্দের যাহা বাচ্য অর্থ, অর্থাৎ জলপ্রবাহ, তাহা প্রতীত হইলেও বাধিত বা অন্যের অযোগ্য হয়, কারণ, গোয়ালপাড়া জলপ্রবাহের মধ্যে থাকিতে পারে না । এইরূপে অন্য অযোগ্য বলিয়া বোধ হইবার পরে, অন্যের যোগ্য হইতে পারে বলিয়া, সেই জলপ্রবাহের সমীপবর্তী তীররূপ অর্থ—যাহা পরে আমাদের

মনে উদিত হয়, তাহার সহিত গোয়ালপাড়ার আধা-
রাধেয়ভাবরূপ সম্বন্ধ থাকিতে পারে বলিয়া, সেই তীররূপ
অর্থই লক্ষ্য অর্থ হইয়া থাকে। এইরূপে বাচ্য বা লক্ষ্য অর্থ
যাহা কাব্যরূপ শব্দের দ্বারা প্রতীত হয়, তাহার দ্বারা কিন্তু
কাব্য আমাদের প্রীতি বা সুখের আনন্দন করাইতে পারে
না, অর্থাৎ কাব্যের আনন্দস্থানীয় যে রস, যাহাকে সৃষ্টি না
করিলে কাব্যের কাব্যত্বই অসিদ্ধ হয় এবং যে রস সাক্ষাৎ
প্রকাশমান আনন্দস্বরূপ, সেই রস কাব্যের অভিধেয় বা
লক্ষ্য—এই দ্বিবিধ অর্থের মধ্যে কেহই নহে।

এই রসরূপ অলৌকিক অর্থের প্রকাশ করিতে পারে
বলিয়াই কাব্য সহদয়গণের আস্থা বা ভোগ্য হইয়া থাকে,
অথচ এই রস বাচ্যও নহে, লক্ষ্যও নহে। আলঙ্কারিকগণ
বলিয়া থাকেন, এই রসরূপ কাব্যের আনুভূত যে অর্থ,
তাহা বাচ্য বা লক্ষ্যের মধ্যে প্রবিষ্ট না হইলেও তাহাকে
ব্যঙ্গ্য বা প্রতীয়মান অর্থ বলিয়া ধরিয়া লইতে হইবে।
কাব্যের সহিত এই প্রতীয়মান বা ব্যঙ্গ্যরূপ অর্থের কিরূপ
সম্বন্ধ, তাহারই নির্ণয় করিতে প্রবৃত্ত হইয়া ‘ধ্বজালোক’
নামক অলঙ্কারগ্রন্থ রচয়িতা আনন্দবর্দ্ধনাচার্য্য বলিয়াছেন—

“প্রতীয়মানং পুনরত্বেদেব, বস্তুস্তি বাণীন্মহাকবীনাম্।

যত্বেপ্রসিদ্ধাভ্যব্যতিরিক্তং, বিভ্রাতি লাভণ্যমিবাঙ্গনাম্ ॥”

এই শ্লোকটির তাৎপর্য্য এই—মহাকবিগণের বাণীসমূহে
যে বিলক্ষণ অর্থ প্রতীত হইয়া থাকে, তাহা লৌকিক
পদার্থ হইতে সম্পূর্ণরূপে বিভিন্ন। ঐ বিলক্ষণ অর্থ
কাব্যের অবয়বরূপ বাচ্য প্রভৃতি অর্থ হইতে অতিরিক্ত।
যেমন সুন্দরী রমণীসমূহের লাভণ্য তাহাদিগের অবয়বসমূহ
হইতে সম্পূর্ণভাবে পৃথক্, এই প্রতীয়মান কাব্যের অর্থও
কাব্যের শরীর হইতে সেইরূপ পৃথক্ই হইয়া থাকে।

এই স্বকৃত শ্লোকের ব্যাখ্যা-প্রসঙ্গে আনন্দবর্দ্ধনাচার্য্য
বলিয়াছেন—

“যথা হি অঙ্গনাম্ লাভণ্যং পৃথক্ নির্বর্ণ্যমানং নিখিলা-
বয়বব্যতিরিক্তি কিমপ্যত্বেদেব সহদয়লোচনামৃতং বস্তুস্তরং
তদেব সৌহৃৎঃ।”

যেমন অঙ্গনাসমূহের অঙ্গে যতই প্রণিধান সহকারে দেখা
যায়, ততই তাহাদের সকল অবয়ব হইতে পৃথক্ বলিয়া
প্রতীয়মান, সহদয়গণের নয়নসমূহে অমৃতের ত্রায় আস্থা
যে বস্তুবিশেষ, তাহাই লাভণ্য বলিয়া প্রখ্যাত হইয়া থাকে,

সেইরূপই কাব্যসমূহে এই প্রতীয়মান বস্তু, কাব্যের সকল
অবয়ব হইতে পৃথক্ভাবে প্রতীত হইয়া সহদয় ব্যক্তি-
গণেরই আনন্দদায়ক হইয়া থাকে।

এই প্রসঙ্গে লাভণ্য কাহাকে বলে, তাহা প্রতিপাদন
করিতে যাইয়া ধ্বজালোকের টীকাকার আচার্য্য অভি-
নব গুপ্ত যাহা বলিয়াছেন, তাহাও প্রণিধানযোগ্য, যথা—

“লাভণ্যং হি নাম অবয়বসংস্থানাভিব্যঙ্গ্যং অবয়ব-
ব্যতিরিক্তং ধর্ম্মাস্তরমেব। ন চাবয়বানাং নির্দোষতা
ভূষণযোগো বা লাভণ্যং, পৃথক্ নির্বর্ণ্যমান-কাণাদিদোষশূ-
শরীরাবয়বযোগিত্বামপি অলঙ্কৃত্যামপি লাভণ্যশূন্ত্যমিতি,
অতথাভূতামপি কস্তাঞ্চিৎ লাভণ্যামৃতচন্দ্রিকেমিতি
সহদয়ানাং ব্যবহারঃ।”

ইহার তাৎপর্য্যার্থ এই—শরীরের অবয়বসমূহের
যে বিলক্ষণ সন্নিবেশ, তাহা দ্বারাই এই লাভণ্য
অভিব্যক্ত হয়, কিন্তু ইহা যে শরীরের কোন
অবয়ববিশেষ, তাহা নহে, প্রত্যুত অবয়বসমূহ হইতে
ইহা সম্পূর্ণভাবে পৃথক্ ধর্ম্মবিশেষ। অবয়বসমূহের যে
নির্দোষতা বা অবয়বসমূহের সহিত ভূষণসমূহের যে সম্বন্ধ,
তাহাকেও লাভণ্য বলা যায় না, কারণ, প্রণিধান সহকারে
ভাল করিয়া দেখিলে, যে অঙ্গনার কোন অবয়বে কোন
প্রকার কাণত্বাদি দোষের লেশমাত্রও অনুভূত হয় না অথচ
যাহার দেহ সকল প্রকার অলঙ্কার দ্বারা বিভূষিত,
তাহাকে দেখিয়াও লোক ইহাতে লাভণ্য নাই, এই প্রকার
নির্দেশ করিয়া থাকে, আবার ঈষৎ দোষসম্পর্ক থাকিলেও,
বা কোন অলঙ্কার দ্বারা কোন অবয়ব ভূষিত না হইলেও,
কোন কোন ললনা সহদয়গণের নিকট এ যেন
‘লাভণ্যামৃতচন্দ্রিকা’ এই ভাবে প্রতীত হইয়া থাকে।

ললনাদেহে লাভণ্য ধরূপ অনির্কচনীয় অথচ অনুভব-
মাত্রবেত্ত, সেইরূপ সংকবিপ্রণীত কাব্যে প্রতীয়মান বস্তুও
এক প্রকার অনির্কচনীয় এবং একমাত্র সহদয় ব্যক্তিগণেরই
স্বানুভবমাত্রবেত্ত। এই প্রতীয়মান বস্তু যে সকল সময় রসই
হইবে, তাহা নহে, ইহাকে আলঙ্কারিকগণ বস্তু, অলঙ্কার ও
রস এই তিন প্রকারে বিভক্ত করিয়া থাকেন। ইহাদের
মধ্যে বস্তু ও অলঙ্কাররূপ যে দ্বিবিধ ব্যঙ্গ্য, তাহাদের কথা
পরে বলা যাইবে, আপাততঃ রসরূপ যে ব্যঙ্গ্য, তাহারই
কথা বলা হইতেছে।

বিভাব, অমুভাব ও সঞ্চারী ভাব যাহাকে অভিব্যক্ত করিয়া থাকে এবং সেই ভাবে অভিব্যক্ত হইয়া, যাহা আশ্বাদিত হয়, সেই স্থায়ী ভাবেই রস কহে। এই প্রকার রসের লক্ষণ পূর্বে ভরতমুনির মতামুসারে উক্ত হইয়াছে। এই লক্ষণটির বিশদ ব্যাখ্যা না হইলে রসের প্রকৃত স্বরূপ হৃদয়ঙ্গম হইতে পারে না, সুতরাং এক্ষণে তাহাই করা যাইতেছে।

পূর্বেই বলিয়াছি, কাব্য দুই প্রকার;—শ্রব্য ও দৃশ্য, শ্রব্য কাব্য অপেক্ষা দৃশ্য কাব্য হইতে রসাস্বাদ শীঘ্র ও প্রচুর ভাবেই হইয়া থাকে। এই কারণ দৃশ্য কাব্যকেই অবলম্বন করিয়া এই রসের আশ্বাদ কিরূপ হইয়া থাকে, তাহাই আপাততঃ দেখাইব।

মনে কর, আমরা বহু লোক একত্র মিলিত হইয়া কোন রঙ্গালয়ে অভিনয় দেখিবার জন্ত সমবেত হইয়াছি। রঙ্গালয়ে প্রবিষ্ট হইবার পূর্বে আমাদের প্রত্যেকেরই মধ্যে যে বিশেষ বিশেষ ব্যক্তিত্বের স্মরণ বা অহমিকার অনুভূতি ছিল, রঙ্গালয়ে প্রবিষ্ট হইলেই যে সেই ব্যক্তিত্বের স্মরণ বিলুপ্ত হইবে, তাহা সম্ভবপর নহে। সেখানে প্রবিষ্ট হইয়াও আমরা আমাদের সেই ব্যক্তিত্বের স্মরণকেই অবলম্বন করিয়া নিজ নিজ পার্শ্ববর্তী সহচরগণের সহিত নানা প্রকার কথাবার্তা কহিতেছি, এমন সময় হঠাৎ যবনিকা উত্তোলিত হইল। আমাদের সকলের দৃষ্টি যুগপৎ দীপালোকে প্রকাশমান রঙ্গমঞ্চের প্রতি আকৃষ্ট হইল। কি দেখিলাম? দেখিলাম, প্রশান্ত পুণ্য-সলিলা ভাগীরথীর অমল-ধবল নৈকতের উপকণ্ঠে, স্নিগ্ধ শ্রামল তপোবনের পার্শ্বে একখানি সুসজ্জিত রথ হইতে পরিণত-গর্ভ-ভার-বিবশা জানকী মধুরভাবে অবতীর্ণ হইলেন। পশ্চাতে বিষম সৌমিত্রি ধীরে ধীরে অবতরণ করিয়া মাটীর দিকে চাহিয়া বাষ্পানিরুদ্ধ গদগদকণ্ঠে অধোধ্যাধিপতি প্রজ্ঞারঞ্জনব্রত মহারাজ রামচন্দ্রের নির্দারুণ বিবাসনবার্তা নিবেদন করিলেন, অমনি কঠোর তীব্রবেগ বাতায় অকস্মাৎ উন্মূলিত কদম্বীর ঞ্চার কাঁপিতে কাঁপিতে দেবী জানকী ভূমিলুপ্ত হইয়া পড়িয়া গেলেন। তাঁহার চৈতন্য লুপ্ত হইল।

এই দৃশ্য দেখিতে দেখিতে সামাজিকগণের মনোবৃত্তি বাহিরের সকল বিষয় হইতে হঠাৎ প্রত্যাহত হইল। আমি ও

আমার বলিয়া যে একটা প্রবল ব্যবহারিক আত্মা বা আত্মীয়ের অনুভূতি—এতক্ষণ দেহ, ইন্দ্রিয় ও মনকে সর্ব্বাংশে ব্যাপিয়া বিগ্ৰহমান ছিল, তাহা যেন অকস্মাৎ কোথায় বিলীন হইয়া গেল—সকলের হৃদয়ে যেন সমবেদনার একতানতা ফুটিয়া উঠিল, তুমি বা আমি, বা তোমার বা আমার, এই প্রকার ব্যবহারমূল সঙ্কীর্ণ ব্যক্তিত্বের আকস্মিক বিলয় বশতঃ, সকলের হৃদয়েই আত্মবিস্তারের প্রসাদময় অনুভূতির সঙ্গে সঙ্গে সকল প্রকার মানসিক বিক্রেপ ও অবসাদ বিলুপ্ত হইয়া গেল। চিরপরিচিত পারিপার্শ্বিক সত্য বস্তুগুলি অসত্যে পরিণত হইল, আর মিথ্যা বলিয়া চিরাত্যস্ত বস্তুনিচয় যেন জাজল্যমান সত্যের মূর্ত্তি পরিগ্রহ করিয়া নয়নের ও মনের সম্মুখে নিঃসন্দ্বিগ্ধভাবে প্রকাশিত হইতে লাগিল, বর্তমানও যেন অতীতের নিবিড় অন্ধকারে মিলাইয়া গেল, প্রত্যক্ষসিদ্ধ বস্তুনিচয় বিশ্বতীর অতলগর্ভে ডুবিয়া গেল, অতীত যেন বর্তমানের আকার ধারণ করিল, আর সেই সঙ্গে চিরবিস্মৃত বস্তুনিচয় যেন প্রত্যক্ষ হইতে লাগিল, তখন সেই বহুকালের অতীত—কল্পনা-জালজড়িত মূর্ত্তি—বাণীকির তপোবন, জানকী ও লক্ষ্মণ প্রভৃতির সত্তায় যেন পৃথিবী ভরিয়া গেল। ফলে ইহাই দাঁড়াইল যে, তৎকালে এক অপ্রাকৃত ভাবময় রাজ্যের আবেশময় সম্পর্কে আমরা সকলেই যেন অপ্রাকৃত হইয়া উঠলাম। এইরূপ অবস্থাই হইতেছে রসাস্বাদের পূর্বাভাষ, ইহারই নাম সাধারণীকরণ। ইহাকেই লক্ষ্য করিয়া আলঙ্কারিকগণ বলেন—

পরশ্চ ন পরশ্চেতি মমেতি ন মমেতি চ।

তদাস্বাদে বিভাবাদেঃ পরিচ্ছেদো ন বিগ্ৰহে ॥”

ইহা পরের বা ইহা পরের নহে—ইহা আমার, বা ইহা আমার নহে—এইরূপ যে পরিচ্ছেদ, তাহা বিভাব প্রভৃতির আশ্বাদকালে সর্ব্বথা অন্তর্হিত হইয়া থাকে। এই প্রকারে পরিচ্ছিন্ন লৌকিক প্রমাতৃ ভাব দূর হইলে, সকল সামাজিকেরই অন্তঃকরণে এক প্রকার সাম্যাবস্থা আসিয়া উপস্থিত হইয়া থাকে, সেই সাম্যাবস্থা উপস্থিত হইলেই সকল সামাজিকেরই মনোবৃত্তি একাকারতাকে প্রাপ্ত হইয়া থাকে, এরূপ একীভাব না হইলে অভিনয়ক্ষেত্রে রসসাক্ষাৎকারের সৃষ্টাবনা নাই।

[ক্রমশঃ।

শ্রীপ্রমথনাথ তর্কভূষণ।

রূপের মোহ



উনত্রিংশ পরিচ্ছেদ

রমেন্দ্র দেখিল, দুই দিনেই সে ডাক্তার বাবুর ঘেন আপনার জন হইয়া পড়িয়াছে। তিনি তাহার সহিত এমন ব্যবহার করিতে লাগিলেন যে, রমেন্দ্রকে কোন কুণ্ঠাই বোধ করিতে হইত না। অন্তঃপুরে একত্র ভোজন হইত। অবশ্য ডাক্তার-গৃহিণী তাহার সম্মুখে বাহির হইতেন না; কিন্তু তথাপি সে বসিতে পারিত, তাহার সুখ-স্বচ্ছন্দ্যের দিকে তাঁহারও দৃষ্টি থাকে। প্রভাতে জলযোগের পর ডাক্তার হাঁসপাতালে চলিয়া যাইতেন, রমেন্দ্র বেড়াইতে বাহির হইত, অথবা বাহিরের ঘরে বসিয়া লেখাপড়া করিত। দ্বিপ্রহরে ডাক্তার গাছে ফিরিয়া আসিলে একত্র খান-ভোজন হইত। কোন রোগী দেখিতে ডাক্তার চলিয়া গেলে নির্জন মধ্যাহ্নে রমেন্দ্র আবার খাতা বা বই লইয়া বসিত। সন্ধ্যায় ভ্রমণ বা খোস-গল্প। এইরূপে এই দুই দিন কাটিয়াছে।

রমেন্দ্রের মনের মধ্যে যে আগুন জ্বলিতেছিল, অহু-শোচনার মানি তাহার চিত্তে যে অবসাদের সঞ্চার করিয়াছিল, তাহার প্রভাব হইতে সে মুক্তিলাভ করিতে পারিয়াছিল কি? নিশ্চয় নহে। তাহার প্রাণে শান্তি ছিল না। সে একখানা নূতন খাতা কিনিয়াছিল। তাহাতেই সে আত্মজীবনকে বিশ্লেষণ করিয়া দিনলিপি আকারে লিখিয়া যাইতেছিল। ইহাতে মনের যন্ত্রণা সামান্য উপশম হইত।

সে দিন মধ্যাহ্ন-ভোজনের পর ডাক্তার বাবু অন্তঃপুরে বিশ্রাম করিতেছিলেন। রমেন্দ্র নিজের ঘরে বসিয়া কি লিখিতেছিল।

ডাক্তার-গৃহিণী আহার-শেষে স্বামীর কাছে আসিলেন। আলবোলায় নল মুখে করিয়া ডাক্তার একখানা মাসিক পত্র পড়িতেছিলেন। পাণ চিবাইতে চিবাইতে পত্নী স্বামীকে বলিলেন, “দেখ, আজ দু’দিন তোমায় একটা কথা বলব বলব ভাবছিলাম।”

কাগজ হইতে মুখ তুলিয়া স্বামী বলিলেন, “খুব জরুরী কথা বটে! দু’দিনের মধ্যে বলবারই সময় পেলো না!”

স্ত্রী হাসিয়া বলিলেন, “তোমার সঙ্গে পারবার যো নেই। হ্যাঁ, বলছিলাম কি, তোমার এই নূতন বন্ধু শিশির বাবু—এঁকে প্রথম দিন দেখেই মনে হয়েছিল, কোথায় যেন দেখেছি। আজ আবার ভাল ক’রে দেখলুম—”

শয্যার উপর উঠিয়া বসিয়া বাধা দিয়া ডাক্তার বলিলেন, “সর্বনাশ! এর মধ্যেই গোয়েন্দাগিরী আরম্ভ করেছ? শাস্ত্রকাররা ঠিকই লিখেছেন। কিন্তু দেখ, এ বেচারীকে শেষে যেন মজিও না!”

পত্নীর মুখমণ্ডল আরক্ত হইয়া উঠিল। ক্ষুদ্র মুষ্টি উত্তত করিয়া তিনি বলিলেন, “তোমরা মেয়েমানুষকে কি ভাব, বল ত? নিজেদের মত ছুনিয়ার সকলকে দেখ, না? যাও, আমি কোন কথা তোমাকে বলব না।”

স্বামী তখন পত্নীকে আদর করিয়া বলিলেন, “কি হুন্কো জিনিষই তোমরা; বাতাসের আঘাতও সহ হয় না। এখন যা বলছিলো, বল।”

সন্ধি স্থাপিত হইলে পত্নী বলিলেন, “সত্যি বলছি, এ মুখ আমি যেন কোথায় দেখেছি। ঠিক পরিচয় নিয়েছ, বাড়ী কোথায় বলেছেন?”

“ও সবেৰ কোন খোঁজ আমি কৰি নি। দেখলুম বাঙালী, এ দেশে বেড়াতে এসেছেন। জানই ত, বাঙালী দেখলে আমার প্রাণ কি রকম অস্থির হয়। তাই এখানে নিয়ে এলাম। অত খোঁজ-খবর নেই নি। তবে মনে হয়, বাড়ী থেকে রাগ ক’রে বেরিয়েছেন। আচ্ছা, আমি ওঁর পরিচয়টা জেনে নেব। ছোকরাটি বেশ ভাল বলেই মনে হয়।—তুমি কি ভাবছ, বল ত?”

সুরমা অকস্মাৎ মুখ ফিরাইয়া বলিলেন, “কোথায় দেখেছি, সেই কথা মনে কৰবার চেষ্টা করছিলুম। বড় চেনা-মুখ বলেই মনে হচ্ছে। ওঁর বাড়ী কোন্ দেশে, খোঁজ নিও ত।”

স্বামী তাঁহার স্ত্রীকে ভাল করিয়াই চিনিতেন। এই সেবাপরায়ণা পরহুঃখকাতরা নারীকে তিনি অত্যন্ত শ্রদ্ধা করিতেন, ভালবাসিতেন। তাঁহার পরিহাস-রসিকতার সঙ্গে আশ্চর্য্যাদাজ্ঞান, গাভীৰ্য্য এবং ঈশ্বরনিষ্ঠা দেখিয়া ডাক্তার অনেক সময় চমৎকৃত হইতেন। যাহা কিছু অশ্রদ্ধ, অসঙ্গত ও অসত্য, সুরমা তাহার ঘোর বিরোধী ছিলেন। স্বামীর জীবনযাত্রাকে এই নারী এমন সুগ্ৰহালাবদ্ধ করিয়া দিয়াছিলেন যে, সে স্ত্রী তিনি কৃতজ্ঞ ছিলেন। স্বামী ও স্ত্রী যেন একপ্রাণ। কোনও প্রকার সুখ-দুঃখের অমুভূতি হইলে তখনই পরস্পর তাহা পরস্পরকে জানাইতেন।

নবাগত অতিথি সন্মুখে পত্নীর কৌতূহল ডাক্তারের চিত্তকে আকৃষ্ট করিল। তিনি ভাবিলেন, এই কৌতূহল অহেতুক না-ও হইতে পারে। রমেন্দ্র সন্মুখে সকল সংবাদ জানিয়া লওয়া দরকার।

পাণ চিৰাইতে চিৰাইতে ডাক্তার বলিলেন, “আনি কিছু এঁকে আগে কোথাও দেখেছি ব’লে মনে হয় না। তবে শিশির বাবুর মনে যে কোন ব্যথা আছে, তা ডাক্তারী বিজ্ঞার বলে আমি বুঝতে পেরেছি। ওঁর বাড়ী-ঘরের সব খবর আমি কৌশলে বার ক’রে নেব, তবে বেশী কৌতূহল দেখাব না। ছোকরাকে বন্ধ ক’রে আরও দিনকতক রাখতে হবে।”

সুরমা তখনও যেন কি মনে কৰিবার ব্যর্থ চেষ্টা করিতে-ছিলেন। ডাক্তার বলিলেন, “দেখ, তুমি অত মাথা ঘামাচ্ছ কেন? হয় ত শেষে দেখা যাবে, কোন দিনও ওঁকে তুমি দেখনি।”

“না গো না, আমি মনে করতে পারছি না ঠিক; কিন্তু এ মুখ আমার পরিচিত।”

“আচ্ছা, আমি খবর নিচ্ছি।”

সুরমার ললাটের চিন্তার রেখা বিলুপ্ত হইল না।

ত্রিংশ পরিচ্ছেদ

“শিশির বাবু, চলুন, আজ আমার অবকাশ আছে, আপনাকে লক্ষ্যের প্রাচীন কীর্তিগুলি ভাল ক’রে দেখিয়ে আনি।”

রমেন্দ্র একখানি বাঙালা উপগ্রাসে মনোযোগ দিবার চেষ্টা করিতেছিল। সে উঠিয়া বসিয়া বলিল, “চলুন।”

ডাক্তার কোচম্যানকে গাড়ী জুতিয়া আনিতে বলিলেন।

আজ সকালবেলা মা’র স্ত্রী রমেন্দ্রের মন ব্যাকুল হইয়াছিল। পুত্রী হইতে আসিবার পথে সে মাতাকে একখানি পত্র লিখিয়া দিয়াছিল। আর কোনও সংবাদ দেয় নাই। এখন তাহার অজ্ঞাতবাস। প্রায়শ্চিত্ত না হওয়া পর্য্যন্ত সে আর তাঁহাকে সংবাদ দিবে না, এইরূপ সঙ্কল্প করিয়াছিল, অথচ মনের মধ্যে নানা চিন্তা আসিয়া তাহাকে নিতান্তই উদ্ভ্রান্ত করিয়া তুলিয়াছে। এমন অবস্থায় বাহিরের দৃশ্য-বৈচিত্র্যে যদি মনটা কিছু স্থির হয়।

গাড়ী আসিয়া দাঁড়াইলে রমেন্দ্র মাডেষ্টোন ব্যাগ খুলিয়া মুদ্রাধারটি তাড়াতাড়ি পকেটে ফেলিয়া বাহির হইয়া গেল। ডাক্তার তখন গাড়ীর কাছে।

সুরমার মনটা আজ তেমন ভাল ছিল না। বাড়ীতে কেহ নাই, একা কিছুই ভাল লাগিতেছিল না। একখানা বই আনিবার স্ত্রী তিনি বাহিরের ঘরে আসিলেন। সবই পড়া, তবু উহার মধ্যে একখানা বাছিয়া লইতে হইবে।

আলমারী খুলিয়া ‘কৃষ্ণকান্তের উইলখানা’ বাহির করিলেন। অনেকদূর পড়া হইলেও এখানি তাঁহার প্রিয় গ্রন্থ ছিল।

অতিথির ঘরের দিকে দৃষ্টি পড়িল। ভৃত্যরা ঘর বাঁ দিয়া জিনিষ পত্রগুলি ভাল করিয়া গুছাইয়া রাখিয়াছে ত?

কর্তী গৃহমধ্যে প্রবেশ করিলেন। হ্যা, সবই ঠিক আছে। টেবলের উপর বাতিদানে বাতি ঠিক আছে। জলের কুঁড়া ভরা। কাচের গ্লাসটি ঠিক বায়গায় আছে বটে। না, কোন কিছুর ব্যতিক্রম ঘটে নাই।

বাঃ! শুভলোকটি ত ভারী অসাবধান! ব্যাগের চাবিটা গায়ে লাগানই আছে! চাকর-চাকরাণীরা বিশ্বাসী সত্য; কিন্তু তবু ত বলা যায় না। সুরমা ধীরে ধীরে ব্যাগটির দিকে আগ্রহ হইলেন। চাবিটা খুলিয়া লইবার পূর্বে ব্যাগ বন্ধ আছে কি না, পরীক্ষা করিতে গেলেন। সহসা একটা কোতূহল হৃদয়নীয়ভাবে তাঁহার হৃদয়ে জাগিয়া উঠিল। অতিথির পরিচয়জ্ঞাপক কোন কিছু এই ব্যাগের মধ্যে নাই? কিন্তু অধিকারীর অজ্ঞাতপারে তাঁহার কোনও জিনিষ দেখা উচিত কি? সুরমার কর্তব্যজ্ঞান—বিবেক তাঁহাকে বাধা দিল। পাশের চেয়ারে তিনি বসিয়া পড়িলেন। কি করা কর্তব্য, তিনি ভাবিতে লাগিলেন।

নারীর কোতূহল যেমন প্রবল, তেমনই হৃদয়নীয়। যাহা রহস্যময়, তাহাই কোতূহলোদ্দীপক। কোতূহল একবার জাগিয়া উঠিলে নারীকে অনেক সময় উদ্দাম করিয়া তুলে। সূক্ষ্মতা, সংযম, শালীনতা—সকলকে অতিক্রম করিয়া সুরমার প্রকৃতিদত্ত কোতূহল প্রবল হইয়া উঠিল। সংশয় দূর করিবার বাসনাকে সংযত করিবার সামর্থ্য তাঁহার রহিল না। যুক্তির দ্বারা সুরমা মনকে বুঝাইলেন, তিনি ত চূরি করিতেছেন না; শুধু কোতূহল চরিতার্থ করিতেছেন। আজ তিন দিন ধরিয়া মনের মধ্যে যে সংশয় জাগিয়াছে, তাহার মীমাংসার কোন সূত্র যদি পাওয়া যায়, তবে তাহা ত্যাগ করা সম্ভব নহে। এ সব ক্ষেত্রে পরের দ্রব্য পরীক্ষার অপরাধ হয় না।

খট করিয়া চাবি ঘুরিল। মুহূর্ত্ত মধ্যে ব্যাগের ভিতরের জিনিষগুলি সুরমার আগ্রহ-কম্পিত দৃষ্টির সম্মুখে আত্ম-প্রকাশ করিল। খানকয়েক কাপড়, জামা ও ছুইখানা খাতা ব্যতীত আর কিছুই ছিল না। উপরেই রমেশ্বরের দিনলিপি।

সুরমা উঠিলেন, বাহিরের ঘরের চারিদিকের দ্বারগুলি বন্ধ করিয়া অন্তরে প্রবেশপথ বন্ধ করিলেন। তাহার পর খাতা খুলিয়া স্পন্দিতবন্ধে পড়িয়া যাইতে লাগিলেন।

বাঃ! চমৎকার হাতের লেখাটি ত! তাহাও কি সুন্দর! সুরমা রুদ্ধনিঃশ্বাসে পাতার পর পাতা পড়িয়া যাইতে লাগিলেন। কোথাও কোন নামোল্লেখ নাই। শুধু অন্তরের ভাবগুলিকে বিশ্লেষণ করিয়া নিশ্চয়ভাবে তাহার আলোচনা আছে। পড়িতে পড়িতে সুরমার মুখ গভীর হইল। ভাবের আতিশয্যে চোখের পাতা ভিজিয়া আসিল। এই অপরিচিত অতিথির অন্তরের ব্যথা যেন রক্তের অক্ষরে ফুটিয়া উঠিয়াছে!

অসম্ভব চিত্ত, হৃৎপ্রাপ্য আদর্শের পশ্চাতে—মরীচিকার সন্ধানে ঘুরিয়া ঘুরিয়া কেমন করিয়া পথভ্রাস্ত হয়—আর সেই ভ্রান্তির পরিণাম কি শোচনীয়, কি ভীষণ, কি মর্মান্ব-ভেদী, অতিথি তাহা কি অলাভ্যরূপেই না বর্ণনা করিয়াছেন!

সহানুভূতিতে সুরমার চিত্ত আর্দ্র হইয়া আসিল। বুকের মধ্যে ছুঃখ ও অনুশোচনার আঘেয়গিরিকে লইয়া বাহিরে অটল দৈর্ঘ্যের সহিত অবস্থান করা শক্তিমানের কাণ্ড। আহা! নানুষ্টি কি ছুঃখী! কিন্তু কেন এই ছুঃখ? কে ইনি? ইহার পরিচয়ের জন্ত প্রথমাবধিই সুরমার এত আগ্রহই বা কেন? দিনলিপিতে অতিথির পরিচয়ের কোন সূত্র ত আবিষ্কৃত হইল না।

দিনলিপির শেষের দিকে লেখা রহিয়াছে, “মা’র জন্ত প্রাণ অস্থির। কিন্তু তাঁহার পবিত্র মূর্ত্তির সম্মুখে এ অপ-বিত্র মন লইয়া দাঁড়াইতে পারিব না। তাই পলাইয়াছি। আর সেই বেচারী—অভাগী! তাহার জীবনে অতি-শাপের মতই বৃষ্টি আমি আসিয়াছিলাম। ভাল যদি বাসিতেই না পারিব, তবে এমন গুরু দায়িত্ব কেন মাথায় করিয়া লইয়াছিলাম? সে যে কেমন, তাহার পরিচয় লইবার কোন ইচ্ছাই কখন হয় নাই। তাহার মূর্ত্তি কিরূপ, তাহাও ত মনে পড়ে না! আমার কর্তব্যনিষ্ঠা চমৎকার বটে! অথচ লোকাচার, সমাজ ও ধর্ম্মের নিকট সেই আমার শ্রেষ্ঠ বন্ধন। এ পরিহাস, এ নিষ্ঠুর বিক্রম কি মর্মান্বিতিক! এক এক বার মনে হয়, মনটাকে তাহার দিকে ফিরাইয়া লইয়া যাই; কিন্তু তখনই যেন কেহ চীৎকার করিয়া বলে, নিলজ্জ! তও! বাহাকে উপেক্ষা করিয়া আসিয়াছ, সেই অনাদৃত্যের কাছে তোমার পাপ-কলুষিত মন লইয়া দাঁড়াইবে কোন্ অধিকারে? না, তোমার কোন অধিকার নাই।”

সুরমা দিনলিপি রাখিয়া দিয়া কি ভাবিতে লাগিলেন। তাহার পর দ্বিতীয় খাতাখানি তুলিয়া দেখিলেন, কবিতার খাতা। শিশির বাবু কবি? কোতূহলভরে সুরমা উপরের মলাটের দিকে চাহিলেন। নীচের কোণে কোটা অক্ষরে লেখা—“রমেজ্জ।”

সুবতী সহসা চমকিয়া উঠিলেন। রমেজ্জ! শিশির বাবুর নিকট এ খাতা কেন? সুরমার মুখমণ্ডলে গাঢ় চিন্তার রেখা ফুটিয়া উঠিল। খাতাখানি খুলিয়া ছুই একটি কবিতা পড়িলেন। পাকা হাতেই সুন্দর রচনা। কিন্তু দিনলিপি ও কবিতার খাতার হস্তলিপি, এ যে একই হাতের লেখা!

ঘড়ীতে ৪টা বাজিয়া গেল। সুরমা উঠিলেন; কম্পিত-হস্তে খাতা ছুইখানি যথাস্থানে রাখিয়া দিলেন। চাবি খুলিয়া লওয়া হইল না। দরজাটা ভেজাইয়া দিয়া তিনি দ্রুতপদে শয়নকক্ষে ফিরিয়া গেলেন।

সন্দেশ ঘনীভূত হইল; কিন্তু মীমাংসা সুনিশ্চিত নহে। সুরমা দ্রুতহস্তে একখানি পত্র লিখিয়া ভ্রাতার দ্বারা তখনই তাহা ডাকে পাঠাইয়া দিলেন।

একত্রিংশ পরিচ্ছেদ

মধ্যাহ্নভোজে প্রচুর আয়োজন হইয়াছিল। এমন মাঝে মাঝে হইত। পাচক থাকার সহযোগে সুরমা প্রায়ই নানাবিধ সুখান্ন নিজে রাখিয়া স্বামীকে ভোজন করাইতেন। তাহাতে তিনি কি তৃপ্তি পাইতেন, তাহা যাহারা স্বামিসোহাগিনী, গৃহিণী, তাঁহারাই ভাল বুঝিতে পারিবেন। ডাক্তার গিরীন্দ্রনাথ, জ্যোৎস্না-রজনীতে ‘মলয়’বায়ু (অবশ্য পশ্চিমা-ঞ্চলে তাহার একান্তই অভাব) সেবন করিতে করিতে ‘পিয়া-মুখচন্দ্র’ নিরীক্ষণ এবং কবির ভাষায় প্রেম-সম্ভাষণ অপেক্ষা রসনাতৃপ্তিকর ভোজ্যের অধিক প্রাধান্য দিতেন। তিনি প্রায়ই বন্ধু-বান্ধবদিগের নিকট বলিতেন, “ভরা-পেটে প্রেমচর্চা কর, আপত্তি নাই; কিন্তু খালি পেটে—ওতে আমি রাজি নই।” তাই পত্নীর স্বহস্তপ্রস্তুত নানা রসপূর্ণ ভোজ্যের মধ্যে তিনি প্রচুর প্রেম ও স্নেহ রসের সন্ধান পাইতেন। কিন্তু আজিকার ভোজে সংখ্যা ও প্রাচুর্য যেন পূর্বের সকলগুলোকেই ছাড়াইয়া গিয়াছিল।

ডাক্তার রমেজ্জনাথকে বাহিরের ঘরে প্রতিষ্ঠিত করিয়া আজ একটু শীঘ্রই শয়নকক্ষে প্রবেশ করিলেন। শুরু ভোজনে আজ আর বসিবারও ক্ষমতা তাঁহার ছিল না।

ছুই চারি বার ধুমোদ্বিগরণের পরই তাঁহার নাসিকা-গর্জন আরম্ভ হইল। কতক্ষণ তিনি এমনই আয়ামে দিবা-নিদ্রার সুখ উপভোগ করিয়াছিলেন, ঠিক স্মরণ নাই। একটি কোমল হস্তের মিঠা, মৃদু ধাক্কায় তাঁহার তন্দ্রা টুটিয়া গেল। ভাবিলেন, এই দ্বি-প্রহরে বুঝি কোন রোগী আদিয়াছে, তাই বুঝি পত্নী তাঁহাকে জাগাইয়া দিতেছেন। নিদ্রাজড়িতকণ্ঠে তিনি বলিলেন, “রঘুয়াকে দিয়ে ব’লে পাঠাও, আমি এখন কোথাও যেতে পারব না। ৫টার সময় যার দরকার থাকে, যেন আসে।”

ডাক্তার পাশ ফিরিয়া শুইতেই আবার মৃদুকর ভাড়াণায় নিদ্রার ব্যাবাত ঘটিল।

“তুমি দিনে কোন দিন ঘুমোও না, আজ যে বড় ঘুমুচ্ছে। অসুখ করবে না?”

হাই তুলিয়া গিরীন্দ্রনাথ বলিলেন, “যে পাইয়ে দিচ্ছে আজ, ব’সে থাকবার কি আর উপায় রেখেছ? একটা পাণ দাও।”

আলস্য পরিহার করিয়া ডাক্তার শয্যার উপর উঠিয়া বসিলেন।

বাস্তবিক তিনিই ত সকলকে দিবানিদ্রার বিরুদ্ধে উপদেশ দিয়া থাকেন।

সুরমা স্বামীর দিকে পাণের ডিবা আগাইয়া দিয়া বলিলেন, “ভাল কথা, তোমার বন্ধুটির সব কথা জিজ্ঞাসা করেছিলে?”

“ঐ বাঃ! সে একেবারে ভুলে গিয়েছি গো!”

“এই কয় দিনের মধ্যে খোঁজটা নিতে পারলে না?”

স্বামী বলিলেন, “তোমার এত মাথা-ব্যথা কেন বল দেখি? কোন মতলব-টতলব আছে না কি?”

ক্রুর হাস্তে সুরমা বলিলেন, “তা ত আছেই। অমনি কি আর সন্ধান নিচ্ছি।”

ছুই চক্ষু বিস্ফারিত করিয়া গিরীন্দ্রনাথ বলিলেন, “ব্যাপারটা কি, বল ত?”

মৃদু-গমনে দেবাজের দিকে অগ্রসর হইয়া সুরমা বলিলেন, “ব্যাপার ভীষণ। দাঁড়াও দেখাচ্ছি।”

দেবাজের টানা খুলিয়া কাগজ-মোড়া একটা জিনিষ লইয়া সুরমা স্বামীর পার্শ্বে আসিয়া দাঁড়াইলেন।

“দেখ ত, তোমার চেনা কেউ আছে কি না।”

পত্নী স্বামীর সম্মুখে একখানা ফটোগ্রাফ ধরিলেন। গিরীন্দ্রনাথ নিরীক্ষণ করিতে করিতে বলিলেন, “বাঃ! এ ছবিতে তুমিও আছ দেখছি। তোমার বাবা-মাও আছেন। এই যে টুনি; তার পাশে ও কে? শিশির বাবুর মত দেখছি না?”

বিস্ময়-বিস্মল দৃষ্টিতে ডাক্তার পত্নীর মুখের দিকে চাহিলেন।

“ব্যাপারটা ত বুঝলাম না—এ কি রকম হ’ল?”

সুরমা স্থির দৃষ্টিতে স্বামীর দিকে চাহিয়া ছিলেন। গিরীন্দ্রনাথের মুখমণ্ডল গম্ভীর হইল। ভাল করিয়া তিনি আর একবার আলোকচিত্রখানি দেখিলেন।

সুরমা বলিলেন, “আমার প্রথম দিনই সন্দেহ হয়েছিল। তবে শুধু বিয়ের সময় দেখেছিলাম, তাও বেশী দিন নয়—মাত্র বিয়ের রাত্রি; আর তার পরদিন। কিন্তু তাতেই আমার সন্দেহ হয়েছিল; তথাপি ভরসা ক’রে তোমায় বলতে পারি নি; কি জানি, যদি আমারই ভুল হয়ে থাকে। তুমি ও টুনির বিয়েতে যেতে পার নি। আর রমেন বাবুকে তুমি আগে দেখ নি। কেমন ক’রে তোমার মনে সন্দেহ হবে? তার পর সে দিন—”

বলিতে বলিতে সুরমা স্বামীর দেহে অঙ্গ চালিয়া, তাঁহার মুখের দিকে চাহিয়া বলিলেন, “আমি একটা অত্যাচার ক’রে ফেলেছি। তোমাকে না জানিয়ে—যে দিন তোমরা দু’জনে ছুপুরবেলা সহর বেড়াতে গিয়েছিলে—বাইরের ঘরে গিয়ে গুঁর ব্যাগ খুলে ডায়রী আর কবিতার খাতা পড়েছিলুম। তাইতে আমার সন্দেহ বেশী হয়। তোমাকে সে দিন বলি নি, পরে সব বলব ঠিক করেছিলুম। এতে আমার উপর তোমার রাগ হয় নি?”

পত্নীকে আদর করিয়া ডাক্তার বলিলেন, “পাগলী! এতে আমার রাগ হবে কেন? আমি হ’লে ঠিক তোমারই মত গোয়েন্দাগিরি করতুম। তার পর?”

সুরমা তখন দিনলিপিতে যাহা পড়িয়াছিলেন, সংক্ষেপে তাহার মর্ম্ম স্বামীকে বলিলেন। “তখনই এসে বাবাকে পত্র লিখে দিলাম—বিয়ের পরদিন যে ছবি তোলা হয়েছিল, সে

ছবি আমি পাই নি, বাবা যেন পত্র পাঠ একখানা ফটো পাঠিয়ে দেন। আর রমেন বাবু কোথায়, তাও জানতে চেয়েছিলাম। বাবা লিখেছেন যে, তিনি রমেন বাবুর মা’র চিঠিতে জানতে পেরেছেন, পুরী থেকে রমেন বাবু পশ্চিমে বেড়াতে গেছেন। এখন বুঝলে সব?”

“কিন্তু ভায়া এমন নাম ভাঁড়িয়ে বেড়াচ্ছেন কেন? এত বৈরাগ্যই বা কেন?”

সুরমা গম্ভীরভাবে বলিলেন, “বাবা ও মা প্রায়ই চিঠি লেখেন। তা থেকে এখন বুঝতে পারছি, বিয়ের পর হ’তে রমেন বাবু আমাদের বাড়ীতে খুবই কম গিয়েছেন। পড়া-শুনার ক্ষতি হবে ব’লে বাবাও তাঁকে আনবার চেষ্টা করেন নি। রমেন বাবুর মাও না কি মা’কে এ বিষয়ে বেশী পীড়াপীড়ি না করার জন্ত অস্বরোধ করেছিলেন। তারপর রমেন বাবুর ডায়রী প’ড়ে আমি যা বুঝেছি, তাতে মনে হয়, টুনির সঙ্গেও গুঁর—”

“প্রেমের আদান-প্রদান হয় নি!—বুঝেছি, ভায়া আমার মরীচিকার পেছনে এত দিন ঘুরে বেড়িয়েছেন।”

খোলা জানালা দিয়া আকাশের অনেকখানি দেখা যাইতেছিল। ডাক্তার কয়েক মুহূর্ত সেই দিকে চাহিয়া থাকিয়া সহসা বলিয়া উঠিলেন, “দেখ, মাহুভ নিজের মনের দোষেই নিজেকে কষ্ট পায়। অমন স্ত্রী পেয়েও বেচারী এত দিন সুখী হ’তে পারে নি, এ কি কম দুর্ভাগ্য? কি চমৎকার এই মেয়ে টুনি! এমন মধুর স্বভাব, ধীর বুদ্ধি; দেখতেও চমৎকার। ভায়া রত্ন চেনেন নি। বাস্তবিক বেচারীর দুর্ভাগ্যে আমি হুঃখিত। প্রতিভার মত মেয়ে হাজারে একটা পাওয়া কঠিন।”

তখন স্বামী ও স্ত্রী মিলিয়া নানা পরামর্শ চলিল। স্থির হইল, রমেনকে এখন হইতে কোনমতেই বাইতে দেওয়া হইবে না। অথচ সে যেন ঘৃণাকরেও বৃষ্টিতে না পারে, তাহার পরিচয় প্রকাশ পাইয়াছে। খণ্ডরালয়-সম্পর্কিত আত্মীয়-স্বজন সম্বন্ধে সে বেরূপ উদাসীন, তাহাতে সে যে শালিকার গৃহে অতিথি, ইহা সে করনাও করিতে পারিবে না। গিরীন্দ্রনাথকে সে কোনও দিন দেখে নাই, নামও হয় ত জানে না। জানিলেও মীরট হইতে এলাহাবাদ, তথা হইতে লঙ্কোয়ে তিনি বদলী হইয়া আসিয়াছেন, সে সন্দেহ তাহার মস্তিষ্কে সহসা প্রবেশ করিবার সম্ভাবনাও অল্প।

তবে সুরমাকে খুব সতর্ক হইয়া থাকিতে হইবে। বিবাহের সময় সে তাঁহাকে দেখিয়াছিল, এখন দেখিলে সে হয় ত তাঁহাকে চিনিবেও চিনিতে পারে। সুতরাং রমেশ্বর যাহাতে তাঁহাকে দেখিতে না পায়, এমনভাবে চলাফেরা করিতে হইবে।

কিন্তু ডাক্তার-দম্পতির এত সতর্কতার কোন প্রয়োজন ছিল না। যে মানসিক অবস্থায় রমেশ্বর বিবাহ করিয়াছিল এবং পরে স্বপ্নরাজ্য সম্বন্ধে সে যে রূপ উদাসীন ছিল, তাহাতে তাঁহাদিগকে চিনিতে পারিবার সম্ভাবনা তাহার আদৌ ছিল না। তাহার জ্যেষ্ঠা শ্রালিকা পশ্চিমের কোথাও আছেন, হয় ত এইটুকুমাত্র সংস্কার তাহার মনের প্রান্তে থাকিলেও থাকিতে পারে। কিন্তু বর্তমানে তাহার মনের যে রূপ অবস্থা, তাহাতে এ সকল বিষয়ে তাহার কোন খেয়ালই ছিল না।

অনেক আলোচনার পর দম্পতি পত্র লিখিয়া ডাকে পাঠাইয়া দিলেন।

দ্বাত্রিংশ পরিচ্ছেদ

ষ্টীমার চলিতেছিল—ক্রততালে, পশ্চিম নদীর বিপুল জল-রাশি ভেদ করিয়া, তরঙ্গের উপর তরঙ্গ তুলিয়া চলিতেছিল। সরষু ও অমিয়া কেবিনের বাহিরে রেলিং ধরিয়া দাঁড়াইয়া নিঃশব্দে নদীর পরপারস্থ গ্রামের শোভা দেখিতেছিল। প্রভাত-সূর্য্য কি মধুর! শিশির-স্নাত গাছের উপর তরুণ-রবির কনক-কিরণের নৃত্য কি চমৎকার! নদীবক্ষে জেলেডিসীগুলি তরঙ্গাঘাতে ছলিয়া ছলিয়া উঠিতেছে। সরষুর মুখে একটা অগ্নানজ্যোতিঃ, আনন্দের প্রবাহধারা উজ্জ্বল হইয়া উঠিল। সে বলিয়া উঠিল, “বৌদি! বাঙ্গালাদেশের শোভা এত মধুর, তা ত জান্তাম না!”

অমিয়া নিবিষ্ট-মনে কি ভাবিতেছিল। সে সরষুর প্রশ্নে যেন ঘুম ভাঙিয়া জাগিয়া উঠিল। আপনাকে সংযত করিয়া বলিয়া উঠিল, “বড় চমৎকার!”

ষ্টীমারের গতি ক্রমে কমিয়া আসিল। তীরে ষ্টেশন—একখানি টিনের ঘরমাত্র। প্রায় পাড়ের কাছে আসিয়া ষ্টীমার থামিল। একখানি কাঠের সিঁড়ি ষ্টীমার হইতে

তীরদেশে সংলগ্ন হইল। গ্রামের যাত্রীরা পৌটলা-পুঁটুলি-সহ তীরে নামিবার উত্তোষ করিতে লাগিল।

সহসা সরষুর মুখ বিস্ময়ে উদ্ভীর্ণ হইয়া উঠিল; সে অজুলিনির্দেশে তীরদেশে কি দেখাইল। প্রায় ৩০।৪০ জন অর্ধনগ্ন পুরুষ ও ছিন্নবসন। নারী কাতরভাবে কি বলিতেছে। সকলেরই দেহ অস্থি-চর্ম্মসার, মুখে ক্ষুধার তীব্র জ্বালা! কোনও রমণীর জীর্ণ বক্কোদেশে শীর্ণ কঙ্কালসার শিশু। যাত্রিগণের নিকট যুক্তপাণি হইয়া তাহারা ক্ষুধার অগ্নি ভিক্ষা করিতেছে! কণ্ঠ হইতে কথাও যেন বাহির হয় না, এমনই ক্ষীণ তাহাদের কণ্ঠস্বর!

তাহাদের হৃদশা ও কাতরতা যেন যুবতীদিগের অন্তরকে বিদ্ধ করিল। তাহারা মুখ ফিরাইতেই পশ্চাতে স্বরেশচন্দ্রকে দেখিতে পাইল। তাঁহার মুখ গভীর, নয়নে একটা উজ্জ্বল দীপ্তি। গাঢ় কণ্ঠে তিনি বলিলেন, “কি দেখছ? আমার দেশের রূপ?—হ্যাঁ, স্নজলা স্নফলা বাঙ্গালার—অন্নপূর্ণামূর্ত্তির আদর্শ ছবি এই বটে!”

স্বরেশচন্দ্র ক্রতপদে নীচের তলায় নামিয়া গেলেন। সরষু ও অমিয়া তাঁহার অজুর্ভর্ত্তিনী হইল। স্বরেশচন্দ্র তীরে নামিলেন। ষ্টীমার তখনও কিছুকাল তথায় অবস্থান করিবে।

ক্ষুধিত নর-নারীদিগের কাছে আসিয়া তিনি হাত তুলিয়া সকলকে নীরবে দাঁড়াইতে বলিলেন। তাঁহার আশ্বাসবাণীতে আশ্বস্ত হইয়া সম্মতভাবে সকলেই একটু দূরে সরিয়া দাঁড়াইল। উঃ! তাহাদের নয়নে ক্ষুধার কি বিকট জ্বালা! তাহাদের মূর্ত্তিতে দারুণ অভাবের কি শোচনীয় নিদর্শন!

মুদ্রাধার খুলিয়া স্বরেশচন্দ্র তাহাদের প্রত্যেকের হাতে একটি করিয়া টাকা দিলেন। এক জন রমণী ক্ষীণ ও কাতরকণ্ঠে বলিল, “বাবু, ভগবান্ তোমার মঙ্গল করুন; কিন্তু আমাদের কিছু খেতে দাও, বাবা। আজ ৩ দিন আমার এই ছেলোটর পেটে ”

উদাত অশ্রুবাষ্পে তাহার কণ্ঠ রুদ্ধ হইল। অমনই সেই জনতা হইতে সম্মিলিত কাতরকণ্ঠে ধ্বনিত হইল, “খেতে দাও, খেতে দাও। এটা গরীবের গ্রাম, বানে সব ভেঙে গেছে। আমরা খালি গাছের পাতা—পাতা খেতে আছি!”

“দাদা !—”

সুরেশচন্দ্র পশ্চাতে চাহিয়া দেখিলেন, অমিয়া ও সরযু তাঁহারই কাছে আসিয়া দাঁড়াইয়াছে। ভ্রাতার কাণে কাণে অমিয়া কি বলিল। সুরেশচন্দ্র সম্মতি দিলেন। সকলকে ডাকিয়া স্নিগ্ধকণ্ঠে বলিলেন, “তোমরা একটু অপেক্ষা কর, খাবার দিচ্ছি।”

ষ্টীমারের মাঝি, মাল্লা, সারেঙ্গ এবং অন্যান্য যাত্রী পবিত্রস্বয়ে সুরেশচন্দ্র, অমিয়া ও সরযুর কার্যপ্রণালী দেখিতে-ছিল। সুরেশচন্দ্র সারেঙ্গকে জিজ্ঞাসা করিলেন, “ষ্টীমার এখানে আর কতক্ষণ থাকবে?”

সম্ভ্রমভরে সে বলিল, “আর মিনিট দশেক।”

সুরেশচন্দ্র বলিলেন, “আর আধঘণ্টা অপেক্ষা করা যায় না?”

“পরের ষ্টেশনে সময়ে না পৌঁছুলে কৈফিয়ৎ দিতে হবে যে, বাবু।”

সুরেশচন্দ্র বলিলেন, “তবে কাষেই আমাদের এখানে নামতে হবে। এদের কিছু না খাইয়ে আমরা ত যেতে পারি নে।”

সারেঙ্গ মাথা নাড়িয়া বলিল, “এখানে কোথায় থাকবেন আপনারা? এ গ্রামে কারও বাড়ীতে থাকবার ব্যয়সা আছে বলে আমি জানি নে।”

অমিয়া তখনও দাদার পার্শ্বেই দাঁড়াইয়া ছিল। সে বলিল, “কিন্তু এই সব অভুক্তকে না খাইয়ে চ’লে গেলে এরা মারা যাবে—সে মহাপাপ আমাদেরই হবে।”

সারেঙ্গ কি ভাবিল; তাহার পর বলিল, “আচ্ছা, আমি এদের খাওয়া শেষ না হওয়া পর্যন্ত ষ্টীমার ছাড়ব না। এতে কৈফিয়ৎ দিতে হয় দেব; কিন্তু আপনাদের এখানে নামিয়ে দিয়ে যাওয়া—না, সে হ’তেই পারে না।”

প্রথম শ্রেণীর যাত্রী ষ্টীমারে আর কেহই ছিল না। বিশেষতঃ সুরেশচন্দ্রের ব্যবহারে তাঁহাকে সম্ভ্রান্ত ও ধনী বলিয়া সারেঙ্গের ধারণা জন্মিয়াছিল। ইহাকে খুসী করিতে পারিলে চাই কি ভাল বক্শিস্ও মিলিতে পারে। ষ্টীমার সময়ে যাওয়া না যাওয়া নদীর স্রোতের উপর অনেকটা নির্ভর করে। সুতরাং সে জন্ত কৈফিয়ৎ দিবার হুঁতবনা তাহার ছিল না।

কলিকাতা হইতে আসিবার সময় কয়েক হাঁড়ি ভীম নাগের সন্দেশ ও ভাল রসগোল্লা, এক ঝড়ি ফল, চায়ের জন্ত কয়েক কোটা জমান ছুঙ্ক সুরেশচন্দ্রের সঙ্গে আসিয়াছিল। রাত্রির আহারের জন্ত প্রচুর লুচিও ছিল। অধিকাংশই তাহাদের ব্যবহারে লাগে নাই। অমিয়া তাড়াতাড়ি ষ্টোভ জালিয়া বড় কেৎলিতে জল চড়াইল। জমান ছুঙ্ক গরম জলে মিশাইয়া অভুক্ত শিশুদিগকে পান করাইতে হইবে। দশ মিনিটের মধ্যে কাষ সারিয়া, সনাতন ও মৌরভীর সাহায্যে খাণ্ডদ্রব্যগুলি সহ অমিয়া ও সরযু তীরে নামিয়া গেল।

সমবেত জনতা অবাকবিশ্বয়ে কলিকাতা হইতে আগত সম্ভ্রান্ত ভদ্রলোক ও মহিলা-সুগলের কার্যকলাপ দেখিতে লাগিল। গ্রামের যাত্রীরাও গন্তব্যপথে না গিয়া সেইখানে দাঁড়াইয়া রহিল।

ক্ষুধিত নরনারীদিগকে বসিতে বলিয়া অমিয়া ও সরযু চায়ের পাত্রে সুমিষ্ট পানীয় ছুঙ্ক ঢালিয়া শিশুদিগকে সযত্নে ধীরে ধীরে পান করাইতে লাগিল। কত দিন পরে যে শিশুদিগের ভাগ্যে ছুঙ্কপান জুটিল—তাহা মনে করিয়া সরযু ও অমিয়ার নয়নে অশ্রুবাষ্প সঞ্চিত হইতেছিল। অনাহার-পীড়িত নরনারী বা শিশুর শোচনীয় অবস্থা পূর্বে তাহারা কখনও প্রত্যক্ষ করে নাই।

শিশু ও বালকদিগের ছুঙ্কপান শেষ হইলে অমিয়া, সরযু ও সুরেশচন্দ্র অতি সতর্কতার সহিত বুভুক্ষু নরনারীদিগকে আহাৰ্য্য পরিবেষণের উপক্রম করিলেন। সুরেশচন্দ্র স্নিগ্ধকণ্ঠে বলিলেন, “তাড়াতাড়ি করবার দরকার নেই, আগে একটু জল খেয়ে গলাটা ভিজিয়ে নেও।” ভৃত্য সনাতন দৌড়িয়া ষ্টীমারে উঠিল এবং কয়েক মুহূর্তের মধ্যে দুইটা বালতি ও দুইটা ঘট লইয়া হাজির হইল। নদীর মিষ্ট জল তুলিয়া প্রত্যেককে দিবার পর মুর্ত্তিমতী অন্নপূর্ণার গায় অমিয়া ও সরযু ধীরে ধীরে একে একে আহাৰ্য্য পরিবেষণ করিতে লাগিল। পাত্রাভাবে হাতের উপরেই খাণ্ড পড়িতে লাগিল, মুহূর্ত্তমধ্যেই তাহা অস্তহিত হইতেছিল। ক্ষুধার প্রচণ্ড তাড়নায় সুরেশচন্দ্রের সতর্ক বাণী ভাসিয়া যাইতে লাগিল। একটি সন্দেশ, একখানি লুচি, পরে ফলের একটু অংশ, এমনইভাবে পরিবেষণের ফলে গোত্রাস-ভোজন কতকটা সংযত হইতেছিল। আপনাদের

জন্ম কিছুই না রাখিয়া ক্রমে ক্রমে সমস্ত খাটাই সরষু ও অমিয়া বিলাইয়া দিল। ইহাতে অনশনক্লিষ্ট নয়নারীর পূর্ণ তৃপ্তি হইল না বটে, কিন্তু প্রবল ক্ষুধার তাড়না কিছু কমিল। আহারশেষে তাহারা যুক্তপাণি উর্দ্ধে তুলিয়া প্রাণ ভরিয়া অমিয়া, সরষু ও সুরেশচন্দ্রকে আশীর্বাদ করিতে লাগিল।

আরক্ত আননে যুবতীরা ঈমারে ফিরিয়া গেল। অমু-সন্ধানে সুরেশ জানিতে পারিলেন, সেই ঈমারে জনৈক চাউল-ব্যবসায়ী কয়েক শত মণ চাউল লইয়া নগবে চলিয়াছে। তিনি তাহার সহিত দেখা করিয়া কয়েক মণ চাউল কিনিয়া লইলেন।

গ্রামের যাত্রীরা তখনও সেখানে জটলা করিতেছিল। এক জন দীর্ঘাকার ব্রাহ্মণ-যাত্রী অত্র যাইবেন বলিয়া ঈমারের টিকিট কিনিতেছিলেন। অতিরিক্ত পুরস্কারের লোভে খালসীর চাউলের বস্তাগুলি তীরে লইয়া গেলে, সুরেশচন্দ্র সেই সঙ্গে আবার নামিয়া আসিলেন। তখন ব্রাহ্মণ যাত্রী তাঁহার কাছে আসিয়া বলিলেন, “আপনি কে, জানি না, আমি এতক্ষণ আপনার কাষ দেখছিলাম। আপনি সত্যি আজ আমাদের চোখ ফুটিয়ে দিয়েছেন। বিদেশী হয়েও আপনি আমাদের এ অঞ্চলের এতগুলি প্রাণীর জীবনরক্ষার জন্ম যা করলেন, তাতে আমার সঙ্কর বদলে গেছে। পরের গ্রামেই আমার বাস; ষথাসাধ্য বিহিত করবার আশায় আমি সহরেই যাচ্ছিলাম। কিন্তু—”

সুরেশচন্দ্র বাধা দিয়া বলিলেন, “আপনি কে, তাও আমি জানি নে, জান্‌বার তেমন দরকার আছে ব’লে ত মনে হয় না। আপনি যদি আমার সাহায্য করেন, তবে বড় উপকার হয়। আপাততঃ ১০ মণ চাউল কিনেছি। আপনি অভাব-গ্রস্তদের মধ্যে বিবেচনা ক’রে বিতরণ করবার ভার নিলে আমি বেঁচে যাই।”

ব্রাহ্মণ উৎসাহভরে বলিলেন, “নিশ্চয়; যদি আপনি আমাকে বিশ্বাস ক’রে ভার দেন, সানন্দে আমি করব; কিন্তু আমি আপনার সম্পূর্ণ অপরিচিত।”

সুরেশচন্দ্র মুহূ হাসিয়া বলিলেন, “আর্ন্তের সেবার পরিচয়ের বালাই নেই। আমার ক্ষুদ্র শক্তিতে এত বড় কাষ হ’তে পারে না। গ্রামের পাঁচ জনের সাহায্য না

হ’লে এ সকল কাষ চলতে পারে না। আমি আপাততঃ এই দিলাম, পরে আবার এখানে আসব।”

গ্রামের কতিপয় যুবক নীরবে সকল ব্যাপার দেখিতে-ছিল। তাহারা অগ্রসর হইয়া বলিল, “মৃত্যুঞ্জয় ঠাকুরকে আপনি অনায়াসে বিশ্বাস করতে পারেন। ঔর শেষ কপর্দক উনি অভাবগ্রস্তের সেবার দান করেছেন। এ অঞ্চলের সকলেই ঔকে ভালরূপে চেনে। ঔর উপর ভার দিন, আমরাও কাষ লেগে যাব।”

উন্নতদেহ ব্রাহ্মণ বলিলেন, “আমাদের দরিদ্র পত্নীতে টাকা নেই; কিন্তু কাষ করবার লোকের অভাব হবে না। এক মাস ধ’রে কোন রকমে নিরন্ন গ্রামের হতভাগ্যদিগকে বাঁচিয়ে রাখা গিয়েছিল; আজ ৮।৫ দিন--”

বাধা দিয়া সুরেশচন্দ্র বলিলেন, “বুঝেছি; আচ্ছা, এই ৮।৫ খানা গ্রামে নিরন্ন লোকের সংখ্যা কত হবে?”

“তা কম নয়। প্রায় ৪শ হবে।”

সুরেশচন্দ্র ব্রাহ্মণ ও যুবক কয়েক জনকে একটু দূরে ডাকিয়া লইয়া বলিলেন, “আপনারা যদি রীতিমত ব্যবস্থা করতে পারেন, আমিও ষথাসাধ্য টাকা যোগাড় ক’রে দেবার চেষ্টা করতে পারি।” মুহূর্ত্ত চিন্তা করিয়া তিনি বলিলেন, “দেখুন, আপাততঃ আমি ৫শ টাকা দিয়ে যাচ্ছি। এই নিয়ে সজ্ববদ্ধভাবে আপনারা কাষ আরম্ভ করুন; পরে আরও চেষ্টা দেখব।”

নোট-কেস হইতে ৫ খানা ১ শত টাকার নোট বাহির করিয়া সুরেশচন্দ্র মৃত্যুঞ্জয় শস্যার হাতে দিলেন। চেক লিখিয়া দিলে আপাততঃ টাকা পাইতে বিলম্ব হইবার সম্ভাবনা বোধে সুরেশচন্দ্র সে পথে গেলেন না।

ব্রাহ্মণের নেত্র অশ্রুভারে পূর্ণ হইল। যুবকদিগের নয়নও শুক রহিল না। ব্রাহ্মণ গাঢ়কণ্ঠে বলিলেন, “বাবা, বয়সে তুমি আমার অনেক ছোট—ছেলের মত। এই গ্রামের জন্ম তুমি যা অবাচিতভাবে করলে, তার জন্ম ভগবান—”

মুখ ফিরাইয়া সুরেশ বলিলেন, “আপনি প্রণয়, আমার প্রণয় নিন। শাস্ত্রের যা কর্তব্য, তার বেশী এ ত কিছুই নয়। ভাল কথা, আপনার ঠিকানাটা?”

সুরেশচন্দ্রের নোটবহিতে মৃত্যুঞ্জয় ঠাকুর এবং যুবকগণ আপন আপন নাম, ঠিকানা এবং ৫ শত টাকার প্রাপ্তির কথা লিখিয়া দিলেন।

সারেক আসিয়া জানাইল, আর বিলম্ব করা অসম্ভব।

সুরেশচন্দ্র দ্রুত ষ্টীমারের দিকে ফিরিলেন। ব্রাহ্মণ বলিলেন, “বাবু, আপনার নামটা—”

সিঁড়ি বাহিয়া উপরে উঠিতে উঠিতে সুরেশ বলিলেন, “পরে জানাব, পত্র লিখব --আবার এখানে আসতেও হবে।”

ত্রয়োদশ পরিচ্ছেদ

সারাদিন কঠোর পরিশ্রমের পর শান্ত-ক্লান্ত-দেহে বাসায় ফিরিয়াও সরযু এবং অমিয়ার প্রসন্নতা বিন্দুমাত্র ক্ষুণ্ণ হইতে দেখা যাইত না। সুরেশচন্দ্রের আননে পরিবর্তনের চিহ্ন কদাচিৎ দেখা যাইত—সেবা-কার্যে রত হইবার পরও কোনও ভাবের রেখা আজও দেখা গেল না। নগরের এক প্রান্তে একটা ছোট বাড়ী ভাড়া লওয়া হইয়াছিল। জেলার হাকিমের সহিত সুরেশের পূর্ব-পরিচয় ছিল। উভয়ে একই বৎসরে বিলাতে সিভিল সার্কিস্ পাশ করিয়াছিলেন। প্রথমে জয়েন্টের কায করিবার পর পূর্ববঙ্গের এই জিলার ভার পাইয়াছেন। পল্লীতে পল্লীতে হুঁতুক ও পীড়ার প্রকোপ অসম্ভব বৃদ্ধি পাইয়াছিল—সরকার ‘রি-লি-ফের’ কায খুলিয়া সে ভীষণ অবস্থার প্রতীকার করিতে পারিতেছিলেন না। এমন সময় সুরেশচন্দ্রের অযাচিত দায়িত্ব পাইয়া ম্যাজিস্ট্রেট তাঁহাকে যথেষ্ট সুবিধা ও সুযোগের ব্যবস্থা করিয়া দিয়াছিলেন।

সুরেশচন্দ্র নগরকে কেন্দ্র করিয়া সরযু ও অমিয়ার সাহায্যে কোথাও পদব্রজে, কোথাও বা নৌকা কিংবা গোষানে চড়িয়া দূরবর্তী গ্রামের অবস্থা দেখিতে যাইতেন। স্থানে স্থানে অল্পসত্র প্রতিষ্ঠিত হইয়াছিল—চারি পাঁচখানা গ্রামকে লইয়া এক একটা অস্থায়ী হাঁসপাতাল স্থাপিত হইয়াছিল; তাঁহারা পর্য্যায়ক্রমে এই সকল প্রতিষ্ঠানের কায পরীক্ষা করিয়া বেড়াইতেন।

দেশের ভীষণ দুর্দশা—নর-নারীর শোচনীয় অবস্থা দেখিয়া চির-সুখলালিতা নবীনাদিগের হৃদয় বিচলিত হইয়াছিল। কর্ম্মানুরাগ ও সেবাপ্রবৃত্তির এমনই শক্তি যে, একবার যদি কোনও চিন্তে তাহারা জাগিয়া উঠে, তবে সহস্র প্রকার দীপ্তি নিস্পত্ত হয় না। ষ্টীমার-ঘাটের দৃশ্যেই অমিয়ার

স্বভাবকোমল, উন্নত নারীহৃদয় বিগলিত হইয়াছিল। তখনই সে সঙ্কল্প করিয়াছিল যে, পীড়িতের সেবায়, আর্ন্তের শুক্রবায় এবং ক্ষুধিতের ক্ষুধাপ্রশমনে যথাসাধ্য চেষ্টা করিবে। স্বামীজীর কথাগুলি তাহার মনে জাগিয়া উঠিয়াছিল,—“মা, জীবসেবায় মানুষের সকল ধর্ম্ম সার্থক হয়!”

স্বহস্তে পাক করিয়া স্বামীজীকে ভোজনে পরিতৃপ্ত করার পর স্বামীজী বলিয়াছিলেন, “মা, একটা কথা মনে রেখ, যত্র জীব, তত্র শিব। জীবের সেবায় তিনি পরিতৃপ্ত হন, তাঁরই সেবা হয়। আর তাঁর সেবাই মানুষের শ্রেষ্ঠ ধর্ম্ম। জীবসেবায় আত্মনিয়োগ কর, অমৃতের স্বাদ পাবে, অনন্ত সুন্দরের পরিচয় তখন গোপন থাকবে না।” কথাগুলি তখন হইতেই অমিয়ার হৃদয়ের তারে থাকিয়া থাকিয়া ঝঙ্কত হইয়া থাকে।

স্বয়ং আহার্য্য বিলাইয়া, রোগীর সেবা করিয়া, এই কয় দিনেই অমিয়া আনন্দের আভাস পায় নাই কি? কোমরে কাপড় আঁটিয়া বাঁধিয়া যখন সে ক্ষুধিত নরনারীদিগকে দিক্কার পরিবেষণ করে, তখন তাহার হৃদয়ে কে যেন আসিয়া আবির্ভূত হয়! তখনই তাহার মনে হয়, সে যেন জননী—বুভুক্ষু সন্তানদিগকে সে ক্ষুধার সময় অন্ন পরিবেষণ করিতেছে। পীড়িতের পাশে বসিয়া যখন সে তাহার রোগঘন্ত্রণা প্রশমিত করিবার জন্য শুক্রবা করে, তখন সংসারের কোন কথাই ত মনে পড়ে না! শুধু যেন মাতৃদেহের অমৃত-প্রবাহধারা তাহার সমগ্র চিত্তকে ভাসাইয়া লইয়া যায়। শুক্রবার ফলে ছোট ছোট ছেলেমেয়েগুলির মুখে যখন শান্তির স্নিগ্ধচ্ছায়া ফুটিয়া উঠে, তখন তাহার মনে হয়, এমন তৃপ্তি—এমন আনন্দ আর কিছুতেই পাওয়া যাইবে না।

মানব-হৃদয়ের তত্ত্বদর্শী মহাপ্রাণ স্বামীজীর কথা কত সত্য!—না, তাহার হৃদয়ে আর কোন মানি নাই, অশান্ত হৃদয় শান্ত হইয়া আসিয়াছে। যন্ত্রণাতরা মানসিক চাঞ্চল্য কর্ম্ম-সমুদ্রের প্রবল প্রবাহের স্রোতে ভাসিয়া গিয়াছে—ক্রেদমলিন মনোবৃত্তির রেখা ধুইয়া মুছিয়া গিয়াছে!

সমস্ত দিনের পরিশ্রমের পর ক্ষুদ্র গৃহের অপরিমিত কক্ষে ফিরিয়া, সাধারণ শয্যায় শয়ন করিয়া, অমিয়ার মনে অনেক পুরাতন কথা নূতন করিয়া দেখা দিত। অধিকাংশ সময় স্বামীর কথাই মনকে অধিকার করিত। কথাপ্রসঙ্গে

স্বল্পভাষী বৈজ্ঞানিক যখন বলিতেন, “অমিয়া, বিজ্ঞানের সেবায় জীবনটা উৎসর্গ করেছি বলে, অনেক সময় গৃহীর কর্তব্য, স্বামীর কর্তব্য পালন করতে পারি না। সে জ্ঞান হুঃখ কর না। আমার সামর্থ্য বড় কম, তবু চেষ্টা করছি, যদি বিজ্ঞানের সাহায্যে আমার দেশের ভাইদের জ্ঞান কোন পথ নির্দেশ করে দিতে পারি। এ যুগে আমাদের দেশ বড় দরিদ্র, বড় অসহায়। বিজ্ঞানের সাহায্যে দেশের নিদারুণ অর্থনীতিক সমস্যার কোন সহজ উপায় নির্দেশ করা যায় কি না, এই বইখানাতে তারই মীমাংসার চেষ্টা করছি।” অমিয়া তখন স্বামীর এ সকল কথা প্রকৃত অর্থ ভাল করিয়া বুঝিতে পারে নাই, এ কথা স্বীকার করিতে এখন তাহার এতটুকু লজ্জা নাই। সত্যি সে তখন স্বামীর মনের গতির সহিত ভাল রাখিয়া চলিতে পারে নাই। কিন্তু ঘটনাপরম্পরার সাহায্যে, নানাবিধ অবস্থার চিত্র দেখিবার পরে এই কয় দিনে সে তাহার স্বামীর কথা মর্মে যেন অনেকটা বুঝিয়া ফেলিয়াছিল। দেশ বলিতে এত দিন সে কিছুই বুঝিত না, দেশের লোক বলিতে সে বিশেষ কোন অর্থ করিতে পারিত না। কিন্তু এখন ?

ষ্টীমার-ষ্টেশনের দৃশ্যের পর অমিয়া ষ্টীমারে উঠিয়াই সুরেশচন্দ্রকে তাহার সংকল্পের কথা জানাইয়াছিল। মুহূর্ত্ত হাসিয়া সুরেশচন্দ্র তখনই বলিয়াছিলেন, “তুই যে কি ধাতুতে গড়া, তা আমি জান্তুম, অমি।”

তাহার পর কেবিনের মধ্যে গিয়া সুরেশচন্দ্র অমিয়া ও সরযুর নিকট আপনার ভাবী কার্যপদ্ধতির কিছু কিছু আভাস দিয়াছিলেন।

“বাবা ৩০ হাজার টাকা আয়ের সম্পত্তি রেখে গেছেন। ব্যাঙ্কেও আমার অংশ ৫ লাখ টাকা মজুত। এত দিন প্রজার অর্থে বিলাসভোগ করা গেছে। এখন যদি আমারই দেশের, আমারই ভাই-বোনরা না গেতে পেয়ে মারা যায়, আর যদি সাধ্যমত তার কোন প্রতীকারের চেষ্টা না করা যায়, তবে অমি, তুইও কি আমার মানুষ বলে ভাবতে পারবি ?”

দাদার মুখে সে দিন সে যে ভাব-প্রবাহের গতিবেগ লক্ষ্য করিয়াছিল, অমিয়া কখনও তাহার স্মৃতি ভুলিতে পারিবে না।

“আমাদের নামে ব্যাঙ্কে কত টাকা জমা আছে, দাদা ?”

হাসিয়া সুরেশচন্দ্র বসিয়াছিলেন, “সে টাকা ত তোমার একার নয়, অমিয়া! বাবার উইল অনুসারে সুনীল ও তোমার নামে বিয়ের যৌতুকস্বরূপ ব্যাঙ্কে ৮০ হাজার টাকা জমা আছে।”

অমিয়ার আনন তাহাতে আরক্ত হইয়া উঠিয়াছিল, কিন্তু সে বলিয়াছিল, “সে টাকার কথা আমি বলছি না, দাদা! তুমি আমার নামে আলাদা যে টাকা জমা রেখেছিলে, সেই টাকার কথাই বলছি।” সুরেশচন্দ্র উত্তরে বলিয়াছিলেন, সে টাকা সূদে আসলে প্রায় ২০ হাজার টাকায় দাঁড়াইয়াছে। অমিয়া দাদাকে একান্ত অনুরোধ করিয়াছিল যে, সুরেশচন্দ্রের অনুষ্ঠানে তাহার ঐ টাকাটাও যেন ব্যয় করা হয়। নহিলে সে মনে বড়ই বাগা পাইবে। তখন তাহার মনে হইয়াছিল, টাকায় তাহার প্রয়োজন কি? তাহার স্বামী কৃতী পুরুষ, তিনিও দরিদ্র নহেন। তবে স্বামীর অনুমতি লওয়া দরকার। যদিও উহা ব্যয় করিবার স্বাধীনতা তাহার আছে, তথাপি জীবন-পথের যিনি চির-সঙ্গী, নারীর যিনি সর্বস্ব, তাহার ইহকাল পরকালের সকল অবস্থায় যিনি একমাত্র সঙ্গদ, তাঁহার কাছে লুকাইবার কিছু নাই, থাকিতেই পারে না। সুতরাং সে তাহার অনুমোদন আনাইয়া লইয়াছিল। সুনীলচন্দ্র শুধু অনুমোদন করেন নাই, তাহার এই প্রচেষ্টায় তিনি আনন্দিত সন্তোষভূতি ও আগ্রহও জ্ঞাপন করিয়াছিলেন।

আজ অমিয়া বিশ্বস্ত ভৃত্য সনাতনের সঙ্গে নগরের সন্নিকটে কেবলে চাউল বিতরণ ও চর্ভিকপীড়িতদের অবস্থা পর্যবেক্ষণের জ্ঞান গিয়াছিল। সুরেশ ও সরযু ভিন্ন স্থানে অস্থায়ী হাসপাতালে রোগীর শুশ্রুতায় নিযুক্ত ছিল। প্রতিদিন একই স্থানে ৩ জনই উপস্থিত থাকিতে পারিত না - সুবিধা হইত না। এমনই ভাবে কয় মাস হইয়া তাহার লোক-সেবায় আশ্রয়নিয়োগ করিয়া আসিতেছে।

সন্ধ্যার কিছু পূর্বেই অমিয়া কায শেষ করিয়া ফিরিয়াছে সুরেশ ও সরযুর এখনও দেখা নাই। হাত-মুখ ধুইয়া, কাপড় ছাড়িয়া সে বাতায়নের ধারে আসিয়া বসিল।

কীর্ণচন্দ্রের মুহূর্ত্ত আলোক-রেখা মেঘলেশ-শূন্য গাঢ়নীল গগনে যেন স্বপ্নলেখার গত বোধ হইতেছিল। সারাদিনে

কর্মশ্রান্তি, অবসাদের পরিবর্তে যেন একটা সজীব প্রসন্নতা, আনন্দ আনিয়া দিয়াছিল। মুগ্ধার মত বসিয়া বসিয়া সে কত কি ভাবিতে লাগিল। সন্তোঃপ্রাপ্ত স্বামীর পত্রখানির কথাই আজ যেন বিশেষ করিয়া মনে পড়িতেছিল। ইদানীং স্বামীর চিন্তা তাহার অবসরকালকে ব্যাপ্ত রাখিত। সে চিন্তাতে যেন তাহার একটা বিশুদ্ধ আনন্দ জন্মিত। পূর্বেও যে এমন হয় নাই, তাহা নহে, কিন্তু আগে যেন একটা চেষ্টা করিতে হইত; এখন আপনা হইতেই মন সেই চিন্তায় ভরপুর হইয়া উৎফুল্ল ভাব ধারণ করে।

স্বামী লিখিয়াছিলেন, তাঁহাদের কলেজের দীর্ঘ অবকাশ

প্রায় শেষ হইয়া আসিতেছে। হৃদয়ের ব্যাকুল আগ্রহ-সঙ্গেও আরক কার্য শেষ হইতেছে না—তিনি তাহাদের সহিত যোগ দিতে পারিতেছেন না। পত্রখানি দীর্ঘ নহে; কিন্তু প্রতি ছত্রে, প্রতি শব্দে কি আন্তরিকতা ও গভীরতার পরিচয় সুস্পষ্ট! বাহ্যাবর্জিত লিপির মধ্যে সুগভীর ভালবাসা ও অকপট শ্রদ্ধার নিদর্শন যেন জমাট হইয়া উঠিয়াছে!

অমিয়া পুনঃ পুনঃ স্বামীর স্মৃতি ধ্যান করিয়া পুলকিত হইয়া উঠিল।

[ক্রমশঃ ।

শ্রীসরোজনাথ ঘোষ ।

তন্ময়



শিল্পী—শ্রীমদী খাস্তগীর ।

মহাভারত ও ভারতবর্ষের ইতিহাস

৬

সভা হইল ধর্মাধম্ম-বিচারস্থান; দ্যুতক্রীড়া হইল অক্ষ-দ্যুত, অর্থাৎ তর্ক বা বিচার। এক পক্ষে যুধিষ্ঠির পণ রাখিতেছেন, অপর পক্ষে শকুনি পাশা ফেলিতেছেন। কবি শকুনি সম্বন্ধে বলিতেছেন,—‘শকুনিঃ নিকৃতিঃ সমুপাশ্রিতঃ’—শকুনি নিকৃতি অবলম্বন করিয়া খেলিতেছেন। এখানে একটু কথার খেলা আছে; নিকৃতি অর্থে কপটতা হয়, আর বচনও হয়। যুধিষ্ঠির প্রথমেই বলিতেছেন—

“নার্যা স্নেহস্তি ভাষাভির্মায়য়া ন চরন্ত্যত।”

১১-৫২, সভাপর্ক।

আর্য্যপুরুষরা স্নেহ ভাষা ব্যবহার ও কপটতাচরণ করেন না।

মহাভারতে কপটতা ও মায়া কথা আমরা অনেক স্থলে দেখিতে পাই। মায়া কথার অর্থ ছল, এই ছল কথা বিশেষ রহস্যপূর্ণ; পরে দেখিব, লিখিত আছে,—বেদে অনেক ছল আছে : বেদের কর্মকাণ্ডকে ছল বলে। মায়া কথার আর এক তাৎপর্য্য, ‘অদ্ভুতার্থ’ প্রদর্শনব্যঞ্জনপূর্ব্বকঃ পরবঞ্চনম্।’ ১৬-১২৩, উদ্বোধনপর্ক।

উপরের স্নেহস্তি ভাষা কি? স্নেহ কথার সাধারণ অর্থ নীচ, কিন্তু ইহার অপর অর্থও হইতে পারে। মহাভারত-মধ্যে অনেক স্থলে গ্রীকদের সহিত পরিচয়ের ইঙ্গিত আছে। যুধিষ্ঠিরের কথায় গ্রীকধর্ম্মের বা গ্রীকদর্শনের যে কোনরূপ ইঙ্গিত নাই, তাহা বলিতে পারা যায় না। আমরা পরে ‘স্নেহাচার্যা’ কথা দেখিতে পাইব।

শকুনি যুধিষ্ঠিরের কথায় উত্তর দিতেছে—

“শ্রোত্রিয়ঃ শ্রোত্রিয়ানেতি নিকৃতে্যব যুধিষ্ঠির।

বিদ্বানবিদুষোহভ্যেতি নাহস্তাং নিকৃতিং জনাঃ ॥”

৪৪-৫২, সভাপর্ক।

শকুনি कहিলেন, যুধিষ্ঠির, দেখ, জিগীষারূপ নিকৃতি সহকারে শ্রোত্রিয় শ্রোত্রিয়দিগের নিকট গমন করেন;

তত্ত্বজ্ঞানী পুরুষ নিকৃতি সহকারেই অতত্ত্বজ্ঞের নিকটে উপনীত হন এবং বিদ্বান্ ব্যক্তিও নিকৃতি সহকারে অল্পজ্ঞ ব্যক্তিগণের নিকটে যাইয়া থাকেন; তাদর্শী নিকৃতিকে নোক নিকৃতি বলে না। এ স্থলে নিকৃতি কথার দুই অর্থ স্পষ্টই দেখিতে পাওয়া যাইতেছে এবং কিরূপ দ্যুতক্রীড়া হইতেছে, তাহারও আভাস পাওয়া যাইতেছে।

দ্যুত আরম্ভ হইল, যুধিষ্ঠির একে একে যাহা কিছু তাঁহার ঐশ্বর্য্য-রত্ন ছিল, তাহা হারিলেন।

“কাশো যদ্ধনমাহার্মাদ্ ব্যঃ যচ্চাগ্ৰহন্তমম্।”

“কাশীরাজ যে ধন ও উত্তম উত্তম দ্রব্য আহরণ করিয়া-ছিলেন”, ধন অর্থে যে স্ত্রবণ, রজত নয়, তাহা বলা বাহুল্য এবং ‘কাশীরাজ’ কথার তলে যে বিশেষ অর্থ আছে, তাহাও বলা বাহুল্য।

কাশী কথার অর্থ শাস্ত্রই বুঝিতে চেষ্টা করিব। কি প্রকার দ্যুতক্রীড়া হইতেছিল, সে সম্বন্ধে আরও একটু আলোচনা হইতে পারে। যখন বিদুরকে যুধিষ্ঠির ইচ্ছাপ্রস্তুে জিজ্ঞাসা করিয়াছিলেন যে, দ্যুতসভায় কোন কোন কিতব উপস্থিত আছে, তখন বিদুর তাহাদের মধ্যে বিবিংশতির নাম উল্লেখ করেন। ধৃতরাষ্ট্রের শত পুত্র ছিল, তাহাদের মধ্যে জন কয়েকের নাম দিলাম। হুম্বুখ, হুম্বর্ণ, বিকটানন, সুবাক, উগ্রপ্রবা, বহুশা, বিরাবী। ইহাদের সকলেরই নাম সহিত আনন ও শ্রবণের সম্বন্ধ দেখিতে পাওয়া যায়। যখন সভামধ্যে যুধিষ্ঠির ও শকুনি দ্যুত সম্বন্ধে কথা কহিতেছেন, তখন শকুনি বলিল—

“যো বেত্তি সখ্যাং নিকৃতো বিধিচ্চ-

শেচষ্টান্বখিন্নঃ কিতবোহকজাস্ত্ৰ।

মহামতির্ষশ্চ জানাতি দ্যুতং

স বৈ সর্ব্বং সহতে প্রক্রিয়ান্ত্ৰ ॥”

৭-৫২, সভাপর্ক।

শকুনি কহিলেন, যে মহামতি কিতব জয়-পরাজয় বিবেচনার অভিজ্ঞ প্রতিপক্ষের প্রতারণায় প্রতীকারজ্ঞ এবং অক্ষমস্বকীয় বহুবিধ চেষ্টায় অপরিশ্রান্ত, তিনিই দ্যুতের মর্শ্ব জানেন এবং তৎসংক্রান্ত প্রক্রিয়াতে সকলই সম্বন্ধ করেন। এ স্থলে টীকাকার সংখ্যাং শব্দের অর্থ করিতেছেন, সম্যকখ্যানং জয়-পরাজয়-দ্বার-বিবেকম্। এই বিবিশতি ও সংখ্যাং কথার তলে যে সাম্ব্যামতের প্রতি ইঙ্গিত নাই, তাহা বলা যায় না।

যখন যুধিষ্ঠির ইঙ্গপ্রস্থ হইতে দ্যুতক্রীড়া করিতে যাইতেছিলেন, তখন তিনি ‘ব্রহ্ম-পুরঃসর’ হইয়া গিয়াছিলেন। ব্রহ্ম-পুরঃসর কথার দুই প্রকার অর্থ হইতে পারে। এক অর্থ, যুধিষ্ঠির ব্রাহ্মণকে অগ্রে করিয়া যাইতেছিলেন, আর দ্বিতীয় অর্থ যুধিষ্ঠির বেদকে অগ্রে করিয়া দ্যুত-সভায় যাইতেছিলেন; অর্থাৎ ধর্ম্মাধর্ম্মবিচারস্থানে যুধিষ্ঠির বৈদিক মত সমর্থন করিতে গিয়াছিলেন।

দ্যুতক্রীড়ায় যুধিষ্ঠির হারিলেন, ‘গান্ধারবিজয়া’, গল্পের অর্থ গান্ধাররাজপুত্রের বিজয়ার দ্বারা যুধিষ্ঠিরের পরাজয় হইল। কিন্তু গান্ধারবিজয়া কথার আরও কিছু অর্থ হইতে পারে। বুদ্ধদেবের দুইটি বৃহৎ প্রস্তরশ্লেষিত মূর্ত্তি আছে, একটি ব্রহ্মদেশে ও যেটি জগতের মধ্যে সর্ব্বাপেক্ষা বৃহৎ, সেইটি বর্ত্তমান কাবুলের চল্লিশ ক্রোশ পশ্চিমে বামিয়ান নামক স্থানে পর্বতগাত্রে ক্ষোদিত আছে। বর্ত্তমান আফ-গানিস্থান এক সময়ে বৌদ্ধদিগের প্রধান আড্ডা ছিল।

হুঃশাসন দ্রৌপদীর কেশ আকর্ষণ করিয়া তাহাকে সভা-মধ্যে আনিয়াছিল। ‘প্রতিগৃহ কেশেবু কৃষ্ণেবু কৃষ্ণায়াঃ’— এই কেশ কথার তলে যে বহু আছে, তাহা বলা বাহুল্য। ‘কৃষ্ণেবু কেশেবু’ ইহার অর্থ কৃষ্ণবর্ণ কেশ; কিন্তু ইহার অল্প প্রকার অর্থও হইতেও পারে। কেশ কথার নামান্তর কচ, কচ হইল দেবগুরু বৃহস্পতির পুত্র। সঞ্জীবনীমন্ত্র শিথিতে তিনি গুক্রাচার্য্যের নিকট গমন করেন; অক্ষরগণ এ কথা জানিতে পারিয়া কচকে বহু বার বধ করিয়াছিল— কিন্তু গুক্রাচার্য্য নিজ কণ্ঠা দেবযানীর অমুনয়ে প্রতিবার কচকে পুনর্জীবিত করেন।

একবার অক্ষরগণ কচকে দগ্ধ ও চূর্ণ করিয়া সুরার সহিত মিশ্রিত করিয়া গুক্রাকে তাহা পান করায়। কচ যখন গুক্রাচার্য্যের জঠরে, তখন গুক্রাচার্য্য বলিতেছেন—

“সংসিদ্ধরূপোহসি বৃহস্পতেঃ সূত

যৎ স্বাং ভক্তং ভজতে দেবযানী।

বিজ্ঞামিমাঃ প্রাপ্নুহি জীবনীং স্বং

ন চেদিজ্ঞঃ কচরূপী ত্বমগ্ন ॥

৫৮-৭৬, আদিপর্ক।

তুমি যদি কচরূপী ইজ্ঞ না হও। অক্ষরগণ চিরদিনই যজ্ঞাভিমানী ইজ্ঞের শত্রু, অর্থাৎ বৌদ্ধরা চিরকাল যজ্ঞ-বিরোধী। এ স্থলে যজ্ঞাভিমানী-দেবতা ইজ্ঞ হইল কচ। হুঃশাসন অর্থাৎ কুশান্ন, সেই কচ আকর্ষণ করিয়া দ্রৌপদীর ধর্ষণ করিতেছে; ইহা এক প্রকার অর্থ হইতে পারে।

মহাভারতের সন্ধি-লোপের উদাহরণ অনেক স্থলে দেখিতে পাওয়া যায়, “সন্ধি-লোপো আর্ষঃ।” এই কথা অনেক স্থলে আছে, কেশ কথা যদি সেই ভাবে দেখা যায়, তাহা হইলে কঃ + ঙ্গ হইতে পারে। আমরা এখনই দেখিব যে, ঙ্গ কথা লইয়াই বিহর ও দ্রৌপদী সভাতে প্রশ্ন করেন। যুধিষ্ঠির সেখর অথবা নিরীখর হইয়া দ্রৌপদীকে পণে হারিলেন, তাহাই হইল ইহাদের প্রশ্ন, অর্থাৎ সেখর-বাদী অথবা নিরীখরবাদী ধর্ম্মের সহিত বেদের যজ্ঞকাণ্ডের সম্বন্ধ কি?

ক শব্দের অর্থ অল্প প্রকার হইতে পারে।

“একো নৈকঃ স বঃ কঃ কিং যতুৎপদমহুত্তমম্।”

৯১-১৪২, অক্ষরগণপর্ক।

এ সব কথা ভগবানের বিশেষণ। এ স্থলে ক কথার অর্থ সূখ অথবা ব্রহ্মরূপে ক; স্থানান্তরে লিখিত আছে, যাহার নাম ক, তাহারই নাম খ; খ অর্থে স্বর্গ। তাহা হইলে ক কথা হইতে যজ্ঞফল স্বর্গ কিংবা বেদের নামান্তর ব্রহ্মা এই দুই ভাব আইসে। ঙ্গ অর্থে যদি প্রধান করা যায়, তাহা হইলে কেশ কথার অর্থ যজ্ঞ প্রধান হইতে পারে।

দ্রৌপদীর কেশাকর্ষণের আর এক প্রকার অর্থ হইতে পারে।

“ত্রৈলোক্যং সর্ব্বভূতেশে চক্রবৎ পরিবর্ত্ততে।

যতুদক্ষরমব্যাক্তমমৃতং ব্রহ্ম শাখতম্।

বদন্তি পুরুষব্যাপ্ত্র কেশবং পুরুষর্ষভম্ ॥”

১৪-২১০, শান্তিপর্ক।

আদি এবং অন্তহীন যে পরম শ্রেষ্ঠ কালচক্র, তাহাকেই পণ্ডিতরা অক্ষয়, অব্যক্ত, অমৃত, শাশ্বত, ব্রহ্মচৈতন্য, রশ্মিধারা সর্বব্যাপী অনন্যাদি পঞ্চপুরুষের শ্রেষ্ঠ বলিয়া থাকেন। উৎপত্তি ও প্রলয়কাল এই ত্রৈলোক্যচক্রাকৃৎ পীপিলিকার জায় সেই সর্বভূতেশ্বরে সর্বতোভাবে বর্তমান রহিয়াছে। এ স্থানে টীকাকার কেশব শব্দের অর্থ করিতেছেন,—

“কৌশলিভ চিত্তশিভির্বাতি সর্বঃ ব্যাপ্তোত্তীতি কেশবঃ।”

কেশব কথার অর্থ চিত্ত অথবা জ্ঞানরূপ রশ্মি। তাহা হইলে দ্রৌপদীর কেশাকর্ষণ দ্বারা ধর্মের তাৎপর্য। এই ভাবে হইতে পারে যে, জ্ঞানরূপ রশ্মি দ্বারা অথবা জ্ঞানকাণ্ড দ্বারা যজ্ঞ অথবা কর্মকাণ্ডের ধর্মণ কু-শাস্ত্র দ্বারা সংঘটিত হইয়াছিল।

যখন হৃৎশাসন দ্রৌপদীর কেশাকর্ষণ করিয়া সভায় আনিয়াছিল, তখন দ্রৌপদী রজস্বলা ছিলেন। রজস্বলা কথার এক অর্থ স্ত্রীধর্ম্মানুসারিণী। সভাস্থ দর্শকদিগের সহানুভূতি এবং করুণা উদ্বেক করিবার নিমিত্ত বোধ হয় কবি দ্রৌপদীকে এই অবস্থায় চিত্রিত করিয়াছেন, কিন্তু এই কথার তলে বিলক্ষণ একটু রহস্য আছে। কথাটা রজস্বলী অর্থাৎ রজোগুণ বাহার বল; বেদের কর্মকাণ্ড রজোগুণপ্রধান। কবি এই অর্থে রজস্বলা কথা স্থানান্তরে প্রয়োগ করিয়াছেন।

“ধর্ম্মাচ্ছরীরসংগুপ্তির্ধর্ম্মার্থং চার্থ উচ্যতে।

কামো রতিফলশ্চাত্র সর্কে তে চ রজস্বলাঃ ॥”

৬-১২৩, শান্তিপর্ক।

ধর্ম্মহেতু শরীররক্ষা অর্থাৎ আরোগ্যার্থ ধর্ম্মসেবা কর্তব্য এবং ধর্ম্মের নিমিত্তই অর্থ উপার্জিত বিহিত হয়, আর কামের ফল রতি, অতএব ধর্ম্ম, অর্থ, কাম এই ত্রিতয়ই রজোগুণপ্রধান।

এ স্থলে আরও একটু রহস্য আছে। দ্রৌপদীর পঞ্চস্বামী, ইহারাই দ্রৌপদীর বলস্বরূপ; আর রজোগুণও পঞ্চ প্রকার।

তখন দ্রৌপদী একবঙ্গা ছিলেন, বোধ হয়, সে সময়ে লোক ঐ অবস্থায় একবঙ্গা থাকিত। এই বঙ্গ কথার লেবে রহস্য আছে, তাহা বলা বাহুল্য। এ বঙ্গ কি ?

বঙ্গ আচ্ছাদনে। এ আচ্ছাদন কি ? যখন নল অর্ধ-বঙ্গা দময়ন্তীকে বনে পরিত্যাগ করিয়া যান, তখন তিনি বলিতেছেন, তুমি ধর্ম্মের দ্বারা আবৃত আছ। স্থানান্তরে ১১-১৪৮, শান্তিপর্ক—

কবি লিখিতেছেন—“আবৃতং পুণ্যকর্ম্মভিঃ।” আর এক স্থলে ২-১১, শান্তিপর্ক -

কবি ‘বঙ্গাণাং’ কথার গুক্রানাং বঙ্গাণাং এই অর্থে ব্যবহার করিতেছেন। গুক্র শব্দের অর্থ নিষ্পাপ, এই অর্থ পূর্বে বহুবার পাইয়াছি। তাহা হইলে বঙ্গের সহিত ধর্ম্মের ও পুণ্যের সম্বন্ধ স্পষ্টই দেখিতে পাওয়া যায়। এ সম্বন্ধ শ্রুতিমূলক।

উপমহ্য মহেশ্বরকে স্তব করিতেছেন :-

“গণকর্ত্তা গণপতিদ্দিগ্বাসাঃ কাম এব চ।

মস্ত্রবিং পবমো মনঃ সর্বভাবকরেঃ হরঃ ॥”

৪২-১৭, অশ্বশাসনপর্ক।

টীকাকার দিগ্বাসা শব্দের অর্থ করিতেছেন---

দিগ্বাসাঃ দারুকাবনে মুনিপত্নীমোহনার্থং নগ্নং পুত্ৰমিতি জ্ঞেয়ম্, বস্তুতস্ত দিশাম্ অনস্তানামপি বাস ইব বাস আচ্ছাদকঃ। তথা চ শ্রুতিঃ—“ঈশানাস্ত্রমিদং সর্বং যং কিঞ্চ জগত্যাং জগদিত্তি।”—ঈশা ঈশ্বরেরনাবাস্যমাচ্ছাদনীয়মিতি অর্থাৎ ঈশ্বরের সর্বাচ্ছাদক। সেই কারণেই ধর্ম্ম অলক্ষিতভাবে থাকিয়া দ্রৌপদীকে আবরণের নিমিত্ত বস্ত্র প্রদান করিতেছিলেন। স্থানান্তরে হৃৎশাসন বলিতেছেন।

“অন্নং হেবাং মহাবাহুঃ সর্কেয়াং শস্য বস্ম চ।”

৭-১৩০, উদ্যোগপর্ক।

এই মহাবাহুই (শ্রীকৃষ্ণ) তাহাদিগের সর্বাচ্ছাদক এবং সকল কল্যাণের মূল।

দ্যুতক্রীড়া সম্বন্ধে আর একটু আলোচনা করা যাক। বিহুর ও দ্রৌপদী উভয়ে সভাসদগণের নিকট প্রায় একই প্রকার প্রশ্ন করিয়াছিলেন। বিহুর বলিয়াছিলেন -

“অনৌশেন হি রাষ্ট্রেবা পণে শ্রুন্তেতি মে মতিঃ।”

যুধিষ্ঠির প্রভৃৎবিহীন হইয়া তাঁহাকে (দ্রৌপদীকে) পণে নিষ্কিণ্ত করিয়াছেন। ইহার এক প্রকার তাৎপর্য অতি সহজ। দ্রৌপদীও ঐরূপ প্রশ্ন করিয়াছিলেন।

“কশ্বেশো নঃ পরাজৈষীরিতি স্বামাহ দ্রৌপদী ।

কিংহু পূর্কঃ পরাজৈষীরান্মনমথবাপি মাম্ ॥”

১০-৬৭, সভাপর্ক ।

দ্রৌপদী জিজ্ঞাসা করিয়াছিলেন, তিনি (যুধিষ্ঠির) কি অগ্রে আপনাকে হারিয়াছেন, না আমাকে ?

তাহা হইলে উত্তরের প্রশ্নের মর্ম্ম হইল যে, যুধিষ্ঠির সেশ্বর অথবা নিরীশ্বর হইয়া দ্রৌপদীকে পণে হারিয়াছিলেন । দুর্য্যোধনের কথায় উত্তরের প্রশ্নের গৃঢ়-রহস্যের সুন্দর ইঙ্গিত পাওয়া যায় । দুর্য্যোধন বলিতেছেন,—

“অনীশ্বরং বিক্রবস্থার্যামধো

যুধিষ্ঠিরং তব পাঞ্চালি হেতোঃ ভোঃ ।

পূর্কঃ সর্কঃ চানৃতঃ ধর্ম্মরাজঃ

পাঞ্চালি ত্বং মোক্ষ্যসে দাসভাবাৎ ॥”

৪-৭০, সভাপর্ক ।

হে পাঞ্চালি ! তোমার নিমিত্ত ইঁহারা সকলেই আর্য্য-গণমধ্যে ধর্ম্মরাজ যুধিষ্ঠিরকে অনীশ্বর বলুন এবং মিথ্যাবাদী করুন, তাহা হইলেই তুমি দাসীত্ব হইতে মুক্ত হইবে ।

কথাগুলি এক-এ করা যাক্ । যুধিষ্ঠির হইলেন ধর্ম্মের পুল, অর্থাৎ ধর্ম্মের স্বরূপ । প্রশ্ন হইতেছে, সেই ধর্ম্ম সেশ্বর না নিরীশ্বর ? পণের সামগ্রী হইতেছে যজ্ঞাভিমানিনী দেবতা যাজ্ঞসেনী । সেশ্বর ধর্ম্ম যজ্ঞকাণ্ড পরিত্যাগ করিতে পারে না, কিন্তু নিরীশ্বর ধর্ম্ম রজোগুণপ্রধান যজ্ঞকাণ্ড পরিন্যাস করিতে পারে । এ প্রশ্নের কেহই উত্তর দিতে পারিল না, হাঁহার বাক্য বেদতুল্য, সেই পিতামহ ভাষ্কর এ প্রশ্নের উত্তর দিতে পারিলেন না । তিনি বলিলেন,—

“উক্তবানস্মি কল্যাণি ধর্ম্মশ্চ পরমা গতিঃ ।

লোকেন শকাতে জাতুমপি বিজ্ঞেমহান্মতিঃ ॥”

১৪-৬৯, সভাপর্ক ।

ভীষ্ম বলিলেন, হে কল্যাণি ! আমি পূর্কেই বলিয়াছি, ধর্ম্মের পরমা গতি ; লোকমধ্যে মহাত্মা বিজ্ঞ মান-বরাও জানিতে পারেন না । তিনি পুনরায় বলিলেন,—

“ন ধর্ম্মসৌপ্ণ্যাৎ স্মৃতগে বিবেত্তুঃ

শক্লোমি তে প্রশ্নমিমং যথাবৎ । ৪৭”

আমি ধর্ম্মের স্মৃতি প্রযুক্ত তোমার এ প্রশ্নের যথাযথ

বিবেচনা করিতে পারিতেছি না । এই সকল প্রশ্ন ও উত্তর পড়িলে সকলেরই মনে একটি কথা স্মরণ হইবে ।

“ঈশ্বরাসিদ্ধেঃ প্রমাণাভাবাৎ ।”

তাহা হইলে যেন একটু অর্গের আভাস পাওয়া যাইতেছে । নিরীশ্বরবাদী সাজ্যমত, সেশ্বরবাদী পাতঞ্জলমত, বেদের যজ্ঞকাণ্ড এই সকল লইয়া বিচার হইতেছে । ভীষ্ম যাহা পরে বলিলেন, তাহাতে এ সন্দেহ আরও গাঢ়তর হয় । তিনি বলিলেন,—

“যুধিষ্ঠিরস্য প্রশ্নেহস্মিন্ প্রমাণমিতি মে মতিঃ ।”

এই প্রশ্নে যুধিষ্ঠির স্বয়ং প্রমাণ ; ইহাই আমার মত । অর্থাৎ ধর্ম্ম অথবা বেদ হইতেই এ প্রশ্নের উত্তর পাওয়া যাইবে ।

মহাভারতে যে সময় চিত্রিত আছে, সেই সময়ে বৈদিক ও অবৈদিক মতের মধ্যে যজ্ঞই ছিল বিবাদের প্রধান মূল । মহাভারতে কল্মশকাণ্ড ও জ্ঞানকাণ্ড অর্থাৎ যজ্ঞ ও যোগ এই দুই বিষয় লইয়া অনন্ত বিচার আছে এবং তাহাদের সমন্বয়ও আছে । হিন্দুধর্ম্মের ইতিহাসে এই বিচারের ও সিদ্ধান্তের ফল আজিও দেখিতে পাওয়া যায় । পরে এ প্রশ্নের আলোচনা হইবে ।

পূর্কে প্রশ্ন উঠিয়াছিল, মহাভারতের যুদ্ধকে কুরু-পাণ্ডবের যুদ্ধ বলে কেন, এখন সে প্রশ্ন সম্বন্ধে কিছু বলা যাইতে পারে ।

দুর্য্যোধন ও তাহার পক্ষীয়গণকে কি কারণে বিশেষ করিয়া কুরু বলিত । ‘এতে হি সর্কঃ কুরবঃ’ এ স্থলে দুর্য্যোধনকে লক্ষ্য করিয়া বলা হইতেছে ।

‘কুরুভুঃ স্মৃশ্বনং সর্কঃ বিনিদন্ত্যঃ কুরুন্ ভৃশংবর ।’ এ স্থলে কুরু ও কৌরব একই অর্থে ব্যবহৃত হইয়াছে । সেইরূপ “মধ্যে কুরুণাং ধর্ম্মনিবন্ধমার্গঃ গোর্গোরিতি স্বাহস্বন্ মুক্তলজ্জঃ । ১৯-৭৭ সভাপর্ক ।

এ স্থলেও কুরুনাং অর্থে কৌরবগণ মধ্যে ।

ইহঁহঁবৈতামানয় প্রাতিকামিন্ প্রত্যক্ষমশ্চাঃ কুরবো ক্রবস্ত । ২৩-৬৭, সভাপর্ক ।

দুর্য্যোধন কহিলেন, প্রাতিকামিন্, এইখানেই উহাকে (দ্রৌপদীকে) আনয়ন কর, কৌরবরা প্রত্যক্ষ উহার প্রশ্নের উত্তর করুন । এই স্থানে কুরব ও কৌরব একই অর্থে ব্যবহৃত হইয়াছে । সেইরূপ.....

ধিগন্ত নষ্টঃ খলু ভারতানাং ধর্মস্তথা কুলবিদাঞ্চ বৃত্তম্ ।
যত্র হৃতীতাং কুরুধর্মবেলাং প্রেক্ষন্তি সর্কে কুরবঃ সভায়াম্ ॥

৪০-৬৭, সভাপর্ক ।

সমুদয় কৌরব যখন সভামধ্যে অবলীলাক্রমে স্বধর্ম-সীমা উল্লঙ্ঘিত হইতেছে দেখিতেছেন, তখন নিশ্চয় বোধ হইতেছে, ভরতবংশীয়দিগের ধর্ম নষ্ট হইয়াছে এবং কুল-ধর্মজ্ঞদিগেরও চরিত্র দূষিত হইয়াছে । এ স্থলেও কুরব ও কৌরব এই দুই শব্দ একই অর্থে ব্যবহৃত হইয়াছে ।

“মৃগান্তি কুরবশ্চেষ্টে মন্ত্রে কালশ্চ পর্যায়ম্ ।”

৭-৬৯, সভাপর্ক ।

দেখিয়াও সস্থ করিয়া রহিয়াছেন, সেইরূপ—

“তথাহি কুরবঃ সর্কে লোভমোহপরায়ণাঃ ।”

১৭-৬৯, সভাপর্ক ।

যখন সকল কৌরবই লোভ-মোহপরতন্ত্র হইয়াছে । তাহা হইলে স্পষ্টই দেখিতে পাওয়া যায়, কুরব ও কৌরব এই দুইটি শব্দ কবি একই অর্থে প্রয়োগ করিয়াছেন । এই দুইটি যে একই কথা, তাহা বুঝা কঠিন নহে । স্বার্গে তদ্বিত, এ বিষয়ানুসারে কুরব কথা সাধিত হইয়াছে । যেমন পূর্বে দেখিয়াছি, বিশম্পায়ন, বৈশম্পায়ন, দ্বীপায়ন, দ্বৈপায়ন একই কথা । তাহা হইলে দেখিতে পাওয়া যায় যে, কুরু, কুরব ও কৌরব এ তিনই এক কথা । কু এবং রব লইয়া গঠিত হইয়াছে, এ রব আমাদের পূর্বপরিচিত রাবণের রব, মহাভারতে রব সম্বন্ধে কোন প্রকার সংশয় থাকিতে পারে না, ইহা কু—রব, মন্দ অথবা ছষ্টরব । সেই ছষ্টরব হইল এক পক্ষে, ও অপর পক্ষে হইল ধর্মের বীজ অর্থাৎ বেদপস্থা-সেবী পাণ্ডবগণ । কৌরবরা অর্থাৎ কুরবকারীরা যে ধর্মের বিপক্ষে, সে সম্বন্ধে বিহুর এক স্থলে সুন্দর উক্তি দিয়াছেন । যখন সভামধ্যে এইরূপ কাণ্ড হইতেছিল, তখন বিহুর বলিলেন—

“পরং ভয়ং পশুত ভীমসেনাং

তদ্ধ্যধ্বং পার্থিবাঃ প্রাতিপেয়াঃ ।

“দৈবেরিতো নুনময়ং পুরশ্চাৎ

পরোহনয়ো-ভরতেবুদপাদি ॥”

১৬-৭১, সভাপর্ক ।

তখন বিহুর বলিলেন, হে প্রতীপবংশীয় পার্থিবগণ এই দেখুন ভীমসেন হইতে মহাভয় উপস্থিত, অতএব আপনারা

ইহা নিশ্চয় বোধগম্য করুন, ভারতগণমধ্যে এই যে পরম অনয় উৎপন্ন হইল, তাহা দৈবই অগ্রে প্রেরণ করিলেন । সভাতে পঞ্চপাণ্ডব ব্যতীত ধৃতরাষ্ট্রপুত্রগণ ও অপর কৌরবগণ উপস্থিত ছিলেন । বিহুর তাঁহাদিগকে সম্বোধন করিতেছেন প্রাতিপেয়া, এক পক্ষে কথাটা সম্পূর্ণ সত্য । কারণ, ভীম প্রভৃতি কৌরবগণ প্রতীপবংশীয় । কিন্তু প্রতীপ কথার অপর অর্থ প্রতিকূল, কু—রব ও প্রতিকূলবাদী এই দুই কথার মধ্যে সম্বন্ধ সহজেই দেখিতে পাওয়া যায় ।

উপরের উদ্ধৃত শ্লোকে আরও দুইটি কথার প্রয়োগ লক্ষ্য করিবার বিষয় । উপরে ভরত কথা, ভরতবংশীয়গণ অর্থে ব্যবহৃত হইয়াছে, দ্বিতীয় অনয় কথা, আমার মনে হয়, শ্রায়দর্শনের সহিত এই অনয় কথার সম্বন্ধ আছে ।

মহাভারতে অন্ততঃ এক শত স্থলে ভিন্ন ভিন্ন আকৃতিতে এই রব কথার সহিত সাক্ষাৎ হইবে । পরে কতকগুলির উদাহরণ দিব । এ স্থলে দুই একটা শ্লোক হইতে রব কথার প্রকৃত তাৎপর্যের কিছু আভাস পাওয়া যাইবে । সভাস্থলে গান্ধারী বলিলেন—

“ব্যানদজ্জাতমাত্রো হি গোমায়ুরিব ভারত ।

অস্তো নুন-কুলশ্চাশ্চ কুরবস্ত্রিবোধত ॥”

৩-৭৫, সভাপর্ক ।

এই কুলপাংশন পুত্র জন্মিবামাত্র গোমায়ুর শ্রায় বিকট-শ্বরে যখন চীৎকার করিয়া উঠিল, তখন এ অবশ্যই এই কুলের ধ্বংসকারী হইবে । বাস্তবিকই হৃষ্যোধন জন্মিবামাত্র গর্দভের শ্রায় চীৎকার করিয়াছিল ।

“স জাতমাত্র এবাথ ধৃতরাষ্ট্রমুতো নৃপ ।

রাসভারাবসদৃশং রুরাব চ ননাদ চ ॥

তং খরাঃ প্রত্যভাষন্ত গৃধ্ৰগোমায়ুবায়াসাঃ ॥”

২৮-১১৫, আদিপর্ক ।

হে নৃপ ! হৃষ্যোধন জন্ম পরিগ্রহ করিয়াই গর্দভ সদৃশ শব্দ ও চীৎকার করিতে লাগিল । তাহা শুনিয়া গর্দভ, গৃধ্র, শৃগাল ও বায়সগণ প্রতিশব্দ করিতে লাগিল । আবার যখন দ্রৌপদীর লাহুনা হইতেছিল—

ভতো রাজ্ঞো ধৃতরাষ্ট্রশ্চ গেহে

গোমায়ুক্ৰৌর্ব্যাহরদগ্নিহাত্রে ।

তং রাসভাঃ প্রত্যভাষন্ত রাজন্
সমস্ততঃ পক্ষিণশ্চৈব রৌদ্রাঃ ॥”

২২-৭১, সভাপর্ক।

অনন্তর ধৃতরাষ্ট্রের ভবনে একটা গোমায়ু অগ্নিহোত্র-
গৃহে উচ্চৈঃশব্দে চীৎকার করিয়া উঠিল এবং গর্দভ ও
বিকটাকার পক্ষী সকল সেই রবের প্রত্যুত্তর করিতে
লাগিল। এই শ্লোকটি যে রহস্যপূর্ণ, তাহা স্পষ্টই দেখিতে
পাওয়া যাইতেছে।

এই সকল কাণ্ড ঘটিল ধৃতরাষ্ট্রের অগ্নিহোত্রগৃহে,
অর্থাৎ যজ্ঞগৃহে। পক্ষী কথায় দ্বিজ অর্থাৎ কোন প্রকার
ব্রাহ্মণদিগের ইঙ্গিত আইসে। গোমায়ু ও রাসভ এই দুইটি
কথা কেবল নিন্দাবাচক কিংবা ইহাদের মধ্যে অল্প প্রকার
অর্থ আছে কি না, তাহা বলা যায় না।

দ্রৌপদী বেদের যজ্ঞ অথবা কশ্মিকাণ্ডের অভিমানিনী
দেবতা, সে বিষয়ে কবি একটি সুন্দর ইঙ্গিত দিয়াছেন।
দ্বিতীয়বার দ্যুতক্রীড়ার ফলে যখন পঞ্চ পাণ্ডব ও দ্রৌপদী
সভা ত্যাগ করিয়া যাইতেছিলেন, তখন হুঃশাসন ভীমকে
উপহাস করিয়া গবি গবি বলিয়া চারিদিকে নৃত্য
করিতেছিল।

“এব ক্রবাণমজিনৈর্কিবাসিতঃ,

হুঃশাসমস্তং পরিনৃত্যতি স্ম।

মধ্যে কুরুণা ধর্মনিবন্ধমার্গং,

গোগৌরিতি স্নাহ্বয়ন্ মুক্তলজ্জঃ ॥”

১৯-৭৭, সভাপর্ক।

অজিনবাসিত বৃকোদর ধর্ম্মানুরোধে বৈরনির্ঘাতনের
পথবন্ধ থাকায় কেবল বাক্য দ্বারা এই প্রকার ভৎসনা
করিতেছেন, এমন সময় হুঃশাসন তাঁহাকে “ওরে গরু, ওরে
গরু” এইরূপ আহ্বান করত নিলজ্জ হইয়া কুরুগণমধ্যে
চতুর্দিকে নৃত্য করিতে লাগিল।

এ শ্লোকের রহস্য স্পষ্টই দেখিতে পাওয়া যায়। পাণ্ডব-
গণ পরাজিত হইল, অতএব তাহারা পশু সদৃশ, এই কারণে
তাহারা গরু। দ্বিতীয়, তাহারা বিচারে পরাজিত হইল,
অতএব তাহারা বুদ্ধিতে গরু সদৃশ। তৃতীয়, গো অর্থে
বেদ, পাণ্ডবরা বৈদিক মত অনুসরণকারী অতএব হুঃশাসন
অর্থাৎ (কুশাস্ত্র) বেদ উদ্দেশ্য করিয়া গবি গবি বলিয়া

শ্লেষ উপহাস করিতেছে, তাহা বিচিত্র নহে। দ্রৌপদীর
যখন লাঞ্ছনা হইতেছিল, তখন

“ব্রাহ্মণাঃ কুপিতাশ্চাসন্ দ্রৌপত্যাঃ পরিকর্ষণে।”

২২-৮১, সভাপর্ক।

দ্রৌপদীর অবমাননায় ব্রাহ্মণগণ কুপিত হইলেন। যজ্ঞের
অবমাননায় ব্রাহ্মণগণ কুপিত হইবেন, তাহা আশ্চর্য্য নহে,
দ্রৌপদীর পিতা হইলেন দ্বিজগণের আশ্রয় জপদ।

বিপদে পড়িয়া দ্রৌপদী শ্রীকৃষ্ণকে স্মরণ করিতেছেন,
এ বিলাপটি যেমন করুণরসাত্মক, তেমনই ভাবপূর্ণ।

“কৌরবার্ণবমগ্নাঃ মামুদ্ধরস্ব জনাৰ্দ্দন।”

৪২-৬৮, সভাপর্ক।

ক—রবরূপ (অবৈদিক) সাগরে আমি (যজ্ঞকাণ্ড)
নষ্ট হইলাম, হে জনাৰ্দ্দন, আমাকে উদ্ধার করুন।

সে সময়ে দেশে অবৈদিক মতের যে ধরস্রোত বহিতে-
ছিল, সে সম্বন্ধে কবি স্থানান্তরে স্পষ্ট ইঙ্গিত দিয়াছেন।
যুধিষ্ঠিরের নিকট বিহুর দৌত্যকার্য্যে গমন করিয়াছিলেন।
তিনি যখন ফিরিতেছেন, যুধিষ্ঠির তাঁহার দ্বারা হস্তিনাপুরের
সকলকে অভিবাদন পাঠাইতেছেন।

“অশ্রোত্রিয়া যে চ বসন্তি বৃদ্ধা, মনস্বিনঃ শীলবলোপপন্নাঃ।
আশংসস্তোহস্মাকমনুস্মরস্তো, যথাশক্তি ধর্ম্মমাত্রাধরস্তঃ ॥”

১০-৩০, উদ্যোগপর্ক।

মনস্বী ও শীলবলসম্পন্ন যে সমস্ত বৃদ্ধ বেদাধ্যয়ন-
বিরহিত হইয়াও যথাশক্তি ধর্ম্মাংশের আচরণ করত
অবস্থান করেন এবং আমাদের অভ্যাদয় আশংসা ও অনুসরণ
করেন, তাঁহাদিগকে অনাময় জিজ্ঞাসা করিও।

এ সময়ে দেশে বেদের অবস্থা বৃদ্ধিতে এ শ্লোকটি
বিশেষ উপযোগী। তখন ব্রাহ্মণরাও বেদাধ্যয়ন পরিত্যাগ
করিয়াছেন।

দ্রৌপদী যজ্ঞাভিমানিনী দেবতা, আর পাণ্ডবরা বেদ
অথবা পরমাত্মসেবী। সে সম্বন্ধে কবি এক স্থানে সুন্দর
ইঙ্গিত দিয়াছেন।

“যথা চ বেদান্ সাবিত্রী যাজ্ঞসেনী তথা পতীন্।

ন অহৌ ধর্ম্মতঃ পার্থান্ মেরুমর্কপ্রভা যথা ॥”

৫-৮১, বনপর্ক।

যে প্রকার সূর্য্যপ্রভা সূমেরুকে ও সাবিত্রী বেদ

সকলকে পরিত্যাগ করেন না, সেই প্রকার যাক্সেনী পাণ্ডবপতিদিগকে ধর্ম্মানুসারে পরিত্যাগ করেন না।

এতক্ষণ দ্যুতক্রীড়া, দ্রোপদীর লাঞ্ছনা, পাণ্ডবদিগের পরাজয়, এই সকল বিষয়ের মর্ম্ম বুঝিতে চেষ্টা করিতে-ছিলাম। আবছায়ার মত যেন দেখিতে পাইলাম যে, ইহা সাধারণ পাশা-খেলা নয়, এ সভাস্থল হইল ধর্ম্মাধর্ম্ম-বিচারের স্থান। কি লইয়া বিচার হইল, তাহা নিঃসন্দেহে বলা কঠিন, তবে বেদের যজ্ঞকাণ্ড, ঐশ্বরবাদ, বৈদিক পন্থা এই সকল বিষয় লইয়া যে বিচার চলিতেছিল এবং বৈদিক মত, অন্ততঃ বৈদিক কর্ম্মকাণ্ড এ বিচারে পরাজিত হইল, তাহা বুঝিতে পারা যায়। এখন দেখা যাক্, ইহার মধ্যে কোন ঐতিহাসিক রহস্য আছে কি না? কাশী কথা হইতে মনে হয় যেন, সে সময়ের ভারতবর্ষের ইতিহাসের কিছু সংবাদ পাই। পূর্বে দেখিয়াছি, দ্যুত আরম্ভ হইলে যুদ্ধিষ্ঠির একে একে তাঁহার যাহা কিছু ঐশ্বর্য্যরত্ন ছিল, তাহা হারিলেন। উপরে এ শ্লোকটি উদ্ধৃত করিয়া দিয়াছি।

“কাশ্যো যদ্বনমাহাসীদ্রব্যঃ যচ্চানাত্তমম্।”

‘কাশিরাজ যে ধন ও উত্তম উত্তম দ্রব্য আহরণ করিয়া-ছিলেন’ এ স্থলে কাশিরাজ কথার প্রয়োগে মনে একটু চিন্তা হয়; চিন্তা করিবার বিলক্ষণ কারণ আছে। কাশী কথার অর্থ বর্তমান বারাণসী হইতে পারে। আবার যজ্ঞ দ্বারা উপলব্ধিত কাশী নামে স্থান হইতে পারে।

যখন যুদ্ধিষ্ঠির পণের পর পণে হারিতেছিলেন, তখন প্রতিবারই শকনি বলিতেছে— এই আমার জয় হইল।

“ইত্যেবংবাদিনঃ পার্থঃ প্রহসন্নিব সৌবলঃ।

জিতমিত্যেব শকনিযুদ্ধিষ্ঠিরমভাষত ॥”

১৮-৩১, সভাপর্ক।

কিন্তু যখন দ্রোপদীকে হারিলেন, তখন কবি জিত কাশী কথা ব্যবহার করিলেন।

“সৌবলস্তৃভিধায়ৈবং জিতকাশী মদোৎকটঃ।

জিতমিত্যেব তানক্ষান্ পুনরেবাম্বপত্তত ॥”

৪৫-৬৫, সভাপর্ক।

জয়াভিমानी মদোদ্ধত সুবলতনয় ‘এই ত জিতলাম’ এই বলিয়া সেই অক্ষ সকল পুনরায় গ্রহণ করিল। টাকা-কার জিতকাশী অর্থে জয়শোভী করিয়াছেন।

টাকাকার দীপ্তি পায় অর্থে কাশ্ ধাতু হইতে কাশী কথা নিস্পন্ন করিয়াছেন, কিন্তু কাশী কথার যে অর্থ হয়, তাহা সহজেই বলা যায়। স্থানান্তরে লিখিত আছে :—

“ততো নির্ধায় স্বপুরাৎ কুম্ভকর্ণঃ সহানুগঃ।

অপশ্ৰুৎ কপিসৈন্তঃ তজ্জিতকাশ্যগ্রতঃ স্থিতম্ ॥”

১-২৮৬, বনপর্ক।

মার্কণ্ডেয় কহিলেন, অনন্তর কুম্ভকর্ণ অনুচরবর্গের সহিত নিজপুর হইতে নির্গত হইয়া দেগিল, সেই সময়-বিজয়ী কপি-সৈন্ত অগ্রে অবস্থিত রহিয়াছে।

এ স্থলে অনুবাদক জিতকাশী শব্দের অর্থে সময়বিজয়ী করিয়াছেন ও টাকাকার দৃঢ়মুষ্টি করিয়াছেন। কিন্তু এই অর্থ করিতে টাকাকারকে বৈদিক ব্যাকরণের আশ্রয় গ্রহণ করিতে হইয়াছে।

আরও এক স্থলে জিতকাশী কথার উল্লেখ আছে, শ্রীকৃষ্ণ শব্দ অক্ষরকে বিনাশ করিতে যাইতেছিলেন,—

“প্রয়াতোঃস্মি নরব্যাস্র বলেন মহতা বৃতঃ।

ক্লপ্তেন চতুরঙ্গেন যুক্তেন জিতকাশিনা ॥”

১৭-২০, বনপর্ক।

তিনি যুদ্ধিষ্ঠিরকে বলিতেছেন, সংঘত কাশীদেশজয়ী প্রসিদ্ধ নিয়মিত চতুরঙ্গযুক্ত মহৎ সৈন্ত সমভিব্যাহারে যাত্রা করিলাম।

এ স্থলে অনুবাদক জিতকাশী শব্দের অর্থ কাশীজয়ী ও টাকাকার জয়শোভী এই দুই অর্থ করিয়াছেন।

জিতকাশিনা—জয়শোভিনা, কিন্তু তিনি আরও এক অর্থ দিতেছেন। ‘জিতাঃ কাশয়ো দেশবিশেষা যেনেতি বা’ অর্থাৎ কাশীদেশজয়ী।

এই যে নানা স্থানে কাশী কথার উল্লেখ হইল, ইহা কি স্বনামগ্যাত কাশীদেশ অথবা এই কাশী কথার পশ্চাতে কোন প্রকার রহস্য আছে?

আমাদের ইতিহাসে কাশী হইল বৈদিকধর্ম্মের কেন্দ্র-স্থল। পরে দেখিব, প্রধানতঃ কাশীর জন্ত বৈদিকধর্ম্ম রক্ষা পাইয়াছে। আর একখানি গ্রন্থেব সাহায্য লইলে বৈদিকধর্ম্ম রক্ষা করিতে কাশীর স্থান কিছু বুঝিতে পারা যায়। প্রবোধচন্দ্রোদয় নাটক মহাভারত লিখিবার অনেক পরে লিখিত হয়, উহার অভিনয়স্থান হইল কাশী।

উহা কোন্ সময়ের কাশী, গ্রন্থমধ্যে তাহারও কোন পরিচয় নাই। তথাপি তিন্দুপশ্ব-জগতে কাশীর কি স্থান, তাহা বুঝিবার নিমিত্ত ঐ গ্রন্থ হইতে যথেষ্ট সাহায্য পাওয়া যায়। নিয়ে প্রবোধচন্দ্রোদয় হইতে কিয়দংশ মূল ও অনুবাদ উদ্ধৃত করিয়া দিলাম। উদ্ধৃত অংশ অতি দীর্ঘ হইলেও উহা পড়িবার বিশেষ উপযুক্ত। যে মহাবিপদ হইতে বৈদিক ধর্ম রক্ষা পাইয়াছে, সে মহাবিপদ সম্বন্ধে আমরা কিছু জানি না বলিলেও চলে, অথচ আমাদের দেশের বর্তমান ইতিহাস সেই ভয়ঙ্কর প্রলয়ের ফল। নিয়ে উদ্ধৃত অংশ হইতে আমরা দেশের প্রকৃত ইতিহাস কিছু বুঝিতে পারিব এবং ইঙ্গা বুঝিলে দেশমধ্যে কি প্রকার বিপ্লব চলিতেছিল, তাহারও কিছু ইঙ্গিত পাইব ও সেই সঙ্গে মহাভারত যে কি প্রকার গ্রন্থ, তাহারও প্রকৃত পরিচয় পাইব।

দস্ত।—

“তন্ন পৃথিব্যাং পরমং মুক্তিক্ষেত্রং বারাণসী নাম নগরী তদ্বা-
স্তত্র গতা চতুর্গামপ্যাশ্রমানাং নিঃশ্রেয়সবিদ্যাং প্রযততামিতি।
তদ্বিদানী বর্শীকৃতভূমিষ্ঠা ময়া বারাণসী নাম নগরী, সম্পাদিত-
নির্দিষ্টশ্চ স্বামিনো যথা নির্দেশঃ, তথাহি মদধিষ্ঠিত্বিদানীম্—

বেশ্যাবেশ্যসু সীধুগঙ্কিললনাবক্তাসবামোদিতৈ-
নীত্বা নির্ভরমন্থোৎসবরসৈকুন্নিভ্রচক্রাঃ কৃপাঃ।
সর্বজ্ঞা ইতি দীক্ষিতা ইতি চিরাৎ প্রাপ্যগ্নিহোত্রা ইতি
একজ্ঞা ইতি তাপসা ইতি দিব ধর্ভেজ্জগদ্ বধ্যতে ॥”

২য় অঙ্ক প্রবোধচন্দ্রোদয়।

দস্ত বলিতেছে—“পৃথিবীর সকল তীর্থের উৎকৃষ্ট মুক্তি-
ক্ষেত্র বারাণসী নগরীতে গমন করিয়া ব্রহ্মচারী, গৃহী, বান-
প্রস্থ ও ভিক্ষু এই চারি আশ্রমীর মুক্তিবিশ্বের নিমিত্ত যত্ন
কর। আমি মহারাজের আজ্ঞা অনুসারে বারাণসীতে
আগমন করিয়া এই নগরী বিশিষ্টরূপে শাসিত করিয়াছি।
আমার শাসিত জনগণ এখন ধূর্ততা আশ্রয় করিয়া রজনী-
যোগে বেশ্যালয়ে মত্তপানে মত্ত ও নিরস্তর বারাণসী-সেবনে
উন্মত্ত থাকিয়া সমস্ত রজনী যাপন করিয়া দিবাভাগে
আমরা সর্বজ্ঞ, আমরা দীক্ষিত, আমরা চির-অগ্নিহোত্রী,
আমরা তাপস্বী, আমরা ব্রহ্মজ্ঞ বলিয়া পরিচয় দিয়া জগৎকে
বঞ্চিত ও প্রতারিত করিতেছে।”

তাহার পরই অহঙ্কার কাশীতে প্রবেশ করিয়া
বলিতেছে।

অহং। অহো! মূর্খবহলং জগৎ। তথা হি—
নৈবাশ্রাবি গুরোশ্বতং ন বিদিতং তৌতাতিকং দর্শনং
তত্ত্বং জ্ঞাতমহো! ন সালিকগিরাঃ বাচস্পতেঃ কা কথা।
স্কৃতং নৈব মহোদধেরধিগতং মাহাত্মী নেক্ষিতা
স্বপ্না বস্তবিচারণা নৃ-পশুভিঃ সুষ্টৈঃ কথা স্তীয়েতে ॥

(বিলোক্য) এতে তাবদর্থাবধারণবিধুরাঃ স্বাধ্যায়-
ধায়নমাত্রানিরতা বেদবিপ্লাবকা এব। (পুনরুত্তো গতা)
এতে চ ভিক্সামাত্রার্থ গৃহীতযতিব্রতা মুণ্ডিতমুণ্ডাঃ পণ্ডি-
তস্মত্তা বেদান্তশাস্ত্রং ব্যাকুলয়ন্তি। (বিহস্ত)

প্রত্যক্ষাদি-প্রমাসিদ্ধ-বিরুদ্ধার্থাভিধ্যায়িনঃ।
বেদান্তা যদি শাস্ত্রাণি বৌদ্ধৈঃ কিমপরাধ্যতে ॥

তদেতৈঃ সহ বাস্তিশ্রণমপি গুরুতরহুরিতোদয়ায়।
(পুনরুত্তো গতা) এতে চ শৈবপাশুপতাদয়ো ছরভ্যস্তাক-
পাদমতাঃ পশবঃ পাশুগা এবামীষাঃ সন্দর্শনাদপি নরা নরকং
প্রয়াস্তি, তদেতে দর্শনপথাদূরং পরিহরনীয়াঃ।

(পুনরুত্তো গতা)

এতে চ

গঙ্গাতীরতরঙ্গসঙ্গতশীলা বিত্তস্তভান্দব্রুবী-
সংবিষ্টাঃ কৃশমুষ্টিমণ্ডিতমহাদণ্ডাঃ করণোজ্জ্বলাঃ।
পর্যায়গথিতাক্ষস্বত্রবলয়প্রত্যেকবীজগ্রহ-
ব্যগ্রাগ্রাস্তুলয়ো হরস্তি ধনিনাং বিভাগহো দাস্তিকাঃ ॥

(পুনরুত্তো গতা) এতে চ ত্রিদণ্ডোপজীবিনো দ্বৈতা-
দ্বৈতমার্গপরিভ্রষ্টা ভ্রান্তা এব। (পুনরুত্তো গতা) অয়ে!
কশ্চেদং দ্বারোপাস্ত-নিখাতাতি-প্রাংগুবংশকাণ্ডতাণ্ডবিত-
ধৌতসিত-স্বপ্নাধর-সহস্রমিতস্ততো বিত্তস্তকৃষ্ণাজিন-দৃশদুপল-
চমসৌদুধল-মুঘলমনবরত-হৃতাজ্যাগ্নিধুম-শ্যামলিত-গগন-
মণ্ডলমমরসরিতো নাতিদূরে বিভাত্যাশ্রমপদম্। নূনমিদং
কশ্যপি গৃহমেধিনো গৃহং ভবিষ্যতি। তত্ত্ববতু যুক্তমিদমস্বাক-
মতিপবিত্রমেতদ্বিত্তিদিবসনিবাসায় স্থানম্।

(ইতি প্রবেশং নাটয়তি)

(বিলোক্য) অয়ে!

মৃদ্বিন্দুলাঙ্কিত-ললাটভূজোদরোরঃ-
কঠোষ্ঠপৃষ্ঠ-চিবুকোক-কপোল-জাহ্নুঃ।

চূড়াগ্র কৰ্ণকটিপাণি-বিরাজমান-দৰ্ভাকুর

ক্ষুরিত মূৰ্ত্ত ইবৈষ দন্তঃ ॥

তত্ত্বতুপসর্পামি তাবদেনম্ ।

অহঙ্কার । কি আশ্চর্য্য । জগতের প্রায় সকল লোকই মূৰ্খ । যে হেতু, এই নরদেহধারী পশুরা গুরু প্রভাকর মীমাংসকের মত শ্রবণ করে নাই । তুতাত ভট্ট-কৃত ত্রায়-দর্শন জানে না, বাচস্পতি-বাক্যের তাৎপর্য্যজ্ঞানের কথা দূরে থাকুক, মালিক নামক গ্রন্থকারের বাক্যের তত্ত্বও অবগত নহে ; মহোদধি নামক দর্শন জানে না, যজ্ঞ-মীমাংসা দেখে নাই । এই সকল শাস্ত্রজ্ঞান ব্যতিরেকে বস্তুর তত্ত্ব-নিরূপণ হইতে পারে না ; অতএব ইহারা কিরূপে সূক্ষ্ম-চিত্তে কালযাপন করিতেছে, বলিতে পারি না । (এক দিকে দৃষ্টি করিয়া) এই যে লোক সকল শাস্ত্র অধ্যয়ন করিতেছে, সে সকল কেবল অধ্যয়নমাত্র, শাস্ত্রের অর্থাবধারণ করিতেছে না, বেদের বিপ্লব ঘটাইতেছে । অর্গোপার্জন করিবে বলিয়াই ঐরূপ করিতেছে । (স্থানান্তরে গমন করিয়া) অরে ! ইহারা ভিক্ষালাভের নিমিত্ত যতিব্রত ধারণ পূর্ব্বক মস্তক মুণ্ডিত করিয়া ও আপনাদিগকে জ্ঞানী জ্ঞান করিয়া বেদান্তশাস্ত্রকে ব্যাকুলিত করিতেছে । (হাস্য করিয়া) প্রত্যক্ষ, অনুমান, উপমান ও শব্দ এই চারি প্রমাণ দ্বারা বাহ্যর জ্ঞান সিদ্ধ হয়, তাহার বিপরী-তার্থবাদী বেদান্ত যদি শাস্ত্রপদবাচ্য, তবে বৌদ্ধশাস্ত্রের অপরাধ কি ? কেন আমরা তাহাকে নাস্তিক গ্রন্থ বলিয়া নিন্দা করি ? সে যাহা হউক, উহাদের সহিত বাক্যা-লাপেও গুরু পাপের স্পর্শ হয় । অতএব এ স্থানে না থাকাই গঙ্গল । (অগ্নত্র গমন করিয়া) এই শৈব-পাণ্ড-পতাদি পশুরা অক্ষপাদের মত কষ্টেস্থষ্টে অভ্যাস করিয়া পাষণ্ড হইয়াছে । ইহাদের মুখাবলোকনে লোক নিরয়-গামী হয় । অতএব ইহাদের দৃষ্টিপথ পরিত্যাগ করাই উচিত । (স্থানান্তরে গমন করিয়া) ওহে ! ইহাদিগকে যে নিতান্ত দাস্তিক দেখিতেছি, দিবাভাগে প্রতিগ্রহ দ্বারা, রাত্রিতে চৌর্য্যবৃত্তি অবলম্বন করিয়া ধনিগণের ধন হরণ করাই ইহাদের নিত্যব্রত । ইহারা যে গঙ্গাতীরে তরঙ্গ-সঙ্গত শিলাতলে কুশাসন পাতিয়া উপবিষ্ট আছেন, ইহাদিগের দণ্ড যে কুশমুষ্টি দ্বারা সুশোভিত রহিয়াছে, ইহাদের সম্মুখে যে সুন্দর কমণ্ডলু বিস্তৃত

আছে, ইহারা যে অঙ্গুলির অগ্রভাগ দ্বারা জপমালার বীজগুলি এক একটি করিয়া স্পর্শ করিতেছেন, সে কেবল ধার্মিকতার ভাণ ও ধন হরণের সহপায় । (অগ্নি স্থানে গমন করিয়া) ইহারা ত নিতান্ত ভ্রান্ত, যজ্ঞসূত্র-মাত্র ইহাদিগের জীবনোপায়, ইহারা দৈত ও অদৈত এই উভয় মার্গ হইতে পরিভ্রষ্ট । (কিঞ্চিৎ গমন করিয়া) ওহে ! ঐ গঙ্গার অনতিদূরে ও কাহার আশ্রম ? বোধ হয়, উহা কোনও গৃহস্থের গৃহ হইবে । কারণ, উহার দ্বারদেশে প্রোথিত অত্যাচ্ছ বংশদণ্ডে স্তম্ভ ও ব্রহ্ম ধৌত বজ্র সকল আন্দোলিত হইতেছে, স্থানে স্থানে উপবেশনার্থ মৃগচর্ম্ম, শিলা ও প্রস্তর সকল বিগ্ৰস্ত রহিয়াছে, চমস, উদুখল, মৃষল প্রভৃতি যজ্ঞপাত্র সকল ইতস্ততঃ বিক্ষিপ্ত দেখা যাইতেছে, অগ্নিতে অনবরত আজ্যাহুতি প্রদান করায় তাহার ধূমে গগনমণ্ডল শ্রামবর্ণ হইয়া রহিয়াছে ; অতএব ঐ পবিত্র স্থানে দুই তিন দিবস অবস্থিতি করা বিধেয় । (অব-লোকন করিয়া) ওহে ! ইনি কে ? ইহাকে যে মূর্ত্তিমান্ দন্তের মত দেখিতেছি । ইহার ললাট, বাহু, উদর, বক্ষঃ-স্থল, কণ্ঠ, ওষ্ঠ, পৃষ্ঠ, চিবুক, উরু, গণ্ড ও জাহ্নু মুক্তিকা-তিলকে এবং কেশাগ্র, কর্ণচ্ছিদ্র, কটিদেশ ও হস্ত কুশাকুরে শোভিত হইয়াছে । তাহা হউক, ইহার নিকটে ত যাই ।

শ্রীকৃষ্ণমিশ্র প্রণীত প্রবোধচন্দ্রোদয় নাটক হইতে উপরের দীর্ঘ অংশ উদ্ধৃত হইল । লেখককে আধুনিক বলিলে বলা যায় । নাটকমধ্যে তুরঙ্গ দেশ নামের উল্লেখ আছে । দন্তের পিতামহ অহঙ্কারের বাস লেখক দক্ষিণ-রাঢ়ে ভাগীরথীতীরে নির্দিষ্ট করিয়াছেন । প্রবোধচন্দ্রোদয়ের অভিনয়স্থল হইল বারাণসী । এ স্থলে বলা প্রয়োজন, কাশী হইল দেশ, বারাণসী হইল পুরী বা নগর । কোন্ সময় লক্ষ্য করিয়া প্রবোধচন্দ্রোদয় নাটক-প্রণেতা বারাণসী পুরীর এই চিত্র আঁকিয়াছিলেন, তাহা বলা যায় না । তবে ইহা স্পষ্ট দেখিতে পাওয়া যায় যে, এক সময়ে ভিন্ন ভিন্ন দার্শনিক মত লইয়া দেশমধ্যে ঘোর বিপ্লব চলিতে-ছিল এবং বারাণসী এই বিপ্লবের কেন্দ্রস্থল ছিল । দার্শ-নিক মতগুলি যে কেবল বিচারের বিষয় ছিল, তাহা নহে, ভিন্ন ভিন্ন মত দ্বারা অমুসরণ করিতেন, তাহাদের ভিতর ভিন্ন সম্প্রদায়ও গঠিত হইয়াছিল, চতুরাশ্রম তখনও প্রচ-লিত ছিল, গৃহস্থ-আশ্রম যজ্ঞপ্রধান ছিল ; তবে নানা

সম্প্রদায় সন্ন্যাস আশ্রমে প্রবেশ করিয়াছিল। দেশমধ্যে দার্শনিক মত লইয়া, সম্প্রদায় লইয়া, ধর্মপন্থা লইয়া, যজ্ঞ লইয়া, আশ্রম লইয়া আত্মবিচ্ছেদের অসংখ্য পন্থা গঠিত হইতেছিল। মহাভারতের সময়ে দেশের অবস্থা বৃদ্ধিবার সময়ে এই ভাবই দেখিতে পাইব।

উপরে লিখিয়াছি, মতবিরোধ ও ধর্মবিরোধের কাশী ছিল প্রধান রঙ্গভূমি; তাহা হইলে আমরা এখন বৃদ্ধিতে পারি, যখন যুধিষ্ঠির দ্রোপদীকে হারিলেন, তখন কবি শকুনিকে কেন জিত-কাশী বলিলেন। চার্বাকমতাবলম্বিগণ চিরদিন যজ্ঞের নিন্দা করিত। ধর্মের পুত্র যুধিষ্ঠির যজ্ঞাভিমানিনী দেবতা দ্রোপদীকে হারিলেন অর্থাৎ বেদের যজ্ঞকাণ্ডসমর্থনকারীদিগের হার হইল। ইহা চার্বাকমতাবলম্বীদিগের বিশেষ উল্লাসের বিষয়। পূর্বে বলিয়াছি, কুশ-কাশ-উপলক্ষিত যজ্ঞ ও কাশী ইহাদের মধ্যে ঘনিষ্ঠ সম্বন্ধ দেখিতে পাওয়া যায়। যজ্ঞকাণ্ডের পরাজয় ও কাশী-জয় একই কথা।

মার্কণ্ডেয় কুম্ভকর্ণের নিজ পুর হইতে যুদ্ধযাত্রা বর্ণনা করিতে বলিয়াছিলেন, সমরবিজয়ী কপি-সৈন্য। এ স্থলে জিতকাশী অর্থে অমুবাদক সমরবিজয়ী করিয়াছেন। এইরূপ করিবার কারণ বৃদ্ধিতে পারা যায় না; জিতকাশী অর্থে কাশীজয়ী হইতে পারে, সমর কথার স্থান দেখিতে পাওয়া যায় না। কাশী অর্থে যদি কাশী দেশ করা যায়, তাহা হইলেও কতকটা অর্থ হয়; কিন্তু বানরেরা কখন কাশী দেশ জয় করিয়াছিল, তাহার কোথাও উল্লেখ নাই। বলা বাহুল্য, কপি অর্থে বানর নয়, এই কথার অর্থ ধর্ম। তাহা হইলে এ স্থলে আমরা বোধ হয় প্রকৃত ইতিহাসের একটু ইঙ্গিত পাই; ধর্ম অর্থাৎ বৈদিক ধর্ম কাশীতে প্রতিষ্ঠিত হইবার যেন একটু আভাস আইসে। টীকাকার জিতকাশী অর্থে দৃঢ়মুষ্টি করিয়াছেন। উপরে দেখিয়াছি, এইরূপ করিতে তিনি বৈদিক যজ্ঞের সাহায্য গ্রহণ করিয়াছেন। কেন এরূপ করিলেন, তাহা স্পষ্ট বুঝা যায় না, কারণ, তিনি ‘কাশীয়ে দেশবিশেষা’ নিজেই লিখিয়াছেন। যে দিন কুম্ভকর্ণ ঐ ভাবে অভিযান করিতেছিল, সেই দিন যুদ্ধে রামচন্দ্র ব্রহ্মাঙ্গ দ্বারা তাহাকে নিহত করেন। অর্থাৎ বেদরূপ অঙ্গ দ্বারা জ্ঞান ও তাঁহার সহায় ধর্ম কোশিকী শ্রুতিকে অর্থাৎ নাস্তিক মতকে ধ্বংস করে।

শ্রীকৃষ্ণ যখন শাব অশুরকে বিনাশ করিতে যাইতেছিলেন, তখনও তিনি কাশীদেশজয়ী প্রবল সেনার সহিত যাত্রা করেন। এ স্থলে শ্রীকৃষ্ণের সৈন্য কাশী জয় করিয়াছিল অর্থাৎ কাশীতে ব্রহ্মাঙ্গতবাদ স্থাপিত অথবা বৈষ্ণব মত প্রতিষ্ঠিত হইয়াছিল। শ্রীকৃষ্ণের রথের একটি অশ্বের নাম ছিল শৈব্য, আর একটির নাম ছিল সুগ্রীব। প্রথম নামটির সহিত শিব কথার সম্বন্ধ স্পষ্টই দেখিতে পাওয়া যাইতেছে, সুগ্রীব কথায় রাবণের দশ গ্রীবা ও কু-রব এই উভয়েরই সম্পর্ক দেখিতে পাওয়া যায়। শ্রীকৃষ্ণের কাশীজয় কি প্রকার, কবি আর এক স্থলে তাহার ইঙ্গিত দিয়াছেন।

“অয়ং কপাটেন জঘান পাণ্ড্যং তথা কলিঙ্গান্ দন্তকুরে মর্মদ।
অনেন দগ্ধা বর্ষপূগান্ বিনাথা বারাণসী নগরী সংবভূব ॥”

৭৬-৭৮, উদ্যোগপর্ক।

ইনি বন্ধুস্বর্গের আঘাত দ্বারা পাণ্ড্যরাজকে নিহত এবং দন্তকুর-সমরে কলিঙ্গদিগকে মর্দিত করিয়াছিলেন। ইহা কর্তৃক দগ্ধ হইয়া বারাণসী নগরী বছ বর্ষ পর্য্যন্ত রাজশূণ্য ছিল।

এ স্থলে বারাণসী নগরী দগ্ধ ও রাজশূণ্য হইয়াছিল। দগ্ধ কথার অর্থ পরে দেখিব, কথাগুলির সহজ অর্থ কাশীতে বৈদিক মত স্থাপিত হইয়াছিল ও তথা হইতে কাল অর্থাৎ বৌদ্ধমত দূরীকৃত হইয়াছিল।

এখন জিতকাশী শব্দের অর্থ বৃদ্ধিবার চেষ্টা হইতে নিরস্ত হওয়া যাক্। পাণ্ডবদিগের হার হইল, দ্রোপদী দাসী হইলেন। কবি শকুনিকে জিতকাশী বলিলেন; ধৃতরাষ্ট্রের ধর্মচক্র প্রবর্তিত হইল, আবার আর এক দিন আসিবে, যখন পাণ্ডবরা জিতকাশী হইবে। সে কথা পরে দেখিব।

আর একটি কথা অবশিষ্ট রহিল; ছর্যোধন করনার মূল কি? ছর্যোধন ও যুধিষ্ঠির এই উভয় শব্দই যুধ্-ধাতু হইতে নিস্পন্ন হইয়াছে; এই যুধ্-কথার তাৎপর্য্য কি? সর্কে যুদ্ধার্থাঃ শব্দাঃ যজ্ঞার্থাশ্চ ইতি যাস্কঃ। সকল যুদ্ধার্থ শব্দ যজ্ঞার্থক। ধৃতরাষ্ট্রের সর্বজ্যেষ্ঠ পুত্রের নামের সহিত যজ্ঞ সম্বন্ধে দোষ বা হীনতার স্পষ্ট ইঙ্গিত রহিয়াছে।

ছর্যোধন করনার কি মূল? সে সম্বন্ধে কবি পরিষ্কার ইঙ্গিত দিয়াছেন। যখন ছর্যোধনের জন্ম হইল, তখনই

চতুর্দিকে কু—রব ধ্বনি শব্দিত হইল; শ্লোকটি পূর্বে উদ্ধৃত করিয়া দিয়াছি।

“স জাতমাত্র এবাথ ধৃতরাষ্ট্রহুতো নৃপ।”

২৭-১১৫, আদিপর্ক :

“রাসভারাবসদৃশং রুবাব চ ননাদ চ।

তং ধরাঃ প্রত্যভাষন্ত গৃধ্রগোমায়ুবাসসাঃ ॥”

২৮-১১৫, আদিপর্ক।

হে নৃপ! হৃষ্যোধন জন্ম পরিগ্রহ করিয়াই পর্দিত সদৃশ শব্দ ও চীৎকার করিতে লাগিল; তাহা শুনিয়া পর্দিত, গৃধ্র, শৃগাল ও বায়সগণ প্রতিশব্দ করিতে লাগিল।

এ স্থলে তাঁহার জন্মের সহিত কু—রবের বাহুল্য দেখিতে পাওয়া গেল, কি প্রকার কু—রব, তাহারও ইঙ্গিত শীঘ্রই পাইব।

উরু ভগ্ন হইয়া কুরুক্ষেত্রে হৃষ্যোধন পড়িয়া আছেন, তখন ভীষ্ম, দ্রোণ, কর্ণ, শল্য সকলেই নিহত হইয়াছেন;

আত্মীয়, স্বজন, মিত্র, সুহৃৎ সকলেরই মৃত্যু হইয়াছে, ভগিনী-পতি জয়দ্রথ, নিজপুত্র লক্ষ্মণ হত হইয়াছে। একাদশ অকৌহিনী সৈন্ত বিনষ্ট হইয়াছে; একাকী অসহায় অবস্থায় তখন হৃষ্যোধন ভগ্ন-উরু হইয়া কুরুক্ষেত্রে মৃত্যু অপেক্ষা করিতেছেন, এ অবস্থায় সঞ্জয়ের নিকট বিলাপ করিতে করিতে বলিতেছেন,—

“যদি জানাতি চার্কাকঃ পরিব্রাড্ বাগ্বিশারদঃ।

করিষ্যতি মহাভাগো ধ্রুবং সোহপচিতি মম ॥”

৩৮-৬৪, শল্যপর্ক।

বাক্যবিশারদ পরিব্রাট চার্কাক যদি আমার এ অবস্থা জানিতে পারেন, তবে অবশ্যই তিনি আমার বৈরনির্ধ্যাতন করিবেন।

হৃষ্যোধন কল্পনার সম্বন্ধে আলোচনা পুনরায় পরে করিব।

[ক্রমশঃ।

শ্রীউপেন্দ্রনাথ মুখোপাধ্যায় (কর্ণেল)।

উড়িষ্যার বঙ্গবিজয়

বান্ধালী, কি করুছ ব'সে—হয়ে এমন বুদ্ধিহারা ?
বান্ধালা দেশ যে ক'লে বিজয় 'রঘুয়া' ও 'নিধিয়া'রা !
পাণ-ওয়াল বলুছে এবার পাণের ক্রেতা ভোক্তারে—
“দিব বল কোন্ সে পাণে—সাদা কিংবা দোক্তারে ?”
'শুণ্ডি'র ছিল মোরসি বাস 'দাসো'দিগের বটুয়াতে
জর্দা এবং স্তম্ভিরূপে মূর্তিবদল পটু হাতে।
দোকান বিনা হয় না রুচি পাণ-বিলাসীর তাম্বলে,
উড়ের ধরণ করলে বরণ বাংলা দেশের নাম ভুলে !
শ্রীবা এবং জুম্বি হ'তে ক'লে সাবাড় চুলশাল,
সজ্জা এবার 'টেরিকাটা' বু'টিওলা বুলবুলি !
উৎকলীদের 'চটা' আজি বিড়িরূপে স্তম্ভচার,
হু কা এবং আলবোলাদের বনেদি মান রয় না আর।
ভাত না পেয়ে খাচ্ছি 'পখাল' উদর-জালা নিবন্ধন—
তিস্তিড়ী ও লঙ্কাযোগে—উড়ের যাত্রা চিরস্তন !

রান্নাঘরের লক্ষীর আসন উড়ে 'ব্রজ' করলে দখল ;
পাণের পিক আর সর্দি ঘাম নাচার হয়ে গিলুছি সকল !
জলও দিচ্ছে উড়ে বাহক—অগ্ন-জলের ভাগুরী গো !
তীর্থযাত্রাব পাণ্ডারূপে ভবাণবের কাণ্ডারী গো !
মালঞ্চ সে ফুলের মালিক,—প্রিয়ায় আনে স্বন্ধে বহি ;—
চুলু কি তালে পাকী হলে বিরহিপ্রাণ চন্দে মোহি !
উড়ে মুটে বটুয়া এ'টে কোমরেতে মোটটি তোলে,
বস্ত্রের যোয়ান টেরি কেটে, মুচকি হাসে ঠোঁঠটি খোলে।
'বান্ধালী জাত মারুছে' ব'লে জগন্নাথে ডাক্ত যার'রা,—
বান্ধালীদের 'বান্ধালীত্ব' রাখল না আর আস্ত তার'রা !
উড়ে বসুলো বাংলা যুড়ে ;—করুছি ফাকা তর্ক খালি !
ভাত জাত হু-ই নিচ্ছে কেড়ে—কোথায় আছ রক্ষ কালী

শ্রীমহেন্দ্রনাথ করণ



ভুল বোঝা

প্রায় সন্ধ্যা। পশ্চিম আকাশে রঙ্গের খেলা একরকম শেষ হইয়া আসিয়াছে; কেবল তাহারই একটু ক্ষীণ আভা দূর দিগন্তে ফুটিয়া রহিয়াছে। সন্ধ্যা-বাতাস পরপারে শালের বনে বুরু-বুরু ফুল ঝরাইয়া, পাতা কাঁপাইয়া বহিয়া যাইতেছে। চারিদিক শান্ত নীরব। কেবল কয়েকটা পাখীর অশ্রান্ত কলকাকলীর সঙ্গে দূর কলৌ-ধাওয়া হইতে একটা বাঁশীর মিষ্ট সুর ভাসিয়া আসিতেছিল।

মণিয়া নদীর জলে গা ধুইতে আসিয়াছিল। পাথরের কোল ধেসিয়া ছোট নদীটির ক্ষীণ স্রোতোধারা যেখান দিয়া কলকল্ ছলছল শব্দে নাচিয়া যায়, সেই-খানটায় গা মুক্ত করিয়া দিয়া সে নদীর শীতল জলে কোমর অবধি ডুবাইয়া বসিয়া ছিল; জল লইয়া খেলা করিতেছিল,—পাথরের উপর ছিটাইতেছিল, কখনও বা নিজের গায়ে ছড়াইতেছিল। প্রকৃতি-মায়ের স্নেহজ্বালনী সে, প্রকৃতিরানী নিজের মেয়েটিরই মত সবসঙ্গে তাহার সূচিকণ দেহলতাকে যৌবনের প্রাচুর্যো ভরিয়া তুলিয়াছিলেন, কোথায়ও তিলমাত্র বঞ্চিত করেন নাই। গায়ের রং কালো হইলেও, পরিপূর্ণ যৌবনশ্রীতে তাহার সমস্ত দেহখানি উদ্ভাসিত হইয়াছিল। নিটোল মুখখানি এক অপূর্ণ লাবণ্য-শ্রীতে সর্বদাই ভরিয়া থাকিত, কৃষ্ণতার চকু দুইটি হইতে হাসিরাশি যেন সব সময়েই ঠিকরাইয়া পড়িত। বাস্তবিক মণিয়াকে তাহার অটুট স্বাস্থ্য, নিটোল গড়ন, সর্বোপরি তাহার স্ফুট যৌবনশ্রীর উপর তরুণী নারীর কোমলতা-টুকুতে সুনিপুণ শিল্পীর হাতে ক্ষোদাই করা কাল পাথরের মূর্তিটিরই মত সুন্দর শোভন দেখাইত। তাহার দেহের প্রতি ভঙ্গীতে এমন একটা মাধুর্য্য ফুটিয়া উঠিত যে, সবাই অবাক হইয়া চাহিয়া থাকিত।

মণিয়া আনন্দে বসিয়া বাঁশী শুনিতোছিল। সে বাঁশীর সুর যে তাহার চির-পরিচিত। নানকু এতক্ষণে বাড়ী আসিয়াছে, তাহার পথ চাহিয়া আছে,—দেবী দেখিয়া

বাঁশী বাজাইতেছে। মণিয়া তাড়াতাড়ি গা-মাজা শেষ করিতে লাগিল। শুনিতে শুনিতে বাঁশী বন্ধ হইয়া গিয়াছিল, এবার সে নিজেই আপন মনে বাঁশীর শেষ তানটুকু ধরিয়া গুণ গুণ করিতে আরম্ভ করিল। সে নিজেকে লইয়াই এমন তন্ময় হইয়াছিল যে, পাথের উচু পাথরের আড়াল হইতে যে আর এক গোড়া তরুণ চোখের তীব্র লুক্কৃষ্টি ক্ষুধিত শব্দলের মত তাহার অর্ধ-অনাবৃত দেহের প্রতি চাহিয়া আছে, সে তাহা কল্পনায়ও আনিতে পারে নাই। মণিয়া অসঙ্কোচে গা-মাজা শেষ করিতে লাগিল। গা ধুইয়া সে সবেমাত্র উঠি উঠি করিতেছে, হঠাৎ পিছন হইতে মৃৎকণ্ঠে কে ডাকিল, “মণিয়া!”—মণিয়া প্রথমটা চকিতা হইয়া উঠিয়াছিল, ত্রস্তে নগ্ন বুকের উপর বসন টানিয়া দিতে দিতে বিস্মিতভাবে বলিল, ‘ছোটকু!’—পরক্ষণেই তাহার লোলুপ-দৃষ্টির দিকে চাহিয়া রাগ দেখাইয়া বলিল, “তুই হেথাকে কেনে রে?”

ছোটকু দাঁড়াইয়া দাঁড়াইয়া হাসিতেছিল, কোনও উত্তর দিল না। মণিয়া আরও চটিয়া গেল; আর কোন কথা না বলিয়া, পাথের জলতরা কলসীটাকে কাঁধে তুলিয়া লইয়া যাইবার জন্ত পা বাড়াইল। সে চলিয়া যায় দেখিয়া ছোটকু আবার ডাক দিল। মণিয়া ঘুরিয়া বলিল, “কেনে রে?—ঝট বল, আমার এখন রিগন্তে হবেক।”

ছোটকু একটু চূপ থাকিয়া বলিল,—“আমি কোথাকে গিছলাম জানিস?”

মণিয়া কুতূহলী হইয়া বলিল, “না—আমি কেমন ক’রে জানব রে?”

‘ঐ হোথাকে, ওই পারে।’—ছোটকু দূরের পাহাড়টার দিকে আঙ্গুল দেখাইয়া দিল।

মণিয়া বিস্মিতা হইয়া বলিল, “অন্ত ধুরে!—কেনে?”

তাহাকে বিস্মিতা হইতে দেখিয়া ছোটকু মনে মনে আনন্দ বোধ করিতেছিল; একটু হাসিয়া বলিল, “কেনে

কি রে? টাকা আনতে হবেক না? এত টাকা লিয়ে এসেছি।”—ছোটকু হুই হাত অঞ্জলি করিয়া দেখাইল।

মণিয়া কালো চোখ হুইটি বড় বড় করিয়া বলিল, “এন্তো!—কি হবেক রে?”

“তোকে দেবো, তু লিবি?”

মণিয়া ক্র কুঞ্চিত করিয়া বলিল, “খুব ত! তোর টাকা আমি লিতে যাব কেনে রে?”

“লিবি না?”

“না।”—ছোটকুর আরও কিছু তখন বলিবার ছিল, কিন্তু মণিয়ার দৃঢ়স্বরের কাছে চুপ করিয়া গেল। মণিয়া ব্যস্ত হইয়া উঠিতেছিল; ছোটকুর মুখে কোন রা না পাইয়া বিরক্ত হইয়া বলিল, “লে, কিছু থাকে ত ঝট বল, বড় জাড় লাগছেক।”

ছোটকু এবার মুখ তুলিয়া করুণ-দৃষ্টিতে চাহিল। একটু চুপ থাকিয়া বলিল, “মণিয়া! চল না আমরা পালাই যাই।”

মণিয়া বিস্মিতা হইয়া বলিল, “আ মর! তোর সাথে কোথাকে ভাগব রে! নানকু নাই না কি?”

“চল না, ওই সুন্দর গাঁকে পালাই যাই। তোর আর আমার বিয়া হবে, লিয়ে হু গোটা আরাম সে থাকব। আমি বহুৎ টাকা লিয়ে দেবো।”—একটু চুপ থাকিয়া বলিল, “মণিয়া! তু আমার ঘর করবি না গে?” তাহার কালো মুখের করুণ দৃষ্টি আশা-নিরাশায় ভরিয়া উঠিল।

মণিয়া চটিতেছিল, বিরক্ত হইয়া বলিল, “তোর লাজ লাগছে নাই রে? নানকু শুন্দলে তোর জান্ লিয়ে লিবেক, খবরদার!”

ছোটকু ঠোঁটের কোণে একটু হাসি আনিয়া চোখ টিপিয়া বলিল, “তু বল না, আমি নানকুকে সাবড়ে দিই।”

মণিয়ার নিটোল মুখখানি এবার রাগে লাল হইয়া উঠিল, চোখ হুইতে আগুন ছুটাইয়া বলিল, “তোর মুখে আমি লাখাই দিই, জানিস? জানের ডর থাকে ত ফের বলিস নাই—হুই!”

“কি! আমাকে ডর দেখলাচ্ছিস?—আমার সাধকে হারামজাদগি!” ছোটকু মণিয়াকে ধরিবার জ্ঞাত বাঁপা-ইয়া পড়িল। পলক ফেলিতে না ফেলিতে মণিয়াও সরিয়া দাঁড়াইয়াছিল, ছোটকু ঝাঁক সামলাইতে না পারিয়া নদীর

জলে পড়িয়া গেল। তাহার অবস্থা দেখিয়া মণিয়ার রাগ কোথায় উড়িয়া গিয়াছিল, খিল খিল করিয়া হাসিয়া উঠিল। পরক্ষণেই ছোটকুকে ভিজা গা ঝাড়া দিয়া উঠিতে দেখিয়া আর তিলমাত্র বিলম্ব করিল না, বিহ্বাদ-গতিতে, কলমী কাঁখেই উচু পাড় বাহিয়া উপরে উঠিয়া অদৃশ্য হইয়া গেল। ছোটকু রাগে ফুলিতেছিল; তাহার হুই একটি ক্রক্ণ শব্দ মণিয়ার কানে আসিল।—“দেখে লিবি তোকে আর নানকুকে—হুই!” মণিয়া আর কিছু শুনিতে পাইল না।

কিছু দূর আসিয়া মণিয়া আবার সহজ গতিতে চলিতে আরম্ভ করিল, কাঁথের কলমীটা মাথায় তুলিয়া লইয়া কাপড়টা ঠিক করিয়া লইল। তখন সন্ধ্যা উত্তীর্ণ হইয়া গুল্লা চতুর্দশীর গুল্লা জ্যোৎস্নায় চারিদিক্ ভরিয়া উঠিয়াছে। আশে-পাশের ঘরবাড়ী, গাছপালা, দূরে খাদের বড় বড় চিমনিগুলি সমস্ত সাদা হইয়া উঠিয়া রক্তধারায় বল্মল করিতেছে, চারিদিকে মায়াপূরীর মত বোধ হইতেছে। নানকু আবার বাঁশী বাজাইতেছিল, বাঁশীর সুরে সুরে মণিয়ারও নুকপানি ছলিয়া ছলিয়া উঠিতে লাগিল। একটা পলকচাকলো সমস্ত দেহমন অধীর করিয়া লইয়া সে-ও গায়িতে গায়িতে চলিল,—

“চাঁদ করে ঝিকির-মিকির সুরধ করে আলা,

কোন্ বনেতে বাঁশী বাজে ডাকে আমায় কালারে,

ডাকে আমায় কালারে।”

মণিয়া গান গাঙিতেছিল বটে, কিন্তু অল্প দিনের মত আজ কিছুতেই তাহার মনের সহজ সরল অবস্থা ফিরাইয়া পাইল না। ধাওড়ার কাছে আসিয়া আরও গভীর হইয়া পড়িল। নানকু ঘরের দাওয়ান একটা খাটিয়া পাতিয়া বসিয়া বাঁশী বাজাইতেছিল; বাঁশী নামাইয়া স্নিগ্ধস্বরে ডাকিল, “মণিয়া!”

“হুই”—

“এত দেরী হ'ল কেনে রে?”

মণিয়া কোন উত্তর দিল না। বারান্দার কোণে, উনানে কয়লার আগুন গন্গন করিতেছিল; তাহারই পাশে ষড়টা রাখিয়া বসে ঢুকিয়া ভিজা কাপড় ছাড়িল, তাহার পর বাহিরে আসিয়া একটা ছোট্ট হাঁড়ি ধুইতে ধুইতে বলিল, “আগটা গন্গন করছে, ডালটা চাপাই দিস নাই কেনে?”

নানকু ঈষৎ হাসিয়া বলিল, “তোমার হাঁথের না হ’লে মিঠা লাগে না গে!”

মণিয়া ডাল চড়াইতেছিল, ঠোঁটের কোণে সলজ্জ হাসি চাপিতে চাপিতে ক্রভঙ্গী করিয়া বলিল, “ইস—দেখিস্ রে।—”

নানকু হাসিতে লাগিল। স্বামীর সোহাগে মণিয়ারও সমস্ত অন্তরখানি ভরিয়া উঠিয়াছিল, তবুও কেন জানি সে সহজে স্বামীর হস্তে যোগ দিতে পারিতেছিল না, ডালটা চাপাইয়া নীরবে বাটনা বাটিতে লাগিল। নানকু একটু বিস্মিত হইল,—“মণিয়া আজ এমন কেন?”—মণিয়া বসিয়া বাটনা বাটিতেছিল, তাঁদের শুভ কিরণ তাহার নাকে, মুখে, হাতে, চাঁদির তাগা বাজু, খোঁপা-বাঁধা কালো চুলের উপর পড়িয়া চিক্ চিক্ করিতেছিল,—নানকু কোন কথা না বলিয়া সেই দিকে চাফিয়া রছিল। মণিয়া হাতের কাষটুকু সারিয়া রান্না করিতে লাগিল, নানকু চূপ করিয়া তাহাই দেখিতে লাগিল।

খাওয়া-দাওয়া শেষ করিয়া দুই জনে খাটির উপর বসিয়াছিল। মাথার উপর পূর্ণচন্দ্র সহস্রধারায় সুধা ছড়াইয়া দিয়া সমস্ত বিশ্বপ্রকৃতিকে অসীম সৌন্দর্য্যে ভরিয়া তুলিয়াছিল, তাঁদের হাসিতে চারিদিক্ যেন ফাটিয়া পড়িতেছিল। মণিয়া ভাবিতেছিল, বিকালের কথাটা নানকুকে বলিবে কি না। সে যে রকম মানুষ, হয় ত কেপিয়াই যাইবে। তাহাকে তুচ্ছ একটা অপমানের কথা হইতে বাঁচাইবার জন্ত সে যে প্রাণ পর্য্যন্ত দিতে পারে, মণিয়া তাহা ভালরূপেই জানিত। তাহাকে চূপ দেখিয়া নানকুই আগে কথা কহিল, তাহার হাতের উপর হাত রাখিয়া স্নিগ্ধস্বরে বলিল, “মণিয়া, আজ তু এমন কেনে রে?”—মণিয়া কিছু বলিতেও পারিতেছিল না, অথচ, একটা অমূলক আশঙ্কার ছায়া যেন তাহাকে বার বার চাপিয়া ধরিতেছিল; অকারণে চোখ দুইটাও গলে ভরিয়া আসিতেছিল। নানকু এবার তাহার মুখখানি তুলিয়া ধরিল, - একটু বিস্মিত হইল। ব্যথিত হইয়া হাতটা টানিয়া বলিল, “কানছিস্ কেনে গে?”—নানকুর আদরে মণিয়ার নিটোল গালের উপর কয়েক ফোঁটা অশ্রুবিন্দু গড়াইয়া পড়িয়া মুক্তাবিন্দুর মত চক্ চক্ করিতে লাগিল। একটু চূপ থাকিয়া বলিল, “আমার বড় ডর লাগছেক।”

নানকু বিস্মিত হইয়া বলিল, “ডর কিসের গে?”

“তোমার কাছকে কেউ যদি আমার ছিনে লিয়ে যায়!”

নানকু হো হো করিয়া হাসিয়া উঠিল। পরক্ষণেই যত্নপালিত ক্ষুদ্র কপোত-শিশুটির মত মণিয়াকে তাহার কালো বুকের উপর টানিয়া লইয়া নিবিড়ভাবে বেঁধেন করিতে করিতে বলিল, “কে লিবেক রে পাগলী, ত্যুর জানের ডর নাই?”

মণিয়া অনেকক্ষণ পরে বড় আরাম অনুভব করিতেছিল, নানকুর বৃকে মাথা গুঁজিয়া চূপ করিয়া পড়িয়া রছিল। স্বামীর আদরে তাহার চোখের কোণের সঞ্চিত অশ্রুকণাগুলি টপ্ টপ্ ঝরিয়া পড়িতেছিল। নানকু তাহার কালো খোঁপায় গোঁজা ফুলগুলি লইয়া নাড়াচাড়া করিতে লাগিল। অনেকক্ষণ অতীত হইয়া গেল। দুই জনে সেই ভাবেই বসিয়া ছিল; ধাওড়া হইতে কোন এক শিশুর কাতর ক্রন্দনধ্বনি বাতাসে ভাসিয়া আসিতেছিল, মণিয়া আরও ফুলিয়া ফুলিয়া কাঁদিতে লাগিল। শিশুর ঐ ক্রন্দনধ্বনি তাহাকে সে দিনকার আর একটি কচি মুখের কথা মনে করাইয়া দিতেছিল। সে-ও অমনি কাঁদিত, কাছে গেলেই কচি দুই হাতে তাহাকে আঁকড়াইয়া ধরিত, কান্না থামাইয়া ছোট মুখখানি তাহার বুকের মধ্যে লুকাইয়া ফেলিত। অতটুকু শিশু দুই জনের মাঝে কতটা আসন জুড়িয়া বসিয়াছিল কত দিন এমনই রাতে তাহারা বসিয়া থাকিত, ক্ষুদ্র শিশুটি তাহাদের দুই জনের মাঝে খেলা করিত, একবার নানকুর কোলে, একবার মায়ের কোলে বাঁপাইয়া পড়িত, কখনও বা কোঁতুকদৃষ্টি তুলিয়া দুই জনের পানে চাহিত, অকারণে মধুর হাসিয়া উঠিত,—সেই সঙ্গে মণিয়ারও সমস্ত অন্তরখানি এক অপূর্ব মাতৃগর্ভে ভরিয়া উঠিত। শিশু শান্ত হইয়া কাঁদিয়া উঠিলে মণিয়া তাহাকে গভীর মেহে বুকে চাপিয়া ধরিত, শিশুটি বুকের ছব খাইতে খাইতে ঘুমাইয়া পড়িত। কিন্তু আজ?—আজ সে কোথায়? তাহার বেদনাতুর মাতৃহৃদয়ের উন্মুখ বাসনাকে পূর্ণ করিবার জন্ত সে ত আর চাহিয়া থাকে না! সে যে চিরকালের জন্ত ফাঁকি দিয়া গিয়াছে। মণিয়ার বুক ঠেলিয়া কান্না বাহির হইতে লাগিল। ইচ্ছা হইতেছিল, ছুটিয়া গিয়া ঐ ক্রন্দনরত শিশুটিকে তাহার

বুকের উপর চাপিয়া ধরে, সম্বন্ধে তাহার অশ্রু মুছাইয়া দিয়া ঘুম পাড়াইয়া আইসে।

মণিয়া কেন কাঁদিতেন, নানকুর তাহা বুঝিতে বাকী ছিল না। তাহারও বুখখানি ফুগিয়া উঠিতেছিল;— একটা প্রকাণ্ড দীর্ঘনিশ্বাস ত্যাগ করিয়া মাথায় হাত বুলাইয়া দিতে দিতে নানকু গভীর সাঙ্ঘনার স্বরে বলিল, “পাগলী, মহাদেওজীর ফুল, লিয়ে গেছেন। তু কি তাকে রাখতে পারতিস্ গে?”

এ সাঙ্ঘনার বাণী মণিয়া অনেক দিন শুনিয়াছে। কিন্তু, ব্যথাভুর মাতৃ-হৃদয় কি ইহাতে কখনও বাধা মানে?— মণিয়া নীরবে অশ্রুবিসর্জন করিতে লাগিল।

সকালে আহারের পর নানকু খাদে নামিয়া গিয়াছে। সেই সন্ধ্যায় উঠিয়া আসিবে। মণিয়ার কিছুই ভাল লাগিতেছিল না। কেবলই মনে হইতেছিল, কি একটা বিপদের ছায়া যেন তাহাদের চারিদিকে ঘনাইয়া আসিতেছে। অথচ, এ কথাটা সে নানকুকেও বলিতে পারিতেছিল না। ভয় হইতেছিল, নানকু যে রকম মানুষ, — হয় ত বিপদটা এ দিক দিয়াই আসিয়া পড়িবে। অনেককাল ভাবিয়া ভাবিয়া কিছুই ঠিক করিতে পারিল না। চুপ করিয়া রহিল।

ক্রমে বেলা পড়িয়া আসিল। মণিয়া তখনও চুপ করিয়া বসিয়া ছিল; শেষে কি ভাবিয়া উঠিয়া পড়িল। দূরের বড় বড় চিম্নীগুলো হইতে ধূয়া উঠিয়া চারিদিক কালো করিয়া তুলিতেছিল, মাঝে মাঝে খাদের ঘড়-ঘড় আওয়াজও কানে আসিয়া ঢুকিতেছিল; মণিয়া ধাওড়ার সামনের লালমাটির পথটা ধরিয়া চলিতে শুরু করিল, কিছু দূর গিয়া কি ভাবিয়া ফিরিয়া দাঁড়াইল; তাহার পর ঘুরিয়া রাস্তায় উঠিয়া ‘সাহেবের’ বাংলার দিকে চলিতে আরম্ভ করিল।

বাংলার আসিয়া মণিয়া দেখিল, ‘সাহেব’ তখনও ফেরে নাই। বারান্দার মেঝেতে পড়িয়া বুদ্ধা আয়া অকাতরে নিদ্রা দিতেছে, আর তাহারই পাশে ছোট্ট একটা দোলনার কচি-কচি গোল-গোল হাত-পাগুলি ছড়াইয়া সাহেবের সমস্ত মাতৃহারা শিশুকণ্ঠাটি ঘুমাইয়া আছে— যেন জড় করা এক রাশ বেলের কুঁড়ি। যেমন রং, তেমনই নিটোল গড়ন; কৌকড়ানো রেশমী চুলের মাঝে কচি মুখখানি পাতার কোলে চাপাফুলটির মত ফুটিয়া রহিয়াছে।

ঘুমের ঘোরে ক্ষুদ্র বুখখানি কাঁপিতেছে, কখনও আরম্ভ হইতে হইতে নড়িয়া উঠিতেছে। মণিয়া অনিমেষ-নয়নে চাহিয়া রহিল; কচি-কচি হাত-পা লইয়া নিজের গালে-মুখে ঠেকাইতে লাগিল, আঙ্গুরের মত কচি গাল দুইট টপিয়া টমাতোর মত রান্ধা করিয়া তুলিল। ঘুমন্ত শিশু হাতের নাড়া পাইয়া জাগিয়া উঠিয়াছিল; নীল-নীল চোখ মেলিয়া মধুর হাসিয়া উঠিল, দুই হাতে মণিয়ার কালো আঙ্গুর জড়াইয়া ধরিল। মণিয়া এবার তাহার সম্মানহারা বুতুকু মাতৃ-হৃদয়ের সঞ্চিত স্নেহবাণী উন্মুক্ত ধারায় ঢালিয়া দিল; সম্বন্ধে দোলনা হইতে তুলিয়া লইয়া, শিশুকে নিবিড় স্নেহে বুকের উপর চাপিয়া ধরিয়া চুমায় চুমায় তাহার সমস্ত নাক-মুখ অভিষিক্ত করিয়া তুলিল। অবোধ শিশু সুযোগ পাইয়া কচি হাতের দুই মুঠা ভরিয়া মাই খাইতে শুরু করিয়া দিয়াছিল; শিশুকে বুকে চাপিয়া মণিয়ার দুই গাল বহিয়া অশ্রুবিন্দু ধরিয়া পড়িতে লাগিল।

কতকাল হইবে ঠিক খেয়াল নাই, ক্ষুদ্র শিশু মাই খাইতে খাইতে আবার ঘুমাইয়া পড়িয়াছিল; মণিয়া সম্বন্ধে তাহাকে দোলনার শোয়াইয়া দিল, কচি গালে ছোট আর একটা চুমু খাইল। হঠাৎ মুখ তুলিয়া দেখিল, সিঁড়ির উপর একটা ফুলের টবের পাশে দাঁড়াইয়া বড় সাহেব; ঠোঁটের কোণে মুহু হাসি, দৃষ্টিতে বিশ্বাসের ছায়া সুপরিষ্কৃত। সাহেবের বিশ্বাস-দৃষ্টির সামনে মণিয়ার মুখখানি রান্ধা হইয়া উঠিয়াছিল, একটু সলজ্জ হাসি হাসিয়া সে মুখ নত করিল। মণিয়াকে মুখ তুলিতে দেখিয়াই সাহেব নিজের কামরায় ঢুকিয়া পড়িয়াছিল, ঘরের খোলা জানালাটা দিয়া দূর আকাশের পানে চাহিয়া থাকিতে থাকিতে অজাতসারে দুই এক ফোটা অশ্রুবিন্দু আসিয়া চোখের কোণে টল্-টল্ করিতে লাগিল। আহা! মাতৃহারা ছোট শিশুটি; এমন প্রাণঢালা অনাবিল স্নেহ ত কখনও পায় নাই। পকেট হইতে রুমাল বাহির করিয়া নীরবে চোখ মুছিতে লাগিল। মণিয়া দরজার সামনে আসিয়া দাঁড়াইয়াছিল, মুহু কণ্ঠে ডাকিল, “সাহেব!” সাহেব মুখ ঘুরাইতেই চোখে-মুখে জলের রেখা দেখিয়া বিস্মিত, ব্যথিত দৃষ্টি তুলিয়া মণিয়া বলিল, “সাহেব, তু কানছিস্?” একটু চুপ থাকিয়া বলিল, “তোমার কাছকে আমার একটা নালিশ আছে, কা’ল বিকালকে ছোটক আমার বড় দিক করেছে।”

সাহেবের সমস্ত মুখ আরক্তিম হইয়া উঠিয়াছিল, দাঁড়াইয়া দাঁড়াইয়া কি ভাবিতে লাগিল। তাহাকে চুপ দেখিয়া মণিয়া আবার বলিল, “ছোটককে চিনিস নাই? পাঁচ নম্বরের খালাসীর বড় বেটাটা—”

Bloody, Bugger! সাহেব নিজের মনেই গর্জন করিয়া উঠিয়া রাগে নিজের ঠোঁট কামড়াইতে লাগিল। মণিয়ার ভারি হাসি পাইতেছিল, খিল-খিল করিয়া হাসিয়া উঠিল। সাহেব অপ্রস্তুত হইয়া নিজেকে দমন করিতে করিতে বলিল, “আচ্ছা, তুই যা।” মণিয়া আর অপেক্ষা করিল না; একবার ঘুমন্ত শিশুটির কচি মুখের দিকে চাহিয়া লইয়া বরাবর সিঁড়ি দিয়া নামিতে লাগিল। সাহেব তাহার পশ্চাদ্ভঙ্গ করিল, ক্ষণেক নীরব থাকিয়া বলিল, “তু এখানকে থাকবি?”

মণিয়া দৃষ্টিতে মূহু ভৎসনার রেখা আনিয়া বলিল, “তোরা এখানকে থাকতে যাব কেনে রে? লোকে গাল দিবেক না?”

“এখানকে কাম করবি।”

“না, আমার আদমী আমার কাম করতে দিবেক না।” মণিয়া রাস্তায় নামিয়া পড়িল। এই অশিক্ষিতা কুলী-বালিকার সরল অকৃত্রিম ব্যবহারে সাহেব যতটা বিস্মিত, ততোধিক মুগ্ধ হইয়া উঠিয়াছিল। অনেকক্ষণ পর্যন্ত এক-দৃষ্টিতে চাহিয়া রহিল।

মণিয়ারও অপুরখানি আজ এক অনাবিল আনন্দোচ্ছ্বাসে পূর্ণ হইয়া উঠিয়াছিল, অপূর্ণ বুকখানি যেন একটা প্রকাণ্ড ভূপ্তির নিশ্বাসে ভরিয়া উঠিয়াছিল।—যেন কি একটা গরানো জিনিষ সে আজ খুঁজিয়া পাইয়াছে। গেট পার হইয়া বাগানের বেড়া হইতে সে কতকগুলি ফুল ছিঁড়িল, কতক মাথায় গুঁজিল, কতক রাস্তায় ছড়াইতে ছড়াইতে চলিল। কিছু দূর আসিয়া আবার মাঠে নামিয়া পড়িল। সামনেই একটা আমগাছ অজস্র মুক্লে ভরিয়া উঠিয়া চারিদিকে মিষ্ট গন্ধ ছড়াইয়া দিতেছিল। তাহারই টুচ্ ডালে বসিয়া, একটা কোকিল ডাকিয়া ডাকিয়া গায়া হইতেছিল; মণিয়া ছুই তিনবার তাহার গানের অঙ্কুর করিল, শেষে হাততালি দিয়া ছড়াইয়া দিয়া নিজেই গাহিতে গাহিতে চলিল, “বিদেশী ভাইয়া, হামার বিদেশী ভাইয়া!”—গানের

সুরে সুরে, তাহার যৌবন-পুষ্পিত দেহখানি লীলায়িত হইয়া উঠিতে লাগিল।

পথ চলিতে চলিতে মণিয়া হঠাৎ দেখিল, ছোটক একটা গাছের পাশে দাঁড়াইয়া দাঁড়াইয়া হাসিতেছে। গান বন্ধ করিয়া সে পাশ কাটাইয়া যাইতেছিল, ছোটক পথ আগ-লাইয়া বলিল, “বড় সাহেবের বাংলাকে গেইছিলি কেনে রে?”

মণিয়া তীব্রদৃষ্টি হানিয়া বলিল, “পথ ছাড়—হামার খুসী।”

ছোটকুর মুখে কুৎসিত হাস্যরেখা ফুটিয়া উঠিল। তাহার মুখের দিকে চাহিয়া, মণিয়ার ওষ্ঠাধর ঘৃণায় কৃষ্ণিত হইয়া উঠিল; তাড়াতাড়ি পাশ কাটাইয়া যাইতেছিল, ছোটকু খপ করিয়া তাহার একটা হাত ধরিয়া ফেলিল। মিনতির সুরে বলিল, “হাঁ গে, আমার সাথকে যাবি নাই!” মণিয়া এক ঝটকায় হাতটা ছাড়াইয়া লইয়া মুখ ঘুরাইয়া বলিল, “খবরদার!”

ছোটকু এবার ক্রুদ্ধ হইয়া উঠিয়াছিল, গর্জন করিতে করিতে শাসাইয়া বলিল, “আচ্ছা, আমিও নানককে জানাই দিব।” মণিয়া সে কথায় কান দিল না, হন্ হন্ করিয়া পথ চলিতে লাগিল। খানিক দূর আসিয়া ধাওড়ার পথ ধরিল।

সন্ধ্যার সময় নানকু খাদ হইতে উঠিতেছিল; দেখিল, গাদের মুখে দাঁড়াইয়া ছোটকু। এমন অসময়ে তাহাকে সেখানে দাঁড়াইতে দেখিয়া নানকু জিজ্ঞাসা করিল, “কোথাকে?”

“তোরাই কাছকে।”

“আমার কাছকে! কেনে?”

“একটা বাত আছে”—ছোটকু মুখ টিপিয়া হাসিতে লাগিল। নানকুর ভাল বোধ হইতেছিল না। ছোটকুর মুখের দিকে চাহিয়া বলিল, “বাত আছে—কি?”

“তু বিশ্বাস করবি নাই।”

“তু বল না।”

ছোটকু ইতস্ততঃ করিয়া বলিল, “মণিয়া আজ সাহেবের বাংলাকে গেইছিল।”

নানকু বিস্মিত দৃষ্টি তুলিয়া বলিল, “বাংলাকে, কেনে?” “উয়াকেই শুধাগে না!” ছোটকুর মুখে আবার সেই

কুৎসিত হাসি ফুটিয়া উঠিল। তাহার মুখের দিকে চাহিয়া, রাগে নানকুর কালো মুখখানি তাহার মত লাল হইয়া উঠিল। ছোটকু কি বলিতে যাইতেছিল, নাকের কাছে ঘুসী তুলিয়া নানকু গর্জন করিয়া বলিল, “খবরদার !”

“আমি কি বুট বলছি ?”

“চোপ্ ! জান্ লিয়ে লিবো”—নানকুর ক্রুদ্ধ দৃষ্টি দিয়া আগুন ছুটিতে লাগিল। ছোটকুর আর সেখানে বেশীক্ষণ থাকিবার ভরসা হইতেছিল না, আশ্বে আশ্বে সরিয়া পড়িল।

রাত্রিতে চাঁদের আলোকে মণিয়া ও নানকু দুই জনে বসিয়া ছিল ; মণিয়া নানকুর গলা জড়াইয়া আকারের সুরে বলিল, “কা’ল তোঁর রাত পইলে, আমায় খাদকে লিয়ে যাবি নানকু ?” নানকু বিস্মিত হইল, এমন আকার ত সে কখনও করে না। হঠাৎ বলিল, “আজ তু সাহেবের বাংলাকে গিচ্ছলি ?” মণিয়া হঠাৎ থতমত খাইয়া গেল, গলা ছাড়িয়া দিয়া বলিল, “কে কহলেক রে ?”

“কে আর—তোঁর মাথাকে ফুল গোঁজা আছে নাই ?” মণিয়া আশ্চর্য হইল। ভয় হইতেছিল, ছোটকু হয় ত কি বলিয়া দিয়াছে। চোখ তুলিয়া দেখিল, নানকুর দৃষ্টিতে কোন সন্দেহের ছায়া আছে কি না। একটু চুপ থাকিয়া বলিল, “ঐ ফুল লানতেই রে।” নানকু আর কোন প্রশ্ন করিল না, মণিয়ার ঐ কৈফিয়তই যথেষ্ট। ঘর হইতে বাঁশটা বাহির করিয়া নানকু বাজাইতে সুরু করিল। মণিয়া বাধা দিয়া বলিল, “হাঁ রে ! আমায় খাদকে লিয়ে যাবি না ?” নানকু সে কথায় কোন কানই দিল না। মণিয়া দুই তিনবার বলিল, শেষে অভিমান করিয়া মুখ ফিরাইয়া বসিয়া রহিল।

এক, দুই, তিন মাস কাটিয়া গিয়াছে। এই তিন মাসের মধ্যে নানকুর অমন বিশাল বলিষ্ঠ দেহটা ভাজিয়া-চুরিয়া একেবারে অকর্মণ্য হইয়া গিয়াছে। সকলে বলে, “ভূত লাগিয়াছে।” মণিয়া কত ভূত-পূজা দিল, মহাদেওজীর পায়ে ফুল দিল, কিন্তু কে, কিছুই ত হইল না। এ দিকে মণিয়ার হাতের পুঁজি ফুরাইয়া গেল, শেষে একে একে গলার হাসলী, হাতের তাগা, বাজু বিক্রয় করিল। তাহার পর ধার ছাড়া আর অন্য উপায় রহিল না। কিন্তু, তাই বা লোক কয় দিন দিবে ? আজ সারাদিন সে উপবাসী, বা কিছু ছিল, ও বেলায় রুগ্ন নানকুর মুখে দিতেই ফুরাইয়া

গিয়াছে। কিন্তু কা’ল ? নিজে না হয় উপবাসী থাকিতে পারে, কিন্তু পীড়িত নানকু, তাহার মুখে কি তুলিয়া দিবে ? মণিয়ার চোখ কাটিয়া জল আসিতেছিল, চুপ করিয়া বসিয়া রহিল।

ক্রমে সন্ধ্যার অন্ধকার ঘনাইয়া আসিল, কিন্তু তাহার নড়িবার কোন লক্ষণ দেখা গেল না। নানকু একটু বিস্মিত হইয়া বলিল, “আজ তু রিঁধবি না গে ?”

“না !”

“কেনে ?”

“খুসী।”

নানকুর বুঝিতে বাকী রহিল না, শুধু একটা প্রকাণ্ড দীর্ঘনিশ্বাস ফেলিয়া চুপ করিয়া বসিয়া রহিল। হায় ! এমন দিন ত তাহাদের ছিল না।

অনেকক্ষণ কাটিয়া গেল ; মণিয়া উঠিয়া বলিল, “ঘরকে চল্ নানকু, বড় জাড় লাগছেক্।” নানকু আশ্বে আশ্বে ঘরে আসিয়া শুইয়া পড়িল। মণিয়া তাহার মাথায় হাত বুলাইয়া দিতেছিল, নানকু হাতটা টানিয়া লইয়া ম্লান-সুরে বলিল, “বিহনে কি হবেক্, মণিয়া ?” মণিয়ার কিছু বলিবার ছিল না, চুপ করিয়া রহিল। সে যেন কি ভাবিতেছিল। নানকু ক্ষণেক নীরব থাকিয়া বলিল, “কা’ল আমি খাদকে যাব।”

“তঁ।”

মণিয়ার মুখে রা না পাইয়া নানকু একটু বিস্মিত হইল, মুখ তুলিয়া বলিল, “কি ভাবছিস্ গে ?”

“কিছুই লয়। তু একটু নিদ্ যা ত, কা’ল দেখে লি।” নানকু চুপ করিয়া শুইয়া পড়িল।

নিরুন্ম রাত। নানকু ঘুমাইয়া পড়িয়াছিল। মণিয়া তাহার মাথায় হাত বুলাইয়া দিতেছিল। হঠাৎ কিসের একটা মূহ আওয়াজ হইতেই মণিয়ার বুকটা কাঁপিয়া উঠিল। কয়েক মিনিট নিঃশব্দে কান খাড়া করিয়া রহিল ; দেখিল, নানকু ঘুমাইতেছে কি না। তাহার পর আশ্বে আশ্বে উঠিয়া আসিল। বাহিরে দাঁড়াইয়া ছিল ছোটকু,—তাহার মুখ হইতে মদের তীব্র গন্ধ বাহির হইতেছিল। ছোটকু মণিয়াকে বাহিরে আসিতে দেখিয়া উৎফুল্ল হইয়া জিজ্ঞাসা করিল, “ঠিক ত ?”

“হঁ।”

“তবে ?”

“চল”—একটু চুপ থাকিয়া বলিল, “কৈ—খা বলেছিলি!” ছোটক কোমর হইতে কতকগুলি টাকা বাহির করিয়া মণিয়ার হাতে দিল, “এই লে, তিন কড়ি আছে। এবারকে চল।” ছোটকুর আর দেবী সহিতেছিল না।

‘একটু সব্ব,—একটুক!’ মণিয়া আবার নিঃশব্দে ঘরে ঢুকিল, অতি সন্তুর্পণে দেখিল, নানক ঘুমাইতেছে কি না। কম্পিত হস্তে টাকাগুলি নানকুর শিয়রের কাছে রাখিয়া একবার চারিদিকে চাহিয়া লইল; সঙ্গে সঙ্গে একটা কম্পিত দীর্ঘনিশ্বাস তাহার বুকের প্রত্যেক পঞ্জরকে মোচড় দিয়া বাহির হইয়া গেল।—‘না—আর না!’—ঘুমের ঘোরে নানক একবার নড়িয়া উঠিয়াছিল; মণিয়া উৎকর্ণভাবে কিছুক্ষণ অপেক্ষা করিল, তার পর আস্তে আস্তে বাহির হইয়া পড়িল। তাহার পা দুইটা তখন খর খর করিয়া কাঁপিতেছিল,—একটা হৃর্জয় রোদনবেগ উচ্ছ্বসিত বুকটাকে ঠেলিয়া বাহির হইবার পূর্বেই মণিয়া অন্ধকারে নামিয়া পড়িল। বাহিরে ছোটকু অধীর হইয়া অপেক্ষা করিতেছিল, মণিয়া আসিতেই তাহাকে লইয়া নৈশ অন্ধকারে মিলাইয়া গেল।

ভোরের দিকটায় কি যেন একটা হুঃস্বপ্ন দেখিয়া নানক জাগিয়া উঠিয়াছিল; চারিদিকে চাহিয়া দেখিল, মণিয়া ঘরে নাই। ভাবিল, বোধ হয়, বাহিরে গিয়াছে। নড়িয়া চড়িয়া আবার পাশ ফিরিয়া শুইল। হঠাৎ দৃষ্টি পড়িল শিয়রের কাছে টাকাগুলির দিকে। “এ কি! এতগুলি টাকা কিসের?” তাড়াতাড়ি উঠিয়া বসিল। মনে মনে একটু বিস্মিত হইয়া টাকাগুলি নাড়িয়া চাড়িয়া দেখিতে লাগিল। হঠাৎ তাহার বুকটা কাঁপিয়া উঠিল—“তবে কি—না না, তা কখনই হইতে পারে না। মণিয়াকে কি সে চেনে না?—তবে?” যে সন্দেহটা তাহার মনের ভিতর বার বার উঁকি মারিতেছিল, সেটাকে সে কিছুতেই বিশ্বাস করিতে পারিতেছিল না, অথচ মনটা বার বার চঞ্চল হইয়া উঠিতেছিল। বেলা যতই বাড়িয়া চলিতে লাগিল, ততই সে অধীর হইয়া অপেক্ষা করিতে লাগিল। “কিন্তু কৈ, মণিয়া ত এখনও ফিরিল না।” তবুও সে তাহার সন্দেহটাকে কিছুতেই মনের ভিতর স্থান দিতে পারিল না; উৎকর্ণভাবে অপেক্ষা করিতে লাগিল। হঠাৎ মুখ তুলিয়া

দেখিল, সম্মুখে দাঁড়াইয়া হেমন সর্দার। তাহার মুখে কিসের একটা ক্রুর হাসি ফুটিয়া উঠিয়াছে। মণিয়াকে লইয়াই এই হেমন সর্দারের সহিত তাহার এক দিন মারা-মারি হইয়া গিয়াছিল। আজ সুযোগ পাইয়া সে তাহার প্রতিশোধ লইতে আসিয়াছিল; বেশ করিয়া নানা রসে ভিজাইয়া, সে নিজে মণিয়াকে ছোটকুর সাথে পলাইতে দেখিয়াছে, এই খবর দিয়া গেল। তাহার প্রত্যেক কথাটি নানকুর বুকে যেন শূল বিধিতেছিল; সর্দার চলিয়া গেলে সে একেবারে গুম্ব হইয়া বসিয়া পড়িল। এও কি সত্য! মণিয়া তাহাকে ছাড়িয়া গিয়াছে, এ কথা তাহাকে বিশ্বাস করিতে হইবে! না—না, অসম্ভব, এ অসম্ভব! কখনই হইতে পারে না। তাহাকে যে সে এতটুকু হইতে মানুষ করিয়া তুলিয়াছে। আজ না হয় সে রুগ্ন, কিন্তু তাহার এই বিশাল বুকটার আশ্রয় ছাড়া যে মণিয়া এক তিলও থাকে নাই, তবে আজ কি করিয়া সে বিশ্বাস করিবে? নানকু তাহার অন্তরের ভিতরটুকু তন্ন তন্ন করিয়া খুঁজিয়া দেখিল; কৈ, মণিয়ার প্রতি তাহার অনাবিল স্নেহের ত কোথায়ও একটু কমতি নাই। তবে? না, না—সে নিশ্চয়ই যায় নাই, কোথায় লুকাইয়া আছে। ‘মণিয়া—হুলায়ী—আয় গে!’ বার বার উৎকর্ণভাবে কান খাড়া করিয়া রহিল। ওই বুঝি তার পায়ের শব্দ—ওই না?

পাঁচ মিনিট উৎকণ্ঠিতভাবে নানকু চুপ করিয়া রহিল। কোথায়? কেহ ত নয়! শেষে সে ছুই হাঁটুর ভিতর মুখ গুঁজিয়া দিয়া, সবলে কাগ্না চাপিতে লাগিল।

সন্ধ্যাবেলা নানকু শীর্ণ মুখে বসিয়া ছিল। সারা দিন সে ভাবিয়াছে, —“মণিয়া কেন এমন বেইমানী করিল?” টাকাগুলি সে রাখিয়া গিয়াছে, তাহাকে বাঁচাইবার জন্ত, কিন্তু সে ত তাহা চায় নাই। আজই ত সে কাঁধে বাঁধবে বলিয়াছিল। তবে? না না, কেন সে এমন ভুল করিল? নানকুর চোখ ক্লান্তিয়া জল আসিতে লাগিল; অনেকক্ষণ পর্যন্ত স্থিরভাবে সে বসিয়া রহিল। তাহার বার বার কেবলই মনে পড়িতেছিল, সেই যৌবনের স্বপ্নময় তরুণ দিনগুলির কথা, সেই ছোট গ্রামখানি; পাথরের আড়ালে ঘন শালবনের ছায়ায় ছায়ায় সকলের অসাক্ষাতে চুরি করিয়া ছুই তরুণ-তরুণীর গোপন মিলন;—কত স্তব্ধ দ্বিপ্রহর অনলস আলাপন, ছেলেখেলার কাটান। নীরব বনানীর

অন্তরালে ঘুঘু পাখী করুণ সুরে কুজন করিয়া উঠিত,— মণিয়া তাহার অনুকরণ করিত। কখনও নানকু বাঁশীতে কুঁ দিত; বাঁশীর সুর সমস্ত বন ছাপাইয়া দূর হইতে দূরে ভাসিয়া যাইত, সুরের রেশটুকু আবার কাঁপিয়া কাঁপিয়া ফিরিয়া আসিত। কখনও সবুজ বাসের উপর ছই জনে মুখোমুখী বসিয়া থাকিত,—তরুণ বুক দুইটি কত সুখ-দুঃখ, হাসিখুসীর গল্পে জমিয়া উঠিত। মাথার উপর দিয়া টিয়া পাখীর কাঁক উড়িয়া গেল, ছই জনে গণিবার চেষ্টা করিত, কখনও সমস্ত ভুলিয়া আশে-পাশে কাঠ-বিড়ালী-গুলির ছুটাছুটি দেখিত। হঠাৎ একটু মৃদু আওয়াজ,— গাছের পাতাটুকু নড়িয়া উঠিল, ছই জনেই চকিত হইয়া দৃষ্টি ফিরাইত,—“ওই বুঝি কেউ আসিয়া পড়িল!” পরক্ষণেই নিজেদের ভুল বুঝিয়া একসঙ্গে হাসিয়া উঠিত। বিদায়-বেলায়, ছই জনে একসঙ্গে খানিকটা পথ চলিয়া আসিত, নানকু পথের ধারের লতা হইতে রঙ্গীন ফুল তুলিয়া মণিয়ার খোঁপা সাজাইয়া দিত। শেষে, একবার চকিত দৃষ্টি বিনিময় করিয়া, ছই জনে ঘন বনশ্রেণীর মধ্যে অদৃশ্য হইয়া যাইত। তাহার পর এক দিন, এক উৎসবময় প্রাতে, চারিদিককার কলকোলাহলের মাঝে এক রঙ্গীন অবসরে ছই জনে পরস্পরকে একান্ত নিবিড়ভাবে আপনানি করিয়া লইয়াছিল। সেই হইতে, এত দিন পর্যন্ত ছই জনে একান্তভাবে আপনানিই ছিল; তাহাদের এই কুলী জীবনের শত হুঃখ-সুখ, বাধা-বিঘ্ন-এক তিলের জন্তও তাহাদের মধ্যে কোন বিচ্ছেদের রেখা টানিয়া দিতে পারে নাই; কিন্তু আজ?—নানকুর সমস্ত বুকটা ছ ছ করিয়া উঠিল, একটা প্রকাণ্ড দীর্ঘনিশ্বাস বাহির হইয়া বাতাসে মিশিয়া গেল। সে আর বসিতে পারিতেছিল না; আজ সারা দিন উপবাস;—ধীরে ধীরে উঠিয়া গিয়া শুইয়া পড়িল।

রবিবার। সকাল হইতেই নানকু জিনিষপত্র গুছাইতে আরম্ভ করিয়াছিল। এই কয় দিন সে এক তিলও স্থির হইয়া থাকিতে পারে নাই, তাহার খালি বকের বিরাত শূন্যতা বেন, তাহাকে অনবরত চাপিয়া মারিবার চেষ্টা করিতেছিল। ভোরবেলাতেই হেমন সর্দার খবর দিয়া গিয়াছিল,—“আজ মণিয়ার সাধি!”—নানকু স্থিরভাবেই সে আঘাতটা সহ করিয়া লইল। একটু বেলা বাড়িতেই নানকু উঠিয়া পড়িল, তাহার মনে পড়িতেছিল সেই

টাকাগুলির কথা। যেমন করিয়া হউক, মণিয়াকে তাহা ফিরাইয়া দিতেই হইবে। বাস! তাহার পর সে নিশ্চিন্ত। ঘর হইতে তেল-খাওয়ানো পাকা বাঁশের লাঠিটা বাহির করিয়া লইয়া ঘরে তালা লাগাইল। তাহার পর একবার চারিদিকে চাহিয়া লইয়া আস্তে আস্তে বাহির হইয়া পড়িল।

সমস্ত দিন পথ হাঁটিয়া যখন সে গ্রামে আসিয়া পৌঁছিল, তখন প্রায় অপরাহ্নের শেষ। তরঙ্গায়িত রূপালী মেঘের ধারে ধারে জরির আঁচল, ফাঁকে ফাঁকে নীল আকাশের টুকরা, আর স্তিমিত অপরাহ্নের বিক্ষিপ্ত সিন্দুরটুকু তখন সমস্ত গ্রামখানার উপর একটা রঙ্গীন ছায়া ফেলিয়া নূতন নেশায় ভরিয়া তুলিয়াছিল। নানকু অনেক কষ্টে তাহার এই রুগ্ন শরীরটাকে এত দূর পর্য্যন্ত টানিয়া আনিয়াছিল, আর চলিতে পারিতেছিল না; অবসন্নভাবে একটা পাথরে ঠেস দিয়া বসিয়া পড়িল। কত লোক পথ দিয়া চলিতেছিল;—সকলের মুখেই উৎসবের কথা। দূর—অনেক দূর হইতে চারিদিককার কল-কোলাহল, মাদলের আওয়াজের সঙ্গে কতকগুলি বাঁশীর সুর রণিয়া রণিয়া কানে আসিয়া ঢুকিতেছিল; নানকু আর শুনিতে পারিতেছিল না। ঐ না উৎসবের বাঁশী বাজিতেছে? হাঁ, ঐ ত উৎসবশেষের গান! না, না—ও বুঝি তাহার সমস্ত হৃৎপিণ্ডটাকে ছিঁড়িয়া বাহির করিবার জন্ত কোন রক্তপিপাসু দানবের বিকট উল্লাস। আর ঐ বেলা-শেষের রক্তিম আভাটুকু? ও বুঝি তাহার রক্তিম চোখ। উঃ! ঐ,—ঐ যে উন্মত্ত লোক-গুলির হাসি-গান, আনন্দের হুসুরা, মাদলের শব্দ, বাঁশীর সুর,—আর ঐ মাঝে মাঝে বিকট উল্লাস! ও বুঝি কোন ভীম সাগরের অশ্রান্ত তরঙ্গ-গর্জন আর তাহার সঙ্গে সেই সৃষ্টিশেষের ভৈরব প্রলয়োল্লাস। উঃ! কি ভীষণ! নানকু আর সহিতে পারিতেছিল না, চারিদিক হইতে মৃত্যুর করাল ছায়া বিরাত পাষণ্ডপূর্ণের মত তাহাকে চাপিয়া ধরিতে লাগিল। উঃ! কি নির্ধম!—কঠিন, বড় কঠিন! নানকু অবসন্নভাবে এলাইয়া পড়িল। তখনও একটুখানি স্নিগ্ধতার রেশ নানকুর শ্রান্ত বুক-খানিতে ঘুরিয়া বেড়াইতেছিল, ঐখানে সে, এত কাছে! মণিয়া—হুলারী—আয় গে!

উৎসব-আসরের মাঝে বধুবশে মণিয়া দাঁড়াইয়া ছিল। হঠাৎ সে নাচগানের মধ্য হইতেও দূরাগত কাহার করুণ-স্বর শুনিতে পাইল,—সে স্বর যেন অতি পরিচিত, অতি আপনার। ছুই হাতে উৎসবোন্নত জনসঙ্ঘকে ঠেলিয়া দিয়া সে উন্নতের মত বাহিরে ছুটিয়া আসিল, মুহূর্তে পরিত্যক্ত অনাদৃত নানকুর ধূল্যবলুষ্টিত মাথাটা বৃকের মধ্যে টানিয়া লইয়া চীৎকার করিয়া ডাকিল, ‘নানকু ! নানকু ! দেখ, তোর মণিয়া এসেছে।’

ধীরে, অতি ধীরে মৃত্যুযাতনাক্লিষ্ট নয়ন দুইটি উন্মীলন করিয়া নানকু একবার শেষ উত্তম করিয়া ক্ষীণ স্বরে

বলিল, ‘মণিয়া, এই তোর টাকা নে—আমারে না বলিয়ে এলি কেনে ? তোরে ত ধরিয়ে রাখতেম না।’

নানকু হাঁপাইতে লাগিল। তাহার চোখের সম্মুখে বিরাট অন্ধকার ফুটিয়া উঠিল, কানে সে তখন কিছুই শুনিতে পাইতেছিল না। ধীরে ধীরে তাহার শিথিল মাথাটি মৃত্যু-শ্রান্ত বৃকের উপর ঝুঁকিয়া পড়িল। মণিয়া চীৎকার করিয়া কাঁদিয়া উঠিল।

সন্ধ্যার গাঢ় অন্ধকার ধীরে ধীরে তাহার ক্লান্ত জীবনের উপর যবনিকা টানিয়া দিল।

শ্রীঅরুণচন্দ্র ঘোষ।

বর্ষণান্তে

শ্রাবণের মেঘ-ঘন বৈকালে বৃষ্টি গিয়াছে থেমে,
অস্ত-রবির শেষ-আলোধারা ধরায় এসেছে নেমে,
রবির কনক-রেখা প্রভাতে দেয় নি দেখা
দ্বিপ্রহর ছিল মগ্ন আজিকে সজল-জলদ-প্রেমে।

ঝুম-ঝুম আর ঝুপ ঝুপ ধ্বনি থেমেছে মেদিনী-বৃকে,
ফিস-ফিস কথা কহে বারিধারা ধরা সাথে চুপে-চুপে,
নবীন জলদ-দল ঢেকেছে গগনতল বরষা-পরশ-বশা কেতকী বিবশ-দশা
শুনি’ গুরুধ্বনি শিথিনী সুখিনী—নাচিছে পুলক-সুখে। কবরী এলায়ে পড়েছে,—সমীর-সোরভে ভূর-ভূর।

মন পাখী উড়ে পলায়েছে ঐ হীরা-মতিময় দেশে,
কল্পনা মাথা নোয়ায়েছে আজ বাস্তব-কাছে এসে,
সবুজ পাতার কোলে অশ্রু-মাণিক দোলে
সজ্জিত ওরে সারাটি বিশ্ব অপরূপ রাজবেশে।

সিক্ত তরুর সবুজ শোভায় গোধূলি ঢেলেছে ফাগু,
অশ্রু-ধোতা-তরুণী-বয়ানে সলাজ হান্তরাগ,
বাদল-পরশ-ভরে নৌপের কেশর ঝরে বৃষ্টি বা প্রহরী ভূলে স্বরণের ছার খুলে
পবন হাঁকিছে মল্লিকা-বেল যুঁই তোরা স্বরা জাগু। অমরার শোভা হেথা ঝরে এল—ওরে ধরাবাসী, কুড়া।

বাদলের পরে রৌদ্রের আভা—অশ্রুর শেষে হাসি,
অগ্নিকোণের নীলিমায় ঐ রামধনু এল ভাসি,
ধরাতে বায়ুতে মেঘে গেছে এ কি রং লেগে
স্বপ্নপুরীর রঙিন নেশায় মাতাল কে এক আসি,
বিশ্ববাসীর মনেতে ঢালিল সোণালি রংয়ের রাশি।

শ্রীমতী রাধারাণী দত্ত



অধ্যাত্ম-জ্যোতিষ

জ্যোতিষশাস্ত্রের উৎপত্তি ভারতবর্ষে। পৃথিবীর আদি গ্রন্থ বেদ—
বেদের অন্ততম অঙ্গ জ্যোতিষ। জ্যোতিষ বেদের নির্মল চক্ষুঃস্বরূপ।

‘বেদস্ত নির্মলঃ চক্ষুর্জ্যোতিঃশাস্ত্রমকল্মষম্।’

মূর্তরাং জ্যোতিষশাস্ত্রে জ্ঞান না থাকিলে কোন শাস্ত্রই সমাক্রুপে
উপলব্ধি হয় না। জ্যোতিষশাস্ত্র সাধারণতঃ ৩ ভাগে বিভক্ত। যথা :—
(১) সিদ্ধান্ত, (২) সংহিতা, (৩) হোরাশাস্ত্র। এই সকল বিভাগ
আবার বহু শাখাপ্রশাখায় প্রশাখিত বা বিভক্ত। ভারতে অসংখ্য
জ্যোতিষগ্রন্থ ছিল। কতক মুদ্রিত হইয়াছে, কতক বিলুপ্ত হইয়াছে
এবং কতক প্রাচীন পণ্ডিতগণের গৃহে কীটদষ্ট্যবস্তায় পতিত আছে।

সিদ্ধান্ত-জ্যোতিষের নামান্তর গণিত-জ্যোতিষ (Astronomy)।
ইহা আবার ৩ ভাগে বিভক্ত :—সিদ্ধান্ত, তত্ত্ব ও করণ। বেদ-পুরাণাদি
গ্রন্থের মধ্যে স্থানে স্থানে একপভাবে জ্যোতিষের সমাবেশ হইয়াছে,
যাহা জ্যোতিষানুষ্ঠান পণ্ডিতগণেরও দুর্দ্ব্যাক্ষ্য হইয়া পড়ে।

সূর্যের উদয়াস্ত সম্বন্ধে ছানোগা উপনিষদের তৃতীয় অধ্যায়ে উক্ত
হইয়াছে, “আদিতা যে পশ্চিম পূর্বে উদিত ও পশ্চিমে অস্তমিত হয়েন,
তাহার দ্বিগুণ কাল দক্ষিণে উদিত ও উত্তরে অস্তমিত হয়েন। আদিতা
যত কাল দক্ষিণে উদিত ও উত্তরে অস্তমিত হয়েন, তাহার দ্বিগুণ কাল
পশ্চিমে উদিত ও পূর্বে অস্তমিত হয়েন। আদিতা যত কাল পশ্চিমে
উদিত ও পূর্বে অস্তমিত হয়েন, তাহার দ্বিগুণ কাল উত্তরে উদিত ও
দক্ষিণে অস্তমিত হইয়া থাকেন। আদিতা যত কাল উত্তরে উদিত ও
দক্ষিণে অস্তমিত হয়েন, তাহার দ্বিগুণ কাল উর্ধ্বে উদিত ও অধঃ অস্ত-
মিত হইয়া থাকেন।

অনন্তর এই স্থান হইতে উর্ধ্বে উখিত হইয়া উদয়ের পর আর
উদয়াস্ত ভোগ করিতে হয় না। এই স্থানে ক্রমিক উদয়াস্ত নাই।”

এই সকল বিষয় বলিয়া ধর্মি বলিতেছেন,—“দেবতারা শ্রবণ
করম, আমি সত্য বাক্য বলিতেছি।” পূর্বোক্ত উক্তিগুলি পাঠ করিলে
অনেকে গাঁজাখুরি মনে করিতে পারেন, কিন্তু প্রকৃতপক্ষে তাহা
নহে। পৃথিবীর বিভিন্ন স্থান হইতে সূর্যের উদয়াস্ত এরূপ দৃষ্ট হইয়া
থাকে। বিভিন্ন অনুবাদকের কয়েকপানি ছানোগা দেখিলাম, কিন্তু
কোনস্থানে ইহার সমাক্রুপ আলোচনা হয় নাই। পৃথিবীর কোন
কোন স্থানে পূর্বোক্ত প্রকারে সূর্যের উদয়াস্ত ঘটয়া থাকে, তাহা
গণনা দ্বারা ঠিক করিতে পারেন, এরূপ গণিতজ্ঞ ব্যক্তি এক্ষণে ভারতে
আছেন, কি না জানি না। যদি থাকেন এবং এই প্রবন্ধ যদি তাহার
গোচরীভূত হয়, তাহা হইলে উক্তরূপ উদয়াস্তের স্থানগুলি গণনা-
পদ্ধতিতে আমাদিগকে জানাইলে আমরা চিরকৃতজ্ঞতাপাশে আবদ্ধ হইব
এবং কলিকাতা ১নং কুটোফার রোডস্থ এন্টো একাডেমি হইতে তাহার
পুরস্কার প্রদত্ত হইবে।

সংহিতা জ্যোতিষ বা জ্যোতিষ-সংহিতা বা রাষ্ট্র-জ্যোতিষ
(Mundane Astrology)। এই শ্রেণীর জ্যোতিষ গ্রন্থে গ্রহগণের

সংক্রামণ দ্বারা দেশের মুভিক, দুভিক, সংক্রামাদি এবং সকল প্রকার
প্রাকৃতিক উদ্ভিদ ও প্রাণিজগতের শুভাশুভ ফল গণনার বিষয় প্রকটিত।
বিবিধ বিষয়ের গণনার সংযোগ হেতু এই শাখার নাম সংহিতা
হইয়াছে। সুরশাস্ত্র, শাকুনশাস্ত্র, যাত্রা-বিবাহাদি কালনির্ধারণ, মুহূর্ত্তশাষ্ত্র
এবং সামুদ্রিকশাষ্ত্রে এই শাখার অন্তর্গত।

হোরাশাস্ত্র বা জাতক শাস্ত্র §—(Astro-
nomy)। এই শাস্ত্র দ্বারা জন্মসময়ের গ্রহসংস্থান দ্বারা মানবজীবনের
ভূত, ভবিষ্যৎ ও বর্মান্ত গুণাগুণ ফল নিরূপিত হয়।

জ্যোতিষশাস্ত্রের প্রবর্ত্তক §—অষ্টাদশ ঋষি
জ্যোতিষশাস্ত্রের প্রবর্ত্তক ছিলেন :—(১) ব্রহ্মা, (সৃষ্টিকর্তা আদি ব্রহ্মা
নহেন, দেবদেবী ও ঋষিংশাবলী ১ম অধ্যায় দ্রষ্টব্য।) (২) সূর্য্য।
(আকাশের সূর্য্য নহেন, সূর্য্য-নামধেয় জনৈক মহর্ষি), (৩) বশিষ্ঠ,
(৪) অত্রি, (৫) মনু, (৬) পৌলস্ত্য, (৭) লোমশ, (৮) মরীচি, (৯) অঙ্গিরা,
(১০) বাস, (১১) নারদ, (১২) শৌনক, (১৩) ভৃগু, (১৪) চাবন,
(১৫) যবন (গ্রীকজাতীয়), (১৬) গর্গ, (১৭) বশ্পল, (১৮) পরাশর।

ইহা ভিন্ন সেকালের সমস্ত যোগী, মুনি ও ঋষিগণ জ্যোতিষশাস্ত্রে
দক্ষ ছিলেন। জ্যোতিষশাস্ত্রে অভিজ্ঞতা না থাকিলে বেদাদি প্রাচীন
গ্রন্থের সারাংশ ও ঐতিহাসিকংশ বাতীত বিষয় সকল সমাক্রুপ উপলব্ধি
হইতে পারে না।

ভারতের বাহিরে পরবর্ত্তী কালে টলেমি, সেন্টের্জি, এ্যারিস্টটল,
কেপ্লার, পারসিট্রিঞ্জ প্রভৃতি বহু ঋষিকল্প পাশ্চাত্য দার্শনিক পণ্ডিতও
জ্যোতিষে গভীর জ্ঞান লাভ করিয়া অনেক জ্যোতিষিক সত্য আবিষ্কার
করিয়া গিয়াছেন। এক্ষণে যুরোপ ও আমেরিকায় জ্যোতিষের প্রভূত
উন্নতি ও আদর হইয়াছে। ভারতকে এক্ষণে এ সকল দেশের
মুখাপেক্ষী হইতে হইয়াছে।

অধ্যাত্ম-জ্যোতিষ বা যোগজ্যোতিষ নামে পৃথগভাবে আলো-
চিত কোন ভারতীয় গ্রন্থ আমাদের দৃষ্টিগোচর হয় না। তবে একত্র
অস্ত্রাঙ্ক বিষয়ের সহিত ইহার আলোচনা আছে। আমরা এই প্রবন্ধে
পৃথগভাবে অধ্যাত্মজ্যোতিষ নামে ইহার আলোচনা করিব।

অধ্যাত্ম-জ্যোতিষ §—সমুদ্রবিবেশ জ্যোতিষে
যে অংশ অধ্যয়ন করিলে অধ্যাত্মজ্ঞান, ব্রহ্মজ্ঞান এবং ধর্ম্মবিষয়ের জ্ঞান
লাভ হয়, তাহাই অধ্যাত্ম জ্যোতিষ নামে অভিহিত। ইংরাজীতে
Astrothelogy, Astrophilosophy, Astropsychology যে
অর্থ-বাগ্মক, বাহ্যলাভে অধ্যাত্ম-জ্যোতিষ শব্দ সেই অর্থ-ছোতক।
এই অধ্যাত্ম-জ্যোতিষ শিক্ষার নিমিত্ত সিদ্ধান্তাদি জ্যোতিষের
প্রাথমিক জ্ঞান কিয়দংশ থাকা আবশ্যিক। নিম্নে সংক্ষেপে তাহাই
বিবৃত হইতেছে।

সপ্তবিংশতি নক্ষত্রাবিশিষ্ট দ্বাদশরাশিবিধিষ্ট রাশিচক্র এবং ২৮ গ্রহ
দ্বারা সৃষ্টি-স্থিতি-লয়রূপ পরমেশ্বরের ক্রীড়া চলিতেছে।

কীট, পতঙ্গ, পশু, পক্ষী হইতে মনুষ্য পর্য্যন্ত সমস্ত জীব এই চক্রের

মৎস্বেজনাথকে একই ব্যক্তি বলিয়া মনে করেন। কিন্তু প্রকৃতপক্ষে তাহা নহে; মীননাথ ও মৎস্বেজনাথ বিভিন্ন ব্যক্তি। ‘হঠযোগ-প্রদীপিকা’ হইতে জানা যায় যে, চৌদ্ধ জন নাথ ছিলেন। ইহার একটি শ্লোক এই:—

“শ্রীআদিতানাথ-মৎস্বেজনাথ-শাবরানন্দ-ভৈরবাঃ।

চৌরঙ্গী-মীন-গোরক্ষ-বিরূপাক্ষ-বিলেশয়াঃ।”

ইহা হইতে মীননাথ ও মৎস্বেজনাথ যে বিভিন্ন ব্যক্তি, সে বিষয়ে কোন সন্দেহ থাকিতে পারে না। ‘গোরক্ষবোধ’ নাথদের অতি প্রামাণিক গ্রন্থ। ইহা গোরক্ষপুর দরবার লাইব্রেরীতে রক্ষিত ছিল। ইহাতে মীননাথের অনেক কথা আছে, এবং তাহাতে নিঃসন্দেহে প্রমাণিত হয় যে, গোরক্ষনাথ মীননাথের শিষ্য নহেন। মহামহোপাধ্যায় শ্রীযুক্ত হরপ্রসাদ শাস্ত্রী ও শ্রীযুক্ত অমূলাচরণ বিদ্যাভূষণ মহাশয় প্রভৃতির ইহাই মত। *

বৌদ্ধগণের হারিতী দেবী বলিয়া কোন দেবী ছিলেন কি না, তাহা আমাদের স্মরণ হয় না। তাহাদের হারিতী দেবী আমাদের শীতলাতে পরিণত হইয়াছে বলিয়াই অনেকে অনুমান করেন। বিদ্যাবিনোদ মহাশয়ের হারিতী দেবী ছাপার ভুলে হারিতী দেবী হইয়া যাওয়াও খুব বিচিত্র নয়।

প্রবন্ধ-লেখকের মতে “রামাই পণ্ডিত মহারাজ দ্বিতীয় ধর্মপালের রাজত্বকালে ৩ষ্ঠীয় একাদশ শতাব্দীর প্রথম ভাগে প্রাত্যহিক হইয়া-ছিলেন।” অর্থাৎ শ্রীযুক্ত নগেন্দ্রনাথ বসু মহাশয় রামাই পণ্ডিতের শূন্তপুরাণের মুখবন্ধে এই কথাই লিপিয়াছেন এবং বিদ্যাবিনোদ মহাশয় সেই স্থান হইতেই ইহা গ্রহণ করিয়াছেন বলিয়া আমাদের মনে হয়। এই বিষয়ে আমাদের দুইটি প্রশ্ন আছে:—প্রথমতঃ, দ্বিতীয় ধর্মপাল বলিতে তিনি কাহাকে বুঝেন? দ্বিতীয়তঃ, রামাই পণ্ডিতকে দ্বিতীয় ধর্মপালের সময়ের লোক বলা হইল কোন প্রমাণের উপর নির্ভর করিয়া? শ্রীযুক্ত নগেন্দ্রনাথ বসু মহাশয় পূর্বেই মুখবন্ধে যে সব প্রমাণের উল্লেখ করিয়াছেন, তাহার অধিকাংশই অসমীমাংসিত এবং সম্ভেদজনক। মহারাজ রাজেন্দ্র চৌলের তিরুগলয় শিলালিপিতে আমরা দণ্ডভুক্তির এক ধর্মপালের উল্লেখ পাইতেছি: তাহাতে আছে, রাজেন্দ্র চৌল দিগ্বিজয়ে বহির্গত হইয়া ইত্যাকে যুদ্ধে নিহত করেন। কিন্তু কি কারণে তাহাকে দ্বিতীয় ধর্মপাল অর্থাৎ দেওয়া যাইতে পারে, তাহা আমরা বুঝিতে পারিতেছি না। শ্রীযুক্ত নগেন্দ্রনাথ বসু মহাশয় এই ধর্মপালকে মহীপালের কোন আনুগীয় বলিয়া উল্লেখ করিয়াছেন বটে, কিন্তু আজ পর্যন্ত তাহার কোন প্রমাণ পাওয়া যায় নাই।†

“৩ষ্ঠীয় একাদশ ও দ্বাদশ শতাব্দীতে গোবিন্দচন্দ্র পাল বঙ্গ রাজত্ব করিতেছিলেন”, এই কথা তিনি কোথায় সংগ্ৰহ করিলেন? অর্থাৎ দীনেশচন্দ্র সেন মহাশয় সম্পাদিত ‘বঙ্গসাহিত্য-পরিচয়ের’ ২৭ পৃষ্ঠার ঠিক এই কথাটি আছে দেখিতে পাওঁতেছি। তিনি কি ঐ স্থান হইতেই ইহা গ্রহণ করিয়াছেন? বিদ্যাবিনোদ মহাশয়ের মতে উক্ত নৃপতি পালরাজবংশীয়; কিন্তু পালরাজবংশের মধ্যে ঐ প্রকার নাম আমরা খুঁজিয়া পাইলাম না। গোবিন্দপাল বলিয়া এক রাজা দ্বাদশ শতাব্দীর শেষ ভাগে (কাহারও কাহারও মতে তাহারও পরে) বিহারে রাজত্ব করিতেছিলেন। তিনি পালবংশীয় নরপতি বলিয়াই ঐতিহাসিকগণ বিবেচনা করেন। আবার মহারাজ রাজেন্দ্র চৌলদেবের তিরুগলয়

শিলালিপিতে আমরা ‘বঙ্গদেশের’ গোবিন্দচন্দ্র বলিয়া এক নৃপতির উল্লেখ পাইতেছি। তিনি না কি এ চৌলরাজের প্রবল আক্রমণ সহ করিতে না পারিয়া গঙ্গপৃষ্ঠ হইতে নামিয়া পলায়ন করেন। মহারাজ রাজেন্দ্র চৌল ১০২১ হইতে ১০২৫ খৃষ্টাব্দের মধ্যে উত্তরপথ আক্রমণ করেন। সুতরাং দেখা যাইতেছে, একাদশ শতাব্দীর প্রথম ভাগে বঙ্গদেশে গোবিন্দচন্দ্র রাজত্ব করিতেছিলেন। বিদ্যাবিনোদ মহাশয় এই দুই নরপতির নাম খিচুড়ি করিয়া এক অনৈতিহাসিক নাম উপস্থিত করিয়াছেন এবং ফলে তাহার রাজত্বকাল ৩ষ্ঠীয় একাদশ হইতে দ্বাদশ শতাব্দী পর্যন্ত নির্দেশ করিয়াছেন।

এখন প্রশ্ন উঠে, উক্ত দুই নরপতির মধ্যে ‘গোপীচন্দ্রের গানে’ কে স্থান লাভ করিয়াছেন? উত্তরে এই বিষয়ে নিঃসন্দেহে কিছুই বলা চলে না, তবে নানা কারণে বঙ্গদেশের নৃপতিকেই উপলক্ষ করিয়া এই সব গান রচিত হইয়াছিল বলিয়া অনুমান করিতে পারি।

শ্রীমধীরা দেবী।

মহতের সম্মান

এ জগতে যে জাতি আপন জাতির মহতের সম্মান করিতে শিখিয়াছে, সেই জাতি যথার্থ আত্মসম্মানজ্ঞানে প্রবুদ্ধ হইয়াছে। সেই জাতিই যথার্থ দেশ ও দেশের মুক্তির সন্ধান পাইয়াছে। কলিকাতা করপোরেশন কলিকাতার শ্রেষ্ঠ রাজবন্দী ‘সেন্ট্রাল এভেনিউ’ নাম ‘চিত্তরঞ্জন এভেনিউয়ে’ পরিণত করিবার সঙ্কল্প করিয়া যথার্থ মহতের প্রতি সম্মান প্রদর্শন করিয়াছেন এবং দেশবাসীর কৃতজ্ঞতা অর্জন করিয়াছেন। চিত্তরঞ্জন বাঙ্গালার ও বাঙ্গালীর কি ছিলেন, তাহার মুক্তাত্মী শবের শোভাযাত্রার দিনে যেমন অনুভূত হইয়াছিল, তেমনই আজ তাহার ব্যক্তিত্বের অভাবে বাঙ্গালার দুর্দশা দেখিয়া অনুভূত হইতেছে। তাহাদের আদর্শ এই বিরাট পুরুষের প্রতি কলিকাতাবাসী আজ অন্ধাধীনতার পরিচয় প্রদান করিয়া তাহাকেই যে সম্মানিত করিয়াছেন, তাহা নহে, আপনারাও সম্মানিত হইয়াছেন। কেহ কেহ এই নাম-পরিবর্ধনে আপত্তি উত্থাপন করিয়াছেন। সেন্ট্রাল এভেনিউ নাম এত পরিচিত হইয়া গিয়াছে যে, উহার পরিবর্তন বড়ই বিসদৃশ বোধ হয়। কিন্তু জিজ্ঞাসা করি, যখন ‘সেন্ট্রাল রোড’ ‘আরিসন রোড’ নামে পরিচিত হইয়াছিল, তখনও ত এমনি ভাব কাহারও কাহারও মনে উদয় হইয়াছিল। কিন্তু আজ কয় জন ‘সেন্ট্রাল রোডের’ নাম মনে করিয়া রাখিয়াছেন? ‘আরিসন রোড’ নাম কি এগন কাহারও নিকট বিসদৃশ বলিয়া মনে হয়? তবে? আরিসন কি চিত্তরঞ্জন অপেক্ষা বড় ছিলেন? তবে চিত্তরঞ্জন নামে আপত্তি কিসের? চিত্তরঞ্জন কলিকাতার প্রথম মেয়র—সেই মেয়রের কায তিনি কিরূপ গাভীয়া, দক্ষতা ও নিরপেক্ষতার সহিত সম্পন্ন করিয়া গিয়াছেন, তাহা সকলেই জানেন। মাত্র এই হিসাবে তাহার নাম এভাবে চিরস্মরণীয় করিয়া রাখার প্রয়োজন ছিল। সম্ভবতঃ এই হিসাবেই গ্রামবাজারের পার্শ্বের নাম চিত্তরঞ্জন রাখা হইবার কথা হইয়াছে। ইহা ছাড়া চিত্তরঞ্জন কলিকাতার বস্ত্রীর দরিদ্রগণের যথার্থ বন্ধু ছিলেন। তিনি দরিদ্রনারায়ণ-সেবার জন্ত কর্পোরেশনের ধনভাণ্ডার উন্মুক্ত করিয়াছিলেন। যে পুরুষপ্রবর চাঁদপুরে বিপন্ন দরিদ্র কুলীদের জন্ত তরঙ্গভঙ্গ-ভীষণ পদ্মার দুস্তর তরঙ্গে ক্ষুদ্র তরলীকে পাড়ি দিতে বিন্দুমাত্র বিচলিত হইয়া নাই, তিনি যে কলিকাতার দরিদ্র বিপন্ন আতুরের জন্ত চিকিৎসা, সেবা, শিক্ষা ও বস্ত্রীর উন্নতির বন্দোবস্ত করিয়া দিবেন, ইহা তা স্বাভাবিক। এই দরিদ্র-বন্ধুর শ্রুতিসম্মানরক্ষার্থ কলিকাতাবাসী যদি তাহার নামে একটি রাস্তার নামকরণ করে, তাহা হইলে কি তাহার বিষয়ে অপরাধে অপরাধী হয়?

* প্রবাসী—১৯২৮, ফাল্গুন ও চৈত্র, শ্রীযুক্ত অমূলাচরণ বিদ্যাভূষণ মহাশয়ের লিপিত “নাথপন্থ” শীর্ষক প্রবন্ধ এবং Journal of the Bihar and Orissa Research Society, 1919, Vol v, Part II. হরপ্রসাদ শাস্ত্রী মহাশয়ের Literary history of the Pala period প্রবন্ধ দেখাবা।

† শ্রীযুক্ত রাখালদাস বন্দ্যোপাধ্যায় মহাশয়ের বাঙ্গালার ইতিহাস দ্রষ্টব্য, পৃঃ ২৪৮ ও ২৪৯।

সার আশুতোষের অভাব

গত ১১ই জ্যৈষ্ঠ মঙ্গলবার কলিকাতার জনগণ পরলোকগত সার আশুতোষ সরস্বতীর স্মৃতি-পূজা করিয়াছিলেন। মহতের প্রতি—জাতির পুরুষ-বাবার প্রতি এই সম্মান-প্রদর্শনে বাঙ্গালী নিশ্চিতই গৌরবান্বিত ও ধন্য হইয়াছে। সার আশুতোষ বাঙ্গালীর ও বাঙ্গালীর কত বড় শ্রীমান ছিলেন, তাহা বোধ হয়, কাহাকেও বলিয়া দিতে হইবে না। কেবল বাঙ্গালীর কেন, সার আশুতোষের স্মরণ গভীর জ্ঞানী, পরম চরিত্রগান্, বিরাট স্বাধীনচেতা পুরুষ সকল দেশের সকল জাতিরই গৌরবের পদার্থ। তাঁহার স্মৃতির উদ্দেশ্যে শ্রদ্ধা-ক্রীতির অঞ্জলি দান করিলে কোনও দেশের কোনও জাতিরই ক্ষতি সন্দেহ নাই।

আজ বাঙ্গালীর এই বিরাট পুরুষের অভাব বাঙ্গালী মর্মে মর্মে অনুভব করিতেছে। তাঁহার স্মরণ রাজনীতিক দলাদলির অতীত বিচক্ষণ মৈত্রী পুরুষের অভাব, এই সাম্প্রদায়িক বিরোধের দিনে সত্যি বিশেষরূপে অনুভূত হইতেছে। তাঁহার বিরাট ব্যক্তিত্ব এ সময়ে উত্তর সম্প্রদায়ের মতবিরোধ বা মনোমালিঙ্গ সমাধানে বিশেষ সহায়তা করিত, আমাদের এইরূপই বিশ্বাস। তিনি হিন্দু হইলেও মুসলমানের হিতাকাঙ্ক্ষী বন্ধু ছিলেন, তাঁহার মুসলমান শ্রুগণ্যসম্প্রদায়ের অভাব নাই। বিশ্ববিদ্যালয়ে তাঁহার নিকট সাম্প্রদায়িকতা ছিল না। এই কারণে এ সময়ে তাঁহার উপদেশ ও পরামর্শ উত্তর সম্প্রদায়েরই পক্ষে বিশেষ প্রয়োজনীয় হইত।

আর এক বিষয়ে তাঁহার অভাব বিশেষরূপে অনুভূত হইতেছে। বিশ্ববিদ্যালয়ে তাঁহার প্রভাবের-অভাব এতই অনুভূত হইতেছে যে, উহাকে যেন বীচিবিক্ষোভিত মহাসমুদ্রে কর্ণধারহীন তরণী বলিয়াই অনুভূত হইতেছে। তাঁহার বিরাট ব্যক্তিত্ব বিশ্ববিদ্যালয়কে যে স্বাধীনতা ও শক্তি প্রদান করিয়াছিল, আজ তাহার অভাবে এই প্রতিষ্ঠান যেন প্রাণহীন যন্ত্রমাত্রে পরিণত হইতে বসিয়াছে। অনেকে এখন শিক্ষার সংস্কারের প্রয়াসী। কেহ বলিতেছেন, পরীক্ষা কঠিন করা হউক, কেহ অভিমত প্রকাশ করিয়াছেন, স্কুলের শিক্ষাকে বিশ্ববিদ্যালয় হইতে স্বতন্ত্র প্রতিষ্ঠানে পরিণত করা হউক, কেহ বা বলিতেছেন, মাতৃভাষা শিক্ষার বাহন হউক, আবার কেহ বা তাহার বিরুদ্ধ মত প্রকাশ করিয়া বলিতেছেন, ইংরাজী শিক্ষার বাহন না হইলে বিশ্ববিদ্যালয়ের ডিগ্রীর যে সম্মানটুকু আছে, তাহাও কপূরের মত উবিয়া যাইবে। এ প্রকার নানা মত নানা মত দিতেছেন। এ দিকে ধীরে ধীরে বিশ্ববিদ্যালয়ের স্বাধীনতাও ক্রমশঃ অপসৃত হইতেছে। এ সময়ে শিক্ষার লক্ষ্য নির্দেশ করিবার এবং বিশ্ববিদ্যালয়ের স্বাধীনতা-রক্ষা করিবার নিমিত্ত সার আশুতোষের উপস্থিতি কত প্রয়োজনীয়, তাহা কি কাহাকেও বুঝিবার প্রয়োজন হয়?

সার আশুতোষ পৃথিবীর অশ্রুতম শ্রেষ্ঠ চিন্তাশীল মানব। তাঁহার বিরাট মস্তিষ্ক অনেক ক্ষেত্রে অকূলেও কুল খুঁজিয়া বাহির করিত। যখন অর্থের অভাবে বিশ্ববিদ্যালয়ের চরম দুর্দশায় উপনীত হইয়াছিল, তখনও অনেকবার সার আশুতোষ বিপৎসাগরে কর্ণধার হইয়া বিশ্ববিদ্যালয়-তরণীকে কুল দেখাইয়াছিলেন। শিক্ষার লক্ষ্য নির্ণয় কালেও তাঁহার মস্তিষ্ক একটা না একটা উপায় নিষ্কারণ করিত সন্দেহ নাই। তিনি বিশ্ববিদ্যালয়কে ক্রমশঃ জাতীয়ভাবে অনুপ্রাণিত করিয়া আনিতেছিলেন। তাঁহার অকালে মৃত্যু না হইলে এত দিন সে শুভ-কাথ্য বহুদূর অগ্রসর হইত, ইহাই আমাদের বিশ্বাস।

অধুনা জাতীয়ভাবে শিক্ষার সংস্কার (Back to the Vedas) প্রার্থনা করিবার একটা তরঙ্গ উঠিয়াছে। লর্ড সিংহের মত পাশ্চাত্য শিক্ষাদীক্ষার অনুপ্রাণিত সরকারের সহিত সংশ্লিষ্ট মনীষীও আমাদের বর্তমান বিদেশী বিজাতীয় শিক্ষার পরিবর্তে খাঁটি দেশীয় এবং জাতীয়

শিক্ষার প্রবর্তনের কথা অবতারণা করিয়াছেন। তিনি আইন কলেজের দুয়ারে তালা লাগাইতেও পরামর্শ দিয়াছেন এবং সঙ্গে সঙ্গে বলিয়াছেন,—আমাদের সেই 'সেকেলে' যাত্রা, কথকতা, রামায়ণ গান, চণ্ডীপাঠ ভাগবতপাঠ প্রভৃতির পুনরুদ্ধার করিয়া লোকশিক্ষার পথ সহজ, সরল ও অনায়াসলব্ধ করিতে হইবে, অশ্রুত শিকার প্রকৃত সংস্কার সম্ভবপর হইবে না। সার কৃষ্ণগোবিন্দ গুপ্তের স্বরচিত জীবন-কথা হইতেও আমরা জানিতে পারিয়াছি যে, তিনিও যাত্রা, কথকতা, রামায়ণ গান ইত্যাদিকে আমাদের লোকশিক্ষার প্রধান ও প্রথম উপকরণ বলিয়া গ্রহণ করিয়াছিলেন। সার আশুতোষ পাঁচিয়া থাকিলে বিশ্ববিদ্যালয়ের শিক্ষার সঙ্গে সঙ্গে যে এই ভাবের লোকশিক্ষার সহায়ক সংস্কারের ব্যবস্থা করিতেন, তাহাতে আমাদের সন্দেহ নাই। অন্ততঃ প্রাথমিক ও মধ্যমশ্রেণী শিক্ষার সঙ্গে যে ক্রমশঃ এই ভাবের সংস্কারের ব্যবস্থা হইত, তাহা সার আশুতোষের কাব্য-প্রণালী অনুধাবন করিলেই বুঝা যায়। তিনিই প্রথমে বিশ্ববিদ্যালয়ে মাতৃভাষার প্রাধান্য দানের মঞ্চ করুন এবং নিজের জীবদ্দশায় সেই মঞ্চ কাথ্য পরিণত করেন। তাঁহার স্মরণ স্বদেশ ও স্বজাতি প্রেমিক কর জন বাঙ্গালী জন্মগহন করিয়াছেন?

সতীত্ব বনাম মনুষ্যত্ব

এত কাল লোকের ধারণা ছিল, সতীত্ব একটি সর্বজন-বাহ্যনীয়, মহা-মহিমামিত ও কঠোর তপস্কার স্মরণ প্রভাবসম্পন্ন পদার্থ, আর সাধ্বী নারী সমাজের পূজার্থ। কিন্তু কিছুকাল হইল, বঙ্গীয় সাহিত্যক্ষেত্রে যুগ্ম-চিন্তার ফলে আবিস্কৃত হইয়াছে যে, সতীত্ব নির্মূল ভুল জিনিস নহে, ইহা মনুষ্যত্ব বিকাশের অন্তরায়। প্রধানতঃ মাসিক পত্রাদিতেই এই অভিনব মত প্রচারিত হইতেছে। এই মতটি সত্য হইলে সীতা, সাবিত্রী, সতী, গান্ধারী, বেহলা, দময়ন্তী প্রমুখ প্রাতঃস্মরণীয় রমণী-দিগকে তাহাদের গৌরবের আসন হইতে নামাইয়া দিতে হয়, রাজ-হানের ইতিহাসগ্রন্থে জগৎপ্রথিতিকে বক্ষরতার নিদর্শনমাত্র মনে করিতে হয়, সাবিত্রী-ব্রত, পীঠ-মাহাত্ম্য প্রভৃতিকে কুসংস্কারের পথার-ভুক্ত করিতে হয় এবং ভারতীয় সভ্যতার যাহা একটি প্রধান বৈশিষ্ট্য—যাহা বিদেশীয় পরিপ্রভাউকরণেও বিশ্বয় আকর্ষণ করিয়াছিল, তাহাকে বিশ্বস্তি-গর্ভে চিরকালের জন্ত বিসর্জন দিতে হয়।

এত বড় বড় অশ্লীল কাথ্য করিবার পূর্বে উক্ত অভিনব মতটি একবার আলোচনা করিয়া দেখা সাহিত্যিক, সামাজিক সকলের পক্ষেই একান্ত আবশ্যিক বলিয়া মনে হয়।

সতীত্বের বিরুদ্ধে যে সকল আপত্তি উঠিয়াছে, তন্মধ্যে এই কয়েকটি প্রধান :—

(১) এ দেশের প্রালোকদিগকে জোর করিয়া খাঁচায় পুরিয়া রাখার দরুন তাহারা বাধা হইয়া সতী থাকে, উহা বখাৰ্ধ সতীত্ব নহে, উহার কিছু মূল্য নাই।

(২) গুণের আদর ও পূজা মানুষের পক্ষে স্বাভাবিক ও উন্নতি-জনক, কিন্তু পতি ভিন্ন অস্ত পুরুষের মধ্যে সদৃশ্য দৃষ্ট হইলে তৎপ্রতি যে স্বাভাবিক আকর্ষণ ও প্রণয়া, তাহা প্রালোকের পক্ষে সমাজ দ্বারা মনে করে, ইহাতে মনুষ্যত্বের অবাধ বিকাশ হইতে পারে না।

(৩) মানসিক অপবিত্রতা বর্তমান থাকিলে দৈহিক সতীত্ব অর্থহীন হয়।

(৪) সতীত্ব যদি খুব প্রয়োজনীয় সদৃশ্যই হয়, তবে উহা স্ত্রী-পুরুষ উভয়ের পক্ষেই প্রয়োজনীয়।

এই আপত্তিগুলির মধ্যে মাত্র শেষোক্তটি ছাড়া অস্তগুলি কতদূর সঙ্গত ও বিচারসহ, তাহাই বর্তমান প্রবন্ধে বিবেচনা করা হইবে।

পথ বোধ কর।.....মন কি করিবে? সেই এক পথে যাইবে,— তাহাতে স্থির হইবে।” তাই প্রায়শ্চিত্ত দ্বারা,—একনিষ্ঠ সাধনা ও অভ্যাস দ্বারা, অসাধ্যসাধন হইল,—“শৈবলিনীর চিত্তে চিরপ্রবাহিত নদী ফিরিল।” ‘কর্ণশ্রিয়সংঘম’রূপ সম্বলটি না থাকিলে শৈবলিনীর কি উপায় হইত?

শ্রীপ্রাণনাথ সরকার।

ঢাকায় ছাত্র-সম্মিলন

শ্রীমতী সরোজিনী নাইডু এই সম্মিলনে বক্তৃতাকালে ছাত্রগণকে সংসাহস ও জ্ঞানানুশীলনের পরামর্শ প্রদান করিয়াছিলেন। তিনি বলিয়াছেন, “বালকদিগের মধ্যে দুর্বলতা ও ভীর্ণতার একমাত্র কারণ এই যে, তাহাদের জননীগণ এ বিষয়ে বিন্দুমাত্র দৃষ্টিক্ষেপ করেন না।”

কথাটা যে সত্য, তাহাতে সন্দেহ নাই। আমাদের দেশে ছেলেকে বালাবধি শিক্ষা দেওয়া হয়,—লেপাপড়া করে যে, গাড়ীঘোড়া চড়ে সে। শিশুর সুবোধ ছেলে কেবল লেখাপড়া লইয়া থাকিবে, তাহাতে তাহার শরীর ও মন লেখাপড়ার পান্যচাপে অবসন্ন হইয়া পড়ুক বা জাঙ্গিয়া-চরিয়া উৎসর্গের পথে যাউক, ক্ষতি নাই। তাহাকে পারি-রিক শক্তি-চর্চা যে সঙ্গে সঙ্গে করিতে দিতে হয়, মনের সাধীন চিন্তার সুরণের যে অবসর ও সুযোগ দিতে হয়, তাহা কোনও জননী একবার চিন্তা করেন কি না সম্ভব। ছেলে একটু জলে ভিজিলে বা রৌদ্রে পুড়িলেই সর্ধনাশ,—ধরা বুঝি রসাতলে গেল! ছেলে বিদেশে যাইতে চাহিলেই তাহাকে পুত্ৰ-পুত্ৰ করিয়া ঘরে আটক রাপাই পরম যুক্তি-সঙ্গত! ছেলে দুখ খাইতে না চাহিলে তাহাকে পুত্ৰ লিনিয়া দিবার লোভ দেখাইয়া পরে পুত্ৰ-লের কথা উড়াইয়া দেওয়ার স্বভাবও



শ্রীমতী সরোজিনী নাইডু

অনেক জননীর আছে। তাহারা এটা ভাবেন না যে, ইহা দ্বার ছেলেকে প্রথমাবধি মিথ্যাকথনে অভ্যস্ত করা হয়। এ দেশের ছেলের বাপ যদি জমীদার মহাজন হইল, তাহা হইলে বৈঠকখানায় ইয়ার বন্ধু লইয়া তাকিয়া ঠেস দিয়া তাসপাশায় সময় অতিবাহিত করিলেই ছেলের মানবজীবনের সফলতা সম্পাদন করা হইল; ইহার উপরে যেটুকু আছে, তাহার চিত্র আর নাই-ই অঙ্কিত করিলাম! কিন্তু পাশ্চাত্য দেশে অতি বড় অভিজাত-সম্প্রদায়ের ছেলেরাও বিদ্যাশিক্ষা সম্পূর্ণ করিতে দেশ-ঘর ছাড়িয়া পৃথিবীর প্রান্তে প্রান্তে—আফ্রিকার কালাজঙ্গলে সিংহ শিকারে অথবা বাঙ্গালার সুন্দরবনে বাঘ শিকারে যায়, পাহাড়ে পর্বতে উঠে, নির্ভয়ে সমুদ্রে বিচরণ করে। ইহা দ্বারা তাহারা যে জ্ঞানসঞ্চয় করে, যে আত্মনির্ভরতা এবং আত্মসম্মান-জ্ঞানে অভ্যস্ত হয়, সে সুযোগ এ দেশে কোথায়? বিলাতের অভিজাত-শ্রেণীর কনিষ্ঠ পুত্রগণ যেরূপ দুর্ভয় ও কর্কট, বোধ হয়, জগতে এমন আর কোথাও নাই। তাহারা সর্ববিধ ব্যায়ামে অভ্যস্ত হয় এবং তাহারা ই মূলতঃ সামরিক ও নৌ-সামরিক বিভাগে সেনানীর পদ গ্রহণ করিয়া

জগতে ইংরাজ-সাম্রাজ্যের দৃঢ়প্রতিষ্ঠা করিয়াছে। ইংলণ্ডের রাজবংশের রাজকুমারী যৌবনকাল হইতেই সামরিক বা নৌ-সামরিক বিদ্যায় অভ্যস্ত হইয়া থাকেন। রাজা পঞ্চন জর্জকে Sailor King আখ্যা দেওয়া হয়। তাহার পুত্ররাও নানা কাব্যে দুর্ভয় ও কর্কট হইয়া উঠিয়াছেন, কেহ বৈঠকখানায় তাকিয়া ঠেস দিয়া আরাম উপভোগ করেন না।

কথা হইতেছে, আমাদের মাজননীদের পুত্রের শিক্ষাদীক্ষাদানে অনেক গলদ আছে। শ্রীমতী নাইডু এ কথাটা স্পষ্ট করিয়া বলিয়াছেন, এ জন্ত তিনি ধন্যবাদাহ। ছেলেকে যে কেবল জ্ঞানানুশীলনই করিতে হইবে, সংসাহসে অভ্যস্ত হইতে হইবে না, এমন কোনও কথা নাই। শক্তিসঞ্চয় অর্থে শ্রুতমী করা নহে, আত্মরক্ষার্থ সর্ধনা প্রস্তুত থাকা। যে প্রকৃত শক্তিশালী, সে কখনও শক্তির অপব্যবহার করে না ;

বে বুনীয়ারী বড়লোক, সে কখনও টাকার বড়াই করে না। বাঙ্গালীর জীবনে নুতন যুগের উষোদয় হইতেছে, এ সময়ে শ্রীমতী নাইডুর কথা বলি, বাঙ্গালীর জননীদিগকে তাহাদের সম্ভানগণের শক্তিসঙ্করের দিকে—আত্মসম্মান-সন্তান-উন্মেষণের দিকে বিশেষ দৃষ্টি রাখিতে হইবে। নতুবা জাতি হিসাবে আমরা কখনও উন্নতি লাভ করিতে পারিব না।

সংগঠনের সূচনায়

পাট ও পাটজ-পণ্যের কথা

পাট এ দেশের একচেটির সম্পত্তি। বিদেশের বাজারে পণ্য বিকায়ের তত্ত্বনিময়ে এ দেশে টাকার আনিবার যতপ্রকার পণ্য আছে, তন্মধ্যে পাট সর্বপ্রধান। কিন্তু কেবল কাঁচামালরূপ পাট সরবরাহ করিতে বাধা হওয়াতে বিনিময়ের সম্পূর্ণ অর্থ এ দেশে আসিতে পারিতেছে না। বিনিময়ের সম্পূর্ণ মূল্যটা যাহাতে এ দেশবাসীরই হস্তগত হইতে পারে, তাহার ব্যবস্থা করিতে হইবে।

এ দেশে পাট উৎপাদনের জন্ত-মূলধনরূপে কোনও ব্যক্তি বিশেষ বা সম্প্রদায়বিশেষকে মূলধন নিয়োগ করিতে হয় না। বাঙ্গালার কৃষকরা নিজ নিজ মূলধন ও শ্রমসহযোগে নিজেদের দায়িত্বেই পাট উৎপাদন করিয়া থাকে। উৎপাদনে কোনও গোলযোগ নাই—গোল যত বিনিময়ের ব্যাপারে। বিদেশ বাজারে পাট বিনিময়ের সম্পূর্ণ দায়িত্বভার সংসদসমূহকেই গ্রহণ করিতে হইবে।

সংসদের বিধানসভাসারে অন্যান্য পণ্যের মত পাটও যথাস্থানে রপ্তানীর জন্ত সংসদসমূহেরই হস্তগত হইবে। হস্তগত সেই পাট কাঁচামালরূপে ভিন্ন দেশীয়দের নিকট বিক্রয় না করিয়া, এ দেশীয় কর্মীদের দ্বারা পাকা মাল চট-বস্তাদিতে পরিণত করত দেশ-বিদেশের বাজারে উপস্থাপিত করিবার বন্দোবস্ত করিতে হইবে।

চট-বস্তাদির শিল্প শ্রমিত হুলতব শিল্প। পাটের সস্তা করিয়া অপেক্ষাকৃত স্থূল তাঁত প্রভৃতি যৎসেব সাহায্যে দেশের স্ত্রী-পুরুষ সাধারণ কর্মীরা অল্প আয়াসেই নিজ নিজ গৃহে বসিয়াই চট প্রভৃতি প্রস্তুত করিতে পারিবে।

গৃহে গৃহে চটের তাঁত প্রতিষ্ঠিত করিয়া এই গৃহ-শিল্পটির অস্থায়ন ঘটাইলে, দেশের বহু বেকার কর্মীরই অন্নাদি সংস্থানের একটি ক্ষমতা উপায় হইবে। আর এই উপায়ে কাঁচা পাটকে পাকা মালে পরিণত করিয়া বিদেশের বাজারে বিক্রয় করিলে জাতির ধনভাণ্ডারেও প্রচুর অর্থাগম হইবে।

বিপজ্জোড়া ব্যবসায়ের পণ্য বলিয়া পাটের কারবার বড়াই বিরাট ব্যাপার। পূর্ণগ্ভাবে দেশের সমস্ত পাটের গোটা কারবারটিকে এক হস্তে লইয়া পরিচালিত করা সহজসাধ্য ব্যাপার নহে। তাহার জন্ত অপরিমিত মূলধনেরও প্রয়োজন। তাহা সংগ্রহ করিয়া এই যৌর প্রতিযোগিতার যুগে পাট ব্যবসায়টি নিরস্ত করি কঠিন ব্যাপার। জাতীয় সংসদের সেই পস্থা অবলম্বনীয় নহে।

সংসদসমূহ পল্লীমণ্ডলীর কেন্দ্রে কেন্দ্রে প্রয়োজনমত পাট হইতে চটের সূত্র উৎপাদনের জন্ত ক্ষুদ্র ক্ষুদ্র কল-কারখানার প্রতিষ্ঠা করিবেন। স্থানীয় কৃষককর্মীরা অবসরসময়ে তাহাতে পাটের পাটের সূত্র উৎপাদন করিবে।

যথাসম্ভবরূপে পল্লীর গৃহে গৃহে চটের তাঁত প্রতিষ্ঠিত করিয়া সেই সূত্র সরবরাহক্রমে, প্রধানতঃ বালকবালিকা, বৃদ্ধ, বৃদ্ধা ও মহিলাদের দ্বারা চট ও বস্তা উৎপাদনের ব্যবস্থা করিতে হইবে।

সংসদসমূহ কর্মীদের যোগা পারিশ্রমিক দিয়া সেই সব চট ও বস্তা সংগ্রহ পূর্বক বিদেশের বাজারে রপ্তানী করিবার বন্দোবস্ত করিবেন।

স্থানীয় ব্যবসায়ীরা পাট যাহাতে স্থানীয় তাঁতের কাষেই নিঃশেষে লাগিয়া যাইতে পারে, সেই দিকে বিশেষ দৃষ্টি রাখিয়া কার্যপ্রণালী নিয়ন্ত্রিত করিতে হইবে।

চট ও বস্তা ব্যতীত পাটের দ্বারা দড়ি-দড়া কাগজাদি আরও যে যে পণ্য উৎপাদিত হয়, অনুসন্ধানক্রমে সে সকলেরও তত্ত্ব জ্ঞাত হইয়া ক্রমে সেই সকল পণ্যও দেশেই উৎপন্ন করিবার ব্যবস্থা করিতে হইবে।

ভারতের অন্ততম বিরাট বে-ওয়ারিশ সম্পদের কথা

এ দেশের গো-মহিষাদি পশুর মৃতদেহ উপেক্ষিত অবস্থায় ভাগাড়ে পরিত্যক্ত হয়। সেই সকল মৃতদেহ অথবা নষ্ট হইতে না দিয়া, যত্নপূর্বক সংগ্রহ করিলে পর, তাহাদের দেহের প্রতি অংশ হইতেই মূল্যবান পণ্য উৎপাদন করা যাইতে পারে।

পূর্বেই পল্লীমণ্ডলীর তত্ত্বাবধানে এ দেশীয় চক্ষুকার ও কসাই শ্রেণীর কর্মীদের এই মৃত পশুবিভাগীয় কাষে নিযুক্ত রাখিয়া দেশের ব্যবসায়ীরা মৃত পশু সংগ্রহ ও চন্দ্র, মাংস, অস্থি, ক্ষুর, রক্ত, চর্বি প্রভৃতি বিভিন্ন অংশ বিক্রয় করিবার ব্যবস্থা করিতে হইবে।

পরে সেই সব বস্তু লইয়া যথাযথ বৈজ্ঞানিক উপায়ে নির্দিষ্ট কারখানাসমূহে উপযুক্ত কর্মীদের দ্বারা অনুরূপ পণ্য উৎপাদনের বিধিব্যবস্থা করিতে হইবে।

কর্মীদের যোগা পারিশ্রমিকাদি পরচ বাদ দিয়া এই ব্যবসায়ের যে অর্থ উদ্ভূত হইবে, কেহ ওয়ারিশ নাই বলিয়া, তাত্ত সম্পূর্ণরূপেই বিস্মৃত জাতীয় সম্পত্তিতে পরিণত হইবে। জাতীয় সংসদের উন্নতি ও স্থায়িত্বসাধনসংকল্পে উক্ত অর্থ, সংসদের কর্মকর্তারা ক্রয়সম্পত্তিভাবে, অবাধে ব্যবহার করিতে পারিবেন।

সংসদের নিজস্ব ভাণ্ডারে এই বিপুল অর্থরাশি সংগ্রহ করিবার জন্ত জাতীয় সংসদকে অনর্ন্তবিলম্বে ইহা'র বিধি-ব্যবস্থার অন্তর্গত ঘনচিত হইতে হইবে।

ভারতীয় চা ও খনিজ পণ্যের কথা

ভারতীয় চা ও খনিজ-পণ্যসমূহ প্রকৃতপক্ষে এ দেশবাসী আর্থিক কর্মীদের সম্পদরূপে পরিণত হইলে, দেশের দৈন্ত-দারিদ্র্য বতলরূপে উপশমিত হইতে পারে। চা এবং খনিজ-পণ্যসমূহ অর্থের আধিকারী যাহাতে এ দেশীয় আর্থিক-কর্মীরাই হইতে পারে, জাতীয় সংসদকে তাহারও ব্যবস্থা করিতে হইবে।

চা বাগিচার প্রতিষ্ঠা ও খনি-খননের প্রাথমিক ব্যয়ভার সংসদকেই বহন করিতে হইবে। কালক্রমে হুদে আসলে সংসদের দেওয়া সেই প্রাথমিক মূলধন, যখন উঠিয়া আসিবে, খাসে পতিত তখন সেই সব বাগান এবং খনিকর্মী আর্থিকদেরই স্বকীয় সম্পত্তিতে পরিণত হইবে :— এই মূল সূত্রটির অবলম্বনে চা-বাগান ও খনিখননের কার্যপ্রণালী নিয়ন্ত্রিত করিতে হইবে।

বিশেষজ্ঞ কর্মিসম্মানে কার্যনির্বাহক সমিতিসমূহের সংগঠন করিয়া জাতীয় সংসদ উক্ত কার্য পরিচালনের বন্দোবস্ত করিবেন।

দেশের প্রয়োজনীয় লবণ সরবরাহের কথা

দেশের প্রয়োজনীয় লবণ দেশবাসীরা দেশেই যাহাতে সমুৎপন্ন করিয়া লইতে পারে, সরকারের সঙ্গে সেইরূপ বন্দোবস্ত করিবার চেষ্টা করিতে হইবে। যদি চেষ্টা সফল হয়, ভাল, না হয়—অন্তান্ত প্রদেশীয় সরকারের সঙ্গে বন্দোবস্ত করিয়া, ভারতীয় দ্বীপপুঞ্জের কোথাও

সামুদ্রিক লবণ উৎপাদন করা যায় কি না, দেখিতে হইবে। এক দল দেশীয় কর্মী যাহাতে এই লবণ উৎপাদন কার্যে ত্রুটি থাকিতে পারে, জাতীয় মহাসংসদকে বিধি মত তাহার চেষ্টা করিতে হইবে। জীবন-যাত্রার প্রতি পদক্ষেপেই যাহাতে দেশবাসিমাত্রই আত্মনির্ভরশীল হইয়া চলিতে পারে, তৎপ্রতি সদা সতর্ক দৃষ্টি নিবদ্ধ রাখিয়া সংসদকে কার্য-পদ্ধতি নিয়ন্ত্রিত করিতে হইবে।

ভারতীয় বনজ সম্পদের কথা

ভারতের বিরাট বিশাল বনে জঙ্গলে যে পণ্য-সম্ভার পুঞ্জীভূত হইয়া আছে, তৎসমুদয় আহরণ করিয়া ব্যবসায়-ক্ষেত্রে উপস্থাপিত করিবার বন্দোবস্ত করিতে হইবে।

মূল্যবান কাঠ ভাল ভাল কাগের জঙ্গ বাছাই করিয়া রাখিয়া, বাজে কাঠ 'চুয়াইয়া' তাহা হইতে আলুকাত্ৰা প্রভৃতি পণ্য উৎপাদনের বিধি বাবস্তা করিতে হইবে।

শেষজ-জাতীয় কল-মূল লতা-পাতা প্রভৃতি হইতে যথোপযুক্ত বিধানে এ দেশেই ঔষধ উৎপাদনের ব্যবস্থা করিতে হইবে।

দেশের বনজ সম্পদ যাহাতে সামান্ত রকমেও নষ্ট হইতে না পারে, সংসদকে সে দিকে সর্বদা তীক্ষ্ণ দৃষ্টি রাখিয়া চলিতে হইবে।

মৎস্য চাষের কথা

মৎস্য এ দেশবাসীর অনেকেরই অন্ততম প্রধান খাদ্য। বর্তমানে সর্বত্রই প্রায় মৎস্যের দারুণ অভাব পরিলক্ষিত হইতেছে। মৎস্য যাহাতে সমধিকরূপে সমুৎপন্ন হয়, পল্লীমণ্ডলগুলির সহায়তার সংসদকে তাহারও বাবস্তা করিতে হইবে।

ধীরাদি মৎস্যজীবী কর্মিসম্প্রদায়কে মৎস্য চাষে সুশিক্ষিত করিয়া তুলিতে হইবে। তাহাদের সর্বপ্রকার অভাব দূরীভূত করিয়া, ধৃত মৎস্যের ব্যবসায়ের সুবন্দোবস্ত করিয়া দিয়া দেশবাসীর নিত্যপ্রয়োজনীয় মৎস্যের অভাব মোচন করিতে হইবে।

এই মৎস্য চাষের সৌকর্যসাধনোদ্দেশ্যে সংসদসমূহকে দেশের বাবস্তায় হাজী-মজা পুরাতন দীঘি ও পুকুরের পঙ্কোচ্চারণের বন্দোবস্ত করিতে হইবে; প্রয়োজনবোধে নতুন নতুন পুকুরিগীর খনন-ব্যবস্থাও করিতে হইবে। তাহাতে এক দিকে যেমন মৎস্যের অভাব দূরীভূত হইবে, অপর দিকে তেমনই দেশের পানীর জলের অভাবও ঘূটিয়া যাইবে।

[ক্রমশঃ।

শ্রীকালিকাপ্রসাদ ভট্টাচার্য্য।

জীবন-যাপন

[বন্য হইতে আরম্ভ]

রাত পোহালে কোপায় যাব ছুটে,—

করবো কি তার ঠিকানা নাই মোটে,

চারদিকেতেই অভাব—পালি অভাব :

বাঁপলা দিনে 'লাকড়ি' নাহি ঘরে,

গিল্লী বলেন, "রাখিবো কেমন ক'রে ?"

ভেবে না পাই এক দিব তার জবাব।

চন্দাম মন্দীর অনেক দেনা রাখি,—

মগুদা দিতে চায় না—বেজায় বাকি,

ছুধের হিসাব ক'তে আসে গয়না ;

কাপড়ে কয় "পাল মশাই"র কাছে

তিন বছরের সাবেক বাকি আছে,

আজকে কড়ার—আজকে মাসের পয়লা।"

এই ত দু'দিন বাদেই শুদ্ধ মাসে

জমীদারের লাটের কিস্তী আসে,

মহাজনের পত তামাদি আবার :

ধুঞ্জরবাড়ীর বাস্তু ঘটা-গোটা,

দাদার-কেলে জমিন ছু'চার কোঠা

বেচেতে বেচেতে করণ না কি কাবার ?

সারাটা দিন ক'রে ছুটাছুটি,

সোজাসুজি কোন রকম দু'টি—

ভাত মিলে ত মিলে না ভাই কাপড় ;

উপায় যত, পরচা তাহার দেড়া,

পুখে না তা কিছু বাড়ীর এরা,

ভেবে ভেবে একেবারে ক'াপর।

রাত পোহাতে মাথার উপর পূজা,

ছেলেপুলের কাপড় জুতা মোজা—

প্রিয়তমার দু'একখানা গয়না :

মালী, মেধর, নাপিত, ঘোপার টাকা

ভাড়ায়ে আর ক'দিন যাবে রাখা ?

এবার ও সব না দিলে আর হয় না।

তাহার পরেই ফের কার্তিক মাসে

ঠাকুরদাদার শ্রাদ্ধ-তিথি আসে

আবার খরচ, তাতেও নাহি খালাস ;

মেয়ের বয়স পার হয়েছে বারো,

ধরে রাখা যায় কি তারে আরো ?

ছুটেতে হবে করতে বরের তালাস।

পিয়ন ডাকে "পত্র আছে বাবু",

এই হয়েছে—এইবারেতেই কাবু—

শ্রালক চাহে একজামিনের ফি,

গিল্লী বলেন, "দিতেই হবে ওটা,

তা না হ'লে শন্বে নানান পোঁটা,

ছাড় কিছু জমী—উপায় কি !"

ভাই-বেরাদার স্বজন প্রতিবাসী—

মুখের কথা কয় না কেহ আসি'

ছুধের দিনে হয় না কেহ আপন ;

এ কি শুধু আমার কথাই ?—না না—

বাংলা দেশের সাড়ে চৌদ্দ আনা

লোকেই করে এমন জীবন-যাপন।

শ্রীঅক্ষয়চন্দ্র ধর।

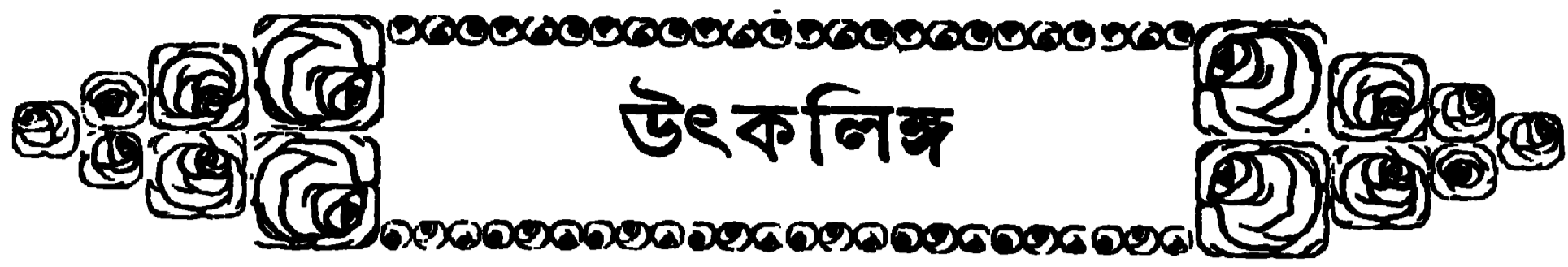

উৎকলিঙ্গ

মুহুর্তঃ উৎপীড়িত উৎসাদিত হে উৎকল ভূমি
 উদ্ধত উদ্ভগে বৃজে যুগে যুগে উপদ্ভূত ভূমি ।
 এমনি দুর্ভল দীন দুঃস্থ দুঃখী দুভিক্ষদলিত
 চিরদিনই ছিলে না ত । ইতিহাসে নহে অনাদৃত ।
 গৌরব-সৌরভে তব আমোদিত ঐতিহ্য পুরাণ,
 গুদন্তপুত্রীর কীর্্তি দিগ্‌দিগন্তে আজো দীপ্যমান ।
 গজদন্ত মঞ্জুবার বুদ্ধদন্ত করিয়া পোষণ,
 হ'লে অর্ধ জগতের বন্দনীয়, হে ভক্ত শ্রমণ !
 রাজস্বয় যজ্ঞে ভূমি যোগাইতে গিরি গজঘটা
 তোমারি পঞ্জরে জাত ভারতের কীর্তীর ছটা ।
 তোমার ঔষধি দারু, হীরা, ক্ষৌম-কৌষেয় দুকূল,
 আনিত মালয় চীন বন্ধ হ'তে ব্রহ্মা প্রতুল ।
 তব কুল হ'তে শ্রোতে পে'তশেনী বহি পণ্ডিতার
 দেশে দেশে ভেসে ভেসে পার হ'য়ে যেত পারাবার ।
 পতিত উৎকল তব বিশ্বিত সে অতীতগৌরব,
 শিলা শুধু হুলে নাই, বুকে এঁকে রাখিয়াছে সব ।

অশোক করিল পৃষ্ঠ ছে কলিঙ্গ, তোমার সম্পদ,
 প্রথম পীড়ক তব সাক্ষ্যভৌম লোম্প মগধ ।
 গ্রামিল সে শোণিত্রে মৌঘা-রাজ দুর্জয় দারুণ,
 শুভ্রপুষ্প সম শুভ্র তব বন্ধ হলো রক্তারুণ ।
 সে আহবে আত্মাচ্যুতি দিল তব অসংখ্য সন্তান,
 চণ্ডাশোক দণ্ডদাতা, শ্রীভাগর হইল ঋণান ।
 ফুটিল অহিংসা পদ্ম তব হিংসা-শোণিতের শ্রোতে
 উঠিল অশোকান্নত তব শোকপারাবার হ'তে,
 সে মুখা এসিয়াবাপী ধর্ম্ম-ক্ষুধা করিল হরণ,
 আজিও 'ধৌলীর' মৌলি সাক্ষ্য তার করিছে বহন ।

কৃতী পুত্র মহামেঘবাহনের মগধবিজয়ে
 ভুলিলে কি সে লাঞ্ছনা ? জেগেছিলে আবার নির্ভয়ে ?
 অর্জুনের জৈনমন্ত্রে দিল তোমা প্রবোধসাস্বনা
 হে কলিঙ্গ ভুলিলে কি মর্দ্যনদ শোকের যন্ত্রণা ?
 নাগাঙ্কন বোধিমন্ত্রে দিল তোমা শূন্য প্রলেপ,
 মুছিল কি অশ্রু তব ? দুচিল কি সে পেদ আক্ষেপ ?
 শান্তি শ্রুতি শুভ্র নিয়ে অক্ষরাজ এলো তব বুকে
 হে শোকাক্রান্ত চাছিলে না একবার তব হাসিমুখে ।
 বক্রেশ শশাঙ্কভয়ে সারানিশি সশঙ্ক রহিয়া
 হ'লে ভূত শিলাদিত্য স্ত্রব্যোদরে শাসন বহিয়া ।
 লক্ষ্মীর ভাগার তব রিক্ত নহে তখনো উৎকল,
 বেসাতী করিত হাট নুজা দিলে উৎকলী সকল ।
 তখনো আছিলে তুমি রত্নপ্রস্থ শিল্পের সাধক,
 এ কথা বলিয়া গেছে বৌদ্ধবন্ধু চীন পষাটক ।

আবার কেশরিবংশ ফিরাইল গৌরব তোমার,
 সিংহল বিহার গৌড় চৌড়ে করি শৌখোর বিস্তার ।
 উদ্ধত কেশরিসম শূরবর উদ্ভোত কেশরী
 দিগ্বিজয়ে গজমুক্তা-জয়মাল্য আনিল আহরি' ।
 দৌর্দণ্ড বিক্রমে তার দণ্ডভুক্তি হইল দণ্ডিত,
 দাসত্ব-কলঙ্কপূত্র নখে তার হইল খণ্ডিত ।
 চন্দ্রকুল-“চন্দ্র” পুন উজ্জলিল তব সিদ্ধুতীরে
 সৌভাগ্যকুমুদ তব প্রফুল্লিত পুনঃ ধীরে ধীরে ।

মন্দিরশিখর-শৃঙ্খলে গেল নীলাচলভূমি
 শিল্পী রূপদক্ষদের হ'লে বন্দ্য পুণ্যতীর্থ ভূমি ।
 ঘোর অন্ধকূপ হ'তে ধীরোদাত্ত 'বঘাতি' তোমার
 দেবযানী সম তব কীর্্তি পুন করিল উদ্ধার ।
 ভাস্কর্য্যো শৃঙ্খারবেশ রচি তব রাজ্যী কলাবতী
 শ্রীধামে রাখিয়া গেল স্বনামের সার্থক সঙ্গতি ।
 অনুগোদ ভূমি হ'তে চোলরাজ গঙ্গবংশকেতু
 এলো কৃষ্ণভদ্রাতীরে রুদ্রতেজে দিগ্বিজয়হেতু,—
 এলো গঙ্গবংশধারা উত্তরঙ্গ গঙ্গাধারা প্রায়,
 ঐরাবত-জযী পত কেশরীরা সব ভেসে যায় ।
 বিপ্লব বিদ্রোহ বন্দ মুহুর্তঃ রাষ্ট্র-বিপদায়
 গৃহভেদ, লাড়বেধ, শিরশ্ছেদ, জয়-পরাভয়
 হে উৎকল, তব বন্ধ যুগে যুগে ধ্বস্ত দীর্ঘ করি,
 শোণিত চালিয়া গেছে মহাকাল পানপাত্র ভরি' ।

তবু নমি গঙ্গাগণে, নহে তারা তোমার পীড়ক
 লুপ্তিতে আসেনি তারা গজদন্ত মুকুতা হীরক ।
 পদ্মক্ষেত্রে অল্‌চুষ্টি শঙ্করের শ্রীমন্দির গড়ি
 তোমার সকল বিভূ রেখে গেছে পুঞ্জীভূত করি ।
 তব রস-সম্পদেরে, বশোধনে, কলা-প্রতিভারে,
 অক্ষেক্রে রেখে গেছে কোণারক মন্দিরপ্রাকারে ।
 তোমার প্রমাশ্রুধারা হেমপ'ত্রে জমায়ে প্রস্তার
 বিন্দুসরোবতীরে রেখে গেছে মহামেঘপরে ।
 তখন কি ভেবেছিলে শিলাময় নৈবেদ্য তোমার
 অম্বরের ভোগা হবে—অথা যাঙ্গা বিধদেবতার ?
 শ্রীসম্ভার সমাবেহ এত সব কার আয়োজন ?
 অর্ধ-শ্রোণ ধর্ম্ম-বৈরী দস্যদের শুধু নিমন্ত্রণ ।

শক্তিমন্ত রক্তবীজ বজ্রিয়ার অগদূত হয়ে
 যেই ধ্বংস-বজ্রা দেশে দিলী হ'তে এসেছিল লয়ে
 বাহুত করিলে তারে । বঙ্গসম হওনি বিনত,
 ঘনস্রজীমের গদা মদগর্ভে তপনো উদ্ভত ।

মাতঙ্গসম্পদ তব পৃষ্ঠ করি রাজদহাগণে
 লয়ে এলো শুভে টানি গিরিগানে গজাজা গহনে ।
 বঙ্গীয় তুংগল এলো, ব্যাস্র সম এলো তোমলক
 মালবী হোসাৎ এলো বাহুমনী ফেরোজ লুণ্ঠক ।
 শতাব্দী ধরিয়া হলো তব গজশক্তির লুণ্ঠন,
 তার সাথে গেল তব মদনন্ত প্রফুল্ল শৌভন ।
 কেমনে সহিলে তুমি কতে পার নির্মম নিগ্রহ ?
 দুর্ন্দ কামাল হস্তে কলঙ্কিত দেবের বিগ্রহ ?
 দহিল প্রভুর রণ কেশোমাক্র কেশীর সমান
 মূর্ত অকলাণ সম ধূর্ত ক্রুর আসিল 'কলাণ' ।

শতাব্দী নিশান্তে পুন উঠা এলো, উদিল তপন,
 চন্দ্র হ'তে স্ফীকূলে এলো তব রাজসিংহাসন ।
 বিজয়রাজীব বনে পুন শ্রুত চারণ-ঝঙ্কার
 আবিদভ গৌড়বঙ্গে হলো তব শক্তির বিস্তার ।
 উড়াল কপিপ কেতু গঙ্গাতটে কপিলেন্দ্র ভূপ,
 কৃষ্ণা-কাবেরীর কূলে রচি যত জয়যজ্ঞযুগ ।

বিজয়নগর যুঝি পরাজয় করিল স্বীকার
পুরুবোক্তদের কীর্তি, সাকী—সাকীগোপাল তাহার।
প্রতিহত পদে পদে ইন্মাইল হোসেনের সেনা—
সে সৌভাগ্য-সূচ্য তব অন্তমিত, আর ফিরিবে না।

তার পর চিরতরে ঘনাইল ঐহিক ছুর্দিন
রাজর্ষি প্রতাপ-রুদ্র রাজৈখ্যা-ভোগে উদাসীন
গৌরপ্রমে ভাগমন্তে নিল দীক্ষা ; হরিণামৃত্যু
ভুলাইল রাজ্যলোভ ক্ষতি ক্ষোভ জিঘাংসা জিগীষা।
গজমতি জয়মালা দূরে ফেলি দিল 'গজপতি',
ভুলসীর জয়মালা দিল তারে ব্রজরজে মতি।
শ্রামে রাজবেশ সঁপি নিল চীর, চিরদাস্ত্রধন,
সারাদেশ তার সাথে প্রেমাবেশে করিল নর্দন।
মন্ত্রণার ছলে কর্ণে মহামন্ত্র অর্পিয়া রাজার
করিল সার্থক যন্ত্র মন্ত্রিনার রামানন্দ রায়।
কীর্তন ভাঙবতলে হলো রাজ 'প্রতাপ' মর্দিত,
ভাগের বিজয়বারি হলো মনে মনে মল্লিত।
প্রভুর রণের আগে রাজা করে ধূল'য় লুঠন,
শ্রোনদহ্মাগণে করে শুকরাজকুলায়-লুঠন।
চৌদিকে তুলিল মৌলি এ হুবোণে যত বৈরিগণ
পৌরহৃদে সৌরভংশ হারাইল গৌরবকেতন।
রণবীরা, রক্ত-বল্লা, প্রজ্ঞাভ্রোহ, রাজমুণ্ডপাতি
হরিয়া পৌরহৃদ তব ক্রমে তোমা করিল অনাথ।

দক্ষিণে জাগিল বৈরী ইব্রাহিম, বন্ধে মুলেমান,
শত্রুযুগে রণবণ্ড আক্রমিতে হলো ধাবমান।
এলো কালাপাহাড়ের ক'লাস্তক হিংসার বাহিনী
ধরীর শিহরি উঠে স্মরি সেই ধ্বংসের কাহিনী !
তিল তিল রক্ত দিয়ে ভক্তি দিয়ে যুগ যুগ ধরি,
যা কিছু গড়িয়াছিলে ছিলে বন্ধ-পঙ্করে আঁকড়ি
করিলে মর্দন পণ যার লাগি হে দুর্ভাগ্য দেশ,
মুকলি হইল চূর্ণ কলঙ্কিত, ধ্বংস ধূলিশেষ।
দেবতা শুদ্ধির লাগি চিতাশ্মিতে করিলেন স্নান,
রাবণের চিতাসম সেই চিতা আজো অনির্কাণ।
মর্দিত 'মুনন্দের' মর্দনভেদী মৃত্যু হাহাকার,
'গোবিন্দের' আর্দ্রনাদ আজো বন্ধে গুমরে তোমার।
কেবল তোমারি বৈরী-নহে—নহে সে কালাপাহাড়,
মহামানবের শত্রু—বৈরী সে যে জ্ঞান সভ্যতার।
দেশকাল, ইতিহাস, কাব্য, প্রত্ন শিল্প, ধর্ম, জাতি
সবারি অমিত্র সে যে,—সৃষ্টিজ্ঞান, স্রষ্টারো অরাতি।
চিতাশ্মে নৃকঙ্কালে সারাদেশ করিয়া শ্মশান,
তাণ্ডব-উৎসবলীলা আরঙিল প্রমদ পাঠান।
দাউদ, কতনু খাঁন, ওসমান, খাঁজাহান লোদী
তার মাঝে একে একে বহাইল শোণিতের নদী।
ভূমিসাৎ পুরসৌধ ভঙ্গসাৎ পল্লী-জনপদ,
শত্রুশূঙ্গ ক্ষেত্রভূমি রক্তাঙ্গন নদীনদ ব্রহ্ম।
শুওহীন গণপতি, যুওহীন অচল শঙ্কর,
ভুওহীন নবগ্রহ, মুওহীন শুভ্র কপিবর।
ধামিল মৃদঙ্গ-শব্দ, সুর—গীতি-গোবিন্দের গান,
পলাইল দলে দলে গিরিবনে তোমার সন্তান।
এ ছুর্দিনে পরিভ্রাতা শূরসিংহ মানসিংহ রায়
ফিরিল ক্ষণিক শান্তি তাঁর শৌধ্যে তাঁর করণায়।

আকবরী উদারতা স্মরো তুমি কৃতজ্ঞতাভরে,
তোমার সন্তানগণ বন তাজি ফিরেছিল ঘরে।
তার পর উদাসীন কিছু দিন দিল্লীর মোগল,
শোষক হইল তব যত উপাসকের দল।
কুলী শা কুলিশসম তব বক্ষে করিল বিহার
শা সুলজা তোমার সন্ধে চাপাইল গুরু করভার।
রসিদ রসদ হরি' সারাদেশে করিল ভিখারী,
পিইল শোণিত তব তখী পঁ'র তীক্ষ় তরবারি।
নদীর মন্দির ভিত্তি নিরমিল মসজিদের চূড়া,
আক্রমি নুসিংহমঠ খাঁ আক্রাম ক'রে দিল গুঁড়া।
বৃদ্ধ আলিবর্দি পঁ'র ক-শাসনে বর্গী এলো দেশে।
সিদ্ধুতীরে হিন্দু এলো মন্দভাগো লুঠকের বেশে।
হিন্দুরেও বন্ধু বলি হায় তুমি পারনি গণিতে,
মাধোজীর মধুপ'কে ভ'রে দিলে স্দয়-শোণিতে।
চৌথ লাগি বধে বধে মারাতার যৌথ নিঘা ৫ন,
সারাদেশ ভরি শুধু হাহাকার—লুঠন—লুঠন।
শ্মশান করিয়া গেল ধ্বংস-মৃত্যু অহিন্দুর দল,
শুগল-কুকুরগণ অস্ত্র নিয়ে বাধিল কোন্দল।
হিন্দুসনে অহিন্দুর তব ভাগো কি রাজঘোটক।
কটকে কটক রচি, ছুটাইল মারাতা গোটক,—
চিহ্নাতীরে উচ্চাসন বিরুলিল বর্গী তরবার,
খণ্ডগিরি গুফা হলো যত দহ্মাস্ত্রের ভাণ্ডার।
ইহারা হরিল সবি মাটী ধুঁড়ি ধূলিবাণি ছাঁকি,
পিতল কাঁসা বা তোমা এক তোলা রাখিল না বাকী।
নাসা-কর্ণ ছিঁড়ে এরা স্বর্গরতি কবিল হরণ,
বঁটিতে কাটিয়া নিল শিশুদেরো কটির ভূষণ।
কেড়ে নিল কোশাকুশী ছিঁড়ে নিল কবচ-মাহুলী,
একটি মাথার মূল্য শুধুমাত্র সিকি কি আধুলী।
তীর্থপ্রবেশের আগে যাজীদের লুটিল সকল,
মন্দিরে কি মণিবন্ধে শঙ্খ ঢাড়া ছিল না মণ্ডল।
তীর্থপথ রুদ্ধ হলো শুভ্রদের করোটিকঙ্কালে,
দোলমঞ্চ পূর্ণ হলো গৃধ-কাক-কুকুর-শুগালে।
এড়াইতে শ্রোনদৃষ্টি মারাতার লুকু গুধাতুর,
শ্রীসৌষ্ঠব সারাদেশ বিনাশিল আপন তনুর।
উপবাসে অনাদরে অঙ্গপুষ্টি ধ্বংস করি শেষে
হঠক কুটীরবাসী পৌরগণ বাউলের বেশে।

আজো তুমি রহিয়াছ সেহরুপই শ্রীবিলাসহীন
শীর্ণ রূঢ় ভীতিমুঢ় দীনবেশ কুণ্ডিত মলিন।
শুবানী পণ্ডিত, সাহ, রাজারাম, মাধোজীর ডরে,
সশঙ্ক শশকনম কাপিতেছ আজো ধরে ঘরে !
পক্ষু জড় হীনবল করি তোমা বর্গীর অক্ষুশ—
নিঘাতনে নিপীড়নে হরিয়াছে সতেজ পৌরুষ।

শুধু কি মানুষ বাদী ? তোমা পরে দেবতাও বাস।
নিসর্গের উপসর্গ পৌড়িতেছে তোমা অবিরাম।
অতিবধ, অনাবধ, বন্ধা-বল্লা লবণ-পাথার
পুরজনপদ তব ধ্বংস করি তুলে হাহাকার।
পলে পলে দক্ষ তুমি শস্ত্রাভাবে তুঘের অনলে,
সবল সন্তান তব গ্রস্ত মহামারীর কবলে।
লক্ষ্মীর ছলাল ছিলে অঙ্গদার বদান্ত ভাণ্ডারী,
একমুষ্টি অন্তরে জনারণ্যে আজিকে ভিখারী।

তব দেউলেরি মত ছিল তুঙ্গ তব অঙ্গকূট,
নিরন্ন ঘুরছ এবে মঠে মঠে পাতি করপুট।
আজি দক্ষোদর লাগি মসীদিষ্ক তোমার তনর,
দেশ দেশে ঘারে ঘারে উজ্জ্বলি করেছে আশ্রয়।

হার ধর্মপ্রাণ দেশ, উপদ্রুত প্রহ্লাদের মত,
ধর্মে বকে ধরি তুমি অসি-বনে উগ্রতপোরত।
সিদ্ধার্থের যেই বাগী হুঁপু ছিল তব পুণা বৃকে
ধনিল দীক্ষার মন্ত্রে তাই গুরু উপগুপ্তমুখে।
আপন সন্তানগণে বলি দিয়া সমরের যুগে—
ভিক্ষুর গৈরিক দণ্ড ধরাইলে ভারতের ভূগে।
সহস্র লাঞ্ছনা পীড়া উপদ্রব উৎপীড়ন লাঞ্জে,
ধর্মে তুমি ভেলা করি ভাসিয়াছ বাধাসিদ্ধুমাঝে।
দৈত্যো হরিয়াছে অঘা—সমর্পিত দেবের মন্দিরে,
আজাপুষ্টি যজ্ঞানল বার বার নিভেছে ঋধিরে।
দারণ পরীক্ষা-দণ্ডে বার বার করি দর্প চূর,
রাজসিক অঘা তব লননিক কাঙাল ঠাকুর।
নখর বৈভবে অঘা যত তুমি করেছ অর্পণ,
বিলায়ে দেছেন প্রভু, অঘা চাঁন সনাতন ধন।
তোমার ভক্তির বশে তুষ্টি হয়ে প্রেমের ঠাণ্ডর,
হুঃখমন্ত্রে দীক্ষা দিয়া! ভিক্ষা দিল চির-দৈন্ত বর।
দীনে তিনি রাজ্য দেন, আটো দেন দৈন্ত মহাধন,
ছুর্বলেদে দেন বল, প্রবলের করেন হরণ।
দৈন্ত যেনা শ্রেষ্ঠ ধন সেথা তুমি সকলের বড়,
প্রেমিকের ভিক্ষাপাত্র তুমি তাই অক্ষ দিয়ে ভরো।
সাক্ষোপাত্ত স্রীগৌরাক্স লভিলেন তব মাধুকরী,
শত শত বাহুপাশে ঠারে তুমি ছিলে বকে ধরি'।
কত রাজ-রাজেন্দ্রেরা পরিব্রজ্যা করিয়া গহণ,
তোমারে সঁপিয়া গেছে শেষের সম্বল দৈন্ত-ধন।

শঙ্কর সর্ব্বদ্ব হরি' দিল তোমা মহাশঙ্কহার,
আচার্যের রূপে পুন ভুলাইল অনিত্য সংসার।
হারারেছ সৌধহর্মা, আছে মঠ-মন্দির-গৌরব,
সাধু মহাপুরুষের অস্থি তব প্রোধিত বৈভব।
প্রেমের আতিথো তব তুষ্টি হয়ে ছুঃখীর ঠাকুর,
করিয়া রেখেছে তোমা চিরতরে কাঙাল বিহুর।

এই ছুঃখ-দীক্ষা মন এ দারিদ্র্যে করিয়া সম্বল,
জাগো পুনঃ হুঃখবীর, তোল' শির পতিত উৎকল!
পশুবল পেশীবল বিশ্বজয়ী নহে নহে আর,
পূজার শব্দেই পাশে নমে অসি ভ্রম তরবার।
স্রীশ্রে মহানদী-সম আজি তুমি বালুকা-পাণার,
স্মরো সেই দিন যবে হলো নামকরণ তাহার।
শৈলশিরে আরোহিয়া হের এই দিগন্তসীমাতে,
নাহি আর শক্রচক্র, দেবতাবে হবে না লুকাতে।
রক্তসিন্ধু শুকায়েছে—প্রেম-সিন্ধু হের নীলিমায়,
তার সনে মৈত্রী কর—বিশালতা শিখাবে তোমায়!
নবযুগ-প্রভাতের স্বস্তিগীতি কবিকণ্ঠে শুন,
কুণ্ঠিত শঙ্কিত ভীর এ প্রভাতে অঁপি মেল' পুনঃ।
চরম সাধন'পথ বিশ্বমাঝে নিঃশ্বতায় হুর,
এ কথা তোমারে নিতা শুনায়েছে শত ধর্মগুর।
শক্তির শ্মশান তুমি ঐশ্বর্যের সমাধিনিলায়,
জান তুমি রাজশক্তি বৈভবের কোপায় বিলয়?
এবার ঐশ্বর্যে নহে, জাগো তুমি প্রজ্ঞার জগৎকে,
যাত্রা কর মৈত্রীলোকে সম্বপুণা রজঃশূন্য পথে।
দূর কর সংকীর্ণতা, জীর্ণপথা, ভ্রমের সংস্কার,
জড়তা মুঢ়তা ভীতি তামসিক হীন মিথ্যাচার।
জগতের প্রেমযজ্ঞে পান কর নোমের মাধুরী,
হে উৎকল, ভুলো নাক তব বকে **জগন্নাথপুরী**

শ্রীকালিদাস রায়

হিন্দু-বিধবা

পুণ্য শুভ্রাঙ্কর-পরী রূপে বিশ্ব আলো করা,
তৈলহীন রুক্মকেশ নুক্ত বিলম্বিত,
কণ্ঠে রুদ্রাক্ষের মালা মহিমামণ্ডিত।

সঙ্কার ললাটে হার দীপ্ত নক্ষত্রের প্রায়
ত্রিষ্ক কান্তি, বিস্ফারিত অঁপি যুগ স্তির,
কপোল পাণ্ডুর, মুখ প্রসন্ন গম্ভীর।

অঙ্গে নাহি অলঙ্কার কাঞ্চী, বাজু, বালা, হার,
তবু কত দীপ্তিময়ী বেন অরুক্ষতী,
অনল হৃদয়-গতা স্বাহা মূর্ত্তিমতী!

সীমন্তে সিন্দুর নাই আশা তৃষ্ণা—শস্য ছাই,
কি দিব্য স্বর্গীয় প্রভা স্বর্গীয় কিরণ,
জীবনের প্রেমরাশি সম্বল মরণ।

স্বামিপূজা স্বামী ধ্যান বিশ্বকপ স্বামী-জ্ঞান
দলিছ অশিব সব পতি প্রেম বলে,
বিরাঙ্গিতা বিশ্ব-মাতারূপে মহীতলে।

উপবাস একান্তর জীর্ণ তনু স্কুমার
নির্কাপিত কামনার দৃপ্ত পর'ক্রম,
বিলাস-বাসনা-জিঃ বিসৃষ্ট সংঘম।

কি মহানু আশ্রয় পরার্থে জীবন ক্ষয়
যন্ত বসুন্ধরা তব পদখানি সেবি।
হিন্দুর বিধবা তুমি মূর্ত্তিমতী দেবী।

শ্রীকৃষ্ণেনারায়ণ ভৌ

ইটাজাতির ইতিবৃত্ত

বলবান্ দুর্ভলকে পীড়ন করিবে ও বুদ্ধিমান্ নিকোঁধকে সংকুক করিবে, ইহাই চিরন্তন নিয়ম। স্বাবর ও জঙ্গন উভয় রাজ্যেই এই নিয়মের সমান প্রাদুর্ভাব পরিলক্ষিত হইয়া থাকে। একটি পূর্ণায়তন খর্জুর বা তালবৃক্ষের কাণ্ডসংলগ্ন ক্ষুদ্রাদপি ক্ষুদ্র একটি অখথবীজ কালক্রমে নিজ অল্প বিস্তার পূর্কক তাহার অসময়ের আশ্রয়দাতা উক্ত খর্জুর বা তালবৃক্ষকে মূল বন্ধনী দ্বারা পিষ্ট ও ধ্বস্ত করিয়া ফেলে। আবার মুষ্টিময় আধা-জনসজ্জ নদ নদী-বহুল উর্কর প্রদেশবাসী অনার্যদিগকে বিধ্বস্ত করিয়া নিজ আধিপত্য বিস্তার করিয়াছেন। প্রবলের সহবাসে দুর্ভল অবিরত ক্ষয়প্রাপ্ত হইতেছে। ভারতবর্ষে যেরূপ বিভিন্ন জাতীয় জনসজ্জ পথায়কমে আগমন পূর্কক অত্রঙ্গ আদিম অধিবাসিপুঞ্জকে বিতাড়িত বা বশীভূত করিয়া নিজ নিজ আধিপত্য বিস্তার করিয়াছিল, পৃথিবীস্থ অনেকানেক ভূখণ্ডসমূহে সেই প্রকার জনসজ্জের গতিবিধি পরিলক্ষিত হইয়া থাকে।

প্রশান্ত মহাসাগরস্থ ফিলিপাইন দ্বীপপুঞ্জবাসী ইটা নামক একটি ধ্বংসোগুণ প্রাচীন জাতির ইতিবৃত্ত এই প্রবন্ধের আলোচ্য বিষয়। এই দ্বীপপুঞ্জ অস্পষ্ট বহু অনার্য জাতি বাস করে, কিন্তু ইটারাই সর্বাপেক্ষা আদিম জাতি বলিয়া স্থিরীকৃত হইয়াছে। এই জাতি পুরাকালে ফিলিপাইন দ্বীপপুঞ্জের প্রায় সর্বত্রই বসবাস করিত। হিন্দু ও বৌদ্ধ পরিব্রাজকবর্গের সংসর্গে ও শিক্ষাস্ত্রণে ইহাদের অমার্জিত অনার্য চরিত্রের যৎকিঞ্চিৎ বিকাশ হইয়াছিল—উহা ইহাদের ধর্মুরূপের ব্যবহার, অগ্ন্যুৎপাদক প্রক্রিয়া, রোগ-প্রতীকারার্থ ঔষধি-নির্কোচন, অক্ষাচ্ছাদন প্রস্তুতকরণ ও ব্যবহার প্রবৃত্তি, পশুহননান্তর উহা অগ্নিতে পাককরণ, কাষ্ঠাদির উপর কারুকার্য, বয়োজ্যোষ্ঠের প্রতি সন্মান ও তাহার আজ্ঞানুবর্তিতা এবং বিবাহাদি বিষয়ে প্রাচীন পদ্ধতির অনুষ্ঠান-প্রবৃত্তি প্রভৃতি কয়েকটি আযাজনোচিত কাব্যকলাপ দর্শনে কথঞ্চিৎ অনুমান করিয়া লওয়া যায়। কালক্রমে মারি-সাম্রাজ্যের উপনিবেশ-বিস্তারের সঙ্গে সঙ্গে অপেক্ষাকৃত সস্তা মালয়, পম্পাজান প্রভৃতি জাতিবর্গের অভ্রাদয় হয় এবং তাহাদের সহিত সংঘর্ষে এবং মারি উপনিবেশিকগণের বুদ্ধি-কৌশলে ও বৈজ্ঞানিক অস্ত্রশস্ত্রপ্রভাবে নিকৃষ্ট অগ্রধারী, হীনবুদ্ধি এই আদিম জাতিবর্গ পরাজিত ও বিতাড়িত হইয়া সমুদ্রতীরস্থ দুর্গম অরণ্যানীপ্রদেশে এবং পাঞ্চতা অঞ্চলে আশ্রয় লইতে বাধ্য হয়। এই জাতির নামকরণ দেখিয়া এই সিদ্ধান্ত অনেকাংশে যুক্তিসঙ্গত বলিয়া প্রতীয়মান হয়। পম্পাজান ভাষায় “ইটা” শব্দের অর্থ উচ্চতর—অর্থাৎ ইহাদিগকে ক্রমাগত প্রীড়িত করিতে করিতে ফিলিপাইন দ্বীপের উচ্চতর দুর্গম প্রদেশে বিতাড়িত করা হইয়াছে। এই জাতি ভিন্ন ভিন্ন প্রদেশে নিগ্রিটো, বেলুচা, বুকাইল, সিয়াং-প্রভৃতি নামেও অভিহিত হইয়া থাকে।

ইটাগণ যে প্রদেশে পষাটন করে, উহা নিতান্ত দুর্গম ও নির্জন। ফিলিপাইন দ্বীপপুঞ্জের যে উপকূল বিভাগে স্থনীল প্রশান্তমহাসাগরের উত্তাল তরঙ্গমালা জলমগ্ন প্রবাল-গঠিত প্রাচীরশ্রেণীর উপর অপ্রতিহত প্রভাবে প্রোৎক্ষিপ্ত হইয়া অনন্ত ফেনরাশি উদ্গিরণ করিতেছে ও একমাত্র নদী-মোহনা ভিন্ন অন্য পথ দিয়া যে প্রদেশে প্রবেশ করা নিতান্ত দুঃসাধ্য ব্যাপার, সেই অভ্রাচ্ছ পার্বতীর উপকূলস্থ চিরহরিৎ বিজন অরণ্যানীপ্রদেশ ইটারদিগের প্রিয় আশ্রয়স্থান। এই বস্ত্রভূমি এতই দুর্গম ও নিবিড় যে, ইহার সহিত পৃথিবীর অন্য কোনও বস্ত্রভূমির তুলনা হইতে পারে না। এই অরণ্যস্থিত মহাক্রমসকল অত্যন্ত ঘন-সন্নিবিষ্ট হওয়ার ইহারদিগের কাণ্ড মূলদেশ হইতে বর্ষা, মণ্ডতি হস্ত উর্ক পম্পাঙ্গ শাণাপ্রাণাবিহীন হইয়া থাকে। তদুর্ধ্বে ঐ সকল

শাণাপ্রাণা হৃদয়-প্রসারিত হইয়া যেন পরস্পর দৃঢ় আলিঙ্গনে আবদ্ধ হইয়া রহিয়াছে এবং তদুপরি নানাজাতীয় উপবৃক্ষসকল (orchids) উদ্ভূত হইয়া ফল ও পুষ্পসজ্জায় ঐ অরণ্যের শোভা পরিবর্দ্ধিত করিতেছে। অধিকন্তু স্থানে স্থানে শৈবালরাশি সঞ্চিত হইয়া ঐ স্বভাবহীন পত্রান্তরগুলিকে একরূপ ঘনসংলগ্ন করিয়া রাখিয়াছে যে, তদ্বারা স্থ্যালোক সর্বতোভাবে সংবৃত্ত করিয়াছে। এমন কি, মধ্যাহ্নকালেও উহার তলদেশ উষালোকাপেক্ষা অধিকতর আলোকপ্রাপ্ত হয় না। ঐ সকল আদিম হৃদয়বাসী অরণ্যপ্রদেশে নানাজাতীয় পশু, পক্ষী, মানর ও নয়নরঞ্জন কৌট-পতঙ্গাদি বহু পরিমাণে বিচরণ করিয়া থাকে। অশেষ প্রকার নৈসর্গিক অসুবিধা প্রযুক্ত এবং বোধ হয় আশামুরূপ অর্ধাগমের সম্ভাবনা না থাকায় এই সকল প্রদেশ অল্পাধি সম্ভাসম্প্রদায়ের লোনাগুণদৃষ্টির বহির্ভাগে রহিয়া গিয়াছে।

এইরূপ স্বভাবসম্পূর্ণ বৃক্ষলতাগঠিত চির-হরিৎ চন্দ্রাতপের আশ্রয়ে বসবাসের ফলে ইটাগণ গৃহনির্মাণ ও পথায়রচনা বিষয়ে সম্পূর্ণ অনজিঙ্গ ও উদাসীন হইয়া পড়িয়াছে। যদিও কচিৎ ইহারদিগকে অস্তায়ী গৃহনির্মাণ করিতে দেখা যায়, কিন্তু ছুইটি বংশদণ্ড ভূমিতে প্রোধিত করিয়া তদুপরি এক পণ্ড বংশ ও ষৎসামান্ত শুক ভূগ বিছাইয়া দিয়াই উক্ত নির্মাণকার্য সম্পন্ন করা হয়। ইহা আশ্রয়স্থান হিসাবে সম্পূর্ণ অনুপযুক্ত এবং প্রবল বায়ুবেগে উহা কোথায় উড়িয়া যায়, তাহার অস্তিত্ব থাকে না।

ইটাগণ কখনও কোন নির্দিষ্ট স্থানে বসবাস করে না। ইহারা ভারতবর্ষীয় বেদে নামক ঘাঘাবর সম্প্রদায়ের স্থায় লমণীল জাতিরূপে কালাতিপাত করে এবং দৈনন্দিন খাদ্য আহরণোচ্চেষ্টে যে স্থানে যে দিন উপস্থিত হয়, সেই স্থানেই সে দিন বাসস্থান-নির্কিশেবে অবস্থান করে। শুক ঋতুতে ইহার সমুদ্র-উপকূলে প্রান্তরাদিতে বা পার্শ্বপ্রদেশে বিচরণ করে, কিন্তু বর্ষাসময়মে ইহার হৃগভীর অরণ্যপ্রদেশে প্রবেশ করে এবং বৃষ্টি ও ঝঞ্ঝাবাত হইতে শরীররক্ষার্থ কোন প্রাচীন বৃক্ষের কাণ্ডপার্শ্বে, কোন পর্বতের অন্তরালে-বা গুহাভ্যন্তরে আশ্রয় লয়। কিন্তু যখন দীর্ঘকালব্যাপী বর্ষা হয় এবং মূলধারে বৃষ্টিপাত সহযোগে প্রবল বায়ুপ্রবাহ বস্ত্রভূমি বিপর্যাস্ত করিতে থাকে, তখন হতভাগ্য ইটাগণ উভয় জঙ্ঘার মধ্যে মস্তক সন্নিবেশিত করিয়া এবং তদুপরি হস্তদ্বয় বিস্তৃত করিয়া কুণ্ডলীকৃত ও নিশ্চলভাবে ঝঞ্ঝাবাত নিবৃত্ত না হওয়া পর্যন্ত এক স্থানে অবস্থান করে। এইরূপ অবস্থায় কখন কখন ৩৬ দিন পর্যন্ত অনাহারে কাটিয়া যায়। জন্মাবধি এবেশ্রকার নানাবিধ নৈসর্গিক অত্যাচারে প্রীড়িত হওয়ার ইটাগণ অত্যন্ত স্নেহাধু হইয়া থাকে এবং সাধারণতঃ ৪০ বৎসরের মধ্যেই জীবলীলা সংবরণ করে। এই জাতির মধ্যে মৃত্যুর পরিমাণ জন্মের পরিমাণ অপেক্ষা অনেক অধিক। ৪ শত বৎসর পূর্ক যখন স্পেনীয় উপনিবেশিকরা এখানে আগমন করেন, তখন ফিলিপাইন-দ্বীপপুঞ্জের সর্বত্রই ইটাগণ বসবাস করিত। কিন্তু এক্ষণে ইহাদের সংখ্যা সর্বসমেত ২০ সহস্রের অধিক হইবে কি না সন্দেহ।

ইটা জাতির স্বভাব-চরিত্র, জীবনযাপনোপায় ও আচার-ব্যবহারাদি বিষয়ে ভারতমহাসাগরস্থ দ্বীপপুঞ্জবাসী ও ভারতবর্ষস্থ বিভিন্ন সম্প্রদায়-ভুক্ত অনার্য জাতি সমূহের সহিত কিয়দংশে সাদৃশ্য আছে। কিন্তু সর্ববিধে সামঞ্জস্য রাখিয়া ইহারদিগকে কোন একটি বিশেষ শ্রেণীভুক্ত করা বড়ই সমস্তার বিষয়। তবে ইহারদিগকে আদিম নিগ্রো-বংশোদ্ভূত ধর্মূ যাবাবর সম্প্রদায় আধা প্রদান করিলে বোধ হয় ঠিক হয়।

তব দেউলেরি মত ছিল তুঙ্গ তব অঙ্গকুট,
নিরন্ন ঘুরিছ এবে মঠে মঠে পাতি করপুট।
আজি দক্ষোদর লাগি মসীদিষ্ক তোমার তনয়,
দেশে দেশে ঘারে ঘারে উজ্জ্বলি করেছ আশ্রয়।

হার ধর্মপ্রাণ দেশ, উপদ্রুত প্রহ্লাদের মত,
ধর্ম বন্ধে ধরি তুমি অসি-বনে উগ্রতপোরত।
সিদ্ধার্থের যেই বাণী স্থপ্ত ছিল তব পুণ্য বৃকে
ধ্বনিল দীক্ষার মন্ত্রে তাই গুরু উপগুপ্তমুখে।
আপন সন্তানগণে বলি দিয়া সমরের যুগে—
ভিক্ষুর গৈরিক দণ্ড ধরাইলে ভারতের ভূপে।
সহস্র লাঞ্ছনা পীড়া উপদ্রব উৎপীড়ন লাঞ্জে,
ধর্ম তুমি ভেলা করি ভাসিয়াছ বাধাসিদ্ধুমাকে।
দৈত্যে হরিয়াছে অধা—সমর্পিত দেবের মন্দিরে,
আজাপুষ্ট যজ্ঞানল বার বার নিভেছে রুধিরে।
দারুণ পরীক্ষা-দণ্ডে বার বার করি দর্প চূর,
রাজসিক অবা তব লননিক কাঞ্চাল ঠাকুর।
নখর বৈভবে অধা যত তুমি করেছ অর্পণ,
বিলায়ে দেছেন প্রভু, অধা চাঁন সনাতন ধন।
তোমার ভক্তির বশে তুঙ্গ হয়ে প্রেমের ঈশ্বর,
হুঃখমন্ত্রে দীক্ষা দিয়া ভিক্ষা দিল চির-দৈন্ত বর।
দীনে তিনি রাজা দেন, আচো দেন দৈন্ত মহাধন,
হুঃখলেগে দেন বল, প্রবলের করেন হরণ।
দৈন্ত যেথা শ্রেষ্ঠ ধন সেথা তুমি সকলের বড়,
প্রেমিকের ভিক্ষাপাত্র তুমি তাই অক্ষ দিয়ে ভরো।
সাক্ষোপাস্ত্রী গৌরাজ লভিলেন তব মাধুকরী,
শত শত বাহুপাশে তাঁরে তুমি ছিলে বন্ধে ধরি'।
কত রাজ-রাজেন্দ্রেরা পরিব্রজ্যা করিয়া গ্রহণ,
তোমারে সঁপিয়া গেছে শেষের সম্বল দৈন্ত-ধন।

শঙ্কর সর্বশ্ব হরি' দিল তোমা মহাশঙ্কহার,
আচার্যের রূপে পুন ভুলাইল অনিত্য সংসার।
হারিয়েছ সৌধহর্ষা, আছে মঠ-মন্দির-গৌরব,
সাধু মহাশঙ্করদের অস্থি তব প্রোধিত বৈভব।
প্রেমের আতিথো তব তুঙ্গ হয়ে হুঃখীর ঠাকুর,
করিয়া রেখেছে তোমা চিরতরে কাঞ্চাল বিছুর।

এই হুঃখ-দীক্ষা মন এ দারিদ্র্যে করিয়া সম্বল,
জাগো পুনঃ হুঃখবীর, তোল' শির পতিত উৎকল !
পশুবল পেদীবল বিখজরী নহে নহে আর,
পূজার শঙ্কর পাশে নমে অসি ভঙ্গ ভরবার।
গ্রীষ্মে মহানদী-সম আজি তুমি বালুকা-পাগার,
স্নরো সেই দিন যবে হলো নামকরণ তাহার।
শৈলশিরে আরোহিয়া হের অই দিগন্তসীমাতে,
নাহি আর শক্রচিহ্ন, দেবতারে হবে না লুকাতে।
রক্তসিদ্ধু শুকায়েছে—প্রেম সিদ্ধু হের নীলিমায়,
তার সনে মৈত্রী কর—বিশালতা শিখাবে তোমায়।
নবযুগ-প্রভাতের স্বস্তিগীতি কবিকণ্ঠে স্তন,
কৃষ্ণিত শঙ্কিত ভীরা এ প্রভাতে অঁপি মেল' পুনঃ।
চরম সাধনাপথ বিধমাকে নিঃস্বতায় গুরু,
এ কথা তোমারে নিতা শুনায়েছে শত ধর্মগুরু।
শক্তির অশান তুমি ঐশ্বরের সমাধিনিলায়,
জান তুমি রাজশক্তি বৈভবের কোথায় বিলায় ?
এবার ঐশ্বর্যে নহে, জাগো তুমি প্রজ্ঞার জগৎ,
যাত্রা কর মৈত্রীলোকে সঙ্গপুণ্য রজঃশূন্য পথে।
দূর কর সংকীর্ণতা, জীর্ণপথা, ভ্রমের সংস্কার,
জড়তা মূঢ়তা ভীতি তামসিক হীন মিথ্যাচার।
জগতের প্রেমযজ্ঞে পান কর সোমের মাধুরী,
হে উৎকল, ভুলো না ক তব বন্ধে জগন্মাথপুত্রী !

শ্রীকালিদাস রায়।

হিন্দু-বিধবা

পুণ্য স্ত্রীস্বরূপরা
রূপে বিশ্ব আলো করা,
তৈলহীন রুককেশ মুক্ত বিলম্বিত,
কণ্ঠে রক্তাক্ষের মালা মহিমামণ্ডিত।

সন্ধ্যার ললাটে হার
দীপ্ত নক্ষত্রের প্রায়
ত্রিষ্ক কান্তি, বিস্ফারিত অঁপি গুণ স্থির,
কপোল পাণ্ডুর, মুখ প্রসন্ন গঙ্গীর।

অঙ্গে নাহি অলঙ্কার
কাঞ্চী, বাজু, বালা, হার,
তবু কত দীপ্তিময়ী বেন অরুন্ধতী,
অনল হৃদয়-গতা স্বাহা মুর্তিমতী !

সীমন্তে সিন্দুর নাই
আশা তৃষ্ণা—ভঙ্গ ছাই,
কি দিব্য স্বর্গীয় প্রভা স্বর্গীয় কিরণ,
জীবনের প্রেমরাশি সম্বল মরণ।

স্বামিপূজা স্বামী ধ্যান
বিধরূপ স্বামী-জ্ঞান
দলিচ অশিব সব পতি প্রেম বলে,
বিরাজিতা বিশ্বমাতারূপে মহীতলে।

উপবাস একাহার
জীর্ণ তনু গুরুমার
নির্দীপিত কামনার দৃশ্য পর'কম,
বিলাস-বাসনা-জিত বিসুদ্ধ সংযম।

কি মহানু আশ্রয়
পরার্থে জীবন কয়
ধন্য বহুকরা তব পদখানি সেবি।
হিন্দুর বিধবা তুমি মুর্তিমতী দেবী।

শ্রীকৃষ্ণনারায়ণ ভৌমিক।

ইটা জাতির ইতিবৃত্ত

বলবান দুর্বলকে পীড়ন করিবে ও বুদ্ধিমান নির্ভীককে সংকুচ করিবে, ইহাই চিরন্তন নিয়ম। স্বাবর ও জ্ঞান উভয় রাজ্যেই এই নিয়মের সমান প্রাদুর্ভাব পরিলক্ষিত হইয়া থাকে। একটি পূর্ণায়তন খর্জুর বা তালবৃক্ষের কাণ্ডসংলগ্ন ক্ষুদ্রাদপি ক্ষুদ্র একটি অথথবীজ কালক্রমে নিজ অঙ্গ বিস্তার পূর্বক তাহার অসময়ের আশ্রয়দাতা উক্ত খর্জুর বা তালবৃক্ষকে মূল বন্ধনী দ্বারা পিষ্ট ও ধ্বংস করিয়া ফেলে। আবার মুষ্টিমের আঘাত-জনসজ্জ নদ-নদী-বহল উর্বর প্রদেশবাসী অনাথাদিগকে বিধ্বস্ত করিয়া নিজ আধিপত্য বিস্তার করিয়াছেন। প্রবলের সহবাসে দুর্বল অবিরত ক্ষয়প্রাপ্ত হইতেছে। ভারতবর্ষে যেরূপ বিভিন্ন জাতীয় জনসজ্জ পযায়কনে আগমন পূর্বক অত্রস্ত আদিম অধিবাসিপুঞ্জকে বিতাড়িত বা বশীভূত করিয়া নিজ নিজ আধিপত্য বিস্তার করিয়াছিল, পৃথিবীস্থ অনেকানেক ভূপুণ্ডসমূহে সেই প্রকার জনসজ্জের গতিবিধি পরিলক্ষিত হইয়া থাকে।

প্রশান্ত মহাসাগরস্থ ফিলিপাইন দ্বীপপুঞ্জবাসী ইটা নামক একটি ধ্বংসোন্মুখ প্রাচীন জাতির ইতিবৃত্ত এই প্রবন্ধের আলোচ্য বিষয়। এই দ্বীপপুঞ্জ অস্বাভাব বহু অনাথা জাতি বাস করে, কিন্তু ইটারাই সর্বাপেক্ষা আদিম জাতি বলিয়া স্থিরীকৃত হইয়াছে। এই জাতি পুরাকালে ফিলিপাইন দ্বীপপুঞ্জের প্রায় সর্বত্রই বসবাস করিত। হিন্দু ও বৌদ্ধ পরিব্রাজকবর্গের সংসর্গে ও শিক্ষাগুণে ইহাদের অস্বর্জিত অনাথা চরিত্রের সংকীর্ণ বিকাশ হইয়াছিল—উহা ইহাদের ধর্মুর্বাণের ব্যবহার, অগ্ন্যুৎপাদক প্রক্রিয়া, রোগ-প্রতীকারার্থ ঔষধি-নির্বাচন, অন্নাচ্ছাদন প্রস্তুতকরণ ও ব্যবহারপ্রবৃত্তি, পশুহননাস্তর উহা অগ্নিতে পাককরণ, কাষ্ঠাদির উপর কারুকথা, বয়োজ্যোষ্ঠের প্রতি সন্মান ও তাহার আচ্ছাদনবর্জিতা এবং বিবাহাদি বিষয়ে প্রাচীন পদ্ধতির অনুষ্ঠান-প্রবৃত্তি প্রভৃতি কয়েকটি আযাজনোচিত কাব্যকলাপ দর্শনে কথঞ্চিৎ অসুমান করিয়া লওয়া যায়তে পারে। কালক্রমে মাকিণ-সাম্রাজ্যের উপনিবেশ-বিস্তারের সঙ্গে সঙ্গে অপেক্ষাকৃত সভ্য মালয়, পম্পান প্রভৃতি জাতিবর্গের অভ্যুদয় হয় এবং তাহাদের সহিত সংঘর্ষে এবং মাকিণ উপনিবেশিকগণের বুদ্ধি-কৌশলে ও বৈজ্ঞানিক অস্ত্রশস্ত্রপ্রভাবে নিকৃষ্ট অগ্নধারী, হীনবুদ্ধি এই আদিম জাতিবর্গ পরাজিত ও বিতাড়িত হইয়া সমুদ্রতীরস্থ দুর্গম অরণ্যানীপ্রদেশে এবং পার্শ্বতা অঞ্চলে আশ্রয় লইতে বাধ্য হয়। এই জাতির নামকরণ দেখিয়া এই সিদ্ধান্ত অনেকাংশে যুক্তিসঙ্গত বলিয়া প্রতীয়মান হয়। পম্পান ভাষায় “ইটা” শব্দের অর্থ উচ্চতর—অর্থাৎ ইহাদিগকে ক্রমাগত প্রদীড়িত করিতে করিতে ফিলিপাইন দ্বীপের উচ্চতর দুর্গম প্রদেশে বিতাড়িত করা হইয়াছে। এই জাতি ভিন্ন ভিন্ন প্রদেশে নিগ্রিটো, বেলুচা, বুকাইল, সিমাং-প্রভৃতি নামেও অভিহিত হইয়া থাকে।

ইটাগণ যে প্রদেশে পথাটন করে, উহা নিত্যস্থ দুর্গম ও নির্জন। ফিলিপাইন দ্বীপপুঞ্জের যে উপকূল বিভাগে সুনীল প্রশান্তমহাসাগরের উত্তাল তরঙ্গমালা জলমগ্ন প্রবাল-গঠিত প্রাচীরশ্রেণীর উপর অপ্রতিহত প্রভাবে প্রোৎক্ষিপ্ত হইয়া অনন্ত ফেনরাশি উপিলারণ করিতেছে ও একমাত্র নদী-মোহনা ভিন্ন অস্ত্র পথ দিয়া যে প্রদেশে প্রবেশ করা নিত্যস্থ দুঃসাধ্য ব্যাপার, সেই অত্যুচ্চ পার্বত্য উপকূলস্থ চিরহরিৎ বিজ্ঞ অরণ্যানীপ্রদেশ ইটাদিগের প্রিয় আশ্রয়স্থান। এই বস্ত্ৰভূমি এতই দুর্গম ও নিবিড় যে, হাজার সহিত পৃথিবীর অস্ত্র কোনও বস্ত্ৰভূমির ডুলনা হইতে পারে না। এই অরণ্যস্থিত মহীকুসকল অত্যন্ত ঘন সন্নিবিষ্ট হওয়ার উহাদিগের কাণ্ড মূলদেশ হইতে বৃষ্টি, সপ্ততি হস্ত উর্ধ্ব পর্যন্ত শাণাপ্রশাধাবিহীন হইয়া থাকে। তদুর্ধ্বে ঐ সকল

শাণাপ্রশাধা সুদূর-প্রসারিত হইয়া যেন পরস্পর দৃঢ় আলিঙ্গনে আবদ্ধ হইয়া রহিয়াছে এবং তদুপরি নানাভাতির উপবৃক্ষসকল (orchids) উদ্ভূত হইয়া ফল ও পুষ্পসজ্জায় ঐ অরণ্যের শোভা পরিবর্তিত করিতেছে। অধিকন্তু স্থানে স্থানে শৈবালরাশি সঞ্চিত হইয়া ঐ স্বভাবসুলভ পত্রান্তরগুলিকে একরূপ ঘনসংলগ্ন করিয়া রাখিয়াছে যে, তদ্বারা সূখ্যালোক সর্বতোভাবে সংবৃত্ত করিয়াছে। এমন কি, মধ্যাহ্নকালেও উহার তলদেশ উষালোকাপেক্ষা অধিকতর আলোকপ্রাপ্ত হয় না। ঐ সকল আদিম সুদূরবাপী অরণ্যপ্রদেশে নানাভাতির পশু, পক্ষী, শানর ও নয়নরঞ্জন কীট-পতঙ্গাদি বহু পরিমাণে বিচরণ করিয়া থাকে। অশেষ প্রকার নৈসর্গিক অসুবিধা প্রযুক্ত এবং বোধ হয় আশানুরূপ অর্থাগমের সম্ভাবনা না থাকায় এই সকল প্রদেশ অস্বাভাবিত সম্ভাসম্প্রদায়ের লোলুপদৃষ্টির বহির্ভাগে রহিয়া গিয়াছে।

এইরূপ স্বভাবসম্বৃত্ত বৃক্ষলতাগঠিত চির-হরিৎ চক্রান্তের আশ্রয়ে বসবাসের ফলে ইটাগণ গৃহনির্মাণ ও শয্যারচনা বিষয়ে সম্পূর্ণ অনভিজ্ঞ ও উদাসীন হইয়া পড়িয়াছে। যদিও কচিং ইহাদিগকে অস্বামী গৃহনির্মাণ করিতে দেখা যায়, কিন্তু দুইটি বংশদণ্ড ভূমিতে প্রোথিত করিয়া তদুপরি এক খণ্ড বংশ ও বৎসামান্য শুষ্ক তৃণ বিছাইয়া দিয়াই উক্ত নির্মাণকার্য সম্পন্ন করা হয়। ইহা আশ্রয়স্থান হিসাবে সম্পূর্ণ অসুপযুক্ত এবং প্রবল বায়ুবেগে উহা কোথায় উড়িয়া যায়, তাহার অস্তিত্ব থাকে না।

ইটাগণ কখনও কোন নির্দিষ্ট স্থানে বসবাস করে না। ইহারাই ভারতবর্ষের বেদে নামক বায়াবর সম্প্রদায়ের স্তায় ভ্রমণশীল জাতিরূপে কালান্তিপাত করে এবং দৈনন্দিন খাদ্য আহরণোদ্দেশ্যে যে স্থানে যে দিন উপস্থিত হয়, সেই স্থানেই সে দিন বাসস্থান-নির্বাচনে অবস্থান করে। শুষ্ক ঋতুতে ইহারাই সমুদ্র-উপকূলে প্রান্তরাদিতে বা পার্শ্বতাপ্রদেশে বিচরণ করে, কিন্তু বর্ষাসমাগমে ইহারাই স্থগণ্ডীর অরণ্যপ্রদেশে প্রবেশ করে এবং বৃষ্টি ও ঝঞ্ঝাবাত হইতে শরীররক্ষার্থ কোন প্রাচীন বৃক্ষের কাণ্ডপাশে, কোন পর্বতের অন্তরালে-বা গুহাভ্যন্তরে আশ্রয় লয়। কিন্তু যখন দীর্ঘকালব্যাপী বর্ষা হয় এবং মুঘলধারে বৃষ্টিপাত সহযোগে প্রবল বায়ুগবাহ বস্ত্ৰভূমি বিপথ্যস্ত করিতে থাকে, তখন হতভাগ্য ইটাগণ উভয় জঙ্ঘার মধ্যে মস্তক সন্নিবেশিত করিয়া এবং তদুপরি হস্তদ্বয় বিস্তৃত করিয়া কুণ্ডলীকৃত ও নিশ্চলভাবে ঝঞ্ঝাবাত নিবৃত্ত না হওয়া পর্যন্ত এক স্থানে অবস্থান করে। এইরূপ অবস্থায় কখন কখন ৫৬ দিন পর্যন্ত অনাহারে কাটিয়া যায়। জন্মাবধি এবশ্রকার নানাবিধ নৈসর্গিক অত্যাচারে প্রদীড়িত হওয়ার ইটাগণ অত্যন্ত ঋণাত্ম হইয়া থাকে এবং সাধারণতঃ ৪০ বৎসরের মধ্যেই জীবলীলা সংবরণ করে। এই জাতির মধ্যে মৃত্যুর পরিমাণ জন্মের পরিমাণ অপেক্ষা অনেক অধিক। ৪ শত বৎসর পূর্বে যখন স্পেনীয় উপনিবেশিকরা এখানে আগমন করেন, তখন ফিলিপাইন-দ্বীপপুঞ্জের সর্বত্রই ইটাগণ বসবাস করিত। কিন্তু এক্ষণে ইহাদের সংখ্যা সর্বসমেত ২০ সহস্রের অধিক হইবে কি না সন্দেহ।

ইটা জাতির স্বভাব-চরিত্র, জীবনযাপনোপায় ও আচার-ব্যবহারাদি বিষয়ে ভারতমহাসাগরস্থ দ্বীপপুঞ্জবাসী ও ভারতবর্ষস্থ বিভিন্ন সম্প্রদায়-ভুক্ত অনাথা জাতি সমূহের সহিত কিয়দংশে সাদৃশ্য আছে। কিন্তু সর্ববিধে সামঞ্জস্য রাখিয়া ইহাদিগকে কোন একটি বিশেষ শ্রেণীভুক্ত করা বড়ই সমস্যার বিষয়। তবে ইহাদিগকে আদিম নিগ্রো-বংশোদ্ভূত ধর্ম বায়াবর সম্প্রদায় আধা প্রদান করিলে বোধ হয় ঠিক হয়।

ইহাদিগের পূর্ণবয়স্ক পুরুষগণ দৈর্ঘ্যে সাধারণতঃ ৩ ফুট হইতে সর্ধ ৪ ফুট পর্যন্ত উচ্চ হইয়া থাকে এবং স্ত্রীলোকরা আরও খর্বাকৃতি হয়। ইহারা শৈশবকালে অতিশয় ক্ষীণ ও ক্ষুদ্রাকারবিশিষ্ট হয় বটে, কিন্তু পরিণতবয়সে, বাহ্যদৃশ্যে বিলক্ষণ হঠপুটে দেখায়, তবে ইহাদের আকারানুযায়ী বলবীযোর কোন প্রমাণই পাওয়া যায় না। বয়ঃ সাধারণতঃ ইহারা আলস্তপরতন্ত্র দুঃস্বপ্ন, আঙ্গগোপনতৎপর, নিরকোষ এবং ভীক্সভাবাপন্ন হইয়া থাকে। ইহাদিগের গাত্রের বর্ণ পান্থুরিয়া কয়লায় স্থায় ঘোর কৃষ্ণবর্ণ হয়, কচিং গাঢ় খদিরবর্ণও হইয়া থাকে। ভারতবর্ষের মধ্যপ্রদেশে যেরূপ “মেড়ুরা” নামক এক প্রকার শস্ত খাদ্যরূপে প্রচলিত থাকায় উক্ত মেড়ুরা শব্দ জাতি-বিশেষের উদ্দেশ্যে শ্লেষোক্তিরূপে ব্যবহৃত হয়, সেদৃশ্যে “উবি” নামক

ছাপ অঙ্কিত করে এবং এই চিহ্ন ইহাদিগের মধ্যে সাতিশয় সৌন্দর্যের পরিচায়করূপে পরিগণিত হয়। ইহারা বেশ-বিস্তারার্থ বংশনির্ধৃত এক প্রকার চিরঞ্জী ব্যবহার করে এবং মস্তকের উত্তাপ বাহির হইয়া গিয়া উহা শীতল হইবে, এইরূপ মনে করিয়া প্রায়শঃ মস্তক মুণ্ডন করিয়া থাকে। উহারা সম্মুখ-দস্তগুলির উভয় পাখ ভগ্ন করিয়া স্ত্রীগ্রহবিশিষ্ট করে। এই কাষা নিত্যস্ত কৌশলহীন উপায়ে নিম্নত্ন হয়। যে দস্তটি স্ত্রীগ্রহবিশিষ্ট করিতে হইবে, উহার নিয়ে একটি কঠিন কাষ্ঠখণ্ড রাখা হয় এবং একটি তীক্ষ্ণধার ছুরিকা উক্ত দস্তোপরি স্থাপন করিয়া তত্ক্ষণে এক খণ্ড প্রস্তর দ্বারা আঘাত করা হয়। এইরূপে দস্তের উভয় পাখ ভগ্ন করিবার পর বালকা-প্রস্তর দ্বারা ঘর্ষণ করিয়া মসৃণ করা হয়। এইরূপ করিবার সময় প্রায়ই দস্ত-মূল



ইটা পুরুষদের ফলাহরণ নিমিত্ত বৃক্ষারোহণ করিতেছে

এক প্রকার গাঢ় বেগুনী রংয়ের মূল উটাগণ অত্যধিক ব্যবহার করে বলিয়া উক্ত “উবি” শব্দও বর্ণবিচারার্থ ফিলিপাইনদ্বীপবাসীদের মধ্যে একটি শ্লেষোক্তির মধ্যে পরিগণিত হয়। ইহাদিগের অঙ্গ-প্রত্যঙ্গের মধ্যে আরও কয়েকটি বিশেষত্ব আছে। ইহাদিগের ওষ্ঠ মাংসল ও সম্মুখদিকে উন্টাইয়া পড়ে। ইহাদের মস্তকের কেশ এরূপ ঘন-সন্নিবিষ্ট ও কৃষ্ণিত হইয়া থাকে যে, ইহা প্রাকৃতিক প্রকোপ হইতে মস্তকরক্ষার্থ যথেষ্ট সাহায্য করে। এমন কি, তদদেশীয় চরিত্র বর্ধাকালে ইটাগণ সামান্ত্র্য একটি তালপত্র বাতীত কোনরূপ শিরস্ত্রাণ ব্যবহারের আবশ্যকতা উপলব্ধি করে না।

ইটাগণের মধ্যে বাহারা বিলাসী, তাহারা সৌন্দর্যশালী হইবার জন্ত একটি উত্তম বংশ-শলাকা দ্বারা নিজ বাহুদ্বয়, পৃষ্ঠ ও বক্ষোদেশে বিভিন্ন



স্বর্ণপাশে মস্তক-সংগ্রহরত। ইটা রমণীদ্বয়

হইতে প্রভূত রক্তপাত হইয়া থাকে এবং কখন কখন দস্তটি সমূলে বিনষ্ট হইয়া যায়।

উজ্জলবর্ণবিশিষ্ট দ্রবাসকল ইহাদিগের বড় প্রিয়। ইহারা কাণ্ডিমান নামক একপ্রকার রক্তবর্ণ বস্ত্র অত্যন্ত পছন্দ করে। কিন্তু অর্থাভাব বশতঃ অল্পসংখ্যক ইটাই এই বস্ত্র ক্রয় করিতে সমর্থ। অজ্ঞানতার দ্বারা ইহারা সাধারণতঃ কোপীনমাত্র পরিধান করে। উক্ত কোপীন একপ্রকার বৃক্ষতন্ত হইতে প্রস্তুত হয়। বঙ্গদেশে পাট-গাছ হইতে যেরূপ উপায়ে তন্ত বাহির করা হয়, ইটাগণ ঠিক সেই উপায়ে একপ্রকার বৃক্ষ-তন্ত হইতে তন্ত বাহির করিয়া উহা বিনাইয়া কোপীন প্রস্তুত করে। ঐ কোপীন-বস্ত্র ধৌত করা হইলে ঠিক সংস্কৃত বৃক্ষসার মৃগচর্মের (chamois leather) স্থায় দেখায়। ইটাগণ উক্ত

কৌপীন একবার পরিধান করিলে বহু দিন পর্যন্ত না উহা একেবারে অব্যবহার্য হইয়া যায়, তত দিন পর্যন্ত উহার জীর্ণ-সংস্কার বা উহা পরিত্যাগ করে না।

ইটাঙ্গার বুদ্ধ-বৃত্তি পরিচালনার শক্তি নিতান্ত হীন। এমন কি, দশ সংখ্যা গণনা করিতে হস্তযয়ের অঙ্গুলিগুলির সাহায্য লইতে হয় এবং দুই দশ গণনার আবশ্যিক হইলে হস্ত ও পদাঙ্গুলী উভয়ই আবশ্যিক হয়। গণিতশাস্ত্রে ইহাই ইহাদের চরম ব্যাপ্তি। ইহাদের মধ্যে কেহ কেহ যৎসামান্ত কৃষিকাষাও করে, কিন্তু ইহারা কাঠফলকের উপর কাগাকাষা বিশেষ দক্ষতার সহিত সম্পাদন করে এবং এই প্রকার কাঁচা করার নিমিত্ত ইহাদের দৃষ্টিশক্তি অত্যন্ত প্রখর হয়। ইটাঙ্গাদের শ্রবণশক্তিও অতিশয় প্রবল। এই হেতু বহু দূরবর্তী দৃশ্য ও অতি ক্ষীণ শব্দ, যাহা সাধারণ দৃষ্টিশক্তি ও শ্রবণশক্তির সম্পূর্ণ বহির্ভূত, উহা তাহারা অনায়াসে উপলব্ধি করিতে পারে।

অনুসন্ধিৎসু পরিব্রাজকগণ ইহাদিগের কিছুমাত্র সম্মান পায় না। পরন্তু উহারা দৃষ্টিশক্তির প্রাথবা বশতঃ বহু দূরবর্তী বস্তুসমূহ অনায়াসে দেখিতে পায়। ইহাদিগের এই প্রকার আত্মগোপন-তৎপরতা এবং চঞ্চল চক্ষুর ভীতিব্যঞ্জক দৃষ্টি প্রভৃতির বিষয় পর্যালোচনা করিলে ইহা দৃঢ়তররূপে প্রতীয়মান হয় যে, ইহারা ফিলিপাইনদ্বীপস্থ অন্তান্ত সভ্যতাভিমাত্রী জাতিসমূহের নিকট বহুকাল যাবৎ অন্তায়রূপে উৎপীড়িত ও নির্ধাতিত হইয়া আসিতেছে।

ইটাঙ্গাদের খাড়াখাড়ের বিচার নাই। উদ্ভিজ্জগতের প্রায় সর্ববিধ ফল-মূল, লতা-শুণ্ঠাদি এবং জীবজগতের ক্ষুদ্রতম কৃষি-কীট হইতে নরভুক্ বাহুবল্লুকাদি ভূচর, খেচর ও মলচর সমস্ত জন্তুই ইহাদের খাদ্যমধ্যে পরিগণিত হইয়া থাকে। তাব্রকুট ইহাদের অত্যন্ত প্রিয় বস্তু এবং ইহারা উহা সর্বদা সঙ্গে রাখে। অস্ত্র কোন খাদ্য থাকুক আর না থাকুক, তাব্রকুট অপরিহার্য। কোন বৃক্ষে



ইটাঙ্গার প্রিয় বিজ্ঞান বনপ্রদেশের এক পথ

ইটাঙ্গা একত্র দলবদ্ধ হইয়া বিচরণ করে না, বা এক স্থানে অধিক দিন অবস্থান করে না। এক একটি দলে সচরাচর ১৪১৫ জন মাত্র দৃষ্ট হইয়া থাকে। এই দলের মধ্যে বয়োজ্যেষ্ঠ ব্যক্তিকে সকলে সম্মান করে এবং সর্ববিষয়ে তাহার অনুমতি লইয়া কাঁচা করে। ইটাঙ্গা এরূপ সন্দিক্তি যে, উহারা নিজ নিজ দলস্থ লোক বাতীত কাহাকেও বিশ্বাস করে না। এমন কি, ইহাদের স্বজাতীয় ভিন্ন ভিন্ন দলের লোক যদি বিশেষ পরিচিত না হয়, তবে তাহাকেও শত্রু বলিয়া মনে করে।

ইটাঙ্গা কচিৎ জনপদে আগমন করিয়া থাকে এবং দুর্গম অরণ্যানী-প্রদেশ দিয়া এরূপ প্রচ্ছন্নভাবে গমনাগমন করিয়া থাকে যে, কোন স্থানে ইহাদের আগমনের বিষয় কেবলমাত্র বহু গুল্ম উৎপাটন-চিহ্ন দেখিয়া অনুমান করিয়া লওয়া হয়। ইহারা প্রকাণ্ড বৃক্ষান্তরালে বা উহার ঘনসন্নিবিষ্ট পত্রপুষ্পের মধ্যে অথবা কোন পর্বতোপরিস্থ প্রস্তরাদির পাখে এরূপভাবে আত্মগোপন করিয়া অবস্থান করে যে,

মধুচক্রের সম্মান পাইলে ইহারা ঐ বৃক্ষতলে অগ্নিপ্রজ্বালন দ্বারা মধু-মক্ষিকাগণকে বিভ্রাডিত করিয়া উক্ত মধুচক্র সংগ্রহ করে এবং সকলে মিলিয়া মধুপান করিয়া মধুখসকল বিক্রয়ার্থ রাখিয়া দেয়। পশুপক্ষি-গণ যেরূপ স্বেচ্ছালব্ধ খাদ্যদ্রব্য তৎক্ষণাৎ উদরসাৎ করিয়া ফেলে, পরক্ষণের জন্ত কিছুমাত্র সংরক্ষণ করিয়া রাখে না, ইহারাও তদ্রূপ। এমন কি, প্রাতঃকালের সংগৃহীত খাদ্যদ্রব্য মধ্যাহ্নভোজনেই নিঃশেষ করিয়া ফেলে, সন্ধ্যা-ভোজনের বিষয় কিছুমাত্র চিন্তা করে না। স্বপ্ন অতিশয় ক্ষুধার উদ্রেক হয় এবং কেোনরূপ আহাৰ্য বস্তু আহরণ করিতে না পারে, তখন ইহারা পর্যাপ্ত পরিমাণে উষ্ণ জল পান করে এবং কৃষ্ণদেশ একগাছি রজ্জ্ব দ্বারা দৃঢ়রূপে বন্ধন করে। বলা বাহুল্য, ইহারা খাদ্যদ্রব্য সংরক্ষণ করে না। কেবলমাত্র অগ্নি-সস্তাপে সামান্ত বলসাইয়া লয়। অর্দ্ধদক্ষ মাংসাদি দস্ত দ্বারা বলপূর্বক ভিন্ন করিয়া ভক্ষণ করে।

পর্যটনকালে ইটাঙ্গা-জাতীয় স্ত্রীলোকগণ শিশুসন্তানসমৃদ্ধিগণকে এক

প্রকার লতা-নির্মিত আধার- (বুলী) মধ্যে বসাইয়া পৃষ্ঠোপরি বহন করিয়া থাকে। ইটা শিশুগণ অভ্যস্ত চতুর হয়, কিন্তু কুখা ও নানাবিধ প্রাকৃতিক তাড়নার এবং অধিকাংশ সময় অধিকুণ্ডিত ধুমরাশির সন্নিকটে বসবাস করায় অল্পবয়সেই প্রবীণত্ব প্রাপ্ত হয়। ইটা বালকগণের একটি বিশেষ স্বভাব এই যে, ইহারা কখনও ক্রন্দন করে না; কষ্ট নিতান্ত অসহ্য হইলে এক প্রকার মুছ কাতর ধ্বনি করে মাত্র। এজন্য কোন ইটাদল অশ্চর্য অলঙ্কিতে কোন নির্জন স্থানে লুকায়িত থাকিতে ইচ্ছা করিলে তাহাদিগকে বিশেষ অসুবিধা ভোগ করিতে হয় না। ইটা বালকগণ এরূপ শাস্ত্রপ্রকৃতির যে, এক খণ্ড উজ্জল প্রস্তর বা একটি রঙ্গীন পুষ্প পাইলে প্রহরাধিক কাল হর্বোৎফুল্ল চিত্তে ক্রীড়া করিয়া থাকে।

ইটাগণের ভাষা অশ্রান্ত সমস্ত ভাষা হইতে সম্পূর্ণ পৃথক্ বলিয়া মনে হয়। তবে উহার মৌলিকতা সধকে স্থিরনিশ্চয় করিবার সুবিধা অদ্যপি কাহারও ঘটিয়া উঠে নাই।

আছে। ইহারা এক প্রকার তালবৃক্ষের কাণ্ড বিল্লিষ্ট করিয়া তদ্বারা ধম্ব এবং বংশ-শলাকা বা কোন লতা বা বৃক্ষতন্তু দ্বারা উহার জ্যা প্রস্তুত করে। তীরের ফলক সাধারণতঃ মংস্তকঙ্কাল বা প্রস্তর দ্বারা নির্মিত হয়। কাহারও কাহারও বংশপরম্পরাগত লৌহফলকও আছে। ইহাদের প্রত্যেকের অঙ্গসংখ্যাক তীর থাকে, এই জন্ত উহা ব্যবহারান্তে পুনঃ পুনঃ সংগ্রহ করিতে হয়। বস্ত্র শূকরাদি বড় বড় জন্তু বধ করিতে হইলে ইটাগণ 'ক্রোটন টিগলিয়াম' নামক এক প্রকার বস্ত্র ঔষধির নির্যাস দ্বারা তীরগুলি বিধাজ্ঞ করে এবং যে অঙ্গবিশেষে ঐ তীর বিদ্ধ হয়, তাহার ঐ স্থানের মাংস কাটিয়া ফেলিয়া দেয়। ইটাগণ পশু-পক্ষী শিকার করিবার জন্ত নানাপ্রকার চাতুৰ্য্য অবলম্বন করে। কখন বা বস্ত্রফলবৃক্ষে আরোহণ পূর্বক বানরের স্বরের অনুকরণ করিয়া থাকে এবং তচ্ছ বণে বস্ত্র শূকরশ্রেণী নিকটবর্তী হইলে তাহাদিগকে তীরবিদ্ধ করে। বনজাত নানাবিধ ফল যখন পরিপক হইয়া উঠে, সেই সময় শুক, কপোত প্রভৃতি নানাজাতীয় পক্ষী দলে দলে



বামপাখে জনৈক সভ্য ইটা। দক্ষিণপাখে বন্য ইটা বালকগণ—ফটোগ্রাফ লইবার কালে ক্যামেরার মধ্যে “অনিভো” প্রেতচ্ছায়া বিদ্যমান আছে, এই ধারণায় ভয়বিহ্বল চিত্তে দণ্ডায়মান। মধ্যস্থলে লক্ষ্যমান দণ্ডটি একটি বনজাত বংশের আদর্শ

ইটাগণ লতা, বংশ, মংস্তান্ত্রি, পশুকঙ্কাল প্রভৃতি দ্বারা ইহাদের ব্যবহায্য দ্রব্যসামগ্রী প্রস্তুত করে। ইহারা লৌহাদি ধাতুসকলের ব্যবহার বিষয়ে এক প্রকার অজ্ঞ বলিলেও অত্যন্ত হস্তচালিত হয় না। একপানি সামান্ত ছুরিকা বা তীরের ফলক পূর্বপুরুষের শ্রুতিচিহ্নরূপ পুরুষামু-ক্রমে হস্তান্তরিত হইয়া থাকে। ইটাগণের অস্ত্রশস্ত্রের মধ্যে বল্লম, ধনুকীণ এবং দুই একপানি অমার্জিত ছুরিকা মাত্র সম্বল। উক্ত অস্ত্র-শস্ত্র বাতীত আরও কয়েকটি দ্রব্য ইহারা সঙ্গে রাখে, যথা—কয়েকটি মুন্নর পাত, তামাকু, চকমকি, মংস্ত ধরিবার জন্ত সূত্র ও বঁড়ী এবং দুই একটি অর্ধশিক্ত কুকুর। যতক্ষণ পয্যন্ত এই সমস্ত সামগ্রী ইহাদের সঙ্গে থাকে, ততক্ষণ ইহারা ভূসম্পত্তি বা অস্ত্র সহায়-সম্বল কিছুই চাহে না, বা পৃথিবীর মধ্যে কোনও অনাটনই গ্রাহ্য করে না।

মুন্নরপাতনির্মাণ ও ইহার ব্যবহার বিষয়ে ইহাদের বৎসামান্ত জ্ঞান

ঐ সকল বৃক্ষে সমবেত হইলে ইটাগণ বিশেষ উৎসাহ সহকারে পক্ষী-শিকারে তৎপর হয়। কখন কখন বস্ত্র হরিণ বা বরাহ শিকারার্থ ইহারা সংকীর্ণ বন পথে তীরসকল গুপ্তভাবে প্রোথিত করিয়া রাগিয়া নিকটবর্তী কোন গুল্মশ্রেণীর মধ্যে লুকায়িত থাকে এবং হরিণ-বরাহাদি জন্তু দ্রুত গমনকালে যখন উক্ত তীরসকল দ্বারা বিদ্ধ হইয়া যায়, তখন ইটাগণ গুপ্তস্থান হইতে বহির্গত হইয়া উহাদিগকে সংহার করে।

ইহাদিগের মধ্যে দুই এক ব্যক্তি কখন কখন সাহসে নির্ভর করিয়া পশুচর্চ, মধুখ ও অশ্রান্ত দুই একটি বনজাত দ্রব্য বিক্রয়ার্থ জনপদে আগমন করে এবং ইহাদের মূল্যস্বরূপ কোনরূপ মুদ্রা না লইয়া কেবলমাত্র যথাসম্ভব তামাকু, লবণ ও রঙ্গিন বস্ত্র সংগ্রহ করিয়া সম্বর বনমধ্যে প্রবেশ করে। এই কয়টি দ্রব্যই ইটাগণের বিলাসোপকরণ-মধ্যে পরিগণিত হয়।

ইটাগণের প্রায় প্রত্যেক দলেরই নিকট অগ্ন্যুৎপাদনার্থ এক খণ্ড

প্রস্তুত ও ইম্পাত থাকে। এতদ্দেশেও দীপশলাকা আমদানীর পূর্বে এই প্রকার "চকমকির" প্রচলন ছিল। প্রস্তুত-চকমকির অভাব হইলে ইটারা নিম্নলিখিত উপায়ে অগ্নি উৎপাদন করে। যথা :—এক খণ্ড সুপরিপুষ্ট শুষ্ক বংশের গ্রন্থিঘরের মধ্যস্থলে একটি ত্রিকোণাকার গর্ভ করিয়া ঐ বংশমধ্যস্থ শূন্যংশ কোন সহজদাত্ত কাঠেরেণু দ্বারা পরিপূর্ণ করে। পরে উক্ত ত্রিকোণাকার গর্ভের পরিসরমত আর এক খণ্ড বংশ প্রস্তুত করিয়া উহা ঐ গর্ভের উপর দ্রুত ঘর্ষণ করিতে থাকে। এইরূপ ভাবে ক্রমাগত ঘর্ষণ করিতে করিতে বংশঘর্ষ উত্তপ্ত হইয়া ১০।১২ মিনিট কালের মধ্যে অগ্নিস্কুলিক নির্গত হইয়া বংশমধ্যস্থ কাঠ-রেণুতে সংযুক্ত হওয়ার উহা ক্রমে প্রজ্বলিত হইয়া উঠে।

ইটাগণ যখন যে স্থানে অবস্থান করে, সেই স্থানে সর্বক্ষণ এক বা ততোধিক অগ্নিকণ্ড প্রজ্বালিত করিয়া রাখে। এই সকল কাঠবজল বনপ্রদেশে এতদুদ্দেশে ইক্ষন-সংগ্রহার্থ ইতাগণকে কিছুমাত্র আয়াস স্বীকার করিতে হয় না।

ইহার আতিশয় নৃত্য-গীতপ্রিয়। তবে এই নৃত্য সভ্যজনমণ্ডলীর দৃষ্টিতে যেন এক প্রকার শূন্যলাবিহীন উল্লঙ্ঘন-ক্রিয়া এবং গীত যেন এক অদ্ভুত কন্দন-ধ্বনির আভি-বাক্তির স্মার প্রতীয়মান হয়। নৃত্যকালে ইহার পরস্পর এক জন অল্প জনের কোমরের বস্ত্র ধারণ করিয়া বৃত্তাকারে নানা ভঙ্গীতে ঘুরিতে থাকে এবং কখন কখন লক্ষ দিয়া উঠে। নৃত্যকালে অবিরত একপ্রকার খোনাশ্বরে শব্দ করিতে থাকে এবং মধ্যে মধ্যে উচ্চৈঃস্বরে বীভৎসভাবে চীৎকার করে। এই নৃত্য-গীতের মাধুয়া ইহার বাতীত অল্প কেহ উপলব্ধি করিতে পারে কি না সন্দেহ।

ইটাগণ বংশনির্মিত এক প্রকার বংশী নাসিকার সাহায্যে বাদন করে। উহাও উপরিউক্ত নৃত্য-গীতের স্মার তাল-লয়-বিহীন। বংশ ও বংশতন্ত্র সাহায্যে ইহার ইন্দ্রদীপের 'হার্প' নামক বাজ্যযন্ত্রের স্মার এক প্রকার বাজ্যযন্ত্র প্রস্তুত করে, কিন্তু যখন ঐ যন্ত্র বাদন করে, তখন মনে হয়, যেন কোন বেহালাদার তাহার বেহালার সুর মিলাইতেছে। তাহা হইলেও ইহাদের কিছুমাত্র তাল-লয়-বোধ নাই। কিন্তু তথাপি ইহার অনেক সময় নৃত্য-গীতাদিতে মত্ত থাকে এবং এতদ্বারা যথেষ্ট আনন্দ উপভোগ করে।

এতদ্দেশীর অনাধ্য জাতিগণকে অনেক স্থলেই অতিশয় মদিরাসক্ত হইতে ও নানাবিধ মত্ততা-উৎপাদক দ্রব্য ব্যবহার করিতে দেখা যায়,



ধনুর্ধার হস্তে অনেক বৃদ্ধ ইটা সন্তান সমভিব্যাহারে নিজ কুটারপার্শ্বে উপবিষ্ট

কিন্তু ইটাগণ একমাত্র তামাকু বাতীত অল্প কোন প্রকার মাদকদ্রব্য ব্যবহার করে না বা তদ্বিষয় কিছুমাত্র অবগতও নহে। আর একটি বিষয়ে ইহার অনেক সভ্য জাতি অপেক্ষাও শ্রেষ্ঠ। ইহাদিগের মধ্যে বহুবিবাহপ্রথা বা বাত্টিচার আদৌ প্রচলিত নাই।

ইতাগণের বিবাহপ্রথা এক প্রকার রহস্যজনক ঔপন্যাসিক ব্যাপার। কোন পুরুষ ও স্ত্রীলোক বিবাহাভিলাষী হইলে, উহার দলস্থ বয়োবৃদ্ধ বাজিগণের অনুমতি গ্রহণ করে। পরদিন প্রাতঃকালে স্ত্রীলোকটি দ্রুতপদবিক্ষেপ সহকারে নিবিড় বনমধ্যে প্রবিষ্ট হয়, পরে বয়োবৃদ্ধ বাজিগণের নির্দেশা-নুযায়ী কয়েক মুহূর্ত পরে পুরুষটি স্ত্রীলোকটির অনুসরণ করিয়া থাকে। যদি স্ত্রীলোক-টির আন্তরিক মিলনেচ্ছা না থাকে, তবে সে বনমধ্যে আত্মগোপন করিয়া থাকে, অথবা বন হইতে বনান্তরে ধাবমানা হইয়া পুরুষটিকে ব্যতিবাস্ত করিয়া তুলে। কোন পকারে যদি স্ত্রীলোকটি পুরুষ-টির অলক্ষিতে নিজদলে প্রত্যাবর্তন করিতে পারে, তবে উহাদের জাতীয় প্রথানু-যায়ী উক্ত বিবাহ না-মধুর হইয়া যায় এবং ঐ স্ত্রীলোকটি অল্প কোন পুরুষের সহিত বিবাহিতা হইতে পারে। কিন্তু যদি এই মিলন স্ত্রীলোকটির মনোমত হয়, অথবা পুরুষটি কোন প্রকারে উহাকে বন-মধ্যে আয়ত্ত করিতে সমর্থ হয়, তবে উভয়ে সারাদিন বনমধ্যে বিহারাদি করিয়া সূধ্যাস্তের পর দলমধ্যে প্রত্যাবর্তন করে। তৎপরে উক্ত দলস্থ বয়োবৃদ্ধ দম্পতি সমারোহ সহকারে আহায়া বস্ত্র প্রস্তুত করিয়া উহাদিগকে আহায়াদি করাইয়া রাজিযাপনার্থ একটি অপেক্ষাকৃত নিভৃত স্থানে রাখিয়া আইসে। এইরূপ কাব্যাদির পর উহাদের উদ্বাহ-কাষা সুসম্পন্ন হইল বলিয়া পরিগণিত হয় এবং পর দিন

হইতে ঐ নব-দম্পতি সাধাবণভাবে সংসারযাত্রা নির্বাহ করিতে থাকে।

ইহার বিশেষ কোন দর্শ্যবলম্বী নহে। কেবল "অনিতো" নামক দুই প্রেতযোনির প্রতি উহাদিগের অটুট বিশ্বাস এবং এই কুসংস্কার-বশে শোক-দুঃখাদি-প্রশমনার্থ উহারা ঐ উপদেবতার নানাবিধ উপা-সনাদি করিয়া থাকে।

ইটাগণ মৃতদেহ কবরস্থ করিয়া থাকে। দলস্থ কাহারও মৃত্যু হইলে, অনতিবিলম্বে উহারা নিকটস্থ স্থানে একটি অগভীর কবর খনন করিয়া তন্মধ্যে মৃতদেহ প্রোথিত করে এবং যত শীঘ্র সম্ভব ঐ স্থান হইতে পলায়ন করে। এইরূপ করিবার কারণ এই যে, উহাদের

বিশ্বাস, ঐ স্থানে কালবিলম্ব করিলে অশান্ত ব্যক্তিগণও মৃত্যুকবলিত হইবে এবং ঐ মৃত ব্যক্তির প্রেতাত্মা তাহাদিগকে সহগামী করিয়া লইবে।

ইটাগণ কয়েকটি বস্ত্র ওষধির রোগ-উপশমন-শক্তির বিবরণ জ্ঞাত আছে। প্রেম-সঞ্চারার্থ, বশীকরণার্থ, ভীতিপ্রদর্শনার্থ এবং কাহারও প্রতি ঘৃণা বা ক্রোধ প্রশমনার্থ ইহারা কয়েক প্রকার বস্ত্র লতা ও গুল্ম ব্যবহার করে। ঐ সকল লতা ও গুল্ম উক্ত উদ্দেশ্যসাধনার্থ কখনও

মুখমধ্যে বা ওষ্ঠে এবং কখনও বা অন্ত্রবিশেষে ধারণ করে। আমাদেয় দেশেও এই সকল প্রক্রিয়া অতি প্রাচীনকাল হইতে প্রচলিত থাকায় বিবরণ তন্ত্র ও পুরাণাদিতে দেখিতে পাওয়া যায়। এমন কি, এই বিংশ শতাব্দীর জ্ঞানালোকপ্রাপ্ত অনেক বিদ্বৎ ভদ্রমহিলাও ব্রাহ্ম বিধাসবশে বিবাস্ত্র ওষধির অপব্যবহার করিয়া স্বামীর সোহাগলাভের পরিবর্তে তাহাকে চিরজীবনের জন্য উন্মাদরোগগ্রস্ত ও জড়বুদ্ধি করিয়া দেয়।



ইটাগণের বাসভূমি—অরণ্যমধ্যস্থ প্রাকৃতিক সৌন্দর্য

ইহাদের আচার-ব্যবহারাদির বিষয় বিগত ২ শত বৎসরের চেষ্টার যত দূর পরিজ্ঞাত হওয়া গিয়াছে, তাহা এই প্রবন্ধে যথাসাধ্য বিবৃত হইল। কিন্তু উহাদিগের জীবনের আরও বহুতর গুঢ় রহস্য অত্যাধিক অপ্রকাশিত থাকা সম্ভব। উহাদিগের আত্মগোপন-তৎপরতা, সভ্যজন-মণ্ডলীর সংসর্গ-পরিহার-পরতন্ত্রতা এ বিষয়ে এরূপ অন্তরায় যে, সে রহস্য কেহ কোনকালে জ্ঞাত হইতে পারিবে কি না সন্দেহ।

যাহা হউক, মানবের বাসনার নিরন্তর মুক্তির সোপান হয়, তবে এ বিষয়ে ইটাগণ যে বহুদূর অগ্রসর হইয়াছে, তাহার কোন সন্দেহ নাই।

ইহারা নির্জন অন্ধকারায় অরণ্যাবাসে ইহাদের জাতীয় জীবনের শেষ মুহূর্ত্ত পর্যন্ত অতিবাহিত করিবার জন্ত যেন দৃঢ়প্রতিজ্ঞ। ইটাগণ কোনক্রমেই সভ্যসম্প্রদায়ের সংশ্রবে আসিতে চাহে না। কারণ, এইরূপ সংশ্রব তাহাদের পক্ষে যেন মৃত্যু-মিলনস্বরূপ। ইটাগণ

স্বভাবজাত বিশাল বিটপিকুঞ্জে নৃত্য-গীতাদি আমোদ-প্রমোদে সম্মান-সমৃদ্ধি পরিজনবর্গে পরিবেষ্টিত হইয়া মনের সুখে বিচরণ করে। ইহারা ভগবানের অনন্ত বিশ্বরাজ্যের অন্ত কোন সুখৈখ্যেরই প্রত্যাশী নহে। কেবলমাত্র দৈনন্দিন আহাৰ্য্যবস্তু সংগৃহীত হইলেই সন্তুষ্ট।

এক কালে ভারতবর্ষীয় আৰ্য্যজাতির আদিপুরুষগণ এবং গীসের প্রাচীন হেলেনীয় জাতি এইরূপ ভাবেই জীবনযাত্রা নির্বাহ করিতেন। তবে তাঁহারা মার্জিত-বুদ্ধি এবং ওজস্বিতাপ্রভাবে অচিরকালমধ্যেই ঐহিক ও পারলৌকিক সর্ববিষয়েই চরম উৎকর্ষলাভে সমর্থ হইয়াছিলেন। কিন্তু এই অতিশুদ্ধ আদিম ইটাজাতি সর্ববিষয়ে উদাসীন-ভাবে ধীরে ধীরে মৃত্যু-পথের পথিক হইতেছে। যদি কখন উন্নতি অবনতির নিয়ম ইহাদের উদ্ধারসাধন করেন, তবেই রক্ষা, নতুবা এই পরিবর্তনশীল বিশ্ব-প্রাক্ষণ হইতে ইহারা কালক্রমে কোন্ অনন্তের এক কোণে বিলীন হইয়া যাইবে, তাহা কে বলিতে পারে!

শ্রী প্রমথনাথ বন্দ্যোপাধ্যায়।

সান্না-প্রদীপ



শিল্পী—শ্রী মধীর খাশুগীর।



প্রলয়ের আলো

ভূতীয় পরিচ্ছেদ

সুদৃঢ় শৃঙ্খল

কাউন্ট ভন আরেনবার্গ সেই দিন সন্ধ্যার পর গৃহে প্রত্যাগমন করিলেন। বার্থার সহিত সাক্ষাৎ হইলে তিনি প্রফুল্লমনে তাহার সহিত গল্প আরম্ভ করিলেন; তাহাকে বলিলেন, সে তাঁহার সঙ্গে যাইলে দিনটি আরও অধিক আনন্দে কাটিত।

কিন্তু বার্থা তাঁহার কথায় বিন্দুমাত্র আনন্দ বা উৎসাহ প্রকাশ করিল না; তাহার মন তখন স্বামীর প্রতি অশ্রদ্ধায় পূর্ণ। যেন রঙ্গীন চশমার ভিতর দিয়া সে এত দিন তাহার স্বামীকে দেখিয়া আসিতেছিল, সেই চশমা তাহার চক্ষু হইতে হঠাৎ অপসারিত হওয়ায় কাউন্টের প্রকৃত মূর্তি তাহার দৃষ্টিগোচর হইল। কাউন্ট কিরূপ ইতর, অব্যবস্থিত-চিত্ত ও ব্যসনাসক্ত, তাহার প্রমাণ পাইয়া বার্থার হৃদয় বেদনায় টন্-টন্ করিয়া উঠিল। একরূপ স্বামীকে শ্রদ্ধা ও সম্মান করা অসম্ভব বলিয়াই তাহার মনে হইল। স্বামীকে বিশ্বাস করিতেও আর তাহার প্রবৃত্তি হইল না।

কাউন্ট বার্থার ভাবান্তর লক্ষ্য করিয়া বিস্মিত হইলেন; তাহার বিষাদের কারণ বুঝিতে না পারিয়া সাদরে বলিলেন, “বার্থা, তোমাকে ও রকম বিষন্ন দেখিতেছি কেন? কি হইয়াছে, বল।”

স্বামীর প্রশ্নে বার্থার চক্ষু ফাটিয়া অশ্রুর ধারা বহিল; সে অতি কষ্টে আশ্রয়সংবরণ করিয়া অশ্রুটস্বরে বলিল, “সে সকল কথা কাল শুনিলে; এখন তুমি পরিশ্রান্ত, বিশ্রাম করিতে যাও।”

বার্থার কথা শুনিয়া কাউন্টের মুখ হঠাৎ বিবর্ণ হইল, তাঁহার ক্ষুণ্ণ ও উৎসাহ মুহূর্তে অন্তর্হিত হইল। তিনি

মুখভার করিয়া ভগ্নস্বরে বলিলেন, “কি হইয়াছে, বল। কোন হুঃসংবাদ আছে না কি?”

বার্থা অবনত মুখে বলিল, “এখন কোন কথা জানিতে চাহিও না। আমি এখন কিছুই বলিব না, বলিতেও পারিব না।”

বার্থার কথাগুলি রহস্যপূর্ণ; তাহার ভাবভঙ্গী দেখিয়া কাউন্ট আশঙ্কায় ও উৎকণ্ঠায় ঘামিয়া উঠিলেন। তিনি সকল কথা শুনিবার জন্ত বার্থাকে পুনঃপুনঃ প্রশ্ন করিতে লাগিলেন; কিন্তু পীড়াপীড়ি করিয়া কোন ফল হইল না। বার্থা সেই রাত্রিতে তাঁহাকে কোন কথা বলিতে সম্মত হইল না; অগত্যা কাউন্ট ক্রুদ্ধ ও বিরক্ত হইয়া তাঁহার শয়নকক্ষে শয়ন করিতে চলিলেন। বার্থা সে রাত্রিতে আর তাঁহার সহিত সাক্ষাৎ করিল না।

বার্থা সারারাত্রি শয্যায় পড়িয়া ছটকট করিল; তাহার মনে হইল, “সুখ গেছে, আছে মিছে আদর।” নানা কথা চিন্তা করিতে করিতে হতভাগ্য জোসেফ কুরেটের কথা তাহার স্মরণ হইল। অশ্রুপ্রবাহে তাহার উপাধান সিক্ত হইল। রাত্রিশেষে তাহার নিদ্রাকর্ষণ হইল। সে স্বপ্ন দেখিল, জোসেফ তাহার শয্যা প্রান্তে দাঁড়াইয়া বিজ্রপভরে বলিতেছে, “কেমন শান্তি! তোমার আশা পূর্ণ হইয়াছে ত? দস্ত ও অসার গর্কের পাদমূলে তুমি তোমার সুখশান্তি উৎসর্গ করিয়াছ; এখন চিরজীবন অহুতাপানে দগ্ধ হও।”

পরদিন প্রভাতে বার্থা স্থির করিল - তাহার স্বামীর নিকট সকল কথা প্রকাশ করিবার পূর্বে তাহার মাতার সহিত পরামর্শ করিবে।—সে সংবাদ লইয়া জানিতে পারিল—তখন পর্যন্ত কাউন্টের নিদ্রাভঙ্গ হয় নাই। স্বামীর অজ্ঞাতসারে সে ‘বো-সিজোরে’ যাত্রা করাই সঙ্গত মনে করিল এবং তাড়াতাড়ি পোষাক পরিয়া, একখানি গাড়ী লইয়া মায়ের সঙ্গে দেখা করিতে চলিল।

তত সকালে বার্থাকে ম্লানমুখে সম্মুখে উপস্থিত দেখিয়া আনা স্মিট, সভয়ে বলিল, “ব্যাপার কি কাউন্টেস? রাত্রে কি তুমি শ্রীমান্ কাউন্ট বাপাজীবনের সঙ্গে কলহ করিয়াছিলে?”

মাঝের প্রশ্নে বার্থার চক্ষু দুইটি অশ্রুপ্লাবিত হইল; কয়েক মিনিট সে কথা বলিতে পারিল না। অবশেষে মন স্থির করিয়া, চক্ষু মুছিয়া, পূর্বদিন মোজে যে ভাবে তাহাকে অপমানিত করিয়াছিল, যে সকল কথা বলিয়াছিল, তাহা ধীরে ধীরে তাহার মাতার নিকট প্রকাশ করিল। তাহার সকল কথা শুনিয়া আনা স্মিট হাসিয়া বলিল, “কি জালা! তোমার ভাবভঙ্গী দেখিয়া আমার মনে হইতেছিল—না জানি কি সর্বনাশই হইয়াছে! এই তুচ্ছ কারণে তুমি মন ধারাপ করিয়া অশ্রুপাত করিতেছ? আমি স্বীকার করি, কাউন্টের এই বন্ধুটির রসিকতা একটু মোটা রকমের, তাহার কথা কহিবার ভঙ্গী তেমন সুরুচি-সঙ্গত নহে; কিন্তু সে জন্ত একরূপ মর্সাহত হওয়া নিতান্তই ছেলেমানুষী! সংসার-সম্বন্ধে তোমার অভিজ্ঞতা নিতান্ত অল্প বলিয়াই তুমি এই তুচ্ছ ব্যাপারকে এইরূপ সঙ্গীন করিয়া তুলিয়াছ! তোমার স্বামীর বয়স অল্প, তাহার উপর কাউন্ট বড়লোকের ছেলে; তাঁহার মত লোকের বিবাহের পূর্বে নানা রকম বদখেয়াল থাকে, তাঁহারও বোধ হয় এক-আধটু ছিল; সে কথা শুনিয়া তোমার মর্সাহত হইবার কারণ কি, তাহা বুঝিতে পারিলাম না। জুয়া খেলিতে গিয়া তাঁহার কিছু দেনা হইয়াছে, অর্থাভাবে তিনি সেই ঋণ পরিশোধ করিতে পারেন না; ইহা আদৌ গর্হিত কার্য্য নহে। কাউন্ট জুয়ায় হারিয়া এই লোকটির নিকট ত্রিশ হাজার ফ্রাঙ্ক কৰ্জ লইয়াছিলেন। আমি স্বীকার করি, টাকার পরিমাণ নিতান্ত অল্প নহে; কিন্তু কাউন্টকে ত ঋণমুক্ত করিতে হইবে। মোজেকে টাকাগুলি দিয়া বিদায় করিলেই ফ্যান্সাদ মিটিয়া যাইবে। তবে কাউন্টের এই ঋণ পরিশোধের পূর্বে আমি তাঁহার সঙ্গে দেখা করিয়া কিঞ্চিৎ সঙ্গপদেশ দিব; তাঁহাকে বুঝাইয়া দিব—টাকা গাছের ফল নয় যে, গাছ নাড়িলেই টাকা কুড়াইয়া বস্তা বোঝাই করিতে পারা যাইবে। অতঃপর তিনি যেন তাঁহার অপব্যয়ের বহর একটু খাটো করেন। চল, আমি তোমার সঙ্গেই যাইতেছি। এই অশ্রীতিকর ব্যাপারের শীঘ্রই মীমাংসা করা দরকার।”

বার্থা তাহার মাতার এই প্রস্তাবে আপত্তি করিল না বটে, কিন্তু তাহার মা তাহার অপমানে এই প্রকার উপেক্ষা প্রদর্শন করায় কোভে ও হুংখে সে অধিকতর ম্রিয়মাণ হইল। সে মাতার সহানুভূতিলাভের আশায় আসিয়া উপহাসমাত্র লাভ করিল! সে মনে মনে বলিল, “পরমেশ্বর কি ইহাদের সকলেরই হৃদয় অভিন্ন উপাদানে নির্মাণ করিয়াছেন? কি লজ্জা!”

আনা স্মিট বার্থার সহিত যখন ‘সাতু’তে উপস্থিত হইল, তখন কাউন্ট রডলফ মোজের সহিত কফি-পান শেষ করিয়া বারান্দায় বসিয়া ধূমপান করিতেছিলেন।

কাউন্ট প্রভাতে শয্যাত্যাগ করিয়া, প্রত্যুষে কাউন্টেসের গৃহত্যাগের সংবাদে বিস্মিত হইয়াছিলেন; কয়েক ঘণ্টার পর তাঁহার পত্নীকে তাহার মাতার সহিত গৃহে প্রত্যাগমন করিতে দেখিয়া তাঁহার মন দারুণ হুচিঙ্কায় পূর্ণ হইল। মোজেও কাউন্টেসের গৃহত্যাগের সংবাদ জানিত না। ব্যাপার কি, বুঝিতে না পারিয়া সে নির্বাক্ বিশ্বেয়ে কাউন্টের মুখের দিকে চাহিয়া রহিল।

আনা স্মিট বারান্দায় উঠিয়া, গম্ভীরভাবে মাথা নাড়িয়া কাউন্টকে অভিবাদন করিল; তাহার পর নিম্ন স্বরে বলিল, “কাউন্ট, যদি তোমার বন্ধুর তোমাকে কয়েক মিনিটের জন্ত ছাড়িয়া দিতে আপত্তি না থাকে, তাহা হইলে গোপনে তোমাকে দুই একটি কথা বলি।”

মোজে প্রশংসক দৃষ্টিতে কাউন্টের মুখের দিকে চাহিল; সে বুঝিল, পূর্বদিন কাউন্টেসের সহিত সে যে অসহ্যবহার করিয়াছিল, সেই ঘটনার সহিত কাউন্টেস-জননীর আকস্মিক আবির্ভাবের সম্বন্ধ আছে; কিন্তু কাউন্ট সে সকল কথা জানিতেন না, এ জন্ত শাণ্ডীক কথার মন্ত্য বুঝিতে পারিলেন না। তিনি মুহূর্তকাল কিংকর্তব্যবিমূঢ়ভাবে বসিয়া থাকিয়া ম্লান মুখে বলিলেন, “নিশ্চয়ই মা, আপনার আদেশ পালন করিতে আমি সর্বদাই প্রস্তুত আছি।”

কাউন্ট শাণ্ডীকে সঙ্গে লইয়া তাঁহার খাস-কামরার অভিমুখে অগ্রসর হইলেন। বার্থা তাঁহাদের অহুসরণ করিতেছিল; মোজে তাড়াতাড়ি উঠিয়া বার্থার পশ্চাতে উপস্থিত হইল এবং তাহার কানের কাছে মুখ লইয়া গিয়া বলিল, “কাল আমি তোমার ঘরে ঢুকিয়াছিলাম, এ কথা

তুমি কাউন্টের নিকট প্রকাশ করিও না। এ কথা প্রকাশ হইলে তোমারই ক্ষতি। আমি কাহারও নিন্দা গ্রাহ্য করি না।”

বার্থা কোন কথা না বলিয়া তাহার মুখের উপর অবজ্ঞাপূর্ণ তীব্র দৃষ্টি নিক্ষেপ করিল; তাহার পর সে তাহার স্বামীর ও মাতার অনুসরণ করিল।

কাউন্টের খাস-কামরায় প্রবেশ করিয়া আনা স্মিট কোন প্রকার ভূমিকা না করিয়া অত্যন্ত গম্ভীর স্বরে বলিল, “কাউন্ট, আমি জানিতে পারিলাম, তোমার ঐ ভদ্রবেশী বন্ধুটি, যে হার রডল্ফ মোজে নামে নিজের পরিচয় দিয়া তোমার অতিথি হইয়াছে, জুয়াখেলার ঋণ বলিয়া তোমার নিকট ত্রিশ হাজার ফ্রাঙ্কের দাবী করিতেছে, এ কথা কি সত্য?”

শাওড়ীর এই প্রশ্নে কাউন্টের মুখ হঠাৎ সাদা হইয়া গেল; কিন্তু তিনি মুহূর্তমধ্যে আত্মসংবরণ করিয়া গভীর বিষ্ময়ে মুখব্যাদান করিলেন, তাহার পর উত্তেজিত স্বরে বলিলেন, “জুয়াখেলার জন্তু দেনা! ত্রিশ হাজার ফ্রাঙ্ক মোজের কাছে আমি ধার লইয়াছি? এ অতি অসম্ভব, অবিদ্যমান মিথ্যা কথা।”

আনা স্মিট কাউন্টের উত্তর শুনিয়া মুহূর্তকাল স্তব্ধভাবে বসিয়া রহিল; তাহার পর কাউন্টের মুখের উপর তীব্র দৃষ্টি স্থাপন করিয়া ঘৃণাভরে বলিল, “কি? তুমি বলিতে চাও, এই মোজে যে তোমার অন্তরঙ্গ বন্ধু পরিচয়ে তোমার আশ্রয়ে বাস করিতেছে, যাহাকে তোমার স্ত্রীর সহিত বনিষ্ঠভাবে মিশিতে দিতে, এমন কি, অভদ্র রসিকতা করিতে দিতেও তোমার আপত্তি নাই—সে মিথ্যাবাদী?”

কাউন্ট শাওড়ীর এই তীব্র প্লেবে আহত হইয়া, অপরাধীর মত মাথা গুঁজিয়া ভগ্ন স্বরে বলিলেন, “হাঁ, ইয়ে, তা কি বলে, তাহাকে ঠিক মিথ্যাবাদী বলা যায় না।” তাহার পর ঘুরিয়া দাঁড়াইয়া বাথার মুখের দিকে চাহিয়া মক্রোধে বলিলেন, “এ কথা তুমি কিরূপে জানিলে? মোজে কি কা’ল তোমাকে বলিয়াছিল, সে আমার কাছে ত্রিশ হাজার ফ্রাঙ্ক পাইবে? জুয়ার হারিয়া তাহার কাছে ধার লইয়াছিলাম?”

বার্থা বলিল, “হাঁ; সে কা’ল চোরের মত হঠাৎ

আমার খাস-কামরায় প্রবেশ করিয়া এই সুসংবাদটি আমাকে জানাইয়াছিল।”

কাউন্ট অতঃপর কি বলিবেন, স্থির করিতে না পারিয়া পকেট হইতে রুমাল বাহির করিয়া মুখ মুছিলেন; তাহার পর অক্ষুটস্বরে বলিলেন, “মোজে একটা ‘রাসকেল’।”

বার্থা বলিল, “রাসকেল কি, পণ্ড বলিলেও তাহার সম্মান করা হয়; সে পণ্ডরও অধম এবং সমতান তাহার অপেক্ষা অনেক শ্রেষ্ঠ জীব।”

আনা স্মিট বলিল, “সে পণ্ডই হউক আর সমতানই হউক, যাহাকে বন্ধুভাবে গৃহে আশ্রয় দিয়াছ, তাহার অসাক্ষাতে এ ভাবে নিন্দা করিয়া লাভ কি? কাউন্ট, তুমি আমার প্রশ্নের ঠিক উত্তর দাও, এই লোকটা তোমার নিকট সত্যই ত্রিশ হাজার ফ্রাঙ্ক পাইবে? না, তাহার দাবী মিথ্যা?”

কাউন্ট এই প্রশ্নে একবারে কোণ-ঠেসা হইলেন; ‘হাঁ’ বলাও শক্ত, ‘না’ বলিলেও বিপদ। এই জন্তু তিনি মাথা চুলকাইয়া স্নানমুখে বলিলেন, “হাঁ, সে কিছু টাকা পাইবে বটে; কিন্তু কত টাকা, আমার ঠিক স্মরণ নাই। মোজেকে জিজ্ঞাসা না করিয়া আমি আপনাকে ঠিক উত্তর দিতে পারিতেছি না।”

আনা স্মিট বলিল, “তোমার ভাব ভঙ্গি দেখিয়া আমার মনে হইতেছে, তোমার ঋণ সত্য। আমার অনুমান সত্য হইলে, ঋণ পরিশোধ করিতে বিলম্ব করিবার প্রয়োজন নাই; টাকাগুলি দিয়া আজই তাহাকে বিদায় করিয়া দাও। যে বন্ধু তোমার স্ত্রীর—কাউন্টসের সম্মান রক্ষা করিতে জানে না, যাহার ব্যবহারে কাউন্টসের সুনামে ও সম্মানে কলঙ্ক আরোপিত হইবার আশঙ্কা অমূলক নহে, তাহাকে আর এক দিনও তোমার গৃহে আশ্রয় দান করা অকর্তব্য; তাহার সহিত বন্ধুবৎ ব্যবহার করাও তোমার পক্ষে অমার্জনীয় দুর্বলতার চিহ্ন। আমি আজই টাকাগুলি তোমাকে পাঠাইয়া দিব; তাহার পরও সে এখানে আছে—এ কথা যেন আমাকে গুণিতে না হয়। কাউন্টসের অসম্মান! সে কি মানুষ?”

শাওড়ীর স্পষ্ট কথা শুনিয়া কাউন্ট কোণে ও লজ্জার মাথা তুলিতে পারিলেন না। কাউন্টকে নীরব দেখিয়া আনা স্মিট বলিল, “এই দেনা-পাওনার কথা লইয়া সেই

লোকটির সহিত কোন প্রকার আলোচনা বা তর্ক বিতর্কের প্রয়োজন নাই। যে দোষ করিয়া ফেলিয়াছ, এখন তাহার অস্ত্র কোন প্রতীকারও নাই। তোমার এ দোষ আমি মার্জনা করিলাম; আশা করি, কাউণ্টেসও তোমার গত অপরাধ মার্জনা করিবে। কিন্তু কাউণ্ট, এই অপ্রীতিকর ঘটনার তোমার চৈতন্যোদয় হইলেই আমি সুখী হইব। তোমার স্বরণ রাখা উচিত, জুরিচে আমাদের পরিবারের সম্মান ও সম্মম সর্বজন-বিদিত; তোমার কোন কার্যে বা ব্যবহারে আমাদের পারিবারিক সম্মম ক্ষুণ্ণ হইলে কেবল আমাদের নহে, তোমারও লজ্জা রাখিবার স্থান থাকিবে না। আর এ কথাও স্বরণ রাখিও যে, আমাদের ধন-ভাগ্যের অর্থ অক্ষুরস্ত নহে; অপব্যয়েরও একটা সীমা নির্দিষ্ট থাকা প্রয়োজন।”

কাউণ্ট অমুতপ্ত স্বরে বলিলেন, “আপনার এই উপদেশ চিরদিন আমার স্বরণ থাকিবে। আজ আপনি দয়া করিয়া আমাকে যে দায় হইতে—”

আনা স্মিট বাধা দিয়া বলিল, “না, না, তোমার ধন-বাদ প্রকাশের প্রয়োজন নাই। আমার উপদেশ স্বরণ রাখিয়া ভবিষ্যতে যদি তদনুসারে কাষ কর, তাহা হইলেই আমি সুখী হইব। আমার আর কিছুই বলিবার নাই।”

আনা স্মিট কস্তা-জামাতার মুখচুষন করিয়া তাহাদের নিকট বিদায় গ্রহণ করিল।

কাউণ্ট বার্থাকে ক্রুদ্ধ স্বরে বলিলেন, “বড়ই লজ্জার বিষয়। এই অপ্রীতিকর ঘটনার জন্ত আমি আন্তরিক ছঃখিত হইয়াছি।”

বার্থা বলিল, “ছঃখিত হইবারই ত কথা। আরও ক্ষোভের বিষয় এই যে, আমাকে প্রতারিত করিতেও তুমি কুণ্ঠিত হও নাই। আমাদের বিবাহের পূর্বে যদি এই ঋণের কথাটা আমার বা আমার মায়ের নিকট প্রকাশ করিতে, তাহা হইলে সেই সময় তোমার এই জুরার ঋণ পরিশোধেরও ব্যবস্থা হইত; মা তোমার সকল ঋণ পরিশোধ করিয়াছিলেন, এই সামান্ত টাকাও ফেলিয়া দিতেন। কিন্তু তুমি যে একটা পাকা জুয়াড়ী, এ কথা আমাদের নিকট প্রকাশ করিতে তখন তোমার লজ্জা হইয়াছিল; তাহার ফলে তুমি ত অপদস্থ হইলেই, কা’ল আমাকে বেরূপ অপমানিত ও লাহিত হইতে হইয়াছে, তাহা জীবনের শেষ

দিন পর্য্যন্ত আমার স্বরণ থাকিবে। তোমার কপটাচরণের জন্ত আমাকে কঠিন শাস্তি পাইতে হইয়াছে।”

কাউণ্ট লজ্জাহত কুকুরের মত দাঁত বাহির করিয়া বিকট মৃগভঙ্গী করিলেন, তাহার পর মিহি আওয়াজে বলিলেন, “তুমি কি আমার উপর রাগ করিয়াছ?”

বার্থা ঈর্ষৎ উত্তেজিত স্বরে বলিল, “তা একটু করিয়াছি বৈ কি। ও ভাবে অপমানিত হইলে রাগ না হয় কার? এই ইতর লোকটাকে আশ্রয় তুমি বিদায় করিয়া দাও; নতুবা তোমার সহিত আলাপ করিতে বা তোমাকে ক্ষমা করিতে আমার প্রবৃত্তি হইবে না। যে কাপুরুষ তাহার স্ত্রীর অপমান নীরবে সহ করে, তাহার কাপুরুষতা ক্ষমার অযোগ্য।”

কাউণ্ট আর কোন কথা বলিবার পূর্বেই বার্থা সেই কক্ষ ত্যাগ করিল। বার্থার স্ত্রী তিরস্কার চাবুকের জায় কাউণ্টকে আঘাত করিল। তিনি সেই কক্ষে একাকী দাঁড়াইয়া ক্রোধে অধর দংশন করিতে লাগিলেন; তাহার চোখ-মুখ লাল হইয়া উঠিল। কয়েক মিনিট চিন্তা করিয়া তিনি অক্ষুট স্বরে বলিলেন, “বড়ই বিস্ত্রী ব্যাপার! আমার শাণ্ডী বিরক্ত হইয়াছেন, আমার স্ত্রী অপমান বোধ করিয়া রাগে ফুলিতেছে; অথচ আমি নিরুপায়! এখন আমি করি কি? যেক্ষেপেই হউক, এই অশান্তি দূর করিতে হইবে।”

কাউণ্ট বারান্দায় আসিলেন। মোজে তখনও গদী-আঁটা সুবুহৎ ‘সোফা-চেয়ারে’ বসিয়া পরম নিশ্চিন্ত মনে সিগারেট-ধুম পান করিতেছিল। সে কাউণ্টের মুখের দিকে চাহিয়া মৃচ্ হাসিয়া বলিল, “তোমার স্ত্রী ও শাণ্ডী এক দিকে, তুমি আর এক দিকে! খুব মজা উপভোগ করিয়া আসিলে, কি বল?”

মোজের রসিকতায় কাউণ্ট দপ করিয়া জলিয়া উঠিলেন; তিনি তাহার মুখের কাছে ঘূসি তুলিয়া সক্রোধে বলিলেন, “তুমি সয়তানই এই সকল উপদ্রবের মূল! ইচ্ছা হইতেছে এক ঘূসিতে তোমার মুখ ভাঙ্গিয়া দিই। তোমার মতলব কি? তুমি কি আমার সর্বনাশ না করিয়া আমার কাঁধ হইতে নামিবে না?”

মোজে নিশ্চিন্ত ভাবে কাউণ্টের মুখের উপর একমুখ ধোঁয়া ছাড়িয়া, অচঞ্চল স্বরে বলিল, “মুখসামান করিয়া

কথা বল বন্ধ! আমাকে চটাইয়া লাভ নাই। তোমার সর্বনাশ হউক, এরূপ আমার ইচ্ছা নহে; কিন্তু তুমি যে সুমিষ্ট ফলের শাসটুকু নিজেরই ভোগ করিবে, আর আমি ছোবড়া চুষিয়াই তৃপ্তিলাভ করিব, আমাকে তত দূর নির্কোষ মনে করিও না। আমি যে সয়তান, ইহা সত্য হইতেও পারে, কিন্তু সেই সঙ্গে এ কথাও তোমাকে স্বীকার করিতে হইবে, তুমি আমার অপেক্ষা অনেক উঁচু দরের সয়তান।”

কাউন্ট মোজেকে আর অধিক ষাঁটাইতে সাহস করিলেন না; তিনি উত্তেজিত ভাবে বারান্দায় পদচারণ করিতে লাগিলেন, তাহার পর মোজের সম্মুখে হঠাৎ থামিয়া গভীরস্বরে বলিলেন, “শোন মোজে! তুমি যে ত্রিশ হাজার ফ্রাঙ্কের দাবী করিয়াছ, তাহা আমার ষাঁটুই তোমাকে দিবেন বলিয়াছেন; ইহাই তোমার শেষ দাবী ত?”

মোজে অবজ্ঞাতরে হাসিয়া বলিল, “তুমি কি মনে করিয়াছ আমি এতই নির্কোষ যে, এই সামান্য অর্থ লইয়াই তোমাকে নিষ্কৃতি দান করিব? না বন্ধ, আমি তত নির্কোষ নহি। তুমি নিরাপদে যে বিপুল ঐশ্বর্য ভোগ করিতেছ, আমি আজীবনকাল তাহার বখরা আদায় করিব; তোমার বা আমার মৃত্যুর পূর্বে তোমার নিষ্কৃতি নাই।”

কাউন্ট ব্যাকুলস্বরে বলিলেন, “রঙলুক মোজে! তোমার অত্যাচারে যদি আমাকে জীবিত অবস্থায় নরক-যন্ত্রণা সহ করিতে হয়, তাহা হইলে সেই যন্ত্রণা হইতে পরিজ্ঞাণলাভের জন্ম হয় ত এক দিন আমাকে আত্মহত্যা করিতে হইবে; কিন্তু স্থির জানিও, তাহার পূর্বে তোমাকেও খুন করিব। যদি মরিবার ইচ্ছা না থাকে, তাহা হইলে আমাকে আর অধিক শোষণের চেষ্টা করিও না। সময় থাকিতে আমি তোমাকে সতর্ক করিলাম।”

মোজে যে ভাবে সোফায় বসিয়াছিল, ঠিক সেই ভাবেই বসিয়া থাকিয়া বিজ্ঞপভরে বলিল, “বেশ বন্ধ, বেশ! দেখিতেছি জুরিচে আসিয়া তুমি হঠাৎ নবাব হইয়াছ; তোমার কথাও ব্যবহারেও সেই রকম নবাবীর স্বাধ-বাহির হইতেছে! খুব লম্বা লম্বা বুলি ছাড়িতেছ! কিন্তু তোমার ঐ ফাঁকা আঙুরাজে আমি ভয় পাইবার পাত্র

নহি। তোমার প্রলাপ আমার অগ্রাহ। তোমার মত কাপুরুষ আত্মহত্যা করিবে? অসম্ভব! কিন্তু পুনর্বার যদি আমাকে হত্যা করিবার কথা মুখে আন, তাহা হইলে আমি তোমাকে গুলে না। পুরিয়া ছাড়িব না। আমি সোজা কথার মানুষ।”

কাউন্ট ক্রোধে অপমানে ক্ষিপ্তবৎ হইয়া নিজের মাথার চুল ছই হাতে ধরিয়া আকর্ষণ করিতে লাগিলেন, যেন কেশগুলির মূলোৎপাটন করিতে পারিলেই তাঁহার অন্ত-ধাতনার অবসান হইবে! কিন্তু তিনি সেই চেষ্টায় বিরত হইয়া অপেক্ষাকৃত সংযতস্বরে বলিলেন, “শোন মোজে! আমি তোমার সহিত বিবাদ করিতে অনিচ্ছুক; কিন্তু আমার সঙ্কট বুঝিয়া দয়া করা উচিত। তুমি আজই আমার নিকট তোমার দাবীর ত্রিশ হাজার ফ্রাঙ্ক পাইবে; তাহা হস্তগত হইলে তোমাকে অবিলম্বে এই বাড়ী ছাড়িয়া চলিয়া যাইতে হইবে।”

মোজে সবিস্ময়ে বলিল, “চলিয়া যাইব? বাঃ! এত সুখ, এই ঐশ্বর্য ছাড়িয়া আমাকে চলিয়া যাইতে বলিতেছ? না বন্ধ, ও কথা মুখে আনিও না। আমি এখানে বড়ই সুখে আছি। আমাকে তুমি তাড়াইতে পারিবে না। আমি এখান হইতে নড়িতেছি না।”

কাউন্ট কাতরভাবে বলিলেন, “না, আমি তোমাকে তাড়াইতেছি না; আমি তোমাকে বিনীতভাবে অনুরোধ করিতেছি, নিরুপায় হইয়া প্রার্থনা করিতেছি, তুমি আমার স্বক পরিত্যাগ কর। যত দিন আমার কিঞ্চিৎ সম্বল থাকিবে, তুমি তাহার অংশে বঞ্চিত হইবে না, আমি সাধ্যসম্মত সোফায় তোমাকে সাহায্য করিব, যখন যাহা পারি তোমাকে পাঠাইয়া দিব, কেবল দয়া করিয়া এই গৃহ হইতে বিদায় গ্রহণ কর। আমাকে একটু শান্তিতে থাকিতে দাও। মনে করিও আমি তোমার সম্পূর্ণ অপরি-চিত। কিন্তু তোমাকে যথাসাধ্য সাহায্যদানে কখন বিমুখ হইব না।”

মোজে সোফার উপর সোজা হইয়া বসিয়া বলিল, “তুমি এই অঙ্গীকার পালন করিবে তাহার প্রমাণ কি?”

কাউন্ট বলিলেন, “অঙ্গীকার পালন না করিলে তুমি আবার আসিয়া, আমার কান মলিয়া টাকা আদায় করিও।”

মোজে বলিল, “তা বটে ; কিন্তু আমি তোমার কানও মলিতে চাই না, এখান হইতে যাইতেও চাই না। এখানে বেশ সুখে আছি, এ সুখ ত্যাগ করিয়া যাইবার ইচ্ছা নাই।”

কাউন্ট অধীর স্বরে বলিলেন, “তোমাকে যাইতেই হইবে। তুমি না যাইলে আমাদের উভয়েরই ক্ষতি। এখানে আসিয়া তুমি আমার যে ক্ষতি করিয়াছ, তাহা সহজে পূরণ হইবে না। আমাকে ক্ষতিগ্রস্ত করিয়া তুমি লাভবান হইবে, এ আশা ত্যাগ কর।”

মোজে বলিল, “তোমার কথা অসঙ্গত না হইলেও আমাকে অপমান করিয়া তাড়াইয়া দিবে, ইহাও আমি সঙ্গত মনে করি না। অস্ততঃ, আরও দুই এক দিন আমাকে থাকিতেই হইবে। আমি যে দিন এখানে আসিয়াছিলাম, সেই দিনই যদি আমার প্রাপ্য টাকাগুলি মিটাইয়া দিতে, তাহা হইলে আমি তোমার আতিথ্য গ্রহণের জন্ত আগ্রহ প্রকাশ করিতাম না ; কিন্তু তখন বলিয়াছিলে, তোমার হাতে টাকা নাই, কিছু দিন অপেক্ষা না করিলে ঋণ পরিশোধ করিতে পারিবে না। অগত্যা আমি এখানে অপেক্ষা করিতে সন্মত হইলাম। এখানে বেশ সুখেই আছি ; তাহার উপর তোমার মেয়েমানুষটিকে দেখিয়া আর আমার এখান হইতে যাইতে ইচ্ছা নাই। সত্য কথা বলিতে কি, তাহাকে পাইলে টাকার দাবী ছাড়িয়া দিতেও আমার আপত্তি নাই। তাহার রূপ-রজ্জুতে আমি—”

মোজের কথা শেষ হইবার পূর্বেই কাউন্ট তাহার উপর লাফাইয়া পড়িলেন এবং টুঁটি চাপিয়া ধরিয়া তাহার গালে এক প্রচণ্ড চড় মারিলেন ; তাহার পর তাহার ভুঁড়ির উপর পা চাপাইয়া দিয়া তাহাকে চিৎ করিয়া ফেলিলেন। বোধ হয়, সেই স্থানেই কীচকবধ হইত।

কিন্তু শ্রদ্ধটা আর অধিক দূর গড়াইল না। বার্থা কাউন্টের অহুসরণ করিয়া, বারান্দার পর্দার আড়ালে দাঁড়াইয়া ছিল ; মোজের সহিত কাউন্টের তর্ক-বিতর্ক শুনিয়া তাহার মন ঘৃণায় ও বিরক্তিতে পূর্ণ হইয়াছিল। অবশেষে কাউন্ট মোজেকে আক্রমণ করিয়া ভূতলশায়ী করিলে সে আর স্থির থাকিতে পারিল না ; সে দ্রুতবেগে বারান্দার প্রবেশ করিয়া কম্পিত স্বরে বলিল,

“কাউন্ট, স্বামী, আমার অহুরোধে এই হতভাগাকে ছাড়িয়া দাও।”

কাউন্ট তৎক্ষণাত্ উঠিয়া দাঁড়াইয়া বিবর্ণ মুখে হতভা-ভাবে বার্থার মুখের দিকে চাহিলেন ; তাঁহার আশঙ্কা হইল, বার্থা হয় ত তাঁহাদের সকল কথাই শুনিয়াছে। ঘৃণায় ও লজ্জায় তাঁহার মস্তক অবনত হইল।

মুক্তিলাভ করিয়া মোজে অতি কষ্টে সোফায় উঠিয়া বসিল। সে আরক্ত নেত্রে কাউন্টের মুখের দিকে চাহিয়া কোন কথা বলিবার পূর্বেই বার্থা তাহাকে লক্ষ্য করিয়া তীব্রস্বরে বলিল, “মহাশয়, জানি না, আপনি কে। আপনি কোথা হইতে আসিয়া আমার স্বামীর স্বন্ধে চাপিয়া বসিয়াছেন, তাহাও আমার অজ্ঞাত ; তবে আপনার ব্যবহার দেখিয়া বুঝিতে পারিয়াছি, আপনি পশুরও অধম। আমি আপনাকে স্পষ্ট ভাষায় বলিতেছি, আপনি যে গৃহে বাস করিয়া আতিথ্যের মর্যাদা নষ্ট করিয়াছেন, সে গৃহ আমার ; আমিই এই বাড়ীর একমাত্র-অধিকারিণী। আমি আপনাকে আদেশ করিতেছি, আপনি অবিলম্বে আমার বাড়ী হইতে বাহির হইয়া যাউন। এখানে আর আপনার স্থান নাই।”

এই অপমানে মোজে কিপ্তের ঞায় লাফাইয়া উঠিল, এবং চোখ-মুখ লাল করিয়া ক্রোধকম্পিত স্বরে বার্থাকে বলিল, “তুমি ? তুমি আমাকে তাড়াইয়া দিতেছ ? উত্তম, আমার কাষ শেষ হইলে চলিয়া যাইব ; কিন্তু মাদাম, স্বরণ রাখিও, আমার যে ত্রিশ হাজার ফ্রাঙ্ক প্রাপ্য আছে, আর তাহা লইব না ; এই অপমানের মূল্য এক লক্ষ ফ্রাঙ্ক আদায় না করিয়া আমি এখান হইতে নড়িব না। দেখি, কে আমাকে তাড়ায়।”

মোজের কথায় বার্থার মুখ হইতে অশ্রুট আর্দ্রনাদ নিঃসারিত হইল ; হঠাৎ তাহার মূর্ছার উপক্রম হইল। সে পড়িয়া যায় দেখিয়া কাউন্ট তাড়াতাড়ি তাহাকে ধরিয়া লইয়া উপবেশনকক্ষে প্রবেশ করিলেন ; কিন্তু বার্থা আশ্বসংবরণ করিয়া স্বামীর বাহুপাশ হইতে আপনাকে মুক্ত করিল এবং কঠোর দৃষ্টিতে তাঁহার মুখের দিকে চাহিয়া দৃঢ়স্বরে বলিল, “এই সমস্তানটা তোমাকে মুঠায় পুরিয়াছে, তুমি তাহার গোলাম হইয়া পড়িয়াছ। ইহার কোন গুপ্ত কারণ আছে, ইহা নিশ্চয়ই কোন পৈশাচিক

বড়বড়ের কল; যে পর্য্যন্ত এই গুপ্তরহস্য তুমি আমার নিকট প্রকাশ না করিবে, সে পর্য্যন্ত তোমার সহিত আমার কোন সম্বন্ধ নাই, সে পর্য্যন্ত আমি তোমার জ্ঞী নহি।”

বার্থা ঝড়ের মত বেগে সেই কক্ষ ত্যাগ করিল। কাউন্ট প্রস্তর-মূর্তির স্তায় নিষ্পন্দভাবে সেই স্থানে দাঁড়াইয়া রহিলেন।

চতুর্থ পরিচ্ছেদ

চাবুক

কাউন্ট দুই এক মিনিট সেই স্থানে পাষণ-মূর্তির স্তায় দাঁড়াইয়া রহিলেন; তাহার পর হঠাৎ স্বক্কে কাহার কর-স্পর্শ হওয়ার তিনি চম্কাইয়া উঠিলেন, পশ্চাতে দৃষ্টিপাত করিয়া মোজেকে দেখিতে পাইলেন। মোজের মুখও মলিন; দারুণ উত্তেজনায় সে তখন কাঁপিতেছিল।

মোজে বলিল, “শোন কাউন্ট, তুমি আমার যে অপমান করিয়াছ, তাহার উপযুক্ত প্রতিফল পাইবে।”

কাউন্ট ভয় স্বরে বলিলেন, “তুমি কি ক্ষেপিয়াছ?”

মোজে বলিল, “না, ক্ষেপি নাই, আমি সম্পূর্ণ প্রকৃতিস্থ আছি।”

কাউন্ট বলিলেন, “তবে পাগলের মত কথা বলিতেছ কেন? আমাকে নষ্ট করাই কি তোমার ইচ্ছা?”

মোজে সরোষে বলিল, “নষ্ট কি? তোমাকে কীটের মত পদদলিত করিয়া চূর্ণ করাই আমার ইচ্ছা; আমি তাহা করিবই।—তবে যদি আমার দাবী পূর্ণ কর, তাহা হইলে তোমাকে দয়া করিয়া ছাড়িয়া দিতেও পারি।”

কাউন্ট হতাশভাবে বলিলেন, “তোমার দাবী এক লক্ষ ফ্রাঙ্ক; এই বিপুল অর্থ দিয়া তোমার সহিত সন্ধি করিব—সে সামর্থ্য আমার নাই।”

মোজে বলিল, “তাহা হইলে আমার নিকট দয়ার প্রত্যাশা করিও না, আমি নিশ্চয়ই তোমাকে চূর্ণ করিব।”

কাউন্ট বলিলেন, “আমি তোমার এমন কি অনিষ্ট করিয়াছি যে, তুমি আমার সর্বনাশে কৃতসঙ্কল্প হইয়াছ?”

মোজে সরোষে বলিল, “অনিষ্ট? তুমি আমার টুটি চাপিয়া ধরিয়া, আমার খাস রুক করিয়াছিলে; আমাকে হত্যা করিতে উত্তম হইয়াছিলে! এই অপমানের—এই

অত্যাচারের প্রতিফল না দিয়া আমি তোমাকে ক্ষমা করিব, ততখানি ক্ষমা আমার হৃদয়-ভাণ্ডারে সঞ্চিত নাই; আমি সেরূপ অপদার্থও নহি। এই ভাবে উৎপীড়িত হইয়া বাহার শত্রুকে ক্ষমা করে—তাহারা কিসের মানুষ?”

কাউন্ট বলিলেন, “তুমি কাউন্টেকে লক্ষ্য করিয়া যে অপমানসূচক কথা বলিয়াছিলে, তাহা শুনিয়া আমি ক্রোধ দমন করিতে পারি নাই; আমার দিক্‌বিদিক্‌জ্ঞান ছিল না। সুতরাং আমি আত্মবিস্মৃত হইয়া যে অগ্রায় কাষ করিয়াছি, সে জন্ত আমাকে দায়ী করিতে পার না। তুমি আমার অপরাধ ক্ষমা কর; জীবনে অন্ততঃ একটীবার উদারতা প্রকাশ কর। আমি তোমাকে যে ত্রিশ হাজার ফ্রাঙ্ক দিতে চাহিয়াছি—তাহাই লইয়া চলিয়া যাও; আমাকে একটু শান্তিতে থাকিতে দাও। আমি অঙ্গীকার করিতেছি, ভবিষ্যতে সুযোগ পাইলেই তোমাকে সাধ্যাশু-যায়ী অর্থ-সাহায্য করিব।”

পাচ কক্ষবর্ণ মেবে বিদ্যাবিকাশের মত মোজের ক্রকুটিকুটিল মুখে হাসি ফুটিয়া উঠিল। কিন্তু সে মুহূর্তমধ্যে অত্যন্ত শব্দীর হইয়া বুকের পকেট হইতে সিগারেটের বাস্কাটি বাহির করিল এবং একটি সিগারেট মুখে গুঁজিয়া আর একটি কাউন্টের হাতে দিতে উত্তম হইল। কাউন্ট তাহা প্রত্যাখ্যান করিলেন; তখন সে মিনিট দুই নাক-মুখ দিয়া ধূম উদ্গিরণ করিল, তাহার পর ধীরভাবে বলিল, “তোমার প্রস্তাব সম্বন্ধে আমার কি কর্তব্য, তাহা জ্ঞবিয়া দেখিব; তাহা সময়-সাপেক্ষ। ঐ ত্রিশ হাজার ফ্রাঙ্ক আজই আমাকে দেওয়া হইবে—এইরূপই কথা আছে না?”

কাউন্ট বলিলেন, “হাঁ, আজই তাহা পাইবে।”

মোজে বলিল, “কিন্তু আমি তোমার লাভের বখরা-দার, সৌভাগ্যের দিনে এ কথা ত তোমার ভুলিলে চলিবে না। যদি তুমি আজ সোনার খনি আবিষ্কার করিতে, তাহা হইলে পূর্বের সর্ব অহুসারে আমাকে তোমার লাভের বখরা দিতে হইত। তুমি সোনার খনি আবিষ্কার করিতে না পারিলেও যে ধন-দৌলত তোমার ভাগ্যে জুটিয়াছে, তাহার পরিমাণ অল্প নহে; আমি তাহার বখরা চাই। কিন্তু যদি তুমি আমাকে আমার স্ত্রী অধিকারে বঞ্চিত করিবার চেষ্টা কর, তাহা হইলে আমি ঈর্ষার নামে

শপথ করিয়া বলিতেছি, তোমার এই লাভের কারক্যটি আমি বিধ্বস্ত করিব।”

কাউন্ট একখানি চেয়ারে বসিয়া পড়িয়া ছই হাতে মুখ ঢাকিয়া হতাশভাবে রোদন করিতে লাগিলেন।

মোজে তাঁহার মুখের উপর কটাক্ষপাত করিয়া অবজ্ঞা-ভরে বলিল, “আমি তোমাকে যত দূর নির্কোষ মনে করিতাম, তুমি তাহা অপেক্ষা অধিকতর নির্কোষ; কেবল নির্কোষ নহ, তুমি একটি গণ্ডমূৰ্খ! তুমি সৌভাগ্যক্রমে হঠাৎ বিপুল ঐশ্বর্যের অধিকারী হইয়াছ, এই সংবাদ শুনিয়া যখন এখানে আসিলাম—তখন তুমি কি করিয়া বিশ্বাস করিলে যে, আমি তোমার সুখ-সম্পদের বধনা না লইয়াই অক্ষম ভিক্ষকের মত শূণ্য হস্তে ফিরিয়া যাইব?”

কাউন্ট মুখ তুলিয়া বলিলেন, “না, সে ধারণা মুহূর্তের জন্তও আমার মনে স্থান পায় নাই। আমার বিশ্বাস ছিল—এত দিন তোমার মৃত্যু হইয়াছে, না হয় আমি কোথায় আছি, তাহা তুমি জানিতে পার নাই।”

মোজে বিজ্ঞপভরে বলিল, “উঃ, কি হিতৈষী বন্ধু তুমি আমার! তুমি আশা করিতেছিলে—আমি মরিয়া গিয়াছি! আমি মরিলে তুমি নিশ্চিন্ত হইতে, ইহা আমি বিশ্বাস করি; কিন্তু পরমেশ্বর তোমার মত পাপিষ্ঠকে নিশ্চিন্ত হইবার সুযোগ দিবেন, তোমার মত নির্কোষ ভিন্ন অন্য কেহ ইহা প্রত্যাশা করিতে পারে না। তুমি জীবনে অনেক ভ্রম করিয়াছ; ইহাও তোমার সেই সকল ভ্রমের অন্ততম! যে শয়তানীর সাহায্যে তুমি ধনবান হইয়াছ, আমি তোমার সেই শয়তানীর সুযোগ ত্যাগ করিয়া চির-জীবন অভাবের কষ্ট সহ করিব, ইহা তুমি প্রত্যাশা করিতে পার না।”

কাউন্ট বিকৃত স্বরে বলিলেন, “শয়তানী?”

মোজে বলিল, “হাঁ, একশ বার শয়তানী।—কিন্তু মানুষের স্বভাব এমনই বিচিত্র যে, শয়তানকে শয়তান বলিলে তাহার রাগ হয়। তুমি কি আশা কর—তোমার শয়তানীর পরিচয় পাইয়াও তোমাকে দেবতা বলিয়া সম্বোধন করিব? স্বার্থসিদ্ধির জন্ত তোমার তোষামোদ করা আবশ্যিক হইলে, আমি তোমাকে দেবতা বলিতাম; মহাপুরুষ বলিয়া তোমার স্তুতিবাদ করিতাম; মিথ্যা কথা বলিতে কুণ্ঠিত হইতাম না; কিন্তু তাহা সম্পূর্ণ নিশ্চয়মূলক;

শয়তানের গালে চড় মারিয়া কার্যোদ্ধার করাই আমার অভিযান।”

মোজের বিজ্ঞপে আহত হইয়া কাউন্ট সরোবে উঠিয়া দাঁড়াইলেন এবং উত্তেজিত স্বরে বলিলেন, “আর তুমি আমার কাটা ঘায়ে মুণের ছিটে দিও না, মোজে!—বধনা আদায়ের জন্ত তুমি আমার সঙ্গে যদি নরকে বাইতে চাও, তাহাতে আমার আপত্তি নাই; কিন্তু তুমি অসঙ্গত দাবী করিলে তোমার সে দাবী কিরূপে পূর্ণ করিব? তাহাতে তোমার কোন লাভ নাই, অথচ আমার সর্বনাশ হইবে। এই সহজ কথা কি বুঝিতে পারিতেছ না?”

মোজে বলিল, “সহজ কথা কি শক্ত কথা, তাহা পরে ভাবিয়া দেখিব।”

কাউন্ট বলিলেন, “ত্রিশ হাজার ফ্রাঙ্ক লইয়া আজই তুমি এখান হইতে চলিয়া যাইবে কি না, জানিতে চাই।”

মোজে ক্ষণকাল চিন্তা করিয়া বলিল, “ভবিষ্যতের আশা ত্যাগ করা বোধ হয় সম্ভব হইবে না; এই জন্ত আমি তোমার প্রস্তাবে সম্মত হইলাম। টাকাগুলি লইয়া আজই চলিয়া যাইব।”

মোজের কথা শুনিয়া কাউন্ট স্বস্তির নিশ্বাস ফেলিয়া বলিলেন, “উত্তম। আজই তোমাকে টাকাগুলি দেওয়ার ব্যবস্থা করিতেছি; আর ভবিষ্যতে তোমাকে সম্বলিত করিতে পারি, এরূপ একটি উপায়ও স্থির করিব।”

কাউন্ট অতঃপর তাঁহার জীর কক্ষে উপস্থিত হইলেন। বার্থা তখনও নিঃশব্দে রোদন করিতেছিল। কাউন্ট তাহার পদপ্রান্তে জাহ্নু নত করিয়া বসিয়া পড়িলেন এবং তাহার হাত ধরিয়া অশ্রুনের স্বরে বলিলেন, “বার্থা, আমার নির্দয় ব্যবহারে তুমি মনে বড় কষ্ট পাইয়াছ। তুমি আমার রক্ততা মার্জনা কর। আমি বড়ই মনের কষ্টে আছি; আমার অবস্থা বুঝিয়া তুমি আমাকে দয়া কর। আমি নিদারুণ যন্ত্রণা পাইয়াই তোমাকে কঠোর কথা বলিয়াছিলাম। সে জন্ত আমি বড়ই অনুতপ্ত হইয়াছি।”

বার্থা সরোবে হাত ছাড়াইয়া লইয়া দৃঢ়স্বরে বলিল, “বল ত এই মোজে লোকটা কে, আর কোথা হইতে আসিয়াই বা আমাদের ঘাড়ে চাপিয়া বসিয়াছে? সে যে তোমাকে মুঠার ভিতর পুরিয়াছে, বানরের মত তোমাকে নাচাইতেছে, ইহারই বা কারণ কি? তাহার ভয়ে তুমি

দিশাহারা হইয়া পড়িয়াছ, ইহা কি আমি বুঝিতে পারি না? আমি তোমার জী, তোমার গুপ্ত কথা গুনিবার আমার অধিকার আছে। যদি তুমি তাহার কোন জঘন্য বড়ঘস্ত্রে যোগদান করিয়া থাক, তাহা হইলে সে কথা আমার নিকট প্রকাশ করিতে তোমার সঙ্কচিত হওয়াই স্বাভাবিক; কিন্তু আমাদের মঙ্গলের জন্ত তাহা আমার জানা দরকার। তাহা জানিতে পারিলে এখনও হয় ত তোমাকে সেই শয়তানের কবল হইতে মুক্ত করিতে পারিব। আমার সঙ্গে প্রতারণা করিয়া তোমার কোন লাভ নাই। রপট ব্যবহার করিলে, তোমার সঙ্গে কখন আমার মনের মিল হইবে না। তুমি আমাকে সকল কথা খুলিয়া না বলিলে আমি তোমার সঙ্গে কোন সম্বন্ধ রাখিব না; যদি কোন সম্বন্ধ থাকে—সে কেবল নামেই থাকিবে, তাহার অধিক নহে।”

কাউন্ট বার্থাকে কি উত্তর দিবেন, স্থির করিতে না পারিয়া অসহিষ্ণুভাবে ছই হাত কচলাইতে লাগিলেন; শেষে অভিমান ও ক্ষোভের সহিত বলিলেন, “বার্থা, তুমি আমাকে বড় শক্ত শক্ত কথা বলিলে! হয় ত সত্যই আমি তোমার এইরূপ ভৎসনার পাত্র। মোজে যখন এখানে আসিয়া আমার আশ্রয় গ্রহণ করিয়াছিল, সেই সময় তাহার সহিত আমার কি সম্বন্ধ, তাহা তোমাকে খুলিয়া বলিলেই ভাল করিতাম; কিন্তু সে কথা তোমার নিকট প্রকাশ করিতে আমার লজ্জা হইয়াছিল। ইহাতেই তুমি বুঝিতে পারিতেছ—চক্ষু-লজ্জাটা আমি একেবারে ত্যাগ করিতে পারি নাই। আমি যখন সময়বিভাগে চাকরী করিতাম, সেই সময় আমি একটু উচ্ছ্বল, উদ্দাম হইয়া উঠিয়াছিলাম, শান্ত শিষ্ট সুবোধ বালক ছিলাম না; সাধুতার সহিত আমার সম্বন্ধ ছিল না, এ কথা গুনিয়া, আশা করি, তোমার ‘হিষ্টিরিয়া’ হইবে না। সত্যই সে সময় আমার নীতিজ্ঞান টনটনে ছিল না। আমি মধ্যে মধ্যে জুয়ার আড্ডায় ঢুকিয়া জুয়া খেলিতাম; ভারী বদ নেশা! জুয়ার হারিলেও সে নেশা ছাড়িতে পারিতাম না এবং টাকার অভাব হইলে মোজের নিকট অনেক বেশী মূদ্রে টাকা ধার করিতাম। উহার নিকট বিস্তর টাকা ধার করিয়াছিলাম। আমি মেরেন্স হইতে চলিয়া আসিবার সময় উহার ঋণ পরিশোধ করিয়া আসিতে

পারি নাই। আমি উহার অজ্ঞাতসারে চলিয়া আসিয়াছিলাম; কিন্তু মোজে, কি উপায়ে জানি না—জানিতে পারিয়াছিল, আমি একটি কামধেয়কে বিবাহ করিয়া পরম সুখে ঘরজামাইগিরি করিতেছি, আর ছই হাতে টাকা উড়াইতেছি! তাহার পর সে এখানে আসিয়া আমার স্বন্ধে ভর করিয়াছে এবং আমার সেই সকল বদখেয়ালের কথা প্রকাশ করিয়া দিবে, এই ভয় দেখাইয়া আমাকে শোষণ করিবার চেষ্টা করিতেছে।—সকল কথাই তোমাকে বলিলাম, গুনিয়া খুসী হইলে ত?”

বার্থা অবিশ্বাসভরে কাউন্টের মুখের দিকে চাহিয়া বলিল, “ওধু কি এই জন্তই তুমি তাহাকে এত ভয় কর? আর কোন কারণ নাই?”

কাউন্ট মাথা নাড়িয়া বলিলেন, “না। আমার অসং-
যত প্রথম যৌবনের এই কলঙ্ককাহিনী প্রচারিত হওয়া বাঞ্ছনীয় নহে, ইহা কি তুমি অস্বীকার করিবে?”

এই সময় এক জন পরিচারক সেই কক্ষে প্রবেশ করিয়া কাউন্টের হাতে একখানি পত্র দিল। লেফাপায় নিজের নাম দেখিয়া কাউন্ট পত্রখানি খুলিয়া পাঠ করিলেন; তাহার পর বার্থাকে বলিলেন, “পত্রখানা যা লিখিয়াছেন; তিনি আমাকে বো-সেজুরে যাইতে লিখিয়াছেন বার্থা! আমি তাঁহার সঙ্গে দেখা করিয়া সেই ত্রিশ হাজার ফ্রাঙ্ক লইয়া আসি, ইহাই তাঁহার ইচ্ছা। হাতের কাছে কোন লোক না থাকায় তিনি টাকাগুলি এখানে পাঠাইতে পারেন নাই; এই জন্ত আমাকেই যাইতে হইবে।”

বার্থা বলিল, “টাকা ত আনিবে, তাহার পর ও হত-ভাগাকে তাড়াইবার কি ব্যবস্থা করিবে?”

কাউন্ট বলিলেন, “কে, মোজে? টাকাগুলি লইয়া সে আজই চলিয়া যাইতে রাজী হইয়াছে।”

বার্থা এ কথাই যেন একটু খুসী হইয়া বলিল, “সে এখন আছে কোথায়?”

কাউন্ট বলিলেন, “আমি যখন এখানে আসি, তখন সে বারান্দায় ছিল।”

বার্থা বলিল, “এখনই মায়ের সঙ্গে দেখা করিতে যাও; নীচ কিরিয়া আসিও।”

কাউন্ট তাড়াতাড়ি লেখান হইতে পলায়ন করিতে

পারিলে বাচেন! তিনি আর কোন কথা না বলিয়া তৎক্ষণাৎ সেই কক্ষ ত্যাগ করিলেন।

বার্থা জানালার কাছে দাঁড়াইয়া দেখিল, কাউন্ট গাড়ী লইয়া দেউড়ী পার হইলেন; তখন সে আয়নার সম্মুখে দাঁড়াইয়া মুখ মুছিল, চুলগুলি ঠিক করিয়া লইল; তাহার পর একখানি হাঁসিয়াদার শালে সর্বোৎসাহে আবৃত করিয়া বারান্দায় উপস্থিত হইল। মোজে বার্থাকে সে সময় বারান্দায় আসিতে দেখিয়া বিস্মিত হইল এবং মুগ্ধ-নেত্রে তাহার মুখের দিকে চাহিয়া রহিল; সে দৃষ্টি লালসাপূর্ণ। তাহার মনে হইল, একরূপ অপরূপ রূপবতী যুবতী আর কখন তাহার দৃষ্টিগোচর হয় নাই, কেবল এক জন ভিন্ন!

মোজে চেয়ার হইতে উঠিয়া, আর একখানি চেয়ারে বার্থাকে বসিতে অহুরোধ করিল। বার্থা তাহার অহুরোধ অগ্রাহ করিয়া একটু দূরে সরিয়া দাঁড়াইল এবং গম্ভীর স্বরে বলিল, “দেখ মোজে! আমি একটা সম্বন্ধ স্থির করিয়া এখানে আসিয়াছি। আমার স্বামী কোন কায়ে বাহিরে গিয়াছেন; তিনি এখানে এখন উপস্থিত নাই, এই সুযোগে তোমাকে একটা কথা জিজ্ঞাসা করিব। আমার স্বামীর সঙ্গে তোমার এমন কি সম্বন্ধ—যাহার খাতিরে তুমি তাঁহার ঘাড়ে চাপিয়া বসিয়াছ?”

মোজে বার্থার বাক্যবাণে আহত হইল, একটু অপমানও বোধ করিল; কিন্তু মনের ভাব গোপন করিয়া সহজ স্বরে বলিল “সম্বন্ধ আর কি? কাউন্ট আমার বহু দিনের বন্ধু, এই জন্ত তাঁহার আতিথ্য স্বীকার করিয়াছি। আমার ভায়ে তাঁহার শত্রু ঘাড় ভাঙ্গিবার আশঙ্কা নাই; ছোকরার ঘাড় খুবই শক্ত।—তুমি অনর্থক ভয় পাইতেছ, মাই ডিয়ার!”

বার্থা চোখ-মুখ লাল করিয়া বলিল, “তুমি কি রকম লোক! ভদ্রমহিলার সঙ্গে ভদ্রভাবে কথা কহিতে জান না? ভদ্রভাবে বল। তোমার ইতর ব্যবহারে আমরা উত্যক্ত হইয়া উঠিয়াছি। তুমি যে কোন ভদ্রলোকের বন্ধু হইবার যোগ্য—ইহা তোমার ব্যবহার দেখিয়া বিশ্বাস করা কঠিন! এই জন্য আমার ধারণা, তোমাদের সম্বন্ধের মধ্যে কোন জটিল রহস্য আছে। যদি আমার স্বামীর নিকট তোমার ত্রিশ হাজার ফ্রাঙ্ক সত্যই পাওনা থাকে, তাহা হইলে সে টাকা আজই তোমাকে দেওয়া হইবে। টাকাগুলি

লইয়া তুমি অবিলম্বে আমাদের বাড়ী হইতে চলিয়া যাও; ভবিষ্যতে কখন যেন আমাদের গকে তোমার মুখ দেখিতে না হয়।”

মোজে বলিল, “তোমার সরলতার পরিচয় পাইয়া আমি সত্যই মুগ্ধ হইলাম। এ রকম স্পষ্ট কথা আমি বহু দিন শুনি নাই। কিন্তু আমিও তোমাকে স্পষ্ট ভাষায় বলিয়া রাখি—আমার সহিত শত্রুতা করিলে তোমার ক্ষতি ভিন্ন লাভ হইবে না; আমি কাউন্ট সম্বন্ধে তোমাকে এরূপ কোন গুহ্য কথা বলিতে পারি—যাহা শুনিলে তোমার মাথায় বজ্রাঘাত হইবে! আমি তোমাকে অনেক গুপ্ত কথা বলিতে পারিতাম, কিন্তু তুমি আমার প্রতি যেরূপ অশিষ্ট ব্যবহার করিতেছ, ইহাতে আমার নিকট আর কি প্রত্যাশা করিতে পার?”

বার্থা ক্রুদ্ধ দৃষ্টিতে মোজের মুখের দিকে চাহিয়া ঘৃণাভরে বলিল, “মনুষ্যদেহে তুমি পিশাচ।”

মোজে বলিল, “তুমি রূপবতী পিশাচী—এই জন্যই আমি তোমাকে লাভ করিতে চাই।”—সে বার্থার ছই হাত ধরিয়া তাহাকে কোলের কাছে টানিয়া আনিল, তাহার পর তাহার মুখচুম্বন করিল।

বার্থা হঠাৎ এই ভাবে আক্রান্ত হইয়া লজ্জায়, ভয়ে আর্তনাদ করিয়া উঠিল। তাহার আর্তনাদ শুনিয়া ছই জন পরিচারক তাড়াতাড়ি বারান্দায় উপস্থিত হইল।

বার্থা মোজের বাহুপাশ হইতে সবলে আপনাকে মুক্ত করিয়া ক্রোধ-কম্পিত স্বরে বলিল, “ওরে নরকের কুকুর! তোর এত সাহস? তোর এত দূর ধৃষ্টতা?”—তাহার পর সে স্তম্ভিত পরিচারকদ্বয়কে বলিল, “কোচম্যান ও সহিসকে ডাকিয়া এই নির্লজ্জ শয়তানটাকে বাড়ী হইতে তাড়াইয়া দে।”

মোজে তৎক্ষণাৎ তীব্রস্বরে বলিল, “ধাম, স্তন্দরি! যদি আমাকে এই ভাবে তাড়াইয়া দাও, তাহা হইলে তোমাকে জীবনের শেষ দিন পর্যন্ত অনুতাপ করিতে হইবে। আমি তোমার গুণ্ডিত্য, তোমার গর্ভ এ ভাবে চূর্ণ করিব যে, তোমার অভিশপ্ত জীবনের ভার অসহ্য মনে হইবে। তুমি জীবনে কখন মাথা তুলিয়া ভদ্রলোকের সম্মুখে দাঁড়াইতে পারিবে না। আমি তোমার সর্বনাশ করিয়া এই স্থান ত্যাগ করিব।”

মোজের কথায় বার্থার বৃকের ভিতর কাঁপিয়া উঠিল; তাহার বিশ্বাস হইল, মোজের এই স্পর্ধা অমূলক নহে। সে তাহার স্বামীর এরূপ কোন গুপ্ত কথা জানে, যাহা প্রকাশিত হইলে তাহার জীবন বিসময় হইবে, সমাজে মুগ্ধ দেখাইবার উপায় থাকিবে না।”

বার্থা মুহূর্তকাল স্তম্ভিতভাবে দাঁড়াইয়া থাকিয়া উত্তেজিত স্বরে বলিল, “আমার স্বামী তোমার এই পাশবিক আচরণের শাস্তি দিবেন; আমি আর এক মুহূর্ত তোমার সম্মুখে থাকিয়া আপনাকে কলুষিত করিব না।”

বার্থা পরিচারকদ্বয়কে তাহার অনুসরণ করিতে ইঙ্গিত করিয়া তৎক্ষণাৎ সেই বারান্দা পরিত্যাগ করিল।

বার্থা প্রস্থান করিলে মোজে সরোষে বলিল, “আমি শয়তান, আমি কুকুর! তুই আজ আমায় যে অপমান করিয়াছিস, তাহার প্রতিকূল না দিয়া আমি এখান হইতে নড়িব না। তোর অহঙ্কার চূর্ণ করিব; তোর মাথা মাটির ধুলার সঙ্গে মিশাইয়া দিব।”

কাউন্ট তিন ঘণ্টা পরে বাড়ী ফিরিলেন; তিনি শয়ন-কক্ষে প্রবেশ করিয়া দেখিলেন, বার্থা উপুড় হইয়া শয্যায় পড়িয়া, দুই হাতে মুখ গুঁজিয়া নিঃশব্দে রোদন করিতেছে। কাউন্ট সম্মুখে বার্থার হাত ধরিয়া তাহাকে টানিয়া তুলিলেন এবং তাহার রোদনের কারণ জিজ্ঞাসা করিলেন।

বার্থা ক্ষুব্ধ স্বরে সকল কথাই কাউন্টের গোচর করিল, কোন কথা গোপন করিল না। বার্থার কথা শুনিয়া ক্রোধে ও অপমানে কাউন্টের চোখ-মুখ লাল হইয়া উঠিল; তাহার সর্বাত্মক কাঁপিতে লাগিল। বার্থা তাঁহার মুখের দিকে চাহিয়া উত্তেজিত স্বরে বলিল, “যদি তোমার বিন্দুমাত্র মনুষ্যত্ব থাকে, যদি তোমার নিজের ও তোমার পত্নীর সম্মানের প্রতি যৎসামান্যও শ্রদ্ধা থাকে, তাহা হইলে তাহাকে চাবুক মারিয়া পদাঘাতে দূর্ব করিয়া দেওয়াই কর্তব্য। হাঁ, এ কাণ্ড তোমাকে করিতেই হইবে। যদি তুমি এ কাণ্ড না কর, তাহা হইলে বৃকিব, তুমি তাহাকে ভয় কর; বৃকিব, সে তোমাকে গোলাম করিয়া রাখিয়াছে! তাহা হইলে, যে বাড়ীতে বাস করিয়া আমাকে পদে পদে অপমানিত হইতে হইতেছে এবং যেখানে আমার স্বামীর ও আমার সম্মান বক্ষা করিবার সামর্থ্য নাই, সে বাড়ীতে

আমি আর এক মুহূর্ত বাস করিব না। হাঁ, আমি আমার মায়ের বাড়ীতে আশ্রয় লইব এবং এ জীবনে তোমার বাড়ীতে কিরিয়া আসিব না; তোমার সহিত বাসও করিব না। তোমার মত কাপুরুষ অযোগ্য স্বামীর মুখদর্শন করিতেও আমার স্মৃণা হইবে।”

বার্থার এই কঠোর প্রতিজ্ঞা শুনিয়া কাউন্ট স্তম্ভিতভাবে দাঁড়াইয়া রহিলেন; তাহার পর মিষ্ট কথায় তাহাকে শাস্ত করিবার চেষ্টা করিলেন, দুই চারিটি নীতি-কথাও বলিলেন; কিন্তু বার্থার সঙ্কল্প টলাইতে পারিলেন না।— বার্থা তাঁহাকে কাপুরুষ, মোজের ক্রীতদাস বলিয়া উপহাস করিল, খিকার দিল। পত্নীর বিক্রমে ও খিকারে কাউন্টের ধৈর্য্য বিলুপ্ত হইল; তিনি আত্মসংবরণে অসমর্থ হইয়া কম্পিত পদে তাহার উপবেশন-কক্ষে প্রবেশ করিলেন এবং একগাছা চাবুক লইয়া মাতালের মত টলিতে টলিতে বারান্দায় উপস্থিত হইলেন।

মোজে তখন চেয়ারে বসিয়া নিশ্চিন্তমনে ধূম-পান করিতেছিল। কাউন্ট তাহার সম্মুখে দাঁড়াইয়া পকেট হইতে এক তাড়া নোট বাহির করিলেন; সেই বাণ্ডিলে ত্রিশ হাজার ফ্রাঙ্কের নোট ছিল। কাউন্ট সেই নোটের তাড়া সবেগে মোজের মুখের উপর নিক্ষেপ করিয়া, চাবুক দ্বারা প্রচণ্ডবেগে তাহার অঙ্গ-দেবা করিতে লাগিলেন; শপাশপ শব্দে চাবুক পড়িতে লাগিল।

মাথায় ও মুখে দুই এক ঘা চাবুক পড়িতেই হতবুদ্ধি মোজে তাড়াতাড়ি উঠিয়া দাঁড়াইল, বিব্রত স্বরে বলিল, “এ কি! এ আবার কি রকম রসিকতা? আহা, থামো না!”

কাউন্ট চাবুক চালাইতে চালাইতে বিকৃত স্বরে বলিলেন, “রসিকতা নয়; আজ তোমাকে খুন না করিয়া নিশ্চয়ই ছাড়িব না। তোমার অত্যাচার আমি নীরবে সহ করিয়াছি, করিতেছি; কিন্তু কাউন্টসের অপমান আমি সহ করিব না। তোমাকে খুন করিয়া সেই অপমানের প্রতিকূল দিব। কাপুরুষ! বর্কর!”

চাবুক প্রচণ্ডবেগে মোজের মুখে পড়িলে তাহার ললাটের কিয়দংশ কাটিয়া গেল। রক্তমুখ হইতে রক্তঝরিতে লাগিল।

মোজে এক লক্ষ্যে দূরে সরিয়া দাঁড়াইয়া, দুই হাতে ললাটের রক্ত মুছিতে মুছিতে তীব্রস্বরে বলিল, “শোন্ মুর্থ! আমার এই রক্তপাতের ফল কিরূপ ভীষণ, তাহা তোর

বুঝিতে বিলম্ব হইবে না। আমি শপথ করিয়া বলিতেছি, তোকে চূর্ণ করিব; কীটের গ্রায় এই পদতলে নিষ্পেষিত করিব। আজ হইতে আমি তোমার শত্রু,—অতি ভীষণ শত্রু। তোমার শাণ্ডীর সমস্ত সম্পত্তি আমার পারের কাছে চালিয়া দিয়া আমার নিকট ক্ষমা ভিক্ষা করিলেও আমি তোকে ক্ষমা করিব না। তোমার এই নবাবী—এই ধরজামাই-গিরি ঘুচাইয়া দিব। তোমাকে পথে বসাইব।”

মোজে দ্রুতবেগে প্রস্থান করিল; নোটের তাড়াটা সে পূর্বেই পকেটে পুরিয়াছিল। সে কাউন্টের গৃহত্যাগ করিলে কাউন্ট চাবুক ফেলিয়া দিয়া, একখানি কোচের উপর হতাশভাবে বসিয়া পড়িয়া, হুই হাতে মুখ ঢাকিয়া কাঁপিতে লাগিলেন।

[ক্রমশঃ।

শ্রীদীনেশকুমার রায়।

লাঞ্ছিতা

১
বঙ্গভূমে ছিল এক ব্রাহ্মণ-ব্রাহ্মণী,
মধ্যবিত্ত গৃহস্থ তাহার—রূপে শুণে
রমণী পার্শ্বভীষমা, ষোড়শী তরুণী,
সতী-সাক্ষী—পতি ছাড়া দেব নাহি জানে।
শাণ্ডী, নন্দী, তার সেবে সযতনে,
পিতৃ-গৃহে পিতামাতা ভাই-বোন সবে
নাগা ছিল স্নেহডোরে তার; কোনক্ষণে,
শোক, তাপ, অভাবের জ্বালা, এই ভবে
স্পর্শে নাই তারে। কিন্তু তার রূপরাশি
হ'ল তার কাল। এক সন্ধ্যাকালে বাল্য
মন্দিরে করিয়া পূজা, সাথে প্রতিবাসী,
ফিরিয়া আপন গৃহে। গলে ফুলমালা,
হাতে ফুল-ডালা, রক্তবর্ণ বস্ত্র অঙ্গে,
যেন ত্রিদিবের কোন দেবী! পথে তার
হ'ল দেখা লম্পট যবন যুবা সঙ্গে।
স্বাসেতে কাঁপিল বন্ধ—অতি ত্বর ক'রে
গেল চলি গৃহে—নমিলা পতির পদ,
জপিল অভয়া-নাম, শুচি ভক্তি-ভরে,
কি জানি ঘটে বা বুঝি, বিষম বিপদ।

২
কাম-বহি উঠে জ্বলি' পিশাচ-হৃদয়ে।
যবে পতি-অঙ্কে বাল্য নিদ্রা যায় মুখে,
ঘোর অন্ধকার নিশি, অকুচর লয়ে,
হৃদাস্ত কৃতান্ত মত, আবরিত মুখে,
সেই স্নেহে যুবা আসি পশিল সে কক্ষে,
জাগিল দম্পতি, করিল বিষম রব,
প্রাণাধিকে আবরিল পতি নিজ বক্ষে।
দারুণ আঘাতে তারে করিয়া নীরব,
ছুরন্ত পশুর দল উঠায় বামায়—
সংজ্ঞাহীন দেহ তার—আনিল বর্ষর
পাশে আপন গৃহে। কাম-লালসায়,
নোচ মনোরণ সিদ্ধ করি, স্বরাপর—
সতীর অমূল্য রত্ন করিয়া হরণ,
অচৈতন্ত দেহখানি রাখিল প্রান্তরে।
কালনিশি হ'ল ভোর; গ্রামবাসিগণ
পাইয়া সতীর দেহ লয়ে গেল ঘরে।

৩
মর্দভেদী হাহাকার গ্রামের মাঝারে,
কাঁদিল সবার জ্বদি অবলার দুঃখে,

পাইল পাশে দণ্ড, রাজার বিচারে,
তবুও অবলা গৃহে থাকে ম্লানমুখে।
প্রাণেশ্বরী ছিল যার—মূর্ধুরের তরে,
নারিত রাখিতে তারে নয়নের আড়ে,
আজি সেই পতি নাহি আসে তার ঘরে,
যবন-দৃষ্টি ব'লে, হয় জ্ঞান করে।
যেই বংশ বধু লক্ষ্মীস্বরূপিণী বলি
করিত আদর, আজি সেই গুরুজন
চাহে না তাহার পানে—দূরে যায় চলি,
বধুহস্তে অঞ্জলি করে না গ্রহণ।
ঘুচে গেল অবলার স্বামি-গৃহ-সুখ,
ভাঙ্গিল সুখের স্বপ্ন চিরদিন তরে,
আরাধা দেবতা তার হইল বিমুখ,
মনোহুঃখে গেল বাল্য মাতা-পিতা-ঘরে।
দেখিয়া লাঞ্ছিতা স্ত্রী, মাতার পরাণ
বিদরিল শতখানে, কিন্তু পিতা তার,
জাতিনাশ-ভয়ে তারে, দিল নাকো স্থান;
ঘুচে গেল শেষ আশা, আশা, অবলার!

৪
আজি পুনঃ অন্ধকার নিশি। পার্গলিনী
প্রায় বাল্য উত্তরিল জাহ্নবীর তীরে,
মর্দভেদী অঁখি-জলে ভাসায় ধরণী,
ঘনমুক্ত কেশজাল হেলায় এলায়ে।
পরশ্রোতে বহে গঙ্গা পদতলে তার,
বরষার বারিরাশি কাঁপাইয়া তীর,
তরঙ্গ ধাইছে ধরি ভীষণ আকার,
মুছিয়া অঁখির ধারা, বামা হ'ল স্থির।
মাতা, পিতা, পতিপদে প্রণমিয়া সতী,
করযোড়ে জাহ্নবীরে কাতর পরাণে,
জানাল হৃদয়-বাধা—বলে “মা গো! পতি
বিনা অশ্রু দেব তব দাসী নাহি জানে,
অশুচি, অস্পৃশ্য আমি সেই পতি-ঘরে!
সমাজে নাহিক স্থান, আমি মা! পতিতা,
পতিতপাবনী তুমি! আজি তব নীরে
দাও স্থান, দাসী চাহে এই ভিক্ষা, মাতা!”
এই বলি অভাগিনী তরঙ্গ-ভিতরে
পড়ে কাঁপাইয়া দ্রুত বেন সৌদামিনী,
শুভ্র দেহখানি ভাসে ক্ষণেকের তরে,
উত্তাল তরঙ্গ এক গ্রাসিল তখনি!

শ্রীচারুল্লাস মুখোপাধ্যায়।

কপালকুণ্ডলা

বঙ্গিগচন্দ্র তাঁহার কল্পনার অপূর্ণ সৃষ্টি কপালকুণ্ডলার বাল্যজীবন সম্বন্ধে সোজাসুজি এই কয়েকটি কথা মাত্র বলিয়াছেন—

“ইনি ব্রাহ্মণ-কন্যা।—ইনি বাল্যকালে হরস্তু খৃষ্টীয়ান তন্ত্র কর্তৃক অপহৃত হইয়া যান-ভঙ্গ প্রযুক্ত তাহাদিগের দ্বারা কালে এই সমুদ্রতীরে ত্যক্ত হইলেন। ... কাপালিক ইহাকে প্রাপ্ত হইয়া আপন যোগসিদ্ধিমানসে প্রতিপালন করিয়াছিলেন। অচিরে আত্মপ্রয়োজন সিদ্ধ করিতেন। ইনি এ পর্যন্ত অনুভূত, ইহার চরিত্র পরম পবিত্র।” (১৮)

যখন অধিকারী কপালকুণ্ডলার এই পরিচয়টুকু দিয়া-ছিলেন, তখন সে ষোড়শী যুবতী। কাব্যের স্থানে স্থানে প্রসঙ্গক্রমে কপালকুণ্ডলার, বাল্য-জীবনের আরও কিছু কিছু আভাস পাওয়া যায়। কপালকুণ্ডলার বাল্যলীলার নিকেতন “অপ্রফুল্ল” অরণ্যময়। “রত্নপুরের মুখ হইতে সুবর্ণরেখা পর্যন্ত অবাধে কয়েক যোজন পথ ব্যাপিত করিয়া এক বালুকাস্তূপ-শ্রেণী বিরাজিত আছে। আর কিছু উচ্চ হইলে ঐ বালুকাস্তূপ-শ্রেণীকে বালুকাময় ক্ষুদ্র পর্বত-শ্রেণী বলা যাইতে পারিত। এক্ষণে লোকে উহাকে বালিয়াড়ি বলে। ঐ সকল বালিয়াড়ির ধবল শিখরমালা মধ্যাহ্নে সূর্য্যকিরণে দূর হইতে অপূর্ণ প্রভাবিশিষ্ট দেখায়। উহার উপর উচ্চ-বৃক্ষ জন্মে না, স্তূপতলে সামান্য ক্ষুদ্র বন জন্মিয়া থাকে। অধোভাগমণ্ডনকারী বৃক্ষাদির মধ্যে বাঁটি, বন-ঝাড় এবং বনপুষ্পই অধিক।” (১৩)

এই বনবাসিনী কিশোরীর প্রতিপালক কাপালিক যে কি প্রকারের মনুষ্য, প্রথম সন্দর্শনেই তাহার সম্যক পরিচয় পাওয়া যায়। রজনী গভীরা। একটি অত্যুচ্চ বালুকাস্তূপের শিরোভাগে অগ্নি জলিতেছে। অগ্নির নিকটে একটি মনুষ্যমূর্ত্তি। “শিখরাসীন মনুষ্য নয়ন মুদ্রিত করিয়া ধ্যান করিতেছিল—নবকুমারকে প্রথম দেখিতে পাঠিল না। নবকুমার দেখিলেন, তাঁহার বয়ঃক্রম প্রায় পঞ্চাশৎ বৎসর হইবে। পরিধানে কোন কার্পাসবস্ত্র আছে কি না, তাহা লক্ষ্য হইল না; কটিদেশ হইতে জাহ্নু পর্যন্ত শার্দূলচর্মে আবৃত। গলদেশে রুদ্রাকমালা; আরত

মুখমণ্ডল শঙ্কজটা-পরিবেষ্টিত। সম্মুখে কাষ্ঠে অগ্নি জলিতেছিল; সেই অগ্নির দীপ্তি লক্ষ্য করিয়া নবকুমার সে স্থলে আসিতে পারিয়াছিলেন। নবকুমার একটা বিকট হর্গন্ধ পাইতে লাগিলেন; ইহার আসন প্রতি দৃষ্টিপাত করিয়া তাহার কারণ অনুভূত করিতে পারিলেন। জটাধারী এক ছিন্নশীর্ষ গলিত শবের উপর বসিয়া আছেন। আরও সময়ে দেখিলেন যে, সম্মুখে নরকপাল রহিয়াছে; তন্মধ্যে রক্তবর্ণ দ্রব পদার্থ রহিয়াছে। চতুর্দিকে স্থানে স্থানে অস্থি পড়িয়া রহিয়াছে—এমন কি, যোগাসীনের কর্ণস্থ রুদ্রাক-মালামধ্যে ক্ষুদ্র ক্ষুদ্র অস্থিও গ্রথিত রহিয়াছে।” (১৪)

এই প্রকার বিকট বীভৎস সাধন যাহার নিত্যকর্ম, সেই কাপালিক কপালকুণ্ডলাকে প্রতিপালন করিয়া-ছিলেন। প্রতিপালন যে করিয়াছিলেন, সে-ও দয়াপরবশ হইয়া নহে, আপন যোগসিদ্ধি-মানসে। স্মৃতরাং বুদ্ধিতে হইবে যে, কপালকুণ্ডলা কাপালিকের আচরণে স্নেহ-মমতার কোন লেশ পান নাই এবং প্রতিপালকের স্নেহ বা অপত্য-স্নেহের সংস্পর্শে বালক-বালিকার মনে যে সুকুমার ভাবগুলি ফুটিয়া উঠে, কপালকুণ্ডলার মনে সেই সকল ভাব ফুটিয়া উঠিবার অবকাশ পায় নাই। পক্ষান্তরে, আশৈশব অপত্য-স্নেহে বদ্ধিতা, নরবলি এবং শবসাধনা যেখানকার নিত্য ঘটনা, সেখানে বদ্ধিতা হইয়াও কপালকুণ্ডলা যে পিশাচী হইয়া উঠেন নাই, তাহার কারণ আর এক জনের প্রভাব, সেই কাননাত্যস্তরস্থ মন্দিরের কালীর পূজারী অধিকারীর প্রভাব। অধিকারী কপালকুণ্ডলাকে মা বলিয়া সম্বোধন করিতেন এবং মাতার অধিক স্নেহ করিতেন। তিনি কপালকুণ্ডলাকে একটু লেখাপড়াও শিখাইয়াছিলেন, এবং তাঁহার হৃদয়ে দেবীভক্তির বীজ বপন করিয়া দিয়াছিলেন। ফলে ষোড়শী কপালকুণ্ডলার চিত্তে দুইটি বৃত্তি প্রবণতা লাভ করিয়াছিল; একটি ঔদাসীন্য, আর একটি দেবীভক্তি। কপালকুণ্ডলা নবকুমারকে কাপালিকের কবল হইতে উদ্ধার করিয়া অধিকারীর আশ্রমে রাখিয়া অসঙ্কোচে সমুদ্রতীরে কাপালিকের সাক্ষাতে প্রত্যাগমন করিবার উদ্যোগ করিলেন।



দময়ন্তী

বসন্তী . ১২৫

— শ্রী . ১২৫ . ১২৫

“অধিকারী ঠাঁহার প্রতি স্নেহ-নয়নে দৃষ্টিপাত করিয়া কহিলেন, ‘যাইও না, কণেক দাঁড়াও, এক ভিক্ষা আছে।’

কপালকুণ্ডলা। কি ?

অধিকারী। তোমাকে দেখিয়া পর্য্যন্ত মা বলিয়া থাকি, দেবীর পদস্পর্শ করিয়া শপথ করিতে পারি যে, মাতার অধিক তোমাকে স্নেহ করি। আমার ভিক্ষা অবহেলা করিবে না ?

কপা। করিব না।

অধি। আমার এই ভিক্ষা, তুমি আর সেখানে ফিরিয়া যাইও না।

কপা। কেন ?

অধি। গেলে তোমার রক্ষা নাই।

কপা। তা ত জানি।

অধি। তবে আর জিজ্ঞাসা কর কেন ?

কপা। না গিয়া কোথায় যাইব ?” (১৮)

এই দৃঢ়বদ্ধ উদাসীণকে শিথিল করিবার একমাত্র উপায় হইতে পারিত প্রেমোন্মেষ। বালিয়াড়ির মধ্যে বর্দ্ধিতা উদাসিনী কপালকুণ্ডলার বালিয়াড়িকর হৃদয়ে প্রেমোন্মেষ সহজ নহে ; নায়ককে দেখিবামাত্রই শকুন্তলা বা মিরন্দার মত কপালকুণ্ডলার প্রেমাতুর হওয়া সম্ভব ছিল না। কিন্তু যদি প্রথমদর্শন অবধি নায়কের হৃদয়ে কপালকুণ্ডলার প্রতি প্রেম উচ্ছ্বসিত হইয়া উঠিত, তবে বোধ হয়, সেই রসধারা বালিয়াড়ির শিখরকেও ভিজাইয়া তুলিতে পারিত, কপালকুণ্ডলার হৃদয়ে প্রেম অঙ্কুরিত করিতে পারিত। কিন্তু দুর্ভাগ্যক্রমে সময় থাকিতে সে সুষোগ ঘটিল না। উদাসিনী কপালকুণ্ডলা নিজের জীবন উৎসর্গ করিতে প্রস্তুত হইয়া যাহার জীবন রক্ষা করিলেন এবং যাহাকে অগত্যা বিবাহ করিলেন, সেই নবকুমারও তখন সংসারবিষয়ে উদাসীন ছিলেন। নবকুমার সপ্তগ্রামনিবাসী বন্দ্যঘটা গাইয়ের ব্রাহ্মণ-সন্তান। তিনি রামগোবিন্দ ঘোষালের কণা পদ্মাবতীকে বিবাহ করিয়াছিলেন। পদ্মাবতীর বয়স যখন ত্রয়োদশ বৎসর, তখন সে পুরীর পথে পিতা-মাতার সহিত পাঠানসেনা কর্তৃক ধৃত হয়। পদ্মাবতীর পিতা সপরিবারে মুসলমান-ধর্ম গ্রহণ করিয়া প্রাণ বাঁচাইয়া যখন দেশে ফিরিয়া আসিলেন, তখন নবকুমারের পিতা অবশ্যই জাতিচ্যুতা

পুত্রবধুকে গ্রহণ করিতে সম্মত হইলেন না। পদ্মাবতীর পিতা রাজপ্রসাদলাভের আশায় সপরিবারে রাজমহল গেলেন। “নবকুমার বিরাগবশতঃ আর দারপরিগ্রহ করিলেন না।” এই ব্যাপারের হয় ত ১০।১৫ বৎসর পরে এবার নবকুমার গঙ্গা-সাগরে আসিয়াছিলেন। তিনি যে ভাবে সহযাত্রীগণ কর্তৃক সমুদ্রতীরে পরিত্যক্ত হইলেন, তাহা অবশ্যই ঠাঁহার বৈরাগ্যকে আরও তীব্র করিয়া তুলিল। নবকুমার কাঠ লইয়া ঘাটে ফিরিয়া আসিয়া দেখিলেন, নোকা সেখানে নাই। নদীতে তখন জোয়ার আসিয়াছে। প্রথম ভরসা করিলেন, জোয়ার শেষ হইলে নোকা ফিরিয়া আসিবে। জোয়ার শেষ হইল, তার পর ক্রমশঃ ভাঁটাও শেষ হইল, কিন্তু নোকা ফিরিল না। তখন নবকুমারের প্রতীতি হইল, হয় নোকা জলমগ্ন হইয়াছে, নয় সঙ্গিগণ ঠাঁহাকে বিজনে পরিত্যাগ করিয়া গিয়াছেন। ক্রমে অন্ধকার হইল। নবকুমার বালিয়াড়ির মধ্যে ঘুরিতে ঘুরিতে ঘুমাইয়া পড়িলেন। যখন ঠাঁহার নিদ্রাভঙ্গ হইল, তখন রজনী গভীরা। বহুদূরে আলো দেখিতে পাইলেন। আলোর নিকটবর্তী হইয়া ছিন্ন-শির গলিত শবের উপর ধ্যানমগ্ন কাপালিককে দেখিতে পাইলেন এবং ক্ষুধা-তৃষ্ণায় কাতর হইয়া কাপালিকের আতিথ্য স্বীকার করিতে বাধ্য হইলেন।

এইরূপে নানা কারণে একান্ত বিরাগী নবকুমারের সম্মুখে পরদিন সন্ধ্যার আধ আঁধারে অপক্লমক্লম বোড়শী-মূর্তি আবির্ভূত হইল। এই বোড়শী কপালকুণ্ডলা। নবকুমার দেখিয়া নীরব নিষ্পন্দ হইয়া চকিত নয়নে চাহিয়া রহিলেন। বোড়শী উদ্বেগের সহিত অর্থাৎ সক্রমণ নয়নে নবকুমারের দিকে চাহিলেন। অনেককাল পরে বোড়শী মৃদুস্বরে জিজ্ঞাসা করিলেন, “পথিক, তুমি পথ হারাইয়াছ ?” এই প্রশ্নের কি অর্থ, কি উত্তর করিতে হইবে, নবকুমারের কিছুই মনে হইল না। কিন্তু সেই মৃদু মধুরধ্বনি যেন হর্ষ-বিকম্পিত হইয়া বেড়াইতে লাগিল।

উত্তর না পাইয়া কপালকুণ্ডলা “আইস” বলিয়া আগে আগে চলিলেন ; নবকুমার কলের পুতলিকার স্তায় পাছে পাছে চলিলেন। কুটারের নিকটবর্তী হইবামাত্র কপালকুণ্ডলা অস্তর্হিতা হইলেন। “এ কি দেবী না মাহুদী, না কাপালিকের মায়া মাত্র ! নবকুমার নিষ্পন্দ হইয়া

হৃদয়মধ্যে এই কথার আন্দোলন করিতে লাগিলেন। কিছুই বুঝিতে পারিলেন না।” কপালকুণ্ডলার কমনীয় কান্তি দেখিয়া এবং তাঁহার হৃদয়ের রমণীয়তার পরিচয় পাইয়া সাধারণ নায়কের মনে যে ভাবের উদয় হওয়া উচিত ছিল, নবকুমারের মনে কিন্তু সেইরূপ ভাবের উদয় হইল না। নবকুমারের মনে প্রেমের সঞ্চার হইল না; নবকুমার আত্মহারা হইয়া সেই রমণীমূর্তির ধ্যানে মগ্ন হইতে পারিলেন না। যদি প্রথম দেখার সময় নবকুমার নিজে মজিতে পারিতেন, তবে বোধ হয়, কপালকুণ্ডলাকেও মজাইতে পারিতেন এবং উভয়ের দাম্পত্য-জীবন অল্প খাতে প্রবাহিত হইতে পারিত। কিন্তু নবকুমারের সে সামর্থ্য ছিল না। নবকুমার বিরাগী, সুতরাং প্রথম সাক্ষাৎকারের সময় যখন নবকুমার ও কপালকুণ্ডলার চারি চকুর মিলন হইল, তখন আর যাহাই হউক, পঞ্চশর শরসঙ্কানের অবসর পাইল না। তখনই বিরোগান্ত কাব্যের সূত্রপাত হইল।

পরদিন প্রাতে স্নান-আঙ্কিক করিবার জন্ত নবকুমার সমুদ্রতীরে গেলেন। “তথায় প্রাতঃকৃত্য সমাপন করিয়া প্রতীক্ষা করিতে লাগিলেন। পূর্বদৃষ্টা মায়াবিনী পুনর্বার সে স্থলে যে আসিবেন—এমন আশা নবকুমারের হৃদয়ে কত দূর প্রবল হইয়াছিল, বলিতে পারি না। কিন্তু সে স্থান তিনি ত্যাগ করিতে পারিলেন না।” (১১৬)

এই ভাবে সমুদ্রতীরে দিন কাটাওয়া সূর্যাস্তের পর হতাশ-হৃদয়ে নবকুমার কুটীরে ফিরিয়া আসিলেন। বিরক্ত-হৃদয় নবকুমার কপালকুণ্ডলাকে প্রেমেন্দ্রে নিরীক্ষণ করিতে পারেন নাই, চিনিতে পারেন নাই। তাই কপালকুণ্ডলা এখনও তাঁহার কাছে মায়াবিনী এবং মায়াবিনীকে আর একবার দেখিবার কৌতূহলপরবশ হইয়া তিনি সমুদ্রতীরে দিনটা কাটাইয়া দিলেন। কুটীরে ফিরিয়া আসিয়া দেখিলেন, তথায় কাপালিক বসিয়া আছেন। কাপালিক নবকুমারকে সঙ্গে লইয়া পূজার স্থানে চলিলেন। কাপালিক আগে চলিলেন, নবকুমার পাছে। তখনও সন্ধ্যালোক অন্তর্হিত হয় নাই। এমন সময় কি জানি কাহার সুকোমল কর নবকুমারের পৃষ্ঠ স্পর্শ করিল। নবকুমার ফিরিয়া চাহিয়া দেখিলেন, সেই বনদেবী-মূর্তি। নবকুমার চমৎকৃত হইয়া দাঁড়াইলেন। কাপালিক খানিকটা দূরে

সরিয়া গেলে কপালকুণ্ডলা নবকুমারের কানে কানে ‘বাইও না। ফিরিয়া যাও,—পলায়ন কর,’ বলিয়া অন্তর্হিত হইলেন। এবারও বিরাগী নবকুমারের মন গলিল না। তিনি শুধু ভাবিলেন,—‘এ কাহার মায়া? না আমারই ভ্রম হইতেছে।’ তাহার পর নিজের বাঁচিবার কথাই মনে মনে আলোচনা করিতে লাগিলেন।

অবশেষে কপালকুণ্ডলা নবকুমারকে কাপালিকের কবল হইতে মুক্ত করিয়া অমাবস্তার ঘোর অন্ধকারে বনমধ্যে প্রবেশ করিলেন। নবকুমার তাঁহার অনুসরণ করিতে লাগিলেন। কপালকুণ্ডলা দেবী না মায়াবিনী না কি, নবকুমার তাহা জানিবার যথেষ্ট সুযোগ পাইয়াছেন। নিজের প্রাণপণ করিয়া কপালকুণ্ডলা যে তাঁহার প্রাণ রক্ষা করিয়াছেন, এ কথা অবশ্যই নবকুমারের বুঝিবার আর বাকী নাই। তথাপি যখন বনমধ্যে সেই “ষোড়শীর” অনুসরণ করিতেছিলেন, তখন নবকুমার কি ভাবিতেছিলেন? নবকুমার মনে মনে ভাবিতেছিলেন, “এও কপালে ছিল!” কবি এখানে ভাষ্য করিয়াছেন, “নবকুমার জানিতেন না যে, বাঙ্গালী অবস্থার বশীভূত, অবস্থা বাঙ্গালীর বশীভূত হয় না। জানিলে এ ছুঃখ করিতেন না,” যিনি মন্দিরমধ্যে দেখাদেখিমাত্রই তিলোত্তমা ও জগৎসিংহকে অচ্ছেদ্য প্রেমডোরে বাধিয়া দিয়াছেন, এই উক্তি সেই কবিরই লেখনী-প্রসূত। সংসারবিরাগী সংযমী প্রৌঢ় ব্যক্তিকে যদি একাকী রজনীতে বনপথে ষোড়শীর পাছে পাছে দৌড়াইতে হয়, তবে সে কপালের দোষ দেওয়া ভিন্ন আর কি করিতে পারে!

কপালকুণ্ডলা নবকুমারকে লইয়া বনমধ্যস্থ কালী-মন্দিরসংলগ্ন পূজারী বা অধিকারীর গৃহে আশ্রয় লইলেন। অধিকারী নবকুমারকে নিজ রন্ধনশালায় শোওয়াইলেন। তখন কপালকুণ্ডলা সমুদ্রতীরে ফিরিয়া যাইবার উত্তোগ করার অধিকারী যে বাধা দিয়াছিলেন, এ কথা পূর্বেই বলা হইয়াছে। অধিকারী যখন কপালকুণ্ডলার ‘না গিয়া কোথায় যাইব?’ প্রশ্নের উত্তরে বলিলেন, ‘এই পথিকের সঙ্গে দেশান্তরে যাও, সে প্রস্তাবে কপালকুণ্ডলা সহসা সন্মত হইতে পারিলেন না, কেন না, যখন অধিকারীর এক শিষ্য মন্দিরে আসিয়াছিলেন, তখন তিনি গুনিয়াছিলেন, যুবতীর যুবা-পুরুষের সহিত যাওয়া

অনুচিত। তাহার পর অপরিচিত পথিকের সঙ্গে যাওয়া উচিত কি অনুচিত, তদ্বিষয়ে কালীমাতার অভিমত জানিবার জন্ত গুরু ও শিষ্যা মন্দিরে প্রবেশ করিলেন এবং দেবীমূর্তির পদে একটি অচ্ছিন্ন বিবপত্র অর্ঘ্যস্বরূপ প্রদান করিলেন। বিবপত্র মূর্তির পদের উপর হইতে পড়িয়া গেল না। তখন উভয়ে সিদ্ধান্ত করিলেন, দেবী অর্ঘ্য গ্রহণ করিলেন, কপালকুণ্ডলাকে পথিকের সঙ্গিত যাইতে অনুমতি দিলেন। এইবার অধিকারী আর একটি খটকা তুলিলেন। তিনি বলিলেন, অবিবাহিত অবস্থায় গেলে লোকালয়ে বিপদ হইতে পারে। কপালকুণ্ডলা ব্রাহ্মণকন্যা, নবকুমার ব্রাহ্মণ-সন্তান। সুতরাং উভয়ের বিবাহান্তে যাওয়াই সম্ভব। বিবাহ কি, কপালকুণ্ডলা সবিশেষ জানিতেন না। তাঁহাকে বুঝাইবার জন্ত অধিকারী যাহা বলিলেন, তাহার মর্ম্ম “বিবাহ—বিবাহ ছাড়া আর কিছু নয়।” কপালকুণ্ডলা ইহাতেই সব বুঝিলেন মনে করিয়া এক আপত্তি উত্থাপন করিলেন; তিনি বলিলেন, প্রতিপালক কাপালিককে ত্যাগ করিয়া যাইতে তাঁহার মন সরে না। তখন অধিকারী পাকে-প্রকারে বুঝাইতে চেষ্টা করিলেন। তান্ত্রিক সাধনের অঙ্গস্বরূপ কোনও ছুরতিসন্ধি সাধনের জন্ত কাপালিক তাঁহাকে এত দিন প্রতিপালন করিয়াছেন। কপালকুণ্ডলা এ সকল কথায়ও কিছুই বুঝিতে পারিলেন না। কিন্তু তাঁহার মনে বড় ভয় হইল; সুতরাং “বি-বা-হে” সন্মত হইলেন।

কপালকুণ্ডলাকে সন্মত করিয়া ঘটক ঠাকুর নবকুমারের নিকট গেলেন। গিয়া জিজ্ঞাসা করিলেন, কপালকুণ্ডলা তাঁহার প্রাণরক্ষা করিতে গিয়া নিজের প্রাণ হারাইতে বসিয়াছে। সুতরাং এই কন্যার প্রাণরক্ষার কোন উপায় তিনি বিবেচনা করিয়াছেন কি? নবকুমার অমনই শয্যা হইতে উঠিয়া বসিয়া বলিলেন, কন্যার প্রাণরক্ষার জন্ত তিনি কাপালিকের নিকট আত্মসমর্পণ করিতে প্রস্তুত আছেন। অধিকারী উত্তরে বলিলেন, তাহাতে কোন ফল হইবে না। তিনি সঙ্গে করিয়া লইয়া না গেলে কন্যার প্রাণরক্ষার কোন উপায় নাই। নবকুমার কপালকুণ্ডলাকে লইয়া গিয়া আত্মপরিবারস্থ করিয়া রাখিতে সন্মত হইলেন। অধিকারী আপত্তি করিলেন, যদি অস্ত্র সঙ্গী না লইয়া তাঁহাদের মত যুবক-যুবতী ১৫ দিনের পথ একত্র

যায়েন, তবে লোকে অপবাদ ঘোষণা করিবে এবং তিনি নিজেও এক জন অজ্ঞাতচরিত্র যুবকের সহিত কপালকুণ্ডলাকে একাকিনী দূরদেশে পাঠাইতে প্রস্তুত নহেন। নবকুমার বলিলেন, “আপনি সঙ্গে আনুন।” কিন্তু ভবানীর পূজা ফেলিয়া অধিকারীর পক্ষে যাওয়া সম্ভব ছিল না, সুতরাং প্রস্তাব করিলেন, নবকুমার কপালকুণ্ডলাকে বিবাহ করিয়া সঙ্গে লইয়া যাউন। প্রস্তাব গুলিয়া—

“নবকুমার শয্যা হইতে দাঁড়াইয়া উঠিলেন। অতি দ্রুতপদবিক্ষেপে ইতস্ততঃ ভ্রমণ করিতে লাগিলেন। কোন উত্তর করিলেন না।” (১১৮)

কিয়ৎক্ষণ পরে অধিকারী বিদায় লইলেন। পরদিন “প্রাতে অধিকারী নবকুমারের নিকট আসিলেন, দেখিলেন, এখনও নবকুমার শয়ন করেন নাই। জিজ্ঞাসা করিলেন, ‘এখন কি কর্তব্য?’”

নবকুমার কহিলেন, “আজ হইতে কপালকুণ্ডলা আমার ধর্ম্মপত্নী। ইহার জন্ত সংসার ত্যাগ করিতে হয়, তাহা করিব। কে কন্যা সম্প্রদান করিবে?” তাহার পর— “গোধূলিলগ্নে নবকুমারের সহিত কাপালিক-পালিতা সন্ন্যাসিনীর বিবাহ হইল।”

“যাত্রাকালে কপালকুণ্ডলা কালী-প্রণামার্থে ভক্তিভাবে প্রণাম করিয়া, পুষ্পপাত্র হইতে একটি অচ্ছিন্ন বিবপত্র প্রতিমার পাদোপরি স্থাপিত করিয়া তৎপ্রতি নিরীক্ষণ করিয়া রহিলেন। পত্রটি পড়িয়া গেল।

“কপালকুণ্ডলা নিতান্ত ভক্তিপরায়ণা। বিবদল প্রতিমা-চরণচ্যুত হইল দেখিয়া ভীত হইলেন এবং অধিকারীকে সংবাদ দিলেন। অধিকারীও বিষম হইলেন। কহিলেন, “এখন নিরুপায়। এখন পতিমাত্র তোমার ধর্ম্ম। পতি শ্মশানে গেলে তোমাকে সঙ্গে সঙ্গে যাইতে হইবে। অত-এব নিঃশব্দে চল।” (১১৯)

কালীপ্রতিমা কপালকুণ্ডলার কাছে জাগ্রত দেবতা। যখন সেই প্রতিমার চরণ হইতে তাঁহার প্রদত্ত বিবপত্র পড়িয়া গেল, তখন কপালকুণ্ডলা বুঝিলেন, ভগবতী তাঁহাকে স্বামীর সঙ্গে যাইতে নিষেধ করিতেছেন। তথাপি যে গেলেন, তাহার কারণ, তাঁহার ভক্তিমার্গের শিক্ষাগুরু অধিকারী তাঁহাকে যাইতে আদেশ দিলেন। যাইতে যাইতে একান্ত ভগবতী-ভক্তিপরায়ণা কপালকুণ্ডলা

নিশ্চয়ই ভাবিতে লাগিলেন, যেখানে যাওয়া উচিত নয়, সেইখানেই যাইতেছি।

কপালকুণ্ডলা দয়ার বশবর্তিনী হইয়া নবকুমারের কণ্ঠ-লগ্না হইয়াছিলেন; নবকুমার দায়ে পড়িয়া তাঁহাকে বিবাহ করিয়াছিলেন। পাণিগ্রহণ করিবার পর অবশ্য নবকুমার সম্পূর্ণরূপে অনুভব করিতে পারিয়াছিলেন, কি অমৃগ্য রমণী-রত্ন তিনি কুড়াইয়া পাইয়াছেন। তাঁহার হৃদয় অমুরাগ-রসে পরিপ্লাবিত হইয়াছিল। কিন্তু কপালকুণ্ডলা যদি গৃহে এবং পল্লীসমাজে সাদরে গৃহীতা না হ্যেন, তবে কি দশা হইবে, এই আশঙ্কায় সংঘমী ব্রাহ্মণ অমুরাগ-সাগরে তরঙ্গ উঠিতে দেন নাট। “পাণিগ্রহণ করিয়া ও গৃহাগমন পর্য্যন্ত বারেকমাত্র কপালকুণ্ডলার সহিত প্রণয়-সম্ভাষণ করেন নাই।” করিলে বোধ হয় ভাল হইত। কালীপ্রতিমার চরণ হইতে বিবপত্র-বিচ্যুতর কথা কপালকুণ্ডলার হৃদয়ে দৃঢ়বদ্ধ হইবার অবকাশ পাইত না। কিন্তু নবকুমার সে পাত্র ছিলেন না।

নবকুমার কপালকুণ্ডলাকে লইয়া গৃহে ফিরিলেন, তাঁহাদিগকে দেখিয়া সকলেই আহ্লাদে অন্ধ হইল। নবকুমারের মাতা মহা সমাদরে বধূবরণ করিয়া গৃহে লটলেন। তখন নবকুমারের প্রণয়-সিদ্ধি উছলিয়া উঠিল। “আর কপালকুণ্ডলা? তাঁহার কি ভাব?”

হৃৎকের বিষয়, নবকুমারের উচ্ছ্বসিত প্রণয়-তরঙ্গ কপালকুণ্ডলার হৃদয় স্পর্শ করিতে পারিল না। কারণ, কপালকুণ্ডলার হৃদয় ভবানীর চরণচ্যুত অচ্ছিন্ন বিবপত্রে ‘আচ্ছা-দিত ছিল। নবকুমারের প্রণয়সিদ্ধি শত তরঙ্গ তুলিয়াও সে মরমে পশিতে পারিল না। নন্দী শ্রামাসুন্দরী জিজ্ঞাসা করিলেন, কপালকুণ্ডলা কত দিন যোগিনী থাকিবেন, কবে গৃহিণী হইবেন? কপালকুণ্ডলা উত্তরে জিজ্ঞাসা করিলেন, গৃহিণী হইয়া বা জননী হইয়া সুখ কি? শ্রামাসুন্দরী প্রত্যুত্তরে বলিলেন, “আচ্ছা, তাই যদি না হইল, —তবে গুনি দেখি তোমার সুখ কি?”

মৃগরী (কপালকুণ্ডলা) কিয়ৎকণ ভাবিয়া বলিলেন, “বলিতে পারি না। বোধ করি, সমুদ্রতীরে সেই বনে বনে বেড়াইতে পারিলে আমার সুখ জন্মে।” “বলিতে পারি না”, এই কয়টি কথাতে কপালকুণ্ডলার মনের প্রকৃত ভাব সূচিত হইয়াছিল। কপালকুণ্ডলা সুখের

আশায় জলাঞ্জলি দিয়াছিলেন। তার পর শ্রামাসুন্দরী বিশেষ পীড়াপীড়ি করায় কপালকুণ্ডলা মনের কথা এই ভাবে খুলিয়া বলিলেন—

“গুন। যে দিন স্বামীর সহিত যাত্রা করি, যাত্রাকালে আমি ভবানীর পায়ে ত্রিপত্র দিতে গেলাম। আমি মা’র পাদপদ্মে ত্রিপত্র না দিয়া কোন কৰ্ম করিতাম না। যদি অমঙ্গল ঘটবার সম্ভাবনা থাকিত, তবে ত্রিপত্র পড়িয়া যাইত। অপরিচিত ব্যক্তির সহিত অজ্ঞাত দেশে আসিতে শঙ্কা হইতে লাগিল, ভাল মন্দ জানিতে মা’র কাছে গেলাম। ত্রিপত্র মা ধারণ করিলেন না, অতএব কপালে কি আছে, জানি না।” (২৬)

এই কথা শুনিয়া শ্রামাসুন্দরী শিহরিয়া উঠিলেন। আমরাও যেন শিহরিয়া উঠি। অহেতুক বিশ্বাসের বশবর্তিনী হইয়া কপালকুণ্ডলা সুখের আশা ত্যাগ করিয়াছিলেন। এখন প্রশ্ন হইতে পারে, কপালকুণ্ডলা যেন নিজের সুখের আশা ত্যাগ করিয়াছিলেন, কিন্তু মন দিয়া স্বামীকে সুখী করিবার চেষ্টা করিতে ক্ষতি ছিল কি? কপালকুণ্ডলা সে চেষ্টা না করিয়া অগ্রায় করেন নাই কি? কবি একরূপ চরিত্র অঙ্কিত করিয়া স্ত্রীধর্মের অবমাননা করেন নাই কি? বঙ্কিমচন্দ্র যদি দেবী চৌধুরাণীর মত কপালকুণ্ডলাকে আর একটু পোষ মানাইতেন, তবে বড় সুন্দর হইত। হয় ত কাহারও কাহারও কাছে সুন্দর হইত; কিন্তু তাহাতে বালিগাড়ির এবং কাপালিক ধর্মের মর্যাদা রক্ষা হইত কি?

আর এক কথা। কপালকুণ্ডলার ভাগ্যে পোষ মানিবার অবকাশই বা জুটিল কৈ। শ্রামাসুন্দরীর সতিত কপালকুণ্ডলার যে কথোপকথন উপরে উদ্ধৃত হইল, তাহা স্বামিগৃহে আসিবার অনতিকাল পরে। তার পর এক বৎসরমাত্র চলিয়া গিয়াছে। যোগিনী বহিরঙ্গে গৃহিণী সাজিয়াছেন। শ্রামাসুন্দরীর উপকারার্থ রাত্রিকালে বনে ঔষধ আনিতে হইবে। কপালকুণ্ডলা ঔষধ আনিতে না গিয়া পারিলেন না। স্বামীর নিষেধ মানিলেন না। বনমধ্যে ব্রাহ্মণবেশী লুৎফ-উরিসার সহিত সাক্ষাৎ হইল। ব্রাহ্মণবেশীর অমুরোধমত তাঁহার কথা শুনিবার জন্ত সেখানে অনেককণ প্রতীক্ষা করিলেন এবং অনেককণ পরেও ব্রাহ্মণবেশী ফিরিল না দেখিয়া গৃহে

ফিরিয়া আসিলেন। কিন্তু শয়নাগারে প্রবেশ করিয়া দেখিলেন, সেখানে নবকুমার নাই। তার পর প্রভাতে অপ্রগাঢ় ঘুমঘোরে ভীষণ স্বপ্ন দেখিলেন। দেখিলেন, তিনি যেন প্রবল ঝটিকা-বিকোচিত সাগরমধ্যে নৌকায় আরোহণ করিয়া আছেন। কাপালিক সেই নৌকা ধরিয়া ডুবাইতে চাহিতেছে; ব্রাহ্মণবেশধারী নৌকা ধরিয়া জিজ্ঞাসা করিতেছে, “তোমায় রাখি কি নিমগ্ন করি?” কপালকুণ্ডলা বলিয়া ফেলিলেন, “নিমগ্ন কর।” নৌকাও তাঁহাকে জলে নিক্ষিপ্ত করিয়া পাতালে প্রবেশ করিল। (৪।৩) কপালকুণ্ডলার তন্ত্রা ভাঙ্গিয়া গেল। এমন সময় ব্রাহ্মণবেশীর একখানি চিঠি হাতে পড়িল। কপালকুণ্ডলা চিঠি পাঠ করিয়া জানিলেন, ব্রাহ্মণবেশী আবার তাঁহাকে সন্ধ্যার পরে গিয়া সাক্ষাৎ করিতে অস্ব-রোধ করিয়াছেন। সারাদিন কপালকুণ্ডলা চিন্তা করিলেন, তিনি ব্রাহ্মণবেশীর সহিত সাক্ষাৎ করিতে যাইবেন কি না, শেষে স্বপ্নের কথা স্মরণ করিয়া যাওয়াই স্থির করিলেন। কারণ, পূর্ব-রাত্রির ঘটনার সহিত স্বপ্নদৃষ্ট ঘটনার ঐক্য দেখিতে পাইলেন। নিবিড় বনে ভগ্নগৃহে কাপালিক ও ব্রাহ্মণবেশীর মধ্যে তাঁহার মৃত্যুর কথোপ-কথন হইতেছিল; ব্রাহ্মণবেশী ত তাঁহাকে বাঁচাইতেই চাহিতেছিলেন। এখনও কপালকুণ্ডলার মরিবার ইচ্ছা হয় নাই, বাঁচিবার সাধই প্রবল, আশ্রয়কার চেষ্টা করিতে গিয়াই কপালকুণ্ডলা পতঙ্গের মত অগ্নিতে ঝাঁপ দিলেন এবং বাঁচিয়া গৃহধর্মপালনের ইচ্ছাই প্রবল। কিন্তু আপ-নার প্রাণ বাঁচাইবার চেষ্টা করিতে গিয়া কপালকুণ্ডলা মৃত্যুর সম্মুখীন হইলেন। কপালকুণ্ডলা স্বপ্নে বলিয়া ফেলিয়াছিলেন, “নিমগ্ন কর।” জাগ্রৎ অবস্থায়ও কি সেইরূপ বলিলেন? না—না—ভক্তবৎসলা ভবানী অনুগ্রহ করিয়া স্বপ্নে তাঁহার রক্ষা হেতু উপদেশ দিয়াছেন, তাঁহাকে উদ্ধার করিতে চাহিতেছেন; ব্রাহ্মণবেশীর সাহায্য ত্যাগ করিলে নিমগ্ন হইতে হইবে। অতএব কপালকুণ্ডলা ব্রাহ্মণবেশীর সহিত সাক্ষাৎ করাই স্থির করিলেন। অগ্রে এই অবস্থায় স্বামীর পরামর্শ জিজ্ঞাসা করিত। কিন্তু ভগবতী-পরায়ণা কপালকুণ্ডলা স্বপ্নে ভগবতীর উপদেশ বলিয়া গ্রহণ করিলেন, স্মৃতরাং পতির সহিত পরামর্শের কোন প্রয়োজন আছে বলিয়া

বুঝিতে পারিলেন না। পতঙ্গ অগ্নির দিকে অগ্রসর হইল।

সন্ধ্যার পর কপালকুণ্ডলা বনে গেলেন; ব্রাহ্মণবেশীর সাক্ষাৎ পাইলেন, তাঁহার পরিচয়ও পাইলেন; কিন্তু সঙ্গে সঙ্গে আরও একটি ভীষণ সংবাদ শুনিলেন। কাপালিকের স্বপ্নের কথা শুনিলেন। শুনিলেন, মা ভবানী কাপালিককে স্বপ্নে আদেশ করিয়াছেন, “সেই কপালকুণ্ডলাকে আমার নিকট বলি দিবে।” “স্বপ্ন শুনিয়া কপালকুণ্ডলা চমকিয়া শিহরিয়া উঠিলেন, চিত্তমধ্যে বিছাচঞ্চলা হইলেন।” একরূপ চমকিয়া, শিহরিয়া উঠিবার কারণ, কপালকুণ্ডলা কাপালিকের স্বপ্ন-কথা নিঃসন্দেহে বিশ্বাস করিলেন। কাপালিক যে ভবানীর আজ্ঞা প্রতিপালন করিবার জন্ত এই বনে আসিয়া আশ্রয় লইয়াছেন, এই সংবাদ দিয়া ব্রাহ্মণবেশী লুৎফ-উন্নিসা কপালকুণ্ডলার নিকট স্বামী নবকুমারকে ফেরত চাহিলেন। প্রথমতঃ কপালকুণ্ডলা আপত্তি করিলেন, “স্বামী ত্যাগ করিয়া কোথায় যাইব?” কিন্তু “অস্তঃ-করণমধ্যে দৃষ্টি করিয়া দেখিলেন, তথায় ত নবকুমারকে দেখিতে পাইলেন না, তবে কেন লুৎফ-উন্নিসার স্মৃতির পথ রোধ করিবেন?” তাই অসঙ্কোচে স্বামী ফেরত দিতে সম্মত হইয়া সপত্নীর নিকট বিদায় লইয়া—

“কপালকুণ্ডলা ধীরে ধীরে গৃহাভিমুখে চলিলেন। লুৎফ-উন্নিসার সংবাদে কপালকুণ্ডলার একেবারে চিত্তভাব পরিবর্তিত হইল; তিনি আত্মবিসর্জনে প্রস্তুত হইলেন।” আত্মবিসর্জনে প্রস্তুত হইয়াছিলেন বলিয়া কপালকুণ্ডলা অস্তঃকরণে নবকুমারকে দেখিতে পান নাই। আত্মজনের বিসর্জন না দিয়া কেহ আত্মবিসর্জনে প্রস্তুত হইতে পারে না। কাপালিকের স্বপ্নাদেশ শুনিবার পর কপালকুণ্ডলা নিজের অস্তঃকরণে নবকুমারকে দেখিতে পান নাই বলিয়া যে উহার পূর্বে সেই অস্তঃকরণে নবকুমারের কোন স্থান ছিল না, এমন অনুমান সঙ্গত বোধ হয় না। বন্ধিমস্ত্রে লিখিয়াছেন—

কপালকুণ্ডলা অস্তঃকরণ সম্বন্ধে তান্ত্রিকের সম্ভান; .. কপালকুণ্ডলা যে কাপালিকের শ্রায় অনন্তচিত্ত হইয়া শক্তিপ্রসাদপ্রার্থিনী হইয়াছিলেন, তাহা নহে; তথাপি অহনিশ শক্তিভক্তি শ্রবণ, দর্শন ও সাধনে তাঁহার মনে কালিকানুরাগ বিশিষ্ট প্রকারে অনিয়াছিল। ভৈরবী যে

সৃষ্টিশাসনকর্ত্রী, মুক্তিদাত্রী, ইহা বিশেষমতে প্রতীত হইয়াছিল। এখন সেই বিশ্বশাসনকর্ত্রী, সুখহুঃখবিধায়িনী, কৈবল্যদায়িনী ভৈরবী স্বপ্নে তাঁহার জীবনসমর্পণ আদেশ করিয়াছেন। কেনই বা কপালকুণ্ডলা সে আদেশ পালন না করিবেন?.....

কপালকুণ্ডলা আপন চিত্তকে জিজ্ঞাসা করিলেন, “কেনই এই শরীর জগদীশ্বরীর চরণে সমর্পণ না করিব? পঞ্চভূত লইয়া কি হইবে?” (৪।৮)

এই প্রকার চিন্তায় ভারাক্রান্ত চিত্তে চলিতে চলিতে কপালকুণ্ডলা আকাশবাণী শুনিলেন, “বৎসে, আমি পথ দেখাইতেছি।” চকিতের স্রায় উর্দ্ধদিকে চাহিয়া দেখিলেন, “বেন ভৈরবী দক্ষিণ হস্ত উত্তোলন করিয়া কপালকুণ্ডলাকে ডাকিতেছেন। কপালকুণ্ডলা উর্দ্ধমুখী হইয়া চলিলেন।” ভৈরবী আকাশপথে তাঁহার অগ্রে অগ্রে চলিলেন। কপালকুণ্ডলা তাঁহার দিকে চাহিয়া চলিলেন। এমন সময় ভীম-নাদে নবকুমার কর্তৃক উচ্চারিত ‘কপালকুণ্ডলা!’ ধ্বনি তাঁহার কর্ণে প্রবেশ করিল। কপালকুণ্ডলা নবকুমার কর্তৃক শ্রুত কপালিকের পূজাস্থানে নীত হইলেন। কপালিকের পূজা শেষ হইল। তখন তাঁহার আদেশমত নবকুমার কপালকুণ্ডলাকে স্নান করাইতে চলিলেন। যাইতে যাইতে পথে নবকুমারের মদের নেশা ছুটিতে লাগিল, আবার কপালকুণ্ডলার চিত্তও নবকুমারের অবস্থা দেখিয়া দ্রব হইতে লাগিল। শেষে নবকুমার কপালকুণ্ডলার পদতলে লুটাইয়া বলিলেন, “একবার বল যে, তুমি অবিশ্বাসিনী নও—একবার বল, আমি তোমায় হৃদয়ে তুলিয়া গৃহে লইয়া যাই।” কপালকুণ্ডলা প্রকৃত

কথা প্রকাশ করিয়া উপসংহার করিলেন, “কিন্তু আমি আর গৃহে যাইব না। ভবানীর চরণে দেহ বিসর্জন করিতে আসিয়াছি—নিশ্চিত তাহা করিব।” তখন তটান্তিমিতী গঙ্গাতরঙ্গ আসিয়া বালিয়াড়ির সেই বনকুল মায়ের পদে অর্পণ করিবার জন্ত তুলিয়া লইয়া গেল। ভক্তির জয় হইল।

সমাজের অঙ্কে, পরিবারের অঙ্কে প্রতিপালিতা যুবতীর হৃদয়ে এরূপ সকল প্রকার সংশয়রহিত ভক্তিবিশ্বাসের উদয় সম্ভব নহে। নির্জনে বালিয়াড়ির মধ্যস্থ বনে নিশ্চল কপালিকের দ্বারা প্রতিপালিতা হইয়াছিলেন বালিয়াই কপালকুণ্ডলার হৃদয়ে এমন অহেতুকী ভক্তি-বিশ্বাস বিকশিত হইবার অবকাশ পাইয়াছিল। দেবীর পদধৃত অচ্ছিন্ন বিবপত্রের আবরণ সেই ভক্তি-বিশ্বাসকে অক্ষুণ্ণ রাখিয়াছিল। তাহার পর যখন মা স্বয়ং ডাকিলেন, তখন আর বাধা দিবে কে? নবকুমার চরণে লুটাইয়া বাধা দিতে উত্তত হইলেন। কপালকুণ্ডলার পক্ষে ঘোর সমস্তা উপস্থিত হইল। এমন সময় তটান্তিমিতী গঙ্গাতরঙ্গ এই সমস্তার সমাধা করিয়া ভক্তের বাঞ্ছা পূর্ণ করিল। ভগবতী চরণ হইতে বিবপত্র ফেলিয়া দিয়া স্বপ্নযোগে কপালিককে কপালকুণ্ডলার বলিদানের আদেশ দিয়া এবং অবশেষে আকাশপথে স্বয়ং আবির্ভূতা হইয়া হাত তুলিয়া মরণের পথ দেখাইয়া দিয়া, কপালকুণ্ডলার পক্ষে ভগবতীভক্তির সহিত পতিভক্তির সামঞ্জস্যসাধন অসাধ্য করিয়া তুলিয়া-ছিলেন। কপালকুণ্ডলা অন্ধ বিশ্বাসের অথবা বিচারবুদ্ধি-বিহীন, সংশয়শূন্য অহেতুকী ভক্তির সাক্ষাৎ প্রতিমূর্ত্তি।

শ্রীরমা প্রসাদ চন্দ ।

প্রত্যাবর্তন

কত দিন পরে আজ এসেছ ফিরে !
গিয়েছিলে অভিমানে সে দিন ব্যাকুল সাঁঝে,
একেলা ফেলিয়া মোরে আকুল বাদল-মাঝে,
এখন সে রাগ বঁধু পড়েছে কি রে ?
দেপনি ব্যাধায় মোর স্নান হয়ে গেল মুগ,
বিপুল বেদনাবশে কাঁপিতে লাগিল বুক,
কাঁদন বাঁধন হারা নয়ন-নীরে !

তোমার তরণী গেল মিলায়ে জলের সাথ,
মিলায়ে আসিল আলো, ঘনায় আসিল রাত,
অধারে কাঁদিতে র'নু জলাধ-তীরে !
তোমার সে অভিমানে গেল মোর যত সুখ,
বড় আলা যাতনায় ভরে গেল ভাঙা বুক,
মরণ সকল আলা জুড়া'ত দীরে !
কেন আর এত দিনে আসিলে ফিরে ?

শ্রীরামেশু দত্ত ।



শিঞ্জ-মঞ্জরী

গোল গলা সেমিজ—(Round Collar Chemise) রকমারী সেমিজের মধ্যে এইটির টাইট ফিটিং সেমিজের ত্রায় ব্যবহার চলে। এই সেমিজে গলার অংশে ও মোহোড়ার অংশে সরু চিকণ বসাইয়া নীচের অংশে ৩" বা ৪" ইঞ্চি চওড়া চিকণ বসাইলে বেশ সুন্দর দেখায়।

সরঞ্জাম—(Materials) কাপড় ত'লম্বা ২৩ গজ।

সেমিজের মাপ - লম্বা ৪৫" ছাতি ৩২" কোমর ২৮" সেস্ত ১৪" পুট ৬½"

সেমিজ কাটিবার প্রণালী—যে কাপড়ের সেমিজ হইবে, কাপড়কে এড়ায় ডবল ভাঁজ করিয়া লম্বা মাপে ডবল ভাঁজ করিতে হইবে। এইটি লক্ষ্য রাখিতে হইবে

ভাঁজ ছাতি র মাপের অর্ধেক হওয়া চাই (মনে কর খ, ঠ ছাতির মাপের অর্ধেক ১৬" ইঞ্চি) চিত্র দাগিবার প্রণালী ক, খ লম্বা মাপ ৪৫" ক বিন্দু হইতে ছাতির ½ অংশ ৮" — ১½" ইঞ্চি ৬½" ইঞ্চি স্থানে গ বিন্দু

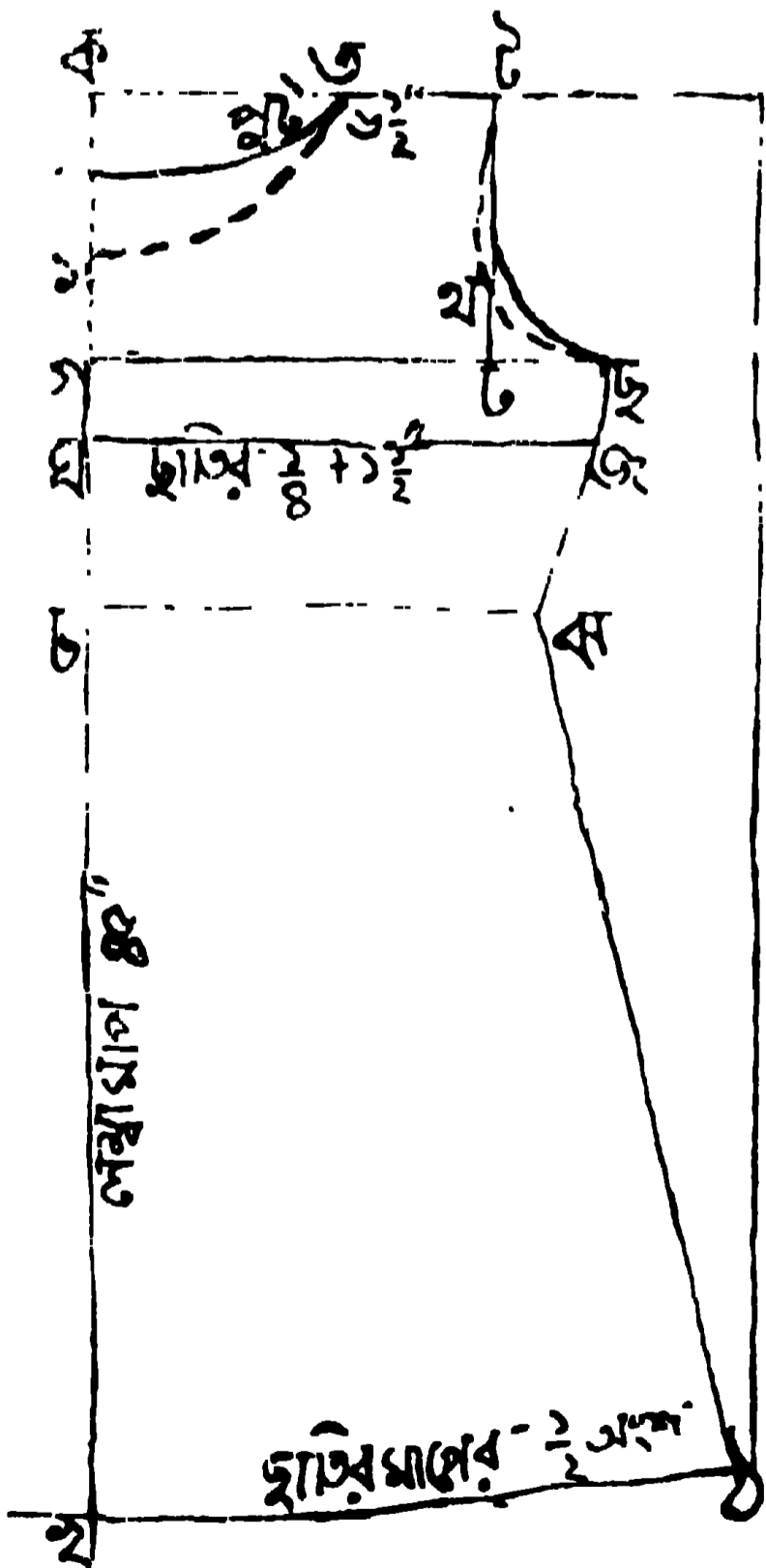

২নং চিত্র

চিহ্ন করিয়া গ বিন্দু হইতে ১½" ইঞ্চি নীচে ঘ বিন্দু চিহ্ন করিতে হইবে। ক বিন্দু চ বিন্দু সেস্ত ১৪" ইঞ্চি স্থানে চিহ্ন করিয়া গ ও ঘ বিন্দু হইতে ছাতির ½ অংশ ৮" + ১½" = ৯½" ইঞ্চি স্থানে ছ ও জ বিন্দু চিহ্ন করিয়া গ, ছ ও ঘ, জ সম লাইনে টানিতে হইবে। চ বিন্দু হইতে কোমরের মাপের ½ অংশ ৭" + ১½" = ৮½" ইঞ্চি ঝ বিন্দু চিহ্ন করিয়া ছ, জ ও ঝ বিন্দু সংযোগ করিয়া খ বিন্দু ছাতির মাপের ½ অংশ ১৬" ইঞ্চি স্থানে চিহ্ন করিয়া খ লাইন হইতে ১" ইঞ্চি

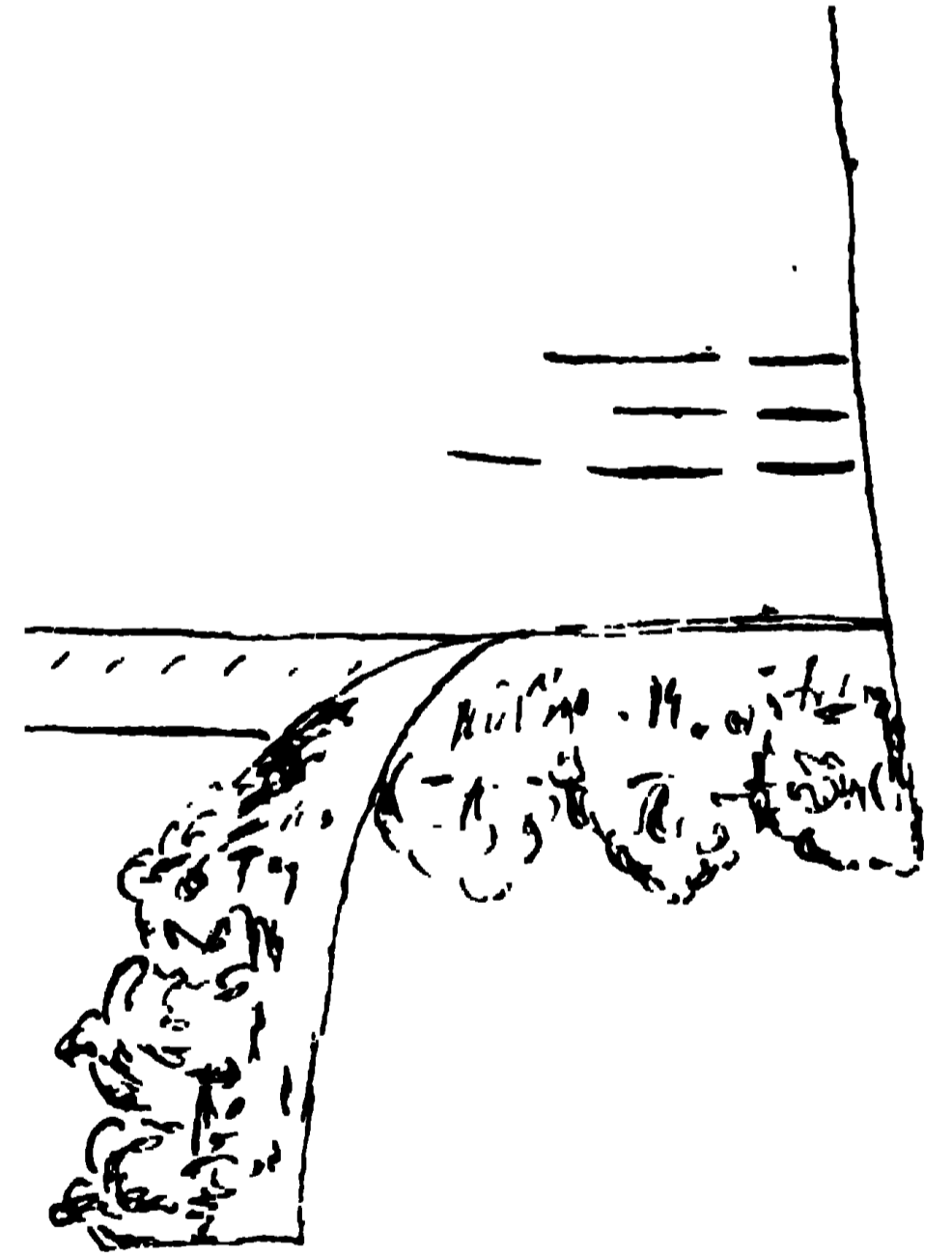

২নং চিত্র

উপরে ঠ বিন্দু চিহ্ন করিতে হইবে। ঝ, ঠ চিত্রাঙ্কণ সংযোগ করিয়া লইতে হইবে। এখন ক বিন্দু হইতে ট বিন্দু পুট মাপ ট বিন্দু হইতে চ বিন্দু নিম্নাদিকে সোজা টানিয়া গ লাইনে সংযোগ করিয়া ট ও ছ চিত্রাঙ্কণ দাগিতে হইবে। কাঁধের অংশ জোড়া থাকিবে। গলার অংশ কাটিতে হইলে ছাতির ½ অংশ

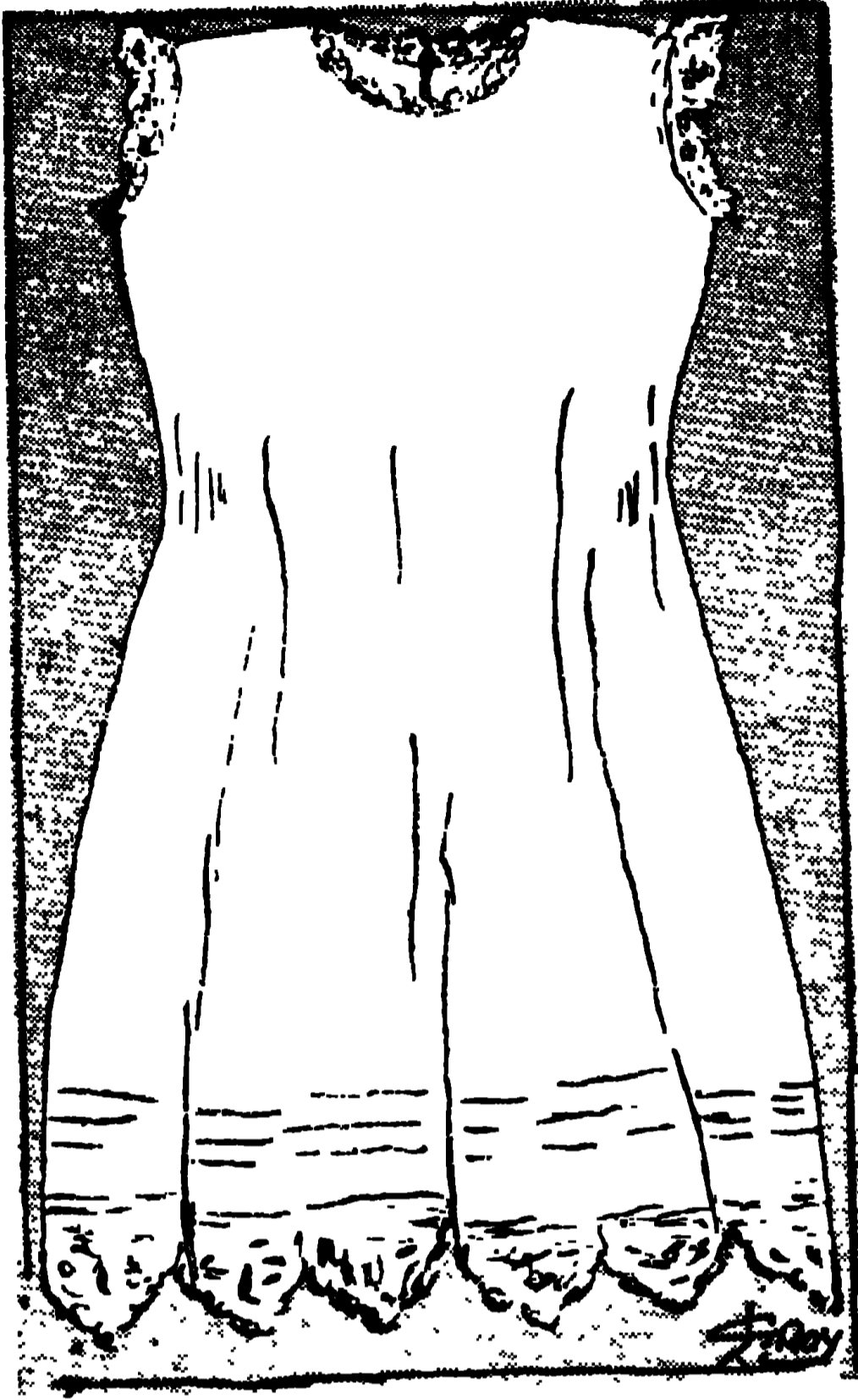

৩নং চিত্র

ত বিন্দু চিহ্ন করিয়া ক বিন্দু হইতে ড বিন্দু ১৩" ইঞ্চি নীচে
ত, ড চিত্রানুযায়ী দাগিয়া লইতে হইবে। এখন ত, ড
দাগে গলার অংশ কাটিয়া ট, ছ, জ, ব, ঠ, ঙ, খ দাগে
কাটিয়া লইলে পেছনকার অংশ সম্পূর্ণ কাটা হইল।

সামনের অংশ কাটিতে হইলে উপরের ছ'হাত ভাঁজ করা
কাপড় লইয়া সামনের অংশ কাটিতে হইবে। ড বিন্দু
হইতে আরও ১৩" ইঞ্চি নীচে ১ বিন্দু চিহ্ন করিয়া ত, ১
বিন্দু চিত্রানুযায়ী সংযোগ করিয়া ত ১ বিন্দু দাগে কাটিয়া
মোহোড়ার অংশে ট বিন্দু হইতে খ বিন্দু ১" ইঞ্চি ভিতরে
ছ বিন্দু পর্যন্ত চিত্রের ঞায় দাগিয়া দাগে কাটিয়া লইলে
সামনের অংশ কাটা শেষ হইল।

সেমিজ স্লেভাই—এ সেমিজের পেছনের দিকে
বোতাম বুটী ও বোতাম ঘর বসাইতে হইবে। সেস্ত পর্যন্ত
গলার অংশ হইতে সোজা লাইনে কাটিতে হয়। বোতাম
বুটী ও বোতাম ঘরের পটী বসাইয়া গলায় সরু চিকণ বসা-
ইয়া লইয়া মোহোড়ার অংশে চিকণ বসাইয়া লইতে হয়।
সেমিজের নীচের অংশে ৩" বা ৪" ইঞ্চি চওড়া চিকণ বসা-
ইয়া কলের বকেয়া দিয়া ছ' দিকের পাশ সেলাই করিয়া
সেমিজের মাপ হইতে অর্থাৎ ৪৫" ইঞ্চি মাপ হইতে যে
কয় ইঞ্চি লম্বা মাপ আছে, তাহাতে চিকণ যেখান হইতে
বসান হইয়াছে, তাহার ২৩" ইঞ্চি উপরে তিনটি সরু লাইনে
প্লেট সেলাই করিয়া লইতে হইবে। এখন পশ্চাত্তাগে
বোতাম-পটী ও বোতাম-ঘর পটী বসান হইয়াছে, তাহাতে
৪টি বোতাম-ঘর করিয়া বোতাম-পটীতে সমস্থানে বোতাম
বসাইয়া লইলে "গোল গলা সেমিজ" সেলাই সম্পূর্ণ হইল।

শিল্পী—শ্রীযোগেশচন্দ্র রায়।

গুরু

প্রান্ত আজি কোথা যাও দেশ-দেশান্তরে—
অতৃপ্ত হৃদয়-মাঝে অশান্তির বোঝা,
সংস্রমশৈবালদাম রাখিয়া অন্তরে
পর্কতে কন্দরে তব মিথ্যা গুরু খোঁজা।

কুটিল তর্কের জালে পণ্ডিত সঙ্কনে
ঘিরিতে বাসনা তব পাণ্ডিত্যের বলে,
অজ্ঞান বোঝ না তুমি গর্ক-ক্ষীত মনে
আগনি পড়েছ বঁধা আপনার জালে।

যে অস্ত্রে বৃষ্টিতে চাহ শক্তি অপরের
সে আয়ুধ করে তব ঘোর অপকার।
পতঙ্গ রচিতা গৃহ স্তম্ভ রেশমের
বন্দী রয়ে সেই ব্যাছে—মুক্তি কোথা তার ?

গভীর শাস্ত্রের স্তম্ভ উচ্চারণ করি'
পরীক্ষা করিতে যদি যাও গুরুজনে,
গুরুর চরণে আশা মূলে লয় করি'
নিছাম নিস্তরু খেক নিজ গৃহ-কোণে।

শুদ্ধচিত্তে অহঙ্কার তমোনাশ করি'
যাহার চরণে কর আয়-সমর্পণ,
ইষ্ট জ্ঞানে যারে লহ যুক্তি পরিহারি'
উৎসর্গ করিবে যারে চিত্ত হৃদি মন।

আপন হৃদয় হ'তে হৃদয় যাহার—
যাহার অন্তর তব সর্বস্থখাধার,
তাহার চরণে কর কোটি নমস্কার
সে জন তোমার গুরু সর্বশাস্ত্র সার!

শ্রীনরেশ্বর শুভাচাৰ্য্য।

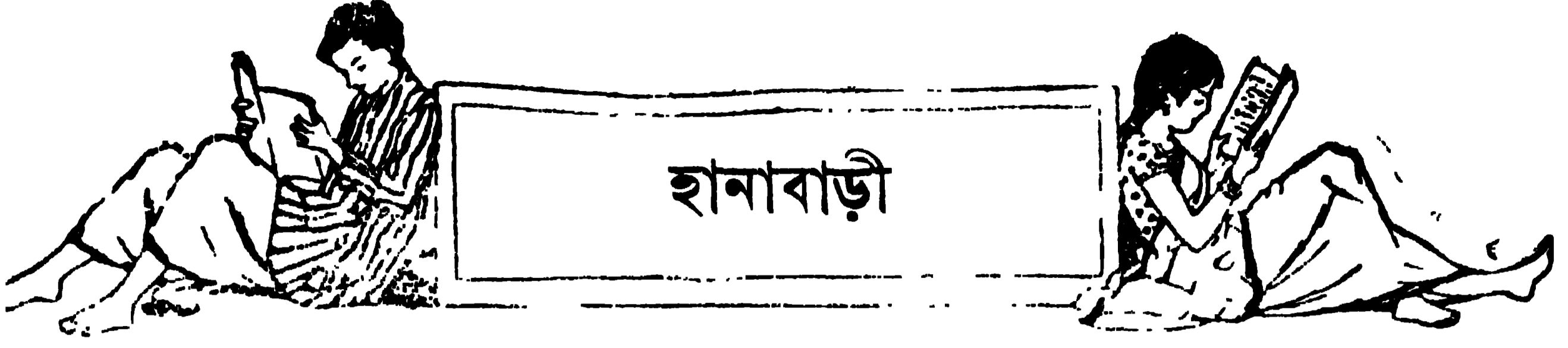

নিতাই এতক্ষণ ভীক্ৰদৃষ্টিতে আড়ে আড়ে আমার দিকে দেখিতেছিল। এখন বলিল, “এজ্ঞে, ও বাড়ীতে মই-সি ডি লাগালে পরে, যাওয়া যেতে পারে। আপনিও বোধ হয় ঐ রকমে ও বাড়ীর ছাতে উঠে, তার পর এ বাড়ীর পায়খানার ছাতে এসেছিলেন? কিন্তু এ দিক্ হ’তে কেউ কখনও সে রকম উপায়ে ও বাড়ীতে নেমেছিল কি না, তা আমি জানি নে। তবে, এক দিন এক জন লোক আমাদের আঙ্গনার ঐ কেঠো সিঁড়ি বেয়ে, পায়খানার ছাতে উঠবের লেগে যোগাড় করিতেছিল, তা’ আমি দেখেছিলেম।”

আমি ব্যগ্রভাবে জিজ্ঞাসা করিলাম, “কে সে লোক?”

“সেই চীনা সাহেব।”

“চীনা সাহেব আবার কে?”

“ঐ যে ঝাস-ম্যামের সাথে, পালওয়ানী গোফওলা সাহেব আসত, সে।”

আমি গোঁসাইজীর দিকে চাহিয়া জিজ্ঞাসা করিলাম, “ঝাস-ম্যামটা কি বস্তু, তা’ আমি ঠিক বুঝতে পাচ্ছি না।”

গোঁসাইজী বলিলেন, “ও বেটার যেমন কথার ভঙ্গী! বেটা ভদ্রঘরের মেয়েকে বলে কি না ঝাস-ম্যাম! স্মৃতিরত্নের কাছে যে স্ত্রীলোকটি মাঝে মাঝে আসত, আপনাকে বলেছি, সে যেমন নব্য-ধরণের পোষাক প’রে আসত, আমাদের দেশী ‘নাস’ ও ধাইরাও ঐ ধরণেই পোষাক প’রে বেড়ায় না? তাই ও বেটা ঐ রকম পোষাক-পরা সব মেয়েদেরই ‘নাস-মেম’ বলে।”

আমি পুনরায় নিতাইকে জিজ্ঞাসা করিলাম, “সে চীনা সাহেব কবে ঐ রকমে ওঠবার যোগাড় কচ্ছিল, তা’ তোর মনে আছে?”

“হেঁ! ও বাড়ীতে যে দিন খুন হয়. তার আগের দিন সাঁঝের পরে;—এই তখন আঞ্জাদ রাত সাড়ে ৮টা হবে। আমি ঘরের কাষ সেরে, (গোঁসাইজীকে ইঙ্গিতে দেখাইয়া) এনাকে তামুক সেজে দিয়ে, পায়খানা যাবার লেগে আঙ্গনার খিড়কীর দিকে এসেতেছিলেম,—তখন দেখলেম, ঐ সিঁড়ি ধ’রে সাহেব উঠতে লেগেছে। আমার সাড়া পেয়ে বাঁ ক’রে নেমে প’ড়ে খিড়কীর কপাট খুলে গলি দিয়ে পেইলে গেল।”

“তার সঙ্গে সেই মেমও ছিল কি?”

“এজ্ঞে না; সে একেলাই ছিল। সে পেইলে যাবাব পর ম্যামও ঐ গলি দিয়ে বা’র হয়ে চ’লে গেল।”

“তারা এসেছিলও কি ঐ পথ দিয়ে?”

“না; সদর খোলা থাকলে, তানারা সদর দিয়ে আসত। যাবার কালে বুড়া ওনাদেরকে ঐ গলি দিয়ে বার ক’রে দিত।”

“তারা কি প্রায়ই আসত?”

“না; মোট আঞ্জাদ ৫।৭ বার এসেছিল।”

“শেষ কবে এসেছিল?”

“ঐ সে দিন তেনারা যে চ’লে গেল, তার পরে আর এসে নি। বুড়া বামুনও তার ছ’ দিন বাদে ভাড়া চুকিয়ে, ঘর ছেড়ে দিয়ে চ’লে গেল। আমাকে কত বস্কিস্ দিবে কয়েছিল, তাহা ত দিলেক না,—কেবল ঐ ছাতাডা রেখে যেয়ে আমারে ফেঁদিয়ে গেল!”

“বস্কিস্ দেবে বলেছিল কেন?”

“ঐ যে সেই রাতের বেলা চীনা সাহেব সিঁড়ি বেয়ে উঠতেছিল, আর আমারে দেখে স’রে পড়লো, না? সে কথা, ঝাস-ম্যাম চ’লে যাবার পর, বুড়োরে আমি কয়েছিলেম। তখন বুড়া আমারে ও কথাডা শুন্ খেয়ে যেতে কইলেক; আর কত মিঠে কথা ক’রে আমারে অনেক ট্যাকা দিবে বলেক।

“তা’ বুড়ো যখন ঘর ছেড়ে দিয়ে চ’লে গেল, তখন তুই বক্সিসের টাকা আদায় ক’রে নিলি নি কেন ?”

“আমি কি তাগিদ করতে ছেড়েছিলাম, বাবু ? তেনার বাস-বিছানা পর্যন্ত এটাকে রেখেছিলাম। কিন্তু তেনার ভারি মিঠে বুলি কি না ! আমার হাতে ছোটো ট্যাকা দিয়ে, মিঠে কথা ক’য়ে বুললে যে, ভাড়া চুকিয়ে দিয়ে তেনার হাতের ট্যাকা সব ফুইরে গেল ; তা’ ঐ ছাতাটা আমার কাছে থাকল : গ্রাস-ম্যাগ যে দিন ওড়ারে নেবার লেগে হেথাকে এসবে, সে দিন তেনার হাতে বুড়ো আমার বক্সিসের সব ট্যাকা পেঠিয়ে দিবেক। আমি বুড়োর কথায় ভুলে বোকা ব’নে গেলাম। তার পর যখন কত দিন কেটে গেল, গ্রাস-ম্যাগও এলো না, বুড়োও এলো না, তখন বুঝলাম যে, বিটলে বুড়ো আমাকে ফাঁকি দিয়ে পেইলেছে।”

“বুড়ো ঐ খনের পরে হঠাৎ ঘর ছেড়ে দিয়ে চ’লে গেল কেন ?”

উত্তরে গোসাইজী বলিলেন, “ভাড়া চুকিয়ে দেবার সময় আমি তাকে সে কথা জিজ্ঞাসা করেছিলাম। তা’তে সে বলে, বাড়ীর পিছনেই ঐ রকম একটা খনের ব্যাপার হওয়ায় তার বড় ভয় হয়েছে, সেই জন্তু সে আর এখানে থাকতে ইচ্ছা করে না। তাই ঘর ছেড়ে দিলে।”

আচ্ছা, সেই স্ত্রীলোকটি যে আসত, তার পরণের শাড়ীখানা রেশমী কি সাধারণ সূতী কাপড়ের, তা বলতে পারেন কি ?”

“আমি ঠিক বলতে পারি না। কারণ, আমি তাদের ভাল ক’রে কখনও দেখি নি ; তা’ ছাড়া তারা সন্ধ্যার পরে আসত ব’লে ও সব লক্ষ্য করবার সুবিধাও হয় নি। তবে আমার বোধ হয়, শেষবাবে মেয়েটি এক-খানা চওড়া পাড়ের ঢাকাই শাড়ী পরেছিল।-- কেমন রে, নিতাই ? নয় কি ?”

“এজ্ঞে,— সে ত ঐ একই রকম ডাগর পেড়ের কাপড় পরে এসতো।”

“মেয়েটিকে দেখতে কেমন, তুই বলতে পারিস ?”

নিতাই ক্রকুটি করিয়া বলিল, “দেখতে আর কেমন, বাবু ? যেমন সবাই হয়, তেমনি। তবে রংটা গোরা ; গায়ে মাসও আছে, কিন্তু মাথায় কিছু খাটো। আর,

ম্যাম হ’লে কি হয়,—আমাদের জ্ঞানের মেয়ে ত ? একটু লাজ-সরমও ছিল। আমি তেনার মুখের বাগে তাকালে, মাথার কাপড় টেনে মুখ ফিইরে স’রে যেত।”

তাহার পরে ছুই জনকেই আরও কয়েকটা প্রশ্ন করিয়া যখন আর বিশেষ কোন নূতন তথ্য জানিতে পারিলাম না, তখন গোসাইজীর নিকট বিদায় লইয়া সেখান হইতে চলিয়া আসিলাম। ছাতাটা অবশ্য সঙ্গে আনিতো ভুলি নাই।

৩৩

ওকালতীতে নূতন ব্রতীর পক্ষে আমি ইদানীং যেরূপ কায-কর্ম পাইতেছিলাম, তাহা বেশ সম্ভোষণক হইলেও দিন দিন তাহার পরিমাণ আরও বৃদ্ধি হওয়ার আকাঙ্ক্ষা আমার কিছু কমে নাই এবং সপ্তাহে কাযের পরিমাণ যেরূপ হইতেছিল, তাহাতে সে আকাঙ্ক্ষা পূর্ণ হইবার যথেষ্ট আশাও পাইতেছিলাম। এমন কি, নিয়ত কাযে ব্যাপৃত থাকায়, সপ্তাহের দিন কয়টা কাটিয়া পুনরায় শনিবার আসিতে যে অযথা বিলম্ব হইতেছে, এরূপ মনে করিবার অবসর পাই নাই,—এ কথা পূর্বে বোধ হয় বলিয়াছি। তথাপি কাযে নিবিষ্ট থাকা সত্ত্বেও শনিবার আসিতে আর কয় দিন বাকী আছে, তাহা যে প্রত্যহই অন্ততঃ একবার করিয়াও গণনা করি নাই,—এ কথা আমি নিঃসংশয়ে বলিতে প্রস্তুত নহি।

আজ শনিবার। প্রভাতে নিদ্রাভঙ্গের সঙ্গে সঙ্গে মনে এই কথাটাই সর্বাগ্রে জাগিয়া উঠিল এবং সে দিনের জন্তু হাতে যে কয়টা কায ছিল, সে সব সারিয়া বৈকালে ৩টার ট্রেন ধরিতে পারিব কি না, উৎকণ্ঠিত মনে তাহাই বিবেচনা করিতে করিতে শয্যা ত্যাগ করিলাম।

কথাগুলো পড়িয়া হয় ত অনেকে হাসিবেন। অনেকে হয় ত বলিবেন, আমি বড় ‘বেহায়া।’ যিনি যাহাই বলুন,—আমি কিন্তু তাঁহাদিগকে বেশ দৃঢ়তার সহিত বলিতে পারি যে, এ বিষয়ে আমার ‘নজীরের’ অভাব নাই। আমার বেশ মনে আছে যে, পূর্বে যখন ‘মেসে’ থাকিতাম, তখন সেখানকার নব-পরিণীত বঙ্গুগণ শনিবারের প্রত্যাশায় দিন গণনা করিতে করিতে অবশেষে ঐ দিনটা যখন আসিত, তখন সকাল হইতেই তাঁহারা মহা উৎসাহে ব্যাগ গুছাইতে বসিয়া যাইতেন এবং

কলেজ হইতে আর 'মেসে' না ফিরিয়াই বাহাতে সটান খণ্ডরালয় অভিমুখে অভিযান করা যায়, তদনুরূপ ব্যবস্থা করিতে ব্যস্ত হইয়া পড়িতেন।—তবে আপনারা হয় ত আপত্তি করিবেন যে, ও 'নজীর' আমার সম্বন্ধে খাটিতে পারে না; কেন না, আমি এখনও অবিবাহিত। কিন্তু আমার নিবেদন এই যে, উভয় ক্ষেত্রেই অন্তর্নিহিত মূল নীতিটা একই। 'বিবাহিত' বা 'অ-বিবাহিত',--সে কেবল বাহ্য অবস্থার পার্থক্য মাত্র।

যাহা হউক, অনেক চেষ্টা করিয়াও ৩টার ট্রেন ধরিতে পারিলাম না। নিতাই-প্রদত্ত ছাতা ও আমার ব্যাগ লইয়া যখন "নন্দন-কুঞ্জে" উপস্থিত হইলাম, তখন সন্ধ্যা হইয়াছে। বিশ্রামান্তে যোগীন বাবুর নিকট শুনিয়া শ্রীত হইলাম যে, কাকলীর সে 'গান-মা' আজ দিন-ভুই হইল, এখানে আসিয়াছেন।

যোগীন বাবুর নিকট আরও শুনিলাম যে, 'গান-মা'র সহিত কথাবার্তায় জানা গিয়াছে যে, সরস্বতী-পূজার আগের দিন বেলা প্রায় ৪টার সময় যমুনা কলিকাতা হইতে তাঁহার এক পঞ্জাবী বন্ধুর অমুস্থতাজ্ঞাপক টেলি-গ্রাম পাইয়া সন্ধ্যার পূর্বেই কান সাহেবের সঙ্গে কলিকাতায় গিয়াছিলেন এবং তাহার পরদিনেই আন্দাজ বেলা ১২টার সময় উভয়েই ফিরিয়া আসিয়া বলিয়াছিলেন যে, যমুনার সেই বন্ধুর অমুস্থতা উপশমিত হইয়াছে। কিন্তু সে ভোজালীখানা ঘোষণা মহাশয়ের পাঠাগার হইতে কোন সময় অপহরণ করিয়াছিল, তাহা গান-মা ঠিক বলিতে পারেন না; কারণ, স্বয়ং তিনি কাহাকেও তাহা লইতে দেখেন নাই। তবে তাঁহার স্থির বিশ্বাস যে, যমুনাই তাহা লইয়াছে। কেন না, সরস্বতী-পূজার প্রায় ২।৩ দিন আগে—যে দিন সেন সাহেব কলিকাতায় যান, তাহার পূর্বদিন—যমুনা পুস্তকের আগমারিঙলা গুছাইবার ছলে ঐ ঘরে বহু সময় কাটাইয়াছিল; এবং তাহার পরদিন হইতে গান-মা ভোজালীখানা ছবির নীচে আর দেখিতে পান নাই। তাঁহার মুখে এই সকল নূতন সংবাদ শুনিয়া অবধি আর কাহারও (বিশেষতঃ কাকলীর) কোন সংশয় নাই যে, যমুনা এবং কান সাহেব পরস্পর ষড়যন্ত্র করিয়া উভয়েই একযোগে,—অথবা উহাদের মধ্যে এক জন,—ঘোষণা মহাশয়ের হত্যা-সাধন করিয়াছে।

বাহিরে বসিয়া যোগীন বাবুর সহিত এই সব কথা বার্তার পরে তিনি আমাকে জলযোগের জন্ত ভিতরে লইয় গেলেন। তথায় পিসীমা ও কাকী উপস্থিত থাকিয়া নান কথা কহিতে লাগিলেন। কিন্তু এ পর্যন্ত কাকলীকে এব বারও দেখিতে পাইলাম না। এমন কি, তাহার সম্বন্ধে কোন কথাই কেহ উল্লেখ পর্যন্ত করা আবশ্যিক বোধ করি লেন না। বোধ হয় সেই জন্তই,—অথবা কি কারণে ঠিক বলিতে পারি না,—আজ ইঁহাদের বাক্যালাপে আমার ক্রমেই চিত্তগ্রাহিতার বড়ই অভাব বোধ হইতে লাগিল।

জলযোগ সমাপ্ত হইলে, কাকী 'গান-মা'কে লইয় আসিয়া আমার সহিত পরিচিত করিয়া দিলেন। শুনি-লাম, তাঁহার নাম কুমারী দীপ্তি বিশ্বাস। কুমারী হইলেও মুখ দেখিয়া তাঁহার বয়সের হিসাব করা আমার পক্ষে অসাধ্য বোধ হইল। তবে, তাহা যে ৩০শের কম নহে, এবং ৪০শের বেশীও নহে, এইরূপ একটা অনিশ্চিত ধারণা করিতে সমর্থ হইলাম বটে। কিন্তু, তাঁহার "দীপ্তি" নামের সার্থকতা, মুখাবয়বের কোথাও বিশেষ লক্ষ্য করিতে পারি-লাম না। বর্ণে গৌরের সামান্য আভাস থাকিলেও, তাহা বড়ই মলিন; এবং চক্ষুদ্বয় সুদীর্ঘ ও বিক্ষারিত হইলেও, কিঞ্চিৎ কোটরগত ও কালিমা-মণ্ডিত হওয়ায় সহজ অব-স্থায় কিছু ম্রিয়মাণ। তবে, ক্রমে দেখিলাম যে, কথা-প্রসঙ্গে যমুনা ও কান সাহেবের নামোল্লেখের সময় তাঁহার চোখের সেই সহজ ভাব তিরোহিত হইয়া, দৃষ্টিটা যেন কিছু অপ্রীতিকররূপে প্রদীপ্ত হইয়া উঠিতেছিল বটে।

৩৪

কুমারী দীপ্তির সহিত অনেক কথাবার্তা হইল;—অথবা ঠিক বলিতে গেলে, তিনি নিজেই এত কথা কহিতে লাগিলেন যে, মাঝে মাঝে তাঁহার বাক্যশ্রোতঃ সংহত করিতে আমাদেরকে বিশেষ আয়াস পাইতে হইয়া-ছিল। অথচ পূর্বোন্নিখিত ঐ কয়টি সংবাদ ব্যতীত তাঁহার এত কথার মধ্যে আর নূতন বার্তা কিছুই পাওয়া গেল না! তাঁহার অপর সমস্ত কথার মর্ম্ম এই যে, যমুনা নিতান্ত চরিত্রহীনা; কান সাহেবের প্রতি তাহার অবৈধ আসক্তিই তাহার স্বামীর প্রতি সমস্ত হর্ষ্য-বহারের মূল কারণ ও সেই লজ্জাহীন আসক্তিই ঘোষণা

মহাশয়ের গৃহত্যাগেরও কারণ। সেই আসক্তির মোহে অন্ধ হইয়া যমুনা কান সাহেব সঙ্কে অপূর্ণ সকল রমণীকেই—এমন কি, ইদানীং দীপ্তিকে পর্যন্ত সন্দেহের দৃষ্টিতে দেখিত। এই সন্দেহের বশে ক্রমে তাহার অসদাচরণ এতই বাড়িতে লাগিল যে, দীপ্তি অবশেষে কার্য্যে অবসর লইয়া এখান হইতে প্রস্থান করিতে বাধ্য হইয়াছিলেন। কিন্তু যমুনারও সন্দেহ যে শুধু অমূলক, তাহা নহে; সত্যের একেবারে বিপরীত। কেন না, কান সাহেব যে গোপনে দীপ্তির প্রতি নিদারুণ আসক্ত হইয়াছিল এবং দীপ্তি সামান্য-মাত্র সম্মতি প্রকাশ করিলেই যে কান সাহেব তাঁহাকে বিবাহ করিয়া ফেলিত, তাহাতে দীপ্তির কোনটই সংশয় নাই। কিন্তু না! কুমারী দীপ্তি চিরকুমারী থাকিবেন, ইহাই তাঁহার স্থির প্রতিজ্ঞা; এবং সেই প্রতিজ্ঞা রক্ষা করিতে কৃতসঙ্কল্প হইয়া তিনি এক দিনের জন্মও কান সাহেবকে ইচ্ছিতেও প্রশ্রয় দেন নাই। ইত্যাদি, ইত্যাদি।

কুমারী দীপ্তির এই সুদীর্ঘ বাক্যশ্রোতঃ ক্রমে এতই অপ্রাসঙ্গিক হইয়া পড়িতে লাগিল যে, তাহা বোধ করিবার অভিপ্রায়ে অবশেষে আমি ও যোগীন বাবু সে কক্ষ ত্যাগ করিয়া ঘোষণা মহাশয়ের পাঠাগারে আসিয়া বসিলাম।

কিছুক্ষণ পরে কাকী ও পিসীমাও তথায় আসিয়া উপস্থিত হইলেন। কিন্তু কি আশ্চর্যা, কাকলী ত এখনও দেখা দিল না! তাহার মানী এবং মেসো এবং আমার পিসীমাও বেশ স্বচ্ছন্দ চিত্তে ও সহাস্ত মুখে আমার সহিত গল্প করিতে বসিয়া গেলেন,—অথচ তাহার অনুপস্থিতির কারণটা প্রকাশ করা, এমন কি, তাহার নামটা পর্যন্ত একবার উল্লেখ করাও আবশ্যিক বোধ করিলেন না। তা বেশ! আমিই বা তাহার কথা জিজ্ঞাসা করিব, এরূপ কোন কারণ ত ছিল না! আমি ত এই হত্যাসঙ্কে অনুসন্ধানের ভারপ্রাপ্ত লোক মাত্র এবং ঐ বিষয়ের সংবাদ আদান-প্রদানের জন্মই ত আজ এখানে আসিয়াছি। আর কোন উদ্দেশ্য ত নাই! কাকলী দেখা দিউক আর না দিউক, তাহার কথা কেহ বলুক আর না বলুক—তাহাতে আমার ক্ষতি-বৃদ্ধি কি? অতএব অবিলম্বে এখানকার কার্য্য সমাধা করিয়া প্রস্থান করাই আমার এখন কর্তব্য নহে কি?

সেই জন্ত আর বৃথা কথায় সময় নষ্ট না করিয়া কানাই মল্লিক লেনের বাড়ীতে আমার তদন্তের ফল আনুপূর্ব্বিক

ইহাদিগকে জানাইলাম এবং পরে সেই ছাতাটাও দেখাইলাম। ঘরের প্রবেশদ্বারের পার্শ্বে একটা টেবলের উপর বেশ বড় একটা কেরোসিনের আলো জ্বলিতেছিল। ছাতাটা সেই আলোর কাছে লইয়া গিয়া তাঁহারা তিন জনেই তাহা ভাল করিয়া দেখিতে লাগিলেন। সেই সময় হঠাৎ সেই দ্বারের দিকে আমার দৃষ্টি পড়ায় দেখিলাম যে, তৎসংলগ্ন পর্দার অন্তরাল হইতে একখানি কমনীয় মুখের আংশিক আবির্ভাব হইয়া প্রথমে সেই ছাতার দিকে তাহার দৃষ্টি নিবদ্ধ করিবার চেষ্টা করিল এবং পরক্ষণে তাহা আমার দিকে প্রক্ষিপ্ত হইয়া আমার দৃষ্টির সহিত মিলিত হইবামাত্র মুখখানি ঈষৎ লজ্জা ও ভাসিতের মণ্ডিত হইয়া মুহূর্ত্তমধ্যে আবার সেই পর্দার অন্তরালে বিলীন হইয়া গেল।

মুখটি যে কাহার, তাহা বোধ হয় বলিবার আবশ্যিক নাই এবং এই চকিত দৃশ্যভিনয়ের ফলে আমার মনে দ্রুত পরিবর্তনশীল যে সকল ভাবের উদ্বেক হইতেন, তাহা লিপিবদ্ধ করিয়া পাঠকের ধৈর্য্যাচাতি ঘটাইতেও ইচ্ছা করি না। মোটের উপর এইটুকু বলিলেই বোধ হয় যথেষ্ট হইবে যে, কাণের কথা শুলা শেষ করিয়া আজ রাত্রিতেই অথবা অন্ততঃ কাল সকালে এখান হইতে প্রস্থান করা বিধেয় বলিয়া স্থির করিলাম।

এ দিকে কাকী ও পিসীমা ছাতাটা লইয়া বাহিরে গেলেন এবং কিঞ্চিৎ পরে কিরিয়া আসিয়া কাকী বলিলেন, “ওটা যমুনার ছাতা কি না, ঠিক বলা যায় না। বড়ী ওটা আগে কখনও দেখেছে কি না, তার মনে নাই। তার অনুমান যে, সে এখান থেকে বাবার পরে হয় ত যমুনা ওটা কিনেছিল! জিনিষটা দেখেও প্রায় নূতন বলেই বোধ হয়। দীপ্তি ত নেহাত অবজ্ঞাভরে বলে যে, যমুনার কোন সামগ্রীর দিকে সে কখন চেয়েও দেখতো না।”

যাহা হউক, আমার সঙ্কল্প অনুসারে হত্যাসঙ্কে আলোচনাটা শীঘ্র শেষ করিবার অভিপ্রায়ে আমি বলিলাম, “অনুসন্ধান করবার যা কিছু ছিল, তা’ বোধ হয় এইবার শেষ হয়েছে? এখন আমাকে আর কি করতে হবে, তা’ বলুন।”

কাকী বলিলেন, “সে কথা বোধ হয় এখনই স্থির করা যাবে না। সবাই মিলে ভাল করে বিবেচনা করতে হবে

ত? তা' আজ এখন আর এ সব কথা থাক। কাল সকালে কি ছপুরে এ বিষয়ে কথা কইবার অনেক সময় থাকবে। আজ বরং এখন দীপ্তির একটু গান শুনে নাও। সে বেশ গাইতে পারে।”

আমি কিন্তু এ প্রস্তাবে অসম্মত হইয়া বলিলাম, “না, এবারে তা'র উপায় নাই। আমাকে আজই ফিরে যেতে হবে।”

৩৫

আমার কথা শুনিয়া তিন জনেই বিস্মিত নেত্রে আমার দিকে চাহিয়া রহিলেন। আমি তাহাতে কিছুমাত্র বিচলিত না হইয়া গম্ভীরভাবে বলিলাম, “একটা কাণের জন্ত কাল সকালেই আমার কলকাতায় উপস্থিত থাকা দরকার। তাই আজ রাত্রিতেই এখান থেকে যেতে হবে।”

যোগীন বাবু বলিলেন, “আরে, না, না! তা কি কখন হয়? আজ রাত্রিতে কোনমতেই যাওয়া হ'তে পারে না। কাল সকালের কোন একটা গাড়ীতে না হয় যাবে এখন!”

কাকী ও-কথার প্রতিবাদ করিয়া, যোগীন বাবুকে বলিলেন, “বাঃ! তুমিও ত বেশ লোক দেখছি! কাল সকালেও যাওয়া হবে না। বিমলা দিদিও যে অরুণের সঙ্গেই কাল যাবার স্থির করেছেন, তা' কি ভুলে গেছ? সকালের গাড়ীতে ছেলেদের শুদ্ধ সব গুছিয়ে নিয়ে যাওয়া হ'তে পারে কি কখন?” তৎপরে আমার দিকে চাহিয়া বলিলেন, “না, অরুণ, তা' হবে না, বাপ! সেই কাল বিকালের আগে আমরা তোমাকে ছাড়ছি না। তোমার ও-সব কাষ-ফায়ের কথা আমি শুনব না।”

“কিন্তু তা হ'লে আমার বড় ক্ষতি হবে।”

“না, না; কোন ক্ষতি হবে না। তুমি মনে করলে এক দিনের জন্ত কাষটা নিশ্চয়ই পেছিয়ে দিতে পারবে। কিন্তু তা ত নয়! আসল কথা আমি বুঝেছি। মা-মাসী-গুলা বুড়ো-হাবড়া হলেও, ছেলেদের মনের ভাব একটু আধটু বুঝতে পারে না কি?”

“তা' হতে পারে; কিন্তু তাঁরা বাস্তবিক বুড়ো-হাবড়া না হ'লে ছেলেদের কাছে সব কথা যে স্পষ্ট ক'রে খুলে বলেন না, তা'তে কথাগুলার মানে বোঝা শক্ত হয়ে পড়ে।

অন্ততঃ আপনার এখনকার এই কথাগুলো আমার যেন হেঁয়ালির মত বোধ হচ্ছে।”

কাকী আবার যোগীন বাবুর দিকে ফিরিয়া বলিলেন, “তুমি যে একেবারে নির্ঝাঁকু হ'য়ে ব'সে রইলে?—তোমাকে যে সব কথা বলতে বলেছিলাম, তা' বুঝি কিছুই বলনি ওকে?”

যোগীন বাবু হাসিয়া বলিলেন, “ও সব কথা বলবার সময় পেলাম কৈ?—তা' ছাড়া আমার ছারা ও সব মেয়েলী কথা—”

কাকী বাধা দিয়া বলিলেন, “হাঁ, হাঁ, তা' জানি। আমাদের সব কথাই তোমার কাছে মেয়েলী! বেশ লোক যা হোক!” পরে আবার আমার দিকে চাহিয়া বলিলেন, “দেখছো ত অরুণ! আমাদের কোন দোষ নাই, বাপু! তোমার এই মেসো-বাবুটিই যত গোল পাকিয়ে বসেছেন!”

যোগীন বাবু এ কথার কোন উত্তর না দিয়া, হো হো করিয়া হাসিতে লাগিলেন।

আমি কিছু বিস্মিত হইয়া বলিলাম, “হেঁয়ালিটা যে আরও বেশী ছর্কোথ হয়ে পড়ছে দেখছি!—আমার মেসো-বাবুই বা কে,—আর তাঁর দোষই বা কি, কিছুই ত বুঝতে পাচ্ছি না।”

যোগীন বাবু পুনরায় উচ্ছ্বাস করিয়া তাঁহার স্ত্রীকে বলিলেন, “এঃ! কল্পে কি? রাম না হ'তেই রামায়ণ গেয়ে ফেলে যে! তোমার দেখছি মাথা খারাপ হয়ে গেছে!”

“তা' হবে না কেন বল? আমি অত গুছিয়ে কথা কইতে পারি না, তা' কি করবো?—সেই জন্তেই ত তোমার উপর ভার দিয়েছিলাম। আর তুমি বেশ মজা ক'রে নিজের ভারটি আমারই মাথায় চাপিয়ে দিয়ে এখন হাসতে লেগে গেলে!—বেশ যা' হোক!”

পিসীমা একটু হাসিয়া বলিলেন, “তা' তুই যদি না পারিস ত আমিই না হয় বলছি।” তৎপরে আমার দিকে চাহিয়া বলিলেন, “কথাটা কি জান, বাবা অরুণ! আমরা সবাই মিলে একটা ষড়্‌যন্ত্র ক'রে তোমার আড়ালে একটা কাষ ক'রে ব'সে আছি!—‘আমরা’ মানে আমি আর প্রিয়ম্বদা, আর তোমার দিদিরাও কতকটা; আর মিত্তির মশায়ও যে একেবারে বাদ, তা' নয়।”

কাকী। ও মা! বাদ আবার কি? উনিই ত নাটের গুরু!—তোমার সেই প্রথম চিঠি পেয়ে ঠুকে যখন পড়ে শুনাম, তখন উনিই ত আহ্লাদে নেচে উঠে আমাকেও নাচিয়ে তুললেন!

যোগীন বাবু। আর, তা'র পরে? কথাটা পাকা ক'রে ফেলবার জন্তু আমাকে দিন-রাত উদ্বাস্ত ক'রে তুলেছিল কে, মশায়?

কাকী। হাঁ, তা ত আমি করেছিলাম বটেই; কিন্তু তুমি কি তা' শুনেছিলে?—তা হ'লে ত এত দিনে কোন্‌কালে কাষ মিটেই যেতো!

পিসীমা। আচ্ছা, তুই একটু চূপ কর না, ভাই, প্রিয়-স্বদা! কথাটা আগে শেষই হ'তে দে -

কাকী। কথা শেষ হবার আর বাকী কি আছে দিদি?—আমিই না হয় শেষ ক'রে দিচ্ছি!

৩৬

কিন্তু কাকী যত সহজে কথাটা বলিলেন, কাষে বোধ হয় তাঁহার পক্ষে তাহা তত সহজ হইল না। কারণ, কিছুক্ষণ নিস্তরভাবে কি চিন্তা করিয়া শেষে আমাকে বলিলেন, “দেখ, বাবা,—আমাদের এ ষড়যন্ত্রের যোগাড়-যাগাড় সব ঠিক হয়ে গেছে। দিনটিও এক রকম ঠিক হয়েছে। কেবল তুমি এখন প্রফুল্ল মনে রাজী হয়ে কাষটি উদ্ধার ক'রে দিলেই আমরা সবাই সুখী হই!—কেমন, করবে ত?”

আমি একটু বিজ্ঞপস্থলে হাসিয়া বলিলাম, “কথাটা মন্দ নয়! কিসের ষড়যন্ত্র, তা' আমাকে বলেন না; অথচ কাষটি সমাধা ক'রবার হুকুম দিচ্ছেন আমাকে! এ প্রস্তাব খুব যুক্তিসঙ্গত বটে!—তা' আমি বলি, আপনারা আমার অজ্ঞাতে যখন ষড়যন্ত্র—যোগাড়-যাগাড় সবই করেছেন, তখন শেষটায় আর আমাকে এর ভিতর না জড়িয়ে, আপনারাই বাকী কাষটুকুও সমাধা ক'রে ফেলুন না কেন?”

যোগীন বাবু পুনরায় উচ্চহাস্ত করিয়া বলিলেন, “ঠিক বলেছ বাবাজী!—কিন্তু তা' যে হবার যো নাই, তাই ত ঠুকের মুকিল হয়েছে! তোমাকে বাদ দিয়ে এ কাষ হবার উপায় নাই। তা হ'লে শিবহীন ষড়যন্ত্র হয়ে পড়বে যে!”

কাকী ঈষৎ বিরক্তিতে বলিলেন, “নাও, নাও! তোমাদের আর রঙ্গ করতে হবে না। এ কি ঠাট্টা-তাঁমাগার

কথা না কি?—দেখ, বাবা অরুণ! তুমি ঠুর কথার কান দিও না। এখন আমি যা' বললাম, তাই করবে ত? কেমন?—লক্ষীটি!”

“বাঃ! আপনি ত আমাকে বেজায় গোলযোগে ফেললেন দেখছি! আপনার কথাটা কি, তাই ত এখনও জানতে পারলুম না,—তা তার জবাব কি দিব, বলুন?”

পিসীমা বলিলেন, “কেন? মিত্তির মশায়রা কলকাতায় পৌছাবার পর তোমার হাত দিয়ে যখন প্রিয়স্বদাকে চিঠি পাঠিয়েছিলুম, তখন কি তোমায় বলি নি যে, আমার একটা ফন্দি আছে?”

আমি একটু চিন্তার ভাণ করিয়া পরে বলিলাম, “হাঁ, তা' বলেছিলেন বটে; কিন্তু ফন্দিটা যে কি, তা ত বলেন নি? তখন বলেছিলেন যে, পরে জানতে পারবো।”

“বেশ,—তা' এখন ত জানতে পেরেছ, বাবা! তোমার দিদিরা তোমাকে সব কথা খুলে লেখেন নি কি?”

আমি এইবারে ‘কোণ-ঠাসা’ হইয়া গোলযোগে পড়িলাম। আর কথা কটাকাটির উপায় নাই দেখিয়া বলিলাম,—“ও-ওঃ! সেই কথা বলছেন? তা কি ক'রে বুঝবো বলুন? এতক্ষণ খুলে বললেই ত হতো!”

কাকীও অমনি সুবিধা পাইয়া বলিয়া উঠিলেন, “যা' হোক, এখন ত বুঝেছ? এইবারে আমার কথার জবাবটা দাও!”

আমি কোন উত্তর খুঁজিয়া না পাইয়া বলিলাম, “দিদিদের চিঠি প'ড়ে মনে হয়েছিল, তাঁদেরই বুঝি মাথা খারাপ হয়েছে। আবার আপনাদেরও যে সেই অবস্থা হয়েছে, তা' জানতুম না।”

“মাথা খারাপ আবার কিসে দেখলে?”

“তাঁ, না হ'লে শুধু এক পক্ষের সম্মতির জন্তু আপনারা এত উৎসুক হয়েছেন কেন? আর একটা পক্ষও ত আছে?”

“ওঃ! তাই? তা' সে জন্তু তোমাকে ভাবতে হবে না। আমরা না বুঝে এত দূর অগ্রসর হই নি। তা' ছাড়া আমরা ত সাহেব নয় যে, পাত্র-পাত্রীর এত মতামতের অপেক্ষা করতে হবে?”

“তবে আমারই বা মতামত জানতে চাইছেন কেন?”

“আজ কালকার ছেলের কত রকম সাহেবী চং হয়েছে

কি না,—তাই তাদের একবার জিজ্ঞাসা না করা চলে না।”

“আর মেয়েদেরি বুঝি তা’ হয় নি? তা’ না হ’লে, যখন আপনাদের প্রথম থেকেই এই রকম অভিসন্ধি হয়েছিল, তখন পাত্র-পাত্রীর দেখা-সাক্ষাৎ, আলাপ-পরিচয় করানটা একটু সাহেবী ব্যবস্থা হয় নি কি?”

“না; সেটা তোমার ভুল। এর ভিতর সাহেবী ব্যবস্থা কিছুই হয় নি। প্রথম দিন, ক’নে দেখাবার হিসাবে, আমি বুড়ীকে তোমার সামনে বা’র করেছিলাম। পরে এই খুনের সব কথা আলোচনার সময় ওর উপস্থিতি নিতান্ত দরকার হয়েছিল বলেই আমরা ওকে তোমার কাছে বা’র হয়ে কথা কইতে দিতেও বাধ্য হয়েছিলাম। তখন আমাদের এই গুপ্ত অভিসন্ধির কথা তোমরা দুজনেই জানতে না বলেই সেটা সম্ভবও হয়েছিল। কিন্তু এখন আর তা’ হ’তে পারে না। এ সপ্তাহে তোমার বড় দিদির চিঠি পেয়ে, আমরা বুড়ীকে আভাসে কথাটা একটু জানিয়েছি। কাষেই, তোমার সামনে বেরুতে এখন তা’র ভারি লজ্জা। তা’ ওটা যখন স্বাভাবিক, তখন আমরা তাকে জিদ ক’রে বা’র করতে চাই না।”

উত্তরে আর বলিবার কিছু না পাইয়া আমি চূপ করিয়া রহিলাম। কিন্তু তাহাতেও নিস্তার নাই! কাকী অমনই জিজ্ঞাসা করিলেন, “চূপ ক’রে রইলে যে? আমার কথার জবাব না দিলে আমি ছাড়ছি না!”

আমি হাসিয়া বলিলাম, “মতামতের যখন কোন অপেক্ষাই করেন নি, তখন আমার এ বিষয়ে কোন কথা বলবার অবসর আছে ব’লে মনে হয় না। তবে দিদিরা যে রকম লাফালাফি কচ্ছেন, সেটা যেন একটু বাড়াবাড়ি বোধ হয়। কিছু দেরি হ’লেই বা ক্ষতি কি? অন্ততঃ এই খুনের তদন্তটা আগে শেষ হতেই দিন না কেন?”

আমার কথায় সকলেই শ্রীত হইলেন, বোধ হইল। কিন্তু কাকী বলিলেন, “সে আমরা যেমন ভাল বুঝবো, তাই করবো;—ও বিষয়ে তোমার সঙ্গে কথা ক’বার আমাদের দরকার নাই।—এখন কিন্তু আজ এখান থেকে তুমি কিছুতেই যেতে পাবে না, তা’ ব’লে দিচ্ছি। কাল বিকেলে বিমলা দিদিকে সঙ্গে নিয়ে যাবে।”

কিঞ্চিং বাদানুবাদের পর তাহাই স্থির হইল। যোগীন বাবুরাও সকলেই আগামী সপ্তাহেই কলিকাতায় ফিরিয়া যাইবেন শুনিলাম।

পবদিন, সকলের পরামর্শে স্থির হইল যে, আমি কলিকাতায় ফিরিয়া গিয়া যত শীঘ্র সম্ভব ঘোষপত্রীর সহিত দেখা করিব এবং তাঁহার বিরুদ্ধে প্রমাণগুলা সম্বন্ধে কথা কহিয়া তাঁহার ভাব-গতিক বুঝিবার চেষ্টা করিব।

[ক্রমশঃ।

শ্রীম্বরেশচন্দ্র মুখোপাধ্যায় (এটর্নি)।

রহিব দেশের হিন্দু

কোরো না ঠাট্টা, কোরো না বাঙ্গ, রহিব দেশের হিন্দু,
হ’তে চাও হও বিদেশী সভা পার হয়ে নীর-সিন্দু;
সুখ পাও পর ‘প্যান্ট’ ‘কোট’ ‘টুপী’ গোঁফেতে লাগাও মোম,
গৃহিণীরে দাও সাহেব সঙ্গ, বিলাতেরে কহ ‘হোম’।
গট-হাট করি যত পার যাও ঘুরাও করেছে ছড়ি,
আমরা আনন্দে রহিব অটুট সনাতন ধুতি পরি’।
লাগে ভাল পাও পের্নাজ মোরগ, জাতিভেদে দাও গালি—
‘এই জাতিভেদে গিয়াছে ভারত’ ব’লে দিয়া করতালি।
সেখ মুক্লার পক—পশু-মাস বনন-বিবরে দিয়া,
চরৎ-সুপ-নিমীলিত চোখে শাপ্ত কর গে হিয়া।
আমরা আনন্দে রহিব অটুট জননীর হাত হ’তে
পাওয়া পুরাতন ঝোল অম্বল আর সেই ডাল ভাতে।

অবরোধ-সুখ না পার সহিতে দাও হে পরদা খুলি’,
মুক্ত বাতাস খাউক রমণী প্রেমের ঝটিকা তুলি’।
ছুটুক সে প্রেম-তরঙ্গ-প্রবাহে দেশের দেশের মাঝে,
রেলের গাড়ীতে বাষ্পীয় পোতে প্রভাত ছপুয়ে সাঝে।
দিক্ উড়াইয়া মাথার বসন সরমের বাধ টুটি,
যাউক তোমারে ফেলিয়া প্রেমসী জীবন-সংগামে ছুটি,
মোদের আনন্দ পুরাতন সেই ফলুগুর বাগুতলে,
নরনের কোণে মলের নিকণে ঘোমটার অন্তরালে।
যেখানে বাই না যে কোন করমে চিন্তা করিয়া দূর,
ভাবিব গৃহিণী আছেন গৃহেতে ভরিয়া অন্তঃপুর।

শ্রীজ্ঞানকীনাথ মুখোপাধ্যায়।

হীরক

প্রত্যেক মূল্যবান প্রস্তরে আমরা তিনটি গুণ দেখিতে পাই;— সৌন্দর্য, স্থায়িত্ব ও অপ্ৰাচ্য। স্বকর্ষিত একটি হীরকখণ্ডের সহিত অন্য কোন রত্ন তুলনীয় হইতে পারে না।

কোথায় বা কোন্ সময়ে হীরক আবিষ্কৃত হয়, তাহা সঠিক জানা যায় না। তবে ভারতেই যে ইহা আবিষ্কৃত হয় ও ভারতীয় রাজস্ববর্গ প্রথম ইহার ব্যবহার করিতে আরম্ভ করেন, সে বিষয়ে কোন সন্দেহ নাই। বহু প্রাচীন গ্রীক ও রোমক সাহিত্যে ভারতীয় হীরকখণ্ডের কথা লিখিত আছে। সংস্কৃত সাহিত্যের বহু প্রাচীন গ্রন্থে হীরকের বর্ণনা দেখিতে পাওয়া যায়। প্রথমে হীরক কর্ষিত করিতে পারা যাইত না বলিয়া অবজ্ঞাত হইত। কাবেই দেখা যায়, পৃষ্ঠীয় ত্রয়োদশ শতাব্দীতেও পারস্যবাসী কর্তৃক হীরকের আসন অন্ত্যস্ত রত্নাপেক্ষা নিম্নেই দেওয়া হইত। পরন্তু সে সময়ের বহুপূর্বে ভারতীয় মণিকাররা আবিষ্কার করিয়াছিলেন যে, হীরকচূর্ণ-নাহাষো হীরককে কর্ণন করিয়া ঔজ্বল্য বিকাশ করিতে পারা যায়। কর্ষিত হওয়ার পর হীরকের দ্রুতি বৃদ্ধিপ্রাপ্ত হয়। নদীগর্ভে ক্ষুদ্র ক্ষুদ্র প্রস্তরখণ্ডের সহিত প্রাপ্ত হীরকের বহিরাবরণ দেখিয়া বিশ্বাস করিতে পারা যায় না যে, ইহাই সর্বজনবাহিত হীরক;



(Top view)

পঞ্চভুজাকৃতি (৮ চিহ্নিত) ও কলেট (১ চিহ্নিত) সাধারণতঃ দেখিতে পাওয়া যায়। অর্থাৎ (চিত্র ১) ত্রিলিয়ান্ট্ আকারে কর্ষিত হীরকে সর্বমুদ্র ৫৮টি পৃষ্ঠ সংযোজিত করা হয়। টেবুল ও কলেট পৃষ্ঠভাগ গার্ডেলের সহিত সমান্তরালে অবস্থিত থাকে। অভিজ্ঞতার ফলে দেখা গিয়াছে যে, কলেটের ব্যাস গার্ডেলের ব্যাসের এক-নবমাংশ ও টেবুলের ব্যাসের এক-পঞ্চমাংশ হইলে এবং টেবুল ও গার্ডেলের দূরত্ব, টেবুল ও কলেটের দূরত্বের অর্ধেক হইলে হীরক অধিক পরিমাণে প্রভা বিকিরণ করে; সুতরাং হীরক কর্ণনের সময় এই সকল বিষয়ে দৃষ্টি রাখা হয়।*

হীরকের উপাদান বহুদিন পূর্বে গ্যাসিয়ট (Gassiot) ও বার্জেলিয়াস (Barzeleus) কর্তৃক স্থিরীকৃত হয়। ১৭৭২ খৃঃ অঃ লাভইসিয়ান দেখান যে, হীরকের কঠিনতার (hardness) তার-তম্যামুসারে ৭৬০ ডিগ্রী হইতে ৮৭০ ডিগ্রী পরিমাণ তাপ প্রদান করিলে হীরক প্রজ্বলিত হইয়া উঠে এবং বাতাসে বর্তমান অক্সিজেন বায়ুর সহিত মিলিত হইয়া অঙ্গারদ্রাবক (Carbonic acid) সৃষ্টি করে। ১৭৭২ খৃঃ অঃ স্মিথসন্ টেনান্ট্ (Smithson Tennant)

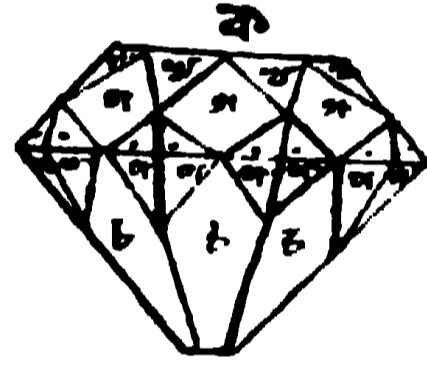

(Side view)

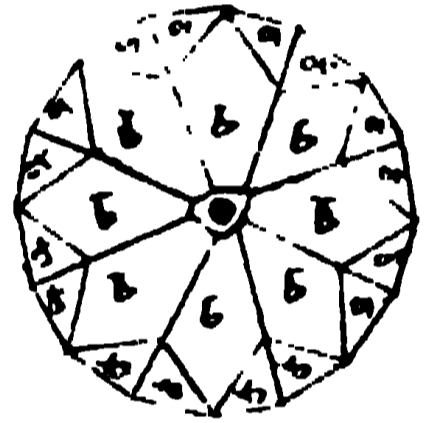

(Bottom view)

[চিত্র-১]

কিন্তু বহিরাবরণ কর্ষিত হইবামাত্র স্বতঃই মনে হয়, যেন কোন ত্রুণুজালিক বস্তুর স্পর্শে উহাকে একটি জ্যোতির্শ্বর পদার্থে পরিণত করা হইল। ভারতীয় মণিকাররা ভন্স্যাচ্ছাদিত অগ্নিকে মুক্ত করিয়াই সম্ভবতঃ নিরস্ত হইতেন; প্রস্তরাদিকে কোন বিশিষ্ট আকারে কর্ণন করিতেন কি না, তাহা জানা যায় না। তবে, প্রতীচ্যের মণিকাররা ১৪৭০ খৃঃ অঃ অথবা আরও কিছু পূর্বে হইতেই মূল্যবান প্রস্তরাদির উজ্জলতা বৃদ্ধি করিবার জন্য তাহাদিগকে কোন না কোন বিশিষ্ট আকারে কর্ণন করিতে আরম্ভ করেন। ষোড়শ শতাব্দীতে বস রত্ন ডি বারকোয়েম (De Berquem) আবিষ্কৃত প্রণালী অবলম্বনে কর্ষিত হইয়াছিল। ১৫৬২ খৃঃ অঃ কেন্তাউর (Kentaur) সেই সময়ে চলত দুই প্রকার—“বিন্দু” (Point) ও টেবুল (Table) কর্ণনের কথা লিপিবদ্ধ করিয়াছেন। ষোড়শ শতাব্দীর শেষভাগে “গোলাপ” (Rose) আকারে কর্ণন-প্রথা প্রচলিত হয়; ১৬৬৫ খৃঃ অঃ বিখ্যাত “বোগল” হীরক ভিনিসীয় মণিকার বর্গিস (Borghis) কর্তৃক গোলাপ আকারে কর্ষিত হয়। সপ্তদশ শতাব্দীর শেষভাগে অল্প এক জন ভিনিসীয় পেরুজি (Peruzi) হীরক কর্ণনে যুগান্তর আনয়ন করেন। তাঁহার আবিষ্কৃত ত্রিলিয়ান্ট্ আকারে কর্ষিত হইলে হীরকের দ্রুতিমত্তা শতগুণে বৃদ্ধি প্রাপ্ত হয়। এই প্রকার আকৃতি-বিশিষ্ট হীরকখণ্ডের বৃহত্তম পরিধিকে গার্ডেল (Girdle), গার্ডেলের উপরিভাগকে ক্রাউন (Crown), নিম্নভাগকে কুলাস্ (Culasse), ক্রাউনের সর্বোচ্চ পৃষ্ঠভাগকে টেবুল ও কুলাসিস সর্বনিম্ন পৃষ্ঠভাগকে কলেট (Collet) বলা হইয়া থাকে। ক্রাউনে সর্বসমেত ৩৩টি পৃষ্ঠভাগ—টেবুল (১); (৮ চিহ্নিত) ত্রিভুজাকৃতি (৮) (৭ চিহ্নিত); লম্বজ্যাকৃতি (৮) (৬ চিহ্নিত); সমকোণী ত্রিভুজাকৃতি (১৬) (০ চিহ্নিত), এবং কুলাসিতে সর্বসমেত ২৫টি ত্রিভুজাকৃতি (১৬) (৭ চিহ্নিত);

প্রমাণ করেন যে, প্রজ্বলিত হীরক হতে একমাত্র অঙ্গারকদ্রাবক প্রস্তুত হয়। ১৮১৪ খৃঃ অঃ ডেভি এই বাক্যের সাধারণ প্রমাণ করেন এবং তিনিই প্রথম পরীক্ষা করিয়া দেখান যে, প্রজ্বলিত হীরকে শতকরা ০.০৫ ভাগ ভন্স অবশিষ্ট থাকে; রাসায়নিক বিশ্লেষণ করিয়া নিম্নলিখিত পদার্থ কয়টি ভন্স হইতে পাওয়া যায় :— (১) লৌহ, (২) চূর্ণ, (৩) ম্যাগনিসিয়া, (৪) সিলিকা, (৫) টাইট্যানিয়াম; কিন্তু পরিমাণে এইগুলি এতই অল্প যে, ইহাদের উপেক্ষা করিয়া বলা যাইতে পারে যে, একমাত্র অমিশ্র অঙ্গার হীরকের উপাদান। যে অঙ্গার কয়লায় বর্তমান, যে অঙ্গার হইতে গ্রাফাইট সৃষ্টি হয়, সেই অঙ্গারই রূপান্তর গ্রহণ করিয়া হীরকে পরিণত হয়। একই পদার্থ হতে সম্পূর্ণ বিভিন্ন প্রকৃতির পদার্থের উৎপত্তি কিরূপে সম্ভবপর হইল, তাহা ভাবিয়া আমরা আশ্চর্যান্বিত হই; প্রকৃতির রাজ্যে অত্যশ্চর্যময় ঘটনাপুঞ্জ অহরহঃ সংঘটিত হইতেছে, ইহা তাহারই একটি জলন্ত নিদর্শন। এ ক্ষেত্রে আমরা দেখিতে পাইতেছি যে, অঙ্গার কখনও উজ্জল, স্বচ্ছ ও কঠিন হইয়া হীরকে পরিণত হইতেছে, আবার কখনও বিপরীত গুণাবলম্বন করিয়া গ্রাফাইটে পরিণত হইতেছে। ক্ষুদ্র ক্ষুদ্র হীরকখণ্ড অবিভক্তভাবে একত্র হইলে তাহাকে “বোর্টে” বলা হয়। হীরক ও বোর্টে প্রভেদ এই যে, বোর্টের কঠিনতা হীরক অপেক্ষা অধিক, ইহাতে ফাটল (Cleavage) থাকে না এবং ইহার বর্ণ ধূসর হইতে ঈষৎ কৃষ্ণবর্ণ

* Precious Stores by Goodchild.

হয়, ইহা দেখা যায়। অলঙ্কাররূপে ব্যবহারের অযোগ্য হীরকখণ্ডকে মণিকাররা এক কথায় বোর্ট বলিয়া থাকেন। নিকৃষ্টতম হীরক কারবোন্ডো (Carbonado) নামে অভিহিত হয়। ইহার কঠিনতা হীরকাপেক্ষা অধিক; দেখিতে ইহা কৃষ্ণবর্ণ ও অস্বচ্ছ। স্বচ্ছ, নিখুঁত, বর্ণহীন হীরকখণ্ড প্রথম শ্রেণীর হীরক বলিয়া পরিগণিত। কিন্তু এরূপ হীরক সমগ্র হীরকের এক-চতুর্থাংশ; অপর চতুর্থাংশ ঈষৎ বর্ণ-বিশিষ্ট; অবশিষ্ট অর্ধেক ভাগ অল্পবিস্তর বহুবিধ বর্ণে রঞ্জিত। সাধারণতঃ বর্ণসম্পন্ন হীরকের মূল্য বর্ণহীন হীরকের মূল্যাপেক্ষা অল্প হয়; কিন্তু কোন বর্ণের ঈষৎ আভা হীরকে বর্ধমান থাকিলে মূল্য হ্রাস না হইয়া বরং বৃদ্ধি পায়। হরিদ্রাভ হীরক যথেষ্ট পরিমাণে পাওয়া যায়; কিন্তু সেগুলি তাদৃশ সমাদৃত হয় না। সবুজ বর্ণের উত্তম হীরক সংপায় অল্পই আছে। পিঙ্গল বর্ণের হীরক দক্ষিণ-আফ্রিকায় পাওয়া যায়; গোলাপী হীরক অধিক দেখিতে পাওয়া যায় না; লোহিতাভ ও নীলাভ হীরক কচিৎ কখনও দৃষ্টিগোচর হয়।

কঠিনতা (hardness) মণি, চূর্ণ, হীরকাদি রত্নরাজির একটি প্রধান গুণ; মণি-মুক্তা-পচিত অলঙ্কার ব্যবহার করিবার সময় আমা-দিগের অজ্ঞাতসারে বায়ুতে বর্ধমান ক্ষুদ্র ক্ষুদ্র বালুকণার সহিত রত্নাদির গাত্র ঘষিত হয়, ইহার ফলে রত্নরাজির পালিশ ও উজ্জ্বলতা হ্রাস পাই-বার সম্ভাবনা, যদি না বালুকার কঠিনতা অপেক্ষা রত্নের কঠিনতা অধিক হয়। মোহ (Mohs) দশটি বিভিন্ন প্রকার ধাতুকে কঠিনতার তারতম্যানুসারে দশটি স্থান দিয়াছেন। মোহের মতে হীরকের স্থান সকলের উপরে; সর্বনিম্নস্থ স্থান “ট্যালুক্” (Talc) কতক অধিকৃত। এখন কোন একটি ধাতুর কঠিনতা কত, ইহা অবগত হইতে হইলে এই দশটি ধাতুর সহিত তুলনা করিতে হয়। বালুকণার কঠিনতা ৫; হীরকের কঠিনতা ১০ বলিয়া বালুকণার দ্বারা হীরকের কোন অনিষ্ট হইবার সম্ভাবনা নাই। এতোক মূল্যবান প্রস্তরের কঠিনতা ৮ হইতে ১০ এর মধ্যে। একটি প্রস্তরপেক্ষা অল্প প্রস্তরকে কঠিন বলা হইয়া থাকে, যদি শেষোক্ত প্রস্তরখণ্ডের তীক্ষ্ণ ফলাকা-সাহায্যে পুরোক্ত প্রস্তরের উপর রেখা টানিতে পারা যায়। ইস্পাতের কঠিনতা সাধারণতঃ ৭ বলিয়া ধরা হইয়া থাকে। তীক্ষ্ণ ইস্পাত-শলাকা সাহায্যে কোন মূল্যবান প্রস্তরের উপর দাগ কাটিতে পারা যায় না; কেন না, পূর্নই উক্ত হইয়াছে যে, কোন রত্ন অক্ষ-শোভাবর্ধনের জন্য সংগৃহীত হয় না—যদি না তাহার কঠিনতা ৭ অপেক্ষা অধিক হয়। স্ফটিকীকৃত (crystallised) হীরকের কঠিনতা অস্ফটিকীকৃত হীরক—বোর্ট, কারবোন্ডো— অপেক্ষা ঈষৎ অল্প। স্ফটিকীকৃত হীরকের কঠিনতা বিভিন্ন দিকে বিভিন্ন প্রকার হইতে দেখা গিয়াছে। এমন কি, বিভিন্ন পৃষ্ঠের কঠিনতা একরূপ নহে; বহিরাবরণ সাধারণতঃ মধ্যভাগ অপেক্ষা কঠিনতর। বিভিন্ন ধনি হইতে উত্তোলিত হীরকের কঠিনতার অল্প প্রভেদ থাকে। দক্ষিণ-আফ্রিকার হীরক অপেক্ষা অষ্ট্রেলিয়ার হীরক কঠিনতর। হীরকের কঠিনতা প্রতিপন্ন করিতে হইলে দুই খণ্ড ইস্পাতের মধ্যে এক টুকরা হীরক রাখিয়া চাপযন্ত্র সাহায্যে প্রবল চাপ দিলে দেখা যাইবে যে, হীরক নিখুঁত অবস্থায় ইস্পাতমধ্যে প্রবিষ্ট হইয়া গিয়াছে। ইহা হইতে কেহ যেন অনুমান না করেন, হীরক ভঙ্গপ্রবণ নহে। এই ভাঙ্গ ধারণার বশবর্তী হইয়া কত হীরকখণ্ড যে চূর্ণীকৃত হইয়া গিয়াছে, তাহার আর ইয়ত্তা নাই। লৌহ-উদুপলে রাখিয়া খুবল আঘাতে হীরককে অতি আয়াসে চূর্ণ করিতে পারা যায়।

ধাতু, মণি, রত্ন ইত্যাদিকে দুই ভাগে বিভক্ত করা হইয়া থাকে,— প্রথম কাচ, দ্বিতীয় স্ফটিক (crystal)। কাচ বলিতে সচরাচর আমরা বুঝিয়া থাকি, বালু ও ক্ষার উত্তর পদার্থের সংমিশ্রণের ফলে উৎপন্ন এক পদার্থবিশেষ। আপাতদৃষ্টিতে মনে হয়, কাচের

আভ্যন্তরিক অণুগুলি সুবিন্যস্তভাবে সজ্জিত, কিন্তু বাস্তবিকপক্ষে তাহা নহে। ইহা প্রমাণিত হইয়াছে যে, অণুগুলি কোন বিশেষ নিয়মে সজ্জিত নহে। সাধারণ কাচের এই গুণটি যে পদার্থে বর্ধমান থাকে, তাহাকেই ধাতুশাস্ত্রে (Mineralogy) কাচ বলা হইয়া থাকে। ইহার বিপরীত গুণ, অর্থাৎ যে কোন পদার্থে অণুগুলি এক বিশেষ নিয়মে সজ্জিত, তাহাকে “স্ফটিক” (crystal) বলা হয়। স্ফটিকী-ভূত ধাতুমাঝেই একটি বিশিষ্ট জ্যামিতির ক্ষেত্র সম্পন্ন হইয়া থাকে। একই উপাদানে গঠিত কোন ধাতু কাচ ও স্ফটিক উত্তর আকারই অবস্থাভেদে ধারণ করিতে পারে। প্রভেদ এই—একের মধ্যে অণু-গুলি এক বিশেষ নিয়মে সজ্জিত, অপরটির মধ্যে অণুগুলি অবিভক্ত-ভাবে সজ্জিত। হীরকের মধ্যে অণুগুলি এক বিশেষ নিয়মে সজ্জিত

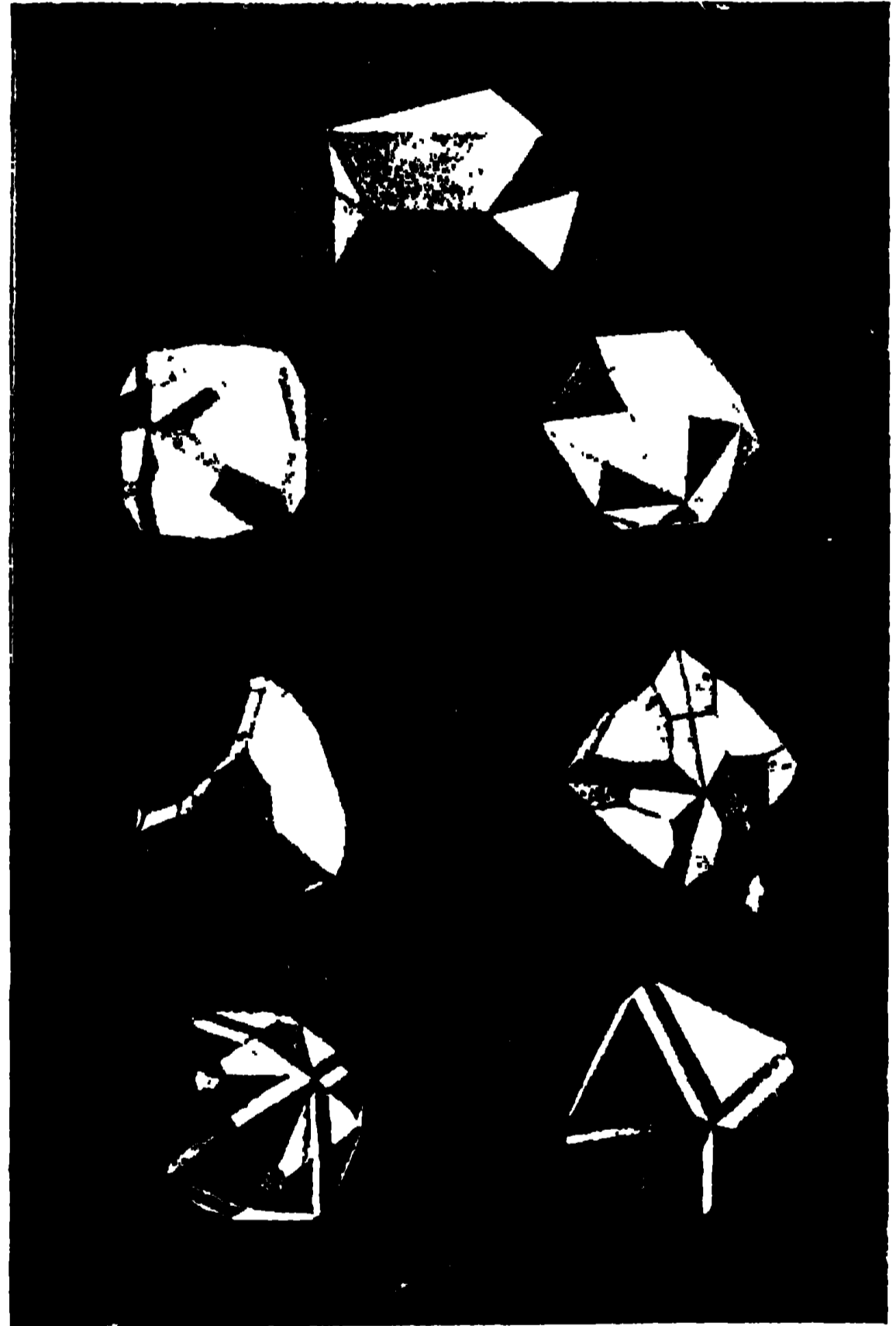

[চিত্র ২]

বলিয়া হীরক স্ফটিক-পধ্যায়ভুক্ত। স্ফটিক-তত্ত্বে (crystallography) স্ফটিকীভূত ধাতুগুলি অঙ্গবিশ্রাসে তারতম্যানুসারে ৩২ প্রকারে বিভক্ত; ইহার আবার সাত শ্রেণীর অন্তর্গত। হীরক যে শ্রেণীভুক্ত, সেই শ্রেণীর সূত্রমিকতা (Symmetry) অষ্টাঙ্গ শ্রেণীর ধাতুগুলির সূত্রমিকতা অপেক্ষা অধিক; এই-শ্রেণীকে সমমান শ্রেণী (Isometric system) বলে। এই শ্রেণীর অন্তর্গত স্ফটিকগুলির ক্ষেত্র প্রধানতঃ চারি প্রকার হইয়া থাকে। অষ্ট ত্রিভুজাবচ্ছিন্ন ঘনক্ষেত্র (Octahedron) আকারে হীরক স্ফটিকীভূত হয়। ইহার পৃষ্ঠগুলি (faces) পূর্ণাবয়ব থাকে, কিন্তু তাহাদের ধার (Edge) সাধারণতঃ বক্র-কারে দৃষ্টিগোচর হয়। কতকগুলি স্বাভাবিক হীরক স্ফটিকের চিত্র এই স্থলে সন্নিবেশিত হইল। (চিত্র ২ দ্রষ্টব্য) ১। ৪৮টি অসম-বাহ ত্রিভুজবিশিষ্ট ঘন ক্ষেত্র (Hexakis Octahedron)।

২। অসমবাহ ত্রিভুজবিশিষ্ট ঘনক্ষেত্র ও অষ্ট ত্রিভুজবিশিষ্ট ঘনক্ষেত্র উভয়ে একত্র মিলিত। ৩। ঋণিত অষ্ট ত্রিভুজবিশিষ্ট ঘনক্ষেত্র। ৪। ত্রৈজিহ্ব হীরক প্রাপ্ত হীরক। ৫। কিয়ারলে হীরক। ৬। ত্রৈজিহ্ব হীরক। ৭। যমজ হীরক স্ফটিক (Twin crystal)। কোন কোন হীরক স্ফটিকের পৃষ্ঠে স্কন্দর স্কন্দর সমবাহুসম্পন্ন ত্রিভুজ অঙ্কিত থাকে।*

স্ফটিকীভূত ধাতুমাজের আভ্যন্তরিক অণুগুলি কোন এক বিশিষ্ট নিয়মে সজ্জিত বলিয়া একটি ধাতুর বিভিন্ন দিকে বিভিন্ন প্রকার গুণের বিকাশসাধন হয়। একটি গুণ এই যে, এক সমতলে অণুগুলির পরস্পর সংযোগ অপূর্ণতন্ত্র অণুগুলির পরস্পর যোগাপেক্ষা নিবিড় হওয়ার ফলে শেখোক্ত তলে ধাতুকে অপেক্ষাকৃত অতি অল্প আয়তনে বিদীর্ণ করা যায়তে পারে। এষ্টরূপ তলকে 'শুক্লতল' (cleavage) বলা হয়। হীরকে এষ্টরূপ চারিটি স্ফটিক বর্ধমান থাকায় অসংস্কৃত হীরককে অতি অল্প আয়তনে চারিদিক হইতে বিদীর্ণ করিয়া অষ্ট ত্রিভুজবিশিষ্ট ঘনক্ষেত্রে পরিণত করা যায়তে পারে। এই তথা অবগত হওয়ার হীরক-কর্ষকদিগের যথেষ্ট সুবিধা হইয়াছে। অসংস্কৃত হীরকের স্ফটিকের সহিত খুঁতবিশিষ্ট চালতায় খোলার সহিত তুলনা করা যায়তে পারে। চালতার খোলা যেরূপ ৩৪ দিক হইতে খুলিয়া ফেলিলে ভিতরকার পরিষ্কার খোলা দেখিতে পাওয়া যায়, তক্রূপ হীরকেরও উপরিষ্ঠ স্তম্ভপৃষ্ঠ বিদীর্ণ করিয়া ফেলিলে ভিতরকার মুক্তি প্রকাশ হইয়া পড়ে।

হীরকের আপেক্ষিক গুরুত্ব (Specific gravity) ৩.৫১৪ হইতে ৩.৫১৮ পর্যন্ত হয়; এই আপেক্ষিক গুরুত্ব বহু উপায়ে নির্ধারণ করিতে পারা যায়।

সূর্যকিরণ কিয়ৎকণ রাপার পর অক্ষকারে আনয়ন করিলে অনেক হীরক হইতে আলোক-রশ্মি নির্গত হইতে থাকে; এষ্ট গুণকে ফস্ফরেনেসেন্স (Phosphoresence) বলে। অপর কতকগুলি হীরক সূর্যালোকে দুঃকাজ বর্ণ ধারণ করে। ফস্ফরেনেসেন্স গুণটি ছোট ছোট হীরকখণ্ডে কেবলমাত্র সূর্যকিরণে বিকাশ লাভ করে, অপেক্ষাকৃত বৃহৎ হীরকখণ্ডে এষ্ট গুণটি দৃষ্টিগোচর হয় না। কিন্তু শূন্য পাত্রে রাখিয়া উচ্চাঙ্গের বৈদ্যুতিক প্রবাহ সঞ্চারণ করিলে সকল হীরকখণ্ডই নানা প্রকার আলোক—লাল, নীল, হরিদ্রাভ—প্রদান করিতে থাকে। সার উইলিয়াম কুকস্ মহোদয় তাঁহার লিখিত "হীরক" পুস্তিকার এক স্থানে লিখিয়াছেন যে, তাঁহার নিকট এমন একটি হীরকখণ্ড আছে, যাহা হইতে এত অধিক পরিমাণে আলোক নির্গত হইতে থাকে যে, তৎসাহায্যে অনায়াসে পুস্তকাদি পাঠ করিতে পারা যায়। এই আলোকপ্রদানের ক্ষমতার সহিত হীরকমধ্যস্থ তাড়িতকণার (Electron) উপরিষ্ঠাগে সংঘাতের নিশ্চিতই কোন সম্বন্ধ আছে। অর্থাৎ হীরকমধ্যস্থ তাড়িত কণাগুলি নেগেটিভ প্রান্ত হইতে বিদূরিত হইলে বিপুল গতিতে উপরিষ্ঠ তলের সহিত সংঘর্ষ ঘটায় ও তাহার ফলে আলোক নির্গত হইতে থাকে। ইহার অধর্মল এত প্রবল যে, যদি এই শক্তি প্লাটিনাম্ (Platinum) ও ইরিডিয়ামের মত ধাতুকে আঘাত করে, তাহা হইলে তাহারও গলিয়া যায়। বিপুল শক্তিশালী নলের (Radiant matter tube) মধ্যে রাখিলে ইহা হইতে কেবলমাত্র যে আলোক নির্গত হইতে থাকে, তাহা নহে, পরস্তু কিয়ৎকণ পরে ইহা কৃষ্ণবর্ণ ধারণ করে। এই কৃষ্ণতা কেবলমাত্র পৃষ্ঠদেশে বিস্তৃত থাকিলেও, অর্থাৎ অগভীর হইলেও হীরকচূর্ণ সাহায্যে পালিশ করা বাতিরেকে অল্প কোন উপায়ে দূরীভূত হয় না। † এই অগভীর কৃষ্ণাবরণ যে গ্রাফাইট, তাহা

মিঃ কুক পরীক্ষায় স্থির করিয়াছেন। ময়েজান (Moissan) দেখাইয়াছেন যে, এই গ্রাফাইট ৩ হাজার ৬ শত ডিগ্রী সেন্টিগ্রেড পরিমাণ তাপের সংযোগফলে স্ফট হইতে পারে; সূতরাং ইহা হইতে দেখা বাইতেছে যে, সংঘাতকারী তাড়িত-কণা হীরকের সহিত এত প্রবলবেগে সংঘর্ষ ঘটায় যে, উপরিষ্ঠ আবরণের তাপ ৩ হাজার ৬ শত ডিগ্রীতে উখিত হইয়া গ্রাফাইটে পরিণত হয়। অপর পক্ষে হীরকের তাপপরিচালন-শক্তি এত প্রবল যে, হীরকের সাধারণ তাপ অল্প থাকায় নলটি অল্প উষ্ণ থাকে। গ্রাফাইটকে আমরা হীরকে পরিবর্তিত করিতে পারি না, হীরককে গ্রাফাইটে পরিণত করিতে পারি। বৈদ্যুতিক বৃত্তাংশকার মহানস (Electric arc furnace)এ উত্তপ্ত করিলে ইহার তাপ বৃদ্ধি পাইয়া ৩ হাজার ৬ শত ডিগ্রী পরিমাণ হইবামাত্র হীরক ভগ্ন হইয়া স্ফীত হইতে থাকে ও অল্পকণ পরেই কৃষ্ণবর্ণ মূলাহীন গ্রাফাইটে পরিণত হয়।

ঘর্ষণ করিলে কোন কোন হীরক হইতে আলোক নির্গত হইতে থাকে—যদিও এ আলোক তত সতেজ নহে ও শীঘ্রই নিঃশেষিত হইয়া যায়। শুষ্ক বস্ত্রে ঘর্ষণফলে হীরক যোগাত্মক বিদ্যুৎ (Positive Electricity) গ্রহণ করিয়া থাকে। অল্পাংশ প্রকার অঙ্গার—গ্রাফাইট ও কোক যেরূপ বিদ্যুৎপরিচালক, হীরক তক্রূপ নহে; ইহা প্রতিরোধক মাত্র।

হীরকের কঠিনতা ইত্যাদি গুণাবলী উল্লিখিত হইল; এতদ্ব্যতি-রেকেও নয়নপ্রীতিকর অপর কতকগুলি গুণাবলী বর্তমান আছে বলিয়া হীরক সর্বশ্রেষ্ঠ রত্নরূপে পরিগণিত। ইহাদিগকে এক কণায় আলোক-গুণাবলী বলা হইয়া থাকে; কেন না, ইহার আলোক-রশ্মির উপর নির্ভর করে। যাহাতে এষ্ট গুণাবলী সম্পূর্ণরূপে বিকাশ লাভ করে, মণিকর্ষকদিগের সমস্ত উচ্চমত বহু মেষ্ট পথে পরিচালিত হয়। কোন একটি রত্নোপরি আলোক-রশ্মি পতিত হইলে তাহার গতি ও কাণ্য তিন প্রকারের হইয়া থাকে। (১) প্রতিফলিত হওয়া, (২) পৃষ্ঠ ভেদ করিয়া চলিয়া যাওয়া, (৩) ফস্ফরেনেসেন্স গুণ বিকশিত করা। এই তিন প্রকার কাণ্যের ফলে যে কয়েকটি গুণ রত্নমধ্যে বিকশিত হয়, তাহা একে একে আলোচিত হইবে। বর্ণ ও উজ্জ্বলতা প্রথম গুণের উপর নির্ভর করে। সাধারণতঃ হীরকখণ্ডে কোন প্রকার বর্ণ দৃষ্ট হয় না, তাহার কারণ এই যে, যেত আলোকের সমুদায় রশ্মি হীরকখণ্ডের উপর যে পরিমাণে পতিত হয়, সেই পরিমাণেই প্রতিফলিত হইয়া যায়, অপর ক্ষেত্রে গ্রাফাইটে এই রশ্মিগুলি প্রতিফলিত হয় না বলিয়া ইহা দেখিতে কৃষ্ণবর্ণ। সবুজ হীরকে সবুজ রশ্মি বাতীত অপর রশ্মি প্রতিফলিত হয় বলিয়া ইহা দেখিতে সবুজ। বর্ণ দ্বাৰা প্রসূর-পরিচর সম্ভবপর নহে; একই প্রসূরের বর্ণ বিভিন্ন প্রকার হইয়া থাকে। লাল, নীল, পীত ইত্যাদি বহুবিধ বর্ণের হীরক পাওয়া যায়, ইহা পূর্বেই উক্ত হইয়াছে।

উজ্জ্বলতার ভারতমামুসারে প্রসূরাদিকে সাত ভাগে বিভক্ত করা হয়। উজ্জ্বলতার হীরক সর্বশ্রেষ্ঠ। আভা-বিকিরণ ক্ষমতার হীরক অধিতীয়।

আলোকের দ্বিতীয় কাণ্যের উপর প্রসূরের স্বচ্ছতা এবং আলোক-বক্রতা ও পোলারাইজেশন (Polarisation) ক্ষমতা নির্ভর করে। হীরক স্বচ্ছ, কেন না, আলোকরশ্মি ইহার ভিতর দিয়া পূর্ণমাত্রায় চলিয়া যায়তে পারে। আলোকরশ্মির দিকপরিবর্তনফলে (Refraction) হীরকমধ্যে কতকগুলি গুণের বিকাশ-সাধন হয়। দিকপরিবর্তন দ্বিবিধ। প্রথম ক্ষেত্রে আলোকরশ্মির পথ পরিবর্তিত হইয়া যায় মাত্র (Single refraction), দ্বিতীয় ক্ষেত্রে আলোকরশ্মি দ্বিধিত হইয়া দুই বিভিন্ন পথ অবলম্বন পূর্বক চলিয়া থাকে। (Double refraction), হীরকে আলোকরশ্মি দ্বিধিত হয় না, ইহার পথ পরিবর্তিত হয় মাত্র। যেত আলোকরশ্মির উপাদানগুলি

* Diamond by Sir V. illiam Crooks.
 † Diamond—Crooks.

সমান্তরালে অবস্থিত কাচপৃষ্ঠ ভেদ করিয়া যাইবার সময় সমভাবে বিচলিত হয় না বা দিক পরিবর্তন করে না ; কিন্তু দ্বিতীয় পৃষ্ঠ ভেদ করিয়া যাইবার সময় তাহার পুনরায় বিচলিত হইয়া প্রাথমিক দিকের সমান্তরালে চলিয়া থাকে । (চিত্র ৩) কিন্তু এই রশ্মি ত্রিপর্যবিশিষ্ট স্বচ্ছ ঘন পদার্থের (Prism) মধ্য দিয়া চলিবার সময় ইহার দিক অধিকতর বিচলিত হইয়া যায় । ইহাকে বিক্ষেপশক্তি (Dispersion) বলে । হীরকের বিক্ষেপক্ষমতা অত্যন্ত বলবতী । হীরকের সৌন্দর্য এই গুণের উপর প্রধানতঃ নির্ভর করে, কেন না, আলোকরশ্মির সমস্ত উপাদানের দিক বিভিন্ন নাত্রায় পরিবর্তিত হওয়ার তাহার বিভিন্ন বর্ণ ধারণ করিয়া হীরকমধ্য হইতে বাহির হইয়া আইসে । (চিত্রঃ) আলোক-রশ্মি প্রতিফলিত ও দিক পরিবর্তিত (Refraction) করিতে হীরক অস্থিত্যয় । হীরক কঠিত করিবার সময় এই বিষয়ে দৃষ্টি রাখা হইয়া থাকে । ত্রিলিয়াট আকারে কর্তন করিবার সময় নিম্ন পৃষ্ঠগুলি খানত করিয়া রাখা হয়, যাহাতে আলোক-রশ্মি ২৪'১৩' কোণে

হীরকপুত্র রাখিবার পূর্বে অণুবীক্ষণের আধার (Rotating Stage) বেরূপ অঙ্ককার থাকে, হীরকপুত্র রাখার পরও সেইরূপ অঙ্ককার থাকে, কিন্তু কোন কোন হীরকপুত্রে ইহার ব্যতিক্রম হইতে দেখা যায় ; ইহার কারণ অনুসন্ধান করিলে দেখা যায় যে, অণুগুলির পরস্পর প্রবলবেগে আকর্ষণ ও বিকর্ষণ করায় ইহার স্বভাবের ব্যতিক্রম ঘটে । কোন কোন হীরকে এইরূপ আকর্ষণের চিহ্ন সুস্পষ্টরূপে পোলারিস্কোপ (Polariscope) যন্ত্রে দেখা যায় । সার উইলিয়াম ক্রুকস্ বহু হীরক পরীক্ষা করিয়া এই সিদ্ধান্তে উপনীত হইয়াছেন যে, পরস্পরের আকর্ষণই মূল কারণ । সময়ে সময়ে হীরকমধ্য আকর্ষণ এত প্রবল থাকে যে, খনি হইতে উত্তোলিত করিয়া উপরে আনিবামাত্র প্রবলবেগে বিদীর্ণ হইয়া যায় ! অনেক সময়ে দেখা গিয়াছে যে, সজ্জাখিত হীরকপুত্র মুঠার মধ্যের রাখায়, হস্তের ঐ সামান্ত উষ্ণতার সংস্পর্শে বিদীর্ণ হইয়া যায় ।

আলোকের তৃতীয় কাব্য—কস্করেসেন্স গুণের বিকাশ কথা পুকেট উক্ত হইয়াছে ।

ওয়ালটোর নামক বিশেষজ্ঞ হীরকমধ্য দিয়া আলোক-রশ্মি পাতিত

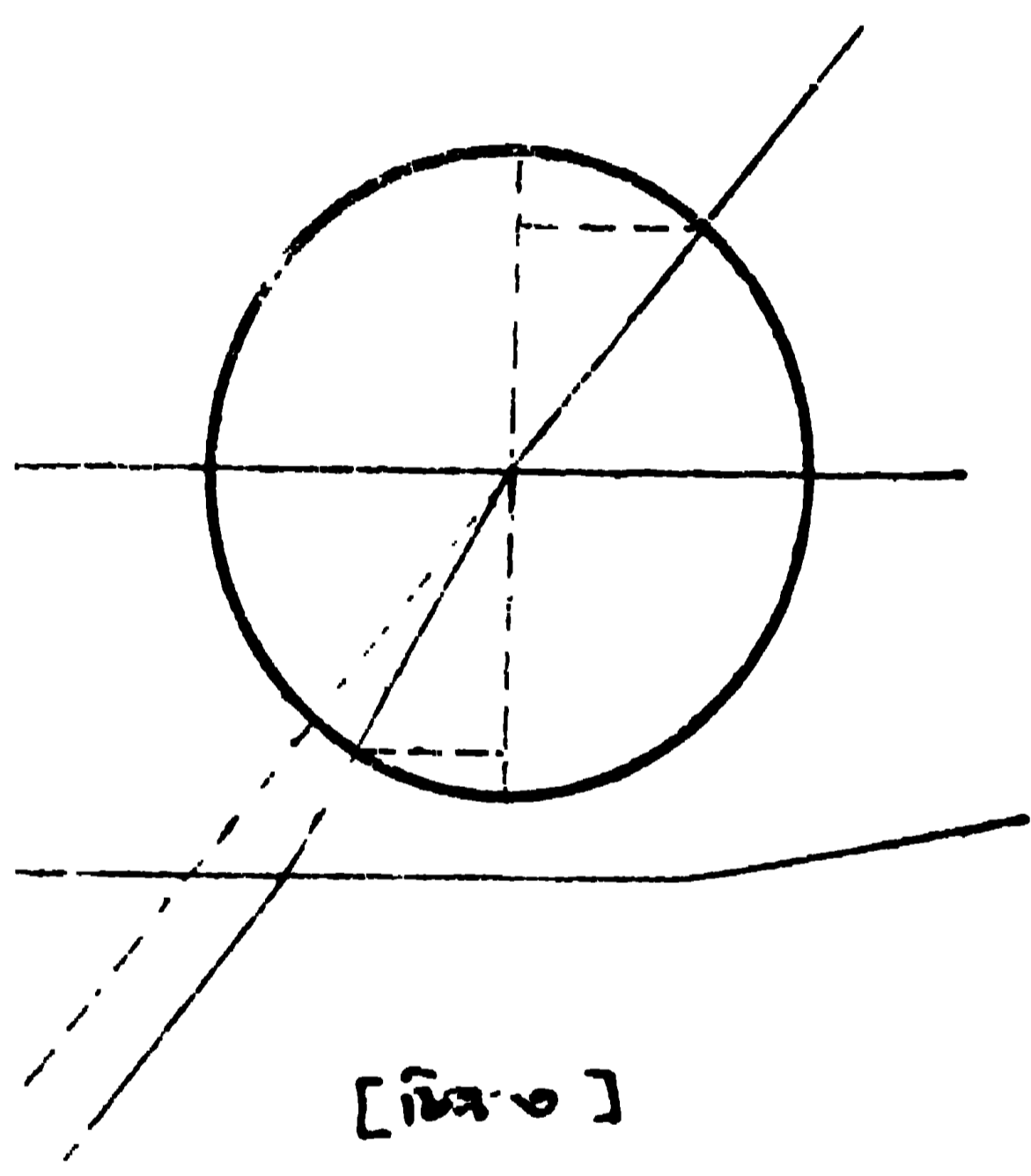

[চিত্র-৩]

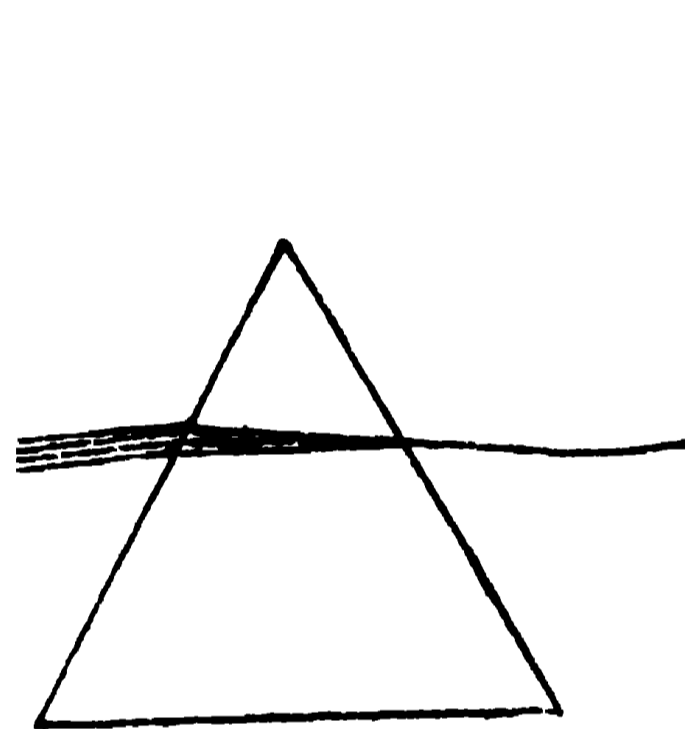

[চিত্র-৪]

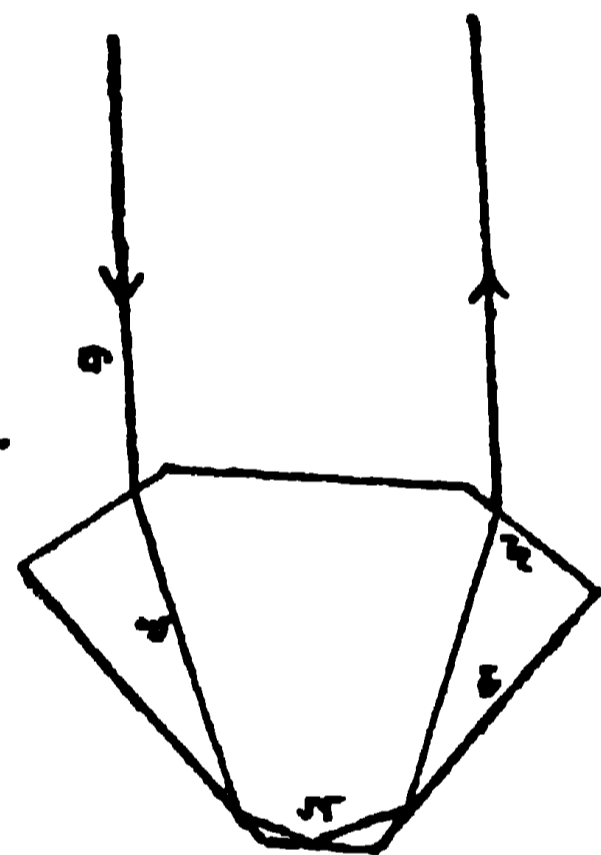

[চিত্র-৫]

পতিত হইয়া সম্পূর্ণরূপে প্রতিফলিত হয় । হীরকের সম্মুখভাগে পতিত আলোক-রশ্মি যে কেবলমাত্র প্রতিফলিত হয়, তাহা নহে, পরন্তু হীরকভিত্তরে প্রবিষ্ট আলোক-রশ্মি অভ্যন্তরস্থ পৃষ্ঠের সংস্পর্শে প্রতিফলিত হইয়া নির্গত হইবার কালীন দিকপরিবর্তন করিয়া বহুবিধ বর্ণ ধারণ করে । ইহারই ফলে হীরকপুত্র আলোক বিচ্ছুরিত করিতে থাকে । (চিত্র ৫) 'ক' আলোক-রশ্মি হীরকপৃষ্ঠে পতিত হইয়া হীরকভিত্তরে প্রবিষ্ট হইয়া দিক পরিবর্তন করে ; পরে তাহার 'খ' রেখায় চলিতে থাকে ও অভ্যন্তরিক তিনটি পৃষ্ঠের ('গ' 'চ' 'ছ') সংস্পর্শে আসায় পূর্ণমাত্রায় ৩ বার প্রতিফলিত হইয়া পরিশেষে পুনরায় দিক পরিবর্তিত করিয়া বিভিন্ন বর্ণ ধারণ পূর্বক বাহির হইয়া আইসে ।

পূর্বেই উক্ত হইয়াছে, হীরকে আলোক-রশ্মি দ্বিপথে চালিত হয় না । কাষেই অণুবীক্ষণ যন্ত্রে যুক্ত নিকলের (Crossed Nicol) মধ্য রাখিয়া পরীক্ষা করিলে হীরকপুত্র প্রতিভাত হয় না ।

করিয়া স্পেকট্রোস্কোপ যন্ত্রে পরীক্ষা করিয়া প্রত্যেক বর্ণহীন এক কারাট অপেক্ষা অধিক গুণনের হীরকের ৪১৫৫ তরঙ্গ দৈর্ঘ্যের (Wave length) শোষণ বেগুনী (absorption Band) দেখিতে পাইয়াছেন ।

আর এক বিষয়ে হীরক সবিশেষ উল্লেখযোগ্য । রণটুজেন রশ্মিতে হীরকের স্বচ্ছতা হ্রাস পায় না, অপর পক্ষে কৃত্রিম হীরক (কাচ) অস্বচ্ছ প্রতীয়মান হয় । রেডিয়াম হইতে নিঃসৃত রশ্মি (B-rays) সংস্পর্শে হীরক আভা বিকিরণ করিতে থাকে । কতকগুলি বর্ণহীন হীরকপুত্র রেডিয়াম ব্রোমাইডে নিমজ্জিত করিয়া প্রায় ১ মাস পরে মিঃ ক্রুক দেখিয়াছেন যে, তাহার রেডিয়ামের সংযোগফলে নীলাভ সবুজ বর্ণ ধারণ করিয়াছে, এই বর্ণের জন্ম হীরকের মূল্য হ্রাস না পাইয়া বরং বৃদ্ধি পাইয়াছিল ।

সংক্ষিপ্তভাবে হীরকের প্রধান প্রধান গুণাবলী উল্লিখিত হইল ; এই গুণাবলী পরীক্ষা করিয়া অকৃত্রিম হীরক চেনা সহজ ।

[ক্রমঃ ।

শ্রীশিবপ্রসাদ চট্টোপাধ্যায় ।



গরু-মহিষ

আমেরিকা পশুপালনে কৃতিত্বের জন্ম প্রসিদ্ধ। সেখানে বড় বড় বাথানে গরু, মহিষ, ঘোড়া, ভেড়া, ছাগল প্রভৃতি পালন করা হয়, বংশবৃদ্ধি করা হয়, জাতির উৎকর্ষসাধন করা হয়। সম্প্রতি ক্যানাডার গভর্নমেন্ট সরকারী গোষ্ঠে গাই-গরু ও বাঁড়-মহিষ সংযোগে এক নূতনবিধ সঙ্কর জন্তু সৃষ্টি করেছেন। তার নাম তাঁরা রেখেছেন ক্যাটালো (cattalo); আমরা তাকে গরু-মহিষ বলতে পারি।

এই সঙ্কর পশু তাহাদের জনক-জননী উভয়ের গুণ উত্তরাধিকার-স্বত্বে পাচ্ছে; ইহার ফলে ইহাদের চামড়া মহিষ ও গরুর মাঝামাঝি রকমের শক্ত অথচ কোমল হচ্ছে এবং লোমশ হচ্ছে; এই লোম কৌকড়ানো, অলকগুচ্ছ-বিহীন ও চক্চকে; এই জন্তু এই চামড়ায় চাষী মজুররা তাদের জামা তৈরী করছে। এই পশু খুব কষ্টসহিষ্ণু হয়েছে,

ঝড়-বৃষ্টি এবং ব্যাধির আক্রমণে ইহারা বেশ অপ্রতিহত থাকে। ইহারা যা-তা খেয়ে বেশ সুস্থশরীরে জীবন-ধারণ করতে পারে, সে রকম খাদ্য খেয়ে কেবল গরু বা কেবল মহিষ সুস্থ-সবল থাকে না। বরফ পড়ার সময়ও ইহারা খোলা যায়গায় স্বচ্ছন্দে থাকতে পারে।

কিন্তু প্রকৃতিগত বৈষম্য অত্যন্ত অধিক বলে গরু ও মহিষের সঙ্কর শাবক প্রায়ই বাঁচে না, বাঁচলেও তাদের সম্ভানোৎপাদনের শক্তি থাকে না। ঘোড়া ও গাধার সঙ্কর শাবক খচরের অবস্থাও এই রকম।

তাহার পর গরু-মহিষে মিলন ঘটানোও এক কঠিন ব্যাপার। কিন্তু পরীক্ষা করতে করতে জানা গেছে যে, মহিষ ও গরুর বাছুর শৈশব থেকে একত্র প্রতিপালিত হলে তাহাদের মধ্যে মিথুনভাব সহজেই সঞ্চারিত হয়।

ক্যানাডায় এখন চেষ্টা চলেছে এশিয়ার গ্যাক দিয়ে গরু বা মহিষ থেকে কোন রকম সঙ্কর শাবক উৎপাদন



গাইগরু ও বাঁড়মহিষ সংযোগে সঙ্কর জন্তু 'ক্যাটালো'



সঙ্কর মহিষ

করার। স্ন্যাক জনক ও মহিষী জননী থেকেও উৎকৃষ্ট সঙ্কর প্রাণী উৎপন্ন হয়েছে।

এই সাক্ষ্য-সাক্ষ্য খুব স্বল্প ও ধৈর্য-সাধ্য। কিন্তু চেষ্টার অসাধ্য কিছুই নেই, এ কথা পাশ্চাত্য জাতি বিশেষ-ভাবে উপলব্ধি করেছে। তাহাদের নিরন্তর চেষ্টার ফলে জগতে বহুবিধ নূতন প্রাণীর সৃষ্টি হচ্ছে ও হবে।

আমাদের দেশেও গরু ও মহিষের বিবিধ শ্রেণী ও বর্গ আছে; আসামের মিথান, তিব্বতের স্ন্যাক, দেশী গরু মহিষ প্রভৃতির সম্মিলনে আমাদের নষ্টপ্রায় পশু-সম্পত্তির উন্নতি করার চেষ্টা দেশের কর্মী যুবকদের কর্তব্য।

মরুভূমিতে মাছ

আফ্রিকার সাহারা মরুভূমি পৃথিবীর মধ্যে সর্বাপেক্ষা বড় মরুভূমি। এক কালে এই বিস্তীর্ণ ভূভাগ সমুদ্রের তলে ছিল; সমুদ্রের জল স'রে গেছে, প'ড়ে আছে দিগন্তবিস্তীর্ণ বালুকাময় প্রান্তর—ধূসর উষ্ণ জলশূন্য উদ্ভিদ-বর্জিত। সাহারা-পারের যাত্রীরা বালির ঝড়ে আক্রান্ত হয়ে মাটির উপর সটান হয়ে গুয়ে আশ্রয় করা করবার চেষ্টা করে; তখন অনেকে মাটির উপর কান পেতে থেকে শুনেছে, সাহারার শুষ্ক তপ্ত বুকের তলা দিয়ে ফস্তু-নদীর ঐবল জলস্রোত কলকল রবে প্রবাহিত হয়ে চলেছে। এ বড় বিষম অবস্থা—তপ্ত-বালুকা-দগ্ধ পশ্চিম মরুভূমির বুকের উপরে জলাভাবে তৃষ্ণায় মুমূর্ষু আর মরুভূমির বুকের তলা দিয়ে অনাবশ্যক জলস্রোত মুমূর্ষুর কানে নিষ্ঠুর পিশাচের অট্টহাসির মত কলকল শব্দ ক'রে ছুটে চলেছে, তার একটি বিন্দুও কারও পাবার জো নেই।

মরু-রাজীদের গিপাসা-নিবারণের জন্ত করাসী গভ-মে'ন্ট প্রথম সাহারার স্থানে স্থানে কূপ খনন করান। এই

সব কূপ প্রায় দেড়-শ ফুট গভীর। প্রথম কূপটি খনন করতে করতে মরুতলবাহী ফস্তু-স্রোতের সঙ্গে গর্ভের যেই যোগ হয়ে গেল, অমনই হাজার হাজার ট্রাউট-মাছের পোনা কূপের জলে খলখল ক'রে লাফাতে লাগলো। এই মাছগুলির আকার ও রং নদীর মাছের মতই;—যদিও নিকটতম নদী সেই কূপ থেকে অনেক মাইল দূর দিয়ে প্রবাহিত।

আমেরিকার কেণ্টকী জিলার গুহাবাসী মাছেরা অন্ধকারে থেকে অন্ধ; কিন্তু মরুতলের নদীর মাছেরা সে রকম অন্ধ নয়, খোলা নদীর মাছের মতই চক্ক্ষুমান। পারিপার্শ্বিক আবেষ্টনের প্রভাবে জীবের শারীরিক গঠনের

তারতম্য ঘটে। এই বালুকা-তল-বিহারিণী নদীর মাছদের অন্ধ হওয়ারই কথা; কিন্তু তাহারা চক্ক্ষুমান হয়ে অনেক বৈজ্ঞানিকের চক্ক্ষুস্থির ক'রে দিয়েছিল। এখন কিন্তু তাহারা ইহার কারণ আবিষ্কার করেছেন।

আরবদের মধ্যে একটা কিংবদন্তী চলিত আছে যে, যখন তাহাদের পূর্বপুরুষরা সপ্তম শতাব্দীতে আফ্রিকার



মরুভূমিতে মাছ

উত্তর উপকূলে উপনিবেশ স্থাপন করে, তখন সাহারার এখনকার মত মরুস্থলী ছিল না; সেখানে জল ও গাছপালা ছিল এবং ত্রয়োদশ শতাব্দী পর্যন্ত জল একেবারে শুষ্ক ও গাছপালা একেবারে নিঃশেষ হয়ে যায় নি। আমাদের বাঙ্গালার দেশের চব্বিশ-পরগণার অনেক স্থানে যেমন লুপ্ত গঙ্গার খাতে সঞ্চিত জল এখন অধিকারীদের নামে, বোম্বের গঙ্গা, বোসের গঙ্গা নামে পরিচিত হয়, তেমনই সাহারার মধ্যেও স্থানে স্থানে যে জলাশয় এখন শুষ্ক হয়ে আছে, সেই সব গর্ভকে আরবেরা এখন নদী বলে। ইহা হইতে অনুমান হয়, এক সময়ে যে নদী মাটির উপর দিয়ে প্রবাহিত হ'ত,

তা কালে বালির তলার চাপা পড়ে গেছে এবং নদীর
মাছেরা সেই ফসল-শ্রোতে এখনও স্বচ্ছন্দে বিচরণ করছে।

এই সব মরু-কূপে যে সব মাছ পাওয়া যাচ্ছে, তাদের
সমজাতীয় মাছ প্যালেস্টাইনের নদীতে ও আফ্রিকার নদী

হ্রদে দেখতে পাওয়া যায়। অতএব ইহাও সম্ভব যে, এই
সব নদী-হ্রদের সঙ্গে মরুতলবাহিনী নদীর সংযোগ আছে

এবং বালির তলে তলে শ্রোত বেয়ে মাছেরা খোলা নদী-
হ্রদে যাতায়াত করে।

চারু বন্দ্যোপাধ্যায় ।

কুতব-মিনার

কীর্তির সু-উচ্চ স্তম্ভ, সৃষ্টি হ'লে যবে
সুশ্রুত হইল লোক। দানবে-মানবে
কত কীর্তি বিনাশিল ধরনী-ধূলার ;
অতীতের ইতিহাস হৃদয় ভুলার
তা'দের গৌরব-গাথা নতশিরে গাহি' ।
অতীতের কীর্তি-লীলা-জয়-গীতি বাহি'
তুমি এলে কালশ্রোতে ভাসিতে ভাসিতে
উন্নত—উর্ধ্ব শিরে হাসিতে হাসিতে !
দিল্লী-ভূমে নাই আর সে প্রভাত-আলো,
কবর-গালিকা-ঢাকা শর্করীর কালো ।
নাই সেই হুমহান বিরাট কল্পনা,
সম্রাটের অন্তরের দোহন বেদনা
কীর্তি তরে। ঘরে ঘরে কোথা সে উল্লাস,
নব নব চমৎকার কীর্তির প্রয়াস !

* * *
সাত শত বৎসরের ঝঞ্জা, বজ্রাশি
গর্কোদ্ধত শিরে তব পড়িয়াছে আসি—
তুমি অবহেলাভরে হেলাইয়া গীবা
সেই হ'তে দাঁড়াইয়া। আছ রাজি-দিবা !
আজি আমি আসিয়াছি বহু আশা ক'রে,
সোপানের বাহু মেলি' লহ তুলি মোরে।
দৈত্য-বীর, আসিয়াছি বিশ্বয়—নির্ঝাব—
ইতিকথা যাক আজি, শুক হ'য়ে থাক !
চাহি না মানিতে আমি, নর-হস্ত দিয়া
মুক্তি তব সৃষ্টি হ'ল প্রস্তর গাঁথিয়া ।
মোর কাছে তুমি শুধু দম্ভের প্রতীক
হে অটল শিলাস্তম্ভ, এই কথা ঠিক !
সৃষ্টির প্রারম্ভ তব মহিমা মণ্ডিত,
সে মহিমা চিরোচ্ছল, হ'বে না অতীত।
নীচ, নিয়, অন্নতুষ্ট নহ তুমি বীর !
নহ তুমি ঝঞ্জাতীত, তুমি চির-স্তির ।
নব নব শিশুদল তোমার চৌদিকে
ভাঁড় ক'রে তোমা' পামে চাহে অনিমিখে !
তা'রা শুভ্র, মঞ্জুবেশ, সে দিন জনম,
মানবের তুলিকায় রূপ অনুপম ;
তোমার প্রাচীন চক্রে উঠে তা'রা ভাসি'
শিশুসম ; পিতামহ, তুমি উঠ হাসি' !

* * *
স্মিতহাস্তে চেয়েছিলে কখন কে জানে
নৃত্যোচ্ছল, নিত্যোচ্ছল দিল্লী-পুরী পানে !
তা'র পর ম্লানমুখে, বাধিত-অস্তরে,
দৃষ্টি তব বঁহু হ'ল পাণিপথ'গরে ।
যুদ্ধ বীর, অশ্রু তব করিয়া সংঘত
ধ্বংস-লীলা মেহারিলে পাবাণের মত ।

তোমার আদর বা'রা করিত, সকলে
বঙ্কোরক্ত মিশাইল যমুনার জলে !
নিভে গেল হীরকের মাণিকোর দ্রুতি,
নুপুর-নিকণ মুক, শুক অনুভূতি !
তা'ও তুমি অচঞ্চল দেখিলে দাঁড়ায়ে,
সে স্মৃতি দিতেছে আজি বেদনা বাড়ায়ে ।
যেখা ছিল সুবিশাল অট্টালিকামালা,
প্রমোদ-মালক শত, গন্ধ-গীতি ঢালা,
একে একে তাহাদের বঙ্কের উপর
লক্ষ মুদ্রা বায়ে হ'ল নির্মিত কবর ।

* * *

যাহাদের কীর্তিভরে পৃথী টলমল,
অনুপম সুধবর্ণা, অতুলন বল,
আজি তা'রা একে একে তোমার সম্মুখে
শায়িত হয়েছে মৃত কবরের বুকে !
শুয়ে আছে বাদশাহ, নবাব, সম্রাট,
শেষ হয়ে গেছে ভোগ, শেষ রাজ্য-পাট ;
গোলাপজলের উৎস রক্ত চিরতরে,
নৃত্য-গীত বন্ধ রঙমহলের ঘরে,
বেগমেরা চির-সুপ্ত। আতর-সৌরভ
মুক্তবায়ে বিলায়েছে আপন গৌরব ।
মর্মর-প্রাসাদ, আর কক্ষ চমৎকার
অতীতের সাক্ষ্য দেয়, বক্ষে হাতাকার !
শূণ্য নভে বৃথা আজ কাঁদিছে বাতাস,
কবরের রাজ্য গুড়ে বিরাজে হতাশ !
হতাশের হ-হ খাসে পঞ্জরে তোমার
বেদনা কাঁদিয়া উঠে। শুধি রক্ত-ধার
মেঘমল্ল দীর্ঘখাস বাজে অহরহ,
তোমার বিপুল বাধা মোরে কিছু কহ !
হে বিরাট শিলা-স্তম্ভ, সমীপে তোমার
আসিয়া দাঁড়াই আজি, চাহ একবার—
তোমার অটল বক্ষে যে বেদনা বাজে,
তা'র প্রতিধ্বনি শুনি মোর হিরা-মাঝে ;
ত্রাসিয়াছি বহু-দূর সম্রাটে, বিশ্বয়ে,
যেখা যাই, যেখা চাই, চক্রে অশ্রু বহে !
নিজ ধ্বজা গর্কভরে বাহি' উচ্চশিরে
ধ্বংসহীন দাঁড়ায়েছ মহাকাল-তীরে !
বত বাধা বক্ষে চাপি' আছ হে সংঘনী !
সংসারের রণ-গুরো, নমি তোমা' নমি !
তব মাঝে বাজে হুয় অশ্রুত বীণার—
ক্রন্দন-ও শুনেছি তব, কুতব-মিনার !

শ্রীরামেন্দু দত্ত

সচিত্র যুরোপ *

স্বিয়েনার বিশ্বমেলা

মার্চ মাসের মানামাঝি স্বিয়েনার এক আন্তর্জাতিক মেলা বসিয়াছিল। কি যুরোপে, কি এশিয়ার মেলা ছিল মধ্যযুগের সওদা কেনা-বেচার প্রধান প্রতিষ্ঠান। উনবিংশ শতাব্দীর মধ্যভাগ হইতে পাশ্চাত্য জগতে মেলার আবার আদর বাড়িয়াছে।

স্বিয়েনার এই মেলার প্রধান কথা এই যে, মহা লড়াইয়ের ফলে অষ্ট্রিয়া-হাঙ্গারি টুকরা টুকরা হইয়া গিয়াছে। কাষেই বাদশাহী সহর স্বিয়েনার আর সে কালের রাষ্ট্রীয় গৌরব নাই। কিন্তু মধ্য-যুরোপের সর্ব বৃহৎ বাণিজ্য-কেন্দ্র হিসাবে নবীন অষ্ট্রিয়ান রিপাব্লিকের রাজধানী আজও ছুনিয়ার ব্যবসায়ী মহলে সুপ্রতিষ্ঠিত।

অষ্ট্রিয়ার শিল্পকর্ম জার্মানীদের সঙ্গে চিরকালই টক্কর দিয়াছে। বহু অষ্ট্রিয় মাল ভারতে জার্মান মাল নামেই লড়াইয়ের পূর্বে পরিচিত ছিল। লোহালকড়, যন্ত্রপাতি, কলকল্লা, কাচ, কাগজ, রাসায়নিক দ্রব্য, চামড়ার কাষ ইত্যাদি বহু দিকে অষ্ট্রিয়ান কারখানাগুলো যুরোপে এবং আমেরিকায় সুপ্রসিদ্ধ। সেই সব মাল যোগাইবার ক্রমতা

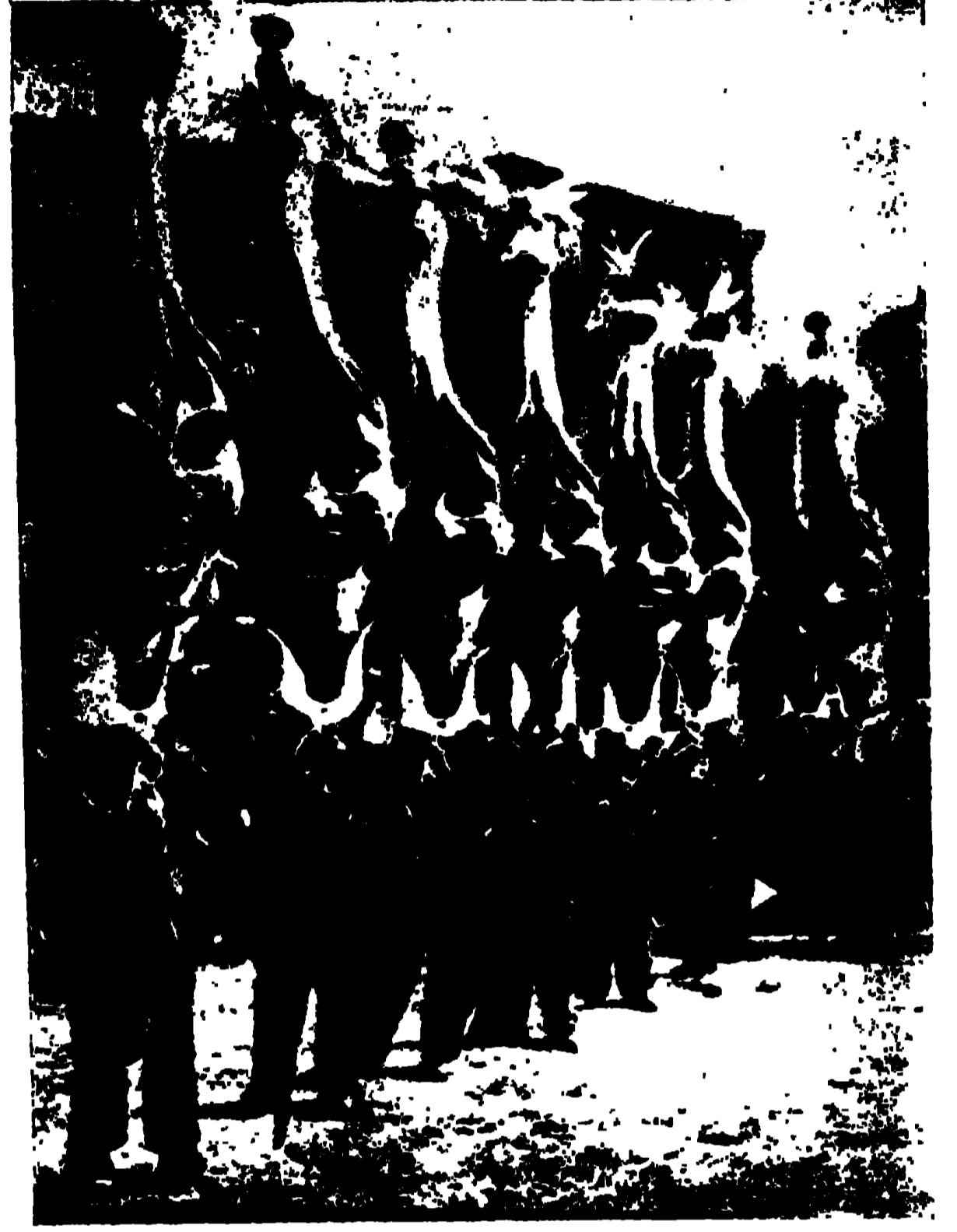

করাসীদের মুখোস মিছিল (নিস নগরে অনুষ্ঠিত—
নিস ভূমধ্যসাগরের কিনারায় ছুনিয়ার এক বিলাস-কেন্দ্র)

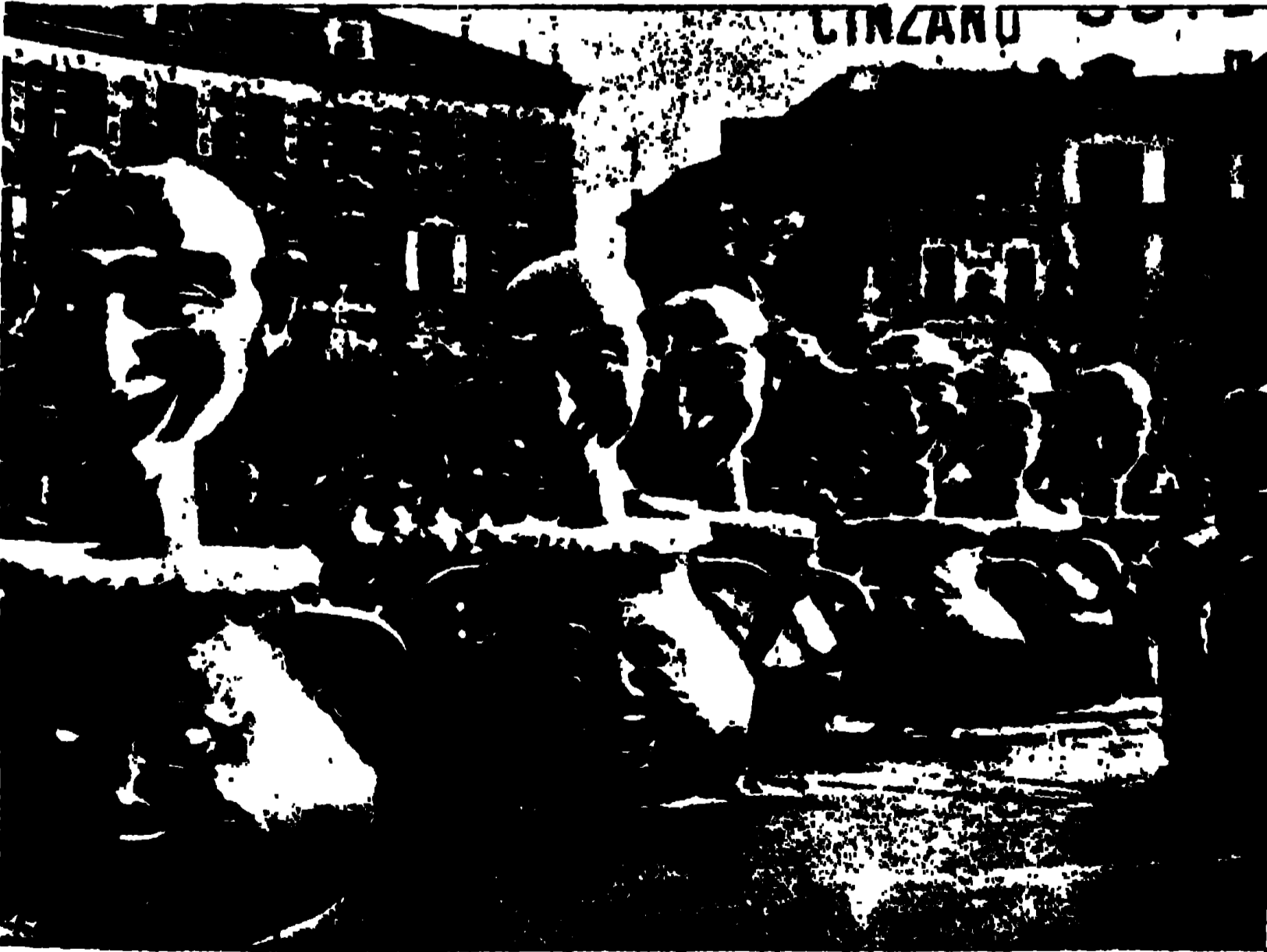

করাসীদের মুখোস-মিছিল (নিস নগরে অনুষ্ঠিত)
("মোআইট্‌সার ইলুস্ট্রার্টে ওসাইটুঙ" হইতে উদ্ধৃত)

অষ্ট্রিয়ার আজও আছে। স্বিয়েনার এই মেলায় তাহাই প্রচারিত হইল।

স্বিয়েনার সঙ্গে ভারতবাসীর লেন-দেন বাড়িলে মধ্য-যুরোপের সকল দেশেই ভারতসন্তানের প্রতিপত্তি বাড়িতে থাকিবে। মধ্য-যুরোপের সঙ্গে কারবার চালাইতে হইলে ভারতবাসীকে বিলাতের মারফৎ অথবা জার্মানির মারফৎ যাইবার দরকার নাই। ভারতসন্তান সোজাসুজি স্বিয়েনার কারখানা ও ব্যাঙ্কগুলো স্পর্শ করিলেই সুফললাভ হইতে পারিবে।

* স্বিয়েনার ছবিগুলো "সেন্ট্রাল যুরো-পীয়ান-রিভিউ" হইতে উদ্ধৃত করা হইতেছে।

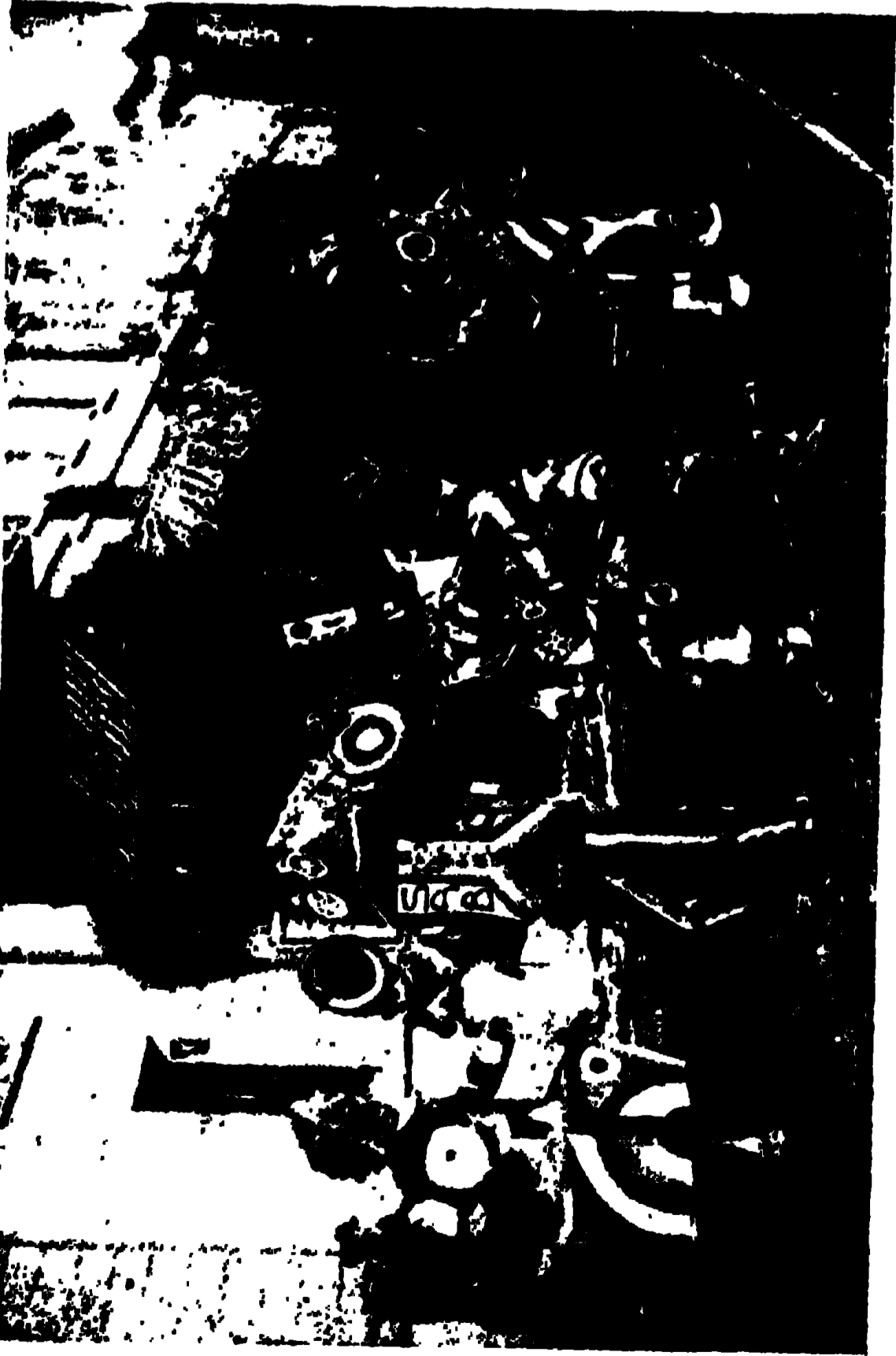

বাজেল সহরে মুখোস-মিছিল (বাজেল সহর, আর্দগীর কিনারায়)



হইট জাল'তে মুখোস-মিছিল (বাজেল)
("সোআইট'সার ইনষ্ট্রাক্ট'নসাইটু" হইতে উদ্ধৃত)



জুরিচে মুখোস-মিছিল ("সোআইট'সার কমিলিয়ে" হইতে উদ্ধৃত)



টেরেলীসের মুখোস-নাচ (টেরোল অষ্ট্রিয়ার আর্নস্ প্রদেশ)
("সোআইট'সার কমিলিয়ে" হইতে উদ্ধৃত)

যুরোপে মুখো-নাচ

চৈত্র-বৈশাখ মাসে বাঙ্গালী গাজন-গম্ভীরায় মুখোস নাচিতে অভ্যস্ত। যুরোপেও দেখিতেছি তাই। মার্চ মাসের প্রথম সপ্তাহে যুরোপের নামা দেশেই “কানিহ্যাল” উৎসবের রেওয়াজ প্রচলিত। এই নাচ-গান হম্মার ভিতর মুখোস ব্যবহার করিবার এবং ছদ্মবেশ পরিবার আনন্দই দর্শকদের দৃষ্টি আকর্ষণ করে।

ইতালীর পাদোভা, ফ্লোরেন্স ইত্যাদি নগরে মুখোস-নাচের মিছিল দেখিয়া আসিয়াছি। সুইটজার্ল্যাণ্ডে

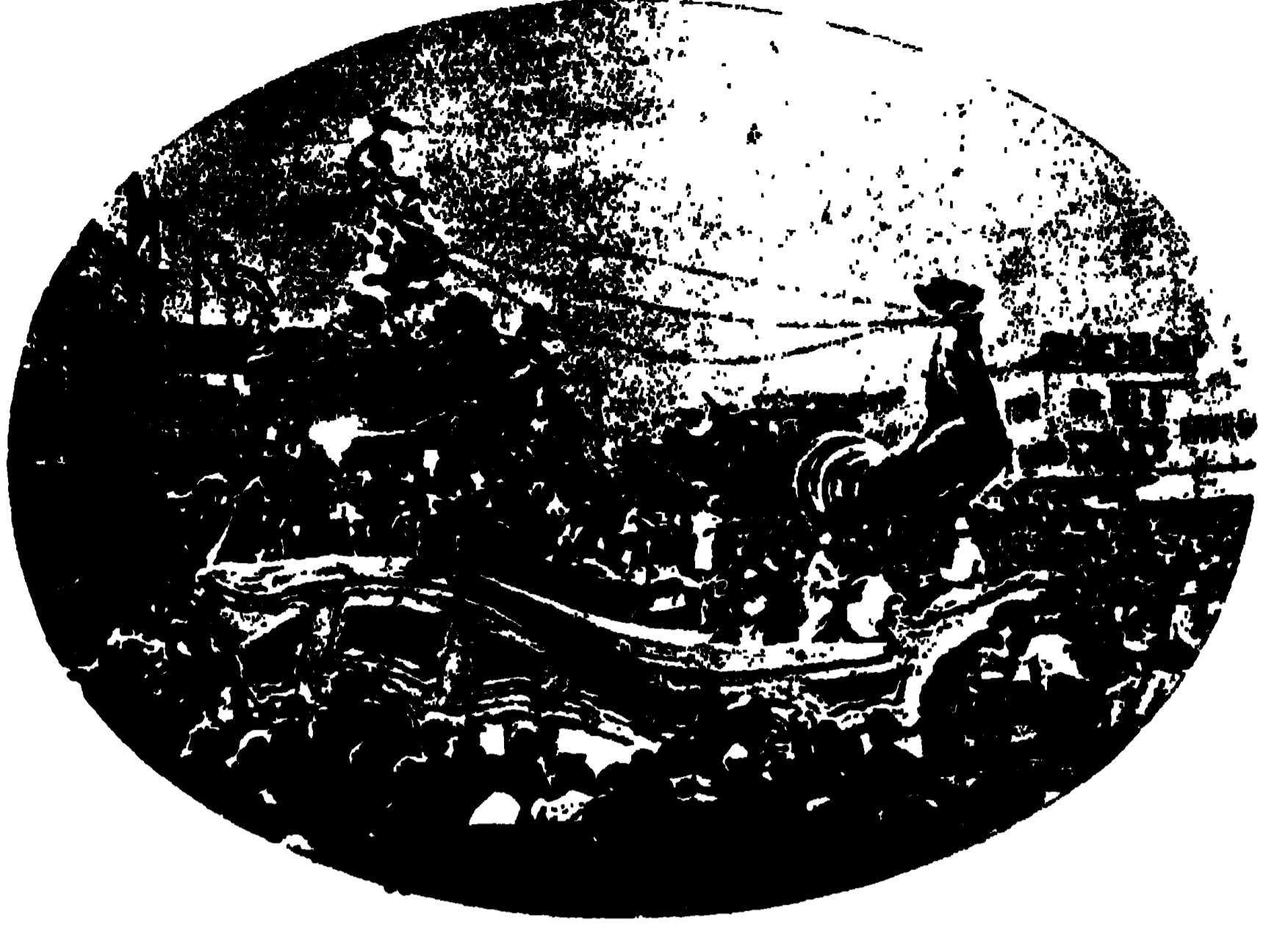

বসন্ত-রথ (নিস নগরের মুখোস-মিছিলে ব্যবহৃত)

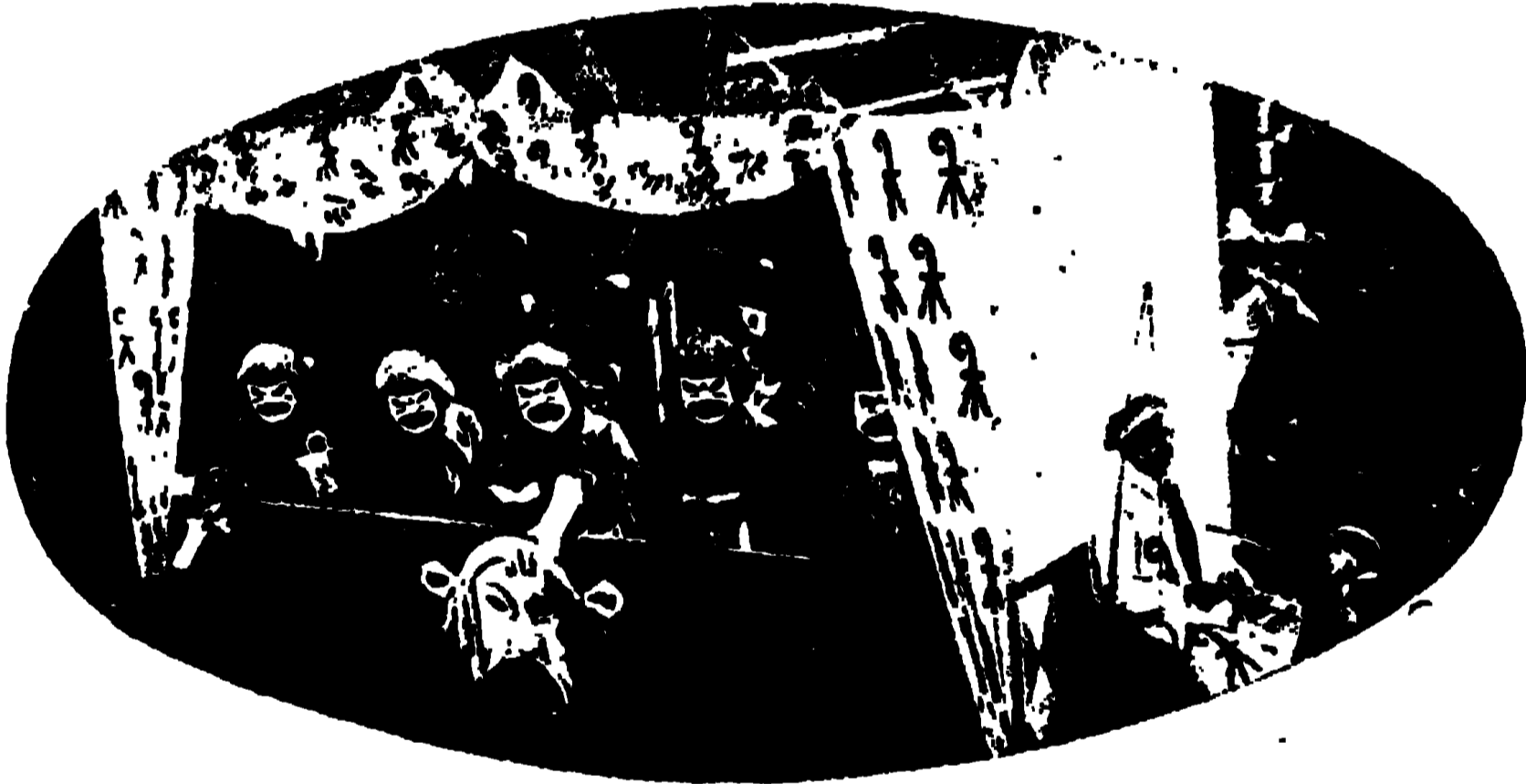

মুখোস-মিছিলের এক দৃশ্য (বাজেল)

ফিরিয়া দেখি, ফ্রান্স, অষ্ট্রিয়া (টিরোল), জার্মানী, সুইটজার্ল্যাণ্ডে সকল দেশের কাগজেই মুখোস-মিছিলের ছবি।

পাশ্চাত্য মুখোস-নাচের উৎসবে, সাত দিন জাপান ভারতের তদনুরূপ কাণ্ডে “তঙ্কথা” একই।

বনয়কুমার সরকার।

তখন ও এখন

(আইরিস্ কবি ইয়েট্‌স্ অবলম্বনে)

আমার সাথে মিলল সে যে ঘন বকুল-ছায়,
কেয়া-রঙা গালটিকে তার বাতাস চুম্ব যার—
বলে হেসে, “ভাবনা কেন, মোদের ভালবাসা
এ বেন গো শীতের শেষে বসন্তেরই আসা।”
গাছে বেমন পাতা গজায়, বাগানে ফুল ফোটে,
ভেল্লি সহজ—সেই পুলকই বুক চরে ওর ছোটে।
মুর্খ আমি—তার কথাতেও ঘুচলো নাকো ভয়,
কোথায় বেন রয়ে গেল এক কণা সংশয়।

নদীর ধারে সারা মাঠটি ভরা সবুজ ঘাসে,
তার পরেতে এলিয়ে সে যে বসলো আমার পাশে ;
বুকের পরে রাখলে মাথা জড়িয়ে হাতে হাত,
সরসরিয়ে উঠল কেঁপে পূর্ণিমারই রাত !
বীণার হুরে বগ্নে, জীবন জ্যোছনা দিয়ে বোনা।
বৃথা কেন ভবিষ্যতের দিনগুলো সব গণা ?
মুর্গ আমি—তার কথাতেও ঘুচলো নাকো ভয়,
তাই ভেবে ছুঁচোখে আজি শ্রাবণ-ধারা বয়।

শ্রীমতী তীর্থাচার্য।



নারিকেল-ছোবড়ার ব্যবহার

নারিকেলবৃক্ষ এত প্রকারে মানুষের উপকারে আইসে যে, ইহার মহিমা কীর্তন করিতে গেলে একখানি ছোটখাট গ্রন্থ হইয়া দাঁড়ায়। ঊনবিংশ শতাব্দীর শেষভাগে লণ্ডন সহরে উদ্ঘাটিত Indian and Colonial Exhibitionএ বোম্বাইবাসী মিঃ পেরিরা নামক জনৈক ভ্রমলোক নারিকেলজাত ৮৩ প্রকারের বিভিন্ন দ্রব্য প্রদর্শন করেন। উহার মধ্যে আহার্য, পরিষ্কার, পানীয়, গৃহ-সজ্জা, গৃহ-নির্মাণের উপাদান, সুগন্ধ, রাসায়নিক দ্রব্য ইত্যাদি বহুবিধ প্রয়োজনীয় বস্তু ছিল। কিন্তু নারিকেলবৃক্ষের প্রায় সকল অংশই অল্পবিস্তর ব্যবহারোপযোগী হইলেও ফলই ইহার প্রকৃষ্ট অংশ। ফলের শস্য হইতে তৈল এবং ছোবড়া হইতে দড়ি-দড়া ও অল্প নানাবিধ দ্রব্য প্রস্তুত হয়। এই উভয়েরই ব্যবসায়িক প্রাধান্য প্রায় সমান। এ স্থলে শেষোক্তেরই আলোচনা করা যাইতেছে। প্রতি বৎসর যবদ্বীপ, সুমাত্রা প্রভৃতি ওলন্দাজশাসিত দেশসমূহ, মালয়, সিংহল, ভারত, ফিলিপাইন, মিউগিনি, পূর্ব ও পশ্চিম-আফ্রিকা এবং প্রশান্ত মহাসাগরীয় দ্বীপপুঞ্জ হইতে কোটি কোটি টাকা মূল্যের ছোবড়া পৃথিবীর বাজারে আমদানী হয়। ভারতের উপকূল অংশে প্রায় সর্বত্রই গৃহ-শিল্প হিসাবে অল্পবিস্তর নারিকেল-ছোবড়ার দড়ি প্রস্তুত হইয়া থাকে। কিন্তু আজকাল জগতের অত্রান্ত উন্নতশীল দেশসমূহে ছোবড়ার বেক্রম ও যে পরিমাণ সন্ধ্যাবহার হইতেছে, এতদেশে এখনও তাহার কিছুই হয় নাই। সেই জন্ত নারিকেল-ছোবড়া ও ছোবড়াজাত দ্রব্যাদি প্রস্তুতপ্রণালীর উপর সাধারণের মনোযোগ আকৃষ্ট হওয়া বাঞ্ছনীয়।

ছোবড়া প্রস্তুত

এ স্থলে নারিকেলবৃক্ষের চাষ-প্রণালী বিবৃত করা অপ্রয়োজনীয়। সাধারণতঃ চারা রোপণের সময় ২১ বৎসর

ব্যতীত লোক নারিকেল-গাছের আর কোন যত্ন করে না। সার, বীজ ও মৃত্তিকা অল্পসারে বৎসরে গাছ প্রতি ৪০ হইতে ৭০টি নারিকেল হইতে পারে। বঙ্গদেশে সচরাচর প্রথমোক্ত সংখ্যাই গড়পড়তা ফলনের হার। গ্রীষ্মের প্রারম্ভেই নারিকেল-বৃক্ষের ফুল হয় এবং ফল পরিপক হইতে প্রায় এক বৎসর সময় লাগে। কিন্তু ছোবড়া প্রস্তুত উদ্দেশ্যে প্রয়োগ করিতে হইলে দশম মাসেই ফল সংগ্রহ করা ভাল। উহার অধিক সময় ফল গাছে থাকিলে উহার তন্তু শক্ত হইয়া যায়। সেরূপ অবস্থায় উক্ত প্রকার তন্তুকে আবার নরম ও বয়নোপযোগী করিতে অনেক শ্রম ও অর্থব্যয় হয়। অল্প দিকে কম বয়সের নারিকেলের ছোবড়াও কম মজবুত হয়। সেই জন্ত একবারে 'নেয়াপাতি' ডাবের ছোবড়া স্বতন্ত্রভাবে কম কাষেই লাগিয়া থাকে, যদিও ইহা সম্পূর্ণ অব্যবহার্য্য নহে। কিন্তু একটু শাঁসাল ডাবের ছোবড়া অনেক কাষেই লাগে। বাহা হউক, উপযুক্ত বয়সের নারিকেল সংগ্রহের পরই প্রধান কার্য্য—খোলা হইতে ছোবড়া পৃথক্ করা। এক ধণ্ড মোটা তক্তার উপর ৬৮ ইঞ্চ লম্বা, তীক্ষ্ণগ্র লোহার শিক সোজা করিয়া দৃঢ়ভাবে বসান হয় এবং তক্তাটিকে মৃত্তিকা অথবা মেঝের সহিত খুব শক্ত করিয়া আটকাইয়া দেওয়া হয়। অতঃপর নারিকেল লইয়া সজোরে উহার উপর আঘাত করিয়া একটু 'চাড়' দিলেই ছোবড়া আলাগা হইয়া যায়। তখন হস্ত দ্বারা সহজে ছোবড়া ছাড়াইবার কার্য্য চলিতে পারে। ছোবড়াকে নরম করিবার অর্থাৎ পচাইবার ছুইটি দেশীয় প্রথা আছে—প্রথম প্রথায় পৃথক্ করা ছোবড়াকে নদী, খাল অথবা অল্প জলাশয়ের ধারে মাটিতে প্রায় এক বৎসরকাল প্রোথিত করিয়া রাখা হয়; বলা বাহুল্য যে, লবণাক্ত জলাশয়ে এই কার্য্যের পক্ষে উপযুক্ত। অল্প প্রথায় ছোবড়াকে কিছু কাল জলে ডুবাইয়া রাখিয়া, পরে তুলিয়া লইয়া এক ধণ্ড পাথরের উপর কাঠের মুণ্ডর দিয়া 'ধেঁতো' করা হয়। আধুনিক প্রথায় ছোবড়া পচানর সময় অনেক

সংক্ষেপ হইয়া গিয়াছে। বর্তমান সময়ের ছোবড়ার কারখানায় সিমেন্ট দিয়া বাধান বড় বড় চৌবাচ্চা থাকে। তাহাতে আবশ্যকমত জল পূর্ণ করিয়া ছোবড়া ফেলিয়া দেওয়া হয়। ছোবড়ার উপর ভারযুক্ত তক্তা দিয়া উহাকে জলের মধ্যে ডুবাইয়া রাখার বন্দোবস্ত আছে। ষ্টীম এঞ্জিনের উষ্ণ বাষ্প দিয়া চৌবাচ্চার জল গরম করা হইয়া থাকে; তাহাতে ছোবড়া সম্পূর্ণরূপে ভিজিয়া আলগা হইয়া যায়। ছোবড়ার প্রকৃতি হিসাবে উহাকে নরম করিতে ৩০ হইতে ৪০ ঘণ্টা সময় গরম জলে ডুবাইয়া রাখা আবশ্যক হয়। জল অধিক ময়লা হইয়া গেলে উহাকে ছাড়িয়া দিয়া আবার পরিষ্কার জল দেওয়া এবং মাঝে মাঝে ছোবড়াগুলিকে নাড়িয়া দেওয়া দরকার। তাহা না হইলে উপর ও নীচের সমস্ত ছোবড়া সমভাবে আলগা হইয়া যায় না। ঠিক কোন সময়ে জল হইতে ছোবড়া তুলিয়া লইতে হইবে, তাহা নির্ধারণ করিতে প্রভূত অভিজ্ঞতা আবশ্যিক হয়। অল্প অথবা অধিক উত্তপ্ত করিলে ছোবড়ার গুণের লাভবতা খটিয়া থাকে।

তন্তু-নিষ্কাশন-প্রণালী

উপরি-উক্ত প্রকারে ছোবড়া গরম করিয়া লইবার পর উহাকে Husk Crusher নামক যন্ত্রে দেওয়া হয়। এই

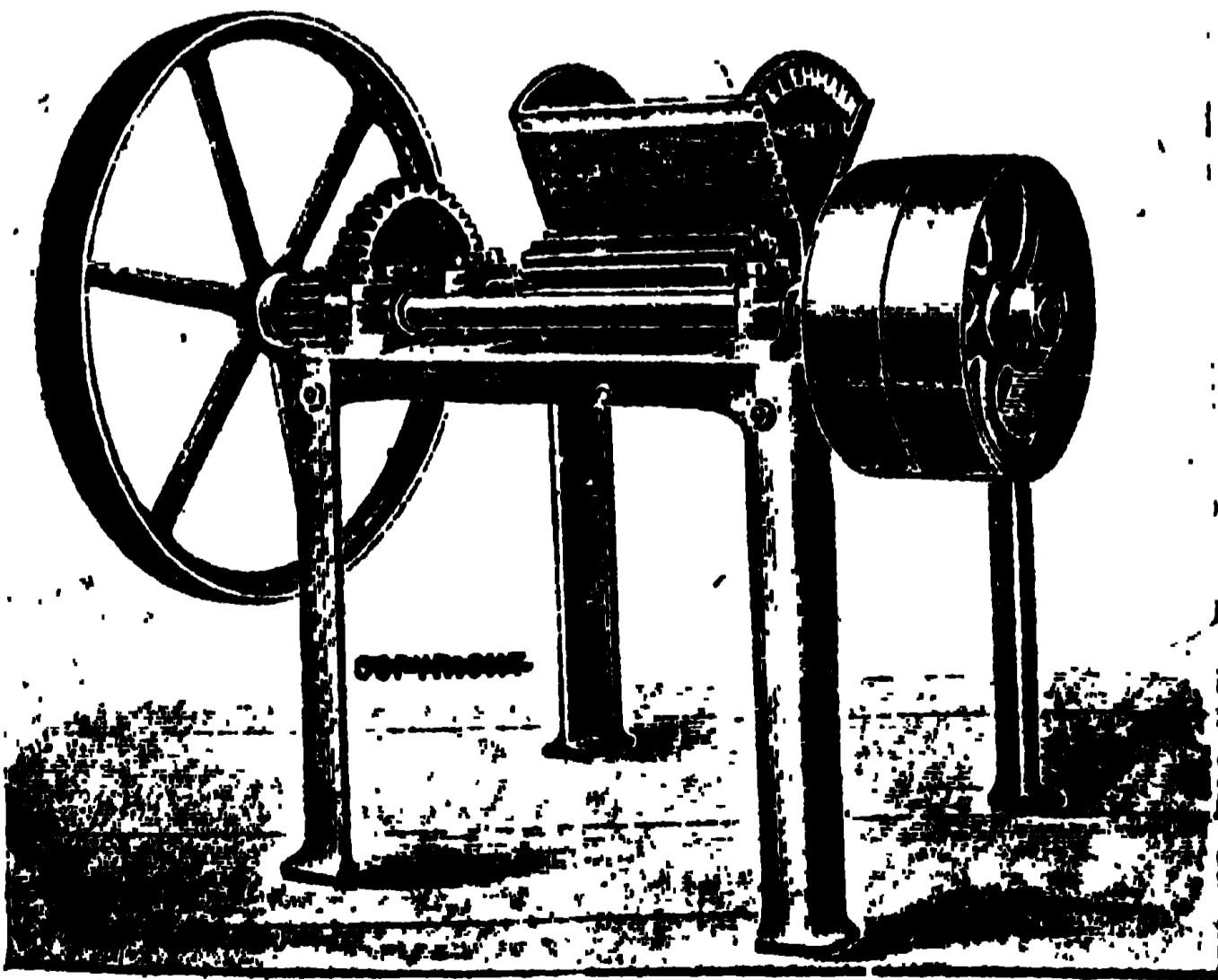

ছোবড়া-পেষণ যন্ত্র

যন্ত্রে ছোবড়া উত্তমরূপে পিষ্ট হইলে উহার কঠিনাংশ প্রভৃতি (যেমন কলের নিয়াংশ) ভাঙিয়া গিয়া এবং ছোবড়া সোজা হইয়া পরবর্তী কার্যসমূহের সুবিধা হইয়া

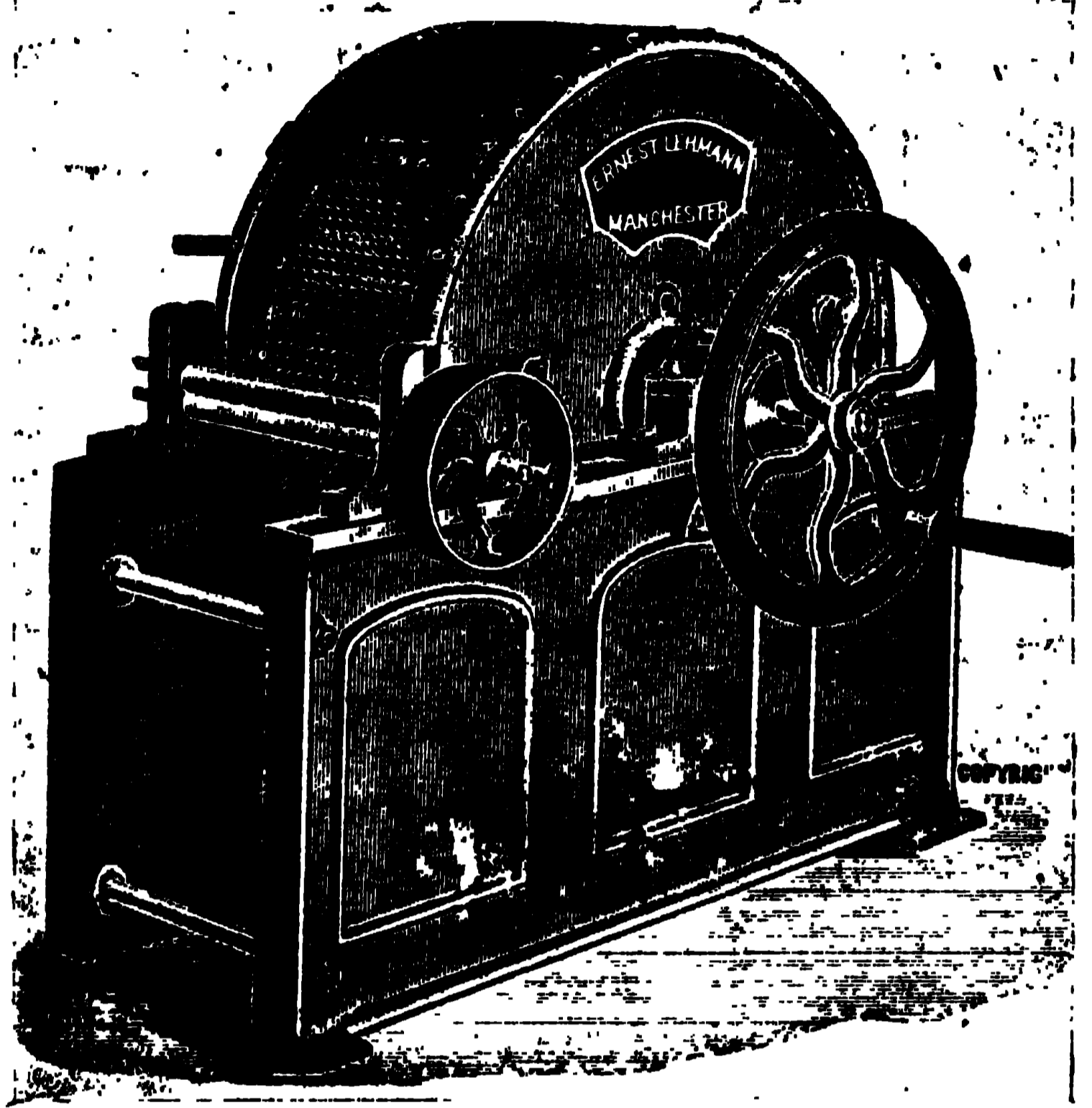

তন্তু-নিষ্কাশন যন্ত্র

থাকে। পিষ্ট ছোবড়া হইতে তন্তু বাহির করিবার জন্য দুই প্রকার তন্তু-নিষ্কাশন যন্ত্র (Fibre Extractor) ব্যবহৃত হয়। প্রথম প্রকার যন্ত্রে ক্রস, সন্ন্যাজনী প্রভৃতি প্রস্তুতের উপযোগী দৃঢ় ও মোটা তন্তু হইতে মাজুর ও দড়ি-দড়া ইত্যাদি তৈয়ারী করিবার তন্তু পৃথক করিবার ব্যবস্থা আছে। ক্রসের তন্তু কলের ভিতর টানা হইয়া যায় না; যে মজুর কলে ছোবড়া দিতে থাকে, তাহার হাতে থাকিয়া যায়। দ্বিতীয় প্রকারের কলে সমস্ত ছোবড়াকেই বয়নোপযোগী তন্তুতে পরিণত করা হয়। শেযোক্ত শ্রেণীর নিষ্কাশন-যন্ত্র ব্যবহার করিবার সুবিধা এই যে, অপেক্ষাকৃত তরুণ নার্নিকেল লইয়া ইহাতে কাষ চলে। এতদ্ভিন্ন এই কলে অস্বাস্থ্য অনেক বৃক্ষের ছাল হইতেও তন্তু-নিষ্কাশন করা যাইতে পারে। ইহা সহজেই অনুমান করিতে পারা যায় যে, সকল প্রকার ও সকল অবস্থার

নারিকেলের ছোবড়ার মাত্রা সমান নহে। কিন্তু মোটামুটি হিসাবে দেখা যায় যে, ১ হাজার নারিকেল হইতে দেড় হইতে দুই মণ বয়নোপযোগী তন্তু এবং ১২ হইতে ১৮ সের ক্রসের তন্তু বাহির হইয়া থাকে। তন্তু নিষ্কাশিত হওয়ার পর ঐগুলিকে ঝাড়াই কলে (Willowing machine) দেওয়া হয়। উক্ত কলে তন্তু হইতে ধূলা, বালি ও অন্যান্য অবাস্তব পদার্থ পৃথক হইয়া যায় এবং সঙ্গে সঙ্গে ক্ষুদ্র ও কঠিন তন্তুও পৃথক হইয়া পড়ে। ঝাড়িয়া লইবার পর তন্তুগুলিকে উত্তমরূপে শুক করিয়া গাঁইট বাঁধা হইয়া থাকে। ক্রসের তন্তু, বাহা পূর্বে পৃথক করিয়া রাখা হইয়াছে, সেগুলিকে গাঁইট বাঁধার পূর্বে আঁচড়ান এবং দৈর্ঘ্য ও গুণানুসারে পৃথক-করণ আবশ্যিক। নারিকেল-ছোবড়ার কারখানায় নিষ্কাশন-যন্ত্রই অধিক। একই সময় কাষ করিতে হইলে একটি পেষণ-যন্ত্র যে পরিমাণ ছোবড়া ছাড়াইয়া দেয়, তাহাতে ৮টি তন্তু-নিষ্কাশন যন্ত্রের কাষ চলিতে পারে। আবার উক্ত কয়টি নিষ্কাশন-যন্ত্রের পক্ষে একটি ঝাড়াই কলই যথেষ্ট।

তন্তু-বয়ন

ক্ষুদ্র কারবারীর কার্য তন্তু বাহির করিয়া গাঁইট বাঁধিলেই শেষ হইয়া গেল; তাহার পর গাঁইট বাজারে চালান দেওয়া ভিন্ন অন্য কোন কাষ নাই। কিন্তু বড় বড় ব্যবসায়িগণ তন্তু প্রস্তুত করিয়াই কাস্ত হইয়া না। তাঁহারা তন্তু হইতে সূতা প্রস্তুত করেন এবং কেহ কেহ দড়ি-দড়াও তৈয়ারী করিয়া থাকেন। সূতা প্রস্তুত করিতে হইলে প্রথমতঃ তন্তু গাঁইট বাঁধা থাকিলে কার্ডিং (Carding) যন্ত্রের সাহায্যে উহাকে ধুলিতে হয়। পরে তন্তুকে সরল করিয়া নমনীয় ও

নরম করিয়া লইতে হয়। এতদর্থে তিন প্রকার সোণা করিবার যন্ত্র (hackle) ব্যবহৃত হইয়া থাকে;—মোটো, মধ্যম এবং সূক্ষ্ম। সাবানের জল, তৈল প্রভৃতি দ্বারা নরম করিয়া এবং যথাক্রমে মোটা হইতে সরু hackleএর মধ্য দিয়া টানিয়া এক জন সুদক্ষ মজুর ১২ ঘণ্টায় প্রায় সাড়ে ৩ মণ বয়নোপযোগী তন্তু প্রস্তুত করিতে পারে। সাধারণতঃ জীলোকরাই এই কার্যে যথেষ্ট পটুতা দেখাইয়া থাকে। তন্তুকে বয়নোপযোগী করার পর সূতা কাটার বন্দোবস্ত। সূতা কাটার দুই রকম কল আছে। একটিতে মোটা কাছি, রশি প্রভৃতির উপযোগী স্থূল সূত্র প্রস্তুত হয়; অন্যটিতে যে সূতা তৈয়ারী হয়, তাহা মধ্যম ও সূক্ষ্ম

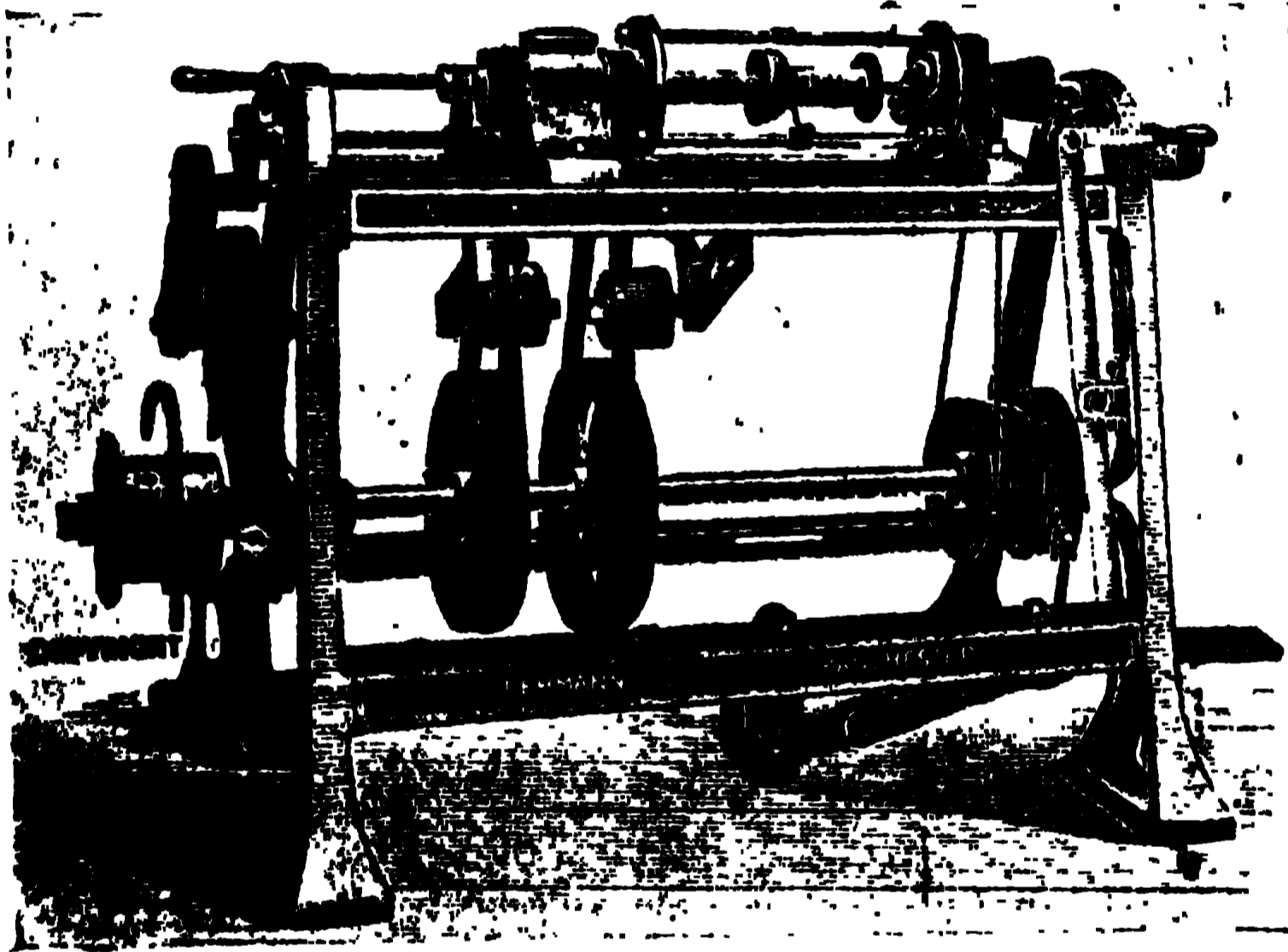

সূতা কাটার যন্ত্র

শ্রেণীর। সেরূপ সূত্র দড়ি, সূতলি, মাত্র, চট ইত্যাদি বয়নের জন্য ব্যবহৃত হয়। এই সমুদয় সূতা কাটা কলের (Spinning machine) কার্য-প্রণালী বর্ণনা করা এ স্থলে অনাবশ্যিক। ইহা বলিলেই যথেষ্ট হইবে যে, উক্ত উভয় প্রকার কল পরস্পরের সহিত সম্বন্ধরহিত;

উহাদিগকে স্বতন্ত্রভাবে চালান যায়। প্রত্যেক দিবস মোটা সূতার কল হইতে প্রায় ৫০ সের ও সরু সূতার কল হইতে ২০-২৫ সের সূত্র পাওয়া যাইতে পারে। সূত্র যেমন প্রস্তুত হইতে থাকে, তেমনই সঙ্গে সঙ্গে মাকুতে জড়াইয়া যায়। কার্যের এই স্তরে এক খাই সূতাই (one ply) প্রস্তুত হয়। বাজারে যে নারিকেল-ছোবড়ার সূতা দেখিতে পাওয়া যায়, তাহা দুই খাই। উক্তরূপ সূতা প্রস্তুত করিতে আর একটি কলের ব্যবহার হয়—উহার নাম Cabling machine অর্থাৎ সূতা পাকাইবার যন্ত্র। Cabling machineএ সূতা পাকান হইলে পুনরায় আর একটি কলের সাহায্যে সূতার বাণ্ডিল (bank) বাঁধা হয়। ১০টি মাকুর সূতা দ্বারা এক একটি বাণ্ডিল প্রস্তুত হইয়া

ধাকে। বাণ্ডিলগুলি টানিয়া সোজা করিলে প্রত্যেকটি ২ ফুট লম্বা হয়। গাঁইট বাধিবার সময় উক্ত প্রকার বাণ্ডিল-গুলি একত্র করা হইয়া থাকে; সূত্র হয় বিদেশে রপ্তানী হয় কিংবা নানাবিধ ছোবড়াজাত দ্রব্যাদি প্রস্তুতকারকগণ কর্তৃক ক্রীত হয়।

আবশ্যিক কল ইত্যাদি

যাহারা ব্যবসায়ের জন্ত প্রভূত পরিমাণে নারিকেল উৎপাদন করিয়া থাকেন, তাঁহারা সচরাচর সূত্র অথবা দড়ি-দড়া প্রস্তুত করিয়া ছাড়িয়া দেন। দড়ি প্রস্তুতের কল অবশ্য স্মতন্ত্র। মেঝের ও সিঁড়ির জন্ত মাহুর, চট, থলে, ক্রস প্রভৃতি প্রস্তুতের জন্ত বিশেষ বিশেষ প্রকারের কল আছে। যাহারা উক্ত প্রকার ছোবড়াজাত দ্রব্যাদি প্রস্তুত করেন, তাঁহারা বাজার হইতেই সূত্রাদি ক্রয় করেন; নিজেরা প্রায়ই প্রস্তুত করেন না। এই বিশেষ শ্রেণীর দ্রব্যাদির প্রস্তুত-প্রণালী বর্তমান প্রবন্ধে আলোচনা করা অসম্ভব। বিগত মহাযুদ্ধের সময় আরও এক শ্রেণীর ছোবড়াজাত দ্রব্য প্রস্তুত হইত—উহা পর্দা উদ্দেশ্যে ব্যবহারোপযোগী চট। শত্রুপক্ষকে ধাঁধা লাগাইয়া দেওয়া (Camouflage) জন্ত এইরূপ চট বহুল পরিমাণে প্রয়োগ করা হইত।

সেই সময়ে অনেকে ছোবড়ার চট প্রস্তুত ও সরকারকে সরবরাহ করিয়া প্রচুর লাভ করিয়াছেন। কিন্তু এ পর্যন্ত এতদেশে নারিকেল-সূত্রের স্বল্প শিল্প সামান্যমাত্রই অগ্রসর হইয়াছে—যে সকল দ্রব্য এখন প্রস্তুত হয়, তাহার মধ্যে দড়ি ও মাহুরই প্রধান এবং সে সমুদয় অনেক স্থানেই হাতের দ্বারা কিংবা দেশীয় মোটামুটি যন্ত্রাদির সাহায্যে তৈয়ারী হয়। কলের প্রবর্তন হইলে যে অনেক অধিক পরিমাণে নারিকেল-ছোবড়ার সদ্যবহার হইতে পারিবে, তৎসম্বন্ধে কোন সন্দেহ নাই। কিন্তু বর্তমান ছোবড়া-শিল্পের তরুণ অবস্থায় অধিক মূল্যবান্ অথবা জটিল

কল-কল্পা ব্যবহার করা সমীচীন বলিয়া বোধ হয় না। নারিকেল-চাষের অথবা আহদানীর যে সকল প্রধান কেন্দ্র আছে, সে সকল স্থানে অপেক্ষাকৃত সামান্য ব্যয়ে তত্ত্ব প্রস্তুত করাই বিধেয়। তত্ত্বপ্রস্তুত কার্যে অভিজ্ঞতা জন্মিলে তৎপরে সূত্র ও সূত্রজাত নানাবিধ দ্রব্য প্রস্তুতে হস্তক্ষেপ করা যাইতে পারিবে। বড় বড় নারিকেল-ব্যবসায়ী অথবা উৎপাদকগণ তত্ত্ব প্রস্তুত করিয়া অনায়াসে বাজারে বিক্রয় করিতে পারেন। ইহাতে খুব বেশী মূলধন আবশ্যিক হয় না। নিম্নলিখিত কয়েক প্রকার কল লইয়া একটি মধ্যম গোছের কারখানা চালাইতে পারা যায় :—

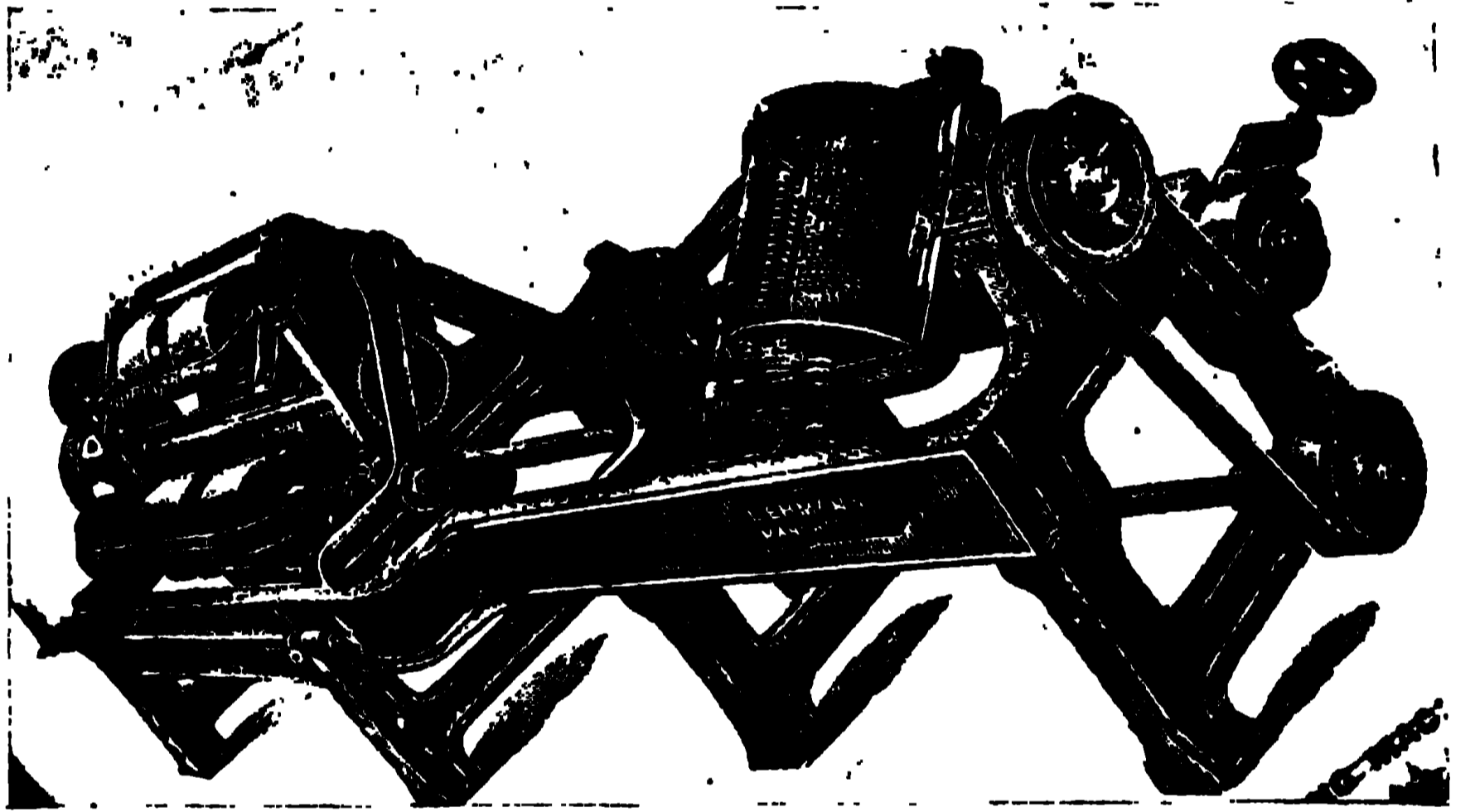

দড়ি প্রস্তুতের যন্ত্র

১টি ছোবড়া-পেষণ যন্ত্র	...	২৭৫
৫টি তত্ত্ব-নিষ্কাশন যন্ত্র (৫ × ১০৫০)	...	৫২৫০
১টি ঝাড়াই যন্ত্র	...	১১২৫
১টি গাঁইট বাধিবার যন্ত্র	...	২৯২৫
		একুণ ১০,২৭৫

উক্ত সমস্ত যন্ত্রই হাতে চালান যায় এবং যাহারা প্রথম প্রথম এই কার্যে প্রবৃত্ত হইবেন, তাঁহাদিগের পক্ষে এই-গুলি উপযোগী। অবশ্য যেখানে প্রত্যহ এক হাজার নারিকেল-খোলা যোগাড় না হইবে, সে স্থলে কল বসাইয়া সুবিধা নাই। নোয়াখালি, বাধরগঞ্জ ও বাঙ্গালার উপকূলে অল্প ২।৪ স্থানে বড় রকমের ছোবড়ার কাষ চলিতে পারে। নারিকেল-ছোবড়াজাত দ্রব্যাদি প্রস্তুতের কল ও এঞ্জিন

বসাইতে প্রায় লক্ষ টাকা পড়ে। মেরুপ বড় বড় কাষে হাত দেওয়ার পূর্বে শুদ্ধ তত্ত্ব প্রস্তুতের কাষ করাই ভাল। এরূপ কাষে প্রাথমিক খরচ প্রায় ১২ সহস্র টাকার অধিক পড়া সম্ভব নহে। নির্মাতা হিসাবে কলের মূল্যের অবশ্য কিছু তারতম্য আছে। কারখানা বাড়াইতে হইলে crusher, extractor প্রভৃতির সংখ্যা বাড়াইয়া বাষ্প অথবা তৈল এঞ্জিনের সাহায্যে কার্য্য করিতে পারা যায়।

শিল্পের প্রসারবৃদ্ধি

ভারতে প্রতি বৎসর ৮৯ লক্ষ টাকার ছোবড়া ও ছোবড়া-জাত দ্রব্য আমদানী হয়। কিন্তু উক্ত শ্রেণীর দ্রব্যের পরিমাণ অনেক অধিক। ১৯২৪-২৫ খৃষ্টাব্দে যে পরিমাণ ছোবড়া, দড়ি-দড়া ও অপরাপর ছোবড়া-জাত দ্রব্যাদি রপ্তানী হইয়াছিল, তৎসমুদয়ের মূল্য ১ কোটি ৩৮ লক্ষ ৬৭ হাজার টাকা। দাক্ষিণাত্যই ছোবড়া-শিল্পে অগ্রগণ্য। ভারতীয় ছোবড়া ও তজ্জাত দ্রব্যাদি প্রধানতঃ কোচিন ও ক্যালিকট বন্দর হইতেই বিদেশে রপ্তানী হয়। তত্ত্ব ও সূতা প্রস্তুত উভয় কার্য্যেই মালাবার উপকূলবাসি-গণ, বিশেষতঃ স্ত্রীলোকরা স্ননিপুণ। আলেপ্পি ও কোচিনে কুটীর-শিল্পরূপে অনেক গৃহস্থই তাঁতে মাহুর প্রভৃতি তৈয়ারী করে। মালাবারে ১০।১২ শ্রেণীর সূতা প্রস্তুত হয়; তাহার মধ্যে 'আলাপাত' নামক সূতার

চার চমৎকার সূতা। পৃথিবীর আর কুত্রাপি দৃষ্ট হয় না। বিলাতী বাজারেও ইহার দর অল্প শ্রেণীর সূত্র অপেক্ষা অধিক। মালাবার, কোচিন, ত্রিবাঙ্গুর প্রভৃতি দেশে নারিকেল-বৃক্ষের স্বাভাবিক প্রাচুর্য্য অধিক বলিয়াই এই সমুদয় স্থানে বহুকাল হইতে ছোবড়া-শিল্পের প্রচলন রহিয়াছে। এতদ্ভিন্ন নারিকেল-ছোবড়া-জাত দ্রব্য এত-দেশে একটি কারাশিল্পের (Prison industry) মধ্যে পরিগণিত হইয়া থাকে। আশ্রমানদ্বীপে নারিকেলবৃক্ষের অভাব নাই এবং তৎদেশে নির্ধারিত অনেক ভারতবাসীই ছোবড়া-জাত দ্রব্যাদি প্রস্তুত-প্রণালী শিক্ষা করিবার সুযোগ পাইয়াছে। দেশ-প্রত্যাগত এইরূপ শ্রেণীর ব্যক্তিবর্গকে ছোবড়ার কারখানায় নিয়োগ করিলে অনেক সুবিধা হইতে পারে। ভারতের বিশাল উপকূলভাগের অনেক স্থলেই নারিকেল-বৃক্ষ যথেষ্ট পরিমাণে জন্মিয়া থাকে এবং কতিপয় স্থলে স্থানীয় অভাবমোচনের জন্ম যে অল্পবিস্তর নারিকেলকাতা প্রস্তুত না হয়, তাহা নহে। কিন্তু এই সমস্ত কারবারের পরিণত অত্যন্ত ক্ষুদ্র এবং ইহাদের মধ্যে পর-স্পরের সহিত সম্বন্ধের অভাব থাকায় ছোবড়া-শিল্প আশানু-রূপ উন্নতি লাভ করিতে পারিতেছে না। অনেক পরিমাণ নারিকেল-খোলা কার্য্যে না লাগিয়া পচিয়া নষ্ট হইয়া যাইতেছে। শিক্ষিত ও উদ্বোধনী ব্যক্তিবর্গের এই বিষয়ে মনোনিবেশ করার ইচ্ছাই প্রকৃষ্ট সময়।

শ্রীনিকুঞ্জবিহারী দত্ত।

অসময়ে

যে দিন ডাকিন্দু তোমা'
আসিলে না বঁধু হে!
শুনিলে না মিনতি আমার,
সে দিন প্রভাত বেলা
অফুরন্ত মধু, হে!
না ধরে পরাণে সুধাভার।

সে দিন অরণ-আলো
মোর আঁধি পরে, হে!
গিরেছিল বুলায়ে মাধুরী,
সে দিন আমার কণ্ঠ
প্রস্রাভীর করে, হে!
উচ্ছ্বসিত, উঠেছিল পূরি।

আজি আসিয়াছ বঁধু
স্নান-সন্ধ্যাবেলা, হে!
ফুটে উঠে বিদায়ের গান,
ফুরায় গিয়েছে মধু
ভেঙে গেছে মেলা, হে!
কণ্ঠ তার হারিয়েছে তান।

এবে বিদায়ের রবি
পরায়েছে বঁধু হে!
বিদায়ের গৈরিক বসন,
নাহি হাসি, নাহি গান,
ফুরিয়েছে মধু, হে!
এলে সখা! কি দিব এখন।

শ্রীবীরেশচন্দ্র সিং

হামিদের হিম্মৎ

২

কলিকাতা সহরের উত্তরে গ্রে স্ট্রীট ও দক্ষিণে বিডন স্ট্রীটের মধ্যে যে বহু'বল ঘন-জনাবাসপূর্ণ স্থানটি আছে, তাহার অনেকটা অংশ দর্জিপাড়া নামে খ্যাত। ১৭৬৫ বৎসর পূর্বেও ইংরাজী শিক্ষার স্মৃতিকাগার কলিকাতায় সাধারণ বাঙ্গালী ভদ্রলোকদিগের মধ্যে কাটা কাপড়ের ব্যবহার অত্যন্ত অল্পই প্রচলিত ছিল। এত বড় সহরের ভিতর এই স্থানটিতেই সীবন-শিল্পপট মুসলমানজাতীয় দর্জিগণ একটি ক্ষুদ্র উপনিবেশ স্থাপন করিয়া পল্লীটিকে দর্জিপাড়া নামে খ্যাত করার হেতু হওয়ায় বৃদ্ধিতে পারা যায় যে, এই অঞ্চলেই তখন অনেক কীর্তিমস্ত বড়লোকের বাস ছিল।

বলিয়াছি, সন ১২ শত সালের মধ্যভাগেও সাধারণ গৃহস্থ লোকের বাটীতে কাটা কাপড়, এমন কি, শীতকালে সাদাসিঁদে আঙুরাখা পিরুহানাদি ব্যবহারের প্রচলনও বড়ই অল্প ছিল। বড়লোকরা কিন্তু দরবারে দেওয়ালে, মহফেলে মজলিসে, আদালতে, কাছারী, কুঠী প্রভৃতি প্রকাশ্য স্থানে যাইবার সময় পোষাক পরিধান করিতেন।

সমাজে রাজব্যবহারের অনুকরণ যেন প্রাকৃতিক নিয়ম হইয়া দাঁড়াইয়াছে। এখন যেমন বসনে ভাষণে, চলনে উপবেশনে, ভোজনে সাজনে ইংরাজী ধরণের অনুকরণ সকলে করিতেছে, তখন তেমনই মুসলমানী কায়দার অনুকরণ বড়লোকদের মধ্যে প্রচলিত ছিল। বড়লোকদের মধ্যেই অবিক প্রচলিত ছিল, তাহার কারণ, বাবুয়ানা সে কালে সম্ভায় সম্পাদিত হইবার সুযোগ ছিল না। পরিচ্ছদ প্রস্তুতের উপকরণ—কিঃখাপ্, মখমল, সাটিন, মলমল, তাঞ্জাব, জামদান্ প্রভৃতি বস্ত্র এবং সল্‌মা, চুম্বিকি প্রভৃতি জরীর সাজের বস্ত্রগত মূল্যও যেমন গৃহস্থজনের সঙ্গতির সাধ্যাতীত ছিল, সুনিপুণ চিত্রকুশল সীবন-কার্যের বানিও ধনিগণমাত্রেই দিতে সমর্থ হইতেন।

ঘোড়াসাঁকো পাখুরেঘাটার সিংহ, মল্লিক, ঠাকুর-গোষ্ঠী ও সান্যালবাবুরা হইতে আরম্ভ করিয়া, নিমতলা, তথা হাটখোলার দত্তবংশ, সিমলার ছাত্তাবু লাটুবাৰু, কাশী ঘোষ, কাশীপ্রসাদ ঘোষ, বংশী মিত্র, রাধাকৃষ্ণ মিত্র, নীলমণি মিত্র, বটতলা অঞ্চলের চন্দ্র মিত্র, মদন মিত্র, কালীশঙ্কর ঘোষ, বৃন্দাবন বসাক প্রভৃতি, শ'বাজারের রাজারা, চুড়ামণি দত্ত, গঙ্গানারায়ণ বসু, নঙ্করেরা, শাম-বাজারের কৃষ্ণরাম বসু, তুলসীরাম ঘোষ, কাঁটাপুকুরের বোসেরা, বোসপাড়ার কাশী বোস, বাগবাজারের হুর্গাচরণ মুখুর্চো, ভগবতী গাঙ্গুলী, কুমারটুলীর অভয়চরণ মিত্র, বনমালী সরকার, ভৈরব মিত্র প্রভৃতির নাম অস্তুপি পূজা-পার্কণ কীর্তিকলাপ ও ঐশ্বর্যের জাঁক জমকের সহিত জড়িত।

ভোজনে-ও তাঁরা ব্রাহ্মণ পাচক-প্রস্তুত পোলাও, কালিয়া, কোর্মা, কোপ্তা, শলা-মাংস প্রভৃতি নবাব-নজর-গ্রাহ্য ভোজ্যবস্তু ব্যবহার করিতেন। ইংরাজ-রাজ্যে আমরা সুলভে টাঁদনীর হাটকোট পরি, আশী টাকা ভরি আতরের পরিবর্তে দেড় টাকা শিশির ল্যাভেণ্ডার ব্যবহার করি, পিরুর দোকানে বা প্যারাগন হোটেলে বসিয়া গোপনে মুরগীমাংস আহার করি; গোপনটা কতক রঙ্গ-মঞ্চের স্বগতের ত্রায় সর্বজনবিদিত।

ঐ দর্জিপাড়া পল্লীতে হিন্দু ও মুসলমান বাঙ্গালীগণ পাশাপাশি বাটীতে প্রতিবেশীর আশ্রয়তাব রক্ষা করিয়া স্বচ্ছন্দে বসবাস করিতেন, এবং এখনও অনেকে করিতেছেন। প্রথমে দর্জি উপনিবেশ হইলে-ও অনেক পদস্থ মুসলমান-ও ক্রমে আসিয়া ঐ পল্লীতে বাস করেন এবং দর্জিদিগের মধ্যেও কেহ কেহ সম্ভ্রান্ত ভদ্রাসনের অধিকারী হইয়া বসেন। এখনও রাস্তা, গলির নামগুলি সেই পরম্পরের প্রতিবেশিত্বের পরিচয় প্রদান করিতেছে; যথা—হুর্গাচরণ মিত্রের স্ট্রীট, মসজিদ-বাড়ী স্ট্রীট;

কালীপ্রসাদ দত্তের ট্রাট, জয়মিত্রের গলি, ইমামবক্স থানা-
দারের লেন, গুলু ওস্তাগরের লেন, লাল ওস্তাগরের লেন ;
তারক চ্যাটার্জির লেন, জরিক লেন ।

তখন কোকু কয়লার নাম-ও কেহ শোনে নাই, ইক্ক-
নের জন্ত সুন্দরী কাঠের চেলাই ব্যবহার হইত । আমা-
দের বাটার পার্শ্বেই একটি খালি জমীর উপর একখানি
খোলার ঘরে সোনাউল্লাহর চেলাকাঠের দোকান । অনেক
কালের দোকান ; আমরা যখন সোনাউল্লাহকে দেখিয়াছি,
তখন তা'র বয়স পঞ্চাশ পার হইয়া গিয়াছে ; বেলেঘাটার
নৌকা হইতে গুঁড়ি সুন্দরী কাঠ আনাইয়া তাহার দোকা-
নের পূর্বপার্শ্বে জমীতে উড়ে কাঠুরে দ্বারা তাহা চেলা
করাইয়া লইয়া খুচরা বিক্রয় করিত ।

জমীর সন্মুখের ভাগে কাঠ চেলা হইত, তাহার পশ্চাতে
একটি কুয়ার ধারে একটি বকফুলের গাছ, কুয়ার উত্তর ধারে
একখানি খোলার ঘর, সেখানি সদানন্দ সার্ভোমের টোল ।

সোনাউল্লাহ বুদ্ধ হইলেও তখন-ও বসিয়া একখানি ক্ষুদ্র
কুঠার দিয়া সৰু চেলা প্রস্তুত করিত এবং তাহার ত্রিশ
বত্রিশ বছরের ছেলে বছরদি দোকানদারী করিত ।

বছরদির ছেলে হামিদেব তখন বয়স বছর নয় হবে ।
হামিদ শিশুকাল থেকেই আমাদের বাড়ীর ছেলে-মেয়েদের
সঙ্গে এসে খেলা করতো । আমাদের বাড়ীর তার খেলুনী ছ'
একটি ছেলে ইক্কুলে যেতে আরম্ভ কর্লে দেখে সোনাউল্লাহ
আমার পিতামহকে এসে ব'লে, "কি হুকুম করেন কর্তা,
হামিদটারে-ও ইক্কুলে দিয়ে দিই, যা হোক ক'রে আলা
ছ' পয়সা দিয়ে দিচ্ছেন, তিন পুরুষ ধ'রে আর কাঠ চেলা
করাই কেনে ?"

দাদা বলেন, "ভাল-ই ত, তা দাও না, একটু সভ্য-
ভব্য হোক ।"

সোনাউল্লাহ ব'লে, "তবে গরীবের একটা আর্জি আছে
কর্তা, ইক্কুলের মেইনেটা যা হোক ক'রে দিয়ে দেব, কিন্তু
জুদো ম্যাষ্টের-পণ্ডিত রেখে ঘরে পড়া করাতে পারবো না ।
বছরদির ছাবালটাকে কালুবাবু ভুলুবাবুর সাথেই আপন-
কার এখানে ব'সে পণ্ডিতের কাছে ক্যাতাব মখন করাতে
এজ্ঞে দেবেন ।"

দাদা বলেন, "এর আবার কি, ও ত ওদের সঙ্গে
খেলে-খোলে, তা' পড়লেই বা ।"

একে পাশাপাশি বাস, তাতে বলতে গেলে হামিদ
দিন-রাত্রিরই ছেলেদের সঙ্গে বসা, দাঁড়া, খেলা করে,
সুতরাং বাড়ীর মেয়েরাও ক্রমে ক্রমে তার ছোয়া-ভাড়াটা
বড় আর বেশী গ্রাহ্য করতেন না । বিশেষতঃ তাঁরা দেখ-
তেন যে, প্রায় প্রত্যহ সকাল-বিকেল পাড়ার নাজিরদের
বাড়ীর ছোট মিঞা মোস্তার শোভান্ সাহেব, দারোগাদের
জামাই দেদার বক্স প্রভৃতি মুসলমান ভদ্রলোকগণ বাইরের
মহলে কেউ বা কর্তার কাছে, কেউ বা বাবুদের বৈঠক-
খানায় ব'সে আপন আপন ফুর্সিতে তামাক খেতেন ও গল্প-
সল্প করতেন ।

বাল্যলা পড়তে পড়তে হামিদেবও মন ক্রমে এমনি
বদলে গেল যে, সে এক দিন লুকিয়ে আমার ভাইপো
লালুকে বলে, "কি ভাই, তোরা আমায় হামিদ হামিদ
করিস, আমার ভাল লাগে না, তোদের মত আমার একটা
বাল্যলা নাম ক'রে দে ।"

লালুর ভেতরে বোধ হয় একটু কবিত্ব-শক্তি লুকোনো
ছিল, সে চটপট ব'লে ফেলে যে, "আজ থেকে তুই হেম
হয়ে গেলি—যা ।"

লালু যেই হামিদকে হেম ব'লে ডাকতে আরম্ভ কর্লে,
ভুলু, কালু, পুঁটি, নিমি, এমন কি, কাকীমা পিসীমা সবাই
তাকে হেম ব'লে ডাকতে শুরু কর্লে । ইক্কুলের লিষ্টিতে
তার হামিদ নাম থাকলেও বেঞ্চির ফিস্ফিসে ও খেলার
উঠোনে সে হেম বই আর কিছু নয় ।

প্রকৃতিগত মেধাশক্তি, বাল্যলা ভদ্রলোক হইবার
বিপুল বাসনার চালনায় হামিদকে শিক্ষালাভে এত সযত্ন
করিল যে, অতি শীঘ্রই সে বিদ্যালয়ের মধ্যে একটি
বিশিষ্ট বালক বলিয়া খ্যাত হইল । বিদ্যালয়ের পরিণাম-
পরীক্ষায় সে প্রথম হইয়া একখানি স্মরণ-পদক পাইল
এবং মাইনর একজামিনে স্কলারশিপ পাইয়া হিন্দু স্কুলে
ভর্তি হইল ।

২

চার বৎসর চ'লে গেল, হামিদ হিন্দু স্কুল থেকে ফাষ্ট
ডিভিসানে এন্ট্রান্স পাশ ক'রে একটি স্কলারশিপ পেলে ।
স্নেহের ভ্রাত্য গর্বে আফ্লাদে গদগদ হয়ে সোনাউল্লাহ
ল্যাঙ্কা বছরদি ও পোতা হামিদকে সঙ্গে ক'রে এনে

দাদামশায়কে সেলাম ক'রে বলেন—“করুতা বাবু, আপনাদের হামচন্দ্র ত আল্লার মরুজিতে আর ঐ কদনের দওয়ার ভালয় ভালয় পাশটা মেরে দিয়েছে আর জলপানিও ট্যাকা পনেরো না কি জানি কি পাবে, এখন আমার কি এজ্ঞে করেন?” ছোট কাকা বলেন, “লালুও ত স্কটিশ চার্চন কলেজে যাচ্ছে. হেমােকেও ওর সঙ্গে সেইখানে ভর্তি ক'রে দাও।” সোনাউল্লা বলে, “আমি-ও তাই বলি ছোট বাবু যে, এক সাথে ক-এ আঁকড়ি—খিও থেকে শুরু করেছি, খালিজি-ই যাওয়া করিস আর গলিজি-ই যাওয়া করিস, বাবুদের বাড়ীর ছাওয়ালরা যেথাকে যাবেক, তুই-ও সাথে সাথে যাবি; তা কি বলবো করুতা বাবু, ওকে যান্তি কসুর-ও দিতে পারি নি, ইনজিরি এলেমের গন্ডিও বটেক আর হিন্দী ইকসুলের বড়মানুষির বাড়ীর ছাওয়ালদের সাথে মেলা-মেশার দরুণ হামদে'র ম্যাজাজটা ঠুনার নানার কাঠ চেলা করা কুড়ুলটা ছেড়িয়ে উঠে পড়েছে;—বল না রে হাম, করুতা বাবুর গোড়ের কাছে যা না, সে রাজার ছাবাল তোরে কি বলছে বল।”

হামিদ। রাজা না, রায় বাহাদুর।

সোনা। আমার অত বড় বড় কথা কি আসে রে বাপজান্, না হয় রায় বেয়াদপ-ই হ'লো;—কি বলছে বল।

হামিদ। আজ্ঞে, রায় কুমার ব্রজসুন্দর বাবু বলেন—

ছোট কাকা। রায় কুমার?

হামিদ। রায় বাহাদুর গৌরসুন্দর বাবুর পৌত্র ব'লে উনি রায় কুমার লেখেন।

সোনা। তা কুমোরদের রায় বাবু বলেছেন, তাঁর সাথে হামিদকে সেই পিসিধনকে কালেজ না কি, সেই-খানেই ভর্তি হ'তে।

হামিদ। প্রেসিডেন্সি কলেজ—সেখানে পড়াটা বেশী respectable।

সোনা। ঐ এক বুলি পেয়েছে, রেস-ফেস আস্তাবল। আমার ঐ বস্তীর বিচে ত্রিশ সনের খাপ্‌রেলের ঘর, আজ ও বলে কি না রেস-ফেস আস্তাবল নয়।

ছোট কাকা বলেন, “তাই দাও গে, স্কলারশিপ ত পাবে, মাইনেটা আর ঘর থেকে লাগবে না।” বাপ ব্যাটায় সেলাম ঠুকিয়া বিদায় হইল, হেম বলিল, “আমি বাড়ীর ভিতর হইতে কাকীমা জ্যাঠাইমাদের প্রণাম ক'রে যাচ্ছি।”

মাণিক বোসের ঘাটের সাম্নে যখন গৌর পালের চুটকির দোকান ছিল, সে অনেক দিনের কথা, এখনকার লোক তা জানে না, যারা জানতো, তারা ভুলে গেছে; ২৫।২৬ বছর ধ'রে গৌরসুন্দর বাবুকে ও অঞ্চলে এক জন বড় মহাজন বলেই জেনে আসছে। মস্ত কারবার, তার ওপর দশ পনেরো লাখ টাকা হাওনোটো ও বন্ধকি কারবারে হামেসা খাটে। আকৃতি, প্রকৃতি, ভূষিমালের ধুলো, বিষয়বুদ্ধি-চিন্তা-জনিত হাশ্বের অভাবযুক্ত কঠোর মুখে কোথাও কোন সৌন্দর্য না থাকায়, “সুন্দর”টা এঁরা নিজেদের নামের সঙ্গেই যোগ ক'রে দিয়েছেন। গৌরসুন্দর তম্ব পুত্র নরহরিসুন্দর, তম্ব পুত্র ব্রজসুন্দর। গৌরসুন্দর পরম বৈষ্ণব, ধর্মকর্মে অতিশয় নিষ্ঠা; ব্রাহ্মণকে কপালে হাত জোড় করিয়া প্রণাম করেন; কিন্তু বৈষ্ণব বাবাজী দেখিলেই পদধূলি লইয়া বৃকে, মুখে ও মাথায় দেন; বৈষ্ণবিক সম্বন্ধ ভিন্ন অত্র কোন বিষয়ে মিথ্যা কথা কন না; বারো হাজার টাকা ধার দিয়া ১৫৩১৩।/১০ সুদে শেষ কিস্তি জমা লইবার সময় কাকুতি-মিনতি করিলেও ঐ ১০।/১০ বাদ দেন না বটে, তথাপি দান আছে, ভিখারী আসিয়া হাত পাতিলে গদি হইতে প্রতি জনকে এক কড়া করিয়া দিবার হুকুম আছে। আজ বছর পাঁচেক পূর্বে ব্রজসুন্দরের কনিষ্ঠ ভ্রাতার অন্তপ্রাশন উপলক্ষে তিনি একটু ঘটা করিয়া খরচপত্র করেন ও সেই উপলক্ষে কলিকাতা হইতে দেশে একটি থিয়েটারের দল লইয়া গিয়া আপন ধনৈর্ঘ্য দেখাইবার জন্ত সদর হইতে কালেক্টার সাহেব, জজ সাহেব, পুলিশ সাহেব, ডাক্তার সাহেব ও দিশি হাকিমদেরও নিমন্ত্রণ করিয়া নিজ বাটীতে অভ্যর্থনা করেন। সাহেবরা শ্রাম্পেন, স্মাণ্ডউইচ আদি ভোজনান্তে বৈষ্ণবভবন পবিত্র করিয়া পুলকিতচিত্তে সপুত্র গৌরসুন্দর বাবুর সহিত সেক্‌হাও করেন ও এমন কি, তাঁহার প্রধান কর্মচারী সয়ারাম শা মহাশয়ের পিঠ চাপড়াইয়া তাঁহাকে Ha'd'd' Hippopotamus বলিয়া আপ্যায়িত করেন। অই সেক্‌হাও-ই গৌরসুন্দর বাবুর কাল হইল। এখন থাকে থাকে শ্বেত করপদের স্পর্শলাভ-পিপাসায় তাঁর কালো-কালো কড়া-পড়া ডান হাতখানি মাঝে মাঝে চুলকাইয়া উঠে

এবং দেশে গেলেই সদরের সাহেবদের সেলাম করিতে না যাইয়া পারেন না আর সেই অবধি দেশে কিছু ঘন ঘন যাইতে আরম্ভ করেন ।

যে গৌরসুন্দর কলিকাতা সহরে থাকিয়াও সন্ধ্যাকালে গঙ্গা দর্শনে যাওয়া ছাড়া আর কোন সময়ই প্রমাণ দশ হাত ধান-ধুতি ব্যবহার করিতেন না, নরহরি গদি-বাড়ীতেও নয় হাত কাপড় পরিয়া থাকিত বলিয়া কত ভৎসনা করিতেন এবং ব্রজসুন্দর লাট্টু মার্কী কোরা কাপড় পরিতে চাহিত না বলিয়া কত বিরক্ত হইতেন, সেই গৌরসুন্দরকে ডাক্তার সাহেবের চাপরাশীর পরামর্শে সাহেবদের সেলাম দিতে যাইবার পূর্বে এক সূট কালো বনাতির প্যাণ্ট লেন, চাপকান, চোগা প্রস্তুত করাইতে হয় ও মাথায় পরিবার জন্ত একটা গঙ্গাজলী শাপ-মোড়া আমায়াও ফরমাস দিয়া বাঁধাইয়া লইতে হয় । কিন্তু গৌরসুন্দর বাবুর একটা সুবুদ্ধির পরিচয় দেওয়া আবশ্যিক ; পুত্র এবং পৌত্র বার-বার জিদ করিয়াও কর্তাকে ফটোগ্রাফ তোলাইতে রাজী করাইতে পারে নাই ; এ অসম্মতির কারণ যে গৌরসুন্দরের নিজের চেহারার প্রতি অবিশ্বাস, তা ঠিক বলা যায় না ; তাঁহার মনে মনে দৃঢ় ধারণা ছিল যে, ফটোগ্রাফ তোলাইলে বা লাইফ ইনসিওর করিলে তিনি ছয় মাসের মধ্যে মরিয়া যাইবেন । কিন্তু সিংহি বাবুদের বন্ধকি জমিদারী সালুই পরগণাখানি ফোরক্লোজ করিয়া লইবার পূর্বে এবং ব্রজসুন্দরের বিবাহ দিয়া তাহার পুত্রের অন্নপ্রাশনে কমিশনার সাহেবের পায়ে ধুলা বাড়ীতে পড়িতে না দেখিয়া তিনি কখন-ই ইহলোক পরিত্যাগ করিবেন না প্রতিজ্ঞা করিয়া রাখিয়াছিলেন ।

সাহেবসম্ভাষণ সূত্রে কাটা কাপড় প্রস্তুত ও ফলফুলের ডালিতেই যে গৌরসুন্দরের বাজেধরচের অবসান হ'ল, এমন নয় ; যেমন খোস গল্পের ছলেও উকীলবাড়ীতে হামাসা যাওয়া আসা কল্পেই খুঁজিয়া পাতিয়া একটা কিছু মোকদ্দমা বাধাইবার লালসা মনের মধ্যে উকি বুঁকি মারে ; যেমন ঠাকুরবাড়ীতে গেলেও কিছু না কিছু প্রণামী না দিলে থাকা যায় না ; তেমনি সরকারী সাহেবদের কাছে হামাসা গেলেই সংকর্ষের পর সংকর্ষ করিবার দারুণ পিপাসা প্রাণে জাগিয়া উঠে । এ সংকর্ষ অর্থে পিতামাতার শ্রদ্ধাও নয়, অতিথিশালা পুষ্করিণীপ্রতিষ্ঠাদিও নয়,

বিধবা মাসীকে মাসিক তিন টাকা হবিষ্টি খরচ দেওয়াও নয় আর পিতৃহীন নাবালক ভাইপো ভায়েকে বাড়ীতে রেখে লেখাপড়া শিখিয়ে মাহুব করাও নয় ; পৌরোহিত্য দৌরাছোর সমর্থন বা আলম্ভের প্রশ্রয়দান সত্যতা অনুমোদিত সংকর্ষ নয় ।

বৈশ্বরাজ্যে বাণিজ্যে বিপুল বিস্তারের সাহায্য করাই মনুষ্যত্বের পরাকাষ্ঠা বলিয়া ধার্য । একটা পুষ্করিণী কাটাইতে হইলে বড় জোর পঁচিশখানা বিলাতী কোদাল কিনিতে সাড়ে সাঁইত্রিশ টাকা মাত্র খরচ হইতে পারে ; কিন্তু একটা টিউব ওয়েল বসাইতে অন্ততঃ প্রথমে হাজার পাঁচেক টাকা খরচ এবং বছর তিনেক বাদে তাহার কল বিগড়াইয়া যাইলে ম্যাকুলকে এখন আর চলে না—হাজার তের টাকা দিয়ে একটা ল্যাকারষ্ট্রিণ আনাতে নিদেন ৭৮ বৎসর নিশ্চিত ;—তার পর ক্রমশঃ । এক বছরের ভিতরেই গৌরসুন্দর সদরে চারটে আর নিজ গ্রামে ১টা টিউব ওয়েল বসাইয়া দিলেন ।

এক দিন ডাক্তার সাহেব সাতিশয় বিমর্ষভাবে গৌরসুন্দর বাবুকে বলিলেন,—“রায় বাহাদুর Ah ! excuse me—বাবু”— ; গৌরসুন্দর চমকিয়া উঠিলেন, কেবল যে ভাবিলেন, ডাক্তার সাহেব আমাকে রায়-বাহাদুর বলিয়া ফেলিলেন কেন, তাহা নহে । তাৎপর্য্য ভালরূপে বুঝিবার জন্ত তাঁহাকে এ বিষয়ে প্রশ্নও করিলেন । উত্তরে ডাক্তার বলিলেন—“ও একটা—কালেক্টার সাহেবের—যাক্, পরে বলব । এখন বড় হুঃখের বিষয়, মিস্ জেফারসান এখান হ'তে চ'লে যাচ্ছেন ।”

গৌর । মেম্ ডাক্তার সাহেব ?

ডাক্তার । ইয়া, তের শ' টাকা মাসে ঔর নর্যাদা রক্ষা হয় না ! বিলাতে গেলে ঔর কত আয় বেশী হ'তে পারে ; সেখানে চাঁদি না, চাঁদি না, খালি সোনার সবারেন্ ।

গৌর । মিসেস্ চাটুয্যেকে ত সবাই ভাল ডাক্তার বলে, শুনি তিনিই ত সব কাষকর্ষ দেখেন । ওঃ বাবু—Supervision ? Supervision—পরিদর্শন European supervision না থাকলে নেটিভ—ইণ্ডিয়ানরা কি কোন কাষ করতে পারে—তা বটে—তা বটে—

ডাক্তার । মিসেস্ জেফারসানের জন্ত ভাবনা কচ্ছি না, বিলাত গেলে উনি তের শ' টাকা নয়, তের শ' পাউণ্ড

মাসে রোজগার কর্তে পারবেন; আমার ভাবনা এ দেশের নারীজাতির দৃষ্ট। একে চার দেওয়ালের মধ্যে করেদী। তার উপর কোন এক্সারসাইজ নাই, পায়ে জুতা পর্যন্ত পরতে পার না; তার ওপর যখন স্ত্রী ব্যাধি হবে, যখন সন্তান—আঃ, কেবল এ দেশের নারীজাতির মঙ্গলের জন্য উনি হোমের সকল সুখ সকল স্বচ্ছন্দ পরিত্যাগ করে এই সর্প ব্যাঘ্র জঙ্গল ম্যালেরিয়া উত্তাপের দেশে এসেছিলেন।

গৌর। তা—তা উনি কি হ'লে থাকতে পারেন?

ডাক্তার। কম্‌সে কম্‌ another সাত শত টাকা ঠুকে অধিক দিতে হবে। মুদীখালীর চৌধুরী বাবুরা হু' লাখ টাকা জমা দিতে স্বীকার আছেন, তাহার সুদ—

গৌর। ভাববার কথা হুজুর—ভাববার কথা। এক-বার নরহরির সঙ্গে পরামর্শটা ক'রে—

ডাক্তার। তোমাকে বাবু আমি বড় ভাল বলি, সেই জন্তু কথাটা—সা বাবুদের মুকুণ্ড আসছিল—

গৌর। এক সপ্তাহ পরে হুজুরের সঙ্গে এসে দেখা করবো; এই কটা দিন মেম সাহেবকে বুঝিয়ে সুঝিয়ে—

ডাক্তার। ভয় নাই, ভয় নাই! নরহরি বাবু সব বুঝবে।

ডাক্তার সাহেব গৌরসুন্দরের সঙ্গে ফটক অবধি এসে তাঁর গাড়ীতে তুলে দিলেন, আজ তিনবার সে কহাণ্ড—প্রথম ঘরের ভিতর, দ্বিতীয় বারান্দায়, তৃতীয় এক পা পথে, এক পা রথে গাড়ীর কাছে। সপ্তাহ পরে গৌরসুন্দর ডাক্তার সাহেবের সঙ্গে দেখা করেন, সে দিন হঠাৎ কালে-ক্টার সাহেবও তথায় উপস্থিত ছিলেন; একটামাত্র হুঃখের কথা, দুটি শ্বেতমুখের হুষ্ট হাসি ও একখানি কৃষ্ণ মুখের কষ্ট হাসির ফটোগ্রাফ তুলিয়া কেহ লয় নাই; তবে তৎপরবর্তী রাজজন্মতিথির দিনে উপাধিতালিকা সংবাদ-পত্রে প্রকাশিত হবার পর বৈকাল হইতে মাণিক বোসের ঘাটে রায়-বাহাদুরের গদির বারান্দায় যে নহবৎ বাজতে আরম্ভ হয়, রাত দুপুর পর্যন্ত তার বেহাগের সুর ঘুসুড়ির কলের কুলীরা পর্যন্ত শুনতে পেয়েছিল।

নরহরিসুন্দর যখন আহিরীটোলা বাজালা স্কুলে পড়েন, তখন তিনি মহামহোপাধ্যায় হরপ্রসাদ শাস্ত্রী প্রণীত ভারতবর্ষের ইতিহাস অধ্যয়ন করিয়াছিলেন; সেই অবধি

নিজেদের পাল পদবী ও ইতিহাস-বর্ণিত পাল-বংশের সঙ্গে একটা ঘনিষ্ঠ সম্বন্ধ থাকার কথা বরাবরই মনে মনে ভাবতেন; বাবার রায় বাহাদুর হবার পরই তিনি যে কেবল পরিষ্কার মুখে লোককে বলতে আরম্ভ করলেন যে, তাঁরা সেই প্রাচীন পালবংশেরই একটা বর্তমান শাখা, তা' নয়, বাড়ীর প্রাইভেট টিউটার একটা ছোকরাকে দিয়ে "পাল-বংশের হালখাতা" নামক একখানি পুস্তিকাও প্রস্তুত করিয়া দিলেন এবং টিউটারটিকে পারিশ্রমিকের পরিবর্তে নগদ ছয় টাকা খরচ করিয়া একখানি রজত-পদক প্রদান করিলেন।

আর হু একটা পুল, সারকুটহাউস কি শ্রানাটোরিয়ম নির্মাণে টাকা দিলেই ব্রজসুন্দরের রাজপোজ হবার বিশেষ সম্ভাবনা। কিন্তু রাজপুলই হোন অথবা বন্ধে যজ্ঞসূত্রই ধারণ করুন, আজকাল বিশ্ববিদ্যালয়ের গোত্র-ভুক্ত না হ'লে টি-পার্টিতেও আসন পাবার অধিকার লাভ হয় না; সুতরাং রায়কুমার নিজে প্রেসিডেন্সীতে ভর্তি হবার সময় হামিদ-কেও সঙ্গে সঙ্গে টেনে নিলেন।

কাঞ্চন-কৌলীত্রের লীলাভূমি প্রেসিডেন্সী কলেজে সকল সময় মাত্র মোটা মাইনে দাখিল করলেই সীট পাওয়ার সুবিধা হয় না; সময়ে সময়ে প্রবেশার্থী ছাত্রকে প্রশ্ন করা হয়, প্রেসিডেন্সীতে পড়িবার তাহার অধিকার কি, অর্থাৎ তাঁহার পূর্বপুরুষদের মধ্যে ক'জন পূর্বে প্রেসিডেন্সীতে পড়েছেন বা কে কত সরকারী চাকরী বিভাগে উচ্চ স্থান অধিকার করেছেন এবং বংশের মর্যাদা কেমন উচ্চ ও কত পুরাতন। রায় বাহাদুরদের গদি-ঘরে ও দেশের বৈঠকখানায় ইদানীং বংশ-চর্চাটা ভাল রকমই হয়; সুতরাং তিনি তাঁহার দোস্ত হামিদেদেরও একটা বংশ-বৃক্ষ প্রস্তুত করিতে প্রয়াসী হইলেন। হামিদ যে চেলা-কাঠ-বেচা সোনাউল্লোর নাতি, এ কথা অবশ্য সে স্কুলে কখন-ও খুলে বলে নাই; তার গ্র্যাণ্ড ফাদারের একটা বড় টিয়ার ইয়ার্ড আছে, এইটাই সে প্রকাশ করিত। নিরামিষ-ভোজী গোঁড়া বৈষ্ণব গৌরসুন্দরের পোজ যে দিন প্রথম হামিদেদের বস্তীর ভিতরের খোলার বাড়ীতে লুকিয়ে গৃহস্থ-বাড়ীর রান্না ফাউল-কারি খেতে আসেন, সে দিন হামিদ তাঁকে বুঝিয়ে দিয়েছিল যে, দেশের জমি-জারাং, বাড়ী, ইমারত সব বরবাদ যাবে, কেউ আর সেখানে যেতে চাইবে

না, এই আশঙ্কায় তার নানা কোনমতেই কল্কেতার কোঠা বানাতে রাজী হন না।

ব্রজসুন্দর চৈতন্ত লাইব্রেরীতে ঢুকে অনেক বই ঘেঁটে ঘেঁটে আর গালিফ মিঞার পোতা কলিকাতা মিউনিসিপ্যালিটির এক জন ড্রাকটসম্যান মোলানা জাদা মামুদ ফকিরুদ্দীন সাহেবের সাহায্যে হামিদের যে বংশলতিকা প্রস্তুত করলেন, তা' কতকটা এইরূপ :—বহু পূর্বে হামিদের পূর্বপুরুষদিগের বাস ছিল খাস খোরাসানে; লড়াই ফতে করতে করতে তাঁহাদের আদিপুরুষ মহম্মদ বেন আবদাল্লা বেন আবদুল মুতালিব পাশা বাহাহুর ইরাণে এসে বাস করেন; সেখান থেকে বংশের এক শাখা আফগানিস্তান দখল ক'রে আমিরী করেন, পরে যখন বাবর বাদশা কাবুলে যান, তখন হামিদের অষ্টতম উর্কপুরুষ মালিকে উলমুলুফ ফতেজান ডার্ডেনেলিস খাঁ বাহাহুরকে বন্দী ক'রে দিল্লীতে আনেন এবং তাঁর বীরত্বের পুরস্কারস্বরূপ নিজের এক জন সেনাপতিপদে নিযুক্ত করেন। ডার্ডেনেলিস খাঁ রাজা আদিশূরের শ্বশুর নবীন নিয়োগী মহাশয়কে যুদ্ধে পরাজিত

ক'রে যশোহর বিভাগ জালিয়ে দিয়ে সেখানে সুন্দরিগাছ রোপণ করিয়ে দেন, ডার্ডেনেলিস-বিজিত সেই সহরের নাম এখন হয়েছে সুন্দরবন। পূর্বগৌরব স্মরণ ক'রে এখন সাধারণের কাছে এঁরা সামান্য জমীদার ব'লে পরিচয় দেন না, অতি সামান্য সংক্ষিপ্ত নামেই সতত সন্তুষ্ট, যথা—পিতামহ পিতামহ হাজী মামুদ সোণোয়ার উদ্দীন আলিউল্লা খাঁ; পিতা—পিতা মৌলভী গাজি কুদরৎ বসহরুউদ্দীন খাঁ সাহেব; পুত্র—পুত্র মিষ্টার নবাবজান, মামুদ হামিদ সা।

এই পরিচয়েই হামিদ প্রেসিডেন্সীতে কলেজ লাইফে প্রবেশ করিল; কিন্তু হেম নামের মায়া সে এখনও কাটাতে পারে নাই। এখনও আমাদের বাড়ীতে সেই আসা যাওয়া, এখনও আমাদের ছেলেদের সঙ্গে আগেকার মতই বাড়ীর ভিতর গিয়ে সন্দেশ, আম, নাড়ু প্রভৃতি চেয়ে খাওয়া, সে এখনও আমাদের সেই হেম, সেই বাঙলা ধূতি, জামা, চাদর—লঙ্গা শির।

[ক্রমশঃ।

শ্রীঅমৃতলাল বসু।

পল্লী-জননী

সোধ-কিরীট না আছে তাঁহার

না আছে সোনার দেহ,

তরুণ-শির মুকুট তাঁহার

শ্রামলবরণী সেহ !

অঞ্চল তাঁর ভরিয়া ধাম্বে—

তটিনী বহিরা যায়,

আনুবলপ্রদ স্বাহ নীরে যার

ভূষিত পরাণ পায় !

চরণ পরশে বিপুল হরষ সেবায় শাস্তি পাই,

আমার পল্লী-জননী সে যে গো তুলনা তাহার নাই !

বসন্তে সেথা আকুল পরাণ

চূত-মুকুলের গঞ্জে,

অশোক মুঞ্জরে বকুল ঝরে গো,

কোকিল কুহরে ছন্দে ;

নিদানে তাঁহারে সাজায় চম্পক

স্বর্ণ-আভরণ দিয়া,

তড়াগের তীরে দাঁড়ায় হিজল

শতক মালিকা নিয়া !

বধায় শোভে কুমুদ-কঙ্কণ

মাঠে ঘাটে ভরা জল,

উৎসব-কল-মুখর শরতে

হাসে চাঁদ নিরমল !

অনুপূর্ণাপিণী তাঁহারে হেমন্তে হেরিতে পাই,

আমার পল্লী-জননী সে যে গো তুলনা তাহার নাই !

নারিকেল তাল নৌপ বেলে পেরা

পর্ণকুটার-মানে

কর্ণ-নিরতা সাফলী বধূ

কাঞ্চন ছ'খানি বাজে !

বিপদে সম্পদে বামা ঠাকুরাণী

হলধর দাদা আর

দাড়িয়ে ছুয়ারে কুখা নিদ্রা নাই,

কর্ণধার অবতার !

কোথা আছে আর সস্ত্রালি চাচা গোয়ালী কবুত ভাঙ ?

আমার পল্লী-জননী সে যে গো তুলনা তাহার নাই !

সকাল সন্ধ্যায় প্রতি গৃহে তথা

ঘণ্টা-কাঁসর বাজে,

আন্ধিনার কোণে তুলসী-তলায়

ক্ষীণ দীপটি বাজে !

অতিথির সেবা হরি-কীর্তন

নিতা ভিক্ষা দান,

পুকুর-প্রতিষ্ঠা পাঠকের কথা

বাউল-প্রসাদী গান !

বার মাসে হেন তের পার্শ্ব আর কোথা গেলে পাই ?

আমার পল্লী-জননী সে যে গো তুলনা তাহার নাই !

শ্রীনিরঞ্জন সেনগুপ্ত।

বৌদ্ধযুগে সমাজচিত্রের একাংশ *

এই প্রবন্ধের উপাদান বিমানবস্তুর অর্থকথা নামক পালিগ্রন্থ হইতে গৃহীত হইয়াছে। প্রথম যুগের বৌদ্ধ-ধর্মগ্রন্থ রচিত হইবার পরবর্তী কালে এই ধর্মগ্রন্থ রচিত হয়। প্লেতবথু (প্লেতবস্ত), অপদান (অবদান), জাতক প্রভৃতি গল্পের যে সকল পুস্তক রচিত হইয়াছিল, ইহাও সেই শ্রেণীভুক্ত। মাঝে মাঝে এই গ্রন্থে যে চিত্র ধরা পড়িয়াছে, তাহারই কিঞ্চিৎ আভাস দিবার প্রয়াস পাইতেছি মাত্র।

উৎসব

প্রাচীন ভারতে আনন্দের উৎস প্রতিনিয়ত স্মরিত হইয়া জীবনপ্রবাহকে কিরূপ সরস ও গতিশীল করিয়া রাখিয়াছিল, তাহার নিদর্শন বহুলভাবে সংস্কৃত কাব্যসাহিত্যে বিদ্যমান রহিয়াছে। তাহার উল্লেখ করা এ প্রবন্ধের উদ্দেশ্য নহে। উপরি-উক্ত পুস্তকে আমরা দেখিতে পাই—

“এক দিন রাজগৃহে সকলে ঘোষণা করিল—আজ হইতে সপ্তাহ পর্য্যন্ত নক্ষত্র-ক্রীড়া হইবে (নক্ষত্রং কীলিতবং)। নাগরিকগণ রাজবীথিসমূহ সম্মার্জিত করিয়া, তাহার উপর বালুকা বিকিরণ করিয়া দিল এবং পঞ্চবিধ লাজ ও পুষ্প বর্ষণ করিল। প্রতি গৃহদ্বারে পূর্ণঘট ও কদলীবৃক্ষ স্থাপিত হইল। নানাবর্ণের ধ্বজ-পতাকা পত-পত শব্দে বায়ুতে হিল্লোলিত হইতে থাকিল। নিজ নিজ বিত্তানুযায়ী সকলেই সেই দিন উৎকৃষ্ট বেশ-ভূষা আভরণে সজ্জিত হইল। এইরূপে অলঙ্কৃত হইয়া রাজগৃহে দিব্য (স্বর্গ) নগরের শোভা ধারণ করিল। (প্রাক্তন স্মৃতির ফলে) রাজা বিশ্বিমার প্রজাবর্গের মনোরঞ্জনের নিমিত্ত রাজপ্রাসাদ হইতে নির্গত হইয়া—রাজশ্রীমণ্ডিত হইয়া, রাজসম্পদের জ্যোতিতে ভাস্বর হইয়া, বহু অনুচরজনগণ-পরিবেষ্টিত হইয়া—নগর প্রদক্ষিণ করিলেন।”

নক্ষত্র দেখিয়া শুভমুহূর্ত্তে উৎসবের আরম্ভ হইত। প্রথমঃঃ প্রতি মাসের প্রারম্ভে মাসিক উৎসব হইত—পরে যে কোনও উৎসবকেই নক্ষত্র বলা হইত। জাতকগ্রন্থে ইহার প্রচুর উল্লেখ আছে। নক্ষত্র বিচার করিয়া শুভরূপে

উৎসব স্থিরীকৃত হইত বলিয়া উৎসবের অপর নাম ঋণ, পালিভাষায় ছণ, যথা—“অথ একদিবসং নগরে ছণং সজ্জ-য়িস্সু; মহন্তং ছণং ঘোষয়িস্সু।” সুরাপানই প্রধান ব্যাপার যে উৎসবে হইত—তাহার আবার নাম ছিল সুরাছণো। স্ত্রী-পুরুষ অবাধে কয়েকদিন ধরিয়া বারুণী-দেবীর উপাসনায় প্রায় লুপ্তসংজ্ঞ হইয়া পড়িত (সামি, পুরের ইমস্মিং কালে সুরাছণো নাম হোতি; কুম্ভজাতকে—সাবথিয়ং কির সুরাছণে ঘূটেঠ তা পঞ্চসতা ইথিয়ো সামি-কানং ছণকীলাবসানে তিক্খপুরং পটিয়াদেত্তা “ছণং কীলিস্সামা” তি সৰ্বাপি ইত্যাদি)।

রাজা সেই উৎসবে নগর প্রদক্ষিণ করিতেন, ইহার উল্লেখ জাতকেও আছে। (সুসীম জাতক—একদিবসং নগরং সজ্জাপেত্তা সঙ্কো দেবরাজা বিয়...মত্তবরবারণসুস খন্ধে নিসীদিত্তা নগরপদকিখনং অকাসি)।

বাতমিগ জাতকে দেখি যে, রাজগৃহে উৎসব ঘোষিত হইলে পুরের অনুপস্থিতিতে মাতাপিতার মনে সুখ নাই—উৎসবসময়ে তাহাদের পুত্র যে অলঙ্কার পরিয়া উৎসব দেখিতে যাইত আজ তাহা রৌপ্য-পেটিকায় বদ্ধ। তাহা দেখিয়া দেখিয়া তাহারা অশ্রুমোচন করিতে লাগিলেন।

কখনও বা দেখি যে, এমন উৎসবেও শ্রমিকদিগের ভিতরে কেহ কেহ উৎসবে যোগদান করিতে পারিতেছে না—আমরা পাঠ করি যে, “এক দিন রাজগৃহে ঘোষিত হইল যে, সাত দিবস ধরিয়া উৎসব চলিবে। এক শ্রেণী তাহার মজুরকে জিজ্ঞাসা করিলেন—ত্বং কিং নক্ষত্রং কীলিস্সামি উদাহ ভতিং করিস্সামি (তুমি কি নক্ষত্র-ক্রীড়া করিবে না খাটিবে?) তৃত্য উত্তর দিল—‘প্রভু, নক্ষত্র ধনবানের জন্ত; আমার গৃহে কাল কি খাইব, তাহার সংস্থান নাই—যবাগু-তণ্ডুলের কণামাত্র নাই। নক্ষত্রের সহিত আর আমার সম্পর্ক কি?’—কিন্তু জাতকে অল্প রকম চিত্রও দেখিতে পাই। উৎসব উপভোগ করিবার আবার “মেজাজ” থাকা চাই। গঙ্গমাল জাতকে দেখি যে, এক জন দরিদ্র শ্রমিক জল উঠাইয়া (উদকভতিং কত্তা) একটা অর্ধমুদ্রা (অর্ধমাসকং) পাইয়াছিল। উৎসবের

* বঙ্গীয় সাহিত্য-সম্মিলনে গৃহীত।

দিনে এক জন ছুঁদাশাপনা জীলোকের সহিত দেখা হইল - তাহারও মূলধন অর্দ্ধমাসক। তৎপরে ছই জন তাহাদের এই মহামূল্য মূলধন একত্র করিয়া উৎসব পরিপূর্ণভাবে উপভোগ করিবার নিমিত্ত মালা, গন্ধ, তীক্ষ্ণ সুরা প্রভৃতি সরঞ্জাম কিনিবার পরামর্শ করিতে লাগিল। দেখা গেল যে, ভোগ শুধু ধন থাকিলেই হয় না, মনও চাই।

উৎসবে মালা, গন্ধ, বসন, ভূষণ, অলঙ্কার, প্রেম আলাপন প্রভৃতির ছড়াছড়ি ছিল যুরোপীয় Carnival এর কথা মনে পড়ে। ইহাতে কোথাও দেখি, ঐক্সজালিক মায়ী রচনা করিতেছে, বাজীকর বাজী দেখাইতেছে, নট নৃত্য করিতেছে, কুশীলব অভিনয় করিতেছে, বীণাবাদক বীণাবাদন করিতেছে, শঙ্খধামক শঙ্খনিবাদ করিতেছে, ভেরীবাদক ভেরী বাজাইতেছে, অহিতুওক সাপ খেলাইতেছে। সকলেই নিজ নিজ শিল্পপ্রদর্শন করিয়া উৎসবকে সার্থক করিত। জাতকে পাঠ করি—পটল নামক নট ভার্যাসমভিব্যাহারে বারাগসী গমন করিয়া নাচিয়া গাহিয়া (নচ্চিছা, গায়িত্তা) ধনলাভ করিয়া উৎসবান্তে সুরাতন্ত্র গ্রহণ করিল। এতৎসম্পর্কে ভেরীবাদক, শঙ্খ-ধমন ও অহিগুণ্ডিক জাতক দ্রষ্টব্য।—জৈনগ্রন্থ ‘কল্পসূত্রে’ও এই উৎসবের চাঞ্চল্য দেখিতে পাই। সকল কথা বলা চলে না - ছই একটা কথা বলি, “এই উৎসবে অভিনেতৃ-গণ অভিনয় করিত, নর্তক নাচিত, দড়ির উপরে নাচি-বার ও বাজী দেখাইবার লোকও থাকিত, কুস্তিগীর, মুষ্টি-যোদ্ধা, ভাঁড়, চারণ জাতীয় লোক (ballad singers), গল্প বলিবার লোক, (আখ্যায়িকা) কুশীলব (লসকা ভাণ্ড), বাঁশবাজী দেখাইবার লোক, “আরক্ষক” (mes- senger) তলার, (২) ব্যাগ-পাইপ বাজাইবার লোক, বীণাবাদক ও তালচারণগণ (অর্থাৎ বাঁগারা হাতে তালি দিয়া তাল রাখিতেন) উৎসবকে জমাইয়া তুলিত। উৎ-সবের অগ্ৰাণ্ড আরও কি কি অঙ্গ ছিল, তাহার একটি তালিকা দীর্ঘনিকায়ে দেখিতে পাওয়া যায় নৃত্য, গীত, বাদিত্র (কনসার্ট), প্রেক্ষা (থিয়েটার), আখ্যান (আবৃত্তি), বেতাল (যন্ত্রবাণ) প্রভৃতি থাকিত। বাঁশ-বাজীও বোধ করি হইত—দীর্ঘনিকায়ে “চণ্ডালং বংস-ধোপনং” কথাটা আছে। বুদ্ধঘোষ ইহার অর্থ করিতেছেন, “বেণুঃ উৎসাপেত্বা কীলনম্।” বাঁশ উঠাইয়া এই গেলাটি

যে কি, তাহা ঠিক বুঝা যাইতেছে না—বাঁশে চড়িয়া balance রাখিবার খেলাও হইতে পারে। চণ্ডাল প্রভৃতি নীচজাতি এই খেলা দেখাইত। দিব্যাবদানে বংশঘটিকা নামক ক্রীড়ার উল্লেখ আছে। ফ্রাঙ্ক ‘সাহেব’ অর্থ করেন, “বংশধমনং” অর্থাৎ বেণুবাদন। যাহা হউক, বাঁশ লইয়া খেলা হইত, এ সম্বন্ধে আমরা নিঃসন্দেহ। তবে তাহার উপর চড়া হইত, না তাহা লইয়া বেণুবাদন হইত, ইহাই মীমাংসার বিষয় হইয়া আছে। আর দেখা যায়, নানা প্রকার যুদ্ধ—যথা হস্তিযুদ্ধ, অশ্বযুদ্ধ, মহিষযুদ্ধ, বৃষভযুদ্ধ, অজযুদ্ধ, মেণ্ডকযুদ্ধ (মেড়ার লড়াই), কুকটযুদ্ধ (মুরগীর লড়াই), বটুকযুদ্ধ (বটের পাখীর যুদ্ধ—ভুলঃ টুনটুনির লড়াই), দণ্ডযুদ্ধ ও মুষ্টিযুদ্ধ। কস্তী, উযোাধিক (তলো-য়ার খেলা) ইত্যাদিও বেশ চলিত।

উৎসবও একটা আধটা ছিল না—নানা উৎসবের নাম পাওয়া যায়। রাজগৃহে একটি উৎসব হইত, তাহার নাম গিরগঙ্গসমজ্জ। এই উৎসব পাহাড়ের উপর হইত। কর্ণগো-পলক্ষে, অর্থাৎ হলচালনে উৎসব হইত। বৈশাখীতে ‘সর্বরাত্রিচারো’ (সকলরাত্রিবারো?) নামক উৎসব হইত—তাহাতে “তুরিয়-ভাড়িত-বাদিত নির্যোষণক” শুনা যাইত। কুমারক ও কুমারিকাদের একটা মিলনোৎসবও সেকালে দেখা যায়। Mrs. Rhys Davids বলেন, -- “The festival was a kind of St. Valentine’s Day. Clansmen’s daughters arrayed in their best, held a parade, the youths having also foregathered, and presents or at least flowers were presented, Festival cakes were also handed about.” ইহা ছাড়া ছিল হস্তিমঙ্গল (Elephant Festival)। আর ছিল কত্তিকছগম্। ইহার বর্ণনা এই—“অথ তসম নগরে কত্তিকছগম্ ঘোষয়িস্সু, কত্তিকপুপ্পমায় নগরং সম্বয়িস্সু . অথ সুরিয়ে অথং গতে উপগতে পুষ্চন্দে দেবনগরে বিয় অলঙ্কতে নগরে সববিস- সানু দীপেসু জালন্তেসু রাজা সব্বালঙ্কারপটিমশিত্তো আ- ঞ্চঞ রথবরগতো নগরং পদকিধনং করোন্তো . . সূর্য্য অন্ত যাইলে ও পূর্ণচন্দ্র উদিত হইলে দেবনাগরের ম- অলঙ্কত নগরে সর্বদিকে দীপ জালিত হইলে সর্বালঙ্কার- প্রতিমণ্ডিত রাজা নগর প্রদক্ষিণ করিলেন। কোলাগ-

পূর্ণিমা ও দীপাবলী (দেওয়ালী) এই দুই উৎসবের সঙ্গে আংশিক সাদৃশ্য দেখিতে পাওয়া যায়। শালবনেও ক্রীড়া হইত।

চোরভীতি—রাজগৃহ ছিল রাজধানী। কিন্তু তখাচ চোরভীতি কম ছিল না। এমন কি, চোরের ভয়ে গৃহস্থ দিনের বেলাতেও কবাট দিয়া রাখিত। এক জন উপাসক (গৃহস্থ) চারি জন ভিক্ষুকে প্রতিদিন ভোজন করাইত। কিন্তু তাহার চোরের ভয় এমন ছিল যে, দিনেও দরজা বন্ধ করিয়া রাখিত। ফলে ভিক্ষুগণকে কখন কখন অভুক্ত থাকিয়া ফিরিয়া যাইতে হইত, “তস্ম পন গেহপরিয়ন্তে ঠিতঃ চোরভয়েন যেভুযোন পিহিতদ্বারং এব হোতি।” অবশেষে তাহাকে দ্বারপাল রাখিতে হইয়াছিল। জাতকেও এই কথা দেখিতে পাই। প্রত্যস্তবাসী চোর ও দস্যু দমন করিবার জন্ত রাজাকে বিশেষ ব্যবস্থা করিতে হইত। নগরকে নিরাপদ করিবার নিমিত্ত নগরশুভিক (নগর-রক্ষক) নিযুক্ত হইতেন। Fiek বলেন,—“Judging from the in security which on account of the frequent mention of robbers and thieves in the Jatakas and other folk literature must have existed in the Indian cities in ancient times, he (নগরশুভিক) was no small personage.”

নগরশোভিনী—রাজগৃহে সিরিমা নামক এক জন প্রধানা গণিকা ছিল, তাহার দর্শনী ছিল দৈনিক সহস্র কার্ষাপণ। (সিরিমা নামক গণিকা হোতি, দেবসিকং সহস্রং গণ্হতি) সিরিমা রাজা বিম্বিসার এবং অজাতশত্রুর সভা-চিকিৎসক জীবকের ভগিনী। জীবক নিজেই গণিকা-পুত্র। বারহতস্তুপের সিরিমা দেবতার সহিত এই সিরিমার একত্ব প্রতিপাদন করিতে কানিংহাম ‘সাহেব’ যত্নবান্ হইয়াছেন।

এই গণিকা তাহার নিজগৃহে প্রত্যহ আট জন ভিক্ষুকে ভোজন করাইবার ব্যবস্থা করিয়াছিল (অট্টসলাকভজ্জানি পট্টপেসি)। এক জন ভিক্ষু তাহার রূপে মোহিত হইয়া আহার পরিত্যাগ করিলে বুদ্ধদেব তাহার মোহ ভাঙ্গিয়া দিলেন। সিরিমার মৃত্যু হইলে তাহাকে পোড়ান হইল না। পচিয়া গলিয়া দেহ কুমিতে ভরিয়া গেল, এত রূপের পাত্রকে এখন কেহ বিনা পয়সাতেও লইল না,

সকলেই নাক সিটকাইয়া সরিয়া গেল। ইহারই জন্ত এত মোহ ?

বৈশালীর গণিকা অম্বপালীর ঐশ্বর্য ও খ্যাতিতে ঈর্ষ্যাপরায়ণ হইয়া রাজা বিম্বিসার কুমারী সালাবতীকে রাজগৃহের প্রধানা গণিকা করিলেন, (অথ ধো রাজ-গেহকো নেগমো সালাবতীঃ কুমারিঃ গণিকং বুট্টাপেসি মহাবগ্গ-৮, ১,২,৩,)। এই সালাবতীই জীবকের মাতা। গণিকাদের স্থান অতি উচ্চ ছিল। রাজসভায় একাদশ বর্গের ভিতর গণিকা অন্ততম। বিধুরপণ্ডিত জাতকে দেখি, রাজাস্তঃপুরেও তাহার স্থান আছে। বারাণসীতে শ্রামা গণিকার দর্শনী এক সহস্র কার্ষাপণ। তাহার রূপ অসামান্য ও সে রাজার অনুগ্রহপাত্রী। নগরশোভিনী শূলসার ‘ফী’ (fee) ও এক সহস্র মুদ্রা। রাজভাণ্ডারে অর্থাগমে তাহার দরকার হইত। রাজগৃহের নাগরিকগণ অম্বপালীর সৌন্দর্য্যে আকৃষ্ট হইয়া সেখানে পাছে অর্থ দেয়, এই ভয়ে রাজা সালাবতী কুমারীকে রাজগৃহে প্রধান গণিকা করিয়া স্থাপিত করিলেন, তাহা বলিয়াছি। কোটিল্য অর্থশাস্ত্রে তাহার স্থান নিরূপণ করিয়া দিয়াছেন। স্নানা-গারে, সন্ধ্যাহনে, শয্যাগৃহে, মালাগন্ধ যোগাইতে ও অন্তান্ত কার্য্যে তাহার দরকার পড়িত। গণিকাধ্যক্ষ রূপযৌবন-শিল্পসম্পন্ন গণিকাকে সহস্র মুদ্রা দিয়া রাজসভায় রাখিতেন। অর্থশাস্ত্রে দেখি, তাহার রাজচ্ছত্র ধরিত, চামর ব্যঞ্জন করিত, স্বর্ণভৃঙ্গার উপস্থিত করিত। সবভঙ্গ জাতকে গণিকা রাজার নিকট কিরূপ সম্মান পাইত, তাহা দেখা যায় (লক্ক সঙ্কারম্ গণিকাং)।

বৈশালীর অম্বপালী স্বয়ং বুদ্ধদেবকে সজ্ব সহিত ভোজন করাইয়াছিলেন ও তাঁহাকে তাঁহার উত্তান দান করিয়াছিলেন। থেরী গাথায় অম্বপালীর উল্লেখ দেখা যায়। দেবমন্দিরে দান অথবা ধর্ম্মের উদ্দেশ্যে দান গণিকাগণ করিত। এই সম্পর্কে প্রাচীন গ্রীসের betaeraদের কথা মনে পড়ে। তাহারাও রূপ-যৌবনসম্পন্ন ও উদারপ্রকৃতি ছিল, দান-ধ্যানেও খুব নাম ছিল। বাৎশায়ন কামমৃত্রে (২৫০ খৃষ্টাব্দ) বেস্ত্রা-দের সম্বন্ধে অনেক বলিয়াছেন। তাহারা নয় শ্রেণীতে বিভক্ত ছিল। গণিকার স্থান ছিল প্রধান। রাজা তাহার সম্মান করিতেন, উচ্চপদস্থ ব্যক্তি ও অন্তান্ত ব্যক্তিগণ

তাহার সঙ্গলাভ প্রেমঃ মনে করিতেন। যুদ্ধকটিকে ধন-সম্পন্ন উদারপ্রকৃতি বসন্তসেনার সহিত ব্রাহ্মণ চারুদত্তের কোর্টশিপ ও বিবাহ হইয়াছিল। দণ্ডীপ্রণীত দশকুমার-চরিতে বেশ্যার শিক্ষার কথা আছে। নৃত্য, গীত, অভিনয়, বাণ, চিত্রশিল্প, গন্ধ-দ্রব্য তৈয়ার করা, কৃত্রিম পুষ্পরচনা, কথাবার্তা কহিবার কায়দা প্রভৃতি শিক্ষা ত করিতেই হইত; পরন্তু জায়, ব্যাকরণ, দর্শনেও কিছু কিছু তালিম দেওয়া হইত। নানাবিধ ক্রীড়াতেও তাহারা পারদর্শিনী হইত। রূপ-যৌবনসম্পন্ন, সুবেশা, নানাশিল্পাভিজ্ঞা, দর্শনীয়া, মনোহারিণী, বাক্পটু, মিষ্টরসনা, সুরসিকা গণিকার সঙ্গলাভ অনেকের পক্ষে প্রেম ছিল। রাজাও গণিকার সহিত যোগ দিয়া মাঝে মাঝে উৎকট Practical joke করিতেন, তাহাও দেখা যায়। কথাকোষে দেখি, বসন্ততিলক রাজকুমারী রত্নমঞ্জরীর প্রিয়সখী; রাজাস্তঃপুরে যাতায়াত আছে। গণিকা মাগধিকা রাজার নিকট প্রতিশ্রুত হইল যে, সন্ন্যাসী কুলবালককে তাহার নিকট আনিয়া দিবে। নানাবিধ প্রকারে মোহ-জাল বিস্তার করিয়া মাগধিকা কুলবালককে প্রেমের বন্ধনে বাঁধিল। রাজা কৌণিক তাহার দ্বারা স্বকার্য সাধন করিল—বৈশালী তাহার করগত হইল। বেশ্যাদের সম্বন্ধে উত্তরকালে অনেকগুলি গ্রন্থ রচিত হইয়াছিল, যথা—দামোদর গুপ্তের কুটনীমতম্, কল্যাণমল্পের অনঙ্গরঙ্গ, ক্ষেমেন্দ্রের সময়মাতৃকা। স্থানাভাবে বিস্তৃত আলোচনা অসম্ভব।

কখনও কখনও দেখি, তাহার প্রকৃতি রূঢ় ও নিঘূর্ণ। অট্টঠানজাতকে পাঠ করি যে, এক শ্রেষ্ঠিপুল ঠিক সময়ে প্রতিশ্রুত সহস্র কাষাপণ উপস্থিত করিতে পারে নাই বলিয়া অর্ধচন্দ্র দিয়া তাহার মুখের উপরেই দরজা বন্ধ করিয়া দিয়া, তাহাকে রাস্তায় তাড়াইয়া দেওয়া হইয়াছিল - পূর্ব-প্রেম ও ধনদান সম্পূর্ণ ব্যর্থ হইয়াছিল। তকারিয় জাতকে গণিকা কালী এক ধনবান্ শ্রেষ্ঠিপুলকে বেশ-ভূষা কাড়িয়া লইয়া উলঙ্গ করিয়া গৃহ হইতে বহিষ্কৃত করিয়া দিয়াছিল। দেখা যায় যে, পুত্রসন্তান যদি (ভুলক্রমে) জন্মিত, তাহা হইলে তাহাকে ঋশানে ফেলিয়া দিত। মহাবগ্গে (৮, ১, ৯) দেখি, সালাবতীকুমারী দাসীকে আজ্ঞা করিতেছে—“ইমং দারকং সংহারকৃটে ছেড়েছি” এই বালককে আঁস্তাকুড়ে

ফেলিয়া দিয়া এস। ধর্মপদ অর্থকথায় ও পেতবখুতে (কুমারবখুতে) ইহার দৃষ্টান্ত আছে—‘সি চ নং জাতমন্তম্ এব দারকো তি এত্বা স্তসানে ছুডাপেসি’—সে জাতমাত্র পুত্র জন্মিয়াছে জানিয়া তাহাকে ঋশানে পরিত্যাগ করিল।

পালি-সাহিত্যে পঞ্চশীল-রক্ষয়িত্রী, ধর্মপরায়ণা, বুদ্ধ ও সম্ভেভক্তিমতী গণিকার দৃষ্টান্তও আছে।

গ্রহস্থালীর চিত্র

(ক) এক জন রমণী স্বামীর নিকট হইতে এক পক্ষের জন্ত সহবাসমুক্তিলাভোদ্দেশ্যে রাজগৃহের প্রধানা গণিকা সিরি-মাকে প্রতিদিন সহস্র মুদ্রা দিয়া স্বগৃহে অধিষ্ঠিত করিল। তাহার পুণ্যকর্মে (পুণ্ড্র-কর্ম) যাহাতে বাধা না পড়ে, সেই হেতু এই বন্দোবস্ত করিতে হইয়াছিল। গণিকার দর্শনীর মুদ্রা ঐ রমণীর পিতা দিয়াছিলেন।

(খ) বন্ধ্যা রমণীর আত্মোৎসর্গের একটি মনোরম দৃষ্টান্ত লক্ষিত হয়। বন্ধ্যা দেখিলেন যে, পুত্রের অভাবে স্বামীর বংশনাশ হইতে পারে। সেই জন্ত তিনি স্বামীকে বলিলেন—প্রভু, আমার কনিষ্ঠার নাম সুভদ্রা, তাহাকে আনুন; যদি তাহার পুত্র হয়, সে আমারও পুত্র হইবে এবং আপনার কুলবংশও নাশপ্রাপ্ত হইবে না। তাঁহার স্বামী ‘সাধু’ বলিয়া তাহাই করিলেন। পেতবখু অর্থ-কথায় দেখি যে, এক বন্ধ্যা রমণীর অনুরোধে স্বামী দ্বিতীয় দার-পরিগ্রহ করিলেন। কিন্তু দ্বিতীয়া গর্ভধারণ করিলে, সাপল্য ঈর্ষাবশে প্রথমা এক পরিত্রাজকের সাহায্যে তাহার গর্ভপাত করিল।

(গ) বধূর প্রতি শাস্ত্রভীর ব্যবহার

আমরা দেখি যে, আমাদের সমাজে শাস্ত্রভী যেন রায়-বাঘিনী হইয়া পুত্রবধূদের জংকম্প উপস্থিত করেন। কখনও কখনও অজ্ঞাতে পুলিশ সাহেবের সহিত তুলনা আসিয়া পড়ে। সামান্য অপরাধের জন্ত বধু প্রাণ পর্যন্ত হারাইত। ঘারে ভিক্ষু দাঁড়াইয়া আছে—অপরাধ— তাহাকে কিছু ইক্ষুরস, অথবা দুই একটি পিষ্টক দেওয়া। এই না দেখিয়া শাস্ত্রভী মুখল লইয়া ধাওয়া করিয়া ঘাড়ে এক ঘা বসাইয়া দিল; অংসকট ভাঙ্গিয়া যাওয়াতে বধু

সেইখানেই পঞ্চম প্রাপ্ত হইল। কোথাও বা পিড়া ছুড়িয়াই মারিয়া দিল। এইরূপ বর্ণনা আছে—“তটতটায়-মানা কোথাভিভূতা যথায়ুক্তং অচিস্তেষ্টী অংসকৃটে পহরি” (অর্থাৎ তেলে-বেগুনে জলিয়া গিয়া কোথাভিভূত হইয়া যথায়ুক্ত বিচার না করিয়া স্বক্ৰমেশে প্রহার করিল)। কোথাও বা দেখি, এক টিলেই বধুকে বধুলীলা সংবরণ করিতে হইল।

“একবগ্গা” বৌকে বশ করিবার নিমিত্ত কোটিল্য ছকুম দিয়াছেন—“বেগ্দল-রজ্জুহস্তানামত্তমেন বা পৃষ্ঠে ত্রিরাঘাতঃ,” (অর্থাৎ কি না—বাঁশের ছিলা দিয়া অথবা চপেটাঘাত করিয়া তিনবার মারা যায়,—প্রাণে মারিবার ‘ঢালা ছকুম’ তিনি দেন নাই।)

(ঘ) শাশুড়ীর প্রতি বধুর ব্যবহার— বধুর মন শাশুড়ীর ব্যবহারে তিক্ত হইয়া থাকিত; দিন পাইলে সেও এক হাত লইত। পিতামাতা বৃদ্ধ হইয়া পুত্রকে বলিতেছেন, “বাবা, বৌ আন—আমাদের সেবা করুক।” পুত্র জানিত, বৌ আনিয়া বিপদ হইবে, সেই গৃহকর্ত্রী হইয়া রাজত্ব করিবে, পিতামাতার ‘অবস্থা’ হইবে (ইথিয়ো নাম পতিকুলে ঠিতা ইস্‌সারিয়ং করোস্তি, সস্মু-সস্মুরানং মনাপচারিনিয়ো ছন্নভা তি মাতাপিতুন্নং চিত্ত-ছক্খং পরিহরস্তো দারপরিগ্গহং অকত্তা...)। সে বিবাহ করিল না।

জাতকে অনেক দৃষ্টান্ত আছে। তিক্ত-বিরক্ত নির্যাতিত হইয়া যখন লোক সহায়হীন হইয়া পড়ে, তখন ভাবে, সে ধর্ম আর নাই—ধর্ম মরিয়াছে। কচ্চানীজাতকে দেখি যে, বধুর ব্যবহারে শাশুড়ীর এমন অবস্থা হইয়াছে যে, প্রতীকারের কোন আশা না দেখিয়া সে গৃহত্যাগ করিয়া ধর্মের নামে “বহুতমজ্জ” করিতেছে। অর্থাৎ মৃতব্যক্তির উদ্দেশ্যে যে কৃত্য করিতে হয়, ধর্ম মরিয়া গিয়াছে বলিয়া ধর্মেরও অন্ত্যেষ্টিক্রিয়া করিতে লাগিল। অত্র স্থলে শাশুড়ী বিলাপ করিতেছে—“চন্দনমালা বিলেপন-গন্ধ দিয়া যে কতাকে গৃহে বরণ করিয়া আনিলাম সেই আজ আমাকে গৃহ হইতে বহিষ্কৃত করিয়া দিল।” বধু নিদ্রিত শাশুড়ীকে কুমীরভরা নদীতে ফেলিয়া দিতে চাহিল, আর একবার গুশানে জলন্ত পোড়াইয়া মারিতে চাহিল। কোথাও বা দেখি, মায়াবিনী স্বামীকে তাহার পিতামাতার বিরুদ্ধে

উত্তেজিত করিবার নিমিত্ত নানা কল-কৌশল উদ্ভাবন করিতেছে। শ্রাবস্তীর এক মহাশাল ব্রাহ্মণ তাঁহার অষ্ট পুত্রকে সমস্ত সম্পত্তি বণ্টন করিয়া দিয়া পণের তিথারী হইল। বেচারী আট ছেলের আটটি বগলার তাড়া খাইয়া গৃহত্যাগ করিল।

পুলবতী জননী পুত্রধনে গরীয়সী হইয়া স্বামীকে উপেক্ষা করিতেছেন দেখা যায়। স্বামীও রাগিয়া গিয়া দারাস্তর পরিগ্রহ করিয়া শোধ লয়েন। “তেসং মাতা পুত্রবসেন ভত্তারং অতিমঞ্‌ঞতি, সো ভরিয়ায় অব-মানিতো নিব্বিন্দ মানসো অঞ্‌ঞং কঞ্‌ঞং আনেসি।”

উপরে যে চিত্র দেখান হইল, তাহা নিয়মের ব্যতিরেক দৃষ্টান্ত বলিয়া পরিগণিত হওয়া উচিত। “সস্মুদেবা পতিব্‌বতা” নারীর চিত্র বিরল নহে। স্বত্তর-শাশুড়ীর প্রতি ভক্তিমতী, তাঁহাদের আত্মানুবর্তিনী, পতিব্রতা নারীর যত্নে গৃহে শান্তি বিরাজ করিত। শিক্ষিতা, মেধাবিনী কত্কা শিক্ষাগোরবে স্কীত না হইয়া গৃহস্থালী-কার্যে নিযুক্ত হইয়া নিপুণ-হস্তে স্বত্তর, শাশুড়ী ও পরিজনস্ব যাবতীয় ব্যক্তির সেবা-শুশ্রূষা করিয়া মহৎ-হৃদয়ের পরিচয় দিত। লতাবিমাণে দেখি—“উপাসকস্ম দীতা লতা নাম পণ্ডিতা ব্যত্তা মেধাবিনী পতিকুলং গতা। ভত্তু সস্মুসস্মুরানাঞ্চ মনাপচারিণী পিয়বাদিনী পরিজনস্ম সংগহকুমলা।”

বিবাহ

মাতুল কত্তার সহিত বিবাহই সর্ক্যাপেক্ষা প্রশস্ত ছিল দেখিতে পাই। (অথ গস্ম মাতাপিতারো সস্মুখগেহতো মাতুলধীতরং রেবতী নাম কঞ্‌ঞম্ আনেতুকামা অহেস্মুং)। পেতবথু কথা ও জাতকে ইহার প্রচুর দৃষ্টান্ত দেখি। উত্তর-ভারতে কিন্তু এইরূপ বিবাহ এখনকার কালে নিব্বিত। পূর্বে এরূপ ছিল না। Weber তাঁহার *Indische Studien* Vol x. এ (*Die Kastenverhältnisse in dem I.rahman und Sutra*) এইরূপ বিবাহের দৃষ্টান্ত দিয়াছেন। Westermarck তাঁহার *History of Human Marriage* নামক পুস্তকে (পৃ: ৩০৪) বলিয়াছেন—“Yet in the older literature marriage with the daughters

of the mother's brother and sons of the father's sister is permitted।” প্রহ্মাণ্ড ঠাঁহার মাতার ভ্রাতা কুম্বীর কন্যাকে বিবাহ করিয়াছিলেন। শ্রীমদ্ভাগবত দশম স্কন্ধে পড়ি—

“বন্তপ্যমুস্মরন বৈরং কুম্বী কুম্বাবমানিতঃ।

ব্যতরং ভাগিনেয়ায় স্নাতাং কুর্কন্ স্বমুঃ প্রিয়ম্ ॥”

অর্জুন মাতুল-কন্যা কুম্বভগিনী স্নভদ্রাকে বিবাহ করিয়াছিলেন। মহাকবি ভাসের অবিমারক নামক নাটকে দেখি—অবিমারক মাতুল কুম্বীভোজের কন্যা কুরঙ্গীকে বিবাহ করিয়াছিলেন। কুম্ব আৰ্য্য ছিলেন কি অনাৰ্য্য ছিলেন, সে বিচার এখানে করিবার উপযুক্ত সময় নয়। দেখা যাইতেছে যে, মাতুল-কন্যা-বিবাহ এক সময়ে উত্তর-ভারতে চলিত। পরাশর-সংহিতার ভাষ্যকার মাধবাচার্য্য বলেন যে, মাতুল-কন্যা-বিবাহ “উদীচ্যশিষ্ট-গর্হিতঃ” হইলেও দাক্ষিণাত্যে ইহার খুব চলন, উত্তর-ভারতেও ইহা একেবারে “অবিনীত” নহে। শ্রুতিও ইহার বিরুদ্ধ নহে— “মাতুলস্নাতাবিবাহস্তানুগ্রাহকাঃ শ্রুত্যাভয়ঃ।” কুম্বারিলাভের তন্ত্রবর্তিক এবং বীরমিত্রোদয়-সংস্কার-প্রকাশেও ইহার অনুমোদন আছে। বুদ্ধদেবও ঠাঁহার মাতুল-কন্যাকে বিবাহ করেন। পূর্বে কোলিবংশের রামের দ্বাত্রিংশ পুত্র-গণ শাক্যবংশভুক্ত মাতুলগণের কন্যা বিবাহ করেন। সেই অবধি এই প্রথা চলিয়া আসিতেছে। এইরূপ বিবাহকে Cross Cousin marriage কহে। আশ্চর্যের বিষয়, এইরূপ বিবাহ দাক্ষিণাত্যের বহু জাতির মধ্যে প্রচলিত—তামিল, তোড়, সিংহলীয়, Torres Straits দ্বীপবাসী, হেব্রাইডিজ, ফিজি প্রভৃতি অধিবাসিগণের মধ্যেও প্রচলিত। ইহার সূত্র আবিষ্কৃত হইলে—একটা চমৎকার ধারার সন্ধান পাওয়া যাইবে।

উদয়ভঙ্গজাতকে দেখি, উদাতদ ঠাঁহার বৈমাত্রেয় ভগিনীকে বিবাহ করিতেছেন। দশরথজাতকে রাম ঠাঁহার সহোদরা সীতাকে বিবাহ করিতেছেন—“সীতং অগ্গ মহেসিং কন্যা উভিন্নং পি অভিসেকং করিংশু।” দীঘনিকায়ের অষ্টাষ্টাসুভে লিখিত আছে যে, হিমালয়-প্রবাসী ওকাকোর (ইক্কাকুর) পুত্রগণ স্বীয় ভগিনীগণকে অগ্রথা রক্তচুষ্টির আশঙ্কায় বিবাহ করিয়াছিলেন। মাতুল-কন্যা-বিবাহের উদ্দেশ্যও বোধ হয় রক্তের বিগুচ্ছিত রক্ষা

করা। পুরাতন মিশরের ইতিহাসে দেখি যে, রাজকুলে ভ্রাতা ও ভগিনীর বিবাহজাত পুত্রই Pharoah হইতেন—এই বিবাহ শুদ্ধ বিবাহ ছিল। ইরাণে Magiদের ভিতর এই বিবাহ প্রচলিত ছিল।

কিন্তু মাতুল-কন্যা-বিবাহ যে কখনও অপবাদের হাত এড়ায় নাই, এমন নহে। কুণালজাতকে দেখি যে, কোলিবংশের কর্ম্মকরগণ (labourers) শাক্যবংশীয়দিগকে বলিতেছে—“যে তোমরা সোণ-শুগালাদির মত নিজ ভগিনীর সহিত বাস কর।”

দাসদাসীর প্রতি ব্যবহার

রজ্জুমালা বিমানে দেখি যে, বধু দাসী-কন্যাকে অমানুষিক অত্যাচারে উৎপীড়িত করিতেছে।

হতভাগী গালাগালি খাইয়াই বড় হইয়া উঠিল। তখন চড়-চাপড়ের বরাদ্দ আরও বাড়িয়া গেল। দাসীর চুলের মুঠি ধরিয়া বধু খুব এক প্রস্থ হাত-পায়ের কসরত করিয়া লইল। এইরূপ দৈনিক আপ্যায়নে দাসী বিপর্য্যস্ত হইয়া এক বুদ্ধি করিল। নাপিত-বাড়ী গিয়া সে মাথা মুড়াইল। ঞাড়া মাথায় একগাল হাসিয়া যখন সে কর্ত্তার নিকট আসিয়া দাঁড়াইল, তখন বধুর রাগ দেখে কে? সে গর্জিয়া উঠিল—“তবে রে পোড়ামুখী, ঞাড়া হয়ে তুমি রক্ষে পাবে?” তাহার ঞাড়া মাথায় দড়ির পাক ঘুরিয়া গেল। উঠিতে বসিতে হেঁচকা মারিয়া বধু দাসীর চরম অবস্থা করিয়া তুলিল। হতভাগীর নূতন নাম হইল—রজ্জুমালা! আর সে বাঁচিতে চাহে না। গলায় দড়ি দিয়া সে আত্মহত্যায় প্রবৃত্ত হইল। বনে গিয়া গলায় ফাঁস দিবার সময় বুদ্ধদেবের অনুগ্রহে সে বাঁচিয়া গেল। দাসদাসীর এই ভাগ্য নিয়মের ব্যতিক্রম নহে। উরগজাতকে শত্রু দেবরাজ ও দাসীর কথোপকথনে ইহাই প্রমাণিত হয়। কোথাও বা দাসের প্রতি অনুগ্রহও দেখা যায়।

নাগবিমানে পড়ি যে, এক ব্রাহ্মণের ইক্ষুক্ষেত্রপাল কতকগুলি ভিক্ষুকে আশ্রয় দিয়াছিল বলিয়া ক্ষেত্রস্বামী লণ্ড-প্রহারে তাহার ভবলীলা সাজ করিয়া দেয়—(তং সূহা ব্রাহ্মণো কুপিতো অনন্তমনো তটতটায়মানো কোথাভি-ভূতো তস্ম পিটিঠতো উপধাবিত্বা মুগ্গরেণ তং পহরন্তো একপ্পহারেণে ব জীবিতা বোরোপেসি।)

পেতবধুতে দেখি যে, এক দাসীকন্যাকে প্রভুপুত্রের সহিত বিবাহ দিয়া তাহাকে পুত্রবধু হইবার সম্মান দিয়াছেন। কিন্তু এরূপ ভাগ্যের দৃষ্টান্ত বিরল। দাসীগণের অবস্থা কিরূপ শোচনীয় ছিল, তাহার প্রমাণ “দাসীপুত্র” নামক সংস্কৃত ও পালি শব্দে—“দাসীপুত্র” ছিল গালাগালি।

মজুরদের ভিতর কেহ কেহ (কন্সকরা) সম্পূর্ণ স্বাধীনভাবে স্বগৃহে নিজ পুত্র-পরিবার লইয়া থাকিত—তবে ‘ভতি’ মজুরী করিয়া সংসার চালাইত; অর্থাৎ তাহারা ছিল free labourers। আবার এমন দুঃস্থ মজুরও ছিল যে, সে ‘পেটভাতায়’ কাষ করিত—তাহাকে বলিত “ভত্তবেতনভটো।”

জাতকে চারি প্রকার ক্রীতদাসের বর্ণনা আছে। “Some are slaves from their mothers, others are slaves bought for money, of their own will, and those driven by fear।” বিস্তৃত আলোচনার জন্য মনুসংহিতা ৮,৪১৫ এবং অর্থশাস্ত্র “দাস কৰ্ম্মকার কল্প” দ্রষ্টব্য।

দৈনন্দিন জীবনের দুই একটা চিত্র—

(ক) স্বামী মাঠে কাষে গিয়াছে—স্ত্রী তথায় মধ্যাহ্নে অথবা তৎপূর্বে তাহার জন্য ভাত লইয়া যাইতেছে।

(খ) আমাদের গৃহে দেখি যে, ভোজ্য বস্তু ধরিয়া দিবার পূর্বে গোবরজল দিয়া নিপুণভাবে বায়গাটি পুত করা হয়। এইরূপে ‘ঠাই’ করার প্রথা পুরাকালে প্রচলিত ছিল। রেবতীবিশানে দেখি যে, রেবতীর শাণ্ডী বধুকে বলিতেছেন যে, যেখানে ভিক্ষুগণ ভোজন করিতে বসিবেন, সেখানটা যেন বেশ করিয়া কাঁচা গোবর দিয়া

লেপা হয়, জল ছিটাইয়া ধূলা মারিয়া পরিষ্কার স্থানে যেন আসন করিয়া দেওয়া হয়—(অম্ম, স্বং ইমং গেহং আগস্তা ভিক্ষুসজ্জসস নিদীদনট্টঠানং হরিতেন গোময়েন উপলিম্পিত্বা আসনং পঞএঞাপেহি - অন্তত্ৰ সিত্ত সমট্টঠপ্পদেসে আসনং পঞএঞাপেহা)। জাতকেও এইরূপ দেখা যায়

গোময়লিপ্ত করিয়া গৃহপ্রাঙ্গণ শুদ্ধ-পুত করা আমাদের গ্রামের গৃহস্থের প্রাত্যহিক অনুষ্ঠান। ব্রত-নিয়মাদি পালনের স্থান, বিবাহমণ্ডপ, শ্রাদ্ধবাসর, জাতকর্ষস্থল-গুলিকে শুচি করিবার অন্ততম উপায় গোময়লেপন। মৃত্যুশৌচে ‘গোবর তড়তড়া’র কথা সকলেই জানেন। শুধু এই কাষেই যে গোময় ব্যবহৃত হইত, তাহা নহে, ইহার আরও “সম্মানজনক” ব্যবহার দৃষ্ট হয়। ঘুঁটে করিয়া পোড়ানর ব্যবস্থা সেকালে ছিল। নেতিপকরণে “গোময়গ্গি” (গোময়গ্নি) ও জাতকে “গোহণ্ণবেট্টঠেন্নে” —এই দুই শব্দের দ্বারা ইহার ব্যবহার প্রমাণিত হয়। কস্তকার তাহার ‘পাঁজায় আঙুন’ দিতে ইহার ব্যবহার করিত। এ সব ব্যবহার উচ্চ অঙ্গের নহে। কিন্তু উচ্চ অঙ্গের ব্যবহারও ছিল বলিয়া ছ। অর্থশাস্ত্রে দেখি—অশুদ্ধ সুবর্ণ গোময়যোগে সংস্কৃত হইতেছে। ভারতের নাট্যশাস্ত্রে দেখি, বাণ্যবস্ত্রের সংস্কারে ইহার ব্যবহার হইতেছে। শ্রীকুমারের শিল্পরত্নে দেখি, পর্বতগাত্রে ও ভিত্তিগাত্রে আলেখ্য রচনার জমী তৈয়ার করিতে (fresco paintings) ইহা ব্যবহৃত হইতেছে।

(গ) এক জন ব্রাহ্মণকন্যা অবকাশ পাইয়া জননীর মাথা হইতে উকুন বাছিতেছে। (কেশকারী নাম গেহঘার-সমীপে মাতৃ সীসতো উকা গণ্হস্তি ।)

শ্রীকালীপদ মিত্র (অধ্যাপক)

প্রেমিক

বরষার কালে আষাঢ়ের মেঘে,

গগন ছাইয়া গেল,—

প্রেমিক ভাবিছে ‘বাদর ধারায়

ঠাহারি আশিস—এল।’

শ্রীকণিভূষণ সবকার

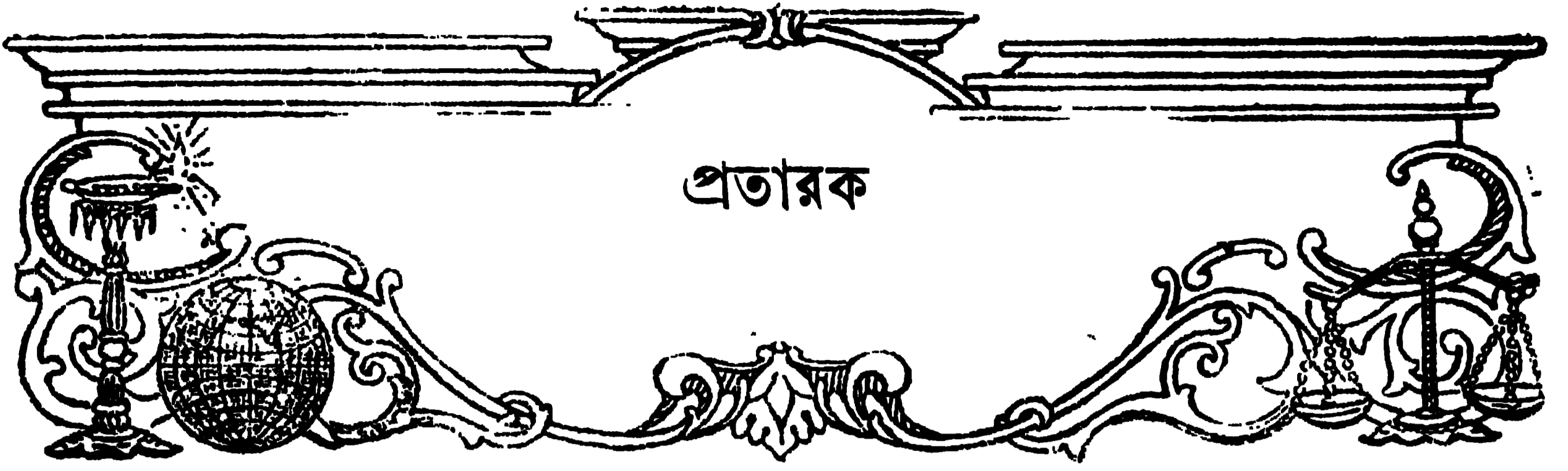

২৩ .

আজ শেষ দিন । আজ রাত্রিশেষে ইন্ডের ক্ষুদ্র জীবন-নাটকের শেষ যবনিকাপাত হইবে । প্রদীপ যেমন নিভিবার পূর্বে এক বার শেষ মুহূর্তের জন্য দপ করিয়া জলিয়া উঠে, তেমনই ইন্ডের জীবন-প্রদীপ সন্ধ্যার অব্যবহিত পরে এক বার শেষ জলিয়া উঠিল ।

ইন্ড এমন প্রফুল্ল বহু দিন হয় নাই, তাহার মুখে চোখে একটা অপার্থিব ঔজ্জ্বল্য দেখা দিয়াছিল । সে সকলের সহিত হাসিয়া কথা কহিতেছিল । এত কথা সে রোগ দেখা দিবার পর হইতে কখনও কহে নাই । তখন কেহ বুঝিতে পারে নাই যে, অতি শীঘ্রই দীপ-নির্বাণ হইবে । কেবল বিমলেন্দুর মনে কে যেন বলিয়া দিতেছিল, সে আজ সর্কস্বহারা হইবে ।

যখন ইন্ড সকলের সহিত কথা কহিয়া, সকলকে বিদায় দিয়া কেবল স্বামীকে কাছে থাকিতে বলিল, তখন বিমলেন্দুর হৃদয় নয়ন বহিয়া অশ্রুপারা গড়াইয়া পড়িতেছিল । ইন্ড পুলকিত প্রেমভরে বিমলেন্দুর একখানি হাত ধরিয়া মধুর কোমল কণ্ঠে বলিল, “ছিঃ । কাঁদছ কেন ? তুমি পুরুষমানুষ, তোমার কি কান্না সাজে ? এই দেখ, আমি তোমার কথা শুনিছি, তোমার মুখের আলো দেখছি, তুমি কাছে থাকলে স্বর্গের সুখের আনন্দে আমার সমস্ত মন যেমন ক’রে ভ’রে ওঠে, এখন তেমনই ক’রে ভ’রে উঠছে, আমার মনে হচ্ছে, যেন আমি বাতাসে ভেসে বেড়াচ্ছি । এর চেয়ে আমার কি সুখ আছে ?”

বিমলেন্দু কাঁদিতে কাঁদিতে বলিল, “ইন্ড, কি বলে আমার ভোলাবে ? আমি কি বুঝতে পাচ্ছি না, আমার কি সর্কনাশ উপস্থিত হয়েছে ?”

ইন্ড বিমলেন্দুর হাতখানা লইয়া নিজের ললাটে ও গণ্ডে বুলাইতে বুলাইতে স্নেহভরে বলিল, “দেখ, এই ভোগের

দেহ ক’দিনের ? এই দেখ, আমার শীর্ণ হাত ; এই দেখ, আমার শীর্ণ শরীর । এ শরীর নিয়ে বেঁচে থেকে কেবল তোমার যন্ত্রণার বৃদ্ধি করবো বই ত নয় । তার চেয়ে শয্যাগত না হয়ে এই বেলাই তোমায় ভালবাসতে বাসতে যদি এই পৃথিবী হ’তে বিদায় নিতে পারি, তার চেয়ে কি সুখ আছে ?”

বিমলেন্দু তাহাকে বাধা দিতে যাইতেছিল, কিন্তু ইন্ড তাহাকে কিছু বলিতে না দিয়া আপনিই বলিয়া বাইতে লাগিল, “ইন্ড, বড় ইচ্ছে ছিল, তোমার মত ঐ রকম সুস্থ সবল সুন্দর দেহ নিয়ে তোমার সেবা করতে বেঁচে থাকব । কিন্তু তা হবার নয় । আমার মায়ের দিক থেকে আমাদের সবাই অল্পবয়সে সংসার ছেড়ে বিদায় নিয়ে গিয়েছে । আমার মায়ের মা আমার মত অল্পবয়সে মারা যান, আমার মা-ও তাই, কেউ অনেক দিন বাঁচেন নি । আমি যদি বঝতুম, তুমি তোমার সুস্থ সবল দেহ নিয়ে আমার যা দিতে পারবে, আমি বেঁচে থেকে তেমনই তার প্রতিদান দিতে পারব, তা হ’লে আমার বেঁচে থাকা সার্থক হ’ত । কিন্তু কেবল শয্যাগত হয়ে দুর্ভাগ্য জীবনভার নিয়ে এই শীর্ণ শরীরে বেঁচে থেকে লাভ কি ?”

বিমলেন্দু বলিল, “ইন্ড, এ সব কথা বলে কেবল আমার মনে ব্যথা দিয়ে লাভই বা কি ?”

ইন্ড বলিল, “তোমায় ব্যথা দেব ? তোমাদের কত কাষ আছে, তোমরা কত কাষে ডুবে থেকে এই দুঃখের জীবনের ভার হালকা করতে পার । আমাদের কি আছে ? আমাদের কেবল ভালবাসা আছে, আমরা কেবল ভালবাসা নিয়ে বেঁচে থাকি ।”

বিমলেন্দু ব্যথিত স্বরে অনুযোগ করিল, “তবে ? তবে সেই ভালবাসা থেকে আমার বঞ্চিত করবার কথা বলছ কেন ?”

ইভ আবার বিমলেন্দুর হাত ছুঁইখানা ধরিয়া আপনার ললাটে বুলাইতে বুলাইতে বলিল, “তোমায় ভালবাসি বলেই ত মরণ কামনা করছি। আমি চিররুগ্ন হয়ে বেঁচে থেকে কেবল তোমার সুখের পথে কাঁটা হব কেন? সেইটেই কি ভাল? তার চেয়ে—”

বিমলেন্দু আঘাতের উপর আঘাত পাইয়া বাধা দিয়া বলিল, “এই রকম করেই কি আমার সুখের পথের কাঁটা সরিয়ে দিতে চাও? যদি তুমি আমায় যথার্থ ভালবাস, তা হ’লে কি আমার মনে কষ্ট দিয়ে সুখ পাবে?”

ইভ ক্ষীণ হাসি হাসিয়া বলিল, “আমার সুখ? আমি কে? তোমার সুখ যাতে হয়, তাই করা কি আমার প্রথম কায নয়? কিসের দুঃখ, ডার্লিং? এই পৃথিবীর হৃদনের ছাড়াছাড়িতে কি দুঃখ প্রিয়তম? ঐ ওপারে আবার আমাদের দেখা হবে, আবার আমরা ভালবাসবো, সে ভালবাসায় ত ছাড়াছাড়ি থাকবে না। তবে দুঃখ কি? কিন্তু যদি এখানে বেঁচে থেকে কেবল তোমার সুখের অন্তরায় হই, তা হ’লে সেখানে কি তুমি আমায় আর ভালবাসনে?”

ইভ এতক্ষণে হাঁপাইতে লাগিল। বিমলেন্দু তাহাকে বাতাস করিতে করিতে বলিল, “চুপ কর ইভ, আর কথা কোয়ো না—আর সহ্য কবতে পারি না।”

বিমলেন্দু কাঁদিয়া ফেলিল।

ইভ আবার কোমল কণ্ঠে বলিল, “ছিঃ, কাঁদে না। এ পৃথিবীতে তোমায় আমায় ছাড়াছাড়ি হবেই, তা আমি দিব্যদৃষ্টিতে দেখতে পাচ্ছি। প্রথমটা খুব কষ্ট হবে। ডার্লিং! সহ্য কর, মানুষের মত বুক বাঁধ, ধৈর্য ধর।”

বিমলেন্দু চক্ষুর জল মুছিয়া বলিল, “না, না, পারি না, আর—”

ইভ বাধা দিয়া বলিল, “ডার্লিং! সব ভগবানের হাত, তুমি আমি কি করতে পারি?”

বিমলেন্দু বলিল, “যদি তোমায় আমায় দেখা না হ’ত, তা হলেই ভাল হ’ত।”

ইভ দুঃখিত হইয়া বলিল, “না, না, ও কথা বোলো না। যে দিন তোমায় আমায় প্রথম দেখা হয়েছিল, এখনও সে দিনের জন্ত ভগবানকে ধন্যবাদ দিই—আবার সে দিন বার বার কিরিয়ে আনতে প্রার্থনা করি। সে দিন যা আমি

পেয়েছি, তা আমার এ ক্ষুদ্র জীবনে কখন পাই নি। এই মরণের দোরে এসে পৌঁছে শেষ ছাড়াছাড়ির দিনেও বলছি, সে দিনের সুখের বদলে আমি জগতের অল্প কোনও সুখ চাই নি। ইন্দু! জান কি, তোমায় ভালবেসে আমি কি সুখ পেয়েছি, তোমার এক দিনের ভালবাসাও আমার কি গৌরবের জিনিষ?”

ইভ আরও হাঁপাইতে লাগিল, কিন্তু তাহার চক্ষুর জ্যোতি আরও উজ্জ্বল হইয়া উঠিল। বিমলেন্দু তাহাকে বাহুপাশে দৃঢ় আলিঙ্গন করিয়া চীৎকার করিয়া বলিল, “ইভ! ইভ! অমন করছ কেন? সত্যই কি আমার ফাঁকি দিয়ে চললে?”

ইভের মৃত্যুযাতনা-ক্লিষ্ট পাণ্ডুর বদনে অপূর্ব স্বর্গীয় আলোকরেখাপাত হইল, সে তখনও ক্ষীণ স্বরে বলিতে লাগিল, “ইন্দু, সুখী হও। আমি দিব্যদৃষ্টিতে দেখতে পাচ্ছি, আমার মৃত্যুর পর তোমার সাজান সংসারে কেমন সুস্থ, সুন্দর, সবল বালকরা আনন্দে খেলা ক’রে বেড়াচ্ছে; যেন দেখছি, তোমার ফুটফুটে সুন্দর মেয়েদের সুন্দর গণ্ডে গোলাপ ফুটে রয়েছে, তারা তোমার গলা জড়িয়ে ধ’রে পাখীর মত মিষ্টি স্বরে তোমায় তাদের হাসিকান্নার কথা শোনাচ্ছে,—আর তাদের সুন্দরী মা হাসি হাসি মুখে তোমায় সংসারের কত সুখ-দুঃখের কথা জানাচ্ছে। যেন তুমি তোমার সম্বানের জননীকে বুকে ধ’রে কত ভালবাসার কথা বলছ। আমার কথা মনে ক’রে প্রতিমা কি তোমায় আমার মত ভালবাসবে না—এই দুঃখিনী বোনের জন্তে দু ফোঁটা চোখের জল ফেলবে না?—ইন্দু, ইন্দু, ডার্লিং।”

ইভ আর কথা কহিতে পারিল না, তাহার দেহ অবশ হইয়া ঢলিয়া পড়িল।

আতঙ্কে বিমলেন্দুর প্রাণ উড়িয়া গেল, সে তাড়াতাড়ি ইভকে ছুই বাহুতে দৃঢ় আলিঙ্গন করিয়া ডাকিল, “ইভ! ইভ! ডার্লিং ইভ!”

ইভ মুহূর্ত্ত পরেই প্রকৃতিস্থ হইয়াছিল; অতিরিক্ত শ্রমে সে কিছুক্ষণ শান্ত হইয়া পড়িয়াছিল মাত্র। স্বামীর বুক মুখ রাখিয়া মৃদুস্বরে বলিল, “ভয় কি ইন্দু! এখনও মরি নি।”

বিমলেন্দু কাতর কণ্ঠে বলিল, “পরীক্ষার কি এখনও শেষ হয় নি ইভ? বল, কি করলে তোমার বিশ্বাস হবে, আমার মোহক্ষয় হয়েছে?”

ইভ মুহু হাসিয়া বলিল, “ছি ইন্দু! এই শেষ মুহূর্তে আমার মিথ্যে আশ্বাস দিচ্ছ কেন? তুমি কি ভাব, আমি তোমার ভেতরটা সব দেখতে পাচ্ছি নি—সব জানতে পাচ্ছি নি? তা হ’লে এত দিন তোমায় কি ভালবাসলুম? ও আমার ডালিং, তুমি প্রতি মুহূর্তে কি চিন্তা কর, কি চাও, কি অভাব বোধ কর, তা যদি না বুঝতে পারব, তা হ’লে বুধা তোমায় ভালবেসেছি, বুধা তোমাতে আমাকে বিলিয়ে দিয়েছি। এ জগতে তোমার সে মোহ কাটবার নয়, তা জেনেই ত মরণ কামনা করেছি,—যদি অনন্ত জীবনে তোমায় পাই, সেই আশায়। ইন্দু! কথাটা বড় ঘোলা হোলো, না? তা হোক, তবু সত্যি।”

বিমলেন্দুর ব্যথিত মন আলেখ্যে অর্পিত আপনার চিত্র স্পষ্টই দেখিতে পাইল, লজ্জায়, অপমানে, মরমে সে মরিয়া গেল। সে কোনও জবাব দিতে পারিল না, মাথা হেঁট করিয়া রহিল।

ইভ আবার বলিল, “লজ্জা পেয়েছ? লজ্জা কি? মনের উপর ত কারও জোর নেই। তাই ত তোমায় সুখী করবো বলেই মরতে চাইছি। ইন্দু! ডালিং! মুখ ভুলে কথা কও—বোধ হয়, এ জগতে তোমায় আমার এই শেষ দেখা—”

ইভ অত্যন্ত হাঁপাইতে লাগিল, তাহার চক্ষুর তারকা কেমন হইয়া গেল। বিমলেন্দু বিষম ভীত হইয়া উঠে:স্বরে কাঁদিয়া উঠিল, “ইভ! ইভ! এ কি, এমন করছ কেন?”

তখন তাহার চীৎকারে সকলে সেই কক্ষে ছুটিয়া আসিল। ডাক্তার আসিয়া একটা উত্তেজক ঔষধ ফুটাইয়া দিলেন, কিন্তু কোন আশার কথা বলিতে পারিলেন না।

তাহার পর সারা রাত্রি ইভ জীবন-মরণের সন্ধিক্ষণে অবস্থান করিল, কিন্তু আর কথা কহিল না। শেষ রাত্রিতে যখন ইভের জীবন-প্রদীপ নির্ঝাপিত হইয়া আসিল, তখন এক বার মুহূর্তকালের জন্ত ইভের চৈতন্য হইল। সে চারি দিকে চাহিয়া অতি ক্ষীণ স্বরে ডাকিল, “ইন্দু!”

বিমলেন্দু শয্যা-পার্শ্বে লুটাইয়া পড়িয়া কাঁদিয়া ভাগাইয়া দিল, তাহার মুখে একটি কথাও সরিল না। শেষ একবার ইভ স্বামীর মস্তকে কম্পিত হস্ত রাখিয়া ডাকিল, “ইন্দু! ডালিং!”—তাহার পর সব শেষ হইয়া গেল।

বিমলেন্দু পাগলের মত শূন্য দৃষ্টিতে চারিদিকে চাহিতে লাগিল। তাহাকে ধরিয়া সেই কক্ষ হইতে সরাইবার চেষ্টা করা হইলেও সে এক পদ নড়িল না, তেমনই অবস্থায় ইভের স্পন্দনহীন হাত দুইখানি ধরিয়া শয্যা-পার্শ্বে জাহ্নু পাতিয়া বসিয়া রহিল। তখন পৃথিবীতে কি হইতেছিল, বিমলেন্দুর সে দিকে দৃষ্টি ছিল কি না সন্দেহ।

যখন পূর্বাকাশ রক্তরাজ্য হইয়া উঠিয়াছে, যখন কক্ষ-মধ্যে বিমলেন্দু একাকী ইভের প্রাণহীন দেহ ধারণ করিয়া অবস্থান করিতেছে, তখন সে এক অভাবনীয় আশ্চর্য কাণ্ড প্রত্যক্ষ করিল। সে দেখিল, উষার অস্পষ্ট আলোকে আকাশপথে আলোকমণ্ডলের মধ্যে তাহার চক্ষুর সন্মুখে ইভ যেন দাঁড়াইয়া আছে, তাহার মুখে মুহূর্তকাল হস্ত; জীবনেও যেমন, মৃত্যুর পরও তেমনই সে আলোকসামাগ্র রূপের জ্যোতিতে উজ্জ্বল হইয়া রহিয়াছে, তাহার গলিত সুবর্ণপ্রভ আলুলায়িত কুন্তল বায়ু-ভাঙনায় ইতস্ততঃ সঞ্চালিত হইতেছে, তাহার নীলোৎপল নয়ন দুইটি হইতে সর্গীয় অপরিমেয় প্রেমের দৃষ্টি তাহার উপর পতিত হইতেছে।

বিমলেন্দুর সর্কশরীর কণ্টকিত হইয়া উঠিল; সে দাঁড়াইয়া উঠিয়া ছুই বাহু প্রসারণ করিয়া ইভকে ধরিতে গেল, উঠে:স্বরে বলিল,—“ইভ! আমার সর্কশ্ব ইভ! আমার ফেলে যেয়ে না, তুমি সেখানে আছ, আমার সেখানে নিয়ে যাও, এ জ্বালাময় জগতে আমি থাকতে চাইনে।”

বিমলেন্দু যেমন অগ্রসর হইতে গেল, অমনই মুচ্ছিত হইয়া পড়িয়া গেল।

২৪

শুদ্ধ-গৈরিকধারিণী এক জন যুবতী মঠের দেবতার পূজার আয়োজনে তন্ময় হইয়া কার্য্য করিতেছে, নিকটে কেহ নাই। সে প্রতিমা। তাহার কার্য্যতৎপরতায় মঠের মাতাজী ও তাঁহার শিষ্য-শিষ্যারা সকলেই তৃপ্ত। প্রতিমা স্বহস্তে পূজার বাসনগুলি মাজিয়া ঘষিয়া সাজাইয়া রাখিতেছিল, সেগুলি বক্রকৃৎ করিতেছিল।

প্রতিমার ইহা নিত্য-নৈমিত্তিক কর্তব্য ছিল। রাম-প্রাণ বান তাহাকে গৈরিক লইতে বছবার নিষেধ করিয়াছিলেন, সংসারত্যাগিনী সন্ন্যাসিনীর মত জীবনধাপন

করিতে কত বাধা দিয়াছিলেন, কত অনুনয়-বিনয় করিয়াছিলেন, কিন্তু কিছুতেই তাহাকে সঙ্কল্পচ্যুত করিতে পারেন নাই। যখন কিছুতেই কিছু হইল না, তখন তিনি হতাশ হইয়া পুরীতেই বাস করিতে বাধ্য হইয়াছিলেন। প্রতিমা অধিকাংশ সময় মঠেই থাকিত, পূজা-অর্চনায় কাল হরণ করিত, কদাচিৎ পুরীর বাসায় পিতার নিকট যাইত, শৈলকে আদর করিত।

ইভের মৃত্যুর পর মিস্ বেল পুরীতে প্রতিমার সঙ্গিত সাক্ষাৎ করিয়াছিলেন। তখন প্রতিমা তাহাদের বাসায় থাকিত। মিস্ বেল যে সময়ে দেখা করেন, সে সময়ে মাতাজী ও রামপ্রাণ বাবু বাসায় উপস্থিত ছিলেন। মিস্ বেল সকলকে ইভের কথা বলিতে বলিতে কাঁদিয়া ফেলিলেন; বলিলেন, “এমন মধুর কোমল মন এ জগতে কারও হয় ন’লে জানি নি। মরবার আগে সকলের কথা ভেবেছিল, সকলকার খোঁজ নিয়েছিল। তার উইল যখন পড়া হ’ল, তখন দেখা গেল, সে কাকেও ভোলেনি। নিজের আত্মীয়স্বজনের ত কথাই নেই, যারা তার সেবা করেছিল—যারা তার ঘরের লোকজন ছিল, তাদেরও কিছু না কিছু দিয়ে গিয়েছে, এমন কি, আমাকেও বাদ দেয় নি। আর তার বাকী যা কিছু সম্পত্তি ছিল, যা কিছু নগদ টাকা-কড়ি ছিল, সব মিঃ রায়কে দিয়ে গিয়েছে। কি ভালবাসত মিঃ রায়কে! এমন ক’রে সর্বস্ব-হারী হয়ে আপনাকে বিলিয়ে দিতে কাউকে দেখি নি। আহা! সব বিলিয়ে দিয়ে শেষে আপনার প্রাণটাও বালি দিলে!”

কথাগুলি বলিয়া মিস্ বেল প্রতিমার দিকে চাহিয়া রহিলেন। প্রতিমার দৃষ্টি মাটির উপরে ছিল, তাহার দুইটি চোখ জলে ভরিয়া আসিয়াছিল; সে নীরবে নতমুখে বসিয়া ছিল।

মিস্ বেল ইংরাজীতে কথা কহিতেছিলেন, সুতরাং মাতাজী কিছুই বুঝিতে পারিতেছিলেন না। তাঁহাকে জিজ্ঞাসু দেখিয়া রামপ্রাণ বাবু সংক্ষেপে ইভের উইলের কথা বুঝাইয়া দিলেন। মাতাজী সমস্ত গুনিয়া একটা দীর্ঘ-শ্বাস ত্যাগ করিয়া রামপ্রাণ বাবুকে বলিলেন, “জিজ্ঞাসা করুন, বিমলেন্দু বাবু এখন কোথায় আছেন, কেমন আছেন।”

প্রতিমার মাথা আরও নত হইল, সে প্রায় মাটির সহিত মিশিয়া যাইবার মত হইল। জিজ্ঞাসিত হইয়া মিস্ বেল বলিলেন, “মিঃ রায় দার্জিলিঙ্গেই আছেন, অন্ততঃ আমি তাই দেখে এসেছি। আছেন, ঠিক বলা যায় না, কেন না, তিনি থেকেও নাই। কারুর সঙ্গে দেখা করেন না, কারুর সঙ্গে মেশেন না, সময়ে খান বা ঘুমোন কি না, তাও কেউ বলতে পারে না। যে দিন উইল পড়া হয়, সে দিন ইভের এটর্নী তাঁকে জোর ক’রে ড্রয়িংরুমে বসিয়েছিলেন, কিন্তু উইলের কোনও কথা তাঁর কানে গিয়েছিল ব’লে আমার মনে হয় না; তিনি যেন কেমন এক রকম হয়ে গেছেন। আমার ভয় হয়, হয় ত তিনি পাগল হয়ে যাবেন, না হয় আত্মহত্যা করবেন। এ সময়ে তাঁকে সাধুনা দেবার জন্তে তাঁর কেউ খুব আপনার জন কাছে থাকলে ভাল হ’ত। আমার আত্মীয় মরিস এ সময়ে বন্ধুর মত কায করছে, অথচ ইভ যখন বেঁচে ছিল, তখন সে মিঃ রায়কে ঘৃণার দৃষ্টিতে দেখত। সে আপনাদের নেটিভের উপর বড় সন্তুষ্ট নয়, এ কথা জানেন ত।”

রামপ্রাণ বাবু বলিলেন, “কেন?”

মিস্ বেল বলিলেন, “সে বলে, আপনাদের চরিত্রের দৃঢ়তা নেই, নৈতিক সাহস নেই। মিঃ রায়ের সম্বন্ধে যে তার একটা মন্দ ধারণা ছিল, এটা তার কথাবার্তায় আর ব্যবহারে জানতে পাবতুম। তবে ভিতরের কথাটা কি, বুঝতে পারি নি। কথার ভাবে বুঝেছিলুম, মিঃ রায় না কি ইভের সঙ্গে প্রতারণা করেছিলেন। কি প্রতারণা, তা জানতে পারি নি। মরিস এই জন্তে মিঃ রায়ের উপর অত্যন্ত অসন্তুষ্ট ছিল। কিন্তু ইভের মৃত্যুর পর ইভের উইল শুনে আর মিঃ রায়ের অবস্থা দেখে মরিসের মনের ভাবের পরিবর্তন হয়েছে, সে এখন ভায়ের মত মিঃ রায়কে ষড়্ধ করে, নানা বিষয়ে ব্যস্ত রেখে ইভের শোক ভুলিয়ে দেবার চেষ্টা করে। কিন্তু এতে কত দূর সফল হবে, বুঝতে পারি নি। আমি যতটা দেখে এসেছি, মিঃ রায় যে আবার কখনও আগের অবস্থা ফিরিয়ে পাবেন, এমন ত মনে হয় না। তবে রেভারেন্ড ডেনিস্ বলেছিলেন, যদি কখনও মিঃ রায় এমন কোনও জিনিষ পান, যাতে ক’রে তাঁর মনের শৃঙ্খলা পূর্ণ হয়, তা হ’লে হয় ত কালে স্বথের মুখ দেখতে পারেন। মিঃ রায়ের সম্বন্ধে আমার এত কথা বলবার প্রয়োজন ছিল

না। প্রথম প্রথম আমিও মরিসের মত তাঁকে ভাল চোখে দেখতুম না। কিন্তু তার পর ইভের মৃত্যুশয্যায় তাঁকে যে যাতনা পেতে দেখেছি, যে ক'রে ইভের কাছে আহা-নিদ্রা ত্যাগ ক'রে দিন-রাত ব'সে থাকতে দেখেছি, তাতে তাঁর প্রতি সমবেদনায় আমার মন ভ'রে গেছে। আহা, বড় হুঃখী মিঃ রায়! শুনেছি, আপনাদের সঙ্গে তাঁর বিশেষ আলাপ আছে। যদি আপনারা পাঁচ জনে তাঁর এই অবস্থায় দেখাশোনা করেন, তা হ'লে ইভের আত্মার তৃপ্তি হয় ব'লে আমি মনে করি। বিশেষ, মিস চক্রবর্তীকে ইভের খুব বন্ধু ব'লে জানি, তিনি এ বিষয়ে খুব সাহায্য করতে পারেন।”

প্রতিমার মুখ রক্তা হইয়া উঠিল, সে আর একবার মুখ তুলিয়া কাহারও দিকে চাহিতে পারিল না। রামপ্রাণ বাবু তাহার অবস্থা দেখিয়া বলিয়া উঠিলেন, “তা এতে আমার কণ্ঠা কি করতে পারেন? আমাদের হিন্দুদের পুরনারীরা ত পরপুরুষের সঙ্গে আপনাদের মত বন্ধুতা পাতাতে পারেন না, বা ছুঁখে শোকে সমবেদনা জানাতে পারেন না। আমার মেয়ে ইভের খুব বন্ধু ছিলেন, এ কথা ঠিক; কিন্তু তা ব'লে ইভের স্বামীর সঙ্গে তাঁর কোনও রূপ সম্পর্ক ত থাকতে পারে না।”

মিস বেল বলিলেন, “তা ঠিক। কিন্তু তবও যদি এ সময়ে আপনারা কিছু করতে পারতেন, তা হ'লে ভাল হ'ত। জানেন ত, ইভ তার স্বামীকে কি ভালবাসত! এখন তার স্বামী পাগলের মত হয়ে রয়েছে, এ কথা জেনে তার আত্মা স্বর্গে গিয়েও তৃপ্তি পাবে না।”

এই কথাবার্তার পর প্রায় দুই মাস যাবৎ প্রতিমার দার্জিলিংয়ের কোনও সংবাদই পায় নাই। সংসারের জন্ত প্রতিমা যে খুব আগ্রহান্বিত, তাহা তাহার কথাবার্তায় বা ভাবভঙ্গীতে জানা যাইত না। তবে রামপ্রাণ বাবুর স্নেহময় মন বন্ধিতে পারিত, প্রতিমা প্রকাশে কোন কথা না বলিলেও তাহার মুখ-চোখ অসম্ভব গাঙ্গীর্ষ্য ধারণ করিয়াছে, সে প্রায় বাক্যালাপ বন্ধ করিয়া দিয়াছে, দিন দিন কি একটা অব্যক্ত চিন্তায় গুহু হইয়া যাইতেছে। এক এক সময়ে তিনি দূর হইতে লক্ষ্য করিয়াছিলেন, কি একটা অব্যক্ত যাতনায় তাহার মুখমণ্ডল ক্লিষ্ট হইয়া উঠিয়াছে। সে সময়ে রামপ্রাণ বাবুর মনটা হাহাকার করিয়া উঠিত।

কি করিলে ভগবান্ তাঁহার নীর পুতলীর মনে পূর্বের শান্তি ফিরাইয়া দেন। তিনি জানিতেন, প্রতিমা স্বভাবতঃই গঙ্গীরপ্রকৃতি—স্বল্পভাষিনী। তাহার অন্তর কোমল হইলেও তাহার বাহিরটায় একটা কেমন অস্বাভাবিক বাঁক ছিল, যাহার কাছে ভৃত্য, পরিজন ভয়ে ভক্তিতে সর্বদা নতমস্তক থাকিত। এই প্রকৃতির লোক নীরবে অন্তরে কষ্ট সহ করে, বুক কাটিয়া গেলেও কখনও মুখ ফুটিয়া অপরকে আপনার যাতনার কথা বলে না। তাই রামপ্রাণ বাবু তাহার কথা ভাবিয়া মনে অত্যধিক ব্যথা পাইতেন। সে যদি তাহার মনের কথা ব্যক্ত করিত বা ভাবভঙ্গীতেও অন্তরের কামনার কথা জানাইত, তাহা হইলে তাঁহার কষ্টের বিশেষ কারণ থাকিত না।

দুই মাস পরে প্রতিমার এই অবস্থার পরিবর্তন হইল। ঐ সময়ে সে একখানি পত্র পাইল, পত্রখানি কলিকাতা হইতে আসিতেছে। শিরোনামায় হস্তাক্ষর দেখিয়াই রামপ্রাণ বাবু শিহরিয়া উঠিলেন,—সে হস্তাক্ষর বিমলেন্দুর। পত্র পাইয়াই রামপ্রাণ বাবু ভাবিলেন, পত্রখানা প্রতিমাকে দেওয়া যুক্তিসঙ্গত কি না। এক বার তিনি পত্রখানা অগ্নিসাৎ করিতে গেলেন, কিন্তু পরক্ষণেই কি ভাবিয়া উহা হইতে নিরস্ত হইলেন। প্রতিমাকে পত্রখানা দিবার সময় বলিলেন, “আমি ঠিক করতে পারছি না, এ পত্র তোমার পড়া উচিত কি না। তবে তুমি বুদ্ধিমতী, তুমিই বুঝে দেখ, তোমার কর্তব্য কি। যদি ভাল মনে কর, পত্র পাঠ করো, না হ'লে ছিঁড়ে ফেলো।”

প্রতিমা একান্তে পত্র পাঠ করিল। সে পত্রে কি ছিল, তাহা সে ভিন্ন আর কেহ জানিল না। তবে রামপ্রাণ বাবু লক্ষ্য করিলেন, পত্রপাঠের পর প্রতিমা কয় দিন অত্যন্ত চঞ্চল হইল, তাহার স্বভাবতঃ গঙ্গীর, স্থির ও ধীর প্রকৃতির অসম্ভব পরিবর্তন হইল। কিন্তু তাহা হইলেও তিনি কয় দিনে প্রতিমাকে কলিকাতায় ঐ পত্রের উত্তর পাঠাইতে দেখিলেন না। ইহার পর যখন মাসাধিক কাল অতীত হইল, অথচ প্রতিমা কোনও প্রত্যুত্তর দিল না, তখন তিনি কতকটা স্বস্তি অনুভব করিলেন।

কিন্তু এক বিষয়ে রামপ্রাণ বাবুর ভাবনা দূর হইল না। যদি বিমলেন্দু পত্রের উত্তর না পাইয়া স্বয়ং পুরীতে উপস্থিত হয়! এ কথাটা ভাবিতেই তাঁহার মন অস্থির হইয়া

উঠিল; কি যে একটা অভাবনীয় কাণ্ড ঘটবে, এই আশঙ্কা প্রবল হইয়া উঠিল। শেষে তিনি আর নীরবে থাকিতে না পারিয়া এক দিন প্রকাশে প্রতিমাকে বলিলেন, “চল না মা, দিন কতক বেড়িয়ে আসি। তুমি ত অনেক দিন থেকে সেতুবন্ধে যাবে ব’লে আসছ, চল না, সেতুবন্ধেই যাই। দক্ষিণের মন্দিরের মত মন্দির ভূভারতে কোথাও নেই। শ্রীরঙ্গ, কাঞ্চী, মহারা, রামেশ্বর, এ সব তীর্থে যা দেখবে, তার তুলনা কোথাও নেই। এখানে ত অনেক দিন রইলে।”

প্রতিমা প্রথমে নীরব রহিল, তাহার পর অবনত-মস্তকে ধীরে ধীরে বলিল, “না বাবা, কোথাও যাবার আর ইচ্ছে নেই। এই এখানে মঠের কাষেই লেগে যাব। মঠের ঠাকুরবাড়ী আর ধর্মশালা প্রায় শেষ হয়ে এলো, এ সময়ে আমি চ’লে গেলে বাকী কাষটা প’ড়ে থাকবে।”

রামপ্রাণ বাব বলিলেন, “বেশ যা হ’ক, তুমি ত সব বন্দোবস্তই ক’রে দিয়েছ, মাতাজীর হাতে টাকাও দিয়ে রেখেছ, তিনিই বাকীটা সেরে নেবেন। তোমার থাকবার এখন আর বিশেষ দরকার কি? তার চেয়ে বরং বেড়িয়ে এসে এখানে ফিরে একবারে তৈরী মঠ দেখে কত আনন্দ পাবে। কেমন, তাই ভাল না?”

প্রতিমা এ কথাই কোনও উত্তর খুঁজিয়া পাইল না, তাই একটা ছুতা খুঁজিয়া বাহির করিল; বলিল, “আমরা এমন ক’রে ঘরে ঘরে বেড়ালে শৈলর পড়াশুনোর কি হবে? ওকে ত কেলে যেতে পারব না।”

রামপ্রাণ বাব বলিলেন, “তার বন্দোবস্ত ক’রে দিয়ে যাব। পয়সা খরচ করলে কিছুই অভাব থাকে না। কি বল?”

প্রতিমা দৃঢ় স্বরে বলিল, “না বাবা, তা হয় না, আমাকে এখানে থাকতেই হবে। বিশেষ, আমি মনে করছি, আসছে মাস থেকে আমি মঠেই থাকব, তবে রোজ এসে তোমাদের দেখে যাব।”

রামপ্রাণ বাব প্রমাদ গণিলেন। তিনি এক আশঙ্কা করিতেছিলেন, তাহার উপর আর এক আশঙ্কা দেখা দিল। তাঁহার প্রাণটা কেমন করিয়া উঠিল। তিনি ভাবিলেন, তাঁহার কৃত কর্মের প্রায়শ্চিত্ত হইতেছে। অন্টার জিদের বশে তিনি যে বিষবৃক্ষের বীজ রোপণ করিয়াছিলেন, তাহা

অঙ্কুরে পরিণত হইয়া এখন পত্র-পুষ্প-ফল-সম্বিত প্রকাণ্ড বৃক্ষাকারে আকাশে মাথা তুলিয়া দাঁড়াইতেছে। আপনাকে সহস্র ধিকার দিয়া ভাবিলেন, ভগবান্ পতি-পত্নীর যে বন্ধন স্বয়ং ঘটাইয়াছিলেন, তিনি তাহা স্বহস্তে ছিন্ন করিতে গিয়া যে পাপসঞ্চয় করিয়াছেন, তাহারই ফলে এই পরিণতবয়সে তাঁহাকে তাহার ফল ভোগ করিতে হইতেছে। অনুতাপনলে তাঁহার মন দৃঢ় হইতে লাগিল।

প্রতিমা তাঁহার কাতর দৃষ্টি লক্ষ্য করিল; দেখিল, তাঁহার মুখে চোখে গভীর হঃখের ও অনুশোচনার চিহ্ন স্পষ্ট ফুটিয়া উঠিয়াছে। তখন সে স্নেহভরে তাঁহার পাকা চুলের উপর হাত ব্লাইতে ব্লাইতে বলিল, “বাবা, কেন এত ভাবছ? আমি মঠে দেবতার সেবায় বড় আনন্দ পাই, মাতাজীর উপদেশ শুনে মনে বড় শান্তি পাই, আমার কোনও কষ্ট নেই। তুমি ভাবছ, তোমার মেয়ে মাতাজীর মত তপস্বিনী হয়ে যাবে? তপস্বিনী হওয়া কি সহজ কথা!”

রামপ্রাণ বাবু বিষাদের হাসি হাসিয়া বলিলেন, “তার আর বাকী কি? মঠে গিয়ে বাস করবে, এত দিন যে আরাম আর সুখে থাকতে অভ্যস্ত হয়েছ, তা ছেড়ে এর মধ্যেই একাহারী হয়েছ, শয্যা ত্যাগ করেছ, গৈরিক পরতে আরম্ভ করেছ,—ভাব কি, এতে তোমার বড়ো বাপ মনে ব্যথা পায় না? আমার আর কে আছে, মা? আমার এ সব বিষয়সম্পত্তি কার জন্তে?”

বলিতে বলিতে বৃদ্ধের নয়ন অশ্রুসিক্ত হইয়া আসিল, কণ্ঠ বাষ্পরুদ্ধ হইল। প্রতিমার নয়ন দুইটিও সে সময়ে অনার্দ্র ছিল না। কিছুকণ উভয়ের মধ্যে কোন কথা হইল না। তাহার পর রামপ্রাণ বাবু আবার বলিতে লাগিলেন, “আমার যা বলবার, তা বললুম, এখন তুমি যা ভাল বোঝ কর। দেখ মা, তোমায় আমার আর রেখে ঢেকে কথা কওয়া চলে না। আমার আরও কিছু বলবার আছে, সবই খুলে বলছি। তুমি যে ভাবে থাকতে চাও, সেই ভাবেই থাক, আমার জীবনের বাকী কটা দিন এক রকমে কাটিয়ে দেব। আর বাধা দেবো না, একবার বাধা দিয়ে নিজের সর্বনাশ নিজে ডেকে এনেছি। কিন্তু একটা কথা বলি, আমার আর কটা দিন? কিন্তু তার পর? নিজের ভবিষ্যৎ কিছু ভেবেছ কি? কলকাতা থেকে যে চিঠি

এসেছিল, তাতে কি ছিল, জানি না। তোমার ভাব দেখে মনে হয়েছে, তাতে এমন কিছু ছিল, যাতে তোমায় চঞ্চল করে তুলেছে। কিন্তু এটাও বুঝতে পারছি, তুমি এখনও তাকে ক্ষমা কর নি। হয় ত ইভের সঙ্গে তার প্রতারণাই এখন তোমাদের মিলনের পক্ষে বাধা দিচ্ছে। তাই মনে ভেবেছিলুম, যখন তোমাদের আপাত-মিলনের সম্ভাবনা নেই, তখন কলকাতা হ'তে দূরে চ'লে যাওয়াই ভাল, না হ'লে কোন্ দিন হয় ত সে এখানে এসে পড়বে। তখন তুমি এই মনের অবস্থা নিয়ে এমন একটা কাণ্ড ক'রে বসবে, যাতে ইহকালে আর তোমাদের মিলনের সম্ভাবনা থাকবে না। সেটা কি ভাল? আমার দিন ফুরিয়ে এসেছে, কিন্তু তোমার সম্মুখে এখন আস্ত জীবন প'ড়ে রয়েছে। এ বয়সে সংসার ছেড়ে দিয়ে তপস্বিনী সেজে কি পরে সমস্ত জীবনটা এই রকমে কাটিয়ে দেবে? তা হ'লে তোমার বিষয়-আশয়ের কি হবে? শৈলর কি হবে? যাতে তোমাদের মধ্যে ছাড়াছাড়িটা একবারে পাকা হয়ে না যায়, তারই জন্তে এখন কিছু দিন তীর্থে নিয়ে যেতে চাইছি। পরে সময়ে হয় ত তোমার মন ফিরতে পারে। তখন কি হবে? হাতের পাশা এক বার ফেললে ত আর ফেরে না। আমি স্বীকার করছি, আমিই এই অনিশ্চয়ের মূল, কিন্তু এখন আমার গর্ক ঝর্ক হয়েছে। আমি কায়মনে বলছি, এখন যদি সে ফিরে এসে তোমায় নিয়ে সংসার করতে চায়, তাতে আমি খুবই আনন্দ পাব।”

প্রতিমা এতক্ষণ নীরবে কথা শুনিয়া যাইতেছিল, এই বার অতি মৃদুস্বরে বলিল, “যে এক জনকে প্রতারণা করেছে, সে যে আর কাউকে করবে না, তা কি ক'রে বিশ্বাস করবো?”

রামপ্রাণ বাবু আগ্রহভরে বলিলেন, “তাই ত এখন তীর্থে তীর্থে বেড়াতে বলছি। যদি তোমার প্রতি তার টান সত্যি হয়, তা হ'লে সে কোথাও থাকতে পারবে না, যেখানেই যাও, তোমার সন্ধান করবে। সে পরীক্ষাটা হয়ে গেলে কতি কি?”

প্রতিমা স্বামীর সম্পর্কে প্রায় কোন কথা পিতার সহিত কহিত না। কিন্তু আজ হঠাৎ তাহার ভাবপরিবর্তন হইল, সে একটু উচ্চস্বরে বলিল, “আজ তোমার মুখে এ কথা শুনে আশ্চর্য হচ্ছি, বাবা। এক দিন দার্জিলিংগে সেধে

যখন তার মন ফিরতে গিয়েছিল, তখন সে কি ব্যবহার করেছিল, মনে আছে কি? আজ ইভ নেই বলেই কি তার সব দোষ কেটে গেছে? না বাবা, আর উপরোধ-অহুরোধ কোরো না। যেমন আছি, তাই ভাল। এখানে এলেই যে একটা বিষয় কাণ্ড ঘটবে, তা ভেবো না। যদিই বা তাই হয়, তাতেও ক্ষতি নেই। যাক, আসছে বুধবারে মঠে বষ্টম-ভিখিরী খাওয়ান হবে, তাতে তোমাকেও যেতে হবে। বল, যাবে?”

রামপ্রাণ বাবুর সমস্ত মনটা বিষাদভারাক্রান্ত হইলেও তিনি হাসিয়া বলিলেন, “তা, যাব বৈ কি? আমরাও ত বষ্টম-ভিখিরী, মার মঠে প্রসাদ পেতে যাব না?”

প্রতিমা বলিল, “না বাবা, তামাসা না, সত্যি যেতে হবে। শুধু যাওয়া না, তোমায় দাঁড়িয়ে থেকে কার্য্য উদ্ধার ক'রে দিতে হবে। মাতাজী আর আমি মেয়েমানুষ, আমরা এত বড় যজ্ঞের কি বুঝি? তুমি এমন কত যজ্ঞ বাড়াতে দিয়েছ।”

রামপ্রাণ বাবু বলিলেন, “তা আর জানি নি! আমার মা অন্তর্পূর্ণা হয়ে সে সব যজ্ঞিতে না দাঁড়ালে যজ্ঞিত পণ্ড হয়ে যেত। মাতাজীকে বোলো, এ যজ্ঞের সব খরচটা এই বড়োই দেবে। কি কি লাগবে, কত লোক হবে, তার একটা ফর্দ দিও। তার পর আমি সব বন্দোবস্ত ক'রে দেবো। কেমন, সেই ভাগ না?”

প্রতিমার মুখখানি মেঘনুভূক্ত চন্দ্রমার মত হাসিয়া উঠিল। সে তাড়াতাড়ি মাতাজীকে এই সংবাদ দিতে গেল।

প্রতিমা চলিয়া গেলে রামপ্রাণ বাবু কিছুক্ষণ একাঙ্গ স্বেথানে বসিয়া ভাবিতে লাগিলেন। প্রতিমা থাকিতে তাহার মুখে যে হাসি বা আনন্দের রেখা দেখা দিয়াছিল, প্রতিমা চলিয়া গেলে তাহা মুহূর্তে অন্তর্ধান করিল; মুখনগল আবার অসম্ভব গম্ভীর আকার ধারণ করিল। তিনি এক বার অক্ষুট স্বরে বলিয়া উঠিলেন, —“যার দাঁড়িয়ে থেকে সব করবার কথা, সে আজ কোথা? নিতান্ত অপরিচিত অজানার মত সে আজ কত দূরেই রয়েছে! অদৃষ্ট!”

নিষ্ফল আক্রোশে ও ক্রোড়ে রামপ্রাণ বাবুর সমস্ত অন্তরটা ভরিয়া উঠিল। তিনি ভাবিলেন, বাহারা তাহার ঐশ্বর্য্য দেখিয়া ঈর্ষ্যান্বিত হয়, —মনে করে, তিনি কতই না

সুখে আছেন,—তাহারা কি সমস্ত জানিয়া গুনিয়া মুহূর্তের
জ্ঞান তাঁহার সহিত অবস্থার বিনিময় করিতে অভিলাষী
হইতে পারে? ছাত্র ঐশ্বর্য্য! এই ঐশ্বর্য্য তাঁহাকে এক
মুহূর্তের জ্ঞানও ত মনের সুখ দিতে পারিতেছে না। তবে
এই ঐশ্বর্য্যের মূল্য কি? অতি দুঃখী দিনান্তে শাকার
খাইয়াও যদি মনের তৃপ্তিতে থাকিতে পার, তাহা হইলে
ঐশ্বর্য্যে তাহার প্রয়োজন কি? ঐশ্বর্য্য, বিলাস, আরাম,

প্রভুত্ব, প্রতিপত্তি সবই দিতে পারে, কিন্তু পৃথিবীতে যাহা
দুর্লভ—সেই মনের তৃপ্তি মনের সুখ দিতে পারে কি? দূর
হটক ঐশ্বর্য্য, এখন হইতে দুই হস্তে সাহারার বালুকার মত
উত্তমু অসার ঐশ্বর্য্য বিলাইয়া দিব। কাগর জ্ঞান ঐশ্বর্য্য?
কাহার জ্ঞান ভোগ? কাহার জ্ঞান প্রভুত্ব?

বুদ্ধের নয়ন-প্রাপ্ত হইতে দুই ফোটা তপ্ত অশ্রু গড়াইয়া
পড়িল।

[ক্রমশঃ।

শ্রীমতেন্দ্রকুমার বসু।

বহিষ্কার



মর্জাপ বৃন্দা।—“ঐখানে দাঁড়িয়ে থাক কুঞ্জে যেতে আর পাবে না,
প্রতিজ্ঞা করেছে রাই কাল বদন আর হেরবে না।”

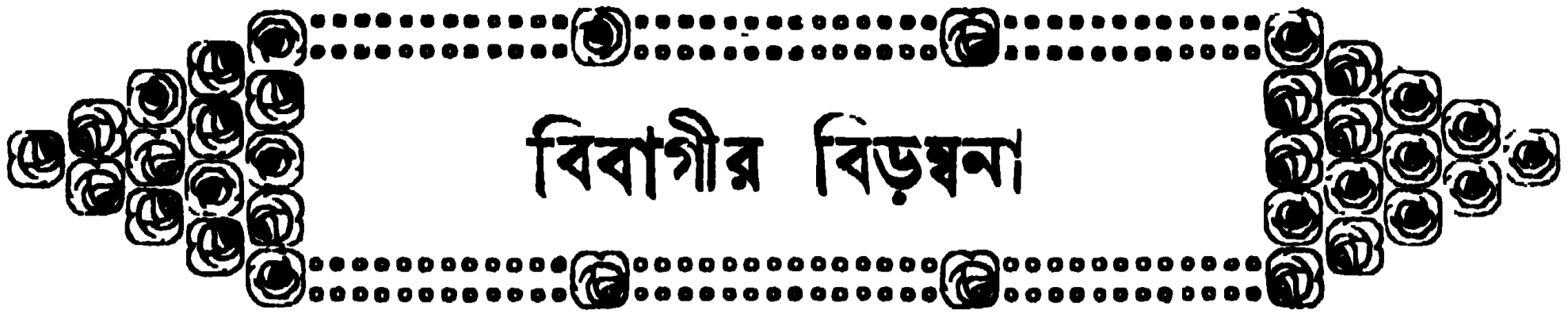

(নেহাৎ গল্প নয়)

“নিশ্চয়ই।”

“কখনো না। বা রে বা, পড়া-শুনো করব আমি, আর সন্দিগ্ধ করবে তুমি?”

“ছোট ভাইয়ের তদারক করা বড় ভাইয়ের একটা কর্তব্য। যখন বড় দাদা হয়েছি—”

“গায়ে মানে না, আপনি মোড়ল। আগে নিজের চরকায় তেল দাও গে, দাদা।”

“কি! বড় দাদার সঙ্গে এই ভাষায় কথা কইতে হয়? যত কিছু না বলি, তত বাড়িয়ে তুলছিস যে!”

“যত কিছু না বোলো? রক্ষে কর দাদা—এই যদি তোমার কিছু না বলা হয়, তা হ’লে বলা না জানি কি বস্তু। এইতেই জীবন ছুঁকহ—সে দিন রামা খান্সামাও বল্ছিল।”

“ফের? বারণ ক’রে দিয়েছি না, কথায় কথায় চাকর-বাকরের নাম না করতে? রামা খান্সামার সঙ্গে নাম করা আমি হেন দাদার?—সাক্ষাৎ টাইটুধুর ব্যারিষ্টার দাদা—”

“হ্যাঃ, ঢের ঢের অমন ব্রীফলেস ব্যারিষ্টার দেখেছি।”

“তবে রে?”—ঠাস্ ঠাস্ ঠাস্। “বেরো বল্ছি বাড়ী থেকে। রামা—এই রামা, দে ত ছোঁড়াকে বাড়ী থেকে ষাড় ধ’রে বের ক’রে, দেখি একবার কিসে ওর অত মুরদ।”

তখন ম্যাট্রিকুলেশন পাশ ক’রে সেন্টজেনিয়ার কলেজে সবে আই এস সি পড়তে আরম্ভ করেছি। একেই সে সময়ে রাগটা মাথায় একটু চট্ ক’রেই ফুটে ওঠে, তার ওপর এক জন বেলজিয়ান প্রফেসর আমাদের ‘জেন্সলম্যান’ ব’লে সম্বোধন করার ফলে মনের নিহিত প্রদেশে আত্ম-সম্মান বা সেল্ফ-রেসপেক্ট বস্তুটির অঙ্কুর হ হ শব্দে প্রায় বনস্পতিতে পরিণত হয়ে পড়েছিল।

কাউকেই বড় ব’লে মান্তাম না— এক বাবাকে ছাড়া। মান্‌বার বিশেষ কেউ ছিলেনও না। বাড়ীতে সব শুদ্ধ আমরা চারটিমাত্র প্রাণী—বাবা, পিসীমা, দাদা ও বৌদি। বাবার ছিলাম আমি আড়রে ছেলে ও পিসীমার কাছে ত

আমার সাত খুন মাফ। কাযেই দাদা বয়সে আমার চেয়ে ৭।৮ বৎসর বড় হ’লেও তাঁকে ত এক রকম গ্রাহের মধ্যে আন্তাম না বললেও হয়। ফলে আমার মস্তকটি যে অতি সম্ভোষণকরূপে চর্কিত হচ্ছিল, সে বিষয়ে কারুরই সন্দেহ ছিল না।

সে দিন শীতের সকাল। পৌষমাসের মাঝামাঝি। কিন্তু রামা খান্সামাকে দিয়ে অর্ধচন্দ্র দেওয়ানর প্রস্তাবে আমার মেজাজের টেম্পারেচার একেবারে সড় সড় ক’রে ‘ফীবার হীটে’ চ’ড়ে গেল। আমি সেই এক কাপড়ে ছেঁড়া চটি পায়েই বাড়ী ছাড়লাম।

২

পাশের গলির একটা বাড়ীতে থাকত আমার ছেলেবেলা-কার খেলার সাথী পাকুল। সে ডায়োসিসান স্কলে পড়ত। তার তের বছর বয়স। পাড়ার সকলেই বস্তু ফুটফুটে মেয়েটি। অনেক দিন থেকেই আমাদের প্রতিবেশিনী। তার ছিল কেবল দিদিমা ও এক বিপন্নিক মামা। ছেলেবেলায়ই সে পিতৃমাতৃহীনা। কিন্তু দিদিমা ও মামার কাছে বড় আদরে মানুষ। পাকুলের দিদিমাকে আমি দিদিমা ডাক্তাম ও মামাকে মামা ডাক্তাম। আমাদের বাড়ীতে তাঁদের খুবই আসা-বাওয়া ছিল। মামা ছিলেন বাবার বন্ধু ও দিদিমা ছিলেন পিসীমার ভারি ভক্ত। লাঠির ওপর ভর ক’রে এই সপ্ততিবর্ষীয়া বৃদ্ধা প্রায়ই ছপুরে আমার পিসীমার কাছে আসতেন—কাশীরাম দাসের অমৃত সমান কথা শুনে পুণ্য অর্জন করতে।

“অমিত দা—ও অমিত দা, কোথা যাচ্ছ ভাই, এই অবেলায়? আজ ত ছুটি।”

“কোথাও না।” হন্ হন্ হন্। (পাকুলের গলি দিয়ে আমি ইচ্ছে ক’রেই যাচ্ছিলাম। কারণ, সকালবেলাটা ছুটির দিন সে প্রায়ই পা এলিয়ে গলির উপরকার বারান্দায় ব’সে পড়া মুখস্থ করত।)

“শোনো শোনো অমিত দা একটা বার —”

“না না, সময় নেই।”

“লক্ষ্মীটি ভাই, বিশেষ দরকার ---”

“আঃ কি মুক্তি।” ফিরলাম।

“কোথায় যাচ্ছিলে অমিত দা, এ অসময়ে স্নান-টান না ক’রে? ছোটো মুখে না গুঁজে টোকলা মাথায়, ছেঁড়া চট পায়ে--তার ওপর এক ওভারকোট চাপিয়ে? এ কি বেশের ছিরি বল ত?”

“এই পাশের দোকান থেকে দাদার জন্তে একটা সানা-টোজেন কিনে আনতে যাচ্ছিলাম।”

“বাজে কথা। দাদা সাত জন্মেও সানাটোজেন খান না।”

“এই দরকারের জন্তে আমাকে তিন ক্রোশ পথ থেকে ঢেকে আনা হ’ল?”

“অমিত দা, রাগ কর কেন ভাই?”

একটু নরম হয়ে বললাম, “দাদা খান কি কে খান, সে বিচারের ভার ত আমার নয়। দাদা বললেন - যাচ্ছি।”

পারুল মুখ টিপে একটু হেসে বলল, “ওঃ, কি আমার শিষ্ট শাস্ত্র লক্ষ্মী ছেলেটি রে! তোমাকে ত আমি চিনি না। আহা, এমন দাদার নেওটো ছেলে কি কলিযুগে কেউ সাত জন্মেও দেখেছ গা?”

দিদিমার বেশী আদরে পারুলটার মাথা খাওয়া হচ্ছে। নইলে বার বছরের মেয়ের মুখে এমন পাকা পাকা কথা! আমার উষ্ণ মস্তিষ্ক পারুলের কাছে সমবেদনার পরিবর্তে এই ঠাট্টায় একেবারে আগুন হয়ে উঠল। আমি বললাম,—“মেমসাহেবের কাছে একটু ইংরিজি পড়লেই মানুষ চেনা যায় না। আর দিশী স্কুল-কলেজে পড়লেই কিছু মানুষ এমন অসভ্য হয় না যে, তাদের মুখ দেখলেই চাষা ব’লে ভুল হয়।”

পারুল আমার তর্জ্জন-গর্জ্জনে অনেকটা অভ্যস্ত হলেও এতটা তীক্ষ্ণ ব্যঙ্গের জন্তে মোটেই প্রস্তুত ছিল না। সে বাধিত স্বরে বললে,—“তোমার আজ বাড়ীতে কি হয়েছে অমিত দা যে, তুমি একটা তুচ্ছ ঠাট্টায় হঠাৎ এমন অগ্নি-শর্মা হয়ে উঠলে? আমি কি ভাই তোমাকে অসভ্য বলেছি, না বলতে পারি কখনও?”

রাগটা একটু পড়ল। একটু নরম স্বরে বললাম,—“তবে কেন সময় অসময়ে অমম বাঁকা বাঁকা কথা বল?”

বিশেষ ক’রে আজকের দিনে যখন আমি জন্মের মত বিবাহী হয়ে চ’লে যাচ্ছি।”

“ও মা, কি হবে! জন্মের মত বিবাহী হয়ে—এ সব কি কথা অমিত দা? কোথায়ই বা যাচ্ছ?”

আমি চুপ।

তার চোখ ছুটি ছল ছল ক’রে উঠল।

“লক্ষ্মীটি ভাই, বল না কোথায় যাচ্ছ, কি হয়েছে?”

একটি নাবীহৃদয়কে এতটা শঙ্কিত ক’রে ‘তোল্‌বার ক্ষমতা আমার আছে! মনে একটা বিরাট পৌরুষ-গৌরব অনুভব করলাম। কিন্তু পারুলকে আরও ব্যস্ত করতে হবে ভেবে সমানে চুপ ক’রে রইলাম।

“বলবে না অমিত-দা, কোথায় যাচ্ছ?”

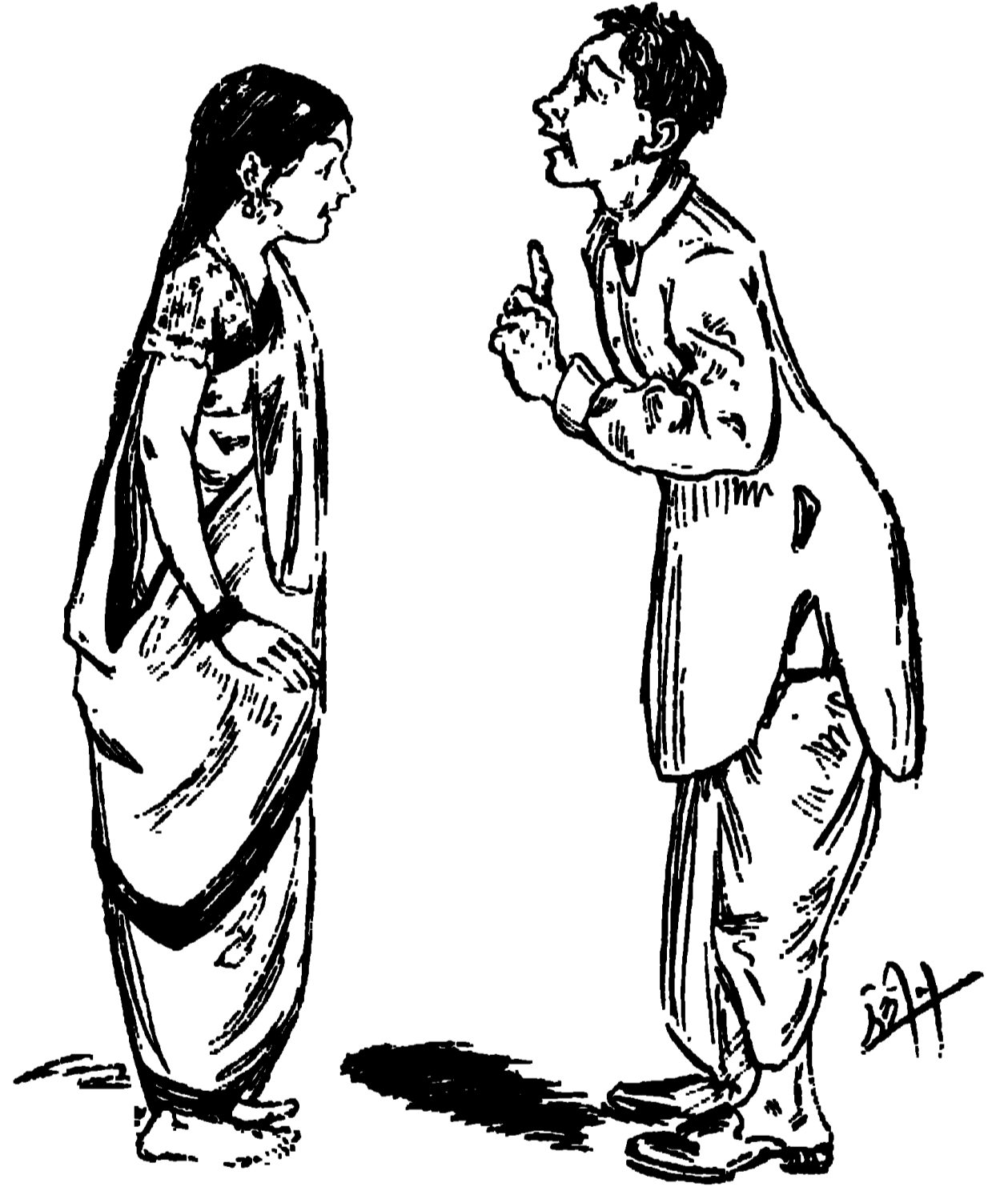

বলবে না অমিত-দা, কোথায় যাচ্ছ?

“জামি না।”

পারুলের চোখ ছুটি এবার জলে উপছে পড়ল। কিন্তু সে বড় অভিমানী মেয়ে। ঠোট ফুলিয়ে শুধু “বেশ” ব’লেই মাছুরে ব’সে হাতের বইখানি আবার খুলে বসল।

আমার ইচ্ছে ছিল, পারুলকে দিয়ে আরও একটু সাধিয়ে তবে সব কথা বলব। কিন্তু তার অভিমানের দৃশ্য আমারও মনে কেমন একটা অভিমান এল। জগতের হৃদয়হীন অত্যাচারে খিন্ন হয়ে যখন আমি তার কাছে

ছুটে এসেছিলাম ছোটো সাহসনার কথা শুনে, তখন তার নিজের অভিমানটাই তার কাছে এত বড় হ'ল ? বেশ !— “চললাম।”

পারুল কোনও কথা বলল না। কিন্তু বেশ বুঝতে পারলাম, সে অনেক চেষ্টা ক'রে তার উচ্ছল অশ্রু নিরোধ ক'রে আছে। মনে হ'ল—কাষটা ভাল হ'ল না। কিন্তু পারুল আর এক বারও জিজ্ঞাসা করতে ত পারত !

রাস্তায় বেরিয়েই মনে হ'ল, দোষটা আমারই বেশী। সে দিন কি একটা নভেলে পড়েছিলাম যে, মেয়েদের অভিমানই একমাত্র সম্বল। তাই এ অভিমানের মর্যাদা না রাখাটা পৌরুষ নয়—চাষামি। ভাবলাম ফিরি। কিন্তু ভারী বাধ বাধ ঠেকতে লাগল।

এমন সময়ে পারুলের আনত মুখখানি চোখে পড়ল। সে বইখানি ছেড়ে উঠে দাঁড়িয়ে রেলিঙের উপরে দুটি হাত রেখে আমার দিকে তাকিয়ে ছিল। মনে হ'ল, সে ইতস্ততঃ করছে আর একবার ডাকবে কি না। তার এগো চুলের ছ'চারটে গুচ্ছ শীতের ঝিরুঝিরে বাতাসে এ-ধার ও-ধার উড়ছিল। হঠাৎ তার কালো চোখ দুটির মৌন আছবানে আমার মনটিও যেন হলে উঠল। ভাবলাম, সে একবার অমিত-দা ব'লে ডাকলেই আমি ফিরি।

এমন সময়ে গুরে বাবা রে এ কি এ! একটা লাল ট্যান্ডি যে প্রায় ঘাড়ের উপর এসে পড়েছে! হাঁচট খেয়ে পড়তে পড়তে এক চুলের জন্তে বেঁচে গেলাম। মোটর-চালক ঘনশ্রু শিখ-প্রভু আমার অমুমোদনের অপেক্ষা না রেখেই আমার সঙ্গে আপত্তিকর সম্বন্ধ-বিশেষ স্থাপন ক'রে নক্ষত্রবেগে উধাও হয়ে গেলেন।

লজ্জায় অপমানে আমার কর্ণমুগল উত্তপ্ত হয়ে উঠল। আমার ‘একমেবাদ্বিতীয়’ বিশ্বকা পূজারিণীর ঠিক নাকের সামনেই কি আমার সমস্ত-পুষ্ট পৌরুষ-অভিমান বিপাতার এমনি ক'রেই ধূলিশায়ী ক'রে দিতে হয়! পারুল হেসে উঠল। আমি ক্ষতপদে তাঁদের গলির মোড় বঁক হরিশ মুখুয়ার রোড়ে পড়লাম—তার কৌতুক-দৃষ্টি হ'তে অব্যাহতি পাবার জন্তে।

৩

আলিপুয়ের পুল, বর্ধমানের রাজবাটা, বেহালার পথ, বেহালা, বড়শে বেহালা। লক্ষ্যহীন ভাবে চলছি।...

বেলা তিনটে। হঠাৎ দুটি গভীর সত্য আবিষ্কার করা গেল। (১) উদর-প্রভুর অবস্থা শোচনীয় হয়ে উঠেছে ও (২) মাথার মধ্যে যা কিছু জমাট বস্তু ছিল, বেমালুম জলবৎ তরল হয়ে পড়েছে। পকেটে হাত দিতেই একটি সিকি হাতে ঠেকল। পাশেই একটি ময়রার দোকান। মনে হ'ল, সিকিটিও কেন এমন জননহীন যে, আধুলি না হয়ে তার সিকিটিকেই এমন একান্তভাবে অবলম্বন ক'রে রইল? তবু মনের ভাল ভেবে সিকিটি হাতে ক'রে মিষ্টান্ন-আপণির দিকে অগ্রসর হলাম।

এমন সময়ে “হঠাৎ যাও সামনেওয়ালো, হঠাৎ হঠাৎ” শব্দ ও পিঠে শপাঃ ক'রে এক চাবুক। সঙ্গে সঙ্গে রিফ্লেক্স অ্যাকশনে আমার উল্লম্বন প্রদান ও পাশেই একটি খানায় পতন এবং জুড়িগাড়ীর সারথি-প্রবরের মুখে আমার আকৃতির সঙ্গে এমন এক চতুষ্পদ ভারবাহীবিশেষের সাদৃশ্যবর্ণন যে, সাদৃশ্যের চিন্তাও দ্বিপদীমাত্রেরই আত্ম-মর্যাদাজ্ঞানের একটু পরিপন্থী না হয়ে পারে না।

“উঃ”, ব'লে উঠে দেখলাম যে, কনুয়ের এক যায়গায় ও চিবুকের নীচে ছ' যায়গায় বেশ একটু ছ'ড়ে গেছে। কিন্তু সে জন্ত যতটা ক্ষোভ হোক না হোক, পাশের একটি অর্ধাবগুঠনবতীর সমবেদনার দৃষ্টিপাতে যেন একটু বেশী রকমই কণ্ঠিত হয়ে পড়লাম। মহানুভূতির স্পর্শ যে স্থান, কাল ও পাত্রীভেদে ভ্রুশ্চিদায়কের ঠিক উল্টো গোছের অমুভূতির প্রজায়ক হ'তে পারে, এ কথা সে দিন যেমন উজ্জলভাবে উপলব্ধি করেছিলাম, তেমন বোধ হয় জীবনে আর কখনও করিনি।...

সঙ্গে সঙ্গে আরও একটি সৃষ্টিতত্ত্ব গভীরভাবে উপলব্ধি করা গেল। সেটি এই যে, চ'ভাগ্য একা আসে না। কারণ, খানা থেকে উঠতে না উঠতে সিকিটি হাত ফসকে গড়াতে গড়াতে একটি ড্রেনের মধ্যে প'ড়ে গেল। ..

মাথার মধ্যে একটু আগের তরলতা যেন অকস্মাৎ ‘সলিড’ হয়ে গেল। ফলে সেটা ঋজুভাবে না থেকে একটু নুয়ে পড়বারই ইচ্ছা প্রকাশ ক'রে বসল। তাড়া-তাড়ি পাশের একটি দাওয়ার বসলাম। সেখানে একটু ছায়া ছিল।

খট খট খট। “দীনবন্ধু কুঁপামিদ্ধ, কুঁপাবিন্দু বিষ্ঠার গুন্ গুন্ ক'রে গাইতে গাইতে ধড়ম পায়ে মোটা নামাব

গায়ে এক বিপুলকায় বুদ্ধ দাওয়ায় এসে তারস্বরে ডাকলেন, “রেমো, ও রেমো—রামচরণ আঃ! বেটা মরেছিস না কি? না হয় সেটাই খুলে বল, আমার হাড় জুড়ুক।”

ব’লে রাস্তার দিকে তীক্ষ্ণ-দৃষ্টিতে তাকিয়ে অল্পপস্থিত নিঃশব্দ পরিচারকসম্প্রদায়কে উদ্দেশ্য ক’রে নানা সারগর্ভ তিরস্কার বিড় বিড় ক’রে আওড়ে যেতে লাগলেন;— “তোদের শরীরে কি দয়া-ধর্ম একটুও নেই? ডেকে ডেকে কাছিল মানুষ আমি—”

ব’লেই আমার উপর তাঁ’র চোখ পড়ল ও তিনি সবিস্ময়ে আতঙ্কে শিহরিত হয়ে উঠলেন।

“আঁ! ওখানে কে হে ছোকরা! আমার নাকের ডগার সামনে আমারই দাওয়ায় বেহায়ার মত ব’সে! কলি-দুগে দিন দিন হ’ল কি? কোন্ জাত, তাই বা কে জানে? দূর হও, দূর হও বলছি! নইলে পুলিশ ডাকব।”

“একটু ব’সে আছি মশায়। আপনার ত ও-তে কোনও ক্ষতি-বৃদ্ধি নেই?”—

বুদ্ধ মুখ ভেঙিয়ে বললেন, “না, ক্ষতি-বৃদ্ধি থাকবে কেন? সে দিন নগদ এগার টাকা সাড়ে তের আনা দিয়ে আমি নিজে ব’সে থেকে দাওয়াটি সিমেন্ট করিয়েছি। বসলে সিমেন্ট ক্ষয়ে যায় না? দূর হও বলছি। নইলে— পাগারাওয়াল, এই পাগারাওয়াল সাহেব, দয়া করকে একবার হঁধারকে আসনেকো আঙ্কে হয়।”

“খাছি মশায়, যাচ্ছি। খুব দয়াপন্নওয়াল লোক যা হোক। একটা লোক শুধু ছায়ার জন্ত একটু বসেছিল—”

“ওরে আমার বাপের ঠাকুর রে! তোমার জিরণোর জন্তেই আমি পাঠের পরমা খরচ ক’রে দাওয়াটি মেরামত করিয়েছি কি না? এটা কি মেড়োর চটি, না পেটানের বেঞ্চি যে, যে আসবে, সেই একবার ক’রে ব’সে জিরিয়ে আমার চোদ্দ পুরুষ উদ্ধার—”

“খামুন মশায়, খামুন, আমি যাচ্ছি।”

আবার পথ চলতে আরম্ভ করলাম। পথে একটা জলের কলে এক পেট জল খেয়ে নিলাম। তাতে ক্ষুধার একটু সাময়িক নিবৃত্তি হ’ল; কিন্তু মাথাধরাটা কমল না।

যাই হোক, বরাবর ডায়মণ্ড হারবারের দিকে সোজা চলতে আরম্ভ করলাম।...ক্রমে সূর্য্যদেব পশ্চিমদিকে ঢ’লে পড়লেন। দেখতে দেখতে শীতের ঋণস্থায়ী গোপুলিতে

সন্ধ্যার স্নানিমা ঘনিয়ে এল। কেবল আকাশে ছ’একটি পলাতক মেঘপুত তপনদেবের নেপথ্যের আলোর দিকে আশা-রক্তিম হয়ে চেয়েছিল—যদি এ অভিনন্দনে তাঁ’র অদৃশ্যমান রাঙা আলোটির চুখনকে একটুও ধ’রে রাখা যায়। কিন্তু হিমের গাঢ় ছায়ায় আসন্ন অন্ধকারের আভাস বড় শীঘ্র ফুটে উঠল।...

ফিরব?...নাঃ! বিশেষতঃ এতক্ষণ বাড়ীতে নিশ্চয়ই জানাজানি হয়ে গেছে ও যেটা সব চেয়ে বড় কথা, পারুলও জেনে গেছে যে, দাদা আমাকে মেরে তাড়িয়ে দিয়েছেন। আমার নষ্ট মানের পুনরুদ্ধার করতে হ’লে একমাত্র পছা হচ্ছে মানুষ হয়ে দেশের দেশের এক জন হয়ে বাড়ী ফেরা। নাঃ পথঃ বিঘ্নতে অয়নায়। তখন যশো-জ্যোতির্মগ্নিত হয়ে কেমন ক’রে দাদাকে বুদ্ধাস্থষ্ট দেখাব, ভাবতে ভাবতে দৈহিক ক্লান্তিও ভুলে বিভোর হয়ে চলতে লাগলাম। হঠাৎ বাঁ দিকে একটা ট্রেনের আওয়াজে চমকে উঠলাম। দেখলাম, একটা রেল-স্টেশন।

স্টেশনে একটা তৃতীয় শ্রেণীর গাড়ী সাইডিঙে প’ড়ে ছিল। একটু শীত শীত ক’বুছিল। দুর্গা ব’লে ঢুকে পড়লাম। হায়, রোজ এ সময়ে পিসীমার যে উৎকর্ষার সীমা থাকে না, পাছে ঋতুপরিবর্তনরূপ সঙ্কটসময়ে হিম লেগে চিকিৎসাশাস্ত্রের যাবতীয় কালব্যাধি আমার শরীর-রূপ মন্দিরে মৌরুসী পাট্টা নেয়! (পিসীমার কাছে কোনও ঋতুই কখনও স্থায়ী হ’ত না। ঋতুমাত্রই তাঁ’র কাছে গাঢ় আশঙ্কার বিষয় ছিল, তার পরিবর্তনশীলতা-রূপ বিশ্বাসঘাতকতার প্রবণতার দরুণ।)

কতক্ষণ ঘুমিয়ে পড়েছিলাম, জানি না। হঠাৎ স্বপ্ন দেখলাম, যেন আমার বাঁ পা-টা ডান পায়ের সঙ্গে তার নিধাত-নির্দিষ্ট সম্বন্ধটি অস্বীকার ক’রে ধীরে ধীরে ব্যোম-পথে ধাবমান হচ্ছে। মনটা বেশ একটু খারাপ হয়ে গেল। রাজনীতিতে আমার মত উৎকর্ষ অসহযোগ-প্রবণ হ’লেও অঙ্গ-প্রত্যঙ্গের মধ্যে অসহযোগের এ দৃশ্য আমার চিত্ত একটু উদ্ভ্রান্ত হয়ে পড়ার দরুণ আশা করি, কপট-তার অভিযোগে পড়ব না।

এমন সময়ে ঘুম ভেঙে গেল। বুক টিপ টিপ করছিল। জেগে বাঁ পায়ের হাত দিয়ে তাকে যথাস্থানে অবস্থিত দেখে

ভারী আরাম বোধ হ'ল —“আঃ, কি বিস্তী স্বপ্ন...যদি সত্যি হ'ত...”

এমন সময়ে হঠাৎ আবার সেই অনুভূতি। কি ভয়ঙ্কর। বাঁ পা-টা যে সত্যি সত্যিই উপর দিকে উৎক্লিপ্ত হচ্ছে! কি সর্বনাশ। আমি জেগে, না এখনও স্বপ্ন দেখছি। আমার বৃকের রক্ত চঞ্চল হ'য় উঠল।

হঠাৎ পায়ের কাছেই একটা লাল পাগুড়ী—কি হবে? শেষটা কি না পুলিশের হাতে পড়লাম!—“পিনীমা —”

“আরে—হিঁয়া পিনীমা কঁহা মিলেগা? সমুৱা মিল সক্তা।” ব'লে সে নিজের অনুপম রসিকতায় খুব এক চোট নিখরঁয় হেসে নিল।

পাহারাওয়ালারাও তা হ'লে রসিকতা করার প্রয়াস পায়! এক দিন বিবাগী হয়েই এ অভাবনীয় অভিজ্ঞতা!...পরে না-জানি কপালে আরও কত কি কন্মভোগ আছে!...

একটু সাহস ক'রে বললাম, “পাহারাওয়ালাজী! ওঠো, হামারা পা হায়। বুঝা?”

“আরে বুঝা ত বটে! বাকি হিঁয়া পা রাখ্‌নেকা জগা নেহি?”

“কাহে?”

“আরে—কেয়া মুন্সিগ—অর্ডার নেহি।”

হা অদৃষ্ট! একটা ভাঙ্গা প'ডো গাড়ী। তা'র মধ্যে একটা রাত কাটাগেও কোম্পানীর মহা ক্ষতি!...

কিন্তু কোথায় যাই! প্লাটফর্মের এ-ধার ও-ধার ঘুরে শেষটা হঠাৎ চোখে পড়ল যে, দুই সারি মালের মধ্যে একটু যায়গা আছে। মালগুলির উপরে একটা টার্পলিন বিছানো ছিল। তার মধ্যেই অগত্যা আশ্রয় নিতে হ'ল।...

ঘুমিয়ে স্বপ্ন দেখলাম, দাদা অনুতপ্ত স্বরে বলছেন, “অমিত, মাপ কর তাই আমাকে। আমি বুঝতে পারিনি তুই কে—তুই ছল্‌তে এসেছিস্‌, তা কে জানত?”

আমি উত্তরে যেন দাদার পিঠ চাপড়ে বললাম, “দাদা, কথায় বলে না যে, দাঁত থাকতে লোকে দাঁতের মর্খাদা বোঝে না? যাক্‌, চল, আমি তোমাদের মাক করলাম, কিন্তু দেখো, আর কখনও যেন—”

এমন সময়ে মনে হ'ল, দাদা যেন আমার গলা টিপে ধরেছেন। নিঃশব্দ বন্ধ হয়ে আসে আর কি! কাসতে কাসতে ঘুম ভেঙে দেখি, মাথার কাছে অক্ষয়লোকে

রাশি রাশি ধূলি-কণা চক্‌ চক্‌ ক'রে উড়ছে ও এক জন স্থলকায়া ঝাড়ুদারিণী ধূলারাসিকে একত্র ক'রে কোনও অজ্ঞাত কারণে আমার নাসারন্ধ্রঘরের দিকেই প্রেরণ করতে বন্ধপরিকর।

ধড়মড় ক'রে উঠে বেগিয়ে পড়লাম। অকস্মাৎ একটা জলজ্যাস্ত মানুষকে এ হেন অপ্রত্যাশিত স্থান হ'তে গজিয়ে উঠতে দেখে স্থলজিনী বিপুলকায়া হওয়া সত্ত্বেও লাফিয়ে সার্ক তিন হাত দূরে ছিটকে পড়লেন।



ও মা! একুখানে যে এক মিন্‌ষে বটেক গো!

“ও মা, একুখানে যে এক মিন্‌ষে বটেক গো! আমি বলি বুঝি শূয়র বা ভূত হবেক। একুখানে কি করতে-ছেলে গো বাছা? হেথা কি নাক ডাকাবার যায়গা না কি গো?”

৪

সেখান থেকে আবার কলকাতার দিকেই ফিরলাম; আবার চলেইছি। দেখতে দেখতে বেলা সাড়ে আটটা।...কিন্তু চাকৈ? ক্ষুধার তাড়না বরং সওয়া যায়, কিন্তু চা-ভূষা যে বাঙ্গালী-সন্তানের কাছে অসম্ভব। বিশেষতঃ গত রাত্রে অনিয়মে অত্যাচারে মাথাও বেশ ধরেছিল ৬

একটু জরভাব আমার গ্রহিতে বেদনামঞ্চার ক'রে আমার চা-পিপাসাকে আকর্ষণ ক'রে তুলেছিল।

এমন সময়ে একটা ট্রামের মধ্য থেকে “বাধো বাধো” শব্দ কানে গেল। দেখলাম, এক বিশালবপু, অসীম-উদর, ক্ষুদ্র-মস্তক, বিরলকেশ মাড়োয়ারী ভদ্রলোক ট্রামের পাদপীঠে (foot board) ভর ক'রে “কুলী কুলা” ক'রে মহাচীৎকার করছেন।

মনে করলাম, বৃষ্টি কাছে কোনও কুলী তাঁ'র নয়ন-পথের পথিক হয়েছেন। এ-দিক ও-দিক তাকিয়ে কোনও কুলীকেই দেখতে না পেয়ে তাঁ'র ধারে ফিরে তাকাতেই রাগে আমার মাথা ঝিম্ ঝিম্ ক'রে উঠল।...তিনি বে হাতছানি দিয়ে আমাকেই ডাকছেন! সাক্ষাৎ নিকষ কুলীনের বংশধরকে কি না কুলী মনে ক'রে ডাকা!

“জানি কুলী না কি?” ব'লে অল্প দিকে বিরাট আত্ম-সম্মতির সঙ্গে দৃষ্টিপাত করলাম।

“আরে ভেইয়া! সরম কোথা? দেখছ না, হামি বুড়া মানুষ হচ্ছি। আট তো পুইসা দিব। আইসো না।”

“বুড়া! উত্তরো না। ট্রাম কতক্ষণ তোমার জন্তে দাঁড়িয়ে থাকবে?”

“আরে কওট্টের সাব, গোপা করছ কেনে? একটু ঠারো না ভেইয়া।...আইসো না ছোকরা। এগারটা পুইসা--”

পাশেই একটা দোকানে লেখা ছিল, “আপনাদের হরেক্ষণ পোদারের চিরপরিচিত উচ্চাঙ্গের চা। দুই পয়সায় মূর্ত্তিমতী সুধা। এক চুমুক দিলেই প্রমাণ পাবেন।”

রক্ত-মাংসের শরীর ত।...মোট নামিয়ে নিলাম।

এগার পয়সায় মধ্যে দশ পয়সায় ছ' পয়সা চা, ছ' খণ্ড রুটি ও একটা ডিম খেয়ে আবার পথ চলতে আরম্ভ করলাম।

ভাবতে ভাবতে, না না করতে করতে অথচ কি এক অনির্দেশ্য আকাজ্জক টানে হঠাৎ দেখি যে, আমি আমাদের বাড়ীর একটু আগের গলিতে ঢুকে প'ড়ে ধীর-মহুর-গতিতে পাকলদের বাড়ীর সামনে দিয়ে চলেছি। মনটা ভারী খুনীতে ভ'রে উঠল। সন্তানাতা পাকল কালকের

মতই রেলিঙে ভর ক'রে চুল এলিয়ে দিয়ে রাস্তার দিকে বিষমমুখে তাকিয়েছিল।

“অমিত-দা, অমিত-দা—কি ছেলে তুমি গো—ভিতরে এসো না ভাই লক্ষ্মীটি, তোমার হুটি পায়ে পড়ি...” তার গুঁক মুখখানি মুহূর্ত্তে উদ্ভাসিত হয়ে উঠল।

তখন বেলা বারোটো হবে। জান্তাম, পাকলের দিদিমা তাঁর তিনতলার ঘবে কাঁথা সেলাই করছেন ও মামা জলের কল দেখতে টালায় বেরিয়ে গেছেন। কাষেই পাকলের সঙ্গে একটু নিরালায় ছুটো প্রাণের কথা বন্বার স্মরণ হবেই হবে। তড় তড় ক'রে উপরে উঠে গেলাম।

৬

“মা গো! কি চেহারা হয়েছে বল ত? কা'ল কোথা ছিলে সমস্ত দিন, সমস্ত রাত? আর মেসোমহাশয় ও দাদা কা'ল সমস্ত দিন পুলিশ আর বিজ্ঞাপন, এ পাড়া আর সে পাড়া ক'রে সারা। তুমি কি? আমরা ভেবে ভেবে সারা—”

একক আমি এ বিশ্বব্রহ্মাণ্ডে এতখানি বিকোভ আনতে সমর্থ? মনটা নেচে উঠল, - বিশেষতঃ পাকল ভেবে সারা মনে ক'রে।

“চুপ ক'রে যে? যাক্, এখন বাড়ী যাচ্ছ তু?”

“বাড়ী, পাকল? এ জন্মে আর নয়।”

“ও মা, সে কি ভাই! দাদার ওপর রাগ ক'রে তুমি কি পাগল হ'লে?”

আমার কালকের রাগের উদ্দীপনা এল।

“পাকল, তোমার মুখে এই কথা! একটা ব্রীকলেস ব্যারিষ্টার আমাকে অপমান করল, আর তুমি কি না আমাকেই পাগল ব'লে বসলে?”

“ছি অমিত-দা, এমন কথা কি বলতে আছে? যে দাদা তোমায় হাতে ক'রে মানুষ—”

পাখার শীতল হাওয়ারও চূন্নীর আঁগুন জ'লে উঠে থাকে। আমি তীব্রকণ্ঠে বললাম, “মানুষ করেছেন? পাকল! যাক্—আর না। বুঝেছি, তুমিও আজ আমার বিপক্ষ দলে যোগ দিয়েছ।...তবে আর কেন? যাই, আজ এখনই গিয়ে ‘বুড়ীগঙ্গার’ কাঁপ দেই।”

“ওঃ! অমিত-দা, তুমি ঠাট্টা করছ। ‘বুড়ীগঙ্গার’ কি এখন ডুব জল আছে?”

ভারী রাগ হ'ল। বড় গঙ্গার কথা কেন মনে হ'ল না। মুখ ফিরিয়ে অভিমানের সুরে বললাম, "ঠাট্টা করবারই আমার মনের অবস্থা বটে। যে কা'ল থেকে কিছু খায় নি—"

পারুলের মুখখানি মুহূর্তে বিবর্ণ হয়ে গেল। তার চোখ দুটি ছল ছল ক'রে উঠল। সে কাতর স্বরে বলল, "অমিত-দা, মা'প কর ভাই যে, প্রথমেই তোমাকে জিজ্ঞেসা করি নি, তোমার খাওয়া হয়েছে কি না। একটু বোসো ভাই, মাখার দিব্যি রইল যদি পালাও। আমি যা হয় ছোটো মুখে দেবার যোগাড় ক'রে "

বাধা দিয়ে বীরত্বব্যঙ্গক কণ্ঠে আমি বললাম, "না, পারুল, যথেষ্ট হয়েছে। তোমার যদি সহানুভূতি না পাই, তবে সেবাও চাই না।"

"ও মা! সহানুভূতি, সেবা এ সব আবার কি অমিত-দা! তুমি আজ যে খাঁটি বঙ্কিমী চণ্ডে কথা কইছ। দেখি—" বলে সে আমার কপালে হাত দিয়েই বলল, "মা গো! তোমার যে জ্বর হয়েছে অমিত-দা। ও! তাই। এসো, আপাততঃ এটী ফরাসের ওপর আমার ঐ আলোয়ানটা গায়ে দিয়ে শুয়ে পড় ত। ডাক্তার-বস্ত্রি আনা ও মেসোমশায়কে খবর দেওয়ার ব্যবস্থা আমি করছি'খনি।"

"খবর্দার পারুল। বাবাকে কি দাদাকে যদি আমার সম্বন্ধে একটা কথাও বলো, তা হ'লে তোমার আর আমি এ জন্মে মুখ দেখব না জেনো।"

"কিন্তু তোমার যে জ্বর হয়েছে, অমিত-দা!"

আমি বীরের মত অগ্রাহ্য করে বললাম, "ও কিছু না। ওকে আমরা আমলই দিই না। আর .. আর .. তা ছাড়া আমার জ্বর হলেই বা কি, আমি মলেই বা কি? আর আমার জন্মে কাঁদবারই বা কে আছে, বলো?"

জান্তাম, এ ব্রহ্মাজ পারুলের উপর ব্যর্থ হ'তেই পারে না। নিমেষে তার হ' চোখে জল উপ্ছে পড়ল। সে কাতর স্বরে বলল, "তোমার ডাটা পায়ে পড়ি অমিত-দা, অমন অলক্ষণে কথা ব'লে আমার যত্নটা দিও না। আমার বড্ড কষ্ট হয়."

বলতে বলতে সে তার আঁচল দিয়ে চোখ ঢাকল। .. আমার মনটা এক অপূর্ণ স্নিগ্ধতায় ভ'রে উঠল। আমার

অন্তরাখ্যা আমার কানের কাছে গুণ্গুণিয়ে গেয়ে উঠল যে, আমার কালকের ও আজকের সমস্ত কষ্ট সার্থক।

রোমান্টিক সুরে বললাম, "পারুল, মুখ তোলো ভাই। আমি অতি নিষ্ঠুর, হৃদয়হীন—অতি—অতি—"

কি মুস্থিল --ঠিক কি এ হেন সময়েই বাক্য হ'রে যেতে আছে! কিন্তু শতচেষ্ঠায়ও আর যে কথা যোগায় না! এমন ফাঁসাদেও মানুষ পড়ে! শেষে মহা বিব্রত হয়ে বললাম, "মাক্ গে। আমার একটা কথা রাখবে?"

আঁচল থেকে মুখ না তুলেই পারুল বলল, "কি কথা?"

"যদি রাখো ত বলি।"

সে রুদ্ধস্বরে বলল, "তোমার কথা আমি কতখানি শুনি, তা কি তুমি জানো না অমিত-দা আমি " কথাটা সে শেষ করতে পারুল না।

বীরগর্ভ ও কারুণ্যেব এক গিঁড়ি ভাবে আমার মনটা ভ'রে গেল।

"পারুল, মুখ তোলো ভাই। লক্ষ্মীটি! কেঁদো না। শুনবে না কথা? শোনো। ছি! কান্না কি? শোনো। আমি যেখানেই থাকি না কেন, তোমার চিঠি লিখব— কিন্তু আমার কথা তুমি কাউকে বোলো না। এখন আমি চললাম।"

এবার সে তার অশ্রুনির্মিত মুখখানি তুলে তার কালো চোখ দুটি আমার মুখের ওপর অচঞ্চলভাবে স্থাপন ক'রে বলল, "না।"

"সে কি?"

সে দৃঢ়ভাবে বলল, "তুমি যেতে পাবে না।"

"লক্ষ্মীটি ভাই। পারুল, শোনো। আমাদের যে ভাগ যেতেই হবে—মানুষ হ'তে। এখন কি আর আমার মানুষ না হয়ে বাড়ী ফিরলে আত্মসম্মান বজায় থাকে? কিন্তু তোমাকে কথা দিচ্ছি গে, তোমাকে আমি মাঝে মাঝে চিঠি লিখব ও দেখা দেব, যদি তুমিও কথা দাও যে, আমার কথা কাউকে বলবে না।"

একটু চূপ ক'রে কি ভেবে পারুল বলল, "আচ্ছা, কিন্তু তুমিও কথা দাও যে, তুমি তোমার শরীরের অত্ন করবে না বা বড়ীগঙ্গায় ঝাঁপ দেবে না।"

শেষ কথাটার মধ্যে একটু প্রচ্ছন্ন ঠাট্টার ভাব ছিল

না কি? না—না—তার চোখ ছুটি এখনও যে ক্রান্তবর্ষণ অশ্রুক্ষীত হয়ে আছে। যথাসাধা গভীর স্বরে বললাম, “আচ্ছা, তাই হবে। কিন্তু...কিন্তু..যত দিন না আমি নিজের পায়ে ভর দিয়ে দেশের ও দেশের মুখোজ্জ্বল করতে পারি, তত দিন..তত দিন...তুমি...আমাকে..মানে..”

“আমি তোমাকে কি?”

এ প্রশ্নে আরও বিব্রত হয়ে পড়লাম। ভারী রাগ হ’ল। এ হেন সময়ে এমন গদ্যময় প্রশ্ন করতে আছে? অসহায়ভাবে বললাম, “এই বলছিলাম কি, আমাকে... মানে আমাকে মানে মানে...কি জানো..তোমাকে আমি যে কতটা..”

হঠাৎ তার মুখখানি রাঙা হয়ে উঠল। সে দাঁড়িয়ে উঠে বলল, “দাঁড়াও, আগে দুখানা লুচি ভেজে আনি।”

কুণ্ডায় আমি মাটির সঙ্গে মিশিয়ে গেলাম। কেন মরতে পারুলকে আমার অস্তরের অস্তুরতম প্রদেশের কথা বলতে গিয়ে এমন হাস্যাম্পদ হলাম?—যখন পারুলের স্ফদয়ের গভীরতা এতটুকুও নেই। ভারী রাগ হ’ল তার ওপর। শেষটায় দার্শনিকের মত এই ব’লে মনকে প্রবোধ দিলাম যে, অপাত্রেয় কাছে মনের গভীর ভাব ব্যক্ত করতে যাওয়াই বিড়ম্বনা। যাই হোক, পারুলের হাতের লুচি সে জগৎ কম তৃপ্তিদায়ক মনে হ’ল না।

৭

পথে বেরিয়ে মনে হ’ল যে, আমার বিরাট মনুষ্যত্ব সম্বন্ধে ধারণাহীনা মেয়েটাকে একবার দেখিয়ে দিতেই হবে আমি কে।...কিন্তু তা করতে হ’লে শুধু যে মানুষ না হয়ে বাড়ী ফেরা চলবে না, তাই নয়, তা করতে হ’লে পথে পথে ঘোরা ছেড়ে মানুষ হ’তে লেগে যেতে হবে—অদম্য, বিরাট, জর্জর উৎসাহে।...

কিন্তু কেমন ক’রে মানুষ হ’তে কোমর বেঁধে লেগে যাওয়া যায়? হঠাৎ মনে হ’ল, বিজ্ঞানাগর মহাশয় ছেলে পড়িয়ে মস্ত লোক হয়েছিলেন। সুতরাং পছা—প্রাইভেট টিউটর হওন।

কিন্তু কোথায় প্রাইভেট টিউশন? কেমন করেই বা তা যোগাড় করা যায়?...

দিশেহার। হয়ে অন্তমনস্কভাবে চলতে চলতে বীডন

ষ্ট্রীটের মোড়ে দেখি, এক বিরাট জনসমুদ্র একটি শব্দেহের পিছনে মহাকীর্তন করতে করতে চলেছে নিমতলার ঘাটের দিকে।

এক জন প্রবীণ গোছের টিকীধারীকে জিজ্ঞাসা করলাম, মৃত ভাগ্যবান্ মনুষ্যটি কে?

তাঁহার অশ্রুপূর্ণ চোখ ছুটি বিশ্বয়ে চক্ চক্ ক’রে উঠল। তিনি ভাঙ্গা গলায় জিজ্ঞাসা করলেন,—“বলেন কি? আমাদের প্রভু যে!” আরও মূঢ়ের মত, শূন্যদৃষ্টিতে তাকিয়ে রইলাম। কিন্তু এর পরও আর একবার জিজ্ঞাসা করতে সাহস হ’ল না “প্রভুটি কে?”

পাশের একটি বৃদ্ধকে জিজ্ঞাসা করলাম।

“বল কি ছোকরা? জান না? প্রভু যে আধ্যাত্মিকচূড়ামণি তর্কচঞ্চু! বাঙ্গালীর শেষ অবতার। কে হে তুমি?”

কম্পিত কণ্ঠে জিজ্ঞাসা করলাম, “শেষ অবতার চূড়ামণিটিকে কি রোগে অবতারলীলা সঙ্গ করতে হ’ল?”

বৃদ্ধের প্রধুমিত বাগ্মিতানলে হঠাৎ যেন বি-মাখানো অরণী-কাঠের গুচ্ছ কেউ গুঁজে দিল। তিনি চোখ কপালে তুলে বললেন, “রোগ? বাপু হে, কি বললে? রোগ হবে আমাদের প্রভুর আধ্যাত্মিক তর্কচঞ্চুর? ছোকরা...আর মুখ দেখিও না; জানো না কি যে, আমাদের ইচ্ছামৃত্যু প্রভু দেহরক্ষা করেছেন শুধু আবার শীঘ্রই জন্ম নেবেন ব’লে?”

একটু বিস্ময়ান্বিত হয়ে বললাম, “ইচ্ছামৃত্যু?”

বৃদ্ধ চোখ বিস্ফারিত ক’রে বললেন, “ইচ্ছামৃত্যু নয় ও কি? একশ বার ইচ্ছামৃত্যু, হাজার বার ইচ্ছামৃত্যু, লক্ষ বার ইচ্ছামৃত্যু। যিনি গো-ব্রাহ্মণ ও শিবা-গীতার মহিমা প্রচার ক’রে তর্কে স্নেহ পণ্ডিতদের তুলো ধুনে ছেড়ে দিলেন; যিনি বেদবেদাঙ্গ হ’তে যুক্তিবারিধি মন্বন ক’রে হাঁচি টিক্‌টিকীর মাহাত্ম্য সম্বন্ধে অবিশ্বাসী চূড়ামণিদেরও চোখ ফুটিয়ে দিলেন; যিনি আজীবন বরফ খান নি ও স্নেহ করপোরেশনের কলের জল স্পর্শ করেন নি;—এক কথায় যিনি বাঙ্গালার মাথার মণি, না না, ভারতের কাঞ্চনজঙ্ঘা, না না, জগতের বিশ্বয়, তাঁর ইচ্ছামৃত্যু, তাঁর সম্বন্ধে তুমি সন্দেহ প্রকাশ করলে! এই পাপেই আমরা যাচ্ছেতাই হয়ে গেলাম।”

পাশের একটি জোয়ান ভক্ত হঠাৎ ব'লে উঠলেন,
“ভটচাঁঘ মশায়, কেন বকছেন ঐ একরত্তি ফাজিল ছেলে-
টার সঙ্গে? তার চেয়ে বরং ছুটো চাপড় দিয়ে ওকে
ডিম্বিশ ক'রে দিন!”

বিবাহীর একটা সামান্য কথা জিজ্ঞাসা করাও এমন
বিপদ! তাড়াতাড়ি সে স্থান হ'তে অপমৃত হয়ে ছুটি
পুলিশের সহযাত্রী হয়ে শোভাযাত্রার পিছনে পিছনে
চলতে শুরু ক'রে দিলাম।

৮

নিমতলার ঘাটে আধ্যাত্মিক-চূড়ামণি তর্কচঞ্চুর অজস্র ভক্ত-
বৃন্দ ফুল ছড়িয়ে, কাপড় বিতরণ ক'রে, আশেপাশের
লোককে ধাক্কা দিয়ে, নাচানাচি ক'রে, কীর্তন গেয়ে, কারণ-
বারি পান ক'রে, দাহকার্য্য সমাধা ক'রে যখন প্রস্থান
করলেন, তখন রাত দশটা বেজে গেছে।

এতক্ষণ জনমজ্জের বিচিত্র ভাবমাতামাতি, হৈ-চৈ
প্রভৃতির দৃশ্যে উদ্ভ্রান্ত হয়ে পড়েছিলাম ব'লে খেয়াল ছিল
না যে, জঠরদেশে পারুলের লুচি-সন্ধেণ বহুক্ষণ অদৃশ্য হয়ে
গেছে।

পকেটে একটিমাত্র পয়সা ছিল। কিছু বাতাসা কিনে
নিমতলার ঘাটের গঙ্গাজল পান ক'রে একটু স্নেহ বোধ
হ'ল। বাতাসে ব'লে এ ধার ও ধার তাকাতে লাগলুম।

হঠাৎ দৃষ্টি পড়ল নিমতলার ঘাটের এক কোণে। একটি
জটাধারী সাধু ধুনী জালিয়ে আসীন ও তাঁহার ভক্তবৃন্দকে
বক্তৃতাদানে তৎপর। সাধুজীর বপুটি সাধন-ভজনের কুছু-
সাধনের ফলে বেশ পুষ্ট দেখা গেল।

হঠাৎ তাঁহার এক ভক্ত নিম্নলিখিত-নেত্রে গান গেয়ে
উঠলেন—

“দেই সময় হে দীনবন্ধু দিলাম তোমায় ভার,
যে দিন মোহকূপে হাতড়ে হাতড়ে দেখব অন্ধকার।

(হরি) জ্ঞাতি-বন্ধু-সুতদারা,
কাম অর্থে মাতোয়ারা,
হয়ে থাকি ভাবি না যে হস্তর পারাবার।

পা—রা—বা—হরি হে হস্তর পারা—হাঁ। ঐ সম্।
কেমন প্রভুজী?”

কর্কশকণ্ঠে সাধুজী বললেন, “জিতা রহো বেটা। ঠিক
আয়েসে। এই রোকম কোরে ভজনানন্দের সহিত
গাজিকানন্দ-লহরীতে সম্ভরণ কোরতে কোরতেই এ ভোবো
পারাবার তোরে ঘাবি রে বেটা। তোর হোবে—হোবে।
লে অউর এক ছিলিম ফুঁকে লে।”

ব'লে তিনি তাঁর আর এক টাকওয়াল কোটরগতচক্কু
ভক্তকে ইঙ্গিত করলেন। সে গাইল;—

“তব নীরে স্নান তব জল পান যেই করে

মা গো সেই ভাগ্যবান,

সায়াক্ষেতে গাঁজা খেয়ে স্নানে তাজা (সে যে)

বেদনদর্শনের প্রথম সোপান।”

সাধুজী কলিকায় এক বিরাট টান দিয়ে এক মুখ
ধুমোদগার পুরঃসর বললেন, “হাঁ—ঠিক ঠিক। গাঁজা না
খেলে হোবে না। মোহানির্কারণত্রে লিখা আসে!”

সাধুজীর ডান-পাশে হাত দশেক দূরে চার জন উড়ে
একটা নির্ঝাপিতপ্রায় চিত্রার কাছে ব'লে একটা ভাঁড়
থেকে সন্দেহজনক কি একটা তরল পদার্থের চর্চা কর-
ছিল। তার মধ্যে এক জন হঠাৎ প্রেরণাবশে গেয়ে
উঠল;—

“তু লাগি গোপদণ্ড মোনা রে কালিয়া সোনা!

দধি-ছধ-সর খাও রে কালিয়া দধি-ছধ-সর খাও,

(আর) কোড়ি মাঙ্গিলে অমনি কালিয়া মুরলী বজাও,

রে কালিয়া সোনা—গোপদণ্ড রে কালিয়া

রে মোনা রে—কালিয়া সোনা তু লাগি হঃ।”

৯

ঘাটের চাতালের উপর থেকে নিমতলার ঋণানে আরও
ছুটি শব ধীরে ধীরে পুড়তে দেখা যাচ্ছিল ও মাঝে মাঝে
একটু বাতাসের ঝটকায় সঙ্গে সঙ্গে তাদের নির্ঝাপিতপ্রায়
লেনিহান শিখা যেন বাতাসকে জানিয়ে দিচ্ছিল যে, তার
নিজ কার্যের প্রতি মোটেই উদাসীন নয়।

একটি ছোট্ট চিত্রার পাশে একটি কুড়ি একুশ বয়সের
ছেলে ব'লে ছিল ও একদৃষ্টে চিত্রার শিখার দিকে চেয়ে
ছিল। তার যেন সময়ের জ্ঞান বিলুপ্ত হয়ে গিয়েছিল।
তার সামনের চিত্রাটি ছোট। বোধ হয়, তার কোনও
ছোট ভাই...

হঠাৎ হৈ হৈ করতে করতে যুবকটির ঠিক ডান ধারেই একটি শব্দেহের সঙ্গে আট দশ জন লোক তিন চারটে কালো রঙের বোতল হাতে করে এসে হাজির। চিতার দাহনারস্তের সঙ্গে সঙ্গেই অতি দ্রুত 'রেটে' সকলে তরল পদার্থের সন্ধ্যাবহারে ব্যস্ত হয়ে উঠল। তার মধ্যে এক জন একটি বড় বোতল একাই একচেটে করে বসেছিলেন ও সঙ্গীরা চাইলে জোরে ষাড় নেড়ে যেন জানাইলেন যে, তাদের সে অমিতাচাঁবের প্রশ্ন আর যে-ই দিক না কেন, তিনি যে দিতে পারেন না, সেটা নিশ্চিত। মাথায় বড় বড় চুল। খাসা টেরি কাটা। গায়ে মোটা একটা ধোসা ও কপালে প্রকাণ্ড এক তিলক। রং বেশ ফরসা।

খানিক বাদে বোতলটি উপড় করে মুখে সংশ্লিষ্ট করে "হু হু হু" বলে সেটি ছুড়ে ফেলে দিয়েই দাঁড়িয়ে উঠলো। বোধ হয়, তাঁর হঠাৎ বৈরাগ্য-সঞ্চার হয়েছিল। তিনি অবিলম্বে জড়িত কর্তৃকীর্তনানন্দে মাতোয়ারা হয়ে উঠলেন,—

"ওরে এই অসার সংসার ছেড়ে আয় সব তোরা, দেখ, নদীয়ায় আজ এসেছেন গোরা।"

দেখতে দেখতে তাঁর আরও হুঁচার জন শ্বশান-বন্ধুরও গৌরাক্ষ-প্রেমের উদয় হ'ল। তাঁরাও প্রাণের মায়া ছেড়ে দোয়ারকি শুরু করে দিলেন। সঙ্গে সঙ্গে আঁধরও চলতে লাগল।



সচাঁৎ এসে আনার গলা জড়িয়ে বললেন, "চল দাদা আমার বাড়ী"

"সখি রে—এ সংসারে বল কি বা আছে? শুধু আঁটি আর চামড়া এ সংসার-গাছে। বৈতনয় ওরে - প্রাণসখি—বইতনয়।" সাধুজী আর সহিতে পারলেন না। চেষ্টা করে বলে উঠলেন, "আরে এ সমূহ! হিয়াপন চিন্তাতিহিস কেনে? তার চেয়ে গঞ্জিকানন্দে লেগে যা।"

তাঁর পাশের উৎকলবাসি-চতুষ্টয়ের মধ্যে এক জন বলে বসল, "হু: ষড়া যেন ষও গো। পুকারিছন্তি দেখনা।"

ভিনকাক্ষিত গৌরবর্ণ গৌরাক্ষভক্ত ভক্ত লোকটি হঠাৎ সাধুজীর দিকে তাকিয়েই করযোড়ে বলতে আরম্ভ করলেন, "আরে কে ও? বাবা বিশেষর যে। তুমি এখানে

কেন বাবা! তাই বলি, গৌরাক্ষের ওপর নইলে আর এত আক্রোশ কার? তা ত হবেই বাবা। স্নেহ শাস্ত্রে বলে struggle for existence হবেই ত। যাক, আমি চুপ করলাম, বাবা। নইলে কেন মিথ্যে মিথ্যে তোমাদের রাজ্য রাজ্য যুদ্ধের মাঝে আমাদের মত উলুখড়ের প্রাণ যা বে? বিশেষতঃ যখন ঝাঁটি পৈতৃক প্রাণ!"

তাঁর হঠাৎ কি মনে হ'ল—তিনি ষাটের দিকে টলতে টলতে ঠিক আমার সামনে এসে হাজির। এসে গঙ্গার দিকে তাকিয়ে বললেন,—"কে? মা গঙ্গা? পায়ে রেখো মা। বাবা বিশেষরের উপজবে আজ ত আর গৌরাক্ষ

ভজা হ'ল না। তাই তোমায় ডেকেই পুণ্য ক'রে নিই।
শোনো মা—

‘রেখো ও চরণে মা গো গঙ্গে—

মিনতি তোমায় দোহাই ফেলো না পাপ-পঙ্কে’—”

হঠাৎ আমার দিকে তাঁর চোখ পড়ল।

“কেমন দাদা ? সম্ভা ঠিক হয়েছে ? বলুন, নইলে
ছাড়ছি নি।”

বড় হুঃখেও হাসি এল।

“বুঝেছ দাদা বুঝেছি। ও হাসির মানে কি আমি
বুঝিনি ভাবছেন ? সাপের হাঁচি, বেদেয় চেনে। আপ-
নার গৌফ দেখলেই বোঝা যায় যে, আপনি তালিম
লোক।”

বলতে না বলতে সটাং এসে আমার গলা জড়িয়ে ধ'রে
বললেন, “চল দাদা—আমার বাড়ী। তুমি যে আমার
সহোদর দাদা, তা আমি এক আঁচড়েই চিনে নিয়েছি।
নইলে ঠিক সময় মাথায় এমন মোহন হাসি কি আর কেউ
হাসতে পারে ?”

বারুণীর তীব্র গন্ধে আমি বিব্রত হয়ে পড়লাম। এ
আবার কি নতুন বিড়ম্বনা ! অতি কষ্টে আমার হঠাৎ-
লক্ক ভ্রাতাটির নিবিড় কণ্ঠালিঙ্গন থেকে নিজেকে মুক্ত
ক'রে নিয়ে বললাম, “আরে মশাই ! ছাড়ুন ছাড়ুন।
লোকে ভাববে কি ?”

তৎক্ষণাৎ আমার পা জড়িয়ে ধ'রে ভ্রাতৃবর বললেন,
“দাদা—ভাবুক গে, তোকে আমি ছাড়ব না। চল আমার
বাড়ী। যেতেই হবে তোকে। দাদা-হারা হয়ে আর
কত দিন থাকব ? ওরে মাধব, যেদো, পুণ্ডরীক !
দাদাকে আমার গাড়ীতে তুলে দে ত।”

দেখতে দেখতে আমার অগ্নিময় অভিষাপ ও লজ্জাকর
হস্তপদোৎক্ষেপ সত্ত্বেও আমাকে সকলে মিলে ধরাধরি
ক'রে একটি দিব্য পান্ডী-গাড়ীতে তুলে দিল।

১০

বেশ একটি তকৃতকে গদিওয়ালার ফরাসের ওপর আমার
নবলক্ক ভ্রাতাটি আমাকে গুইয়ে দিয়েই আমার কণ্ঠালিঙ্গন
ক'রে আমার পাশে গুয়ে দেখতে দেখতে নাসিকা গর্জ্জন
স্বর ক'রে দিলেন। ঘোর বিতৃষ্ণার সঙ্গে তাঁর নিবিড়

আলিঙ্গন থেকে নিজেকে মুক্ত করতে না করতে আমিও
আমার অবিখ্যাত অবস্থার কথা নিজা দেবীর কোমল হস্তা-
বলেপে ভুলে গেলাম।

সকালবেলা যখন ঘুম ভাঙল, তখন বেলা বোধ হয়
আটটা হবে, বিমল প্রভাতী অরুণকিরণে সমস্ত ঘরটা
প্লাবিত হয়ে গেছে ও বাইরে গাড়ী, মোটরকার ও লোক-
চলাচলের কলরব-মুখর হয়ে উঠেছে। আমার পাশেই
আমার আশ্রয়দাতা তখনও নিদ্রাচ্ছন্ন। দেখলাম, লোকটি
সুপুরুষ। তবে চোখের নীচে গভীর কালিমার বেখা অতি
স্পষ্ট। বোধ হয় অমিতাচারের গুণে।

আমি চারদিকে তাকাতে না তাকাতেই পুণ্ডরীক এসে
বাবুর পা টিপতে ব'সে গেল।

“বাবু চা খেয়ে থাকেন ত ?”

“হ্যাঁ।”

খানিক বাদে চা ও সন্দেশ এসে হাজির। মনটা প্রশান্ত
হয়ে উঠল। এ এক রকম মন্দ অভিজ্ঞতা নয়। কাল
এ সময়ে আমি কোথায় আর আজ কোথায় ! কাল এক
মাড়োয়ারীর মোট বয়েছিলাম আর আজ এক শাশানচারীর
বাড়ীতে জামাই আদরে সন্দেশের সন্ধ্যাবহারে ব্রতী ! মনে
হ'ল, “চক্রবৎ পরিবর্তন্তে হুঃখানি চ সুখানি চ।”

চা খেতে খেতে পুণ্ডরীকের সঙ্গে গালগল্প চলতে
লাগল। তাতে জানা গেল যে, বাবুর নাম নীলমণি
সেন, দেশে জমীজমা আছে, এখানে আলিপুরে কি এক
ম্যাজিস্ট্রেটের নাজীর। ছুটি ছোট ছোট ছেলে-মেয়ে।
তাদের জন্তে একটি গৃহশিক্ষক খোঁজা হচ্ছে। আমি সোং-
সাহে পুণ্ডরীককে বললাম যে, আমিও ঐ মাষ্টারীই খুঁজছি।

পুণ্ডরীক ভারী ধূসী হয়ে আর কথাবার্তা না ক'রে
সটাং মা-মণির কাছে আমাকে নিয়ে গেল। কেন না, এ
সংসারে মা-মণি অর্থাৎ বর্তাবাবুর মা-ই না কি হর্তাকর্তা
বিধাতা।

একটি ঘরে নিয়ে গেল। সেখানে দেখি, জরাজীর্ণ
এক বৃদ্ধী চশমা নাকে রামায়ণ পড়ছেন।

“কে বাছা তুমি ?”

আমি হঠাৎ একটা মিথ্যা পরিচয় দিয়ে বললাম ;
আমার নাম অরবিন্দ দত্ত, পিতার নাম শ্রীকালিদাস দত্ত।

“উত্তর-রাঢ়ী না দক্ষিণ-রাঢ়ী ?”

অকূল পাথার। হুর্গা ব'লে ব'লে ফেললাম,—“উত্তর-রাঢ়ী।”

“কুলীন না বংশজ?”

“জানি না।”

“বংশ-পরিচয় জান না কি গা? নবাবপুত্র না কি?”

ভাবলাম, বলি যে, কোনও কিছু না জানার উপরই নবাবপুত্র হওয়া নির্ভর করলে নেহাৎ মন্দ হ'ত না। কারণ, তা হ'লে জীবনে অনেক সমস্যার সহজেই মীমাংসা হয়ে যেত। কিন্তু সাহস হ'ল না।

“চুপ ক'রে কেনে গো? যাক্, শোনো বাছা, চুরি-চুরি ক'রে পালাবে না ত?”

রাগে, ক্ষোভে চোখে জল এল। দাঁতে ঠোঁট চেপে রইলাম। ঘরের এক ধারে একটা পদ্ম ছিল; তার ও পাশে শাড়ীর খস-খস শব্দ ও ফিস-ফিস কথা কানে এল। শেষ কথাটা ধরতে পারলাম।

“ভদ্র লোকের ছেলেকে কি মা অমন কথা—”

মা-মণি পদ্মার দিকে ফিরে তাঁক্ক কণ্ঠে খন্-খন্ ক'রে উঠলেন, “আরে থামো না বৌমা তুমি। তোমার দয়াদর্শ

চুটিয়ে কোরো যখন আমি গঙ্গাগাত্রা করব। শোন গো ছেলে। দেখ, চুরি-চুরি করলে চলবে নি এখানে, তা আগে থেকেই ব'লে রাখছ। কারুর চিঠি আছে?”

“আজ্ঞে না।”

“ও মা! তবে কেমন ক'রে জানব যে, তুমি গলায় ছুরি দেবে না, বাছা? যাও, কোনও রাজারাজড়ার বাছ থেকে সুপারিশ নিয়ে এসো।”

বৌমা আবার পদ্মার অন্তরাল থেকে ফিস-ফিস ক'রে বললেন, “রাজারাজড়ার চিঠি ছেলেটি কোথায় পাবে বলুন মা? তা হ'লে চাকরী করতে আসবেই বা কি হুখে?”

“আঃ—থাম বৌমা—তোমার বাক্যের ছটা পরে শুনিও। শোনো গো ছেলে,—আচ্ছা, তুমি নিজেই বল ত' গা, কেমন ক'রে জানবো যে, ষটিটা-বাটিটা শালটা-দোশালাটা তুমি হাতটান ক'রে লগা দেবে নি?”

এবার আমি আর থাকতে পারলাম না;—“আজ্ঞে, আমাদের বাড়ীতে শাল-দোশালার অপ্রতুল নেই।”

তীক্ষ্ণদৃষ্টি আমার মুখের উপর রেখে বুদ্ধা বললেন,—“তবে চাকরী করতে এয়েছ কেন গা বাছা? বাপের



ও মা, তবে কেমন ক'রে জানব যে, তুমি গলায় ছুরি দেবে না, বাছা!

স্বপ্নের হয়ে বাড়ীতে শাল-দোশালা মুড়ি দিয়ে নবকান্তিকটি সেজে ব'সে থাকলেই ত পারতে? ইস! শাল-দোশালার না কি আবার ওঁদের বাড়ীতে ছড়াছড়ি! বিষ নেই কুলোপানা চকর। আবার মুনিবের সঙ্গে মুখোমুখি করার আঙ্গুটি কুর ঙ্গে ঘাট নেই।”

ভাবলাম, বলি যে, তাঁকে বিধাতা আমার মুনিব করেই ছাঁচে ঢালেন নি। চাকরী না নিতেই এই!

মা-মণি আমার মুখের পানে চেয়ে মুখ বক্র ক'রে বললেন, “আহা, ছলার আবার মুখ ভার ক'রে দাঁড়ানো হ'ল। আধিখোতা দেখ না। আমি যেন কি সবনেশে কথাই বনু। শোন না ছেলে! এই ছেলে! বল ত দেখি, তোমাদের যদি অবস্থা এতই ভাল, তবে তোমার আজ এ-রকম হস্তেকুরের মতন চেহারার ছিরি বেরিয়েছে কেন—যেন ছুঁতোর দেশ থেকে পেইলে এসেছ?”

কেন জানি না, হঠাৎ মুখে এসে গেল—“আমার বাবা দ্বিতীয় পক্ষ করেছেন, তাই।” ব'লেই আক্কেপ হ'ল। কেন এ নিরুজ্জ্বলা মিথ্যে কথাটা বললাম? পর্দার অহরাল থেকে একটা চাপা দীর্ঘনিশ্বাস ও একটা ছোট্ট আহা শুনতে পেলাম।

এবার বোধ হয় মা-মণিরও একটু দয়া হ'ল। “আচ্ছা! তোমাকে চাকরীতে বাহাল করা গেল। দশ টাকা মাইনে ও খাওয়া-দাওয়া। বছরে এক জোড়া কাপড় ও এক-খানি ক'রে গামছা। কাষের মধ্যে ছোট খোকা ও খুকীমণিকে পড়াতে হবে ও বাজার করতে হবে।”

হা অদৃষ্ট, বাজার করতে হবে? অক্ষুটস্বরে জিজ্ঞাসা করলাম, “আজ্ঞে, বাজার—”

“হাঁ গো হাঁ। নইলে কি খোকা-খুকীর গায়ে ফুঁ দিয়ে ছোটো ‘নীল জল, লাল ফুল’ পড়াবার জন্তে তোমায় দশ দশখানি টাকা দেওয়া হবে না কি? চাকরী চুরি ক'রে ছন্নছার ক'রে দিলে, তাই ত খোকা-খুকীর ম্যাষ্টের দর-কার হয়ে পড়ল। নইলে এত কি সাত তাড়াতাড়ি ছিল?”

“অগত্যা—”

“আচ্ছা। বাইরে যাও এখন! হ্যাঁ, ভাল কথা, বিছানা এনেছ ত?”

“আজ্ঞে না।”

“ও মা! এমন ম্যাষ্টের ত সাত জন্মেও দেখি নি মা। তা হ'লে থেকে বাইরে চ্যাটাইয়ের উপর শুয়ে। যেমন কুর, তেমনি মুগুর হবে তা হ'লে।”

পর্দার ভিতর থেকে কোমল কণ্ঠে ফিস্-ফিস্ শব্দ এল, “আহা, ছেলেটিকে আজ না হয় বৈঠকখানা-ঘরের সতরঞ্চের ওপরেই শুতে দেওয়া হোক না মা!”

বৃদ্ধা ভীক্ক কণ্ঠে বললেন, “হ্যাঁ, আর কালই ভোর-বেলা সেখানি নিয়ে স'রে পড়ুক। না না, ও সব-টোসব হবে নি। সে সব মনের সাধ মিটিয়ে কোরো বোমা— ছ'দিন বাদে আমি চক্ষু বজলে।”

ব'লে বিড় বিড় ক'রে খানিক কি বকলেন। তার পরে আমার দিকে তাকিয়ে বললেন, “যাক্. সে পরের কথা পরেই হবে না হয়। এখন শোনো বাছা! বাজার ক'রে আনতে পারবে? এই নেও আট আনার মাছ এক সের, ছ-আনার আলু এক সের, তিন আনার পটোল, শোন বাপু, আমি ওজন ক'রে নেব কিন্তু। চুরিটি করেছ কি কাঁক ক'রে গলা টিপে ধরেছি। আমি যে-সে মেয়ে নই। সাক্ষাৎ কড়োরাম গুঁইয়ের নাতনী ও ছিদাম গুঁইয়ের মেয়ে। এই বাজারের এক টাকা সাড়ে ন আনা নিয়ে যদি গা-টাকা দেও, তবে আমি পুলিশে খবর দিয়ে তোমায় ছ ছ মাস ছিরিঘরে পাঠাবো। বুঝলে ত?”

কোভে হুঃখে আমার চোখ ফেটে জল এল। চোক গিলে বললাম, “কার মাথায় দেব জিনিষ-পত্র? একটা বাঁকামুটে ভাড়া করব কি?”

“করবে বই কি? ওরে আমার নবাবপুত্র রে! ছ' আনা ক'রে রোজ আমি বাঁকামুটের খরচ যোগাই। এতে ওঁর মাত্তির গায়ে কাদার ছিটে লাগে। নইলে আর কলিকাল বলেছে কেন? ঐ ত চেহারা—আবার মান-অপমানের জ্ঞান সাড়ে সতর আনা। আহা, যেন ধামা কাঁধে ক'রে আনলে ঐ চেহারায় কিছু বেমানান হবে!”

ভাবলাম, এক টাকা সাড়ে ন আনা ছুড়ে ফেলে দিই। কানের মধ্যে শেঁ শেঁ করতে লাগল। অতি কষ্টে মুগু নীচু ক'রে চূপ ক'রে রইলাম।

পর্দার আড়াল থেকে চাপা-কণ্ঠে, “মা, পরাণে ত যেতে

পারে। ভালমাসুধের ছেলে কেমন ক'রে রোজ রোজ ধামা কাঁধে ক'রে—”

ধনু ধনু ক'রে এবার সুর সপ্তমে চড়িয়ে বুদ্ধা বললেন, “ওরে আমার ননীর গোপাল রে! ঔকে আমরা কুলুঙ্গিতে সাজিয়ে রেখে দেবার জন্তে রাখছ। বোমা, এমনি ক'রেই তোমরা আমার রোগাছেলের টাকাগুলো লুটিয়ে-পুটিয়ে দিচ্ছ। পরাণে গেলে কি আর রক্ষে আছে না কি? ষড় করার সন্দার সে। না না। ও-সব-টোসব হবে নি। আর অত নজ্জাই বা কি? আজকাল ত সায়েবরাও নিজেরা বাজার করে, আমি স্বচক্ষে দেখেছি।”

বাইরের ঘরে গিয়ে নিরলায় আর চোখের জল রাখতে পারলাম না। কিন্তু অত্র উপায়ই বা কি? আর সারা-দিন ধ'রে গত হু'দিনের মত টো-টো ক'রে খাল পেটে ঘুরে বেড়াবার শক্তি নেই। মাথার ভিতরটার দপ্দপানিও খামে নি। তা ছাড়া নিজে থেকে স্ফু স্ফু ক'রে বাড়ী ফেরা? সে যে আরও লজ্জা, --বিশেষতঃ পারুলের কাছে দেশের ও দেশের এক জন হবার বড়াই ক'রে আসার পর। অস্ততঃ এখান থেকে আট-এ পাশ না দিয়ে বাড়ীমুখো হওয়া কল্পনাভীত। (দেশের ও দেশের এক জন না হয়েও ফেরাটা এখন আর কল্পনাভীত ছিল না!)

টালার হাতে বাজার ক'রে ধামা কাঁধে অতি সঙ্গোপনে

সেই ধামাটার আড়ালেই নিজের মুখ ঢেকে দিচ্ছি, এমন সময়ে একটা মোটর-গাড়ীর সামনে প'ড়ে গেলাম। মোটর-চালক “গিয়া গিয়া, শালা গিয়া,” ব'লে উঠল। আমি তাড়া-তাড়ি লাফ দিতে যেতেই ধামাটা মোটরের ‘হুডে’ ঠেকে প'ড়ে গেল—আমার চক্ষুস্থির! গাড়ীতে স্বয়ং পারুলের মামা! তিনি টালায় জলের কল দেখতে বেরিয়ে-ছিলেন।

“জ্যা! অমতে যে! এখানে ধামা কাঁধে! এ কি কাণ্ড রে!”...

আমি নিরুত্তর।

“আয়, গাড়ীতে ওঠ।”—

১১

বাবা বললেন, “কলেজে ঢুকতে না ঢুকতেই মাথা গরম, পরে বি-এ এম-এ পাশ করলে না জান কি হবে? চেহারাটা একবার আয়নায় দেখেছিস কি? যা এখন হাত-মুখ ধুয়ে কাপড়-চোপড় ছেড়ে এসে হুটো ভাত খা। তার পর হুপু'রে সব কথা হবে।”

অনুতপ্ত দাদা তখনই আমার জন্তে একটা আন্ধির পাঞ্জাবী, একটা রেশমী চাদর ও একটা সাদা কিড্‌স্বিনের জুতো কিনে নিয়ে এলেন।



ধামাটা মোটরের হুডে ঠেকে প'ড়ে গেল—আমার চক্ষুস্থির!

“অমিত, আজ বিকেলে আমার মোটরে ক’রে বায়-
স্কোপ দেখে আয় গে যা।”

২২

সেই আঙ্গির পাঞ্জাবী চড়িয়ে, রেশমী চাদর উড়িয়ে ও
কিডকিনের জুতো পায়ে দিয়ে দশ বার টাকার খেলনা
কিনে সেই দিনই বিকেলবেলা পাঁচটার সময় দাদার
মোটরে আসীন হয়ে বায়স্কোপ না গিয়ে বুড়ীকে একটু
শিক্ষা দিতে গেলাম।

পুণ্ডরীক লাফিয়ে উঠে বলল, —“আরে মাষ্টার বাবু
যে! এমন বাবু চেহারা? ব্যাপার কি বলুন ত? কোথায়
উধাও হয়েছিলেন সমস্ত দিন? মা-মণি ত আপনি
তার এক টাকা সাড়ে ন আনা চুরি ক’রে পালিয়েছেন ব’লে
সারা বাড়ী মাথায় ক’রে আমাদের শাপমন্ত্রি দিয়ে—”

উঠোন থেকে সেই চিরপরিচিত কঁাসরবিনিন্দিত গলা
শোনা গেল; “হ্যা রে পুণ্ড—কার সঙ্গে কথা কইছিস
রে, আমার সঙ্গে?”

পুণ্ডরীক চোখ বিস্ফারিত ক’রে ফিস্-ফিস্ ক’রে বলল,
“সর্বনাশ—মাষ্টার মশায়—মা-মণি যে এখন নীচে নেমে
এসেছেন, তা খেয়ালই ছিল না।”

“পুণ্ডে, কে রে? কথা কইছিস না যে?”

“আজ্ঞে মা-মণি, মাষ্টার মশায়।”

“জ্যা! ম্যাষ্টের! সেই চোরের সদ্ধার! বাজা-
রের ট্যাকা - এ দিকে নিয়ে আয় ত।”

আমি গম্ভীরভাবে খোকা-খুকীর জন্তে সেই স্তূপীকৃত
খেলনা যে স্মটকেসের মধ্যে ক’রে নিয়ে এসেছিলাম, সে
স্মটকেসটা হাতে ক’রে উঠানে গিয়েই দেখি, সাক্ষাৎ
চামুণ্ডারূপিণী রাগে গর গর করছেন;—“ম্যাষ্টের! এ সব
কি ব্যাপার—”

কর্তাবাবু মা’র তীব্রকণ্ঠ শুনে চোখ মুছতে মুছতে হাই
তুলে তুড়ি দিতে দিতে বেরিয়ে এলেন। রবিবারের ঘুম
কি না।

“কি মা-মণি--হয়েছে কি মা?” এমন সময়ে আমাকে
দেখে তিনি একটু খতমত খেয়ে গেলেন।

“কি আবার? তোমাদের আমি ত তখনই পই-পই

ক’রে বলেছিমু খোকা যে, চরিত্তির জানা নেই, এমন এক
দুর্ভিক্ষির মড়াকে রেখে নি, রেখে নি। তা তোমরা ত
শুনলে নি; এখন আমার এক ট্যাকা সাড়ে ন আনার
কিনারা—বাছা, ভাল চাও ত ট্যাকা দিয়ে বিদেয় হও।
নইলে আমিও কুড়োরাম গুঁইয়ের নাতনী - ছিদাম গুঁই-
য়ের মেয়ে—”

“মা-মণি! চূপ কর, চূপ কর। দেখছ না, ইনি বড়-
মানুষের ছেলে। পোষাক দেখছ না? সামনে প্রকাণ্ড
মোটর-গাড়ী।”

মেতারের খুব চড়া পর্দায় বাজাতে বাজাতে হঠাৎ
তারের কান আলগা হয়ে গেলে সুর যেমন মুহূর্তে তীব্র
নিখাদ থেকে কোমল রেখাবে নেমে আসে, মা-মণির কানে
বড়লোকের ছেলে কথাটি প্রবেশ করামাত্র তাঁহার সুরও
তেমনই অকস্মাৎ মোলায়েম হয়ে এল। তিনি এতক্ষণ
রাগের মাথায় আমার বেশ-ভূষার দিকে লক্ষ্য করবার
ফুরসৎ পান নি। এখন খতমত খেয়ে আমার আপাদ-মস্তক
পর্যাবেক্ষণ করতে ব্রতী হলেন।

“ও মা! তাই ত গা! --এই কি সকালবেলাকার
ম্যাষ্টার না কি গা? আমি ছাই বড়োমানুষ—চোখেও
কি ভালো দেখতে পাই?”

আমি হাসি চেপে বললাম, “আজ্ঞে হ্যা। আমি সেই
সকালবেলাকার খোকা-খুকীর মাষ্টারই বটে—তাতে ভুল
নেই। এখন এই নিন আপনার বাজারের দরুণ এক
টাকা সাড়ে ন আনা, আর এই নিন খোকা-খুকীর জন্তে
যৎসামান্য কিছু খেলনা।”

ব’লে হাতের ‘স্মটকেস’টা থেকে স্তূপাকৃতি ক’রে দশ
বার টাকার খেলনা উজাড় ক’রে দিলাম।

মা-মণি এবার ফ্যাল-ফ্যাল ক’রে আমার দিকে
তাকিয়ে বললেন, “তবে তোমাকে তোমার সৎমার যত্তণায়
ধর-ছাড়া হ’তে হওয়া-টওয়া—”

আমি এবার একটু লজ্জিত হয়ে মুখ নীচু ক’রে বল-
লাম, “মাপ করবেন - সব মিথ্যে। মা মারা যাওয়ার পর
বাবা আর বিয়েও করেন নি—তার নাম কালিদাস দত্তও
নয়। তার নাম শ্রীপ্রফুল্লকুমার লাহিড়ী—তিনি এখন
আলিপুরের ম্যাজিষ্ট্রেট।”

মা-মণি ও কর্তাবাবু। জ্যা, ম্যাজিষ্টরের ছেলে তুমি?

কি ছেলে বাছা তুমি? তুমি দেখছি সব করতে পার—
ম্যাজিষ্টর—”

কর্তাবাবু। আপনি প্রফুল্ল লাহিড়ী মশায়ের ছেলে?

আমি হাসি চাপতে না পেরে বললাম, “আজ্ঞে হাঁ।
কেন? আপনি কি তাঁকে চেনেন?”

কর্তাবাবু বিছাঘেঁগে এসে আমার পা জড়িয়ে ধরলেন।
“আমরা বন্ধি—আপনারা বেরাক্ষণ—মহাপাপ হয়ে গেছে।
লাহিড়ী মশায়কে এ কথা বলবেন না, দোহাই আপনার।
আমি -”

“আহা হা! করেন কি? করেন কি? আপনারা
ত আর জেনে কিছু করেন নি। তা ছাড়া বাবাকে বল-
লেই বা ক্ষতি কি? তাঁর সঙ্গে কি আপনার আলাপ
আছে না কি?”

কর্তাবাবু কঁাদ কঁাদ সুরে বললেন, “আজ্ঞে—আমি যে
তাঁরই নাজীর।”

মা-মণি এবার ডাক ছেড়ে কঁাদে উঠলেন, “ও মা রক্ষ-
কালী, রক্ষ কর মা। কি হবে গো? আমি তাই
পর্যাণেকে তখনই বলেছিলাম—ছেলেটির চেহারা বড় ভদ্র

রে—ছেঁড়া কাপড় দেখে বেবজা করিস্ নি—বেবজা করিস্
নি। তা পরাণেটা কি শুন্দ? ভালমানুষের পো'কে
বাজারে পাঠাল তবে ছাড়ল। অমন রাজপুত্রুরের মতন
নধর কান্তি কি ম্যাষ্টেরের হয় গো? না, যে আমি কুড়ো-
রাম গু'ইয়ের নাতনী, ছিদাম গু'ইয়ের মেয়ে সে আমার
ভুল হয়? আমি মানুষ চিনি নি? আর, বড়ঘরের
ছেলে যে শিকারী বেড়াল গো—গোঁক দেখলে চেনা যায়—
তখনই বলেছিলাম...”

১৩

সন্ধ্যাবেলা পারুলকে সব কথা খুলে বললাম। সে মুখে
কাপড় দিয়ে হাসতে হাসতে গড়িয়ে পড়ল।—“ধন্ডি ছেলে
তুমি।”

নবোদ্ভিন্ন গুন্ডদেশে যথাসাধ্য চাড়া দিয়ে বিজ্ঞভাবে
হেসে বললাম, “এখন থেকে সমীহ ক'রে কথা কোয়ো।
বুঝলে ত? প্রিন্সিপলের জগে কষ্ট স্বীকার—সাধে কি
সেক্ষপীয়র বলেছেন, ‘The child is the father of
man!’ জানো ত পিসীমা সর্বদাই বলেন—ও ছেলে
সামান্টি নয়—কেবল তোমাদের কপালে বাঁচলে হয়।”

শ্রীদিলীপকুমার রায়।

বর্ষার মাঠে

ছোট একখান ডিঙী নিয়ে বেরিয়ে পড়লাম কাল বিকেলে

ববা-ভরা পল্লী-মাঠের মাঝে—

পর্যাণ আমার প্রজাপতির মত পূলাক-পক্ষ মেলে’

কাপতে লাগল বুকের কাছে!

আউস গ্রামন ধানের গাছের দু'টি সবুজ পাশাপাশি
জড়িয়ে আছে দু'টি ভাইয়ের মত,
পড়েছে তার ওপর স্নিগ্ধ দিবস-শেষের আলোক আসি—
মায়ের চোপের দৃষ্টি স্নেহ-নত!

ধানের গাছের ফাঁকে ফাঁকে বিচিত্র-রঙ ফড়িংগুলি
আসছে যাচ্ছে—বসছে পাতার ডগায়,
শিশুর রঙীন হৃৎ হেন।...মাঝে মাঝে মুগ্ধি তুলি’
‘পানকৌড়’রা আবার সে মুখ লুকার।

দিকের কণ্ঠে মালার মত বকের শ্রেণী দুলছে দূরে,
হোথায় কুমুদ সম্ভাবনা ‘নালে,’
একটা পানসীর কয়টা দাড়ী গাছে ‘সারি’ মধুর সুরে,
বুড়ো মাঝি শুন্ডে ব'সে হালে।

হাট-ফেরতা মানুষরা সব ফিরছে ছোট-বড় ‘না’য়ে
নানান্ কথাবা দী-কোলাহলে,
তারি মাঝে নীরব আমি মুগ্ধ—মৌন সাঝের ছায়ে,
তারি মাঝে আমার ডিঙা চলে!

শ্রীরাধাচরণ চক্রবর্তী।



বাদল

১

সিক্ত মাটির গন্ধে, আজিকে, ভরেছে সজল হাওয়া
 হনৌল আকাশ কাজল মেঘের উত্তরী দিয়ে ছাওয়া।
 নদী কূলে কূলে মাথা তুলে কেয়া ;
 জলশ্রোতে ঘন ঢুলে উঠে পেয়া,
 গ্রাম পথে পথে থেমে গেছে আজ পথিকের আসা-যাওয়া।
 সিক্ত মাটির গন্ধে, আজিকে, ভরেছে সজল হাওয়া।

২

বর্ষায় স্নাতা রজনীগন্ধা উঠিয়াছে মাথা তুলে,
 ভূঁইচাঁপা আজ বাহির হয়েছে ভূমি কারাঘার খুলে!
 ঝরিছে বরষাসিক্ত বকুল,
 চামেলির বন পুলকে আকুল,
 সোনার কাঠির পরশনে গেছে, স্থপ্তির দ্বার খুলে,
 কুঞ্জের মাঝে হেনা-মঞ্জরী বায়ে সঞ্চরি ঢুলে।

৩

মালতী লতাটি কাহারে বন্দে করায় পুষ্পরাজি ?
 কাহার হাতের একতারাখানি ছন্দে উঠেছে বাজি ?
 তাই শুনি আজি সারাদিন ভর,
 বাদল ঝরিছে ঝর-ঝর-ঝর,
 নুপুর বাজিছে বিরহ-কাতর—বাদল এমেছে আজি।
 শ্রীলীলা মিত্র।

বর্ষায়

বর্ষায় যবে ঝর-ঝর ধারা
 দিগ্‌দিগন্ত ছায়,
 সিক্ত শাখীর অঞ্চল-তলে
 পল্লী লুকার কার ;
 বিরহ দীর্ঘ দিনগুলি মোর
 ভোমার চরণ-তলে,
 ছুটে যায় দেবী জীবনে মরণে
 শরণ লভিবে ব'লে ;
 ক্রান্ত ব্যাকুল সিক্ত পরাগে
 কার পথ চেয়ে থাকি,
 চঞ্চল কার মঞ্জীরতলে
 জুড়ায় শ্রবণ আখি।

রোজী।

বর্ষাগমে

হেরিসু দাড়ায়ে বগা কালিন্দীর তীরে—
 প্রায়ট ঘনাল দূর নভো বন্দাবনে।
 সিক্ত হ'ল গাম গোষ্ঠী অশীলতা নীরে—
 উঠিল বিপুল হব রক্ত-গুপ্তা বনে।
 কদম্বের গন্ধ-স্তরা বনবীণ-তলে
 ব্যাকুল বাতাস বহে বিটপি কম্পনে
 কলাপে ঝঞ্ঝারে শিখা দিবা বলমণ।
 অদূর নিরালা হ'তে বাশী যেন সনে।
 চলিয়াছে বিরহিণী তাই অভিসারে
 কুমুদ-কল্যানে ডালি মাজায়ে মোহন,
 বিরহ ভগ্নিবে আজ মিলনা প্রধারে—
 হৃষ-উচ্ছলিতা রমা কুঞ্জ-নিকেতন।
 মোহিত হইয়ে আমি চেয়ে থাকি দূর—
 ব'জিছে প্রবণে চির-মিলনের সুর।

শ্রীকটিকেশ্বর বন্দ্যোপাধ্যায়।

জীর্ণ দীঘি

পুরান দীঘিটি দেংপানি তার ভরিয়া গিয়াছে পাঁকে,
 চারি পাশ দিয়ে ঘুরে ঘুরে মিছে মাছরাশি পাঁকে ঝাঁকে।
 মৎসলোলুপ পল্লী-বালক বারে বারে যায় ফিরে,
 একেজো লতায় ভাঙা খাটাটারে ক্রমে ফেলিতেছে ঘিরে ;
 দূর অশীতের পুরাতন স্মৃতি কত হাসা কত কাঁদা,
 দীঘিটির জলে মিশায়ে রয়েছে কত না বিষাদ-গাথা।
 মাথার আঁচল কত গরবীর চেডগুলি-গেছে ছুঁয়ে,
 সিক্ত দেহের কোটা কোটা জলে ঘাটখানি গেছে ধুয়ে।
 ভরা কলসীর দাগগুলি আজো ধাপে ধাপে আছে জেগে,
 ফাটলের দাঁকে আলুতার রেখা আর ত রয়ে না লেগে।
 দীঘিধার হ'তে ছায়া-ঘেরা বীণি আকুল কলসী-জলে,
 পল্লী-বধুরা নুপুর করে না বারির ছলাৎছলে।
 নিদাঘে তপ্ত বিদেশী পাঙ্ক কত দিন পথ ভুলে,
 ক্রান্ত-হৃদয়ে শাস্তি লভেছে দীঘি-ঘাটে ছায়া-মূলে।
 অতাত কীর্ষি ডুবিয়া গিয়াছে লুপ্তির পারাবারে,
 জীর্ণ দীঘির বুকখানি শুধু ভ'রে আছে হাহাকারে।
 সব সম্পদ হেলায় বিলায়ে দীন করি আপনারে,
 গায়ের দীঘিটি দাঁড়ায়েছে আজি মরণ-নদীর ধারে।

শ্রীসতীপ্রসন্ন চক্রবর্তী।

বাদল বেলায়

বাদল মেঘে শুনি তোমারি গরজন,
বাদল মেঘে হেরি তোমারি তরজন।
বাদল দিনে আজি লুণ্ঠিত ফুলবালা,
ছিঁড়িয়া ফেলে কেঁদে কুসুম গল-মালা।
বিটপী পানে চাহি—ঝরিছে নয়ন বাহি’
জলধারা,—পড়ে মনে অশ্রু-বরষণ।

বাদল গগনেতে চপলা ঝিলিমিলি,
মনে লয় নিতি দৌছে থাকি নিরিবিলা,
সুখ-দুঃখ-কথা, বলিব মরম-বাথা,
লভিব দৌছে মিলি দৌড়ার পরশন।
নিবিড় হেরি আজি বহুকরা সজলা,
হেরিয়ে জলধরে চিত্ত মম উতলা,
ঘন-কেশরাশি,—জাগিছে অধর-হাসি,
লভিছে বাসনা জাগে মুগ-দরশন।

শ্রীললিত।

আষাঢ়ের প্রথম দিন

বর্ষাক্তর প্রথম দিনে নির্ঝাসিতের মর্ষ-ব্যথা,
জাগিয়ে গেল পূর্ন স্মৃতি অতীতের সে দুঃখ-কথা।
আজ আষাঢ়ের প্রথম দিবস—কালিদাসের কাব্য-দিন ;
যক্ষসাপে মিলিয়ে সুর ডাকুল প্রিয়ার কণ্ঠ ক্ষীণ।

এমনি দিনে জলদ ভরা আকাশ-মাঝে তাকিয়ে দেখে,
দৈন্তরভরা ভগ্ন-মনে কালো মেঘে বলুলে ডেকে,—
‘যাও গো প্রিয় বন্ধু আমার, দৃতরূপে সেই ভগ্নপুরে,
যেখায় আমার প্রিয়তমা কাঁদছে সদা করুণ-সুরে,
স্মৃতির আলো বন্ধে ধরি’ চক্ষে পড়ে জলের ধারা,
কত আশায় মনকে বেঁধে রাখছে চেপে প্রাণের সাড়া ;
সেখায় গিয়ে বল গে দূত ! আমার প্রাণের গোপন ধ্বনি,
চমকে যেন ওঠে না সে প্রিয়তমের দুঃখ শুনি’।’

সার্ক হাজার বছর গেছে অতীত মাঝে চিহ্ন দেগে,
কবি চিরনিদ্রাগত—কাব্য তাহার আছে জেগে !
বাদল ধারার সঘন পাতে আজও মোদের মনে পড়ে,
যক্ষসেনের মর্ষবাণী ক্ষীণসুরে ওই পড়ছে ঝরে’।
সৌদামিনী চমক্ হানি’ মেঘ বিদারি ছুটে যায়,—
মনে ভাবি ওই বুকি দূত চলুল যক্ষ-প্রিয়ার পায় ;
শক্ শুনি মনে করি সইতে বুকি পারল না আর,
প্রিয়তমের দুঃখ শুনি দীর্ঘ হ’ল বক্ষ তার।
বর্ষাকালের বৃষ্টিপাতে বহুজীবের রুদ্ধ মন,
কি যেন সে খুঁজে বেড়ায় গুম্বরে মরে সারাক্ষণ ;
প্রিয়জনের করুণ অভাব জাগিয়ে দেয় যে বিরোগ-গান,
পবিত্র এই বর্ষা ঋতু ভগবানের শ্রেষ্ঠ দান।

শ্রীঅমলকুমার চট্টোপাধ্যায়, পুরাণরত্ন।

বর্ষায়

গাঢ় বেদনার মত গগনে ধনায় মেঘ
নয়ন ছাপায় ঝরে বারি,
হৃদে মোর ছুর-ছুর কম্পিত কি আবেগ
চাপিয়া রাখিতে নাহি পারি।

কেতকী সুবাস মাখি ছুটে আসে বেণু-বনে
সিঁজু ব্যাকুল পূবে হাওয়া,—
প্রাণে মোর কত ব্যথা দেয়, দোলা অকারণে—
অবিরাম করে আসা-যাওয়া ;

বিরহী এ হিয়াপানি আশায় চাহিয়া থাকে
কোন সে হৃদয় পথপানে,
যেখায় অজানা প্রিয়া নাম ধরি’ ডাকে তাকে
—ঠিকানা তাহার নাহি জানে।

তাহারি করুণ আঁপি নিবিড় হইয়া আসে
মেঘের নিবিড় নীলিমায়,
তাহারি বিরহ-বাথা পবনে গুম্বরি ভাসে,
মোর তরে কেঁদে ফেরে হায় !

কামনার ফুলসাজে পরাণ আমার আজি
সাজিয়া চলিল অভিসারে,
লজিয়া হৃদ-নদী শত প্রান্তর-রাজি
বনগিরি পর্বত পারে।

শ্রীজিতেন্দ্রনাথ চক্রবর্তী।

ছলনা

ওগো, একটিবার বল না !
কেন তুমি দিন-রজনী
আমায় কর ছলনা !
তোমার মুগের মধু হাসি
দেখ ব’লে কাছে আসি,
কুণ্ঠিত ওই যোগ্‌টাপানি
খুলেও তুমি পোল না !—
দেখি দেখি এই দেখি নে—
নিভুই এ কি ছলনা !

মর্ষ-কথা কটতে গিয়ে
গোপন কর সব কথা—
সদাই কেন ছলায় হেন
প্রাণে আমার দাও ব্যথা ?
বৃষ্ণতে নারি তোমার ছলা,
প্রেমিক জনে মিছ বলা—
খেলুছ সদা এ কোন্ খেলা
লো কুহকী ললনা !
এবার কেন ছলা ভুলে
সরল পথে চল না !

শ্রীসত্যপ্রিয় গুহ।



ত্রিবেণী

চতুর্থ পরিচ্ছেদ

পালবংশীয় গোড়াধিপ নরপালের পুত্র তৃতীয় বিগ্রহ পাল যখন জন্মগ্রহণ করেন, দেখিবার আগ্রহে সজ্জনগণ তাঁহাকে ঘেঁষে লোচনপুটে পান করিয়াছিলেন বলিয়া কথিত আছে। “শক্রকুল-কালরুদ্র” প্রভৃতি বাক্যেও তাঁহাকে বিশেষ প্রতাপশালী বলিয়াই জানা যায়।

“পীতঃ সজ্জন-লোচনৈঃ স্মররিপোঃ পূজাতুরক্তঃ সদা,
সংগ্রামে চতুরোহধিকঞ্চ হরিতঃ কালে কূলে বিধিবাম্ ।
চাতুর্বর্ণ্য-সমাশ্রয়ঃ সিতবশঃপুঞ্জৈর্জগদ্রয়ন্
শ্রীমদ্ বিগ্রহপালদেবনৃপতিজ্ঞে ততো ধামভূৎ ॥”

তাঁহার শুভ্র বশঃপ্রভায় জগৎকে তিনি স্মরঞ্জিত করিয়াছিলেন এবং চন্দনবারি স্নানাতল করিয়া রাখিয়া-
ছিলেন।

রাজ্যারোহণের অল্পকাল পরেই তাঁহার পিতার পুরাতন শত্রু চেদিরাজ কর্ণের সহিত তাঁহার যুদ্ধ বাধে। কর্ণের পূর্বতন গৌরবোজ্জ্বল দিন এখন চলিয়া গিয়াছে। তাঁহার পূর্বতন পরাজিত শত্রুগণ—পাণ্ড্য, চোল, সুরল, কুঙ্গ, বঙ্গ, কলিঙ্গ, কীর, হুগ, গুর্জর, গোড় প্রভৃতি সকলেই একে একে বা একসঙ্গে মিলিত হইয়া পূর্ব-পরাজয়ের প্রতিশোধ লইতেছিল।

পালশক্তির নিকট পরাজিত হইয়া কর্ণরাজ সন্ধি প্রার্থনা করিলেন ও বিগ্রহপালের হস্তে নিজ কন্যা যৌবন-
শ্রীকে সম্ভ্রদান করিয়া নিষ্কৃতি পাইলেন। এই মাহষী মহারাজাধিরাজ বিগ্রহপাল দেবের দ্বিতীয়া মহিষী। ইনি পট্টমহাদেবী নহেন। কারণ, ইঁহাকে বিবাহ করিবার পূর্বে তিনি রাষ্ট্রকূট-রাজবংশীয়া মদনদেবের ভগিনী ভাগ্য-
দেবীকে বিবাহ করিয়াছিলেন। ভাগ্যদেবী সপত্নীকে পরম স্নেহে গ্রহণ করিলেন।

কিন্তু অল্পদিন পরেই মহাদেবী বুঝিলেন, নামে ভাগ্য-
দেবী হইলেও কার্যতঃ সৌভাগ্য তাঁহার সপত্নীকেই আশ্রয় করিয়াছে। বর্ষমধ্যে পুত্রবতী হইয়া যৌবনশ্রী ভবিষ্যৎ রাজমাতা ও পতির সোহাগিনী পত্নী হইয়া বসিলেন, নামে পট্টমহিষী হইলেও ভাগ্যদেবীই চুভাগা জীর্ণপে গৃহ-
শোভার উপকরণমাত্র হইয়া থাকিলেন।

যৌবনশ্রীর পুত্র মহীপালের বয়স যখন আট বৎসর, তখন ভাগ্যবতীর গর্ভে একে একে সুরপাল ও তাহার চারি বৎসর পরে রামপালের জন্ম হইল। সর্বশুলক্ষণাক্রান্ত সুন্দর শিশু। পুত্রমুখ দেখিয়া নৃপতি গোপনে দীর্ঘ-
নিশ্বাস পরিত্যাগ করিলেন। মনে মনে বলিলেন, “হে সুরগত ! ইঁহাকেই কেন তুমি প্রথমে পাঠাইলে না !”

প্রিয়তমা যৌবনশ্রীকে ভয় করিলেও মনের মধ্যে বিগ্রহ-
পালদেব সহিষ্ণুতার প্রতিমূর্তি ভাগ্যদেবীকে শ্রদ্ধা করি-
তেন। বিশেষতঃ শৈশবাবধি মাতৃ দ্বারা প্রশ্রয় প্রাপ্ত মহীপালের ওদ্ধত্য ও যথেষ্টাচারে তিনি তাহার প্রতি বিরক্ত হইয়া উঠিয়াছিলেন। অথচ প্রেমসীর গঞ্জনা-ভয়ে মুখ ফুটিয়া তাঁহাকে কিছু বলিবারও উপায় নাই। যথা-
কালে মহীপালদেব যৌবরাজ্যে অভিষিক্ত হইলেন ও তাঁহার অনতিক্রান্ত কৈশোরেই তাঁহার সহিত কর্ণাট-রাজ-
কন্যা লজ্জাদেবীর শুভ পরিণয়ক্রিয়া সম্পন্ন হইয়া গেল। ইতোমধ্যেই রামপালজননী ভাগ্যদেবীর মৃত্যু ঘটিয়াছিল।

বধু লজ্জাদেবী স্বশুরালয়ে আসিয়া সর্বপ্রথম তাঁহার এই মাতৃহীন বালক দেবরটির প্রতি একান্ত আকৃষ্ট হইয়া পড়িলেন। বয়সে তিনিও তখন বালিকা। সুরপাল রাম-
পাল অপেক্ষা চারি বৎসর মাত্র বয়োজ্যেষ্ঠ হইলেও প্রকৃতির বিভিন্নতা বশতঃ তিনি রামপালের ত্রায় জনপ্রিয় ও আনন্দময় প্রকৃতিসম্পন্ন ছিলেন না। শৌর্য্যে, বীর্ষ্যে,

বিজ্ঞানভিত্তিক প্রভূত উন্নতিশীল থাকিয়াও রামপালদেব নিজের মধুর স্বভাবগুণে ইতর ভদ্র সকলেরই অত্যন্ত প্রিয়পাত্র হইয়াছিলেন। রাজবধু লজ্জাও তাঁহাকে সর্বস্বঃকরণে স্নেহ করিয়া বসিলেন। অবশ্য রামপালের বিমাতা বধুকে এ কার্যে যথেষ্ট বাধা প্রদান করিয়াছিলেন, বধুর কার্যে রামপাল তাঁহার সমধিক বিরাগ-ভাজনই হইলেন, তথাপি ভ্রাতৃস্নেহ-বুভুক্শিতা লজ্জাদেবী যে অনাস্বাদিত স্নেহের স্বাদ এই ভ্রাতৃপ্রতিম বালকের প্রতি ভালবাসায় লাভ করিয়াছিলেন, তাহাকে বিন্মত হইতে পারিলেন না। মহাদেবী যৌবনশ্রীর বিরাগ-ভাগিনী হইয়াও গোপনে গোপনে ঐ স্নদর্শন বালক দেবরটিকে নিজের স্নেহচ্ছায়ায় বঙ্কিত করিতে লাগিলেন।

যুবরাজ মহীপালদেব প্রথমাবধিই লজ্জাদেবীর প্রতি অমুরক্ত হইতে পারেন নাই। এই কর্ণাট-কুমারীটি তাঁহার পিতৃগৃহ হইতে যে উচ্চশিক্ষা ও মহাপ্রাণতা লইয়া তাঁহাদের মাতা-পুত্রের সঙ্কীর্ণতার মাঝখানে সমাগতা হইয়াছিলেন, তাহাতে তাঁহাদের অস্তরের কালিমা দিয়া ইঁহার দিকের আলোক-শিখাকে ইঁহারা নিয়তই আড়াল করিয়া রাখিতে চাহিতেন এবং যেটুকু পারিতেন না, সেই তীক্ষ্ণ তীব্র অথচ কোমল রশ্মিচ্ছটায় নিজেদের মনের ঝালো যখনই কয়লার রঙে ফুটিয়া বাহির হইত, তখনই ঐ আলোকশিখারই পরে তাঁহাদের মনের আগা ধরিয়া মাটত। যৌবনশ্রী এই বধুর প্রতি বিতৃষ্ণায় তাহার নামে তাঁহার উচ্ছৃঙ্খল ছেলের কাছে লাগাইতে ছাড়িতেন না এবং স্নেহপ্রণোদিতা হইয়া ছেলেকে নর্তকী বিদ্যুৎমালার সাহচর্যে সময়ক্ষেপ করিতে উৎসাহিত করিয়া বধুর প্রতি শক্রভাসাধন করিতেন।

লজ্জা গোপনে তাঁহার অশ্রুর গভীর বেদনায় ভরা হই বিন্দু অশ্রু নীরবে মুছিয়া ফেলিতেন, কিন্তু কার্যতঃ তাঁহার সেই স্থির-ধীর গাম্ভীর্যময় ভাব ও অটুট কর্তব্য-প্রায়ণতার এতটুকু ব্যতিক্রম ঘটতে কোন অবস্থাতেই দেখা যাইত না। স্বামীর অনাদর ও স্বশ্রুর স্নেহহীনতায় মনের ভিতর তাঁহার যতই যাতনা হউক, বাহিরে সেই একই প্রশান্ত গম্ভীর অথচ সহজ সানন্দ ভাব।

কর্ণাট-কণ্ঠা বৈদিকধর্মমার্গপরায়ণা। স্বশ্রুর বিগ্রহ-মাল নিজে সৌগত হইলেও তাঁহার রাজ্যে তাঁহার

পূর্বপুরুষগণের দৃষ্টান্তে বর্ণাশ্রমধর্মের ও জাতিবর্ণনির্কিশেষে ধর্মচর্যায় কাহাকেও বাধা দিতেন না। নব-বধুও সেই-মত নিজ উপাস্তদেবতার আরাধনায় অধিকারিণী হইয়াছিলেন। শুধু তাহাই নয়, মহারাজাবিরাজ ইঁহার পূজার জন্ত অস্তঃপুর-সান্নিধ্যে একটি দেবালয়ও নির্মাণ করাইয়া দিয়াছিলেন।

এক দিন শান্ত নির্মল প্রভাতে লজ্জাদেবী পূজাগৃহ হইতে বাহিরে আসিয়া দেখিলেন, কুমার রামপাল একগাছি অম্লান পুষ্পমাল্য লইয়া কাহার প্রতীক্ষায় উৎসুক হইয়া চাহিয়া আছেন। তাঁহার সুন্দর সুগৌর মুখখানি যেন ঈষৎ শঙ্কিতভাবাপন্ন, তাঁহার উজ্জল আয়ত নেত্র দুইটিতে সংশয়ের ঘন ছায়া। লোহিতালোক-মণ্ডিত বাল-সূর্য্যের প্রদীপ্তাভায় বালসূর্য্যেরই মত তাঁহাকে সুন্দরতম দেখাইতেছিল। লজ্জাদেবীকে দেখিয়া বালক ছুটিয়া কাছে আসিল—

“দেখুন, আমি কেমন সুন্দর মালা গেঁথেছি।” তাহার পর ঈষৎ স্বর নামাইয়া বলিল, “আমার মালা কি আপনার ঠাকুর নেবেন না? দিলে কিছু দোষ হবে কি?”

লজ্জাদেবী এই প্রশ্নে ঈষৎ বিস্মিতা হইয়া জিজ্ঞাসা করিলেন, “দোষ হবে কেন?”

কর্ণমাত্র ইতস্ততঃ করিয়া রামপাল উত্তর করিলেন, “আমি যে সৌগত।”

লজ্জাদেবী স্মিতহাস্তে বালকের মাথায় হাত রাখিয়া মুহূর্ত্তের সহিত কহিলেন, “তাহাতে কিছু দোষ হয় না। সুগতও দেবাবতার।”

রামপাল এবার বধুরাণীর খুব কাছে ঘেঁষিয়া আসিয়া একবার ইতস্ততঃ চাহিয়া দেখিয়া মুহূর্ত্তে কহিলেন, “আপনার ঠাকুরের মাথায় দিয়ে ঐ মালাটা আপনি দাদার গলায় পরিয়ে দিবেন, তা হ’লে দাদা আপনাকে ভালবাসবে। কাল আমি মহামন্ত্রীর বাড়ী গেছলুম, সেখানে এক জন পণ্ডিত বলছিলেন, দেবতার অমুগ্রহ হ’লে সর্বকার্যই সিদ্ধ হয়।”

এই কথা চুপি চুপি বলিয়া মালাগাছি হাতে দিয়াই রামপাল ছুটিয়া পলাইয়া গেলেন। আর রাজবধু, যুবরাজী লজ্জাদেবী—তিনি তাঁহার পরম স্নেহাল্পদ বালকটির তাঁহার প্রতি এই প্রগাঢ় ভালবাসার অপূর্ব পরিচয়ে যেন

বিস্ময়বিহ্বলতার কিছুক্ষণের জন্ত স্তম্ভিত হইয়া রহিলেন এবং দেখিতে দেখিতে তাহার পর তাঁহার চক্ষু হইতে হঠাৎ দুই বিন্দু অশ্রু গড়াইয়া পড়িল।

যদিও এই দেব-প্রসাদী ফুলের মালা লজ্জা তাঁহার হৃদয়ভাঙ্গন স্বামীর গলায় পরাইবার অবসর খুঁজিয়া না পাওয়াতে তাহা তাঁহার শয়ন-গৃহের প্রাচীরবন্ধে ছলিয়া ছলিয়া শুকাইয়া গেল, কিন্তু এই শুভমুহূর্তটুকুকে তিনি কোন দিনই আর ভুলিতে পারিলেন না। সেই ক্ষুদ্র হৃদয়ের একান্ত শুভেচ্ছাটুকু যেন একটি অচ্ছেদ্য নিবিড় বন্ধন হইয়া তাহাদের দেবর-ব্রাতৃজায়ার সম্বন্ধটিকে এমনই মধুরতর ও দৃঢ় করিয়া তুলিল যে, মহাদেবী যৌবনত্রী তাহা দেখিয়া হাড়ে হাড়ে জলিয়া উঠিলেন; এমন কি, তাঁহার মরণকালেও মুখ হইল না।

এই সময় সহসা মহারাজাধিরাজের মৃত্যু হইল। মৃত্যুর পূর্বে তিনি মহামাত্যকে ডাকাইয়া তাঁহার হস্তে সুরপালকে সঁপিয়া দিয়া বলিলেন, “এর ভাল-মন্দ তুমি দেখ।” লজ্জাদেবীকে ডাকিয়া কহিলেন, “মা! রামুকে আমি তোমার দিলাম।”

মহীপাল গোড়রাজ্যের সিংহাসনে অধিরোধ করিয়াই সুরপালকে মগধে পাঠাইয়া দিলেন। তাঁহার ইচ্ছা ছিল, রামপালকেও সুরপালের সঙ্গে রাজধানী হইতে দূরবর্তী করিয়া দিবেন, কিন্তু তাহা সম্ভব হইল না। মহাদেবী ইহার বিরোধী হইয়া বলিলেন, “রামপালের পাঠ সমাধা না হইলে সে কোথাও যাইবে না।”

স্বামি-স্ত্রীতে এই লইয়া বেশ একটুখানি কথা-কাটাকাটি হইয়া গেল। মহীপাল যখন কোনমতেই স্ত্রীকে রামপালের বিরুদ্ধে লওয়াইতে সমর্থ হইলেন না, তখন রোষভরে তর্জন-গর্জন করিয়া বলিলেন, “তা হ’লে তুমি ওকে নিয়েই থাক, আমার আর কখনও কিছু চেও না।”

বিবাদ-গভীর মুখ স্ত্রীরে উত্তোলন পূর্বক ধীর শাস্ত-কণ্ঠে লজ্জাদেবী ধীরে ধীরে কহিলেন, “আপনাকে ত আমি চেয়েও কোন দিন পাই নি। আপনি ত তা জানেন।”

মহীপালের ললাট বিরক্তির কুঞ্জে কুঞ্চিত হইয়া উঠিল। নেত্রে তাঁহার ব্যঙ্গের আভাস দেখা দিল। তিনি কহিলেন, “ওঃ, তারই জন্ত বৃষ্টি আমার পরম শত্রুর

পদতলে আত্মসমর্পণ ক’রে আমার উপর প্রতিশোধ নেওয়া হচ্ছে।”

এই বলিয়াই তিনি রুষ্ট-বিক্রমে তাঁহার দিকে চাহিয়া দীর্ঘ-কুটিল হাস্য করিলেন।

এত বড় পরীবাদেও মহাদেবীর এতটুকু চাঞ্চল্য দেখা গেল না, তিনি যথাপূর্ব অবিচলিত স্নিগ্ধ-গভীর ধীর-কণ্ঠে প্রত্যুত্তর করিলেন, “রাজাধিরাজ! আপনি নিশ্চয়ই জানেন যে, এই দুইটা কথাই আপনার একান্ত ভিত্তিহীন।”

মহীপালের মুখ ক্রোধারক্ত হইয়া উঠিল, কিন্তু তিনিও আত্মদমন করিলেন; বলিলেন, “কোন কথা আমার ভিত্তিহীন?”

লজ্জাদেবী কহিলেন, “মহাকুমার রামপালদেব আপনার পরম শত্রু নহেন এবং আমিও যে সেই পুত্রবৎ স্নেহ-স্পন্দ বালকের চরণে আত্মসমর্পণ করি নাই, এ দুইটাই আপনার অবিদিত নয়।”

মহীপালের গর্ষিত চিত্ত এই অনবনত অথচ শাস্ত, তেজস্বী অথচ অচঞ্চল নারীচিত্তের সমাহিত অথচ অকাট্য-যুক্তিপূর্ণ কথায় নিজেকে অত্যন্ত অবমানিত বোধ করিতে-ছিল, তিনি ক্রোধে জলিয়া উঠিয়া জলদ-গভীর স্বরে কহিলেন, “মহাদেবি! কি বলিব, তুমি স্ত্রীলোক এবং আমার স্ত্রী, নতুবা রামপাল আমার শত্রু নয়, এ কথা অল্প কেষ্ট উচ্চারণ করিলে আমি তার জ্বিত কেটে আর কপালে তপ্ত লৌহ দ্বারা ‘মিথ্যাবাদী’ এই ছাপ অঙ্কিত ক’রে দিতাম। রামপাল আমার পরম শত্রু। সাম্রাজ্য শুদ্ধ লোক তারই পক্ষপাতী কেন? তার কুটিল বড়বন্ধে। তার গভীর হুর্তিসন্ধির ফলে। সে এতটুকু সুযোগ পেলেই কোন্ দিন সিংহাসন অধিকার ক’রে বসবে। আর তাতে তুমিই তাকে সাহায্য কচ্ছো? জেনে রেখ, আমি যদি তাকে না মারি, সে আমার মারবে।”

লজ্জাদেবী সহসা কম্পিতকণ্ঠে বাধা দিলেন, “মহারাজাধিরাজ!”

মহীপাল তাঁহার সেই আর্ন্ত-কাতরতায় ক্রমেক্রমাত্র না করিয়াই ক্রুরকণ্ঠে নির্দয়ভাবে কহিলেন, “হয় স্বামীর দ্বিঃশির, না হয় প্রিয়বন্ধুর, কোনটা তোমার সহনীয় হইবে বোধ কর, বিবেচনা ক’রে দেখ।”

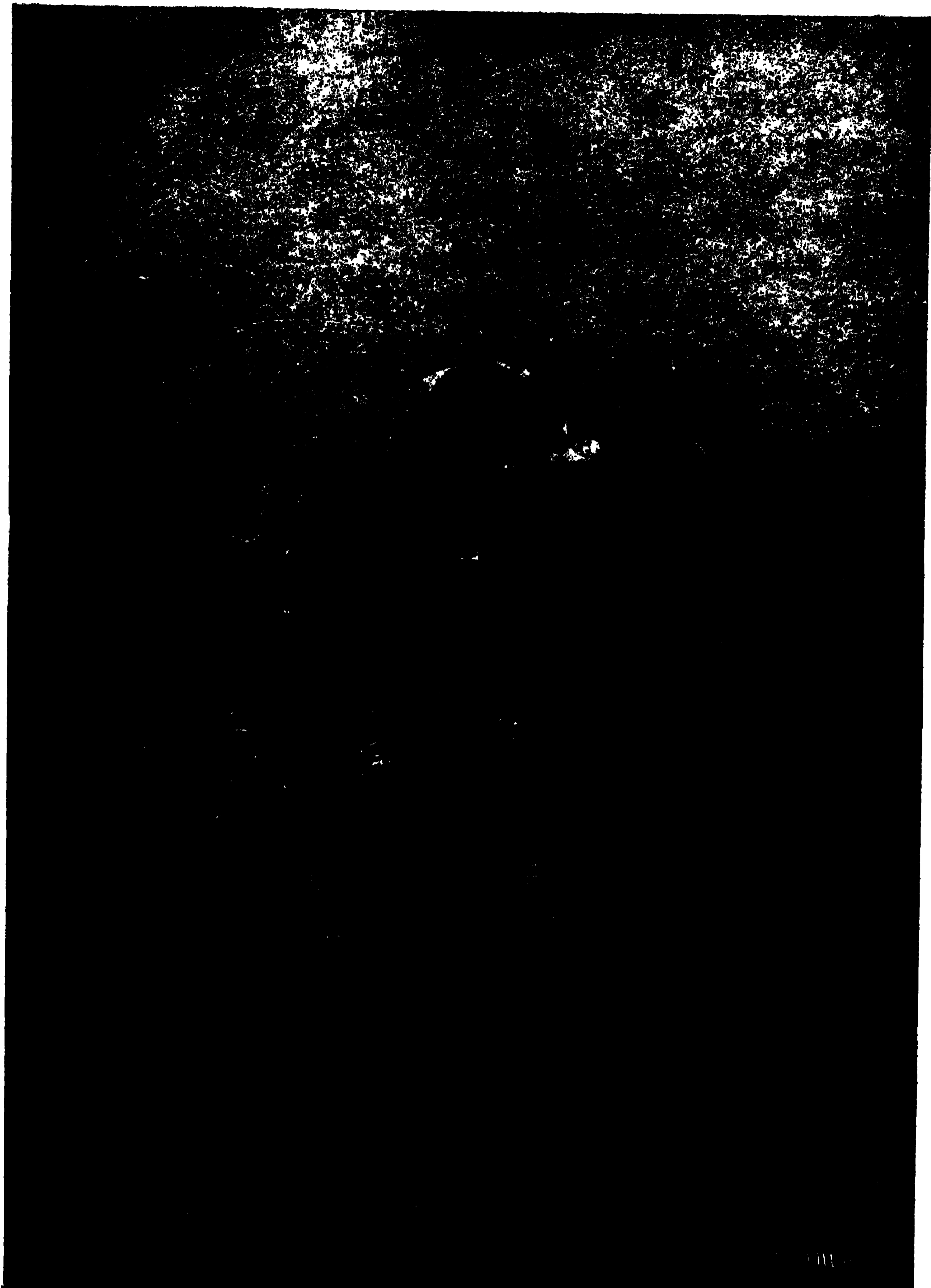

রক্তনেত্রে স্তম্ভ অসাড় নতনেত্রী নারীমূর্তির প্রতি বারেক
তীব্র কটাক্ষপাত করিয়া মহারাজাধিরাজ পরম ভট্টারক
মহীপালদেব সগর্ভ পাদক্ষেপে প্রস্থান করিলেন।

স্বামী পত্নীসম্ভাষণ সমাধা করিয়া প্রস্থান করিলে,
বহুক্ষণ পর্য্যন্ত লজ্জাদেবী সেই স্থানে সেই একই ভাবে
ঠাঁহার অসাড় দেহ ও মন লইয়া বসিয়া রহিলেন। কতক্ষণই
যে ঠাঁহার এ ভাবে কাটিয়া গেল, তাহা তিনি জানিতেই
পারিলেন না। যখন সেই সুগভীর চিন্তাজাল ভেদ করিয়া
তিনি মুখ তুলিলেন, তখন তিনি দেখিলেন, তিনি তখনও
একা। উর্দ্ধে চন্দ্রমা তাহার কৃষ্ণা প্রতিপদের পূর্ণ সৌন্দর্য্য
চারিদিকে বিকীর্ণ করিতেছে, তাহারই স্নিতরশ্মি মুক্ত
বাতায়নপথে প্রবেশ করিয়া একরাশি শুভ্র মল্লিকা-পুষ্পের
অঞ্জলির মতই চন্দ্রাতলে প্রসারিত হইয়া পড়িয়া আছে।
দূরে-অদূরে দেবায়তনে সন্ধ্যারতির গভীর ধ্বনি স্বর্গের
দিকে উখিত হইতেছিল, মধ্যে মধ্যে অদূরস্থ মহাবিহার-
মধ্য হইতে সমবেত সুদীর্ঘ মহাধার্মিক ভিক্ষুগণের
ত্রিশরণ-মন্ত্র ঘন ঘন উচ্চারিত হইতেছিল—“বুদ্ধং শরণং
গচ্ছামি, ধর্ম্মং শরণং গচ্ছামি, সত্ত্বং শরণং গচ্ছামি।”

এই মহাবাক্যত্রয় স্নগস্তীর ঘণ্টা ও বিবিধ বায়ুধ্বনি
সহকারে উখিত হইয়া ভুলোকবাসীর কণ্ঠ উন্নত স্বর্গদ্বার
অনারত করিয়া দিতেছিল। ধীরে ধীরে একটি গভীর শান্তি
যেন সকলেরই প্রাণের ভীরে নামিয়া আসিতেছে।

একটা হৃদয়ভেদী গভীরতর দীর্ঘশ্বাস মোচনপূর্ব্বক
গৌড়েশ্বর-মহিষী মহাদেবী উঠিয়া দাঁড়াইয়া সহসা
করযোড়ে উর্দ্ধে দৃষ্টিপাত করিলেন—“হায় প্রভু! সকলই
যখন উর্দ্ধগামী, তখন মানুষের মনটাকেই শুধু এমন
নিয়গ করিয়া সৃষ্টি করিয়াছ কেন? দীপ উর্দ্ধশিখায় জলে,
ধূপ উপরেই গন্ধ বিলায়, ফুলও তার সৌরভের ডালি
উর্দ্ধ পথেই প্রেরণ করে, শুধু নদীর জল, আর মানুষের
মনই কি কেবল তার নিজের গতিপথ খুঁজিতে নীচুর
দিকেই ছুটিবে! না না, নাও দেব! এই হীনতার প্রবৃত্তি
তার দূর ক’রে কেড়ে নাও, দাও তাকে মহত্বের,
উদারতার, ত্যাগের মহিমময় উর্দ্ধচরণশীল উন্নত হৃদয়।
উঃ, নতুবা এ বিশ্বরচনা যে তোমার নিরর্থক হয়ে যায়।”

• • “মহাকুমার! আমার একটি অনুরোধ
রাখবে?”

“আদেশ করুন, মহাদেবি!”

“তোমার পক্ষে যতই প্রার্থনীয় হোক, তবুও তুমি
ভাইয়ের বিরুদ্ধে কখন বিদ্রোহী হ’তে পাবে না, এই কথা
দাও।”

মহাকুমার রামপালদেব স্নিত-গভীর মুখে উত্তর করি-
লেন, “এ কথা আপনি আমার না বললেও আমি কখন তা
করতাম না, মহাদেবি! তার কারণ, তিনি যে আপনার
স্বামী।”

মহাদেবীর চোখের মধ্যে অশ্রুর মেঘ বর্ষণশুধু হইয়া
উঠিল, তিনি তাহা অতি কষ্টে রোধ করিলেন।

পঞ্চম পরিচ্ছেদ

ইহার পর জ্যেষ্ঠ মহীপালদেবের সকল অন্তায়-অবিচারই
কনিষ্ঠ কুমার রামপালদেব নির্বিবাদে সহ্য করিয়া চলিতে
লাগিলেন; কিন্তু তথাপি কোন দিনই তিনি ঠাঁহার জ্যেষ্ঠ
ভ্রাতার স্নেহাকর্ষণ করিতে পারিলেন না। এখানকার
শিক্ষা সমাধা করিয়া তিনি বিক্রমশিলায় কিছু দিন ধর্ম্ম-
শিক্ষার্থ অবস্থিতি করিয়া তৎপরে দেশভ্রমণে বাহির হইলেন
এবং নিজেদের রাজ্যসীমা সকল সন্দর্শন করিয়া তাহার পর
রাষ্ট্রান্তরেও পরিভ্রমণ করিতে লাগিলেন। অজাধিপ
মাতুল মদনদেব ও সুবর্ণদেব প্রিয় ভাগিনেরকে সযত্নে গ্রহণ
করিয়াছিলেন। কথায় কথায় মহীপালের কথা উঠিতে
মদনদেব বলিলেন, “তোমার পিতৃরাজ্যে তোমারই সিংহা-
সনপ্রাপ্তি সম্ভব হইত এবং তাহা হইলে পালসাম্রাজ্য আরও
কিছু দিন গৌরবোন্নত থাকিতে পারিত। কেন তুমি
নির্কোষের মত দেশ-ছাড়া হইয়া বেড়াইতেছ, বল ত আমি
তোমার সাহায্য করিতে প্রস্তুত আছি।”

রামপাল নতমুখে নীরব রহিলেন। ঠাঁহার নিজ দেশেও
ঠাঁহাদের সুহৃদ্বর্গ যথা—মহামাণ্ডলিক, বীরদেব, এমন কি,
মহাসেনানায়ক কর্ণভদ্র পর্য্যন্ত অনেকেই ঠাঁহাকে এই
পরামর্শই দিয়াছিল।

ঠাঁহাকে চিন্তাকুল দেখিয়া মদনদেব কহিলেন, “কি
বল? আমার সমস্ত বল, আর তা ভিন্ন আমার যত দূর
বিশ্বাস, তোমার নিজ দেশেও তুমি অধিকাংশ লোকেরই
সহায়তা লাভ করিতে পারিবে। চেষ্টা করিবে না কি?”

রামপাল গভীর নিশ্বাস মোচন করিলেন,—“না।”

“চিরদিনটা এমনি ছন্নছাড়া হয়েই কি বেড়াবে? অথচ তিন জনের মধ্যে তুমিই শক্তিমান। আর সে কথা বোধ করি তুমি ছাড়া আর সকলেই জানে।”

রামপাল বিষমুখেই মুখ তুলিয়া মূছ হাসিলেন, “সে কথা আমিও না জানি, তা নয়। কিন্তু মামা, আমি আমার যতই কৃতি হোক, সে বরং সহ্য করতে পারবো, কিন্তু মহা-দেবীর স্বামীর অণুমাত্র কৃতি করতে পারবো না।”

মদনদেব ঈষৎ লজ্জিত হইয়া বলিলেন, “তা বটে!” তাহার পর কিছু দুঃখিত হইয়া কহিলেন, “তিনিই তবে তোমার সকল উন্নতির অন্তরায় হয়ে রইলেন! এই স্নেহই তোমার পক্ষে আপদ হ’ল!”

মাতুলরাজ্য হইতে বাহির হইয়া বহু স্থানে ঘুরিতে ঘুরিতে রামপাল ছদ্মবেশে সমতটে প্রবেশ করিলেন। সম্রাস্ত বণিক বলিয়া সেখানে তাঁহার যথেষ্ট সমাদর হইল এবং সুদর্শন-মূর্তি এবং তীক্ষ্ণ বুদ্ধি, উচ্চশিক্ষা, তেজস্বিতা ও অমায়িকতার একত্র সমন্বয় প্রভৃতি গুণে অল্পদিনের মধ্যেই রাজপুত্রগণের সহিত তাঁহার মোহর্দ জন্মিয়া গেল। রামপাল ও তাঁহার নিত্যসঙ্গী মস্ত্রিপুত্র বোধিদেব দুই জনেই অতিথিরূপে কয়েক মাস সমুদ্রতীরে বাস করিলেন।

এক দিন, সে দিন বসন্তের সায়াহ্নে আকাশ নীলোজ্জ্বল, পশ্চিমের প্রাস্ত সুবর্ণে ও কালিমায় মিশ্রিত হইয়া অভিনব বর্ণবৈচিত্র্য ধারণ করিয়াছে, সেই আলো অচঞ্চল গান্ধীর্ধ্যময় সমুদ্রবক্ষে পতিত হইয়া তাহাকে অনির্বচনীয় মূর্তি পরিগ্রহ করাইয়াছিল।

সমুদ্রতীরে স্থানে স্থানে বালুরাশির উপর আরণ্যক গুল্ম-জাত জন্মিয়াছে। সেই রাস্তা আলো তাহাদের শ্রামশোভার উপর তাহার স্বর্ণ-রেণু মাখাইয়া দিয়া তাহাদেরও স্বভাবজাত সৌন্দর্য্যকে বহুতর করিয়া তুলিয়াছিল। আর তাহার সর্বাপেক্ষা সার্থকতা হইয়াছিল, সেই বালুকাময় বেলাভূমির উপর উপবিষ্টা এক অপূর্বদর্শনা কিশোরীর দেহজ্যোতিকে সংবদ্ধিত করিয়া। তরুণী তন্দ্রী, চকিত-হরিণীপ্রেক্ষণা ও তপ্তগোরাঙ্গী। সঙ্গিনী তাহার এক বর্ষীয়সী নারী। নারী তাহাকে অপ্রসন্ন মুখে মূছ মূছ অনুযোগ ও ভৎসনা করিতেছিল, আর সেই বিধাতৃ-সৃষ্টির আত্মভূতা অপূর্বদর্শনা স্নন্দরী ভীত-চকিত নেত্রে স্তব্ধ থাকিয়া সেই

উপদেশগুলি শ্রবণ পূর্বক মধ্যে মধ্যে মুখ তুলিয়া অশ্রু-ভারাকুল-নেত্রে অনন্ত জলধির পানে চাহিতেছিল। তাহার শাস্ত করণ মুখখানিতে একান্ত ভীতি-বিহ্বলতা।

রামপাল বিমুগ্ধ নির্ঝাঁকু নেত্রে সেই সক্রম স্নন্দর মুখখানির পানে একদৃষ্টে চাহিয়া রহিলেন; তাঁহার মনে হইল, এত দিনের দেশপর্য্যটন যেন তাঁহার আজ সফল হইয়া গেল। অনেক দেখিয়াছেন, কিন্তু এমনটি যেন কখন তাঁহার চোখে পড়ে নাই।

একটুখানি নিকটবর্তী হইতেই তাঁহার কানে আসিল, “তুমি নিতান্ত অবোধ! রাজরাজ্যেশ্বরী হবে, এতে তুমি অমত করছো? ছি ছি, এতটুকু বুদ্ধি তোমার নেই! এস, আর বিলম্ব করো না, যাত্রার কাল উপস্থিত হয়েছে।”

তরুণী যথাপূর্ব নিশ্চেষ্ট ও নীরবভাবে বসিয়া রহিল, শুধু তাহার বিশাল নেত্র দুইটিতে অশ্রুজল পরিপূর্ণ হইয়া আসিয়া তাহা পতনোদ্ভূত হইয়া উঠিয়াছে, রামপালের নেত্রে তাহা অদৃশ্য রহিল না।

নারী কহিতে লাগিল, “জ্যোতিষী তোমার করকোণী গণনা করেও যখন তোমার জন্ম-পত্রিকার লিখিত বিষয়েরই পুনরাবৃত্তি করলেন, তখন ত আর আমরা অগ্রাহ করতে পারি না। মহারাজচক্রবর্তীর সঙ্গে তোমার বিবাহ-কাল আসন্ন হয়েছে এবং তিনি প্রত্যক্ষ তোমায় দেখে নিজে হ’তে আগ্রহ জানিয়ে বিয়ে করবেন, এই তাঁর অভিমত। তখন নিশ্চয়ই আমাদের পৌত্র বর্ধনে বাওয়া সম্ভব। মহারাজাদিরাজ পরম ভট্টারক মহীপালদেবই যে এই আমাদের ঈঙ্গিত মহারাজচক্রবর্তী, তা’তে কোনই সংশয় নেই। এ অবস্থায় আমরা তোমার আপত্তি গুনতে পারি না।”

মেয়েটি বারেক তাহার অশ্রুসজল চোখ দুইটি ঈষৎতোলা পূর্বক রুদ্ধ কণ্ঠে কহিয়া উঠিল, “গুনেছি, তিনি লোক ভাল নন।”

আর কিছুই তাহাকে বলিতে হইল না, বর্ষীয়সী মহিলাটির সক্রোধ তিরস্কারে তরুণীর এই ক্ষীণ প্রতিবাদটুকু কোথায় ডুবিয়া গেল। নারী তীব্র ভৎসনাপূর্ণ কণ্ঠে সরোমে কহিয়া উঠিল,—“লোক ভাল নন?” মহারাজাদিরাজ মহীপালদেব কত বড় প্রবলপরাক্রান্ত রাজা, তা’র তুমি খবর রাখ? এক ফোটা মেয়ে, ছোট মুখে তোমাদের বড় কথা! এ বিবাহ হ’লে তোমার চতুর্দশ পুরুষ যে উদ্ধার

হয়ে যাবে, তার তুমি জানো কিছু? সাবধান! এমন অসংলগ্ন কথা আর বলো না। এ কথা তোমার পিতার কর্ণগোচর হ'লে তিনি তোমার মুখদর্শনও করবেন না।”

ধীরে ধীরে সূর্য্যদেব পশ্চাতের তরু-বীধিকার অন্তরালে অস্তহিত হইয়া গেলেন। সুষাম পত্রাবলী দেখিতে দেখিতে তাহার শ্রামলতা হারাইয়া নীলাভ হইয়া গেল। তখন সেই আগমনশীলা যামিনীর অবরোধ-পথের মহা-সন্ধিস্থলে সমুদয় বিশ্ব যেন মহানীল-সরস্বতীর মহানীলিমায় বিমণ্ডিত হইয়া উঠিল। তখন জলে নীল, স্থলে নীল, আকাশের নীলিমা, অনাদি-নীল অনন্তভাবেই সুবিস্তৃত হইয়া রহিল। কুমার রামপালের হৃদয়রাজ্যও বৃষ্টি ঐ অসীম নীল সাগরের মতই তমসাবৃত হইয়া উঠিয়াছিল।

রামপালদেবের সংবিৎ ফিরিয়া আসিল, বন্ধু বোধিদেবের সপরিহাসবাক্যে—“সখে! দ্রষ্টব্য চ'লে গেলেও কি দৃষ্টি তার সঙ্গী হয়ে চক্ষু ছেড়ে চ'লে যায়?”

রামপাল বিস্মিত হইয়া দেখিলেন, নারী দুই জন কোন্ সময়ে চলিয়া গিয়াছে। তিনি ঈষৎ অপ্রতিভ হইলেও তাহা অপ্রকাশ রাখিয়া হাসিয়া কহিলেন,—“সখা যদি ব্রহ্ম-সূত্র-ধারী না হতেন, তবেই তাঁর দৃষ্টির বল বন্ধ হতে পারতেন।”

“বটে! দৃষ্টি বৃষ্টি আবার ব্রাহ্মণ-ক্ষত্রিয়ের ভেদবুদ্ধি-টুকুও হিসাব ক'রে চলে? তবে ত সে বিবেকী দেখছি! কিন্তু কাব্য-নাটক ঠিক উণ্টা কথাই ঘটনা ক'রে থাকে।”

রামপাল ঈষন্নজিত হইয়া মৃদু মৃদু কহিলেন,—“দৃষ্টিকে যে প্রেরণা দিয়েছে, তারই কথা আমি বলেছিলাম, কিন্তু এও বলি সখা! কাব্য-নাটকে প্রায়ই দেখা যায়, নিজ নিজ জাতি বজায় রেখেই নায়ক প্রেমে পতিত হয়ে থাকে। কদাচ কখন ব্যতিক্রম দেখা যায় মাত্র।”

বোধিদেব সহাস্ত্রে কহিলেন, “বেশ, এস তবে এখন আমরা সেই বিবেকবুদ্ধিপ্রণোদিত সম্ভাব্য ঘটনা সম্বন্ধেই কথা কই! শুনলে ত, ঐ মেয়েটির কোন রাজচক্রবর্তীর সঙ্গে বিবাহ হবে, এই কথা উপযুক্ত জ্যোতিষিক গণনার স্থির হয়েছে। আবার দৃষ্টিকে যিনি প্রেরণা দান করছেন, তিনিও না কি সম্পূর্ণ উৎসুক হয়েছেন, তাও দেখা যাচ্ছে, অতএব এক্ষেত্রে ব্রাহ্মণ-সন্তানের পক্ষে তার যথাকর্তব্য সম্পাদনে আর অযথা বিলম্ব ঘটানটাও ত সম্ভব হয় না, কেমন না? আজ্ঞা কর, যথাকর্তব্য সম্পাদন ক'রে ফেলি?”

রামপাল এতক্ষণ পরে এই বার তাঁহার আনত দৃষ্টি তুলিয়া প্রিয়সখার মুখে তাহা স্থাপন করিলেন, তখন তাঁহার মুখ হইতে আনন্দের সমুদয় স্নিতরশ্মিটুকু সন্ধ্যাগমে দিবালোকের স্তায় একবারে নিঃশেষেই মুছিয়া গিয়াছিল।

“বোধিদেব! তুমি ত জানই যে, আমার পিতৃরাজ্যে আমার স্থান একটা পথের ভিক্ষকেরও চেয়ে অনেক নীচে এবং জীবনও আমার বৃক্ষচ্ছায়ার মতই অনিশ্চিত, তবে কেন রাজচক্রবর্তীর মহিবীপদপ্রাপ্তিরূপ ভাগ্যবতীর সঙ্গে আমার মত দুর্ভাগার মিলনরূপ অসম্ভব কল্পনা করছ, বন্ধু?”

রামপালের এই যথার্থ সত্য এবং খেদপূর্ণ কথা শুনিয়া বোধিদেব কিছুমাত্র বিচলিত হইলেন না। তিনি তাঁহার স্বভাবমুহু স্নিগ্ধ হাস্যের সহিত উত্তর দিলেন “ভাল, এই ঘটনাতেই তোমার ভবিষ্যতের আভাস পাওয়া যাবে। যদি ঐ কথায় যথার্থই রাজরাজ্যেশ্বরী সৌভাগ্য লয়ে জন্মে থাকে, তোমার হাতে পড়লে উহার ভাগ্যফলের পরিবর্তন ত আর ঘটতে পারে না।”

“কিন্তু বিবাহ ত শুধু তোমার আমার ইচ্ছাতে হইবে না, বন্ধু। তুমি পাগল! যারা পরমভট্টারক মহারাজাধিরাজ মহীপালদেবের হস্তে কথায় দান করতে পোণ্ডুবর্জন যাত্র করছে, তারা কিসের হুঃখে আমার মত একটা পথের পথিককে সেই নিরুপমা কণ্ঠারত্ন সঁপে দেবে? না না, কাঁচ নেই বন্ধু! রামপাল যেমন চির-দুর্ভাগ্যকে আশ্রয় ক'রে জন্মেছে, তার তাই থাক, বৃথা আশায় নিজেকে সন্তুষ্ট করা তার স্বভাব নয়।”

“দেখ সখা! গীতার শ্রীভগবান্ বলেছেন, কর্ম্মই আমাদের অধিকার আছে; কিন্তু কর্ম্মফলে নাই। অতএব কাঁচটাই আগে ক'রে দেখাই যাক না কেন। ফলাফলসন্ধান না-ই বা করা গেল?”

রামপাল শ্রীতনেত্রে বন্ধুর দিকে চাহিলেন, কিন্তু তাঁহার মনের মধ্যের সংশয়-মেঘ যে সম্পূর্ণরূপে অপনীত হয় নাই, তাহা তাঁহার ক্রমমাত্র পরেই উচ্চারিত বাক্য হইতে জানিতে পারা গেল।

“কিন্তু তুমি কেমন ক'রে জানবে, তারা কে?”

রামপালকে সন্দিগ্ধ দেখিয়া বোধিদেব এবার উচ্চ কণ্ঠে হাসিয়া উঠিলেন।

“মহারাজপুত্র! বৃথাই কি দর্ভপাণি, কেদারমিশ্র,

প্রভৃতির বংশে জন্মগ্রহণ করেছি? এক দিন কি আমারও নামে রাজকবি আমার পূর্বপুরুষের মতই শ্লোক রচনা ক'রে বলবেন না,—

‘আ-রেবা-জনকামতঙ্গমদৈস্তাম্যচ্ছিলাসংহতে-

রা-গৌরীপিতুরীশ্বরেন্দুকিরণৈঃ পুষ্পংসিতিম্নোগিরৈঃ ।

মার্ভগাস্তময়োদয়াকরণ-জলাদাবারিরাশিধরাং

নীত্যা বস্ত্র ভুবং চকার করদাং শ্রী—’

এখানে দেবপালের পরিবর্তে বসবে শ্রীরামপালো নূপঃ ।”

“আঃ, কি যে প্রলাপ বকছো, বৃধ! যা অসম্ভব, তা’ নিয়ে বৃথা পরিহাস কেন? কিন্তু এ ক্ষেত্রে বৃহস্পতি-নির্দ্ভিত মন্ত্রিবংশধর যে কোন্ নীতিকুশলতার পরিচয় দিলেন, তা ত বুঝলাম না?”

“কেমন ক’রে বুঝবে? তাই যদি ক্ষান্তবুদ্ধিতে প্রবেশ করতো, তা হ’লে কি আর—নানা মদমত্ত মত্তঙ্গ-মদবারি-নিষিক্ত ধরণীতলবিসর্পি ধূলিপটলে দিগন্তরাল সমাচ্ছন্ন ক’রে দিক্চক্রাগত ভূপালবৃন্দের চিরসঞ্চরমান সেনা-সমূহ যাকে নিরস্তর ছুঁর্বিলোক ক’রে রাখতো, সেই দেব সদৃশ দেবপাল নূপতি উপদেশ গ্রহণের জন্ত ব্রাহ্মণ দর্ভপাণির অবসরের অপেক্ষায় তাঁর দ্বারদেশেই দণ্ডায়মান থাকতেন? না প্রশস্তিকার রাজকবি বিষ্ণুভদ্র এমন কথাটার উল্লেখ করিতে ভরসা ক’তেন?—

‘দম্বাপানন্নমুদুপচ্ছবিপীঠমগ্রে

বস্ত্রাসনং নরপতিঃ সুররাজকরঃ ।

নানা-নরেন্দ্র-মুকুটাক্ষিত-পাদপাংগুঃ

সিংহাসনং সচকিতঃ স্বয়মাসসাদ ।’

আমার ঘোর সন্দেহ হয়, তুমি হয় ত আমার কাছে তোমার পূর্বপুরুষের মত ‘সচকিত’ ভাবে থাকতে পারবে না! নাঃ, তোমার সঙ্গে এতখানি বন্ধুত্ব করাটা একেবারেই আমার সম্ভব হয় নি।”

কুমার রামপাল এবার আর তাঁহার অন্তরের অসহিষ্ণুতা ও আগ্রহ রোধ করিতে না পারিয়া ব্যগ্র হইয়া কহিয়া উঠিলেন,—“ভবিষ্যতে তখন এক দিন তোমার সাক্ষাতে না হয় আমি সচকিত হয়েও আসন গ্রহণ করবো না, এই প্রতিজ্ঞাই রইলো, কিন্তু সে সকল আকাশ-কুসুম করনার রহস্য-কথা যেতে দাও, এখন কি উপায়ে এদের সন্ধান নিতে পারবে, বল দেখি?”

মন্ত্রিপুত্র বোধিদেব হাসিয়া কহিলেন,—“সন্ধান আমি নিয়েছি। তুমি যে তখন দৃষ্টি-কুধায় আত্মহারা হয়েছিলে, তাই এখনতে পাও নাই, ঐ মেয়েটির পিতৃনাম বসুভট্ট, মেয়েটির নাম সন্ধ্যারাগী।”

মহাকুমার রামপালদেব কোন বিখ্যাত রাজবংশের পরিবর্তে মাত্র সামন্তরাজ সমতটনিবাসী বঙ্কিমু নাগরিক-কন্যাকে বিবাহ করিয়া ঘরে আনাতে আর যাহারই যাহা মনে হয় হউক, তাঁহার সর্বজ্যেষ্ঠ ভ্রাতা মহারাজাধিরাজের চিত্ত কতকটা যেন স্তব্ধ হইয়াছিল। অজ্ঞাধিপ মাতুল মদনদেব একেই রামপালের পক্ষে বর্তমান, ইহার পর অপর কোন প্রবল রাজশক্তির সহিত বৈবাহিক সম্বন্ধে সংবন্ধ হইলে যে রামপালের পক্ষে তাঁহাকে সিংহাসনচ্যুত করা আদৌ কঠিন হইবে না, তাহা মহীপাল বুঝিতেন এবং সে বিষয়ে তিনি যথেষ্ট সতর্কতাবলম্বন করিয়াই চলিতেন। বিশেষতঃ রামপালের দেশভ্রমণে তাঁহার মনের মধ্যে যথেষ্ট সংশয় জন্মিয়াছিল যে, এই পরিভ্রমণের ভিতর কোন গূঢ় রাজনীতিক অভিসন্ধি নিহিত আছে। কিন্তু তাহাকে এই হীন সম্বন্ধ স্বীকার করিতে দেখিয়া তাঁহার মনে এত দিনে একটুখানি বিশ্বাস হইল যে, হয় ত বা রামপাল প্রজাবর্গের পক্ষপাতিত্ব সত্ত্বেও তাঁহার অনিষ্টচেষ্টায় চেষ্টিত নহে। নতুবা যে অনায়াসেই গুর্জর, প্রতিহার, মহোদয় প্রভৃতি প্রবলপ্রতাপ রাজ্যসুতা গ্রহণে স্বপক্ষকে যথেষ্ট বলশালী করিতে পারিত, সে কেনই বা এমন সামান্ত ঘরে সম্বন্ধ স্বীকার করিয়া বসিল? ঈষৎ প্রসন্ন চিত্তে তিনি কনিষ্ঠের জন্ত সামান্ত বৃত্তির বন্দোবস্ত করিয়া দিলেন। রামপালও জ্যেষ্ঠের উদারতায় অমুগ্ধহীত বোধ করিলেন। বধুর সুন্দর মুখ দেখিয়া লজ্জাদেবী অত্যন্ত আনন্দ লাভ করিলেন।

কেবল মহামন্ত্রী বোধদেব অস্ত্রের অজ্ঞাতে নিজপুত্রকে ভৎসনা পূর্বক কহিলেন, “ভূইটা নির্কোষ বালকে মিলে একটা অসম্ভব কার্য করে এসেছো! কলিঙ্গপতি অনন্তবর্মা, পীঠিপতি দেবরাক্ত, মহোদয়াধিপ এ সকলেই রামপালের হস্তে কন্যাদানে সমুৎসুক থাকতে কোন অজ্ঞানিত সেনানায়কের কন্যা এনে তার ভবিষ্যৎ নষ্ট করবার সাহায্য করা বিখ্যাত পালমন্ত্রিবংশীয়ের উপযুক্ত হয় নাই।”

[ক্রমশঃ]

শ্রীমতী অম্বরূপা দেবী।



অভিনয়-কলাকুশল জনপ্রিয় অভিনেতা শ্রীযুক্ত ধীরেন্দ্রনাথ গাঙ্গুলী একই সময়ে বিভিন্ন বয়সের মনোভাব পরিবর্তনের স্বরূপ ফটো মুখের ভঙ্গীতে প্রদর্শন করিয়াছেন। তাঁহার মানসিক ভাব-বিকাশ-নৈপুণ্য মুখ-দর্পণে কেমন প্রতিকলিত হইয়াছে, তাহা দর্শকমাত্রেই অনুভব করিতে পারিবেন। আমরা শুনিয়া শুখী হইলাম, বিলাতের কোন প্রসিদ্ধ ফিল্ম কোম্পানী ধীরেন্দ্রনাথের এই ফটোগুলি সাদরে গ্রহণ করিয়াছেন! -মাঃ বঃ সম্পাদক।



কুড়ি বৎসরে



পঁয়ত্রিশ বৎসরে



পূর্ণতারিণ বংসরে



পঞ্চাঙ্গ বংসরে



পূর্ণাঙ্গুর বংসরে

কটো শিল্পী—কর্ণওয়ালিস টি ডিও।

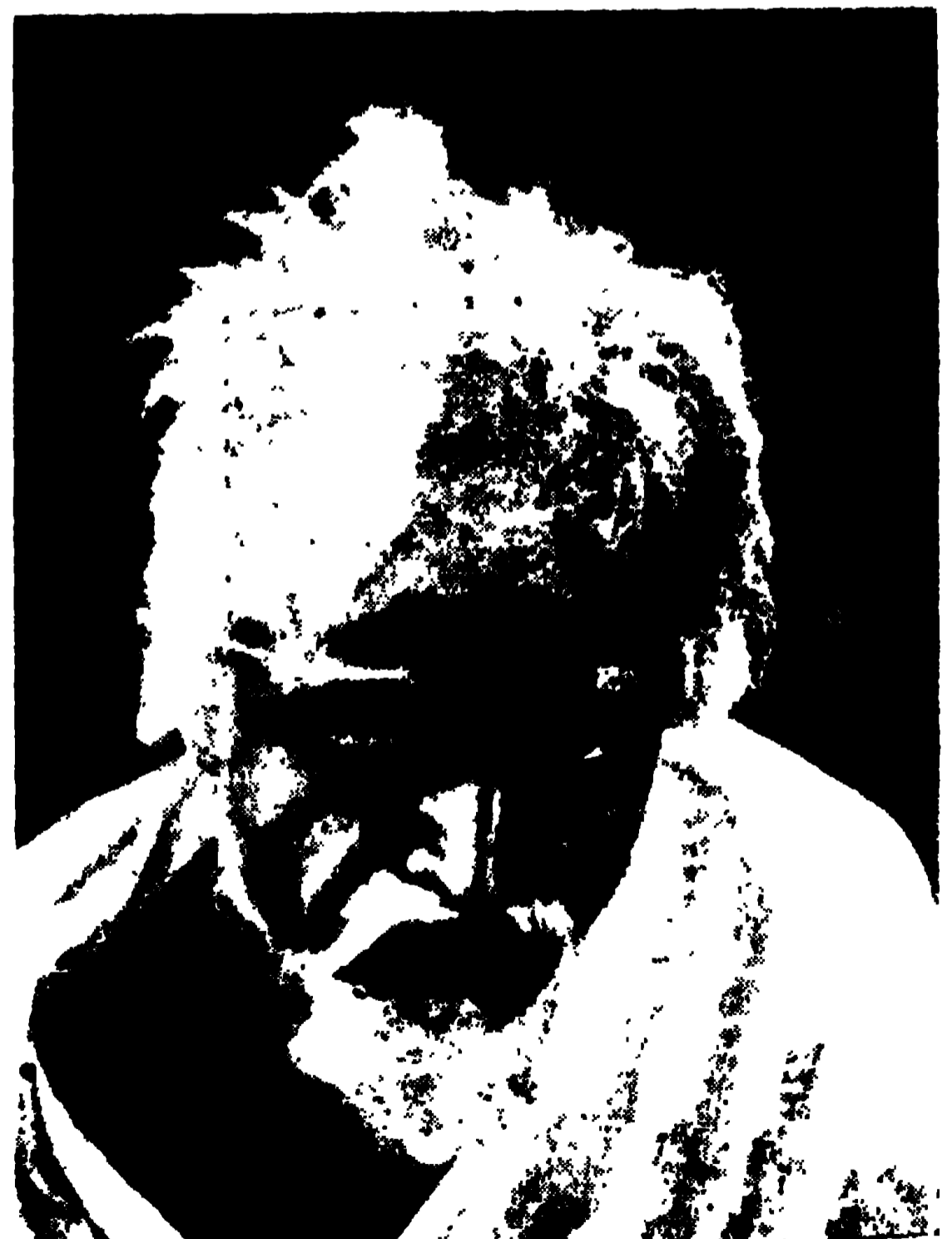

পূর্ণানকই বংসরে

অভিনেতা—শ্রীধীরেন্দ্রনাথ গাঙ্গুলী।

ফুটবল ম্যাচ দর্শকের আনন্দ-রঙ্গ !



‘এই রে—এই রে, দিলে,—দিলে বুঝি গোল !’



“বাগ্, আপ্,—মোহনবাগান !”



‘কিক্ কিক্—ফরোয়ার্ডটা একেবারে—ইয়ে !’
(এই ব’লে ভঙ্গলোকটি সামনের লোকটিকে
মেরে দিলেন এক লাথী)



“এ কি হলো—মোহনবাগান গোল খেলে—
গোল !—ও মা !”



(পরক্ষণেই ক্যালকাটা একখানি সুন্দর
গোল ভক্ষণ করিলেন]
“গো — ল !”



[ক্যালকাটা একটি গোল উদরস্থ
করাতে বেচারীর হাতের ফুলটি
পপাত ধরগাতলে !)
“ওঃ ক্যালকাটা !”

শিল্পী— শ্রীকিশোরী বন্দ্যোপাধ্যায় ।

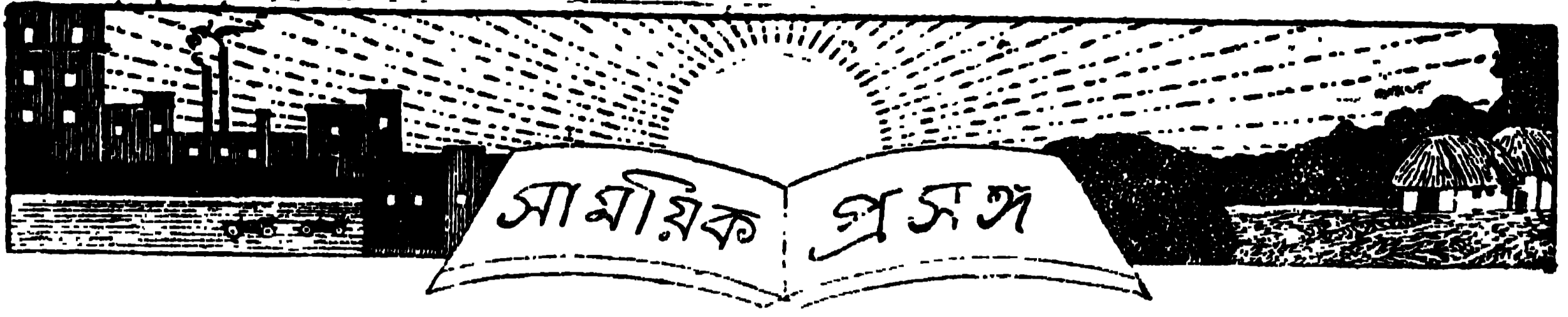

ডুইফোড 'নেতা'

বাস্তালার বর্ধমান সাম্প্রদায়িক বিবাদ উপলক্ষে মুসলমান-সমাজের মধ্যে যে করটি ডুইফোড নেতার আবির্ভাব হইয়াছে, হাজী গজনবি তাঁহাদের মধ্যে অগ্ৰতম। অবশ্য, এই ভাবের নেতৃত্বে যদিও তিনি এখন সকলকে ছাপাইয়া গিয়াছেন, তথাপি এ বিষয়ে সার আবদর রহিমকে অতিক্রম করিতে পারেন নাই। কেন না, সার আবদর রহিম সাহেব তাঁহার অনেক পূর্বে আলিগড়ে গজায়া উঠিয়াছেন এবং প্রকৃতপক্ষে সার আবদর আলিগড়ে যে কল টিপিয়া দিয়াছেন, তাহার 'মদর' আওয়াজ এখনও শুনা যাইতেছে। তাহা হইলেও বর্ধমানে হাজী গজনবি সাহেব সকলকে ছাপাইয়া—মূল গায়নকে ছাপাইয়া গান ধরিয়াছেন। সে গানের তানে সারা বাস্তালা বুকি ভাসিয়া যায়।

লখা লখা দেড়গজি ইস্তাহার বাতির করা এই 'হঠাৎ নেতার' যেন এক রোগ হইয়া দাঁড়াইয়াছে। এই 'হঠাৎ নেতা' হঠাৎ বাস্তালার মুসলমান-সমাজের মস্ত নুরুদ্দীন ও মুহম্মদ হইয়া পড়িয়াছেন—সে নুরুদ্দীন-আনার এমনই টান যে, শীগ্ৰত সতীশরঞ্জন দাশ প্রমুখ যে সকল বন্ধুদিগের প্রতি তিনি এ যাবৎ কৃতজ্ঞতা পকাশ করিয়া আসিয়াছেন, সে সকল বন্ধুর কথাও ভুলিয়া গিয়া তিনি এখন মুসলমান পক্ষে মসজিদের সম্মুখে বাত্মাদি বন্ধের ওকালতী করিতেছেন। এই 'হঠাৎ নেতার' এই 'হঠাৎ দাবীর' কথা অপর কোনও মুসলমান নেতার বিশেষ দৃষ্টি আকর্ষণ না করিলেও তিনি কিম্ব এই দাবীর কথা জাগাইয়া রাখিয়াছেন এবং সে রুগ্ন সমলক্ষেণে লাট দরবারে আরজী পেশ করিতেও গিয়াছেন। সে পাবনায় হিন্দুর উপর মুসলমানের ভীষণ অন্যায় অ'চরিত হইয়াছে এবং যেখানে হিন্দু-মুসলমানে আদৌ সদ্ভাব নাই, সেই পাবনার আওয়াজ ইসলামিয়ার সম্পাদক শ্রী বাহাদুর মৌলভী ওয়াসিমুদ্দীন আহমেদ এক ইস্তাহারে বলিয়াছেন,—“বর্ধমান সময়ে মসজিদের সম্মুখে বাত্মাদি বন্ধ করিবার রীতি নাই, হুজা খীকায়া। কিন্তু এখন মুসলমানগণ উন্নতির পথে অগ্রসর হইতেছেন, সুতরাং তাহারা আর বর্ধমান রীতি অনুসারে অনুশাসিত হইতে বাধা নহেন।” মুসলমানরা বর্ধমানে উন্নতির পথে অগ্রসর হইতেছেন বলিয়া অগ্ৰ সমাজের স্তায়া অধিকার পদদলিত করিয়া চিরাচরিত প্রথার পরিবর্তন করা প্রয়োজন কি না, তাহা বিচার-সাপেক্ষ; তবে মৌলভী ওয়াসিমুদ্দীন সে স্বীকার করিয়াছেন, “বর্ধমান সময়ে মসজিদের সম্মুখে বাত্মাদি বন্ধ করিবার রীতি নাই,” ইহা ত স্বীকার করিবার উপায় নাই। মৌলভী ওয়াসিমুদ্দীন হাজী গজনবি হইতে অধিক শরিয়ৎ জ্ঞানহীন মুসলমান, এ কথা গজনবি সাহেব জোর করিয়া বলিতে পারেন কি? তবে তিনি কোন্ সাহসে কিসের জোরে এই বাত্ম বন্ধের দাবী জাগাইয়া রাখিতেছেন? এই বাপার হইতেই কি নুখা ব'য় না যে, হাজী গজনবির আন্দোলন কৃত্রিমতার ভিত্তি উপর প্রতিষ্ঠিত? কেবল ওয়াসিমুদ্দীন নহে, মিঃ নুরুদ্দীন নামক এক মুসলমান উকীল “বেঙ্গলী” পত্রে লিখিয়াছেন,—“আমার বিবেচনায় মসজিদের সম্মুখে বাত্মাদি অতি তুচ্ছ বাপার, ইহার জগৎ কোন সম্প্রদায়েরই ক্ষেপে উন্নত হইয়া উঠিবার প্রয়োজন নাই। বিশেষতঃ মুসলমানগণের ঐ ভাবে কোথোন্নত না হওয়া উচিত। কারণ, কোরাণ ধর্মমতসহিত্যের এবং শান্তিরক্ষার জগৎ উপদেশ প্রদান করে।” এক জন শিক্ষিত মুসলমান যে বাজনা

তুচ্ছ বাপার বলিয়া স্বীকার করিতেছেন, আর এক জন শিক্ষিত মুসলমান উত্থাকে পাকাইয়া তাল করিয়া ভুলিতেছেন কেন? ইহার মূলে কি রহস্য নিহিত আছে? উকীল মিঃ নুরুদ্দীন যাহাকে তুচ্ছ বাপার বলিতেছেন, ডুইফোড নেতা মিঃ গজনবি তাহাকে প্রকাণ্ড বাপারে পরিণত করিয়া ভুলিবার চেষ্টা করিতেছেন কেন? মিঃ নুরুদ্দীন আরও বলিয়াছেন, “মসজিদের সম্মুখে বাত্মাদি-সম্পর্কিত বাপার পরস্পর আপোষে নিস্কৃতি করিয়া লওয়াই কর্তব্য। যদি তাহা সম্ভব না হয়, তাহা হইলে সরকারী নির্দেশই নিরপেক্ষ বলিয়া মানিয়া লওয়া কর্তব্য।” এইরূপ সিদ্ধান্তে উপনীত হইতে যদি মিঃ নুরুদ্দীনের ধর্ম না গিয়া থাকে, তবে মিঃ গজনবির যায় কেন? না হইলে তিনি কলিকাতায় সরকারী নির্দেশ প্রকাশিত হইবার পরেও সিমলাশেলে মনের ক্ষোভে দৌড়ান কেন? ধর্মের দোহাই দিয়া এ মানের কারা কাঁদিতে যাওয়ার উদ্দেশ্য কি?

আসল কথা, মিঃ নুরুদ্দীনের কোনও স্বার্থসাধন করিবার উদ্দেশ্য নাই। তিনি কাউন্সিল এসেমব্লিতে যাইতে আগ্রহান্বিত নহেন, বাস্তালার মুসলমান মস্তিস্তা বাধিবার জগৎ কোমর বাধেন নাই। স্পষ্ট কথা বলিয়াছেন। তিলকে তাল পাকাইয়া বাস্তালার একটা বিরাট বাপার বাধাইতে তিনি অগ্রসর নহেন, তাই তাঁহার মুখে সত্য কথা শুনা যাইতেছে। বাহারা বাস্তালার মুসলমানদিগকে লইয়া একটা স্বতন্ত্র দল পাকাইয়া ধরৎ কর্তা হইবার লালসায় উন্নত হইয়াছেন, তাহারা ই মসজিদের সম্মুখে বাজনা একটা প্রকাণ্ড বাপারে পরিণত করিতেছেন।

এই যে সে দিন কলিকাতার উপকণ্ঠে প'ইকপাড়ার রথযাত্রা ও উদ্ভা রথযাত্রা উপলক্ষে মুসলমানরা দাস্তা বাধাইল ও রক্তশোভ বহাইবার কারণ হইল, তাহার মূল কারণ কে বা কাহার? শত বৎসর ধরিয়া পাইকপাড়ার লালাবাবুদের রথ এই পথ দিয়া শোভা-যাত্রা করিয়া যাতায়াৎ করিয়া আসিতেছে। এত দিন মুসলমানদের তাহাতে আপত্তি হয় নাই, আজই বা হয় কেন? 'ইংলিশমান', 'স্ট্রেটসমান' প্রমুখ গ্রাংলো-ইণ্ডিয়ান পত্রসমূহও মুসলমানগণকে এ বিষয়ে অপরাধী করিতেছেন। আজ যদি গজনবি রহিম কোম্পানী এই বাজনা বন্ধের আকারটাকে ধর্মের অঙ্গ বলিয়া জাহির করিবার প্রয়াস না পাইতেন, তাহা হইলে এই রক্তপাত ও দাস্তা-হাস্তা হইত না। এই সমস্ত ডুইফোড নেতার প্রভাব হইতে সরকার কবে সমাজকে রক্ষা করিবেন?

হুজাখটের উপদেশ

নূতন হুজাখট লর্ড আরডইন এত দিন পরে হিন্দু-মুসলমান বিরোধ সম্পর্কে কথা কহিয়াছেন। তিনি যে অগ্ৰতম অবস্থান্তর ভারতের মঙ্গলকামী মনীষীর স্তায় এই শোচনীয় অবস্থায় দুঃখ পকাশ করিবেন, ইহা জ'না ছিল। এ অবস্থার পরিবর্তন না হইলে যে ভারতের ও তথা ইংলণ্ডেরও মঙ্গল নাই, এ কথাও তিনি স্বীকার করিয়াছেন। কিন্তু এই পরিবর্তন কিসে সম্ভবপর হইতে পারে, তাহাই এখন সমস্ত

বিষয় হইয়া দাঁড়াইয়াছে। তাঁহারই ইচ্ছিতে ও ইচ্ছায় সার ভূপেন্দ্রনাথ মিত্র কলিকাতার আসিয়া উত্তর সম্প্রদায়ের বিশিষ্ট ব্যক্তিগণের সহিত পরামর্শ করিয়া বিরোধের সীমাংসার চেষ্টা করিয়াছিলেন। বড়লাট যে বক্তৃতায় হিন্দু-মুসলমান সমস্তার কথা তুলিয়াছেন, তাহাতে সমস্তা-সমাধানের একটা উপায় নির্দেশ করিয়াছেন। তিনি বলিয়াছেন, "হয় ত মধ্যস্থতার ফলে আপাততঃ একটা রক্ষা হইতে পারে, কিন্তু তাহাতে বিরোধের জড় মরিবে না। যদি হিন্দু ও মুসলমান নেতৃবর্গ আপনাদের মধ্যে একটা আপোষ সীমাংসা করিয়া লইতে পারেন, তবেই ভাল। নতুবা সরকার আইন ও শৃঙ্খলা রক্ষার নিমিত্ত একটা মধ্য পন্থা অবলম্বন করিতে বাধ্য হইবেন। কিন্তু উহাও বিরোধের জড় মারিতে পারিবে না। চিরকালের জ্ঞান বিরোধের অবসান করিতে হইলে উত্তর সম্প্রদায়কেই মনোবৃত্তির পরিবর্তন (Change of heart) করিতে হইবে।"



লর্ড আলিগড়

কথাটা ঠিক। কিন্তু যে মনোবৃত্তির ফলে এই বিরোধের উৎপত্তি হইয়াছে, তাহা পরিবর্তন করা সহজসাধ্য নহে। আলিগড়ে সার আবদর রহিম যে বোম্বা ফেলিয়াছেন ('ষ্টেটসম্যান' তাঁহার আলিগড়ের বক্তৃতাকে Aligarh Bomb আপা দিয়াছিলেন), তাহা যে মনোবৃত্তি হইতে উদ্ভূত হইয়াছে, সে মনোবৃত্তির পরিবর্তন সহজসাধ্য নহে। এই যে কলিকাতার রাজরাজেশ্বরীর দ্বিতীয়বারের শোভাযাত্রায় মুসলমানরা সরকারের আদেশ অমান্য করিয়া শোভাযাত্রার বাধা প্রদান করিয়াছিল এবং শোভাযাত্রা ও পুলিশকে আক্রমণ করিয়াছিল, এ যাবৎ সার আবদর রহিম প্রমুখ মুসলমান নেতৃবর্গ তাহার প্রতিবাদ করিয়াছেন কি?—উহা যে অস্তায় ও আইন-বিগর্হিত, এমন কথা প্রকাশে বলিয়াছেন কি? এই যে পাবনার সংখ্যার অসম্ভব অধিক মুসলমান দলবদ্ধ হইয়া হিন্দুর উপর অনাচার অত্যাচারের একশেষ করিল, হিন্দুর সর্বস্ব লুণ্ঠন করিল,—এ যাবৎ কয় জন মুসলমান নেতা সেই গৃহীত কাণ্ডের প্রতিবাদ করিয়াছেন? এই যে কুষ্টিয়ার অসহায় হিন্দুনারীর মুসলমান ছর্ব্বস্তের হস্তে লাঞ্ছনা অবমাননা হইল, সার আবদর রহিম প্রমুখ মুসলমান নেতৃবর্গ সে বিষয়ে নীরব কেন? যে মনোবৃত্তির ফল এইরূপ, তাহা পরিবর্তিত হইবে কিসে?

মসজিদের সম্মুখে বাজনা অথবা বহু মুসলমানের মস্তিষ্ক বিকৃত করিয়াছে। হিন্দুরা কোনও কালে মুসলমানের নিকট অস্তায় আঁকার করে নাই। কিন্তু এই বাজনার ব্যাপার লইয়া মুসলমানপক্ষ হইতে অনেক অস্তায় আঁকার ও দাবীর কথা উঠিতেছে। এক পুরুষ পূর্বে বাজালার যে আঁকারের বা দাবীর কথা কখনও শুনা যায় নাই, এখন তাহা বিরাট আঁকার ধারণ করিয়াছে। এ কথা কি মুসলমানরাও অস্বীকার করিতে পারেন? আমাদের বাল্যকালেও দেখিয়াছি, হিন্দুরা মুসলমানের মহরমে আনন্দে যোগ প্রদান করিয়াছে, আবার মুসলমানরাও হিন্দুর দুর্গোৎসবে বা সরস্বতী-পূজায় আনন্দে যোগদান করিয়াছে। আজ সেই আনন্দপ্রদ অবস্থার পরিবর্তন কে ঘটাইয়াছে? পাবনার মৌলভী ওয়াসিমুদ্দীন এবং উকীল মিঃ মুহাম্মদ স্বীকার করিয়াছেন যে, মসজিদের সম্মুখে বাজনা বন্ধ রাখিবার রীতি ছিল না, উহা অতি তুচ্ছ ব্যাপার। অর্থাৎ এই প্রচলিত রীতির বিরোধী তুচ্ছ ব্যাপারকে কে প্রকাশ করিয়া তুলিতেছে? কিছু দিন পূর্বে কলিকাতার সরকারের অসংখ্য ফৌজ কুচকাওয়াজ করিয়া বাজা-ইয়া নানা মসজিদের সম্মুখ দিয়া শোভাযাত্রা করিয়াছিল। সে সময়ে ধর্ম্মকাণ্ডে বাধা পড়িতেছে বলিয়া মুসলমানপক্ষ হইতে কোনও আপত্তি উঠে নাই। সে সময়ে 'ধর্ম্মপ্রাণ' মুসলমান গরমের কাছে 'মোম' হইয়াছিলেন। তবে কেবল হিন্দুর শোভাযাত্রার সময়ে তাঁহারা নরমের 'ম' হইয়া দাঁড়ান কেন? উহাতেও কি তাঁহাদের মনোবৃত্তির পরিচয় পাওয়া যায় না?

ডাক্তার মুঞ্জর হিন্দুর পক্ষ হইতে কয়েকটি সরল সত্য কথা বলিয়াছেন। তাঁহার কথার মর্ম্ম এই যে, যদিও ইংরাজ ঐতিহাসিকরা স্বীকার করেন যে, ইংরাজরা মারাঠা ও শিখ শক্তির নিকট হইতে ভারতবর্ষ জয় করিয়াছিলেন, তথাপি এখন মুসলমানরা প্রতিপন্ন করিতে চাহেন যে, ইংরাজের অভ্যুদয়কালে ভারতবর্ষ তাঁহাদেরই ছিল, ইংরাজ তাঁহাদের নিকট হইতে ভারতবর্ষ জয় করিয়া লইয়াছেন, তাঁহারা ইংরাজের পূর্বে ভারতে 'রাজার জাতি' ছিলেন। কিন্তু ইতিহাসই সাক্ষ্য দেয় যে, দিল্লীর বাদশাহ মারাঠা রাজা সিক্কার হস্তে ক্রীড়নক ছিলেন, পরন্তু রণজিৎ সিংহ পঞ্জাব ও উত্তর-পশ্চিম সীমান্ত-প্রদেশ মুসলমানদের নিকট হইতে জয় করিয়া লইয়াছিলেন। গায়ের জোরে ঐতিহাসিক সত্যের অপলাপ করা যায় না। তথাপি কেন সে মুসলমানরা এই অস্তায় দাবী করিতেছেন, তাহার মূলে এক গুঢ় রহস্য আছে। তাঁহারা এই দাবীর জোরে এখন ইংরাজের সংস্কার-আইনের শ্রেষ্ঠ অংশের অধিকারী হইতে চাহেন। উহাই হইল বিরোধের মূল কারণ।

ডাক্তার মুঞ্জর কথামূলি নিরপেক্ষ ব্যক্তি অস্বীকার করিতে পারেন না। লর্ড আলিগড় তাহা হইলে কিরূপে মুসলমানের মনোবৃত্তির পরিবর্তন ঘটাইবেন? উত্তর সম্প্রদায়ের মধ্যে সুবিচার করিতে হইলে লর্ড আলিগড়কে এ কথাগুলি বিশেষভাবে প্রাধান্য করিতে হইবে।

কংগ্রেস-নেতার নিরুপেক্ষতা

কংগ্রেস এ দেশের সর্বশ্রেষ্ঠ রাজনীতিক প্রতিষ্ঠান। ভারতবাসীর পক্ষে অস্তায় শ্রেষ্ঠ দান কংগ্রেসের নেতৃত্ব। সুতরাং যিনি দেশের লোকের অন্ধা অর্জন করিয়া কংগ্রেসের নেতৃত্ব করেন, তাঁহার পক্ষে সাধারণভাবে কোনও অস্তিমত প্রকাশ করা, কতটা ওজন বুঝিয়া ভাবিয়া চিন্তিয়া 'ধীরে-সুস্থে' করিতে হয়, তাহা সহজেই অনুমেয়। শ্রীমতী সরোজিনী নাইডু এ বৎসরের কংগ্রেসের প্রেসিডেন্ট পদে বরিত হইয়াছিলেন এবং আগামী ডিসেম্বর মাস পর্য্যন্ত—অর্থাৎ কংগ্রেসের

অধিবেশন আর না হওয়া পর্যন্ত কংগ্রেসের প্রেসিডেন্ট। সুতরাং এ দেশের রাজনীতিক সমস্ত সমস্যা সম্পর্কে তাঁহার পরম নিরপেক্ষভাবে 'ধীরে-স্থিরে' অভিমত প্রকাশ করাই যুক্তিসঙ্গত—অন্ততঃ দেশের লোক তাঁহার নিকট এই আশা করিতে পারে। তিনি বিহুবা, কবি, তাঁহার জগন্ত দেশপ্রেমে কাহারও সন্দেহ নাই। এ জগন্ত তাঁহার প্রতি দেশবাসী বিশেষ আস্থা বান্ধে। বিশেষতঃ তিনি নারী, কংগ্রেসের প্রেসিডেন্ট-রূপে তিনিই বলিয়াছিলেন, এ দেশ চিরদিন মাতৃদেহের সম্মান করে, এই হেতু এ দেশবাসী তাঁহাকে প্রেসিডেন্টরূপে বরিত করিয়া মাতৃদেহের প্রতি সম্মান-প্রদর্শন করিয়াছে।

এ হেন প্রেসিডেন্ট যদি নিজের পদোচ্চিত গাঙ্গীয়া ও শালীনতার সীমা অতিক্রম করিয়া দেশের কোন রাজনীতিক সমস্যা সম্বন্ধে নিরপেক্ষ অভিমত প্রকাশ না করেন, তাহা হইলে অন্তর কোণ্ডে ও দুঃখে ভরিয়া যায়। তিনি স্বরাজ্য দলের আগামী কাউন্সিল নির্বাচন উপলক্ষে বাঙ্গালার জিলায় জিলায় প্রচারকাণ্ডে ব্রতী হইয়াছেন, ইহাতে অবশ্য দেশবাসীর কিছু বলিবার নাই। তিনি স্বয়ং কাউন্সিল প্রবেশের বিরুদ্ধবাদী। কিন্তু তাহা হইলেও তিনি যদি স্বরাজ্য দলের কাউন্সিল প্রবেশ দেশের পক্ষে মঙ্গলকর বলিয়া মনে করেন এবং উহার জগন্ত প্রচারকাণ্ডে আত্মশক্তি নিয়োগ করেন, তাহা হইলে দেশবাসীর তাহাতে আপত্তি থাকিতে পারে না। এই প্রচারকাণ্ডের সঙ্গে সঙ্গে যদি তিনি ভারতীয় জাতীয়তার দোহাই দিয়া এখনও হিন্দু-মুসলমান প্যাক্টের অন্তর্কালে প্রচারকাণ্ড পরিচালনা করেন, তাহা হইলে তাহাতে হিন্দু বিশ্বস্ত হইতে পারে, কিন্তু তাঁহাকে অপরাধিনী করিতে পারে না।

কিন্তু তিনি যদি এই প্যাক্টের খাতিরে বিবদমান পক্ষদ্বয়ের মধ্যে একপক্ষের সম্বন্ধে অন্তর্ভাবনী প্রচার করেন, তাহা হইলে তাঁহার অপরাধ ক্ষমার যোগ্য হইতে পারে না।

পাবনার খাঁ বাহাদুর ওয়াসিমুদ্দীন আমেদ বলিয়াছেন,—“গত ২১শে জুলাই তারিখে শ্রীমতী সরোজিনী নাইডু পাবনার আসিয়া সকল ব্যাপার পর্যবেক্ষণ করিয়া অকণ্ঠকণ্ঠে হিন্দু নেতৃবর্গের ব্যবহারের নিন্দা করিয়া গিয়াছেন ও বলিয়াছেন, তাঁহাদের এই ব্যবহারের ফলেই পাবনার দুইটনা ঘটনা ঘটিয়াছে ও হিন্দু-মুসলমানের দংড়ন দুর্দশা ঘটিয়াছে।” মৌলভী সাহেবের এ কথা কি সত্য? যদি সত্য হয়, তাহা হইলে কংগ্রেসের প্রেসিডেন্ট শ্রীমতী সরোজিনী নাইডুর এই উক্তি একান্ত পক্ষপাতিতা-দোষ-দুষ্ট বলিতে হইবে। তিনি কংগ্রেসের প্রেসিডেন্টরূপে জাতীয়তার বড়াই করেন, উত্তর সম্প্রদায়ের মধ্যে প্যাক্ট বজায় রাখিবার জগন্ত ওকালতী করেন, অথচ তাঁহার মুখে কেবল হিন্দুদিগের প্রতি এই কোপ-কটাক্ষ কেন? তিনি পাবনার ব্যাপারের বিষয়ে অল্পসময়ের মধ্যে কতটুকু অভিজ্ঞতা সঞ্চয় করিয়াছেন? পাবনা যে হিন্দু দেবমূর্ত্তি সমূহ অপবিত্র ও ভয় হইয়াছিল, এ কথা কি তিনি অস্বীকার করিতে পারেন? হিন্দুরা যদি সেই সকল মূর্ত্তি শোভাযাত্রা করিয়া বিসর্জন করিতে গিয়া থাকে এবং সে বিষয়ে শাস্তি-শৃঙ্খলা রক্ষার্থে কর্তৃপক্ষের অনুমতি লইয়া থাকে, তবে কি তাহারা বিশেষ অপরাধ করিয়াছে? তবে মুসলমানরা ক্রোধে উন্মত্ত হইয়া হিন্দুগণকে আক্রমণ করে কেন? এ বিষয়ে কি মুসলমানগণের কোনও অপরাধ নাই? কেবল হিন্দুরাই অপরাধী?

আমরা শুনিয়াছি, পাবনার মুসলমান ম্যাজিষ্ট্রেট ও পুলিশের অনুমতিক্রমে পাবনার হিন্দুদিগের এক সঙ্ঘর্ষনের শোভাযাত্রা নির্গত হইবার কথা স্থির হয়। কর্তৃপক্ষ বেলা ১০টা হইতে ১টার মধ্যে শোভাযাত্রার পাশ দেন। শোভাযাত্রার দিন প্রাতঃকালে স্থানীয় এক মুসলমান নেতা (সরকারী কর্মচারী) ম্যাজিষ্ট্রেটের নিকট আসিয়া শোভাযাত্রার পাশ প্রদানে আপত্তি উত্থাপন করেন। ওজুহৎ—শোভাযাত্রার পথে দুইটি মসজিদ পড়িবে। ম্যাজিষ্ট্রেট স্বয়ং মুসলমান,

সুতরাং তিনি মসজিদে নামাজের সময় জানিতেন। তাই তিনি বলিলেন, যে হেতু বেলা ১০টা হইতে ১টার মধ্যে ঐ দিন নামাজের সময় নাই, সেই হেতু শোভাযাত্রার আপত্তি থাকিতে পারে না। তথাপি সেই মুসলমান নেতা ম্যাজিষ্ট্রেটকে ভয়প্রদর্শন করিতে থাকেন যে, যদি শোভাযাত্রার পাশ দেওয়া হয়, তাহা হইলে হাঙ্গামা ঘটবে। ম্যাজিষ্ট্রেট তখনই তাঁহাকে গ্রেপ্তার করেন। ফলে সেই নেতার মেজাজ ১০৫ ডিগ্রী কারেণহিট হইতে ২৫ ডিগ্রীতে নানিয়া যায়।

শ্রীমতী সরোজিনী নাইডু এ ক্ষেত্রেও কি হিন্দুদিগকে অপরাধী করিতে চাহেন? কলিকাতার দ্বিতীয় রায়ব্রাহ্মণ শোভাযাত্রায় যেমন মুসলমানরা সরকারের আদেশ ও নির্দেশ অগ্রাহ্য করিয়া শোভাযাত্রায় বাধা দিয়াছিল, পাবনার ঠিক তাহাই হইবার উপক্রম হইয়াছিল। কেবল ম্যাজিষ্ট্রেটের দৃঢ়চিত্ততার ব্যাপার অধিক দূর গড়াইতে পার নাই। এ ক্ষেত্রে কোন্ পক্ষ দোষী ছিল, তাহা শ্রীমতী নাইডু বুঝাইয়া দিবেন কি?

আরও একটা দৃষ্টান্ত আছে। সিরাজগঞ্জ রেল-লাইনের উল্লাপাড়া রেল স্টেশনের নিকটে এক গ্রামে ৫ শত মুসলমানের মধ্যে ৫০ জন হিন্দুর বাস ছিল। বকরিদের দিন রাত্রিকালে কোনও মুসলমান দুর্ভুক্ত চারিটি নিহত গরুর পদ গ্রামস্থ হিন্দু-মন্দিরের বিগ্রহের গলদেশে গুলাইয়া দেয়। এই ঘটনার কথা শুনিয়া ম্যাজিষ্ট্রেট ও পুলিশ সুপারিন্টেন্ডেন্ট গ্রামে উপস্থিত হইয়া মুসলমান মণ্ডলগণকে বলেন, যদি তাঁহারা অপরাধী ধরাইয়া না দেন, তাহা হইলে সমগ্র মুসলমান অধিবাসীদের প্রতি কঠোর দণ্ডের ব্যবস্থা হইবে এবং ভবিষ্যতে গ্রামে কোরবানি বন্ধ করিয়া দেওয়া হইবে। এই ভয়প্রদর্শনের ফলে ৪৮ ঘণ্টার মধ্যে সেই দুর্ভুক্ত মুসলমান পিশাচ মৃত এবং দণ্ডিত হয়।

এ ক্ষেত্রেও দেখা যাইতেছে যে, মুসলমানই প্রথম অপরাধী। হিন্দুরা মুসলমানের ধর্মের বা দেবস্থানের কোনও অসম্মান করে নাই, মুসলমান হিন্দুর দেবস্থানের অমর্যাদা করিয়াছিল। শ্রীমতী নাইডু এ কথার উত্তরে কি বলিতে চাহেন?

শ্রীমতী নাইডু 'ফ্রী প্রেসের' প্রতিনিধির নিকট যে ভাবে আত্মপক্ষ সমর্থন করিয়াছেন, তাহাতেও তাঁহার মনোভাবের পরিচয় পাওয়া যায়। তিনি বলিয়াছেন,—“বাঙ্গালার হিন্দুগণের নিকট শুনিয়া শুনিয়া আমার হৃণা জন্মিয়া গিয়াছে যে, মুসলমান প্রতিষ্ঠান সমূহ এবং মুসলমান নেতৃবর্গই (বিশেষতঃ সার আবদুর রহিমের মত) কেবল বর্তমান সর্বনাশের কারণ। এই ভাবের অভিমত প্রকাশ করিয়াছি বলিয়া আমার নামে রটনা হইয়াছে। কিন্তু আমি যাহা যথার্থ বলিয়াছি, তাহা এই :—যে সকল হিন্দু-সাম্প্রদায়িক নেতা হিন্দু-সংগঠনের প্রকৃত লক্ষ্য ও উদ্দেশ্য হইতে বিচ্যুত হইয়া ঐ প্রতিষ্ঠানের কাৰ্য্য ভিন্ন খাতে পরিচালনা করিতেছেন, তাঁহারা বর্তমানে রাজনীতিক ও কাউন্সিল নির্বাচন সম্পর্কিত আলোচন প্রবর্তন করিয়া সাম্প্রদায়িক মনো-মালিন্য ও বিরোধ সংঘটনের কারণ হইয়াছেন। অথচ হিন্দু-সংগঠনের উদ্দেশ্য ও লক্ষ্য তাহা ছিল না, হিন্দুর সামাজিক সংস্কার এবং একতা-বিধানই সংগঠনের প্রকৃত লক্ষ্য ও উদ্দেশ্য ছিল। সুতরাং হিন্দু নেতারা এ বিষয়ে মুসলমান নেতাদিগের মত সম্মান দায়ী।” শ্রীমতী নাইডু এ 'অভিনব বারতা' কোথায় সংগ্রহ করিলেন জানি না। তিনি বাঙ্গালী হইলেও জীবনের অধিকাংশ সময় মুসলমান-প্রধান দেশে (হারজাবাদে) অতিবাহিত করিয়াছেন, সুতরাং তাঁহার মুসলমান-প্রীতি বিন্দুর বিষয় না হইতে পারে। কিন্তু তাহা বলিয়া তিনি ধর্ম্মাঙ্ক মুসলমান নেতাদিগের সহিত হিন্দু নেতাদিগকে একাসনে বসাইবার কি কারণ পাইয়াছেন? হিন্দু নেতারা হিন্দু-সংগঠনের কাৰ্য্য ভিন্ন খাতে পরিচালনা করিয়াছেন, ইহার প্রমাণ কোথায়? সাম্প্রদায়িক স্বার্থের কথা জাঁকাইয়া তুলিবার মূল কারণ কে, তিনি কি জানেন না? আলি-গড়ে সার আবদুর রহিম যে বক্তৃতা করিয়াছিলেন এবং যে বক্তৃতাকে

'ষ্টেটসম্যান' পত্রও Aligarh Bomb shell বলিয়া অভিহিত করিতে বাধা হইয়াছিল, সেই বক্তৃতাই কি যত অনর্থের মূল নহে? সার আবদর আলিগড়ে যে আশুনা জালাইয়াছেন, মিঃ গজনবি কি মসজ্জের সম্মুখে বাজনা বন্ধের আন্দোলন তুলিয়া তাহাতে ইন্ধন যোগাইতেছেন না? হিন্দু-সংগঠনের নেতৃবর্গ এই আশুনের নাজ হইতে আপনাদের সমাজকে রক্ষা করিবার নিমিত্ত হিন্দুদিগকে সজবদ্ধ করিবার প্রয়াস পান, তাহা হইলে তাহারা কি বিশেষ অপরাধে অপরাধী হন?

হিন্দু-সংগঠন আন্দোলনের বহু পূর্বে Pan-Islamic প্রচারকাষা আরম্ভ হইয়াছে, এ কথা শ্রীমতী নাইডু অস্বীকার করিতে পারেন না। যখন খেলাফৎ আন্দোলন হয়, তখন মিঃ সৌকৎ আলি ও মিঃ মহম্মদ আলি প্রমুখ মুসলমান নেতারা হিন্দুগণের অসহযোগ আন্দোলনে যোগদান করিয়া খেলাফৎ আন্দোলনকে সজীব ও শক্তিশালী করিবার চেষ্টা করিয়াছিলেন। গত বলকান যুদ্ধের সময় সৌকৎ আলি তাহার Servants of the Caba অর্থাৎ কাবার সেবিসঙ্গ প্রতিষ্ঠা করিয়াছিলেন। মুসলমানের ধর্মস্থান রক্ষা তাহার গৌণ উদ্দেশ্য ছিল। কিন্তু এই সমিতির মূখ্য উদ্দেশ্যের কথা সমিতির Prospectus ও appeal হইতে জানা যায়। শ্রীযুক্ত বিপিনচন্দ্র পাল 'Comrade' পত্র হইতে উহা উদ্ধৃত করিয়া দেখাইয়াছেন যে, নিখিল জগতের মুসলমানদিগকে সজবদ্ধ করাই তাহার প্রকৃত উদ্দেশ্য ছিল। খেলাফৎ কমিটির প্রতিষ্ঠার পর হইতে এই আন্দোলন আরও দৃঢ়মূল হয়। মিঃ সৌকৎ আলি তাহার 'কাবার সেবিসঙ্গের' জন্ম ১০ লক্ষ সভা আয়োজন করিয়াছিলেন। তাহাই কি বর্তমান সাম্প্রদায়িক বিরোধের প্রথম পদ নহে? হিন্দুরা যখন সংগঠনের অঙ্গ পযাস্ত্র দেখে নাই, তখন হইতে এই নিখিল মুসলমান সংগঠনের চেষ্টা আরম্ভ হইয়াছে। তবে হিন্দু সংগঠনের অবস্থিতারা কিরূপে মুসলমান কাবা সেবিসঙ্গ ও খেলাফৎ অবস্থিতাদের সহিত তুল্য অংশে অপরাধী হইয়াছেন?

পাবনা, কুষ্টিয়া প্রভৃতি স্থানে সংখ্যায় অত্যধিক মুসলমানরা যে ভাবে হিন্দুদিগকে আক্রমণ ও বিধ্বস্ত করিয়াছে, তাহাতে মনে হয়, হঠাৎ বন্ধের কোন মুসলমান-প্রধান স্থানে মুসলমানরা কেপিয়া উঠিল সরকারের পক্ষে আশু সাহায্যদানের বা শাস্তিরক্ষা করার ক্ষমতা নাই। হিন্দুর ধনপ্রাণ অথবা মান-ভঙ্কর নষ্ট হইবার পর স্থানান্তর হইতে শক্তি সংগ্রহ করিয়া সরকার দাঙ্গা-হাঙ্গামা মিটাইতেছেন বটে, কিন্তু দাঙ্গার প্রথম মুখে হিন্দু সংখ্যায় অল্প বলিয়া প্রস্তুত ও হতমান হইতেছে। এ ক্ষেত্রে হিন্দুর পক্ষে কতব্য কি? সে কি চিরদিনই কুপার পাত্ররূপে দাঁড়াইয়া মার খাইবে? এ অবস্থায় যদি হিন্দু রাজনীতিক ভাবে সজবদ্ধ হইবার চেষ্টা করে, তবে তাহারা দোষী হইবে কেন? শ্রীমতী সরোজিনী নাইডু স্বয়ং নারী হইয়া কুষ্টিয়া প্রভৃতি স্থানে হিন্দু নারীর অপমান-নিযাতনের কথা শুনিয়াও কি এখন হিন্দু-সংগঠনের নেতৃবর্গকে অপরাধী স্থির করিবেন?

কিন্তু শ্রীমতী নাইডু বিদ্বা, কবি, দেশপ্রেমিকা বা কংগ্রেসের প্রেসিডেন্ট—বাহাই হউন, তাহার এই অযাচিত উপদেশ হিন্দু গ্রহণ করিবে না। জাতি হিসাবে হিন্দু মরিতে পারে না। যে বাঙ্গালী হিন্দুর মধ্যে রামকৃষ্ণ, বিবেকানন্দ, বিদ্যাসাগর, বঙ্কিমচন্দ্র, মাইকেল, সার আশুতোষ, সুরেন্দ্রনাথ, চিত্তরঞ্জন জন্মগ্রহণ করিয়াছেন এবং এখনও যে বাঙ্গালী হিন্দুর মধ্যে সার জগদীশ, সার প্রকৃষ্ণ ও রবীন্দ্রনাথ জীবিত রহিয়াছেন,—সেই বাঙ্গালী হিন্দু মরিতে পারে না। তাহাকে বাচিতে হইলে সজবদ্ধ হইতেই হইবে। কংগ্রেস, কাউন্সিল, স্বরাজ,—এখন দূরের কথা, এখন হিন্দুর হিন্দু হওয়াই প্রথম ও প্রধান কর্তব্য। এ জন্ম হিন্দু-সংগঠনের বিশেষ প্রয়োজন। সে সংগঠন যদি রাজনীতির দিক দিয়াও করা আবশ্যিক হয়, তাহা হইলে তাহাই করিতে হইবে।

নির্ঘোষিতা হিন্দু-নারী

এত দিনে বঙ্গীয় ব্রাহ্মণ-সভা একটা কাবের মত কাষ করিয়াছেন, এ জন্ম আমরা তাঁহাদিগকে আন্তরিক ধন্যবাদ জ্ঞাপন করিতেছি। বাঙ্গালার মুসলমান-প্রধান স্থানে পশুপ্রকৃতির মুসলমান দুর্কৃতির হস্তে হিন্দু-নারীর লাঞ্ছনা অবমাননা নূতন নহে। এত দিন এই সকল নিযাতিতা নারী সমাজের কঠোর শাসনে সমাজের বন্ধে স্থান পাইতে না। ফলে তাঁহাদের মধ্যে অনেককে স্বধর্ম ত্যাগ করিতে অথবা হীনবৃত্তি অবলম্বন করিতে হইত। গত ২৫শে জুলাই তারিখে কলিকাতার ব্রাহ্মণ-সভা-গৃহে বঙ্গীয় ব্রাহ্মণ-সভা কয়টি মস্তব্য গ্রহণ করিয়াছেন। মস্তব্যগুলি এই :—

(১) যে সকল হিন্দুনারী বলপূর্বক অথবা কোণলক্রমে গৃত ও অপসৃত হইয়া থাকেন, অথবা বলপূর্বক ধর্মিত বা সতীত্বরত্নে বঞ্চিত হন, তাঁহাদিগকে প্রায়শ্চিত্তের পর আবার হিন্দু-সমাজে গ্রহণ করা হইবে। এ সম্বন্ধে পবিত্রভাবে গঙ্গাস্নানই দেহশুদ্ধির উপযোগী বলিয়া বিবেচিত হইবে।

(২) শালগ্রাম-শিলার চক্র যদি ভগ্ন হয়, তাহা হইলে উহা নদী-গর্ভে অর্পণ করিয়া নূতন শিলার প্রতিষ্ঠা করিতে হইবে। শিলার চক্র যদি ভগ্ন না হয়, তাহা হইলে কেবল নদীগর্ভে ডুবাইয়া লইলেই হইবে। যদি গৃহের দেব-বিগ্রহ বিকলাঙ্গ অবস্থা প্রাপ্ত হয়, তাহা হইলে উহা নদীগর্ভে অর্পণ করিয়া নূতন বিগ্রহের প্রতিষ্ঠা করিতে হইবে।

(৩) কেবল কলমা পড়া হিন্দুর পক্ষে পাপ বলিয়া গৃহীত হইবে না। যদি হিন্দুকে বলপূর্বক নিষিদ্ধ অন্ন বা অশু খাদ্য আহার করান হয়, তাহা হইলে প্রায়শ্চিত্তের পর তাহাকে সমাজে গ্রহণ করা হইবে।

ব্রাহ্মণ-সভার জয় হউক। তাহা বা যে কালের অনুবর্তী হইয়া চলিতেছেন, তাহা পরম সুপের কথা। এ কথা অস্বীকার করিবার উপায় নাই যে, হিন্দু-সমাজে ব্রাহ্মণের স্থান এখন আর পূর্বের মত না হইলেও হিন্দু ব্রাহ্মণকে শাস্ত্রকার ও বাবুদাতা বলিয়া স্বীকার করে। সুতরাং সেই ব্রাহ্মণ-সভার পক্ষ হইতে এই সমস্ত সময়োপযোগী বাবু হওয়ার সমগ্র হিন্দু-সমাজ প্রীতলাভ করিয়াছে।

ব্রাহ্মণ-সভার নিকট আমাদের আর একটি আবেদন আছে। বাঙ্গালায় অস্পৃশ্য অস্তাজগণের সম্বন্ধে বিশেষ কড়াকড়ি বাবু (মাট্রাজের মত) নাই। অগচ যেটুকু আছে, তাহার মধ্যে কিছু কিছু বন্ধন কালের উপযোগী করিয়া শিথিল করিয়া দিলে হিন্দুর মধ্যে একতা প্রতিষ্ঠার সুবিধা হয়। আমরা কখনও বলি না যে, 'রোটা বেটা'র বন্ধন উঠাইয়া দিয়া একাকারের প্রতিষ্ঠা করা হউক। কিন্তু তাহা না করিয়াও হিন্দুর সকল জাতির মধ্যে একটা প্রীতির বন্ধন অনায়াসে স্থাপন করা যায়। কি ভাবে সে বন্ধন স্থাপিত হইবে, তাহা ব্রাহ্মণ-সভাই বিচার করিয়া সিদ্ধান্ত করুন, তাহাই কামনা।

সকলেই কৃষের ইচ্ছা

পাবনায় পিণাচ দস্যর তাণ্ডবলীলার পর কলিকাতা হইতে কয়েক জন বাঙ্গালী হিন্দু অত্যাচারিত উৎপীড়িত বিপন্ন হিন্দু নেতৃবর্গকে ভরসা ও সাহায্যদানের উদ্দেশ্যে গমন করিয়াছিলেন, এ কথা সকলেই জানেন। তাঁহাদের মধ্যে অনেকে কলিকাতায় প্রত্যাবর্তন করিয়াছেন। ইহাদের মধ্যে এক জন প্রত্যক্ষদর্শী বাহা বর্ণনা করিয়াছেন, তাহাতে পাবনার বাঙ্গালী হিন্দুর সম্বন্ধে ক্ষোভ ও দুঃখে হৃদয় ভরিয়া যায়। তিনি

বলিয়াছেন,—“আমরা পাবনা সহরে উপস্থিত হইয়া হিন্দু জনসাধারণকে যেরূপ সম্বন্ধ, ভীত ও বিচলিত দেখিলাম, তাহাতে মনে হইল, বাঙ্গালী হিন্দু মনুষ্যভৃৎ হইয়াছে। তখন পাবনা সহর মিলিটারী পুলিশ ইত্যাদিতে ভরিয়া গিয়াছে। মুসলমান গুণ্ডার অত্যাচারের ভয় তখন একবারেই নাই। সত্য বটে, পূর্বে স্থানীয় সরকারী রক্ষক দুর্লভ উত্তেজিত মুসলমান জনতাকে ষোড়শস্তে কাকুতি-মিনতি করিয়া হিন্দুদিগকে ক্রমা-গুণা করিতে অনুরোধ করিয়াছিলেন ; সত্য বটে, সে ক্ষম মুসলমান গুণ্ডারা মনে করিয়াছিল, পাবনায় বৃটিশ রাজত্বের অবসান হইয়াছে, অতএব তাহারা এই জিলার সহরে মফঃস্বলে সংখ্যায় অল্প হিন্দুগণের উপর যথেষ্ট অত্যাচার করিতে পারে, সত্য বটে সেই সময়ে পাবনা জিলার গ্রামে গ্রামে দলবদ্ধ গুণ্ডা মুসলমান তথায় মুসলমানরাজের প্রতিষ্ঠা হইয়াছে মনে করিয়া লুণ্ঠ-পাঠ ও অত্যাচার অনাচারের চূড়ান্ত করিয়াছিল,—কিন্তু যে সময়ে আমরা পাবনায় উপস্থিত হইয়াছিলাম, তখন মুসলমান অত্যাচারী দস্যুর বিষদস্ত ভয় হইয়াছিল, তখন তাহাদিগের নিকট কোনও আশঙ্কার কারণ ছিল না। তথাপি আমরা আতাইকোলার বাজারে যাইবার জন্ত এক জনও স্থানীয় পথিকদর্শক পাইলাম না। কেহই ভয়ে মফঃস্বলে যাইতে চাহে না। পরে বহুকষ্টে আমরা ৩টি বাঙ্গালী যুবককে সম্মত করাইলাম। তাহারাও ভয়ে ভয়ে আমাদের সহিত অগ্রসর হইল। পথে এক স্থানে এক জন পথিক সংবাদ দিল, মাত্র ১ ক্রোশ দূরবর্তী স্থানে প্রায় সহস্রাধিক মুসলমান একটা হাট লুণ্ঠ করিয়া আমাদের দিকেই অগ্রসর হইতেছে। শ্রুতিবশত পাবনার সেই ৩ জন যুবক প্রাণভয়ে রুদ্ধশ্বাসে পাবনার দিকে ছুট দিল। পরে অবশ্য খবর পাওয়া গেল, সংবাদট সম্পূর্ণ ভিত্তিহীন।

“পথে কোন কোন গ্রামে আমরা হিন্দু অধিবাসীদিগের গৃহে উপস্থিত হইয়া তাহাদিগের সহিত কথাবাদী করিলাম। কেহই দেপা করিতে চাহে না, সকলেরই মুখে আশঙ্কার চিহ্ন,—সেই আমরা চলিয়া গেলেই তাহারা স্বপ্নি লাভ করে। অনুসন্ধানে জানিলাম, তাহাদের ভয়, পাছে তাহার আত্মাদিগকে গৃহস্থান দিয়াছে শুনিয়া মুসলমানরা খাবার তাহাদিগকে আক্রমণ করে।

“সর্বত্রই দেখিলাম হিন্দুর গৃহ বিধ্বস্ত, বাজার হাট লুণ্ঠিত—সবই যেন শূন্য সদৃশ! কাহারও গৃহে আত্মা বা অর্থ কিছুই নাই। পাশে মুসলমান দস্যুরা নিযাতন ও লুণ্ঠন করিয়াই ক্ষান্ত হয় নাই, তাহারা অথবা বহু অত্যাচার ও গৃহ-সজ্জার দ্রব্যাদি পথে ধ্বংস করিয়া ফেলিয়া রাখিয়া গিয়াছে।

“অধিবাসীদিগের মধ্যে অধিকাংশই বৈশ্বব। তাহাদের গলদেশে তুলসীর মালা, কণ্ঠী ও টিকিরও অভাব নাই। যে কয় জন হিন্দুকে আমরা কণা কড়াইতে পারিয়াছিলাম, তাহাদের সকলেরই মুখে একই কথা শুনিয়াছি :—‘সকলই কৃষ্ণের উচ্ছা! তাঁর উচ্ছা আমাদের সম্প্রদায় ভয়েছে যখন, তখন ও সম্প্রদায় আমাদের মঙ্গলের জন্ত।’ কণাটা শুনিয়া আমাদের হাসিও পাইল, দুঃখও হইল। যদি যথার্থ মরল বিশ্বাসে তাহারা এ কথা বলিত, তাহা হইলে হাতে হাসিবার মত কারণ করিবার কোনও কথা ছিল না। কিন্তু আপনার অকর্মণ্যতার অপরাধের বোঝা দৈবের সন্ধে চাপাইয়া দেওয়া আমরা কোনমতে মর্শ্বন করিতে পারিলাম না। কেন পারিলাম না, তাহা পরে বলিতেছি।

“আমরা বলিলাম, ‘শ্রীকৃষ্ণ কবে কোথায় জনগণকে কাপুরুষতা প্রদর্শন করিতে উপদেশ দিয়াছেন—কবে তিনি হিন্দুকে সজ্জবদ্ধ হইতে নিষেধ করিয়াছেন?’ ইহার কোনও সত্ত্বর পাইলাম না। কাপুরুষতার কথা ছাড়িয়া দিলেও হিন্দু যে সজ্জবদ্ধ হইতে চেষ্টা করে নাই, তাহা অস্বীকার করিবার উপায় নাই। একটা দৃষ্টান্ত দিতেছি। আমরা কোনও এক গ্রামে দেখিলাম, সেখানে অসংখ্য হিন্দুর সহিত

আমরা ১২।১৪ ঘর নমঃশূদ্রকেও দেখিলাম। আশ্চর্যের কথা, গ্রামের তাবৎ হিন্দুর গৃহই আক্রান্ত ও লুণ্ঠিত হইয়াছে, কিন্তু নমঃশূদ্রগণের গৃহের একটি গাছের পাতাও ছিন্ন হয় নাই। আমরা নমঃশূদ্রগণকে জিজ্ঞাসা করিলাম, তাহারা গ্রামে থাকিতে দুর্লভ দস্যুগণকে বাধা প্রদান করে নাই কেন? উত্তরে তাহারা যাহা বলিয়াছিল, তাহা প্রত্যেক হিন্দুরই বিশেষরূপে প্রণিধানযোগ্য। তাহারা বলিল, ‘কেন আমরা বাধা দিব? আমরা হিন্দুও নহি, মুসলমানও নহি, কাষেই হিন্দু মুসলমানের বিরোধে আমরা থাকিব কেন?’ আমরা বলিলাম, ‘তোমরা ত হিন্দু, তবে হিন্দুর বিপদে তাহাদের সহায় হইলে না কেন?’ তাহারা বলিল, ‘আমরা- কিসের হিন্দু? আমাদের এই গ্রামের হিন্দুরা মুসলমানকে তাহাদের ঘরের দাওয়ার মাছুবে বসিতে দেন, তাহাদের হাঁকা হইতে কলিকা পুলিশ লইয়া তাহাক খাইতে দেন, আরও কত কি করেন; কিন্তু আমরা দেপা করিতে গেলে ঘরের প্রাঙ্গণে প্রবেশ করিতে দেন না। স্তরাং আমরা তাহাদের আপনার, না মুসলমানরা তাহাদের আপনার? এই কথাটা তাহাদেরই জিজ্ঞাসা করুন না।’ আমরা স্তম্ভিত হইলাম। ইহার উত্তর কি দিব, ভাবিয়া পাইলাম না। পরন্তু অল্প হিন্দুগণকে এ বিষয়ে অনুযোগ করিলে তাহারা বলিলেন, ‘নমঃশূদ্র যে অস্পৃশ্য, তাহাদিগকে কিরূপে বাড়ীতে ঢুকিতে দেওয়া যায়?’ আমরা শুনিয়া মর্শ্বিত হইলাম। এখনও এই কথা! হিন্দুজাতির এই শোচনীয় অধঃপতন কে রোধ করিবে?’

প্রত্যক্ষদর্শী যাহা বর্ণনা করিয়াছেন, তাহাতে কি মনে হয়? বাঙ্গালী হিন্দু কি এইরূপে অদৃষ্টের উপর নির্ভর করিয়া ও গণ্ডীর গণ্ডী দিয়া জাতির বেড়া বানাওয়া ধ্বংসমুখে অগ্রসর হইবে? হিন্দু কি সজ্জবদ্ধ হইবার কোনও চেষ্টা করিবে না? বাঙ্গালার অনেক স্থানে ‘নিম্নশ্রেণীর’ হিন্দুরাই দেবমন্দির ও দেববিগ্রহ রক্ষা করিয়াছে, তথাকথিত উচ্চজাতি সে বিষয়ে কাব্যতৎপরতা প্রদর্শন করিতে পারেন নাই। অথচ তাহারা হিন্দুমানীর বড়াই করিয়া ‘নিম্নশ্রেণীদিগকে অস্পৃশ্য বলিয়া দূরে রাখিতে চাহেন! ইহা কি বিড়ম্বনা নহে? কেহ হিন্দুকে জাতির বৈশিষ্ট্য হারাইয়া একাকার করিতে বলে না। ‘রোটা ও বেটা’ অক্ষয় রাখিয়া সজ্জবদ্ধ হওয়া কি সম্ভবপর হয় না? আমরা শুনিয়াছি, চট্টগ্রামের কোনও সন্ন্যাস হিন্দু জমীদার ও বাবসাদার তাহার এলাকার মধ্যে এক কালীমন্দির নির্মাণ করিয়া দিয়া তথায় সকল শ্রেণীর হিন্দুর অবাধ গতির ও পূজার অধিকার সাব্যস্ত করিয়া দিয়াছেন। এমনও বাবস্থা হইয়াছে যে, ‘নিম্ন জাতির’ লোকও যদি অগ্রে মন্দিরে গমন করে, তবে পূজার অধিকার তাহার সর্বাগ্রে। এতদ্ব্যতীত নামসঙ্কীর্তন, যাত্রা, কথকতা, রামায়ণ গান ইত্যাদি দ্বারা সকল শ্রেণীর হিন্দুর মধ্যে একটা হৃদয়তা ও সজ্জবদ্ধতার সৃষ্টি করা হইতেছে। এই ভাবে সকল শ্রেণীর হিন্দুর প্রতি মানুষের মত ব্যবহার করিলে হিন্দুর সজ্জবদ্ধ হইতে কয় দিন লাগে? এত লাঞ্ছনা ও অবমাননার পরেও কি হিন্দুর চৈতন্য হইবে না?

তাই বলিতেছি, হিন্দুকে এখন বৃথা দর্প ও অহঙ্কার ত্যাগ করিয়া সকল শ্রেণীর হিন্দুর সহিত সজ্জবদ্ধ হইতে হইবে। ইহাতেই তাহার মুক্তি, ইহাতেই তাহার মঙ্গল। অগুণা অচিরে ধরাপৃষ্ঠ হইতে তাহার নাম মুছিয়া যাইবে।

অস্বস্ত্যের কথা

এই বর্ষায় নদীসমূহে যেমন জলপ্রোতের বস্তা বহিতেছে, তেমনই বাঙ্গালার মুসলমানদিগের আকাঙ্ক্ষার নদীতে আবদারের প্রোতের বস্তা দেখা দিতেছে। সার ভূপেন্দ্রনাথ মিত্র যদিও বে-সরকারী ভাবে

কলিকাতার আসিয়া হিন্দু-মুসলমানে একটা আপোষ বন্দোবস্তের চেষ্টা করিয়াছিলেন, তথাপি ইহা সকলেরই বিদিত যে, বড়লাট লর্ড আর-উইন সরকারী ভাবে না হইলেও এই মিলন-সংঘটনের মূলে ছিলেন, পরন্তু তাঁহারই ইচ্ছায় ও ইঙ্গিতে সার ভূপেন্দ্রনাথ কলিকাতার আসিয়াছিলেন। স্বতরাং আশা করা গিয়াছিল যে, যে রহিব-গজনবি কোম্পানী মসজ্জাদের সম্মুখে হিন্দুর বাজনা শুনিলে ধর্ম গেল বলিয়া চীৎকার করেন, অথচ সরকারের মিলিটারী বাণ্ড সদর্পে সেই মসজ্জাদের সম্মুখে ঝম ঝম বাজনা বাজাইয়া গেলে বিবরে লুকাইয়া ধর্ম রক্ষা করেন, সেই কোম্পানী সার ভূপেন্দ্রের মান রাখিয়া সম্ভবমত একটা রক্ষায় সম্মত হইবেন। কিন্তু তাঁহারা সার ভূপেন্দ্রকে যে তিনটা রক্ষার সর্ভ দিয়াছিলেন, তাহাতেই তাঁহাদের আবদারের মাত্রার বিশেষ পরিচয় পাওয়া যায়। তাঁহারা কলিকাতার মসজ্জদগুলিকে ৩ শ্রেণীতে ভাগ করিতে চাহেন :—(১) যে সকল মসজ্জদ মুসলমান-প্রধান পল্লীমধ্যে অবস্থিত; (২) যে সকল মসজ্জদ সমান অংশে বিভক্ত হিন্দু-মুসলমান পল্লীর মধ্যে অবস্থিত, (৩) যে সকল মসজ্জদ হিন্দু-প্রধান পল্লীমধ্যে অবস্থিত। প্রথম শ্রেণীর মসজ্জদের সম্মুখে বাজনা সম্বন্ধে তাঁহাদের কতোটা এই যে, সারা দিন-রাত্রি উহাদের সম্মুখে বাজনা বন্ধ রাখিতে হইবে। দ্বিতীয় শ্রেণীর মসজ্জদের সম্মুখে বাজনা সম্বন্ধে তাঁহাদের অভিমত এই যে, মুসলমানদিগের ৫ বার নামাজের সময় ৫ ঘণ্টা বাজনা বন্ধ রাখিতে হইবে। আর তৃতীয় শ্রেণীর সম্বন্ধে তাঁহাদের বাবস্তা এই যে, ৫ বার নামাজকালে মোট ১ ঘণ্টা ৪০ মিনিট কাল বাজনা বন্ধ রাখিতে হইবে।

ইহাই কি আপোষের উপযোগী সর্ভ? ব্রিটিশ সরকারের সর্দশ্রেষ্ঠ আদালত প্রিন্সিপাল যে আইন (Ruling) নির্দিষ্ট করিয়া দিয়াছেন, হিন্দুরা তাহার অধিকার হইতে বঞ্চিত হইবে কেন? ব্রিটিশ রাজ্যের প্রত্যেক প্রজার রাজপতের উপর সকলের সহিত সমান অধিকার আছে। কাহারও মনস্কৃষ্টির জন্ত কোনও সম্প্রদায়ের লোক সে অধিকার ভাগ করিতে পারে না। যদি মসজ্জদের সম্মুখে বাজনা এত দিন পরে মুসলমানের ধর্ম ক্ষুণ্ণ করে, তাহা হইলে রাজপথ হইতে দূরে মসজ্জদ সরাসরি লইয়া যাইলেই হয়। এ সম্বন্ধে পার্টনার ম্যাজিস্ট্রেটের আদেশকে নজীর বলিয়া ধরিয়া লওয়া যায়। দিল্লীর ব্রিটিশ কর্তৃপক্ষ গত উদ্দের সময় গো-কোরবাণী সম্বন্ধে বেকরুপ নিরপেক্ষ আইন বাধিয়া দিয়াছিলেন, কলিকাতায় মসজ্জদের সম্মুখে বাজনা সম্বন্ধে রাজ্যের শ্রেষ্ঠ বিচারালয়ের আইন তা বাধিয়া দিলেই হয়। মুসলমান যদি বলিতে পারে, মসজ্জদের সম্মুখে বাজনা তাহার শরিয়তের বিরুদ্ধ, তাহা হইলে হিন্দুও তা বলিতে পারে, গো-কোরবাণী তাহার শাস্ত্র-বিরুদ্ধ—গঙ্গায় স্নানমাত্রার মনস্কৃষ্টি তাগ তাহার শাস্ত্রবিরুদ্ধ। তবে কি সরকারকে মুসলমানের শরিয়তের ও হিন্দু-শাস্ত্রের বিশেষ বিধির অনুযায়ী বিশেষ আইন গঠন করিতে হইবে, সাধারণ প্রজার অধিকার ক্ষুণ্ণ করিতে হইবে? হিন্দু যদি বলে, মসজ্জদে আজান গান হিন্দুর ধর্ম ক্ষুণ্ণ করে, তাহা হইলে কি আজান উঠাইয়া দিতে হইবে? মুসলমান-প্রধান পল্লীতে বাজনা একবারে নিষিদ্ধ করিবার আবদার করা হইয়াছে। তবে আবদার গোরা-পল্টনের ঝম ঝম বাণ্ড বাজনা সম্বন্ধেও করা হয় নাই কেন?

এই ভাবে আবদারের পর আবদার রক্ষা করিতে হইলে অবস্থা কোথায় গিয়া দাঁড়াইবে? রাজপথে বাজনা বাজাইয়া শোভাযাত্রার যে অধিকার কলিকাতাবাসী হিন্দুরা কলিকাতার প্রতিষ্ঠা অবধি ভোগ করিয়া আসিতেছে, বাঙ্গালা সরকার মুসলমানের আবদারে তাহা সম্বুচিত করিতেছেন, আদালতে তাহার মীমাংসা করিতে অবসরও দিলেন না; ইহাতে মুসলমানের আবদার কত বাড়িয়া গিয়াছে, তাহা পর পর কতকগুলি ঘটনায় দেখা যায়।

প্রথম দফায় আমরা নারিকেলডাকার পোষ্ট মাষ্টারের কথা উল্লেখ

করিতে পারি। তিনি হিন্দু। তিনি তাঁহার বাসার সত্যনারায়ণ পূজা করিতেছিলেন। বাজনা শুনিয়া পল্লীর মুসলমানরা তাঁহাকে পূজার বাজনা বন্ধ করিতে বলে।

দ্বিতীয় দফায় ধর্মতলার মোড়ের মসজ্জদের সম্মুখে হিন্দু মিঠাই-ওয়ালারা রাত্রি ১০টার পর পূজার বাজনা বাজাইয়াছিল। এত দিন এই বাজনার কোনও আপত্তি উঠে নাই। হঠাৎ মুসলমানরা বাজনার আপত্তি করে। ঐ উপলক্ষে 'হঠাৎ' সেই সময়ে সাহিদ হুসাবাদী সাহেব ঘটনাস্থলে উপস্থিত হইয়া হিন্দুদিগকে "হঠাৎ প্রতিষেধক" বলিয়া গালি পাড়েন।

তৃতীয় দফায় তালতলার ডাক্তার দুর্গাচরণ বন্দোপাধ্যায় মোড়ের ৮৪ নং ভবনে এবং ৮২ নং ভবনে হিন্দুরা বহুদিন যাবৎ হরিসংকীর্তন করিয়া আসিতেছেন। সংপ্রতি হঠাৎ রাত্রি ১০টার সময় সংকীর্তন-কালে নিকটস্থ মসজ্জদ হইতে মুসলমানরা আসিয়া সংকীর্তন বন্ধ করিতে বলে। অথচ তখন নামাজের সময় নহে।

তাহা হইলে কি বুঝিতে হইবে? মুসলমানের আবদারের পর আবদার বাড়িয়া যাইতেছে না কি? এ আবদারের যদি প্রশ্রয় দেওয়া হয়, তাহা হইলে তাহার পরিণাম কি দাঁড়াইবে? হাজার পর হিন্দুর গৃহদেবতার পূজায় কাঁসর-ঘণ্টা বাজানও কি তাহা হইলে নিষিদ্ধ হইবে? হঠাৎ মুসলমান রাজহেতুও কখনও সম্ভব হয় নাই।

মুসলমানদের এরূপ মনোবৃত্তি থাকিলে সার ভূপেন্দ্রনাথের শত চেষ্টাও সফল হইবে না। যদি যথার্থই মুসলমানদের আপোষের ইচ্ছা থাকে, তাহা হইলে তাঁহারা এ সকল অত্যাচার আবদার ছাড়িয়া দিন। হিন্দু কাহারও ধর্মে আঘাত করিতে চাহে না—সে প্রবৃত্তিই তাহাদের নাই, কেন না, তাহারা সকল ধর্মকেই শ্রদ্ধার দৃষ্টিতে দেখিয়া থাকে। তাহারা উত্থাক্ত না হইলে প্রতিশোধপরায়ণ হয় না। এ অবস্থায় মুসলমানরা যদি যুক্তিতর্কের দ্বারা আপোষে হিন্দুদিগকে বুঝাইয়া দেন যে, কোনও কোনও মসজ্জদের সম্মুখে বাজনা বাজাইলে মুসলমানের ধর্মে আঘাত লাগে অথচ সে সময়ে বাজনা বন্ধ করিলে হিন্দুর কোনও ক্ষতি হয় না, তাহা হইলে হিন্দু সম্বন্ধে চিন্তে তাহাদের কণায় সম্মত হইবেন। কিন্তু ঐ সময়ে তাঁহাদিগকেও গো-কোরবাণী সম্বন্ধে এরূপ ভাবে কাঁচা করিবার প্রতিশ্রুতি দিতে হইবে, যাহাতে উহার দ্বারা হিন্দুর ধর্মে কোনও আঘাত না লাগে। আমাদের মনে হয়, এই ভাবে কাঁচা করিলে আপোষ হইতে পারে, অস্ত্রাণ নহে।

অপরাধ কাহার?

যে সর্জনশকর সাম্প্রদায়িক বিরোধের ফলে সোনার বাঙ্গালা চাপে পড়ে যাত্রে বসিয়াছে, সেঃ বিরোধের জন্ত মূলতঃ অপরাধী কে? মুসলমান বলিতেছেন, হিন্দুই মূল অপরাধী, সে মুসলমানকে তাহার স্ত্রী-অধিকার হইতে বঞ্চিত করিয়া সকল স্বার্থ নিজেই উপভোগ করিতেছে এবং তাহারই ফলে মুসলমানরা ক্রুদ্ধ ও উত্তেজিত হইয়া নিজের গণ্ডা খাদ্য করিবার জন্ত বন্ধপরিকর হইয়াছে। এ কথা যদি সত্য হয়, তাহা হইলে বস্তুতঃ হিন্দুই অপরাধী। কিন্তু পূর্বাঙ্গের এ দেশের উৎরাজ রাজত্বের রাজনীতিক ইতিহাস আলোচনা করিলে এ কথা যথার্থতা উপলব্ধি হয় না। হিন্দু যখন এ দেশে প্রথম রাজনীতিক আন্দোলন আরম্ভ করে, তখন মুসলমান-সম্প্রদায় সার সৈয়দ আমেদের পরামর্শ অনুসারে সেই আন্দোলন হইতে দূরে দাঁড়াইয়া তাহার পর ক্রমে ক্রমে মুসলমান হিন্দুর রাজনীতিক প্রতিষ্ঠা-কংগ্রেসে যোগদান করিতে আরম্ভ করেন। উহা সম্বন্ধে এ দেশে মসলেম লীগের প্রতিষ্ঠা হইয়াছিল এবং উহা যে কংগ্রেস হইতে স্বতন্ত্র প্রতিষ্ঠান, তাহা জগতের লোককে বুঝান হইয়াছিল। পরে এমন

অবস্থা উপস্থিত হয় যে, লীগের সার্থকতা হ্রাস হয়, কংগ্রেস উত্তর সম্প্রদায়ের সম্মিলিত রাজনৈতিক প্রতিষ্ঠানে পরিণত হয়, লীগের পরিবর্তে খিলাফত প্রতিষ্ঠানের উদ্ভব হয়। অসহযোগ আন্দোলনকালে কংগ্রেস ও খিলাফত বৈঠক একরূপ একমতাবলম্বী হইয়াছিল। পরন্তু লক্ষ্মী প্যাণ্ট হইতে আরম্ভ করিয়া স্বরাজ্য প্যাণ্ট পর্যন্ত নানা রফার দ্বারা হিন্দু মুসলমানের অনেক দাবী স্বীকার করিয়া লয়। সকল ক্ষেত্রেই হিন্দু ভাগ স্বীকার করিয়া আসিয়াছে, নানারূপে মুসলমানের মনস্তৃষ্টিসাধন করিয়া জাতীয়তা জাগাইয়া তুলিবার চেষ্টা করিয়াছে। ইহা দ্বারা স্পষ্টই প্রত্যয়মান হয় যে, হিন্দু মুসলমানের স্বার্থ ক্ষুণ্ণ করিয়া বিরোধ ঘটাইবার চেষ্টা করে নাই।

কিন্তু মুসলমান মালাবার, কোহাট, সাহারাণপুর, দিল্লী প্রভৃতি স্থানে বিরোধ ঘটাইয়া হিন্দুর স্বার্থহানি করিয়াছে, এমন কথা বলিবে সত্যের অপলাপ করা হয় না। তবে আরায় হিন্দুরাও যে বিরোধ ঘটাইয়া মুসলমানের স্বার্থহানি করিয়াছে, এ কথাও স্বীকার্য। কিন্তু অধিকাংশ ক্ষেত্রে মুসলমান হিন্দুকে আক্রমণ করিয়া স্বার্থহানি করিয়াছে, এ কথা অস্বীকার করা যায় না।

তাহার পর কলিকাতার সাম্প্রদায়িক বিরোধের ইতিহাস আলোচনা করা যাউক। ২রা এপেলের দাঙ্গা সম্পর্কে পুলিশ কমিশনারের রিপোর্টে প্রকাশ, দীনু মিত্রের মসজিদের সম্মুখে মুসলমানরা প্রথমে আক্রমণ করে—The First militant act was committed by some Mahommedans. মুসলমানরা ঐ সময়ে জাকরিয়া স্ট্রীটের হিন্দুর মন্দির আক্রমণ করিয়া শিবলিঙ্গ চূর্ণ করে। উহার ফলে কলিকাতায় প্রথম শান্তিভঙ্গ হয়।

দ্বিতীয় দাঙ্গা—তুলাপটির দাঙ্গা।—১৯শে এপ্রেল বড়বাজার তুলাপটিতে কয় জন মুসলমান মাতালের ভাণ করিয়া হিন্দুদিগকে অকথা অশ্রাবা ভাষায় গালি দেয়। তাহার ফলে দ্বিতীয় বারের দাঙ্গাহাঙ্গামা আরম্ভ হয়।

তৃতীয় দাঙ্গা—রাজরাজেশ্বরী মিছিল।—১লা জুন বড়বাজারের রাজরাজেশ্বরী প্রতিমা বিসর্জনের শোভাযাত্রার পথে মুসলমানরা গোলযোগ ঘটায়। তাহারা রাজপথের উপর বসিয়া নামাজ করিবার ভাণ করে এবং শোভাযাত্রায় বাধা দেয়।

চতুর্থ দাঙ্গা—রথযাত্রা।—১১শে জুলাই হিন্দুদিগের রথযাত্রার পর্বে পাইকপাড়ায় মুসলমানরা রথের শোভাযাত্রা আক্রমণ করে। 'হংলিশ-মান' ও 'স্টেটস্‌মান', এ্যাংলো ইণ্ডিয়ান পত্রমুহূও এ বিষয়ে মুসলমানগণকে অপরাধী সাব্যস্ত করিতে বাধ্য হইয়াছেন। পাইকপাড়ার রাজবাটির এই রথযাত্রার উৎসব শত বৎসর ধরিয়া নির্দিষ্টবাদে চলিয়া আসিতেছে, অথচ ঠাঠাৎ এ বৎসর মুসলমানদের এ 'ধর্ম্ম প্রীতি' জাগিয়া উঠিল কেন, কেহ বলিতে পারে না।

পঞ্চম দাঙ্গা—রাজরাজেশ্বরী প্রতিমা বিসর্জন (২য় বার)।—১৫শে জুলাই পুলিশ কমিশনারের অনুমতিক্রমে পাণ লইয়া ঐ শোভাযাত্রা নির্গত হইলে মুসলমানরা দীনু মিত্রের মসজিদ হইতে নির্গত হইয়া রাজপথ আটক করে এবং শোভাযাত্রায় বাধা দেয়, এমন কি, পুলিশের উপরেও চড়াও হয়। অথচ হিন্দু বা কমিশনারের আদেশমত নিরস্ত্র হইয়া যাউতেছিল, পাশের নির্দিষ্ট সংখ্যারও কম লোক শোভাযাত্রায় যোগ দিতেছিল, বাস্তবজ্ঞানরও আড়ম্বর বা চীৎকার আদি কিছুই করে নাই। পরন্তু যাহা কখনও হয় নাই, কমিশনারের আদেশমত (অপরাধে না করিয়া) প্রত্যয়ে তাহারা প্রতিমা বিসর্জন দিতে সম্মত হইয়াছিল, কিন্তু ইহাতেও নিস্তার নাই।

ষষ্ঠ দাঙ্গা—উণ্টা রথ।—১৯শে জুলাই উণ্টা রথ পর্বে পাইকপাড়ায় মুসলমানরা আবার রথের শোভাযাত্রা আক্রমণ করিয়াছিল, অথচ পুরী কোনও মসজিদের সম্মুখে বাস্তবিক করে নাই। এই ইচ্ছাপূর্বক আইনভঙ্গকারী মুসলমানদের উপর পুলিশ গুলী চালাইতে বাধ্য হয়।

সপ্তম দাঙ্গা—মহরম।—এইটিই কলিকাতার মধ্যে সর্বাপেক্ষা ভীষণ। ২১শে জুলাই মহরমের শেষ দিনে সহস্র সহস্র উদ্বেজিত মুসলমান পুলিশ কমিশনারের (১৪৪ ধারার) নিষেধ সত্ত্বেও লাঠি ছোরা লইয়া নানা স্থানে হিন্দু পথিক ও পল্লী আক্রমণ করে এবং অযথা বহু সন্ত্রাস্ত হিন্দুকে গালি দিয়া তাঁহাদের গৃহের জানালা সাসী প্রভৃতি ভাঙ্গিয়া দেয়। এই আক্রমণ হইতে কুমার নরেন্দ্রনাথ মিত্র, সার জগদীশ বসু, পুলিশের শ্রীগুণ নলিনীনাথ, মহারাজা কাশিমবাজার প্রভৃতি সন্ত্রাস্ত উচ্চপদস্থ ব্যক্তিরাও বাদ পড়েন নাই। পরন্তু ব্রাহ্ম বালিকা-বিদ্যালয়, বিজ্ঞান কলেজ, মুকব্বির বিদ্যালয়, নারায়ণ কার্শাসী প্রভৃতি প্রতিষ্ঠান সমূহ অল্পবিস্তর আক্রান্ত হইয়াছিল।

অষ্টম দাঙ্গা—পাবনা।—পাবনায় মুসলমানের অত্যাচারের তুলনা নাই। কঠোর জন আট দশ মুসলমান গুলী করেকটি অসহায় হিন্দু নারীকে কাপুরুষ কুকুরের মত আক্রমণ করিয়াছিল, কিন্তু সেখানে অল্প ভয় মুসলমান সেই দুর্ভাগ্য পাষণ্ডদিগকে দলন করিয়াছিল। কিন্তু পাবনায় মুসলমান যেন একযোগে হিন্দুর বিপক্ষে জেহাদ ঘোষণা করিয়াছিল। সে যেন মালাবারের মোপলা মুসলমানের পিশাচ-লীলা! গ্রাম, জনপদ, হাট, বাজার, ধনী, মহাজন—হিন্দু অধিকারী হইলেই কেহ পরিত্রাণ পায় নাই। পাবনায় যেন মুসলমানরাজ প্রতিষ্ঠিত হইয়াছিল। বোধ হয়, মুসলমান আয়লেও এমন নৃশংস অনাচার অসুষ্ঠিত হইয়াছিল কি না সন্দেহ। পাবনার সে অত্যাচারের বিবরণ আমরা পূর্ব সংখ্যায় দিয়াছি। সুতরাং তাহার পুনরাবৃত্তি এ স্থলে নিঃপ্রয়োজন। তবে ইহার মধ্যে লক্ষ্য করিবার কথা এইটুকু যে, পাবনায় অপরাধী মুসলমান।

পূর্বাপর এই অষ্ট দাঙ্গা অনাচারের আলোচনা করিয়া জিজ্ঞাসা করিতে ইচ্ছা হয়, মুসলমানের এত বুক বলিয়া গিয়াছে কিসে? প্রায় সকল ক্ষেত্রেই দেখা যায় (কেবল কলিকাতার প্রথম দুই দাঙ্গা ও পাবনা ব্যতীত) মুসলমানরা পুলিশের আদেশ অমান্য করিয়া আইন ভঙ্গ করিয়া হিন্দুগণকে আক্রমণ করিয়াছে। মুসলমান কেহা দীন মিত্রের মসজিদ হইতে নির্গত হইয়া মুসলমানরা দ্বিতীয় রাজরাজেশ্বরী শোভাযাত্রায় বাধা দিয়াছিল, পুলিশকে আক্রমণ করিয়াছিল। পাইকপাড়ায় সোজা ও উণ্টা রথেরও মুসলমানরা হিন্দুদের উপর চড়াও হইয়াছিল, পুলিশের কাষে বাধা দিয়াছিল, পুলিশকে আক্রমণ করিয়াছিল।

মহরমের শেষ দিনের ব্যাপার আরও ভীষণ। পুলিশ কমিশনার আদেশ দেন যে, মিছিলে কেহ লাঠি, ছোরা ইত্যাদি লইয়া যাইতে পারিবে না। সে আদেশ মুসলমানরা পদতলে দলিত করিয়াছিল। পথে তাহাদের তাঙ্গিরার মিছিল সকল হিন্দু পথিককে আক্রমণ করিয়াছিল, হিন্দু-গৃহস্থের গৃহ আক্রমণ করিয়াছিল। অথচ পুলিশ তাহাদের সঙ্গে ছিল। কুমার নরেন্দ্রনাথ মিত্র সংবাদপত্রে যাহা প্রকাশ করিয়াছেন, তাহাতে কি মনে হইতে পারে? তাহার গৃহ হইতে মিছিলের উপর ইষ্টক বর্ষিত হইয়াছিল, এই ছুতায় মুসলমানরাও তাঁহার গৃহ আক্রমণে উদ্ভূত হইয়াছিল। কিন্তু তিনি স্বয়ং বলিতেছেন, তাঁহার গৃহ হইতে কোনও অস্ত্রায় আচরিত হয় নাই। তাহার কথা সত্য? তাহারা পুলিশের আদেশ অমান্য করিয়া লাঠি-সোটা লইয়া হিন্দু পথিক ও হিন্দু গৃহস্থের গৃহ আক্রমণ করিয়াছিল তাহারা, না কুমার নরেন্দ্রনাথের স্থায় সন্ত্রাস্ত শিকিত হিন্দু জমীদার?

এখন হিন্দুর পক্ষ হইতে কয়টি কথা জিজ্ঞাসা করিবার আছে। যে মুসলমান দুর্গ দীনু মিত্রের মসজিদ হইতে মুসলমানরা পুলিশকে উপহাস করিয়া, কমিশনারের আদেশ অমান্য করিয়া রাজরাজেশ্বরীর শোভাযাত্রায় বাধা দিয়াছিল এবং হিন্দু ও পুলিশকে আক্রমণ করিয়াছিল, সেই মসজিদের ইমাম বা মাতোয়ালি এবং পার্শ্বস্থ সৈয়দ সালি

লেনন মুসলমান বাসিন্দাগণের মধ্যে কাহাকেও ধৃত বা দণ্ডিত করা হইয়াছে কি? যে মসজিদ হইতে মুসলমানরা ইষ্টক নিক্ষেপ করিয়াছিল, তাহা ধানাতলাস করা হইয়াছে কি? বড়বাজারের কয়েকটি মাড়োরায়ী বাড়ী হইতে ইষ্টক ও বোমা নিক্ষেপ হইয়াছিল, এই সন্দেহে বাড়ী ধানাতলাস ও ১ শতের অনেক অধিক অবস্থাপন্ন লোককে ধৃত করা হইয়াছিল। দীর্ঘ মিশ্রণের মসজিদ হইতেও ইষ্টক নিক্ষেপ হইয়াছিল, এ কথা আংলো-ইণ্ডিয়ান সংবাদপত্রে প্রকাশ। সে মসজিদের মাতোয়ালি বা ইমামকে এ বিষয়ে দায়ী করিবার কি হইতেছে?

পাইকপাড়ার রথযাত্রার বাধাপ্রদানকারী আইনভঙ্গকারী মুসলমানগণের রীতিমত দণ্ডের ব্যবস্থা হইতেছে ত?

মহরমের শেষ দিনে যাহারা তাজিয়ার মিছিল করিয়াছিল, তাহারা পুলিশের মালামারা। কেন না, প্রত্যেক মিছিলের সম্মুখে নিশানে তাজিয়ার মহলা, অধিকারী সর্দার, ও গম্বুবা পথের নাম লিখিত ছিল। যে যে তাজিয়ার মিছিল পথে অনাচার করিয়াছিল, তাহাদিগকে পুলিশ দখিয়াছিল, কেন না, সঙ্গে পুলিশের সম্মুখেই অনাচার সংঘটিত হইয়াছিল, পুলিশ প্রথমে অনাচার নিবারণ করিতে না পারিলেও বেটন দিয়া দল হইতে বিচ্ছিন্ন অনাচারকারীদিগকে আবার দলে ভিড়াইয়া দিয়াছিল। এষ্ট সমস্ত অনাচারী মিছিলের মহলা ও সর্দারের নাম পুলিশের বিদিত। তাহাদিগকে শাস্তিভঙ্গের জন্ত দায়ী ও দণ্ডিত করা হইতেছে ত?

পাবনার যে ঘোর অনাচার অনুষ্ঠিত হইয়া গিয়াছে, তাহার পর অবশ্য সরকার শাস্তিস্থাপনে উপযুক্ত শক্তি নিয়োজিত করিয়াছেন, পরন্তু সাজাই পুলিশ বসাইতেছেন, ইহা খুবই ভাল কথা। কিন্তু অপরাধীর উপযুক্ত দণ্ড হইতেছে ত? শ্রীযুত যোগেশ চৌধুরীর মত মান্তগণা শুদ্ধলোক কিন্তু সংবাদপত্রে লিখিয়াছেন যে, অনেক স্থলে লুঠের মালের কিনারার চেলা হইতেছে না, অপরাধীকে ধরা হইতেছে না, সাক্ষীর কড়াকড়ি ব্যবস্থা করায়, অনেক স্থলে অভিযোগ ফাসিয়া বাইতেছে, ইত্যাদি। এ সকল কি সত্য কথা? সরকার নিরপেক্ষ বিচারক, তাহারা এ সকল অভিযোগের সত্যাসত্য সম্বন্ধে একটা ঘোষণা করিলে ভাল হয় না?

পাল্পামে স্টে ওকালতী

কিছু দিন পূর্বে ভূতপূর্ন ভারতসচিব লর্ড অলিভিয়ার 'টাইমস্' পত্রে লিখিয়াছিলেন যে, ভারতের সরকারী কর্মচারীরা মুসলমানদিগকে আদর করেন বলিয়া হিন্দু-মুসলমানে বিরোধ উপস্থিত হয়। এ কথায় এ দেশে ও বিলাতে তীব্র প্রতিবাদ উখিত হইয়াছে। প্রতিবাদ চরমে উঠিয়াছে পাল্পামেট মহাসভায়। বর্তমান ভারতসচিব লর্ড বার্নেস-হেড বলিয়াছেন, এ কথা সর্ব্বৈব মিথ্যা; ভারত সরকার ও বড়লাটেরা চিরদিন মহারাজার ঘোষণামত সকল সম্প্রদায়ের প্রতি নিরপেক্ষ ব্যবহার করিয়া আসিতেছেন, কাহারও প্রতি অধিক আদর দেখানর ফলে বিরোধ বাধিলে তাহা ইংরাজের ভারতশাসনের পক্ষে এবং সাম্রাজ্যের মঙ্গলের পক্ষে পরম অন্তরায়। ভূতপূর্ন বড়লাট লর্ড রেডিংও নিজের অভিজ্ঞতার দোহাই দিয়া বলেন যে, লর্ড অলিভিয়ারের অভিযোগ একেবারে ভিত্তিহীন, তিনি স্বয়ং ভারতশাসনকালে দেখিয়াছেন যে, ভারত সরকারের কর্মচারীরা সকল সম্প্রদায়কে সমান দৃষ্টিতে দেখেন ও সকলের প্রতি সমান ব্যবহার করেন। লর্ড অলিভিয়ার এইরূপে আক্রান্ত হইয়া নিজের অপরাধ স্বীকার করেন এবং বলেন যে, ভারত সরকার বা বড়লাটেরা পক্ষপাতিতা করেন, এমন কথা তিনি

বলেন নাই, তবে ভারত সরকারের কর্মচারীদের মধ্যে পক্ষপাতিতা দোষ আছে।

লর্ড অলিভিয়ারের এই দোষ স্বীকারে আংলো-ইণ্ডিয়ান সমাজ আনন্দ লাভ করিয়াছেন। কিন্তু লর্ড অলিভিয়ার ভাঙ্গা চালকে মুড়ি বলিয়াছেন, তাহা তাঁহারা দেখিয়াও দেখেন নাই। তিনি দোষ স্বীকার করিয়াও বলিতেছেন, কর্মচারীদের মধ্যে পক্ষপাতিতাদোষ আছে।

যাউক সে কথা। রাজায় রাজায় যুদ্ধ হইতেছে, আমরা দূর হইতে দাঁড়াইয়া দেখি ও মজা উপভোগ করি। কিন্তু লর্ড বার্নেস-হেড হিন্দু-মুসলমান দাঙ্গার মূল কারণ যাহা নির্দেশ করিয়াছেন, সে সম্বন্ধে কিছু বলিবার আছে। তিনি বলেন, "সংস্কার আইন ও হিন্দু-মুসলমান দাঙ্গার মধ্যে যে কোনও সম্বন্ধ নাই এমন কথা বলা যায় না। কিন্তু তাহা বলিয়া সংস্কার আইন উহার মূল কারণ নহে। জার্মান যুদ্ধ অবসানের পর সরকারের শাসনের আসন যে একটু শিথিলমূল হইয়াছিল—যাহার ফলে পুঙ্কের 'বাপ-মা' শাসনের প্রভাব খব্দ হইয়াছিল এবং যাহা দেখিয়া ভারতীয়রা নিজেদের অধিকারের জন্ত জোর তলবে দাবী করিতেছিল, তাহা হইতেই এই বিরোধ সঞ্চারিত হইয়াছে। তাহা ছাড়া হিন্দু-মুসলমানে বিরোধ ভারতে নূতন নহে, বহু কালের।"

লর্ড বার্নেস-হেড বলিতেছেন, হিন্দু মুসলমানের বিরোধ বহুকালের, উহা ভারতের অস্থিমজ্জাগত। কিন্তু দুঃখের বিষয়, ভারতে ব্রিটিশ শাসিত স্থান বাতীত অনেক রাজস্ব-শাসিত প্রদেশ আছে। সে সকল দেশীয় রাজ্যে হিন্দু-মুসলমান বিরোধ না? কেন, লর্ড বার্নেস-হেড তাহা পাল্পামেটকে বুঝাইয়া দিবেন কি? আর 'বাপ-মা' শাসনের সময়ও গো-কোরবাণী লইয়া হিন্দু মুসলমানে কি দাঙ্গা হইত, তাহা সার এন্টনি ম্যাকডোনেল ও সার বায়মফাইল কুলারের মত সংস্কার শাসকদের শাসনকালের ইতিহাস আলোচনা করিলেই তিনি জানিতে পারেন। এই বিরোধ যে কেন ব্রিটিশ ভারতের অস্থিমজ্জাগত হইয়া আছে, তাহা অবস্থাভিজ্ঞমাত্রেই জানেন।

বাজালা সরকারের দুর্জিহৎ

বাজালার সাম্প্রদায়িক বিরোধ ও দাঙ্গাজঙ্গামার পর হইতে বাজালা সরকার পর পর এমন কতকগুলি কাণাব্যবস্থা করিয়াছেন, যাহাতে সহসা এমন মনে হওয়া বিচিত্র নহে যে, বুঝ বা তাহাদের বুদ্ধির কলকাঠিটি কোথাও ধারাপ হইয়া গিয়াছে। পণ্ডিত মদন-নোহন ও ডাক্তার মুঞ্জের উপর ১৪৪ ধারা প্রয়োগ ইহার চরম পরিণতি। ডাক্তার মুঞ্জের কলিকাতায় আসিয়া হিন্দুগণকে সঙ্গবদ্ধ ও শক্তিসম্পন্ন হইতে উপদেশ দিয়াছিলেন, পরন্তু অবল বুরোক্রেনী ও মুসলমানের বাধার বিপক্ষে হিন্দুকে একতাবদ্ধ হইতেও অনুরোধ করিয়াছিলেন। ইহাতে তাহার স্বজাতিশ্রীতির প্রাবল্যের পরিচয় পাওয়া যায় বটে, কিন্তু কাহারও প্রতি বিবেকের ভাব ব্যক্ত হয় নাই। হিন্দু হিন্দুকে সঙ্গবদ্ধ বা শক্তিসম্পন্ন হইতে বলিলে অথবা অপরের বাধাপ্রদানের বিপক্ষে আস্থিত হইতে বলিলে কি বিশেষ অপরাধে অপরাধী হয়, তাহা আমাদের ধারণায় আইসে না। জগতের সকল দেশের মুসলমানের সহিত ভারতের মুসলমান Pan-Islam সম্বন্ধে আবদ্ধ হইবার আয়োজন করে, অথবা ইংরাজের প্রতি বিবেচ-প্রকাশ করিয়া ভারতের বাহিরে মুসলমানরা যো 'মহাজের' হইয়া যাইতে পারে, তাহা হইলে হিন্দু কি হিন্দুস্থানে থাকিয়া সকল হিন্দুর সহিত একতাবদ্ধ হইতে পারে না? হিন্দু ইংরাজ-রাজের অবাধ্য হইয়া গৌস বা অভিমান করে বিদেশে চলিয়া যাইতে চাহে নাই, মুসলমানকে বর্জন করিয়া ভারতে হিন্দু স্বরাজ প্রতিষ্ঠা করিতে চাহে নাই, তাহারা চাহিতেছে

শুধু বাঁচিতে, প্রবলের বিপক্ষে আত্মরক্ষা করিয়া তিষ্ঠিতে। ডাক্তার মুঞ্জের হিন্দুকে সেই উপদেশ দিয়াছিলেন। ইহাতেই তাঁহার মহাপাতক হইয়াছে, তাঁহার প্রতি অকস্মাৎ ১৪৪ ধারা জারি হইয়াছে। কেবল

আন্দোলনের সময়ে তিনি তাঁহার বিরুদ্ধবাদী হইয়া দণ্ডায়মান হইয়াছিলেন। তিনি এই পরিণতবয়সেও ইংরাজের স্মারবিচারে এবং শেষ স্ফুটিতে পরম আস্থাবান। পরন্তু তিনি হিন্দু দলপতি হইলেও আজীবন হিন্দু-মুসলমানে মিলনবার্তা প্রচার করিয়া আসিয়াছেন। কলিকাতার আসিয়া তিনি যে সকল বক্তৃতা করিয়াছেন, তাহার সকলগুলিতেই হিন্দু-মুসলমানে মিলনের উপদেশ আছে।



পণ্ডিত মদনমোহন মালবা



ডাক্তার মুঞ্জের

অথচ হঠাৎ বিনামেগে বজ্রাঘাতের মত তাঁহার উপর কলিকাতার প্রধান প্রেসিডেন্সি ম্যাজিস্ট্রেট ১৪৪ ধারা প্রয়োগ করিয়া বসিলেন। কিম্বাচ্যামতঃ পরম্! সাধারণ লোকের নিকট এরূপ ব্যবহার পাইলে

জারি নহে, তিনি এই অস্তায় ও বে-আইনী আইন না মানিয়া কলিকাতায় আসিয়া ছিলেন বলিয়া তাঁহার উপর শমন জারি হইয়াছে। স্বল্পবুদ্ধির দৌড় কতদূর হইতে পারে, তাহাই কি এই ব্যাপারে প্রদর্শন করা হইল?

পণ্ডিত মদনমোহনের ব্যাপার আরও চমৎকার! তিনি আজীবন সরকারের সহিত সহযোগ করিয়া আসিয়াছেন। এখনও তিনি Responsive (co-operationist) দলের অন্ততম দলপতি। মহাস্বাক্ষীর অসহযোগ



হাওড়া স্টেশনে সংবন্ধনা

তিনি নিশ্চিতই উহাকে মস্তিষ্ক বিকৃতির ফল বলিয়া হাসিয়া উড়াইয়া দিতেন; কিন্তু ইহা ত তাহা নহে—এ সিদ্ধান্তের ফলে জগতের সমক্ষে ঘোর অপরাধে অপরাধী বলিয়া প্রতিপন্ন হইতে হয়। তিনি নির্দোষ, ইহা তিনি নিজেই সংবাদপত্রে প্রকাশ করিয়াছেন। তিনি বিনা আপত্তিতে এই অস্তায় আদেশ বাড় পাতিয়া মানিয়া লইতে প্রস্তুত হইবেন নাই। তিনি ডাক্তার মুঞ্জের পূর্বেই কলিকাতায় পদার্পণ করিয়াছিলেন। ইহা তে তিনি

ম্যাজিষ্ট্রেটের আদেশ অমান্য করিয়াছেন। করিবেন বলিয়া পূর্বাঙ্কে ঘোষণা করিয়া কলিকাতার আসিয়াছিলেন এবং কলিকাতাবাসীর সাদরসম্ভাষণ ও গুরুত্ব লাভ করিয়া মধ্যপ্রদেশে যাত্রা করিয়াছিলেন। বাঙ্গালা সরকার তাঁহার আগমনে বাধাপ্রদানও করেন নাই, তাঁহাকে আইনভঙ্গ করার অপরাধে ধৃতও করেন নাই। কেবল তাঁহার যাত্রার পর তাঁহার উপর শমন জারি করিয়াছেন। ইহাতে জিতিল কে? ছোট হইয়া গেলই বা কে?

হঠকারিতা শূন্যসনের পরিচায়ক নহে। আজ যে সারা ভারত জুড়িয়া হিন্দুর মুখে রব উঠিয়াছে, লর্ড অলিভিয়ারের কথা সত্য, সে রব নিবারণ করিবার কি যুক্তি-প্রমাণ আছে? স্বামী ব্রহ্মানন্দ প্রমুখ হিন্দুরা প্রকাশ্যে বলিতেছেন যে, সার আবদর রহিম ও হাজী গজনবি প্রমুখ মুসলমানরা এ যাবৎ যে কীর্তিবজা উড়াইয়া আসিলেন, তাহার বিপক্ষে একটি কথাও উঠিল না, অথচ নিয়মামুগ পথে পরিচালিত হিন্দু-মুসলমানে প্রীতিকামী পণ্ডিত মদনমোহনকে আইনের বন্ধনে যথেষ্ট

বিদ্ধমান রহিয়াছে, অথচ মজা এই, ১৪৪-খারা চাপিল গিয়া হিন্দু-নেতা পণ্ডিত মদনমোহন ও ডাক্তার মুঞ্জের ক্ষক্ষে!

এই বাঙ্গালা সরকার 'ফরওয়ার্ড' পত্রকে অভিযুক্ত করিয়াছিলেন, একখানা মুদ্রিত বিজ্ঞাপনপত্র প্রকাশ করার জন্ত। ঐ পত্রে এক সম্প্রদায়কে অপর সম্প্রদায়ের বিপক্ষে উত্তেজিত করিবার উপাদান ছিল। নিম্ন আদালতে সেই অভিযোগে 'ফরওয়ার্ড' দণ্ডিত হইল। কিন্তু হাইকোর্ট সে দণ্ড নাকচ করিয়া দিয়া যে অভিমত প্রকাশ করিয়াছেন, তাহা সুবর্ণাকরে মুদ্রিত করিয়া বাঙ্গালার ঘরে ঘরে প্রচার করা কর্তব্য। এই ব্যাপার হইতেই বাঙ্গালা সরকারের 'দূরদর্শিতার' পরিচয় পাওয়া গিয়াছিল।

পণ্ডিত মদনমোহন ও ডাক্তার মুঞ্জের ব্যাপারে ত আবার বাঙ্গালা সরকারের দূরদর্শিতার বিদ্যা জাহির হইয়া পড়িল। বার বার এইরূপ অপদম্ব প্রতিপন্ন হওয়া কি সরকারের প্রেঙ্টিজের হানিকর নহে? লর্ড আরউইন কি এ সব ব্যাপার নীরবে প্রত্যাক্ত করিয়া যাইবেন?



পথে শোভাযাত্রা

কথা কহিতে বা চলিতে কিরিতে নিবেদন করা হইল,—সাধারণ প্রজার স্বাধী অধিকার হইতে বঞ্চিত করা হইল,—এ কেমন বিচার? বাঙ্গালা সরকার এ অভিযোগের কি উত্তর দিতে চাহেন? আলী ভাতারা হজে বাইবার পূর্বে হিন্দুজাতিকে কাফের ও মরণভীত বলিয়া গালি পাড়িয়া মুসলমানের ক্রোধের জয় দেখাইয়া যাওয়ার পর হইতে কত মুসলমান হিন্দুর বিপক্ষে প্রচারকার্য চালাইতেছে; কতক গোপনে পল্লী-মক্কেলে মৌলবী মৌলানার দ্বারা, কতক প্রকাশ্যে বড়তা বা সংবাদ-পত্রের রচনা দ্বারা। সার আবদর রহিমই সর্বপ্রথমে আলিগড়ে হিন্দু-বিষেব প্রচার করেন। তাঁহাকে 'ষ্টেটসম্যানও' Aligarh Bomb-shell আখ্যা দিতে বাধ্য হইয়াছিলেন। তাঁহার দোসর হাজী গজনবী আবার মসজিদের সম্মুখে বাস্তবজ্ঞের যে আন্দোলন-আগুন জ্বালাইয়াছেন, তাহার তাপে বাঙ্গালা এখনও জ্বলিতেছে। মীনা পেশোয়ারীর দোস হঠাৎ নেতা সাহিদ সাহেবের কথা না-ই উল্লেখ করিলাম। বর্ষায় ব্যাকের ছাতার মত খেলাকতের প্রথম আমলে এ দেশে যে সব মৌলভী মওলানা গজাইয়া উঠিয়াছিল, তাহারাইও বাদ যার না। বাঙ্গালার হিন্দু-মুসলমানে বিরোধ-সংঘটনে কত দিকে কত কারণ

পরলোকে

যামিনীভূষণ রায়

লক্ষপ্রতিষ্ঠ প্রতিষ্ঠাবান আয়ুর্বেদাচাৰ্য্য ধর্মসুরিকল্প কবিরাজ—অষ্টম আয়ুর্বেদ কলেজের প্রতিষ্ঠাতা—বহু আয়ুর্বেদ গ্রন্থ-সম্পাদক ও প্রণেতা যামিনীভূষণ রায় কর্ণ-জীবনের অবসানে ৪৮ বৎসর বয়স্ক পূর্ণ হইবার পূর্বেই সাধনোচিত ধামে মর্ত্য-পয়ণ করিয়াছেন। ছুরারোগা বহুমুখ রোগকে উপেক্ষা করিয়া তিনি আয়ুর্বেদের ল্পু প্রভাব সঞ্জীবিত করিবার জন্ত প্রাণ-পাত সাধনায় আত্মনিবেদন করিয়াছিলেন। তাঁহার অসমাপ্ত বৃত্ত সাস্ত্র হইবার পূর্বে ২৬শে প্রাবণ, বৃধবার প্রাতে রোগের জয় হইয়াছে—তিনি বহু দিনের আকাঙ্ক্ষিত বিশ্রাম লাভ করিয়াছেন। তাঁহার মৃত্যু যেমন অতদ্রুত—তেমনই দেশে আয়ুর্বেদ-বিদ্যার মঙ্গলের ক্ষতিকর। তাঁহার বিয়োগে

আমরা প্রিয়জন-বিয়োগবেদনায় মর্মান্ত হইতেছি।

যামিনীভূষণের জীবনে প্রাচ্য ও পাশ্চাত্য চিকিৎসা-বিজ্ঞান-শিক্ষার সমন্বয় হইয়াছিল। সাহিত্যে তিনি এম্. এ. চিকিৎসাবিদ্যাতে এম্. বি. সংস্কৃত কলেজ হইতে 'বিদ্যাভূষণ উপাধিপ্রাপ্ত। স্বনামগ্যাত কবিরাজ মহামহোপাধ্যায় বিজয়রত্ন সেনের নিকট তিনি আয়ুর্বেদ-শাস্ত্র অধ্যয়ন ও কবিরাজী চিকিৎসাবিদ্যা শিক্ষালাভ করিয়া 'কবিরত্ন' উপাধি লাভ করেন। মনীষী আশুতোষ সরস্বতী তাঁহাকে কলিকাতা বিশ্ববিদ্যালয়ের সদস্য-শ্রেণীভুক্ত করেন এবং নিম্নলিখিত ভারতীয় আয়ুর্বেদ সম্মেলনের মাদ্রাজ অধিবেশনে তিনি সভাপতির আসন অলঙ্কৃত করেন। সংস্কৃত সাহিত্যে তাঁহার অসুরাগ ছিল, তিনি আজীবন অধ্যয়ন ও অধ্যাপনায় অতিবাহিত করিয়াছিলেন। বহু ছাত্রকে তিনি স্বগৃহে স্থান ও আহার প্রদান করিয়া বিদ্যাশিক্ষা দিতেন; গ্রামে টোল প্রতিষ্ঠা করিয়া সংস্কৃত-সাহিত্যের চর্চা করিবার জন্ত বন্ধুগণকে উদ্বুদ্ধ করিতেন।

যামিনীভূষণের পিতা ধূলনা পরোগ্রামনিবাসী প্রসিদ্ধ কবিরাজ পঞ্চানন রায় মহাশয় মনসী আশুতোষের বাড়ীর সম্মুখে ভবানীপুরে

বাস করিয়া চিকিৎসা-নৈপুণ্য প্রদর্শন ও আয়ুর্বেদ শিক্ষা প্রদান করিতেন। তিনি মেধাবী পুত্রকে সংস্কৃত ও ডাক্তারী পড়াইয়া কবিরাজী করিবার কল্পনা করিয়াছিলেন, কিন্তু তাঁহার সে কল্পনা কার্যে পরিণত দেখিবার পূর্বেই তাঁহাকে কালের আলানে প্রস্থান করিতে হয়। যামিনীভূষণ পিতার সুযোগ্য সন্তান, তিনি পিতার সে ইচ্ছা পূর্ণ করিয়াছিলেন এবং আয়ুর্বেদের গৌরব উদ্ধারের জন্ত তাঁহার শেষ রক্তবিন্দু পর্যন্ত দান করিয়া গিয়াছেন।

পাঠা-জীবনে যামিনীভূষণ এক দিন থিয়েটারে গিরিশচন্দ্রের অমর নাট্যকাব্য 'জনার' অভিনয় দেখিতে যান, অভিনয়ের প্রথমেই—

“বর যদি দিবে বৈশ্বানর,

ভুবনবিজয়ী রথী দেহ মোর অরি,
মরি কিংবা মরি।

যুচুক সমরবাহু মোর।”

এই 'মরি কিংবা মরি' শুনিয়া তিনি আত্মজীবন সংগঠন সম্বন্ধে মত স্থির করেন—জীবনে তিনি কোন মুহূর্তেই সে সঙ্কল্প হইতে বিচলিত হইবেন না।

যে সময় যামিনীভূষণ কবিরাজী চিকিৎসা করিবার সঙ্কল্প করেন, সে সময় এলোপ্যাথি চিকিৎসার উপর দেশবাসীর অস্থা সমধিক—আয়ুর্বেদের গৌরব লুপ্ত—আয়ুর্বেদীয় চিকিৎসা কতকগুলি হাতড়ে কবিরাজের উদরাস-সংস্থানের উপায় মাত্র। যামিনীভূষণ রীতিমত এম্. বি. পাশ করা ডাক্তার হইয়াও কবিরাজী চিকিৎসা করিবেন শুনিয়া অনেকের নিকট হাস্যাম্পদ হইয়াছিলেন; কিন্তু কিছুতেই তিনি সঙ্কল্প



কবিরাজ শ্রী যামিনীভূষণ রায়

ংরাজীশিক্ষিত বাঙ্গালীর নিকট উপেক্ষিত নগণ্য আয়ুর্বেদের উপর দেশবাসীর যুগপৎ অনাস্থা—অবিবাস দূর করিয়া তাঁহাদের শ্রদ্ধা-বিশ্বাস আকর্ষণ করিয়াছিলেন। সেই শ্রদ্ধার ভিত্তির উপর অষ্টাঙ্গ আয়ুর্বেদ বিদ্যামন্দির গঠনের জন্ত তিনি প্রাণপাত সাধনায় আত্মনিয়োগ করিয়াছিলেন, কিন্তু ক্রমাগত চিন্তা ও অতিশ্রমে হুরারোগা বহুতর বোগে আত্মদান করিলেন।

দেশের সকল দিকের হৃদশার কথা না ভাবিয়া—বহুতার শ্রোত্রে

হইতে বিচলিত হইবেন নাই। ভবিষ্য জীবনে কেবল আয়ুর্বেদ চিকিৎসা-নৈপুণ্য প্রদর্শন করিয়াই তিনি ক্ষান্ত হইবেন নাই। আয়ুর্বেদের লুপ্তগৌরব উদ্ধারকল্পে তাঁহার সাধনার মূর্ছবিকাশ অষ্টাঙ্গ আয়ুর্বেদ কলেজ হাঁসপাতাল। কিন্তু দেশের দুর্ভাগা—আমাদের দুর্ভাগা—আয়ুর্বেদের দুর্ভাগা, তিনি অষ্টাঙ্গ আয়ুর্বেদ কলেজ-প্রতিষ্ঠা সম্পূর্ণ করিয়া বাইবার অবসর পাইলেন না, তাঁহার অসমাপ্ত কার্য সমাপ্ত করিবার মত দৃঢ়সঙ্কল্প অস্ত্র কাছারও আছে কি না, জানি না।

যামিনীভূষণ বলিতে ন,—ডাক্তাররা হাল ছাড়িয়া না দিলে—চরম অবস্থা না হইলে রোগী আমাদের নিকট আইসে না সে অবস্থায় রোগীকে আরোগ করিতে না পারিলে আয়ুর্বেদের অপবণ হয়—এ জন্ত আমাদের কত চিন্তা—কত সাধনা করিতে হয়, তাহা রোগী কি বুঝিবে! ডাক্তার-পরিভ্রাজ আশাহীন বহু রোগীকে নিজ অলৌকিক কৃতিত্ব বলে নিরাময় করিয়াই যামিনীভূষণ

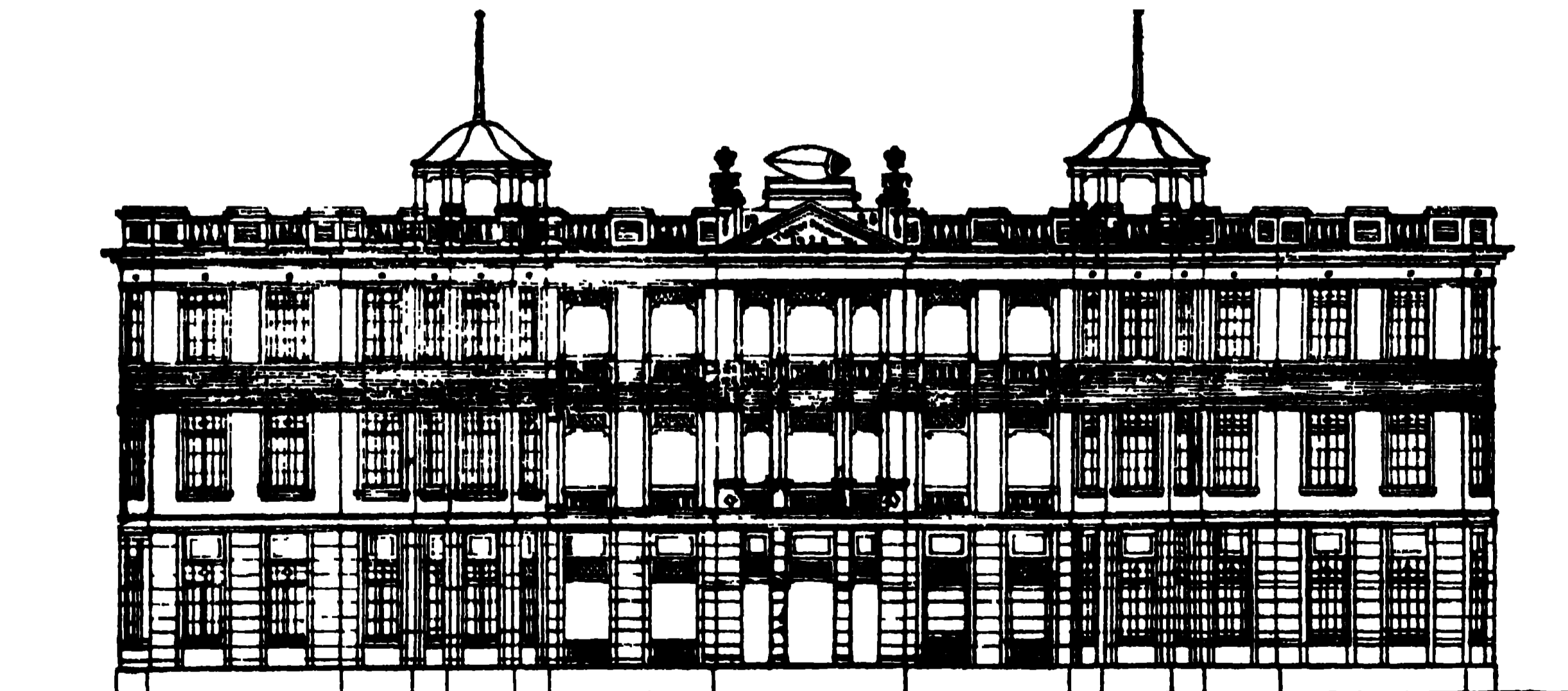

অষ্টাঙ্গ আয়ুর্বেদ কলেজ

দেশ না ভাসাইয়া তিনি বলিতেন—বিলাতী ঔষধ বিক্রয়ের জন্ত ইংরাজ হাজার হাজার ডাক্তার-দালাল সৃষ্টি করিয়াছেন—প্রতি বর্ষে মেডিক্যাল কলেজ হইতে নূতন নূতন অসংখ্য ঔষধ বিক্রয়ের জন্ত দালাল সৃষ্টি হইতেছে—ঠাহাদের প্রেসক্রিপশনের কৃপায় প্রতি বর্ষে কোটি কোটি টাকার বিলাতী ঔষধ অব্যাজে বিক্রয় হইতেছে, তাহা দেশবাসীর স্বাস্থ্যের অনুকূল হউক বা না হউক! কিন্তু কত সুলভে সৃষ্টিকিৎসা বিতরণ হইতে পারে, কত সুলভে এ দেশে উৎপন্ন অকিঞ্চিৎকর গাছগাছড়া হইতে এ দেশবাসীর স্বাস্থ্যোপযোগী ঔষধ প্রস্তুত হইতে পারে, তাহা তিনি অষ্ট্রাঙ্গ আয়ুর্বেদ কলেজ হইতে দেশবাসীর চক্ষুর উপর প্রমাণ করিবেন, প্রতি বর্ষে দেশের কোটি কোটি টাকার বিলাতযাত্রার পথ রুদ্ধ করিবেন। কিন্তু বিরাট বিশাল বিলাতী চিকিৎসা-বিজ্ঞান-অভিযানের সহিত একক সংগ্রাম করা দীর্ঘকাল ঠাহার পক্ষে সম্ভব হইল না। প্রথম বৌবনে দৃষ্ট 'জন্যর' প্রবীরের মতই ঠাহাকে বিপুল পাণ্ডব বাহিনীকে পরাজিত করিবার মুহূর্ত্তে চিরবিদায় গ্রহণ করিতে হইল।

আয়ুর্বেদের লুপ্তগৌরব-প্রতিষ্ঠা ঠাহার জীবনের একমাত্র ব্রত ছিল। বারংবার রোগের আক্রমণে শয্যাগত অবস্থায় যখনই ঠাহাকে দেখিতে গিয়াছি, তখনই তিনি বোগযন্ত্রণা উপেক্ষা করিয়া অষ্ট্রাঙ্গ আয়ুর্বেদ কলেজ প্রতিষ্ঠার সার্থকতা—আয়োজন—অনুষ্ঠান—সকলের কথা শতমুখ হইয়াছেন। জীবনের যন্ত্রণাক্রমে মুহূর্ত্তেও জীবনের সেই একমাত্র চিন্তাকে তিনি পরিহার করিতে পারেন নাই।

কড়িয়াপুকুরের বাড়ীতে সামান্তভাবে আয়ুর্বেদ কলেজ প্রতিষ্ঠা হইতে মহাত্মা গঙ্গী কড়ক ভিত্তিস্থাপন—কর্পোরেশনের জমী দান—বদান্তবর শ্রীযুত মনোমোহন পাণ্ডের লক্ষ টাকা দানে সৌধনির্মাণ, সমস্তই ঠাহার একক প্রাণপাত চেষ্টা ও একনিষ্ঠতার ফল। ঠাহার প্রচেষ্টার পর কলিকাতায় আরও দুইটি আয়ুর্বেদ কলেজ প্রতিষ্ঠিত হইয়াছে—তিনি বহুবার মতভেদ সামঞ্জস্য করিয়া সম্মিলিত শক্তিতে বিরাট আয়ুর্বেদ কলেজ প্রতিষ্ঠার জন্ত বিপুল চেষ্টা করিয়াছেন; কিন্তু সে চেষ্টা সফল হয় নাই। ঠাহার এত সাধনার সফল অষ্ট্রাঙ্গ আয়ুর্বেদ কলেজ সম্পূর্ণ দেখিয়া যাইতে পারিলেন না—ঠাহার বিরোগ-ছুঃখ হইতেও এই দুঃখে আমরা মগ্ন হইতেছি।

কলেজ প্রতিষ্ঠার জন্ত স্থান না পাইলে তিনি গ্নী-পুলকে বন্ধিত করিয়া ঠাহার বিডন ষ্ট্রীটের বাড়ীতেই আয়ুর্বেদ কলেজ প্রতিষ্ঠা করিয়া বাড়ীখানি কলেজকে দান করিয়া যাইবেন, বহুবার আমাদের সহিত এ কথাও আলোচনা করিয়াছিলেন। দেহত্যাগের পূর্বেদিন তিনি স্বেচ্ছায় উইল করিয়া নিজ অর্জিত ২ লক্ষ টাকা আয়ুর্বেদ কলেজের উন্নতির জন্ত দান করিয়া গিয়াছেন।

সিন্দূর্ধের যামিনীভূষণের প্রগাঢ় ভক্তি ছিল—পূজা-অর্চনা না করিয়া তিনি জলগ্রহণ করিতেন না। কোন শাস্ত্রগ্রন্থ ঠাহাকে উপহার দিলে তিনি কপালে স্পর্শ না করিয়া গ্রহণ করিতেন না। ব্রাহ্মণ-ভক্তি তিনি পিতার নিকট হইতে উত্তরাধিকার-স্বত্রে লাভ করিয়াছিলেন। ঠাহার পিতার নিকট কোন ব্রাহ্মণ প্রার্থী হইলে সে দিনের সমস্ত উপার্জন তিনি ঠাহাকে দান করিতেন। যামিনীভূষণের বাড়ীতে কোন ব্রাহ্মণ উপস্থিত হইলে তিনি শত কাষ ফেলিয়া ব্রাহ্মণের পদধূলি সাদরে গ্রহণ করিতেন। বহু ব্রাহ্মণ-পণ্ডিতকে তিনি বার্ষিক ও মাসিক বৃত্তি দান করিতেন এবং সমস্তে বিনামূল্যে ঔষধ ও ব্যবস্থা দান করিতেন।

পরলোকে সত্যেন্দ্রনাথ সেন

ইন্ডিয়ান মিরার পত্রের সম্পাদক রায় সত্যেন্দ্রনাথ সেন বাহাদুর পরলোকগমন করিয়াছেন। ইনি স্বনামধন্য রায় নরেন্দ্রনাথ সেন বাহাদুরের স্যোগা পুত্র ছিলেন। ১৯১৩ খৃষ্টাব্দে পিতার মৃত্যুর পর সত্যেন্দ্রনাথ “ইন্ডিয়ান মিরার” ও “সুলভ সমাচারের” সম্পাদকরূপে কায়া করিতে থাকেন। বিগত যুরোপীয় মহাসমরের সময় তিনি দরকারের পক্ষে ‘পবলিসিটি’ অফিসার নিযুক্ত হইয়াছিলেন। ইহা



পরলোকে সত্যেন্দ্রনাথ সেন

ছাড়া তিনি কলিকাতার আধুনিক মার্জিষ্ট্রেট এবং ‘জুস্ অন্দি পিস’ও ছিলেন। মৃত্যুকালে ঠাহার ৫৯ বৎসর বয়স হইয়াছিল। ঠাহার তিনটি পুত্র ও কয়েকটি কন্যা বিদ্যমান। আমরা ঠাহার বিরোগে ঠাহার সন্তানদিগের নিকট সমবেদনা জ্ঞাপন করিতেছি।

জাতিতত্ত্ব গ্রন্থ

কাশীবাসী লক্ষপ্রতিষ্ঠ সুপণ্ডিত শ্রীযুক্ত আচার্য কবিরত্ন বিদ্যাবারিধি মহাশয় প্রণীত জাতিতত্ত্ব গ্রন্থ প্রকাশিত হইয়াছে। এই গ্রন্থের কয়েকটি অধ্যায় মাসিক বহুমতীতে প্রকাশিত হইয়াছিল। মাসিক বহুমতীতে নিতান্ত স্থানান্তাব বশতঃ সমস্ত সমস্ত অধ্যায়গুলি প্রকাশ ঘটয়া উঠিল না। কবিরত্ন মহাশয় অনেক দিন অপেক্ষা করিয়া গ্রন্থখানি মুদ্রণ ও প্রকাশ করিয়াছেন। মাসিক বহুমতীতে এই প্রবন্ধের যে কয় অধ্যায় প্রকাশিত হইয়াছিল—বৈষ্ণব মহাশয়রা সেই অধ্যায়ের যে প্রতিবাদ করিয়াছিলেন, তাহাও যথাসময়ে প্রকাশ করা হইয়াছিল এবং প্রতিবাদের উত্তর প্রকাশিত হইয়াছিল। অতঃপর যাহারা এই বিচার সম্পূর্ণভাবে পাঠ করিতে চাহেন, তাহারা এই গ্রন্থের জন্ত এবং যাহারা আলোচনা ও প্রতিবাদ করিতে চাহেন, তাহারা—৮০ নং মিশির পুকেরা বেনারস ঠিকানায় গ্রন্থকারের সহিত পত্রব্যবহার করিলে বাধিত হইবে।

প্রথম দৃশ্য—কলিকাতায় জলপ্লাবন



কর্ণওয়ালিশ ষ্ট্রাটে নৌকা-বিহার



কলিকাতায় ভিন্দীস—জলপ্লাবিত পথে নৌকারোহী বালক-বালিকা



বেহুচাটার্জি ষ্ট্রাটের ভরসলীলা



কালীতসার সিঁচিৎ দৃশ্য



কমেক টুট—পাবনে কাহার ব্রিগেডের অফিস



আমহাট্ট ব্রিটের পাবন-দৃশ্য



কুমারবিত্ত হাটলিংপ মল্লভাসন

এস্ গান্ধুলী মহোদয়ের সৌজন্তে ।



কলিকাতা রাজপথে বাচখেলা

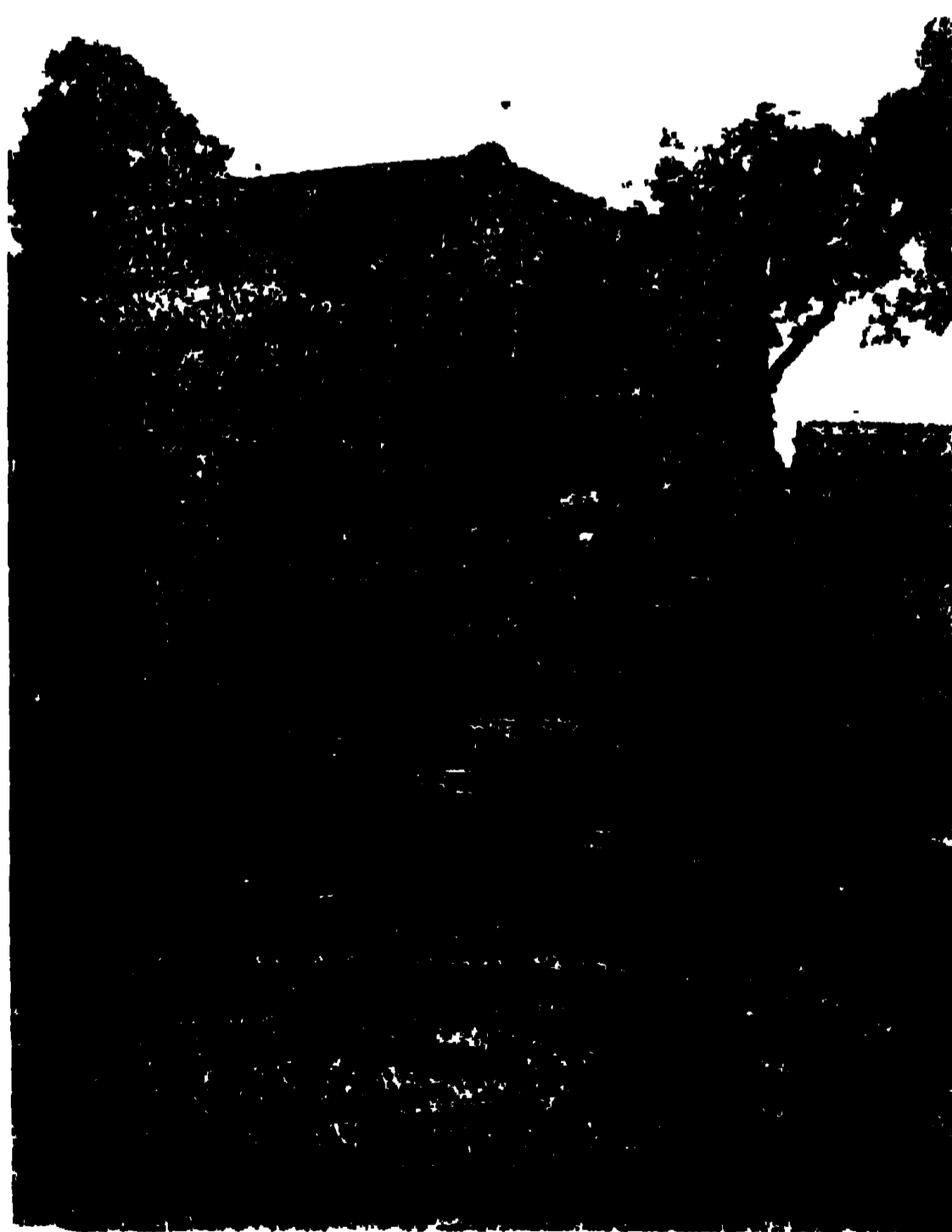

জলপ্লাবনে—অখ্যান

শ্রীযুত শ্রীমাদাস নাগের সৌজন্যে ।

দ্বিতীয় দৃশ্য—জলাভাব

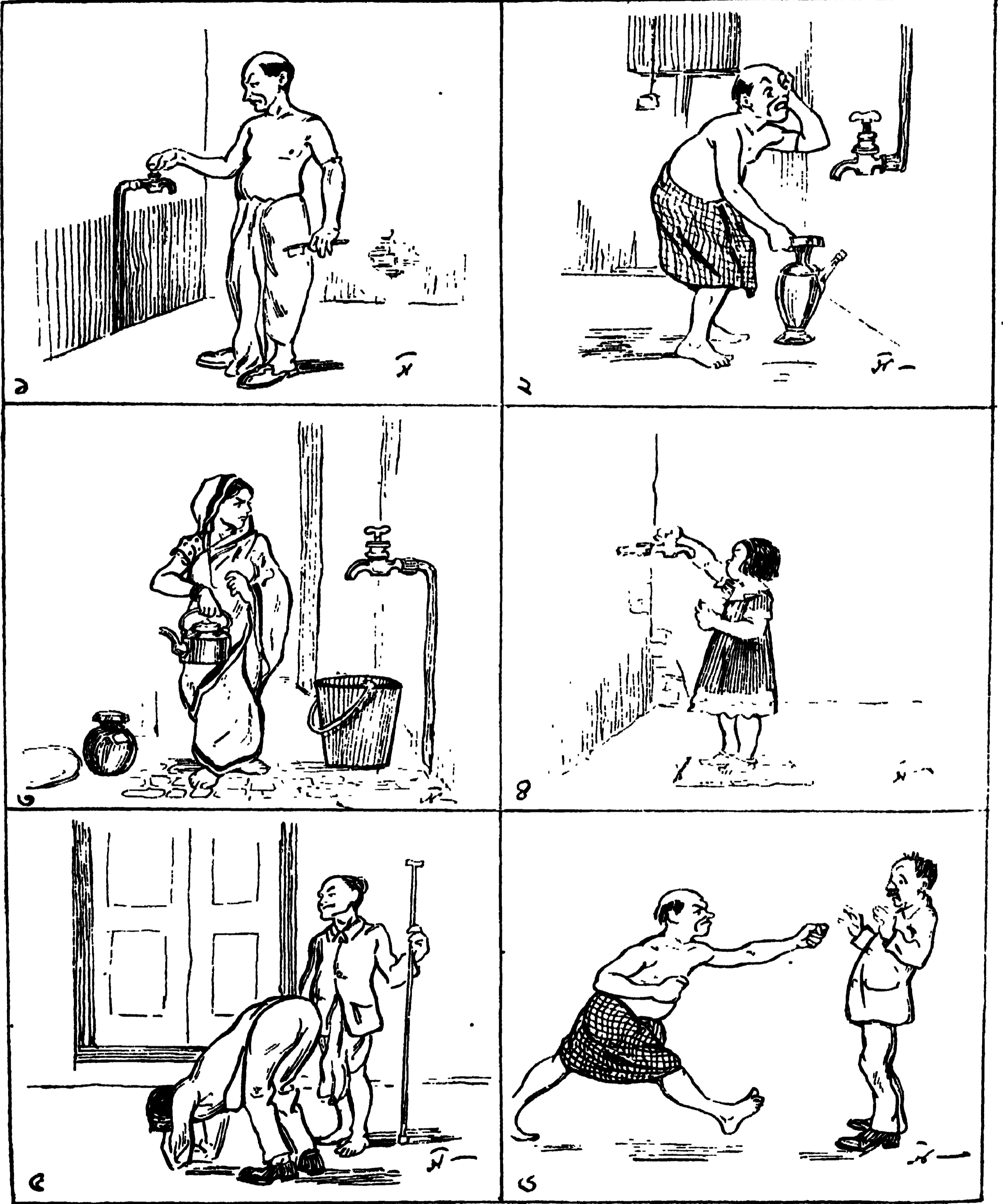

বঙ্গালার রাজধানী কলিকাতা নগরের অধিবাসী শতকরা ১৯৯০ টাকা হিসাবে কর দিয়া কিরূপ আনন্দে দিন-
 যাপন করিতেছে, উল্লিখিত দৃশ্যগুলি তাহার কতিপয় নিদর্শন। শিল্পী—শ্রীমতীশচন্দ্র সিংহ।



তাম্র-বিনির্মিত সঙ্গীতাগার

আমেরিকার সেন্ট লুই পার্কে একটি তাম্র-নির্মিত আগার স্থাপিত হইয়াছে। উহার মধ্যে বসিয়া বাদিত্রগণ নানাবিধ যন্ত্রযোগে সুরের আলাপ করিয়া থাকে। সঙ্গীতাগারটি তাম্র-নির্মিত হওয়ায় বন্ধার ও সুরের মাধুর্য

এ সম্বন্ধে আর একটা নূতন যন্ত্র আবিষ্কার করিয়াছেন। ইহার দ্বারা দৃষ্টিশক্তিকে বর্ধিত করা যায়। বৈজ্ঞানিক এমনভাবে কতকগুলি কাচ একটি যন্ত্রে সন্নিবিষ্ট করিয়াছেন যে, যখন কোনও ব্যক্তি সেই কাচগুলির মধ্য দিয়া দৃষ্টিপাত করে, তখন ঘন-ঘন দৃষ্টিকেন্দ্রকে পরিবর্তিত করা



তাম্র-নির্মিত বিচিত্র সঙ্গীতাগার

বৃদ্ধি প্রাপ্ত হয়। এই আগার নির্মাণে প্রায় সাড়ে সাত লক্ষ টাকা খরচ পড়িয়াছে। আগারটির চারিদিকে জল-রাশি বিস্তৃত। উহাতে সঙ্গীতালোকে কোন প্রকার বিষ ঘটে না।

চক্ষু-চিকিৎসার নূতন যন্ত্র

বৈজ্ঞানিকগণ দৃষ্টিশক্তি-বর্ধনের জন্ত নানাবিধ যন্ত্র আবিষ্কার করিয়াছেন। সম্প্রতি জনৈক অভিজ্ঞ ব্যক্তি



চক্ষু-চিকিৎসার নূতন যন্ত্র

হয়। ইহাতে সেই ব্যক্তির নয়ন-সন্নিহিত পেশীগুলির ব্যায়াম হয়। চক্ষুরোগে পীড়িত নরনারীর পক্ষে এই যন্ত্র বিশেষ উপকারী বলিয়া বিশেষজ্ঞগণ মত প্রকাশ করিয়াছেন।

যন্ত্র-সাহায্যে চরিত্র-বিচার

আমেরিকার জনৈক বৈজ্ঞানিক চরিত্র-বিচারের জন্ত এক প্রকার যন্ত্রের উদ্ভাবন করিয়াছেন। একটি অঙ্ককার



পরীক্ষক এক জন পরীক্ষার্থিনীর চরিত্র পরীক্ষা করিতেছেন

কক্ষে একটি ফটিক-গোলক রক্ষিত হয়। পরীক্ষার্থী গোলকের সম্মুখস্থ আসনে উপবিষ্ট থাকে। তাহাকে বলা হয়, সে যেন কোনও বিষয়ে অভিনিবেশ সহকারে চিন্তা না করে। শুধু ফটিক-গোলক-নির্গত সবজ্ব অলোকটির প্রতি যেন চাহিয়া থাকে। পরীক্ষার্থীর কানে একটি শব্দবহ যন্ত্র সন্নিবিষ্ট করা হয় এবং তাহার এক হাতে একটি বৈদ্যুতিক তারসংযুক্ত বোতাম থাকে। সন্নিহিত আর একটি কক্ষে পরীক্ষক অপর একটি যন্ত্রের সম্মুখে বসিয়া থাকেন। এই যন্ত্রটির নাম Audiometer বা শব্দমাত্রানির্দেশক যন্ত্র। পরীক্ষক প্রথমতঃ মানের 'C' মাত্রার শব্দ প্রয়োগের ব্যবস্থা করেন। যখন তিনি বুঝিতে পারেন, পরীক্ষার্থী স্বাভাবিক শব্দ বেশ শুনিতে পাইতেছে, তখন ক্রমশঃ তিনি শব্দের মাত্রা বাড়াইতে থাকেন। পরীক্ষার্থী শব্দ শুনিবামাত্র হস্তস্থিত বোতাম চাপিয়া ধরে। ইহাতে পরীক্ষকের সম্মুখস্থ যন্ত্রে একটি লাল আলোক জ্বলিয়া উঠে। ইহাতে তিনি বুঝিতে পারেন যে, পরীক্ষার্থী কোন্ মাত্রার শব্দ শুনিতে পাইতেছে। এইরূপে তিনি শব্দের মাত্রা কমাইয়া বা বাড়াইয়া পরীক্ষার্থীর নিবিষ্টতার পরীক্ষা গ্রহণ করেন।

প্রায় ১৫ লক্ষ মূদ্রা ব্যয়ে উহা প্রস্তুত হইয়াছে। আমেরিকার সহিত জাপানের বন্ধুত্বের নিদর্শনস্বরূপ জাপান উহা আমেরিকাকে উপঢৌকন প্রদান করিবে। বহুশত শিল্পী পাঁচ মাস ধরিয়া এই মূর্ত্তার কৃত্রিম ছর্গটি

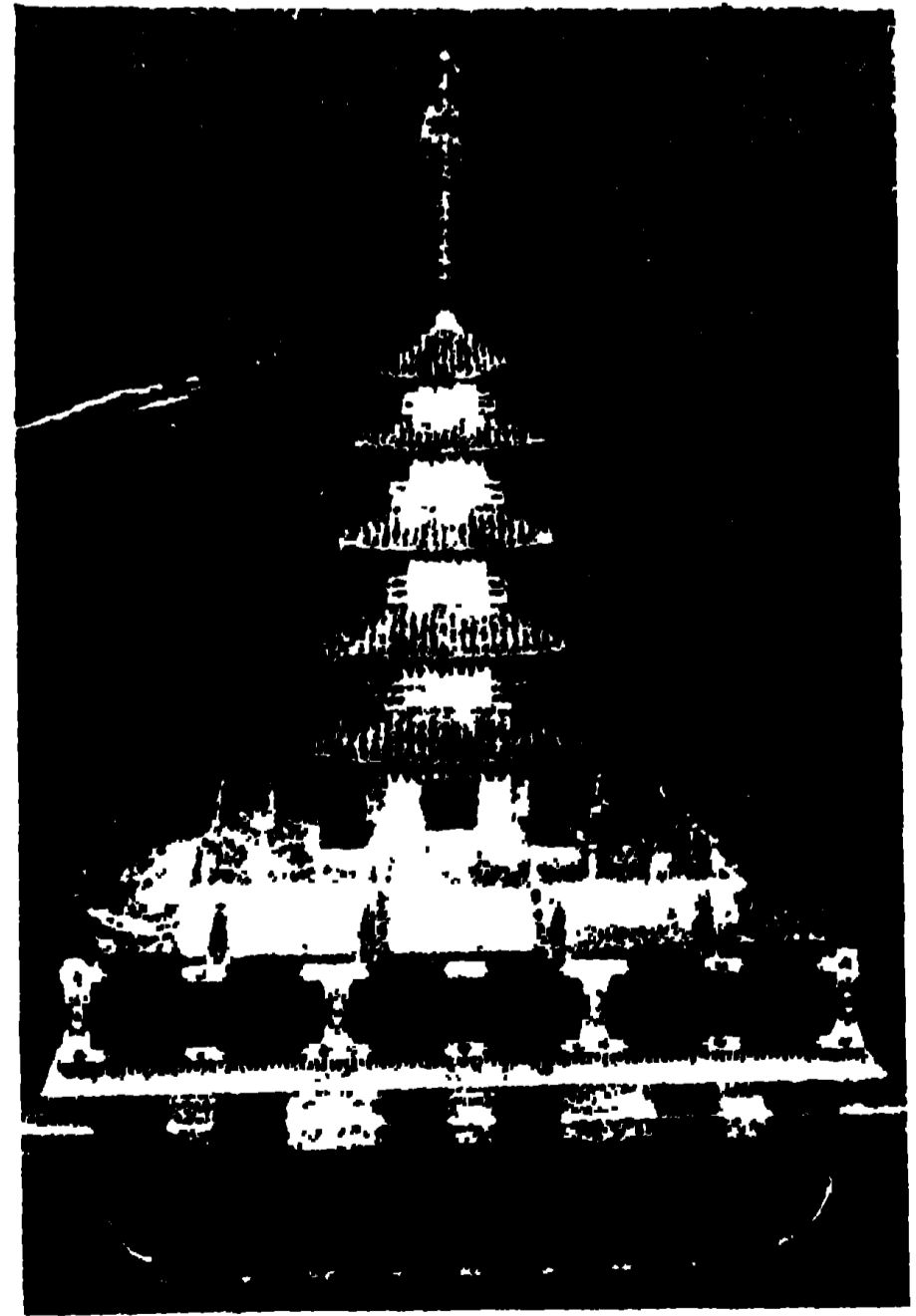

মূর্ত্তা ও প্লাটিনম-নির্মিত ছর্গ

যদি সামান্য শব্দে পরীক্ষার্থীর মনোযোগ আকৃষ্ট হয়, তাহা হইলে সে বিশেষ সামাজিক বলিয়া পরিগণিত হইবে; কিন্তু সামান্য শব্দ যে শুনিতে পায় না, তাহাকে অসামাজিক লোক বলিয়া বুঝিতে হইবে। এইরূপে বিভিন্ন প্রকার পরীক্ষায় নরনারীর চরিত্রের বৈশিষ্ট্য এই যন্ত্রযোগে নির্ধারণ করিতে পারা যায়।

মূর্ত্তা ও প্লাটিনম-নির্মিত ছর্গ জাপানী শিল্পী মূর্ত্তা ও প্লাটিনম সাহায্যে একটি মহা-মূল্যবান্ নকল ছর্গ নির্মাণ করিয়াছে। উল্লিখিত দ্রব্যটি ফিলাডেলফিয়ার প্রদর্শনী-ক্ষেত্রে উপস্থাপিত করা হইবে।

নির্মাণ করিয়াছে। ইহাতে জাপানী শিল্পীর শিল্পজ্ঞানের এককূট পরিচয় বিদ্যমান।

একটিতে ক্ষুদ্র মুণ্ডরের দ্বারা আঘাত করিলে এক এক প্রকার শব্দ নির্গত হয়।

সুটকেস বহনের অভিনব ব্যবস্থা

সুটকেস, গল্ফখেলার সরঞ্জামপূর্ণ ব্যাগ প্রভৃতি বহন করিতে গেলে একটা হাতের দ্বারা অথবা কোন কায় করিবার সুবিধা হয় না। এ জন্ত সম্প্রতি ঐরূপ দ্রব্য বাহর যে কোনও স্থানে বুলাইয়া রাখিবার জন্ত নূতন ব্যবস্থা



ভার বহনের নূতন উপায়

হইয়াছে। ইহাতে দুইখানি করপুটই স্বাধীন অবস্থায় থাকে, অথচ দ্রব্য বহনের জন্ত কোন প্রকার অসুবিধাও ঘটে না। আলোচ্য ছবিতে দেখা যাইবে, বাহু-সংলগ্ন বন্ধনীতে সুটকেস বুলাইতেছে অথচ লোকটি পুস্তক পাঠ করিতে কোনও অসুবিধা ভোগ করিতেছে না।

চীনের প্রাচীন ঘণ্টা

খৃষ্ট-জন্মের এক সহস্র বৎসর পূর্বে চীনদেশে একটা ঘণ্টা নির্মিত হইয়াছিল। এই ঘণ্টাটি সম্প্রতি আমেরিকার মিউজিয়মে সংগৃহীত হইয়াছে। উল্লিখিত ঘণ্টাটি পূর্বে কোনও চীনের দেবমন্দিরে ব্যবহৃত হইত। ইহার গঠন-প্রণালী অনেকটা ডিম্বাকার—গোলাকার নহে এবং দারু-খণ্ডের সাহায্যে ঘণ্টাধ্বনি হইত। ঘণ্টাটির দেহে অনেকগুলি বোতামের মত বস্তু সমিষ্টি আছে। উহার এক

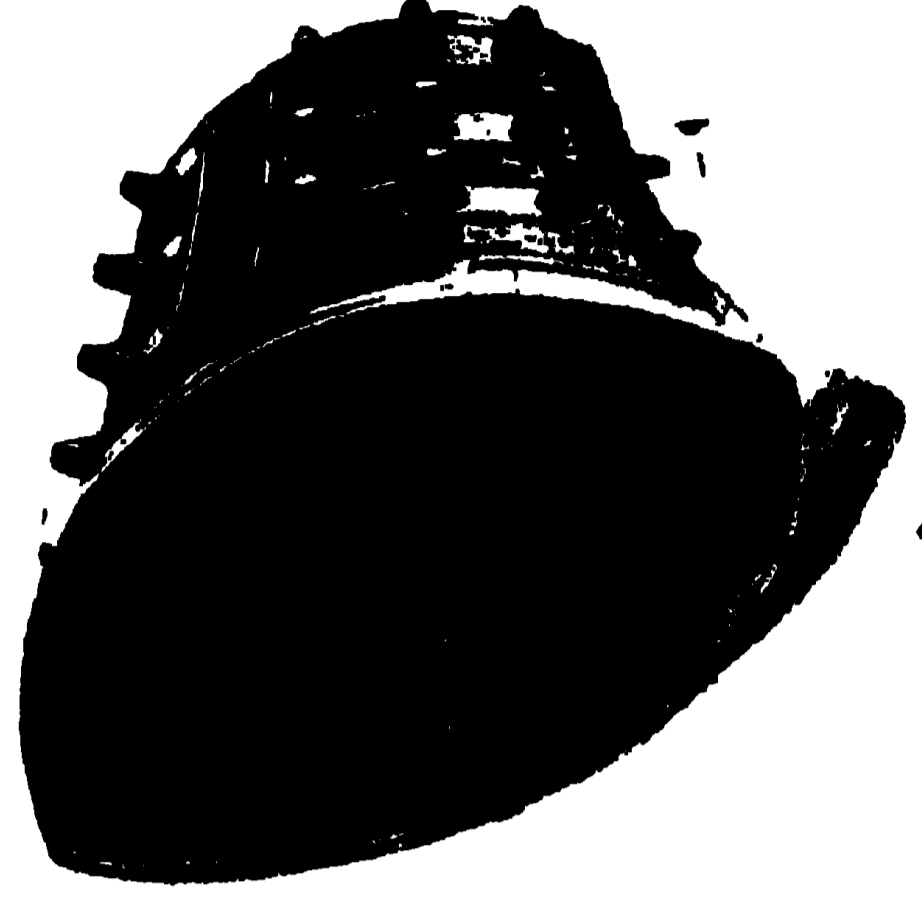

চীনের প্রাচীন ঘণ্টা

পুলিসের অভিনব আয়ুধ

লন্স এঞ্জেলসের পুলিশ বিভাগের জন্ত এক প্রকার নূতন আগ্নেয়াস্ত্র নির্মিত হইয়াছে। এই বন্দুক পুলিশ তাহার স্বক্ৰমে রক্ষা করিয়া থাকে। এক হস্তে ধৃত রিভলভার হইতে যে ভাবে গুলী নিক্ষিপ্ত হয়, এই নব-নির্মিত বন্দুক হইতে সেই ভাবে গুলী নিক্ষিপ্ত করা যায়। আততায়ীর



নূতন প্রণালীর বন্দুক

আকস্মিক আক্রমণ হইতে আত্মরক্ষা করিবার জন্ত এই বন্দুক পিস্তলের আয় ব্যবহার করা যায়।

মানুষবাহী ঘুঁড়ি

লেকটেন্যান্ট কমান্ডার আর, ই, ব্যার্ড আর্কটিক প্রদেশে অভিযান করিতেছেন। অত্র প্রয়োজনীয়



ঘুঁড়ির সাহায্যে মানুষ উচ্চের অবস্থা পর্যবেক্ষণ করিতেছে।
ড্রবোর সঙ্গে তিনি প্রকাণ্ড ঘুঁড়িও সংগ্রহ করিয়াছেন। এই ঘুঁড়ি এমন বৃহৎ যে, এক জন মানুষের ভার বহন করিতে সমর্থ। ঘুঁড়ি যাহাতে স্থিরভাবে থাকে, তাহার ব্যবস্থাও চাইয়াছে। প্রয়োজন হইলে রেডিও বন্দ ঘুঁড়িতে সন্নিবিষ্ট করাও চলিবে, এমন ব্যবস্থাও আছে। বিমান-পোতে আরোহণ করিয়া অবস্থা পর্যবেক্ষণের কার্য এই ঘুঁড়ির সাহায্যেও চলিতে পারিবে।

প্রাগৈতিহাসিক যুগের অষ্ট্রিচ ডিম্ব

আমেরিকার 'ফিল্ড মিউজিয়াম ষ্টাফের' জনৈক বিশেষজ্ঞ ৬ হাজার বৎসর পূর্বের একটি অষ্ট্রিচ পক্ষীর



অভিনব মোটর-বোট

ভগ্ন ডিম্বের খোসা স্তম্ভবিষ্ট করিয়াছেন। সেই ভগ্নপাত্রে পানীয় রাখিয়া উহা পানপাত্র হিসাবে ব্যবহার করিতে পারা যায়। উল্লিখিত ডিম্বটি কিসএর ভগ্নস্তূপের মধ্য হইতে আবিষ্কৃত হইয়াছিল। চিত্রস্থ ব্যক্তি উল্লিখিত ডিম্বের ভগ্নাংশগুলি একত্র করিয়াছেন এবং স্বয়ং উহা হইতে পানীয় গ্রহণ করিতেছেন।



৬ হাজার বৎসরের প্রাচীন অষ্ট্রিচ পক্ষীর ডিম্বের খোসা

অভিনব মোটর-বোট

আমেরিকার লস এঞ্জেলস্ বন্দরে সম্প্রতি নব-নির্মিত এক প্রকার মোটর-বোটের প্রদর্শনী হইয়া গিয়াছে। এই নৌকায় ৩টি ফাঁপা বল বা গোলক সংলগ্ন—প্রত্যেক গোলকের পরিধি ৪ ফুট। পশ্চাতের গোলক দুইটির গাত্রে অনেকগুলি ডানা সংলগ্ন আছে। মোটর সাহায্যে গোলকগুলি আবর্তিত হয়। ষ্টীমার বা জাহাজের চাকা আবর্তিত হইলে যেমন জল কাটিয়া অগ্রসর হয়, এই ডানাগুলির সাহায্যে তদ্রূপ হইয়া থাকে।



চুপ চুপ

সে দিন বঙ্গবাণীতে দেখছিলুম, শ্রীযুত উপেন্দ্রনাথ বন্দ্যোপাধ্যায় লিখেছেন যে, আজকাল মুখ ফুটে কোনও কথা বলা এক রকম অসম্ভব হয়ে পড়েছে। কেউ যদি এমন কোনও কথা বলতে উদ্বৃত হয়—যা পলিটিক্‌সের মামুলি বুলি নয়—তা হ'লেও চারিদিক থেকে বিজ্ঞ পলিটিসিয়ানরা ব'লে উঠেন "চুপ চুপ।"

পলিটিসিয়ানদের স্বধর্মই হচ্ছে, কাউকে এমন কোনও কথা বলতে না দেওয়া—যা তাঁহাদের কথার পুনরাবৃত্তি নয়। মানুষের যাকে গবর্ণমেন্ট বলে, সে বস্তু ত পলিটিক্‌সের একটা অঙ্গ বই আর কিছুই নয় এবং প্রকৃতপক্ষে সব চাইতে বড় অঙ্গ। আর সকল দেশে সকল যুগে গবর্ণমেন্টের প্রয়াস হচ্ছে—নীরবতার উপর প্রতিষ্ঠিত ও প্রবৃদ্ধ হওয়া।

আর গবর্ণমেন্টের সঙ্গে প্রতিদ্বন্দ্বিতা করবার উদ্দেশ্য, দেশে যে সকল পলিটিকাল সম্বন্ধ গঠিত হয়, সে সবও নৈসর্গিক নিয়মে গবর্ণমেন্টের হালচাল সবই অবলম্বন করতে বাধ্য—কারণ, সে সব সম্বন্ধের উদ্দেশ্য হচ্ছে এক দিন না এক দিন গবর্ণমেন্টের স্থানাভিষিক্ত হওয়া। সুতরাং এমন কোনও কথা তাঁরা কাউকেও বলতে দিতে চান না, যাতে ক'রে তাঁদের উন্নতির পথে বাধা ঘটে।

এই যে পলিটিক্‌সের সনাতন ধর্ম, সে কথা স্বয়ং মার্কিনাভেলি আজ পাঁচশ বৎসর আগে ব'লে গিয়েছেন। তিনি বলেছেন যে, পলিটিসিয়ানের দল এক দিন গবর্ণমেন্ট হবার আশা রাখে, তাদের জানা উচিত যে, লোকমত তারা উপেক্ষা করতে বাধ্য এবং সে মতকে ছলে বলে চেপে দেবার চেষ্টা তাদের করতেই হবে। এতে ভয় পেলে তারা কস্মিন্‌কালে শাসন-কর্তা হ'তে পারবে না। কারণ, শাসন-কর্তার কাষই হচ্ছে জনসাধারণকে শাসন করা, তাদের সঙ্গে প্রেম করা নয়। মার্কিনাভেলির মতামত এ কালে অসাধু ব'লে গণ্য। কিন্তু তাঁর হুঁসুটি কথার আজও যে লোকে শোনে, কারণ, সে সব কথা একেবারে অসত্য নয়। অপরকে চুপ করবার হুকুম কিন্তু একমাত্র পলিটিসিয়ানরাই দেন না। যেমন এক দলের লোক রাজ্যের দোহাই দিয়ে আমাদের মুখ বন্ধ করতে চান, তেমন অল্প অল্প দলের

লোকরা, কেউ বা নীতির দোহাই দিয়ে, কেউ বা ধর্মের দোহাই দিয়ে আমাদের ঠোটে ঠোট দিয়ে থাকতে আদেশ দেন। অর্থাৎ যাঁরাই পৃথিবীর কোনও একটা মহৎ ব্যাপার নিয়ে কথার ব্যবসা খোলেন, তাঁরাই কথা-বস্তুকে একচেটে করতে চান। কারণ, এ ভয় তাঁদের মনের ভিতর চক্রিশ ঘণ্টা জাগে যে, কে কোথায় কোন সত্য কথা ফস্‌ ক'রে ব'লে ফেলবে, আর অমনই তাঁদের ব্যবসা বা ধাবে।

এ প্রবৃত্তির সঙ্গে ঝগড়া করা বৃথা, কেন না, এটা হচ্ছে মানুষের একটা আদিম প্রবৃত্তি। আমরা কি দিনে ছুবেলা ছোট ছেলেদের বলি নে—“চুপ চুপ।” আর তার কারণ কি এই নয় যে, তারা অস্থানে অসময়ে এমন সব সত্য কথা ব'লে বসে—যার দরুণ আমাদের বিপদে পড়তে হয়। সত্য কথাটা যে মারাত্মক, তা যিনিই ছোট ছেলে নিয়ে ঘর করেছেন, তিনিই জানেন। এখন আমাদের মধ্যে এক দল যদি এমন বিদ্বান্ ও বুদ্ধিমান্ লোক—যাঁরা আর সকলকে কাণ্ডজ্ঞানহীন ছোট ছেলে মনে করেন, তা হ'লে তাঁরা উঠতে বসতে আমাদের মুখে হাত দিতে বাধ্য, কেন না, সেটা করা হচ্ছে তাঁদের কর্তব্য। তাঁরা পরম কৃপা ক'রে লোকহিতের জন্ত দল গড়তে বাধ্য। সুতরাং যাঁরা দল বাধেন, তাঁরাই তাঁদের মতামতকে শৃঙ্খলিত করতে বাধ্য—আর যে মত তাঁদের দলের শৃঙ্খলে বাধা পড়ে নি, তাকেই উচ্ছৃঙ্খল বলতেই বাধ্য। দল বাধাটাও মানুষের একটা আদিম প্রবৃত্তি, এ কালের মনস্তত্ত্ববিদ্রা যে প্রবৃত্তিকে Herd instinct বলেন, তার পরিচয় সর্ব-প্রকার জীবের মধ্যে পাওয়া যায়। মানুষের যাকে বলে দল, সে বস্তু হচ্ছে পশুরা যাকে বলে “পাল”—তারই নব-সংস্করণ।

সুতরাং “চুপ চুপ” আদেশে কারও কোনও ক্ষতি নেই, —সেই অল্পসংখ্যক লোক ছাড়া যারা নিজের আত্মাকে কোনও প্রকার দলের অন্তরে বিলীন করতে পারে না। এ শ্রেণীর ছ' দশ জন লোক সব দেশে সব যুগেই থাকে। আর তারা সব বিষয়ে সত্য কথা বলবার জন্ত লালায়িত। এ শ্রেণীর লোকদের সব দলের দলপতিরী আর সেই

সঙ্গে তাঁদের অহুচররা চিরকালই ভয় করেন, অন্ততঃ তাঁরা এদের উপর এ ভরসা পান না যে, এরা দেশ-কাল বিবেচনা ক'রে কথা কইবে না, ছোট ছেলের মত যখন যা মনে হয়, তাই ব'লে বসবে। এ আশঙ্কা অমূলক নয়। যে সত্য কথা বলতে চায়, তাকে সে কথা বেপরোয়া-ভাবেই বলতে হবে। সত্য কথার ফলাফল কি হবে, সে কথার বিচার করতে বসলে কথা বলতে পারা যায়, কিন্তু সত্য বলা যায় না। গীতার একটি বচন একটু বদলে নিলে দাঁড়ায় এই যে, মানুষের সত্য কথা বলবার অধিকার আছে “মা ফলেষু কদাচন।” “যোগস্থো বদ বাক্যানি সঙ্গং ত্যক্ত্বা ধনঞ্জয়।” এই আজ্ঞা শিরোধার্য্য করবার যার সাহস নেই, তাঁর সত্য কথা বলবারও অধিকার নেই। এর প্রমাণ দর্শনের বিজ্ঞানের পাতায় পাতায় আছে। আর পলিটিক-সই বল, আর ধর্ম্মই বল ও হুয়ের কোনটিই দর্শন-বিজ্ঞানের অধিকারবহির্ভূত নয়। সুতরাং যার ইচ্ছে, তিনিই নিজের বিজ্ঞাবুদ্ধি অনুসারে যা সত্য ব'লে মনে করেন, তিনি অবাধে তাই বলতে পারেন;—যদি না তিনি কোনও দলবলের চোখ-রাঙ্গানি অথবা চোখ-ঠারা দেখে কিংকর্তব্যবিমূঢ় হয়ে পড়েন। জনৈক পেশাদার অভিনেতা আমাকে বলেছিলেন যে, রঙ্গমঞ্চে উঠে দর্শক-শ্রেণীকে বাদর মনে করলেই নির্ভয়ে কুর্তিসে act করা যায়। কথাটা যদি সত্য হয় ত আমার মতে একঘরে লেখকরা যদি দলকে herd ব'লে চিন্তে পারেন, তা হলেই তাঁদের কলম কুর্তিসে চলবে।

সে যাই হোক, “চুপ চুপ” আদেশটা আজকালকার দিনে মানাও কঠিন ও মানা সম্ভব কি না, সে বিষয়েও সন্দেহ আছে।

বৈষ্ণবরা বলেন :—

“বিষয়-বালিসে আলিস রেখে
দেখো যেন ঘুমাও না।”

আমরা দেশগুরু শিক্ষিত সম্প্রদায় গোটাকতক পলিটিকাল বুলির বালিসে আলিস রাখতে গিয়ে ঘুমিয়ে পড়ে-ছিলুম। আর সেই জন্তু হুদিন আগে সেই বুলির বিরুদ্ধে কেউ কিছু বলতে গেলেই সহদয় লোকরা অমনই ফিসফিস ক'রে বলতেন “চুপ চুপ।” কথা কইলেই যে সকলের ঘুম ভেঙ্গে যাবে। আর আধ্যাত্মিক লোকরা এ কথাও আমাদের বুঝিয়েছেন যে, এ ঘুম যে সে ঘুম নয়, একেবারে যোগ-নিদ্রা। আমরা যারা বিশ্বাস করি নি যে, শিক্ষিত সমাজ স্বপ্ন দেখতে দেখতে স্বরাজ্যে গিয়ে পৌঁছবে, আমরাও বেশি কিছু উচ্চবাচ্য করি নি, কারণ, জানতুম যে, দেশের লোকের যোগনিদ্রা ভাঙ্গানো আমাদের মত ক্ষুদ্র ব্যক্তিদের পক্ষে অসাধ্য।

তার পর এক দিন মুসলমানদের এক ধাক্কায় হঠাৎ আমাদের ঘুম ভেঙ্গে গিয়েছে। ফলে আমরাও বেশির ভাগ লোক এখন হতভম্ব ভাবে চোখ রগড়াচ্ছি আর জন কতক ঘুমের ঘোরে সেই সব পুরানো বুলিই এলোমেলোভাবে আওড়াচ্ছেন। এ অবস্থায় যাদের দস্তবমত চোখ খুলেছে, তাঁদের মনে নানা কথা উদয় হচ্ছে। এ সময়ে চুপ চুপ বলার কোনও সার্থকতা নেই! সে আদেশ যারা জেগে উঠেছে, তারা মানবে না। আজকের দিনে যারা নিজের চোখ দিয়ে দেখতে পারেন, নিজের মনের কথা বলতে পারেন, তাঁদের কথাই আমরা গুনতে চাই—আর তাঁদের কথাই শোনবার যোগ্য। আর তাঁরা কথা কইতে আরম্ভ করছেন, চুপ-চুপ-ওয়ালারাও চুপ হয়ে যাবে। আর এ কাষ লেখকেরা নির্ভয়ে করতে পারেন। সব কথা স্পষ্ট ক'রে বলাকওয়ার ফলে, স্বরাজ্যের তারিখ এগিয়ে না আসুক, পিছিয়ে যাবে না।

বীরবল।

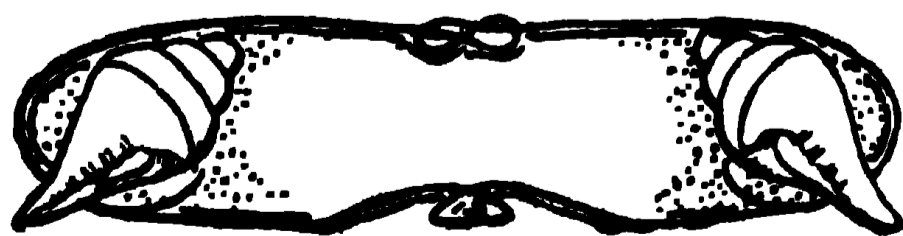

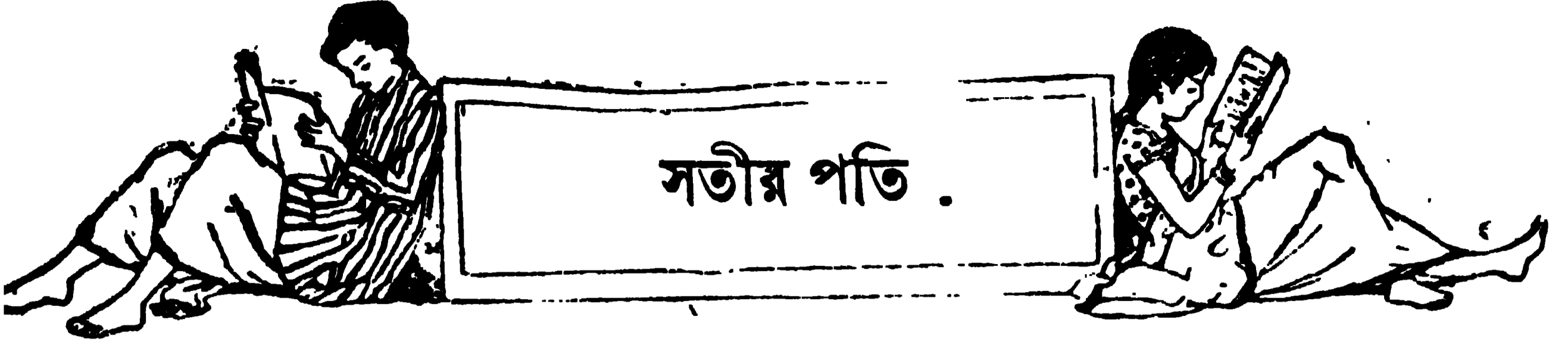

সতীর পতি .

(উপন্যাস)

সপ্তম পরিচ্ছেদ

করিমের বক্তৃতা

চাবি বন্ধ করিয়া করিম দোতারা হইতে নামিয়া গেল। নিয়ের হলে যেখানে বহু মুসলমান সমবেত ছিল; কেহ শুইয়া, কেহ বা বসিয়া ছিল, তাহাদের মাঝখানে গিয়া দাঁড়াইল। সর্দারকে দেখিয়া সকলেই চঞ্চল হইয়া উঠিল। যাহারা শুইয়া ছিল, তাহারা উঠিয়া বসিল; যাহারা বসিয়া ছিল, তাহারা একটু নড়িয়া চড়িয়া সর্দারের মুখের পানে সসম্মুখে চাছিল।

করিম বলিল, “জোয়ান সব, কা’ল রাতে আমাদের যা করবার সন্ধান ছিল, তা কা’ল হয় নি, আজ হবে, সে খবর তোমরা জানো ত?”

অনেকেই বলিল, “হাঁ হুজুর, খবর পেয়েছি, আমরা সব তৈয়ার আছি।”

এক জন নিজ স্থান হইতে উঠিয়া আসিয়া সবিনয়ে বলিল, “হুজুর খাড়া রইলেন কেন, বসেন।”

করিম বলিল, “বসছি। এক জন যাও ত, এরফান মিত্রাকে ব’লে আসো, আর আর যে সকল জোয়ান আমাদের সাথে যাবে কথা ছিল, তাদের সকলকে একাট্টা ক’রে নিয়ে আসে।”

“বহুৎখু, সাহেব”—বলিয়া এক যুবক ছুটিয়া বাহিরে গেল।

এক জন নিজের শতরঞ্চিখানা আনিয়া সর্দারের জন্ত বিছাইয়া দিল, করিম তাহাতে উপবেশন করিল। জন কয়েক মাতব্বর গোছের মুসলমান তাহার কাছে আসিয়া বসিয়া পরামর্শ আঁটিতে লাগিল।

দেখিতে দেখিতে একে একে, দুইয়ে দুইয়ে অনেকগুলি মুসলমান আসিয়া, করিমকে সেলাম করিয়া বসিয়া পড়িল। অবশেষে এরফান আসিয়া বলিল, “সকলেই হাজির আছে হুজুর।”

করিম বলিল, “গিণ্টি কর।”

এরফান এক দুই করিয়া গণনা শুরু করিল। শেষে দেখা গেল, ৯৮ ব্যক্তি সেখানে উপস্থিত আছে।

করিম বলিল, “আর দু’ জন হ’লেই যে হয়। উপরে আর কেউ নেই?”

এরফান বলিল, “উপরে কেবল এক জন আছে। সেই

যে আদমি কা’ল রেল এসে পৌঁছেছিল। তাকে বলতেই সে অনেক নেহোরা মিন্টি ক’রে বলে, ভাই সাহেব, আজ আমার মাক করতে হবে; বিকাল থেকে আমার শির বড় দরদ করছে; তা ছাড়া আমি এ সহরে নূতন এসেছি, তাক্স রাত্ৰিকাল, পথ-ঘাট চিনি না, যদি পুলিশে তাড়া করে, তবে কোন্ দিকে পালাতে হবে, তাই আমি জানি না। তোমাদের খিদমতে আমি হাজিরই আছি—কা’ল দিনের বেলা যে কাম আমার হুকুম করবে, আমি তাই তামিল করবো।”

করিম হাসিয়া বলিল, “মফঃস্বলের লোক কি না—ডরফোক! আচ্ছা এরফান, দেখ্ দেখি, জহরের বেটা আবহুল আর হোসেনির ভাঞ্জা গফুর ফিরেছে কি না। ফিরে থাকে ত তাদের ডেকে নিয়ে আয়, তা হ’লেই একশো পোরে।”

“বহুৎখু”—বলিয়া এরফান চলিয়া গেল এবং কিয়ৎক্ষণ পরেই নিদ্রিষ্ট যুবকদ্বয়কে লইয়া পুনঃপ্রবেশ করিল।

করিম বলিল, “হাঁ রে গফুর, হাঁ রে আবহুল, কাষের সময় এতই তোদের আঙ্কতি! কি রকম জোয়ান তোরা?”

গফুর বলিল, “আঙ্কতি করিনি হুজুর! যে কামে আমাদের পেঠিয়েছিলেন, তা হাসিল ক’রে এসেছি। বড়ই খ’কে এসেছিলাম,—আধঘণ্টা পরেই এসে হুজুরে হাজির হতাম।”

“আচ্ছা, বোস তোরা!—শোন ভাই সকল! পাজি নালায়েক হেঁচুরা আমাদের সঙ্গে বড়ই বদায়তি করেছে। লাঠি-সোটা নিয়ে আমাদের মসজিদে ঢুকে ঝাড়-লঠম চুরমার করেছে, কোরাণ সরিফ ছিঁড়ে দিয়েছে—মুসলমানদের উপর মাইরপীট করেছে। তার বদলা আমরা লেবই লেবো—নইলে আমরা মুসলমান বাচ্চাই নই। ঠন্থনিয়ায় ওদের যে কালীমন্দির আছে, আজ আমরা সেই মন্দিরে চড়াও করব। বৃতপরন্ত হালাদের জিভ বের করা ঠাউর কি খাপসুরং রে! হ্যাঃ।”—বলিয়া করিম মুখভঙ্গী করত নিজ জিহ্বাটি যথাসম্ভব বাহির করিল। দেখিয়া সকলেই হাসিতে লাগিল।

করিম পুনরায় বলিতে লাগিল, “কাফের শালারা আমাদের কোরাণ সরিফ ছিঁড়ে দিয়েছে। বেটাদের

ঠাউরের জিভটা ছিঁড়ে কুত্তাকে দিয়ে খাওয়াতে পারি, তবেই মনের দুঃখ যায়।”

অনেকে বলিয়া উঠিল, “খাওয়াব—খাওয়াব—আলবৎ খাওয়াব।”

করিম বলিল, “একটু ভুল হয়েছে আমার। সেটার সোনার জিভ। কুত্তায় ত খাবে না। সোনাটা বেচে সেই টাকায় হালুয়া রুটা বেনিয়ে, এক দিন কুত্তাদের ভোজ লেগিয়ে দেওয়া যাবে। কি বল তোমরা?”

অনেকে বলিল, “সেই বেহেতর - সেই বেহেতর।”

করিম বলিল, “শুন ভাই সকল! রাত এখন ১০টা। ঠিক ১২টা বাজলেই আমরা সব বাইর হব। একাট্টা নয়—দুই দলে। ৫০ জোয়ান আমার জিন্মা, ৫০ জোয়ান এরফান মিঞার জিন্মা। দুই দলে দুই দিক থেকে গিয়ে আমরা চড়াও হব। এক দল আমি নিয়ে যাব, মুক্তারাম বাবুর ইষ্টটি দিয়ে। এরফানের দল যাবে, হারিসন রোড দিয়ে, কলেজ ইষ্টটি দিয়ে। মহল্লার হেঁচু ছোকরারা সব কা’ল থেকে মন্দিরে পাহারা দিচ্ছে—কা’ল তারা দু’শো লোক ছিল। আজ রাত ৯টার সময় খবর পেয়েছি, সে যারগায় বড় জোর পঞ্চাশ বাইট জন আছে। রাত এগারোটা লাগাৎ—তাদেরও অনেকে ঘরে চ’লে যাবে। যারা পাগারায় থাকবে, তারাও অনেকে ঘুমিয়ে পড়বে। সেই আমাদের সময়। সেই সময় আমরা গিয়ে তাদের ঘাড়ের উপর লেফিয়ে পড়বো। কিন্তু হ’সিয়ার, প্রথমে কোনও চিন্তাচিন্তি নয়—চুপ-চাপ গিয়ে তাদের উপর পড়তে হবে। লোহার ডাঙা দিয়ে, হালাদের মাথা ফেটিয়ে, মন্দির দখল ক’রে নেওয়া যাবে। লোহার ডাঙা মেরে সেই জিভ বের করা কালো ভূতনীকে ভেঙ্গে চুরমার ক’রে দিয়ে, তার পর মন্দির ভাঙতে হবে। কাকের বেটারা লালবাজারে টেলিফোন করবে—সেখান থেকে লরী-বোঝাই সিপাই আসবার আগেই, কাম হাসিল ক’রে ফেলতে হবে। একশো জোয়ান, একশো লোহার ডাঙা দিয়ে, সামান্য একটা মন্দির ভাঙতে কতক্ষণ সময় লাগে? পুলিশ এসে পড়বার আগেই দল ভেঙ্গে আমাদের ছড়িয়ে পড়তে হবে। বড় রাস্তা দিয়ে নয়, গলি-খুঁজি দিয়ে। গলির মধ্যে ঢুকে—আর ছুটাছুটি নয়—ধীরে-স্বস্তে—বেচারি সিধে মুসলমানটির মত। ভাই সকল—তোমরা সব কথা বুঝতে পারলে?”

সকলে বলিয়া উঠিল, “জি হজুর! জি হজুর!”

করিম বলিল, “বহৎ আচ্ছা!—এখনও দেড় ঘণ্টা সময় আছে। তোমরা, যাদের খানাপিনা হয়নি, খানাপিনা সেরে নাও। আমি একবার ঘুরে আসছি।”—বলিয়া বাহির হইয়া গেল।

প্রায় ঘণ্টাখানেক পরে সে ফিরিয়া আসিল। সঙ্গে ৫১ জন মুটিয়া শ্রেণীর মুসলমান, প্রত্যেকের মাথায় চটে জড়ান কতকগুলি করিয়া লোহার ডাঙা। দেখিলে

বোধ হয়, এককালে সেগুলি জানালার গরাদে ছিল। প্রত্যেক জোয়ানকে এক একটি ডাঙা দিবার জন্ত এরফানকে আদেশ করিয়া করিম উপরে চলিয়া গেল। যে কক্ষে রেবতী তালাবদ্ধ আছে, তাহা খুলিয়া দেখিল, রেবতী বজ্রাঞ্চল পাতিয়া খালি মেঝের উপর শয়ন করিয়া আছে।

ঘর খোলার শব্দে রেবতী তাড়াতাড়ি উঠিয়া বসিল এবং করিমকে দেখিয়া, বন্ধবন্ধে হস্তার্পণ করিল। করিম দেখিল, তাহার মুখখানি অশ্রুসিক্ত। বলিল, “এক মিনিটের জন্ত একটা কথা বলতে এলাম। আবার কান্না কিসের বিবি? কার জন্তেই বা? দেখলে ত, শওহর তোমার কি রকম বেইমান! এল না, টাকা দিয়ে তোমায় খালাস ক’রে নিতে এল না। ভাবলে বোধ হয়, এ আওরৎ ত পুরানী হয়ে গিয়েছে—পাঁচ হাজার টাকা দিয়ে একে খালাস ক’রে আর কি হবে, তার চেয়ে দোসরা একটা সাদি করা যাক, তাজা চিজ্ মিলবে। তার আশা তুমি ছেড়ে দাও। দেখবে, আমার বিবি হয়ে কত গুখে তুমি থাকবে। তোমার যে সকল জ্যাওর সে সব ত তুমি ফিরে পাবেই, তা ছাড়া আরও কত ভাল ভাল জ্যাওর আমি তোমায় কিনিয়ে দেবো পিয়ারী! আমার আরও দুটি বিবি আছে, কিন্তু তোমার মত খাপসুরতি কেউ নয়। আর, তোমায় দেখে অবধি, কা’ল থেকে আমার যে বেহাল হয়েছে—তা কেবল আমি জানি আর গোদা জানেন। এই ছাতির ভিতরটা ছছ ক’রে জ’লে যাচ্ছে। এখন আমরা একটু জরুরী কাষে বেকরচি—সে কাষটা হাসিল করেই, ঘণ্টাখানেক পরেই আমি আসছি—আমার দিল-আরামকে নিয়ে দিলখুস হব—আমার পিয়ারীকে নিয়ে কলিজা ঠাণ্ডা করবো—বেহেস্তের হরীকে নিয়ে, বেহেস্ত কি জিনিষ, তা মানুম করবো। তুমি ততক্ষণ বরং একটু ঘুমিয়ে নাও। আমি এসে ছুয়ারে ধাক্কা দিলেই খুলে দিও।”—বলিয়া করিম রেবতীর দাড়ীটি ধরিয়া সাদরে একবার নাড়িয়া দিল। এই প্রথম সে তাহাকে স্পর্শ করিল।

জাল আবু হোসেন নগ্নপদে আসিয়া এতক্ষণ দ্বারের বাহিরে দাঁড়াইয়া ইহাদের কথোপকথন শুনিতেন, এই সময় সে ধীরে ধীরে সরিয়া গিয়া, ভাল ছেলোটের মত নিজের বিছানায় বসিল।

রেবতী কোনও কথা বলিল না—কোনও উত্তর দিল না। মৌনং সন্মতিলক্ষণং—এই স্ত্রের অল্পরূপ কোনও স্ত্র মুসলমান শাস্ত্রেও আছে বোধ হয়—কারণ, করিম যেন আশাপূর্ণ হৃদয় লইয়া প্রফুল্ল মুখে বাহির হইয়া গেল।

দ্বারে পূর্ববৎ তালা বন্ধ করিয়া করিম দেখিল, নবাগত আবু মিঞা হলের প্রান্তভাগে নিজ বিছানায় বসিয়া আছে। তাহার ললাট বেঠেন করিয়া রুমাল বাঁধা।

করিম তাহার নিকট গিয়া বলিল, “আবু মিঞা, গুনলাম, তোমার তবিরৎটা কিছু মান্দা আছে।”

হীরালাল বলিল, “হাঁ, সাহেব, বিকাল থেকে শির বড়ই দরদ করছে। আঃ, উঃ,—ইয়া আল্লা!” বলিয়া জাল-আবু নিজ রগ ছুটি টিপিতে লাগিল।

করিম বলিল, “ব’সে কেন তক্লীফ করছ। শোও—শুয়ে আরাম কর। একটু নিদ হলেই শিরদর্দি আরাম হয়ে যাবে।”

“জী হাঁ, তাই শুই।”—বলিয়া কপালে রুমালের ফাঁস আরও টান করিয়া হীরালাল শুইয়া পড়িল।

করিম বলিল, “দেখ মিঞা, একটা কথা তোমায় ব’লে যাই। আমরা ত আজ সবাই ঠনঠনিয়ার কালীমন্দির ভাঙ্গতে চললাম। তারা অনেক লোক সেখানে জমায়েৎ আছে—তাই বেশী লোক নিয়ে যাওয়াই আমাদের দরকার। তোমার ভবিষ্যৎ ম’দা। তাই তুমি রইলে, নইলে বাড়ী ত একবানে শূন্যটা হয়ে গেল। ও দিকে ঐ যে কামরাটা রয়েছে, ওর ভিতর এক হিন্দু আওরাৎকে চাবি বন্ ক’রে রেখেছি—তোমরা ত দেখেছ। তুমি একটু হ’সিয়ার থেক, কোন রকমে ও যেন না ভাগে। ছয়ার মজবুদ আছে, ভাঙ্গতে পারবে না। বোধ হয়, কোনও গোলযোগ করবে না—অনেকটা পোষ মেনে এসেছে বলেই মনে হ’ল। তবু বলা যায় না, আওরতের মন ত! যদি দোর ভাঙ্গতে চেষ্টা করে, কি চিন্তাচিন্তি বাধায়, তবে তুমি খুব ধমকাবে শাসাবে বলবে, এই হারামজাদি, চুপ রহ—নইলে এখনি ধরে ঢুকে তোকে জবাহ্ ক’রে ফেলবো।”

হীরালাল জিজ্ঞাসা করিল, “তালা বন্ধ যে—ঢুকবো কি ক’রে?”

করিম বলিল, “ঢুকতে হবে না—ঐ কথা ব’লে ডর দেখালেই হবে। অনেকটা পোষ মেনেছে ব’লে বোধ হ’ল, চেষ্টামোচি বোধ হয় করবে না—তবু, হ’সিয়ার থাকা ভাল।”

“বহুৎখু”—বলিয়া হীরালাল নিজ রগ টিপিতে টিপিতে বলিতে লাগিল—“ইয়া আল্লা! ইয়া আল্লা!”

আশ্মাণী গিজ্জার ঘড়ীতে চঃ চঃ করিয়া ১২টা বাজিতে আরম্ভ হইল। করিম উঠিয়া বলিল, “আচ্ছা, আবু সাহেব—এখন তবে চললাম! তুমি এস, নীচে নেমে সদর বন্ধ ক’রে যাও। একটু সজাগ থেক, আমরা এসে কড়া নাড়লে, নেমে গিয়ে খুলে দিও।”—বলিয়া করিম উঠিল। হীরালাল কাৎরাইতে কাৎরাইতে তাহার অনুসরণ করিল।

করিম ও তাহার দলবল সকলে বাহির হইয়া গেলে, হীরালাল দ্বারে অর্গল বন্ধ করিয়া সেখানে নিস্তব্ধভাবে দাঁড়াইয়া রহিল। প্রায় দশ মিনিটকাল অপেক্ষা করিল—কেহ আবার ফিরিয়া আসে কি না। কেহ ফিরিল না দেখিয়া সে ধীরে ধীরে উপরে উঠিয়া গেল।

হলের মধ্যস্থলে দাঁড়াইয়া, “জয় মা কালী!”—বলিয়া হীরালাল কপালের রুমালটা খুলিয়া বিছানায় ছুড়িয়া

ফেলিয়া দিল। তার পর রেবতীর কক্ষদ্বারে গিয়া ধীরে ধীরে করাঘাত করিতে করিতে ডাকিল—“বলি শুন্ডেন!”

অষ্টম পরিচ্ছেদ

পলায়ন

রেবতী মাথা তুলিয়া চাছিল। কে ডাকে? এ স্বর ত করিম পোঃরমুখোর বলিয়া মনে হয় না। উত্তর না দিয়া রেবতী একদৃষ্টে বন্ধ দ্বারের পানে চাহিয়া রহিল।

“শুন্ডেন? এক বার দরজার কাছে আসুন, কথা আছে।”—বলিয়া আবার ছয়ারে ধাক্কা।

রেবতী উঠিয়া বলিল, “কে আপনি?”

উত্তর আসিল—“বন্ধু! দরজার কাছে আসুন।”

রেবতী উঠিয়া দরজার নিকট গিয়া দাঁড়াইয়া বলিল, “কি বলছেন? কে আপনি?”

উত্তর আসিল, “আমি শত্রু নই বন্ধু। আমি আপনাকে উদ্ধার করতে এসেছি। তালাটা ভাঙ্গতে হবে। এ ধরে অনেক ছোরা-ছুরি টাঙ্গানো আছে। একটা মজবুদ দেখে ছোরা কিংবা ভোজালী, পিছনের জানালার গরাদে গলিয়ে নীচে ফেলে দিন। আমি সেটা কুড়িয়ে এনে, এই তালা ভেঙ্গে, আপনাকে নিয়ে পালাবো—আপনার স্বামীর বাড়ী পৌঁছে দেবো।”

রেবতী সভয়ে জিজ্ঞাসা করিল, “আপনার নাম কি? আপনাকে কে পাঠিয়েছে? কোথা থেকে আসছেন?”

“আমার নাম শ্রীহীরালাল বন্দু। আমার বাড়ী বর্ধমান জিলার মাধবপুর গ্রামে। আমি ঘটনাচক্রে এখানে এসে প’ড়ে আপনারই মত বিপন্ন হয়েছি। ঈশ্বরের ইচ্ছায় পালাবার সুযোগ উপস্থিত। আমি একলাই পালাতে পারতাম, কিন্তু আপনার সব কথা আমি জানি—আপনাকেও নিয়ে যেতে চাই। আপনি দলবধু, কিন্তু এ বিপদের সময় আপনার লজ্জা পরিত্যাগ করা উচিত।”

রেবতী বলিল, “এরা সব কি বাড়ী নেই?—তালা ভেঙ্গে পালাতে বাধা দেবে না?”

হীরালাল বলিল, “জনপ্রাণী নেই। সবাই কালী-মন্দির ভাঙ্গতে গেছে। সাহসে বুক বাঁধুন। শীগ্গির যা বলি, তা করুন। একখানা ছোরা কি ভোজালী নীচে ফেলে দিন।”

রেবতী মহা হুঁতাবনায় পড়িয়া গেল। সত্যই কি এ ব্যক্তি শত্রু নয়—বন্ধু, তাহাকে উদ্ধারের জন্ত আসিয়াছে? অথবা এ সমস্ত ছলনা মাত্র? করিমের অনুপস্থিতির সুযোগ লইয়া অপর কোনও দুর্ভাগ্য কি তাহার উপর অত্যাচার করিবার মতলবে আসিয়াছে?—তাহার ফেলিয়া দেওয়া ছোরায় তালা ভাঙ্গিয়া, তার পর সেই ছোরা দেখাইয়া তাহার উপর যদি অত্যাচার করে?

“কি ভাবছেন ? দেৱী করছেন কেন ? লজ্জার খাতিরে সব পণ্ড করবেন ? তবে এখানে থাকাই যদি আপনার অভিপ্রায় হয়, তা-ও বলুন, আমি গরীব স’রে পড়ি।”

রেবতী বলিল, “আচ্ছা, আমি ছোঁরা ফেলছি। আপনি নীচে যান।”

রেবতী একখানা মজবুত দেখিয়া ভোজালী পাড়িয়া লইয়া পশ্চাতের জানালার নিকটে দাঁড়াইয়া দেখিল, কিছু দূরে একটা মনুষ্যমূর্তি আসিতেছে। সে ব্যক্তি হিন্দু কি মুসলমান, সেই অল্পালোকে কিছুই নির্ণয় করিতে পারিল না। মনুষ্যমূর্তি কাছাকাছি আসিয়া মূহুর্তে বলিল, “ফেলে দিন।”—রেবতী ভোজালীখানা ফেলিয়া দিল। মনুষ্যমূর্তি আসিয়া সেখানা কুড়াইয়া লইয়া প্রস্থান করিল।

রেবতী হুরু-হুরু বন্ধে আবার দ্বারের নিকটে আসিয়া দাঁড়াইল। অল্পক্ষণ পরেই পদ-শব্দ শুনিতে পাইল। পদশব্দ তাহার দ্বারের কাছে আসিয়া থামিলে আগন্তুক বলিল, “আমি ততক্ষণ তালা ভাঙ্গি আপনি ততক্ষণ আপনার জিনিষপত্রের মধ্যে বিশেষ ক’রে যা নেবার—বেছে নিন। যা সহজে হাতে নেওয়া যেতে পারে—তাই নিন, ভারি কিছু নেবেন না।”

“আচ্ছা, আপনি তালা ভাঙ্গুন।”—বলিয়া রেবতী তাড়াতাড়ি তাহার ও সতীশের বাক্স খুলিল। অর্থ ও অলঙ্কার ত পূর্বেই অপহৃত হইয়াছিল। বস্ত্রাদির জন্ত রেবতী মাথা ঘামাইল না। কেবল চিঠি ও কাগজপত্র যাহা ছিল, সমস্ত বাহির করিয়া লইল, যাহাতে পরে এই দুর্ভাগ্য তাহাদের নাম-ধাম প্রভৃতির কোনও সংবাদ না পায়।

দরজায় অস্ত্রাঘাতের শব্দ আরম্ভ হইল। কিছুক্ষণ মড় মড় শব্দ—শেষে মড় মড় মড়াং—তালা ভাঙ্গিয়া গেল। রেবতী তখন খিলটি খুলিয়া দিল।

পরক্ষণেই ভোজালী-হস্তে হীরালাল প্রবেশ করিল। তাহার মূর্তি দেখিয়া ভীত হইয়া রেবতী পিছু হটিয়া দাঁড়াইয়া বলিল, “এই যে বল্লেন, আপনি হিন্দু?”

হীরালাল হাসিয়া বলিল, “আমার এ বেশ দেখে ভয় পাবেন না। এটা আমি সেজেছি মাত্র—মুসলমান নই—আমি সত্যিই হিন্দু। আগে চলুন এ বাড়ী থেকে বেরিয়ে পড়া বাক্—আর এক মুহূর্ত দেৱী নয়। পুলিশের তাড়া খেয়ে হয় ত তারা এখনই ফিরে আসতে পারে।”—বলিয়া ভোজালীখানা মেঝের উপর ফেলিয়া হীরালাল বাহির হইল।

রেবতীও কম্পিতপদে হুরু-হুরু বন্ধে তাহার অনুসরণ করিল। বাটার বাহির হইয়া উভয়ে গলি-পথে চালল। কোনও লোককে দেখিতে পাইল না—এ পাড়ার অধিকাংশ অধিকাংশ মুসলমানই মন্দির ভাঙিতে গিয়াছে।

নীরবে চলিয়া উভয়ে হারিসন রোডে আসিয়া পড়িল। হীরালাল চুপ চুপি বলিল, “আপনার বাড়ী কোথা বলুন

দেখি ? ট্যান্ডি কিংবা গাড়ী ত একখানিও দেখছি নে। আর পেলেও উঠতে সাহস হয় না—হেঁটে যাওয়াই বোধ হয় নিরাপদ।”

রেবতী বলিল, “আমার বাড়ী জয় মিত্তিরের গলি।”

“সে কোথা ?”

“চিৎপুর রোডে। আহিরীটোলা ছাড়িয়ে—প্রায় শোভাবাজারের কাছাকাছি।”

“ওঃ—সে ত অনেক দূর। অত দূর কি হেঁটে যেতে পারবেন আপনি ?”

“উপায় কি ?”

“এখানে কাছাকাছি আপনাদের কোনও আত্মীয়-বন্ধুর বাড়ী নেই ? - তা হ’লে সেখানে রাতটুকু কাটিয়ে—”

রেবতী বলিল, “না, কাছাকাছি তেমন কার বাড়ী নেই।”

“তবে চলুন, নতুন রাস্তা ধ’রে যাই—বিডন ষ্ট্রীট দিয়ে চিৎপুর রোডে যাব।”

“চলুন।”

উভয়ে পদব্রজে নতুন রাস্তা দিয়া চলিল। এ রাস্তাটিও এ সময় জনশূন্য। কিয়দূর অগ্রসর হইলে গোরা সৈন্ত বোঝাই একখানা মোটর লরী পশ্চাৎ দিক্ হইতে আসিয়া ইহাদিগকে অতিক্রম করিয়া গেল। তাহা দেখিয়া ইহারা একটু সাহস পাইল, এতক্ষণে মুখে কথা ফুটিল।

হীরালাল বলিল, “একটা কথা বলি। আপনাদের বাড়ীতে আজ রাতটুকুর জন্তে দয়া ক’রে আমায় আশ্রয় দিতে হবে।”

রেবতী বলিল, ‘তা বেশ ত ! আপনি আমার এত উপকার করলেন,—এ ঋণ কি আমি জীবনে শোধ করতে পারব ? রাতটুকু কেন আপনার যত দিন ইচ্ছা আমার ওখানে থাকবেন।’

হীরালাল বলিল, “অতটা উপদ্রব আপনাদের উপর করবো না। কা’ল একটা বামাটাসা ঠিক ক’রে নেবো।”

এই সময় রেবতীর প্রপ্নে হীরালাল নিজ কলকাতায় আগমনের সংক্ষিপ্ত ইতিহাসটুকুও বিবৃত করিল।

আর কিছু পথ চলিয়া হীরালাল বলিল, “আচ্ছা, আপনার স্বামীর যে টাকা নিয়ে আসবার কথা ছিল, তিনি এগেন না কেন ? বোধ হয়, টাকার যোগাড় করতে পারেন নি।”

রেবতী বলিল, “তাও হ’তে পারে। কিংবা হয় ত ভেবেছেন, সারারাত সারাদিন আমি মুসলমান গুণ্ডার আড্ডায় ছিলাম, আমি কি আর ঘরে নেবার মত আছে।”

হীরালাল বলিল, “কি সর্বনাশ ! না না—তা কি তিনি মনে করতে পারেন ?”

রেবতী বলিল, “সীতা দশ মাস রাবণের বাগানে ছিলেঃ

বলে রাম যদি তাঁকে পরিত্যাগ করতে পেরে থাকেন, তবে আমার স্বামী ও রকম মনে করতে পারবেন না কেন?”

হীরালাল বলিল, “কিন্তু আমি সাক্ষী আছি—আমি আপনার স্বামীকে গিয়ে সমস্ত ঘটনা বলবো।”

“আপনার কথা যদি তিনি না বিশ্বাস করেন? তার পর দেখুন, আপনি এক জন যুবাপুরুষ, আনি এক জন যুবতী—এই গভীর নিশীথে—মনোরমা আর হেমন্তের মত ছুঁজনে একত্র ভ্রমণ, এটাও লোকে দোষের চোখে দেখতে পারে ত!”—বলিয়া রেবতী মুখ টিপিয়া হাসিল। কিন্তু হীরালাল সেটা দেখিতে পাইল না। ভাবিল, ‘এ স্ত্রীলোক বেশ লেখা-পড়া জানে দেখছি। সাধুভাষায় কথা কয়. বঙ্কিম কোট করে।’ তবে ইহাও তাহার মনে হইল, কথাবার্তাগুলো কি রকম? এ ত লজ্জাশীলা হিন্দু-কুলধুর মত নয়! ব্যাপার কি?

কিছুক্ষণ নীরবে পথ চলিবার পর রেবতী জিজ্ঞাসা করিল, “আচ্ছা হীরালাল বাবু, আপনার বিয়ে হয়েছে?”

“হয়েছে। কেন?”

“আপনার স্ত্রী কত বড়?”

“এই—১৫।১৬ বছরের।”

“ছেলে হয়েছে?”

“একটি মেয়ে।”

“কোথায় তারা?”

“আমার বাড়ীতে, মাধবপুরে।”

“আচ্ছা, আমার যেমন অবস্থা হয়েছে—আপনার স্ত্রীর যদি সেই রকম অবস্থা হ’ত,—এক রাত্রি এক দিন গুণ্ডার আড্ডায় কাটিয়ে তার পর অপরিচিত এক জন স্ত্রী যুবকের সঙ্গে রাত ছটোর সময় যদি সে বাড়ী এসে পৌঁছত, আপনি কি বিনা দ্বিধায় তাকে ঘরে নিতেন?”

তাহার সঙ্গিনী যে প্রকারান্তরে তাহাকে “স্ত্রী” বলিয়া সার্টিফিকেট দিল, ইহা হীরালাল লক্ষ্য করিল। উত্তরে বলিল, “তা নিতাম বৈ কি!”

রেবতী একটি কৃত্রিম দীর্ঘনিশ্বাস ফেলিয়া বলিল, “পৃথিবীর সবাই যদি আপনার মত ভাল হ’ত হীরালাল বাবু, তা হ’লে আর ভাবনা ছিল কি বলুন। দেখি, আমাদের তিনি কি বলেন। যদি ধরুন, তিনি আমায় বাড়ী থেকে হাঁকিয়েই দেন, তা হ’লে কি উপায় হবে? আমি

আপনার ঘাড়ে প’ড়ে গেলে আপনি আমায় নিয়ে কি করবেন বলুন দেখি?”

হীরালাল বলিল, “ছি ছি, ও সব অমঙ্গলের কথা কেন ভাবছেন আপনি?”

রেবতী বলিল, “বিপদের ছায়া দেখতে পেলেই, বিপদের জন্তে প্রস্তুত হয়ে থাকা ভাল নয়? বিপদ যদি না আসে, অমনি অমনি যদি কেটে যায়—ভালই! নইলে?”

“বাড়ীতে আপনার কে কে আছেন? আপনার সন্তানাদি—”

রেবতী সংক্ষেপে উত্তর দিল, “হয় নি।”

“আপনার স্বগুর-শান্তী?”

“মারা গেছেন।”

“ভাসুর, দেওর—অপর কোনও আত্মীয়-স্বজন?”

“কেউ নেই।”

“তা হ’লে বাড়ীতে শুধু আপনি আর আপনার স্বামী?”

“শুধুই আমি।”

“সে কি রকম?”

“আমার স্বামী দিনের বেলা থাকেন আপিসে, আর রাত্রে থাকেন কোন্ চুলোয়, তা জানিনে!”—বলিয়া আবার রেবতী মুখ টিপিয়া হাসিল।

হীরালাল বুঝিল, এই নারী বড় দুর্ভাগিনী, ইহার স্বামী একটি নরপশু। স্বামী যে ইহাকে উদ্ধার করিতে আসিল না কেন, তাহার কারণও অনুমান করিল। বলিল, “তা হ’লে আমরা যখন গিয়ে পৌঁছব, আপনার স্বামীকে তখন বাড়ীতে পাব না?”

রেবতী বলিল, “সস্তাবনা কম।”

ইহা শুনিয়া হীরালাল মনে মনে বিপদ গণিল। আজ বাকী রাতটুকু ইহাদের আশ্রয়ে কাটাইয়া দিবে ভাবিয়াছিল, কিন্তু এ অবস্থায় ত আর তাহা চলে না। বলিল, “ওঃ, তা জানতাম না। আচ্ছা, আমি তা হ’লে আপনাকে বাড়ী পৌঁছে দিয়ে চ’লে যাব এখন।”

“কেন, এই যে বলেন, আমাদের বাড়ীতে রাতটুকু থাকবেন। কা’ল সকালে উঠে, চা-টা খেয়ে তখন যাবেন।”

হীরালাল বলিল, “তা আর সুবিধে হ’ল কৈ!”

“না না, কিছু অসুবিধে হবে না—চলুন। বিশেষ, আপনি নিজ মুখে স্বীকার করেছেন, আমার স্বামীর কাছে

আমার নিষ্কলঙ্কতার বিষয়ে সাক্ষ্য দেবেন। অসহায় অবলাকে বিপদের মধ্যে নিষ্কেপ ক'রে এখন পালাতে চাচ্ছেন কেন? এ আপনার ভারি অশ্রয় কিন্তু হীরালাল বাবু।”

হীরালালের মনের সংশয় আরও বৃদ্ধি পাইল। এরূপ ভাবের কথাবার্তা—এক প্রকার বাচালতা বলিলেই হয়—এ কি সত্যই গৃহস্থ ঘরের কুলবধু. না কোনও ভ্রষ্টা রমণী? গৃহস্থ ঘরের বধু কত্যা এক জন অপরিচিত পুরুষের সহিত এরূপ ভাবে কথাবার্তা কহিবে, ইহা কি সম্ভব? তবে বলা যায় না—কলিকাতা! সহর—আজকাল কলিকাতায় এইরূপই ফাসন হইয়া দাঁড়াইয়াছে বোধ হয়!

রাস্তার দুই ধারে থিয়েটারের প্ল্যাকার্ড—দুই মাস বিদায়ের পর অথ রজনীতে সেই অপূর্ণ প্রতিভাশালিনী অভিনেত্রী রেবতীসুন্দরী মজ্জিগানার ভূমিকায় অবতীর্ণ হইয়া কি কাণ্ড বাধাইবেন, তাহা উচ্ছ্বসিত ভাষায় বর্ণিত হইয়াছে। এই প্ল্যাকার্ড রেবতী ও হীরালাল উভয়েই দেখিতে দেখিতে আসিতেছিল। হীরালাল এই সময় সহসা বলিয়া উঠিল, “অদৃষ্ট দেখুন! এই সব বিপদ না হ'লে আজ রাত্রে আমি নিশ্চয়ই রেবতীর মজ্জিগান দেখতে যেতাম। শুনেছি, তার অভিনয়, নাচ-গান একেবারে চমৎকার।”

রেবতী বলিল, “দেখেন নি কখনও?”

“না, সে সৌভাগ্য আমার হয় নি। আপনি কলকাতায় থাকেন, আপনি দেখেছেন নিশ্চয়? তার চেহারাও না কি খুব সুন্দর?”

“হ্যাঁ, দেখেছি। সুন্দর না ছাই! রঙ টঙ মেখে রেবতী অমন পরোটি সাজে। কিন্তু আসলে বোধ হয় একটি কালপেঁচী!”

হীরালাল বলিল, “না, আমি শুনেছি, রেবতী নাচতে গাইতেও যেমন, চেহারাটিও তেমনই সুন্দর। এবার যে দিন হবে, আমি নিশ্চয়ই দেখতে যাব।”

এ সময় তাহারা মাণিকতলা ষ্ট্রীটের মোড়ে আসিয়া পৌঁছিয়াছিল। রেবতী বলিল, “এ দেখুন, এ বাঁডন ষ্ট্রীটে সামনে মনোমোহন থিয়েটার। এবার বাঁ-দিকে খানিকটা গেলেই চিৎপুর রোড।”

মিনিট ১৫২০ পরেই উহারা জয় মিত্রের গলিতে পৌঁছিল। খানিক দূর গিয়া বামদিকের একটা বাড়ীর

সামনে দাঁড়াইয়া, রেবতী দরজার কড়া নাড়িল। ভিতর হইতে মোটা গলায় প্রশ্ন আসিল, “কোন হায়?”

রেবতী বলিল, “হরি সিং, দরোয়াজা খোলো।”

খট্ করিয়া শব্দ হইল—প্রবেশপথে বিদ্যুৎ-বাতি জলিয়া উঠিল। দ্বারবান্ দ্বার উদ্ঘাটিত করিয়া দিল। সেলাম করিয়া মহা বিশ্বয়ে বলিল, “মা-জী—পায়দল আয়া?”

রেবতী বলিল, “হ্যাঁ হরি সিং—বড়ই বিপদে পড়েছিলাম। বাড়ীর সব ঠিক আছে ত?”

“হ্যাঁ মাইজী, সব ঠিক হায়।”

“কি ছটো কোথা?”

“উপর মে গুতা হায়।”

“আচ্ছা, এ দরজা বন্ধ ক'রে উপরে গিয়ে আমার কামরা খোল। ঝিদের উঠিয়ে আমার ঘরে পাঠিয়ে দেবে। আসুন হীরালাল বাবু।”

দ্বারবান্ ক্ষিপ্রহস্তে দ্বার অর্গলিত করিয়া, দ্রুতপদে সিঁড়ি দিয়া উপরে উঠিয়া গেল। হীরালাল বলিল, “আমি তা হ'লে এখন যাই—নমস্কার।”

“এত রাত্রে কোথায় যাবেন আপনি? এই ডামা-ডোলের বাজার। কোথায় এখন আশ্রয় খুঁজে বেড়াবেন?”

হীরালাল বলিল, “কিন্তু—”

রেবতী হাসিয়া বলিল, “কিন্তু আমি আপনাকে যেতে নাহি দিব। আপনার কোনও সঙ্কোচে এই কারণ নেই হীরালাল বাবু! আমি পতিবিরহিণী কুলবধু নই। কেন না, আমি থিয়েটারের নটী—রাস্তায় আসতে আসতে বড় বড় প্ল্যাকার্ডে যার নাম দেখলেন—আমি সেই রেবতী।”

হীরালাল বিশ্বয়ে আত্মহারা হইয়া বলিল—“আপনি! আপনিই রেবতীসুন্দরী?”

রেবতী হাসিয়া বলিল, “হ্যাঁ, আমিই সেই পোড়ার-মুখী! সুন্দরী কি না, সেটা আপনি বিচার করবেন—তবে মুখে আমার রঙমাখা নেই, এ আমি হলফ ক'রে বলছি! এখন আসুন দেখি লক্ষ্মীছেলেটির মত!” বলিয়া রেবতী অগ্রসর হইল।

হীরালাল মন্ত্রমুগ্ধবৎ রেবতীর অনুকরণ করিল।

[ক্রমশঃ]

শ্রীপ্রভাতকুমার মুখোপাধ্যায়।

সম্পাদক—শ্রীসতীশচন্দ্র মুখোপাধ্যায় ও শ্রীসত্যেন্দ্রকুমার বসু

কলিকাতা, ১৬৬নং বহুবাজার ষ্ট্রীট, ‘বসুমতী’ বৈজ্ঞানিক-রোটারী-মেসিনে শ্রীপূর্ণচন্দ্র মুখোপাধ্যায় মুদ্রিত ও প্রকাশিত।



‘নগরীর নটি চলে অভিসারে
যৌবন-মদে মত্তা—’



৫ম বর্ষ]

ভাদ্র, ১৩৩৩

[৫ম সংখ্যা]

সাহিত্যে শ্রীরাধা

বাঙ্গালার বৈষ্ণব-সাহিত্যে শ্রীমতী রাধিকার যে রসভাবময়ী সমৃদ্ধল মূর্ধি কুটিরায় উঠিয়াছে, তাহার মূখ্য উপকরণ কোথা হইতে কি ভাবে আসিয়াছে, এ প্রবন্ধে তাহারই কিঞ্চিৎ আলোচনা করা যাইতেছে।

গৌড়ীয় বৈষ্ণব-সাহিত্যে রাধার স্থান অতি উচ্চ। এক কথায় বলিতে গেলে বলিতে হয়, বাঙ্গালার রসভাব-সমৃদ্ধল বৈষ্ণবদর্শনের বা শ্রীগোরাঙ্গদেব-প্রবর্তিত অচিন্ত্য ভেদভেদবাদের মূল ভিত্তি শ্রীরাধা। পুরাণ এই ভিত্তির শিলাস্তম্ভ করিয়াছে, তন্ত্র ইহার সংগঠন করিয়াছে। সংস্কৃত ভাষার অমর কবিগণ ইহাকে সুধা-লিপ্সু করিয়াছেন, আর সর্বশেষে গৌড়ীয় বৈষ্ণবাচার্যগণ প্রেমময় তুলিকায় রসের বিচিত্র বর্ণরাজিতে ইহাকে সুচিত্রিত করিয়া, জীবিত করিয়া তুলিয়াছেন। একাধারে ভারতীয় সকল দর্শনের সারতত্ত্ব ও ভারতীয় রস-শাস্ত্রের নিগূঢ় রহস্য যদি কেহ দেখিয়া নিবৃত্তি লাভ করিতে চাহেন, তাহা হইলে তাঁহার পক্ষে সর্বপ্রধান আলোচ্য বিষয় হইতেছে—গৌড়ীয় কবি ও তন্ত্র দার্শনিক-গণের কল্পনাময় ভাব-তুলিকায় সুচিত্রিত এই রাধাতত্ত্ব।

আশ্চর্যের বিষয় এই যে, গৌড়ীয় বৈষ্ণবগণের সর্ব-প্রধান উপজীব্য শ্রীমদ্ভাগবতে ব্যক্তভাবে শ্রীরাধিকার উল্লেখ দেখিতে পাওয়া যায় না। শ্রীকৃষ্ণলীলা-প্রধান বিষ্ণুপুরাণে রাধিকার কোন উদ্দেশই নাই, হরিবংশে বা মহাভারতের কোথায়ও রাধার নামগন্ধ নাই, পদ্মপুরাণের মধ্যে প্রচুরভাবে শ্রীকৃষ্ণলীলা বর্ণিত হইলেও শ্রীরাধিকার অস্তিত্বের প্রমাণ নিতান্তই অল্প। * ব্রহ্ম-বৈবর্তপুরাণে এই রাধাতত্ত্ব বিশদভাবে কতকটা প্রস্ফুট হইলেও, উহার প্রামাণিকতা বিষয়ে অনেকেই সন্দেহ করিয়া থাকেন, কেবল বৃহদগৌতমীয় তন্ত্রে শ্রীরাধিকার তত্ত্ব অতি বিস্পষ্টভাবে অথচ সূত্ররূপে মাত্র বর্ণিত হইয়াছে দেখিতে পাওয়া যায়। যথা—

“দেবী কৃষ্ণময়ী প্রোক্তা রাধিকা পরদেবতা।
সর্বলক্ষ্মীময়ী সর্বকাস্তিঃ সম্মোহিনী পরা ॥”

* চৈতন্যচরিতামৃতে—পদ্মপুরাণের বলিয়া এই শ্লোকটি উদ্ধৃত হইয়াছে, যথা—

“যথা রাধা প্রিয়া বিকোন্তস্তাঃ কুণ্ডং প্রিয়ং তথা।
সর্বগোপীণী সৈবৈকা বিকোরত্যন্তবলতা ॥”

বৃহদগৌতমীয় তন্ত্রের এই মূল বচনটিকে অবলম্বন করিয়া গোড়ীয় বৈষ্ণবাচার্য্যগণ যে ভাবে শ্রীরাধিকার তত্ত্ব বিশদীকৃত ও বিস্তারিত করিয়াছেন, তাহা পরে যথাস্থানে প্রতিপাদিত হইবে। পুরাণে, তন্ত্রে ও শ্রীচৈতন্যদেবের পরবর্তী গোড়ীয় বৈষ্ণব সাহিত্যে শ্রীরাধাকে শ্রীভগবানের পরাশক্তিরূপে যে বর্ণনা করা হইয়াছে, সে বিষয়ের বিশদ আলোচনা করিবার পূর্বে সংস্কৃত সাহিত্যে শ্রীরাধাকে আমরা কি ভাবে দেখিতে পাই এবং কোন্ সময় হইতে লৌকিক সংস্কৃত সাহিত্যে শ্রীরাধার মূর্তি চিত্রিত হইতে আরম্ভ হইয়াছে, তাহারই আলোচনা আপাততঃ করা যাইতেছে।

পুরাণ প্রভৃতি ধর্ম-সাহিত্যের কথা ছাড়িয়া দিলে— শ্রীগৌরানন্দদেবের আবির্ভাবের পূর্ববর্তী সংস্কৃত কাব্য ও নাটকে শ্রীরাধার নাম কত দিন হইতে পাওয়া যায়, তাহা নিঃসন্দেহভাবে নির্ণয় করা কঠিন। কারণ, এখনও সংস্কৃত-সাহিত্যের অন্তর্গত বহু পুস্তকের নাম মাত্রই আমরা জানিতে পারিলেও ঐ সকল পুস্তক আমাদের এখনও দৃষ্টিগোচর হয় নাই, কিন্তু যে সকল প্রামাণিক সাহিত্য গ্রন্থ আমাদের দৃষ্টিগোচর হইয়াছে, তাহাদের মধ্যে অনুসন্ধান করিলে বেশ বুঝা যায় যে, খ্রীষ্টজন্মের পরবর্তী নবম শতাব্দী হইতেই সংস্কৃত-সাহিত্যে শ্রীরাধার নাম ও সংক্ষিপ্ত চরিত্র দেখিতে পাওয়া যায়, তাহার পূর্বে সংস্কৃত-সাহিত্যে শ্রীকৃষ্ণাবতার-লীলাবর্ণন প্রসঙ্গে শ্রীরাধার প্রসঙ্গ বড় একটা দেখিতে পাওয়া যায় না। নবম শতাব্দী হইতে আরম্ভ করিয়া গোড়ীয় বৈষ্ণবযুগের আরম্ভাবধি এই দীর্ঘকালের মধ্যে যে সকল সংস্কৃত কবি অল্প বা বিস্তরভাবে স্বকৃত সাহিত্যে শ্রীরাধার বর্ণন করিয়াছেন, তাঁহারা কিন্তু কেহই রাধাকে শ্রীকৃষ্ণের পরাশক্তি বা ফ্লাদিনীর সার প্রেম-ভক্তির পূর্ণ আদর্শ বলিয়া বর্ণন করেন নাই; প্রত্যুত সকলেই তাঁহাকে কৃষ্ণপ্রেমার্থিনী সমাজভয়বিহ্বলা পরকীয়া গোপ-রমণীরূপেই বর্ণনা করিয়াছেন। কয়েকটি উদাহরণ দেখিলেই ইহা স্পষ্ট বুঝা যাইবে। খ্রীষ্টীয় নবম শতাব্দীর শেষভাগে প্রসিদ্ধ অলঙ্কারাচার্য্য আনন্দবর্দ্ধন জীবিত ছিলেন, তাঁহার সুপ্রসিদ্ধ ধ্বন্যালোকনামক অলঙ্কার-গ্রন্থে আমরা তাঁহার উদ্ধৃত দুইটি শ্লোকে শ্রীরাধার উল্লেখ দেখিতে পাই। যথা—

“হরারাদা রাধা স্তভগ বদনেনাপি মূর্ততঃ
তবেতৎ প্রাণেশাজঘনবসমেমাশ্র পতিতম্।

কঠোরং জীচেতস্তদলমুপচারৈর্বিরম হে
ক্রিয়াং কল্যাণং বো হরিরহুনয়েষেবমুদিতঃ।”

এই শ্লোকটির রচনা-প্রণালী দেখিলে বোধ হয়, ইহা কোন নাটকের অথবা কাব্যের মঙ্গলাচরণ-শ্লোক। কোন্ গ্রন্থ হইতে এই শ্লোকটি উদ্ধৃত হইয়াছে, তাহা আনন্দবর্দ্ধন বলেন নাই অথচ ইহা আনন্দবর্দ্ধনের স্বরচিত শ্লোক নহে, তাহাও ঠিক। কারণ, ধ্বন্যালোক গ্রন্থে তাঁহার নিজ কৃত শ্লোক উদ্ধৃত করিবার পূর্বে সর্বত্রই তিনি “যথা মম” এই প্রকার নির্দেশ করিয়াছেন দেখিতে পাওয়া যায়। এই শ্লোকটি উদ্ধৃত করিতে যাইয়া তিনি কেবল ‘যথা চ’ এইরূপই নির্দেশ করিয়াছেন। এই শ্লোকটির তাৎপর্য্য এইরূপ—

“রাধার আরাধনা যে বড়ই চুঃখের, তাহা সত্য, কারণ, হে স্তভগ! তোমার যে বড়ই প্রিয়তমা—তাহার পরিহিত বস্ত্রেরই অঞ্চল দিয়া তুমি আমার এই নয়নের পতিত অশ্রুপারা মুছাইতেছ, (আর বলিতেছ) স্ত্রীলোকের হৃদয় বড়ই কঠোর, থাক, আর প্রিয় বচন বা নব নব সেবার উপচার-দ্রব্যের আবশ্যক নাই, তুমি বিরত হও। বহু বার অমুনয়-কালে শ্রীরাধা যাহাকে এইরূপ বলিয়াছিলেন, সেই ভবি তোমাঙ্গিণের মঙ্গলবিধান করুন।”

এই শ্লোকে অভিমানিনী শ্রীরাধা শ্রীকৃষ্ণের অবিবর্তন দর্শনে রোদন করিতেছেন। তাঁহার দুই চক্ষু হইতে পারা বহিয়া অশ্রু পতিত হইতেছে আর শ্রীকৃষ্ণ নিজের পরিহিত বসনের অঞ্চল দিয়া সেই অশ্রু মুছাইতেছেন, দৈব-ত্বিপাকে তাঁহার পরিহিত বস্ত্রপানি নিজের নহে, কিন্তু উহা যে সোভাগ্যবতী গোপললনার কুঞ্জ তিনি রাত্রি-স্বাপন করিয়াছিলেন, তাহারই বসন, প্রাণপ্রিয় শ্রীকৃষ্ণের অবিবর্তন-তার এই প্রত্যক্ষ প্রমাণ পাইয়া শ্রীরাধা দলিতা ফণিনীর স্ত্রায় মন্বন্তর মন্থর আবেশে প্রিয়তমের সেবার প্রতি নিতান্ত বিমুগ্ধ হইয়া কেবল কাঁদিতেছেন। ইহাই হইল এই শ্লোকে কৃষ্ণপ্রাণা রাধিকার চিত্র। আলঙ্কারিকগণ এই প্রকার প্রিয়তমের অবিবর্তনে বিস্কুলহৃদয়া প্রেমবতী রমণীকে খণ্ডিত বলিয়া নির্দেশ করিয়া থাকেন। যথা,—

“পার্বমেতি প্রিয়ো যশ্চা অন্তসন্তোগচিহ্নিতঃ।

মা খণ্ডিতেতি কথিতা ধীরৈরীর্ষ্যাক্ষায়িতা ॥”

(সাহিত্যদর্পণ তৃতীয় পরিচ্ছেদ)

অল্প কোন বনিতার সহিত সমাগম বাহা দ্বারা সূচিত হইয়া থাকে, এইরূপ কোন চিত্রযুক্ত প্রিয়তম বাহার পার্শ্বে উপস্থিত হয়, সেই ঈর্ষ্যা-কষায়িতা রমণীকে পণ্ডিতগণ 'খণ্ডিতা' বলিয়া নির্দেশ করিয়া থাকেন।

ধ্বত্নালোকে শ্রীরাধা সম্বন্ধে উদ্ধৃত দ্বিতীয় শ্লোকটি এই,—

“তেষাং গোপবধু-বিলাসসুহৃদাং রাধারহঃসাক্ষিণাং
ক্লেমং ভদ্র কলিন্দশৈলতনয়া-তীরে লতাবেশনাম্ ।
বিচ্ছিন্নে স্বরত্নকল্লন-মৃদুচ্ছেদপ্রসঙ্গেধ্বনা
জানে তে জরষ্ঠীভবন্তি বিগলনীলদ্বিষঃ পল্লাবাঃ ॥”

মথুরায় অথবা দ্বারকায় যখন শ্রীকৃষ্ণ বিরাজমান ছিলেন, সেই সময় বৃন্দাবন হইতে সমাগত (খুব সম্ভব উদ্ধব) ব্যক্তি-নিশেষকে সম্বোধন করিয়া শ্রীকৃষ্ণ বলিতেছেন—

ও ভদ্র ! যমুনার তীরে সেই লতাগৃহ-সমূহের মঙ্গল ত ? যে লতাগৃহ-সমূহ গোপবধুগণের নানাপ্রকার বিলাসের সুহৃদ এবং বাহার। শ্রীরাধার (হরিবিরহব্যাকুলতাময়) একান্ত স্থিতির সাক্ষী, (অথবা তাহাদের মঙ্গলের সম্ভাবনা কোথায় ?) এখন সেই লতাগৃহ-সমূহে (রাধাকৃষ্ণের) মিলনের জন্য কোমল শয্যা রচনার্থ আর কোমল কিশ-লয়-সমূহের ছেদের আবশ্যকতা নাই, তাই আমার মনে হয়, ঐ সকল লতা-গৃহের পল্লব-সমূহ পাকিয়া কঠোর ভাব ধারণ করিতেছে, তাহাদের সেই (নয়নমনোহর) নীল প্রভা নিশ্চয়ই আর দেগিতে পাওয়া যায় না।

এই শ্লোকটিতে বড়ই গৃঢ়ভাবে বড়ই সংক্ষেপে শ্রীকৃষ্ণের বৃন্দাবনলীলার প্রধান সহচরী শ্রীরাধার তত্ত্ব কেমন সুন্দর-রূপে ফুটিয়া উঠিতেছে ! শ্রীরাধার প্রিয় সহচরী গোপবধুগণ সকল গৃহকৃত্যের উপেক্ষা করিয়া, সর্বদা যমুনা-তীরের লতাকুঞ্জ-সমূহে শ্রীরাধা-কৃষ্ণের সেবার জন্য নব নব বিলাস-রচনায় সর্বদা ব্যতিব্যস্ত আর সেই বিলাস-রচনা-পরি-শীত কুঞ্জমণ্ডপের কোন এক নিভৃত স্থানে শ্রীকৃষ্ণ-সমাগমার্থিনী শ্রীরাধা একাকিনী প্রতি পল্লবকম্পজনিত শব্দে প্রিয়তমের আগমন-সূচক পদশব্দের সম্ভাবনায় কম্পিত-হৃদয়া হইয়া কত রাত্রি অপেক্ষা করিতেছেন—সেই সময়ে তাহার প্রেমপ্রবণ হৃদয়-সমুদ্রের প্রতিফল আশা ও নৈরাশ্যের, আনন্দের ও বিষাদের উত্তালতরঙ্গমালায় মধুর বাত-প্রতি-বাতের অপূর্ব চিত্রগুলি যেন জীবন্ত চিত্রের আবেগময়

ছায়াসমূহ প্রতি পুষ্পগুচ্ছে, প্রতি পল্লবসম্মুখে স্বপ্নময় নৃত্য করিতেছে। এই সকল সুখের স্মৃতি রাজকার্য্যে ব্যাপৃত নূতন রাজা শ্রীকৃষ্ণের প্রেমময় হৃদয়-সমুদ্রের ভাব-তরঙ্গা-বলীকে উদ্বেল করিয়া তুলিতেছে ; মিলনের সুখময় স্মৃতি ও বিরহের বিষাদময় বিবর্ত এই পরম্পর প্রতিকূল ভাব-সমাবেশের অত স্পষ্ট অগচ এত সংক্ষিপ্ত মর্ম্মস্পর্শী চিত্র সংস্কৃত সাহিত্যের আর কোথায়ও দেগিয়াছি বলিয়া মনে হয় না।

ইহার পর খ্রীষ্টীয় দশম শতাব্দীর শেষে মহাকাব্য ক্লেম-ক্লেমের 'দশাবতার-চরিতে' শ্রীকৃষ্ণলীলার মধ্যে শ্রীরাধার স্বরূপ যে ভাবে বর্ণিত হইয়াছে, তাহাও বলি—

“ন স সখি যমুনায়াস্তীরবানীরকুণ্ডে
গহনভূবি ভবত্যা মৎপ্রিয়ঃ কাপি দৃষ্টঃ
সুমুখি ফলমিয়ত্তু স্নেহমোহাৎ স্বয়াপ্তং
বহুরসি লিগিতেয়ং কণ্টকোল্লথরেখা ॥ ১
ইত্যভূন্নদনোদ্ধাম-যৌবনে কালিয়দ্বিষঃ ।
গোপাঙ্গনানাং সংরম্ভগর্ভোপালম্ববিভ্রমঃ ॥ ২
প্রীত্যে বভূব কৃষ্ণশ্চ শ্রামানিচয়চুশ্বিনঃ ।
জাতী মধুকরশ্চৈব রাধৈবাবধিকবল্লভা ॥ ৩”

শ্রীকৃষ্ণের অশ্বেষণার্থ কোন সহচরীকে যমুনাতীরে গহনবনে প্রেরণ করিয়া শ্রীমতী সঙ্কেতকুণ্ডে অপেক্ষা করিতেছিলেন। কিয়ৎকাল পরে সহচরী ফিরিয়া আসিলে শ্রীরাধা তাহাকে শ্রীকৃষ্ণের কোন সন্ধান পাওয়া গেল কি না জিজ্ঞাসা করায় সহচরী উত্তর দিতেছেন—

“সখি ! যমুনার তীরে গহনকাননের মধ্যে সেই বেতস-লতা-কুণ্ডে কোথায়ও তোমার প্রিয় শ্রীকৃষ্ণের দর্শন পাওয়া গেল না।” এই কথা শুনিয়া পরিহাসের ছলে সহচরীর প্রীতি-প্রফুল্ল মুখের দিকে চাহিয়া শ্রীরাধা বলিতেছেন যে, “ও সুমুখি ! (তাহার দেখা ত পাইলেই না) কিন্তু আমার প্রতি ভালবাসার মোহে পড়িয়া তুমি কি ফল পাইয়াছ ! আহা, গহনকাননের মধ্যে তাহাকে খুঁজিতে যাইয়া তোমার বুকের উপর এই যে কঠোর কণ্টকের ক্ষতরেখা অঙ্কিত হইয়াছে !” ১

“কালিয়দমনকারী শ্রীকৃষ্ণের এই প্রকার মদনোন্মাদ-হৃদয় যৌবনারম্ভকালে গোপাঙ্গনা-সমূহের তৎসংক্রান্ত

হর্ষমিশ্রিত তিরস্কারবাক্যসমূহ এই ভাবে প্রায়ই শ্রুত হইত।” ২

“যদিও শ্রীকৃষ্ণ বহু গোপবধুর প্রতি আসক্ত ছিলেন, তথাপি কিন্তু ভ্রমরের শ্রীতি যেমন জাতী কুম্বের প্রতি অধিকই হইয়া থাকে, সেইরূপ শ্রীরাধাই তাঁহার সর্বাপেক্ষা প্রিয়তমা ছিলেন।” ৩

মহাকবি ক্লেমেন্স যে কৃষ্ণলীলার বর্ণন করিয়াছেন, তাহা যে কোন পুরাণ বা সাহিত্য গ্রন্থ হইতে উদ্ধৃত হইয়াছে, তাহার নির্ণয় করা বড়ই কঠিন ব্যাপার। কারণ, হরিবংশ, মহাভারত, বিষ্ণুপুরাণ বা শ্রীমদ্ভাগবতে আমরা যে ভাবে কৃষ্ণচরিত বর্ণিত হইয়াছে দেখিতে পাই, ক্লেমেন্স-রচিত কৃষ্ণচরিতের সহিত তাহার বহুস্থানে বৈপরীত্যই দেখিতে পাওয়া যায়। কারণ, ক্লেমেন্স শ্রীকৃষ্ণের মথুরাগমনের পূর্বেই তাঁহাকে প্রকৃত্যোবন বলিয়া নির্দেশ করিয়াছেন; কিন্তু উল্লিখিত গ্রন্থসমূহে আমরা দেখিতে পাই,—যোবনারস্তুর পূর্বে অর্থাৎ কিশোরাবস্থাতেই শ্রীকৃষ্ণ বৃন্দাবন পরিত্যাগ করিয়াছিলেন। ভাগবত প্রভৃতিতে দেখা যায়, নন্দ পত্নী গোপবৃন্দগণ গোকুলে নানা প্রকার উৎপাত হইতেছে দেখিয়া শ্রীকৃষ্ণের শৈশবাবস্থায় গোকুল পরিত্যাগ পূর্বক বৃন্দাবনে ব্রজে চলিয়া আসিয়াছিলেন। এই বৃন্দাবনস্থিত ব্রজেই অক্রুরের আগমন হইয়াছিল এবং তিনি এতগান হইতেই শ্রীকৃষ্ণকে মথুরায় লইয়া গিয়াছিলেন। ক্লেমেন্স-কৃত কৃষ্ণাবতার গ্রন্থে দেখিতে পাওয়া যায় যে, অক্রুর গোকুল হইতেই শ্রীকৃষ্ণকে মথুরায় লইয়া গিয়াছিলেন। তাহা ছাড়া ভাগবত প্রভৃতিতে বর্ণিত রাসলীলা ও বঙ্গতরণ-লীলা প্রভৃতির নামও ক্লেমেন্স করেন না। এমন কি, তাঁহার কৃষ্ণাবতার গ্রন্থে বৃন্দাবনের নাম পর্য্যন্তও দেখা যায় না। এই গ্রন্থে ভাগবত প্রভৃতির সহিত আর একটি গুরুতর বিষয়ে এইরূপ মতভেদ দেখিতে পাওয়া যায় যে, ভাগবত, বিষ্ণুপুরাণ, মহাভারত ও হরিবংশে শ্রীকৃষ্ণকে কংসের ভাগিনের বলিয়া নির্দেশ করা হইয়াছে; এই গ্রন্থে কিন্তু শ্রীকৃষ্ণের গর্ভধারিণী দেবকীকে কংসের পিতৃষমা বলা হইয়াছে, যথা—

“পিতৃষমুস্তে দেবক্যা যঃ সমুৎপজ্ঞতে সূতঃ।

স সুরৈর্নিশ্চিতো হস্তা বিভূতের্জীবিতস্ত তে ॥”

ক্লেমেন্সকৃত কৃষ্ণাবতার-চরিত।

নারদ এক দিন গোপনে আসিয়া কংসকে বলিয়া-
ছিলেন—

“তোমার পিতার ভগিনী দেবকীর যে পুত্র জন্মিবে, দেবগণ ইহা স্থির করিয়াছেন যে, সেই পুত্র তোমার ঐশ্বর্য ও জীবনকে বিধ্বস্ত করিবে।”

এইরূপ আরও কতকগুলি কৃষ্ণচরিত সম্বন্ধে কথা ক্লেমেন্স লিখিয়াছেন—যাহা বর্তমান সময়ে প্রচলিত পুরাণাদি-প্রণীত কৃষ্ণ-চরিতের সহিত নিতান্ত বিরুদ্ধ বলিয়া প্রতীত হয়, বিস্তারভায়ে এ স্থানে আর তাহা উদ্ধৃত হইল না।

এই সকল কৃষ্ণচরিত-সংক্রান্ত মতভেদ দেখিয়া স্পষ্টই অনুমিত হয় যে, যে সকল প্রমাণের উপর নির্ভর করিয়া মহাকবি ক্লেমেন্স কৃষ্ণচরিত বর্ণনা করিয়াছেন, তাহা বর্তমান সময়ে আর আমাদের দৃষ্টিগোচর হয় না, এবং ইহার সম্বন্ধে ইহাও স্পষ্টভাবে অনুমিত হয় যে, বর্তমান সময়ে কৃষ্ণচরিত বিষয়ে যে সকল ভাগবত প্রভৃতি পুরাণ সাধারণে প্রধান প্রমাণ বলিয়া গৃহীত হইতেছে, ক্লেমেন্সের সময় ঐ সকল পুরাণের প্রচার ছিল না বা প্রচার থাকিলেও ক্লেমেন্স প্রভৃতির নিকট তাহা প্রমাণ বলিয়া পরিগৃহীত হইত না। যাহা হউক, ইহা স্থির যে, শ্রীকৃষ্ণলীলা বিষয়ে পূর্বে একরূপ অনেক গ্রন্থ ছিল, যাহা এক্ষণে বিলুপ্ত হইয়াছে এবং ঐ সময়ে প্রচলিত সেই সকল গ্রন্থের বর্ণনা অনুসারে শ্রীরাধার চরিত্রে এমন কিছু বর্ণিত হয় নাই, যাহা দ্বারা তাঁহাকে গোড়ীয় বৈষ্ণব-সম্প্রদায়ের বর্ণিত শ্রীকৃষ্ণের পরা প্রকৃতি প্রেমভক্তির পরম আদর্শ শ্রীরাধিকার সহিত তুলনা করা যাইতে পারে। এই খ্রীষ্টীয় অষ্টম শতাব্দী হইতে একা-দশ শতাব্দী পর্য্যন্ত পরবর্তিত কৃষ্ণপ্রেমাধিনী সমাজভয়-বিহ্বলা শ্রীরাধা গোড়ীয় বৈষ্ণব সাহিত্যে পড়িয়া যে অপূর্ণ আকার প্রাপ্ত হইয়াছেন, তাহারই সমালোচনা পরবর্তী প্রবন্ধে করা যাইবে।

[ক্রমশঃ ।

শ্রীপ্রমথনাথ তর্কভূষণ ।

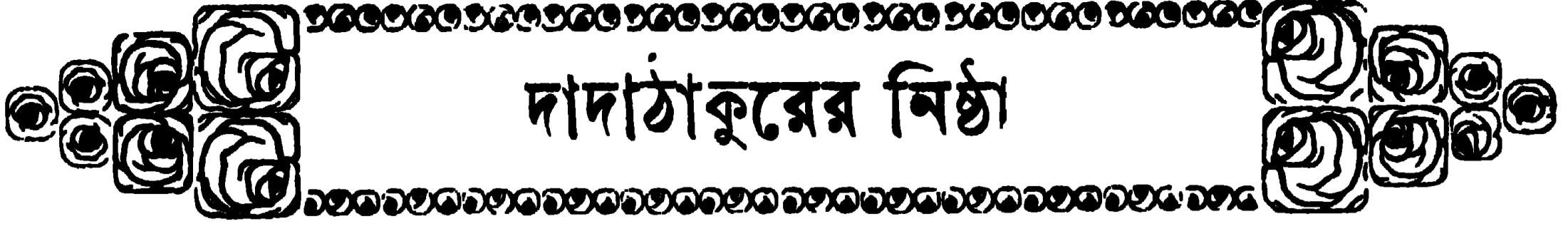

দাদাঠাকুরের নিষ্ঠা

১

অনেক আদরের মেয়ে হারাণী --সেই হারাণী অল্পবয়সে বিধবা হইয়া, সীঁপির সিঁদূর মুছিয়া, হাতের চুড়ী ভাঙ্গিয়া যখন মায়ের সামনে আসিয়া দাঁড়াইল, মা তখন ধূলায় লুটাপুট খাইয়া কাঁদিয়া বলিল, “হারাণী রে, তোর কপালে এই ছিল?”

হারাণী চোখের জল মুছিয়া, মাকে সাধুনা দিয়া বলিল, “কপালের লেগা, তুমি কি করবে না!”

জেলের মেয়ে হইলেও হারাণী কুৎসিতা ছিল না। স্বতরাং অনেকেই পরামর্শ দিল, “তোদের জাতে যখন রয়েছে, তখন হারাণীর সাজা দে, হারাণীর মা।”

হারাণীর মা-ও এই কথাটা লইয়া মনের ভিতর তোলা-পাড়া করিতেছিল। হারাণী কিন্তু ইহাতে আপত্তি জানাইয়া বলিল, “ছি মা, পরাণ জেলের মেয়ে আমি, সাজা ক’রে বাবার মাথা নীচ করবো?”

সতঃপে মা বলিল, “সাজা করবি না ত খাবি কি ক’রে রে আবাণী? তোর বাবা ত শুধু এই কুঁড়েটুকু রেখে গিয়েছে।”

সদর্পে হারাণী উত্তর করিল, “দুখা-মেহনত ক’রে ত’টো পেট কি চালাতে পারবো না?”

কিন্তু গোবর কুড়াইয়া, দুঁটে বেচিয়া, সোকেবর ধান ভানিয়া পেটের ভাত, পরণের কাপড় যোগান চঃসাধা হইয়া উঠিল। বর্ষার কারিপাতে মাঠ-ঘাট যখন প্লাবিত হইয়া আসিল, তখন মারে-ঝিয়ে এক দিন উপবাস দিয়া দ্বিতীয় দিনে হারাণী জল খাইবার সম্বল ঘটাট লইয়া তেলী-দিদির কাছে বাঁধা দিতে গেল। তেলী-দিদি তাহার চঃপে চঃখিত হইয়া তিরস্কার করিয়া বলিল, “মর্ পোড়ারমুগী, গতর থাকতে ঘটা-বাটি বেচে খেয়ে মচ্ছিস কেন?”

হারাণী বলিল, “কি করবো দিদি, গতর খাটাষ কোপায়?”

তেলী-দিদি বলিল, “কলকাতায় গিয়ে চাকরী করবি?” হারাণী ইহাতে সন্মত হইল। তখন হারাণী মাতার অমুমতি লইয়া তেলী-দিদির সঙ্গে কলিকাতা যাত্রা করিল।

সেখানে এক বড়লোকের বাড়ীতে হারাণীর চাকরী

হইল। খাওয়া-পরা বাদে মাসিক বেতন পাঁচ টাকা। চাকরী পাইয়া হারাণী কৃতার্থ হইল।

এক মাস চাকরী করিয়া হারাণী তেলী-দিদির ভাইপোর মারফতে মায়ের জন্য একখানি কাপড় ও দুইটি টাকা পাঠাইয়া দিল।

হারাণীর মাকে নূতন কাপড় পরিতে দেখিয়া লোক জিজ্ঞাসা করিল, “কাপড় কোথায় পেলি হারাণীর মা?”

সাহ্লাদে হারাণীর মা উত্তর দিল, “আমার হারাণী পাঠিয়ে দিয়েছে।”

“এই দশ দিন কলকাতায় না যেতেই তোর জন্যে কাপড় পাঠিয়ে দিয়েছে!”

অপরে বলিল, “তা আর পাঠাবে না? হারাণী যখন কলকাতায় গিয়েছে, তখন তাকে আর পায় কে। আর ত’ মাস বাদে দেখবি, হারাণীর মা গরদের শাড়ী পরেছে।”

তাহার এই উক্তির মধ্যে যে তীর শ্লেষটুকু নিহিত ছিল, হারাণীর মা তাহা বঝিতে পারিল না। সে এক গাল হাসিয়া আহ্লাদ-গদগদ কণ্ঠে বলিল, “তোমরা পাঁচ জন তাই বল মা, আমি গরদের কাপড় পরতে চাইনি, হারাণী আমার গেয়ে পরে স্নেহে থাক।”

২

হারাণীর নম স্বভাবে ও অক্লান্ত পরিশ্রমে সকলেই মুগ্ধ হইয়া পড়িল। সকলেই তাহাকে স্নেহ ও ভালবাসার দৃষ্টিতে দেখিতে লাগিল। বাড়ীর ছেলেমেয়েগুলো হারাণীর এত স্ন্যাতো হইয়া পড়িল যে, না ঘুমাইলে অনেককেই হারাণীর কাছছাড়া করিবার উপায় ছিল না। গৃহিণী বলিতেন, “অনেক ঝি রেখেছি, কিন্তু হারাণীর মত ঝি কখনও দেখি নাই।”

বাড়ীর গৃহিণী যখন এত দূর সন্তুষ্ট, তখন সে বাড়ীতে হারাণী যে বেশ সুখেই ছিল, ইহা বলাই বাহুল্য। সুখে থাকিলেও একটা অবাক্ত আশঙ্কায় হারাণীর বুকটা কিন্তু মাঝে মাঝে ধুক্ ধুক্ করিত। চাকরী করিয়া দিবার পর তেলী-দিদি তাহাকে সাবধান করিয়া বলিয়া দিয়াছিল, “খবরদার হারাণী, তুই যে জেলের মেয়ে, এ কথা কাউকে

বলিস না। কেউ জাতের কথা জিজ্ঞেস করলে বলবি, তিলীর মেয়ে; বাপের নাম পরাণ জেলে নয়, পরাণ পাল।”

বাড়ীর সকলের নিকট তেলী-দিদি পরিচিত ছিল, সুতরাং তাহার কথাতেই সকলে বিশ্বাস স্থাপন করিয়াছিল; হারাণীকে জাতির কথা জিজ্ঞাসা করা বড় প্রয়োজন বোধ করে নাই। না করিলেও হারাণী কিন্তু নিরুদ্বিগ্ন হইতে পারে নাই। যদি কেহ জিজ্ঞাসা করে, তাহা হইলে হারাণী এত বড় মিথ্যাটা কেমন করিয়া উচ্চারণ করিবে? বলিতে তাহার গলা বাধিয়া বাইবে যে? যদি কেহ ঘৃণাকরে তাহার জাতির পরিচয় জানিতে পারে, তাহা হইলে ত রক্ষা রাগিবে না। জেলের মেয়ে হইয়া কায়েতের ঘর মজাইতেছে;—জল তুলিতেছে, বাটনা বাটিতেছে, পান-জল দিতেছে, দোকান হইতে খাবার আনিতেছে। কোনরূপে জাতির কথা প্রকাশ পাইলে তাহাকে কুচি-কুচি করিয়া কাটিয়া ফেলিবে নিশ্চয়। হায়, কেন সে মাথা খাইয়া এখানে চাকরী করিতে আসিল? ইহা অপেক্ষা দেশে উপবাস দিয়া মরাও যে ভাল ছিল!

কিন্তু চার পাঁচ মাসেও কেহই যখন জাতি সম্বন্ধে কোনট উল্লেখ করিল না, হারাণী তখন অনেকটা নিশ্চিত হইয়া আসিল। তাহার ভয়টুকু অল্পে অল্পে দূরীভূত হইয়া মনটাকে অপেক্ষাকৃত স্বচ্ছন্দ করিয়া তুলিল। নাঃ, এখন কেহ জিজ্ঞাসা করিলেও হারাণী অসঙ্কুচিত কণ্ঠেই উত্তর দিতে পারিবে, সে তিলীর মেয়ে।

এইরূপে নিশ্চিত হইয়া হারাণী যখন সকলের প্রীতি ও ভালবাসা আকর্ষণ পূর্বক কর্তব্য কন্ম সম্পাদন করিয়া যাইতেছিল, তখন সহসা এক দিন রাত্তির জল তুলিতে তুলিতে হারাণী শুনিল যে, বাড়ীর গুরুদেব আসিয়াছেন। গুরুদেবের আগমনে গৃহিণী অতিশয় ব্যস্ত হইয়া পড়িলেন। গুরুদেব পরম ধর্মনিষ্ঠ ব্রাহ্মণ। তাঁহার আঞ্জিকের উদ্যোগ, জলযোগ ও রন্ধনের আয়োজন—গৃহিণী ভক্তি ও সাবধানতা সহকারে সম্পন্ন করিতে লাগিলেন।

গুরুদেবের হবিষ্যায়ের জন্য আতপ চাউল কিনিতে হারাণী দোকানে গিয়াছিল, ফিরিবার সময় কোঁতুলবশতঃ সে বাহিরের ঘরের জানালা দিয়া গুরুদেবের দর্শনাভিলাষী হইল। কিন্তু কি সর্বনাশ, গুরুদেব যে তাহাদেরই গ্রামের ভট্টাচার্য মহাশয়। ভয়ে হারাণীর পা হইতে মাথা পর্যন্ত থর-থর করিয়া কাঁপিয়া উঠিল। তাহার হাত হইতে আতপ

চাউলের ঠোঙ্গাটা পড়িয়া যাইতেছিল, হারাণী ছই হাতে সেটাকে কোলের কাছে চাপিয়া ধরিল।

গুরুদেব তখন তৈলমর্দনান্তে ধূমপান করিতেছিলেন। তাঁহার চঞ্চল দৃষ্টি সহসা জানালার দিকে নিপতিত হইল। হারাণী ভয়ে কাঁপিতে কাঁপিতে সত্বরপদে বাড়ীর ভিতর চলিয়া গেল।

৩

ভট্টাচার্য মহাশয় গঙ্গান্নান করিয়া প্রত্যাবৃত্ত হইতেছিলেন। হারাণী গলির মোড়ে দাঁড়াইয়া তাঁহার প্রতীক্ষা করিতেছিল। ভট্টাচার্য মহাশয় সম্মুখীন হইলে সে গলবন্ধে ভূমিষ্ঠ হইয়া তাঁহাকে প্রণাম করিল। ভট্টাচার্য মহাশয় তাহার মুখের দিকে চাহিয়াই সচকিতে বলিয়া উঠিলেন, “কে, হারাণী না কি?”

“হাঁ, দাদাঠাকুর।”

“তুই এখানে?”

শঙ্কা-কম্পিত কণ্ঠে হারাণী উত্তর দিল, “আমি এখানে চাকরী করি।”

“চাকরী? কি চাকরী করিস তুই?”

“নি-গিরী।”

“কোথায়?”

“ঐ বাড়ীতে।”

বলিয়া হারাণী অঙ্গুলিনির্দেশে বাড়ীখানা দেখাইয়া দিল। ভট্টাচার্য মহাশয় যেন আতঙ্ক-বিধারিত দৃষ্টিতে বাড়ীখানার দিকে চাহিয়া বলিলেন, “ঐ বাড়ীতে? ও বাড়ী ত আমার শিষ্য দেবেন বোসের।”

হারাণী শঙ্কা-বিবর্ণ মুখে নত-মস্তকে দাঁড়াইয়া রহিল। ভট্টাচার্য মহাশয় তখন ক্রোধ-রুদ্ধ কণ্ঠে বলিলেন, “সর্বনাশ! জেলের মেয়ে তুই, ভদ্র লোকের জাত-কুল খাচ্চিস?”

ভীতিজড়িত স্বরে হারাণী বলিল, “জাত-কুল কিছু খাটনি দাদাঠাকুর, আমি শুধু এঁটো বাসন মাজি, জল তুলে দিই, আর দোকান থেকে খাবার-টাবার--”

রোষ-রুদ্ধ কণ্ঠে ভট্টাচার্য মহাশয় বলিয়া উঠিলেন, “তবে আর বাকী রইল কি? রামচন্দ্র! কলিতে দেখছি সব একাকার হয়ে গেল। আচ্ছা সাহস ত তোর হারাণী।”

ভয়ে কাঁদিতে কাঁদিতে হারাণী বলিল, “কি করবো দাদাঠাকুর, পেটের আলা।”

“ওরা বোধ হয় তোর জাতের খবর জানে নি?”

“না।”

“জানে নি ব’লেই রেখেছে তোকে। এখন কিন্তু জানতে পারলে তোকে আশু রাখবে না।”

“আমাকে বাঁচাও দাদাঠাকুর।” বলিয়া হারাণী ভট্টাচার্য্য মহাশয়ের পা ছুটা জড়াইয়া ধরিতে গেল। ভট্টাচার্য্য মহাশয় তাড়াতাড়ি পিছনে সরিয়া দাঁড়াইয়া ঘণার সহিত বলিয়া উঠিলেন, “ছুঁস্‌নে, ছুঁস্‌নে, আমি গঙ্গামান ক’রে আসছি।”

হারাণী একটু পতমত পাইয়া কাঁদিতে কাঁদিতে বলিল, “আমার কি হবে, দাদাঠাকুর?”

দাদাঠাকুর বলিলেন, “হবে আর কি, মেয়ে হয় ত গুঁড়ো ক’রে দেবে। আমি ত জেনে শুনে অধম্ম ক’রে পারবো না।”

হারাণী তাহাকে রক্ষা করিবার জন্ত বিস্তর কাকুতি-মিনতি করিতে লাগিল। তাহার কাতরতা দর্শনে ভট্টাচার্য্য মহাশয়ের বোধ হয় দয়ার উদ্রেক হইল। তিনি থানিক ভাবিয়া পরামর্শ দিলেন, “বা হবার হয়ে গিয়েছে, এখন যদি বাঁচতে চাস, এখন থেকে পালিয়ে যা।”

হারাণী জিজ্ঞাসা করিল, “পালিয়ে কোথায় যাব?”

সক্রেপে ভট্টাচার্য্য মহাশয় বলিলেন, “চুলোয় যাবি। দেশে এত লোকের অন্ন জুটে, তোরই জুটবে না? এই ত তিন পা তফাতে শিয়ালদা ইষ্টিশেন। যদি ভাল চাস ত আশু আশু গিয়ে গাড়ীতে উঠে দেশে চ’লে যা।”

হারাণী বলিল, “আমার যে তিন মাসের মাইনে পাওনা আছে, দাদাঠাকুর।”

ভট্টাচার্য্য মহাশয় তাহাকে বুঝাইয়া দিলেন যে, মাইনার আশা করিতে গেলে, তাহাকে জীবনের আশা ত্যাগ করিতে হইবে। ভয়ে ভয়ে হারাণী দেশে চলিয়া যাইতেই স্বীকৃত হইল। কিন্তু রেল-ভাড়া ত চাই। একটু ভাবিয়া ভট্টাচার্য্য মহাশয় নামাবলীর খুঁট হইতে ছয় আনার পয়সা খুলিয়া দিয়া বলিলেন, “এই নে .টিকিটের দাম। খবরদার, আর কক্ষনো এমন কাষ করিস্‌না।”

পয়সাগুলি পেট-কাপড়ের খুঁটে বাধিয়া, হারাণী শিয়ালদহ অভিমুখে রওনা হইল। ভট্টাচার্য্য মহাশয় রামচন্দ্রকে স্মরণ করিতে করিতে শিষ্য-গৃহে প্রবিষ্ট হইলেন।

৪

গুরুদেবের প্রমুখাৎ হারাণী ঝির জাতিতত্ত্ব অবগত হইয়া দেবেন বাবু ক্রুদ্ধ হইয়া উঠিয়াছেন। তিনি বি-মাগীকে রীতিমত শিক্ষা দিয়া, তাহার মাথা মুড়াইয়া ঘোল ঢালিবার জন্ত ব্যস্ত হইয়া পড়িলেন। কিন্তু হারাণী তখন তাঁহার ক্রোধাগ্নির বাহিরে চলিয়া গিয়াছে। গুরুদেব তাঁহাকে প্রবোধ দিয়া বলিলেন, “হারাণীকে আর পাবে কোথায়? আমাকে দেপেই ভয়ে সে পালিয়ে গিয়েছে। এখন অম্পৃশ্য জাতির স্পৃষ্ট জলাদি গ্রহণ করার জন্ত তোমাদের সকলের প্রায়শ্চিত্ত করা আবশ্যিক। নচেৎ এ বাটীতে আমি জলগ্রহণ করতে পারবো না।”

তাহাই হইল। নিত্যশু শিশু বাতীত আর সকলেই প্রায়শ্চিত্ত করিয়া শুদ্ধ হইল। প্রায়শ্চিত্তের টাকাগুলি ট্যাঁকে গুঁজিয়া ভট্টাচার্য্য মহাশয় শিমোর গৃহে জলগ্রহণ করিলেন।

অতঃপর গুঁজিী জানাইলেন যে, হারাণী চলিয়া গিয়াছে বটে, কিন্তু তাহার তিন মাসের মাইনা বারো টাকা তাঁহার কাছে জমা আছে। দেবেন বাবু বলিলেন, “ও টাকা কোন পুরোর ফণ্ডে পাঠিয়ে দেব।”

গুরুদেব কিন্তু শিমাকে বুঝাইয়া বলিলেন, “গরীবের খাটুনির টাকা তাকে ফেলে দেওয়া দরকার। সে যতই দোষ করুক, টাকাগুলো তার জীব্য প্রাপ্য বটে ত।”

গুরুদেবের আদেশ দেবেন বাবু অমান্য করিতে পারিলেন না; কিন্তু হারাণীকে টাকা পাঠান হইবে কিরূপে? ভট্টাচার্য্য মহাশয় বলিলেন, “আমাকেই দাও। এক গায়েই ত বাড়ী। গরীবের মেয়ের টাকা কটা না হয় বয়ে নিয়ে গেলাম।”

হারাণীর মাইনার টাকাগুলি ট্যাঁকে গুঁজিয়া ভট্টাচার্য্য মহাশয় উৎক্লি চিত্তে ভাবিতে লাগিলেন, ‘এবারে বাটা হইতে যাত্রাকালে তাঁহার বামদিক দিয়া শৃগাল চলিয়া গিয়াছিল কি না!’

দেশে গিয়া ভট্টাচার্য্য মহাশয় দেখিলেন, হারাণী ধরে ফিরে নাই। ফিরিলেও তিনি টাকাগুলো হারাণীকে দিতেন কি না সন্দেহ; কিন্তু ফিরে নাই যখন, তখন হারাণীর পরি-শ্রমের টাকা তাহার বুড়া মাকে দেওয়া অসঙ্গত বোধ করিলেন। ইহার পর হারাণী যদি টাকার দাবী করিয়া বসে!

সুতরাং ভট্টাচার্য্য মহাশয় টাকাগুলি নিজের বাস্তাই ফেলিয়া রাখিতে বাধ্য হইলেন, এবং মাস দুই পরে সেই টাকা দিয়া মেয়ের কানের মাকড়ী দুইটা গড়াইয়া দিলেন। দুই মাসের মধ্যেও হারানী যখন ফিরিল না, তখন সে আর ফিরিবে কি? যদি ফিরে, তখন দেথা যাইবে।

ইহার মধ্যে হারানীর মা আসিয়া ভট্টাচার্য্য মহাশয়কে অমুরোধ করিয়াছিল, “আমার হারানীর তিন চার মাস কোন খবর পাই না, টাকা-কড়িও সে পাঠায় না। তাকে একখানা চিঠি লিখে দেবে, বানাঠাকুর? আমি এখানে খেতে পাই না।”

ভট্টাচার্য্য মহাশয় তাহাকে ধমক দিয়া বলিয়াছিলেন, “মর্ মাগী, তোর মেয়ে কোথায় বি-গিরী কচ্ছে, আমি যাব তাকে চিঠি লিখতে! ছোটলোকের বেটার আশ্পর্ক দেথ!”



হারানী শিয়ালদহ ষ্টেশনে বাইবার জন্ত বাতির হটল বটে, কিন্তু অনেক ঘুরিয়া ফিরিয়াও তথায় উপস্থিত হইতে পারিল না। সে তেলী-দিদির সঙ্গে একবারমাত্র শিয়ালদহ হইতে আসিয়াছিল, সুতরাং রাস্তা ঠিক করিতে পারিল না। ঘুরিতে ঘুরিতে দিক্ ভুল করিয়া শ্রামবাজারের দিকে চলিয়া গেল। সেখানে পণিকদিগকে জিজ্ঞাসাবাদ করিয়া যখন জানিতে পারিল যে, শিয়ালদহ হইতে সে বহুদূরে চলিয়া আসিয়াছে, তখন সে নিরুপায়ভাবে দাঁড়াইয়া কাঁদিতে লাগিল।

এমন সময় জনৈক প্রৌঢ়বয়স্ক ভদ্রলোক সম্মুখে আসিয়া জিজ্ঞাসা করিল, “তোমার কি হয়েছে বাছা?”

কাঁদিতে কাঁদিতে হারানী উত্তর দিল, “আমি রাস্তা হারিয়ে ফেলেছি!”

“রাস্তা হারিয়েছ? কোথায় যাবে তুমি?”

“শিয়ালদা।”

“শিয়ালদা ত এখান থেকে অনেক দূর।”

হতাশভাবে গ্যাসের থামটা ধরিয়া হারানী বলিল, “আমাকে রাস্তা দেখিয়ে দিতে পারেন?”

ভদ্রলোক বলিল, “দেখিয়ে দিতে পারি, কিন্তু রাস্তা চিনে তুমি যেতে পারবে কি?”

রাস্তা চিনিয়া যাইতে পারিলে হারানীর এ দুর্গতি হইবে কেন? সুতরাং লোকটির কথায় সে চুপ করিয়া দাঁড়াইয়া ভাবিতে লাগিল। ভদ্রলোকটি তখন তাহার মুখের উপর তীক্ষ্ণ দৃষ্টি নিক্ষেপ করিয়া জিজ্ঞাসা করিল, “তোমার বাড়ী কোথায়?”

হারানী বলিল, “কুলবেড়ে।”

বাস্ততা সহকারে ভদ্রলোকটি বলিয়া উঠিল, “কুলবেড়ে! সে ত আমাদেরই দেশের কাছে। জনারগাছা জান তুমি?”

হারানী জনারগাছার নাম কখনও শুনে নাই, সে উত্তর করিল, “কৈ না।”

সান্ত্বনয় বিষয় সহকারে লোকটি বলিল, “কি আশ্চর্য্য, জনারগাছা তুমি জান না? কুলবেড়ের কোশ তিনেক দক্ষিণেই যে জনারগাছা।”

স্বীয় অজ্ঞতায় লজ্জিত হইয়া হারানী বলিল, “তা হ’তে পারে।”

“তোমরা কি জাত?”

“জেলে।”

“তোমার বাপের নাম কি বল দেখি।”

“পরান।”

অতিমাত্র উল্লসিতভাবে লোকটি বলিল, “কি আশ্চর্য্য, পরান জেলের মেয়ে তুমি? পরানের সঙ্গে আমার যে বেশ জানা ছিল। আমাদের বাড়ীতে কান-কস্মে বত মাছের দরকার হ’ত, পরানই সব দিয়ে আসতো। আশা, চমৎকার লোক ছিল সে। মাছের দরদস্তুর নিয়ে কক্ষনো মন-কমাকষি করেনি।”

এই বিপৎ-সমুদ্রে সহসা এমন একটা পরিচিত লোক পাইয়া হারানীর আনন্দের সীমা রহিল না। সে একটা স্বস্তির নিশ্বাস ফেলিয়া বলিল, “দয়া ক’রে আমাকে ইষ্টিশানে পৌঁছে দেবেন?”

লোকটি বলিল, “নিশ্চয় দেব। কিন্তু এখন ইষ্টিশানে গিয়ে ত কোন কল হবে না, সেই ৫টায় গাড়ী। খাওয়া-দাওয়া হয়েছে তোমার?”

“না।”

“তবে আমার বাসায় গিয়ে খাওয়া-দাওয়া ক’রে তার পর যাবে। এই কাছেই আমার বাসা। এস আমার সঙ্গে।”

হারাগী অগত্যা ভদ্রলোকটির সহিত তাহার বাসায় চলিল।

আহাৰাদির পরে হারাগী যাইতে চাহিলে লোকটি বলিল, “তাও কি হয়, পরাণ দাদার মেয়ে তুমি, আমার বাসায় যখন এসেছ, তখন আজকার দিনটা থাকতে হবে।”

পরদিন লোকটির এত কাণ পড়িল যে, হারাগীকে লইয়া শিয়ালদহে যাইবার সময় পাইল না, প্রায় সমস্ত দিনটাই তাহাকে বাড়িরে বাড়িরে ঘুরিয়া বেড়াইতে হইল।

তৃতীয় দিবসে সন্ধ্যার অল্প পূর্বে সে একখানা গাড়ী ডাকিয়া হারাগীকে লইয়া বাড়ির হইল এবং কতকগুলি গলী-রাস্তা ঘুরিয়া পরিশেষে এক সরু গলীর ধারে আসিয়া গাড়ী থামাইল। তাহার পর হারাগীকে গাড়ী হইতে নামাইয়া গলীর শেষ প্রান্তে একখানা বাড়ীর ভিতর আসিয়া ঢুকিল। বাড়ীতে ঢুকিবামাত্র এক প্রোচাবয়স্ক স্ত্রী হারাগীর হাত ধরিয়া উপর ভলার একখানা ঘরে লইয়া গিয়া বসাইল। সে ঘরের মাজসজ্জা দেখিয়া হারাগী চমৎকৃত হইল। একটু উদ্ভিগ্নভাবে স্ত্রী লোকটিকে জিজ্ঞাসা করিল, “আমাকে এখানে নিয়ে এলেন কেন?”

লোকটি বলিল, “এখানে আমার একটু জরুরী কাণ আছে। বসো তুমি একটু, আমি এক্ষুনি আসছি।”

বলিয়া সে দ্রুতপদে প্রস্থান করিল। হারাগী বসিয়া সশঙ্কনেত্রে ঘরের আমবাবপত্র নিরীক্ষণ করিতে লাগিল।

তাহার পর হারাগীর অদৃষ্টে মাহা ঘটিল। তাহা না বলিলেও চলে। অনিচ্ছা সত্ত্বেও বাধ্য হইয়া তাহাকে পাপের পথে পদার্পণ করিতে হইল।

৬

“দাদাঠাকুর যে। চিন্তে পাচ্ছে না আমাকে? আমি হারাগী।”

দৃষ্টিটাকে মথাসম্ভব তীক্ষ্ণ করিয়া ভট্টাচার্য্য মহাশয় সবিস্ময়ে বলিলেন, “হারাগী! তোর চেহারা যে একেবারে বদলে গিয়েছে।”

একটু মিষ্টি হাসি হাসিয়া হারাগী বলিল, “হাতে পয়সা হ’লে, গায়ে গয়না হ’লে চেহারা আপনি বদলে যায়।”

ভট্টাচার্য্য মহাশয় আশ্চর্য্যান্বিতভাবে হারাগীর অল-
ধারণমণ্ডিত পরিপুষ্ট দেহখানির দিকে চাহিয়া রহিলেন।

হারাগী জিজ্ঞাসা করিল, “আমার মায়ের খবর কি, দাদা-
ঠাকুর? মরেছে না বেঁচে আছে?”

প্রশ্নের সঙ্গে সঙ্গে হারাগীর সহাত্ত মুখখানা স্নান হইয়া আসিল। দাদাঠাকুর ঘাড় নাড়িয়া উত্তর করিলেন, “মরে নি, তবে আধমরা হয়ে রয়েছে। চোখে ভাল দেখতে পায় না, পেটে খেতে পায় না।”

হারাগী নীরবে একটা গভীর দীর্ঘনিশ্বাস ত্যাগ করিল। দাদাঠাকুর বলিলেন, “তোমার রকম কি হারাগী? নিজে দিব্যি গয়নাগাটি পরে সুখে স্বচ্ছন্দে রয়েছিস। কিন্তু আজ ছ’বছরের মধ্যে বুড়ো মায়ের একটা খোঁজখবর নিলি না।”

নিষাদগস্তীর কণ্ঠে হারাগী উত্তর করিল, “মায়ের খোঁজ কোন্ মখে আর নেব, দাদাঠাকুর? আমার পোড়ামুখ যে পুড়ে গিয়েছে।”

অতঃপর দাদাঠাকুরের প্রশ্নে হারাগী কিরূপ বিপদে পড়িয়া এই পাপপথ অবলম্বন করিতে বাধ্য হইয়াছে, তাহা সংক্ষেপে বিবৃত করিল। বলিতে বলিতে সে চোখের জল রাগিতে পারিল না। দাদাঠাকুর তাহাকে সাহসনা দিয়া বলিলেন, “ভুগ্ন ক’রে কি করবি হারাগী, সকলই অদৃষ্ট। আর আগার মতে এতে তোর মন্দই বা এমন কি হয়েছে? বিশ বছর চাকরী করলেও এত গয়না তোর গায়ে উঠতো না বোধ হয়।”

দাদাঠাকুরের কথায় হারাগীর হাসি আসিল। সে চোখের জল মুছিয়া জিজ্ঞাসা করিল, “তুমি এখন কোথায় থাকে, দাদাঠাকুর?”

দাদাঠাকুর বলিলেন, “আমাকে শিষ্যবাড়ীতে যেতে হবে। ছোট মোরেটার বিয়ে। আজকাল বামুন-কায়েতের ঘরে মোরের বিয়ে কি ভয়ানক দায়, তা জানিস্ তো। মাত আট শো টাকা খরচ। দেখি, শিষ্যদের কাছে যদি কিছু সাহায্য পাই।”

হারাগী বলিল, “দয়া ক’রে একবার আমার ঘরে বাবে, দাদাঠাকুর? ধরতে গেলে আমিও ত তোমার এক রকম শিষ্য। তুমি সে দিন যদি আমাকে পালিয়ে আসতে উপদেশ না দিতে, তা হ’লে আমাকে ত বরাবর বাসন মেজে—জল তুলেই খেতে হ’তো। তা আমারও ত কিছু পেন্সামী দেওয়া দরকার।”

কেশবিরল মস্তকে হস্তাবমর্ষণ করিতে করিতে দাদাঠাকুর ঈষৎ হাসিয়া বলিলেন, “বটে, বটে, ব্রাহ্মণ-বৈষ্ণবের উপর চিরকালই তোর অচলা ভক্তি, হারানী। তবে কি জানিস, দিনমানে—”

দাদাঠাকুরের সঙ্কোচের কারণ বুঝিতে পারিয়া হারানী বলিল, “দিনমানে না হয়, সন্ধ্যার পর যেও। ঐ সাম্নে গলীর ভিতর ৭নং বাড়ী। ওখানে গিয়ে ডালিমমণির খোঁজ করলেই হবে।”

দাদাঠাকুর বলিলেন, “অবস্থার সঙ্গে নামটাও বুঝি বদলে ফেলেছিস?”

হারানী বলিল, “নইলে হারানী নাম নিয়ে এ ব্যবসা চলে কি?”

হাসিতে হাসিতে হারানী গঙ্গামানের পথে অগ্রসর হইল। ভট্টাচার্য্য মহাশয়ও হারানীর প্রদর্শিত গলীটার দিকে বারবার দৃষ্টি নিক্ষেপ করিতে করিতে গম্বুবা পথে প্রস্থান করিলেন।

সন্ধ্যার পর ভট্টাচার্য্য মহাশয় হারানীর ঘরে উপস্থিত হইলে হারানী মহাসমাদরে একপানি কষলাসন পাতিয়া তাঁহাকে বসাইল। হারানীর ঘরের সাজসজ্জা দেখিয়া ভট্টাচার্য্য মহাশয় অবাক হইয়া গেলেন। তাহার পর হারানী যখন এক শত টাকার নোট তাঁহার পায়ের কাছে রাখিয়া তাঁহাকে প্রণাম করিল, তখন ভট্টাচার্য্য মহাশয়ের বুকটা ধড়াস্ ধড়াস্ করিতে লাগিল। এই কণ্ঠাদায়ের সময় একেবারে এক শত টাকা! দোমের মধ্যে উহা বেঞ্জার দান। কিন্তু স্বর্ণ বা রজতখণ্ড নহে ত, কাগজমাত্র। তাহা ব্যতীত বেঞ্জার দান গ্রহণ করে না, কলিকাতা সহরে

এমন ব্রাহ্মণ কয় জন আছে? মনে মনে এই সকল বিষয় চিন্তা করিতে করিতে ভট্টাচার্য্য মহাশয় নোটখানি মুড়িয়া পেটের কাপড়ের খুঁটে বাঁধিয়া ফেলিলেন।

হারানী মাকে দিবার জন্ত আর পঁচিশটি টাকা দাদাঠাকুরের হাতে দিল। দাদাঠাকুর সে টাকাগুলিও পেটের কাপড়ে বাঁধিয়া হারানীকে আশীর্বাদ করিতে করিতে বিদায় গ্রহণ করিলেন।

* * * *

কলিকাতা হইতে কেহ দেশে ফিরিলেই হারানীর মা তাহার নিকট গিয়া হারানীর সম্বন্ধে সাক্ষাৎ হইয়াছে কি না জিজ্ঞাসা করিত। ভট্টাচার্য্য মহাশয় কলিকাতা হইতে আসিয়াছেন শুনিয়া হারানীর মা জ্বরে ধুকিতে ধুকিতে তাঁহার নিকট গিয়া জিজ্ঞাসা করিল, “আমার হারানের সঙ্গে দেখা হইয়াছিল, বাবাঠাকুর?”

ভট্টাচার্য্য মহাশয় বিরক্তিসূচক মুখভঙ্গী করিয়া বলিলেন, “মর্ নাগী, তোর হারানী বেঞ্জাগুলি কচ্ছে, আর আমি বাব তার সঙ্গে দেখা করতে? রানচন্দ্র, রানচন্দ্র!”

হারানীর মা ভয়ে কাঁপিতে কাঁপিতে পাঠি পরিয়া স্বীয় কুটারে প্রত্যাবৃত্ত হইল।

ভট্টাচার্য্য মহাশয় এক শত পঁচিশ টাকার নবীন জামাতাকে ঘড়ী-চেইন উপহার দিয়া বৈবাহিকের নিকট হইতে মহাশয় ব্যক্তি বলিয়া অজস্র সুখ্যাতি লাভ করিলেন। কিন্তু এই ঘড়ী-চেইন কোথা হইতে আসিল, তাহা কেহ কখন অনুসন্ধান করিয়া দেখে নাই।

শ্রীনারায়ণচন্দ্র ভট্টাচার্য্য।

পূর্ণিমায়

চাঁদের ভেলা চলছে ভেসে স্ননীল সাগরে,
তুলছে যেন তারার আঁখি নিশার বাসরে;
দূর স্নদ্রে মেঘের কোলে,
নিভেও আবার উঠে জ্বলে,
ফুলের কলি ধরায় বৃকে চম্কে শিহরে।
গাছের পাতায় লুকোচুরি আলোর ছায়াতে,
দীঘির জলে ঘুম লেগেছে কোন্ সে মায়াতে;
ঝাঁউএর শাখা সোনার রঙে,
হেলে দোলে নৃতন চঙে,
ঝিঁঝির বাঁঝর ঝিমিয়ে বাজে রাতের আসরে।

শ্রান্ত প্রিয়া ঘুমিয়ে আছে নিছানায় পাশে,
পরান আমার মাতায় শিথিল চুলের স্রবাসে;
আলোর লহর তারি মুখে,
পেলে বেড়ায় কি কেঁতুকে,
জানে যে চাঁদ এত খেলা জানবো কি ক'রে?
ভাবছি আমি চাঁদের হাসি মনের গোপনে,
প্রিয়ার মুখে মধুর ধারা টালছে স্বপনে;
তাইতে আলোর ছলা দিয়ে,
সারা ভুবন ঘুম পাড়িয়ে,
আমায় শুধু জাগিয়ে রাখে একলা এ ঘরে।

শ্রীসতীপ্রসন্ন চক্রবর্তী

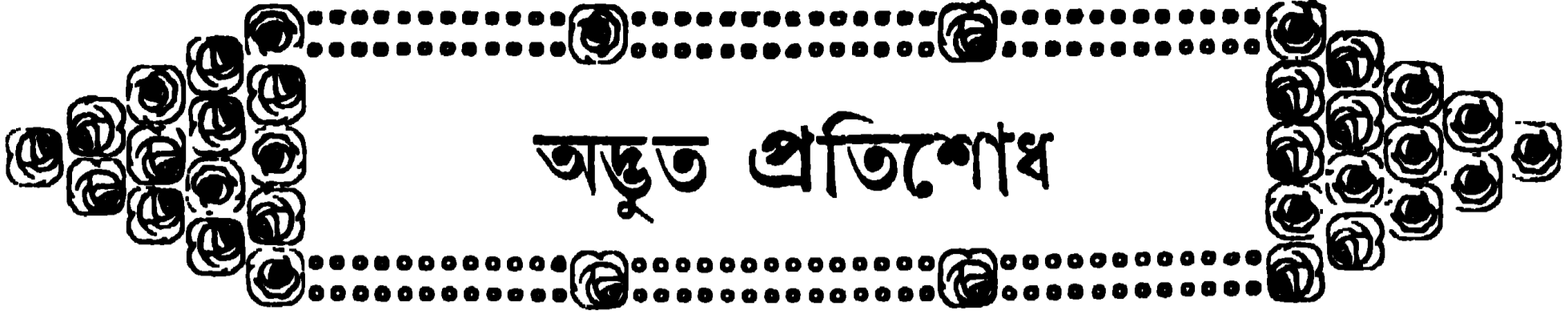

অদ্বুত প্রতিশোধ

পেরোলো সেভারিগির বিধবা পত্নী তাহার একমাত্র পুত্রের সহিত কসিকা ঘীপে বনিফেসিয়ো প্রণালীর ধারে পাহাড়ের উপর বনিফেসিয়ো নগরে একটি ক্ষুদ্র কুটীরে বাস করিত। পর্তুগালতে সংস্থিত বিধবার এই কুটীরে বসিয়া সঙ্গীর্ণ বনিফেসিয়ো প্রণালীর সমস্ত অংশ ও অপর পারে সার্দিনিয়া ঘীপেরও অনেকটা দূর পর্যন্ত বেষ্ট স্পষ্ট দেখা যাইত। এই নগরীটির অপর ধারে পর্তুগ বন্দ করিয়া সমুদ্রের একটি খাড়ী, একটি প্রকাণ্ড লম্বা বারান্দার মত বরাবর এই নগরের মধ্যে প্রবেশ করিয়াছে। এইটাই এই সহরের বন্দর। এই বন্দরে ইটালীর ও সার্দিনিয়ার জেলেরা নৌকা লইয়া মাছ ধরিবার জন্ত আসিত-যাইত এবং মাসে দুই ক্রোপ করিয়া একখানি জীর্ণ যাত্রি-জাহাজও এই সহর হইতে যাত্রী ও মাল লইয়া যাওয়া-আসা করিত।

ধুমর পর্তুগালতর গায়ে স্তরে স্তরে শ্রেণীবদ্ধভাবে অবস্থিত খেত-বর্ধের বাড়ীগুলি দূর হইতে খেতাত জমীর উপর স্তর দাগের মত দেখা যাইত। সেগুলি দেখিলেই কতকগুলি খেতবর্ধের পক্ষিকুলায় বলিয়া ভ্রম হইত। সেই বাড়ীগুলি যেন পর্তুগালতে দৃঢ়ভাবে কীলক দিয়া আঁটা। এই প্রণালীর দুই ধারেই পর্তুগালতর যেন সেই সঙ্গীর্ণ বিপৎসঙ্কুল জলপথের উপর দুই ধার হইতে খুঁকিয়া রহিয়াছে। এই সঙ্গীর্ণ গিরিমালানক্ষুণ জলপথে নাবিকগণ পোত-পরিচালন ভয়ানক বিপজ্জনক ব্যাপার বলিয়া মনে করিত। এই স্থানে সমুদ্র-বক্ষ সদাই ঝড়ামাকুল ও সমুদ্র-ভীর বন্ধুর, অনুর-ও সঙ্গীভতার লেশশূন্য থাকিত। প্রণালীটির স্থানে স্থানে প্রকাণ্ড জলাবদ, স্থানে স্থানে বিশাল দহ। এই প্রণালীর সঙ্গীর্ণ কালো কালো পলতের চূড়াগুলি সমুদ্র বক্ষে জলের ভিতর হইতে মাথা জাগাইয়া রহিয়াছে। সেই সকল পর্তুগ-শৃঙ্খর চারধারে স্তর ফেনপুষ্প জমাট বাধিয়া ঘুরিতেছে। দেখিয়া বোধ হয় যেন সমুদ্র-বক্ষে রাশি রাশি সাদা নেকড়ার টুকরা ভাসিতেছে।

বিধবা সেভারিগির কুটীরট যেন পাহাড়ের গায়ে ঝাল দিয়া জুড়িয়া রাখা হইয়াছে। ইহার তিনটি জানালা, সে জানালা তিনটি হইতে দেখিলে সমুদ্রের অপর পারে দিক্চক্রবালের শেষ সীমা পর্যন্ত লক্ষিত হয়।

বিধবা সেভারিগির তাহার পুত্র এটোনিয়ো ও পালিতা কুকুরী সেমিলাণ্টিকে লইয়া সেই নিষ্কল কুটীরে একান্তে বাস করিত। সেমিলাণ্টি ছিল একটি বড়জাতের কুকুর;—কৃশ, কিন্তু আকারে দীর্ঘ। তাহার গায়ে লম্বা লম্বা উকো-খুকো লোম। সেমিলাণ্টিকে লইয়া এটোনিয়ো মাঝে মাঝে শিকারেও যাত। * * *

এক দিন রাত্রিতে এটোনিয়ো সেভারিগির সহিত নিকোলাস বেভোলাটার যগড়া হইল। বেভোলাট এটোনিয়োর বৃকে ছুরি নারিয়া তাহাকে হত্যা করিল এবং সেই রাত্রিতেই কসিকা হইতে লোইয়া সার্দিনিয়াতে গিয়া লুকাইয়া রহিল।

রাস্তার লোকেরা এটোনিয়োর মৃতদেহ আনিয়া তাহার বৃদ্ধ জননী নিকট পৌছান-য়া দিল। পুত্রের মৃতদেহ দেখিয়া প্রথমে মাতা সেভারিগির এক ফোঁটাও অশ্রু-বিসর্জন করিল না। সে নিরীক ও বিন্দুমাত্র বে অশ্রু-বিসর্জন করিয়া তাহার মৃত পুত্রের দিকে চাহিয়া পানি দেখিতে লাগিল। তাহার পর সে তাহার জরাজীর্ণ হস্তে পুত্রের মৃতদেহ স্পর্শ করিয়া পুত্র-হস্তার উপর মর্মান্তিক প্রতিশোধ লইবে, এই প্রতিজ্ঞা করিল। সেই রাত্রিতে সে অশ্রু কাহাকেও তাহার কাছে পানিতে দিল না। সে একাকী তাহার পুত্রের মৃতদেহ ও পালিতা

কুকুরীটিকে ঘরের মধ্যে রাখিয়া ভিতর হইতে ঘরের দরজা অর্গল-বন্ধ করিয়া দিল। কুকুরটি তাহার প্রভুর শোকে অধীর হইয়া কাতর চীৎকার করিতে লাগিল। সে তাহার প্রভুর শয্যার পাশে বসিয়া তাহার মৃত পালকের মুখের পানে বার বার করণ-দৃষ্টি নিক্ষেপ করিতে লাগিল, আর থাকিয়া থাকিয়া বিকট চীৎকার করিতে লাগিল। মৃত-দেহের কাছ ছাড়িয়া মর্মান্তিক জননীও নড়িল না, শোকগ্রস্ত কুকুরী সেমিলাণ্টিও নড়িল না। এটোনিয়োর মাতা সমস্ত রাত্রি তাহার মৃত পুত্রের মুখের নিকট মুখ লইয়া কাতর দৃষ্টিতে তাহার মুখের পানে চাহিয়া রহিল। তাহার দুই চক্ষু দিয়া অশ্রু শোকাশ্রু বরিতে লাগিল।

মৃত যুবককে তাহার বিছানার উপর চিং করিয়া শোয়াইয়া রাখা হইয়াছিল। তাহার গায়ে একটি মোটা কাপড়ের জামা। সেই জামার বৃকের কাছটা ছোরার আঘাতে ছিল। যুবক ঠিক যেন বিছানায় শুইয়া ঘুমাতেছে। তাহার জামা ও হাজারের স্থানে স্থানে ও হাতে রক্তের দাগ। কয়েক ফোঁটা জমাট-বাধা রক্ত তাহার দাড়িতে ও চুলে লাগিয়া রহিয়াছে।

মাতা সেভারিগির তাহার মৃত পুত্রের মুখের দিকে চাহিয়া কি কথা বলিতেছিল। সেই কথা শুনিয়া কুকুরীটি চীৎকার বন্ধ করিল।

বৃদ্ধা তাহার মৃত পুত্রকে কহিতেছিল, “বাছা! আশ্রয় হও; আমি এই হত্যার প্রতিশোধ লইব। পুত্র! আমি আততায়ীর উপর মর্মান্তিক প্রতিশোধ লইব। তুমি নিশ্চিত হইয়া ঘুমাও। আমার কথা কি শুনিতো পাইতেছ না? শুন,—যে চষ্ট তোমাকে হত্যা করিয়াছে, আমি তাহাকে হত্যা করিব। ইহাই আমার পণ। তোমার মা ঈশ্বরকে সাক্ষী করিয়া এই প্রতিজ্ঞা করিতেছে। তুমি জান ত বৎস! তোমার বৃদ্ধা জননীর যে কথা, সেই কাষ। ইহা তুমি বিলক্ষণ জান।”

এই কথা বলিয়া বৃদ্ধা এটোনিয়ো-জননী কাদিতে কাদিতে তাহার মৃত পুত্রের শীতল ওষ্ঠে নিজের ওষ্ঠ মিলাইয়া একটি অতিদীর্ঘ চরম চুষন অঙ্কিত করিল।

বৃদ্ধা চুষ করিলে সেমিলাণ্টি আবার বিকট শব্দে চীৎকার করিতে আরম্ভ করিল। তাহার সেই নিরন্তর কাতর ক্রন্দনে নিদারুণ মর্মান্তিক সৃষ্টি হইতে লাগিল। পরদিন সকাল হইতে বৃদ্ধা জননী ও কুকুরী সেমিলাণ্টি সারারাত্রি একভাবে তাহাদের উভয়েরই নিতান্ত প্রিয় সেই মৃতদেহট আঙুলিয়া বসিয়া রহিল।

পরদিন এটোনিয়ো সেভারিগির মৃতদেহ সমাহিত করা হইল। বনিফেসিয়ো নগরে আর কাহারও মুখে এটোনিয়োর কথা বা নাম-গন্ধ বড় একটা কিছু শুনিতো পাওয়া যাত না।

এটোনিয়োর সহোদর ভাহ ছিল না। তাহার কোন নিকট-সম্পর্কীয় জ্ঞাত-ভাইও ছিল না। তাহার এমন কোন আত্মীয়ও ছিল না, যে তাহার হত্যার প্রতিশোধ লহতে পারে। নিহত যুবক পুত্রের মর্মান্তিক সুবিরা জননী বসিয়া বসিয়া প্রতিশোধের উপায় চিন্তা করিতে লাগিল।

বৃদ্ধা তাহার ঘরের জানালা খুলিয়া সকাল হইতে সন্ধ্যা পর্যন্ত এক ভাবে জানালার নিকট বসিয়া প্রণালীর পরপারে একটি সাদা বিন্দুর দিকে চাহিয়া থাকিত। এই খেতবর্ধের বিন্দুটি হইতেছে সার্দিনিয়া ঘীপের একটি ক্ষুদ্র গ্রাম। এই গ্রামটির নাম—লংসার্দো। কসিকা ঘীপের চোর-ডাকাতরা যখন পুলিশের হাতে বন্দী তাক্ষা খাইত, তখন তাহারা সমুদ্র পার হইয়া এই নিষ্কল ঘীপ সার্দিনিয়ায় গিয়া

আশ্রয় লইত। লংসার্দে গ্রামটির বারো আনা অংশ লোকই ছিল কসিকা বীপ হইতে পলায়িত চোর-ডাকাত। এণ্টোনিয়োর মাতা ধবর পাইয়াছিল যে, তাহার পুত্র-হস্তা নিকোলাস রেভোলাটি এই গ্রামে গিয়া আড্ডা গাড়িয়াছে।

দিনের পর দিন, সকাল হইতে সন্ধ্যা পর্যন্ত, সন্ধ্যা হইতে সকাল পর্যন্ত অস্তাগ্নী জননী জানালার বসিয়া সাগর-পারের সেই ক্ষুদ্র গ্রাম-খানির দিকে অনিবেশ নয়নে চাহিয়া থাকিত, আর মনে মনে তাহার পুত্র-হস্তার প্রতিশোধ লইবার জন্ত উপায় অন্বেষণ করিত। সে কেমন করিয়া ফি করিবে? তাহাকে তাহার কাব্যে সহায়তা করে, এমন কেহই নাই। সে নিজে বৃদ্ধা, দুৰ্ব্বলা, মরণপথযাত্রী। কিন্তু সে যে প্রতিজ্ঞা করিয়াছে, ঙ্গরের দিবা করিয়া প্রতিজ্ঞা করিয়াছে, তাহার মৃত পুত্রের গা ছুঁইয়া শপথ করিয়াছে, সে প্রতিশোধ লইবেই লইবে। সে সেই কথা ভুলিতেই পারে না। সে আর দেহী করিতে পারে না। সে কি করিবে? কি উপায়ে সে তাহার পুত্র-হস্তার উপর মর্মান্তিক প্রতিশোধ লইবে? * * *

সেই রাত্রিতে বৃদ্ধার চোখে আদৌ নিদ্রা আসিল না। কিছুতেই সে তাহার চিন্তা ও আবেগ প্রশমিত করিতে পারিল না। একমাত্র ভাবনা তাহার মস্তিষ্ক নিপীড়িত করিতে লাগিল। সেমিলান্টি তাহার পারের কাছে শুইয়া ঘুমাইতেছিল ও মাঝে মাঝে চমকিয়া উঠিয়া যেন দূরে কাহাকে দেখিয়া ঘেট ঘেট করিয়া চীৎকার করিয়া উঠিতেছিল। সেমিলান্টি তাহার প্রভুর মৃত্যুর পরে মাঝে মাঝে এইরূপ চীৎকার করিত, যেন সংস্কার তাহার হৃদয়ে মাঝে মাঝে পূর্ব-স্মৃতি জাগাইয়া দিত—যে স্মৃতির দাগ মনুষ্যের জীবের মন হইতে কিছুতেই উঠিতে চাহে না। সেই স্মৃতির তাড়নে সে মাঝে মাঝে ডাক ছাড়িয়া কাঁদিয়া উঠিত।

এক দিন গভীর রাত্রিতে সেমিলান্টি হঠাৎ ঘেট ঘেট করিয়া ডাকিয়া উঠিয়াছে, এমন সময় মাতা সেভারিনির মাথার মধ্যে একটি নৃশংস কল্পনা, পুত্র-হস্তার উপর প্রতিহিংসা পরিতর্পণের একটি বর্ষরোচিত উপায় উদ্ভাবিত হইল। রাত্রি ভোর হওয়া পর্যন্ত সেই কল্পনাটি লইয়া জল্পনা ও তোলাপাড়া করিতে লাগিল। তাহার পর অতি প্রত্নায়ে উঠিয়াই সে গির্জার চলিয়া গেল। গির্জার পাথরের বেখের উপর উবু হইয়া পড়িয়া সে তাহার অস্তিত্বসিদ্ধির জন্ত একান্ত কাতরভাবে দেবতার সঙ্গরতা প্রার্থনা করিতে লাগিল।

অনেকক্ষণ পরে বৃদ্ধা বাড়া ক্রিয়া আসিল। তাহার বাড়ীর উঠানে একটি বড় কাঠের পিপা পড়িয়া ছিল। এই পিপাটিতে বৃষ্টির সময় উঠানের জল গড়াইয়া জমা হইত। বহু কাল ব্যবহারে পিপার কাঠগুলি জীর্ণ হইয়া গিয়াছিল। মাতা সেভারিনি সেই পিপাটি উটাইয়া দিয়া খালি করিয়া ফেলিল ও কাঠের ও প্রস্তরের টুকরা জড় করিয়া তাহার চারিধারে সাজাইয়া সেটিকে খুব শক্ত করিয়া বসাইল। পিপাটি একটি স্থলর কুকুর রাগিবার ঘরে পরিণত হইল। এণ্টোনিয়ো-জননী তখন সেমিলান্টিকে সেই পিপা-নির্মিত ঘরের মধ্যে বাধিয়া রাখিয়া নিজে আপনার ঘরে গিয়া দরজা বন্ধ করিয়া দিল।

কুকুরটি সমস্ত দিন ও সমস্ত রাত্রি ধরিয়া ক্ষুধা ও তৃষ্ণার চীৎকার করিতে লাগিল। মাতা সেভারিনি সমস্ত দিন-রাত্রির মধ্যে আর ঘরের বাহির হইল না। পরদিন সকালে উঠিয়া সে কুকুরটিকে একটু জলপান করিতে দিল, কিন্তু খোল রুটা কিছুই খাইতে দিল না।

আর এক দিন-রাত্রিও এই ভাবেই কাটিয়া গেল। সেমিলান্টি ক্ষুধার ও তৃষ্ণার কাতর হইয়া অবসন্নভাবে শুইয়া ঘুমাইতে লাগিল। পরদিন সেমিলান্টির চক্ষু দুইটি জ্বলন্ত অঙ্গুরের মত ধক্ ধক্ করিয়া জ্বলিতে লাগিল। তাহার পারের লোমগুলি সজারের কাঁটার মত খাড়া খাড়া হইয়া উঠিল। সে বার বার তাহার শিকল ছিঁড়িবার

চেষ্টা করিতে লাগিল। তথাপি বৃদ্ধা তাহাকে আহাৰ্য্য কিছুই দিল না। কুকুরটি ক্ষুধা ও তৃষ্ণার একেবারে কেপিয়া যাইবার উপক্রম করিল এবং সমভাবে কাতরকণ্ঠে চীৎকার করিতে লাগিল। সেই রাত্রিটাও সেমিলান্টির সেইরূপ ভাবেই কাটিল।

পরদিন প্রত্নায়ে উঠিয়া মাতা সেভারিনি তাহার এক জন পাড়া-পড়ণীর বাড়ী হইতে দুই বোঝা খড় চাহিয়া আনিল। সেই খড় দড়ি দিয়া জড়াইয়া সে একটি স্থলর কুশ-পুত্তলি প্রস্তুত করিল। ঘরে তাহার স্বামীর পরণের যে ছিন্ন পুরাতন ইঞ্জের, কামিজ ও কোট ছিল, সেই পোষাকগুলি সে এই কুশ-পুত্তলিটিকে পরাইয়া সেটিকে দিবা একটি মানুষ সাজাইল। সে সেই কুশ-পুত্তলিটিকে উঠানের মাঝখানে একটি বাঁশ পুত্তিয়া সেই বাঁশের গায়ে বাঁধিয়া খাড়া করিয়া রাখিল।

সেমিলান্টি তাহার ঘরে বসিয়া আশ্চর্য্যান্বিতভাবে এই অদ্ভুত মানুষটিকে দেখিতে লাগিল। যদিও ক্ষুধায় তাহার পেটের নাড়ী-ভূঁড়ি পর্যন্ত হজম হইয়া যাইবার জোগাড় হইয়া উঠিয়াছিল, তথাপি এই জাল মানুষটিকে দেখিয়া অবধি সে আর চীৎকার করিল না; চূপ করিয়া রহিল।

বৃদ্ধা তখন দোকান হইতে একটি লম্বা মাংসের কাবাব কিনিয়া আনিল ও সেমিলান্টির ঘরের সম্মুখে উঠানে একটি চুলা প্রস্তুত করিয়া কাঠের আঁচে সেই কাবাবখানি শুষ্ক করিতে আরম্ভ করিয়া দিল। ভাজা মাংসের গন্ধ পাইয়া সেমিলান্টি শৃঙ্খলাবদ্ধ অবস্থাতেই লাফাইতে ঝাঁপাইতে আরম্ভ করিল। তাহার নৃশংস হইতে শুভ্র কেন নির্গত হইতে লাগিল, তাহার জিহ্বা হইতে টস্ টস্ করিয়া লালার স্রোত লাগিল। তাহার চক্ষু দুইটি সেই ভাজা মাংসের দিকে নির্নিবেশভাবে আবদ্ধ। মাংসের গন্ধে সেমিলান্টি পাগল হইয়া উঠিয়াছিল।

বৃদ্ধা তখন সেই ভাজা মাংসের কাবাবটি লইয়া সেটিকে দড়ি দিয়া জড়াইয়া জড়াইয়া সেই কুশ-পুত্তলিটির গলায় শক্ত করিয়া বাধিয়া দিল। এই কাবাব-বন্ধন ব্যাপারটি শেষ করিতে বৃদ্ধার অনকক্ষণ সময় লাগিল। সেই ব্যাপার শেষ হইলে বৃদ্ধা গিয়া সেমিলান্টির শৃঙ্খল মোচন করিয়া দিল।

বাধন খুলিয়া দেওয়া মাত্র সেমিলান্টি এক লাফে গিয়া কুশ-পুত্তলিটির টুঁটি কামড়াইয়া ধরিল এবং স্রঙ্গে নখ বসাইয়া দিয়া সেটিকে আঁচড়াইয়া কামড়াইয়া টুকরা টুকরা করিয়া ছিঁড়িতে লাগিল। পুত্তলিটির গলায় জড়ানো রঞ্জুগুলির ভিতরে দাত বসাইয়া দিয়া সে সেই কাবাবের একটা টুকরা ছিঁড়িয়া লইয়া ভূতলে পতিত হইল। আবার বিষণ্ণ রাগের সহিত আর এক লাফ দিয়া সে সেই কুশ-পুত্তলিটির গলা কামড়াইয়া ধরিল। পুনঃ পুনঃ আক্রমণে কুশ-পুত্তলিটির স্বক্শদেশ ছিন্ন-ভিন্ন হইয়া গেল।

বৃদ্ধা নির্বাক ও নিশ্চেষ্টভাবে এই ব্যাপার দেখিতে লাগিল। পরে সে কুকুরটিকে আবার তাহার সেই পিপা-নির্মিত ঘরে শৃঙ্খলাবদ্ধ করিয়া রাখিয়া আসিল। দুই দিন দুই রাত্রি আর তাহাকে কোন আহাৰ্য্য দিল না। তৃতীয় দিন প্রভাতে আবার তাহাকে পূর্বের মত শিক্ষা দিল।

পূর্ণ তিন মাস ধরিয়া বৃদ্ধা সেমিলান্টিকে এই অদ্ভুত উপায়ে তাহার আহাৰ্য্য সংগ্রহ করিতে শিখাইল। ৩ মাস ধরিয়া এইভাবে শিক্ষা দিয়া বৃদ্ধা কুকুরটিকে ছাড়িয়া রাখিয়া দিতে আরম্ভ করিল এবং এখন ইচ্ছা তাহাকে কুশ-পুত্তলিটির দিকে লেলাইয়া দিয়া সেটিকে ছিন্ন ও বিধ্বস্ত করিতে শিক্ষা দিতে লাগিল। তখন সে আর সেই কুশ-পুত্তলিটির গলায় কাবাব বাধিয়া দিত না। সে কাবাব ভাঙ্গিয়া নিঞ্জের ঘরের মধ্যে রাখিয়া দিত। সেমিলান্টি তাহার শিক্ষা শেষ হইলে পুরস্কারস্বরূপ সেই খাদ্য অর্জন করিত।

কুশ পুত্রলিটকে দেখিবামাত্র সেমিলাণ্ট আশ্রমে শিহরিয়া উঠিত ও মাতা সেভারিণির মুখের দিকে চাহিত। বৃদ্ধা তাহার জরাজীর্ণ অঙ্গুলিনির্দেশে কুশ-পুত্রলিটকে দেখাইয়া কর্কশকণ্ঠে 'লে' 'লে' বলিয়া তাহাকে লেলাইয়া দিত।

মাতা সেভারিণি যখন বুঝিল যে, তাহার কুকুরের শিক্ষা সম্পূর্ণ হইয়াছে, তখন সে এক রবিবার প্রভাতে গির্জায় দীর্ঘ উপাসনা করিয়া আসিল। উপাসনার পর বাড়ী ফিরিয়া আসিয়া সে পুরুষের পরিচ্ছদ পরিধান করিল। এই পরিচ্ছদে তাহাকে এক জন বৃদ্ধ ভিগারীর মত দেখাইতে লাগিল। সার্দিনিয়া ছোপের এক জন জেলে-নৌকার মান্নির সহিত বন্দোবস্ত করিয়া বৃদ্ধা বনিকেসিয়ো প্রণালী পার হইয়া অপর পারে গেল।

যাইবার সময় বৃদ্ধা খুব বড় এক টুকরা কাবাব প্রস্তুত করিয়া একটি কাপড়ের পুঁটলির মধ্যে ভরিয়া সঙ্গে করিয়া লইল। সেমিলাণ্টকে দুই দিন পূর্ব হইতে উপবাস করাইয়া রাখা হইয়াছিল। পথে যাইতে যাইতে বৃদ্ধা মধ্যে মধ্যে সেমিলাণ্টকে তাহার পুঁটলির ভিতরের কাবাবের সুগন্ধ আঘাণ করিতে দিতেছিল।

তাহারা লংসার্দোতে গিয়া পৌঁছিল। এই বৃদ্ধা জরাজীর্ণ কসিকান্ রমণী নেংচাইয়া নেংচাইয়া চলিতে লাগিল ও একটি নাপিতের ঘোকারে গিয়া নিকোলাস্ রেভোলাটির ঠিকানা জিজ্ঞাসা করিল। রেভোলাটির বাড়ী নিকটেই ছিল। সে একটি কাঠের কারখানা খুলিয়াছিল ও স্ত্রীধরের কায় আরম্ভ করিয়া দিয়াছিল। রেভোলাটি তখন তাহার সেই কারখানার পিছন দিকে উঠানে বসিয়া কায় করিতেছিল।

বৃদ্ধা দরজা ঠেলিয়া ভিতরে প্রবেশ করিয়া কহিল, "কি হে নিকোলাস। কেমন আছ?"

নিকোলাস চমকিয়া উঠিয়া আগন্তকের দিকে মুখ ফিরাইল। বৃদ্ধা অমনই কুকুরটিকে ছাড়িয়া দিল ও নিকোলাসকে অঙ্গুলিনির্দেশে দেখাইয়া কর্কশকণ্ঠে কহিল, "লে! লে!"

ক্ষুধায় উন্মত্ত সেমিলাণ্ট এক লাফে গিয়া রেভোলাটির টুঁটি কামড়াইয়া ধরিল। রেভোলাটিও দুই বাহু দ্বারা কুকুরটিকে জড়াইয়া ধরিয়া তাহাকে চাপিয়া মারিবার চেষ্টা করিতে লাগিল। দুই জন কুস্তীগির পালোয়ানের মত আসল পশু ও মানুষ-পশু উঠানে গড়া-গড়ি দিতে লাগিল। শেষে সেমিলাণ্টই জয়লাভ করিল। সে নিকোলাস রেভোলাটির গলা দাঁতে করিয়া ছিঁড়িয়া তাহার পূর্ব-অভ্যাসমত আহায্য অমুসন্ধান করিতে লাগিল। রেভোলাটি বস্ত্রাঘ ছট্‌ফট্‌ করিতে লাগিল ও পা আছড়াইতে লাগিল। সেমিলাণ্ট তাহার গলার মাংসগুলি ছিঁড়িয়া ফিতার মত সরু লম্বা লম্বা টুকরা করিয়া ফেলিল। * * *

দুই জন পাড়ার লোক তাহাদের বাড়ীর দ্বারের নিকট বসিয়া দেখিল যে, এক জন বৃদ্ধ ভিক্ষুক নিকোলাস রেভোলাটির কাঠের কারখানা হইতে বাহির হইয়া যাইতেছে। তাহার সঙ্গে একটি কুশ দীর্ঘাকৃতি ক্ষুধার্ত কুকুর। বৃদ্ধ ভিক্ষুক তাহার পুঁটলি হইতে কি জানি কি কালো কালো জিনিষ বাহির করিয়া কুকুরটিকে খাইতে দিতেছে ও পথ দিয়া চলিয়া যাইতেছে।

সেই দিন সন্ধ্যাকালেই মাতা সেভারিণি তাহার বাড়ীতে ফিরিয়া গেল। সেই দিন রাতিতে সে নিশ্চিন্ত হইয়া দুমাউল। *

শ্রীমনোমোহন রায়।

* মোপাসার 'ভেনডেটা' গল্প হইতে অনূদিত।

কাঁঠালপাড়া বঙ্কিম সাহিত্য-সম্মিলন

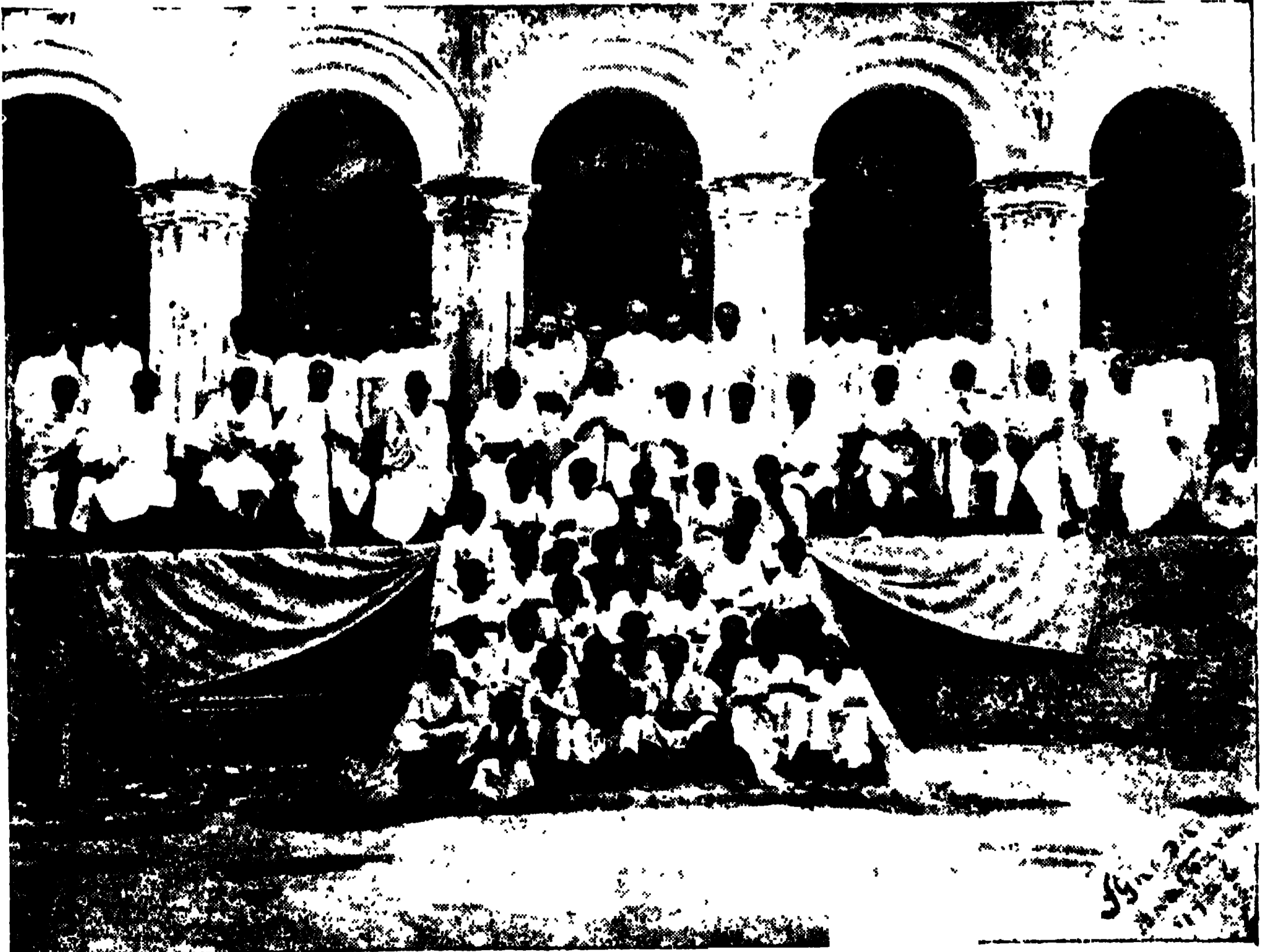



দেশীয় গন্ধ শিল্পের ভবিষ্যৎ

গন্ধ-নিষ্কাশন-প্রণালী

স্বাসের আদর সর্বত্র এবং সর্বশ্রেণীর লোকের মধ্যেই দেখিতে পাওয়া যায়। গ্রীষ্মপ্রধান দেশে, যেখানে গন্ধোৎপাদক দ্রব্যের প্রাচুর্য্য অধিক, সেখানে যে সকল প্রকার মদ্যগন্ধই বিশেষরূপে সমাদৃত হইবে, তাহা স্বাভাবিক। গন্ধ প্রাণিজ, খনিজ ও উদ্ভিজ্জ—তিন শ্রেণীর উপাদান হইতেই পাওয়া যাইতে পারে; কিন্তু গন্ধ প্রস্তুতে শেষোক্ত শ্রেণীর উপাদানের প্রাধান্যই সমধিক। উদ্ভিদের গন্ধ যে শুধু পুষ্পই থাকে, তাহা নহে; উদ্ভিদবিশেষে ফল (যেমন লেবু), বীজ (লতাকসুরী), মূল (খস খস), পত্র (তেজপাতা), কাষ্ঠ (চন্দন) অথবা নির্ঘাস (ধূনা) গন্ধের আধার হইয়া থাকে। ভারতে গন্ধোৎপাদক দ্রব্যের প্রাচুর্য্যের বিষয় উল্লেখ করা অনাবশ্যক। প্রাচীন জগতে ভারতের অশুর, চন্দন, চূয়া, ধূপ ইত্যাদি তদানীন্তন সকল সভাজাতিই মহমূল্য দিয়া ক্রয় করিত এবং খৃষ্টীয় সপ্তদশ-শতাব্দী পর্য্যন্ত ভারতের বহির্বাণিজ্যের দ্রব্যাদির মধ্যে গন্ধদ্রব্য একটি বিশিষ্ট স্থান অধিকার করিত। এক্ষণে অনেক পরিবর্তন ঘটিয়াছে। বর্তমান জগতের অনেক স্থানে গন্ধোৎপাদক উদ্ভিদের চাষ প্রবর্তিত হইয়াছে ও বৃদ্ধি পাইয়াছে। বৈজ্ঞানিক প্রণালীতে বায়ু তৈল (Essential Oil) নিষ্কাশিত হওয়ার তৈলের অপচয় কম হইয়া উহা অপেক্ষাকৃত মূল্যবান হইয়াছে এবং সর্বোপরি আল্কাটার (Coal tar) হইতে যেমন নানা প্রকার রং প্রস্তুত হইয়া উদ্ভিজ্জ রঙ্গের বহুল পরিমাণে উচ্ছেদসাধন করিয়াছে, সেইরূপ উক্ত দ্রব্য হইতে প্রাপ্ত গন্ধশ্রেণীও স্বভাবজ গন্ধের প্রবল প্রতিদ্বন্দ্বী হইয়া দাঁড়াইয়াছে। অবস্থা-পরিবর্তন সত্ত্বেও উপযুক্ত প্রণালীতে সংগ্রহ অথবা চাষ করিলে গন্ধদ্রব্য হইতে দেশ-বাসী অনেক লাভ করিতে পারে, কিন্তু দেশে প্রচুর পরিমাণ গন্ধদ্রব্য থাকিলেও সন্ধ্যবহারের অভাবে তৎসমুদয়ের মধিকাংশেরই অপচয় হইতেছে।

আমরা যে গন্ধ রুমালে অথবা পোষাক-পরিচ্ছদে ব্যবহার করি, তাহা কাঁচা মাল হইতে কতিপয় স্তরের মধ্য দিয়া প্রস্তুত হইয়াছে; তাহার প্রথম স্তর পুষ্প ইত্যাদি হইতে গন্ধ নিষ্কাশন করা। যাহাকে আমরা সৌরভ বলি, তাহা অধিকাংশ স্থলে উদ্ভিদের অঙ্গবিশেষে সঞ্চিত বায়ু তৈল-জনিত। উহা যে কত সামান্য মাত্রায় থাকে, তাহা এই বলিলেই যথেষ্ট হইবে যে, কুড়ি হাজার গোলাপ-ফুলের পাপড়ি (প্রায় ১০ সের) চৌয়াটলে মাত্র ১ তোলা বায়ু তৈল কিংবা আতর পাওয়া যায়। যাহা হউক, গন্ধ সংগ্রহের অর্থ গন্ধদ্রব্য হইতে এই বায়ু তৈল পৃথক করিয়া লওয়া। সুগন্ধযুক্ত স্থায়ী তৈল (Fixed Oil) নিষ্কাশনের জন্য প্রায়ই চাপ প্রয়োগ করা হয়। সাধারণতঃ চারিটি উপায়ে বায়ু তৈল সংগৃহীত হইয়া থাকে।

১। চোলাই (Distillation) :—বকনস্থ (Still) জলের সহিত গন্ধদ্রব্য দিয়া অগ্নিপ্রয়োগে কুটান হয়; তাহাতে গন্ধদ্রব্যের বায়ু তৈল জলীয় বাষ্পের সহিত মিশ্রিত হইয়া বাহির হইয়া আটসে এবং ঘন করিবার পাত্র (Condenser) উহা জনিয়া গিয়া তৈল জলের উপর ভাসিতে থাকে। যে স্থলে সাক্ষাৎভাবে উত্তাপ প্রয়োগ করিলে গন্ধদ্রব্যের ক্ষতি হওয়া সম্ভব, সে স্থলে গন্ধদ্রব্য জলে না দিয়া বকনস্থমধ্যে স্বতন্ত্র ও সচ্ছিন্ন পাত্রে একরূপভাবে রাখা হয় যে, উহার মধ্য দিয়া জলীয় বাষ্প প্রবাহিত হইতে পারে। গোলাপের আতর প্রস্তুত চোলাই প্রণালীর অত্যন্ত দৃষ্টান্ত।

২। চাপ-প্রয়োগ (Expression) :—কোন কোন প্রকার উপাদানের জন্য, যেমন কমলা ও অল্প লেবুর খোসা, চাপ-প্রয়োগই তৈল-নিষ্কাশনের সহজ উপায়। কিন্তু লেবু-খোসার তৈল বাহির করিয়া লইবার অন্য উপায়ও আছে। এক খণ্ড স্পঞ্জের উপর লেবুর খোসা 'নিংড়াইলে' বায়ু

তৈল স্পঞ্জ দ্বারা শোধিত হইয়া যায়। অন্তর্ভাগে ক্ষুদ্র ক্ষুদ্র কণ্টকযুক্ত পেয়লা-সদৃশ যন্ত্রে লেবু দিয়া নাড়িলেও লেবুর তৈল কতক পরিমাণে বাহির হইয়া আইসে।

৩। নিমজ্জন (Maceration) :—জলস্বেদন (Water bath) যন্ত্রে উদ্ভিজ্জ অথবা খনিজ চর্কি গলাইয়া লইয়া তাহাতে ফুলগুলি নিমজ্জিত করিয়া কিছু সময় রাখিয়া দিলে গন্ধ চর্কির মধ্যে চলিয়া আইসে, পরে বসার সহিত সুরাসার একত্র করিয়া নাড়িলে গন্ধ বসাইতে পৃথক হইয়া যায়।

৪। শোষণ (Absorption) :— এই প্রণায় উপযুক্ত রূপ কাচপাত্রে এক স্তর চর্কি রাখিয়া উহার উপর পুষ্পগুলি বিছাইয়া দেওয়া হয়। প্রতিদিন নির্গন্ধ ফুলগুলি তুলিয়া



পকতগাত্রে পুষ্পিত চোহর গুণ্ড

ফেলিয়া সেগুলির স্থানে টাটকা ফুল দেওয়া আবশ্যিক। ক্রমশঃ চর্কি সুরভিত হইয়া উঠে।

শিল্পের জন্ম কাঁচা মাল

ভারতে গন্ধোৎপাদক উদ্ভিদের অভাব নাই। আমরা একবার হিসাব করিয়া দেখিয়াছিলাম যে, ভারতের নানা স্থানোৎপন্ন গন্ধদ্রব্যাদি একত্র করিলে ১ শতের কম হইবে না। তাহার তালিকা প্রদান করা এ স্থলে নিম্নয়োজন। কারণ, অনেকগুলিই বঙ্গদেশে পরিচিত অথবা সুলভ নহে। ব্যবসায়িক হিসাবে যে সমুদয় গন্ধদ্রব্য সংগ্রহ অথবা উৎপাদন করিয়া এতৎপ্রদেশে লাভ আছে, কেবলমাত্র সেইরূপ কয়েকটির নাম এ স্থলে উল্লিখিত হইল। বলা আবশ্যিক যে, কতকগুলি গন্ধদ্রব্যের ব্যবহার সুগন্ধ প্রস্তুত অপেক্ষা মশলা

হিসাবে অধিক। জীরকবর্গীয় (Umbelliperæ) জীরা, রাঁধুনী, মৌরী, গুলফা, ধনিয়া, জোয়ান প্রভৃতি সম্বন্ধে এই মন্তব্য বিশেষরূপে প্রযুক্ত্য ; এগুলি অবশ্য ক্ষেত্রজ ফসল, কিন্তু জীরকবর্গীয় দুই একটি উৎকৃষ্ট গন্ধদ্রব্য বহু অবস্থায় পাওয়া যায়—সাজীরা ও চোহর (Angelica glanca) তাহার প্রকৃষ্ট উদাহরণ। রামপুর-বুসায়র ও সিমলা পাহাড়ে এই দুইটি গন্ধোৎপাদক গাছ স্থানে স্থানে যথেষ্ট পরিমাণে দেখিতে পাওয়া যায়। অত্রান্ত বহু শ্রেণীর গন্ধোৎপাদক উদ্ভিদের মধ্যে ঘোড়বচ, বড় এলাচ, অণ্ডুর, তেজপাতা, কপূর-কাচরী, গন্ধমাতৃ, চন্দ্রমূল, নাগকেশর প্রভৃতি বঙ্গদেশে পাওয়া যায়। উত্তান পার্শ্বে দৃষ্ট হইলেও গুয়েবাবলা, গন্ধতৃণ, কেয়া ইত্যাদি অর্ধ-বহু উদ্ভিদরূপে পরিগণিত হয়। প্রকৃত উত্তানজাত গন্ধোৎপাদক গাছের মধ্যে চামেলী, বেল, হেনা, চাঁপা, বকুল, কামিনী, সিউলী, রজনীগন্ধা প্রভৃতি সুপরিচিত।

বস্তুতঃ আমাদের বনজঙ্গল, বাগান-বাগিচা ও ক্ষেত্র হইতে যে পরিমাণ গন্ধদ্রব্য পাওয়া যাইতে পারে, তাহার পরিমাণ নিতান্ত সামান্য নহে। বর্তমান সময় উহাদের সন্ধ্যাবহার না হওয়ার অত্রান্ত কারণের মধ্যে প্রধান কারণ এই যে, উক্ত শ্রেণীর দ্রব্যের ব্যবসায়িক মূল্য এখনও পর্য্যন্ত সম্পূর্ণরূপে উপলব্ধ হয় নাই।

সংগ্রহ ও চাষ

কোন শিল্পের আবশ্যিক উপাদানস্বরূপ যখন কোন কাঁচা মাল সংগ্রহ করিতে হয়, তখন ইহা জানা দরকার যে, কাঁচা মাল ঠিক শিল্পের উপযোগী করিয়াই বাজারে আনিতে হইবে। ছুঃখের বিষয়, এতদ্দেশের ব্যবসায়ীরা সে দিকে আদৌ মনোযোগ দেয় না অথবা তাহাদের শিক্ষা-দীক্ষা সেরূপ মনোযোগ প্রদানের প্রতিকূল। সেই জন্ম দেখিতে পাওয়া যায় যে, বাজারে অধিকাংশ গন্ধের মশলাতেই অত্যধিক ভেজাল। কারখানাওয়ালাগণ এইরূপ উপাদান সহজে লইতে চায় না, কিংবা লইলেও অনেক কম দর দিয়া থাকে। কারণ, এই সমুদয় দ্রব্য আবার বাছিয়া পরিষ্কার করিয়া লইতে অনেক শ্রম ও অর্থ ব্যয় হয়। ভেজাল দেওয়া অপরিষ্কৃত মাল বিক্রয় করিবার জন্মই বিদেশীয় বাজারে অনেক ভারতীয় মালের অত্র দেশীয় সমশ্রেণীর মাল অপেক্ষা কম

মূল্য হইয়া থাকে ;—যদিও পরীক্ষা করিলে দেখা যায় যে, বিশুদ্ধ, পরিষ্কৃত ভারতীয় মাল কোন অংশে হীন নহে, বরং উৎকৃষ্টতর। এই প্রকার মাল লইয়া শুধুই যে বিলাতী চালানের ক্ষতি হয়, তাহা নহে, দেশমধ্যেও কার্যো প্রয়োগ করিতে হইলে এইরূপ মাল লইয়া লোক উত্তম ফল না পাইয়া, মূলতঃ ভাল জিনিষের উপর বীতশ্রদ্ধ হইয়া পড়ে। গন্ধ-শিল্পের ভিত্তি সুপ্রতিষ্ঠিত করিতে হইলে প্রথমেই যাহাতে গন্ধ-দ্রব্য সমূহ বিশুদ্ধ অবস্থায় এবং যথেষ্ট পরিমাণে পাওয়া যায়, তাহার ব্যবস্থা করা আবশ্যিক। অরণ্যজাত গন্ধ-দ্রব্য লইয়া কাষ করিবার ইহাই প্রধান অসুবিধা। অর্ধ-বন ও উদ্যানজাত গন্ধ-দ্রব্যাদির সমধিক প্রচলনের মূল অন্তরায় এই যে, বর্তমান সময়ে কোন এক স্থানে অথবা কেন্দ্রে অধিক মাল একত্র সংগ্ৰহ করার সুবিধা নাই। আবার ক্ষেত্রজ গন্ধ-দ্রব্যগুলিও সকল সময়ে সম্ভোষজনক হয় না। উৎকর্ষ-তার পরিবর্তে শুধু উৎপাদনের হারের উপর লক্ষ্য রাখিয়া চাষ করায় দেশীয় কৃষি-জাত গন্ধ-দ্রব্য ক্রমশঃ অধোগতি প্রাপ্ত হইতেছে। এতদেখ্যে উৎপাদিত ধনিয়া, মোরী প্রভৃতিতে তৈলের ভাগ অল্প দেশীয় মাল অপেক্ষা কম। স্থানান্তর হইতে বীজ আনা হইয়া অথবা উৎকৃষ্টতর বীজ নির্বাচন পূর্বক চাষ করিলে ইহার প্রতীকার অচিরে হওয়া সম্ভবপর।

বাগিচার ফসল

একত্র বহু বিস্তৃতভাবে গন্ধ-ফসলের চাষ ভারতে খুবই কম। যুক্ত-প্রদেশের গাজিপুর এবং পঞ্চনদে, লাহোর ও অমৃতসরের উপকণ্ঠে এবং হোসিয়ানপুর জিলায় অল্প-বিস্তর গোলাপের চাষ আছে। জোনপুর ও কনৌজেও বৃষ্টি, চামেলী প্রভৃতি কিয়ৎপরিমাণে উৎপাদিত হয়। ইদানীন্তন যুক্ত-প্রদেশের অল্প দুই এক স্থানেও কুল-চাষ হইতেছে। এই প্রকারে উৎপাদিত কুল গন্ধ-নিষ্কাশনের জন্তই ব্যবহৃত হয়। কিন্তু মধুপুর, বৈষ্ণনাথ অথবা তলিকটবর্তী স্থানে যে গোলাপ

উৎপাদিত হয়, কিংবা কলিকাতার নিকটে গড়িয়া প্রভৃতি গ্রামে যে বেল, যুঁই ইত্যাদি জন্মান হয়, সেগুলি টাটকা ফুলস্বরূপই বিক্রয় হইয়া থাকে। ব্যবসায় হিসাবে কার্যকর হইতে পারে, এরূপ ফুল-বাগিচা বঙ্গদেশে নাই বলিলেই হয়। কেবল উত্তর-বঙ্গে কালিমপং প্রভৃতি অঞ্চলে কমলালেবু বন ও কষিত অবস্থায় যথেষ্ট পরিমাণে পাওয়া যায় এবং সেরূপ স্থলে কমলালেবুর ফুল অথবা ফলত্বকু হইতে গন্ধ-নিষ্কাশন-কার্য চলিতে পারে। ইতালী, ফ্রান্স, বুলগেরিয়া, তুর্কী, পারস্য প্রভৃতি যে সমস্ত দেশে গন্ধ-শিল্প সুপ্রতিষ্ঠিত, সে সকল দেশেই প্রভূত পরিমাণে কুল উৎপাদিত হইয়া থাকে। ফ্রান্সের grasse নামক বিশ্ব-বিখ্যাত গন্ধ-শিল্পকেন্দ্রের চতু-



ল্যাভেগার-ক্ষেত্র

দিকে ক্রোশ ক্রোশব্যাপী কুস্তম-ক্ষেত্র বিস্তৃত। উৎকর্ষ-মিচাম (Mitcham) নামক স্থানে ল্যাভেগার-ক্ষেত্র বিরল নহে। বঙ্গদেশেও গন্ধোৎপাদন উদ্দেশ্যে বাগিচা স্থাপন করিয়া লাভবান না হইবার কোন কারণ নাই। চাঁপা, বকুল, চামেলী, রজনীগন্ধা প্রভৃতি সমস্তই বাগিচার চাষের উপ-যুক্ত। বিলাতী ফুলের মধ্যে দেয়াড়নে ল্যাভেগার ও নীল-গিরিতে জিরানিয়ম চাষের চেষ্টা সফল প্রসব করিয়াছে। কিন্তু এতৎপ্রসঙ্গে বঙ্গদেশের জলবায়ু ও মৃত্তিকার উপযোগী দুইটি পুষ্পবৃক্ষ বিশেষরূপে উল্লেখযোগ্য :—

১। লতাকস্তুরী অথবা কস্তুরীবীজ (*Hibiscus Abelmoschus*); ইহা ঢেঁড়সের নিকট-আত্মীয় এবং গাছও প্রায় উক্ত প্রকার; ইহার ছোট ছোট কাল অথবা কটা বীজগুলি হস্তে বর্ষণ করিলে মৃগনাভির গন্ধ পাওয়া যায়। বস্তুতঃ ইহা হইতেই *Ambretta musk* নামক কৃত্রিম কস্তুরী প্রস্তুত হয়। এতদ্দেশে ইহা কেবল উচ্চ-শ্রেণীর তামাক ও সূত্রী প্রভৃতির মসলারূপে ব্যবহৃত হয়। কিন্তু বিলাতী বাজারে এই বীজের যথেষ্ট চাহিদা আছে এবং মূল্যও সামান্য নয়; সময়ে সময়ে আশী টাকা মণ পর্য্যন্তও বিক্রয় হইয়া থাকে। আপাততঃ বিলাতী বাজারে ওয়েষ্ট ইণ্ডিজ-জাত কস্তুরী-বীজের আমদানীই অধিক, কিন্তু চেপ্টা করিলে এতদ্দেশেও যথেষ্ট পরিমাণে এই মূল্যবান বীজ জন্মাইতে পারা যায়। ডাঙ্গা জমী, সামান্য সারযুক্ত দোয়াস মাটা ও সারি বাধিয়া দেড় হাত অস্তুর অগভীর গর্ত করিয়া বর্ষার শেষে বীজ-রোপণ—ইহার পক্ষে আবশ্যিক।

গুয়েবাবলা (*Acacia Farnesiana*) গাছ গ্রামাঞ্চলে বোধ হয় অনেকেই দেখিয়াছেন। শীতের শেষে যখন ইহার পুষ্প প্রস্ফুটিত হয়, তখন অনেক দূর পর্য্যন্ত গন্ধ ছড়াইয়া পড়ে। গুয়েবাবলা অথবা বিলাতী কিকরের ফুলই সুপ্রসিদ্ধ *Cassie* নামক গন্ধের উপাদান। দক্ষিণ-ফ্রান্সে ইহার প্রভূত পরিমাণে চাষ হয়। বাগিচায় শ্রেণীবদ্ধভাবে উৎপাদন করিলে বিঘা প্রতি ৭ শত গাছ জন্মান বাইতে পারে এবং প্রতি বৃক্ষ হইতে গড়ে ১ সের ফুল পাওয়া সম্ভবপর। ফুলের মূল্য সের প্রতি ৮ আনার কম হইবে না; স্তত্রায় বিঘা প্রতি ২ শত টাকা আয় হইতে পারে। একই গাছ ১০১২ বৎসর ফুল প্রসব করিতে সমর্থ; সেই জন্ত উক্ত সময়ের মধ্যে গাছ ছাটয়া দেওয়া ও বাগান পরিষ্কার রাখা ভিন্ন অন্য কোন কার্যের প্রয়োজন নাই। অবশ্য গাছ পুত্রিয়া ২১৩ বৎসর কমলের জন্য অপেক্ষা করার প্রয়োজন আছে। সকল প্রকার প্রচণ্ড বাদ দিলেও বিঘা প্রতি দেড় শত টাকা আয়ের সম্ভাবনা থাকে। নৈনিভালের নিকট জনৈক শ্বেতাঙ্গ কয়েক বৎসর গুয়েবাবলার চাষ ও ফুল হইতে গন্ধ-নিষ্কাশন করিয়া যথেষ্ট অর্থ উপার্জন করিতেন। তাঁহার বাগিচায় প্রস্তুত গন্ধসার এমন কি ফরাসী দেশোৎপন্ন দ্রব্য হইতেও উৎকৃষ্ট হইয়াছিল। কিন্তু চুৎপের বিষয় এই যে, তাঁহার মৃত্যুর সঙ্গিত উক্ত শিল্প বিলোপ পাইয়াছে।

পূর্বোল্লিখিত নিমজ্জন প্রথায় ২ সের ফুল এক সের চর্কিতে ভিজাইয়া গুয়েবাবলার গন্ধ সহজে বাহির করিতে পারা যায়।

উক্ত দুইটি উদ্ভিদ ভিন্ন গন্ধ-ভূণ ও তজ্জাতীয় বাসের চাষও সহজ এবং বেশ লাভজনক। ভূণ-তৈলের বিশেষ বিবরণ ইতঃপূর্বে (ফাল্গুন, ১৩৩০) প্রদত্ত হইয়াছে।

শিল্পের বর্তমান অবস্থা

সময় ও রুচি পরিবর্তনের সঙ্গিত দেশীয় গন্ধ-শিল্পের অনেক পরিবর্তন ঘটিয়াছে। গন্ধ-ব্যবহার পূর্বে অবস্থাপন্ন ব্যক্তি-বর্গের মধ্যে আবদ্ধ ছিল; এখন জনসাধারণের মধ্যে ইহার ব্যবহারের মাত্রা অনেক পরিমাণে বৃদ্ধি পাইয়াছে এবং রাসায়নিক শিল্পের শ্রীবৃদ্ধি উক্তরূপ ভূরি-ব্যবহারের পথ সুগম করিয়া দিয়াছে। পুরাতন ধরণের গন্ধ-দ্রব্যের মধ্যে এতৎ-প্রদেশে ‘মাথাবমার মশলা’, উত্তরপশ্চিমে আতর এবং দক্ষিণ-পাশ্চাত্যে ‘অঙ্গুরাগ’ এই কয়েকটির সামান্য প্রচলন এখনও দেখিতে পাওয়া যায়। কিন্তু বর্তমান সময়ের ব্যবহার্য গন্ধ বলিতেই বিলাত হইতে আমদানী করা সুলভ কৃত্রিম গন্ধ সমূহের সংমিশ্রণ বুঝায়। নানাপ্রকার বিচিত্র নামযুক্ত এসেন্স, পমেটম, কেশ-তৈল, ক্রিম প্রভৃতি এই প্রকার গন্ধ দিয়াই সুবাসিত করা হয়। দেশীয় গন্ধ-দ্রব্যের প্রয়োগ অতি সামান্য পরিমাণেই হইয়া থাকে। দেশীয় গন্ধ-দ্রব্যাদির যে চাহিদা নাই, তাহা নহে; বিলাতী বাজারে ইহাদের আদর যথেষ্ট। উচ্চ শ্রেণীর গন্ধ প্রস্তুত করিতে এইগুলি আবশ্যিক হয় এবং ক্রিয়পরিমাণে স্বভাবজ গন্ধ সংযোগ না করিলেও কোন কোন কৃত্রিম গন্ধ প্রস্তুত করা যায় না। কিন্তু দেশীয় বাজারে বাহার কাটুতি অধিক, সে সকল গন্ধ নিকৃষ্ট শ্রেণীর এবং তৎসমুদয় প্রস্তুতের উপাদান অধিকাংশ স্থলেই কৃত্রিম গন্ধ। সেইরূপ উপাদান ব্যবহৃত হয় বলিয়াই এত অল্প মূল্যে চাক্চিক্যময় সুন্দর শিশিতে এক বা দেড় আউন্স গন্ধ বিক্রয় করা সম্ভবপর হয়। এইরূপ গন্ধের ব্যবহারও নিতান্ত কম নহে। বিগত তিন বৎসরের হিসাব হইতে দেখিতে পাওয়া যায় যে, গড়ে এতদ্দেশে প্রতি বৎসর কিঞ্চিদধিক প্রায় সাড়ে ২৩ লক্ষ টাকার সুবাসিত সুরাসার, প্রস্তুতীকৃত গন্ধ ও বায়ি তৈল আমদানী হয়। দেশ হইতে এই শ্রেণীর যে সকল দ্রব্য রপ্তানী হয়, তাহাদের মূল্য প্রায় ১ কোটি টাকা হইবে; ইহার প্রায় অর্ধেক কাঁচা মাল অর্থাৎ

বায়ি তৈল-বীজ : বায়ি তৈলের মধ্যে চন্দন-তৈলই প্রধান : মৃগনাভিও এই পর্গায়ের অন্তর্ভুক্ত হইয়াছে ; কিন্তু এই হিসাবের মধ্যে গন্ধোৎপাদক পত্র, মূল, ফুল প্রভৃতি ধরা হয় নাই ; সেগুলির স্বতন্ত্র হিসাব পাঠবারও উপায় নাই ; কারণ, তৎসমুদয় ঔষধের কাঁচা মালের সঠিত গণা হইয়া থাকে । ফলতঃ রপ্তানীর মালের মধ্যে শিল্পজাত দ্রব্যের অনুপাত নিতান্ত কম ।

উন্নতির উপায়

দেশ হইতে সুলভ কৃত্রিম গন্ধ আনা হইয়া সুরাসার, তৈল, চর্কি অথবা অল্প উপাদান সহযোগে উচ্চ হইতে ব্যবহায্য গন্ধ প্রস্তুত করিয়া বিক্রয় দ্বারা যে কোন স্থায়ী শিল্প প্রতিষ্ঠিত হইতে পারে না, তাহা শিক্ষিত ব্যক্তিগণেরই বন্ধিতে পারেন । প্রকৃত গন্ধ-শিল্প প্রতিষ্ঠিত করিতে হইলে দেশীয় উপাদান সমূহের সম্বলভার করা একান্ত আবশ্যিক । সুখের বিষয় যে, নব-জাগৃত ভারতে এতদর্থে চেষ্টা চলিতেছে । মহীশূরের ডইটি চন্দন-তৈলের কারখানা ও Hissenflor Company, গোয়ালিয়র রাজ্যে বিশুদ্ধ বায়ি-তৈল উৎপাদন, কানপুর ও কনোজে আধুনিক প্রণায় তৈল-নিষ্কাশনের কৃত্ত কল স্থাপন ইত্যাদি ভারতীয় গন্ধ-শিল্পে নবযুগ আগমনের সূচনা করিতেছে । এই সমুদয় নূতন প্রতিষ্ঠান যে সকল গন্ধসার অথবা বায়ি-তৈল বাজারে বাছির করিতে সমর্থ হইয়াছে, তন্মধ্যে চন্দন, বকুল, চাপা, চামেলী, গোলাপ, তেনা, যুঁই, মোতিরী, মগরা, সেকালিকা, কেওড়া, গুরে-নাবলা ও তৃণ-তৈলগুলির নাম করিতে পারা যায় । কিন্তু

অগ্ৰাণ্য দেশের তুলনায় উৎপাদনের মাত্রা নিতান্ত কম এবং এক চন্দন-তৈল ব্যতীত অল্প কোন বায়ি-তৈল এত অধিক মাত্রায় প্রস্তুত হইতেছে না যে, উচ্চ বিদেশীয় তৈলের সঠিত প্রতিদ্বন্দ্বিতা করিতে পারে । ফলতঃ কাঁচা মালের প্রাচুর্যের অনুপাতে উক্ত দ্রব্যাদি কার্যে প্রয়োগ করিয়া ব্যবহারোপযোগী যে গন্ধ প্রস্তুত হইতেছে, তাহা নিতান্তই কম । কত বহুল পরিমাণে সুগন্ধ ফুল যে নষ্ট হইতেছে, তাহা যাহারা হিমালয়গাত্রে বর্ষার প্রারম্ভে অসংখ্য 'কুজো,' গোলাপ ও অগ্ৰাণ্য পুষ্পের ঘন কুঞ্জ দেখিয়াছেন, তাহারা সহজেই অনুমান করিতে পারিবেন । স্পেন ও ইতালীতে প্রচলিত বহনাবহনযোগ্য বকনয় দ্বারা মরশুমের সময় উৎপাদনস্থলে এইরূপ ফুল হইতে গন্ধ নিষ্কাশন করিয়া লইতে পারা যায় । কিন্তু সেরূপ চেষ্টা এখনও হয় নাই । পক্ষান্তরে, গন্ধোৎপাদক উদ্ভিদের বড় বড় বাগিচা না থাকিলেও স্থায়ীভাবে গন্ধ-শিল্প প্রতিষ্ঠিত হওয়া সম্ভবপর নহে ফ্রান্স এবং ইতালী দেশে গন্ধ-শিল্পীগণের এক একটি সমিতি আছে ; উক্ত সমিতির কার্য্য বহু অথবা অল্প-বহু গন্ধ দ্রব্য সংগ্রহ বিষয়ে উপদেশ প্রদান ও উপযুক্ত কেন্দ্রে উক্তরূপ মাল হইতে গন্ধ-নিষ্কাশনের সহায়তা করা, ফুলবাগিচা-প্রয়োগের সঠিত গন্ধ প্রস্তুতকারকগণের সম্বন্ধ স্থাপন, এবং বাজারে বাছিতে নিরুপ্ত শ্রেণীর অথবা ভেজাল দেওয়া মাল বিক্রয় হইতে না পারে, তৎসম্বন্ধে ব্যবস্থা করা । এতদেশেও এইরূপ সম্বন্ধ চেষ্টা বাতীত গন্ধ-শিল্পের উন্নতির কোন আশা করিতে পারা যায় না ।

শ্রীমুকুন্দবিহারী দত্ত

লক্ষ্য

সংসারের কোলাহলে বধির শ্রবণ
শাস্তি নাই তৃপ্তি নাই সদা শূন্য প্রাণ,
তারি মাঝে থেকে থেকে ধ্বনিছে হৃদয়ে
দূরদূরান্তর হ'তে মৃদু-মন্দ গান ।

নীল আকাশের পানে চেয়ে থাকি যবে
মুগ্ধপ্রাণ ; মাঝে মাঝে যায় দেখা
পৃথিবীর পরপারে অজানা প্রদেশে
মধুর শাস্তির ছবি অক্ষুট আলোক-রেখা ।

ক্ষুদ্র সীমাবদ্ধ এই জগতের মাঝে
মোরা স্বরণের শিশু, তাই স্বর্গ হ'তে
মাঝে মাঝে আসে গান, দেখা যায় ছবি
শাস্তিহীন লক্ষ্যহীন জীবনের পথে ।

এই আধ-দেখা ছবি, (এই) আধ-শোনা গান
লক্ষ্য রাখি চলি যাব, পূর্ণ হবে প্রাণ ।

শ্রীঅতুলচন্দ্র সেন ।



গল্প

১

পূর্ণিমাতে জন্ম হওয়ার বাবা আমার নাম পূর্ণশর্মা রাখিয়া ছিলেন। পূর্ণচন্দ্রের সঙ্গে এ মূখের তুলনা জ্ঞান মঞ্চগরের সঙ্গে সঙ্গেই সর্বদা শুনিতাম আর গল্পে আমার বন্ধ দ্বীত হইয়া উঠিত।

* * * *

হঠাৎ এক দিন শুনিলাম সে দিনও পূর্ণিমা ছিল - আমাদের শয়ন ঘরটিকে বড়ই সুন্দর, বড়ই মনোহর করিয়া তুলিয়াছিল। চারি দিকের খোলা জানালা দিয়া জ্যোৎস্নাপ্রাভনে প্রাচীর সংলগ্ন বালান ছোট প্রদীপট মেন আপনা হইতেই নিস্পন্দ হইয়া পড়িয়াছিল; - সে দিনও শুনিলাম, পূর্ণচন্দ্রও না কি এ মূখের উপমের নচে - শশাঙ্ক কলঙ্কিত

এ পোড়া মূখ না কি নিস্পন্দ! এই নতুন কথাটি বাহার মূখে শুনিলাম, একটিবারমান জীবনের এক অপূর্ণ স্মরণীয় মুহূর্তে তাঁহাকে দেখিয়াছিলাম। এখন আর একবার তাঁহার মূখের পানে চাছিলাম - চুরি করিয়া, মনে হইল, নিগিল বিশ্বের বাবতীয় সৌন্দর্য্য-সম্ভার সেই মূখে, চোখে, অধরোষ্ঠে - সর্বাবয়বে কে মেন চালিয়া দিয়াছে। দৃষ্টি ফিরাইতে পারিলাম না। চারি চক্ষুর মিলন হইল, আমি দৃষ্টি নত করিলাম। মুহূর্তে আমার মস্তক তাঁহার চরণে সংলগ্ন হইল। তিনি আনন্দভরে আমাকে বাতবন্ধনে আবদ্ধ করিলেন - আমার পলায়নের চেষ্টা বাধা হইল।

২

আমাদের গ্রামে বহু ব্রাহ্মণ - বহু পণ্ডিতের বাস ছিল। গ্রামে একটি বালিকাবিদ্যালয় প্রতিষ্ঠায় বাবা যথাসাধ্য যত্নকূলা করিয়াছিলেন বলিয়া অনেকের সচিত তাঁহার আনোমালিনা হইয়াছিল।

পিতা শুভদিনে ভগবতী বাগ্‌দেবীর অচনাতে আমার বিদ্যারম্ভ করাইলেন। তত্পলক্ষে গ্রামের সকলকে আহ্বারের

নিমন্ত্রণও করিলেন। এই নিমন্ত্রণ রক্ষা করিতে কেহ কোন আপত্তি করিলেন না। বাহার, স্বীক্ষার ঘোর বিরোধী ছিলেন, তাঁহারাও এই ভোজের উৎসবে অনুগ্রহ পূর্বক যোগ দিয়াছিলেন। কিন্তু আমার বেশ মনে আছে, এই অভাগত পণ্ডিত-মণ্ডলীর মধ্যে সে দিন তুমুল বাগ্‌বুদ্ধ হইয়াছিল। “কন্যাপোব পালনীয়া শিক্ষণীয়াতিবক্তঃ” - এই শ্লোকাঙ্কের ভাবার্থ লইয়া তর্ক আরম্ভ হয়। এক জন পণ্ডিত বলিলেন, “কন্যা শিক্ষণীয়া, তা স্বীকার্য্য মন্দেত নেই, শিক্ষা কিরূপ হওয়া উচিত, তাই হচ্ছে বিচার্য্য!” তাঁহার মতে, গৃহ-কার্য্যাদি শিক্ষাই স্বীলোকের পক্ষে যথেষ্ট, বিদ্যা-শিক্ষা নিস্পয়োজন। তর্কানুরোধে বিদ্যাশিক্ষার প্রয়োজনীয়তা স্বীকৃত হইলেও, কার্য্য পরিণত করা সম্ভবপর নয়, কেন না, বিবাহ যোগ্য বয়সের পূর্বে আশানুরূপ শিক্ষালাভ অসম্ভব, আর অসম্পূর্ণ শিক্ষা অনন্ত দোষের নিদান। এই সব আপত্তির সমর্থন করিতে গিয়া আর এক জন বলিলেন যে, বিদুষী স্বী সাধারণতঃ গৃহকার্য্যে ও স্বামিসেবায় উদাসীন। হইয়া থাকেন; আর এই উক্তির পোষক উদাহরণস্বরূপ গার্গী ও মৈত্রেয়ীর উল্লেখ করিতে তুলিলেন না। বিদুষী-শিরোমণি গার্গী না কি চির-কুমারী; স্ত্রতরাং গৃহকর্ম্মে অনভিজ্ঞা ছিলেন। বাহুবন্ধা-পত্নী মৈত্রেয়ীও না কি গৃহিণী হইয়াও গৃহিণীপনা জানিতেন না। সংসারের ভার সপত্নীর হস্তে সমর্পণ করিয়া শুদ্ধ পরমাত্ম-চিন্তায় তিনি সমস্ত জীবন অতিবাহিত করিয়াছিলেন। এইরূপ নানা তর্ক-বিতর্কের পর পিতা সুন্দরভাবে তাঁহা-দিগকে বৃথাইয়া দিলেন - নানাক্রম শাস্ত্রীয় প্রমাণ ও অকাটা যুক্তি প্রয়োগ করিলেন।

৩

বাবার বড় সাধ ছিল, তাঁহার কন্যা গার্গী ও মৈত্রেয়ীর মত বিদুষী হয়; কিন্তু অভাগী আমি জীবনের চতুর্দশ বর্ষ অতিক্রম করিলাম, তবু শিক্ষার প্রথম সোপান উত্তীর্ণ

হইতে পারিলাম না। কারণ, চেষ্ঠা আমার আদৌ ছিল না। পড়া-শুনায় আমার মন লাগিত না। মাঝে মাঝে বই লইয়া বাবার অনুরোধে পড়িতে বসিতাম বটে; কিন্তু মন আমার অল্প বেড়াইয়া বেড়াইত। বাবা আমার পাঠে অমনোযোগ দেখিয়া যদি কখনও কিছু বলিতেন, যাহারা নিকটে থাকিত, তাহারা বলিত, “এ মেয়ের বে’ আটকাবে না—পড়াশুনো না হ’লেও না; যে দেখবে—আদর ক’রে নেবে।” এইরূপ প্রতিবাদে আমার স্বাভাবিক শৈথিল্য বিলক্ষণ প্রশ্রয় পাইত আর মনে হইত, আমার রূপরাশি সর্বত্র জয়ী হইয়া সকলের মুখাতি ও মহানুভূতি অর্জন করিবে। পিতার ইচ্ছা ছিল, আমায় সুশিক্ষিতা করিয়া একটি সুপাত্রে সমর্পণ করেন। সমাজের অজস্র নিন্দাবাদ এবং কোন কোন বিষয়ে কথঞ্চিৎ নির্ঘাতন পর্য্যন্ত সহ্য করিয়াও তিনি এত দিন আমার বিবাহের উদ্যোগ করেন নাট। শেষে যখন দেখিলেন, কিছুতেই কিছু হইবার নহে, তখন “লক্ষ্মীর মত মেয়ে আমার, তাই বুঝি মা সরস্বতীর রূপা হ’ল না”—বলিয়া এই শুষ্ক মাস্কনায় মনকে প্রবোধ দিয়া বত শীঘ্র সম্ভব আমার পাত্রস্তা করিবেন বলিয়া সম্বল করিলেন।

আর্থিক অবস্থা আমাদের মন্দ ছিল না; এ জন্ম আমাদের প্রতিবাসীদের অনেকেরই নিদ্রার বেশ ব্যাঘাত ঘটয়াছিল। আবার যখন সংবাদ আসিল, দাদা এম-এ ও ল’ ক্লাসে ভর্তি হইয়াছেন, তখন তাঁহাদের গাত্র-দাচ অসহ্য হইয়া উঠিল। তবে এই অকথনীয় অথচ অসহনীয় মর্শ্ব-পীড়ার কথঞ্চিৎ উপশম অল্পদিনমধ্যেই হইয়াছিল। তাঁহাদের সমবেত বহু পর পর যখন তিন চারটি বিবাহের সম্বন্ধ ভাঙ্গিয়া গেল, তখন তাহারা স্বস্তির নিশ্বাস ত্যাগ করিতে পারিয়াছিলেন। তবুও সম্বন্ধ আসিতে লাগিল—আশু পিতৃ-গৃহ-পরিত্যাগ-আশঙ্কায় প্রাণ আমার বড়ই উদ্ভিন্ন হইয়া উঠিল।

সে দিন রাত্রিতে গাঢ় নিদ্রা আসিয়াছিল। হঠাৎ কথার শব্দে ঘুম ভাঙ্গিয়া গেল। শুনিলাম, বাবা ও দাদাতে কথা হইতেছে—আমারই সম্বন্ধে। চুপ করিয়া শুনিতে লাগিলাম।

বাবা বলিতেছিলেন, “আমি দেখেছি মন্মথকে; দিবি ছেলেটি। এম-এ পাশ করেছে—ডেপুটীগিরী পরীক্ষা দিবে

শুনেছি। বেশ বাঞ্ছনীয় সম্বন্ধ—পণের জন্তও তেমন পীড়া-পীড়ি নেই।”

দাদা বলিলেন, “তাই ত আমি অবাক হয়ে গেলুম, এই সম্বন্ধেও আপনার মত নেই শুনে—তাই তাড়াতাড়ি ছুটে এলুম।”

নিশীথ রজনীর স্তব্ধ নীরবতা ভেদ করিয়া একটা চাপা দীর্ঘশ্বাসের শব্দ শুনিতে পাইলাম। বাবা বলিলেন, “অমত কি সাথে হয় বাবা? তোমার কি বিশ্বাস হয়, এই এম-এ পাশ ছেলে—যে হয় ত দু’দিন পরে এক জন হাকিম হবে—নিদেন একটা প্রফেসরের কাষ ত পাবেই, সে একটি নিরঙ্করা স্ত্রী নিয়ে ঘর ক’রে সুখী হবে? মন্মথের দাদা সে দিন প্রথমে পূর্ণকে দেখে খুবই খুসী হলেন; কিন্তু পরক্ষণেই যখন শুন্লেন, লেখা-পড়া খুব সামান্যই জানে, মুখগানি তখন একেবারে কালো হয়ে গেল।”

দাদা বলিলেন, “আমারও তাঁর সঙ্গে দেখা হয়েছে। আমায় তিনি বলেন, তেমন ভাল লেখা-পড়া জানে না বটে, তবে একেবারে ত আর না জানে, এমন নয়? চলন-সট গোছ শিখিয়ে নিতে আর কত দিন লাগবে? বিশেষতঃ আমাদের বাড়ী ত আর তেমন কাষ-কম্ব কতে হবে না—বেশ সময় পাবে শিখতে।”

আবার একটা চাপা নিশ্বাসের শব্দ শুনিতে পাইলাম। বাবা মুক্তকণ্ঠে বলিলেন, “তবেই হ’ল, লেখা-পড়া ছাড়া চলবে না—আর সেটুকু জানে, তাতেও চলবে না—তবে তাঁরা কিছু সময় দেবেন, এই মা। ঔদের ধারণা, ঔদের বতটুকু প্রয়োজন, ততটুকু শিখতে বেশী সময় লাগবে না; আর ঔদের বিশ্বাস, আমি ঢোলের পণ্ডিত, স্ত্রী-শিক্ষার পক্ষপাতী নই, তাই মেয়ের শিক্ষার জন্ত তেমন যত্ন করি নি! ঔদের এই অনুমান খুবই স্বাভাবিক সন্দেহ নেই; কিন্তু আমাদের এই ছরদষ্ট, তা ত ঔরা জানেন না? মেয়ের আমার বেরূপ অমনোযোগ ও অবহেলা, আমাদের পর্য্যন্ত বিরক্তি ধরে যায়, অল্প সহ্য করবে কেন? এই নিয়ে উভয়ের মধ্যে একটা মনোমালিন্য হওয়াও বিচিত্র নয়। বিবাহের মুখ্য উদ্দেশ্য, সেই মনোমিলনই যদি না হ’ল, তবে ঐশ্বর্য্যই বল, সৌন্দর্য্যই বল, পদগৌরবই বল—সব রূপ নয় কি?”

দাদা বলিলেন, “তা হ’লে শিক্ষিত বরের আশ

একেবারে ছেড়ে দিতে হয়। উচ্চ ইংরেজী-শিক্ষাপ্রাপ্ত কোন ছেলেরই এইটুকু লেখা-পড়ায় মন উঠবে না।”

বাবা খানিক স্তব্ধভাবে থাকিয়া বলিলেন, “যেখানে লেখা-পড়ার জন্ত তত বেশী পীড়াপীড়ি নেই, অগচ খেতে-পরতে কোনরূপ কষ্ট হবে না, এমন কোন মধ্যবিত্ত ঘরের ছোটো একটা পাশ-করা সচ্চরিত্র বুদ্ধিমান ছেলের সন্ধান করা যাক।”

দাদা বলিলেন, “সেই ভাল।”

বাবা বলিলেন, “আমি ওর কর পরীক্ষা করে দেখব, বেশ বিদ্যা হওয়ার কথা, মেধাও বেশ আছে দেখতে পাচ্ছি, তবু কেন যে এরূপ হচ্ছে, কিছুই বুঝতে পাচ্ছি নি।”

আলোচনা বন্ধ হইল। বোপ হয়, তাঁহারা ঘুমাইয়া পড়িলেন। আমার কিন্তু আর ঘুম আসিল না। আমার রূপ-গর্কে এই প্রথম আঘাত লাগিল।

৪

আমি স্বামি-গৃহে। “কত্যা বরষতে রূপং” যদি সত্য হয়, তাহা হইলে আমার কোন ক্ষেত্রের কারণ ছিল না, পূর্বেই সে কথা বলিয়াছি। পিতাও মনোমত জামাতা পাঠিয়াছিলেন। দুইটি পরীক্ষা পাশ করিবার পরই তাঁহাকে কলেজ ছাড়িতে হইয়াছিল। হঠাৎ পিতৃবিয়োগ বশতঃ জমীজমার তত্ত্ব-বধানের জন্ত বাধা হইয়া বিশ্ববিদ্যালয়ের সংসদ তাঁহাকে ত্যাগ করিতে হইয়াছিল। সংসারের ভার লইবার অল্প কোন পুরুষ ছিল না। বাড়ীটি বেশ বড়-সড়—চারিদিকে নানা বকম ফল ও ফুলের বাগান; তরি-তরকারি প্রচুর হইত। পুকুরভরা মাছ, গোয়ালে দুগ্ধবতী গাভী। এক কথায় বলিতে গেলে, সংসারের প্রয়োজনীয় দ্রব্যসমূহ বড় একটা কিনিতে হইত না। কিন্তু তত্ত্ববধানের প্রয়োজন। এক স্বপ্নমাতা সকল দিক্ সামলাইতে পারিতেন না।

উনি গ্রামের উচ্চ ইংরেজী স্কুলে শিক্ষকতা করিতেন। দক্ষিণা বার্ষিক ৫ শত টাকা। ইহা ছাড়া মাসে আরও দশটি টাকা গৃহশিক্ষকতা করিয়া উপার্জন করিতেন। এই টাকার একটি কপর্দকও সংসারে ব্যয়িত হইত না; প্রয়োজনও ছিল না। তবু না কি একটি পয়সাও সঞ্চিত থাকিত না। পুস্তক ক্রয়ে সমস্ত অর্থ ব্যয়িত হইত। ওর পড়ার ঘরটি একটি ছোট-খাট পুথির দোকান বলিলেও

অত্যন্তি হয় না। প্রথম যে দিন ঐ ঘরটি আমার চোখে পড়িল, কেন বেন আমার প্রাণটা ছাঁৎ করিয়া উঠিল। পিতা এই অর্ধশিক্ষিত, বিষয়-বুদ্ধি-বিশিষ্ট, আড়ম্বরহীন সাদাসিধে অগচ শিষ্ট, শাস্ত ও বুদ্ধিমান জামাতা পাঠিয়া অত্যন্ত সুখী হইয়াছিলেন। তিনি মনে করিয়াছিলেন, সহর হইতে বহু দূরবর্তী পল্লীগ্রামের এক নিভৃত কোণে অবস্থিত এই কৃষি-জীবীর গৃহে শিক্ষার আলোক তেমনভাবে প্রবেশ করে নাই। সুতরাং অশিক্ষিতা কত্যা এখানে বেশ সুখে-স্বচ্ছন্দে থাকিতে পারিবে। বিবাহের পূর্বে এই পুস্তকাগারটি যদি তাঁহার চোখে পড়িত, সম্ভবতঃ এ বিবাহ হইত না। কিন্তু “নিয়তিঃ কেন বাধ্যতে?”

মাষ্টার বাবু স্কুলের ন্যায় বাড়ীতেও গুরুমহাশয়গিরী আরম্ভ করিলেন। কিছু দিন গেল, কিন্তু বিশেষ কোন ফলোদয় হইল না। অবশেষে গৃহ-শিক্ষকতা ছাড়িয়া দিয়া এই অনাবিষ্টা ছাত্রীটির প্রতি গভীর আগ্রহে মনোযোগ প্রদান করিলেন, ছাত্রী অতিষ্ঠ হইয়া উঠিল।

এই শিক্ষার প্রয়োজনীয়তা ও উপকারিতা সম্বন্ধে ওর সুদীর্ঘ বক্তৃতা শুনিয়া একটু বিরক্তভাবে আমি হঠাৎ বলিয়া ফেলিলাম, “ভাগিাস, সবে দুটি পাশ, তিন চারটে হ’লে না জানি”—এইটুকু বলিতেই উনি বাধা দিয়া বলিলেন, “বটে, চারটে পাশ হ’লে বুদ্ধি পড়া-শুনো করতে?”

সমান ওজনে আমিও বলিলাম, “করতুম বই কি?”

“আচ্ছা, মনে থাকে যেন” বলিয়া উনি ঘর হইতে চলিয়া গেলেন।

এই ঘটনার কয়েক মাস পরে এক দিন একখানি সংবাদ-পত্র আনিয়া আমার কোলের উপর ছুড়িয়া দিয়া বলিলেন, “তুমি শুনে সুখী হবে কি দুঃখিত হবে বলতে পারি নে, আমি আরও তিনটে পরীক্ষায় পাশ হয়েছি।” সতাই তিনটি যায়গায় ওর নাম দেখিলাম—লাল পেন্সিলে দাগ দেওয়া—মনোবিজ্ঞানে অনার সমেত বি-এ আর সংস্কৃত কাব্য ও বেদান্তের উপাধি পরীক্ষায় উত্তীর্ণ ছাত্রদিগের তালিকার শীর্ষস্থানে। আমার যেন প্রথমে স্বপ্ন বলিয়া মনে হইল—অবাক্ বিশ্বয়ে তাঁহার মুখের পানে চাহিয়া রহিলাম—তাঁহার আননে, নয়নে যেন এক অপূর্ব জ্যোতিঃ ফুটিয়া উঠিয়াছে। মাথাটি আপনা হইতেই তাঁহার চরণতলে লুষ্ঠিত হইল। “থাক, থাক, সাতটি বৎসরের পরিশ্রমের ফল—

পূর্ণ! সাতটি বৎসরের অক্লান্ত সাধনার— জড়ভাঙ্গা খাটুনির এই পুরস্কার!”

“তুমি কখন পরীক্ষা দিলে? একবারে তিন তিনটে পরীক্ষা দিলে—এর বিন্দু-বিসর্গও আমরা জানতে পারলাম না?”

“কাকেও কিছু বলি নি। কেউ জানত না—যদি ফেল হতুম। একপ ফল যে হবে, আমি করনাও করি নি। এই বেলা, পূর্ণ! এইবার আমার কথা রাখবে?”

এতক্ষণ আত্ম-বিস্মৃত ছিলাম—আনন্দে; তাঁহার এই কথায় আতঙ্কে শিহরিয়া উঠিলাম। কি ভূভাগ্য! এমন স্বামীর মনোরঞ্জন করিতে পারিলাম না! মাথা তুলিতেই প্রাচীর-বিলম্বিত আয়নার এই পোড়ারমুগের প্রতিবিম্ব দেখিয়া মনে হইল, একটা হাসি, একটা মিষ্ট কথাই যথেষ্ট নহে কি? আমি ত ঠুকে ঠুকে লেখাপড়া ছাড়াও প্রাণ ভরিয়া ভালবাসি—উনি কেন পড়াশুনার জন্ত মিছামিছি আমাকে কষ্ট দেন! লেখাপড়া করা যে আমার পক্ষে কতখানি কষ্টকর, তাহা বলেন না কেন?

আমায় নীরব দেখিয়া উনি আবার বলিলেন, “এই-বার পড়া-শুনো করবে ত, পূর্ণ?” নাচক যেন অতি দীনভাবে অনুগ্রাহকের প্রতিশ্রুতি স্বরণ করাষ্টয়া দেয়, ভয়ে-সঙ্কোচে জড়সড় হইয়া, সেইরূপ কোমল ও করুণস্বরে আমায় এই কথাটি বলিয়া উদ্গ্রীবভাবে আমার মূগের পানে তিনি চাহিয়া রহিলেন। সেই মনো-স্পর্শী দৃষ্টিতে তাঁহার অন্তরের আকুল গুংস্বকা ফুটিয়া উঠিল। কি উত্তর দিব? তাঁহার মনোমত উত্তর দিবার সাধ্য আমার আছে কি? বাধ্য হইয়া শাঠ্যের আশ্রয় লইলাম। নত নৈবেদ্য চাহিয়া গম্ভীরভাবে বলিলাম—“চারটে পাশ হ'ল কোথা?”

“চারটে কেন—পাঁচটা হ'ল?”

“ও—ওই সংস্কৃত পরীক্ষা? ওর মূল্য কি?”

এই অপ্রত্যাশিত নিষ্ফল উপজ্ঞাসে উনি যেন হঠাৎ সর্প-দণ্ডের মত চমকিত হইয়া উঠিলেন। বড় ভূগুণে, বড় ক্ষোভে বলিলেন, “কেন তোমার পি—” মাজা বলিতে যাইতেছিলেন, তাহা বলিলে খুবই উচিত উত্তর হইত সন্দেহ নাই। তবে, না বলাই মঙ্গল না বলাই পুণ্য! উনি সেই পুণ্য-সঞ্চয় করিলেন। আর অভাগী আমি অপরাধিনীর মত অধোমুখে দাঁড়াইয়া রহিলাম।

“আচ্ছা, এম-এ পাশ কল্পে কথা রাখবে ত?” বলিয়াই উনি একখানি চিঠি লিখিতে বসিলেন। লিখিতে লিখিতে জিজ্ঞাসা করিলেন, “তোমার দাদা কি নিয়েছিলেন এম-এতে জান?”

“ইংরেজী—ইংরেজী ব'লেই যেন মনে হয়।”

“ইংরেজী?—আচ্ছা।” এই বলিয়া অর্ধলিখিত পত্রখানি ছিঁড়িয়া ফেলিয়া আর একখানি লিখিতে আরম্ভ করিলেন।

“কোথা চিঠি লিখছ?”

“বইয়ের দোকানে; এম-এ পড়ব, তাই বইয়ের অর্ডার দিলাম।”

“যেখানা ছিঁড়ে ফেললে, সেখানা কোথা লিখেছিলে?”

“ওখানাও বইয়ের দোকানেই লিখেছিলুম; আগে মনে করেছিলুম সংস্কৃত নেব।”

“তার পর মত বদলে গেল?”

“হ্যাঁ, ইংরেজীই নেব স্থির করলাম। খাটুনি একটু বেশী হবে, সে কি করব?”

“ইংরেজী নিলে কেন? দাদা নিয়েছেন ব'লে?”

“কতকটা সে জন্ত ও বলতে পার—তা ছাড়া, ই ‘সংস্কৃত’ যদি বর্তবোর মতো না হয়—সেই ভয়ে।”

বাবা মগন শুনিলেন, তাঁহার জামাতা একসঙ্গে তিনটি পরীক্ষা পাশ করিয়াছেন, তন্মধ্যে দুইটা সংস্কৃতের। তাঁহার অতি প্রিয় অতি আদরের দুইটি বিষয়ের, তখন তাঁহার আনন্দের সীমা রহিল না। সেনার আবার তিনিই এই দুটি বিষয়ের প্রধান পরীক্ষক ছিলেন।

এক দিন তিনি কতকগুলি খাতা লইয়া আমাদের বাড়ী উপস্থিত হইলেন। বলা বাত্বেয়, এইগুলি কাব্য-বেদান্ত-তীর্থ মহাশয়ের পরীক্ষার খাতা। প্রথমতঃ আলাপ হইল, যে সব স্থানে ভ্রম-প্রমাদ ছিল, সে সব লইয়া; তার পর নানারূপ শাস্তচচ্চা এবং কোন কোন কবি ও কাব্যের সমালোচনা চলিল। স্বশুর-জামাতার সে দিনের আনন্দ দেখিয়া এইরূপ আনন্দ উপভোগের যোগ্যতা অর্জন করিবার আকাঙ্ক্ষা আমার প্রাণেও জাগিয়া উঠিল!

কথা-প্রসঙ্গে উনি পিতার নিকট বলিলেন, “আমি ঠুঁর অধ্যয়নের অন্তরায় হয়ে দাঁড়িয়েছি।” পিতার বুঝিতে

কিছু বাকী রহিল না। তিনি আমাকেই দোষী মনে করিয়া আমার অলস ও ঔদাসীনের কথা স্মরণ করাইয়া দিলেন; আর “এখনও সময় আছে, এখনও সাবধান হ’লে সব বজায় থাকে, তা নইলে পরিণাম অশুভ হ’তে পারে,” এই বলিয়া একটি সুগভীর দীর্ঘনিশ্বাস ত্যাগ করিলেন। পিতার এই উষ্ণ দীর্ঘনিশ্বাস আগুনের শিখার মত আমার অন্তস্তল দগ্ধ করিল। পর-মুহূর্ত্তেই যখন তিনি আবার বলিলেন যে, ‘ওঁর উচ্চ নয়, আমি ওঁর কাছে থাকি—আমি বজ্রাত্তের ঞায় নিকটাক্, নিস্পন্দ হইয়া দাঁড়াইয়া রহিলাম! আমার রূপ-দর্পে এই দ্বিতীয় আঘাত! ইহা পূর্ক্কাপেক্ষা কঠোর হইলেও আমার দারুণ অভিমানের বিন্দুমাত্র খর্ক্কাতা-সম্পাদনেও সমর্থ হইল না। আমি ঐ দিনই পিতৃ গৃহে দাড়াই প্রতিজ্ঞা করিলাম।

তাহার কাছে বিদায় লইবার সময় কেন যেন হঠাৎ আমার সেই আজন্ম-ভগ্নিনী রাজরাণী হইয়াও ভিখারিণী, পৃণ-গভবতী জনক-নন্দিনীর কথা—তাহার সেই করুণ নিকাসন-ব্রতান্তট মনে পড়িল, আর সমস্ত শরীর শিহরিয়া উঠিল! এই সময় আমাকে স্তানান্তরিত করা স্বপ্নমাত্র সম্পূর্ণ অন্ত ছিল, পিতারও আমাকে বাড়ী লইবার জ্ঞ তত মত ছিল না। কারণ, আমি মাতৃহীনা। কেবল আমারই ত্রৈকাণ্ডিক আগ্রহে তিনি সম্মত হইলেন—মা-ও আর আপত্তি করিলেন না।

পরে সংবাদ পাইলাম, আমি চলিয়া আসিবার পরই মাকে কাশাধামে পাঠাইয়া দিয়াছেন। জমীগুলি প্রজার হাতে দিয়া কাম-কম্ব কনাইয়া এক বেলা স্বপাক ভাত-ভাত রাঁধিয়া তিনি দিনরাত কেবল পড়াশুনা লইয়াই বাস্তব আছেন। এক একবার খুবই কষ্ট হইত, আবার যখন মনে করিতাম, শুধু একটা পেয়ালের জ্ঞ এই কষ্ট নিজে পাইতে-ছেন এবং আমাকেও দিতেছেন, তখন মনকে আশ্বাস দিতাম, কত দিন আর এই ভাবে চলিবে? পড়াশুনা ছাড়িতে হইবে। কিন্তু তাহা হইল না—পড়াশুনা তিনি ছাড়িলেন না। স্নেহ-মমতা, সুখ-স্বাচ্ছন্দা, স্বাস্থ্য সমস্ত বিসর্জন দিয়া অনন্ত-চিত্তে বিগ্গাদেবীর অর্চনায় নিযুক্ত হইলেন। বাবার মুখে যখন শুনিলাম, (তিনি প্রায়ই ওঁর সংবাদ লইতেন) কি অধ্যবসায়, কি একাগ্রতা, কি

কষ্ট সহিষ্ণুতা ওঁর—তখন আমার চক্ষু বাষ্পভারে দৃষ্টিশূণ্য হইত, তবু আমার অধ্যয়নে বিন্দুমাত্র প্রবৃত্তি হইত না।

আমার কাছে তিনি পত্র লেখা বন্ধ করিয়াছিলেন। আমি প্রথমে একখানি লিখিয়াছিলাম, উত্তর পাই নাই। থোকাকেও একবার দেখিয়া গেলেন না! বাবার ইচ্ছা ছিল, আমি স্বপ্নবাজী ফিরিয়া যাই, কিন্তু উপযাচিকা হইয়া যাইবার পথে অভিমান বাধা দিল। আমার এত কষ্টের, এত যত্নের, এত সাধের, এত আদরের পত্রখানি—ক’খানা লিখিয়া ছিঁড়িয়া ফেলিয়া তবে একখানা পাড়া করিয়াছিলাম, হটক না ভ্রমপূর্ণ, হটক না দুষ্পাঠা, রচনার পারিপাট্যই কি কেবল দেখিবার? জন্মের ভাব কি কিছুই নয়? আমার সেই চিঠিখানির উত্তর দিলেন না! আমার বড় দুঃখ বড় রাগ হইল! আর একটি কথা, ভাবিলাম, উনি ত বই লইয়াই বাস্তব থাকিবেন, আমাকে হয় ত ওঁর রূপা-প্রতীক্ষায় তীর্থের কাকের মত দাঁড়াইয়া থাকিতে হইবে, সে আমি পারিব না। কখনই নয়।

* * * *

দেখিতে দেখিতে দুই বৎসর চলিয়া গেল—পরীক্ষাও শেষ হইল; কিন্তু উনি আসিলেন না। দাদার বিবাহের সময়ও কত করিয়া লেখা হইয়াছিল, তবুও আইসেন নাই। শুনিলাম, বিবাহ-সভায় না কি একবার হাজিরা দিয়া আসিয়াছিলেন। এখানে আসেন নাই—আমার ভয়ে?

* * * *

থোকা বেশ বড়-সড় হইয়াছে—হাঁটিতে, কথা কহিতে পারে। একবার দেখিতে ইচ্ছাও হয় না? কি নিষ্ঠুর! আপন মনে নিরালস্য বসিয়া ভাবিতেছি, এমন সময় দাদার তার পাইলাম, ওঁর পরীক্ষার ফল বাহির হইয়াছে। এবারও উনি প্রথম হইয়াছেন। বাবা চাদরখানি কাধে ফেলিয়া ওঁকে সংবাদ দিতে গেলেন। ফিরিয়া আসিয়া বলিলেন, উনি বাড়ী নাই, কাশা গিয়াছেন। ‘মা’ নাকি ছেলের আবার বিবাহ দিবার উদ্যোগ করিতেছেন। এই আঘাতটি (এইটি তৃতীয়) আমার একেবারে ক্ষিপ্ত করিয়া তুলিল। আমার ইচ্ছা হইল—কিন্তু শুধু থোকায় মুখের দিকে চাহিয়া নিরস্ত হইলাম। তিন চারি দিন পরে উনি ‘তার’ করিলেন, মা থোকাকে দেখিতে

চাহিয়াছেন। ৫০টি টাকাও সেই সঙ্গে পাথের বাবদ আসিয়াছিল; তবে বিবাহের সংবাদ সত্য নহে?

৬

বাবা বিশ্বেশ্বরের চরণতলে উপস্থিত হইলাম। দাদা সঙ্গে আসিয়াছিলেন। মা খোকাকে দেখিয়া অত্যন্ত খুসী হইলেন। সকলকে ডাকিয়া বলিলেন, “গেমুর আগার শৈশব ফিরে এসেছে।”

গুর কাছে যাইবার সময় আমার পা কাঁপিয়া উঠিল। বাবা বিশ্বনাথের পাদপদ্ম স্মরণ করিয়া গুঁকে প্রণাম করিলাম।

“আমার পরীক্ষার ফল জানতে পেরেছ বোধ হয়?”

“পেরেছি।”

“শুনে তুমি সুখী হবে না মনে ক’রে তোমার লিখিনি।”

“তা তুমি যা ভাল মনে করেছ, তাই করেছ, এতে আর আমি কি বলব?”

“কেশ, আমি যা ভাল মনে করেছি, তাই করেছি, এখন তুমি যা ভাল মনে কর, করতে পার।”

“কোন বিষয়ে?”

“কোন বিষয়ে? তা তোমায় মনে ক’রে দিতে হবে—কোন বিষয়ে?”

“ও—তা দেখ, ঐ কথা ছাড়া কি আর তোমার কথা নেই? ছ’টি বৎসর পর দেখা হ’ল, একবার জিজ্ঞেস করলে না, কেমন আছি, কেমন ছিলাম?”

“সব শুনেছি ত তোমার দাদার কাছে, তুমিও সব শুনেছ মা’র কাছে। নূতন ক’রে আর কি জিজ্ঞেস করব?”

“তা বটে, গুরুপ প্রত্যাশা করাষ্ট আগার অন্তায় হয়েছে।”

“এখন আসল কথার কি বল? ছই বছর পাটালে, এখন পারিশ্রমিকের বেলা বাজে কথা বলে ভাঁড়ালে চলবে কেন?”

“এইগুলো সব বাজে কথা?”

এই সময় খোকা ছুটিয়া আসিয়া আমার আঁচল ধরিয়া দাঁড়াইল।

“এই নাও পারিশ্রমিক” বলিয়া খোকাকে গুর কোলে তুলিয়া দিলাম। খোকা রহিল না, তাহার কাঁদ-কাঁদ মুখ

দেখিয়া ছাড়িয়া দিলাম। সে দৌড়িয়া মা’র কাছে চলিয়া গেল। আমি বলিলাম, “ঐ গম্ভীর মুখ দেখে আমার ভয় করে—ও ছেলেমানুষ ভয় পাবে না?”

আশা করিয়াছিলাম, একটি সরস অথচ উচিত উত্তর পাইব। কিন্তু উনি কথাটা কানেও তুলিলেন না।

“এখন তোমার অভিপ্রায় কি, খুলে বল।”

আমার বলিবার কিছুই ছিল না। হঠাৎ যেন মুখে আসিল, “দেখ, কালিদাস শুনেছি জীর প্রয়োচনায় লেখাপড়া শিখে মস্ত পণ্ডিত হয়েছিলেন, তুমিও—”

বাধা দিয়া উনি বলিলেন, “উপমাটা খাটল না। অত মুখ আমি ছিলাম না,—কালিদাস প্রথম যেমন ছিলেন। আর তোমার কথায়, বড় জোর একটা পরীক্ষা দিইছি—বলতে পার। তা এই পরীক্ষা আমি দিতুমই—তুমি বললেও দিতুম, না বললেও দিতুম। কথাটা বরং এক ভাবে কতকটা খাটে—তুমি যদি স্বামীর অনুরোধে লেখাপড়া শেখ, কালিদাস যেমন জীর তাড়নায় শিখেছিলেন। বল, এখন তুমি তা করবে কি না?”

“জীলোকের লেখাপড়া শেখার কি দরকার?” বোধ হয়, একটু উচ্চ স্বরেই আমি এই কথাটা বলিয়াছিলাম। সপ্তবতঃ কণ্ঠস্বরে একটু বিরক্তির আভাসও ছিল। উনিও একটু রুক্ষস্বরেই বলিলেন, “সত্যানন্দ সার্কভোমের মেয়েকেও বুঝিয়ে দিতে হবে এর কি প্রয়োজন?” পিতার নাম করিয়া এই শ্লেষটি করায় আমার প্রাণে বড় আঘাত লাগিল। তবু আমি বেশ মৃদু ভাবেই বলিলাম, “দেখ, কথা হচ্ছে তোমায় আমায়, এর ভিতর বাপ-মাকে টেনে আন্ড কেন?”

“সে কি! তোমার পিতাকে আমি কি বললাম? দেবতুণ্ডা ব্যক্তি তিনি, আমার পিতৃস্থানীয়, আমি কি তাঁর প্রতি কোন অবজ্ঞাসূচক বাক্য প্রয়োগ করেছি? একটা সামান্য কথার মন্থ গ্রহণ করবার যোগ্যতাটুকুও তোমার নেই? এই স্বর্গাবরণের নীচে কি ভগবান্ একরাশ ভঙ্গ পূরে রেখেছিলেন?” তিনি ক্রমপদে চলিয়া গেলেন।

তিনি চারিদিন পরে একখানি টেলিগ্রাম হাতে করিয়া আমায় বলিলেন, “আমি আজ এলাহাবাদ যাচ্ছি, সেখানকার কলেজে একটি কায় খালি আছে, প্রিন্সিপ্যাল তার করেছেন, তাঁ’র সঙ্গে দেখা করতে। মা-ও যাচ্ছেন আমার সঙ্গে—এই সুযোগে প্রয়াগটা দেখে আসবেন।”

এই কথাটা যেন কেমন কেমন বোধ হইল। কেন যেন একটু সন্দেহ—একটু শঙ্কাও হইল। কিন্তু সে সম্বন্ধে কিছু না বলিয়া জিজ্ঞাসা করিলাম, “কবে ফিরবে?”

“যে দিন তোমার চিঠি পাব।”

বুঝিতে পারিলাম, আমার আশঙ্কা অমূলক নহে। বলিলাম, “যদি চিঠি না পাও?”

“তবে আমার যে দিন খুসী” বলিয়া উনি অধোমুখ হইলেন। আমিও “আচ্ছা” বলিয়া সেখান হইতে চলিয়া আসিলাম। আমার যেন মনে হইল, কে আমার পশ্চাতে আসিতেছে। উচ্চা হইল ফিরিয়া দেখি, কিন্তু আমার কাঁপের ভূতট বসিল, “ভয় কি, থোকাকে যখন একবার দেখেছেন, আর কি ভেড়ে থাকতে পারবেন?”

কয়েক দিবস প্রতীক্ষায় রতিনাম। কিন্তু তাঁহারা ফিরিলেন না। দাদা পত্র লিখিলেন, কোন উত্তর আসিল না। আমাকে একা কাঁশীর বাড়ীতে রাখিয়া যাওয়া সম্ভব নহে অথচ তিনিও আর বিলম্ব করিতে পারেন না। কানেই বাধ্য হইয়া দাদার সঙ্গে পিছানয়ে আবার ফিরিয়া আসিলাম।

* * * *

এক বৎসর পরে তাঁহার একখানি পত্র পাইলাম— এই তাঁহার প্রথম পত্র।

“পূর্ণ,

মাতামহাকুরাণী আর উত্তরগতে নাই। আমি আর ঘরে ফিরিলাম না। সম্ভবতঃ তোমার সঙ্গে আর আমার মাঝে হইবে না। আমার মাথা কিছু আছে, তোমরা যথেষ্ট ব্যবহার করিতে পার।

জ্ঞানেন্দ্র।”

এইবার আমার আশার সন্ধানি হইল। সেই দিনই কাঁশী বাইব স্থির করিলাম, কিন্তু দাদা বলিলেন, সেখানে তাঁহার দেথা পাইব না। আমার চোখে পড়ে নাই, পত্রের শেষভাগে লেখা ছিল, “পুনশ্চ ;—আমি অল্পই স্থানান্তরে চলিলাম, পত্রের উত্তর দিলেও পাইব না।” কাষেই কাঁশী যাওয়া হইল না। পর-বৎসরে বাবাও আমাদের ছাড়িয়া গেলেন। দাদা বৌদিদিকে লইয়া কলকাতনে গেলেন, আমি তাঁহার সনির্ভরক অল্পরোধ সঙ্গেও তাঁহার সঙ্গে না গিয়া স্বামিগৃহেই আশ্রয় লইলাম।

৭

দেখিতে দেখিতে ১২ বৎসর কাটিয়া গেল। দ্বাদশ বর্ষ যে অতীত হইয়াছে, আমাদের এক জন পরম হিতৈষী প্রতিবাসী একান্ত অসচিতভাবে তাহা স্বরণ করাইয়া দিলেন, পাছে আমাদের তদানীন্তন কর্তব্যের কোনরূপ ত্রুটি হয় এবং আমরা ধর্ম্মে পতিত হই, সেই জন্ত।

আজকাল করিয়া আরও ৫১৬ বৎসর চলিয়া গেল, উনি আসিলেন না, কোন সংবাদও দিলেন না। সমাজপতি-গণের উপদেশ তখন আদেশরূপে পরিণত হইল। তাঁহাতেও আমাদের ঔদাসীণ্য দেখিয়া গ্রাম্য দেবতার নিজে মূর্ত্তি ধারণ করিলেন, আমাদের উপর ছোটখাট রকমের দোরাখ্য আরম্ভ হইল, কানেই আমরা গ্রাম ছাড়িয়া বাইব স্থির করিলাম।

আমি অনেক দিন হইতেই নিরামিস ধরিয়াছিলাম, তাই আমাদের পাড়ার মোড়লরা কপঙ্কিত শাস্ত ছিলেন।

আমরা চলিয়া যাঁতেছি শুনিয়া তাঁহাদের জন কয়েক মিনিয়া একটি মীমাংসার প্রস্তাব করিলেন, শুনিয়া আমার শিরায় শিরায় বিচ্যৎ বহিতে লাগিল; আমি স্পষ্ট বলিলাম, “তা হবে না, তা আমি পারব না।” আমি জানিতাম— আমার মন বলিত, আমার স্বামী জীবিত আছেন। থোকাও শুনিয়া অত্যন্ত বিরক্ত হইয়া আমাকে দাদার কাছে রাখিয়া আসিল।

৮

থোকা (কেশব) এখন উকীল। হাইকোর্টে বাইতেছে, কিছু কিছু উপার্জনও করিতেছে। আমরা কলিকাতায় আছি। উনি ফিরেন নাই, কোন পত্রও দেন নাই। কেশব অনেক অল্পসন্ধান করিয়াও কোন সংবাদ পায় নাই।

* * * *

হঠাৎ এক দিন কেশব আমার গলা ধরিয়া বলিল, “আমার একটা কথা রাখবে, মা?”

বিন্দুমাত্র দ্বিধা না করিয়া আমি বলিলাম, “তোমার কথা আমি রাখব না, বাবা? এর জন্ত এত কাকুতি কেন?”

“শুধু কাকুতি নয় মা, আমার মাথার দিবা।” শরীর ও মন শিহরিয়া উঠিল, তাহার মুখে হাত চাপা দিয়া আমি বলিলাম, “ছি বাবা, অমন ক’রে বলতে আছে? বল, তোমার কি কথা, আমি নিশ্চয়ই রাখব।”

“তোমার লেখা-পড়া শিখতে হবে।”

বজ্রাহতের ঞায় আমি স্তব্ধ হইলাম; আমার সমস্ত ইন্দ্রিয় মুহূর্তে নিশ্চল হইয়া গেল।

আমার হৃদয়ের প্রকৃত কারণ দাদা ও বাবা ছাড়া আর কেহ জানিত না বলিয়াই আমার ধারণা ছিল। সে জন্ম মর্মান্তিক দুঃখের মধ্যেও আমার প্রাণে একটু শান্তি ছিল। আমার আত্মীয়-স্বজন আর প্রতিবাসীদের মধ্যে এক এক জন এক একটি কারণ অনুমান করিয়া কেবল নিজ নিজ মস্তিষ্কের উর্বরতা-শক্তির পরিচয় দিত; আমি কিছু বলিতাম না। আমার বিশ্বাস ছিল, কেশব প্রকৃত কারণের বিন্দু-বিসর্গও জানে না। প্রাণে আমার দৃঢ় সংকল্প ছিল, উহাকে কিছু জানিতে দিবও না। তাই এই ভীষণ আগ্নেয় গিরি বুকে করিয়াও আমি যথাসাধ্য হাসিয়া কথা বলিতাম। উহার মনে যাহাতে কোনরূপ সন্দেহ না আসিতে পারে, সে বিষয়ে সবিশেষ সাবধান ছিলাম। আজ সব শেষ হইল। কেশবের একটি কথায় ধিক্কারে সমগ্র অন্তর পূর্ণ হইয়া গেল। প্রাণভরা একটা ক্রন্দন বুকের পঙ্খর ভাঙ্গিয়া বাহিরে আসিতে চাহিল। অনেক চিন্তার পর সঙ্কল্প স্থির করিলাম।

* * * * *

‘অর্ঘ্য’—আমার প্রথম কবিতা—একটি মাসিকে প্রকাশিত হইয়াছে। কিন্তু আমি জানিতে পারিলাম না, আমার এই সাধের অর্ঘ্য—আমার সবটুকু শক্তি-সামর্থ্য, বিজ্ঞা-বুদ্ধি, ভক্তি-শ্রদ্ধা, স্নেহ-মমতা, ব্যথা-বেদনা, আশা-ভরসা, আদর-যত্ন দিয়া রচিত এই অর্ঘ্য ঐহার চরণোদ্দেশে নিবেদিত হইয়াছিল—আমার সেই আরাধ্য দেবের পাদ-পদ্মে পৌঁছিল কি না?

* * * * *

এক দিন কোন একটি মাসিক পত্রে একটি সুন্দর স্মৃতিস্তিত দার্শনিক প্রবন্ধ পড়িলাম। আমার যেন মনে হইল, ইহার কোন কোন কথা আমি কোথায় শুনিয়াছি। লেখকের নাম নাই, স্বাক্ষর “জনৈক সন্ন্যাসী।” এই সন্ন্যাসীর সন্ধান লইবার জন্ত কেশবকে বলিবামাত্র সে বলিল যে, একখানি ইংরাজী মাসিকেও প্রাচ্য ও প্রতীচ্য মনো-বিজ্ঞানের তুলনা-সংবলিত একটি স্মৃতিস্তিত প্রবন্ধ প্রতি মাসে ধারাবাহিকরূপে প্রকাশিত হইতেছে। উহারও লেখক এক

জন সন্ন্যাসী। এই উভয় প্রবন্ধের যে একই রচয়িতা, সে বিষয়ে কেশবের মনে আর কোনও সন্দেহ রহিল না। কিন্তু কত চেষ্টা হইল, তথাপি সেই প্রচ্ছন্ননামা সন্ন্যাসীর কোন সন্ধান পাওয়া গেল না।

৯

আমি এখন কাশীতে আছি। জীবনের শেষ কয় দিন কাশীতেই থাকিব মনে করিয়াছি, এখানে আমাদের একখানি বাড়ী হইয়াছে। উপরে আমি এবং আমার একটি দূর-সম্পর্কীয়া পিতৃষমা, একটি দাসী ও একটি পাচিকাও আছে। কেশবের জিদ, পাচিকা রাখিতেই হইবে। নীচে দুইটি ব্রাহ্মণ-পরিবার—ভাড়া দিয়া এক প্রকার স্থায়িতাবেই আছেন।

বাড়ীর সম্মুখেই সরকারী বড় রাস্তা। রাস্তার ওপারে একটি সাধুর আশ্রম। বড় সুন্দর, বড় মনোহর, এ আশ্রমটি বেশ পরিষ্কৃত, পরিচ্ছন্ন এবং পবিত্র বলিয়া মনে হয়। নান রকম ফুলের গাছে ঘেরা ছোট একটি একতলা ঘর। আশ্রমে প্রত্যহই বেদ-গান হইত। ভাড়াটেরা প্রায়ই শুনিতে যাইতেন। তাঁহাদের কাছে শুনিলাম, বহু লোক এখানে বেদাধ্যয়ন করিতেছে। এরূপ বেদজ্ঞ ব্রাহ্মণ না কি কাশীতে অতি অল্পই আছেন। এক বৃদ্ধা বলিলেন, “সাধুকে দেখিলেই মনে ভক্তির উদ্বেক হয়। যেমন কাঁচা সোনার মত বর্ণ, তেমনই দেবতার মত চেহারা। লোক বলে, ছ’শ বৎসর বয়স। দেখে কিন্তু মনে হয় ত্রিশ পেরোয় নি।” স্বামীজীকে দেখিবার আগ্রহ সত্ত্বেও আমার যাওয়া হয় নাই; কারণ, সেখানে যেকোন ভীড় হইত, তাহাতে আমার যাওয়ার বিশেষ সুবিধা হইত না।

১০

কেশব পূজার বন্ধে কাশী আসিয়াছে, সে স্বামীজীর কাছে বেদ পড়িতেছে। স্বামীজী না কি কেশবের মেধা ও শিক্ষার আগ্রহ দেখিয়া অত্যন্ত প্রীত হইয়াছেন। তাঁহার শিষ্যদের মধ্যে একমাত্র কেশবই গৃহী। আমি স্বামীজীকে দেখিবার আগ্রহ প্রকাশ করায় কেশব বলিয়াছিল যে, সে এক দিন তাঁহাকে বাড়ীতে আনিবার চেষ্টা করিবে। আজ সাপ্ত আমাদের বাড়ী পায়ের ধূলা দিবেন স্বীকার করিয়াছেন।

কেশবের প্রতি তাঁহার অমুগ্রহ দেখিয়া সকলেই আশ্চর্য্য-
স্থিত হইয়াছে। কারণ, তিনি কাহারও বাড়ী যাইতেন না,
কত রাজা, কত জমীদার কত কাকুতি-মিনতি করিয়াছেন—
তাঁহাকে গৃহে লইতে পারেন নাই।

তিনি আসিলেন। বাড়ীতে প্রবেশ করিবার সময়
তাঁহাকে বারান্দায় দাঁড়াইয়া দেখিলাম, সর্বাঙ্গ ভস্মাচ্ছাদিত,
মাথায় সুদীর্ঘ জটাছুট—আবক্ষোবিনম্বিত শ্মশ্রু—পরি-
ধানে নাভি হইতে জাহ্নু পর্য্যন্ত গৈরিক বস্ত্র; গলায়
রুদ্রাক্ষ-মালা।

* * * * *

কেশব আমার কম্পিত হস্ত শক্ত করিয়া ধরিয়া আমায়
স্বামীজীর কাছে লইয়া গেল। তাঁহার দিকে চাহিলাম—
সহসা চারি দিক অন্ধকার দেখিতে লাগিলাম। মনে হইল,
আকাশ ঘুরিতেছে, পৃথিবী টলিতেছে, পা যেন সরিয়া যাই-
তেছে। তার পর কি হইল, জানি না। যখন জ্ঞান হইল,
দেখিলাম, একটি মাতুরে শুইয়া আছি, মেঝের উপর খোকা
আমার শুক্রমা করিতেছে। জিজ্ঞাসা করিলাম, “কতক্ষণ
এই ভাবে আছি?”

“বেশী নয়, দশ বারো মিনিট” বলিয়া কেশব চলিয়া গেল।

তিনি আবার আসিলেন। সে দিনও পূর্ণিমা ছিল,
জ্যোৎস্নায় ঘর ভরিয়া গিয়াছিল। আমার সেই ফুল-শয্যার
রাত্রির কথা মনে পড়িল। সেই দিনের মতই ধীরে ধীরে
আসিয়া তিনি শয্যাপার্শ্বে দাঁড়াইলেন, সেই দিনের মতই
সমকোচে আগে কথা কহিলেন। আমার চক্ষু মুদ্রিত, কণ্ঠ
রুদ্ধ প্রায়।

তিনি মৃদু অথচ গম্ভীর স্বরে বলিলেন, “তুমি বেশ
লেখা-পড়া শিখেছ, আমি জানতে পেরেছি; তোমার
কবিতা, তোমার প্রবন্ধ আমি পড়েছি, পড়েই তোমায়
চিনেছি। তার পূর্বেই আমি সন্ন্যাস গ্রহণ করেছিলুম,
তা নৈলে—”

“কথা শেষ হইল না। আমার যেন মনে হইল, তাঁহার
কণ্ঠ-স্বরে ঈষৎ স্পন্দনবেগ অনুভূত হইতেছে।

তখন আমার অবসাদ অন্তর্হিত হইয়াছে। পূর্ণ দৃষ্টিতে
তাঁহার পানে চাহিয়া, উঠিয়া দাঁড়াইয়া বলিলাম, “তা
নৈলে কি?”

কোনও উত্তর নাই। তখন আমিই আবার বলি-
লাম, “দেখ, ত্রিশ বৎসর কাঁদিয়েছ, এতেও কি আমার
শাস্তি হয় নি? যদি না হয়ে থাকে, আমায় ক্ষমা কর,
আর আমায় কাঁদিও না। বল, তা নৈলে কি বলতে
বাচ্ছিলে?”

“দেখ, আমি সন্ন্যাসী, তোমার সঙ্গে সাক্ষাতে ও ‘বাক্যা-
লাপে আমার ব্রতভঙ্গ হয়। আমার ব্রতভঙ্গ করালে
তোমারও প্রত্যবায় আছে, তোমারও পাপ হবে।”

“তোক তোক, আমার পাপ, এই বিশ্বনাথের চরণতলে
দাঁড়িয়ে তাঁর নাম স্মরণ ক’রে বলছি—তাই বা কেন, আমার
বিশ্বনাথের পা ছুঁয়ে বলছি, এতে যদি কোন পাপ হয়,
সে পাপ আমার, আমি সব মাথা পেতে নিচ্ছি। দেখ, মন
আমার বরাবর বলেছে, তুমি বেঁচে আছ, তাই এই অশ্রু-
রাশি—এই মর্ষ-বেদনার নৈবেদ্য সাজিয়ে দেশে বিদেশে
পাঠিয়েছি, মাসিক পনিকার সাহায্যে—যদি কোন দিন
আমার দেবতার দৃষ্টি এতে পতিত হয়, সেই আশায়। সে
আশা আমার ফলবতী হয়েছে, এখন আমায় ফেলে যেও না।
তুমি ঘরে না এসো, আশ্রমেই থাক, তোমার অনিচ্ছা হ’লে
আমি তোমার সঙ্গে সাক্ষাৎ করব না, দূর থেকে তোমার
বেদ-গান শুনব।”

“তা হয় না, তাতে উভয়তঃ—বাক্—দেখ, তুমি লেখা-
পড়া শিখেছ। এই আমার পরম সুখ—চরম শাস্তি। সংসারে
আমার ঐ একটি সাধ অপূর্ণ ছিল, তুমি তা পূর্ণ ক’রে প্রকৃত
সহধর্ম্মিণীর কার্য্য করেছ; বাবা বিশ্বনাথ তোমার মঙ্গল
করবেন। আমার সঙ্গে আর সাক্ষাৎ করবার চেষ্টা ক’র
না, আমি এখন আসি।” তিনি চলিয়া গেলেন। কেশবের
সঙ্গেও আর সাক্ষাৎ করিলেন না।

পূর্ণিমাতে আমার জন্ম, পূর্ণিমাতে আমার বিবাহ, আজ
পূর্ণিমাতে আমি জীবন্মৃত হইলাম।

শ্রীশচীন্দ্রনাথ বন্দ্যোপাধ্যায়।



রেডিও টেলিফোনি

অধুনা এক স্থান হইতে অন্য স্থানে বে-তারবার্তা-প্রেরণ সাফল্যলাভ করিয়াছে। ইহার পূর্বে তাড়িত-পরিচালক তারের সাহায্যে এই কার্য্য নির্বাহিত হইত। আজকাল বে-তারবার্তা প্রেরণের বা রেডিও টেলিফোনির উপযোগী অনেক যন্ত্রাদি আবিষ্কৃত হইয়াছে এবং ইহার সাহায্যে দূরবর্তী স্থানেও সঙ্গীতের মূর্ছনঃ প্রেরিত হইতেছে; কোনও নগরে কোনও প্রসিদ্ধ বক্তা বক্তৃতা করিতেছেন, দূরবর্তী নগরের অধিবাসীরা তাহা শুনিতেছে। এই সমস্ত কারণে ইহা জনসমাজে এত প্রিয় হইয়া উঠিয়াছে যে, ইহা আর শুধু বৈজ্ঞানিকগণের মধ্যে আবদ্ধ নাই। যাহারা কখনও বিজ্ঞানের ধার দিয়াও যান নাই, যুরোপ ও আমেরিকা ইত্যাদি দেশের এরূপ বহু সহস্র লোক কেবল আনন্দ উপভোগের জন্ত রেডিওবার্তা-ধারণ-যন্ত্র (Radio receiving apparatus) সকল গৃহে রাখিয়াছেন। ইহার দ্রুত উন্নতি ও উপকারিতা হইতে আশা করা যায় যে, আর ২১ বৎসরের মধ্যে ইহা আমাদের দেশের ও প্রত্যেকের দৈনন্দিন জীবনের একটি প্রয়োজনীয় জিনিষের মধ্যে পরিগণিত হইবে। মানুষ বুদ্ধিমত্তার প্রভাবে প্রকৃতিকে কিরূপে আয়ত্ত করিয়া আমোদ-প্রমোদের কার্য্যে লাগাইতে সমর্থ হইয়াছে, সে বিষয়ে কিছু কিছু জ্ঞানলাভ করা প্রত্যেকের পক্ষে সম্ভব। বর্তমান প্রবন্ধে ঐ বিষয়েই কিছু আলোচনা করা যাইতেছে।

সকলেই জানেন যে, রেডিওবার্তা-প্রেরণ তাড়িত-শক্তিসাধ্য সঙ্গীত হয়, কিন্তু কিরূপে হয়; তাহা বলিয়া বুঝাইতে গেলে একটু গোড়া হইতে আরম্ভ করিতে হয়। শব্দ যেরূপভাবে এক স্থান হইতে অন্য স্থানে পৌঁছায়,

ইহা তাহারই অনেকটা অনুরূপ। মনে করুন, একটি ছোট জলাশয়ের দুই বিপরীত দিকে দুইটি কাষ্ঠখণ্ড ভাসিতেছে। যদি একটিকে আঘাত করা যায় বা জলটা নাড়িয়া দেওয়া যায়, তবে দেখা যাইবে, সেই স্থান হইতে ছোট ছোট তরঙ্গ সৃষ্ট হইতেছে ও ক্রমশঃ বড় হইয়া জলাশয়ের অপর প্রান্তে পৌঁছিয়া তত্রত্য কাষ্ঠখণ্ডটিকে নাচাইতেছে। বক্তা বা শ্রোতার ভিতরে বা দুইটি বে-তার-বার্তাবাহক স্টেশনের মধ্যে এইরূপ ব্যাপারই চলে। প্রথম কাষ্ঠখণ্ডটিকে বার্তাপ্রেরণস্থান (Transmitting Station), দ্বিতীয়টিকে বার্তাগ্রহণস্থান (Receiving Station) ও জলকে বার্তাবাহক আশ্রয় (medium) ভাবিতে পারা যায়। কোন জলাশয়ে একটি প্রস্তরখণ্ড নিক্ষেপ করিলে সেই স্থান হইতে অসংখ্য তরঙ্গ সৃষ্ট হয় ও তাহার আয়তনে ক্রমশঃ বৃদ্ধি হইয়া জলাশয়ের অপর দিকে পৌঁছায় বা তৎপূর্বেই জলে মিশিয়া যায়। সেইরূপ কোন স্থানে কোন কথা বলিয়া শব্দতরঙ্গ সৃষ্টি করিলে সেই তরঙ্গ জলতরঙ্গের ত্রায় দূরে নীত হয় এবং অপর ব্যক্তি শুনিতে পায়।

বস্তুর ইতস্ততঃ আন্দোলনে শব্দের উৎপত্তি। অবশ্য যে-কোনরূপ আন্দোলনেই শব্দ উৎপন্ন হয় না, সাধারণভাবে বলিতে পারা যায় যে, শব্দের আন্দোলন বা কম্পনসংখ্যা (frequency) এক সেকেন্ডে ৩০ এর কম ও ৩০ হাজারের বেশী হইলে আমরা সে শব্দ শুনিতে পাই না। যে স্থান হইতে দোলন বা কম্পন আরম্ভ হয়, দক্ষিণে ও বামে যাইবার পর পুনরায় সেই স্থানে ফিরিয়া আসিলে একটি সম্পূর্ণ দোলন হয় ও এক সেকেন্ডে এইরূপ যতগুলি দোলন হইত, ততগুলি সেই বস্তুর কম্পনসংখ্যা (Frequency)। কোন বস্তু উল্লিখিতভাবে আন্দোলিত হইলে সেখান হইতে

তরঙ্গ সৃষ্ট হইয়া চারিদিকে বিস্তৃত হয় এবং বায়ু বা অন্ত কোন আশ্রয় (medium) দ্বারা ক্রমশঃ দূরে নীত হইয়া আমাদের কর্ণে পৌঁছাইয়া তাহার ভিতরে যে একটি পাতলা পর্দা (Drum) আছে, তাহাকে আন্দোলিত করে ও তথা হইতে সেই শব্দটৈতন্ম মস্তিকে পৌঁছায় এবং তখন আমরা শুনিতে পাই। শব্দতরঙ্গ সর্বদা কোন জড় বস্তুকে (material medium) আশ্রয় করিয়া এক স্থান হইতে অন্য স্থানে নীত হয়, এই আশ্রয় কঠিন (solid), তরল (liquid) অথবা বাষ্পীয় (gas) যে কোনরূপ হইতে পারে; কিন্তু আলোক, উদ্ভাপ ও তাড়িত তরঙ্গ-প্রবাহ ব্যাধা করিতে বৈজ্ঞানিকগণ “ইথার” নামক এক আশ্রয়ের (medium) কল্পনা করিয়াছেন। তাঁহাদের মতে ইহা কতকটা ইম্পাতের মত গুণবিশিষ্ট, অথচ ইহা

জগতের প্রত্যেক স্থানে—এমন কি, প্রত্যেক বস্তুর অণু-পরমাণুর মধ্যস্থিত সংকীর্ণ স্থানেও বিরাজমান। ইহার গুণ সম্বন্ধে খুব কম কথাই জানা গিয়াছে, এমন কি, ইহার অস্তিত্ব সম্বন্ধেও আজকাল বিশেষ সন্দেহ প্রকাশ করা হইতেছে। যাহা হউক, আপাততঃ আমাদের কার্যের জন্ত ইহার অস্তিত্ব স্বীকার করিয়া লইতে হইবে।

ইথার আশ্রয় করিয়া প্রবাহিত কতকগুলি তরঙ্গের দৈর্ঘ্য প্রদত্ত হইল। এক তরঙ্গের চূড়া বা খোল হইতে ঠিক পরবর্তী তরঙ্গের চূড়া বা খোল পর্য্যন্ত যত মাপ হয়, তাহাকে তরঙ্গদৈর্ঘ্য (wave length) বলে। সমুদ্রতরঙ্গ দেখিলে ঠিক বুঝিতে পারা যায় যে, তরঙ্গের চূড়ার পর খোল ও খোলের পর চূড়া ঠিক এইরূপভাবে প্রবাহিত হয়। (১ নং চিত্র)

রঞ্জন-রশ্মি—আনাজে γ ইঞ্চি। যে কাগজে সিগারেট প্রস্তুত হয়, তাহার সহস্র ভাগের এক ভাগ পুরু হইলে γ ইঞ্চি পুরু হয়।

দৃশ্যমান (visible) আলোক-তরঙ্গ— 10^{-7} হইতে 10^{-4} ইঞ্চি পর্য্যন্ত হইতে পারে।

তাড়িত-তরঙ্গ (ছোট)—.২৯ ইঞ্চি এবং যাহা বে-তার-বার্তা প্রেরণে ব্যবহার হয়, তাহার দৈর্ঘ্য ১ হাজার ফুট হইতে ৫০ হাজার ফুট বা তাহারও বেশী হইতে পারে।

এই সমস্ত তরঙ্গ প্রতি সেকেন্ডে ১ লক্ষ ৮৬ হাজার মাইল বেগে ইথারের মধ্য দিয়া প্রবাহিত হয়; কিন্তু বায়ুর মধ্যস্থিত শব্দ-তরঙ্গের গতি প্রতি সেকেন্ডে আনাজ ১ হাজার ৯০ ফুট। এই জন্তই বন্দুকের আওয়াজ হইলে শব্দ শুনিবার পূর্বেই দূর হইতে আলোক দেখা যায়।

বার্তা-প্রেরণ ও বার্তাগ্রহণ স্থানের কার্যাবলী ও কিরূপে তাড়িত-তরঙ্গ প্রস্তুত, প্রবাহিত ও গৃহীত হয়, তাহা ব্যাধা করিবার পূর্বে দুই একটি প্রয়োজনীয় যন্ত্রের বিবরণ ও ক্রিয়া সম্বন্ধে কিছু বলা দরকার।

আজকাল প্রায় প্রত্যেকেই দৈনন্দিন জীবনে তাড়িত-শক্তির অনেক ব্যাপার প্রত্যক্ষ করিয়া থাকেন। এই শক্তি রাত্রিকালে ঘরে আলো দিতেছে, গরমে হাওয়া করিতেছে,

রাস্তায় গাড়ী টানিতেছে এবং আরও নানাবিধ কাষ করিতেছে; কিন্তু এই সমস্ত তাড়িতকে (electricity) কোন জড় বস্তু বলা চলে না।

অল্পদিন পূর্বেও বৈজ্ঞানিকগণ পরমাণুকেই বস্তুর সর্বাপেক্ষা ক্ষুদ্রতম ও অবিভাজ্য অংশ বলিয়া জানিতেন; কিন্তু এখন ইহা প্রমাণিত হইয়াছে যে, প্রত্যেক অণু ‘ইলেক্ট্রন’ নামক কতকগুলি আরও ক্ষুদ্র কণার সমষ্টি। এই কণাগুলি কোন আভ্যন্তরিক শক্তি দ্বারা পরস্পর সংবদ্ধ হইয়া অণু বলিয়া পরিচিত হয়। ইলেক্ট্রনগুলি ঋণাত্মক (negative) তাড়িতকণা বলিয়া প্রমাণিত হইয়াছে। পরমাণুর আভ্যন্তরিক গঠনের আধুনিক মত অনুসারে পরমাণুগুলি ছোটখাট সৌরজগতের মত। সৌরজগতের সূর্যের মত ইহার মধ্যস্থলে একটি ধনাত্মক (positive) কেন্দ্র থাকে এবং তাহার চতুর্দিকে ইলেক্ট্রন-গুলি গ্রহসমূহের মত আবর্তিত হয়। যদিও বিভিন্ন বস্তুর পরমাণু সমূহের গুণও বিভিন্ন, তথাপি বিশ্বের বিষয় যে,

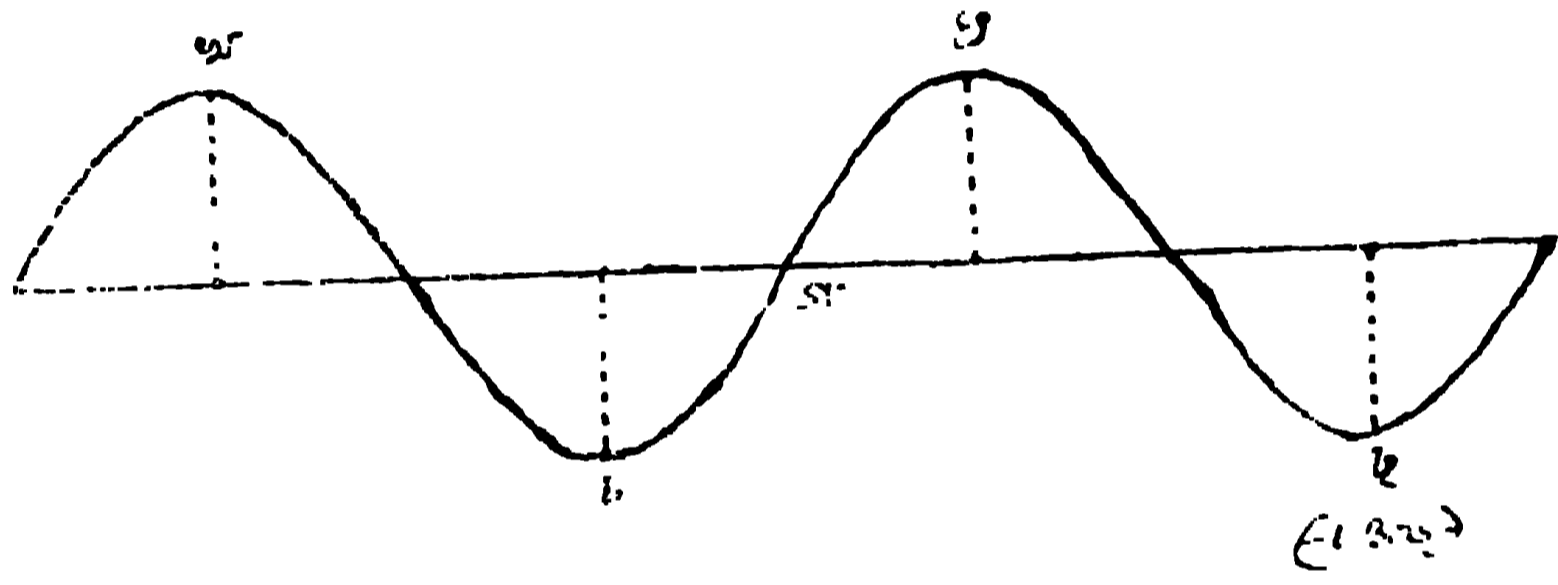

১ নং চিত্র

তাহারা একই ইলেক্ট্রন দ্বারা গঠিত। ইলেক্ট্রনগুলোর আকার ও গঠনের উপর বিভিন্ন পরমাণুর পার্থক্য নির্ভর করে। যদি কোন অস্ত্র শক্তি দ্বারা পরমাণু হইতে ইলেক্ট্রন বিচ্ছিন্ন করিয়া পুনরায় ইচ্ছামত দলবদ্ধ করা যায়, তাহা হইলে লোহকে স্বর্ণে পরিণত করা বিশেষ কষ্টকর হইবে না। অগতের প্রত্যেক বস্তুই অণু পরমাণুর সমষ্টি; কিন্তু যে কয়টি অণু-পরমাণু লইয়া ইহা গঠিত হয়, তাহা ছাড়াও অনেক বিচ্ছিন্ন ইলেক্ট্রন অণুগণা সকলের মধ্যবর্তী সংকীর্ণ স্থানসমূহে অবস্থান করে এবং এই ইলেক্ট্রনগুলির সঞ্চালনই তাড়িত সৃষ্টি করে। ইহা হইতে কেহ যেন মনে করিবেন না যে, সাধারণ কোন যন্ত্র দ্বারা বলপ্রয়োগে ইলেক্ট্রনগুলি সঞ্চালিত করিতে

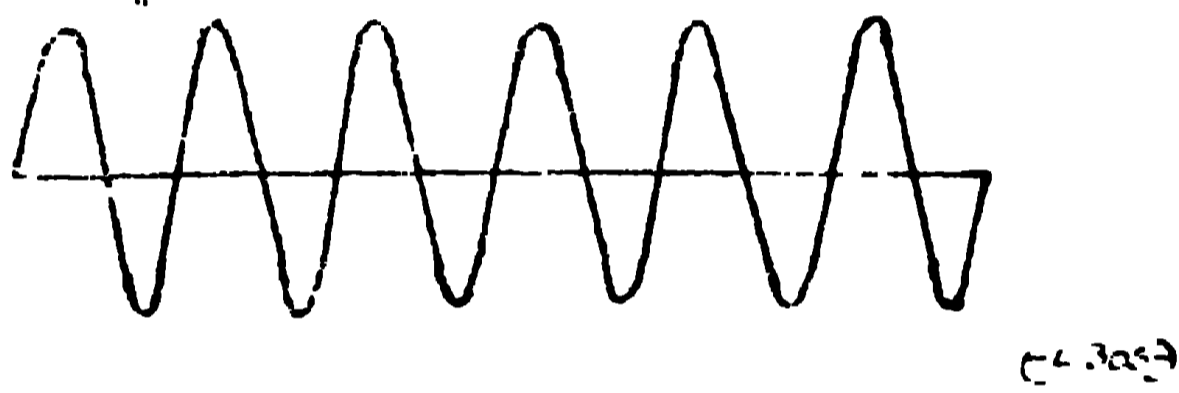

২নং চিত্র

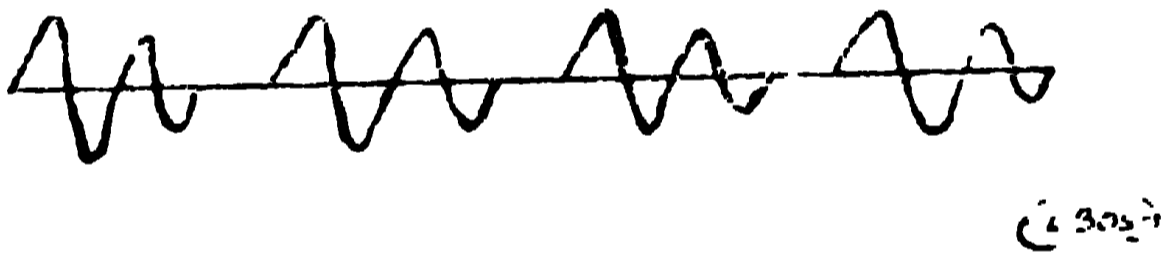

৩নং চিত্র

পারা যায়। কতিপয় রাসায়নিক ক্রিয়া দ্বারা বা চুম্বক-শক্তিপ্রভাবে এক প্রকার শক্তির উদ্ভব হয়, যাহাকে তাড়িত-বিজ্ঞানে তাড়িতসঞ্চালনশক্তি (electromotive force) বা তাড়িত-চাপ (electric pressure) বলে। যেমন কোন জিনিষের দৈর্ঘ্যের পরিমাণ 'গজ'এ বা ওজনের পরিমাণ 'সের'এ প্রকাশিত হয়, সেইরূপ তাড়িত-সঞ্চালন-শক্তির পরিমাণ Voltএ প্রকাশ করা হয়।

মনে করুন, একটি নলের ভিতর দিয়া জল যাইতেছে। এই জলকে ইচ্ছামত একই দিকে অথবা এক বার অগ্রে ও পুনরায় পশ্চাতে প্রবাহিত করিতে পারা যায়। সেইরূপ তাড়িতশক্তিও উল্লিখিত দুই প্রকারে প্রবাহিত হইতে পারে; প্রথমটিকে অবিচ্ছিন্ন (continuous) ২ নং চিত্র ও দ্বিতীয়টিকে পর্যায়-ক্রমাগত (alternate) তাড়িত প্রবাহ

কহে। এই দুই প্রকার ব্যতীত অন্য আর এক প্রকারের তাড়িত প্রবাহিত হইতে পারে। ইহাতে তাড়িতশক্তি অবিচ্ছিন্নভাবে না বহিয়া যেন ইতস্ততঃ বিকম্পিত হইয়া প্রবাহিত হয়। ইহাকে দোহুল্যমান (oscillatory) তাড়িত প্রবাহ কহে। ৩ নং চিত্র হইতে ইহার কতক ধারণা হইতে পারে।

কোন চক্রের (circuit) ভিতর তাড়িত প্রবাহের ফলে উত্তাপ, রাসায়নিক ক্রিয়া ও চুম্বক-শক্তি সম্বন্ধে মাত্র দুই একটি কথা বলিব।

ভিতর দিয়া তাড়িত প্রবাহিত হইতেছে, এরূপ কোন তারের নিকট একটি শূন্যে প্রলম্বিত চুম্বক শলাকা আনিলে

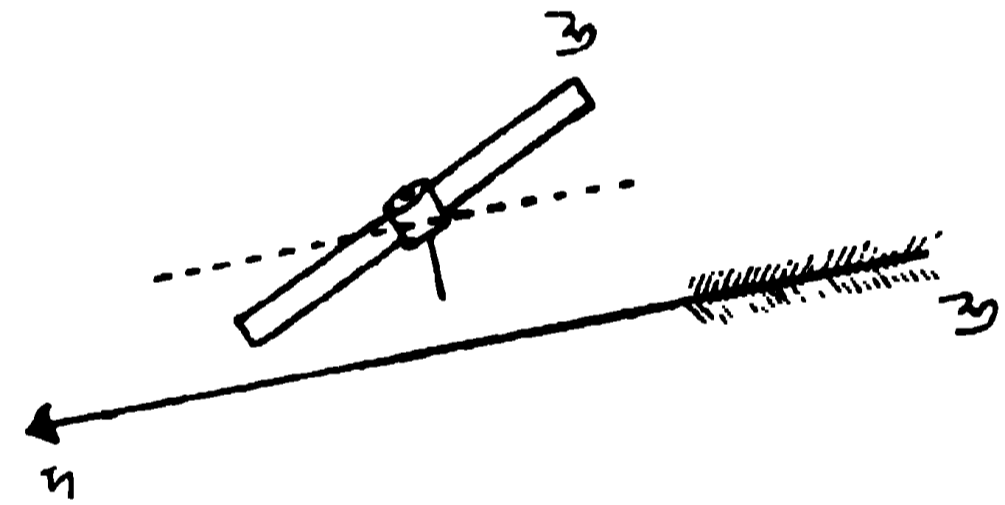
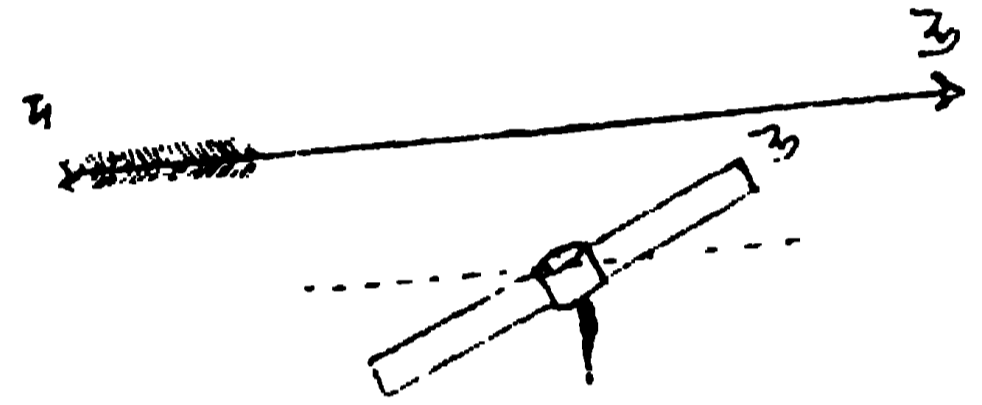

৫নং চিত্র

দেখিতে পাওয়া যাইবে যে, (৫ নং চিত্র) উহা বিচলিত হইতেছে। ইহা দ্বারা বুঝা যাইতেছে যে, এই স্থানে তাড়িত শক্তি-দ্বারা চৌম্বক ক্ষেত্র সৃষ্ট হইয়াছে। একটি তারের কুণ্ডলীর (coil) ভিতর একখানি লোহ রাখিয়া ঐ তারের ভিতর দিয়া তাড়িত প্রবাহিত করিলে ঐ লোহ ও চুম্বকশক্তি প্রাপ্ত হইবে; কিন্তু যখনই তাড়িত প্রবাহ বন্ধ হইবে, তখনই ঐ শক্তি অন্তর্হিত হইবে। ভিতরে তাড়িত প্রবাহিত হইতেছে, এরূপ একটি তারের কুণ্ডলী 'ক' আনিলে দ্বিতীয় কুণ্ডলীর 'খ' ভিতর ক্ষণিক তাড়িত প্রবাহিত হইবে, যদি ইহার চক্র (circuit) সম্পূর্ণ থাকে অর্থাৎ ঐ তারের দুই মুখ যুক্ত থাকে। যখনই প্রথম কুণ্ডলীতে তাড়িতের শক্তির পরিবর্তন হইবে বা দ্বিতীয়টি ঐ চৌম্বকক্ষেত্রের ভিতর ইতস্ততঃ সঞ্চালিত হইবে, তখনই দ্বিতীয়টিতে তাড়িত প্রবাহিত

হইবে, এবং এই তাড়িতকে (Induced) তাড়িত বলে। স্মৃতরাং দেখা যাইতেছে, দুইটি কুণ্ডলীর ভিতর কোন যোগ না থাকিলে ও একটির ভিতর তাড়িত প্রবাহিত হইলে অপরটিতে তাড়িত স্রোত পাওয়া অসম্ভব। (৫ নং চিত্র)।

ইহা অনেকেই লক্ষ্য করিয়াছেন যে, কোন এঞ্জিন চলিতে আরম্ভ করিবার পর পূর্ণগতি প্রাপ্ত হইতে কিছু সময় লাগে ও পুনরায় থামিবার সময়ও এঞ্জিনের বাষ্পশক্তি অস্তহিত করিলেও ইহার গতি সম্পূর্ণ নষ্ট হইতে কিছু সময় লাগে। এই ব্যাপার ট্রেনে ভ্রমণকালে ষ্টেশনে ট্রেন থামিবার বা ষ্টেশন হইতে ট্রেন ছাড়িবার সময় সকলেই লক্ষ্য করিয়া থাকিবেন।

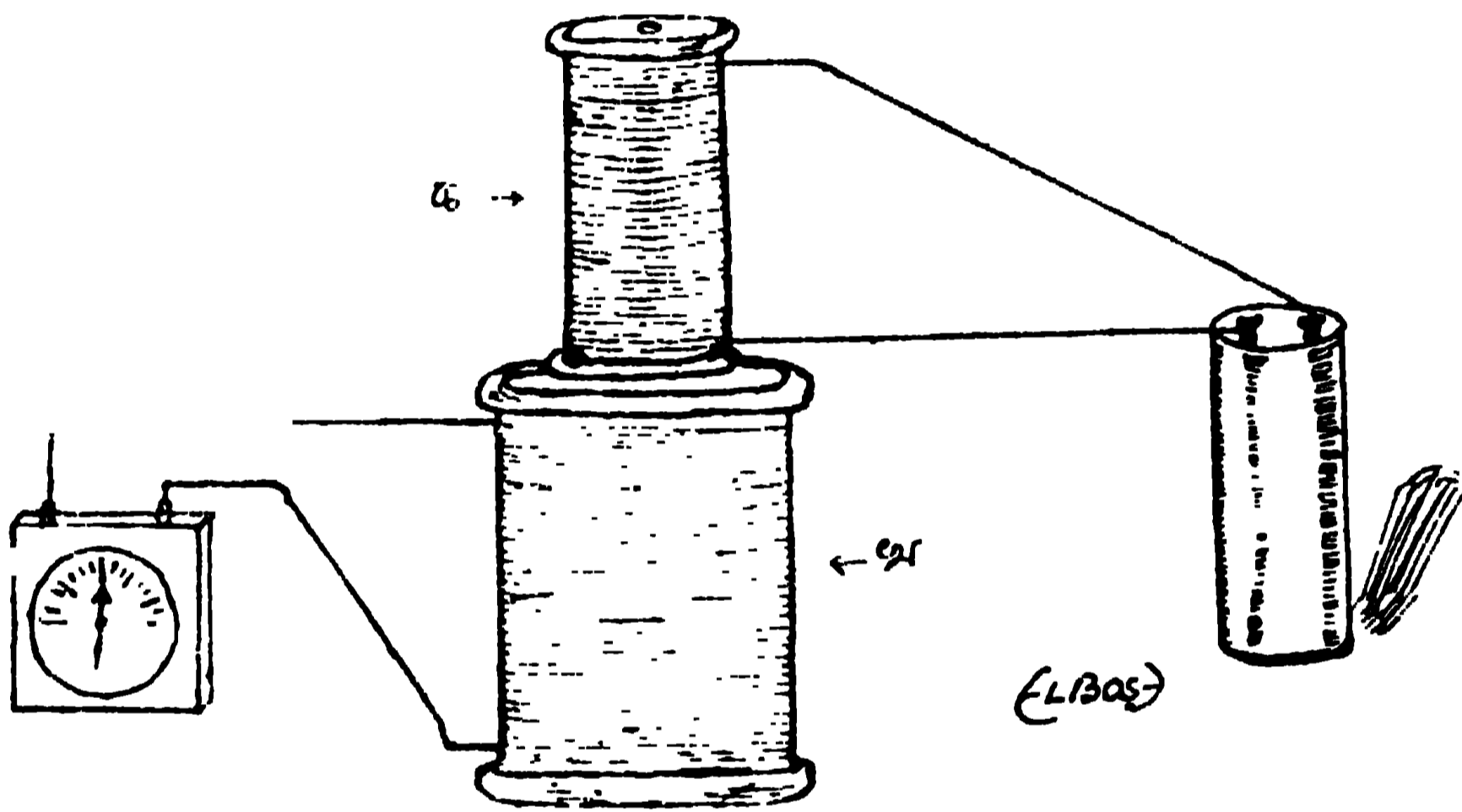

৫নং চিত্র

সেইরূপ কোন চক্রস্থিত কুণ্ডলীমধ্যে তাড়িত প্রবাহের সঞ্চালনকালে ঐ প্রবাহ একেবারেই পূর্ণতা প্রাপ্ত হয় না, বা প্রবাহ বন্ধ হইবার সময় একেবারেই হঠাৎ বন্ধ হয় না। এই কুণ্ডলী যেন এই কার্যে বাধা প্রদান করে। এই ধর্মকে উহার (Inductance) বলে, এবং ইহা বেতার-বার্তা-প্রেরণ কার্যে বিশেষ প্রয়োজনীয়। এই কার্যে আর এক প্রকার যন্ত্রের দরকার হয়, তাহার নাম “কনডেন্সার।” ইহা তাড়িত শক্তিকে সঞ্চিত করিয়া রাখিতে পারে, এবং ইহার এই ধর্মকে ইহার “তাড়িত-ধারণ-ক্ষমতা” (capacity) বলে। সামান্য পৃথকভাবে অবস্থিত দুইটি ধাতুপাত্রের মধ্যে বায়ু, কাচ বা অন্ত কোন তাড়িত অপরিচালক (Insulator) বস্তু থাকিলে সেই সবটাকে একটা সাধারণ “কনডেন্সার” বলা হয়।

“কনডেন্সারের” কার্য অনেকটা কোন যন্ত্রের স্প্রিংএর কার্যের মত। ইহার বিষয় পরে বলা যাইবে।

বেতার-বার্তার বিষয় ব্যাখ্যা করিবার পূর্বে সতার-বার্তাপ্রেরণের (wire telephone) বিষয় ব্যাখ্যা করিলে ব্যাপারটা অনেক সহজ বোধ হইবে। ইহাতে বার্তাপ্রেরণস্থানে (Transmitting end) একটি খুব পাতলা ধাতুর পর্দার (diaphragm) সম্মুখে কথা বলিয়া তাহাকে কম্পিত করা হয়, এবং এই কম্পন তাড়িত-স্রোতেও কম্পন উপস্থিত করে। এই রূপান্তরিত তাড়িতস্রোত পরিচালক তারের ভিতর দিয়া বার্তাগ্রহণস্থলে পৌঁছিয়া তথায় রক্ষিত অপর একটি পর্দাকে সমভাবে কম্পিত করে, এবং এই

কম্পন দ্বারা একই শব্দ পুনরুৎপাদন করে। এখন জিজ্ঞাস্য এই যে, কিরূপে শব্দতরঙ্গ দ্বারা তাড়িত-স্রোতে রূপান্তরিত হয়, এবং কিরূপেই বা তাড়িতস্রোত পুনরায় একই শব্দের সৃষ্টি করে।

এই ব্যাপারের প্রথম কার্য “মাইক্রোফোন” (microphone) নামক এক যন্ত্রের সাহায্যে সম্পন্ন হয়। একটি সাধারণ ও সহজ মাইক্রোফোনের ছবি (৬নং) দেওয়া গেল। ‘ক’ পর্দাটি একটি কঠিন

বেষ্টনের ভিতর খাড়া আছে, এবং ইহার ঠিক মধ্যস্থলে একটি অঙ্গারের (carbon) বোতাম ‘খ’ সংলগ্ন আছে। আর ‘চ’ ‘ছ’ দুইটি পাতলা স্প্রিং দ্বারা ‘খ’এর সহিত খুব সামান্যভাবে স্পর্শ করিয়া আর একটি বোতাম ‘গ’ আছে। ছবিতে যেরূপ আছে, সেইরূপ ভাবে একটি তাড়িত-উৎপাদক যন্ত্র (Battery) ‘ব’ সংযুক্ত করা হইলে ক, খ, গ, চ, এর ভিতর দিয়া তাড়িত প্রবাহিত হইবে। যতক্ষণ পর্যন্ত পর্দাটি স্থির থাকে অর্থাৎ বোতাম (খ, গ) দুইটি পরস্পর স্পর্শ করিয়া থাকে, ততক্ষণ পর্যন্ত তাড়িত-স্রোত সমভাবে প্রবাহিত হয়। কিন্তু পর্দাটি সামান্য বিচলিত হইলেই খ ও গ এর ভিতরের চাপের পরিবর্তন হয় ও ঐ স্থলে তাড়িত প্রবাহে বাধা (Resistance) উৎপন্ন হয় এবং তদ্বারা চক্রে প্রবাহিত তাড়িত শক্তির

হ্রাস-বৃদ্ধি হয়। ইহা সহজে বুঝা যাইবে যে, ঐ পর্দার সম্মুখে যেকোন শব্দ উচ্চারিত হইবে, সেই শব্দের প্রকৃতি অনুযায়ী তরঙ্গের সৃষ্টি হইবে এবং তদনুসারে পর্দাটিও কম্পিত হইবে। এই কম্পনই পুনরায় চক্র-প্রবাহিত তাড়িতের প্রকৃতি তদনুযায়ী পরিবর্তিত করিবে।

‘মাইক্রোফোন’ দ্বারা সাধিত তাড়িতের এই প্রকৃতি-পরিবর্তন হইতে যে যন্ত্র দ্বারা পুনরায় উহা শব্দে রূপান্তরিত হয়, তাহার নাম বার্তাগ্রহণ যন্ত্র (Telephone receiver)। (৭নং চিত্র)। ইহার কার্যপ্রণালী পূর্কবর্ণিত তাড়িতের চুম্বক-শক্তির উপর নির্ভর করে। এই ছবিতে ‘ক’ একটি নিত্য চুম্বক (Permanent magnet); ইহার দুই প্রান্ত দুইটি তারের কুণ্ডলী দ্বারা বেষ্টিত যাহার ভিতর দিয়া তাড়িত প্রবাহিত করিয়া

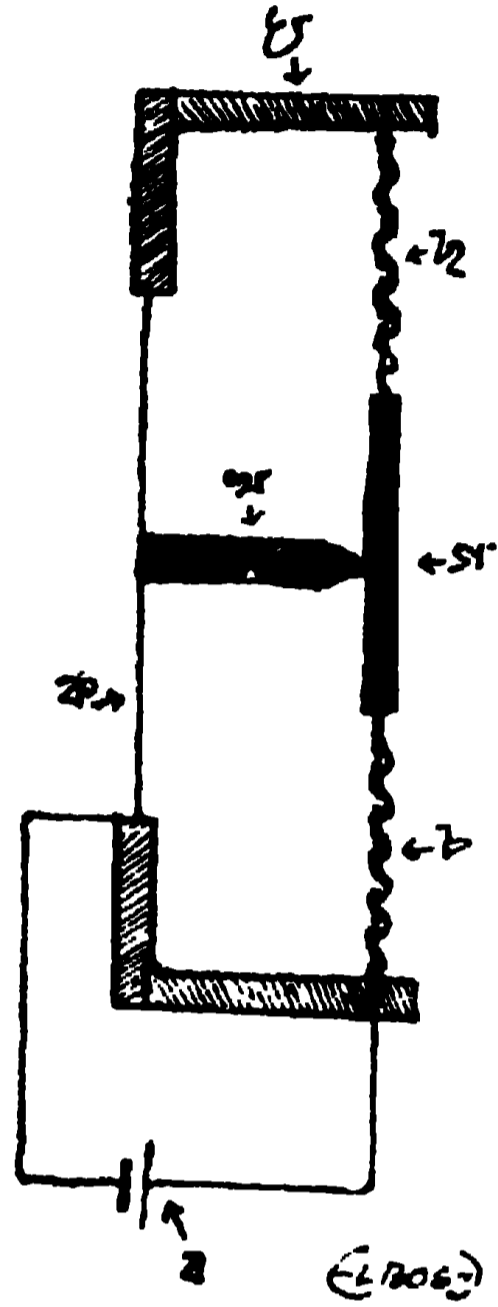

৬নং চিত্র

আকর্ষণে লৌহ-পর্দাটি সামান্য সম্মুখদিকে সরিয়া আইসে এবং কুণ্ডলী-প্রবাহিত তাড়িত-শক্তির পরিবর্তন হইলে চুম্বকের আকর্ষণশক্তিও তদনুযায়ী পরিবর্তিত হয়।

পর্দার স্থিতি-স্থাপকতা (elasticity) গুণবশতঃ সম্মুখে ও পশ্চাতে সঞ্চালিত হইয়া কুণ্ডলী-প্রবাহিত তাড়িত-শক্তির পরিবর্তনের অনুরূপ কম্পন সৃষ্টি করে। নিম্নের ৮নং ছবি হইতে সতারবার্তা প্রেরণের সম্পূর্ণ

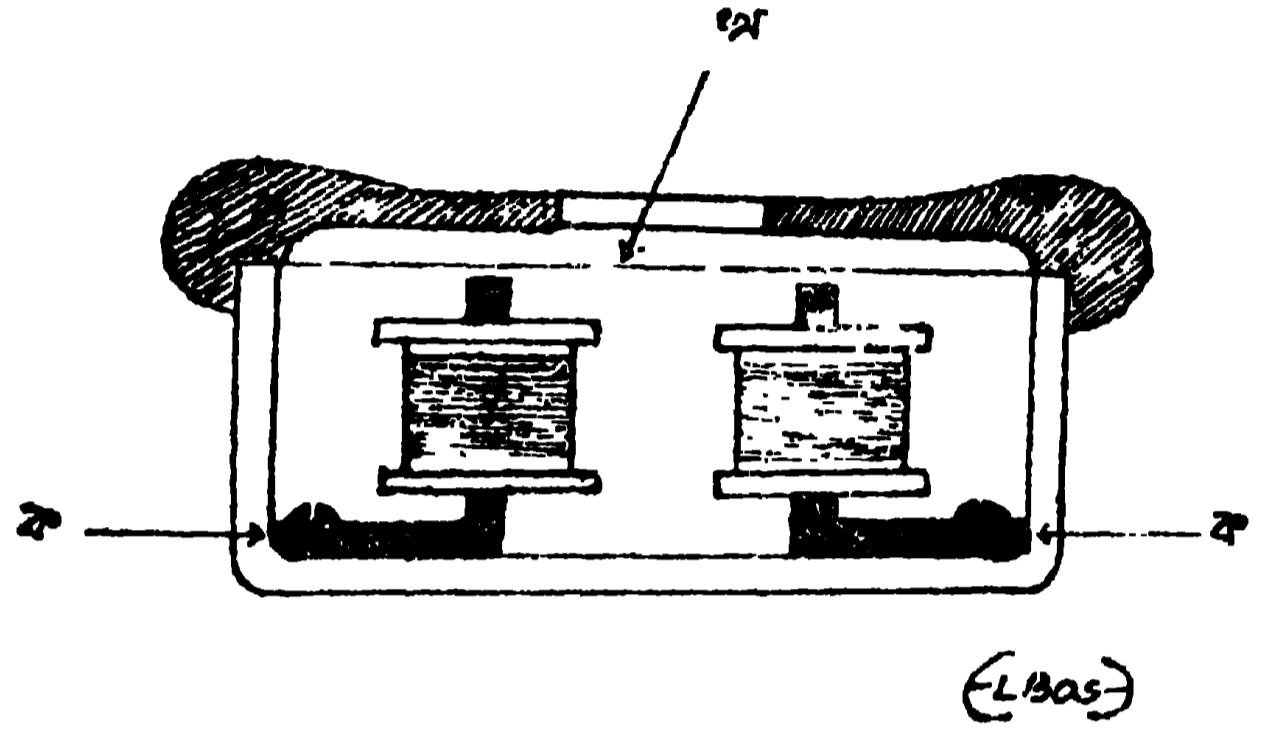

৭নং চিত্র

বন্দোবস্ত বুঝা যাইবে। মাইক্রোফোনের সম্মুখে শব্দতরঙ্গ সৃষ্টি হইলে উহার পর্দা কম্পিত হয় এবং এই কম্পনের ফলে তাড়িত-শক্তির পরিবর্তন হয়। এই পরিবর্তন চুম্বকের

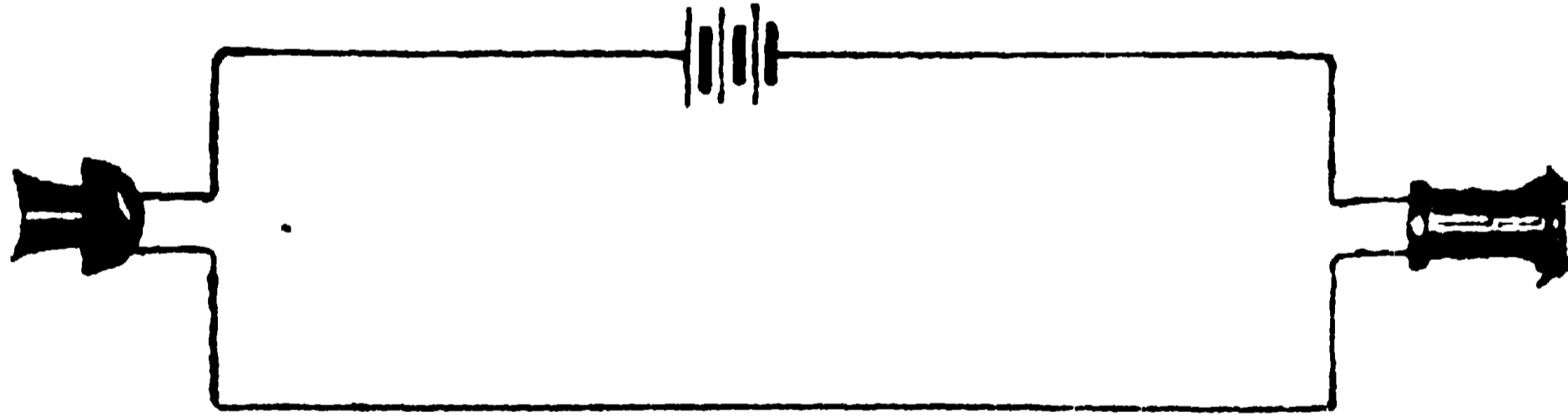

৮নং চিত্র

ইহার চুম্বক-শক্তিকে আবশ্যকমত সংযত করিতে পারা যায়। একটি লৌহ-পর্দা ‘খ’ ঠিক ঐ চুম্বকের সম্মুখে, কিন্তু উহাকে স্পর্শ না করিয়া, অবস্থিত আছে। যখন কুণ্ডলীর মধ্যস্থিত তাড়িত প্রবাহিত হয়, তখন চুম্বক-শক্তির

আকর্ষণশক্তিরও অনুরূপ পরিবর্তন সাধিত করে, যদ্বারা বার্তা-গ্রহণ যন্ত্রের পর্দাও প্রথম পর্দাটির ত্রায় কম্পন সুরু করে। আর এই কম্পন শব্দ-তরঙ্গের সৃষ্টি করে।

[ক্রমশঃ ।

শ্রীমণীলচন্দ্র রায় চৌধুরী (অধ্যাপক) ।



হীরক

এবার কৃত্রিম ও অকৃত্রিম হীরকের মধ্যে প্রভেদ দেখাইবার চেষ্টা করিব। কৃত্রিম হীরক সাধারণতঃ তিন প্রকার হইয়া থাকে।

প্রথম বর্ণহীন পোখরাজ, জারকন, স্পাইনেল ইত্যাদি; দ্বিতীয় হীরকের অনুরূপে নির্মিত কাচখণ্ড; তৃতীয় পরীক্ষাগারে নির্মিত হীরক। প্রথম দুই প্রকারের কৃত্রিম হীরক বাজারে চালান হইয়া থাকে; পরীক্ষাগারে প্রস্তুত হীরকের সহিত প্রকৃত হীরকের কোনরূপ পার্থক্য নাই, কিন্তু তাহারা আকারে এত ক্ষুদ্র ও অল্পকালস্থায়ী যে, তাহারা হীরক বলিয়া বিক্রীত হয় না। এই হীরক কিরূপে প্রস্তুত করিতে পারা যায়, তাহা পরে উল্লেখ করা যাইবে। তবে এ কথা সত্য যে, ভবিষ্যতে হীরক-প্রস্তুতপ্রণালী এতদূর উন্নত হইতে পারে যে, তখন খনি হইতে প্রাপ্ত হীরকের অনুরূপ হীরক পরীক্ষাগারে নির্মিত হইবে ও হীরক বস্ত্রমূলা পদার্থ বলিয়া বিবেচিত হইবে না। অপর দুই প্রকার কৃত্রিম হীরকের পরিচয় জ্ঞাত হইতে হইলে নিম্নলিখিত বিষয় কয়টির প্রতি লক্ষ্য রাখা উচিত।

(১) হীরকের বিক্রেপ শক্তি (Dispersive power) অত্যন্ত রত্ব অপেক্ষা অধিক বলিয়া ইহার দ্রুতি পোখরাজাদি অপেক্ষা অধিক।

(২) হীরক ক্রয় করিবার সময় ইহাকে আধার হইতে ভিন্ন করিয়া 'কারবোবানডন' দ্বারা ইহার কাঠিন্য পরীক্ষা করা আবশ্যিক; অকৃত্রিম হীরকের উপর কোন রেখা টানিতে পারা যায় না, কিন্তু কৃত্রিম হীরকে অতি সহজেই রেখা টানিতে পারা যাইবে। 'টেবল' ও 'কলেট' এই পৃষ্ঠদ্বয়ের কঠিনতা প্রথমেই পরীক্ষা করা আবশ্যিক।

(৩) অণুবীক্ষণ যন্ত্রে পরীক্ষা করিলে দেখা যাইবে যে, হীরক সমমান শ্রেণীর অন্তর্গত স্ফটিক, অর্থাৎ ত্র্যলোকরশ্মি দ্বিগুণিত হইয়া ছুট বিভিন্ন পথ অবলম্বন করিয়া চলে না; একমাত্র 'স্পাইনেল'এর সহিত এই বিষয়ে সাদৃশ্য থাকিলেও স্পাইনেলের কঠিনতা হীরক অপেক্ষা যথেষ্ট অল্প।

(৪) হীরকের আপেক্ষিক গুরুত্ব নিরূপণ করা আবশ্যিক। হীরকের অনুরূপে কঠিন কাচখণ্ডের বিক্রেপক্ষমতায় হীরকের সহিত সাদৃশ্য থাকিলেও কঠিনতায় তাহা হীরকের সমতুল্য নহে। রণটুজেন রশ্মির কুপায় কাচখণ্ডকে হীরক বলিয়া ভ্রম হইবার কোন কারণ নাই।

হীরকের প্রয়োজনীয়তা স্বয়ংক্রিয় কিছু না বর্ণন করিলে হীরকের গুণাবলী অসম্পূর্ণ থাকিয়া যাইবে। হীরক অঙ্গ-শোভা বর্ধনের জন্য অলঙ্কাররূপে যে ব্যবহৃত হয়, তাহা আমরা সকলেই অবগত আছি। বিজ্ঞানের উন্নতির সহিত ইহার প্রয়োজনীয়তাও বৃদ্ধি পাইয়াছে। কাচ কাটার হীরক ব্যবহৃত হয়, ইহাও অনেকে অবগত আছেন। কিন্তু হীরকের যে কোন অংশ দ্বারা কাচ-কাটা যায়, এ ধারণা ভুল; তাহা দ্বারা মাত্র দাগ টানা যায়। সুচারুরূপে কাচ কাটিতে হইলে এমন একটি খণ্ড নির্বাচন করা উচিত, বাহার স্বাভাবিক বক্র পৃষ্ঠদ্বয় মূল কোণে আসিয়া মিলিত হইয়াছে। যুক্তিকা-গর্ভে মূল্যবান খনিজ পদার্থ বর্তমান আছে কি না, ইহা অবগত হইতে হইলে প্রস্তুত-স্তুত ভেদ করিয়া কিছুদূর খনন করিয়া দেখিতে হয়; এই প্রস্তুত-স্তুত স্থানে স্থানে এত কঠিন যে, হীরকখণ্ড-সম্বন্ধিত খনন যন্ত্রের (Diamond Drill) সাহায্য লওয়া ব্যতিরেকে খননকাব্য অসম্পন্ন হয় না। এই যন্ত্রে নিকট হীরক বোরট ও কারবন্ডাডো ব্যবহৃত হয়। অলঙ্কারে সংযোজিত অস্ত্রান্তর দ্বয়ে ছিদ্র করিতে হইলে হীরকের সাহায্য লওয়া আবশ্যিক। হীরকের সাহায্য লইয়া অধুনা যন্ত্র ও খনিজবিজ্ঞান-সংক্রান্ত বহু কার্য

দ্রুত ও অল্প ব্যয়ে করিতে পারা যায়। কামানের জন্ত ব্যবহৃত কঠিন ইস্পাতে ছিদ্র করিতে হইলে যন্ত্রের অগ্রভাগে হীরকখণ্ড সন্নিবিষ্ট থাকে। অণুবীক্ষণ যন্ত্রের লেন্স নির্মাণে হীরক উপযোগী, কিন্তু মূল্য অত্যধিক হওয়ার ইহার প্রচলন হয় নাই। প্রাচীনকালে বিেষের প্রতিবেদক ও উন্মাদ রোগের মহৌষধিরূপে হীরক ব্যবহৃত হইত। কোন রাজার নিকট সুল্লর এক খণ্ড হীরক থাকিলে, সে রাজ্যে মহামারী, দুর্ভিক্ষ, বজ্রপাত ইত্যাদি নৈসর্গিক ঘটনা কখনও সংঘটিত হইত না। খ্রী-পুরুষের মনোমালিন্য দূর করিতে হীরক অদ্বিতীয়—গুণিতে পাওয়া যায়। পরীক্ষা করিয়া ইহার সত্যাসত্য কেহ নিরূপণ করিয়া দেখিতে পারেন।

হীরকের মূল্য কোন বিশেষ নিয়মে নির্ধারিত হয় না,—যদিও বহু নিয়ম স্থষ্ট হইয়াছে। ইহার মূল্য প্রধানতঃ বিক্রতার বিক্রয়েচ্ছা ও ক্রেতার ক্রয়েচ্ছার উপর নির্ভর করে। অপেক্ষাকৃত আকারে বৃহৎ হীরকখণ্ড সংখ্যায় অল্পই আছে। কায়েই তাহাদের মূল্য অনেকাংশে বিক্রতার ইচ্ছামত হইয়া থাকে। তবে সাধারণতঃ আকারে ক্ষুদ্র হীরকের মূল্য নির্ধারণ করিতে হইলে প্রতীচা মণিকাররা হীরককে প্রথমে চারি শ্রেণীতে বিভক্ত করেন। প্রথম শ্রেণী অর্থাৎ ফাষ্ট ওয়াটার—বর্ণ ও দোষহীন স্বচ্ছ হীরক। দ্বিতীয় শ্রেণী অর্থাৎ সেকেও ওয়াটার—দোষহীন অল্প বর্ণবিশিষ্ট অথবা বর্ণহীন অল্প দোষবিশিষ্ট। বর্ণের গভীরতা ও দোষের আধিক্যের জন্য হীরক বধাক্রমে ধার্ড ও ফোর্থ ওয়াটার হীরক বলিয়া পরিগণিত হয়। প্রথমে দেখিতে হয়, হীরক কোন্ শ্রেণী-(Water) ভুক্ত ও কি আকারে তাহারা কঠিন, শেষে তাহার ওজন দেখিয়া মূল্য নিরূপিত হয়। হীরকের ওজন সাধারণতঃ ক্যারাটে হইয়া থাকে। ∴ ক্যারাট = ৩২ গ্রেণ অথবা = ২০৫ মিলিগ্রাম; প্রায় ই রতি।

ত্রিলিয়াট আকারে কঠিন ফাষ্ট ওয়াটার ১ ক্যারাট ওজনের হীরকের মূল্য সাধারণতঃ ২ শত ২৫ টাকা হইতে ৩ শত ৭৫ টাকা পর্যন্ত হয়। 'রোজ' আকারে কঠিন হীরকের মূল্য তাহার ৫ অংশ অর্থাৎ ১ শত ৬০ টাকা হইতে ৩ শত টাকা পর্যন্ত হইতে পারে। মিঃ স্কাউফ (Schrauf) নিম্নলিখিত নিয়মে যাহাতে হীরক বিক্রীত হয়, তাহার চেষ্টা করেন। তাহার মতে ৪ ক্যারাট ওজনের হীরকের মূল্য (৪+২)×১ ক্যারাটের বাহা মূল্য = ১২×১৫ পাউণ্ড অথবা ১২×২৫ পাউণ্ড = ১ শত ৮০ পাউণ্ড অথবা ৩ শত পাউণ্ড।

চ্যাভারনিয়েরের মতে ২ ক্যারাট ওজনের হীরকের মূল্য ২×২×৮ = ৩২ পাউণ্ড (৪ শত ৮০ টাকা)। ৩ ক্যারাট হীরক— ৩×৩×৮ = ৭২ পাউণ্ড (১ হাজার ৮০ টাকা)।

প্রাচ্য মণিকাররা হীরককে চারি বর্ণে—ব্রাক্স, ক্রিসিয়, বৈশ্ব ও শূদ্র—বিভক্ত করিয়া মূল্য নিরূপণ করিতেন। হেইলি এক স্থলে উল্লেখ করিয়াছেন যে, দক্ষিণ-ভারতের ওবালুম পল্লী খনিয় ব্রাক্স-শ্রেণীভুক্ত ১ মান্জলি অর্থাৎ ২ ক্যারাট ওজনের হীরকের মূল্য ১ শত ৩৫ টাকা ছিল; শূদ্র-শ্রেণীভুক্ত হীরকের মূল্য ব্রাক্স হীরকের অর্ধেক। ৮ মান্জলি ওজনের ব্রাক্স হীরকের মূল্য ২ হাজার ৭ শত টাকা। ৩ ওজনের শূদ্র-শ্রেণীর হীরকের মূল্য ২ হাজার ২ শত ২৫ টাকা হইতে তিনি দেখিয়াছেন। অস্ত্রান্ত খনির হীরকের মূল্য আমরা সঠিক অবগত নহি।

হীরকের উৎপত্তির বিভিন্ন মতাবলী আলোচনা করিবার পূর্বে

দেখা বাউক, পৃথিবীর কোথায় ও কি ব্যবহার হীরক পাওয়া যায়। প্রাচীনকালে হীরকের অল্প অল্পের সর্বত্র ভারত এলিচ্ছিল লাভ করিয়াছিল। অধুনা ভারতের সে সৌভাগ্য-স্বা অস্তমিত হইয়াছে। ভারতের আকরগুলি হইতে হীরক প্রায় নিঃশেষিত হইয়া গিয়াছে।

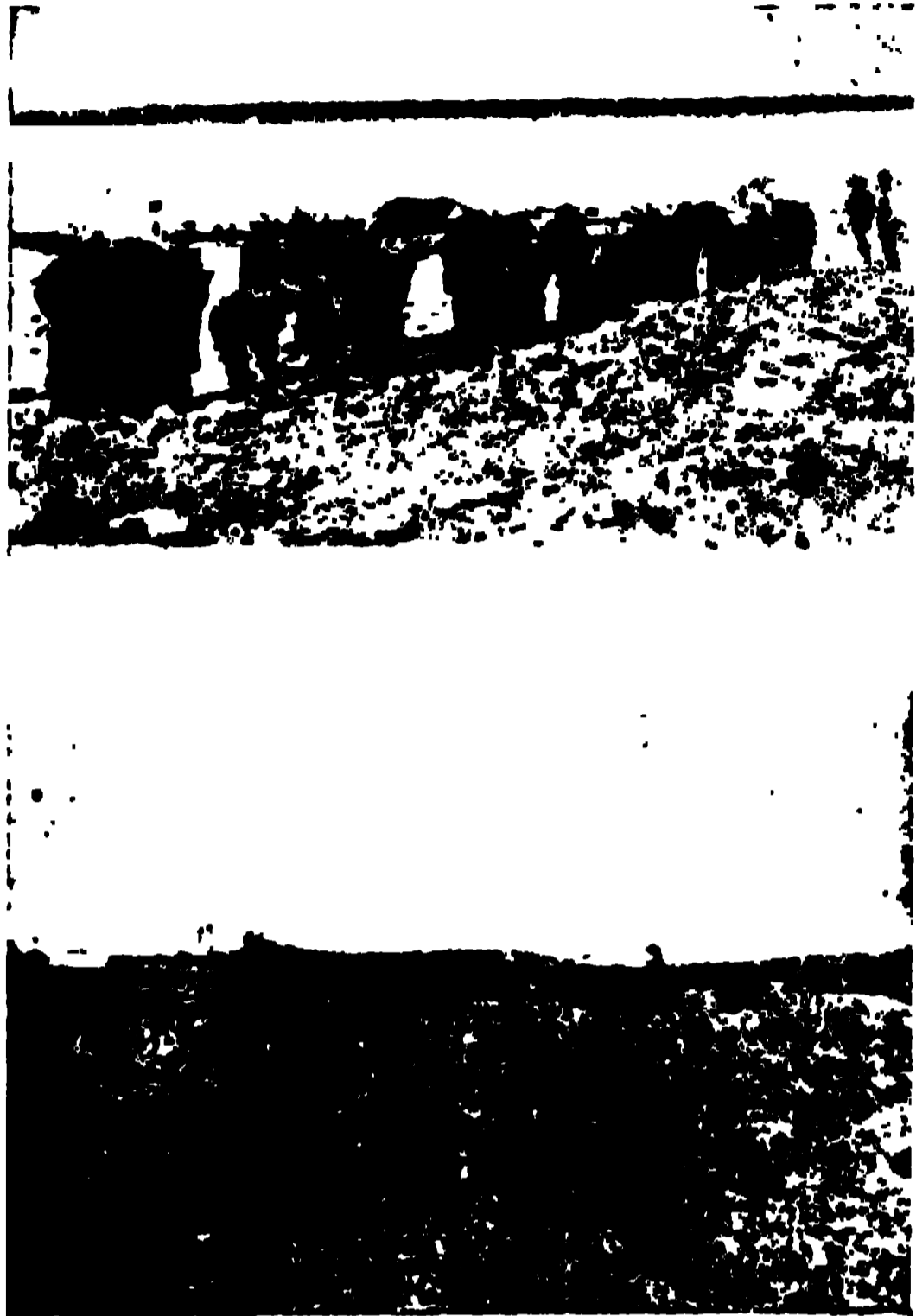

চিত্র নং ৬

বাৎসরিক যে পরিমাণ হীরক উত্তোলিত হয়, তাহার শতকরা ৯০ অংশ দক্ষিণ-আফ্রিকার খনি হইতে আইসে। প্রথমে দক্ষিণ আফ্রিকার খনিগুলির সংক্ষিপ্ত বিবরণী প্রকাশ করিয়া পরে অগতের অস্তিত্ত যে সকল স্থানে হীরক আবিষ্কৃত হইয়াছে, তাহাদের নামোল্লেখ করিয়া পরিশেষে ভারতীয় খনিগুলির বিশদ বর্ণনা করিব।

দক্ষিণ-আফ্রিকার হীরক-আকরগুলি হীরক উৎপাদনে প্রথম স্থান অধিকৃত করিয়া আছে। কোন এক শুভ মুহূর্তে কৃষক-বালক জ্যাকবের ক্রীড়নক প্রস্তরখণ্ডের প্রতি শাঞ্চ ভান্ নিষ্করকের দৃষ্টি আকৃষ্ট হইয়া হীরক আবিষ্কারের প্রথম সূত্রপাত করিয়া দেয় ও তাহার ফলে আজ বৎসরে লক্ষ লক্ষ টাকার হীরক আফ্রিকার খনিগুলি হইতে উত্তোলিত হইতেছে। প্রথম প্রথম ভাল নদীর কিনারার পলিতে হীরক অন্বেষণ করা হইত ও তাহার ফলে সেই সময়ে বহু হীরক পাওয়া যায়, কিন্তু ক্রমেই হীরকের সংখ্যা হ্রাস পাইয়া আসিতে লাগিল। পরে ১৮৭০ খৃষ্টাব্দে নদী হইতে বহু দূরে এক স্থলে এক খণ্ড হীরক আবিষ্কৃত হইলে নদী-পলি ব্যতীত অপর কোন প্রস্তর-স্তরে হীরক পাওয়া যায় না, এ ধারণা জনসাধারণের মন হইতে দূর হইল। তখন অসম

উৎসাহে প্রভূত অর্থ ব্যয় করিয়া বহু ব্যক্তি হীরক অন্বেষণে নিযুক্ত হইলেন ও ক্ষুদ্র ক্ষুদ্র কয়েকটি খনি আবিষ্কৃত হয়। “কিম্বারলে” ও “দবিয়ার” (De Beer) এই খনি দুইটি প্রধান। কিম্বারলের। তুর্দিকে লোহিত লৌহময় মৃত্তিকা বিস্তৃত। ঐ মৃত্তিকার নিম্নে কয়-প্রাপ্ত অগ্নি ৩০০০ ফুট প্রস্তর বেসন্ট (Basalt), তন্নিম্নে ২০০০-২৫০০ ফুট কৃষ্ণবর্ণ শ্লেট ভূম্য ‘শেল’ প্রস্তর, নিম্নে ১০ ফুট ‘কন্সমোমারেট’ প্রস্তর, তন্নিম্নে বধাক্রমে ‘মেলাকানার’, ‘কোয়ার্টজাইট’ ‘শেল’ বর্তমান। উপর হইতে এই বিশিষ্ট স্তরের বিশেষত্ব সহজে জ্ঞাত হওয়া যায় না। তবে এই স্থানগুলি অপেক্ষাকৃত উচ্চ। অল্প নিম্নে হীরক-স্তরের সহিত পারিপার্শ্বিক প্রস্তর-স্তরের বিভিন্নতা স্পষ্টরূপে প্রতীয়মান হয়। এ স্থানের হীরক-আকরগুলি ৩½ মাইল দীর্ঘ ব্যাসের বৃত্তমধ্যে অবস্থিত। এই খনিগুলির বিশেষত্ব এই যে, তাহার প্রত্যেকটি প্রায় বৃহাকার নল সদৃশ ও মৃত্তিকার বচ নিম্ন পর্যন্ত বর্তমান। এই নল অর্থাৎ গঙ্গরগুলি আগ্নেয়গিরি যে কারণে সৃষ্ট হয়, সেই কারণেই সৃষ্ট হইয়াছিল, তবে সাধারণতঃ আগ্নেয়গিরির মধ্য হইতে গলিত প্রস্তরাদি বেরূপ ভীষণ বেগে বহির্গত হইয়া আইসে, ও চতুর্দিক প্রাণিত করিয়া এক মহা অশান্তির সৃষ্টি করে, সেরূপ কোন ঘটনা এ ক্ষেত্রে সংঘটিত হয় নাই। অনুমান করা হয় যে, বচ নিম্নে নৈসর্গিক কোন কারণে জাও হীরক গলিত প্রস্তরাদির সহিত মিশ্রিত হইয়া ধীরে ধীরে উপরে উঠিত হয় ও গঙ্গরগুলি পূর্ণ করিয়া ফেলে। পাথর ও নিম্নস্থ বিভিন্ন প্রকার প্রস্তরখণ্ডগুলি অবিচ্ছিন্নভাবে এক প্রকার নীল মৃত্তিকায় দৃঢ়ীভূত হইয়া গঙ্গরের মধ্যে অবস্থান করে, এত বিভিন্ন প্রকার প্রস্তর একত্র মিশ্রিত অবস্থায় পৃথিবীর অল্প কোন স্থানে দৃষ্টিগোচর হয় না। এই নীল মৃত্তিকায় হীরক পাওয়া যায়; নীল মৃত্তিকা জল ও বায়ুর ক্রিয়ায় ফলে ভরিদ্রা-বর্ণ ধারণ করিয়া উপরিভাগে অবস্থান করে। এই কঠিন নীল মৃত্তিকা উপরে উত্তোলিত হইয়া প্রাচীর বেষ্টিত স্থানে রক্ষিত হয়। কঠিন চ্যামড়গুলি স্রোতের উত্তাপ ও বাষ্পের সংস্পর্শে নরম হইতে আরম্ভ করে। এই

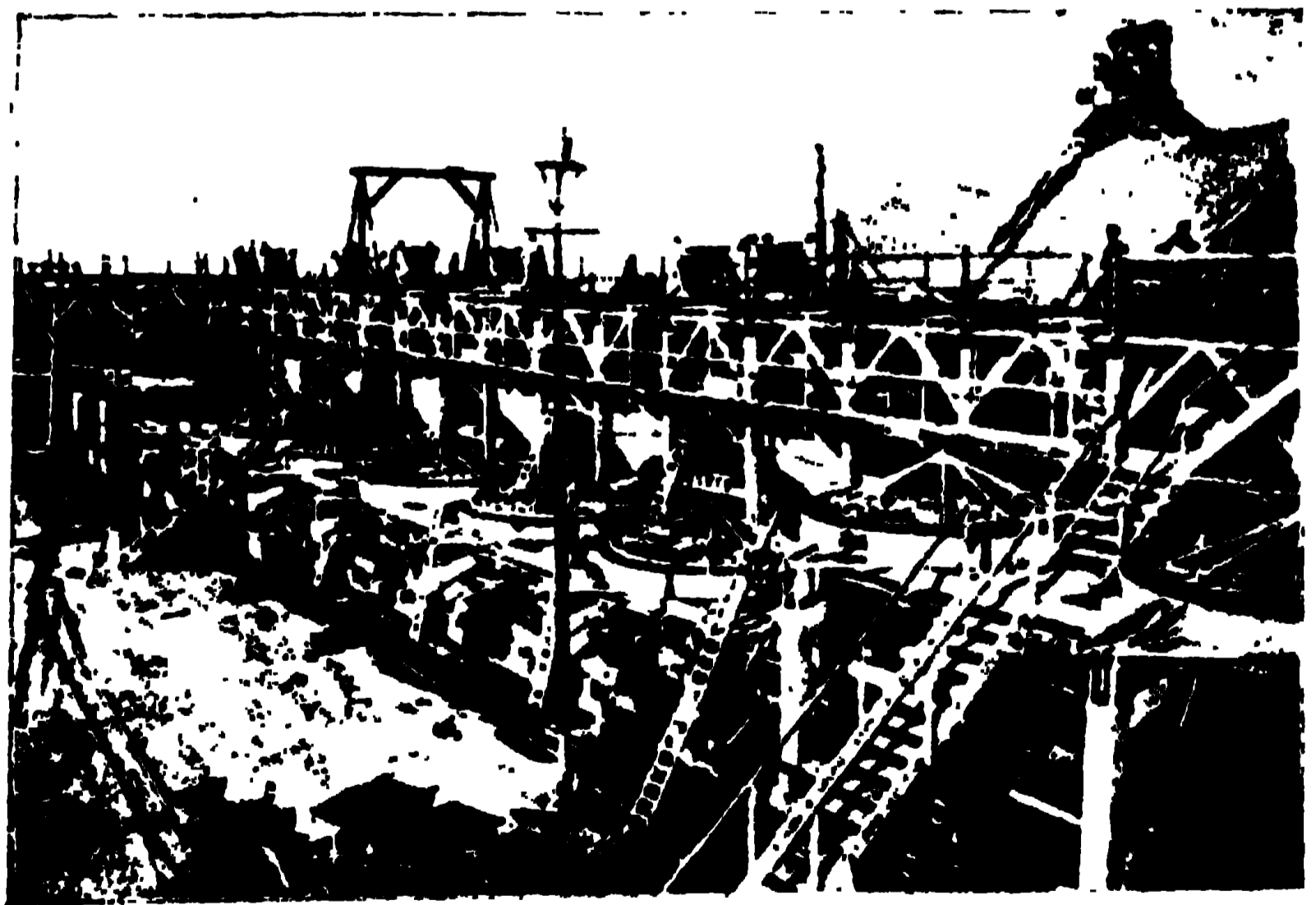

চিত্র নং ৭

সময়ে এই মৃত্তিকাতে রীতিমত জলসেচন করা হয় ও লাঙ্গল দিয়া কখন করা হয় (চিত্র ৬)। কয়েক মাস পরে এই মৃত্তিকা ট্রলি-পূর্ণ করিয়া লইয়া যাওয়া হয় ও নিষ্কাশন বস্ত্র (Washing and Concentrating machine) মধ্যে নিষ্কাশিত হইয়া হীরক নির্বাচিত হয়।

এই যন্ত্রে (চিত্র ৭) জলের গতির বেগ হ্রাস ও বৃদ্ধি করিয়া জলের সহিত হীরকপেঙ্গা হাফা চূর্ণ প্রস্তুতপণ্ড বাহাতে বহির্গত হইয়া যায়, সেই প্রণালী অবলম্বন করা হয়। প্রথম স্থান হইতে বহির্গত চূর্ণ প্রস্তুত ও মৃত্তিকাকে পুনরায় কতিপয় স্থানে ধৌত করা হয়। হীরকের আপেক্ষিক গুরুত্ব অধিক; সুতরাং উহা নিম্নে অবস্থান করে ও তথা হইতে হীরক সংগৃহীত হয়। এই যন্ত্র এতদূর উন্নত যে, এক কণা হীরক ইহা হইতে বহির্গত হইয়া বাইতে পারে না, তবে মনে রাখিতে হইবে যে, শত শত মণ মৃত্তিকা ও ক্ষুদ্র ক্ষুদ্র প্রস্তুতপণ্ড ধৌত করিয়া কয়েক খণ্ড মাত্র হীরক পাওয়া যায়। পূর্বে উক্ত হইয়াছে যে, আফ্রিকার হীরক-খনির মধ্যে 'কিম্বারলে' ও 'দবিয়ার সঙ্গ' এই দুইটি প্রধান। ওয়েস্টমেন্ট খনি "দবিয়ার সঙ্গের" অন্তর্গত। অন্তান্ত হীরক-খনিতে যেরূপ উপরে আচ্ছাদন থাকে ও তন্মিলে হীরকের জন্ম প্রস্তুত-পননকাযা চলিতে থাকে, ইহাতে সেরূপ হয় না। (চিত্র ৮)

আফ্রিকার খনি আবিষ্কারের বহু পূর্বে অষ্টাদশ শতাব্দীর প্রারম্ভে ব্রেজিলে তেজুকোর পশ্চিমে একটি স্থানে হীরক প্রথম আবিষ্কৃত হয়, সেই স্থানটি পরে ডায়ম্যান্টিনা নামে প্রসিদ্ধি লাভ করি য়াছে। ব্রেজিলের অন্তান্ত কতিপয় স্থানে যথা—৭১ গাজে ম্, বাহিয়া উত্যাদি স্থানে হীরকপ্রাপ্তির কথা শুনা যায়।

ইউরোপ ভূখণ্ডে ১৮২৯ খৃষ্টাব্দে আডোলফস্কোই (Adolfskoi) স্বর্ণের জন্ম

সংগৃহীত প্রস্তুতের মধ্যে হীরক আবিষ্কৃত হয়। ল্যাপল্যাণ্ডে একটি উপত্যাকামধ্যে হীরক পাওয়া যায়।

১৮৫০ খৃষ্টাব্দে উত্তর-আমেরিকার ক্যালিফোর্নিয়ার প্রথম হীরক আবিষ্কৃত হয়, পরে নানা স্থানে পাওয়া যায়।

মালকা, জাভা, সেলিবিসেও হীরক পাওয়া যায়।

অস্ট্রেলিয়ার ১৮৫১ খৃষ্টাব্দে স্বর্ণের জন্ম সংগৃহীত প্রস্তুতের হীরক পাওয়া যায়। অস্ট্রেলিয়ার হীরক আকারে ক্ষুদ্র।

ভারতের হীরক-আকরগুলির বর্ণনা প্রাচীন বহু সংস্কৃত গ্রন্থে লিখিত আছে। পুরাণ ও বহু সংস্কৃত গ্রন্থ হইতে সঙ্কলন করিয়া ভারতে প্রাপ্ত রত্নরাজির গুণাবলী, আকরের সংকিপ্ত বিবরণী ইত্যাদি বহু তথা ১৮৭৯ খৃষ্টাব্দে রাজা সৌরীন্দ্রমোহন ঠাকুর মহাশয় তাঁহার লিখিত 'মণিমালা' গ্রন্থে প্রকাশ করেন। নিম্নলিখিত স্থান করটিতে হীরকপ্রাপ্তির কথা শুনা যায়।

- ১। হৈম (হিমালয়)।
- ২। মাতঙ্গ (কৃষ্ণা, গোদাবরী অর্থাৎ গোলকোণ্ডা)।
- ৩। সৌরাষ্ট্র (সুরাট)।
- ৪। পৌণ্ড্র (ছোটনাগপুর)।
- ৫। কলিঙ্গ (উড়িষ্যা ও গোদাবরীর মধ্যস্থ প্রদেশ)।
- ৬। কোশল (অযোধ্যা)।



চিত্র নং ৮

৭। বেণগঙ্গা (বাইনু গঙ্গা)।

৮। সৌবীর (সারহিন্দ ও সিদ্ধু নদের মধ্যস্থ প্রদেশ)।

উপরি-উক্ত প্রাচীন স্থানগুলির পার্শ্বে তাহাদিগের আধুনিক নাম লিখিত হইল। মিঃ বলু কয়েকটি প্রবন্ধে উপরি-উক্ত স্থানগুলিতে বর্তমানকালে হীরক পাওয়া যায় কি না, আলোচনা করেন। তাঁহার মতে মহারাজ সৌরীন্দ্রমোহন ঠাকুর মহাশয় বৃহৎ সংহিতা হইতে উপরি-উক্ত বিবরণী সংগ্রহ করিয়াছেন। মিঃ বলু দেখান যে, হিমালয় প্রদেশে হীরক-আকর আধুনিক কালে নাই, তবে সিমলার নিকটবর্তী এক নদীগর্ভে কয়েক খণ্ড হীরক পাওয়া গিয়াছিল। ইহা হইতে তিনি অনুমান করেন যে, প্রাচীনকালে এই সকল স্থানে হীরক-খনি থাকা অসম্ভব নহে। দ্বিতীয় স্থান মাতঙ্গ অর্থাৎ গোলকোণ্ডার হীরক আকর সুপ্রসিদ্ধ। সৌরাষ্ট্রে কোন হীরক-আকর নাই ও অনুমান করা হয় যে, প্রাচীনকালে ঐ স্থানে হীরক ক্রয়-বিক্রয়

হইত মাত্র। ১৫৮৩ খৃষ্টাব্দে ইংরাজ পযাটক ফিট্চ ও নিউবোল্ড বেলগাঁওসহরে যে হীরক ক্রয়-বিক্রয় হইত, তাহার কথা প্রকাশ করেন। সম্বলপুর ও ছোটনাগপুরের কতক অংশের প্রাচীন নাম পৌণ্ড্র। এই দুইটি স্থানে হীরক পরে পাওয়া গিয়াছিল। মহানদীর মোহানা ও সমুদ্র-তীরবর্তী কতিপয় স্থানে হীরক ক্রয়-বিক্রয় হইত, ইহারই প্রাচীন নাম কলিঙ্গ। বেণ-গঙ্গার আধুনিক নাম বৈরাগড়; হীরক-খনি এ স্থানে ছিল।

মিঃ বলু দেখাইয়াছেন যে, একমাত্র সৌবীর ব্যতীত বিবরণীর অপর সকল স্থল হীরকের সহিত সংশ্লিষ্ট; কোথাও হীরক পাওয়া বাইত—আবার অপর কোথাও হীরক ক্রয়-বিক্রয় হইত।

পাশ্চাত্য ভাষার ভারতের হীরকখনির বৃত্তান্ত ট্যান্ডারনিয়ের প্রথম প্রকাশ করেন। তিনি ১৬৬৫—১৬৬৯ খৃষ্টাব্দে ভারতের হীরকখনিগুলি পরিদর্শন করিয়াছিলেন। হেনরী হাওয়ার্ড, পরে ডিউক অফ নরফোক কতকগুলি অপ্রকাশিত হীরকখনির বিবরণী ১৬৭৭ খৃষ্টাব্দে রয়্যাল সোসাইটিতে প্রেরণ করেন। দুই শত বৎসর পরে মিঃ বলু পূর্বেউক্ত হীরকখনিগুলির অবস্থা দর্শন করিয়া কয়েকটি প্রবন্ধে লিপিবদ্ধ করিয়াছিলেন। ট্যান্ডারনিয়েরের পর হইতে বহু পাশ্চাত্য পর্যটক হীরক-আকরগুলি দর্শন করিয়া নিজ নিজ ভ্রমণ-বৃত্তান্তে প্রকাশ করিয়াছেন। দক্ষিণ-ভারতের হীরক-আকরের কথা হেন, রিটার, নিউবোল্ড লিখিত প্রবন্ধ হইতে আমরা অবগত হই।

এখন দেখা যাউক, ভারতের কোন্ কোন্ স্থলে হীরক-প্রাপ্তির সঠিক খবর আমরা জ্ঞাত। ভারতবর্ষে পরম্পর হইতে বিচ্ছিন্ন তিনটি বিস্তীর্ণ ভূখণ্ডে হীরক আবিষ্কৃত হয়, ইহা আমরা প্রথমেই দেখিতে পাই। সকল স্থলেই হীরক বহু প্রাচীন কাশ্মিরান যুগের পূর্ববর্তী সময়ের প্রস্তুতের সহিত পাওয়া যায়। এই তিনটি ভূখণ্ডের দক্ষিণে যেটি অবস্থিত, তাহাই বিখ্যাত গোলকোণ্ডা খনি বলিয়া পরিচিত।

খনিগুলি কিন্তু গোলকোণার বহুদূরে অবস্থিত; গোলকোণায় প্রকৃতপক্ষে কোন খনি ছিল না, এ স্থানে হীরক ক্রয়-বিক্রয় হইত মাত্র। ভোগলকবংশের পতনের পর ১৩২২ খৃষ্টাব্দে গোলকোণায় মুসলমানরাজ্য প্রতিষ্ঠিত হয়, এই রাজ্যের রাজধানী গোলকোণায়— অধুনা একটি পরিত্যক্ত দুর্গ বাতীত প্রাচীন শালের কোন গৌরব-চিহ্ন দৃষ্টিগোচর হয় না। এই দক্ষিণ ভূখণ্ডে, মাদ্রাজ প্রদেশে পাঁচটি জিলায় (১) কুড়াপা, (২) বেলাারী, (৩) কারমুল, (৪) কৃষ্ণা, (৫) গোদাবরী হীরক সংগৃহীত হইত। এই পাঁচটি জিলায় মধ্যে শেষোক্ত তিনটি জিলা হীরক উৎপাদনে অধিকতর প্রসিদ্ধি লাভ করিয়াছে। কৃষ্ণা ও গোদাবরী জিলায় খনিগুলিই তথাকথিত গোলকোণার হীরকখনি বলিয়া পরিচিত। কুড়াপা জিলায় খনিগুলিকে তিনটি নাম দেওয়া হয়—১। চেমুর, ২। কৃষ্ণাপরতি, ৩। ওবাণুমপল্লি। চেমুরে পরিত্যক্ত অনেকগুলি হীরকের খাদ দেখিতে পাওয়া যায়। শুনা যায়, এই খনি হইতে দুইট হীরকখণ্ড আবিষ্কৃত হইয়াছিল, তাহাদিগের মূল্য যথাক্রমে ৭৫ হাজার ও ৪৫ হাজার টাকা। কৃষ্ণাপরতির খনিগুলি ডাঃ হেন ও নিউবোল্ড বর্ণিত কোণডাপেটা খনি। নিউবোল্ড লিখিয়াছেন যে, কোণডাপেটা খনিগুলি চতুর্কোণাকার এবং ৪ হইতে ১২ ফুট পর্যন্ত গভীর। উপরিস্থ স্তম্ভিকা কৃষ্ণবর্ণ—স্থানীয় নাম রেগুর, ইহাতে তুলা জন্মে। ৩ হইতে ১০ ফুট গভীর রেগুরের নিম্নে ক্ষুদ্র, বৃহৎ, বহু প্রস্তরখণ্ড পাওয়া যায়; ইহার মধ্যে হীরক অবস্থান করে। এই প্রস্তরখণ্ডগুলি বিভিন্ন প্রকার হইয়া থাকে; ইহার নিকটস্থ অথবা দূরস্থ পর্বত-গাত্র হইতে নদী কর্তৃক আনীত হইয়া এই স্থলে পুঞ্জীভূত হইয়াছে। এই প্রস্তরখণ্ড খনন করিয়া উপরে উত্তোলিত হইত এবং উচ্চভূমিতে নির্মিত জলপূর্ণ আধারে সময়ে রক্ষিত হইয়া তদ্বাধ্য হইতে হীরকখণ্ড নির্বাচন করা হইত। হীরকের আপেক্ষিক গুরুত্ব অধিক, সুতরাং আধারের তলদেশে পতিত হয়। পরে অপ্রয়োজনীয় প্রস্তরখণ্ডগুলিকে পূর্বোক্ত আধারের চতুর্পাথে বিস্তারিত করিয়া পুখানুপুখানুপে হীরক অন্বেষণ করা হইত। জল-নিষ্কাশনে সুবিধা ছিল না বলিয়া বর্ষাকালে খনির কার্য বন্ধ রাখা হইত।

ওবাণুম পল্লীর খনিগুলি সম্ভবতঃ ১৭৫৫ খৃষ্টাব্দে আবিষ্কৃত হয়।

(২) বেলাারী জিলায় নিম্নলিখিত স্থান তিনটিতে হীরক পাওয়া বাইত। ১। মুনিমাদাণ্ড। ২। ভাজরাকারুর। ৩। গুটি। বানাগানপিল্লীর ১৬ মাইল পশ্চিম-দক্ষিণে মুনিমাদাণ্ডে নাতিপ্রশস্ত হীরক-স্তর কুড়াপা স্তরের উপর অবস্থিত। নিউবোল্ডের যাওয়ার বহু পূর্বেই এই খনিগুলি পরিত্যক্ত হইয়াছিল, কিন্তু সে সময়েও বহু হীরক-পালিশকারক মুনিমাদাণ্ডে বাস করিত। যে যত্ন-সাহায্যে তাহারা হীরক পালিশ করিত, সে যত্নের প্রতিচিহ্ন তিনি তাহার প্রবেশের সহিত প্রকাশ করেন। তিনি বলেন যে, এখানকার পালিশকারেরা, হীরক-চূর্ণ দ্বারা হীরক-সংস্কার করিতে পারা যায় ও হীরক-কর্ষনের সময় স্বাভাবিক ভঙ্গ তলভাগের সাহায্য লইতে হয়, এট তথা দুইটি অবগত ছিল। মুনিমাদাণ্ডে বেরুপ স্তরমধ্যে হীরক পাওয়া যায়, ভাজরাকারুরেও সেরুপ স্তরমধ্যে হীরক পাওয়া যায়। এক পশলা বৃষ্টি হওয়ার পর স্তম্ভিকার উপর কখনও কখনও হীরক পতিত হইয়া থাকিতে দেখা যায়। ১৮৮২ খৃষ্টাব্দে মিঃ চ্যাপার এই স্থানের একটি প্রাকারপ্রস্তর-মধ্যে (Pegmatite Vein) দুই খণ্ড হীরক পাওয়াছিলেন।

মুনিমাদাণ্ড ও ভাজরাকারুর মধ্যভাগে গুটি খনি অবস্থিত ছিল। এই খনির উল্লেখ ডাঃ হেইনের প্রবেশমধ্যে পাওয়া যায়।

(৩) কারমুল জিলায় বহু স্থানে হীরক আবিষ্কৃত হইয়াছে; বানাগানপিল্লী তদ্বাধ্য প্রসিদ্ধ। এই স্থানের হীরক-স্তর বানাগানপিল্লী বানু-স্তর বলিয়া পরিচিত। উত্তরভাগে রিওয়া-স্তর যেরূপ হীরক-উৎপাদক, দক্ষিণ-ভাগে বানাগানপিল্লী স্তরও তদ্রূপ। বানাগানপিল্লী

কারমুলের ৩৭ মাইল দূরে দক্ষিণ-পূর্ব কোণে অবস্থিত। হেইন, নিউবোল্ড, ম্যালকমসন, ভয়সে, কিঙ্গ প্রভৃতি পর্যটকগণ স্বতন্ত্র স্বতন্ত্র প্রবন্ধে এখানকার খনিগুলির বিবরণী প্রকাশ করিয়াছেন। মিঃ কিঙ্গ বলেন, “বানাগানপিল্লী ‘কোয়ার্টজাইট’ প্রস্তর কয় প্রাপ্ত প্রাচীন ‘শৈল’স্তর ও অগ্নি প্রস্তর ট্রাপ (trap) এর উপর অবস্থিত। এই স্তরের গভীরতা ২০ হইতে ৩০ ফুট পর্যন্ত হইতে দেখা যায়। প্রায় ১৫ ফুট গভীর গহ্বর খনন করিয়া চক্রবালের সহিত সমান্তরালে হুড্রু নির্মাণ করা হয় ও হীরক-স্তরের নিকট উপনীত হওয়া যায়। খনির মধ্যে ৬ ফুট গভীর এক প্রকার স্তর অপেক্ষাকৃত গভীর বানু-স্তরের সহিত অবস্থিত; ইহাও মধ্যে হীরক পাওয়া যায় শুনিলাম; উপরে উত্তোলিত হইলে দেখা গেল, ইহা ‘কাংগলোমারেট’ প্রস্তর। এই স্থানের সমস্ত খনিতেই এই প্রকার প্রস্তরমধ্য হইতে হীরক পাওয়া যায়। ভূমিগর্ভ হইতে কাংগলোমারেট উত্তোলিত করিয়া চূর্ণ করিয়া ফেলা হয় ও উত্তমরূপে ধৌত করিয়া শুক হইবার জন্য বিস্তৃত করিয়া রাখা হয়; পরে শুক-বানু হইতে হীরক নির্বাচন করা হয়। আকারে বৃহৎ হীরকখণ্ড এ স্থানে কখনও পাওয়া গিয়াছে, এমন শুনা যায় না। কারমুল জিলায় অগ্নি খনিগুলির মধ্যে রামুলকোটা, তিমাপুরম, গুরামনকোণ্ডা, ডেওমুরো, বসুওয়াপুর ইত্যাদির নাম উল্লেখ করা যাইতে পারে। ট্যাভারনিয়ারের অমণ-বৃত্তান্তে এ প্রদেশের রাওলকোণ্ডা হীরকখনির কথা পাওয়া যায়। অনুমান করা হয়, প্রাচীন রাওলকোণ্ডার বর্তমান নাম রামুলকোটা। এই রাওলকোণ্ডার খনির বিষয় ট্যাভারনিয়ারের এক স্থলে লিখিয়াছেন, “এই স্থানের হীরক-স্তর মাত্র অর্ধ ইঞ্চি হইতে এক ইঞ্চি পুরু। লৌহ-আঁকড়াশী দ্বারা এই স্তরটিকে উপরে উত্তোলন করা হয়। এই স্থানের এক একটি হীরকখণ্ডের মূল্য ২ হাজার হইতে ৬ হাজার সর্গ-মুদ্রা হইতে দেখা গিয়াছে। হীরক কর্ষনের জন্য লৌহচক্র ব্যবহৃত হয়।”

(৪, ৫) কৃষ্ণা ও গোদাবরী জিলা (গোলকোণা হীরকখনি)। কৃষ্ণা নদীর উপত্যকায় পশ্চিম হইতে পূর্বদিকে ভ্রমণ করিলে প্রথমেই কোলার খনি আমাদিগের দৃষ্টিগোচর হয়। পরে যথাক্রমে উণ্ডা পিল্লী, ফে ও ভৈতিকাপ, আংকুর, বারধেনপাড়, পারসিয়ান, মুলান্তেলি, গোলাপিল্লী খনি আমরা দেখিতে পাই। আরও একটু পশ্চিমে ডামারপড় ও মালাভরমে পরিত্যক্ত খনি দেখিতে পাওয়া যায়, কিন্তু তাহাদিগের বিষয় কোন পর্যটক উল্লেখ করেন নাই। মিঃ বল বলেন যে, বর্তমান কোলার খনিই ট্যাভারনিয়ারের লিখিত গানিকুন্নর ও অগ্নি পর্যটকগণ লিপিত গানি খনি। এই কোলার খনি হইতেই সুবিখ্যাত কোহিনুর হীরক আবিষ্কৃত হয়। ট্যাভারনিয়ারের যে ৬৫সর হীরকখনি পরিদর্শন করিতে ভারতে আগমন করিয়াছিলেন, তাহার মাত্র ১ শত বৎসর পূর্বে এই খনিটি আবিষ্কৃত হয়। রূপিত আছে, এক কুবক জমী কর্ষণ করিতে করিতে ৫০ রতি পরিমাণ এক খণ্ড উজ্জল প্রস্তর পাইয়া গোলকোণার এক হীরক-বিক্রেতার নিকট দেখাইলে সে তৎক্ষণাৎ এই প্রস্তরটিকে হীরক বলিয়া চিনিতে পারে। তখন লোকমুখে ঐ প্রদেশে হীরকপ্রাপ্তির কথা চতুর্দিকে পরিব্যাপ্ত হইলে বহু ধনী ব্যক্তি অর্থ ব্যয় করিয়া স্তম্ভিকা খনন করাইতে আরম্ভ করেন। সে সময়ে ২০ হইতে ৮০ রতি ওজনের বহু হীরক ঐ স্থান হইতে পাওয়া গিয়াছিল। সর্বাপেক্ষা বৃহৎ হীরকের ওজন ১ হাজার ৮ শত রতি পরিমাণ। এই হীরকখণ্ডটি মিরিসগোলা আওরঙ্গজেবকে উপঢৌকন প্রদান করেন। ট্যাভারনিয়ার এই স্থানে ৬০ হাজার মজুর লোককে হীরকখনন কার্যে ব্যাপ্ত থাকিতে দেখিয়াছিলেন। তাহাদিগের কার্যপদ্ধতি সম্বন্ধে ট্যাভারনিয়ারের এক স্থলে লিখিয়াছেন যে, প্রথমেই তাহারা এমন একটি স্থান নির্বাচন করিয়া লইত, যাহার নিম্নে প্রস্তরস্তরমধ্যে হীরকপ্রাপ্তির সম্ভাবনা। সেই স্থানের অনতিদূরে অপর এক খণ্ড জমী পরিষ্কার করিয়া প্রাচীর দ্বারা বেটন

করিয়া লইত। প্রাচীরের নিম্নভাগে জমীর উপর ২ ফুট অন্তর ছোট ছোট গর্ত চতুর্দিকে খনন করিয়া জলে পূর্ণ করিয়া রাখিত। ইচ্ছামত জল-নির্গমনের ব্যবস্থা ছিল। পরে ১৪ ফুট গর্ত খনন করিয়া হীরকসুরঙ্গ যুক্তিকা উত্তোলন করিয়া পূর্বোক্ত প্রাচীর-বেষ্টিত জমীর মধ্যে আনয়ন করিয়া গর্ভের মধ্যে রাখিয়া দিত। ২১০ দিন পরে জল-নির্গমনের পথ উন্মুক্ত করিয়া দিলে কর্দমমিশ্রিত জল বহির্গত হইয়া বাইত। এই ভাবে সমস্ত কর্দম বাহির হইয়া গেলে মাত্র বালি পড়িয়া থাকিত। পরে রৌদ্রে বালি শুষ্ক হইয়া গেলে চালুনির দ্বারা চালিয়া হীরক সংগৃহীত হইত।

পারস্যের খনির সহিত উস্তাপিলী, কদাভেট, কাগু, মুগানুর, আটকুর খনিগুলির যথেষ্ট সাদৃশ্য আছে। যে অবস্থায় পারস্যের খনিতে হীরক পাওয়া যায়, অর্থাৎ যেরূপ রূপান্তরিত (Metamorphosed) প্রস্তর-স্তরের উপর অবস্থিত নদী কর্তৃক কারনুল প্রস্তর হইতে আনীত প্রস্তর-স্তরে হীরক পাওয়া যায়, সেই ভাবে উপরি-উক্ত প্রত্যেক খনিতে হীরক পাওয়া যাইত। মুলেলি ও গোলাপিলী এই দুইটি গ্রামের মধ্যবর্তী খনিগুলি এক শ্রেণীভুক্ত। ডাক্তার হেইনী, ডরসে, বেঞ্জা, নিউবোল্ড প্রভৃতি প্রত্যেকেই এই খনির বিষয় কিছু না কিছু লিখিয়া গিয়াছেন। তাঁহাদের সময়েই কাঁচা-বন্ধ হইয়া যায়। মিঃ কিঙ্ক বলেন যে, ডুর্গট পাহাড়ের বালু-স্তর হীরকপ্রাপ্তির জন্য খনিত হইয়াছিল। পূর্বোক্ত পয্যটকগণ হীরক-স্তরের সহিত অপর একটি কঙ্কর-স্তরের কথা উল্লেখ করিয়াছেন। ডাক্তার বেঞ্জারের মতে সেই স্তরটি সামুলকোটায় পয্যাপ্ত বিস্তৃত ছিল; সামুলকোটায় ঐ স্তর হইতে হীরক পাওয়া যায়। আরও একই উত্তরে শুভ্রচেলমে গোদাবরী-তীরে হীরক-খনির কথা ডরসে ও নিউবোল্ড উল্লেখ করিয়াছেন।

দ্বিতীয় খণ্ড বেহার ও উড়িষ্যায় মহানদীর উপত্যকায়, পশ্চিমে মধ্যদেশে, উত্তরে শোণ নদীর একটি শাখা-নদীর উপত্যকায় বিস্তৃত। দ্বিতীয় ভূগণ্ডের অন্তর্গত মঙ্গলপুরের নিকটবর্তী হীরাঙ্কো হীরক পাওয়া যাইত। মঙ্গলপুর-রাজার অধানে এই খনিটি ছিল। মুন্সী গ্রামের এক বৃদ্ধা 'নি'র (হীরক-সংগ্রাহক) নিকট অনুসন্ধান করিয়া ও অস্ত্রান্ত বহু স্থান হস্তে প্রমাণ সংগ্রহ করিয়া বল লিখিয়াছেন যে, মহানদীর মধ্যভাগে মুন্সীর নিকট একটি ঘাঁড় ছিল, এই ঘাঁড়টির নাম 'হীরাঙ্কো' দেখো ইহা * মাহল। নদীশোণে বিখণ্ডিত হইয়া ইহার উত্তর পাশ দিয়া প্রবাহিত হইত। বৈশাখের ঋতুপ্ত মৃধা-কিরণে নদীর জল যথেষ্ট হ্রাস পাইলে ৪৫ হাজার লোক মিলিত হইয়া উত্তরের জলপ্রবাহের গতি বাধ দিয়া রুদ্ধ করিয়া দিলে সমস্ত জল দক্ষিণ পাশ দিয়াই প্রবাহিত হইত। তখন নদী-গভের প্রস্তর-খণ্ডের মধ্য হইতে হীরক সংগ্রহ করা হইত। এই অনুসন্ধানকালীন স্বর্ণ পাওয়া গেলে তাহা 'নি'দিগের প্রাপ্য ছিল। যদি কোন 'নি'র ভাগ্যবলে এক খণ্ড হীরক পাইত, তাহা হইলে রাজা সেই হীরকটির পরিবর্তে তাহাকে একগানি গ্রাম দান করিতেন।

গঙ্গা-গর্ভে হীরকপ্রাপ্তির কথা কেহ কেহ বলেন, কিন্তু কোন বিবরণী লিপিবদ্ধ নাই। মিঃ ব্রচমান আইন-ই-আকবরি হইতে সংকলন করিয়া বলেন যে, হিরপা গ্রামে হীরক পাওয়া গিয়াছিল। এই গ্রামটি বর্তমান জিলায় অবস্থিত।

সিমলার নিকটবর্তী একটি পার্বত্য নদীতে কয়েক খণ্ড হীরক পাওয়া যায়; কলিকাতার মিউজিয়মে ঐগুলি রক্ষিত আছে।

তিনটি মুখ্য স্থানের মধ্যে ২টির বৃত্তান্ত লিখিত হইল। তৃতীয়টি মধ্যপ্রদেশের বুলন্দশহরে অবস্থিত। বুলন্দশহরের একটি দেশীয় রাজ্য পান্নার নিকটে অধিকাংশ খনি অবস্থিত। বুলন্দশহরের খনিগুলি 'পান্না খনি' বলিয়া সুপ্রসিদ্ধ। নিম্নলিখিত স্থান করটিতে হীরক-প্রাপ্তির কথা খনিতে পাওয়া যায়, যথা,—পান্না, কামারিয়া, ব্রিজ-পুর, মাজগোহা, উদ্দেশনা, সাকারিয়া, এটুওয়া ইত্যাদি।

পান্নার হীরক-খনির নাম টাভারনিয়েরের ও অস্ত্রান্ত পর্বাটকদের তালিকামধ্যে নাই, সুতরাং মনে হয়, ইহা বহু পরে আবিষ্কৃত হয়। পান্নায় অগভীর কংলোমারেট স্তরমধ্যে হীরক পাওয়া যায়, এই স্তরটি উপর কাইমুর বালুস্তর ও পান্না শেলের মধ্যে অবস্থিত; এই স্তরটি কোথাও ২ ফুট অপেক্ষা অধিক গভীর নহে। এই স্থানের অপর একটি হীরক-স্তর রিওয়া বালু-স্তরের উপর ও তাণ্ডের সিরীজের নিম্নে অবস্থিত। উত্তর স্থানেই কংলোমারেটে স্তর-মধ্যে হীরক পাওয়া যায়, তবে এই স্থানের কংলোমারেট বহু ফটিকখণ্ড ও জ্যাসপায় আছে। কংলোমারেট স্তর বাভীত নদীগর্ভে ও পাথে কখনও কখনও হীরক পাওয়া যায়। ভূতত্ত্বে জলজ স্তরগুলিকে বয়স হিসাবে বিভক্ত করা হইয়াছে। হীরক ক্রীড়প স্তরের মধ্যে পাওয়া যায়, তাহা নিম্নে লিখিত বিবরণী দৃষ্টে বোধগম্য হইবে।

তাণ্ডের বিভাগ—গম্বরগড় শেল।

হীরক-সম্বন্ধিত কংলোমারেট স্তর—

রিওয়া বিভাগ—উচ্চরিওয়া বালুস্তর, ঝিরি শেল, নিম্ন রিওয়া বালুস্তর, পান্না শেল।

হীরক-সম্বন্ধিত—কংলোমারেট স্তর—

কাইমুর বিভাগ—উচ্চ কাইমুর বালু-স্তর, কাইমুর কংলোমারেট, বিজয়গড় 'শেল', নিম্ন কাইমুর বালুস্তর।

এই স্তরগুলির মধ্যে কাইমুর বিভাগীয় স্তরগুলি বয়সে সর্ব-প্রাচীন। মিঃ ব্রডেনবর এই প্রদেশে তিন প্রকার পদ্ধতি অবলম্বনে হীরকখননকাঁচা দেখিয়াছিলেন।

(১) ৫০ ফুট গভীর গর্ত খনন করিয়া কংলোমারেট স্তর খনন করিয়া উপরে উত্তোলিত হয়। যথাসম্ভব হীরক বাহির করার পর খনি পরিত্যক্ত হয়।

(২) হীরক-স্তরের আবরণ শেল স্তর নদী কর্তৃক ক্ষয় পাইয়া যাওয়ার হীরক-স্তর উপরিভাগে দৃষ্টিগোচর হয়, সুতরাং এ ক্ষেত্রে গর্ত খনন করিবার প্রয়োজন হয় না। কাঁচা অস্ত্রান্ত সহজ।

(৩) নদী-পলি যেখানে 'কংলোমারেট' স্তরের সহিত মিলিত হইয়াছে, সে স্থানে ৩০।৪০ ফুট গভীর গর্ত খনন করিয়া প্রস্তর উপরে উত্তোলিত হয়, এই প্রস্তরের স্থানীয় নাম 'মুন্সী' *

মধ্যভারতে ১৯১৪ খৃষ্টাব্দ হইতে ১৯১৮ খৃষ্টাব্দে যত হীরক আবিষ্কৃত হইয়াছে, তাহার এক তালিকা নিম্নে প্রদত্ত হইল। মাজাজ প্রদেশ হইতে আর হীরক পাওয়া যায় না।

খৃষ্টাব্দ	ক্যারাট	মূল্য	লোক নিযুক্ত
১৯১৪	৫৪.৬৫	৭৯১	৯১৩
১৯১৫	৩৫.৯৯	৬০.৩	৫৫৫
১৯১৬	২০.৪২	৩৩১	৬১৪
১৯১৭	২৮.৫২	১৭০০	৫১৯
১৯১৮	৭০.২৯	২৬২৫	২৩৭৫ †

এই পান্না হীরকখনি হইতে পূর্বে বহু হীরক আবিষ্কৃত হইত। ১৮১৩ খৃষ্টাব্দে ডাক্তার হামিণ্টন এই স্থানের খনি হইতে প্রাপ্ত এক খণ্ড হীরকের ৫০ হাজার টাকা মূল্য হইতে দেখিয়াছেন। আকবরের সময়ে বাৎসরিক ৮ লক্ষ টাকা মূল্যের হীরক উত্তোলিত হইত। বাৎসরিক ১ লক্ষ ২০ হাজার টাকা মূল্যের হীরক প্রাপ্ত হইতে ফ্রান্সলিন সাহেব দেখিয়াছিলেন। ইহার এক-চতুর্থাংশ পান্নারাজের প্রাপ্য ছিল, অবশিষ্টাংশ বান্ধা, চারগারি, জয়েৎপুরজারের প্রাপ্য ছিল। ‡

* Rec. Geol. Survey of India vol xxxiii, by Vredenburg.

† Rec. Geol. Survey vollii, by Pascoe.

‡ Ball's The Geology of India, part iii.

পৃথিবীর কোথায় কি অবস্থায় হীরক আবিষ্কৃত হয়, তাহা লিখিত হইল। কিন্তু কিরূপে তাহারা খনিমধ্যে প্রবেশ করিল, তাহাদের উৎপত্তির সঠিক ইতিহাস কি, এই তথ্য অবগত হইবার জন্ত বৈজ্ঞানিকগণ বহু দিন হইতে গবেষণা করিয়া আসিতেছেন। ব্রিটেনের এই বিষয় লইয়া গবেষণা করিয়া প্রথম এই সিদ্ধান্তে উপনীত হইলেন যে, উদ্ভিদাদি হইতে নির্গত এক প্রকার রজন তুলা পদার্থ জমিয়া হীরকে পরিণত হয়। পরে বহু মতবাদ সৃষ্ট হয়। কিন্তু সকলেই এই বিষয়ে একমত হইলেন যে, উদ্ভিদাদি অথবা প্রাণি-শরীর পচিয়া যে অঙ্গার সৃষ্ট হয়, হীরক তাহারই উপাদান, কিন্তু কিরূপে অঙ্গার রূপান্তর গ্রহণ করিয়া হীরকে পরিণত হইল, ইহার বিভিন্ন মতবাদ দেখিতে পাই। কেহ কেহ বলেন যে, প্রথম উদ্ভাপ দ্বারা অঙ্গার হইতে হীরক সৃষ্ট হইয়াছে, কিন্তু পরে যখন দেখা গেল, প্রথম উদ্ভাপ অঙ্গার থেকেইটে রূপান্তরিত হয়, তখন তাহারা বলিতে আরম্ভ করেন যে, ভৌগর্ভিক মহাপ্রক্টি-নিয়ার ফলে এই অদ্ভুত ঘটনা সংঘটিত হইয়াছে। মিঃ প্যারটের ধারণা, অত্যাধিক অঙ্গার সহসা দীপ্ত হওয়ার

বৃদ্ধিপ্রাপ্ত পদার্থের পাত্তরম্বো স্থান না হওয়ার জন্ত পরস্পর পরস্পরকে প্রবল শক্তিতে ঠেসিতে থাকে। এই ঠেসাঠেসি অর্থাৎ চাপনের ফলে ক্ষুদ্র ক্ষুদ্র হীরকখণ্ড নির্মিত হয়। আকারে ইহা ক্ষুদ্র হইলেও বাহ্যবরণে, বর্ণে, স্বচ্ছতার প্রকৃত হীরকপেক্ষা কোন অংশে নিকৃষ্ট নহে। * ভীষণ চাপনের ফলে সৃষ্ট হীরকখণ্ড কিছু দিন পরে আপনা আপনি ভগ্ন হইয়া যায়। আমরা জানি যে, বহু হীরকখণ্ড হইতে উৎখিত করিয়া উপরে আনিবার সময় বিদীর্ণ হইয়া যায়। আফ্রিকার হীরক-খনির বিভিন্ন স্থানে প্রাপ্ত কয়েক অংশ হীরক একত্র সংযোজিত করিয়া একটি হীরকে পরিণত করা গিয়াছিল, ইহা হইতে স্পষ্টই প্রতীয়মান হইতেছে যে, নীল মৃত্তিকা-স্তরে হীরক সৃষ্ট হয় নাই; পরন্তু বহু নিম্নে ভূগর্ভে অত্যধিক চাপের ফলে ত্রুণ্ডলি সৃষ্ট হইয়াছিল, পরে উপরে উৎখিত হওয়া কালীন চাপের হ্রাস হয় ও ত্রুণ্ডলি বিদীর্ণ হইতে আরম্ভ করে।

মূল কথা, হীরকসৃষ্টির প্রকৃত রহস্য আমরা সঠিক অবগত নহি। যাহা অনুমান করা হয়, তাহা এখনও সমাক্রমে প্রমাণিত হয় নাই, অদূর ভবিষ্যতে যে এই বিষয়ে অধিকতর অবগত হইব, ইহাতে কোন সন্দেহ নাই।

অনেকের মতে উৎপাতনের সহিত হীরক পৃথিবীপৃষ্ঠে পতিত হয়। যে সকল স্থানে হীরক আবিষ্কৃত হইয়াছে, সেই সেই স্থানে প্রাগৈতিহাসিক সময়ে উৎপাতিত হইয়াছিল; কোথাও মৃত্তিকা নরম বলিয়া গলিত পিণ্ড পৃথিবী-গর্ভে কিয়দূর প্রবিষ্ট হইয়াছে, অপর কোন স্থানে মৃত্তিকা কঠিন বলিয়া পৃথিবীমধ্যে প্রবেশ করিতে পারে নাই। পরে জল, বাতাসের সংস্পর্শে তাহারা ক্ষয় পায় ও তাহাদের সকল চিহ্ন লুপ্ত হইয়া যায়, কিন্তু হীরক সর্বাপেক্ষা কঠিন বলিয়া ক্ষয় পায় নাই; বিচ্ছিন্ন অবস্থায় ইতস্ততঃ বিক্ষিপ্ত হইয়া আছে। আর্জেন্টিনা প্রদেশের এক স্থানে ক্ষুদ্র বৃহৎ-২ হাজার লোহ খণ্ড ইতস্ততঃ বিক্ষিপ্ত হইয়া পড়িয়া থাকিতে দেখা গিয়াছে। এক বৃহৎ উত্তপ্ত লৌহখণ্ড কোন স্থলে পতিত হইলে যেমন একটি গহ্বর সৃষ্ট হইয়া যায়, সেইরূপ একটি গহ্বর এই

স্থানে দৃষ্টিগোচর হয়। ইহা হইতে অনুমান করা হয়, কোন সময়ে এখানে উৎপাত হইয়াছিল। ডাক্তার কুর্ট এক খণ্ড লৌহমধ্যে হীরকের কণা আছে, ইহা পরীক্ষা করিয়া জানিত পারিয়াছেন; পরে অধ্যাপক ময়জান্ ফ্রিডেল্ স্বচ্ছ ও অস্বচ্ছ কয়েকটি হীরক-কণা লৌহমধ্যে হইতে প্রাপ্ত হইয়াছেন। উপরি-উক্ত তথ্য সত্য হইলে উৎপাতের বিভীষিকা আমাদেরকে ভীত করিতে পারিবে না। হীরকখচিত উৎকর আগমন শুভ চিহ্ন বলিয়া স্মৃতি হইবে।

ঐতিহাসিক হীরক

আকারে বৃহৎ হীরক সন্ধানের পাওয়া যায় না। কতিং কখনও বাহ আবিষ্কৃত হইয়াছে, তাহা কোন নাম গ্রহণ করিয়া প্রসিদ্ধি লাভ করিয়াছে। অধিকাংশ প্রসিদ্ধ হীরক ভারতের খনি হইতে আবিষ্কৃত হইয়াছে। কয়েকটি বিখ্যাত ঐতিহাসিক হীরকের (চিত্র নং ৯) সংক্ষিপ্ত বিবরণী নিয়ে লিখিত হইল :—

(১) "কোহিনূর" :—১৩০৪ খৃষ্টাব্দে এই হীরকটি মোগল-সম্রাটের

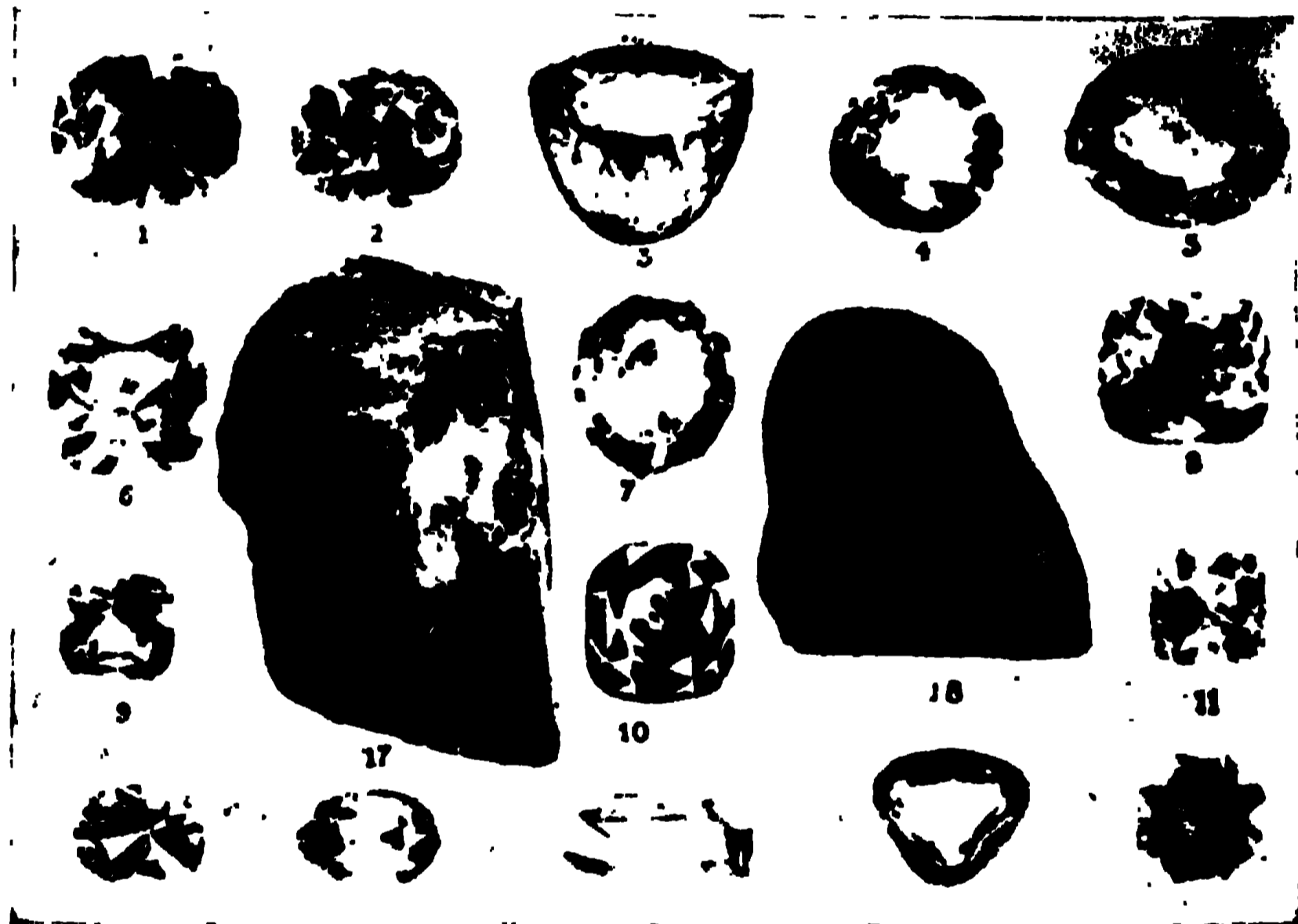

চিত্র নং ৯

ফলে হীরক সৃষ্ট হইয়াছে। দক্ষিণ-আফ্রিকার হীরক-স্তরগুলি পরীক্ষা করিয়া লিউইস সাহেব অনুমান করেন যে, গলিত প্রস্তর ভূগর্ভ হইতে উৎখিত হওয়া কালীন অঙ্গারক-শেল হইতে অঙ্গার গ্রহণ করে এবং কঠিন অবস্থায় রূপান্তরিত হওয়ার সময়ে অঙ্গার হীরকে পরিণত হয়।

এখন দেখা যাউক, পরীক্ষাগারে কিরূপে হীরক নির্মিত হইতে পারে। মরস্যান (Moissan) বৈদ্যুতিক চুল্লী (Electrical arc furnace) মধ্যে হীরক নির্মাণ করিয়াছেন। পরে সার উইলিয়াম ক্রকস্ মহাশয় বহু পরিশ্রম করিয়া মরস্যান বৈদ্যুতিক মহানলে কয়েক খণ্ড হীরক প্রস্তুত করেন।

হীরক-প্রস্তুত-প্রণালী,—“অমিশ্র লৌহ, গন্ধক, সিলিকন, ফস্ফরাস্ বিহীন ও শর্করাজাত অঙ্গার উভয় পদার্থ মিশ্রিত করিয়া অঙ্গার-পাত্রে (Carbon crucible) রাখিয়া বৈদ্যুতিক মহানলে ৩০ হাজার ডিগ্রী পরিমাণ তাপ প্রদান করিলে দেখা যায়, লৌহ মৌলের মত দ্রবীভূত হইতে আরম্ভ করে। পরে সেই অশুদ্ধ পদার্থটিকে বাহিরে আনয়ন করিয়া দীপ্ত জলের মধ্যে স্থাপন করিলে গলিত লৌহ কঠিন হওয়া কালীন আরতনে বৃদ্ধি পায় ও মধ্যস্থ অঙ্গারকে প্রবলবেগে চাপিতে থাকে; অঙ্গারও আরতনে বৃদ্ধি পায়; আরতনে

* Diamond by Sir William Crookes.

হস্তে পতিত হয়। ১৭৩২ খৃষ্টাব্দে নাদির শাহ দিল্লী লুণ্ঠন করিয়া এই হীরকটি হস্তগত করেন। পরে তাঁহার মৃত্যুর পর এই হীরকটি বিভিন্ন ব্যক্তির হস্ত ঘুরিয়া পঞ্জাবাধিপতি রণজিৎ সিংহের অধীনে আইসে। শিখসাম্রাজ্যের পতন হইলে ১৮৫০ খৃষ্টাব্দে ইষ্ট ইণ্ডিয়া কোম্পানী ইহাকে হস্তগত করেন। লর্ড ডালহৌসী মহারাজী ভিক্টোরিয়াকে ইহা উপহার প্রদান করেন। এই ভাবে এই বিখ্যাত হীরকটি ভারত হইতে নির্কাসিত হইয়া ইংলণ্ডের রাজমুকুটে শোভা বুদ্ধি করিতেছে। প্রবাদ আছে যে, এই হীরকটি দক্ষিণ-ভারতের কোলার খনিতে আবিষ্কৃত হয়।

(২) “লোত্‌রি দ এ্যাঙ্লেতর” :—ওজন ৪২ ক্যারাট্‌ ।

(৩) “হাইড্রাবাদ নিজাম” :—নিজামের সম্পত্তি। ইহার ওজন ৩ শত ৪০ ক্যারাট ছিল, কিন্তু সিপাহী-বিদ্রোহের সময় ইহা ভগ্ন হইয়া যায়। ইহার বর্তমান ওজন ২ শত ৭২ ক্যারাট্‌ ।

(৪) “অরলফ” :—রুস রাজবংশ ধ্বংসের পর সোভিয়েট্‌ গভর্ণ-মেণ্টের অধীনে এই হীরকটি আইসে। কথিত আছে, এই হীরকটি এক সময়ে ত্রিচিরাপল্লীর নিকটবর্তী কাবেরীতটস্থ একট মন্দিরে একামূর্তির নয়নরূপে বিরাজ করিত। সেহ স্থান হইতে জনৈক ফরাসী সৈনিক ইহাকে অপহরণ করিয়া এক জাভাজের কাপ্তেনকে বিক্রয় করে। প্রিন্স অরলফ্‌ ২০ হাজার পাউণ্ড মূল্যে এক বণিকের নিকট-হস্তে ক্রয় করিয়া জার্মানিতে দ্বিতীয় কাথারিণকে উপহার প্রদান করেন।

৫। “কোতিনুব” :—প্রথম কর্তনের পর ওজন ৩ শত ৭২ ক্যারাট্‌ ।

৬। “পিট” :—ওজন ১ শত ৩৭ ক্যারাট্‌ । ১৭০১ খৃষ্টাব্দে পারস্যের (গোলকোণ্ডা) খনিতে ইহা আবিষ্কৃত হয়। ইহার ওজন তখন ৪০১ ক্যারাট্‌ ছিল। মাদ্রাজের গভর্ণর ডেলিয়ঁ ম পিট ইহা ৩ লক্ষ ৬ সহস্র টাকায় ক্রয় করেন। পরে ৭৫ হাজার টাকা বায় করিয়া ইংলণ্ডে তিনি ইহাকে কর্তন করান; কর্তন করিবার সময়ে ইহার চূর্ণ বিক্রয় করিয়া তিনি ১ লক্ষ ৫০ হাজার টাকা পাউয়াছিলেন। কর্তনের পর ইহার ওজন ১ শত ৬৩ ক্যারাট্‌ হয়। তিনি পরিশেষে ফরাসী রাজপ্রতিনিধিকে ২০ লক্ষ ২৫ হাজার টাকায় বিক্রয় করেন। ফরাসী-বিপ্লবের সময় ইহা দহা কর্তৃক অপসৃত হয়, কিন্তু ত্র দহা বিফলে অসমর্থ হইয়া অক্ষত অবস্থায় প্রতাপণ করে। এই হীরকটি এখন প্যারিসের প্রদর্শনীতে রক্ষিত আছে।

৭। “টাস্কানি” :—ওজন ১ শত ৩৩ ক্যারাট্‌ । বর্ণ ধূস্র হরিদ্রাভ; এহ বর্ণের জন্ত হীরকটির মূল্য হ্রাস না; পাউয়া বুদ্ধি পাইয়াছে। ইহা প্রথমে টাস্কানির ডিউকের সম্পত্তি ছিল, পরে অষ্ট্রিয়ার সম্রাটের হস্তগত হয়।

৮। “স্ট্রা অফ্‌ দি সাউথ” :—১৮৫৩ খৃষ্টাব্দে রেঞ্জিলে বাগাজেয় হীরকখনিতে ইহা আবিষ্কৃত হয়। ইহা স্বচ্ছ ও বর্ণহীন—বর্তমান ওজন ১ শত সাড়ে ২৫ ক্যারাট্‌ । কর্তনের পূর্বে ৬ লক্ষ টাকায় ইহা বিক্রীত হয়।

৯। “পোল স্টার” :—৪০ ক্যারাট্‌—ব্রিলিয়ান্ট আকারে কর্তিত। জনৈক রুসীয় ধনী ব্যক্তির সম্পত্তি।

১০। “টিকানি” :—১২৫৬ ক্যারাট্‌ । বর্ণ ধূস্র লোহিতাভ পীত। নিউ ইয়র্কের বিখ্যাত জুয়েলার টিকানি এও কোম্পানীর সম্পত্তি।

১১। “হোপ” :—নীলবর্ণ—৪৪ ক্যারাট্‌ । ১৬৪২ খৃষ্টাব্দে ট্যাভারনিয়ের কোলার খনি হইতে সংগ্রহ করিয়া ফরাসী-সম্রাট চতুর্দশ লুইকে বিক্রয় করেন। তখন ইহার ওজন ৬৭ ক্যারাট্‌ ছিল। ফরাসী-বিপ্লবের সময় ইহা অপসৃত হয়। বহু দিন পরে লণ্ডনের এক হীরক-ব্যবসায়ীর নিকট ইহার সন্ধান পাওয়া যায়। তাঁহার নিকট হইতে

২ লক্ষ ৭০ হাজার টাকায় টমাস্‌ ফিলিপ হোপ ক্রয় করিয়া, ১২ লক্ষ টাকায় হাবিব বেকে বিক্রয় করেন। এক বৎসর পরে প্যারিসের নীলামে হীরক-ব্যবসায়ী রোজিনাম্‌ মাত্র ২ লক্ষ ৪০ হাজার টাকায় ক্রয় করিয়া ১৯১১ খৃষ্টাব্দে এডওয়ার্ড ম্যাকলিনকে ৯ লক্ষ টাকায় বিক্রয় করেন। একই প্রকার ৩ খণ্ড হীরক পাওয়া যায়, ইহা হইতে অনুমান করা যায় যে, ট্যাভারনিয়েরের হীরকটি পরে তিন ভাগে বিভক্ত হইয়াছিল।

১২। “সাজি” :—২১৩টি হীরক এই নামে পরিচিত। চার্লস্‌ দে বোল্ডের মৃত্যুর পর নিকোলাস্‌ সাজি ইহাকে সংগ্রহ করিয়া রাণী এলিজাবেথকে বিক্রয় করেন; ১ শত বৎসর পরে ইংলণ্ডরাজ দ্বিতীয় জেমস্‌ করাসী নৃপতি চতুর্দশ লুইকে বিক্রয় করেন। ফরাসী-বিপ্লবের সময় ইহা অপসৃত হয়।

১৩। “ইউজিন সাম্রাজী” :—৫১ ক্যারাট্‌ । রুসের জার-মহিষী দ্বিতীয় কাথারিণ জনৈক ব্যক্তিকে ইহা উপহার প্রদান করেন। পরে তৃতীয় নেপোলিয়ান তাঁহার নব-পরিণীতা বধুর জন্ত ক্রয় করেন। ফরাসী রাজবংশের ধ্বংস হইলে বরোদার গাইকওয়ার্ড ক্রয় করিয়া লয়েন।

১৪। “সা” :—৮৬ ক্যারাট্‌ । ১৮৪৩ খৃষ্টাব্দে এই হীরকটি পারস্ত-রাজপুত্র Chosroes জার নিকোলাসকে উপঢৌকন প্রদান করেন। সেই সময়ে শুনিতে পাওয়া যায় যে, হীরকে ৩টি ভগ্ন পৃষ্ঠ ছিল ও তিন স্থলেই পারস্ত-সম্রাটের নাম অঙ্কিত থাকে। কর্তিত হওয়ার পর ইহার ওজন বর্তমান হ্রাস হইয়া যায়।

১৫। “নাসক” :—ওজন ২০ ক্যারাট্‌ । দক্ষিণ-ভারতের একট হীরকখনিতে আবিষ্কৃত হয় ও ভারতীয় জনৈক নৃপতি ক্রয় করেন। কিন্তু পরে সে স্থান হইতে অপসৃত হইয়া ১৮৩৭ খৃষ্টাব্দে লণ্ডনের এক নীলামে ওয়েষ্ট মিনিষ্টারের ডিউক ক্রয় করিয়া লয়েন।

১৬। “পাশা” :—৪০ ক্যারাট্‌ । ইজিপ্টের ভাইসরয় ইব্রাহিম ৪ লক্ষ ২০ হাজার টাকায় ক্রয় করেন।

১৭। “কলিনন্” :—৩ হাজার ২৫ ক্যারাট্‌ । এই হীরকটি ট্রান্সভালের প্রিটোরিয়া খনি হইতে আবিষ্কৃত হয়; ওজনে এত বড় হীরক আর কোথাও পাওয়া যায় নাই। ট্রান্সভাল গভর্ণমেণ্ট ২২ লক্ষ ৫০ হাজার টাকায় ইহা ক্রয় করিয়া ১৯০৭ খৃষ্টাব্দে সম্রাট সপ্তম এডওয়ার্ডের জন্মদিবসে উপহার প্রদান করেন। পরে এই হীরকটিকে দুই খণ্ডে বিভক্ত করা হয়। ইহা ইংলণ্ডের রাজমুকুট ও রাজদণ্ডের শোভা বদ্ধন করিতেছে।

১৮। “এক্সেলসর” :—কলিনন্ আবিষ্কারের পূর্বে দক্ষিণ-আফ্রিকার হীরকের মধ্যে ইহাই সর্বশ্রেষ্ঠ বলিয়া পরিগণিত ছিল। ১৮২৩ খৃষ্টাব্দে জগরেস্‌ফটাইন্ হীরকখনি হইতে ইহা আবিষ্কৃত হয়।

উপরিউক্ত হীরকগুলি বাতীত বহু প্রসিদ্ধ হীরক পৃথিবীর বহু স্থানে আছে। কয়েকটির কথা লিখিত হইল।

“মোগল” :—ওজন ৭ শত ৮৭ ক্যারাট্‌, ১৬৫০ খৃষ্টাব্দে কোলার খনিতে ইহা আবিষ্কৃত হয়। ট্যাভারনিয়ের ইহার বর্ণনা করিয়াছেন।

“আকবর শাহ” :—বরোদার গাইকওয়ার্ড সাড়ে ৬ লক্ষ টাকায় ইহা ক্রয় করেন।

“দাররাই-নোর” :—নাদির শাহ দিল্লী লুণ্ঠন করিয়া ইহা হস্তগত করেন। এক আকগান সৈনিক অপহরণ করিয়া লয়। পরে বহু হস্তান্তরিত হইলে রুসিয়ার জার ক্রয় করিয়া লয়েন। রাজবংশ ধ্বংসের পর সম্ভবতঃ সোভিয়েট গভর্ণমেণ্টের নিকট আছে।

“নেপোলিয়ান”, “কিমবরল্যাণ্ড” ইত্যাদি বহু হীরকের নাম উল্লেখ করা বাইতে পারে।

শ্রীশিবপ্রসাদ চট্টোপাধ্যায়।



প্রতীক

১৮

তিমিরান গুপ্তিতা রজনী, আকাশ মেঘাচ্ছন্ন, প্রকৃতি গম্ভীরা। উড়ন উত্থান ক্ষণপূর্বে লোক-কোলাহলমগ্নরিত ছিল বটে, কিন্তু এই মাত্র জনশব্দ শুইয়াছে। এই লোক-বিরল রজনীতে সার্পেণ্টাইন খালের তটস্থ কাষ্ঠাসনে বসিয়া একা বিমলেন্দ্র রায়।

মেঘের পর মেঘ আকাশকে ছাইয়া ফেলিতেছে, দুই একবার বিভ্রাৎ জানিতেছে, ক্ষণপরেই বৃষ্টি নামিবে। সে দিকে বিমলেন্দ্রের দৃষ্টি ছিল না। সে তন্ময় শুইয়া খালের জনরাশির দিকে নিনিমেষমনয়নে চাহিয়া ছিল। তাহার মনের মধ্যে তখন ভাবসমূহের কি তরঙ্গভঙ্গ শুইতেছিল, সে-ই বলিতে পারে।

উত্থানের এক জন শান্তিরক্ষক দূর শুইতে তাহাকে দেখিয়াছিল, নিকটে আসিয়া স্থান ত্যাগ করিতে বলিল, তখন রাত্রি গভীর। বিমলেন্দ্র সমাধিভঙ্গ শুইল, সে দীর্ঘ ধীরে উত্থানের বাতির শুইয়া গেল।

তখন নামে নামে মেঘগচ্ছন্ন শুইতেছিল, মুহূর্ত্ত পরেই বিন্দু বিন্দু বারিপাত শুইতে লাগিল, কিন্তু প্রবল বায়ুতড়নায় মেঘ সরিয়া নাউতেছিল বলিয়া আশানুরূপ বারিপাত হইল না।

বিমলেন্দ্র অঙ্গে বারি বসিত শুইল, কিন্তু তখনও তাহার সে দিকে লক্ষ্য ছিল না। তাহার গতির একটা লক্ষ্য ছিল বলিয়াও অন্তর্গত শুইল না। সে নয়দানের উপর দিয়া দক্ষিণমুখে অগ্রসর শুইল। তখন আবার আকাশ শুইতে বিন্দু বিন্দু বারিপাত শুইতেছিল। বিমলেন্দ্র সর্কাস্ত্র জলসিক্ত হইল, আর্দ্র কেশ শুইতে জল বরিয়া পড়িতে লাগিল। বোধ হয়, তখনও বিমলেন্দ্র সে দিকে দৃষ্টি নিপতিত হয় নাই,—সে আর্দ্রবসনেই লক্ষ্যহীন অবস্থায় গুপ্ত দৃষ্টিতে দক্ষিণদিকে অগ্রসর শুইতেছিল।

এমনই তন্ময় অবস্থায় সে কতক্ষণ পথ চলিয়াছে, তাহা জানিতেই পারে নাই। যখন তাহার চৈতন্য শুইল, তখন দেখিল, সে কালীঘাটের আদিগঙ্গার ঘাটে উপনীত শুইয়াছে। তখন ঘাট জনশব্দ। শান্ত বিমলেন্দ্র ঘাটে উপবেশন করিল। গঙ্গায় তখন পূর্ণ জুয়াব। বৃষ্টি তখন থাকিয়াছে বটে, কিন্তু বায়ুর বেগ উপশান্ত হয় নাই। বায়ুতড়নায় দেশায় নৌকাগুলি গঙ্গা তরঙ্গে নাচিতেছিল। তাহাদের দীর্ঘাশিখাও সে-ই সঙ্গে নাচিয়া নাচিয়া গঙ্গাবক্ষে কত প্রতিবিম্বিত কুটাইয়া তুলিতেছিল। নাতিদূরে নৌকার উপরে মাঝি মনের আনন্দে বাঁশ বাজাইতেছিল, সে-ই বাঁশধ্বনি নীচব নিশাথে মনের মধ্যে অতীতের কত স্মরণশক্তিই জাগাইয়া তুলিতেছিল।

বিমলেন্দ্র সে দিকে তখন দৃষ্টি ছিল কি না সন্দেহ। সে তখন কত কি ভাবিতেছিল। ভাবিবার তাহার অনেক ছিল। তাহার উভয় দিক দিন তাহাকে ছাড়িয়া হইলোক শুইতে পরপারে চলিয়া গিয়াছে, তাহার পর শুইতে আর এক বৎসরেরও অধিক অতীত শুইয়াছে। সে দুঃখেগতের মত লক্ষ্মীছাড়ার মত আর এক বৎসরকাল গণে গণে ঘুরিয়াছে, কিন্তু কিছুতেই শান্তি পায় নাই। স্বপ্নাংস্তুর মিল্ল রশ্মি বলিয়া সে তাহাকে অঙ্গে ধারণ করিয়াছিল, গ্রহবশে জীবনে মরণে সে তাহার নিকট তথ্য অক্ষরের মতই অন্তর্গত শুইয়াছে। প্রথম প্রথম লেকটানেস্ট সিবরাইট ও পাদরী ডেনিস তাহাকে কত সাহায্য দিয়াছেন ও সংসারী করিবার নিমিত্ত কত আয়াস স্বীকার করিয়াছেন, কিন্তু তাহাদের সকল চেষ্টাই ব্যর্থ শুইয়াছে, সে ফ্রিপ্তের মত নন্দারমালাকে সর্পভ্রমে দূরে পরিত্যাগ করিয়াছে। ফ্রিপ্তের মত দুই মাস-কাল সে ইতের প্রতি কৃত পাপের অনুশোচনায় ক্ষতবিক্ষত শুইয়া দাজ্জিলিঙ্গে ছুটাছুটি করিয়া বেড়াইয়াছে, তাহার পর এক দিন কাহাকেও কিছু না জানাইয়া দাজ্জিলিঙ্গ ত্যাগ করিয়াছে।

সে কতকটা প্রকৃতিস্থ হইলে প্রতিমাকে এক পত্র লিখিয়াছিল। সে পত্রের ছত্রে ছত্রে অনুতাপের জলন্ত রেখা ফুটিয়া উঠিয়াছিল।—কুমা? কিন্তু এক বিন্দু করুণাও সে তাহার উত্তরে পায় নাই, প্রতিমা পত্রের উত্তরই দেয় নাই। তাহার পর সে ভারতের দিকে দিকে ছুটিয়া বেড়াইয়াছে। অশান্ত প্রেতাঙ্গার ছায় তাহার আত্মা কোথাও শাস্তি পায় নাই। মাসে মাসে পুরীতে তাহার পত্র গিয়াছে, কিন্তু এ যাবৎ কোনও পত্রেরই প্রত্যুত্তর সে পায় নাই। বৎসরাধিক পরে কোথাও শাস্তি না পাওয়ায় সে আবার কলিকাতায় প্রত্যাবর্তন করিয়াছে। কে বলে, ইহজীবনে পাপের প্রায়শ্চিত্ত নাই?

বিমলেন্দু ভাবিতেছিল, তাহার প্রভারণার কথা, -তাহার পাপের কথা। মিথ্যা কথায় ভুলাইয়া সে সরলা একান্ত-নির্ভরশীলা বালিকার অকাল-মৃত্যুর কারণ হইয়াছে। অদরের অন্তঃস্থলে পাপ নামনা লুকাইয়া রাখিয়া কলুষিত মনে তাহার প্রতি ভালবাসার ভাণ দেখাইয়াছে। তাহার এ পাপের—
এ প্রভারণার শাস্তি কি, প্রায়শ্চিত্ত কি? ঐ ভাগীরথীর শীতল চঞ্চল বারিরাশির মধ্যে চিরনিদ্রায় শায়িত হইলে কি এই অনুতাপের ক্রমান্বয়ে জ্বালার নিবৃত্তি হয়? কে বলিয়া দিবে তাহাকে, এ পথে সে শাস্তি পাইবে কি না?

আর এক নারীকে সে নিম্নম নিষ্ঠুর পশুর মত নির্গাতিত করিয়াছে। মিথ্যাপ নিরপরাধ সে—নিজের আত্মশ্রুতি, স্বার্থপরতা ও নির্বন্ধাতিশয়তার যুগ্মফলে সে তাহাকে বলি দিয়াছে। দলিত কীটও নিরিয়্য দংশন করে, কিন্তু সে ত নির্পাড়াইয়া হইয়াও তাহার অনুগ্রহপ্রার্থিনী হইয়া তাহারই সন্ধানে আসিয়াছিল, কিন্তু অদয়হীন পিশাচ সে, তাহার অবাচিত প্রেমের অর্ঘ্য পদাঘাতে দূরে ফেলিয়া দিয়াছে; নিষ্ঠুর নরহস্তা সে, তাহার বৃহৎ আত্মার কাতর করুণা-ভিক্ষাকে স্বাসরুদ্ধ করিয়া হত্যা করিয়াছে। তাহার পাপের প্রায়শ্চিত্ত কি? এ পাপের প্রায়শ্চিত্ত—জীবন-বিসর্জন!

বিমলেন্দুর ভাবতন্ময়তা চরম অবস্থায় উপনীত হইল, সে দাঁড়াইয়া উঠিয়া নির্নিমেষ লোলুপ নয়নে আবিল গঙ্গা-বারির দিকে চাহিয়া রহিল; তাহার মনে হইল, যেন জাহ্নবী তরঙ্গসঙ্ঘেতে তাহাকে আহ্বান করিতেছেন। বিমলেন্দুও কি এক অব্যক্ত শক্তির বলে সেই দিকে আকৃষ্ট হইয়া সম্মুখে বাঁকিয়া পড়িল।

মুহূর্তকালমাত্র সে এমনই তন্ময় হইয়াছিল। তাহার পর সে সম্মুখে বাহা দেখিল, তাহাতে তাহার তন্ময়তা দূরে গেল, তাহার সর্কশরীর রোমাঞ্চিত হইয়া উঠিল। অস্পষ্ট আলোকে বিমলেন্দু দেখিল, সম্মুখে দাঁড়াইয়া দীর্ঘ-জটাজুট-মণ্ডিতা গৈরিকপরিহিতা সন্ন্যাসিনী-মূর্ত্তি!

সন্ন্যাসিনী মৃদু হাসিয়া বলিলেন, “বাছা, পুরুষমানুষ কি এমনই ক’রে হা-হতাশ ক’রে বেড়ায়, না গঙ্গায় বাঁপ দিতে যায়? ছিঃ ছিঃ!”

বিমলেন্দু বিস্মিত হইয়া বলিল, “কে মা আপনি?”

সন্ন্যাসিনী বলিলেন, “আমি যে হই, তোমায় একটা কথা ব’লে যাব। যাকে চাইছ, তার কাছ থেকে দূরে দূরে থাকলেই কি তাকে পাবে? পুরী যাও, শাস্তি পাবে। আত্মঘাতী হয়ে আর পাপের মাত্রা বাড়িও না।”

সন্ন্যাসিনী চলিয়া যাঠিতেছিলেন, বিমলেন্দু বিস্ময়ে অভিভূত হইয়া বাধা দিয়া বলিল, “মা, আপনি কি অন্তর্ধানিনী? পুরীর কথা আপনি জানলেন কি ক’রে? কে আপনি মা?”

সন্ন্যাসিনী বলিলেন, “সে অনেক কথা। পুরী যাও, সব জানতে পারবে, তোমার অতীষ্ট সিদ্ধ হবে। আর্দ্রবসনে আর থেকে না। যাও।”

সন্ন্যাসিনী আর দাঁড়াইলেন না, মুহূর্ত্তে স্থান ত্যাগ করিয়া গেলেন। বিমলেন্দু এই আশ্চর্য্য প্রহেলিকার কোন সমাধান করিতে পারিল না, সে কেবলই ভাবিতে লাগিল, কে ইনি, কোথায় থাকেন, আমার মনের কথা কিরূপে জানিতে পারিলেন?

২৬

‘যাও মা, একবার শেষ দেখা ক’রে এস’, মাতাজী কোমল স্নেহাঙ্গুরে প্রতিমাকে কথা কয়টি বলিলেন।

প্রতিমা অবনতমস্তকে দাঁড়াইয়া রহিল, কথার কোন প্রত্যুত্তর করিল না, কক্ষও ত্যাগ করিল না। মঠের মাতাজীর কক্ষে উভয়ে কথা হইতেছিল।

মাতাজী আবার বলিলেন, ‘যাও মা, কুঠা বোধ কোরো না।’

প্রতিমা মুখখানি না তুলিয়াই অক্ষুট স্বরে বলিল, “মা!”

মাতাজী সম্মুখে তাহার মস্তকে হস্ত নাস্ত করিয়া বলিলেন, “বুঝি, এ দেখায় কি বিপদ তোমার। কিন্তু এই একটীবারমাত্র বৈ ত নয়। বিশেষ সে কত আশা করে এসেছে, তাকে বুঝিয়ে আসাও ত দরকার।”

প্রতিমা বলিল, “বোঝাবার কি আছে? দেখা আর না হ'লেই ত ভাল।”

মাতাজী বলিলেন, “না, তা ভাল না। তোমার কি বলবার আছে, তাকে জানবার অবসর দাও। যাও মা।”

মাতাজী এই কথা বলিয়া প্রতিমাকে দ্বারপথের দিকে আগাইয়া দিলেন, প্রতিমা বস্তুচালিত পুতুলিকাভং কক্ষের বাহির হইয়া গেল।

প্রশস্ত দালান পার হইতে তাহার পা কাঁপিতেছিল। সম্মুখের কক্ষদ্বার উন্মুক্ত ছিল, সে কক্ষে প্রবেশকালে তাহার চরণ আর যেন চলিতে চাহে না! তাহার বক্ষ দুৰু দুৰু স্পন্দিত হইতেছিল, সে ক্ষণকাল দ্বারপ্রান্তে থমকিয়া দাঁড়াইল, তাহার পর ধীরে ধীরে কক্ষমধ্যে পাদবিক্ষেপ করিল।

কক্ষের অপর প্রান্তে এক জন লোক একখানি কাঠাসনে বসিয়া ছিল, তাহার দৃষ্টি অন্তক্ষণ দ্বার-পথেই নিবদ্ধ ছিল, সে যেন কি এক আশায় কাহার প্রতীক্ষায় তথায় অপেক্ষা করিতেছিল—সে বিমলেন্দু রায়।

দ্বার-পথে প্রতিমাকে দেখিয়াই সে মুহূর্তে কাঠাসন ত্যাগ করিয়া উঠিয়া দাঁড়াইল, তাহার পর তাহার শরীরের রক্ত-চলাচল যেন বন্ধ হইয়া গেল, সে কেবল নিনিমেষ-নয়নে প্রতিমার দিকে চাহিয়া রহিল। উভয়ে উভয়ের প্রতি নিবদ্ধদৃষ্টি হইয়া কতক্ষণ এই ভাবে রহিল, তাহা কেহই বুঝিতে পারিল না। কত কাল পরে এই দেখা—সে সে এক যুগ!

বিমলেন্দুরই প্রথমে চমক ভাঙ্গিল, সে বাষ্পরুদ্ধকণ্ঠে ডাকিল, “প্রতিমা!”

প্রতিমা শুনিয়াও যেন সে ডাক শুনিতে পাঠিল না, চিত্রার্পিত প্রতিমার মতই নিশ্চল, নির্বাক, নিষ্পন্দ হইয়া দাঁড়াইয়া রহিল।

বিমলেন্দু এইবার দ্রুতপদে অগ্রসর হইয়া প্রতিমার সম্মুখীন হইল, কাতরকণ্ঠে বলিল, “প্রতিমা! অনেক আশা করে এসেছি, কথার জবাবও দেবে না?”

প্রতিমা তথাপি নিরুত্তর রহিল। বিমলেন্দু ব্যথিত অভিমানাহত স্বরে বলিল, “জানি, আমার পাপের দণ্ডবিধান করে রেখেছ, কিন্তু এ দণ্ডের কি সীমা নাই? বল প্রতিমা, একটি কথা বল, আমার এই বুকু হৃদয় তোমার একটা রুপা শোন্বার জন্তে হাহাকার করছে। তবুও কথা কইবে না? এই দেখ, আমি তোমার পায়ে ধরে ক্ষমা ভিক্ষা করছি, আমার ক্ষমা কর।”

বলিতে বলিতে বিমলেন্দু নতজাহু হইয়া প্রতিমার সম্মুখে বসিয়া পড়িল। প্রতিমা ছুই হস্ত পশ্চাতে সরিয়া গিয়া ভং-সনার স্বরে বলিল, “ছিঃ ছিঃ! আপনি পুরুষমানুষ, নারীর কাছে আপনার এ ভিক্ষা সাজে না।”

বিমলেন্দু দাঁড়াইয়া উঠিয়া গদগদকণ্ঠে বলিল, “তবে বল, আমায় ক্ষমা করেছ? আমি যতই অপরাধ করে থাকি, তোমার স্বামী!”

প্রতিমা অবিকম্পিতকণ্ঠে বলিল, “আবার ও কথা কেন? সে সম্বন্ধ ত ঘুচে গেছে।”

বিমলেন্দু মাথা নাড়িয়া বলিল, “যা ইহকালে ঘোচবার নয়, তা তুমি আমি কি করে ঘোচাব?”

প্রতিমা সে কথায় কর্ণপাত না করিয়া দৃঢ়স্বরে বলিল, “এখানে আপনার কি প্রয়োজন, তা ত আপনি বললেন না।”

বিমলেন্দু উন্মত্তের মত বলিল, “প্রতিমা! প্রতিমা! তুমি এত নিষ্ঠুর! আমি সংসারের সকল আশা, সকল কামনা ত্যাগ করে বৎসরের পর বৎসর কেবল তোমার আশায় সারা জগতে ছুটোছুটি করে বেড়িয়েছি—তোমার চিৎকার শান, জ্ঞান, উপনাশ করেছি, আমার রক্তে-মাংসে তোমার কামনা জড়িয়ে রাখিয়ে রেখেছি, তোমায় ভুলতে না পেরে সব মান-অভিমান ছেড়ে তোমার কাছে ছুটে এসেছি, -তার কি এই প্রতিদান? তার কি এই পুরস্কার? উঃ, নারী কি এত নিষ্ঠুর! জান কি, তোমারই জন্তে আমি ইভকে হারিয়েছি? ইভ—সরলা অপাপবিদ্ধা ইভ—আমি বই সে ত কিছু জান্ত না, আমাকে, তার উপযুক্ত করবার জন্তে হৃদয়ের সঙ্গে কত সংগ্রাম করেছি, কিন্তু তুমি, তুমি ত আমার তার হাতে দাও নি, অন্তক্ষণ এই মনের মধ্যে তোমার সিংহাসন পেতে রেখেছিলে, মুহূর্তের জন্ত তোমাকে ভুলতে দাও নি—”

প্রতিমা ছুই হাতে বুক চাপিয়া ধরিয়া বলিল, “সে কি আমার দোষ? আমি ত আমাকে দ্রেই রেখেছিলাম, আপনার স্নেহের পথে আমি ত কণ্টক হই নি। তবে এখন কেন ও-সব কথা তুলছেন?”

বিমলেন্দু ক্ষিপ্ৰহস্তে প্রতিমার ছুইখানি হাত চাপিয়া ধরিয়া ব্যগ্রকণ্ঠে বলিল, “এক বিন্দুও দয়া নেই—অতি সামান্য এক ক্ষুদ্র বিন্দু? তা হ’লে জন্মের মত আমার বিদায় দিচ্ছ? বল প্রতিমা! বল, আমি কৃত্যপন দেপছি।”

প্রতিমা বিমলেন্দুর হস্ত হঠতে আপনাকে মুক্ত করিয়া বাম্পরুদ্ধকণ্ঠে বলিল, “আমি সন্ন্যাসিনী।”

প্রতিমা আর দাঁড়াইল না, ভ্রিত-পদে দাগানের দিকে অগ্রসর হইল। বিমলেন্দু কাতরকণ্ঠে বলিল, “দয়া করলে না? তবে চলুন, এই শেষ বিদায়!”

প্রতিমা একবার পশ্চাতে ফিরিয়া দেখিল, বিমলেন্দু প্রায় টলিতে টলিতে কক্ষ হঠতে নিষ্কান হইয়া গেল। তখন প্রতিমার মনের মধ্যে কি সংগ্রাম চলিতেছিল, তাহা সে ভিন্ন আর কেহ বলিতে পারে না। একবার সে দ্বারের দিকে হস্ত প্রদারণ করিল, তাহার বাতনাক্রিষ্ট অন্তরের অন্তঃস্থ হঠতে একটা করুণ কাতর আহ্বানের ধ্বনি উঠিয়াই হৃদয়ে বিগীন হইয়া গেল।

২৭

তখন মাতাজী প্রতিমার সান্নিধ্যে উপস্থিত হইলেন, তখন দেখিলেন, সে নৈবেদ্য ধূলায় লুটাইয়া পড়িয়া কুণ্ডিয়া ফুলিয়া কাঁদিতেছে। কিছুক্ষণ তিনি নীরবে স্নেহপূর্ণ দৃষ্টিতে তাহার দিকে চাহিয়া রহিলেন। তাহার পর স্নেহে তাহার কুণ্ডিত আলুলায়িত ভ্রমরকণ্ঠ কেশদানের উপর হস্তাবমর্ষণ করিয়া বলিলেন, “ছি মা! তোমার কি সন্ন্যাসিনীর বেশ সাজে?”

প্রতিমা ধড়মড়িয়া উঠিয়া বলিল, কিন্তু মাতাজীর দিকে একবার চাহিয়াই অক্ষমিক্ত মুখখানি নামাইয়া লইল। মাতাজী তাহার পার্শ্বে বসিয়া তাহার মাথাটা বুকের মধ্যে টানিয়া লইয়া মৃদু হাসিয়া বলিলেন, “ভুলতে ত পার নি মা। তবে এ সাজ কেন? ভেতরে সন্ন্যাস না হ’লে বাইরে গেরুয়া রুদ্রাক্ষি কি করবে মা! সত্যি বল দিকি মা, স্বামীকে বাইরে রাখতে পেরেছে কি?”

প্রতিমা উত্তর করিবার পরিবর্তে উপুড় হইয়া তাঁহার ছুই পায়ে মাথা গুঁজিয়া কতকটা কাঁদিল মাত্র। মাতাজী আবার তাহার অঙ্গে হস্তাবমর্ষণ করিতে করিতে বলিলেন, “তাই জানি বলেই ত কালীঘাটে তোমার স্বামীকে দেখে এখানে আসতে ব’লে দিয়েছিলাম—তাকে নিরাশ ক’রে ফিরিয়ে দিয়ে ভাল কর নি মা।”

প্রতিমা বিস্মিত হইয়া বলিল, “সে কি মা?”

মাতাজী তখন সবিস্তারে কালীঘাটে বিমলেন্দুর সহিত সাক্ষাতের ঘটনা বর্ণনা করিলেন; শেষে বলিলেন, “তোমার ভুলতে পারে নি ব’লে সে সে দিন আশ্বখাতী হ’তে যাচ্ছিল। তার আগে জেনেছিলাম, তুমিও তাকে ভুলতে পার নি। তাই তোমাদের মিলনের সুযোগ ক’রে দিয়েছিলাম। তোমার বৃদ্ধি আছে মা, তুমিই ভেবে দেপ, এমন ক’রে এই বয়সে নিখো অভিনয় ক’রে ছ’জনের জীবন বৃথা নষ্ট করা কি ভাল? বা ভগবানের অভিপ্রেত, তাতে নিখো বাধা দিয়ে কল কি? আর বাধা দিয়েও তা ধ’রে রাখতে পারবে না। আমি ব’লে দিচ্ছি, তোমাদের মিলন হবেই হবে।”

প্রতিমা অবনত-মস্তকে অক্ষুটস্বরে বলিল, “আপনার কি তাই ইচ্ছে মা?”

মাতাজী বলিলেন, “পাঁচশ’ বার। মনের মধ্যে বাসনা চেপে রেখে বাইরে ত্যাগ দেখালে কি হবে? সে ত ত্যাগ নয়, ত্যাগের ভাণ। আর দেখ, ভগবান্ তোমাদের মিলন ক’রে দিয়েছেন, তাতে অন্তরায় হয়ে কেবল পাপ সঞ্চয় করছে বৈ ত নয়।”

প্রতিমা চমকিত হইয়া বলিল, “পাপ?”

মাতাজী বলিলেন, “হাঁ, পাপ। তাই বলছি, এইবার সংসারাত্রাণ কর, বিধাতার ব্যবস্থার উপর কলম ডালতে দেও না।”

প্রতিমা অবনত-মস্তকে নখে নখ খুঁটিতে খুঁটিতে অক্ষুটস্বরে বলিল, “কিন্তু মা—”

আর কথা সরিল না। মাতাজী হাসিয়া বলিলেন, “বুঝেছি মা, আর বলতে হবে না। ভাবছ, সে জন্মের মত চ’লে গেছে, আর আসবে না?”

প্রতিমা তখনও অবনত-মস্তকে বলিল, “সে যে বড় অভিমানী—”

মাতাজী বলিলেন, “কিছু ভেবো না, বিধাতার বিধান কেউ এড়াতে পারবে না। ঐ, বোধ হয় ফিরে আসছে।”

এই সময়ে শৈল মহাকোলাহল করিতে করিতে বিমলেন্দুকে হাত ধরিয়া ঘরের মধ্যে টানিয়া লইয়া আসিল। তাহার চোখ-মুখ দিয়া কথার ফুলঝুরি ঝরিতেছিল,—“দেখ মা, আমাদের না ব’লে লুকিয়ে পালিয়ে যাচ্ছিল। আমি বালির চড়ায় খেলা করছিলাম কি না, চুপি চুপি পাশ কাটয়ে যাচ্ছিল, ধ’রে নিয়ে এলাম। আস্তে আস্তে চায় না মা, বলে, তুমি না কি তাড়িয়ে দিয়েছ। হাঁ, তাই বুঝি? গল্প বলবার ভয়ে পালিয়ে যাচ্ছিল, না মা?”

বিমলেন্দু এতক্ষণ বিশ্বয়-বিহ্বল-নেত্রে মাতাজীর প্রতি তাকাইয়া ছিল, মাতাজীও তাহাকে দেখিয়া হাসিতেছিলেন। বিমলেন্দু বলিল, “আপনি?”

মাতাজী হাসিতে হাসিতে বলিলেন, “হাঁ বাবা, আমি। সেই কালীঘাটে দেখা হয়েছিল। আমিই সেট।”

বিমলেন্দু বলিল, “আপনি মা অর্থাৎ মিনী—না হ’লে আপনি কি ক’রে জানতে পেরেছিলেন যে, আমি তত রাত্রে ঘাটে যাব।”

মাতাজী বলিলেন, “ছি বাবা! তুমি বিদ্বান্ বুদ্ধিমান হয়ে অমন কথা বোলো না। আমার কালীঘাটে দরকার ছিল, তুমিও ঠিক সেই সময়ে সেখানে উপস্থিত হয়েছিলে, জগবন্ধু যোগাযোগ ক’রে দিয়েছিলেন। আবার জগবন্ধুর দয়ার এই তোমাদের যোগাযোগ হ’ল। প্রতিমা, তোমাদের যোগাযোগ ভগবান্ই ঘটিয়ে দিয়েছেন; শৈল নিমিত্তমাত্র। আর শৈল! তোর বালির মন্দির গ’ড়ে দিই গে যাই।”

মাতাজী কাহাকেও কিছু বলিবার অবসর না দিয়া শৈলকে লইয়া ঘরের বাহির হইয়া গেলেন। বিমলেন্দু কল্পিতচরণে প্রতিমার পার্শ্বে গিয়া মেঝের উপর উপবেশন করিল, কল্পিতকণ্ঠে বলিল, “মাতাজী যা ব’লে গেলেন, তা কি সত্যি? বল প্রতিমা, এ স্বপ্ন নয়?”

প্রতিমাও বায়ুতাড়নায় বেতসপত্রের ত্রায় কাঁপিতেছিল, সে বিমলেন্দুর পায়ে উপর মাথা রাখিয়া গদগদকণ্ঠে বলিল, “মিথ্যে কিছুই নয়, মাতাজী আমার সত্যি পথ দেখিয়ে দিয়েছেন। আমি না বুঝে তোমার উপর মিথ্যে অভিমান করেছিলাম। বল, আমার ক্ষমা করবে?”

বিমলেন্দুর বিস্মিত স্তম্ভিত দৃষ্টির সম্মুখে বিশ্বসংসার

ঘুরিতেছিল, সে মুহূর্তকাল নিরীক হইয়া রহিল, তাহার পর ছই হাতে প্রতিমার অশ্রুসিক্ত মুখখানি বুকের মাঝে তুলিয়া লইয়া বলিল, “ক্ষমা? এই ভণ্ড প্রবঞ্চক স্বামীকে তুমিই ত ক্ষমা করবে প্রতিমা। তোমায় আমি যে খাতনা দিয়েছি, তার উপযুক্ত শাস্তিও পেয়েছি। কিন্তু তাতেও যদি—”

প্রতিমা বিমলেন্দুর মুখে করপল্লব আবৃত করিয়া বলিল, “ছিঃ! ও কথা বলে না।”

বিমলেন্দু কিঞ্চিং প্রকৃতিস্থ হইয়া ধীরে ধীরে বলিল, “দেখ, এক একবার মনে হ’ত, আমি নিষ্ঠুর পশুর মত ব্যবহার করলেও, তুমি আমার ঘণার দৃষ্টিতে দেখতে না,—এমন কি, এক একবার আমার অহঙ্কারের সীমা আকাশ স্পর্শ করত, মনে হ’ত, তুমি আমার ভালবাস। সত্যি বলবে প্রতিমা, তুমি কবে হ’তে আনায় ভালবেসেছ?”

প্রতিমা—সদা গান্ধীধাময়ী স্বল্পভাষিনী প্রতিমা স্বামীর বুকে মুখ লুকাইয়া অনুচ্চ স্বরে বলিল, “তোমায় আমি গোড়া থেকেই ভালবেসেছিলাম।”

বিমলেন্দু পূর্ণ হৃদয়ে চর্ষ ও আগ্রহভরে বলিল, “যখন আমি ইভের অনুসরণ ক’রে তোমার অনাদর করেছিলাম—ত্যাগ করেছিলাম, তখনও?”

প্রতিমা এইবার মুখ তুলিয়া গম্ভীর স্বরে বলিল, “হাঁ, তখনও। ইভকে তুমি বুকে নিয়েছিলে, তাতে আমি প্রণমে কষ্ট পেয়েছিলাম বটে, কিন্তু পরে ইভকে চিন্তে পেলে আমি তাতে স্তম্ভী হয়েছিলাম। অমন লক্ষ্মী তোমায় যে স্তম্ভী করতে পারবে, এই চিন্তাতেই স্থখ পেতুম। অহা, মতী লক্ষ্মী ইভ!”

প্রতিমার ছই গণ্ড বস্ত্রিয়া নয়নাশু ঝরিয়া পড়িল। বিমলেন্দুর চক্ষুও অনাদ্র রহিল না। সে বাষ্পরুদ্ধ কণ্ঠে বলিল, “আমি অধম পাতকী, তার যোগ্য হবার আমার সাধ্য কি? জান প্রতিমা, ফাঁকি দিয়ে পালাবার আগে সে আমায় বলেছিল, আমি তোমায় না পেলে স্তম্ভী হব না বলেই সে অসময়ে ছেড়ে চ’লে যাচ্ছে।”

প্রতিমাও ভারী গলায় বলিল, “জানি। যাবার আগে সে আমাকেও ব’লে গিয়েছিল, তোমার এই শূন্য স্থান পূর্ণ করতে।”

কথাটা বলিয়া প্রতিমা আবার স্বামীর বিশাল উরসে

মস্তক গুস্ত করিল। তাহাদের উভয়ের নয়নের জলে বক্ষঃস্থল ভাসিয়া যাইতেছিল। তাহারা এতই তন্ময় হইয়াছিল যে, কখন মাতাজী রামপ্রাণ বাবুকে লইয়া দ্বারের অপর প্রান্তে নিঃশব্দে উপস্থিত হইয়াছেন, জানিতেই পারে নাই।

রামপ্রাণ বাবু সম্মুখে যে দৃশ্য দেখিলেন, তাহাতে তাঁহার হৃদয় চক্ৰোদয়ে অশ্রুধির মত আলোড়িত হইয়া উঠিল।

মাতাজী অশ্রুসিক্তে তাঁহাকে নীরব থাকিতে বলিলেন। রামপ্রাণ বাবু অশ্রুট স্বরে বলিলেন, “আমায় আজ যে আনন্দ দিয়েছেন, তার প্রতিদানে আপনাকে দেবার আমার কিছু নেই। চলুন, আজ মঠে মহোৎসবের ঘোষণা ক’রে দিই গিয়ে।”

শ্রীসত্যেন্দ্রকুমার বসু।

সমাপ্ত

পঞ্জাব চিত্র-প্রদর্শনীর উদ্বোধন-উৎসব



প্রাচীন ও আধুনিক শিল্পের আদর্শ

শিল্পী কথাটি ব্যাপক অর্থে ব্যবহৃত হয়। আমরা শিল্পী বলি তাঁহাকে, যিনি তাঁহার চিত্তকে আকার দান করেন, “নলিনীদলগত” জলের তায় তরল ভাবরাশিকে মূর্ত আকার দিয়া, ভাবের সুকুমার কোমল মাংসপিণ্ডে অস্থি নোজনা করিয়া তাহাকে চলাফেরা করিবার উপযোগী করেন। এই আকার বিভিন্ন রকমের হইতে পারে। বাক্য, রং, কিংবা স্বররূপে—সাহিত্য, চিত্রবিদ্যা, ভাস্কর্য্য বা মঙ্গীতরূপে শিল্পীর মনোভাব বান্ধু হয়। শিল্প দ্বারা জাতির মনোভাব, জীবনযাত্রা-প্রণালী, সাজসজ্জা, রীতি পরিষ্কৃত হইয়া লোকলোচনের সমক্ষে প্রতিভাত হয়। এই জগৎ কান্দা-শিল্প বৃষ্টিতে হইলে কবিহৃদয়ের অন্তরতম প্রকোষ্ঠে প্রবেশ করিতে হইবে, কবির মনোচিত সমভাবাপন্ন হইতে হইবে। সেইরূপ চিত্র-শিল্পীকে বৃষ্টিতে হইলে তাঁহার মনোচিত সমভাবে চিত্ত ও অনুভব করিতে হইবে, ভাবগাথিতার চানি সাহায্যে শিল্পি-হৃদয়ের দ্বার উন্মোচন করিতে হইবে—নাথঃ পস্থা বিঘ্নতেহয়নায়, শিল্পীকে বন্দিবার অণু কোন উপায় নাই।

শিল্পকলা জাতির উৎকর্ষ ও সভ্যতার নিদর্শন। শিল্পের সাহায্যে জাতি তাহার তরল মনোভাবকে স্থায়ী আকার দান করে, বিশ্বপ্রকৃতির অন্তর্নিহিত মতা, শিব ও স্কন্দরের মনোচিত মানব-মনের যে নিত্য মঙ্গল, যে চিরন্তন সংযোগ, তাহা গানে ও ছন্দে, বর্ণবৈচিত্র্যে ও তুলিকা-সংস্পর্শে ফুটাইয়া তুলে। এই সৌন্দর্য্যানুভূতি অবহুপ্রসূত। ইহা স্বতঃ মানুষ্যের হৃদয়কন্দর হইতে অজস্রধারায় উৎসারিত হইয়া জুকুলপ্লাবী স্রোতস্বতীর তায় জাতির ইতিহাস-ক্ষেত্রে নিজ-স্থান অধিকার করিয়া লয়। জাতির মনের ভাব ও আকাঙ্ক্ষা, উত্তম ও উৎসাহ, আশা ও ভরসা তাহার সাহিত্যের ভিতর দিয়া ঘনতা লাভ করে। জাতির সৌন্দর্য্যানুভূতি তাহার ভাস্কর্য্য, চিত্র ও স্থাপত্যে মূর্ত হইয়া পরিপূর্ণতা লাভ করে।

প্রাচীন জগতের শিল্পে আমরা একটি বিশেষ বস্তু লক্ষ্য করি। প্রাচীনের সেই চিত্তবৃত্তিনিরোধপ্রসূত শাস্ত্যভাব ও ঔদার্য্য, সৈধ্যা ও নিস্তরতা, অমৃতত্ব-পিপাসায়, ভূমায় পূর্ণ তৃপ্তিরসের বিরাত ও মহান্ ভাব—মানুষ্যের অন্তরাহ্বার

বৃহত্ব, ধ্যানের নিরবচ্ছিন্ন তন্ময়তা, সমাধির নিরুপম শাস্তি তাহার শিল্পকে আধুনিকতায় ক্ষুদ্রতা, বলমুগীত্ব, উচ্ছৃঙ্খলতা, প্রাণাবেগের ছাটিলতা ও উদ্বেলতা হইতে পৃথক্ করিয়া রাখিয়াছে।

অঙ্গসৌষ্ঠব ও দৈহিক সৌন্দর্য্যের দিকে গ্রীক ও লাতিন স্থপতির দৃষ্টি আকৃষ্ট হইয়াছিল। তাহার সৌন্দর্য্যকল্পনা প্রস্তরের লীলায়িত মূর্তিতে অমর হইয়া রহিয়াছে। এই সৌন্দর্য্য অনুভূতি মিশরের পিরামিড আকারে যে বিশালতা লাভ করিয়াছিল এবং ভারতে বুদ্ধের ধ্যানস্তিমিত লোচনের অপার্ণিব শাস্ত্যভাবে, সাধনা-প্রাজ্জল হৃদয়ের প্রাণারাম অনুপম আয়ুর্কীড় অবস্থায় যে মধুর পবিত্র আনন্দময়তা পরিমূর্ত হইয়াছিল, তাহা বিশ্বের ইতিহাসে অতুলনীয়। এই শাস্তি, এই তৃপ্তি মহাসাগরের গম্ভীর প্রশান্ত্যভাবের তায়, আকাশচুম্বী ত্রিমালয়-শৃঙ্গের তায় বিশাল, বিরাত ও উদার। ভারতীয় শিল্পের বিশেষত্ব প্রকৃতির দৃশ্য বস্তুর অনুকরণ করিয়া, ভবত্ব নকল করিয়া নহে, উহার শ্রেষ্ঠত্ব ব্যঞ্জনা-শক্তি, জীবন্ত্যভাবপ্রকাশে, নিকাঁচনী ক্ষমতায়, নব-নব ভাবোন্মেষণে। মিশরের ভাস্কর্য্যো শাস্ত্যরস বর্তমান বটে, কিন্তু তাহাতে ভারতীয় ভাস্কর্য্যের জীবন্ত্যভাব প্রকটিত হয় নাই। মিশরের সুন্দরামূর্তিস্বায়ী মূর্তিতে যে অনুরাগ ও আনন্দ-ব্যঞ্জক ভাব—প্যানী বুদ্ধে যে শাস্ত্যভাব, ধর্ম্মপালের মূর্তিতে যে উদ্বেলভাব প্রকাশ পাইয়াছে, তাহা অণু কোন দেশের ভাস্কর্য্যে পরিষ্কৃত হয় নাই। শ্রেষ্ঠ ভাস্কর্য্য কেবলমাত্র মুখ্যকৃতি লইয়া বাস্তব নহে, ইহা সমস্ত অঙ্গ-প্রত্যঙ্গের সৌষ্ঠবে, হস্ত-পদ ও দেহের সামঞ্জস্য ও মিলনে। ভারতীয় চিত্র ও ভাস্কর্য্যের পূর্ণতা সেই স্থানে—যে স্থানে অঙ্গপ্রত্যঙ্গ ও দেহাবয়বের মণ্ডে প্রকাশ পাইয়াছে একটা অপার্ণিব ভাব, মানবতার মধ্য দিয়া প্রতিকলিত হইয়াছে একটা স্বর্গীয় কাস্তি, দীপ্তি ও হৃদয়ের কোমলতার মধুর সমাবেশ, ঔদার্য্য, শাস্তি ও কমনীয়তার রমণীয় মিলন।

এই বিরাত মহান্ ও ভাব প্রাচীন সাহিত্যেও প্রতিফলিত। আমরা মেকলে-প্রমুখ্যে শুনিয়া আসিতেছি যে, সাহিত্যে মহাকাব্যের যুগ অতিবাচিত হইয়া গিয়াছে। বর্তমান

যুগ গীতি-কবিতা ও খণ্ড কবিতার যুগ। কথাটা খাঁটি সত্য না হইলেও একেবারে অমূলক বলিয়া উড়াইয়া দেওয়া চলে না। প্রাচীনের বৃহৎ ও বিশালতা বর্তমানের ক্ষুদ্রতায় নাই। অতীতে জীবন-সংগ্রাম এত তীব্র ছিল না। তখন চিন্তার অবসর ছিল, একটানা জীবন-স্রোত মৃদুমনে গতিতে সংসার-খাতে প্রবাহিত হইত। বর্তমানে “প্রাণ রাখিতেই প্রাণান্ত” হইতে হয়। এক্ষণে জীবনের গতি উদ্দাম, বহুধা বিচ্ছুরিত, আমাদের মন বিক্ষিপ্ত। এই জন্ত কোন ব্যাপক কর্মে আমরা নিযুক্ত থাকিতে চাই না, কালব্যাপিনী চেষ্টির নাম শুনিলে আমাদের হৃৎকম্প উপস্থিত হয়, কল্পধারা এক ভাবে পরিচালিত করিবার শক্তি আমাদের নাই, চিন্তা-প্রবাহকে দৈনন্দিন জীবনের কুটিল বক্রগতির মধ্যে স্থির রাখিবার সামর্থ্য আমরা হারাষ্টয়াছি। আমাদের সাহিত্য-সেবা চুটুকী গলে, শক্তিস্বপ্নকব চটুল কবিতার কেনারমান উচ্ছ্বাসে। বর্তমানে আমাদের শ্রেষ্ঠ সাহিত্যিকের লেখনীতে বড় একটা আদর্শ-চরিত্র অঙ্কিত হয় না, আদর্শ-সৃষ্টি সাহিত্য হইতে এক-রূপ বিদায় লইয়াছে। আমাদের অধিকাংশ সাহিত্যিক আদর্শ-চরিত্র অঙ্কন করিতে ভুলিয়াছেন, সময় ও সমাজের উপযোগী করিয়া নিপুণতার সহিত পুরাতনকে নূতন আকার দিয়া দেশের নরনারীর মধ্যে শক্তি-সঞ্চার করিতেছেন না, বরং বিলাসী ও সৌখীন জীবনের আলেখ্য, পতিতা ও কলঙ্কিনী নারীর চিত্র লোকচক্ষুর সম্মুখে ধরিয়া ইন্দিয়লালসার উদ্বেক করিতেছেন, কামহোমানলে ঘতাত্তি দিতেছেন।

সাহিত্য মানব-জীবনের মকুরস্বরূপ। যুগে যুগে বিশ্ব-মানবের মন সাহিত্যে অভিযুক্ত হইয়াছে। যে অনাবিল প্রশান্তি হোনার ও দাস্তুর মহাকাব্য, সেক্সপীয়রের অতুল-নীর নাট্যসাহিত্যে, বৈদিক ঋষিগণের অমল দিব্যভাব-প্রসূত উদাত্ত সঙ্গীতে, বাস্কীকির অকুরন্তু ছন্দের মহনীয় আবেগে প্রকাশ পাইয়াছিল, তাহা আমরা মিলটন ও কালিদাসের ক্ষুরধার ধীশক্তি-প্রসূত কাব্যে দেখিতে পাই না। পরবর্তী কালে সাহিত্য শিক্ষকের আসন গ্রহণ করিল। ইংলণ্ডে পোপ্ ও ফ্রান্সে বইলু ছন্দে নীতি-শিক্ষা প্রচার করিতে লাগিলেন। এই কবিতার ছন্দের বন্ধন সূদৃঢ়, ইহা গুরুগিরির দৌরাশ্রো প্রাণহীন। তাহার পর দেখি, সাহিত্যে বর্তমানের অশাস্তি ও চাঞ্চল্য। এখানে ভাবের বেগ উদ্দাম, কিন্তু ইহার গতি খণ্ড। ইহাতে আছে কালবৈশাখীর তর্জন-গর্জন,

ধূর্জটীর রুদ্র তেজ, বিছ্যতের আলোকসম্পাত, হরন্তু ভৈরব নর্জন, কিন্তু ইহাতে নাই শাস্তির আতিশয্য, সংঘের অনন্দধারা, তপস্কার গভীর সুখ, করুণা ও মৈত্রীর নিম্মল সাত্ত্বিকতা, এক কথায় চিত্তনৈর্ম্মলাজাত “ঋতন্তুরা প্রজ্ঞা।” বর্তমানে শিল্পী ভাবাবেগের উচ্চতা হইতে, বিশালতার উচ্চ-শিখর হইতে নিম্নে অবতরণ করিয়াছেন। তিনি আত্মভাবে বাস্তব, তাঁহার বীণায় বিভিন্ন ছিদ্রে যখন যে ভাবের বাতাস খেলে, তখন সেই সুর ঝঙ্কত হয়—তাহাতে চৌতাল ও ক্রপদের গাঙ্কীর্ষ্য ফুটে না, তাহাতে ছায়ানটের মূর্ছনা মনপ্রাণ উতলা করিয়া দেয়।

মাইকেল এঞ্জেলো প্যানথিয়নের গম্বীর সৌন্দর্য্য দর্শন করিয়া বাহ্য বলিয়াছিলেন, তাহা সমস্ত প্রাচীন শিল্পসম্বন্ধে প্রযজ্য। তিনি বলিয়াছিলেন, ইহার কল্পনা মানুষে করে নাই, দেবদূতরা করিয়াছিল। বিশালতায় যে নিরবচ্ছিন্ন অনন্দ, তাহা বৈদিক মধ্যে, সেক্সপীয়র, গেটে, হোমর, দানে বাল্লিকীর মহাকাব্যে পরিষ্কৃত হইয়াছিল—তাহা মরুদেশের পিরামিডে, জগৎবিশ্বত রোমের কলোসিয়মে ও ভারতীয় শিল্পে প্রতিফলিত হইয়াছিল—ইহা যেন ‘অন্তস্তক মহাসাগরের বিপুল দোল’। খণ্ডতার যে উত্তেজনা ও চাঞ্চল্য, তাহা দেখি বর্তমানের স্থাপত্যে ও ভাস্কর্য্যে, শেলির কাব্যে ও ভিক্টর হিউগোর সাহিত্যে - - প্রাণময়তায় যে রিপূর আবেগ, কল্পনার অদ্ভুত বিছ্যৎ-খেলা, “নিত্য ন্তন সাধনাতে নিত্য ন্তন বাণা” সহ করিতে যে “অসীম ব্যাকুলতা” ফুটয়া উঠিয়াছে, তাহা দেখি রবীন্দ্র-সাহিত্যে। খণ্ড-সৌন্দর্য্যের সমাবেশ ও তাহার মধ্য দিয়া চিরসুন্দরের গুণনা করিবার লিপ্সা প্রকাশ পাইয়াছে আধুনিক সাহিত্যে, চিত্রে, শিল্পে, স্থাপত্যে ও ভাস্কর্য্যে।

চিত্রেই হউক, ভাস্কর্য্যেই হউক, কাব্যেই হউক, শিল্পীর অন্তরায়্যা সৌন্দর্য্যক্ষেষণে বহির্গত হয়। এক জন কাব্যের সুখমা-মণ্ডিত উদ্যানে বিচরণ করিয়া কল্পনা-পুষ্পের মধু আহরণ করিয়া মধুচক্র রচনা করেন। কাব্যানোদী যুগ-যুগান্তর ধরিয়া সেই মধু পান করিয়া চিত্তবিনোদন করে। আর এক জন তুলিকা সাহায্যে কিংবা হাতুড়ির ঘা মারিয়া কুৎসিৎ প্রস্তরখণ্ড ফোদাই করিয়া প্রাণের সৌন্দর্য্যানু-ভূতিকে মূর্ত্তভাব দান করেন। দুই জনই সৌন্দর্য্যাপণের যাত্রী। এই সৌন্দর্য্য অন্বেষণে বহির্গত হইয়া যিনি সমস্ত

সৌন্দর্যের আধার, ষাঁহার অনন্ত সৌন্দর্যে কণামাত্র উষার সোনালী রংএ, মধ্যাহ্নের মার্ভগুকিরণে, গোধূলির ধূসর বর্ণে, জ্যোৎস্নাত মুক্তাঘরের রক্তগুহ্র আলোকে, বসন্তের কোকিল-কাকলি গুঞ্জরিত কুঞ্জবনে, বর্ষাপ্রপাত ধৌত-শেফালির উগ্ধানে প্রতিফলিত হয়—সেই সৌন্দর্য্য-ময়ের ভাবনা শিল্পীর মানসপটে উদ্ভিত হয় এবং সেই ভাবনা যে পরিমাণে খণ্ডতা ও ক্ষুদ্রতা অতিক্রম করে, যে পরিমাণে শিল্পী “অরূপরতন” লাভ করিবার জগ্ন “রূপসাগরে ডুব” দেন, সেই পরিমাণে তিনি শিল্পজগতে প্রতিষ্ঠা লাভ করেন। যেখানে আনন্দের অনুভূতি যত প্রচুর, সেখানে বিকারের সম্ভাবনা তত কম। ঘন-স্বপ্তি নিষ্ক্রিয় অবস্থা, কিন্তু তৎকালে যে শান্তি অনুভূত হয়, তাহা অপরিমিত ও অনির্করণীয়। যে শিল্পী তাঁহার নিজ সত্তাকে শিল্পের মধ্যে যত দূর ডুবাইতে পারিয়াছেন, তিনি তত দূর মহান। ‘ভূমা বৈ স্বপ্নম্ নাহ্নে স্বপ্নমস্তি’ ভূমাত্যেই স্বপ্ন, অহ্নে স্বপ্ন নাই। এত ভূমাকে শাস্ত উপাসীত—এমঃ আদেশঃ ; এমঃ উপদেশঃ ;

এতদমুশাসনম্ ; এবমুপাসিতব্যম্—ইহাই আদেশ ইহাই উপদেশ, ইহাই অনুশাসন, ইহা এই রূপে উপাসনা করিবে। বিশ্বশ্রুতা কামনা করিয়াছিলেন, বহু শ্রাং প্রজায়ের—আমি বহু হইব, আমি প্রভূত ভাবে উৎপন্ন হইব। এই জগ্ন স তপোইতপাত, তিনি তপশ্রা করিলেন। ‘স তপস্তপ্তা ইদং সর্ব্বমসৃজত যদিদং কিঞ্চ’ তিনি তপশ্রা করিয়া এই যাহা কিছু রহিয়াছে, তৎসমুদয় সৃষ্টি করিলেন এবং তৎ সৃষ্টা তদেযাণুপ্রাবিশৎ—তাহা সৃষ্টি করিয়া তাহাতেই অনুপ্রবিষ্ট হইলেন। তিনি সকল রসের আধার—‘রসো বৈঃ সঃ’। এই লোক বা জীব সকল সেই রস বা সেই আনন্দলাভ করিয়াই আনন্দিত হয়। শ্রেষ্ঠ শিল্পী সেই নিরতিশয় আনন্দ লাভ করিয়া আনন্দপ্রচুর অবস্থা প্রাপ্ত হন। এই আনন্দ ও তপশ্রাই ভূমা—এই আনন্দ ও তপশ্রায় বিশ্বসৃষ্টির বীজ নিহিত এই সৌন্দর্য্যানুভূতি ও সংযমে নিবিড় শান্তি বর্তমান এবং ইহাতেই শিল্পসৃষ্টির সমগ্রান অভিবাক্তি।

শ্রীহরিপদ ঘোষাল বিখ্যাবিনোদ।

বিংশ শতাব্দীর যীশুখৃষ্ট



শ্রীমতী আনীবেসান্ট মাদ্রাজের কৃষ্ণমূর্ত্তি নামক ব্রাহ্মণ যুবককে বর্তমান যুগের যীশুখৃষ্ট বলিয়া প্রচার করিয়াছেন

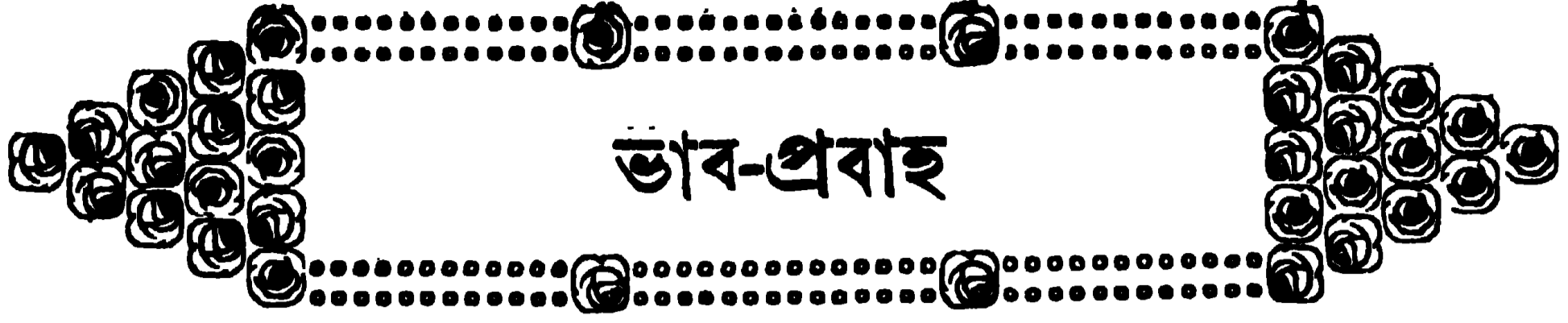

ভাব-প্রবাহ

সমুদ্রে জোয়ার-ভাটা হয়। কখনও জলরাশি বর্ধিত ও উচ্ছৃঙ্খিত হইয়া মহাক্রমে সেরুত-ভূমি নিমজ্জিত করিয়া পুলিন-সীমা প্রাবিত করিয়া দেয়, আবার কখনও নিম্নেজ ও বিদীর্ণ হইয়া পরাজিত ও পলায়নপন্ন সৈন্তশ্রেণীর মত কর্দমাক্ত তটভূমি হইতে বহুদূর হঠিয়া গিয়া স্থির হইয়া থাকে। পল্লীর নদীগুলিতে বৎসরে একবার করিয়া নববর্ষা-সমাগমে বস্তা আইসে। বর্ষাশেষে সে বান কমিয়া সরিয়া গিয়া দূরস্থিত সুবৃহৎ নদ-নদীর তলদেশে আশ্রয় গ্রহণ করে। নৈশাপের অপরাহ্নে চারিদিকে প্রকৃতি-শান্ত স্থির; মৃদুন্দ মলয়-মারুত-হিম্মোল-স্পর্শে ঐবৎ সুপ-নিদ্রালস। সহসা কোথা হইতে একটি দুর্দমনীয় বায়ুপ্রবাহ মত্ত-বেগে ছুটিয়া আসিয়া চতুর্দিক আলোড়িত, মথিত, ছিন্ন-ভিন্ন করিয়া চলিয়া যায়।

এই সমস্ত বাপার বায়ুপ্রবাহের। অস্তর্ভূগতেও ইহার অনুরূপ বাপার ঘটয়া থাকে। বাহিরের প্রাকৃত ঘটনামূলক সহজেই অনুভব করা যায়। নৈতিক ও আধ্যাত্মিক জগতের ঘটনামূহ বহিরিল্লিয়ের প্রত্যক্ষ নহে বলিয়া সহজে অনুভবগম্য হয় না। সুদূরপ্রসারিণী এবং শক্তিশালিনী অস্তর্ভূগত সাহায্য বাতিরেকে কেবল বুদ্ধিবৃত্তির বিষয়ীভূত বাপারসমূহ কেহই ধারণা করিয়া গ্রহণ করিতে পারে না, কিন্তু এই প্রকার অস্তর্ভূগত খুব মূল্যবান নহে। পরন্তু বহির্ভূগতের এবং অস্তর্ভূগতের বাপারের মধ্যে এক প্রধান পার্থক্য এই যে, একটি প্রায়শঃই সঙ্কীর্ণ সীমাসমূহের মধ্যে আবদ্ধ এবং সঙ্কীর্ণ সময়সাপেক্ষ; কিন্তু অপরটি দূরদূরান্ত ও দিগ্দিগন্ত পব্যাপ্ত প্রসারিত এবং সুদীর্ঘ যুগব্যাপী হইয়া থাকে। আর এক প্রধান প্রভেদ এই যে, আমরা একটির বাহিরে থাকিয়া উহাকে সকল দিক হইতে প্যাবেক্ষণ করিতে পারি, কিন্তু অপরটির মধ্যে মগ্ন হইয়া উহার অঙ্গীভূত হইয়া যাই। সুতরাং দেখিতেও পারি না, বুঝিতেও পারি না।

যোগবৃষ্টিসম্পন্ন জ্ঞানিগণ কহিয়া থাকেন, সময়ে সময়ে সমস্ত জগতের উপর দিয়া এক একট মহাভাবের বিরাত প্রবাহ চলিয়া যায়, এক একটী মহমহতা শক্তির সুবিপাল বস্তা বহিয়া যায়। এই সব প্রবাহের এক প্রবাহ শেষ হইয়া অস্ত্র প্রবাহ আরম্ভ হইতে ন্যূনাধিক ৫ শত বৎসর সময় লাগে। অর্থাৎ প্রতি ৫ শত বৎসর পর পর জগতে একবার করিয়া বিপব্যাপী ভাবের জোয়ার আইসে। এই ভাব-প্রবাহ যখন জাগিতে আরম্ভ করে, তখন জগতে চৈতন্য বা অধ্যাত্মশক্তিসমূহের অপেক্ষাকৃত সাম্যাবস্থার মধ্যে সর্বত্র বিকোম্ব ঘটতে থাকে।

দিনে দিনে স্থানে স্থানে বিবিধ "কম্পনে স্পন্দনে নিঃশ্বাসে উচ্ছ্বাসে ভাবে-আভাসে গুঞ্জনে চমকে-মগ্নকে" বিধ-মানবের মন, বুদ্ধি, চিত্ত বিচলিত হইতে থাকে। অভিনব কর্ণের প্রেরণা মানবসমাজকে চঞ্চল করিয়া দিয়া নানা ধারায় নানা দিকে প্রবাহিত হয়। অতি মহৎ, অতি বৃহৎ, অতিশ্রুতপূর্ণ কিছু সম্পাদন করিবার জন্ত সর্বত্র প্রয়াস দেখা যায়। অপূর্ণ করনা, বিচিত্র ভাবনা, নবীন চিন্তাস্রোত, জীবন্ত অন্তর্দর্শন বিচিত্র প্রকারে সমুদায়সমাজে মূর্ধ্বরূপে প্রকাশিত হইতে থাকে। কোথাও যুদ্ধবিগ্রহাদি মত্ত দৃষ্ট শক্তির ক্রিয়া, কোথাও সাম্রাজ্য-গঠন, কোথাও সনাজ-সংস্কার, কোথাও অভিনব ধর্ম-সংস্থাপন, কোথাও সাহিত্য, কোথাও শিল্প, কোথাও সঙ্গীত, কোথাও বাণিজ্য, সর্বত্রই কিছু না কিছুর সাধনা চলিতে থাকে।

একই ভাব-প্রবাহরূপ কারণ ভিন্ন ভিন্ন পারিপার্শ্বিক অবস্থা এবং জাতিগত ও ব্যক্তিগত মানসিক, নৈতিক ও আধ্যাত্মিক চেতনার বিবিধ ভ্রম ও ভেদ অনুসারে নানা প্রকার কাণ্ড উৎপাদন করিয়া থাকে। একই স্থাঙ্কিরণ যেমন গ্রহণকারী বস্তুর স্থ্যালোকাত্ম্যভেদে

সপ্ত প্রকার বর্ণোপাদান আশ্রয় করিবার শক্তির ভারতমাণুসারে কোথাও নীল, কোথাও স্ত্রাম, কোথাও লোহিত, কোথাও পীত, কোথাও পিজল প্রভৃতি রূপ ধারণ করে, অথবা একই জলীয় বাষ্পরূপে যেমন অবস্থান্তরে কখনও অদৃশ্য বায়ুভূত, কখনও কুয়াশা, কখনও মেঘ, কখনও ভূবার, আবার কখনও বারিধারা হইয়া প্রকাশ পায়, এই ভাব-প্রবাহও সেইরূপ।

বর্তমান যুগ হইতে ধরিয়া ৫ হাজার বৎসর পূর্ব পর্যন্ত অর্থাৎ ২ হাজার খৃষ্টপূর্ব হইতে বর্তমান ১৯২৫ খৃষ্টাব্দ পর্যন্ত, এই পৃথিবীতে যে সমস্ত ভাবের প্রাবন আসিয়াছে, বর্তমান প্রবন্ধে আমরা তাহাই বাস্তবাবে এবং সংক্ষেপে নির্দেশ করিতে চেষ্টা করিব। ইহাতে কোনও ঐতিহাসিক গবেষণা থাকিবে না। বিশ্বের অনেকগুলি বড় বড় ঘটনা-নিবহের উপর দিয়া শুধু দূর হইতে বহিদৃষ্টিতে চক্ষু বুলাইয়া যাইব। ভিতরে প্রবেশ করিতে পারিব না।

১

২০০০ খ্রীষ্টপূর্ব

বেদ অনাদি ও অপৌরুষেয়, ইহা বিশ্বাস করিতে পারি কি না, এখানে সে বিষয়ের আলোচনা করিব না। যে বেদমন্ত্রগুলি এখন আমরা পাই, অর্থাৎ সংহিতাংশের হৃক ও সামগুলি, তাহা কোন না কোন সময়ে নিশ্চয়ই ঋষিরা লাভ করিয়াছিলেন, এবং রমা-পদ-পাঠ-পূর্ণ ভাবায়নী মূর্ত্তি দান করিয়াছিলেন। ঠিক কোন সময়ে, তাহা নির্দেশ করা বোধ হয় অসম্ভব। যাহা হউক, পাশ্চাত্য পণ্ডিতগণের উপদেশ বিশ্বাস করিয়া এবং উহাদের ইচ্ছিত লক্ষ্য করিয়া বলিতে পারি, খৃষ্টপূর্ব ২০০০তম শতাব্দীতে কিংবা তাহার অগ্র-পশ্চাৎ কোনও সময়ে পৃথিবীতে একটি পূর্ব-বর্ণিত ভাব-বস্তা প্রবাহিত হইয়াছিল। সমুদ্র-মস্তনে অমৃতের মত এই অমৃতচ্ছন্দগুলি সেই মহাবস্তার ভাসিয়া আসিয়াছিল। এই প্রকার অনুমান করা যায়। এই বস্তাকে অভিনন্দিত করিয়া গ্রহণ করিবার মত মানুষ সে যুগে চীন, ভারতবর্ষ, বাবিলোনিয়া এবং বিশ্বের বাহিরে পৃথিবীতে কোথাও জন্মে নাই। এই বস্তা বিশেষ করিয়া ভারতীয় আযাজাতিকে উদ্ভুদ্ধ করিয়া তুলিয়াছিল। আর আযাজাতির পরে ইহা বাবিলোনীয় রাজ্যের অধিবাসীদিগকে নুতন শক্তিতে ও নুতন সংকরে উত্তেজিত করিয়া-ছিল। কলে তাহারা নবীন আশায়, নবীন উৎসাহে এবং নবীন উদ্গমে দলে দলে বাবিলোনিয়া পরিত্যাগ করিয়া আসিয়ার দেশে আসিয়া একটি নুতন সাম্রাজ্যের স্থাপনা করিয়াছিল, যে সাম্রাজ্যের অধিপতিগণ সহস্র বৎসরেরও অধিককাল ধরিয়া বিপুল ঐশ্ব্যের মধ্যে প্রবলপ্রভাবে রাজ্য শাসন করিয়াছিলেন।

সম্ভবতঃ এই যুগেই আর্ধ্যদিগের মধ্যে বৈদিক ধর্মের সম্যক প্রতিষ্ঠা এবং বেদানুগত জীবনযাপন-পদ্ধতির প্রচুর প্রচার হইয়াছিল, এবং সম্ভবতঃ ইহারই কলে অথবা এই উদ্দেশ্যেই বেদের ব্রাহ্মাংশ এবং বেদান্তসমূহ ক্রমে ক্রমে রচিত হয়। বৈদিক ক্রিয়াকলাপ, বাগ-যজ্ঞ প্রভৃতি অত্যন্ত জটিল ও দুর্কোধ্য বিবরণ ছিল। এই সমস্ত বাগ-যজ্ঞের দুর্লভ বাপার ঋষি-সন্তানগণ বাহাতে সহজে বুঝিতে পারে ও সম্পাদন করিতে পারে, তাহারই সুবিধার জন্ত যে সমস্ত ব্যাখ্যা, টীকা-টীপনো, উপদেশাদি রচিত হইয়াছিল, সেই বৈদিক কর্মসমূহের দর্পণ-স্বরূপ যে রচনা, তাহাই ব্রাহ্মণ। 'ব্রহ্মের' অর্থাৎ বেদের জন্ত অর্থাৎ বেদের তাৎপর্থা প্রকাশের জন্ত যাহা, তাহাই ব্রাহ্মণ।

বিবিধ বৈদিক কর্মরাশি, বাগবজ, হোম, দর্শ, পৌর্ণমাস, অগ্নিহোত্র, বহু বৈদিক দেবতা, মিত্র, বরুণ, ইন্দ্র, অগ্নি প্রভৃতির জটিল জনতার মধ্যে পাছে মানুষ সেই এক, অদ্বিতীয়, সত্য, সজ্ঞান, সর্বসাক্ষী, সর্বাত্মা, সনাতন বস্তুকে ভুলিয়া যায়, এই আশঙ্কার ঋষিগণ বিব-জগতের সর্বশ্রেষ্ঠ জ্ঞানপূর্ণ উপনিষদরাশি এই সময়ে প্রকাশ করেন। ইহা জগতের সর্বপ্রধান অধ্যাত্ম-তত্ত্বজ্ঞানের যুগ। পৃথিবীতে যত ভাব-প্রবাহ আসিয়াছে, তাহার মধ্যে এইটিই সর্বাপেক্ষা গভীর এবং সর্বাপেক্ষা নিগূঢ়। ইহা আধ্য ঋষিগণের ফলস্বরূপ এমন এক উদ্বোধনা আনিয়া দিয়াছিল, তাহাদের অন্তরে এমন এক সু-স্বপ্ন সূদূরগামিনী দৃষ্টি ফুটিয়া দিয়াছিল, বাহ্যতে তাহারা ব্রহ্মাণ্ডের সর্বত্র, জীব-জড়, স্থাবর-জঙ্গম, স্বর্গ-মর্কে, আকাশ-বাতাসে, গ্রহ-তারকার, ভূগ-ভূগ্নে, জল-স্থলে, সর্বত্র সর্বদা ব্রহ্মসত্তা উপলব্ধি করিতে পারিতেন। সেই যুগে তাহারা বিশ্বের মানবমণ্ডলীকে ডাকিয়া চীৎকার করিয়া ঘোষণা করিতেছিলেন,—“বেদাহমেতম্ পুরুষঃ মহান্তম্ আদিত্যবর্ণং তমসঃ পরস্তাং।” জানিয়াছি—জানিয়াছি, মহান্ পুরুষ সেই—হে জগদ্বাসী! তোমরা শুন, শুন। তাহার তীরত্বের গাহিতে লাগিলেন,—“যো দেবোঃশ্রো যোঃশ্রো যো বিঃ ভূবনমাভি-বেণ। যঃশ্রো যো বনম্পতিসু তঃশ্রো দেবায় নমো নমঃ।” এই যুগে ঋষিগণ ‘দেবতার উর্দ্ধে যেই মানবের স্থান’, সেই স্থান লাভ করিতে সমর্থ হইয়াছিলেন। কাশ্মীরে তখন তাহাদের কাছে—“শতায়ুঃ পুত্র-পৌত্রান্। বহনু পশুনু হস্তিহিরণ্যমথান, ভূমেনহনায়তনং”—অথবা “ইমা রামাঃ সরথাঃ সত্বা।। নহাদৃশা লগ্ভনায়ামুঃবাঃ।” সমস্তই যুগের বিষয় হইয়া পড়িয়াছিল। কেন না, তাহারা বুঝিয়াছিলেন,—

“অজীযাতামৃতানানুপেতা
জীযানু মর্জ্যঃ কথঃস্বঃ প্রজ্ঞানন্।
অভিধায়ন বর্ণ রক্তি-প্রমোদয়
মতিদীর্ঘে জীবিতে কো নমোত।”

২

১১০০ খ্রীষ্টপূর্ব

এই সমস্ত ব্যাপারের ৫ শত বৎসর পরে আবার একটা ভাব-প্রবাহ পৃথিবীর উপর দিয়া বহিয়া গিয়াছিল। এই সময়ে আঘাতই কি কি মহৎ কাব্য সংসাধিত হইয়াছিল, তাহা নির্ণয় করা দুঃসাধ্য; কিন্তু এই প্রাবনে মিশরদেশে এক আশ্চর্য্য শক্তির উচ্ছোধন হইয়াছিল। এই শক্তির অধিনায়ক ছিলেন মহর্ষি মুশা (Moses)। এই শক্তির প্রতিষ্ঠা হইয়াছিল ইস্রায়েলবাসী হিব্রু জাতির মধ্যে এবং ইহার আঘাতে চূর্ণ হইয়াছিল দুকৃতকারী ফেরাও-স্বপ্নটির রাজ্যসম্পদ। ইস্রায়েলবাসীরা মিশররাজ্যে রাজা ফেরাওর অধীনে পদবলিত নিপেষিত দাসজাতি-রূপে বহুকাল ধরিয়া বাস করিয়া আসিতেছিল। তাহাদের উদ্ধারের কোন উপায় ছিল না। তাহাদের মধ্যে যত পুত্র-সন্তান জন্মিত, তাহার প্রায় সমস্তই রাজার আদেশে নীল নদের জলে ডুবাইয়া দেওয়া হইত। এক দিন এক দুঃখিনী হিব্রু-জননী একটি অতি সুন্দর কুম্ব-কুলের মত ফুটফুটে পুত্রসন্তান প্রসব করিল। রাজার অশুচরগণ জানিতে পারিলে এখনই শিশুকে লইয়া নীল-জলে নিক্ষেপ করিবে, এই ভয়ে হতভাগী তাকে একটি বুড়ির মধ্যে পুরিয়া গোপনে কাশ-তৃণাচ্ছন্ন নদীর জলে ভাসাইয়া দিলেন,—কেহ দেখিয়া শিশুকে রক্ষা করিবে, এই ভরসা। দৈবক্রমে এক রাজকুমারী এই ভাসমান শিশুকে দেখিতে পান এবং সহচরীদের সাহায্যে ইহাকে উঠাইয়া জননীর মত করিয়া ইহাকে পালন করেন। ইহা উপস্থান নহে, ইতিহাস। এই শিশুই বিশ্ব-বিখ্যাত ঋষি ইস্রায়েলের প্রাণপ্রতিষ্ঠাতা মুশা। ইনি

ভগবানের আদেশ পাইলেন, হতভাগ্য চিরবন্দী মিশরপ্রবাসী ইস্রায়েল-বাসিগণকে উদ্ধার করিতে হইবে। এইরূপে তিনি ঐ প্রকাণ্ড ভাব প্রাবনের একটি ধারা হনরে ধারণ করিলেন। তাহার প্রাণে অসীম শক্তি উদ্বোধিত হইল। তাহার অন্তরে দিব্যদৃষ্টি খুলিয়া গেল। প্রথমে তিনি তাহার প্রতি ভগবানের নানা প্রকার ইজিত-ভঙ্গী অনুভব করিতে লাগিলেন। আর সাক্ষাৎভাবে ভগবানের বিভ্রা-দর্শন এবং তাহার আদেশ লাভ করিতে লাগিলেন। তিনি রাজাকে বলিলেন, “তুমি ইস্রায়েলদিগকে স্বদেশে ফিরিয়া যাইতে দাও।” রাজা অবশ্য অস্বীকার করিলেন। তাহাতে তাহার ভয়ঙ্কর দৈব-দুর্কিপাকজনিত শাস্তি আরম্ভ হইল। তখন একবার বলেন, তোমরা যাও; আবার বলেন, না, যাইতে পারিবে না। দৈব-দুর্কিপাক চলিতে লাগিল। ব্যাধি, দুর্ঘটনা, মৃত্যু, মহামারী নানারূপে রাজাকে ও মিশরীয় প্রজাবৃন্দকে আক্রমণ করিতে লাগিল। অবশেষে রাজার আদেশ পাইয়া মুশা ইস্রায়েলদিগকে লইয়া ইস্রায়েলভূমিতে যাত্রা করিলেন। দুই এক দিন পরে আবার রাজার দুর্কৃতি হইল। সঙ্গে সঙ্গে রাজা তাহাৎদিগকে ধরিবার জন্ত পশ্চাৎ পশ্চাৎ ধাবিত হইলেন। তাহার পর লোহিতসাগরের সেই সব আশ্চর্যজনক ব্যাপার সংঘটিত হইল। সাগর বিধা বিভক্ত হইয়া মুশা ও তাহার অনুসর্গীদের অতিক্রমণের জন্ত শুষ্ক স্থলপথ সৃষ্টি করিয়া দিল। তাহারা নির্ভয়ে পার হইয়া গেল। পরে সমুদ্রের অসীম জলরাশি দুই দিক হইতে গর্জন করিয়া আসিয়া অনুসরণকারী ফেরাও ও তাহার সৈন্যসমূহকে মুহূর্ত্মধ্যে নিমজ্জিত করিয়া ধ্বংস করিয়া ফেলিল। দেশে যাইয়া মুশা বিপুল উত্তানে অগ্নিকালের মধ্যে একটি প্রকাণ্ড ধর্মশাস্ত্র এবং একটি মণ্ডলানিবন্ধ ধর্মমণ্ডল সংগঠিত করিয়া ফেলিলেন। সঙ্গে সঙ্গে তিনি গড়িয়া তুলিলেন একটি সুসম্মিলিত, সুসংবদ্ধ, শক্তিশালী জাতি। এই জাতির আচার-ব্যবহার, রীতিনীতি, বিধিপদ্ধতি, আইন-কানুন এবং ঐশ্বরোপাসনা-প্রণালী কি প্রকার হইবে, তাহা নিঃসন্দেহরূপে নিদ্ধারণ করিয়া সুনির্দিষ্ট স্মৃতিশাস্ত্রসমূহও তিনি অবিলম্বে লিপিবদ্ধ করিয়া দিলেন। এক দিন দুই দিনের জন্ত নয়, ১০২০ বৎসরের জন্ত নয়, যুগযুগান্তরের জন্ত। আজ পর্যন্ত পৃথিবীর সমস্ত ঐশ্বর ও যিহুদিরা এই মুশার রচিত ধর্ম ও নীতিশাস্ত্র মানিয়া চলিতেছে। সুবিশাল জগজ্ঞানী ভাব-প্রাবনের মুখে না হইলে এমন সুমহৎ কাব্য-নিবন্ধ কেহ কখনও একাকী সম্পন্ন করতে পারে না।

মিশরীয়গণ আমন, অসিরিস, আইসিস, আপিস প্রভৃতি কাল্পনিক দেবতার পূজা করিত, কিন্তু এই সময় হইতে তাহারা অস্পষ্টরূপে বুঝিতে আরম্ভ করে যে, দেবতা-উপদেবতা সমস্তই এক পরমেশ্বরের শক্তির প্রকাশ। চতুর্থ আমেনহোটেসের রাজত্বকালে এই নব-ভাবের উদয় হয় :

৩

১০০০ খ্রীষ্টপূর্ব

ইহার ৫ শত বৎসর পরে জগতে আবার একটা আগরণ আসিয়াছিল— একটা চেতনার বস্তু। সমস্ত পৃথিবীর উপর দিয়া বহিয়া গিয়াছিল। খুব সম্ভবতঃ এই যুগেই ভারতের বৈদিক ধর্মের একটা বিশিষ্ট সংস্কার হয়। বেদ, সংহিতা, উপনিষদাদি এবং বৈদিক ক্রিয়া-কলাপ অনেকাংশে তখন সূদূর অতীতের জিনিষ হইয়া পড়িয়াছে। বৈদিক ভাষা তখন সর্বসাধারণের দুর্বেদ্য হইয়া উঠিয়াছে। সুতরাং বেদোপনিষদের গূঢ় মর্ম পরিষ্কৃত করিয়া ভগবানের মূর্তরূপ ও মর্জ্য লীলা এবং সাকারোপসনাকে ভিত্তি করিয়া এবং তৎসঙ্গে শক্তিশালী প্রাচীন রাজসম্পদ এবং অদ্ভুতকর্মী মহাপুরুষগণের ইতিহাস বিবৃত করিয়া এই-সময়ে বিবিধ পুরাণ রচনা করিবার আবশ্যক হইয়া পড়িয়াছিল।

পুরাণগুলি এক দিকে যেমন অসীম জ্ঞানের সমুদ্র, অন্য দিকে তেমনই অফুরন্ত কবিত্বের আধার। গভীর দার্শনিক গবেষণা, অতি সূক্ষ্ম তত্ত্ব-বিজ্ঞান, প্রাঞ্জল ইতিহাসিক উপাখ্যান, মনোহর ভক্তি-রসাত্মিকা ভগবতীলা-কথা, নগর পল্লী সরিৎ সাগর গিরিদরী প্রভৃতির স্বদয়গ্রাহী বর্ণনা, বোগী ভোগী রাজা স্বয়ং যক্ষ রক্ষ প্রভৃতি সঙ্গপ্রকার চরিত্র-চিত্রণ এবং সর্বত্র নব নব সৌন্দর্য্যসৃষ্টিকারিণী স্বচ্ছন্দগায়িনী কল্পনার অনায়াস লীলা সমস্তই একাধারে আমরা এই পুরাণসমূহে সমাবিষ্ট দেখিতে পাই। পুরাণের ভাষা এক অতি আশ্চর্য্য জিনিষ। কোথাও যেন এক বিন্দু অয়াস নাই। ভাদ্রমাসের ভরা নদীর জলপ্রবাহের মত আপনার পরিপূর্ণতার ভরে, শান্ত অথচ দ্রুতগতিতে অবিচ্যুত বহিয়া চলিয়াছে। কোমন অথচ তেজস্বী, সরল অথচ গভীর, সহজ অথচ মনোরম। যেন হয়, আমরা যেমন করিয়া কথা বলি, ঋষিরা তেমনই করিয়া পুরাণ লিখিয়াছিলেন। মনে রাখিতে হইবে, শ্রীমদ্-ভাগবত সমস্ত পুরাণ হইতে স্বতন্ত্র প্রকারের জিনিষ। সকল পুরাণ এক সময়ে রচিত হয় নাই। যুরোপীয়দের মতে পুরাণ অনেক পরের রচনা। কতক খৃষ্টীয় দ্বাদশ শতাব্দীরও পরে রচিত। আমরা তাহা বিশ্বাস করি না। দুই চারিখানি পুরাণ বৌদ্ধযুগে সংস্কৃত হইয়াছিল। যথা—কল্পপুরাণান্তর্গত কাশীখণ্ডে বৌদ্ধধর্মের ও বৌদ্ধদের স্পষ্ট উল্লেখ আছে। তাহার পরেও কখন কখন কোনও বিশেষ যুগের ভাবে কথঞ্চিৎ ভাবায়িত করিবার জন্য পণ্ডিতগণ কোনও কোনও পুরাণের কিছু কিছু পরিবর্তন ঘটাইয়া থাকিবেন, কিন্তু অধিকাংশ এবং শ্রেষ্ঠ পুরাণগুলির রচনাকাল বৌদ্ধপূর্ব্ব যুগ। পুরাণে অনেক প্রকৃষ্ট জিনিষ আছে। সাধারণতঃ এষ্ট সমস্ত হইতেই পুরাণের অপেক্ষাকৃত আধুনিকতা প্রমাণ করা হয়। যাহা হউক, যে সময়ে ভারতে পুরাণ-গুলি রচিত হইতেছিল, সেটা নিশ্চয়ই একটা আধ্যাত্মিক জাগরণের যুগ। সে সময়ে একটা প্রকাণ্ড ভাবের প্রবাহ ধরাতলে নামিয়া আসিয়াছিল। সেই মহাপ্রবাহে না ভাসিলে ঋষিগণ কখনই গভীর

জ্ঞান-গৌরবাহিত এবং বিচিত্র সৌন্দর্য্যসম্পন্ন একটা বিশাল ধর্মসাহিত্য অমন করিয়া অবলীলাক্রমে গড়িয়া তুলিতে পারিতেন না। এই প্রবাহের যুগ যদি আমরা মোটামুটিভাবে খৃষ্টের এক হাজার বৎসর পূর্বে নির্দেশ করি, তবে সত্য হইতে অষ্ট হইলেও বহুদূরে যাইব না।

খুব সম্ভবতঃ এই সময়ে গ্রীসদেশে হোমরের আবির্ভাব হইয়াছিল। হোমরের যুগ একটা মহাজাগরণের যুগ; একটা পরিপূর্ণ পৌরাণিক সাহিত্যসৃষ্টির যুগ। খণ্ড খণ্ড ক্ষুদ্র ক্ষুদ্র পুরাতন উপকথা, রূপকথা, প্রচলিত কাহিনী এবং কল্পনা-রঞ্জিত ইতিহাস প্রভৃতি একটি তেজস্বিনী কল্পনাশক্তির সাহায্যে বাছিয়া গুছাইয়া সংগ্রহ করিয়া আনিয়া, তাহাদের সামঞ্জস্য ও ঐক্যবিধান করিয়া তাহাতে অথচ ভাব-রসের প্রাণসঞ্চার করিয়া হোমর দুইখানি সর্বোৎকৃষ্ট কালজয়ী মহাকাব্য রচনা করিয়াছেন—ইলিয়ড ও অডিসি। দেশময় মণ্ড-উদ্দাপনার যুগে তির এই প্রকার সাহিত্য কখনও জন্মে না।

এ পথান্ত যে সমস্ত ভাব-প্রাবনের ও তাহাদের সময়ের কথা বলি-লাম, তাহা অনুমানের উপর নির্ভর করিয়া এবং অনেকগুলি 'সম্ভবের' আশ্রয় গ্রহণ করিয়া। কারণ, এ সব প্রাগৈতিহাসিক যুগের বিষয়। ইহার পর হইতে আমরা ইতিহাসের স্মিত-নির্দিষ্ট দৃঢ় ভূমির উপর দাঁড়াইয়া কথা বলিতে পারিব। অনুমানের নৈশালোকে অনিশ্চয়ের বালুকাস্থমিতে আর অনির্দিষ্টের অন্বেষণ করিব না। পরন্তু এতক্ষণ যে সব ভাব-বস্তুর কথা বলা হইল, তাহা যে সমস্ত পৃথিবীর উপর দিয়াই বহিয়া গিয়াছিল, তাহা কেহ অস্বীকার করিলে তাহার সহিত তর্ক চলিবে না, কিন্তু এখন হইতে যে সমস্ত মহাভাবের উচ্চাসের কথা বলিব, তাহা যে বিশ্বব্যাপী, তাহা অস্বীকার করিবার কোনও কারণ থাকিবে না। এখন হইতে যে সমস্ত বিশ্ব-ব্যাপারের উল্লেখ করিব, তাহাতে নিঃসন্দেহ সত্যের উজ্জ্বল আলোকে পূর্ব্বোন্নিখিত বিষয়গুলির সন্দেহের অন্ধকার কিয়দংশে দূর হইতে পারে। [ক্রমশঃ।

শ্রীক্ষেত্রমোহন সাহা।

উষার স্বপন

আজি শত চুম্বনে কে চুরি করিল

শত চুম্বন মোর,

আজি শত আলিঙ্গনে কে আলিঙ্গিল মোরে

না হইতে রাত্তি ভোর।

মোর অদব হইল রঞ্জিত রাগে

কাহারি পরশ লাগি,

কাহার আঁগির কাজল মাগিল

সারারাত্তি আঁগি জাগি।

কাহারি সীঁথির সিন্দূর-রেখা

চুম্বিল মোর হৃদয়োপরি,

চন্দন-ফোঁটা কোথা গেল মোর

কোথায় লুকাল বৃঝিতে নারি।

(আজ) পরিধেয় মোর কোথায় পাইলি

সোনালি চুম্বকা জরীর কাষ,

লোক-অপবাদ শুনাইয়া কানে

কোন সুখ তুই পাইবি আজ !

চন্দন কোথা অগুরু পাইলি

কোথা হ'তে তারে লইলি ডাকি,

উষার স্বপন শুধু প্রলোভন

আঁখি মিলে দেখি সকলি ফাঁকি।

বারিদবরণ

রূপের মোহ



চতুত্রিংশ পরিচ্ছেদ

“ডাক্তার বাবু, ছেলোট বাঁচবে ত?”

সাকলোর আনন্দ চিকিৎসকের আননেও দীপ্তরেণা টানিয়া দিয়াছিল। তিনি প্রসন্নচিত্তে বলিলেন, “এমন নিপুণ শুশ্রূষা পেলে সকল রোগীই রক্ষা পেতে পারে। বাস্তবিক শিক্ষিতা ধাত্রীও এত যত্ন নিতে পারে না।”

আত্মপ্রশংসায় সরযু লজ্জিতা হইল। বেলা ৯টা হইতে অপরাহ্ন ৫টা পর্য্যন্ত একবারও সে রোগীর সান্নিধ্য ত্যাগ করে নাই। আজ কয় দিন ধরিয়া এমনই ভাবে সে পীড়িত বালকটির শুশ্রূষা করিয়া আসিতেছে। হাঁসপাতালের ৫০ জন রোগীর মধ্যে এই বালকের অবস্থাই সাংঘাতিক হইয়াছিল। তাই দিনের বেলা ধাত্রীকে অবকাশ দিয়া সে স্বয়ং তাঁহার শুশ্রূষার ভার লইয়াছিল। বালকের পীড়িতা মাতারও অবস্থা দিন দিন ভাল হইতেছিল।

সুরেশচন্দ্রের যত্ন ও অর্থবাহ্যে নগরোপকণ্ঠে এই হাঁসপাতালটি প্রতিষ্ঠিত হইয়াছিল। ৪ জন বিচক্ষণ ডাক্তার ও স্থানীয় শুশ্রূষাকারিণী ব্যতীত আরও ৯ জন নিপুণা ধাত্রীকে কলিকাতা হইতে আনা হইয়া পীড়িতদিগের সেবায় নিযুক্ত করা হইয়াছিল। ছুভিক্ষ-পীড়িতদিগের জন্ম চাউনাদি বিতরণ যেন নিতান্তই প্রয়োজনীয় ব্যাপার, পীড়িতদের সূচিকিৎসা ও শুশ্রূষারও তেমনই বিশেষ প্রয়োজন হইয়াছিল।

সরযুর অক্লান্ত সেবা ও নিপুণ শুশ্রূষা দেখিয়া সুরেশচন্দ্রও বিস্মিত হইয়াছিলেন। তাহার চিরদিন ভোগবিলাসে, আরামে-বিরামে অভ্যস্ত, প্রয়োজন হইলে তাহারও যে কত দূর আত্মত্যাগ করিতে পারে, তাহার পরিচয় তিনি অমিয়া ও

সরযুর কার্যে পাইতেছিলেন। অমিয়ার সম্বন্ধে তিনি নিঃসংশয় ছিলেন। কারণ, পরলোকগতা জননীদেবীর গর্ভেই তাহার জন্ম। পিতা স্বকৃতভঙ্গ হইয়া ধর্ম্মান্তর গ্রহণ করিয়াছিলেন। মাতা, পিতার কার্যের কোন প্রতিবাদ করেন নাই, স্বামীকে স্ত্রী করিবার জন্ম তাঁহার মতামুসারেই চলিয়াছিলেন। কিন্তু পূর্বপুরুষগণের চিরাচরিত সংস্কার হইতে তিনি আপনাকে সম্পূর্ণ বিমুক্ত করিতে পারেন নাই। পাশ্চাত্য-সভ্যতার আবহাওয়ার আজন্মের দেশাচার ও লোকাচারের মহনীয় অনুষ্ঠানগুলির প্রভাব তাঁহার চিত্ত হইতে মুছিয়া বাহিতে পারে নাই। জ্যাকেটে, জামায়, জুতা ও মোজায় তাঁহার স্বর্গগত জননী কখনও অভ্যস্ত হইতে পারেন নাই। শুধু যখন বাহিরে বাহিতে হইত, সামাজিক অনুষ্ঠানে যোগ না দিলে চলিত না, তখনই শুধু স্বামীর সম্ভাষণ-মাখনের জন্ম যতটুকু না করিলে চলে না, তিনি ততটুকুই করিতেন। জ্ঞান-সঞ্চারের সঙ্গে সঙ্গেই সুরেশচন্দ্র সেগুলি গভীরভাবে লক্ষ্য করিয়া আসিয়াছিলেন। রোগীর সেবায়, অভাবগ্রস্তের তৃপ্তি-বিমোচনে তাঁহার দেবীরূপিণী জননী নিখিঁচাবে যেরূপভাবে আত্মনিয়োগ করিতেন, সুরেশচন্দ্র কখনও তাহার স্মৃতি ভুলিতে পারিবেন না। তাই তাঁহার বিশ্বাস ছিল, অমিয়ার দেহে যখন জননীর পবিত্র রক্তশ্রোত প্রবাহিত আছে, তখন প্রয়োজনকালে সে উত্তরাধিকারসূত্রে প্রাপ্ত সেবাপরায়ণতার উদাহরণ দেখাইতে পারিবে। কিন্তু সরযুর সম্বন্ধে তেমন বিশ্বাস তাঁহার ছিল না।

কিন্তু কয় দিন ধরিয়া সরযু যেরূপভাবে পীড়িতের সেবায় আত্মনিয়োগ করিয়াছিল, তাহাতে তিনি বস্ময়-বিমুগ্ধ হইয়াছিলেন। এই দৃষ্টান্তের পর তাঁহার মনে একটা ধারণা

জন্মিয়াছিল যে, ভারতবর্ষের নারীর বৈশিষ্ট্য তাহার রক্তে মিশানই আছে। প্রতীচ্যের অঙ্কুরণ-চুপ্ত হইলেও উপযুক্ত সুযোগ-সুবিধা ও ক্ষেত্র পাইলে বাঙ্গালার প্রাণধারা, স্বাভাবিক মনোবৃত্তি আপনা হইতেই আয়ুপ্রকাশ করিতে পারে।

সন্ধ্যার অন্ধকার ঘনাইয়া আসিতেছে দেখিয়া সুরেশচন্দ্র বাসায় ফিরিতে উদ্বৃত্ত হইলেন। অমিয়া এতরূণ বাসায় ফিরিয়া একা রহিয়াছে। শুক্রমাকারিণী আসিয়া বালকের পরিচর্যার ভার গ্রহণ করিল। রাত্রিতে সরযুর শুক্রমাকার প্রয়োজন হইবে না।

সুরেশচন্দ্র গাড়ী আনাইবার আয়োজন করিতেছেন দেখিয়া সরযু বলিল, “গাড়ীর কোন দরকার নেই, হেঁটে যাওয়া নাক্।”

“সারাদিনের পরিশ্রমের পর হাঁটতে কষ্ট হবে না?”

যুগ্মহাস্তে সরযু বলিল, “মাষ্টল ছয়েক পথ—হাঁটতে পারব না? আপনি কি সত্যই আমাদের মোমের পুতুল মনে করেন?”

সুরেশচন্দ্র বলিলেন, “না, না, আপনাদের সম্বন্ধে অতটা অবিচার চলে না। সন্ধ্যার বাতাসে হেঁটে গেলে শরীরের পক্ষে খুবই ভাল; তবে বল্‌ছিলাম, গাড়ীতে হ’লে শীঘ্র পৌছান যাবে, আর ক্লান্তিটা তেমন হবে না।”

সরযু বলিল, “চলুন হেঁটেই যাই।” এই বলিয়া উত্তরীয়-খানির দ্বারা দেহ আবৃত করিয়া সে বাত্রার জন্ত প্রস্তুত হইল।

নদীর তীরে তীরে পথ। তখন সে পথে জনসমাগম বিরল। সহরটা খানিক দূরে। কদাচিং ছই চারি জন পথিক সহর হইতে গ্রামে ফিরিতেছিল। আকাশে নবোদিত ক্ষীণ শশাঙ্কের মৃদু আলোক-রেখায় চারিদিকে যেন একটা স্বপ্নময় ছবি কুটিয়া উঠিতেছিল।

সুরেশচন্দ্র অনেক দিন হইতেই সরযুকে দেখিয়া আসিতেছেন। এই বাক্‌চতুরা, সরলা ও সদানন্দময়ী কিশোরীকে তিনি চপলা, সুখভোগ-লালিতা, সাধারণ শিক্ষিতা নারীর মতই মনে করিতেন। সংসারের সুখের পথে, ভোগবিলাসের রাজ্যে তাহাদেরই মত এক জন। এ জন্ত তাহার সম্বন্ধে গভীরভাবে তিনি কোনও দিনই চিন্তা করেন নাই। কিন্তু এই কম সপ্তাহের কার্যে তাহার ভ্রম ঘুচিয়া গিয়াছিল।

সরযুর দৃঢ়তা, কর্মপ্রবণতা, অকুণ্ঠিত সেবা ও আয়ত্যাগে তিনি সত্যই মুগ্ধ হইয়াছিলেন। তিনি বুঝিয়াছিলেন, এই তরুণী-সুন্দরীকে সাধারণ নারীর পর্যায়ে ফেলিলে তাহার সম্বন্ধে গুরু অবিচার করা হয়। নিয়জাতীয়, সম্পূর্ণ অপরিচিত, অসহায় ও পীড়িত বালককে সন্তানের মত যত্নে সেবা করায়, সুরেশচন্দ্র সরযুর প্রকৃতিতে মাতৃস্নেহ যে বিকাশ দেখিয়াছিলেন, তাহা সর্বত্র সুলভ নহে।

“দেখুন, আপনার সম্বন্ধে আমার একটা বড় ভুল ধারণা ছিল, সে জন্ত আপনি আমায় ক্ষমা করবেন কি?”

বিস্মিতা সরযু সুরেশচন্দ্রের দিকে ফিরিয়া বলিল, “কি রকম?”

ধীরকণ্ঠে সুরেশ বলিলেন, “আমি ভাবতুম, আপনারা যে রকম কোমলা, তাতে পৃথিবীর দুঃখ, ঝঞ্ঝা সহ্য করবার সক্ষমতা আপনাদের নেই। শুধু ফুলের মতই আপনারা গন্ধ-ভরা—আলো-করা। একটু জোরে বাতাস বহিলেই আপনারা ঝ’রে পড়েন, প্রথমে সূর্য্যতেজে ম্লান হয়ে যান।”

চলিতে চলিতে সরযু উচ্ছল নদীর মত কলহাস্তে বলিয়া উঠিল, “কি অপরাধ করেছি আমরা যে, আমাদের সম্বন্ধে এমন মহৎ ধারণা আপনার হ’ল? সত্যই কি আমরা এত লঘুপ্রকৃতি?”

“সে ভুল ধারণার জন্ত আমি আগেই ত ক্ষমা চেয়েছি! আমিও ত মাছুষ, ভুল হওয়া স্বাভাবিক।”

সহসা গভীর হইয়া সরযু বলিল, “দেখুন, আপনারা যত বড় পণ্ডিতই হন না কেন, স্ত্রীজাতিকে অতটা ক্ষুদ্রচেতা ও দুর্বলা ভাববেন না। হ’তে পারে, আমাদের অনেক দোষ আছে; আমরা সহজে বিচলিতা হই, পুরুষের মত সকল কায়ে দৃঢ়তার সঙ্গে অগ্রসর হ’তে পারি না; কিন্তু তার জন্ত দোষ পুরুষের যত বেশী—নারীর তা নয়। আপনারা আমাদের গ’ড়ে তুলতে পারেন নি। যেমন চেয়েছেন, তেমনি পেয়েছেন।”

সুরেশচন্দ্র নদীর জলশ্রোতের দিকে চাহিলেন। তাহার পর মুখ ফিরাইয়া বলিলেন, “কথাটা খুবই সত্য। আমরা আমাদের অন্ধকারের প্রতি, শ্রেষ্ঠাঙ্কের প্রতি, আমাদের বিবেচনা-বুদ্ধির দোষে, কর্তব্যপালন করিনি। ইদানীং আমরা ভুলে গিয়েছি যে, আমরা ভারতবর্ষের লোক—আমরা

বাক্সালী। তাই বাক্সালীর বৈশিষ্ট্যকে, প্রাচ্যের ব্যবস্থা-প্রণালীকে প্রতীচ্যের আদর্শে গড়ে তুলতে চেয়েছিলাম। তাই প্রাচ্যকেও হারাতে বসেছি, প্রতীচ্যকেও পাইনি।”

কয়েক মুহূর্ত কেহ কোন কথা বলিল না। নীরবে পথ চলিতে লাগিল। প্রথম হেমন্তের আকাশ—গাঢ় নীল, বাতাসে ঈষৎ শৈত্য। উন্মুক্ত আকাশতলে, সন্ধ্যার বাতাসে শান্ত নীরবতা বিরাজ করিতেছিল। প্রকৃতির অনবদ্য সুষমা যেন দিকে-দিকে ফুটিয়া উঠিয়াছে। স্বরেশচন্দ্রের মনে কি আজ উদাস ভাবের বান ডাকিয়াছিল?

তিনি বলিয়া উঠিলেন, “দেখুন, সংসারের দীনতা, রিক্ততা—করণ ক্রন্দনের শব্দ শুনে-শুনে মনটা এমন উদাস হয়ে যায়! কিছু যেন ভাল লাগে না। আমাদের জন্মভূমির শৌচনীয় অবস্থা দেখে প্রাণে মোটে শান্তি পাই না।”

স্বরেশচন্দ্র সহসা গামিয়া গেলেন। আজ মনের এই ভাবধারাকে এই তরুণীর কাছে প্রকাশ করিবার ইচ্ছা তাঁহাকে পাইয়া বসিল কেন?

সরযু কি তাঁহার মানসিক চাঞ্চল্য দেখিয়া বিব্রত হইয়া ছিল? সে একবার চকিতে স্বরেশের দিকে চাহিয়া মুচ অগচ পরিকার কর্তে বলিল, “আপনি কি চিরদিন এমনই সন্ন্যাসীর মতই বেড়াবেন?”

প্রশ্নটা খুবই স্বাভাবিক। অন্ততঃ স্বরেশচন্দ্র তাহাতে কোন অসামঞ্জস্য দেখিতে পাইলেন না। বাস্তবিক গৃহধর্মের তাঁহার আসক্তির অভাব, যে কোনও সুপরিচিত আত্মীয়ের দৃষ্টি আকর্ষণ করিতে পারে। স্বরেশচন্দ্র চলিতে চলিতেই বলিলেন, “সন্ন্যাসী?—না, সে রকম শক্তিও আমার নেই, ইচ্ছাও যে আছে, তাও বলতে পারি না। গৃহীর কর্তব্য শ্রেষ্ঠ, এ জন্ত কর্তব্যপরায়ণ গৃহীকে আমি শ্রদ্ধা করি। আর যিনি সর্বস্ব ভগবানকে অর্পণ করতে পারেন, তাঁকে—সেই সন্ন্যাসীকে আমি মহাপুরুষ বোধে পূজা করি। সেরূপ সন্ন্যাসী হবার মত শক্তি বা মনোবৃত্তি আমার নেই। আমি গৃহধর্ম পালনের সঙ্গে মানুষের কর্তব্যপালনেরই পরূপাতী।”

নীরবে আরও কিছু পথ চলিবার পর তিনি আবার বলিলেন, “কি জানেন, আমার জীবনটা যেন স্বপ্নময়! খালি একটা স্বপ্নকে সার্থক করে তুলবার কল্পনায় ঘুরে বেড়াচ্ছি। এ জন্ত আমার বাস্তবতাশূন্য জীবনযাত্রার প্রণালীটা অল্পের চক্রতে আদৌ স্পৃহণীয় নয়। আমি কাষ ভালবাসি—

কাষে মেতে থাকতে চাই। সে কাষ সংসারীর পক্ষে অনেক সময় প্রেরণ নয়। সংসারের অল্প সব বিষয়ের প্রতি আসক্তি যেন আমার কাছে বস্তুত্বহীন মনে হয়। তাই আমার এই জীবনযাত্রার পথে—শ্রামলতাগারা, শোভাসম্পদহীন যাত্রাপথে কাহাকেও চিরসঙ্গী করতে ভয় পাই। আর কেই বা এমন উদ্ভটপ্রকৃতি মানুষের সাহচর্য স্পৃহণীয় বলে মনে করবে?”

সরযু একটু দ্রুত চলিল। এতক্ষণ সে নীরবই ছিল—গাহার দৃষ্টি নত।

সহসা সরযু বলিয়া উঠিল, “কি বললেন আপনি? এমন জীবনযাত্রা—এমন স্বার্থশূন্য মানুষের সঙ্গে কারও স্পৃহণীয় নয়?”

গম্ভীরভাবে স্বরেশচন্দ্র বলিলেন, “না। মানুষ—পুরুষ বা নারী যেই কেন হোক না, এমন ভাবে সংসারযাত্রা করতে চায় না। সবাই চায় পার্থিব আনন্দ। ভোজ, নৃত্য, সঙ্গীত—যা কিছু আরামের, যা কিছু ভোগের, সবাই তাই পেতে চায়। আমার হৃদয় টাঁকানোর ক’রে বলে ওয়ে—চাই সেবা। আহু, পীড়িত, হস্তের মুখে যাতে শাস্তির হাসি কুটে উঠে, তাই দেখবার জন্ত আমার পাখল মন বাস্তব হয়ে উঠে। আমি যাকে গুরু বলে কায়মনোবাক্যে শ্রদ্ধা করি, পূজা করি, তাঁর জীবনে এই মহত্বম অমুষ্ঠানের আদর্শ দেখেছি। গৃহ থেকে, গৃহী হয়ে সেই মহত্ব আদর্শের কণামাত্র যদি পালন করতে পারি, তবেই না মানব-জন্মটা সার্থক হয়ে উঠে! এখন বলুন, এমন লোকের সংস্রবে কে আসতে চাইবে?”

গাঢ়কণ্ঠে সরযু বলিয়া উঠিল, “আছে!—এমন লোক আছে—যারা এ রকম সঙ্গলাভের অধিকার পেলে চরিতার্থ হয়ে যায়!”

স্বরেশচন্দ্র সহসা গমকিয়া দাড়াইলেন। সরযুর কণ্ঠ-স্বরে তিনি কি চমকিত হইয়াছিলেন? সরযুও সঙ্গে সঙ্গে দাড়াইল। দূর-বিসর্পিত রাজপথ যেন শুক হইয়া মুহু চন্দ্র-লোকস্পর্শের মাধুর্য অমুভব করিতেছিল। স্বরেশচন্দ্র একবার দক্ষিণ বাহু উত্থিত করিলেন, আবার কি ভাবিয়া তিনি উহা নামাইয়া লইলেন। সংকত মুহু স্বরে বলিলেন, “না, থাক। আপনার দাদার কাছেই বলব।”

সরযুর স্বর্গীর আননে যেন এক ঝলক রক্তরাগ ফুটিয়া উঠিল।

উভয়ে নীরবে দ্রুত পথ চলিতে লাগিলেন। ক্রমে রাজপথ জনবহুল হইয়া আসিল। অদূরে তাহাদের গুহ্র ভবনটি দেখা যাইতেছিল।

বহির্দ্বারে সনাতন দাড়াইয়া ছিল। নীরবে উভয়ে ভিতরে প্রবেশ করিল।

অমিয়া ভ্রাতা ও ননদীর আগমনে উঠিয়া দাড়াইল। সুরেশচন্দ্র ছুই একটা সার্গায়ক প্রশ্নের পর নিজের ঘরে চলিয়া গেলেন। উজ্জ্বললোকে অমিয়া সরযুর মুখে কি দেখিল, সেই জানে। সে যেন সরযুর নিকট হইতে কোনও কথা শুনিবার জগ্ন মুহূর্ত্ত প্রতীক্ষা করিল; তাহার পর স্নেহ-ভরে ননদীর স্কন্ধদেশে একখানি হাত রাখিল। সরযুর মুখনগলে উত্তেজনার লোহিত আভা ক্ষণে ক্ষণে দীপ্ত হইয়া উঠিতেছিল। অমিয়া ডাকিল, “সরযু!”

সেই এক সন্ধ্যাপনে সমস্ত প্রশ্ন যেন স্পষ্টতর হইয়া উঠিল। “বোদি!” -বলিয়া তরুণী, অমিয়ার বক্ষেদেশে মুখ লুকাইল।

অমিয়া তাহার মৃগাল কোমল ভূজবন্ধনে স্পন্দিত সরযুকে চাপিয়া ধরিল। তাহার পর ধীরে ধীরে তাহার সজ্জানত আননে স্নেহের চুম্বন-রেখা মুদ্রিত করিয়া দিল।

সপ্তত্রিংশ পরিচ্ছেদ

সে দিন বৈকালে বেশ ঝড় হইয়াছিল; বৃষ্টিও মন্দ হয় নাই। আকাশ তখনও মেঘে ঢাকা ছিল, তবে বৃষ্টি পড়া বন্ধ হইয়াছিল। সন্ধ্যার অন্ধকার তখনও ঠিক নামিয়া আইসে নাই। মাধব কাণ্ড সারিয়া বাহিরের দরজার সম্মুখে দাড়াইতেই দেখিতে পাইল, পথের উপর দিয়া কয়েক জন লোক যেন তাহাদেরই বাড়ীর দিকে আসিতেছে। দূর হইতে মূর্ত্তিগুলি তাহার সম্পূর্ণ অপরিচিত মনে হইল।

সহসা তাহার মুখমণ্ডলে কোতূহলের রেখা ফুটয়া উঠিল। তিন জনের মধ্যে ছুই জনকে জীলোক বলিয়াই বোধ হইতেছে না? সত্যই ত! বেশভূষা এ দেশের মেয়েদের মত নয়। এ গ্রামের অথবা নিকটবর্ত্তী পল্লীর প্রায় সকলকেই ত সে চিনে। কে ইহারা?

মূর্ত্তিগুলি আরও কাছে আসিলে মাধব দেখিল, অগ্র-বর্ত্তী দীর্ঘকায় পুরুষের বেশভূষা বাহুল্যবজ্জিত হইলেও

সম্ভ্রান্ত-জনোচিত, পশ্চাতের মহিলারা ভদ্র-ঘরাণা। মাধব ভাবিতে লাগিল।

নিকটে আসিয়া অগ্রবর্ত্তী পুরুষ বলিলেন, “আমরা বড় বিপন্ন। ঝড়ে নদীতে নৌকা ডুবে গেছে। আমরা কোন রকমে রক্ষা পেয়েছি। মাঝি-মাঝারীও বেঁচে গেছে। এ গ্রাম আমাদের অপরিচিত; আজ রাত্রির মত যদি কোথাও—”

মাধব এতক্ষণ বিস্মিতভাবে ভদ্রলোকের মুখের দিকে তাকাইয়া ছিল। সহসা সে বাধা দিয়া বলিয়া উঠিল, “আপনাকে যেন চিনি চিনি মনে হচ্ছে!”

আগন্তুক মাধবকে ভালরূপে নিরীক্ষণ করিয়া বলিলেন, “আপনাকেও আমি আগে কোথায় যেন দেখেছি।”

অকস্মাৎ যেন কল পাইয়া মাধব বলিয়া উঠিল, “ও! আপনি সুরেশ বাবু না? পুরীতে দেখা হয়েছিল। আসুন আসুন!”

সুরেশচন্দ্রও সেই দীর্ঘকায় বলিষ্ঠ মূর্ত্তিকে চিনিতে পারিয়া বলিলেন, “ঠিক বটে!—আপনি রমেনের সন্ধান গিয়েছিলেন, আপনাদের একই গ্রামে বাড়ী বলেছিলেন। রমেনের বাড়ীও এই গ্রামে না কি?”

সঙ্গের রমণী ছুই জনও এই কথায় সবিষ্ময়ে মাধবের দিকে চাহিলেন।

মাধব উৎফুল্ল কণ্ঠে বলিল, “রমেন?—এটাই ত তাঁর বাড়ী!”

সুরেশচন্দ্র পুলকিতভাবে বলিলেন, “বটে! এই বাড়ী রমেনের? তবে আপনি—আপনি মাধব বাবু?”

রমেনের কাছে সুরেশ তাহার মাধব দা’র অনেক কথাই শুনিয়াছিলেন।

কুণ্ঠিতভাবে মাধব বলিল, “আমায় বাবু বলবেন না। আমরা—”

বাধা দিয়া সুরেশ বলিলেন, “আপনি রমেনের দাদা, তা হ’লে আমারও তাই। আচ্ছা মাধব দা, রমেন এখন বাড়ী আছে ত?”

“না, সে এখন বাড়ী নেই। সে সব কথা পরে হবে। ইস, আপনারা যে তিন জনে একেবারে ভিজ্জে টিব-টিবে হয়ে গেছেন। এতক্ষণ ভাল ক’রে দেখিনি। চলুন, গাশ্ব কাপড় ছাড়বেন। মা, আপনারা ভিতরে আসুন!”

সুরেশচন্দ্র বলিলেন, “এটি আমার বোন অমিয়া, আর উনি অমিয়ার ননদ।”

“শীঘ্র ভিতরে চলুন, মা। ওঃ, আপনাদের বড় কষ্ট হয়েছে ত!”

অম্বুপুরের পথ দেখাইয়া মাধব সবিনয়ে তাহাদিগকে অগ্রসর হইতে অনুরোধ করিল। বাহিরের বসিবার ঘরে সুরেশচন্দ্র প্রবেশ করিলে, মাধব বলিল, “আপনারা সোজা ভিতরে চ’লে যান, মা। কোন লজ্জা করবেন না, এ আপনাদেরই বাড়ী।”

অমিয়া ও সরস্ব অম্বুপুরের দিকে অগ্রসর হইল। দ্বারপথে আসিয়া তাহারা থমকিয়া দাঁড়াইল। প্রাক্কণমধ্যস্থ তুলসীতলে দীপ রাখিয়া, নতজাহ্নু কে ঐ তরুণী! নিম্নীলিত নয়নে সে যেন কাহার ধ্যানে তন্ময়! প্রদীপালোকশিখা তাহার স্নিগ্ধ আননে প্রতিকলিত। উভয়ে মুগ্ধ দৃষ্টিতে দেখিল, সেই শান্ত, সুন্দর আননে যেন শাস্তির ছবি সমুজ্জ্বল হইয়া উঠিয়াছে।

তরুণী যুক্তকরে কাহাকে উদ্দেশ করিয়া কি নিবেদন করিতেছিল, কে বলিবে? কিন্তু এমন নির্ভাভরা ঐকান্তিক পূজার ছবি, আত্মনিবেদনের চিত্র তাহারা কোন দিন দেখিয়াছে বলিয়া মনে হয় না। তাহারা দেখিল, যেন এক অপূর্ক আলোকদীপ্তি এই পূজারিণী নবীনীর আননকে উদ্ভাসিত করিয়া তুলিয়াছে।

সরস্ব সিক্তবসনে শীতে কাঁপিতেছিল, তখনই সে জড়িত কণ্ঠে মুহূর্ত্তে বলিয়া উঠিল, “কি চমৎকার, বোদি!”

চমৎকার! এ দৃশ্যের তুলনা হয় না। হায়! অমিয়া যদি কখনও আরাধ্য দেবতার চরণতলে মুহূর্ত্তের জন্তও এমনই ভাবে আত্মনিবেদন করিতে পারিত! অল্প সময় হইলে—অস্তুতঃ আর এক মাস পূর্কে হইলেও এমন পূজার দৃশ্য তাহার মনকে বিন্দুমাত্র অভিভূত করিতে পারিত না। একটা গাছের কাছে মাছুষ এমন ভাবে নত হইলে সেটাকে ঘোর কুসংস্কার বলিয়া সে হয় ত উপহাসও করিত। কিন্তু কয় সপ্তাহের অভিজ্ঞতায় তাহার পূর্ক-মতের বহুল পরিবর্তন ঘটয়াছিল। পূজানিরতা তরুণীর প্রতি শ্রদ্ধায় আজ তাহার চিত্ত ভরিয়া উঠিল। কিন্তু মুখে সে কোন কথা প্রকাশ করিতে পারিল না।

ধ্যানরতা প্রতিভা মাথা নত করিয়া প্রণাম করিয়া

উঠিতেই অনুরে দ্বারপার্শ্বে স্তব্ধ সুন্দরীযুগলকে দেখিতে পাইল। সহসা তাহার মনে হইল, ছুই দেবকন্ঠা আকাশ হইতে নামিয়া আসিলেন কি?

তাহার বিস্ময়-বিমূঢ়তাব দূরীভূত হইবার পূর্কেই মাধব বাহির হইতে চোঁচাইয়া বলিল, “মা, বাড়ীতে অতিথি এসেছেন। ঔঁরা জলে ভিজ কষ্ট পাচ্ছেন। তাড়াতাড়ি কাপড়-চোপড় বদলাবার ব্যবস্থা ক’রে দিতে হবে।”

প্রতিভা চকিতে উঠিয়া দাঁড়াইল। ব্যাপারটা না বুঝিলেও সে তাড়াতাড়ি দ্বারবর্তিনীদিগের নিকটে গিয়া মধুর কণ্ঠে বলিল, “আম্বুন আপনারা।”

পরক্ষণেই পুরোবর্তিনী অমিয়ার হাত ধরিয়া সে অগ্রসর হইল। পরিচয়ের বালাই পল্লীগ্রামে বড় একটা নাই। বিশেষতঃ আতিথ্যসংস্কারের প্রচুর দৃষ্টান্ত সে পিত্রালয়ে ও স্বশুরালয়ে সর্বদাই দেখিয়া থাকে। রাজধানীর নীরস লৌকিকতা, অপবা বিনীত, অম্বুসারশূন্য ভদ্রতার শিক্ষা তাহাদের ছিল না।

প্রতিভার মিষ্ট সম্ভাষণে আকৃষ্ট হইয়া অমিয়া ও সরস্ব ঘরের দিকে অগ্রসর হইল। রমেনের মাতা তখনই পূজা-আঞ্জিক সারিয়া বাহিরের বারান্দায় আসিয়া দাঁড়াইয়া-ছিলেন। মাধবের কণ্ঠস্বর শুনিয়া তিনি বলিয়া উঠিলেন, “মাধব, কি বল্ছিস্ রে?”

মাধব ক্ষিপ্রচরণে তখন অম্বুপুরের প্রাক্কণে আসিয়া দাঁড়াইয়াছিল। সে বলিল, “মা, খোকার বন্ধু সুরেশবাবু ও তাঁর বোনেরা ভারী বিপদগ্রস্ত হয়ে এসেছেন। নদীতে নৌকা ডুবে গিয়েছিল। পরে সব শুনো, এখন আমাদের একখানা কাপড় ও একখানা রূপার-টাঁপার দাও। মেয়েদের পাঠিয়ে দিয়েছি, শীঘ্র তাঁদের ভিজ কাপড় ছাড়াবার ব্যবস্থা কর।”

গৃহিণী দ্রুতপদে ঘরের মধ্য হইতে একখানি ধৌত বস্ত্র ও একখানি আলোয়ান আনিয়া মাধবকে দিলেন। তাহার পর রাধারাগীকে কি আদেশ দিয়া তিনি অভ্যাগতাদিগকে দেখিতে চলিলেন। অকস্মাৎ পুরাতন অনেক কথাই তাহার মনে পড়িয়াছিল।

দেশে আসিলে রমেন্দ্র সকলের বড় ঘরখানি ব্যবহার করিত। সেই ঘরে প্রতিভা ও তাহার শাস্ত্রী স্নাত্তিতে শয়ন করিতেন। প্রতিভা নবাগতাদিগকে সেই ঘরেই লইয়া গেল।

আলনা হইতে ছইখানি কোঁচান শাড়ী লইয়া সে হাসি মুখে অমিয়া ও সরষুর হাতে দিল। তাহার পর বাক্স খুলিয়া ছইটি সেমিজ বাহির করিয়া লইল। তোয়ালে তাহাদের ছিল না, তাহার বদলে ছইখানা গামছা লইয়া সে বলিল, “ঘাটে যাবেন; না, এখানেই জল আনিয়া দেব? কাপড়-গুলো আগে ছেড়ে ফেলুন।”

ঘরের মধ্যে প্রবেশ করিবার সময় গৃহিণীর কানে বধর কথার শেষ ভাগ প্রবেশ করিয়াছিল। তিনি বলিয়া উঠিলেন, “বড় বৌকে ব'লে দিয়েছি, রোয়াকের পশ্চিমদিকে সে এতক্ষণ জল রেখে এসেছে, মা। ঘাটে যেতে হবে না। চল মা-লক্ষ্মীরা, সেইখানেই নিরিবিলিতে কাপড় ছাড়বে। আচ্ছা, ভিজ্ঞে একেবারে সারা হয়ে গেছে যে, মা!”

সম্পূর্ণ অপরিচিতার সঙ্গে এ কি মিষ্ট আশ্চর্য্যতা! সরষু ও অমিয়া নঞ্চ হইল। উভয়ে আদ্র বস্ত্রের রমেন্দ্রের মাতাকে প্রণাম করিল।

“থাক, থাক মা। ও সব পরে হবে। আগে তোমরা কাপড়-চোপড় ছাড়, বাচ্ছা! আচ্ছা, কি কষ্টেই পেয়েছ! বৌমা, তুমি বড় বৌকে নিয়ে চট্ ক'রে চায়ের বন্দোবস্ত কর গে। রমেনের বন্ধু সুরেশ আজ মায়েদের নিয়ে অতিথি!”

অমিয়া কুণ্ঠিতভাবে বলিল, “না, মা, আমাদের জন্ম অত ব্যস্ত হবেন না।”

গৃহিণী বলিলেন, “তোমরা আগে চল ত বাচ্ছা, কাপড় ছাড়বে। বৌমা, নতুন টিনের চার কোঁটোটা বা'র ক'রে নিয়ে এস। শাঁতে বাচ্ছারা থর থর ক'রে কাপছে, এখন গরম চা ভারী দরকার। যাও।”

সে বাড়ীতে চায়ের ভক্ত কেহ ছিল না বটে; কিন্তু ব্যবস্থা সবই ছিল! পুত্র চা-ভক্ত, সে জন্মও বটে এবং গৃহ-স্থের বাড়ী বলিয়াও বটে।

অমিয়া ভাবিতছিল, “বৌমা!” এই লক্ষ্মী প্রতিমার মত চমৎকার মেয়েটি কি রমেন বাবুর স্ত্রী? তিনি কি বিবাহিত? কৈ, এ সংবাদ ত কোন দিন তাহারা শুনে নাই- রমেন্দ্রও বলে নাই!

উভয়কে নির্দিষ্ট স্থান দেখাইয়া দিয়া গৃহিণী লণ্ঠনটি সেখানে রাখিয়া কার্য্যান্তরে চলিয়া গেলেন। কাপড় ছাড়িতে ছাড়িতে সরষু বলিল, “বৌদি! রমেন বাবুর কি বিয়ে হয়ে গেছে? কৈ, এ খবর ত কোন দিন আমরা শুনি নি?”

অমিয়ার মনেও যে ঐ একই প্রশ্ন উঠিয়াছিল, তাহা সে প্রকাশ করিল না। রমেন বাবু বিবাহিত! তথাপি—না, সে চিন্তার কোন প্রয়োজন নাই। রমেন বিবাহিত কি চিরকুমার, তাহা জানিয়া তাহার লাভ-লোকসান নাই—সংস্রবই বা কি? কিন্তু কি হতভাগ্য এই রমেন্দ্রনাথ! এমন পত্নী থাকিতে, কেন তাহার মনের এমন অধঃপতন হইয়াছিল?

বাঃ! এ ত চমৎকার সমালোচনা! রমেন্দ্রের মানসিক অধঃপতন সম্বন্ধে সে অকুণ্ঠিতভাবে সমালোচক হইয়া উঠিল। কিন্তু তাহারও ত দেবতার মত গুণবান্, রূপবান্ স্বামী। তবে সেই বা কেন যম-যন্ত্রণা, আত্মার কঠোর পীড়ন সহ্য করিয়াছিল?

সিক্ত বস্ত্র ত্যাগ করিয়া, হাত-মুখ ধুইবার পর উভয়ে যেন অনেকটা আরাম বোধ করিল। তাহারা বালতির জলে কাপড়-জামা কাচিতে বাইতেছে, এমন সময় প্রতিভা সেখানে আসিল। সে বলিল, “ও সব থাক। ও জন্ম আপনাদের কিছু ভাবতে হবে না। আপনারা অতিথি—দেবতা।”

সরষু বলিল, “তা কি হয়? অতিথি ব'লে কি আমরা কাপড় কাচলে আপনাদের আতিথ্যধর্ম্ম ক্লম্ব হবে—পাপ হবে?”

সলজ্জ কর্ত্তে প্রতিভা বলিল, “পাপ হবে কি না, জানি না; কিন্তু তাতে সেবা-ধর্ম্মের ব্যাধাত যে হবে, সেটা ঠিক। ও সব থাক, এখন আপনারা চলুন; চা জুড়িয়ে যাচ্ছে।”

প্রতিভার অনুরোধ এড়াইতে না পারিয়া উভয়ে তাহার অন্তর্ভুক্তি হইল।

ষট্টিত্রিংশ পরিচ্ছেদ

বস্ত্রত্যাগের পর এক একখানি পাতলা আলোয়ান গায়ে জড়াইয়া উভয়ের অত্যন্ত আরাম বোধ হইল। তখন তাহারা দীপালোকিত ঘরের চারিদিকে চাতিয়া দেখিল। কোথাও কিছুমান্ন বাছলা নাই, অথচ প্রত্যেক প্রয়োজনীয় দ্রব্যই এমন শৃঙ্খলার সহিত সজ্জিত যে, রুচি, সৌন্দর্য্যাহুসাগ ও পরিচ্ছন্ন-প্রিয়তার প্রশংসা না করিয়া থাকা যায় না। প্রাচীরগাত্রে কয়েকখানি চিত্র—অরণ্যে নন্দময়স্তুী, ভীষ্মের

শরশয্যা, সীতার পাতালপ্রবেশ,—প্রত্যেক চিত্রেই শিল্পীর নিপুণতা সপ্রকাশ। বৈদেশিক শিল্পীর কয়েকখানি নিসর্গ-চিত্রও গৃহের শোভা বাড়াইয়া দিয়াছে। রমেন্দ্রের মাতা ও পত্নী ঘরখানিকে আপনাদের চিত্তবৃত্তির অনুযায়ী করিয়া সাজাইয়া রাখিয়াছিলেন। হিন্দুর পবিত্র, অনাবিল জীবন-যাত্রার পরিচয় যেন ঘরের মধ্যে প্রবেশ করিলেই পাওয়া যায়। সরযু ও অমিয়া মুগ্ধ হইল। সূদূর বঙ্গপল্লীর গৃহস্থ-ভবনে আজ তাহারা যাহা দেখিতেছে, তাহা সহরবাসিনী, পাশ্চাত্য-ভাবানুরাগিনী বহু বিলাসিনী মহিলার শরনকক্ষে ছর্ষভ-দর্শন নহে কি ?

প্রতিভা দুই পেয়ালা চা লইয়া প্রবেশ করিল, পশ্চাতে রমেন্দ্রের মাতা রেকাবীতে গরম লুচি, কচুরী ও ভাজা সাজাইয়া লইয়া আসিলেন। অমিয়া ও সরযু যেন সন্ত্রস্ত হইয়া উঠিল। গৃহিণী তাহাদের মনের ভাব বুঝিয়া বলিলেন, “মা লক্ষ্মীরা, তোমরা কুণ্ঠিত হচ্ছ কেন ? তোমরা শুধু অতিথি নও—এই বাড়ীর মেয়ে। রমেন ও সুরেশ ত আমার কাছে আলাদা নয়। মা’র কাছে মেয়ের লজ্জা থাকতে পারে না। নাও মা, খাও।”

সরযু প্রতিভার দিকে চাহিয়া বলিল, “আপনার চা ?”

আরক্ত মুখে, মূঢ় কণ্ঠে প্রতিভা বলিল, “আমি ত চা বড় একটা খাই না। কদাচিৎ কখন—”

বাধা দিয়া সরযু বলিল, “তবে আমাদের জন্ত কোন দরকারই ছিল না। আপনি না খেলে, আমরাও খাব না কিন্তু।”

সহাস্ত মুখে প্রতিভা বলিল, “আপনারা জলে ভিজছেন, আপনাদের এখন চা খুব দরকার।”

সরযু মাথা নাড়িয়া বলিল, “সে হবে না, আর এক পেয়ালা আনুন। তিন জনে একসঙ্গে খাব।”

রমেন্দ্রের মাতা বলিলেন, “গুঁরা যখন বলছেন, গুঁদের সম্মান রাখবার জন্তও তোমার খাওয়া উচিত, বৌ-মা। আমি আর এক পেয়ালা এনে দিচ্ছি, তুমি ব’স।”

অল্পক্ষণ পরেই এক পেয়ালা চা ও এক রেকাবী খাবার লইয়া তিনি ফিরিয়া আসিলেন। প্রতিভা শাশুড়ীর আদেশ অবহেলা করিতে পারিল না। সে চায়ের পেয়ালা তুলিয়া লইল।

নবাগতাদিগের কোনও পরিচয়ই প্রতিভা জানিত না। কথাপ্রসঙ্গে সে শুধু বুঝিয়াছিল, অমিয়া স্বামীর বন্ধুর ভগিনী।

সরযু তাহার নন্দ। অমিয়ার সহিত স্বামীর পরিচয় বা ঘনিষ্ঠতা আছে কি না, এ সকল সংবাদ জানিবার কোনও সুযোগ তাহার হয় নাই। স্বামীর নিকট সে নিজেই অপরিচিতা। বিবাহের পর হইতে এ পর্য্যন্ত সে কয়বারই বা স্বামীর সাক্ষাৎ পাইয়াছে! স্বল্পসময়ের জন্ত যে দেখা-সাক্ষাৎ, তাহাতে যে সংক্ষিপ্ত বাক্যালাপ, তাহাতে মনে রাখিবার মত কোন কথা কি সে স্বামীর নিকট হইতে পাইয়াছিল? সাধারণ যে দুই চারিটি কথা সে শুনিবার সৌভাগ্য লাভ করিয়াছিল, রূপণের ধনের মত সে অতি সঙ্কোপনে মনের নিভৃত কক্ষে তাহা লুকাইয়া রাখিয়াছিল। ঐটুকুই তাহার সম্বল। তাহার মনের মধ্যে মাঝে মাঝে একটি অস্পষ্ট চিন্তা জাগিয়া উঠিত—তাহাকে বিবাহ করিয়া স্বামী বোধ হয় সুখী হন নাই। কিন্তু বিদ্যালয়ের চরম শিক্ষা লাভ করিবার জন্ত স্বামী তপশ্চা করিতেছেন, পিতা, মাতা, শাশুড়ী প্রত্যেকেরই কথার ভাবে এই তত্ত্বটা প্রকাশ পাইলেও তাহার নারীহৃদয়ে মাঝে মাঝে যে চিন্তাটা এক একবার উঁকি মারিত, তাহাকে অতি কষ্টেই সে তাড়াইতে পারিত। স্বামীকে সুখী করিবার জন্ত তাহার হৃদয়ে একটা প্রবল আগ্রহ ছিল; কিন্তু এমনই হৃদষ্ট যে, ৪ বৎসরের মধ্যে সে শুভ সুযোগ সে কোন দিনই পায় নাই। পত্র? স্বামীর পত্র কিরূপ, তাহা সে জানে না। লজ্জার মাথা খাইয়া, হৃদয়ের আবেগবশে সে উপযাচিকা হইয়া মাঝে মাঝে কয়েকখানি পত্র লিখিয়াছিল; কিন্তু উত্তর কোনও দিন সে পায় নাই। শুধু একবার রমেন্দ্র স্বরচিত “ঘৃথিকা” তাহাকে পাঠাইয়াছিল—‘শ্রীমতী প্রতিভার করকমলে’ শুধু এইটুকু ছাড়া স্বামীর কোনও হস্তাক্ষর তাহার কাছে নাই। স্বামীর প্রথম উপহার হিসাবে বইখানি তাহার বড় আদরের। কাব্যগ্রন্থের প্রত্যেক ছত্রটি যে সে কণ্ঠাগ্রে রাখিয়াছিল, তাহার ইতিহাসই বা কে জানে?

স্বামী যে তাহাকে পত্র পর্য্যন্ত লেখেন না, এ সংবাদ সে যুগাক্ষরেও কাহাকে জানিতে দেয় নাই। সে যে বড় অপমান—বড় দীনতা! সে মরিয়া গেলেও এ রিক্ততার কথা প্রকাশ করিতে পারে না। শুধু এক দিন তাহার মাড়-সমা—মা’র চেয়েও বড়, অগাধ স্নেহময়ী শাশুড়ীর নিকট জেরায় পড়িয়া, তাহার উপেক্ষিত জীবনের আভাসমাত্র দিয়াছিল।

অমিয়াকে যে রমেশ্বর এক দিন গৃহলক্ষ্মীর আসনে প্রতিষ্ঠিত করিতে গিয়াছিল, সে ইতিহাস মাধব ও গৃহিণী ছাড়া আর কেহই জানিত না। তাঁহার সর্বপ্রথমে সে কথা প্রকাশ পাইতে দেন নাই। এমন কি, মাধবের স্ত্রী রাধারাণী পর্যন্ত তাহার কোন আভাসই পায় নাই। সুতরাং প্রতিভা তাহার স্বামীর জীবনের এই অধ্যায়টুকুর কোন সন্ধানই পায় নাই। স্বভাবতঃ সে ধীর, গম্ভীর। অথবা কোতূহল-প্রিয়তা তাহার ছিল না। পিতা-মাতার নিকট হইতে সে বাল্যকাল হইতেই সংযমশিক্ষা পাইয়াছিল। পিতা ও মাতার জীবনের আদর্শ তাহাকে যে ভাবে গড়িয়া তুলিয়াছিল, তাহাতে প্রতিভার চরিত্রে ও ব্যবহারে এমন একটা স্বাভাবিক গাম্ভীর্য্য ছিল যে, দর্শকের মনে তাহার সম্বন্ধে একটা সম্মম আপনা হইতেই জাগিয়া উঠিত।

অমিয়াদের কোনও বিশেষ পরিচয় তাহার জানা না থাকিলেও শুধু সামাজিক কর্তব্য, গৃহস্থের ধর্ম, মানুষের প্রতি মানুষের কর্তব্যের প্রেরণায় সহজ, সরল ভাবে নবাগতাদিগের সুখ-স্বাচ্ছন্দ্য ও প্রীতির জন্ম সে আগ্রহ প্রকাশ করিতেছিল। চা-পানে তাহার আসক্তি নাই, অথচ এই নির্দোষ পানের দ্বারা যদি সে অতিথিদিগের তৃপ্তি-বিধান করিতে পারে, তবে কেন সে তাহা করিবে না?

গরম কচুরী মুখে ফেলিয়া সরষু বলিল, “আপনারা এর মধ্যেই এমন সব আয়োজন ক’রে ফেলেছেন? বড় সুন্দর ব্যবস্থা ত?”

প্রতিভা মৃৎ হাসিয়া বলিল, “এ আর বেশী কি? আমরা পাড়াগাঁর লোক, আপনাদের রুচির মত ক’রে—কিই বা আমরা জানি!”

সরষু বলিল, “আমি মোখিক ভদ্রতা রাখার কথা বলছি না। সত্যি এ সময়ে কড়াইসুঁটির কচুরী পাড়াগাঁয়ে পাওয়া যেতে পারে, এ ধারণাই আমার ছিল না। কড়াইসুঁটি কোথায় পেলেন বলুন ত?”

প্রতিভা বলিল, “আমাদের বাগানে। ভাঙুর মশাই নিজের হাতে সব করেন।”

“ভাঙুর?—রমেশ্বর বাবুর বড় ভাই আছেন না কি?”

সরষু মাধবের পরিচয় জানিত না। কিন্তু অমিয়ার কিছু কিছু জানা ছিল। সে বলিল, “রমেন বাবু মায়ের এক ছেলে। উনি সম্পর্কে রমেন বাবুর ভাই—মায়ের পেটের ভাইয়ের মত।”

প্রতিভা বিস্মিত হইল। বুঝিল, তাহার স্বামীর পরিচয় ইহাদের অনেক জানা আছে।

সরষু নিবিষ্টমনে কিয়ৎকাল প্রতিভার দিকে চাহিয়া বলিল, “বৌদি! রমেন বাবু এমন সুন্দরী স্ত্রীকে ছেড়ে দেশত্রমণে গেলেন কি ক’রে?”

প্রশ্নটা খুব সরল, খুব স্বাভাবিক। কিন্তু উহা তীক্ষ্ণমুখ শলাকার ঞায় প্রতিভা ও অমিয়ার হৃদয়ে বিদ্ধ হইল। প্রতিভা যে স্বামিকর্তৃক অনাদৃত্য, তাহা এ সংসারের আর কেহই জানে না—ইহার দুঃখ সে নিজেই মনে মনে ভোগ করে; কিন্তু অন্তের মুখ হইতে সেই ভাবের কথা উচ্চারিত হইলে হৃদয়ে যন্ত্রণার সঞ্চার করে না কি? অমিয়ার মনেও প্রশ্নটা তীব্রভাবে বিদ্ধ হইল। এত দিন যাহা অপরিষ্কৃত ছিল, আজ এই কথা কয়টিতে তাহা পরিষ্কৃত হইয়া উঠিল। পত্নীর প্রতি আসক্তি, ভালবাসা থাকিলে রমেশ্বরনাথ কখনও—

চিন্তায় সহসা বাধা পড়িল। রমেশ্বরের মাতা ঘরের মধ্যে আসিয়া বলিলেন, “বৌমা, তোমার হয়েছে? একবার ও দিকে যেতে হবে, বাছা!”

“বাই মা”, বলিয়া প্রতিভা উঠিয়া দাঁড়াইল। রেকাবী ও পেয়ালাগুলি সে গুছাইয়া গেল। তাহার অন্তরতলে যে শেলাঘাতের বেদনা বাজিতেছিল, আননে তাহার কোনও আভাস ছিল না।

গৃহিণী বলিলেন, “মা-লক্ষ্মীরা, তোমরা এই বিছানায় খানিক গড়াও। বই যদি পড়তে চাও, ঐ আলমারীতে অনেক রকম বাঙ্গালা বই আছে। আমরা একটু বাদেই আসছি। বৌমা, মাথার ধারের বড় আলোটা জ্বলে দাও ত; আলমারীটাও খুলে দাও।”

উচ্ছিন্ন পাত্রগুলি বারান্দায় রাখিয়া প্রতিভা বড় আলোটা জালিয়া দিল। একটা আলমারী খুলিয়া সরষুকে বলিল, “অনেক রকম বই আছে, যা ইচ্ছে হয়, বেছে নিন।”

এও এক বিস্ময়! কোতূহলপরবশ হইয়া সরষু আলমারীর কাছে আসিয়া দাঁড়াইল। দেখিল, বাধান পুস্তকে আলমারী পরিপূর্ণ। রমেশ্বর সম্বন্ধে নানাবিধ উৎকৃষ্ট কাব্য, উপন্যাস, ইতিহাস প্রভৃতি কিনিয়া বাধাইয়া রাখিয়াছিল। তাহার মাতা বই পড়িতে ভালবাসিতেন। পূর্বে সাধারণ পাঠের বিশেষ চর্চা ছিল, ইদানীং উপন্যাস প্রভৃতি

পড়া ছাড়াও রামায়ণ, মহাভারত প্রভৃতি বেশীর ভাগ পড়িতেন।

সরযু বঙ্কিমচন্দ্রের চিরপরিচিত, অথচ চির-নূতন 'কমলাকান্তের দপ্তর' বাহির করিয়া লইল। এই বইখানি তাহার বড়ই ভাল লাগিত।

“বৌদি, তুমি কি পড়বে বল?”

অমিয়া বলিল, “তুমি পড়, আমি ততক্ষণ একটু গড়াই।”

সে ছুগ্গফেনশুভ্র শযায় অঙ্গ ঢালিয়া দিল। চারিদিকের জানালা খোলা। পার্শ্বের উদ্যান হইতে ফুলের গন্ধ ভিজা বাতাসে ভর করিয়া ঘরের মধ্যে প্রবেশ করিতেছিল।

শাশুড়ীর সহিত প্রতিভা চলিয়া গেল। আলোকের সম্মুখে বসিয়া সরযু নিবিষ্টমনে পড়িতে লাগিল।

অমিয়ার মনে একটা কথা আজ নূতনভাবে জাগিয়া উঠিয়াছিল। সেই স্মরণীয় দুর্ঘোষগময়ী রজনীর স্মৃতি সম্পূর্ণরূপে ভুলিয়া যাওয়া অসম্ভব। যদিও রমেন্দ্রের বৃহৎ, পঙ্কিল স্পর্শের স্মৃতির জ্বালা এখন তাহাকে তেমন পীড়িত করিতে পারিত না; কিন্তু স্মৃতির দাগ কখনও সম্পূর্ণ বিলুপ্ত হয় না। তাই সে অনেক সময় আপনার হৃদয়কে, মনো-বৃত্তিকে বিশ্লেষণ করিয়া দেখিত। নিরপেক্ষ সমালোচকের ন্যায় সে আপনার কার্গাপরম্পরাকে বিশ্লেষণ করিত। আলোচনার ফলে সে মনে মনে অনেক বিষয়ের মীমাংসা একরূপ করিয়া লইয়াছিল; কিন্তু একটা বিষয়ে সে কোনও মীমাংসায় উপনীত হইতে পারে নাই। রমেন্দ্রের অশিষ্ট আচরণকে সে একটু হাল্কাভাবে দেখিবার চেষ্টা করিত। কিন্তু আজ আকস্মিক পরিচয়ের ফলে সে যখন সর্বপ্রথম জানিতে পারিল, রমেন্দ্র বিবাহিত, গৃহে মধুরস্বভাবা, সুন্দরী স্ত্রী বর্তমান, তখন রমেন্দ্রকে সে আর পূর্বের মত লবু অপরাধী বলিয়া ভাবিতে পারিল না। তাহার আচরণের অসামঞ্জস্য অমিরাকে পীড়িত করিতে লাগিল।

তাহার প্রতি রমেন্দ্রের আকর্ষণ সামাজিক হিসাবে অসঙ্গত ও অশোভন হইলেও অস্বাভাবিক নহে। কিন্তু তাহাকে ভালবাসা বলা যায় না। যদি যথার্থই সে অমিরাকে ভালবাসিত, তবে বিবাহ করিল কিরূপে?

মনের মধ্যে সমালোচকরূপে যিনি বসিয়াছিলেন, তিনি দৃঢ়স্বরে বলিয়া উঠিলেন, বাঃ! তাহাতেই রমেন্দ্র অপরাধী

হইল? তবে সে-ও ত অপরাধিনী! সে-ও কি কৈশোরে রমেন্দ্রকে মনে মনে চিন্তা করে নাই? তবে সেই বা অনিলচন্দ্রকে তাহার পর বিবাহ করিল কিরূপে? এক জনের স্মৃতি মনের নিভৃত কন্দরে লুকাইয়া রাখিয়া, সহস্র লোকের সম্মুখে ভগবানের নাম লইয়া সে কি অগ্নিকে হৃদয়-মন দান করিবার অঙ্গীকার করে নাই? তাহাই বা সম্ভব হইয়াছিল কিরূপে?

না, না—যাহাকে পাওয়া যাইবে না, বিবাহিত জীবনে তাহার স্মৃতি যাহাতে মনকে অধিকার করিয়া না থাকে, ইহা ভাবিয়া সে তখন রমেন্দ্রের স্মৃতি মানসপট হইতে মুছিয়া ফেলিয়াছিল, কৈশোরের অপরিণত মনোবৃত্তিকে মোড় ফিরাইয়া ভিন্ন পথে চালিত করিয়াছিল। ছুগ্গলের ন্যায় সে মনের আবেগশ্রোতে আপনাকে ভাসাইয়া দেয় নাই। জীবনসথারূপে সে কায়মনোবাক্যে যাহাকে বরণ করিয়াছিল, তাঁহাকে লইয়াই সুখী হইবার চেষ্টা করিয়াছিল। রমেন্দ্রের সহিত যখন তাহার বিবাহের কথা হইয়াছিল, তখন মনোমন্দিরে সতাই একটা আশার আলোক জ্বলিয়া উঠিয়াছিল—তাহাতে অস্বাভাবিকতা কিছু ছিল না। উপন্যাসের নাট্যিকার ন্যায়, রমেন্দ্র-লাভ হইল না বলিয়া সে জীবনকে দুর্ভাগ বলিয়া মনে করিতে পারে নাই। বিবাহ হইলে হয় ত সে সমুদ্রে ও তৃপ্ত হইত; কিন্তু সে বিবাহ না হওয়াতে এমন কিছু বিশেষ অনিষ্ট ঘটিল, এরূপ কোন ভাব তাহার মনে উদ্ভিত হয় নাই। প্রথম-যৌবনে মনে অনেক আশা, অনেক আকাঙ্ক্ষার বীজ উপ্ত হয়; কিন্তু সবগুলি কাহারই পূর্ণ হয় না। সে-ও তাহাই মনে করিয়া সমাজ ও ধর্মবিধান অনুসারে যাহাকে স্বামিত্ব বরণ করিয়াছিল, তাঁহারই প্রতি অনিচ্ছিত শ্রদ্ধা অর্পণ করিয়াছিল।

রমেন্দ্র কিন্তু তাহা করে নাই। সে যখন বিবাহ করিয়াছিল, তখন সেই জীবন-সঙ্গিনীকে তাহার সর্বস্ব অর্পণ করা কর্তব্য ছিল। কিন্তু পুরুষ—দৃঢ়চেতা শিক্ষিত মানুষ হইয়া রমেন্দ্র কি সে কর্তব্য পালন করিয়াছিল? কখনই নহে, তাহা হইলে তাহার এমন মানসিক অধঃপতন হইবে কেন? নিরবলম্বচিত্তে অনেক রেখাপাত হয়, হইবার সম্ভাবনা; কিন্তু যাহার সত্যনিষ্ঠা আছে, সে কখনই মিথ্যা আশাকে অবলম্বন করিয়া থাকিবে না। যাহা ঞ্চ, যাহাকে

সত্য বলিয়া স্বৈচ্ছায় বরণ করিয়াছে, সহস্র দুর্দমনীয় বাধা-
বিঘ্ন সত্ত্বেও তাহাকে দৃঢ়রূপে ধরিয়া না থাকাই গুরু অত্মায়,
অমার্জনীয় অপরাধ। না-রমেন্দ্রের কার্যকে লঘু বলিয়া
উপেক্ষা করা চলে না। যাহার সহিত ইহলোকের কোন
বন্ধন নাই, যাহার উপর সামাজিক বা নৈতিক কোন অধি-
কার নাই, ধর্মজগতের সহিত যে বিষয়ের কোন সংস্বদ নাই,
তাহা যতই মধুর, যতই লোভনীয় হউক না কেন, সে বিষয়ে
লোভ করা শুধু অসঙ্গত নহে, ধোরতর অত্মায়—পাপ!
অমিয়ার সংস্কার তাহাকে এই কণাই ভাবিতে শিখাইয়া-
ছিল। পরিণীতা ধর্মপত্নী বিদ্বমান, তবু রমেন্দ্র কেন তাহাকে
চাহিয়াছিল? উহা কি প্রেম?—কখনই নহে। রমেন্দ্র
শুধু তাহার দেহকে চাহিয়াছিল—তাহার বাহিরের রূপে
মুগ্ধ, উন্মত্ত হইয়া সে তাহার স্কলদেহকে লালসার দ্বারা
অপবিত্র ও দগ্ধ করিতে চাহিয়াছিল মাত্র! উহাতে প্রেম
ছিল না, ছিল শুধু যুগিত লিপ্সা, নারকীয় আকর্ষণ! সেই
পাপকলুষিত চিত্তের স্পর্শ তাই এত দিন তাহাকে দগ্ধ
করিয়াছে। আর সেই জগৎ সে-ও এই স্মৃতির তাড়না
হইতে মুক্ত হইতে পারে নাই। রমেন্দ্রের দুর্দমনীয় স্পৃহা
তাহার অন্তরে সঞ্চারিত হইয়া তাহার প্রথম-যৌবনের
স্বপ্ন চিত্তকে জাগাইয়া তুলিয়াছিল।

এখন সে সম্পূর্ণরূপে মুক্ত। এখন আর তাহার চিত্তে
দহনজ্বালা নাই। এখন সে আপনাকে বুঝিতে শিগিয়াছে;
নিজের অবস্থা সম্পূর্ণরূপে উপলব্ধি করিতে পারিয়াছে।
কল্প-সমুদ্রের পবিত্র নীরে অবগাধন করিয়া সে আপনার
নারীত্ব ও মাতৃত্বকে নূতনভাবে ফিরাইয়া পাইয়াছে। জীব-
সেবায় প্রেমময় অনন্তসুন্দরের আভাসমাত্র সে পাইয়াছে।
সে বুঝিয়াছে, প্রেম কত মধুর, কত মগন, কি পবিত্র!
তাহাতে ইন্দ্রিয়ের বিকার থাকিতে পারে না। প্রেমই
মাতৃত্বের চরম বিকাশ হইয়া থাকে। সে এখন বুঝিতে
শিগিয়াছে, এক জন আছেন, যিনি সর্বজীবে—জড় ও
চেতনে সমভাবে বিদ্বমান। জীবের সেবায়, পরিচর্যায়
তিনি যে ভাবে মানুষের চিত্তে আবির্ভূত হন, তাহা অতি
বিশ্ময়কর আনন্দের স্রোতক। অবশ্য তাঁহার রূপজ্যোতিঃ
দশনের সৌভাগ্য তাহার হয় নাই—যুগ-যুগ ধরিয়া সাধনা
করিলে তবে তাহা পাওয়া যায়; কিন্তু এত দিনে সে পথের
সন্ধান পাইয়াছে। তুলসীতলে প্রদীপ জালিয়া সন্ধ্যার

অন্ধকারে, মুক্ত গগনতলে একনিষ্ঠ উপাসিকার অকৃত্রিম প্রার্থ-
নার মূর্ত প্রকাশও সে দেখিয়াছে। সে দৃশ্য চিরস্মরণীয় হইয়া
তাহার চিত্তে বিরাজ করিবে। সে যে পথের সন্ধান পাইয়া-
ছিল, আজ তাহা বিশালতর হইয়া তাহার সম্মুখে দেখা
দিয়াছে। সে স্বামীর প্রেমে মগ্ন হইয়া স্বামীকে সর্বাস্তঃ-
করণে ভালবাসিয়া তাহারই সাহায্যে বিশ্ববাসীকে ভাল-
বাসিতে, স্নেহ বিলাইতে চেষ্টা করিবে। ইহাই ভারতবর্ষের
ভাবধারার বৈশিষ্ট্য। এমনইভাবে সাধনা করিলে সে কি
চিরসুন্দরের প্রেমময় মূর্তি দেখিবার সুযোগ পাইবে না?

নির্মীলিত নেত্রে অমিয়া তখন স্বামীর কথা ভাবিতে
লাগিল। একমনে কোনও বস্তুকে চিন্তা করিলে তাহা যেন
প্রত্যক্ষ করা যায়। অমিয়ার মনে হইল, সে যেন স্বামীর
মূর্তি দেখিতে পাইতেছে। এই কয় দিনে চিরসুন্দর সংস্কারের
প্রভাব তাহার অন্তরতলে যেন ক্রমে ক্রমে ব্যাপ্ত হইয়া
পড়িতেছিল। তাহার দাদা যে মাঝে মাঝে বলিতেন,
প্রতি শোণিতবিন্দুতে যাহা বংশানুক্রমে সঞ্চারিত হইয়া
আসিতেছে, চর্চা করিলে তাহার প্রভাব সহজেই পরিপুষ্ট
হইয়া উঠে, ইহা গঞ্জিকাসেবীর খেয়ালের কথা নহে,
বৈজ্ঞানিক সত্য। স্বামীর কথা ভাবিতে ভাবিতে, তাঁহার
ছবি মানসপটে ফুটিয়া উঠিতে দেখিয়া সান্নিধ্যালাভের আনন্দে
তাহার চিত্ত পুলকিত ও স্পন্দিত হইয়া উঠিল।

কিন্তু কি হতভাগ্য এই রমেন্দ্রনাথ! পত্নীর প্রেম উপেক্ষা
করিয়া সে কোন্ অনিশ্চিত পথে, মরীচিকার সন্ধানে ঘুরিয়া
মরিয়াছে! রমেন্দ্রের জগৎ সত্যই অমিয়া ছঃখিত হইল।
সে তাহার বালাসখা, ভ্রাতৃবন্ধু। পথিব্রাত্মকে পথ দেখাইয়া
দেওয়া তাহারও অগ্রতম কর্তব্য নহে কি? নিশ্চয়।
অমিয়া চেষ্টা করিবে।

কয়েক মুহূর্ত পূর্বে রমেন্দ্রের আচরণ-আলোচনায়
তাহার মনে রমেন্দ্রের প্রতি ধোরতর বিরাগ জাগিয়া উঠিয়া-
ছিল। পুনঃ পুনঃ আলোচনায় তাহা অন্তর্হিত হইল।
মানুষের প্রতি ঘৃণা করিবার অধিকার কাহারও নাই। ভ্রম
সকলেরই হইতে পারে—হইয়া থাকে। সে জগৎ ছঃখিত
হওয়া চলে; কিন্তু রাগ বা ঘৃণা করা চলে না। তাহার
মনও মুহূর্তের জগৎ পথিব্রাত্ম হইয়াছিল।

“কি কছেন,—পড়ছেন বুঝি? দিদি, ঘুমুলেন ন
কি?”

অমিয়া এমনই আত্মবিশ্বত হইয়াছিল যে, প্রতিভার প্রথম আহ্বান শুনিতে পাইল না।

সরযু বলিল, “ওঃ ! আপনার চোখ-মুখ একেবারে লাল হয়ে উঠেছে দেখছি ! রাঁধছিলেন বুঝি ? আমরা আপনাদের ভারী ব্যতিব্যস্ত ক’রে তুলেছি ত !”

অঞ্চলে আরক্ত আনন ও ললাটতলের স্বেদবিন্দুগুলি মুছিয়া ফেলিয়া প্রতিভা বলিল, “বাড়ীতে আপনার জন এলে যদিই বা একটু ব্যস্ত হ’তে হয়, সেটা কি মন্দ ?”

লজ্জিতভাবে সরযু বলিল, “না, তা বলছি না—বাঃ ! বৌদি—তুমি বেশ ত ঘুমুচ্ছে !”

অমিয়ার চিন্তাসূত্র ছিন্ন হইয়া গেল। সচকিতে সে শয্যায় উঠিয়া বসিল। গায়ে রাপারটা টানিয়া দিয়া

বলিল, “না, না, আমি ত ঘুমুইনি। শুয়ে শুয়ে ভাব-ছিলাম।”

প্রতিভা বলিল, “শরীর ক্লান্ত হয়েছে, বেশ ত, খানিক ঘুমিয়ে নিন। আর আধ ঘণ্টা বাদে আপনাকে ডেকে তুলব।” সরযুর দিকে ফিরিয়া বলিল, “আপনাদের কাছে বেশীক্ষণ থাকতে পাচ্ছি না ব’লে অপরাধ নেবেন না।”

“না, না ! সে কি কথা। আমরা বেশ আছি। আমাদের জন্ত কিছু ভাববেন না।”

প্রতিভা গৃহকর্মে ফিরিয়া গেল। কাঁচ থাকা সত্ত্বেও মাঝে মাঝে অতিথির সংবাদ লইতে আসায় যে আন্তরিকতা প্রকাশ পাইল, তাহাতে সরযু ও অমিয়া মুগ্ধ হইল।

[ক্রমশঃ ।

শ্রীসরোজনাথ ঘোষ ।

মান-ভঞ্জন

তোমায় কেন লিখি না ক’ চিঠি—
শুধু তুমি এইটুকুরই তরে,
নিলে তোমার সরল আঁখি দুটি
অভিমানের অশ্রুজলে ভ’রে !
অন্নি তুমি বুঝে নিলে আমি
স্মৃতিপানি গেছি তোমার ভুলে ;
কেন ক’রে, জানেন অন্তঃস্বামী,
আছ তুমি আমার হৃদয়-মূলে !
দিবস নিশি সকল কাণের মাঝে
তোমার মুখই ভাগে আমাব মনে,
বিরহ মোর মিলন-রূপে সাজে,—
মিশিয়ে যায় মিলন-স্মৃতির সনে।
সত্য-কথা নিষ্ঠুরতা করি,
দিই নি তোমায় কদিন কোন চিঠি।
দিই নি কেন—কহতে লাজে মরি,
অশ্রুজলে ভ’রে আসে দিঠি।
সময় আমার অনেক আছে বটে,
শেষ মাসের এষ্ট দিনগুলো সব হেথা,
রিক্ত হাতে বড়ই দুখে কাটে
চিঠি লেগার পরসাপা কোথা !
হুঃনী ভেবে কমা ক’রো, যেন
ভুল ভেবে রোধ হয় নি আমার পরে ;

আমি তোমার সাথী চিরন্তন
যতই কেন থাকি দূরান্ত’র !
দুখের তরেই ছাড়াছাড়ি হবে,
দুখের তরেই বিদেশ এসে থাকা !
পরসাপা যদি থাকত সবার তবে,
কেই বা প’ড়ে থাকত একা একা !
ভাব, ছ তুমি একাই শুধু বুঝি
কষ্টটা সব সইছ আমার তরে !
তোমার তরে কতই বাথা পূঁজ
কর’ছ আমি আমার হৃদয় ভ’রে !
পরসাপা তারিখ মাইনে আমার হবে ;
ভাবনা কিসের ? এই শনিবার এলে,
সত্যি যাব তোমার কাছে তবে
হেথায় আমার যা কিছু কাঁচ ফেলে।
প্রণাম তোমার পারে কেন মোর ? —
ভুলে নিঃশব্দ যত্ন ক’রে বুকে
ভালবাসা করবে হৃদয় ভোর—
বারেক কেন ?—সদাই সুখে-দুখে।
ব্যারিং ডাকে দিনম চিঠি, নিয়ো—
ছুটি আনার ডাকের বাস্তব দিয়ো ;
শুধু বো দিয়ে লক্ষ টাকার চুম,
সারাটা রাত হবে নাক ঘুম।
ইতি—

তোমারই “বী।”



আজ ঠাঁহার নাম কীর্তন করিতেছি, ঠাঁহার সম্বন্ধে সাধারণতঃ যে সকল বর্ণনা শুনিয়া আসিতেছি, তাহাতে আর আমাদের মন ভিজে না। তিনি না কি সৌন্দর্যের কবি; তিনি না কি কেবলমাত্র 'ভারতের কালিদাস'; আবার কেহ কেহ ঠাঁহার সমস্ত রচনার ভিতর হইতে কেবল উপমাগুলি বাহির করিয়া লইয়া রসে মসৃণল হইয়া বলিয়াছেন— 'উপমা কালিদাস'।' কত শত বৎসর পূর্বে তিনি জন্মগ্রহণ করিয়াছিলেন, কোথায় ঠাঁহার জন্মস্থান, উজ্জয়িনীর রাজ-সভায় তিনি কত দিন ছিলেন, কাশ্মীরে তিনি গিয়াছিলেন কি না এবং সিংহলে ঠাঁহার সনাধি হইয়াছিল কি না—এ সকল বিষয়ে বিজ্ঞ পণ্ডিতমহলে আলোচনা হউক, মহা-কবির তাহাতে কোন ক্ষতি-রুদ্ধি নাই। এই সমস্ত বর্ণনা ঠাঁহাকে খর্ব্ব করে কি না, এই সমস্ত ঐতিহাসিক গবেষণা আমাদের চিত্তকে কাব্যরস-প্রাচুর্যের ভিতর হইতে টানিয়া আনিয়া ইতস্ততঃ বিক্ষিপ্ত করিয়া দেয় কি না, সুধী-গণের ইহাই বিবেচ্য। কালিদাসের কাব্য পড়িবার সময় এই সমস্ত প্রশ্ন কোনও রসজ্ঞ পাঠকের মনে উদ্ভিত হয় কি না, চিন্তার বিষয়। আমার মনে হয়, কালিদাস সমস্ত বিশ্ব-প্রকৃতিতে ব্যাপ্ত হইয়া সমস্ত রূপ-রস-গন্ধ-শব্দের মধ্যে ওত-প্রোত হইয়া সকলের মধ্যে বিলীন হইয়া আছেন। কোন অতীত যুগে ঠাঁহার অমৃতনিশ্চন্দিনী বীণা বাজিয়াছিল, জানি না, কিন্তু আজিও তাহার সুর সমস্ত শিক্ষিত জগতের whispering galleryর ভিতর দিয়া ধ্বনিত হইয়া আসিতেছে। তিনি সৌন্দর্যের অন্ধ স্তাবক ছিলেন না। যেটি নিত্য, সত্য, সেইটিই ঠাঁহার কাব্যে সুন্দরভাবে ফুটিয়া উঠিত। বিপুল প্রকৃতির পটভূমিকায় আকাশ, মেঘ, পাহাড়, নদীসৈকতের মধ্যে ঠাঁহার তুলিকায় মানুষ যেমন ফুটিয়া উঠিয়াছে, তেমনই আনুষঙ্গিক পারিপার্শ্বিক লতাটি,

গাছটি, পাখীটি, ফুলটি সুন্দর সামঞ্জস্য রক্ষা করিয়া সৌন্দর্যের একটা বিপুল সমন্বয়ের ভিতর আশ্চর্য্যভাবে ফুটিয়া উঠিয়াছে। মানুষের সুখ, দুঃখ, বেদনা, হর্ষ বৃষ্টিতে হইলে সমস্ত প্রকৃতির ভিতর হইতে শুধু মানুষটিকে টানিয়া ছিঁড়িয়া উপাড়িয়া লইলে চলিবে না, অথ মানুষের সংঘর্ষে আনিলেও ঠিক ছবিটি, হৃদয়ের ঠিক ভাবটি ফুটাইয়া তুলি যাইবে না; তাই মহাকবি বিরহী যক্ষের বেদনা বৃষ্টির জন্ত মেঘের দোতা লইয়া কাব্য আরম্ভ করিয়াছেন। আর আমাদের চক্ষুর সমক্ষে ভবনশিখী কেমন করিয়া বাসবষ্টির উপর বসিয়া আছে, নৃত্যপর কলাপী কি ভঙ্গিমায় কলাপবিস্তার করিয়া পর্বতে পর্বতে কেকারব করিতেছে, কোথায় গৃহবলভিতে পারাবত স্তম্ভ, বর্ষাগমে বিস-কিসলয় মুখে করিয়া মানসোৎক রাজহংস কোন্ রহস্যময় মানস-সরোবরের দিকে যাইবার জন্ত গিরিদরী লঙ্ঘন করিতেছে, ঋতু-সংহারের দীপক রাগে মন্মথ-খচিত হৃদয়তলে নায়িকার অলঙ্কার-রঞ্জিত চরণে নুপুর-নিষ্কণ শুনিয়া কবির মনে চঞ্চুরণ-লোহিত হংসরুতি বলিয়া ভ্রম হইয়াছে, শরৎলক্ষ্মী বিদায়ের কালে নারীর বদনে শশাঙ্ক-শোভা রাখিয়া আর মণিনুপুরে হংসকাকলী অর্পণ করিয়া বিদায় হইতেছেন, কেমন করিয়া শুকোদর সুকুমার নলিনীপত্রে শকুন্তলার প্রেমপত্র লিখিত হইল, উর্ধ্বশীর বিরহে উন্নত রাজা হংসকে দেখিয়া মনে করিতেছেন যে, পাখীটি উর্ধ্বশীর কল-গুঞ্জিত গতিভঙ্গীটুকু চোরের মত অপহরণ করিতেছে। এতদ্ব্যতীত গোরোচনা-কুসুমবণ চক্রবাকু হইতে আরম্ভ করিয়া চাতক, গৃধ্র, সারস, কারণ্ডব, শ্বেন, কুররী, পরভূং পুংস্কোকিল প্রভৃতি কত পাখীর ছবি ঠাঁহার কাব্য-নাটকে বিচিত্র সৌন্দর্য্যে মণ্ডিত হইয়া ফুটিয়া উঠিয়াছে। সৌন্দর্য্যের বিষয় এই যে, তিনি এত সূক্ষ্মভাবে বিহঙ্গ-জীবনলীলা পর্যবেক্ষণ

করিয়েছেন যে, আজিকার এই বিংশ শতাব্দীর বৈজ্ঞানিক কষ্টিপাথরে যাচাই করিলে তাহাদের কোনটাই মেকি বলিয়া মনে হইবে না। এত তীক্ষ্ণদৃষ্টি, এমন সুসঙ্গত বিশ্লেষণ! শুধু সুন্দর হইলেই হয় না। সত্যের সহিত সুন্দরের একটা গভীর ঘনিষ্ঠ সম্বন্ধ আছে। এ বিষয়ে তাহাদের কৌতূহল জাগিয়েছে, তাঁহারা কালিদাস-সাহিত্য হইতে যে আনন্দ লাভ করিয়াছেন, তাহা ভাষায় প্রকাশ করা কঠিন। গয়-টের উচ্ছ্বাসের কথা আমাদের মনে আছে, কিন্তু গয়টে ত কালিদাসের অনুবাদ পড়িয়াছিলেন মাত্র। বড় বড় নামের উল্লেখ করিলে আমার মূল প্রতিপাত্ত কথাটা হয় ত চাপা পড়িয়া যাইবে; কিন্তু আমি পক্ষিতত্ত্বের দিক্ হইতে শুধু ছুই একটি কথা সংক্ষেপে বলিয়া মহাকবির প্রতি আমার গভীর শ্রদ্ধা জ্ঞাপন করিব। তাঁহার বর্ণিত যে পাখীটির কথাই মনে করি, সে পাখীটি যে আজিকালিকার আধুনিক আবিষ্কৃত বৈজ্ঞানিক সত্যের সহিত আশ্চর্য্য সামঞ্জস্য রক্ষা করিতেছে, এই কথা মনে হইলে আমি বিশ্বয়ে অভিভূত হইয়া যাই। কুররীর নাদ আর্ভ নারীর কণ্ঠস্বরের মত কি না, হংসরূতি মণিনূপুরনিকণকে স্মরণ করাইয়া দেয় কি না, সে প্রশ্ন উত্থাপন না করিয়া রাজহংসের বিচিত্র বাবাবরত্নের কথা ভাবিয়া দেখিলেই আমি যে কথাটা বলিতে চাই, সেই কথাটা বোধ হয় ভাল করিয়া ফুটাইয়া তুলিতে প্রয়াস পাইব। বিষয়টি যতই অনুধাবন করিয়াছি, ততই মহাকবির বৈজ্ঞানিক সূক্ষ্মদর্শিতায় বিস্মিত হইয়াছি। রাজহংসরা দলবদ্ধ হইয়া আমাটনামে ভারতের জলাভূমি হইতে পাথের সংগ্রহ করিয়া মেবরাজ্যে উঠিয়া পড়ে; কোন এক অন্ধ শক্তির প্রেরণায় সে উত্তর অভিমুখে গিরিরাজ হিমাচল অতিক্রম করিয়া কৈলাসের দিকে ধাবিত হয়, তাহার ভিতর কিসের যেন একটা উৎকণ্ঠা আছে,—বর্ষাকালে যেখানেই এই রাজহংস-প্রয়াণের কথা দেখিতে পাই, সেইখানেই এই উৎকণ্ঠা সূচিত হইয়াছে

“প্রবাসোৎসুকমনসা, মানসোৎসুকচেতসা,

মানসোৎকা রাজহংসাঃ।”

কিন্তু যখন তাহারা আবার হিমালয় অতিক্রম করিয়া ভারত-বর্ষে ফিরিয়া আইসে, তখনকার বর্ণনায় আর সেই উৎকণ্ঠা নাই। তখন তাহারা কেবলমাত্র মানস-সরোবরের স্মৃতিটুকু লইয়া ফিরিয়া আইসে। কবি তখন তাহাদের মাত্র—

“প্রিয়মানসা, মানসরাজহংসী”

বলিয়া উল্লেখ করিয়াছেন।

রহস্য মন্দ নয়! গেলই বা কেন, আর আসিলই বা কেন? আর হিমালয় অতিক্রম করিবার জন্ত কোন নিগূঢ় শক্তির প্রেরণায় তাহারা “হংসদ্বার” বা ক্রৌঞ্চরন্ধুর ভিতর দিয়া যাওয়া-আসা করিল? এ সমস্তই আগাগোড়া একটা রহস্যময় instinct বা ‘অশিক্ষিতপটুত্বম্’এর প্রক্রিয়া বলিয়া নিশ্চিত হওয়া চলে না। এই যে প্রবল instinct, এত দীর্ঘ পথপ্রব্রজন,—ইহার কারণ কি? বর্ষাগম বা বর্ষা-পগমের সঙ্গে ইহার কোনও অচ্ছেদ্য সম্বন্ধ আছে কি? আছে বৈ কি, না হইলে সমস্ত বর্ণনাই ভ্রমাত্মক হইয়া যায়।

পাখীর এই বাবাবরত্নের মত আশ্চর্য্য নৈসর্গিক ব্যাপার খুব কমই আছে। ঋতুবিশেষে মনগ্র উত্তর-য়ুরোপ হইতে কতকগুলি পাখী চঞ্চল হইয়া বাহির হইয়া পড়ে, গভীর নিশীথে যখন সমস্ত বিশ্বপ্রকৃতি সুপ্ত, তখন তাহারা কি একটা অন্ধ আবেগের তাড়নায় দক্ষিণাভিমুখে যাত্রা করে। আলোকরশ্মি-বিচ্ছুরণকারী সমুদ্রতীরস্থ Light houseএ ধাক্কা খাইয়া অনেকের প্রাণবিরোগ ঘটে, কিন্তু তবুও তাহারা প্রতিবৎসরই কোন নির্দিষ্ট ঋতুতে যথাসময়ে এক প্রকাণ্ড উদ্ভাস আবেগের বশীভূত হইয়া, অন্ধকার ভেদ করিয়া, ভূমধ্যসাগরের উপর পাড়ি দিয়া একেবারে দক্ষিণ-আফ্রিকার গিয়া উপস্থিত হয়। মধ্য এবং উত্তর-এসিয়ার কতকগুলি পাখী সেইরূপ এক নিগূঢ় উদ্বেজনায় বশবর্তী হইয়া ঋতুবিশেষে প্রতিবৎসর হিমাচল অতিক্রম করিয়া ভারতবর্ষে, শ্রীলঙ্কে, সিংহলে, যবদ্বীপে উপস্থিত হয়। যুরোপ মহাদেশের পাখীর পক্ষে যেমন ভূমধ্য-সাগর অতিক্রম করা চাই, এমিয়া ভূখণ্ডের কতকগুলি পাখীর পক্ষে সেইরূপ হিমাচল অতিক্রম করা একান্ত আবশ্যিক। কেন আবশ্যিক, সে কথা পরে বলিতেছি। কিন্তু অতীতকালে আলোকে আঁধারে কেমন করিয়া তাহারা এই সহস্র যোজন পথ অতিক্রম করিয়া যাওয়া-আসা করে, উত্তুঙ্গ হিমালয়ের ভিতর কেমন করিয়া তাহারা এই ক্রৌঞ্চরন্ধু—বাহাকে কোন কোন ঐতিহাসিক পণ্ডিত Niti pass বলিয়া সাব্যস্ত করিয়াছেন—আবিষ্কার করিল এবং কিছুতেই যাওয়া-আসার সময় এই গিরিসঙ্কট সম্বন্ধে তাহাদের একটুও ভুল

হয় না—এ রহস্যের মর্মভেদ আজিও কোনও পক্ষিতত্ত্ববিৎ করিয়া উঠিতে পারেন নাই। এই যাওয়া-আসা, এই যাযাবরত্ব যখন কতকগুলি পাখীর পক্ষে স্বাভাবিক, তখন বিষয়টা একটু তলাইয়া দেখা আবশ্যিক। কেন যায়, কেন আইসে, কিসের এই উৎকণ্ঠা?—এ সম্বন্ধে বতটুকু স্থির সিদ্ধান্তে উপনীত হওয়া গিয়াছে, তাহাতে আমরা দেখি, কতকটা খাণ্ডাভাবের তাড়না, কতকটা প্রজনন-ঋতুর তাড়না। বাহিরে গিয়া কোথাও এক নিদ্দিষ্ট স্থানে তাহাকে নীড় রচনা করিয়া ডিম্ব প্রসব করিতে হইবে, তাই এই উৎকণ্ঠা। তাহার সমস্ত অঙ্গপ্রত্যঙ্গ যেন এক অনন্তভূত আবেগে চঞ্চল হইয়া উঠে। কোথায় উত্তর-য়ুরোপ, আর কোথায় দক্ষিণ-আফ্রিকা! কোথায় উত্তর ও মধ্য-এসিয়া আর কোথায় দক্ষিণ-ভারত, সিংহল, নবদ্বীপ! উত্তরে যাত্রার সময় কালিদাসের রাজহংস অল্পকালের জন্য দশাণ-গ্রামে অবস্থান করিবে, --

“কতিপয়দিনস্থায়িহংসা দশাণাঃ।”

Migration বা যাযাবরত্বের ইংরাই একটা লক্ষণ। একটা প্রকাণ্ড মহাদেশ অতিক্রম করিতে হইবে। যে পাখেরটুকু সম্বল করিয়া পাখীর কাঁক যাত্রা শুরু করিয়াছিল, সেটুকু নিঃশেষ হইয়া যাউতে অধিক বিলম্ব হয় না। পথের মধ্যে আবার কিছু খাণ্ড সংগ্রহ করিতে হইবে, তাই স্থানে স্থানে তাহাদের এক আধ দিন থাকিতে হয়। বর্ষা-ঋতু অনেক পাখীর গর্ভাধানকাল। এই সময়ে যে তাহাদের মনে কেবলমাত্র উৎকণ্ঠা বা চাঞ্চল্য দেখা দেয়, তাহা নহে, তাহাদের স্বভাবেরও পরিবর্তন ঘটে; --কালিদাস সেটিও লক্ষ্য করিয়াছেন। বলাকি দল বাঁদিয়া আকাশে উড়িতে থাকে; সারস পটু মদকলে অন্তরীক্ষ কাঁপাইয়া ভুলে। মানসোৎক রাজহংসের প্রয়াণের কথা কবি কল্পিত বলিয়া ধরা চলে না। আধুনিক পক্ষিতত্ত্ববিদদের পর্যবেক্ষণের ফলে জানা গিয়াছে, মেঘের সঙ্গে হংসপ্রব্রজনের এক নিবিড় সম্বন্ধ আছে; গ্রীষ্ম-পগমে বর্ষার প্রাকালে তাহাকে ভারতবর্ষ ছাড়িয়া বাইতেই হইবে; গিরিবন্থের মধ্য দিয়া হিমাচল অতিক্রম করিয়া, উত্তরে তিব্বত ও মধ্য-এসিয়ার হৃদ-সান্নিধ্যে অমুকুল জলাভূমিতে গিয়া ডিম্ব প্রসব ও শাবকোৎপাদনাদি কার্য সমাধা

করিতে হইবে। এই সময়ে এই পাখীগুলিকে আর ভারত-বর্ষের মধ্যে দেখা যাইবে না। প্রজনন কার্য শেষ করিয়া তাহারা আবার শরৎকালে দক্ষিণে ভারতবর্ষে ফিরিয়া আসিবে। বাস্তবিক ঋতুসংহারে তাই দেখি—নিদাঘ-প্রকৃতির অন্তরালে যে হংস প্রচ্ছন্ন ছিল, বর্ষাগমে মেঘদূতের কবি যাহাকে ক্রৌঞ্চরূপে ভিতর দিয়া মানসাম্বিমুখে উড়াইয়া লইয়া গিয়াছেন, শরৎকালে আর্ঘ্যাবর্তের নদীবক্ষে সম্ভরণশীল সেই হংস বর্ষাশেষে ঈশান্মলিন নদীজলকে শুভ্র করিয়া, শিল্লোলিত কমল-রাগরঞ্জিত বীচিমালাকে মুখরিত করিয়া, সিতা শরৎলক্ষ্মীর বাহনরূপে আমাদের অত্যন্ত নিকটে আসিয়া উপস্থিত হইয়াছে।

মহাকবির কাব্যসাহিত্য মন্বন করিয়া অনেক সুদী সমা-লোচক সূধাভাণ্ড লাভ করিয়াছেন এবং আপামর সাধা-রণকে তাহার কিঞ্চিৎ বণ্টন করিয়া দিতে সমর্থ হইয়াছেন। বিহঙ্গ-তত্ত্বের দিক্ হইতে আমি শুধু তাহার অপূর্ব সূক্ষ্মদৃষ্টির একটু ইঙ্গিত করিয়াছি মাত্র। তিনি যে পাখীগুলির উল্লেখ করিয়াছেন, সেগুলির আধুনিক বৈজ্ঞানিক পরিচয় কি, সে সম্বন্ধে গবেষণার যথেষ্ট অবসর আমাদের শিক্ষিত-সমাজে আছে। যে শব্দবিদ্যাসে তিনি উহাদিগকে বিশেষিত করিয়া-ছেন, সেগুলি যে শুধু তাহার লিপিচাতুর্যের উদাহরণ-স্বরূপ মাত্র, আর কিছু নহে, এই ভুল ধারণা বোধ করি কাহারও মনে হইবে না। যদি এ সম্বন্ধে আমাদের দেশে কিছুমাত্র কৌতুহল জাগে, তাহা হইলেই আমি মনে করিব যে, মহাকবি কালিদাসের প্রতিভা সর্বতোভাবে আলোচিত হইবার উপযুক্ত সময় আসিয়াছে। তখন আর আমরা শুধু মহাকবির জয়গান করিয়া ক্লান্ত হইব না। যে প্রকৃতি-বিশ্লেষণ-সৌন্দর্যের দিকে তিনি তাহার তর্জনীসঙ্কেতে আমাদের আহ্বান করিয়াছেন, অবনত মস্তকে দ্বিগুণ তর্কি-ভরে আমরা সেই দিকেই অগ্রসর হইতে পারিব। আমা-দের শিক্ষা-দীক্ষা তখন সাথক হইবে, আমাদের মাতৃভূমি ধন্য হইবে, আমরাও কৃতার্থ হইব। *

শ্রীসত্যচরণ লাহা।

* কালিদাস-স্মৃতি দিবসে যুনিভারসিটি ইনষ্টিটিউটে পাঠিত।

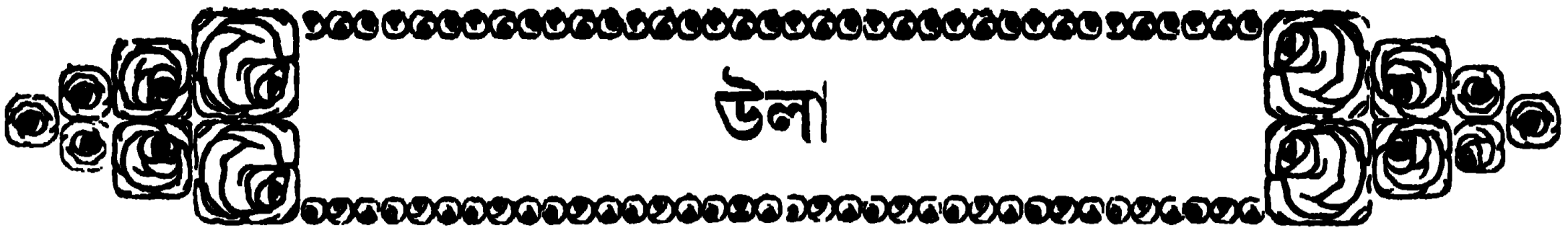

উলা

মহানারীর পূর্বে উলার কয়েক জন ভোজনবিলাসী বা 'খাটরে' লোক ছিলেন, তন্মধ্যে বেণীমাধব মুন্ডোকাী ও রঘুনাথ ভট্টাচার্য্য বিশেষ বিখ্যাত ছিলেন। বেণীমাধব অশীতিগণ বৃদ্ধ হইলেও তখনও তিনি সাধারণ ৭৮ জন লোকের আহাৰ্য্য অবলীলাক্রমে ভোজন করিতে পারিতেন।

রঘুনাথ ভট্টাচার্য্য "মুনকে রোঘো" নামে খ্যাত। তিনি সৰ্ব্ব-প্রকারে এক মণ আহাৰ্য্য উদরস্থ করিতে পারিতেন। দেনার দায়ে রঘুনাথ একবার কারারুদ্ধ হইলেন। সে সময়ের সস্তার দিনে দশ

লোকের পক্ষে খাওয়া কিরূপে সম্ভব, তাহাই ভাবিতে লাগিলেন। রঘুনাথ গভূব করিয়া আহাৰে বসিলেন এবং অল্পকালমধ্যে অর্ধেক সামগ্রী খাইয়া ফেলিলেন। তৎপরে তিনি বিশাল বদনব্যাদান করিয়া দশ সের ওজনের রোহিত মৎস্তের মুড়া কামড়াইয়া লইয়া সশব্দে চিবাইতে লাগিলেন। অমনই অন্ন 'সাহেব' বলিয়া উঠিলেন, "এ দানা ছায়। হামকো মৎ খাও বেটা, দোসরা মুদ্ধার ছায়, উস্কো খাও।" ইহা বলিয়া অন্ন 'সাহেব' বেগে ঘোড়া ছুটাইয়া চলিয়া গেলেন। তৎপরে অন্ন 'সাহেব' পাণ্ডানাদারকে ডাকাইয়া জিজ্ঞাসা করিলেন যে, সে প্রত্যহ রঘুনাথকে ২ টাকা খোরাকী দিতে পারিবে কি না? সে ব্যক্তি অক্ষমতা জানাইলে অন্ন 'সাহেব'



অন্নলাবৃত্ত কয়েকটি, শুভ

বার পরমা দৈনিক খোরাকী এক জন লোকের পক্ষে যথেষ্ট ছিল। রঘুনাথের পাণ্ডানাদার তাঁহার অল্প ঐরূপ খোরাকী জমা দিয়াছিলেন। রঘুনাথ অন্ন 'সাহেব'কে জানাইলেন যে, ১০১২ পরমায় তাঁহার খোরাকী হয় না, প্রত্যহ অল্পতঃ ২ টাকা হইলে তাঁহার খোরাকী হইতে পারে। ইহা শুনিয়া অন্ন 'সাহেব' নিজে দুইটি টাকা রঘুনাথকে পাঠাইয়া দিয়া বলিয়া দিলেন যে, রঘুনাথ যেন অহরীর সঙ্গে যাইয়া শয়র বাজার করিয়া আনেন; তাঁহার রক্ষন হইয়া-গেলে অন্ন 'সাহেব' যেন সংবাদ পান, কারণ, তিনি নিজে রঘুনাথের আহাৰ দেখিবেন। রঘুনাথ পরদিন নিজের অভিরুচিমত বৃহৎ মৎস্ত, রাশীকৃত চাউল, দাইল, সূত ও তৈলাদি আনিয়া রক্ষন শেষ করিলেন। তৎপরে তিনি কতকগুলি আন্ত কলার পাতা ভূমির উপর বিছাইয়া তদুপরি সেই সকল আহাৰ্য্য স্তূপাকার করিয়া রাখিলেন। অন্ন 'সাহেব'কে সংবাদ দেওয়া হইলে তিনি অখারোহণে রঘুনাথের আহাৰ দেখিতে আসিলেন এবং অতুরে অধপৃষ্ঠে বসিয়া সেই স্তূপাকার আহাৰ্য্য এক জন



বনাকোণ অটালিকা

রঘুনাথের মুক্তির আদেশ দিলেন। রঘুনাথ আহাৰে কৃতিত্ব দেখাইয়া বহু ধনীর গৃহ হইতে বাৎসরিক বৃত্তি প্রাপ্ত হইতেন, তদ্বারা তিনি স্বখে সংসার প্রতিপালন করিয়া দুর্গোৎসবাদি পর্য্যন্ত করিতেন।

৯

মহানারীর পূর্ক পর্য্যন্ত উলার কয়েক জন সাধক ছিলেন। রামেশ্বর মুন্ডোকাীর স্নেহ পুত্র রঘুনন্দন মুন্ডোকাী, এক জন সাধক ছিলেন। তিনি ঢাকার নবাব সারেশ্বর খাঁর শাসনকালে অনেক সিদ্ধ পুরুষের নিকটে দীক্ষিত হইয়া পরে নারিকা-সিদ্ধ হইয়াছিলেন। তিনি গণনা ছাড়া ভূত, ভবিষ্যৎ ও বর্ধমান জানিতে পারিতেন। তাঁহার গণনার কল তাঁহার নিকটে উপবিষ্ট অষ্টমবর্ষীয়া বালিকার হস্তস্থিত লেখনী হইতে সংস্কৃত শ্লোকরূপে বাহির হইত। নদীয়ার রাজা গণনা করাইবার অল্প রঘুনন্দনকে ঘন ঘন কুকনগরে লইয়া যাইতেন।

রঘুনন্দনের সমসাময়িক কালে কঠাভজ্ঞা সম্প্রদায়ের প্রবর্তক বিখ্যাত সাধক “আউলিয়া চাঁদ” উল্লার মহাদেব বারুইয়ের গৃহে ছিলেন। আউলিয়াচাঁদ তখন অষ্টমবর্ষীয় বালক।

ইহার পরে উল্লার আর এক জন সাধক ছিলেন, ইহার নাম নন্দলাল বন্দ্যোপাধ্যায় ব্রহ্মচারী। ইনি উল্লার ব্রহ্মচারি-বংশের প্রতিষ্ঠাতা। নন্দলাল ঘোর তান্ত্রিক ছিলেন। তিনি গ্রামের মধ্যে গৃহস্থ-পল্লীতে শব ও নরমুণ্ডাদি লইয়া সাধনা করিতেন। তাঁহার পঞ্চমুণ্ডী আসনের স্থান আজিও বর্তমান আছে।

মহামারীর অব্যবহিত পূর্বে বিখ্যাত বিখ্যাত বা বিশেষ পাগলা জীবিত ছিলেন। ইনিই রক্ততণ্ডকে কাকবিষ্ঠা জ্ঞানে দূরে নিক্ষেপ করিয়াছিলেন।

এই সময় উল্লার বেলিয়াডাঙ্গা পাড়ার গোলোক নামক এক জন দীন সাধক ছিলেন। তিনি জাতিতে মুচি এবং কঠাভজ্ঞা সম্প্রদায়ভুক্ত ছিলেন। তিনি নির্মূল ধর্ম পালন করিতেন। তাঁহার সম্প্রদায়ে জীবহত্যা, নানা দেবদেবীর পূজা প্রভৃতি নিষিদ্ধ ছিল। তাঁহার অনেকগুলি শিষ্য ছিল। তিনি মন্ত্র দ্বারা কঠিন বাধি আরাম করিতেন। মহামারী আরম্ভ হইবার কয়েক বৎসর পূর্বে গোলোক ভবিষ্যৎ-বাণী করিয়াছিলেন যে, মহার উল্লা ধ্বংসপ্রায় হইবে। তাঁহার ভবিষ্যৎ-বাণী ফলিতে বিলম্ব হয় নাই।

১০

মহামারীর পূর্বে উল্লার অনেকগুলি শিক্ষিত ও বিখ্যাত ব্যক্তি ছিলেন। ঐধরচন্দ্র মুন্সীফী নদীয়া জিলার শ্রেষ্ঠ অস্ত্রতন্ত্র জমীদার ছিলেন। তিনি মহানুভবতা ও দানের জ্ঞান বিখ্যাত ছিলেন। উল্লার উত্তরপাড়ার আর এক জন দাতা ছিলেন, তাঁহার নাম উমানাথ মুখোপাধ্যায়। শুনা যায় যে, ইনি নিজের কোশাকুশী পর্বাঙ্গ দান করিয়া ফেলিয়া রিক্তহস্ত হইয়াছিলেন। উল্লার বামনদাস মুখোপাধ্যায় এক জন দাতা ছিলেন। তিনি সনাতন হিন্দুধর্মের জ্ঞান ও নানা হিতকর কার্যে বহু অর্থ ব্যয় করিয়াছিলেন। উল্লার শত্ৰুনাথ মুখোপাধ্যায় তাঁহার অধিকাংশ সম্পত্তি উইল দ্বারা মিউনিসিপ্যালিটিকে দান করিয়াছিলেন, কিন্তু সে সম্পত্তি মিউনিসিপ্যালিটি উদ্ধার করিতে পারে নাই।

নদীয়ার রাজা শ্রীধরচন্দ্রের সহিত ঐধরচন্দ্র মুন্সীফীর প্রণয় ছিল। ইহার উত্তরে ইংরাজী শিক্ষার ও সমাজ-সংস্কারের পক্ষপাতী ছিলেন। গীতবাহু, হাঙ্গ-পরিহাস ও উৎসবে স্বচ্ছলতার আনন্দে বধন উল্লার জনগণ মগ্ন থাকিত, সেই সময় বম্বলপী মহামারী উল্লার দক্ষিণ প্রান্ত দিয়া গ্রামে প্রবেশ করিল। ইহা ১২৬৩ সালের ভাদ্রমাসের কথা। মহু লোকের সহসা ভীষণ কম্প দিয়া অর হইতে লাগিল, সেই অরে কেহ ৪৫ ঘণ্টা, কেহ বা ২১২ দিনের মধ্যে মরিয়া যাইতে লাগিল। এইমাত্র যে ব্যক্তি এক জন রোগীর জন্ত বৈজ্ঞ ডাকিয়া আনিল, কণ-পরে তাহারই জন্ত আর এক জন বৈজ্ঞ ডাকিতে গেল। তখন ডাক্তার ছিল না, কবিরাজ ছিল। প্রত্যহ শত শত লোক মরিতে লাগিল। অবশেষে এত অধিক লোক মরিতে লাগিল যে, মৃতদেহ সংস্কার করা দূরের কথা, উহা ফেলিবার লোক পাওয়া গেল না। গ্রামের বাহিরে ও গ্রামের মধ্যে খাল-বিল ও মাঠে, রাস্তার ধারে ও বাটীর প্রান্তরে সংস্কারভাবে মৃতদেহ পচিতে লাগিল এবং শৃগাল, কুকুর ও গৃধিনীর ভক্ষা হইল। উল্লার লোকের দেহ পচিয়া পোকা পড়িয়া উল্লার মাটিতে মিশাইল। সে সময় পিতা পুত্রকে, স্ত্রী স্বামীকে ও ভ্রাতা ভগিনীকে রোগণ্যায় বিজন গৃহে ফেলিয়া রাখিয়া প্রাণতরে পলাইয়াছিল। অনেক গৃহে রোগক্রিষ্ট শক্তিহীন জীবিত ব্যক্তিকে শৃগাল ও গৃধিনীর দল গৃহস্থঘোঁই ছিঁড়িয়া খাইয়া ফেলিয়াছিল।

মহামারীর ভয়ে বহু লোক গ্রাম ছাড়িয়া পলাইল আর কিরিয়া

আগিল না। সে সময় গ্রামে এক প্রকার পক্ষী দেখা দিয়াছিল, তাহার রাক্ষিতে গভীর স্বরে “আর আর” বলিয়া ডাকিত। ইহাকে লোক অমঙ্গলজনক বলিয়া মনে করিত। সে সময় উল্লার বাতাসে সর্বদা যেন অমঙ্গলজনক এক প্রকার হাহাকার স্বর ভাসিয়া বেড়াইত। নানা প্রকার ভৌতিক গল্প লোকের মুখে মুখে প্রচারিত হইতে লাগিল। ‘ইম্পিরিয়াল গেজেটের’ হইতে জানা যায় যে, গবর্ণমেন্ট মহামারী হইতে গ্রামবাসীদিগকে রক্ষা করিবার জন্ত কিছুই করেন নাই। গবর্ণমেন্ট তখন সিপাহী-বিদ্রোহ-দমনে ব্যস্ত।

সে কালে লোক ইহাকে “মহামারী” ও “নূতন অর” কহিত। প্রায় ৫ বৎসর কাল এই ব্যাধির সংহারক্রিয়া প্রবল তেজে চলিয়াছিল। তাহার পরেও ২১৩ বৎসরকাল ইহা গ্রামে ছিল, তখন ইহার তেজ বন্দীভূত হইয়া আসিয়াছে। অবশেষে ১২৭১ সালের আশ্বিন মাসের



শ্রীযুক্ত প্রকাশচন্দ্র মুন্সীফী

ইনি লণ্ডন সহরে কাশিমের ভূমিকা অভিনয় করিয়াছেন।

বিখ্যাত ঝড়ের পরে মহামারীর শান্তি হইল বটে, কিন্তু সেই হইতে ম্যালেরিয়া অর চিরন্তরে গ্রামে বাসা বাধিল। উল্লার এই মহামারী পরবর্তীকালে সমগ্র বঙ্গদেশে ছড়াইয়া পড়িয়াছিল এবং তৎপরে উল্লার ম্যালেরিয়া বাঙ্গালার সকল স্থানে ছড়াইয়া পড়িয়া বঙ্গের পল্লীগুলিকে শ্মশানে পরিণত করিয়াছে। মহামারীর পরবর্তী বন্দীভূত অবস্থার নাম ম্যালেরিয়া।

মহামারীর সংহার-লীলার ফলে কয়েক বৎসরমধ্যে সহস্র সহস্র লোক মরিয়া উল্লা ধ্বংস হইয়া গেল। উৎসবের আনন্দকোলাহল নীরব হইল; শিল্প-বাণিজ্য ও বিত্তাচর্চা চিরন্তরে লোপ পাইল। লোকালয় জনশূন্য হইয়া নিবিড় অরণ্যে পরিণত হইল।

১১

সার উইলিয়াম হাণ্টার তাঁহার “Statistical account of Nadia and Jessore” গ্রন্থে লিপিবদ্ধ করিয়াছেন যে, উল্লার যে মহামারী

পশ্চিম-বঙ্গের সর্বত্র ছড়াইয়া পড়িয়াছিল, উহা বিখ্যাত বীর সীতারাম ঝারের রাজধানী মহম্মদপুরে সর্বপ্রথম ১৮৩৬ খৃষ্টাব্দে দেখা দেয়। ঐ বৎসর ৫৭ শত করেদী বশোহর-চাকা রাজবন্দের দে অংশ মহম্মদপুরের রায়সাগর দীঘি ও হরেকৃষ্ণপুর গ্রামের মধ্যে অবস্থিত, উহা মেরামত করিতে নিযুক্ত ছিল। উক্ত বৎসর মার্চ মাসে মহামারী-জ্বর সর্বপ্রথম উহাদিগের মধ্যে আবির্ভূত হইয়া নিমেষমধ্যে ১ শত ৫০ জন করেদীর প্রাণসংহার করে; ইহা দেখিয়া রকিগণ করেদীদিগকে ফেলিয়া রাখিয়া প্রাণভয়ে পলায়ন করে। এই ব্যাধি মহম্মদপুরে ৭ বৎসর থাকিয়া উক্ত বৃহৎ নগরীকে সম্পূর্ণরূপে ধ্বংস করে।

গভর্ণমেণ্ট কর্তৃক নিযুক্ত হইয়া ডাক্তার এলিয়ট ১৮৬১ খৃষ্টাব্দে প্রকাশিত তাঁহার "Epidemic, Recurrent and Intermittent Fever" নামক রিপোর্টে লিপিবদ্ধ করিয়াছেন যে, এই ব্যাধি মহম্মদপুরে ১৮২৫-২৬ খৃষ্টাব্দে দেখা দিয়াছিল। (এই উক্তির সহিত স্থানীয় লোকের উক্তি ও হাটীর 'সাহেবের' বর্ণনার সামঞ্জস্য দেখা যায় না।



উলা ডাক্তারখানা

এতদন্তরে মতে মহম্মদপুরে ১৮৩৬ খৃষ্টাব্দে মহামারী প্রথমে দেখা দেয়।) তৎপরে এই মহামারী নসড়াঙ্গার ও ১৮৩১ খৃষ্টাব্দে চাঁচড়া ও কসবার দেখা দিয়া ঐ গ্রামগুলিকে ধ্বংস করে। ১৮৩২ খৃষ্টাব্দে ইহা তদনীন্তন সুবিভূত নদীয়া জিলার এসাকার মধ্যে প্রবেশ করে। ইহা ১৮৩২ এবং ১৮৪০ খৃষ্টাব্দে বৃহৎ জনপদ গনখালিতে উপস্থিত হইয়া গ্রামটি সম্পূর্ণরূপে ধ্বংস করে। তৎপরে ১৮৪৫-৪৬ খৃষ্টাব্দে ইহা বনগ্রাম ও চাকদহের মধ্যবর্তী গ্রামসমূহকে ধ্বংস করিয়া ১৮৫০-৫১ খৃষ্টাব্দে পশ্চিমদিকে অগ্রসর হয় এবং দেবগ্রাম, মুড়াগাছা প্রভৃতি করিয়া গ্রামগুলি উৎসর দেয়।

তৎপরে ১৮৫৬ খৃষ্টাব্দের বর্ষাকালে এই মহামারী উলার উপস্থিত হয়। এলিয়ট লিখিয়াছেন যে, তৎকালে উলা সের্ৎসেঁতে স্থানে অবস্থিত ছিল এবং ৬ বৎসরের মহামারীতে অনুন ১০ হাজার লোক মরিয়াছিল। (এলিয়ট-বর্ণিত এই যুত্বাসংখ্যা গভর্ণমেণ্ট রিপোর্টে স্থান পাইলেও উহা আদৌ বিশ্বাসযোগ্য নহে। উলার মহামারীর ধ্বংস-সীমা প্রত্যক্ষ করিয়াছেন, এরূপ বৃহৎ লোক আজিও জীবিত আছেন। তাঁহারা বলেন যে, প্রথম তিন বৎসরেই উলার ১৬ হাজার লোক মরিয়াছিল। ইহার পরেও মহামারীর ধ্বংস-সীমা ৫৬ বৎসর চলিয়াছিল, কিন্তু তখন উহা মন্দীভূত হইয়াছে।) তৎপরে উলাকে কেন্দ্র করিয়া উলা হইতে এই মড়ক নদীয়া জিলার দক্ষিণভাগে এবং হুগলী ও বারাসত জিলার (তৎকালে বারাসত একটি জিলা ছিল, পরবর্তী কালে উহা মহকুমায় পরিণত হইয়াছে) প্রবেশ করে। তৎপরবর্তী ৩ বৎসর কালমধ্যে এই ব্যাধি উলার উত্তরে স্থিত বারাসত,

বাদকুমা ও সিমুলিয়া প্রভৃতি গ্রামে ধ্বংসসীমা শেষ করিয়া কুকনগরের দক্ষিণ-পূর্ব সীমার অনূরে উপস্থিত হয় এবং ১৮৫৯-৬০ খৃষ্টাব্দে গোবিন্দপুর ও দিগনগর প্রভৃতি গ্রামে বিস্তৃতি লাভ করে। ইহা ১৮৫৭ খৃষ্টাব্দে চাকদহে উপস্থিত হইয়া গঙ্গাভীরের গ্রাম ও নগরগুলি বিধ্বস্ত করিয়া ১৮৫৯ খৃষ্টাব্দে কাঁচড়াপাড়ার উপস্থিত হয়। ১৮৬০ খৃষ্টাব্দে মহামারী বারাসত, হুগলী এবং বর্ধমান জিলার ছড়াইয়া পড়িয়াছিল। ঐ বৎসর ইহা বাঁশবেড়িয়া, শিবপুর ও জিবেণী প্রভৃতি স্থানে এবং জিবেণী হইতে পশ্চিমদিকে অগ্রসর হইয়া মগরা, মগুগ্রাম, এমন কি, হোসেনাবাদ পর্যন্ত আক্রমণ করিয়াছিল। ১৮৬১-৬২ খৃষ্টাব্দে ইহা জিবেণীর উত্তরে স্থিত জয়পুর, বাগাটি, নয়ানরাই, সিজৈ, ডুমুরদহ, জিরেট ও বলাগড়ে সংহারক্রিয়া শেষ করিয়া ১৮৬২ খৃষ্টাব্দে পাণ্ডুরায় উপস্থিত হইয়াছিল। ইহাই এলিয়ট কর্তৃক লিখিত মহামারীর বর্ণনা। এলিয়ট লিখিয়াছেন যে, উলা ও নবলা প্রভৃতি গ্রামের প্রতি দৃষ্টপাত করিলে বুঝা যায়, এই সকল গ্রামের উলারের আশা সুদূরপর্যায়—ইহাদিগের দুর্দশা অবর্ণনীয়। এলিয়ট রোগোৎপত্তির যে সকল কারণ লিপিবদ্ধ করিয়াছেন, তাহার সার মর্ম এই যে, অশাস্ত্যাকর স্থানে অশাস্ত্যাকরভাবে বাস, অপরিষ্কার পানীয় জল ব্যবহার ও জল-নিকাশের ব্যবস্থার অভাবে এই রোগের উৎপত্তি হইয়াছিল। এলিয়ট মহামারী উৎপত্তির কারণের যে বিস্তৃত তালিকা দিয়াছেন, তাহার অধিকাংশ মহামারী উৎপত্তির কারণ নহে, পরন্তু মহামারীর ধ্বংস-সীমার পরবর্তী ফল। এই মহামারীর পরবর্তী মন্দীভূত অবস্থা বর্ধমান কালের ম্যালেরিয়া। ডাক্তার পেনের (Payne) ১৮৭১ খৃষ্টাব্দের ৩০শে ডিসেম্বরের যে রিপোর্ট ১৮৭২ খৃষ্টাব্দের ১০ই জানুয়ারীর কলিকাতা গেজেটে প্রকাশিত হইয়াছে, উহাতে এই মহামারীর পরবর্তী অবস্থাকে (অর্থাৎ ম্যালেরিয়াকে) "বর্ধমানের জ্বর" (Burdwan Fever) বলিয়া অভিহিত করা হইয়াছে।

৩২

মহামারীর বেগ কথঞ্চিৎ মন্দীভূত হইলে ১৮৬১ খৃষ্টাব্দের অক্টোবর মাসে অরচিকিৎসার জন্ত উলার একটি অস্থায়ী দাতব্য চিকিৎসালয় খোলা হয়। ইহা প্রধানতঃ সাধারণের চাঁদার উপরে নির্ভর করিত। ১৮৬২ খৃষ্টাব্দে এই ডাক্তারখানা স্থায়ী হয়। ডাক্তারখানার নিজস্ব একটি গৃহ-নির্মাণের জন্ত উপেন্দ্রসাল মুখোপাধ্যায় ১৮৮৮ খৃষ্টাব্দে ৭৫ টাকা মূল্যের ১৫ কাঠা নিরুর ভূমি দান করেন। ঐ ভূমিখণ্ডের উপর ১৮৯৪ খৃষ্টাব্দে ডাক্তারখানার বর্ধমান কোঠাঘর নির্মিত হইয়াছে। উলার ডাক্তারখানার ১৮৭২ খৃষ্টাব্দে ১ হাজার ৩ শত ৩৪ জন, ১৮৭৩ খৃষ্টাব্দে ১ হাজার ৫ শত ৩৪ জন (গড়ে প্রত্যহ ৩৫.৫৫ জন) রোগী চিকিৎসিত হইয়াছে। গত ১৯২৪ খৃষ্টাব্দে মোট ৩ হাজার ৭ শত ০২ জন (গড়ে প্রত্যহ ৪৭.৪২ জন) রোগী চিকিৎসিত হইয়াছে, তন্মধ্যে ১ হাজার ৮ শত ১৫ জন ম্যালেরিয়ার রোগী। ১৯২৪ খৃষ্টাব্দে ডাক্তারখানার মোট আয় ১ হাজার ৬ শত ৪৬ টাকা ও মোট ব্যয় ১ হাজার ৮ শত ২২ টাকা হইয়াছিল। উলার বাহিরের বহু রোগী এই ডাক্তারখানার বিনামূল্যে ঔষধ প্রাপ্ত হয়। বর্ধমান ডাক্তারের তত্ত্বাবধানে ডাক্তারখানার সর্ববিষয়ে উন্নতি হইয়াছে।

গ্রামের স্বাস্থ্যোন্নতির জন্ত ১৮৬৯ খৃষ্টাব্দে সর্বপ্রথম মিউনিসিপালিটি প্রতিষ্ঠিত হয়। চারিটি ওয়ার্ডে গ্রামটি বিভক্ত। ইহার ১২ জন কমিশনার আছেন, তন্মধ্যে ৪ জন গভর্ণমেণ্ট কর্তৃক মনোনীত। ১৮৯৭ খৃষ্টাব্দ পর্যন্ত রাণাঘাটের সবভিত্তিসনাল অফিসার ইহার সরকারী চেয়ারম্যান ছিলেন। সরকারী চেয়ারম্যানদিগের মধ্যে কবিবর নবীনচন্দ্র সেন ও সিতিলিয়ান শ্রীযুত কিরণচন্দ্র দে উলার মিউনিসিপালিটির নানাবিধ উন্নতির চেষ্টা করিয়া গিয়াছেন। পূর্বে মিউনিসিপালিটির আকিস পর্ণকূটীরে ছিল। চেয়ারম্যান কবিবর

নবীনচন্দ্র ও ভাইস-চেমারমান বারাগসী বহুর আন্তরিক চেষ্ঠায় মিউনিসিপ্যালিটির বর্ডনান কোঠাঘর ১৮৯৪ খৃষ্টাব্দে নির্মিত হয় এবং উহার সম্মুখস্থ পুকুরিগীর পুকুরের করা হয়। যে জমীর উপরে বর্ডনান মিউনিসিপ্যাল আকিস ও পুকুর আছে, উহা পূর্বে তারানাথ, উপেন্দ্রলাল, বিজয়গোপাল ও শঙ্করনাথ মুখোপাধ্যায় প্রভৃতি ১২ জন সরিকের একমালি সম্পত্তি ছিল। এই জমীর পরিমাণ ১৬ বিঘা ও মূল্য অনুমান ৭ শত টাকা। চেমারমান কবিবর নবীনচন্দ্র ও ভাইস-চেমারমান বারাগসী বহু বছ কষ্টে এই সম্পত্তির ১২ জন মালিকের মধ্যে ৮ জনের নিকট হইতে তাঁহাদের অংশের একখানি দানপত্র ১৩০১ সনে লিখাইয়া লয়েন। বাকী ৪ জন সরিক যখন শ্রীযুত কিরণচন্দ্র দে চেমারমান ও বারাগসী বহু ভাইস-চেমারমান ছিলেন, সেই সময় তাঁহাদের অংশের দানপত্র লিখিয়া দেন। এই শেখোক্ত দানপত্র ১৩০৪ সনে সম্পাদিত হয়।

মিউনিসিপ্যালিটি ও ডাক্তারখানা ম্যালেরিয়ার প্রতীকার করিতে অক্ষয় বলিয়া গ্রামের কতিপয় ভদ্র-সন্তান গত ১৯২৩ খৃষ্টাব্দের শারদীয়া পূজার সময় “বীরনগর পল্লী-মণ্ডলী” নাম দিয়া গ্রামের স্বাস্থ্যোন্নতির জন্য একটি সমিতি গড়িয়াছেন। এ যাবৎ ডিস্ট্রিক্ট বোর্ড হইতে ১ শত টাকা সাহায্য করিয়াছেন। রাণাঘাটের সবডিভিসনাল অফিসার প্রতি বৎসর ইহাকে ৫০ টাকা সাহায্য করিতেছেন। গ্রামবাসীদিগের নিকট হইতে প্রাপ্ত চাঁদা ও প্রধানতঃ শ্রীযুত বিভূতিভূষণ মিত্রের অর্থসাহায্যে এই পল্লীমণ্ডলীর কার্য চলিতেছে। বিভূতিভূষণ প্রথম বৎসর এক সহস্র মুদ্রা মণ্ডলীকে দান করিয়াছেন এবং প্রতি বৎসর ৫ শত টাকা করিয়া দান করিতে স্বীকৃত হইয়াছেন।

১৯২০-২১ খৃষ্টাব্দে গ্রামে একটি রেটপেয়ার্স এসোসিয়েশন বা করদাতাদিগের সভা স্থাপিত হয়। এ দেশের চিরন্তন প্রথা অনুসারে উক্ত সমিতি কিয়ৎকাল মিউনিসিপ্যালিটির কার্যের গলদ বাহির করিয়া ও সভা সমিতি করিয়া পরিশ্রান্ত হইয়া ঘুমাইয়া পড়িয়াছে। গ্রামে পল্লীমণ্ডলী হওয়ায় এই সমিতির প্রয়োজনীয়তা অনুভূত হয় না। স্কুলের ছেলে ও মাষ্টারদিগের চেষ্ঠায় গ্রামে একটি সেবা-সমিতি স্থাপিত

হইয়াছে। স্কুলের কতিপয় বালক ইহার জন্ত চাউল ও অর্থ তিকা করিয়া সংগ্রহ করে; তাহারা অনাথ ও আতুরদিগকে যথাসাধ্য সাহায্য করা হয়। এই নিঃস্বার্থ বালক কয় জন স্কুলের হেডমাষ্টার ও অন্ততম পরোপকারী শিক্ষক শ্রীমান সত্যচরণ গঙ্গোপাধ্যায় কর্তৃক পরিচালিত হয়।

১৯১৫ খৃষ্টাব্দে গ্রামে একটি “কো-অপারেটিভ ব্যাঙ্ক” স্থাপিত হইয়াছে। প্রথম বৎসর ইহার সভাসংখ্যা ১৭ জন ছিল, এক্ষণে ২৯ জন হইয়াছে। ইহার ২ জন ডিরেক্টর আছেন।

এইগুলি বাতীত উলার আর কোন সরকারী বা বে-সরকারী প্রতিষ্ঠান নাই।

উলার এক্ষণে ভয়াবহ অবস্থা। যে উলার মহামারীর পূর্বে প্রায় ৫০ সহস্র লোক ছিল, তাহার এক্ষণে লোক নাই বলিলেই হয়। সেলাস রিপোর্টে দেখা যায় যে, ১৮৭২ খৃষ্টাব্দে গ্রামে ৪ হাজার ৫ শত জন লোক এবং ১৯২১ খৃষ্টাব্দে ২ হাজার ৩ শত ৫ জন মাত্র লোক ছিল। বর্ডনানে লোকসংখ্যা আরও কমিয়া গিয়াছে। জন্ম অপেক্ষা মৃত্যুর হার অত্যন্ত অধিক। গত ১১ বৎসরের জন্ম মৃত্যুর হার তুলনা করিয়া দেখা গিয়াছে যে, গড়ে প্রতি বৎসর জন্মের সংখ্যা ৫২ জন এবং মৃত্যুর সংখ্যা ৭২ জন। শিশুদিগের মৃত্যুর হার অত্যন্ত অধিক, তাহারা অধিক দিন বাঁচে না। সাধারণতঃ গ্রামের লোকের দেহ শুষ্ক ও রক্তশূন্য, এবং প্ৰীতি-যকৃতে পরিপূর্ণ উদরের ক্ষীণতা অত্যন্ত অধিক। তাহারা জীবন্ত হইয়া আছে, কোন বিষয়ে উৎসাহ নাই, কোন জিনিসের ভাল দিক্ সদয়ক্রম করিবার ক্ষমতা তাহাদিগের নাই। তাহাদিগের অর্থের অভাব অত্যন্ত অধিক, সকলের নিয়মিত দুই বেলা অন্ন জুটে না। গ্রামের সর্বত্র নিবিড় অরণ্য, বহুবিধ পক্ষীর কূজনে মুগ্ধিত এবং ব্যাঘ্র, শূকর ও সর্প প্রভৃতি হিংস্রজন্তুসমাকুল। তাহারা নির্ভয়ে বিচরণ করে। গত ৬০-৭০ বৎসর মধ্যে বাহারা উলার জন্মিয়াছে, তাহারা স্বর্ঘ্যোদয় ও স্বর্ঘ্যাস্তের শোভা কাহাকে বলে, জানে না। তাহারা বৎসরের প্রথম হইতে শেষ পর্যন্ত রোগভোগ করিয়া মৃত্যুর প্রতীক্ষায় বসিয়া আছে।

শ্রীজননাথ মিত্র মুর্ত্তোক্ষী।

স্মৃতির দাগ

প্রবাসে কত দিন সতিয়া কত ক্লেশ,

ফিরিয়া এলু যবে আপন গৃহ-দেশ,

গ্রানের বাঁকা পথে,

সাঁঝের দীপ হাতে,

শুধা'ল শুধু হেসে, “ছিলে তো ভাল বেশ?”

সে দিনও সাঁঝে পুনঃ গ্রামেরে পিছু রাখি,

আলোকে উজ্জ্বল তাহারি রাঙা মুখ,

প্রবাসে ফিরি যবে, চমকি চাহি দেখি,

কি রঙে রেঙে গেল আমার এ সারা বুক !

কলস ছিল কাঁকে,

সলাজ জোড়া আঁখে,

সলাজ জোড়া ছুটি

কাজল-আঁখি-জল,

সজল ভাষে মোরে বিদায় দিল ডাকি।

বুকে যে জেলে গেল, দারুণ দাবানল !

কভু সে বাঁকা পথে ফিরেছি যদি আর,

এখনো ক্ষণে ক্ষণে পিছনে চেয়ে দেখি,

এখনো মনে হয় দেখা কি পাব তার ?

কুশল কিছু মোর, শুধা'বে কেহ না কি ?

শিবের ভাঙা মঠে,

নদীর বাধা-ঘাটে,

ওই যে দীপ হাতে,

ওই যে চ'লে যায়,

“অভাগী বেঁচে নাই,” কে বলে বারবার ?

দেখিছু এই যেন, আর না দেখি তায় !

শ্রীশুরপদ বন্দ্যোপাধ্যায়।



প্রজাপতি ব্লাউজ

এই ব্লাউজে সূচের কাব বেশ সুন্দর দেখিতে হয়, অণচ খুব সাদাসিদা। লংক্রথ ও চায়নীজ সিল্কজাতীয় কাপড়ে অধিকাংশ এই ব্লাউজ সেলাই হইয়া থাকে।

সব্বকাম ঙ—(Materials) কাপড় ছ' লম্বা ৩২" + ৪" = ৩৬" ইঞ্চি বা ১ গজ।

ব্লাউজের মাপ ঙ—লম্বা - ১৬" ছাতি ৩২" কোমর - ২৮" সেস্ত - ১৪" পুট - ৬ই" পুটহাতা - ১২ই"।

ব্লাউজ কাটবার প্রণালী ঙ—যে কাপড়ের ব্লাউজ হইবে, কাপড়কে এড়ায় ডবল ভাঁজ করিয়া

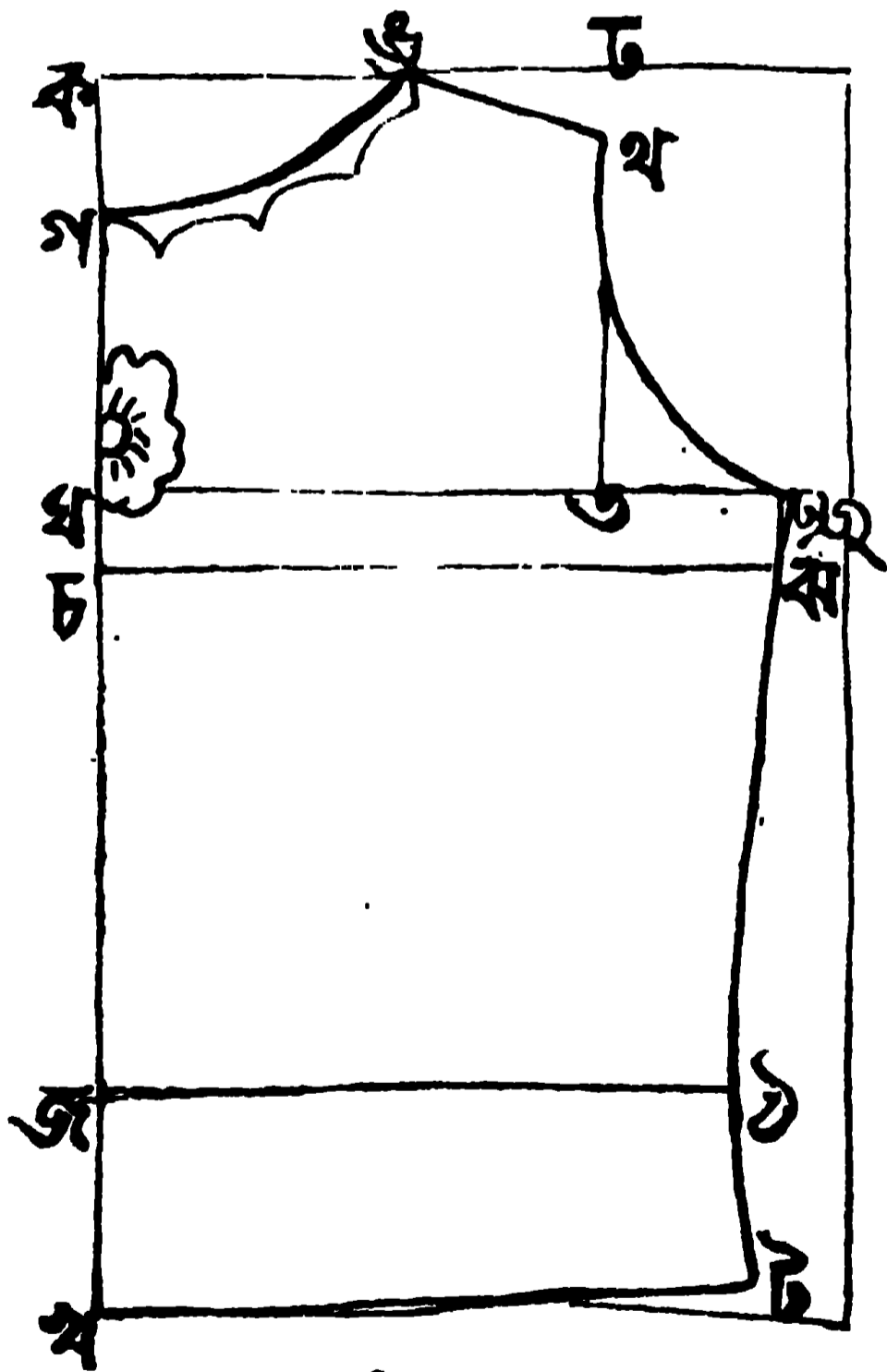

৩৬

পিছনের অংশ কাটিতে হইবে। ক, খ, লম্বা মাপ ১৬" ক, ঘ ছাতির মাপের ঙ অংশ ৮" - ১" = ৭" ইঞ্চি ঘ, চ ১ই" ইঞ্চি

নীচের ছাতির মাপ লাইন। ক, জ সেস্ত মাপ ১৫" এখন ঘ বিন্দু হইতে ছাতির মাপের ঙ অংশ ৮" + ১ই" = ৯ই" ইঞ্চি ছ বিন্দু চিহ্ন করিয়া চ, ঝ ঠিক ঘ, ছ সম লাইনে টানিয়া লইতে হইবে। এখন জ বিন্দু হইতে কোমরের মাপের ঙ অংশ ৭" + ১ই" = ৮ই" ইঞ্চি স্থানে ঠ বিন্দু চিহ্ন করিয়া ছ, ঝ হইতে ঠ বিন্দু সংযোগ করিয়া থ বিন্দু হইতে ট বিন্দু ৩ই" ইঞ্চি উপরে বাকা ভাবে সংযোগ করিয়া ঠ, ট সংযোগ করিতে হইবে। এইবার ক বিন্দু হইতে পুট মাপ ৬ই" ইঞ্চির একটু বেশী চ বিন্দু চিহ্ন করিয়া চ বিন্দু হইতে ২ই" ইঞ্চি ভিতরে ড বিন্দু চিহ্ন করিয়া চ বিন্দু থ বিন্দু ১ই" ড, থ সংযোগ করিয়া লইলে পুটের অংশ দাগ দেওয়া হইল। এখন ক বিন্দু হইতে ৩" ইঞ্চি নীচে বা ততোধিক পছন্দানুযায়ী চিহ্ন করিয়া ড, গ বাকা ভাবে সংযোগ করিতে হইবে। তাহার পর থ বিন্দু ত বিন্দু ছাতির লাইনে সংযোগ করিয়া থ বিন্দু হইতে বাকাভাবে চিত্রানুযায়ী ছ বিন্দু পর্যন্ত দাগিয়া লইলে মোহোড়ার অংশ দাগ দেওয়া হইল। এবার গ, ড, থ, ছ, ঝ, ঠ, ট ও থ বিন্দুর দাগে কাটিয়া লইলে পিছনের অংশ কাটা হইল।

সম্মুখের অংশ কাটবার সময় এড়া দিকে ডবল ভাঁজ করিয়া পিছনের অংশ তাহার উপর রাখিয়া ছাতির, মোহোড়ার ও কোমরের মাপের দাগে সোজা দাগ টানিয়া ঘ বিন্দু স্থানে ত বিন্দু চ বিন্দু ঙ বিন্দু ছাতির মাপের জ বিন্দু স্থানে ৯ বিন্দু কোমরের মাপের লাইন। এখন চ বিন্দু হইতে ঝ বিন্দু বত মাপ বাদ দিয়া ছাতির মাপ ৪ বিন্দু হইতে ৬ বিন্দু ৩ অংশ ১৬" + ৩" = ১৯" ইঞ্চি স্থানে চিহ্ন করিয়া কোমরের জ বিন্দু হইতে ঠ বিন্দু বত মাপ বাদ দিয়া ৯ বিন্দু হইতে কোমরের মাপের অর্ধেক ১৪" + ৮" = ২২" ইঞ্চি স্থানে এখন পাশের অংশ ৫ বিন্দু হইতে ৭ বিন্দু পর্যন্ত ৬ ও ১০ বিন্দুর

দাগে ঠিক রাখিয়া চিত্রানুযায়ী দাগিয়া লইতে হইবে।
২ বিন্দু হইতে ৩" ইঞ্চি উপরে ৭ বিন্দু একটু বাঁকাভাবে

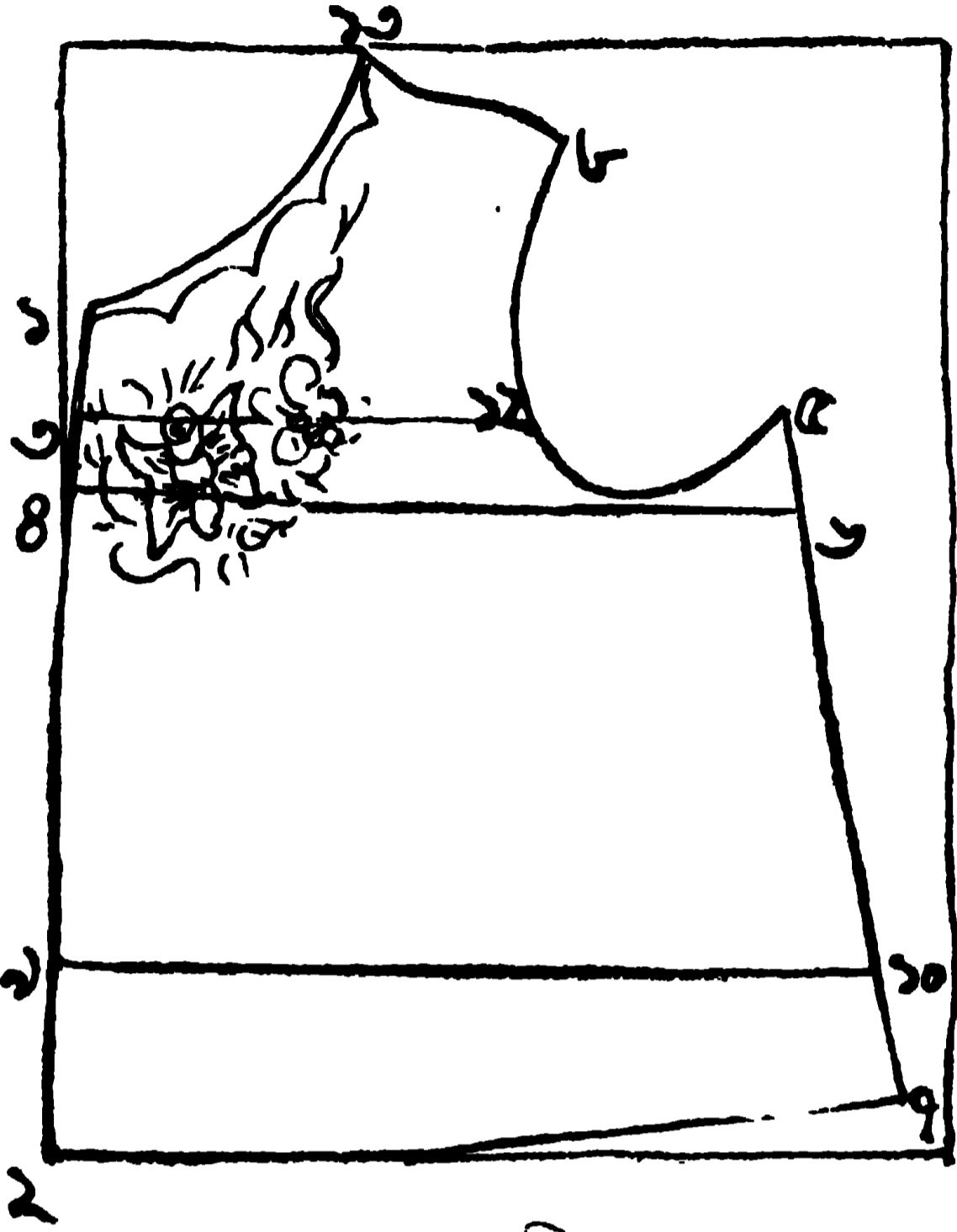

২য় চিত্র

দাগিয়া পুটের অংশ দাগিতে হইবে। পুট ৪ বিন্দু ৮ বিন্দু
৩" ইঞ্চি উপরে ৬ ও ৪ স্থানে ১৩ ও ৮ চিত্রানুযায়ী
ফাঁদ অংশ দাগিয়া ৮, ১২ ও ৫ পিছনের অংশের দাগ
হইতে ১" ইঞ্চি ভিতরে বেশ একটু বাঁকাভাবে
দাগিয়া লইতে হইবে। সামনের অংশ একটু বেশী
কাটিবার কারণ, তাহা হইলে মোহড়ার অংশ ভাল
বসিবে। ৭ বিন্দু হইতে ১ বিন্দু আরও ৩" ইঞ্চি
নীচে, অর্থাৎ ৮ বিন্দু হইতে ৫" ইঞ্চি নীচে সামনের
গলার অংশ দাগিয়া ১৩ হইতে ১ বিন্দু পর্যন্ত
চিত্রানুযায়ী বাঁকাভাবে সংযোগ করিতে হইবে।
সম্মুখের অংশ কাটিবার সময় ১, ১৩, ৮, ১২, ৫, ৬,
১০, ৭ ও ২ চিহ্নিত দাগে কাটিয়া লইলে সম্মুখের
অংশ কাটা শেষ হইল।

হাতের অংশ কাটিবার প্রণালীঃ—
অ বিন্দু হইতে পুট বাদ দিয়া ১ বিন্দু পর্যন্ত ১২ ৩/৪"
ইঞ্চি অর্থাৎ ৬" ইঞ্চি অ বিন্দু হইতে আ বিন্দু ছাতির
১/২ অংশ ৮" ইঞ্চি পিছনের অংশে ত ও ছ বিন্দু যত
ইঞ্চি অ, উ তত ইঞ্চি স্থানে দাগ দিয়া উ ও উ সোজা

ভাবে টানিয়া লইয়া অ ও উ সংযোগ করিয়া অ ও উ ১"
ইঞ্চি বাহিরে, একটু বাঁকা ভাবে দাগ দিয়া সংযোগ করিয়া
ঈ বিন্দু ৩" ইঞ্চি ভিতরে হাতের (Shape) এর জন্ত উ
হইতে ঈ পর্যন্ত একটু বাঁকাভাবে সংযোগ করিয়া ই, ঈ

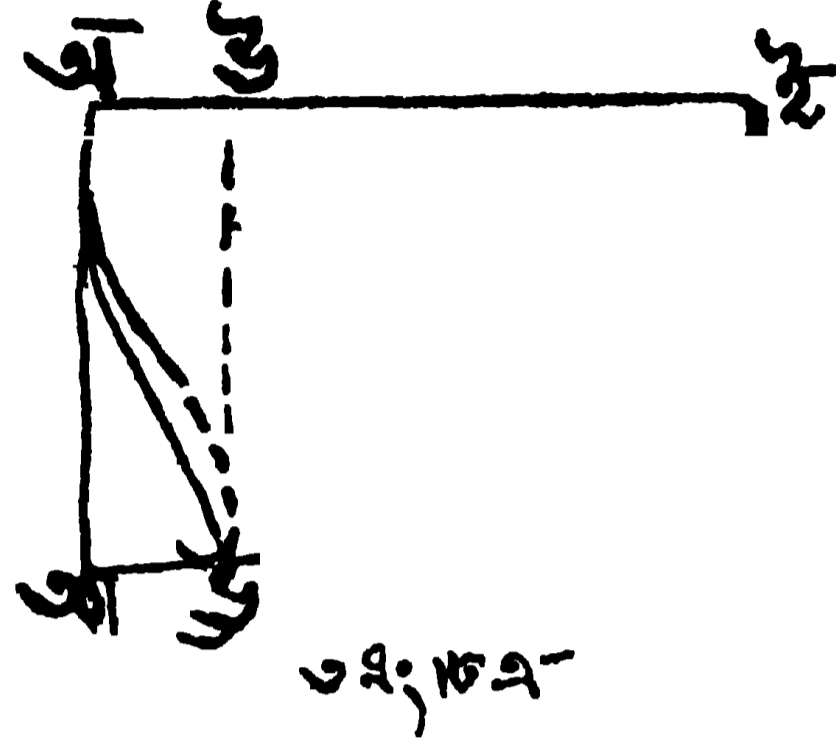

সংযোগ করিয়া
লইতে হইবে।
এখন অ, উ, ঈ ও
ই চিহ্নিত দাগে
কাটিয়া লইলে
হাতের অংশ কাটা
হইল।

সেলাইয়ের

প্রণালীঃ— স্নায়ুর পিছনের ও সম্মুখের অংশে
যে গলার অংশ কাটা হইয়াছে, তাহাতে চিত্রে যেরূপ
দাগ চিহ্নিত করা হইয়াছে, তদনুরূপ চিত্র করিয়া
সম্মুখের অংশে দুই দিকের বুক দুইটি প্রজাপতির
চিত্র ও সামান্য লতাপাতার চিত্র আঁকিয়া তাহার উপর
সূচের কাষ করিয়া লইয়া গলার অংশে ও হাতের অংশে মুখে
প্রায় বোতামের যেরূপ কাষ-ঘর করা হয়, তদনুরূপ সূচের

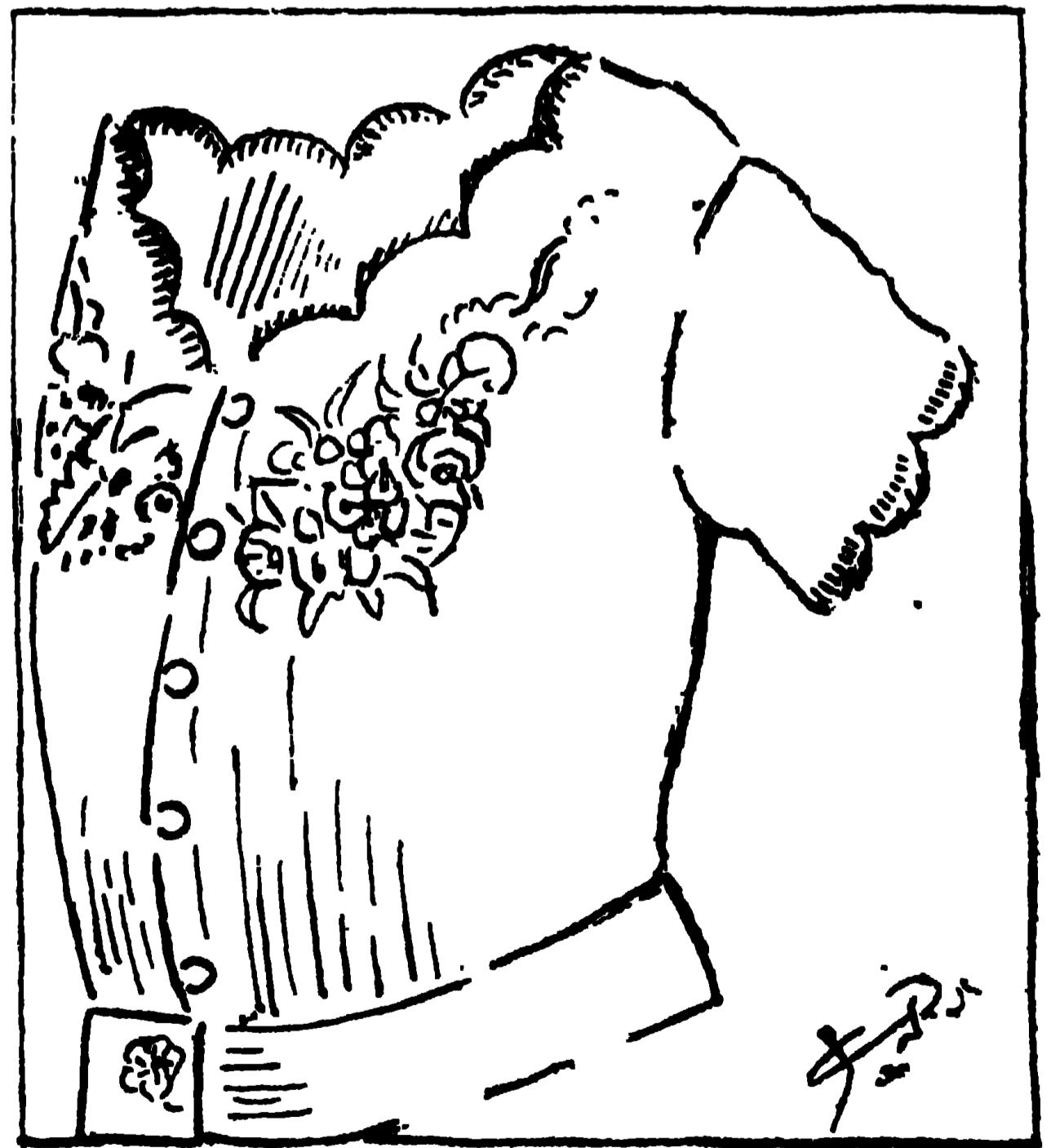

৪য় চিত্র

কাষ করিয়া কাঁচির সাহায্যে বাহিরের সাদা অংশ কাটিয়া ফেলিতে হইবে। ইহাও বলিয়া রাখি যে, ব্লাউজের সমস্ত সেলাইয়ের কাষ শেষ করিয়া কাঁচির সাহায্যে স্থচের কাষের বাহিরের সাদা অংশ কাটিয়া ফেলা যায়। বোতাম-পটা ও কাষ-ঘরের পটা বসাইয়া পাশ ও কাঁধ সেলাই করিয়া নীচের অংশে কোমরের মাপের $২৮" + ৫" = ৩৩$ ইঞ্চি লম্বা ও $৪"$

ইঞ্চি চওড়া একখানি পটা কাটিয়া ব্লাউজের নীচের অংশে জুড়িয়া দিবার সময় সম্মুখের অংশে কুচি দিয়া সেলাই করিতে হইবে। সম্মুখের বোতাম-পটা ও কাষ-ঘর পটাতে ৫টি বোতাম-ঘর তৈয়ার করিয়া বোতাম-পটাতে সমস্থানে বোতাম বসাইয়া লইলে “প্রজাপতি ব্লাউজ” সেলাই সম্পূর্ণ হইল।

শিল্পী—শ্রীযোগেশচন্দ্র রায়।

ভাদরে

আজি এ বাদরে
শূন্য ভবনখানি।
এ মাহ ভাদরে
কি যে মনে জাগে
কি যে ভাল লাগে
সে কথা নাহিক জানি।
রহি রহি ওই উতলা পবন
ফেরে দ্বারে দ্বারে উদাসীন মন
কি জানাতে চায়
বোঝা নাহি যায়
কি কহে অফুট বাণী ?
আজি এ বাদরে
শূন্য ভবনখানি।
এ মাহ ভাদরে
কত অতীতের
বিনিদ্র রাতের
কাহিনী পড়িছে মনে।
কুটিল বকুল
আমের মকুল
ঝরিত রে বনে বনে।
কুহু কুহু কুহু কুহুরিত পিক,
ছুঁছু মুখ চাহি ছুঁছু অনিগিগ
প্রাণের গোপন
যে কথা ছুঁছন
লিখিয়াছি নিরুজনে,
নয়নের নীরে,
আজি ফিরে ফিরে
সে কথা পড়িছে মনে।
আজি বার বার
পরানে আমার
জাগে সে সোনার স্মৃতি।
অমিয় পরশ
উছল হরষ
বচন মধুর স্মৃতি।
নিজ হাতে রচি মালিকাখানিরে
কার গলে দিছি নাহি ত জানি রে।
কত অমুরাগ
অসীম সোহাগ
কুণ্ডা সরম ভীতি।
আজি বার বার
পরানে আমার
জাগে সে সবার স্মৃতি।

ওরে, সে মনে আমার
হিয়ার মাঝার
জাগে এ কি ক্রন্দন !
মনে হয় ছেন
ছিঁড়ে যায় যেন
মরমের বন্ধন।
আয় ফিরে সেই সোনার স্বপন !
লভি তারি মাঝে তারি দরশন !
আয় সে জীবন
নব যৌবন
মধু-ঢালা গুঞ্জন !
সেই মধু মাস
মলয়-বাতাস
দুগ-তাপ-ভঞ্জন।
আজি এ বাদরে
এ মাহ ভাদরে
শূন্য ভবন মোর।
যে দিকে তাকাই
দেখিবারে পাঠ
প্রলয়ের ঘন ঘোর।
মুহু মুহু ওই চকিছে দামিনী
মনে হয় যেন সেই বিরজিণী
নমে একাকিনী
দিবস-দামিনী
বাদলে বরষি লোর।
গগনে গগনে
নিশসি মঘনে
পরান বিধিরা মোর।
ওরে, চিনি চিনি চিনি
ওই রিগি রিগি
নুপুরের ঝঙ্কার।
ওই যে এলায়ে
আকাশের গায়ে
তারি সে চিকুরভার।
পেয়েছি তাহার আঁখির দরশ,
সজল হাওয়ায় হিয়ার পরশ,
সেই মধু বাণী
ভুবন-ভুলানি,
ভুলিতে কি পারি আর ?
পেয়েছি এবারে
হৃদয়-মাঝারে
অমিয় পরশ তার।

শ্রীযোগেশচন্দ্রনাথ সরকার

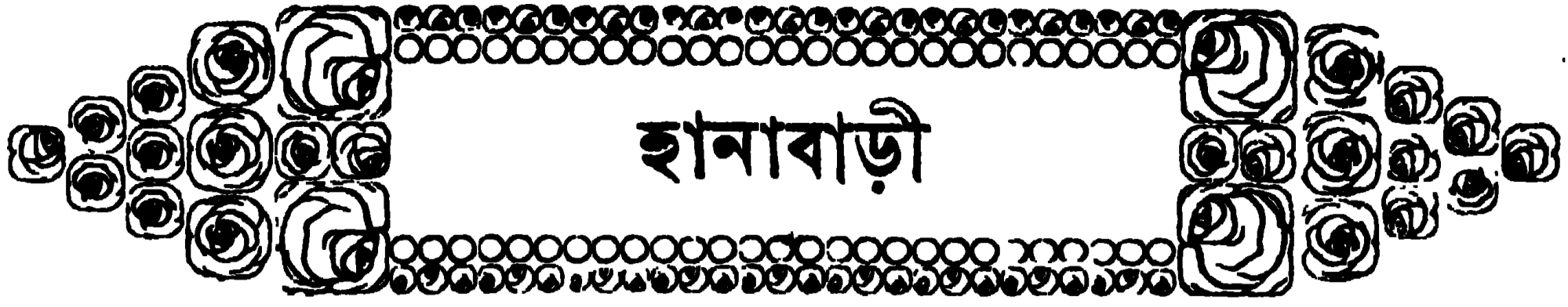

হানাবাড়ী

৩৭

কলিকাতায় আসিয়া কয়েক দিন পরে অবসরমত এক দিন কোর্ট হইতে বেলা ৩টার সময় প্রমাণের দ্রব্যগুলা সঙ্গে লইয়া ঘোষ-পত্নীর সহিত সাক্ষাৎ করিতে গেলাম। চাকরের হাতে 'কার্ড' পাঠাইয়া বসিবার ঘরে অপেক্ষা করিতে লাগিলাম। নিতাই-প্রদত্ত ছাতাটা সেই ঘরের মধ্যে একটা কৌচের আড়ালে রাখিয়া দিলাম। অল্পক্ষণ পরে ঘোষ-পত্নী তথায় উপস্থিত হইয়া সর্গাশ্র মুখে আমাকে অভ্যর্থনা করিয়া বলিলেন, "ইস! আজ আমার কি সৌভাগ্য যে, এত দিন পরে হঠাৎ এ রকম অসময়ে আপনার দর্শন-লাভ হ'লো! একেবারে ভুলে গিয়েছিলেন যে!"

"না, তা কি হ'তে পারে? আপনার স্বামীর হত্যাকাণ্ডের অনুসন্ধান সম্পর্কে আপনাকে বাদ দেওয়া বা ভুলে যাওয়া ত সম্ভব নয়!—সে যা হোক, আজ কিন্তু আপনার সঙ্গে আমার এই সাক্ষাৎটা আপনার পক্ষে একটুও প্রীতিজনক হবে না, মিসেস ঘোষ!"

তিনি কিছু উৎকণ্ঠিতভাবে বলিলেন, "কেন বলুন দেখি?"

"কারও কিছু হোক আর না হোক, আপনার নিজের কিছু অমঙ্গলের সম্ভাবনা হয়েছে।"

"সে কি? আপনি যে আমাকে বড় ভয় লাগিয়ে দিচ্ছেন দেখছি! কি হয়েছে, মিথ্যে করেই বলুন না!"

"হাঁ, তাই বলবার জগুই আজ এখানে এসেছি।—দেখুন, মিসেস ঘোষ, এই খুনের বিষয় অনুসন্ধান ত এক রকম শেষ হয়েছে। খুনের সম্বন্ধে যতগুলো প্রমাণ আমরা এ পর্যন্ত পেয়েছি, সেগুলো সব আপনারই বিরুদ্ধে দাঁড়াচ্ছে,—সেই কথা আপনাকে জানাতে, আর এ বিষয়ে আপনার কি বলবার আছে, তাই জানতে এসেছি।"

যমুনা প্রথমে নিতান্ত বিস্মিতভাবে আমার দিকে কিয়ৎক্ষণ চাহিয়া, পরে শ্লেষভরে একটু হাসিয়া বলিলেন, "প্রমাণ?—আমার বিরুদ্ধে? তা হ'লে আপনাদের এত দিনের এ সব মেহনত খুব সার্থক হয়েছে বলতে হবে! আপনাদের তারিফ না ক'রে থাকা যায় না!—এ কোন্ গোয়েন্দার বাহাজুরী? আপনার, না, সেই গাঙ্গুলী বাবুর?"

"যারই হোক,—সে খবর জেনে আপনার কোন লাভ হবে, তা বোধ হয় না। কিন্তু কথাটা এ রকম ক'রে হেসে উড়িয়ে দিলে চলবে না, মিসেস ঘোষ! এখনও ব্যাপারটা আমাদেরই হাতে আছে; কিন্তু আপনি যদি আমার সব কথার সরলভাবে উত্তর না দিয়ে হেসে উড়িয়ে দেবার চেষ্টা করেন, তা হ'লে প্রমাণগুলা আমি 'সি-আই-ডি' পুলিশের হাতে দিতে বাধ্য হব। তখন অবশ্য তারাই এ বিষয়ের উচিতমত ব্যবস্থা করবে।"

ঘোষ-পত্নী অসীম অবজ্ঞাভরে বলিলেন, "তাতে আমি ডরি না, মিঃ দত্ত! আমি নিজে যখন জানি যে, এই খুনের ব্যাপারে আমার কোনই এলাকা নাই, তখন পুলিশের নামে আমার ভয় পাবার কোন কারণ নাই।"

তাঁহার এরূপ অবজ্ঞাভাব আমার সহ হইল না। আমি তাঁহাকে একেবারে স্তম্ভিত করিবার উদ্দেশ্যে বলিলাম, "খুনের সহিত যদি আপনার কোন সম্পর্ক নাই ত সেই হানাবাড়ীতে আপনি যেতেন কি জগু?"

"হানাবাড়ী?—সে কোথায়?"

"রামপাল লেনের যে বাড়ীতে আপনার স্বামী খুন হয়েছিল, সেই বাড়ী। আপনার কাছে সব কথাই যে নূতন হয়ে পড়ছে দেখছি!"

"সেটা আমার বদ-নসীব! ও বাড়ীটা যে হানা, তা আগে কখনও শুনেছি ব'লে মনে হয় না। সে যাই হোক, সে বাড়ী ত আমি এ পর্যন্ত কখন চোখে দেখিনি,—সেখানে যাওয়া ত দূরের কথা।"

"বলেন কি? তা হ'লে ও-বাড়ীতে আপনার পোষাকের এই ছোটো ছেঁড়া টুকরা পাওয়া গেল কি ক'রে?" বলিয়া আমি সেই ঢাকাই শাড়ীর পাড় সমেত ছিন্নাংশ ও পেটিঙ্কাটের লেসের পাড়ের টুকরাটা তাঁহাকে দেখাইলাম।

সেগুলো তাজ্জীল্যভাবে পরীক্ষা করিয়া তিনি পুনরায় অবজ্ঞাভরে বলিলেন, "এগুলো আমারই পোষাকের টুকরা, তা আপনি কিসে জানলেন? এ রকম ঢাকাই কাপড় ও লেসের পাড় ত যে কোন স্ত্রীলোকেরই হ'তে পারে?"

“তা পারে, কিন্তু এগুলো যে আপনারই পোষাকের অংশ, তা যার ভাল রকম জানা সম্ভব, সে-ই চিনেছে।”

“আমি ছাড়া আমার পোষাকের সঙ্গে এত পরিচয় আর কার হ’তে পারে, তা বুঝতে পাচ্ছি না। কে সেই লোকটি, তা জানাতে কিছু ওজর আছে কি?”

“না, কোন আপত্তি নাই। ইনি ঘোষণা মশায়ের মেয়ে।”

“কৈ? কাকলী?—ওঃ! তারা এখানে এসেছে বুঝি? তা আমার উপর তার যে রকম ভয়ানক পেয়ার, তাতে আমার সব রকম পোষাকের বেওরা মনে ক’রে রাখা তার পক্ষে খুব সম্ভব বটে! দেখছেন না টানের বহরটা একবার? এখানে হয় ত অনেক দিন হলো এসেছে;— কেন না, আসবার পরে এত সব খানাতলাসী হয়েছে,— আপনার সঙ্গেও আলাপ হয়েছে দেখছি,— অথচ এ পর্যন্ত আমাকে একবার আসার খবরটাও দিলে না!”

“তার সঙ্গে আপনার সম্পর্কই যখন ঘুচে গেছে, তখন তার খবরাখবরে আপনার কি দরকার?”

“তা হ’লেও আমি যখন এই খুনের কথা প্রথম জানলাম, তখন ওকে চিঠি লিখে সব খবর দিয়েছিলাম। উইল প্রোবেট হবার পরেও ওকে চিঠি লিখেছিলাম।”

“ও-সব খবর না দিলে হয় ত প্রথম থেকে আপনার প্রতিই ওদের সন্দেহ হতো। সে যা হোক, ও-সব বাজে কথায় এখন আবশ্যিক নাই। আমার প্রশ্নের ত এগনও ঠিক ক’রে জবাব দিলেন না?”

“জবাব আবার কি দেবো? এগুলো কার পোষাকের টুকরা, তা আমি জানলে ত বলবো? আমার নয়, এত পর্যন্ত বলতে পারি। শাড়ীখানা বোধ হয় ঢাকাই; কিন্তু নেহাৎ খেলো। লেসটাও বেজায় মোটা সূতার। আমি ও রকম খেলো কাপড় বা মোটা লেস কখনও ব্যবহার করি না। আমার পোষাকের কাপড় যে লোক বাস্তবিক ভাল ক’রে কখনও দেখেছে, সেই তা বলতে পারবে।—না, মিঃ দত্ত! আপনার এ সব প্রমাণ আমার সম্বন্ধে খাটতেই পারে না। ওগুলো আমার পোষাকের টুকরাও নয়, আর আমি সে খুনের বাড়ীতে কোনকালে পদার্পণও করি নি।”

“তবে আপনি ৩৫ নং কানাই মল্লিক লেনের বাড়ীতে যেতেন কেন?”

অতিশয় বিস্মিতভাবে তিনি বলিলেন, “কানাই মল্লিক লেন?—সে আবার কোথায়?”

“ও রকম ঠাট করলে চলবে না, মিসেস ঘোষ! ৩৫ নং কানাই মল্লিক লেনের বাড়ী, সেই খুনের বাড়ীর ঠিক পিছনে, তা কি আপনি জানেন না?”

“না, তা কি ক’রে জানবো বলুন? আমি ও খুনের বাড়ীও কখনও দেখি নি, তার পিছনের বাড়ীও কখনও দেখি নি। কানাই মল্লিক লেনের নামও এর আগে কখনও শুনি নি।”

আমি একটু শ্লেষ করিয়া বলিলাম, “আর ঐ কানাই মল্লিক লেনের বাড়ীতে একতলার ঘরের ভাড়াটে স্মৃতিরত্ন মশায়কেও অবশ্যই চেনেন না?”

“আপনি কি বলছেন, আমি কিছুই বুঝতে পাচ্ছি না। স্মৃতিরত্ন মশায় আবার কে?”

তখন বিদ্রপচ্ছলে একটু হাসিয়া আমি সেই কৌচের অন্তরাল হইতে আমার শেষ ও অমোঘ অস্ত্র,— সেই ছাতাটা আনিয়া তাঁহার নিকটে রাগিয়া বলিলাম, “তা হ’লে আপনার এই ছাতাটা সেই স্মৃতিরত্ন মশায়ের ঘরে আপনি ফেলে এসেছিলেন কি ক’রে?”

৩৮

ঘোষ-পত্নী কিন্তু ছাতাটা স্পর্শও করিলেন না। একবার-মাত্র সেটার দিকে চাহিয়া দারুণ অবজ্ঞাভরে আমার দিকে ফিরিয়া বলিলেন, “আপনি কোথা হ’তে এ সব জিনিসগুলো সংগ্রহ করেছেন, তা জানি না, মিঃ দত্ত! হয় ত আপনাকে কেউ অপদস্থ করবার জন্য এগুলো আনার দ্রব্য ব’লে আপনার কাছে গছিয়েছে। সে বাই হোক, ওগুলোর কোনটাই আমার নয়। আমি এ পর্যন্ত কখনও ছাতা ব্যবহার করি নাই। আর ও ছাতাটা ত আনি এর আগে কখনও চোখেও দেখি নাই।” বলিয়া বিরক্তিতে আমাকে বিদায় দিবার অভিপ্রায়ে তিনি উঠিয়া দাঁড়াইলেন।

ঘোষ-পত্নী যে এ সকল দ্রব্য তাঁহার সামগ্রী বলিয়া নিজ মুখে স্বীকার করিবেন, সে আশা আমি কখনই করি নাই। তবে এটুকু আশা করিয়াছিলাম বটে যে, সহসা ওগুলো দেখিয়া হত্যা সম্বন্ধে তাঁহার সংশয় ধরা পড়িয়াছে বুঝিলে, তাঁহার ভয় বা উৎকণ্ঠার ভাব নিশ্চয়ই কিছু-না-কিছু

প্রকাশ পাইবে। কিন্তু এ পর্য্যন্ত তাঁহার মুখের ভাবে বা আচরণে সেরূপ কোন লক্ষণের সম্পূর্ণ অভাবই দেখিলাম। বরং বিশ্বয়, অবজ্ঞা ও বিরক্তি এত স্পষ্টরূপে ব্যক্ত হইতেছিল যে, আমার বেশ বোধ হইল যে, হয় ও সব সত্যই আন্তরিক, নয় তিনি অভিনয়-কার্যে অসাধারণ পারদর্শী। এ দুইয়ের মধ্যে কোনটা ঠিক, তাহা বুঝিতে না পারিয়া, আমিও বিরক্তি সহকারে বলিলাম, “বেশ! আপনি যখন আমার কাছে কিছুই স্বীকার করতে সম্মত নন, তখন এইবার আমি এ সব জিনিষ পুলিশের জিহ্মায় গচ্ছিত ক’রে তাদেরই হাতে কার্য্যভার অর্পণ করবো। এখন থেকে আর এ বিষয়ে আমার কোন দায়িত্ব থাকবে না।”

“সে আপনার যা’ খুসী, তা’ই করবেন; আমার তাতে লাভ-লোকসান কিছু নাই।—তা’দের কিন্তু ব’লে দেবেন যে, ছাতাটা কোন্ দোকানের মাল, সেটা যেন তারা একটু গৌজ ক’রে দেবে। কেন না, তা’ হ’লে হয় ত, কে ওটা কিনেছিল তা’ প্রকাশ হ’তে পারে।”

কথাটা খুবই সঙ্গত বোধ হইল। একরূপ অনুসন্ধানটা এতই আবশ্যিক যে, ইতঃপূর্বে তাহা আমার মনে একবারও উদয় হয় নাই ভাবিয়া, আমার নিজের উপর বড় বিরক্তি জন্মিল। যাহা হউক, ঘোম-পত্নী উঠিয়া দাঁড়াইয়াছেন দেখিয়া, কাপড়ের টুকরা দুইটা পকেটে রাখিয়া ও ছাতাটা হাতে লইয়া আমিও উঠিলাম। পরে বলিলাম, “সে সম্বন্ধে পুলিশের লোক যা’ ভাল বঝেন, তাই করবে। সে জন্ত আপনার বা আমার মাথা ঘামাবার দরকার নাই। কিন্তু তা’দের কাছে যাবার আগে আপনাকে আরও দু-একটা কথা আমার বলবার আছে।”

“আবার কি কথা? যা বলবার থাকে, শীঘ্র ব’লে শেষ করুন।” বিরক্তিভরে এই কথা বলিয়া তিনি পুনরায় বসিলেন। আমিও আবার বসিয়া বলিলাম, “যে ভোজালী দ্বারা ঘোমজা মশায় খুন হয়েছিলেন, সেটা যে তাঁর বর্দ্ধমানের বাড়ীর ভোজালী, এবং জরির কাষকরা যে ফিতা দ্বারা সেটা ছবির নীচে বুলানে থাকতো, সেই ফিতা সমেত সেটা যে ঐ হানাবাড়ীতে আনা হয়েছিল, তার বিশিষ্ট প্রমাণ পাওয়া গেছে।”

এইবারে যমুনা বেশ স্পষ্টই বিচলিত হইলেন দেখিলাম। তাঁহার মুখে ‘পাউডারের’ প্রাচুর্য্য সঙ্গেও তাহার ভিতর

হইতে একটু রক্তিম আভা দেখা দিল, এবং তিনি বেশ একটু উৎকণ্ঠিত স্বরে জিজ্ঞাসা করিলেন, “বলেন কি?—এ প্রমাণটা কি রকম?”

“ভোজালীখানা এখনও পাওয়া যায়নি বটে, কিন্তু সে ফিতাটি ঐ হানা বাড়ীতেই পাওয়া গেছে।”

যমুনা যেন কণ্ঠে কণ্ঠস্বর সংযত করিয়া, ধীরে ধীরে বলিলেন, “হয় ত আমার স্বামী নিজেই সেটা তাঁর সঙ্গে এনেছিলেন।”

“না; তা যে আনেননি, তারও প্রমাণ পাওয়া গেছে। ঘোমজা মশায়ের গৃহত্যাগের বহুদিন পরে পর্য্যন্ত বর্দ্ধমানের বাড়ীর পুরানো মালী ফিতাবাধা ভোজালীখানা সে বাড়ীতে যথাস্থানে দেখেছে। কুমারী দীপ্তিও সেটা ঘোমজা মশায়ের খুনের প্রায় এক সপ্তাহ আগেও যথাস্থানে দেখেছিল। সেই সময় এক দিন আপনি না কি ঐ পড়বার ঘরে বই-এর আলমারী গুছাবার ছলে অনেকক্ষণ ছিলেন। তার পর থেকেই ভোজালীখানা আর দেখতে পাওয়া যায়নি।”

“ওঃ! দীপ্তি মাগীও আবার এসে যুটেছে বুঝি? আর এসেই আমার উপর দুষ্মনি করতে লেগেছে দেখছি! তা’ ওরা যা’ই বলুক, ভোজালীখানা স্থানান্তর করা সম্বন্ধে আমি কিছুই জানি না, তা’ আপনাকে নিশ্চিত বলতে পারি।”

“দীপ্তির কাছে আরও জানা গেছে যে, যে রাত্রে ঘোমজা মশায় খুন হন, সে দিন বৈকালে আপনি কান সাহেবের সঙ্গে কলকাতার এসেছিলেন, আর সমস্ত রাত এখানেই কাটিয়েছিলেন।”

“হাঁ, তা’ ত ছিলামই বটে। আমার এক জন বাল্য-বন্ধু অনেক দিন থেকে রোগের চিকিৎসার জন্ত কলকাতায় আছে। তা’কে আমি মাঝে মাঝে দেখতে যাই। সে দিন হঠাৎ তার অবস্থা খারাপ ব’লে এক টেলিগ্রাম পেয়ে কলকাতার এসে তাদেরই বাড়ীতে ছিলাম। পরদিন সকালে তার অবস্থা ভাল দেখে আবার বর্দ্ধমানে ফিরে গিয়েছিলাম।”

“আপনি এ কথা প্রমাণ করতে পারেন?”

“স্বচ্ছন্দে! সৌভাগ্যক্রমে তারা এখন এখানেই আছে। আমার সঙ্গে সেই জাহ্নুয়ারী মাসে দেখা হবার পর তারা কয়েক স্থানে হাওয়া বদলের জন্ত গিয়েছিল। সম্ভ্রান্তি ফিরে এসেছে, খবর পেয়েছি। দু-একদিন পরে দেখা করতে যাব,

মনে করেছিলাম, তা না হয় আজই যাব। একসঙ্গে দুই কাষই হবে। চলুন আমার সঙ্গে, আমি এখনই যেতে প্রস্তুত আছি। তারা ভবানীপুরে থাকে।”

আমি তৎক্ষণাৎ ঘোষ-পত্নীর প্রস্তাবে সম্মত হইয়া, তাঁহার সঙ্গে একখানা খোলা গাড়ীতে ভবানীপুর অভিমুখে যাত্রা করিলাম।

৩৯

তখন বেলা প্রায় ৩টা। পশ্চিমের রৌদ্র বড় প্রখর ছিল বলিয়া গাড়ীতে উঠিয়াই আমার হস্তস্থিত ছাতাটার যৎকিঞ্চিৎ সদ্যবহার করিবার অভিপ্রায়ে সেটা খুলিয়া শিষ্টতা সহকারে তাহা ঘোষপত্নীর হাতে দিলাম। তিনি কিন্তু আপত্তি করিয়া বলিলেন, “না, না, আমার ছাতার দরকার নাই। গাড়ীর ‘ছড’টা তুলে দিলেই হবে। ছাতা ব্যবহার করার অভ্যাস আমার নাই।” বলিয়া, তিনি সহিসকে গাড়ীর ‘টাপ’ উঠাইতে আজ্ঞা করিলেন। সে-ও আজ্ঞাপালনে রত হইল।

ইত্যবসরে ছাতাটার ভিতরদিকে সোনালী অক্ষরে মুদ্রিত কলিকাতার এক বিখ্যাত বিলাতী দোকানের নাম আমাদের দুই জনেরই দৃষ্টি আকৃষ্ট করিল। যমুনা সেই নামের দিকে অঙ্গুলি নির্দেশ করিয়া বলিলেন, “বাঃ! বেশ হয়েছে। ও দোকানটা ত আমাদের পথে পড়বে। তা হ’লে চলুন না কেন, সেখানে এ ছাতাটার সম্বন্ধেও অমনি খোঁজ ক’রে যাওয়া বাক?”

আমি সোৎসাহে এই প্রস্তাবে সম্মত হইলাম। অল্পক্ষণ পরেই সে দোকানে উপস্থিত হইয়া, আমরা ম্যানেজারের সঙ্গে সাক্ষাৎ করিলাম। আমাদের অনুরোধে ম্যানেজার অনুরোধ করিয়া বলিলেন যে, গত ডিসেম্বর মাসে ঐ দোকানের ‘মাল সাবাড়ী’ বিক্রীর সময় ঐ ছাতা এবং আরও কয়েকটা সামগ্রী দোকানের এক জন কর্মচারী ধারে খরিদ করিয়াছিল। তাহার নাম উইলসন্। সে পূর্বে ঐ দোকানের দার্জিলিংয়ের শাখা-দোকানে কাষ করিত, এবং এক বৎসর হইল, কলিকাতার দোকানে বাহাল হইয়াছে।

এই উইলসনের নাম উল্লেখ হইবামাত্র আমার বোধ হইল, যেন ঘোষপত্নী ক্রণেকের জন্ত কিছু চকিত, এমন কি, একটু উৎকণ্ঠিতও হইয়াছিলেন। কিন্তু লোকটির

সহিত আমি দেখা করিবার ইচ্ছা প্রকাশ করায় ম্যানেজারের আহ্বানে সে যখন আমাদের নিকট উপস্থিত হইল, তখন তাহার আচরণে এটুকু বেশ বুঝা গেল যে, ঘোষপত্নীর সহিত তাহার পূর্বে কখনও পরিচয় ছিল না। পরে তাহার সহিত বাক্যালাপের ফলেও তাহাই জানিলাম। ছাতার সম্বন্ধে সে বলিল যে, সে উহা নিজের জন্ত ক্রয় করে নাই। তাহার এক পুরুষ-বন্ধুর অনুরোধে সেই বন্ধুর পরিচিতা এক মহিলার জন্ত ছাতাটা কিনিয়া দিয়াছিল মাত্র। কিন্তু উইলসন্ তাহার সেই বন্ধুর নাম, ধাম বা অপার কোন পরিচয়, তাহার বিনা অনুমতিতে বলিতে সম্মত হইল না। কেবল এইমাত্র বলিল যে, বন্ধু ও সেই মহিলা উভয়েই এদেশী লোক; কিন্তু মহিলাটির সম্বন্ধে সে নিজে কিছুই জানে না। সে ছাতা কিনিবার দিন তাহার বন্ধুর সঙ্গে উহাকে দেখিয়াছিল মাত্র। উইলসনের নামটা বিলাতী হইলেও, তাহার দেহের বর্ণ ও মুখাবয়ব খাঁটি এদেশী। বাক্যালাপে খতদূর বুঝা গেল, তাহাতে তাহাকে বেশ ‘সাদা-সিধা’ ধরণের লোক বলিয়া বোধ হইল, এবং তাহার কথাগুলো অবিশ্বাস করিবার বিশেষ কোন কারণ দেখিলাম না।

যাহা হউক, ছাতা সম্বন্ধে অনুরোধ করিয়া এক রকম শেষ হওয়ায় আমি উইলসনের উপস্থিত বাসস্থানের ঠিকানা লইয়া, এবং তাহাকে ও ম্যানেজার মহাশয়কে প্রভূত পরিমাণে ধন্যবাদে আপ্যায়িত করিয়া তাহাদের নিকট বিদায় লইলাম। পরে, ঘোষজায়ার সহিত তথা হইতে পুনরায় ভবানীপুর অভিমুখে যাত্রা করিলাম।

গাড়ীতে বাইতে যাইতে যমুনা তাঁহার সেই বালা-বন্ধুর পরিচয় দিতে লাগিলেন। বন্ধুটি রমণী; তাঁহার পিতামাতা দুই-ই বর্তমান আছেন। তাঁহার পঞ্জাবী উন্নতিশীল সমাজের লোক এবং খুব সঙ্গতিপন্ন। বাপ বিলাত-ফেরত, এবং পরিবারের সকলেই অনেকটা বিলাতী ভাবাপন্ন। গত বৎসর বন্ধুর একটি পুত্রসন্তান হওয়ার পর হইতে তিনি স্মৃতিকা-রোগে বড়ই ভুগিতেছেন ও নানা স্থানে বায়ু-পরিবর্তন করিয়া আপাততঃ অনেকটা সুস্থাবস্থায় কলিকাতায় ফিরিয়াছেন।

এই সকল ও আরও পাঁচ রকম কথা কহিতে কহিতে আমরা অবশেষে গন্তব্যস্থানে উপস্থিত হইলাম। যমুনা



তখন আমাকে সঙ্গে লইয়া বাড়ীতে প্রবেশ করিলেন, ও ভৃত্যের হস্তে নিজের নামের 'কার্ড' পাঠাইয়া দিয়া অপেক্ষা করিতে লাগিলেন। বাড়ীটি দ্বিতল ও সাহেবী ধরণে সুসজ্জিত; বাড়ীর অধিবাসিগণের মার্জ্জিত রুচির পরিচায়ক।

যাহা শুউক, অল্পক্ষণ পরেই এক জন প্রবীণা মহিলা সত্বর নীচে আসিয়া যমুনাকে ঘনিষ্ঠ আত্মীয়ের আয় সাদরে সম্ভাষণ করিলেন, এবং যমুনার দ্বারা আমার সহিত পরিচিত হইয়া, আমাকেও সৌজন্য সহকারে অভ্যর্থনা করিয়া, দুই জনকেই উপরে লইয়া গেলেন। জানিলাম, তিনি বাড়ীর গৃহিণী, এবং যমুনার বন্ধুর মাতা। উপরে যাইবামাত্র তাঁহার কণ্ঠাও যমুনাকে বাস্তবিকই বন্ধুর আয় মহা আনন্দে সংবর্দ্ধনা করিলেন। ক্রমে আগার সহিতও তাঁহার পরিচয় হইল। বন্ধুট শীর্ণদেহ হইলেও বেশ সুন্দরী এবং যমুনার সমবয়স্কাই বোধ হইল। সকলে আসন গ্রহণ করিবার পর, দুই বন্ধুতে নানা বাক্যালাপ শুভিতে লাগিল; গৃহিণীও মানে মানে যোগ দিতে লাগিলেন এবং কণাবর্ত্তা অধিকাংশ ইংরাজীতে ও কখনও বা হিন্দীতে শুভিতে লাগিল।

এইরূপে কিয়ৎক্ষণ বাক্যালাপের পর গত জানুয়ারী মাসে যমুনা যে ইঁহাদের বাড়ীতে রাত্রিযাপন করিয়া-ছিলেন, প্রসঙ্গক্রমে তিনি যে কথা উপস্থাপন করিলেন। তখন সুনিদ্রামত আমিও তাঁহাদের কথায় যোগ দিয়া, মানে মানে প্রশ্নাদির দ্বারা যাহা জানিলাম, তাহার সংক্ষিপ্ত সমষ্টি এই যে, সে সময়ে ইঁহারা এ বাড়ীর নিকটবর্ত্তী অপর একটা বাড়ীতে বাস করিতেন; যমুনার বন্ধুর পীড়া তখন বেশী ছিল বলিয়া যমুনা প্রায়ই তাঁহাকে দেখিতে আসিতেন। জানুয়ারী মাসে যে দিন আসিয়াছিলেন, সে দিনটা ইঁহাদের বিশেষরূপে স্মরণ আছে; কারণ, যমুনার বন্ধুর সে দিনটা রোগের বৃদ্ধি ও যন্ত্রণা এত বেশী হইয়াছিল যে, তাঁহার জীবনসংশয় হইয়া দাঁড়াইয়াছিল, এবং তাঁহারই ইচ্ছায় তাঁহার পিতা যমুনাকে আসিবার জন্য টেলিগ্রাম করিয়া-ছিলেন, যমুনা সন্ধ্যার পরেই এখানে পৌঁছিয়াছিলেন, এবং সমস্ত রাত্রি বন্ধুর নিকটে থাকিয়া, সকালে তাঁহার অবস্থা বেশ ভাল দেখিয়া এখান হইতে বেলা ৯টায় ফিরিয়া গিয়াছিলেন। যমুনার পিতার বন্ধু কান সাহেব সন্ধ্যার পরে যমুনাকে পৌঁছাইয়া দিয়াই প্রস্থান করিয়াছিলেন,

এবং পরদিন সকালে ৮টার সময় পুনরায় আসিয়া, যমুনার সঙ্গেই বেলা ৯টার সময় চলিয়া গিয়াছিলেন।

তাঁহাদের নিকট আরও জানিলাম যে, যে দিন সকালে যমুনা ফিরিয়া যান, সেটা যে সরস্বতীপূজার দিন, তাহা ইঁহাদের বেশ মনে আছে। কারণ, তাঁহাদের ঠিক পাশের বাড়ীতেই সে দিন ঐ পূজা মহা সমারোহের সহিত হইয়া-ছিল। সে দিন দিবারাত্রি ও তাহার পরদিনেও বৈকাল পর্যন্ত সানাই ও ঢোল-কঁাসরের বাজে, এবং লোকজনের কলরবে তাঁহারা মাঝে মাঝে উত্ত্যক্ত হইয়াছিলেন। বিসর্জনের দিন বৈকালে বাজাদি লইয়া প্রতিমার সহিত লোকজনের শোভাযাত্রাও তাঁহারা দেখিয়াছিলেন।

৯০

এই সকল বাক্যালাপে ক্রমে সন্ধ্যা উত্তীর্ণ হইয়া গেল ইতোমধ্যে গৃহিণী আগাদিগকে চা ও মিষ্টানের দ্বারা রীতিমত অতিথি-সংকার করিতে চাড়েন নাই। অবশেষে যমুন শীঘ্রই আবার দেখা করিতে আসিবার প্রতিশ্রুতি দিয়া বন্ধুর নিকট সে দিনের মত বিদায় লইলেন।

ফিরিবার সময় বাড়ীতে বসিয়া যমুনা তাঁহার বন্ধুর পরিবারবর্গের সম্বন্ধে নানা গল্প করিতে লাগিলেন। কিন্তু আদি ও সকল কথায় বিশেষ মনোযোগ দিতে পারিলাম না। ঘোমজা মহাশয়ের হত্যা সম্বন্ধে এত দিন এত অনুসন্ধানের ফলে যমুনার বিরুদ্ধে যে কয়টা প্রমাণ সংগ্রহ করিতে সমর্থ হইয়াছিলাম, তাহার মধ্যে প্রথম দুইটা যমুনা ত অবলীলাক্রমে তাঁহার সম্বন্ধে অপ্রযোজ্য বলিয়া সাব্যস্ত করিতে সমর্থ হইলেন। তাহা হইলে আগাদের সিদ্ধান্তগুলো ত সবই অসিদ্ধ হইয়া গেল! যমুনা যে এই হত্যাব্যাপারে বাস্তবিকই লিপ্ত নহে, তাহা অস্বীকার করিবার ত আর কোন্ উপায়ই রহিল না! অথচ হানাবাড়ীতে কোন একটি রমণী যে নিশ্চয়ই আসিত, তাহাতেও সন্দেহ নাই এবং ঐ বাড়ীতে প্রাপ্ত কাপড়ের টুকরা দুইটা ও কানাই মল্লিক লেনের বাড়ীতে প্রাপ্ত ছাতাটাও যে সেই রমণীরই সম্পত্তি, ইহাও এক প্রকার নিশ্চিত বলিয়া মনে করা যাইতে পারে। তাহ হইলে সে রমণী কে এবং ঘোমজা মহাশয়ের নিকট তাহার ওরূপ গোপনে যাওয়া-আসা করিবার এবং শেষে তাঁহাকে হত্যা করিবারই বা উদ্দেশ্য কি? ইহাই ত সমস্যা! প্রথম

হইতেই ত এই একই সমস্তা চলিতেছে এবং এখনও সেই সমস্তাই যেন মূর্ত্তিমান্ হইয়া আমার মুখের দিকে চাহিয়া বিক্রপের হাসি হাসিতে লাগিল !

কিন্তু রমণীটি যেই হউক, তাহার সঙ্গে কান সাহেবের যে কোনওরূপ সংস্রব ছিল, তাহাও ত হইতে পারে ? সে রমণীর এক জন পুরুষ সহচর যে সৰ্ব্বদাই থাকিত, তাহাতে সন্দেহ নাই। কেন না, হানাবাড়ীর পর্দার উপর সেই যে ছায়া দেখিয়াছিলাম, তাহাতে পুরুষ ও নারী উভয়ই ছিল। আবার মল্লিক লেনের বাড়ীতে যে রমণী আসিত, তাহার সহিত প্রতি বারেই এক জন পুরুষ সঙ্গী থাকিত এবং খুনের কয়েক বণ্টা পূর্বে ঐ বাড়ীতে কাঠের সিঁড়ি দ্বারা সেই পুরুষটাই ছাতে উঠিবার উপক্রম করিয়াছিল। কান সাহেবই যে সেই পুরুষ, তাহা ত অসম্ভব নয় ? যে রাত্রিতে খুন হইয়াছিল, সে দিন সন্ধ্যার পরে যমুনাকে ভবানীপুরে পৌছাইয়া দিয়া কান সাহেবের পক্ষে কানাই মল্লিক লেনের বাড়ীতে রাত্রি ৮টার সময় উপস্থিত হওয়া মোটেই অসম্ভব নয় এবং তথায় বাইবার সময় সে হয় ত পথে অথবা কোথাও হইতে সেই অপর রমণীকে সঙ্গে লইয়া গিয়াছিল, তাহাও হইতে পারে। তাহা ছাড়া ঐ ছাতাটা উইলসন্ তাহার যে পুরুষ-বন্ধুর অনুরোধে ক্রয় করিয়াছিল, কান সাহেবই হয় ত সেই বন্ধু, তাহাও ত হইতে পারে ?—আচ্ছা, তা না হয় হইল ; কিন্তু খুনের সঙ্গে তাহার বা সেই রমণীর কি সংস্রব ? তাহার ত উভয়েই রাত্রি ১২টার পূর্বেই মল্লিক লেনের বাড়ী হইতে প্রস্থান করিয়াছিল। অথচ ‘পোষ্ট-মর্টেমের’ ডাক্তারের মতে খুনটা রাত্রি ১২টার পূর্বে হয় নাই। তাহা হইলেই আবার সেই পুরাতন সমস্তা—খুন করিল কে ? এবং সে রমণীটিই বা কে, ও ঘোষজার সহিত তাহার সম্পর্কই বা কি ?

সমস্তাগুলার সম্ভাষণজনক মীমাংসার আপাততঃ আর কোন উপায় দেখিতে না পাইয়া ঘোষ-পত্নীকে জিজ্ঞাসা করিলাম, “আচ্ছা, সে রাত্রিতে কান সাহেব আপনাকে ভবানীপুরে পৌছে দিয়ে কোথায় রাত কাটিয়েছিলেন ?”

“সে কলকাতায় এসে যেখানে থাকে, বোধ হয়, সেই-খানেই ছিল।”

“সে কোথায় ?”

“শুনেছি, সেটা তার এক বন্ধুর বাড়ী। সেখানে তার

জন্ম একটা ঘর স্বতন্ত্র ক’রে রাখা থাকে। সে কলকাতায় এসে সেইখানে থাকে।”

“বন্ধুর নাম আর ঠিকানাটা বলতে পারেন কি ?”

ঘোষ-পত্নী একটু ইতস্ততঃ করিয়া বলিলেন, “না, আমি ঠিক জানি না। আমি সেখানে কখনও যাই নি। তবে শুনেছি, বাড়ীটা না কি শিয়ালদার কাছে। কিন্তু ঠিকানা জেনে কি হবে ? সেখানে তার সঙ্গে দেখা হওয়া মুশ্কিল। কারণ, বাড়ীতে সে কখন থাকে, না থাকে, তার কিছুই ঠিক নাই।”

“কেন ?”

“থিয়েটারে তার ভারি ঝাঁক। সে অনেক রকম বাজনাও বেশ ভাল বাজাতে পারে। সেই জন্তে এখানে এলেই কোন-না-কোন একটা থিয়েটারে সে বাজনার দলে কাব করতে লেগে যায়—আর তাতে ছ’পরমা রোজগারও করে। কিন্তু এ কাবে মহলা দেবার কোন নিদিষ্ট সময় নাই ব’লে যখন তখন থিয়েটারে হাজির থাকতে হয়।”

“তিনি না দার্জিলিং অঞ্চলে কোন একটা চা-বাগানে কাব করেন শুনেছি ?”

“ওঃ ! সে কাব ত অনেক দিন হলো সে ছেড়ে দিয়েছে। আপাততঃ তার স্থায়ী কোন চাকরী নাই। তবে মাস কয়েক থেকে সে আসামে একটা খুব বড় চা-বাগানের ম্যানেজারী পাবার চেষ্টায় বুরছে। সেই জন্তে সেখানে প্রায়ই যেতে হয়। কাবটা এইবার না কি পাওয়া নিশ্চয় হয়েছে।”

৪১

আমাদের গাড়ীখানা এতক্ষণে ঘোষ-পত্নীর উপস্থিত বাসা-বাড়ীর অঞ্চলে আসিয়া সেই দিকে মোড় ফিরিবার উপক্রম করিতেছিল। সেই সময় হঠাৎ একটা নূতন কল্লনার বশবর্তী হইয়া আমি গাড়োয়ানকে সে দিকে যাইতে নিষেধ করিলাম এবং তৎপরিবর্তে কানাই মল্লিক লেনে যাইবার অভিপ্রায়ে তাহাকে সেই অঞ্চলের দিকে গাড়ী চালাইতে আদেশ করিলাম। ঘোষ-পত্নী আমাকে ইহার কারণ জিজ্ঞাসা করিবার পূর্বেই তাঁহাকে বলিলাম, “আপনাকে আজ আমার জন্ম অনেক কষ্ট ভোগ করতে হলো। কিন্তু আপনার উপর সন্দেহটা এমন বিশিষ্টভাবে পড়েছিল যে, এটুকু কষ্ট-স্বীকার না করলে পরে হয় ত আপনাকে অনেক বেশী বিরক্তি সহ করতে হতো। এখন আর একটু কষ্ট ক’রে আমার সঙ্গে

আর কিছু দূরে গেলে, আপনার উপর সন্দেহটা একেবারে নিঃসংশয়ে দূর হয়ে যেতে পারে।”

“আপনার সঙ্গে সারা ছুনিয়া ঘুরে বেড়াতেও আমার কোন ওজর নাই। কিন্তু আপনাদের ও-সব সন্দেহ আমি মোটেই গ্রাহ্য করি না, তা জানবেন!—যাক্, এখন কোথায় যেতে হবে, বলুন দেখি?”

“সেই কানাই মল্লিক লেনের বাড়ীতে।”

“সে এখান থেকে কত দূর?”

“বেশী নয়। বোধ হয় আর আধঘণ্টার মধ্যেই ফিরতে পারবেন।”

“বেশ—চলুন।”

তখন আমি গাড়োয়ানকে আরও বেগে হাঁকাইতে আদেশ করিয়া ঘোষ-পল্লীর সজ্জিত নানারূপ অবান্তর কণায় তাঁহার বিরক্তি দূর করিবার চেষ্টা করিতে লাগিলাম। ক্রমে গাড়ীখানা যখন কানাই মল্লিক লেনে প্রবেশ করিয়া ৩৪ নং বাড়ীর নিকটবর্তী হইল, তখন আমি যমুনার ভাব-গতিকের প্রতি বিশেষরূপে লক্ষ্য করিতে লাগিলাম। কিন্তু যত দূর বুঝিতে পারিলাম, তাহাতে তিনি যে পূর্বে এখানে কখনও আসিয়াছিলেন, তাহা বোধ হইল না।

গাড়ীখানার ‘ছড’ অনেক পূর্বেই পুনরায় নামাইয়া দেওয়া হইয়াছিল। আমরা যখন ৩৭ নং বাড়ী ছাড়িয়া তাহার পরে প্রথম গ্যাস-স্তম্ভের নিকট উপস্থিত হইলাম, তখন আমি গাড়ী থামাইয়া ছাতা লইয়া অবতরণ করিলাম এবং ঘোষ-পল্লীকে গাড়ীতেই অপেক্ষা করিতে বলিয়া ৩৪ নং বাড়ীর সদরে উপস্থিত হইলাম। দ্বার তখন বন্ধ ছিল। কিন্তু সৌভাগ্যক্রমে ঠিক সেই সময় দ্বার খুলিয়া স্বয়ং গৌসাইজী বাড়ী হইতে বাহির হইলেন এবং বোধ হয়, তাঁহার প্রস্থানের পর দ্বার আবার বন্ধ করিবার অভিপ্রায়ে তাঁহার পশ্চাতেই নিতাই-ও তথায় উপস্থিত হইল।

গৌসাইজী প্রথমে আমাকে চিনিতে পারেন নাই বোধ হইল। কিয়ৎক্ষণ আমার দিকে অপরিচিতের ত্রায় চাহিয়া জিজ্ঞাসা করিলেন, “আপনি কাকে চান মশায়?”

নিতাই কিন্তু আমাকে চিনিয়াছিল। সে বলিল, “সে কি কৰ্ত্তা! ওনাকে চিন্তে পাচ্ছেন না? উনি যে পুলিশের সেই বাবু গো!”

তখন গৌসাইজী বলিলেন, “ও! বটেই ত! তা—আমি এখন একটু বাইরে যাচ্ছি—”

আমি তাঁহার কথায় বাধা দিয়া বলিলাম, “তাতে কোন ক্ষতি নাই। আমি আপনার নিতাইকে ছোটো কথা বলতে এসেছি। আপনি উপস্থিত না থাকলেও চলবে।”

তৎপরে নিতাইকে আমার হস্তস্থিত ছাতাটা দেখাইয়া বলিলাম, “কি হে, নিতাইচাঁদ! এ ছাতাটার কথা মনে আছে ত?”

“এজ্ঞে, আছে বৈ কি!”

“আর ছাতাটার মালিককেও বেশ মনে আছে, বোধ হয়?”

“কে? সেই গ্যাস-ম্যাম্ ত? ও! তেনাকে কি ভুলতে পারি, বাবু?”

“তাকে এখন দেখলে চিন্তে পারবি?”

“এজ্ঞে, তা কেনে পারবো না?”

“আচ্ছা, দেখে দেখি—ই যে গ্যাসের ধারে খোলা গাড়ীখানা দাঁড়িয়ে আছে, তাতে যে মেয়েমানুষট বসে আছে—”

আমার কথা শেষ হইবার পূর্বেই নিতাই সদর হইতে বাহির হইয়া ক্ষিপ্রগতিতে গাড়ী অভিমুখে চলিল। আমিও তাহার অনুসরণ করিলাম। নিতাই গাড়ীর পার্শ্বে উপস্থিত হইয়া তথায় দাঁড়াইবামাত্র যমুনা তাহার দিকে মুখ ফিরাইয়া তাহাকে দেখিলেন এবং সম্ভবতঃ অপরিচিত বোধে আবার মুখ ফিরাইয়া লইলেন। তাঁহার মুখের উপর গ্যাসের আলো বেশ উজ্জ্বলভাবেই পড়িয়াছিল, অথচ নিতাইও সম্পূর্ণ অপরিচিতের ত্রায় কিছুক্ষণ যমুনার মুখের দিকে চাহিয়া শেষে ফিরিবার উপক্রম করিল। কিন্তু পরক্ষণেই বোধ হয় আর একবার ভাল করিয়া দেখিবার উদ্দেশ্যে গলা বাড়াইয়া একেবারে যমুনার মুখের সম্মুখে নিজের মুখ লইয়া গেল। ব্যাপার দেখিয়া যমুনা বোধ হয় কিছু ভীত হইয়া চীংকার স্বরে বলিয়া উঠিল, “কে তুমি? স’রে যাও বলছি! নয় ত এখনই পাহারাওয়াল ডাকবো।”

নিতাই মুখ সরাইয়া লইয়া বলিল, “এজ্ঞে, তা নয়! পুলিশ-বাবু বলুক কি না যে, আপনি গ্যাস-ম্যাম্—তাই দেখতেছিলাম। তেনার হাতে সেই বুড়া বামুন আমার ট্যাকা পেঠিয়ে দেবে কয়েছিল কি না!”

“আস-ম্যাম, কে? কিসের টাকা? বুড়ো বামুনই বা কে?”

“এজ্ঞে, না; পুলিশ-বাবু ভুল করেছে। আপনি সে আস-ম্যাম নয়। তা আমি জানবো কেমনে? তাই ভাল ক’রে দেখবার লেগে আপনকার দিকে মুখ বাড়িয়ে তাকিয়েছিলেম।”

এই বলিয়া সে গাড়ীর নিকট হইতে ফিরিয়া আমাকে

সম্মুখে দেখিয়া বলিল, “না, বাবু, ও ত সে আস-ম্যাম নয়! আপনি ভুল ক’রে আর কারে নিয়ে এসেছেন।”

“ওঃ! বটে? আচ্ছা, তা হ’লে আমি আবার আর এক দিন আসবো এখন।” বলিয়া আমি গাড়ীতে উঠিয়া পড়িলাম এবং গাড়োয়ানকে বেগে হাঁকাইতে বলিয়া ঘোষণার সঙ্গে তথা হইতে প্রস্থান করিলাম। [ক্রমশঃ।

শ্রীস্বরেশচন্দ্র মুখোপাধ্যায় (এটর্নি)।

আকিঞ্চন

যেথায় যমুনা-জল
বহি যায় ছল-ছল,
কেলি করে কাল জলে হংস-মিথুন;
ভাটওয়াল গান গেয়ে
পাল তুলে যায় নেয়ে,
বাতাসে মিশায় বাধা কঠে নিপুণ।
যেথায় বিটপী বট
শ্রামল করেছে তট,
সমীরে করেছে চির-শান্ত শীতল;
যেথায় কানন-ছায়
বহিলে বাতল বায়,
ঠমকে চমকি নাচে ময়ূরীর দল।
পাখার পাখার যার
ত্রিদিবের রূপ-ধার,
মানস মুগ্ধ করে নর-দেবতার;
পাতার আড়ালে থাকি
অবিরত গাহে শাপী,
ফুলে ফুলে অলি করে প্রণয় প্রচার।
সুদূরে নদীর বঁকে
পাখীকুল ঝাঁকে ঝাঁকে,
উড়ে পড়ে কুতূহলে নাহি ভয়-লেশ;
যেথা ধরা নভপানে
চাহিয়া বিহ্বল প্রাণে,
সতত সাধক সম সমাচ্ছিত বেশ।
আবেগে পুরিত হিয়া,
রহে সদা প্রসারিয়া,
দিগন্তের ছায়াময় ক্ষীণ বাহুলতা;
সেই বনচ্ছায়াতলে,
দিনে দিনে পলে পলে,
রচিব কুটির মা গো মুক্ত মলিনতা!
বিরলে বসিয়া একা
মরমের চিত্র-লেখা,
নেহারি মানস-নেত্রে, হৃদি-রক্ত-রাগে,—
আঁকিব মুরতি তব
এ জগতে অভিনব,
হাসিবে সে মুখপদ্ম নিত্য অল্পরাগে।

প্রভাতে ও সন্ধ্যায়
বসি ও চরণ-ছায়,
ডাকিব তোমারে মা গো, উচ্ছে মা মা বলি;
ভকতি কুশুম-হার
চন্দন নয়নাসার,
অথ্য দিব পদতলে, দৈন্ত্য দিব বলি।
স্নেহে মোর শির চুমি
কোলে তুলে লবে তুমি,
সোহাগে পরাবে নেত্রে জ্ঞানের অঙ্কন;
সোনার বীণাটি তুলে
বাজাইবে কর্ণমূলে,
অনাদি সে বিশ্ব-গীতি মানস-রঞ্জন।
নয়নে করুণা-জল
পর্যাণে অসীম বল,
হৃদয়ে ক’র মা মধু পরিমল দান;
কঠোতে দিও মা স্তব,
মাধুরীতে ভরপুর,
দিও মা সরস ভাষা জীবন্ত মহান।
গাহিব পরাণ খুলে
কুটীরে প্রাসাদ-মূলে,
সুসুপ এ বাংলার প্রতি ঘরে ঘরে;
ভাসিব নরন-নীরে
দেখাব এ বক্ষ চিরে,
তোমারি মানসী মূর্তি বরাভয় করে।
কব আনি ডেক ডেকে,—
ওঠ্ তোরা ঘুমায়ে কে?
ওই দেখ্ ডাকিছে মা মুক্তি-মন্ত্র নিতে;
ওঠ্ তোরা ওঠ্ জেগে
চল্ প্রভঞ্জন বেগে,
প্রলয়পয়োধি জলে আজি প্রকালিতে,—
অধীনতা হীনতার
কপূষ-কালিমা ভার,
পরিতে বিমল ভালে রক্ত জয়-টাকা!
মরে কে বাঁচিবি আর,
আর আর ছুটে আর,
হু’হাতে ডাকিছে মৃত্যু-লোল-বহ্নি-শিখা !!
শ্রীঅমূল্যকুমার রায় চৌধুরী।

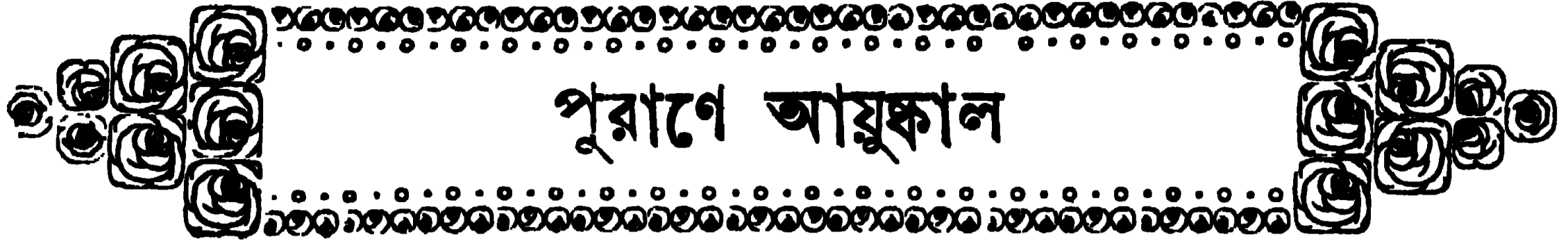

পুরাণে আয়ুষ্কাল

২

রামায়ণের অবস্থা মহাভারতের মত নহে। রামায়ণের কাল-পরিমাণ অশ্রুত পুরাণের অমুরূপ। রাম ১১ হাজার বৎসর রাজত্ব করেন (১)। দশরথের ৬০ হাজার বৎসর বয়স হইয়াছিল (২)। মহীপাল সগর ত্রিশ হাজার বৎসর রাজ্যপালন করিয়া স্বর্গারোহণ করেন (৩)। অংগুমান্ হিমাচলশিখরে ৩২ হাজার বৎসর কঠোর তপশ্চরণ করিয়া স্বর্গলাভ করেন (৪)। রাজা দিলীপ বহুবিধ যাগযজ্ঞের অমুষ্ঠান পূর্বক ৩০ হাজার বৎসর রাজ্যপালন করিয়া-ছিলেন (৫)। ভগীরথ উর্দ্ধবাহু ও পঞ্চতপাঃ হইয়া এবং মাসান্তে আশ্রয় করিয়া সহস্র বৎসর অতিবাহিত করেন (৬)। বিশ্বামিত্র বহু সহস্র বৎসর রাজত্ব করেন (৭)। অনশ্রুয়া ক্রমে ১০ সহস্র বৎসর যোগাবলম্বনে অতিবাহিত করেন এবং কত শত তাপস ইহার শরণাপন্ন হইয়া তপো-বিষয় নিবারণ করিয়াছিলেন (৮)। মহর্ষি মাণ্ডুক্য বায়ুমাত্র ভক্ষণ করিয়া সরোবরমধ্যে ১০ সহস্র বৎসর অতি কঠোর তপশ্রা করিয়াছিলেন (৯)। রাবণ, কুম্ভকর্ণ ও বিভীষণ

প্রত্যেকেই ১০ সহস্র বৎসর তপশ্রা করেন (১)। কৈলাস-পর্বত উত্তোলনসময়ে রাবণের ক্রন্দন করিতে করিতেই সহস্র বৎসর গত হইয়াছিল (২)।

স্বয়ং বাম্বীকিও সীতার পাতালপ্রবেশোপক্রমে নিজের বহু সহস্র বৎসর তপশ্রা করার কথা বলিয়াছিলেন (৩)। ৫ হাজার বর্ষবয়স্ক বালকেরও (!) অকালমৃত্যু (৪)। কুম্ভকর্ণ বহু সহস্র বৎসর নিজামগ্ন ছিলেন (৫)। জটায়ু বলিতেছেন,—“রাবণ! ৬০ হাজার বৎসর অতীত হইল, আমি জন্মগ্রহণ করিয়া পিতৃপিতামহপ্রাপ্ত রাজ্য পালন করিয়াছি (৬)।”

পুরাণোক্ত বয়স বা কালমান লইয়া যে সমস্তা, তাহা আমরা সপ্রমাণ উপস্থাপিত করিলাম। হাজার হাজার বৎসর মানুষ যে বাঁচিতে পারে, ইহা আমাদের কল্পনাতেও সহজে আসিতে পারে না এবং ইহা সম্ভবপর কি না, তাহা প্রকৃতই সমস্তার বিষয়। এই সন্দেহের নিরসনই আমাদের প্রার্থনীয়।

মহামহোপাধ্যায় চন্দ্রকান্ত তর্কালঙ্কার মহোদয় বলিয়া-ছেন,—“বৈদিক আখ্যায়িকার কিন্তু যথার্থ্য নাই। অভি-প্রেত বিষয়ের উৎকর্ষখ্যাপনের জন্য আখ্যায়িকাগুলি পরিকল্পিত হইয়াছে।” (শ্রীগোপাল বসু মল্লিক ফেলো-শিপের লেকচার—২য় বর্ষ ১৮ লেকচার ৩৪।৩৫ পৃষ্ঠা।)

পুরাণাদি সম্বন্ধে এই সন্দেহ যে বর্তমান যুগের লোক বলিয়া কেবল আমাদের নিকট আবির্ভূত হইয়াছে, তাহা

- (১) দশবর্ষসহস্রাণি দশবর্ষশতানি চ।
রামো রাজ্যমুপাসিত্বা ব্রহ্মলোকং প্রযাশ্রতি ॥
বাল, ১।২৮ ; উত্তর, ৬।১২১।
- (ক) দশবর্ষসহস্রাণি দশবর্ষশতানি চ।
বৎশ্রাণি মানুষে লোকে পালয়ন্ পৃথিবীমিমাম্ ॥
বাল, ১।১০।
- (খ) দশবর্ষসহস্রাণি দশবর্ষশতানি চ।
কৃত্বা বাসস্ত নিয়মং স্বয়মেবান্বনা পুরা ॥ উত্তর, ১।১৭।১২।
- (২) বহুবর্ষসহস্রাণি জাতস্ত মম কৌশিক।
কৃচ্ছ্রে ণোৎপাদিতশ্চারং ন রামং নেতুমর্হসি ॥ বাল, ২।১।০।
- (৩) ত্রিশবর্ষসহস্রাণি রাজ্যং কৃত্বা দিবং গতঃ ॥ বাল, ৪।১২৬।
- (৪) হিমবচ্ছিধরে রমো তপস্তপে স্তদাক্রণম্।
ষা ত্রিশচ্ছতসাত্তপঃ বর্ষাণি স্তমহাযশাঃ ॥ বাল, ৪।২।৩।
- (৫) দিলীপস্ত মহাতেজা বজ্রৈর্কর্ষহস্তিরিষ্টবান্।
ত্রিশবর্ষসহস্রাণি রাজা রাজ্যমকারয়ৎ ॥ বাল, ৪।২।৮।
- (৬) উর্দ্ধবাহুঃ পঞ্চতপা মাসাহারো জিতেন্দ্রিয়ঃ।
তস্ত বর্ষসহস্রাণি ঘোরে তপসি তিষ্ঠতঃ ॥ বাল, ৪।২।১৩।
- (৭) বিশ্বামিত্রো মহাতেজাঃ পালরামাস মেদিনীম্।
বহুবর্ষসহস্রাণি.....৫।১।২০।
- (৮) দশবর্ষসহস্রাণি বরা তপ্তং মহত্তপঃ।
অনশ্রুয়া ব্রতেস্তাত প্রত্নাহাশ্চ নিবর্হিতাঃ ॥ অযো, ১।১।১।
- (৯) স হি তেপে তপস্তীত্রং মাণ্ডুক্যম্ হামুনিঃ।
দশবর্ষসহস্রাণি-বায়ুভক্ষো জলাশয়ে ॥ আরণ্য, ১।১।১২।

- (১) উত্তরকাণ্ড, ১০ সর্গ।
- (২) সংবৎসরসহস্রস্ত রুদতো রুকসো গতম্। উত্তর, ১।৬।৩৪।
- (৩) বহুবর্ষসহস্রাণি তপশ্চর্যা ময়া কৃত।
নোপাসীয়াম্ কলং তস্তা ছুষ্টেয়ং যদি মৈথিলী ॥
উত্তর, ১।০।১২।
- (৪) অপ্রাপ্তর্ষোবনং বালং পঞ্চবর্ষসহস্রকম্।
অকালে কালমাপন্নং মম ছুখায় পুত্রক ॥ উত্তর, ৮।৬।৫।
“বর্ষশকোহত্র দিনপরঃ, তেন কিঞ্চিন্নূনচতুর্দশবর্ষমিত্যর্থঃ।”
—রাবানুজ।
- (৫) বহুবর্ষসহস্রাণি শরানো ন চ বুধাতে ॥ উত্তর, ১।৬।৭।
- (৬) বহুবর্ষসহস্রাণি জাতস্ত মম রাবণ।
পিতৃপিতামহং রাজ্যং বধাবদমুতিষ্ঠতঃ ॥ আরণ্য, ৫।১।২০।

নহে। শঙ্করাচার্যেরও (১) পূর্ববর্তী মীমাংসক-প্রধান কুমারিল, তাঁহার অক্ষয়-কীর্তিস্বরূপ “তত্ত্ববার্ত্তিকে” বলিয়াছেন—পুরাণ কেবল অর্থবাদ, উহা কেবল প্রশংসাপর। পৌরাণিক আখ্যানের প্রতি বিশেষ শ্রদ্ধা রাখা চলে না; কারণ, উহার সত্যতা অল্প (২)। অর্থবাদ প্রস্তাবে উপাখ্যান সকল ব্যাখ্যাত হইয়াছে (৩)। “ব্যবহারময়ূখ” পুস্তকে নীলকণ্ঠ ভট্টও এই কথাই প্রতিধ্বনি করিয়াছেন।

মহাভারত শাস্তিপর্ক ৩৩৩ অধ্যায়ে বিবৃত আছে,—
ভীষ্ম যুধিষ্ঠিরকে বলিতেছেন যে, শুকদেব বায়ুর উর্দ্ধে গমন পূর্বক স্বীয় প্রভাব প্রদর্শন করাইয়া পরব্রহ্মে লীন হইলেন (৪)। তবে ইহার অনেক পরে তিনি পরীক্ষিতকে ভাগবত শুনাইলেন কিরূপে? (৫) শরশযাশায়ী ভীষ্ম যুধিষ্ঠিরকে পুরাতন কথা শুনাইয়াছিলেন, পরীক্ষিত তখন মাতৃগর্ভে।

(১) “শঙ্কর মন্দার সৌরভ” নামক গ্রন্থের রচয়িতা নীলকণ্ঠ ভট্ট লিখিয়াছেন,—

কলিযুগের ৩ হাজার ৮ শত ৮২ বৎসর গত হইলে শঙ্করের অয় হয়।

(২) তৎপরম্বাচ নাতীব উপাখানেষু তত্ত্বাভিনিবেশঃ কাথ্যঃ।

তত্ত্ববার্ত্তিক, ১৬।১৭ পৃঃ।

(৩) উপাখ্যানানি ত্বর্থাবাদেষু ব্যাখ্যানানি। ই

(৪) শুকস্তু মারুতাদর্শঃ গতিং কৃষ্ণাস্তরীকগম্।

দর্শনিকা প্রভাঃ স্বঃ ব্রহ্মভূতগতে'ভবৎ ॥ ২০ : ১১'ক।

(৫) শুকদেব যে পরীক্ষিতকে ভাগবত শুনাইয়াছিলেন, উহা কেবল ভাগবতের উক্তি নহে। পদ্মপুরাণ উত্তরপর্ক ১২২-১২৮ অধ্যায়ে যে ভাগবত মহাস্বা আছে, তাহাতেও রহিয়াছে,—“শুকেনেঃস্তঃ কদা রাঞ্চে”—“ভাদ্রশুকনবমাংসে বৈ কথাঃস্তঃ শুকোঃকরোং” ইত্যাদি। ব্রহ্মসংহতার ৪ অধ্যায়, ২ পাদ, ১৪ স্তবের ভাষ্যে শুকদেবের গতি সম্বন্ধে ভগবান্ শঙ্করাচার্য লিখিয়াছেন,—

নমু গতিংপি ব্রহ্মবিনঃ সর্বগতব্রহ্মভূতস্য স্মৃতে—শুকঃ কিল বৈরাগিকিঃ মুমুক্শাদিতামগুলম্ অতিপতংগং পিতা চ অনুগমা স্মৃত্যঃ ভো ইতি প্রতিশুপ্রাব ইতি। ন। শরীরোসাব অয়ঃ যোগবলেন বিশিষ্টদেশপ্রাপ্তিপূর্বকঃ শরীরোৎসর্গ ইতি দ্রষ্টবান্। সর্বভূতদৃগুদ্ভাঙ্গা-পত্তান্যৎ। ন হি শরীরং গচ্ছন্তঃ সর্বভূতানি দ্রষ্টুং শক্যুঃ। তথাচ ভূত্রেব উপসংহতম্—

“শুকস্তু মারুতাদর্শঃ গতিং কৃষ্ণাস্তরীকগম্।

দর্শনিকা প্রভাঃ স্বঃ সর্বভূতগতে'ভবৎ ॥” ইতি।

ব্রহ্মভূতের গতি (পুনঃ সংসারে গমন, পুনর্জন্ম) ও উৎকৃষ্টি (দেহ হইতে প্রাণদির নির্গমন) নাই, এই কথা বলিতে গিয়া স্মৃত্তকর প্রথমে বেদপ্রমাণ দেখাইয়া, স্মৃতিপ্রমাণ দেখাইবার জন্য স্মৃত্তক করিয়াছেন “স্মৃতেচ” অর্থাৎ স্মৃত্তিকারও এই কথা বলেন। ভাবাকার মহাভারতের বর্ণনা উপলক্ষে এই স্মৃতির উপর আপত্তি উপাধান করিয়া সিদ্ধান্ত করিয়াছেন,—

(আপত্তি) যদি বল, ব্রহ্মবিদ ও ব্রহ্মভূত (সর্বগত যে ব্রহ্ম তদান্ধ-ভূত—তদাত্ম্যপ্রাপ্ত) ব্যক্তিরও গতি ত অন্ততম স্মৃতি মহাভারতে উক্ত হইয়াছে, যথা,—মুকুন্দ বাসপুত্র শুক স্যামণ্ডলাভিমুখে গমন

পুরাণ অর্থবাদই হউক বা মিথ্যাবাদই হউক, সে বিষয়ে আমরা আলোচনা করিতে চাই না; তাহা প্রবন্ধের প্রারম্ভে সংক্ষেপে বলিয়াছি। পুরাণের কালমান আমাদের নিকট বিশেষ অসামঞ্জস্যমূলক লক্ষিত হইতেছে। পুরাণের বাস্তবতা যদি না-ই থাকে, ইহাতে অপ্ৰাকৃত কালমান থাকিবে কেন? দ্বিতীয়তঃ, যদি ১০।২০ হাজার বৎসর বয়সের কথাও থাকে, তবে সমস্ত স্থলেই এরূপ যথায়োগ্য অনল্প-সাধারণ কালমানের কথা থাকা উচিত এবং বাহাতে সমগ্র পুরাণগুলিতে কোনও অসামঞ্জস্য না থাকে, তাহাও দেখা আবশ্যক। কিন্তু ইহার ব্যতিক্রম অনেক স্থলেই দেখা যায়। উপন্যাস স্বকপোলকল্পিত হইলেও বাস্তবের সহিত তাহার এতাদৃশ অসামঞ্জস্য থাকে না। পুরাণ সম্বন্ধেও আমরা অন্ততঃ তাহাই পাইতে চাই।

ভেক ও সর্প খাসরোধ করিয়া অনেক দিন থাকিতে পারে। পঞ্জাবের হরিদাস সাধুর কথা সকলেই জানেন। তিনি খাসরোধ করিয়া মার্টীর নীচে ১০ দিন ছিলেন। সুতরাং যোগিগণ যে দীর্ঘায়ু ছিলেন, তাহাতে কোনও সংশয় নাই।*

হাজার হাজার বৎসর বয়স সম্বন্ধে মীমাংসা করিতে বাইরা মীমাংসাদর্শন ৬ষ্ঠ অধ্যায় ৭ম পাদে “সহস্র-সংবৎসর-শকস্য সহস্রদিনপরতানিকরণম্” ইত্যাদি বলিয়া “সহস্র-সংবৎসরং তদায়ুযামসম্ববান্ মনুবোবু” (৩১ সূত্র) প্রতিষ্ঠা করিয়াছিলেন এবং তাঁহার পিতা অনুগমন করিয়া আশ্রয় করিলে “ভোঃ” বলিয়া উত্তর দিয়াছিলেন।

(সিদ্ধান্ত) তাহা নহে (অর্থাৎ শুক ব্রহ্মভূত হইয়া স্যামণ্ডলে গমন করেন নাই)। তিনি শরীরেই যোগবলে গমন করিয়া উৎকৃষ্ট স্থান পাইয়া দেহভাগ করিয়াছিলেন জানিও, (অর্থাৎ ব্রহ্মভূত হইবার পূর্বে স্যামণ্ডলে গমন করিয়াছিলেন)। যেহেতু, সর্পপ্রাণীরা তাহাকে দেখিয়াছিল ইত্যাদির উপন্যাস (উল্লেখ) মহাভারতে আছে। যে দেহভাগ করিয়া গমন করে, তাহাকে সর্পপ্রাণী দেখিতে সমর্থ হয় না। (শরীরধারী আত্মাকেই অর্থৎ আত্মাধিষ্ঠিত শরীরকেই সকলে দেখিতে পায়, শরীরভাগের পর তাহাকে কিছু দেখিতে পায় না)।

সেই মহাভারতেই ঐ উপাখ্যানের উপসংহারে এইরূপ কথাই আছে, যথা,—শুক (স্যামণ্ডলে গতে) বায়ুলোকে গিয়া, সেখান হইতে আবার ভূতগমনে অন্তরীকলোকে গিয়া, স্বীয় প্রভাব দেখাইয়া ব্রহ্মভূত হইয়াছিলেন। ভাগবতে ঐ উত্তরতাকেও ব্রহ্মভূত বলা হইয়াছে। (১৬।১৭)।

মূলগ্রন্থ অপেক্ষা টীকাকারদিগের মতভেদে অধিকতর সংশয় জন্মে।

* “ভূকলাসের রাজগড়ীতে য এক জন সমাধিষ্ট বেঙ্গী আনীত হইয়াছিলেন,—সমাধিষ্টজের পর তিনি যে সময়ের কথা বলিয়াছিলেন, তাহা মুসলমান-বিজয়ের পূর্বের কথা। এই সময় কোনও কোনও

সূত্রের ব্যাখ্যায় ভাষ্কর শব্দস্বামী বহু কথা বলিয়াছেন। তাঁহার মূল বক্তব্য এই যে, রামায়ণ প্রভৃতি দ্বারা আয়ুঃ দীর্ঘ হয় বটে, কিন্তু এত দীর্ঘ হয় না যে, তদ্বারা সহস্র বৎসর জীবিত থাকা চলে। অতএব সহস্র সংবৎসর শব্দকে সহস্র দিন ধরিতে হইবে। অর্থাৎ এ সকল স্থলে বর্ষ শব্দ দিনবাচক। (১)

“অত্যক্রামক্লভঃ কালঃ শৈশিরো ভোগদঃ সদা। দশ বর্ষসহস্রাণি গতানি স্মমহাত্মনোঃ ॥” রামায়ণ উত্তরকাণ্ড, ৫২ সর্গ, ২৬ সংখ্যক শ্লোকের ব্যাখ্যায় রামানুজও মীমাংসা-দর্শনের উপরি-উক্ত মত গ্রহণ করিয়া দশবর্ষসহস্রাণি দ্বারা ২৭ বৎসর ধরিয়াছেন। অর্থাৎ রামানুজের মতে রামায়ণের বর্ষ শব্দ অস্ততঃ এ প্রকার স্থলে দিনপর বুঝিতে হইবে। অতএব “দশবর্ষসহস্রাণি দশবর্ষশতানি চ। রামো রাজ্য-মুপাসিত্বা এক্ললোকং প্রবাস্তি ॥” এবংবিধ রামায়ণ (বাল, ২।১৮; উত্তর, ৬।১০১) বা মহাভারতের (দ্রোণ, ৫।৭২১; শান্তি, ২।১৬১) শ্লোক রামচন্দ্রের রাজত্বকালসূচক। ১১ হাজার বর্ষ অর্থাৎ তৎপরিমাণ দিনে প্রায় লৌকিক ৩০ বৎসর হয় এবং উছা রামের রাজত্বকাল; জীবনকাল নহে। কারণ, সর্বত্রই “রাজ্যমুপাসিত্বা” ইত্যাকার শব্দগ্রহণ দেখা যায়। জীবনকাল বর্ণনা স্থলের উদাহরণ দশরথ সম্বন্ধে দৃষ্ট হয়, যথা—“ষষ্টিবর্ষসহস্রাণি জাতশ্চ মম কোশিক।” ইত্যাদি। অতএব রামচন্দ্রের জীবনকালের ৭১ বা ৭২ বৎসর পর্য্যন্ত আমরা নিয়োক্ত উপায়ে পাইতে পারি। ১৫ বৎসর বয়সে রামচন্দ্র সীতার পাণিগ্রহণ করেন (২)। বিবাহের পর উভয়ে

পাশ্চাত্য বৈজ্ঞানিক ডাক্তার বলিয়াছিলেন যে, যোগিবরের সমাধি-কালে জীবনীশক্তি শুষ্কিত ছিল, তাই তিনি হয় ত অত দিন বাঁচিয়াছিলেন। জীবনীশক্তি যে এইরূপ শুষ্ক হয় তাহা বহুকাল থাকিতে পারে, তাৎকালিক শারীরবিজ্ঞান তাহা স্বীকার করিতেন না। কাষেই ভূকৈলাসের যোগিবর কলিকাতা মেডিক্যাল কলেজের ডাক্তারদিগের বিষয় উৎপাদন করিয়াছিলেন।”

—দৈনিক বহুমতী, ১৩৩১, ২রা জ্যৈষ্ঠ।

(১) “আদিত্যো বা সর্ব্ব ঋতবঃ, স যদেবোদেতি অথ বসন্তো, যদা সঙ্গবোধং গ্রীষ্মো, যদা শ্যান্দিনোহথ বর্ষা, যদাংপরোহ্ৰোহথ শরৎ, যদাংস্তমেতি অথ হেমন্তশিশিরো।” ইতি ব্রাহ্মণম্। অত্র ঋতু সর্বান ঋতুনাং অহনি সম্পাদয়তি; সর্ব্বৈ চ ঋতবঃ সংবৎসরঃ। তন্মাদহঃ সংবৎসরশব্দেনোচ্যতে।—ইতি পূর্ব্বমীমাংসাতাযো শব্দস্বামী।

(২) রাক্ষসগণের উৎপাত হইতে যজ্ঞরক্ষার্থ বিখ্যাত বধম রামকে লইবার জন্য দশরথের নিকট আসিয়াছিলেন, তখন রামের বয়স ১৫ বৎসর। ঐ সময়েই রামচন্দ্র সীতার পাণিগ্রহণ করেন। দশরথ বিখ্যাতকে বলিয়াছিলেন,—

দ্বাদশবর্ষ অযোধ্যায় অতিবাহিত করেন (১)। এই ২৭ বৎসর পরে ১৪ বৎসর বনবাস হয় এবং তদন্তে (২৭ + ১৪ = ৪১) উভয়ে অযোধ্যায় আইসেন। তখন রামের বয়স ৪১ বা ৪২ বৎসর (২)। তৎপরে প্রায় ৩০ বৎসর রাজত্ব করেন। সুতরাং ৪১ + ৩০ = ৭১ বা ৭২ বৎসরের সংবাদ পাওয়া গেল। বোধ হয়, এ অনুমান করা যাইতে পারে যে, ইহার অব্যবহিত পরেই সরযুপ্রবেশ ঘটয়াছিল এবং তখন রামচন্দ্রের বয়স ৭১ বা ৭২ বৎসর। এই হিসাবে সীতার ৬ বৎসর বয়সে বিবাহ হয়। এ স্থলে দ্বাদশ বর্ষ, চতুর্দশ বর্ষ ইত্যাদি কালপরিমাণ দ্বারা ১২শ ও ১৪শ দিন গণনা করা যে অতীব অসঙ্গত, তাহা রামায়ণের তত্রত্বকালের বর্ণনা-পাঠকারীর নিকট যে প্রকার অসমঞ্জস বলিয়া বিবেচিত হইবে, অপরের নিকটেও প্রায় তদ্রূপই প্রতিভাত হইবে। পূর্বে চান্দ্র, সৌর, সাবন, নাক্ষত্র, সংবৎসর, পরিবৎসর, অনুবৎসর, ইদাবৎসর, উদাবৎসর প্রভৃতি অনেক বর্ষ বর্তমান ছিল; ১০।১৫ দিনেও এক একটি প্রভবাদি বর্ষ শেষ হইত; কিন্তু ঐরূপ ক্ষুদ্র বৎসর ধরিলেও সমস্ত পুরাণের উপাখ্যান-সমূহের সঙ্গতি রক্ষা হয় না। বিশেষতঃ এই প্রকার বিশেষ বর্ষগণনা সাধারণ গণনায় গ্রহণ করা সঙ্গতও নহে।

পদ্মপুরাণান্তর্গত পাতালখণ্ডের ৩১ অধ্যায় ১৭৪ শ্লোক হইতে সীতার নিকট শুকমিথুনের উক্তিহে রামায়ণের ভবিষ্যত্তা-কথন আছে। আরও বিবৃত আছে—সীতা যখন যুবতী, তখন রামের কথা দূরে থাকুক, দশরথেরও জন্ম হয় নাই। দশরথের ষাটি হাজার বৎসর বয়সে রামের জন্ম হয়। তাহা হইলে বিবাহের সময় সীতার বয়স কত হইয়াছিল?

উনবোড়শবর্ষো মে রামো রাজীবলোচনঃ।

ন যুদ্ধযোগ্যতামস্ত পশ্যামি সহ রাক্ষসেঃ ॥ বাল, ২০।২।

(১) পরিব্রাজকরূপী রাবণ সীতাকে হরণ করিবার সময় পরিচয় জিজ্ঞাসা করিলে সীতা বলিয়াছিলেন,—আমি বিবাহের পর ১২ বৎসর বশুর-গৃহে ছিলাম।

উবিহ্বা দ্বাদশ সম্বা ইক্ষুকুণাং নিবেশনে। আরণ্য, ৪।৭।৪।

(২) ঐশ্বরশ্চ ক্ষুর্ভগ্নঃ জনকশ্চ গৃহে স্থিতম্।

রামঃ পঞ্চদশে বধে বড়্ বধামথ মৈথিলীম্ ॥ ১৫।

ততো দ্বাদশবর্ষাণি মেমে রামস্তয়া সহ।

সপ্তবিংশতিমে বধে ঘৌররাজ্যমকল্পয়ৎ ॥ ১৭।

ষিট্কারিংশবধে তু রামো রাজ্যমকারয়ৎ।

সীতারাক্ষত্রজিংশদ বৎসরাণি তদাভবন্ ॥ ১৭।

পদ্মপুরাণ, পাতালখণ্ড, ২১ অধ্যায় এবং
মহাপুরাণ, ধর্ম্মারণ্যখণ্ড, ৩০ অধ্যায়।

“পালন্যামাস চৈবেমাঃ পিতৃবনুদিতাঃ প্রজাঃ । অযোধ্যাধি-
পতিঃ শ্রীমান্ রামো দশরথাস্বজঃ ॥” (রামায়ণ, বালকাণ্ড, ১ম সর্গ, ২০ শ্লোক ।) এই শ্লোকের টীকায় রামায়ণ লিখিয়া-
ছেন—“অনেন রাবণবধানস্তরং রামে রাজ্যং প্রশাসতি
বান্দ্রীকেনারিদং প্রতি প্রম্ন ইতি জায়তে ॥” ইহারই বা
সামঞ্জস্য কি? মহাকবি কালিদাসও লিখিয়াছেন—
“পৃথিবীং শাসতস্তন্ত্র পাকশাসনতেজসঃ । কিঞ্চিদুনমনূনর্দেঃ
শরদামযুতং যযৌ ॥” (রঘুবংশ, ১০ সর্গ, ১ শ্লোক ।) কিঞ্চি-
দুন দশ সহস্র বৎসর রাজত্ব করিলেন । মহাকবিই বা এরূপ
অসম্ভব কালপরিমাণ লিখিলেন কেন?

পৌরাণিক কালমানের সমাধানযোগ্য অপর কোনও
প্রমাণ আমরা পাই নাই । তবে মনুষ্যের আয়ুষ্কাল সম্বন্ধে
যেটুকু জানিতে পারিয়াছি, তাহা ইহার পরিপোষক নহে ।
বিরোধপ্রদর্শনকল্পে তাহার সামান্য উল্লেখ করিতে চাই ।
প্রথমতঃ বেদের কথা,—তাহা সকলের জানাও আছে এবং
আমরাও পূর্বে প্রসঙ্গক্রমে উল্লেখ করিয়াছি । এতদ্ভিন্ন
“শতায়ুর্বে পুরুষঃ”, “পশ্চেষ্ম শরদঃ শতম্”, “জীবেম শরদঃ
শতম্”, এবং “ধাত্বং ধনং বহুপুত্রলাভং শতসংবৎসরং দীর্ঘ-
মায়ুঃ” (শ্রীমুক্ত) ইত্যাদি বৈদিক প্রয়োগ দেখা যায় ।
বিবাহের লাজহোমে নারী বলিতেছে—“দীর্ঘায়ুরস্ত মে পতিঃ
শতং বর্ষাণি জীবতু” ইত্যাদি (গোভিল গৃহ, ২য় প্রপাঠক,
২য় খণ্ড, ৫—১০ সূত্র) । উপনিষদেও “জিজীবিষেচ্ছতং
সমাঃ” আছে (ঈশোপনিষৎ) । কঠোপনিষদে যমরাজ
নচিকেতাকে দীর্ঘায়ুঃ প্রভৃতির প্রলোভনে মুগ্ধ করিবার জন্ত
বলিয়াছেন—“শতায়ুযঃ পুত্রপৌত্রান্ বৃগীষ ।” তন্মধ্যে শতা-
য়ুর কথা পাওয়া যায় (১) । ঋন্দপুরাণে ৩০ বৎসর আয়ুর
কথাও দেখিতে পাই (২) । আয়ুষ্কালনির্ণয় সম্বন্ধে আয়ুর্বেদের
প্রামাণ্য । আয়ুর্বেদে রসায়নের গুণকীর্তনপ্রসঙ্গে প্রায়
সর্বত্রই দেখিতে পাওয়া যায় যে, অমুক রসায়ন সেবনে মানব

শতায়ুঃ হয় । কায়েই আয়ুর্বেদমতেও আয়ুঃ শত বর্ষ (১) ।
যাহার শরীরস্থ পঞ্চবিধ বায়ু অব্যাহতগতি, স্থস্থানস্থিত ও
প্রকৃতিস্থ থাকে, সে ব্যক্তি নীরোগ হইয়া এক শত কুড়ি
বৎসর পাঁচ দিন অর্থাৎ শাক্তোক্ত সমস্ত আয়ুষ্কাল পর্য্যন্ত
বাঁচিয়া থাকে (২) । এই কালিকালে মানবের আয়ুর পরিমাণ
এক শত বৎসর (৩) । এক শত বৎসর পরে এক বৎসর
করিয়া আয়ুঃ কমিয়া যাইতেছে (৪) । ৭৭ বৎসরের সপ্তম
মাসের সপ্তমী রাত্রির নাম “ভীমরথী”; এই রাত্রি মনুষ্য-
দিগের ছরতিক্রমণীয় । যে সকল ব্যক্তি এই বয়স অতিক্রম
করিয়া জীবিত থাকে, তাহার অতিশয় পুণ্যাত্মা (৫) ।

প্রাচীন জ্যোতিষ গ্রন্থেও দেখা যায় যে, মানুষের আয়ুষ্কাল
১ শত ২০ বৎসর ৫ রাত্রি (৬) । সামুদ্রিক শাস্ত্রও উহারই
সমর্থন করে । যাহা হউক, আয়ুর্বেদ ও জ্যোতিষের
আয়ুষ্কালে মারাত্মক অসামঞ্জস্য নাই ।

মনুষ্যসংহিতায় কিছু বৈশিষ্ট্য আছে । মনুষ্য মতে সত্য-
যুগে মানুষের আয়ুষ্কাল ৪ শত বৎসর এবং তাহার পরে শত
বর্ষ করিয়া কমিয়া কালিতে মাত্র ১ শত বৎসর (৭) । কিন্তু
এই শ্লোকের টীকায় কুন্দকভট্ট বলিয়াছেন, চতুর্দশশতায়ুঃ
স্বাভাবিক । অধিক আয়ুঃপ্রাপক ধর্ম্য তাঁহাদের ছিল,
কায়েই এতদপেক্ষা অধিক আয়ুঃ সম্ভব; এবং এই যুক্তি-
তেই রামের ১১ হাজার বৎসর রাজত্ব করা অনৈসর্গিক নহে ।

- (১) শতং জীবিতমর্গ্যস্ত নিদ্রা স্তাদর্কহারিণী ।
বাল্যরোগজরাধ্বঃশৈবর্ধঃ তদপি নিফলম্ ॥
কুলার্ণবস্ত্র ও শাক্তানন্দতরঙ্গিণী, ১ম উল্লাস ।
- (২) কিং ন পশ্চসি বাত্বং সহস্রভাতি বধাতঃ ।
জনাঃ শতায়ুযঃ পঞ্চ ভবন্তি ন ভবন্তি বা ॥ ১০৮ ।
অনীতিকা বিগতন্তে কেচিৎ সপ্ততিকা নরাঃ ।
পরমায়ুঃ স্থিতা বহুস্তুদপাস্তি ন নিষ্টিতম্ ॥ ১০৯ ॥
কুমারিকাণ্ড, ৪২ অঃ ।

- (১) বাল্যং বৃদ্ধিব'পূর্বে'ধা চক্ দৃষ্টিঃ গুক্রবিজ্ঞমৌ ।
বুদ্ধিঃ কপ্পেল্লিরঞ্জেতো জীবিতং দশতো হ্রসেৎ ॥
- (২) অব্যাহতগতির্যন্ত স্থানস্থঃ প্রকৃতিস্থিতঃ ।
বায়ুঃ স্তাৎ সোংধিকং জীবেদ্ বীতরোগঃ সমাঃ শতম্ ॥ ৪২
বাতব্যাধিনিদান ।
- (৩) “বর্ষশতং পদায়ুযঃ প্রমাণমস্মিন্ কালে ।”
চরক-সংহিতা, বিমানস্থান, ৮।১৪৩ ।
- (৪) সংবৎসরশতে পূর্বে ষাতি সংবৎসরঃ ক্ষয়ম্ ।
দেহিনামায়ুযঃ কালে যত্র যন্মানমিযাতে ॥ বিমানস্থান, ৩।৩১ ।
- (৫) সপ্তসপ্ততিবর্ষাণাং সপ্তমে মাসি সপ্তমী ।
রাত্রিভীমরথী নাম নরাণামতিছুরা ।
তামতীভা নরো যোহসৌ দিনানি যানি জীবতি ।
ক্রতুভিত্তানি তুল্যানি সুবর্ষশতদক্ষিণৈঃ ॥
যদাহ বরাহঃ আয়ুর্নিরূপণে—
- (৬) (ক) সমাঃ বর্ষাঘ্নীয়া মনুজকরিণাং পঞ্চ চ নিশাঃ ।
(খ) শতং বর্ষাণি বিংশত্যা নিশাভিঃ পঞ্চাভিঃ সহ ।
পরমায়ুরিদং প্রোক্তং নরাণাং করিণামিহ ॥
(গ) পঞ্চাহা নখ-ভূ-সমা নৃকরিণাম্ ।
(৭) অরোগাঃ সর্বসিদ্ধার্থাশ্চতুর্দশশতায়ুযঃ ।
কৃতে জ্যৈষ্ঠাদিষু হেবামায়ুঃসতি পাদশঃ ॥ ১।৮০ ।

“শতায়ুর্বে পুরুষঃ” এই শ্রুতিবাক্যের সহিত ইহার বিরোধ নাই। কারণ, এই শ্রুতিতে শত শব্দ বহুত্বপর বা কলিপর। কায়েই কলির পূর্বে শতাধিক বয়স সম্ভব, ইহাই যেন ধ্বনি (১)। আবার মনুর ৩য় অধ্যায়, ৯০ শ্লোকে দেখিতে পাওয়া যায় যে, তাহার। রূপবান্, ধনবান্, সদগুণবিশিষ্ট, যশস্বী, ভোগসম্পন্ন ও ধার্মিক হয় এবং শত বর্ষজীবিত থাকে (২)। মনুর সময়েও যে যজ্ঞা, অপস্মার, স্থিত্র, কুষ্ঠ প্রভৃতি মহাব্যাধি ছিল, তাহা তৃতীয় অধ্যায়ের সপ্তম শ্লোক পাঠ করিলেই জানা যায়। ঐ সময়ে যে অকালমৃত্যু ছিল, ছই বৎসরের বালকও মরিত, তাহা ৫ম অধ্যায়ের ৬৭।৬৮ শ্লোকে উল্লেখ আছে। সত্যযুগের রাজা বেণের পাপাচরণের কথা সকলেই জানেন।

ঋষিরা ত্রুণ্ডকে জিজ্ঞাসা করিলেন যে, বেদজ্ঞ ব্রাহ্মণরা সকলেই ত আপন আপন ধর্মের অনুষ্ঠান করিতেছেন, তবে তাঁহারা চারি শত বৎসর পরমাণুঃ ভোগ করিলে পারেন না কেন? কি নিমিত্ত তাঁহাদের অকালমৃত্যু ঘটতেছে? এই কথার উত্তরে ত্রুণ্ড বলিলেন—বেদাভ্যাস না করায়, সদাচার তাগ করায়, অলস হওয়ায় এবং অথাগ্ন অন্ন ভোজন করায় ব্রাহ্মণগণ অকালমৃত্যু কর্তৃক হিংসিত হইয়া থাকেন (৩)। কুল্লুকভট্ট বর্ষ শব্দ দিনপর ধরিতে চাহেন না, তাহা লক্ষ্য করিবার বিষয়। তবে কলির পূর্বে ৯ শত বৎসর আয়ুষ্কালের কথা মানিয়া লইতে আপত্তির কোনও কারণ নাই; কেন না, উহা অসম্ভব বা কল্পনাতীত নয় বলিয়াই বিশ্বাস হয়। মনুসংহিতা ভিন্ন মহাভারত (২), স্কন্দ পুরাণ (২), বৈষ্ণব (৩) প্রভৃতিতেও উহার পরিপোষক প্রমাণ পাওয়া যায়।

(ক) রোগনিমিত্তাধর্মাভাবাদরোগাঃ। সর্ষিক্কামাফলাপ্রতি- বন্ধকাধর্মাভাবাচ্চতুর্কশশতায়ুর্ক্ ঋভাবিকম্। অধিকায়ুঃপ্রাপক ধর্মবশাদধিকায়ুবোহপি ভবন্তি। তেন “দশ বধহ্রস্রাণি রামো রা ত- মকারয়ৎ” ইত্যাদিবিরোধঃ। “শতায়ুর্বে পুরুষঃ” ইত্যাদিশ্রুতৌ তু শতশব্দৌ বহুত্বপরঃ কলিপরো বা। এবংরূপা মনুষ্যাঃ কৃতে ভবন্তি, ত্রেতাদিবু পুনঃ পাদং পাদমায়ুরঙ্গং ভবতি ইতি। “নিষট্” গ্রন্থেও শত শব্দ বহুত্ববাচক বলা হইয়াছে। ৩।১।

(১) রূপসম্বৃগুণোপতা ধনবস্ত্রো মশধিনঃ।

পযাপ্তভোগা ধর্মিষ্ঠা জীবন্তি চ শতং মষাঃ ॥

(২) অনভ্যাসেন বেদানাচাচারস্ত চ বজ্জনাং।

আলম্ভাদন্নদোষাচ্চ মৃত্যুর্নিগ্রহান্ জিযাংসতি ॥ মনু, ৫।৪।

(৩) যমরাজ সাবিত্রীকে বর দিলেন,—সত্যবান্ তোমার সহিত

৯ শত বৎসর পরমাণুঃ লাভ করিবেন।

চতুর্কশশতায়ুচ্ছ দয়া সার্কমবাপ্যতি। বন, ২২৬।৫৭।

(ক) অরোগাঃ সর্ষসিদ্ধার্থাশ্চতুর্কশশতায়ুঃ।

কৃতে ত্রেতাযুগে হেবাং পাদশো হুসতে বয়ঃ ॥ শান্তি, ২৩১।২৫।

বর্তমান বৈজ্ঞানিক মতে আয়ুষ্কাল সম্বন্ধে যে ধারণা, তাহা “Encyclopædia Britannica” নামক সুপ্রসিদ্ধ গ্রন্থে longevity (দীর্ঘায়ুঃ) শব্দে দেখিতে পাই যে,—

“An increasing number of persons have chance of reaching and do reach ages between 90 & 100 Careful investigation has thrown doubt, almost amounting to disprove, on the much quoted cases of great longevity. T. Parto, the Shropshire peasant, is supposed to have reached his hundred & fiftythird year (153) and although the existence of Centenarians is thoroughly established any ages exceeding 100 (hundred) by more than two or three, are almost dubious. (11th Edition, pages 975-77) .

অর্থাৎ অনেক লোকেরই ৯০ হইতে ১ শত বৎসর বয়স পর্য্যন্ত বাঁচিয়া থাকিবার সম্ভাবনা দেখা যায় এবং বস্তুতঃ তাহা হইয়াও থাকে। দীর্ঘ-জীবন সম্বন্ধে যে সমস্ত বিষয়ের উল্লেখ আমরা পাই, সুক্ষ্ম গবেষণা দ্বারা সেগুলি প্রায় ভ্রান্ত বলিয়াই প্রতিপন্ন হইয়াছে। স্পেশ্যালিস্ট টি পার্টো নামক জনৈক কৃষক ১ শত ৫৩ বৎসর পর্য্যন্ত বাঁচিয়াছিল বলিয়া অনুমান হয়। অবশ্য শতবর্ষজীবীদিগের অস্তিত্ব সম্ভব হইয়া গিয়াছে বটে; কিন্তু এক শত বৎসর অপেক্ষা মাত্র ছই বা তিন বৎসরের অধিককাল বাঁচিয়া থাকিবার কথা সন্দেহজনক বলিয়াই মনে হয়।

ইহাই আমাদের প্রশ্ন ও জ্ঞাতব্য বিষয়। পুস্তকের অভাবে আশঙ্করূপ অনুসন্ধান করিতে পারি নাই। বিচারের ক্ষমতা নাই, সুতরাং মীমাংসার যেটুকু উপকরণ পাই- য়াছি, তদ্বারা সমাধান করিতে পারি নাই। আলোচনায় মীমাংসা হইবে, আশা করি। তত্ত্বনির্ণয়ই উদ্দেশ্য, পুরাণের প্রতি অভক্তি উৎপাদন উদ্দেশ্য নহে। বিশেষজ্ঞগণের নিকট আলোচিত বিষয়ের সুমীমাংসা প্রার্থনা করি। “সত্যং হেব বিজিজ্ঞাসিতব্যমিতি।” (ছান্দোগ্য উপনিষদ্ ৭।১৬।১)

পরিশেষে ঋগ্বেদের ভাষায় বলিতেছি—আমি তত্ত্ব জানি না। যাঁহারা জানেন, তাঁহাদিগকে তত্ত্ব জানিবার জন্ত জিজ্ঞাসা করিতেছি। জানিয়া জিজ্ঞাসা করিতেছি না, না জানিয়াই জিজ্ঞাসা করিতেছি।

শ্রীপ্রভাসচন্দ্র ঘোষাল।

(খ) চত্বারি ত্রীপি চ শ্বে চ তপৈকৈকং শরচ্ছতন্।

জীবন্ত্যত্র নরা দেবি ! কৃতত্রেতাৗদিবু ক্রমাৎ ॥ প্রভাসখণ্ড, ১১।১০।

(গ) পুরুষাঃ সর্ষসিদ্ধাশ্চ চতুর্কশশতায়ুঃ।

কৃতে ত্রেতাৗদিকেহপোবং পাদশো হুসতি ক্রমাৎ ॥ বৈষ্ণব।



ভারত ও প্রাচীন প্রতীচ্য গ্রন্থ

স্মরণাতীত কাল হইতে বাণিজ্য উপলক্ষে ভারতের সহিত পাশ্চাত্য দেশের সংস্রব স্থাপিত হইয়াছে। প্রকৃতির লীলাঙ্কন ভারতের ধনেখোর বার্বী পাইয়া অনেক দ্বিধিজয়ী পাশ্চাত্য নরপতি এখানে রাজত্ববিস্তারে মনোযোগী হইয়াছিলেন। সহস্রাব্দিক বৎসর ধরিয়া প্রাচীন ভারত ও প্রতীচ্যদেশের ঘনিষ্ঠ সম্বন্ধ বিদ্যমান ছিল। এই সংস্রবাধিকা নিবন্ধন অনেক প্রতীচ্য পণ্ডিত স্ব স্ব গ্রন্থে ভারতবর্ষের বিবরণ লিপিবদ্ধ করিয়া গিয়াছেন।

খৃঃ পূঃ নবম শতাব্দীতে গ্রীকদিগের আদিকবি হোমার 'অডীসি' নামক যে মহাকাব্য রচনা করেন, তাহাতে দুইটি ইথিওপিয়ান জাতির বর্ণনা করিয়াছেন; একটি পশ্চিমদেশীয় অর্থাৎ আফ্রিকানিবাসী, অপরটি পূর্বদেশীয় অর্থাৎ দক্ষিণ-ভারতের দ্রাবিড় দেশের কৃষ্ণবর্ণ অধিবাসী।

খৃঃ পূঃ পঞ্চম শতাব্দীতে পারস্ত-সম্রাট দরায়ুস ভারতভূমিতে স্বীয় আধিপত্য স্থাপন করিবার অভিপ্রায়ে বাঙ্গলা দেশ হইতে কান্দাহারে উপস্থিত হইলেন। তিনি স্বীয় কর্মচারী ফাইলাক নামক এক জন গ্রীককে সিদ্ধনদ বাহিয়া সমুদ্রপথে পারস্তে যাইবার পথ আবিষ্কার করিবার জন্ত নিযুক্ত করেন। ফাইলাক সিদ্ধনদ দিয়া আরবসাগরে উপনীত হইলেন এবং নানা বিঘ্ন-বিপত্তি সহ করিয়া ৩০ মাস পরে লোহিতসাগর অতিক্রম করিয়া সুরেজে উপস্থিত হইতে সমর্থ হইয়াছিলেন। অতিক্রান্ত উপকূলের আকৃতি-প্রকৃতির বিবরণসহ তিনি ভারতবর্ষের একখানি ভূতত্ত্ব প্রণয়ন করেন। ঐ পুস্তক এক্ষণে বিলুপ্তপ্রায়।

মিলিটাস নগরনিবাসী প্রসিদ্ধ ঐতিহাসিক ও ভৌগোলিক হেক্টেরাস খৃঃ পূঃ পঞ্চম কি ষষ্ঠ শতাব্দীতে একখানি ভূতত্ত্ব প্রণয়ন করিয়াছিলেন। ঐ গ্রন্থের অধিকাংশই বিলুপ্ত হইয়াছে, যৎসামান্ত বাহ্য অবশিষ্ট আছে, তাহাতে নিম্নলিখিত সাতটি ভারতীয় নাম প্রাপ্ত হওয়া যায়;—

(১) ইণ্ডাস (The Indus), (২) ইণ্ডিয়া (India), (৩) কাস-পাপিরাস (The City of Kaspapyrus), (৪) গান্দারের দেশ (The Country of the Gandarie), (৫) ওপিয়ে ও কালিয়েটিক (The Opiae and Kalliactie), (৬) স্কিাপডী (The Skiapades), (৭) আরগাণ্ডি (The City of Argante).

সুপ্রসিদ্ধ গ্রীক ঐতিহাসিক- হিরোডোটাস (Herodotus) খৃঃ পূঃ ৪৮৪ অব্দে হালিকার্নাসাস (Halikarnassus) নগরে জন্মগ্রহণ করেন। তিনি ভারতের যে বিবরণ প্রণয়ন করিয়াছেন, তাহাতে লিখিত আছে, পৃথিবীর পূর্বদিকে যত জাতির বাস আছে, তাহাদিগের মধ্যে ভারতবাসীগণ সর্বশেষ জাতি, পঞ্জাবের পর রাজপুতানার মরুস্থলী পৃথিবীর শেষ পর্য্যন্ত বিস্তৃত; ভারতে নানা ভাষাভাষী লোকেরা বাস করে। তিনি ভারতীয়গণকে দুই শ্রেণীতে বিভক্ত করিয়াছেন; এক শ্রেণীর লোকেরা কৃষ্ণবর্ণ, অসভ্য ও যাযাবর, অপর শ্রেণীর লোকেরা

উত্তর-ভারতীয় কশ্মপপুর ও পাক্ত (Pakhtu) নিবাসী মুসভা আধাগণের বংশোদ্ভূত। ইহা ভিন্ন তিনি ভারতের মুদ্র দক্ষিণাংশ-নিবাসী ইথিওপিয়ানদিগের অনুরূপ এক জাতির উল্লেখ করিয়াছেন। ইহার বোধ হয়, দ্রাবিড়দেশীয় লোক। ভারতের অসভ্য জাতিদিগের সম্বন্ধে তিনি লিখিয়াছেন, সিদ্ধনদের জলাভূমিতে যে সকল আদিম জাতি বাস করে, তাহারা আমমাংস ভক্ষণ, ভূগাণ্ডি পরিধান এবং নদীতীরস্থ বংশজাতীয় বৃক্ষবিশেষে নৌকা নির্মাণ করিয়া থাকে। ইহার অদূরবর্তী আর এক অসভ্য জাতি পীড়িত আত্মীয়গণকে নিধন করিয়া তাহাদিগের মাংসভক্ষণে অশাস্ত।

হিরোডোটাসের বিবরণীতে ভারতের এক ধর্মসম্প্রদায়ের কথা লিপিত আছে। ঐ সম্প্রদায়ের লোকেরা আদৌ ভ্রীণ-হিংসা করে না, শস্ত্র খাটয়া জীবনধারণ করে এবং গৃহাদি নির্মাণ ও দারপরিগৃহ করিয়া গৃহী হইতে ইচ্ছুক নহে। বৌদ্ধধর্মসম্প্রদায়কে লক্ষ্য করিয়া ইহা যে লিপিত হইয়াছে, তাহাতে কোন সন্দেহ নাই। গৌতম বুদ্ধ খৃঃ পূঃ ৪৮৮ অব্দে হিরোডোটাসের জন্মের চারি বৎসর পরে দেহতাগ করিয়াছিলেন। ঐ পুস্তকে ভারতের পুরুসীমাস্ত দরদ (Dardistan) নামক দেশের এক প্রকার পিপীলিকার বর্ণনা দেগিতে পাওয়া যায়। ঐ পিপীলিকাগুলি আকৃতিতে কুকুর অপেক্ষা ক্ষুদ্র, কিন্তু উচ্চাশ্রমী অপেক্ষা বৃহৎ এবং তাহারা শিকার করিয়া জীবনধারণ করে। বাসস্থান নির্মাণ করিবার সময় উহারা যে মৃত্তিকা উত্তোলন করে, তাহাতে স্বর্ণ মিশ্রিত থাকে। পাছে কেহ ঐ মৃত্তিকা অপহরণ করে, এই জন্ত তাহারা বিশেষ সতর্ক হয়, কিন্তু মধ্যযুগকালে তাহারা পর্তমধ্যে নিদ্রিত হইলে লোক ক্রতগামী উষ্ট্রে আরোহণ করিয়া ঐ স্বর্ণমিশ্রিত মৃত্তিকা বহন করিয়া লইয়া যায়। পিপীলিকা জানিতে পারিলে পশ্চাৎ দাবিত হইয়া অপহরণকারীর প্রাণসংহার করে।

সিদ্ধনদেশের প্রচণ্ড শীত-গ্রীষ্ম, খোটকাদি নানাবিধ পশু, বিভিন্ন আকৃতি-প্রকৃতির পক্ষী এবং সিদ্ধনদের কুম্ভীরের বিবরণ তাহার গ্রন্থে বর্ণিত হইয়াছে।

হিরোডোটাসের পূর্বে খৃঃ পূঃ চতুর্থ শতাব্দীর শেষভাগে পারস্ত-সম্রাট আর্টজরাকসিসের কর্মচারী এসিয়া-মাইনরের অন্তর্গত ক্রীডিস-নিবাসী কিটসিয়াস (Ktesias) ভারতবর্ষ সম্বন্ধে একখানি পুস্তক লিখিয়াছিলেন। ঐ পুস্তক বিলুপ্ত হইয়াছে। তবে হিরোডোটাস প্রভৃতি ঐতিহাসিকগণ তাহার লিখিত বিবরণ হইতে যে সংক্ষিপ্ত সার সম্বলন করিয়াছিলেন, তাহাই এক্ষণে বর্তমান আছে।

খৃঃ পূঃ চতুর্থ শতাব্দীর প্রথম ভাগে সেলিউকস্ নিকেটস্ মেগাস্টি নীসকে মহারাজ চন্দ্রগুপ্তের সভায় গ্রীক রাজদূতরূপে প্রেরণ করেন। মেগাস্টিনীস একখানি উৎকৃষ্ট ভারত-বিবরণ লিখিয়াছিলেন, কিন্তু দুঃখের বিষয়, উহা এক্ষণে বিলুপ্তপ্রায়। ট্রাবো, টিনি, আরিয়ান, ডায়ডোরাস এবং ফোঁসিয়াস্ প্রভৃতি বিখ্যাত পণ্ডিতগণ ঐ পুস্তক হইতে যে যে অংশ স্ব স্ব গ্রন্থমধ্যে উদ্ধার করিয়াছেন, কেবল সেই-গুলিই এক্ষণে বর্তমান আছে। ঐ সকল গ্রন্থকারের গ্রন্থ হইতে পাশ্চাত্য

দেশের লোকেরা ভারতের প্রাকৃতিক শোভা-সম্পত্তি, ধনৈর্ভ্যা এবং অধিবাসিগণের বিজ্ঞাবুদ্ধি, স্ত্রানিষ্ঠা, ধর্মপ্রবণতার বিষয় অনেক পরিমাণে অবগত হইতে পারিয়াছিলেন। ভিন্ন ভিন্ন গ্রন্থে বিক্ষিপ্ত মেগাস্থিনীসের বিবরণ বর্তমানে বাহা প্রাপ্ত হওয়া যায়, তাহা হইতে মৌর্যবংশীর সম্রাট চন্দ্রগুপ্তের সময়ে ভারতের অবস্থার বিষয় বাহা অবগত হওয়া গিয়াছে, তাহা সংক্ষেপে এ স্থলে লিপিবদ্ধ করা যাইতেছে।

ভারতের সীমান্তপ্রদেশস্থ পুঙ্কলাবতী হইতে তক্ষশিলা পর্যন্ত রাজপথের দীর্ঘতা ৬০ মাইল, বিতস্তা পথান্ত বিস্তৃত রাজপথ ১ শত ২০ মাইল এবং বিপাসা পথান্ত বিস্তৃত পথ ৩ শত ২০ মাইল। বিপাসা হইতে হিসিড্রাস (Hsiidrus), হিসিড্রাস হইতে যমুনা, যমুনা হইতে গঙ্গা এবং গঙ্গা হইতে রাধাপুর পর্যন্ত বিস্তৃত পথ দৈর্ঘ্যে বধাক্রমে ১ শত ৬৮, ১ শত ৭৩, ১ শত ১২ ও ১ শত ১৯ মাইল। রাজপথের প্রত্যেক মাইল অন্তে দূরতাবোধক এক একখানি প্রস্তরফলক ছিল। তক্ষশিলা, কনৌজ, হস্তিনাপুর, প্রয়াগ প্রভৃতি প্রধান প্রধান নগরগুলি রাজধানী পাটলিপুত্রের সহিত প্রশস্ত রাজপথের দ্বারা সংযুক্ত হওয়ার, কি বাণিজ্যব্যাপার, কি দূরদেশে সৈন্য ও যুদ্ধোপকরণ প্রেরণ, কি বিভিন্ন স্থানে সংবাদাদির আদান-প্রদান সকল বিষয়ে বিশেষ সুবিধা ছিল। রাজপথের রক্ষণাবেক্ষণের জন্য রাজকীয় কর্মচারী সকল নিযুক্ত থাকিত।

গমনাগমনের সুবিধা নিবন্ধন এবং চৌখা-প্রতারণার অসম্ভাব হেতু বাণিজ্যের বিলক্ষণ আকর্ষণ হইয়াছিল। সিরি (Seres) হইতে রেশম, গাঙ্গেয় প্রদেশ হইতে স্তম্ব কার্পাস-বস্ত্র, আরব দেশ হইতে মসলা এবং স্ববর্ণভূমি হইতে নানাবিধ বস্ত্রমুলা পণ্য আনিয়া পাটলিপুত্রের পণ্য-বীথিকা পরিপূর্ণ হইত। গঙ্গা-যমুনার মধ্যবর্তী স্থানে বৎসরে দুইবার শস্য উৎপন্ন হইত।

মগধ সম্রাজ্যের রাজধানী পাটলিপুত্র নগর গঙ্গা ও শোণ নদীর সম্মিলনে অবস্থিত। তাহা সমান্তরাল ক্ষেত্রের আকারবিশিষ্ট এবং চতুষ্টয়ের ও পঞ্চমত সমুদ্রসংস্পর্ক দুর্গ-সম্মিত সুদৃঢ় প্রাচীরে পরিবেষ্টিত। এই নগরের দৈর্ঘ্য ও প্রস্থ যথাক্রমে অশীতি ও পঞ্চ-বিশতি ষ্টাডিয়ম। * নগরের দুই দিক্ নদী দ্বারা ও অষ্ট দুই দিক্ প্রশস্ত পরিখা দ্বারা সুরক্ষিত। ঐশ্য পৃথিবীর তাবৎ নগর অপেক্ষা সুদৃঢ় হইলেও কাঠ ও অদক্ষ ভেঁকনির্মিত গৃহে সমাচ্ছন্ন ছিল।

মগধরাজ চন্দ্রগুপ্ত বিদেশীরা রক্ষণী কতক পরিবৃত্ত থাকিতেন। ঐ রক্ষণীরাই তাঁহার পাচিকা ও তাঙ্গলপাত্রপ্রবাহিকা ছিল। সন্ধ্যাকালে তিনি প্রাপ্ত কাণ্ড হইলে তাহারান্ত তাঁহাকে গৃহে বহন করিয়া আনিত এবং সঙ্গীতলাপে নিদ্রোৎপাদন করিয়া তাঁহার শ্রমাপ-নোদন করিত। যাতক হইতে রক্ষা পাইবার উদ্দেশ্যে রাজা রাত্রির মধ্যে বস্ত্রবাহন পরিবর্তন করিতেন। পূজোপলক্ষে বা যুগযার্থ রাজা বস্ত্রগ্ৰহণ হইলে ঐ রক্ষণীরা তাঁহার রথের চতুর্দিক্ বেধন করিয়া অথ বা গজাবাহনে অগ্রসব হইত, অস্ত্রশস্ত্রে সুসজ্জিত দুই জন বক্ষণী তাঁহার রথেও আরোহণ করিত, পথের দুই ধার রঞ্জু স্বারা সীমাবদ্ধ করা হইত এবং ভ্রমণার্থিগণ শোভাযাত্রার চতুর্দিক্ রক্ষা কবিবার জন্য বিশেষভাবে নিযুক্ত থাকিত।

দার্ষনিক, কৃষক, পশুপালক, শিল্পী, সামরিক, পদবেক্ষক এবং রাজকীয় মন্ত্রণাদাতা এই সমুদ্র শ্রেণীর লোক ভারতে বাস করে। রাজধানীর দূরস্থিত পল্লীসমূহের শাসনভার এক দল রাজকীয় কর্মচারীর উপর স্তম্ব থাকিত। তাঁহারা রাজস্ব-সংগ্রাহকও ছিলেন। পয়ঃপ্রণালীর নির্মাণ ও সংস্কার, ভূমির পরিমাণ নির্ণয় ও রাজস্ব নির্ধারণ, রাজপথের সংস্কার ও উহাতে দূরত্বজাপক চিহ্ন সংস্থাপন, নুতন সেতু

নির্মাণ ও পুরাতনের সংস্কার, যুগলাকারী ও বনকর্মকদিগের কার্য পদবেক্ষণ এবং খনিসমূহের তত্ত্বাবধান উঁহাদিগের কর্মব্যমধ্যে পরিগণিত হইত।

রাজধানী পাটলিপুত্রে ছয়টি পঞ্চায়েৎ সভা ছিল। পাঁচ জন কর্মচারী লইয়া এক একটি পঞ্চায়েৎ সভা গঠিত হইত। ভিন্ন ভিন্ন পঞ্চায়েৎ সভা ভিন্ন ভিন্ন কার্য সম্পাদন করিত। প্রথম, চতুর্থ, পঞ্চম ও ষষ্ঠ পঞ্চায়েৎ সভা শিল্পাদির উন্নতির বিষয়ে লক্ষ্য রাখিত। পণিক, বণিক, রাজদূত এবং বিদেশীয়গণের সুখ-সুবিধার তত্ত্বাবধান করা দ্বিতীয় পঞ্চায়েৎ সভার কার্য ছিল। বিদেশীয় ব্যক্তি পীড়িত হইলে তাহার চিকিৎসার ব্যবস্থাকরণ, গতায়ু বিদেশীয়েয় অস্তোষ্টিক্রিয়া সম্পাদনের উপায়বিধান ও মৃতের আত্মীয়-স্বজনদের নিকট সংবাদ প্রেরণ উক্ত সমিতির অঙ্গতম কর্মব্যমধ্যে গণ্য হইত। লোকসংখ্যা-গণনা এবং জন্ম-মৃত্যুর তালিকা প্রস্তুত করিবার ভার তৃতীয় পঞ্চায়েৎ সভার উপর স্তম্ব ছিল।

অপরাধের জন্য মহারাজ চন্দ্রগুপ্ত অতি গুরু দণ্ড প্রদান করিতেন। এই জন্য তিনি লোকপ্রিয় ছিলেন না। সামান্য অপরাধেও লোকের প্রাণদণ্ডের আদেশ হইত। দাসত্ব-প্রথা ভারতে প্রচলিত ছিল না। হিন্দুরা মিতব্যয়ী, সংযমী ও নীতিপরায়ণ ছিলেন এবং সুখে-স্বচ্ছন্দে জীবন অতিবাহিত করিতেন। তাঁহাদিগের মধ্যে মদ্যপান প্রচলিত ছিল না, কেবল পুরোহিতগণ ধর্মকর্মাদি সম্পাদনসময়ে সোমরস পান করিতেন। বহুবিবাহ প্রচলিত ছিল বটে, কিন্তু হিন্দু রমণীদিগের যথেষ্ট স্বাধীনতা ছিল। সহমরণপ্রথা কেবল কাশিয়ওয়ার ও তক্ষশিলার হিন্দুদিগের মধ্যে প্রচলিত ছিল। ভারতের লোকেরা এতদূর ধর্ম-ভীরু ও সজ্জন যে, প্রতারণা বা চৌখা তাহারা কল্পনাও করিতে পারিত না। ধন-সম্পত্তি রক্ষা করিবার জন্য গৃহের অর্গল বা তালকাদির প্রয়োজন হইত না। বিবাদ-বিসংবাদ উপস্থিত হইলে কেহ বিচারালয়ে আশ্রয় গ্রহণ করিত না, স্থানীয় পঞ্চায়েৎ সভা চিরন্তন প্রধাক্রমে বাহা মীমাংসা করিয়া দিত, তাহাতে উভয় পক্ষই সন্তুষ্ট হইত।

পাটলিপুত্র নগরের উদ্রলোকেরা হীরকাদি-পচিত বিচিত্র কার্পাস-বস্ত্র পরিধান করিতেন। তাহারা পদব্রজে গমন করিবার সময় এক জন ভৃত্তা তাঁহাদিগের মস্তকে ছত্র ধারণ করিয়া যাইত। ভারতের অন্যান্য স্থানের মধ্যবিত্ত উদ্রলোকেরা খেতবর্ণ বস্ত্র পরিধান এবং মস্তকে উকীষ ব্যবহার করিতেন। ভারতবাসীরা ব্রাহ্মণ ও শ্রমণদিগের ধর্মাস্মরণ করে। ব্রাহ্মণেরা সিদ্ধান্ত করিয়াছেন, পৃথিবী বর্ষুলাকার ও অনিত্য; ক্ষিতি, অপ্ প্রভৃতি পঞ্চভূত বিশ্বের মূলস্বরূপ এবং পৃথিবী বিশ্বের কেন্দ্রস্থলে অবস্থিত। শ্রমণদিগের মধ্যে এক দল বান পশু অবলম্বনে বনে বাস, বস্ত্র ফলমূলে ক্ষুণ্ণিবারণ, বক্ষল পরিধান, হস্তে জলপান এবং ইন্দ্রিয়সম্মেগ পরিত্যাগ করিয়া নিজ্জনে ঈশ্বরচিন্তায জীবনযাপন করিয়া থাকেন।

মেগাস্থিনীসের বিবরণ হইতে আরও অনেক বৃত্তান্ত সংগ্রহ করা যাইতে পারে, কিন্তু বাস্তবিকভাবে তাহা আর লিপিবদ্ধ করা হইল না। এক্ষণে অন্যান্য গ্রন্থে ভারতের কি পরিচয় প্রাপ্ত হওয়া যায়, তাহা সংক্ষেপে প্রদর্শিত হইতেছে।

এসিয়া-মাইনরের অন্তঃপাণী আমাসিয়া-নিবাসী ট্রাবো নামক এক জন গ্রীক পণ্ডিত ভারতের একখানি ভূগোল-বিবরণ প্রণয়ন করিয়াছেন। তাহাতে ভারতের বাণিজ্যের যে বিবরণ লিপিবদ্ধ করা হইয়াছে, তাহা হইতে স্পষ্ট হওয়া যায়, তিনি যখন মাওজ হরমজ নামক বন্দরে উপস্থিত ছিলেন, সেই সময় তথা হইতে ১ শত কুড়িখানি পোত বাণিজ্যার্থ ভারতে যাত্রা করিয়াছিল। ঐঃ পুঃ তৃতীয় চতুর্থ শতাব্দীর ভারত-বিবরণ বাহা তাঁহার পুস্তকে প্রদত্ত হইয়াছে, তাহা আলেকজান্দ্রিয়া-নিবাসী প্রসিদ্ধ পণ্ডিত ইরাটস্থানীস

* এক ষ্টাডিয়ম ৫ শত ৮২ ফিটের সমান।

এবং সেকেন্ডের সাহেবের অনুচর মেগাস্থিনীস, এরিস্টুবলাস ও অনিসি-
ক্রিটাস প্রভৃতির বিবরণের পুনরুক্তি মাত্র।

প্লিনি পৃ: পৃ: ১৭ অঙ্কে 'প্রাকৃতিক বৃত্তান্ত' নামক দুই পুস্তক রচনা
করেন, তাহাতে ভারতের ভূবৃত্তান্ত, জীবজন্তু, উদ্ভিদ, খনিজ পদার্থ এবং
শেষ প্রভৃতির বিবরণ প্রদান করিয়াছেন। এই পুস্তক-প্রচারের প্রায়
সমকালেই পেরিপ্লস (Periplus, Maris Erythrari) মারিস
ইরিথেরি অর্থাৎ আরব-সমুদ্রের দিগ্‌দর্শন নামক একখানি ক্ষুদ্র পুস্তক
প্রচারিত হয়। ইহা কাহার রচিত, তাহা জানিতে পারা যায় না।
তবে গ্রন্থকারের উদ্ভিতে বুঝিতে পারা যায়, লোহিতসাগরতীরস্থ
বন্দর, আরব ও ভারতবর্ষের পশ্চিমাংশ বাহা তিনি স্বয়ং প্রত্যক্ষ করিয়া-
ছেন, সেই সকল স্থানসম্বন্ধীয় বিবরণ লিপিবদ্ধ করা হইয়াছে।

পেরিপ্লসে উল্লিখিত হইয়াছে, লোহিতসাগরের তীরস্থ যে সকল
বন্দর ভারতের সহিত বাণিজ্যে লিপ্ত ছিল, সেগুলির মধ্যে মোজা
(বোধ হয় বর্তমান মোচা) প্রথম। তাহার পরবর্তী বন্দর ওকিলিস।
প্রণালীর (বাবেলমাওব প্রণালীর) তীরস্থ কেন (Kane) নামক
বন্দর হইতে দক্ষিণ-ভারতযাত্রী নাবিকরা খাদ্য ও পানীয় জল সংগ্রহ
করিয়া লইত। এই স্থান হইতে কোন কোন বাণিজ্যপোত এক-
বারে সুখতরা বা সেকোট্টা দ্বীপ অতিক্রম করিয়া সমুদ্রপথে পরি-
চালিত হইত, আর কোন কোনটি উপকূল দিয়া গমন করিত। এই
গ্রন্থকার ভারতের যে যে বন্দর দেখিয়াছিলেন, তাহার মধ্যে সিদ্ধুদেবের
মোহানার মধ্যস্থলে একটি বন্দরের উল্লেখ করিয়াছেন। এই বন্দর
গ্রীকগণ কর্তৃক বারবারিকন নামে অভিহিত হইত। এখানে প্রতীচা-
দেশীয় পণ্য পোত হইতে নৌকার উত্তোলিত করিয়া সিদ্ধুদেশের
রাজধানী মীননগরে প্রেরণ করা হইত। দক্ষিণাঞ্চল সম্বন্ধে উক্ত গ্রন্থ
হইতে জ্ঞাত হওয়া যায়, উহা অন্ধ-রাজ্যদিগের রাজ্য ছিল। ষাট
পর্বতশ্রেণীর বহিঃস্থ ভূমি অক্ষয়পূর্ণ, নিৰ্জল এবং ব্যাঘ্র, বানর ও
অজগর সৰ্প প্রভৃতির আবাসভূমি। তগর, শূর্পারক, প্রতিষ্ঠান ও
কল্যাণ নামক স্থানে মধ্যভারত হইতে পণ্যদ্রব্য আসিত। যে
রাজপথ দৌলতাবাদ হইতে হায়দরাবাদ পযন্ত বিস্তৃত, তাহা উক্ত নগর
করেকটির মধ্যে দিয়া গিয়াছে। পশ্চিম-তামিল রাজ্যের কেরলপুল
দেশে মুঞ্জিরিস নামক নগর, পাণ্ডুরাজ্যে নীলকুণ্ড, কুমারী অস্তরীপে
কুমারী দেবীর মন্দির, চোলমণ্ডল উপকূলে কামারা, পণ্ডিচেরী এবং
সুপাতন বা সপ্তম (Saptam) প্রভৃতি উক্ত গ্রন্থকার কর্তৃক দৃষ্ট
হইয়াছিল। উক্ত গ্রন্থ হইতে আরও জ্ঞাত হওয়া যায়, চোলমণ্ডল
(বর্তমান করমণ্ডল) উপকূল হইতে অনেক পণ্যদ্রব্য রোমরাজ্যে
প্রেরিত হইত। মহলিপটনে সূক্ষ্ম সূতী বস্ত্রের এবং দরশনে হস্তিদন্তের
বিস্তৃত বাণিজ্য ছিল। তিনি গঙ্গার মোহানাহিত একটি বন্দরের কথা
উল্লেখ করিয়াছেন, উহা বোধ হয় তাম্রলিপ্তি বা তমলুক।

পৃ: ১৫০ অঙ্কে টলেমির ভূগোল রচিত হইয়াছে। উহাতে কোন
দেশের বিবরণ বিশেষভাবে বর্ণনা করা হয় নাই। শুদ্ধ ভারত কেন,
স্ত্রিন্ন স্ত্রিন্ন দেশের অক্ষ-রেখা, দ্রাঘিমা প্রভৃতির নির্দেশ করিয়া
গ্রন্থকার উক্ত ভূগোলখানি গণিতের উপযোগী করিয়াছেন।

ইহার পরবর্তী আরও অনেক গ্রন্থে ভারতের বিবরণ প্রাপ্ত হওয়া
যায়, কিন্তু এ স্থলে তাহা উল্লেখ করা নিস্প্রয়োজন।

শ্রীমন্মথনাথ সিংহ।

সংগঠনের সজুপায়

১৬। ফল ও ফল-বাগানের কথা।

"ফল" হইলেও দেশে আহাৰ্য্য ফলের দারুণ অভাব। ফলাহারের
অভাবে এ দেশবাসীর শারীরিক বল ও স্বাস্থ্যের হানিও বড় কম

হইতেছে না। সংসদসমূহকে আম, জাম, কলা, আনারস, কমলা, বেল,
নারিকেল, আতা, কুঙ্গ, পেয়ারা, ডালিম, লিচু, কাঠাল, লেবু আদি
সুরসাল ফলের অভাব দূরীকরণের ব্যবস্থা করিতে হইবে।

পল্লীবাসীরা নিজ নিজ অধিকৃত ভূমিতে বাজে গাছ না রাখিয়া
ফলের চাষে যাহাতে অবহিত হয়, তাহার ব্যবস্থা করিতে হইবে।
প্রয়োজনমত কলম চারা বা বীজ দিয়া তাহাদের সহায়তা করিতে
হইবে।

এতদ্ব্যতীত সংসদসমূহ উপযুক্ত স্থান নির্বাচন করত তাহাতে উক্ত
প্রকার ফলের আবাদ করিয়া দেশের ফলাভাব দূর করিতে চেষ্টা
করিবেন।

১৭। দেশ-বিদেশে যাতায়াত ও মাল-সরবরাহের প্রণালী নির্দা-
রণের কথা।

পল্লীমণ্ডলী-সমূহে যাতায়াত ও মাল-সরবরাহের জন্ত প্রধানতঃ
মানুষ ভারবাহী, গো-যান, মহিব-যান, মটর-লরী, সাধারণ নৌকা বা
মটর-বোটেরই ব্যবস্থা করিতে হইবে। অপেক্ষাকৃত দূরদেশের জন্ত
বর্তমানে রেলগাড়ীর সাহায্যই গ্রহণ করিতে হইবে। কিন্তু সাধামত
অপরের জাহাজ-স্ট্রীমারের সহায়তা গ্রহণ করা সমীচীন হইবে না।
সংসদসমূহকে নিজেদের কাষের জন্ত পৃথক এক নৌবহরের সৃষ্টি
করিতে হইবে। অন্তর্বাণিজ্য হইতে আরম্ভ করিয়া ক্রমে বহির্বাণিজ্য
পরিচালনের জন্ত জাতীয় সংসদকে ক্রমে দেশ-বিদেশগামী জাহাজদির
ব্যবস্থা নিজেই করিয়া লইতে হইবে। এই উদ্দেশ্যসংসাধন জন্ত
বিশিষ্ট একটি কম্বো' দল সংগঠিত করিয়া লইতে হইবে।

১৮। পুস্পচাষের ও পুস্পজাত আতরাদি সৃজন দ্রব্যের এবং মধু,
মোম প্রভৃতি উৎপাদনের ব্যবস্থার কথা।

পুস্পচাষেরও এ দেশে দারুণ অবনতি সংঘটিত হইয়াছে। প্রতি
পল্লীতে পুনঃ যাহাতে প্রচুর পরিমাণে পুষ্পের চাষ প্রবর্তিত হইতে
পারে, তাহার উপায়বিধান করিতে হইবে।

শুধু মধুর বা বিলাসিতার খাতিরে পুষ্পের চাষ করিবার মত
ব্যবস্থা বর্তমানে এ দেশবাসীদের নহে। প্রত্যেক প্রতিষ্ঠান হইতেই
যাহাতে কিছু না কিছু আয় হইতে পারে, সে দিকে দৃষ্টি রাখিয়া এখন
এ দেশের কাষাপ্রণালী নিয়মিত করিতে হইবে।

তাই, পল্লীগুলির স্বাস্থ্য ও সৌভাগ্য-সাধন জন্ত পল্লীতে পল্লীতে
পুষ্পোৎপাদন রচনার বিধান করা সমীচীন বলিয়া বিবেচিত হইলেও,
এমন মধু ও সুরভিময় পুষ্প নির্বাচন করিয়া লইতে হইবে, যাহাতে
মধু, মোম ও সৃজন আতরাদি পুষ্পসারের ব্যবসায় বেশ সফলরূপে
পরিচালিত করা যাইতে পারে।

গোলাপ, বেলা, যুঁই, চম্পা প্রভৃতি সৃজন পুষ্পের আবাদ বিশেষ
কম্বো' সম্প্রদায়ের বিনিয়োগে, পুষ্পসারাди অন্ততের ব্যবস্থা করিতে
হইবে। আতরাদি পুষ্পসার বিলাসী ধনীদিগের উপকৃষ্ণ-নিবৃত্তির অন্ততম
শ্রেষ্ঠ উপাদান। এতদস্বত্বে অবলম্বনে ধনীদিগের বহু অর্থ পরিষ্ক
কম্বো'
দিগের হস্তগত হইতে পারিবে।

তাহার পর মধু। মধু এক পরম পদার্থ, যেমনই উৎকৃষ্ট পেয়—
তেমনই অতি উৎকৃষ্ট ঔষধ। মানুষের স্বাস্থ্য, শক্তি, বল, পুষ্টি,
আরোগ্য ও কান্তির জন্ত বিশুদ্ধ মধুর বিশেষ প্রয়োজন। পরম
উপাদেয় এই অনন্তকম মধুরও দেশে দারুণ অভাব ঘটিয়াছে। দেশে
আবার মধুর পুষ্পের চাষাবাদ বাড়াইয়া মধু উৎপাদনের বিশেষ
ব্যবস্থা করিতে হইবে।

পুষ্পচাষের সঙ্গে সঙ্গে মধু-উৎপাদনের জন্ত সোঁমাছি পালনেরও
বিধিব্যবস্থা করিতে হইবে। এই উদ্দেশ্যসংসাধন জন্ত বিশেষ এক
কম্বোসম্প্রদায়ের সংগঠন করিতে হইবে। যথাবিহিত বিধানে তাহার
এতদ্বিষয়ে প্রশিক্ষিত হইয়া মধু উৎপাদন কাষে ব্রতী থাকিবেন।

পদ্মমধু চক্ষুরোগের এক অতি উৎকৃষ্ট ঔষধ; দেশে পদ্মকুলের চাবোপযোগী বিল, ঝিল, জলাশয়াদির অভাব নাই। সুনির্বাচিত জলাভূমিতে পদ্মে চাব করিয়া মৌমাছি দ্বারা পদ্ম হইতে বিশুদ্ধ পদ্মমধু উৎপাদনেরও ব্যবস্থা করিতে হইবে।

ছাতক, করিমগঞ্জ, নাগপুর প্রভৃতি অঞ্চলে কমলার চাব বেশ হয়। সে সব অঞ্চলে গিয়া কমলালেবুর চাব-আবাদ, কমে ফলের সঙ্গে সঙ্গে অতি উপাদেয় কমলা-মধু উৎপাদনেরও ব্যবস্থা করিতে হইবে।

দেশের অভাব সম্পূর্ণরূপে সম্পূর্ণের পর এই সব বস্তু পণ্যরূপে বাহ্যতে বিপবাজারে বিক্রীত হইতে পারে, তদনুরূপ ব্যবস্থা করিয়া লইতে হইবে।

[ক্রমণঃ।

ঐকালিকাপ্রসাদ ভট্টাচার্য্য।

উপন্যাস পাঠের উপকারিতা ও অপকারিতা

উপন্যাসের সাধারণ সংজ্ঞা ও প্রকারভেদ।

কাল্পনিক ঘটনাবলি আশ্রয় পূর্বক মনুস্যসমাজ ও চরিত্রের চিত্র প্রস্তনিবদ্ধ করিতে গিয়া সাহিত্যে উপন্যাসের সৃষ্টি হইয়াছে। বর্ণনা ও কথোপকথনের সাহায্যে অঙ্কিত চরিত্র-চিত্র এবং সুসংবদ্ধ সুবিস্তৃত প্লটই (plot) উপন্যাসের প্রধান উপাদান। নাটকের সঙ্গে রঙ্গালয়ের সম্বন্ধটুকু বাদ দিলেই তাহা উপন্যাসে পরিণত হয় (A novel is a drama minus the stage.)। বাস্তবজগতে যে সব ঘটনা ঘটবার সম্ভাবনা ছিঃ অথচ ঘটে নাই, যে সব চরিত্র সমাজে থাকা সম্ভবপর ছিল অথচ ছিল না, সেই সব ঘটনা ও চরিত্র কল্পনাবলে একত্র গ্রথিত হইয়াই উপন্যাস রচিত হইয়া থাকে। এই উপন্যাসের আবার শ্রেণী-বিভাগ আছে। উপন্যাস প্রধানতঃ তিন ভাগে বিভক্ত;— সামাজিক, ঐতিহাসিক, কৌতূহলোদ্দীপক বা ডিটেক্টিভ (sensational); 'নবন্যাস' বা romance উপন্যাসেরই একটি ক্ষুদ্র শাখা।

সংসার, সমাজ ও ব্যক্তি সম্বন্ধে জ্ঞানলাভ।

একধে নানা জাতীয় উপন্যাস পাঠের উপকারিতা কি, তাহাই আমরা আলোচনা করিব।

শ্রেষ্ঠ ঔপন্যাসিকগণ প্রথমতঃ জগৎকে বিশেষভাবে পর্যবেক্ষণ করেন এবং ব্যক্তি ও সমাজ সম্বন্ধে জ্ঞানাজ্ঞান করেন। পরে পর্যবেক্ষণ-লব্ধ তথ্য সহায়ে উপন্যাস লিখিয়া থাকেন। অনেক ক্ষেত্রে উপন্যাস অবাস্তবতা বা অতিরঞ্জন দোষ-হুঃ (unreal and exaggerated) হয় বটে, কিন্তু প্রথম শ্রেণীর উপন্যাসে গ্রন্থকারদিগের সংসার ও সমাজ সম্বন্ধে প্রত্যক্ষ জ্ঞানের পরিচয় পাওয়া যায়। পাঠকবর্গ সেই সব উপন্যাস পাঠ করিয়া স্বয়ং পর্যবেক্ষণ না করিয়াও পারিপার্শ্বিক জগৎ-সম্বন্ধে একটা সাধারণ জ্ঞান লাভ করিতে পারেন। সকলের পর্যবেক্ষণ-শক্তি সমান নহে, আবার অনেকের ঐ শক্তিটা সুযোগ্যভাবে বিকসিত হয় না, কিন্তু নানারূপ উপন্যাস পড়িয়া তাহারা পর্যবেক্ষণ-শক্তি বিকাশের কৌশল আয়ত্ত করিতে পারেন। ভ্রমোৎপন্ন ও ব্যক্তিগত অভিজ্ঞতা হইতে লিখিত প্রবীণ ঔপন্যাসিকগণের লিখিত গ্রন্থ পাঠ করিয়া সংসারানন্তিক পাঠকগণ লোক-চরিত্র বুঝিবার ক্ষমতাও অর্জন করিতে পারেন। জগতের স্বরূপ ভিন্ন ভিন্ন ব্যক্তির নিকট ভিন্ন ভিন্ন-রূপে প্রতিভাত হয়—সকলে সমান দৃষ্টিতে ইহাকে দেখে না। উপন্যাস-কারগণও প্রত্যেকে নিজ নিজ শিক্ষা, সংস্কার ও রুচি অনুসারে সংসার

ও সমাজকে পর্যবেক্ষণ করেন ও তাহা নিজ নিজ গ্রন্থে লিপিবদ্ধ করিয়া যান। তাই বিভিন্ন ঔপন্যাসিকের পুস্তকে সংসার ও সমাজের ভিন্ন ভিন্ন চিত্র প্রতিফলিত হইয়া থাকে। নানা গ্রন্থকারের লিখিত উপন্যাস পাঠ করিয়া জগৎসম্বন্ধে একটা বাস্তবজ্ঞান (practical knowledge) পূর্ক হইতে আহরণ করিয়া রাখিলে অনন্তিক পাঠকের পক্ষে বিপৎ-সম্মূল সংসারপঃ চলা কিঞ্চিৎ সহজ হইবার সম্ভাবনা আছে।

জগতের মনীষিগণের চিন্তাধারার সহিত

সংস্পর্শ ও পরিচয়।

আধুনিক কালে জগতের বহু শ্রেষ্ঠ মনীষী লেখক উপন্যাসের মধ্য দিয়াই তাহাদের মহান্ ভাবরাশি প্রচার করিয়া গিয়াছেন। কারণ, ঊনবিংশ ও বিংশ শতাব্দীর সাহিত্য-ক্ষেত্রে উপন্যাসই একচ্ছত্র সম্রাট, সাহিত্যের বাজারে তাহার একচেটিয়া অধিকার। উপন্যাস এত অধিক লোকপ্রিয় হইয়াছে যে, যে কেহ মাতৃভাষা পড়িতে ও বুঝিতে পারে, সেই উপন্যাস পাঠ করে। আবাল-বৃদ্ধ-বনিতা সকলেই উপন্যাসের পক্ষপাতী। এই কারণেই চিন্তাশীল মনধী ব্যক্তিগণ উপন্যাসের ছদ্মবেশ পরাইয়া তাহাদের ভাব ও চিন্তা জগৎকে উপহার দিয়া গিয়াছেন। পুং-স্ত্রী-সম্বন্ধ, ব্যক্তি ও সমাজ-সম্বন্ধ, পরলোকতত্ত্ব, সমাজতত্ত্ব, স্ত্রীশিক্ষা ও স্ত্রীস্বাধীনতা, সমস্যা, ধনিক-শ্রমিক-সমস্যা, ভাল-মন্দ স্বন্দ-সমস্যা, ক্রম-বিবর্ধনবাদ, পিতামাতার শারীরিক মানসিক রত্তির সম্বন্ধে বর্ধনবাদ (problem of heredity) প্রভৃতি জীবন-মরণের যাবতীয় সমস্যা ও জটিল তত্ত্ব সম্বন্ধে পৃথিবীর শ্রেষ্ঠ ভাবুকগণের সমাধানগুলি আমরা তাহাদের উপন্যাসপাঠে জানিতে পারি। এই বিবম জীবন-সংগ্রামের দিনে মহাব্যস্ততার যুগে অল্প অবসরের মধ্যে সহজপাঠা উপন্যাস পড়িয়া জগতের প্রতিভাশালী ব্যক্তিগণের মস্তিষ্ক-প্রসূত গভীর চিন্তারশির সংস্পর্শে আসিতে পারা বড় কম লাভের কথা নহে। অধিক কি, ভিক্টর হিউগো, কাউন্ট লিও টলষ্টয়, আঁতোল ফ্রাস, এইচ, জি, ওয়েলস্, ওয়েলে হোমস্, ওয়াংটার স্কট, জর্জ ইলিয়ট, বঙ্কিম চট্টোপাধ্যায়, রবীন্দ্র ঠাকুর, শরৎ চট্টোপাধ্যায় প্রভৃতি বর্ধমান ও অতীতের বিখ-বিজ্ঞত শ্রেষ্ঠতম মনীষিগণের উচ্চ উচ্চ চিন্তাগুলি তাহাদের রচিত উপন্যাসসমূহ পাঠ করিলেই সমাক্ অবগত হওয়া যায়। সাহিত্যের অন্য কোন শাখায় আমরা এরূপ বিভিন্ন রকম উচ্চ চিন্তারশির সমাবেশ দেখিতে পাই না। নানাজাতীয় উচ্চস্তরের লেখকগণ উপন্যাসকেই তাহাদের আত্মপ্রকাশের একমাত্র যন্ত্ররূপে ধাবহার করিয়াছেন—যেন তাহারা সকলে বড়যন্ত্র করিয়াই বর্ধমান যুগে উপন্যাস সাহিত্যের শিরোমণি করিয়াছেন। যে উপন্যাস জগতের চিন্তা-সমুদ্র হইতে বিবিধরূপে শ্রেষ্ঠ রত্নরাশি আহরণ করিয়া আত্মকলেবর সুসজ্জিত করিয়াছে, তাহা পাঠের উপকারিতা সুখীকূল একবাক্যে স্বীকার করিবেন। তুলনামূলক সমালোচনা দ্বারা পাঠক এই সব বিভিন্ন চিন্তাপ্রবাহের উৎকৃষ্টতা অপকৃষ্টতা নির্ধারণ করিতে পারেন ও স্বয়ং একটি স্থিরসিদ্ধান্তে পৌহিতে পারেন।

বিভিন্ন রকম উপন্যাস পাঠের ভিন্ন ভিন্ন উপকারিতা।

এক এক রকম উপন্যাস পাঠের এক এক প্রকার উপকারিতা। ঐতিহাসিক উপন্যাস পাঠে পাঠকের হৃদয়ে দেশাত্মবোধ, স্বজাতি-স্বপ্নপ্রীতি জাগিয়া উঠে। গুনিয়াছি, এ দেশে বিগত স্বদেশী আন্দোলনের যুগে বঙ্কিম বাবুর "আনন্দ-মঠ" বঙ্গীয় যুবকগণের উপর আশ্চর্য রকম প্রভাব বিস্তার করিয়াছিল। "দুর্গেশনন্দিনী" "দেবী চৌধুরাণী" "চন্দ্রশেখর" পাঠে বাঙ্গালীর অতীত শৌর্যবীর্যের পরিচয় পাইয়া কোন বাঙ্গালী পাঠক না আত্মগৌরব অনুভব করেন? স্বদেশ—

যজ্ঞতির প্রতি শ্রদ্ধা-বিস্বাসে কোন্ বাঙ্গালীর মন-প্রাণ পূর্ণ না হইয়া যায়। সার ওয়াশটার স্বর্টের উপস্থাস পড়িয়া স্বর্টজাতির মধ্যেও না কি স্বদেশপ্রেম টুইল হইয়া উঠিয়াছিল। আবার ঐতিহাসিক উপস্থাস পাঠে অতীতকালের সামাজিক রীতিনীতি, রাজ্যশাসনপদ্ধতি প্রভৃতি জানিতে পারা যায়। অতীতের সহিত বর্তমানের সামঞ্জস্য বা পার্থক্য কি, কোথায় উত্তরের নাড়ী-সংযোগ ইত্যাদি পরিষ্কাররূপে বুঝা যায়। মোট কথা, ঐতিহাসিক উপস্থাস গতপ্রাণ নীরস ইতিহাসকেই সরস ও সজীব করিয়া প্রচার করে। প্রকৃত ঐতিহাসিক উপস্থাস খাঁটি ঐতিহাসিক সত্যকে রূপান্তরিত করে না বা ধাশা-চাপা দেয় না, পরন্তু উহাকে মূলভিত্তিরূপে গ্রহণ করিয়া তাহার উপর কল্পনার প্রাসাদ নির্মাণ করে। উহাতে নিছক ইতিহাসের জ্ঞানই লোকের মধ্যে প্রচারিত হয়। রমেশ বাবুর “জীবন-সঙ্গী” ও “জীবন-প্রত্যাহার,” স্বর্টের “কেনিলওয়ার্থ” “ওল্ডমট্যাগলিটি”, কিংসলীর “ওয়েস্টওয়ার্ড হো” প্রভৃতি অতীতের অধিককালময় ইতিহাসকে পাঠকের মনস চক্ষুর নিকট সমীক্ষিত ও সুস্পষ্ট করিয়া ধরে।

সামাজিক উপস্থাসসমূহ সমাজের দোষ ও গুণাবগী প্রকাশ করে ও সমাজসংস্কারের সহায়তা করে। পাঠকবর্গ ভাল ও মন্দ বিচার করিয়া বাহা ভাল, তাহা গ্রহণ করিতে পারেন। লোকচক্ষুর অন্তরালে সমাজের স্তরে স্তরে যে সব স্থূনিত দোষসমূহ লুকায়িত আছে, যে সব কুপ্রথা ধীরে ধীরে মানব-সমাজে ঢুকিয়া বিধবর ফস প্রসব করিতেছে, সামাজিক উপস্থাস তাহাদের উপর সমালোচনার তীব্র কশাঘাত করিয়া তাহাদিগকে বিনাশ করিতে চেষ্টা করে। দুঃসুখস্থলে উল্লেখ করা যাইতে পারে যে, শ্রীযুত শরৎচন্দ্র চট্টোপাধ্যায়ের “অরুণীমা” পাঠে বর্তমান হিন্দুসমাজের কস্তা-বিবাহপ্রথার অপকারিতা কি, তাহা জানা যায়। দরিদ্র বিধবা যে, বিবাহযোগ্য কস্তা লইয়া নিষ্ঠুর হিন্দুসমাজে মহা বিপদে পতিতা হয়, তাহা তিনি চোখে আঙ্গুল দিয়া দেখাইয়াছেন। উক্ত গ্রন্থকারের “দস্তা” পুস্তকে ব্রাহ্মসমাজের দোষগুণ প্রদর্শিত হইয়াছে। ব্রাহ্মগণ তাহা পাঠ করিয়া বন্ধুত্বস্বপ্নকে সমাজচ্যুত করিতে পারেন ও তাহাদের বিবাহের কোর্টসিপ প্রথার সংস্কার করিতে পারেন। স্বর্গীয় তারকনাথ বাবুর “বর্ণলতা” পড়িয়া একারবর্তী হিন্দু-পরিবারের দোষগুণ জানিতে পারা যায়। পাঠকগণ ইচ্ছা করিলে নিজেদের পরিবারের দোষগুলি সংস্কার করিতে পারেন। ইংরাজ মহিলা লেখিকা মিসেস হেনরী উড তাহার “স্ট্রলীনে” ইংরাজসমাজে স্ত্রী-পুরুষের অবাধ মেলামেলায় যে গরল উদ্ভিত হয়, তাহা দেখাইয়াছেন। উহা পাঠ করিয়া জানিতে পারা যায় যে, ইংরাজ পরিবারের গিরীগণ সময় সময় পরিবার-বন্ধন ছিন্ন করিয়া গুপ্তপ্রণয়ীর সহিত উধাও হইয়া যান। “ওলিভার টুইস্ট” ও “ডেভিড কপারফিল্ড” নামক উপস্থাস দুইখানিতে ডিকেন্স দেখাইয়াছেন যে, দরিদ্র হইয়া ইংরাজ-সমাজে জয়গ্রহণ করিলে ভয়াবহ অত্যাচার-উৎপীড়ন সহ্য করিতে হয়। মহাত্মা টলস্টয় তাহার উপস্থাসগুলিতে সামাজিক সাম্যবাদ ও ধর্মতাব প্রচার করিয়াছেন। ব্যক্তি ও সমাজ তাহা পাঠ করিয়া বিশেষভাবে উপকৃত হইয়াছে। অনেকে মনে করেন, বিথালোড়নকারী বলশেভিকবাদ টলস্টয়ের গ্রন্থ হইতেই উৎপত্তি লাভ করিয়াছে। সামাজিক উপস্থাস এক দিকে যেমন সমাজের দোষ দেখাইয়া দেয়, অপর দিকে তেমনই উহার গুণগুলিকেও বর্ণ করিয়া উজ্জ্বলতর করিয়া লোকচক্ষুর গোচর করে।

সমস্যা-পরিপূরক উপস্থাস-পাঠে (Problem novels) পাঠকগণ নানা দুঃসমস্যার সহজ সমাধান জানিতে পারেন। সমস্যা এখন দুই অর্থে ব্যবহার করিতেছি। অর্থমতঃ, সমাজ বা ব্যক্তিগত জীবনের সমস্যা যথা স্ত্রী-শিক্ষা বা পল্লী-সংস্কার। দ্বিতীয়তঃ, যেমন কোন ব্যক্তির পারিষাধিক অবস্থা, চরিত্র, মনের ভাব জানা আছে—

অবস্থান্তরে ঘটনাবিপ্যয়ে তাহার জীবনের গতি কোন্ দিকে যাইবে,

তাহার চরিত্রের কিরূপ পরিবর্তন ঘটিবে ইত্যাদি জটিল প্রশ্নের উত্তর দিতে হইলে তাহাও সমস্যা-পরিপূরক হইবে। শরৎ বাবুর “পল্লী-সমাজ” প্রথমোক্তরূপ সমস্যা-পরিপূরক গ্রন্থ। এগুলি পাঠ করিয়া পাঠক পল্লীসংস্কার-সমস্যা সম্বন্ধে ইহাদের মতামত জানিতে পারেন। বঙ্কিম বাবুর “বিবাহ” দ্বিতীয় প্রকার সমস্যা-পরিপূরক উপস্থাস। সচরিত্র যুবক জমীদার নগেন্দ্র অবস্থান্তরে প্রলোভনে পড়িয়া নিজ চরিত্র সঠিক রাখিতে পারিবে কি না, এই প্রশ্নের উত্তরই বঙ্কিম বাবু দিয়াছেন। জর্জ ইলিয়টের “সাইলাস মার্গার,” নিরুপমা দেবীর “দিদি,” শরৎ বাবুর “বিন্দুর ছেলে” একই সমস্যার সমাধান করিয়াছে। উহারা দেখাইতেছে যে, প্রতিকূল অবস্থান্তেও নানা বাধা-বিঘ্ন অতিক্রম করিয়া বিধবাসী স্নেহ মানব-স্বপ্নকে জয় করিতে পারে। শেখোস্ত সমস্যা-পরিপূরক উপস্থাসগুলি অত্যন্ত কৌতূহলোদ্দীপক ও শিক্ষাপ্রদ। উপস্থাসের পাঠকগণ নানা সমাজের অবস্থা, আচার-ব্যবহার সম্বন্ধে জ্ঞানলাভ করিয়া থাকে। পূর্বেই বলিয়াছি, বঙ্কিম বাবুর ও রমেশ বাবুর ঐতিহাসিক উপস্থাসগুলি পাঠ করিয়া আমরা অতীতের মুসল-মানসমাজ সম্বন্ধে অনেক কথা জানিতে পারি। প্রত্যাহার বাবুর “দেশী ও বিলাতী”র বিলাতী গল্পগুলি পড়িয়া বিলাতী সমাজের অনেক গুপ্তরহস্য আমরা জানিতে পারি। রবি বাবুর উপস্থাসগুলি পাঠে ব্রাহ্মসমাজের ভিতরের অনেক কথা বাহিরের লোক জানিতে পারে। উপস্থাসের নায়ক-নারিকা গরীব বা মধ্যবিত্ত হইলে অভিজাত সম্প্রদায় তাহা পাঠ করিয়া গরীব ও মধ্যবিত্ত শ্রেণীর অবস্থার পরিচয় পায় এবং নায়ক-নারিকা সমাজের সর্বোচ্চ শ্রেণীর হইলে নিম্নশ্রেণীর পাঠকগণ তাহা পড়িয়া অভিজাত সম্প্রদায়ের আচার-ব্যবহার, আশা-আকাঙ্ক্ষা জানিতে পারে। যেমন ডিকেন্সের উপস্থাস পাঠ করিয়া লোক লগনের গরীবের কথা জানিতে পারে ও থাকারের উপস্থাস পড়িয়া বিলাতী সমাজের উচ্চশ্রেণীর কথা অবগত হইতে পারে। সকল সমাজের সহিত ঘনিষ্ঠভাবে মিলিয়া মিশিয়া তাহাদের সম্বন্ধে তথ্য সংগ্রহ করা অনেকের পক্ষেই সম্ভবপর নহে। তাই উপস্থাসপাঠে সকল সমাজের কথা জানিয়া রাখা মন্দ নহে।

উপস্থাস মনস্তত্ত্বের জ্ঞান বিতরণ করে; পাঠক লোক-চরিত্র বুঝিয়া চলিবার ক্ষমতা লাভ করে।

অনেক বড় বড় উপস্থাসিক গভীর মনস্তত্ত্ব বিশ্লেষণে সিদ্ধান্ত। এমন কি, অনেকের উপস্থাসের মূলভিত্তি মনস্তত্ত্ববিশ্লেষণ (study of psychology)। ইংরাজী সাহিত্যে জর্জ ইলিয়ট ও মেরিডিথ এবং বঙ্গ সাহিত্যে শরৎ বাবু, অমূল্যপা দেবী নিপুণ মনস্তত্ত্ববিৎ বলিয়া প্রসিদ্ধি লাভ করিয়াছেন। মনস্তত্ত্ববিশ্লেষণমূলক উপস্থাস পাঠে এই লাভ হয় যে, স্ত্রীপাঠকগণ পুং-মনোভাবের সহিত পরিচিত হয় ও পুরুষ পাঠকগণ স্ত্রীমনোভাবের পরিচয় পায়। বাস্তব জীবনে পুরুষগণ নারীজাতির এবং নারীগণ পুরুষজাতির সম্পর্কে আসিয়া উভয়ে উভয়ের মনস্তত্ত্ব বুঝিবার সুযোগ নাও পাইতে পারে; কিন্তু উভয় জাতির মনস্তত্ত্ববিৎ উপস্থাসিকগণের পুস্তক পড়িয়া নরনারীগণ তাহাদের মানবচরিত্রজ্ঞান সম্পূর্ণ করিতে পারেন। পুরুষ লেখকগণ অনেক ক্ষেত্রে নারী-মনোভাবের জোলাখেলা সম্যক ধরিতে বুঝিতে পারেন না; কিন্তু এই অভাবপূরণের জন্য বর্তমান যুগে অনেক মহীয়সী মহিলা মসিজীবনী হইয়াছেন। ইংলেণ্ডের জেন অস্টেন, এমিল ব্রাউট, ইলিয়ট, বাঙ্গালার স্বর্নকুমারী, অমূল্যপা, নিরুপমা এ ক্ষেত্রে উল্লেখযোগ্য। ইহাদের উপস্থাসগুলিতে স্ত্রীচরিত্রের নিখুঁত চিত্র দেখিতে পাওয়া যায়। একপে নারী যদি পুরুষের এবং পুরুষ যদি নারীর মনোভাব বুঝিবার ক্ষমতা অর্জন করে, তাহা হইলে সংসারে ও সমাজে অনেক অনর্থের অর্ধহীন কারণ দূর হইবে। আবার বুদ্ধিমান

পাঠকের স্বল্প মনস্তত্ত্ব ধারণ করিবার শক্তি জন্মিলে সঙ্গে সঙ্গে লোক-চরিত্র বুঝিবার শক্তিও বিকসিত হয়। প্রকৃতির গূঢ়তম রহস্যের অনেক দুর্কোথা মানব-চরিত্র বুঝিতে পারিলে পাঠক বাস্তবজগতে আসল ও মেকী, চিটা ও চিনি চিনিয়া লইতে পারিবেন। তাহা হইলে সংসারে প্রতারণা বা মারা-মরীচিকার ফাঁদে পা দিতে হইবে না। উপন্যাসপাঠের উপকারিতা ইহার অধিক আর কি হইতে পারে?

নৈতিক চরিত্রের উপর উপন্যাসপাঠের প্রভাব।

ভাল ও মন্দ লইয়াই জগৎ। আবহমানকাল হইতে সংসার ও সমাজে এই দুই স্বরাহরের দ্বন্দ্বযুদ্ধ অবিরাম চলিতেছে। প্রাচীন পারস্যকগণ এই সর্বব্যাপী সর্বশক্তিমান স্ব ও কুর উপর ঈশ্বরহ আরোপ করিয়া শ্রদ্ধানতজদায় পূজা করিয়াছিলেন। উপন্যাস মানবসমাজের গাঁচি চিত্র বলিয়া তাহাতেও মানব-মনের সং ও অসং ভাব পাশাপাশি স্থান পাইয়া থাকে। ইহাদের একটিকে বাদ দিয়া সমাজ-চিত্র বা চরিত্র-চিত্র অঙ্কিত হইলে তাহা একঘেয়ে একরঙা হইয়া পড়ে, ও তাহার কোন বর্ণবিচিত্রা থাকে না; স্তরাং তাহা নিপুং ও চিত্তাকর্ষক হয় না। তাই উপন্যাসলেখকগণ ভাল ও মন্দের চিত্র একাধারে স্থাপন করিয়া দেখাইয়া থাকেন। কিন্তু কোন কোন ঔপন্যাসিক পুণের জয়, পাপের পরাজয় প্রমাণ করিবার উদ্দেশ্যেই যেন উপন্যাস লিখিয়া থাকেন। এই শ্রেণীর উপন্যাসকে উদ্দেশ্যমূলক (purpose novels) উপন্যাস বলে। ইংলণ্ডের রিচার্ডসন, গোল্ডস্মিথ, ষ্যাকারে, কিংসলী ও বঙ্গদেশের দামোদর বাবু প্রভৃতি একরূপ উপন্যাস লিখিয়াছেন। যাহারা আর্ট লইয়া চুলচেরা বিচার করেন না এবং যাহাদের তথাকথিত উচ্চশিক্ষালাভের সুর্যোগ ঘটে নাই, সমাজের এমন অনেক সরল স্ত্রী ও পুরুষের নৈতিক চরিত্রের উপর এই জাতীয় উপন্যাস ভাল প্রভাব বিস্তার করিয়া থাকে। পাপের ভীষণ পরিণামের চিত্র উপন্যাসে দেখিতে পাইয়া বাস্তব-জীবনেও তাঁহারা পাপকে ঘৃণা করিতে শিখেন। ইচ্ছা হইলে যে তাঁহারা সাধু দৃষ্টান্তের অনুকরণও করিতে পারেন, তাহা ইতঃপূর্বেই আমরা উল্লেখ করিয়াছি। কোন কোন লেখক আবার কেবল ধর্ম-তত্ত্ব প্রচার বা সামাজিক কুপ্রথা নিবারণের উদ্দেশ্যেই উপন্যাস লিখেন। মহামতি ঈশপ বা হিতোপদেশের বিষ্ণুশর্মার ন্যায় তাঁহাদের কাহিনী বা গল্পাংশ দৃষ্টাও ঘাটা নীতিকথা (sermons) বুঝাইবার জন্যই লিখিয়া থাকেন। গল্পের পাতলা আবরণের ভিতর হইতে তত্ত্বকথাগুলি যেন মাথা বাহির করিয়া উঁকি দিতে থাকে। মহাত্মা টলস্টয়ের পৃথিবীর এই শ্রেণীর লেখকগণের শীর্ষস্থানীয়। তাঁহার গল্পকথাগুলি যে নৈতিক প্রভাব বিস্তার করিয়াছে, ইহা সর্ববাদিসম্মত।

আর একপ্রকার উপন্যাসলেখক আছেন—যাহারা পাপ ও পুণ্য, ভাল ও মন্দ এই দুয়ের মধ্যে কোন একটির পক্ষসমর্থন না করিয়া, কোন একটির পক্ষে কোলটানা কথা না বলিয়া, সমাজ ও চরিত্রের ছবি জগতে বেরূপ দেখিতে পান, হুবহু তাহাদের তরুণ প্রতিকৃতি অঙ্কিত করিয়া থাকেন। ইহারা সাহিত্যে 'আর্টের জন্যই আর্ট' নীতির (Principle of art for art's sake) পরোপেক্ষক। এই শ্রেণীর উপন্যাস পাঠে পাঠকবর্গ নিজ অভিরুচি অনুসারে স্বাধীন-ভাবে যে কোন সিদ্ধান্তে উপনীত হইতে পারেন। গ্রন্থকারগণ নিজেদের মতবাদগুলি পাঠকের স্বপক্ষে বোঝায় মত চাপাইয়া দিতে চাহেন না। পাঠকের চরিত্রের উপর সাক্ষাৎস্বয়ং এই সকল উপন্যাস কোন নৈতিক প্রভাব বিস্তার করে না, পরোক্ষভাবে করে। পাঠক সচ্ছিত্র হইলে এইরূপ উপন্যাস হইতে সংশিক্ষাই লাভ করেন; কিন্তু কন্বিত-চরিত্র পাঠক মনে করেন, গ্রন্থকার বুঝি পাপকে

প্রশ্রয় দিয়া পাপীকেই লাভবান করিতেছেন। স্তরাং পাপকে ঘৃণা করিতে শিখেন না। অনেক নীতিবাগীশ ব্যক্তি শরৎ বাবুর "চরিত্রহীন" বা "শ্রীকান্তের ভ্রমণকাহিনী"র নামে নাসিকা কুণ্ঠিত করিয়া থাকেন। তাঁহারা আশঙ্কা করেন যে, "চরিত্রহীন" পড়িয়া সমাজে নতন নতন কিরণমরী-দিবাকরের উদ্ভব হইবে। তাঁহাদের নীতিশাস্ত্রের আদর্শটা (Standard of morality), কিন্তু সংকীর্ণ ও ভ্রমপূর্ণ; তাই তাঁহারা একরূপ অলোক ধারণা পোষণ করেন। কিরণমরী-দিবাকর-সৃষ্টিকর্তা কি ইচ্ছা করেন যে, সমাজ এইরূপ চরিত্রের আদর্শ অনুসরণ করুক? কখনই নহে। তাঁহারা সমাজের পোমটা পুলিশ যে দৃশ্য দেখিয়াছেন, তাহারই অবিবাক আলোক-চিত্র গ্রহণ করিয়াছেন। সমাজ এই সব চরিত্রকে শ্রেয়ঃ কি হের জ্ঞান করিবে, সেই ভার প্রকৃতপক্ষে তাহারই উপর স্তস্ত রহিয়াছে। মোট কথা, লেখকগণ এইরূপ ক্ষেত্রে পাঠকের ব্যক্তিগত স্বতন্ত্র জ্ঞান-বুদ্ধির উপর হস্তক্ষেপ করেন না, পরোক্ষভাবে নৈতিক শিক্ষা দান করেন।

নাটকের স্তায় উপন্যাসকেও বিয়োগান্তক ও মিলনান্তক এই দুই ভাবে বিভক্ত করা যায়। বিখ্যাত গ্রীক দার্শনিক এরিস্টটল বলিয়াছেন—*"Tragedy excites pity and terror in the mind"* (বিয়োগান্তক নাটক দর্শকের মনে যুগপৎ করুণা ও ভীতির সঞ্চার করে)। বিয়োগান্তক উপন্যাসও পাঠকের চিত্তে এই দুই মহাত্মাকে জাগ্রত করে। ইহাও পাঠকগণের নৈতিক শিক্ষার বিশেষ সহায়তা করে। কারণ, ঘটনার স্রোতে পৰ্ব্বাদস্ত, বিপ্লব, কুলোকের চক্রান্তে স্তব্দকর্ষ, মন্দভাগা কাঞ্চনিক চরিত্রগুলির প্রতি সমবেদনার অশ্রুপাত করিতে শিখিলে বাস্তব-জীবনেও পদদলিত, অত্যাচারিতগণের প্রতি মনস্বোধ করিতে শিখা যায়। ঔপন্যাসিকের সৃষ্ট পাপ-কালিমায় নরকের কীটগুলির কীর্ত্তিলোপে ভীতির সঞ্চার হইলে আসল জগতেও পাঠক ভয়ে পাপের পথে পা বাড়াইবে না। জগতের সর্বশ্রেষ্ঠ বিয়োগান্তক উপন্যাস ভিক্টর হিউগোর "লা মিঞ্জারেবল" পাঠে কোন পাঠক অশ্রুসংবরণ করিতে পারিরাছে? জিন্ ভালজিনের শত্রুগণের অমানুষিক কাণ্ডকারখানা দেখিয়া কোন পাঠক ভয়ে শিহরিয়া উঠে নাই? বক্রিমবাবুর মানসী-কন্যা কপালকুণ্ডলা চৈত্রের বাত্যা-বিকোপ্ত নদীতে ঝাঁপ দিয়া নিমজ্জিত হইল, আর উঠিল না,—এই কাহিনী পাঠ করিয়া কোন পাঠক-পাঠিকার হৃদয় করুণায় বিগলিত হয় না? সঙ্গে সঙ্গে দ্বমণ কাপালিকের আচরণে ভীতির সঞ্চার হয়। শরৎবাবুর "অরুণীয়া"র মাতা যখন গঙ্গাকূলে শ্মশানায়িত্তে পুড়িয়া থাক্ হইতে থাকে, তখন পাঠকের নয়ন-কোণে সমবেদনার অশ্রু দেখা দেয় ও বাঙ্গালীর নিষ্ঠুর বিবাহপ্রথার কথা স্মরণ করিয়া প্রাণ স্বভাবতঃই কাঁদিয়া উঠে। নৈতিক চরিত্রের উপর এই শ্রেণীর উপন্যাসের প্রভাব বড় কম নহে।

ঔপন্যাসপাঠ করুনাশক্তি ও বুদ্ধিবৃত্তি-বিকাশের একটি পন্থা।

ইহাতে নির্দোষ আগোদ ও পাওয়া যায়।

নানাজ্ৰণীর উপন্যাস পাঠে পাঠকের করুনাশক্তি বিকাশ পায় ও বুদ্ধি পরিমার্জিত হয়। যাহারা অবিরত ঔপন্যাসিকের করুনারাজ্যে বিচরণ করেন, তাঁহাদের করুনাশক্তি এতদূর বৃদ্ধি পায় যে, পরিচিত লেখকের যে কোন নতন বই পড়িতে আরম্ভ করিয়াই প্রচুর পরিণতি বিরূপ হইবে, তাঁহারা বলিয়া দিতে পারেন। উপন্যাসের ঘটনাবলীর সুসঙ্গত বিন্যাস, মনস্তত্ত্ব-বিশ্লেষণ, বিবিধ প্রসঙ্গের আলোচনা, চটুল মেঘ (subtle humour) উতাদি পাঠ করিয়া বুদ্ধিবৃত্তিও শাগিত হইয়া থাকে। ফুটবল, কিকেট প্রভৃতি শারীরিক ক্রীড়ার ন্যায় উপন্যাসপাঠও একটি নির্দোষ মানসিক ক্রীড়াবিশেষ (intellectual pastime)। তাস, পাশা, প্রভৃতি অলস ক্রীড়ার মত না হইয়া ভাল ভাল উপন্যাস পাঠ করিলে সময়ের অপব্যবহার হয়

না। সময়ের বোঝা যখন দুর্বল বোধ হয় এবং যখন মন গভীর চিন্তা, পাঠ ইত্যাদির দরুন অবসাদগ্রস্ত হয়, তখন উপন্যাস পাঠ করিলে সময় ত কাটেই, মনের সজীবতাও ফিরিয়া আইসে। অনেক সময় দেখা যায় যে, দুর্শ্চিন্তাগ্রস্ত ও শোক-তাপে মুহূর্তমান ব্যক্তি উপন্যাস পাঠ করিয়া মনের প্রকৃততা ও স্বাভাবিক অবস্থা ফিরিয়া পায়। যখন পীড়া সারিয়া যায়, কিন্তু রোগীর পূর্ণস্বাস্থ্য ফিরিয়া পাইতে বিলম্ব হয়, তখন রোগীর এমন একটা অবস্থা হয় (Convalescent stage) যে, সে আর কিছুতেই রোগশয্যার গা রাখিতে চায় না অথচ স্বল্প লোকের ন্যায় চলাফেরাও করিতে পারে না। সেই অবস্থায় ডাক্তার-বৈদ্যগণও রোগীকে সরল উপন্যাস (light literature) পাঠ করিতে উপদেশ দেন। ইহাতে রোগীর অবসাদ অনেকটা লাঘব হয় ও সে শীঘ্র সবল হইয়া উঠে। তবে খুব উত্তেজনাপূর্ণ উপন্যাস এই সময় রোগীর হাতে দিতে নাই। উপন্যাসপাঠের সার্থকতা আমরা এ স্থলে দেখিতে পারি।

ভাষা ও লিখিবার ভঙ্গী লিখিবার উপায়।

পূর্বেই বলা হইয়াছে যে, মনস্বী সাহিত্যিকগণ প্রায় সকলেই উপন্যাস লিখিয়া থাকেন। কায়েই কোন ভাষা ভালভাবে শিক্ষা

করিতে হইলে উপন্যাস পাঠ করিতেই হইবে। ভাষাশিক্ষার সঙ্গে লিখিবার ভঙ্গীও (style) লিখিতে পারা যায়। এক এক জন লেখকের ভঙ্গী এক এক প্রকার। বিভিন্ন লেখকের উপন্যাস পাঠ করিয়া নানারকম লিখিবার ভঙ্গী দেখিয়া শুনিয়া পাঠক একটি নিজস্ব লিখিবার ভঙ্গী গঠন করিতে পারেন। সাহিত্যের মধ্যে উপন্যাস পাঠেই বেশী আমোদ পাওয়া যায় বলিয়া জনসাধারণ উপন্যাস পড়িয়াই ভাষা শিক্ষা করিয়া থাকে। আবার লিখিত ভাষা ও কথিত ভাষার মধ্যে অনেক পার্থক্য আছে। উপন্যাসের কথোপ-কথন সাধারণতঃ কথিত ভাষাতেই হইয়া থাকে। অতএব কোন ভাষার কথিতাংশ (Colloquialism) লিখিতে হইলে সেই ভাষার উপন্যাস পাঠ করাই উৎকৃষ্ট/পদ্ধি। অবশ্য, উক্ত ভাষাভাষীদের সহিত কথাবার্তা বলিয়াও উহা শিক্ষা করা যায়। কিন্তু সে সুযোগ কালে-ভদ্রে মিলে। যেমন ইংরাজীভাষার Colloquialism লিখিতে হইলে ইংরাজদের সহিত কথাবার্তা বলিবার সুযোগ না পাইলেও আমরা ইংরাজী উপন্যাস পাঠ করিয়া আমাদের অতীষ্টসিদ্ধি করিতে পারি। উপন্যাস পাঠের ইহাও একটি উপকারিতা।

[ক্রমশঃ।

শ্রীবিধুরঙ্গন দাস।

বারবিলাসিনী

রক্তলোলুপা রাকসী আমি দয়ামাহারীনা ভীষণা অতি ;
সখী ও প্রেমিকা নহি কেহ নহি নহি কল্যাণী নহি কো সতী।
শোকায়ের লাগি রয়েছি দাঁড়িয়ে এ ঘোর আধারে পথের পারে।
এই সীমানার আসিলে পথিক নরকের তুমি আসিবে ধারে :
পালাও, পালাও, আসিও না পাশে মোর নিখাস লাগিলে গায় ;
এক নিমেষেই প্রতি রোমকূপে বিধের প্রবাহ ছুটিবে হায় !
কি দেখিছ চাহি, এ মুখের পানে সুন্দরী আমি রূপসী বড় ?
নাগিনীর চেয়ে হিংস্র এ রূপ বাঘিনীর চেয়ে উগ্রতর !
আমার রূপেতে আমি পুড়েছি গোপনে তুঘের অনল সম ;
কত সোনা ছাই হয়ে গেল হায় লাগিয়া দেহের আশুন মম।
মেজে-যবে হায় রূপসী হয়েছি স্বভাব-স্বভা নাহিকো কিছু ;
ধুলে কেলি যদি এ কপট সাজ চ'লে যাবে মাথা করিয়া নীচু।
আমারে হেরিছ ? আমি নাই হেথা নকলের খোসা ঢেকেছে দেহ ;
ঘরের উপর লেপিয়া প্রলেপ লুকারে রেখেছি কীটের গেহ !
প্রেমের জ্যোতি ত নাহি মোর মুখে লাষণা-রেখা লমাটে কই ?
নয়নে নারীর মহিমা যে নাই তাই ত নারীর বাহিরে রই !
বিজলী-আলোকে হেরিছ আমার দেখিও এ দেহ দেখিও দিনে ;
নিশি-ধন্ডোত কত সুন্দর নিমেষে তখন লইবে চিনে !
কত দিন আমি দিবস-আলোকে দর্পণে যবে হেরেছি মুখ ;
সহসা নিজেই শিহরি উঠেছি কাঁদিয়া উঠেছে পাবাণ-বুক।
নিজ দেহ মোর বিক্রোহ করে বিক্রপ করে নিজের রূপ ;
বুকে যেন কোথা লুকারে রয়েছে হীন কদর্যা ক্রন্দ-কূপ !
সেই দিন হ'তে দর্পণে আর পারি না চাহিতে দর্পণতরে ;
তীব্র আঘাতে বিবেক আমার রূপে রূপে যেন বিদ্ধ করে।

ব্রাহ্ম পথিক, শান্তি কি চাও সুখ কি গো চাও আমার পাশে ?
সুখ যে কেমন ভুলিয়া গিয়াছি ভুলিয়া এ দোর নয়কবাসে !
তনয়বয়সী তরুণ এসেছে পিতার বয়সী এসেছে কত ;
জানি নাকো তা'রা কি সুখ পেয়েছে আমি শুধু হায় পেয়েছি কত !
পঁচিশ বছর কামনা-যজ্ঞে নিভের এ দেহ আহুতি দিয়া ;
মরমের কোণে মরিতে বসেছি পাপ-কালিমার পঙ্ক নিয়া !
আহা ফিরে যাও তরুণ পথিক করুণা জাগিছে তোমার হেরি,
বাঁচিবার তব রয়েছে সময় আমার নাহিকো মরণে দেরি !
প্রেমময়ী তব বধু -যে এখন সন্ধ্যাপ্রদীপ জালিয়া ঘরে ;—
মন্দিরে গিয়ে তব দেব-বিগ্রহে প্রণাম করিছে ভক্তি-ভরে।
আহা সে বালিকা জানে না তোমার এ হীন আচার ছলনাময় ;
প্রেম-গৌরবে তোমার উপরে নির্ভর করি' বাঁচিয়া রয় !
মায়ের যে তুমি স্নেহের পুতলী বধুর যে তুমি জীবন সম ;
ভগিনীর তুমি আদরের ধন সকলের তুমি নিকটতম !
গৃহ-পরিবার রয়েছে তোমার তুমি কেন হেথা ভুলিতে চাও ?
পরিজন-স্নেহ-স্বরগ-ছায়ার যাও, যাও ওগো, ফিরিয়া যাও !
সামান্য গৃহ-মাজ্জার হয়ে যবে ফিরে যদি থাকিতে পাই ;
এ জীবন চেয়ে সেও বুঝি ভালো সে সুখেয়ো বুঝি তুলনা নাই !
ধরো না, ধরো না, ছুঁয়ো না আমায় আমার পরশি কেমন ক'রে ;
সঙ্কোচ-হীন চরণে পশিবে ভগিনী ও মাতা বধুর ঘরে ?
এ পরশ-পাপ ছড়া'ও না তুমি মানবের মহাসমাজ-গেহে ;
বেধার রয়েছে সতী প্রণয়িনী নির্ভর সুখে স্বামীর স্নেহে !
পাতকিনী আমি, বিলাসিনী আমি পথমাঝে মোরে মরিতে দাও ;
হে পথিক, তুমি গৃহ-সুখছায়ে স্বপ্ননের বুকে ফিরিয়া যাও !

শ্রীবিবেকানন্দ মুখোপাধ্যায়।



ত্রিবেণী

ষষ্ঠ পরিচ্ছেদ

রাজধানীর এক প্রান্তে দরিদ্রপল্লীর মধ্যভাগে দিকোাক ও উদোক জালিকদিগের কুটার কয়খানি নিতাস্তই দারিদ্র-বাপ্তক নহে। মধ্যে বড় একখানি আটচালা, ইহার এক ধারে কয়েকখানা স্কন্দরভাবে মাজ্জিত স্মসংবদ্ধভাবে অবস্থিত পর্ণগৃহ এবং অপর পাশে একটুখানি শাক-সজীর বাগান ও একটি ছোট ডোবা। তদভিন্ন কয়েক বিঘা ধান-জমীও আছে।

পল্লীবাসীদিগের অধিকাংশই দীবর;—প্রায় পঁচিশ বর্ষ পর হইবে। এই দিকোাক ও তাহার ভাই উদোক জেলে কৈবর্ত-সমাজের সমাজপতি বা শাৰ্শ্বস্থানীয়। ইহাদের পর-স্পরের মধ্যে একতা বা একপ্রাণতা যে কোন ভদ্রসমাজেরই অনুকরণীয় ছিল। ইহাদের একের বিপদে সমস্ত পল্লীবাসী নিজেদের বিপদ এবং সম্পদে নিজ সম্পদ মনে করিয়া একত্র হইতে পারিত। এই জেলেপাড়ার পরই ডোম ও বাগদীপাড়া। বাগদী-জাতীয় অধিকাংশ পুরুষই পাইক-পেয়াদার কার্যে ভক্তি থাকে। দৈহিক বল ও বিক্রমে ইহারা প্রায় ক্ষাল শক্তির পার্শ্ববর্তী হইতে সমর্থ—আর তাহা হইয়াও ছিল। রাজা, জমীদার, ধনী সম্প্রদায় সকলেরই অধীনে বহু দিন অবধি বাগদী তীরন্দাজ পাইক বা দৌবারিকও অপরিমিত পরিমাণে পোষিত হইত। প্রতিবেশী বাগদী পালোয়ানের নিকট কৈবর্ত যুবকরা রীতিমত লাঠি-খেলা ও সর্বপ্রকার ব্যায়াম-কৌশল শিক্ষা করিত। সে সময়ে উদোক কৈবর্তের ছেলে ভীম কৈবর্তের সমকক্ষ পালোয়ান সে অঞ্চলে প্রায় ছিল না।

সন্ধ্যার কিছু বিলম্ব আছে। গত বর্ষায় বৃষ্টি কম হওয়ায় ছোট-খাট ডোবা, পুকুর এ বৎসর শীতরশ্মেই শুষ্ক হইয়া গিয়াছে। উদোক জেলের বাড়ীর ক্ষুদ্র ডোবাটি বাসনমাজা ভস্ম-পক্ষে ও ততুপরি পানায় এবং কলমীলতায় প্রায় মজিয়া উঠিয়াছে। পানীয় জলের সংস্থান সেখানে কোন দিনই হয় না, এখন এমন কি, যাবতীয় গৃহকার্যের জন্যই জল

পাওয়া কঠিন হইয়া দাড়াইয়াছে। সে দিন অপরাহ্নে উদোকের পুত্রবধু ভীমের স্ত্রী উজ্জলা গৃহকার্যে হরিত হস্তে সম্পাদন করিয়া সকল কার্যশেষে নিশ্চিন্ত শ্রুত গতিতে কলসীকক্ষে জল আনিতে চলিয়াছিল। প্রায়শই ইহারা দলবদ্ধ হইয়া একসঙ্গে প্রায় দশ পনের জন মিলিয়া জল আনিতে নিকটবর্তী কোন গৃহস্তের গৃহসংলগ্ন পুকুরিগীতে গিয়া থাকে; কিন্তু এ বৎসর বর্ষার অভাবে সকল পুকুরিগীই সলিলশূন্য; কাষেই একটু দূরে মহীপালদীঘি নামক প্রকাণ্ড রাজকীয় দীঘিটি হইতেই ইহাদিগকেও জল আহরণ করিতে হয়। সে দিন উজ্জলার গৃহকার্যে সমাধায় বিলম্ব ঘটিয়াছিল, কারণ, তাহার শাশুড়ীর চরকা কাটার তাহাকে অনেকগুলি পাইক পাকাইয়া দিতে হইয়াছে, জোষ্ঠ-শুণ্ডের জল মেরামতের সাহায্য করিতে হইয়াছে, সামনে নবান্ন-পর্ক আসিতেছে, তাহার জন্ম ছোট জায়ের সঙ্গে মিলিয়া নূতন ধান কুটিতে হইয়াছে, ইহার মধ্যে নিতাসন্ধিনীগণ ডাকিতে আসিয়া ফিরিয়া গিয়াছে, কাষেই আজ তাহার মনটা বেজার-বেজার ঠেকিতেছিল। পথটুকুও আর কম নয়, একাকিনী হাঁটিতে মন যায় কি! একটা তামার কলসী টানিয়া লইয়া সে বাহির হয়, এমন সময় উত্তর-দাওয়ার এক ধার হইতে উজ্জলার দিদিশাশুড়ী ডাক দিয়া বলিল, “ওলো নাতবো, জলকে যাচ্ছিস্ ত, আমার লেগে একটু আগুন ক’রে দিয়ে যা না।”

উজ্জলা এতক্ষণের খাটুনির পরে বাহিরমুখে পা করিয়াই এই আদেশ পাইয়া মনে মনে একটু চটিয়া বলিল, “যাচ্ছি তা’ কি আর জন্মের শোধ যাচ্ছি, এখুনি ত ফিরে এসে গোয়াল-ঘরে সঁজাল দিতে হবে, সেই সঙ্গে তোকেও আগুন দেবো।”

শীতভীতা বৃদ্ধা এই উত্তরে মুখ খিঁচাইয়া উঠিল—“আ মর মর ছুঁড়ী, রূপ-যেবনের ভারে গুমরে যেন মেঝেতে পা

পড়ে না। ওলো, আমাদেরও এক দিন রূপও ছিল, বৈবনও ছিল, চিরকাল কারুর এক সমান যায় না। আগুন এক দিন তোর মুখেও কি না পড়বে ভাবছিস্ !”

“তার এখনও ঢের দেবী আছে, তোদের যে মাথার উপরে বুনিয়ে এসেছে” --অস্পষ্ট স্বরে এই কথা বলিতে বলিতে কুন্দা উজ্জ্বলা কতক গুলা লতাপাতা খড়-কুটায় আগুন ধরাইয়া একটা মাটির ভাঙ্গা গামলায় করিয়া সেটা ব্যাধিগ্রস্তা বুদ্ধার পায়ের কাছে টিপ করিয়া নামাইয়া দিল ও তাহার পর একটা ছোট দেবর যেমন ছুটিয়া আসিয়া তাহাকে জড়াইয়া ধরিয়াছে, অমনই তাহার গালে একটা চড় মারিয়া ঠেলিয়া দিয়া ঝঙ্কার করিয়া উঠিল, “বা বা, আর আদর কাড়াতে হবে না, জল না আন্লে এখুনি ত আবার ‘হালা’ প’ড়ে যাবে। আগুন খেয়ে ত আর কারু ভর রাত কাটবে না।”

এই বলিয়া রোরুণ্ণমান শিশুর দিকে দৃকপাত না করিয়াই প্রকাণ্ড তামার কলসীটা টানিয়া লইয়া বাহির হইয়া যায়, আবার কি ভাবিয়া ফিরিয়া আসিয়া প্রহৃত শিশুর গায়ে মুখে হাত বুলাইয়া, চুমা খাইয়া, তাহার কানে কানে মিষ্ট স্বরে কহিল, “চুপ কর বিণ্ডু, লক্ষ্মী দাদাটি আমার ! ফিরে এসে রান্তে রান্তে আজ তোকে একটা রূপকথা শোনাব।”

বিণ্ডু তখন আদর পাইয়া আদরদাত্রীকে পাইয়া বসিল। তাহার গলা জড়াইয়া ধরিয়া সে জিদ করিয়া বলিল ‘আমার তোর সঙ্গে নিয়ে চল।’

উজ্জ্বলা ধমক দিয়া বলিল, “মা - মা -মা ! এ যে দেখি খেতে পেলে শুতে চায় রে ! ভাল ত জ্বালা হলো রে বাপু, এক পহর রাত হ’তে যায়, কখন অত পথখানি যাব, কখনই বা ফিরবো, বা—মা, খাড় থেকে নাম বলছি। ও মা, বাড়-ড়ের মত গলা ধ’রে ঝোলে রে ! শীগ্গির নাম, গেলে মেরে তোর হাড়-গোড় ভেঙ্গে দেব’খুনি।”

বিণ্ডু তাহার ভ্রাতৃজয়ার আদরে শাসনে অভ্যস্ত হইয়াই এই চারি বৎসর বয়স কাটাইয়াছে, সে এই শাসনে ভীত না হইয়া তাহার আবদার বাড়াইয়া দিল। তখন অনুপায় হইয়া সেই ছরস্তু ছেলেটাকে কোলে ও কলসীটা হাতে বুলাইয়া বইয়া উজ্জ্বলা দাতে দাত ঘষিয়া বলিল, “চল তা হ’লে, রাজার দীঘিতে তোকে আজ ভাসিয়ে দিয়ে একেবারেই নিচ্ছিন্দি হয়ে ফিরে আসি গে।”

উহারা চলিয়া গেলে দিদিশাণ্ডী তাহার মেয়েকে ডাকিয়া

সব কথা কয়টি আরও একটুখানি রঙ্গ চড়াইয়া জানাইলেন, এবং নিজেও সেই সঙ্গে মন্তব্য করিলেন—“কি ডাকাত মেরে-মানুষই ভীমে ছোঁড়া বে’ ক’রে ঘরে আন্লে মা ! জ্বাস্ত ছেলেটাকে বলে কি না ‘আয় তোকে জলে ভাসিয়ে দিয়ে আসি গে’, একটু ডর-ভয়ও কি ওর পরাণটায় নেই ?”

মেয়ে কহিল, “মা, তুই পাগল না কি ? ওর যদি পরাণে ভয় ডরই থাকবে, তা হ’লে এই রাত পহরে সেই কোন্ রাজার দীঘিতে জল আন্তে যায় ? দে না কেন ভীমের আর একটা বউ এনে, তোদের যেমন মায়ার শরীল। ভীমকে ও যে পায়ের তলায় বেধে রেখেছে, তাই না অত তেজ ! সতীন এলে কেমন দঙ্গ চুষ্য হয়, দেখি তখন।”

শাণ্ডী কহিল, “আমার কি মা অসাধ ! কত যে ভজাচ্ছি, তা না ভীমের মত আছে, না ওই অলপ্পয়ে বড়ো ছটোরই মত হচ্ছে ! ছুঁড়ী তুক করেছে মদ্যমানুষ কটাকে, তা কি তুই চোখ মেলে দেখতে পাচ্ছিস্ নে যে, কেবল আগারেই দৃষিস্ ?”

“ও মা, তা আর পাই নে ! কৈবর্ত-পাড়ার ছাঁ-পো-ভিন্ন সকাইকারই যে উজ্জ্বলী বলতে মুখ দিয়ে নাল পড়ে। এক রত্তি ছোঁড়াগুলোই দেখিস্ নে, মার্ছে, কাটছে, তবু সেই বো আর বো, ও মা, কেন গো ?”

মসী বিনিন্দিতা ভীম-জননী একটুখানি চাপা নিখাস ফেলিয়া উত্তর দিলেন,—“ও, ওই ভদর নোকদের মতন কটা চামড়াখানার গুণে লো, মা !”

সপ্তম পরিচ্ছেদ

চৈত্য-বিহার-মন্দির-সোপ-শোভাশালিনী বিপুলায়তন গোড়-রাজধানী মহানগরী পোণ্ডু-বন্ধনের আর এক প্রান্তভাগে মহীপালদীঘি অবস্থিত। দীর্ঘিকা অতি-নিস্থত, স্বচ্ছ ও সুস্বাদু সলিলরাশিতে পরিপূর্ণ। ইহার তীরদেশ ও সোপান-শ্রেণী সুসঙ্গ প্রস্তর-নির্মিত ; ততপরি সুদৃশ্য কারুযুক্ত প্রস্তর-বিনির্মিত সুদৃশ্য বিশ্রামাসন। ঐ দীর্ঘিকার চারি পাশে সুরচিত ও সুরক্ষিত রাজকীর উদ্যানসমূহ।

বর্ষা-সন্ধ্যার অনতিপূর্বেই সেই জন-অধ্যুষিত জল-আহরণার্থিনী মহিলাকুলসমাবৃত দীর্ঘিকাতীর জনশৃঙ্খল হইয়া গিয়াছিল। ভীম কৈবর্তের তরুণী পত্নী উজ্জ্বলার যদিও দৈহিক শক্তির অভাব ছিল না, তথাপি অগ্রমনস্কতাপ্রযুক্ত

সে আজ যে প্রকাণ্ড তাম্রঘট লইয়া আসিয়াছে, সেটি এমনই বৃহদায়তন যে, জগৎপূর্ণ কলস অপরের সাহায্য ব্যতিরেকে একা সে কক্ষে তুলিতে পারিতেছিল না। ইহার উপর সঙ্গে একটা ছোট ছেলে। এই দীর্ঘ পথ চলিতে অন্ততঃ তাহার হাতগানাও ধরিতে হইবে। বিপিনা উজ্জলা সাহায্যার্থীর বৃথা অন্বেষণে এ-দিক ও-দিক চাহিয়া দেখিয়া কলসীটা আর একবার টানাটানি করিল, তাহার পর অমুপায়ের কোপে অদৃশ্য শত্রুপক্ষের উদ্দেশ্যে কটুক্ৰি করিয়া উঠিল, “গুপ্তীর পিণ্ডি চটুকানো যে আর শেষ হয় না, বেলাবেলি এলে ত আর এমন বিপদ ঘটত না। ছবার করেই যে নিয়ে যেতে পারি। এখন উপায় কি? থাক্ গে যা, সব তেঁয় মরে মরুক, নিয়ে যাব না ত জল।”

অনতিদূরের কামিনী ও কুরুবকের ঝাড় সহসা নড়িয়া উঠিল। দেখিতে দেখিতে সেখান হইতে এক সুপরিচ্ছদধারী ভদ্রলোক বাহির হইয়া জলের ধারে উজ্জলার পার্শ্বে আসিয়া দাঁড়াইলেন। তাঁহাকে দেখিয়া সম্ভ্রান্ত শ্রেণীর কোন উচ্চপদস্থ লোক বলিয়াই মনে হইল। উজ্জলা এই আকস্মিক পুরুষ-সান্নিধ্যে ঈষৎ বিপিনা বোধ করিলেও তৎক্ষণাৎ তাহার সে ভাব দূরে চণিয়া গেল, কারণ, সে সন্নিহয়ে শুনিয়া যে, সেই সহস্র-গত ভদ্র ব্যক্তি অতি কোমল সহানুভূতিপূর্ণ মধুর স্বরে বলিতেছেন, “এসো, আমি তোমার কলসী উঠিয়ে দিচ্ছি।”

আহা! কে গো এই দয়াময়! কৃতজ্ঞতার হর্ষে উচ্ছ্বসিত হইয়া উঠিয়া উজ্জলা সাহায্যে কলসী ছাড়িয়া সোজা হইয়া দাঁড়াইল। বিস্তৃত ভীতভাবে তাহার গা ঘেঁসিয়া আসিল।

আগন্তকের সবেল হস্তে পূর্ণ কুম্ভ অবলীলাক্রমেই উঠিয়া আসিল। তিনি ছুই হস্তে ধরিয়া তাহা কৈবর্ত-যুবতীর ক্ষীণ কটিদেশে স্থাপন করিতে করিতে পুনশ্চ তেমনই মধুর স্বরে, পরস্তু করুণা-তরল-মুগ্ধ-কণ্ঠে কহিয়া উঠিলেন,— “সুন্দরি! যে চাক্র নিতম্বে স্বর্ণ-মেখলা পরাতে পেলে এ জীবন ধন্য বোধ করতে পারতাম, সেখানে এই গুরুভার পূর্ণকুম্ভ প্রদান করা যে অত্যধিক নিষ্ঠুরতার কাণ্ড। আজ্ঞা কর, দামগণ ইহা বহন ক’রে নিয়ে যাক।”

স্বরূপ, সুপরিচ্ছদধারী, সম্ভ্রান্ত পুরুষের মুখের এই স্ততির বাণী, আকস্মিক অপরিচিত বীণা-ধ্বনির ঞ্চয় দরিদ্র বধুর কর্ণে ষড়ঙ্গ-গান্ধারে বাজিয়া উঠিল।

উজ্জলা সুন্দরী, চতুরা, হাশুময়ী, কাম্যনিপুণা এবং জদয়-বতী। দরিদ্র অশিক্ষিত গৃহে পালিতা হইলেও তাহাতে ভদ্র-সংস্পর্শ থাকায় অন্তরের পূর্ণ আকর্ষণ তাহার ভদ্র-সমাজেরই সঞ্চিত। তাহার উপর জল আনার উপলক্ষে তাহার অতুলনীয় রূপের সহায়তায় ভদ্র পরিবারের বধু-কন্যাগণের সঞ্চিত তাহার অন্ন-স্বল্প বন্ধুত্বও জন্মিয়াছিল। নিষ্ঠুরপ্রকৃতি শাশুড়ী প্রভৃতি পরিজনবর্গের নিকট কু-ব্যবহার পাইলেও, সর্বদা প্রাণান্তকর শ্রমসাধ্য গৃহকার্য্যে ব্যাপৃত থাকিলেও, তাহার অন্তরের নিভৃত কন্দরে একটা প্রচ্ছন্ন কাব্য-কল্পনা আত্মগোপন করিয়া বাস করিত। স্বামী ভীম তাহার রূপে মুগ্ধ ছিল, সেই জন্ম মাতা ও দিদিমাতার সহস্র চেষ্টা সত্বেও সে আর দুই চারিটা বিবাহ করে নাই; কিন্তু পালোয়ান ভীম নিজের বল-বিক্রমে এবং তাহারই উৎকর্ষসাধনের চেষ্টায় এতই বিব্রত হইয়া বেড়াইত যে, একটা তুচ্ছ মেয়ে-মানুষের খবর লইবার অবসর তাহার বড় একটা থাকিত না। তদ্বিশ্ব ঘরের মধ্যে যে দুর্দ্ধর্ষ মাতা ও দিদি-মাতা প্রভৃতি পরিজনবর্গ খড়া-হস্তে পাছারা দিয়া ফিরিতেছে, তাহাদিগকে এড়াইয়া পত্নী-সম্ভাষণ তাহার পক্ষে সম্ভবপরই নহে। কদাচিৎ এক এক রাত্রিতে সমস্ত সংসার নিশ্চুতি হইলে পতিপত্নীর নিভৃত সাক্ষাৎ ঘটিতে পায়। সে ঘটনাও কিন্তু সর্বদা ঘটে না।

উজ্জলা যে সুন্দরী, সে সংবাদে সে নিজে কিছুমাত্রই অজ্ঞ নহে, কিন্তু আজিকার পূর্বে কোন পুরুষের মুখ হইতে তাহার সে অনন্তসাধারণ রূপরাশির এত বড় স্তবগাথা তাহার কর্ণগোচর হয় নাই। তাই ইহা শ্রবণে একটিবারের জন্ম তাহার সর্বশরীর পুলক-লজ্জার তড়িৎস্পন্দনে শিহরিয়া নর্ভিত হইল, প্রবলোদিত আনন্দোচ্ছ্বাসে চোখের পাতা স্বতঃই নামিয়া আসিয়া নিটোল গণ্ড সরসরাগে রক্ত-কমলের শোভা ধারণ করিল।

সাহসপ্রাপ্ত আগন্তুক অধিকতর নিকটবর্তী হইয়া তেমনই আবেগ-কম্পিত কোমল কণ্ঠে কহিতে লাগিলেন,— “আজ্ঞা কর, রূপরাগি! সহস্র দাস এখনই তোমার কুম্ভ ইচ্ছাটি পর্য্যন্ত পালন করিয়া ধন্য হইবে। ঐ বল্লরী-কোমল দেহলতা কি এই পর্ব্বতধারণের জন্ম সৃষ্ট হইয়াছে? কোন্ পাষণ্ড বর্ষের এত বড় নিষ্ঠুরের কার্য্য করিতে সমর্থ, তাহার নামটা শুনিবার জন্ম যে বড়ই কৌতূহল হইতেছে। সুন্দরি! তুমি

কোন ভাগ্যবানের গৃহ অলঙ্কৃত করিয়া তাহাকে চরিতার্থ করিয়াছ, এ হতভাগ্যকে তাহা জানাইবে কি ?”

উজ্জ্বলা নির্বোধ নহে। হরিতচক্রে বারেকমাত্র সে তাহার সাহায্যকারী সন্ন্যাসবেশী পুরুষের প্রতি দৃষ্টিপাত করিল। সঙ্গে সঙ্গেই আকস্মিক সমাগত একটা মহাতঙ্কে তাহার আপাদ-মস্তক যেন কম্পিত হইয়া উঠিল ও সচকিতে দূরে সরিয়া গিয়া সে সভর উচ্চ কণ্ঠে কহিয়া উঠিল, “আমি গরীবের মেয়ে গো, আপনাদিগের কাছে পরিচয় দেবার যুগিই নই। আপনি আমার যে দয়া করেছেন, তার জন্যে আপনাকে এই গড় করছি। আর রে বিশ্ব, চ’লে আর।”

বলিতে বলিতে গুরুভার কলসী বহিয়া বতটা সম্ভব দ্রুত-পদে উজ্জ্বলা সোপান অধিরোহণ করিতে আরম্ভ করিল এবং কিছু দূর উঠিয়া কটাক্ষে পশ্চাতে চাহিয়া যখন আগন্তুককে যথাস্থানেই স্থির থাকিতে দেখিল, তখন যেন তাহার দেহে প্রাণ ফিরিয়া আসিল। একটু দাঁড়াইয়া কলসী হেলাইয়া প্রায় অর্ধেকখানি জল নাটোতে ঢালিয়া ফেলিল এবং রোরুণ্যমান বিশ্বর হাত ধরিয়া পুনশ্চ হরিতপদে নিজ গম্ভব্য পথেই অগ্রসর হইতে লাগিল। শিশু বিশ্ব তাহার সহিত সমান গতিতে চলিতে না পারায় বারংবার পায়ে উচোট লাগিয়া পতনোন্মুখ হইতেছিল এবং এই সমস্ত ভয় পাওয়ার সকলটুকু ক্রোধ, চিন্তা ঐ প্রিয় শিশুটির উপর প্রয়োগ করিতে করিতে উজ্জ্বলা তাহাকে টিপিয়া টানিয়া গালি দিয়া অস্থির করিতে করিতে পথ চলিতে লাগিল :—“আর তোর গুণীর পিণ্ডি দিই গে আর, লোকের মরবারও একটু সময় আছে, আমার হাও নেই। সকল সময় ঠুঁদের ছরাদের পিণ্ডি চটকাতেই হবে। কা’ল থেকে দেখবো, কে জলকে আসে। তেঁতার ‘টা-টা’ ক’রে গলা শুকিয়ে থাকবে সাত গুণ্ডিতে মরে।” ইত্যাদি ইত্যাদি অনেক কথাই সে বলিতে বলিতে বাড়ী আসিয়া ঢুকিল এবং ফিরিবামাত্রই শাশুড়ী ও দিদি-শাশুড়ী যেমন বিশ্বর পক্ষ লইয়া আক্রমণ করিতে আসিলেন, অমনই সে-ও তাঁহাদের দুই জনের সহিত রীতিমত কোন্দল শুরু করিয়া দিয়া শেষে শাশুড়ীর হাতের কিল খাইয়া কাঁদিতে কাঁদিতে গোয়াল-ঘরে সাঁজাল এবং রান্না-ঘরে আগুন জ্বালাইতে গেল।

সন্ধ্যার আকাশে চাঁদ দেখা দিয়াছে, লহরে লহরে নক্ষত্রমালা গগনপথের সর্বত্র ঝুলিয়া পড়িয়াছে। কুল,

কুরবক, সেকালিকা প্রভৃতি উত্তান-কুমুদরা উত্তানের সর্বত্র প্রক্ষুট হইয়া উঠিয়াছে। আগন্তুক সর্বক্ষণই নিশ্চল হইয়া উজ্জ্বলার গ্রন্থানপথের শেষ প্রান্তটি পর্যন্ত নির্নিমেঘে চাহিয়া রহিলেন। তাহার পর যখন সেই অর্ধক্ষুট জ্যোৎস্নালোকের ক্ষীণ ছায়ায় সেই ভীত, ত্রস্ত, চলন্ত নারীমূর্তি অদৃশ্য হইয়া গেল, তখন নিজের দৃষ্টিকে সে দিক হইতে ছিনাইয়া লইয়া আসিয়া মূহ মূহ আশ্রয়ত এই কথা বলিলেন, “এমন রূপ অনেক দিন চোখে পড়ে নাই, কিন্তু কে এ নারী ?”

সোপানোপরি কাহার পদধ্বনি শ্রুত হইল। প্রত্যাশিত নেত্রে চাহিতেই চক্রেতে পড়িল এক কর্তিতকুম্বলা, মসি-বিনিন্দিতা, বর্ষীয়সী রমণীর কুদর্শন মূর্তি। তাঁহাকে দেখিয়া সেই রমণী লজ্জায় প্রায় আধ হাত ঘোমটা টানিয়া পাশের দিকে সরিয়া দাঁড়াইল। বড়ই লজ্জাশীলা!

কিন্তু ভদ্রলোকটি তাহার সেই নারীর ভূষণস্বরূপ লজ্জার আরাধনায় বিশেষ পীত হইলেন মনে হয় না এবং তাহার সম্মান রক্ষা করাও কর্তব্য বিবেচনা না করিয়াই তাহাকে সম্বোধন পূর্বক বলিলেন, “ভদ্রে! জল আহারার্থ আসিয়া থাকিলে অনায়াসেই তাহা লইতে পার, সঙ্কোচ করিবার কিছুমাত্র প্রয়োজন নাই।”

এই আমন্ত্রণের পর লজ্জাবতী যেমন অবগুণ্ঠনে মুখ ঢাকিয়া এক পা এক পা করিতে করিতে জলের ধারে আসিয়া পৌঁছিয়াছে, অমনই কাছে আসিয়া তিনি সমবেদনা-পূর্ণভাবে কহিয়া উঠিলেন,—“আহা, একটি পিতলের ঘটও কি আপনার নাই? এই নিন, ধরুন, একটি স্বর্ণ-নিষ্ক আপনাকে দিচ্ছি, ইহা দ্বারা আবশ্যকীয় তৈজস-পত্র ক্রয় ক’রে নেবেন,” এই বলিয়া একটি উজ্জল স্বর্ণখণ্ড প্রদর্শন করিলেন।

বর্ষীয়সী চন্দ্রালোকে সেই অপরিচিতমূর্তি স্বর্ণ-মুদ্রাটি দেখিয়া বিস্মিত ও লোভে চমৎকৃত হইল। মুখের লজ্জাবস্ত্র অপসৃত করিয়া ফেলিয়া তৎক্ষণাৎ দস্ত-বিহীন মুখ আনন্দ-হাস্তে বিকসিত করিয়া তুলিয়া সাগ্রহে করপ্রসারণ পূর্বক সহাস্তে বলিয়া উঠিল, “রাজা হও বাবা! তোমার সোনার দোত-কলম হোক, আহা, গরীবের প্রতি তোমার এত দয়া! বেঁচে থাক, বেঁচে থাক।”

দাতা পুরুষ ঈষৎ হাস্ত করিয়া আশীর্ষচন গ্রহণ করিলেন, পরে তাহাকে প্রশ্ন করিলেন, “আসিবার পথে কোন স্ত্রীলোককে দেখে এসেছ কি?”

“মেয়েমানুষ ! না বাবা, কারকে ত দেখলুম না, জন-
মনিষ্টির গন্ধটি পর্যন্ত কোথাও নেই বাবা, আমার কেমন
পোড়া বরাত—তাই এই রাত হুপুরে জল আনতে এসেছি
বাবা, এমন ত আর কারুর হয় না বাবা, সবার ঘরেই বউ-
ঝি আছে, দাসী আছে, আমার যেমন আঙুন-লাগা বরাতে
সব ম’রে-ত’রে উজোড় হয়ে গেল, তেমন ত আর রাজ্যের
ভাল-থেকে ভাল-খাকীদের হয় না বাবা, আমার যেমন--”

আগন্তুক পুরুষ নিতান্ত অসহিষ্ণু হইয়া অধৈর্যের সহিত
বাধা দিয়া পুনঃ প্রশ্ন করিলেন, “তান্ন-কলস কক্ষে শিশু
সঙ্গে কোন নারীকে কি উত্তানপথ দিয়ে ফিরতে দেখতে
পাও নাই ?”

“ও মা, তাই বলুন। সে দেখবো না কেন, দেওর সঙ্গে
নিয়ে ও যে ভীমের বউ, বাড়ী ফিরছে দেখে এলুম।”

“ভীমের স্ত্রী ! ভীম কৈবর্তের স্ত্রী ! না না, সে যে
এক আশ্চর্য্য সুন্দরী !”

এতক্ষণের পর সহসা এই অপরিচিত দাতার অপরিচিন্ত
করণার গোপন রহস্য পূর্ব্বতন চৌরোদ্ধরণিকপত্নী, অধুনা
বিধবা অবীরা রান্নার নিকট প্রকাশ হইয়া গেল। সে তখন
মুখ টিপিয়া একটুপানি অর্থপূর্ণ হাতের সহিত উত্তর করিল,
“হ’লে কি হয়, সে ভীম কৈবর্তের বউ উজ্জলী।”

“তুমি নিশ্চিত জান, সে ভীমের স্ত্রী ?”

“হ্যাঁ বাবা ! তোমার শপথ, আমি আর ওকে
চিনি নে ? বাঘতটা গায়ে ওর বাপের ঘরের পাশেই এক
সময়ে আমরা থাকতাম।”

সেই পুরুষ তখন অগ্ৰমনস্তভাবে মূহনিক্শিপ্ত্বাসে যেন
কতকটা আশ্চর্য্যতই কহিয়া উঠিলেন, “অদ্ভুত ! রাজাস্তঃ-
পুরেও যে এত রূপ নাই !”

প্রগল্ভা প্রৌঢ়া এই কথা শুনিয়া তৎক্ষণাৎ সাগ্রহে
বলিয়া উঠিল, “ঠিক কথাই বলেছেন বাবা, রাজবাড়ীতেও
অমন রূপ নেই। তা হবে নাই বা কেন ? ও-ও ত আর
ছোট ঘরের মেয়ে হয়ে জন্মান নি, দস্যুতে ওর মা-বাপকে
মেরে গেল, সেই দস্যুতেই না কি একে বাঘতটা গ্রামের
ভভট কৈবর্তের কাছে সাতট দ্রব্ব নিয়ে বিক্রী ক’রে যায়।
ভীমের কপাল ভাল, তাই সে ওকে বিয়ে ক’রে ঘরে এনেছে।
তা শুধু কি রূপই ? ওর শরীরে পাঁচটা হাতির বল আছে।
ভীম পালোয়ানের বৌ হবার যুগিয়া বটে ! তা হ’লে এখন

আসি বাবা, ঘরে ছোটো কচি ছেলে-মেয়ে নিয়ে বৌমাটি
রয়েছেন। ছেলেটা রাজার ছকুম পেয়ে তাঁর যশোধর্ম্মপুরের
সৈন্যদলে কাব করতে গেছে, ঘরে ত আর ছুটি নেই।”

ক্লদ্র মৃৎ-কলস পূর্ণ করিয়া বর্ষীয়সী সোপানারোহণ
করিতে করিতে দেখিতে পাইল, কতিপয় উচ্চাধারী পাদ-
মূলিক এবং রাজপাদোপজীবী যেন বাস্তভাবে ইতস্ততঃ
কাহার অবেষণ করিতে করিতে এই দিকেই আগমন করি-
তেছে। তাহার নিকটবর্তী হইয়া রান্নাকে দেখিতে পাইয়া
সমস্বরে প্রশ্ন করিয়া উঠিল, “এই গাণী ! এ দিকে কি
মহারাজাধিরাজকে আসতে দেখেছিস্ ?”

রাজ-ভৃত্যবর্গের এরূপ অবমাননাজনক সম্বোধনে মনে
মনে যৎপরোনাস্তি ক্রুদ্ধ হইলেও প্রকাশে ভয়-সম্মমে জড়ীভূত-
প্রায় হইয়া গিয়া অস্পষ্ট স্বরে রান্না বলিতে আরম্ভ করিয়া দিল,
“আজ্ঞে না, বাবামশাইরা সব, এ দিকে ত কৈ কোথায়ও—”

কিন্তু তাহার সবটুকু কথা বলা শেষ হইবার পূর্বেই
তাহার পশ্চাতে কাহার গুরু পদক্ষেপ শ্রুত হইল এবং তাহার
সম্মোপরিচিত সেই সুবর্ণদাতা পুরুষের কণ্ঠ তৎক্ষণাৎ রাজ-
ভৃত্যবর্গের জিজ্ঞাসার উত্তরস্বরূপেই প্রত্যুত্তর করিল,—
“শুভদাস, এই যে আমি।”

সে রাত্রিতে বাড়ী ফিরিয়া ভূতপূর্ব্ব চৌরোদ্ধরণিক-পত্নী
তাহার পুত্রবধু ইচ্ছানগীর নিকট মুক্তকণ্ঠে প্রচার করিল
যে, উদ্দোক কৈবর্তের পুত্রবধু উজ্জলী এই বার কোন্ দিন
পুণ্ড্র বর্ধনের সিংহাসনে বসি না উঠিয়া বসে, তবে সে তাহার
নাসিকা এবং কণ্ঠ স্বহস্তে ছেদন করিয়া আঁতাকুঁড়ে
ফেলিয়া দিবে।

বলা বাহুল্য, এ সংবাদ পরদিন প্রাতঃসূর্য্যের অভ্যুদয়
সহ অর্দ্ধ-পৌণ্ড্র বর্ধনেই সুপ্রচারিত হইয়া গেল।

অষ্টম পরিচ্ছেদ

কৈবর্তপাড়ায় উদ্দোক-দিক্বেক জালিকের গৃহস্থালীতে
ভোর না হইতেই বিষম রকম একটা সাড়া পড়িয়া যায়।
কাবণ, গৃহবাসী পুরুষগুলি পায় সকলেই ভোরের পাখী
ডাকিতে না ডাকিতে, উষার আলো অক্ষুট থাকিতে থাকিতে,
আকাশের গ্রহ-তারা নিবিত্তে না নিবিত্তেই ছোট বড় বালক
বৃদ্ধ মিলিয়া জাল-স্কন্ধে দলে দলে মৎস্ত-শিকারে বাহির
হইবে। আবার মধ্যাহ্নের জলন্ত সূর্য্য মাথার উপর রসিরা:

যখন তাহাদের সর্বাঙ্গে তাঁহার অগ্নিময় কশাঘাত করিতে থাকেন, মস্তকের কেশ হইতে পদগ্রস্থি অবধি যখন সেই কশাহত হইয়া রক্তশ্রোতের মতই ঘর্মশ্রোত প্রবাহিত হইতে থাকে, যখন উদরের সমস্ত নাড়ীগুলার প্রচণ্ড ক্ষুধায় টান ধরিতে থাকে, তখনই তাহাদের বাড়ী ফিরিবার কথা মনে পড়িয়া যায়। তখন আবার শ্রান্ত-শরীরে ক্লাস্ত-পদে দীর্ঘ পথ ফিরিয়া আসা! ইহার ভিতর কোন্ খালের ধারে, কোন্ বিলের মধ্যে, কোন্ নদীর বক্ষে এই ধীবর-পরিবারের বৃদ্ধ, যুবা এবং বাগকের দলকে না দেখা যায়? ইহাদের ছোট ছোট জেলে-ডিম্বীগুলি মোচার খোলার মত নদীর শ্রোতের বিপরীতে জাল টানিয়া লইয়া যায়। ধৃত মৎস্য আহরণে সমুৎসুক আরোগীর দল নদীবক্ষ মুখরিত ও সচকিত করিয়া তুলে। আবার মধ্যে মধ্যে কোন প্রকাণ্ডকায় রোহিত-কুলপ্রদীপের সন্দর্শন মিলিয়া গেলে তাহারই বিজয়ানন্দের উচ্চরোলে অপরাপর নৌকা-রোহী এবং স্নানার্থীর দলও চকিত হইয়া তাহাদের দিকে চাহিয়া দেখে এবং সমুৎসুক হইয়া তাহাদের সেই আনন্দ-গৌরব উপভোগও করিয়া লয়। “অত বড় মাছ নিয়ে কি করবে? কেটে বেচবে, না রাজ-বাড়ীতে আস্ত পাসাবে?” এই জিজ্ঞাসার উত্তর তাহাদের বহুবার না দিয়া রক্ষা নাই। প্রোচের দল এ প্রশ্নের উত্তরে প্রায় বিনোদভাবে “আজ্ঞে, রাজ-বাড়ীতেই এটা পাসাব স্থির করেছি” এমনই ধারাই উত্তর দিত, কিন্তু উদ্দোকের জ্যেষ্ঠ পুত্র ভীমের সাক্ষাতে এরূপ প্রশ্ন উঠিলেই সে সদম্ভে হয় ত জবাব দিয়া বসিত— “কেন, তাই বা রাজ বোজ দিতে চলুন ক্যান? রাজা ছাড়া কি ভাগ মন্দ জিনিষটা খাবার ক্ষমতাও কাউকে দেয় নি দেবতারা? এটাকে আজ ভাগা দিরে দিয়ে হাটের মধ্যে বেচতে পারাবো, যার যার খুশী হলে, সেই সেই কিনে কিনে থাক না।”

এই কথা শুনিয়া প্রবীণের দল ঈষৎ বিষন্ন হইত। “আহা, এত বড় জীবটেকে কেটে খণ্ড করবি, ভীমে! তার চেয়ে বরং রাজবাড়ীতে রাজা জিনিষটা দিলে এলে দামটাও নগদে হাতে আসবে, আর—”

যৌবন-বলদৃষ্ট ভীম তাহার কেশবহুল প্রকাণ্ড মাথাটাতে প্রবল বেগে একটা বাঁকানি দিয়া এই চিরন্তন যুক্তিকে তাহার মেঘগভীর ও প্রতিজ্ঞা-স্থির দৃঢ়স্বরে তৎক্ষণাৎ পার্শ্ব

জবাব দিয়া বসিত, “না হোক নাই হোক গে নগদ পয়সা, তা ব’লে রাজ রাজই ভাল জিনিষটে যে ঐ এক জনকেই খেতে হয়, এমন ত কিছু কথা নেই, হাটে বেচে আমি তোদের নগদ পয়সাই এনে দেব, তাই হলেই হবে ত!”

ভীমের কথার যে নড়-চড় নাই, তাহা আজ আর নূতন করিয়া কেন, যে দিন হইতে এই শিশুটির তাহাদের ঘরে প্রথম বাক্য-স্মৃতি হইয়াছে, সেই দিন হইতেই তাহাদের উত্তমরূপে জানা আছে; তাই তাহারা বিশেষ অনিচ্ছা থাকিলেও বড় সহজে তাহার কথায় বাদ-প্রতিবাদ করে না।

জালিকের দল বাড়ী ফিরিলে তাহাদের পরম্পর সংলগ্ন গৃহগুলি একসঙ্গে ব্যস্ততা ও কলরবের কলরোলে মুখরিত হইয়া উঠিতে থাকে। ভিজা জাল টাঙ্গানো, মৎস্য-সম্ভার হাটে পাঠানো, তাহার পর একটুখানি বিশ্রামান্তে ভিজা ছোলা ও গুড় দিয়া জলযোগ এবং সঙ্গে সঙ্গেই আঙ্গোট কলাপাতে স্তূপীকৃতভাবে ঢালিয়া দেওয়া কখন আউস, কখন আমন ধান-কোটা আরক্তাভ অন্নরাশির ধ্বংস-সাধনে বসিয়া পড়া! এই সকল কার্য্য সমাধার পর কিছুক্ষণের জল গৃহস্থালী একটুখানি নিস্তর হইত, তবে দিব্বোকের বাড়ীতে না কি নিস্তরতা জিনিষটার সহিত গৃহবান্দীদিগের বিরোধ ছিল, তাই সে গৃহ দিব্বোসোদয়ের সঙ্গে সঙ্গেই আরম্ভ হইয়া রাত্রি দেড় প্রহরাবধি সকল সময়েই প্রায় শিশু, কিশোর, যুবা, বৃদ্ধ সকল বয়সের নরনারীদিগের ককশ চীংকারের কলহ-কানাহলে ভরিয়া থাকিত। প্রথমতঃ উদ্দোক-পত্নী ও দিব্বোক-পত্নী এই জা-দ্বয়ের পরম্পরের প্রতি আক্রমণের জল স্থানকাল কোন কিছুই বাধা দাপিত করিতে পারে না। তাহার উপর উদ্দোকের শাস্ত্রীশাকুরাণীটির না কি কলহ-বিণায় পারদর্শি ঐ অঞ্চলের মধ্যে একান্তই সুব্যক্ত, সেই শাকুরাণীটির নিছ গৃহস্থানিতে অগ্নিসংযোগ হওয়ায় এবং অপর সেবাপ্রকারী বর্তমান না থাকায় জামাতৃ-গৃহবাস-গৌরবে এ গৃহের কলহকাণ্ডের সুবর্ণযুগের আবির্ভাব ঘটয়াছিল বলা যায়।

বাতব্যাধিতে অষ্টাবক্রাবস্থায় দড়ি-ছাওয়া খাটুলীতে বসিয়া বসিয়া তিনি শ্রেনদৃষ্টিতে পৌরজনের ক্রটি খুঁজিতে থাকেন, আর সুযোগ পাইবামাত্র সেই অমুসন্ধানফল-গুলিতে (প্রায় সমান সমান, কখন বা কিছু মাত্রাধিক্য

ঘটিয়া যায়) বর্ণসমাবেশ পূর্বক সেগুলি তাঁহার শাস্ত্র-প্রকৃতিশালিনী কন্ঠারত্নের কর্ণকুহরে ঢালিয়া দিয়া পরিভূষ্ট করেন। ফলে বাড়ীর মধ্যে সদাসর্বদাই প্রায় রাম-রাবণের যুদ্ধ লাগিয়া থাকে।

সে দিন গৃহস্বামীদিগের গৃহে ফিরিতে বিলম্ব ঘটয়া গিয়াছিল। বিলের জলে দিবোকে কনিষ্ঠ জামাতাকে জেঁকে ধরে, তাহা ছাড়াইতে খানিকটা সময় লাগে। সচিব-পুল্ল বোধিদেবের বিবাহ-ভোজের জন্ত সে দিন প্রচুর পরিমাণে মৎস্যাহরণের প্রয়োজনীয়তার জন্ত একেই প্রায় অর্দ্ধ-রাত্রি হইতে বিপুল পরিশ্রম করিতে হইয়াছে, তাহা ব্যতীত মাথার উপর প্রায় আড়াই প্রহরের প্রখর সূর্যাতাপ ও নিদারুণ ক্ষুৎপিপাসার দুঃসহ জ্ঞান! গৃহাভিমুগীন জানিকরা সে দিন গৃহ-পথের দৈর্ঘ্যে যেন অসহিষ্ণু হইয়া উঠিতেছিল। সকলেই ঘন-ঘন অদূরস্থ ঘনায়মান নারিকেল-কুঞ্জের মাথার দিকে সতৃষ্ণ দৃষ্টি নিষ্ক্রেপ করিয়া ধীবর-পল্লীর দূরত্ব পরিমাপ করিতে করিতে চলিতেছিল, উহার পাশেই যে তাহাদের গম্যস্থান। —রাস্তায় তাহাদেরই মত কস্ম্যবাস্ত অন্ন-স্বল্প লোকজন গমনা-গমন করিতেছিল, দুই ধারে বিপণি-শ্রেণীতে কেনা-বেচা ক্ষণকালের জন্ত বন্ধ হইয়া রহিয়াছে, প্রাসাদ-ভবনে গৃহবাসি-গণ দ্বৈপ্রহরিক বিশ্রাম-সুখভোগে নিরত।

পথের প্রান্তে কুকুর গুলাও কুণ্ডলী পাকাইয়া পড়িয়া আছে। জানিকের দল ধীবর-পল্লীর মধ্যে পা দিয়াই একটা ঘোরতর কোন্দলের সাড়া পাইল। শব্দটা যে উদ্দোক জেলের কুটারের দিক হইতেই আসিতেছিল এবং ঐ কাংশুকর্ণও যে ভীম-জননী, তাহা অনুমান করিতে কাহারও অণুমাত্র বিলম্ব ঘটে নাই। আজ এই ক্ষুৎপিপাসায় পীড়িত ও বিশেষ-ভাবে পরিশ্রান্ত হইয়া আসিয়াই এমন অসময়ে কোন্দলের কচকচি শুনিয়া সকলকারই মন একটু দমিয়া গিয়াছিল, বিশেষতঃ বয়স্ক দুই জন ইহাতে বিশেষ বিপন্নই বোধ করিল। উদ্দোক নিজের কপালে একটা ঘা মারিয়া কহিয়া উঠিল, “ওকেও যমে নেবে না, আমারও মরণ লেখেনি দেবতায়! এই তেতে-পুড়ে তেটায় টাটা করছে পরাণটা, একুনি আর ও বাজখঁয়ে চীংকার নয় কখনও!”

দিবোক জেলে গম্ভীর হইয়া জবাব করিল, “গাঙ্গী ছটোর গলা চিরে রক্ত ছোটে না যে কেমন ক’রে, আমি ব’সে ব’সে সেই কথাটারই বিচার করি! তা উহু, তোর আর ভাবনা

কিসের, ভীমের বউবেটাটা তবু যা হোক একটা মানুষের মেয়ে আছে; ভাত-জলটা সেই ত এখন দেয় তোকে, বরাতে দুঃখ লেখা আছে এই আমারই! আবাগীর পেটের বেটা ছটোও ঐ আবাগীদের মতনই না কৌদল করতে আছে। তেলরক্তি ছায়, কি জলঘট্টে ছায়, তারই যুগ্যতা নেই মোটে কারুর।”

নলম পরিচ্ছেদ

বাড়ী পৌছিয়া সে দিন দেখা গেল, ব্যাপার কিছু গুরুতর! গত রাত্রিতে দিদিশাশুড়ীর ‘লাগানীর’ দায়ে শাশুড়ীর হাতের ঠোনা পাইয়া উজ্জলা আজ সকাল হইতেই বাঁকিয়া আছে, কিছুতেই সে আজ তাঁহার বাতে বাঁকা গায়ে-পায়ে তেল ডলিতে যায় নাই; বিশু ও-বাড়ীর ধনার ছোট ছেলেকে ইট ছুড়িয়াছিল বলিয়া তাহাকে দিয়া উহাদের কাছে সে মাপিয়া সাত হাত নাক-খত দেওয়াইয়াছে, ধান কুটিয়া প্রত্যহ প্রতিদিনের খরচের জন্ত চাউল করার বেশীর ভাগ খাটুনী তাহার বিবাহের পর হইতে সে-ই খাটে; আজ কিছুতেই ঢেঁকি-ঘরে সে পা মাড়াইল না। শাশুড়ী রাগ করিয়া বলিয়াছিলেন যে, অমন বউকে ঢেঁকিতে ফেলে কুটে ফেলাই উচিত! উজ্জলারও ত মুখখানি বড় কম নয়, সে-ও তৎক্ষণাৎ শাশুড়ীর মুখের উপর ফেরতা জবাব দেয়— “ঢেঁকিতে ফেলে আমার কুটলে গুণীগুধর কুঁড়ো পাখরটা ভরাবে কে গো? ধানের গাদা ভানাটি ত আর রোজ সোজা কথাটি নয়! তোমার আত্মরে মেজুনী, সেজুনী, ছুটকী গুঁদের দিয়ে কি সে কাবাটি এক বেলায় তরে হবে?”

শাশুড়ী বলেন, “হয় কি না হয়, তুই পোড়ারমুখী ব’সে থেকে একটা বেলা দেখ ত দেখি, কেমন বা না হয়! মুখের উপর আবার চোপা শোন না? কেন, তুই যখন এ বাড়ীতে আসিস্ নি, তখন কি আমার স্বোয়ামী-পুতুররা সব উপোসীই থাকতো না কি লা? শতেকখোয়ারীর ঝি! তোর দিব্যি রইলো, যদি তুই আজ কিচ্ছুটিতে আমার হাত ঠেকাবি!”

তাহার ফলে এই ঘটিয়াছে যে, বাড়ীশুদ্ধ মিলিয়া এত-ক্ষণে ধান ভানিয়া সেই ধান-ভানা চাউলের ভাত সবেমাত্র

উনানের উপর চড়ানো হইয়াছে, তাহার উপর আখায় দিবার কাঠ ফাড়া নাই এবং সেই মোটা কাঠের গুঁড়ি ফাড়াবার মত শক্তিও ইহাদের অপেক্ষা ঐ উজ্জলারই বেশী। বিপন্ন হইয়া এখন উহাকে ছুঁথানা কাঠ চিরিয়া দিতে বলায় সে কথায় যেন তাহার কানেই ঢুকে নাই—এমনই করিয়াই সে নীরব রহিল।

তাহার পর সকলকার কাঠ লইয়া ধস্তাধস্তি দেখিয়া মুখ টিপিয়া হাসি চাপিতে চাপিতে সেখান হইতে উজ্জলা গমনোত্তর হইল। ইহা দেখিয়া তাহার সেজ ও ছোট 'জা' মিনতি করিয়া কহিল, "দিদভাই, ছুঁথান চলিয়ে দিয়ে যা না ভাই, তোর পায়ে ধরি।"

উজ্জলা কোন উত্তর করিল না। মেজবো নথ নাড়া দিয়া একটু তিক্তকণ্ঠে কহিল, "দিলে কি তোমার মান যাবে গা? সোয়ামী-শুভুর এসে খেতে পাবে না—সেটা কি খুব আছলারদের কথা হবে?"

উজ্জলা এবার গর্জিত তাল্পীলোর সহিত উত্তর করিল, "তা না পায় না পাবে, আমার কি ব'য়ে গেল?"

এই বলিয়া সে দৃঢ় গম্ভীর পদক্ষেপে রান্নামহলের পিছন দিকে পগারের ধারে গিয়া ঝুপ্ করিয়া বসিয়া পড়িল ও নিতান্ত শান্তভাবে বসিয়া বসিয়া কান খাড়া করিয়া গৃহস্থ-বর্গের ছরবছর সকল তথ্য সংগ্রহ করিতে লাগিল। মুখে গাভীয়া থাকিলে কি হয়, মনের মধ্যে তাহার যথেষ্ট তৃপ্তির আনন্দ উঁকি দিয়া উঠিতেছিল।

এ দিকে কোন রকমে আধসিদ্ধ ভাতের হাঁড়ি দুই জনে ধরাধরি করিয়া নামাইয়া ডাল চড়াইতে না চড়াইতেই পুরুষের দল আসিয়া বাড়ী পৌঁছিল এবং তাহাদের আসার সাড়া পাইবামাত্রই রণরঙ্গিনী-মূর্তি ধরিয়া ভীম-জননী সনকা গলা ফাড়িয়া বধুর উদ্দেশ্যে গালির কোয়ারা উৎসারিত করিয়া দিল।

"দূর ক'রে দে, দূর ক'রে দে; মুড়ো প্যাংরা মারতে মারতে চুলের ঝুঁটি ধ'রে টানতে টানতে শতকপোয়ারীকে দূর ক'রে দে—জ্যাস্ত মুখে মুড়ো জেলে দিয়ে আয়"— ইত্যাদি ইত্যাদি—

উদ্দোক অঙ্গনে পা দিয়াই বিরক্তি-বিপন্ন কণ্ঠে উজ্জলার উদ্দেশ্যে ডাকিয়া উঠিল,—“পাগলা বেটা! এক ঘট জল নে'

আয় ত, বাবা! তেঁটার গলা বুক কাঠ হয়ে গেছে। সর্বশরীরে টাঁক ধ'রে যাচ্ছে?"

সনকা বধুর প্রতি স্বামীর এই 'আধিক্যতার' আদরে হাড়ে হাড়ে জলিয়াই থাকে, আজ আবার এ সময়ে তাহারই প্রতি এই অযোগ্য আদর দেখিয়া তাহার পিত্ত অবধি জলিয়া উঠিল; কোপে কপিশবর্ণ ধারণ করিয়া কর্কশ চীৎকারে সে চেঁচাইয়া উঠিল—“দেবে, তোমার আছুরে বৌ তোমার ছেরাদর পিণ্ডি চটকে দেবে। বড় যে বলা হয়, আমি রাঁড়ীই যত না মন্দ, বেটার বৌ তোমার বড়ই না কি গুবতী! এখন নিজের চোখ ছটোর যদি মাথাটা না একেবারে খেয়ে ফেলে থাক, তা হ'লে সে ছটোকে মেলে ধ'রে একবারটি নিজের চোখেই দেখে যাও দেখিন, তোমার বিচ্ছেদরী পুতের বউ-ঠাকুরগ এর ভেতর কোনখানটায় আছেন! এত বড় দস্ত মেয়েমানুষের—সকাল থেকে আজ একখানি কুটি ভেঙ্গে ছুঁথানি করাতে পারলুম না, উনি কি না রাজার রাণী, আসনপীড়ি হয়ে ব'সে আছেন, আর আমি এই বড়োবয়সে হাড়ভাঙ্গা খাটুণী খেটে খেটে মরতে লেগেছি। কেন, আমার কি একার সংসার? আর কি কেউ খাবে না, আর কি কেউ নিজে গব্গবিয়ে গিলবে না যে, আমার একাই সব ভার বইতে হবে?"

সহসা সেই সময়ে বিরক্তিপরম্ব একান্ত গাভীয়ায় ভীমের মুখের উপর চোখের দৃষ্টি পড়িতেই ভীম-জননীর কণ্ঠ হইতে আবার বর্ষাকাশের মেঘ গুরু গুরু শব্দে গর্জিয়া উঠিল;—“বলি ওরে ও হতভাগীর পুত! বলি, কটা চামড়া-খানা কি এতই মিষ্টি যে, তার লেগে ওই দস্তি দামাল মেয়ে-মানুষের পায়ে তলার ছুঁচো হয়ে প'ড়ে থাকতে হবে? এই তোকে ব'লে রাখলুম, ভীমে, যদি তিন দিনের ভেতর ওটাকে লাখি মেরে দূর ক'রে তাড়িয়ে দিয়ে তুই আমার আর একটা বউ এনে না দিবি ত তোর উপরে তোর বাপের দিব্যি রইলো।”

ভীমের জলদগম্ভীর মুখে এই কঠোর মাতৃ-আদেশে মুহূর্তমধ্যে একবারের জন্ত একটা ব্যথার বিদ্যৎ চকিত হইয়া উঠিয়াছিল; পরক্ষণেই সরোধ লজ্জায় সেটা ঢাকা পড়িয়া গেল। সে রোধ-ক্লক কণ্ঠে সবেগে বোধ করি মায়ের আদেশপালনেরই প্রতিজ্ঞা যেন তৎক্ষণাতই করিতে বাইতে-ছিল, কিন্তু অকস্মাৎ বাধা প্রাপ্ত হইয়া সেই উত্তত কঠিন

প্রতিজ্ঞার কঠোর বাক্যপ্রবাহ তাহার ক্রোধক্ষুরিত ওষ্ঠাধরের গভীর মধ্যেই আবদ্ধ হইয়া রহিল। একান্ত বিশ্বাস-চর্যের সহিত সে শুনিতে পাইল, তাহার মায়ের কাছে চির-সহিষ্ণু বুড়া বাপ আজ সম্পূর্ণরূপেই তাহার বিদ্রোহী হইয়া উঠিয়া যথাসাধ্য তীব্র কঠে প্রতিবাদ করিয়া বলিতেছে—“খবরদার ভীমে! পাগলীর গায়ে হাত তুলবি কি, আমি তক্ষুনি তার হাত ধরে বাড়ীর বাঁর হবো! বুঝে কাষ করিস্ ব্যাটা, বুড়ো বয়েসে বাপকে তোর থান-ছাড়া করিস্ নে যেন।”

এই অলজ্বা আদেশে রুদ্ধপ্রকৃতি ভীম ঝঙ্কা-তাড়িত নদীশ্রোতের মত চঞ্চল-বিশ্বয়ে স্তব্ধ হইয়া রহিল।

“তা’ হ’লে বউ নিয়ে আর বউ-সোহাগী বাপ নিয়েই তুই রৈলি ভীমে, পরব জেলের ঝি কারু পায়ে তেল দিয়ে তার আটচালাতে বাস করে না। এই রৈলো তোদের ঘর-কন্না, বুজে সম্ভে নিয়ে নিস সব, আমার বুড়া মায়ের হাত ধরে গাছতলার ব’সে ভিখ মেগে খাব, তবু তোর পিঙ্গীনাচন বউএর পা ধোয়ানো পারবো না?”—ক্রোধে কাঁপিয়া ফুলিয়া রণরঙ্গিনীমূর্ত্তি সনকা স্বামি-পুলের উপর একটা অগ্নি-দৃষ্টি জানিয়া সমবেত দর্শক-মণ্ডলীর মধ্যবর্ত্তিনী, যষ্টি-হস্তে কোনমতে দণ্ডায়মানা মাতৃ-মূর্ত্তির উদ্দেশে হাঁকিয়া উঠিল—“আয় লো মাই আয়, আমরা মায়ের-বেটীতে এ পোড়া বাড়ীর বাঁর হয়ে যাই আয়। কিন্তু তুইও ভাল ক’রেই এই কথাটা আজ থেকে জেনে রাখিস্ ভীমে! ঐ বউ হ’তেই তোর যদি সর্বনাশ না ঘটে, তবে আমি তোর মা নই। তুই কি ভেবেছিস্, ও ছিরকাল ধ’রেই তোর ঘরেই ঘর করবে? তুই কি মনে ভাবিস, তোর প্রতি তার অন্তরের কোণেও একরত্তা একটু টান আছে? ও ভদ্রলোক-ঘেঁষা কটা-চামড়ার ছুঁড়ী, ও হ’তে যদি না এই সন্দার-বংশের নাম ডোবে, তা হ’লে আমায় তোরা—”

“থেকে থাকো, ফের যদি একটা কথা কবে, তা হ’লে ঐ জিভখানাকে সাত হাত ক’রে টেনে বাঁর ক’রে আঁস্তা-কুঁড়ে ফেলে দেব। • শাউড়ী ব’লে মনের কোণেও তোমায় ক্ষ্যামা দেব না।”

ধীবর-পল্লীর দ্বিশতাধিক ব্যক্তি আজিকার এই রঙ্গ-ভূমে সমবেত হইয়াছিল। ইহার মধ্যে ক্ষুৎপিড়িত শিশুর দল, ক্রীড়া-চঞ্চল বালক-বালিকাবৃন্দ, শ্রমকাতর বৃদ্ধসকল এবং

কার্য্যপরায়াণা গৃহিণী, কত্যা ও বধুগণ সকলেই নিজ নিজ উদ্দেশ্যে বিশ্বত হইয়া গিয়া কেহ ভীত, কেহ বিস্মিত এবং কেহ বা পুলকিতচিত্তে এই কোন্দলের রসোপভোগ করিয়া লইতেছিল। উজ্জলার দৃপ্তস্বভাব ও দীপ্তমূর্ত্তি এ সংসারের নারীদিগের মধ্যে—বিশেষ করিয়া আবার কম-বয়সীদের মধ্যে অনেকেরই চক্ষুঃশূল; পথে, পল্লীতে, ঘাটে ও বাটে যে কেহ তাহাকে দেখে, সেই সবাইকে তুচ্ছ করিয়া তাহার রূপের প্রশংসায় শতমুখ হইয়া উঠে। ভদ্রঘরের মেয়েরা তাহারই সহিত সাধিয়া কথা কয়। আবার নিজের ঘরের পুরুষরাও কি না তাহারই গৌরবে আশ্বহারা! তাহার উপর, খাটিতে পারে সে অশুরের মত। তাহার নিজের শাশুড়ী ছাড়া অপর সমুদয় শাশুড়ীই নিজ নিজ বধুকে উঠিতে বসিতে তাহারই কল্পশক্তির উপমা দিয়া লাঞ্ছনা করিয়া থাকেন, বুড়া-বুড়ীদেরও সে যেন চোখের মণি, কাহারও জাল মেরামত করিয়া দিতে, কাহারও বা মাথার পাকা চুল তুলিতে, উকুন বাছিতে, কাঁথা সিয়াইতে—সকল কাষেই উজ্জলী বউ আগে-ভাগে ছুটয়া যাইবে। আবার ছোট ছেলেরাও কি না ঐ হতচ্ছাড়ীর তেমনই বশ! মার খায়, তবু সঙ্গ ছাড়ে না। কাহার গুলী-ডাঙা তৈয়ারী করিতে হইবে, কাহার ভাঁটা গড়াইয়া দিতে হইবে, কাহার একটা ছাকুনি-জালের দরকার, সবাই ঘুরবে ঐ উজ্জলী বউয়ের পাছে পাছে। আর এ সব ছাড়া সব চেয়ে বেশীর ভাগ বিরাগ সকলেরই এই জন্ত যে, অগ্র জেলের ছেলের প্রায় সকলেরই ঘরে দুই বা ততোধিক করিয়া বিবাহিতা এবং তাহারও উপর আবার কাহারও কাহারও এক আধখানা উপসর্গ না কি আছে বলিয়া শুনা যায়; কিন্তু কোন-কিছুই নাই না কি কেবল একমাত্র ঐ উজ্জলী-বউয়ের বর ভীমের, এটা বড়ই অসঙ্গত ও যুবতীবৃন্দের পক্ষে একেবারেই অসহনীয়! তাই উপযুক্ত সন্তানের প্রতি যখন তাহার জীবিত ও সশরীরে সে স্থানে বর্ত্তমান পিতার দিব্য দিয়া স্নীকে কাঁটা-পেটা করিয়া বাহির করিয়া অপর স্ত্রী গ্রহণ করিবার জন্ত স্নেহময়ী জননী আদেশ প্রচার করিয়া দিলেন, তখন অনেকগুলি নারীর ঠোঁটের পাশে হাসির বিজলী যে উঁকি-ঝুঁকি মারিয়াছিল, তাহা বড়ই সুপ্রত্যক্ষ। উজ্জলার দুই জা পিঙ্গলা ও সৃষি এই প্রস্তাব শুনিয়া পরস্পরে চোখ ঠারিল, দুই জনে দুই জনের কানের কাছে

ফিস-ফিস করিয়া বলিল—“তাই ব’লে অত বা’ড় ভাল নয়, ঝড়ে ভেঙ্গে যাবে।”

তাহার পর যখন কোথাও কিছু নাই, অমনই খামোকা গায়ে-পড়া হইয়া উদ্দোক বুড়া হঠাৎ ফৌস করিয়া ফণা তুলিল, তখন অনেকগুলো বৃকের মধ্যেই উত্তত আশার স্রোত ধাক্কা খাইয়া ছাঁৎ করিয়া থমকিয়া পড়িল। কোন কোন নিরাশাহতা মহিলা ঐ অযাচিত করুণাপরায়ণ ও বয়োবৃদ্ধ লোকটির উদ্দেশ্যে চোখের মধ্যে বিষ-বাণ হানিয়া মনে মনে উচ্চারণ করিল, “মরণ আর কি ডাকুরা মিন্‌ষের!”

এমন সময় সেই দ্বিশতাধিক কৈবর্ত-পরিবার যেন আকস্মিক বজ্রপাতরবে একসঙ্গে চমকিত হইয়া উঠিল। আজিকার এই রঙ্গভূমির প্রধানা অভিনেত্রী কোথায় অদৃশ্য থাকিয়া এতক্ষণের পর অতিশয় অতকিতেই আবির্ভূতা হইলেন। সকলেই যেন মনে মনে ইঁহারই প্রতীক্ষা করিতেছিল, তবে নিতান্ত দুই এক জন ত্রিতৈষী ব্যক্তি প্রমাদ গণিয়া ব্যগ্র হইয়া উঠিল।

উজ্জলার এই আকস্মিক প্রবেশ ও স্বামীর ঐ প্রকার ভীষণ মন্তব্যে ক্ষণকাল অভিভূতাবৎ থাকিয়া অবশেষে বন্ধিতরোষা ভীমজননী একবার স্বামিপুত্রের স্তম্ভমূর্ত্তি নিরীক্ষণ করিল ও তাহার পর গগনবিদারী আর্তনাদ করিয়া কাঁদিয়া উঠিল—“ওরে, এত কালের জেলে মরদগুলো ম’রে গেছে রে! ওরে আমার সোয়ামী-পুত্রুর বেঁচে থাকলে আমার কখন বউএর হাতে মরণ ঘটে রে—”

একে ক্ষুধাতৃষ্ণায় কাতর, তাহার উপর এত বড় হাঙ্গামায় আজ ভীম মায়ের প্রতি একটু বিশেষভাবেই ক্রুদ্ধ হইয়াছিল, কিন্তু পিতৃমাতৃভক্ত পুত্রের তাহা প্রকাশ করিবার শক্তি না থাকায় ক্রোধের অধিকাংশই বধুর প্রতি ধাবিত হইয়াছিল; এখন উজ্জলাকে ঐ অতগুলি মাণ্ডগণ্য পুরুষের সাক্ষাতে নির্লজ্জভাবে ছুটিয়া আদিত্তে দেগিয়া এবং তাহার মায়ের প্রতি অবমাননাজনক বাক্য প্রয়োগ ও আক্রমণোত্তত ব্যবহারে তাহার বিরক্তিতা ক্রোধের আকার ধারণ করিল। উজ্জলার সেই দৃপ্ত মূর্ত্তির প্রতি দৃষ্টি হানিয়া সে দাঁতে-দাঁতে ঘর্ষণ করিয়া কহিল,—“তোমার কি মরণ হয় না, হতভাগী!”

উজ্জলা স্বামীর মুখ হইতে এই তীব্র তিরস্কার লাভ করিয়া চঞ্চল তড়িতমূর্ত্তির মতই সবেগে তাহার দিকে

ফিরিয়া দাঁড়াইল, মুখে তাহার অর্দ্ধাবগুণনমাত্র ঢাকা ছিল, তাহাতে তাহার বিছাতে ভরা বিশাল নেত্র ঢাকা পড়ে নাই, সেই বড় বড় কালো চোখে তীব্র রোষের আলো জালিয়া সে অকুণ্ঠিত মুখে স্বামীর ভৎসনার প্রত্যুত্তর করিল, “কেন, তা হ’লে মায়ের পছন্দসই আর একটা এনে দেবে? তা আমি মরি বা না মরি, তাতেই বা তোমাদের কি আটক হচ্ছে? কেন দশটা আর অমনিতেই এনে দাও না—বারণ করবে কে তোমায়? দিলেই ত হয়।”

ভীম তাহার বজ্রহস্ত মূর্ত্তিবদ্ধ করিয়া হুকুর ছািল—
“গাম শীগগির, ফের চোপা করছিস?”

উজ্জলা নির্ভয়ে দুই পদ অগ্রসর হইয়া আসিয়া স্বামীর ঠিক সম্মুখে দাঁড়াইল। উত্তেজিত কণ্ঠে কহিল,—“কেন, মারবে না কি? তা মার না এসে, মায়ে বা করেছে, তাই করবে এস—বউটা মেরে দূর ক’রে দাওসে—”

“তোমার মরণ ঘুনিয়ে এসেছে দেখছি”—বলিয়া ভীম সবেগে অগ্রসর হইয়া নাইতেই ভীমের জ্যেষ্ঠতাত দিক্‌বাক আসিয়া উভয়ের মাঝখানে দাঁড়াইল;—

“ভেমা! ঘরের লক্ষ্মীর গায়ে হাত তুলিসনে, বাবা! আর যা করিস তা করিস।” উজ্জলার দিকে চাটিয়া বলিল, “ছোটলোকের মেয়ের মতন খাওয়া-খাওয়ি করা কি ভাল? বা’, শাশুড়ীর পায়ে ধ’রে মাপ চা গে, নে, আয়।”

উজ্জলা বিছাতের মত চিটকাইয়া পিছনদিকে সরিয়া গেল, স্বামীর দিকে একটা তীব্র রোষদৃষ্টি হানিয়া লইয়া সে ক্রোধগম্ভীর স্বরে উত্তর করিল—“আমার ব’য়ে গেছে পায়ে ধর্তে, আমি আর এদের বাড়ী থাকবো কি না।”

বলিয়া সে খর-চরণে খিড়কীর দ্বারের দিকে অগ্রসর হইল। তাহা দেগিয়া তাহার কালিন্দী-সদৃশী শাশুড়ী দাঁতে-দাঁতে কিড়মিড় করিয়া কহিল—“বাবি কোন্ চুলোয় লো চুলোমুখী! কোন্ কুলে কে আছে যে সেইখানে বাবি? তবে যদি—”

শাশুড়ীর এই স্তম্ভবোর মাঝখানে হঠাৎ দাঁতে-দাঁতে চাপিয়া পিছন ফিরিয়া উজ্জলা ধমক দিয়া কহিয়া উঠিল, “চুপ!” তাহার পর পিছন ফিরিয়া খিড়কির দ্বার দিয়া সে বাহির হইয়া গেল।

উদ্দোক তাহার দাদার দিকে ব্যাকুল চক্ষুতে চাহিল,

তাহার পর ছেলের দিকে মুখ ফিরাইয়া তাহাকে নির্ঝিকার দেখিয়া কাতর হইয়া কহিতে লাগিল—“কোথায় গেল দেখ দিকি রে—”

ভীম গুম্ হইয়া উত্তর করিল, “যাক্ গে, মরুক্ গে !” বলিয়া সেও হুম্ হুম্ শব্দে তাহার বলিষ্ঠ পা ফেলিয়া ঘরের মধ্যে প্রবেশ করিল। ভীমের মা তখন নির্ভয় তেজের সহিত কটুকির বহু ভাষা বধুর উদ্দেশে প্রয়োগ করিতে করিতে মস্তব্য করিলেন—“এখনই আবার আসবে না ত বাবে কোথায় ? তবে যদি—হুঁঃ তবে যদি—”

প্রবীণ ছই জনেই ছই হাতে ছই কান ঢাকা দিয়া নিশ্বাস ফেলিয়া উচ্চারণ করিয়া উঠিল—“আরে ছ্যা ! মাগীর মুখে পোকা না পড়ে।”

দশম পরিচ্ছেদ

নগরীর বাহিরে ইহার উত্তরপূর্ব ভাগে জনশূন্য নীরব প্রান্তর ; বহু বহু—দূরে তাহার দিক্চক্রবালরেক্ষা যেন নীল গিরিশ্রেণীর মতই অচল ও কঠিন হইয়া অনিন্দ্যে চিরকাল চাহিয়া আছে। প্রান্তর-পথ তৃণহীন, গৈরিকবর্ণ তপ্ত বালুকা-মরুর মত দেখাইতেছে, তাহার আশে-পাশে কোথাও ছই একটা ক্ষুদ্রতম হরিদপুষ্পখচিত কাঁটাভরা আরণ্যগুম্ব ; চলনপথের কোনখানে এতটুকু একটু ছায়া নাই, অনেক দূরে দূরে কচিং কোথাও এক একটা শাল, তাল প্রভৃতি যেন সেই বনপথের প্রহরিস্বরূপে একা-একা দাঁড়াইয়া আছে, তাহাদের উন্নত শিরের সমুচ্চ উষ্ণীষ রৌদ্রতপ্ত বায়ুর বেগে অতি সামান্যমাত্রই আনত হইতেছিল। পদতলে তাহাদেরই রৌদ্রবর্ণ দীর্ঘচ্ছায়া।

মধ্যাহ্নের সেই জলন্ত সূর্য্য বিধের অঙ্গ নিজেই অগ্নিময় কশাঘাতে জর্জরিত করিয়া শেষে নিজেও যেন সেই পরি- তাপে অবসন্নশরীরে অবসানের পথে চলিয়া পড়িলেন। সেই দারুণ রৌদ্র উপেক্ষা করিয়া অরতপ্ত দন্ধদেহে পাগলের মত জলারণ্য ও নির্জন পথে পথে ভীম সারাদিন ধরিয়া ঘুরিয়া বেড়াইতেছিল। তাহার ঐ ক্ষিপ্তমূর্ত্তি দেখিয়া পরি- চিতগণ সবিস্ময়ে পথ ছাড়িয়া দিতেছিল। অপরিচিত- গণ তাহার দশা দেখিয়া ‘আহা, কাদের বাছা রে ! কেপে গেছে !’ বলিয়া সহানুভূতি জানাইতেছিল। ভীম

কাহারও প্রতি দৃকপাত পর্য্যন্ত করিল না, সারাদিনের উপ- বাসে, উষ্মে ও পরিশ্রমে তৃষ্ণায় তাহার হৃদয় ফাটিতেছিল, নদীর তীরে তীরে বালুকারাশির উপর দিয়া ছোট ছোট পদচিহ্নকে সে প্রাণপণে অনুবর্ত্তন করিতেছিল, পাছে সে রেখাটি হারাইয়া ফেলে, তাই নদীতীর নিত্য সমীপবর্ত্তী হইলেও এক বিন্দু জলও সে স্পর্শ করিল না। সারা অপরাহ্ন এমনই করিয়া একটা পথিব্রাস্ত দৈত্যের মতই সে সারা নদীকূল ও পরিশেষে নগরীসীমার পরপারে এই নির্জন প্রান্তর-পথকে তন্ন তন্ন করিয়াছে, কোথাও তাহার হারানো বস্তু সে খুঁজিয়া পায় নাই।

উজ্জ্বলা যখন দুর্জয় রোষভরে বাড়ী ছাড়িয়া গেল, তখন ক্রোধাতিশয্যে ভীমের মনে তাহার জন্ত এতটুকুও হৃদয়স্তর উদয় হয় নাই। শাশুড়ী-বউয়ে ইহাদের প্রায়ই কলহ হয়, এবং অনেক দিন উজ্জ্বলাও রাগ করিয়া বলে যে, সে এ বাড়ীতে আর থাকিবে না এবং একটুখানি পড়সী-বাড়ী বা আদাড়ে-পাদাড়ে ঘুরিয়া বেড়ায়, তাহার পর বিত্ত প্রভৃতিরা ডাকিতে গেলেই ভালমানুষটির মত চলিয়া আসিয়া আপ- নার নিত্যকর্ম্ম আপনার হাতে-মাথায় তুলিয়া ত লইয়াই থাকে, উপরন্তু সে দিন তাহার কাজের কোঁক যেন আরও বাড়িয়া উঠে। কোথায় কি জঞ্জাল জমা হইয়া আছে, কোন কাপড়গুলো ক্ষারে চড়াইতে হইবে, ছেলেগুলার মাটা- মাথা গায়ে খইল মাখাইয়া পোরাইয়া দেওয়া, এমন কি, দিদি-শাশুড়ীর বাতের বাথায় সেক-মাণিসের সময়টাকে দ্বিগুণ বদ্ধিত করিয়া দিয়া হয় ত বা তাহার মুখ হইতে একটা ভাল কথা আদায় করা-রূপ আশ্চর্য্য ঘটনাও কখন কখন ঘটাইয়াছে। এই সব দেখিয়া ভীম বরং কত দিন কোতুক করিয়া তাহার কানের পাশাটা ধরিয়া নাড়িয়া দিয়া হাসিয়া বলিয়াছে,—“যদি সেই গুণ্ডীশুদুর খোসামোদ ক’রেই মরবি, তবে দশ হাত বুক ক’রে সবার সাথে যুঝতে য়ে মরিস্ কেন ?”

উত্তরে উজ্জ্বলাও হয় ত ভীমের ঘনায়মান গৌফের প্রান্তটা টানিয়া ক্রভঙ্গী করিয়া কহিয়া উঠিত—“খুব করি।” না হয় বলিত—“ওরা আমায় ঘাঁটায় কেন ? সবাইকার জন্তে আমি রাত্তির দিন সাতটা গতর বা’র ক’রে খেটেও মরবো, আবার ওদের সবাইকার বাঁটা-নাথিও খাবো, অত আমি পারিনে !”

ভীম কত দিন উজ্জলার এই মন্তব্যের বিরুদ্ধে তাহাকে বুকের উপর টানিয়া লইয়া তাহার সেই ক্রকুটি-কুটিল ললাটে আদরের গভীর রেখা অঙ্কিত করিয়া দিয়া হাসিতে হাসিতে কহিয়াছে—“পারিস্ তুই সেই সবই—কেবল একবার শরৎ-কালের মেঘের মতন গর্জে ওঠা তোর রোগ! আচ্ছা, আচ্ছা, যা করেছিস, বেশ করেছিস; শুধু আমার এই কথা, পেটে ধরেছিল, যাই হোক মা ত বটে, মন্দ হ'লেই বা করছি কি? একটু সামান্য দিস, বে-ধড়োক কিছু ব'লে বসিসনি টসিসনে যেন ফস্ ক'রে।”

আজও ভীমের বিশ্বাস ছিল, এই রকমটাই ঘটবে। বিশেষতঃ আজিকার এই বিবাদফলে বাড়ীশুদ্ধ সকলের অনাহার ঘটায় এবং নিজেকেও তাহার ফলভোগ করিতে হওয়ায় তাহার মনে উজ্জলার প্রতি বিরক্তিটা কিছু অধিকতরই হইয়াছিল। সে বেশ জানে যে, এই কাণ্ডটার ভার সে না রাখিলে এই রকমই বিপ্লব ঘটে; অথচ জানিয়া গুনিয়া তাহার বুড়া বাপ হইতে শিশু ভাইটার পর্য্যন্ত উপবাসের ব্যবস্থা করিয়া নিজে অনায়াসেই নির্লিপ্ত হইয়া রহিল। না, উজ্জলার স্পর্ধা সত্য সত্যই কিছু বেশী হইয়া দাঁড়াইয়াছে।

ভীম ঘরে ঢুকিয়া দরজার ছডকা টানিয়া দিল। ঘরের মধ্যে একখানা তালপাতার চেটাই বিছানো, তাহারই এক প্রান্তে লম্বা একটা বালিস ও দুখানা মোটা মোটা কাঁথা জড় করা আছে, বালিসটা টানিয়া লইয়া গুইয়া পড়িয়া সে মনে মনে দৃঢ় করিয়া কহিল, “ওকে জব্দ করা দরকার হয়েছে।”

তাহার পর কয়েক দণ্ড ধরিয়াই স্ত্রীকে জব্দ করিবার নানারকম উপায় সে আবিষ্কারচেষ্টা করিল; কিন্তু দুঃখের বিষয়, কোনটাই শেষ পর্য্যন্ত তাহার মনঃপূত থাকিতে পারিল না। সর্ব্বপ্রথম সে স্থির করিল, উজ্জলা বাড়ী ফিরিলে আজ সে তাহাকে ঘা কতক বসাইয়া দিবে; এই কথা মনে করিতে গিরাই সে জিভ কাটিল। সেই রাজ্যোপায়ে মর্ষরমূর্ত্তির মতই শুভ্র ও সুকুমার দেহে আঘাত! মনে হইতেই নিজের লক্ষ্য সে নিজেই নতমুখ হইল।

তাহার পর ভাবিল, ‘না, ও-সব নয়; তবে বড় তার দেমাক হয়েছে। বুঝেছে যে, ওর ঐ রূপের পায়ে আমি বিকিয়ে গেছি, লোকে যা বলে, তা বড় মিথ্যেও ত নয়,

হয় ত আমি তাই গেছিও। তা এইবার সেই গুমোরটাই তার ভাঙ্গতে হবে। আর একটা বিয়ে ক'রে দেখি, তা হ'লেই সত্যিকারের জব্দ হবে!’ এই উপায়টার আবিষ্কারে ভীম মনে মনে খুব উৎফুল্ল হইয়া উঠিল। মনে মনে বলিল, ‘এই ভাল; মা'ও খুসী হবে, বউও ঠাণ্ডা হ'তে পথ পাবে না, আর আমারও তা মন্দ কি? মনসাদেবীকে ত মাসের মধ্যে সাতাশ দিনই মান ভাঙ্গতে প্রাণ যায়, হু'জন থাকলেই তখন মানের বদলে কচু আসবে! বাঃ, যাকে বলে এক টিলে দুটো পাখী মারা! সেই ভাল, এই আমি করবো—যাই মা'কে ক'নে ঠিক করতে ব'লে আসি।’

এই ভাবিয়া উঠিতে গিয়া ভীমের দৃষ্টি তাহার সম্মুখের গৃহভিত্তির উপরে পতিত হইল। ঐ দেওয়ালটির গায়ে আলিপনা দ্বারা একটু পদ্ম-সরোবর চিত্রিত হইয়াছিল; সরোবরে দুইটি মরাল ভাসিতেছে, সপত্র, সনাল, বিকসিত ও মুদিত কমলের শ্রেণী।

চিত্রটির অঙ্কন-সৌকুমার্য্যো মুগ্ধ ও বিস্মিত হইয়া গিয়া ভীমের চিত্ত হইতে সহসাই নব-পরিণয়ের উদ্দাম আগ্রহ অপমৃত হইয়া গেল। ঋণকাল চিত্রার্পিতবৎ চাঞ্চিয়া থাকিয়া সে একটা মূঢ় স্বাস মোচন করিল ও আপনা-আপনি বলিয়া উঠিল, “কোন্ কাণ্ডটার তার আট্‌কায়! রূপেও যেমন, গুণেও তার জোড়া মেলা ভার! মন্দ আমার বাড়ীর লোকগুলোই, তাই তাকেও তারা কেপিয়ে তোলে! নাঃ, কাকে কোথা থেকে এনে ওর পাশে বসাব? কৈবর্ত-পাড়ায় ওর পা ধোয়াবার মতনও কি কেউ আছে? আরে ছ্যাঃ, আমার কি ওর বদলে একটা কোন্ পেত্নীকে এনে পাশে বসাতে-শোয়াতে বেগ্না করবে না? নাঃ, বিয়ে-টিয়ে আমি করছি নে। নাই, দেখি গিয়ে বউটা কি করছে।”

ভীমকে বাহির হইতে দেখিয়া তাহার ছোট বোন সন্না আসিয়া হাসিতে হাসিতে তাহাকে জানাইয়া দিল যে, ধর্ম্মের মেয়ে স্নগলার সতিত ভীমের বিবাহের কথা পাকা হইয়া গিয়াছে। তিন দিনের দিন গোখুলিসময়ে তাহাদের বিবাহ হইবে।

সংবাদ গুনিয়া মুখ খিঁচাইয়া ভীম উত্তর দিল, “তবে আর কি! আমি রাজ্য হয়ে গেছি।”

সন্না এইটুকুতেই দমিবার পাত্রী নহে, সে তি তি করিয়া হাসিতে হাসিতে একটু দূরে সরিয়া গিয়া বলিতে লাগিল, “রাজা না হও, আমাদের রাণীবোয়ের এইবার ত দফা শেষ হ’ল! যেমন কন্দ, তার তেমনই ফল!”

একটি ক্ষুদ্র বালিকার এই একান্ত অনাবশ্যক ঈর্ষ্যা-সংযুক্ত অবজ্ঞা প্রকাশে ভীমের মুখ ক্রোধ-পরুষ হইয়া উঠিল, সে সঙ্কোভ বিরক্তির সহিত “হোগ্, গে, তোর তাতে কি!” বলিয়া অগ্রসর হইল।

সনকা তখন রান্নাঘরের দুয়ারে দাঁড়াইয়া মধ্যমা বধুর উপর স্বশ্রদ্ধ প্রকাশ করিতেছিল, ছেলের গলার সাড়া পাইয়া “অ ভীম! আয়, ভাত খেয়ে যা রে”, বলিয়া তাহাকে সাদরে আহ্বান জানাইয়া তৎক্ষণাৎ সেই পোড়া কাঠের মত নীরস মুখে অনেকখানি হাসি ফুটাইয়া তুলিয়া উৎফুল্লকণ্ঠে কহিয়া উঠিল, “সব ঠিক ক’রে এলাম, মুগলী মেয়ে খুব ঠাণ্ডা, মেয়ে যদি তাহাকে কুটেও ফেল, তবু সে একটু রা’ কাড়তে জানে না, আপদটা এখন নিজে হ’তেই বিদেয় হলো, তখন এক রকম সে ভালই হলো বলতে হয়।”

ভীম অসন্তোষ চোখে চারিদিকে চাফিত্তেছিল, মায়ের ঐ কণাটা শুনিয়াই সে এক লক্ষ্যে বাড়ীর বাহির হইয়া গেল।

তাহার পর সেই শরতের রৌদ্রদীপ্ত তপ্ত-পথে তাহার বাকি দিনটাই কাটিয়া গেল। কোথাও সে উজ্জলার চিহ্ন পাইল না। অবশেষে ভীমেরই এক বন্ধুর সঙ্গে দেখা হইয়া গেল, বন্ধু সুস্থল তাহাকে দেখিয়াই মুখ টিপিয়া হাসিল,— “বাপার কি ভীমচন্দ্র! উড়োপাখীর সন্ধানে ছুটেছ না কি?”

ভীম দাঁড়াইয়া পড়িল, “দেখেছ কি, কোন পথে গেছে?”

সুস্থল টিপি-টিপি হাসিতে হাসিতে মুখ-ভঙ্গী করিয়া বলিল, “যদি বলি রাজপ্রাসাদের পথে গেছে?”

ভীম সাগ্রহে জিজ্ঞাসা করিল, “সত্যি?”

বন্ধু কহিল, “সত্যি-মিথো জানিনে, এই রকমই ত শুন্ছি। আর তাও বলি, সেইটেই কিন্তু ওর পক্ষে সব চেয়ে স্বাভাবিক, আর সঙ্গত—বাপ্-...”

ভীমের পালোয়ানী হাতের বিষম কিল খাইয়া বন্ধু তাহার রসিকতা অধ্বপথেই পরিত্যাগ পূর্বক উজ্জ্বলকে দৌড় দিল।

ভীম তখন নদীকূল ছাড়িয়া প্রাসাদের পথ ধরিয়াছে।

উজ্জলার প্রতি ভীমের মনের মধ্যে যে কতখানি প্রেম

প্রসুপ্ত ছিল, সে বোধ করি নিজেও সেটা বেশ ভাল করিয়া জানিত না। সংসারে যে জিনিষটাকে আমরা বড় সহজেই পাইয়া বসি, সেটার বাস্তব মূল্য নিরূপণ করিতে আমরা বড় সহজেই ভুল করিয়া ফেলি। এমন কি, তাহার যে কোন মূল্য আছে, এমন কথাটাও হয় ত সকল সময় আমাদের মনে পড়ে না। তাই সে জিনিষটা যতই কেন দুর্ন্যূন্য হউক না, ভীমের ব্যাপারটাও সেই রকম ঘটনা-ছিল। এই অপরূপ-রূপসী বালিকা তাহাদের ঘরে এতই সহজে আসিয়া পড়িয়াছিল যে, তাহার এই অযোগ্য বা অপ্রত্যাশিত আগমনের সম্বন্ধে কাহারও মনে এতটুকু আগ্রহ বা বিস্ময় জাগ্রত হইতে অবসরমাত্র ঘটে নাই। মাতৃ-পিতৃহীনা পরাশ্রয়-পালিতা অনাথাকে তাহারা নিজে যাচি-য়াই তাহার নিতান্ত বাল্যকালেই সামান্তমাত্র পণ লইয়া ভীমের হাতে দিয়াছিল, সেই জগুই ইহার অপরূপত্বটা তাহার কাছে অতি সহজ ও সাধারণরূপে প্রকটিত হইয়াছিল। ভীম তাহাকে স্নেহ করিত, ভালবাসিত না, তাহাও নয়, তবে তাহার মধ্যে কোন প্রকার উচ্ছ্বাস ছিল না। আজ সহসা তাহার প্রতি নিজের ব্যবহার স্মরণ করিয়া সে এক-কালে জাগ্রত, সন্তপ্ত ও অনুরক্ত হইয়া উঠিল। উজ্জলার সেই অবমাননায় আরও দলিতা সর্পীর মত ক্রোধ-ক্ষুব্ধ মূর্তি মনে পড়িয়া তাহার বুকের মধ্যে একটা ব্যগ্র-ব্যাকুলতার সৃষ্টি করিয়া তুলিল। কোন্ প্রাণে তাহাকে—যাহার পক্ষে রাজ-প্রাসাদই স্বাভাবিক ও সঙ্গত স্থান, তাহাকেই সে অবমাননার উপরে আবার অমন করিয়া অপমান করিল। যদি সত্যই তাহার উপর অভিমান করিয়া উজ্জলা আজ মরিয়া গিয়া থাকে? ভীমের পদনখ হইতে কেশাগ্রাবধি এই ভীষণ চিন্তায় একেবারে শিহরিয়া কাঁটা দিয়া উঠিল। তাহার তখনই মনে হইল, যেন বিশ্বসংসারটা এই চিন্তায় সঙ্গে সঙ্গেই তাহার কাছে এককালে অন্ধকারের মধ্যে ডুব খাইয়া ডুবিয়া গেল।

সে তখন ঘর্ম্মাক্ত-শরীরে প্রায় রুদ্ধশ্বাসে এক রকম ছুটিয়া চলিল। এই পথ দিয়া দিন দুই চলিলে ব্যাত্ততটীতে পৌঁছান যায়, এই খবরটুকু যে উজ্জলার জানা আছে, সে কথা সেও জানিত। কারণ, রাগ করিলেই সে এই বলিয়া শাসাইত যে, সে এখনই বাঘতটীতে চলিয়া যাইবে। [ক্রমশঃ।

শ্রীমতী অম্বরূপা দেবী।



অস্থি-নির্মিত নকল জাহাজ

প্রশান্ত মহাসাগরে যে সকল জাহাজ গভীরতর করে, তাহার কোন একটি জাহাজের জনৈক নাবিক বড় দিনের উৎসব উপলক্ষে যে সকল 'টর্কী' মোরগ খানায় ব্যবহৃত হয়, তাহাদের অস্থিখণ্ড সংগ্রহ করিয়া ছুইখানি ক্ষুদ্র জাহাজ নির্মাণ করিয়াছে। প্রত্যেক জাহাজের ৩ট করিয়া নানাবর্ণ-রঞ্জিত মাস্তুল আছে। বৃকের পঞ্জর-সাহায্যে জাহাজের খোল ও

উভয় পার্শ্বে দর্শকদিগের বসিবার জন্ত যে স্থায়ী ব্যবস্থা হইয়াছে, তাহাতে ৭৫ হাজার দর্শক অনায়াসে আসন গ্রহণ করিয়া ক্রীড়ারঙ্গ দেখিতে পাইবে। ক্রীড়াক্ষেত্র বহু অর্থব্যয়ে নির্মিত হইতেছে।

ছিন্ন-বস্ত্র-রচিত চিত্র



পক্ষীর অস্থিনির্মিত নকল জাহাজ

গলুই এবং ক্ষুদ্র ক্ষুদ্র অস্থিগুলিতে জাহাজের অগ্রাংশ অংশ নির্মিত হইয়াছে।



ছিন্ন-বস্ত্রাংশ রচিত চিত্র

জনৈক মার্কিন মহিলা ক্ষুদ্র ক্ষুদ্র বস্ত্রাংশ বিবিধ বর্ণে রঞ্জিত করিয়া তদ্বারা বিচিত্র চিত্র রচনা করিয়াছেন। চিত্রাধারে বস্ত্রাংশগুলি সু-সন্নিবিষ্ট করিয়া এই নিপুণা শিল্পী তাঁহার সৌন্দর্য্যামুরাগ ও কলা-কৌশলের যে নমুনা দেখাইয়াছেন, তাহাতে অভিজ্ঞগণ তাঁহার ভূয়সী প্রশংসা করিয়াছেন।

ক্রীড়া দর্শনের অভিনব ব্যবস্থা

আমেরিকার ইভান্‌টনইলএ ছাত্রদিগের ফুটবল ক্রীড়া দর্শনের সুবিধার জন্ত বিরাট ব্যবস্থা হইতেছে। ক্রীড়াক্ষেত্রের

উভচর মোটর-চালিত যান

মার্কিন দেশে সম্প্রতি এক প্রকার উভচর যান নির্মিত হইয়াছে। এই যান ত্রি-চক্র-সংবলিত। সম্মুখের চাকা এমন

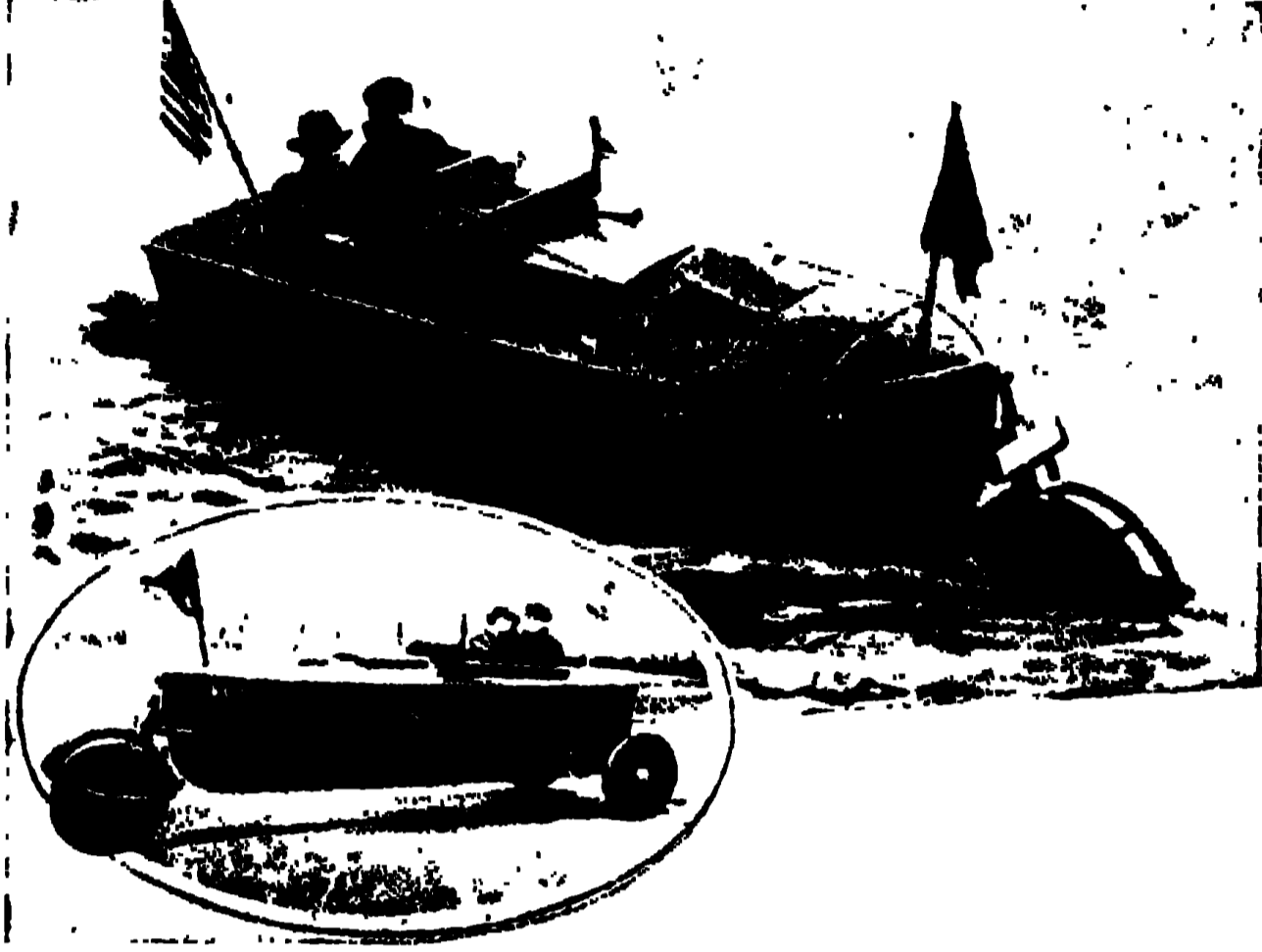

জল ও স্থল উভয় ক্ষেত্রে মোটর-যানের চিত্র

ভাবে নির্মিত যে, জলের মধ্যে অবস্থানকালে উহা জাহাজ বা ষ্টীমারের চাকার ত্রায় জল কাটয়া অগ্রসর হয়। এই মোটর-চালিত যান জলে ও স্থলে অবলীলাক্রমে দ্রুতগতি অগ্রসর হইয়া থাকে। আমেরিকার 'মিচিগান' হ্রদে ও তত্রতা রাজপথে ইহার গতিশক্তির পরীক্ষা গৃহীত হইয়াছে। দুই জন আরোহী ইহাতে আরোহণ করিয়া পরম আরামে স্থল ও জল-যাত্রার আনন্দ উপভোগ করিতে পারে।

অভিনব উপায়ে দস্যু-দমন

দস্যু রাহাজানী করিবার সময় পথিককে পিস্তল দেখাইয়া উর্কে হাত তুলিতে বলিয়া থাকে। সে সময়ে পথিকের নিকট অস্ত্র থাকিলেও ব্যবহার করিতে পারে না, বাধ্য হইয়া তাহাকে আত্ম-সমর্পণ করিতে হয়। এইরূপ অবস্থায় দস্যুকে দমন করিবার এক অভিনব উপায় জনৈক জার্মান বৈজ্ঞানিক উদ্ভাবন করিয়াছেন। ক্যামেরার আকার-বিশিষ্ট একটি আধার শরীরে সংলগ্ন থাকে। সেই আধারের মধ্যে পিস্তল লুক্কায়িত রাখা হয়। পিস্তল হইতে আপনা হইতে গুলী নির্গত হইবার যে ব্যবস্থা আছে, তাহা দেহাভ্যন্তরে লোকচক্ষুর অন্তরালে থাকে। দস্যু হাত

তুলিবার আদেশ করিলে, আক্রান্ত ব্যক্তি যেমনই উর্কে হাত তুলিবে, অমনই লুক্কায়িত পিস্তল হইতে গুলী নির্গত হইয়া দস্যুকে আহত করিবে।



চিত্রিত নকল দস্যুর প্রতি পুলিশ প্রহরী হাত তুলিয়া গুলী নিক্ষেপের অভ্যাস করিতেছে

ঘোড়-দৌড়ের ঘোড়া চালান

জার্মানীতে ঘোড়দৌড়ের ঘোড়া চালাইবার শিক্ষানবিশী করিবার নূতন ব্যবস্থা আছে। ছেলেদের জন্ত বেরুপ খেলার ঘোড়া আছে, ঠিক সেই প্রণালীতে নির্মিত দোলার-মান ঘোড়ায় চড়িয়া প্রথম শিক্ষার্থী ঘোড়-দৌড়ের ঘোড়া

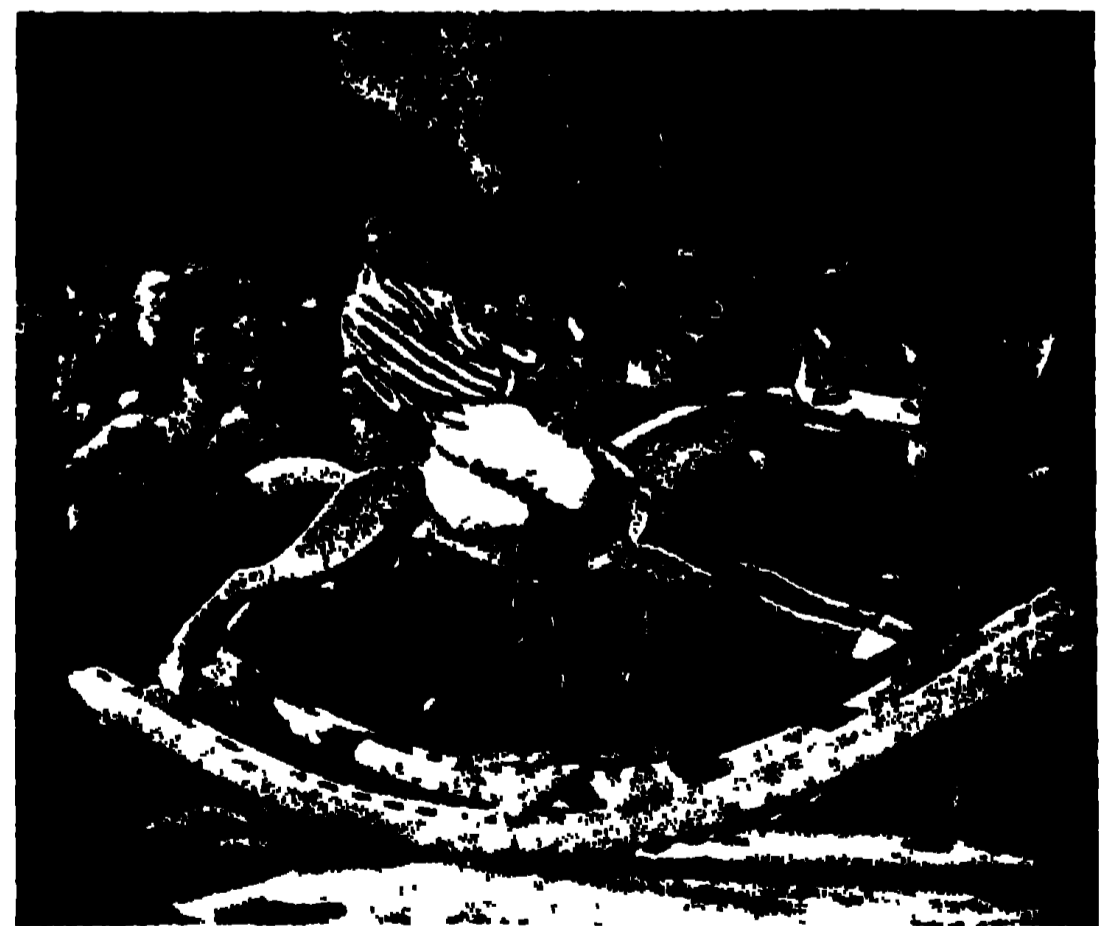

কাঠের ঘোড়ার অঞ্চালনা শিক্ষা

চালান অভ্যাস করিয়া থাকে। যে ঈষৎ বক্র কাঠের-ফ্রেমের উপর ঘোড়া অবস্থিত, তাহার তলদেশে চাকা

সংলগ্ন থাকে। সেই চাকার সাহায্যে সম্মুখভাগে ঘোড়াটি বেশ অগ্রসর হইতে পারে। ঘোড়া হইতে পড়িবার কোন আশঙ্কা নাই। শিক্ষার্থী এইরূপ খেলার ঘোড়ায় চড়িয়া ঘোড়া চালানর কৌশলগুলি আয়ত্ত করিয়া লয়।

অগ্নি-নির্বাণকল্পে জাহাজ

সমুদ্রবক্ষে জাহাজে আগুন লাগিলে, উহা নির্বাপিত করা বড় কঠিন। এ জন্ত অগ্নি-নির্বাপক জাহাজ নিৰ্মিত হইয়াছে। বৈদ্যুতিক প্রবাহে এই জাহাজ চালিত হয় এবং বিভিন্ন স্থান

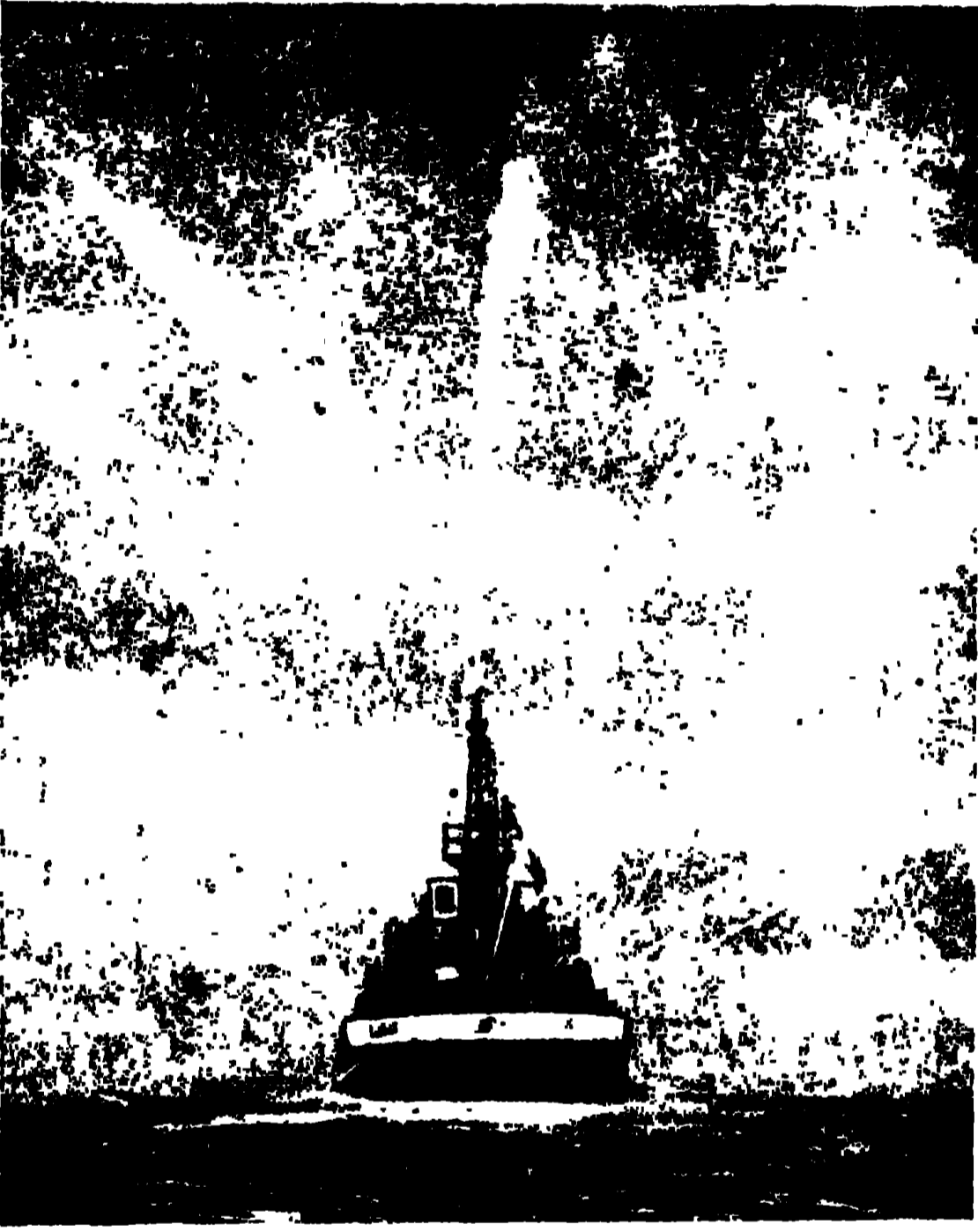

অগ্নি-নির্বাপক জাহাজ

হইতে ৩৯টি প্রবল জলধারা নির্গত হইয়া অগ্নি-নির্বাণে সহায়তা করে। এই জাহাজের গতি অত্যন্ত অধিক। জাহাজের অগ্নি-নির্বাণে এই বিদ্যুৎ-চালিত জাহাজ বিশেষ উপযোগী।

অক্ষের পুস্তক পাঠ

জর্নৈক ইংরাজ অধ্যাপক এক প্রকার বৈদ্যুতিক যন্ত্র উদ্ভাবন করিয়াছেন, উহার সাহায্যে অক্ষ মুদ্রিত পুস্তকাদি অনায়াসে পাঠ করিতে পারে। যন্ত্রের উপর কোনও পুস্তক অথবা সংবাদপত্রের মুদ্রিত অংশ স্থাপন করিলে যন্ত্র-সাহায্যে

অক্ষরগুলি শব্দায়মান হইয়া অক্ষের কর্ণে প্রবেশ করিবে। পাঠকের কর্ণে শব্দবহ যন্ত্র মস্তক বেষ্টন করিয়া সন্নিবিষ্ট থাকে। এই শব্দবহ যন্ত্রই অক্ষের 'নয়ন।' এই 'নয়ন'রূপ যন্ত্রটির মধ্যে একরূপ ধাতু আছে, তাহাকে 'সেলিনিয়ম' বলে। ইহার উপর আলোকপাত হইলে, সেই আলোকের মৃদুতা বা তীব্রতার অনুযায়ী বৈদ্যুতিক প্রবাহকে নিয়ন্ত্রিত করিবার অপূর্ণ শক্তি এই সেলিনিয়মের আছে। শব্দ গ্রহণ করিবার ব্যবস্থা এই শব্দবহ যন্ত্রে বিদ্যমান। একটি ব্যাটারী বা তাড়িৎ উৎপাদক যন্ত্র শব্দবহ যন্ত্র ও সেলিনিয়মের সহিত সন্নিবিষ্ট থাকে। কোন একটা বৈদ্যুতিক বাল্ব বা গোলক হইতে যখন আলোক নির্গত হইয়া সেলিনিয়মে

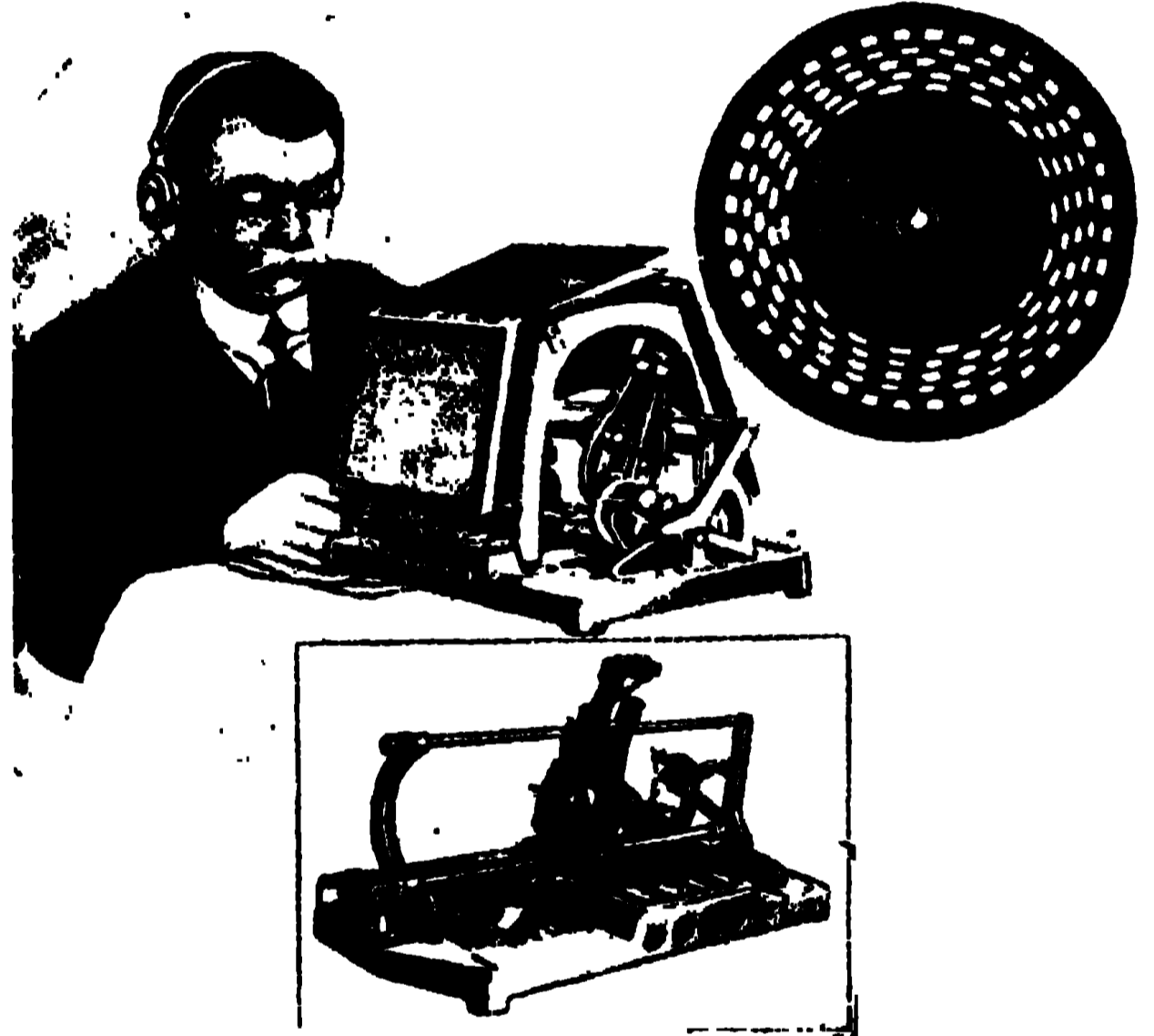

অক্ষ পুস্তক পাঠ করিতেছে—উপরে দক্ষিণভাগে চিত্র-সংবলিত চাকতি এবং নিম্নে সম্পূর্ণ যন্ত্রটি

পতিত হয়, সেই সময় একটা বিদ্যুৎ-প্রবাহ শব্দবহ যন্ত্রে সঞ্চারিত হয়, তাহার ফলে একটা মধুর শব্দ উৎপাদিত হইয়া শ্রোতার কর্ণে প্রবিষ্ট হয়। শব্দের মধুর ধ্বনি আলোকস্পন্দনের দ্বারা নিয়ন্ত্রিত হয়। যন্ত্রটির উপর একখানি কাচ আছে, কাচের নিম্নেই সেলিনিয়মের একটা চাকতি আছে। এই চাকতির উপরিভাগ এমন ভাবে নিৰ্মিত যে, বৈদ্যুতিক আলোক তন্মধ্য দিয়া কাচে প্রতিফলিত হয়। সেই কাচের উপর পাঠক যে কোনও ছাপান বই অথবা কাগজ উপুড় করিয়া রাখিলে—অর্থাৎ লিখিত অংশ কাচের উপর স্থাপন করিলে, বৈদ্যুতিক আলোক-রেখা কাচ ভেদ করিয়া লিখিত অংশে পতিত হয়। মোটর

সাহায্যে চাক্টিটি আবর্তিত হয়। চাক্টির গাত্রে ৫ সারি ছিদ্র আছে। বৈজ্ঞানিক গোলকসমূহ হইতে নিষ্কিপ্ত আলোক ছাপান পুস্তকের অক্ষরগুলির উপর পতিত হয়। প্রত্যেক অক্ষরের বিভিন্ন শব্দ উৎপাদিত হইয়া কর্ণে প্রতিধ্বনিত হয়। অক্ষকে শুধু শব্দের অক্ষরগুলির সহিত প্রথমে পরিচিত হইতে হইবে। ইহা অতি সহজসাধ্য ব্যাপার। ১২ হইতে ২০ ঘণ্টার মধ্যে উহা আয়ত্ত্ব করা যায়। ৩৭ মাসের মধ্যে প্রতি মিনিটে ৬০টি বাক্য পাঠ করিবার শক্তি যে কোনও অক্ষ ব্যক্তি অর্জন করিতে পারে।

চীনের বিচিত্র ঘুড়ি

চীনদেশে ঘুড়ি উড়াইবার খেলা বিশেষভাবে প্রচলিত। চীনারা নানাবিধ জীব ও পতঙ্গের আকারে ঘুড়ি প্রস্তুত করিয়া থাকে। কোনও কোনও উৎসব উপলক্ষে এইরূপ জীব-জন্তু ও পতঙ্গাকৃতি ঘুড়ি উড়াইবার প্রথা চীনদেশে প্রচলিত। এই সকল ঘুড়ি বিশেষ পুরু কাগজে নিশ্চিত হয়। কোন কোন ঘুড়ির লান্দুল প্রায় ৪০ ফুট দীর্ঘ হইয়া থাকে। বাশের বাখারীর সাহায্যে ঘুড়ির সমগ্র দেহটি

সুরহং বন্দীক-স্তূপ

অষ্ট্রেলিয়ার কোন শুষ্ক নদীর ধারে একটা বৃহৎ বন্দীক-স্তূপ আবিষ্কৃত হইয়াছে। এই স্তূপটি ৩০ ফুট উচ্চ। বন্দীক-কীটের (উই) পেরাল বশতঃ এই স্তূপের দক্ষিণ ভাগে—পাদদেশে একটা স্তম্ভি গড়িয়া উঠিয়াছে। স্তূপের অভ্যন্তরে গোলোকধাপার ঞায় পথ আঁকিয়া বাঁকিয়া গিয়াছে। স্তূপটি এমন দৃঢ় যে, ইহার শীর্ষদেশে জনৈক পরিব্রাজক আরোহণ করায় উহার কোনও অংশ ভগ্ন হয় নাই।

আধার-সংলগ্ন ছত্র

জার্মানীতে এক প্রকার ছত্র নিশ্চিত হইয়াছে, তাহার সঙ্গে বিলাসিনীদিগের পা উ ডা র প্রভৃতি রাখিবার এক জাতীয় সুন্দর আধার সংলগ্ন থাকে। ছত্র-ব্যবহারের প্রয়োজন না হইলে তাহাকে এমনভাবে ভাঁজ করিয়া রাখা যায় যে, বিলাসিনীরা অনায়াসে হাতে ঝুলাইয়া লইয়া যাইতে পারে। এইরূপ আধার-সংলগ্ন ছত্র জার্মানীর নারীরা ব্যবহার করিতেছেন।



বিচিত্র বন্দীক স্তূপ

গঠিত হয়। এই সকল ঘুড়ি বিভীষিকাপ্রদ মূর্তিবিশিষ্ট হইলেও চীনারা উহাতে অত্যন্ত আনন্দ লাভ করিয়া থাকে। ঘুড়ি বখন ব্যোমগথে ধাবিত হয়, তখন একখানি ঘুড়িকে



চানের বিচিত্র ঘুড়ি

৩।৫ জন লোক ছাড়া অল্প লোক ধরিয়৷ রাখিতে পারে না। যুরোপে খৃষ্ট-জন্মের পর সপ্তদশ শতাব্দীতে প্রথম ঘুড়ি খৃষ্ট-জন্মের ৩ শতাব্দী পূর্বে চীনদেশে ঘুড়ির প্রচলন হয়। উড়িয়াছিল।

তবু

খেমে গেছে গান, তবু
আছে তার স্বর—
ঝরে গেছে কুল, তবু
গন্ধে ভরপুর !
ঝরে গেছে নদী, তবু
আছে তার রেখা,
অস্ত গেছে রবি, তবু
আছে রঙ্গিলেখা !

চুকে গেছে ভুল, তবু
আছে হাহাকার,—
ভেঙে গেছে স্বপ্ন, তবু
আছে মোহ তার !
সমতাজ গেছে, আছে
সাম্রাজ্য-শ্রীতি,—
সে চলে গিয়েছে, তবু
আছে তার স্মৃতি !

ঐবিজয়নাথব মণ্ডল ।



বর্ষামঙ্গল

(ক)

(ভবভূতির মালতী-মাধবের ভাবানুগত)

সান্নু-কন্দরে প্রতিমন্দিরিত
গিরি-প্রপাত মিশিছে নদে,
যেন গজানন-কণ্ঠ গরজে
ভৃগুরাম সহ রণোন্মদে ।

দাত্যুহ-নীড় ভেঙে ফেলে আজ,
কপোতেরা নব কুলায় রচে,
শিখিরাজ গিরি-নাট-মণ্ডপে
বারিদ-বিতানে মাণিক খচে ।

বেতসী-কুম্ভমে বাসিত-সলিলা
কুঞ্জ-সরিং বেত্রবতী ;
বায়ু, গজাহত-শল্পকীদল-
গন্ধ বহিছে মন্দগতি ।

পূর্কপবনে গিরি-বনশ্রী—
বিহগী হইয়া উড়িতে চায়,
ক্ষুট কদম্বে আজিকে তাহার
শত সহস্র ডিম্ব ভায় ।

কেলি-কদম্বে কল-কাদম্বে
মেঘমালা আজ 'কাদম্বিনী',
পীন শিলীকু কন্দলদলে
মেদিনী আজিকে মেদম্বিনী ।

সাশ্র-নয়না বিহ্যনয়ী
'কৃষ্ণা' দিবস-রাণীর কেশে,
সর্জের সাথে অর্জুন আজি
বিজয়-মালা পরায় হেসে ।

রাজ-গৌরবে বারিধর শোভে
শ্রীদামিনী তুমি আলিঙ্গনে,
কলাপি-চারণ, স্তুতি-সঙ্গীতে,—
প্রাচ্য সমীর সংবাহনে ।

অশনি করিছে শাসন-ঘোষণা,
'বিজ' চাকেরা যাচক ঘারে ।

ইন্দ্রধনুটি রাজ-লক্ষীর
শৌর্য্য-গরিমা দিয়াছে তারে ।

গণ্ড-মদিরাসক্ত ভঙ্গে—
শ্রুতি-পল্লবে তাড়ায় গজ,
অবশাঙ্গের জড়িমা দূরিতে
মাখে মধুকর কেতকীরজ ;
কেতকীকুঞ্জে ক্ষত-বিক্ষত,
জুড়াইতে যায় কামিনীবনে,
পরশে পাথার—ঝরে দল তার—
মধুকর আজি প্রমাদ গণে ।

(খ)

(মহাকবি মাঘের শিশুপাল-বধের ভাবানুসরণে)

নীলাশ্বরের তমালবনে ফুটল তড়িৎ মঞ্জরী,
চক্রকচূড় পীতাম্বর—আজ দোল খেলে তায় সঞ্চরী' ।
গোষ্ঠে- গোপাঙ্গনা উন্নয়নে,
দেখছে কি তাই ক্ষুণ্ণমনে ?
আজকে শিখী কোকিল হ'লো, চাতক হ'লো চঞ্চরী ।

পুষ্পিতা আজ বক্ষ্যাভূমি, ফুটল কোমল কন্দলী,
মল্লিকাতে বনী আজি ভরল শ্রামল অঞ্জলি ।

যুগী—শিলীকু-সু-গন্ধভারে,
পথ ধুঁজে পাই অন্ধকারে ;
চন্দ্র গলে, সূর্য্য গলে, বজ্রেরো যায় মন গলি' ।

এমন দিনে বিদায় দিয়ে আপন প্রাণের বন্ধুরে,
নীপের শাখার দীপের শিখায় শলভ হয়ে মন পুড়ে ।

বুধা—কুটজ ছিটায় দধির কণা
পথিকবধু অধীরমনা,
সর্প হয়ে তুল্ল ফণা স্নরের সায়ক বন জুড়ে ।

“এমন দিনে কে রবে হায় বধুর 'পরে মান করি',
মধুপ আজি বলছে শোনো মধুর সুরে গান ধরি',
যেন—মেঘাবৃত শশীর কলা,
কোষাবৃত অসির ফলা,
কেতক, আজি গন্ধ হানে, কখন বা নেয় প্রাণ হরি' ।”

(প)

(বৃচ্ছকটকের ভাবাসুরণে)

ভঙ্গনীলদেহে চপলাপীত পট,
বকালী-শঙ্খ শ্রী-হস্তে,
চরণ বিক্রম করে কি নারায়ণ
আজিকে বলিরাজ মস্তে ?
সঘন ব্যোম, ধৃতরাষ্ট্র সম, শিখী
হুর্যোধন সম গর্জে,
কোকিল, দ্যুতজিত ধর্মরাজ সম
নীরবে হৃতদেশ বর্জে ।

ভ্রাতারা অম্বুগামী হংস সম, ভেক
কর্ণসম মাতে হর্ষে,
ভীষ্ম দ্রোণ সম গ্রীষ্ম দ্রুমগণ
অশ্রু, নতশিরে বর্ষে ।

বৃষ্টিধারা ঝরে রূপালি জরি বেন
দামিনীদীপালোকে ঝলিলা,
ছিন্ন অম্বর-পটের দশাসম
বারিদ পড়ে আজি গলিয়া ।

আর্ভনাদ করে বিরহি-হৃদি সম
নীরদ, ঢলি গিরি-শিখরে,
বাজন করে তারে শিখীরা শিখা মেলি,
মগির জ্যতি তায় ঠিকরে ।

হৃষ্ট দর্দুর পঙ্ক ক্লেদ-জলে
মেতেছে ভুরি-ভোজে তড়াগে,
নীপের দীপ জলে অটবীতমঃ হরি'
ষড়্জ গায় শিখী সরাগে ।

মেনকালিঙ্গনে ঋষির তপসম
নিশাপনাথ আজি মগ্ন,
গণিকানারীসম চপলা চঞ্চলা,
রয় না এক দেহে লগ্ন ।

প্রবল ধারা শরে, তড়িৎকেতু রাখে,
অশনি-হৃদভি বাজিয়ে,
দিবসনাথে জিনি হরিছে 'কর' তার
বিজয়ী পয়োধর আজিকে ।

সোমের আঁধি বুঝে, ব্যোমের বনে বনে,
জ্যোছনা রুতা মেঘাবরণে,
গলিত বন্দীক, গলিল বান্দীকি-
চিত্ত যথা সীতাহরণে ।

সুরেশ, নানা সুরে বাজায় বন-বীণা
দিবস-নিশা-ভেদ লুপ্ত ;
গগন দ্রবীভূত বজ্রানলে, মহী
কমল-আঁধি মুদি স্তপ্ত ।

(ছ)

(কাজরীগানের অম্বসরণে)

শোভন গহনে ঘন হরিৎ-ঘটা,
ত্বরা—বনে এস সই ;
সঘন গগনে হেন তড়িৎ-ছটা,
মোরা,—কোণে কেন রই ?

কি কথা শুনাল 'দেয়া' নীপের কানে
সে যে—শিহরে শাণে,
রজনীগন্ধা কেয়া-গন্ধ হানে,
অলি—বিহরে কাঁকে ।

বুলবুল কৃজে মুচ গুলবাগানে
শিখী—ক্রৌঞ্চ ডাকে,
ঘোল মাজে সেজে এস বনের পানে,
নাচ'—তাথে তাথে ।

ত্বরা—বনে এস সই ॥

কবরী ঢলায়ে এস ঘাঘরা পরি
ভরা গাগরী কাঁপে,
মঞ্জীর-রবে সারা নগরী ভরি
এস—নোলক নাকে ।

বরমা চলিয়ে যায়—এসেছে তরী,
ফিরে—পাইবে তাকে,
ফিরিবে না যৌবন বিশ-বছরী,
তুমি—কাঁদ না যতই ।

ত্বরা—বনে এস সই ॥

শ্রীকালিদাস রায় ।



বলরামের দোল

বলরামের দোলের কথা শুনিয়া হয় ত অনেকে মনে করিবেন, আমরা শ্রীকৃষ্ণের অগ্রজ হনানুধ বলরামদেবের দোলযাত্রার বিবরণ লিখিতেছি। আমরা এই প্রবন্ধে যে বলরামের কথা আলোচনা করিতেছি—তিনি ধর্ম প্রচারক ছিলেন। স্বর্গীয় অক্ষয়কুমার দত্ত মহাশয়ের প্রণীত 'ভারতবর্ষীয় উপাসক-সম্প্রদায়' নামক গ্রন্থে বলরামী সম্প্রদায় সম্বন্ধে সংক্ষিপ্ত আলোচনা দেখিতে পাওয়া যায়।

বলরাম নদীয়া জিলার মেহেরপুর গ্রামে কোনও হাড়ীর গৃহে জন্মগ্রহণ করিয়াছিলেন। তিনি জাতিতে হাড়ী ছিলেন বলিয়া তাঁহার শিষারা তাঁহার প্রসঙ্গে কোন কথা বলিবার সময় তাঁহার উদ্দেশ্যে ভক্তিভরে লম্বাট স্পর্শ করিয়া বলে, 'বলরামচন্দ্র—হাড়ীরাম-চন্দ্র।' তাহারা আরও বলে, হাড়ীর বংশে জন্মগ্রহণ করিয়াছিলেন বলিয়াই যে তিনি 'হাড়ী', এরূপ নহে, তিনি হাড়ী নির্মাণ করিতেন, অর্থাৎ মনুষ্যের স্ফটিকর্মা বলিয়াই 'হাড়ী।' তাহাদের বিশ্বাস, বলরাম-চন্দ্র ভগবানের আভার; অবিশ্বাসী ও অবিশ্বাসিক মানবজাতির মনে ভগবদ্ভক্তি ও ধর্ম্মানুরাগ উৎপাদনের জন্মই তাঁহার আবির্ভাব। বলরামের শিষারা তাঁহার অলৌকিক শক্তি সম্বন্ধে অনেক গল্প বলিয়া থাকে এবং সেই সকল গল্প তাহারা সত্য বলিয়াই বিশ্বাস করে।

বলরাম মেহেরপুরের মালোপাড়ার কোন অজ্ঞাতনামা হাড়ীর পুত্র। তাঁহার জন্মের সন-তারিখ জানিবার উপায় নাই। বলরামকে যাহারা দেখিয়াছেন, এরূপ দুই চারি জন বৃদ্ধ এগনও জীবিত আছেন। তাঁহারা বলেন, বলরাম বাঙ্গালা ষাদশ শতাব্দীর প্রথম ভাগে জন্ম-গ্রহণ করিয়াছিলেন এবং প্রায় ৬০ বৎসর জীবিত ছিলেন। তিনি দীর্ঘদেহ, গৌরবর্ণ সুপুরুষ ছিলেন, হাড়ী-বাগ্দৌ প্ৰভৃতি নিম্নশ্রেণীর লোকের মধ্যে তাঁহার স্মার রূপবান্ দৌম্যমুর্তি নিতান্ত বিরল। তাঁহার মাথায় লম্বা চুল, মুখে দাঁড়ী ও গোর্ফ ছিল; এ জন্ত তাঁহার ধর্ম্মাবলম্বী অনেকেরই এরূপ দাড়ী, গোর্ফ ও মস্তকে দাঁড়ী বেশ দেখিতে পাওয়া যায়। ইহার সাধারণতঃ 'দরবেশ' নামে পরিচিত। মালোপাড়ার অদূরে ভৈরব নদের তীরে 'বলরামের আখড়া' প্রতিষ্ঠিত। স্থানীয় লোকরা এই আশ্রমটিকে 'দরবেশের আখড়া' বলে।

কাঁপত আছে, শৈশবকাল হইতেই বলরামের জন্ম ধর্ম্মপ্রবণ ছিল। তিনি মাছ-মাংস খাইতেন না, বালাকাল হইতেই নিরান্না-ভোজী ছিলেন। তাঁহার পিতার 'খোঁরাড়ে' এক পাল শূকর ছিল, কিন্তু অস্তান্ত হাড়ীর ছেলের মত সেগুলিকে তিনি চরাইতেন না, এছাড়া অস্পৃশ্য জীবগুলিকে স্পর্শ করিতেও তিনি যুগা বোধ করিতেন। মুখুযো বাবুদের গৃহদেবতা গোপালদেবের আঞ্জিনার সে কালে সর্করা কথকতা, সংকীর্ন প্ৰভৃতি হইত; বলরাম ভক্তিভরে তাহা শ্রবণ করিতেন, নগরসংকীর্ন বাহির হইলে সেই দলের অনু-সরণ করিতেন, তিনি ভগবৎপ্রেমে বিশোর হইয়া থাকিতেন। শৈশবে হাড়ীর ছেলের এইরূপ ভগবদ্ভক্তি দেখিয়া অনেকে তাঁহাকে বিক্রম করিত, বলরামকে এ জন্ত কখন কখন নিব্যাভন সহ করিতে হইত, কিন্তু তাঁহার ধর্ম্মানুরাগ প্রশমিত হয় নাই।

বলরাম শৈশবকাল হইতেই গভীরপ্রকৃতি, চিন্তাশীল ও সংসারের প্রতি বিতর্পৃহ ছিলেন। তাঁহার অসাধারণ তর্কশক্তি ছিল। প্রথম

যৌবনে এক দিন তিনি নদীতে স্নান করিতে গিয়া দেখিলেন, এক জন বৃদ্ধ ব্রাহ্মণ স্নানান্তে কোণা লইয়া তর্পণ করিতেছেন। তাহা দেখিয়া তিনিও জলে নামিয়া অঞ্জলি-পূর্ণ জল পুনঃ পুনঃ তাঁর নিকটেপ করিতে লাগিলেন। যে ব্রাহ্মণটি তর্পণ করিতেছিলেন, তিনি তর্পণান্তে বলরামকে জিজ্ঞাসা করিলেন, "ও আবার তোর কি পেলায়ে, বলা? অঞ্জলি ভরিয়া জল লইয়া ডাঙ্গায় ফেলিতেছিস্ কেন?"

বলরাম বলিল, "বাড়ীতে গোটাকতক শাক-ডাঁটার চারা লাগাইয়াছি—সেই শাকের ক্ষেতে জল দিতেছি।"

ব্রাহ্মণ হাসিয়া বলিলেন, "সাধে কি লোকে বলে তুই পাগল? তোর শাকের ক্ষেত কোথায়, আর তুই নদীর ধারে অঞ্জলি ভরিয়া জল ঢালিয়া ভাবিতেছিস্—এ জলে তোর শাকের ক্ষেত ভিজবে!"

বলরাম বলিল, "ঠাকুর, আপনি কোণা ভরিয়া জল ডুলিয়া জলে ঢালিতেছিলেন কেন?"

ব্রাহ্মণ বলিলেন, "হাড়ীর ছেলের আর কত বুদ্ধি হইবে! আমি তর্পণ করিতেছিলাম, আমার পিতৃপিতামহদের জল দিতেছিলাম।"

বলরাম বলিল, "তাঁহারা কোথায় আছেন?"

ব্রাহ্মণ। তাঁহারা স্বর্গে আছেন।

বলরাম। স্বর্গে? সে ত অনেক দূর! আর তাঁহারা ঠিক স্বর্গেই আছেন, এ কথাও আপনি জোর করিয়া বলিতে পারেন না। আপনার কোণার জল যদি তাঁহাদের কাছে যায়, তাহা হইলে আমার অঞ্জলির জল এক রশী তফাতে আমার শাকের ক্ষেতে যাইবে না কেন?

ব্রাহ্মণ হতাশভাবে বলিলেন, "ছোঁড়া একেবারেই ফেপিয়া গিয়াছে!"

মেহেরপুরের অদূরে ভৈরবের অপর পারে গোভীপুর নামক একখানি ক্ষুদ্র গ্রাম আছে; সে কালে এই গ্রামে অনেক ভ্রলোকের বাস ছিল। মালোপাড়ার আক্রমণে এখন এই গ্রামখানি শ্মশানভূলা হইয়াছে; অবস্থাপন্ন বড় বড় গৃহস্থ-পরিবার বিলম্ব হইয়াছে। তাহাদের ভিটা এখন অরণ্যপূর্ণ। যাহাদের সুপ্রশস্ত গৃহ-প্রাঙ্গণ এক সময় ধান, গম, অড়হর, ছোলা, মসিনা প্রভৃতি নানা শস্তে পরিপূর্ণ শ্রেণীবদ্ধ গোলায় মা-লক্ষ্মীর ভাঙারের স্মার শোভা পাইত, সারি সারি গোশালা গাই-বলদে পূর্ণ থাকিত রাখাল, কৃষাণ, খাতক, পাইক প্রভৃতির কল-ঝোলে যে গৃহ-প্রাঙ্গণ নিত্যা মুখরিত হইত, এবং সন্ধ্যাসমাগমে সঙ্কীর্ন-নিরত গ্রামা বালক ও যুবকবৃন্দের মিলিত কঠোর হরিধ্বনির সহিত মৃদঙ্গ-ধ্বনি মিশিয়া সমগ্র গ্রামখানি প্রতিধ্বনিত করিয়া তুলিত, সেই স্থান এখন প্রভাতে ও সন্ধ্যার শৃগালের সঙ্কীতালোপে প্রতিধ্বনিত হইতেছে! গ্রামের বিভিন্ন অংশে যে দুই চারি ঘর গৃহস্থ এখনও বাস করিতেছে, সংবৎসরকাল আগে ডুগিয়া তাহারা জীবন্ত।

কেবল গোভীপুর নহে, মেহেরপুর মহকুমার অধিকাংশ গ্রামের অবস্থা এইরূপ শোচনীয়; কিন্তু যখন গোভীপুরের শ্রী ও সমৃদ্ধি ছিল, সেই সময় এই গ্রামে এক জন ধনাঢ্য চর্ককার বাস করিত। তাহার নাম মুলচন্দ্র চৌধুরী। চর্কের ব্যবসারে সে প্রচুর অর্থ উপার্জন করিয়াছিল, কমলার কৃষায় তাহার অবস্থা উন্নত হওয়ার, মুচি হহলেও

তাহার চাল-চলন ও আচার-ব্যবহার শুধ্রলোকের মত হইয়াছিল। চর্ক-ব্যবসারী হইলেও সে কখন চর্ক স্পর্শ করিত না।

স্ববল চৌধুরী বলরামকে যথেষ্ট অঙ্কাত্তিক করিত। বলরাম হাড়ী, স্ববল চৌধুরী মুচি; জাত্যাংশে উভয়েই সমাজের একই স্তরের লোক, ইহাও তাহাদের বন্ধু-বন্ধনের অন্ততম কারণ। স্ববল চৌধুরী বলিত, “জাতিতে আমি মুচি, এ জন্ত হিন্দুসমাজে আমি অলে, আমরা কুকুরেরও অধম! উচ্চশ্রেণীর হিন্দুর ঘরে কুকুর উঠিলে ঘর অপবিত্র হয় না, কিন্তু আমরা তাহাদের ঘরে উঠিলে ঘর অপবিত্র হয়, তাহাদের রান্নাঘরের ত কথাই নাই; কুকুর তাহাদের রান্নাঘরে প্রবেশ করিলে পাকশালার হাড়ীকুড়ী ফেলিতে দেখা যায় না, কিন্তু তাহাদের পাকশালার ত্রিসীমায় আমাদের বাইবারও অধিকার নাই! হিন্দুর ধোপা আমাদের কাপড় কাচে না, নাপিত আমাদের কামায় না। হিন্দু ঘরামী আমাদের ঘর ছাইবে না! এমন কি, হিন্দুর দেবমন্দিরে আমাদের প্রবেশের অধিকার নাই। হিন্দু হইয়াও আমরা—এই বাঙ্গালদেশের লক্ষ লক্ষ মুচি উচ্চ বর্ণের হিন্দুর অঙ্গু। হিন্দুর পূজারদালানে উঠিতে পাইব না, কিন্তু পূজা উপলক্ষে ঢাক-ঢোল বাজাইবার জন্ত আমাদের ডাক পড়িবে। আমরা পূজা-বাটীতে ঢাক বাজাইব, কিন্তু উচ্চ সমাজের হিন্দু সহিত মিশিয়া পূজা করিতে পাইব না! এই অবিচার, এই অত্যাচার অগম্য মনে হয়। পাদরী সাহেব আমাদের সকলে খুঁটান হইতে উপদেশ দিতেছিলেন, তাহা হইলে অন্যান্য খুঁটান আমাদের সঙ্গে মিশিতে কুণ্ঠিত হইবে না। গীর্জার গিরা তাহাদের সঙ্গে বসিয়া ভগবানের উপাসনা করিতে পাইব। অঙ্গুযোগে কেহ আমাদের তাড়াইয়া দিবে না। ‘সান্তনীরের দরগার’ ককির সাহেব আমাকে বলিতেছিলেন, আমি মুসলমান হইলে আর অঙ্গু থাকিব না, তখন সমজ্ঞেয়ে গিরা মৌসুবী সাহেবের পাশে বসিয়া নমাজ করিতে পারিব, হিন্দু ধোপা মুসলমানের কাপড় কাচে, আমার কাপড়ও কাটিবে, হিন্দু নাপিত ঘাড় হেঁট করিয়া আমার পায়ের নখ কাটিয়া দিবে। হিন্দু ঘরামী মৌসুবী সাহেবের ও অন্যান্য মুসলমানের ঘর ছায়, আমারও পর ছাইবে। মুসলমান মোল্লা আমার ধর্ম-কর্মের ব্যবস্থা করিবে। হিন্দু বলিয়া পরিচয় দিব, অথচ হিন্দুসমাজের অঙ্গু হইয়া থাকিব—এ অত্যাচার অসম্ম। যদি আমরা লক্ষ লক্ষ মুচি একযোগে খুঁটান বা মুসলমান হই, তাহা হইলে হিন্দু কি আরও দুর্বল হইয়া পড়িবে না? আমার হাতের জল অঙ্গু, হিন্দু আমার ঘরে জলস্পর্শ করিবে না; হিন্দু বলিয়া আমার পরিচয় দিতে লজ্জা হয়।”

বলরাম বলিলেন, “দেখ স্ববল, এক কাগ কর। সম্মখেই দীপাহিতা কালীপূজা। তুমি মহাসমারোহে কালীপূজা কর। পূজার রাতে মায়ের প্রসাদ গ্রহণের জন্য গ্রামের সকল শুধ্রলোককে নিমন্ত্রণ কর। তাহারা কি বলে পোন।”

স্ববল চৌধুরী বলিল, “কি যে বল! মুচির বাড়ীতে কেহ ফলার খাইতে আসিবে ভাবিয়াছ? এ যে অসম্মব ব্যাপার! দশ জনে কটু কথা বলিবে, তাহা আমি সজ করিতে পারিব না।”

বলরাম বলিলেন, “শিরোমণি ঠাকুর ত সামাজিক ক্রিয়াকর্মের ব্যবস্থাদাতা। কাল সকালে চল, তাহার সঙ্গে দেখা করি। তিনি কি বলেন, শুনা বাইবে।”

পরদিন প্রভাতে বলরাম স্ববল চৌধুরীকে সঙ্গে লইয়া শিরোমণি ঠাকুরের গৃহস্থারে উপস্থিত হইলেন। শিরোমণি ঠাকুর তখন গৃহ-বিগ্রহের পূজা শেষ করিয়া, বাহিরের ঘরে আসিয়া ধূপানের অভিপ্রায়ে হাঁকাটি হাতে লইয়াছেন মাত্র, ‘প্রভাতে হাড়ী ও মুচি’ দুই বেটা অঙ্গু নারকীর মুখদর্শন হইল বলিয়া তিনি অগ্নিশর্মা হইয়া উঠিলেন; কিন্তু স্ববল চৌধুরী টাকার মানুষ, প্রকাণ্ড ধনী, তাহার মুখের উপর দুই কথা শুনাইয়া দিতে তাহার সাহস হইল না। ‘সত্যং

ক্রমাৎ’ শ্লোকটি হঠাৎ তাহার মনে পড়িয়া গেল; কিন্তু তাহাদিগকে বসিতে বলিতে তাহার প্রবৃত্তি হইল না—যদিও তাহার উঠানে একখানি জলচৌকী পড়িয়া ছিল। তিনি সেই জলচৌকীতে বসিয়া পাদ-প্রকালন করিতেন, তাহার গৃহপালিত কুকুরগুলি অনেক সময় সেই জলচৌকির উপর শয়ন করিয়া নিদ্রাস্থ ভোগ করিত বটে, কিন্তু কুকুরেরও অধম হাড়ী ও মুচিকে তিনি কি করিয়া সেই জলচৌকীতে বসিতে বলিবেন? অগত্যা স্ববল চৌধুরী ও বলরামকে দূরে দাঁড়াইয়া থাকিতে হইল।

শিরোমণি ঠাকুর শিখা আন্দোলন করিয়া বলিলেন, “কি রে স্ববল! এত সকালে কি মতলবে আসিয়াছিস বল।”

স্ববল কোন কথা বলিবার পূর্বেই বলরাম বলিলেন, “স্ববল এবার একটু সমারোহ করে মা কালীর পূজা করতে চায়। আপনারা সকলে যদি দয়া করে ওর বাড়ীতে পায়ের ধুলা দেন, তা হ'লে—”

বলরামের কথা শেষ হইবার পূর্বেই ক্রোধে বিশ্ময়ে শিরোমণি ঠাকুরের শিখা কটকিত হইয়া উঠিল; তিনি উত্তেজিত হয়ে বলিলেন, “স্ববল এবার কালীপূজা করবে, তার বাড়ীতে আমাদের দশ জনকে ফলারের নেমস্তত্র করতে চায়! ওর টাকা হয়েছে বলে আমাদের জাত মারতে চায়? মুচির বাড়ী ফলার করতে হবে! মহাভারত! মহাভারত! যোর কলি আসর হয়েছে, তা না হ'লে মুচির এত সাহস হয়?”

বলরাম শাপ্তভাবে বলিলেন, “ঠাকুর মশায়, রাগ করছেন কেন? মুচির বাড়ী ফলার, এ কথা মনে না করে মায়ের প্রসাদ মনে করলে দোষ কি?”

শিরোমণি স্কোপে বলিলেন, “তুই বেটা হাড়ী, তোর আর বুদ্ধির দোড় কতপনি হবে? মুচির বাড়ী মায়ের প্রসাদও বা, ফলারও তাই। যাকে বলে চালভাজা, তাকেই বলে মুড়ী। প্রাতঃকালে কি পাপ কথাই শুনতে হ'ল! রাম, রাম!”

বলরাম বলিলেন, “মা কালী কে?”

শিরোমণি কলিকার কুঁ দিয়া বলিলেন, “তুই বেটা মা কালীকে চিনবি কি করে? তিনি শিবসীমস্তিনী, ব্রহ্মাণ্ডভাণ্ডাদরী, জগজ্জননী।”

বলরাম। আজ্ঞে, আমরা সকলেই ত সেই মায়ের সন্তান?

শিরোমণি। অবিদ্বি; তিনি কেবল আমাদের কেন, বিশ্ব-ব্রহ্মাণ্ডের মা। এ গুঢ় তব্ব হাড়ী-মুচির বন্ধুবার শক্তি নেই।

বলরাম। তা বটে, আমি আরও বুঝতে পারছি। যে, মা যে সন্তানের ঘরে গিয়ে পূজা গ্রহণ করেন, যে সন্তানকে অঙ্গু জানে তাগ না করেন, মায়ের সেই সন্তানের ঘরে গিয়ে তাঁর অঙ্গু সন্তানে তাঁর প্রসাদ গ্রহণ করলেই তাদের জাত যাবে, মহাভারত অশুদ্ধ হবে? এ কোন দেশী মহাভারত ঠাকুর মশায়? আপনারা দশ ঠাকুর যার বাড়ী পায়ের ধুলা দিতে গুণা বোধ করছেন, মা ত মুচি বলে তাঁর প্রতি বিমুখ হন না।

শিরোমণি। তুই বেটা সত্যই ক্ষেপেছিস, নৈলে মুচির বাড়ী ব্রাহ্মণের নেমস্তত্র করতে আসবি কেন? না, এখনও ধর্মের, সমাজের এত অধঃপতন হয় নি যে, ব্রাহ্মণ বৈদ্য কারহারা মুচি-বাড়ীতে পাত পাতবে। তা দেখ চৌধুরী, যদি তোমার এতই আগ্রহ হয়ে থাকে, তা হ'লে আমাকে শ'ভুই টাকা দিয়ে যেও, আমি এখানেই ফলারের আয়োজন করব। মায়ের প্রসাদটা এখানেই সকলে পাবে।

বলরাম বলিলেন, “জগজ্জননীর উপায় বা আপনারা ভক্তি, তা আপনার কথা শুনেই বুঝেছি। চল হে স্ববল, এদের হৃদয়ে ভক্তি নেই, মুখে ভক্তির দোকানদারী।”

“বা কিছু ভক্তি হাড়ী-মুচির ঘরে ঢুকেছে”—বলিয়া শিরোমণি ঠাকুর

হঁকার এমন দম দিলেন যে, দগ্ধ করিয়া কলিকা অলিয়া উঠিল। বাহা ইউক, স্থবল চৌধুরীর অর্ধে সেবার অনেক ভক্ত-সন্তান স্থানান্তরে পেট ভরিয়া লুটির ফলার খাইয়া জাতি বাঁচাইয়াছিলেন।

মেহেরপুরের মলিক জমীদার বাবুরা 'আরিষ্টক্রাট', অর্থাৎ হাকিম ভিন্ন সাধারণের সহিত এক পংক্তিতে বসিয়া আহাির করিলে তাঁহাদের অনেকেরই সন্মানে লাগব হয়! তাঁহাদের গৃহবিগ্রহ আনন্দবিহারীর এক জন ষাররক্ষীর প্রয়োজন হওয়ার এবং বলরাম বলবান লাঠিয়াল ও বিধাসী বলিয়া তাঁহাকে এই কার্যে নিযুক্ত করা হইয়াছিল। বলরাম অনেক দিন এই চাকরী করিয়াছিলেন, তাহার পর এক দিন রাত্রিকালে কোন তপস্বর ঠাকুরঘরে প্রবেশ করিয়া ঠাকুরের বহুমুলা অলঙ্কারাদি অপহরণ করে। বলরাম আনন্দবিহারীর ষাররক্ষী ছিলেন বলিয়া তাঁহাকেই চোর বলিয়া সন্দেহ করা হয়। কেহ কেহ বলেন, চোর সন্দেহে তাঁহার প্রতি উৎপীড়নেরও ক্রটি হয় নাই। বলরাম বিবাগী হইয়া দেশতাগ করিলেন। তাহার পর বহু বৎসর তিনি কোথায় কি ভাবে কাটাইয়াছিলেন, স্থানীয় কোন লোক তাহা বলিতে পারে না। অনেকের ধারণা, এই সময় তিনি বিদেশে সাধন-ভজনে রত ছিলেন। তাঁহার আধ্যাত্মিক শক্তির পরিচয় পাইয়া উত্তর ও পূর্ববঙ্গের অনেক জিলার বিস্তর লোক তাঁহার শিষ্যত্ব গ্রহণ করিয়াছিল, সেট সকল শিষ্যের মধ্যে উচ্চবর্ণের হিন্দু, এমন কি, ব্রাহ্মণেরও অভাব ছিল না।

প্রৌঢ়বয়সে দরবেশের বেশে তিনি বহু শিষ্য-সেবক-পরিবৃত হইয়া মেহেরপুরে প্রত্যাগমন করিয়াছিলেন, এবং নদীতীরে নানাঈশ্বরী ব্রহ্মাদি-পরিবেষ্টিত একটি নিভৃত স্থানে আশ্রম স্থাপন করিয়াছিলেন। এই আশ্রমট এখন 'বলরামের আখড়া' নামে পরিচিত; অনেকে এই আখড়াকে 'দরবেশের আখড়া' বলে।

এই স্থানে বলরাম ধর্মালোচনায় এবং দরিদ্রনারায়ণের সেবার জীবনের অবশিষ্ট কাল অতিবাহিত করেন। তিনি বিবাহ করেন নাই; কিন্তু তাঁহার একটি সেবাদাসী ছিল। তাহার নাম 'ব্রহ্মমালিনী।' ব্রহ্ম অতিশয় শক্তির সহিত তাঁহার সেবা করিত। বলরামের মৃত্যুর পর ব্রহ্মই তাঁহার আখড়ার কত্রী হইয়াছিল। বলরামের সংস্রবে থাকায় ব্রহ্মের হৃদয়েও আধ্যাত্মিকতার বীজ উৎপন্ন হইয়াছিল। সে যে সকল ধর্মকথা বলিত ও শিষ্যগণকে যে উপদেশ দান করিত, সাধারণ মালোর মেয়ের মুখে সে সকল উচ্চাঙ্গের কথা বাহির হইতে পারে না। বলরামের শিষ্যরা ব্রহ্মকে শক্তির অংশ জানে ভক্তি করিত, এবং তাহার সকল আদেশ পালন করিয়া কৃতার্থ হইত।

বলরাম স্মৃতিকাল অজ্ঞাতবাসের পর মেহেরপুরে প্রত্যাগমন করিয়া শিষ্যসেবকগণের সহিত ধর্মালোচনায় ও বিবিধ সদমুষ্ঠানে কালযাপন করিতে লাগিলেন বটে, কিন্তু মেহেরপুরে তাঁহার পৈতৃক সম্পত্তির ও আভিজাত্যের গৌরব করিতেন, তাঁহার বলরামের প্রতিষ্ঠা ও প্রতিপত্তি সহ্য করিতে পারিলেন না। একটা অশ্লীল হাড়ী—যে বহুদিন পূর্বে চোর অপবাদে গ্রাম হইতে বিতাড়িত হইয়াছিল, গ্রামে আসিয়া বহু লোক কর্তৃক পূজিত হইতেছে, অনেকে তাহার শিষ্যত্ব গ্রহণ করিয়া কাশ্মীরবাসীকে তাহার সেবা করিতেছে, তাঁহাদের অপেক্ষা তাহার প্রতি অধিক সম্মান প্রদর্শন করিতেছে, তাঁহাদের আভিজাত্য-গৌরব-ইতির জনের এই স্পর্ধায় যেন মলিন হইয়া গেল। তাঁহার বলরামকে 'বৃদ্ধক', 'প্রতারক', 'ভণ্ড' প্রভৃতি আখ্যায় অভিহিত করিয়া কথকিং সাধনা লাভ করিলেন।

এই সময় এটা জন ব্রাহ্মণ জমীদার গ্রামের ভাগ্যবিধাতা হইয়াছিলেন, তাঁহার বাহুবলে এই অঞ্চলের দুর্দাস্ত যুরোপীয় নীলকরগুলো পর্যাপ্ত সন্তুষ্ট হইয়া, শঙ্কাকুল চিত্তে কালযাপন করিত; তাঁহার লাঠিয়ালরা নীলের কুঠী পর্যাপ্ত আক্রমণ করিয়া চূর্ণ করিতে কুঠিত

হইত না। তিনি মেহেরপুরে রাজার ছায় বিরাজ করিতেন, এবং পিনাল কোড তাঁহার লাঠির সম্মান রক্ষা করিয়া চলিত।

এই সময় এক দিন প্রভাতে জমীদার বাবু রাজপথসম্মিলিত চণ্ডীমণ্ডপে বসিয়া সোনার করসীতে ধূমপান করিতেছিলেন, রূপো ও সোনা নামক দুই জন খানসামা তাঁহার মাথার ও পায়ে তৈলমর্দন করিতেছিল।

জমীদার বাবুকে দেখিয়া প্রত্যেক পথিক অবনতমস্তকে তাঁহাকে অভিবাদন করিতেছিল। তিনি লক্ষ্য করিয়া দেখিলেন, এক জন তেলের একটি ভাঁড় লইয়া সেই পথ দিয়া চলিয়া গেল, সে তাঁহাকে দেখিয়াও দেখিল না, অভিবাদন করা ত দূরের কথা!

জমীদার বাবু সোনাকে বলিলেন, "আমার সন্দুখ দিয়ে মাথা উচ্চ করে চ'লে যাচ্ছে, ও কে রে সোনা?"

সোনা পথের দিকে চাহিয়া করযোড়ে বলিল, "আজ্ঞে কর্তা, ও বেটার নাম শিবু হাড়ী, ও বলরাম দরবেশের ছেলা!"

জমীদার বলিলেন, "বটে! ব্যাটার ত ভারী আশ্পর্ধা, লাট সাহেবের মত মাথা উচ্চ করে চ'লে যাচ্ছে, আমি যে একটা লোক ব'সে আছি, তা গ্রাসি হ'ল না! যা ত তোরা ছুঁজন, বেটার কান ধ'রে এখানে নিয়ে আয়। ওকে একটু ভরিবৎ শিখানো দরকার।"

জমীদার বাবুর আদেশে রূপো ও সোনা তৈলাক্ত হস্তেই শিবু হাড়ীকে ধরিতে চলিল, এবং তাহার দুই কান ধরিয়া টানিতে টানিতে বাবুর নিকট হাজির করিল।

বাবু ক্রোধে গর্জন করিয়া বলিলেন, "আমাকে তুই চিনিস?"

শিবু বলিল, "চিন্বে না কেন? আপনি আমাদের জমীদার বাবু।"

বাবু বলিলেন, "আমি ব্রাহ্মণ, জমীদার; তুই আমার সন্দুখ দিয়ে চ'লে গেলি, একটা প্রণাম পর্যাপ্ত করতে তোর অপমান বোধ হ'ল! তুই ভেবেছিস কি?"

শিবু বলিল, "বলরামচন্দ্রের পায়ের কাছে যে মাথা পেতে দিয়েছি, সে মাথা আর কারও কাছে নোয়াব না বাবু, তা তুমি বেরামনই হও, আর জমীদারই হও।"

বাবু ক্রোধে ক্షিপ্তবৎ হইয়া বলিলেন, "সেই বৃদ্ধক ভণ্ড বলা হাড়ীর ছেলা হয়ে তোদের আশ্পর্ধা বড্ড বেড়ে গিয়েছে! দেবতা-ব্রাহ্মণ কাকেও গ্রাসি করিসনে। তোদের কি রকম সায়েন্তা করি—তা দেখাচ্ছি। তোর ভারী তেল হয়েছে!"

শিবু বলিল, "আজ্ঞে, আমার ভাঁড়ে এক রক্তিত্ত তেল নেই, তেল আনতে কলুবাড়ী যাচ্ছি।"

বাবু বলিলেন, "আবার ঠাটা! বেগ্লিক, বীদর, পাজী, উল্লুক!"

শিবু বলিল, "গাল দেবেন না বাবু! আমি কোন অপরাধ করিনি। গালেরও তোরা কা রাগিনে।"

বাবু ক্রোধে অধীর হইয়া ভূতাদ্রয়কে আদেশ করিলেন, "এই বদমায়েসকে যা কতক লাগা!"

রূপো ও সোনা শিবুকে মাটিতে ফেলিয়া প্রহার করিতে লাগিল। প্রহারে অধ্বস্তিত হইয়া যখন তাহার সংজ্ঞালোপের উপক্রম হইল, তখন তাহার তাহাকে টানিয়া লইয়া গিয়া পথে ফেলিয়া আসিল। পথিকরা তাহার দুর্দশা দেখিয়া 'আহা' বলিতেও সাহস করিল না, পাছে বাবু রাগ করেন!

শিবু অতি কষ্টে উঠিয়া ধীরে ধীরে আখড়ায় ফিরিয়া গেল এবং বলরামচন্দ্রের পদপ্রান্তে নুটাইয়া পড়িয়া জমীদার বাবুর পৈশাচিক অত্যাচারের কথা তাঁহার গোচর করিল।

বলরাম ধীরভাবে সকল কথা শুনিলেন, তাঁহার চক্ষু অশ্রু-পূর্ণ হইল; তিনি গুরুভাবে শিবুর সর্বান্তে হাত বুলাইতে লাগিলেন।

শিবু বলিল, "প্রভু, বিনা দোষে জমীদার বাবু আমার হাড় ভাঙা

ক'রে দিয়েছে! তুমি এর বিচার কর, অপরাধীকে শাস্তি দাও। আমি জানি, তুমি সব পার।”

বলরাম বলিলেন, “না শিবু, আমি কিছুই পারি নে। অপরাধীকে শাস্তি দেওয়ার কর্তা আর এক জন। কিন্তু তুমি আমার কাছে নালিশ করছিস কেন? কার নামে নালিশ করছিস? এই জমীদারটা কি মানুষ? মানুষ কি মানুষকে মারে? মানুষ মানুষকে ভালবাসে, শ্রদ্ধা করে, অহমতা করে; দুঃখীরা দুঃখ মোচন করে, বিপন্নকে সাহায্য করে; আর্দ্রের চোখের জল মুছিয়ে দেয়, ইহাই মানুষের ধর্ম। তুমি যার কথা বলছিস, তুমি দেখছিস সে মানুষ, আমি দিবা চকুতে দেখছি, সে একটা ফাপা কুকুর, বিষয়-বিষে ও অহঙ্কারে সে কেপে গিয়েছে! আমি তার দাঁত, নখ সকলই দেখতে পাচ্ছি! তুমি কি পাগল যে, ফাপা কুকুরের নামে আমার কাছে নালিশ করছিস? আমার অশীর্বাদে তোর গায়ের বেদনা সেরে যাবে। তুমি আর দুঃখ করিস নে, শিবু।”

গুরু কথায় শিবু সান্ত্বনা লাভ করিল। জমীদার বাবু বলরামের প্রতিও যথেষ্ট অত্যাচার করিয়াছিলেন; কিন্তু বলরাম ধীরভাবে সকল অত্যাচার সস্ত করিয়াছিলেন। তিনি মিলে কথায় তাঁহার অসহিষ্ণু শিষ্য-সেবকদের সংযত করিয়া রাখিতেন।

বলরাম মৃত্যুকালে তাঁহার শিষ্যদের বলিয়াছিলেন, তাঁহার মৃত দেহ যেন অগ্নিতে সশ্মীভূত বা ভূগর্ভে সমাহিত করা না হয়। তাঁহার মৃতদেহ শুষ্ক করিয়া শূণ্য বা শকুনিরা তৃপ্তিলাভ করিলে তাঁহার মৃতদেহের সম্ভাবনার হইবে!

তাঁহার এই আদেশ পালিত হইয়াছিল। তাঁহার শব একটি অরণ্যে বটবৃক্ষমূলে সংরক্ষিত হইয়াছিল: তিন দিন পর্য্যন্ত সেই শব পশু-পক্ষিতে স্পর্শ করে নাই। চতুর্থ দিন সেখানে শবের চিহ্নমাত্র ছিল না।

বলরামের শিষ্যরা তাঁহার আখড়ায় একটি সুন্দর অটালিকা ও একটি স্মৃতিস্মারক নির্মাণ করাইয়াছে, এবং আখড়ার নীচে নদীতে একটি ঘাট বাঁধাইয়াছে। এই ঘাটটি ‘দরবেশের ঘাট’ নামে প্রসিদ্ধ।

অটালিকায় একখানি খাটে বলরামের শয্যা প্রসারিত আছে। সেখানে বলরামের লাঠি, খড়ম, আসন প্রভৃতি এখনও দেখিতে পাওয়া যায়। বলরামের মানত করিয়া অনেকে রোগমুক্ত হইয়াছে। মৃতবৎসৱ রমণীগণ এখনও বলরামের ‘মানত’ করিয়া পুত্র

লাভ করে এবং বলরামের প্রসাদে জীবনরক্ষা হওয়ার পুত্রের নাম রাখে “বলরাম।” অনেকে গাছের ফল ও নবগ্রন্থতা গাভীর ছন্দ বলরামের আখড়ায় উপহার দিয়া আইসে। অনেকেরই বিশ্বাস, বলরাম দৈবশক্তিসম্পন্ন পুরুষ ছিলেন। বলরামের আখড়ার বর্ধমান সেবাইতের নাম জীবন দরবেশ।

প্রতি বৎসর বারুণীর সময় বলরামের আখড়ায় বলরামের দোল হয়। এই উপলক্ষে বঙ্গের বিভিন্ন জিলা হইতে বহু ভক্তের সমাগম হইয়া থাকে। উৎসব তিন দিনস্থায়ী হয়। এক দিন লুটির ফলার, এক দিন চিড়ার ফলার, ও এক দিন “অন্ন-মচ্ছব” হইয়া উৎসব শেষ হয়। বারুণীর দিন আখড়ায় অনেক দোকান-পসারী পণ্যদ্রব্য বিক্রয় করিতে আইসে। আখড়ায় আঙ্গিনাখানি অচিরে লাল হইয়া যায়। অনেক ভক্ত মন্দিরে মোমবাতি জালিয়া দিয়া বলরামের প্রতি শ্রদ্ধা প্রদর্শন করে; অনেকে সিকি, দুয়ানী, পয়সা দিয়া মন্দিরের সম্মুখে প্রণাম করে।

দেশবিদেশ হইতে দোলের সময় যে সকল নরনারীর সমাগম হয়, তাহারা নানা শ্রেণীর লোক; কিন্তু সকল জাতি একত্র বসিয়া আহার করে, যেন তাহারা জগন্নাথকেত্রে আসিয়াছে! এই সকল যাত্রীর মধ্যে দুই চারি জন ব্রাহ্মণও দেখিতে পাওয়া যায়। তাহারা বলরামের হাড়ী-বাগ্দী শিবোর সহিত এক পংক্তিতে বসিয়া ভোজন করিতে দ্বিধা বোধ করে না। ইহা সন্দেহই বলরামকে ভগবানের অবতার বলিয়া বিশ্বাস করে। স্থানীয় অনেক লোক তাহাদের এই বিশ্বাস নষ্ট করিবার চেষ্টা করিয়াছেন, কিন্তু কৃতকাব্য হইতে পারেন নাই।

আশ্রম করকখানি কুঠীর আছে। কয়েকটি পুরুষ এবং কয়েক জন প্রৌঢ়া ও বৃদ্ধা সেখানে বাস করে। প্রিকাঁই তাহাদের উপজীবিকা। কিন্তু প্রত্যহ নিয়মিতভাবে তাহাদিগকে ভিক্ষা করিতে দেখা যায় না। গৃহস্থ-রমণীগণ তাহাদিগকে সাধারণ ভিক্ষকের ন্যায় অবজ্ঞা করেন না।

বলরামের দোলের তিন দিন আখড়ায় দিবারাত্রি পোল-করতাল সহযোগে সঙ্কীর্দন ও সঙ্গীত আলাপ হয়। সঙ্কীর্দনে বলরামের মহিমা কীর্তিত হয়, এবং বলরামের রচিত দেহতত্ত্ব-বিষয়ক অনেক পদ গীত হইয়া থাকে, আর মুহম্মদঃ ‘জব বলরামচন্দ্র’ ‘জব হাড়ীরাম-চন্দ্র’—বলরামের এই জয়ধ্বনিতে কুণ্ড পল্লীখানি প্রতিধ্বনিত হইতে থাকে।

শ্রীদীনেন্দ্রকুমার রায়।

জ্যোছনা রাতের ডাক

গভীর রাতে বেরিয়ে এলাম দোর খুলে' বাটটিতে
মনের কানে ডাক শুনে কার' কে জানে,
বকুলতলা পেরিয়ে গেলাম নদীর বিজন ঘাটটিতে—
চেউয়ের বেণী গাঁধ্ছে নদী উজানে!

নদী-পারের বনে থেকে বাজার বাঁশী কোন্ জনা?
রেশ আসে—হুর যার না বোঝা সবখানি;
কে ডেকেছে,—কোথায় সে জন? মন হ'ল হে উয়না..
গান হয়ে মোর কুটুতে যে চার সব বাঁশী!

মিশিয়ে বকুল-কুলের বাসে নিশীথ-নদীর জলকণা
দখিল বাতাস বেড়ায় তৃণ চঞ্চলি';
ভিল্পে চুলের স্নগন্ধ কার কর্ছি কেনই করনা—
কাপ্ছে প্রাণে প্রণয়-বাধার অঞ্জলি!

আকাশ থেকে আস্ছে নেমে নীল অসীমের বুক বেয়ে
নীলবসনা কোন্ রূপসীর রূপ যেমে;
আস্ছারা দিগন্ত ঐ আকাশ-পানে মুক চেয়ে—
আমিও উদাস কার যে অপরূপ প্রেমে!

একলা জাগি নদীর কূলে—শিথিল বেশ ঘুমায় গ্রাম—
বেয় করেছে আমার ডেকে জ্যোছনা-রাত;
গভীর রাতে ঘুরে বেড়াই,—কোন্ বিরহের শুনায় গান
রাতি আমার, রাগিনী তার জ্যোছনা-পাত!

শ্রীরাধাচরণ চক্রবর্তী।



মহাচীনের স্বাধীনতার স্বপ্ন

বলকানের বোসনিয়া প্রদেশের রাজধানী সের্ভেজে সহরে ১৯১৪ খ্রষ্টাব্দে এক দিন গ্রেভিলো প্রিন্সিপ নামক এক বালক এনার্কিষ্টের গুলীর আঘাতে সারা বিশ্ব ব্যাপিয়া কালানল জ্বলিয়া উঠিয়াছিল। সেই গুলীর আঘাতে অষ্ট্রিয়ার যুবরাজ নিহত হইয়াছিলেন এবং তাহারই ফলে জার্মান-রুসের সন্ত্রাসিত হইয়াছিল। সামান্য একটি ঘটনাস্থল হতে জগতে কত ভাঙ্গন-গড়নের আরোহণ হয়, তাহা এই ব্যাপার হইতে জানা যায়।

১৯২৫ খ্রষ্টাব্দের মে মাসে মহাচীনের সাংহাই বন্দরে চীন নাশানালিষ্টদিগের বিপক্ষে বৈদেশিক দূতাবাস হইতে যে গুলী বর্ষিত হইয়াছিল, তাহার পরিণাম কোথায় হইবে, কে বলিতে পারে ?

স্বাধীনতা-প্রয়াসী চীনের নব্য সম্প্রদায় সেই মে মাসে বিদেশী পণ্যের বিপক্ষে যে বিরাট ধর্মঘেট এবং নিষ্ক্রিয় প্রতিরোধের দৃষ্টান্ত দেখাইয়াছিল, তাহাতে প্রাচ্য ও প্রতীচ্য বিশ্ব-বিশ্কাষিতনেত্রে মহাচীনের বিরাটত্বের দিকে তাকাইয়া ভাবিয়াছিল, বুঝি বা ইহাই চীনের স্বাধীনতাসময়ের প্রকৃত সূত্রপাত। তাহার পর বহুদিন গত হইয়াছে, কিন্তু এখনও চীনে নাশানালিষ্ট আন্দোলনের গতি পূর্ণমাত্রায় রুদ্ধ না হইলেও চীন যে গৃহবিবাদের হলাহলে এবং জর্জরিত হইয়া আসিতেছে, তাহার প্রভাব হইতে মুক্তিশক্তি করিতে পারে নাই, এবং তাহার ফলে অধিকতর দুর্বল এবং বৈদেশিকের স্বার্থ-সম্মত চক্রান্তে অধিকতর জড়ীভূত হইয়া পড়িতেছে।

চীনের স্বাধীনতা-স্বপ্নের প্রতীক ডাক্তার সান-ইয়াট-সেন যে দিন হইতে উহলোক ত্যাগ করিয়াছেন, সেই দিন হইতে চীনের গৃহবিবাদ প্রবল আকার ধারণ করিয়াছে। সান-ইয়াট-সেন রাজশক্তির উচ্ছেদ-সাধন করিয়া প্রজাতন্ত্র-শাসনের প্রবর্তন করিবার পরেও যে চীনে গৃহবিবাদ একেবারে অন্তর্হিত হইয়াছিল, এমন কথা বলিতেছি না। অন্তর্হিত হওয়া দূরে থাকুক, একবার এই গৃহবিবাদের ফলে সানকে চীন ছাড়িয়া জাপানে পলায়ন করিয়া প্রাণরক্ষা করিতে হইয়াছিল। চীনের শক্তিশালী War-Lords বা প্রাদেশিক শাসনকর্তারা (টুচুন) যুরোপের মধ্যযুগের ব্যারনদিগের মত প্রায় সমস্ত রাষ্ট্রীয় ক্ষমতা স্বহস্ত-গত করিয়াছিলেন। যুরোপে যেমন সে সময়ে রাজারা এই সকল শক্তিশালী ব্যারনের হস্তে ক্রীড়নক ছিলেন, চীনের রাজশক্তি ও পরে প্রজাতন্ত্র গঠনমেন্টও তেমনই এই সকল টুচুনদিগের মুখাপেক্ষী হইয়াছিল। ইংলণ্ডের মধ্যযুগে যেমন Warwick, Kingmaker হইয়াছিলেন, তেমনই চীনের টুচুনরা ঐহার পক্ষ গ্রহণ করিতেন, তিনিই চীনে কর্তৃত্ব করিবার সুযোগ পাইতেন। চীনের রাজশক্তির প্রভাবে দিনে তাহারাই মাণ্ডারিনরূপে পরিচিত ছিলেন। কখনও কখনও এমন ঘটিত যে, মাণ্ডারিন বা টুচুনরা নিজ নিজ এলাকার সমস্ত রাষ্ট্রীয় ক্ষমতা হস্তগত করিয়া সর্বসর্বা হইতেন, কেন্দ্রীয় রাজশক্তি বা প্রজাতন্ত্রকে গ্রাহ্য করিতেন না। কখনও কখনও তাহার পরস্পর শক্তিপরীকার অগ্রসর হইতেন। ফলে চীনে গৃহবিবাদ লাগিয়াই থাকিত। মাণ্ডারিন

বা টুচুনরা আপন আপন সৈন্তদল পোষণের জগ্জ হই নিজ এলাকার, না হয় অপর টুচুন বা মাণ্ডারিনের এলাকার প্রজার সর্বস্ব লুণ্ঠন করিতেন। এ জগ্জ চীনের কোথাও প্রজার ধন-প্রাণ বা মান-ইজ্জৎ নিরাপদ ছিল না। সর্বত্রই প্রায় অরাজকতা বিরাজ করিত।

ডাক্তার সান-ইয়াট-সেনের সময়েও চীনের এই অবস্থার কতকটা প্রতীকার হইতে আরম্ভ হইয়াছিল। তিনি উত্তর-চীনে বিকলমনোরথ হইয়া দক্ষিণ-চীনে কান্টনের দিকে যে প্রজাতন্ত্র গঠনমেন্টের প্রতিষ্ঠা করিয়াছিলেন, সেই গঠনমেন্ট এই অরাজকতার মধ্যেও কতকটা শৃঙ্খলা আনয়নে সমর্থ হইয়াছিল। তিনি তাঁহার সেনা ও জনগণের মধ্যে দেশপ্রেম জাগাইতে পারিয়াছিলেন। কিন্তু চীনের দুর্ভাগ্যক্রমে তাঁহার অকালমৃত্যুর ফলে চীনে স্বাধীনতা প্রতিষ্ঠার কথা স্বপ্নেই পর্যাবসিত হইল।

তাঁহার সময়ে যে তিন জন War-Lord অন্তত চীনের ভাগা-নিয়ন্ত্রণে আত্মনিয়োগ করিয়াছিলেন, তাহাদিগের পরিচয় 'মাসিক বহু-মতীতে' একাধিকবার দেওয়া হইয়াছে। জেনারেল চাঙ্গ-সো-লিন, জেনারেল উ-পেইফু অথবা জেনারেল ফেঙ্গ-উসিয়াঙ্গ যে বর্তমানে চীনের তিন জন প্রধান ভাগানিয়ন্তা, তাহাতে আর সন্দেহ নাই। কিন্তু এই তিন জন শক্তিশালী War-Lord এর পরস্পর কলহ ও ঘেষ-হিংসার ফলে চীন আজ ছারেখারে বাইতে বসিয়াছে, তাহার স্বাধীনতার স্বপ্ন সফল হইবে কিরূপে? মার্কিন দেশের লিবারল মতাবলম্বীরা যথার্থই চীনের স্বাধীনতা-প্রয়াসী। তাহার চীনকে এই মুহূর্তেই স্বায়ত্ত-শাসনাধিকার দিতে চাহেন,—চীন বাহাতে কোনরূপে কাহারও অধীন না থাকিয়া নিজের স্বাধীন শাসন-যন্ত্র পরিচালনা করিতে পারে, তাহারই কামনা করেন। কিন্তু মার্কিনের সাম্রাজ্যবাদী কনজারভেটিভরা তাহার উত্তরে ভয় দেখাইয়া বলেন, "তাও কি হয়? চীনে এখন যে জাতীয়তার অগ্নিশিখা দপ্ করিয়া জ্বলিয়া উঠিয়াছে, উহা প্রকৃত দেশ-প্রেম হইতে সঞ্জাত হয় নাই, যেমন অন্ত অনেক সময়ে বিদেশী বিঘেবাগ্নি জ্বলিয়া উঠিয়াছিল, ইহাও তাহার পুনরাবৃত্তিমাত্র, তবে ভিন্ন আকারে। চীনের জনগণের মধ্যে আদৌ একতা নাই, সুতরাং তাহার তুর্ল জাতির মত এক দিনে জাতীয়তা ও দেশপ্রেমের মদিরার উদ্রুত হইয়া স্বাধীন হইতে পারিবে না। চীনকে এখন স্বাধীনতা দিলেই সর্বনাশ হইবে। চীনের বিভিন্ন স্বার্থচালিত সম্প্রদায়সমূহ ও War-Lordরা স্বাধীনতা পাইলেই পরস্পর কেন্দ্র-শক্তি হস্তগত করিবার নিমিত্ত রক্তারক্তি করিবে এবং তাহার ফল অরাজকতা ও বিদেশী-য়ের বাণিজ্যানাশ।"

ঠিক এই ভাবের কথাই সাম্রাজ্যবাদীরা ভারতবর্ষ সম্বন্ধে বলিয়া থাকেন। ইহাতে নূতনত্ব নাই। সুধের বিষয়, চীন ভারতের মত সকল বিষয়ে পরাধীন নহে। যদিও কয়েক মাস পূর্বে চীনের নাশানালিষ্টরা মহাত্মা গান্ধীর নিকট সখেদে অসুযোগ করিয়াছিল যে, 'ভারত এক প্রভুর অধীন, চীন নানা প্রভুর অধীন', তথাপি কাহারো দোষাচার, Treaty ports অথবা Concessions বাতীত অন্ত কেন্দ্রে চীনের রাষ্ট্রীয় স্বাধীনতা অক্ষুর রহিয়াছে। এই রাষ্ট্রীয় স্বাধীনতাকে যে

দিন চীনের War-Lordরা একযোগে কেন্দ্রীভূত করিতে সমর্থ হইবে, সেই দিন চীনের স্বাধীনতার স্বপ্ন সকল হইবে, অস্ত্রধা নহে।

চীনের পৃষ্ঠান জেনারেল ফেং-সুসিয়াঙ্গ এই স্বপ্ন সকল করিবার জন্য কিছু দিন পূর্বে বন্ধপরিকর হইয়াছিলেন। কিরূপে তিনি তাঁহার সৈন্তগণকে যুরোপীয় প্রণায় রণশিক্ষিত ও শৃঙ্খলাবদ্ধ করিয়া শক্তিশালী হইয়াছিলেন এবং চীন হইতে বৈদেশিকের প্রভাব দূর করিতে উদ্ভূত হইয়াছিলেন, তাহার পরিচয় ইতঃপূর্বে 'মাসিক বসুমতীতে' দেওয়া হইয়াছে। কিন্তু তিনি গত এপ্রেল মাসে মাঞ্চুরিয়ার War-Lord চাঙ্গ-সো-লিন ও মধ্যচীনের জেনারেল উ-পেইফুর সম্মিলিত শক্তির নিকট পরাজিত হইয়া তাঁহার Kuomanching বা People's army অথবা জনগণের সেনাদল সমভিব্যাহারে মঙ্গোলিয়ার রাজধানী উর্গায় পলায়ন করিতে বাধ্য হইয়াছিলেন। অতঃপর তাঁহাকে মফৌ সহরে গিয়া রুসিয়ান বলশেভিক শক্তির সাহায্যপ্রার্থী হইতে হইয়াছে।

চীনে ছাড়িয়া দিয়া চীনের সহিত সমানে সমানে ব্যবহার করিতে-ছেন, এ সংবাদ পূর্বে অল্প সংখ্যায় দেওয়া হইয়াছে। বলশেভিকরা জগতের অপর শক্তিগণকে জানাইয়াছেন যে, তাঁহারা চীনকে অতঃপর কাহারও অধীন দেখিতে চাহেন না। যদি কেহ চীনের স্বাধীনতার হস্তক্ষেপ করে, তাহা হইলে তাহার বিপক্ষে তাঁহারা চীনকে সাহায্যদান করিবেন। কিন্তু তাঁহাদের এই আপাততঃ সাধু উদ্দেশ্যে অজানা শক্তি সন্দেহ করিতেছেন। তাঁহারা বলিতেছেন, রুসিয়ান ঞ্ক্ষ এইরূপে মুখে চীনের প্রতি বন্ধুত্ব প্রদর্শন করিয়া চীনের রেল ও ব্যবসায় বিশেষ অধিকার লাভের চেষ্টায় আছেন।

মার্কিন সর্বদা আপনাকে চীনের বন্ধু বলিয়া ঘোষণা করেন। তিনি বলেন, তিনি কোনও কালে সাম্রাজ্যবাদী নহেন। তবে যে 'ফিলিপাইন' দ্বীপপুঞ্জ স্বাধিকারে আনিয়াছেন, তাহা কতকটা ইংলণ্ডের In a fit of absent mindedness সাম্রাজ্যবিস্তারের দ্রুত! তিনি এ যাবৎ দুইটি নীতি অনুসরণ করিয়া আসিয়াছেন,—



যে সকল চীন নর-নারী বিদেশীর বিরুদ্ধে ধর্মঘট ভঙ্গ করিবার চেষ্টা করিয়াছিল, কাণ্টনে প্রকাশ্য রাজপথে তাহাদের বিচার

এ দিকে মাঞ্চুরিয়ার War-Lord চাঙ্গ-সো-লিন ও জেনারেল উপেইফু জাপানের সমর্থন লাভ করিয়া শক্তিশালী হইয়া উঠিয়াছেন। ফলে তাহারা একযোগে স্বদেশের মুক্তি-সাধনে সকলকাম হইতে পারিতেন, তাঁহারা পরস্পর ঘেঁষহিঁসার ফলে জগতের অস্ত্রান্ত সাম্রাজ্যবাদী স্বার্থকে শক্তিসমূহের হস্তের ক্রীড়নকরূপে পরিণত হইয়াছেন। ইহা অপেক্ষা চীনের দুর্ভাগ্য আর কি হইতে পারে?

জার্মান-যুদ্ধে জার্মানির পতনের পরে এবং রুসিয়ার জার-শাসিত গভর্নমেন্টের উচ্ছেদের পরে জগতে এখন তিনটি প্রধান Imperialistic বা সাম্রাজ্যবাদী গভর্নমেন্টের অস্তিত্ব অক্ষুণ্ণ হইয়াছে;—ব্রিটেন, ফ্রান্স ও জাপান। বলশেভিক রুসিয়া অথবা গণতন্ত্রবাদী মার্কিন স্বয়ং প্রচার করিয়া থাকেন যে, তাঁহারা সাম্রাজ্যবাদী নহেন, তাঁহারা চীনের স্বাধীনতা-প্ররাসী, চীন যাহাতে শক্তিশালী ও স্বাধীন হইয়া অস্ত্রান্ত জাতির স্থায় আত্মনিয়ন্ত্রণ করিতে পারে, তাহাই তাঁহারা দেখিতে চাহেন। বলশেভিক রুসিয়া জার-শাসিত রুসিয়ার প্রায় সমস্ত অধিকার

(১) Integrity, (২) Open Door. চীনের Integrity অর্থাৎ স্বাধীনতা ও শক্তি যাহাতে অব্যাহত থাকে, তাহাই তাঁহার প্রধান কামনা। যদি অপরাপর শক্তি তাহাতে বাধা প্রদান করে, তাহা হইলে তিনি তাহাদের বিপক্ষে যুদ্ধঘোষণা করিতে অগ্রসর হইবেন না বটে, তবে সকলের যাহাতে চীনে বাণিজ্য ও অধিকারের সমান অধিকার থাকে, তিনি তাহাতে অবহিত হইবেন; ইহাই তাঁহার Open Door policy. কোনও মার্কিন রাজপুরুষ স্পষ্টই বলিয়াছেন,—
“Our chief desire is to see firmly established the sovereignty, the independence and the territorial and administrative integrity of China. Though we have never been desirous of territory in China, we have had no intention of abandoning to other nations the great commercial possibilities of the Chinese market.”

চীনের রাজনীতিক সমস্যা যে কত জটিল, তাহা ইহা হইতেই বুঝা যাইতেছে। চীনের market হইল মধুক্র, ইহার আশে-পাশে প্রতীচোর নানা শক্তিশালী জাতি মধুকরের ন্যায় মধুর আশার ঘুরিয়া বেড়াইতেছে। সুতরাং এ অবস্থা যত দিন থাকিবে, তত দিন চীনের মুক্তির আশা কিরূপে সম্ভবপর হইবে? বিশেষতঃ চীন যেরূপ গৃহবিবাদে উৎসন্ন যাইতেছে, তাহাতে ত মধুকরদিগের মধু লুণ্ঠিবার বিশেষ সুযোগ। মার্কিন তাহার সদিচ্ছার পরিচয় দিয়া ইংলণ্ডের প্রতি একটু প্লেবের কটাকপাত করিয়াছেন। ইংরাজও তাহার উত্তরে বলিয়াছেন, “মার্কিন বড় মজার লোক। তিনি সর্বদা চীনের প্রতি বন্ধুত্ব দেখাইয়া থাকেন। যাহাতে চীনের প্রতি সম্ভাবহার করা হয়, তাহার জন্ত ওকালতি করিয়া থাকেন। কিন্তু যে মুহূর্ত্তে অপরাপর বৈদেশিক শক্তি যুদ্ধ বা diplomatic সন্ধির ফলে চীনে কোনও কিছু অধিকার লাভ করিয়াছে, সেই মুহূর্ত্তেই মার্কিন অগ্রণী হইয়া তাহার ভাগ চাহিয়াছেন। তিনি নিজে কখন বীজ বপন করেন না, কিন্তু ফল উপভোগের সময়ে সকলের অগ্রগামী। তাহার এ ভণ্ডামীর অর্থ কি?”

মার্কিন এই উত্তরের প্রত্যাহরও লোগাইয়া রাখিয়াছেন। তিনি

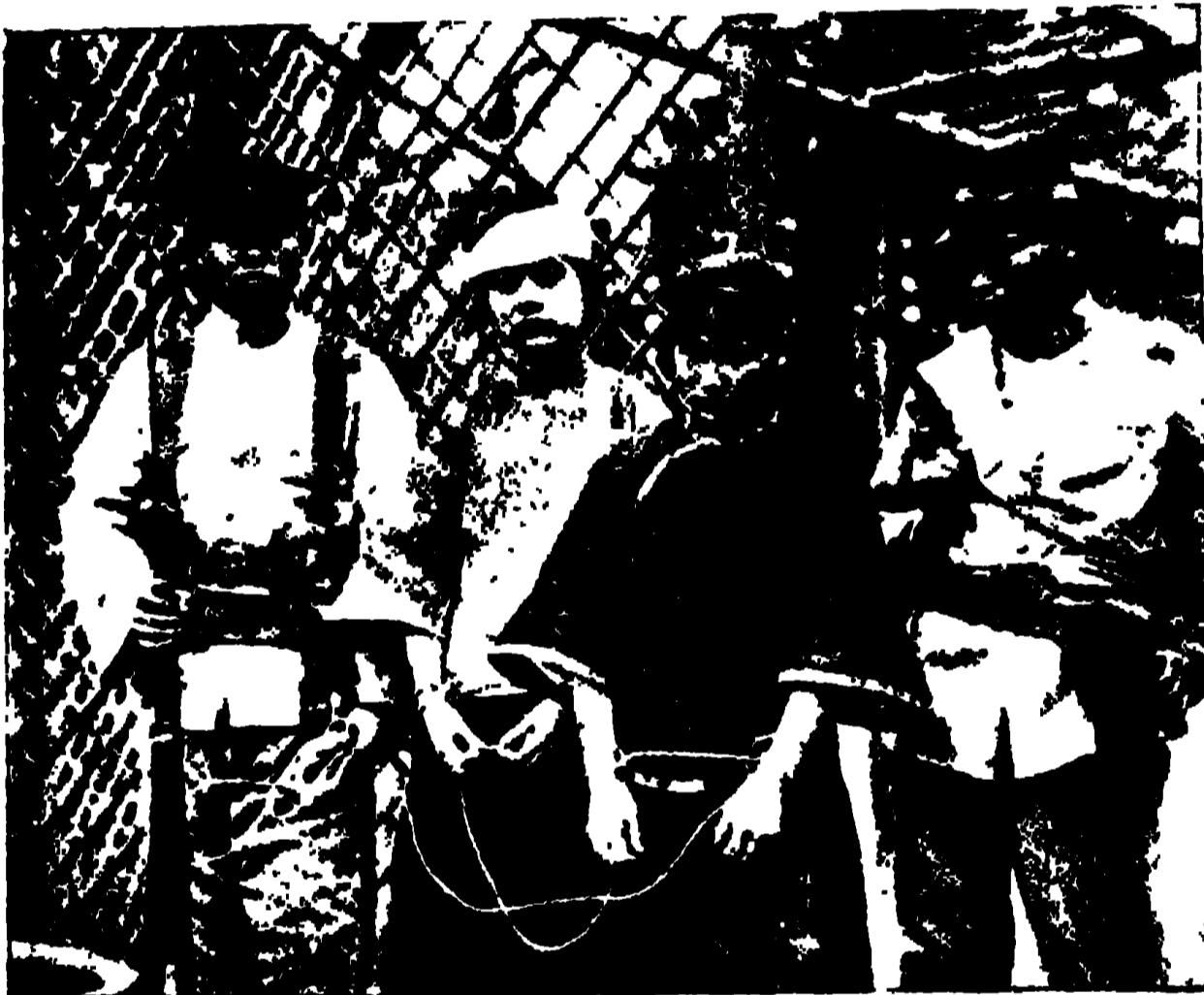

কাটনে ধর্মঘটভঙ্গকারিণী বন্দিনী চীনা যুবতী

বলেন,—“মার্কিন প্রধমাবধি চীনের স্বাধীনতা অক্ষুণ্ণ রাখিবার চেষ্টা করিয়াছেন। মার্কিন বিলক্ষণ বুঝেন যে, যদি তাহার এই নীতি সফল করিতে হয়, তাহা হইলে মার্কিনকে অন্যান্য বৈদেশিক শক্তির মত নীচের সমান অধিকার দখল করিয়া রাখিতে হয়, অন্যথা মার্কিন যদি গন্যমান্য জাতিকে চীনে বিশেষ অধিকার উপভোগ করিতে দিয়া নিজে সরিয়া দাঁড়ান, তাহা হইলে পরে চীনের কোনও ব্যাপারে হার তাহাকে কোনও কথা কহিতে দেওয়া হইবে না। মার্কিন-দূত হ্যালের কাহিনী ১৮৪৪ খৃষ্টাব্দে ওয়াশিংটনের যে সন্ধিপত্র স্বাক্ষর করেন, তাহাতে এই সর্ভ করাইয়া লইয়াছিলেন যে, চীন অন্তর্গত বৈদেশিককে যে অধিকার দিবে, মার্কিনকেও তাহা দিতে হইবে। তাই মার্কিনের Open Door Policy.” মার্কিনের এ কথাটা নিতান্ত ভিত্তিহীন নহে। ইতিহাসই তাহার সাক্ষ্য দিতেছে। ১৮২৮ খৃষ্টাব্দে যখন রুসিয়া, জাপান, ব্রিটেন ও জার্মানী চীনে ভাগাভাগি করিয়া ইহার উপক্রম করিয়াছিল, সে সময়ে মার্কিন স্টেট সেক্রেটারী হে বোন্ডা ঘোষণা (Note) করিয়াছিলেন, তাহাতেই চীনের স্বাধীনতা রক্ষিত হইয়াছিল। সেক্রেটারী হে মনস্বেত্তার স্বরে বলিয়াছিলেন,

যদি শক্তিপূঞ্জ চীনে এইভাবে ভাগাভাগি করিয়া লইতে যান, তাহা হইলে চীনে Open Door Policy অর্থাৎ সকলের সমান অধিকার রাখিতে হইবে। মার্কিনের এই হুকুমে শক্তিপূঞ্জ পশ্চাৎপদ হইয়াছিলেন।

তাহার পর রুস জাপান যুদ্ধকালে ‘রুজ’ জাপান বিরাট জার-শাসিত রুসিয়ার সাম্রাজ্যিক উচ্চাকাঙ্ক্ষার বিপক্ষে দণ্ডায়মান হইয়াছিল। সে সময়ে প্রেসিডেন্ট রুসভেল্ট জাপানের প্রতি সহানুভূতি প্রদর্শন করিয়াছিলেন। তাহার কারণ এই যে, জাপান প্রশান্তসাগরে মার্কিনের স্বাভাবিক প্রতিদ্বন্দ্বী হইলেও রুসিয়া চীনের মার্কুরিয়া ও লাওটাঙ্গ উপদ্বীপ গ্রাসে উদ্বৃত্ত হইয়াছিল এবং জাপান উহাতে বাধা প্রদান করিয়াছিল বলিয়া মার্কিন জাপানের কার্যে উৎসাহ প্রদান করিয়াছিল। ইহাতে চীনের প্রতি মার্কিনের সহানুভূতির পরিচয় পাওয়া যায়।

তাহার পরে জাপান যখন নিজে রুসিয়ার মত চীনের রাজ্য-গ্রাসেচ্ছার উদ্বৃত্ত হইল, চীনে Integrity অথবা Open door নীতি মানিতে সন্মত হইল না, তখন আবার মার্কিন জাপানের বিরুদ্ধে দণ্ডায়মান হইয়াছিল। ইহারই ফল Washington Conference-এর অধিবেশন। ঐ বৈঠকে ইংরাজ, রুসিয়া ও জাপানও যোগদান করিয়াছিলেন। ফলে সকলেই মার্কিনের প্রস্তাবে সন্মত হইয়া চীন-দেশে রাজ্যবিস্তারের অথবা অন্তর্গত অধিকারলাভের সঙ্কল্প পরিত্যাগ করিতে বাধ্য হইলেন। ইহাও মার্কিনের চীন-প্রীতির পরিচায়ক। মার্কিন এইরূপে চীনের Integrity অথবা স্বাধীনতারক্ষায় অগ্রণী হইয়া সাফল্য লাভ করিয়াছেন। মার্কিন Imperialistic শক্তিপূঞ্জের সহিত যোগদান করেন নাই, বরং Imperialist শক্তিয়া তাহার প্রস্তাবমত কার্য করিতে বাধ্য হইয়াছিলেন। চীনের সহিত বৈদেশিক শক্তিপূঞ্জের সংস্পর্শ হওয়া অবধি এই সর্বপ্রথমে চীন বৈদেশিক শক্তিপূঞ্জের উচ্চাকাঙ্ক্ষার অনল হইতে আত্মরক্ষা করিবার সুযোগ প্রাপ্ত হইল।

সর্বশেষে মার্কিন চীনের আরও একটি সুবিধা করিয়া দিয়াছেন। মার্কিনের উদ্যোগে চীন সম্পর্কে একটি আন্তর্জাতিক Consortium এর বন্দোবস্ত হইল। এই Consortium বা সমবেত শক্তিপূঞ্জ চীনে কোন ঋণ দিয়া সাহায্য করেন নাই, এ কথা সত্য বটে, কিন্তু অতঃপর কোনও দায়িত্বহীন সামরিক adventurerকে রেল ও অন্যান্য সম্পর্কে বিশেষ অধিকারদানের পরিবর্তে চীন ঋণ গ্রহণ করিতে পারিবেন না, এ কথা Consortium ধাৰ্য্য করিলেন। জাপান এ বিষয়ে সর্বাপেক্ষা অধিক অপরাধী ছিলেন। তাহার Nishihara Loans ইহার উৎকৃষ্ট উদাহরণ। তিনি চীনে এই ঋণ দিয়া চীনের সাম্রাজ্যে কর্তৃত্ব হস্তগত করিবার বন্দোবস্ত করিয়াছিলেন। প্রত্যেকে জাপান গণতন্ত্রের এই ঋণের সহিত সম্পর্ক না থাকিলেও পরোক্ষে যে ছিল, তাহার প্রমাণের অভাব নাই।

ওয়ারসিংটন কনফারেন্সের আর একটি সুফল এই হইয়াছিল যে, চীন ক্রমে ক্রমে তাহার হস্তচ্যুত অধিকার পুনরায় প্রাপ্ত হইয়াছিলেন। কাষ্টম টেরিকের বৃদ্ধি এবং অপরাধী বৈদেশিকগণের চীনের আইন ও আদালতের প্রভাব হইতে অব্যাহতি লাভের অধিকার-লোপ ইহার প্রকৃষ্ট দৃষ্টান্ত। যাহাতে চীন এই সকল অধিকার পুনঃ প্রাপ্ত হয়, তাহার জন্ত মার্কিনের চেষ্টার পিকিং কনফারেন্সের আয়োজন হইয়াছিল। পিকিংয়ে যে কাষ্টম কনফারেন্সের অধিবেশন হইয়াছিল, তাহাতে মার্কিন প্রতিনিধিরা ওয়াসিংটন বৈঠকের সিদ্ধান্তের উপরেও চীনের জন্ত অধিক সুবিধা করিয়া দিয়াছিলেন। তাহাদের প্রস্তাব অনুসারে শক্তিপূঞ্জ চীনে ১৯২০ খৃষ্টাব্দের ১লা জানুয়ারী হইতে কাষ্টম বিভাগে পূর্ণ স্বায়ত্তশাসনাধিকার দিতে প্রতিশ্রুত করেন। ইহা চীনের পক্ষে অল্প লাভের কথা নহে।



মফ্বা সহরে জেনারেল ফেঙ্গ-উসিয়াঙ্গ। মধ্যস্থলে যিনি দণ্ডায়মান, যিনি সর্কাপেক্ষা দীঘ ও পুষ্টিকার, তিনিই ফেঙ্গ উসিয়াঙ্গ

মার্কিন রাজনীতিকরা এই পথান্ত মার্কিনের সদিচ্ছার পরিচয় দিবার পর বলেন যে, তাহার চীনে যে সংস্কারের-সুভ বেনীর ভিত্তি প্রতিষ্ঠা করিয়াছিলেন, অকস্মাৎ চীনে বংশেতিক প্রভাব উহা শিথিল-খুল করিয়া দিয়াছে। বংশেতিকরা বন্ধু-বেশে দেখা দিয়া চীনের সহিত সমানে সমানের বাবহারের ভাণ করিয়া, চীনে নিজের সকল প্রকার বিশেষ অধিকার ভাগ করিয়া ভিতরে ভিতরে শত্রুরূপে জার-শাসিত রুসিয়া মত ধীরে ধীরে মার্কুরিয়া, মঙ্গোলিয়া, তুর্কীস্থান ও উত্তর-চীনে প্রবেশ লাভ করিতে লাগিল।

ইহার ফলে যুটেন, ফ্রান্স ও জাপান ঝাঝিয়া দাঁড়াইলেন। তাহার পর আর ওয়াসিংটন বৈঠকের সিদ্ধান্ত অনুসারে কাব্য করিতে সম্মত হইলেন না। তাহার মার্কিনকে স্পষ্টই বলিলেন যে, রুসিয়া গোপনে চীন গ্রাস করিবে, আর তাহার 'ভালমানুষি' করিয়া চীনে তাহাদের সকল অধিকার ছাড়িয়া দিবেন, তাহা হইতে পারে না। মার্কিন প্রমাদ গণিলেন, তাহার এত চেষ্টা বিকল হইল। মার্কিন দেখিলেন, তিনি যদি চীনের স্বার্থরক্ষার জন্ত তখন জিদ করেন, তাহা হইলে শক্তিপুঞ্জের মধ্যে নূতন সন্ধিসন্ধি হইবে এবং উহার ফলে কেহই মার্কিনের ওয়াসিংটন বৈঠকের সিদ্ধান্ত মানিবে না, পরন্তু রুসিয়া,— মঙ্গোলিয়া ও তুর্কীস্থান সম্পূর্ণরূপে গ্রাস করিবে, জাপান মার্কুরিয়া দখল করিয়া লইবে, ইংলণ্ড, তিব্বত এবং হংকং-এর সান্নিধ্যে ইরাংসি উপত্যকা অধিকার করিয়া লইবে, ফরাসী য়ুনান ও কোরাংসি অঞ্চলে খেসারতের অহিলার নূতন ভূমি গ্রাস করিবে। এতদ্বাণীত প্রতিশ্রুতী War-Lordদের মধ্যে প্রভু হইয়া তুমুল সংঘর্ষ উপস্থিত হইবে; ফলে চীনের সর্বনাশ হইবে।

এ সকল দেখিয়া-শুনিয়া মার্কিন আপাততঃ চীনকে সকল বিষয়ে পূর্ণ স্বাধীনতা প্রদান করিবার অর্ধ-পথে দণ্ডায়মান হইয়াছেন। মার্কিন বলিতেছেন, চীনের ভাগ্যদেবতা তাহার প্রতি সুপ্রসন্ন নহেন, তিনি কি করিতে পারেন?

বস্তুতঃ মার্কিনের এই সহৃদয় ঠাকুর বা না-ই ঠাকুর, এ কথা অবশ্যই স্বীকার্য যে, চীন ভারতেরই মত নিজেই নিজের শত্রু। নিজের

যোর দুর্দশার কথা চীনের দেশপ্রেমিক War-Lordরা একবার স্মরণ করেন না। ভারতের বিভিন্ন সম্প্রদায়ের নেতৃগণের মত তাহারও বোধ হয় মনে করেন, "চীন যদি স্বাধীন হয়, তাহা হইলে আমার ঘারাই হটুক, অপরের ঘারা হইতে দিব না।" চীনে তাহাদের বিরোধ ও সংঘর্ষের ফলে অরাজকতা সর্বাঙ্গ বিদ্যমান। ইহার ফলে বৈদেশিকের ধনপ্রাণ সেখানে নিরাপদ নহে। সে অবস্থায় বৈদেশিক শক্তিপুঞ্জ চীনে তাহাদের স্বার্থসংরক্ষণের চেষ্টা না করিয়া পারেন না। চীন যত দিন নিজের ঘর সামলাইতে না পারিবে, তত দিন ভারতেরই মত তাহার পূর্ণ স্বাধীনতার স্বপ্ন সফল হইবে না।

ইবন সাউদ

জগতে অধুনা যে কয় জন কণজমা পুরুষ এক একটা দেশ বা জাতির ভাগা-নিরস্ত্রণ করিতেছেন, আরবের হুলতান আবদুল আজিজ ইবন সাউদ তাহাদের মধ্যে অন্যতম। গাজী মুস্তাফা কামাল পাশা অথবা শাইন-শা মহম্মদ রেজা খাঁ পলাবী যেমন তুর্কী ও ইরাণের ভাগাবিধাতৃ-রূপে আবির্ভূত হইয়া তুর্কী ও ইরাণীকে নূতন জাতিতে পরিণত করিতেছেন, ইবন সাউদও তেমনই আরবের স্বাধীন মরুভাসীদিগকে এক সম্পূর্ণ নূতন উপাদানে নূতন করিয়া গড়িয়া তুলিবার চেষ্টা করিতেছেন। আর এক জন শক্তিশালী পুরুষও আর এক মুসলমান রাজ্যের নূতন ভিত্তি প্রতিষ্ঠা করিতেছিলেন—তিনি রিকের রাণা প্রতাপ আবদুল করিম। গ্রহবৈগুণ্যে তিনি আজ লবল আত-তারীর হস্তে বন্দী—রাণা প্রতাপের মত স্বদেশ ও স্বজাতির স্বাধীনতা অর্জন করিয়া হাসিমুখে ইহলোক ত্যাগ করিতে পারিলেন না। এ সংসারে পাশার খেলার জয়-পরাজয় আছে-ই, কাহার ভাগ্যে লক্ষী সুপ্রসন্ন হয়েন, তাহা কেহই কৃতনিশ্চয় হইয়া বলিতে পারেন না, কিন্তু তাহা বলিয়া আবদুল করিমের পুরুষকারের অভাব ছিল না। তিনি আজ হতরাজ্য ও শত্রুর অধীনতা স্বীকার করিলেও তাহার উত্তরের কথা কেহ অস্বীকার করিতে পারিবে না।

নেজদের হুলতান আবুল আশ্বিন ইবন সাউদ ভাগাবান্ শক্তি-শালী পুরুষ। তিনি অসিহস্তে নিজের ভাগা-পথ পরিষ্কার করিয়া আজ প্রায় সমগ্র আরবের কর্তৃত্ব হস্তগত করিয়াছেন, আরবজাতি এখন তাঁহার মুখ চাহিয়া আপনাদের উন্নতি-কামনা করিতেছে। জাতির প্রিয়পাত্র হইবার সৌভাগ্যলাভ কর জন ভাগাবানের অদৃষ্টে ঘটয়া থাকে ?

গত জার্মানবৃদ্ধকালে জার্মান-বন্ধু তুর্কীর বিপক্ষে ইংরাজ যে সময়ে যুদ্ধ ঘোষণা করেন, সেই সময়ে মকার সরিক হুসেন আপন প্রভু তুর্কীর বিপক্ষে ইংরাজকে সাহায্য দান করিয়াছিলেন। ফলে ইংরাজের কৃপায় তিনি হুজ্ব অর্থাৎ মুসলমান ধর্মস্থানসমূহের রাজত্ব লাভ করিয়াছিলেন। আরও কিছ তাঁহার উপর সন্দেহ ছিল না। ইবন সাউদ অসম্ভব আরবদিগের দলপতিরূপে তাঁহার বিপক্ষে যুদ্ধ-ঘোষণা করেন। কি জানি, কি কারণে ইংরাজ সে সময়ে রাজা

তাঁহার এই কৈফিয়তে জগতের সকল মুসলমানই যে সন্তুষ্ট হইয়াছিলেন, এমন কথা বলা যায় না। এখনও বহু মুসলমান তাঁহার প্রতি ঘোর অসন্তুষ্ট। কিন্তু তাহা হইলেও তিনি যে স্বজাতীয় ও স্বধর্মী ওহাবী আরবদিগের পূর্ণ সমর্থন লাভ করিয়াছেন, তাহাতে সন্দেহ নাই। তাহার। তাঁহাকেই তাহাদের দলপতিরূপে বরণ করিয়া লইয়াছে। আজ ইবন সাউদ প্রকৃতপক্ষে আরবের অবিসংবাদী রাজা।

এ হেন ইবন সাউদের সবিশেষ পরিচয় জানিবার আগ্রহ সকলেরই মনে সঞ্জাত হওয়া স্বাভাবিক। ইবন সাউদ কে, তিনি কি প্রকৃতির লোক, কোন্ গুণে তিনি মরুভূমির চিরস্বাধীন দুর্ভব ওহাবী আরবের হৃদয় জয় করিয়াছেন ?

আমীন রিহানী জন্মে সিরিয়া দেশের আরব, তিনি তাঁহার পূর্বপুরুষ পৃষ্ঠানধর্মাবলম্বী। তিনি মার্কিন দেশে বসবাস করিয়া তথায় বিদ্যালিক্কা করিয়া মার্কিন নাগরিক হইয়াছেন। ইরাকের ইংরাজ হাই কমিশনার সার পার্শি কল্প যে সময়ে ইরাক ও নেজদের মধ্যে এক সীমানা-সংক্রান্ত বিবাদে মীমাংসা করিতে ইবন সাউদের সহিত নেজদে সাক্ষাৎ করিতে গিয়াছিলেন, সেই সময়ে আমীন রিহানী নেজদে গিয়া ইবন সাউদকে দেখিয়া আসিয়াছিলেন ও তাঁহার সহিত আলাপপরিচয় করিয়াছিলেন। তিনি তাঁহার এই ভূয়োদর্শনের কল লিপিবদ্ধ করিয়াছেন। আমরা তাহা হইতে ইবন সাউদের কিছু পরিচয় প্রদান করিতেছি।

আরবের মানচিত্রে পারস্তোপসাগরের দক্ষিণাংশে বাহরিণ নামে একটি দ্বীপ দেখা যায়। ঐ দ্বীপের পশ্চিমে আরবের স্থলাংশে একটি বন্দর আছে, উহার নাম ওজেরার। এই বন্দর হইতে হাসা, দাহনা, রিহাথ, ওয়াসিম, সামার, কাসিম প্রভৃতি জনপদে যাওয়া যায়। এই বন্দর ও



মিশরের মরুভূমিতে উদ্ভূপৃষ্ঠে আমীন রিহানী

জনপদগুলি হুলতান ইবন সাউদের নেজদ রাজ্যের অন্তর্ভুক্ত। সার পার্শি কল্প বাহরিণ দ্বীপ হইতে ওজেরার বন্দরে ইবন সাউদের সহিত সাক্ষাৎ করিতে গিয়াছিলেন। আমীন রিহানী তাঁহার অনুমতি লইয়া তাঁহার পূর্বে ওজেরার যাত্রা করিয়াছিলেন।

বাহরিণ হইতে তিনি জালিবোট্টে করিয়া ওজেরারে উপস্থিত হইলেন। সেখানে জালিবোট্টের উপর এক পতাকা উড্ডীন করা হইল, তাহার বর্ণ হরিৎ, পাড় বেত, উহাতে আরবীতে লিখা ছিল,— “লা ইলাহা এল্লেলা,” আল্লা বাতীত দ্বন্দ্ব নাই। ইহাই ইবন সাউদের জাতীয় পতাকা।

ওহাবীরা মুসলমানদের মধ্যে ‘পিউরিটান’ অর্থাৎ কঠোর ধর্ম-বিধাসী—কোনওরূপ ধারণা তাহাদের একেশ্বরবাদে আঘাত করিতে পারে না। এই হেতুই কি ইবন সাউদের পতাকায় কেবলমাত্র প্রথম ছত্রটি লিখিত ছিল ? কে জানে !

ওজেরারে হুলতানের শাসনকর্তা ওজেরারের আমীর তাঁহাকে অভ্যর্থনা করিলেন। আমীর অর্থে এই স্থলে সাধারণ অর্থে ব্যবহৃত আমীর নহে, হুলতানের প্রতিনিধি বলিয়া তাঁহার পদবী আমীর। নেজদের ওহাবীদের মত গণতন্ত্রবাদী জাতি ভূমণ্ডলে নাই। তাহাদের আমীর ককীর নাই, আল্লার রাজ্যে সকলেই সমান। বাহাই হউক, ওজেরার হইতে উদ্ভূপৃষ্ঠে ৪০ মাইল মরুভূ-পথ পথচর্চা করিয়া

আলহাসার পৌঁছিবার কথা; সেই স্থানে সুলতান ইবন সাউদ অপেক্ষা করিতেছিলেন।

কিন্তু সৌভাগ্যক্রমে অর্ধপথে দিগন্তবিস্তৃত মরুভূমি মধ্যস্থলে আমীন রিহানী সুলতানের সাক্ষাৎ লাভ করিলেন, সুলতানও স্বয়ং আলহাসা হইতে ওজেরারে আসিতেছিলেন।

প্রথম দর্শন রিহানীর মনে চিরস্মরণীয় হইয়া থাকিবে সন্দেহ নাই। তিনি দেখিলেন, বেত ও পীত বস্ত্রে আপাদ-মস্তক-মণ্ডিত, দীর্ঘ, বৃহৎ-বৃহৎ, ব্যাচোরক, শালপ্রাংশু, মহাভূজ মূর্তি! তিনি বেন এক প্রকাণ্ড দানবের সম্মুখে বামনের মত দাঁড়াইয়া রহিয়াছেন। ইবন সাউদ ৬ ফুট হইতেও উচ্চ। তাঁহার মাংসপেশী-সমূহ দৃঢ়, সর্কীবরব স্থগঠিত, দীর্ঘ পুষ্ট শরীরে বসার লেশমাত্র নাই। তাঁহার দেহ শুভ্র অঙ্গরাধার মণ্ডিত, তাঁহার উপর পীতবর্ণের 'আবা' আচ্ছাদিত; শিরোদেশ রক্তাক্ত 'চেক'-বস্ত্রে মণ্ডিত, পাদদ্বয় পাছকা-(sandal) শোভিত। তাঁহার নাসা তিলকুলের স্তায় সুদীর্ঘ ও সরল, ওহাবী রীতি অনুসারে তাঁহার মুখ কুত্রাকারে কর্ণিত। দেখিলেই মনে হয়, তাঁহার মধ্য হইতে একটা শৌর্ষা, মহৎ ও মনুষ্যত্ব কুটিয়া বাহির হইতেছে। শক্তির আড়ম্বর, বাদশাহের জাঁকজমক, প্রাচ্যের মণিমাণিক্যের ঘটা তাঁহাতে নাই! তিনিও বেন নেজদের এক জন সামান্ত ওহাবী প্রজা! কেবলমাত্র তাঁহার শিরশ্রাণে একটি জরীর ফিতা শোভা পাইতেছিল, উহাই নেজদের রাজবংশীরদের বিশেষ চিহ্ন।

ইবন সাউদের আরবদিগেরই মত বর্ণ, কিন্তু আরবদের মত তাঁহার কপোলাস্তি উন্নত নহে, পরন্তু তাঁহার নাসিকা সরল ও উন্নত। তাঁহার বয়স ৪০ বৎসর হইবে। তিনি সর্কদা শৃগন্ধি দ্রব্যে অঙ্গ প্রসাধন করিয়া থাকেন। তাঁহার হস্তে সর্কদা একটি বংশদণ্ড থাকে। যখন কোন কথার উপর জোর দিয়া বলেন, তখন তিনি সেই দণ্ডট ভূমিতে সজোরে আঘাত করেন।

আমীন রিহানীকে দেখিয়া ইবন সাউদ বলিলেন, "আমি শুনিয়াছি যে, আপনি মার্কিন মিশনারী গুটান, আরবদেশে গুটান ধর্ম প্রচার করিতে আসিয়াছেন। আবার কেহ কেহ বলিয়াছে, আপনি কোনও মার্কিন কোম্পানীর তরফ হইতে আরবদেশে ব্যবসায়ের বিশেষ অধিকার লাভের আশায় আগমন করিয়াছেন। অপর এক শ্রেণীর লোক আমার জানাইয়াছে যে, আপনি মক্কার সরিক হোসেনের পক্ষপাতী; তাঁহার হইয়া আমার বিরুদ্ধে বড়-বড় করিতে আসিয়াছেন। আমি তাহাদিগকে বলিয়াছি, যদি তাহাই হয়, তাহাতে ক্ষতি কি? যদি এই লোকটার মধ্যে মন্দ থাকে, তাহা হইলে সেই মন্দ কিরূপে এড়াইতে হইবে, তাহা আমরা জানি। যদি উহার মধ্যে ভাল থাকে, তাহা হইলে উহার নিকট হইতে কি উপকার লাভ করিতে পারা যাইবে, তাহাও আমরা জানি। ওস্তাজ! (অধ্যাপক!) আমরা আপনার বিবরে অনেক খবরই রাখি। আল্লা আপনাকে রক্ষা করুন এবং আপনাকে আশীর্বাদ করুন।"

এই কথা কয়টিতেই মাথুযকে চিনিতে পারা কষ্টকর হয় না। তখনও মক্কার সরিক হোসেনের সহিত ইবন সাউদের যুদ্ধ হইতেছে। সেই যুদ্ধের মধ্যেও ইবন সাউদ রাজাশাসন-সংক্রান্ত অন্য কথা ভুলেন নাই। তিনি অতিধিসংকার করিতেছেন, ইংরাজ হাই-কমিশনার সার পার্শি কলের সহিত ইরাকের ব্যাপার লইয়া আপোষ-কথা কহিবার বন্দোবস্ত করিতেছেন, আবার অন্যান্য আরব-সর্দারদিগের দমনেও মস্তিষ্ক চালনা করিতেছেন। তাঁহার মধ্যে একটা বিশেষ ব্যক্তিত্ব না থাকিলে এতগুলি কাণ্ড একেবারে সম্ভব হয় না। পরবর্তী কথা-বার্তাতেই বুঝা যাইবে, কেন তিনি স্বয়ং আরব-সর্দার হইয়া অন্যান্য স্বজাতীয় সর্দারদিগের বিপক্ষে অসিধারণ করিয়াছিলেন।

যখন আমীন রিহানী বিনীতভাবে তাঁহাকে জানাইলেন যে, আমীর ইবন সাউদ যদি ইচ্ছা করেন, তবে সমস্ত আরব-সর্দারের

মধ্যে একটা আপোষ-বৈঠক বসিতে পারে ও তাহার ফলে আরব জাতিদের মধ্যে একতা প্রতিষ্ঠিত হয়, তখন ইবন সাউদ স্পষ্ট স্বরে বলিলেন, "আরব কাহারা?" তাঁহার চক্ষু হইতে অগ্নিস্কুলিঙ্গ বিকীর্ণ হইতে লাগিল; কিঞ্চিৎক্রমে তিনি আবার বলিলেন, "আরব কাহারা? আপনি কাহাদিগকে আরব বলিতে চাহেন? জানেন, আরব কেবল আমরা। আমি ঐ সকল সর্দারের সকলকেই জানি। তাহারা আমার মিত্ররূপে পরিগণিত। কিন্তু জানিয়া রাখিবেন, তাহাদের মধ্যে আমার অতি বিশ্বস্ত প্রিয়পাত্রও বিশ্বাসঘাতক, দেশদ্রোহী। আপনি আকাশ-কুহুমের স্বপ্নে বিভোর হইবেন না। সে একতা হইবার নহে।"

তাঁহার পর কিঞ্চিৎ প্রকৃতিস্থ হইয়া ইবন সাউদ আবার বলিলেন,



সুলতান ইবন সাউদ

"আপনি জানেন, আমিই প্রথমে আরবে একতা-প্রতিষ্ঠার উদ্দেশ্যে সর্দারগণকে বৈঠকে আমন্ত্রণ করিয়াছিলাম। ইহার প্রমাণ আমি দিতে পারি। কিন্তু সেই আমন্ত্রণের কি ফল হইয়াছে?"

ইবন সাউদের স্বদেশ-প্রেমিকতার সন্দেহ করিবার কারণ নাই। তিনি সরল, সত্যবাদী, কষ্টসহিষ্ণু; দেশের মঙ্গলের জন্য তিনি বিশ্বাসঘাতক দেশদ্রোহী আমীরদিগের বিপক্ষে অসিধারণ করিয়াছিলেন। এ বিবরে তাঁহাকে অপরাধী করা যায় না।

তিনি সামান্ত আরব সৈনিকের স্তায় কর্ণব্য ও শৃঙ্খলা-জ্ঞানসম্পন্ন। অতি প্রত্যাঘে শয্যাভ্যাগ করেন, অতি অল্পসময় বিশ্রাম লাভ করেন। আমীর রিহানী বলিয়াছেন, তিনি সামান্ত লোকের স্তায় মরুভূমি

বালুকান্তরের উপর বসিয়া তাঁহাদের সহিত কাফি পান করিয়াছিলেন। সেখানে তাঁহার কয়েক জন জাতি-কুটুম্ব ও বন্দী আমীর উপস্থিত ছিলেন। তাঁহাদের মধ্যে তাঁহার ভ্রাতা মহম্মদ, আমীর ফয়জুল ইবন রসিদ এবং হায়েলের আমীর আবদুল্লা ইবন মিতেরের নাম উল্লেখযোগ্য। তিনি তাহাদিগকে দেখাইয়া আমীর রিহানীকে বলেন, “ইহা রাও আরব, আর এই আমার কষ্ট-সহিষ্ণু সেনারাও আরব। ইহাদের মধ্যে কত প্রভেদ! আমি আলার নিকটে ইহাদের সকলেরই ক্ষমতা দায়া। আমরা নেত্রদ্বাসী আরব পরগণারকে অনুসরণ করি। পরগণার মুসলমানদের মধ্যে কোনও শ্রেণী বিভাগ করেন নাই, আমিও সকল মুসলমানকেই সমশ্রেণীভুক্ত দেখিয়া থাকি। সকলের উপরে আমি ধর্ম ও আত্মসম্মান রক্ষার জন্য সর্বস্ব পণ করিয়া থাকি।”

তিনি ও তাঁহার ওহাবীরা অতীব ধর্মপ্রাণ। সেই মরুভূমিতে প্রার্থনাকালে তিনিও আরব ওহাবীদের সহিত একযোগে এক আসনে ভগবানের নাম-গান ও পূজা করিয়াছিলেন। তাঁহাদের সম্মুখে ইমামের প্রার্থনার পর ‘আমীন’ শব্দটি মরুভূমির গাভীয়া শতশ্রেণী বর্দ্ধিত করিয়াছিল। সে প্রার্থনা এই:—“আলার জয় হউক। তিনিই সকলের সৃষ্টিকর্তা। হে আল্লা, আমাদের সত্য পথে পরিচালনা কর।”



ইবন সাউদের বিজিত আলহাসা প্রদেশের রাজধানী হোফাকের বাজার

ভয় কাহাকে বলে, তিনি জানেন না। যখন শুনিলেন, সার পার্শি তাঁহার সহিত কাউইটের ইংরাজ-দূত ও ওয়াদি-হারুণের শেখ ফাউদ-আল-হাজ্জালকে লইয়া আসিতেছেন, তখন তাঁহার মূর্ত্তি ক্রোধে অতি কঠোর ভাব ধারণ করিল। তিনি চীৎকার করিয়া বলিলেন, “সার পার্শি শেখ ফাউদকে কেন আনিতেছেন? কাউইটের ইংরাজ দূতকেই বা কেন আনিতেছেন? তাঁহার সহিত ত এ কথা ছিল না। তিনি কি আমার জোর করিয়া শেখ ফাউদের সহিত সীমানা সম্পর্কে সন্ধি করিতে বাধ্য করিতে চাহেন? না, কেহ আমাকে জোর করিয়া কিছু করাতে পারিবে না। আমার পিতৃপিতামহ যে অধিকার ভোগ করিয়া আসিতেছেন, তাহা আমার জন্মগত অধিকার। যদি সে অধিকার আমি বঞ্চিত হইয়া রক্ষা করিতে না পারি, তাহা হইলে তরবারির দ্বারা রক্ষা করিব। অস্ত্রে চক্রান্ত করিতে পারে। আমি চক্রান্ত জানি না। আমি কথার মানুষ, আমি সত্য পথে চলিয়া থাকি। যদি উহারা বন্ধুভাবে আমার সহিত কথা কহে, আমি তাহাতে সম্মত আছি। কিন্তু জোর করিয়া আমার কেহ কিছু করাইতে পারিবে না।”

সে সময়ে তাঁহার ভয়ঙ্কর মূর্ত্তি হইয়াছিল। অথচ অস্ত্র সকল

সময়ে তিনি শান্তপ্রকৃতির লোক। তাঁহার হৃদয় কারুণ্য-রসে পূর্ণ। একবার যুদ্ধে তিনি হতাহত সৈনিকগণকে দেখিয়া উচ্চৈঃস্বরে ক্রন্দন করিয়াছিলেন। তিনি সে সময়ে বলিয়াছিলেন, “রাজার কর্তব্য অতি কঠোর। আমি যদি রাজা না হইয়া সামান্ত সৈনিক হইতাম!”

তিনি এ দিকে অতি রহস্যপ্রিয় লোক, সদালাপী, মিষ্টভাবী। যখন সার পার্শির গৃহে তাঁহার চা-পানের নিমন্ত্রণ হইয়াছিল, তখন তিনি হাসিয়া বলিয়াছিলেন, “আমরা এখন ‘সভা চা’ পান করিতেছি, ইহা আমাদের মরুভূমির ‘অসভ্য কাফিপান’ হইতে সম্পূর্ণ বিভিন্ন।”

মাত্র ২২ বৎসর পূর্বে ইবন সাউদ অতি ক্ষুদ্র আমীর ছিলেন। সে সময়ে মধ্য-আরবে আমীর মহম্মদ ইবন রসিদ প্রবলপরাক্রান্ত। এখন ইবন সাউদ যেরূপ শক্তিশালী হইয়া উঠিয়াছেন, তিনি তখন সেইরূপ ছিলেন। সে সময়ে ইবন সাউদের পিতা আবদুল রহমান যুদ্ধে রাজধানী রিয়াদ হারাইয়া সপরিবারে কাউইটে নির্বাসন বরণ করিয়াছিলেন। তাঁহার পুত্র আবদুল আজিজ (ইবন সাউদ) তখন মাত্র ২৪ বৎসরের যুধক। তিনি পিতার নির্বাসনের ১০ বৎসর পরে কাউইটের শেখ মোবারকের সহিত যোগদান করিয়া ১২০১ খৃঃ ইবন রসিদকে রণে পরাস্ত করেন। তখন হইতেই তাঁহার সৌভাগ্য-দুর্ভাগ্য

ধীরে ধীরে আরবের গগনে উদ্ভিত হইতে থাকে। মাত্র ২০ জন ওহাবী সৈন্য লইয়া প্রথমে তিনি কর্ণফেজে অবতীর্ণ হইয়াছিলেন। তাহার পর ক্রমে ক্রমে তুর্ক ও অন্যান্য আরব সর্দারদিগকে পরাস্ত করিয়া তিনি আরবে সার্বভৌমত্ব লাভ করিয়াছেন।

আবদুল আজিজ ইবন সাউদের সম্বন্ধে যে যাচাই বন্ধ, তিনি যে এক জন মানুষের মত মানুষ, তাহাতে কোনও সন্দেহ নাই। তাঁহার অন্তঃকরণ অতি মহৎ। তিনি সরল, সত্যবাদী, কঠোর কষ্টসহিষ্ণু ওহাবী আরব। তিনি ক্ষমতাসী স্মার-বিচারক শাসনকর্তা। তাঁহার মরুভূ-রাজ্যে পথঘাট, রেল, মোটর নাই বটে, কিন্তু তিনি এই বিশাল রাজ্য আপনার শক্তি ও মেধার দ্বারা শাসন করিতেছেন।

তাজিয়ার সমস্যা

পুরাণে আছে, রক্তবীজ মরিলে পর তাহা হইতে শত রক্তবীজের উৎপত্তি হইয়াছিল। মূর দেশের রিক সর্দার আবদুল করিমের সহিত যুদ্ধের অবসান হইল, আবদুল করিম বগুতা স্বীকার করিয়া মাদাগাস্কার দ্বীপে নির্বাসিত হইলেন, তথাপি পরাজিত মূরদেশে বিজ্ঞতা করাসী বা স্পেন এখনও সর্বরূপে অশান্তির হস্ত হইতে নিষ্কৃতি প্রাপ্ত হয়েন নাই। মূরদেশ হইতে যেন শত আবদুল করিমের উৎপত্তি হইতেছে। গোল উঠিয়াছে তাজিয়ার নামক স্থান লইয়া। স্থানটি ক্ষুদ্র বটে, কিন্তু ইহার অধিকার-স্বত্ব লইয়া ফরাসী ও স্পেনে বিশেষ মনো-মালিন্দের উৎপত্তি হইয়াছে।

স্পেন হঠাৎ তাজিয়ার তাঁহার প্রভাবের অন্তর্গত বলিয়া দাবী করিয়াছেন। এ বিষয়ে তিনি জাতিসভ্যের এসেমব্লিকে এবারকার অধিবেশনে বিচার-বিবেচনা করিয়া দেখিতে বলিয়াছেন। এলা সেপ্টেম্বর এই অধিবেশনের কথা। এই অধিবেশনে জাতিসভ্যের

কাউন্সিলের পুনর্গঠন করিবার এবং জার্মানীকে জাতিসংঘে তুলিয়া লইবার কথা ছিল। হঠাৎ ইহার উপর স্পেনের নূতন প্রস্তাবে শক্তি-পুঞ্জ বিচলিত হইয়াছেন,—তাহারা ভাবিতেছেন, যেন তাহাদের মধ্যে হঠাৎ একটা বোমা নিক্ষেপ হইয়াছে। স্পেন এ সম্বন্ধে শক্তিপুঞ্জকে এক নোটে জানাইয়াছেন যে, তাহাকে পূর্ণরূপে তাঞ্জিয়ারের উপর প্রভাব বিস্তার করিতে দেওয়া হউক। ইহাতেই গোল উঠিয়াছে।

তাজিয়ার উত্তর-আফ্রিকার সমুদ্রোপকূলস্থ মাত্র ১৪০ বর্গ-মাইল জমী। জমী সামান্ত, কিন্তু ইহার অধিকার-স্বত্ব সামান্ত নহে; কেন না, যে শক্তি এই জমীটুকুর উপর প্রভাব বিস্তার করিবে, ভূমধ্যসাগরে প্রবেশপথের চাবিকাঠি তাহার হস্তে থাকিবে। ইংরাজের জিরাণ্টার বন্দর ও দুর্গ যেমন যুরোপের উপকূলে ভূমধ্যসাগরে প্রবেশপথের ও তথা প্রাচ্যের পথের চাবিকাঠি, তাজিয়ারও তেমনই আফ্রিকার উপকূলে ভূমধ্যসাগর ও প্রাচ্যে যাইবার পথের চাবিকাঠি। সুতরাং এমন strategic position এর স্থান কোনও শক্তিই সহজে অপরের হস্তগত হইতে দিতে পারেন না। বিশেষতঃ ইংরাজ ত একবারেই পারেন না। কেন পারেন না, তাহা বিলাতের বৈদেশিক সচিব সার অষ্টেন চেম্বারলেন পাল'মেণ্টে বিশদরূপে বুঝাইয়া দিয়াছেন।

তিনি বলিয়াছেন, স্পেন আবদার ধরিয়াছেন, তাজিয়ার তাহার হস্তে তুলিয়া দিতে। স্পেন চাহিয়াছেন, হয় তাজিয়ারকে তাহার মুর-রাজ্যের অন্তর্ভুক্ত করিয়া দেওয়া হউক, না হয়, তাজিয়ার শাসন করিবার অনুজ্ঞা তাহাকে দেওয়া হউক। ব্রিটিশ সরকারের পক্ষ হইতে স্পেনকে স্পষ্ট বলিয়া দেওয়া হইতেছে যে, পঞ্চম সর্বে ব্রিটিশ সরকার আদৌ সম্মত নহেন, তবে দ্বিতীয় সর্ব সম্বন্ধে ব্রিটিশ সরকার স্পেন ও ফরাসী সরকারের সহিত বিচার-আলোচনা করিয়া বলিতে পারেন, সর্বে অনুজ্ঞা প্রদান করা যাইতে পারে কি না। সার অষ্টেন আরও বলিয়াছেন যে, ইংলণ্ড, স্পেন ও ফ্রান্সের মধ্যে মুরদেশ সম্বন্ধে যে কনভেনশন হইয়াছিল, তাহা ইংরাজ এখনও মানিয়া লয়েন না। সুতরাং সে সম্বন্ধে স্পেনের পক্ষের সকল কথা না শুনিলে এবং তাহাতে ফরাসীর কোন আপত্তি আছে কি না, না জানিলে কোনও সিদ্ধান্তে তাহারা উপনীত হইতে পারেন না।

মুরদেশ সম্বন্ধে ফরাসী ও স্পেনীয় শক্তিবলের মধ্যে কি কনভেনশন বা বন্দোবস্ত হইয়াছিল, তাহা প্রথমে জানা আবশ্যিক। যদবধি ফরাসী ও স্পেনীয় শক্তিবল মুররাজ্য সম্বন্ধে প্রভাব বিস্তার করিয়াছেন তদবধি তাজিয়ার নগর ও তৎসংলগ্ন ১৪০ বর্গ-মাইল ভূমি কাহারও প্রভাবাধীন হইতে পারে না। ১৯১২ খৃষ্টাব্দে ফরাসী ও স্পেনে যে সন্ধি হয়, তাহার সর্ব অনুসারে কেহই এটুকু জমীর উপর আধিপত্য বা প্রভাব বিস্তার করিবেন না বলিয়া স্বীকার করিয়াছিলেন। তদবধি পর পর কয়টি রাজনীতিক সংসদ (Diplomatic Agency) দ্বারা তাজিয়ার শাসিত হইয়া আসিতেছে। তাহার পর ১৯২৩ খৃষ্টাব্দের কনভেনশন। ইংলণ্ড, ফ্রান্স ও স্পেন উহার দ্বারা স্থির করেন যে, রাজনীতিক সংবাদ-গুলির অবগান করিয়া এক Committee of Control ও এক ব্যবস্থাপক সভার হস্তে তাজিয়ারের শাসনভার অর্পণ করা হইবে। উক্ত কমিটিতে আলজেরিয়াস বৈঠকের স্বাক্ষরকারী শক্তিগণের আট জন

দূত সদস্যপদ প্রাপ্ত হইয়াছিলেন এবং উক্ত ব্যবস্থাপক সভায় ৪ জন ফরাসী, ৪ জন স্পেনীয় ও ৩ জন ব্রিটিশ প্রজা এবং ১৫ জন মুর সদস্যরূপে অধিষ্ঠান করিয়াছিলেন। মাত্র গত বৎসর হইতে ঐ কনভেনশন বলবৎ হইয়াছে, কিন্তু এখনও ইটালী ও মার্কিন উহা অনুমোদন করেন নাই। সুতরাং ঐ কনভেনশন পুরাতন বলবৎ হইয়াছে বলা যায় না। যাহাই হউক, এই কনভেনশন অনুসারে তাজিয়ারে কোনওরূপ দুর্গাদি নির্মাণ করা একেবারে নিষিদ্ধ হইয়াছে।

সম্মতি তাজিয়ারে পর পর কয়েকটি হাজারী ও গোলযোগ ঘটয়াছে। স্পেন এই অছিলায় তাহার দাবী পেশ করিয়াছেন। তিনি প্রথমেই মানিয়া লইয়াছেন যে, তাজিয়ারে কনভেনশনের সর্বানুসারে তিনি দুর্গাদি নির্মাণ করিবেন না, অতএব তাহাকে তাজিয়ারে স্বীয় প্রভাব বিস্তার করিতে অথবা শাসনের অনুজ্ঞা লাভ করিতে দেওয়া হউক। মুরদেশের যে অংশ স্পেনের প্রভাবের অধীন, তাজিয়ার সেই অংশে অবস্থিত। এ জঙ্গ তাজিয়ারে যদি নিত্য গোলযোগ ও অরাজকতা অশান্তি উপস্থিত হয়, তাহা হইলে স্পেন উহা শাসন করিবার দাবী করিবার পূর্ণ অধিকারী। বিশেষতঃ ইটালী স্পেনকে সমর্থন করিবেন বলিয়া শুনা যাইতেছে।

কিন্তু ফরাসী বা ইংরাজ যে কিছুতেই স্পেনকে এমন strategic position দখল করিতে দিবেন না, তাহা নিশ্চিত। মুরদেশে ফরাসী বহুবিধ স্বার্থ আছে; তিনিও তাজিয়ারে বিশেষ প্রভাব বিস্তার করিতে চাহেন। সুতরাং সহজে তিনি অস্ত্র শক্তিকে তথায় প্রভাব বিস্তার করিতে দিবেন না। ইংরাজের ত কথাই না। এক জন বিশিষ্ট ইংরাজ রাজনীতিক স্পষ্ট বলিয়াছেন,—“আমাদের সমুদ্র-সাম্রাজ্যের সকল পঞ্চ-ঘাট নিরাপদ রাখা সর্বতোভাবে কর্তব্য। যদি তাজিয়ার কোন এক বিশিষ্ট শক্তির হস্তগত হয়, তাহা হইলে আমাদের প্রাচ্যে যাতায়াতের পথ ও ঐ পথ রক্ষার প্রথম ও প্রধান কেন্দ্র জিরাণ্টার বিপন্ন হইবে। স্পেন বা অপর কোনও শক্তি মুরদেশের মধ্যে প্রভাব বিস্তার করুক বা না করুক, তাহাতে ইংরাজের ক্ষতি-বৃদ্ধি নাই। কিন্তু যদি কোন শক্তি মুরদেশের উপকূলে তাজিয়ারের স্তায় স্থানে দুর্গাদি নির্মাণ করিবার সুযোগ পায় এবং যাহার কলে জিরাণ্টারের অবস্থান বিন্দুমাত্র বিপন্ন হইবার সম্ভাবনা হয়, তাহা হইলে ইংরাজ তাহাতে কিছুতেই সম্মতি প্রদান করিতে পারেন না।”

ইহা হইতে অধিকতর স্পষ্ট কথা আর কি হইতে পারে? সে কারণে জিরাণ্টারের প্রয়োজনীয়তা ইংরাজের নিকট অতীব মূল্যবান, সেই কারণে ম্যান্টা, সুরেজ ও এডেনও ইংরাজের নিকট মূল্যবান। এ সকল অরক্ষিত স্থান ইংরাজের প্রাচ্য সাম্রাজ্যের চাবিকাঠিরূপ। ভারত ও অট্টেলিয়ার দিকে দৃষ্টি রাখিয়াই ইংরাজ এ সকল স্থান দৃঢ়-মুষ্টিতে ধরিয়া আছেন।

সুতরাং স্পেনের আশা সুদূরপরাহত সন্দেহ নাই। মাসোলিনির ইটালী ফরাসীর বিপক্ষে চাল চালিয়া স্পেনকে তাজিয়ার লাভে উৎসাহিত করিতে পারে। কিন্তু সে পথে ইংরাজ প্রবল অন্তরায়। ইংরাজ ও ফরাসীর বিপক্ষে মাসোলিনির বঙ্গমুষ্টি উত্তোলিত হইতে পারে, ইহা কল্পনাও করা যায় না।

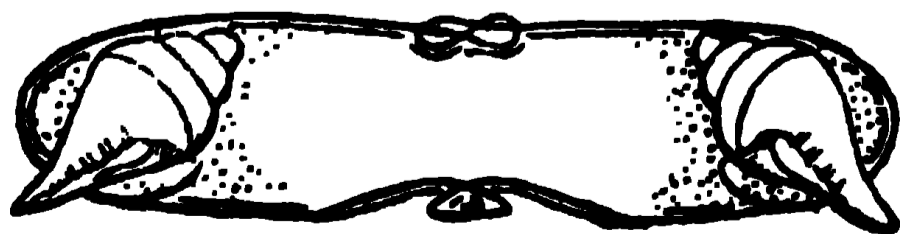



পঞ্চম পরিচ্ছেদ

বিশ্বস্তার নিদর্শন

এইবার পাঠকপাঠিকাগণকে জুরিচ হইতে রুসিয়ায় লইয়া যাইব। যদিও রুসিয়া জুরিচ হইতে বহুদূরে অবস্থিত, তথাপি এই উভয় স্থানের সহিত বর্তমান উপত্যাসের নায়ক-নায়িকাগণের ঘনিষ্ঠ সম্বন্ধ আছে।

জোসেফ কুরেটের প্রতি কিরূপ কঠোর দণ্ডের আদেশ হইবে, রেবেকা কোহেন তাহা পূর্বেই বুঝিতে পারিয়াছিল বটে, তথাপি তাহার দণ্ডদেশ শুনিয়া সে ক্ষোভে দুঃখে অর্পিত হইয়াছিল। হতভাগ্য যুবকের প্রতি সমবেদনায় ও করুণায় তাহার কোনল হৃদয় পূর্ণ হইয়াছিল। রেবেকা তাহার পিতার নিহিলিষ্ট বন্ধুগণের সাহায্যে কারাগারে জোসেফের নিকট একখানি পত্র পাঠাইতে পারিয়াছিল। সেই পত্রে সে জোসেফকে সাহায্যদানের চেষ্টা করিয়াছিল। জোসেফও সেই সকল নিহিলিষ্ট বন্ধুর সাহায্যে তাহার পিতামাতার নিকট পত্র পাঠাইতে সমর্থ হইয়াছিল। সেই পত্রে সে তাহাদিগের নিকট চিরবিদায় প্রার্থনা করিয়াছিল। এতদিন সে রেবেকাকে ও এক ছত্ৰের একখানি পত্র লিখিয়াছিল; তাহাতে লিখিয়াছিল,—

“চিরবিদায়! আমাকে ভুলিয়া যাও।”

জোসেফ তাহার পিতামাতাকে লিখিয়াছিল, “বাবা, মা, তোমাদের কাছে এই পত্রই আমার প্রথম ও শেষ পত্র; আমি জীবনে আর কোন দিন তোমাদিগকে পত্র লিখিবার সুযোগ পাইব না, এই জন্ত পত্রে তোমাদের আশীর্বাদ ও ক্ষমা ভিক্ষা করিতেছি। আমি জানি, আমিই তোমাদের সকল দুঃখ-কষ্টের কারণ। আমার মত হতভাগ্য সন্তানের জনক-জননী না হইলে তোমাদের জীবন সুখ-শান্তিতে অতিবাহিত হইত, কিন্তু আমি তোমাদের কুপুত্র। যদি সম্ভব হয়, তাহা হইলে তোমরা তোমাদের এই অযোগ্য সন্তানকে বিস্মৃত হইও। কিন্তু আমি জানি, তোমরা আমাকে ভুলিতে পারিবে না। তোমরা বোধ হয় শুনিয়া মর্মান্বিত হইবে,

আমি নিহিলিষ্ট সম্প্রদায়ে যোগদান করিয়া রাজকিঙ্করদের হাতে ধরা পড়িয়াছি; রাজবিধানে আমার প্রতি নির্কাসন-দণ্ডের আদেশ হইয়াছে। এই পত্রখানি যখন তোমাদের হস্তগত হইবে, তাহার পূর্বেই আমাকে সাইবেরিয়ায় যাত্রা করিতে হইবে। সুতরাং তোমরা বুঝিতে পারিবে, আমার জীবন-স্বপ্নের অবসান হইতে আর অধিক বিলম্ব নাই আমার জীবনের এই শোচনীয় পরিবর্তনের কারণ তোমাদের অজ্ঞাত নহে। আমার অনুরোধ, তোমরা যে কোন উপায়ে পার, বার্থা স্মিটকে জানাইবে, যে হতভাগ্য যুবক তাহাকে মনপ্রাণ সমর্পণ করিয়াছিল, আরাধ্যা দেবীর গায় তাহার পূজা করিত, তাহারই নিষ্ঠুর ব্যবহারে সে সাইবেরিয়ায় গমনে ভগ্ন-হৃদয়ে প্রাণ বিসর্জন করিতে চলিল। বাবা, মা, আমার সকল অপরাধ ক্ষমা কর, আমাকে ভুলিয়া যাও। আমি জীবিত থাকিয়াও এখন তোমাদের নিকট মৃত; জানি না, সেই দুর্গম, দুস্তর, ভীষণ প্রান্তরে জীবনমৃত অবস্থায় কত দিন কাটিবে! তাহার পর মৃত্যু, চির-বিস্মৃত। বিদায় দাও বাবা, বিদায় দাও মা, তোমাদের অধম সন্তানকে।”

পত্রখানি গোপনে তাহার পিতার নিকট প্রেরিত হইবে, এই আশায় জোসেফ ইহা রেবেকার নিকট পাঠাইয়াছিল রেবেকা পত্রখানি পাঠ করিল। পত্রখানি পাঠ করিয়া রেবেকার মুর্ছার উপক্রম হইল, সে চক্ষু মুদিয়া ছই হাতে মাথা টিপিয়া ধরিয়া স্তব্ধভাবে বসিয়া রহিল, তখন তাহার বাহুজ্ঞান বিলুপ্তপ্রায়!

কয়েক মিনিট পরে রেবেকা হঠাৎ সোজা হইয়া বসিল, এবং উন্মাদিনীর গায় শূন্যদৃষ্টিতে উর্দ্ধে চাহিয়া অক্ষুটস্বরে বলিল, “এখন সকল কথাই বুঝিতে পারিলাম! এই বার্থা স্মিট কে, জানি না, জোসেফ তাহাকে প্রাণ ভরিয়া ভালবাসিয়াছিল, কিন্তু সেই যুবতী জোসেফের প্রেম প্রত্যাখ্যান করায় জোসেফ তাহার অমূল্য জীবন এই ভাবে নষ্ট করিল! সে নিহিলিষ্ট সম্প্রদায়ে যোগদান করিয়া রুসিয়ায় আসিয়াছিল, ঘটনাচক্রে তাহার সহিত সাক্ষাৎ। সে আমাকে

ভালবাসিয়াছিল, কিন্তু যে হতাশ প্রেমিক অপরের প্রেমে আত্মহারা, আমি ত তাহার কেহই নহি। আমার প্রতি তাহার প্রেম মোহ ভিন্ন আর কিছুই নহে। আহা, হত-জগ্যা! তোমার হৃৎখের কথা ভাবিয়া আমার বুক ফাটিয়া যাইতেছে। যদি তোমার প্রাণরক্ষা আমার অসাধ্য না হয়, গহা হইলে আমি জীবন দিয়াও তোমাকে উদ্ধার করিব।”

রেবেকা জোসেফের পত্রখানি লেফাপায় পুরিল এবং যৎ আর একখানি পত্র লিখিয়া জোসেফের পত্রের মধ্যে রাখিয়া দিল। সেই পত্রে সে লিখিল,—“আপনাদের হিত আমি পরিচিত হইবার সুযোগ না পাইলেও আপনাদের ভাগ্যবিড়ম্বিত পুত্র আমার সুপরিচিত। আমি গহাকে শ্রদ্ধা করি, সম্মান করি। তাহার জায় মহৎপ্রকৃতি, সাদারহৃদয় যুবকের একরূপ শোচনীয় পরিণাম বড়ই ক্ষোভের বিষয়। কিন্তু আপনারা তাহার আশা ত্যাগ করিবেন না; এক দিন সে আপনাদের নিকট ফিরিয়া যাইতেও পারে; এই আশায় আমি আপনাদিগকে ধৈর্যের সহিত তাহার প্রতীক্ষা করিতে অনুরোধ করিতেছি।”

রেবেকা পত্রখানি তাহার নিহিলিষ্ট বন্ধুগণের সাহায্যে পাঠস্থানে প্রেরণ করিল। তাহার পর কালনকি যে একরারনামায় তাহাকে নাম স্বাক্ষর করিতে বলিয়াছিল, তাহা গরিবে কি না, তাহাই ভাবিতে লাগিল। এ সম্বন্ধে তাহার পিতার সহিত পরামর্শ করিতে তাহার আগ্রহ হইল না; মন কি, তাহার নিকট এ কথা প্রকাশ করাও সে সঙ্কতনে করিল না। কারণ, একরূপ বিপজ্জনক দলীলে তাহার নাম স্বাক্ষরিত করিবার প্রস্তাবে তিনি সম্মত হইবেন না, তাহা সে জানিত। রেবেকাও বুঝিয়াছিল—কালনকির স্বার্থসিদ্ধি না হইলে এই সাংঘাতিক অঙ্গ সে তাহাদের বিরুদ্ধে প্রয়োগ করিতে বিন্দুমাত্র কুণ্ঠিত হইবে না। কিন্তু এই একরারনামায় স্বাক্ষর না করিলে সে কি উপায়ে কালনকিকে ভুলাইয়া রাখিবে, তাহা বুঝিতে পারিল না।

দীর্ঘকাল চিন্তার পর রেবেকা কালনকির সহিত সাক্ষাৎ করিয়া তাহাকে বলিল, “একরারনামায় স্বাক্ষর করিবার জন্ত তুমি আর আমাকে অনুরোধ করিও না, উহাতে স্বাক্ষর করিলে যে কোন মুহূর্তে আমাদের সর্বনাশ ঘটতে পারে।

একরারনামাই যে আমাদের মৃত্যুশর। তোমার এই ঝোল ছাড়িয়া দিয়া, জোসেফকে কারাগার হইতে মুক্ত

করিবার চেষ্টা কর; এখনও তোমার চেষ্টা সফল হইতে পারে।”

কালনকি বলিল, “রেবেকা, জোসেফ কুরেটের প্রতি নির্দাসনদণ্ডের আদেশ হইয়াছে; তাহার আর নিস্তার নাই।—তাহার উদ্ধারের জন্ত তুমি অত ব্যাকুল হইয়াছ কেন?”

রেবেকা বলিল, “তাহাকে উদ্ধার করিতে না পারিলে ত আমি শাস্তি লাভ করিতে পারিব না। তাহার উদ্ধারের চেষ্টা আমার অবশ্য কর্তব্য। সে কথা ত আমি তোমাকে পূর্বেই বলিয়াছি।”

কালনকি বলিল, “তুমি তাহাকে ভালবাস কি না, এই জন্তই তোমার এই ব্যাকুলতা।”

রেবেকা ক্ষুব্ধভাবে বলিল, “এ কথা তুমি আমাকে পূর্বেও বলিয়াছ। আমিও কি তোমাকে বলি নাই, আমি তাহাকে বা অন্য কাহাকেও বিবাহ করিতে পারিব না? অত্নের সহিত আমার মিলনের পথে হস্তর বাধা বর্তমান। সেই বাধা কি, তাহা জানিবার জন্ত আগ্রহ প্রকাশ করিও না; বিশ্বাস কর—আমার এ কথা সত্য। কুরেট এখানে আসিয়া আমাদের আশ্রয় গ্রহণ করিয়াছিল। জুরিচে তাহার মাতা পিতা এখনও জীবিত আছে। আমরা তাহার বহু সদৃশ্যের পরিচয় পাইয়াছি। আমি তাহাকে ভ্রাতার জায় স্নেহ করি। সে আমার সহোদর হইলে যে ভাবে তাহাকে বিপদ হইতে উদ্ধারের চেষ্টা করিতাম, ঠিক সেই ভাবেই তাহাকে রক্ষা করিবার চেষ্টা করিতেছি।”

কালনকি হাসিয়া বলিল, “তুমি বড় চতুর; কিন্তু তুমি হয় নিজেকে প্রতারণিত করিতেছ, না হয় মনে করিয়াছ, আমি এতই সরল যে, তোমার সকল কথাই সত্য বলিয়া বিশ্বাস করিব! তুমি স্বীকার কর বা না কর—তুমি জোসেফ কুরেটকে ভালবাস—এ বিষয়ে আমি নিঃসন্দেহ। আমি তোমাকে ভালবাসি, এ জন্ত জোসেফ কুরেটকে আমি প্রণয়ের প্রতিবন্ধী মনে করি; তবে তুমি যে বাধার কথা বলিতেছ, সে বাধা থাকিতে পারে, তাহাতে কিছু যায় আসে না। প্রণয়ের প্রতিবন্ধীকে বা শত্রুকে ভালবাসে, কিংবা তাহাদের স্বার্থসিদ্ধির জন্ত অমানবদনে স্বার্থত্যাগ করে—একরূপ উদারচেতা সদাশয় ব্যক্তি পৃথিবীতে দুই চারি জন থাকিতেও পারে, কিন্তু আমি সেই শ্রেণীর লোক নহি—

এ কথা আমি মুক্তকণ্ঠে স্বীকার করিতেছি। এ অবস্থায় আমার প্রতিদ্বন্দ্বীর উদ্ধারের জন্ত আমি কেন চেষ্টা করিব—তাহা বলিতে পার কি?”

রেবেকা অশ্রুপূর্ণ নেত্রে বলিল, “কারণ—কারণ, ইহা আমার অনুরোধ।”

কালনকি বলিল, “চমৎকার যুক্তি বটে! আর এরূপ যুক্তি নারীর মুখেই শোভা পায়। কিন্তু যুক্তি বেরূপ হউক, তোমার অনুরোধ রক্ষা করিলে কিরূপ পুরস্কারের আশা করিতে পারি?”

রেবেকা বলিল, “কৃতজ্ঞ নারীর আন্তরিক ধন্যবাদ।”

কালনকি মাথা নাড়িয়া বলিল, “না, ইহা ঐরূপ কঠিন কার্যের উপযুক্ত পারিশ্রমিক নহে।”

রেবেকা বলিল, “পারিশ্রমিকই যদি তোমার প্রার্থনীয় হয়, তাহা হইলে তুমি যত টাকা চাহিবে, তাহাই পাইবে। বল, কত টাকা লইবে?”

কালনকি ক্রভঙ্গী করিয়া বলিল, “তোমার টাকায় আমি পদাঘাত করি। আমার অর্থের অভাব নাই, আমি অর্থা-কাঙ্ক্ষা করি না। আমি চাই তোমাকে। হয় ত আমার এই আকাঙ্ক্ষা কখন পূর্ণ হইবে না; কিন্তু আর এক জন তোমাকে লুফিয়া লইবে, ইহা আমার অসহ্য।”

রেবেকা বলিল, “আমি যে কথা বলি—তাহা তোমার মনে থাকে না কেন? আমি ত বলিয়াছি, আমি কাহারও হস্তে আত্মসমর্পণ করিতে পারিব না; তাহাতে যে বাধা আছে, তাহা অলঙ্ঘনীয়। সেই বাধা অতিক্রম করা আমার অসাধ্য।”

কালনকি বলিল, “হাঁ, এ কথা তুমি আমাকে একাধিক-বার বলিয়াছ বটে; কিন্তু কুরেটকে ভালবাস, এ কথাও স্বীকার করিয়াছ! আবার এ কথাও বলিয়াছ, যদি আমি কোন উপায়ে কুরেটকে মুক্তিদান করিতে পারি, তাহা হইলে তোমাকে লাভ করা আমার পক্ষে অসম্ভব হইবে না। এ কি শুধু কথার কথা?”

রেবেকা বলিল, “কুরেট আমার স্নেহের পাত্র—এ কথা আমি এখনও স্বীকার করিতেছি।”

কালনকি বলিল, “তুমি আমাকে বঝাইতে চাও, ইহা তোমার ভ্রাতৃস্নেহ মাত্র! কিন্তু উহা যে তোমার ধাপ্পাবাজি ভিন্ন আর কিছুই নহে, তাহা আমার বিলক্ষণ জানা আছে।

তোমার প্রণয়স্বপ্নের উদ্ধারের জন্ত তুমি প্রাণপণ চেষ্টা করিতে কৃতসঙ্কল্প হইয়াছ। যদি সে আমার সাহায্যে মুক্তি লাভ করিতে পারে, তাহা হইলে তোমার অলঙ্ঘনীয় বাধাও সে অনায়াসে লঙ্ঘন করিতে পারিবে; আমার কেবল পরিশ্রমই সার হইবে! সেই গল্পটা জান ত? বিড়াল আগুনের ভিতর হইতে যে পোড়া বেল তুলিয়াছিল—বানর মহাশয় তাহা ভাঙ্গিয়া, ভোজন করিয়া পরিতৃপ্ত হইয়াছিলেন, বোকা বিড়ালটার খাবা পোড়ানই সার হইয়াছিল; আমার অবস্থাও সেইরূপ হইবে।”

রেবেকা কালনকির বাচালতায় বিরক্ত হইয়া বলিল, “বেশ, তুমি জোসেফের উদ্ধারের চেষ্টা করিও না; তাহার নির্কাসনের আদেশ হইয়াছে, সেই দণ্ডই সে ভোগ করুক। তাহার উদ্ধারের জন্ত আমি বৃথা তোমাকে অনুরোধ করিয়াছি। তোমার যে সে সাধ্য নাই—ইহা পূর্বেই আমার বিশ্বাস করা উচিত ছিল।”

কালনকি বলিল, “তোমার এই অনুমান সত্য নহে। আমি চেষ্টা করিলে এখনও তাহাকে মুক্তি দান করিতে পারি, তাহা আমার অসাধ্য নহে।”

রেবেকা বলিল, “তোমার ও কথা বিশ্বাস করি না। ও তোমার অসার দস্ত; ধাপ্পাবাজি বলিয়াই মনে হইতেছে।”

কালনকি বিন্দুমাত্র অধীরতা প্রকাশ না করিয়া অচঞ্চল স্বরে বলিল, “আমার কথা বিশ্বাস করা না করা তোমার ইচ্ছা। আমি তাহার উদ্ধারে অসমর্থ—এইরূপ বিশ্বাস করিয়া তুমি খুসী হও, তাহাতে আমার আক্ষেপের কারণ নাই। জোসেফ নির্কাসন-দণ্ড ভোগ করিলেও আমি তোমাকে লাভ করিবার আশা ত্যাগ করিব না এবং আমার এই আশা নিশ্চয়ই পূর্ণ হইবে; কারণ, তুমি জান, তুমি আমার অবাধ্য হইলে, আমি তোমাকে ও তোমার বাবাকে অতি সহজেই জোসেফের মত সাইবেরিয়ায় পাঠাইতে পারি। কিন্তু আমি শপথ করিয়া বলিতেছি, তোমাদের অনিষ্ট হইতে পারে, এরূপ কোন কথা কাহারও নিকট প্রকাশ করিব না। তোমাদের অনিষ্ট করিবার ইচ্ছা থাকিলে বহু পূর্বেই তোমাদের সর্বনাশ করিতাম, কিন্তু তাহা করি নাই; কারণ, আমি জানি, সেরূপ করিলে আমাকে তোমার আশা চিরকালের মত ত্যাগ করিতে হইবে। জোসেফ

এখানে হঠাৎ আসিয়া যদি আমার প্রেমের প্রতিবন্ধী না হইত, আমাকে উপেক্ষা করিয়া তুমি যদি তাহারই পক্ষ-পাতিনী না হইতে, তাহা হইলে তুমি কোন দিন জানিতেও পারিতে না যে, আমি ইচ্ছা করিলেই তোমাদের দর্প চূর্ণ করিতে পারি। তোমার প্রত্যাখ্যান নীরবে সহ করিতাম।”

রেবেকা জানিত, তাহার এই উক্তি অতিরঞ্জিত নহে। কালনকি ইচ্ছা করিলে এত দিন তাহাকে ও তাহার পিতাকে সুদূর সাইবেরিয়ায় নির্বাসিত করিতে পারিত; কিন্তু তাহা সে করে নাই, সে তাহাদের গুপ্ত কথা কাহারও নিকট প্রকাশ করে নাই। ইতর হইলেও সে কৃতব্র নহে।

রেবেকা নতমস্তকে ছই তিন মিনিট চিন্তা করিয়া বলিল, “আমি তোমাকে একটা কথা জিজ্ঞাসা করিব, আশা করি, ঠিক উত্তর দিবে। তুমি বলিলে, জোসেফ কুরেটকে মুক্তিদান করা তোমার অসাধ্য নহে। কি উপায়ে তাহাকে মুক্তিদান করিবে, জানিতে চাই।”

কালনকি ক্ষণকাল নিস্তব্ধ থাকিয়া বলিল, “তোমার এই প্রশ্নের উত্তর দিতে আমার আপত্তি নাই; কারণ, তাহা গুনিলে তোমার একটা ভ্রান্ত ধারণা দূর হইবে। যে সকল প্রহরী জোসেফ কুরেট ও অন্যান্য নিঃশিষ্টদিগকে সাইবেরিয়ায় লইয়া যাইবে, আমার বৈমাত্র ভ্রাতা সেই প্রহরীদের অধিনায়ক। আমার ভাই এই ভাবে তিন বার সাইবেরিয়ায় গিয়াছিল; এই চতুর্থ বার সে বন্দী লইয়া সাইবেরিয়ায় যাইতেছে।”

রেবেকা বলিল, “বোধ হয়, তোমার কথা সত্য; কিন্তু এক জন অপরিচিত, নির্বাসনদণ্ডে দণ্ডিত কয়েদীর জন্ত সে নিজের জীবন বিপন্ন করিবে কেন? কোন কয়েদীকে পলায়নের সুযোগ দান করিলে, তাহাকে অতি কঠোর শাস্তি ভোগ করিতে হইবে, ইহা সে কি জানে না?”

কালনকি বলিল, “এইমাত্র জানিয়া রাখ, সে আমার অনুরোধ অগ্রাহ্য করিতে পারিবে না।”

রেবেকা বলিল, “কেহই কাহারও অনুরোধে নিজের জীবন বিপন্ন করে না; স্বেচ্ছায় ধ্বংসের পথে অগ্রসর হয় না।”

কালনকি বলিল, “অনেক সময় তাহা করিতে বাধ্য হয়। আমি তাহার একরূপ কোনও গুপ্ত কথা জানি, যে কথা প্রকাশ হইলে তাহাকে জীবনের অবশিষ্ট কাল কারাগারে

অতিবাহিত করিতে হইবে; মৃত্যুর পূর্বে তাহার নিষ্কৃতি-লাভের আশা নাই। এমন কি, বিচারে তাহার প্রাণ-দণ্ডেরও আদেশ হইতে পারে। আমি তাহার ভাগ্য-নিয়ন্তা হইলেও কোন দিন তাহার অনুরোধপ্রার্থী হই নাই। কিন্তু আমার বিশ্বাস, আমি তাহাকে অনুরোধ করিলে সে জোসেফ কুরেটকে পলায়নের সুযোগ দান করিবে; আমার অন্যান্য অনুরোধও সে অগ্রাহ্য করিতে সাহস করিবে না।”

রেবেকা আগ্রহভরে বলিল, “আমি তোমার সেই এক-রারনামায় নাম স্বাক্ষর করিব। জোসেফকে মুক্তি দান করিতেই হইবে।”

কালনকি বলিল, “উত্তম। তুমি আমাকে সোনার চাদি দিবে বলিয়াছিলে ত? কার্যোদ্ধারের জন্ত আনাকে ছই হাজার রুবল আনিয়া দিতে হইবে।”

রেবেকা বলিল, “ছই হাজার রুবল! সে যে অনেক টাকা।”

কালনকি বলিল, “কাঁচটা কি রকম কঠিন, তাহা কি ভুলিয়া গিয়াছ? অল্প টাকার কস্ম নয়।”

রেবেকা মুহূর্তকাল নিস্তব্ধ থাকিয়া বলিল, “বেশ, তাহাই দিব; টাকাগুলি আজই সংগ্রহ করিয়া রাখিব।”

কালনকি বলিল, “একরারনামাখানা কি তোমার কাছে আছে? তাহা স্বাক্ষরিত করাই প্রধান কাণ্ড।”

রেবেকা তাহা পকেট হইতে বাহির করিল। কালনকি এক কলম কালি ভুলিয়া লইয়া কলমটি রেবেকার হাতে দিল; বলিল, “এখনই উচ্চাতে নাম সই কর। বিলম্বে সকল সুযোগ নষ্ট হইতে পারে; তখন তোমার আক্ষেপ নিষ্ফল হইবে।”

রেবেকা কম্পিত হস্তে সেই দলীলে নাম স্বাক্ষর করিল, তাহার পর একরারনামাখানি তাহাকে প্রত্যর্পণ করিয়া বলিল, “তুমি আজ আমাকে মুঠার মধ্যে পুরিলে! ইহার শেষফল কি, তাহা পরমেশ্বরই জানেন।”

কালনকি একরারনামা পকেটে রাখিয়া, হঠাৎ রেবেকার সম্মুখে সরিয়া আসিয়া তাহার ওষ্ঠে চুম্বন করিল! রেবেকা ইহাতে আপত্তি করিল না বটে, কিন্তু দারুণ ঘণায় তাহার মুখ লাল হইয়া উঠিল। অতি কষ্টে সে মনের ভাব গোপন করিয়া দাঁড়াইয়া কাঁপিতে লাগিল।

কালনকি গম্ভীর-স্বরে বলিল, “এই চুম্বন আমার

বিশ্বস্ততার নিদর্শন। তুমি কপটাচরণ না করিলে আমার দ্বারা তোমাদের অনিষ্টের আশঙ্কা নাই, আমি এই চূষনের সম্মান রক্ষা করিব।”

ষষ্ঠ পরিচ্ছেদ

রেবেকার গুপ্ত কথা

কালনকি প্রস্তান করিলে রেবেকার মন আতঙ্ক ও দুশ্চিন্তায় পূর্ণ হইল। তাহার মনে হইল—একরারনামায় নাম স্বাক্ষর করিয়া সে বড়ই অগ্নায় করিয়াছে। যদি উপায় থাকিত, তাহা হইলে সে তাহা কালনকির নিকট হইতে ফেরত লইত; কিন্তু কালনকি তাহাকে তাহা প্রত্যর্পণ করিবে তাহার কিছুমান সম্ভাবনা ছিল না।

রেবেকা পরদিন শুনিতে পাইল, জোসেফ কুরেট সেই দিন প্রভাতে অগ্নায় অপরাধীর সহিত সাইবেরিয়ায় যাত্রা করিয়াছে। তখন তাহার মনে হইল, একরারনামায় নাম স্বাক্ষর করা তেমন অসম্ভব হয় নাই; ইহার ফলে ভবিষ্যতে তাহাদের বিপন্ন হইবার আশঙ্কা থাকিলেও, কালনকি জোসেফের মন্দিদানের ব্যবস্থা করিবে। ইহাও মনের ভাল। জোসেফ প্রহরিগণের কবল হইতে পলায়ন করিতে পারিলে আন কখন রুসিয়ায় ফিরিবে না, রেবেকার সহিত আর তাহার দেখা হইবে না; কিন্তু তাহার প্রাণরক্ষা হইবে ভাবিয়া রেবেকা কিঞ্চিৎ আশ্বস্ত হইল; তবে কালনকি রেবেকাকে মুঠায় পুরিয়া তাহাকে লাভ করিবার জন্ত উৎপীড়ন করিবে কি না, রেবেকা তাহা বুঝিতে পারিল না। কালনকির মুগ্ধ বন্ধ করিবার কোন উপায় আছে কি না, তাহাই সে ভাবিতে লাগিল; কিন্তু কোন উপায়ই সে দেখিতে পাইল না। তখন সে ঘটনাস্রোতে ভাসিয়া যাওয়াই সম্ভব মনে করিল।

আমরা পূর্বেই বলিয়াছি, কালনকি অত্যন্ত অন্নভাবী ও গম্ভীর-প্রকৃতির লোক ছিল। সে তাহার মনের কথা কাহারও নিকট প্রকাশ করিত না, কোন বিষয় লইয়া কাহারও সহিত তর্ক-বিতর্ক করিত না, এবং তাহার গুপ্ত-সঙ্কল্প কেহই জানিতে পারিত না। তাহার চরিত্রগত বিশেষত্ব রেবেকার অজ্ঞাত ছিল না। এই জন্ত রেবেকার বিশ্বাস হইয়াছিল, একরারনামায় তাহার নাম-স্বাক্ষরের

কথা কেহই জানিতে পারিবে না; কালনকি তাহার নিকট যে অঙ্গীকার করিয়াছে, তাহা ভঙ্গ করিবে না। অতঃপর কালনকির ব্যবহারে রেবেকা কোন পরিবর্তন লক্ষ্য করিল না, তবে একরারনামাখানি হস্তগত করিবার পর কালনকি সুযোগ পাইলেই রেবেকার সহিত সাক্ষাৎ করিত, এবং পূর্বাপেক্ষা একটু বেশী কথা বলিত; দুই-চারিটি প্রেমের কথা বলিবারও লোভ সংবরণ করিতে পারিত না। রেবেকা তাহার কথা শুনিয়া ও ভাবভঙ্গী দেখিয়া বুঝিতে পারিত—সে বেচারার অবস্থা অত্যন্ত শোচনীয় হইয়া উঠিয়াছে, সে প্রেমশরে জরজর! সে তখন রেবেকাকে লাভ করিবার জন্ত সকল রকম কুকর্ম করিতে প্রস্তুত ছিল বুঝিয়া রেবেকার উৎকণ্ঠা বর্দ্ধিত হইল। কিন্তু রেবেকার আশঙ্কার তেমন কোন কারণ ছিল না। সে জানিত, কালনকি তাহার ও তাহার পিতার অনিষ্ট করিলে, তাহাদিগকে নিহিলিষ্ট বলিয়া ধরাইয়া দিলে তাহাকে লাভ করিতে পারিবে না।

ক্রমে কয়েক সপ্তাহ অতীত হইল; সলোমন কোহেনের কাষ-কর্ম যে ভাবে চলিতেছিল, সেই ভাবেই চলিতে লাগিল। জোসেফের গ্রেপ্তারের পর হইতে সলোমন পূর্বা-পেক্ষা অধিকতর সতর্কতা অবলম্বন করিল। কালনকিকে সে বিশ্বাসের সম্পূর্ণ অযোগ্য মনে করিলেও, তাহার সহিত ব্যবহারে সে ভাব প্রকাশ করিল না। কালনকিও যেন কিছুই জানে না—এই ভাবে কাষ-কর্ম করিতে লাগিল। কালনকির সহিত রেবেকার যে চুক্তি হইয়াছিল, তাহা সলোমন কোহেনের সম্পূর্ণ অজ্ঞাত ছিল। কিন্তু কালনকি গবর্ণমেণ্টের গুপ্তচর, ইহা জানিতে পারিয়া সলোমন কোহেন সসর্প-গৃহে বাসের ন্যায় অত্যন্ত অস্বচ্ছন্দতা অনুভব করিতে লাগিল। তাহার মন অশান্তিপূর্ণ হইল।

সলোমন কোহেন কিরূপে কালনকিকে বিতাড়িত করিবে, তাহাই চিন্তা করিতে লাগিল; ইঠাৎ কোন উপায় স্থির করিতে পারিল না। অবশেষে এক দিন সে কালনকিকে ডাকিয়া বলিল, “দেখ কালনকি, তোমার মত সুযোগ্য ও বিশ্বাসী কর্মচারীর উপর আমার কাষকর্মের সকল ভার হস্ত করিয়া আমি নিশ্চিন্ত ছিলাম, তুমিও যথাসাধ্য চেষ্টা-যত্ন করিয়া আমার কারবারের উন্নতি করিয়াছিলে; কিন্তু ইদানীং আমার বৈষয়িক অবস্থা এত শোচনীয় হইয়াছে যে, সরঞ্জামী খরচ না কমাইলে আর চলিবার উপায় নাই।

এই জন্ত আমি তোমাকে বিদায় দিতে বাধ্য হইতেছি।
তুমি অত্র কোথাও একটি চাকুরী খুঁজিয়া লও।”

কালনকি সলোমনের কথা শুনিয়া বিস্মিত হইল। সে
অত্যন্ত ক্ষুব্ধ হইয়া উঠিল; কিন্তু সে ভাব গোপন করিয়া
একটু হাসিয়া বলিল, “তা বেশ; আমি আপনার চাকর
বৈ ত নয়; আমাকে রাখিয়া যদি আপনার না পোষায়,
তাহা হইলে আমিই বা থাকিবার জন্ত জেদ করিব কেন?
আমি চাকুরী ছাড়িয়া চলিয়া যাইতেছি।”

কালনকি কয়েক মিনিট পরে রেবেকার সহিত সাক্ষাৎ
করিয়া তাহাকে বলিল, “রেবেকা, তোমার বাবা আমাকে
জবাব দিয়াছেন; আমি চাকুরী ছাড়িয়া চলিলাম।”

কালনকির কথা শুনিয়া রেবেকা স্তম্ভিত হইল; একটা
অজ্ঞাত আশঙ্কায় তাহার বুক কাঁপিয়া উঠিল। তাহার
সন্দেহ হইল, কালনকির সহিত তাহার পিতার কলহ হই-
য়াছে। ইহার ফল কিরূপ বিপজ্জনক হইতে পারে, তাহা
বুঝিয়া রেবেকা ক্ষুব্ধেরে বলিল, “বাবা তোমাকে হঠাৎ
জবাব দিলেন! ইহার কারণ কি?”

কালনকি বলিল,—“কিরূপে বলিব? তিনি মনিব, আমি
চাকর। তিনি আমাকে পদচ্যুত করিলে আমি চলিয়া যাইতে
বাধ্য, আমি ত তাঁহার কৈফিয়ৎ চাহিতে পারি না; তবে
তিনি স্বৈচ্ছায় কৈফিয়ৎও একটা দিয়াছেন। তাঁহার বৈষয়িক
অবস্থা মন্দ হওয়ার সরঞ্জামী খরচ কমাইবেন। কিন্তু আমাকে
তাড়াইবার ইহাই প্রকৃত কারণ কি না, তাহা তোমার জানা
থাকিতেও পারে।” কথাটায় গূঢ় ইঙ্গিত ছিল।

রেবেকা বলিল, “না, আমি কিছুই জানি না। সত্যই
তিনি আমাকে কোন কথা বলেন নাই।”

কালনকি বলিল, “তোমার এ কথা বিশ্বাস করিলাম।
তুমি আমার জন্ত তোমার বাবার কাছে সুপারিশ করিও
না। আমি চলিয়া যাইতেছি; কিন্তু আমি তোমাদের
সংস্রব ত্যাগ করিলেও তোমার আশা ত্যাগ করিব বা তুমি
আমার দৃষ্টি অতিক্রম করিতে পারিবে, এরূপ আশা করিও
না। তুমি যে বন্ধনে আবদ্ধ হইয়াছ, সে বন্ধন তুমি কখন
ছিন্ন করিতে পারিবে না। আমাদের ভাগ্য একমুত্রে গ্রথিত
হইয়াছে; আমাদের জীবনের অবশিষ্ট কাল সেই সূত্র অবি-
চ্ছিন্ন থাকিবে।”

কালনকির এ কথার মধ্য রেবেকা তৎক্ষণাৎ বুঝিতে

পারিল না। সে বুঝিল, তাহাকে তাহার অবিম্ব্যকারিতার
ফল ভোগ করিতেই হইবে। কালনকির কবল হইতে তাহার
মুক্তিলাভের আশা নাই। সে ক্ষণকাল চিন্তা করিয়া হঠাৎ
জিজ্ঞাসা করিল, “জোসেফ কুরেট কি সত্যই মুক্তিলাভ
করিতে পারিবে? তোমার কিরূপ ধারণা?”

কালনকি বলিল, “হাঁ, সে নিশ্চয়ই পলায়নের সুযোগ
পাইবে এবং পলায়ন করিবে।”

রেবেকা বলিল, “কত দিন পরে?”

কালনকি বলিল, “সে কথা বলা অসম্ভব। আমার
বিশ্বাস, এত দিন সে পলায়নের সুযোগ পাইয়াছে এবং পলা-
য়নে সমর্থ হইয়াছে। তোমার সহিত আমার যে চুক্তি হইয়া-
ছিল, তদনুসারে আমার অঙ্গীকার আমি পালন করিয়াছি;
আমার ভাই নিশ্চয়ই আমার অনুরোধ রক্ষা করিয়াছে।
তবে যদি জোসেফ কুরেট পলায়নের সুযোগ অগ্রাহ্য করিয়া
থাকে, সে জন্ত আমি দায়ী নহি। এখন তোমাকে তোমার
অঙ্গীকার পালন করিতে হইবে, আমি আর বিলম্ব করিতে
পারিব না।”

রেবেকা বলিল, “ঠিক বুঝিলাম না, তোমার কথা স্পষ্ট
করিয়া বল।”

কালনকি হাসিয়া বলিল, “আরও স্পষ্ট করিয়া বলিতে
হইবে?—আমি তোমার প্রার্থনা পূর্ণ করিয়াছি; এখন
তুমি আমাকে বিবাহ করিয়া আমার বাননা পূর্ণ কর।”

রেবেকার মাথা ঘুরিয়া উঠিল। সে মুখ চূর্ণ করিয়া বলিল,
“অসম্ভব। তোমাকে বিবাহ করা আমার অনাধ্য।”

কালনকি বিরক্তিতে বলিল, “অসম্ভব? জানিতে চাই,
কি জন্ত অসম্ভব।”

রেবেকা দৃঢ়েরে বলিল, “তোমাকে পূর্বেও বলিয়াছি,
এখনও বলিতেছি, তোমাকে বিবাহ করা আমার অনাধ্য।
যদি তোমাকে বিবাহ করি, তাহা হইলেও আমি তোমার
পত্নী হইতে পারিব না।”

এবার কালনকির ক্রোধানল প্রজ্বলিত হইল; রেবেকা
তাহার চক্ষুতে হিংস্র পশুর ক্রুর দৃষ্টি লক্ষ্য করিয়া ভীত হইল।

কালনকি ক্ষণকাল নিস্তব্ধ থাকিয়া গম্ভীর স্বরে বলিল,
“রেবেকা কোহেন! তুমি দীর্ঘকাল হইতে আমার সঙ্গে
ছলনা করিয়া আসিয়াছ; আর আমি তোমার ছলনার
ভুলিব না। তুমি তোমার চাতুরী বন্ধ কর। তোমাদের

মঙ্গলের জন্ম এত দিন আমি মৌন ছিলাম। আমি তোমাদের অনেক কাণ্ড প্রত্যক্ষ করিয়াছি; কিন্তু তোমাদের অনিষ্টের আশঙ্কায় আমি যেন কিছুই দেখি নাই, কিছুই জানিতে পারি নাই—এইরূপ ব্যবহার করিয়া আনিয়াছি। আমি বহুদিন পূর্বে তোমাদের সুখের সংসার ঋশানে পরিণত করিতে পারিতাম, তোমাদিগকে নির্দাসিত করিবার ব্যবস্থা করিতাম; কিন্তু তোমাকে লাভ করিতে পারিব, এই আশায় তোমার ও তোমার পিতার সর্বনাশসাধনে বিরত ছিলাম।”

রেবেকা অশ্রুটস্বরে বলিল, “তোমার ঐরূপ আশা করাই অসম্ভব হইয়াছিল। যে দিন তুমি তোমার মনের ভাব আমার নিকট প্রকাশ করিয়াছিলে—সেই দিনই আমি তোমাকে বলিয়াছিলাম, আমাদের মিলনের পথে দুর্লভ্যতা বা আছে; আমাকে তুমি পাইবে না।”

কালনকি বলিল, “ঈ, তুমি প্রথমে এ কথা বলিয়াছিলে বটে, এবং তাহা সত্য মনে করিয়া তোমার আশা ত্যাগ করিয়াছিলাম, আমার মনের বেদনা নীরবে সহ করিতে-ছিলাম। শেষে দেখিলাম, জোসেফ কুরেট হঠাৎ এখানে আনিয়া জুটল এবং তোমাকে তাহার হৃদয়-সিংহাসনে প্রতিষ্ঠিত করিল! তুমিও তাহার প্রেমের অর্ঘ্য গ্রহণ করিলে, তাহার পক্ষপাতিনী হইয়া উঠিলে। তুমি তাহার প্রণয়ে বাধা দাও নাই, তাহা আমার অজ্ঞাত নহে। তাহার প্রতি তোমার অহুরাগের পরিচয় পাইয়াই আমার হৃদয়ে আগুন জ্বলিয়া উঠিল; আমি প্রতিজ্ঞা করিলাম, যেক্ষণে পারি, তোমাকে লাভ করিবই। ইচ্ছায় না হউক, অনিচ্ছাতেও তুমি আমার হস্তে আত্মনমর্পণ করিতে বাধ্য হইবে।—আমি আমার সেই প্রতিজ্ঞা পালন করিব। আমার সঙ্কল্প-দিক্রির যে ব্যবস্থা করিয়া রাখিয়াছি, তাহা খণ্ডন করা তোমার অনাধ্য।”

রেবেকা বলিল, “তুমি ভুল করিয়াছ; আমি জোসেফকেও বলিয়াছিলাম, সে যেন আমাকে পাইবার আশা না করে; আমাদের মিলন অসম্ভব। তোমাকে যে কথা বলিয়াছিলাম, তাহাকেও ঠিক সেই কথাই বলিয়াছিলাম।”

কালনকি উত্তেজিত স্বরে বলিল, “তোমার ও কথা আমি বিশ্বাস করি না। তুমি যে জোসেফ কুরেটের অহুরাগিনী, ইহার অনেক প্রমাণ অনেকবার পাইয়াছি। প্রণয়ের প্রতিশ্রুতি আমার অসহ। তোমার সহিত আমার

কলহ করিবার ইচ্ছা নাই। তোমার মনোরঞ্জনের জন্ম আমি সর্বদাই প্রস্তুত। আমি তোমাকে এখন এরূপ একটি গুপ্ত কথা বলিব—বাহা শুনিয়া তুমি কেবল বিস্মিত নহে, স্তম্ভিত হইবে এবং আমি তোমার প্রতি কিরূপ অহুরক্ত, তাহাও বুঝিতে পারিবে। আমি বহুদিন পূর্বে জানিতে পারিয়াছি, তুমি ও তোমার পিতা নিহিলিষ্ট-সম্প্রদায়ে যোগদান করিয়া নানা ভাবে তাহাদের সাহায্য করিয়া আনিতেছ; রুসিয়ার নিহিলিষ্টরা তোমাদের আশ্রিত, তোমাদের অর্থসাহায্যে তাহারা সজ্ববদ্ধ হইয়া রুসিয়ার রাজসিংহাসন চূর্ণ করিতে উদ্বৃত হইয়াছে। তোমাদের অপরাধের অকাটা প্রমাণও আমি সংগ্রহ করিয়াছিলাম; স্মরণীয় বুঝিতে পারিতেছ, ইচ্ছা করিলে বহুপূর্বেই আমি তোমাদের হাতে দড়ি দিয়া সাই-বেরিয়ার পাঠাইবার ব্যবস্থা করিতে পারিতাম। রাজদ্বারে অভিযুক্ত হইলে সর্বস্ব ব্যয় করিয়াও তোমরা মুক্তিলাভ করিতে পারিতে না, তোমাদের সর্বনাশ হইত। কিন্তু আমি তোমাদের বিরুদ্ধে কোন কথা প্রকাশ করি নাই; তোমাকে লাভ করিতে পারিব, এই আশায় তোমাদের অনিষ্ট-সাধনে বিরত ছিলাম। গবর্মেণ্ট আমাকে বিশ্বাস করিয়া আমার হস্তে যে ভার অর্পণ করিয়াছিলেন, তোমার মুখের দিকে চাহিয়া—এত দিন তাহা উপেক্ষা করিয়া আনিয়াছি; কিন্তু আজ তুমি আমাকে নিরাশ করিতে উদ্বৃত হইয়াছ! ইহার কি ফল হইবে, তাহা কি বুঝিতে পার নাই?”

কালনকির কথা শুনিয়া রেবেকার মুখ বিবর্ণ হইল, সে ঘৃণাভরে বলিয়া উঠিল, “তুমি গবর্মেণ্টের গুপ্তচর? কি সর্বনাশ!”

কালনকি বলিল, “ঈ, আমি গবর্মেণ্টের গুপ্তচর, এ কথা স্বীকার করিতে কুণ্ঠিত নহি। গুপ্ত সংবাদ সংগ্রহের জন্ম এই নগরে আমার ঞায় সরকারের বৃত্তিভোগী শত শত গুপ্তচর আছে।”

রেবেকার চক্ষুতে হতাশভাব পরিস্ফুট হইল; কিন্তু কালনকির কথায় সে না দমিয়া তীব্রস্বরে বলিল, “গোয়েন্দা-গিরীতে তুমি বেশ দক্ষতার পরিচয় দিয়াছ! তুমি আমাদিগকে বিপন্ন করিবার জন্ম অতি চমৎকার ফাঁদ পাতিয়াছ। কিন্তু সেই সঙ্গে নিজের জন্মও যে আর একটি ফাঁদ পাতিয়া রাখিয়াছ, সে কথা কি তোমার স্মরণ নাই? তুমি গবর্মেণ্টের গোয়েন্দা হইয়া এক জন নির্দাসিত নিহিলিষ্টের পলায়নের

বাবস্থা করিয়াছ,—তোমার এই অপরাধ সপ্রমাণ হইলে
কিরূপে নিষ্কৃতি লাভ করিবে—তাহা ভাবিয়া দেখিয়াছ কি ?”

কালনকি হাসিয়া বলিল, “জোসেফ কুরেটের কথা বলি-
তেছ ? আমি তাহার পলায়নে সাহায্য করিয়াছি—ইহার
কোন প্রমাণ নাই ; এই অমূলক অভিযোগে আমার কোন
অনিষ্ট হইবে না । এ সকল কথা লইয়া তোমার সহিত তর্ক-
বিতর্কেও আমার অভিরুচি নাই । রেবেকা ! আমি তোমার
সহিত কলহ করিতে আসি নাই ; কলহ করিয়া আমার
লাভ কি ? আমি তোমার গুপ্ত কথা গোপনে রাখিয়া
তোমার বন্ধুর কাণ করিয়াছি । তুমি ইচ্ছা করিলে এই
বন্ধুত্ব চিরজীবন অক্ষুণ্ণ থাকিবে, চিরকালের জন্ত আমাকে
গোলাম করিয়া রাখিতে পারিবে । এখন আমাকে ভাল না
বাসিলেও কিছু দিন পরে ভালবাসিবে । আমার স্বথ-শান্তির

জন্ত তোমাকে পাইতেই হইবে । তোমার অমুরোধে আমি
আমার প্রণয়ের প্রতিদ্বন্দ্বীকে, আমার মহাশত্রুকে মুক্তিদান
করিয়াছি, ইহাতেই তোমার প্রতি আমার অমুরাগের
প্রগাঢ়তা বুঝিতে পারিতেছ । তুমি আমাকে বিবাহ করিতে
প্রতিশ্রুত হও, তাহা হইলে তোমার স্বাক্ষরিত একরারনামা
তোমার সম্মুখেই খণ্ড খণ্ড করিয়া ছিঁড়িয়া ফেলিব ।”

রেবেকা দৃঢ়স্বরে বলিল, “আমি পুনর্বার বলিতেছি,
তোমার আশা পূর্ণ হইবার সম্ভাবনা নাই । তোমাকে আমি
বিবাহ করিতে পারিব না ।”

কালনকি বলিল, “আমিও তোমাকে পুনর্বার দ্বিচ্ছাসা
করিতেছি, কি কারণে আমাকে বিবাহ করিতে পারিবে না ?”

রেবেকা ক্ষণকাল নিস্তব্ধ থাকিয়া অশ্রুচক্ষুরে বলিল,
“কারণ, আমি অপরের বিবাহিতা পত্নী !” [ক্রমশঃ]

শ্রীদীনেন্দুকুমার রায় ।

তাজমহল

চমৎকার !

করাল কালের কঠে কে ঢুলা'লো কুম-গুত্র হার !
মহাকাল চিরকাল ভীষণ ক্রকটচরে সবার উপরে,
রাখিয়াছে আপনার ধ্বংস-দৃষ্টি, তবু
নারিবে সে প্রেমিকের অশ্রু-মুক্তা বিনাশিতে কতু !

সবুজ প্রান্তর,

প্রেমিকের অবুধ অন্তর !

তা'র মাঝে মর্শ্বরের হৃষ্মা-মন্দির !

প্রেম যেন মর্শ্বতলে সন্দর স্থতির !

বাগিচাতে ফুল ফুল, উৎসে-স্বচ্ছ জল,

ফটিকের প্রতিবিম্ব তাহে টলমল !

আতর ফুরারে গেছে বিলায়ে সৌরভ,

মণি-মাণিক্যের ছাতি হারালো গৌরব !

তবু কি যে অমুপম গন্ধ আজি কিরে

তাজমহলের প্রতি মহলেরে ধিরে !

আকাশেরে নীল রঙে করিয়া উতল,

মন্দ বায়ে গন্ধ ভরি', জ্যোৎস্নার ভূতল,

অমানিশা, পৌর্ণমাসী, রাত্রি দিবা বত

সবি মধুময় করে মাধবের মত !

অতুল প্রেমিক-রাজ পার্শ্বে গুরে থাকি'

প্রেমিকার কবরের 'পরে মেলে অঁখি !

প্রেমের প্রভায় তাহা মঞ্জু, শুভ ভালো,

কোথা মূলাবান্ মণি-মাণিক্যের আলো !

সত্রাটের মর্শ্বদাহী বিরহ-বেদনা

মর্শ্বরের মূর্তি ধ'রে লভেছে চৈতন্য !

হৃদয়ের সে কাতর ক্রন্দন আজিকে,

দীর্ঘশ্বাসে রাত্রিদিন বাণ্ড দিকে দিকে !

প্রেমিক শাশ্বত, প্রেম চির-মৃত্যুগীন,

নথর এ বিষমাঝে বাঁচে চিরদিন !

আতি, ধর্ম, ভেদ নাই—আসিছে সবাই ।

নিখিল-প্রেমিক-তীর্থ হইয়াছে আজ,

প্রেমিক কবির স্বপ্ন এ স্মর তাজ !

দলে দলে আসে হিন্দু, আসে মুসলমান,

জৈন, বৌদ্ধ, পারসিক, ইহুদি, খৃষ্টান ।

ফটিকের এই অঁখি-জল—

নহে শিল্প-সৌন্দর্যের প্রতীক কেবল,

নিখিল-প্রেমিক-তীর্থ, প্রেম-তীর্থ সার,

এই মঠ, চৈতন্য, কাবা, মন্দির, বিহার !

হেথা সারা বধ ধরি', সারা দিন রাত

ভিজিতেছে নিত্য নব নয়নের পাত ;

সপত্নীক আসিতেছে, কেহ বন্ধু সহ,

কেহ প্রিয়-শোকাভুর, আনিছে বিরহ !

নিশিদিন উঠিতেছে কাপারে মিনার

নিখিল বন্ধের সুর, বেদন-বীণার ।

শ্রামস্মরণের মূর্তি দেখেছি হেথায়,

প্রেমের শ্রাম এল নীল যমুনার !

যমুনা মোদের চির-প্রেমের চারণ,

কুলু কুলু গীতি তা'র হরে প্রাণ-মন !

হিন্দুর প্রেমের গীতি

বৃন্দাবন মধু-স্বতি,

ওতঃপ্রোত মিশানো তাহার,

তাজের সোপান সে-ই ধৌত করি' যার !

অমুপম হৃষ্মার মণ্ডিত মন্দির,

এই তাজ মহিমার র'বে চিরস্তির,

নহে আজ কোন এক সত্রাটের ধন,

মুক্ত হয়ে গেছে এর জাতির বন্ধন,

মুক্ত হয়ে গেছে এর কাল-পরিমাণ

এক সুরে, এক স্বর্গে, চলিয়াছে এক প্রেম-গান !

শ্রীরাবেন্দু দত্ত ।



বসুমতা প্রেস]

মাতৃ-মূর্তি

[শিল্পী—শ্রীহরেকৃষ্ণ সাহা ।



রাষ্ট্রনীতি *

বাস্তবতার জাতীয় শিক্ষা-পরিষদ দুইটি বিষয়ে কতকগুলি বক্তৃতা করিবার ভার আমার উপর অর্পণ করিয়াছেন। তন্মধ্যে একটি 'রাষ্ট্রনীতি'; আর একটি 'ঐতিহাসিক নীতি'। তাঁহারা বাস্তবতা দেশে ইংরাজী শিক্ষা এবং ইংরাজ শাসনের আদি ইতিহাস ব্যাখ্যা করিবার জন্য আমাকে অনুরোধ করিয়াছেন। রাষ্ট্রনীতি সম্বন্ধে প্রথমে কিছু বলিব।

আমাদের প্রাচীন সাহিত্যে রাজনীতি বলিয়া কোন কথা নাই, রাজদণ্ড কথাটা আছে, আর আছে নীতি। আমরা ইংরাজীতে যাহাকে পলিটিক্স বলি, তাহা কতকটা রাজদণ্ডের অন্তর্গত, আর কতকটা প্রাচীনরা সংস্কৃতে যাহাকে নীতি বলিতেন, তাহার অন্তর্গত। আধুনিক বাস্তবতার আমরা ইংরাজী মর্যাদিগণ শব্দের অনুবাদ করিয়াছি নীতি, কিন্তু প্রকৃতপক্ষে আমাদের প্রাচীন সংস্কৃতে ইংরাজী মর্যাদিগণ শব্দের প্রতিশব্দ ছিল না। ভিন্ন ভিন্ন রাজ্যে অথবা রাষ্ট্রের ভিতর পরস্পরের মধ্যে সম্বন্ধ যে সকল নিয়ম দ্বারা শাসিত বা পরিচালিত হইত, তাহাকেই তাহারা নীতি বলিতেন, ইংরাজীতে যাহাকে 'ষ্টেট ক্র্যাফট' বলে, তাহাই আমাদের প্রাচীন ভাষায় নীতি ছিল। ইংরাজীতে যাহাদিগকে 'ষ্টেটসম্যান' বলে, আমাদের প্রাচীন পরিভাষায় তাহারা নীতিজ্ঞ ছিলেন। শুক্রনীতি, কোটিলানীতি, চাণক্যনীতি—এই সকল ইংরাজী ষ্টেট ক্র্যাফটের অন্তর্ভুক্ত। রাজদণ্ড কথা প্রচলিত ছিল। আমাদের কোন বিষয় ব্যাখ্যা করিতে হইলে, কোন বিষয়ে গ্রন্থাদি লিখিতে হইলে তিনটি প্রশ্ন উঠিত, অথবা একটা প্রশ্নের তিনটি শাখা ছিল;—(১) অভিধেয় (২) প্রয়োজন, (৩) সম্বন্ধ। সকল শাস্ত্রের প্রারম্ভেই আছে—ঐ শাস্ত্রের অভিধেয় কি অর্থাৎ বিষয়টা কি, শাস্ত্রের প্রয়োজনটা কি—নিশ্চয়োজনে কোন শাস্ত্রের ব্যাখ্যা বা প্রতিষ্ঠা হইত না। আর ঐ শাস্ত্রের সম্বন্ধটাই বা কি? এই তিন প্রশ্ন ভুলিয়া শাস্ত্রকাররা প্রত্যেক বিষয়ের আলোচনা করিতেন। আমরা আজ যে বিষয়ের আলোচনা করিতে আসিয়াছি, তাহার অভিধেয় কি? তাহাই প্রথম প্রশ্ন।

* খিওসফিক্যাল সোসাইটি হলে বক্তৃতা।

ইংরাজীতে যাহাকে পলিটিক্স বলে, তাহার 'সাবজেক্ট ম্যাটার' কি—এই প্রথম প্রশ্ন। দ্বিতীয় প্রশ্ন ইহার প্রয়োজন কি, পলিটিক্স আলোচনা করিবার প্রয়োজন কি? তৃতীয় প্রশ্ন—এই পলিটিক্সের সঙ্গে আমার সম্বন্ধ কি, অথবা সমাজের বা জনগণের সম্বন্ধ কি। এখানে প্রথমেই আমি প্রয়োজনের কথা আলোচনা করিতে চাই। নীতিশাস্ত্র অধ্যয়ন বা অনুশীলন করিবার আবশ্যিকতা কি?

আপনারা যদি আমাদের প্রাচীন নীতিশাস্ত্র একটু অনুসন্ধান করিয়া দেখেন, তাহা হইলে দেখিবেন, নীতিশাস্ত্রকাররা প্রথমেই বলিয়াছেন, (শুক্রনীতিতে তাহাই বলিয়াছে) প্রয়োজন মোক্ষ, জীবের মুক্তি অর্থাৎ নতুন প্রভৃতি ধর্মশাস্ত্র, মানবশাস্ত্র—এ সকলের মূল প্রয়োজন হইতেছে জীবের মুক্তির সহায়তা করা। ইহার মুক্তির পথ দেখাইয়া দেয়, মুক্তিমাধন্য প্রতিষ্ঠিত করে। উপনিষদাদি প্রাচীন যে সকল শাস্ত্রগ্রন্থ, আপ্যবাক্য বা তত্ত্ব-বিদ্যার শাস্ত্র আছে, তাহাদেরও প্রয়োজন মোক্ষ বা জীবের মুক্তিমাধন্য করা। নীতিশাস্ত্র আলোচনা করিতে গেলে সকলের আগে একথাটি মনে রাখা প্রয়োজন, আমাদের যাহা কিছু ব্যবস্থা—সমাজব্যবস্থা, রাষ্ট্রব্যবস্থা বা ব্যক্তিগত আচার আচরণের ব্যবস্থা, সকলেরই চরম লক্ষ্য ছিল মুক্তি। আপনারা জানেন, উপনিষদে গল্প আছে—ঋষি যাজ্ঞবল্ক্য ব্রহ্মজ্ঞ ছিলেন। সংসারধর্ম্য প্রতিপালিত হইলে পর যখন তাহার বনে ঘাইবার সময় হইল, যখন তিনি বানপ্রস্থ অবলম্বন করিতে প্রস্তুত হইলেন, তখন তাঁহার উভয় পত্নী—নৈত্রেরী এবং গার্গীকে ডাকিলেন। আমরা কখন কখনও মনে করি যে, প্রাচীন আর্ষা-ঋষিরা কেবল তত্ত্বজ্ঞানীই ছিলেন, কেবল ব্রহ্মজ্ঞানীই ছিলেন, তাহারা বিষয়ের ধার ধারিতেন না। তাহারা "কৌপীনবস্ত্রং খলু ভাগ্যবস্ত্রং" এই আদেশের অনুসরণ করিতেন। ইহা সত্য নহে। প্রাচীনকালে যাহারা মহাজ্ঞানী মহাজ্ঞান ছিলেন, তাহারাও বিষয়ের সাধনা করিতেন, বিষয় অর্জন করিতেন, ভোগ করিতেন, কিরূপ ভাবে ভোগ করিতেন—

ইশাবাস্তং ইদং সৰ্ব্বং যংকিঞ্চ জগত্যাং জগং

তংসৰ্ব্বং ত্যক্তেন ভূম্বীথা মা কশ্চচিং ধনং ।

উপনিষদ বলিতেছে—“এই চঞ্চল জগতে যাহা কিছু চঞ্চল বস্তু আছে, ঈশ্বর দ্বারা তাহাকে আচ্ছাদন করিতে হইবে অর্থাৎ সকল বিষয়ে ঈশ্বরকে, পরমপুরুষকে, ভগবানকে বা ব্রহ্মকে অস্তুভব করিতে হইবে, আর তাগের দ্বারা, আসক্তি পরিত্যাগ পূর্বক এই বিষয় বা রাজ্য ভোগ করিতে হইবে।” তাহার পরেই বলিয়াছেন,—“কাহারও ধনে লোভ করিও না।” ইহাই তাঁহাদের পঞ্চা ছিল। যাজ্ঞবল্ক্য উপনিষদে বলিয়াছেন, জগতে যাহা কিছু প্রার্থনীয় বস্তু আছে, একে একে তাহার উল্লেখ করিয়া বলিয়াছেন,—“বিত্তের জন্ম বিত্ত প্রিয় নহে, আত্মার জন্ম বিত্ত প্রিয়; পুত্রের জন্ম পুত্র প্রিয় নহে, আত্মার জন্ম পুত্র প্রিয়; স্ত্রীর জন্ম স্ত্রী প্রিয় নহে, আত্মার জন্ম স্ত্রী প্রিয়।” এইরূপ ভাবে যাহা কিছু ভোগ্যবস্তু, সকলের অস্তুরালে ব্রহ্মজ্ঞানের প্রচেষ্টা, ব্রহ্মানুভূতির প্রতিষ্ঠা রহিয়াছে। এই ভাবে তাঁহারা বিষয় ভোগ করিতেন। সুতরাং যাজ্ঞবল্ক্য প্রভৃতি প্রাচীনকালের জ্ঞানী ব্রহ্মজ্ঞ ঋষিরা কেবল কৌপীনবস্ত্রঃ খলু ভাগ্যবহুং ছিলেন না, মধ্যযুগের সন্ন্যাসের আদর্শ তাঁহারা অমুসরণ করিতেন না। গীতাতেও তাহাই পাওয়া যায়। তাহাতে বাহিরের সন্ন্যাসের প্রশংসা করে নাই, গীতার সন্ন্যাসের অর্থ কৰ্ম্মসন্ন্যাস অর্থাৎ ফললিপ্সা পরিত্যাগ করা। কৰ্ম্মের যে ফল, তাহার প্রতি যে লোভ, সেই লোভ পরিত্যাগ করিয়া কৰ্ম্মনাথন করা। তাহাকেই গীতার সন্ন্যাস বলে।

“ন নিরগ্নির্ন চাক্রিয়ঃ.....ন চ শোকভাক্ ।” যাহারা সমাজবন্ধন স্বীকার করেন নাই, যাহারা আত্মাশ্রয়ী, তাঁহারা যে সন্ন্যাসী, তাহা নহে। যাহারা ভগবান্ বা ব্রহ্মে সব কৰ্ম্ম সমর্পণ করেন, তাঁহারা সন্ন্যাসী। সুতরাং যাজ্ঞবল্ক্য ব্রহ্মজ্ঞানী ছিলেন বলিয়া বিষয়ের যে তাঁহার কোন অভাব ছিল, তাহা নহে। বিত্তের বিষয় তাঁহার ছিল। যাজ্ঞবল্ক্যাদি ঋষিগণ রাজসভায় উপস্থিত হইতেন। সেখানে তত্ত্ববিচার বা তত্ত্বমীমাংসা হইত, এই তত্ত্ববিচারে যাহারা জয়ী হইতেন, রাজারা তাঁহাদিগকে পুরস্কৃত করিতেন, বহু গোধন—প্রত্যেক গোধনের শৃঙ্গে স্বর্ণ বাধিয়া তাঁহাদের সম্মুখে উপস্থিত করিতেন এবং

বলিতেন—আপনারা—জ্ঞানীরা,—ঋষিরা বিচার করিয়া দেখুন, কে সৰ্ব্বাপেক্ষা জ্ঞানী, এই গোধন সকল রহিয়াছে, সুবর্ণ-অলঙ্কৃত এই গোধন আপনাদের প্রাপ্য। উপনিষদাদিতে এইরূপ দেখিতে পাওয়া যায়।

যাজ্ঞবল্ক্য যখন বানপ্রস্থ অবলম্বন করিতে প্রস্তুত হইলেন, তখন তাঁহার উভয় পত্নীকে ডাকিয়া বলিলেন—“দেখ, আমি ত এখন বানপ্রস্থ অবলম্বন করিব, আমার যে বিষয় আছে, তোমরা দুই জনে বণ্টন করিয়া লও।” গার্গী বলিলেন—“আপনি যাহার কথা বলিতেছেন, তাহা ত বিষয়, বলুন ত, এই বিষয় দ্বারা আমার কি হইবে?” যাজ্ঞবল্ক্য বলিলেন, “বিষয়ীরা যে সুখভোগ করে, তোমার তাহাই হইবে, তুমি স্বচ্ছন্দে জীবনযাত্রা নিৰ্ব্বাহ করিতে পারিবে, তোমার গ্রান্যচ্ছাদনের অভাব হইবে না।” গার্গী বলিলেন—“এই যে ধন তুমি আমাকে দান করিতেছ, ইহার দ্বারা আমি অমৃতত্ব লাভ করিতে পারিব কি না, অর্থাৎ আমি মুক্তিলাভ করিতে পারিব কি না?” যাজ্ঞবল্ক্য বলিলেন—“তাহা নহে। বিত্তশীল লোকরা যেরূপ সুখ ভোগ করে, তুমি তাহাই ভোগ করিবে।” গার্গী বলিলেন, “যেনাহং ন অমৃতশ্চ তেনাহং কিং করিষ্যামি,”—“বাহার দ্বারা আমি অমৃতত্ব প্রাপ্ত হইব না, সংসার হইতে মুক্তি পাইব না, পরমার্থলাভ বাহা দ্বারা হইবে না, তাহা লইয়া আমি কি করিব?” এ কথাটি এখানে তুলিলাম এই জন্ম যে, আমাদের প্রাচীন সাধনার প্রত্যেক বিভাগে এই ভাব অমুপ্রবিষ্ট হইয়া রহিয়াছে। সকল শাস্ত্র—সকল বিদ্যার মূল লক্ষ্য মোক্ষ, প্রয়োজন প্রতিষ্ঠা করিতে গিয়া শুক্রনীতি প্রথমেই বলিয়াছে—এই নীতির প্রয়োজন মোক্ষ—জীবকে মুক্তির দিকে অগ্রসর করিয়া দেওয়া। তেমনই রাজবশ্ম সম্বন্ধেও দেখিতে পাই। মহাভারতের ভায়পর্বে রাজবশ্ম সম্বন্ধে যে আলোচনা আছে, তাহাতে দেখিতে পাই—ভিন্ন ভিন্ন পর্কের যে ব্যাখ্যা দেওয়া হইয়াছে, যে ইঙ্গিত করা হইয়াছে, তাহাতে সৰ্ব্বশেষে বলা হইয়াছে,—“ইতি মহাভারতে অমুক পর্কের মোক্ষপর্কাদ্যায়ে রাজধর্ম্মপর্কাদ্যায়, অর্থাৎ রাজধর্ম্মপর্কাদ্যায়কে মোক্ষপর্কের অন্তর্গত করা হইয়াছে। পলিটিক্‌স্ আলোচনা করিবার সময় এ কথাটি সর্বদা মনে করিয়া রাখিতে হইবে। স্বাধীনতা যাহাকে বলি, তাহা আমাদের প্রাচীন

সাধনার লক্ষ্য ছিল না। স্বাধীনতা যে হয়েছিল, তাহা নহে। স্বাধীনতার প্রয়োজন প্রাচীনরা অস্বীকার করেন নাই। কিন্তু তাঁহারা বলিয়াছেন, স্বাধীনতা প্রিয় নহে, আত্মার জন্ত স্বাধীনতা প্রিয়; স্বাধীনতা যখন মোক্ষের দিকে জীবকে অগ্রসর করে, তখনই স্বাধীনতার মূল্য আছে, অথবা নহে। পলিটিক্‌সের লক্ষ্য হইতেছে মোক্ষ, এ কথাটি মনে না রাখিলে আমাদের সাধনার, রাষ্ট্রনীতি, রাজনীতি বা পলিটিক্‌সের আলোচনা হয় না। কেবল আমাদের দেশেই যে ইহা সত্য, তাহা নহে, অত্র দেশেও তাই। আজকাল পলিটিকাল সায়েন্সের গ্রন্থ বিস্তর হইয়াছে। ৪০ বৎসর পূর্বে আমাদের বাল্যকালে পলিটিকাল সায়েন্স একরূপ অজ্ঞাত ছিল। আমার হস্তে পলিটিকাল সায়েন্সের যে গ্রন্থ পড়িয়াছিল, তাহা লর্ড ক্রমের গ্রন্থ। আর একখানা গ্রন্থ ছিল, নাম তাহার “ডিমক্রেনী ইন্ আমেরিকা।” এই দুইখান গ্রন্থমাত্র আমরা দেখিয়াছিলাম; এখন সেই দুই গ্রন্থের কেহ খোঁজ করেন না, কারণ, পলিটিক্‌স বা রাষ্ট্রনীতিবিজ্ঞান সম্বন্ধে নূতন নূতন গ্রন্থ প্রকাশিত হইয়াছে, অনেক আলোচনা হইতেছে, সমাজ-বিজ্ঞানের উন্নতির সঙ্গে সঙ্গে রাষ্ট্রনীতি সম্বন্ধে লোকের জ্ঞান বিস্তৃত হইয়াছে, পরিপক্বতা কিয়ৎপরিমাণে লাভ হইয়াছে। ক্রম তাঁহার পলিটিকাল ফিলজফিতে বলিয়াছেন—Politics is a department of Ethics রাষ্ট্রনীতি বা রাজনীতি ধর্ম-নীতির একটা অঙ্গ। এ কথার অর্থ এই যে, সমাজের ভিন্ন ভিন্ন লোক ও পরস্পরের প্রতি যে সমুদয় কর্তব্যাকর্তব্য আছে, তাহা প্রদর্শন করা ইথিক্‌সের উদ্দেশ্য। যদি মানুষ একাকী থাকিত, মানুষ যদি সমাজবন্ধনে না থাকিত, তাহা হইলে ইথিক্‌সের প্রতিষ্ঠা হইত না, তাই ক্রম বলিয়াছেন, এই যে মানুষের পরস্পরের সম্বন্ধের আলোচনা—যাহার বিষয় হইতেছে ইথিক্‌স—তাহারই এক অংশ পলিটিক্‌স। এই জন্ত পলিটিক্‌সও এই সম্বন্ধের আলোচনা করে, ভিন্ন ভিন্ন ব্যক্তির মধ্যে যে ইথিক্‌স, তাহারই আলোচনা করে। আর ভিন্ন ভিন্ন ব্যক্তির সঙ্গে সমাজের সমষ্টিভূত যে শক্তি, যাহাকে রাজশক্তি বা রাষ্ট্রশক্তি বা ষ্টেট বলা যায়, তাহার সঙ্গে সম্বন্ধের আলোচনা করে পলিটিক্‌স। আর ষ্টেটের অন্তর্গত যে জনসমষ্টি, ষ্টেট সম্বন্ধে পরস্পরের সঙ্গে তাহাদের যে সম্বন্ধ, তাহাও পলিটিক্‌সের অন্তর্গত! পলিটিক্‌সের এই দুই

দিক, (১) সমাজের সমষ্টিভূত শক্তির যে প্রতীক—যাহাকে গভর্নমেন্ট, রাষ্ট্র বা ষ্টেট বলা যায়, তাহার সঙ্গে ভিন্ন ভিন্ন ব্যক্তির সম্বন্ধের আলোচনা করে পলিটিক্‌স। (২) ষ্টেটের প্রজা বলিয়া, ভিন্ন ভিন্ন প্রজার মধ্যে যে সম্বন্ধ, তাহারও আলোচনা করে পলিটিক্‌স, এই জন্ত পলিটিক্‌সকে ইথিক্‌সের একটা অঙ্গ বা অংশ বলা হইয়াছে। এই পলিটিক্‌স আর মোক্ষের সার সম্বন্ধের বিচার করিতে বাইয়া কেন ঋষিরা বলিলেন—পলিটিক্‌স মোক্ষপ্রতিপাদক শাস্ত্র? এই জন্ত বলিলেন যে, মানুষ যদি সমাজশৃঙ্খলার মধ্যে বাস না করে, তাহা হইলে তাহার দেহশুদ্ধি, চিত্তশুদ্ধি প্রভৃতি সম্ভব হয় না, তাহার জ্ঞান-বিজ্ঞানের অনুশীলন সম্ভব হয় না, তাহার মনুষ্যত্বের বিকাশের সম্ভাবনা অত্যন্ত হ্রাস এবং লঘু হইয়া যায়। এই সমাজ আছে বলিয়া সমাজের সমষ্টিভূত যে জ্ঞান-ভাণ্ডার বহু প্রাচীনকাল হইতে পুরুষপরম্পরায় চলিয়া আনিয়াছে, যে জ্ঞানের ভাণ্ডার উপনিষদাদিতে সঞ্চিত রহিয়াছে, সেই জ্ঞান-ভাণ্ডারের উত্তরাধিকারী আমরা হইয়াছি, আমাদের জ্ঞানপ্রবৃত্তিকে ফুটাইয়া তুনিবার অবসর পাইয়াছি। আমরা যদি এমন অবস্থায় জন্মিতাম—যেখানে মানুষ নাই, পশ্চাতে কিছু নাই, প্রত্যেকে আমরা নিঃসঙ্গ পুরুষ—যদিও এমন অবস্থা সম্ভব নহে, তবু যদি তাহা একবার মানস-নেত্রে কল্পনা করি, তাহা হইলে মানুষের কি অবস্থা হইত? সে মানুষ বহু পশু হইতে অধিক কিছু হইত না। পশুর যেমন পশ্চাতে কিছু নাই, সেইরূপ তাহারও পশ্চাতে ইতিহাস থাকিত না, সাধনার ধারা থাকিত না, পিতৃ-পিতামহদের সঞ্চিত জ্ঞান-ভাণ্ডার থাকিত না, বহু পুরুষপরম্পরা যে ভাষার অনুশীলন করিয়া তাহার উৎকর্ষ সম্পাদিত করিয়াছে, যে ভাষার সাহায্যে সে আপনার মনোবৃত্তির বিকাশসাধন করিয়াছে এবং তাহাতে কত আনন্দ প্রাপ্ত হইয়াছে, সেই কাব্য, সঙ্গীত প্রভৃতি যদি মানুষের পশ্চাতে না থাকিত, তাহা হইলে বহু পশুর মত সে জন্মগ্রহণ করিত, বহু পশুর মত সে বাস করিত, বহু পশুর মত সে মরিয়া যাইত। সুতরাং মনুষ্যত্বের বিকাশের জন্ত সমাজের প্রয়োজন।

সমাজ বহু লোকের সমষ্টি, এক জনে সমাজ হয় না। ১০ জনে মিলিয়া একসঙ্গে বাস করিতে গেলে, পরস্পরের স্বার্থে সংঘর্ষ উপস্থিত হয়, পরস্পরের প্রবৃত্তির একটা রেখা-রেখি ভাব উপস্থিত হয়, সুতরাং সেখানে প্রত্যেকে নিজ নিজ

প্রকৃতিকে এবং স্বার্থকে যদি সংযত করিয়া না চলে, তাহা হইলে সমাজবদ্ধ হইয়া বাস করা জীবের সম্ভব হয় না। ইহাই সমাজের প্রথম কথা। আমরা যদি অনাচারী হই, বাহা ইচ্ছা তাহা করি, আমার প্রকৃতি বাহা চায়, তাহা যদি করি, তাহা হইলে কোন নিয়মের প্রয়োজন হয় না। কিন্তু এই যে আমরা সহরে অথবা গ্রামে সমাজবদ্ধ হইয়া বাস করিতেছি, সেখানে আমরা যথেষ্টাচারী হইতে পারি না, যদি হই, তবে আমার স্বার্থে ব্যাধাত হয়, আমার নিজের স্বার্থ-সাধনা করিতে গেলে, অপরের স্বার্থ-হানি হয়। আমার প্রকৃতির পরিভূঙ্গিসাধনা করিতে গেলে, অপরের ইষ্টে ব্যাধাত উৎপন্ন হয়। সুতরাং সমাজে থাকিতে গেলেই আমার ব্যক্তিগত স্বার্থকে সঙ্কচিত করিয়া চলিতে হইবে, প্রকৃতি সকলকে আমার সাধনাবীনে আনিয়া সংযত করিয়া রাখিতে হইবে। এই জ্ঞান সমাজ-শাসন দ্বারা জীবের দেহশুদ্ধি, আত্মশুদ্ধি বা চিত্তশুদ্ধি হয়, বনে গেলে তাহা হয় না। সুতরাং সমাজবিকাশের সঙ্গে সঙ্গে যে সমৃদ্ধ সমাজরক্ষণের প্রতিষ্ঠা হইয়াছে, তাহা মানিয়া চলিতে হইবে। যেমন বিবাহ-বন্ধন মানিয়া চলিতে হয়। ইহার আকার ভিন্ন ভিন্ন সমাজে ভিন্ন ভিন্ন প্রকার বটে, কিন্তু বিবাহের যে একটা বন্ধন সকল সমাজেই আছে, তাহা যথেষ্টাচারিতায় বাধা দেয়। যেখানে এই নিয়ম নাট, সেখানে সমাজ বিশৃঙ্খল হইয়া পড়ে, তাহা হইলে বিপ্লব উপস্থিত হয়। নানা দিক দিয়া সমাজের অন্তর্গত ব্যক্তির পুষ্টি হয় এবং তাহারা মানব-জীবনের চরিতার্থতা লাভ করিতে সমর্থ হয়। সুতরাং সমাজের প্রয়োজন মানুষকে শাসন করিবে; শাসনের প্রয়োজন মানুষকে সংশোধন করিবে, পশুত্বের ভূমি হইতে তুলিয়া লইয়া মানবত্বের ভূমিতে প্রতিষ্ঠিত করিবে। এ দিক হইতে যখন দেখি, তখন সমাজ-শাসনের ভিতর দিয়া আমরা যে মোক্ষের দিকে অগ্রসর হই, তাহা বুঝিতে পারি।

রাষ্ট্রের সঙ্গে আমার সম্বন্ধের প্রয়োজনীয়তা বুঝিতে পারি—যদি রাষ্ট্রের অধীন হইয়া চলি, রাষ্ট্রের প্রতি আমার যে কর্তব্য, তাহা যদি পালন করিয়া চলি, তাহা হইলে আমার নিজের, আমার পরিবারের অথবা আমার গোষ্ঠীর স্বার্থকে সংযত করিয়া রাষ্ট্রের অন্তর্গত সমগ্র সমাজের সমগ্রীভূত স্বার্থকে অনুসরণ করিয়া চলিতে হইবে। আমার স্বার্থে আর আমার পরিবারের স্বার্থে যেমন বাস্তবিক কোন বিরোধ নাই,

তেমনই আমার অথবা আমার পরিবারের অথবা আমার গোষ্ঠীর স্বার্থের সঙ্গে সমগ্র রাষ্ট্রের স্বার্থেরও কোনও বিরোধ নাই। আমার পরিবারের সঙ্গে যখন আমি মিলিত হই, তখন আমাকে আমার নিজের খেয়াল কিছু কিছু ছাড়িতে হয়। পরিবারের মধ্যে থাকিয়া বাহা ইচ্ছা তাহা আমি করিতে পারি না। যুবক-যুবতী যত দিন অবিবাহিত থাকে, তত দিন তাহারা অনেকটা নিজের খেয়ালমত চলিতে পারে। দুই জনে মিলিয়া যখন তাহারা পরিবারের সৃষ্টি করে, তখন আর সেরূপ খুসীমত চলিতে পারে না। তখন পরস্পর পরস্পরের পছন্দ অনুসরণ করিয়া চলে, আপনার পছন্দকে খাট করিয়া অপরের পছন্দকে বড় করিয়া চলিতে হয়, না হইলে পরিবারবন্ধন থাকে না। স্বামী যদি যথেষ্টাচারী হয়, তাহা হইলে যেমন দাম্পত্য-বন্ধন নষ্ট হইয়া যায়, স্ত্রী যদি যথেষ্টাচারিণী হয়, তাহা হইলেও তেমনই দাম্পত্য-বন্ধন নষ্ট হইয়া যায়, স্বামি-স্ত্রীর বন্ধন পরস্পরের ব্যক্তিত্বকে সংযত করে; কেবল সংযত করে, তাহা নহে, তাহাতে আমরা লাভবানও হই, আমার পূর্কৃতন নিরঙ্কুশ ব্যক্তিত্ব দ্বারা বাহা আমি পাইতাম, তাহা অপেক্ষা অধিক এখানে পাই। আমি যদি একাকী থাকি, তাহা হইলে জীবনযাত্রা নির্কাণ্ডের জ্ঞান আমাকে সমস্ত সময় অতিবাহিত করিতে হয়, অত্যাণ্ড বিষয় অনুশীলন করিবার সময় আমার থাকে না। কিন্তু যখন পরিবারে আনন্দ থাকি, তখন দশ জন মিলিয়া পরস্পর পরস্পরকে সাহায্য করি। পরিবারের অত্যাণ্ড লোকের সহযোগিতা যদি আমি প্রাপ্ত না হই, তাহা হইলে অত্যাণ্ড বিষয়ে মনোনিবেশ করিবার আমার অবসর থাকে না, তাহা হইলে মানুষের উন্নত-রঞ্জিনী বৃত্তির অনুশীলন অথবা ধর্মসাধন সম্ভব হয় না। এই জ্ঞান একটু চিন্তা করিলে দেখিতে পাই, মানুষ যখন দশ জন মিলিত হইয়া থাকে, তখন আপনাকে একটু খাট করিয়া চলিতে হয়, তাহাতে সে যে অবসর ও সুযোগ পায়, তাহা উন্নততর বৃত্তির অনুশীলনে নিযুক্ত করিতে পারে, ইহাই তাহার লাভ।

আমি যখন একাকী থাকি, তখন আমি অত্যন্ত স্বাধীন; পরিবারের মধ্যে যখন থাকি, তখন সেই স্বাধীনতা কিছু সংযত হয়। কারণ, পরিবারের অন্তর্গত ১০ জনের স্বাধীনতাকে আমার মানিয়া চলিতে হয়, অত্যাণ্ড দিকে তাহাদিগকেও আমার স্বাধীনতা মানিয়া চলিতে হয়; সুতরাং এখানে একটা রফা

হয়, পরিবারস্থ সকল লোক আপন আপন স্বাধীনতাকে কিছু কিছু বর্জন করে। আমিও আমার স্বাধীনতাকে কিছু কিছু বর্জন করি। এই জন্ত বর্জন করি যে, একাকী থাকিলে যে ক্লেশ আমাকে পাইতে হইত, তাহা পাইতে হয় না। ইহাই আমার লাভ।

আদিম অবস্থায় যখন পরিবারে পরিবারে ঝগড়া হইত, গোষ্ঠিতে গোষ্ঠিতে খাণ্ড বা বাসভূমি লইয়া ঝগড়া হইত, সমাজের যখন এই সামরিক অবস্থা ছিল, তখন দেশের কি অবস্থা ছিল, আর যখন পরিবারের মধ্যে—গোষ্ঠীর বেষ্টনের মধ্যে একত্র হইয়া বাস করি, তখন দেশের যে অবস্থা হয়, এই উভয় অবস্থার যদি তুলনা করি, কল্পনার দৃষ্টিতে অবলোকন করি, তাহা হইলে বুঝিতে পারা যায়, আমি যে আমার স্বাধীনতাকে খর্ব করিতেছি, একটু সংযত করিতেছি, তাহার পরিবর্তে আমি আর একটা খুব বড় স্বাধীনতা লাভ করিতেছি, পরিবারের অন্তর্গত হইয়া আমি একটা বৃহত্তর স্বাধীনতা সম্ভোগ করি। আবার যখন গোষ্ঠীর বেষ্টনের মধ্যে বাস করি, তদপেক্ষা বৃহত্তর স্বাধীনতা লাভ করি, আবার ভিন্ন ভিন্ন গোষ্ঠীর সমষ্টিতে যে জাতি গঠিত হয়, সেই জাতির ভিতর যখন বাস করি, তখন জাতির সমষ্টিভূত শক্তি দ্বারা আমার শক্তি ও স্বাধীনতাকে কিয়ৎপরিমাণে খর্ব করি বটে, কিন্তু তাহাতে একটা বৃহত্তর শক্তি আমার লাভ হয়। সুতরাং এই ব্যবসায়ের ক্ষতি নাই, এই ত্যাগে হানি নাই, ইহাতে কেবল লাভই হয়।

আবার সম্বন্ধ হইলেই কিছু কিছু যুদ্ধ বাধিবে, স্বার্থের সংঘর্ষ ঘটবে, কেহ ইচ্ছা করিয়া ত্যাগ করিবে, কেহ করিবে না, যে ইচ্ছা করিয়া সমাজ-শাসন মানিবে না, তাহাকে শাসনে রাখিবার ব্যবস্থা চাই, না হইলে সমাজে বিশৃঙ্খলা উপস্থিত হইবে। সমাজের সমষ্টিভূত শক্তি, যাহাকে ষ্টেট বা গভর্নমেন্ট বলা হয়—যেমন থাকিবে, সেই শক্তি সেখানে প্রত্যেককে তাহার ঋণ্য অধিকারে প্রতিষ্ঠিত রাখিবে এবং প্রত্যেককে রক্ষা করিবে। আমার ধন রক্ষা করিবার জন্ত তখন আমাকে চেষ্টা করিতে হইবে না, আমার স্ত্রী-পুত্রদিগকে রক্ষা করিবার জন্ত আমাকে বেগ পাইতে হইবে না। সে ভার গ্রহণ করিবে কে? সমাজের প্রতিভূ বা প্রতিনিধিস্বরূপ ভিন্ন ভিন্ন ব্যক্তির সংঘত, কেন্দ্রীভূত শক্তির আধারস্বরূপ রাষ্ট্র, ষ্টেট বা রাজা, তাঁহারাই এই ভার গ্রহণ করেন। এই ভাবে রাষ্ট্র

মোকর্পর্যায়ভুক্ত হয়। মোক্ষ আকাশ হইতে পড়ে না, সাধনা দ্বারা মোক্ষ লাভ করিতে হয়। মোক্ষ আর কিছু নহে, জীবের শিবত্বপ্রাপ্তিই মোক্ষ, মানুষের দেবত্বলাভই মোক্ষ। শিবত্ব বা দেবত্ব বাহিরের জিনিষ নহে, প্রত্যেক মানুষের ভিতর এই শিবত্ব-দেবত্ব রহিয়াছে। সেই জন্ত প্রাচীন নিয়মানুসারে সন্ন্যাসবন্দনাদির সময় যখন ব্রাহ্মণরা পূজা করিতে বসেন, তখন মন্ত্র আবৃত্তি করেন :—

অহং দেবো ন চ শোকভাক্

সচ্চিদানন্দোহং নিত্যমুক্তস্বভাবান্

ইহার অর্থ এই—এই যে আমি উপাসনা করিতেছি, কে কার উপাসনা করে? সমানে সমানে না হইলে উপাসনা হয় না। মানুষ যদি ব্রহ্মভাবাপন্ন না হইত, জীব এবং ব্রহ্ম যদি স্বজাতীয় বস্তু না হইত, যদি ভিন্ন ভিন্ন জাতীয় হইত, তাহা হইলে ইহাদের মধ্যে জ্ঞানের বা প্রেমের কোনরূপ সম্বন্ধ প্রতিষ্ঠিত হইত না। ব্রহ্ম এবং জীব, জীব এবং শিব, মানুষ এবং ঈশ্বর স্বজাতীয় বস্তু। উপাস্ত এবং উপাসক স্বজাতীয় বস্তু বলিয়াই উপাসনা সম্ভব হয়, সাধন-ভজন সম্ভব হয়, জীবের ঈশ্বরপ্রাপ্তি, ব্রহ্মলাভ প্রভৃতি সম্ভব হয়। এই জন্ত উপাসনার পূর্বে যাহা পরে প্রতিষ্ঠিত হইবে, তাহাকে ধ্যান করিয়া আরম্ভ করিতে হয়। এই জন্ত সন্ন্যাস-বন্দনার সময় ব্রাহ্মণরা ধ্যান করেন—আমি দেবতা অর্থাৎ যে দেবতার ভজনা করিতেছি, তিনি এবং আমি এক জাতীয়, আমি ব্রহ্ম অর্থাৎ যে ব্রহ্মের ধ্যান-ধারণা করিতে আমি যাইতেছি, তিনি এবং আমি স্বজাতীয়, আমি শোকভাক্ নহি, সচ্চিদানন্দ-স্বরূপ ঈশ্বর, ভগবান্ বা ব্রহ্ম যেমন সচ্চিদানন্দস্বরূপ, আমিও সেইরূপ। আর তিনি যেমন নিত্যমুক্তস্বভাবান্, আমিও সেইরূপ, আমি যে বন্দনদশায় পড়িয়া আছি, আমি যে শোক ভোগ করি, ইহা মায়াবশে, অজ্ঞানতা নিবন্ধন। যদি আমার জ্ঞানের বিকাশ হয়, আমি যদি ব্রহ্ম উপলব্ধি করিতে পারি, ঈশ্বরকে যদি জ্ঞানে ধারণা করিতে পারি, ব্রহ্মজ্ঞানে যদি প্রতিষ্ঠা লাভ করিতে পারি, তাহা হইলে আমি শোকাভীত হইব, শোকাভীত ব্রহ্মলোকে প্রতিষ্ঠিত হইব—এই বলিয়া ব্রাহ্মণরা সন্ন্যাস আরম্ভ করেন।

জীবকে যদি শিবত্ব প্রাপ্ত হইতে হয়, তাহা হইলে তাহার ভিতর যে সমুদয় পাপের বীজ আছে, যে সমুদয় অজ্ঞানতা আছে, যে সমুদয় ক্ষুদ্র দৃষ্টি আছে, সে যে আপনাকে

ছোট বা আংশিক বলিয়া ভাবে, তাহার যে দেহাত্ম-বোধ আছে অর্থাৎ সে যে দেহকে আত্মা বলিয়া মনে করে, এই সকল নষ্ট না হইলে মানুষ দেবত্ব লাভ করিতে পারে না। জীবের যে সমুদয় মোহ, অজ্ঞানতা বা সঙ্কীর্ণতা আছে, যে জন্ত তাহার নিজের শিবত্বকে প্রত্যাখ্যান করা সম্ভব হইয়াছে, তাহাকে সরাইয়া দেওরা সমাজবন্ধনের ও সমাজ-ধর্মের উদ্দেশ্য। রাষ্ট্রীয় বন্ধন এবং রাষ্ট্রধর্মেরও সেই উদ্দেশ্য। কেমন করিয়া রাজধর্মের উৎপত্তি হইল, মহাভারতে তাহা সুন্দর বিবৃত হইয়াছে। যুধিষ্ঠির পিতামহ ভীষ্মের কাছে গিয়া রাষ্ট্রনীতি সম্বন্ধে উপদেশ লাভ করেন— ইহা এক অদ্ভুত কথা। রামায়ণেও তাহাই আছে। রামচন্দ্র রাবণের সঙ্গে যুদ্ধ করিলেন, তাহাতে রাবণের প্রতি রামের কোন বিদ্বেষ বা অশ্রদ্ধার উদ্বেক হইল না। রাবণ যখন মৃত্যু-শয্যা শায়িত, শ্মশানে উঠিবেন, রাম তখন তাঁহার কাছে উপস্থিত হইয়া বলিলেন, “আমাকে রাজনীতি শিক্ষা দাও। তুমি ত চলিয়া যাইতেছ, আমি রহিলাম, আমাকে রাজনীতি পালন করিতে হইবে।” শ্রীরামচন্দ্র রাবণের কাছে রাজনীতি শিখিতে চাহিয়াছিলেন, সুতরাং যুধিষ্ঠির যে জ্ঞানবুদ্ধ, গুরুজন, পিতামহ ভীষ্মের নিকট রাজনীতি শিক্ষা করিতে চাহিবেন, তাহা বিচিত্র নহে। যুধিষ্ঠির ভীষ্মের কাছে গিয়া-ছেন, এখানে মহাভারতে রাজধর্মপরীক্ষাধারের আরম্ভ হইল। যুধিষ্ঠির রাজনীতি সম্বন্ধে প্রশ্ন করিলেন। একটা প্রশ্ন এট, — “আপনি বলুন, রাজার উৎপত্তি কিরূপে হইল, রাজধর্মের উৎপত্তি কিরূপে হইল?”

ভীষ্ম বলিলেন,—“আদিতে রাজাও ছিল না, দণ্ডও ছিল না, বিধিবিধান কিছুই ছিল না। তবে তখন সমাজ কিরূপে চলিত? সেই সময় সমাজের অন্তর্গত ভিন্ন ভিন্ন ব্যক্তি আপন আপন ধর্ম সহজে আপনারা প্রতিপালন করিত; সুতরাং তখন শাসনের প্রয়োজন ছিল না। তখন সমাজে কোন বিশৃঙ্খলাও উপস্থিত হয় নাই। কেহ কেহ যখন অলসতা বশতঃ আপন ধর্ম—আপন কর্তব্য প্রতিপালনে বিমুখ হইল, সমস্তা উপস্থিত হইল, তুমি যদি তোমার কর্তব্য প্রতিপালন না কর, তাহা হইলে সে কর্তব্য প্রতিপালনের উপর তোমার যে স্বত্ব-স্বার্থ প্রতিষ্ঠিত আছে, তাহাও রক্ষিত হইবে না। সমাজে তোমার যে ‘রাইট’ বা যে ‘ডিউটি’ আছে, সেই ‘ডিউটি’ তুমি যদি উপযুক্তরূপে প্রতিপালন

না কর, তাহা হইলে তোমার ডিউটির উপর প্রতিষ্ঠিত তোমার রাইটও থাকিবে না। তোমার ডিউটি যে করিবে, সে তোমার রাইটও লইয়া যাইবে, তোমার গ্রাসাচ্ছাদনের প্রয়োজনে যতটা ভূমি কর্ষণ করা প্রয়োজন, ততটা ভূমি কর্ষণ করিবে, যদি না কর, সে ভূমি অনাবাদ থাকিবে না। তোমার প্রতিবেশী, তাহার কর্মলিপ্সা প্রবলতর, তাহার শক্তি তোমা অপেক্ষা বেশী, সেই প্রতিবেশী ঐ ভূমি কর্ষণ করিবে। তাহাতে ভূমির উপর তোমার যে রাইট, দাবী বা স্বত্ব আছে, তাহা তাহার হস্তগত হইবে। এই ভাবে তুমি যদি কর্তব্য পালন না কর, অপরে তোমার কর্তব্যের বোঝা মাথায় লইবে, সঙ্গে সঙ্গে সে তোমার স্বত্ব বা রাইটও লইয়া যাইবে, তুমি তাহার অধীন হইবে, সে তখন আপনার শক্তি দ্বারা, আপনার কর্মের প্রভাব দ্বারা তোমার উপর উৎপীড়ন করিবে, ইহা অনিবার্য। তাই ভীষ্ম বলিলেন, প্রথমে রাজাও ছিল না, দণ্ডও ছিল না, তখন প্রত্যেকে আপন আপন ধর্ম প্রতিপালন করিত, আপন আপন কর্তব্য পালন করিয়া চলিত। ক্রমে কতকগুলি লোক আলস্যবশতঃ আপন কর্তব্যপালনে পরায়ুগ হইল। তখন সে কর্তব্য পালন করিয়া অল্প লোক শক্তিশালী বা প্রবল হইয়া উঠিল। সে যে প্রথম হইতেই প্রবল হইয়াছে, তাহা নহে। তোমার কর্তব্যপালনে বিমুখতা হইতে তাহার শক্তিলাভ হইয়াছে; বাহুবলে শক্তিশালী হইল, তাহা নহে, সমাজশাসনের দ্বারা সে শক্তিশালী হইয়া উঠিল। শক্তিশালী হইয়া সে তোমার উপর অত্যাচার আরম্ভ করিল, মারামারি আরম্ভ করিল। এই ভাবে অরাজকতার উৎপত্তি হইল। সমাজের অন্তর্ভুক্ত ব্যক্তির যদি নিজ নিজ কর্তব্য পালন না করে, তাহা হইলে অরাজকতা উপস্থিত হয়। হিন্দুরা যদি তাহাদের কর্তব্যপালনে বিমুখ হয়, মুসলমান অথবা শিখরা যদি তাহাদের কর্তব্যপালনে পরায়ুগ হয়, তাহা হইলে যে সেই কর্তব্য পালন করিবে, সমাজধর্ম বা সমাজশক্তি তাহাকে আশ্রয় করিবে; যে কর্তব্য পালন করিবে না, সে দুর্বল হইবে, প্রবলের দ্বারা সে প্রপীড়িত হইবেই হইবে, কেহ তাহাতে বাধা দিতে পারিবে না। এই ভাবে সমাজে অরাজকতা উপস্থিত হয়, ইহাই প্রাচীন কাহিনী। অরাজকতা যখন উপস্থিত হয়, সর্বসহা ধরিত্রী সেই অধর্মের ভার সহ করিতে পারেন না, তখন তিনি ব্রহ্মার কাছে উপস্থিত হইলেন। পালনকর্তাকে

বলিলেন, এই অরাজকতার ভার হইতে আমাকে তুমি মুক্তি দান কর। তখন ব্রহ্মা ধ্যানস্থ হইলেন। ধ্যানস্থ হইয়া কতকগুলি আইনের সৃষ্টি করিলেন, এই ভাবে “ল”এর সৃষ্টি হইল, জীবের কল্যাণকামনায় সমাজস্থিতির জন্ত ব্রহ্মা ধ্যানস্থ হইয়া, ভবিষ্যৎ দর্শন করিয়া, স্বহৃৎ বা রাইট মানস দৃষ্টিতে প্রত্যক্ষ করিয়া কতকগুলি আইন রচনা করিলেন। শাস্ত্রকাররা “রচনা” বলেন নাই, বলিয়াছেন—কতকগুলি বিধি “সৃষ্টি” করিলেন। সৃষ্টি করিলেই হয় না, আইন চালাইবে কে, আইনের পরিচালক চাই, সেই জন্ত আইন সৃষ্টি করিয়া ব্রহ্মা আপনার মানসপুত্র সৃষ্টি করিলেন, যিনি প্রথম রাজা হইলেন। কি সুন্দর ব্যবস্থা! আমাদের নীতিশাস্ত্রমতে আইন আগে, রাজা পরে। প্রজা যেমন আইনের বশীভূত, রাজাও তেমনই বশীভূত, এক আইন, এক বিধি দ্বারা রাজা প্রজা উভয়েই শাসিত। প্রজা যে বিধি মানিয়া চলিবে, রাজাকেও সেই বিধি মানিয়া চলিতে হইবে। রাজা বিধি সৃষ্টি করেন নাই। বিধি ব্রহ্মার সৃষ্টি, ইহা ভাল করিয়া বুঝিতে হইবে। আজকাল, ধরুন, বিলাতে কি ব্যবস্থা দেখিতে পাউ? পার্লামেন্ট যে আইন পাশ করেন, তাহাতে রাজার সঙ্গী চাই, ‘এসেন্ট’ চাই। তিনি তাহা অনুমোদন করিতেও পারেন, নাও করিতে পারেন। আইন রচনা করিবার উপর রাজার যদি হাত থাকে, তাহা হইলে কি হয়? রাজা ইচ্ছামত—আপন খুসীমত আইন করিবেন, তাহাতে প্রজার উপর অত্যাচার হইতে পারে। তিন্দুধর্মমতে আইন করিয়াছেন বিধাতা পুরুষ বা ব্রহ্মা এবং সেই আইন চালাইবার জন্ত সেই আইন, বিধান বা সেই ধর্মশাস্ত্র অনুযায়ী সমাজশাসন ও সমাজ রক্ষা করিবার জন্ত রাজার প্রয়োজন আছে। সেই রাজা কে? ব্রহ্মার মানসসৃষ্টি, ব্রহ্মার মন হইতে যে রাজবিধান এবং সমাজবিধানের প্রতিষ্ঠা হইল, সে এই বিধান অনুযায়ী শাসন করিবে। ইহাই প্রাচীন কাহিনী।

এই কাহিনীর অন্তরালে একটা বিরাট সত্য রাষ্ট্রনীতির মূলসূত্রস্বরূপ বিদ্যমান আছে। সেই সত্যটা এই,—রাষ্ট্রনীতির দুই অঙ্গ;—(১) কর্ম্মাঙ্গ বা শাসনাঙ্গ (২) বিধানাঙ্গ। একটি ‘একজিকিউটিভ’ আর একটি ‘লেজিস্লেটিভ ফাঙ্কশান’। যাহাতে ব্যক্তিগত স্বাধীনতার সংপ্রসারণ হয়, যাহাতে রাজার যথেষ্টাচার সংঘত হয়, সেই উদ্দেশ্যে সমাজবিকাশের ধাপে

ধাপে কর্ম্মাঙ্গ এবং বিধানাঙ্গ পৃথক্ হইয়া গিয়াছে। এক সময় তাহা ছিল না। যথেষ্টাচারশাসন যেখানে আছে, সেখানে তাহা নাই, সেখানে প্রজা-প্রতিনিধিসভা নাই, যখন যাহা ইচ্ছা, রাজা তাহাই জারী করিতে পারেন। যথেষ্টাচার-শাসিত রাজ্যে চিরদিন তাহাই হইয়া আসিয়াছে। রাজধর্ম্মপরিচালনের জন্ত রাজস্বের প্রয়োজন; সুতরাং রাজকার্যের প্রয়োজন হিসাবে রাজস্ব নির্ধারিত হইবে। যথেষ্টাচার রাজ্যে রাজা আপন খেয়ালমত, সুখভোগ বা বিলাসব্যাসনের প্রয়োজনমত রাজস্ব পরিমিত করিতেন; যাহার কাছে যাহা পাইতেন, লুণ্ঠন করিয়া লইতেন। যতই প্রজার স্বহৃৎ-স্বার্থ সম্প্রদারিত হইতে লাগিল, ততই কর্ম্মাঙ্গ এবং বিধানাঙ্গ পৃথক্ হইয়া গেল। বহু দিন পূর্বে ইংলণ্ড প্রভৃতি যে সকল দেশে আধুনিক প্রজাতন্ত্রশাসন প্রতিষ্ঠিত আছে, তাহারা যখন কল্পনাও করিতে পারে নাই, ‘লেজিস্লেটিভ’ এবং ‘একজিকিউটিভ’ এই দুই ‘ফাঙ্কশান’ পৃথক্ হওয়া উচিত, তখন আমাদের প্রাচীন নীতিশাস্ত্র সেই বিভাগ করিয়া গিয়াছেন। আমাদের প্রাচীন নীতিশাস্ত্র আলোচনা করিতে হইলে, আমাদের সাধনায় পলিটিক্‌স্ কি জিনিষ ছিল, বুঝিতে হইলে প্রথমেই বুঝিতে হইবে পলিটিক্‌সের প্রয়োজন মোক্ষ। দ্বিতীয়তঃ বুঝিতে হইবে, পলিটিক্‌সের অভিধেয়—রাজ-শক্তি এবং প্রজামণ্ডলী ইহাদের পরস্পরের সম্বন্ধ নির্ণয় করা এবং সেই সম্বন্ধ যাহাতে উভয়ের ধর্ম্মের অনুমোদিত হয়, উভয়ের মুক্তির অনুমোদিত হয়, সেই ভাবে তাহা প্রতিষ্ঠিত করিতে হইবে। ইহাই রাষ্ট্রনীতির মূল লক্ষ্য। ইহা করিতে বাইয়া, প্রজার স্বহৃৎ-স্বার্থকে যথেষ্টাচারী রাজ-শক্তির প্রতিকূলে রক্ষা করিতে বাইয়া ‘লেজিস্লেটিভ’ এবং ‘একজিকিউটিভ ফাঙ্কশান’ পৃথক্ করা হইয়াছে। মনে রাখিতে হইবে, আইন রাজা করেন নাই, তাহা ব্রহ্মার কৃত, অপৌরুষেয়। নিসর্গের আইন যেমন সৃষ্টিকর্তা করিয়া দিয়াছেন, নিসর্গের পরস্পরের ভিতর যে সম্বন্ধ তাহাকে সুরক্ষিত করিবার জন্ত তিনি যেমন আইন করিয়া দিয়াছেন, তেমনই সমাজের ভিন্ন ভিন্ন ব্যক্তি এবং সমাজের সমষ্টিভূত রাজশক্তির মধ্যে যে সম্বন্ধ, তাহাও বিধাতা পুরুষ সৃষ্টি করিয়া দিয়াছেন। এই জন্ত পলিটিক্‌সের আলোচনা বা অনুশীলন মোক্ষধর্ম্মের অন্তর্গত।

শ্রীবিপিনচন্দ্র পাল।

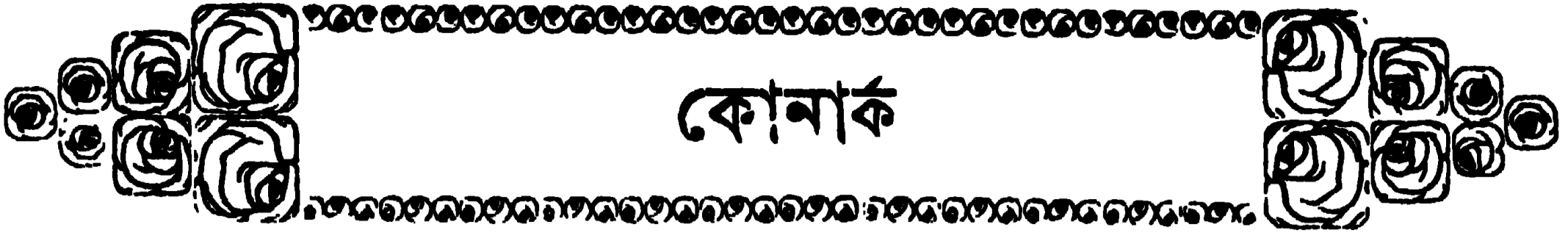

কোনার্ক

কপিল-সংহিতাতে যে চারিটি ক্ষেত্রের উল্লেখ আছে, তাহার মধ্যে কোনার্ক একট। ইহার অপর নাম সূর্য্য, অর্ক, রবি বা পদ্মক্ষেত্র। পুরী হইতে সাড়ে ১০ ক্রোশ উত্তরপূর্ব্বদিকে ইহা অবস্থিত; সমুদ্র হইতে ১ ক্রোশমাত্র ব্যবধান। চন্দ্রভাগা নামক একট গুহ নদীর খাত ইহার উত্তরদিকে অবস্থিত। পুরী হইতে গো-বানে বালুকা-প্রান্তরের মধ্য

নদীমধ্যে সূর্য্যমূর্ত্তি প্রাপ্ত হন এবং তাহার প্রতিষ্ঠার জন্ত এই মন্দির নিৰ্ম্মাণ করেন।

কপিল-সংহিতাতে এই ক্ষেত্রে অবস্থিত অনেকানেক দেব-মন্দিরের বর্ণনা আছে, কিন্তু বর্ত্তমান সময়ে এই এক সূর্য্য-মন্দিরের ভগ্নাবশেষ ভিন্ন অপর কোনটির বিশেষ সন্ধান পাওয়া যায় না।

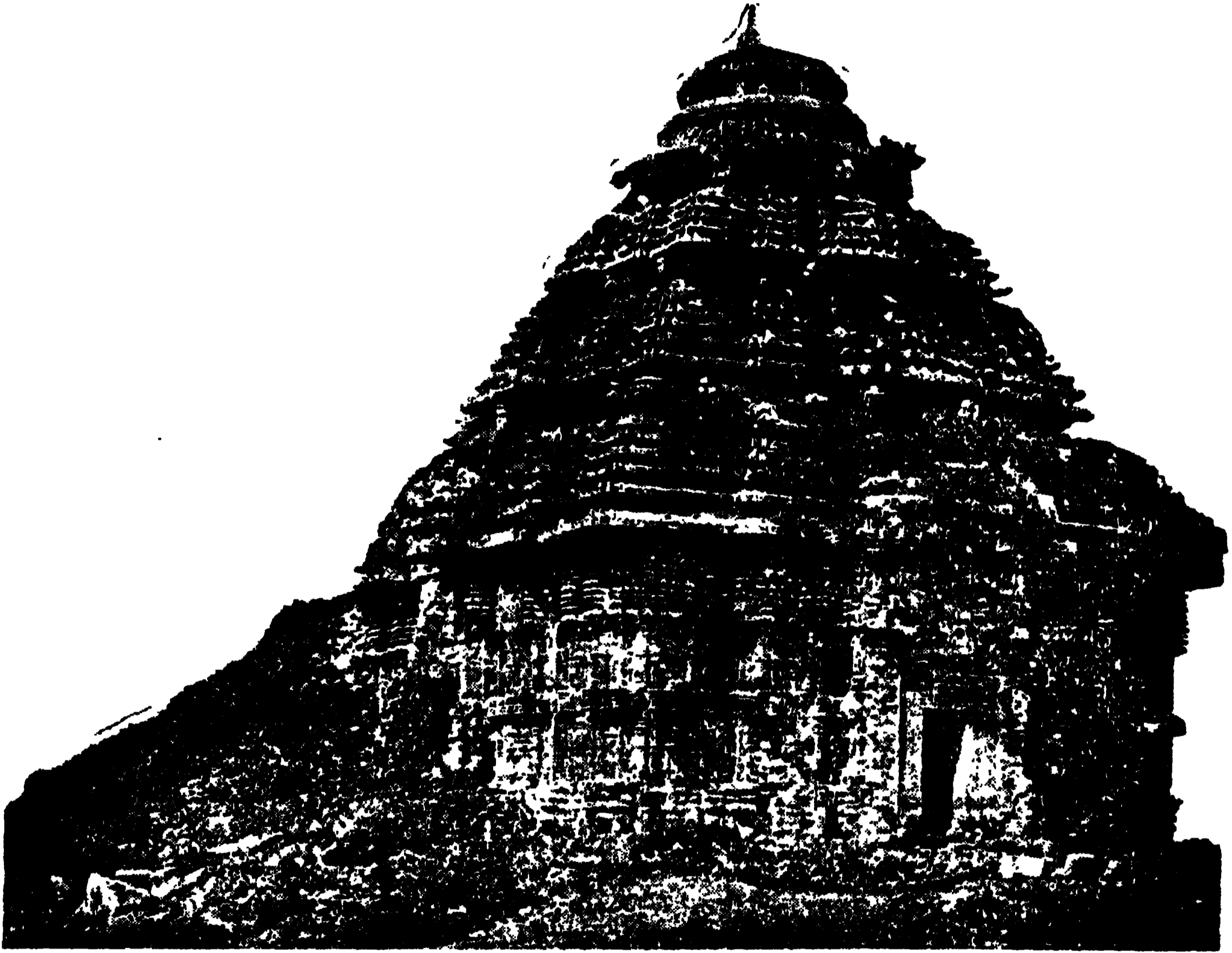

কোনার্ক

দিয়া যাইলে কোনার্ক পৌছিতে ১০।১২ ঘণ্টা সময় লাগে। এখন মোটর-গাড়ীর সাহায্যে বাইবার সুবিধা হইয়াছে। এখানে পাকীর সাহায্যেও যাওয়া যায়।

এই ক্ষেত্রে সূর্য্যদেবের একট মূৰ্ত্তি সৌৰ্য্য-সম্পন্ন মন্দিরের ভগ্নাবশেষ প্রাচীন আৰ্য্যকীর্ত্তির চিহ্নরূপ বিদ্যমান রহিয়াছে। পুরাণকথিত প্রবাদ এই যে, শ্রীকৃষ্ণের পুত্র শাশ্ব নারদের কৌশলে পিতা কর্ত্তক অভিশপ্ত হইয়া এই স্থানে আগমন করেন এবং সূর্য্যের উপাসনা করিয়া শাপমুক্ত হইলেন। তিনি চন্দ্রভাগায় স্নান করিবার সময়ে

কোনার্কের সূর্য্যমন্দির বিমান, জগমোহন ও ভোগ-মণ্ডপ এই তিন অংশে বিভক্ত। জগমোহন ও ভোগ-মণ্ডপের মধ্যস্থলে নাটমন্দির নাই, কিন্তু উহার পরিবর্ত্তে এক খণ্ড উন্মুক্ত ও বিস্তৃত ভূমি পড়িয়া রহিয়াছে। বিমানের অবস্থা নিতান্ত শোচনীয়। অল্পদিন হইল, ইহার কিয়দংশমাত্র মূর্ত্তিকার মধ্য হইতে উদ্ধার করা হইয়াছে। ইহার পশ্চিমদিকে একখানি প্রস্তর-নিৰ্ম্মিত বেদী বা সিংহাসন দৃষ্টিগোচর হয়। প্রত্নতত্ত্ববিদগণ অনুমান করেন যে, এই বেদীর উপরে এক সময়ে

সূর্য্যমূর্ত্তি প্রতিষ্ঠিত ছিল। বিমানের প্রস্তর-নির্ম্মিত ভিত্তির গায়ে অতি সুন্দর কারুকার্য্যসম্পন্ন ২৪ খানি রথচক্র ক্ষোদিত রহিয়াছে, দেখা যায়। অসুমান এই যে, এইগুলি সূর্য্যদেবের রথের চক্ররূপে তথায় অবস্থিতি করিতেছে। বিমানের প্রাচীরের অন্তঃস্থলে তিনট রহদাকার সূর্য্য-মূর্ত্তি প্রতিষ্ঠিত থাকিতে দেখা যায়। মধ্যের মূর্ত্তি বীরবেশে সজ্জিত ও অশ্ব-রুঢ়; ইহার দুই পার্শ্বে দুইট ভগ্ন পুরুষমূর্ত্তি অবস্থিত।

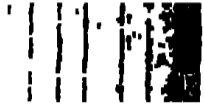

পুরীমন্দিরের ইতিবৃত্তমধ্যে উল্লিখিত আছে যে, দেবদেবী কালাপাহাড় ষোড়শ শতাব্দীর মধ্যভাগে কোনার্ক আক্রমণ করিয়া সূর্য্য-মন্দির ভূমিসাৎ করিবার চেষ্টা করে। একবারে ভূমিসাৎ করিতে সমর্থ না হইলেও মন্দির ভাঙ্গিয়া এবং নানা প্রকারে স্থান অপবিত্র করিয়া কালাপাহাড় দেবমন্দিরের বহুমূল্য সম্পদ সংগ্রহ করিয়া ঐ স্থান পরিত্যাগ করে। মন্দির এইরূপে ভগ্ন ও কলুষিত হইবার পর হিন্দু-গণও উহা দেবস্থান বলিয়া পুনর্বার ব্যবহার করে নাই এবং তদবধি ইহা এই ধ্বংসাবস্থায় পতিত রহিয়াছে।

বিমানের সম্মুখেই জগমোহন। ইহার ছাদ ভগ্ন হইয়া গিয়াছে। ইহার প্রস্তরময় প্রাচীরে অনেকানেক জীমূর্ত্তি এবং বিবিধ বাগ্গবস্ত্র ক্ষোদিত রহিয়াছে। ইহার চতুর্দিকে চারিটি দ্বার; মধ্যের দরজার শিরোদেশে শিবমূর্ত্তি অবস্থিত। জগমোহনের কারু-কার্য্য অতি সুন্দর ও সুন্দর। পূর্ব্বদিকের দ্বারের উপরিভাগে নবগ্রহের মূর্ত্তি প্রতিষ্ঠিত।

জগমোহনের সম্মুখভাগে কিয়দূরে ভোগমণ্ডপ অবস্থিত। ইহার চারিদিকেই উপরে উঠিবার সোপানাবলী আছে। ইহার পূর্ব্বদিকে দুইটি বৃহদাকৃতি প্রস্তরের সিংহমূর্ত্তি বালুকার মধ্যে অর্দ্ধ-প্রোথিতাবস্থায় অবস্থিত থাকিতে দেখা যায়। ভোগমণ্ডপের প্রাচীরের গায়ে বিস্তর প্রস্তরমূর্ত্তি ক্ষোদিত রহিয়াছে এবং ইহার মেঝের উপর অনেক প্রস্তর-মূর্ত্তি রক্ষিত হইয়াছে। ইহাদিগের মধ্যে সূর্য্য, বিষ্ণু, গঙ্গা, অগ্নি, মহিষমর্দিনী,



অরণ্যস্তম্ভ

জগন্নাথ প্রভৃতি দেবমূর্ত্তি এবং সীতার বিবাহ প্রভৃতি পৌরাণিক ঘটনা-ক্ষোদিত প্রস্তরফলকসমূহ সুবিশেষ উল্লেখযোগ্য।

সূর্য্য-মন্দিরের দক্ষিণ-পূর্ব্ব কোণে রামচণ্ডী বা মায়াদেবীর মন্দিরের ভগ্নাবশেষ দেখিতে পাওয়া যায়।

উড়িষ্যার রাজা প্রথম নৃসিংহ দেবের রাজত্ব-কালে (১২৭৮ খৃষ্টাব্দে) এই সূর্য্য-মন্দির প্রতিষ্ঠিত হয়। ইতিহাসে তিনিই ইহার নিষ্মাণকর্ত্তা বলিয়া পরিচিত।

আইন-ই-আকবরীতে উল্লিখিত আছে যে, উড়ি-ষ্যার বার বৎসরের রাজত্ব ব্যয় করিয়া কোনার্কের এই সূর্য্য-মন্দির নির্ম্মিত হইয়াছিল। সে সময়ে পুরীর বার্ষিক রাজস্ব তিন কোর টাকা ছিল। যাহারা ভাস্কর্য্য ও স্থাপত্যবিজ্ঞা সুন্দর বিচারকের চক্ষু দ্বারা দৃষ্টি করিতে সমর্থ, তাঁহারা যে এই মন্দিরের বিশালতা, সৌষ্ঠব ও সৌন্দর্য্য দর্শন করিয়া চমৎকৃত হইবেন, সে বিষয়ে অণুমাত্র সন্দেহ নাই।

গভর্নমেন্ট প্রায় এক লক্ষ টাকা ব্যয় করিয়া উড়িষ্যার এই প্রাচীন কীর্ত্তির সংস্কারসাধন করিয়া-ছেন। ভারতবাসী হিন্দুমাঝেই ইহার জন্ম গভর্ন-মেন্টের নিকট কৃতজ্ঞ।

পুরীর শ্রীমন্দিরের সিংহদ্বারের সম্মুখে যে অরুণ-স্তম্ভ প্রতিষ্ঠিত আছে, তাহা মহারাষ্ট্রীয়গণ কর্ত্ত্বক অষ্টাদশ শতাব্দীতে কোনার্ক হইতে পুরীতে স্থানা-ন্তরিত হইয়াছিল।

চিহ্না

যাহারা পুরী গমন করেন, তাঁহাদের মধ্যে অনেক-কেই চিহ্না-হ্রদ না দেখিয়া ফিরিয়া আইসেন না। তীর্থ হিসাবে তথায় কিছু না থাকিলেও প্রাকৃতিক সৌন্দর্য্য উপভোগের জন্ম মধ্যে মধ্যে তথায় অনেক লোকের সমাগম হয়।

এই হ্রদ উড়িষ্যার পূর্ব্ব-উপকূলে সমুদ্র-তটে অবস্থিত। মাদ্রাজের রেলগাড়ী

চিক্কা-হ্রদের পশ্চিম তীর দিয়া দক্ষিণাভিমুখে গমন করে। রেলগাড়ীতে যাইবার সময় বহু দূর পর্য্যন্ত চিক্কা-হ্রদের দৃশ্য নয়ন-পথে পতিত হয়। রেললাইনের এক দিকে উত্তুঙ্গ ঘন-পাদপরাজি-বেষ্টিত ঘাট-শৈলমালা, অপর দিকে চিক্কা-হ্রদের বাত্যা-সংস্কৃত বহুবিস্তৃত ধূসর বর্ণের জলরাশি পথিকের দৃষ্টি আকর্ষণ করে।

চিক্কা দেখিতে হইলে রস্তা নামক রেলওয়ে স্টেশনে অব-তরণ করিতে হয়। স্টেশন হইতে চিক্কা বেশী দূর নহে এবং এখানে বিশ্রাম করিবার স্থানের ব্যবস্থা আছে। এক দিনের মত খাণ্ডদ্রব্যাদি সঙ্গে করিয়া লইয়া গেলে কোন অসুবিধা ভোগ করিতে হয় না।

চিক্কা হ্রদ দৈর্ঘ্যে প্রায় ২০ ক্রোশ এবং বঙ্গোপসাগরের উত্তর-পশ্চিম উপকূলে উত্তর-দক্ষিণে বিস্তৃত। হ্রদের উত্ত-রাংশ, দক্ষিণাংশ অপেক্ষা অধিক বিস্তৃত। কোন কোন স্থানে উত্তরাংশের প্রস্থ প্রায় ১০ ক্রোশব্যাপী, কিন্তু দক্ষিণাংশ প্রস্থে কোথাও ২০ ক্রোশের অধিক নহে। ইহা একটি অতি-বিস্তৃত স্বল্প-গভীর জলাশয়; ইহার গভীরতা কোন স্থানেই ৩ হাতের অধিক নহে। একটি বহু বিস্তৃত উচ্চ বালির বাধ ইহাকে সমুদ্র হইতে পৃথক্ করিয়া রাখিয়াছে। এক সময়ে যে এই হ্রদ সমুদ্রের অধিকারভুক্ত ছিল, সে বিষয়ে সন্দেহ নাই। কাল নৈনর্গিক ঘটনাসূত্রে বালুকারাশি এক স্থানে স্তূপীকৃত হইয়া প্রাচীরের আকারে সমুদ্রের অঞ্চল জলরাশিকে খণ্ডীভূত করিয়া এই বিপুল হ্রদের সৃষ্টি করিয়াছে। শুনিলাম, বালুকাময় প্রাচীরের মধ্য দিয়া সমুদ্রের সহিত এই হ্রদের যোগ আছে। বৎসরের অধিকাংশ সময় এই হ্রদের জল সমুদ্রজলের গায় লবণাক্ত থাকিলেও, স্থানীয় লোকের মুখে অবগত হইলাম যে, বর্ষার পরে হ্রদের জলের লবণাক্ত দোষ কাটিয়া যায়, এমন কি, তখন ঐ জল পান

করিবার উপযুক্ত হয়। আমি গ্রীষ্মকালে যখন হ্রদ দেখিতে গিয়াছিলাম, তখন হ্রদের জল ব্যবহারের সম্পূর্ণ অল্পযুক্ত ছিল এবং দেখিতেও পরিষ্কৃত ছিল না। হ্রদের তীরে যাইয়া একটা অপ্রীতিকর ‘আস্টে’ গন্ধ অনুভূত হইয়াছিল। সে সময়ে বায়ুসংযোগে অপার জলরাশিমধ্যে তরঙ্গমালা উদ্ভিত হইয়া হ্রদটি সমুদ্র বলিয়া প্রতীয়মান হইতেছিল।

আমরা নৌকা সংগ্রহ করিয়া তীর হইতে বহু দূরে গমন করিয়াছিলাম। জলবিহারের ইচ্ছা থাকিলে পূর্ব হইতে নৌকার ব্যবস্থা করিতে হয়। হ্রদের মধ্যে ৯৫টি হরিদ্বর্গ বৃক্ষলতা-শোভিত মনোরম ক্ষুদ্র দ্বীপ অবস্থিত আছে। এই সকল দ্বীপে মনুষ্যের বাস নাই। আমরা কোন দ্বীপে নামিতে সাহস করি নাই। দ্বীপগুলি শরবনে আবৃত, ব্যবসায়ীরা মধ্যে মধ্যে নৌকার আসিয়া এষ্ট স্থান হইতে শর সংগ্রহ করে। এই দ্বীপশ্রেণীর মধ্যে পারিকুদ্ নামক দ্বীপপুঞ্জ বিশেষভাবে উল্লেখযোগ্য। ইহা বিবিধ পাদপরাজিতে পরিপূর্ণ এবং নানা জাতীয় স্নকঠ বিবিধ বর্ণে চিত্রিত পক্ষিকুল তথায় বাস করে। অল্প দ্বীপ হইতে ইহা আকারে অনেক বড় এবং দৃশ্যে অতীব রমণীয়।

চিক্কায় বিস্তর মাছ আছে। ধীবররা নৌকাসাহায্যে জাল ফেলিয়া মাছ সংগ্রহ করে। মাছ এখানে খুব সস্তা দরে কিনিতে পাওয়া যায়। ছোট চিংড়ি অপর্যাপ্ত পরিমাণে হ্রদের মধ্যে জন্মে।

এই হ্রদ ও তাহার পার্শ্ববর্তী পর্বতমালার প্রাকৃতিক দৃশ্য অতি রমণীয় ও চিত্তাকর্ষক। কথিত আছে যে, ভগবান্ শ্রীচৈতন্যদেব এই স্থানে প্রকৃতির স্নিগ্ধ, শাস্ত, নয়ন-মনোরম দৃশ্য দর্শন করিয়া মুচ্ছিত হইয়া হ্রদের জলে পতিত হইয়া-ছিলেন।

শ্রীচৈতন্যদেব ।

বিশ্ব-তীর্থ

যখন মগন সকল ভুবন ঘোহের অন্ধকারে,
প্রথম উষার আলোক ভাতিল ভারত-গগন-ধারে,
তাহারি পূজার অর্ঘ্য হইয়া কুম্ব মেলিল অঁপি,
তাহারি প্রাণের তকতি বহিরা বিহগ উঠিল ডাকি,
সকল জগৎ চমকি চাহিল, পুলকে তাহারি মহিমা গাহিল,
তাহারি মন্ত্র মাগিয়া মানিল কৃতার্থ আপনারে।

সারা জগতের তীর্থ যে দেশ, সারা ভুবনের অন্ধ,
আজি সে সবার পিছনে পড়িয়া,—হিয়া কাপে ছুঁ ছুঁ,
যে আপন আলোকে ডাকিল পস্থা দেখাল সকল নরে,
সার আপনার পথ আপনি আজি সে খুঁজে খুঁজে শুধু মরে,
আপনার প্রতি নাহি বিশ্বাস, আছে শুধু তার শেষ নিবাস,
হরি দাও পথ দাও, নাও ভেকে নাও এই বিপদের পারে।

৮শরদিন্দুনাথ রায় ।

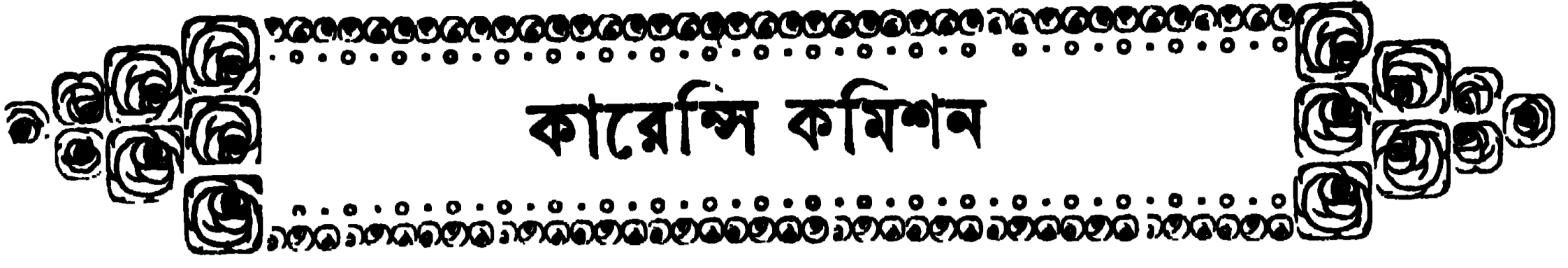

কারেন্সি কমিশন

গত মাসে হিটন-ইয়ং কারেন্সি কমিশনের রিপোর্ট প্রকাশিত হইয়াছে। যুদ্ধের পর বৈদেশিক বাণিজ্যে ভারতের প্রচলিত মুদ্রা 'টাকা'র বিনিময়-মূল্য অত্যন্ত অনিশ্চিত হইয়া পড়ে। তাহার প্রতিক্রিয়াফলে ভারতীয় পণ্যের মূল্য ঘন ঘন বিপর্যাস্ত হইতে থাকে। সেই জন্য ব্যবসায়-বাণিজ্যের বিলক্ষণ অসুবিধা ঘটিতে এবং সময়ে সময়ে অত্যন্ত ক্ষতি হইতেও থাকে। ভারতে এই ক্ষতি নিতান্ত অল্পকাল আরম্ভ হয় নাই। ১৮৭০ খৃষ্টাব্দ হইতেই বৈদেশিক বাণিজ্যে টাকার সহিত বিলাতী সভারেণের বিনিময়ের হার বিপর্যাস্ত হইতে আরম্ভ হয়। যে কারণে এই বিনিময়ের হার বিপর্যাস্ত হইয়া যায়, তাহার জন্য ভারতবাসী বিন্দুমাত্রও দায়ী নহে। ইংলণ্ড এবং য়ুরোপের আর কতকগুলি উন্নত দেশের জায় ভারতেও অতি প্রাচীনকাল হইতে স্বর্ণের এবং রৌপ্যের মুদ্রা প্রচলিত ছিল। ভারতে স্বর্ণের মূল্য রৌপ্যের মূল্যের প্রায় ১৫ গুণ ছিল। য়ুরোপীয় দেশগুলিতেও স্বর্ণের ও রৌপ্যের মূল্যগত ভারতমাত্র প্রায় এইরূপই ছিল। সুতরাং অতি পূর্বেকালে বৈদেশিক বাণিজ্যে ভারতীয় মুদ্রার বিনিময়গত হার লইয়া কোন গোলট উঠিত না।

য়ুরোপে নেপোলিয়ানের সহিত যুদ্ধ এবং অত্যাচারে হান্ধামা মিটিয়া যাইলে পর ১৮১৬ খৃষ্টাব্দে ব্রিটিশ সরকার বিলাতে রক্তকে মুদ্রার আসন হইতে নিরাসিত করিয়া কেবল স্বর্ণকে মৌদ্রিক ধাতুরূপে প্রতিষ্ঠিত করেন অর্থাৎ ঐ সময়ে ব্রিটেনে সভারেণই দেনা-পাওনার বৈধ মুদ্রা (legal tender) বলিয়া গণ্য এবং রক্তমুদ্রা সিলিং সঙ্কুচিত হইয়া * সভারেণেরই ভগ্নাংশ মুদ্রা বা খুচরা মুদ্রা বলিয়া চলিত হয়। ভারতে তখন পর্য্যন্তও দুই ধাতুর মুদ্রাই প্রচলিত ছিল। কিন্তু অতঃপর ইস্ট ইণ্ডিয়া কোম্পানীর কন্স-চারীরা উহা অত্যন্ত অসুবিধাজনক বলিয়া অন্য়োগ করিতে আরম্ভ করেন। সেই সময়ে ভারতে স্বর্ণ-মুদ্রা প্রচলিত করা কর্তব্য কি না, তাহা লইয়া তর্ক উঠিয়াছিল। শেষে সাব্যস্ত হয় যে, তখন মাদ্রাজ অঞ্চলে প্রচলিত এক তোলা

ওজনের রৌপ্য-মুদ্রাই ভারতের সর্বত্র দেনাপাওনায় বৈধ মুদ্রা বলিয়া প্রচলিত হইবে এবং স্বর্ণ-মুদ্রাকে আর বৈধ-ভাবে প্রচলিত মুদ্রা বলিয়া গণ্য করা হইবে না। কিন্তু তাহা হইলেও কোম্পানীর টাকশালে স্বর্ণ-মোহর প্রস্তুত করিবার কোন বাধা ছিল না। উহা কোম্পানীর টাকশালে প্রস্তুত হইয়া জনসমাজে ক্রয়বিক্রয় কার্যে মুদ্রারূপে ব্যবহৃত হইত। ভারতের এবং ব্রিটেনের মুদ্রায় ধাতুগত পার্থক্যের ইহাই প্রারম্ভ।

১৮৭১ খৃষ্টাব্দ পর্য্যন্ত মোটামুটি বিলাতী স্বর্ণ-মুদ্রার সহিত ভারতীয় রৌপ্যমুদ্রার বিনিময়ব্যাপারে বিশেষ কোন বিভ্রাট উপস্থিত হয় নাই। ইতোমধ্যে ১৮৬৪ খৃষ্টাব্দে ভারতস্থ য়ুরোপীয় বাণিকরা এবং ভারতীয় নেতৃবর্গ সরকারের নিকট ভারতে স্বর্ণ-মুদ্রা প্রচলিত করিবার জন্য এক আবেদনপত্র প্রেরণ করিয়াছিলেন। সরকার কিন্তু ভারতে স্বর্ণ-মুদ্রা প্রস্তুত করিবার ব্যবস্থা বা হৈমমুদ্রাশালা (gold mint) প্রতিষ্ঠিত করেন নাই। তাঁহারা সরকারী আফিসের এবং পেপার কারেন্সির কর্তৃপক্ষকে কেবলমাত্র ১০ দশ টাকা মূল্যে সভারেণ গ্রহণ করিবার অনুমতি দিয়া এক ইস্তাহার প্রচার করিয়াছিলেন। এই সময়ে সরকার তদানীন্তন রাজস্বসচিব মিষ্টার লেংএর পরামর্শ অনুসারে মুদ্রাব্যাপারে যেন কতকটা অনিশ্চিত নীতি অবলম্বন করেন। ভারতে স্বর্ণ-মুদ্রা প্রচলনে সরকারের অরুচি প্রকাশ পায়। তদানীন্তন ভারতসচিব সার চার্লস উড হৈম-মুদ্রাকে বৈধ মুদ্রা (legal tender) করিতে অসম্মত হইলেন। কিন্তু তাহা হইলেও তিনি তর্ক-বক্তির দ্বারা এ কথা স্বীকার করিতে বাধ্য হইয়াছিলেন যে, "বহুকাল ধরিয়া ভারতে যে রীতি প্রচলিত হইয়া আসিতেছে, তদনুসারে সরকার তাহাদের খাজনা-খানায় একটা নির্দিষ্ট হারে স্বর্ণ-মুদ্রা গ্রহণ করিতে পারেন। সরকার সেই হার নির্দিষ্ট করিয়া দিবেন।"

কিন্তু এ ব্যবস্থা অধিক দিন স্থায়ী হয় নাই। রূপার দর নানা কারণে হ্রাস পাইতে থাকায় সরকার ১৮৬৪ খৃষ্টাব্দে সভারেণের মূল্য ১০ টাকা ৪ আনা এবং অর্ধ-সভারেণের মূল্য ৫ টাকা ২ আনা ধার্য্য করিয়া দেন।

(১) সিলিঙের ওজন কমাইয়া দেওয়া হইয়াছিল।

ইহাই বাটা-বিত্রাটের প্রারম্ভ। এই সময় হইতে এ কাল পর্যন্ত সরকারের অবলম্বিত মুদ্রানীতির ফলে ভারতবাসীর যে কত ক্ষতি ও কত লোকসান হইয়াছে, তাহার ইয়ত্তা করা যায় না। কারণ, এই সময় হইতে প্রায় ক্রমাগতই রজতের মূল্য কমিতে থাকে। কচিং কখনও রৌপ্যের মূল্য বৃদ্ধি পাইয়াছে সত্য, কিন্তু অধিকাংশ সময়েই রজতের মূল্য যে অধোগত হইয়াছে, তাহাতে আর সন্দেহ নাই। সরকার যদি এই সময়েও ভারতে সুবর্ণ-মুদ্রা প্রচলিত করিতেন, তাহা হইলে ভারতবাসীকে কখনই এই দারুণ ক্ষতি সহ্য করিতে হইত না।

এই ক্ষতির পরিমাণ কিরূপ হইয়াছে, তাহা টাকার বিনিময় মূল্য হ্রাসের ইতিহাস হইতে জানিতে পারা যায়। ১৮৬৪ খৃষ্টাব্দ হইতে উনবিংশ শতাব্দীর শেষ পর্যন্ত টাকার এই বিনিময় মূল্য কি ভাবে হ্রাস পাইয়াছে, তাহার তালিকা নিম্নে প্রদান করিলাম। ইহার পর টাকার মূল্য ১ শিলিং ৪ পেন্সে দাঁড়ায়।

খৃষ্টাব্দ	টাকার বিনিময় মূল্য
১৮৬৩-৬৭	১ শিলিং ১১ পেন্স ৩।০ ফার্ডিং
১৮৬৭-৬৮	১ " ১১ " ১।০ "
১৮৭১-৭২	১ " ১১ " ১।০ "
১৮৭৫-৭৬	১ " ৯ " ২।০ "
১৮৭৯-৮০	১ " ৮ " ০ "
১৮৮৩-৮৪	১ " ৭ " ০ "
১৮৮৭-৮৮	১ " ৪ " ৩।০ "
১৮৮৮-৮৯	১ " ৪ " ১।০ "
১৮৯০-৯১	১ " ৬ " ১।০ "
১৮৯১-৯২	১ " ৪ " ৩ "
১৮৯২-৯৩	১ " ৩ " ০ "
১৮৯৩-৯৪	১ " ২ " ২ "
১৮৯৪-৯৫	১ " ১ পেনী ১।০ "
১৮৯৫-৯৬	১ " ১ " ২ "
১৮৯৬-৯৭	১ " ২ পেন্স ২ "
১৮৯৭-৯৮	১ " ১ পেনী ১।০ "
১৮৯৮-৯৯	১ " ৪ পেন্স ০ "

পার্থক্য দেখুন, ১৮৬৪ খৃষ্টাব্দ হইতে টাকার মূল্য প্রায় ২ শিলিং ছিল, তাহার পর ইহা ক্রমশঃ ধীরে ধীরে কমিতে আরম্ভ করিয়া ক্রমে ১৮৮০ খৃষ্টাব্দ হইতে ইহা ক্ষত কমিতে থাকে।

১৮৯৪ খৃষ্টাব্দে টাকার মূল্য প্রায় ১ শিলিংএ আসিয়া দাঁড়াইয়াছিল। ভারতকে বহু কোটি টাকা বিদেশে পাঠাইতে হয়। বিলাতের হোম চার্জ, বিলাত হইতে আমদানী পণ্যের মূল্য,—রেলওয়ে প্রভৃতির সাজ-সরঞ্জাম খরিদ প্রভৃতি বাবদ সেই জন্য ভারতকে প্রায় কোন কোন বৎসর দ্বিগুণ টাকা দিতে হইয়াছে, তাহাতে আর সন্দেহ নাই। ইহার জন্য সরকারকে প্রত্যক্ষ এবং পরোক্ষভাবে এই দরিদ্র দেশের অধিবাসীর উপর কত কর বসাইতে হইয়াছে; ভারতের ঋণ-পরিমাণ কত বৃদ্ধি পাইয়াছে, তাহার হিসাব দেখিলে বিশ্বিত হইতে হয়। এক সময়ে ভারতের ভূতপূর্ব অর্থ-সচিব মিঃ ওয়েষ্টল্যাণ্ড ভারতবর্ষীয় ব্যবস্থাপক সভায় দাঁড়াইয়া জমা-খরচ মিলাইবার কোন পথ দেখিতে না পাইয়া, "টাকা, টাকা, টাকাই আমার গানের একমাত্র ধুয়া" (money, money, money is the burden of my song) বলিয়া দিগ্বধূকে মুখরা করিয়া তুলিয়াছিলেন। লর্ড ডাকরিণের আমলে লবণ, পেট্রোলিয়াম প্রভৃতির উপরও কর ধার্য করা হইয়াছিল। ১৮৮৮ খৃষ্টাব্দের ২৭শে জানুয়ারী তারিখে লর্ড ডাকরিণ ভারতবর্ষীয় ব্যবস্থাপক সভায় দাঁড়াইয়া বলিয়াছিলেন, Since my arrival in India, owing to the depreciation of silver, the annual accumulative loss to the Government has progressively increased year by year by a million pounds sterling অর্থাৎ "আমি ভারতে আনিবার পরে, রৌপ্যের মূল্য-হ্রাস হেতু সরকারের ক্ষতির পরিমাণ প্রতি বৎসর বৃদ্ধি পাইয়া ক্রমশঃ ১০ লক্ষ পাউণ্ডে (দেড় কোটি টাকার উপরে) পরিণত হইয়াছে।" ইহার উপর ঐ সময়ে এই দরিদ্র ভারতবাসীর নিত্যা প্রয়োজনীয় লবণ, কেরাসিন প্রভৃতির উপর মাণ্ডল বসান হইয়াছিল। সুতরাং এই মুদ্রামূল্য হ্রাসের ফলে মুক্ত জনসাধারণের ক্ষতি ও কষ্ট অল্প হয় নাই। অতএব মুদ্রামূল্য হ্রাসে যে ভারতের লাভ, ইহা কখনই বলা যাইতে পারে না।

এখন দেখিতে হইবে, যে সময়ে মুদ্রার বিনিময় মূল্য হ্রাস পাইয়াছিল, সেই সময়ে বৈদেশিক বাণিজ্যের উপর ইহার প্রভাব কিরূপ হইয়াছিল। এ কথা সহজেই বুঝা যায় যে, টাকার মূল্য যদি হ্রাস পায়, তাহা হইলে দেশের রপ্তানী বাণিজ্য বৃদ্ধি পায়, কিন্তু আমদানী বাণিজ্য সঙ্কুচিত হয়।

তাহার কারণ, টাকা সস্তা হওয়াতে বিদেশে ভারতজাত পণ্য সস্তা এবং বিদেশ হইতে আমদানী পণ্য মহার্ঘ্য হইবেই হইবে। পণ্য স্বল্পমূল্য হইলে উহার কাটতি অধিক হয়, আর দুর্নূল্য হইলে উহার কাটতি কমিয়া যায়, ইহাই মোটামুটি সাধারণ নিয়ম। পক্ষান্তরে, যদি বিদেশী মুদ্রার সহিত বিনিময়ে টাকার মূল্য বৃদ্ধি পায়, তাহা হইলে রপ্তানী বাণিজ্য সঙ্কুচিত এবং আমদানী বাণিজ্য প্রসৃত হইয়া পড়ে। কারণ, বিদেশে দেশীয় (ভারতজাত) পণ্যের মূল্য বৃদ্ধি এবং বিদেশ হইতে স্বদেশে আমদানী পণ্য হ্রাস পায়। ইহাই মোটামুটি আমদানী এবং রপ্তানী বাণিজ্যের হ্রাস বৃদ্ধির একটা প্রবল কারণ। মত, বৃদ্ধি এবং বিবেচনা অনুসারে এই নিয়মকে উপেক্ষা করা যায় না।

কিন্তু তাহা হইলে এ কথাও স্বীকার করিতেই হইবে যে, আমদানী-রপ্তানী বাণিজ্যের হ্রাস-বৃদ্ধি-নিয়ন্ত্রণের উহাই একমাত্র কারণ নহে। উহার আরও বহু কারণ বিদ্যমান। এক্ষেত্রে সেই সকল কারণ আলোচনা করিয়া প্রবন্ধকে অতিরিক্ত ভারাক্রান্ত করিতে চাছি না। তবে এইমাত্র বলিতে পারি, সেই কারণ-সমূহের কতকগুলি কারণ স্থায়ী, আর কতকগুলি কারণ অস্থায়ী। ভারতের বহির্বাণিজ্য-সম্পর্কিত ব্যাপারে সেই ভিন্ন কারণগুলি সমস্ত বা উহার কতকগুলি বিদ্যমান আছে কি না, তাহাও দ্রষ্টব্য। কিন্তু তাহা দেখা সহজ নহে। কারণ, পৃথিবীর সকল দেশেই ভারতের বহির্বাণিজ্য বিস্তৃত; সকল দেশের অবস্থাও সমান নহে। এরূপ ক্ষেত্রে ভারতে মুদ্রামূল্য যখন অতিশয় হ্রাস পাইয়াছিল, তখন ভারতীয় বহির্বাণিজ্যের উপর তাহার প্রভাব কিরূপ হইয়াছিল, তাহা সর্বাগ্রে বিশেষভাবে লক্ষ্য করা আবশ্যিক।

বাণিজ্যের হিসাবের প্রতি দৃষ্টিপাত করিলে বুঝা যায় যে, যে সময়ে টাকার মূল্য হ্রাস পাইয়াছিল, সে সময়ে বিদেশে ভারতজাত পণ্যের রপ্তানী বিশেষভাবে বৃদ্ধি পায় নাই। অন্ততঃ কৃষিজ পণ্যের রপ্তানী অধিক হয় নাই। বরং বিশেষ লক্ষ্য করিলে বুঝা যায় যে, ঠিক যে সময়ে মুদ্রা-মূল্য অচল ছিল অথবা কিঞ্চিৎ বাড়িয়াছিল, সেই সময়ে ভারতের কৃষিজ পণ্যের রপ্তানী বৃদ্ধি পাইয়াছিল। পক্ষান্তরে, যখন টাকার বিনিময় মূল্য অতি দ্রুত হ্রাস পাইয়াছে, তখনও ভারতের রপ্তানী বাণিজ্য অতি দ্রুত প্রসার লাভ করে নাই।*

* Vide Prof H Stanley Jevon's Banking and Exchange in India page 127.

পক্ষান্তরে, ঐ সময়ে যুরোপের যে যে দেশে সুবর্ণ-মুদ্রা প্রচলিত ছিল, সেই সেই দেশে তখন সুবর্ণের মূল্য বৃদ্ধি হেতু পণ্য-মূল্য হ্রাস পাইয়াছিল। মুদ্রার মূল্যবৃদ্ধি পাইলেই পণ্য-মূল্য হ্রাস পায়, ইহা স্বাভাবিক। আমাদের দেশেও দেখিতে পাওয়া যায় যে, ১৮৯৩ খৃষ্টাব্দে সরকার যখন টাকশালে অবাধে মুদ্রাপ্রস্তুত কার্য্য বন্ধ করিয়া দিয়াছিলেন, তাহার অল্পদিন পরেই পঞ্চনদপ্রদেশে, যুক্তপ্রদেশে, বাঙ্গালাদেশে, বোম্বাই ও মাদ্রাজপ্রদেশে, অসাম অঞ্চলে এবং মধ্যপ্রদেশে, এক কথায় ভারতের সর্বত্রই খাদ্য শস্য সস্তা হইয়াছিল।* সুতরাং মুদ্রার মূল্যবৃদ্ধি পাইলে খাদ্য শস্য সুলভ হয়, ইহার প্রমাণ সর্বত্রই পাওয়া যায়। ফলে কেবলমাত্র টাকার মূল্য হ্রাস পাইলেই যে বিদেশে দেশীয় পণ্যের রপ্তানী অতিশয় বৃদ্ধি পায় অথবা বিদেশ হইতে আমদানী পণ্যের পরিমাণ অতিশয় বাড়িয়া যায়, তাহা মনে হয় না।

তবে এ কথা খুবই সত্য যে, যখন কোন দেশের মুদ্রামূল্য কমিতে থাকে, তখন যাহারা এ দেশ হইতে বিদেশে এ দেশী পণ্য রপ্তানী করিয়া থাকে, তাহারা সময় সময় প্রচুর লাভ করে। যে সময় এ দেশের টাকার মূল্য ক্রমশঃ হ্রাস পাইতেছিল, তখন এ দেশের রপ্তানী-কারক বণিকরা টাকার দরে এ দেশে পণ্য কিনিয়া সভারেণের দরে উহা বিলাতে ও যুরোপের অন্যান্য দেশে বিক্রয় করিয়াছিলেন। উহাতে তাঁহারা প্রভূত লাভ করিয়াছিলেন। এই সময়ে বোম্বাইয়ের এবং কলিকাতার প্রায় সকল রপ্তানীকারক সওদাগরই অতুল ঐশ্বর্যের অধিকারী হইয়া উঠে। সেই লক্ষ্য অর্থেই বোম্বাইয়ে কার্পাস-কলের এবং বাঙ্গালায় পাট-কলের সংখ্যা অত্যন্ত বৃদ্ধি পায়।

এ দিকে এই ব্যাপারে সরকারের বিশেষ ক্ষতি হইতে থাকিল। এই সমস্যার সমাধানকল্পে সরকার এ পর্য্যন্ত বিশেষজ্ঞদিগের দ্বারা পাঁচটি কমিটি ও কমিশন নিয়োগ করিয়াছেন। যথা—হার্শেল কমিটি, ফাউলার কমিটি, চেম্বারলেন রয়েল কমিশন, ব্যারিংটন স্থিথ কমিটি এবং (আলোচ্য) হির্টন ইয়ং রয়েল কমিশন। বার্তাশাস্ত্রে বড়

* Vide Evidence of Late Mr. R. C. Dutta before the Fowler's Committee.

বড় বিশেষজ্ঞ দ্বারা গঠিত কমিশনগুলি পরিশ্রম সহকারে তথ্য সংগ্রহ এবং তথ্যের আলোচনা পূর্বক সিদ্ধান্তও করিয়া দিয়াছেন; সরকারও সেই সিদ্ধান্ত অনুসারে কাণ্ড করিয়াছেন। কিন্তু পূর্ববর্তী কোন কমিশনের ফলই সন্তোষজনক হয় নাই। তাহার কারণ, আমাদের মতে, ভারতে স্বর্ণ-মুদ্রার অবাধে প্রচলনই এই সমস্যার একমাত্র সমাধান। পূর্ববর্তী চারিটি কমিশনের একটি কমিটি ও কমিশনও তাহা করেন নাই। তাঁহারা জোড়তালি দিয়া এই সমস্যার সমাধান করিবার প্রয়াস পাইয়াছিলেন। ফাউলার কমিটি ভারতীয় টাকাকে নামে রজত-মুদ্রা রাখিলে কাণ্ডে পাউণ্ডের সহিত উহার মূল্য বাঁধিয়া দিয়া ছিলেন। অর্থাৎ টাকাকে তাঁহারা আসল মুদ্রা না রাখিয়া উহাকে পাউণ্ডের সহিত মূল্য পরিচয় দিতে বাধ্য করিয়া উহাকে অভিজ্ঞানমুদ্রা (token money) করিয়া দিলেন। অভিজ্ঞান অর্থে—যাহা দেখিলে দ্বিতীয় ব্যক্তি বা বিষয়কে মনে পড়ে। টাকা যদি নিজের পরিচয় না দিয়া পাউণ্ডের একটা ভগ্নাংশের (১ শিলিং ৪ পেন্সের) পরিচয় দেয়, তাহা হইলে টাকাও আসল মুদ্রা হয় না, অভিজ্ঞানমুদ্রাই হইয়া থাকে। ঐ হিসাবে নোটও অভিজ্ঞানমুদ্রা।

এই ক্ষেত্রে সরকার যদি ভারতে অবাধে স্বর্ণ-মুদ্রা প্রচলিত করিতেন, তাহা হইলে, কখনই মুদ্রা লইয়া এত জটিলতার সৃষ্টি হইত না। সে কথা আমরা পরে বলিব। তবে এইমাত্র বলিতে পারি যে, উপস্থিত আমাদের দেশে টাকা ও নোট চলিত আছে। ঐ দুইটি ভাঙ্গ-মুদ্রা বা অভিজ্ঞানমুদ্রা (token coin) ভিন্ন এ দেশে আসল মুদ্রার দেখা নাই। এ ব্যবস্থা পৃথিবীর আর কোথাপি নাই। কারণ, কেবল ভাঙ্গ-মুদ্রা বা অভিজ্ঞানমুদ্রা যে দেশে প্রচলিত থাকে, সে দেশের সরকার প্রয়োজনের অতিরিক্ত পরিমাণে সেই ভাঙ্গ-মুদ্রা বাহির করিতে প্রলুব্ধ হইয়েন। তাহার ফলে মুদ্রামূল্য কমে এবং দেশে ছদ্মূল্যতা দেখা দেয়। বর্তমান সময়ে সকল সভ্য দেশই স্বর্ণ-মুদ্রা প্রবর্তিত করিয়াছেন। তাহার কারণ, পৃথিবীতে যত জিনিষ আছে, তাহার মধ্যে স্বর্ণের মূল্য অনেকটা স্থায়ী থাকে। সেই জন্য ভারতে স্বর্ণ-মুদ্রা প্রচলনের প্রয়োজন অধিক। কেন, তাহা বোধ হয় কাহাকেও বিস্তৃতভাবে বুঝাইবার প্রয়োজন নাই।

ফাউলার কমিটি হইতে ব্যারিংটন স্থিথ কমিটি পর্যন্ত চারিটি কমিটির কথা আমি এই প্রবন্ধে আলোচনা করিব না। এ ক্ষেত্রে আমি কেবল ইয়ং কমিশনের কথাই বিশেষভাবে বলিব।

এই কমিটি তাঁহাদের পরামর্শদান সম্বন্ধে একমত হইতে পারেন নাই। তাঁহাদের ১০ জন কমিশনারের মধ্যে ৯ জন একমত হইয়াছেন, আর এক জন অর্থাৎ সার পুরুষোত্তম দাস টাকার মূল্য নির্ধারণ সম্বন্ধে ভিন্নমত হইয়াছেন। সার পুরুষোত্তম দাস বোধাই অঞ্চলের রপ্তানীকারক বণিকদলের মুখপাত্র

কমিশনের সদস্য ছিলেন এই কয় জন :—

- (১) মিষ্টার এডওয়ার্ড হিণ্টন ইয়ং
- (২) সার রাজেন্দ্রনাথ মুখোপাধ্যায়
- (৩) সার নর্কট হেষ্টিং ইলস ওয়ারেন
- (৪) সার রেজিনাল্ড আর্থার ম্যান্ট
- (৫) সার মানেবজী বৈরামজী দাদাভাই
- (৬) সার হেনরী ষ্ট্রাকোশ্চ
- (৭) সার আলেকজান্ডার রবার্টসন মারে
- (৮) সার পুরুষোত্তম দাস ঠাকুর দাস
- (৯) অধ্যাপক জাহাঙ্গীর কুবেরজী কয়াজী
- (১০) মিষ্টার উইলিয়াম এডওয়ার্ড প্রেটন।

এই কমিশন সরকারকে মুদ্রা সম্বন্ধে এইরূপ কাণ্ড করিতে অনুরোধ করিয়াছেন ;—

(১) টাকার মূল্য এক শিলিং ৬ পেন্স অর্থাৎ ১৮ পেন্স ধার্য করিতে হইবে। এই স্থলেই কেবল সার পুরুষোত্তম-দাস ঠাকুরদাস অন্ত সকলের সহিত ভিন্নমত হইয়া টাকার মূল্য ১ শিলিং ৪ পেন্স অর্থাৎ ১৬ পেন্স ধার্য করিবার জন্য অনুরোধ করিয়াছেন।

(২) টাকার মূল্য বিলাতী সভারেণের সহিত গাথিয়া না দিয়া একটা নির্দিষ্ট-পরিমাণ স্বর্ণের (সাড়ে ৮ গ্রেণ) মূল্যের সহিত গাথিয়া দিতে হইবে। অর্থাৎ সভারেণের বিনিময় মানে টাকার মূল্য ধার্য না করিয়া স্বর্ণের ধাতব মানে টাকার মূল্য ধার্য করিতে হইবে। সুতরাং টাকা অতঃপর আর বিলাতী পাউণ্ডের অংশবিশেষের অভিজ্ঞান না হইয়া একটা নির্দিষ্ট-পরিমাণ স্বর্ণের অভিজ্ঞান হইবে।

(৩) টাকার নির্দিষ্ট মূল্য এবং বাজার পসার অবিচলিত

রাখিবার জন্য একটা সেন্ট্রাল ব্যাঙ্ক স্থাপিত করিতে হইবে
ঐ ব্যাঙ্ক সরকারের অধীন হইবে না।

(৪) আর নূতন করিয়া রূপার টাকা প্রস্তুত করা হইবে
না। যে রূপার টাকা আছে, বাজারে কেবল তাহাই চলিবে
অতঃপর সরকার কেবল এক টাকার নোট প্রস্তুত করিতে
থাকিবেন।

(৫) ভারতবাসীরা অত্যন্ত মুদ্রাসঞ্চয়প্রিয় উহারা
পাত্ত-মুদ্রা মাটির মধ্যে পুতিয়া অথবা অন্য উপায়ে আটক
রাখে। যাহাতে লোক আর ঐ ভাবে টাকা ফেলিয়া না
রাখে, সেই জন্য কমিশন পরামর্শ দিয়াছেন যে, যাহারা ঐ
সঞ্চিত মুদ্রা ব্যাঙ্কে গচ্ছিত রাখিবে, তাহাদিগকে সেই সঞ্চিত
মুদ্রার জন্য সার্টিফিকেট দেওয়া হইবে। সেই সার্টিফিকেট
ভাঙ্গাইবার সময় হইলে সার্টিফিকেটের অধিকারী যদি তৎ-
পরিবর্তে স্বর্ণ চাহে, তাহা হইলে সেই টাকার পরিবর্তে
তাহার যে কয় তোলা সোনা প্রাপ্য হয়, সে সেই কয় তোলা
সোনা পাইবে। অর্থাৎ এক তোলা সোনার মূল্য ১১ টাকা
৩ আনা ১০ পাই, এই হিসাবে তিনি যত টাকা গচ্ছিত
রাখিবেন, তত টাকার সোনা পাইবেন। লোকের টাকা
গচ্ছিত রাখিবার প্রবৃত্তি দমনের জন্য সরকার এই ব্যবস্থা
করিয়াছেন।

(৬) নোটই আইন অনুসারে দেয় ও গ্রাহ্য মুদ্রা হইবে।
খুচরা নোটের পরিবর্তে কেহ স্বর্ণমুদ্রা পাইবেন না। তবে
কলিকাতার, বোম্বাইয়ের এবং মাদ্রাজের ব্যাঙ্কে কেহ স্বর্ণের
প্রাণী হইলে ব্যাঙ্ক ৪ শত আউন্স অর্থাৎ ১ হাজার ৬৫ তোলা
ওজনের সোনার বার ঐ দরে (২১ টাকা ৩ আনা ১০ পাই)
পাইবেন। অর্থাৎ টাকা নামধের কাগজের বা রূপার নোটের
অধিকারী ইচ্ছা করিলে তাহার সেই নোট ভাঙ্গাইয়া সে
প্রতি টাকায় সাড়ে ৮ গ্রেণ সোনা পাইবে না। সে যদি প্রায়
২৩ হাজার টাকা যোগাড় করিয়া ঐ ব্যাঙ্কে হাজির হইয়া
সোনা চাহে, তাহা হইলে সে সোনা পাইবে, অথু কেহ তাহা
পাইবে না। অর্থাৎ প্রায় ২৩ হাজার টাকার নোট একত্র
না করিলে আর কেহ নোট ভাঙ্গাইতে পারিবেন না।
রিপোর্টের সমস্ত গোলার কেন্দ্র এইখানেই।

ইহাই হইল কমিশনের মোট পরামর্শ। এখন প্রশ্ন
হইতেছে, সরকার যদি এই পরামর্শ অনুসারে কার্য করেন,
তাহা হইলে ভারতবাসীর লাভ হইবে না ক্ষতি হইবে ?

দেখা যাইতেছে যে, টাকার মূল্য ১৮ পেন্স হইবে কি ১৬
পেন্স হইবে, তাহা লইয়াই দুই পক্ষে তুমুল তর্ক বাধিয়াছে।
আমার মনে হয়, এ তর্ক উঠিতেই পারে না। কারণ, কমিশন
যখন বলিতেছেন, টাকার মূল্য আর সভারেণের সহিত গ্রথিত
থাকিবে না, স্বর্ণের সহিতই গ্রথিত হইবে, অর্থাৎ ভারতে
Gold exchange standard না হইয়া Gold bullion
standardই হইল, তখন এই প্রশ্নে মুখ্যভাবে পাউণ্ড
অথবা তত্ত্ব ভগ্নাংশ মুদ্রা শিলিং পেন্সের কথা না তোলাই
উচিত। এখন কথা হইতেছে, ভারতীয় মুদ্রায় যখন স্বর্ণমানই
প্রবর্তিত হইবে, তখন টাকার মূল্য হিসাবে উহা কতখানি খাঁটি
সোনার দরে বিকাইবে, তাহাই এ স্থলে আলোচ্য। এখন
বুঝা যাইতেছে যে, সরকার টাকাকে সাড়ে ৮ গ্রেণ পাকা
সোনারই প্রতিভূ বা অভিজ্ঞান করিতে চাহিতেছেন। তাহা
হইলে আজকালকার বাট্টায় বাজারে উহার দর হইবে ১
শিলিং ৬ পেন্স বা ১৮ পেন্স। সার পুরুষোত্তম দাস ঠাকুর
দাস বলিতেছেন, উহার মূল্য ১ শিলিং ৪ পেন্স বা ১৬ পেন্স
করাই কর্তব্য অর্থাৎ তাহার মতে টাকার মূল্য শতকরা
সাড়ে ১২ টাকা হিসাবে কম ধার্য করিতে হইবে। তাহা
করা কিছুমাত্র কঠিন নহে। টাকার মূল্য হইতে যদি প্রায়
১ গ্রেণ সোনা বাদ দেওয়া যায়, অর্থাৎ টাকা যদি সাড়ে ৮
গ্রেণ সোনা না হইয়া ৭'৫৫ গ্রেণ সোনা হয়, তাহা হইলে
উহার মূল্য ১ শিলিং ৪ পেন্স হইবে। কিন্তু সার পুরুষোত্তম
দাসের পরামর্শমতে কার্য করিলে টাকার মূল্য শতকরা
সাড়ে ১২ টাকা হারে কমিয়া যাইবে টাকার মূল্য সাড়ে
৮ গ্রেণ সোনার সমান হইবে কি ৭'৫৫ গ্রেণ সোনার সমান
হইবে,—এ কথা জিজ্ঞাসা করিলে বোধ হয় যত লোক টাকা
পাইয়া থাকে বা টাকা সঞ্চিত করিয়া রাখিয়াছে, তাহারা
সকলেই টাকার মূল্য সাড়ে ৮ গ্রেণ সোনা পরিণত দেখিতে
চাহে। বাজারে যদি কেহ সোনা কিনিতে যায়, তাহা
হইলে পোদ্ধার যদি তাহাকে এক টাকায় ৭'৫৫ গ্রেণ সোনা
দেয়, তাহা হইলে তাহাতে খরিদদার খুসী হইবে, না যদি
পোদ্ধার তাহাকে সাড়ে ৮ গ্রেণ সোনা দেয়, তাহা হইলে
সে অধিক খুসী হইবে ? এ প্রশ্নের উত্তর দিতে বোধ
হয় কেহ দ্বিধা বোধ করিবেন না। সকলেই সাড়ে ৮ গ্রেণ
সোনাই চাহিবেন। কিন্তু টাকার বিনিময়ে একট শিলিং
৪টি পেনী পাওয়া যাইবে, কি ১ শিলিং ৬ পেনী পাওয়া

যাইবে, এই প্রশ্নে এত গোল উঠে কেন? সমস্ত ত সেই একই।

অবশ্য টাকার বিনিময় মূল্য বৃদ্ধিত হইলে যে কেবল টাকার বদলে সোনা এবং বিলাতী মুদ্রা অধিক পাওয়া যাইবে, তাহা নহে,—উহার বিনিময়ে সকল জিনিষই অধিক পাওয়া যাইবে। যত বিদেশী পণ্য এ দেশে আমদানী হইয়া থাকে, তাহা শতকরা সাড়ে ১২ টাকা হিসাবে সস্তা পাওয়া যাইবে। বিলাতে যত টাকা দিতে হয়, তাহা শতকরা সাড়ে ১২ টাকা কম পাঠাইলেই তাহাদের সেই উদ্দেশ্য সিদ্ধ হইবে। চাকুরিয়ার সুবিধা—তাহাদের আয় শতকরা সাড়ে ১২ টাকা হারে বৃদ্ধি পাইবে। তবে ক্ষতি কাহার? ক্ষতি দেন-দারের। তাহার স্বল্প হিসাবে শতকরা সাড়ে ১২ টাকা অধিক দিয়া দেনা শোধ করিতে হইবে। কিন্তু সে ব্যক্তি যখন তাহার পাওনা (বেতন প্রভৃতি) শতকরা সাড়ে ১২ টাকা হারে অধিক পাইবে, তখন তাহার তাহাতে ক্ষতি বোধ হওয়া উচিত নহে।

অনেকে মনে করিতে পারেন যে, টাকার মূল্য বাড়াই হউক; উহার প্রভাবে দেশের পণ্য-মূল্যের ইতর-বিশেষ হইবে না। অর্থাৎ টাকার মূল্য ৭'৫৫ গ্রেণই হউক আর ৮'৫ গ্রেণই হউক, তাহাতে চাউল, দাইল, লবণ প্রভৃতির মূল্যের তারতম্য হইবে না। ইহা বিষম ভুল। ১৮৫১ খৃষ্টাব্দে অষ্ট্রেলিয়া এবং ক্যালিফোর্নিয়াতে সুবর্ণখনি হইতে ভূরি পরিমাণে সুবর্ণ উত্তোলিত হওয়াতে ১৮৫১ হইতে ১৮৬৬ খৃষ্টাব্দ পর্য্যন্ত প্রায় ১৫ বৎসর সুবর্ণ সস্তা হইয়াছিল। ঐ সময়ে যে কয়টি দেশে সুবর্ণ-মুদ্রা প্রচলিত ছিল, সেই কয়টি দেশেই পণ্যমূল্য বৃদ্ধি পাইয়াছিল। এই সময়ে ফ্রান্সে সুবর্ণ-মুদ্রা প্রচলিত করা হয়। তাহার পর ১৮৬৫ খৃষ্টাব্দ হইতে যেমন সুবর্ণ মুদ্রা হইতে থাকে, অমনই যে সমস্ত দেশে সুবর্ণ-মুদ্রা প্রচলিত ছিল, সেই সকল দেশেই পণ্য-মূল্য সুলভ হইতে থাকে। এখনও তাহাই হইতেছে। গত বৎসর বাঙ্গালার শস্ত অল্প জন্মিয়াছিল। কিন্তু তাহা হইলেও উহার মূল্য যেরূপ অধিক হওয়া উচিত ছিল, সেরূপ অধিক হয় নাই, তাহার কারণ, গতবার টাকার মূল্য অধিক ছিল।

একটা আপত্তি এই হইতে পারে যে, যদি টাকার মূল্য-বৃদ্ধিকালে পণ্য-মূল্য হ্রাস পায়, তাহা হইলে চাষীরা তাহাদের

কৃষিজ পণ্য বিক্রয় করিয়া অল্প টাকা পাইবে। তাহার দৃশ্যতঃ অল্প টাকা পাইবে সত্য, কিন্তু যে টাকা পাইবে, তাহার মূল্য অধিক। তাহার বিনিময়ে তাহারা সকল পণ্যই সস্তায় পাইবে। সুতরাং তাহাতে তাহাদের ক্ষতি নাই, বরং লাভ আছে।

আর এক কথা। টাকার মূল্য বৃদ্ধি পাইলে শিল্পীদিগের ক্ষতি হইবে। উহার ফলে বিদেশী পণ্য সুলভ হইবে, সুতরাং তাহার সহিত দেশীয় শিল্পীরা প্রতিযোগিতা করিয়া উঠিতে পারিবে না। এই আপত্তিই সহসা সর্কাপেক্ষা প্রবল বলিয়া মনে হয়। কিন্তু একটু অনুধাবন করিলে এই আপত্তি তত প্রবল বলিয়া মনে হয় না। ইহাতে কুটীর-শিল্পের তাদৃশ ক্ষতি হওয়া উচিত নহে। কারণ, যদি জীবনধারণের জন্য আবশ্যিক জিনিষের ও পণ্যের উপাদানের মূল্য হ্রাস পায়, তাহা হইলে কুটীর-শিল্পের প্রতিযোগিতার তীব্রতা বৃদ্ধি পায় না। কল-কারখানায় প্রস্তুত পণ্যেরও যদি উপাদানের মূল্য হ্রাস পায়, তাহা হইলে সেই দ্রব্য কতকটা সুলভে বিক্রয় করা যায়। তবে উহাদের মজুরের মজুরী হ্রাস করা বড় কঠিন। মজুররা সঙ্ঘবদ্ধ হইয়া মজুরী-হ্রাসে বাধা দেয়। কিন্তু জীবনধারণের জন্য আবশ্যিক পণ্য-মূল্য কমিলে মজুরীর মূল্য সেই অনুপাতে হ্রাস পাওয়াই উচিত। তবে এই সম্বন্ধে একটা বিশেষ কথা এই যে, যদি মুদ্রা-মূল্যের সামান্য ইতরবিশেষ হয়, তাহা হইলে মুদ্রা-মূল্যের সহিত পণ্য-মূল্যের সামঞ্জস্য সাধিত হইতে কিছু বিলম্ব ঘটে। সেই জন্য কলকারখানা হইতে প্রস্তুত শিল্পজ পণ্যের পক্ষে কিছু অসুবিধা জন্মে; টাকার মূল্য ১৬ পেন্সের স্থানে ১৮ পেন্স করিলে যে সে অসুবিধা অস্তিতঃ কিছুকালের জন্য হইবে না, তাহা নহে। বোম্বাইয়ের কলওয়ালারা এই জন্যই টাকার মূল্যবৃদ্ধি প্রস্তাবে এত আপত্তি করিতেছেন।

যে সময়ে ভারতে টাকার মূল্য কমিতে আরম্ভ করিয়াছিল, তাহার কয়েক বৎসর পর হইতেই বোম্বাই কার্পাস-কলের শ্রীবৃদ্ধি হইতে থাকে। যত দিন টাকার মূল্য কম ও চঞ্চল ছিল, তত দিন উহা বেশ বৃদ্ধি পাইয়াছে। পূর্বোক্ত তালিকা দেখিলেই বুঝা যাইবে যে, ১৮৭৫ খৃষ্টাব্দ হইতে টাকার মূল্য কমিতে থাকে, ১৮৯৮ খৃষ্টাব্দ পর্য্যন্ত উহা কমিতে থাকে। টাকার মূল্য হ্রাস হইতে আরম্ভ হইবার ৩ বৎসর পরে ভারতে ৫৮টি মাত্র কার্পাস-কল ছিল, ১৮৯৮-৯৯ খৃষ্টাব্দে

উহার সংখ্যা ১ শত ৭৯টিতে দাঁড়ায়। এরূপ অবস্থায় বোধাই কার্পাস কলওয়ালাদের শঙ্কিত হইবার কারণ আছে। তবে সে সম্বন্ধে সকল কথা বলিবার এবার স্থানাভাব।

আসল কথা, টাকার মূল্য ১৮ পেন্স ধার্য হইলে অর্থাৎ সাড়ে ৮ গ্রেণ সোনা হইলে কাহারও বিশেষ ক্ষতি হইবার কারণ নাই। সেই জন্ত আমরা উহার সমর্থন করি। কিন্তু ইয়ং কমিশন যেরূপ পরামর্শ দিয়াছেন,---সরকার যে ভাবে ঐ সম্বন্ধে আইন করিতে চাহিতেছেন, তাহাতে আমাদের ঘোর আপত্তি আছে। কারণ, তাঁহার নামে ইহা (Gold Bullion Standard বা স্তবর্ণমান মুদ্রা বলিলেও উহা কার্যে সেই Gold Exchange Standard বা স্তবর্ণ-বিনিময় মুদ্রাই রহিয়া গিয়াছে। কমিশন স্তবর্ণ-মুদ্রা প্রবর্তিত করিবার পরামর্শ দেন নাই। সরকারও তাঁহাদের প্রস্তাবিত আইনে স্তবর্ণ-মুদ্রা প্রচলন করিবার ব্যবস্থা করেন নাই। সুতরাং এ ব্যবস্থা টিকিবে না। ইতঃপূর্বে ব্যারিংটন স্থিণ কমিটি টাকার মূল্য ১১'৩০০'১৬ গ্রেণ ধার্য করিয়া উহার বিনিময় মূল্য ১ শিলিং ধার্য করিবার এবং ভারতে অবাধে স্তবর্ণ আমদানী রপ্তানী করিবার পরামর্শ দিয়াছিলেন। কিন্তু সে ব্যবস্থা কিছু দিনও টিকে নাই। তাহার কারণ, সরকার স্তবর্ণ-মুদ্রা প্রচলিত করেন নাই। তখন যদি সরকার ১৬৯'৫০২৪ গ্রেণ ওজনের খাঁটি সোনা দিয়া ১৫ টাকা মূল্যের স্তবর্ণ-মুদ্রা চালাইয়া তাহাই legal tender করিয়া দিতেন, তাহা হইলে আজ টাকার মূল্য এত কমিয়া যাইত না এবং সেই মূল্য ঠিক রাখিবার জন্ত ভারতের অর্থ এরূপ নিম্নমভাবে জলে যাইত না। এবারও যদি সরকার ১৩২'৫ গ্রেণ খাঁটি সোনা দিয়া পনের টাকা মূল্যের স্তবর্ণ-মোহর অথবা ১৭০ গ্রেণ খাঁটি সোনা-সংবলিত ১০ টাকা মূল্যের স্তবর্ণ-মুদ্রা প্রচলিত না করেন, তাহা হইলেও টাকার এই মূল্য স্থির থাকিবে না। যদি স্তবর্ণমানে মুদ্রা প্রচলিত করিবার সত্য সত্য ইচ্ছা থাকে, তাহা হইলে স্তবর্ণ-মুদ্রাকেই বৈধ মুদ্রা (legal tender) করিতে হইবে। ৪ শত ওন্সের অর্থাৎ ১ হাজার ৬৫ তোলা ওজনের সোনার বার টাকায় সাড়ে ৮ গ্রেণ সোনার দরে বিক্রয় করিলে টাকার মূল্য 'স্তিতিমান' হইবে না।

সুতরাং এই টাকার দরের গোলও মিটিবে না। ব্যারিংটন কমিটি বাবদ খরচের ছায়া এবারও ইয়ং কমিটির খরচ বাবদ ৩ লক্ষ ৩১ টাকা ত জলে যাইবেই, অধিকন্তু আরও কত টাকা জলে যাইবে, তাহাই বা কে বলিতে পারে ?

এ সম্বন্ধে অগ্ণাণ অনেক কথা বলিবার আছে। এবার স্থানাভাব। আসল কথা, আমরা টাকার মূল্য ১ শিলিং ৬ পেন্স ধার্য করিবার পক্ষপাতী হইলেও সরকার যে ভাবে উহা বহাল করিবার প্রস্তাব করিতেছেন, তাহার সমর্থক নছি। উহা স্থায়ী হইবে না—উহা স্থায়ী হইতেই পারে না। কিছু দিন পরে আবার গোলযোগ ঘটবে।

যে কমিশনে অধ্যাপক কয়াজীর মত সদস্য ছিলেন, সেই কমিশন যে কতকগুলি বাজে তর্ক করিয়া স্তবর্ণ-মুদ্রা প্রচলনে আপত্তি করিবেন, ইহা আমরা পূর্বে বলিয়াও করিতে পারি নাই। ভারতবর্ষ বহুকাল হইতেই ব্যবস্থা পূর্বক প্রবর্তিত মুদ্রার (managed currency)র ফলে অতিশয় ক্ষতিগ্রস্ত হইয়া আসিতেছে, এবারও যে তাহা হইবে না, ইহা কেহই বলিতে পারেন না। এখন মুদ্রার পক্ষে স্তবর্ণই প্রকৃষ্ট ধাতু, তাহা সকলেই স্বীকার করিয়া থাকেন। কিন্তু ভারতে সেই স্তবর্ণই ধাতু-মুদ্রারূপে গ্রহণ করিতে সরকার বরাবরই অকুচি প্রকাশ করিয়া আসিতেছেন। এবারও বিলাতের মিডল্যাণ্ড ব্যাঙ্কের মাসিক সমালোচনী পত্রিকার স্পষ্টই বলা হইয়াছে, ভারতের পক্ষে মুদ্রার মূল্য হৈম বিনিময় মানে (Gold exchange standard) ধার্য করাই উচিত, তাহাদের পক্ষে স্তবর্ণ-মুদ্রা বা হৈমধাতুমানে ধার্য মূল্যে মুদ্রা প্রচলন করিলে ভাল হইবে না। চক্ষুজ্জা পরিহার পূর্বক এমন ভাবে পক্ষপাতমূলক যুক্তি প্রদর্শন করা কেবল পাশ্চাত্য পণ্ডিতদিগের পক্ষেই সম্ভবে। বরং যে দেশ স্বাধীন, যে দেশে লোকমত দ্বারা রাজনীতিক ও আর্থিক সকল ব্যাপারই নিয়ন্ত্রিত হয়, সে দেশে বরং ব্যবস্থা পূর্বক অবাধে নোট বা অভিজ্ঞানমুদ্রা চলিতে পারে---কিন্তু যে দেশে লোকমত অবজ্ঞাত, জনসাধারণের স্বার্থ জ্ঞানতঃ বা অজ্ঞানতঃ উপেক্ষিত বলিয়া দেশবাসীর বিশ্বাস, সেই পরাধীন দেশে কেবল ভাক্তমুদ্রা প্রচলিত করা কখনই বিচক্ষণতার পরিচায়ক হইতে পারে না।

শ্রীশশিভূষণ মুখোপাধ্যায়।



বাঃ রে বাঃ ! মুন্সীপাল—বাহবা স্বরাজ !
পাকা পথে খাল খুলেছে খেলতে মজা আজ ॥

কঁপোকান



বৃষ্টি ত আর মুন্সীপালের নিদ্রের সৃষ্টি নয়
ভুঁড়ি নিয়ে পথে কেন চল মহাশয় ?

ছাতার বিশ্বাসঘাতকতা



স্বাধীনতার দিনে সবার ঘুরে গেছে মাথা ।
শীকে আটক রইলেন নাকো উল্টে পড়লেন ছাতা ॥

আফিস যাত্রা



স্ত্রী তৈরী পাটের গাড়ী মোটর লরীর জন্য
গরই তরে মোর এ দুর্গতি হা রে হা রে'

যক্ষির বর্ম

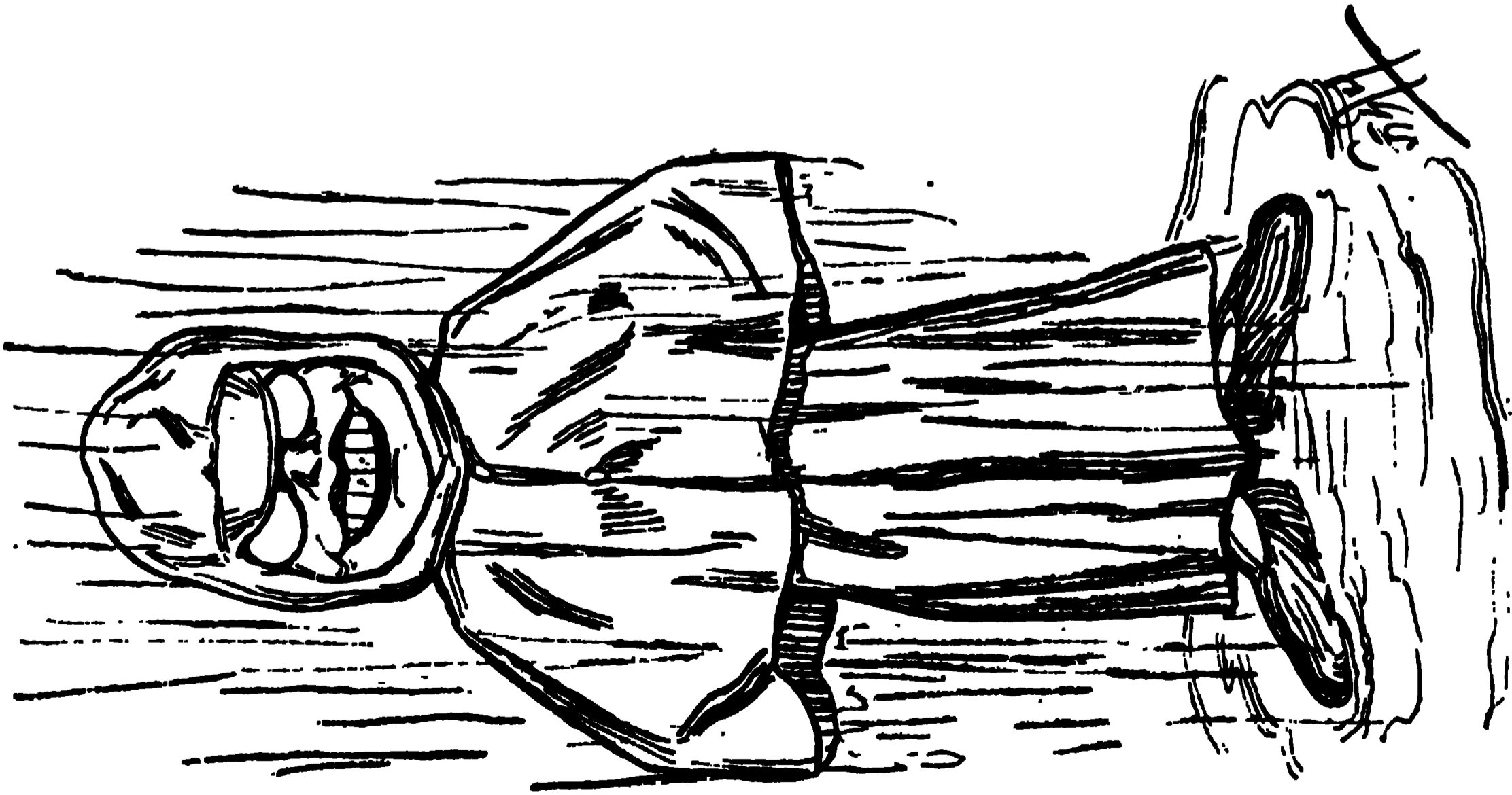

দেশ'র গ্রেডে উঠে আমি পেয়েছি পানি-কেটি ।
পাঁচশ'র পারে পৌঁছলেই যিটিং মোটির ভোটি ।

লজ্জা রঞ্জে



মাথা রঞ্জে লজ্জা রঞ্জে দুই-ই হ'ল লক্ষী
এই বাজারে বাসন মার্জে কোন বৌ সয় বাকি ?

বাবুর বাহার

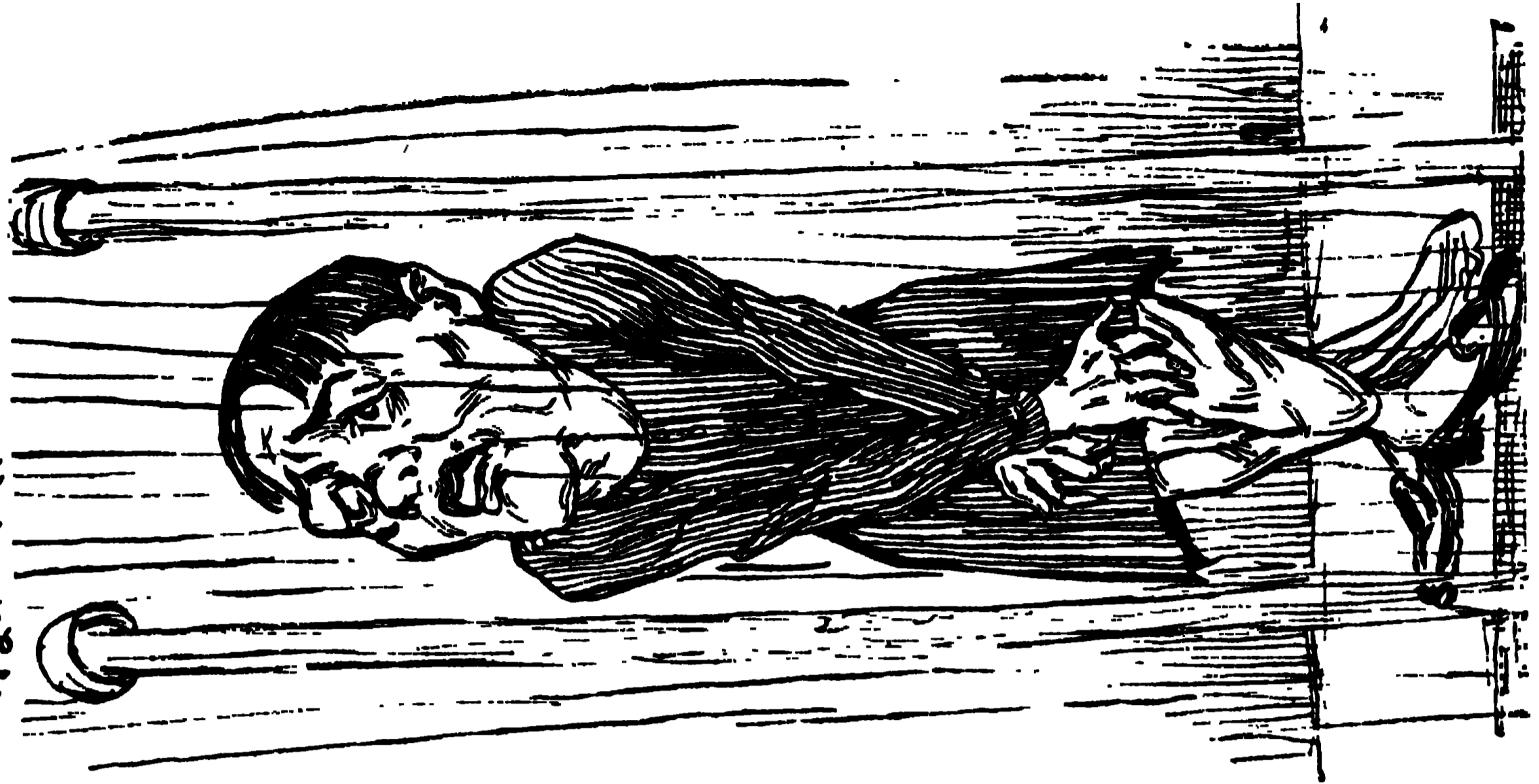

সাধের সাজান চুল, কোচার গোছান ফুল,
ফিন্ফিনে পাঞ্জাবী মাঞ্জা করা জুতো ।
মাটি হ'লে সব সজ্জা, কোথায় রাখিবে লজ্জা,
আলসের আড়ালে খাড়া ভাবে তাই ভুতো ॥



সাময়িক প্রসঙ্গ

বাঙ্গালীর সংগঠন-শক্তি

কোনও আংলো-ইণ্ডিয়ান পত্র সংশোধন বলিয়াছেন,—আজ সপ্তক কলিকাতার ২৩ বৎসর বয়স হইল, অগতঃ যে শক্তিমূল পুরুষ এই সহরের ভিত্তিপত্তন করিয়াছিলেন, সেই জব চার্নকের শ্রুতিপুত্রের কোনও শব্দটুকু লক্ষ্যক্রান্তায়াণী কর নাই। জব চার্নকের সম্বন্ধিত-মন্দির কেহ পুস্পমালা অথবা ধ্বজা-পতাকা দিয়া সুসজ্জিত করে নাই, কেহ কোনও ক্রাবে তাঁহার স্মৃতির উদ্দেশ্যে স্মরণাপনের সঙ্গে সঙ্গে বক্তৃতাবোধ করে নাই, কেহ তাঁহার কোনওরূপ প্রতিমূর্তি প্রতিষ্ঠার ব্যবস্থা করে নাই! এ দুঃখ রাখিবীর কি স্থান আছে?

যে আংলো-ইণ্ডিয়ান সমাজের মুপত্র স্বভাষিত ধর্ম্মা পুরুষ-প্রবরের স্মৃতিরকার ওস্তাদ কঙ্গররের অবতারণা করিয়া লোকের সহানুভূতি আকর্ষণের প্রয়াস পাইয়াছেন, সেই আংলো-ইণ্ডিয়ান সমাজ বাঙ্গালীর জনপদ-সংগঠনের শক্ত কখনও স্বীকার করেন না কেন, কেহ বলিয়া দিতে পারেন কি? ভীষণ স্বাপদসঙ্কুল পার্কীতা অরণ্যকে গ্রাম-জনপদে গড়িয়া তুলিবার শক্তি যে জব চার্নকের দেশের লোকের নিঃস্ব, তাহা নহে, বাঙ্গালীও এ বিষয়ে পলি-প্রদর্শকরূপে সাঁওতাল পরগণাকে কিরূপে গড়িয়া তুলিয়াছে, তাহার পরিচয়ের অসম্ভাব নাই।

সত্য বটে, প্রতীচোর স্বাধীন শক্তিশালী জাতিগণ জগতের দিগ্-দিগন্তে ভীষণ অরণ্য উপনিবেশ স্থাপন করিয়া মনুষ্যবাসযোগ্য করিয়াছে। সত্য বটে, বিলাতের Pilgrim fatherরা মাণি মুল্লকে বন-জঙ্গল কাটিয়া হিংস্র পশু ও তদপেক্ষা হিংস্র আদিমনিবাসীর সহিত যুদ্ধ করিয়া যুরোপের তুলা স্তম্বের গ্রাম জনপদ প্রতিষ্ঠা করিয়াছে। সত্য বটে, কষ্টসহিষ্ণু শাহসী ওলন্দাজরা দক্ষিণ-আফ্রিকার কালো জঙ্গল Trek করিয়া সিংহের এবং সিংহ অপেক্ষাও ভীষণ কালো নিগ্রোর সহিত যুদ্ধ করিয়া কঠ স্তম্বের গ্রাম, নগর ও বাজার-গঠন প্রতিষ্ঠা করিয়াছে। সত্য বটে, অষ্ট্রেলিয়ার, পূর্ব-আফ্রিকার, পশ্চিম-আফ্রিকার, উত্তর-আফ্রিকার, নিউগিনিতে, নিউজিল্যান্ডে যব যৌপে ও অন্যান্য স্থানে নানা যুরোপীয় জাতি জঙ্গলকে মনুষ্যবাস-স্থানে পরিণত করিয়া তাহাদের উপনিবেশ সংগঠনের অদ্ভুত ক্রমতার পরিচয় দিতেছেন, কিন্তু সেস সঙ্গে বাঙ্গালীর গ্রাম-জনপদ-গঠনের আশ্চর্য্য শক্তির কথা ভুলিয়া গেলেন চলিবে কেন? আজ সাঁওতাল পরগণা বিহার-সরকারের এলাকাভুক্ত হইয়াছে বলিয়া তথা হইতে বাঙ্গালাকে বিভাড়াইয়া দিবার নানা পন্থা অবলম্বিত হইতেছে। অথচ এই বাঙ্গালীই সাঁওতাল পরগণাকে নিজের অধাঃসাঃ্রে ও অর্থ-ব্যয়ে গড়িয়া তুলিয়াছে! হাও কি জব চার্নকের প্রতি অকৃতজ্ঞতার মত অহৃৎজ্ঞতা প্রকাশের পরিচয় নহে? সীতারামপুর, মিহিঙ্গাম, জামতাড়া, কারমাটার, মধুপুর, জে.সদি, বৈষ্ণনাথ, শিমুলতলা, ঝাঁকা, —কোথায় না বাঙ্গালীর সংগঠন-ক্রমতার অদ্ভুত শক্তির পরিচয় পাওয়া যায়?

ইতিহাসের কথা ভুলিব না। স্মৃতি অতীতে বাঙ্গালী সিংহলে তাঁহার সভ্যতা ও সংস্কার লইয়া গিয়াছিল। বাঙ্গালী ধর্ম্মবাজক স্মৃতি ব্রহ্ম, জাম, বধাণীপ, স্মাত্তা, তিলন্ত, ইন্দো-নীল ও চীমদেবে তাঁহার ধর্ম্ম ও সভ্যতা প্রচার করিয়াছিল। আজও তাঁহার বহু

নিদর্শন দেখিতে পাওয়া যায়। আজিও শ্রামদেশের নামে এবং শ্রাম-রাজবংশের ও প্রকৃতিপুঞ্জের আচার-ব্যবহারে, গোষাক-পরিচ্ছদে তাঁহার ছাপ অঙ্কিত আছে। পরলোকগত রাজা চূড়ালঙ্করণ স্কন্দা তাঁহার পরবর্তী রাজা ও রাজীগণের নামে ও পরিচ্ছদে বাঙ্গালীর সভ্যতা ও শিকাদীকার প্রভাব পূর্ণমাত্রায় বিস্তারিত রহিয়াছে। সে সকল ইতিহাসের বিস্তারিত বর্ণনা এষ্ট অবসরের উদ্দেশ্য নহে।

মাত্র ৪৫ শত বৎসর পূর্বে বাঙ্গালী তাঁহার সুকলা সুকলা শস্ত-শ্রামলা জম্মভূমির দীর্ঘন ক্রোড় হইতে বিদায় লইয়া গভীর গহন পার্কীতা অরণ্যমণ্ডিত সাঁওতাল পরগণায় গমন করিয়া কিরূপে উপ-নিবেশ স্থাপন করিয়াছিল, তাহা ভাবিলে বিশ্বয়ে অভিজ্ঞ হইতে হয় বর্তমান কারমাটার ষ্টেশন হইতে ৪৫ মাইল দূরে করোর একটি বর্ধিত জনপদ। এষ্ট করোরে প্রায় ৩ শত ঘর বাঙ্গালীর বাস। এই সকল বাঙ্গালীর মধ্যে ব্রহ্ম, কারন্ত, বাণিক, মোদক, পরামাণিক প্রভৃতি সকল জাতির লোকই দেখা যায়। তাহাদের মুখেই শুনা যায়, এই স্থানে তাহাদের পূর্বতন সপ্তপুরুষ বসবাস করিয়া আসিতেছেন। করার বাগীত আরও কয়েকটি গ্রামে এষ্টরূপ বাঙ্গালীর প্রাচীন উপনিবেশ দেখিতে পাওয়া যায়। তবে তাহারা সংখ্যায় অল্প।

এ সমস্ত বাঙ্গালী কোথা হইতে আসিল? প্রশ্নঃ বর্তমান, মানভূম, বীরভূম, বাকুড়া, মেদিনীপুর অঞ্চল হইতে ইহাদের পূর্বপুরুষরা কৃষি বা শিল্প বাণিজ্যের উদ্দেশ্যে এই স্মৃতি পার্কীতা অরণ্যপ্রদেশে উদ্ভার সংস্থানের জন্য আসিয়াছিল। তাহারা স্থানীয় বস্ত্র অসভ্য সাঁওতালদিগের উপর প্রভু প্রতিষ্ঠা করিয়া তাহাদিগকে ক্রমঃ ‘আপনার’ করিয়া লইয়া এহ সকল স্থানে ব্যবসায়-বাণিজ্য প্রতিষ্ঠা করিয়াছে, অথবা জমীর মালিক হইয়া কৃষিকাব্যের দ্বারা লক্ষী-দেবীকে বরণ করিয়া ঘরে তুলিয়াছে।

কিন্তু বাঙ্গালীরা কেবল স্বার্থসাধনোদ্দেশ্যে এ দেশে বসবাস করে নাই। তাহারা যেমন সাঁওতাল পরগণাকে জম্মভূমি করিয়া তাহারই পীয়ব-স্বস্তে পুং হইয়া আসিতেছে, তেমনই সেই জম্মভূমিকেও তাহাদের নিজস্ব অনেক দান করিয়াছে। তাহারা তাহাদের ভাব, ভাষা, আচার ব্যবহার, ধর্ম্ম-কর্ম্ম অসভ্য দরিদ্র নিরক্ষর সাঁওতাল ভ্রাতৃবৃন্দকে উপহার দিয়াছে। এখন সাঁওতাল পরগণায় আদিম নিবাসীরা তাহাদেরই মত ভাঙ্গা ভাঙ্গা স্মৃষ্টি হষ্ট, বাঙ্গালোভাষায় কথা কহিতে অসম্মত হইয়াছে, বাঙ্গালী িন্দুর মনসাপূজা, কালীপূজা আপনাদের করিয়া লইয়াছে। প্রাচীন মাসে কারমাটারে থাকিতে দেখিয়াছি, স্থানীয় আদিম নিবাসীরা মনসাপূজায় বাঙ্গালীর মনসার গানের উচ্চোগ-আয়োজন করিয়াছে, বাঙ্গালী খোল-করতাল সহযোগে মনসাতলার মনসার গান গাহিতেছে, আর বহুসংখ্যক সাঁওতাল নরনারী একাগ্রচেতে তাহা শুনিয়া আনন্দ উপভোগ করিতেছে। সেই কীর্তনের মূল করোর গ্রাম হইতে আনীত হইয়াছে।

বাঙ্গালীর সহিত একত্র বসবাসের কালে আদিম নিবাসীরা সভ্যতার আলোক প্রাপ্ত হইয়াছে, তাহারাও তত্র গৃহস্থের মত বসবাস করিতে অসম্মত হইয়াছে। তাহারাও বাঙ্গালীর স্বধ-স্বাধ, হাসি-কান্না, পূজা-পার্কণাধিতে যোগদান করিতেছে। কল কথা, তাহারা বাঙ্গালী হিন্দুর বৈশিষ্ট্যের প্রভাবে বক্তৃক সত্ত্ব প্রভাবাবিষ্ট হইয়াছে।

কারমাটার হইতে করোয় যাইবার মাঝমাঝি পথে খৃষ্টান মিশনারীদের একটি বড় আন্তানা আছে। সেখানে মিশনারীরা স্কুল, হাঁসপাতাল, বাগ-বাগিচা, ইত্যাদি প্রতিষ্ঠা করিয়া স্থানটিকে সমৃদ্ধ করিয়া তুলিয়াছে। সেখানে গেলে দেখা যায়, সাঁওতাল খৃষ্টান নরনারী খৃষ্টান সত্যতার প্রভাবে প্রভাবাধিত হইয়াছে। কিন্তু ইংরাজ শাসনের প্রথম আমলে এই যে সাঁওতালদের মধ্যে খৃষ্টান-প্রভাব বিস্তৃত হইয়াছিল, সে প্রভাবের গতি বাঙ্গালী হিন্দুই রুদ্ধ হইয়াছে। এখন আর সাঁওতালরা খৃষ্টান হয় না। ছুর্ভিক্ষের সময়ে যদিও বা দুই এক জন সাঁওতাল পেটের জ্বালায় খৃষ্টানধর্ম গ্রহণ করে, কিন্তু এবার স্বচ্ছতার সময় আসিলেই তাহারা পুনরায় হিন্দুধর্মে প্রত্যাবর্তন করে। বাঙ্গালী হিন্দুর এই প্রভাব বড় সামান্ত নহে। শাজ বদি বাঙ্গালী হিন্দু সাঁওতাল পরগণার উপনিবেশ স্থাপন না করিত, তাহা হইলে সমগ্র সাঁওতাল পরগণা যে খৃষ্টান হইয়া যাইত না, তাহাই বা কে বলিতে পারে? ভারতের সমগ্র হিন্দুজাতি এ জন্ত বাঙ্গালীর নিকট কৃতজ্ঞ থাকিতে পারেন সন্দেহ নাই। বাঙ্গালী হিন্দু সাঁওতালদিগকে মুসলমান মৌলভী ও মোল্লার প্রভাব হইতেও রক্ষা করিয়াছে। বাঙ্গালীর এ কৃতিত্ব সামান্ত নহে।

এই যে মধুপুর, গিরিডি, বৈষ্ণনাথ প্রভৃতি স্থানে সৌধিক্রীটিনী নগরী সমূহ প্রতিষ্ঠিত হইয়াছে, ইহার মূলও বাঙ্গালীর কৃতিত্ব স্বীকার করা যায় না। ৩০ বৎসর পূর্বে মধুপুর একখানি ক্ষুদ্র গ্রামমাত্র ছিল। বৈষ্ণনাথ বা গিরিডিরও অবস্থা তদ্রূপ ছিল। কিন্তু স্বস্থানধরণে বাঙ্গালী যে দিন হইতে এই সকল স্থানে গৃহ নির্মাণ করিতে আরম্ভ করিয়াছে, সেই দিন হইতে এই সকল স্থানের সৌভাগ্যের ভিত্তি-প্রতিষ্ঠা হইয়াছে। মধুপুরে তখন ক্ষুদ্র বাজারের পরে বিস্তীর্ণ প্রান্তরে বাঙ্গালীর মত্রে ৫৬ খানি বাংলো নির্মিত হইয়াছিল, অবশিষ্ট প্রান্তরে পোরা সেনাদের Rest Camp ছিল। মধুপুরের বাজার-শাটও ক্ষুদ্রাতরন ছিল। কিন্তু এখন মধুপুর এত বড় সহরে পরিণত হইয়াছে যে, সেখানে পাওয়া যায় না, এমন নিত্য ব্যবস্থা দ্রব্য নাই বলিলেও চলে। মিউনিসিপ্যালিটি, স্ট্রীট, লেন, পল্লী, স্কুল, হাঁসপাতাল, ঔষধালয়, ক্লাব, হোটেল,—কিছুরই অভাব নাই। যেখানে স্ট্রেট ক্যাম্প ছিল, সেখানে এখন বড় বড় বাড়ী হইয়াছে, এমন কি, মধুপুর হইতে ২ মাইল দূরে পাতরোগ নদীর কিনারা পযন্ত লোকের বসতি হইয়াছে। কত লোক যে এখন মধুপুরে অরসংহান করিতেছে, তাহার ইয়ত্তা নাই।

গিরিডি ও বৈষ্ণনাথও বড়-বড় সহরে পরিণত হইয়াছে। কিন্তু এই দুই স্থানের সহরে পারগতির অস্ত কারণ আছে। গিরিডি করলার ধনি ও অস্ত্রের কারবারের জন্ত অসিদ্ধ, বৈষ্ণনাথ দেবহান, হিন্দুর তীর্থ। হুংরাং এই দুই স্থানে সহর গড়িয়া উঠা আশ্চর্য্যের কথা নহে। কিন্তু মধুপুর সম্বন্ধে এ কথা বলা যায় না। এহ প্রকাণ্ড সহর বাঙ্গালীই গড়িয়া তুলিয়াছে। মধুপুরে বাঙ্গালীর উপনিবেশস্থাপনের সমাপ্ত-পরিচয়-পরিষ্কৃত।

বাঙ্গালীর যে সাহস, উচ্চশীলতা, অধ্যবসায় নাই, এ কথা কেহ জোর করিয়া বলতে পারেন না। অন্ততঃ সাঁওতাল পরগণায় বাঙ্গালীর উপনিবেশসমূহ দেখিলে এ কথা যথার্থ্য সহজেই উপলব্ধি হয়। কারমাটারে বিজ্ঞানাগর মহাশয়ের একখান 'বাংলো' আছে, এ কথা বাঙ্গালীমাত্রেই জানেন। রেলষ্টেশনের অতি নিকটে বর্তমান বাজারের গায়ে এই 'বাংলো'খানি অবস্থিত। খাপরার ছাদ-সম্বিত প্রাচীন 'বাংলো' এখন আর নাই, কলিকাতার ধনী সিংহদাস ঋষিক মহাশয় এখানি ক্রয় করিয়া এখন একতল ইষ্টকালরে পরিণত করিয়াছেন এবং এইমারতে একখানি প্রস্তরকলকে লিখিয়া দিয়াছেন, "বিজ্ঞানাগরের চরণাঙ্কিত সিংহদাস ঋষিক।" বিজ্ঞানাগর মহাশয় নাই, তাহার 'বাংলোও' হস্তান্তরিত হইয়াছে, কিন্তু এখনও তাহার

নাম কারমাটারে পুণ্ড হয় নাই। এখনও সেখানে প্রাচীন অধিবাসীরা তাহার নাম করিয়া থাকে। স্থানীয় নীলাধর মিশ্রী পরিণত-বয়স্ক; সে শিশুকালে বিজ্ঞানাগর মহাশয়কে এখানে দেখিয়াছিল। সে বলে, বাঙ্গালী বিজ্ঞানাগরই এই কারমাটারের পালতা জলকে জনপদে পরিণত করিবার মূল। তিনি এই স্থানে মাঝে মাঝে বাস করিয়া সাঁওতালদিগের সহিত মিলামিলা করিতেন, তাহাদের সুখে-দুঃখে সহানুভূতি প্রদর্শন করিতেন, তাহাদের মানসিক উন্নতির নিমিত্ত বধেষ্টে পরিশ্রম করিতেন। তাহার পুণ্যময় সংস্রবে আদিয়া বহু সাঁওতাল বাঙ্গালাভাষা শিখিয়াছিল, বাঙ্গালীর মত থাকিতে অভ্যস্ত হইয়াছিল, বাঙ্গালীর আচার-ব্যবহার ও ধর্মকর্ম পালন করিত। বিজ্ঞানাগর মহাশয়ের এই প্রভাব সামান্ত নহে। এখনও সেই জন্ত এই 'বিজ্ঞানাগর বাংলো' বাঙ্গালীর তীর্থক্ষেত্ররূপে পরিগণিত। প্রবাসী বাঙ্গালী এখানে আসিলেই 'বিজ্ঞানাগর বাংলো' না দেখিয়া পারে না। বাঙ্গালী বিজ্ঞানাগরের নামে এখনও বহু বৃদ্ধ সাঁওতালের চক্ষু অশ্রুভারাক্রান্ত হয়।

বাঙ্গালীর এই প্রভাব ভারতের নানা দিকে বিসর্পিত। বাঙ্গালী যেখানে বসবাস করিয়াছে, সেখানেই তাহার বৈশিষ্ট্যের প্রভাব অক্ষুণ্ণ রাখিয়াছে। পশ্চিমের যে কোন সহরে যাওয়া যায়, সেই-খানেই বাঙ্গালীর কালীবাড়ী, বাঙ্গালীর দুর্গোৎসব, বাঙ্গালীর ক্লাব-লাইব্রেরী, বাঙ্গালীর স্কুল, বাঙ্গালীর আচার-ব্যবহার, বাঙ্গালীর পরিকার-পরিচ্ছন্নতা, বাঙ্গালীর মনীষা, বাঙ্গালীর যাত্রা-গিরেটার, বাঙ্গালীর বায়াম ও সঙ্গীত চর্চা আপনার বৈশিষ্ট্য অক্ষুণ্ণ রাখিয়াছে, অধিকতর তাহার প্রভাবে অপর জাতিতে প্রভাবাধিত করিয়াছে। বাঙ্গালীর কলিকাতা বা মফঃস্বলে শিল্পদেশীয় ভারতবাসী বহুদিন বসবাস করিলে তাহাদের জাতীয় বৈশিষ্ট্যের বহুলাংশ হারাইয়া ফেলে, এ দৃশ্য নূতন নহে। কলিকাতায় বহু মাদ্রাজী, উড়িয়া, মাড়োয়ারী, ভাটিয়া,—বাঙ্গালীর সঙ্গে মাজিতে অভ্যস্ত হইয়াছে, বাঙ্গালীর মত থাকিতে পরিতে শিখিয়াছে, প্রায় সকল বিষয়ে বাঙ্গালীকে অনুকরণ করিতেছে। কিন্তু বাঙ্গালী সর্বত্রই নিজের বৈশিষ্ট্য অক্ষুণ্ণ রাখিয়াছে। অল্প অপর দেশের ভাষার প্রভাব যে বাঙ্গালীর উপর একবারে বিস্তৃত হয় নাই, এমন কথা বলিতে পারা যায় না, কিন্তু পোষাক-পরিচ্ছন্নতা, আচার-ব্যবহারে, আমে দ-প্রমোদে, ধর্মে-কর্মে বাঙ্গালা সর্বত্র বাঙ্গালীই আছে, অধিকতর অপর জাতিতে তাহার বৈশিষ্ট্য প্রভাবাধিত করিয়াছে। রাজপুতানায় জয়পুরাদি সহরে বাঙ্গালী চাকরীয়া রাজ-সরকারে চাকুরী করিবার কালে স্থানীয় পরিচ্ছন্দে ভূষিত হয় বটে, কিন্তু অস্ত্র যের-বাহিরে বাঙ্গালী সাজিয়াই থাকে। এ দেশে কিন্তু মাড়োয়ারী বা উড়িয়া বাঙ্গালীর কাপড়েই ভূষিত হইয়া কর্মস্থানে যাইতে অভ্যস্ত হইয়াছে।

বাঙ্গালীর এই যে Colonisation-এর ক্ষমতা, ইহার অস্তিত্ব কেহ অস্বীকার করিতে পারেন না। বাঙ্গালী যদি এই ক্ষমতার সম্ভাবহার করিতে শিখে, তাহা হইলে বাঙ্গালী সমগ্র ভারতে চিরদিন আপনার প্রভাব অক্ষুণ্ণ রাখিতে পারিবে।

স্বদেশকে রক্ষা করি

কলিকাতার দাঙ্গা ও হাঙ্গামা সম্পর্কে স্থানীয় কর্তৃকথানি সংবাদ-পত্রের নামে সাম্প্রদায়িক বিবেচনাদ্বারা অস্তিমোগ উপস্থিত করা হইয়াছিল। ইহার মধ্যে দুইটি মামলার কথা বিশেষভাবে উল্লেখ-যোগ্য,—(১) 'করওয়ার্ড' পত্রের নামে অস্তিমোগ এবং (২) 'দৈনিক বসুমতী' পত্রের নামে অস্তিমোগ। 'করওয়ার্ড' পত্র একখানি মুদ্রিত ও প্রচারিত পুস্তিকা প্রকাশ করিয়া তাহার উপর অস্তিমোগ প্রকাশ করিয়াছিল। এই পুস্তিকাখানি প্যামপ্লেটে মুসলমানদিগকে হিন্দুর

বিরুদ্ধে বিবেচ্য প্রকাশ করিয়া উত্তেজিত করা হইয়াছিল। 'করওয়ার্ড' এই পুস্তিকা উদ্ধৃত করিয়া উহার দ্বারা সমাজের পক্ষে কি ক্ষতি হইতেছে, তাহার প্রতি কতৃপক্ষের ও সাধারণের দৃষ্টি আকর্ষণ করিয়াছিলেন, অতঃপর তাহার আত্মপক্ষসমর্থনে এই কথা উল্লেখ করিয়াছিলেন। তথাপি নিয়ম আদালতে 'করওয়ার্ডের' দণ্ড হইয়াছিল। হাইকোর্টে আপীলের ফলে বিচারপতি রায়স্কিন রায়ে বলিয়াছিলেন, "এই ব্যাপারে 'করওয়ার্ড' পত্র সম্পূর্ণ সত্যসত্তা ও আইনসত্তা সংবাদ প্রকাশ করিয়াছেন। ইহা প্রকাশ করিয়া তাহার সাম্প্রদায়িক বিবেচ্যবুদ্ধির চেহারা করেন নাই। যদিও বা এরূপ সম্ভব হয় যে, কোন কোন লোক ইহা পাঠ করিয়া বিভিন্ন সম্প্রদায়ের প্রতি অস্বাভাবিক বিবেচ্যবুদ্ধি-প্রদর্শিত হইতে পারে, তাহা হইলেও এই ভাবের সংবাদ প্রকাশ করিয়া সংবাদপত্র কোনও অপরাধে অপরাধী হইতে পারে না।" বিচারপতি রায়স্কিন এ ক্ষেত্রে সম্পাদকের বিবেচ্যবুদ্ধির কোনও পরিচয়ই প্রাপ্ত করেন নাই। সুতরাং তাহাকে পিনাল কোডের ১৫৩ ক ধারার আইনে অপরাধী বলিয়া মনে করেন নাই।

অপরটি 'দৈনিক বহুমতী' নামক। উক্ত পত্রে কলিকাতার দাঙ্গার সময়ে একটি তারের সংবাদ প্রকাশিত হয়। তারের সংবাদের মর্ম এ রূপ যে, মরিশস দ্বীপের কোনও মুসলমান গুল্লোক নাথোদা মসজিদের ইমামকে তারে জানাইতেছেন যে, মুসলমানদিগের পক্ষ হইতে দাঙ্গা চালান হউক, তিনি অর্ধ লইয়া, মুসলমান গুল্লদিগকে সাহায্যানানের জন্য দীর্ঘ আসিতেছেন। এই সংবাদ ব্যতীত আর একটি সম্পাদকীয় প্রবন্ধও নাম্নার অভিযোগের বিষয় ছিল। এই দুইটি স্তত্র উপলব্ধ করিয়া 'দৈনিক বহুমতী'-সম্পাদকের ও প্রিন্টারের নামে কলিকাতার প্রধান প্রেসিডেন্সী ম্যাজিস্ট্রেটের আদালতে ভারতীয় দণ্ডবিধির ১৫৩ ক ধারা অনুসারে অভিযোগ উপস্থিত করা হয়। বিচারক প্রবন্ধ সম্বন্ধে অভিযোগ হইতে সম্পাদক ও মুদ্রাকরকে অব্যাহতি প্রদান করেন; কিন্তু তারের সংবাদ প্রকাশের জন্য উভয়কে দায়ী ও অপরাধী করিয়া ফৌজদারী দণ্ডবিধির ৫৬২ ধারা অনুসারে ভবিষ্যতে সাবধান হইতে বলিয়া দেন।

এই দণ্ডের বিপক্ষে হাইকোর্টে আপীল হয়। বিচারপতি চৌজনার ও ডুভালের বিচারে দণ্ডিত আসামীর নিদোষ বলিয়া সাব্যস্ত হইয়াছেন। বিচারপতি চৌজনার রায়ে বলিয়াছেন, "মরিশস হইতে যে তার আসিয়াছিল এবং 'দৈনিক বহুমতীতে' উহার যে অনুবাদ প্রকাশিত হইয়াছিল, তাহা মিলাইয়া দেখিয়া ধারণা হয় যে, উক্ত তার পাঠ করিয়া তাহার এইরূপ অনুবাদ করা যায়। যদি তারের মর্ম বর্ণার্থ এইরূপ হয়, তাহা হইলে দেখিতে হইবে, সম্পাদক বা মুদ্রাকর উহা আইন অনুসারে প্রকাশ করিতে পারেন কি না। আমি বিচার করিয়া দেখিলাম যে, এই ক্ষেত্রে অস্তিত্বদিগের বিপক্ষে দণ্ড দিবার ম্যাজিস্ট্রেটের কোনও কারণ ছিল না। এই হেতু আমি তাহার বিপক্ষে ফৌজদারী দণ্ডবিধির ৫৬২ ধারা অনুসারে সতর্ক করিয়া দিবার দণ্ড নাকচ করিয়া দিলাম।"

এই দুইটি নাম্নার বিচারকাল সংবাদপত্র-সম্পাদনের পক্ষে বিশেষ প্রয়োজনীয় বলিয়া মনে হয়। ভারতে হিন্দু ও মুসলমানের মধ্যে সম্প্রতি যে বিরোধ ও সংঘর্ষ দেখা দিয়াছে, তাহাতে সংবাদপত্রে প্রকাশিত কোন প্রবন্ধ বা কোন সংবাদ সাম্প্রদায়িক বিবেচ্যবুদ্ধি করিবে, তাহা নির্ণয় করা কঠিন। হিন্দু বা মুসলমান,—যে কোন সংবাদপত্রে যদি স্ব স্ব সম্প্রদায়ের নেতৃবৃন্দের বক্তৃতা প্রকাশিত হয়, তাহা হইতে বিবেচ্যের গন্ধ ধুঁজিয়া বাহির করিতে কষ্ট হয় না। কেন না, প্রত্যেকেই স্ব স্ব সম্প্রদায়ের পক্ষে ও ভিন্ন সম্প্রদায়ের বিপক্ষে অভিমত প্রকাশ করিতে পারেন, ইহা স্বাভাবিক, কোথাও উত্তর পক্ষে সংঘর্ষ উপস্থিত হইলে প্রত্যেক সম্প্রদায় আপন সম্প্রদায়ের পক্ষে ও বিভিন্ন

সম্প্রদায়ের বিপক্ষে যে সংবাদ প্রাপ্ত করেন, তাহা প্রকাশ করিতে স্বভাবতঃই উৎসুক করেন। কিন্তু তাহাতেই যে পরস্পর বিবেচ্যবুদ্ধির প্রকাশের গন্ধ পাওয়া যায়, এমন কথা কেহ বলিতে পারেন না।

দেখিতে হইবে, প্রবন্ধ বা সংবাদ প্রকাশের উদ্দেশ্য কি। যে সংবাদপত্র ইচ্ছা পূর্বক মিথ্যা সংবাদ রটনা করিয়া আপন সম্প্রদায়ের লোককে ভিন্ন সম্প্রদায়ের লোকের বিপক্ষে উত্তেজিত করে, তাহা কখনো কখনো কোন কোন ক্ষেত্রে এই দাঙ্গা উপলক্ষে দেখা গিয়াছে যে, এক শ্রেণীর সংবাদপত্র ক্রমাগত ভিন্ন সম্প্রদায়ের বিপক্ষে লেখনী চালনা করিয়াছে, উত্তর সম্প্রদায়ের মধ্যে মিলনের কোনও চেষ্টা করে নাই। অথচ এই সকল সংবাদপত্রের রচনা অভিযোগের হস্ত হইতে অব্যাহতি লাভ করিয়াছে। কিন্তু যে সকল সংবাদপত্র চিরদিন হিন্দু মুসলমানের মিলন-সংঘটনে প্রয়াস পাইয়াছে, যাগদের লক্ষ্য,—হিন্দু মুসলমান-মিলনের ভিত্তির উপর ভারতে স্বরাজ প্রতিষ্ঠা, তাহাদের প্রকাশিত প্রবন্ধ বা সংবাদের বিপক্ষে অভিযোগ আনয়ন করিতে হইলে দেখা কর্হবা যে, কি উদ্দেশ্যে এই প্রবন্ধ বা সংবাদ প্রকাশিত হইয়াছে। 'দৈনিক বহুমতী' বা 'করওয়ার্ড' চিরদিনই হিন্দু-মুসলমান মিলন কাষনা করিয়া আসিয়াছে, এ কথা উক্ত পত্রদ্বয়ের নিতা পাঠ করা অবশ্যই স্বীকার করিবেন। সুতরাং এই দুই পত্রে কেন 'উর্ধ্ব পুস্তিকার রচনা' অথবা মরিশসের সংবাদ প্রকাশিত হইল, তাহার উদ্দেশ্য অনুসন্ধান করিয়া তাহাদের বিপক্ষে অভিযোগ আনয়ন করা কর্হবা ছিল। দেশের সর্বত্র বিচারালয়ের সিদ্ধান্তে স্থির হইয়াছে যে, এই দুইটি বিষয় সম্পূর্ণ আইন ও ন্যায়সত্তাভাবে উক্ত সংবাদপত্রদ্বয়ে প্রকাশিত হইয়াছে। এই ভাবের পুস্তিকা প্রচারিত হওয়ার দেশে কি অমঙ্গলের বিব বিসর্পিত হইতেছে, তাগাই কর্হপক্ষকে ও জনসাধারণকে প্রদর্শন করা 'করওয়ার্ডের' উদ্দেশ্য ছিল। পরন্তু মরিশসের তার বর্ণার্থ কি না এবং এই সম্বন্ধে নাথোদা মসজিদের ইমাম কি কৈফিয়ৎ দিতে চাহেন, তাহাই নির্ণয় করা 'দৈনিক বহুমতী'র উদ্দেশ্য ছিল। এই ভাবের তার সেই দাঙ্গার সময়ে কিরূপ অনিষ্টকর, তাহা সহজেই অনুস্মর। সমাজের সেই অনিষ্ট নিবারণকল্পে উক্ত সংবাদপত্র উহার প্রতি কতৃপক্ষের ও জনসাধারণের দৃষ্টি আকর্ষণ করিয়াছিল। এই উদ্দেশ্য বুঝিতে পারিলে উক্ত সংবাদপত্রদ্বয়ের বিপক্ষে অভিযোগ আনয়ন করা সম্ভবপর হয় না, বিচারালয়ে দণ্ডেরও অবসর হয় না। সরকার বহুবারে বাহাদুর উপর এই ভার দিয়া নিশ্চিত আছেন, তাহাদের এ বিষয়ে অবহিত হওয়া কর্হবা ছিল। অনর্ধক নিদোষ সংবাদপত্রকে হারান করিয়া ও অনর্ধক অর্ধবারে বাধা করিয়া তাহারা কর্হবা পালন করিয়াছেন বলিয়া মনে করা যায় না। যে দুইখানি সংবাদপত্রের এই অনর্ধক হারানি হইল, তাহাদের যদি উক্ত আদালতে বিচারপ্রার্থী হইবার সামর্থ্য না থাকিত, তাহা হইলে কি হইত? তাহাদের এই অনর্ধক অর্ধবারের ক্ষতিপূরণ করিবে কে?

পুলিপোলাও

এ দেশে বাহার রাজ্যে দণ্ডিত হইয়া আন্দামান দ্বীপপুঞ্জে নির্বাসিত হয়, তাহাদিগকে পুলিপোলাও চালান দেওয়া হইয়াছে, এই কথা এ দেশের সাধারণ লোক বলিয়া থাকে। পুলিপোলাও চালানী ব্যাপার বহুদিন হইতে চলিয়া আসিতেছে।

৬ বৎসর পূর্বে জেন কমিটির উপদেশ অনুসারে ভারত সরকার পোর্ট ব্লেরের (আন্দামানের প্রধান সহর) করো উপনিবেশ একেবারে তুলিয়া দিবেন বলিয়া বোষণা করেন। তবে একেবারে একসঙ্গেই যে সকল করোকে পোর্ট

করেছিল হইতে ভারতের জেলে স্থানান্তরিত করা হইবে, এমন কথা ভারত সরকার বলেন নাই। ইহার কারণ এই যে, ইহাদের সকলের জন্ম একসঙ্গে ভারতের জেলসমূহে স্থান সন্ধান হইত না। এই হেতু দ্বিগ হয় যে, ক্রমে ক্রমে করেক বৎসরের মধ্যে করেদীদিগকে স্থানান্তরিত করিয়া এই করেদী-নিবাসটিকে উঠাইয়া দেওয়া হইবে এবং প্রাণীকে ঐ স্থানে স্বাধীনভাবে বাস করিয়া স্থানটিকে একটি উপনিবেশে পরিণত করিবার সুযোগ দেওয়া হইবে।

কিন্তু জেল কমিটির উপদেশ এ বাবৎ পালিত হইবার লক্ষণ দেখা যায় নাই। বাবুটা পরিবর্তে খরাটু-সচিব স্বয়ং স্বীকার করিয়াছেন যে, আক্ষামান অত্যন্ত ভীতসেতে, জ্বর ও ম্যালেরিয়ার আবাসভূমি। ইহাও জানা গিয়াছে যে, আক্ষামানের করেদীদিগের মধ্যে অধিকাংশই ভারতে করিয়া আসিতে চাহে। অখচ জেল কমিটির পরামর্শ ও উপদেশ সত্ত্বেও এ বাবৎ কেন যে আক্ষামানের করেদীনিবাস উন্নয়ন দিবার ভিত্তিপত্তন করা হইল না, ইহার একটা নিগূঢ় কারণ থাকি আশ্চর্যের বিষয় নহে।

ভারত সরকার যখন এই করেদীনিবাস উন্নয়ন দিবার উদ্দেশ্যে শাসন-নীতির অঙ্গ বলিয়া ঘোষণা করিয়াছিলেন, তখন সকলেই মনে করিয়াছিলেন, এই নীতি অকরে অকরে না হইলেও অন্ততঃ আংশিকভাবেও পালিত হইবে। কিন্তু এখনও আক্ষামানে করেদী প্রমিকের চাহিদা হ্রাস করা হয় নাই; পরন্তু বহুসংখ্যক মোপলা করেদীকে আক্ষামানে প্রেরণ করা হইয়াছে। তাহাদের চাববৎসরের ও স্থায়ী বসবাসেরও প্রস্তাব করা হইয়াছে। ইহার কারণ কি?

নৈতিক হিসাবে নানুবের চরিত্র-সংশোধনের চেষ্টা করাই সকল সভ্য সরকারের দণ্ডপ্রদানের উদ্দেশ্য। কিন্তু আক্ষামানে করেদীদিগকে যে ভাবে জীবন বাপন করিতে দেওয়া হয়, তাহাতে তাহাদের চরিত্র সংশোধনের উপায় থাকে বলিয়া মনে হয় না। আক্ষামানে পুরুষ-করেদীর সংখ্যা স্ত্রী-করেদীর অপেক্ষা বহুল পরিমাণে অধিক। এই অন্তরায় যাহা অবশ্যস্বাভাবী তাহা যদি থাকে। পুরুষ ও স্ত্রী করেদীদিগের মধ্যে স্ত্রী-পুরুষরূপে বসবাস করা অসম্ভব হইয়া থাকে। প্রায়ই দেখা যায়, উহার চরিত্রহীন হইয়া পশুবে জীবন বাপন করে। নৈতিক হিসাবে ইহা অতীব নিম্নমীর। ইহা ছাড়া আক্ষামানের স্বাস্থ্যও ভাল নহে। খরাটুসচিবের মতে এই স্থান করেদীর স্বাস্থ্যের পক্ষে অনিষ্টজনক। এই কারণে এখানে হইতে করেদীনিবাস উঠাইয়া দেওয়াই বৃটিশ সরকারের মত সভ্য সরকারের অবশ্য কর্তব্য। কিন্তু সে কর্তব্যের পথে প্রধান অন্তরায় উপস্থিত হইয়াছে।

আমল কথা এই যে, এই করেদীনিবাস আজ ১০ বৎসর বাবৎ ভারত সরকারের স্বর্ণে অতিরিক্ত ব্যয়ের ভার চাপাইয়া আসিতেছে। সম্ভবতঃ এই কারণেই করেদীনিবাস উঠাইয়া দিবার কথা ধাৰ্য হইয়াছিল। জ্বর ও আমাশয় রোগে করেদীদের মধ্যে প্রতি বৎসর মৃত্যুসংখ্যা অত্যন্ত অধিক হইয়া থাকে, করেদীরা স্ত্রী-পুরুষের সংখ্যার অসামঞ্জস্য হেতু চরিত্রহীনও হইয়া থাকে। ইহাও করেদীনিবাস উঠাইয়া দিবার সম্বন্ধের অন্ততম কারণ হইতে পারে, কিন্তু মূল কারণ যে বাসখানিকা, তাহাতে সন্দেহ নাই। সরকার যে অনুপাতে এই করেদীনিবাসে ব্যয় করেন, সেই অনুপাতে লাভবান হইতে পারেন না। আক্ষামানের মনে হয়, যদি সরকার বুঝিতেন যে, করেদীনিবাসে আয়ের সম্ভাবনা আছে, তাহা হইলে সম্ভবতঃ অন্য কারণ থাকিলেও সরকার করেদীনিবাস উঠাইয়া দিবার সম্বন্ধ করিতেন না।

১৯২০ খৃষ্টাব্দে সরকার একবার শেষ চেষ্টা করিয়া দেখিয়াছিলেন যে, এই করেদীনিবাস আয়ের কারণ হইতে পারে কি না। এতদর্থে সেই সমস্ত আক্ষামানের চীফ কমিশনার কর্ণেল ডাগলাসকে এ বিষয়ে তথ্যসন্ধান করিবার ভার প্রদান করা হয়। তিনি অনুসন্ধান

করিয়া এই সিদ্ধান্তে উপনীত হইলেন যে, যদি করেদীদিগকে এক এক কেলে অধিক সংখ্যায় রাখা যায়, তাহা হইলে তাহাদের রক্ষণাবেক্ষণের ব্যয় বহুল পরিমাণে হ্রাস হয়; পরন্তু কলকন্ডার আমদানী ও কারখানা সমূহ প্রতিষ্ঠা করিয়া যদি করেদীদিগের শ্রমের দ্বারা কৃষি ও শিল্প-বাণিজ্যের উন্নতিসাধন করা যায়, তাহা হইলে উন্নয়ন করে সরকারের একটা বিশেষ আয়ের পথ উন্মুক্ত হয়। স্ত্রী-পুরুষ নাড়িকেনবৃক্ষের অভাব নাই। উহা হাতে দড়ী, তৈল ও চোবড়ার ব্যবসায় চালান সম্ভবপর হইতে পারে। করেদীদিগের শ্রম বিনামূল্যে পাওয়া গেলে এবং এই কারণবাদের জন্ত কাঞ্চানা প্রতিষ্ঠা করিলে আধুনিক বৈজ্ঞানিক উপায়ে এই ব্যবসায় সুন্দররূপে চালান বাইতে পারে। ইহা ছাড়া স্ত্রী-পুরুষের চাবও অল্প নহে। জঙ্গল সরকারের রক্ষিত পাহা হইতে কাঠের ব্যবসায়ও চলিতে পারে। অল্প স্থান হইতে পরমা দিয়া কুলী-মজুর আনাটয়া ব্যবসায় চালান কষ্টসাধ্য, অধিকস্ত ব্যয়সাপেক্ষ। কিন্তু যদি করেদীদিগের 'মুলাহীন শ্রমের সাহায্যে ব্যবসায় চালান যায়, তাহা হইলে সরকারের বিশেষ আয়ের সুবিধা হইতে পারে। এই সকল কারণনা প্রতিষ্ঠিত হইলে উহাদের কল্যাণে বহু আংলো ইণ্ডিয়ান ও যুরোপীয় উদ্বায়ন সংস্থান হইতে পারে। সম্ভবতঃ এই হেতু কর্ণেল গিউর্ন আক্ষামানে আংলো-ইণ্ডিয়ান উপনিবেশ স্থাপনের যত্ন দেখিয়াছেন।

বাহাই হটক, কর্ণেল ডাগলাস তাহার রিপোর্টে সরকারকে যে লোভ দেখাইয়াছেন, তাহা বিকস হয় নাই। আক্ষামান অখাশাকর হইলেও এবং আক্ষামানে করেদীদিগের চরিত্রহীন হইবার বিশেষ সম্ভাবনা থাকিলেও যখন আক্ষামানে আয়ের সম্ভাবনা আছে তখন জেল কমিটির পরামর্শ যে নীতি গৃহীত হইবে না, তাহাতে সন্দেহ নাই। সভ্য সরকারের এ সম্বন্ধে বলবার কি আছে?

নূতন শৃঙ্খল

এই ব্যারোক্রেশী-শাসিত দেশে সংবাদপত্র-সেবীদিগকে কি বিপদ শাণার করিয়া সংবাদ ও মতামত সরবরাহ করিতে হয়, তাহা কাহারও অবদিত নাই। রাজ্যে হ আইনের ভীষণ পড়া সদাই তাহাদের মন্তকের উপর দোহলামান—কপন Disaffection অর্থ want of affection—এর অনুধায়ী নীতি অনুসরণ করিয়া তাহাদের রচনার রাজ্যহৌহ খুঁজিয়া বাহির করা হয়, তাহার দ্বিগতা নাই। সেই রাজ্যহৌহের অভিযোগে তাহাদের কাগজ সরকারে বাজেয়াপ্ত হইতে পারে, সম্পাদক ও মুদ্রাবীরের জেল হইতে পারে।

এ ভারত জাহেট, জাগার এ শ্রমের উপরেও আর এক জুজুব ভয় উপস্থিত। ভারত সরকারের খরাটু-সচিব সারে আলেকজান্ডার মুর্ডমান তাহার উর্ধ্ব মন্তিক হইতে সংবাদপত্র এবং পুস্তক-পুস্তিকার জন্ত আর একটি নূতন শৃঙ্খল সৃষ্টি করিয়াছেন। তিনি সরকার পক্ষ হইতে সাম্প্রদায়িক বিরোধের অবসান করিতে অতিমাত্র বাগতা দেখাইয়া বাবগ্য পরিষদ এক নূতন আইন প্রবর্তনের প্রস্তাব উপস্থাপিত করিয়াছিলেন। প্রস্তাবের মর্ম এই যে, সংবাদপত্রে ও পুস্তক-পুস্তিকায় যদি সাম্প্রদায়িক বিরোধ প্রচারিত হয়, তাহা হইলে ঐ সকল সংবাদপত্র ও পুস্তক-পুস্তিকা সরকারে বাজেয়াপ্ত করা হইবে। অর্থাৎ রাজ্যহৌহ আইনে সরকার যে কষতা চতুগত করিয়াছেন, এই আইনে তাহার উপর সাম্প্রদায়িক বিরোধ সম্পর্ক দেশের সংবাদপত্র ও পুস্তক-পুস্তিকা সকলকে নূতন শৃঙ্খল পরাইবার কষতা হস্তগত করিবার সংকল্প করিয়াছেন। বলা বাতলা, প্রস্তাব আক্ষেপে পরিণত হইয়াছে।

কোন সংবাদপত্র, পুস্তক বা পুস্তিকা যদি সাম্প্রদায়িক বিষয় প্রচার করে, তাহার দ্বন্দনের জন্ত বিচারালয় আছে। এযায়ের

কলিকাতার দাঙ্গা উপলক্ষে এ বিষয়ে বহু সংবাদপত্রের বিচারালয়ে প্রকাশিত বিচার হওয়া গিয়াছে। বিচারে কোন কোন সংবাদপত্র দণ্ডিতও হইয়াছিল। কিন্তু উচ্চতর আদালতে আপীলের কালে কোন কোন সংবাদপত্র নির্দোষ সাব্যস্ত হইয়া অব্যাহতি লাভও করিয়াছে। বোধ হয়, ইহাতে দারিদ্রহীন আমলাতন্ত্র সরকারের মনস্তৈহ্য হয় নাই। তাহাই এই জন্ত সরকার বিচারের অপেক্ষা না রাখিয়াই অহস্তে দণ্ডের ভার গ্রহণ করিয়াছেন। সরকারের শাসন বিভাগ যদি দেখেন, উহাদেয় মতে (In the opinion of the Government) কোনও সংবাদপত্র, পুস্তক বা পুস্তিকা এ বিষয়ে অপরাধী হইয়াছে, তাহা হইলে ঐ সকল সংবাদপত্র, পুস্তক বা পুস্তিকা বাজেয়াপ্ত করিয়া উহাদিগকে দণ্ডিত করিবেন। ইহার জন্ত প্রকাশ্য বিচারের কোন আবশ্যকতা থাকিবে না, অথবা সরকারের দণ্ডদেশের বিপক্ষে কোনও আপীলও থাকিবে না। ইহা কি চরমকার ব্যবস্থা নহে?

ব্যবস্থাপরিষদে এই নিলের বিরুদ্ধে আন্দোলন যে হয় নাট, তাহা নহে। শ্রীকৃষ্ণ চারিবার, শ্রীকৃষ্ণ কণবৎসর রায়, শ্রীকৃষ্ণ কিশোরচন্দ্র নিয়োগী প্রমুখ সদস্যগণ বিলের তীব্র প্রতিবাদ করিয়াছিলেন। পণ্ডিত মননমোহন ও লাল লালচন্দ্র রায় সরকারের এই ক্রমতালভ ক্রমতা অপর্যায়ের কারণ হইতে পারে বলিয়া নানা দৃষ্টান্ত উদ্ধৃত করিয়াছিলেন। ডাক্তার সার হরি সিং গৌর বিলখানি প্রকাশ করিয়া জনসাধারণের মতামত সংগ্রহ করিবার প্রস্তাব করিয়াছিলেন। শ্রীকৃষ্ণ কেশবচন্দ্র রায় বিলখানির বিচার-আলোচনার ভার এক সিলেক্ট কমিটিতে হস্তে নিবার প্রস্তাব করিয়াছিলেন। শ্রীকৃষ্ণ রক্ষারিয়ার প্রস্তাব করিয়াছিলেন, অন্ততঃ উপযুক্ত বিচারক যদি সিদ্ধান্ত করেন যে, রচনী সাম্প্রদায়িক বিদ্বেষ প্রচার করিয়াছে, তাহা হইলে শাসন-বিভাগ দণ্ড দান করিবেন।

কিন্তু কিছুতেই কিছু হয় নাই। স্বরাজ্য দস ব্যবস্থাপরিষদে উচ্চা-পূর্ণক উপস্থিত না থাকায় সরকার পক্ষ ভোটার জোরে বিল আঁতেন পরিণত করিয়াছেন। এ ক্ষেত্রে স্বরাজ্য দলের মনঃ ভাব বুঝিয়া উঠা কঠিন। তাহার কোন কোন বিলের আলোচনাকালে (যেমন কারেলী বিল) পরিষদে উপস্থিত থাকিয়া সরকারের বিপক্ষে দাঁড়াইয়াছিলেন, আবার আন্দামান বিল অথবা সংবাদপত্র-দমন বিলের আলোচনাকালে পরিষদের বাহিরে থাকিয়া আগামী নির্বাচনের যুদ্ধের জন্ত কোমর বাঁধিতেছিলেন! এ লীলা-পেলার অস্ত্র পাওয়া ভার। এ মনঃবৃত্তির মূল কি, কেহ বুঝাইয়া দিতে পারেন কি? যে আইনে দেশের জনসাধারণের মতামত প্রকাশে বাধা প্রদান করে, তাহা উহাদের উদাসীনে পাণ হইয়া গেল, ইহা কি পরিতাপের বিষয় নহে? যদি বুদ্ধিমান, তাহারা সরকারের সম্বন্ধিত অসহযোগ করিয়া সকল বিলের আলোচনার উদাসীনতা প্রকাশ করিয়াছেন, তাহা হইলে উহাদের নীতির সামঞ্জস্য আছে বুঝা যাইত। কিন্তু উহারা যখন কাউন্সিলে বাধা প্রদাননীতি অনুসরণ করিয়া কংগ্রেসের নামে কাউন্সিল প্রবেশ করিয়াছেন, তখন উহাদের এই ব্যবহারে দেশের লোকের নিকট উহারা কি কৈফিয়ৎ দিবেন?

এই বিল আইনে পরিণত হওয়ার দেশের কি ক্ষতি হইল, তাহা একবার আলোচনা করা বাউক। শাসন বিভাগ যদি নিজ হস্তে বিচারের ক্রমতা গ্রহণ করিয়া কোনও সংবাদপত্র, পুস্তক বা পুস্তিকাকে দোষী সাব্যস্ত করেন এবং ঐগুলিকে বাজেয়াপ্ত করিয়া দণ্ডিত করেন, তাহা হইলে উহারা প্রকৃত অপরাধী কি না, সাব্যস্ত করিবার কেহ থাকিবে না—সরকারই সে ক্ষেত্রে অভিযোক্তা, বিচারক ও দণ্ডনাতা। বাঙ্গালার সাম্প্রদায়িক দাঙ্গার সময় ছুটপানি সংবাদপত্র সাম্প্রদায়িক বিদ্বেষ-প্রচারের জন্ত নিয়ম আদালতে অতিযুক্ত ও দণ্ডিত হইয়াছিল, অপচ উচ্চতর আদালতের আপীলের কালে নির্দোষ বলিয়া সাব্যস্ত হইয়াছিল ও অব্যাহতি লাভ করিয়াছিল। যদি উচ্চতর বিচারালয়ও

আপীল না থাকিত, তাহা হইলে কি হইত? স্বাধীন আইনে 'সরকারের হস্ত' ছিল, উহার উপরে কণা কহিবার কেহ রহিল না। উচিত কি ক্রমতার অপব্যবহারের সম্ভাবনা থাকে না? এমন কি 'দেইটপমান' পত্রও বলিতে বাধা হইয়াছে যে, "এমন অবস্থ রণ্ড করনা করা বাহ্যতে পারে, যেখানে কোনও সম্প্রদায়ের নেতার বক্তৃতার রিপোর্ট অস্ত্র সম্প্রদায়ের শত্রুতা ও হিংসাত্মক মন্ত্রণা করিতে পারে। যে সংবাদপত্র ঐ রিপোর্ট জনসাধারণের অবগতির জন্ত প্রকাশ ও প্রচার করিবে, সেই সংবাদপত্র আপনাতঃ স্বয়ংসে কারণ আপনাই ডাকিবা জানিবে। হয় ত আইনের ইহা উদ্দেশ্য না হইতে পারে, কিন্তু সম্বোধিত সরকারী শাসকের হস্ত পড়িলে এ ক্ষেত্রে যে আঁতনের অপব্যবহার হইবে না, তাহা কে বলিতে পারে? 'রাজত্বে' আইনে Disaffection অর্থে Want of affection বদ্বি করিয়া লওয়া যাইতে পারে, তবে সাম্প্রদায়িক নেতাদেরই বক্তৃতার বিদ্বেষের গন্ধ বুঝিয়া বাহির করিতে পারা যাইবে না কেন? সংবাদপত্রের কর্ণ বা মূল প্রকারে সংবাদ সরবরাহ করা। সে জন্ত জনসাধারণ তাগা খসারিয়া ক্রম করে। কিন্তু বক্তৃতা প্রকাশ করা যদি একরূপ বিপজ্জনক হয়, তাহা হইলে অঃপর কোন সংবাদপত্র বাজেয়াপ্ত হইবার আশঙ্কা থাকিতে এ সকল বক্তৃতা প্রকাশ করিতে সাহসী হইবে? আবে তাহা হইলে কেহ'রাই বা কেন পরসি ধরত করিয়া সংবাদপত্র ক্রম করবে? 'দেইটপমান' এ জন্ত বলিতে বাধা হইয়াছেন যে, "হিন্দু-মুসলমান-বিরোধ সম্পর্কে উত্তর সম্প্রদায়ের যে কেহ কোন কথা লিখি, তাহার মধ্যে যে বিদ্বেষের গন্ধ বুঝিয়া পাওয়া যাইবে না, তাহা কে বলিতে পারে? সুতরাং হিন্দু-মুসলমান-বিরোধ সম্পর্কে যে কোন কথা লিপিত হউক না, তাগর জন্ত সংবাদপত্র, পুস্তক বা পুস্তিকা বাজেয়াপ্ত করিবার ক্রমতা এই আইনে দেওয়া হইয়াছে, এ কথা মনে করা যাইতে পারে। কিন্তু এঃভাবে সাম্প্রদায়িক ভাঃবিভাঃটির রচনাকে রাজত্বে'হের অপরাধের সহিত সম্ব-পযোগে'কলা যে আইনের বিপজ্জনক এসারবৃত্তির পরিচায়ক হয়, তাহা ভাবিয়া দেখা উচিত।"

"দেইটপমান" সরকারের শত্রু নহেন, বরং তিনি প্রায় সকল ক্ষেত্রেই সরকারের মতের সমর্থক। সুতরাং তিনি যে বিদ্বেষ বুদ্ধি-প্রোদিত হওয়া এমন কথা বলিতেছেন, তাহা সম্ভব নহে, বরং তিনি সরকারের ত্রাস্ত দেপাইয়া দিয়া বন্ধুর কাব্য করিয়াছেন। সরকার এই ত্রাস্তি অপনোদন করিবেন কি? মনে ত হয় না। যে উদ্দেশ্যে উহারা এই নূতন শৃঙ্খল গড়িবেন, সে উদ্দেশ্য সাধিত হইবে না, সাম্প্রদায়িক বিরোধ হহাতে অবমান হইবে না। তবে এই নূতন শৃঙ্খল গঠনের জন্ত উদ্দেশ্য কি? উহা কি দেশে অসন্তোষবৃত্তির অগ্রতম কারণ হইবে না?

মহা অঃ গজ্ঞীর কণী

কয়েক জন হিন্দু ও মুসলমান নেতা দেশের এই সভটনুস অবতার মহাত্মা গজ্ঞীকে ভারতের রাজনীতিকের পুনরায় নেতৃত্ব গ্রহণ করিতে অনুরোধ করিয়াছিলেন। মহাত্মাজী তাহার উত্তরে বাহা বলিয়াছেন, তাহা কেবল উহাতেই সম্ভব। দেশের লোক উহার এই বণী যদি স্পদরে ধারণ করিয়া মুক্তির পথে কাব্যক্ষেত্রে অগ্রসর হয়, তাহা হইলে দেশের মঙ্গল অবশ্যসাধী।

তিনি প্রথমেই বসিয়াছেন যে, তিনি রাজনীতিক হইতে একবারে আপনাকে অপসারিত করেন নাই, মাত্র এক বৎসরের জন্ত অবসরও বিক্রম গ্রহণ করিতেছিলেন। উহার আগ্রমের কার্য এগনও শেষ হয় ন ই, এখনও কিছু দিন উহাকে তাহার জন্ত আন-নিয়োগ করিতে হইবে। পাঠকের স্মরণ থাকিতে পারে, মহাত্মার

সবরমণী আশ্রম এ দেশের মধ্যে একটি আদর্শ আশ্রম, সেখানে প্র্যুত মানুষ গড়িবার তলা হয়। মহাত্মাজীর মঙ্গল হস্তস্পর্শের অভাবে আশ্রমের প্রভূত কৃতি হইতেছিল। যে আশ্রমে যুরোপের বিনাস-লালসামর কেন্দ্রে লালিতা-পালিতা কুমারী প্লেডর মত বিতর্কী গুণবতী রুইলা ভারতের ভাগ্যচারি অসুপ্রাণিত হইতে আঁসিয়াছেন, সে আশ্রমের ভারতের বহু দা গী কন্দী পুরুষ সংঘ ও শৃঙ্গার অভ্যন্ত হইতেছেন, সে আশ্রমের উপবাসীরা অবশ্যই স্বীকাব্য। মহাত্মা সেই আশ্রমের উত্তিকার আশ্রয়নিয়োগ করিয়া থাকেন, ইহা নিশ্চিতই বাঞ্ছনীয়। সেখানে মানুষ গড়িবার উঁচু চত্বর কাহার না কাখনা? পরন্তু রাজনীতিকেরে অতিরিক্ত পরিগ্রহ মহাত্মার ষাণ্ড উদ্বাহ হইয়াছিল। তাঁহার শরীরের ভালমন্দ দেখা সমগ্র জাতি ও দেশের পক্ষে অবগু কর্তব্য। সুতরাং তাঁহার রাজনীতিকের হইতে দূরে থাকিয়া কিছু দিন বিশ্রাম গ্রহণ করাত্ত কর্তব্য হইয়াছিল। উপযুক্ত সময়ে মহাত্মা আবার যে দেশের রাজনীতির কর্ত্ত ধারণ করিবেন, তাহাতে সন্দেহ নাই।

আপাততঃ তিনি রাজনীতিকেরে নেতৃত্ব গ্রহণ না করিলেও তিনি দেশবাসীকে কর্তব্য-পথ নির্দেশ করিয়া দিতে বিরত হইবেন নাই। তাঁহার প্রত্যেক বাণীতে তাঁহার আন্তরিক স্বাধীনতাকামনা কুটিয়া উঠিয়াছে, তাঁহার অন্তরের উদারতা ও মহত্বের পরিচয় প্রকাশ পাইয়াছে। তাঁহার বিশাল অন্তঃকরণে কাহারও প্রতি ঘেঘ-সিংসা বা ক্রোধ নাই, সকলের জন্য তাঁহার মুখে ভালবাসার বা সহানুভূতির কথা আছে। এমন কি, তিনি সার আবদর রহিমের মধ্যেও স্বদেশ-প্রেমের বীজ দেখিতে পাইয়াছেন। বর্তমান সাম্প্রদায়িক বিরোধের মধ্যেও তিনি ভবিষ্যৎ একতা ও জাতীয়ত্বের বীজ নিহিত আছে দেখিয়াছেন। তিনি বলিয়াছেন, "একান্ত সহায়হীনতা ও কাপুরুষতা অপেক্ষা রক্তের পথ—বিবাদ-বিরোধের পথ বাঞ্ছনীয়।" মানুষ জড়ের মত বসিয়া থাকে, পুরুষকারকে বর্জন করে, ইহা তাঁহার অভিপ্রেত নহে; বরং ইহা হইতে পরস্পর বিবাদে মনুষ্যত্বের ও শৌণ্ডোর পরিচয় প্রদান করে, ইহাই বাঞ্ছনীয়। এই মনুষ্যত্বের ও শৌণ্ডোর ভিত্তির উপরেই ভবিষ্যৎ জাতিগঠনের সৌধ গড়া উঠিবে।

বাহারা আজ সাম্প্রদায়িক স্বার্থকে বড় করিয়া পরস্পর বিরোধ ও বিবাদ করিতেছে, তাহারাই ভাবযাতে বুঝিবে, একযোগে দেশের কার্য করা বাতীত স্বরাজ বা মুক্তি লাভ হইবে না। মহাত্মা তাই দেশকে জানাইয়াছেন যে, তিন রাজনীতিকের হইতে অবসর গ্রহণ করেন নাই, তিনি কেবল 'নাটের দিক' হইতে কাব্য করিতেছেন, অর্থাৎ স্বরাজের ভিত্তি গড়িবার দিকেই বর্তমানে আশ্রয়নিয়োগ করিয়াছেন। তিনি স্পষ্টই বলিয়াছেন যে, সাম্প্রদায়িক স্বার্থসাধনের উপর তাঁহার আস্থা নাই। তাঁহার বিশ্বাস, চরকাই স্বাধ্যপ্রদ, অ.হংস, গঠনধূমক কাব্যের ভিত্তি। বাহাদের দে বিশ্বাস নাই, তাহার তাহার মনোমত পথে দেশের কাব্যে অগ্রসর হইতে পারেন। ভারতের লোক নানা পথে নানাভাবে রাজনীতিকের কাব্য করিতে পারেন। সর্বদা কার্যই স্বরাজের সহায়ক হইতে পারে, যদি সকলের লক্ষ্য এক থাকে—দেশের মুক্তিসাধন।

ইহা অপেক্ষা সহপদেণ কি হইতে পারে, আমরা জানি না। রহিম-সরনবি গুথবা মালবা-মুঞ্জ,—বিনে যে ভাবেই কাব্য করন, সকলের যদি লক্ষ্য এক হয়, যদি সকলে কার-মনে দেশের মুক্তি-সাধনে ব্রতা করেন, তাহা হইলে দেশের মুক্তি সুবরণসাহ হইবে না।

মহাত্মার অহংস অহযোগ নীতি 'মরিয়াছে', কেহ কেহ এই কথা বলিয়া থাকেন। বস্তুতঃ দেশের বর্তমান রাজনীতিক অবস্থা দেখিয়া সে কথা মনে হওয়া আশ্চর্যের বিষয় নহে। কিন্তু একটু তলাইয়া দেখিলে বুঝা যায় যে, অহযোগনীতির প্রত্যাব এখনও ভারতের রাজনীতির সকল স্তরেই বিস্তারিত রাখিয়াছে। কোনও মর্ফিন পত্র লিখিয়াছেন,—"অন্যতঃ, অহযোগনীতি উপযুক্ত অবসরের প্রতীক।

করিতঃ, ইহাতে কোনও সন্দেহ নাই। নূতন উদ্ভাস প্রকট হইবার জন্য ইহা শক্তিস্বরূপ করিতঃ। গন্ধী যে হৃদয় ধর্মের উত্তেজন'র আনোক আলিরাছেন, তাহা এখনও নির্দোষিত হয় নাই। তবে গন্ধী যে পথ দেখাইয়াছেন, সেই পথে ভারতের কাব্যক্রম জাতীয়তার গতি প্রসারিত হইবে, কি নিরমানুগ পথে ব্যারোক্রেণীর হস্ত হইতে ক্রমঃ ক্ষমতা ও অধিকা'র ক'ড়িবা লইবে, অগা হিংসার পথে বি'ত্রাহের ক্ষমতা তুলিয়া অসাকলা লাভ করিনে, তাহা বলা এখন অসম্ভব।"

কণ্টা ভাবিবা দেপিবার। যিনি বত বড় রাজনীতিক হইত, এ কথা নিশ্চয় করিয়া বলিতে পারেন না যে, অহযোগ 'মরিয়াছে' তাহা যদি সত্য হইলে দেশের এই সঙ্কটময় সময় বিভিন্ন সম্প্রদায়ের বিভিন্ন মতাবলম্বী নেতৃগণ অহযোগের মনুত্র মহাত্মা গন্ধীকে দেশের নেতৃত্ব গ্রহণ করিবার জন্য আহ্বান করিতেন না। আমাদের বিশ্বাস, এবার যখন মহাত্মা রাজনীতিকেরে যোগদান করিবেন, তখন তাঁহার নীতি সাফলা-গৌরবে মণ্ডিত হইবে।

সাম্প্রদায়িক বিরোধ

বেগম দেবি বাইতেছে, তাহাতে মনে হয়, বাঙ্গালার সাম্প্রদায়িক বিরোধ হ্রাস না পাইয়া উত্তরোত্তর বৃদ্ধিই প্রাপ্ত হইতেছে। এ বিরোধ কতকাল স্থায়ী হইবে, তাহা কেহ নিশ্চিতরূপে বলিতে পারেন না। তবে কোনও মুসলমান নেতা বাগ কোনও বঙ্গুর নিকট বলিয়াছিলেন বলিয়া শুনা বাইতেছে, তাহা যদি সত্য হয়, তাহা হইলে আগামী কাউন্সিল নিব্বাচন পধ্যস্ত ইহার স্থিতি বলিয়া মনে হওয়া আশ্চর্যের কথা নহে।

এ বিরোধ যে প্রকৃত ধর্মগত, তাহা কিছুতেই স্বীকার করা যায় না। মনুজ্ঞেদের সম্প্রদেয়ে বাছুর সময় নূতন উঠিয়াছে। কেন উঠিয়াছে আর কে বা কাহারা ই সময় জাগায়া রাপিয়াছে, পরন্তু তাহাদের উদ্দেশ্যই বা কি, তাহা অবস্থান্তির লোকমতই জানেন। মূল কথা, ধর্মের আবরণ না দিলে বিরোধ জাগাইয়া রাখা যায় না বলিয়া আজ এই সময় তুলিবার কারণ উপস্থিত হইয়াছে। গো-কারবাণীর সময় ভারতে নূতন নহে, বর্তমানে এ সময় নূতন করিয়া জাগাইয়া তুলিবার ধর্মগত কারণ থাকিলে দেশীয় র'জাসমূহও ইহার মনু প্রভাব অনুভূত হইত। মূল কথা, বর্তমান বিরোধ ধর্মগত নহে, ইহাকে অর্থ-সমগ্রা ও রাজনীতিক সময়গত বলিলেই প্রকৃত কারণ নির্দেশ করিতে পারা যায়।

আরল উই-টাটন স্বয়ং স্বীকার করিয়াছেন যে, "সংস্কার আইনের পূর্বে হিন্দু ও মুসলমান পরস্পর সন্ভাবে বসবাস করিতে অভ্যস্ত হইয়াছিল; সাম্প্রদায়িক মনোমালিন্য ও বিরোধের উদ্ভব আধুনিক।" ইহার অর্থ কি? সংস্কার-আইন এই সাম্প্রদায়িক বিরোধের মূল। যে দিন হইতে সংস্কার-আইন অনুসারে সংখ্যানুপাতে সাম্প্রদায়িক নির্বাচনের ব্যবস্থা হইয়াছে, যে দিন হইতে সরকার সংস্কার-আইন অনুসারে মন্ত্রি প্রভৃতি ঘোটা বেতনের চাকুরীর টোপ ফেলিয়াছেন, সেই দিন হইতে যে ভোট ও চাকুরী লইয়া উত্তর সম্প্রদায়ের স্বার্থের সৃষ্টি হইবে, তাহা ভবিষ্যদর্শনমত্রেই বুঝি ছিলেন। তাই যুগাবতার মহাত্মা গন্ধী এ দেশবাসীকে বহুসহকারে কাউন্সিল বর্জন করিতে উপদেশ দিয়াছিলেন।

ইংরাজ যখন মাঠা, শিখ প্রভৃতি প্রবল হিন্দু শক্তির হস্ত হইতে ভারত সাম্রাজ্য জয় করিয়া লয়েন, সে সময়ে মুসলমান অতীত সাম্রাজ্য ও গৌরবের স্বপ্নে বিভোর ছিল। হিন্দু রাজা হারাইয়া নূতন অবস্থার উপনীত হইয়া আপনাকে অবহমান্যকারী করিয়া চালাই, ভার প্রয়াস পাইয়াছিল। তাই, সে ইংরাজের প্রবলে ইংরাজী

শিকা-দীকার অভ্যন্ত হইয়া সরকারী চাকুরী ও সম্মান লাভে যত্নান্বিত হইয়াছিল। মুসলমান তখনও আপনাকে 'রাজার জাতি' মনে করিয়া অগ্নীত যোগল ও পাঠান সাম্রাজ্যের বশ দেখিয়া আপনাকে ইংরাজী শিকা-দীকা ও সরকারী চাকুরী ও সম্মান হইতে দূরে রাখিয়াছিল।



পণ্ডিত মদনমোহন মালব্য

তাহার পর সার সৈয়দ আমেদের 'আলিগড়ের' সৃষ্টি। মুসলমান ক্রমে ইংরাজী শিকা-দীকার অভ্যন্ত হইতে লাগিল। পূর্বে যে জাতীয় প্রতিষ্ঠান কংগ্রেসকে নিষেধ বর্জন করিয়াছিল, তাহার প্রতি অথবা তাহারই অনুরূপ মুসলমান প্রতিষ্ঠানের প্রতি আকৃষ্ট হইল,—পরে হিন্দুই মত "অধিকার," "চাকুরী" ও সম্মানের দাবী করিতে লাগিল।

তুর্কী ও পিনাকতের অপমানের দিনে মুসলমান ইংরাজের প্রতি ক্রোধের বশে হিন্দু সহিত জাতীয় আলোচনে যোগদান করিয়াছিল। কিন্তু যখন তুর্কী বা খিলাফতের জন্ত আলোচনের প্রয়োজন অন্তর্হিত হইল, যখন ইংরাজ এ দেশে 'সংস্কার-আইনের' টোপ ফেলিলেন, তখন মুসলমান 'আপনার গণ্ডা' বুঝিয়া লইবার জন্ত বাগ্র হইল। তখন মুসলমানের মুখে র. উঠিল, "আমাদিগের রাজনীতিক ও ঐতিহাসিক প্রাধান্যের অহুযায়ী অধিকার আমাদিগকে দিতে হইবে।" পেটনোতি ও রাজনীতি বিরোধের মূল হইয়া দাঁড়াইল, ধর্ম-নীতির সহিত ইহার সম্পর্ক নাই। তবে পাছে ধর্মের মোড়ক না দিলে কৃষাণ দিনমজুর প্রভৃতি সাধারণ শ্রেণীর লোক উহাতে না মজে, এই জন্ত সম্প্রতি ধর্মের মোড়ক দিয়া বিরোধকে সাজান হইয়াছে।

মহাত্মা গান্ধীকে আমরা বিনা কারণে যুগাবতার ও ভবিষ্যদশী বলিয়া আঁসিতেছি না। এই পুরুষশ্রেষ্ঠ বহু পূর্বে হইতেই কাউন্সিলের মোহের অপকারিতা হৃদয়ঙ্গম করিয়াছিলেন। এ জন্ত তিনি দেশের লোককে উহা বর্জন করিতে উপদেশ প্রদান করিয়াছিলেন। কিন্তু রক্তমাংসে জড়িত মানুষ—সকলেই তাহার মত ভাগে অভ্যন্ত হইতে পারে না। তাই তাহার উপদেশ সবেও অনেকে সেই মোহ ভাগ করিতে পারেন নাই। বরং ক্রমে এমন অবস্থা দাঁড়াইল যে, দেশের লোকের বিশ্বাস দাঁড়াইল, 'বর্জন' বা অসহযোগে কোন ফল নাই, উহাতে কম বৎসর দেশের কতিই হইয়াছে, অতএব

কাউন্সিল গ্রহণই মুক্তিলাভের একটু পন্থা। ইহার কলে যে হলাহল উঠিয়াছে, তাহা আমরা ছই হস্তে আকর্ষণ পূরণে জোজন করিতেছি।

দেশবন্ধু চিত্তরঞ্জনের ব্যক্তিত্বের প্রয়োজন হইয়াছিল,—মহাত্মার উপদেশকেও ঠেলিয়া ফেলিয়া দেশকে কাউন্সিলের ও সংস্কারের মোহে আকর্ষণ করিতে। যদিও দেশবন্ধুর উদ্দেশ্য সহৃদয় ছিল, তথাপি উহা পরিণামে ফলপ্রসূ হইবে না, উহা মহাত্মার মত ভবিষ্যদশী জানিতেন। তাই তিনি ভারতের রাজনীতিকের হইতে অবসর গ্রহণ করিয়াছিলেন। তবে তিনি দেশবন্ধুর ব্যক্তিত্ব ও প্রভাব অবগত ছিলেন, তাই তাহার কার্যের প্রতিবাদ করেন নাই, বরং তাহার রাজনীতিক বন্দ নিষ্কর প্রভাব দ্বারা সহায়তা করিয়াছিলেন। কিন্তু বাহা অশুভ ঘটিবে, তাহা মহাত্মাও নিবারণ করিতে পারেন না। তাই কাউন্সিলে বাধাপ্রদান ফলপ্রসূ হয় নাই। দেশবন্ধু শেখ জীবনে কতকটা সহযোগের আস্থানে সাড়া দিয়াছিলেন। ইহা তাহার সিরাজগঞ্জের বক্তৃতাতেই স্বপ্রকাশ।

দেশবন্ধুর অকালে ইহলোকত্যাগের পর তাহার ব্যক্তিত্বের প্রভাব অন্তর্হিত হইলে কাউন্সিল প্রবেশের কুফল আশুপ্রকাশ করিতে লাগিল। তখন দেশে নানা শ্রেণীর রাজনীতিক দোলা দিতে লাগিলেন। সহযোগের পরিমাণ কতটুকু হইবে, উহা লইয়া মতবিরোধ আরম্ভ হইল। কতটুকু সহযোগ কোন কোন বিষয়ে দেওয়া বাইতে পারে, তাহা লইয়া চুলচেরাচিরি আরম্ভ হইল। দেশ হইতে একতা অচ্যুত হইল। সকলেই স্ব স্ব মতের পরিপোষক অসহযোগ, প্রতিদানমূলক অসহযোগিতা, পূর্ণ সহযোগিতা, অর্ধ-সহযোগিতা ইত্যাদির সমর্থন করিতে লাগিলেন। কলে কেবল যে হিন্দু কংগ্রেসপন্থীদিগের মধ্যে



শ্রী: জ্যোতি



মিঃ কেলকার

হলদলি উপস্থিত হইল, তাহা নহে, মুসলমানরাও ইহার ফলে আপনাদের স্বতন্ত্র দল গঠন করিয়া আপন সম্প্রদায়ের স্বার্থের গণ্ডা বুঝাইলহেতে বাস্তব হইলেন। যে একতার ভিত্তির উপর স্বরাজের একতর চণ্ডীমণ্ডপ গড়িয়া উঠিতে পারে, তাহা দূরে পরিত্যক্ত হইল। চাকুরী ও ভোটেব জগৎ তখন গৃহবিবাদ উপস্থিত হইল, সাম্প্রদায়িক বিরোধ তাহাতেই একটা অঙ্গমাত্র।

এই বিরোধে অ্যাংলো-ইণ্ডিয়ান সমাজ ও তথা বৃটিশ সাম্রাজ্যবাদীর দল মহা আনন্দিত, তাহাতে আর সন্দেহ নাই। এই বিরোধের ফলে ব্যুরোক্রেটীর জীবন যে আরও বহু বৎসর বাড়িয়া গেল, ইহাতে তাহাদের আনন্দিত হইবারই কথা। অ্যাংলো-ইণ্ডিয়ান মুখপত্র 'স্টেটসম্যান' মহা আনন্দ লিখিয়াছেন, "পণ্ডিত মালবা পূর্বে ইতিপেণ্ডেট ছিলেন, এখন প্রতিদানমূলক সহযোগী। লাল লালপৎ পূর্বে স্বরাজী ছিলেন, এখন প্রতিদানমূলক সহযোগী। ইহারা উভয়েই হিন্দু-হাসতার পাণ্ডা। ইহারা একপে মারাঠা নেতা জয়াকর ও কেলকারের সহিত আরম্ভ: তাহে মত আদান-প্রদান করিতেছেন। স্বরাজী দলপতি পণ্ডিত মতিলাল এই চারি জনের সহিত রক্ষা করিবার শেষ চেষ্টা করিতেছেন। বাহাতে রক্ষার দ্বারা আপনাদি নিরীকানে হিন্দুদিগের মধ্যে স্বতন্ত্র উপস্থিত না হয়, তাহার চেষ্টা চলিতেছে। কিন্তু মিঃ দাস ইহাকে ত্যাগ করিয়াছেন; মিঃ গাধী মুক; পণ্ডিত নেহরু রাজনীতিকেরে বৃত্তবৎ। তাহাকে তেলিয়া কংগ্রেসের অভ্যর্থনা কমিটী সহযোগকরী ঐনিবাস আরেকারকে এ বৎসরের কংগ্রেস প্রেসিডেন্টের পদে মনোনীত

করিয়াছেন। এ সকল ব্যাপার দেখিয়া মনে হয়, সরকারের প্রতিপক্ষের (left) এ কবৎসর বৃথা ব্যাকের শ্রোত বহাইয়াছেন। ভারতের এই দিনে—দলপাত্তহীন দল ও দলহীন দলপতিদিগের দিনে, কংগ্রেসের সদস্যদিগের কাউন্সিলে নির্বাচন ব্যাপারে কোনও মুসলমানের নাম দেখা যাহেতেছে না। বরং মুসলমানরা হিন্দুদিগের সাহায্য হইতে সরিয়া দাঁড়ইয়া আপনাদের স্বতন্ত্র দল গড়িবার আয়োজন করিতেছেন। সার অ বদর রহিমের ঘোষণাপত্র ইহার সাক্ষ্য দিতেছে। সার আবদর তাহাতে স্বয়ং প্রকাশভাবে মুসলমানদিগকে হিন্দুদিগের সাহায্য ত্যাগ করিয়া আপনাদের নিজস্ব দল গড়িবার জন্ত আহ্বান করিয়াছেন।"

বস্তুতঃ ভারতের বর্তমান রাজনীতিক অবস্থা এমন স্পষ্টভাবে চিত্রিত কেহ করিতে পারেন নাই। মহা-চীনেরও ঠিক এই অবস্থা। এ অবস্থার দেশ যদি চিরদিন পরাধীন থাকে, তাহা হইলে তাহাতে কাহারও আক্ষেপ করিবার কোনও কারণ নাই।

এ যের দুদিনে কয়েক জন নেতা মহাত্মা গান্ধীকে আবার ভারতের রাজনীতিক দলপতিত্ব গ্রহণ করিতে আহ্বান করিয়াছেন। তাহাদের সংবাদে প্রকাশ, মহাত্মা গান্ধী অসম্মতি প্রকাশ করিয়াছেন। আর একবার এমনই ভাবে তাহাকে হিন্দু মুসলমান বিষয়ে মধ্যস্থ হইয়া মীমাংসা করিতে আহ্বান করা হইয়াছিল। সে সময়ে তিনি যে উত্তর দিয়াছিলেন, তাহা এখনও অনেকের হৃদয়তন্ত্রীতে করুণ সুরে ধ্বনিত-প্রতিধ্বনিত হইয়া থাকে। মহাত্মা বলিয়াছিলেন, "আমাকে আর ডাকা কেন? হিন্দু-মুসলমানের উপর আমার প্রভাব আমি হারায়াছি। এখন কেহ আমার কথা শুনিবে না। আমার মনে হয়, হিন্দু মুসলমান পরস্পর রক্তাক্ত করিয়া মনের সাধ না মিটাইলে এবং ক্লান্ত না হইলে এ বিরোধের অবসান হইবে না।

সুতরাং Let them fight it out," কত দুঃখে মহাত্মা এ কথা বলিয়াছিলেন, তাহা শুকত দেশহিতকামিনীমাত্রই বুঝেন। হিন্দু-মুসলমান যখন পরস্পর রক্তাক্ত করিয়া বুঝবে, এ রক্তাক্তিতে তাহাদের ক্ষতি বই লাভ নাই, তখনই তাহারা বিরোধে কান্ত হইবে। আজ হিন্দু মুসলমান সংস্কারের টোপ গলিয়াছে—সে মোহে তাহার আচ্ছন্ন, এখন শত হিতবাণীও তাহাদের কর্ণকুন্ডে পণিবে না। সুতরাং মনে হয়, মহাত্মা গান্ধী দেশের রাজনীতির কর্ণধার হইলেও ততকল কলিবার সম্ভাবনা নাই। বাঙ্গালার স্বরাজ্য দলপতি ও স্বরাজ্য দলের একাংগ রহিম-গজনবির লীলাখেলা:দেখাও আপপনে মুসলমানের মন যোগাইয়া চলিয়া আসিতেছেন—হিন্দু স্বার্থের প্রতি-কূলেও মুসলমানের পক্ষ অবলম্বন করিয়া তাহাদিগকে খদলে রাখিবার লাগপণ চেষ্টা করিতেছেন, আগামী নির্বাচনকালে যাহাতে তাহাদের শির 'প্যাট্টের' মুখশ্রী হয়, তাহার জগৎ উত্তমা পড়িয়া লাগিয়াছেন। কিন্তু তাহাতে কি ফল হইয়াছে? হবিবা কুবব্বারের জায় রহিম-গজনবির স্বাখলালসা হই বৃদ্ধি পাইতেছে। সুতরাং মহাত্মা গান্ধীও যে এই লালগানলের 'খাণ্ড-কুখা'নবারাণে সমর্থ হইবেন, সে বিষয়ে সন্দেহ আছে। আসল কথা, বৎসর না-আমরা কাউন্সিল-মোহের—চাকুরী ও ভোটেব মোহের অসারতা উপলক্ষ্য করিতে পারব, বত দিন না আমরা বুঝব, তুচ্ছ সাম্প্রদায়িক স্বার্থ অপেক্ষা দেশের স্বার্থ বড়, তত দিন এ বিরোধের অবসান হইবে না। বর্তমানে হিন্দু-মুসলমানের যে মনের অবস্থা, তাহাতে এ কথা বুঝবার যে সময় আহুৎ নাই, তাহা নিঃসংশয়ে বলা যায়।

অপরাধী কে ?

এই বৎসরের জন্মাষ্টমী পর্বে শোভাযাত্রা উপলক্ষে কলিকাতার খিদিরপুর পল্লীতে হিন্দু-মুসলমানের দাঙ্গা হইয়াছে। এতখাতীত শিবপুর, ঢাকা প্রভৃতি করেক স্থানে দাঙ্গা হইবার উপক্রম হইয়াছিল অথবা দাঙ্গা সংঘটিত হইয়াই অকুরে লয় প্রাপ্ত হইয়াছিল। ইহার মধ্যে খিদিরপুরের দাঙ্গাই প্রধান। সুতরাং এই দাঙ্গা সম্বন্ধে একটু আলোচনা করা প্রয়োজন।

প্রতি বৎসর জন্মাষ্টমী উপলক্ষে খিদিরপুরে যে ভাবে মিছিল বাহির হইয়া থাকে, এ বৎসরও সেই ভাবে শোভাযাত্রা বাহির করিবার জন্ত হিন্দুরা পুলিশের নিকট পাণের আবেদন করিয়াছিল। এ সকল হিন্দুর অধিকাংশই পশ্চিমদেশীয় গাড়োয়ান ও ডেকর কুলী-মজুর। উহার বেলা ২টা হইতে ৪টা পর্যন্ত পাশ চাহিয়াছিল। কিন্তু পাছে মুসলমানের নমাজে ব্যাঘাত ঘটে, এই আশঙ্কায় পুলিশ শোভাযাত্রার সময় বেলা ১০টা হইতে ২১টা পর্যন্ত নির্ধারিত করিয়া দিয়াছিল। তদনুসারে হিন্দুরা নির্দিষ্ট সময়ে সাকুলার গার্ডেন রীচ হইতে শোভাযাত্রা করিয়া ভূ-কলাসের রাজবাটার শিবমন্দিরের দিকে অগ্রসর হইতেছিল। একখানি লরীর উপর দেববিগ্রহ অধিষ্ঠিত ছিল এবং সঙ্গে বাজাদি ছিল। বেলা প্রায় ১০ টার সময় ঐ মিছিল পাইপ রোড ও সাকুলার গার্ডেন রীচ রোডের সঙ্গমস্থলে উপস্থিত হইলে নিকটবর্তী এক ক্ষুদ্র মসজিদ হইতে এক জন মুসলমান আসিয়া তাহাদিগকে বাজাদি বন্ধ করিতে বলে। টেলিফোনযোগে ওয়াটগঞ্জ থানার ইন্সপেক্টর আবদুল হামিদকে জিজ্ঞাসা করা হইলে তিনি ঐ সময় নমাজের সময় নহে বলিয়া লাইসেন্সের সর্ভানুসারে বাদ্যসহ শোভাযাত্রা মসজিদের সম্মুখ দিয়া যাইতে অনুমতি প্রদান করেন।

তদনুসারে মিছিল বাজাদি সহ মসজিদের সম্মুখ দিয়া অগ্রসর হয়। প্রকাশ, তখনই মসজিদের মধ্যে হইতে শোভাযাত্রাকারীদের উপর ইষ্টকাদি বর্ষিত হয়; পরন্তু করেক জন মুসলমান লাঠি হস্তে হিন্দু শোভাযাত্রাকারীদের দিকে আক্রমণ করে। বলা বাত্য়, পুলিশের হুকুমে হিন্দুগণ পূর্ব হইতেই নিরস্ত ছিল। বাবুজারের নিকটে এবং আর একটি মসজিদের নিকটবর্তী করেকটি মুসলমানবস্তী হইতে হিন্দুদিগের উপর ইষ্টকাদি বর্ষিত হইয়াছিল। এই ভাবের আক্রমণের ফলে করেক জন হিন্দু ও করেক জন পুলিশ আহত হয়। তন্মধ্যে ওয়াটগঞ্জ থানার ৩টি কনষ্টেবল ও ১টি জমাদার এবং ইন্সপেক্টর আবদুল হামিদ অন্ততম।

ঘটনাটি এই। ইহা বিশ্লেষণ করিয়া দেখিলে বুঝা যায়, পূর্বাগর যাহা হইয়া আসিতেছে, খিদিরপুরেও তাহাই হইয়াছে। গত রাজরাজেশ্বরী বিসর্জনের শোভাযাত্রায়, অথবা চাঁৎপুর-বরাহনগরের রথযাত্রায় বা মহরম পর্বে যেমন ঘটিয়াছিল, এ ক্ষেত্রেও তাহাই ঘটিয়াছে। হিন্দুরা পূর্বাগর পুলিশের আইন মান্য করিয়াছে, পুলিশের নির্দেশমত চলিয়াছে, পরন্তু নির্দিষ্ট সময়ে কায্য সমাধা করিয়াছে। কিন্তু সকল ক্ষেত্রেই দেখা গিয়াছে, মুসলমানরা অসহিষ্ণু হইয়া উচ্ছতভাবে পুলিশের আইন বা নির্দেশ অগ্রাহ্য করিয়াছে, লাঠি-সোটা ইট-পাটকেল লইয়া হিন্দুগণকে ও তথা পুলিশকে আক্রমণ করিয়াছে। মহরমের সময় এমনও দেখা গিয়াছে যে, পুলিশ হইতে তাঞ্জিরার মধ্য ও মহলা এবং মহলার সর্দারের মধ্য ও টিকানা প্রত্যেক তাঞ্জিরার শোভাযাত্রার পতাকার লিখিত থাকে সত্ত্বেও শোভাযাত্রার মুসলমানরা লাইন ছাড়িয়া সজ্জাত হিন্দু গৃহস্থের গৃহ আক্রমণ করিয়াছে ও নিরীহ নিরস্ত হিন্দু পথিককে প্রহার করিয়াছে। হিন্দুরা পূর্বাগর শাস্তি-রক্ষা করিয়া আসিয়াছে, মুসলমানরা ইচ্ছাপূর্বক শাস্তিতন্ত্র করিয়াছে। আরও একটা বিশেষ লক্ষ্য করিবার আছে! সকল ক্ষেত্রেই মুসলমানরা যেন পূর্বাগরে প্রস্তুত হইয়া দাঙ্গা বাধাইয়াছে।

সিঃ মহম্মদ আলি হুজ হইতে প্রত্যাখ্যান করিবার পর কোনও

সংবাদসংগ্রাহককে বলিয়াছেন যে, মসজিদের সম্মুখে গীতবাচ্চা ধর্মের হানিকর নহে; তবে হিন্দুরা মসজিদের সম্মুখে বহুকণ জোরে বাজাদি করে বলিয়া মুসলমানরা উত্তেজিত হইয়া থাকে। শেখোক্ত কথা সত্য কি না, বিচারসাপেক্ষ। অন্ততঃ খিদিরপুরে, রাজরাজেশ্বরীর শোভাযাত্রায় অথবা রথের শোভাযাত্রায় যে তাহা হয় নাই, তাহা সকল রিপোর্টেই প্রকাশ। হিন্দুরা কুতাপি নমাজের নির্দিষ্ট কালে বাজাদি করে নাই। রাজরাজেশ্বরীর-বিসর্জন চিরাচরিত প্রথানুসারে অপরাধে সমাহিত হইয়া আসিলেও এবার পুলিশের নির্দেশ অনুসারে হিন্দুরা প্রাতঃকালে নমাজের সময় বাদ দিয়া শোভাযাত্রা করিয়াছিল। খিদিরপুরেও পুলিশ যে সময় নির্দিষ্ট করিয়া দিয়াছিল, হিন্দুরা সেই সময়ে শোভাযাত্রা লইয়া গিয়াছিল। তথাপি মুসলমানরা অসহিষ্ণু হইয়া তাহাদিগকে পুলিশের সাহায্যেই আক্রমণ করিয়াছিল এবং তাহাদিগকে রক্ষক পুলিশের সহিত এক পর্যায়ে ফেলিয়া প্রহার করিয়াছিল। সুতরাং অপরাধী কে, বুঝিতে বিলম্ব হয় কি? মহম্মদ আলি ব্যতীত অন্যান্য করেক জন নিরপেক্ষ মুসলমান উদ্রলোক বলিয়াছেন, মসজিদের সম্মুখে বাদ্যাদিতে ধর্মের হানি হয় না। মহারাজ সার প্রজ্ঞাতকুমার ঠাকুর এক প্রবন্ধে দেখাইয়াছেন যে, সঙ্গীত কোনও কালে মুসলমানের নিকট অনাদৃত ছিল না। সিন্ধু তানসেন মুসলমান ছিলেন, শ্রেষ্ঠ গায়ক বলিয়া তাঁহার খ্যাতি আছে। মোগল দরবারে সঙ্গীতের আদর ছিল। মুসলমান শাসনকালে মসজিদের মধ্যেও গীতবাচ্চা হইত। পারস্য, তুর্কী, আরব, মিশর প্রভৃতি মুসলমান রাজ্যেও গীতবাচ্চা মসজিদের ধর্মহানি হয় নাই। অথচ বর্তমান মুসলমানের নিকট গীতবাচ্চা মসজিদের ধর্মহানি হইতেছে কেন, কেহ বুঝাইয়া দিতে পারেন কি ?

গীতবাচ্চা হিন্দুর ধর্মের অঙ্গ। মুসলমানের অস্ত্রার আবদারে হিন্দু ধর্ম ভাগ করিতে পারে না। বাজালা সরকার কলিকাতায় মসজিদের সম্মুখে বাচ্চের যে নিয়ম বাধিয়া দিয়াছেন, তাহা হিন্দুর পক্ষে ধর্মের হানিকর হইলেও হিন্দু শাস্তির আশায় সেই নিয়ম পালন করিতেছে। তথাপি হিন্দুর উপর অযথা আক্রমণ হইতেছে, এমন কি, মসজিদ ব্যতীত অন্যান্য মুসলমান হিন্দুর গীতবাচ্চা আপত্তি করিতেছে, বলপূর্বক হিন্দুর সঙ্গীত আন্তরিক বা সঙ্গীত-নাড়ি বন্ধ করিবার জন্য আবদার করিতেছে। ইহার কারণ কি ?

ঢাকা ও অন্যান্য স্থানেও হিন্দুরা সরকারের আইন মানিয়া পুলিশের বাবুদ্বা অনুসারে মিছিল বাহির করিয়াছে, অথচ তাহাতেও আপত্তি উঠিয়াছে, ছোট-খাট দাঙ্গাও বাধাইয়াছে অথবা বাধাট-বার চেষ্টা করিয়াছে। ইহারই বা কারণ কি ?

শ্রীযুক্ত শ্রীনিবাস শাস্ত্রী বলিয়াছেন, "সাম্প্রদায়িক দাঙ্গার কারণ ধর্মগত নহে, করেক জন রাজনীতিক আন্দোলনকারী আপনাদের স্বার্থসাধনোদ্দেশ্যে দাঙ্গা বাধাইয়া সরকারকে জানাইতে চাহিতেছে যে, তাহার তাহাদের সম্প্রদায়ে 'কেও কেটা' লোক নহে, দাঙ্গা বাধাইতে হইলে তাহাদের সাহায্য আবশ্যিক।" ইহাই কি এই সকল অনর্থপাতের মূল ? কিন্তু সরকার কি এতই নিরীক যে, এ সকল সঙ্গীত রাখেন না? তাহারা জানিয়াও কি এই সকল স্বার্থানুসঙ্গিত মতগুণকে ছাড়পত্র দিয়া রাখিয়াছেন? এ কথা অযুক্তই স্বীকার্য যে, অল্প জমসাধারণ নিজের খেরালে এরূপ অকারণ দাঙ্গা-হাঙ্গামা করে না, উহাতে তাহারা কতিপয় হয়। তাহাদিগকে অন্তরাল হইতে কে বা কাহার বাচাইতেছে, ইহাই মনে হয়। দেশের অনিষ্টকারী এই সকল অপরাধীকে খুঁজিয়া বাহির করিয়া দণ্ডিত করিবার সময় কি এখনও উপস্থিত হয় নাই? দাঙ্গার জড় না মারিলে কেবল দাঙ্গার ক্রান্তের মুখে প্রলেপ দিলে কি হইবে ?



এক সময়ে বটতলায় আসাদ দপ্তরীর যেমন নাম, তেমন-ই পসার ছিল। বেণীমাধব দে কোম্পানী, নৃত্যগাল শীল প্রভৃতি বড় বড় পাবলিশারদের কাছে তার ত একচেটে অধিকার ছিল-ই। তা ছাড়া তার অল্প-স্বল্প বাঙ্গালা লেখা-পড়া জানা ছিল এবং পুস্তক-প্রকাশ-কার্যে বুঝে চ'লতে পারলে লাভবান হ'তে পারা যায় ছেনে নিজে মুসী সরিফ-উদ্দীনকে দিয়ে মোছলমানী বাঙ্গালা পয়ারে হাতেম-তাই ও চাহার দরবেশ লিখিয়ে ছাপিয়ে বিক্রী কর্তো, আর মতেশ ঘোষকে দিয়ে একখানা মংশপুরাণ লিখিয়ে-ও ছাপিয়েছিল। অবশেষে আসাদ দপ্তরীর কাগের সঙ্গে গরাণহাটার বেণো-পটির কাছে একখানি ঘর ভাড়া নিয়ে একটি বইয়ের দোকান-ও খোলে।

দপ্তরীর কাম ক'রবে ব'লে ঢাকা থেকে কলকাতায় পৌঁছে প্রথমে-ই আসাদ দর্জীপাড়া অঞ্চলে একখানি খোলার ঘরে বাসা নেয়। উপার্জনের সঙ্গে সঞ্চয়ের শক্তি সকলের থাকে না, কিন্তু আসাদের তা' ছিল, সুতরাং বইয়ের দোকান খোলবার অল্পদিন পরে-ই সে ছিদাম মুদীর গলির মোড়ে একখানি ছোট-খাটো কোঠা কিনে ফেলে। তখন কলকাতায় ছোট-খাটো কোঠা কেনা আজকালকার মত ছঃস্পন্ন ব'লে মনে হ'ত না। বাড়ী কেনার পর সে দেশে গিয়ে এখানে পরিবার আনে এবং সুখে-স্বচ্ছন্দে ঘরকরা ক'রতে থাকে। কেবল একটি ছঃখ তার মনে ছিল যে, বিধির গর্ভে একমাত্র কণা-সন্তান ভিন্ন আর কিছুই হয় নি।

তালতলাবাসী লালবাজারের প্রসিদ্ধ চাবুক ও ছড়িওলা গোকুর মিঞার মেজ ছেলে বখতিয়ারের সঙ্গে আসাদ আপ-নার কণার বিবাহ দেয়। উপন্যূপরি তিনটি সন্তানকে সৃতিকাগারে হারিয়ে শেষে একটি দেড় বছরের মেয়ে রেখে আসাদের কণা নিজে মারা পড়ে।

এ শোক আসাদের বুকে বাজের মত বাজে, আর মন

দিয়ে সে কাবকর্ম চালাতে পারে না : কখন-ও তার বিবি কাঁদে, সে চোখ মুছিয়ে দেয়, আবার নিজে-ই কখন-ও মেয়েমানুষের মত ভেউ ভেউ ক'রে কেঁদে ফেলে, বিবি তাকে বোঝায়।

সন্তান-শোক ত আছে-ই, তার ওপর সে কিছু সঙ্গতি ক'রেছে—দপ্তরীর কাছে, বই বিক্রীতে এবং কিছু কিছু ঘরোয়া তেজারতীতে-ও। লোকে বলতো যে, আসাদ মিঞার ঘরে যেমন ক'রে হোক বিশ তিরিশ হাজার টাকা জমা আছে ; কারো কারো আন্দাজ বা তার ওপরে-ও যেতো। এই কষ্টার্জিত সম্পত্তি 'আমরা ন'লে কার হাতে যাবে, কে ভোগ ক'রবে, মমতাজের ঐ লেড়কীটুকুকে আমরা কি বাঁচিয়ে রাখবে' এই চ্চিচ্চি সন্তান-শোকের চেয়ে আলার ওপর যেন জালা হয়ে দাঁড়ালো। বা হোক, এই রকম ক'বে বছর তিনেক কেটে যাবার পর আসাদ নিজের বৈবাহিকের ওপর এখানকার বিষয়সম্পত্তি দেখবার ভার দিয়ে আপ-নার বিবিকে সঙ্গে ক'রে এক সন্ হজে যাত্রা করে। ফের-বার পথে ওলাউঠা রোগে আসাদের মৃত্যু হয়, সহযাত্রীদের সাহায্য ও যত্নে তার বিবি কলকাতার নিজ বাড়ীতে ফিরে আসে।

বেয়াই-বেয়ানকে বন্দিয়ে সন্দিয়ে আসাদের বিবি আপ-নার দৌতুরীকে নিজের কাছে এনে রাখলে। চ্চ থেকে রিখবা হয়ে ফেরার পর আসাদের বিবি আপনার আপাদ-মস্তক সবুজ বোরখায় আবৃত ক'রে পাড়ার চেনা-পর্চের ঘরে আসা যাওয়া করতো, নাতনীটিকে-ও মধ্যে মধ্যে সঙ্গে ক'রে নিয়ে যেতো। হামিদ যেমন হেম হয়ে আসাদের বাড়ীর ছেলেপুলের মধ্যে এক জন হয়ে গেছলো, বাওয়া আসা করতে করতে ক্রমে নসীবন-ও অনেকটা সেই রকম হয়ে দাঁড়ালো, বাড়ীর মেয়েরা কেউ বা তাকে নসী, কেউ বা নিশি ব'লে ডাকতো।

টাকা জমাবার প্রবৃত্তি প্রবল থাকলে-ও পাড়ার লোক-জন দেখতো, আসাদের একটু আধটু দান-খয়রাৎ-ও আছে; কিন্তু তাঁর মৃত্যুর পর সবাই বুঝতে পারলে, তাঁর দয়ার উৎস বিগ্ৰহমান ছিল—মক্কাবুড়ীর কোমল হৃদয়ে। হুজ থেকে ফেরার পর আসাদের বিবিকে সকলে মক্কাবুড়ী নামে অভিহিত করতো।

বড়র সাতকের মেয়ে নসীবনটি দেখতে যেন ছবিগানির মত ছিল; যেমনি টুকটুকে রং, তেমনি স্ফুর্ডোল গড়ন; বড় বড় চোখ দুটিতে কাজল প'রলে যেন আলো জলতো; ঠোঁট দুখানিতে কে যেন হাসি নাথিয়ে রেখেছে আর এই বয়েসে-ই চুলগুলির যেমন গোছ, তেমনই বাহার; ঐ বা বনেন, মোছলমানের ঘরের মেয়ে হ'লেও সে যখন কপাল অবধি ঘোমটা টেনে বেড়াতো, তখন তাকে দেখে মনে হ'ত, যেন ছোট্ট একপানি ঠাকুরের প্রতিমা। বাড়ীর ছোট ছোট মেয়েদের সঙ্গে সর্বদা মেশামিশি ক'রতো, খেলা ক'রতো, একসঙ্গে পড়তো শুন্তো, কিন্তু এমন বুদ্ধি—এমন সাবধানী যে, কখন-ও কাকে-ও তাকে বলতে হয় নি যে, নিশি এ দিকে আসিস্ নি, কি এখান থেকে সরে যা।

লালুদা ভুলুদার মত হাম্বিন্দ-ও নসীবনের মেমদা। মোছলমানের রান্নার গন্ধে আসাদের পাড়ার কোন-ও মেয়ে-ছেলেকে-ই কখন-ও নাকে কাপড় দিতে হয় নি। আমরা যেমন কালে ভদ্রে পাঁচটা আসটা খেতুম, তাদের-ও প্রায় তাই। বস্তির ভেতর কারুর কারুর ঘরে পালা মুরগী ছিল বটে, কিন্তু তার জন্মে কাউকে কখন-ও কোন-ও উৎপাত সহ করতে হয় নি; অনেকে-ই মনে করতো যে, ওটা বেশ গেরস্ত পোষা পাখী, তাই ওরা ওটা স্বচ্ছলের জন্মে রাখে। বাস্তবিক আনি এখন-ও মনে করি যে, আমাদের শাস্ত্র-কাররা মুরগীটা নিষিদ্ধ ক'রে না দিলেই ভাল করতেন; এই মাছ-হুদের অভাবের দিনে ছেলেপুলের দোহাই দিয়ে আমা-দের ছ' মুঠো পেয়ে-ও তৃপ্তি হ'ত, গায়ে-ও গাতি লাগতো।

প্রতি শুকুরবার সকালে মক্কাবিবির দরজায় শতাবধির ওপর মোছলমান ফকির, ভিকিরী মেয়ে পুরুষ জমা হ'ত। দু'খানা ক'রে বড় বড় আটার রুটা আর খানিকটা গুড় প্রত্যেকে-ই পেতো; ইদ্ কি অল্প অল্প মোছলমানী পরবের দিনে বখরীর মাংসর কাবাব-ও হাতাখানেক ক'রে এক এক জনের ভাগে প'ড়তো।

আসাদের জীবিতাবস্থায় ভগবতীবাবু তার লেখাপড়ার কাজ অনেক দেখে শুনে দিতেন, তাঁর সঙ্গে পরামর্শ না ক'রে আসাদ প্রায় কোন-ও বৈষয়িক কান-ই ক'রতো না; সম্ভ্রান্ত লোককে মাইনে বা মাসোহারা ব'লে কিছু দিতে আসাদ ভরসা করতো না বটে, কিন্তু ভগবতী অতি সাঁচা লোক আর তাঁর সাগাণ্ড পেন্সন্ বই অল্প আর নাই বুঝে আসাদ প্রায়ই কোন না কোন উপায়ে তাঁকে কিছু কিছু পাইয়ে দিত।

মক্কাবুড়ী ভগবতী বাবুকে বাবা ব'লে ডাকতো এবং স্বামীর আয় সব কায়ে-ই তাঁর পরামর্শ নিতো। হিন্দু ভিকিরী কাঙালকে দিতে বা ছুঃস্থ গৃহস্থকে সাহায্য ক'রতে ভগবতী বাবু ছিলেন তার হস্তস্বরূপ। ত পাঁচ জন ব্রাহ্মণ-কায়স্থ-ও মক্কাবুড়ীর সাহায্যে কতাদার হ'তে নিষ্কৃতি পেয়ে-ছেন, এ কথা আমরা জানি। আজকাল এ কথা অনেকেই বিশ্বাস করবেন না, কিন্তু তাঁদের উপলব্ধির জন্ম আমরা একটিনাত্র যুক্তি প্রয়োগ ক'রবো, তাই যথেষ্ট হবে; যুক্তিটি এই, তখন ইউনিট ইউনিট বা একতা একতা ব'লে এত হাঁকডাক ছিল না আর মুসলমান প্রতিবেশী আত্মীয়দের আমরা চাচা ব'লেই ডাকতুম, তাই ব'লতে শুরু করি নি, কায়ে-ই একতা ও ভ্রাতৃত্বাব বস্ত্র দুটি মুগের উচ্ছিষ্ট না হয়ে সত্যি সত্যিই বৃকের মধ্যে বিগ্ৰহমান ছিল।

মক্কাবুড়ী নমাজ ক'রতো, রোজা রাখতো, তস্বী ফেরাতো, আবার হিঁচুর ঘরের বিধবার মত নিরামিষ খেতো, গয়না পরতো না এবং কখন-ও কখন-ও চরণামৃত চেয়ে-ও ধারণ ক'রতো।

নারী যেমন চর্চ ক'রে নিজের চালচলন-চরিত্রাদি অবস্থার সঙ্গে সামঞ্জস্য ক'রে বুরিয়ে নিতে পারে, পুরুষ তত শীঘ্র তা' পারে না। ছুঃখীর ঘরের মেয়ে-ও রূপ বা কোলীনের জোরে রাজার ঘরে প'ড়লে অতি সহর-ই রাজবধুর মর্ধ্যাদা রক্ষা ক'রে সকলের সম্ভ্রাম-সাধনে সমর্থ হয়, এর ভূরি ভূরি দৃষ্টান্ত অনেকে-ই দেখেছেন; কিন্তু বড়মাসুমের বাড়ীর ঘরজামাই মাথায় সিঁগি কাটতে শেখে বটে, ফুল-কোঁচা-ও দোলায়, কিন্তু আচরণে যে লাংলা সেই লাংলা; মানিকপীর সেজে নকল দেখানর ওপর তার ইয়াকির মাত্রা আর অধিক দূর চড়ে না। সেই ইস্কুলে 'শর্টস' প'রে গিরে এ, বি, চেনা থেকে শুরু ক'রে বিলেত বুরে আসা পর্যন্ত

এক জন বাবুকে সাহেব হ'তে কতটা সময় লাগে, কিন্তু তাঁর অন্তঃপুররূদ্ধা অবশুষ্ঠনবতী সহধর্মিণী বিলাতপ্রত্যাগত স্বামীর হুজুরিমল্ ট্যাঙ্ক লেনস্থিত ভাড়াটয়া বাড়ীতে বাবার পর বছরখানেক দেড়েকের মধ্যে-ই বেশ চলনসই মিসেস সো এণ্ড সো হয়ে পড়েন।

হামিদ ত বেশ ভাল রকম হেম হয়ে গেছল-ই, কিন্তু নদীবনের বালিকা-জীবনের দূর চতুঃসীমা থেকেও এতটুকু প্যাঞ্জের গন্ধ পাওয়া যেত না : কুমারীর দিদিমার শুদ্ধি, নিষ্ঠা এবং মহৎ হৃদয়ের সংদৃষ্টান্ত তাঁর জীবনগঠনে অল্প সাহায্য করে নি।

উপাসনা, ধর্মচর্চা, দান-খয়রাৎই আজকাল মক্কাবুড়ীর জীবনের ব্রত হয়েছে বটে, তবে সাংসারিক একটি ভাবনা তার প্রাণকে সতত-ই উদ্বিগ্ন করে রাখে। মাতৃহীন নাতনীটিকে কি করে একটি সংপাত্রে হাতে তুলে দেবে, এই তাঁর দিবারাত্রির ভাবনা। বরের বাপের ঘরে পয়সা আছে কি না, তা' দেখবার দরকার নেই, বিবাহের সময় গয়না-গাটি, ভোজ-উৎসবাদিতে খরচ করবার জন্তে যথেষ্ট সঞ্চতি দিদিমার হাতে আছে, আর ভবিষ্যতে নদীবন বলতে গেলে একটা বিষয়ের অধিকারিণী

রূপ-ও আছে, রূপী-ও বিলক্ষণ আছে, তার ওপর এক জন পতি-পুত্রহীনা প্রাচীনা বিধবার বিষয়-সম্পত্তির অছি হবার সম্ভাবনা অনেক হোমরা চোমরা বুদ্ধিমান মিশ্র-জ্ঞানকে বেয়াই সম্বন্ধে আবদ্ধ হবার আশায় আকর্ষিত ক'রে। এমন কি, ডিক্লেভার এক জন চামড়ার মহাজন হাজার আড়াই টাকার সোনা-চাঁদির জেঞ্জর আপনার ঘর থেকে এনে পরিয়ে মেয়েটিকে নিজের মাসামার-পড়া ছোট ছাওয়ালটির জন্তে নিয়ে যেতে-ও প্রস্তুত, কিন্তু কানাঘুণ্ডায় মক্কাবুড়ী শুনেছিল, প্রার্থী কেবল শুকনে চামড়ার-ই যে ব্যবসা করেন, তা নয়, স্বার্থের জন্তে আবশ্যিক হ'লে নিজের চোখের চামড়া-খানি পর্যন্ত বিক্রী ক'রে ফেলতে পারেন; আর তাঁর ছেলেটির প্রাণে ইসলামধর্মের আধিপত্য বেলকুল থাকে না থাক, চালে আর বোলে নবাবীর অস্তিত্ব বেশ ভাল রকম জাতির হয়।

অনেক দিন এক পাড়ার বাস, স্তত্রাঃ সোনাউল্লাহ বরের চালচলন ও তার সাংসারিক অবস্থার কথা মক্কাবুড়ীর বেশ ভাল রকম-ই জানা ছিল : তার উপর আমাদের

বাড়ীতে উভয় পক্ষের যাতায়াতে হামিদকে সে হামেসাই দেখতে পেত এবং বুদ্ধিমান সচ্চরিত্র শাস্ত ছেলে বোলে মনে মনে বিশ্বাস-ও ছিল। এ দিকে সার্ভোম ঠাকুরকে পাড়ার অগ্রাণ্ড লোক মেমন শ্রদ্ধা, ভক্তি, সম্মান ক'তেন, তেমনি মক্কাবুড়ীর-ও ঐ বাক্কাণটির প্রতি বিশেষ ভক্তি ছিল : বুড়ী জানত যে, বাক্কাণ একান্ত নিরোভ, কারণ, সার্ভোম মশায়ের সুপারিশে বুদ্ধা ছ'পাঁচ জন ছঃছ লোককে সময়ে সময়ে সাহায্য ক'রেও তাঁকে কখন-ও কিছু গণাগীস্বরূপ দিতে চাইলে বাক্কাণ অতি মিষ্ট বাক্যে বুদ্ধার প্রস্তাব বার বার প্রত্যাখ্যান ক'রেছেন।

সার্ভোম ঠাকুরের চতুঃপাঠা ও সোনাউল্লাহ কামের দোকান এক-ই জমীর উপর। সেই সার্ভোম ঠাকুরের মুখে যখন বুদ্ধা শুনলে যে, মুসলমানের ছেলে হ'লেও বালকটির সদাচার, তীক্ষ্ণবুদ্ধি ও মেধাশক্তি দেখে তিনি তাকে ডেকে নিজের টোলের দাওয়ার ব'সতে দেন ও তার কলেজের সংস্কৃত পড়া সম্বন্ধে উপদেশাদি-ও দেন, তখন মক্কাবুড়ীর মন থেকে সোনাউল্লাহ কাম চেলানর কুড়ুল পানিকটা স'রে গেল : বিশেষ সে নিজে ভোলে নি যে, তার স্বামী-ও দপ্তরীর কায়ে অনেক কাগজ-কাটা কাতান চালিয়ে গেছেন, আর তাঁর খুশুর মাণিকগঞ্জ মহকুমার পাঁচপাড়া গায়ে স্বহস্তে জমীতে হল কর্ষণ ক'রেন ও পূজাপাক্ষণ বিবাহ আদি উৎসবে বাজাবাব জগু তাঁর একটি ঢুলীর দল ছিল।

ঘর-জামাই রাখার প্রস্তাব শুনে সোনাউল্লাহ এমন একটা অস্বার্থী "তোবা তোবা!" উচ্চারণ ক'রেছিল যে, শুনে-ই মক্কাবুড়ী ও সম্বন্ধে কেবল যে একবারে বোনা হয়ে গেল, তা নয়, তার চক্ষুতে সোনাউল্লাহ মূর্ত্তি কাম চেলান কুড়ুলের পরিবর্ত্তে স্বার্থের নীচতা বলিদানের গড়া-হাতে দাড়াইল। তবে ইঁতঃপূর্বে হামিদ বার বার অমুরোধ ক'রেছিল, তা স্মরণ কোরে আর অমন সুখের ধরের মেয়ে এনে বস্তীর ভিতরকার সেই পুরানো ঝুঁকে পড়া খোলায় বরের ভিতর রাখা ভাল দেখায় না ভেবে সোনাউল্লাহ রাস্তার ধারের পানিকটা জমী ইজারা কোরে নিয়ে সেইখানে একখানি বেশ ভাল উঁচু পোতাওলা সিমেন্টের মেঝে-করা ভাল জানালা-দরজা বসানো ছোট-খাট খোলায় বাড়ী প্রস্তুত করালে।

আবার আই, এ, পাশ, আবার জলপানি, তার উপর কুটুমের কাছে কেনছোট ছব বোলে মনে মনে একটু গরব-ও

ত আছে, সূতরাং নাতির বিয়েতে সোনাউল্লা ছপয়সা বেশ খরচ কোরে কেলে। ইংরিজি বাজনা, মাদ্রাজি বাগুপাইপ, নবাবী রোসন-চৌকী, দিশি ঢোল, গ্যাসিটিলিনের আলো, রামবাগানের মদ্রপঞ্জী পাছাড পক্ষত কিছু-ট বাকী রইল না, আমাদের বাড়ীর বিন্দি বি, আর স্বপ্না উড়ে-ও ফাঁকতালে একখানা কোরে লাল কাপড় পেয়ে গেল। বরবাত্রা দেখতে ছাদে ছাদে বারান্দায় বারান্দায় যেমন মেয়েদের ভিড়, রাস্তার ধারে, বাড়ীর রকে, সদরে তেমনই ভদেতর সমস্ত পুরুষের ভিড়। সোনাউল্লাকে সবাই ভালবাসে আর হামিদ ত অনেকের-ই বাড়ীর ছেলের মত; কাবে-ই যেখান দে' সেখান দে' বর গেল, মন্দির, মসিদ, দেবালয়, সব যায়গা

থেকে-ই আশীর্বাদ কুড়ুতে কুড়ুতে আমাদের হেম নদীর মত স্কন্দর বৌ আনতে অগ্রসর হ'ল।

বরের বাণী ক'নের বাড়ী, আশ্বীয় কুটুম স্বজাতির ভোজ, ধুমধামে পাঁচ সাত দিন ত চ'ল-ই, তার উপর পাড়ার ঠিকুদের প্রায় অনেকের-ই বাড়ীতে ছ বাড়ী থেকে-ই মাছ, দৈ ও মিছরির ওলার উপহার এসে পৌঁছল। আমাদের গায় আর-ও দশ বার ঘর প্রতিবেশী বর-ক'নেকে আইবুড়া-ভাতের কাপড় পাঠিয়েছিল: সোনাউল্লা বাড়ী, বাড়ী গিয়ে হাত জোড় ক'রে জানিয়ে গিয়েছিল, পত্র ছাপায় নি, সূতরাং "ক্রুটা মার্জনা"র আদেশ-ও এসে আমাদের হস্তগত হয় নি।

[ক্রমশঃ।

শ্রীঅমৃতলাল বসু।

সমালোচনা

কলিকাতার স্বনামখ্যাত শ্রী চিকিৎসক ডাক্তার বামনদাস মুখো-পাধ্যায়ের পরিচয় নূতন করিয়া দিবার প্রয়োজন নাই। ধাত্রী-বিদ্যায় তিনি যে সুনাম অর্জন করিয়াছেন, তাহাতে বাঙ্গালীর নিকট ঠাহাকে পরিচিত করিতে যাওয়া বাহুলা বলিয়াই মনে হয়।

বামনদাস বাবু সম্প্রতি 'প্রসূতি-পরিচর্যা' নামে একখানি চিকিৎসা-বিজ্ঞানসম্বন্ধ গ্রন্থ প্রণয়ন করিয়াছেন। বাঙ্গালী সান্তিত্যের মধ্য দিয়া চিকিৎসাশাস্ত্রে গভীর জ্ঞানের পরিচয় দেওয়া তাহার পক্ষে এই নূতন নহে। 'মাসিক বহুমতীর' গ্রন্থকবর্গ ধারাবাহিকরূপে তাহার দীর্ঘ-কালের অভিজ্ঞতা ও উপদেশ-সংবলিত বহু সূত্র প্রবন্ধ পাঠ করিয়াছেন। আলোচ্য গ্রন্থের বহু রচনা ইতঃপূর্বে 'মাসিক বহুমতীতে' স্থান লাভ করিয়া বাঙ্গালী পাঠককে একাধারে আনন্দ ও অভিজ্ঞতা বিতরণ করিয়াছিল।

আলোচ্য গ্রন্থে বামনদাস বাবু সূতিকা-গৃহে প্রসূতির পরিচর্যা এবং শিশুপালন সম্বন্ধে তাহার বহুদিনের সাধনালঙ্ক বহু তথ্যের সমাবেশ করিয়াছেন। প্রসূতির শরীর সুস্থ ও সবল না হইলে গর্ভস্থ বা গর্ভজাত সন্তানের শরীর সুস্থ ও সবল হয় না। অধুনা অজ্ঞানতা ও কুসংস্কারবশতঃ প্রসূতির ও শিশুর পক্ষে অবশুপালনীয় বহু নিয়ম ও ব্যবস্থা পালিত হয় না। এই সকল কারণে বাঙ্গালী সন্তান ও সন্তান-জননীদিগের নানারূপে স্বাস্থ্যভঙ্গ হইতেছে, প্রসূতি ও শিশুর অকালমৃত্যুও বৃদ্ধিপ্রাপ্ত হইতেছে। কলিকাতার প্রায় শতকরা ৪৭ জন ১৬ বৎসর হইতে ২৫ বৎসরবয়স্ক জননী দুঃসাধ্য যক্ষ্মারোগে আক্রান্ত হইতেছেন, এরূপ সংবাদও প্রকাশিত হইয়াছে। এতদ্ব্যতীত রক্ত-হীনতা বা রক্তাক্রান্ত রোগও প্রবলভাবে দেখা দিয়াছে। অগ্রস্থ জননীর শিশুও যে স্বাস্থ্যহীন হয়, তাহাতে সন্দেহ নাই। অথচ শিশুই ভবিষ্যৎ জাতীয় জীবনের প্রধান বল ও ভরসা।

বিজ্ঞ চিকিৎসক বামনদাস বাবু এই সকল দেখিয়া-শুনিয়া সহজ সরল সুখপাঠ্য ভাষায় সন্তান ও সন্তান-জননীদিগের স্বাস্থ্যোন্নতিকল্পে

এই গ্রন্থ রচনা করিয়াছেন। বাহাতে সূতিকা-গৃহ পরিষ্কার-পরিচ্ছন্ন থাকে, বাহাতে প্রসূতি সুস্থ প্রকৃতিতে সুপ্রসব করিতে পারেন, বাহাতে শিশু সুস্থ ও সবলকার হয়, তাহারই উপায় ইহাতে নির্দিষ্ট হইয়াছে। রোগলক্ষণ বর্ণনাকালে প্রত্যেক রোগের ষোড়ামুটি নিদান অর্থাৎ কারণ, যথাসময়ে চিকিৎসা না হইলে তাহার ফল অর্থাৎ পরিণাম, রোগ বাহাতে না হয়, তাহার উপায় অর্থাৎ প্রতিবেধ এবং রোগ জন্মিলে তাহা হইতে মুক্তিশাস্ত্রের উপায় অর্থাৎ প্রতীকার বথাক্রমে এই গ্রন্থে বর্ণিত হইয়াছে। বহুকালীন নিয়মপালন, গর্ভাবস্থার নিয়মপালন, প্রসবকালীন আবশ্যিক নিয়মপালন, সূতিকা-গৃহের নিয়মপালন, প্রসূতি ও শিশুর মঙ্গলার্থ আঁতুড়ে অবশ্যকর্তব্য ক্রিয়া, শিশুপালন, শিশুর খাদ্য, শিশুর স্থান, সংক্রামক রোগে সতর্কতা, ডাক্তারের জন্ত যোগাড় ইত্যাদি নানা বিষয় এই গ্রন্থে আলোচিত হইয়াছে। ফল কথা, প্রসূতি ও শিশুর মঙ্গলের জন্ত বাহা করা কর্তব্য, তাহা এই গ্রন্থে সহজ সরল কথায় বুঝান হইয়াছে।

এমন গ্রন্থ প্রত্যেক গৃহস্থের পক্ষে কিরূপ উপকারী, তাহা সহজেই অনুমেয়। ডাক্তার বামনদাস বাবু নিষ্ঠাবান্ ব্রাহ্মণ। পাশ্চাত্য বিদ্যায় তিনি সমাক্ পারদর্শী হইলেও হিন্দুর আদর্শ ও ভাবধারায় অনুপ্রাণিত। তাই তিনি বলিয়াছেন,—“মহাশক্তির অংশরূপিনী জননীগণ নীরোগ শরীরে জীবনযাপন করত নিজ নিজ সন্তান-দেহে পূর্ণশক্তি সঞ্চারিত করুন। সুস্থ বলিষ্ঠ চরিত্রবান্ ও ধর্মপ্রাণ সুসন্তানে বেশ পূর্ণ হউক। ভারতের লুপ্তগৌরব পুনঃপ্রতিষ্ঠিত হউক!” তাহার ধর্মপ্রাণতা ও দেশপ্রেমে অনুপ্রাণিত হইয়া দেশের লোক তাহার উপদেশ অনুসারে সন্তান ও সন্তান-জননীদিগের স্বাস্থ্যসংরক্ষণে আত্মনিয়োগ করুন, ইহাই কামনা।

স্কন্দর কাগজ, স্কন্দর ছাপা, বাঁধাইও স্কন্দর। এমন গ্রন্থের মূল্য মাত্র ২ টাকা। প্রাপ্তিস্থান—১৩২নং ধর্মভঙ্গা স্ট্রীট, পল্লী-মঙ্গল সমিতি এবং অন্যান্য পুস্তকালয়।

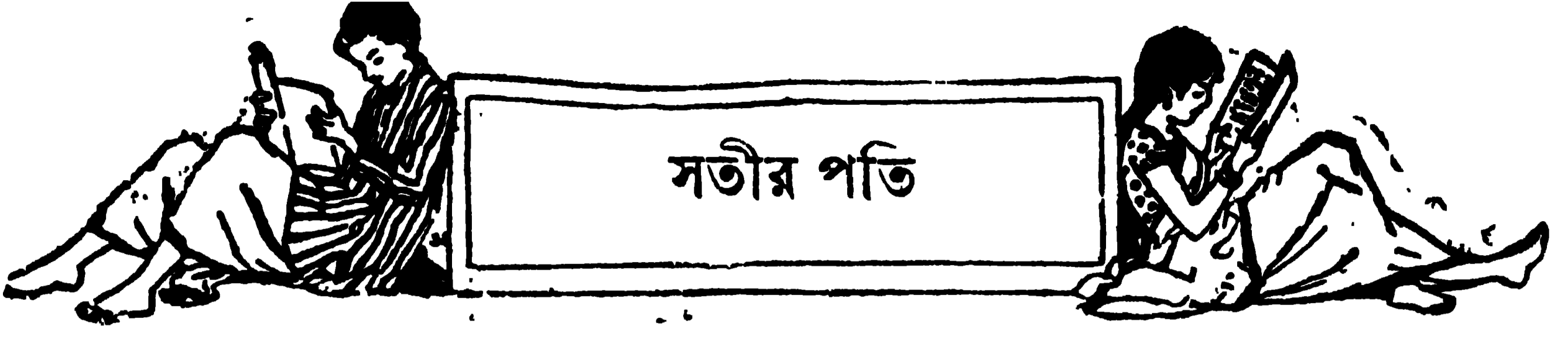

(উপস্থাপন)

নবম পরিচ্ছেদ

অতিথি-সংকার।

দ্বিতলে একটি সুদৃশ্য গালিচা-মোড়া সুসজ্জিত কামরার বাহিরে দাঁড়াইয়া রেবতী বলিল, “আপনি ঘরে গিয়ে একটু বসুন, আমি চট্ ক’রে গোসলখানা থেকে হাত-মুখ ধুয়ে, কাপড় বদলে আসি। আপনিও হাত-মুখ নোবেন নিশ্চয়—কিন্তু গোসলখানা আমার মাত্র একটি—আনি সেরে এসে ততক্ষণ ছুটি ভাতের ব্যবস্থা করবো। দরওয়ান, বাবুকে বসায় পাখা খুলে দাও।”—বলিয়া রেবতী বারান্দা দিয়া অদৃশ্য হইল।

হীরালাল বাহিরে আবুহোসেনের নাগরা জুতা ত্যাগ করিয়া কক্ষমধ্যে প্রবেশ করিল। দেখিল, এখানি বসিবার কক্ষ। কয়েকটি সুদৃশ্য সোফা ও চেয়ার ইত্যন্ত সাজানো রহিয়াছে। দরওয়ান পাখার নিকটবর্তী একটা সোফা দেখাইয়া বলিল, “মিঞাজী বৈঠিয়ে।”

হীরালাল হাসিয়া ফেলিল। দ্বারবান তাহার পানে উৎসুক নেন্দ্রে চাহিল। হীরালাল বলিল, “ওহে হরিসিং—আনি মিঞা-টিঞা নই—আনি বাঙ্গালী হিন্দুর ছেলে! এটা আমার পিয়েটরের পোষাক।”

হরিসিং বলিল, “ওঃ,—হজুরভি পেটরনে হাঁয়? হামারা গল্‌তি হয়! মিঞেট পিতে হেঁ?”

“পেলে খাই বৈ কি!”—বলিয়া হীরালাল ‘আঃ’ বলিয়া সোকার কোণে দেহ এলাইয়া দিল। দ্বারবান, হীরালালের কাছে একটা ছোট টেবল সরাইয়া, দেওয়াল-আলমারী হইতে সিগারেট-পূর্ণ একটা রুপার কোটা, দেশলাই ও ছাইদানি আনিয়া টেবলের উপর রাখিয়া, নীরবে প্রস্থান করিল।

হীরালাল উৎসুকনেন্দ্রে কক্ষখানির চারিদিক দেখিতে লাগিল। সাজসজ্জাগুলি সমস্তই মহার্ঘ—ধনিজনোচিত। ভাবিল, হবে না কেন? একে এত বড় অ্যাকট্রেস—তার

উপর আবার উপরি পাওনাও বোম হয় বিলক্ষণ! দেওয়ালে কতকগুলি বাধানো ফটোগ্রাফ টাঙানো রহিয়াছে—তন্মধ্যে গিরিশ ঘোষ, অমৃত বোস ও দানী বাবুকে চিনিলা। অপর-গুলি কাহার ছবি, চিনিতে পারিল না। ঐ ও দিকে—ঐ যে একখানি বড় বোমাইড ছবি—ও-খানি বোম হয়, রেবতীর সেই তথাকথিত স্বামীর—খিনি চাচা আপনা বাঁচা নীতির অনুসরণ করিয়া, চাচার কবল হইতে মুক্তিলাভ করিয়াছেন।

হীরালাল কোটা হইতে একটি সিগারেট লইয়া দেশলাই জালিয়া ধরাইবার চেষ্টা করিল, কিন্তু অদূরে পাখার উপর অঞ্জলের পাখা বোঁ বোঁ করিয়া গুরিতেছে—দেশলাই নিবিয়া গেল। দুই তিনটি কাঠি নষ্ট করিয়া, পাখা হইতে দূরে গিয়া সিগারেট ধরাইবার মানসে হীরালাল উঠিল। পূর্বোক্ত বোমাইড ছবিখানির নিকট গিয়া দাঁড়াইয়া, সিগারেট ধরাইল। তাহার পর ছবিখানি নিরীক্ষণ করিয়া বসিল, ইহা সেই ব্যক্তির প্রতিমূর্তিই বটে। ছবির নিম্নভাগে কোণে হস্তাকরে লেখা আছে—“তোমার প্রেমাখাংকী সতীস।” লোকটার বিথার দৌড় দেখিয়া হীরালাল হাসিল। ফিরিয়া আসিয়া, সোফায় বসিয়া বৃন্দপান-স্বপ্ন উপভোগ করিতে লাগিল।

এই অবসরে কয়েকটি চিন্তাও হীরালালের মনের মধ্যে প্রবেশ করিল। এ ত দেখিতেছি—একটা টয়ে—অর্থাৎ কি না—পতিতা স্ত্রীলোক। ভদ্রস্থান হইয়া, ইহার গৃহে সাময়িক আতিথা-স্বীকার—এটাই বা কেন? কিন্তু উপায়ই বা কি? এই ডানাডোলের বাজারে, এত রাত্রে যাই বা কোথায়? এক জন অভিনেত্রীর গৃহে আনি রাত্রিযাপন করিয়াছি, এ কথা যে শুনিবে, সে কি আশায় সূচরিত্র বলিয়া আর বিশ্বাস করিবে? একেই বলে দশচক্রে ভগবান ভূত! যা হোক, রাত্রিটা রাম রাম করিয়া কাটাইয়া, কল্যা প্রাতে উঠিয়াই চম্পট দিতে হইবে। কিন্তু সে কার্যটাই বা কিরূপে হইবে? পিয়েটরে ঢুকিব উদ্দেশ্য করিয়া

আসিয়াছি, রেবতী এক জন প্রধানা অভিনেত্রী—তার বা হোক একটু কিছু উপকার আমার দ্বারা সাধিত হইয়াছে— সে ইচ্ছা করিলে অনায়াসেই আমার উদ্দেশ্যটি সফল করিয়া দিতে পারে—এ অবস্থায় তাকে চটানো কি নিরর্থক কার্য হইবে না? এ ত রীতিমত উভয়সঙ্গে পড়া গেল দেখিতেছি!

এইরূপ চিন্তা করিতে করিতে শীরালাল উপন্যাসপরি ছইটি সিগারেট ভস্ম করিয়া ফেলিল। বড়ীর পানে চাছিল। দেখিল, রাত্রি ছইটা বাজে। ক্ষুধাও পাঠিয়াছে—আবার এ দিকে ঘুমেও চক্ষু জড়াইয়া আসিতেছে। “চট ক’রে সেরে আসি”—বলিয়া গৃহ-স্বামিনী স্নানকক্ষে গেল—আপ খণ্টা ছইতে চলিল, এখনও ত ফেরে না! কাপড়-চোপড়-গুলি ছাড়িয়া: একটু স্নান করিয়া লইতে পারিলেই ভাল হয় শরীরের শ্রানি যায়। আহার কিছু জুটুক ভাল, না জুটুক নেই নেই—একটু ঘুমাইতে পারিলে এখন প্রাণটা বাচে।

শীরালাল উচ্চমুখে বসিয়া চিন্তা করিতেছিল, রেবতী নিঃশব্দে প্রবেশ করিয়া হাসিয়া বলিল, “ক’খানা কড়িকাঠ গুললেন, বলুন দেখি?” শীরালাল চমকিয়া, প্রশ্নকারিণীর পানে চাছিল। রেবতী মদ-স্নাতা, একখানি সাদাসিধা দেশী কালাপাড় শাড়ী পরিয়াছে, এলো চুলগুলি পৃষ্ঠ-বসনের উপর ছড়াইয়া রহিয়াছে, ঠিক যেন গৃহস্থ-ঘরের বোটি! দেখিতে, শীরালালের বেশ মিস্ট লাগিল। তাড়াতাড়ি বলিল, “না, কড়িকাঠ গুলিনি, ভাবছিলাম, নীচে থেকে মুসলমানের আপনাকে আবার ধ’রে নিয়ে গেল না কি?”

রেবতী বলিল, “দৈত্য যদি উল্লসাকে ধরতে আসতো, আমি চীৎকার করতাম, রাজা পুরুষ হয়ে আপনি গিয়ে আনায় উদ্ধার করতেন।”—বলিতে বলিতে রেবতী পাথর ঠিক নিয়ে একখানা চেয়ার টানিয়া লইয়া বসিল। উভয় বাহু পৃষ্ঠের দিকে লইয়া গিয়া, শুকাইবার জন্য চুলগুলি চিরিতে চিরিতে বলিল, “ভেবে-ছিলাম, শুধু পা ছোটো, মুগটো হাতটা ধুয়ে নেবো, কিন্তু জল দেখে, স্নান করবার লোভ আর সংবরণ করতে পার-লাম না। এক রাত এক দিন ট্রেণে কেটেছিল—তার পর শুণ্ডা-গৃহে ছ’দিন—প্রাণ ওষ্ঠাগত হয়ে উঠেছিল। স্নানটা সেরে আসতে দেবী হয়ে গেল। গোসলখানা ঠিক ক’রে, নি এখনই এসে খবর দেবে। আমার এত দেবী

হবে জানলে, আপনাকে আমি আগেই পাঠিয়ে দিতাম— অতিথিকে বসিয়ে রেখে স্বার্থপরের মত নিজে স্নানে যাওয়াটা আমার ঠিক হয়নি!”

শীরালাল বলিল, “কেন, তাতে কি হয়েছে? আপনি বেশ করেছেন—আমার এমন তাড়াতাড়িই না কি?”

রেবতী বলিল, “ঐ নে, নি এসেছে। গোসলখানা ঠিক হয়েছে মজ?—আচ্ছা, বাবুকে নিয়ে যা। আমি ততক্ষণ ছোটো ভাতের যোগাড় দেখি। আপনি ছুটি ভাত খাবেন ত শীরালাল বাবু?”

শীরালাল বলিল, “খেলোও হয়—কিন্তু—”

“কিন্তু কি? ইঁা, তা বটে, আমার পাচিকাটি ব্রাহ্মণ-কণা নয়—সদগোপের মেয়ে:—তাতে যদি আপনার আপত্তি থাকে, তবে সে চড়িয়ে দিক, আপনি এসে নামিয়ে নেবেন এখন!”

শীরালাল বলিল, “সে জন্তে কিন্তু বলিনি—ও সব প্রেজুডিস আমার নেই। কিন্তু এই রাত্রে আপনাকে কষ্ট দেবো? তাই সন্দেহ হচ্ছে।”

রেবতী বলিল, “কষ্ট আর কি? আমিও খাব নে! ট্রেণে ছ’দিন খাবার খেয়ে কেটেছিল, তার পর শুণ্ডাগৃহে মিহিদানা আর সীতাভোগ ভক্ষণে জীবনধারণ! তা খেয়ে কি বাঙ্গালীর মেয়ের প্রাণ বাচে? আচ্ছা, আপনি এ ছ’দিন ওখানে কি খেলেন?”

শীরালাল বলিল, “মুসলমানী দোকানের রোটা গোস্ত!”

“তবে আপনিও ছুটি ভাত খাবেন বৈ কি! কিন্তু ভাত-ভাত, তাও ব’লে রাখছি। এত রাত্রে বেশী কিছু হয়ে উঠবে না। আলু ভাতে, মুহুরীর ডাল ভাতে, ইঁাসের ডিম ভাতে—আর মাখন-গলানো ঘি আছে ঘরে—বাস্।”

শীরালাল বলিল, “সে ত অমৃত!”

“ক্ষিধের সময় তাই বটে—তা হ’লে আপনার খুব ক্ষিধে পেয়েছে নিশ্চয়। যান তবে, শীগগির সেরে আসুন। বাবুকে নিয়ে যা মজ, সব দেখিয়ে শুনিয়ে দিয়ে আয়। আমি ততক্ষণ ষ্টোভ জ্বলে জল চড়িয়ে দিই—তুই এসে চা’ল ধুবি।”

দাসীর সঙ্গে শীরালাল গোসলখানায় গেল। ভিতরে বিছাতের আলো জ্বলিতেছে। পিপা-কাটা কাঠের চারিটি টব সারি সারি সাজানো—ছইটা খালি, ছইটা জলে ভর্তি। গত

কল্যা সঙ্ঘ্যার ট্রেনেই গৃহস্থামিনীর ফিরিবার সংবাদ ছিল, —তাই জল ধরিয়া রাখা হইয়াছিল। সুগন্ধি নূতন সাবান, ধোয়া তোয়ালে, গন্ধতৈল, হেয়ার লোশন, চিরুণী, বুরুষ, —দেওয়ালে বেলোয়ারি আর্শি বাধা। ঝিকে বিদায় দিয়া হীরালাল গোসলখানার দ্বার বন্ধ করিল।

প্রাণ ভরিয়া স্নান করিয়া, ধুতি-গেঞ্জি পরিধান করিয়া, কেশসংস্কারান্তে হীরালাল উপরে গিয়া দেখিল, রেবতী তাহারই পূর্ব-অধিকৃত সোফায় হেলান দিয়া বসিয়া সিগারেট খাইতেছে, সম্মুখে টেবলের উপর আধ গেলাস একটা কি তরল পদার্থ। হীরালালকে দেখিয়া, রেবতী একটু উঠিয়া বসিয়া বলিল, “বাবু,—এইবার আপনাকে খামাট দেখাচ্ছে! ও পয়জামা-ফতুই প’রে বাঙ্গালীর ছেলেকে কি মানায়? আসুন, বসুন—ততক্ষণ একটু সিগারেট খেয়ে নিন। একটু ক্ষিধে ক’রে নেবার জন্তু—আর কিছু দেবে কি?” বলিয়া মুখ টিপিয়া হাসিয়া রেবতী বক্রকটাঞ্জে নিজ সম্মুখস্থ গ্লাসটির পানে চাহিল।

রেবতীর পানীয় কি পদার্থ, তাহা অবশ্য হীরালাল পূর্বেই অনুমান করিয়াছিল: হাতযোড় করিয়া বলিল, “মাক কর-বেন, আমার চৌদ্দ পুরুষেও কখনও ও-জিনিষ পায় নি।”

“আচ্ছা—নিন, তবে সিগারেট নিন”—বলিয়া সিগারেট-কোটা ও দেশলাই হীরালালের দিকে মেলিয়া দিয়া, রেবতী গ্লাসে মুখ দিল।

কথায় কথায় সতীশের প্রসঙ্গ উঠিল। সতীশের সহিত গত দুই বৎসর তাহার কি সম্বন্ধ ছিল, তাহা রেবতী সংক্ষেপে বর্ণনা করিয়া বলিল, “উঃ, কি বিশ্বাসঘাতক লোক! আমায় বাঘের মুখে ফেলে রেখে স্বচ্ছন্দে গা-ঢাকা দিলে!”

হীরালাল বলিল, “তিনি বোধ হয় ইচ্ছা ক’রে এ রকম করেননি। টাকা বোধ হয় সংগ্রহ ক’রে উঠতে পারেন নি।”

“ক্ষেপেছেন আপনি হীরালাল বাবু! মস্ত কারবার তার—পাঁচ হাজার টাকা সংগ্রহ করা তার পক্ষে মোটেই শক্ত কথা নয়। আর ধরুন, যদি সব টাকাটা সংগ্রহ করতে না-ই পেরে থাকে, যতটা পেরেছে, ততটা এনে করিমকে দিয়ে, তার হাতে-পায়ে ধ’রে সময়টা বাড়িয়ে নিলেও ত পারতো। অক্ষমতা নয় হীরালাল বাবু—

অনিচ্ছা! ভেবেছে বোধ হয়, সখ ত মিটে গেছে—আবার টাকা খরচ কেন? বিশেষ, তা’র কাছে আগার ছ’মাসের মাইনে হাজার টাকা পাওনা আছে—সেটাও দিতে হবে না—সব দিক থেকেই লাভ। ফের যদি কোনও দিন আসে, মড়ো খ্যাংরা পেটা ক’বে তা’কে বিদায় করবো আমি!”

হীরালাল নীরবে বসিয়া সিগারেট পান করিতে লাগিল।

অল্পক্ষণ পরেই মড় আসিয়া সংবাদ দিল, অল্প প্রস্তুত। রেবতী বলিল, “এই ঘরেই দে।” ঝি একটা মাঝারি আকারের টেবলে ধোয়া টেবল-কুখ বিছাইয়া, কাঁটা চামচ প্লেট প্রভৃতি সাজাইয়া রাখিয়া খাবার আনিতে গেল। একটা ট্রে’র উপর ডিশে পূর্ণ ভাত, তিনটা প্লেটে কাঁচা লক্ষা, ও পেঁয়াজের টুকুর মাথা তিন রকম “ভাতে”—এবং একটা ছোট মিক্স-জুগে ধূমায়মান সুগন্ধি গব্যায়ত—এই সমস্ত দ্রব্য আনিয়া, টেবলে সাজাইয়া দিল। দুইটা কাচের গ্লাসে জল ভর্তি করিয়া প্লেটের পাশে পাশে রাখিল। রেবতী তাহার গ্লাসের অবশিষ্ট পানীয়টুকু শেষ করিয়া বলিল, “আসুন, হীরালাল বাবু—এইবার ছ’জনে মিলে ক্ষুধাস্তর বধ করা যাক।”

ভোজনান্তে, অতিথিকে তাম্বল প্রদানের পর, “আমায় এক মিনিট মাক করুন”—বলিয়া রেবতী বাহিরে গেল। দাসীর সঙ্গে নিজ শয়নকক্ষে গিয়া বলিল, “আজ এই ঘরেই বাবু শোবেন। আমার একটা বিছানা, বসবার ঘরে মেঝের উপর পাখার নীচে পেতে দিস। এখানে খাবার জল, দেশলাই, সিগারেট—এই সব ঠিক ক’র রেখে গিয়ে খবর দিস।”

ঝি বলিল, “এই ঘরে আলমারীতে তোমার সব গয়না-গাটি রয়েছে—আনকা লোককে এখানে শোয়াবে দিদি বাবু? তার চেয়ে, বসবার ঘরের মেঝেতেই কেন বাবুটির জন্যে বিছানা পাতি না?”

রেবতী বলিল, “না মড়, তা হয় না। শুদ্ধলোক—তার অতিথি—শুধু তাই নয়—মহাবিপদ থেকে উনি আমায় উদ্ধার ক’রে এনেছেন—উনি আমার জীবনদাতা!—সে সব অনেক কথা—পরে তোরা শুনবি এখন।”—বলিয়া রেবতী বাহির হইয়া গেল।

অল্পক্ষণ পরেই সহু গিয়া সংবাদ দিল, শয্যা প্রস্তুত।
রেবতী উঠিয়া দাঁড়াইয়া বলিল,—“আচ্ছা, তা হ’লে যান
হীরালাল বাবু—বিশ্রাম করুন গে। শুড নাইট।”—বলিয়া
রেবতী হস্ত প্রসারণ করিল।

হীরালাল শেক্-হাণ্ড করিয়া, “শুড নাইট” বলিয়া বির
সহিত শয়নকক্ষে গেল।

শুভ্র সুকোমল শয্যা—বিদ্যুৎপাখা ঘূরিতেছে—আলো
নিবাইয়া দিয়া, অল্পক্ষণমধ্যেই হীরালাল গভীর নিদ্রায়
অভিভূত হইল।

পরদিন নিদ্রাভঙ্গে দেখিল, অনেক বেলা হইয়াছে
এবং এক ব্যক্তি তাহাকে ঠেলিয়া ক্রুদ্ধস্বরে দাঁত খিচাইয়া
বলিতেছে—“কে রে তুই ড্যাম রাঙ্কেল এখানে শুয়ে
ঘুমুচ্ছিস্?”

হীরালাল লোকটার মুখপানে চাহিবামাত্র চিনিল, এ
ব্যক্তি আর কেহই নহে, রেবতীর সেই “প্রেমাখাংকী
সতীষ।”

[ক্রমশঃ।

শ্রীপ্রভাতকুমার মুখোপাধ্যায়।

সোজা দেখা ও উল্টা দেখা

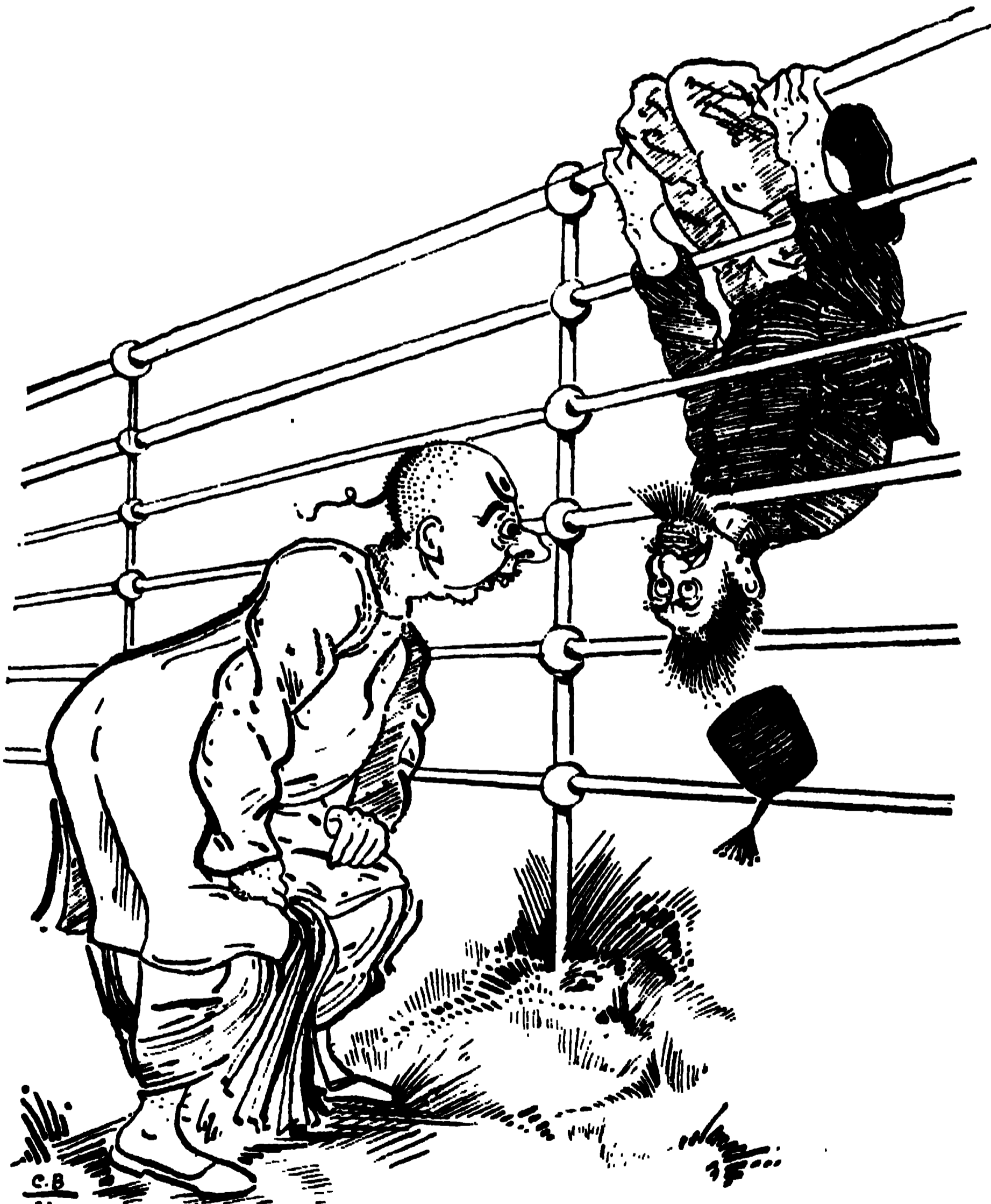

এক জেলে টিকি দাড়ি মিঞা ভট্টাচার্য!

হুজনেরই “কিয়া খান্না” তবু দান্দাবাজ ॥

ইটালীতে রবীন্দ্রনাথ

বিগত ১৯২৫ খৃষ্টাব্দে দক্ষিণ-আমেরিকা হইতে ভারতে প্রত্যাবর্তনকালে কবীন্দ্র রবীন্দ্রনাথ কয়েক দিন ইটালীতে বিশ্রাম করিয়াছিলেন। সেই সময় ইটালীর জনসাধারণ তাঁহাকে নানা স্থানে আমন্ত্রণ করিয়াছিলেন, কিন্তু অসুস্থতা নিবন্ধন তিনি তখন নিমন্ত্রণ রক্ষা করিতে না পারিয়া ভারতে ফিরিয়া আইসেন। আসিবার কালে তিনি প্রতিশ্রুতি দিয়াছিলেন যে, ভবিষ্যতে তিনি এই নিমন্ত্রণ রক্ষা করিবেন।

বর্তমান বর্ষের মে মাসে তিনি প্রতিশ্রুতিরক্ষার উদ্দেশে ইটালী যাত্রা করেন। নেপল্‌স্‌ সহরে পদার্পণ করিলে পর তত্রত্য ইটালীয় রাজপুরুষগণ, জনসাধারণ ও ইটালীর প্রধান মন্ত্রী সিনর ম্যাসোলিনীর পক্ষ হইতে কবিবরকে ইটালীর রাজ-অতিথিরূপে অভ্যর্থিত করেন।

ইটালীর নানা স্থানে কবীন্দ্র রবীন্দ্রনাথ সমাদরে অভিনন্দিত হইয়াছিলেন, তন্মধ্যে কয়েকটি ঘটনা বিশেষ উল্লেখযোগ্য।

ফ্লোরেন্সের বিশ্ব-বিদ্যালয়ে—ফ্লোরেন্সের বিশ্ব-বিদ্যালয়ে রবীন্দ্রনাথ শিক্ষা সম্বন্ধে

একটি সুন্দর বক্তৃতা করেন। ফ্লোরেন্স সহরের এবং অত্যাশ্চর্য স্থানের বহু সম্ভ্রান্ত উচ্চপদস্থ ব্যক্তি এবং বহু বৈজ্ঞানিক, সাহিত্যিক ও শিল্পী সভায় উপস্থিত থাকিয়া অথও মনোযোগের সহিত তাঁহার বক্তৃতা শ্রবণ করিয়াছিলেন। বিশ্ব-বিদ্যালয়ের ভলন্টীর ছাত্রসেনা সামরিক পরিচ্ছদে ভূষিত হইয়া তাঁহার সম্মানার্থ শ্রেণীবদ্ধভাবে বিশ্ববিদ্যালয়ের সোপানশ্রেণী ও হলের মধ্যে দণ্ডায়মান ছিল। বিশ্ববিদ্যালয়ের ভাইস-চ্যান্সেলার অধ্যাপক বার্কি (Burci) তাঁহার সহকর্মীগণপরিবৃত হইয়া রবীন্দ্রনাথকে সমাদরে অভ্যর্থনা করেন। রবীন্দ্রনাথ সমবেত সভ্যমণ্ডলীকে

যুক্তকরে অভিবাদন করেন। ভারতবর্ষের এই বিশিষ্ট অভিবাদন-প্রণালীতে সকলেই মুগ্ধ হইয়াছিলেন।

বিশ্ববিদ্যালয়ের সংস্কৃত অধ্যাপক পাভোলিনী ইটালীয় ভাষায় সমাগত দর্শকমণ্ডলীকে কবির পরিচয় প্রদান করেন এবং কবির বক্তৃতা উক্ত ভাষায় অনূদিত করিয়া সকলকে বুঝাইয়া দেন। পরে তিনি কবিবরকে একটি সংস্কৃত শ্লোক উপহার দেন। তাহার অর্থঃ—ফ্লোরেন্স এত দিন পুষ্প-পুর বলিয়া খ্যাত ছিল, এখন হইতে—গুরুর অমৃতময় বাণী শুনিবার পর—উহা ফলপুর বলিয়া বিদিত হইল।



থ্যাও হোটেলে রবীন্দ্রনাথ

রোমের বিশ্ববিদ্যালয়ে—রোম বিশ্ববিদ্যালয়ে কবিবরের অভ্যর্থনায় এমন জনতা হইয়াছিল যে, শ্রীমতী প্রতিমা দেবী ও রাণী দেবীকে পশ্চাতের দ্বার দিয়া বক্তৃতা-সভায় প্রবেশ করিতে হইয়াছিল। কবিবর অতি কষ্টে সভায় নীত হইয়াছিলেন। এই সভায় রবীন্দ্রনাথ যে বক্তৃতা করেন, তাহাতে সমবেত দর্শকদল আনন্দে জয়ধ্বনি করিয়া উঠিয়াছিল। বিশেষতঃ জনৈক ছাত্রের অহুরোধে তিনি যখন ইটালীয় বিশ্ববিদ্যালয়ের

চিহ্নিত শিরজ্ঞান মস্তকে ধারণ করিয়াছিলেন, তখন জনতা উল্লসিত হইয়া বক্তৃতা-সভা জয়ধ্বনিতে পরিপূর্ণ করিয়া তুলিয়াছিল। ইটালীয় ছাত্রগণ তাঁহাকে দেখিবার জন্ত অতিমাত্র ব্যগ্র হইয়া গ্যালারী ও প্রাক্ষণে ভীড় করিয়া দাঁড়াইয়াছিল এবং তাঁহার হস্তলিপি পাইবার জন্ত ব্যাকুল অহুরোধ জ্ঞাপন করিয়াছিল। কবীন্দ্র যথাসাধ্য তাহা-দিগের প্রার্থনা পূর্ণ করিয়াছিলেন।

কলোসিয়ামে—কবিবর যখন কলোসিয়াম দেখিতে যাত্রা করেন, তখন সেই স্থানে ন্যূনাধিক ৫০ হাজার দর্শক সমবেত হইয়াছিল। প্রায় ১ হাজার



ফ্লোরেন্স বিশ্ববিদ্যালয়ে রবীন্দ্রনাথ

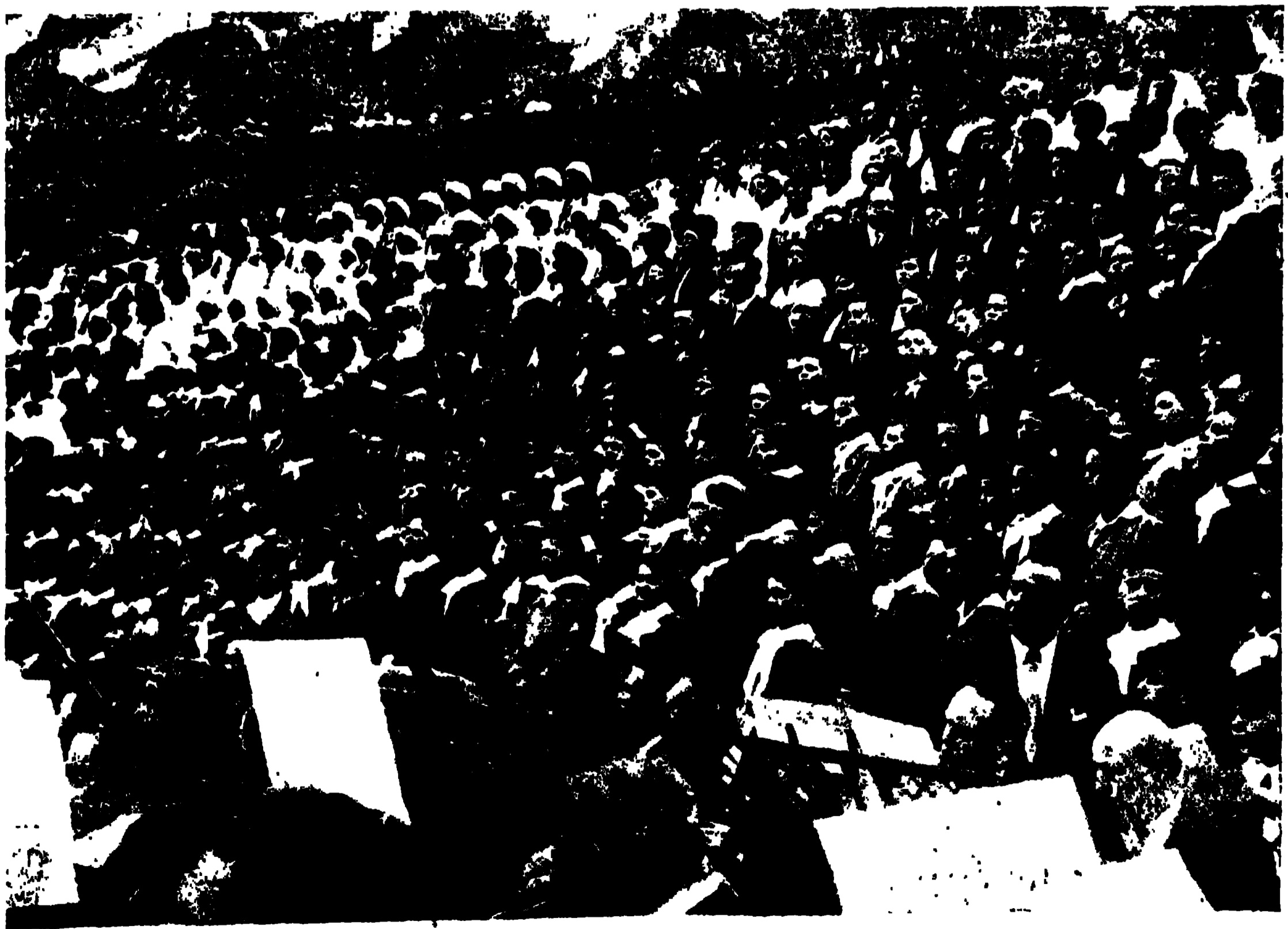

কলকাতাসিমে রবীন্দ্রনাথ



রোমের বিশ্ববিদ্যালয়ে রবীন্দ্রনাথ

বালক-বালিকা সমন্বয়ে গান গাহিয়া তাঁহাকে অভিনন্দিত করে।

চিত্রার অভিনয়—ইটালীয় ভাষায় আর্জেন্টাইন রঙ্গমঞ্চে রবীন্দ্রনাথ-রচিত চিত্রা অভিনীত হয়। ইটালীয় অভিনেতা ও অভিনেত্রীগণ যে কবি-রচিত বাঙ্গালা নাটকের রস-মাধুর্য সম্পূর্ণরূপে উপলব্ধি করিতে পারিয়াছিল, তাহা তাহাদের অভিনয়ে সুস্পষ্ট প্রতিভাত হইয়াছিল।

টিউরিং—টিউরিংের “প্রোকলটুরা ফেমিনিল” নামক নারীসমিতি কবীন্দ্র রবীন্দ্রনাথকে সমাদরে অভ্যর্থনা করিয়াছিলেন। সমিতির সভানেত্রী ডাক্তার লিয়া মেজ কবিবরকে একখানি সুদৃশ্য বাধান ‘এলবামে’ করিয়া একখানি অভিনন্দনপত্র উপহার দিয়াছিলেন। রবীন্দ্রনাথ তাহার উত্তরে বলেন যে, আমাদের দেশের মহিলারা কোনও অতিথিকে সংবর্দ্ধনা অথবা বিদায়কালে বরণ করিয়া থাকেন। আপনারা সেই ভাবে আজ আমাকে বরণ

নানা বিষয়ে শিক্ষালাভে অভ্যস্ত হয়। কবিবর তাহাদিগকে দেখিয়া অত্যন্ত প্রীত হইয়াছিলেন।

থিয়েটার কুইরিণো—এই স্থানে কবীন্দ্র রবীন্দ্রনাথ ললিতকলার সার্থকতা সম্বন্ধে একটি মনোজ্ঞ বক্তৃতা করেন।

ইটালীর রাজা, প্রধান মন্ত্রী সিনর মাসোলিনী প্রভৃতি কবিবরকে অভ্যর্থিত করিয়া তাঁহার সহিত নানা বিষয়ে আলোচনা করিয়াছিলেন।



থিয়েটার কুইরিণোতে রবীন্দ্রনাথ

সম্পাদক—শ্রীসতীশচন্দ্র মুখোপাধ্যায় ও শ্রীসত্যেন্দ্রকুমার বসু

কলিকাতা, ১৬৬নং বহবাজার ষ্ট্রট, ‘বসুমতী’ ‘বৈজ্ঞানিক-রেটোরী-মেশিনে’ শ্রীপূর্ণচন্দ্র মুখোপাধ্যায় মুদ্রিত ও প্রকাশিত।



ছায়া



৫ম বর্ষ]

আশ্বিন, ১৩৩৩

[৬ষ্ঠ সংখ্যা]

মিলনের
রাতে

মিলনের একেবারে একেবারে
 অতীতের স্মৃতিসৌভাগ্যে
 অসম্ভব স্নেহের সীমাহীন স্রোত
 নিম্নোক্ত স্মৃতিসৌভাগ্যে
 এই একেবারে ফুল
 নাম-ফুল-স্বপ্ন
 স্নেহের সীমাহীন স্রোত
 স্মৃতিসৌভাগ্যে স্মৃতিসৌভাগ্যে

 যেন কি অসম্ভব স্নেহের সীমাহীন স্রোত
 স্মৃতিসৌভাগ্যে স্মৃতিসৌভাগ্যে
 মিলনের একেবারে

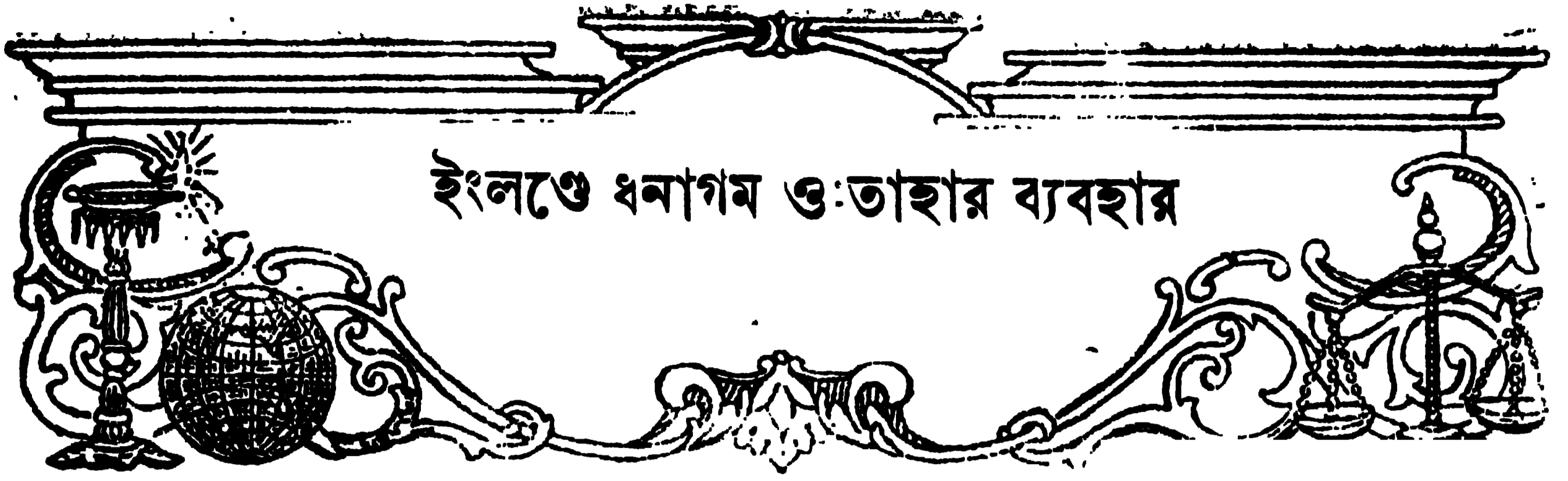
শ্রীরবীন্দ্রনাথ ঠাকুর



ইংলণ্ডে ধনাগম ও তাহার ব্যবহার

এবার আমাকে আড়াই মাসের জন্য হঠাৎ যুরোপ যাইতে হইয়াছিল। একে বুদ্ধবয়স, তাহার উপর সমসাময়িক প্রায় সকলেই পরলোকগত : কায়েই এখন প্রবাসযাত্রার নামে আতঙ্ক উপস্থিত হয়। কিন্তু কিছু দিন পূর্বেও মনে করিতে পারি নাই যে, এ বয়সে পঞ্চম বার আমার ফ্রান্স, ইংলণ্ড, আয়র্লণ্ড ও জার্মানীর কিয়দংশ দেখিবার সুযোগ হইবে পূর্বে যে কয় বার বিদেশে গিয়াছি, প্রত্যেক বারই একটা বিশেষ নির্দিষ্ট লক্ষ্য ছিল : যথা, ল্যাবরেটরী-গবেষণাগার দেখা, বড় বড় রাসায়নিকের সহিত ভাববিনিময় করা ইত্যাদি : কিন্তু এবার আমি নূতন ধরণের অভিজ্ঞতা লাভ করিয়াছি। আজ প্রায় পঞ্চদশ বৎসর যাবৎ আমি দেশের অর্থনৈতিক সমস্তা লইয়া কিছু কিছু আলোচনা করিতেছি ; তাই সাধ হইয়াছিল, বিদেশের সকল জিনিষ অর্থনৈতিক দিক দিয়া দেখিবার চেষ্টা করিব।

প্রথম যখন মার্সেল (Marseilles) সহরে নাগি, তখন মনে হইল, সে দেশের ঘোড়াগুলি যেন হাতীর মত। সকালবেলা বারো হইতে পনের বছরের মেয়েরা স্কুলে চলিয়াছে, যেন নিটোল স্বাস্থ্যের জাজ্বল্যমান প্রতিমূর্তি ! প্যারিস মার্সেল হইতে প্রায় ১৩১৫ বণ্টার পথ। ফ্রান্স কৃষিপ্রধান দেশ। বাঙ্গালা দেশকে কবিরা বলেন সুজলা, সুফলা শস্যশ্রামলা ; ফ্রান্সও অনেকটা সেইরূপ। সেখানে এক টুকরা ভূমিও খালি পড়িয়া নাই। নানা নদনদী ও স্বভাবজ বরণার জলে ফ্রান্সের সমতল ভূমি সিক্ত হইতেছে ; বরণ-দেবও নিতান্ত বিক্রম নহেন। সুতরাং নানা প্রকার ফল, শস্য—যথা গম, যব, আলু, ড্রাক্সা, কমলালেবু, আপেল প্রচুর পরিমাণে উৎপন্ন হইতেছে। লিওঁর (Lyons) রেশমের চাষ (Sericulture) বিশ্ববিখ্যাত।

গ্রাসে (Grasse) চামেলী প্রভৃতি নানা প্রকার গন্ধ-দ্রব্য প্রচুর পরিমাণে প্রস্তুত হইয়া থাকে।

প্যারিসে যে হোটেলে আমি ছিলাম, তাহার নিকটেই একটি প্রসিদ্ধ বাগান (বাগিচা) আছে। সেখানে আবাদ-বুদ্ধ-বনিতা প্রাতঃ-সন্ধ্যা মুক্ত বায়ু সেবন করিতেছে। মুক্ত প্রকৃতির ঘনিষ্ঠ পরিচয় পাইবার আশায় দলে দলে গিলিয়াছে আর আমাদের এই বৃহৎ সহর কলিকাতার যুবকবৃন্দের উন্মুক্ত মাঠে যাইবার খেয়াল হয় শুধু সেই দিন—যে দিন মোহনবাগান বা অন্য কোন প্রসিদ্ধ দলের খেলা ময়দানে থাকে তাৎ যদি বাতাসাতের সময় নৈসর্গিক সৌন্দর্যের দিকে তাঁহাদের দৃষ্টি আকৃষ্ট হয়, তাহা হইলে তুঃখ করিবার কিছু থাকিত না। ফুলের প্রতি সমগ্র করানী জাতির অগাধ ভালবাসা প্রতি মোড়ে ফুলের দোকান। এক পয়সা, দুই পয়সা হইতে আরম্ভ করিয়া চারি পাচ টাকা মূল্যের ফল বা তোড়া যাহার যেমন সাধা কিনিতেছে পূর্ববঙ্গে খন্দরপ্রচার উপলক্ষে অনেকে আমাকে দয়া করিয়া ফুলের মালা দিয়া সংবর্দ্ধিত করেন ; কিন্তু সে সব বনফুলের তীর গন্ধে আমার শিরঃপীড়া উপস্থিত হয়। আমাদের দেশে ফুলের চাষ উঠিয়া গিয়াছে। বরং ১০৫০ বৎসর পূর্বে অনেক সৌখীন ব্যক্তি সখ করিয়া ফুলের বাগান করিতেন। ৫০ বৎসর পূর্বে এই কলিকাতার ময়দানে ধনি-সস্তানগণের মধ্যে ঘোড়ায় চড়ার রেওয়াজ ছিল, এখন উঠিয়া গিয়াছে।

ক্যালো বন্দরে জাহাজে চড়িয়া ডোতারে আসিয়া নামিলাম। কে বলে, ইংলণ্ড শুধু ইট-কাঠ-পাত-রের স্তূপ ? ডোতার হইতে লণ্ডন পর্যন্ত রেলের দুই

পার্শ্বে চাষের জমী ; মাঝে মাঝে স্থলকায় বৃষ স্বচ্ছন্দে চরিতেছে বা শুইয়া আছে। আর আমাদের দেশের গোজাতির কি দুর্দশা ! ইংলণ্ডের শতকরা ৬০ জন লোক সহরে বাস করে, সেখানে বছরে যত শস্য হয়, তাহাতে ৩৪ মাসের বেশী কুলায় না। কিন্তু যখনই রেলের দুই পার্শ্বে চাহিয়া দেখি, তখনই যত দূর দৃষ্টি চলে, দেখি শস্যের ক্ষেত। লণ্ডন হইতে এডিনবর্গ যাইবার পথে মিডলাও রেলওয়ের দুই পার্শ্বে শুধু শস্য ও ঘাসের ক্ষেত।

সেখানে দুধই বা কি পর্যাপ্ত পরিমাণে মিলে ! প্যারিসে খাঁটা দুধ টাকায় ৮ সের পাওয়া যায়। লণ্ডন সহরে লোকসংখ্যা ৭০ লক্ষ ; উত্তরে বারাক-পুর আর দক্ষিণে বজবজ, পূর্বে ভান্ড ও পশ্চিমে কদমতলা কলিকাতার সীমানা বাড়াইয়া দিলে যাহা দাঁড়ায়, লণ্ডনের ব্যবসাবাণিজ্য ব্যাঙ্কের কেন্দ্র বাদ দিলেও প্রায় সেইরূপ হয়।

এই লণ্ডন সহরে কেহ ১২টা ১টার আগে রাত্রিকালে শুইতে যায় না ; স্তুরাং সকালে উঠিতে একটু দেরী হয়। আর শীতপ্রধান দেশে ভোরও হয় একটু বিলম্বে। সেখানকার সকাল সাতটা আমাদের দেশের রাত্রি চারিটার সমান।

ভোর হইবার পূর্বে ৭০ লক্ষ লোকের দুধ টিনে বোঝাই হইয়া লণ্ডনের উপকণ্ঠ বা গ্রাম হইতে রেল আসিয়া হাজির হয়। আর সকাল ৭টার পূর্বে টিনে ণা বোতলে করিয়া এই দুধ লণ্ডনের অধিবাসীর দুয়ারে উপস্থিত হয়। এই দুধ কেহ হস্তের দ্বারা স্পর্শ করে না। কোন রকম দুষ্ট জীবাণু ইহার ভিতর ঘরকরা পাতাইতে পায় না। গোয়লা আসিয়া সুপ্ত গৃহস্বামীকে বিরক্ত করে না। নিঃশব্দে দ্বারের পার্শ্বে নির্দিষ্ট স্থানে দুধের পাত্র রাখিয়া চলিয়া যায়। কোন রকম গোলযোগ নাই ; গোয়ালার সহিত বকাবকি নাই ; সবই যেন কল চলিতেছে। আবার ১২টা ১টার মধ্যে খালি পাত্র সংগৃহীত হইয়া সহরতলীতে চালান হইয়া যাইতেছে। বৎসরের ৩শত ৬৫ দিন এই ব্যাপার যন্ত্র-চালিতের মত চলিয়া যাইতেছে ; এক দিনের তরেও বিকল হইতেছে না। শুধু লণ্ডন বলিয়া নহে, এডিনবরা,

ম্যানচেষ্টার যেখানেই গিয়াছি, সেখানেই এই ব্যাপার লক্ষ্য করিয়াছি। আর সে দুধই বা কি ঘন ও সুমিষ্ট ! কৃষিমন্ত্রী, স্বাস্থ্যসচিব সকলেরই নজর আছে, যেন পীড়িত গাভীর দুধ বিক্রয় না হয়। সর্বদাই গরুর পরীক্ষা চলিতেছে। যক্ষ্মা বা আন্থ্রাক্স (anthrax) রোগদুষ্ট গরু বিনা বাক্যব্যয়ে গুলী করিয়া মারিয়া ফেলা হইতেছে এবং সঙ্গে সঙ্গে পুড়াইয়া ফেলিয়া রোগের শেষ চিহ্ন বিলুপ্ত করা হইতেছে, পাছে ব্যাধি সংক্রামিত হইয়া মহামারীতে পরিণত হয়। দুধও টিনে বা বোতলে পূরিবার পূর্বে বৈজ্ঞানিক উপায়ে তাহার বিশুদ্ধতা পরীক্ষা করা হইতেছে। দামও প্রায় কলিকাতার কাছাকাছি, টাকায় আড়াই সের হইতে তিন সের। আবার পাড়ায় পাড়ায় দুধের আড়ৎ (Dairy) আছে। সেখানে গব্য-প্রসূত সব জিনিষ যথা—পনীর, ননী প্রভৃতি এবং ডিম্ব যথেষ্ট পরিমাণে মজুত থাকে। যাহার খুশী যখন তখন আসিয়া খাইয়া বা লইয়া যাইতেছে। কলিকাতার কথা ছাড়িয়া দিন, মফঃস্বলেও বৎসরের অধিকাংশ দিন ৮ আনা সেরের কমে দুধ পাওয়া যায় না। ঘাসের চাষের সুবন্দোবস্ত সেখানে আছে ; বৎসরে দুই তিন বার ফসল কাটা হয়। গ্রীষ্মকালে যখন প্রচুর ঘাস জন্মে, তখন শুকাইয়া রাখা হয়, যাহাতে শীতের সময় কম না পড়ে। তাহা ছাড়া গরুর জন্ম শালগম, বাঁট প্রভৃতি ফসলের রীতিমত চাষ করা হয়। সে দিন আমি একটি ডেয়ারী ফার্ম (গোশালা) দেখিতে গিয়াছিলাম। দেখিয়া মনে হইল যে, যদি কেহ গরুর যত্ন ও সেবা করে, তাহা হইলে সে জাতি ইংরাজ। ১৯২০ খৃষ্টাব্দে ইংলণ্ডে একটা গরু এক মণ দুধ দিয়াছিল বলিয়া খবরের কাগজে ছলস্থূল পড়িয়া যায় ; অবশ্য সাধারণ গরু প্রতিদিন ১৫ সের হইতে আধমণ পর্য্যন্ত দুধ দেয়। ইংরাজ অবশ্য গোখাদক জাতি ; কিন্তু আমাদের দেশে প্রতি বার গোমড়কে যত গরু মরে, তাহার এক-চতুর্থাংশও ইংরাজ খায় কি না সন্দেহ। খাইবার জন্মই গরুর সংখ্যা আমাদের দেশে কমিতেছে, এ কথা মোটেই সত্য নহে। আসল কথা, আমরা মুখে বলি, আমাদের গোমাতার প্রতি ভক্তি

অসাধারণ ; কিন্তু গোজাতিকে আমরা যেরূপ তাচ্ছল্য করি, বিলাতের গোখাদক জাতিও সেরূপ করে না।

আয়র্লণ্ডকে বলা হয় এমারেন্ড আইল্; আয়র্লণ্ড চিরসবুজ কৃষিপ্রধান দেশ। অজস্র গোল আলু, গোধূম, বার্লি, যব সেখানে জন্মে। গোপালনও সেখানে কৃষির আনুষ্ঠানিক বলিয়া বিবেচনা করা হয়। গোময় কৃষির প্রধান সার। যথেষ্ট পরিমাণে মাখন, পনীর আয়র্লণ্ড হইতে ইংলণ্ডে চালান হয়।

যখন ডাবলিনে যাই, তখন কাঠিন্য কর্তৃপক্ষ আমার জিনিষপত্র আটক করিয়া দেখিয়া লইল যে, বে-আইনী কোন জিনিষ সঙ্গে আছে কি না। প্রথমে মনে হইয়াছিল, বৃটিশ-শাসিত দেশে এ আবার কি নূতন উপদ্রব! পরক্ষণেই মনে হইল যে, আইরিশ স্বাধীন রাষ্ট্রে (Irish free state) আসিয়াছি। আবার ডাবলিন হইতে বেলফাষ্টের রেলপথে ট্রেনের মধ্যে পরীক্ষক দেখা দিলেন। আমার জিনিষপত্রের বালাই কোন কালেই বিশেষ থাকে না, সহজেই রেহাই পাইলাম। কিন্তু কয়েক জন আমেরিকান সহযাত্রীর দৃষ্টির একশেষ হইল। তাঁহারা সখ করিয়া কিছু রেশম কিনিয়া লইয়া যাইতেছিলেন। আর যাইবে কোথা! শুধু বিভাগের প্রভুরা কড়ায় গণ্ডায় প্রাপ্য বৃষ্টিয়া লইলেন; সহযাত্রীগণ দুঃখ করিতে লাগিলেন, এমন জানিলে কখনও রেশম কিনিতেন না।

আলষ্টারের রাজধানী বেলফাষ্টে গেলাম। আলষ্টার অতি প্রসিদ্ধ স্থান। পুরা আয়র্ল্যাণ্ড রোমান কাথলিক মতাবলম্বী, শুধু আলষ্টারে ক্রমওয়েলের সময় হইতে প্রোটেস্ট্যান্টগণের লীলাভূমি। ব্যবসাবাগিজ্যে আলষ্টার ইংলণ্ড বা স্কটলণ্ডের বড় বড় কেন্দ্রের তুলনায় নেহাৎ ছেয় নহে। পৃথিবীর মধ্যে সর্কাপেক্ষা বৃহৎ সূক্ষ্মকাপড়ের কারখানা আলষ্টারে। তিসির গাছ হইতে এক প্রকার ঘাঁশ বাহির হয়, পাটের মত জলে ভিজাইয়া এই ঘাঁশ বাহির করিতে হয়। কি করিয়া ঘাঁশ হইতে সূতা হয়, সূতার সাধারণ লাল আভা কি করিয়া দূর করা হয়, এ সকল দেখিলে প্রচুর শিক্ষা হয়। পৃথিবীর সর্ববৃহৎ দড়ির কারখানাও আলষ্টারে; শণের দড়ি, কাছি প্রভৃতি পৃথিবীর সর্বত্র

চালান হইতেছে। আলষ্টারে জাহাজ নির্মাণের কারখানাও আছে। কিন্তু আলষ্টারকে বাদ দিলে আয়র্লণ্ড পুরাদস্তুর কৃষিপ্রধান দেশ।

জাভা, মরিসস্ প্রভৃতি নানা দেশে পৃথিবীতে যত চিনি উৎপন্ন হয়, এক ইংলণ্ড তাহার আঠার ভাগের এক ভাগ খাইয়া ফেলে। অথচ পৃথিবীর জনসংখ্যার অনুপাতে ইংলণ্ড ত নগণ্য। ইংলণ্ডে ধনবাহুলা কেন হয়? গওনে ২১৪ মিনিট অন্তর বাস্, রেল, টিউবরেল্ অনবরত চলিতেছে; লোকেরও অভাব নাই। আমাদের দেশেও অবশ্য বাস্ ও মোটর আছে। কিন্তু পার্থক্য এই যে, বিলাতে লোকের এ সব জিনিষ নিজস্ব আর আমাদের অস্ত্রের ধার-করা জিনিষ। স্মতরাং এক জন ইংরাজ যখন দুই আনা পয়সা খরচ করিয়া বাসে চড়ে, তখন দুই আনার সমস্ত অংশই দেশে থাকে। আর আমরা যে মোটরে চড়ি, তার কলকজা, সাজ-সরঞ্জাম সমস্তই বিলাত হইতে আটসে। কিনিবান সমস্ত টাকাটাই বিদেশে যায়। পেট্রলের জন্মও বিদেশী কোম্পানীকে টাকা দিতে হইতেছে। কেবল সোফেয়ার,— তাও বাঙ্গলাদেশে পাঞ্জাবী। স্মতরাং যখন আমরা রেল, ষ্টামার বা মোটরে চড়ি, তখন এক টাকার চৌদ্দ আনা যায় বিলাতী মহাজনের পকেটে, আর বাকী দুই আনা সারং, চালক্, টিকিটবাবুর মধ্যে ভাগ হয়। স্মতরাং দেশে অর্থের সৃষ্টি হওয়া দূরে থাকুক, যাহা কিছু অবশিষ্ট আছে, তাহাও বৈদেশিকের উদরস্থ হয়।

এক জন ইংরাজ গড়ে কত খায়! শুধু মদই কত পান করে—ছইস্কী, বিয়ার,—সব তাহাদের নিজস্ব। অবশ্য কিছু কিছু সাম্পন্, শেরী ফ্রান্স হইতে আটসে। ইংলণ্ডে দুনিয়ার অর্ধ ঝাঁটাইয়া আটসে। বাল্যে পড়িয়াছিলাম, ভারতবর্ষ ইংলণ্ডের দুগ্ধবতী গাভী (Milch Cow); আমার মনে হয়, এ কথা সম্পূর্ণ সত্য নহে। সারা পৃথিবীই ত ইংলণ্ডের দ্বারে অর্থের ডালি লইয়া উপস্থিত। ভাগ্যবান্ জাতি ইহাকেই বলে;—যদিও ইংলণ্ডের প্রতি আট জনের এক জনের অন্নসংস্থান ভারতবর্ষের উপর নিভর করে।

আসাম ও বাঙ্গলায় যত চা-বাগিচা আছে, তাহার শতকরা সাতানব্বই ভাগ ইংরাজের। শতকরা তিন ভাগ বাঙ্গালী ও আসামীর। অর্থাৎ যখন আমরা ১ শত

টাকার চা কিনি, তখন ২৭ টাকার অধিক খেতদীপে গিয়া হাজির হয়। কয়লার খনি গিরিডি, বরিশা, আসানসোল প্রভৃতি স্থানে আছে। ইহাদের মধ্যে গভীর খাদ যেগুলি, তাহা প্রায় সবই ইংরাজের। কেনিয়া কয়লা আমদানী হওয়ায় ইংরাজ মালিকের বিশেষ অনিষ্ট হয় নাই, কিন্তু বাঙ্গালী ও মাদোয়ারীর সর্কনাশ হইয়াছে।

পাটের কল বাঙ্গালাদেশে প্রায় ৮৩টি। দুইটা মাদোয়ারীর আর বাকী সব ইংরাজের ও স্কটলণ্ডবাসীদিগের। বৎসরে ৫০।৬০ কোটি টাকার কাঁচা পাট (Raw jute) বাঙ্গালাদেশে উৎপন্ন হয়। তাহার পর, সূতা ও বস্ত্র পরিবর্তিত হইলে ইহার মূল্য অনেক গুণ বাড়িয়া যায়। এ সব টাকা পায় স্কটলণ্ডের ডাণ্ডীর বণিকরা।

আসাম ও বাঙ্গালাদেশের উপকণ্ঠে তৈলের খনি আছে; কিন্তু মালিক ইংরাজ। বর্মার সেগুনকাঠ, তৈলের খনি, ম্লাম্বান্ চূণি সবই ইংরাজের হাতে কেনাবেচা হইতেছে। মঙ্গীশ্বরের অন্তর্গত কোলার প্রদেশের সুর্বর্ণের খনি ইংরাজ চালাইতেছে ও শতকরা এক শত টাকা লভ্যাংশ প্রতি বৎসর দিতেছে। কি অসাধারণ অধাবসায়! ২৮ মণ পাতর হইতে নানা প্রক্রিয়ার পর এক পেনীর ওজনের সোনা বাহির হয়।

পৃথিবীর মালবাহী জাহাজের অধিকাংশই ইংরাজের। প্রতি বৎসর ভারতবর্ষের সঙ্গে ইংলণ্ডের ৬শত কোটি টাকার জিনিষের লেনদেন কারবার হয়। আর যে সকল জাহাজে এই সকল জিনিষ যাওয়া-আসা করে, তাহাদের দুই চারিখানি ছাড়া সমস্তই ইংরাজের। আর এক একখানি জাহাজের ভার বহনের ক্ষমতাই বা কি! ইংলণ্ডের Ocean Liner কোম্পানীর Vaterland* (Leviathan) জাহাজখানি পঞ্চাশ হাজার টনবাহী; আর একখানি ষাট হাজার টনের জাহাজ তৈয়ারী হইতেছে। ইহাদের মধ্যে বাগান, নাচঘর, মঞ্জলিসঘর সমস্তই আছে। একবার ইহাদের এক একখানির দাম জানিবার বাসনা হইয়াছিল। অহুস্কানে জানিলাম,

* জাহাজখানি পূর্বে জার্মানদিগের ছিল। যুদ্ধের কালে ইংলণ্ডের কয়দত্ত হইয়াছে।

১৬ হাজার টন জাহাজের মূল্য অল্পমান দেড় কোটি টাকারও অধিক (1½ million sterling); সুতরাং ত্রৈমাসিক নিয়ম অনুসারে পঞ্চাশ হাজার টন জাহাজের মূল্য কষিয়া বাহির করা নিতান্ত কষ্টসাধ্য নহে। লয়েডের খাতা (Lloyd Register) হইতে জানা যায় যে, সুরেজ প্রণালী দিয়া যে সকল জাহাজ যাতায়াত করে, তাহার শতকরা নব্বইটি ইংরাজের।

মিশর ছিল পূর্বে ফ্রান্সের করদ রাজ্য। ১৮৬৯ খৃষ্টাব্দে এক জন ফরাসী এঞ্জিনিয়ার (মুসিয়ে লিসেপ্স) উদ্ভোগী হইয়া এই খাল কাটাইয়াছিলেন। কিন্তু ইংরাজের কূটবুদ্ধি অসাধারণ। ডিসরেইলী তখন বিলাতের প্রধান মন্ত্রী। মিশরের সুলতান ইসমাইল পাশার চারি কোটি টাকার সেরার বেনামী করিয়া কৌশলে ইংরাজ হস্তগত করিল। ফলে সুরেজ প্রণালীর উপর ইংরাজের পূর্ণ আধিপত্য প্রতিষ্ঠিত হইল। মিশর আন্তে আন্তে ফ্রান্সের হাত হইতে খসিয়া পড়িল আর এখন মিশর, সুলতান প্রভৃতি দেশে ইংরাজের প্রভুত্ব পূর্ণ প্রতিষ্ঠিত। জাহাজের শুদ্ধ হইতে সুরেজে যথেষ্ট আয় হয়; প্রতি জাহাজ পিছু প্রায় দশ হাজার মুদ্রা দিতে হয়।

রবারের ব্যবসা ইংলণ্ডের একচেটিয়া বলিলেও হয়। মালয়, আফ্রিকা প্রভৃতি দেশের রবারের বাগিচাগুলি ইংরাজের। দক্ষিণ-আমেরিকা যদিও ইংরাজের রাজত্ব নহে, তথাপি বাগানের মালিক অধিকাংশই ইংরাজ। কাঁচা মাল হইতে পাকা রবার (Finished product) করিবার কারখানা ইংলণ্ডে অনেকগুলি আছে। ইহাদের এক একটির মূলধন কয়েক কোটি টাকা।

রাসায়নিক মাল প্রস্তুতের কারখানাও ইংলণ্ডে অপ্রতুল নহে। অবশ্য সূক্ষ্ম রাসায়নিক মাল প্রস্তুত করিতে জার্মানী অধিতীয়; কিন্তু Heavy chemicals ভারী রাসায়নিক মাল ইংলণ্ডের একচেটিয়া ব্যবসা। সোডা, গন্ধক-দ্রাবক, এসিড, ব্লিচিং পাউডার পথ্যাপ্ত পরিমাণে ইংলণ্ডে প্রস্তুত হয়। এক শত বৎসর আগে প্রসিদ্ধ রাসায়নিক লিবিগ্ বলিয়াছিলেন যে, এইগুলি রসায়নশিল্পের মূলসূত্র। ব্রানার মণ্ড কোম্পানীর সোডার কারখানা পৃথিবীর মধ্যে বৃহত্তম। লেভার ব্রাদারের সাবানের কারখানার নাম কে না শুনিয়াছে? এই কারখানার প্রতিষ্ঠাতা লর্ড লেভার

হিউম (Lord Lever hulle) ৫৫ বৎসর আগে মূদীর দোকানে সামান্য চাকুরী করিতেন আর এখন এই কোম্পানীর মূলধন ৬০ কোটি টাকা। ওয়েষ্ট ইণ্ডিস, আফ্রিকা প্রভৃতি দেশ হইতে নারিকেল, পাম তেল জাহাজে বোঝাই হইয়া লিভারপুলের কাছে পোর্ট সান্লাইট দ্বীপে হাজির হয় এবং সেখানে সাবানে পরিবর্তিত হয়।

কার্পাস-শিল্প ম্যানচেষ্টার ও লাক্সামারের এক-চেটিয়া। এক ভারতবর্ষে প্রতি বৎসর ৬০ কোটি টাকা মূল্যের মাল আমদানী হয়। লিড্‌স্ পশম প্রস্তুতের প্রধান কেন্দ্র। বার্মিংহামে সেফিল্ডে নানা প্রকার কলকল্লা, এঞ্জিন ও কামান সর্বদাই প্রস্তুত হইতেছে। কয়লাও ওয়েলেস, নিউকাসলে প্রচুর। সুতরাং কারখানা চালাইবার আনুষঙ্গিক সব জিনিষই ইংলণ্ডে যথেষ্ট মিলে। পারস্যোপসাগরের কূলে যে সকল তৈলের খনি আছে, তাহাও এখন ইংরাজের করায়ত্ত হইয়াছে।

ফোর্ডের মোটরের কারখানা পৃথিবীর মধ্যে সর্বাপেক্ষা বৃহৎ। কিন্তু অক্সফোর্ডের কাছে মরিস্ ব্রাদারের যে কারখানা আছে, তাহা নিতান্ত ছোট নহে। আমরা বিদেশী জিনিষ পাইলে পারতপক্ষে দেশী জিনিষ কিনি না, আর বিলাতে আমেরিকান বলিয়া ফোর্ডের গাড়ী কেহ কিনিত না। ফলে বাধা হইয়া ফোর্ডকে ইংলণ্ডে এক কারখানা খুলিতে হইয়াছে। তাহার মূলধনের কিয়দংশও ইংলণ্ড হইতে সংগ্রহ করা হইয়াছে। ফলে মজুরীর টাকা সমগ্ৰই ইংলণ্ডে পায়।

নকল রেশম (Artificial silk) প্রস্তুতের জন্ম কোর্টলেও ব্রাদার প্রসিদ্ধ। গত বৎসর এই কোম্পানী সাড়ে ছয় কোটি টাকা মুনাফা দিয়াছিল।

এখন দেখিতে পাইতেছি, ইংলণ্ডের ধনাগমও যেমন প্রচুর, ব্যয় করিবার শক্তিও সেইরূপ অসাধারণ। অর্থের কোন শাস্ত বা নিত্য মূল্য থাকিতে পারে না, ইহা সম্পূর্ণ আপেক্ষিক। সাঁওতাল পরগণার নিভৃত পল্লীবাসীর নিকট চারি পয়সার যাহা মূল্য, তাহা কলিকাতাবাসী আমাদের নিকট ছয় ত চারি আনার সমান। সে হিসাবে ইংলণ্ডে যদি টাকার ২১০০ সের দুধ হয়, তবে কলিকাতায় হওয়া উচিত টাকায় দুই মণ। ইংলণ্ডে

গড়পড়তা লোকের আয় ভারতবাসীর অপেক্ষা অন্যান্য চল্লিশ গুণ বেশী; সুতরাং ইংরাজ আমাদের অপেক্ষা চল্লিশ গুণ বেশী খরচ করিতে পারে। করাচী হইতে গম চালান হইয়া বিলাতে যাইতেছে আর সেখানে হইতেছে হন্দর পিছু মাণ্ডল (freight) এক সিলিং। ইংলণ্ডের রুটার দামের সঙ্গে আমাদের রুটার দামে বিশেষ পার্থক্য হইবে না। অথচ ইংরাজের খরচ করিবার ক্ষমতা কত গুণ বেশী। সে দিন মার্सेলে Daily Mailএর ফরাসী সংস্করণে একটি তৈলচিত্র নীলামের সংবাদ পড়িলাম। যে চিত্রের দাম চিত্রকর রম্নির (Romney) জীবদ্দশায় ১০১১৫ পাউণ্ডের বেশী হয় নাই, নীলামে তাহার দর উঠিল ৬১ হাজার পাউণ্ড, আট লক্ষ টাকা। জাহাজে করেণী কমিসন্ ও স্কিন্ কমিটীর হোমরা-চোমরা সদস্যরা আমার সহযাত্রী ছিলেন। বোম্বাইয়ের ধনকুবের বণিকদিগকে আমি জিজ্ঞাসা করিলাম, ‘আচ্ছা বাঙ্গালাদেশের কথা ছাড়িয়া দিন, আপনাদের বোম্বাইয়ের ধনী বণিকমহলে কেহ কি এত টাকা দিয়া একটি তৈলচিত্র কিনিতে পারে?’ বলা বাহুল্য, সকলেই নিরুত্তর রহিলেন।

স্বাবলম্বন ইংলণ্ডের মূলমন্ত্র। সেখানকার দাতব্য প্রতিষ্ঠানগুলি পর্য্যন্ত গবর্নমেন্টের কাছে সাহায্য ভিক্ষা করে না।

লণ্ডনে গাইস্, সেন্ট বারথলমিউস্, কিংস্ হস্পিটাল প্রভৃতি কয়েক শত হাসপাতাল আছে। এক একটি ৫১৭ শত বৎসরের পুরাতন। কোনটা বা যক্ষ্মারোগের, কোনটা হৃদরোগের, কোনটা চক্ষুরোগের জন্ম। হাজার বারো শত শয্যা প্রায় প্রত্যেকটিতেই আছে; এগুলি রাখিবার খরচ বছরেই বা কত! কিন্তু এই সব হাসপাতাল চলে সাধারণের দাতব্য অর্থে, লোক উপযাচক হইয়া টাকা দিয়া যায়। কোন কোন রবিবার হয় ত হাসপাতাল দাতব্যের জন্ম নিদ্বিষ্ট হয়; লোক গিজ্জা হইতে বাহির হইয়া যথাসাধ্য অর্থ দিয়া বাড়ী ফিরিয়া যায়। তাহার পর যখন টাকার প্রয়োজন হয়, টাইমস্, ডেলী নেল প্রভৃতি বড় বড় কাগজে বিজ্ঞাপন বাহির হয়—‘অমুক হাসপাতালের ৫০ হাজার পাউণ্ড অর্থাৎ প্রায় ৭ লক্ষ টাকা বিশেষ দরকার।’ অমনই কোন অজ্ঞাতনামা পুরুষ

হয় ত একখানি চেক কর্তৃপক্ষকে পাঠাইয়া কৃতার্থ হইলেন। বারনার্ডের হোম নামে ইংলণ্ডে একটি দাতব্য প্রতিষ্ঠান আছে, সেখানে সহস্রের অধিক অনাথ, পিতৃমাতৃহীন বালকবালিকা প্রতিপালিত হইতেছে। এ সমস্ত চলিতেছে দানের উপর। যখনই ডাক্তার বারনার্ডের অর্থের অভাব হইত, তিনি ভক্তিভরে উপাসনা করিতেন। পরদিন যেন ষাটমস্তবলে টাকা আসিয়া উপস্থিত হইত। লণ্ডন টাইমস্, ইলাষ্ট্রেটেড্, লণ্ডননিউস্ প্রভৃতি কাগজে একটা পূরা কলাম থাকে মৃতব্যক্তির উইল ও দানপত্র সম্বন্ধে। সে দিন দেখিলাম যে, এক জন লোক ৪৭ লক্ষ টাকা দান করিয়া গিয়াছেন। ইহা প্রায় নিত্যনৈমিত্তিক ব্যাপার।

আমাদের দেশে ধনসৃষ্টি করে একমাত্র কৃষক। মামলায় দেশে টাকা বাড়ে না; উকীল-ব্যারিষ্টারের টাকা বিদেশ হইতে আইসে না। শুধু দেশের টাকা এক হাত হইতে অন্য হাতে যায়; তাহাতে জাতীয় ধনাগম হয় না। ডাক্তার, দালাল বা ফড়িয়াও টাকা সৃষ্টি করে না। তাহারা দেশের টাকা বিদেশে চালান দেয় মাত্র।

ইংরাজ আমাদের অপেক্ষা বড় কিসে? দৈববলে নহে নিশ্চিত। যাহাদের শক্তি, সানর্থা, বিদ্যাবুদ্ধি আছে, তাহারা অনাহারী থাকে না, এ কথা অর্থনীতিক দিক দিয়া এবার লক্ষ্য করিয়াছি।

“উছোগিনং পুরুষসিংহমুপৈতি লক্ষ্মী-
দৈবেন দেয়মিতি কাপুরুধা বদন্তি ॥”

আমরা এখন নিশ্চেষ্ট, অলস, অগর্ভ ও জড়ভরত হইয়া পড়িয়াছি! আজ বাজারে যে দিকে দৃষ্টি নিক্ষেপ

করি, কেবল দেখি, ‘বেলাতী’ অর্থাৎ বিদেশী মাল দোকান বোঝাই। আমরা নিজেরা কিছুই প্রস্তুত করিতে পারি না। ৫৪ বৎসর পূর্বে কলিকাতার Bentinck streetএ অর্থাৎ কসাইটোলায়, ধর্মতলা মোড়ের নিকট চীনাদের জুতার দোকান ছিল। এখন দেখিতেছি, কেবল Bentinck streetএর দুই পার্শ্বে নহে, লালবাজার হইয়া চিংপুর রোড, ফোজদারী বালাখানা পর্যন্ত চীনামিস্ত্রীর জুতার দোকান; মাঝে মাঝে লাক্টাদ, লালচাঁদ প্রভৃতি উত্তরপশ্চিমপ্রদেশীয় চামারদিগের দোকান। তাহা ছাড়া আবার লালবাজারের মোড় হইতে বহুবাজারের চৌরাস্তা পর্যন্ত পূর্বদিকে চলিতে হইলে, কেবল চীনামিস্ত্রীর জুতার দোকান। আবার এই চীনামিস্ত্রীদের টেনেরা অঞ্চলে Tannery অর্থাৎ চর্মসংস্কার করিবার কারখানা এবং সেই অঞ্চলে জাট মুসলমানদেরও অনেকগুলি চামড়া পরিষ্কার করিবার কারখানা আছে। ইহারা মাসে ২ শত ৫ শত বা ১ হাজার পর্যন্ত টাকা উপায় করে। আর বাঙ্গালী চামার আজ কোথায়? কলিকাতার আশেপাশে, এমন কি, দমদমা অঞ্চলে অনেক বাঙ্গালী চামার ‘হা অন্ন’ করিয়া বেড়াইতেছে। এক জন জুতা “সেলাই”কারীর মূলধন কি? কতগুলি ছেঁড়া জুতা রাস্তা হইতে কুড়াইয়া লইলে, তাহারা সুক-তাল বা নাইতে পারে এবং এই শ্রেণী প্রত্যহ ১২ টাকা ১০ সিকা উপার্জন করে।

তাই বলি যে, কেবল ইংরাজ ও বিদেশীর দোষ দিলে চলিবে না। এই ভীষণ প্রতিযোগিতার দিনে, হাত-পা কোলে করিয়া কেবল অদৃষ্টের দোষ দিলে বাঙ্গালীজাতি—বিশেষতঃ বিশ্ববিদ্যালয়ের উপাধিধারী—অন্নভাবে অচিরে ধরাপৃষ্ঠ হইতে লুপ্ত হইবে।

শ্রীপ্রফুল্লচন্দ্র রায়।

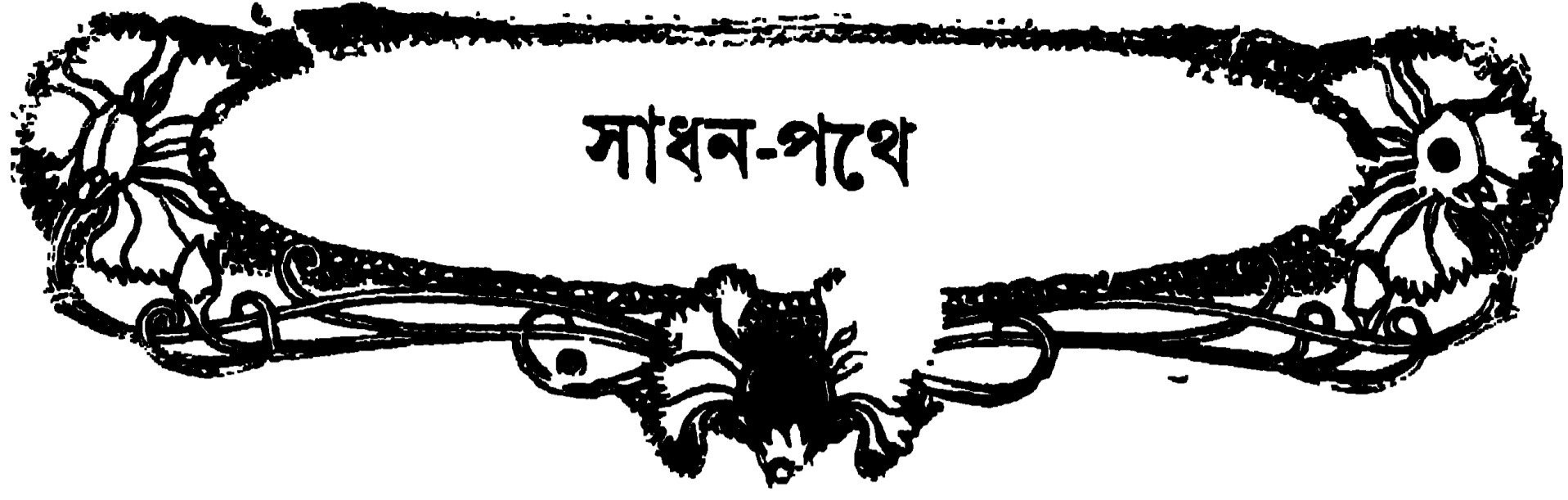

১

নিদাঘের জালাময় দ্বিপ্রহর—চারিদিকে যেন অগ্নিবর্ষণ হইতেছিল। বেলা প্রায় একটার সময় ঘর্মান্তদেহে বাড়ী ফিরিয়া অবনী শাস্ত্রকণ্ঠে এক বার “মা” বলিয়া ডাকিয়াই রান্নাঘরের সামনের বারান্দায় বসিয়া খদ্দেরের অর্ধ-মলিন ঘর্ম্মসিক্ত কামিজটা খুলিয়া অন্রে মেঝের উপর ফেলিয়া দিয়া হাঁপাইতে লাগিল। মা রান্নাঘরে ছিলেন, একখানা পাখা হাতে বাহির হইয়া আসিয়া ছেলেকে ব্যজন করিতে লাগিলেন, তাহার পর পাখাখানা অবনীর হাতে দিয়া ঘর হইতে এক গ্লাস সরবৎ লইয়া আসিলেন। এই সময় ছোট-কোট পরিয়া অখিল বাড়ী ফিরিল—ছোটটা হাতে লইয়া এদিক ওদিক তাকাইয়া ছোকরা চাকর কালী-চরণকে ডাকিয়া ঘরে বাইবার সময় উগ্রকটাক্কে অবনীকে দেখিয়া গেল। বলা বাহুল্য, সে দৃষ্টির মধ্য দিয়া শ্রীতিসুখা বর্ষিত হইল না।

অখিল, মৃত পুলিশ সুপারিন্টেণ্ডেণ্ট আদিনাথের প্রথম পুত্র; আদিনাথের প্রতি স্নেহশীল এক জন পদস্থ ইংরাজের অনুকম্পায় সম্প্রতি পুলিশ বিভাগে মোটা বেতনে কাষে ভর্তি হইয়াছে। অখিলের জননী পিতৃহীন অনেকগুলি সাবালক ছেলে-মেয়েকে বৃক দিয়া ডাকিয়া মানুষ করিতে-ছেন। দ্বিতীয় ও তৃতীয় পুত্র উৎসাহের সহিত কলেজে পড়িতেছিল, কিন্তু সমস্তা বাধিয়াছে সম্প্রতি এই অবনীকে লইয়া।

দাদার উগ্রকটাক্কে অবনীর তীক্ষ্ণদৃষ্টি এড়ায় নাই—সে বক্রসুরে মা’কে সম্ভাষণ করিয়া কহিল—“রোজগেরে ছেলে বাড়ী এলো, মা। এ দীন মজুরের কাছে দাঁড়িয়ে থেকে কোনও ফল নেই। চারটে পয়সা যা’ রোজগার করেছিলাম, তা’ একটা ভিখারীকে দিয়ে বাড়ী এসেছি, দেখ গিয়ে, ও ছেলে অন্ততঃ পাঁচ সাত টাকা এনেইছে।”

মা হাসি চাপিয়া কহিলেন—“তা’ আনুক, তুই এখন

সরবংটুকু খেয়ে নে ত! ওর কাছে আমি যাই। তুই সকালে কিছু না খেয়ে বেরিয়েছিলি। এখন চান্ কর—বড়দি ভাত দিয়ে তবে খেতে বসবে, কাল একাদশীর উপোস গেছে, আজ দ্বাদশীর পারণ।”

মা’রও উপবাস ছিল, ইহা ভাবিয়া অবনীর মন একটু নরম হইয়া আসিল। মা সরবতের গ্লাস মুখের কাছে ধরিয়াছিলেন, ঠেলিয়া দিবার ইচ্ছা থাকিলেও দেহের মধ্যস্থ প্রবল তৃষ্ণা উত্থাকে উপেক্ষা করিতে পারিল না, সুতরাং সে এক নিশ্বাসে স্তম্ভকী লেবুর রস-মিশ্রিত সুমিষ্ট শীতল পানীয়টুকু পান করিয়া যেন নবজীবন লাভ করিল। মা স্থান করিতে বলিয়া অখিলের কাছে আসিলেন, অখিলের সরবৎ টেবলের উপরেই ঢাকা ছিল। সে পান করিয়া টানা পাখার নীচে বসিয়া ক্লাস্তি দূর করিতেছিল, মা’কে দেখিয়া বলিয়া উঠিল—“দেখ মা, তোমার ছেলের জালায় আমার মান-সম্মম আর রইলো না, শেষে চাকরী নিয়েও না টান পড়ে।”

মা বৃঝিলেন—কথার মধ্যে নূতনত্ব কিছু নাই, পুরাতনেরই পুনরাবৃত্তি—এখন উত্তর দিলে কথা বাড়িবে, সুতরাং কিছু না বলিয়া চুপ করিয়া রহিলেন। অখিল মা’র নিকট হইতে প্রশ্ন শুনিবার জন্য উৎসুক ছিল, কিন্তু তাহার সম্ভাবনা নাই দেখিয়া আপনা হইতেই কহিল, “স্বদেশী করছি, পিকেটিং করছি, তাই কর, আজ আবার করেছে কি না, আমারই থানার অফিসের সামনে গেছে হতভাগা খাবারের ‘খুঞ্চা’ নিয়ে খাবার বেচতে—না লজ্জা, না অপমান বোধ! কনেষ্টবলগুলো গিয়ে আমার খবর দিলে। আমি বাইরে এসে রিপোর্ট লিখছি, ‘বড় সাহেব’ এলো, তবুও ছোড়া সরলো না—এগিয়ে এসে খাবার বেচ্ছে ত খাবারই বেচ্ছে। ‘সাহেব’ ওকে চেনে ত। আমার জিজ্ঞেস করলে—‘রায়—ও তোমার ভাই না, ছোট রায়?’ আমি আর কি বলি, শুধু একটু ‘হঁ’ বলে মাথা হেঁট করে কাষ করতে লাগলাম, ‘সাহেব’

হেসে বললে—‘স্বদেশী করছে বৃষ্টি? রায় সাহেবের ছেলের উপযুক্ত কাষ বটে।’ আমি তাঁর সে টিটকারী হজম ক’রে চুপ ক’রে রইলাম।”

পরিপাক যে মোটেই হয় নাই, এ পরিচয় স্পষ্ট জানিয়াও মা কেবল ধীরস্বরে কহিলেন—“হুদিনের পাগ-লামী কোথায় মিলিয়ে যাবে বাবা,—সব্বর সয়ে থাক, দেখতেই পাবি, রোদ্দুরে ঘরে ঘরে হাড়-মাস কালী ক’রে ফেলেছে, দেখি আর কক্ষুর গড়ায়।”

অসহিষ্ণুভাবে অখিল কহিল—“দেখতে দেখতে আমার চাকরী যে শিকের উঠবে, তখন এত বড় গোষ্ঠীর অন্নের জোগাড় হবে কোথেকে?”

মা দেখিলেন, কথায় কথা বাড়ে, কিন্তু একটা কিছু না বলিলেও নয়; তাই বলিলেন—“মা’র পেটে পাঁচটা ভাই পাঁচ রকম হয়, এক জনের ক্রটিতে আর এক জনের যদি অন্নের সংস্থান নষ্ট হয়, সে দোষ তা হ’লে নেহাৎ গ্রহ-বৈগুণ্যের—তুমি স্বচ্ছন্দে ‘সাহেবকে’ বলতে পার—ও ভাই তোমার আশ্রিত নয়, ওর ভাল-মন্দর দায়িত্ব তোমার ঘাড়ে নেই—বাপ-পিতামোর ভিটের এক কোণে ও প’ড়ে আছে, সে আশ্রয় ঘোচাবার সাধ্য তোমারও নেই, আমারও নেই।” উদ্ভরের প্রতীক্ষা না করিয়া মা চলিয়া গেলেন। অবনী স্নান করিয়া পাইতে বসিয়াছিল। দেশের কাষে মাতিয়া পর্য্যন্ত সোণীন আহার সে ত্যাগ করিয়াছিল, সরু চালের ভাত পাইত না, মা-ও জিদ করিতেন না, বড়ী পিসীমা চাকরদের মোটা চাউলের ভাত অবনীকে বাড়িয়া দিয়া পাতের কাছে বসিয়া অনর্থক হা-হতাশ করিতেন, মাছের মুড়া, ছধের সর অবনীর অত্যন্ত প্রিয় খাদ্য হইলেও ইদানীং সে লোভ সংবরণ করিয়াছিল। এক টুকরা মাছ দিয়াই এক খালা ভাত সে খাইয়া ফেলিত, ছধ-ক্ষীর পাতে পাড়িত না। আজ বাড়ীতে একটি বৃহৎ কইমাছ ভেট আসিয়াছিল, উহার সংযোগে নানা উপাদেয় ব্যঞ্জন প্রস্তুত হইয়াছিল। বৃদ্ধা পিসীমা কাছে বসিয়া তাই অনুরোধ করিতেছিলেন—“আমার মাথা খা অবনী—খানিকটা মুড়ো তোর জন্তে আলাদা ক’রে রেখেছি, খেয়ে দেখ, বড় যত্ন ক’রে রেখেছি।” অবনীর জিহ্বা সরস হইয়া উঠিলেও সে সংযত স্বরে কহিল, “এই ত ছ্যাচড়া আর কলাইয়ের ডাল দিয়েই একরাশ

ভাত ওড়ালাম পিসীমা, আর কেন—জান, পিসীমা, আমাদের দেশের পনেরো আনা লোকের কপালে এক বেলাও পুরোপেট আহার জোটে না, আর আমরা যে ভাতের উপর এত মাছ, মাংস, ছধ, ক্ষীরের শ্রদ্ধ করি, তার মানে—তাদেরই মুখের ভাগ কেড়ে খাই।”

এতখানি দূরদর্শিতার ও লোভ-সংবরণের পরিচয় দিয়া গর্কোচ্ছল হাশ্বে অবনীর মুখ দীপ্ত হইয়া উঠিল। পিসীমা কপালে করাঘাত করিয়া কহিলেন—“আপন আপন বরাতে সবাই খায়-পরে রে—অমুক পায় না ব’লে তুই হতভাগা কেন নিজের মুখের গ্রাস খোয়াতে যাবি? আপনার আত্মাপুরুষকে শুকিয়ে রাখলে নিজেরই যে অধর্ম হয়।”

অবনী হটিবার পাত্র নহে। আই, এ, পড়িবার সময় আয়ের পাঠ লইয়াছিল, আগল পরীক্ষার সময় দেশমাতৃকার আহ্বানে পরীক্ষার আহ্বান অবহেলা করিয়া পূর্বের ডাকটিতেই সাড়া দিয়াছিল। সে বলিল—“আচ্ছা, পিসীমা, এই যে কাঠফাটা রোদ্দুরে একাদশীর উপোস ক’রে আত্মারামকে তেঁষ্টায় ছটফট করিয়ে মারো, এর অর্থ কি বলতে পার? এতে তোমাদের আত্মনির্ধ্যাতন হয় না?”

পিসীমা বালবিধবা। আজ চল্লিশ বৎসর যাবৎ কৃচ্ছ-সাধনে তিনি জীবনের তিন ভাগ অতিবাহন করিয়াছেন, তাই ভাতুপুলের প্রশ্নের উত্তরে কহিলেন—“এ যে বিধবার ধর্ম বাবা, শাস্তর যে হুকুম দিয়েছে, তাই পালন করছি—আর আমাদের কপালের লেখনও বটে, একে খণ্ডাবার অস্তর আমাদের হাতে নেই।”

মা আসিয়া কাছে দাঁড়াইয়াছিলেন। অবনী ইচ্ছা করিলে ক্ষুরধার তর্কের মুখে পিসীমা’র যুক্তিগুলিকে খান খান করিয়া ফেলিতে পারিত, কিন্তু ইহাদের অভুক্ত রাখিয়া কষ্ট দেওয়া হয় জানিয়া কহিল—“আমরাও ধর্ম পালন করছি, পিসীমা, এতে তোমার ছঃখের কোনও কারণ নেই। কি বল মা?”

মা কহিলেন,—“তা বই কি—যার যখন যা ইচ্ছা হবে, অস্তুর ক্ষতি না ক’রে তা করুক, তাতে হানি কি?”

অবনী উঠিয়া পড়িল। ননন্দা ভ্রাতৃজায়ার এ কথায় জলিয়া উঠিয়া কহিলেন—“বউয়ের আন্ধারাতে ছেলেটা

এত বেড়ে উঠলো—তুমি জেদাজিদি করলে না খেতে ছেলে পথ পেতো কি ?”

অখিল আসিয়া পড়িল। অবনী আর দাঁড়াইল না। পিসীমা শশব্যস্তে পঞ্চব্যঞ্জন সাজাইয়া অন্নের থালা সম্মুখে আনিয়া ধরিলেন। মা কহিলেন - “দিদি, তুমি ঝি-চাকর-দের ভাত দিয়ে আমাদেরও বেড়ে নিয়ে বসো গে; আমি এলাম ব’লে। বড় বেলা হয়েছে, অত দেরী করো না।”

পিসীমা কহিলেন—“আমি সকালে সন্দেশ খেয়েছি, ফল খেয়েছি, তোমার মুখে কিছু রোচে নি, তুমি এসে আগে বসো।”

অখিল কহিল—“যাও না মা, আমার ত এই নিয়ে তিন বার হচ্ছে, তোমরা কাল থেকে উপোস ক’রে কেন যে হাঁ ক’রে আমার জন্তে ব’সে থাক, তা জানি না।”

মা কহিলেন—“এই যাচ্ছি এখুনি—তুমি গিয়ে ভাত বাড়ো দিদি, আমার দেরী হবে না।”

অখিল মাছের মুড়া ভাঙ্গিয়া খাইতে খাইতে কহিল, “দেখো মা, বউকে তোমার একটু ধমক দেওয়া উচিত ছিল। স্বচ্ছন্দে স্বদেশী বস্ত্রতা গুনতে গিয়ে হাতের চারগাছা চুড়ি খুলে দিয়ে এল! কম ক’রে তার দাম দেড়শো টাকা! আবার কোন্ দিন কোন্ গয়না খুলে দিয়ে আসবে। আজ যদি তুমি না ধমক-টমক কর, এর পর মোটেই মানবে না। আমার জিজ্ঞেস না করুক, তোমার মত নেওয়া-ত উচিত ছিল।”

মা কহিলেন, “ওর নিজের জিনিষ ও যদি ইচ্ছে ক’রে দিয়ে সুখী হয়, তা’তে আমারও ত কিছু বলা সাজে না, বাবা,—বিশেষ আরও পাঁচ জন মেয়েতে দিয়েছে, ওটা কিছু মন্দ কালও নয় যে অন্য় করেছে।”

অখিল ঢোক গিলিয়া কহিল, “তবেই তুমি বৌ-ঝিদের দাবিয়ে রেখেছ! এর পর মান্ছে না ব’লে পা ছড়িয়ে কাঁদতে বসো না যেন।”

মা হাসিয়া কহিলেন, “দাবতে গেলে তোরাই আবার উণ্টো গাইবি, এম্নিতে বা রয়-সয়, সেই ভাল।”

অখিল হাল ছাড়িয়া কহিল, “তোমার আঙ্গারায় ছেলে, বৌ, মেয়ে সব যেন কেমন হয়ে যাচ্ছে। আমার কি! এর পর ভুগবে তুমি-ই।”

মা বুঝিলেন, বধুকে নিজে না আঁটিতে পারিয়া গহনা

দানের জন্ত তাঁহার নিকট আর্জি পেশ করিয়া জিতিবার মংলব অখিলের ছিল। তিনি সে কথা আর গ্রাহ না করিয়া শুধু কহিলেন, “তুই বাড়ীর বড় ছেলে, তুই যখন ব’য়ে বাসনি, তখন তোর পথ ধরেই সবাই আসবে, মিছে ভাবিস কেন?”

অখিল খাওয়া শেষ করিয়া উঠিয়া দাঁড়াইয়া কহিল, “অবনীটাই হচ্ছে রাঙ্কেল। বৌটাকে বেগড়াচ্ছে শুধু অই। কানে কেবল ফুস মস্তুর আওড়াবে। দেশ উজাড় হ’তে আর দেরী নেই। দেখছি স্বরাজ হাতে হাতে মিলবে এবার!”

মা উচ্চবাচ্য করিলেন না। অখিল মুখ-হাত ধুইয়া পান লইয়া বধু শৈলজার ঘরে যাইয়া দেখিল, খোকাখুকী ঘুমাইতেছে, শৈলজা একমনে বসিয়া চরকা কাটিতেছে, অবনী কাছে বসিয়া। দাদাকে দেখিয়া তদগুণ্টে সে পলায়ন করিল, অখিল খাটের উপর বসিয়া কহিল, “ছপুর রোদ্দুরে ভেনর-ভেনর একটু খামাও, ছেলেরা ঘুমুচ্ছে, আর তুমি কানের কাছে আচ্ছা বান্-ঘ্যান করছ! ঘুম হবে কোথেকে?”

শৈলজা চরকা ঘূরণ বন্ধ করিয়া হাসিয়া কহিল, “ছেলেরা এটাকে ঘুম-পাড়ানী গান ব’লে ছেনেছে। তোমার কবে সে শুভমতি হবে, জানি না—যে দিন তা হবে, সে দিন আমি সওয়া পাঁচ টাকার হরির ছুট দেব।”

অখিল একটা বালিস টানিয়া তাহার উপর কাং হইয়া সিগারেট ধরাইতে ধরাইতে কহিল, “যে দিন ইংরেজ সরকার তোমাদের স্বরাজ declare করবে, সেই দিন সেই নুহুর্ন্তে আমি তোমাদের চেলা ব’নে যাব—নইলে আমার পুলিশের চাকরীও থাকবে না—উঁচু পদটদ কিছু পাবার সম্ভাবনা থাকে ত তাও রদ্ হয়ে যাবে।”

শৈলজা উত্তর দিল না, নাটাই ঘূরাইয়া চরকার কাট সূতা জড়াইয়া তুলিতে লাগিল। বার দুই চার সিগারেটে টান দিয়া অখিল ধোঁয়া ছাড়িয়া কহিল, “তোমার বড়দা? বোধ হয় রাজগৃহে শীগগিরই নেমস্তন্ন হবে গো—ইচ্ছে হ’ত তার আগে এক দিন এ বাড়ীতে নেমস্তন্ন ক’রে খাওয়াতে পার। কেন না, সেখানকার খানাপিনা যা’ হবে, তা’ বিশেষ মুখরোচক হবে না।”

শৈলজা মুখ কালো করিয়া কহিল, “তোমার বাড়ীর এক দিনের কালিয়া-পোলাও দাদার রাজঘরের পাবার

ছুখ ভুলিয়ে রাখতে পারবে না, তবে খাবার দিকেই দাদার নজর থাকে না, এ খবর তোমার চাইতে বোধ হয়, আমিই ভাল জানি।”

অতঃপর আজিকার মধ্যাহ্ন অবসর সরস দাম্পত্য-প্রেমালাপে কাটাইবার পক্ষে মোটেই সুবিধাজনক নয় দেখিয়া ক্ষুধ মনে অখিল দিবানিদ্রার সাধনায় মনোনিবেশ করিল।

২

সে দিন দ্বিপ্রহরের তপ্ত মধ্যাহ্নে হঠাৎ কালবৈশাখীর ঝড় উঠিয়া এক পশলা শিলাবৃষ্টি হইয়া গিয়াছিল। সেই জলবাতাসে একটু ম্লিনতার আমেজ লাগিয়াছিল, জানালা খুলিয়া দিয়া অবনী একটা বালিসের উপর কাং হইয়া শুইয়া রাস্তার দিকে চাহিয়া ছিল, একটা ডাষ্ট বিনের চারি পার্শ্বে গৃহস্বভাৱীরা রাশি রাশি আবর্জনা পড়িয়া সেটি পরিপূর্ণ হইয়া উঠিয়াছে; কতকগুলো এঁটো কলাপাতা এ দিকে সে দিকে ছড়াইয়া পড়িয়াছিল; গোটা দুই শীর্ণকায় কুকুর ক্ষুধার তাড়নায় বার বার উহা চাটতেছিল; অদূরে একটি অপেক্ষাকৃত স্থলকায় কুকুর শুইয়া স্তিমিত নেত্রে বৃহৎদের কাঙ্গালবৃত্তি দেখিয়া লেজ নাড়িতেছিল, আর বৃষ্টি বা মনে মনে বলিতেছিল, আমি সমস্তই শেষ করিয়া আসিয়াছি, তোমরা শুধু চাটিয়া মর।

পাশের বাড়ীর এক জন ঝি এই সময় কতকগুলো ভুল্লাবশিষ্ট মাছের কাঁটা ও একরাশি অন্ন ঐ স্থানে ঢালিয়া দিয়া গেল, ক্ষুধার্ত কুকুর দুইটার চোখ আনন্দে জলিয়া উঠিল, উহারা খাইতে লাগিল। ও দিকে ঐ স্থলকায় কুকুরটির আর শুইয়া থাকা পোষাইল না, কাঙ্গালদের উপর কাঙ্গালবৃত্তি চালাইবার জন্ত সে উঠিয়া পড়িল, একটু আড়ামোড়া ভাঙ্গিয়া গভীর গর্জনে ষেউ ষেউ করিয়া সে ঘোষণা করিল—‘সরিয়া দাঁড়াও, আমি আসিতেছি।’

ক্ষুধার্ত কুকুর দুইটা কিন্তু ভয় পাইল না, তবে সবল প্রতিদ্বন্দ্বী উপর-চড়াও হইয়া যখন খাইতে শুরু করিল, তখন কাছে ষেঁসিতেও পারিল না—দূরে দাঁড়াইয়া ক্ষীণস্বরে শুধু প্রতিবাদ করিতে লাগিল। ও দিকে আর একটা ডাষ্ট বিনের কাছে খুব ছোটপুট এক বলদপুঙ্গব পাত চাটতেছিল, তাড়িত কুকুর দুইটা উহার মুখের দিকে

চাহিয়া বার বার কাতর স্বরে যেন আপনাদের আর্জি পেশ করিতে লাগিল। বলদটি অগ্রসর হইয়া আসিল, তাহার গভীরভাব দেখিয়া মনে হইল, সে যেন বিচারক হইয়া আসিতেছে। সে মধুরগমনে আসিয়া অল্পের স্তূপে নিজের মুখ লাগাইল, তাহার বিপুলকায় ও সুবৃহৎ শৃঙ্গ দুইটির দিকে চাহিয়া বলশালী কুকুরটিও এবার পাশ কাটাইয়া দাঁড়াইল। ও দিকে ক্ষুধার্ত কুকুর দুইটার ভিক্ষাপ্রার্থী করুণ স্বরের একটানা জের চলিতেই লাগিল। কিন্তু তাহাতে কর্ণপাত করে কে? বলদ-পুঙ্গব পাতাগুলি পর্যন্ত চিবাইয়া সব শেষ করিয়া যেমন মধুরগমনে আসিয়াছিল, তেমনই ভাবেই চলিয়া গেল; যেন বলিয়া গেল, আর বিবাদের দরকার নেই, মূলশুদ্ধ মিটাইয়া দিলাম; দরকার হইলে আবার ডাকিও, এমনিই করিয়া সব মিটাইয়া দিব।

অবনী হো হো করিয়া হাসিয়া উঠিল, পাশে শুইয়া সুচারুভূষণ সংবাদপত্র পাঠ করিতেছিল, সে চমকিয়া উঠিয়া জিজ্ঞাসা করিল—“কি হলো রে—হাসিস কেন?”

অবনী উঠিয়া বসিয়া ব্যাপারখানা সব খুলিয়া বলিল, সুচারু হাসিয়া কহিল—“তোমার কল্পনাশক্তি মন্দ নয়, ইচ্ছা করলে গুছিয়ে একটু লিখতে টিখতে পারিস।”

অবনী কিছু গভীর হইয়া কহিল, “সত্যি সুচারু-দা, আমি কি ভাবছি জানো? এ ঠিক যেন আমাদের দশা, বিদেশীকে আমরা এক সময় ঘরোয়া বিবাদ মিটাবার জন্ত ডেকেছিলাম, সে পাপের প্রায়শ্চিত্তের জের আজও চলছে—প্রায় হাজার বছরেও তার শেষ হয়নি।”

সুচারু উত্তর দিল না। অবনী কিছুক্ষণ চুপ করিয়া থাকিয়া কহিল—“এবার বোধ হয়, শেষ হয়ে এসেছে, তোমার কি মনে হয়, সুচারু-দা, এ বছরের মধ্যেই স্বরাজ্যলাভ হবে কি না?”

সুচারু গভীরস্বরে কহিল—“আমি তা কেমন ক’রে বলতে পারি, ভাই? ভবিষ্যতের ব্যাপার এখন গভীর অন্ধকারে, আলো না ফুটলে তাকে আবিষ্কার করি কি ক’রে?”

অবনী কহিল “বাঃ, মহাশয়াজী নিজে এই সত্য ঘোষণা করেছেন, এ কি না হয়ে যায়? আচ্ছা সুচারু-দা, তুমি বিশ্বাস কর কি না, তাই বল।”

সুচারু বলিল—“লোকের বিশ্বাসের উপর আমি হাত

দিতে চাই না, নিজে কিন্তু আমি খাঁটি কাষকে যতটা বিশ্বাস করি, অগ্র কিছুতে ততটা বিশ্বাস করি না।”

অবনী কথাটা পরিকার করিয়া বুঝিল না, কিন্তু সূচারুকে আর প্রশ্ন করিতেও সাহস করিল না। সে সূচারু অপেক্ষা আট নয় বৎসরের ছোট। সূচারু গত বৎসর এম্-এ পাশ করিয়া পাটনা কলেজে প্রফেসারী লইয়াছিল, তাহার পর সব ছাড়িয়া দেশের কাষে আয়নিয়োগ করিয়াছে। সে কংগ্রেসের কাম লইয়া কাল কলিকাতায় আসিয়াছিল। আজ সকালে মামার বাড়ী দেখা করিতে আসিয়াছে। রাত্রিতেই চলিয়া যাইবে।

অবনী কহিল,—“আচ্ছা সূচারু-দা, এখন তুমি এই কাষেই লেগে থাকবে ত ?

সূচারু কহিল—“তাই ত স্থির করেছি।”

অবনী কহিল—“আমায় সঙ্গে নিতে পার, সূচারু-দা ? আমাকে নিয়ে বাড়ীতে তারি গোলমাল চলছে, বড়দা বড় বিরক্ত হচ্ছেন—আমিও হাঁপিয়ে উঠেছি, ব্যক্তিগত স্বাধীনতাকে এমন ক’রে পিষে ফেলে সব বিষয়ে তাঁর অহু-গত হয়ে চলা—এ আমার পক্ষে অসম্ভব।”

সূচারু কহিল—“কিন্তু দেশের কাষে যখন নিজেকে উৎসর্গ করবে, তখন ত নিজের অনেকখানি তোমায় দিয়ে ফেলতে হবে ; তাতে তোমার স্বাধীনতা যে খর্ব হবে না, তা নয়।”

অবনী উৎসাহভরে কহিল,—“সে কিন্তু অগ্র জিনিষ—দাদা চান, আমি শাস্ত্র-শিষ্ট হয়ে পরের গোলমালি করি—দেশসেবায় না মাতি, খদ্দেরের হাঙ্গামা না করি, পিকেটিং-এ না বাই। কেন, সূচারু-দা, আমি কি কিছু অগ্রায় কাম করছি ?”

এই সময়ে চাকর আসিয়া সূচারুকে বাড়ীর মধ্যে আহ্বান করিল। অবনী সূচারুকে লইয়া পিসীমা’র ঘরে আসিল। বৃদ্ধা আহালাদি সারিয়া তখন বিশ্রাম করিতেছিলেন। অবনীর মা কাছে বসিয়া তেঁতুল কাটতেছিলেন, ; সূচারু আসিয়া কাছে বসিয়া এক টুকরা তেঁতুল মুখে দিয়াই বলিয়া উঠিল—“বাবা রে, কি টক !”

অবনীর মা কহিলেন—“টক ত বটেই—কিন্তু অখিলের পোকাপুকীগুলো যেন অমৃত মনে ক’রে খায়, দুধ দাঁতে একটুও টক লাগে না। আচার খাবি ? এনে দেবো ? ছেলেবেলায় যে আচার খেতে ভালবাসতিস।”

সূচারু কহিল—“এখনও বাসি মাসীমা, কিন্তু আর পাই কৈ ? মা ম’রে গিয়ে আর কেউ ক’রেও দেয় না, তোমরাও আর খবর রাখ না।”

পিসীমা ব্যস্তভাবে বলিয়া উঠিলেন—“ঘাট ঘাট—মা মরলেও মাসী রয়েছে। তোর ভাবনা কি বাপ ! তুই নিজেই উছু উছু ক’রে বেড়াবি, একবার কি বড়ো মাসীর খবর নিস ?—মরেছি কি বেচে আছি ? এতগুলো পাশ করলি—অমন ছশো টাকার চাকরী পেলি, তবু বিয়ে করলি না—আবার এই হুজুগ ক’রে বেড়াচ্ছিস—ঘরে কোন দায় নেই, মাথার উপর কেউ নেই যে, আটকে রাখবে !”—মাসীমা’র চক্ষুর পাতা অহুযোগের সুরে ভিজিয়া আসিল।

অবনীর মা পাতরবাটতে করিয়া তিন চার রকম আচার আনিয়া সূচারুর সম্মুখে পরিয়া দিলেন। সূচারু আশ্বাদ লইতে লইতে কহিল—“তোমার দোহাই বড় মাসী, কেঁদো না—কেটো না—বিয়ের বয়স যায় নি, এর পর করতেও পারি। একটা কাষে লেগেছি, একটু লেগে প’ড়ে থাকতে দাও। তুমি ত এখানে থাকবার মোরনী পাট্টা নিয়ে আস নি। তা’ যদি আসতে, তা হ’লে এখনই বউ এনে তোমার জিন্মায় চিরকালের জন্তে রেখে নির্ভাবনা হ’তে পারতাম।”

তাহার মাসীমা কহিলেন—“তোর ভাবনা তুই নিজেই ভাববি, তার জন্তে ত পরের খাতির দরকার নেই, বাবা।”

সূচারু কহিল—“এখন যে ভাববার সময় নেই, মাসীমা ! অগ্র ভাবনা আপাততঃ ঘাড়ে চেপে বসেছে। কি বল মাসী ?”

মাসীমা কহিলেন—“তা সত্যি কথা—এক দিক নিয়েই মেতে থাকা ভাল। নইলে এ কুল ও কুল জুকুলই যায়—তা আর দুদিন থেকে বা না সূচারু, পাচ ছ’বছর পরে ত এ দিক মড়ালি।”

সূচারু কহিল, “না মাসীমা, কাষ ত আছেই, তা ছাড়া অখিলের এই নতুন চাকরী, সে আমার দেখে শঙ্কিত হয়ে উঠেছে, তার শঙ্কার মাত্রা আর বাড়তে চাই নে, আবার দেখা হবে, ভাবনা কি ?”

মাসী কহিলেন, “এই পাচ-ছ বছর পরে দেখা দিলি, আবার এদিন পরে যদি আসিস, আমাকে আর দেখতেও পাবি নে। কি সন্ন্যাসীর মত ঘুরে ঘুরে বেড়াচ্ছিস ! এখন

কি এই সবেয় বয়েস রে? খিত্-ভিত্ হয়ে এক ঠাই বস—বে থা কর—বে বয়েসের যা, তেমনটি না হ'লে মানাবে কেন?”

অবনী কহিল, “উঠে পড়, সূচারু-দা, পিসীমা'র কাছে ক্রমাগত এই ধরণেরই বক্তৃতা শুনে শুনে কান ঝালাপালা হয়ে উঠবে।”

অবনীর মা কহিলেন, “না রে, ভয় পাস্ নি। তুই একা বিয়ে না করলে দেশে ঘরে এমন কিছু আজ অভাব প'ড়ে যাবে না—এখন তোদের কংগ্রেসের কাবের কথা একটু বল দেখি, শুনি।”

ও দিকে ভ্রাতৃজায়ার মন্তব্য শুনিয়া নন্দার অনুনাসিক সুরে চক্ৰবিদ্ধ যোগ হইল। তিনি সুর টানিয়া কহিলেন, “বউ ত যত নষ্টের মূল—ঘরে নিজের এই একটি ছেলেকে আঙ্কারা দিয়ে মাণায় তুলেছে, ছেলে যেন কেমন এক রকম হয়ে যাচ্ছে, তবু চেতনা নেই—আজ যদি দাদা থাকত গো—”

বেগতিক দেখিয়া অবনী আগেই ঘরের বাহিরে পা বাড়াইয়া ঠাঁকিয়া কহিল, “মা, একবার এ দিকে এসে শুনে যাও না—একটা কথা বলন।”

পিসীমা'র অনুযোগ চলিতে লাগিল, অবনীর মা তেঁতুলের ডালি উঠাইয়া সূচারুর সঞ্চিত পুঞ্জের আবেদন শুনিবার জন্ত বাহির হইয়া গেলেন।

৩

মাস ছয় সাত পরে বিহারের কোন একটি ক্ষুদ্র নগরীতে স্থানীয় এক জন অবসরপ্রাপ্ত সম্ভ্রান্ত রাজকর্মচারীর গৃহে সূচারু অতিথি। সঙ্গে অবনী, এক বস্তা খদরের কাপড় ও একটি ম্যাজিক লণ্ঠন। গ্রামে স্বদেশী প্রচারের জন্ত তাহার আগমন, কিন্তু কিছুই সুবিধা করিয়া উঠিতে পারিতেছে না—চারিদিকে ১৪৪ ধারা জারী হইয়াছে। এক বায়গায় পাঁচ জন লোক একত্র হইয়া কথা বলিলেই রাজ-অতিথি হইতে হইবে, এমনই কড়া আদেশ; আদেশের উপর এক ছই কাঠি উঁচুতে চলিতেছে দেশীয় কর্মচারিবৃন্দ—এমনই তাহাদের প্রথর কর্তব্যজ্ঞান।

গৃহস্থামী শৈলেশ্বর হুজুগে মাতিবার লোক নহেন।

তাহার উপর তিনি বিশেষ রাজভক্ত; স্বদেশীর ধাক্কা তাঁহাকে এতটুকু টলাইতে পারে নাই। গ্রামে গ্রামে যখন মহাত্মাজীর নামে বিষম সাড়া পড়িয়া গিয়াছিল, তখনও তিনি এতটুকু বিচলিত হয়েন নাই। তাঁহার স্ত্রী, কন্যা, পুত্রও সেইরূপ—অবশ্য বড় ছেলে শ্রীকান্ত ছাড়া। শ্রীকান্ত পাটনার কলেজে আইন পড়িতেছিল। সে ছিল আবার সূচারুর সহায়ী। সে নিজের চিন্তার ধারা অনুসরণ করিয়া কার্যক্ষেত্রেও হঠাৎ বিপরীতপথাবলম্বী হইয়া যুগপৎ ‘আত্মীয়-স্বজন সকলেরই হৃদয়ে আশঙ্কার সৃষ্টি করিয়াছিল; কিন্তু বাহাই হউক, দূরে রাখিলে পাছে সে একবারে আগন্তের বাহিরে গিয়া পড়ে, সেই জন্ত পিতামাতা আপাততঃ ছেলের কলেজ বন্ধ রাখিয়া তাহাকে নিজের কাছে আনিয়া চোখে চোখে রাখিয়াছিলেন এবং ছেলের মনটি সম্পূর্ণ আবদ্ধ করিবার জন্ত সাগ্রহে একটি সুরূপা তরুণী পাত্রীর সন্ধান করিতে-ছিলেন। শ্রীকান্তেরই আগ্রহাতিশয্যে সূচারু তাহার পিতৃগৃহে অতিথি হইয়াছে। নহিলে এ গৃহে তাহার প্রবেশের সম্ভাবনা সূহৃৎ। সূচারু সুশিক্ষিত, সুশ্রী, সুস্থকায় যুবক—শৈলেশ্বরের অনেক দিনেরই পরিচিত। তাঁহার শিক্ষিতা কন্যা মীরার জন্ত তিনি পাত্রের সন্ধান করিতেছিলেন। সূচারুকে দেখিয়া তাঁহার চমক হইল। কিন্তু এ সব (ভ্যাগাবণ্ড) ধরণের ছেলের হাতে কন্যা-সমর্পণ অসম্ভব, তবে যদি এ পথ হইতে সে ফিরিয়া দাঁড়ায়। কিন্তু সে সুদূর-ভবিষ্যতের আশামুখ চাহিয়া ত বসিয়া থাকা চলে না।

সে দিন রাত্রি আটটা পর্য্যন্ত কোন বন্ধ-গৃহে নিমন্ত্রণ মারিয়া মীরা ও শ্রীকান্ত আসিয়া যখন পিতার বসিবার ঘরে ঢুকিল—দেখিল, শৈলেশ্বর ও তাঁহার এক বন্ধু গল্প করিতেছেন; অবনী ও সূচারু বসিয়া আছে। মীরা ঘরে ঢুকিয়াই সূচারুকে সম্ভাষণ করিয়া কহিল, “আপনি আজ বাঙ্গালীপাড়ায় খদর বেচতে গেছিলেন বুঝি—ক'খানা সাড়ী বেচতে পারলেন? শুনলাম, ৩০।৪০ ঘর যুরেছিলেন।”

মীরার প্রশ্নের মধ্যে প্রচ্ছন্ন শ্লেষ ছিল। সূচারুর কাছে উহা অস্পষ্ট রহিল না, সে শাস্ত স্বরে কহিল, “বেচেছি মাত্র খান চার, কিন্তু ভবিষ্যতের জন্ত নিরাশ হইনি।”

মীরা হাসিতে হাসিতে উচ্ছলভাবে কহিল, “ধন্য আপ-নার ধৈর্য—একেই বলে অধ্যবসায়।”

শ্রীকান্ত বসিয়া পড়িয়া কহিল, “এখন তোমারই মত সকলের খন্দর পরলেই চামড়া ছিঁড়ে যাওয়া সম্ভব, সেই ভয়ে পরতে সাহস করছে না। দিন কতক পরে গা ছিঁড়ে যাওয়া অভ্যাস হ’লেই খন্দরও সহজে পারবে।”

সুচারু কহিল, “ক্রমেই খন্দরের উন্নতি হবে জানবেন, এক দিন এ দেশের ঢাকার মসলিন পৃথিবীর সমস্ত সৌখীনদের কাছেই কামনার বস্তু ছিল।”

বন্ধু সুরেনবাবু জিজ্ঞাসা করিলেন, “ইয়া হে, এখানকার হুজুগগুলো একটু কমাতে পারলে? ব্যাটারা ছাগল, ভেড়া সব বিক্রী ক’রে দেশ উজাড় ক’রে ফেলছে যে—এর পর শুনছি, মাংসও আর পাওয়া যাবে না। আমার মালী বেটা এই রবিবারে তার সাতটা ছাগল বিক্রী ক’রে ফেললে। জিজ্ঞাসা করলে বলে, ‘গান্ধী বাবার হুকুম হয়েছে—মাংসও খাবে না, কায়েই ছাগল-ভেড়া আর পুষতে ত হবে না’—হাঃ,—হাঃ! এদের কি ভূতের মত বুদ্ধি!”

দেশবাসীর অজ্ঞতার কথায় শৈলেশ্বরও হাসিয়া উঠিলেন।

মীরা কহিল, “দোলের সময় মনে নেই বাবা—লোক-গুলো সকলেই একটা ক’রে নতুন হাঁড়ি কিনলে, যাতে দেড় সের ছ’সের চালের ভাত হয়—ওদের মধ্যে আদেশ হয়েছিল, ঐ নতুন হাঁড়িতে এক পো চাল চাপালেই গান্ধী বাবার বরে সে হাঁড়ি পরিপূর্ণ হয়ে উঠবে—তবে যেন কিছু ছুঁ না হয়—কিন্তু এমন ব্যাপার, কা’রও হাঁড়ি ভরলো না। তবু বেটাদের কি বিশ্বাস! বলে নিশ্চয় কিছু ছুঁ-টুঁ হয়েছিল—একসঙ্গে কি দেশ শুদ্ধ লোকের নতুন হাঁড়িতে ছুঁ লেগে গেল!”

বেশ একটা হাসির সাড়া পড়িয়া গেল। অবনী ও শ্রীকান্তও হাসিতে লাগিল; সুচারুও কষ্টে ঈষৎ হাসিল—সে হাসি কিন্তু বেদনার হাসি—দেশবাসীর অজ্ঞতা ও ব্রাহ্ম বিশ্বাস অন্নের কাছে বিক্রপ উপহাসের রসদ যোগাইলেও তাহার নিকট সে খোরাক মোটেই যোগাইতে পারিল না। তাহাদের অজ্ঞতার দায়িত্ব যে শিক্ষিতদিগেরই, এটুকু বুঝিবার মত শক্তি বিধাতা তাহার চিন্তায় জাগাইয়াছিলেন, তাই সে মুখ নত করিয়া রহিল।

এক পক্ষ হইতে উৎসাহ না পাইলে অল্প পক্ষের হাসি বল, বক্তৃতা বল, টীকা-টিপ্পনী কিছুই তেমন জোর পায় না;

সুতরাং মীরাদের সমালোচনাও নিস্তেজ হইয়া আসিল। তাহার পর এ কথা সে কথার দেশের বর্তমান শিক্ষা-পদ্ধতির কথা উঠিল। মীরা বলিল, “দেখুন সুচারু বাবু, ইংরাজী শিক্ষার কাছে আমরা যে কত দূর ঋণী, তা’ যদি ভাল ক’রে ভেবে দেখতেন, তা হ’লে অকৃতজ্ঞের মত কখনই অস্বীকার করতে পারতেন না। আজ যে এত স্বরাজ স্বরাজ ক’রে চীৎকার করছেন, এ স্বরাজ চাইবার আকাঙ্ক্ষার মূলেও এই ইংরাজী শিক্ষা—ওরাই আপনাদের দেশকে ভালবাসতে শিখিয়েছে।”

শ্রীকান্ত কহিল, “আপনাদের ব’লে বলিস্ নে, মীরা, বল আমাদের—তুই কিছু ইংরাজের দেশে জন্মাস্ নি।”

সুচারু কহিল, “জননী জন্মভূমিষ্ট স্বর্গাদপি গরীয়সী’ এটা কিন্তু আমাদের দেশে শাস্ত্রকার ইংরাজী সভ্যতার বহু শত বৎসর পূর্বেই ব’লে গিয়েছেন।”

মীরা কহিল, “তা বলুন! কিন্তু মেনে ত আমরা কতই ব’সে আছি। স্কন্ধে একের পর এক বিদেশীর উপর দেশের ভার তুলে দিয়ে যুগ যুগ ধ’রে নিশ্চিন্ত হয়ে ব’সে রয়েছি, ওরা এসে দিব্য সৃশাসনে রেখেছে—নইলে আরও কি হুর্দশা হ’ত, কে জানে। কি বল, বাবা?”

শৈলেশ্বর তামাক টানিতেছিলেন, সাড়া দিলেন না। সুরেনবাবু কহিলেন, “ঠিক বলেছ, মা। এখন ত রাম-রাজত্ব চলছে। এর আগে দিন-রাত্রি প্রাণ মান ধন কিছু নিয়েই মাহুষ ঠিক নিশ্চিন্ত হয়ে বাস করতে পারত? তা’র উপর শত শত কু-প্রথা দেশের বুকে শিকড় গেড়ে ব’সে দেশের কি সর্বনাশই না করছিল!”

সুচারু কহিল, “তা ব’লে যে আমাদের কোন কালেই আর স্বাধীনতা পাবার অধিকার থাকবে না, এমন প্রশ্ন বা সমস্যা ত উঠতে পারে না—দীর্ঘকাল জড়ের মত কাটিয়েছি ব’লে যে, আর আমাদের বেঁচে ওঠবার দাবী নেই, এমন কথা কি ক’রে স্বীকার করি?”

ইহার উত্তর সহসা কেহ দিলেন না, কেন না, মুখে হাজার প্রতিবাদ করিলেও অন্তরের মধ্যে স্বাধীনতার গৌরবকে স্বীকার করিবার জন্ত হৃদয়ের স্বাভাবিক প্রবৃত্তি থাকেই। মীরা কিন্তু তর্কে হার মানিতে চাহিল না; সে সুচারুর মুখের দিকে চাহিয়া কহিল, “কিন্তু বিকারগ্রস্ত রোগী যদি তা’র শয্যার আশ্রয় ছেড়ে নিষেধ-বন্ধনকে অস্বীকার ক’রে

স্বাধীনতার দাবী জানাতে চায়, তবে সেটাকে রোগীর প্রলাপ ছাড়া আর কি বলা যায়?”

সুচারু উত্তর দিল না, তাহার মন মূর্ছাহত হইয়া পড়িতেছিল। দেশে দেশে ঘুরিয়া ঘুরিয়া কৰ্ম্মের প্রেরণায় নব নব কৰ্ম্মিবৃন্দের সহায়তায় দেশবাসীর যে পরিচয় সে পাইতেছে, তাহাতে বতটা উচ্ছ্বাসের আভাস সে পাইয়াছে, প্রাণের সাড়া তেমন পায় নাই, আশু ফলের প্রতীক্ষায় দেশবাসী যেন উন্মত্ত উৎসবে মাতিয়া উঠিয়াছে—যদি অচিরে এ ফলপ্রাপ্তি না ঘটে, তাহা হইলে সত্যই ত' কোথায় রহিবে এ বিরাট উদ্দীপনা, এ বিপুল উত্তেজনা? কেবল গভীর অবসাদ মৃত্যুর অন্ধকার ছায়ার মত কি দেশের বুক জুড়িয়া নামিয়া আসিবে না? এ তিমিরাচ্ছাদনীর কল্পনায় সুচারুর মন শুকাইয়া আসিল— তাহার অন্তরাত্ম্য ত কিছুতেই ইংকে স্বীকার করিতে চায় না। তবে কি সত্যই দেশের মুক্তি নাই? এমন নৈরাশ্বের বাণী সে শুনিতে প্রস্তুত নয়—লক্ষ কোটি জীবন যাহার দাসত্ব-পণে ব্যয়িত হইয়াছে, আজ ততোদিক জীবন-পণে অবশ্যই তাহার মুক্তি ফিরাইয়া আনা সম্ভব। তবে দুঃখ কিসের, কিসের নৈরাশ্ব? সমস্ত জীবন দিয়া সে যেন শুদ্ধ-মনে একান্ত-চিত্তে স্বদেশের মঙ্গল-ব্রতে একনিষ্ঠ সাধকের মত সমগ্র চিন্তা, সমগ্র শক্তি উৎসর্গ করিয়া চলিতে পারে—নিজের জীবনের পক্ষে এই তাহার যথেষ্ট—মৃত্যুর পথে যাইবার সময় সে যেন অমৃত বিশ্বাস পাথের লইয়াই যাত্রী হয়— তাহার পর বিরাট ভবিষ্যৎ ও ভূত-ভবিষ্যতের দেবতা আছেন, দেশে কালে সর্বস্থানে তাঁহার বিচার—তাঁহার অমোঘ বিধান সর্বজয়ী।

৪

রাত্রি দশটার সময় গ্রামবাসীর সমক্ষে সুচারু যখন ম্যাজিক-লণ্ঠন দেখাইতেছে, তখন পুলিশ-জমাদার আসিয়া তাহাকে দারোগার আহ্বান জানাইল। শ্রীকান্ত ও অবনী উপর কার্যভার দিয়া সুচারু বাহিরে আসিয়া পুলিশ-কৰ্ম্মচারীকে নমস্কার জানাইল।

দারোগা হিন্দুস্থানী—তিনি ইংরাজীতে কহিলেন, “আপনি কাল হ’তে অশ্রয়ভাবে রাজ-বিদ্বেষের মন্ত্র প্রচার

করছেন, এখনই নিবৃত্ত হউন, আপনাকে গ্রেপ্তার করবার পরওয়ানা আছে, কালই যদি উচিতমত জবাবদিহি না করতে পারেন, তা হ’লে খুব সম্ভব আপনার বিপদ হবে।”

সুচারু জানিত, এ অভ্যর্থনা অবশ্যস্বাভাবী। সে কহিল, “একটা জিনিষের অনেক রকম অর্থ করা যায়। আমি পল্লীবাসীদের বিভিন্ন পল্লীর অবস্থা, কৃষির অবস্থা, এই সব শুধু জানাতে চেষ্টা করছিলাম। আপনাদের অভিধানে যে তাহার অর্থে রাজদ্রোহ প্রচার হয়, তা আমার মত মূর্খের জানা ছিল না।”

দারোগা কহিল, “জানা উচিত ছিল। রাজা আমাদের রক্ষক, পালক, দেবতার প্রতিনিধি—দেশের অবস্থা হেনো-তেনো সাত-সতেরো জানতে গিয়ে যদি ঘুণাকরে সেই রাজদেবতার প্রতি আমাদের এতটুকু অশ্রদ্ধা, এতটুকু অবিশ্বাস আসে, তা অপরাধ ভিন্ন আর কিছু না।”

“সে অপরাধ তখন রাজা ও রাজভক্তের কাছে নিশ্চয়ই অমার্জনীয়”—এই কথা বলিয়া সুচারু ভিতরে আসিয়া শ্রীকান্ত ও অবনীকে ম্যাজিক লণ্ঠন তুলিয়া লইতে বলিল। ক্ষুধ মনে সকলেই ঘরে ফিরিয়া আসিল।

রাত্রি তখন গভীর, সুচারুর নয়নে নিদ্রা নাই। যে কার্যে সে অগ্রসর হয়—তাহাতেই বাধা; কিন্তু এই বাধার সহিত সংগ্রামে পৌরুষের আনন্দ আছে, উত্তেজনা আছে। সে কত কথাই ভাবিতেছিল। এই ত যাত্রার সুর—এ দুর্গম পথে জয়-যাত্রার অভিসারে তাহাকে যাইতেই হইবে—নিত্য নব নব পথ আবিষ্কার করিয়া চলিবে, পরাজয়ের অপমানকে তবু স্বীকার করিবে না। রক্ত লেখায় যাত্রার পথ চিহ্নিত করিয়া যাইবে—বাহাতে ভবিষ্যৎযাত্রীর পক্ষে সে পথ সুগম হয়, সহজ হয়, তবু সে ফিরিবে না—ফিরিবে না। পাশে শুইয়া অবনীও নিদ্রাহীন নয়নে রাত্রির প্রহর গনিত্তেছিল। তাহারও মনে নানা চিন্তার ঘাত-প্রতি-ঘাত চলিতেছিল। সুচারু বহুক্ষণ নিজের চিন্তার মধ্যে তন্ময় থাকিয়া যখন অবনীর জাগ্রতভাব লক্ষ্য করিল, তখন সম্মুখে প্রণব করিল—“কি রে, ঘুমুসু নি কেন?”

অবনী কহিল—“ঘুম আসছে না।”

আজ সাত মাস পর্যন্ত অবনী সুচারুর পিছনে ছায়ার মত ঘুরিতেছে, মাস দুই সুচারুর সহিত জেল খাটিয়াও আসিয়াছে, নির্যাতন কিছু কম সহ করে নাই। তাহার

উপর নানা অনিয়মে দেহ গুরুপ্রায়। ইদানীং সূচারুর মনে হইতেছিল—অবনী শ্রান্ত হইয়া পড়িয়াছে, আগেকার উৎসাহের প্রেরণা আর তাহার মনের মধ্যে নাই। কথাটা মনে হইলেও উহাকে গুহাইয়া ভাবিয়া দেখিবার অবসর সূচারুর ছিল না, এখন নিভৃত অবকাশে তাহা মিলিল, সে আর্দ্রকণ্ঠে কহিল, “অবনী, তোর শরীরটা ভাল নেই, না রে?”

অবনী কহিল, “আচ্ছা, সূচারু-দা, তোমার কি মনে হয়, বলতে পার? দেশের যা অবস্থা, স্বরাজ আমাদের ভাগ্যে নেই—দেখছ না, দেশব্যাপী কি অন্তর্বিদ্রোহ।”

সূচারু কহিল, “দেখে কি করবো, তাই—আমাদের নিজের কাষ যেন সাধামত করতে পারি, এ ছাড়া আর কি বলি?”

অবনী কহিল, “আমার কিন্তু শৈলেশ্বরবাবুর কথাই ঠিক মনে হচ্ছে। দেশ স্বরাজ পাবার উপযুক্ত হয় নি, এর স্বরাজের আকাঙ্ক্ষা করা ধৃষ্টতা মাত্র, মহাত্মাজী ভুল বুঝেছেন।”

সূচারু শ্রদ্ধাভরে কহিল, “এ ভুল যেন যুগ যুগ ধরে সকল দেশবাসীই বুঝে আর সাধনা করে। যাক, আমি স্বরাজ পাবার জন্তে তেমন ব্যস্ত নই, সাধনার পথে যেন নির্ভয়ে চলতে পারি, তা হ’লেই আমার জন্ম সার্থক হবে জানুব। এখন তোকে একটা কথা বলি, শোন। তুই ছেলেমানুষ, তোর শরীরটাও ভেঙ্গে পড়েছে, তোর কিছু দিন মা’র কোলে বিশ্রামের দরকার। তুই বাড়ী ফিরে যা, মামীমাকে আনি চিঠি লিখে দিই, আমার সঙ্গ বড় সংসঙ্গ নয়, দেখছিস না? আবার টিকটিকি পিছনে লাগলে, ছুতো-নাতা ক’রে শ্রীঘরে পাঠাতে কতক্ষণ? তুই সঙ্গে থাকলে তোরও এ দশা ঘটতে পারে, এ শরীরে কিন্তু রাজবাড়ীর আদর তোর সহ হবে না।”

অবনী উত্তর দিল না, মনটা তাহার গুমরিয়া উঠিতেছিল। মায়ের কথা অনেক দিন যাবৎ তেমন করিয়া ভাবে নাই, সে মায়ের কোলের ছেলে, বহু দিন যাবৎ বহু অত্যাচার আবদার করিয়া সে মায়ের কোলে বাড়িয়া উঠিয়াছিল, দাদারা এ জন্ত অনেক সময় মা’কে অহুযোগ করিত, আত্মীয়-স্বজন অনেকেই কিছু কিছু বলিত, মা

নীরবে গুনিয়া বাইতেন, হরস্ত অশান্ত ছেলের আবদার সহিতে তবু কোন দিন তাঁহার শ্রান্তি বা বিরক্তি ছিল না, চিরটাকাল সে মায়ের কোল ছাড়া রাত্রিতে ঘুমায় নাই, বয়ঃপ্রাপ্ত হইয়াও মায়ের গলা ধরিয়া না গুলিলে তাহার ঘুম হয় নাই, অথচ সে যখন মাকে ছাড়িয়া দেশমাতার সেবার জন্ত বাহিরে আসিতে চাহিল, মা নিষেধ করেন নাই, চোখের জল ফেলেন নাই।—কিন্তু—কিন্তু অবনী জানে, মনে প্রাণে বিশ্বাস করে, মা কোল পাতিয়া ছেলের ফিরিবার পথ চাহিয়া অশ্রান্তভাবেই বসিয়া আছেন। অবনীর চোখের পাতা ভিজিয়া আসিল, সূচারুর অবস্থিতি তাহার স্মরণ রছিল না, অবোধ শিশুর মতই সে চোখের জল ফেলিতে লাগিল। সূচারু অবনীর অবস্থা বুঝিতে পারিয়া সাহসনা দিবার বৃথা চেষ্টায় বেচারীর লজ্জার মাত্রা বাড়াইবার ছুরাশা করিল না। নানা চিন্তার মধ্যে কখন স্মৃতির স্নেহস্পর্শে সে অচেতন হইয়া পড়িল।

* * * * *

মাস কয়েক পরে মহাত্মার ভবিষ্যদ্বাণী সফল হয় নাই। স্বরাজ-স্বপ্ন বিফল হওয়ায় দেশের মধ্যে হঠাৎ বিপরীত শ্রোত বহিতে শুরু হইয়াছে। অবনী শাস্তিশিষ্টভাবে ঘরের ছেলে ঘরে ফিরিয়া দাদার স্নেহে ভাইটির মত সেই পথেরই পথিক হইয়া ভাল করিয়া মাছ-ভাত খাইতেছে। তখন আর অরুচি নাই—বউ-দিদির উপহাস-পরিহাসগুলা পর্যন্ত সহজভাবেই পরিপাক করিয়া ফেলে, এমনই তাহার ক্ষুধার উদ্বেজনা। আর সূচারু? মাস কয়েক আর একবার শ্রীঘর-বাস করিয়া মুক্তিলাভের পর কিছুকাল তথ স্বাস্থ্যের সংশোধন করিয়া পূরা উত্তমে আবার নিজের কাষে লাগিয়াছে; দিন, মাস, তারিখের নেয়াদ লইয়া তাহার সাধনা নয়, স্মরণাং তাহার মধ্যে না আছে অবসাদ, না আছে আশাভঙ্গের ক্লান্তি। দেশমাতৃকার বেদীর সম্মুখে আরতির প্রদীপের মত সে তাহার নবজাগ্রত যৌবন-জীবন উৎসর্গ করিয়া তুলিয়া ধরিয়াছে। সে অগ্নান দীপশিখার জ্যোতিতে তাই তাহার সম্মুখের পথ আলোকবিতাসিত—পূজার আনন্দ-দীপ্তিতে ললাট তাহার সমুজ্জ্বল, দুই নয়নে প্রীতির অক্ষয় শাস্ত্যুত্তি। জীবন-মরণের মধ্যে তাহার সেতু সম সন্ধি রচনা করিতেছে পবিত্রতম সাধনার শাস্ত গভীরতা।

শ্রীমতী সরসীবালা বসু।



সপ্তম পরিচ্ছেদ

ভূগম পথের যাত্রী

জোসেফ কুরেট ও ষ্ট্রোভিল নির্কাসন-দণ্ডাজ্ঞা পাইয়া সাই-বেরিয়ায় প্রেরিত হইবার পূর্বে কারাগারের একই কক্ষে আবদ্ধ ছিল, এ জন্ত তাহারা পরস্পর গল্প করিয়া সময় কাটাইবার স্যোগ পাইয়াছিল। রুসিয়ার রাজনীতিক কয়েদীদের প্রতি পৈশাচিক উৎপীড়নের বিরাম না থাকিলেও তাহারা পরস্পর গল্প করিতে পারে, তাহাদের মুখ বন্ধ করা হয় না।

নির্কাসন দণ্ডের আদেশ শুনিয়া জোসেফ কুরেটের মানসিক অবস্থা কিরূপ হইয়াছিল, তাহা ভাষায় প্রকাশ করা আমাদের অসাধ্য এবং আমাদের পাঠক-পাঠিকাগণও তাহা বুঝিতে পারিবেন না। রেবেকা নিহিলিষ্ট বন্ধুগণের সাহায্যে কারারুদ্ধ জোসেফের নিকট যে সংক্ষিপ্ত পত্রখানি পাঠাইয়াছিল, তাহা পাঠ করিয়া জোসেফ কিঞ্চিৎ সান্ত্বনা লাভ করিয়াছিল, কিন্তু তাহা স্থায়ী হয় নাই; দুই এক দিন পরে মন পুনর্কীর গভীর বিষাদে ও অবসাদে অভিভূত হইয়াছিল। তাহার হতাশ হৃদয় হইতে সুখ-ভ্রুংখের অনুভূতি পর্যন্ত বিলুপ্ত হইয়াছিল।

কিন্তু ষ্ট্রোভিলের হৃদয় সম্পূর্ণ বিভিন্ন ধাতুতে নিশ্চিত; কঠোরতম দণ্ডের আদেশ তাহার হৃদয়ে রেখাপাত করিতে পারে নাই। তাহার মানসিক ভাবের কোনও পরিবর্তন লক্ষিত হইল না। জোসেফের অবস্থা দেখিয়া তাহার হৃদয় করুণায় পূর্ণ হইয়াছিল। সে নানা কথায় জোসেফকে আশ্বস্ত করিবার চেষ্টা করিত; তাহাকে বলিত, সাইবেরিয়ার প্রান্তরে নির্কাসিত জীবন অতিবাহিত করিবার জন্ত পরমেশ্বর তাহাকে পৃথিবীতে প্রেরণ করেন নাই; সে নিশ্চয়ই মুক্তি লাভ করিয়া স্বদেশে প্রত্যাগমন করিতে পারিবে। দুঃখ-নিশার অবসানে আবার তাহার সুখের দিন ফিরিয়া আসিবে। এই সকল কথা শুনিয়া জোসেফের

মুখে অবিশ্বাসপূর্ণ বিষাদের হাসি ফুটিয়া উঠিত; সে কোন কথা বলিত না।

অবশেষে এক দিন নির্কাসন দণ্ডে দণ্ডিত কয়েদীগণ সাইবেরিয়ায় প্রেরিত হইল। সাইবেরিয়ার বিভিন্ন প্রদেশে নির্কাসনের জন্ত তাহাদিগকে তিন দলে বিভক্ত করা হইল। কুরেট ও ষ্ট্রোভিল যে দলে ছিল, তাহাদিগকে সাইবেরিয়ার পূর্বপ্রান্তে ইখুটস্কের গবর্নমেন্টের সীমায় নির্কাসিত করিবার ব্যবস্থা হইয়াছিল। অল্প দুই দলের গন্তব্য স্থল সাইবেরিয়া হইলেও তত দূরে নহে; তাহাদিগের প্রতি সাইবেরিয়ার অল্প দুইটি প্রদেশে নির্কাসনের আদেশ হইয়াছিল।

সাইবেরিয়া রুস সাম্রাজ্যের অন্তর্ভুক্ত একটি বিশাল দেশ। এই দেশটি বিভিন্ন প্রদেশে বিভক্ত; প্রত্যেক প্রদেশ তাহার প্রধান নগরের নামানুসারেই পরিচিত। সমগ্র সাইবেরিয়া যে পাঁচটি প্রদেশে বিভক্ত, ইখুটস্ক তাহাদের অগ্রতম। প্রত্যেক প্রদেশ স্বতন্ত্র শাসনকর্তার অধীন। ইখুটস্ক বৈকাল হ্রদের দক্ষিণ প্রান্তে অবস্থিত। ডিসেম্বর হইতে এপ্রিল মাসের শেষ পর্যন্ত এই হ্রদ কঠিন তুষাররাশি দ্বারা সমাচ্ছন্ন থাকায় হ্রদের তীরবর্তী গ্রাম সমূহের অধিবাসিগণ এই জমাট বরফের উপর দিয়া পদব্রজে গ্রাম হইতে গ্রামান্তরে গমন করে; বরফের উপর দিয়াই গাড়ী-বোঝাই পণ্যদ্রব্য বিভিন্ন গ্রামে বিক্রয়ের জন্ত লইয়া যায়। এই অঞ্চলে শীতের প্রকোপ কিরূপ দুঃসহ, তাহা আমাদের কল্পনা করিবারও শক্তি নাই। বৃক্ষলতাদিবর্জিত বরফাবৃত বিরাট বিশাল প্রদেশ মরুভূমির ঞায় প্রতীয়মান হয়। বৎসরের যে কয়েক মাস উত্তর মেরু-মণ্ডল হইতে তুষার-শীতল বায়ু প্রবাহিত হয়, সেই কয়েক মাস স্থানীয় অধিবাসিগণ প্রাণ হাতে করিয়া ঘরের বাহির হয়। এই সময় শীতের প্রকোপ একরূপ বর্ধিত হয় যে, মধ্যাহ্নকালেও কোন রুদ্ধ গৃহের দ্বার হঠাৎ উন্মুক্ত হইলে, সেই গৃহস্থিত আর্দ্র বায়ু গৃহের বাহিরে আসিবামাত্র তুষারে পরিণত হইয়া মৃত্তিকা আচ্ছন্ন করে! ইখুটস্ক নির্কাসিত কয়েদীদের একটি

আজ্ঞা। ইহার উত্তরাঞ্চলে যে সকল কয়েদী নির্কাসিত হয়, প্রকৃতির প্রতিকূলতায় তাহারা তিন বৎসরের মধ্যেই মৃত্যু-মুখে পতিত হয়। নারীগণের প্রতিও বিন্দুমাত্র দয়া প্রদর্শিত হয় না। তাহারা যত দিন জীবিত থাকে, তত দিন তাহাদিগকে প্রতিনিয়ত পাশবিক অত্যাচার সহ করিতে হয়, তাহার ভীষণতা ভাষায় প্রকাশিত হইবার নহে। সেই অত্যাচার সহ করিতে না পারিয়া অনেকেই পাগল হইয়া যায়; তথাপি তাহারা কর্তৃপক্ষের বিন্দুমাত্র করুণা লাভ করিতে পারে না। তাহারা পীড়িত হয়, তাহাদের সেবা-শুশ্রূষার কোন ব্যবস্থা নাই। অত্যাচার অসহ্য হওয়ায় যদি কেহ অবাধ্যতাচরণ করে, তাহা হইলে তাহাকে বেত্রাঘাতে জর্জরিত করা হয়; কখন কখন অবাধ্যতার জন্য নির্কাসিত অপরাধী কয়েদীদিগকে গুলী করিয়া হত্যা করা হয়, তাহার পর তাহাদিগের মৃতদেহ বরফে প্রোথিত করা হয়। যদি কোন নির্কাসিতা নারী সম্মান প্রসব করে, তাহা হইলে, সেই সন্তোজাত শিশুকে তৎক্ষণাত হত্যা করা হয়। প্রহরি-গণের সতর্কতা সত্ত্বেও, অনেক কয়েদী প্রাণের আশা বিসর্জন করিয়াই পলায়ন করে; কিন্তু পলাতকগণের প্রায় কেহই সাইবেরিয়ার সীমা অতিক্রম করিতে পারে না, পথের কষ্টে, অনাহারে, অথবা নেকড়ের আক্রমণে তাহাদের প্রাণবিরোগ হয়। গ্রন্থকার এক জন নির্কাসিত নিহিলিষ্ট যুবকের নিকট এই সকল বিবরণ জানিতে পারিয়াছিলেন। এই যুবকটি পাঁচ বৎসর নির্কাসনদণ্ড ভোগের পর মঙ্গোলিয়ার পথে সাইবেরিয়া হইতে পলায়ন করিয়া স্বদেশে প্রত্যাগমনে সমর্থ হইয়াছিল। কিন্তু এরূপ দৃষ্টান্ত দশ সহস্রের মধ্যে একটিও পাওয়া যায় কি না সন্দেহ। এই নিহিলিষ্ট যুবক যে সময় স্বদেশে প্রত্যাগমন করিয়াছিল, তখন তাহার বয়স ৩৩ বৎসরের অধিক হয় নাই; কিন্তু ছুঃখে, কষ্টে, উৎপীড়নে ও মানসিক উৎকর্ষায় তাহার মস্তকের কেশরাশি ও দাড়ি-গোফ তুষার-শুল্ক হইয়াছিল এবং দেহ এরূপ জীর্ণ হইয়াছিল যে, তাহাকে দেখিলে ৬০ বৎসরের বৃদ্ধ বলিয়া মনে হইত।

জোসেফ কুরেট ও ট্রোভিল কিরূপ ভীষণ স্থানে নির্কাসিত হইয়াছিল, পাঠকগণ তাহা বুঝিতে পারিবেন—এই উদ্দেশ্যে এখানে এই অপ্রাসঙ্গিক বিষয়ের অবতারণা করিতে হইল।

নির্কাসিত কয়েদীগণ ইউরাল পর্বত পর্য্যন্ত পথের কষ্ট

বুঝিতে পারে নাই, কারণ, এই দীর্ঘ পথের অধিকাংশ রেল ও কিয়দংশ ষ্টীমারে-অতিক্রম করিতে হইয়াছিল। তাহাদিগকে প্রথমে সেন্টপিটার্সবার্গ (বর্তমান নাম পেট্রোগ্রাড) হইতে রেলপথে মস্কো নগরে লইয়া যাওয়া হইয়াছিল। সেখান হইতে তাহারা রেল-পথেই নিজনি নবগরদে নীত হয়। এই স্থানে রেল-পথের শেষ বলিয়া তাহাদিগকে জাহাজে তুলিয়া লওয়া হয়; সেই জাহাজ প্রথমে ডল্গা ও পরে ভার্না নদী দিয়া নিজনি নবগরদের সহস্র মাইল দূরবর্তী পার্গ বন্দরে উপস্থিত হইয়াছিল। এই বন্দর হইতে ইউরাল পর্বত-প্রদেশের রেলপথ একাটেরিনবর্গ পর্য্যন্ত প্রসারিত। এই নগর হইতে সাইবেরিয়ার সীমান্ত-প্রদেশের দূরত্ব প্রায় দুই শত মাইল। একাটেরিনবর্গ হইতে সাইবেরিয়ার পর্য্যন্ত সুপ্রশস্ত রাজপথ বর্তমান। এরূপ সুপ্রশস্ত সুদীর্ঘ রাজপথ অতি বিরল; ইহা তিন সহস্রাধিক মাইল দীর্ঘ। নির্কাসিত কয়েদীদিগকে একাটেরিনবর্গের রেল-ষ্টেশনে নামাইয়া লইয়া, গরুর গাড়ীর মত স্প্রিং-বিহীন গাড়ীতে তুলিয়া দেওয়া হইল। বিগত ঊনবিংশ শতাব্দীর প্রারম্ভকাল হইতে এই শতাব্দী শেষ হইবার কয়েক বৎসর পূর্ব পর্য্যন্ত উক্ত সুদীর্ঘ রাজপথ দিয়া নানাধিক পাঁচ লক্ষ রাজনীতিক অপরাধী সাইবেরিয়ায় প্রেরিত হইয়াছিল। ইহারা সকলেই নিহিলিষ্ট বলিয়া মৃত এবং রাজবিধানে নির্কাসিত হইয়াছিল।

সাইবেরীয় সীমায় প্রবেশ করিয়া নির্কাসিত নরনারীগণ পথের ভীষণতা বুঝিতে পারিল। ইউরাল পর্বতমালা ইউরোপীয় ও এশিয়াটিক রুসিয়ার ভৌগোলিক সীমা। কয়েদীরা এই স্থানে নীত হইলে, বিভিন্ন দল বিভিন্ন পথে ভিন্ন ভিন্ন প্রদেশে প্রেরিত হইল। এক দল উত্তরাঞ্চলে 'স্বকৃত্তা ও মৃত্যুর রাজ্যে' পরিচালিত হইল। দ্বিতীয় দলের গন্তব্য স্থান এই প্রদেশের উত্তরপূর্বাঞ্চলে। তৃতীয় দল—জোসেফ ও ট্রোভিল যে দলে ছিল, পূর্বমুখে চলিল। এই শেবোক্ত দলের প্রধান পরিচালক কালনকির বৈগাত্র ভাই ওরজেসকি।

ওরজেসকি দীর্ঘকায় বলবান্ যুবক; সে 'বুলডগ'-জাতীয় কুকুরের ঞায় স্থিরলক্ষ্য, সিংহের ঞায় সাহসী এবং কালনকি অপেক্ষাও স্বল্পভাষী। তাহার প্রকৃতি অত্যন্ত গম্ভীর। তাহার স্বাস্থ্য অটুট এবং দেহ ইম্পাতের মত

সুদৃঢ়। বিপদে সে কখন বিচলিত হইত না এবং কোন শ্রমসাধ্য কার্যে পরাভু হইত না। সে সুশিক্ষিত সৈনিক; কিন্তু তাহাকে যে কার্যের ভার প্রদত্ত হইয়াছিল, তাহা সৈন্তপরিচালন অপেক্ষা কঠিন। তাহার হৃদয়ে দয়ামায়া বা করুণার স্থান ছিল না। নির্বাসিত কয়েদীদিগকে পরিচালিত করিবার জন্ত সে ষোল জন প্রহরীর কর্তৃত্বভার পাইয়াছিল। প্রহরীরা সকলেই সশস্ত্র, প্রত্যেকের হস্তে সঙ্গীন সহ এক একটি রাইফেল, যে কোন মুহূর্ত্তে গুলী চালাইবার প্রয়োজন হইতে পারে, এ জন্ত প্রত্যেক রাইফেল টোটা-ভরা। এতদ্ভিন্ন, প্রত্যেক প্রহরীকে এক একটি ছয়-নলা পিস্তল দেওয়া হইয়াছিল; কারণ, পথে নেকড়ের আক্রমণের আশঙ্কা ছিল।

জোসেফ কুরেটকে মুক্ত করিবার উদ্দেশ্যে কালনকি ওরজেস্কিকে প্রচুর উৎকোচদানে বশীভূত করিয়াছিল, এ সংবাদ জোসেফ জানিতে পারে নাই। যাত্রা আরম্ভ করিয়া জোসেফ ওরজেস্কির কঠোর ব্যবহারে অত্যন্ত বিরক্ত হইয়াছিল এবং ওরজেস্কিকে নরপিষাচ বলিয়াই তাহার ধারণা হইয়াছিল। কিন্তু কয়েক দিন পরে জোসেফের এই ধারণা পরিবর্তিত হইয়াছিল; কারণ, কাপ্তেনের ব্যবহারে সে কিঞ্চিৎ সহানুভূতির পরিচয় পাইতেছিল। কিন্তু কাপ্তেন ওরজেস্কির নিকট সে বিদ্রূপাত্মক অনুগ্রহের আশা করে নাই। কয়েদীরা সকলেই অত্যন্ত হতাশ ও বিমর্ষ হইয়াছিল, কিন্তু ষ্ট্রোভিলের ভাব অণু প্রকার; সে কাতরতা প্রকাশ করা দূরের কথা সঙ্গীদের প্রফুল্ল করিবার জন্ত ক্রমাগত চেষ্টা করিতেছিল। তাহার শ্রুতি ও উৎসাহ দেখিয়া সকলেই বিস্মিত হইত; কেহ কেহ তাহাকে পাগল মনে করিত! কিন্তু সেই দলে এরূপ লোক এক জনও ছিল না—যে তাহাকে ভাল না বাসিত। ষ্ট্রোভিল যেন তাহাদের হতাশা জীবনের অবলম্বন।

যখন তাহারা ইউরাল পর্বত অতিক্রম করিল, সেই সময় হইতেই তাহাদের কষ্টের আরম্ভ। তাহাদের সন্মুখে যত দূর দৃষ্টি চলে—তত দূর শুভ্র তুষাররাশি-সমাচ্ছন্ন নির্জন নিস্তর প্রান্তর। কোন দিকে জীবনের কোন চিহ্ন বর্তমান ছিল না। তাহার উপর ডিসেম্বরের অসহ শীত। এই দুর্গম পথে যাত্রা করিয়া এক সপ্তাহমধ্যে দুই জন কয়েদী পথের কষ্টে ও নিদারুণ শীতে প্রাণত্যাগ করিল। রক্ষীরা তাহাদের

মৃতদেহ শকট হইতে পথিপ্ৰান্তে তুষাররাশির উপর নিক্ষেপ করিবার অব্যবহিত পরেই নেকড়ের দল আসিয়া তাহা খণ্ড খণ্ড করিয়া ছিঁড়িয়া খাইল! নেকড়ের দল সেই পথের চারিদিকে আহারের সন্ধানে ঘুরিয়া বেড়াইতেছিল, কেবল প্রহরীদের গুলীর ভয়ে তাহাদিগকে আক্রমণ করে নাই। দূরে নেকড়ের দল দেখিলেই প্রহরীরা তাহাদিগকে গুলী করিতেছিল।

তাহারা যতই অগ্রসর হইতে লাগিল, পথের ভীষণতা তাহাদের মনে ততই বিভীষিকার সঞ্চার করিতেছিল। দূর-দূরান্তরে পাইনের অরণ্য বরফে আবৃত হওয়ার, বৃক্ষগুলি শুভ্র বস্ত-মণ্ডিত দীর্ঘাকার প্রেতযুথের ছায় প্রতীয়মান হইতেছিল! সেই সকল অরণ্যে ক্ষুধিত নেকড়ের গর্জন যেন নরশোণিত-লোলুপ পিশাচের লুকু হৃৎকার! সেই নিপাত্র পাইনের অরণ্য হইতে দলে দলে নেকড়েকে তাহাদের দিকে ধাবিত হইতে দেখিয়া, প্রহরীদের ষোলটা রাইফেল এক সঙ্গে গর্জন করিয়া উঠিল; তৎক্ষণাৎ এক দল নেকড়ের শোণিতে শুভ্র তুষাররাশি রঞ্জিত হইল; নেকড়েগুলার প্রাণহীন দেহ পড়িয়া রহিল। অণু নেকড়েগুলি দূরে পলায়ন করিল বটে; কিন্তু কয়েদীর দল প্রায় এক শত গজ সন্মুখে অগ্রসর না হইতেই, পলায়নপর নেকড়েগুলি সেখানে ফিরিয়া আসিয়া মিহত নেকড়েগুলার মৃতদেহ লইয়া টামা-টানি করিতে লাগিল এবং কয়েক মিনিটেই তাহাদের অস্থি ভিন্ন দেহের আর কিছুই অবশিষ্ট রহিল না। অতি ভীষণ দৃশ্য!

ইহার উপর যে দিন উত্তরদিক হইতে প্রবল বেগে বায়ু বহিতে লাগিল, সে দিন পথে অগ্রসর হওয়া তাহাদের অসাধ্য হইয়া উঠিল! তাহারা প্রান্তরমধ্যে আড্ডা করিয়া, তুষার-শীতল বায়ুপ্রবাহ হইতে আত্মরক্ষা করিবার জন্ত তাহাদের আশ্রয়-স্থানের চতুর্দিকে বরফের প্রাচীর তুলিয়া, তাহার অন্তরালে বাস করিতে বাধ্য হইল এবং শীত-নিবারণের জন্ত পাইনের অরণ্য হইতে শুষ্ক তরুশাখা সংগ্রহ করিয়া আগুন জালিল। তাহারা সেই আগুনের উত্তাপে শরীর গরম করিতে লাগিল। এই সময় প্রহরীদের সতর্কতা শিথিল হইত; কারণ, তাহারা জানিত—সেই স্থান হইতে কোন কয়েদী পলায়নের চেষ্টা করিবে না, করিলেও অধিক দূর যাইতে পারিবে না। নেকড়ের আক্রমণ হইতে রক্ষা পাইলেও শীতে ও অনাহারে তাহার মৃত্যু অপরিহার্য।

এই পথে কয়েদীদিগকে জমাট গোমাংস, কদর্য রুটীর টুকরা ও চা খাইতে দেওয়া হইত। বাজরীর রুটী। লম্বা লম্বা শুকনো রুটী কাঠের চেলায় মত খাঁটি বাধিয়া সঙ্গে লওয়া হইত এবং ভোজনকালে তাহাই খণ্ড খণ্ড করিয়া কাটিয়া দেওয়া হইত।

এইভাবে কয়েদীরা সাইবেরিয়ার অভ্যন্তরে যতই অগ্রসর হইতে লাগিল, তাহাদের আতঙ্ক ও হতাশভাব ততই বর্ধিত হইয়া উঠিল। অনেকেরই মনে হইল, যদি তাহাদের প্রাণ-দণ্ডের আদেশ হইত, তাহা হইলে তাহাদিগকে এইরূপ কষ্ট-ভোগ করিয়া তিল তিল করিয়া মরিতে হইত না।

অনেক কয়েদী নির্কাসিত জীবনের দুঃসহ কষ্ট অপেক্ষা মৃত্যুই প্রার্থনীয় মনে করিত। ষ্ট্রোভিল ও জোসেফ কুরেটকে লইয়া যে দল সাইবেরিয়ায় যাইতেছিল—সেই দলে এক জন রুসীয় কয়েদী ছিল; তাহার বয়স প্রায় ৫০ বৎসর। রাজদ্রোহের অভিযোগে তাহারও নির্কাসন দণ্ডের আদেশ হইয়াছিল। সাইবেরিয়ার পথে অগ্রসর হইয়া তাহার উদ্বেগ ও আতঙ্ক এরূপ বর্ধিত হইয়াছিল যে, সে আহার-নিদ্রা পরিত্যাগ করিল। এক দিন রাত্ৰিকালে প্রহরীরা শীতের প্রকোপে তাহাদের গস্তব্য পথে অগ্রসর হইতে না পারায়, তুমারাবৃত একটি পাইন অরণ্যের অদূরে অগ্নিকুণ্ড প্রজ্জ্বলিত করিয়া সদলে বহিসেবনে প্রবৃত্ত হইল। প্রহরীদিগকে অসতর্ক দেখিয়া সেই কয়েদীটা হঠাৎ উঠিয়া উর্দ্ধ্বাঙ্গে অরণ্যের দিকে পলায়ন করিল; কিন্তু তাহাকে অধিক দূর যাইতে হইল না, ক্ষুধার্ত নেকড়ে দল নরশোণিতের আশ্রয় পাইয়া শিকারের লোভে অগ্নিকুণ্ডের অদূরে ঘুরিয়া বেড়াইতেছিল। তাহারা হতভাগ্য পলাতককে দেখিবামাত্র আক্রমণ করিল এবং কয়েক মিনিটের মধ্যে তাহার সকল বস্ত্রগার অবসান হইল। আত্মহত্যার উদ্দেশ্য না থাকিলে সে নেকড়ে কর্তৃক আক্রান্ত হইবে—ইহা জানিয়াও রাত্ৰিকালে ঐ ভাবে পলায়ন করিত না।

এই শোচনীয় কাণ্ডের পর অত্যাচার কয়েদীরা তাহাদের ভাগ্য-বিড়ম্বনার কথা চিন্তা করিয়া অধিকতর ম্রিয়মাণ ও হতাশ হইল; কিন্তু ষ্ট্রোভিল সম্পূর্ণ নির্বিকার! সে নানা কথায় তাহাদের আতঙ্ক ও মানসিক অবসাদ দূর করিবার চেষ্টা করিতে লাগিল; কিন্তু তাহার চেষ্টা সফল হইল না। এই দুর্গম পথে সপ্তাহের পর সপ্তাহকাল দুঃসহ কষ্টভোগের

পর কয়েদীর দল টোমস্ক নগরে উপস্থিত হইল। বহুদিন পরে তাহারা লোকালয় দেখিতে পাইল।

টোমস্ক নগরের এক প্রান্তে একটি পুরাতন 'ফাঁড়ি' ছিল, তাহা প্রস্তর ও কাষ্ঠ-নির্মিত। কয়েদীদিগকে এই গৃহে আবদ্ধ করিয়া প্রহরীরা আহারামোদে শাস্তি দূর করিবার জন্ত নগরে প্রবেশ করিল। এখানে তাহারা দুই দিন বিশ্রামের অনুমতি পাইয়াছিল।

ফাঁড়ির প্রশস্ত 'হলে' সকল কয়েদীকে একত্র বাস করিতে দেওয়া হইল। সেই ঘরে শীতের প্রকোপ-হাসের কোন ব্যবস্থা ছিল না; ভিতরের দেওয়ালে কাঠের আবরণও ছিল না। ঘরের মেঝেতে তিন ফুট উচ্চ কাঠের পাটাতন, তাহার উপর কতকগুলি দুর্গন্ধময় নোংরা বিচালী প্রসারিত ছিল; কয়েদীদিগকে সেই অপূর্ব শব্দায় শয়ন করিতে হইল। শীত-নিবারণের জন্ত লেপের পরিবর্তে তাহারা কয়েকখানি মেঘচর্ম পাইল। তাহার দুর্গন্ধে সকলেরই বমনোদ্বেক হইল। সেগুলি যে কত কাল হইতে এই শ্রেণীর কয়েদীদের শীতবস্ত্ররূপে ব্যবহৃত হইতেছিল—তাহার ইতিহাস কেহই জানিত না। এই কক্ষের ছাদের নিকট একটি গোলাকার বাতায়ন ছিল, ঘরের মেঝে হইতে তাহার দূরত্ব ২০ ফিট। ঘরের দেওয়ালে লৌহ-নির্মিত একটি 'ব্রাকেটে' একটি মাটির গ্লাস সংস্থাপিত ছিল; মেঘের চকি দ্বারা তাহা পূর্ণ করিয়া এবং তাহার ভিতর একটি মোটা পল্লেতে বসাইয়া রাত্ৰিকালে তাহাই দীপরূপে ব্যবহৃত হইল। এই অপরূপ বর্ডিকা প্রজ্জ্বলিত হইলে তাহা হইতে যে পরিমাণ আলোক নিঃসৃত হইত, তাহার দশ গুণ ধূম উদ্ভূত হইয়া সেই কক্ষে দৃশ্যমান অন্ধকারের সৃষ্টি করিত। মহাকবি মিণ্টন-বর্ণিত নরকাকারের সহিত তাহার তুলনা চলিতে পারে! মেঘের পচা কাঁচা চকি অগ্নিসংযোগে যে সৌরভ উৎপাদন করিত, ধাপার মাঠ হইতে সংগৃহীত ও ক্যানেনস্তারায় সংরক্ষিত 'ঘৃত' নামক পদার্থ লুচি ভাজিবার জন্ত জালে চড়াইলে সেই প্রকার সৌরভই নাসারন্ধ্রে প্রবেশ করে।

কয়েদীরা সেই নরকতুল্য কক্ষে শয়ন করিয়া নিমীলিত-নেত্রে ভাগ্য-বিড়ম্বনার কথা চিন্তা করিতেছিল, এমন সময় এক জন প্রহরী নিঃশব্দে জোসেফ কুরেটের সম্মুখে আসিয়া তাহাকে তাহার অহুসরণ করিতে ইঙ্গিত করিল।

জোসেফ ও ষ্ট্রোভিল একখানি মেঘচন্দ্রে দেহদ্বয় আবৃত করিয়া পাশাপাশি বিচালীর উপর শায়িত ছিল।—জোসেফ প্রহরীর ইঙ্গিত বুঝিতে পারিয়া ষ্ট্রোভিলকে জার্মান ভাষায় বলিল, “প্রহরীটা আমাকে উহার সঙ্গে যাইতে ইঙ্গিত করিল। উহার উদ্দেশ্য কি?”—জোসেফের কণ্ঠস্বরে বিস্ময় ও উৎকণ্ঠা পরিস্ফুট হইল।

ষ্ট্রোভিল বলিল, “উহার মতলব আমিও বুঝিতে পারিতেছি না; কিন্তু আমরা কয়েদী, উহার। যে আদেশ করিবে, আমাদেরকে তাহা পালন করিতেই হইবে। উঠিয়া উহার সঙ্গে যাও।”

প্রহরী কসাক সৈন্য। জোসেফ তৎক্ষণাৎ শয্যা ত্যাগ করিয়া চিত্তাকুল-চিত্তে সেই কসাক প্রহরীর অনুসরণ করিল। এই কসাকটার বেশ-ভূষা দেখিয়া জোসেফের মন আতঙ্কে পূর্ণ হইল। লোকটা প্রকাণ্ড জোয়ান। তাহার দেহে মেঘচন্দ্রের পরিচ্ছদ। অমার্জিত গোচন্দ্র-নির্মিত ‘বুটে’ পদদ্বয় আবৃত। হস্তে সুদীর্ঘ রাইফেল, কোমরবন্ধে একটি পিস্তল আবদ্ধ; এতদ্ভিন্ন কোমরবন্ধের দুই পাশে দুইখানি তীক্ষ্ণধার ছোরা ঝুলিতেছিল, প্রত্যেক ছোরা আড়াই ফুট দীর্ঘ!

জোসেফ সেই কক্ষের বাহিরে আসিয়া প্রহরীকে বলিল, “আমাকে তুমি কোথায় লইয়া যাইবে?”

প্রহরী কক্ষস্বরে বলিল, “মুখ বুজিয়া আমার সঙ্গে চল। কয়েদীর কোন প্রশ্ন করিবার অধিকার নাই। আমি হুকুম তামিল করিতে আসিয়াছি।”

জোসেফ আর কোন কথা জিজ্ঞাসা করিল না; সে ত সকল আশা বিসর্জন করিয়া মৃত্যুর জগৎ প্রস্তুত হইয়াই আসিয়াছিল, তবে আর বিপদের আশঙ্কায় বিচলিত হইয়া ফল কি? সে একবার মনে করিল—ইচ্ছা করিলে সে ত মুহূর্তমধ্যে মৃত্যুকে আলিঙ্গন করিতে পারে; পলায়নের চেষ্টা করিলে কসাকটা তাহাকে তৎক্ষণাৎ গুলী করিয়া মারিবে; পলায়নের চেষ্টা না করিয়া পশ্চাৎ হইতে হঠাৎ তাহাকে আক্রমণ করিলে কসাকটা ছোরার এক আঘাতে তাহার মস্তক দেহচ্যুত করিবে; তাহা হইলেই ত তাহার সকল যন্ত্রণার অবসান হইবে। আশাহীন, সুখহীন, শাস্তিহীন ব্যর্থ জীবনের ভার বহন করিবার প্রয়োজন কি? জোসেফ তখনই মরিতে পারিত, কিন্তু প্রহরীটা কি উদ্দেশ্যে

তাহাকে কোথায় লইয়া যাইতেছে, তাহা জানিবার জগৎ জোসেফের অত্যন্ত কৌতূহল হইল। সে মন সংযত করিয়া প্রহরীর অনুসরণ করিল।

প্রহরী জোসেফকে সঙ্গে লইয়া অদূরবর্তী একটি অট্টালিকার দ্বারের সম্মুখে আসিল। দ্বার রুদ্ধ ছিল; প্রহরী তাহাতে করাঘাত করিয়া বলিল, “কয়েদী হাজির।”

মুহূর্তে দ্বার খুলিয়া গেল। ভিতর হইতে কে এক জন মোটা গলায় বলিল, “ভিতরে এস।”

জোসেফ সেই কক্ষে প্রবেশ করিয়া কাপ্তেন ওরজেস্কির সম্মুখে দণ্ডায়মান হইল।

অষ্টম পরিচ্ছেদ

নূতন আশার অঙ্কুর

জোসেফ কুরেট যে কক্ষে প্রবেশ করিল, তাহা ক্ষুদ্র হইলেও বৃহৎ লোহার ষ্টোভের আগুনে উত্তপ্ত এবং মেঘের চর্কির বাতির আলোকে আলোকিত।

ওরজেস্কি ষ্টোভের সম্মুখে বসিয়া ছয় ইঞ্চি লম্বা একটা চুরুট মুখে গুঁজিয়া ধূমপান করিতেছিল। তাহার পাশে একটি ছোট টেবলের উপর একটা প্রকাণ্ড পেয়লা, তাহা দুগ্ধবর্জিত চা'য়ে পরিপূর্ণ; তাহাতে কয়েক খণ্ড লেবু ভাসিতেছিল। চায়ের পেয়লার পাশে এক বোতল ভডকা—অর্থাৎ রুসিয়াদেশের ধাত্তেশ্বরী!

জোসেফকে দেখিয়া ওরজেস্কি উঠিয়া দাঁড়াইল; সে দ্বারপ্রান্তে কসাক প্রহরীকে দণ্ডায়মান দেখিয়া বলিল, “প্রহরী, তুমি বাহিরে গিয়া দাঁড়াও।”

প্রহরী ওরজেস্কিকে অভিবাদন করিয়া দ্বারপ্রান্ত হইতে অদৃশ্য হইল।

কারারুদ্ধ হইবার পর জোসেফের চেহারার অনেক পরিবর্তন হইয়াছিল। তাহার কপালের ও গালের হাড় বাহির হইয়া পড়িয়াছিল, মুখ লাবণ্যহীন হইয়াছিল, চক্ষু দুইটি অবসাদবিজড়িত। কেশগুলি অথচ কপালে ও ঘাড়ে লতাইয়া পড়িয়াছিল এবং দাড়ি-গোঁফে মুখ ঢাকিয়া গিয়াছিল। নিয়মিতভাবে স্নানের অভাবে সর্বদা ময়লা জমিয়াছিল; তাহার উপর তাহার

বিবর্ণ ছিন্ন পরিচ্ছদে তাহাকে অত্যন্ত বিক্রী দেখাইতেছিল।

ওরজেস্কি তীক্ষ্ণদৃষ্টিতে জোসেফের দিকে চাহিয়া জিজ্ঞাসা করিল, “তুমি কি রুসিয়ান?”

জোসেফ মাথা নাড়িয়া বলিল, “না।”

ওরজেস্কি। কোন্ দেশের লোক তুমি?

জোসেফ। সুইটজারল্যান্ডে আমার বাড়ী; সুইটজারল্যান্ডের জুরিচে।

ওরজেস্কি ঘরের নিকট উপস্থিত হইয়া একবার বাহিরে দৃষ্টিপাত করিল, কিন্তু প্রহরীটাকে দেখিতে পাইল না; সে ঘর রুদ্ধ করিয়া পুনর্বার ষ্টোভের নিকট সরিয়া গেল। তাহার পর জোসেফকে তাহার কাছে যাইবার জ্ঞপ্তি ইঙ্গিত করিল।

জোসেফ তাহার সম্মুখে দাঁড়াইল। তখন ওরজেস্কি তাহাকে মুহূর্তে বলিল, “জুরিচে তোমার বাড়ী; তোমার কি সেখানে ফিরিয়া যাইতে ইচ্ছা আছে?”

প্রশ্নটা শুনিয়া জোসেফের মনে হইতে পারিত, নির্কাসিত বন্দীকে বিক্রপবাণে বিদ্ধ করিবার জ্ঞপ্তি প্রহরীদের নিষ্ঠুর অধিনায়ক এই ভাবে রসিকতা করিতেছে; কিন্তু জোসেফ ওরজেস্কির কর্ণস্বরে বিক্রপের আভাস পাইল না, বরং তাহার কর্ণস্বরে আন্তরিকতা পরিস্ফুট হইয়া উঠিয়াছিল। এই জ্ঞপ্তি ওরজেস্কির প্রশ্ন জোসেফের হৃদয়স্পর্শ করিল, মুহূর্তমধ্যে তাহার হতাশ হৃদয়ে নবীন আশা অঙ্কুরিত হইল; যেন মৃত দেহে জীবনসঞ্চার হইল! অব্যক্ত আনন্দে ও উৎসাহে তাহার জীর্ণদেহ কণ্টকিত হইয়া উঠিল; প্রাবৃটের মেঘাঙ্ককার-সমাচ্ছন্ন নিশার সহসা যেন কোন ঐজ্জ্বালিকের মন্ত্রবলে কনককান্তি উষালোকের সমাগম হইল। তাহার নিম্পন্দপ্রায় বক্ষে শোণিতের প্রবাহ চঞ্চল হইয়া উঠিল। হৃদ্দিনে সে পরমেশ্বরকেও ভুলিয়া গিয়াছিল, ওরজেস্কির এই একটিমাত্র প্রশ্নে হঠাৎ তাহার মনে হইল, পরমেশ্বর আছেন, নিশ্চয়ই আছেন এবং তিনি সত্যই করুণাময়। তাঁহার করুণায় অসম্ভব সম্ভব হইতে পারে।

বিপুল চেষ্টায় মনের চাঞ্চল্য দমন করিয়া জোসেফ বলিল, “দেশে ফিরিতে কাহার অনিচ্ছা? বিশেষতঃ আমার মৃত নির্কাসিত করেদীর ত সে ইচ্ছা হইবেই।

জানি না, হতভাগ্য বন্দীকে ডাকিয়া আনিয়া এরূপ নিষ্ঠুর বিক্রপের কি প্রয়োজন ছিল!”

ওরজেস্কি নীরস স্বরে বলিল, “কাহাকেও আমার বিক্রপ করিবার অভ্যাস নাই।”—সে গ্যাসে খানিক ভডকা ঢালিয়া গ্যাসটা জোসেফের সম্মুখে ধরিল, বলিল, “ইহা পান করিয়া সুস্থ হও।”

জোসেফ বহুদিন ও রসে বঞ্চিত ছিল, সে ব্যগ্রহস্তে গ্যাসটা টানিয়া লইয়া সেই উগ্র মদিরা এক নিশ্বাসে গলাধঃকরণ করিল; তাহার পর গ্যাসটা টেবলের উপর রাখিয়া বলিল, “ধন্যবাদ।”

তরল অনলবৎ উগ্র সুরা পান করিবার মুহূর্ত পরে তাহার সর্বাঙ্গে যেন বিদ্যুৎপ্রবাহের সঞ্চার হইল; সে মস্তিষ্কের অভ্যন্তরে ঝঞ্জাবিস্কৃক সমুদ্রের আলোড়ন অনুভব করিতে লাগিল। জোসেফ বিস্ফারিত নেত্রে ওরজেস্কির মুখের দিকে চাহিয়া রহিল।

ওরজেস্কি গভীর স্বরে জিজ্ঞাসা করিল, “এ দেশ সম্বন্ধে তোমার কোন অভিজ্ঞতা আছে?”

জোসেফ বলিল, “না। এ দেশে আমি অল্পদিন পূর্বে আসিয়াছি। যদি আমি এই দেশ পরিত্যাগের সুযোগ পাই, তাহা হইলে এই অভিশপ্ত ভূমিতে জীবনে আর কখনও পদাঙ্গণ করিব না।”

ওরজেস্কি মুত হাসিয়া বলিল, “সব বেটা ময়তানই ঐ রকম কথা বলিয়া থাকে; তাহাদের কেহ কখন যদি দেশে ফিরিবার সুযোগ পায়, তাহা হইলে অভ্যাস-দোষে আবার ফাদে পড়িবার জ্ঞপ্তি ব্যস্ত হইয়া উঠে!”

জোসেফ ব্যাকুলস্বরে বলিল, “দোহাই তোমার, একটিকার আমাকে এই সুযোগ দান কর; তাহার পর যদি কখন এ দেশের মাটি স্পর্শ করি, তাহা হইলে—আমাকে ধরিয়া জীবন্ত অবস্থায় আমার শরীরের চামড়া ছুলিয়া লইও, আমি আপত্তি করিব না।”

ওরজেস্কি বলিল, “তোমার কথা সত্য কি না, পরীক্ষা করিবার জ্ঞপ্তি আমার আগ্রহ হইতেছে।”

জোসেফ উত্তেজিতভাবে ওরজেস্কির দুই হাত চাপিয়া ধরিয়া আবেগ-কম্পিতস্বরে বলিল, “তবে কি সত্যই আমি পলায়নের সুযোগ পাইব?”

ওরজেস্কি হাত ছাড়াইয়া লইয়া জোসেফকে ধাক্কা

দিয়া বলিল, “সাবধান, মূর্খ! দেখিতেছি, তোমার মাথা বিগ্‌ড়াইয়াছে।”

এই তিরস্কারে জোসেফ সংযত হইয়া বলিল, “না, আমার মাথা ঠাণ্ডা আছে; তুমি আমার অঙ্গীকারে নির্ভর করিতে পার, কাপ্তেন!”

ওরজেস্কি ধীরে ধীরে বলিতে লাগিল, “কোন কারণে আমি তোমাকে মুক্তিদান করিব; সেই কারণটি কি, তাহা জানিবার জন্ত কখন আগ্রহ প্রকাশ করিও না। তাহা তোমার অজ্ঞাত থাকাই বাঞ্ছনীয়। এখানেই তুমি পলায়নের সুযোগ পাইবে; কারণ, আমাদের গন্তব্য স্থলে উপস্থিত হইলে তোমার উপর আমার কর্তৃত্ব থাকিবে না। বিশেষতঃ, যদি তুমি ভবিষ্যতে কোন উপায়ে ইখুটস্ক হইতে পলায়ন করিতে পার, তাহা হইলেও পথের কষ্টে তোমার মৃত্যুর আশঙ্কা আছে। আজ গভীর রাত্রিতে তুমি কাহাকেও কোন কথা না বলিয়া নিঃশব্দে তোমাদের ঘর হইতে বাহির হইবে। ঘরের দ্বার বাহির হইতে বন্ধ করা হইবে না, কিন্তু দ্বারের বাহিরে ঐ কসাক প্রহরীটা পাহারায় থাকিবে। সে আমার অন্তর্গত লোক হইলেও, কেহ তাহাকে সন্দেহ করিতে না পারে, এই উদ্দেশ্যে তুমি তাহাকে আক্রমণ করিবে; সে সহজেই তোমার নিকট পরাজয় স্বীকার করিবে, তুমি তাহার পিস্তলটা কাড়িয়া লইয়া পিস্তলের কুঁদা দিয়া তাহার মস্তকে আঘাত করিবে। আঘাতটা সাংঘাতিক না হয়, সে দিকে লক্ষ্য রাখিবে। তবে একটু রক্তপাত হওয়া আবশ্যিক। সেই আঘাতে সে মূর্ছার ভাগ করিয়া পড়িয়া থাকিবে। সেই সুযোগে তুমি দক্ষিণদিকে পলায়ন করিবে। কোন নগরে প্রবেশ করিবে না; অরণ্য, প্রাস্তর পার হইয়া আল্টাই পর্বতে উপস্থিত হইবে। তাহার পর দক্ষিণ-পশ্চিম-দিকে চলিতে চলিতে তুর্কিস্থানে পৌছিতে পারিবে। তুর্কিস্থানের বোধারা বা সমরকন্দ নগরে তোমার আশ্রয়ের অভাব হইবে না। পথ সুদীর্ঘ, পথে বিপদেরও আশঙ্কা আছে, যদি তুমি পথশ্রমে কাতর না হও, যদি তোমার সহিষ্ণুতা ও সঙ্কল্পের দৃঢ়তা থাকে, তাহা হইলে তুমি কৃতকার্য হইতে পারিবে। টেবলের উপর কাগজ-মোড়া কয়েকটা ‘কবল’ (রুসিয়ার প্রচলিত মুদ্রা) আছে, লইয়া

যাও। উহাই তোমার পাথের, সর্বদা সতর্ক থাকিবে এবং বিবেচনা করিয়া কাষ করিবে, যেন তোমার নির্বুদ্ধিতার জন্য আমাকে বিপন্ন হইতে না হয়।”

জোসেফ টেবলের উপর হইতে টাকাগুলি তুলিয়া লইল বটে, কিন্তু তখনও তাহার মনে হইতে লাগিল, এ সকল ব্যাপার সত্য নহে, স্বপ্নমাত্র; স্বপ্নভঙ্গে সে জাগিয়া দেখিবে, ষ্ট্রোভিলের পাশে শায়িত আছে! এই ভাবে সে মুক্তিলাভ করিবে, ইহা যে আশার অতীত, স্বপ্নেরও অগোচর!

ষ্ট্রোভিলের কথা স্মরণ হইতেই জোসেফ ওরজেস্কিকে বলিল, “তুমি কি কারণে আমাকে পলায়নের সুযোগ দান করিবে, তাহা জানিবার জন্ত আমি আগ্রহ প্রকাশ করিব না; কিন্তু আমার সঙ্গী, আমার সুখ-দুঃখের বন্ধু ষ্ট্রোভিলকেও আমি সঙ্গে লইতে চাই। সে যদি আমার সঙ্গে পলায়নের সুযোগ লাভ করিতে না পারে, তাহা হইলে আমি পলায়ন করিব না।”

জোসেফের কথায় ওরজেস্কি অত্যন্ত বিস্মিত হইল, বোধ হয়, তাহার একটু রাগও হইল। সে উত্তেজিত স্বরে বলিল, “এ তোমার অসঙ্গত আবদার! তোমার বন্ধুপ্রীতি প্রশংসনীয় বটে, কিন্তু আমি তোমার এই প্রার্থনা পূর্ণ করিতে পারি না; ষ্ট্রোভিলকে আমি ছাড়িতে পারিব না। বিপদে পড়িয়া প্রাণ যায়, এখন নিজের পথ দেখ, পরের জন্ত ব্যস্ত হইও না।”

জোসেফ দৃঢ়স্বরে বলিল,—“আমি পলায়ন করিব না!”

ওরজেস্কি বিশ্বয়বিষ্কারিত নেত্রে জোসেফের মুখের দিকে চাহিয়া রহিল। বন্ধুর প্রাণরক্ষার জন্ত সে জীবনবিসর্জনে প্রস্তুত! ত্যাগের এরূপ দৃষ্টান্তে পিশাচ ভিন্ন সকলেই মুগ্ধ হয়, ওরজেস্কিও মুগ্ধ হইল। সে কয়েক মিনিট চিন্তা করিয়া বলিল, “বেশ, তাহাই হউক, তোমরা উভয়ে পলায়ন করিলে আমাকেও বোধ হয় কেহ সন্দেহ করিতে পারিবে না। ষ্ট্রোভিলকেও সঙ্গে লইও। এখন তোমার ঘরে যাও। কাড়ির দেউড়ির শিকল খোলা থাকিবে। দেউড়ির পাশে একটা বাণ্ডিল পাইবে, তাহাতে শুষ্ক খাদ্যদ্রব্য এবং তোমার পিস্তলে ব্যবহারের জন্ত কতকগুলি টোটা

থাকিবে। পলায়নের ব্যস্ততায় তাহা লইয়া যাইতে ভুলিও না ; ভুলিলে পথে অনাহারে মরিবে।”

ওরজেস্কি দ্বার খুলিতেই কসাক প্রহরী দ্বারের নিকট উপস্থিত হইল।

ওরজেস্কি প্রহরীকে বলিল, “কয়েদীকে উহার বাসের ঘরে লইয়া যাও।”

প্রহরী কাপ্তেনকে অভিবাদন করিয়া জোসেফকে লইয়া চলিল। জোসেফ আড্ডা-ঘরে ফিরিয়া আসিয়া, অন্তান্ত কয়েদীদের দেখিয়া বুঝিতে পারিল, তাহারা পথশ্রমে গভীর নিদ্রায় অভিভূত হইয়াছে। সকলেই মেঘচর্মে সর্বাস্থ আচ্ছাদিত করিয়া মৃতবৎ পড়িয়াছিল। জোসেফ ষ্ট্রোভিলের পার্শ্বে শয়ন করিয়া তাহার নিদ্রা-ভঙ্গ করিল ; তাহার পর তাহার কানে কানে বলিল, “আজ রাত্রে আমরা ছ’জনে পলায়ন করিব। আমরা পলায়নের সুযোগ পাইব। এ সম্বন্ধে কোন কথা জানিতে চাহিও না। তুমি উঠিয়া নিঃশব্দে আমার অনুসরণ করিবে। প্রহরীর সঙ্গে আমাকে যুদ্ধ করিতে হইবে ; কিন্তু তুমি নির্লিপ্ত থাকিবে, তাহাকে আক্রমণ করিবে না। আমার কথা বুঝিয়াছ ?”

ষ্ট্রোভিল কিছুমাত্র বিশ্বাস বা উৎসাহ প্রকাশ না করিয়া সহজ স্বরে বলিল, “হাঁ, বুঝিয়াছি। ভালই হইবে।”

অতঃপর তাহারা মেঘচর্মে আপাদমস্তক আবৃত করিয়া দুই তিন ঘণ্টা ঘুমাইয়া লইবার জন্ত চক্ষু মুদ্রিয়া নিস্তরুভাবে পড়িয়া রহিল ; কিন্তু তাহাদের নিদ্রা হইল না। তাহাদের হৃদয়ে তখন ঝটিকা বহিতেছিল।

রাত্রি ক্রমে গভীর হইল। অবশেষে জোসেফের মনে হইল, আর অধিক বিলম্ব করা সম্ভব হইবে না। সে উঠিয়া বসিল এবং চতুর্দিকে দৃষ্টিপাত করিল ; কান পাতিয়া নিদ্রিত কয়েদীদের নাসিকা-গর্জনধ্বনি ভিন্ন অন্য কোন শব্দ শুনিতে পাইল না। চর্কির বাতি তখন নির্বাণোন্মুখ ; মিটমিট করিয়া জ্বলিতে জ্বলিতে কয়েক মিনিট পরে দীপ নির্বাণিত হইল।

জোসেফ ষ্ট্রোভিলের মাথার কাছে ঝুঁকিয়া পড়িয়া মৃদুস্বরে বলিল, “ঘুমাইয়াছ কি ?”

ষ্ট্রোভিল বলিল, “না, জাগিয়াই আছি। সময় হইয়াছে কি ?”

জোসেফ বলিল, “হাঁ, উঠিয়া আমার অনুসরণ কর।”

ষ্ট্রোভিল বলিল, “চল ; ছ’খানা মেঘচর্ম চুরি করিয়া লইয়া যাই, পথে কাষে লাগিবে। যে হাড়ভাঙ্গা শীত !”

তাহারা উভয়ে দ্বারের নিকট আসিয়া দেখিল, দ্বার খোলা আছে, প্রহরী বাহির হইতে শিকল বন্ধ করে নাই। তাহারা নিঃশব্দে বাহিরে আসিয়া দ্বার রুদ্ধ করিল। বাহিরে খোলা-বারান্দা ; সেই বারান্দায় একখানি কাঠের বেঞ্চিতে বসিয়া প্রহরীটা ঢুলিতেছিল ; তাহার পাশেই একটা ‘ষ্ট্রোভ’, তাহা না থাকিলে প্রহরীটা শীতে মরিয়া যাইত।

প্রহরী জোসেফকে দেখিয়াই লাফাইয়া উঠিল ; জোসেফও ওরজেস্কির উপদেশ স্মরণ করিয়া তাহাকে আক্রমণ করিল। প্রহরী ইচ্ছা করিলে জোসেফকে অবলীলাক্রমে ভূতলশায়ী করিতে পারিত, সাহায্যলাভের জন্ত চীৎকারও করিতে পারিত ; কিন্তু সে অতি সহজে জোসেফের হস্তে আত্মসমর্পণ করিল। জোসেফ তাহার পিস্তলটা কাড়িয়া লইয়া, পিস্তলের কুঁদা দিয়া তাহার মস্তকে আঘাত করিল। কসাকটা তৎক্ষণাৎ ঘুরিয়া পড়িয়া মুর্চ্ছিতের ঞায় নিস্তরু হইয়া রহিল।

ফাঁড়ির দেউড়ির পাশে একটা বোঁচকা পড়িয়াছিল ; জোসেফ তাহা তুলিয়া লইয়া কাঁধে ফেলিল, তাহার পর ষ্ট্রোভিলকে সঙ্গে লইয়া পথিপ্ৰান্তবর্তী প্রান্তরে প্রবেশ করিল। মুক্ত প্রান্তরের তুষারশীতল সমীরণ-হিল্লোলে তাহারা মুক্তির আনন্দ অনুভব করিতে লাগিল। সেই গভীর নিশীথে তাহাদের যে ষাত্রার আরম্ভ হইল, তাহার শেষ কোথায় ? অনাহারে অনিদ্রায় শত শত বিঘ্ন-বিপত্তি অতিক্রম করিয়া, ‘অসংখ্য নদ-নদী, অরণ্য, মরু, পর্বত, কান্তার পার হইয়া কোনও দিন তাহারা সহস্র সহস্র কোশ দূরবর্তী গন্তব্য স্থানে উপনীত হইতে পারিবে, কি পথিমধ্যেই তাহাদের দুর্বল জীবনের অবসান হইবে — এ চিন্তা তাহাদের মনে স্থান পাইল না। সেই অন্ধকার-চ্ছন্ন নিস্তরু নিশীথকালে তাহারা গগনবিহারী উজ্জল নক্ষত্রাজির আলোকে নির্ভর করিয়া দক্ষিণাভিমুখে

ক্রতবেগে ধাবিত হইল। তাহার কোন দিকে কোন জীবিত প্রাণী দেখিতে পাইল না।

তাহারা দুই ঘণ্টাকাল ক্রতবেগে সুদীর্ঘ প্রান্তর-পথে ধাবিত হইয়া বৃষ্টিতে পারিল, টোমস্ক নগর বহু পশ্চাতে ফেলিয়া আসিয়াছে, প্রহরীরা তাহাদের অনুসরণ করে নাই; তখন তাহার অপেক্ষাকৃত ধীরে চলিতে লাগিল।

ষ্ট্রোভিল জীবনে বহু দুঃখ-কষ্ট সহ করিয়াছিল, নানা-প্রকার নির্ঘাতনে তাহার দেহ জীর্ণ হইয়াছিল, তাহার মন পাষণে পরিণত হইয়াছিল; সুখ-দুঃখের অনুভূতিও বিলুপ্ত হইয়াছিল। কেহ কোনও দিন তাহার চক্ষুতে অশ্রু দেখিতে পায় নাই; মস্তকের উপর উত্তম বস্ত্র সুহৃৎের অগ্নিও তাহাকে বিচলিত করিতে পারে নাই। সেই পাষণহৃদয় ষ্ট্রোভিল, সেই রাত্রিশেষে অকূল সমুদ্র-বৎ অসীম শুভ্র তুষারমণ্ডিত প্রান্তরবক্ষে চলিতে চলিতে হঠাৎ জোসেফকে ক্রোড়ে টানিয়া লইয়া, অশ্রুধারায় তাহাকে প্রাবিত করিতে লাগিল; কি একটা প্রচণ্ড বেদনায় তাহার বৃকের ভিতরটা ফুলিয়া ফুলিয়া উঠিতে লাগিল।

মনের ভার লাঘব হইলে ষ্ট্রোভিল আবেগভরে বলিল, “ভাই, বন্ধু, প্রিয়তম! আমি জানি, আমি তোমার স্নেহের, বিশ্বাসের সম্পূর্ণ অযোগ্য; কিন্তু তুমি দেবতা, তোমার অনুগ্রহেই সমাধিগহ্বর হইতে জীবিত অবস্থায় বাহির হইতে পারিয়াছি। এখন আমরা মুক্ত, আমরা স্বাধীন; প্রাণ দিয়া এই স্বাধীনতা রক্ষা করিব,—মরিব, কিন্তু আর ধরা দিব না। বল, আমাদের কত দূর যাইতে হইবে? কোন্ দিকে? কোথায়?”

ষ্ট্রোভিলের আলিঙ্গন-পাশ হইতে মুক্ত হইয়া জোসেফ বলিল, “দক্ষিণ, দক্ষিণ দিক লক্ষ্য করিয়াই এখন আমাদের সপ্তাহকাল চলিতে হইবে। তাহার পর অগ্নি ব্যবস্থা। জানি না, কবে আমাদের এই যাত্রার অবসান হইবে?—জানি না, এই সুদীর্ঘ পথের শেষ কোথায়!”

মেঘচর্মে সর্বত্র আবৃত করিয়া পুনর্বার তাহার সেই তুষারচ্ছন্ন প্রান্তরে নিস্তব্ধভাবে চলিতে আরম্ভ করিল।

[ক্রমশঃ]

শ্রীদীনেশ্বরকুমার রায়

শরতে

প্রাবৃটের জাল অপসারি' দূরে—শরৎ এসেছে ফিরে,
আজিকে জীমূত মঞ্জিছে বৃথা, হারিয়ে ফেলেছে নীরে;
সতেজ বিটপীগুলি দাঁড়িয়ে শীর্ষ তুলি
কতু বা নমিয়া শরৎ রাণীরে—অভিনন্দিছে ধীরে।

স্নিগ্ধ-মধুর-শিশু-রৌদ্রের ঝলমল আলোরাশি,
বরষার ঘন-তমোষবনিকা নিমেঘে ফেলেছে নাশি',
অম্বুজ দলে দলে ফুটেছে সরসী-জলে
কল্লার আর কুমুদীর দল—হিল্লোলে মৃদু হাসি'।

ওই দূরে দূরে কাশের ক্ষেত্রে সিত-উত্তরীখানি
কে দিল বিছায়ে?—নিপুণ কাহার পঙ্কজ দুটি পাণি?
শ্রাম-প্রান্তর আজি গলিত-স্বর্ণে সাজি'
সোনার ধানের মঞ্জরী পরি সাজিছে অরণ্যানী!

সোহাগী করবী বিরহিণী কবরী-শোভার তরে
উঠে বিকশিয়া শত শত ঝাড়ে বিপুল পুলকভরে;
প্রিয় আশে বিরহিণী উন্ননা আমোদিনী
চম্পকে গাঁথে সুচারু মালিকা লাজ-কম্পিত করে।

হিন্দু-বিধবা সম পবিত্রা ক্ষুদ্র শেফালিদল
পড়িছে ঝরিয়া বুরু বুরু বুরু পুঞ্জিত-তরুতল,
শ্রাম-শম্পের পরে সারা নিশি পড়ে ঝ'রে
শতেক অবীরা ঝরিছে যেমতি বিতরিয়া পরিমল!

উর্দ্ধের ওই সুনীল সায়রে কেবা পাল তুলে যায়?
সিত-উত্তরী ছলায়ে নাবিক ওই ডাকে “আয়—আয়”!
“তাপিত পাছ যারা ভাঙ নখর ‘কারা’
নাই ব্যাধি জরা—এ মধুরাজ্যে বহে আনন্দ বায়!”

বৎসর পরে এ শুভ শরতে মিলিছে আশ্র-জন,
কত দিনব্যাপী বক্ষোবেদনা হ'তেছে বিন্মরণ;
(মম) চিত্ত পাগলপারা অশ্র—বাঁধন হারা—
অন্ধ কারা মোর উজলিবে কবে আসি অন্তর-ধন?

ঢালিছে ইন্দু রজতের ধারা—ব্যাপ্ত যে চারি ধার,
ওই যে তরুর শীর্ষে - পর্ণে ঝরিছে মুক্তা-হার!
এ মোর ব্যথার গান তুলিল স্বরণে তান?
শিশিরের বেশে তাই কি ঝরিছে বন্ধুর আধি-ধার?

শ্রীমতী বীণাপাণি রায়।

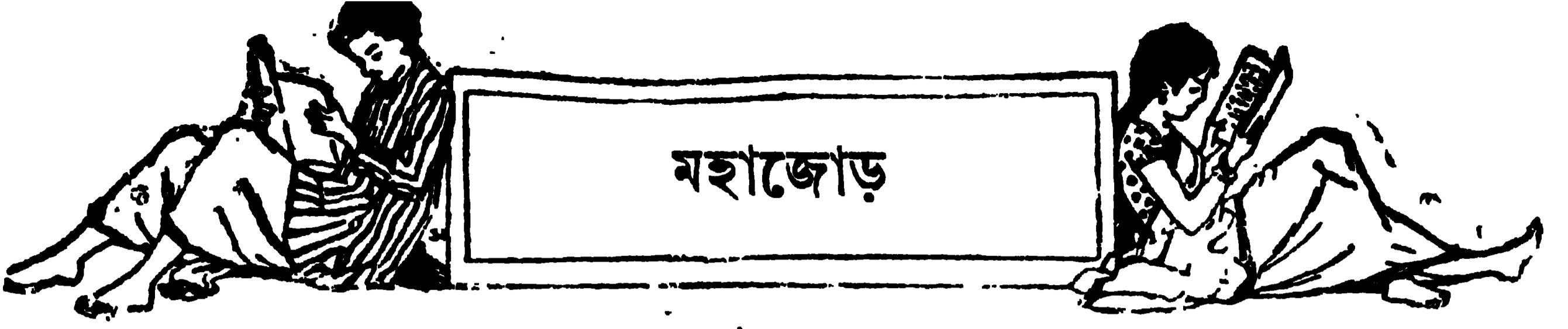

মহাজোড়

“আরে বাপ রে!—আঁধার রাতিয়ার মত আকাশ হ’তে মেঘ নামছে,—আয় ছুঁয়া, ঘরকে যাই।” মাথার উপরে একবার তাকাইয়া ছুঁয়া ছুঁয়ার হাত ধরিয়া টানিল। তাহার পর যে দিকে সোনার বরণ গ্রামের পথ আঁকিয়া বাঁকিয়া দূরে মহা ও আত্রকুণ্ডের মধ্যে গিয়া আপনাকে হারাইয়া ফেলিয়াছে, সেই দিক লক্ষ্য করিয়া তীরের মত ছুট দিল। হ হ বায়ু-তাড়নায় তাহার রুক্ষ অযত্নবিশ্বস্ত কেশরাশি উড়িতে লাগিল। ছুঁয়া তাহার দিকে ক্রক্ষেপণ করিল না। পশ্চিমে দিক্চক্রবালে যেখানে গাঢ়কৃষ্ণ মেঘের রাশি স্তরের পর স্তর ধূমানমান পাহাড়ের শ্রেণীর সহিত মিশামিশির প্রয়াস পাইতেছিল, সেইখানে সতৃষ্ণ হর্ষ-বিস্ময়-বিস্ফারিত নয়ন নিবন্ধ করিয়া জীর্ণ সেতুর উপর বসিয়া রহিল।

ছুঁয়া ছুঁয়ার প্রতিবেশিনী—উভয়ে প্রায় সমবয়স্কা। উভয়েই কারমাটারের খুঁটান মিশনারীদের উপনিবেশে কাষ করে। সংসারে ছুঁয়ার বাপ-মা থাকিলেও ছুঁয়ার কেহ নাই, কেবল ভাতা ছোট্টু ও সে। প্রতিদিন সে যেমন ছুঁয়ার সহিত দুই ফোশ হাঁটিয়া তাহাদের পাতায় চাকা পাখী-ডাকা গ্রাম হইতে কারমাটারে চাকুরী করিতে যার, আজও তেমনই গিয়াছিল; কিরিবার পথে জীর্ণ সেতুর উপর বসিয়া তাহার পথশ্রম অপনোদন করিতেছিল। ছুঁয়া সত্যই ক্লান্ত হইয়াছিল—সে সেতুর উপর বসিয়া হাঁপাইতেছিল। ছুঁয়ার কিন্তু শরীরের দিকে আদৌ লক্ষ্য ছিল না—সে একমনে একপ্রাণে সমস্ত আগ্রহটুকু দৃষ্টির মধ্যে দিয়া দূরে দিক্চক্রবালে মেঘের শ্রেণীর উপর অন্তগমনোন্মুখ তপনদেবের সহস্রশির বিচিত্র ক্রীড়া দেখিতেছিল। ছুঁয়া কখন চলিয়া গেল, সে দিকে তাহার লক্ষ্যই ছিল না, এমনই তন্ময় হইয়া সে প্রকৃতির নগ্ন সৌন্দর্যে আপনাকে ডুবাইয়া দিয়াছিল।

তখনও সন্ধ্যার অন্ধকার ঘনাইয়া আইসে নাই; তখনও

সহস্রকিরণের লোহিত-রাশি গলিত সূবর্ণের স্তায় মেঘের গায়ে প্রতিকলিত হইয়া নানা রঙের রেখাপাত করিতেছিল, গোধুলির আলো-আঁধারের ভিতর দিয়া সোনার বরণ সূর্য্য-কিরণ ঝিকিমিকি খেলিতেছিল। মুহূর্ত্তে বহরুপীর মত বর্ণ-পরিবর্তনে মেঘগুলিকে কখনও পীতভ, কখনও নীল, কখনও বা মখমলের মত, আবার কখনও বা রক্তজবার মত দেখাইতেছিল।

যত দূর চক্ষু যায়, সেতুর পূর্ব ও পশ্চিমে অনন্ত অবি-শ্রান্ত তরঙ্গায়িত নিবিড়বিগ্নস্ত দূরবিসারী ধাতুক্লেত্র ও প্রান্তর,—স্তরের পর স্তর, কেহ উচ্চ, কেহ নীচ, অবিচ্ছিন্ন হরিৎমণ্ডিত, স্নন্দর, নয়নাভিরাম!

শ্রাবণের ধারাপাতে ঘাট, মাঠ, ক্লেত্র, প্রান্তর দ্বাত প্রাবিত। কলকল স্বরে ক্লেত্রপ্রান্তরের জলধারা উচ্চ হর্ষ-স্তর হইতে নিম্নস্তরে নামিতেছে, আবার সেই স্তর হইতে পার্শ্বতা স্রোতস্বিনীর মত তীরবেগে নিম্নতর স্তরে আপতিত হইতেছে। অবিরাম অশ্রান্ত কলকলধ্বনি—সেই ধ্বনিতে বিশ্বব্যোম ছাইয়া গিয়াছে। উত্তরে ও দক্ষিণে সরল স্নন্দর কারমাটারের রাজপথ কখনও উচ্চ উঠিয়া, কখনও নিম্নে নামিয়া করোর ও হুমকার অভিমুখে ছুটিয়াছে। লোহিতাভ কঙ্কর শ্বেতাভ প্রস্তরখণ্ডের সহিত মিলিত হইয়া পথের উপর যেন পুন্দরাশির মত শোভা পাইতেছে। সে পথের কোথাও শ্রাবণের আশ্রিত ধারাপাতেও এতটুকু কন্দমক্লেদ নাই।

ক্রমে মেঘের পশ্চাতে মেঘ আদিগা আকাশ ছাইয়া ফেলিতে লাগিল, হ হ গর্জনে বায়ু বহিতে লাগিল, দূরে ও নিকটে গাছ-পালা যেন ভূমিতলে মাথা লুটাইয়া পড়িতে লাগিল। প্রভঞ্নের ভীম-গর্জন জলকোলাহলের সহিত মিশ্রিত হইয়া যেন এক প্রলয়ের সূচনা করিয়া তুলিল।

ছুঁয়ার লক্ষ্য সেই দিকে ছিল। কিন্তু সে বহিদৃষ্টিতে প্রকৃতির এই ভীমকান্ত রূপ উপভোগ করিলেও তাহার মন কোথায় কোন সূদূর অতীতের স্মৃতিক্লেত্রে বিচরণ করিতেছিল; তাহার আচরণে ইহা সহজেই অনুমান

করা যায়। একে পার্কৃত্য পথ, তাহাতে সন্ধ্যার অন্ধকার ও ঝড়বৃষ্টি, সর্বোপরি এখনও অর্ধপথে নদী পার হইতে হইবে,—সে কোন্ সাহসে হুনিয়ার সঙ্গ ত্যাগ করিয়া এই নির্জন প্রান্তরে একাকিনী বসিয়া রহিয়াছে ?

প্রকৃতির ভীমকান্ত রূপদাগরে সে আপনাকে ডুবাইয়া দিলেও মনটিকে কোন এক কল্পনারাজ্যে প্রেরণ করিয়া আপনহারা হইয়া অতীতের একটি দিনের কথা ভাবিতেছিল। সে কি দিন—তাহার ক্ষুদ্র বৈচিত্র্যহীন জীবনে ! সে যে এখনও এক বৎসর পূর্ণ হয় নাট,—তাহার নারী-জীবনের প্রথম প্রভাতে সেই যে সেই এক জন এমনই ভীষণ ছুর্ঘ্যোগের দিনে তাহাকে বন্ধে ধরিয়া মহাজোড়ের উদ্দাম উন্মত্ত খরস্রোতে ঝাঁপাইয়া পড়িয়াছিল—আজ ‘সে’ কোথায় ? সেই যে সে দিন সেই এক জন—তাহার পরশে তাহার হৃদয়ের সুপ্ত নারীস্বকে সোনার কাঠির পরশে সুপ্ত রাজকন্তার মত জাগাইয়া তুলিয়াছিল,—এক বৎসরের মধ্যে আবার ফিরিয়া আসিয়া তাহাকে দাবী করিবে বলিয়া গিয়াছিল, সে ত আজিও ফিরিয়া আইসে নাই ! দিনের পর দিন গিয়াছে, সে ত তাহার অপেক্ষায় কার্যের সময় অথবা অবসরকালে অক্ষুণ্ণ দিন গণিয়া আসিতেছে। কিন্তু আজ কোথায় সে ? সংসারে ত্রাতার অহুযোগ, প্রতি-বাসিনীগণের তাড়না, কিছুই তাহাকে বিচলিত করিতে পারে নাই, সে ত ধ্রুবতারার মত তাহারই স্মৃতির আলোকিত পথ ধরিয়া জীবন-সংগ্রামে অগ্রসর হইতেছে। আবার কি সে মহাজোড়ের তটে তেমনই করিয়া গোচারণ করিতে আসিবে না ?

মহাজোড় !—কড়-কড় শব্দে অশনি পতিত হইল, ঝম-ঝম রবে বারি বর্ষিত হইল, সমস্ত বিশ্বপ্রকৃতি উদ্দাম তাণ্ডব-নৃত্য করিতে লাগিল। এ দারুণ ছুর্ঘ্যোগে মহাজোড় পার হইতে হইবে,—ছাধয়ার দিবাস্বপ্ন ভাঙ্গিয়া গেল, সে সেই ঝড়ঝঞ্ঝার সহিত যুদ্ধ করিয়া বখাসস্তব ক্রতপদে মহাজোড়ের দিকে অগ্রসর হইল। নাতিদূরে পশ্চাতে মিশনারী পন্নীর মধ্য হইতে বিপদে বন্ধুর মত স্ত্রীতির অনুল্লা নির্দেশ করিয়া আলোকরশ্মি নির্গত হইতেছিল। ছুধিয়া সে দিকে দৃষ্টি-পাত করিয়াও দৃষ্টি ফিরাইয়া লইল,—সে তখন কেবল ভাবিতেছিল, কিরূপে এই ছুর্ঘ্যোগে মহাজোড় পার হইয়া ধরে ফিরিবে। যদি মহাজোড়ে চল নায়ে, তাহা

হইলেই সর্বনাশ ! কম দিন অতিরিক্ত বারিগাতে শীর্ণকার উপলগর্ভ মহাজোড় ক্ষীতোদর ও মহাশক্তিমান হইয়া উঠিয়াছে, ইহার উপর আজিকার এই ধারণাত,—আশ্চ-র্যই বা কি ?

পথ উচ্চ-নীচ হইলেও সরল, ছুধিয়া হন্ হন্ করিয়া অন্ধকারের মধ্য দিয়া পথাতিক্রম করিতে লাগিল। তখন মূলধারে বৃষ্টি নামিয়াছে, শালপত্রের সাঁই সাঁই শব্দ বারি-ধারাপাতের ভীম গর্জনে মিলাইয়া গিয়াছে, কিন্তু অকস্মাৎ সেই শব্দকেও ডুবাইয়া দিয়া নদীর জলকমল আকাশ-মেদিনী ছাইয়া ফেলিল। ছুধিয়ার বুক ছরছর কাঁপিয়া উঠিল। সে সাঁওতালের মেয়ে, বনজঙ্গল, পাহাড়-পর্বত অথবা জলঝড়ে তাহার ভয় ছিল না, কিন্তু মহাজোড় !—সে স্বতন্ত্র কথা। মহাজোড় ‘দেওতা’ কি দানা, কখন কি মূর্তি ধারণ করে সে,—জঙ্গলের সাঁওতাল তাহা ভালরূপই জানে !

হঠাৎ ছুধিয়া চমকিত হইয়া উঠিল, নাতিদূরে বিছাদা-লোকে দেখিল, দীর্ঘ মহুয্যমূর্তি পথ আঙুলিয়া দাঁড়াইয়া আছে ! মুহূর্তমাত্র চারি চক্ষুর দেখা, কিন্তু তাহাতেই সে চিনিল, তাহার সর্বাঙ্গ রোমাঞ্চিত হইয়া উঠিল। মুহূর্ত পরেই ছুধিয়া শুনিল, সেই মূর্তি বলিতেছে, “ছুধিয়া, পণ রাখতে এল মুন্নু ! আর আবার তোরে নদী পার করি।” ছুধিয়া কম্পিতকণ্ঠে কেবলমাত্র বলিল, “মুন্নু।” তাহার পর সেই মূর্তি দীর্ঘ বাহু প্রসারণ করিল, ছুধিয়া তাহাতে চলিয়া পড়িল, তাহার পর আর তাহার সংজ্ঞা ছিল না।

২

ভীষণ ঝড়ে বুকি পাতার কুঁড়েখানা উড়িয়া যায় ! কিন্তু শালের খুঁটির জানু শক্ত, তাই এই ঝড়ের দেশে ছোট্ট ছোট কুঁড়েখানা মাথা তুলিয়া দাঁড়াইয়াছিল। ছোট্ট পিছনের ঝাঁপখানা আগড় দিয়া শক্ত করিয়া বাধিতেছিল, কিন্তু বাহিরের ঝড় ধরে ঢুকিয়া তাহাকে যেন ঠেলিয়া ফেলিয়া দিতেছিল। ছোট্ট প্রাণপণে ঝাঁপখানা চাপিয়া ধরিয়া দাঁতে দাঁত চাপিয়া ডাকিল, “বুছুদা, ঝটকে আর !”

বুছু চৌকীদার তখন পর্ণকুটারের পাকশালে পশিয়া অন্ধকারে দাঁড়াইয়া হাঁকিতেছিল, ‘ছুধিয়া’, ‘ছুধিয়া’। এমন

অনেক দিন হয়, ছুধিয়া তাহাদের অজ্ঞাতসারে বাহির হইতে কাঁচ সারিয়া আসিয়া পাকশালার পশিয়া আহ্বারের উত্তোগ করে। আজ ঝড়ে ছুধিয়া যে বাহিরে থাকিবে না, তাহা নিশ্চিত; সুতরাং সে হয় ত নিঃসাড়ে পাকশালার পশিয়াছে, অথবা পাকশালার কানাচে বাঁধা হাঁস, মুরগী ও গরু-ছাগলগুলোকে ঝড়বুড়ি হইতে বাঁচাইবার চেষ্টা করিতেছে। বুদ্ধু তাই ছোট কুঁড়েখানায় ঢুকিয়া ছুধিয়াকে ডাকিতেছিল। কিন্তু ছোট্টুর হাঁক শুনিয়া সে বড় কুঁড়েখানার ভিতর ছুটিয়া গেল। ছোট্টু বলিল, “সামাল দে ঝাঁপটা, শালার হাওয়া, বুদ্ধু দা, উড়িয়ে নে যাচ্ছে।”

উত্তরে কার্য্য সমাধা করিয়া ঝড়ে নির্ক্ষিপিত দীপশিখা আবার জালিয়া দিয়া মেঝের উপর মুখোমুখি হইয়া বসিল। বুদ্ধু বলিল, “বাত ঠিক? আর মাহিনার ১৭ দিনে সাদি?”

ছোট্টু বাঁধা দিয়া উদ্ভিগ্নস্বরে বলিল, “আরে ধাম্, বুদ্ধু! জল হাওয়া, আঁধার রাতিয়া—ছুধিয়া ত ফিরল না, কি হ'ল?”

বুদ্ধু হাসিয়া বলিল, “আরে দূর! না এলো, কি হ'ল? সাঁওতালের বেটা—ডর কি আছে রে? বিষ্টি নামছে, কোথাকে দাঁড়িয়েছে।”

ছোট্টু কিন্তু উহাতে শাস্তি পাইল না, বলিল, “না, দেখে আসি: তুই দম ধর হেথা, চটকে আসছি।”

বুদ্ধু কিন্তু ঘরে রহিল না, বাহিরে গিয়া একবার বিশ্ব-প্রকৃতির তাণ্ডবলীলা প্রত্যক্ষ করিয়া আসিল; বলিল, “আরে না, এ বিষ্টিতে সে দাঁড়িয়েছে কুথাকে, ভাবিস না।”

উত্তরে আবার বসিল। বুদ্ধু কোন ভণিতাই না করিয়া বলিল, “আচ্ছা, শুন ত ছোট্টু, ছুধিয়া দুঃখ শালার নাম না করছে ত? শালা মূন্নু পালিয়েছে, ডাকাডাকী ক'রে পালিয়েছে, সে ত ভালই হয়েছে। ছুধিয়ারে দিবি ত? কথা নাড়বি না, ছোট্টু?”

ছোট্টু বলিল, “ভাবিস না, জান্ নড়চড় হবে, কথা নড়চড় হবে না।”

বুদ্ধু আশ্বস্ত হইল; কিন্তু তথাপি তাহার বুদ্ধের স্পন্দন গেল না, কম্পিতকণ্ঠে বলিল, “আর ছুধিয়া?”

ছোট্টু বলিল, “ছুধিয়া কি বলবে? তার বি কথা নড়বে না।”

বুদ্ধু আনন্দে এক গাল হাসিয়া বলিল, “ঠিক, ঠিক, ছুধিয়া বি কথার মাহুব আছে। দেখ, জমী-জমা বা আছে আমার—সব ছুধিয়ার। আর তোরে বা কথা দিয়েছি—রাজী গাই, কুড়ি মুরগী, দশ ছাগল—”

ছোট্টু কথাটা শেষ করিতে না দিয়া বলিল, “হাঁস কটা দিবি?”

বুদ্ধু বলিল, “এটে মাপ করতে হবে,—হাঁস মাল।” কিন্তু ছোট্টুর মুখ ভারী দেখিয়া তৎক্ষণাৎ বলিল, “আচ্ছা, হাঁস বি দেবো।”

ছোট্টু বলিল, “তা যা হয় দিস।”

বুদ্ধু কিন্তু আবার কম্পিতস্বরে বলিল, “তুই ত বসুলি রে, কিন্তু ছুধিয়া? ও ত মোদের সাঁওতালের মত না, পাদরীদের সাথে থেকে কেমন হইয়ে গিয়েছে। ঘরে মোর ছাওয়াল রইয়েছে, ঘর করবে ত? বড় ডর লাগে মোর। ডাগর আঁখে যখন আগ ঝাঁকে!”

ছোট্টু হো হো হাসিয়া বলিল, “তুই ত বড় মরদ চৌকীদার রে! ছুধিয়ারে ডর? ছো: ছো:! কোলে গিঠে মাহুব করলুম। কথা দিল যখন, তখন পাহাড় ভেঙ্গে মাথায় পড়লেও কথা নড়বে না। যা।”

বুদ্ধু অতিরিক্ত আনন্দে ছোট্টুর হাত ছুঁইখানা ধরিয়া বলিল, “মহাজোড় তোর ভাল করুক। মনসার কিরে, তোরে পাদরীর ঘরের ছুঁষা খাওয়াব।”

ছোট্টু হাসিয়া বলিল, “ছুঁষা আনবি কি ক'রে? চুরি ক'রে? হা: হা:! ভাল চৌকীদার আছিস্ তুই!”

বুদ্ধু বিস্মুয়াত্ৰ অপ্রতিভ না হইয়া বলিল, “চুরি? ছুধিয়ার লাগে কি না পারি? ছুধিয়া মোর কলিজা।”

বলিতে বলিতে বুদ্ধুর কণ্ঠ বাস্পরুদ্ধ হইয়া আসিল। ছোট্টু এতক্ষণ কথায় মগ্ন ছিল, তাই তত চঞ্চল হয় নাই, কিন্তু সে আর নিশ্চেষ্ট নীরব রহিল না, ব্যস্তভাবে বলিল, “বুদ্ধু দা, দম ধর, আমি দেখি ছুধিয়ারে।”

বুদ্ধু উঠিয়া বাহিরের ঝাঁপ খুলিয়া বলিল, “বা রে, আশমানে চাঁদিয়া ঝক ঝক করছে। হাওয়া মারছে না, জল ঝরছে না। দোখ ছুনিয়ার বাড়ী ধবর নিয়ে। সাদি ঠিক রইলো, তাই। ছুধিয়ারে ঘরকে না মিললে জানে বাঁচবো না, ছোট্টু।”

বুদ্ধু চলিয়া গেল, ছোট্টু তাহার কথার উত্তরে কেবল

একটি ছোট্ট হাঁ দিয়া কুটিরের বাহিরে আসিল। আশ্চর্য্য, তখন তাঁদের আলোয় চারি দিক কুটিপাটি। এই জলঝড়, এই জ্যোৎস্না, এ পাহাড় অঞ্চলের স্বভাবই এইরূপ! ছোট্টুর পক্ষে এ দৃশ্য নূতন নহে, সুতরাং সে বিস্ময় প্রকাশ করিল না। তাহার মনটাও সে দিকে ছিল না, সে চঞ্চল-চরণে এক বার ঘর, এক বার বাহির করিয়া বেড়াইতে লাগিল। বিশেষতঃ বুদ্ধু চলিয়া যাইবার পর সে নিঃসঙ্গ অবস্থার অত্যধিক চঞ্চল হইয়া উঠিল, তাহার মন নানা অমঙ্গল গাহিতে লাগিল,—যদি ছুধিয়ার কিছু হইয়া থাকে! বাপ রে! ছোট্টু দ্রুতপদে সদর পথ ধরিয়া চলিতে লাগিল। তাহার ছুধিয়া—এ মুহূর্ত্তে যাহার মত মেয়ে নাই, যাহার মত মেয়ে আর কখনও জন্মিবে না, জন্মিতে পারে না, সেই ছুধিয়া, শৈশবে পিতৃ-মাতৃ-হারা তাহার ছোট্টু ছুধিয়া—তাহার যদি কোনও বিপদ-আপদ ঘটয়া থাকে! ছোট্টু, দীর্ঘ পাদবিক্ষেপে ছুট দিল। তাহার ছুধিয়া তাহাকে ভিন্ন সংসারে আর কাহাকেও জানে না, সে যে তাহার মা-বাপ! ছুধিয়া যে কেবল তাহারই কথায় বয়সে বড় বুদ্ধু চৌকীদারকে বিবাহ করিতে সম্মত হইয়াছে—বুদ্ধুর ছেলেটারই বয়স ১০।১১ বৎসর। সে ছুধিয়ার ভবিষ্যৎ ভাবিয়াই এ বিবাহে সম্মতি দিয়াছে। বুদ্ধুর মত অবস্থাপন্ন সাঁওতাল এ অঞ্চলে নাই। সে সরকারের চৌকীদার, সরকারী বেতন পায়, তন্নিম্ন তাহার আয় অনেক প্রকার। তাহার বাড়ীতে বত গরু, ছাগল, হাঁস, মুরগী, এত কার বাড়ীতে আছে? তাহার ধানের ক্ষেত আর তরিতরকারীর বাগান যত বড়, এত বড় এক পাদরী-সাহেবদের ছাড়া আর কাহারও নাই। ছুধিয়া সুখে থাকিবে। তাহার মত ছুধিয়াকে কে ভালবাসিবে—আদর-বন্দ করিবে?

কিন্তু একটা ভয় আছে, যদি সেই ছোড়াটা ফিরিয়া আইসে! তাহার কালো চেহারার ভিতর দিয়া কি একটা জ্যোতি বাহির হইত, যাহাতে তাহাকে সকলে ভাল না বাসিয়া পারিত না। মাথায় তাহার ছিল টোপরের মত এক রাশ কাল কুচকুচে কঁোকড়ান চুল, ভাসা ভাসা টানা ডাগর ছোটো চোখ,—আর ছিল গায়ে অশ্রুর মত শক্তি, আর বাঘের মত সাহস। মহাজোড়ের ধারে শালের অঙ্গলে সে গরু চরাইত, অঙ্গলের মধ্যে গরু পথ হারাইলে

বাঘের মুখে গিয়া তাহাকে ফিরাইয়া আনিত। তাহার পর যে দিন সে মহাজোড়ের কোল হইতে ছুধিয়াকে তুলিয়া আনিল, সে দিন তাহার দাদার বুকে মুখ লুকাইয়া ছুধিয়া বলিয়াছিল, সে মুহূর্ত্তে ভালবাসে—ছুধিয়া বাল্যকাল হইতে কোনও কথাই দাদার কাছে লুকায় নাই। ছোট্টুর মুখ গম্ভীর হইয়াছিল। চালচুলা নাই মুহূর্ত্ত, সে পরের গরু চরাইয়া উদরান্ন সংস্থান করে। কিন্তু ছুধিয়ার মনের বাসনা ত অসম্পূর্ণ রাখিতে পারে না। তাই সে মনের অনিচ্ছা ও অসন্তোষ চাপিয়াও সম্মতি দিয়াছিল। কিন্তু বিধাতা তাহার প্রতি সুপ্রসন্ন হইলেন। করোরে এক ডাকাইতী হইল, সে ডাকাইতীর সর্দার মুহূর্ত্ত। মুহূর্ত্ত গ্রাম ছাড়িয়া পলাইল, বিবাহের কথাও চাপা পড়িল। কিন্তু যে দিন মুহূর্ত্ত গ্রাম ত্যাগ করে, সেই দিনও ছুধিয়া তাহার দাদার বুকে মুখ লুকাইয়া বলিয়াছিল,—“সে ব'লে গেছে, বছর না ঘুরতেই ফিরে আসবে।”

কিন্তু দিনের পর দিন গিয়াছে, মুহূর্ত্ত কোন সংবাদ নাই, যেন এই পৃথিবী তাহাকে গ্রাস করিয়াছে। ছোট্টুও আশঙ্ক হইল। সে জানিত, তাহার ছুধিয়া যদি আকাজ্কিত বস্তুকে না পায়, তাহা হইলে তাহার দাদা যাহারই হস্তে তাহাকে সমর্পণ করিবে, তাহাকেই বিবাহ করিবে, কোনও আপত্তি করিবে না। তাই ধীরে ধীরে সে তাহার নিকট বুদ্ধুর কথা পাড়িয়াছিল। সে জানিত, বুদ্ধু বন্ধিষু লোক, বয়স তাহার অধিক হইলেও সে অল্প অকর্মণ্য যুবক সাঁওতাল অপেক্ষা ছুধিয়াকে সুখে রাখিতে পারিবে। ছুধিয়াও বহু দিন মুহূর্ত্ত জন্ত বৃথা অপেক্ষা করিয়া শেষে দাদার নির্বন্ধাতিশয্যে বুদ্ধুর সহিত বিবাহে সম্মত হইয়াছিল। সে জানিত, মুহূর্ত্ত যখন ফিরিয়া আসিল না, তখন যাহারই সহিত তাহার বিবাহ হউক না, তাহাতে ক্ষতি-বৃদ্ধি নাই।

ছোট্টুও তাহার মনের কথা জানিত। তাই সে যখন তাহার সন্ধানে ছুটিয়া বাহির হইল, তখন সেই জ্যোৎস্না-পুলকিত রাজপথে অগ্রসর হইবার কালে মনের মধ্যে এই অতীত কথা আলোচনা করিতে লাগিল। সে এমনই তন্ময় হইয়া ছুটিতেছিল যে, মাত্র দুই হস্ত দূরে যখন ছুধিয়া তাহাকে ‘দাদা’ বলিয়া ডাকিল, তখন সে চমকিত হইয়া উঠিল। সে এক লম্কে ছুধিয়ার নিকট হইয়া তাহাকে

ছই হাতে বকের মধ্যে টানিয়া লইতেই ছুধিয়া তাহার বকের মধ্যে মুখ নুকাইয়া মৃৎস্বরে বলিল, “সে কিরে আসলো, দাদা।”

ছোট্টুর শিরে যেন অশনিপাত হইল। সে বিস্মিত হইয়া তাহার মুখখানি তুলিয়া ধরিয়া বলিল, “কে কিরে আসলো? মুন,?”

ছুধিয়া মুখ অবনত করিয়া নীরব রহিল।

ছোট্টুর মুখ গম্ভীর হইল। কিছুক্ষণ নীরব থাকিয়া বলিল, “হঁ, তা, কোথায় দেখলি তারে? জলে ঝড়ে ছিলি কোথায়, ছুধিয়া?”

ছুধিয়া কোন কথাই গোপন করিল না। ছোট্টু সমস্ত গুনিয়া একটি দীর্ঘশ্বাস ত্যাগ করিয়া বলিল, “সে ডাকাত, কোম্পানীর পুলিশ তারে দেখলেই ধরবে।”

ছুধিয়া বলিল, “না, ধরবে না। তেমন কাষ সে করে নি। আমারে সব বলেছে।”

ছোট্টু আরও গম্ভীর হইল, বলিল, “তা হ’লে—বুঝু?—কি হবে?”

ছুধিয়া তাহার বড় বড় ডাগর চোখ দুইটা ভ্রাতার মুখের উপর স্থাপিত করিয়া গম্ভীরস্বরে বলিল, “কথার নড়-চড় হবে না, দাদা। চল, ঘরকে যাই।”

ছুধিয়া আর দাঁড়াইল না, চঞ্চল চরণবিক্ষেপে কুঁড়ের দিকে অগ্রসর হইল, ছোট্টু বিস্ময়াবিষ্টাচিতে তাহার অনুসরণ করিল।

৩

শাল ও মহয়া মহাজোড়ের উচ্চ তটভূমি জঙ্গল করিয়াছিল, সেই জঙ্গলে মুনু আবার পূর্বের মত গরু চরাইতে লাগিল, যেন তাহার জীবনের অতীত ইতিহাসে এমন কিছু ঘটে নাই, বাহাতে সে ভীত বা লজ্জিত হইয়া চিরতরে গ্রাম ত্যাগ করিয়া যাইবে। গ্রামের লোক তাহার ব্যবহারে বিস্মিত; তাহারা ভাবে, কোম্পানীর পুলিশ এখনও তাহাকে ধরে না কেন? গ্রামের চৌকীদারের সহিত তাহার যে বিশেষ সম্বন্ধ ছিল না, তাহাও জানিতে কাহারও বাকী ছিল না। তথাপি চৌকীদার বুঝু তাহার কোনও অনিষ্ট করে না কেন, এ প্রহেলিকা কেহই বুঝিতে পারিল না। মুনু স্বভাবতঃই গম্ভীরপ্রকৃতির ছিল,—

তাহার অনুরের মত শক্তির কথাও কাহারও অবিদিত ছিল না; সুতরাং কেহ যে সাহস করিয়া তাহাকে এই প্রহেলিকার অর্থ সমাধান করিতে আহ্বান করিবে, এমন লোক এতদঞ্চলে ছিল না। চৌকীদার বুঝুও তাহার বিষয়ে নীরব ছিল। কাষেই ডাকাইত মুনুর সম্বন্ধে প্রকৃত কথা জানিবার ঔৎসুক্য হইলেও গ্রামবাসীর সেই ঔৎসুক্য নিবারণের কোনও উপায় ছিল না।

তবে কেন যে চৌকীদার বুঝু তাহার প্রবল প্রতিদ্বন্দ্বী মুনুকে ‘বাগে’ পাইয়াও নিশ্চেষ্টে ছিল, তাহার একটা বিশেষ কারণ ছিল।

এবার মুনুর গোধন ও অন্তান্ত পশুপক্ষী নিজস্ব,—সে পরের গরু চরাইত না। সে গ্রামে আসিবার পূর্বেই গোপনে বাবুলাল মাড়োয়ারীর সমস্ত সম্পত্তি খরিদ করিয়া লইয়াছিল,—এ কথা ক্রেতা ও বিক্রেতা ভিন্ন বড় কেহ জানিত না। বাবুলালের করোরে একখানা মুদীখানার দোকান ছিল; কয়েক বৎসর কারবারে লোকসান হওয়ার সে দোকানপাট এবং গ্রামের আবাস-কুটার, জমীজমা ও গৃহপালিত গোধন বিক্রয় করিয়া অন্তত উঠিয়া গিয়াছিল। মুনু যেখানেই থাকুক আর যেখানেই সন্ধান পাউক, তাহার গ্রামের কুটার, জমীজমা ও গোধন ক্রয় করিয়া লইয়াছিল। এ সকল লেখাপড়া মহকুমা হুমকায় সমাহিত হইয়াছিল, সুতরাং গ্রামের লোক এ সম্বন্ধে সম্পূর্ণ অনভিজ্ঞ ছিল।

চৌকীদার বুঝু এ সকল সংবাদ গোপনে সংগ্রহ করিয়াছিল। তাহার কোতূহল পূর্ণমাত্রায় জাগিয়া উঠিয়া তাহাকে বিষম মনঃপীড়া দিতে লাগিল—এঁা, ডাকাত মুনু জেলে না গিয়া এত টাকার মালিক হইল কিরূপে! সে তাহাকে ধরিবার জন্ত ব্যগ্র হইয়া উঠিল। কিন্তু একা অত বড় হৃদ্বর্ষ বলিষ্ঠ যুবককে ধরিতে সাহসী হইল না, বিশেষতঃ তাহার নামে গ্রেপ্তারী পরোয়ানাও ছিল না। সে এক দিন কারমাটারের পুলিশ কাড়িতে গিয়া দারোগার সচিব সাক্ষাৎ করিল; কিন্তু সেখানেও কোন ভরসা পাইল না। দারোগা বালিলেন, “মুনুর নামে কোন গ্রেপ্তারী পরোয়ানা নাই—পূর্বে যে পরোয়ানা ছিল, তাহা হুমকায় হাকিম ‘নাহেব’ নাকচ করিয়া দিয়াছেন।”

নরু হতাশ হইয়া পড়িল, এই দুঃখময় লোকটা গ্রামে থাকিতে তাহার আশা-ভরসা থাকিবে না। কেন না, ছুধিয়া যে তাহাকে বহু পূর্বে হইতে ভালবাসিত, তাহা সকলেই জানে, সে-ও জানে। বিশেষতঃ এখন তাহার হাতে পরসা হইয়াছে, তাহাকে গ্রামের লোক ভয় ত করিতই, অধিকন্তু এখন মান্ত করে। না, আর বিলম্ব করিলে চলিবে না, বত শীঘ্র সম্ভব ছুধিয়াকে বিবাহ করিয়া ঘরে তুলিতেই হইবে। তবে তাহার পূর্বে একবার মুন্নুর সহিত বোঝাপাড়া করিতে হইবে।

এক দিন সে মহাজোড়ের তটে শালবনে মুন্নুর সহিত সাক্ষাৎ করিল, মুন্নু তখন গরু চরাইতেছিল। সে ঠিক গরু চরাইতেছিল বলা যায় না, কেন না, সে দূরে গরু-ছাগল ছাড়িয়া দিয়া উচ্চ তটভূমে বসিয়া একদৃষ্টে মহাজোড়ের খরস্রোতের দিকে তাকাইয়া ছিল। বুদ্ধু পশ্চাৎ হইতে ডাকিল, “মুন্নু!”

মুন্নু চমকিত হইল না। সে জঙ্গলের মাছুষ, চিরদিন জঙ্গলেই কাটাইয়াছে, স্মৃতরাং সে দূর হইতেই বুদ্ধুর পদশব্দ শুনিয়াছিল, চকিতে একবারমাত্র বক্র দৃষ্টিপাত করিয়া তাহাকে দেখিয়া লইয়াছিল। সে তাহার জন্ত প্রস্তুত হইয়াছিল। পশ্চাতে না ফিরিয়াই সে বলিল, “কে বটে, চৌকীদার না? কি চাও?”

বুদ্ধু অগ্রসর হইয়া তাহার পার্শ্বে বসিল; হাসি হাসিমুখে তাহাকে আপ্যায়িত করিয়া বলিল, “ঘরকে ফিরেছ শুনে দেখতে এলাম এক বার। বেশ, বেশ, মুন্নু, ঘর-গরু হ’ল, এবার জরু ঘরকে তোল।”

মুন্নু গম্ভীরস্বরে বলিল, “হঁ। তা মোরে ধরলি না চৌকীদার—মুন্নু ফেরার আসামী বটে না?”

বুদ্ধু বলিল, “আরে রাম! তুই মোর গাঁয়ের লোক, তোরে ধরিয়ে দেব? ছো ছো!”

মুন্নু হাসিল, পরে আবার গম্ভীর হইয়া বলিল, “জরুর কথা কি বলছিলাম, চৌকীদার? মোর ত আর জরু হবার নেই। যে ছিল, সে ত তোরে ঘরকে যাবে রে। যা, কথা ত হয়ে গেল, ঘরকে যা।” মুন্নু একটা দীর্ঘশ্বাস ত্যাগ করিয়া মুখ ফিরাইয়া বসিল।

এত সহজে এই ব্যাপারের সমাধান হইবে, বুদ্ধু বুঝিতে পারে নাই, সে বিস্মিত হইল, মুন্নুর প্রতি ফি জানি কেন

একটা অজানা সহায়ত্বের শ্রোতে তাহার অন্তর ভরিয়া উঠিল, সে ছলছল-নেত্রে মুন্নুর হাত ছুখানা ধরিয়া বলিল, “মুন্নু, ভাই, তোরে কিসের হুঃখ? আমি তোরে ভাল জরু আনিয়ে দেব।”

হঠাৎ মুন্নুর শাস্ত হুঃখভরা মুখখানা বিজাতীয় ক্রোধে দীপ্ত হইয়া উঠিল, সে সজোরে বুদ্ধুর হাত ছুখানা ছুড়িয়া ফেলিয়া উঠিয়া দাঁড়াইল, তাহার বলিষ্ঠ দেহের মাংসপেশী-সমূহ স্ফীত হইয়া উঠিল, চোখ দুইটা জ্বালুনের মত রক্তবর্ণ হইয়া উঠিল। তাহার সে মূর্তি দেখিয়া ভয়ে বুদ্ধুর অন্তরাগ্না কাঁপিয়া উঠিল, সে তাড়াতাড়ি মুন্নুর ক্রোধোপশমনের জন্ত কি বলিতে যাইতেছিল, কিন্তু মুন্নু তাহাকে কোনও অবসরই না দিয়া ক্রোধ-গম্ভীরস্বরে বলিল, “ঘরকে যা চৌকীদার। তোরে কথা যখন দিয়েছে, তখন সে তার নড়চড় করবে না,—মোরেও তার নড়চড় করতে দেখবি না। যা, ঘরকে যা।”

মুন্নু আর দাঁড়াইল না, জঙ্গলের দিকে চলিয়া গেল। বুদ্ধু বিস্মিত ও নির্বাক হইয়া তাহার চলন্ত মূর্তির দিকে চাহিয়া রহিল।

৪

আজ গ্রামে মনসাপূজা, মহাধুম। গ্রামের মেয়ে-পুরুষ, ছেলে-বুড়া সকলেই সামর্থ্যমত মনসাতলার পূজা দিতে আসিয়াছে। গ্রামে একখানা সুদীর দোকান, উহাই গ্রামের হাট-বাজার, যাহাই বল তাই। উহার পার্শ্বে একখানা চালাঘর গোময় ও কর্দম দিয়া লিপ্ত করা হইয়াছে, এবং উহার মধ্যে পরিষ্কার ধবধপে চন্দ্রাতপতলে মনসার মূর্তি রক্ষিত হইয়াছে। মনসা রক্তবসনা, তাহার দুই পার্শ্বে দুইটি উত্ততফণা ভীষণ কৃষ্ণসর্প। ধূপ-ধূনার ঠাকুর-ঘর আমোদিত হইয়াছে, করোর হইতে বাঙ্গালী ব্রাহ্মণ আসিয়া পূজা করিতেছেন। করোর বর্ধিষ্ণু গ্রাম, কারমাটার হইতে ৪ মাইল দূরে অবস্থিত, সেখানে প্রায় ৩ শত ঘর বাঙ্গালী গৃহস্থ আজ ৭ পুরুষ ধরিয়া বসবাস করিয়া আসিতেছে। বোধ হয়, তাহাদের সংস্রবে সাঙতালরা বাঙ্গালীর ভাষায়, আচার-ব্যবহারে ও ধর্মকর্মে কতক পরিমাণে অভ্যস্ত হইয়াছে।

হরিৎ ও পীত বস্ত্রে মণ্ডিতা দুই তিনটি হিন্দুস্থানী মহিলা পূজার আয়োজন করিয়া দিতেছেন। সঁওতাল-নারীরা বহুদূরদূরান্তর হইতে নানা দ্রব্যসম্ভার লইয়া মনসাদেবীর পূজায় নিবেদন করিতে আসিয়াছে। কেহ কেহ পূজা দিয়াই চলিয়া যাইতেছে, কেন না, দূরের পথ- - রাত্রির অন্ধকারে পথাতিক্রম করা কষ্টকর ও বিপজ্জনক। কিন্তু অধিকাংশ নরনারীই পূজার ঘরের সম্মুখস্থ পরিকৃত অঙ্গনে চক্রাতপতলে সমবেত হইতেছে, কেন না, সন্ধ্যার পরে মনসার গান হইবে। করোর হইতে মনসার গান-গায়ক বাঙ্গালীর কীর্তন দল আসিয়াছে। এ দিকে সঁওতাল নরনারীরাও মাদল বাজাইয়া তাহাদের জাতীয় সঙ্গীত করিবার জন্ত প্রস্তুত হইয়া আছে। ফল কথা, সে দিন আশপাশের কয়খানা গ্রামের লোক মনসাতলায় পূজার আয়োদে যোগদান করিয়াছে।

ছোট্টুর শরীরটা ভাল ছিল না, এ জন্ত সে বুদ্ধুর সহিত ছুধিয়ারকে মনসাতলায় গান শুনিতে পাঠাইয়া দিয়াছিল, যাইবার পূর্বে বুদ্ধু ছোট্টুকে বলিয়া গিয়াছিল, “ছাওয়াল রইলো ঘরকে, মালোরি, হঁস নেই। বুড়ী আই, কানে শুনেছে না, চোখে দেখেছে না, খবর নিস, ছোট্টু।”

ছোট্টু আপন মনে বসিয়া একটা বেতের চুবড়ী বুনিতো-ছিল ও শুন্‌শুন্‌ স্বরে গান করিতেছিল, এমন সময়ে মুনু, তাহার কুঁড়ে-ঘরে ঢুকিয়া বলিল, “ছোট্টুদা, একটা কথা বলবো, শুনিবি?” কথাটা বলিয়াই সে তাহার পার্শ্বে বসিয়া পড়িল। ছোট্টু বিস্মিত হইল, গ্রামে ফিরিবার পর এ যাবৎ মুনু তাহার ঘরে পদার্পণ করে নাই। কিন্তু বিস্ময়ের ভাবটা চাপিয়া রাখিয়া ছোট্টু জিজ্ঞাসা করিল, “গান শুনেতে বাস নি, মুনু?”

মুনু বিরক্তির ভাব দেখাইয়া বলিল, “ভাল লাগে না। যাক, কথা বলি, হয় ত সময় হবে না। গাঁ ছেড়ে চ’লে বাছি শীগ’গির। বাবার আগে আমার যা কিছু আছে, ছুধিয়ারে দিবে যেতে চাই—তার জন্তে লিখাপড়াও ক’রে এনেছি। এই তার কাগজ।”

ছোট্টু এত দিন কখনও মুনুর উপর সন্দেহ ছিল না, কিন্তু তাহার কথায় আনন্দিত হইলেও হৃদয়ে একটা অব্যক্ত ব্যথা পাইল, স্নেহাত্মক স্বরে বলিল, “কেন মুনু,

ঘর ছেড়ে যাবি কেন? আমরা তোরে ছাড়ব না ত—তোরে ঘর-সংসারী ক’রে—”

মুনু বাধা দিয়া বিরক্তির স্বরে বলিল, “তুইও মরেছিস, ছোট্টু? আমি ছুধিয়ারে তার সাদির যতুক দিছি, তাতে তোদের কি?”

ছোট্টু তাহার প্রকৃতি জানিত, কাষেই সে কথা চাপা দিয়া বলিল, “তা তখন দিস। আচ্ছা, বল দিকি কোথাকে ছিলি এদিন, তোরে চৌকীদার ছাড়ান দিলে কেন? এত টাকা পেলি কোথা?”

মুনু বলিল, “সে ঢের কথা।”

ছোট্টু বলিল, “তবু শুনি।”

মুনু বলিল, “ফুলারে জানতিস ত?—ঐ যার ঘরকে ডাকাতি হ’ল? ও শালা পাদরী লোকেয় খান-সামাগিরী করত না? তাই ওর বুকের পাটাটা এত বড় হয়েছিল! এক দিন মহাজোড়ের ধারে সঁজের আঁধারে ছুধিয়ার গায়ে হাত দিল মরবার জন্তে। তাই মহাজোড়ের গায়ে হাত দিয়ে কিরে করলুম ছুধিয়ার কাছে. শালা খান-সামার লো দেখবো!”

ছোট্টুর কৌতূহল জাগিয়া উঠিল, সে জিজ্ঞাসা করিল, “তার পর?”

মুনু বলিল, “তার পর এক দিন রাতে শালা খানসামার বাড়ী চড়াও হয়ে টাঙ্গীর চোপ বসিয়ে দিলুম। ভাবলুম, শালা মরেছে, তাই গাঁ ছেড়ে পালালুম, —একবারে হাঁটাপথে সীতারামপুরে। সেই রাতে খানসামার ঘরে ডাকাত পড়লো। আমি তা জানি নি।”

ছোট্টু সর্বস্বয়ে জিজ্ঞাসা করিল, “তুই ডাকাতি করিস নি?”

মুনু বলিল, “না। সীতারামপুরে কয়লার খনিতে কুলীর কাষ মিলল। সবসে সেরা কাষ করতুম, সাহেব ভালবাসত। এক দিন সাহেব মাতাল হয়ে ঘোড়া ছুটিয়ে লাগাম ফেঁকেছিল, খানায় পড়ছিল, ছুটে গিয়ে ঘোড়া ধ’রে সাহেবকে বাংলার দিবে এলুম। আমার মাথায় আর গায়ে চোট লেগেছিল। সাহেব হাঁসপাতালে মোরে দেখতে আসত। সেরে উঠলে বাংলার জমাদার ক’রে দিলে। এক দিন সাহেব একখানা ছবি দেখালে—তাতে মোর চেহারা, বললে,—‘তুই ডাকাতি করেছিলি?’

সাহেবকে সব বললুম। সাহেব খোঁজ করলে। পাদরী খানসামা মরে নি, ছমকার হাঁসপাতালে সেরে উঠেছিল, সে সব সত্যি বললে। আমার সাহেব তাই ছমকার পুলিশ সাহেবকে সব লিখে দিলে। ডাকাতীর নালিশ তাই পুলিশ তুলে নিলে। খানসামা মারপিটের নালিশও করলে না। তাই চৌকীদার ছাড়ান দিয়েছে। নইলে—হঁ!”

ছোট্টু বলিল, “তা যেন হ’ল, কিন্তু টাকা?”

মুন্নু বলিল, “টাকা? সাহেব ভালবাসত, অনেক দিত। তার পর সাদি করতে মুন্নুক চ’লে গেল। যাবার আগে পঁচিশ পঁচিশ পঞ্চাশ গুণা টাকা দিয়ে গেল—আরও কত কি দিয়ে গেল, আমিও ঘরকে এলুম।”

ছোট্টু বলিল, “সেই টাকায় বাবুলালের জমীজমা কিনলি? তা বেশ করেছিল, মুন্নু।”

হঠাৎ মুন্নু দাঁড়াইয়া উঠিয়া ভীত-চকিত কণ্ঠে চীৎকার করিয়া উঠিল, “ও কি ছোট্টুদা, ও কি? আগদেওতা কারে দয়া করল—কার ঘরকে—”

ছোট্টুও দাঁড়াইয়া উঠিয়াছিল। উভয়ে দৌড়িয়া বাহিরে আসিয়া দেখিল, নাতিদূরে এক পর্ণশালা দাউ দাউ জলিয়া উঠিয়াছে—অগ্নিদেব ভীষণ মূর্তি ধরিয়া সেই পল্লী ভস্মীভূত করিতে উত্তত হইয়াছেন।

ছোট্টু চীৎকার করিয়া উঠিল, “মত্যানাশ হ’ল! আরে বাপ রে, ও যে বুদ্ধুর ঘরের দিক—ঘরে বড়ী কাণী আয়ী আর মালোরি ছাওয়াল—যাঃ, সর্বনাশ হ’ল!”

মুন্নু ততক্ষণ অগ্নিকাণ্ডের দিক লক্ষ্য করিয়া প্রাণপণে ছুট দিয়াছিল; ছোট্টুর সকল কথা শুনিবারও তাহার অবসর হয় নাই।

ছোট্টু যখন বুদ্ধুর কুটারের সম্মুখে পৌঁছিল, তখন দেখিল, পল্লীর দুই তিনখানি গৃহ ভস্মীভূত হইয়াছে, ক্রুদ্ধ বৈশ্বানর রক্তের আশাদ পাইয়া দ্বিগুণ তেজে চটচটা রবে জলিয়া উঠিয়াছে, বুদ্ধুর ঘরখানিও দাউ দাউ জলিতেছে। পল্লী প্রায় জনশূন্য—সকলেই প্রায় মনসার গান শুনিতে গিয়াছে। যে দুই চারি জন অসমর্থ ও অকর্মণ্য লোক পল্লীতে ছিল, তাহারা অগ্নি-নির্কাণের কোন চেষ্টা না করিয়া বুদ্ধুর কুটারের সম্মুখে দাঁড়াইয়া হাহতাশ করিতেছে। ছোট্টু জিজ্ঞাসাবাদে জানিল, মুন্নু কাহারও নিষেধ

না শুনিয়া, বহু মহিষের মত গৌড়েরে জগন্ত কুটারে প্রবেশ করিয়াছে, কিন্তু এ যাবৎ বাহির হইতে পাঠায় নাই। তাহাদের কথা শেষ হইতে না হইতেই ছোট্টু আতঙ্ক ও বিস্ময়ে অভিভূত হইয়া দেখিল, সেই সপ্তদ্বিহ্ব জাত-বেদার লকলক রসনার মধ্য হইতে উজ্জ্বল আলোকরেখা-মণ্ডিত হইয়া মুন্নু অম্বরের মত অগ্নির সহিত যুদ্ধ করিতে করিতে অন্ধে বালককে ও স্বন্ধে বৃদ্ধাকে লইয়া ঘর হইতে বাহির হইয়া আসিতেছে। সে-ও কুটারের বাহিরে পদার্পণ করিয়াছে, অমনই কুটারখানি আগুনে শেষ জলিয়া উঠিয়া সশব্দে ধরাশায়ী হইল।

* * * *

সংজ্ঞাহীন মুন্নুকে যখন ছোট্টুর কুটারে আনয়ন করা হইল, তখন আগুন-লাগার কথা চারি দিকে রাষ্ট্র হইয়া গিয়াছে ও দলে দলে গ্রামবাসীরা মনসাতলা হইতে পল্লীতে ছুটিয়া ফিরিয়া আসিয়াছে। বুদ্ধু যখন অস্ত্রাস্ত্র অনেকের সহিত ছুটিয়া লইয়া কুটারে উপস্থিত হইল, তখন ছুটিয়া কোনও দিকে না চাহিয়া ছুটিয়া গিয়া মুন্নুর বৃকের উপর আছাড় খাইয়া পড়িল। সে যখন মুন্নুর অর্ধদণ্ড দেহ বৃকে জড়াইয়া পড়িয়া তাহার কচি করুণকণ্ঠে আর্তনাদ করিয়া উঠিল, তখন সে ঘরে কেহ অশ্রু সংবরণ করিতে পারিল না। কেবল এক জন সেখানে অশ্রুশূন্য নিম্পলক দৃষ্টিতে কাঠ হইয়া দাঁড়াইয়া সেই দৃশ্য প্রত্যক্ষ করিল—সে বুদ্ধু!

৫

আজ গ্রামে মনসাপূজা হইতেও অধিক ধুম—আজ চৌকীদার বুদ্ধু ও ছোট্টুর ভগিনী ছুটিয়ার বিবাহ। বুদ্ধু দুই হাতে পয়সা ছড়াইতেছে—কোন আমোদ, কোন পান-ভোজনের যেন ক্রটি না হয়। দুই দিন হইতে ‘হাঁড়িয়া’ চলিতেছে, মহম্মার ‘মধু’ আবাল-বৃদ্ধ-বনিতাকে মাতাইয়া তুলিয়াছে। দুই দিন হইতে মাদলের বাণ্ডে ও নৃত্য-গীতে পল্লী মুখর হইয়া উঠিয়াছে। সাঁওতাল নর-নারীর যেন অস্ত্র কাষ নাই, বিবাহের আমোদে সকলেই গা চালিয়া দিয়াছে।

কেবল এক জন নির্জনে আপন পর্ণকুটারে বসিয়া

আছে—সে মুন্নু। তাহার শরীরের আশ্চর্য শক্তিই তাহাকে অগ্নিদাহের বিষময় ফল হইতে এ বাজা রক্ষা করিয়াছে। আর রক্ষা করিয়াছে বুদ্ধু ও ছুধিয়ার অক্লান্ত সেবা। বস্তুতঃ চৌকীদার বুদ্ধু এবার তাহার যে সেবা করিয়াছে, তাহার তুলনা নাই। গ্রামের লোক অবাঞ্ছিত হইয়া দেখিয়াছে, বুদ্ধু যেন আর পূর্বের সে বুদ্ধু নাই, তাহার সাহিত্য যে কোন কালে মুন্নুর মনোমালিন্ত ছিল, এ কথা কেহ মনেও করিতে পারিতেছিল না। মুন্নুর শরীরের দাহজনিত রক্ত প্রায় শুকাইয়া আসিয়াছিল। ছুধিয়া বনে জঙ্গলে গিয়া কত রকম লতাপাতা আনিয়া তাহার প্রলেপ লাগাইয়া দিত, সে সব প্রলেপ আশ্চর্য্য ফলপ্রসূ, সাঁওতাল ভিন্ন অন্য কেহ তাহার কথা জানিত না।

মুন্নু আরোগ্যলাভ করিবার পরে ছুধিয়াকে তাহার কুটীরে এক দিনও দেখে নাই, তবে চৈতন্যলাভের পরে তাহাকে মাঝে মাঝে যেন অস্পষ্ট ছায়ার ছায় তাহার ঘরে চলাফিরা করিতে দেখিয়াছিল। আরোগ্যলাভের পরে সে কেবল শুনিয়াছিল, আর ৭ দিন পরে ছুধিয়ার বিবাহ হইবে। সে তখন ছুধিয়াকে দান করিবার যৌতুকের কথাটা আবার মনের মধ্যে তোলাপাড়া করিতেছিল।

হঠাৎ কাহার ডাকে সে মুখ তুলিল, দেখিল, সম্মুখে দাঁড়াইয়া বুদ্ধু। বুদ্ধু যে কখন নিঃশব্দপদসঞ্চারে তাহার ঘরে প্রবেশ করিয়াছিল, তাহা সে জানিতে পারে নাই।

শয্যাগ্রহণের পর এই ছুই সপ্তাহে বুদ্ধুর প্রতি মুন্নুর মনের ভাব অনেকটা নরম হইয়াছিল। সে অপেক্ষাকৃত কোমলকণ্ঠে বলিল, “এস, ব’স।” আজ বিবাহের দিন পোতে হঠাৎ বুদ্ধু কেন তাহার ঘরে আসিল, এ কথাটা সে বুঝিতে পারিতেছিল না।

বুদ্ধু নিকটে আসিয়া বসিয়া মুন্নুর অঙ্গে হস্তাবমর্ষণ করিয়া বলিল, “মুন্নু, কেমন আছিস, ভাই?”

মুন্নু সরিয়া বসিয়া বলিল, “ভাল। তুই যা করেছিস, বুদ্ধু, তোর দেনা শুধতে নারব।”

বুদ্ধু আরও কাছে সরিয়া গিয়া সাগ্রহে বলিল, “সত্যি বলছিস, মুন্নু? তা হ’লে আমি তোর হাতে ধরিয়ে যা বলব, তা করবি বল? না হ’লে আমার বড় কষ্ট হবে।”

মুন্নু বেশী কথাই মানুষ ছিল না, তাহার কথাই উচ্ছ্বাসও ছিল না, সে কেবল বলিল, “কি করতে হবে, বল।”

বুদ্ধু সাহস পাইয়া বলিল, “বেশী কিছু না, কেবল আজ আমার সাদিতে যাবি—ঐ দেখ, ঐ তোর মুখখানা কাল হাঁড়ির তলা হইয়ে গেল!”

মুন্নু গভীরস্বরে বলিল, “আমার এ কাঠের মত পোড়া শরীর নিয়ে সেখানে কি করব? তোরা আমোদ করবি. তার অন্তরে এ ভূতের চেহারা সবাইকে ভয় দেখাবে। হাঃ হাঃ!”

মুন্নুর হাসিতে প্রাণ ছিল না। বুদ্ধু তাহা বুঝিল। সে কাতর কোমল কণ্ঠে বলিল, “না মুন্নু, তোরে যেতেই হবে, সবাই আমোদ করবে, তুই একেলা ঘরে পড়িয়ে থাকবি?”

মুন্নু একটু বিরক্তির সুরে বলিল, “কেন, বুধিয়ারে সব লিখে দিয়ে যাচ্ছি, তাতেও তোদের মন উঠল না? ছোঃ!”

বুদ্ধু বলিল, “তোরে যেতে দিচ্ছে কে রে? আমিও না, ছুধিয়াও না। চল ভাই। তুই না গেলে আমি সাদি করব না, ছুধিয়াও করবে না।”

মুন্নু সক্রোধে বলিল, “এ তোদের কি জুগুম রে! আমি যাবেই না।”

বুদ্ধু তাহার হাত ছুখানা ধরিয়া বলিল, “এই তুই কি বলি রে ভাই—আমার দেনা শুধবি না?”

মুন্নু মাথা হেঁট করিয়া নীরবে দাঁড়াইয়া রহিল। ক্ষণপরে বলিল, “চল, তোদের সাদি দেখবো।”

মহাজোড়ের তটে গ্রামের নর-নারী সমবেত হইয়াছে, মাদলের গুরুগভীর গর্জন দূর হইতে মেঘগর্জনের মতই অশ্রুমিত হইতেছে। মাদলের বাণের সহিত বহু সাঁওতাল নরনারী তালে তালে নৃত্য করিতেছে—পুরুষরা যখন শ্রেণীবদ্ধ হইয়া তালে তালে পাদবিক্ষেপ করিতে করিতে অগ্রসর হইতেছে, তখন নারীরা শ্রেণীবদ্ধভাবে তালে তালে পাদবিক্ষেপ করিয়া পশ্চাদাবর্তন করিতেছে, আবার পুরুষরা পশ্চাদাবর্তন করিলে নারীরা অগ্রসর হইতেছে, এইরূপ অগ্রগমন ও পশ্চাদাবর্তন অবিরাম চলিতেছে। তাহার সঙ্গিত নর-নারীর মিলিত কণ্ঠে “আরে আরে বঁধুয়া, বঁধুয়া, বঁধুয়া রে!” গদ্যীত কি মিষ্টই শুনাইতেছে।

পল্লীর সকলেই উপস্থিত। এখনই মহাজোড়ে পূজা ও স্নান, তাহার পর বিবাহ। মহাজোড়ের পূজা-স্নান না হইলে বিবাহ হয় না। ছোট্টু ভগিনীকে বধূবেশে সজ্জিত করিয়া সকলের মধ্যস্থলে দাঁড়াইয়া সঙ্গীত ও নৃত্যের আনন্দ উপভোগ করিতেছিল, কেবল বুদ্ধ এখনও বরবেশে উপস্থিত হয় নাই। সাঁওতাল প্রথাযুযায়ী ভূতসিদ্ধি ও নাগ-সিদ্ধির আয়োজন সম্পূর্ণ হইয়া আছে, এখনই মহাজোড়ে স্নানের ও মহাজোড়পূজার অনুষ্ঠানের কার্য্যারম্ভ হইবে। সকলেই আগ্রহের সহিত বরের আগমন প্রতীক্ষা করিতেছে।

অকস্মাৎ সকলের বিশ্বয় উৎপাদন করিয়া বুদ্ধ মুনুকে লইয়া নদীতটে উপস্থিত হইল, তাহার অঙ্গে বরের পরিচ্ছদ শোভা পাইতেছিল না। মুনু এ বিবাহ-সভার উপস্থিত থাকিবে না, এ কথা সকলেই জানিত, তাই মুনুকে দেখিয়া সকলে পরস্পর মুখ চাওয়া-চাওয়ি করিতে লাগিল। একটা কিছু অভাবনীয় কাণ্ড ঘটিবে বলিয়া কেহ কেহ আশঙ্কা করিল। মুনুকে দেখিবামাত্র হুধিয়া জড়সড় হইয়া এক পার্শ্বে সরিয়া দাঁড়াইল।

বুদ্ধ কাহাকেও কথা কহিবার অবসর না দিয়া হাসিয়া বলিল—সে হাসিতে কি প্রাণ ছিল?—“এই যে সাদির যোগাড় সব ঠিক হ’ল। খালি বাকী মহাজোড়ের পূজা, দেওতার পূজা। হুধিয়া! বল ত, ভূত-রাজার সামনে, বল ত নাগ-রাজার সামনে, বল ত এই মহাজোড়ের সামনে, কারে সাদি করতে তোর দিল চাইছে?”

সকলে বিশ্বয়ে অবাক। ছোট্টু কি বলিতে বাইতে-ছিল, কিন্তু বুদ্ধ তাহাকে বাধা দিয়া নতবদনা আরক্তমুখী হুধিয়ার দিকে চাহিয়া আবার বলিল, “বলবি না, সরম লাগছে, না রে! আচ্ছা, মুনু, তুই বল ত ভাই, হুধিয়া কারে চায়? তুই তারে চাস কি না? বল, এই মহাজোড়ের জল ছুঁয়ে।”

মুনুও অধোবদনে নিরস্তরে দাঁড়াইয়া রহিল। আজ যেন বুদ্ধ দিন পাইয়াছে, সে হাসিয়া বলিল, “তুইও বলবি না? বেশ, তা হ’লে আমার বা বলবার, শোন। এই মহাজোড় সাকী, তুই হুধিয়ারে পেমার করিস, তাই জমীজমা, গরু, ছাগল যতুক দিরেছিস। আমিও হুধিয়ারে পেমার করি, তাই তোরে তার হাতে যতুক দিচ্ছি। নে হুধিয়া যতুক! ওরে, দে মাদলে বা!” বুদ্ধ এই কথা বলিয়া মুনুকে এক হস্তে এবং অপর হস্তে হুধিয়াকে ধরিয়া মহাজোড়ের শীতল ক্রোড়ে ধীরে ধীরে অবতরণ করিল এবং উভয়ের হস্ত একত্র করিয়া মহাজোড়ের ধরশ্রোতের মধ্যে নিমজ্জিত করিয়া অবিকম্পিত ধীরস্থরে বলিল, “মহাজোড় তোদের স্মৃথে রাখুক, তোরা স্মৃথে থাক—আমি দেখব আর স্মৃথ পাব।”

মুনুর চোখ দিয়া ঝরঝরধারে অশ্রু গড়াইয়া পড়িতে-ছিল, মহাজোড়ে সেই অপূর্ণ বিবাহসভার কাহারও মনন অনর্দ্র রহিল না।

শ্রীসত্যেন্দ্রকুমার বসু।

সার্থকতা

কুমার ধনীর পূজা-মণ্ডপে
হুর্গা-প্রতিমা গড়ে,
চাহিয়া রয়েছে নিঃশব্দ
গণ্ডে অশ্রু ঝরে।

মনে মনে দেয় শত-ধিকার
অদৃষ্টে নিজ—কহে বার বার—
এলি নাক শুধু জননী আমার
এ দীনের কুঁড়ে-ঘরে!

সহসা আকাশ-সম্ভবা বাণী
কর্ণে পশিল তার,
স্তম্ভিত হয়ে গুনিল ভক্ত—
নয়নে অশ্রু-ধার।

দেশ-জননীর প্রতিমাটি আজ
গ’ড়ে তোলে মনোমন্দিরমাক,
হেরিবি সেখানে পূর্ণ-বিকাশ
আমারি সে আশ্রয়!

শ্রীআশুতোষ মুখোপাধ্যায়, বি, এ।



সহধর্মিণী

হরিনারায়ণ চৌধুরীর পুত্র বিমলকুমারের সহিত যখন অন্নপমার বিবাহ স্থির হইয়া গেল, তখন প্রতিবেশিমহলে বিশেষ চাঞ্চল্য দেখা গেল। কেমন করিয়া ইহা সম্ভবপর হইল, সে সম্বন্ধে নানারূপ আলোচনা চলিতে লাগিল। বৎসরখানিক পূর্বে যে হরিনারায়ণ নগর ও অলঙ্কারে দশ সহস্র মুদ্রা না পাইলে কিছুতেই পুত্রের বিবাহ দিবেন না বলিয়া কোট করিয়া বসিয়াছিলেন, সেই হরিনারায়ণ আজ শুধু শাঁখা হাতে অন্নপমাকে পুত্র-বধুরূপে বরণ করিয়া লইয়া যাইতেছেন। ইহা কি কম বিস্ময়ের কথা! কেহ বলিল, “নিশ্চয়ই ছেলের বিষম গলদ বার হয়ে পড়েছে, হুঁদিন পরে তা জানা যাবে।” কেহ বলিল, “ছেলেটির চরিত্র-দোষ আছে।” কেহ বলিল, “কোন রকম কুৎসিত ব্যাধি আছে।” কেহ বলিল, “শুধু কুৎসিত নয়, মারাত্মক ব্যাধিই আছে।” ক্রমাগত এই ভাবেরই আলোচনা চলিতে লাগিল। এক জন সহৃদয় প্রতিবেশী বলিল, “যে যার তাগ্য নিয়ে আসে, মেয়েটি সেই রকম বরাত নিয়ে এসেছে, তাই এমন ঘরে বরে তার বিয়ে হচ্ছে।” এ কথা আর কেহ জবাব দিল না বটে, কিন্তু সকলের মুখেই অত্যন্ত গভীর হইয়া রহিল।

যথাসময়ে বিমলকুমারের সহিত অন্নপমার বিবাহ হইয়া গেল। বর দেখিয়া অনেকেই হাসিমুখে কানাকানি করিতে লাগিল,—“আগেই বলেছিলাম ত, এই রকম না হয়ে যায়!” বিবাহের পর এক জন হুঃখপ্রকাশক্সলে অন্নপমার পিতাকে বলিল, “কি করলে ভায়া, একটা ঘাটের মড়া ধ’রে মেয়েটার বিয়ে দিলে। ছেলেটাকে বুঝি একবার চোখেও দেখ নি!” অন্নপমার পিতা কপালে হাত ঠেকাইয়া বলিলেন, “অনুষ্ঠ। কি করব।”

কথাটা অন্নপমার জননীর কানে আসিয়া পৌছিল। তিনি নির্জনে বসিয়া কাঁদিতে লাগিলেন। অন্নপমা তাহার পার্শ্বে আসিয়া বসিয়া বলিল, “মা, তুমি অমন ক’রে কাঁদছ কেন?” জননী কন্ঠার মুখের দিকে চাহিতে পারিলেন না, আরও উচ্ছ্বসিত হইয়া কাঁদিতে লাগিলেন। কন্ঠা সম্মুখে জননীর গলা জড়াইয়া ধরিয়া বলিল, “আজ শুভ দিন, চোখের জল ফেলতে নেই, মা, এতে যে আমার অমঙ্গল হবে, মা।” জননী শিহরিয়া উঠিয়া তাড়াতাড়ি অঞ্চলপ্রান্তে চোখের জল মুছিয়া ফেলিলেন। কিছুক্ষণ নিঃশব্দে অতিবাহিত হইবার পর অন্নপমা বলিল, “একটা কিছু দোষ না থাকলে তোমার মেয়েকে গুঁরা নেবেন কেন, মা, আমি ত এমন কিছু সুন্দরীও নই,—চার বছর চেষ্টা ক’রে দেখলে ত মা, শুধু হাতে কেউ কি তোমার মেয়েকে ঘরে নিয়ে যেতে রাজি হ’ল? এঁরা যে দয়া ক’রে আমায় নিয়েছেন, এই যথেষ্ট নয় কি, মা?”

সম্প্রদান পর্য্যন্ত বিমলের জরটা কোন রকমে চাপা ছিল, কিন্তু বাসরঘরে তাহাকে লইয়া যখন বসান হইল, তখন জরে সে কাঁপিতেছিল, বসিতে আর পারে না, তবুও সে জোর করিয়া বসিয়াছিল। অন্নপমা তাহা লক্ষ্য করিয়া তাহারই এক বাল্যসখীকে চুপি চুপি বলিল, “দেখছ না, উনি কি রকম জরে কাঁপছেন, তুমি ভাই সবাইকে এ ঘর থেকে ডেকে নিয়ে যাও, উনি লজ্জায় শুতে পারছেন না, ভারী কষ্ট হচ্ছে গুঁর।” বাল্যসখী তাহার মুখের দিকে হাঁ করিয়া চাহিয়া রহিল, মনে মনে বলিল,—“আঁা, এ বলে কি! বিয়ের কনেকে ত এমন কথা কেউ কখনও বলতে শুনি নি। আমাদেরও ত বিয়ে হয়েছে, আমরা বরের সামনে মুখ তুলেই বসতে পারি নি!” প্রকাশ্যে সে বলিল, “খিঁ মেয়ে তুমি, ভাই,—” সে আরও কি বলিতে যাইতেছিল, অন্নপমা তাহাকে কথা শেষ করিতে না দিয়া অন্নপমার

স্বরে বলিল, “আজকে তোমাদের একটা আমোদের দিন, তা আমি জানি, যদি ভগবান্ দিন দেন, আর এক দিন এর শোধ নিও; আজকে ঠুকে রেহাই দাও। একে এই কাহিল শরীর, তার ওপর জর এসেছে, ঠুর সত্যিই ভারী কষ্ট হচ্ছে।” বাল্যসখীটি আর কিছু না বলিয়া অপর সকলকে ডাকিয়া লইয়া বাসরঘর হইতে বাহির হইয়া গেল।

এইবার অনুপমা স্বামীর দিকে চাহিয়া বলিল, “তোমার ভারী কষ্ট হচ্ছে, তুমি শোও।”

বিমলের তখন বসিয়া থাকিতে সত্যিই অত্যন্ত কষ্ট হইতেছিল, শুইতে পারিলেই সে বাচে। কিন্তু অনুপমার এই কল্পনাভীত ব্যবহারে ও কথায় সে এতই মুগ্ধ হইয়া গিয়াছিল যে, যন্ত্রণার কথা সে মুহূর্তের জন্য ভুলিয়া গেল এবং অনুপমার মুখের দিকে একদৃষ্টিতে চাহিয়া তেমনই ভাবে বসিয়া রহিল।

অনুপমা বলিল, “ব’সে রইলে কেন, শোও!”

বিমল নিঃশব্দে শয়ন করিল।

বাহিরে তখনও কোতূহলী প্রতিবেশীদের দল মজা দেখিবার জন্য জানালার ধারে ভিড় করিয়া দাঁড়াইয়াছিল, অনুপমা তাহা বুঝিয়াও সে দিকে ক্রক্ষেপমাত্র করিল না। সে স্বামীর শিয়রের আরও নিকটে সরিয়া বসিয়া তাহার কপালে হাত বুলাইয়া দিতে লাগিল। জানালার পাশ হইতে চাপা হাসির শব্দ তাহার কানে আসিয়া বাজিতে লাগিল, সে তাহার কর্তব্যে অচল অটল হইয়া রহিল।

এক জন আর থাকিতে পারিল না, বলিয়া বসিল, “নিশ্চয়ই বিয়ের আগে থেকেই হু’জনের ভাবসাব ছিল, না হ’লে কি কখনও এমন হয়? অসুখ-বিসুখ কিছু নয়, আমাদের তাড়াবার ফন্দী।”

অনুপমার মনে হইল, কথাটা সত্য, হু’হার সহিত যেন তাহার কত দিনের পরিচয়।

প্রায় শেষরাত্রিতে বিমলের জরটা যখন কম পড়িল, সে চাহিয়া দেখিল, অনুপমা তখনও তাহার শিয়রের কাছে বসিয়া আছে। বিহ্বলকণ্ঠে সে বলিল, “তুমি সেই অবধি ঠায় ব’সে আছ; শোও নি?”

অনুপমা বলিল, “তোমার এই রকম অবস্থা দেখে আমি শুতে পারি?”

বিমল ক্লককণ্ঠে বলিল, “তোমার তা হ’লে ত ভারী কষ্ট দিয়েছি।”

অনুপমা বলিল, “আমার একটুও কষ্ট হ’র নি। তা ছাড়া জর আসা না আসা আর ত তোমার ইচ্ছের উপর নির্ভর করে না। আজ থেকে ত তোমার সেবার ভার আমাকেই নিতে হবে, তাই প্রথম দিন থেকেই অভ্যাস ক’রে নেওয়া ভাল। এখন তুমি কি অনেকটা সুস্থ বোধ করছ?”

শুধু ছোট একটি “হ্যাঁ” বলিয়া বিমল চুপ করিল। অনেকগুলি কথা একসঙ্গে আসিয়া তাহার মনের ছ্যারে বা দিতে লাগিল। এক বৎসরের উপর ক্রমাগত জরে ভুগিয়া ভুগিয়া সে একেবারে কঙ্কালসার হইয়া গিয়াছে। দেহের এই অবস্থায়ও সে কেবল পিতা-মাতার আগ্রহাতিশয্যে বিবাহ করিতে বাধ্য হইয়াছে। কে এক জন জ্যোতিষী না কি কয়েকটি লক্ষণ নির্দেশ করিয়া তাহার পিতাকে বলিয়াছে, ঐ সব-লক্ষণযুক্ত কণ্ঠার সহিত বিবাহ দিতে পারিলে তাহার পুত্র নিরাময় হইয়া উঠিবে। প্রথমে পিতা ধনী গৃহেই পাত্রীর অনুসন্ধান প্রবৃত্ত হইয়াছিলেন, কিন্তু এইরূপ রুগ্ন পাত্রের সহিত কোন্ ধনী তাহার কণ্ঠার বিবাহ দিবে? পিতাকে ছুই এক যায়গায় অপমানিত হইয়াও ফিরিতে হইল। হতাশ হইয়া তিনি দরিদ্রের কুটীরেই পাত্রীর অনুসন্ধান করিতে লাগিলেন। অবশেষে সর্ব্ব-সুলক্ষণযুক্ত অনুপমার সন্ধান পাইয়া সেই দিনই বিবাহ পাকাপাকি করিয়া ফেলিলেন। আজ বিমলের মনে হইল, মরণপথযাত্রী সে কেন এমন কাব্য করিল? কেন সে এই সর্ব্বসুলক্ষণযুক্ত বহুগুণ-সম্পন্ন নিরপরাধা বালিকার সর্ব্বনাশসাধন করিল? তাহার রোগজীর্ণ অস্থি-পঞ্জর ভেদ করিয়া দীর্ঘনিশ্বাস বাহির হইয়া আসিল।

সে নিশ্বাসের শব্দ অনুপমার অন্তরে আসিয়া বাজিল। ব্যথা চাপিয়া সে বলিল, “জর হয়েছে, সেয়ে যাবে, তার জন্য ভাবনা কি? এমন কত লোক হু’চার-বছর জরে ভোগে, আবার সেয়ে উঠে।”

বিমল তেমনই নিঃশব্দে পড়িয়া রহিল, কোন উত্তর দিল না। খানিক পরে হঠাৎ অনুপমার হুইখানি হাত চাপিয়া ধরিয়া বলিয়া উঠিল, “ভগবান্ তোমার কথা

শুনবেন, তাঁর কাছে প্রার্থনা কর, আমি যেন সেরে উঠি।
না হ'লে এ পাপের প্রায়শ্চিত্ত নেই।”

উচ্ছ্বসিত হইয়া অন্নপমা বলিল, “ওগো কেন তুমি ও
কথা ভেবে নিজের মনকে কষ্ট দিহু? দরিদ্র পিতামাতার
ঘরে জন্মালেও তোমাকে যে আমার পেতেই হবে; তাই ত
ভগবান্ তোমার দেহে ব্যাধির সৃষ্টি ক'রে তোমায় পাবার
পথ আমার মুক্ত ক'রে দিয়েছেন!”

বিবাহের মন্ত্রের অত্যদ্ভুত শক্তির কথা ভাবিয়া বিমল
মোহাবিষ্টের মত পড়িয়া রহিল।

২

তাহার পর মাস ছয় অতিবাহিত হইয়া গিয়াছে। বিবা-
হের পূর্বে জ্বরটা ছাড়িয়া ছাড়িয়া হইত এবং বিবাহের পর
একটা মাস বিমলের জ্বর একেবারে ছাড়িয়া গেল বটে,
কিন্তু তাহার পর জ্বরটা স্থায়ীভাবে বিমলের দেহে জাঁকিয়া
বসিল। চিকিৎসার কোন ফল হইল না, বড় বড় ডাক্তার
কবিরাজ কেহই বড় আর বাকী রহিল না, কিন্তু বিষম
জ্বর কিছুতেই বাগ মানিতে চাহিল না। রক্তপরীক্ষা হইতে
আরম্ভ করিয়া যাবতীয় পরীক্ষাই শেষ হইয়া গেল, জ্বরের
কোন কারণই ধরা পড়িল না। এক এক জন চিকিৎসক
এক একটি রোগ অনুমান করিয়া ঔষধের ব্যবস্থা করিয়া
যাইতে লাগিলেন, এই পর্য্যন্ত, কিন্তু সমস্ত ঔষধকে ব্যর্থ
করিয়া জ্বর সমভাবে দেহের উপর বিরাজ করিতে লাগিল।
শেষে চিকিৎসকরা একযোগে মত প্রকাশ করিলেন, “ইহা
খাইসিসেরই পূর্বলক্ষণ, ঔষধ চলুক, তবে বায়ুপরিবর্তন
এখনই করিতে হইবে। ঔষধ ও বায়ু একত্র ক্রিয়া করিলে
রোগ উপশম হইতে পারে।” চিকিৎসকরা গোপনে আর
একটি পরামর্শ দিয়া গেলেন, স্নানকে যেন কিছুতেই কাছে
রাখা না হয়।

সব্বরই সে কথা অন্নপমার কর্ণগোচর হইল। অন্নপমা
শ্রমমাতার সম্মুখে উপস্থিত হইয়া বলিল, “ডাক্তার-কবি-
রাজরা যাই বলুন, আমি যাব, মা। আমার স্বামীর ভাল-
মন্দ কিসে হয়, আমি তা যত বুঝব, ডাক্তার কবিরাজরা
যাইরের লোক, তাঁরা তার কি বুঝবেন, আমি তাঁদের কথা
শুনব না, মা, আমি যাবই।”

শ্রম বধুকে কোলের কাছে টানিয়া আনিয়া অনেক
করিয়া বুঝাইলেন, কিন্তু অন্নপমা তাহার সঙ্কল্পে অচল অটল
হইয়া রহিল। এখনও যাত্রার দিন তিনেক বাকী, তাই
শ্রম আপাততঃ আর কিছু বলিলেন না। কিন্তু যাত্রার
দিন অর্দ্ধঘণ্টা পূর্বে যখন তিনি জানাইলেন, অন্নপমার
যাওয়া হইবে না, তখন অন্নপমা কাঁদিয়া কাটিয়া কোন
গোল বাধাইল না, বেশ সহজ শাস্তভাবে বলিল, “আমায়
যে যেতেই হবে, মা।” একটু থামিয়া সে আবার বলিল, “মা,
কথাটা খুব শক্ত হবে, কিন্তু আপনারা আমার বলতে বাধ্য
করছেন, মা, ডাক্তার-কবিরাজরা যে অস্থখের কথা বলছেন,
সে অস্থখ যদি সত্যই হয়ে থাকে, তা হ'লে রক্তার আশা খুবই
কম, এ ত জানেন, মা, তখন জেনে শুনে সে কটা দিনই বা
কেন সবাই মিলে আমায় স্বামি-সেবা থেকে বঞ্চিত করবেন!”
তাহার কথা শুনিয়া শ্রম একেবারে স্তম্ভিত হইয়া গেলেন।

খানিক পরে বিমলকে ধরাধরি করিয়া যখন মোটরের
উপর বসাইয়া দেওয়া হইল, অন্নপমা ধীরপাদবিক্ষেপে
মোটরে উঠিয়া তাহার পার্শ্বে গিয়া উপবেশন করিল। তাহার
মুখের দিকে চাহিয়া কেহ কোন কথা বলিতে পারিল না।

নূতন বায়গায় যাইবার তিন দিন পরেই বিমলের
জ্বরটা ছাড়িয়া গেল। যখন পনের দিন জ্বর হইল না,
বিমলও দেহে একটু বল পাইল, তখন সকলেরই মন বেশ
প্রফুল্ল হইয়া উঠিল।

সম্মুখে শারদীয়া পূজা, প্রতি বৎসরই খুব ধুমধাম
করিয়া মায়ের পূজা হইয়া থাকে, কিন্তু বিমলের জন্ম হরি-
নারায়ণ এতই উদ্বিগ্ন হইয়া পড়িয়াছিলেন যে, এবার কোন
রকমে পূজাটা সারিয়া ফেলিবারই সঙ্কল্প করিয়াছিলেন।
এইবার পূজা কতকটা সুস্থ হইয়া উঠায়, তিনি উৎসাহভরে
গৃহিণীকে বলিলেন, “আর ক'টা দিন যদি বিমলের এই
অবস্থায় কেটে যায়, তা হ'লে আরও ঘট ক'রে এবার মা'র
পূজা করতে হবে, কি বল?”

গৃহিণী বলিলেন, “তা ত করতেই হবে। সত্যি
আমাদের ওপর মা'র যথেষ্ট কৃপা, তাঁর কৃপা না হ'লে কি
সাক্ষাৎ লক্ষ্মীকে আমরা পূজবধুরূপে পেতাম! এমন
নিশ্চিত হাসিমুখে আর কাউকে কখনও সেবা করতে
দেখি নি।”

হরিনারায়ণ উজ্জলমুখে বলিলেন, “বৌমা আমার সত্যি

লক্ষী বটে! এঁকে ঘরে এনে বাঁধতে না পারলে আমরা বিমলকে ফিরিয়ে পেতাম না।”

তাহার পর আরও চারিটা দিন অতিবাহিত হইয়া গেল। সে দিন অপরাহ্নে বিমল বাড়ীর সংলগ্ন পরিচ্ছন্ন মাঠের উপর পায়চারী করিয়া বেড়াইতেছিল। অল্পপমাও তাহার সঙ্গে ছিল, সে সব সময় স্বামীর কাছে কাছেই থাকিত।

বিমল বলিল, “অল্প, তুমি তা হ’লে আমায় এ যাত্রা বাঁচিয়ে তুললে। তোমাকে না পেলে অনেক আগেই আমি চ’লে যেতাম, কেউ ধ’রে রাখতে পারত না।”

অল্পপমা বলিল, “তুমি কি চ’লে যেতে পার! আমি যে সাবিত্রী-ব্রত আরম্ভ করেছি—তা কি কখনও নিষ্ফল হ’তে পারে!”

বিমল হাসিয়া বলিল, “ব্রত করলে যে কোন ফল হয়, এ বিশ্বাস আমার কোন দিন ছিল না, কিন্তু তুমি দেখছি, অল্প, আমার অনেক বিশ্বাসই উন্টে দিয়েছ! যাক্, দেখ অল্প, পূজোর সময় আমি কখনও বাড়ী-ছাড়া হইতাম না, এখনও ত পূজোর মাসখানিক দেৱী আছে, তত দিনে আমি ঠিক যেতে পারব, কি বল, অল্প?”

অল্পপমা উৎসাহভবে বলিল, “খুব পারবে, মা’র পূজোর ক’টা দিন তোমায় বাড়ীতে থাকতেই হবে।”

৩

সেই রাত্রিতেই বিমল আবার প্রবল জ্বরে আক্রান্ত হইল, এত বেশী জ্বর পূর্বে কোন দিন হয় নাই। সকলে উদ্বেগ হইয়া রাত্রিটা কোন রকমে কাটাইয়া দিল। স্থানীয় যে প্রবীণ চিকিৎসক প্রতিদিন দুই বেলা আসিয়া বিমলকে দেখিয়া যাইতেন, সংবাদ পাইয়া তিনি প্রত্যাষেই আসিয়া উপস্থিত হইলেন। রোগীকে পরীক্ষা করিয়া দেখিয়া বলিলেন, “এ সে জ্বর নয়, নূতন জ্বর; এর জন্ত কিছু ভাববেন না। বোধ হয়, কোন রকম অনিয়ম বা অত্যাচার হয়েছে; যাক্, এখনই ঔষধ পাঠিয়ে দিচ্ছি, খাওয়ালেই জ্বরটা যাবে’খন।”

ডাক্তারবাবুর মুখে অনিয়ম-অত্যাচারের কথা শুনিয়া অল্পপমা ভিতরে ভিতরে শিহরিয়া উঠিল এবং তাহার মুখ একেবারে বিবর্ণ পাণ্ডুর হইয়া গেল। ঘুণায় তাহার মরিয়া

যাইতে ইচ্ছা হইল। সে যে এক দিন বড় মুখ করিয়া স্বামীকে বলিয়াছিল—“আমার স্বামীর ভাল-মন্দ কিসে হয়, আমি তা যত বুঝব, ডাক্তার-কবিরাজরা বাইরের লোক, তাঁরা তার কি বুঝবেন?” তাহার সে মুখে এমনই করিয়া কালী পড়িল, এমনই ভাবে তাহার সে দর্প চূর্ণ হইয়া গেল! এ পাপের প্রায়শ্চিত্ত তাহাকে করিতেই হইবে, না হইলে তাহার স্বামীকে ফিরিয়া পাইবার সমস্ত চেষ্টা ব্যর্থ হইয়া যাইবে। তাহার সারাদেহ মুহূর্হঃ কাঁপিয়া কাঁপিয়া উঠিতে লাগিল।

ঔষধ সেবন করিয়া বিমলের জ্বরটা সেই দিনই কমিয়া গেল বটে, কিন্তু একেবারে ছাড়িল না। সকলে মনে করিল, দুই তিন দিনের মধ্যে জ্বরটা ছাড়িয়া যাইবে, কিন্তু সপ্তাহখানিক কাটিয়া গেল, জ্বর ছাড়িল না, প্রতিদিনই একটু একটু করিয়া জ্বর হইতে লাগিল। অল্পপমা এত দিন হাসিমুখে স্বামীর সেবা করিয়া আসিতেছিল, কিন্তু এইবার তাহার সে মুখের হাসি মিলাইয়া গেল। তাহারই অপরাধের ফলে তাহার স্বামীর যে এই অবস্থা, এই কথাটি অহরহঃ অতি নিদারুণভাবে তাহার দিক্‌ত অন্তরকে গীড়ন করিতেছিল এবং তাহাকে কেবলই স্বরণ করাইয়া দিতেছিল, একটা কঠোর প্রায়শ্চিত্ত চাই।

দেখিতে দেখিতে পূজা আসিয়া উপস্থিত হইল। সপ্তাহখানিক মাত্র বাকী। বিমল শয্যা গ্রহণ না করিলেও জ্বরটা সব সময় তাহার দেহে লাগিয়াই থাকিত। সকলেই মনে মনে বুঝিল, ইহা অত্যন্ত মন্দ লক্ষণ। চিকিৎসকরাও শঙ্কিত হইয়া উঠিলেন! হরিনারায়ণও কোন রকমে পূজা সারিবার সঙ্কল্প করিলেন। অল্পপমা তাহার স্বামীর পদপ্রান্তে বসিয়া বলিল, “মা, আমি যে সঙ্কল্প করেছি, এবার ঘটা ক’রে মা’র পূজোর আয়োজন করব; পূজোর সময় উনি কোন দিন বাড়ীর বাইরে থাকেন নি, এবারও ওঁকে আমরা বাড়ীর বাইরে রাখব না মা। আপনি বাবাকে বলে আমাদের সবাইয়ের যাবার ব্যবস্থা ক’রে দিন, মা।”

হরিনারায়ণ কথাটা শুনিয়া বহুক্ষণ ধরিয়া ভাবিলেন, শেষে চিকিৎসকের সহিত পরামর্শ করিয়া বিমলকে দেশে লইয়া যাওয়াই স্থির করিলেন।

বহু দিন পরে আবার অল্পপমার মুখে হাসি ফুটিয়া উঠিল।

পঞ্চমীর দিন হরিনারায়ণ সপরিবারে পল্লীভবনে গিয়া পৌঁছিলেন। বিমলের জ্ঞাত সকলে বিশেষ উৎকণ্ঠিত হইয়াছিলেন, পথের কষ্টে অরটা যদি বাড়িয়া যায়, বিমল যদি অবসন্ন হইয়া পড়ে! কিন্তু গৃহে পৌঁছিয়া বিমলকে অনেকটা সুস্থই দেখা গেল। জনক-জননী স্বস্তির নিশ্বাস ফেলিয়া বাঁচিলেন। অমুপমা নির্জনে ঠাঁড়াইয়া মা আনন্দময়ীর উদ্দেশে বারংবার গভীর ভক্তিতরে প্রণাম করিতে লাগিল।

সপ্তমীর দিন বিমল অমুপমাকে বলিল, “এখানে এসে শরীরটা আমার বেশ ভাল বোধ হচ্ছে। জরের কোন ঝানিই টের পাচ্ছি না, অরটা বোধ হয় ছেড়ে গেছে, এক বার দেখ ত!”

অমুপমা বলিল, “আজ আর দেখে কাঁচ নেই। জর ছেড়ে যাবে বৈ কি! পরশু সকাল থেকে তুমি একেবারে সুস্থ হয়ে উঠবে।”

বিমল বলিল, “আমারও যেন তাই মনে হচ্ছে, অমু।”

পরদিন মহা অষ্টমীর বলির অব্যবহিত পূর্বে অমুপমা যখন বুক চিরিয়া সরায় রক্ত ধরিয়া মা দশভূজার সম্মুখে রাখিয়া কৃতাজলিপুটে মা'র আরাধনায় বসিল, তখন কোলাহল-মুখরিত চণ্ডীমণ্ডপ সহস্রা নিস্তব্ধ হইয়া গেল। ঋণকাল পরে সমস্ত স্থানটি প্রকম্পিত করিয়া বলির বাজনা বাজিয়া উঠিল। অমুপমা তেমনই ধ্যানস্থিতলোচনে বসিয়া রহিল।

তাহার পর দুই মাস অতিবাহিত হইয়া গিয়াছে। বিমল দিন দিন সুস্থ হইয়া উঠিতেছে। ডাক্তার-কবি-রাজরা নানা রকম করিয়া তাহার দেহ পরীক্ষা করিয়া বলিয়াছেন, “দেহে রোগ কিছু নাই বটে, কিন্তু আরও এক বৎসর বিশেষ সাবধান হইয়া থাকিতে হইবে। সামান্য অনিয়ম বা অত্যাচারে পুনরাক্রমণের বিশেষ সম্ভাবনা। এই একটা বছর কোন স্বাস্থ্যকর স্থানে বাস করাই সমীচীন।”

চিকিৎসকগণের পরামর্শ অনুযায়ী সমস্ত ব্যবস্থাই হইল। কেবল একটি বিষয়ে হরিনারায়ণ তাঁহাদের বিরুদ্ধাচরণ করিলেন। তাঁহারা অমুপমাকে পিত্রালয়ে পাঠাইবার ব্যবস্থা দিয়াছিলেন, কিন্তু তাহা না করিয়া বিমলের সেবা যত্নের সমস্ত ভারই হরিনারায়ণ নিঃসঙ্কোচে

সেই পুত্র-বধুরই উপর সমর্পণ করিলেন। অল্প লোক যাহাই ভাবুক, তিনি জানিতেন, এই লক্ষ্মীর কৃপায়ই তিনি পুত্রকে ফিরাইয়া পাইয়াছেন।

৪

নূতন যায়গায় আসিবার মাসখানিক পরে বিমল অমুপমাকে বলিল, “সত্যি, অমু, এখানে আমার পর থেকে তুমি যেন কেমন এক রকম হয়ে গেছ, আমার সেবাযত্ন সবই কর, তবু তুমি সব সময় আমার কাছ থেকে দূরে দূরে থাক।”

অমুপমা হাসিয়া বলিল, “তুমি ত বেশ কথা বলছ— সেবা-যত্ন কি দূরে থেকে করা যায়! সেবা-যত্ন করতে হলেই ত সব সময় কাছে কাছে থাকতে হয়।”

বিমল তেমনই গভীরভাবে বলিল, “কথাটা তুমি মিথ্যে চাপা দেবার চেষ্টা করছ,—তুমি এমনই ভাবে আমার সেবাযত্ন কর, যেন তুমি মাইনে-করা নাস’।”

অমুপমা আবার হাসিয়া বলিল, “নাস’গরি কখনও করি নি, নাসে’র কাষের মর্শ্ব বুঝব কোথেকে! তা ছাড়া গরীবের ঘরে জন্মেছি, নাস’ দেখবার সৌভাগ্য ত কখনও হয় নি। অথচ তুমি—”

বিমল বিরক্ত হইয়া বলিয়া উঠিল, “তোমার ও সব কথা আমি শুন্তে চাই না; ক’দিন থেকেই আমি লক্ষ্য ক’রে আসছি, তোমাকে কিছু বলতে গেলেই তুমি তার উল্টো উল্টো জবাব দাও। আমার এ ভাল লাগে না।”

অমুপমা সহসা গভীর হইয়া বলিল, “বেশ, ভাল না লাগে, আমার বিদেয় ক’রে দাও।”

বিমল হুঃখিত হইয়া বলিল, “আমি কি তাই বলছি না কি, এ রকম কথা বলা তোমার ভারী অন্তায়।” এই বলিয়া সে অগ্রসর হইয়া আসিয়া অমুপমার হাত ধরিল এবং অল্প হস্তে তাহার গলদেশ বেঁটন করিয়া ধরিয়া মুখচুষন করিয়া বলিল, “আর অমন কথা কিন্তু বলতে পারবে না।”

ঋণকালের জ্ঞাত আশ্বিনিত হইয়া অমুপমা স্বামীর কাঁধের উপর মাথা রাখিল। তাহার পর সহসা নিজেকে মুক্ত করিয়া লইয়া ছুটিয়া কক্ষ হইতে বাহির হইয়া গেল।

পরদিন বিমলের আহ্বানে অন্নপমা যখন বিমলের সম্মুখে গিয়া উপস্থিত হইল, তখন তাহার মুখের দিকে চাহিয়া বিমল যতখানি বিস্মিত হইল, তাহার অপেক্ষা অনেক অধিক ক্রুদ্ধ হইয়া উঠিল। কাল অন্নপমার সহিত বিমলের যখন দেখা হইয়াছিল, অন্নপমার সমস্ত মুখ হাসিতে ভরিয়া ছিল এবং প্রতিদিনই সে এমনই হাসিমুখেই বিমলের সব কাষ করিত, ফাই-করমাস খাটিত। হঠাৎ বিমলের একবার মনে হইল, হয় ত অন্নপমার কোন অসুখ করিয়া থাকিবে। তাহার উপর ক্রুদ্ধ হওয়া তাহার উচিত হয় নাই। তাই কুণ্ঠিতভাবে সে জিজ্ঞাসা করিল, “তোমার কি আজ শরীরটা ভাল নেই, অন্ন?”

অন্নপমা বলিল, “অসুখ করবে কেন? আমি বেশ ভালই আছি। কিন্তু তুমি কি জন্ত ডেকেছ?”

বিমল ব্যথিত স্বরে বলিল, “শুধু শুধু কি ডাকতে নেই, অন্ন?”

অন্নপমা বলিল, “না, যখন তখন এমন ক’রে আর ডেক না। এখন তুমি ভাল হয়ে উঠেছ, তোমার না লজ্জা করতে পারে, কিন্তু আমার করে।” এই বলিয়া সে চলিয়া গেল।

বিমলের সর্বশরীর ক্রোধে জ্বলিয়া উঠিল। অন্নপমার এইরূপ আচরণ তাহার নিকট অত্যন্ত গর্হিত বলিয়াই বোধ হইল। আজ যেমন করিয়া হউক, ইহার একটা কৈফিয়ৎ সে লইবেই।

সেই দিন মধ্যাহ্নে স্বামি-স্ত্রীতে অনেক কথা-কাটা-কাটির পর শেষে রীতিমত কলহ হইয়া গেল। অন্নপমা বিমলকে স্পষ্ট করিয়া জানাইয়া দিল যে, আজ হইতে বিমল যেন তাহাকে নাস’ ব্যতীত অন্তভাবে না দেখে। সে যে তাহার স্ত্রী, এ কথা সে যেন ভুলিয়া যায়, অন্তথা সেবার তার অন্ত কাহারও উপর দিয়া সে পিতৃগৃহে চলিয়া যাইবে।

বিমল খানিকক্ষণ স্তব্ধ হইয়া দাঁড়াইয়া রহিল। তাহার পর রোষকাম্পিতকণ্ঠে বলিল, “বটে, এতদূর! বেশ, আজ থেকে আমিও তোমার সঙ্গে কোন সম্পর্ক রাখব না। নাস’ রাখবার আমার কোন প্রয়োজন নেই, আমি মাকে বলব, তিনি নাস’কে যেন এখনই বিদায় ক’রে দেন।”

অন্নপমা বলিল, “বেশ, সেই ভাল।” এই বলিয়া সে

তাহার শশুর নিকট উপস্থিত হইয়া বলিল, “মা, আমার বাপের বাড়ী পাঠিয়ে দিন।”

শশুর স্নিগ্ধকণ্ঠে বলিলেন, “বাপমা’র জন্তে মন কেমন কচ্ছে বুঝি! তা’ করবারই কথা, সেই বিয়ের কনে এসেছ, আর ত যাও নি। আচ্ছা, গুকে বলব’খন।”

হরিনারায়ণ কিন্তু কিছুতেই এ সময় অন্নপমাকে পিতৃ-গৃহে পাঠাইতে রাজি হইলেন না। তিনি বলিলেন, “বৌমা গেলে বিমলকে দেখবে কে? এমন সেবাবস্ত্র কি আর কেউ করতে পারবে? দেশে ফিরে বৌমাকে বাপের বাড়ী পাঠিয়ে দেব। এখন না।”

অন্নপমা কিন্তু একেবারে কোট করিয়া বসিল, সে যাইবেই। তাহার শশুর-শাশুড়ী অনেক বুঝাইয়াও যখন কিছুতেই তাহার মন ফিরাইতে পারিলেন না, তখন হরিনারায়ণ রুদ্ধকণ্ঠে পত্নীকে বলিলেন, “তুমি বৌমাকে বলে দাও, তা হ’লে এই যাওয়াই তার শেষ যাওয়া হবে, এ বাড়ীতে আর তার যায়গা হবে না।” তিনি মনে করিয়া-ছিলেন, এত বড় কথার পর অন্নপমা আর বাপের বাড়ী যাইবার নাম মুখে আনিবে না, কিন্তু তিনি ভুল বুঝিলেন।

তিনি কেমন করিয়া বুঝিবেন, নারী-জীবনের ‘শ্রেষ্ঠ-তীর্থে’ পুণ্য সঞ্চয়ের অধিকার হইতে চিরজীবনের অন্ত বঞ্চিত হইতে হইলেও যে, অন্নপমাকে যাইতে হইবে, সে যে নিজের উপর তাহার বিশ্বাস হারাইয়াছে। নিজেকে সে যে আর বিশ্বাস করিতে পারিতেছে না।

কথাটা শুনিয়া অন্নপমা বেশ ধীর শান্তভাবেই বলিল, “এই শান্তিই যদি বাবা আমার বিধান ক’রে থাকেন, তাই মাথা পেতে নেব, আমায় যে যেতেই হবে, মা।”

এইবার হরিনারায়ণ একেবারে রুদ্ধমূর্ত্তি ধারণ করিয়া বলিলেন, “গরীবের মেয়ের বরাতে রাজরাণী হওয়া সইবে কেন,—চিরদিনের জন্ত বাপের কুঁড়েতে প’ড়ে থাকবার ব্যবস্থাই ক’রে দেব, এমন বৌ ঘরের কলঙ্ক! এখনই গুকে বিদায় ক’রে দাও।”

হায় হরিনারায়ণ! তুমি যদি বুঝিতে, যৌবনের অসংযম হইতে ক্রমশঃ রোগমুক্ত স্বামীকে রক্ষা করিবার জন্ত তরুণী পত্নী কি অসাধারণ ত্যাগ স্বীকার করিতেছে, তাহা হইলে তুমি এমন কথা মুখে আনিতে পারিতে না।

শ্রীকণীক্ষনাথ গাল।

রূপের মোহ



সপ্তত্রিংশ পরিচ্ছেদ

সিক্ত বস্ত্রাদিত্যাগের পর গরম চা ও জলখাবার খাইয়া সুরেশচন্দ্র সুস্থ হইলেন। মাধব জিজ্ঞাসা করিল, “তামাক ইচ্ছে করেন কি?”

সুরেশচন্দ্র অতিরিক্ত পরিমাণে তামাকটের ভরু; বিশেষতঃ অনেকক্ষণ তাঁহার সে ভক্ষণ মিটে নাই। প্রশ্ন-মাত্রেই তিনি বলিলেন, “আছে না কি?”

বাল্যালার পল্লীতে আবার তামাকের বন্দোবস্ত নাই? মাধব হাসিয়া বলিল, “এ কিছ আপনাদের বাল্যখানা-গয়ার তামাক নয়, সুরেশবাবু। আমার ক্ষেতে এ তামাক জন্মেছে; নিজের হাতে তৈরী দা-কাটা তামাক। আপনার ভাল লাগবে কি না, জানি না।”

“খুব ভাল লাগবে—সারাদিন তামাক জোটে নি, মাধবদা।”

বড় একটা কলিকায় তামাক সাজিয়া, রূপাধা ছাঁকায় জল ভরিয়া মাধব সুরেশচন্দ্রকে তামাক দিল। তিনি বেশ আরাম করিয়া ধূমপান করিতে লাগিলেন। নানাবিধ মশলামিশ্রিত প্রসিদ্ধ বাল্যখানা অথবা গয়ার তামাক যে ইহার অপেক্ষা শ্রেষ্ঠ নহে, সুরেশচন্দ্রের মনে সে বিষয়ে সংশয় রহিল না। প্রকাশ্যে সে কথা তিনি স্বীকার করিলেন।

আলাপপ্রসঙ্গে সুরেশচন্দ্র জানিতে পারিলেন, রমেন্দ্র কোথায় গিয়াছে, তাহা কেহ অবগত নহে। প্রায় ৩ সপ্তাহ পূর্বে পশ্চিম হইতে একখানা পত্র আসিয়াছিল, তাহাতে ঠিকানা ছিল না। রমেন্দ্র লিখিয়াছিল যে, সে উত্তরপশ্চিমাঞ্চলে বেড়াইতে বাইতেছে। আপাততঃ

তাহার অর্থাভাব নাই। প্রয়োজন হইলে জানাইবে। পত্র পাইতে বিলম্ব ঘটিলে যেন মা চিন্তিত না হন।

সকল কথা শুনিয়া সুরেশচন্দ্র ভাবিলেন, পুরী হইতে চলিয়া আসিবার সময় রমেন্দ্র দেশে যাউতেছে বলিয়া লিখিয়াছিল—এ কথা সত্য নহে! ধূমপান করিতে করিতে এই কথাটাই তাঁহার মনে তোলাপাড়া করিতে লাগিল। এই আকস্মিক অনিশ্চিত প্রবাসযাত্রা কেন? কৈশোরের সখা, যৌবনের সুহৃদ, সতীর্থ রমেন্দ্রের মনের কোন্ কথাটা তাঁহার জানা নাই? সে যে কি ধাতুতে গড়া, তাহা কি তিনি জানেন না?—দোষ অংশতঃ তাঁহারই। কিছ রমেন্দ্র বিবাহ করিয়াছে, জীবনের এমন বড় ঘটনাটা সে কেন তাঁহাদের কাছে প্রকাশ করে নাই?

সুরেশচন্দ্র ঘটনার পর ঘটনার সূত্র ধরিয়া মনে মনে সকল বিষয়ের বিশ্লেষণ করিয়া চলিলেন। মানবের মনোবৃত্তি, যৌবনের ধর্ম—ইন্দ্রিয়ের প্রাবল্য,—না, নিজের বিধিব্যবস্থার ত্রুটিই অধিক, সে জন্ত অগ্ৰাধী করা অগ্ৰায়। খুবই স্বাভাবিক; কিন্তু কখনই সমর্থনযোগ্য নহে। অগ্নি ও গুতকে শাস্ত্রকারগণ দূরে রাখিবার ব্যবস্থা দিয়াছেন, না শুনিলে পরিণাম অত্যাশঙ্ক-রূপে একই হইবে। সশ্রম সহস্র বৎসর পূর্বে তত্তদর্শী মহাপুরুষগণ সমাজ-স্থিতির জন্ত সুস্থ ও অক্ষুণ্ণ নিয়মাবলীর ব্যবস্থা করিয়া গিয়াছেন। এখন তাহা ফুৎকারে উড়াইয়া দিতে গেলেই নানাবিধ অশান্তির উপদ্রব সহ করিতে হইবে।

যুরোপ, আমেরিকা ও ভারতবর্ষের নানা দৃশ্য, নানা কথা বিভিন্নভাবে তাঁহার চিত্তে সমুদিত হইল।

ভারতবর্ষের মন্ত্রদ্রষ্টা ঋষিগণের বিচক্ষণতার কথা স্মরণ করিয়া তিনি মুগ্ধ হইলেন। কি ভূয়োদর্শনই তাঁহাদের ছিল! মানব-মনোরত্তিগুলিকে তাঁহারা কিরূপ নিপুণভাবেই না বিশ্লেষণ করিয়া দেখিয়াছিলেন! এ বিষয়ে প্রাচ্যের কাছে প্রতীচ্যদর্শন শিশুর মত নহে কি?

সহসা তাঁহার চিন্তাসূত্র ছিন্ন হইল। মাধব বলিতে-ছিল, “আপনি একটু বসুন, আমি একবার বাগানের দিকে যাব।”

“কোথায় যাচ্ছ, মাধব দা?”

তাঁহার বাম হস্তে লর্গন, দক্ষিণ স্কন্ধে একগাছা জাল।

“বাগানের পুকুরে এক ক্ষেপ জাল ফেলতে হবে।”

অনুমাণে ব্যাপারটা বুঝিয়া সুরেশ বলিলেন, “এই অন্ধকারে—নাছের কি দরকার? ঘরে যা আছে, তাই যথেষ্ট, মাধবদা।”

“সে কি হয়! কতক্ষণ লাগবে বলুন? ৫৭ মিনিটের মধ্যেই ফিরে আসুন। অতিথ-দেবতার সেবা কি যা তা দিয়ে হয়, সুরেশবাবু? আমাদের অসভ্য পাড়ারগায়ে তা হয় না।”

হঁকা রাগিয়া সুরেশচন্দ্র বলিলেন, “তবে চল, আমিও তোমার সঙ্গে নাছধরা দেখতে যাব, মাধবদা।”

মাধব আপত্তি করিল না, অগ্রে অগ্রে সে চলিল।

আকাশ তখনও সম্পূর্ণ পরিষ্কার হয় নাই; কিন্তু টাঁদ উঠিয়াছিল। মাঝে মাঝে খণ্ডমেঘ আসিয়া তাঁদের উপর পড়িতেছিল। অন্ধকার তেমন গাঢ় নহে। বৃষ্টি-ধারাস্নাত গাছপালা নীরবে দাঁড়াইয়া ছিল। লর্গনের আলোকে সব স্পষ্ট দেখা যায় না, তথাপি সুরেশচন্দ্র বুঝিলেন, উড়ানটি সযত্নবিশিষ্ট। পথের দুই ধারে নানা-বিধ সজীর আবাদ। দূরে উন্নতচূড় বৃক্ষরাজি প্রাচীরের মত দাঁড়াইয়া আছে। মাধব সানবাধান ঘাটের কাছে আসিয়া লর্গন মাটিতে রাখিল। তাহার পর স্থান লক্ষ্য করিয়া অপূর্ব কৌশলে জালখানা মাথার উপর ঘুরাইয়া জলে নিক্ষেপ করিল। প্রথম বারে চারা মাছ কতকগুলি উঠিল। মাধব তাহাদিগকে সাবধানে জলে ছাড়িয়া দিল। দ্বিতীয় বারে অনেকগুলি ছোট ও কয়েকটি বড় মাছ জালে পড়িল। মাধব একটা ৩ সের আন্ডাজ রুই মাছ রাখিয়া বাকী সব জলে ছাড়িয়া দিল।

মাছ দেখিয়া সুরেশচন্দ্র প্রফুল্ল হইলেন; বলিলেন, “পুকুরে অনেক মাছ আছে, না, মাধবদা?”

মাধব বুঝাইয়া দিল যে, প্রয়োজন হইলে এই পুকুরিণী হইতে ২০২২ মণ মাছ পাওয়া যাইতে পারে।

“তোমরাই সুখী, মাধবদা।”

মাধব তৃপ্তির হাসি হাসিল। সে বলিল, “মাধব কি সুখে সহরে থাকে, বলতে পারি নে। আমাদের এই পাড়ারগায়ে কোন্ জিনিষের অভাব বলুন? এই বাগান—রাত্রিতে আপনার দেখার সুবিধে হবে না। সকালবেলা দেখবেন—যা খুঁজবেন, তাই পাবেন। আমাদের সংসারের পক্ষে যা কিছু দরকার, সবই আছে।”

মুগ্ধনেত্রে সুরেশ একবার প্রশস্ত বাগানের চারিদিকে চাহিলেন। বিশেষ কিছুই দেখা গেল না। কিন্তু স্বপ্নালোকে যাহা দেখিলেন, তাহাতে মাধবের কথা সত্য বলিয়া মনে হইল। কপির ক্ষেত, কড়াইগুঁটি, আলু, বেগুন, নানাবিধ শাকের ক্ষেত তিনি পুকুরিণীতে আসিবার সময় দেখিয়াছিলেন।

মাছটি তুলিয়া লইয়া, ক্ষুদ্রদেশে জাল রাখিয়া মাধব আবার পথ দেখাইয়া গৃহে ফিরিল।

সুরেশচন্দ্র নানাকথা ভাবিতে ভাবিতে বাহিরের ঘরে ফিরিয়া আসিলেন। এই পল্লীজীবন, তাঁহার মত সখের আর কি আছে! সহরে শুধু কোলাহল, অশান্তি ও ব্যস্ততা। অর্থের জন্ম, যশের জন্ম, স্বার্থসিদ্ধির জন্ম কতই না মারামারি, কাড়াকাড়ি—ইতরতা! না—সুরেশচন্দ্র যদি কখনও গৃহস্থ-জীবনযাপনের সুযোগ পান, তবে পল্লীর অঞ্চলছায়ায় তিনি আশ্রয় গ্রহণ করিবেন। তাঁহার জমীদারীর অর্গত কোনও গ্রামে তিনি আদর্শ পল্লী স্থাপনের চেষ্টা করিবেন। ম্যালেরিয়া? কৈ, পূর্ববঙ্গের নদীমাতৃকপল্লীতে তাহার প্রাত্যহিক কোথায়? যদিও বা থাকে, সামর্থ্য ও অর্থ উভয়ের সমবায় পল্লীকে কি সখের লীলা-নিকেতনে পরিণত করা যায় না? এই পল্লীই ত এক দিন সমগ্র বাঙ্গালার যাবতীয় সুখ, আনন্দ, তৃপ্তি ও স্বাস্থ্যের আবাস ছিল। কেন গেল? বাঙ্গালীর দোষ কি কিছুই নাই? বাঙ্গালার জমীদার, ধনিসম্প্রদায়ের উপেক্ষা কি পল্লীধ্বংসের অন্তিম কারণ নহে? সকলেই সহরের ইন্দ্রজাল, আরাম ও

ভোগবিলাসের উপকরণে মুগ্ধ হইয়া পল্লীকে ত্যাগ করিয়া গিয়াছেন। বাঙ্গালী যদি গ্রামের উন্নতির চেষ্টায় আত্মনিয়োগ করিত, তবে কি পল্লী এমন অশান হইতে পারিত? না, এ অপরাধ হইতে দেশবাসীকে সম্পূর্ণ মুক্তি দেওয়া যায় না। অত্যাচার মারাত্মক কারণ বাহাই থাকুক, বাঙ্গালী পল্লীকে বিশ্বস্ত হইয়া আত্মহত্যা করিতেছে। তাই সোনার বাঙ্গালা আজ অশান, তাই বাঙ্গালী অধঃপতনের পথে দ্রুত নামিয়া চলিয়াছে। কোথায় ইহার সমাপ্তি?

কলিকায় নূতন করিয়া তামাক সাজিয়া মাধব তাঁহার চিন্তাশ্রোতে বাধা দিল। মাধব এতক্ষণ সুরেশদের এ অঞ্চলে আসিবার কারণ, নোকাডুবীর ইতিহাস কিছুই জানিতে পারে নাই। সে এতক্ষণ অতিথি-সংস্কারেরই চেষ্টা করিতেছিল। এ দেশে তাঁহাদের আসিবার যে সম্ভাবনাও আছে, ইহা তাহার কল্পনারও অতীত ছিল। এখন একটু অবকাশ পাইয়া সে বলিল, “এত দেশ থাকতে এই বাঙ্গালদেশে আপনারা হঠাৎ কেন এলেন, বুঝতে পাচ্ছি না, সুরেশবাবু!—নোকাডুবী হ’ল কি রকমে, বলুন ত?”

সুরেশচন্দ্র সব কথা বলিলেন না। শুধু পূর্ববঙ্গের দুর্ভিক্ষের সংবাদে এ অঞ্চলে আসিয়া তিনি জিলা সহরেই আছেন, এইটুকু প্রকাশ করিলেন। কোতুহলবশে এই দিকের গ্রানগুলি দেখিতে আসিয়াছিলেন। খালের মধ্যে হঠাৎ নোকা বানচাল হইয়া যায়। তীর নিকটে বলিয়া সাংঘাতিক কিছু হয় নাই। সুরেশচন্দ্র আপনাকে অন্তরালে রাখিবার জন্য কোনও মতে অবস্থাটা বুঝাইয়া দিলেন।

মাধব স্থির দৃষ্টিতে সুরেশচন্দ্রের দিকে চাহিয়া ছিল। সহসা সে বলিয়া উঠিল, “ওঃ! বুঝছি, আপনি তবে তিনি!”

সুরেশ সবিস্ময়ে বলিলেন, “কি রকম?”

মাধব অশ্রুামিশ্রিত কণ্ঠে বলিল,—“শুনেছিলুম বটে, কলকাতা থেকে কে এক জন দাতা—মস্ত এক জমীদার এসে এ দেশে হাসপাতাল খুলেছেন, দীন-দুঃখীকে ধাওয়াচ্ছেন—দু’হাতে অন্ন বিলুচ্ছেন! সে দিন সহরে গিয়ে শুনেছিলুম। কিন্তু আপনিই যে সেই দাতা, মহাপ্রাণ লোক, তা ত’ জান্তাম না।”

অত্যন্ত লজ্জিতভাবে সুরেশ বলিলেন, “মাগুষ বড় বাড়িয়ে বলে, মাধবদা। ও সব কথায় কান দিও না। তবে আমার দেশের, মা-ভাই-বোন না খেতে পেয়ে বিনা চিকিৎসায় মারা যাবে, আর ব’সে ব’সে দেখব, এ কি হ’তে পারে, মাধবদা? তাই যৎসামান্য—”

বাধা দিয়া মাধব গাঢ় কণ্ঠে বলিল, “এ আপনার মত লোকের উপযুক্ত কথা, সুরেশবাবু; কিন্তু আমি যা শুনেছি, আপনি যা করেছেন, এ পোড়া বাঙ্গালদেশে তা করা দূরে থাক, এমন ভাবে ক’জন বলতে পারেন? বিদ্যুতের গতিতে আপনার কীর্তি চারিদিকে ছড়িয়ে পড়ছে। ভগবান্ আপনার মঙ্গল করুন। এই আমাদের ২৪ খানা গ্রাম ছাড়া, চারদিকে যে অন্নকষ্ট আর রোগের বাড়াবাড়ি হয়েছে, তা ব’লে শেষ করা যায় না। শুনেছি, দু’জন দেবী না কি অন্ন বিলুচ্ছেন। তাঁরা তবে এঁরাই?”

মাধবের প্রশংসায় সুরেশচন্দ্র বড় বিব্রত হইয়া পড়িলেন। কথাটা অল্প দিকে ঘুরাইয়া লইবার অভিপ্রায়ে বলিলেন, “আচ্ছা, মাধবদা, তোমাদের এ দিকের ২৪ খানা গ্রামে দুর্ভিক্ষ নেই বল্ছ; এমনটা হ’ল কি ক’রে?”

“ভগবানের নেহাৎ দয়া। আমাদের এখান থেকে পদ্মা অনেকটা দূরে। আপনারা যে খালের ভেতর দিয়ে এলেন, এর পাড় খুব উঁচু। বানের জল তাই এ দিকের কথানা গ্রামের তেমন অনিষ্ট করতে পারে নি। তা ছাড়া, আমাদের গায়ে দলাদলি নেই। আমাদের এই লোচনগঞ্জ গ্রামে প্রায় ৩৫শ ঘর গেরস্তর বাস। সব রকম জাতই আছে। তার মধ্যে গোকা—আপনার বন্ধুকে আমরা খোকা বলেই ডাকি—তালুকদার, জমীদার, যা ইচ্ছা বলতে পারেন। আমাদের কর্তামশাই এ গ্রামকে এমন ভাবে গ’ড়ে বেঁধে রেখে গেছেন যে, সবাই এঁদের অন্তর্গত। ঝগড়া, বিবাদ দূরে থাক, এক জন অপরের দুঃখ দূর করবার জন্য পর্যন্ত কবুল করতে পারে। কাষেই গ্রামের কারও অভাব হ’লে সকলে মিলে তার দুঃখ দূর করবার চেষ্টা করে।”

সুরেশচন্দ্র বিস্মিত হইলেন। পল্লী সম্বন্ধে তাঁহার যে ধারণা ছিল, তাহা এই বর্ণনা হইতে সম্পূর্ণ বিভিন্ন। গ্রামের মধ্যে দলাদলি, মনকষাকষি, ইতরতা,



“বসন্ত লাবণ্যে সাজি গো !
এ ক হর্ষ—হর্ষ আজি গো !
উবার্ণী দাঁড়াইয়া শিরে তাহার
হেরিছে ফুলের যুম ভাঙা,
হরষে কপোল তার রাক্ষা ।”

বসুমতী প্রেস]

[শিল্পী—শ্রীপর্ণচন্দ্র চক্রবর্তী ।

হিংসা-শেষ দিনদিনই প্রবল হইয়া উঠিতেছে, ইহাই তিনি জানিতেন। বাঙ্গালার বর্তমান পল্লীর অবস্থা এইরূপ। কিন্তু মাধব-দা আজ তাঁহাকে এ কি অবিশ্বাস্ত কথা শুনাইতেছে?

বুদ্ধিমান্ মাধব বোধ হয় তাঁহার মনের কথা বুঝিতে পারিয়াছিল। সে মৃদু হাসিয়া বলিল, “কথাটা বিশ্বাস করবার মত নয়, না সুরেশবাবু? আপনারা পশ্চিমবঙ্গের লোক, পূর্ববঙ্গের সঙ্গে পশ্চিমবঙ্গের তুলনা করবেন না। সত্য বটে, আমাদের দেশে এখন সে যুগ আর নেই; কিন্তু বাঙ্গালার খাটি পল্লীর যদি সন্ধান পেতে চান, তবে তা এখনও পূর্ববঙ্গেই পাবেন। আমাদের অনেক অবনতি হয়েছে সত্য, তবু একেবারে অধঃপাতে যাননি। তা ছাড়া এ গাঁয়ের কথা আলাদা।”

মাধব আর কিছু বলিল না। তাহার মাতাঠাকুরাণীর অমায়িক, সদয় ব্যবহার; মাধবের দয়া, পরোপকার-প্রবৃত্তি, শ্রায়নিষ্ঠা এবং দোৰ্দণ্ড প্রতাপ গ্রামের সকলকে মন্ত্রমুগ্ধ করিয়া রাখিয়াছিল। সকলেই তাহার অল্পরক্ত ভক্ত—সে কথাটা প্রকাশ করা সে অশোভন বলিয়া মনে করিল।

সুরেশচন্দ্র নীরবে ধূমপান করিতে লাগিলেন। মাধব তাঁহার নিকট বিদায় লইয়া ভিতরে আহারের কত দূর যোগাড় হইয়াছে, দেখিতে গেল।

অষ্টাত্রিংশ পরিচ্ছেদ

“সুরেশবাবু, ভেতরে চলুন, ঠাই হয়েছে।”

তখন আকাশ পরিষ্কার হইয়া গিয়াছে। মেঘমুক্ত আকাশে চাঁদের আলো—স্নিগ্ধ পল্লীর উপর চন্দ্রতরঙ্গের উচ্ছ্বাস। সে মধুর দৃশ্যে আকৃষ্ট হইয়া মুহূর্তমাত্র সুরেশচন্দ্র মুগ্ধভাবে দাঁড়াইলেন। তাহার পর মাধবের সঙ্গে ভিতরের দিকে চলিলেন।

প্রশস্ত বারান্দার আহারের স্থান হইয়াছিল। সুরেশচন্দ্র দেখিলেন, তাঁহার একা বসিবার ব্যবস্থা হইয়াছে। পল্লীর—হিন্দুগৃহস্থের ব্যবস্থা অল্পসারে মেয়েদের জগ

স্বতন্ত্র স্থানে আহারের বন্দোবস্ত হইয়াছিল। সুরেশ বলিলেন, “তুমি বসবে না, মাধবদা?”

মাধব যুক্তকরে বলিল, “তা কি এখন পারি? অতিথ্যসেবা না হ'লে গেরস্থের খাবার অধিকার নেই। এ আমাদের চিরকালের পাড়ার্গেয়ে ব্যবস্থা। আপনি বসুন।”

সুরেশচন্দ্র এ প্রথায় অভ্যস্ত না হইলেও সম্পূর্ণ অনভিজ্ঞ ছিলেন না। প্রথাটা ভাল কি মন্দ, তাহার আলোচনার প্রয়োজন কি? কিন্তু ব্যবস্থাটি যে বড়ই মধুর, সুরেশ তাহা অস্বীকার করিতে পারেন না।

মাধব অনতিদূরে উবু হইয়া বসিয়া অতিথির আহারের তত্ত্বাবধান করিতে লাগিল। সুরেশচন্দ্র দেখিলেন, আয়োজন পর্যাপ্ত; এত অল্পসময়ের মধ্যে এরূপ ব্যবস্থা সম্পন্ন ও সুপরিচালিত পল্লীগৃহস্থগৃহেই সম্ভবপর।

আহারে বসিয়া সুরেশচন্দ্র বুঝিলেন, শুধু আয়োজনই পর্যাপ্ত নহে, প্রত্যেক বাঙানের স্বাদ অভিনব। তিনি বহুবার বহু স্থানে নানাপ্রকার ভোজসভার যোগ দিয়াছেন, কিন্তু এমন উৎকৃষ্ট এবং বিচিত্র স্বাদযুক্ত, রসনাতৃপ্তিকর আহার্য্য অতি অল্প স্থানেই দেখিয়াছেন। মনে মনে অত্যন্ত পরিভূপ্ত হইয়া সুরেশ বলিলেন, “বড় চমৎকার রান্না, মাধবদা!”

মাধব হাসিয়া বলিল, “এ আমাদের গরীবখানা। আপনি যদি তৃপ্তি পান, সে আমাদের সৌভাগ্য। একটা কথা এখানে নিবেদন ক'রে রাখি, যা কিছু উপাদান দেখছেন, সব আমাদের বাড়ীতেই জন্মেছে।”

সবিস্ময়ে সুরেশ বলিল, “বটে!”

মাধব বলিল, “আজ্ঞে, ই্যা। মায় পোলাওয়ার চাউল পর্য্যন্ত। বাজারের ঘি, তেল কখনও কিনতে হয় না—অবশ্য ক্রিয়াকর্ম ছাড়া। হলুদ, লঙ্কা, ধনে, সরষে, তেজপাতা সবই আমাদের বাগানে হয়। কোন জিনিষের জন্ত দোকানে বা হাটে আমাদের যাবার দরকার হয় না। এক লবণ, তা যদি আইন থাকত, ঘরে তাও তৈরী করা যেত।”

অবাক্ বিস্ময়ে এই পল্লী-প্রোড়ের দিকে চাহিয়া সুরেশচন্দ্র ভাবিলেন, এমন আর এক জন লোক তিনি জীবনে দেখিয়াছেন কি? স্বাবলম্বনের এমন উজ্জল

দৃষ্টান্ত দেশবাসীর সমক্ষে ধরিয়া গৌরব অহুতব করিতে হয়।

শুভ্রবসনা গৃহিণী ধীরে ধীরে পুত্রবন্ধুর কাছে আসিয়া দাঁড়াইলেন। স্নিগ্ধকণ্ঠে বলিলেন, “বাবা সুরেশ, তোমরা বড়বরের ছেলে, আমাদের এ পাড়ারগায়ে তোমাদের যোগ্য আদর-যত্ন—”

বাধা দিয়া সুরেশচন্দ্র বলিলেন, “মা, কি বলছেন? এমন চমৎকার রান্না আমি জীবনে খুব কমই খেয়েছি।”

গৃহিণী সহর্ষে বলিলেন, “এ সবই আমার বোমার রান্না।”

“বটে! রমেনের স্ত্রী এমন চমৎকার রান্নাতে পারেন?—সে খুব ভাগ্যবান্।”

কথাটা বলিয়াই সুরেশ অন্তমনা হইলেন। এমন গুণবতী স্ত্রী থাকিতে—

মাতা বলিলেন, “বোমা আমার বড় লক্ষ্মী। কাষে-কর্ষে, দেখতে শুন্তে—এমন সকল রকমে ভাল মেয়ে খুবই কম দেখা যায়, বাবা। আমার ইচ্ছে ছিল, তোমরা যখন এসেছ, আর দিনকতক তাকে এখানে রাখি। কিন্তু তা’ আর ঘটে উঠবে না দেখছি। আগে থেকেই ঠিক হয়ে আছে, কালই ওকে নেবার জন্ত লোক আসবে।”

“রমেনের স্ত্রী বাপের বাড়ী যাচ্ছেন না কি?”

“হাঁ বাবা, কালই যাত্রার দিন।”

“তা বেশ ত। আমরা ত এ দেশে আর ২:১ দিন আছি। আমাদের জন্ত তাঁকে আটকে রাখবার কোন দরকারই নেই। কাল সকালেই আমাদের সহরে ফিরে যেতে হবে।”

“তা কি হয়, বাবা! তোমরা কখনও আস নি। এক দিনেই কি ছেড়ে দিতে পারি?”

সুরেশচন্দ্র বলিলেন, “আমাদের বিলম্ব করবার কোন উপায় নেই, মা! আপনি মাধবদাকে জিজ্ঞাসা করুন, আমাদের হাতে কি রকম জরুরী কায রয়েছে। এ ত আমার নিজের বাড়ীর মত। পরে আবার আসব, তখন দিনকয়েক থেকে যাব।”

আহারশেষে সুরেশ বহির্কাটাতে গেলেন। তাঁহার মন চিন্তাপূর্ণ।

“মাধব-দা, দয়া ক’রে একটা কাষের ভার নেবে?”

হাঁকাটা সুরেশচন্দ্রের হাতে দিয়া সে বলিল, “কি বলুন ত?”

“এ অঞ্চলে আমি বেশী দিন থাকতে পারব না। ঔদের নিয়ে শীঘ্রই এলাহাবাদে যেতে হবে। কিন্তু এখানে চের কায বাকী। আমি অবশ্য জিলার হাকিমের কাছে টাকাটা দিয়ে যেতে পারি; কিন্তু আমার ইচ্ছে, আমরা দেশের লোক মিলেই কাযটা করি। এ দেশে এখনও কিছু দিন হাঁসপাতাল ও অন্নসত্র রাখতে হবে। তুমি ভার নেবে, মাধব-দা?”

সুরেশচন্দ্র যেরূপ গভীর আগ্রহভরে প্রস্তাব করিলেন, তাহাতে মাধবের উপর অগাধ বিশাস ও নির্ভরতা যেন প্রকাশ পাইল। মাধব বলিল, “এত বড় কায কি আমরা চালাতে পারি? আনরা মর্থ, পাড়ারগায়ে ভূত।”

সুরেশ বলিলেন, “ভগবানের কাছে প্রার্থনা করি, তোমার মত লোকের সংখ্যা দেশে বাড়তে থাকুক। সত্যি মাধব-দা, লেখাপড়ার কথা তুলে বড় লজ্জাই দিলে। লেখাপড়া শিখে আমাদের দেশে বড় একটা মানুষ তৈরী হচ্ছে না। তুমি আশীর্বাদ কর, যেন তোমার মত মানুষ হতে পারি।”

তখনকার মত কথাটা চাপা রহিল। আহারশেষে মাধব বাহিরে আসিলে অনেক আলোচনা হইল। অবশেষে মাধব গুরু কায্যভার গ্রহণ করিতে স্বীকার করিল। কথায় কথায় সুরেশচন্দ্র বন্ধিতে পারিলেন, মাতার সহিত পরামর্শ করিয়া মাধব ঠিক করিয়াছে, গোলায় সঞ্চিত ধান হইতে হাজার মণ ধান সে চুর্ভিক্ষ-দান-ভাণ্ডারে দিবে। ইহার পূর্বে তাহার দৃষ্টিগের জন্ত কি দান করিয়াছে, সে কথাটা কোনও মতেই তিনি মাধবের নিকট হইতে আদায় করিতে পারিলেন না।

এই স্বল্পশিক্ষিত, বলিষ্ঠদেহ, হৃদয়বান্ প্রৌঢ়কে সুরেশচন্দ্র মনে মনে বহুবার প্রণাম করিলেন। এমন খাটি বাঙ্গালী এ যুগে থাকিতে পারে, পূর্বে তিনি বিশ্বাস করিতেন না।

উনচত্ব্বিংশ পরিচ্ছেদ

মানুষের জীবনটা কি শুধু প্রহেলিকা?—মন কি এমনই জটিল?—নহেই বা কেন? কবি, দার্শনিক, মনস্তত্ত্ববিদ বহু অভিজ্ঞতার ফলে যাহা বলিয়া গিয়াছেন, সে স্বয়ং কবি হইয়া নিজের জীবনেই কি তাহার পর্যাপ্ত প্রমাণ পায় নাই? বালা, কৈশোর, তরুণ যৌবনের মনের ইতিহাসটা আগাগোড়া বিশ্লেষণ করিয়া দেখিলেই ত বুঝা যায়—ধারাবাহিকতা সত্ত্বেও মনের জটিলতা যেমন বিচিত্র, তেমনই অদ্ভুত! কোন্ প্রবৃত্তি কখন কি ভাবে উদ্ভাস হইয়া উঠিয়া, পূর্বসঙ্কল্পকে দুর্নিবার শ্রোতে ভাসাইয়া লইয়া যাইতে পারে, মানুষ কি তাহা কল্পনাতেও আনিতে পারে? ষড়রিপু যেন স্ব স্ব দুর্গমধ্যে আশ্রয়গোপন করিয়া আছে, অকস্মাৎ কে কবে কোন্ দিক দিয়া আক্রমণ করিয়া বসিবে, বেচারী মন তাহার কোনও পূর্বাভাসও পায় না। যখন অতকিতভাবে আক্রান্ত হয়—অভিভূতের মত কাঁচ করিয়া যায়। পরে সংশয়, অন্তশোচনা, নির্বেদ জীবনকে ধিক্কারে পূর্ণ করিয়া ফেলে।

চলিতে চলিতে রমেন্দ্র এমনই কত কি ভাবিতেছিল। আজ সে মধ্যাহ্নে আহ্বারের পর একাই বাহির হইয়াছিল। ডাক্তারবাবুর কোনও আত্মীয় আসিবেন, তাঁহাকে আনিবার জন্ত স্টেশনে যাইবেন বলিয়া তিনি রমেন্দ্রের সার্থী হইতে পারেন নাই। রমেন্দ্র মুসলমান নবাবগণের অস্বাভাবিক কীর্তির যে সকল নিদর্শন তখনও দেখে নাই, আজ তাহা দেখিবার জন্ত বাহির হইয়াছিল। শাহানাঙ্গ, ভিক্টোরিয়া পার্ক প্রভৃতি কয়েকবার দেখা থাকিলেও আবার সেগুলি দেখিয়া বেড়াইতে বেড়াইতে গোমতীর লোহর পুল পার হইয়া গেল।

সন্ধ্যার অন্ধকার অনেকক্ষণ ঘনাইয়া আসিয়াছিল। রমেন্দ্র বাসার দিকে ফিরিল। সে ভাবিতেছিল, আর এখানে থাকা সম্ভব নহে। আজ প্রায় তিন সপ্তাহ সে এখানে আসিয়াছে। সম্পূর্ণ অপরিচিত ও অনাশ্রিত গৃহে সে যে এত দিন অতিথিরূপে বাস করিবে, ইহা এক মাস পূর্বে তাহার কল্পনারও অতীত ছিল। এখানে গৃহের অপেক্ষাও পর্যাপ্ত আদর-যত্ন পাইতেছিল,

ডাক্তারবাবুর সরল, অনাড়ম্বর, সস্ত্রব্য ব্যবহারে সত্যই সে মুগ্ধ হইয়াছিল। কত বার সে যাইবার জন্ত ব্যস্ত হইয়াছে, কিন্তু জ্যেষ্ঠ সহোদর যেরূপ পবিত্র বন্ধনে কনিষ্ঠকে বাঁধিয়া রাখেন—সে বন্ধন এড়াইয়া যাওয়া যেরূপ সহজ নহে, রমেন্দ্রের পক্ষেও ঠিক তাহাই হইয়াছিল।

রমেন্দ্র চলিয়া যাইবার প্রস্তাব করিলে স্নেহভরা অথচ যুক্তিপূর্ণ আলোচনার দ্বারা ডাক্তারবাবু তাহার সকল যুক্তি খণ্ডন করিয়া ফেলিতেন। অন্তঃপুর হইতে ডাক্তারবাবুর পত্নীর তরফ হইতে এমনই মিষ্ট অনুরোধ আসিত যে, তাহা উপেক্ষা করা নিতান্ত মৃঢ়ের পক্ষেই সম্ভব। তাই, যাই যাই করিয়াও এত দিন সে যাইতে পারে নাই। কিন্তু সকল বিষয়েরই ত একটা সীমা আছে? না—রমেন্দ্র এবার বিশেষ চেষ্টা করিয়া দেখিবে—অচিরেই তাহাকে এ স্থান ত্যাগ করিতে হইবে। সত্যই আর ভাল দেখায় না। ডাক্তারবাবুর আত্মীয়-পরিজন আসিতেছেন, তাঁহারা কি কি মনে করিবেন? এত দিন কেহ ছিল না, সে এক কথা। এখন সমাগত আত্মীয়রা তাহার সম্বন্ধে কোনওরূপ ধারণা করিয়া লইতে পারেন, সে কেন তাহার অবকাশ দিবে?

ফটকের কাছে আসিতেই চমক ভাঙ্গিল। অনতিদূরেই গাড়ীর আশ্রয় ও দ্বারবানের গৃহ। রমেন্দ্রকে দেখিয়া দ্বারবান্ সসম্মানে উঠিয়া দাঁড়াইল। রমেন্দ্র তাহার কাছে জানিতে পারিল, স্টেশন হইতে ফিরিয়া ডাক্তারবাবু রোগী দেখিতে গিয়াছেন।

রমেন্দ্র বাহিরের ঘরে প্রবেশ করিল। আলোকিত কক্ষ জনহীন। সে অস্বাভাবিকভাবে বাহিরে আসিয়া বাগানের মধ্যে বেড়াইতে লাগিল। বাগানে তখন কেহ ছিল না। অনেক সময় সে এই প্রশস্ত উদ্যানমধ্যে পরিক্রমণ করিত। ডাক্তারবাবুর স্ত্রী কদাচিৎ বাগানে আসিতেন, অন্ততঃ রমেন্দ্র আসিবার পর সে কোনও দিন তাঁহার বসনের অঞ্চল পর্য্যন্ত দেখিতে পায় নাই। কাষেই অসঙ্কোচে সে যখন তখন বাগানের মধ্যে বেড়াইত। বিবিধ ফলের গাছ ছাড়া, নানাবিধ ফুলের গাছ উদ্যানে ছিল। বেড়াইতে বেড়াইতে সন্নিহিত একটা রজনীগন্ধার ঝাড়ের কাছে আসিয়া দাঁড়াইল। ডাক্তার

রজনীগন্ধার বিশেষ ভক্ত ছিলেন। তাঁহার যত্নে অসময়েও টবের গাছে রজনীগন্ধা-ফুল ফুটিত। এই ফুল সম্বন্ধে তাঁহার এমনই পক্ষপাতিত্ব ছিল যে, বাগানে গাছ থাকা সত্ত্বেও শয়নকক্ষে, বসিবার ঘরে সর্বত্রই টবে করা রজনীগন্ধার গাছ দেখিতে পাওয়া যাইত। রমেন্দ্রও রজনীগন্ধার বিশেষ অমুরাগী ছিল। আধ-আলো আধ-ছায়া-ঢাকা উদ্ভানে রজনীগন্ধা গাছের কাছে দাঁড়াইয়া রমেন্দ্র প্রস্ফুটিত ফুলগুলি নাসিকার কাছে আনিয়া জ্ঞান লইতেছিল।

সহসা মৃদু সঙ্গীতের শব্দ তাহার কানে প্রবেশ করিল। রমেন্দ্র উৎকর্ণ হইল। বড় মিষ্ট কর্ণস্বর ত! অজ্ঞাতসারে সে এক পদ অগ্রসর হইল। বাতাসে মধুর নারী-কণ্ঠে গান ভাসিয়া আসিল:—

“কেন বঞ্চিত হব চরণে!”

বংশীরবে আকৃষ্ট হরিণের স্তায় রমেন্দ্র ধীরে ধীরে অদূরবর্তী বাতায়নের দিকে অগ্রসর হইল। বহু দিন পরে তাহার প্রিয় কবির মধুর গানটি, স্কর্পে গীত হইতে শুনিয়া সে আর আত্মসংবরণ করিতে পারিল না।

“আমি কত আশা ক’রে ব’সে আছি,—
পাব জীবনে না হয় মরণে।”

ইহা ত শুধু গান নহে,—গায়িকা যেন প্রাণ কণ্ঠে আনিয়া, হৃদয় উজাড় করিয়া দিয়া গাহিতেছিল। কাহার এ কণ্ঠ? ডাক্তারবাবুর স্ত্রীর? হইবে বা। রমেন্দ্র ত এ পর্য্যন্ত তাঁহার চেহারা পর্য্যন্ত দেখে নাই, গান শুনা ত দূরের কথা। রমেন্দ্র ভাল করিয়া শুনিবার জন্ত নিঃশব্দে বাতায়নের নীচে আসিয়া দাঁড়াইল।

সুরে সুরে অন্তর্নিহিত ভাবধারা যেন গানে মূর্ত্তিমতী হইয়া উঠিতেছিল। শিক্ষিত কণ্ঠের গান—গমক, মীচ ও মূর্ছনা চমৎকার! বাহিরের ঘরে রমেন্দ্র একটা টেবল-হারমোনিয়ম দেখিয়াছিল, কিন্তু এ পর্য্যন্ত সে কাহাকেও তাহা বাজাইতে দেখে নাই। তাহার গানের খুব সখ ছিল, সে বাজাইতে জানিত। কিন্তু মানসিক অশান্তির জন্য ও দিকে তাহার খেয়াল ছিল না।

আজি এ গানটি বড়ই মিঠা লাগিতেছিল:—

“হয়ে পথের ধূলান্ন অন্ধ,
এসে দেখিব কি খেয়া বন্ধ?
তবে পারে ব’সে, পার কর ব’লে পানী,
কেন ডাকে দীন-শরণে?”

সত্য, অতি সত্য!—কিন্তু কে এই গায়িকা? তাহার হৃদয়বন্ধে যে সুর—যে কথা অহরহ: বাজিতেছে, গায়িকা যেন তাহারই মূর্ত্তি ফুটাইয়া তুলিয়াছে! স্তম্ভর! চমৎকার! অতি মধুর!

রমেন্দ্রের মন সঙ্গীতশ্রোতে ভাসিয়া চলিল, তাহার সমস্ত ইন্দ্রিয় যেন সঙ্গীতের মোহে অভিভূত হইয়া পড়িল।

গান থামিয়া গেল। রমেন্দ্র তখনও মত্তমূৰ্ছবৎ দাঁড়াইয়া।

ভিতরে একাধিক লোকের কথা শুনা গেল।

এক জন বলিতেছিল, “তুই রোজ গান গাইতিসু?”

উত্তরে আর এক জন বলিল, “না দিদি, গান গাইবার সময় কোথায়? তবে বাড়ী গেলে, বাবা যখন বলতেন, মাঝে মাঝে গাইতাম।”

“তোমার গলাটা কিন্তু আগেকার মতই আছে, টুনি। আর একটা গান কর।”

“কে এসে পড়বে, দিদি, আজ আর না।”

“কে এসে পড়বে? উনি এলে গাড়ীর শব্দ হবে। আর ওঁর কাছে তোমার ভারী ত লজ্জা! আগে কত গান গেয়েছি। নে, আর একটা ধর।”

অপর বলিল, “তবে আগে তুমি একটা গাও, কত দিন তোমার গান শুনি নি।”

“আমি আবার কি গাইব? তোমার মত অমন গলা আমার যদি থাকত, গাইতাম। তোমার বড় কষ্ট হচ্ছে বুঝি, টুনি? গাড়ীতে ঘুমতে পেরেছিলি?”

“না, কষ্ট কিছুই না; সেকেন্ড ক্লাস রিজার্ভ গাড়ী। মামাবাবু, মামীমা, মিতু আর আমি, কষ্ট হবে কেন? খুব ঘুমিয়ে এসেছি।”

“আচ্ছা, গান আজ থাক। কিন্তু তোকে পেয়ে আমার আজ খালি বাড়ীর কথা মনে হচ্ছে, ভাই।

সন্ধ্যাবেলা বাবার কাছে ব'সে গান, আবৃত্তি, শ্লোক রচনা—মনে পড়ে, টুনি ?”

“কি সুখের দিনই গিয়েছে, দিদি! মনে আবার পড়ে না? ইচ্ছে করে, আবার সে যুগে ফিরে যাই!”

কক্ষমধ্যে খানিক নীরবতা বিরাজ করিতে লাগিল। রমেশ্বর সে স্থান ত্যাগ করিবার উপক্রম করিতেছে, এমন সময় সে আবার শুনিতে পাইল,—“টুনি, সেই শ্লোকটা তোর মনে আছে?—কুমারসম্ভবের মদনভঙ্গের পর রতিবিলাপের সেই শ্লোকটা?—‘উপমানমভূদ্বিলাসিনাং’ শ্লোকটা একবার বল না ভাই, বাবা প্রায়ই তোর মুখে শ্লোকটা শুনতে চাইতেন; আমার বড় ভাল লাগে।”

রমেশ্বর ফিরিয়া দাঁড়াইল; তাহার কৌতূহল অত্যন্ত বদ্ধিত হইল। সে কয় দিনে এষ্টটুকু বঝিয়াছিল, ডাক্তার-গৃহিণী পাঠানুরাগিণী। আজকাল অনেক মেয়ে যেমন মাসিকপত্রিকার ভক্ত—উপন্যাসপাঠিকা, তাঁহাদেরই মত এক জন। কিন্তু শুধু তাই নয়! ইনি কাব্যানুরাগিণী—মহাকবি কালিদাসের ভক্ত। সে অনুমান করিয়াছিল, দুই ভগিনীতে কথা হইতেছে। আজ তাহার আদিবার কথা ছিল, ইনিই তিনি। হিন্দু বাঙ্গালীর ঘরের মেয়েদের মধ্যে আজকাল পাঠস্পৃহা শুধু উপন্যাসেই সীমাবদ্ধ নহে—কাব্য-সাহিত্যের আলোচনাও তাঁহারা করেন। কালিদাসের কুমারসম্ভব পর্য্যন্ত।

তাহার মন বিমর্ষ হইল। হায়! তাহার পত্নীও যদি এমনই বিদূষী হইত!—চিন্তায় বাধা পড়িল। সে শুনিল, বামাকর্থে মহাকবি কালিদাসের অতুলনীয় কাব্য-শ্লোক কি নির্দোষভাবেই উচ্চারিত হইতেছে:—

“উপমানমভূদ্বিলাসিনাং
করণং স্বভব কাস্তিমত্তয়া।
তদিদং গতমীদৃশীঃ দশাঃ
ন বিদৌর্য্যে কঠিনাঃ খলু স্মিরঃ ॥”

কালিদাসের শোকমুহুর্ত্তা, পতিবিরোগকাতরা রতির বিলাপগাথা, এই নারীর কণ্ঠে যেন বিলাপধ্বনির মতই করুণ, হৃদয়বিদীর্ণকারী বিষাদ-সঙ্গীতের মতই শুনাইতে লাগিল।

আবৃত্তির ভঙ্গী ও মাধুর্য্য কি চমৎকান! রমেশ্বর মুগ্ধ

হইল। সংস্কৃত সাহিত্যে জ্ঞান ও অধিকার না থাকিলে এমন অভ্রান্তভাবে আবৃত্তি কখনই সম্ভবপর নহে। সে স্বয়ং কবি; কিন্তু হয় ত সে-ও এমন ভাবে আবৃত্তি করিতে পারিত না।

“ক হু মাং হৃদদীনজীবিতাং
বিনিকীর্ষ্য ক্ৰণভিন্নসৌহৃদঃ।
নলিনীং ক্ষতসেতুবন্ধনো
জলসজ্জাত ইবাসি বিক্রতঃ ॥”

ব্যথা অনুভব না করিলে, বিরোগযন্ত্রণা অনুভব না করিলে এমন ভাবে বিধুরা নারীর শোকগাথাকে কে মূর্ত্তি দিতে পারে?

রমেশ্বর স্তব্ধ বিশ্বয়ে শুনিল,—

“রজনী তিমিরাবগুষ্ঠিতে
পুরমার্গে ঘনশব্দবিক্রবাঃ।
বসতিং প্রিয় কামিনাং প্রিয়া-
স্বদৃতে প্রাপয়িতুং ক ঈশ্বরঃ ॥”

নারীকণ্ঠ হইতে বিলাপের আর্ন্তস্বর কবিতার ছন্দে ছন্দে যেন মূর্ত্তি গ্রহণ করিয়া কক্ষমধ্যে বিচরণ করিয়া ফিরিতে লাগিল। কলেজের প্রবীণ অধ্যাপক—সংস্কৃত সাহিত্যে সুপণ্ডিত মহামহোপাধ্যায়ের অধ্যাপনাকালে আবৃত্তি শুনিয়া রমেশ্বর মুগ্ধ হইত; কিন্তু এই তরুণীর কণ্ঠোক্তি বিলাপগাথা আজ তাহার চিত্তকে যেমন অভিভূত ও বিচলিত করিল, এমন আর কোনও দিন হয় নাই। বাঙ্গালা ও সংস্কৃত কবিতা আবৃত্তি করিয়া একবার প্রতিযোগী পরীক্ষায় সে প্রথম পুরস্কার পাইয়াছিল, কিন্তু রমেশ্বরের মনে হইল, এমন ভাবলালিত্যের সাহায্যে সে কখনও আবৃত্তি করিতে পারে নাই।

এই অপরিচিতার প্রতি রমেশ্বরের শ্রদ্ধা বাড়িয়া গেল। নিবিষ্টমনে শুনিতে শুনিতে সে এমনই তন্ময় হইয়া পড়িয়াছিল যে, আবৃত্তি শেষ হইবার পরও কণ্ঠরবের ঝঙ্কার, গুঞ্জনগীতি তাহার কানের কাছে ফিরিয়া ফিরিয়া সঞ্চারিত হইতেছিল।

সহসা একটা শব্দে সে মুখ তুলিয়া চাহিল। বাতায়নের নিম্নভাগ বন্ধ ছিল; খড়খড়িগুলি খোলা ছিল না; সূতরাং ভিতরে কি হইতেছিল, দেখিবার উপায়

ছিল না। স্বারোদঘাটনশব্দে সে বুঝিল, ঘরের মধ্যে বাহারা ছিল, তাহারা স্থান ত্যাগ করিতেছে। কৌতূহল-ভরে রমেদ্র উপরের দিকে চাহিল; কিন্তু কিছুই দেখা গেল না। রমেদ্র ভাবিল, কাষটা ভাল হইতেছে না। এমন গোপনে পরস্পরকে দেখা ভদ্রতরীতিসঙ্গত নহে; কিন্তু সকল সময়ে বিচার পূর্বক সকলে কি কাষ করিয়া থাকে?

“চল, টুনি, মহারাজ কি রাঁধলে, দেখে আসি।”

চুড়ীর রিনি-রিনি ও অঞ্চলের খস্-খস্ শব্দে রমেদ্র বুঝিল, গৃহ লোকশূন্য হইল। কয়েক মুহূর্ত স্থিরভাবে দাঁড়াইবার পর তাহার মনে হইল, কাষটা ভাল হয় নাই। ধীরে ধীরে সে বাহিরের ঘরের দিকে চলিল।

গাড়ী-বারান্দায় পৌঁছিয়া সে দেখিল, ডাক্তারবাবু দাঁড়াইয়া। তিনি কখন ফিরিয়া আসিয়াছেন?

“এই যে, শিশিরবাবু, আপনি কতক্ষণ?”

রমেদ্র আশ্বসংবরণ করিয়া বলিল, “খানিক আগেই এসেছি। আপনি বাড়ী নেই, তাই বাগানে ঘরে বেড়াচ্ছিলাম।”

সিগারেটে টান দিয়া ডাক্তার বলিলেন, “বেশ! বেশ!—আজ অনেক দূর বেড়িয়ে এসেছেন বোধ হয়?”

“হাঁ, গোমতীর ওপারে গিয়েছিলুম। বাস্তবিক, লক্ষ্মী সহরটা দেখে শেষ করা কঠিন।”

“কথা মিথ্যা নয়। আসুন, ভিতরে বস। যাক। আজ সারাদিনটাই পথে পথে কেটে গেল। আসুন, দুটো খোসগল্প করা যাক।”

পরিচিত আসনে রমেদ্র বসিল। ডাক্তার বলিলেন, “আজ বিকালে আপনার ভাগ্যে চা জ্বাটেনি; সেই ১টার বেরিয়েছিলেন ত? বেহারা!”

“হজুর!” বলিয়া ভৃত্য হাজির হইল।

ডাক্তার ঘড়ীর দিকে চাহিয়া বলিলেন, “সবে ৭টা; এখনও খাওয়ার বিলম্ব ঢের। রামদীন, অন্তর যাকে কহ, দো পেয়ালা চা।”

দীর্ঘ পর্যটনের পর চা-পানের স্পৃহা রমেদ্রেরও প্রবল হইয়াছিল।

অল্পসময়ের মধ্যে চা ও রেকাবি-ভরা গরম সিদ্ধা আসিয়া উপস্থিত হইল। ভোজনে ডাক্তারবাবুর আগ্রহ

সর্বদাই বিচ্যমান! উপস্থিতকে ত্যাগ করা তাঁহার কোষ্ঠিতে লেখা ছিল না।

“আসুন, শিশির বাবু, সদ্যবহার করা যাক। আঃ!—সারা দিনটা খেটে খেটে এমন ক্ষিধেও পেয়েছে!—আপনি ত বেরিয়ে গেলেন; আমিও ঠেঁশনে গেলাম। আমার ছোট ঞ্জালিকা এসেছেন। প্রায় ৪ বছর দুই বোনের দেখা-সাক্ষাৎ নেই। আমার মামাশুণ্ডর জয়পুরে থাকেন কি না। এই পথেই যাবার সময় নামিয়ে দিয়ে গেলেন। তাঁকে এত ক’রে বললাম, কিন্তু নামলেন না। দরবার না কি আছে, বিলম্ব করা চলবে না। দেখুন, শিশিরবাবু, এই দাসত্বটা, তা বড়ই হোক, আর ছোটই হোক—সব সমান। কেমন, ঠিক নয় কি?”

দাসত্ব যে অতি হেয়, তাহাতে রমেদ্রের অণুমাত্র সংশয় ছিল না। কিন্তু মানবের এমনই অদৃষ্ট, এ দাসত্বের শৃঙ্খল হইতে তাহার মুক্তি নাই! হয় মাতৃষের নিকট, নয় ত প্রকৃতির নিকট দাসত্ব লিখিয়া দিয়া তাহাকে জন্ম-জন্মান্তর চালিত হইতে হইতেছে! কোথায় মুক্তি! কবে ইহার অবসান!—কখনও তাহা সম্ভবপর হইবে কি?

চিন্তার ধারার সঙ্গে রমেদ্রের মন অনেক দূর—সুদূর অতীতে চলিয়া গিয়াছিল।

“শিশিরবাবু, আর খানকয়েক গরম সিদ্ধা দিয়া আপত্তি আছে?”

প্রকৃতিস্থ হইয়া রমেদ্র বলিল, “না।”

রামদীন ভিতর হইতে শুধু সিদ্ধা নহে, নিম্কাী সহ হাজির হইল।

ভৃত্য চলিয়া গেলে রমেদ্র গম্ভীরভাবে বলিয়া উঠিল, “একটা অন্ডায় কাষ ক’রে ফেলেছি, ডাক্তারবাবু!”

গিরীন্দ্রনাথ নিম্কাী চর্কণ করিতে করিতে বলিলেন, “কি রকম?”

“আপনি আসবার আগে বাগানে বেড়াচ্ছিলাম। হঠাৎ মধুর কর্ণের গান শুনে পেয়ে এগিয়ে গিয়েছিলাম। বোধ হয়, আপনার স্ত্রী গাইতেছিলেন। ভারী মিষ্ট লাগল, তাই শুনেছি। কিন্তু কাষটা ভাল হয় নি। স্ত্রীলোকের গান গোপনে শুনে অভদ্রতা করেছি।”

ডাক্তারবাবু কৌতুকপূর্ণ দৃষ্টিতে রমেদ্রের গম্ভীর মুখের দিকে চাহিয়াছিলেন। বক্তব্য শেষ হইলে ডাক্তার

উচ্ছ্বাসে বলিলেন, “বাঃ! এতে অন্য় কাষ কি হয়েছে? তাঁরা গলা ছেড়ে গান গাইতে পারেন, আর আমাদের শুন্তে দোষ?”

রমেন্দ্র বলিল, “আপনার পক্ষে দোষ নয়, সঙ্গত। কিন্তু অন্তঃপুরের দিকে, অনাহুত হয়ে শুন্তে যাওয়া অপরাধ নয়? শুধু গান নয়, কবিতা আবৃত্তি পর্য্যন্ত শুনেছি। কাষটা অন্য়, গোপন রাখা আরও অন্য়। তাই আপনার কাছে প্রকাশ কবুলাম।”

“বটে! আবার কবিতা আবৃত্তি পর্য্যন্ত শুনেছেন? আপনার ভাগ্য ভাল বলতে হবে। কি কবিতা, শুনি?”

ডাক্তারবাবু ব্যাপারটাকে সহজভাবে উপেক্ষা করিলেও রমেন্দ্র তাহাতে সায় দিতে পারিল না। সে ক্ষুব্ধভাবে বলিল, “কুমারসম্ভবের রতিবিলাপ।”

“সংস্কৃত শ্লোক! কিন্তু আপনার বোধ হয় ভ্রম হয়েছে। আমার স্ত্রী গাইতে জানেন বটে, আবৃত্তিও

মন্দ পারেন না; কিন্তু আপনার কথা শুনে মনে হচ্ছে, সে গান, সে আবৃত্তি আমার স্ত্রীর নয়। আমার শালী এসেছে, তারই হবে। সে চমৎকার গায়। আমি একবার তার মুখে রতিবিলাপের আবৃত্তি শুনে-ছিলাম।”

“যিনিই হ’ন,—আমার অনধিকার ব্যবহারের জন্ত ক্ষমা প্রার্থনা করছি। আপনি আমায় ক্ষমা করুন।”

ডাক্তারবাবু এবার হো হো করিয়া হাসিয়া উঠিলেন। রমেন্দ্রও একটু অপ্রতিভ হইল। হাসি থামিলে গিরীন্দ্রনাথ বলিলেন, “ক্ষমা?—আচ্ছা, যাদের কাছে আপনি অপরাধী, আপনার আরজি তাঁদের কাছেই পেশ করা যাবে। ক্ষমা করা না-করার মালিক ত তাঁরাই।—এখন ঐ নিম্‌কী ক’খানা শেষ ক’রে ফেলুন ত।”

[ক্রমশঃ।

শ্রীসরোজনাত্‌ ঘোষ।

শোকাভূরা

নিঠুর কে গো কোল থেকে মোর
ছিনিয়ে নিলি ছলালী রে!

মায়াবী কোন্‌ নূতন খেলার

আশায় তারে ভুলালি রে!

আলোক দেশের পথে পথে

ফিরতেছিল সোনার রথে

চপলা সে ঝাঁপ দিয়ে যে

নাম্নল আমার কোলে,

ডাকলে মা মা বলে,

(ওরে) কোন্‌ ষাঙ্কর নয়নে তার

নিদের কাঠি বুলালি রে?

ঘুমুল সে কি কাল-ঘুম

চায় না যে আর স্নেহেরো চুম,

নাম-না-রাখা নাম ধ’রে তার

ডাকি, ‘আয় মা ঘুরে’

(ও তোর) মা যে সদাই বুঝে

(ওরে) পাষণ কে গো প্রথম হাটেই

বেচা-কেনাই ভুলালি রে!

কোন্‌ ঝড়ে তা কে বলিবে,

জীবনের দীপ গেল নিভে,

আলো বাতাস, গন্ধ বরণ

মিশুল আঁধারমাঝে,

আজি দীপ হারানো সাঁজ্বে,

(ওরে) কোন্‌ মায়াবী আমাকে হায়,

ব্যথার মদে ভুলালি রে!

শ্রীঅমরেন্দ্রনাথ বন্দ্যোপাধ্যায়।



১

গুরুমহাশয় লোচন সরকার ছাত্রদের সম্বোধন করিয়া বলিলেন, “দেখ, যে যত সকাল সকাল পূজোর পার্কণী দিতে পারবে, তার তত সকাল সকাল ছুটা। নইলে বুঝেছিস?”

নইলে কি যে হইবে, তাহা গুরু মহাশয় স্পষ্ট না বলিলেও ছাত্ররা কিন্তু স্পষ্টই তাহা বুঝিয়া লইল এবং বুঝিয়া গুরুমহাশয়ের সম্মুখে পতিত বেতখানির দিকে সকলেই শঙ্কাকাতর দৃষ্টি নিক্ষেপ করিল। গুরুমহাশয় বামহস্ত দ্বারা দীর্ঘ গুফরাশিকে সংযত করিতে করিতে বলিলেন, “পূজোর পার্কণী কত জানিস? ছ’আনা। এ ত ষষ্ঠীপূজো, মাকালপূজো নয় যে, ছ’ এক পয়সা পার্কণী দিলেই চলবে। বড় পূজোর বড় পার্কণী। বুঝেছিস সব?”

কতকগুলি ছাত্র সম্বরে উত্তর দিল, “আজ্ঞে।” বাহারা মুখে কিছু বলিল না, তাহারা ঘাড় নাড়িয়াই এ উত্তরে সায় দিল। গুরু মহাশয় বলিলেন, “কাল-পরশুর মধ্যে পার্কণী সব আনা চাই। শুক্রবারে ছুটা দিয়ে ছেলের জন্তে কাপড়-চোপড় কিনতে আমাকে কলকাতায় যেতে হবে; বুঝেছিস?”

পুনরায় উত্তর হইল, “আজ্ঞে।”

ছুই দিন পরেই ছুটা। ছেলের মনে আনন্দ যেন আর ধরে না। পাঠশালার ছুটার পর তাহারা হর্ষ-কোলাহলে পল্লীপথ মুখরিত করিতে করিতে গৃহাভিমুখে ধাবিত হইল। কেবল একটি ছেলে তাহাদের এই আনন্দকোলাহলে যোগ দিল না; সে স্নান বিবর্গ মুখে ধীরে ধীরে সকলের পশ্চাতে চলিল।

বড় পরীবারে ছেলে। বাপ বছরখানেক আগে মারা গিয়াছিল। পিতার মৃত্যুর সঙ্গে সঙ্গেই যে ছুই চারি বিঘা জমীজমা ছিল, বাকী খাজনার দায়ে জমীদার তাহা নীলাম করিয়া খাসে ডাকিয়া লইলেন। বিধবা মা বাড়ীর পুই-শাক, লাউ-কুমড়া বেচিয়া, লোকের ঘরে ধান ভানিয়া কোনরূপে ছুইটা পেট চালাইতে লাগিল।

বয়স বেশী না হইলেও সাত আট বৎসরের ছেলে, কিন্তু নিজের অবস্থা বুঝিল, মায়ের হুঃখ-কষ্ট বুঝিতে পারিল। মা যে তাহারই জন্ত মাথার ঘাম পায়ে ফেলিয়া, সকাল হইতে ছপুর পর্যন্ত টেকি টানিয়া আধ সের চাউল সংগ্রহ করিতেছে, নিজের ভাতগুলি তাহাকে দিয়া নিজে উপবাস দিয়া থাকিতেছে, বালক-বুদ্ধিতেও ইহা বুঝিয়া লইতে তাহার বিলম্ব হইল না। কায়েই সে কাহারও গুরু চরাইয়াও নিজের পেটের খোরাকের যোগাড় করিতে ইচ্ছুক হইল। মা কিন্তু তাহা করিতে দিল না; বলিল, “না, বাছা, তাঁরও ইচ্ছা ছিল, আমারও ইচ্ছা, তুই ছ’কলম লিখতে পড়তে শিখবি।”

ছেলে বলিল, “আমি লেখাপড়া শিখবো, আর তুমি ধান ভেনে বেড়াবে?”

মা হাসিয়া বলিল, “তা ধান ভানলেই বা, কেবলা। তুই লেখাপড়া শিখে ছ’পয়সা রোজগার কত্তে পারলে আর ত আমাকে ধান ভানতে হবে না?”

তাহাই হইল। গুরুমহাশয় লোচন সরকারের হাতে পায়ে ধরিয়া বিনা বেতনে কেবলাকে পাঠশালায় ভর্তি করিয়া দিল। কেবলা গুরুমহাশয়ের এঁটো বাসন মাজিয়া; তামাক সাজিয়া, পা টিপিয়া দিয়া, যতটুকু অবসর পাইত, লেখাপড়া শিখিবার জন্ত প্রাণপণে চেষ্টা করিত।

আপনাদের অবস্থার হীনতা হৃদয়ঙ্গম করিয়া কেবলা অগ্রাগ্র ছেলের সঙ্গে মিশিত না। পাঠশালার ছুটার পর ছেলেরা রাস্তায় আসিয়া যখন খেলায় প্রবৃত্ত হইত, কেবলা তখন পাশ কাটাইয়া ঘরে চলিয়া যাইত। কেহ খেলিবার জন্ত ডাকিলে বলিত, “না ভাই, ঘরে গিয়ে বেলাবেলি পড়া মুখস্থ কত্তে হবে।”

“দূর বোকা, বেলাবেলি পড়া মুখস্থ করবি কেন? করবি রাজে।”

“রাজে পড়া কত্তে তেল কোথা পাব, ভাই?”

কেবলার কথায় কেহ কেহ তাহাকে ঠাট্টা-বিজ্ঞ

করিতে থাকিত। কেবলা কিন্তু তাহাতে কর্ণপাত করিত না।

আজ কিন্তু আগল ছুটির সম্ভাবনাতেও কেবলাকে এমন নিরুৎসাহভাবে বাইতে দেখিয়া ঘোষেদের জানকী তাহাকে বিজ্ঞপ করিয়া বলিল, “কি রে কেবলা, ছুটির সময়েও পড়া মুখস্থ করবি না কি?”

কেবলা ষাড় নাড়িয়া উত্তর দিল, “হঁ।”

রায়েদের হরিধন বলিল, “কেবলা হাজরা স্বজ-মেজ-ষ্টর হবেই হবে।

জানকী বলিল, “কাল পার্কণী নিয়ে আসবি ত?”

ষাড় দোলাইয়া কেবলা বলিল, “আন্বো।”

জানকী বলিল, “না আনলে কিন্তু মজাটা দেখবি।”

২

“মা!”

“কে রে, কেবলা এয়েছিস? ঘরে আয়।”

“তুমি শুয়ে কেন, মা? জর হয়েছে না কি?”

কাঁথার ভিতর হইতে মুখটা একটু বাহির করিয়া শীতকম্পিত স্বরে মা বলিল, “হাঁ বাছা, পোড়া জর কিছুতেই ভুলতে চায় না। বোসেদের পূজোবাড়ীর ধান ভানতে ভানতে কাঁপুনি এলো।”

কেবলা ঘরে ঢুকিয়া মায়ের মাথার কাছে গিয়া বসিল, এবং তাহার কপালে হাত দিয়া বলিল, “উঃ, তোমার কপালটা আঙনের মত গরম যে, মা।”

মা বলিল, “জরটা এই এসেছে কি না।”

কেবলা নিঃশব্দে গিয়া মায়ের কপালে হাত বুলাইতে লাগিল। মা বলিল, “বসে রইলি যে, খাবি না?”

মুখ মচকাইয়া কেবলা বলিল, “কি আর খাব?”

মা বলিল, “হাঁড়িতে ওবেলার ভাত রয়েছে, তাই জল ঢেলে খা।”

“খাচ্ছি।”

“কিন্তু তরকারী ত কিছুই নাই। কি দিয়ে খাবি বল দেখি?”

“কি দিয়ে আর? হুণ আছে ত!”

ঈষৎ হাসিয়া মা বলিল, “কেপা ছেলে! শুধু হুণ দিয়ে কি ভাত খাওয়া যায়? গাছে একটা বেগুন ঝুলছে; এক হুড়ো খড় ছেলে সেটাকে পুড়িয়ে নে।”

কেবলা বলিল, “আজ আমি বেগুনটা পুড়িয়ে খাব, কাল কি দিয়ে খাবে তুমি? জরে জরে তোমার মুখে ত কিছু রোচে না?”

জরে হাঁপাইতে হাঁপাইতেও মা উচ্চ হাসি হাসিয়া উঠিল। হাসিতে হাসিতে বলিল, “আমার মুখে রোচে না বলে তুই শুধু ভাত খাবি? আমার পোড়া পেটে আগুন লাগুক!”

কেবলা চুপ করিয়া বসিয়া রহিল। মা বলিল, “আচ্ছা, খাম্, আমার শীতটা একটু ক’মে এলে আমি নিজেই উঠে—”

বাস্ততা সহকারে কেবলা বলিয়া উঠিল, “না না, তোমাকে আর উঠতে হবে না, আমি জোগাড় ক’রে নিচ্ছি।”

বলিয়া সে উঠিয়া পড়িল, এবং বেগুন পোড়াইয়া জল-চালা ভাত খাইয়া পুনরায় মায়ের কাছে আসিয়া বসিল।

সন্ধ্যার পর শীতটা কমিয়া আসিলে মা উঠিয়া বসিল। কেবলা মায়ের কোলের কাছে শুইয়া বলিল, “দেখ মা, গুরু মহাশয়কে পূজোর পার্কণী দিতে হবে।”

মা জিজ্ঞাসা করিল, “পার্কণী কি রে, কেবলা?”

কেবলা বলিল, “পূজোর পার্কণী গো, হুঁআনা পরসা। গুরু মহাশয় বলেছে, কাল-পরশুর ভিতর যে ছেলে পার্কণী না আনবে, তাকে ছুটি দেবে না। তা ছাড়া মেরে হাড় গুঁড়ো ক’রে দেবে।”

মা বলিল, “পার্কণী দিতে আর সব ছেলেদের বলেছে। গুরু মহাশয় জানে, তুই গরীবের ছেলে, তোকে কিছু দিতে হবে না।”

মাথা নাড়িয়া কেবলা বলিল, “কিন্তু না দিলে যদি মারে?”

মা বলিল, “না, না, মারবে না, তোর ভয় নাই।”

মায়ের কথায় কেবলা অপেক্ষাকৃত নিঃশব্দ হইল। খানিক-চুপ করিয়া থাকিয়া সে বলিল, “দেখ মা, তিনে মাইতি বলছিল, পূজোর সময় তার বাবা তাকে কুল-পেড়ে কাপড় কিনে দেবে।”

হৃৎখ-গম্ভীর স্বরে মা বলিল, “পূজোর সময় ছেলে-পিলেকে নতুন কাপড় কিনে দিতেই ত হয়, বাছা। কিন্তু আমার যেমন কপাল! গাছে গোটা দশেক কুমড়া

হয়েছিল। ভেবেছিলাম, দশটা কুমড়া বেচলে কোন্ না পাঁচ সিকে হবে। তার ভেতর থেকে তোর কাপড় একখানা কিনে দেব। কিন্তু দীর্ঘ ঠাকুর এসে ধরলে, মায়ের কাছে বলির জন্তে তিনটে কুমড়া দিতে হবে। বামুন মায়ের নাম করে চাইলে, দিতে হ'লো। তার পর বোসেরা পাঁচটা নিয়েছে। তা ওরা কি লেহু দাম দেবে? বড় জোর দেয় ত গুণা পাঁচেক পরস।।”

মায়ের কাতরতা দেখিয়া কেবলা বলিল, “আমার নতুন কাপড়ে দরকার নাই, মা। কেন, পুরানো কাপড় পরে কি ঠাকুর দেখা যায় না?”

মা জ্বোরে একটা নিশ্বাস ফেলিয়া হুঃখগাঢ় কণ্ঠে বলিল, “তা পুরানো কাপড়ই তোর কোথায়, বাছা? ঐ ত একখানি কাপড়, তার সাত জায়গায় ছেঁড়া।”

কেবলা বলিল, “হোক ছেঁড়া। কাপড়খানা কেচে দিও, তা হ'লেই হবে। কিন্তু গুরুমশায়ের পার্শ্বীর পরস না দিলে হয় ত ছুটা দেবে না।”

মা বলিল, “না দেয়, বোসেদের ঘর থেকে কুমড়োর দাম আদায় করে এনে দেব তখন।”

মায়ের কথায় আশ্বাস পাইয়া কেবলা নিশ্চিতচিত্তে ঘুমাইয়া পড়িল।

৩

গুরুমহাশয় ডাক দিলেন, “কৈ রে, পার্শ্বীর পরস সব এনেছিস?”

ছেলেরা একে একে উঠিয়া পার্শ্বীর পরস লইয়া গুরুমহাশয়ের সম্মুখে হাজির করিল। সকলেই উঠিল, শুধু কেবলা উঠিল না। ঘোবেদের রমা বলিল, “কেবলা পরস আনে নি, গুরুমশায়।”

গুরুমহাশয় ডাকিলেন, “কেবলা!”

“আজ্ঞে।”

“এ দিকে আর।”

কেবলা ধীরে ধীরে আসিয়া গুরুমহাশয়ের সম্মুখে দাঁড়াইল। গুরুমহাশয় বেত হাতে লইয়া বঙ্গগভীর স্বরে জিজ্ঞাসা করিলেন, “তোর পার্শ্বীর পরস কোথায়?”

ভীতিবিবর্ণমুখে কেবলা বলিল, “মা বলেছে, গুরুমশায়, আমাকে পার্শ্বীর পরস দিতে হবে না।”

দাঁড়-মুখ খিঁচাইয়া গুরুমহাশয় বলিলেন, “কেন, তুমি আমার গুরুপুত্র না কি?”

কেবলা ভয়ে মুখ নীচু করিয়া নীরবে দাঁড়াইয়া রহিল। গুরুমহাশয় ক্রোধে ক্র কৃষ্ণিত করিয়া বলিলেন, “এক পরস মাইনে নাই, পার্শ্বীর ছোটো পরস দেবে না, বেয়ারিং-পোটে লেখাপড়া শিখবে। ব্যাটা আমার আলালের ঘরের ছলান রে! ধ'রে নিয়ে আর ত ব্যাটাকে।”

কেবলা গুরুমহাশয়ের সম্মুখে একটু দূরে দাঁড়াইয়া ছিল। গুরুমহাশয়ের আদেশ পাইয়া একটি ছেলে আসিয়া তাহাকে খুব কাছে ঠেলিয়া দিল। কেবলা ভয়ে চারি দিক অন্ধকার দেখিল। ভীতিবিজড়িত স্বরে বলিল, “মা বলেছে, গুরুমশায়—”

তাহাকে কথা শেষ করিবার অবসর না দিয়া গুরুমহাশয় সগর্জনে বলিয়া উঠিলেন, “তোর মা তোর মাথা খেয়েছে। ব্যাটা গাধা!”

কথার সঙ্গে সঙ্গে তাঁহার হাতের বেত সপাং করিয়া কেবলার পিঠে পড়িল। কেবলা “মা গো” বলিয়া কাঁদিয়া উঠিল। তাহার এই সকাতির চীৎকারে গুরুমহাশয়ের হৃদয় কিন্তু বিচলিত হইল না। তাঁহার হস্তস্থিত বেত্রদণ্ড কেবলার পিঠে, পায়ে, মাথায়, হাতে সপাং সপাং করিয়া পড়িতে লাগিল। কেবলার সক্রম চীৎকারে ক্ষুদ্র পাঠশালা-গৃহ প্রতিধ্বনিত হইয়া উঠিল। কাঁদিতে কাঁদিতে, প্রহৃত স্থানে হাত বুলাইতে বুলাইতে কেবলা অবসন্নভাবে বসিয়া পড়িল।

গুরুমহাশয় এতরূপে প্রহার হইতে নিবৃত্ত হইয়া হাতের বেত উঠাইয়া বলিলেন, “বল ব্যাটা, পার্শ্বীর পরস আনবি কি না?”

কাঁদিতে কাঁদিতে, হাঁপাইতে হাঁপাইতে কেবলা বলিল, “আন্বো, গুরুমশায়, মা বলেছে, কুমড়োর পরস আদায় করে—”

গুরুমহাশয় বলিলেন, “কুমড়োর পরস? তোদের গাছে কুমড়া হয়েছে না কি?”

রমা বলিয়া উঠিল, “বিস্তর কুমড়া ফলেছে, গুরুমশায়।”

গুরুমহাশয় বলিলেন, “এত কুমড়া হয়েছে, কৈ, আমার জন্তে ত একটাও নিয়ে আসিস না। আড়া গোটা ছই নিয়ে আসিস।”

কেবলা তাঁহার আদেশে স্বীকৃতি জ্ঞাপন করিয়া কাঁদিতে কাঁদিতে গিয়া স্বস্থানে বসিল। গুরুমহাশয় বলিলেন, “কাল থেকে সকলের ছুটি, শুধু কেবলার ছুটি নাই। যদি না পার্কী নিয়ে আসবে, তদিন তাকে ছুবেলা গাজিরী দিতে হবে।”

ছাত্রদিগকে আদেশ জ্ঞাপন করিয়া গুরুমহাশয় পার্কী-গীর পয়সা গাঁগতে প্রবৃত্ত হইলেন।

কেবলা মার খাইয়া ততটা কাতর হইল না, যতটা কাতর হইল অঙ্গের এই সকল প্রহারচিহ্ন লইয়া ঘরে ফিরিতে। বেত্রের নিষ্করণ আঘাতে তাহার দেহের অনেক স্থানই ফুলিয়া উঠিয়াছিল, ছই এক যায়গায় কাটিয়া গিয়া একটু একটু রক্তও পড়িতেছিল। এই সকল প্রহার-চিহ্ন লইয়া সে কিরূপে মায়ের সম্মুখে উপস্থিত হইবে? ইহা দেখিলে মা ত কাঁদিয়াই আকুল হইয়া পড়িবে। হায়, গুরুমহাশয় তাহার দেহকে একরূপে প্রহার-চিহ্নিত না করিয়া অন্য কোনরূপ কঠিন সাজা দিলেন না কেন? কেবলা প্রহার-চিহ্নগুলোকে ঢাকিবার অভিপ্রায়ে কোঁচার খুঁটটা গায়ে দিয়া ঘরে ফিরিল।

ছপুরবেলা তাহাকে গায়ে কাপড় দিতে দেখিয়া মা জিজ্ঞাসা করিল, “হাঁ রে কেবলা, গায়ে কাপড় দিয়েছিস কেন? কিছু অসুখ-বিসুখ কচ্ছে না কি?”

কেবলা একটু গুঞ্চ হাসি হানিয়া উত্তর দিল, “না না, অগ্নি কাপড়টা গায়ে জড়িয়েছি।”

“কৈ, দেখি তোর গা।”

মা তাড়াতাড়ি আসিয়া, কেবলার কপালে হাত দিয়া শঙ্কিত স্বরে বলিয়া উঠিল, “এই যে কপালটা একটু গরম মনে হচ্ছে। এ কি. মাথার সামনেটা এত ফুলে উঠেছে কেন?”

কেবলা মাথা নাড়া দিয়া মায়ের কাছ হইতে একটু সরিয়া আসিয়া বলিল, “রাস্তায় আসতে আসতে প’ড়ে গিয়েছিলুম, তাই ওখানটা ফুলে উঠেছে। হাঁ মা, কুমড়ো ছুটো কি হ’লো?”

মা বলিল, “সে ছুটো গাছ থেকে তুলে রেখেছি। বোসেরা আরও ছুটো কুমড়ো চেয়েছিল। বিকেলে নিয়ে যাব। দেখ, যদি সাতটা কুমড়োর দাম পাই, তোকে একখানা কাপড় এনে দেব।”

কাপড়ের নামে কেবলার মুখখানা উৎফুল্ল হইয়া উঠিল। কিন্তু মুহূর্ত্ত পরেই তাহা ম্লান হইয়া আসিল। বলিল, “কাপড় ত এনে দেবে, কিন্তু গুরুমহাশয় যে ছুটো কুমড়ো চেয়েছে।”

মা বলিল, “চেয়েছে—দেব। গাছে ত আরও অনেক ফল ধরেছে। বড় হ’লে দিয়ে আসবি।”

ঘাড় নাড়িয়া কেবলা বলিল, “না মা, গুরুমহাশয় রাগ করবে। আমার কাপড়ে কাষ নাই।”

ঝঙ্কার দিয়া মা বলিল, “তোমার কাষ নাই, আমার কাষ আছে। সব ছেলে নতুন কাপড় প’রে ঠাকুর দেখতে যাবে, আর তুই আমার ছেঁড়া কাপড় প’রে বেড়াবি? কপালই না হয় মন্দ হয়েছে, কিন্তু সাধ-সম্মাল ত যার নি, বাছা! আজ যদি সে বেঁচে থাকতো।”

বলিতে বলিতে মায়ের চোখ দুইটা জলে ভরিয়া আসিল। কেবলা বলিল, “ভাত দেবে চল, মা, বড্ড ক্রিদে পেয়েছে।”

মা তাড়াতাড়ি আঁচলে চোখ মুছিয়া ছেলেকে ভাত দিতে চলিল।

ভাত খাইতে খাইতে কেবলা বলিল, “গুরুমহাশয়ের পার্কীগীর পয়সাটা দিতে হবে, মা। নইলে ছুটি দেবে না।”

মা বলিল, “তা হ’লে তোর কাপড় হবে কি ক’রে?”

কেবলা বলিল, “কাপড় হোক, না হোক, পার্কীগী দিতেই হবে। সব ছেলে ঠাকুর দেখে বেড়াবে, আর আমিই কি পাঠশালে গিয়ে ব’সে থাকবো?”

মা বুকিল, কথাটা ঠিক। বিষাদখিন্ন স্বরে বলিল, “তাই যা হয় হবে।”

কেবলা বলিল, “যা হয় হবে নয়, দিতেই হবে। আজ তুমি গিয়ে কুমড়োর দাম আদায় ক’রে নিয়ে এস। কাল সকালে পার্কীগী দিয়ে ছুটি নিয়ে আসবো। আর ঐ কুমড়ো ছুটোও গুরুমহাশয়কে দিয়ে আসতে হবে। নয় ত গুরুমহাশয় বড্ড রাগ করবে।”

“আচ্ছা” বলিয়া মা কেবলার এঁটো পাতর ধুইতে চলিল। কেবলা জিজ্ঞাসা করিল, “পাতর ধুতে যাচ্ছো, তুমি ভাত খাবে না?”

মা উত্তর করিল, “না। গেল রাত্রে অত জর হয়েছিল, আজ আর ভাতটা খাব না।”

সন্ধিগ্ন স্বরে কেবলা বলিল, “কেন, জ্বর ছেড়ে গেলেই ত তুমি ভাত খাও।”

গম্ভীর মুখে মা বলিল, “খাই ব’লেই ত পোড়া জ্বর ছাড়তে চায় না।”

মা ঘাটে চলিয়া গেল। কেবলার সন্দেহ হইল। সে ঘরে ঢুকিয়া চাউলের হাঁড়ি খুঁজিয়া দেখিল, হাঁড়িতে এক মুঠাও চাউল নাই। মা ঘাট হইতে ফিরিলে কেবলা জিজ্ঞাসা করিল, “হাঁ মা, জ্বরের জন্তে ভাত খেলে না, না চাল নাই ব’লে উপোস দিলে?”

মা একটু ইতস্ততঃ করিয়া উত্তর দিল, “জ্বরের জন্তেও বটে, চালও আজ বাড়ন্ত। সকালে ধান ভানতে গেলে আধ সের চাল আসতো, তা বেতে জ্বরে হাড় ভেঙে দিয়েছে, সকালে আর ঢেঁকি টানতে যেতে পারলুম না। দেখি, পারি যদি এ বেলা যাব।”

ভারীমুখে কেবলা বলিল, “তা পারলে না যখন, তখন অতগুলো ভাত আমাকে না খাইয়ে তুমিও ত ওর এক মুঠো খেলে পারতে?”

ঈষৎ হাসিয়া মা বলিল, “পাগল ছেলে! তোকে আধ-পেটা খাইয়ে তোর ভাত আমি খেতে যাব?”

রাগতভাবে কেবলা বলিল, “আর তোমাকে উপোস রেখে আমাকেই পেট ভ’রে খেতে হবে বুঝি?”

স্নেহসজল দৃষ্টিতে পুত্রের মুখের দিকে চাহিয়া মা বলিল, “ওরে ক্যাপা, ছেলের পেট ভরলেই মায়ের পেট ভরে, তা জানিস?”

রাগে মুখখানাকে ভারী করিয়া, জ্বরে মাথা নাড়িয়া কেবলা বলিল, “হাঁ, জানি।”

বলিয়াই সে মায়ের সম্মুখ হইতে চলিয়া গেল। মা স্নেহ-প্রফুল্ল মুখে দাঁড়াইয়া ভাবিতে লাগিল, ‘আমি বড় ছুখী, কিন্তু এত দুঃখের মধ্যেও আমার মত সুখী কে? এমন মাতৃভক্ত ছেলে কোন্ ভদ্রলোকের ঘরে আছে?’

বিকালে কেবলার মা কিন্তু ধান ভানিতে যাইতে পারিল না। রাত্রিতে জ্বর ভোগ করিয়াছে, তাহার উপর সারাদিনের উপবাস। কিন্তু রাত্রিতে কেবলা কি খাইবে? কেবলার মা ভাবিল, “দেখি যদি কুমড়ার দাম পাই, তা থেকেই না হয় এক আনার চাল কিনে আনবো। কাপড় কেনা ত হ’লো না।”

এইরূপ স্থির করিয়া কেবলার মা কুমড়ার দাম আদায় করিবার জন্ত বোসেদের বাড়ীতে উপস্থিত হইল। কিন্তু সকালে ধান ভানিতে না আসায় বোস-গিন্নী তাহার উপর এতই রাগিয়াছিলেন যে, তাহাকে দেখিয়াই ক্রোধে গর্জিয়া উঠিলেন এবং কেবলার মা যে নেহাৎ ছোটলোকের মেয়ে, তাহার আদৌ কথার ঠিক নাই, তাহার কথার উপর নির্ভর করিয়া বোস-গিন্নী দয়ে ডুবিতে বসিয়াছেন, বলিয়া তিরস্কার করিতে লাগিলেন। কেবলার মা আপনার অসুখের কথা জানাইয়া তাহার ক্রোধশাস্তির চেষ্টা করিল, কিন্তু তাহার অসুখে বোস-গিন্নীর কি আইসে যায়? পূজায় দশমণ চাউলের খরচ। কেবলার মা ধান ভানিয়া এই চাউল তৈয়ার করিয়া দিবে বলিয়া প্রতিশ্রুতি দিয়াছে। এখন অসুখের দোহাই দিয়া কথার খেলাপ করিলে চলিবে কেন? শেষে কি তাহাকে লোকের কাছে ‘অন্নম’ হইয়া পড়িতে হইবে?

কেবলার মা বিস্তর অমুনয়-বিনয় করিয়া, কাল সকালে নিশ্চয়ই ধান ভানিতে আসিবে বলিয়া তাহাকে শান্ত করিল। তাহার পর সে কুমড়া পাঁচটার দাম চাহিল। বোস-গিন্নী তখন আব ছুইটা কুমড়া আনিবার কথা বলিলে কেবলার মা জানাইল যে, সে ছুইটা কুমড়া আপাততঃ দিতে পারিবে না। ইহাতে বোস-গিন্নী পুনরায় রাগিয়া উঠিলেন; ক্রোধভাবে জানাইলেন যে, বাকী কুমড়া ছুইটা না দিলে এক পয়সাও দিবেন না। কেবলার মা কাতরতা সহকারে বলিল, “নিদেন আজ তিন গুণা পয়সা দাও, মা। নইলে ছেলেটা পাঠশালাে ছুটা পাবে না, আজ রাত্রে তাকে উপোস দিতে হবে।”

বোস-গিন্নী কিন্তু তাহার কাতরতার বিচলিত হইলেন না; বলিলেন, “কাল সকালে কুমড়া ছুটো নিয়ে ধান ভানতে আসবি। সব পয়সা মিটিয়ে দেব।”

কেবলার মা নিতান্ত ব্যাকুল হইয়া পড়িল। অন্ততঃ এক আনা পয়সার জন্ত বিস্তর কাকুতি-বিনতি করিতে লাগিল। বোস-গিন্নী কিন্তু এই ছোটলোক মাগীর ঘ্যান্‌ঘ্যানানিতে কণপাত করা আবশ্যক বোধ করিলেন না। বাড়ীতে পূজা, তাহার কত কাষ; বসিয়া বসিয়া কেবলার মার দুঃখের কাহিনী শুনিলে ত তাহার চলিবে না। কাষেই তিনি কেবলার মাকে কল্যাণ আসিবার জন্ত আদেশ

দিয়া কার্যান্তরে চলিয়া গেলেন। কেবলার মা চোখের জল চোখে চাপিয়া হতাশভাবে ঘরে ফিরিল।

কিন্তু ঘরে ফিরিয়া সে যাহা দেখিল, তাহাতে তাহার চক্ষুস্থির হইয়া গেল। দেখিল, কেবলার জর আসিয়াছে, তাহার দেহের স্থানে স্থানে ফুলিয়া উঠিয়াছে। সে ছেঁড়া কাপড়ের খুঁটটা গায়ে জড়াইয়া ঘরের বাহিরে রোদে পড়িয়া রহিয়াছে। কেবলার মা ছেলের গায়ে হাত বুলাইতে বুলাইতে ব্যস্ত, শঙ্কিত স্বরে বলিয়া উঠিল, “এ সব কি রে কেবলা?”

কেবলা জরে ধুকিতে ধুকিতে বলিল, “ও সব কিছু নয়, কুমড়োর দাম পেয়েছ?”

মা বলিল, “আজ পাওয়া গেল না, বাছা, কাল দেবে বলেছে।”

কেবলার জরফীত মুখখানা নৈরাশ্রে বিবর্ণ হইয়া আসিল; বলিল, “কাঁথাখানা এনে আমার গায়ে চাপা দাও, মা, বড্ড শীত কচ্ছে।”

সন্ধ্যার পর জরটা খুব প্রবল হইয়া উঠিল। জরের প্রকোপে কেবলা সারারাত্রি ছটফট করিয়া কাটাইল। মধ্যে মধ্যে করুণকণ্ঠে চীৎকার করিয়া বলিতে লাগিল, “আমাকে ছুটি দেবে না, মা গো, আমাকে ছুটি দেবে না!”

সকালেও জরের বেগ কমিল না দেখিয়া কেবলার মা ভীত হইয়া পড়িল। শুধু জর নয়, সর্বাঙ্গে ভয়ানক বেদনা, সারা দেহটা ফুলিয়া লাল হইয়া উঠিয়াছে। এমন অবস্থায় কেবলার মা ছেলেকে ফেলিয়া রাখিতে সাহস করিল না, ডাক্তারের কাছে ছুটিল।

গ্রামে একমাত্র ডাক্তার হরিশ বোস। কিন্তু ম্যালেরিয়া আসিয়া দেশের উপর এমন আধিপত্য বিস্তার করিয়াছিল যে, তাঁহার স্নানাহারের সময় পর্য্যন্ত ছিল না। লোক হাতে টাকা গুঁজিয়া দিয়াও তাঁহার সাক্ষাৎ পাইতেছিল না। এ অবস্থায় কেবলার মা তাঁহার সহিত একটা কথা কহিবার অবকাশও পাইল না।

আধ ক্রোশ দূরে সরকারী দাতব্য চিকিৎসালয় ছিল। কেবলার মা অগত্যা ছেলেকে লইয়া সেখানে উপস্থিত হইল। কিন্তু সেখানেও রোগীর সমাগমে ঘন রথযাত্রার মেলা বসিয়া গিয়াছে। ডাক্তারবাবু প্রত্যেক রোগীর

নাড়ী দেখিবারও অবসর পাইতেছেন না। তিন জন কম্পাউণ্ডার ঔষধ যোগাইতে গলদবর্ষ হইয়া পড়িতেছে।

ডাক্তারবাবু কেবলার হাতখানা একবার স্পর্শ করিয়াই জর-মিক্শারের ব্যবস্থা করিয়া দিলেন। কেবলার মা ছেলের গা-হাতের বেদনার কথা বলিতে গেল। কিন্তু এত কথা শুনিবার অবসর তাঁহার ছিল না। তিনি কেবলার মাকে ধমকু দিয়া অল্প রোগী দেখিতে ব্যস্ত হইলেন।

ঔষধ পাইতে বেলা এগারটা বাজিয়া গেল। এখন শরতের রোদ্দ বেষ প্রখর হইয়া উঠিয়াছে। সেই রোদ্দে সাত বছরের ছেলেকে কোলে লইয়া, জল-কাদা ভাসিয়া ঘরে ফিরিতে কেবলার মা এতই পরিশ্রান্ত হইয়া পড়িল যে, রাস্তার মাঝে মাঝে না বসিয়া আসিতে পারিল না। সুতরাং ঘরে ফিরিতে মধ্যাহ্ন অতীত হইয়া গেল।

ঔষধ ত পাওয়া গেল, কিন্তু পথ্যের উপায়? কেবলার মা ছেলেকে ঘরে শোয়াইয়া বোস-গিরীর কাছে ছুটিল। সকালে ধান ভানিতে না আসায় বোসগিরী একে ত তাহার উপর ধড়াহস্ত হইয়াছিলেন; তাহার উপর এমন অসময়ে পয়সার তাগাদার বিরক্ত হইয়া যাহা মুখে আসিল, তাহাই বলিয়া ছোটলোক মাগীকে তিরস্কার করিতে লাগিলেন। কেবলার মা সে সকল তিরস্কার মাথা পাতিয়া লইয়া, স্বীয় হৃৎকাহিনী বিবৃত করিয়া ছই গণ্ডা পয়সার জন্ম কাঁদাকাঁটা করিতে লাগিল। অগত্যা বোসগিরী তাহাকে ছই গণ্ডা পয়সা দিয়া বিদায় করিয়া, ছোটলোকের যে আজকাল কিছুমাত্র আকোল নাই, এইরূপ মন্তব্য প্রকাশ করিতে লাগিলেন।

কেবলার মা সেই ছই গণ্ডা পয়সা পাইয়াই কৃতার্থ হইল। তাহা হইতে সে ছেলের জন্ম সাবু-মিছরী কিনিয়া আনিল এবং ছই পয়সার মুড়ী আনিয়া নিজের ছই দিনের উপবাসের পারণা করিল।

সেই দিন বৈকালে কেবলার মা নিজেও জরে পড়িল। কিন্তু নিজের জরকে সে গ্রাহ্য করিল না। পরদিন সে আবার কেবলাকে কোলে লইয়া সরকারী ডাক্তারখানায় গেল, এবং সেখান হইতে ফিরিয়া, জলখাবার ঘটটি বাধা দিয়া নিজের ও পুত্রের পথ্যের যোগাড় করিল।

সরকারী ঔষধে কেবলার জর কিন্তু কমিল না। আগে জর ছাড়িয়া ছাড়িয়া হইতেছিল। এখন কিন্তু দিনরাত

সমানভাবে অর ভোগ করিতে লাগিল। গানের বেদনাও বাড়িয়া উঠিল, চোখ ছইটা লাল হইল; অর যখন বেশী হইত, তখন নানাবিধ প্রলাপ বকিতে থাকিত। অর একটু কমিয়া আসিলে নিজ্জীবভাবে পড়িয়া থাকিত।

প্রতিবেশীরা কেবলার অবস্থা দেখিয়া তাহার মাকে সতর্ক করিয়া দিয়া বলিল, “ও কেবলার মা, তোর কেবলার অমুখ শক্ত। হরিশ বোসকে এনে দেখা।”

কিন্তু হরিশ বোসের একে ডাক্তারীর ঝঞ্জাট, তাহার উপর বাড়ীতে পূজা। সুতরাং কেবলাকে দেখিতে আসা দূরের কথা, কেবলার মা'র কাঁদাকাটা শুনিবার অবসরও তাঁহার ছিল না।

সে দিন ষষ্ঠী। লোচন সরকার ছেলেদের কাপড়-চোপড় কিনিয়া মুটের মাথায় দিয়া কলিকাতা হইতে ফিরিতে-ছিলেন। গ্রামের কাছাকাছি আসিয়া দেখিলেন, রাস্তার পাশে বটগাছের তলার কেবলার মা কেবলাকে কোলে লইয়া বসিয়া রহিয়াছে। দেখিয়া সরকার মহাশয় জিজ্ঞাসা করিলেন, “তুই এখানে কেন, কেবলার মা?”

ডাক্তারখানা হইতে ফিরিতে ফিরিতে কেবলার মা'র অর আসিয়াছিল। কাষেই সে আর অগ্রসর হইতে না পারিয়া বটগাছের ছায়ায় বসিয়া পড়িয়াছিল; গুরু মহাশয়ের প্রশ্নের উত্তরে সে ধুকিতে ধুকিতে বলিল, “কেবলার আজ পাঁচ দিন অর। ওকে নিয়ে কোম্পানীর ডাক্তারখানা গিয়েছিলাম। কিন্তু রাস্তার মাঝে মুখ-পোড়া অর এসে আমাকে ধরেছে।”

তাহার কথাশ্রমাস্তির সঙ্গে সঙ্গে কেবলা বিকৃতকণ্ঠে চীৎকার করিয়া উঠিল, “জল, জল। আমাকে ছুটা দেবে না, মা গো, আমাকে ছুটা দেবে না।”

গুরুমহাশয় ক্র কুঞ্চিত করিয়া দ্রুতপদে গ্রামের দিকে চলিয়া গেলেন।

সেই দিন সন্ধ্যার সময় কেবলার অবস্থা দেখিয়া প্রতিবেশীরা ভীত হইয়া বলিল, “এক কাষ কর, কেবলার মা, বোস-গিন্নীকে গিয়ে ধর। সে বললে ডাক্তারবাবু নিশ্চয় আসবে।”

বোস-গিন্নী তখন গা-কাপড় খুইয়া বোধনের পূজার উত্তোগ করিতে বাইতেছিলেন, এমন সময় কেবলার মা গিয়া তাঁহার পায়ের কাছে আছাড় খাইয়া পড়িল এবং তাঁহার পা ছইটা জড়াইয়া ধরিয়া কাঁদিতে কাঁদিতে বলিল, “মা গো, আমার কেবলাকে বাঁচাও।”

বোস-গিন্নী শশব্যস্তে ছই পা পিছাইয়া দাঁড়াইয়া ক্রোধ-কক্ষকণ্ঠে বলিয়া উঠিলেন, “মরু মাগী, আমি নেয়ে-ধুয়ে পূজোর জো কত্তে যাচ্ছি, এমন সময় এসে ছুঁয়ে দিলি! পুকুরে আবার ডুব দিয়ে মরি। ছোটলোক মাগীর কি একটুও আক্কেল নাই?”

কেবলার মা স্বীয় অগ্রায় কার্যের জন্ত লজ্জিত হইয়া পড়িল। বোস-গিন্নী তাহাকে গালি দিতে দিতে পুনরায় স্থান করিতে চলিয়া গেলেন।

* * * *

সেই দিন ভোরের সময় বোসেদের বাড়ীতে সানাইটা যখন আগমনের সুরে গ্রামখানাকে জাগরিত করিয়া গাহিয়া উঠিল—

“দেখ না নয়নে গিরি গৌরী আমার সেজে এলো।

এত দিনের পরে আমার পূর্ণিমার চাঁদ উদয় হ'লো।”

ঠিক সেই সময় কেবলার মা'র ঘর হইতে একটা আর্তী-চীকার উখিত হইয়া উষালোকপ্রফুল্ল শারদাকাশে বিলীন হইয়া গেল। কেবলা ছুটা পাইয়া কোন্ অজানিত দেশে পূজা দেখিতে চলিয়া গেল!

শ্রীনারায়ণচন্দ্র ভট্টাচার্য্য।

শ্রীশ্রীরামকৃষ্ণ

অপার করুণা-নিধি তুমি বিধি হরি-শর,

চিন্ময় পরমব্রহ্ম ধরি নর-কলেবর!

নির্গুণে সগুণ কায়,

অরূপে সরূপ মায়,

অভয় চরণ-ছায়া বাঁধা-কল্পতরুর!

অহেতুকি কৃপাসিন্ধু,

অজান ভিমির-ইন্দু,

অকিঞ্চন-জন-বহু প্রেমার্গব-সুধাকর!

শ্রীদেবেন্দ্রনাথ বসু।

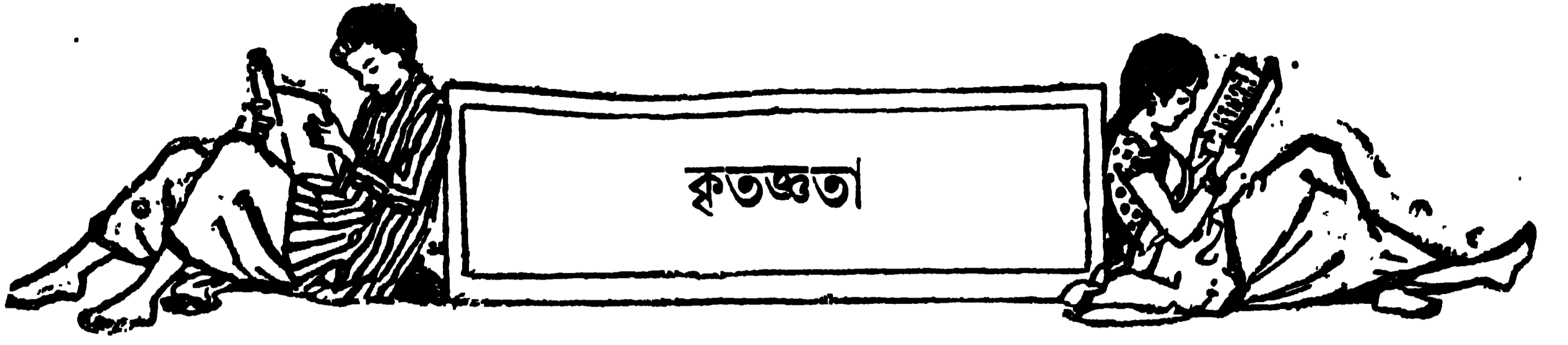

শুক গভীর রাত্রি। মেঘলা—থম্ধমে অন্ধকার। ভাদ্র-মাসের শুক্লপক্ষের পঞ্চমী তিথি। পঞ্চমীর চন্দ্রকলা অনেকক্ষণ অন্তমিত। ঢাকার জন্মাষ্টমীর মিছিল ছুদিন আগে চুকে গেছে, কিন্তু নিরীহ হিন্দু পথিকদের বুকে গুণ্ডাদের ছোরা বিধার রক্তপাত এখনও বন্ধ হয় নি। তাই সন্ধ্যা হ'তে না হ'তে সকল বাড়ীর দরজা-জানালা বন্ধ হয়েছে; সন্ধ্যা-রাতেই পাড়া নিশুতি; এখন ত গভীর রাত্রি। কিন্তু কেউ নিশ্চিন্ত হয়ে ঘুমাতে পারছিল না, কখন কি হয়, এই ভয়ে সকলের গা ছম্ছম্ করছিল, ছাঁক্ছাঁক্ করে ঘুম ভেঙে ভেঙে যাচ্ছিল। গুজব রটেছে, গুণ্ডারা বাড়ী লুঠ করবে, স্ত্রীলোকদের বে-ইজ্জত করবে। মেয়েরা শিয়রের কাছে বঁটি রেখে শুয়েছে, পুরুষরা হাতের কাছে যা-হোক একটা কিছু হাতিয়ার রেখে দিয়েছে; কিন্তু কার ঘরে কিই বা হাতিয়ার আছে? একগাছা মোটা পোক বড় লাঠিরও ত সঙ্গতি নেই। তাই, সকলের প্রাণ কি-হয় কি-হয় ভয়ে সদাই তুকতুক করছে।

এক বাড়ীর বারান্দায় ছপ করে কিছু পড়ার শব্দ হ'ল। কোমলা সেই শব্দে চমকে জেগে উঠলো। কোমলা আজ রক্ষা-পঞ্চমীর ব্রত করেছে; স্বামি-সৌভাগ্য ও অবৈধব্য কামনার সে উপবাসী আছে। উপবাসের ক্রমশে আর মুসলমান-উপদ্রবের উদ্বেগে তাহার নিদ্রা বেশ গভীর হয় নি। সে জেগে উঠতেই তার বুক ভয়ে টিপ-টিপ-করতে লাগল। সে তাহার পার্শ্ব শয়ান স্বামীকে হাত দিয়ে নাড়া দিতে দিতে ভয়ে-ভয়ে চাপা স্বরে ডাকলে—“ওগো, শুন্ছো? বারান্দায় ঢিল পড়ল কিংবা কোন লোক লাফিয়ে পড়লো!”

বীরেন্দ্র বিছাৎ-স্পৃষ্টের মত তড়াক্ করে লাফিয়ে উঠে বিকট স্বরে চীৎকার করতে লাগল—“পাড়াপড়নী, জাগো জাগো! সাবধান! সাবধান! হ'সিয়ার! ঢিল! ঢিল!”

নিমেষ-মধ্যে সমস্ত পাড়া উচ্চকিত হয়ে উঠল। ঘরে ঘরে হারিকেন-লঠন জালাই ছিল, লঠনের প্যাচে মোচড় লেগে চকিতে শত শত শিখা উস্কে জ'লে উঠলো।

সাহনী যুবকরা শাল, আলোয়ান, র্যাপার, দোলাই যে যা হাতের কাছে পেলে, তাই দিয়ে মাথায় পাগড়ী বেঁধে আত্মরক্ষার জন্ত প্রস্তুত হ'তে লাগল। এক বাড়ীতে কাঁসর বেজে উঠল; সেই শব্দ শুনে দূরের এক বাড়ীতে শাঁখ বাজল। এমনি ক'রে কাঁসরের স্নবনা আর শাঁখের শব্দ এক পাড়া থেকে আর পাড়ায় ছড়িয়ে গিয়ে বহুদূরের লোককেও সজাগ ক'রে তুলে। কোন কোন বাড়ী থেকে বন্দুকের ফাঁকা আওয়াজ করা হ'ল; কোন কোন বাড়ীতে বড় বড় পটকা সংগ্রহ ক'রে রাখা হয়েছিল, মুসলমান আক্রমণকারীদের ভয় দেখাবার ক্ষমতা তাতেও আশ্বিন দিয়ে দমাদম্ শব্দ করা হ'তে লাগল। পাড়ার রায়-বাহাদুর মুক্তকন্ঠ হয়ে ধ্বংস ক'রে কাঁপতে কাঁপতে পুলিশে টেলিফোন করতে লাগলেন। পাড়ার বিষম গুণ্ডাগোল লেগে গেল। কেউ জিজ্ঞাসা করে—“কোথায় কোন্ দিকে?” কেউ বলে—“ঐ দিকে। ঐ দিকে!” কেউ বলে—“না, না, শব্দটা ও-পাড়া থেকে এলো মনে হ'ল।” কেউ বলে—“চল, বেরিয়ে দেখি।” কেউ বলে—“রোস, গৌয়ারতুমি করিসনে, অন্ধকারে চোরা-গোপ্তা কে কোথায় ছোরা বসিয়ে দেবে!” কেউ বললে,—“বাছাধনরা ঢিল ফেলেছেন, এইবার পাটুকেনাটি খেয়ে ফিরবেন।”

পাড়ার ছ-চারখানা বাড়ীর ছাদ থেকে হুড়দাড় ক'রে ইষ্টকবুড়িও হয়ে গেল—অন্ধকারে অদেখা দূষমনদের উদ্দেশে।

চারিদিকের হুটুগোলের মধ্যে কোমলার বারান্দা থেকে একটু কোমল শব্দ হলো—“মিউ!”

কোমলা সেই শব্দ শুনে আশ্বস্ত ও লজ্জিত হয়ে বললে—“ও মা! ঢিল! নয়! বেড়াল! বেড়ালটা পাশের বাড়ী থেকে বারান্দায় লাফিয়ে পড়েছে।”

কোমলা ঘরের দরজা খুলে দিতেই বিড়ালটা পথ পেয়ে ঘরের ভিতর দিয়ে ছুটে পালিয়ে গেল।

তা দেখে বীরেন্দ্র বললে—“তা হোক, সাবধানের বিনাশ নাই। পাড়া সরগরম থাকলে শালারা আসতে সাহস করবে না।”

কোমলা হেসে বললে—“ওরা আমার ভাই হ’লে অত দু’দে দজ্জাল গুণ্ডা হ’ত না।”

বীরেন্দ্র লজ্জিত হয়ে বললে—“তাও বটে! যারা অকারণে নরহত্যা করে, তারা সন্নতানের সহোদর!”

কোন বাড়ী থেকে টিল পড়ার সংবাদ প্রচারিত হয়েছে, ঘূমের ঘোরে কেউ ঠাহর করতে পারে নি। সবাই সবাইকে জিজ্ঞাসা করতে লাগল,—“কোন বাড়ীতে কোন দিক থেকে টিল পড়লো?”

কিন্তু চেঁচামেচিই সার হ’ল, কিছুই নির্ণয় হ’ল না। বীরেন্দ্র আর সাড়াশব্দ করছিল না।

কোথায় টিল পড়েছে, জানতে না পেয়ে এবং মুসলমানের কোনও পাত্তা না পেয়ে, সকলে যুগপৎ হতাশ হ’লো এবং আশ্রয় হ’লো। সকলে খানিকক্ষণ গোলমাল ক’রে আবার গুয়ে পড়বার জোঁগাড় করছে, এমন সময় গলীর বৃকের উপর উজ্জল আলোক-ধারার দীর্ঘ শ্রোত বইয়ে দিয়ে একখানা মোটরগাড়ী ডেপু বাজাতে বাজাতে ছুটে এলো। সকলে সচকিত হয়ে দেখে ব’লে উঠল—“পুলিস! পুলিস!... ..আরে!.....পুলিস সাহেব নিজে এসেছেন!”

কামর, শাঁখ, বন্দুক আর পটুকার শব্দ শুনে, আর রায়-বাহাদুরের টেলিফোন পেয়ে পুলিস তৎপরতার সঙ্গে ছুটে এসেছে। তারা শব্দ ধ’রে আন্ডাজ ক’রে এক পাড়ায় গিয়ে সন্ধান করতেই সে পাড়ার লোকরা ব’লে দিলে—“এ পাড়ায় ত নয়, ঐ দক্ষিণদিক থেকে শব্দ এসেছিল।” সেই পাড়ায় গেলে, সেই পাড়ার লোকরা বললে—“এ পাড়ায় ত নয়, ঐ পশ্চিমদিকে হবে বোধ হয়।”

পুলিস এমনি ক’রে গলীর গোলকর্ধাধার বুরপাক খেতে খেতে বীরেন্দ্রদের পাড়ায় উপস্থিত হয়েছে।

পুলিস ও পুলিস-সাহেবকে সমবেত দেখে সকল বাড়ী থেকে হুঁই এক জন সাহসী লোক বাইরে বেরিয়ে এল।

তাদের সমবেত দেখে পুলিস-সাহেব জিজ্ঞাসা করলেন—“ক্যা হয়া?”

অনেকে একবাক্যে ব’লে উঠল—“বাড়ীতে ইটা ফেঁকতা হায়, হজুর!”

সাহেব জিজ্ঞাসা করলেন—“কোন কোঠামে ইটা গিরা?”

সবাই সমন্বরে ব’লে উঠল,—“সব বাড়ীতে হজুর, সব বাড়ীতে!”

সাহেব আবার জিজ্ঞাসা করলেন—“নজদিক্কে কোই মুসলমান হায়?”

অনেকে ব’লে উঠল—“হায়, হজুর, হায়, এই বগলমে বসিরুদ্দীন মিঞা রহতা হায়.....”

হিন্দু পাড়ার মধ্যে বসিরুদ্দীন ভয়ে-ভয়ে বাস করছিল। তাহার স্বধর্মীদের অপরাধে ক্রুদ্ধ হিন্দুরা কোন দিন বা তাকে লাঞ্ছনা করে। পাড়ায় গোলমাল শুনেই সে বেচারার ত্রাস-তরল নিদ্রা ভেঙে গিয়েছিল; সে কান পেতে শুন্ছিল—ব্যাপার কি? এত গোলমাল কিসের? যখন সে বহুলোকের মুখ থেকে তার নিজের নাম উচ্চারিত হ’তে শুন্ল, তখন তার বুক ভয়ে কেঁপে উঠলো। সঙ্গে সঙ্গেই দরজায় কড়াই করাঘাত এবং বজ্র-কণ্ঠের আহ্বান শুন্তে পেল—“কোন হায়, কেওয়াড়া খোলো.....”

বসিরুদ্দীন ঘরের কোণে অন্ধকারে লুকিয়ে আন্ডার নাম স্মরণ করতে লাগল।

বাড়ীর ভিতর থেকে কারও সাড়া না পেয়ে, পুলিস দমাদম লাধি মেরে দরজা ভেঙ্গে ফেললে। মড়াং ক’রে দরজা ভেঙ্গে খুলে যাওয়ার সঙ্গে সঙ্গে বসিরুদ্দীনের বাড়ীর মধ্য থেকে রমণীর ও শিশুর ভয়ব্যাকুল আর্তনাদ উথিত হ’ল, কিন্তু বসিরুদ্দীনের কোন সাড়াশব্দ পাওয়া গেল না।

পুলিস রোরুগ্গমানা রমণীদের আশ্বাস দিয়ে বললে—“রোও মৎ, রোও মৎ, জানানা ঔর বাচোঁকা কুছ ডর নেহি হায়। মরদ আদমী কোই হায় ত বাৎলাও।”

রমণীরা ক্রন্দন-কম্পিত কণ্ঠে ব’লে উঠল—“নেহি, হজুর, নেহি, কোই মরদ-আদমী কোঠামে নেহি হায়।”

পুলিস এই কথায় প্রত্যয় না ক’রে সব ঘণে

বিজ্ঞান-মশালের আলো ফেলে ফেলে তন্নান ক'রে দেখলে, কেউ কোথাও নেই।

তারা সব ফিরে আসছে, এক জন বললে—“পাই-খানাটা দেখা হয় নি।”

অমনি ছজন কন্ঠেবল পাইখানার সামনের ছেঁড়া চটের পর্দা সরিয়ে দেখলে, এক জন পুরুষ পাইখানার ফোকোর দিয়ে নীচে নেমে পড়বার চেষ্টা করছে।

হিন্দু কন্ঠেবল মুসলমানের নাগাল পেয়ে উল্লসিত হয়ে চৈচিয়ে উঠল—“ইহা পর ছিপাকে ছায়, হজুর!” এবং বসিরুদ্দীনের দাড়ি ধ'রে হিড় হিড় ক'রে টানতে টানতে তাহাকে বাইরে নিয়ে এস, এবং সঙ্গে সঙ্গে তাহার উপরে লাথি, কিল, চড় বর্ষণও কিকিৎ কিকিৎ হয়ে গেল।

সাহেব হুকুম দিলেন—“হাত বাধকে উস্কো খানামে লে যাও।”

বসিরুদ্দীন ভয়বিহ্বল কাতর স্বরে বললে—“আমার কি কহুর, হজুর? আমি ত বাড়ীর বাইরে বি যাই নি...”

সাহেব ধমক দিলেন—“চোপ্ রও শূয়ার ...”

এই সব শুনে ও বসিরুদ্দীনের লাঞ্ছনা দেখে ব্যথিত হয়ে কোমলা স্বামীকে ডেকে বললে—“ওগো, নির্দূষী লোকটাকে অপমান করছে আর তুমি দাঁড়িয়ে দাঁড়িয়ে দেখছ? বলো না গিয়ে সাহেবকে যে, টিল-টিল কিছু পড়ে নি, একটা বেড়াল লাকিয়ে পড়েছিল, তাতেই যুমের ঘোরে টিল পড়া ব'লে ভুল হয়েছিল...”

বীরেন্দ্র জীর প্রস্তাবে উপেক্ষা প্রদর্শন ক'রে বললে—“হ্যাঃ, আমি বলতে গিয়ে ফ্যানাদে পড়ি আর কি! যাক্ বেটা গরুখোর মোসলা, মজাটা টের পেয়ে আসুক!”

কোমলা ব্যথিত হয়ে বললে—“আহা, না না, নির্দূষী মানুষ, তাতে আবার পড়নী, তাকে মিছিমিছি কষ্ট দেওয়া উচিত নয়। তুমি সাহেবকে গিয়ে বল...আমার নামেই দোষ দিয়ে বোলো, তা হ'লে সাহেব তোমাকে কিছু বলবে না, আমি মেয়েমানুষ ব'লে আমাকেও কিছু বলবে না।”

যে দেশের নীতিশাস্ত্রের উপদেশ “আত্মানং সততঃ যক্ষ্মেদ দারৈরপি ধর্টনরপি” সেই দেশের বীরপুরুষ বীরেন্দ্র; সে মনে করলে—জীর উপর দোষারোপ ক'রে আপনি বেঁচে যদি পরকে বাঁচানো যায় ত মন্দ কি? সে বাহিরে

গিয়ে সাহেবকে লম্বা সেলাম ক'রে বললে—“হজুর, আমার জী বলছে, বাড়ীতে টিল-টিল কিছু পড়ে নি, একটা বেড়াল লাকিয়ে পড়েছিল, তাই যুমের ঘোরে সে মনে করেছিল, টিল পড়লো বুঝি।”

সাহেব জিজ্ঞাসা করলেন, “তা হ'লে কোন বাড়ীতে টিল পড়ে নি?”

বীরেন্দ্র বললে—“আজ্ঞে না, হজুর।”

সাহেব আবার জিজ্ঞাসা করলেন—“তা হ'লে এই আদমীর কোন দোষ নেই?”

বীরেন্দ্র আবার বললে—“আজ্ঞে না, হজুর।”

তখন সাহেব একটু হেসে বসিরুদ্দীনকে ছেড়ে দিতে হুকুম দিলেন।

বসিরুদ্দীন মুক্তি পেয়ে সাহেবকে হুহাতে সেলাম ক'রে পলায়নোত্ত হ'ল।

সাহেব বসিরুদ্দীনকে ধমকে বললেন—“এই বাবুকে সেলাম করো; বাবুকা ওয়াস্তে তোম খালাস পায়্যা ..”

বসিরুদ্দীন যেতে যেতে ফিরে দাঁড়িয়ে নত হয়ে পুনঃ পুনঃ সেলাম করতে করতে বীরেন্দ্রকে বললে—“বাবু, তোমার বড় মেহেরবানি বাবু! খোদায় দোয়া করবো! খোদায় তোমারে সেলামতে রাখবো! তোমার গাও-গতর ভালা থাকবো! সেলাম বাবু! আমরা ত তোমাগো পায়ের জুতি!...”

পুলিস মোটর বুরিয়ে ভেঁপু বাজিয়ে চ'লে গেল।

পাড়ার লোকরা একবাক্যে বীরেন্দ্রকে তিরস্কার করতে লাগলো—“আঃ! তোমার আবার ধর্মজ্ঞান চেগে উঠল! বেটা মোসলাকে বাঁচিয়ে দিলে! বাছাধন একটু ঘোল খেয়ে চিট্ট হয়ে ফিরে আসতো!”

বীরেন্দ্র বললে—“আহা, নির্দোষী বেচারী!”

কেউ বীরেন্দ্রের বোকামীর ও কেউ বা তার সাধুতার সমালোচনা করতে করতে যে যার বাড়ীতে চ'লে গেল। অল্পক্ষণের মধ্যে পাড়া আবার নিস্তর হয়ে পড়ল।

পরদিন সকালে বীরেন্দ্র বাড়ী থেকে বাহির হতেই তাহার সঙ্গে বসিরের দেখা হ'ল। বীরেন্দ্র লজ্জিত হয়ে বললে—“সেলাম, মিঞা সাহেব, কাল একটা ভুলের জন্তে তোমার উপরে খামাখা জুলুম হ'ল, তুমি কিছু মনে ক'র না, তাই ...”

বসির বললে—“আমার ভগদিরে বে-ইজ্জতি আছিলো, নসিবের লেখা, বাবু, কাটা রদ করবো? তুমি কসুর কবুল না কোলে ত আরও বি কৈজ্জতি অইতো। আল্লা তোমার জানু-মালের উপর দোয়া করবো; আমি তোমার গোলাম অইয়া রইলাম...”

যাহারা বসিরের এই কথা শুনে, তাহারা সবাই বললে—“লোকটা কিন্তু পাজি নয়।”

বীরেন্দ্র বললে—“মুসলমানদের মধ্যেও ত সাধু মহাত্মা আছেন; তাদের মধ্যেও ভাল লোকের অভাব নেই। কত হিন্দুকে মুসলমানের হাত থেকে মুসলমানই বাঁচিয়েছে। বদমায়েস গুণ্ডা সকল জাতের মধ্যেই আছে, হিন্দুর মধ্যেও আছে।”

এক জন প্রতিবাদ করে বললে—“তা বটে, কিন্তু সংখ্যার বেশী আর কম দেখে জাতের ভাল মন্দ বিচার হয়। ওদের মত নির্দোষী পথিককে খুন করতে হিন্দু সহসা পারে না।”

মুসলমানের পক্ষ নিয়ে বীরেন্দ্র বললে—“যত ডাকাইতী হয়, তা কি সব মুসলমানই করে?”

এই সব তর্ক-বিতর্ক শুনে শুনে বসির “ইয়া আল্লা!” বলে দীর্ঘ-নিশ্বাস ফেলে বাড়ীর মধ্যে চলে গেল।

বসির চলে গেলে এক জন বীরেন্দ্রকে বললে—“তা যা বল, তাই, ‘বিশ্বাসো নৈব কর্তব্যঃ জীবু মোসলা-কুলেবু চ।’ কারণ, হু-জনেরই কাছা নেই! সাবধান! সাবধানের বিনাশ নেই, তাই।”

বীরেন্দ্র বললে—“সাবধান ত আছিই।”

পাড়ার লোক যে যার কাষে চলে গেল।

বীরেন্দ্র বাড়ীর ভিতরে আসতেই কোমলা তাকে বললে—“ওগো, চাল বাড়ন্ত। কাছাকাছি কোনও দোকানে কি চাল পাওয়া যাবে?”

বীরেন্দ্র বললে—“কারও বাড়ী থেকে ধার করে...”

কোমলা বললে—“কাল ছবেলা হু-বাড়ী থেকে ধার করে এনেছি, আর কার কাছা...”

বীরেন্দ্র বললে—“আচ্ছা, তবে আমার জামা-ছাতা আর একখানা নোট এনে দাও দেখি...”

কোমলা জামা, ছাতা ও নোট এনে দিলে।

বীরেন্দ্র বাহির হয়ে চলল।

কোমলা বললে—“বেশী দূরে যেও না, খুব সাবধান হয়ে যেও ..”

বীরেন্দ্র অদৃশ হয়ে যেতে যেতে বলে গেল—“হঁ, সদর রাস্তা দিয়ে যাব, সদর রাস্তায় গুর্খা সৈন্ত পাহারা দিচ্ছে।”

বীরেন্দ্র সদর রাস্তা দিয়ে একটু ঘুরেই বাজারের দিকে চলল। বীরেন্দ্রকে যেতে দেখে বসিরও চট করে বাড়ী থেকে বেরিয়ে একটা গলীর মধ্যে ঢুকে পড়লো।

কিছু দূর গিয়ে বসির গলী থেকে বেরিয়ে বীরেন্দ্রের সামনে উপস্থিত হ’ল এবং হঠাৎ বেন সাক্ষাৎ হয়ে গেল, এই ভাবে হেসে বললে—“এই যে বাবু, কুন হানে যাইবা?”

বীরেন্দ্র বললে—“বাড়ীতে চাল বাড়ন্ত, তাই চারটি চাল আনতে চলেছি।”

বসির বললে—“একলা যাইবা? দিনকাল ভাল না। চলো আম বি যাই। মোছলমান মারতে আইলে তোমারে আমি বাঁচামু, আর হিন্দু মারতে আইলে তুমি আমারে বাঁচাইবা।”

বীরেন্দ্র সাহস পেয়ে বললে—“তাই বেশ হবে, তুজনে যাই চল ..তোমার কোন কাষ আছে বাজারে?”

বসির বললে—“হঁ, আমারও কিছু সওদা করতে অইবো—”

তাহারা দুই জনে হিন্দু-মুসলমানের বিরোধের সম্বন্ধেই আলোচনা করতে করতে চলল।

বসির বললে—“যতো হালা পাজি বদমায়েস কি কাণ্ড-টাই কোলে, বাবু? আমরা সব পাড়া-পড়শী ভাই-বেরা-দরের সামিল, আমাগো না অইলে তোমাগো চলবো না, আর তোমাগো না অইলে আমাগো চলবো না...”

বীরেন্দ্র বললে—“হ্যাঁ, তা ত বটেই! এক দেশের বাসিন্দা আমরা, এক মায়ের পেটের ভাই-ই ত।”

বসির এ কথার আর কোনও উত্তর না দিয়ে বললে—“চলেন বাবু, এই গলী দিয়া জলদি যাওন যার...”

বীরেন্দ্র একটু ইতস্ততঃ করে বললে—“গলী দিয়ে যেরে কাষ নেই, মিঞা, কি জানি, কোথা থেকে কে ..”

বসির বললে—“ভয় কি, বাবু, আমরা দুই জনা, নিজেরা নিজেরা সামাল দিয়া ঝট কইরা চইলা যামু..... ধোরা পথ.....”

বীরেন্দ্র এক বার চারিদিকে তাকিয়ে দেখে নিধে অনিচ্ছা সবেও সম্মতি দিয়ে বললে—“আচ্ছা চলো তবে...”

গলীর মধ্যে ঢুকে বসির বললে—“এই গলীর মধ্যে পরশুকা খুব খুন-খারাপী আইয়া গেচে.....”

বীরেন্দ্রের গা হুম্‌হুম করতে লাগল। সে বললে—“গলী-ঘুঁজিতে না আইলেই ভাল হইতো মিঞা.....”

বসির বীরেন্দ্রের পাশ থেকে একটু পিছিয়ে পড়ে বললে—“ঐ.....ঐ যে বাওদিগের চিপা গলীটা, ঐহান্‌ খেইকা একটা মোছলমান্‌ লড়িয়া আইয়া এক হালা ইন্দু কাফেরেরে কেইশা দিচিলো.....”

বীরেন্দ্র বাঁ-দিকের গলীর উল্লেখে বাঁ-দিকে চোখ ফিরিয়েছিল; পরক্ষণেই বসিরের বাক্যের মধ্যে হিন্দুর সম্বন্ধে কটুক্তি শুনে, আশ্চর্য্য হয়ে ও ভয় পেয়ে সে মুখ মার একটু পিছনদিকে ঘুরিয়ে বসিরকে দেখবার চেষ্টা যেই করলে, অমনই বসির বাঁ-হাতে বীরেন্দ্রের মুখ চেপে ধরে তাহার বুক একখানা প্রকাণ্ড শাণিত ছোরা আমূল বসিরে দিলে!”

বীরেন্দ্র বসিরের বিশ্বাসঘাতকার চক্ষু বিস্ফারিত করে কিছু বলতে গেল, কিন্তু একটি শব্দও উচ্চারণ করবার আগেই সে গতপ্রাণ হয়ে মাটিতে পড়ে লুপ্ত হ’তে লাগলো।

বসির এদিক্ ওদিক্ তাকিয়ে ক্রতপদে জনপ্রাণিহীন গলী পেরিয়ে বাজারের দিকে পলায়ন করল, তাহার গায়ের হৃদয়ে রঙের গেঞ্জিতে বীরেন্দ্রের তপ্ত রক্ত ছিটকে লেগেছিল। সে গেঞ্জি খুলে ফেলে গাম্‌ছা দিয়ে গা মুছে সেই গেঞ্জি আর গাম্‌ছাখানা হাতে জড় করে নিয়ে বাজারে গেল।

বসির জনমানবশূন্য বাজারে গিয়ে এক কসাইকে বললে—“দোস্ত, কিছু লৌ-মাখা গোস দাও ত, গাম্‌ছায় বাইন্দ্যে লইয়া যাই.....এক হালা ইন্দু কাফেরেরে জহা-ন্নামে দিয়া আইলাম। হালার খুন গাম্‌ছায় লাইগা রইচে...”

বসির খাসীর মাংসের রক্ত দিয়ে বীরেন্দ্রের খুন গোপন করে দিব্য ভাল মানুষটির মত যেন বাজার করে নিয়ে বাড়ী ফিরে চললো। সে তাহার পাড়ার কাছাকাছি এসে বিষম সোরগোল শুনতে পেলো। সে ছুটে এগিয়ে এসে দেখলে—এক-শো সওয়া-শো জন মুসলমান হজা করতে করতে ছুটে আসছে। বসিরকে দেখেই সেই দলের এক জন বলে উঠলো—“এই বে বসির মিঞা! কোন্‌ হালা তোমার বে-ইজ্জত কোরচে, বাতাওঁ ত দেখি, হালারে—হালার জান্‌ লিয়া লিমু, ইজ্জত লিমু, বাড়ী লুট করমু. —”

রণোন্মত্ত মুসলমানদের আক্রমণের ভয়ে পাড়ার সব লোক লুকিয়ে পড়েছিল। তাদের মধ্যে কেউ কেউ দেখলে ও শুনলে, বসির কানে হাত দিয়ে জিব কেটে বললে—“তোবা! তোবা! বেগর তফিরে কারো উপরে জুলুম কোলে গুণাহ অর; খোদা বি নারাজ অর। কেউ শু আমার নামে কিছু নাশিশ করে নিকা, আর বি বীরেন-বাবু নিজের দোষ কবুল কইরা আমারে বাচাইচে। ফিরা যাও ভাই সব; এ মহল্লার হগলেই আমার দোস্ত! এই হানে হক-নাজুক্‌ কোনে! জুলুম অইতে আমি দিমু না—জান্‌ কবুল, খোদা কসম্!”

কোমলা মুসলমানের হজা শুনে ভয়ে কাঁপিতেছিল, সে বাড়ীতে একাকিনী; তাহার স্বামী বাহিরে। কিন্তু সে যখন বসিরকে উচ্চ চীৎকার করে আক্রমণকারীদের নিবেদন করতে শুনলে এবং দেখলে যে, মুসলমানরা সব ফিরে চলে গেল, তখন সে আশ্বস্ত হয়ে গলার কাপড় দিয়ে মাটিতে মাখা ঠেকিয়ে অশ্রুপ্লাবিত নেত্রে প্রার্থনা করতে লাগল—“হে ভগবান্‌, জাগিস্‌ বসির মিঞা এসে পড়েছিল! নইলে আমাদের কি সর্বনাশ হ’ত, ভাবলেও গায়ে কাঁটা দিয়ে ওঠে! বসির মিঞা আমাদের প্রাণ আর ইজ্জত বাঁচিয়ে যে উপকার করলে, তার পুরস্কার তাকে তুমি দিও, প্রভু—তার যেন কখনও কোনও অকল্যাণ না হয়, ঠাকুর!”

চারু বন্দ্যোপাধ্যায়।



সেবার পূজার ছুটিটা কাশীতে কাটাইব স্থির করিয়া পঞ্চমীর দিন রাত্রিতে পঞ্জাব মেলে আমি কলিকাতা হইতে বারাণসী অভিমুখে রওনা হইলাম। দশাশ্বমেধ ঘাটের নিকট ঘোড়ার গাড়ী হইতে নামিয়াই আমার সহিত প্রথম সাক্ষাৎ হইল চতুর্ভুজ পাণ্ডার। চতুর্ভুজকে কাশীর লোকরা 'চতুরী' 'চতুরী' বলিয়া ডাকে। বাস্তবিকই চতুরী চতুরতায় যেমন পাণ্ডা-মহলের অগ্রণী, শিষ্ট ব্যবহারে ও মধুর আলাপেও সে সেইরূপ ছিল। তাহার চেহারাটি বেশ নাহুস্ মুহুস্; তাহার মুখ হাসি-মাধান। চতুরী গঙ্গায়ান করিয়া বাড়ী ফিরিতেছিল। আমি গাড়ী হইতে নামিয়া কোথায় বাই, কোথায় গিয়া বাসা লই, তাহাই চিন্তা করিতেছিলাম। আমি ইতঃপূর্বে আর কখনও কাশীতে আসি নাই।

চতুরী কটাক্ষে আমার মনোভাব বুঝিয়া লইয়া বহুকালের পরিচিত বাক্যের জায় হস্ত-প্রফুল্লমুখে ভাসা-ভাসা বাক্যলায় কহিল, "বাবুজী! আপনি বাসা খুঁজিতেছেন? আমার সঙ্গে আসুন। আপনাকে উত্তম বাসা দিব। সেখানে সকল রকম আরাম আপনি পাইবেন। বাবা বিশ্বনাথের মন্দিরের অতি নিকটেই আমার বাড়ী। আমার বাড়ীতেই আপনাকে বাসা দিব।"

আমি চতুরীর বাড়ীতে গিয়া উঠিলাম। চতুরীর পরিবারে লোকজন বেশী দেখিলাম না। চতুরী নিজে, তাহার স্ত্রী, এক জন প্রৌঢ়া বিধবা ব্রাহ্মণী ও এক জন অনিন্দ্যসুন্দরী কিশোরী ব্রাহ্মণকন্যা। এই কিশোরীর নাম গুণিলাস—রেখিয়া। আমার পাকশাক প্রস্তুত করিবার জন্ত চতুরী তাহার নিজের পরিবারভুক্ত সেই বিধবা ব্রাহ্মণ-কন্যাকে ঠিক করিয়া দিল ও হাট-বাজার ও পরিচর্য্যার জন্ত এক জন ইতরজাতীয় পরিচারকও নিযুক্ত করিয়া দিল। সত্য সত্যই প্রবাসে আসিয়া যে এতটা আরাম পাইব, তাহা আমি আদৌ আশা করি নাই।

প্রথম সাক্ষাৎকারমুহূর্ত্তে চতুরী আমার নিকট যে প্রতিশ্রুতি করিয়াছিল, তাহা সে অক্ষরে অক্ষরে পালন করিল। কাশীতে আসিয়া আমি খুব ঘুরিয়া ফিরিয়া দেখিয়া বেড়াইতে লাগিলাম।

* * * * *

ভাগীরথীর সহিত বরুণা-সঙ্গমের সমীপবর্তী স্থানটি আমার নিকট অত্যন্ত মনোরম বলিয়া বোধ হইত। আমি প্রত্যহ সন্ধ্যার সময় একাকী এইখানে বেড়াইতে যাইতাম। বরুণার অপর পারে গঙ্গার ধারে এই অপেক্ষাকৃত নির্জন পল্লীতে চতুর্দিকে মেহেদীগাছের বেড়া দেওয়া বাগানের মধ্যে একটি পুরাতন পোড়ে বাড়ী ছিল। সেইখানি আমার কাছে এত ভাল লাগিত যে, প্রতি সন্ধ্যাকালে নৌকাযোগে বরুণা পার হইয়া আমি এই বাড়ীটির কাছে গিয়া বসিতাম। এই বাগানবাড়ীটির ফটক বাহির হইতে প্রকাণ্ড একটি লৌহ-অর্গলে আবদ্ধ ও একটি দৃঢ় লৌহময় তালা দ্বারা আটকান। বহুকাল ব্যবহৃত না হওয়ায় অর্গলে ও তালার উপরে পুরু হইয়া জঙ্গ ধরিয়া গিয়াছে। বেড়ার মেহেদীগাছগুলির ডালপালা বহুকাল ধরিয়া ছাঁটকাট না করার জঙ্গল হইয়া গিয়াছে। বাড়ীর সম্মুখের বাগানের মধ্যে গোলাপ, মল্লিকা, ঘুঁই, কুরুবক, কন্দ প্রভৃতি নানাজাতীয় কুসুমের গাছ ও পশ্চাদিকের বাগানে আম, লিচু, পেয়ারা, সফেদা প্রভৃতি ফলের গাছ এখন যত্নের অভাবে ফলপুষ্পহীন আগাছার পরিণত হইয়াছে। বাগানের মধ্যে একটি প্রকাণ্ড দ্বিতল অট্টালিকা। ইহার উপর-নীচের সমস্ত দরজা-জানালা তিতর হইতে বন্ধ। কেবল ইহার প্রবেশদ্বারটির বাহিরে মোটা মোটা লোহার কড়ায় একটি স্তব্ধ লৌহার তালা দিয়া আটকান। এই বাড়ীর ছাতগুলি জীর্ণ হইয়া গিয়াছে, দেওয়ালে বড় বড় ফাট ধরিয়াছে। সেই ফাটা যায়গায় বহু বট ও অশ্বখের গাছ জন্মিয়া দেয়ালের মধ্যে চারিধারে শিকড় নামাইয়া

দিয়াছে। খোলা বারান্দাগুলিতে অসংখ্য চামচিকা ও চটক পক্ষী আসিয়া বাসা বাঁধিয়াছে। ক্রমাগত রৌদ্র-বৃষ্টিতে ইহার দরজাজানালাগুলির রং ধুইয়া বিবর্ণ হইয়া গিয়াছে ও স্থানে স্থানে ভাঙ্গিয়া চুরিয়া গিয়াছে। বাহিরের সিঁড়ি-গুলি যায়গায় যায়গায় ধসিয়া গিয়াছে, ফাটিয়া গিয়াছে, সেই ফাটলে আগাছা ঘাস ও উলু খড় জন্মিয়াছে। অন্ধকার ও নিস্তব্ধতা এখানে অব্যাহতভাবে রাজত্ব করিতেছে। চামচিকা, চড়াই, ইঁহর, বাঁদর, টিকটিকি, অহি, নকুল এখানে অবাধে বিচরণ করিতেছে, ক্রীড়া করিতেছে, কলহ করিতেছে, বসবাস করিতেছে। এই পোড়ো বাড়ীর সমস্তটা অংশই যেন একটি কুহেলিকাময় বিরাট রহস্যের আবরণে ঢাকা রহিয়াছে।

এই বাড়ীট আমি দেখিতাম, আর ইহার এই শোচনীয় পরিণামের কারণ সম্বন্ধে নানারূপ কল্পনা-জন্মনা করিতাম। এই বাড়ীখানির উপর কি কোন কারণে ভগবানের অভিশাপরূপ বজ্রানল বর্ষিত হইয়া গিয়াছে, না, এই বাড়ীর যে স্বত্বাধিকারী ছিল, সে কখনও কোন জাগ্রত দেবতাকে ছলনা করিয়াছিল, সেই জন্ত এই বাড়ীর এই দুর্দশা হইয়াছে? সেখানে বসিয়া এই সকল প্রশ্ন স্বতই আমার মনে উদ্ভিত হইত। কিন্তু কে ইহার উত্তর দিবে? কীট-পতঙ্গ, সরীসৃপ বৃকে হাঁটিয়া আঁকিয়া বাঁকিয়া চলিয়া যায়, কিন্তু আমার প্রশ্নের উত্তর কিছুই দেয় না। এই জনশূন্য পোড়ো বাড়ীটির মধ্যে একটি ভয়ানক রহস্য লুক্কায়িত আছে। কিন্তু সেই রহস্যের সূত্র যে কোথায়, মানুষ তাহা জানে না। এই বাড়ীটি যে এখনও পর্য্যন্ত খাড়া রহিয়াছে, তাহাও যেন এক জন খামখেয়ালী লোকের ক্রণেকের খেয়ালের উপর, এটুকু স্পষ্টই অনুমান করা যায়।

আমি এই বাড়ীটির আশেপাশে বসিয়া থাকিতে থাকিতে এবং ইহার সম্বন্ধে ভাবিতে ভাবিতে সময়ে সময়ে এতদূর তন্ময় হইয়া পড়িতাম যে, তখনই খেয়ালের বশে ইহার বাগানের বেড়া ফাঁক করিয়া বাগানের মধ্যে প্রবেশ করিতাম। কাঁটার-খোঁচার লাগিয়া আমার পরিধেয় ছিন্ন হইয়া যাইত, গা-হাত কাটিয়া যাইত, সে দিকে আমার ক্রম্পেও ছিল না। বাগানের মধ্যে বিভ্রান্তের স্রাব ঘুরিয়া ফিরিয়া আমি অতুলনীয় তৃপ্তি লাভ

করিতাম। আশ-পাশের লোকজনের সিকট হইতে আমি এই বাড়ীটির সম্বন্ধে কোন খোঁজখবর লইতে চেষ্টা করিতাম না। আমি মনে করিতাম যে, তাহারা হয় ত আসল কথা কেহই জানে না। হৃদয়হীন বিবেকহীন লোকের মুখের মিথ্যা গুজব শুনিয়া আমার কল্পনারচিত বিচিত্র স্বপ্নগুলিকে টুটিয়া ভাঙ্গিয়া ফেলিতে এক মুহূর্তের জন্ত ইচ্ছা হইত না। এই জনহীন পরিত্যক্ত অভিশপ্ত উদ্ভান-বাটিকাটি আমার নিকট, আজ এক, কালি অন্য, এখন এক, পর-মুহূর্তে অপর কোন এক মূর্তি প্রকটিত করিত। এই আমি ইহাকে দেখিলাম দেবতার মন্দিরের মত, পরকণ্ঠেই ইহাকে শবদেহপূর্ণ ঋশানভূমি বলিয়া মনে হইতে লাগিল। এই আমি ইহাকে দেখিলাম, ঐশ্বর্য্যশালী রাজ-প্রাসাদের তুল্য, পরকণ্ঠেই ইহা আতুরাশ্রমের আকার ধারণ করিল। এখানে আসিলেই আমার কেবল কান্না পাইত, কখনও হাসি আসিত না। কত দিন প্রদোষে এই পোড়ো বাড়ীটির ছাতের কোণে পেচকের বিকট ঘুংকার শুনিয়া ভয়ে আমার অন্তরায়া শিহরিয়া উঠিয়াছে। আমি তখনই সেখান হইতে উর্দ্ধ্বাসে ছুটিয়া বাহির হইয়া আসিয়াছি।

এক দিন সেই বাগানের মধ্যে বসিয়া স্বপ্নের জাল বুনিতে বুনিতে আমি এমন তন্ময় হইয়া পড়িলাম যে, কখন যে সন্ধ্যা হইয়া গিয়াছে, তাহা আমার জ্ঞান ছিল না। সহসা একটা দমকা হাওয়া আসিয়া প্রাচারগাত্রে একটি ভগ্ন নলের মধ্যে প্রবেশ করাতে গৌঁ গৌঁ শব্দ হইতে লাগিল। আমার মনে হইল যে, ঘরের মধ্যে কে যেন বজ্রণায় গোঙাইতেছে। আমি ভয়ে শিহরিয়া উঠিলাম; তখনই ছুটিয়া সেখান হইতে বাহির হইয়া পড়িলাম ও সোজা বাসায় ফিরিয়া আসিলাম।

আমি একাকী আমার ঘরে বসিয়া এই রহস্যময় পোড়ো বাড়ীটির বিষয় চিন্তা করিতে লাগিলাম।

মার্জ্জারের স্রাব সতর্ক পাদবিক্ষেপে চতুরী আমার কক্ষে প্রবেশ করিয়া কহিল, “বাবুজী! জয়করণ বাবু আপনার সহিত দেখা করিতে চাহেন।”

আমি জিজ্ঞাসা করিলাম, “কে জয়করণ বাবু, পাণ্ডাজী?”

পাণ্ডাজী যেন আশ্চর্য্যাবিত হইয়া কহিল, “জয়বাবুকে

চেনেন না ? এখানকার ফৌজদারী আদালতের এক জন হুঁদে মোক্তার ।”

ফৌজদারী আদালতের নামে সত্যই আমি একটু বিস্মিত হইলাম । সহসা চাহিয়া দেখি যে, এক জন পরিণত-বয়স্ক লোক আমার কক্ষে আসিয়া প্রবেশ করিতেছে । তাহার চোখের চাহনি উদ্ধত ও অবজ্ঞা-মিশ্রিত, আদালতে এক পক্ষের উকীল বা মোক্তার তাহার প্রতিপক্ষীয় লোক অথবা প্রতিপক্ষীয়ের উকীল বা মোক্তারের দিকে যে রূপ অবজ্ঞামিশ্রিত গর্ভিত কুটিল কটাক্ষ নিক্ষেপ করে, এই মোক্তারটিও আমার দিকে সেইরূপ কটাক্ষ নিক্ষেপ করিতে লাগিল । এই লোকটির পরিধানে একটি লংক্রথের চুড়ীদার পায়জামা, গায়ে লংক্রথের আচকান, মাথায় পাগড়ী । ইহার বামহস্তের কনিষ্ঠাঙ্গুলিতে একটি বৃহদাকারের হীরার আংটি; আংটির হীরাকানি বেশ মূল্যবান বলিয়া বোধ হইল; কিন্তু তাহার পরিচ্ছদের সহিত সুসঙ্গত বলিয়া মনে হইল না ।

এই লোকটিকে আমার ঘরে প্রবেশ করিতে দেখিয়া চতুরী ঘর হইতে বাহির হইয়া গেল । লোকটি বেশ সপ্রস্তুতভাবে আমার বিছানার উপর বসিয়া, আমারই তাকিয়ায় রীতিমত আরামে ঠেস দিয়া তাহার পক্ষ গুঞ্জে ‘তা’ দিতে দিতে কহিল, “আমার নাম হচ্ছে জয়করণ মিশ্র । আমি এখানকার ফৌজদারীর মোক্তার ।”

আমি কহিলাম, “আপনার পরিচয় শুনিয়া সুখী হইলাম । কিন্তু আমি কোন মামলা-মোকদ্দমায় পড়ি নাই যে, আপনাকে আমার পক্ষে মোক্তার নিযুক্ত করিব ।”

সে কহিল, “পড়েন নি বটে, কিন্তু পড়াটা বিচিত্র নহে । মহাশয় ! আগে আমার কথাটাই শুনিয়া লন ।”

আমি কহিলাম, “আচ্ছা, তাই ব’লে ফেলুন, শোনা যাক্ ।”

সে কহিল, “আপনি প্রায় রোজই সন্ধ্যার সময়টা বক্রণা-সঙ্গমের ঐ অঞ্চলে বেড়াতে যান ?—না ?”

আমি কহিলাম, “আজ্ঞে হাঁ ! কানীর ঐ অঞ্চলটা আমার কাছে বেশ ভাল লাগে । এ ধারটা বড় শিথিল আর অপরিষ্কার ।”

সে আমার কথায় বাধা দিয়া কহিল, “আপনি চুপ করুন, আগে আমার কথাটাই শেষ করতে দিন । বক্রণার

ওপারে যে একটি পুরানো পোড়ো বাগানবাড়ী আছে, আপনি সেই বাগানের মধ্যে রোজ সন্ধ্যার সময় গিয়ে ব’সে থাকেন ?”

আমি কহিলাম, “আজ্ঞে হাঁ ! তা থাকি, তাতে হয়েছে কি ?”

সে কহিল, “এমন কিছু হয় নি । তবে আপনার বোধ হয় জানা নেই যে, যে কোন ঘেরা যায়গায় মালিকের বিনা অনুমতিতে প্রবেশ করাটাই হচ্ছে অনধিকারপ্রবেশ । আর অনধিকারপ্রবেশ ফৌজদারী দণ্ডবিধি আইনের একটি অপরাধ । ঐ বাড়ীটি কাহার সম্পত্তি, তাহা বোধ হয়, আপনি জানেন না । ওটি হচ্ছে বিলাসপুরের মহারাণী নন্দদা বাইয়ের ত্যক্ত সম্পত্তি । আমিই তাহার উইলের অর্থাৎ আমি অবশ্য এমন ছোট লোক নহি যে, আপনাকে ফৌজদারীতে দিব । কিন্তু আমি আপনাকে সাবধান করিয়া দিতেছি যে, আপনি ইচ্ছা হইলে ঐ বাড়ীর আশে-পাশে ঘুরিয়া দেখিতে পারেন, কিন্তু ভবিষ্যতে আর কখনও বেড়ার ফাঁক দিয়া বাগানের মধ্যে প্রবেশ করিবেন না । মৃত্যুর ইহাই নিষেধাজ্ঞা । এই আদেশ যাহাতে পালিত হয়, তাহা করিতে আমি শ্রান্ত ও আইনত বাধ্য । আমি যে দিন এই উইলখানি রাখিয়াছি, সেই দিন হইতে আমি নিজেই ঐ বাড়ীর মধ্যে প্রবেশ করি নাই । মহারাণীর মৃত্যুর পরে আমি তাঁহার ত্যক্ত অত্র সম্পত্তির আয় হইতে ইহার চৌকীদারী টেক্স, খাজানা ইত্যাদি নিয়মিতভাবে চালাইয়া আসিতেছি । অবশ্য, এই উইল সম্বন্ধে কাশীর নানা লোকের মুখে নানা প্রকার আজ-গুবি গল্প শুনিতে পাইবেন বটে, কিন্তু তাহার কোনটিই ঠিক নহে । আমি যাহা বলিতেছি, এইটিই ঠিক ।”

এই কথা বলিয়া সেই বাকপটু মোক্তার বাবুটি যেখানে বসিয়াছিল, সেখান হইতে না উঠিয়াই, আমার শয্যার অনতিদূরে নাক ঝাড়িতে আরম্ভ করিয়া দিল । আমিও তাহার কথায় বা কার্যে কোনরূপ বাধা না দিয়া, তাহার চরিত্রের কোন্ দুর্বলতার রক্তপথে প্রবেশ করিয়া তাহার অন্তরের অন্তস্তল হইতে যে এই পরিত্যক্ত উত্তানবাটিকাটির গুপ্ত রহস্যের সূত্র টানিয়া বাহির করিব, তাহা? ভাবিতে লাগিলাম । আমি বুঝিলাম যে, এই বৃদ্ধ ব্যবহারাজীবের নিকট মহারাণী নন্দদা বাইয়ের উইল ভিন্ন যে

জগতে অল্প কিছু আবশ্যক বস্তু আছে, তাহা বলিয়াই বোধ হয় না। মহারাণী নন্দনা বাইয়ের চরমপত্রই বৃদ্ধ মোক্তার জয়করণের সমস্ত চিন্তা, সমস্ত ভাবনা, সমস্ত কল্পনা, তাহার জীবনের গর্ব, তাহার মরণের স্বর্গ।

আমি এত দিন এই পোড়া বাড়ীটি দেখিতেছিলাম, আর মনে মনে কত লোমহর্ষণ কাল্পনিক নাটকের আখ্যান-ভাগ ছকিতেছিলাম, রচিত্তেছিলাম, ভাবিত্তেছিলাম, গড়িত্তেছিলাম, তাহা যে আজ এই প্রাণহীন মস্তিষ্কহীন ক্ষুদ্র জীব মোক্তারের মুখ হইতে নিঃসৃত একটিমাত্র বিশেষত্বহীন কথার আঘাতে চুরমার হইয়া গেল, সেই জন্ম আমি মনে মনে সত্যই একটু বেদনা অনুভব করিলাম।

আমি কহিলাম, “মোক্তারবাবু! আমি যদি আপনার নিকট জিজ্ঞাসা করি যে, আপনাদের স্বর্গগতা মহারাণীর এরূপ অদ্ভুত খেয়ালের কারণটা কি, তাহা হইলে আমার এই প্রশ্নটিকে কি আপনি অশিষ্ট বা অসঙ্গত বলিয়া মনে করিবেন?”

সে কহিল, “আমরা আদালতে সাক্ষীর মুখে তাঁহা অপেক্ষা অনেকগুণে বেশী অসঙ্গত প্রশ্ন শুনতেও অভ্যস্ত। তবে রাজারাজড়ার অদ্ভুত খেয়ালের কারণ খুঁজে বের করা সহজ নহে। আর মহারাণী নন্দনা বাইয়ের কৃত কার্যের বিচার করবার শক্তি আমার নাই, কারণ, আমি তাঁর মুণ খেয়েছি ও খাবার আশা করছি। এই যে হীরের আংটাটি আমার হাতে দেখেছেন, এটি মহারাণীরই দেওয়া উপহার। বিশেষ, মহারাণীর সহিত আমার পরিচয়ও কয়েক বর্ষের জন্ম। কাষেই আমি আপনার প্রশ্নের সহস্তর দিতে অশক্ত। আমি মৃজাপুরে এক জন জজকোর্টের উকীলের মুহুরী ছিলাম। মাত্র চারি পাঁচ মাস পূর্বে মোক্তারী পাশ ক’রে কাশীতে এসে মোক্তারী করতে বসলাম। হঠাৎ এক দিন রাত্রিতে এক জন যুবতী পরিচারিকা এসে আমায় বললে, ‘স্বামীজী এখনই আপনাকে নিয়ে যাবার জন্ম আমাকে পাঠিয়ে দিয়েছেন।’ মহারাণী তখন তাঁর গণেশ মহল্লার বাড়ীতে থাকতেন। দাসী আমাকে সঙ্গে ক’রে বরাবর রাণীর শয়নকক্ষে নিয়ে গেল। ঘরে অল্প লোক কেহই ছিল না। চাদর দিয়ে ঢাকা একটি জীর্ণ-শীর্ণ কঙ্কালসার নারীমূর্তি ঘরের মাঝখানে খাটের উপর ছুৎফেননিত্ত শয্যার উপর শুয়ে ছিল। ইনিই শুনলাম মহারাণী নন্দনা

বাই। আমি সেই কক্ষে প্রবেশ করিবামাত্র মহারাণী অতি কষ্টে কহিলেন, ‘এই নিন মোক্তারবাবু! এইখানি আমার উইল, প’ড়ে দেখবেন। আর এই আংটাটি আমার স্মৃতি-চিহ্ন। বাবা বিশ্বনাথ! আমার পায়ে রাখ।’

“বাবা বিশ্বনাথ ভক্তবাছাকল্পতরু। তিনি তৎক্ষণাৎ আমাদের মহারাণীজীকে পায়ে স্থান দিলেন। আমার ফিস্টা যে মাঠে মারা গেল, এই কথা ভাবিতে ভাবিতে আমি বাড়ী ফিরিয়া গেলাম। বাড়ী গিয়া প্রথমেই আমার বসিবার ঘরে আলো জালিলাম ও ঘরের দরজা-জানালা ভিতর হইতে বন্ধ করিয়া দিয়া লেফাপার মুখ ছিঁড়িয়া উইলখানি বাহির করিলাম। বিশ্বয়ের সহিত আমি দেখিলাম যে, মহারাণী তাঁহার উইলে আমাকেই একমাত্র অছি নিয়োগ করিয়া গিয়াছেন। তিনি তাঁহার বরুণাসঙ্গমের সন্নিকটস্থ বাগানবাড়ী সম্বন্ধে যে বিধায়ক করিয়া গিয়াছেন, তাহার স্থল মর্ম এই যে, ‘উক্ত সম্পত্তির সীমানার মধ্যে কোন মনুষ্য যাইতে বা থাকিতে পারিবে না। ঐ বাড়ীর দরজা, জানালা, ফটক ইত্যাদি যেমন তালাবদ্ধ অবস্থায় আছে, সেইরূপই থাকিবে। ইহার কোনরূপ সংস্কার করা হইবে না। অছি আমার অল্প সম্পত্তির আয় হইতে এই বাগানবাড়ীর টেকস, খাজানা ইত্যাদি রীতিমতভাবে আঞ্জাম করিয়া যাইবাম। উইলকারিণীর মৃত্যুর তারিখ হইতে পঞ্চাশ বৎসর পর্য্যন্ত ঠিক এই ভাবেই থাকিবে। উইলকারিণীর মৃত্যুর পর পঞ্চাশৎ বৎসরের শেষ দিন অতিক্রান্ত হইলে অর্থাৎ একাদশ বৎসরের প্রথম দিবসে, ঐ উইলে নিয়োজিত অছি অথবা অছির বংশধর কেহ যদি বাঁচিয়া থাকে, তাহা হইলে সে অথবা তাহাদের সংখ্যা একের অধিক হইলে তাহারা তুল্যাংশে এই সম্পত্তি পাইবে।’ * * *

এই কথা বলিয়া মোক্তার জয়করণ উঠিয়া দাঁড়াইল ও প্রস্থানের উদ্ভোগ করিল। বাইবার সময় সে সিঁড়ি হইতে আর একবার আমাকে শাসাইয়া যাইতে ছাড়িল না। জয়করণ মোক্তার বাহির হইয়া গেলে পরই চতুরী ধীরে ধীরে আমার কক্ষে প্রবেশ করিয়া কহিল, “জয়করণ মোক্তার বোধ হয় আপনার কাছে মহারাণী নন্দনা বাইয়ের উইলের গল্প করতে এসেছিল?”

আমি বলিলাম, “হাঁ পাণ্ডাজী! তাই বটে। তবে

আপনি কি করে জানলেন। লোকটা ঘরে ঢুকতেই ত আপন ঘর থেকে বেরিয়ে গেলেন। আড়ালে লুকিয়ে সব শুনেছেন না কি ?”

চতুরী তাহার স্বাভাবিক সরল হাসি হাসিয়া কহিল,—“লুকিয়ে শুতে হবে কেন, বাবুজী ? আমার বাড়ীতে যে ভাড়াটেই আশুক না কেন, জয়করণ মোক্তার একবার এসে তাকে একটু বেয়ে চেয়ে দেখে যাবেই যাবে। আপনি ত বের্ফাস কোন কথা তার কাছে ব’লে ফেলেন নি ? দেখবেন। লোকটা কিন্তু ভয়ানক ফিচেন।”

আমি কহিলাম,—“ফিচেল হ’ল ত আমার কি ?”

চতুরী কহিল,—“আপনার কিছু নয় বটে, বাবুজী। কিন্তু আমাদের ত কাশীবাস করতে হবে। তা ছাড়া আমার বেশী ভাবনা ঐ রেখিয়াটার জন্ত।”

আমি কহিলাম,—“রেখিয়ার জন্ত ভাবনা কেন, পাণ্ডাজী ? আপনার কথাটা আমি ঠিক বুঝতে পারছি না।”

চতুরী কহিল,—“আপনি বুঝবেন কি করে, বাবুজী ! আপনি ত ব্যাপারটা কিছুই জানেন না। ঐ রেখিয়াই রাণী নন্দা বাইয়ের কত্তা।”

আমি বিস্মিত হইয়া কহিলাম, “রেখিয়া তাহা হইলে আপনার কত্তা নহে ?”

চতুরী আবার একগাল হাসি হাসিয়া কহিল, “না, বাবুজী ! আমি নিঃসন্তান।”

আমি জিজ্ঞাসা করিলাম, “রেখিয়া রাজার কত্তা ; সে আপনার আশ্রয়ে আসিল কেমন করিয়া ?”

চতুরী কহিল, “রেখিয়া রাজার কত্তা নহে, বাবুজী ! রাণীর কত্তা।”

আমি জিজ্ঞাসিলাম, “সে কি প্রকার ?”

চতুরী কহিল, “বাবুজী, বড় ঘরের বড় কথা ! আমাদের গরীব গৃহস্থের ঘরে হ’লে জাত যায় ; কিন্তু বড়লোকের জাতকুল সব লোহার সিন্দূকের মধ্যে। রেখিয়ার জন্ম আমার এই বাড়ীতেই হইয়াছে। তাহার জন্মদাতা এক জন বাঙ্গালাদেশীয় পাচক ব্রাহ্মণ। যে প্রোঢ়া ব্রাহ্মণীটি আপনার পাকশাক করিতেছে, উহারই স্বামী।”

আমি মনে মনে ভাবিলাম যে, যে রহস্যের সূত্র সন্ধান করিবার জন্ত আমি এতটা ব্যগ্র হইয়া পড়িয়াছি, সেই রহস্যের নাটকের অনেকগুলি চরিত্রই ত আমার চোখের

সামনে ঘুরিতেছে কিরিতেছে। তবে আর ভাবনা কিসের ?

আমি কহিলাম, “পাণ্ডাজী ! এই ঘটনা সম্বন্ধে আপনি যাহা জানেন, আমার নিকট খুলিয়া বলুন দেখি। কি জানি কেন, ইহা জানিবার জন্ত আমার বড়ই কৌতূহল হইয়াছে। আমা হইতে আপনাদের কোন অনিষ্টের সম্ভাবনা নাই।”

চতুরী কহিল, “আমাকে সে কথা বুঝাইয়া দিতে হইবে না, বাবুজী ! আমি মানুষ চিনি। যদি সত্য সত্যই এ কথা শুনিতে আপনার আগ্রহ হইয়া থাকে, তাহা হইলে আমি এ সম্বন্ধে যাহা জানি, তাহা বলিতেছি, শুনুন। আমি এ কথা আজ পর্যন্ত ঘুণাকরে কাহারও নিকট প্রকাশ করি নাই। প্রায় ২০ বৎসর পূর্বে এক জন দরিদ্র বাঙ্গালী ব্রাহ্মণ তাহার জীকে সঙ্গে লইয়া কাশীতে আইসে। সে আসিয়া আমার বাড়ীতেই একতলায় মাসিক আট আনা করিয়া ভাড়া বন্দোবস্তে একখানি ঘর ভাড়া লইয়া থাকে। আমাদের কাশীর মত সস্তা-গণ্ডা যায়গায়ও এই নিঃস্ব পরিবারের ছই বেলা পুরা আহার জুটিত না। মাসেক দেড়মাস এই ভাবে কাটা-ইবার পর বাবা বিশ্বেশ্বরের অন্তঃস্বগ্রহে মহারাণী নন্দা বাইয়ের বাড়ীতে ইহাদের ছই জনের কাষের যোগাড় হইয়া গেল। স্থির হইল যে, ব্রাহ্মণ পাচকের কার্য করিবে এবং তাহার জী রাণীজীর নেপথ্যকারিণী ও সঙ্গিনী হইবে। এই ব্রাহ্মণ যুবকের চেহারাখানা বেশ সুন্দর ছিল। সে কথায়-বার্তায়ও লোককে বেশ মুগ্ধ করিতে পারিত। মহারাণী তাহার উপর অত্যন্ত অমুরক্ত হইয়া পড়িলেন। এই দরিদ্র দম্পতির ভাগ্য ফিরিল।

“মহারাজা বাহাদুর সে সময় বড় একটা এখানে থাকিতেন না। অধিক সময় তিনি বিলাতের নানা স্থানে ঘুরিয়া বেড়াইতেন। আমি যে সময়ের কথা বলিতেছি, মহারাজা তখন মার্কিন মুলুকে দীর্ঘ প্রবাস করিতেছিলেন। এই সময়ে মহারাণী গর্ভবতী হইলেন এবং অতি গোপনে আমার এই বাড়ীতেই একটু সুন্দরী কন্তারূপে প্রসব করিলেন। নিশ্চয় নিশ্চয় অদ্ভুত খেলালে এই কন্তাটিঃ চেহারা হইল মহারাণী নন্দা বাইয়ের অবিকল প্রতিকৃতি। কন্তার মুখ দেখিয়া মহারাণী ভয়ে শিহরিয়া উঠিলেন।

“অর্থেই সমস্ত মানাইয়া যায়, অর্থেই সকল দোষ—সকল পাপ ঢাকিয়া যায়। বাবুজী! আপনি সজ্জন ও বুদ্ধিমান লোক। আপনার নিকট আমি আমার নিজের দুর্বলতার কথাও গোপন করিব না। অর্থে আমারও মুখ বন্ধ হইয়া গেল। অর্থে এই নবজাত শিশুর দরিদ্র বিমাতা সপত্নী-কন্যাকে নিজের গর্ভজাত বলিয়া সাদরে অঙ্কে স্থান দিল। অর্থে সর্পের ঞ্চায় খল, শার্দূলের ঞ্চায় হিংস্র, শৃগালের ঞ্চায় ধূর্ত মোক্তার জয়করণও বশীভূত হইল। এই কন্যার বয়স যখন দেড় বৎসর, মহারাজা তখন দেশে ফিরিয়া আসিলেন। ইতোমধ্যে তাঁহার রাজশ্রী যে তঙ্করের দ্বারা লুপ্ত হইয়া গিয়াছিল, তাহার কোন চিহ্নই তিনি পাইলেন না। প্রায় দুই বৎসর এই ভাবেই চলিল। হঠাৎ এক দিন প্রাতে সহরে রাষ্ট্র হইল যে, বিলাসগঞ্জ রাজবাড়ীর পাচক মহারাজীর গহনার বাক্স চুরি করিয়া পলাইয়াছে। সহরের অনেকেই এই রটিত গল্পে বিশ্বাস করিল বটে, কিন্তু আমি পারিলাম না, পাচকের জ্ঞীও না। ব্রাহ্মণকন্যা আমাদের বারংবার নিবেদন সত্ত্বেও এই ঘটনার পরদিনই কুশপুতলি দক্ষ, ত্রিরাত্র্যস্তে স্বামীর প্রেতকৃত্য শেষ করিয়া বৈধব্য-বেশ পরিধান করিল। এই ঘটনার দুই মাস পরে মহারাজা পুনরায় বিলাতযাত্রা করিলেন। বিলাতে পৌঁছিবার পূর্বে জাহাজেই তিনি বন্দুকের গুলীতে আত্মহত্যা করিলেন। মহারাজীও মহারাজের মৃত্যুর কয়েক দিন মাত্র পরে ভীষণ হৃদরোগে আক্রান্ত হইয়া পরলোকগমন করিলেন। এই সম্বন্ধে এতদতিরিক্ত যদি কেহ কিছু জানে, তবে সে পাচক ব্রাহ্মণের পত্নী। যে রাত্রে রাজবাড়ীতে গহনা চুরির রটনা হয়, সেই রাত্রে সে রাজবাড়ীতেই উপস্থিত ছিল।”

আমি কহিলাম, “আপনি তাহার নিকট হইতে আসল কথাটা বাহির করিতে চেষ্টা করেন নাই?”

চতুরী কহিল, “আমি যথেষ্ট চেষ্টা করিয়াছি, বাবুজী! কিন্তু এই রমণী পাষণের ঞ্চায় দৃঢ়, পাষণের ঞ্চায় শীতল ও পাষণের ঞ্চায় মুক। সে আমা অপেক্ষাও চতুর।”

আমি কহিলাম, “আমি একবার চেষ্টা করিয়া দেখিব না কি?”

চতুরী কহিল, “দেখিতে পারেন। তবে আপনাকে বলিয়া রাখি যে, সে কোন প্রলোভনেই ভুলবার লোক

নহে। পরলোকগতা মহারাজীর কুপায় অর্থ কিংবা অন্য কিছুই অভাব তাহার নাই।”

আমি কহিলাম, “প্রলোভনে ভুলে না, এমন লোক জগতে নাই। তবে প্রলোভন প্রলোভনের মত হওয়া চাই, এই মাত্র। যেমন করিয়া হউক, আমি আসল কথা বাহির করিবই করিব।”

আমার আরও কয়েক দিন কাশীতে কাটিল। এই কয় দিনে চতুরী ও তাহার পরিবারভুক্ত সকলের সহিত আমার ঘনিষ্ঠতাও যথেষ্ট বাড়িয়া গেল। তাহারাও আমাকে চিনিয়া লইল, আমিও তাহাদের কাহার দুর্বলতা কোথায়, তাহাই অন্বেষণ করিতে লাগিলাম।

শীঘ্রই আমি তাহা ধরিয়া ফেলিলাম। আমি যে কলিকাতা হাইকোর্টের এক জন খ্যাতনামা কৌশলী, তাহাও তাহারা সকলে জানিল। আমি যে আদালতে সওয়াল-জবাবে অপ্রতিদ্বন্দ্বী, তাহা তাহারাও বুঝিল। আমি যে মোকদ্দমার কোন জোর না থাকিলেও হয়কে নয় করিয়া দিতে পারি, তাহাও তাহারা শুনি। আমি তাহাদের সকলেরই হৃদয় আকৃষ্ট করিতে সমর্থ হইলাম। বলিতে বাধা নাই, রেখিয়ার উপর আমার একটু অমুরাগও জন্মিয়াছিল। এই অনাত্মাত রমণীকুমলান্তের জন্ত আমার বলবতী আকাঙ্ক্ষা হইল।

আদালতে যে সকল সাক্ষী সাক্ষ্যপ্রদানে অনিচ্ছুক, তাহাদিগকে অমুকুল সাক্ষ্যপ্রদানে বাধ্য করিবার জন্য উকীল-কৌশলীরা আদালতে এক প্রকার কৌশল অবলম্বন করে। এই কৌশলের নাম browbeating অথবা ক্রকুটি দ্বারা ভড়কাইয়া দেওয়া। আমি এই কৌশলে সিদ্ধহস্ত ছিলাম। কিন্তু বর্তমান ক্ষেত্রে এই নিরক্ষর পাচক-পত্নীর সম্পর্কে সেই উপায় অবলম্বন করিতে আমার আদৌ সাহসে কুলাইল না। অগত্যা আমি শলাইয়া কলাইয়া কথা আদায় করিয়া লওয়ার যে শাস্তী রীতি ব্যবহারাজীব-সমাজে প্রচলিত আছে, সেই রীতিই অবলম্বন করিতে বাধ্য হইলাম।

ব্রাহ্মণী নিত্যই আহারের সময় আমার কাছে বসিয়া আমাকে বাতাস করিত। আমি এক দিন তাহাকে একাকী পাইয়া সেই পোড়ো বাড়ীটির রহস্ত সম্বন্ধে সে কি জানে, তাহাই আমার নিকট প্রকাশ করিতে অমুরোধ

করলাম। ভাবে ভাবে আমি ইহাও তাহাকে জানাইয়া দিলাম যে, আমি ঠিক বুঝিতে পারিয়াছি যে, এই ব্যাপারের মধ্যে একটা বা ততোধিক খুন ও বিরাট জালিয়াতী লুকানো আছে। আমি তাহাকে স্পষ্টই বলিলাম যে, আমার ধারণা এই যে, তাহার স্বামীর নামে যে চুরির অপবাদ রটিয়াছে, তাগ সম্পূর্ণ মিথ্যা, আর যে উইলের উপর ভিত্তি করিয়া মোক্তার জয়করণ এখন মহারাণী নর্সদা বাইয়ের অস্থিররূপে তাহার ত্যক্ত সম্পত্তি ভোগ-দখল করিতেছে, সেই উইলও আসল উইল নহে— জাল। আমি ইহাও তাহাকে জানাইলাম যে, এই মামলা আদালতে সপ্রমাণ করিতে হইলে যে যে প্রমাণ-প্রয়োগের প্রয়োজন, তাহাও আমি সংগ্রহ করিতেছি। এখন কেবলমাত্র সেই ব্রাহ্মণ-পত্নী এই বিষয়ে কি জানে, সেইটুকু জানিতে পারিলেই যে আদালতে মোকদ্দমা করিয়া আমি মোক্তার জয়করণের হাত হইতে এই বিশাল সম্পত্তি কাড়িয়া লইয়া রেখিয়াকেই সম্পত্তির উত্তরাধিকারিণী সাব্যস্ত করাইতে সমর্থ, ইহাও তাহাকে পরিষ্কারভাবে বুঝাইয়া দিলাম।

ব্রাহ্মণী আমার কথায় ও আমার সামর্থ্য সম্পূর্ণরূপে বিশ্বাস স্থাপন করিল। সে আঁচলে মুখ লুকাইয়া ফোঁপাইয়া ফোঁপাইয়া কাঁদিতে লাগিল। আমি তাহাকে সান্ত্বনা দিয়া কহিলাম, “আপনি এ সম্বন্ধে যাহা যাহা জানেন, সমস্ত বলুন। আমি নিশ্চয়ই আপনাদিগের একটি মহত্বপূর্ণ করিতে পারিব ও জয়করণ প্রভৃতি যে সকল দুষ্ট লোক এই দুষ্কার্যে লিপ্ত আছে, তাহাদিগের সম্বন্ধে আইনের কঠোরতম শাস্তিবিধান করাইতে পারিব।”

ব্রাহ্মণী আমার কথায় কতকটা শান্ত হইয়া কহিল, “মহাশয়, শুনুন। আমাদের বাড়ী বিষ্ণুপুরে ছিল। আমরা ফুলের মুখুটি, বিষ্ণুঠাকুরের সন্তান। আমার স্বশুর-বাড়ীতে জমা-জমী কিছু ছিল, কিন্তু আমার স্বামী সে সমস্ত উড়াইয়া পুড়াইয়া দেন। দৈন্ত-দশায় পড়িয়া ভাগ্যপরিবর্তনের জন্ত আমরা কাশীতে আসিলাম। আমার স্বামী বিলাসপুরের রাজবাড়ীতে পাচকের কাষ পাইলেন। আমি রাণীমা’র সঙ্গে সঙ্গে থাকিতাম। মহারাণী আমাদের দুই জনকেই খুব ভালবাসিতেন। আমার স্বামীকে ভালবাসিতেন তাঁহার নিজের জন্ত। আমাকে ভালবাসিতেন আমার

স্বামীর জন্ত। আমি কিন্তু মনে মনে তাঁহার উপর ভয়ানক চটা ছিলাম। মহারাণী বুদ্ধিমতী হইলেও রূপ-যৌবন ও ঐশ্বর্যের উন্মাদনায় এমনই অজ্ঞান ছিলেন যে, তিনি এই ক্ষুদ্র কথাটুকু বুঝিতে পারিতেন না যে, জীলোকের স্বামী কাড়িয়া লওয়া অপেক্ষা অধিকতর কষ্টকর ব্যথা আর নাই। কিন্তু কি করিব? আমরা দরিদ্র, তাহার উপর আবার আমার স্বামী লম্পট। আমার নিজের মর্শ্বাস্তিক যন্ত্রণায় নিজেকেই জলিতে হইত। মহারাজা তখন প্রবাসে। মহারাণী অবাধে তাঁহার উচ্ছৃঙ্খলতাপূর্ণ জীবন যাপন করিতে লাগিলেন। পাপের ফল হাতে হাতে। অচিরেই তিনি গর্ভবতী হইলেন। রেখিয়াই এই পাপ সংসর্গের পরিণাম-ফল। মহারাণীর এই অবৈধ প্রেমব্যাপার চাপা দিয়া রাণিবার জন্ত তাহাকে জলের মত অর্থ ব্যয় করিতে হইত। তাহার অকৃত্যগ্রহে আমাদের অর্থের কোন অভাব ছিল না, অভাব ছিল কেবল মানসিক শাস্তির। আমরা যখন দরিদ্র ছিলাম, তখন আমি এখনকার অপেক্ষা অনেকগুণ বেশী স্মৃথে ও শাস্তিতে ছিলাম। এখন আমি রাতদিন হুঃখে, শোকে, অশান্তিতে ও হুঃভাবনায় জলিয়া পুড়িয়া মরিতেছি। মহাশয়! আপনাকে আমরা যে কি চক্ষুতে দেখিয়াছি, তাহা বলিতে পারি না। আমি আপনাকে আমার পেটের সন্তান অপেক্ষাও অধিকতর স্নেহ করি। রেখিয়াও আপনাকে মনে মনে এত ভালবাসিয়াছে যে, তাহার হৃদয় নিরন্তর পুটপাকে দগ্ধ হওয়ার মত নিজের তাপে নিজেকেই দগ্ধ হইতেছে। মহাশয়! আপনি আমাদেরকে বাঁচান।”

আমি জিজ্ঞাসা করিলাম, “যে রাত্রিতে রাজবাড়ীতে চুরি হয়, সেই রাত্রির ঘটনা আপনি কি জানেন, বলুন দেখি।”

সে কহিল, “এই চুরির অপবাদ সম্পূর্ণ মিথ্যা রটনা।”

আমি জিজ্ঞাসা করিলাম, “তবে আপনার স্বামী এখন কোথায়?”

সে একটি গভীর দীর্ঘশ্বাস ছাড়িয়া প্রথমে উর্দ্ধে ও পরে নিম্নদিকে দেখাইয়া কহিল, “হয় স্বর্গে, না হয় নরকে; কোথায় যে, তাহা বিশ্বনাথই জানেন।”

আমি জিজ্ঞাসা করিলাম, “আপনার স্বামীকে কি তাহা হইলে উহারা হত্যা করিয়াছে?”

সে কহিল, “কেবল হত্যা নয়! তার চেয়েও ভয়ঙ্কর! মহারাজা নিজে দাঁড়িয়ে থেকে রাণীর চোখের সামনে, আমার চোখের সামনে, আমার স্বামীকে জীয়াস্তে কবর দিয়েছে। উঃ—কি নৃশংস হত্যা! ব্রহ্মহত্যা! মহাপাতক!”

ব্রাহ্মণী ফোঁপাইয়া কাঁদিতে লাগিল।

আমি তাহাকে সাহসনা দিয়া কহিলাম, “আপনি ঘটনাটি আমার কাছে খুলে বলুন দেখি।”

ব্রাহ্মণী কহিল, “বিলাত হ’তে ফিরে আসার পরে কেন জানি না, মহারাজা মহারাণী এক বাড়ীতে বাস করতেন বটে, কিন্তু একসঙ্গে থাকতেন না। মহারাজা থাকতেন দোতলায়, মহারাণী একতলায়। মহারাণী সেই সুবিধা পেয়ে প্রায় প্রত্যাহই আমার স্বামীর সঙ্গস্থলে মগ্ন হয়ে রাত্রি কাটাতেন। ঘটনার রাত্রিতে মহারাজের বাড়ী ফিরতে একটু দেরী হয়েছিল। সেই দিন কোন একটা রাজার ওখানে তাঁহার নিমন্ত্রণ ছিল। রাণীর শোবার ঘরে অত রাত্রিতে আলো জ্বালা দেখে সন্দেহ হ’ল। অত্র দিন তিনি সোজা উপরে চ’লে যেতেন, সে দিন আর তা গেলেন না। রাণীর শোবার ঘরের দরজায় গিয়ে ধাক্কা দিতে লাগলেন। তখন আমার স্বামীও সেই ঘরে ছিলেন। রাণীর ঘরের পাশেই একটা ছোট মালকুঠুরী ছিল, সেই ঘরে একটিমাত্র দরজা, জানালা, গবাক্ষ বা অত্র কোন রকম নাই।

মহারাজা তখন বেশ একটু রঙের মুখে ছিলেন। তিনি রাণীকে জিজ্ঞাসা করিলেন, ‘নন্দা, তুমি একলা আছ? তোমার ঘরে অত্র কোন লোক নেই?’

রাণী অগ্নানবদনে কহিল, ‘না মহারাজ!’

মহারাজ একবার ঘরের এদিকে ওদিকে চাহিয়া দাঁড়াইলেন ও মালকুঠুরীর দরজা খুলিতে গেলেন।

রাণী তাহাকে বাধা দিয়া কহিলেন, ‘মহারাজ! ঐ কুঠুরীর দরজা খুলিয়া যদি কাহাকেও না পান, তাহা হইলে আজই আমার সহিত আপনার শেষ দেখাশুনা জানিবেন।’

মহারাজা কি জানি কি ভাবিয়া আর মালকুঠুরীর দরজা খুলিলেন না। শয়নকক্ষের ঠিক মধ্যস্থলে দাঁড়াইয়া রাণীর চোখের দিকে একদৃষ্টে চাহিয়া মহারাজা জিজ্ঞাসা করিলেন, ‘রাণি, তুমি ঠিক বলিতেছ যে, ওই মালকুঠুরীতে কোন লোক নাই?’

রাণী উত্তর দিলেন, ‘না মহারাজ!’

বজ্রগম্ভীরস্বরে মহারাজ কহিলেন, ‘বাবা বিশ্বনাথের দিব্য করিয়া বল দেখি, রাণি! ঐ কক্ষে কোন লোক লুকাইয়া নাই?’

রাণী পূর্ববৎ অবিচলিতভাবে কহিলেন, ‘বাবা বিশ্বনাথের দিব্য, ঐ কুঠুরীতে কোন লোক লুকাইয়া নাই।’

মহারাজা কহিলেন, ‘উত্তম! কে আছিস?’

সশব্দ প্রহরী আসিয়া রাজারাণীকে অভিবাদন করিয়া দাঁড়াইল ও আদেশ অপেক্ষা করিতে লাগিল।

রাজা প্রহরীকে কাছে ডাকিয়া তাহার কানে কানে কি আজ্ঞা দিলেন।

দশ মিনিট পরেই এক জন রাজমিস্ত্রী একটি বুড়িতে করিয়া ইট, চূণ, সুরকী প্রভৃতি গাঁথনির সরঞ্জাম লইয়া সেই কক্ষে আসিয়া উপস্থিত হইল।

মহারাজ হুকুম দিলেন, ‘এখনই তিৎ গাঁথিয়া এই দরজাটি বন্ধ করিয়া দাও। এই কার্যের জন্য পারিশ্রমিক বেনারস ব্যাঙ্কের উপর এই দশ হাজার টাকার চেক। সর্ভ—আজ রাত্রেই কাশী ছাড়িয়া যাবজ্জীবন অত্র গিয়া বাস।’

মহারাজের আজ্ঞা তখনই পালিত হইল। মিস্ত্রী একখানি একখানি করিয়া ইট গাঁথিতে লাগিল আর একখানি করিয়া আমার বৃকের পাঁজরা খসিয়া যাইতে লাগিল। মহারাণীও তাহার হৃদয়মধ্যে সহস্র বৃশ্চিকের দংশনজ্বালা সহ করিতেছিলেন। তাঁহার নির্নিমেষ অশ্রুহীন চক্ষুর্দ্বয় দেখিতে দেখিতে জবাফুলের মত লাল হইয়া উঠিল।

গল্পটি শেষ করিয়া ব্রাহ্মণী আবার অঞ্চলে চোখ ঢাকিয়া ফোঁপাইয়া ফোঁপাইয়া কাঁদিতে আরম্ভ করিল। ইতোমধ্যে আমি মনে মনে একটা মোকর্দমার খসড়া করিয়া কেলিয়া দিলাম।

* * * *

ফৌজদারী ও দেওয়ানী উভয় আদালতে একসঙ্গে মোকর্দমা দায়ের করিয়া দিয়া আমি সর্বপ্রথমেই পুলিশের জিলা-ম্যাজিষ্ট্রেটের সম্মুখে মোক্তার জয়করণ ও স্থানীয় বহু গণ্য-মান্য লোকের সাক্ষাতে, আমি সেই পোড়ো বাড়ীর মহারাণীর শয়নকক্ষের সংলগ্ন মালকুঠুরীর দরজা বন্ধ

করিয়া, যে দেওয়ালটি গাঁথান হইয়াছিল, সেই দেওয়ালটি ভাঙাইয়া দিলাম ও দরজা খুলিয়া সেই অন্ধকার ঘরে প্রবেশ করিয়া দেখিলাম যে, মেঝের মাঝখানেই একটি নর-কঙ্কাল পড়িয়া আছে। এই কঙ্কালটির কোন অংশ এখনও নষ্ট হয় নাই। সেই ঘরে একটি মজবুত লোহার সিন্দুকের মধ্যে বহু মূল্যবান জড়োয়া গহনা এবং এক তাড়া দলীল ও কাগজপত্র ছিল। সেই তাড়াটি খুলিয়া প্রথমেই পাওয়া গেল—মহারাজী নর্সদা বাইয়ের উইল। এই উইলখানি কলিকাতার নামজাদা এটর্নী শ্রীশ্রীসন এণ্ড কোম্পানীর দ্বারা প্রস্তুত ও কলিকাতার রেজিস্ট্রী অফিসে রেজিস্ট্রী করা। এইখানিই মহারাজীর আসল উইল। যেখানি মোক্তার জয়করণের হাতে দেওয়া হইয়াছিল, সেইখানি জাল; আসল উইলে মহারাজী তাঁহার স্বাবর অস্বাবর সমস্ত সম্পত্তি অব্যক্ত স্বত্বে তাঁহার একমাত্র কন্যা রেখিয়াকে দান করিয়া গিয়াছেন ও পাচকের পত্নী সেই ব্রাহ্মণকন্যাকে উইলের একমাত্র

একজিকিউট্রিক্স ও রেখিয়ার গার্জেন 'নিযুক্ত করিয়া গিয়াছেন।

* * * * *
ফৌজদারী মোকদ্দমার মোক্তার জয়করণ ৫ বৎসরের জন্ত কারাদণ্ডে দণ্ডিত হইল।

দেওয়ানী মোকদ্দমা বিলাত পর্য্যন্ত লড়াই করিয়া সাত বৎসর পরে এই সম্পত্তি উদ্ধার করিয়া যখন আমি বিধবা ব্রাহ্মণীর হাতে আমাদের পক্ষীয় বিলাতের এটর্নীর টেলিগ্রামটি আনিয়া দিলাম, ব্রাহ্মণী তখন যৌবনভারা-বনত-দেহা লজ্জাবনতমুখী রেখিয়ার বাঁ হাতখানি আমার ডান হাতে দিয়া আশীর্বাদ করিয়া কহিলেন, "ব্যারিষ্টার সাহেব, এই নিন আপনার ফিস।"

সেই দিনই আর্ধ্য-সমাজের প্রতিষ্ঠাতা স্বামী দয়ানন্দ সরস্বতী আমাদের বাড়ীতে আসিয়া পবিত্র হোমায়ির সন্মুখে ধীরোদাত্ত-স্বরে বেদমন্ত্র উচ্চারণ করিতে করিতে আমাদের বিবাহগ্রন্থি বন্ধন করিয়া দিলেন।

শ্রীমনোমোহন রায়।

শারদীয়া

সকাল বেলায় কানন-পথে

কে এসেছে আজ,—

শিউলী যে তার আঁচল থেকে,

ছড়ায় শুভ 'লাজ'।

ভূঁই-চাঁপা ঐ আসন পাতে,

রূপার ঝারি গৃথীর হাতে,

অপরাজিতা দাঁড়িয়ে—নিয়ে

নীলাশ্বরীর শাজ।

হৃদয়-ছেঁচা আনুভা দিলে

হিজল তারে আনি,

সামনে এসে ধরলে জবা

সোনার সিঁ দূর-দানী।

দূর্বাদলের সবুজ থালায়

শিশির সাজায় মোতির মালায়,

'কাশের' চামর ঢুলিয়ে নদী

কয় স্বাগত বাণী।

সকালবেলা কানন-পথে

কে এসেছে আজ,—

ঘরের কথা গেলাম ভুলে,

আজ যেন নেই কাষ।

ঘুরে' বেড়াই কানন-পথেই,

আজ সকালের কাষ যেন এই,

বুকের মাঝে ছন্দে বাজে

কার নূপুরের বাজ'!

শ্রীরাধাচরণ চক্রবর্তী।

মোহ-ভঙ্গ



২

শীতের প্রভাত। হেমন্তকুমার বার বার ষড়ীর দিকে চাহিতেছিল; ৭টা বাজিয়া যায়, এখনও ভিতর হইতে চায়ের আহ্বান আসিল না! কারণ কি?

নটবর অতি ধীর পাদবিক্ষেপে গৃহে প্রবেশ করিয়া টেবলের উপর চায়ের পেয়ালা ও একখানি রেকাবিতে পরিপাটি করিয়া ভাজা চিঁড়া রাখিয়া দিল। চিঁড়া কয়টি গাওয়া ঘি মাখান। ঘরে তৈয়ারী টাটকা ঘিের গন্ধে কক্ষটি আমোদিত হইল।

হেমন্ত জিজ্ঞাসা করিল—“তুই নিয়ে এলি যে,?”

নটবর কুণ্ঠিত হইয়া বলিল—“মা পূজো কচ্ছেন।”

হেমন্ত এক মুঠা চিঁড়া মুখে দিল। পরে চায়ের বাটিতে এক চুমুক দিয়া বলিল—“চা কে করেছে রে?”

“আজ্ঞে, আমি।”

“চিঁড়ে কে ভাজলে?”

“কর্তামা।”

“তুই কি ক’রে কত্তে শিপলি রে?”

“মা শিখিয়ে দিয়েছেন—সকালে আপনাকে চা ক’রে দিতে হবে, তাই।”

“ওঃ, আচ্ছা বা; এগুলো নিয়ে বা!”

“খেলেন না যে? ভাল হয় নি?”

“এই ত খেলাম; বেশ হয়েছে।”

নটবর একটু ক্ষুধাচিন্তে পাত্রগুলি উঠাইয়া লইয়া গেল।

হেমন্ত ভাবিতে লাগিল—মাত্র কয় মাস সে বাড়ী ছিল না, ইহারই মধ্যে অনেক অবস্থার পরিবর্তন হইয়া গিয়াছে ত! জীর হঠাৎ ধর্মে অমুরাগ, যে নটবর চা কি রকম

খাইতে, তাহা বুঝিবার জ্ঞান এক দিন সিদ্ধ করা কতকগুলি চায়ের পাতা চিনিসংযোগে খাইয়া ফেলিয়া বলিয়াছিল যে, ইহার চেয়ে শুড় দিয়া মুড়ি খাওয়া চের ভাল, সেই নটবর স্বহস্তে চা পরিবেষণ করিয়া গেল!

এতক্ষণে জীর পূজা সমাপ্ত হইয়াছে, অহুমান করিয়া অনেকক্ষণ পরে হেমন্ত ভিতরে আসিল। ঠাকুর-ঘরের সম্মুখে আসিয়া দেখিল, জী পূজাস্তে গীতাপাঠ করিতেছে। একখানি গৈরিকবর্ণের রেশমী সাড়ী সোঁঠবের সহিত অঙ্গ বেড়িয়া আছে।

হেমন্তের জীর নাম সরোজিনী। স্বামীকে সম্মুখে দেখিয়া সরোজিনী একটু সলজ্জভাবে মুখ নীচু করিল বটে, কিন্তু গীতাপাঠ ত্যাগ করিল না। গীতা যাহার মুখনিঃসৃত বাণী—শুধু তাঁহারই কাছে অগোচর রহিল না যে, স্বামী আসিয়া দেখিবেন—শুধু ইহারই অপেক্ষায় পূজারিণীর পাঠ এখনও সঙ্গ হয় নাই।

হেমন্ত সেখানে না দাঁড়াইয়া বরাবর মায়ের ঘরে গেল। দেখিল, মা তাহার বৎসর দেড়েকের ছেলেকে ছুধ খাওয়াইতেছেন।

হেমন্ত জিজ্ঞাসা করিল—“এ সব কি, মা?”

“কি বাবা?”

“তুমি ছুধ খাওয়াচ্ছ, নটবর চা কচ্ছে, বৌ গীতাপাঠে ব্যস্ত, এই সব?”

মা ব্যস্ত হইয়া বলিলেন—“চা বুঝি ভাল হয় নি? তা বৌমা আর একবার ভাল ক’রে চা ক’রে দেবে’খন!”

“চা না হয় ষাক্ ছুধ খাওয়ানোর ভার তোমার ওপর কবে থেকে পড়ল?”

ছধ খ'ওয়ানো শেষ করিয়া খোকার মুখ একখানি গামছা দিয়া বেশ করিয়া মুছাইয়া মা বলিলেন—“এ আর ভার পড়া কি। চেলেমানুষ, পূজো আচ্ছায় মন গিয়েছে— একবার না হয় আমিই ছধ খাইয়ে দিলাম।”

“পূজায় হঠাৎ এত অমুরাগ কেন হ'ল, মা?”

“সে কথা বৌমাকে সময়ান্তে জিজ্ঞাসা করিস। আর তাতে রাগ কেন, বাবা?”

“রাগ ত কচ্ছিনে, মা! শুধু তোমার কাছে জিজ্ঞাসা কস্তে এসেছি, হঠাৎ এ সব কি হ'ল। তুমি উত্তর দিলে, চ'লে যাবি।”

হেমন্ত ফিরিয়া গেল।

মায়ের মনে ব্যথা বাজিল। তাঁহার হেমন্ত যে কাহারও কোন অসুবিধা রাখে না, নিজের দিকে না চাহিয়া যে অপরকে সব সুবিধা বিলাইয়া দেয়, সে আজ ব্যথা পাইয়াছে। কিন্তু এ ব্যথা দূর করিবার উপায় ত মায়ের হাতে নাই।

মাতৃ-স্নেহ-প্রাণ শৈশব যখনই মানুষ অতিক্রম করে, তখন হঠতেই তাহার চিত্ত রূপে রূপে মায়ের কোল ত্যাগ করিয়া জগতের নব রূপ, নব রস নব গন্ধ ও নব স্পর্শের সন্ধানে ঘুরিয়া বেড়ায়। ব্যথা পাইলেই সে মায়ের কাছে ফিরিয়া আইসে, মায়ের সান্ত্বনায় ব্যথা কমিলেই আবার সে বাহিরে ছুটিয়া যায়। যৌবনে তরুণী তাহাকে মুগ্ধ করে; তাহারই হাতে সে তাহার সুখ-দুঃখের ভাণ্ডার ছাড়িয়া দেয়। বিশাল বসুন্ধার মত সে মাটি ছাড়িয়া আলোক, বাতাস ও আকাশের সন্ধানে বাড়িয়া চলে—কিন্তু মাটি তাহাকে সর্বক্ষণ রস ও খাদ্য যোগায় এবং স্নেহ-মুগ্ধ-নেত্রে তাহার বর্ধমান উন্নত দেহ ও ঘন শ্রামল মুখের পানে চাহিয়া থাকে। পুত্র ব্যথা যখন পায়, তাহার আঘাত মায়ের বুকে সব চেয়ে আগে ও সব চেয়ে বেশী করিয়া বাজে।

হেমন্তকুমারের কলিকাতাতেই বাড়ী। সে উচ্চশিক্ষিত যুবক; বয়স ত্রিশ- লাটদপ্তরে উচ্চ রাজকার্যে নিযুক্ত। হেমন্ত বৎসরের মধ্যে অর্ধেকের কিছু বেশী কলিকাতাতে থাকে—অবশিষ্ট ভাগ দার্জিলিংয়ে কাটায়। মা ও স্ত্রী বরাবরই সঙ্গে থাকেন। এইবার প্রথম তাহাকে একা দার্জিলিংয়ে থাকিতে হইয়াছিল। কারণ, বিধবা মাতা

বুদ্ধবস্থায় দার্জিলিংয়ের শীত আর সহিতে পারেন না। আর মায়ের পক্ষে এ বয়সে একা কলিকাতায় থাকা সম্ভব নহে; সে জন স্ত্রীকেও মায়ের কাছে রাখিয়া বাইতে হইয়াছিল।

শরৎকালের প্রারম্ভেই হেমন্ত দার্জিলিং হইতে নিষ্কৃতি পাইয়াছে। মাত্র গত কল্য অপরাহ্নে কলিকাতায় আসিয়া পৌঁছিয়াছে।

২

“সন্ধ্যাবেলা চা খেলে না কেন?”

“চা ছেড়ে দিলাম।”

“কেন?”

“এমনি, কোন কারণ নেই।”

“কারণ ছাড়া কার্য হয় না। কি জন্তু ছেড়ে দিলে বল?”

“সব কারণ বলা যায় না—অনুভব বা অনুমান ক'রে নিতে হয়।”

“আমি আজ চা ক'রে দিই নি ব'লে?”

“তা ঠিক নয়—তবে তার সঙ্গে কিছু সম্বন্ধ আছে বটে, মনের দুর্বলতা টেব পেলাম—অ'ত সামান্য কারণে অ'মার কতদূর পৈর্ষাচ্যুতি হ'তে পারে, তা বুঝতে পারলাম। এ রকম আর ঘটতে দেব না, তাই চা ছেড়ে দিয়েছি।”

“তুমি দেখতেই ত পেল, আমি তখন পূজায় বসে-ছিলাম।”

“দেখেছি ব'লেই ত ও প্রসঙ্গ আর তুলি নি। আর তোমার যে হঠাৎ পূজায় এত অমুরাগ হয়েছে, তা ত আমাকে আগে জানাও নি।”

“ভাল কথা, তোমাকে একটা কথা বলা হয় নি। মা'র কাছে শোন নি?”

“পরচর্চা করা মায়ের কখন অভ্যাস নেই, জান ত!”

“আষাঢ় মাসে আমি মন্ত্র নিয়েছি—তোমাকে লিখি লিখি ক'রে লেখা হয় নি। স্বামীর অসুস্থতা না পলে মন্ত্র নেওয়া যায় না জানি, কিন্তু গুরুদেবের আদেশমত মা'র মত নিয়েই মন্ত্র নিয়েছি।”

“বেশ করেছ, কিন্তু এবার গুরুদেব এলে জিজ্ঞাসা কোরো দিকি—বুড়ো শাওড়ীর ওপর ছেলের তার অ'র

চাকরের ওপর স্বামীর ভার দিয়ে গীতাপাঠ করলে কত-
খানি পুণ্য লাভ হয়।”

জী মুহ হাশ্বে বলিল, “কি যে বল, তার ঠিক নেই।
চাকরে একবার চা ক’রে দিলেই বুঝি চাকরের উপর
স্বামীর ভার দেওয়া হ’ল।”

“না, তা ঠিক হয় না। স্বামিসম্বন্ধে যেটুকু কষ্ট করতে
হয়—শুধু তার ভার দেওয়া হয়। তা হঠাৎ যে মন্ত্র
নেবার ইচ্ছা হ’ল! গুরুদেব বলেন?”

“আমি ত তাঁর কাছ থেকে মন্ত্র নিই নি।”

“কার কাছ থেকে নিয়েছ তবে?”

“তিনি এক সন্ন্যাসী, সংসারত্যাগী—পুরীতে তাঁর
আশ্রম; মাঝে মাঝে এখানে আসেন।”

“তিনি একে সন্ন্যাসী, তায় সংসারত্যাগী; অদ্ভুত
বটে। কিন্তু আগাদের কুলগুরু কি অপরাধ করলেন?”

“এ ত অপরাধের কথা হয় না। ইনি বৌদ্ধদির
গুরু, কিরণবাবুর সঙ্গে দিদিও তাঁর কাছ থেকে মন্ত্র
নিলেন। আমার ভক্তি হ’ল—আমিও নিলাম। তুমি
তখন দেশে ছিলে না—তাই তোমার মত নেওয়া হয় নি।
এত এত ঠাট্টা কেন—গুরুনিন্দারই বা কি দরকার?”

“তোমার গুরু কে, তা যখন জানি নে—তখন তাঁকে
নিন্দে কি ক’রে করব? তবে আমাদের গুরুকে জানি,
তাই বলতে পারি, ও রকম সাধু পুরুষ ছল’ত। আমার
বিশ্বাস, অল্প গুরুর কাছে মন্ত্র নিয়ে তোমার লাভ হয় নি।”

“তাঁকে ত তুমি দেখ নি—তাঁর সম্বন্ধে কিছু জানও না
—তবে এ কথা কি ক’রে বলতে পার?”

“যাঁর ওপর আমার ভক্তি, তাঁকে বড় বললে দোষের
হয় না। যদি তোমার গুরুকে দেখে মত বদলায়, তখন
তাঁর কাছে ও তোমার কাছে মার্জনা চাইব। আপাততঃ
তাঁরই পরিচয় পেয়েছি, তাতে তাঁর উপর শ্রদ্ধা হবার
কোন কারণ হয় নি।”

জীর মুখ গম্ভীর হইল, সে ক্র কুঞ্চিত করিয়া বলিল,
“তার মানে?”

“যখন সংসারে রয়েছ, তখন সেটা বজায় রেখে তবে
ত ধর্ম করতে হবে। যাঁর উপদেশ শিক্তকে বুড়ুকু রেখে
গীতাপাঠে প্রবৃত্তি দেয়, স্বামী শাওড়ীকে চ’রে খেতে বাধ্য
কবে, তাঁর উপর কি ক’রে শ্রদ্ধা হয় বল।”

“তা হ’লে বল, শুধু গভরের সঙ্গেই সম্বন্ধ। পান
থেকে চুণ খসলেই সর্কনাশ।”

“সম্বন্ধটা সেই রকমেরই বটে। পৃথিবীতে কোন
জিনিষই একতরফা চলে না। আমার কর্তব্য প্রাপণে
তোমাদের অসুবিধা দূর করা, তোমাদের খাবার পন্থার
সংস্থান করা, অর্থ অভাবে তোমরা কখন যাতে কষ্ট না
পাও দেখা। আমার যদি ক্ষমতা থাকতে তা না করি,
তোমার টান ক’মে আসবে, আর যদি ক্ষমতা না থাকে,
তা হ’লে হয় ত ঘৃণা করবে। তুমি যদি সংসারের দিক
থেকে মন গুটিয়ে নিয়ে শুধু গীতা, গুরু ও পূজার দিকে
মন ছেড়ে দাও, আমার মনে তাতে কি হ’তে পারে,
ভেবে দেখ।”

“ঘৃণা হয়, এই ত? তা বেশ। গুরু সত্যই বলেছেন,
—সংসারে শুধু ধর্মই সার আর ঈশ্বরই একমাত্র বস্তু।”

“অতএব সংসারে আগুন জ্বলে দিয়ে শুধু গীতার মন
দাও—আর সময়মত খাও দাও, যাতে পূজাপাঠে ব্যাধাত্ত
না ঘটে। অতি উঁচু কথা বলেছেন তোমার গুরু; সেই
জন্তই ব’লে থাকে, সাধুরা শুণু তত্ত্বদর্শী নন—আত্মদর্শীও
বটেন।”

সরোজিনী স্বামীর এই শ্লেষবাক্যে আগুন হইয়া পাশ
ফিরিয়া গুইল।

ক্রোধ একটু কমিলে সাশ্রুনেত্রে সরোজিনী ভাবিতে
লাগিল—পাঁচ মাস পরে গৃহে ফিরিয়া একটা সামান্য
ব্যাপার লইয়া এই কাণ্ড!

হেমন্ত ভাবিল—এত দিন পরে গৃহে ফিরিলাম—কিসের
জন্ত?

এইরূপে স্বামী ও জীর মধ্যে এই প্রথম ব্যবধানের
সূত্র প্রাচীর গড়িয়া উঠিতে লাগিল।

৩

সরোজিনীর ছোট বোন নলিনীর বিবাহও কলিকাতায়
হইয়াছে। স্বামী উকীল—পসার নাই, কিন্তু পরস্যা আছে।

শীতের দ্বিপ্রহরে এক দিন বেড়াইতে আসিয়া নলিনী
জিজ্ঞাসা করিল,—“দিদি, বাবি ত?”

“কি জানি, ভাই!”

“কি জানি কি? বেশ ত!”

“কি করুব, ভাই, এঁকে যে বলতেই সাহস হয় না—হয় ত ব’লে বসবেন,—‘গিয়ে কাঁচ নেই।’”

“এ বে বড় জুলাম, দিদি! ওঁরা তিনা দিলী বেড়াতে যান, তখন কি একবার আমাদের কথা ভাবেন? আর আমরা যদি ধর্ম্মে কর্মে একটা বায়গার যেতে চাই, তাতে বাধা দিতে আসেন কেন?”

“সে কথা কে বলে, ভাই! এই, না ব’লে মস্ত নিইছি, ভাই কত রাগ!”

“এ বড় অন্ডায় রাগ, দিদি! মেয়েমানুষ হ’য়ে জন্মেছি ব’লে কি ধর্ম্মকার্যেও অধিকার নেই?”

“কি করুব, আমার অদৃষ্ট!”

“তা বললে চলবে না, দিদি,—যেতে হবেই; বিশেষ গুরুদেব তোমার ও আমার কথা বিশেষ ক’রে লিখেছেন। বছরে একটা দিন তাঁর জন্মোৎসব, এ দিনটার না গেলে তিনি কি ভাববেন, দিদি? মনে করবেন, সংসারই ওদের সব—আমি কেউ নই।”

“দেখি ব’লে আজ। নরেন সহজে রাজী হ’ল ত তোকে ছেড়ে দিতে?”

“তোমার ওই এক কথা, দিদি! রাজী আবার হবে না কেন? আমি ত এই সে দিনও একবার ঘুরে এলাম। এবার বলেছি, মেয়েটাকে নিয়ে যাব না—তোমায় নিয়ে থাকতে হবে। বলেছে, আচ্ছা।”

আর হুই একটা কথা কহিয়া নলিনী উঠিল।

স্বামীর উপর নলিনীর এই প্রভাব ও তাহার প্রতি এই বধেচ্ছাচারকে স্বামিসৌভাগ্য মনে করিয়া সরোজিনী আপনাকে নিরতিশয় হুর্ভাগিনী মনে করিল। আর এই ছুঃখের কথা নলিনীকে প্রকাশ করিয়া বলিতে হইল, ইহার লজ্জা তাহাকে অধিকতর পীড়া দিতে লাগিল।

সেই রাত্রিতেই সরোজিনী স্বামীর কাছে কথাটা পাড়িল।

হেমন্ত বলিল,—“বেশ, ধেও।”

সরোজিনী নলিনীর কথা তুলিয়া বলিল,—“নলিনী তার মেয়ে রেখে যাবে, নরেন দেখবে।”

হেমন্ত বলিল,—“নরেনের কোর্টে না গেলে চল, কারণ, তার বাপের অগাধ পয়সা আছে। আমার ত আর আকিসু কামাই ক’রে বাড়ী ব’সে থাকলে চলবে না।”

গুরুদেবের জন্মোৎসব ব্যাপারটা কত বিশাল ও পবিত্র, এ প্রসঙ্গ সরোজিনী আর একবার তুলিল। কিন্তু হেমন্ত তাহাতে কিছুমাত্র আগ্রহ না দেখাইয়া পাশ ফিরিয়া গুইতে সে প্রসঙ্গ চাপা পড়িয়া গেল।

হেমন্ত ঘুমাইয়া পড়িলে সরোজিনী খানিকক্ষণ জাগিয়া রহিল। স্বামীর মত হইবে না,—এই তাহার আশঙ্কা ছিল। আজ এত সহজে মত পাইয়াও সে সুখী হইতে পারিল না।

হেমন্ত যদি এক কথায় রাজী না হইয়া প্রথমে একটু আপত্তি তুলিত ও তাহার পর সম্মতি দিত, তবে হয় ত সরোজিনীর ভিতরকার স্ত্রী ও শিষ্যা উভয়েই তৃপ্তি পাইত।

সরোজিনী জ্বোরে একটা নিশ্বাস ফেলিয়া ভাবিল,—“সত্যিই সংসারের প্রতি তাহার আকর্ষণ বেশী—অস্ততঃ নলিনীর চেয়ে বেশী ত বটেই!”

৪

“তুই যেতে দিলি কেন, বাবা!”—মা অশ্রমোচন করিলেন।

“না দিয়ে কদিন তুমি ঠেকিয়ে রাখতে বল? ধর্ম্মের নামে যখন ঝোক চেপেছে, তখন তাকে জোর ক’রে নামান যাবে না, মা! তুমি কিছু দিন একটু শান্ত হয়ে থাক,—সব ঠিক হয়ে যাবে। শীঘ্রই ফিরে এসে তাকে বলতে হবে—আমার ভুল হয়েছে, ধর্ম্মের পথ এ নয়।”

হেমন্তের কথায় মায়ের মন প্রবোধ মানিল না। তিনি বলিলেন,—“খোকাকে রেপে দিলেই পার্ভতিস্—খোকার টানে তাকে হুদিনেই ফিরে আসতে হ’ত দেখতিস্।”

হেমন্ত লজ্জার মধ্যে ইষৎ হাসিয়া বলিল,—“তা’ হু’লে তাকে ফিকির ক’রে আনান হ’ত; আবার কিছু দিন পরেই যাবার জন্ত চঞ্চল হয়ে উঠত, আর দ্বিতীয় বার খোকাকে ছেড়ে কিছু দিন বেশীও থাকতে পারত। সংসারেই তার কর্তব্য আছে, বাবুয়ানী ধর্ম্ম নয়, এটুকু বুঝে সে যদি ফিরে আসে, তবেই সে আশুক,—নইলে আর কি হবে, মা?”

“ছিঃ বাবা, তুই এত জানী হয়ে এই কথা বলি।

এ ত একটাও তাঁর মনের ব্যথা নয়,—অভিমান তোকে এই সব কথা বলাচ্ছে।”

হেমন্ত নিরুত্তরে ভাবিতে লাগিল। বোধ হয়, তাহার প্রতিবাদ করিবার কিছু ছিল না।

মা কিছুক্ষণ পুত্রের মুখের পানে চাহিয়া থাকিয়া বলিলেন,—“কাল থেকে ত বড়দিনের ছুটি, আজই তুই আফিস ক’রে বরাবর পুরী চ’লে যা। সেখানে না হয় ২।১ দিন থেকে বৌমাকে নিয়ে আয়।”

“এ যে বড় লজ্জার কথা মা যে, যেখানে সে যাবে, তার পিছনে পিছনে সেখানে গিয়ে তাকে ফিরিয়ে আনতে হবে!”

“সে কি কথা, বাবা! ছেলেমানুষ যদি ভুলে বিপথে গিয়ে পড়ে, তাকে তুই সেই পথে ছেড়ে দিয়ে চুপ ক’রে ব’সে থাকবি—তাকে সেখান থেকে ফিরিয়ে আনবিনে?”

“এ পথকে ওরা ত বিপথ বলেছে না,—এ যে ওদের ধর্মের পথ।”

“ছাই ধর্মের পথ! স্বামী পুত্র সংসারের মঙ্গল ছাড়া যে পথ, সে মেয়েমানুষের ধর্মের পথ কখন নয়। তুই যা, তাকে সে পথ থেকে ফিরিয়ে নিয়ে আয়।”

“সে পথেও যে এক বিপদ, মা! ওদের গুরু যখন স্বামীদের যেতে অনুমতি দেবেন, তখন তারা যেতে পাবে, নইলে নয়।”

এবার মায়ের রাগ হইল। বলিলেন, “আমাদের সময় যদি কেউ এ কথা বলত, আমরা তার মুখ দেখতাম না। তা তিনি কেন যত বড়ই হোন না। এ ত কম আশ্পর্কার কথা নয় যে, সে স্বামীর মত না নিয়ে জীদের নিয়ে যাবে, আর স্বামীদের যেতে হবে সেখানে তার মত নিয়ে!”

“এ যে তোমার অশ্রয় রাগ, মা! তোমার নিজের লোকের উপর তোমার জোর নেই;—আর রাগ করবে বাইরের লোকের উপর!”

“তা করব না? সে কি সাধু? সে যে জুয়াচোর, ধর্মের মুখোস প’রে মেয়েমানুষের মন ভোলাচ্ছে;—নইলে সাধ্য কি তার বৌমার মত মেয়ের পায়ের নখ দেখতে পায়! তুই নিজের মনকে ভুল বুঝে আমার সঙ্গে বাজে তর্ক করিস নে।”

হেমন্ত চুপ করিয়া রহিল।

মা আবার বলিলেন,—“কালই তুই যা, বাবা! সে যখন নিজেকে সাধু বলে, সবারই তার সঙ্গে দেখা করবার অধিকার আছে। যদি সুবিধা বৃক্ষিস, তার আশ্রমে থাকিস; না হয়, কাছাকাছি একটা বাসা নিবি।”

রাত্ৰিতে আহারাতির পর মাতাপুত্র এই সব কথাবার্তা হইল।

পরদিন ছুটির পর হেমন্ত মায়ের কথামত পুরীযাত্রা করিল।

বেলা দ্বিপ্রহর। হেমন্ত একাকী সমুদ্রতীরে বসিয়া কিঞ্চৎ দূরবর্তী একখানি বাড়ীর দিকে মাঝে মাঝে চাহিতেছিল।

বাড়ীখানি গৈরিক বর্ণের। সচরাচর এই বর্ণের বাড়ী বড় একটা চোখে পড়ে না। বাড়ীখানির নামটিও একটু অসাধারণ—‘সাধনাশ্রম, তরুণ ও তরুণীর জন্ম।’

একটি ৮।৯ বৎসরের বালক সেই বাড়ীর ভিতর হইতে বাহির হইয়া আসিয়া ক্ষণেকের জন্ত ছয়য়ারের সম্মুখে দাঁড়াইল; তাহার পর হেমন্তকে দেখিতে পাইয়া তাহার দিকে অগ্রসর হইল। কাছে আসিয়া বলিল,—“দেখুন,—“ওন্‌ছেন? একটা কাষ করতে পারেন?”

হেমন্ত। কি বল।

বালক পকেট হইতে একখানি চিঠি বাহির করিয়া বলিল,—“এই চিঠিখানি ডাকে দিতে হবে, পারবেন?”

চিঠিখানি খামে বন্ধ, খামের উপর ঠিকানা লেখা।

বালকের ভঙ্গীতে কৌতুক অনুভব করিয়া হেমন্ত বলিল,—“হ্যাঁ, বোধ হয় পারব।”

বালক বলিল,—“আমি ডাকঘর চিনি নে।”

“তা যিনি চিঠি ডাকে দিতে দেছেন, তাঁকে কি বলবে?”

বালক বলিল, “বলব, এক জন ভদ্রলোককে ডাকে দিতে দিয়েছি।”

হেমন্ত হাত বাড়াইয়া বালকের নিকট হইতে চিঠিখানি লইল। ঠিকানা পড়িতে গিয়া সবিস্ময়ে দেখিল, তাহারই নাম ও ঠিকানা এবং হস্তাকর তাহার জীর।

বালক তাহাকে লক্ষ্য করিতেছিল। বলিল, “আপনি

যে অবাক হয়ে গেলেন ! তা ব'লে যেন চিঠি পড়বেন না, মেয়েমানুষের চিঠি পড়তে নেই ।”

হেমন্ত আপাততঃ চিঠিখানি খুলিবার কোতূহল দমন করিয়া বলিল, “তাই না কি ? তুমি কি ক'রে জানলে ?”

বালক খুব সহজভাবেই বলিল,—“তা আর জানব না কেন ? মেজ-দি বলেছে ।”

“বটে ! তা মেজ-দি হঠাৎ এত বড় কথাটা তোমাকে বললেন কেন ? তুমি বুঝি তাঁর চিঠি পড়েছিলে কখন ?”

বালক অত্যন্ত বিস্মিত হইয়া হেমন্তের মুখপানে চাহিয়া বলিল,—“আপনি কি ক'রে জানলেন ? আমি কিন্তু চিঠি পড়িনি, চিঠিতে ছবি ছিল, তাই দেখছিলাম ।”

“ওঃ, তা হ'লে আর তোমার দোষ কি । তোমাদের বাড়ী কোথায় ?”

“বাড়ী আমাদের বশিরগাট । আমরা এখানে এখন থাকি । ঐ যে হলদে বাড়ীটা দেখছেন, ঐটেতে আমরা থাকি । আমি এট বেলা যাই, নইলে মা আবার বকবেন ; তা হ'লে চিঠিখানা ঠিক যেন ফেলবেন । যার ঠিকানা খামে আছে, তিনি যেন ঠিক পান ।”

বলিয়া বালক এক ছুটু দিল ।

হেমন্ত বলিল,—“হ্যাঁ, নিশ্চয়ই তিনি পাবেন । ভয় নেই ।”

বালক চলিয়া গেলে হেমন্ত খাম খুলিয়া চিঠিখানি পড়িল ।

“সাধনাশ্রম ।

স্বর্গদ্বার পুরী ।

সোমবার --

শ্রীচরণকমলেশু,—

তোমার অমতে এখানে আসিয়া ভাল লাগিতেছে না । তুমি পত্রপাঠ আসিয়া আমাকে লইয়া যাইও, ঋণমাত্রও বিলম্ব করিও না । এখানে তোমাকে পত্র লেখা বারণ, লুকাইয়া লিখিলাম ও অতি কষ্টে ডাকে দিবার ব্যবস্থা করিলাম । আসিতে কোনমতে অন্তথা করিও না ।

পুনশ্চ—খোকার ষড়্ হইতেছে না । রোগা হইয়া গিয়াছে । ইতি—

সেবিকা—সরোজিনী ।”

হেমন্ত চিঠিখানি ৩৪ বার মন দিয়া পড়িল । ষত বার পড়িল, তত বারই মনে হইল, চিঠিতে যাহা সে লিখিয়াছে, তাহার চেয়ে ঢের বেশী বলিবার আছে । ‘ভাল করি নাই’ কথাটা কাটিয়া দিয়া লিখিয়াছে, ‘ভাল লাগিতেছে না ।’ সব শেষে আবার ‘তাহাকে’ কাটিয়া ইতি দিয়া শেষ করিয়াছে । খোকার সম্বন্ধে যেন আরও কিছু লিখিবার ইচ্ছা ছিল ।

চিঠিখানা পকেটে ফেলিয়া হেমন্ত সাধনাশ্রমের দিকে অগ্রসর হইল ।

সাধনাশ্রমের দ্বারবান্ গুরুর সঙ্গে থাকিয়া থাকিয়া হালকা কয়েকটি বাঙ্গালা গান তাহার নিজস্ব বাঙ্গালা ভাষায় শিখিয়াছিল । তাহারই একটা গান সে গুণ্ গুণ্ করিয়া গাহিতে ছিল । এমন সময় এক জন ভদ্রলোককে আশ্রমের দিকে আসিতে দেখিয়া চুপ করিয়া আপনাকে যথাসম্ভব গম্ভীর করিয়া লইল ।

হেমন্ত একেবারে সম্মুখে আসিয়া বলিল,—“দরোয়ানগী, সব কুশল মঙ্গল ত ?”

দ্বারবান্ একটু সন্দেহের চক্ষুতে চাহিয়া বলিল,—“হ্যাঁ, বাবু, ভাল । আপনি কোথা থেকে আসছেন ?”

হেমন্ত বলিল,—“আমি অত্র দেশ থেকে আসছি । তোমাদের এ আশ্রমের নাম খুব শুনেছি । একবার ভিতরটা দেখে যাব ব'লে এসেছি ।”

দ্বারবান্ আবার গম্ভীর হইয়া বলিল,—“সে ত হবে না, বাবু । ঠাকুরজীর হুকুম আছে, মাইজী লোক ছাড়া কেউ ভিতরে যেতে পাবে না ।”

হেমন্ত বিশ্বয়ের ভাণ করিয়া বলিল,—“তার মানে ? তোমাদের ঠাকুরজী কি জীলোক না কি ?”

দ্বারবান্ বিস্মিত হইয়া বলিল,—“কি বোলেন আপনি, বাবু ! আমার ঠাকুরজীর নাম তরুণানন্দ স্বামী—কৃত্তো লোকে তাকে জানে, আপনাদের ইজিলোক ঠাকুরজীর হাতমে ছাড়িয়ে দেয় ।”

“বটে । তবে ত তোমার ঠাকুরজী মহাপুরুষ । এতদূর এসে তাঁকে দর্শন না ক'রে গেলে যে, মহাপাপ হবে । আমি একটীবার যাব, আর তাঁকে দর্শন ক'রে কিছু প্রণামী দিয়ে আসব । আর তুমি যে আমাকে যেতে দিচ্ছ, তার জন্ত তোমার পুরস্কার এই নেও ।”

বলিয়া হেমন্ত বিস্মিত দ্বারবানের পুলকিত ও প্রসারিত হস্তে ৫টি উজ্জ্বল রৌপ্যমুদ্রা রক্ষা করিল।

দ্বারবান্ নিরতিশয় প্রকৃত হইয়া টাকা কয়টি বস্ত্রমধ্যে সম্বলে রাখিয়া বলিল,—“আপনি ভিতরমে গিয়ে আশ্রমের সব আচ্ছা করিয়ে দেখিয়ে লিবেন। তার পর খবর ভেজিয়ে দিবেন। ঠাকুরজী দেখা কোরবেন।”

হেমন্ত তখন ভিতরে প্রবেশ করিল।

প্রথমেই বারান্দায়ুক্ত দুইটি নাতিবৃহৎ কক্ষ, সম্মুখে প্রাঙ্গণ। একটি কক্ষে কয়েকটি শিশু লইয়া একটি ঝি বসিয়া আছে। কাহাকেও ঘুমের জন্ত তাড়না করিতেছে, কাহাকে বা দুইটি চড় বসাইয়া দিয়া শাস্ত করিবার পরিবর্তে আরও অশাস্ত করিয়া তুলিতেছে, কখন বা বলিতেছে,—“এমন মা-ও দেখিনি বাপু যে, ছেলে-মেয়ে ফেলে ওপরে মস্ত আছেন।” হেমন্ত সবিস্ময়ে দেখিল, তাহার পুত্রও এই শিশু-কোম্পানীর মধ্যে আশ্রয় পাইয়াছে। ঝি তাহাকে যেমন করিয়াই হউক, ঘুম পাড়াইয়া ফেলিয়াছে।

হেমন্ত অল্পক্ষণের মধ্যেই ঝিকে বশীভূত করিয়া ফেলিল। ছেলের দুর্ভাগ্যের জন্ত দুঃখ প্রকাশ করিয়া ঝির কঠিন কার্যের জন্ত সহানুভূতি দেখাইল। পরিশেষে ঝির হাতে পাঁচটি টাকা দিয়া বালক, “দুই টাকার মিষ্টান্ন কিনিয়া এই শিশুদিগকে দিবে এবং অবশিষ্ট ৩টি টাকা দিয়া যখন দেশে যাইবে, তখন তোমার আপন ছেলেমেয়েদের জন্ত মিষ্টান্ন কিনিয়া লইয়া যাইবে।” ঝির আপন কোন সন্তান-সন্ততি না থাকিলেও এই ব্যবস্থায় ঝি পরম সন্তোষ লাভ করিল এবং আশ্রমের কোন কার্যই হেমন্তের অজ্ঞাত রাখিল না।

বৃদ্ধী দ্বিতল। নিম্নতল পাশাপাশি তিনটি খণ্ডে বিভক্ত। প্রবেশ করিতেই শিশুখণ্ড—যেখানে শিষ্যাগণের শিশুগণ আশ্রয় পাইয়াছে। এই শিশুগণ মায়ের কাছে দিনান্তে একবারমাত্র যাইতে পার। বেশীক্ষণ থাকিলে না কি তাহারা মাতৃগণের ধর্মকাণ্ড ও ধ্যানধারণাদির বিপ্ল উৎপাদন করে, সে জন্ত এইরূপ ব্যবস্থা।

দ্বিতীয় খণ্ডে পুরুষগণ আশ্রয় গ্রহণ করিয়াছে। ইহার কাছ কেহ কেহ গুরুজীর কাছে মন্ত্রগ্রহণ করিয়াছে—কেহ বা

অর্দ্ধাঙ্গিনীর মন্ত্র গ্রহণের জন্ত বাধা হইয়া আছে। কেহই কিন্তু গুরুর অনুমতি না পাইলে জীর সঙ্গে সাক্ষাৎ করিতে পারে না।

তৃতীয় খণ্ডে রন্ধনের জন্ত ব্যবহৃত হয়। এখান হইতে অন্ন শিষ্যাগণের জন্ত উপরে ও শিশুগণের জন্ত শিশুখণ্ডে যায়।

উপরে সর্বশুদ্ধ ৭টি শয়নকক্ষ। দুইটি গুরুর দ্বারা অধিকৃত, অপর ৫টি শিষ্যাগণ অধিকার করেন। এক কালে ৫টির বেশী শিষ্যা থাকিবার নিয়ম নাই। প্রাতঃকালে গুরুর কক্ষে নির্দিষ্ট সময়ে সকল শিষ্যা সমবেত হইয়া উপদেশ গ্রহণ করেন। অল্প সময়ে শিষ্যাগণের কক্ষে গুরু স্বয়ং আসিয়া অধিকারভেদে উপদেশাদি প্রদান করেন। যিনি পুত্র, কন্যা ও স্বামীর প্রতি—অর্থাৎ সংসারের প্রতি আকর্ষণ যত তাগ করিতে পাবেন, গুরুর স্নেহ তাঁহার প্রতি তত আকৃষ্ট হয়।

হেমন্তের মনে হইল, এ কি সাংঘাতিক ব্যবস্থা! মেয়েরা উপরতলে একেবারে গুরুর করতলগত হইয়া আছে! উচ্চা করিলেও সহজে সন্তানের সঙ্গে দেখা করিবার তাহাদের উপায় নাই, কারণ, রন্ধনখণ্ড, পুরুষদের খণ্ড পার হইয়া তবে তাহাদিগকে আসিতে হইবে। হেমন্ত সন্ধান লইয়া জানিল, গুরু ঘুমাইলে রাতিতে যে কোন স্বামী তাহার জীর সঙ্গে নিভৃত হই দণ্ড বিশ্রান্তালাপ করিয়া লইবে, তাহার উপায়ও নাই। কারণ, নীচে নামিবার দুয়ার ঝিক প্রতি রাতিতে স্বহস্তে বন্ধ করিয়া চাবি নিজের কাছে রাখিয়া দেন—পাছে দুর্বল মুহূর্তে কোন স্বামি-স্ত্রী দেখা-সাক্ষাৎ করিয়া ফেলে।

হেমন্ত বিস্মিত হইয়া ভাবিল—তবে কিসের লোভে বা প্রত্যাশায় হতভাগা স্বামীর এখানে পড়িয়া থাকে! শুধু কি ধর্মপিপাসায়? কৈ, এমন ধর্মাত্মরাগ ত সে লক্ষ্য করিতে পারে নাই। তবে ইহা কি?

হেমন্ত স্থির করিল, এ কয় দিনের মধ্যে ইহার সন্ধান লইতেই হইবে।

সন্ধান লইতে লইতে হেমন্ত একটি সূত্র পাইল—বাহা অবলম্বন করিয়া সে প্রকাশ্যে এই স্থানে অবস্থান করিতে পারে। আর ষণ্টা দুই পরে গুরু নিম্নতলে নামিয়া কিছুক্ষণের জন্ত শিষ্যাগণের সহিত কথাবার্তা কহিবেন।

কেবল সেই সময়ে বাহিরের ধর্মপিপাসু লোকজন তাঁহার কাছে আসিতে পারে ; সেই সময়ে তিনি ভক্তগণের ভবিষ্যৎ গণনাও করেন এবং এমন দুই একটি অদ্ভুত শক্তি প্রদর্শন করেন—যাহা দেখিয়া লোক বিস্মিত ও পুলকিত হইয়া উঠে। তবে নিতান্ত অমুরোধে না পড়িলে তিনি গণনা-দিতে হাত দেন না ; যদি কোন ভক্ত অত্যন্ত ধরিয়া বসেন এবং আশ্রমের ব্যয়নির্বাহের জন্ত কিছু অর্থও দিয়া ফেলেন, তবেই তাঁহাকে গণনার হাত দিতে হয়।

হেমস্বের পকেটেই কলম, কাগজ সব ছিল ! বাহির করিয়া সরোজিনীর নামে এক পত্র লিখিল : - “আমি আসিয়াছি। বাহিরে দাঁড়াইয়া ছিলাম, পত্র পাইয়া ভিতরে আসিয়াছি। ভয় নাই। খোকারের বাহিরে আনিবার সময়ে সব শেষে তোমার খোকাকে আনিবে। সেই সঙ্গে তুমিও চলিয়া আসিবে। পুরুষ-মহলের ঠিক ছয়ারের কাছে আমি অপেক্ষা করিব।”

হেমস্ব ঝির সঙ্গে আরও একটু আলাপ করিয়া লইল ও তাহার হাতে চিঠিখানি দিয়া রাখিল। বুঝাইয়া দিল, যখন গুরু পুরুষ-মহলে আসিয়া বসিবেন এবং সে শিশুগণকে লইয়া তাহাদের মাগের কাছে যাইবে, তখন ঐ চিঠিখানি সরোজিনীর হাতে দিতে হইবে। সরোজিনী কে, তাহা বর্ণনা দ্বারা বুঝাইয়া দিতেই সে বলিল—“হ্যাঁ বাবু, তা আর চিনিনে। তিনিই ত তিরণকুমারের মা। আঃ, তেনারই ত ছেলের জন্ত বেশী কষ্ট দেখি ; আর সবাই ত দিব্যি নিশ্চিন্দ হয়ে আছে।”

ঝিকে সব বুঝাইয়া দিয়া হেমস্ব কিছু কালের জন্ত বাহিরে গেল। দ্বারবান্ সসম্মুখে অভিবাদন করিয়া দাঁড়াইল। হেমস্ব বলিল—“আমি একটু ঘুরে আসি ; এখনও তোমার ঠাকুরজীর নামতে দেৱী আছে ত ?”

দ্বারবান বলিল “জী হ্যাঁ, এখনও ঘণ্টা দেড়েক দেৱী।”

হেমস্ব চলিয়া গেল। ঘণ্টাখানেক পরে একটি প্রিয়দর্শন যুবক ও একটি ভৃত্য সঙ্গে হেমস্ব পুনরায় আশ্রমে ফিরিল।

৬

নিম্নতলে একটি সাদা পড়িয়া গিয়াছে, গুরুর নীচে নামিবার সময় হইয়াছে। পুরুষ-মহলের নির্দিষ্ট কক্ষে শয্যা বিছান ছিল। ঘর জুড়িয়া একখানি দামী কঞ্চল, মাঝখানে একখানি কোমল সুদৃশ্য গালিচা। গালিচার

মধ্যস্থলে পশমের একটি প্রফুট রক্ত-কমল ফুটাইয়া তোলা হইয়াছে ; গুরু তাহারই উপর উপবেশন করিবেন। কমলের পশ্চাতে একটি উপধান—গৈরিক বর্ণের সূক্ষ্ম আবরণে তাহা আবৃত।

কয়েক জন শিষ্য বা শিষ্যার স্বামী সেখানে উপস্থিত আছেন ; বাহিরের দুই চারি জনও সমবেত হইয়াছেন।

গুরু আসিবামাত্র সকলে দণ্ডায়মান হইলেন ; গুরু মধ্যস্থলে তাঁহার নির্দিষ্ট আসনে উপবিষ্ট হইলেন। শিষ্য-গণ পদধূলি লইলেন।

গুরু যুবা পুরুষ, গৌরবর্ণ, দীর্ঘকেশ ; গৈরিক বর্ণের কোষে পরিচ্ছদ : গাত্রাবরণী পুরাতন আঙ্গরাখা বা আজিকালিকার কোন প্রকার কোট, কামিজ বা পাঞ্জাবী বস্ত্রগত না হইলেও বেশ সুদৃশ্য ও মনোরম। বয়স দেখিলে ত্রিশের বেশী মনে হয় না।

গুরু মধুর হাসিয়া কুশলপ্রশ্নে সকলকে তুষ্ট করিলেন।

এক নবাগত ভদ্রলোক প্রশ্নামান্তে পাঁচটি টাকা গুরুর পদপ্রান্তে রাখিয়া বলিলেন, “প্রভু, একটু গণনার জন্ত এসেছি।”

গুরু হস্তোত্তোলনে তাহাকে আর কিছু বলিতে নিষেধ করিলেন ও ক্ষণকাল তাহার মুগ্ধপানে চাহিয়া রহিলেন।

পরে গণনার প্রক্রিয়া আরম্ভ করা হইল।

গুরুর দক্ষিণ হস্তের কাছে কয়েকখান কাগজ এক খণ্ড প্রস্তর দিয়া চাপা ছিল। তাহা হইতে এক খণ্ড কাগজ লইয়া একটি নীল পেন্সিল দিয়া গুরু কতকগুলি কি লিখিয়া উল্টাইয়া রাখিলেন।

তাহার পর নিম্নলিখিত কথাবার্তা চলিল :—

“একটি ফলের নাম কর।”

“আনারস।”

“একটি ফুলের নাম।”

“পদ্ম।”

“নক্ষত্র।”

“শতভিষা।”

“নদীর নাম।”

“যমুন।”

পরক্ষণে গুরু পূর্বাঙ্কিত কাগজখানি লইয়া ভদ্র-লোকের হাতে দিলেন। তিনি অগাধ বিস্ময়ে দেখিলেন,

যে কয়েকটি দ্রব্যের নাম তিনি করিয়াছেন, ঠিক সেই নাম কয়টি গুরু পূর্ব হইতে লিখিয়া রাখিয়াছেন।

পরিপূর্ণ ভক্তিভরে ভঙ্গলোক গুরুর পদধূলি গ্রহণ করিয়া বলিলেন,—“আপনার অসাধ্য কি আছে?”

তখন গুরু ভবিষ্যৎ গণনা আরম্ভ করিলেন।

“তুমি কি কাৰ্য কর? রাজকার্য?”

“আজ্ঞে, আমি হাঁটুভাঙ্গা পরগণার নায়েব।”

“হ্যাঁ, তা হলেই রাজকার্য হ'ল। আমাদের রাজা আর কে? জমীদারই ত? আর জমীদারদেব রাজা হ'চ্ছেন ইংরাজ। নয় কি?”

“আজ্ঞে, তা ত বটেই!”

“তোমাদের অবস্থা আগে খুব ভালই কেটেছে।”

“আজ্ঞে হ্যাঁ, এক সময়ে দিন খুব ভালই কেটেছে।”

“এখন একটু মন্দা চলছে।”

“আজ্ঞে হ্যাঁ।”

“আবার ঠিক হয়ে যাবে।”

“আজ্ঞে, তাই আশীর্বাদ করুন।”

“টাকা ত খুবই রোজগার কর দেখছি। হাতে থাকে না কেন?”

“আজ্ঞে, কি করি বসুন,—প্রকাণ্ড সংসার, পাঁচ জনকে দেখতে হয়; কিছু রাখতে পারিনে।”

“তা হ'লে কি চলে? কিছু কিছু রাখবে। দেখি হাত আর একবার। ধর্মস্থান খুব ভাল দেখছি যে! শেষবয়সে তীর্থ কিছু বাকী রাখবে না হে। তুমি ত ভাগ্যবান পুরুষ দেখছি!”

“আজ্ঞে, যা কিছু আপনার আশীর্বাদে।”

চার পাঁচ জনের ভবিষ্যৎ যৎসামান্য ইতরবিশেষ করিয়া গণনা করান হইল। কিন্তু যাহারা গণনা করাইতেছিল, তাহাদের মনে কোনরূপ বৈলক্ষণ্য জন্মিল না। ফুল ফল ইত্যাদির নাম আশ্চর্য্যভাবে মিলিয়া যাইতে দেখিয়া সকলেরই ভক্তি অটুট রহিয়া গেল।

হেমস্তু ব্যাপারটা খানিকক্ষণ ভাবিয়া লইল। তাহার পর গুরুর কাছে অগ্রসর হইয়া বলিল—“আমিও গণনার জন্ত এসেছি—তবে দক্ষিণাটা আমি গণনা সত্য হ'লে তবে দেব।”

ভক্তগণ গজিয়া উঠিল—বিশেষতঃ যাহারা আগে টাকা দিয়া ফেলিয়াছিল।

এক জন বলিল—“ঠাকুর অশ্রুযামী; নইলে আমরা কি ফুলের নাম করব, তা উনি আগে থেকে কি ক'রে জানলেন?”

হেমস্তু সবিনয়ে বলিল,—“উনি পারেন না, এ কথা ত আমি বলছি। যদি ফল ও ফুলের নাম গুরুর লেখার সঙ্গে মিলে যায়, নিশ্চয়ই দেব।”

এক ভক্ত বলিল,—“অধিস্বামী!” হেমস্তু মূছ হাসিয়া বলিল,—“বেশ ত, উনি আমার আশ্রয় দূর ক'রে দিন!”

গুরু খানিকক্ষণ তীক্ষ্ণ দৃষ্টিতে হেমস্তুের মুখগানে চাহিয়া কাগজের উপর কতকগুলি নাম লিখিয়া রাখিলেন।

পরে একটু থামিয়া বলিলেন,—

“একটি ফুলের নাম কর।”

“যোজনগন্ধা।”

“ফলের নাম।”

“চালতা।”

“নক্ষত্রের নাম?”

“মৃগশিরা।”

গুরু এবার কাগজপত্র বাহির করিতে ইতস্ততঃ করিতেছেন দেখিয়া হেমস্তু হাসিয়া ফেলিল।

গুরু আর একবার তীক্ষ্ণ দৃষ্টিতে হেমস্তুের আপাদমস্তক নিরীক্ষণ করিয়া বলিলেন—“তুমি নিশ্চয়ই অশ্রুযামীর এখানে আসিয়াছ, তাই তোমার কথা মিলিল না। তোমার ভবিষ্যৎ আমি গণিব না।”

হেমস্তু শান্তমুখে বলিল,—“আপনি গণনা জানেন না, তাহার প্রমাণ পাইয়াছি। আপনি গণিতে চাহিলেও আমি আপনার কাছে গণাইতাম না। একটা ফুলের নাম বা ফুলের নাম বলা কিছুই শক্ত নয়। এ অল্প চেষ্টাতেই হয়।”

গুরু শ্লেষ করিয়া কহিলেন,—“বিশেষ শক্ত নয়—করই না দেখি।”

হেমস্তু একটুখানি ভাবিয়া লইল। পরে ভক্তমণ্ডলীর মধ্য হইতে এক জনকে বাছিয়া লইয়া বলিল,—“আসুন ত, মহাশয়, দেখা যাক, পারা যায় কি না।”

সে একটু ইতস্ততঃ করিয়া বলিল—“আসুন!” হেমস্তু পকেট হইতে এক টুকরা কাগজ লইয়া কি লিখিল; পরে সেখানি ভাঁজ করিয়া অপর এক ভক্তের হাতে দিয়া প্রথম ভক্তকে ফল-ফলাদির নাম জিজ্ঞাসা করিতে লাগিল। সে-ও স্বেচ্ছায় উত্তর দিল।

হেমন্ত বলিল—“এবার খুলুন।”

সকলে সবিস্ময়ে দেখিল—“কেবল নক্সের নাম ছাড়া সব নাম মিলিয়া গিয়াছে।”

গুরু অনেকখানি নিশ্চিন্ত হইয়া গেলেন। তিনি উচ্চকণ্ঠে ডাকিলেন—“লালসিং।”

লালসিং ‘জী হজুর’ বলিয়া আসিয়া দাঁড়াইতেই হেমন্তের সঙ্গে যে পরিচারক আসিয়াছিল, সে-ও আপনার হাতে লাঠি বাগাইয়া ধরিয়া লাল-সিংহের সম্মুখীন হইল। হেমন্তের সঙ্গে যুবক মুহূমন্দ হাসিতে লাগিল।

পরক্ষণে আর এক অভিনব ব্যাপার ঘটয়া গেল। ছয়ারের কাছে যেখানে হেমন্ত দাঁড়াইয়া ছিল, ছেলে কোলে করিয়া সরোজিনী উৎকণ্ঠিতভাবে সেখানে আসিয়া পৌঁছিল। পূর্বনির্দেশমত স্বামীকে দ্বারপ্রান্তে দণ্ডায়মান দেখিয়া সে স্বামীর পার্শ্বে আসিয়া দাঁড়াইল।

গুরু বিস্ময়াবিষ্ট হইয়া বলিয়া উঠিলেন,—“সরোজিনী এখানে!”

সঙ্গে সঙ্গে হুই লাফে তিনি সরোজিনীর কাছাকাছি আসিয়া পৌঁছিলেন।

সরোজিনী ভয়ে স্বামীর হাত চাপিয়া ধরিল। খোকা বাঁপাইয়া বাপের কোলে গেল।

হেমন্ত এতক্ষণ পরে ক্রুদ্ধস্বরে বলিল—“এই স্বভাব নিয়ে আপনি গুরুগিরী করেন? আমার জী আজ থেকে শিষ্য নন—এখনই আমরা আপনার এই অপবিত্র স্থান ত্যাগ করছি।”

ক্রোধে গুরুর মুখমণ্ডল আরক্ত হইয়া উঠিল; বলিলেন—“আমার আশ্রমে এসে আমার শিষ্যকে নিয়ে যাও, এত বড় স্পর্ধা তোমার! স্বামী! কে জানে, তুমি এর স্বামী? বদ্ মৎলব নিয়ে তুমি আসনি, তার প্রমাণ কি? কি বল তোমরা?”

শেষের কথাটা বাহাদের জিজ্ঞাসা করা হইল, তাহারা কিন্তু কোন উত্তর দিল না। তাহাদের মনেও খটকা লাগিয়াছিল।

হেমন্তের সঙ্গে যে প্রিয়দর্শন যুবক আসিয়াছিলেন, তিনি সঙ্গে পরিচারককে বলিলেন—“অর্জুন, ও ঘরে গিয়ে ইনি যে ঘরে থাকতেন, সে ঘর থেকে এর জিনিষপত্র নিয়ে এস ত।”

হেমন্ত বলিল—“সেখানে কি আছে—তাকে জিজ্ঞাসা করলেই সে দেখিয়ে দেবে।”

বিস্ময়ে, ক্রোধে গুরুর খানিকক্ষণ বাক্যক্ষুণ্ণ হইল না। একটু পরে তিনি চীৎকার করিয়া বলিলেন,—“এ সব কি হচ্ছে তোমাদের? আমার বাড়ী এনে অত্যাচার, আমি এখনই পুলিশে খবর দিচ্ছি, এত বড়—”

বাধা দিয়া হেমন্তের সঙ্গী বলিলেন,—“আপনি অনর্থক ব্যস্ত হবেন না; আমি এখানকার সদর এস, ডি, ও, আপনার হাত থেকে মহিলাদের রক্ষা করবার জন্তই আমি এখানে এসেছি।”

হেমন্ত বিস্মিত ভক্তমণ্ডলীর দিকে চাহিয়া বলিল,—“যাবার সময় আমি আপনাদের গোটাকতক কথা বলে যাই। আপনারা বিচার করে দেখবেন। যাদের জী এখানে আছেন, তাঁরা জানেন, জীর সঙ্গে দেখা-শুন এখানে মহাপাপ। এটুকু বোধ হয় জানেন না যে, রাজিতে সিঁড়িতে চাবি দিয়ে ইনি চাবি নিজের কাছে রাখেন, পাছে দৈবাৎ তাঁরা আপনাদের কাছে চলে আসেন।”

পরে হেমন্ত গুরুর দিকে চাহিয়া ক্রুদ্ধস্বরে বলিলেন,—“আমি এখানে অনেকের কাছে তোমার গুণগ্রাম রাখে করেছি। কলকাতা ফিরে গিয়েই আমি তোমার কীর্তি সব কাগজে প্রকাশ করে দেব। তোমার এ ভণ্ডামী আর বেশী দিন চলবে না।”

সরোজিনীর হাত ধরিয়া হেমন্ত সে কক্ষ পার হইয়া বাহিরে আসিল। উদ্বেগে ও লজ্জায় সরোজিনী তখন কাঁপিতেছিল।

অর্জুন ততক্ষণে জিনিষপত্র আনিয়া তাহার অনুসরণ করিল।

সদর S, I), O. গুরুকে বলিলেন,—“আপনি কালই এ স্থান ত্যাগ করবেন, নইলে বিপদে পড়বেন। মহিলাদের বাড়ী পাঠাবার আমি বন্দোবস্ত করছি।” বলিয়া ইনি ধীরে ধীরে বাহিরে আসিলেন।

গুরু চিত্রার্পিতের মত চাহিয়া রহিলেন। ভক্তগণ একসঙ্গে তীক্ষ্ণ দৃষ্টিতে গুরুর পানে চাহিল।



রেবার চিররূপ স্বামী তাহার বৃকের পাঁজরগুলা নাড়াইয়া নাড়াইয়া একেবারে ভান্দিয়া চুরিয়া যে দিন তাহাকে চির-বৈধব্য দিয়া চলিয়া গেলেন, ঠিক সেই দিন হইতেই তাহার বাল্যসখা হেমেন্দ্রের রাশীকৃত ভালবাসা ও সমাহুভূতি রেবার সমস্ত ছুঃখটা ঢাকা দিয়া ফেলিতে চাহিল। যেখান-টার খুব ব্যথা, সেখানে খানিকটা বরফ দিলে যেমন স্বস্তি হয়, আবার অধিকক্ষণ রাখিলে তদপেক্ষা যেমন অধিক কষ্ট হয়, রেবার ঠিক তেমনই হইয়াছিল। স্বামীর মৃত্যুর পর হেমেন্দ্র যখন তাহার ছুঃখটাকে একটু লঘু করিবার জন্ত ব্যগ্র হইল, তখন রেবা যে তাহাকে খুব আপনার মনে করিয়া একটু সাহসনা না পাঠিয়াছিল, তাহা নহে। কিন্তু যখন দেখিল—মঙ্গলঘণ্টের পাশে চারা কলাগাছটির মত তাহার জীবনের দ্বারে আসিয়া সে একেবারে ঝাড় ঝাধিয়া বসিয়াছে, তখন রেবার বেন কেমন একটু ভয় হইল। তাহার স্বামী যথেষ্ট সম্পত্তি রাখিয়া গিয়াছেন। ভৃত্য-পরিজন-দের লইয়া বালবিধবা বেশ একরকম সংসার পাতিয়াছিল। কিন্তু যখনই সেই বিপুল সম্পত্তির মাঝখানে ছোট সংসারের ভিতর উচ্ছৃঙ্খল হেমেন্দ্রের চলা-ফেরা দেখিত, তখনই সে শিহরিয়া উঠিত।

এক দিন হেমেন্দ্রকে নিরালায় পাইয়া রেবা সাহস করিয়া কহিল,—“হেমদা, তুমি বাড়ী যাও। তোমার বাড়ী থেকে এত চিঠি আসছে, তুমি যাচ্ছ না কেন?”

হেমেন্দ্র কেমন যেন একটু লজ্জিত হইয়া পড়িল। মুখখানা ভার করিয়া বলিল,—“আপাল ঝাঁজের মোকদ্দমাটা না চুকলে কেমন ক’রে যাই বল দেখি? আমি চ’লে গেলেই এ তিন শ টাকা যে জলে যায়।”

“তা যাক, হেমদা, তুমি বাড়ী যাও, আমার জন্তে তোমার সংসারটা কেন মাটা করবে?”

“কি আর করব? এত শুধু আজকের কথা নয়। ছেলেবেলা থেকে তোমাকে খুব আপনার ভেবে আসছি,

আর চিরকাল তাই ভাবব। কত দিন না খেতে পেয়ে—সংসারের কষ্ট দেখে তোমার কাছে ছুটে এসেছি, তুমি অকাতরে আমার সে অভাব মোচন করেছ, সে সব কথা আমি কি ভুলেছি, না ভুলতে পারব?”

“ভুলতে ত বলছি না, হেমদা,—তুমি বাড়ী যাও, মাঝে মাঝে এসে সব দেখা-শুনা ক’রো।”

বৃদ্ধা দাসী আসিয়া বলিল,—“তুমি কেমন মেয়ে গা, সারাদিনের পর কাঁচকলা-সেদ্ধ দিয়ে ছোটো আলোচালের ভাত খাবে—তাতেও সাধাসাধি!”

রেবা তাহার খুব দরকারী সুপস্বাচ্ছন্দ্যগুলাকে অব-হেলায় ফেলিয়া দিত আর এই পুরাতন দাসী সেইগুলা কুড়াইয়া তাহার কাছে লইয়া আসিত; ইহাতে রেবা সুগী কি অসুখী হইত, তাহা সে নিজেই বুঝিতে পারিত না।

রেবা ফিরিয়া বলিল, “এই যে যাই, সব যোগাড় করেছি?”

“যোগাড় আবার কি করব? একরত্তি মেয়ের আবার ভিট্কেলুমি কত? কারও ছোঁয়া জলটি পর্যন্ত ব্যভার করবেন না।”

হেমেন্দ্র হো হো হাসিয়া উঠিল। রেবা তাহার মুখের দিকে চাহিয়া একটু অনিচ্ছার হাসি হাসিল। বলিল, “আমি না খেলে—তোদের আর বুঝি খেতে নেই?”

বড় এক ফোঁটা চোখের জল বৃদ্ধার কুঞ্চিত কপোলের উপর ঝরিয়া পড়িল। রেবা ইঙ্গিতে হেমেন্দ্রকে বুঝাইয়া দিল যে, ‘বুড়ো ঝি আর একটু হইলেই ডাক ছাড়িয়া কাঁদিয়া ফেলিবে।

বুড়ো ঝি ও রেবা ঘর হইতে বাহির হইয়া গেল।

রেবার কথায় হেমেন্দ্রের প্রাণটা কেমন যেন এক রকম হইয়া গেল। শরীরের কোনও স্থানে একটা কাঁটা ফুটিলে

যেমন খিচ্-খিচ্ করে, রেবার কথাগুলো ঠিক তেমনই করিয়া তাহার প্রাণের ভিতর খানিকটা অস্থি দিতে লাগিল।

পরদিন সকালবেলা আপালকে অন্দর হইতে বাহির হইতে দেখিয়া হেমেন্দ্র ভয়ানক চটয়া গেল। বলিল, “এত সকালে একেবারে বাড়ীর ভিতরে কোথা গেছলি রে?”

বুদ্ধ চাষী সেইমাত্র রেবার অভয়-নিশ্চিন্দা লইয়া বাহিরে আসিতেছে। কোন উত্তর করিল না।

হেমেন্দ্র পাঁড়েজীকে ডাকিয়া খুব খানিকটা ভৎসনা করিল; বলিল, “তোম্ কাঁহে ওসকো অন্দরগে বানে দিয়া?”

পাঁড়েজী সেইমাত্র ভাঙটি বুঁটিতেছিল। হেমেন্দ্রের কথায় রাগিয়া গিয়া বলিল, “কেয়া করেগা—মাইজীকা হুকুম!”

তখন লজ্জা ও অপমান আসিয়া হেমেন্দ্রের সমস্ত রোম-টাকে একেবারে গলা চাপিয়া ধরিল। সত্যই ত! সে এ বাড়ীর কে? রেবাই এখন তাহাকে তাড়াইয়া দিবার জন্য ব্যস্ত হইয়াছে, তখন বি-চাকর তাহাকে মানিবে কেন? আপাল পাঁড়েজীকে একটা ‘রাম রান’ দিয়া চলিয়া গেল।

রাগে, দুঃখে, অভিমানে হেমেন্দ্র অন্দরমহলে চলিয়া গেল। রেবাকে বলিল, “আমি এখনই বাড়ী যাব।”

“কেন, হেমদা?”

হেমেন্দ্র গম্ভীরভাবে বলিল, “বাব, এর আবার কেন কি? তোমার জন্য আমার সংসারটি ত আর গোল্লায় দিতে পারি না!”

“আমি ত অনেক দিন থেকেই তোমায় যেতে বলছি, হেমদা, তা যেতে হয় যাবে,—এখন কি যায়, খেয়ে-দেয়ে যাবে’খন।”

“না, আমি এখনই যাব, পরন্তু আপালের মোকর্দ্দমা, যা হয় কোরো, আমি চল্লাম।”

“সে যা হয় আমি করব’খন। এখন কিন্তু তোমার যাওয়া হবে না, আমার মাথা খাও—হুটি খেয়ে বরং বিকেলে যেও। উঠন্ত রন্ধুর মাথায় ক’রে কেউ কখনও যায়?”

রেবার কথায় হেমেন্দ্র ভারী খুসী হইল। বেলা দশটার সময় ভাত খাইয়া নিজের ঘরে একটু ঘুমাইয়া লইবার ভাণ করিয়া সমস্ত দিন চোখ বুজিয়া পড়িয়া রহিল। সন্ধ্যার সময় রেবা আসিয়া বলিল, “হেমদা, সন্ধ্যা হয়েছে, ওঠ না! আমি মনে করেছিলুম—তুমি বুঝি আমার না ব’লেই চ’লে গেছ!”

হেমেন্দ্র একটু অপ্রস্তুত হইল। তাড়াতাড়ি বিছানার উপর উঠিয়া বসিয়া বলিল, “আঁ! সন্ধ্যা হয়ে গেছে?”

“তা আর কি হয়েছে—না হয় কাল যাবে?”

হেমেন্দ্র আর কোন কথা কহিল না। রেবা ঘর হইতে বাহির হইয়া গেল।

তাহার পর এক মাস কাটয়া গেল। আজ-কাল করিয়া আর এ পর্য্যন্ত হেমেন্দ্রের যাইবার সুবিধা হইয়া উঠে নাই। আপাল এক দিন তাহার লাঙ্গল-গরু বিক্রয় করিয়া রেবার সমস্ত টাকা কড়ায়-গড়ায় হিসাব করিয়া মিটাইয়া দিয়া গেল। আপাল বিনা আপত্তিতে নেহাৎ ভালমানুষটির মত তাহার সমস্ত ঋণ শোধ করায় হেমেন্দ্র একটু চিন্তিত হইয়া উঠিল। তাহার কুবুদ্ধির চারিদিকে তন্ন তন্ন করিয়া খুঁজিল,—আর ত কোন চল নাই। তবে কি করিবে! কেমন করিয়া সে রেবার গিয়া আত্মীয় সাজিয়া তাহার বাড়ীতে বাস করিবে?

বিজয়া-দশমীর দিন রেবা তাহার স্বামীর কথা স্মরণ করিয়া কত কাঁদিল। স্বামীর কটো, আর বাবদত দ্রব্যগুলি যেন তাহার প্রাণের ভিতর ধাক্কা দিয়া বুকের খানিকটা ধ্বসাইয়া দিয়া গেল। রেবা বিছানার শুইয়া ছটফট করিতেছে, সহসা দরজা খোলার শব্দ হইল। রেবা তাড়াতাড়ি বিস্রস্ত বসন সংযত করিয়া বলিল, “কে ও, হেমদা? হঠাৎ আজ এ পারে যে?”

হেমেন্দ্র হাসিয়া বলিল, “কেন, রেবা? আস্তে নেই? এলে কি মহাভারত অশুদ্ধ হয়ে যায়?”

রেবা কাঁপিতে কাঁপিতে বলিল, “না, হেমদা, তুঁি বেরিয়ে যাও, আমি তোমায় বিশ্বাস করছি পারছি না।”

হেমেন্দ্র মেঝের উপর বসিয়া পড়িয়া বলিল, “সে কি রেবা! তুমিই না বলতে যে, তুমি আমার খুব ভালবাস! আমি কোথাও গেলে তোমার মন কেমন করে?”

“ভালবাসার এ রকম অর্থ করবার সাহস ভগবান্ যেন কখনও আমার আর না দেন। যাক্ সে কথা। বিধবা পরনারীর কাছে অমন বিস্ত্রী চোখ নিয়ে কেন এলে তুমি? কি সাহসে—কোন পশুত্বের প্রেরণায়?”

“রেবা, তুমি কি বলছ? ভগবান্ জানেন, আমি তোমায় কত ভালবাসি।”

“কিন্তু সে ভালবাসার ভিতর যে রাশীকৃত ময়লা জড় ক’রে নিয়ে এসেছ। আমার রূপ, গৌবন, ঐশ্বর্যা দেখে তুমি ভালবেসেছ। আমার এগুলি বাদ দিলে আর তুমি ভালবাসবে না—বাসতে পার না।”

হেমেন্দ্র ঈমং হাসিয়া বলিল, “ভুল বুঝেছ।”

“ত’তে পারে ভুল বুঝেছি—তুমি কিন্তু বেরিয়ে যাও।”

হেমেন্দ্র কহিল, “রেবা—আমি—”

“না, আর আমি কোন কথা শুনতে চাই না, তুমি বেরিয়ে যাও, যাও—যাও বল্ছি!”

হেমেন্দ্র একটু নরম হইয়া বলিল, “আমায় এমন অপমান ক’রে তাড়িয়ে দেওয়া ভিন্ন তোমার কি কোন কর্তব্য নেই?”

“কিছু না! বিধবার আবার কর্তব্য? খান কাপড় প’রে জীবনটাকে মৃত্যুর দ্বার পর্গাস্ত পৌঁছে দিতে পারলেই শেষ!”

রেবা তাড়াতাড়ি ঘর হইতে বাহিরে আসিয়া দ্বারে শিকল লাগাইয়া দিল। হেমেন্দ্র চীৎকার করিতে করিতে উঠিতে গিয়া নেশার বোঁকে ঘরের মেঝেতে বিগতচেতন হইয়া পড়িল।

পরদিন বেলা ১০টার সময় হেমেন্দ্রের চেতনা হইলে— দেখিল, দরজা খোলা। হা-হা করিতেছে। বাড়ী যেন জনশূন্য নীরব। হেমেন্দ্র উদ্ভ্রান্ত প্রাণে ঘরের বাহিরে আসিয়া বারান্দায় দাঁড়াইল। কৈ, কেউ ত নাই! উঠানে একটা গরু বাঁধা থাকিত, সেটা পর্যাস্ত নাই। তবে কি রেবা বাড়ী একেবারে ত্যাগ করিয়া চলিয়া গিয়াছে? শত বৃশ্চিকের দংশন বুকে করিয়া হেমেন্দ্র নীচে আসিল। পাঁড়েজীকে জিজ্ঞাসা করিল, “ব্যাপার কি—এরা সব কোথায় গেল?”

“ফজিরমে সবকোই কাশীজী চল্ গিয়া—আপ, জান্তা নেই?”

“কুচ্ ঠিকানা দে গিয়া?”

পাঁড়েজী অবহেলার স্বরে ‘নেহি’ বলিয়া তাহার সেই খাটির উপর শুইয়া পড়িয়া গান ধরিল, “সীতারাম ভজ রে মনুয়া—”

হেমেন্দ্র সে দিকে আর লক্ষ্য না করিয়া উদাস হৃদয়ে ষ্টেশনের দিকে ছুটিল। সাড়ে পাঁচটার সময় কাশীর একখানা টিকিট করিয়া সে গাড়ীতে উঠিল।

কাশীতে গাড়ী হইতে নামিয়া হেমেন্দ্র প্রমাদ গণিল। সেই অচেতনা দেশে লোকারণ্যের মাঝে কেমন করিয়া রেবার বাসা বাহির করিবে? বসিয়া বসিয়া অনেক ভাবিল। অকৃতজ্ঞ বুদ্ধি তাহাকে যেন উপায় স্থির করিয়া দিতে পারিল না।

চার পাঁচ দিনের পর হেমেন্দ্র বিশ্বনাথের নাটমন্দিরে বসিয়া আকাশ-পাতাল ভাবিতেছিল। সহসা রেবার বুদ্ধা দাসীকে দেখিতে পাইয়া ছুটিয়া গিয়া তাহার হাত চাপিয়া ধরিল। বলিল, “বুড়ো ঝি, তোমরা কোথায় আছ?”

বুড়ো ঝি তাহার মুখের দিকে তাকাইয়া জ্ব কুঞ্চিত করিয়া বলিল, “তুমি কেমন বায়নের ছেলে গা, হেথা পর্যাস্ত তাড়া করেছ। যেও না দেখি এবার বৌমার কাছে, মেরে হাড় গুঁড়ো ক’রে দেবোনি।”

মুখ বাঁকাইয়া হাত ছিনাইয়া লইয়া বুড়ো ঝি চলিয়া গেল। হেমেন্দ্র তাহার সমস্ত অপমানটাকে বেমালাম হজম করিয়া তাহার অনুসরণ করিল।

পরদিন প্রাতঃকালে রেবা ঠাণ্ডা মেঝেতে পড়িয়া খোলা গায়ে গড়াইতেছিল। হেমেন্দ্র আসিয়া ডাকিল, “রেবা!”

তাড়াতাড়ি রেবা উঠিয়া বসিল। কাপড়খানা বুকে মাথায় জড়াইয়া বলিল,—“এ কি? হেম-দা? তুমি কবে এলে?”

হেমেন্দ্র তাহার মুখের দিকে চাহিয়া চাহিয়া, কেমন একভর হইয়া গিয়া বলিল, “এ কি করেছ, রেবা?”

“কেন? কি করেছি, হেমদা, মাথা নেড়া করেছি! বেশ ত হয়েছে, পাশগাদায় আর ঘি ঢেলে কি হবে? চুল-গুলো ভারী বোঝা হয়েছিল। এক দিন তেল না দিলে গুমো গন্ধ ছাড়ত। জ্বালাতন হয়ে তাই বিশ্বনাথের পায়ে দিয়ে দিয়েছি।”

হেমেন্দ্রের চক্ষুতে জল আসিল। সে কোন কথা কহিল না। মুখখানা চুণ করিয়া ঘর হইতে বাহির হইয়া যাইতেছিল, রেবা বাধা দিয়া বলিল, “কোথায় যাচ্ছ, হেমদা?”

“চ’লে যাচ্ছি।”

“না, তা হবে না, যদি এসেছ, একটু বিশ্বনাথের প্রসাদ খেয়ে যাও।”

হেমেন্দ্র মাথা নাড়িয়া জানাইল, “না।”

“কেন হেমদা? আমার এবার ঘৃণা করেছ ব’লে বিশ্বনাথের প্রসাদকে পর্যন্ত অবহেলা করবে?”

হেমেন্দ্র দরজার দিকে চাহিয়া বলিল, “বুড়ো কি কোথায়?”

“এই কি কিন্তে গেল। ভুলে দরজাটা খুলে রেখে গেছে, তাই ত তুমি আসতে পেরেছ, তা না হ’লে বাহিরে চাবি দিয়ে তবে সে যায়।”

হেমেন্দ্র কোন কথা কহিল না। ছুটিয়া বাটার বাহির হইয়া গেল। বাড়ীর ভিতর দেখিলে বুড়া কি তাহার হাড় গুঁড়া করিয়া দিবে, সে কথা তখনও সে ভুলে নাই।

রেবা দীর্ঘনিশ্বাস ফেলিয়া মেঝেতে আবার শুইয়া পড়িল। মনে মনে বলিল, সংসারে পুরুষগুলো কি খুঁটা রূপ নিয়েই উন্নত হয়! প্রাণ কি তাদের এত হেনাকেলার জিনিষ?

হেমেন্দ্র দেশে ফিরিল। এক মাস পরে হেমেন্দ্র একটা নূতন মতলব আঁটিয়া রেবার বাড়ীতে আসিয়া উপস্থিত হইল। তাহার দলীলপত্র কোথায় কি থাকে, সবই ত সে জানে। এই অবসরে সেগুলো হস্তগত করিয়া জাল করিয়া ফেলিবে। সেখানে বুদ্ধ দ্বারবান্ বাড়ী পাহারায় নিযুক্ত ছিল। পাঁড়েকী হেমেন্দ্রকে দেখিয়া ব্যস্ততার সহিত একটা অভিবাদন করিল। হেমেন্দ্র তাহার হাতে দশ টাকার একখানা নোট গুঁজিয়া দিয়া বলিল, “অন্দরকা চাবী কাঁহা ছায়?”

পাঁড়েকী হাসিতে হাসিতে বলিল, “খুলা ছায়—আপকো জানানা লোক বিলকুল আ গিয়া বাবু।”

হেমেন্দ্র সব কথায় কান না দিয়া ভিতর-বাড়ীর দিকে ছুটিতেছিল; দেখিল, তাহার সেই দারিদ্র্য শীর্ণ পুত্র-কন্যাগুলি বেশ সাদা ধবধবে পোষাক পরিয়া তাহার দিকে ছুটিয়া আসিতেছে। পুত্র-কন্যারা আফ্লাদে পিতাকে জড়াইয়া

ধরিল। তাহাদিগকে দেখিয়া হেমেন্দ্রের মুখ শুকাইয়া গেল। অন্দরে প্রবেশ করিয়াই সে তাহার বৃদ্ধা মাতা ও স্ত্রীকে জিজ্ঞাসিল, “এ কি, ব্যাপার কি? তোমরা এখানে?”

হেমেন্দ্র ঠাট্টা করিতেছে মনে করিয়া তাহার স্ত্রী মুচকিয়া হাসিয়া সেখান হইতে চলিয়া গেল। মাতাও পুত্রের মুখের দিকে চাহিয়া মুখ টিপিয়া হাসিতেছিলেন। হেমেন্দ্র উদাসভাবে উঠানে বসিয়া পড়িল। বলিল, “মা, তোমরা হাসছ—কিন্তু আমার কান্না পাচ্ছে,—তোমার পায়ে পড়ি, বল, কি হয়েছে, তোমরা এখানে কেন?”

বৃদ্ধা আরও একটু জোরে হাসিয়া বলিলেন, “আমায় আবার লুক্কিস কি? রেবা তোকে উইল ক’রে দিয়েই আমাদের আসতে চিঠি লিখেছিল। আচ্ছা, অমন মেয়ের এমন ভাগ্যও হয়!”

হেমেন্দ্রের আর বুকিতে বাকী রহিল না। তাহার মাথা ঘুরিতে লাগিল। যাহার সর্বস্ব আত্মসাৎ করিবার জন্ত সে তাহার সমস্ত কুটিল বুদ্ধিট খরচ করিয়া কাশীতে ব্যস্ত হইয়া গিয়াছিল, আজ সেই রেবা তাহার মতলবটাকে এত সহজসাধ্য করিয়া দিয়া তাহার মর্মে বিষাক্ত তীর বিধিয়া দিয়াছে। সে যে শরীর, রূপ, যৌবন, ধনসম্পত্তিতে তাহার প্রেম নুটাইয়া দিয়াছিল। এতগুলোর পিছনে এমন চিরমধুর পবিত্র প্রেম লুকাইয়া রাখিয়াছে, তাহা যে সে এক দিনও দেখে নাই। তাহার চক্ষু টন্-টন্ করিতেছিল। প্রাণের ভিতর চোখের জলের ভিতর দিয়া রেবার মাতৃমূর্তি ফুটিয়া উঠিল।

হেমেন্দ্র তখনই আবার কাশী রওনা হইবার জন্ত দাঁড়াইল। বৃদ্ধা মাতা পুত্রের মুখের ভাব দেখিয়া শিহরিয়া উঠিলেন। বলিলেন, “কি.রে, কোথায় আবার যাচ্ছিস?”

হেমেন্দ্রের চক্ষু দিয়া টস্ টস্ করিয়া জল পড়িতে লাগিল। সে বলিল, “ভয় নেই তোমাদের, আমি শীগ্গির ফিরে আসব, আবার আমি কাশী যাচ্ছি।”

মাতা কি বলিতে যাইতেছিলেন, হেমেন্দ্র তাহার কথায় কান না দিয়া ষ্টেশনের দিকে ছুটিল।

হেমেন্দ্র কাশীতে পৌঁছিয়া যে বাড়ীতে রেবা ছিল, সেই বাড়ীতে অনুসন্ধান লইয়া জানিল, রেবা সেই দিন সকালবেলা সেখান হইতে উঠিয়া গিয়াছে। বাড়ীওয়ালী বলিল,

“মেয়েটির শরীর ক্রমশঃ ভেঙে পড়ছে বলে এখান থেকে চলে গেছে—এ বাড়ীতে তাদের না কি কষ্ট হ’ত।” সে ইহা ছাড়া তাহার আর কোন সংবাদ দিতে পারিল না। তিন চারি দিন হেমেন্দ্র সমস্ত কাশীসহর পাঁতি পাঁতি করিয়া খুঁজিল। অবশেষে নিরাশ হইয়া কাশীতেই কোন রকমে তাহার জীবনের গণা দিন কয়টা কাটাইয়া দিবার সঙ্কল্প করিল। দেশে রেবার ঘরে তাহার রাশীকৃত স্মৃতির মাঝখানে জী-পুত্র লইয়া বাস করিতে তাহার আর আদৌ ইচ্ছা হইল না।

তিন চারি বৎসর পরে জটাজুটধারী হেমেন্দ্র রেবার বাড়ীতে এক বার আসিয়া দেখিল, উপরের ঘরে মৃত্যু-শয্যায় শুইয়া রেবা। মরিবার জগ্ন আজ দুই তিন মাস সে কাশী ছাড়িয়া স্বামীর ভিটায় আসিয়াছে। হেমেন্দ্র

হাউ হাউ করিয়া কাঁদিয়া উঠিল। খাটের পার্শ্বে জাহ্নু পাতিয়া বিছানার উপর রেবার শীর্ণ কঙ্কালসার হস্তে তাহার অশ্রুপ্লাবিত রুক্ষ গণ্ড চাপিয়া ধরিয়া বলিল, “রেবা, রেবা, সত্যই কি আজ তুমি বিধবার কর্তব্য শেষ করতে এসেছ? আমার এত শিক্ষা দিয়েও কি হয় নি? তোমার মৃত্যুতেই কি আজ তার সমাধান ক’রে যাবে?”

রেবার কথা কহিবার শক্তি ছিল না। সে অসহ্য যাতনার ছটফট করিতে করিতে স্বামীর ফটোখানি ক্ষীণ বন্ধে চাপিয়া ধরিল। কিয়ৎক্ষণ পরেই বাড়ীতে ক্রন্দনের রোল উঠিল। হেমেন্দ্রের আর্ন্তনাদ সেই তুমুল রোদন-ধ্বনি ভেদ করিয়া অনেক দূর পর্য্যন্ত পৌঁছিয়াছিল।

শ্রীতিনকড়ি বন্দ্যোপাধ্যায়।

ছদ্মবান্ ছাগ

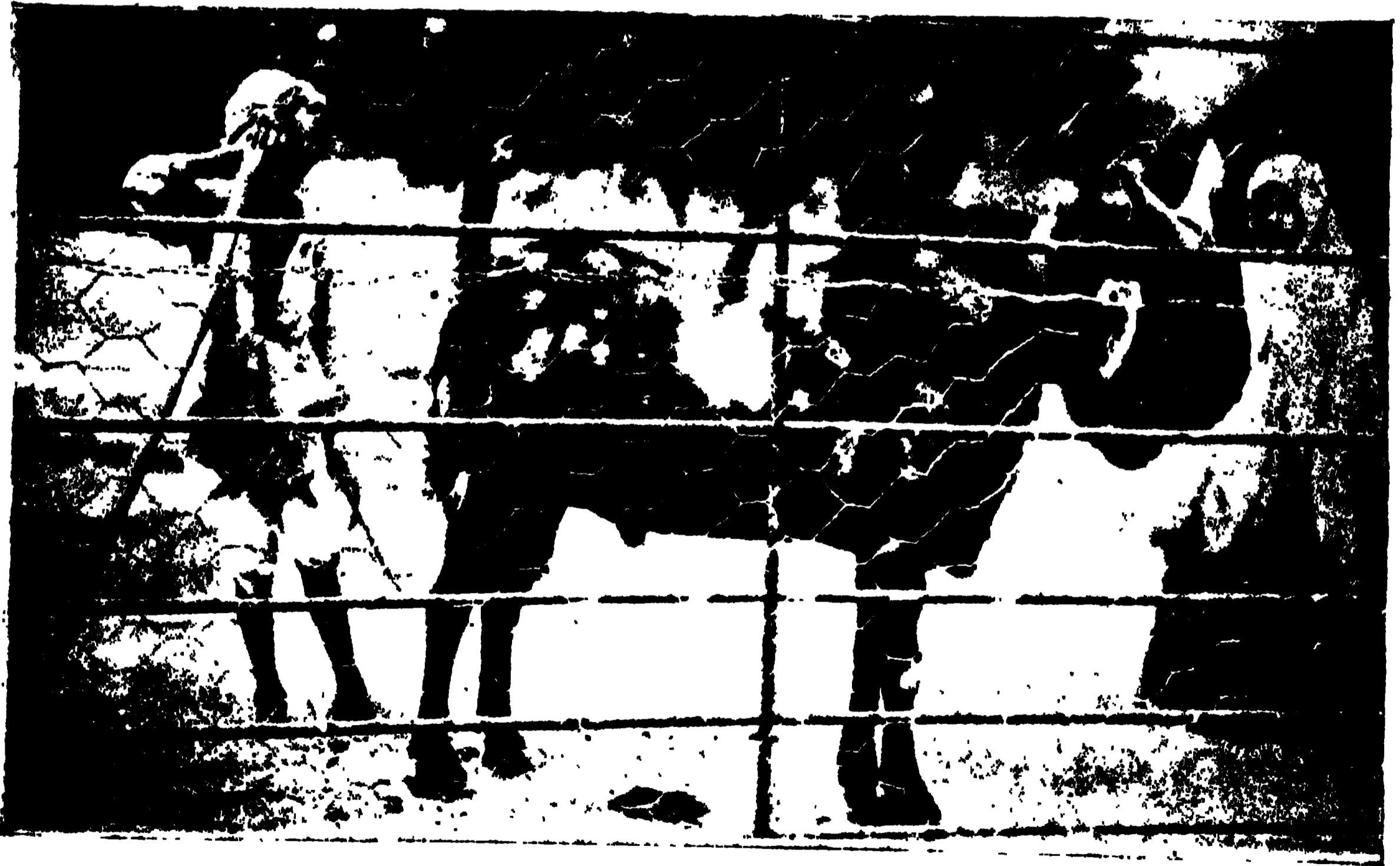

ছাগ কখনও ছদ্মদান করে না—উহা ছাগীরই একচেটিয়া অধিকার। কিন্তু বিংশশতাব্দীতে অসম্ভবও সম্ভব হইতেছে। জয়পুরে রামনিবাস-উত্তানে একটি ছাগ আছে, তাহার একটি বাঁট—সেই বাঁট হইতে দোহন করিলে প্রকৃতই ছদ্ম নির্গত হইয়া থাকে। জয়পুর আর্টস্কুলের অধ্যক্ষ শ্রীযুত হিরণ্ময় রায় চৌধুরী, এ, আর, সি, এ মহোদয় উল্লিখিত ছাগের ছবি পাঠাইয়া দিয়াছেন।

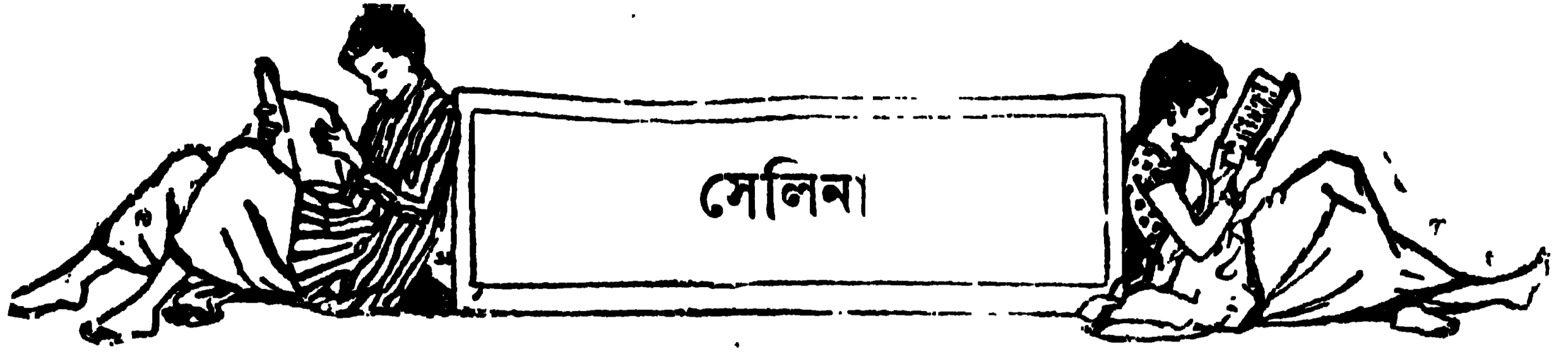

জব্বর শিশুকাল হইতে লতিফের বাড়ীতে মানুষ। তাহার মা তাহাকে কোলে করিয়া পনের বৎসর পূর্বে লতিফের বাড়ীতে চাকরী করিতে আসিয়াছিল। মাঝে এক প্রথম বর্ষায় এক দিন জ্বর-গায়ে তিন চার ঘণ্টা ভিজার পরে তাহার মর্দি-জ্বর বে কি করিয়া ডবল ম্যামোনিয়ার পর্যাবসিত হইয়া তাহাকে ভবলোকের পরপারে লইয়া গেল, তাহা জব্বরের স্পষ্টভাবে মনে পড়িত না। এখন সে এক-বিংশবর্ষবয়স্ক যুবক। জব্বর লতিফের ডান হাত। সে গরুর তত্ত্বাবধান করে, ক্ষেতে লাঙ্গল দেয়, বীজ ছড়ায়, বাগান দেখে, প্রয়োজন হইলে গরুর গাড়ীখানা লইয়া ভাড়া-ও বয়।

লতিফের দুই মেয়ে। দুই জনেরই বিবাহ হইয়া গিয়াছে। সে বিপত্নীক বলিয়া মেয়েদের বাড়ীতে আনার পর্কটা বাদ দিয়াই চলিত। কিন্তু জগতে বেশীর ভাগ সময় আমরা যাহাকে বাদ দিয়া চলিতে চাই, সে-ই নানা ছলে আমাদের সমগ্র পথটা ঘোড়া করিয়া বসে। লতিফের-ও বড় মেয়ে এক দন হঠাৎ কাঁদিতে কাঁদিতে পিতৃগৃহে ফিরিয়া আসিল। তাহার স্বামীকে সাপে কামড়াইয়াছিল — চব্বিশ বৎসর বয়সে সেলিনা বিধবা হইল।

লতিফ লোকটা সর্বাংশে-ই মন্দ ছিল না। কিন্তু তাহার হৃদয়ে যে সন্তান-স্নেহ অপেক্ষা অর্থ-লিপ্সা বেশী হাঙ্গা যুড়িয়া ছিল, তাহা যে কেহ নিঃসন্দেহে বলিতে পারিত।

এ দিকে জব্বরের সহিত সেলিনার বেশ বন্ধু হইল; অবশ্য পূর্ব-বন্ধের অশিক্ষিত মুসলমান চাবীদের মধ্যে যেমনটি হওয়া স্বাভাবিক! এক দিন লুকা জব্বর সাহসে ভর করিয়া লতিফের নিকট তাহার কণ্ঠ্য পাণিপ্ৰার্থনা করিল। দরিদ্র ভৃত্যের এই স্পর্কায় সেলিনার পিতার মনের মধ্যে অশুভ্যুৎপাত আরম্ভ হইল। ক্রোধের সেই গলিত ধাতু-বৃষ্টি হইতে অতি কষ্টে পরিজ্ঞান পাইয়া জব্বর সেই দিনই লতিফের বাড়ী ছাড়িয়া চলিয়া গেল। জব্বর

যে কষ্টসহিষ্ণু ও পরিশ্রমী যুবক, তাহা সকলেই জানিত, সে সাধুতাতেও কাহারও অপেক্ষা বিশেষ নিকট ছিল না; তাহার পক্ষে কায জুটাইয়া লওয়া শক্ত ব্যাপার নহে।

কায পাইয়া অবধি জব্বর অর্থসঞ্চয়ে মন দিল। অতিরিক্ত পরিশ্রম ও অধ্যবসায়ের ফল ফলিতে দেবী লাগিল না। জব্বর অল্পসময়েই বেশ কিছু জমাইয়া ফেলিল।

ইতোমধ্যে লতিফ তাহার মেয়ের 'নিকা' দিয়াছে। জব্বর যখন মাথার ঘাম পায়ে ফেলিয়া দারিদ্র্যের সন্তিত যুদ্ধ করিতেছিল, তেমন সময় এক দিন ঘটা করিয়া তাহার কানে এই খবরটা পৌছাইয়া দেওয়া হইল। সে দ্বিগুণিত উৎসাহে পরিশ্রম করিতে লাগিল।

সেলিনার নিকা দেওয়া হইল বটে, কিন্তু বৃদ্ধ ইস-মাইলকে কেবল তাহার অর্থের জগ্গ ভালবাসা তাহার বয়সের মেয়েদের পক্ষে শুধু অসম্ভব নয়, অস্বাভাবিক। তাহার মন পড়িয়া রছিল, সুন্দর-সুগঠিত-দেহ যুবক জব্বরের নিকট।

পদে পদে কুটি-নিচুটি ও অবহেলা যখন অসহ হইয়া উঠিল, তেমন সময় এক দিন রাগের মাথায় ইসমাইল বলিয়া ফেলিল, “যে মেয়ের ওপর বাপের দরদ নাই, সে আর কত ভাল হবে। এমনই ছেনাল বলেই ত লতিফ তোকে বিদেয় ক’রে বেচেছে।” এই কথা বলিয়া সেলিনা যাহা নয় তাই বলিয়া তীব্রভাষায় ইসমাইলকে সমস্ত দিন এমন গালাগালি করিল যে, সন্ধ্যার কিছু পূর্বে ইসমাইল তাহাকে ‘তালাক’ দিয়া গৃহ হইতে বহিষ্কৃত করিয়া দিল।

আবার এক অন্ধকার-শ্রাবণ-সন্ধ্যায় লতিফের বন্ধুদ্বারে ক্রন্দনরতা সেলিনার মূঢ় হস্তের করাধাত পড়িল। সমস্ত গুনিয়া লতিফের-ও রাগ হইল। সে বলিল, “বেশ হয়েছে, থাক্ তুই ঘরে।” এই হতভাগ্য মেয়েটাকে সে একটু ভালই বাসিত। কিন্তু মেয়েকে যতই ভালবাসুক ও তাহাকে মুখে যতই স্ব-গৃহবাসী হইবার জগ্গ অনুরোধ

করুক, যখন সস্ত-সমৃদ্ধ জব্বরের নিকট হইতে সেলিনাকে নিকা করিবার প্রস্তাব আবার আসিয়া উপস্থিত হইল, তখন আর লতিফের চক্ষুতে যত দূর দৃষ্টি যায়, বাধা বলিয়া কোন কিছু নয়নগোচর হইল না। রজত-চক্রের এমনই মাহাত্ম্য যে, দুর্গমতম পথ-ও তাহার অনতিক্রমণীয় থাকে না; এ চক্রের গতিরোধ করে, এমন বাধা পৃথিবীতে দুর্লভ! সেলিনার মনোভাব লতিফের অজ্ঞাত ছিল না, এবং বিনা ঘটায় এক দিন সেলিনার সহিত জব্বরের নিকা হইয়া গেল।

* * * * *

এখন নিজের নূতন সংসারে প্রবেশ করিয়া সেলিনার মনে হইল, এই বুঝি তাহার প্রথম বিবাহ। সে পূর্ণোৎসবে ঘর-সংসার গুছাইতে লাগিল। অক্লান্ত পরিশ্রমে সকাল হইতে সন্ধ্যা পর্য্যন্ত সে অবিশ্রান্তভাবে জব্বরের অর্থাগমের উপায় করিয়া দিত। সকালে গৃহকর্ম করিয়া, স্বামীর পাজালীতে আগুন দিয়া, তাহার কাপড়ে গুড়-মুড়ি বাঁধিয়া দিয়া সে স্নান করিতে যাইত। তাহার পর রান্না-বাড়া হইলে দারুণ রোদকে অগ্রাহ করিয়া মাঠে জব্বরের জন্ত একটা জামবাটিতে শান্ধী ঢাকা দিয়া ভাত লইয়া যাইত। জব্বরের খাওয়া হইলে নিজের হাতে বস্ত্র করিয়া তাহার তামাক সাজিয়া দিত ও যতক্ষণ জব্বর তামাক টানিত, ততক্ষণ সে আপনার করণীয় কাযগুলি তাহার কাছে গুনিয়া লইত। বাড়ী গিয়া তাড়াতাড়ি ছুটা মুখে দিয়া সে জব্বরের দেওয়া কাযগুলি করিতে বসিয়া যাইত। এইরূপে এক বৎসর গেলে তাহার একটি পুত্র হইল।

* * * * *

সে বৎসর জব্বর আচার্য্য মশাইয়ের অনেকটা জমী 'ভাগে' লইয়াছিল; তাহাকে সেই জন্ত অত্যন্ত পরিশ্রম করিতে হইত। একলা পারিয়া উঠিত না বলিয়া লোক-জনও রাখিতে হইয়াছিল। তাহার উপর সেইবারই সে দেড়শত টাকা দিয়া একঘোড়া ভাল চাষের বগদ কিনিয়া-ছিল। পুঁজি-পাটা যাহা ছিল, সবই প্রায় নিঃশেষ হইয়া গিয়াছে, তবে আশারূপ ফসল হইলে যে এই সমস্ত খরচ সুদেমূলে দ্বিগুণিত হইয়া ঘরে উঠিবে, তাহা সে জানিত। কিন্তু হঠাৎ সেলিনার খুব অসুখ হইল। তাহার জ্বর আর ছাড়ে না। জব্বরের কাষের ক্ষতি ও অসুবিধা

হইতে লাগিল; রুগ্ন সেলিনার দেখাশুনা করে, এমন লোক তাহার কেহ ছিল না, তাই তাহাকে ও চার বৎসরের পুত্রটিকে সে কতক দিনের জন্ত লতিফের বাড়ীতে রাখিয়া দিবে ঠিক করিল।

প্রত্যহ সন্ধ্যার পর কক্ষান্তে বিশ্রাম না করিয়াই সে লতিফের বাড়ী যাইত ও সেলিনার জন্ত কিছু ঔষধ, পথ্য ও ফলমূল সঙ্গে লইত। এ দিকে লতিফ প্রত্যহ ডাক্তার ডাকিয়া মেয়ের রীতিমত চিকিৎসা করাইতে লাগিল। বলা বাহুল্য, তাহার পয়সা দিতে হইত জব্বরকে। জীর অসুখে রোজই পাঁচ ছয় টাকা খরচ হইতে লাগিল।

এক দিন অনেকগুলো টাকা খরচ হইয়া গিয়াছে। জব্বরের মনটা তত ভাল নাই। তাহার উপর জীর এই একটানা অসুখের মধ্যে সারিয়া উঠার কোন চিহ্নই না দেখিতে পাইয়া তাহার সহিষ্ণুতা নিঃশেষ হইয়া আসিয়া-ছিল। সে শূণ্য হাতে লতিফের বাড়ী চুকিল। তাহার ছেলেটা রোজ যেমন করিত, সে দিন-ও 'বাবা, বাবা' বলিয়া ছুটিয়া যেমন তাহার কোলে কাঁপাইয়া উঠিতে যাইবে, জব্বর তাহাকে রুচভাবে ঠেলিয়া সরাইয়া দিল।

লতিফ, জব্বরকে দেখিবামাত্র বলিল যে, ডাক্তারবাবু একটা কি "ইন্জেক্সিন" (Injection) করিয়াছেন, তাহাকে ভিজিট বাদে আরও দুই টাকা দিতে হইবে ও এরূপভাবে আরও ছয় দিন দুই টাকা করিয়া লাগিবে। এতক্ষণ ধরিয়া নানা কারণে জব্বরের মনটা বিরক্ত হইয়াছিল; কিন্তু 'ঝাল ঝাড়িবার' পাত্রের অভাবে সে চুপ করিয়া ছিল। লতিফের এই কথায় তাহার ক্রোধের বাঁধ ভাঙ্গিয়া গেল ও সমস্ত তিক্ততা-তীব্রতা গিয়া পড়িল লতিফের উপর। লতিফ-ও রাগে কাহার-ও নিকট খাট নয়। সে-ও বলিল যে, যাহার জীর অসুখের ব্যয় বহন করিবার সামর্থ্য নাই, তাহার আবার বাহাদুরী করিয়া বিবাহ করিতে যাওয়া কেন? কথায় কথা বাড়ে। রাগের মাথায় জব্বর-ও এমন সমস্ত কথা বলিয়া ফেলিল, যাহা সে কখনও বলিতে পারে বলিয়া ভাবে নাই। বাদামুবাদের উত্তেজনায় হার স্বীকার করা অসম্ভব হইয়া উঠে ও তখন মুখ দিয়া এমন সমস্ত কথা-ও বাহির হইয়া যায়—যাহা পরে কেহ শুনাইয়া দিলে নিজের কথা বলিয়া চিনিতে পারা যায় না। পরিত্যক্তা ও বিতাড়িতা সেলিনাকে জব্বর যে দয়া করিয়া জীরূপে গ্রহণ

করিয়াছে, এই কথাটা-ও তাহার মুখ দিয়া সেইরূপে বাহির হইয়া গিয়াছিল। একটা মিথ্যা-ও ইহার সহিত যুক্ত করিয়া জব্বর নিজের মহত্ব ও সেলিনার ক্ষুদ্রত্ব প্রমাণিত করিয়া দিয়াছিল। সে বলিয়াছিল, সেলিনা তাহাকে নিকা করিবার জন্য কাকুতি-মিনতি করে ও সেই জন্য লতিফের বরং কৃতজ্ঞ হওয়া উচিত।

ইহার পর বাহা হয়, তাহাই হইল। লতিফ উচ্চভাবে জানাইয়া দিল, তাহার কৃতজ্ঞ হইতে দায় পড়িয়াছে। জব্বরের মত জামাই তাহার চাকর হইবার-ও উপযুক্ত নয়। এই কথায় জব্বরের হৃদয়ের একটা ক্ষতস্থানে নূতন করিয়া রক্তস্রাব হইতে লাগিল। সে আর সহ্য করিল না। ছেলেটাকে কোলে লইয়া সটান সে লতিফের বাড়ীর বাহির হইয়া গেল। যাইবার সময় বলিয়া গেল, যেন সেলিনাকে তাহার বাড়ী পাঠান না হয়।

* * * *

সে বৎসর ফসল ভালই হইল। জব্বর আশামুরূপ অর্থলাভ করিল। এইবার সে নিজের সুখ-স্বচ্ছন্দ্যের দিকে ও সংসারের দিকে মনোনিবেশ করিবে ভাবিল। সে ভুলিয়া-ও লতিফের বাড়ীর দিক্ মাড়ায় না বা ছেলেটাকে-ও সেই দিকে পাঠায় না। জোর করিয়া সে এইবার সেলিনার স্মৃতি সম্পূর্ণরূপে হৃদিপট হইতে মুছিয়া ফেলিতে কৃতসঙ্কল্প হইল। কিন্তু মনোরাজ্যের নিয়ম এমন-ই অদ্ভুত যে, সেই দিন হইতে-ই সেলিনার স্মৃতি যেন তাহাকে বিশেষভাবে পাইয়া বসিল! এত দিন এক রকম ছিল ভাল। কায়-কর্মে মধ্য মনোবৃত্তির হান্ধাম প্রবেশ করিবার ছিদ্রই পাইত না। কিন্তু ক্ষেত্রের ফসল ঘরে আসার পর যে হতভাগ্য কৃষকের সংসারে মন খুলিয়া আনন্দের ভাগ লইবার লোক থাকে না, তাহার শস্যসম্ভার, তাহার পরিপূর্ণ মরাই-খামার তাহাকে কোন সুখই দিতে পারে না। শুভ-নবান্ন তাহার ব্যর্থ হইয়া যায়! জব্বরের-ও শ্রমজল সফল করিয়া যখন এই অসম্ভাবিত শস্য উৎপন্ন হইয়া তাহার প্রচুর অর্থাগমের পথ খুলিয়া দিল, তখন তাহার কেমন ফাকা ফাকা ঠেকিতে লাগিল। শস্য ঘরে উঠিলে যতটা আনন্দ হইবে বলিয়া সে আশা করিয়াছিল, সে আনন্দের কিছুই যখন সে অনুভব করিতে পারিল না, তখন সে হতাশ হইয়া পড়িল। শূণ্য উঠান, শূণ্য ঘর, শূণ্য হৃদয়—সে অনন্ত শূণ্যতার মধ্যে আপনাকে

অসহায় বোধ করিতে লাগিল। তাহার পর ছোট ছেলেটা— তাহার অগণিত আবদার-ঝাড়াটে ক্রান্তি আসিত না বটে, তবে তাহার সঙ্গে সঙ্গে সে সেলিনার খুঁটি-নাটি স্মৃতিগুলিকে এমন ওতপ্রোতভাবে জড়াইয়া রাখিয়াছিল যে, জব্বর যে চিন্তা মন হইতে দূর করিতে চাহিত, সেই চিন্তাই জীবন্ত শক্তিতে তাহার মনোমধ্যে ক্ষণে ক্ষণে উদ্ভিত হইতে লাগিল। শেষে লতিফের প্রতি রাগটাই জব্বরের মনে প্রবল হইয়া উঠিল। সে ভাবিল, প্রত্যক্ষভাবে বা পরোক্ষভাবে তাহাকে শাস্তি দিতেই হইবে।

এই শাস্তির সে এক অদ্ভুত উপায় ঠিক করিল। অনায়াসে এক পাত্রী সংগ্রহ করিয়া অনাড়ম্বরে সে তাহাকে বিবাহ করিয়া ফেলিল। কিন্তু হয়, এ বিবাহে তাহার অন্তর-মন যোগ দিল না; এ বিবাহ করিয়াছিল তাহার ক্রোধ, তাহার ভ্রাস্ত আক্রোশ! সে দেখিল, না, যে শূণ্যতা তাহাকে 'দিবারাত্র উদ্ভ্রান্ত' করিয়াছিল, তাহা ইহার দ্বারা পূর্ণ হইবার নহে। এমন কি, ছেলেটা-ও ইহার মধ্যে কোন আশ্রয় খুঁজিয়া পাইল না। জব্বরের অন্তরাখ্যা এই নিষ্ফলতা উপলক্ষ করিয়া অহোরাত্র তাহাকে জ্বালাইয়া তুলিল। এ ক্ষেত্রে নিষ্পত্তি হইতে দেবী লাগে না বা সে দেবীটুকু সহ্য-ও হয় না। এক এক দিন নিঝুম সন্ধ্যায় দাওয়ায় বসিয়া উঠানের স্ফীত মরাইগুলার দিকে চাহিতে চাহিতে জব্বরের বিবল অবসন্ন মন যেন শোকরাজ্যের কোন দূর-দূরান্তরে চলিয়া যাইত; চুইটি প্রীতি-মঞ্জুল চক্ষু স্মরণ করিয়া তাহার বিশাল বক্ষ অশান্ত দীর্ঘশ্বাসে নাড়া দিয়া উঠিত; অসীম বেদনাময় ক্রন্দন-আলোড়নে তাহার সমগ্র হৃদয় হাহাকার করিয়া উঠিত!

শীঘ্রই এই নব-পরিণীতার সহিত জব্বরের এক দিন মনোমালিন্য ঘটিল; প্রায় অঁকারণেই এবং সহসা সে তাহাকে 'তালাক' দিয়া তাড়াইয়া দিল। কিন্তু তাড়াইয়া দিয়া বেশী দিন চলিল না। পরিবর্তনের নেশা তাহাকে পাইয়া বসিয়াছিল, সে পুনরায় আর এক জনকে বিবাহ করিয়া ঘরে আনিল। কিন্তু পাড়ার লোকেরা সবিস্ময়ে দেখিল যে, জব্বর তাহাকে-ও অল্পদিন পরেই তাড়াইয়া দিল।

* * *

এক দিন শূণ্যগৃহে ছেলেটাকে কোলে করিয়া জব্বর সন্ধ্যাকাশের স্পন্দমান তারকারাশির দিকে নিষ্পন্দ নয়নে

চাহিয়া যখন মনটাকে একান্তই বিচী করিয়া ফেলিয়াছে, তেমন সময় কি খেয়ালের বশে সে হঠাৎ বলিয়া উঠিল, “খুশরু বাপ, মা’র কাছে যাবি?” এক হাতে পিতার গলাটা আরও নিবিড়ভাবে বেঁটন করিয়া অপর হাতখানা মুখে পুরিয়া ম্লান দৃষ্টিতে সে পিতার সজল চক্ষুর দিকে চাহিল ও নীরবে মাথাটি একবার খুব খানিকটা হেলাইয়া মৌন-ভাবে সন্মতি জ্ঞাপন করিল।

পরদিন সন্ধ্যায় লোকজন লইয়া জব্বর লতিফের বাড়ী হাজির হইল। গিয়া বলিল যে, সে সেলিনাকে লইয়া যাইবে। লতিফ প্রচণ্ডভাবে রুখিয়া বলিল যে, সে ছোট লোকের বাড়ীতে মেয়ে পাঠাইতে রাজী নয়। কিন্তু আজ তাহার এই অঙ্গ তীক্ষ্ণতা-হীন হইয়া পড়িল। আজ জব্বর সঙ্কল্প স্থির করিয়া, মনকে ভালরূপে যাচাই করিয়া আসিয়াছিল। সে জোর করিয়া সেলিনাকে লইয়া গেল।

জনবলে হীন থাকায় লতিফ কিছু করিতে পারিল না। ব্যর্থ ক্রোধে ফুলিয়া লতিফ জব্বরকে জানাইল যে, সে কত

বড় মরদ, পরে দেখিয়া লইবে এবং কণ্ঠকে অভয় দিয়া বলিল যে, সে পরে তাহাকে তাহার পাষাণ স্বামীর কবল হইতে উদ্ধার করিবে।

পরদিন সন্ধ্যায় কিছু পূর্বে যথেষ্ট লোকজন লইয়া লতিফ বিপুল আয়োজন সহকারে জব্বরের বাড়ীর দিকে অগ্রসর হইল। বাড়ীতে তখন জব্বর ও সেলিনা ভিন্ন কেহ ছিল না। হঠাৎ লতিফ ও তাহার লোকদের হুঙ্কারে জব্বর তাহার প্রকাণ্ড লাঠিটা কাঁধে ফেলিয়া বাহির হইয়া আসিল। একটা রক্তারক্তি যখন নিতান্ত অবশ্রম্ভাবী হইয়া উঠিয়াছে, তেমন সময় সেলিনা কোথা হইতে আসিয়া স্বামীকে টানিয়া গৃহমধ্যে লইয়া গেল। পরিশেষে পিতাকে সম্বোধন করিয়া বলিল যে, সে স্বেচ্ছায় জব্বরের সহিত আসিয়াছে ও এইখানেই থাকিবে; পিতৃগৃহে যাইবার তাহার কোন আগ্রহই নাই। বিপুল বিশ্বাসে লতিফ তাহার এই নূতন অভিজ্ঞতা স্তম্ভিতভাবে পরিপাক করিল।

শ্রীরামেশ্বর দত্ত।

নিবেদন

হে মোর দেবতা তব
কেউ যদি করে অনাদর,
দৃপ্ত রোষে গরজিয়া
উঠে যেন আমার অন্তর।

• হ’তে পারি আমি দীন
হীনমতি দুর্বল মানব,
• রাজরাজেশ্বর তুমি
বিশ্বজোড়া তোমার বিভব।

তোমার শ্রায়ের বাণী
মুক্তকণ্ঠে করিতে প্রচার,
নির্ভীক হৃদয়ে যেন
অবহেলি শত অত্যাচার।

শক্তি-মস্ত্রে দাও দীক্ষা
প্রভু মোরে কর বীর্যবান,
সত্যের প্রতিষ্ঠা তরে
অকাতরে সঁপি যেন প্রাণ।

শ্রীশ্রীমোহন বিশ্বাস বি, এ।

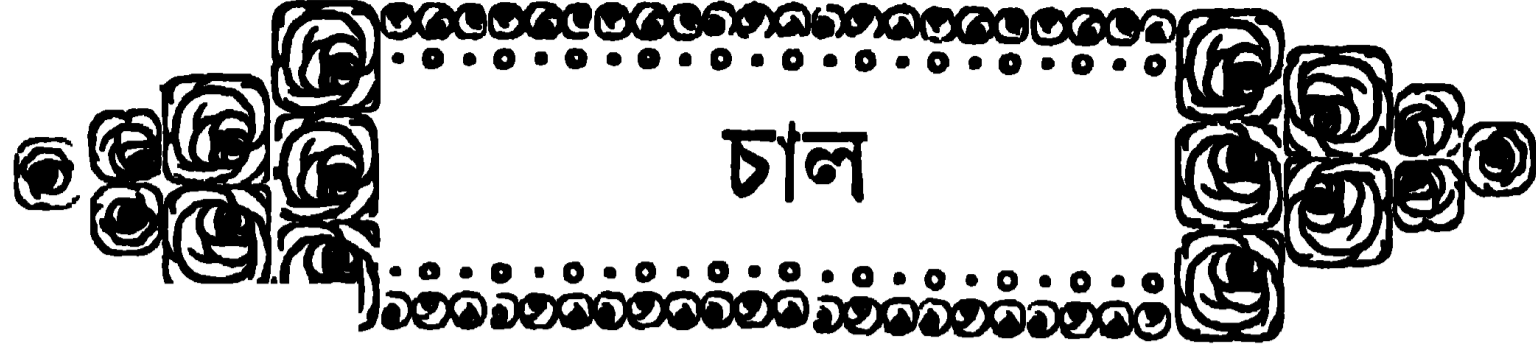

চাল

চাল জিনিষটা যেমন বাঙ্গালার নিজস্ব, এমন আর কোন কিছুই নহে। বাঙ্গালী জাতি 'গেছ' বা ডাল-রুটির ভক্ত নয়, কিন্তু চাল-ডালের ভক্ত। বাঙ্গালার সর্বপ্রধান খাদ্য হইতেছে চাল। সমগ্র আসিয়ার বোধ করি বাঙ্গালার চালের মত চাল আর কোথাও হয় না। In India generally, rice is produced in every variety of soil at every altitude and in every latitude, * * * The finest is the Bengal table rice. * বাঙ্গালার চালের মত নাম আছে, সব সংগ্রহ করিলে একটা বহি হইতে পারে। এক চাল হইতে বাঙ্গালাদেশে কত রকমের খাদ্য-সামগ্রী প্রস্তুত হয়! চাল থেকে ভাত, পোলাও, ধিচুড়ী, পায়স, মুড়ি, মুড়কি, চিঁড়া, ধই, নবান্ন, পৌষ-পার্কণের নানারকম পিঠে, আর কত নাম করিব, এই সকলই তৈয়ারী হয়,—ইহা ছাড়া মালপোয়া, মেঠাই, রসগোল্লা আদি নানা মিষ্টানে চালের সহযোগিতা চাই। শরতে যখন ধানের অঙ্কুর হইবার সময় আইসে, তখনই বাঙ্গালার ঘরে ঘরে অন্নপূর্ণার পূজা হয়। আবার যখন শারদ ঋতুর নূতন উদ্গম হয়, তখন সর্বত্র নবান্নোৎসবের ধুম পড়ে। সমস্ত পৌষমাসের ষে পিঠে-পার্কণের উৎসব, তাহা ঐ নূতন চালের আনন্দোৎসব ভিন্ন আর কিছু নয়।

বাঙ্গালার প্রধান খাদ্য-সামগ্রী চাল যেমন না হইলে বাঙ্গালীর জীবন অচল হইয়া পড়ে, তেমনই 'চাল' শব্দেরও বাঙ্গালা ভাষায় এত বিবিধ প্রকারে ব্যবহার যে, 'চাল'কে বাদ দিলে বাঙ্গালীর 'বোলচাল' যেন নির্জীব হইবার উপক্রম হয়। 'চাল' শব্দের এত রকমের বাঙ্গালাভাষায় প্রয়োগ যে, বাঙ্গালা দেশে যেমন চাল উৎপন্ন না হইলে দুর্ভিক্ষের অবস্থা আইসে, সেইরূপ বাঙ্গালা ভাষা হইতে যদি 'চাল' শব্দকে হরণ করা যায় ত মনে হয়, বঙ্গ-ভাষায়ও ভাব-প্রকাশের দুর্ভিক্ষ আসিয়া উপস্থিত হইয়াছে। বস্তুতঃ নানা ভাব-ব্যঞ্জক এক 'চাল' শব্দ কত রকমে না বঙ্গ-ভাষাকে পুষ্ট করিয়া তুলিয়াছে!

* Encyclopaedia India.

† চাল-খোয়া জল ও চালের মণ্ড আদি চিকিৎসার ও অনেক কাষে লাগে।

সংস্কৃত 'চল' ধাতু. যদিও 'চাল' শব্দের মূলে, কিন্তু 'চাল' শব্দটি বাঙ্গালা ভাষার নিজস্ব সম্পত্তি। অনেকের মতে উহা প্রাচীন সংস্কৃত 'তগুল' শব্দ হইতে উৎপন্ন, কিন্তু প্রকৃত তাহা নয়। 'তগুল' যে অতি প্রাচীন সংস্কৃত শব্দ, তাহাতে সন্দেহ নাই। গোভিল-কৃত বৈদিক গৃহ-সূত্রে যেখানে চক্র পাক করার বিধান লেখা আছে, সেখানে 'তগুল' শব্দের উল্লেখ দেখিতে পাওয়া যায়।

"স্থালী পাকাবৃত্তা তগুলানুপঙ্কত্যা চক্রং শ্রপয়তি।"

(গোভিল গৃ: সূত্র)

এমন কি, সূক্ষ্মতে তগুলের গুণাগুণ পর্য্যন্ত লেখা আছে—

"স্বহৃজ্জরঃ স্বাহরসো বৃহনস্তগুলো নবঃ।"

(সূক্ষ্মত-সংহিতা)

অর্থাৎ "নূতন চাল খাইতে সুস্বাদু, কিন্তু অতি কষ্টে জীর্ণ হয়, এবং জীর্ণ করিতে পারিলে উহা খুব পুষ্টি-কারক।"

সংস্কৃত আমলে চালকে যে কেন 'তগুল' বলিত, তাহার কারণ এই—'ত গু' ধাতুর অর্থ নৃত্য করা। নৃত্যার্থ-বাচক 'তা গুব' শব্দও এই 'ত গু' ধাতু হইতে উৎপন্ন। পুরাকালে ধান হইতে চাল বাহির করিবার সময় যখন উদ্বৃথলে মুষল দ্বারা অবহনন করা হইত, তখন চালগুলি মুহুমুহঃ নৃত্য করিয়া উঠিত, তাহা দেখিয়া সংস্কৃতে চালের নাম তগুল রাখা হইয়াছে। * কিন্তু আমাদের এই 'চাল' নামের সঙ্গে 'তগুল' নামের সম্পর্ক নাই। চালের নৃত্যের প্রতি ততটা দৃকপাত না করিয়া উহার প্রকরণের উপর আস্থা প্রদর্শনপূর্বক এই লোক-প্রিয় খাদ্যের নাম রাখা হইয়াছে 'চাল।' আমরা বাঙ্গালায় শুদ্ধ ভাষায় সচরাচর লিখিয়া থাকি 'চাউল' 'দাইল' ইত্যাদি। এইরূপ লেখার কোন প্রয়োজন দেখি না—মধ্যের উকারের ও ইকারের আমদানী নিরর্থক। পশ্চিমারা শব্দের উচ্চারণে টান দিতে ভালবাসে বলিয়া 'চাল' না বলিয়া 'চাওল' বলিয়া থাকে। আমরা তাহারই অনুকরণে শুদ্ধ ভাষায় 'চাউল' লিখিয়া থাকি। 'চাল' শব্দের আসলে উৎপত্তি

* পুরাকালে ধান হইতে কিরূপে যে তগুল বা চাল বাহির করা হইত, তাহার বিবরণ গৃহসূত্রে স্পষ্ট লেখা আছে।

চালন বা চালিয়া লওয়া হইতে। ধানকে তুষবর্জিত করিবার জন্ত সূর্ণ বা চালনীতে চালিয়া লওয়া হয় বলিয়াই উহার নাম 'চাল।' খোসা-সমেত যাহা, তাহা 'ধান'—খোসা বা তুষবর্জিত ধানের যে সারভাগ, তাহারই নাম 'চাল।' এই কারণে শুধু যে ধানের সার ভাগকে চাল বলে, তাহা নয়; ধান ছাড়া অল্প কোন কোন সামগ্রীরও খোসা-বর্জিত সারাংশকে বাঙ্গালায় 'চাল' বলা হয়ে থাকে। যেমন "ধনের চাল" ইত্যাদি। যখন ধনের খোসা পরিবর্জনের জন্ত চালিয়া লওয়া হয়, তখন তাহাকেও 'ধনের চাল' বলে।

বাঙ্গালা ভাষায় 'চাল' শব্দ যে চালিয়া লওয়া হইতে হইয়াছে, তাহা আরও অল্প উদাহরণ দ্বারা প্রতিপন্ন করা যায়। "ঘরের চাল" কেন বলে?—খোড়ো ঘরের ছাদকেই 'চাল' বলা হয়—কোঠাবাড়ীর ছাদকে ত চাল বলে না—'ছাদ' বলা হইয়া থাকে। খোড়ো ঘরের ছাদ তৈয়ারীর সময় খড়গুলো চালিয়া চালিয়া বিছাইয়া দেওয়া হয় বলিয়াই খড়ের চাল বলে। খোড়ো ঘরের এক নামই ত 'আটচালা।' খড়কে বিচালি বলা হয়। কেন না, 'বি' অর্থাৎ বিশেষ রকমে চালিয়া লওয়া হয় বলিয়া। এই কারণে আবার একটা কাঠকে টুকরা টুকরা করিয়া চালিয়া লইলে তাহাকে আমরা "চালা কাঠ" বলি।

এই এক 'চাল' শব্দ হইতে বাঙ্গালা ভাষায় যে কত ভাবের অভিব্যক্তি হইয়াছে, পাঠকগণের গোচরার্থ কতকগুলি মাত্র উদাহরণ দ্বারা নিম্নে তাহা দেখান হইল—

বাঙ্গালীর আহারে বিহারে চাল, যথা—“অমুকের চাল বড় খারাপ”, “চালচুলো”, “চাল-চলন”, “বেচাল”, “চাল মারা”, “চালবাজী”, “চাল দেখানো” ইত্যাদি। এইরূপ কত ভাবেই যে এই এক চাল শব্দের প্রয়োগ দেখা যায়, তাহা বলা যায় না। বাঙ্গালীর খেলাতেও চাল, যথা—“দাবার চাল” “বড়ের চাল” ইত্যাদি। আমাদের রাজনীতিতে 'চাল'এর প্রয়োগবাহুল্য দেখা যায়, যথা—‘খুব ভাল চাল চলেছে, “dip!omatic চাল” ইত্যাদি। সময়ে সময়ে ওজনেও চাল শব্দ ব্যবহৃত হয়, যথা—‘এক চাল ভর জাফরান।’ চতুর লোককে যে আমরা 'চালাক' বলি এবং কাহারও সঙ্গে রহস্য করিলে যে

'চালাকি করা' বলিয়া থাকি, এই শব্দদ্বয়ের সঙ্গে 'চাল'-এর ঘনিষ্ঠতা থাকা সম্ভব।

'চাল' থেকে বঙ্গভাষায় আর একটি কথা আসিয়াছে, যাহার ব্যাখ্যা প্রয়োজন। দুর্গা-প্রতিমার পৃষ্ঠভাগে যে "চালচিত্র" করা হয়, তাহাকে "চালচিত্র" বলে কেন? হিমালয় অঞ্চলে ভুটিয়া প্রভৃতি পাহাড়ী মেয়েরা প্রকৃতই দেখা যায়, দুর্গা-পূজার সময় চাল দিয়া ললাট প্রভৃতি অঙ্গ-প্রত্যঙ্গ চিত্রিত করিয়া থাকে। পুরাকালে খুব সম্ভবতঃ হিমালয়-কন্ঠা অন্নপূর্ণাকে প্রকৃতই হিমালয়-বাসী মেয়েদের মত চাল দিয়া চিত্রিত করা হইত—এখন আর সে প্রথা নাই, সার জিনিষ চালের পরিবর্তে চাক-চিক্যশালিনী রাস্তা চালচিত্রে শোভা পাইয়া থাকে।

এইবার দেখা যাউক, চালের ইংরাজী নাম 'rice' কোথা হইতে আসিল। যুরোপের অধিকাংশ ভাষাতেই চালের নামটা ঠিক rice না হলেও, প্রায় তদনুরূপ শব্দ ব্যবহৃত হয়, যথা—জার্মান ভাষায় 'reis', ফরাসী ভাষায় 'riz' ইটালীয় ভাষায় 'riso' ইত্যাদি। যখন এই সব নানা ভাষায় চাল অর্থবাচক শব্দগুলি গুনিতে প্রায় একই ধরনের, তখন নিশ্চয়ই ইহার গোড়া যে কোন একটি আদি ভাষার মধ্যে নিহিত, তাহাতে ভুল নাই। পাশ্চাত্য পণ্ডিতরা সকলেই মানেন যে, ভারতবর্ষ হইতে পারস্য অতিক্রম করিয়া এই চালের নামগুলি যুরোপে উপনীত হইয়াছে। চালের আদি স্থান এই ভারতবর্ষ হইতে কোন একটি শব্দ কোন্ যুগে ঐ সকল দেশে উপনীত হইলে, উহার আকৃতির কিঞ্চিৎ পরিবর্তন ঘটয়াছে মাত্র। সেই আদি শব্দ সংস্কৃত ধাতু-বাচক "ত্রীহি" শব্দ। 'ত্রীহির' 'হ' 'স'র মত * উচ্চারিত হইলে, এবং আঘঙ্কর 'ব'র লোপ হইলে, "রীসি"তে পরিণত হয়; 'রীসি' হইতে এইরূপ ক্রমে rice (রাইস) আদি শব্দের উদ্ভব হওয়া সম্ভব। পারস্য ভাষায় চালকে 'Birinch বলে—'Birinch'এর সহিত সংস্কৃত "ত্রীহির" খুব সাদৃশ্য।

বাঙ্গালা দেশে চালের এত আদর কেন? চাল হইতে যে ভাত হয়, তাহা বাঙ্গালীর প্রধান খাদ্য বলিয়া ভাতের সংস্কৃত নাম 'ভক্ত'—

* কোন একটি শব্দ এক ভাষা হইতে ভাষান্তরে গেলে 'হ' অক্ষর 'স'তে কিংবা 'স' 'হ'তে পরিণত হয়; তাহার নির্দর্শনের অভাব নাই—যেমন, 'হস্তা' সংস্কৃতে 'সপ্তাহ' ইত্যাদি।

“ভক্তঃ বহুকরং পথ্যম্” । *

বোধ হয়, পশ্চিমাদের আটার স্থায় ‘ভাত’ অত রজো-
শুণবর্ধক নয়। সাত্ত্বিকপ্রকৃতি ভক্ত লোকদের খাদ্য
বলিয়াই হউক, অথবা সকলেই ইহার ভক্ত, কিংবা সকলকে
ভাগ করিয়া দেওয়া হইত বলিয়া ইহার ‘ভক্ত’ নাম হইয়া
ধাকিবে। লাতিন Victus শব্দ, যাহার অর্থ খাদ্য,
সংস্কৃত এই ‘ভক্ত’ শব্দ হইতেই তাহার উৎপত্তি মনে হয়।

খুব প্রাচীনকালে প্রাণধারক খাদ্যদ্রব্যমাত্রকেই
‘অন্ন’ বলিত। তাই বেদবচনে দেখা যায়—

“অন্নং ন নিন্দ্যাৎ অন্নং বৈ প্রাণাঃ”

বৈদিক যুগে ‘অন্ন’ বলিতে চর্ষ্য চূষ্য লেহ্য পেষ
প্রভৃতি আটাইশ রকমের খাদ্যদ্রব্য বুঝাইত।

‘অষ্টাবিংশতিরন্নম্’

মহাভারতে গয়রাজর্ষির যজ্ঞে যে অন্নকূট বা অন্ন-
গিরির কথা আছে, তাহা কেবলমাত্র স্তূপাকার ভাত
নয়, এ স্থলে অন্ন বলিতে পুঞ্জীভূত নানাবিধ খাদ্যসামগ্রীর
কথা জ্ঞাপন করিতেছে। + কিন্তু ক্রমে ‘ভাত’ বা ‘ভক্ত’
ভারতবাসীর এত প্রিয়খাদ্য হইয়া উঠিল যে, ‘অন্ন’
বলিতে একমাত্র ‘ভাত’কেই বুঝাইতে লাগিল—

“ভক্তমক্কোহন্নমোদনো”

(অমর-কোষ)

অমরকোষের আমলে ‘ভক্ত’ ও অন্ন একার্থবাচক
হইয়া দাঁড়াইয়াছিল।

* বৈদিক নিঘণ্টু পূর্বাষ্টক, ৩য় অধ্যায়।

+ মহাভারত বনপর্ক।

আজকাল যুরোপ ও আমেরিকার অনেক দেশে
ভারতের চাল চাল একটি প্রধান খাদ্যরূপে পরিণত
হইতে চলিয়াছে। আমেরিকার Coroline riceএর
সুখ্যাতি বিশ্ব-বিশ্রুত। আমাদের “ভেতো বাঙ্গালী”
বলে বলুক, কিন্তু আজকাল ইংরাজদের থানায় নিত্য
“কারীভাত” না হইলে চলে না। অথচ ইংরাজরা কিছু
কাল পূর্বে চাল সম্বন্ধে এতটা অনভিজ্ঞ ছিল যে,
কোম্পানীর আমলে যখন বড় “সাহেব” তাঁহার আফি-
সের বড় বাবুকে জিজ্ঞাসা করেন, rice বা চাল কি
করিয়া তৈয়ারী হয়—বড় বাবু তখন বেশ জবাব
দিয়াছিলেন—

“Two man ধাপুস ধুপুস

One man সের্কে দেয়

তবে সাহেব rice হয়”

অর্থাৎ ‘প্রথমে দুজনে ঢেঁকীতে ধাপুস ধুপুস করিয়া
ধান কুটিয়া দেয়, তাহার পর এক জন সের্কা দেয়,
তবে চাল তৈয়ারী হয়।”

শারদোৎসবে অন্নপূর্ণার পূজায় চালের নৈবেদ্য
দেওয়া হিন্দুদের প্রথা—আজ তাই পূজার ‘মাসিকে’
এই ‘চাল’ প্রবন্ধ নৈবেদ্যরূপে উৎসর্গ করিলাম।

শ্রীশ্রীতেজনাথ ঠাকুর।

* ভাবপ্রকাশ।

মাতৃ-পূজা

শুনেছি শাস্ত্রের উক্তি শক্তি-অংশ নারী ।
মাতৃজাতি পুরুষের পূজা-অধিকারী ॥
ভক্তি বিনা ডাকি তাই শক্তি রেখে ঘরে ।
তুমি কি এস মা বন্ধে মরা সিংহ’পরে ?
নহিলে তুমি মা দুর্গা যথা বিদ্যমান ।
নারীজাতি সহে সেথা কেন অপমান ॥
সতীর সর্বস্ব যায় লজ্জা দেহ-শুদ্ধি ।
চক্ষে দেখি বন্ধে বাজে হই হতবুদ্ধি ॥

শুদ্ধা ভক্তি মা জননী দেহ করুণায় ।
মজা ত্যজি ব’সে যাই তোমার পূজায় ॥
গভীর বিশ্বাসে লয়ে শক্তিমনে দীক্ষা ।
কর্মফল ধর্মবল করি পদে ভিক্ষা ॥
নির্ভয় আশ্রয় জেনে জননীর কোল ।
আনন্দ-উৎসব রবে বাজাইব ঢোল ॥

শ্রীঅমৃতলাল বসু ।



টকনাথ

সব জজ অধিকারী এইমাত্র আদালতের ধড়া-চুড়ো ছেড়ে বৈঠকখানার সম্মুখস্থ ফুলবাগানে পাইচারী করছেন। গণেশের ধ্যানের সঙ্গে তাঁর চেহারার খুব একটা নিকট-সাদৃশ্য বেরিয়ে পড়েছে। খর্ব্ব অর্থাৎ প্রমাণসই লম্বা নয়, স্থূল তনু অর্থাৎ ব্যাব্রজাতীয় জীবের লালানিঃসারক নাহস-নুহস ভাব, গজেন্দ্রবদন না হইলেও গজেন্দ্রমস্তক অর্থাৎ চুলের মধ্যে যথেষ্ট হাওয়া খেলার স্থান আছে— লম্বোদর অর্থাৎ নাভিনিম্নস্থ নীবিবন্ধের উপর সের দুই আন্দাজ নেয়াপাতি ভুঁড়ি।

তবে গণেশের ধ্যানের সঙ্গে কিছু পার্থক্যও যে না ছিল, তা নয়। পায়ে শুঁড়তোলা কটকী শ্লিপার, পিঠে অজস্র ঘামাচি—যা দূর হ'তে ইরিসিল্লাসের মত দেখায় এবং হাতে সত্ত্ব কল্কে-চড়ানো বাঁধানো হুকো—যা হ'তে স্নিগ্ধ অম্বুরী তামাকের মিঠে মিঠে খোসবুটুকু ঝির-ঝিরে হাওয়া চুরি ক'রে নিয়ে পালাচ্ছে।

হু'পাশে ফ্যান্সী বাঁখারীর অমুচ্চ বেড়ার মধ্যে গোলাপ, বেল, রজনীগন্ধার দল মাথা ছলিয়ে তাঁকে আমলা-চাপরাসীর মত সেলাম করছে, মাঝখান দিয়ে একটি টুকটুকে লাল পথ চুলের ভিতরকার তেড়ীর মত সরল স্বচ্ছন্দ গতিতে সবুজ গেট পর্য্যন্ত ছুটে গিয়েছে।

'আপ এ্যাণ্ড ডাউন' পাইচারী করতে করতে অধিকা-বাবু তাঁর জীবনের 'আপস্ এ্যাণ্ড ডাউনের' কথা চিন্তা করছিলেন। সেই প্রথম ওকালতী পাশ ক'রে কিছু দিন ঝাউতলায় ঘুরে বেড়াতেন, লাইব্রেরীর 'চিড়িয়াখানায়' ভর্তি না হ'তে পেরে, আটপকা হাবলা মক্কেলের ঘাড়ে লাফিয়ে পড়তেন, কিন্তু বেশীর ভাগই ছিটকে যেতো, চার টাকার কাষে সাড়ে তিন টাকা দস্তুরী চুকিয়ে দিয়ে, পান, বিড়ি, ক্রীমভাড়ার সংস্থান ক'রে নিতেন এবং মাঝে মাঝে খোন্নার সেরেস্তায় ব'সে ব্রীফের বদলে এক আধখানা গোপনীয় পত্র

পকেট হ'তে বের ক'রে লুকিয়ে প'ড়ে ফেলতেন। তার পর অনেক উপযুক্ত মুকুব্বী পাক্ড়ে নিয়ে মুনসেফীর জন্ত কি লড়া-পিটাই না করলেন; কখনও নিউ মার্কেট হ'তে উপ-চৌকন-ফুল কিনে নিয়ে খেতান্ন জজের সঙ্গে এই ব'লে দেখা করতেন—'এ আমার বাগানের ফুল, ইওর লেডিসিপের পদপ্রান্তে যংকিঞ্চিং সম্মানের চিহ্ন'; কখনও নামডাক মরীচিকার পিছনে লুক্ক হইগের মত রোদ-বৃষ্টি মাথায় নিয়ে পদব্রজে ঘুরে দেখে তার পর হাশ্বে তার অদৃষ্টাকাশে সৌভাগ্যের দ্বাদশ সূর্য্য জ'লে উঠলো। তিনি হাকিমী গদী পেলেন। দীর্ঘ কুড়িটি বছর উপর-আলার মন বুঝে ফাইল ক্রিয়ার করবার পর সবজজের পদে তাঁর প্রোমোশন হলো। ঈশ্বরেচ্ছায় আজ পাঁচ বছর নির্ব'জ্ঞাটে উক্ত পদের মর্যাদা রেখে চ'লে আসছেন। কিন্তু হুঃখের বিষয়, এখনও তেমন কিছু জমিয়ে তুলতে পারেন নি। খুব হিসাব ক'রে চলা সত্ত্বেও মোটে আধ লাখ টাকার কোম্পানীর কাগজ। তার ও পক্ষের ছেলেটা হয়েছে উড়ুনচড়াই বয়্যাটে, ভিথিরীকে পর্য্যন্ত পরস্যা দেয়। আর এ পক্ষের যদিও ছেলেপিলে হয়নি ব'লে গৃহিণীকে প্রশংসা করা যায়, কিন্তু গৃহিণী নিজে একেবারে বিকচ্ছ। নৈলে জন্মতিথি ত বছর বছরই আসে। তার মধ্যে কি এমন উৎসবের কারণ থাকতে পারে যে, গৃহিণী আজ আত্মীয়স্বজনের বাড়ী ছুটেছে নিমন্ত্রণ করতে! না, আর কিছু জমাতেই হচ্ছে—নৈলে তিনিও চোখ বুজবেন, আর সব ফুঁকে দেবে। কিন্তু উপায় কি? বাঁধা মাইনের আঁটসাঁটা বহর থেকে আর কতটুকু ছাঁট বেরোয়? কত হাকিম উপরিগণ্ডার জোরে হু'চার মাসেই লাল হয়ে গেল, আর তিনি—তাঁর যে বড়ই রাশভারি চেহারা, লোক এগোতে সাহস করে না, এখন থেকে একটু রাশ আলাগা দিতে হবে লোক বুঝে। তা লোক বুঝতে তাঁর মত আর কে পারে? পঁচিশ বছর হাকিমী ক'রে তাঁর আর কিছু না হোক, লোকচরিত্র

সম্মতি একটা অসীম অভিজ্ঞতা জন্মেছে। এমন চরিত্রের মানুষ বোধ হয় হ'তেই পারে না—যা তিনি দেখেন নি বা বোঝেন নি। তাঁর স্বাভাবিক দ্বিধা ও মিতভাবিতা—যা ওকালতীর যুগে লোক মুখচোরামী ব'লে নিন্দা করতো, তাই যে তাঁর বিজ্ঞতা, গাঙ্গীর্ষ্য ও অন্তর্ভেদী প্রতিভার লক্ষণ, তা আজ তিনিও বুঝেছেন, লোকেও বুঝেছে। কত ধাপ্তাবাজ উকীল তাঁর সামনে আইনের মত্ত-ফেরেকা ঝাড়ে, কিন্তু পেয়ে উঠবে কেন? তুরপুনের গায়ে বিধ! তাঁর উপর টেকা দেওয়া কি যার তার কাষ! তিনি হাঁ করলে লোকের নাড়ী-নক্ষত্র দেখতে পান; মামলা পড়তে না পড়তেই তাঁর কাছে জল। হাতে নখী, মাথায় বুদ্ধি, তাঁর কাছে আবার সওয়াল-জবাব কি? ও দিকে জেরা হচ্ছে, তিনি রায় লিখছেন। তাঁর হাতে প'ড়ে কত জমীদার চিট হয়ে গেল—কত মামলাবাজ নাস্তানাবুদ নাকালের একশেষ। হেঃ! লোক আবার চেনা যায় না—লোক আবার ঠকায়! সব লোকই ত ঘষা পয়সার মত্ত প্লেন। উপক্রাসে বটে অনেক আজগুবি লোক দেখা যায়; কিন্তু সে ত আর বাস্তব জগৎ নয়—সে মনগড়া খামখেয়ালের রাজ্য। বাস্তব জগতের মানুষগুলো নিয়ে তিনি খোলামকুচীর মত ছিনিমিনি খেলতে পারেন। অধরপ্রাস্তনিবন্ধ হাসির সঙ্গে অধিকাবাবু বৈঠকখানার সম্মুখস্থ একটি সান-বাঁধান বেদীর উপর ব'সে পড়লেন।

২

গেটের দরজা ঠেলে একটি লোক আঙ্গিনার মধ্যে ঢুকে পড়লো। ত্রিবলীরেখান্বিত ছুঁড়িটিকে কিঞ্চিৎ সটান ক'রে অধিকাবাবু আগন্তকের দিকে চাইলেন। কপালের চশমাটিকে নাকের মাঝামাঝি টেনে নামিয়েও তিনি সেই দশ বারো হাত দূরস্থ লোকটিকে চিন্তে পারলেন না—সুতরাং মন একটু বিশেষ রকম প্রকল্প হয়ে উঠলো। বখন অচেনা, তখন অল্প-ধ্বংসকারী আত্মীয় নয়—তখন চাই কি কাষের দরবারেই এসেছে—চাই কি সে কাষ আদালতের সম্পর্কিতও হ'তে পারে এবং খুব সম্ভব, হালে যে একটা সঙ্গী উইলের মামলা চলছে—এই রকম একটা কার্য-কারণঘটিত চিন্তাশ্রোত বানের জলের মত দ্রুতবেগে তাঁর মাথার ভিতর দিয়ে যেই খেলে যাওয়া, অমনই তিনি রাশ আলগা দেবেন কি রাশ টেনে ধরবেন, এই উভয় সঙ্কটের

মধ্যে প'ড়ে হাবুড়বু খেতে লাগলেন। গোড়াতেই রাশ আলগা দিলে প্রত্যাশার মাত্রা কিছু কম হয়ে দেখা দিতে পারে, এই আশঙ্কায় তিনি চট ক'রে তাঁর প্রকল্পতার বালিসকে গাঙ্গী-র্যের ওয়াড়ের মধ্যে পুরে ফেলেন এবং হাঁটুর কাপড়টাকে একটু টেনে নামিয়ে দিয়ে মুহম্মদ কাসতে আরম্ভ করলেন। একবার তাঁর ইচ্ছা হ'ল, একটু রুক্মশ্বরে প্রশ্ন করেন 'কে?' কিন্তু পাছে মাছ ভয় পেয়ে চারে না ভেড়ে—এই সুবিবেচনা তাঁর স্বাভাবিক দ্বিধার সঙ্গে সংযুক্ত হয়ে তাঁর উক্ত ইচ্ছাকে আর কাষে পরিণত হ'তে দিলে না।

আগন্তকের ছিপছিপে লম্বা চেহারা, উজ্জল চোখ ও উষ্ণাধ্বস্কো চুল। একটি তিলে-ধরা সার্ট, শাড়ীপাড় ধুতি ও কান-ছেঁড়া পম্পমু—তার চেহারাতে বেশ একটু বিশেষত্ব এনে দিয়েছিল। সে অধিকাবাবুর দিকে চেয়েই আধ-গাল আন্দাজ হেসে নিয়ে এবং সঙ্গে সঙ্গে পটাপটু ক'রে গোটা দুইচার মল্লিকা-ফুল তুলতে তুলতে—অধিকাবাবুর সামনে এসে দাঁড়ালো। অধিকা-বাবুর মা পূজার জন্ত রোজ সকালে ৩টি ক'রে দোপাটি, ২টি ক'রে মল্লিকা এবং ১টি ক'রে জবাফুল তুলতে পাবেন, এই ছিল অধিকাবাবুর বরাদ্দ। এ ছাড়া অল্প লোক দূরে থাক—নিজেকেও কোন দিন একটি ফুল তুলতে দিতেন না—অনুয়েও নয়, মনের ভুলেও নয়। কাষেই তিনি শুধু বিরক্ত নন, একটু হতভম্ব হয়ে এই হুঃসাহসিক লোকটির দিকে চেয়ে রইলেন এবং কিছু বলবার জন্ত তাঁর ঠোঁট দুটি ঝঁক এবং কম্পিত হয়ে একবার বিকসিত ও একবার মুদিত হ'তে লাগলো। কিন্তু তাঁর কিছু বলবার পূর্বেই আগন্তক ব'লে উঠলো—'তার পর—মশায়ের নামটি কি?'

হাঁকোর মাথার চেয়েও সবজঙ্গ বাবুর মাথা বেশী গরম হয়ে উঠলো।—তিনি চোখ বুজে হাঁকোর প্রকাণ্ড একটা টান দিয়ে ঠিক ক'রে নিলেন—যে চোখ চেয়েই ন'লে উঠবেন—'কোথাকার অসভ্য লোক আপনি!' কিন্তু চাইবার সঙ্গে সঙ্গেই আগন্তকের বিস্ফারিত তীব্র কটাক্ষের নীচে তাঁর অত বড় মানসিক সঙ্কল্পটা সঙ্কুচিত হয়ে একটা 'হঃ' শব্দে পর্যাবসিত হলো এবং সেটা শুনতে হলো—কোন বস্তুর অস্পষ্ট রুদ্ধ গর্জনের মত।

হঠাৎ আগন্তক হো হো ক'রে হেসে উঠে বললে, 'আরে হ্যাঃ! আমিও ত আচ্ছা—দরজার গোড়ায় কাঠের প্লেটে

নাম দেখে এলুম—আবার জিজ্ঞাসা করছি। ও অম্বিকাবাবু, একটু হাওয়া খাচ্ছেন বুঝি? খান খান—খাবেন বৈ কি, যে গরম—আষাঢ় মাস পড়লো, এক ফোটা বৃষ্টি নেই—তবে বাগানটি করেছেন খাসা—চমৎকার মল্লিকে ফুল—ডবল মল্লিকে কি না—গন্ধও তেমনই—শরীর জুড়িয়ে যায়—আর—এর গন্ধও বেশ—আপনার তামাকটির টাকা টাকা সের—কি বলেন? তার কমে আর পাননি—না, নিশ্চয়ই নয়—খাঁটি বিষ্ণুপুরের সঙ্গে লক্ষ্মীএর মেশাল আছে—দশ আনা ছ আনা ভাগ—আমি শুঁকেই বুঝেছি—এখানে এসে মনে করছেন? না, না, রাস্তা থেকেই। ও কি, টানুন টানুন—নিভে যাচ্ছে যে। কিংবা দিন, আমি ধরিয়ে দিচ্ছি—আমিও ব্রাহ্মণ, আমার নাম টঙ্কনাথ চক্রবর্তী—” এই বলে আগস্তুক বা টঙ্কনাথ অম্বিকাবাবুর হাতের হাঁকো ধরে টান দিলে। অম্বিকাবাবুর মুখ দিয়ে একটা ‘আঃ’ শব্দ বেরিয়ে গেল বটে, কিন্তু তাঁর অবশ হাতের শিথিল মুঠো হ’তে হাঁকোটি যে টঙ্কনাথের শিরা-বিজড়িত মোটা গাঁটআলা আঙ্গুলের মধ্যে চালান হয়ে গেল, তা নিঃসন্দেহ।—“দেখুন না, ঠিক ধরিয়ে দিচ্ছি, নিভলেই হলো?” বলেই টঙ্কনাথ হাঁকোয় মুখ দিয়ে গোণাগুণ্ডি তিনটি টান দিলে এবং তার মধ্যে কোন্টি সুখটান, তা ঠিক বুঝা গেল না। টঙ্কনাথের গাল দুটি একটা চচ্চড় শব্দের সঙ্গে চুপসে গেল, কলকের আঙুন লাফিয়ে উঠে যেন দেখতে চাইলে কে টানে এবং তার পরই একটা ধোঁয়ার কুণ্ডলীতে অম্বিকাবাবুর মুখ ঝাপসা হয়ে গেল। ‘নি’ বলে টঙ্কনাথ তার ডান-হাতের কনুয়ের তলায় বাঁ-হাত ঠেকিয়ে—হাঁকোটিকে অম্বিকাবাবুর দিকে বাড়িয়ে ধরলে। কাঠের পুতুলের মত অম্বিকাবাবু নলচোটিকে হাতে নিয়েই—“ও ধাবা” বলে ছেড়ে দিলেন। হাঁকোটি সশব্দে সানের উপর পড়ে গিয়ে বগবগ শব্দে সধুম হুর্গন্ধ জল ওগরাতে লাগলো। উর্টে-পড়া কলকের রক্তবর্ণ গুলের উপর কিপ্রহস্তে হাঁকোর জল ঢালতে ঢালতে টঙ্কনাথ বলে, “ফেলে দিলেন যে—যাক্—অমন গিয়ে থাকে—কিছু ছিলও না দেখছি—কি ক’রে থাকবে? একে নরম তামাক, তার গুড় দিয়েছে কম—চোর বেটারা—জিনিষ ভাল হ’লে কি হয়—আর ও দোকান থেকে কিনবেন না।”

অম্বিকাবাবু একটা দীর্ঘনিশ্বাস ফেলে উঠে দাঁড়ালেন—

বোধ হয় বাড়ীর ভিতর যাবার জন্ত। এমন অসম্ভব অপ্রত্যাশিত ঘটনা তাঁর জাগ্রত জীবনে ত কখনও ঘটেই নি, স্বপ্নজীবনেও ঘটেছে বলে তিনি মনে করতে পারলেন না। না, যা ভেবেছিলেন, তা নয়। ঞ্জিত কাছাটিকে যথাসম্ভব গুঁজতে গুঁজতে তিনি দ্রুতকণ্ঠে ডাকলেন—‘বট বট।’ বটুক নামে তাঁর ওপকের পুত্রটি বেশ একটু ‘বলিষ্ঠ গোয়ার’ গোছের ছিল—এ তাকেই আহ্বান। তিনি ভুলে গিয়েছিলেন যে, বটুক এখনও আশিস থেকে ফেরে নি এবং এও ভুলে গিয়েছিলেন যে, বটুক তাঁর প্রায় সমস্ত আদেশই লজ্বন দ্বারা পালন করতেন। টঙ্কনাথ কিন্তু ‘বট বট’ শুনেই ছাদের কাণিসের দিকে চেয়ে বলেন—‘বট কৈ মশায়—ও যে অম্বিক—হাঃ হাঃ, গাছ চেনেন না অম্বিকাবাবু—তবে বটের চেয়েও বড় কম যায় না—এ বছর কিছু না বলুক, আসছে বছর দেয়াল গুঁজ ভেঙ্গে নামাবে—হাঁ, আলবৎ নামাবে, আমি লিখে দিতে পারি। এঃ, একটা আঁকুসী আছে? দিন, আমি ওর দক্ষা সেরে দিচ্ছি। আর না থাকে ত ঐ পাঁচীলে উঠে হাত দিয়েই—অমন শতুর রাখতে আছে—হ’ চারখানা ইট ধ’সে পড়বে, এই যা—কি করবেন? শিকড় পর্যন্ত টেনে তুলতে হবে ত। মিজী ডাকিয়ে কাল গোঁথে নিলেই পারবেন।’

এইবার অম্বিকাবাবু হন্ হন্ ক’রে বৈঠকখানার মধ্যে ঢুকে গিয়ে চাপা ক্রুদ্ধস্বরে বলেন—‘যান্—যান্—আশ্চর্য্য—’

“কি আশ্চর্য্য? গাছ ওপড়ানো? এইটে বিশ্বাস হ’ল না? ভারী ত একটা গাছ! রাগ ক’রে চল্লেন? টঙ্কনাথ মিথ্যা কথা বলে না—তার যে কথা, সেই কায—একটু দাঁড়িয়ে যান্—দেখিয়ে দিচ্ছি।” এই কথাগুলো টঙ্কনাথ এক নিশ্বাসে বলে যেতেই অসহিষ্ণু অম্বিকাবাবু দরজার খিলে হাত দিয়ে বলেন—‘না—না, ভাল আপ—’ টঙ্কনাথ হেসে উত্তর করলে—“ওঃ, আপশোষ হচ্ছে? নিজে ওপড়ান নি, তাই? তা বেশ ত, আপনিই ওপড়ান না। এক জন ওপড়া লেই হলো—আমিও যা, আপনিও তাই। আচ্ছা, আসুন, তা হ’লে যা হোক একটা কিছু নিয়ে আসুন—আঁকুসী কি দা যা হোক—একটা কিছু নিয়ে আসুন, আমি আছি এখানে—বাচ্ছি না।”

সেঁ। ক’রে একখানা মোটর-গাড়ী এসে গেটের সামনে

লাগলো। গুর্—র্—র্—ঝক্ ঝক্—ঝাঁ। সোফার ব্রেক টেনে দিয়ে লাফিয়ে নীচে নেমেই অম্বিকাবাবুকে লক্ষ্য করে বলে উঠলো—“মোশায়, হামাকে ইস্তাফা দিন। হামি আপনার কায করতে পারবো না, হামার প্রাণটা কি প্রাণ আছে না? সেই হুপারবেলা সবে ছুটি খেয়ে গিয়েছি, আর মাইজী বলে গাড়ী সাজতে। গাড়ী সাজলুম, তিন তিন যাগায় লিয়ে গেলুম, সাঁঝ ঘুরে গেলে। এখনও হাত-মুখে জল দিতে পারলুম নি, আর উনি বলে কি না, সিকদারপাড়া চল। বনের বাড়ী নিয়ন্ত্রণ করবো। হামি পারবো না, চলিশ টাকার লেগে জান্ দিব না কি?” এই বলেই সোফার তার তেলকালিমাখা ছেঁড়া আস্তীনে কপালের বাম মুহুতে লাগলো।

মাস তিনেক হ'ল অম্বিকাবাবু কিস্তীবন্দীমতে একখানা সেকেণ্ডহাণ্ড ফোর্ড গাড়ী কিনেছিলেন। তাঁর এ পক্ষের গরবিলী গৃহিণী বিদ্যাবালার নির্বন্ধে প'ড়ে এ অপব্যয়টুকু তাঁকে করতেই হয়েছিল।

গৃহিণী গাড়ী হ'তে নামেন না দেখে অম্বিকাবাবু বুঝতে পারলেন, তাঁর অভিপ্রায়টা কি। তিনি বেরিয়ে এসে সোফারের প্রায় হাত ধরেই বলেন—“হরিসিং—বাবা! বুঝেছ—” কিন্তু হরিসিং তার কাকাতুরার ঝুঁটির মত লম্বা চুলগুলোকে এক ঝটকায় মাথার পিছনদিকে ঘুরিয়ে দিয়ে বললে—“হাঁ, খুব বুঝেছি, বাবু মোশা—হামি পারবো না—হুসরা লোক দেখুন” বলেই হরিসিং বাগানের প্রান্তস্থিত একটি ছোট্ট ঠানের ঘরের মধ্যে ঢুকে পড়লো।

মাখা চুলকোতে চুলকোতে এবং অহুচ্চস্বরে ‘আজ কার মুখ দেখেই—’ বলতে বলতে অম্বিকাবাবু গাড়ীর সামনে গিয়ে হাজির হলেন এবং ঢোক গিলে নিয়ে মিহি আওয়াজে বলেন—“কি আর করবে? নেমে এসো—কাল তখন—”

এক জন অচেনা পুরুষ উঠানে দাঁড়িয়ে রয়েছে দেখে বিদ্যাবালা ঠিক তাঁর নিজমূর্তিটা ধরতে পারলেন না—ঠোট ঘুরিয়ে নাক নেড়ে একটা বিস্ত্রী চাপা স্বরে বলে উঠলেন—“আহাহা! কাল তখন!”

ঘোর সমস্যা! অম্বিকাবাবু নিজে গাড়ী চালাতে জানেন না, বটুকেরও দেখা নেই, গৃহিণীও নাছোড়বান্দা।

তিনি দুর্জয় সাহসে ভর করে আবার বলে ফেলেন—‘গুন্ছে, নেমেই এসো না।’ কথাটা করুণ মিনতির স্বরে উচ্চারিত হলেও কেন জানি না, বিদ্যাবালার কানে একটু কঠোর বলেই ঠেকেলো। তিনি ‘আচ্ছা, এই জন্মের মত নামছি’ বলে তাঁর জরীদার শান্তিপুরে আঁচলাটা চোখে দিয়ে নামবার উদ্যোগ করলেন।

টঙ্কনাথ সটান গাড়ীর কাছে এসে অম্বিকাবাবুর দিকে চেয়ে বলে—“কি হয়েছে? আপনার স্ত্রী ত? সিকদারপাড়ায় যাবেন?” তার পর বিদ্যাবালাকে লক্ষ্য করে বলে—‘বসুন আপনি, নামবেন না।’ খতমত খেয়ে বিদ্যাবালা ফের সিটের উপর বসে পড়তেই টঙ্কনাথ চকুর নিমেষে গাড়ীর মাথায় চাবি ঘুরিয়ে দিয়ে ড্রাইভারের সিটে চ'ড়ে বসলো। ‘আরে আরে করেন কি?’ বলতে ‘না বলতেই গাড়ী হরণ বাজিয়ে পেট্রোলের ধোঁয়া উড়িয়ে উধাও হলো। অম্বিকাবাবু গাড়ীর পিছনে পিছনে থপ থপ করে ছুটতে ছুটতে ভাঙা-ভাঙা রুদ্ধকণ্ঠে চৈচিয়ে উঠলেন—‘দাঁড়ান্ মশায়, থামান্ বলছি, আমিও যাব।’ কিন্তু টঙ্কনাথ অগ্নানবদনে মুখ বাড়িয়ে এই সাহসনার কথাগুলি তাঁর দিকে ছুড়ে ফেলে দিলে—‘আপনি আর কেন যাবেন? আমি এলুম বলে, আপনি ততক্ষণ অশথগাছটা।—’

হার্টের প্যালপিটেশন্ বশত: অম্বিকাবাবু অগত্যা দাঁড়িয়ে প'ড়ে ক্রন্দনের মত উচ্চৈঃস্বরে আবার চৈচিয়ে উঠলেন—‘থামান্ বলছি, নৈলে ভাল হবে না।’ সে কথা বোধ হয় টঙ্কনাথের কানেই পৌঁছাল না। তা সত্ত্বেও সে আর একবার মুখ বাড়িয়ে বলে গেল—‘কিছু ভয় নেই—আমি নিয়ে যাচ্ছি—’

গাড়ী দৃষ্টির বাইরে চ'লে যেতেই অম্বিকাবাবু উন্মত্তের মত চৈচাতে লাগলেন “নিয়ে গেল কি ভয়ঙ্কর—দিনে ডাকাডী—জেল দেব—কোন্ হায়! চোর—চোর—পুলিস! পাকড়ো।” কিন্তু কোথায় বা পুলিস আর কে-ই বা পাকডায়? লাভে হ'তে হুচার জন নিরক্ষর কোতূহলী লোক তাঁর চারদিকে জড় হয়ে তাঁকে প্রলের উপর প্রলে বিব্রত করে তুললে। তিনি গেট বন্ধ করে দিয়ে হুন্হু ক'রে বৈঠকখানায় ঢুকেই টেলিফোন চোঙ হাতে তুলে নিলেন। হু একবার ‘হালো হালো’ করবার পর তিনি বে নব্বের সঙ্গে কয়েকট করবার হুকুম দিলেন, সেটা থানায়

নব্বের ঠিক উল্টো। মন উল্টে গেলে, নব্বর উল্টে যাবে, সে আর বেশী কি? তিনি ‘হালো’ বলে ডাকতেই এক জন ভারী গলায় উত্তর দিলে—“ইয়েস, কে আপনি?” অধিকাবাবু এতক্ষণ মনে মনে টঙ্কনাথ জপছিলেন, কাষেই “আমি টঙ্কনাথ বাবু, সবজ্জ।” উত্তর এলো,—“কোথাকার সবজ্জ?” অধিকাবাবু ক্রুদ্ধ হয়ে বল্লেন, “এইখানকারই, আবার কোথাকার? আপনি কি মহিমবাবু?” “ওঃ, মহিম বাবুকে চান, ডেকে দিচ্ছি।” বলেই উত্তর নিবৃত্ত হলো। অবশ্য ইনস্পেক্টরের নাম ছিল—মদীন্দ্র বা মদীন। কিন্তু মদীন যে কোন্ মনোবিজ্ঞানের আইন অনুসারে মহিম হয়ে গেল, তা স্তম্ভ মনের পক্ষে আবিষ্কার করা একটু শক্ত। যাই হোক, মহিম বাবু যখন ডেকে জিজ্ঞাসা করলেন—‘হালো, কি চাই?’ তখন অধিকাবাবু তাঁকে অবিলম্বে অকুস্থানে আসবার জন্ত অমুরোধ করলেন, কেন না, ঘটনা অত্যন্ত সাংঘাতিক—লোমহর্ষণ বল্লেনও চলে। এবার মহিমবাবুর তরফ থেকে বেশ একটু হাস্যোদ্দীপক পাণ্টা জবাব এলো—

“বুঝলুম না। ক্রকবণ্ড, না দার্জিলিং না লিপটন? আমার কাছে তিনই আছে। আচ্ছা, আজ আর পারবো না, কাল সকালে তিন রকম শ্রাম্পেল নিয়ে আপনার বাড়ীতে গিয়ে হাজির হব।”

অধিকাবাবু—“ধুত্তোর, আমার সঙ্গে ঠাট্টা!”—বলে সক্রোধে চোঙ ছুড়ে ফেলে দিলেন।

৩

“কোথায় ছিলি এতক্ষণ, হতভাগা?”

“ঐ ত তোমার দোষ। কথায় কথায় যা তা বলে গালাগালি দাও। জানো না, মা বলেছিলেন ফল আনতে? আপিস থেকে বেরিয়ে গিয়েছিলুম—নিউমার্কেটে। এই এক বাজরা নিয়ে এসেছি—সব রকম আছে, আম, ম্যান্ডো-ষ্টান, পিচ—”

“রেখে দে তোর পিচ—চাঁচিয়ে চাঁচিয়ে আমার গলা ভেঙ্গে গেল। এ দিকে যে সর্কনাশ হয়ে গেছে, তার খবর রাখিস?”

“কিসের সর্কনাশ? তুমি বজ্জ মিছিমিছি হেন্দোও।”

“মিছিমিছি বৈ কি—দেখ গে ঘরে গিয়ে—তোমার মা আর নেই।”

“সে কি!”

“আর সে কি! নিয়ে পালিয়ে গেল—এক বেটা। ওঃ—তুই-ও যেমন তাঁদোড়—সেও তেমনই—ব্যাদড়া, বিট্কেল, বজ্জাং। বাড়ীতে এলো, ফুল ছিঁড়লে, তামাক পোড়ালে—তার পর তাঁকে নিয়ে লম্বা। আচ্ছা, আমি যদি টঙ্কনাথ—ধুত্তোর—সেই বেটারই নাম মনে আসে—আমি যদি অধিকা হই, তা হলে এই বলে রাখছি—আর একবার তার দেখা পেলে হয়—ওঁড়িয়ে পিষে ছেড়ে দেব।”

“তা তখন দাও নি কেন?”

“চুপ কর, পাজী—মুখে মুখে উত্তর! তখন দিতে পারলুম কৈ? তিনিও মোটরে ক’রে এলেন—সোকার বেটাও চলে গেল—আর সে-ও লাফিয়ে গাড়ীতে উঠে—ওঃ কোথায় না জানি নিয়ে গেল! পারিস ত এই বেলা খোঁজ কর গে যা—মান-ইজ্জত সব গেল—এখন প্রাণে রাখলে হয়। এক গা গয়না—এঃ, কেনই পাগ গাড়ী কিনেছিলুম। আর বেটা-ইনস্পেক্টর মহিম—ধুত্তোর মহিম কেন হবে, মদীন—তাকে টেলিফোয় ডাকলুম—আর এই বিপদে সে আমার সঙ্গে ঠাট্টা করলে, যেন আমি তার কত কালের ইয়ার! আচ্ছা, আমি যদি ডিষ্ট্রিক্ট জজের ফেভারিট সবজ্জ হই, তা হলে সে কত বড় ইনস্পেক্টর, আমি দেখে নেব।”

“কি যে পাগলের মত বকো, তার ঠিক নেই। তোমার মত ষাবড়াতে যদি আমি আর কাকেও দেখে থাকি। আগে দেখ, কি হয়। সে আবার আসে কি না।”

“আর এসেছে—তুই ভাবছিস, সে তাঁকে সিকদার-পাড়ায় পৌঁছে দিয়ে আবার লম্বী ছেলের মত ফিরে আসবে? আরে, সেই ভাগ্যিই যদি আমার হবে, তা হলে তোর মত একটা উজ্জ্বল আমার ছেলে হয়ে জন্মাবে কেন?”

“ঐ ত তোমার দোষ, খামকা গালাগালি দাও। সাথে তোমার ওপর চটি!—সে যে-ই হোক, তার সাধ্য কি যে আমার মা’র কোন ক্ষতি করে! আমার মা তেমন মেরেই নয়। তবে হাঁ, ভয়ের লোক বটে, চাল চালতে জানে। বুকের পাটা আছে। আমার ইচ্ছে হচ্ছে, তাকে একবার দেখতে।”

“দূর—দূর—দূর হয়ে যা—বেরিয়ে যা। তোর মুখ দেখতে নেই।”

বৈঠকখানায় বসে পিতা-পুত্র এই রকম কথাবার্তা হচ্ছে, এমন সময় টঙ্কনাথ আধগাল আন্দাজ হাসি নিয়ে বৈঠকখানায় চুকেই অধিকাবাবুর দিকে চেয়ে বলেন, “এই নিন, পাঁচ সিকে ফিরেচে। আমি বলে তাই পেরেছি, আর কেউ হ’লে—আপনিও বোধ হয় পারতেন না। কি ক’রে পারবেন? অশখগাছটাও ত এখনও পারেন নি দেখলুম। কি, বুঝতে পারছেন না? আচ্ছা, গোড়াগুড়ি থেকেই শুনুন।” এই বলে মবলগ এক টাকা চার আনা অধিকাবাবুর টেবলের উপর রেখে একখানা চেয়ারের উপর বসে পড়লো।

অধিকাবাবু ভ্যাকাচাকাগ্রস্ত মুখে একবার টঙ্কনাথ ও একবার বটুকের দিকে চেয়ে বলেন, “বাবা বটু—এই—এই সেই।”

বটুক টঙ্কনাথকে আপাদ-মস্তক শ্রদ্ধার সঙ্গে নিরীক্ষণ করতে করতে বললে, “তা আমি দেখেই বুঝেছি।”

অধিকাবাবু বিরক্তির পরাকাষ্ঠাসূচক ক্রভঙ্গীর সঙ্গে বলেন, “জিজ্ঞেস কর না, তিনি কোথায়।”

টঙ্কনাথ ফরাসের উপর হ’তে একখানা হাতপাখা তুলে নিয়ে বাতাস খেতে খেতে বলেন, “কি অধিকাবাবু—আপনার জীর কথা বলছেন? তিনি সিকদারপাড়ায় তাঁর বোনের বাড়ীতে।—যখন বলেছি পৌঁছে দেব—দেব না?—আপনিও যেমন পিছনে ডাকলেন—হাতে হাতে ফল—পোরাটেক পথ গিয়েছি কি লাগলো একখানা গরুর গাড়ীর সঙ্গে ধাক্কা। ঠামের ডানদিকে বেরিয়ে যাব বলে একটু জোরে হাঁকিয়েছিলুম কি না।—আর এমনই কাণ্ড, এক লাগপাগড়ী, যাদের অল্প সময় দেখাই যায় না—যেন ভূঁই ফুড়ে ঠেলে উঠলো। ভাবলুম, প্যানটেন শো ক’রে বেরিয়ে যাই, তা সামনে পড়লো গোটা হ’তিন ছেলেমেয়ে—আর কি এড়াতে পারি? উঠলো বেটা এসে ফুটবোর্ডে। বললুম, জেনানা যাচ্ছে, নম্বর টুকে নিয়ে ছেড়ে দাও। তা শুনলে না। বললুম, কিছু ট্যাঙ্ক করতে চায়—নিজের কাছে কিছুই নেই—কি করি? চাইলুম আপনার জীর দিকে। তিনি ঘোমটার ভিতর দিয়ে মাথা নাড়লেন। বললুম, তাঁরও বকেয়া। বললুম, হ’গাছা চুড়িই খুলে দিন। বড় বংশের মেয়ে—বেশ বিয়ে

করেছিলেন—বুঝলেন, মানের চেয়ে বড় কিছুই নয়—অমনই খুলে দিলেন—পাশেই ছিল পোদ্ধারের দোকান—নাম মনে রেখেছি, রসীদও আছে—বাঁধা দিয়ে পেলুম সতের টাকা। কাল খালাস ক’রে আনতে পারবেন। সে বেটাকে দিলুম পাঁচ—বাকী রইলো বারো। আরও বেটা বলে, গলা ভিজিয়ে দাও। বললুম দারু পিলাবার কথা। কি করবো? নৈলে খানায় যেতে হয়। নামলুম এক দোকানের সামনে—কিনলুম এই এক পাঁচ—তের সিকে। খালি হয়ে গেছে, রেখে দিন, কাষে লাগবে, তবে সবটা বেটাকে টানতে দিই নি—চার আনা আন্দাজ সে, বারো আনা আন্দাজ আমি, তবু খানিকটা উম্মুল, ব্যস—সেও ভাগলো, শুণে দেখি আছে আট টাকা বারো আনা, তাই নিয়েই দিলুম হাঁকিয়ে। আর কোন গোলমাল নেই, একদম সিকদারপাড়া, জিজ্ঞেস করলুম, নম্বর কত, উত্তর না দিয়ে বাড়ী দেখিয়ে দিলেন। দরজার গোড়ায় নামিয়ে দিলুম, দিয়েই আবার ফের রওনা। পথে তেল নেই, কিনলুম এক টিন—গেল তিন টাকা, তার পরই টায়ার বাষ্ট’ এঞ্জিন বন্ধ। ডাকালুম কুলী, ঠেলাতে ঠেলাতে নিয়ে গেলুম গ্যারেজে—কুলীভাড়া লাগলো বারো আনা, ম্যানেজার নিলে আগাম হ’ টাকা—কাল আর ১০ টাকা দিয়ে নিয়ে আসবেন। ব্যস, হাতে রইলো ৩ টাকা, তাই নিয়ে করলুম একখানা ট্যান্ডি ভাড়া, সটান গেটে এসে নামলুম। মিটারে উঠেছিল ৩ টাকা ৮ আনা, দেব কেন? ফুরণ করেছিলুম সাত সিকের, মুখটি চূণ ক’রে তাই নিয়েই লম্বা। ঐ নিন পাঁচ সিকে ফেরত, এই নিন পোদ্ধারের নাম আর রসীদ, এই নিন গ্যারেজের বিল, আর ঐ পাঁচটাও আগেই দিয়েছি, ব্যস, আর কিছু নেই, দেখুন, কত সস্তায় কাষ হাসিল ক’রে এলুম; এখন চলুন, দেখি আপনার অশখগাছটা।”

অধিকাবাবু অজগরের মত ফোস ক’রে একটা প্র’কাণ্ড দীর্ঘনিশ্বাস ফেলে বলেন—“বটু, দেখ ত টেলিফোন ক’রে, সিকদারপাড়ায় গেছেন কি না।”

টঙ্কনাথের চোখের তারা ধারালো ছুরির ফলার মত চক্চক্ ক’রে উঠলো। সে দাঁত দিয়ে জিভের ডগা কামড়ে ধ’রে বলে, “ছি ছি, অধিকাবাবু, আমার আপনি মিথ্যাবাদী পেলেন? টঙ্কনাথ মিথ্যে কথা বলে না। তার যে কথা, সেই কাষ। আপনি ভাবছেন, চোট লেগেছে কি না,



তমস

বসন্তী প্রেস]

শিল্পী—ত্ৰীসময়েন্দ্রনাথ দেবশৰ্মা—ত্রিপুরা ।

হাঁসপাতালে পাঠিয়েছি কি না? তদূর হ'তে পারতো কাঁচা ড্রাইভার হ'লে,—যেমন আপনার ঐ হরিসিং। গরুর গাড়ীও যেতো, আপনার স্ত্রীও যেতেন। আমি ঐ ব্রেক টেনে একেবারে চিং হয়ে পড়লুম কি জন্তে? তাঁকে বাঁচাবো বলেই না? বেশ, টেলিফোন করেই দেখুন। কিন্তু বাজী রাখুন; যদি শোনেন, আপনার স্ত্রী সিকদেরপাড়ায় আছেন আর কিচ্ছু চোট লাগে নি, তখন? বলুন, কি বাজী রাখবেন?" এই ব'লে টঙ্কনাথ একটা অস্বাভাবিক বিকট হাস্তে সমস্ত ঘর মুখরিত ক'রে তুললে। তার পর বটুকের দিকে চেয়ে বলে—“কি দাদা, একটু জল খাওয়াতে পারবে? একেবারে ‘র’ টেনেছি কি না—তার পর এই দৌড়-ঝাঁপ—তার পর এই এতখানি বকলুম, তবু বেশী খাব না—স্রেফ এক চুমুক।”

বটুক এতক্ষণ নির্বাক—বিশ্বয়ে ও প্রশংসমান নিম্পলক দৃষ্টিতে টঙ্কনাথের দিকে চেয়ে ছিল। হঠাৎ টঙ্কনাথের অসু-রোধে স্মৃষ্টোত্তিতের মত ব'লে উঠলো—“নিশ্চয় খাবেন—বসুন, এনে দিচ্ছি। আপনার সাকরেদী করতে ইচ্ছে করে।” এই বলেই এক দৌড়ে বাজীর ভিতর হ'তে এক প্লাস কপূর দেওয়া ঠাণ্ডা জল ও এক রেকাবী সন্দেশ এনে টঙ্কনাথের হাতে দিলে।

অম্বিকাবাবু বটুকের কাণ্ড দেখে বিজ্রপের সুরে বলেন—“দাও, ঐ ফলগুলোও দাও।”

টঙ্কনাথ হেসে বলে—“না অম্বিকাবাবু, মাপ করবেন,

অতগুলো কি আর পারবো? আপনি কৃতজ্ঞতা না কি বলে, তাই দেখাচ্ছেন—খোসমেজাজ হয়ে,—কেন না, আপনি দিলদরিয়া লোক। কিন্তু—দাঁড়ান, না খেলেও আপনি দুঃখিত হবেন, ভাববেন, অপমান করলুম। আচ্ছা, দেখি চেষ্টা ক'রে।” ব'লে নিজেই ফলের বাজরা কোলের কাছে টেনে নিয়ে বসলে। এ অসহনীয় দৃশ্য অম্বিকাবাবুর চোখে সহিলো না। তিনি বটুকের দিকে কটমট ক'রে চেয়ে গনগন ক'রে বাজীর ভিতর চ'লে গেলেন।

ছই এক মিনিট পরে অম্বিকাবাবু যখন ফিরে এলেন, তখন রেকাবীতে একটিও সন্দেশ নেই, বাজরাতে একটিও ফল নেই। দেখেই তাঁর অন্তরাঙ্গার গায়ে কে যেন জল-বিছুটা আর ধানী লক্ষা একসঙ্গে ঘষে দিলে। তিনি ফরাসের উপর একটা তাকিয়ে পেড়ে দিয়ে বলেন—“এই বার এখানে একটু শুয়ে পড়ুন—আমি বাতাস করি।”

টঙ্কনাথ তো হো ক'রে হেসে উঠে বলেন—“বুঝেছি, অম্বিকাবাবু, বুঝেছি। ইচ্ছেটা এইখানেই রাত কাটাই—ছুটিতে গল্পসল্প ক'রে। কিন্তু কি করবো, আজ আমার ছেড়ে দিতে হচ্ছে। হাঁ, একটা মস্ত কাষ মনে প'ড়ে গেল। আচ্ছা—তা তার জন্ত দুঃখ কি? আর এক দিন আসা যাবে। হাঁ, টঙ্কনাথ মিথ্যা কথা বলে না—আজকের দোষটা—সে দিন বেশীক্ষণ থেকে পুঁষিয়ে দিয়ে যাব।”

এই বলেই টঙ্কনাথ হাসতে হাসতে তীরের মত বেগে বেরিয়ে পড়লো।

শ্রীমতীশচন্দ্র ঘট কা

মরমের বীণা

আমার মরমের বীণা
 মরমেই যেন বাজে গো
 তব রাতুল চরণ, নিশি-দিন যেন,
 আমার হৃদয়-আসনে রাজে গো।
 শতেক আঘাতে হইয়ে কাতর,
 বেদনায় যদি হই জর-জর,
 মেনে লই যেন সেই সমুদায়,
 তোমার কঠোর করুণা,

প্রলয়ের মেঘ ঘনায় আসিলে
 অশনি গর্জনে মেদিনী কাঁপিলে
 তব চরণ-নূপুর রুগুধ্বনি যেন ঢালে কানে সুধা-মুর্ছনা ॥
 আমার মরণের গান তুমি আর আমি
 শুনি গো নীরবে ওগো প্রাণ-স্বামী
 আর যেন কেহ নাহি জানে শুনে, আমারই হৃদয়-মাঝে গো,—
 তুমি অনিবার হে বঁধু আমার থেকে পাশে চারু সাজে গো ॥

শ্রীমাধবচন্দ্র শীকদার।



চপলার লীলা

বীভূত

শিলিগুড়ি স্টেশনে একখানি গাড়ী দখল করিয়া সুশীলবাবু যখন শ্যালী ও পত্নীর সহিত গল্প-গুজবে তন্ময় হইয়া গিয়াছিলেন, ঠিক সেই সময়ে একটি সুদর্শন যুবক ব্যস্তভাবে আসিয়া সুশীলবাবুকে কহিলেন, “মশাই, একটু যায়গা দেবেন? কোনখানে একটুও যায়গা পেলাম না, সেই জন্তে বাধা হয়ে—”

তাহার কথা ফুরাইতে না ফুরাইতে সুশীলবাবু কহিলেন, “তাতে কি হয়েছে, আপনি আসুন—তবে—কি জানেন, আমার এই শ্যালীটিকে নিয়েই মহা মুন্সিল— আছে—”

দূর হইতে সকোপ কটাক্ষে ভগিনীপতির দিকে চাহিয়া জ্বাজ্বলিত মুহূর্তে সীতা কহিল, “যান—আপনি—ভারী—অসত্য।”

গভীর স্নেহপূর্ণ দৃষ্টিতে সীতার দিকে চাহিয়া মুহূ-মন্দ হাসিতে হাসিতে সুশীলবাবু কহিলেন, “তোমার কাছে ত চিরদিনই ঐ নামে পরিচিত রয়ে গেলাম। ভাল আর তুই বলি কবে?” এই বলিয়া নিজের হাতের রিষ্ট ওয়াচের দিকে দৃষ্টিপাত করিয়াই তিনি আগন্তুককে তাড়াতাড়ি উঠিয়া আসিতে বলিলেন এবং নিজে তাহাকে তাঁহার যায়গা ছাড়িয়া দিলেন।

অপরিচিতের আগমনে সীতা ও তাহার দিদি অত্যন্ত জড়সড়ভাবে এক দিকে সরিয়া বসিলেন।

সুশীলবাবুর কোষ্ঠীতে চুপ করিয়া বসিয়া থাকা কোন কালেই কেহ লেখে নাই। তিনি আগন্তুককে এক ধারে পথের দিকে চুপ করিয়া চাহিয়া আসিয়া থাকিতে দেখিয়া নিজেই উপবাচক হইয়া কহিলেন, “আপনিও দেখছি জী-লোকের বাড়া, পুরুষমানুষের অত লজ্জা? এই ছুটি

জীলোককে আমি কিছুতেই বুঝিয়ে উঠতে পারুম না, দেখুন না, দুজনে বসেছেন যেন ধোবার পুঁটুলী।”

তাঁহার কথা শুনিয়া আগন্তুকও আর হাসি চাপিয়া রাখিতে পারিলেন না, উভয়েই একসঙ্গে হাসিয়া উঠিলেন। শান্তি তখন স্বামীর উপর অত্যন্ত চটিয়া গিয়াছিল, সে ক্রুর দৃষ্টিতে একবার তাঁহার দিকে চাহিতেই সুশীলবাবু কহিলেন, “দেখলেন ত মশাই, উচিত বলেই ঝগ, শাসনে শাসনেই আমি রোগা হয়ে গেলাম; ঐ অঙ্গই শিখে রেখে-ছেন। দিন দিন তিল তিল ক’রে যে দেহ ক্ষীণ হচ্ছে, সে কেবল—”

আগন্তুক আর নীরব থাকিতে না পারিয়া হাত্তোজ্বল বদনে কহিলেন, “আপনাকে দেখলে ত কেউ সহজে স্বাস্থ্যহীন বলতে পারে না!”

“ওহে ভাই, এ কি ওপরে দেখে কেউ বুঝতে পারে— যাই হোক, আর বেশী বলব না, তা হ’লে পরিণাম যে শুভ হবে,—তা বুঝতেই পাচ্ছ—স্ত্রী জিনিষটি—বড় স্তরানক বি—”

আগন্তুক কহিলেন, “মাপ করবেন, মেয়েদের সঙ্গে মেশবার বড় অবসর—পাই—” তাঁহার মুখের কথা ফুরাইতে না ফুরাইতে সুশীলবাবু কহিলেন, “এ্যা! বল কি, বিয়ে করনি?”

স্নান হাত্তের সহিত সে কহিল, “আপনি অত আশ্চর্য হচ্ছেন কেন? এতে আশ্চর্য হবার কি আছে?”

“আরে, এতে আশ্চর্য হব না ত আশ্চর্য হব কিসে? তুমি ত তা হলে ছুনিয়ার সব রসেই বঞ্চিত আছ; বিয়ে না ক’রে কি মানুষ থাকতে পারে? এত অভাব-অভি-যোগ—বিশেষ ধর, এই ঝগড়াটাই ত এক জন না থাকলে মহা মুন্সিল হয়ে দাঁড়ায়। তুমি জীবনটা কি ক’রে কাটাচ্ছ হে? জানই ত, গৃহিণীহীন গৃহ গৃহ নামেরই

অযোগ্য। আমি বোধ হয় এক মিনিটও শান্তি নইলে চলতে পারি না। এ দিকে ত দেখছি, কামিনী-কাঞ্চন-ভাগী মহাপুরুষও নও। তবে—জীরত্বট না থাকলে ছুনিয় য চল। ফেরাই যে কঠিন হয়ে দাঁড়ায়!” এই বলিয়া তিনি একবার পত্নীর দিকে দৃষ্টিপাত করিলেন; দেখিলেন, শান্তির স্তম্ভের মুখখানি লজ্জার রক্তমাংসের ধারণ করিয়াছে এবং সে মস্তক অবনত করিয়া রহিয়াছে। শান্তি তখন মনে মনে ভাবিল, ভদ্রলোক আর ষাবার গাণ্ডী পেলেন না, এর সঙ্গে আবার মাহুষে যায়!

আগন্তুক মনে মনে ভাবিলেন, লোকটা অত্যন্ত জ্ঞেয়। তাহার পর ঈষৎ হাসিয়া স্নান হাশ্বের সহিত কহিলেন, “সবই অভ্যাস, আপনারা চিরদিন এই ভাবেই চ’লে এসেছেন, স্মতরাং আপনাদের বোধ হয় অসুবিধা হয়। আমার তো—” এই বলিয়া তিনি অসম্মতভাবে চাহিতেই অদূর-বর্তিনী সীতার দিকে তাঁহার দৃষ্টি পড়িল। মুহূর্ত্তে তিনি আবার তাঁহার চক্ষু নত করিলেন; কিন্তু স্মশীলবাবুর দৃষ্টি সেটুকু এড়াইয়া গেল না। তিনি কি একটা কথা বলিতে যাইতেছিলেন, সহসা চুপ করিয়া গেলেন।

ক্রমপরে স্মশীলবাবু কহিলেন, “তা হ’লে আপনি এক জন ভীষণ নারী-দেবী দেখছি—”

একটুখানি হাসিয়া আগন্তুক কহিল, “সেটা ঠিক বলতে পারি না - তবে—”

গাড়ী ক্রমশঃ উচ্চ হইতে উচ্চতর স্থানে ছুটিয়া চলিতেছিল। যে দিকেই দৃষ্টি যায়, সেই দিকেই পাহাড়, স্তম্ভ অচঞ্চল ভীষণদর্শন ঘনাকার পর্বতসকল ভেদ করিয়া দীপশলাকার বাক্সের মত গাড়ীগুলি অমিতবিক্রমে ছুটিয়া চলিয়াছে। হিমালয়ের অগণিত শৃঙ্গরাজিতে রৌদ্রালোক পড়িয়া পরম রমণীয় করিয়া তুলিয়াছিল। বর্ষণলঘু পুঞ্জীভূত মেঘের রাশি বাত্যাভাঙিত হইয়া ছিন্ন-ভিন্ন-ভাবে পাহাড়ের গায়ে আশ্রয় লইয়া, যথিকা-স্তবকের মত অপূর্ণ শোভায় হিমাত্রির সম্পদ বৃদ্ধি করিয়া দিয়াছিল, হিমকণাবাহী শীতল সমীরণ আসিয়া বাংলাদেশের অগ্নিদগ্ধ দেহটাকে স্নিগ্ধ করিয়া তুলিতেছিল। পথের ধারে বন্য টিয়াগুলি তারের উপর বসিয়া কিচিমিচি করিতেছিল। সীতা একাগ্রচিত্তে ইহাই নিরীক্ষণ করিতেছিল। সে আরও দেখিতেছিল, গাড়ীখানি কিরূপ বক্রগতিতে ঘুরিয়া ঘুরিয়া

উপরে উঠিতেছে। পাহাড়ের পথে এই তাহার প্রথম যাত্রা, স্মতরাং এ যাত্রা তাহার অবসাদগ্রস্ত মনকে বড়ই উৎফুল্ল করিয়া তুলিতেছিল।

পার্কীয় বালক-বালিকাগুলি যুগশিগুর জায় লক্ষ্যে লক্ষ্যে কখনও উর্ধ্বে, কখনও নিম্নে পর্বতের শৃঙ্গে শৃঙ্গে ফুল ও ফল আহরণ করিয়া বেড়াইতেছিল। তাহাদের উচ্চহাস্ত ঘেন মৌন পার্কীয় বনভূমিকে আগ্রস্ত করিয়া তুলিতেছিল। অদূরে পর্বত-গাত্র-নিঃসৃত কত শত ধরণা বর্ষার অপরিমিত বারিরাশিতে নাচিয়া নাচিয়া, ফুলিয়া, ছলিয়া রক্তধারার মত পর্বতের নিম্নপ্রান্তে ক্ষরিত হইতেছিল। পর্বতগাত্রের নানাবিধ ‘ফারণ’ পুষ্পের একটি মৃদু মধুর সুগন্ধ সমীরণে ভাসিয়া আসিতেছিল! সীতা মুগ্ধনেত্রে সেই দিকেই চাহিয়া ছিল।

বহুক্রম নীরব থাকিয়া স্মশীলবাবু কহিলেন, “মশায়ের নাম? কি করা হয়?”

“আমার নাম রঘুপতি, আমি ইলেক্ট্রিক এঞ্জিনিয়ার।” স্মশীলবাবু ক্রিয়ৎক্রম নীরব থাকিয়া, আগন্তুকের আপাদ-মস্তক একবার নিরীক্ষণ করিয়া পরক্রমেই কহিলেন, “দার্জিলিংয়ে কোথায় থাকা হবে?”

“আজ্ঞে, লিলি কটেজ। নম্বর ছই।”

গভীর আনন্দের সহিত স্মশীলবাবু কহিলেন, “বাঃ বাঃ, এ যে—পরম সৌভাগ্য, মণিকাঞ্চনযোগ। এমন যোগা-যোগ দেখাই যায় না। আমরাও ঐ এক নম্বর ভাড়া করেছি। আপনাকে যে সর্বদা পাওয়া যাবে, সেইটাই বেশী আনন্দ মনে করছি।”

রঘুপতি ভাবিতেছিল, লোকটি বড় সরল, উদার। ছই চার মিনিটের পথের পরিচয়ে যে অপরিচিতকে এমন আপন করিয়া তুলিতে পারে, তাহার মন যে কতখানি উচ্চ, তাহা সে নিজের মনেই সম্যক উপলব্ধি করিল। গাড়ী ধীরে ধীরে দার্জিলিং ষ্টেশনে প্রবেশ করিল।

অক্ষুঃ

এক দিন বাদলের ধারাবর্ষণ-প্রভাতে রঘুপতি জানালার ধারে নিজের ঘরটিতে একখানি বই লইয়া বসিয়া ছিল। প্রায় ছই মাসকাল সে দার্জিলিং আনিয়াছে। এই ছই মাস সে ইচ্ছায় অনিচ্ছায় সকল সময় সকল যাত্রাগাতেই

সুশীলবাবুদের সঙ্গী হইয়াছে। গৃহে কিরিয়া অবসরকাল-টুকুও সে প্রায়ই তাঁহাদের সঙ্গলাভ করিয়া থাকে। নিজের মনটাকে 'সে' ষতটা সম্ভব উহাদের সান্নিধ্য হইতে দূরে রাখিতে সচেষ্ট হইত, কিন্তু কোন্ সম্মোহনশক্তির বশবর্তী হইয়া সে যেন চুষকাকুট লোহের মত নিয়তই উহাদের নিকট গিয়া পড়িত, তাহা সে বুঝিতে পারিত না। নিজের শত বাধা সত্ত্বেও তাহার বিদ্রোহী মন-প্রাণকে সে কিছুতেই দূর করিতে পারিত না।

সীতার সেই কলকণ্ঠের উচ্চ হাসি, নিমেষহারা লজ্জাকরণ দৃষ্টি, মনোমোহিনী রূপরাশি তাহাকে মদিরাপায়ীর স্তায় মাতাল করিয়া তুলিয়াছিল, তাই এই নবোন্মেষিত যৌবনে ভূষিত হৃদয়ের পরিপূর্ণ প্রেম-অর্থ্য যে সে কবে কোন্ দিনে সীতার চরণে ঢালিয়া দিয়াছিল, তাহা সে নিজেই বুঝিতে পারিল না। কিন্তু বিশ্বের অন্তরালে থাকিয়া বিধিপিতা যে কাহার ভাগ্যে কি লিখিয়া থাকেন, জানহীন মানবের বুঝিবার সাধ্য কোথায়?

সীতা যে তাহার পক্ষে হ্রস্বভ, তাহা সে ভাল করিয়াই জানিত। কারণ, সীতার সীঁথিতে সিঁদূর দেখিয়া সে বুঝিয়াছিল যে, সীতা বিবাহিতা। তাই আজ নিজের মনকে প্রবলভাবে শাসিত করিয়া, একখানি বই লইয়া সে জানালার ধারে বসিয়াছিল। সে ঠিক করিয়াছিল, এ প্রলোভন তাহাকে জয় করিতেই হইবে। কিন্তু হৃষ্ট মনকে সে প্রবলভাবে শাসিত করিয়া রাখিলেও, হৃদয়ের প্রতি অণু-পরমাণু আজ বিদ্রোহী হইয়া সকল বাধা-বিপত্তি ঠেলিয়া ঐ গৃহের দিকেই ছুটয়া যাইতে চাহিতেছিল।

এমন সময় পার্শ্ববর্তী গৃহ হইতে এশ্রাজের সহিত সীতার সুমধুর কণ্ঠের অপূর্ব সঙ্গীত তাহার কর্ণে আসিয়া বিক্ৰিপ্ত মনটাকে আরও চঞ্চল করিয়া তুলিল। সে শুনিল, সীতা গাহিতেছে—

“সারা পথের ক্লাস্তি আমার

সারা দিনের তৃষা,

কেমন ক’রে মেটাব যে খুঁজে না পাই দিশা;

এ আঁধার যে পূর্ণ তোমার

সেই কথা বলিয়ো

শুধু তোমার বাণী নয় গো হে বন্ধু, হে প্রিয়!

মাঝে মাঝে প্রাণে তোমার পরশখানি দিয়ো।”

সে ভাবিতেছিল, কি স্মরণ,এ কি তাহার প্রাণের কথা? সীতা গাহিতেছিল—

“হৃদয় আমার চায় যে দিতে,

কেবল নিতে নয়,

ব’য়ে ব’য়ে বেড়ায় সে তা’র

বা কিছু সঞ্চয়।”

বাদল বাতাসে সীতার গানের মধুর স্বরটুকু ঘরের ভিতর যেন বুরিয়া বেড়াইতে লাগিল। সঙ্গীতের মোহমত্ত যেন তাহাকে পাষাণে পরিণত করিয়া দিয়াছিল। কিয়ৎক্ষণ পরে সে প্রকৃতিস্থ হইয়া ভাবিতে লাগিল, এমন সুমধুর কণ্ঠ কি মানুষের হয়? কিন্তু একটা কথা সে কিছুতেই বুঝিতে পারিতেছিল না যে, সীতার প্রাণে এমন কি বেদনা সঞ্চিত আছে যে, সে নিত্য নিত্য এই রচিত গাথার নিজের অব্যক্ত বেদনার ব্যথা মানুষের মন-প্রাণকে জাগরিত করিয়া তুলে? তবে মনের ভিতর একটা অমীমাংসিত জটিলতার সংশয় আসিয়া আধিপত্য বিস্তার করিতে লাগিল। গায়িকার হৃদয়ে কিসের এ প্রচ্ছন্ন ব্যথা, সে কাহার পরশ চায়? আজ বলিয়া নয়, সীতার গান বধনই সে শুনিয়াছে, তখনই যেন তাহার মনে হইয়াছে, গায়িকার অন্তরস্থ অকথিত বেদনারই এ সকল ধ্বনি—নিশীথরাতের বাদলধারার মত এশ্রাজের করুণ ঝঙ্কার তাহারই প্রাণের ভিতর এমন স্বরে বাজিয়া উঠিতে চায় কেন? চির-পরিচিত মৌন কাতর সঙ্গল আঁখি দুইটি সততই হৃদয়ভ্যন্তরে ফুটিয়া উঠে কেন? তাহার সঙ্গ—তাহার সঙ্গীত এত মধুর বোধ হয় কেন? সে পরশী, তাহার উপর এ অহুরাগ কি শিক্ষিত পুরুষের আদর্শ?

এই যে অতি পবিত্র শুভ্র চিত্তকে সে অতি যত্নে রক্ষাকবচের মত গঠিত করিয়া তুলিয়াছিল, ধরণীর অপবিত্র ধূলিকণাস্পর্শে পাছে সে কোনও দিন কলুষিত হইয়া উঠে। আর আজ সেই অনিন্দিত উন্নত সংঘমী চিত্ত কিসের প্রলোভনে আকৃষ্ট? কি তাহার কাম্য? প্রাণ কেন ঐ দূরশ্রুত মধুর স্বরলহরীতে ডুবিয়া যাইতে চায়? অরুণকিরণ সদৃশ স্বচ্ছ মুখমণ্ডল—সেই নীলেন্দীবর তুল্য বিশাল নয়নদ্বয় কেন তাহার মানস-দর্পণে নিয়ত ফুটিয়া উঠে? এ কি—এ প্রলোভন? প্রতিদিন এই যে

অবসর-সময়ে কিসের আকর্ষণে এই জানালার ধারে কাহার প্রতীক্ষায় সে নিজের উৎকর্ষিত আঁখি দুইটিকে রুদ্ধ জানালার দিকে উন্মুক্ত করিয়া রাখিয়া দিয়া থাকে? এ তৃষা লোকের অগোচর থাকিলেও তাহার অগোচর আছে কি?

এই প্রতীক্ষিত সুন্দর সময়টুকু তাহার কাছে এত প্রিয়,—এত মধুর ও সমস্ত স্নেহ-হৃৎখের অতীত বলিয়া মনে হয় কেন? পর্দার অন্তরাল হইতে নিজের সুন্দর দেহটিকে লুকায়িত রাখিয়া দুইখানি কুমুদপেলব হস্ত যখন রুদ্ধ জানালার দ্বার উদ্ঘাটিত করিয়া দিয়া নিমেষেই অন্তর্হিত হইয়া যায়, তখন তাহার মনে হইত, পূর্ণিমার সুটুঙ্গ জ্যোৎস্নার সুবিমল কান্তি যেন কর্ণকের জন্তু তাহার নগ্ন দুইটিকে পরিতৃপ্ত করিয়া দিল। এমনই ভাবে দুই মাস ধরিয়া সে তাহার পিপাসিত আঁখি দুইটিকে সার্থক করিয়া তুলিয়াছে। সীতার দৃষ্টির সম্মুখে নিজের দৃষ্টি স্থির রাখিতে তাহার অন্তরাঙ্গা যেন কম্পিত হইয়া পড়িত, আশা মিটাইয়া তাহাকে দেখিতে গিয়া লজ্জায় চক্ষু নত হইয়া যাইত—তাই এই গোপনতার অন্তরালে নিজেকে গোপন রাখিয়া নিমেষহারা দৃষ্টিতে সে শুধু হাত দুইখানির দিকেই চাহিয়া থাকিত। এ প্রলোভন সে কিছুতেই দমন করিতে পারিত না।

কে সে—? কোন্ চিরপরিচিতা জন্মজন্মান্তরের কাঙ্ক্ষিতা প্রিয়তমা, কোন্ অদৃশ্য নিগূঢ় আকর্ষণে তাহাকে প্রতিনিয়ত আকর্ষণ করিতেছে যে, সে আজ সমস্ত বাধা লঙ্ঘন করিয়া যাইবার জন্ত উন্মত্ত হইয়া উঠিয়াছে—দেশাচার, সমাজ, ধর্ম সমস্তই আতংক্রম করিয়া সর্বহারা, রিক্ত প্রাণ আজ তাহারই বাহুবন্ধনে ধরা দিবার জন্ত অসীম অনির্দেশ পথে ছুটিয়া যাইতে চাহিতেছে? কিন্তু বাধা, এই—অসীম—অনন্ত যোজনাবিকপরিমাণ দুর্ভায়া বাধা—কে সৃষ্টি করিয়াছে? এই বাধা সে কেমন করিয়া লঙ্ঘন করিয়া যাইবে? বিবাহের আগে কেন সে সীতার সহিত মিলিত হইল না? এই কথা যখন সে ভাবিতে লাগিল, তাহার হৃদয়-পঙ্কর ভেদ করিয়া মর্মভেদী অশুশোচনায় চিরদিনের রুদ্ধ অক্রমাশি নয়ন বাহিয়া অবিরল ধারায় ধরণীকে সিক্ত করিয়া ছুলিল।

পঞ্চম

এই ঘটনার চারি পাঁচ দিন পরেই সুশীলবাবু কি একটা কাষে কলিকাতার কিরিয়া গিয়াছেন। তিনি যাইবার সময় রঘুপতিকে সকল সময়ে ইহাদের দেখিতে বলিয়া গিয়াছেন। সুতরাং রঘুপতি যে এ ভারগ্রহণে নিতান্ত অনিচ্ছুক, তাহা তাহাকে দেখিলে বোধ হয় না।

এক দিন ভ্রমণ করিয়া আসিয়া সীতা বিশ্রাম করিতে করিতে তাহার দিকিকে কহিল, “আচ্ছা, দিদি, এই সীতা নামটা আমার কে রেখেছিল, বলতে পার?”

ভগিনীর অন্তরের ব্যথা নিজের অন্তরে অনুভব করিয়া বেদনাবিককণ্ঠে শাস্তি কহিল, “নামের দোষ কি, সীতা, সবই অদৃষ্টের দোষ—দাদামশাই তোর ঐ নাম রেখেছিলেন। মাসীমা বারণ করেছিলেন, কিন্তু তিনি বলেন, লোকের ভয় ভেঙ্গে যাবে বলেই আমি ওর এই নাম রাখছি, দেখ, ও কি রকম সুখী হয়।”

শুধুকণ্ঠে সীতা কহিল, “তা ত দেখতেই পাচ্ছি। সুখী যে কত, তার প্রমাণ ত পড়েই রয়েছে। এর চেয়ে আর বেশী কিছু কষ্ট মেয়েদের আছে কি না, তা ভগবানুই বলতে পারেন। সব সময়ে অদৃষ্টের দোষ মেনে নেওয়া যায় না, দিদি।”

সীতার স্নান গম্বীর মুখখানির দিকে শাস্তি তাহার সজল নয়নবুগল তুলিয়া ধরিয়া ক্ষুণ্ণকণ্ঠে কহিল, “তবে কি তুই নামেরই দোষটা ধরতে চাস, সীতা?”

বেদনাজড়িতকণ্ঠে সীতা বলিল, “কিছুই আমি বলতে চাই না, দিদি, তবু সময় সময় কি মনে হয় জান? মনে হয়, যে নামটা চিরদিন ধরে হিন্দুর মনে পরিত্যক্ত নারীর স্মৃতি জাগিয়ে তোলে, সেই নামটাই তিনি কেন জোর করে রাখলেন?”

শাস্তি ভগিনীর কথার বার্থ সত্বরে খুঁজিয়া না পাইয়া সাস্বনাঙ্কলে তাহাকে বলিল, “তিনি দেবতা ছিলেন, সীতা। তাঁর কথা—”শাস্তির কথা শেষ হইল না। কক্ষান্তরে গোকার ক্রন্দন শুনিয়া সে তাড়াতাড়ি ঘর হইতে বাহির হইয়া গেল।

সীতা তখন ভাবিতেছিল, এই দুর্ভাগ্যের সঙ্গে অবিরত যুক্ত করিয়া কত যুগ-যুগান্তর ধরিয়া তাহাকে যে স্থির নির্দিষ্ট পথে চলিতে হইবে, তাহা কে জানে? চিরদিনই

কি তোমাদের বিধান জন্ম হইবে? বাল্যে পিতামাতা যাহার সহিত তাহার অদৃষ্টকে একই সূত্রে গ্রথিত করিয়া দিয়া যে আশার বাতি জালাইয়া দিয়াছিলেন, জানোদয়ের সঙ্গে সঙ্গেই ত সে প্রদীপ নিবিয়া গিয়াছে। যে দেবতার পবিত্র স্পর্শে তাহার হৃদয়পদ্ম ফুটিয়া উঠিয়াছিল, চির-কাজিত সেই পাদমূলে তাহার ভক্তিপূত অর্ঘ্য পৌছে না কেন? প্রাণের গভীর বেদনার নীরব নিবেদন তাঁহার কর্ণ স্পর্শ করে না কেন? হে আমার—স্বয়ংজন্মান্তরের—প্রিয় দেবতা, একবার আমার তোমার কাছে লইয়া যাও—আমি তোমার চরণতলে বসিয়া কেবল কণিকের জন্ত বলিতে চাই যে, সত্য, স্মরণ ও ধর্মের বিচার করিয়া তবে আমার চির-নির্কাসন দিও—আমি হাসিমুখে তাহা গ্রহণ করিব।

কোন পরত্রীকাতর ছুটের কালকূটভরা রসনা হইতে কি বিষ নির্গত হইল যে, নির্কাসনে আমাকে চির-পরিত্যক্ত করিয়া রাখিলে—অলীক রচনার ভীত হইয়া সত্য, ধর্ম সমস্ত ভুলিয়া গেলে?

যাহার সঙ্গে আজীবনের বন্ধন স্বীকার করিয়া লওয়া যায়, সেই বাহ্যিক সর্বস্বকে একান্ত দূরান্তরে রাখা যে কি নিশ্চয়, কি কঠিন, তাহা কেবল ভুক্তভোগী উপলব্ধি করিতে পারে।

অকরণ নিশ্চয় কঠিন বর্তমান যখন সর্বদিক হইতে তাহাকে নাগপাশের মত বেঁধেন করিয়া ধরিত, সে তখন প্রাণপণে নিজের অদৃষ্টকেই ভৎসনা করিত। উদয়ের আরম্ভ হইতে জীবনের অন্ত অবধি এই আশাহীন, উদ্বেগ-হীন, অলস জীবনটাকে বিশাল ধরণীর স্নেহমমতাহীন সংস্পর্শে লুপ্তিত করা ছাড়া আর তাহার কোন উপায়ই নাই। এ জীবনে অনাবিল স্নেহের স্নিগ্ধ ধারা দূরে থাক, বিন্দুমাত্র বারিদানেও কেহ কখনও তাহার আঙ্গুল-তাপিত দেহকে স্নিগ্ধ করিবে না, ইহাই বিধিলিপি।

দশ বৎসর বয়সের সময় সীতার বিবাহ হইয়াছিল। কিন্তু বিবাহের এক মাস পরেই সীতার স্বস্তরের সঙ্গে তাহার পিতার একটা সামান্ত কথার মনোমালিন্য হইয়াছিল, সেই সামান্ত বিবাদ ক্রমশঃ অসামান্ত মনান্তরে পরিণত হইয়া সীতার স্বস্তর সীতার পিতৃবংশে একটা কলঙ্ক আরোপ করিয়া পুত্রবধূকে ত্যাগ করিয়াছিলেন। সীতার স্বস্তর

পুত্র রমানাথকে প্রতিশ্রুত করাইয়া লইলেন যে, এই নীচ বংশের মেয়েকে যদি তুমি কখনও গ্রহণ কর, তবে পিতার সহিত কখনও কোন দিন তোমার কোন সম্পর্ক থাকিবে না। সপ্তদশবর্ষীয় মাতৃহীন রমানাথ শিশুকাল হইতে পিতার অশেষ যত্নে পালিত হইয়াছিল; সুতরাং পিতার সম্মুখে সে কোন দিনই কোন মত প্রকাশ করিত না। তাহা ছাড়া রমানাথের তখনও ভাল-মন্দ বিচার করিবার সম্পূর্ণ জ্ঞান জন্মায় নাই, কৈশোরের প্রবল লজ্জা সে তখনও অতিক্রম করে নাই, সুতরাং ভয়ে বা লজ্জায়, যে কারণেই হউক, সে পিতৃ-আজ্ঞা নতমস্তকে মানিয়া লইয়া নিরপরাধা সীতাকে পরিত্যাগ করিল। সীতা তখন নিতান্ত বালিকা, সুতরাং ভবিষ্যৎ ভাবিবার ক্ষমতা তখনও তাহার জন্মায় নাই।

বৈবাহিকের এই অকারণ নিশ্চয় অত্যাচারের ফলে সীতার পিতামাতা অকালে ইহলোক ত্যাগ করিলেন। সীতা আশ্রয়ণের হইয়া নাসীর বাড়ী আসিল। তাহার মাসভূতো ভগিনী শান্তি নিজের গৃহে আনিয়া তাহাকে শিক্ষিতা করিয়া তুলিয়াছিল। নিরাশ্রয়া, পিতৃমাতৃহীনা, স্বামিবঞ্চিতা সীতা, শান্তির এবং তাহার স্বামীর অশেষ স্নেহযত্নে বহিত হইতেছিল। জানোদয়ের সঙ্গে সঙ্গে সে যখন নিজের চরম দুঃখের কথা প্রথমে জানিতে পারিল, তখন কি গভীর বেদনায় যে তাহার হৃদয় ভাঙিয়া পড়িল, তাহা তিনি ভিন্ন ধার কেহ বলিতে পারে না।

ভগবান্ যাহার উপর বিরূপ হন, সে আশাতীতভাবে সমস্ত পাইলেও তাহার আশা পূর্ণ হয় কি? সীতার অদৃষ্টেও তাহাই হইয়াছিল। গরীবের ঘরের মেয়ে রাজরাণী না হইলেও সে যাহা পাইয়াছিল, তাহা তাহার আশার অতীত বলিয়াই এখন মনে হয়। দুঃখী জনের নিকট দেবতার মন্দিরদ্বার চিরদিনই রুদ্ধ থাকে, তেমনই আমার ভালবাসা কি সকল নারীর ভাগ্যে সকল সময় পরিমিতরূপে পাওয়া যায়? আবহমানকাল পর্য্যন্ত দুর্ভাগ্য যাহার পিছনে পিছনে অহুসরণ করিয়া চলিতেছে, তাহার সুখ কোথায়?

সেই ঘনায়মান সঙ্ক্যার গভীর অন্ধকারে বসিয়া সে তাহার বেদনাঙ্কিত রক্তাক্ত হৃদয়পুষ্প ও নয়নের পুত পবিত্র অশ্রুধারায় কোন্ দেবতার কৃপালাভের জন্ত প্রতি-দিন অর্চনা করিত, তাহা কেবল অস্বর্গ্যামীই বলিতে পারেন।

কোণারক

এক দিন সিঞ্চল পাহাড়ে মাউন্ট এভারেস্ট দেখিতে সুশীলবাবু সপরিবারে রওনা হইলেন। রঘুপতি তাঁহাদের প্রদর্শক হইয়া সঙ্গে রহিল।

রঘুপতির মুখে মাউন্ট এভারেস্টের অপূর্ণ সৌন্দর্যের কথা শুনিয়া সীতা একান্ত জিদ ধরিল যে, দিদিকে লইয়া সে উচ্চ দেখিতে যাইবে। সীতাকে সামান্য উল্লসিত করিবার জ্ঞান শাস্তি সর্বদাই উৎসুক থাকিল, সুতরাং পঞ্চজনিত ক্রেশে তাহার অত্যন্ত করে হইলে বৃষ্টিধারা সে সীতার আবেদনে 'না' বলিতে পারিল না। সীতার সম্ভ্রামবিধানের জ্ঞান খোঁকাতে বাড়ীতে রাখিয়া এক দিন রাত্রি চারিটার সময়ে সকলে সিঞ্চলের পথে যাত্রা করিল।

সীতা দ্রুতগতি উচ্চ চড়াই অতিক্রম করিয়া চলিতেছিল। সুশীলবাবু তাহাকে দ্রুতপদনিক্ষেপে যতই যাইতে নিষেধ করিতেছিলেন, সে তাঁহাব সেই স্নেহের নিষেধে কিছুমাত্র ভীত না হইয়া নিজেব অবাধতা আরও বাড়াইয়া তুলিতেছিল।

ক্রমশঃ সে সিঞ্চলের উচ্চশিখরে আসিয়া উপস্থিত হইল। তাহার পশ্চাতে রঘুপতি। বিহ্বল জামাইবাবুর আর দিদির রূপও দেখা নাট দেখিয়া সীতা লঙ্কাজড়িত-কর্ণে রঘুপতিঃ কহিল, "তাঁরা এখনও আসছেন না কেন?"

অবনত মুখে রঘুপতি বলিল, "আপনি যে দৌড়ে এসেছেন—তাঁরা কি তত শীঘ্রগিব আসতে পারেন?"

পুনঃ সীতাকে চঞ্চলা ভবিণীর মত পর্কতের এধার ওধাব অবধি ছুটিয়া যাইতে দেখিয়া রঘুপতি অত্যন্ত ভীত হইয়া পড়িল; অথচ মুখে কিছু বলিতেও পারিতেছিল না। একা পরস্পর সঞ্চিত এই নির্জন পর্কতশিখরে আসিয়া সে নিজের মনেব কাছে অত্যন্ত অপরাধী হইয়া পড়িতেছিল। সুশীলবাবুও আসিতেছেন না! সে এখন কি করিবে?

এমন সময় এমন একটা অঘটন ঘটয়া গেল যে, সে আর সীতাব নিকটস্থ না হইয়া পাবিল না। নিজের জুতার ফিতা বাঁধিয়া রঘুপতি দাঁড়াইয়া উঠিয়া সীতাকে কোথাও দেখিতে পাইল না। মুহূর্তের মধ্যে তাহার পান কম্পিত হইয়া উঠিল, নিমেষেব ক্রটিতে গীতা হয় ত গভীর খাদে পড়িয়া পাই! ধরাইয়াছে, সে এখন কি করিবে? এই জানিয়া সে

তখনই দ্রুতপদধাবনে কিঞ্চিৎ উপরে উঠিয়া ইতস্ততঃ দৃষ্টি-সঞ্চালন করিয়া দেখিল, কিঞ্চিৎ দূরে একখানি প্রকাণ্ড পাতরের অন্তরালে দাঁড়াইয়া সীতা একাগ্রচিত্তে দূরবর্তী পর্কতশৃঙ্গের দিকে চাহিয়া রহিয়াছে। কিন্তু সে এমন যাবগার গিয়া উপস্থিত হইয়াছে যে, সামান্য অসতর্কতার যদি তাহার পদঞ্চালন হয়, তবে সীতা নাম জগৎ হইতে লুপ্ত হইয়া যাইবে।

সে আর ভাবিতে পারিল না, তাহার মাথার ভিতর কেমন করিয়া উঠিল, জ্ঞানশূন্য হইয়া দৌড়াইয়া গিয়া সে সীতার একখানি হাত ধরিয়া টানিয়া আনিতেই পাতরের ধাক্কা লাগিয়া সীতা একেবারে রঘুপতির অঙ্গে পড়িয়া গেল, তীব্র তাড়িতস্পর্শ মুহূর্তমধ্যে মাতৃবকে যেমন বিচলিত করিয়া তুলে, সীতার স্পর্শ সেইরূপ রঘুপতির অঙ্গে সহস্র বিভ্রাতের ধারা ছুটাইয়া দিল। নিদারুণ লঙ্কায় সীতার মুখ রক্তবর্ণ হইয়া উঠিল, সে তাড়াতাড়ি উঠিয়া দাঁড়াইতেই রঘুপতি রুদ্ধকণ্ঠে কহিল, "কি হ'ত বলুন দেখি? আপনি আজ কি সর্বনাশই করেছিলেন।"

নিজের বিশাল নীলেন্দীববতুল্য যুগ্ম নয়ন দুইটি রঘুপতির মুখে স্থাপিত করিয়া সীতা শান্ত অচঞ্চল স্নিগ্ধ স্বরে কহিল, "কেন—কি—আর—হ'ত, ভালই হ'ত—সব মিটে—বেত।"

স্নান হাশ্বের সহিত রঘুপতি কহিল, "এখন ত ও কথা বলবেনই। কিন্তু—এ এখনি যে ছুজনে পাষণ্ডসমাধি লাভ কর্তব্য, দাদা দিদি এঁরা সব কি বলতেন—কি মনে করতেন?"

সীতা হঠাৎ বলিয়া ফেলিল, "মনে আর কি করবেন হয় ত ভাবতেন, এদের ছুজনে খুব ভাব ছিল, তাই—" তাহার মুখের কথা ফুরাইতে ন' ফুরাইতে সুশীলবাবু ও শাস্তি আসিয়া উপস্থিত হইল, কথার শেষটুকু রঘুপতি আর শুনিতে পাইল না।

সীতার মুখে এই কথা শুনিয়া রঘুপতি একবারে স্তম্ভিত হইয়া গেল। বিবাহিতা নারীর মুখে পরপুরুষকে এই সম্ভ্রাম সে আর কোথাও কখনও শুনিয়াছে বলিয়া মনে কবিত্তে পারিল না। তবে—তবে কি সীতা—তাহারই মতঃ বিপদে চলিয়াছে? সে-ও কি তাহার প্রতি মৃদু? না না, এ তাহার ভুল ধারণা; মজুও ত বন্ধকে ভালবাসে,

ভগিনীও ত ভাইকে যেহ করে, সেই হিসাবেই যদি সীতা তাহাকে ভালবাসিয়া ঐ কথা বলিয়া থাকে, ইহাতে দোষই বা'সে ধরিতেছে কেন? সকাম লালনাতেই কি জগৎ ভরিয়া আছে? পবিত্র ভ্রাতা-ভগিনীর অকলুষ ভালবাসা কি বিশ্বজগতে হুশ্রাপ্য? বিচার না করিয়া মন কথটাই লোক ধরিয়া বসে কেন? সে পরজ্ঞী, সে কেন তাহাকে ভালবাসিতে যাইবে? হয় ত ঠাট্টাচ্লে সে তাহাকে ঐ কথা বলিয়াছে। তথাপি অপঠিত তাম্র-শাসনের মত সীতার কথাটা তাহার মনের ভিতর একটা জটিলতার সৃষ্টি করিয়া তুলিতেছিল।

ফিরিবার পথে রঘুপতিকে নিতান্ত চূপ করিয়া থাকিতে দেখিয়া সুনীলবাবু কহিলেন, “রঘুপতি যে আজ এত চূপ-চাপ? ব্যাপার কি?” রঘুপতি কহিল, “এমনিই।” শান্তি তখন বলিল, “তোমার শালীটি কি আজ আর রঘুপতি-বাবুর কথা বলবার শক্তি রেখেছে, ওঁকে যে রকম দৌড় করিবে, তেমন মানুষে পারে না। সীতা আজকাল ভারী হুঁট হয়েছেন।”

সন্ধ্যার প্রাকালে ড্রিং‌রুমে সকলকেই উপস্থিত থাকিতে দেখিয়া সুনীলবাবু কহিলেন, “সীতা কোথায় গেল? তাকে দেখছি না যে?”

শান্তি কহিল, “সে স্টুটকেস গোছাতে গেছে, কাল কার্শিয়ং যাবে কি না।”

“ও!—ঠিক কথা, আমাকেও ত পৌছে দিয়ে আসতে হবে, সে কথা মনেই ছিল না। তা কবে আবার আসছে?”

শান্তি কহিল, “তা ত বলতে পারি না।”

নিজের অসম্ভব আগ্রহটাকে কিছুতেই দমন করিতে না পারিয়া রঘুপতি রুদ্ধকণ্ঠে কহিল, “কার্শিয়ং যাচ্ছেন কেন?”

বিদ্রূপঙ্কলে সুনীলবাবু কহিলেন, “ও সব কর্তার ইচ্ছেয় কর্ম, জান ভায়া, মালিকবিহীন জিনিষ যখন যা ইচ্ছে, তাই করেন। ওঁর আর দার্জিনিক ভাল লাগছে না। আর কি জান, ভাবনা ত নেই, দিদির যখন এমন দাসাছুদাস রয়েছে যে, হাকিম নড়ে, তবু ওঁদের হুকুম নড়লেই মহা অনর্থ। জানই ত গৃহিণীর বোন—সুতরাং গিন্নীর চেয়ে—”

শান্তি কহিল, “সকল সময়েই কি তোমার রক্ত।” এমন সময় এক মুখ হাসি লইয়া আসিয়া সীতা ঘরে প্রবেশ

করিয়া কহিল, “আমার পিছনে আবার লাগলেন কেন, রায় মশাই, এ অভ্যেসগুলো এবার তাগ করুন না।”

“কি জানিস, ভাই, তোর পিছনে না লাগলে আমার দিনটাট বৃথা মনে হয়। এখন তুই যদি একটা গান করিস, তা হ'লে আর তোর পিছনে লাগব না। আবার কবে আসছিস, বল দেখি?”

সীতা ঈষৎ হাসিয়া ভগিনীপতির দিকে চাহিয়া বলিল,—“তা কেমন ক'রে বলবো বলুন, তারা ছেড়ে না দিলে কি ক'রে আসবো। আপনিই ত যত নষ্টের গোড়া।”

“তা ত বলবিই এখন—যাক, তুই এখন গান শোন।”

সীতা এসাজ লইয়া গাহিতে বসিল—

“হুজনে দেখা হলো মধু যামিনীরে,
কোন কথা কহিল না চলিয়া গেল ধীরে—
নিকুঞ্জে দখিণা-বার করিছে হায় হায়,
লতা-পাতা হেলে ছলে ডাকিছে ফিরে ফিরে।”

এমন সময় রঘুপতির চাকর আসিয়া একখানি টেলিগ্রাম দিল, সে উৎকণ্ঠিতভাবে খুলিয়া পড়িল। সীতা তখন গান বন্ধ করিল। টেলিগ্রামে লিখিত ছিল,—“আমি বোমাকে লইয়া অল্প যাত্রা করিতেছি, তুমি হেঁশনে আসিবে।—পিতা।”

হঠাৎ তাহার জগৎ পরিবর্তিত হইয়া গেল, বাসন্তী পূর্ণিমা মেঘের আড়ালে ঢাকিয়া গেল, কে যেন দারুণ আঘাতে তাহার সমস্ত সুখস্বপ্ন ভাঙ্গিয়া দিল। কি একটা অজ্ঞাত ব্যথায় রঘুপতির সমস্ত অন্তরিস্ত্রিয়গুলো যেন সাড়হীন জড়পদার্থে পরিণত হইয়া গেল, অসহ যন্ত্রণায় হৃৎপিণ্ডের ক্রিয়া যেন রুদ্ধ হইয়া আসিতেছিল, সে ভূতগ্রস্ত রোগীর মত নীরবে বসিয়া রহিল।

তাহাকে তদবস্থায় বহুকণ থাকিতে দেখিয়া সুনীলবাবু ভিজ্ঞাসা করিলেন, “সব ভাল ত? তুমি অমন হয়ে গেলে কেন?” অশ্রুরুদ্ধ কণ্ঠে রঘুপতি কহিল, “না, কিছু না।” সুনীলবাবু কহিলেন, “তাই ভাল।” এই বলিয়া তিনি টেলিগ্রামখানি পড়িয়াই আশ্চর্য্যান্বিতভাবে পুনরায় কহিলেন, “এ কি! আপনি বিবাহিত?—তবে সে দিন—” তাহার মুখের কথা না ফুরাইতেই রঘুপতি রুদ্ধকণ্ঠে

কহিল, “বিয়ে করিনি, এ কথা ত আপনাকে সে দিন বলিনি, তবে সে অনেক কথা—” সে আর কিছু বলিল না দেখিয়া সুশীলবাবু জিজ্ঞাসা করা অমুচিত বোধে পত্রার দিকে চাহিয়া বলিলেন,—“রঘুপতির বাবা আর জী আসছেন, এখানে খাওয়ার যোগাড় ক’রো ; নূতন আগছেন। আমিও সীতাকে পৌঁছে দিয়ে ওঁদের গাড়ীতেই ফিরে আসবো। তবে চেনাচিনি এখানে এসে হবে। তা’ সীতা, তুই কালকের দিনটা থেকে যা না?”

অবনত বদনে শান্তি কহিল, “সে কি ক’রে হয়, তাঁরা অপেক্ষা ক’রে থাকবেন, চিঠি দেওয়া হয়েছে।”

“তবে আর কি হবে, তুই গানটা শেষ কর। ঐ গানটা বড় সুন্দর।”

সীতা গাছিল—

“হৃদনের আশিবারি গোপনে গেল ম’রে,
হৃদনের প্রাণের কথা প্রাণেতে গেল ম’রে,
আর ত ত’ল না দেগা, জগতে দৌড়ে একা,
চিরদিন ছাড়াছাড়ি যমুনাভীরে ॥”

সীতা একান্ত মন-প্রাণ দিয়া যখন এই গানটি গাহিয়া শেষ করিল, তখন গৃহস্থিত শ্রোতৃগণের কেহই চকুর জল সংবরণ করিতে পারিল না।

কুসুম

রাত্রিতে গৃহে ফিরিয়া রঘুপতি কিছুই আহার করিবে না বলিয়া শয়ান আশ্রয় লইল। কিন্তু নিদ্রাদেবী তাকে একবারেই ত্যাগ করিয়া গেলেন।

ভক্তকারের আশ্রয়ে বিছানায় শুইয়া আজ কেবলই সীতার উজ্জল মুখখানি তাহার হৃদয়ে ফুটিয়া উঠিতেছিল, তাহার সুকোমল দেহের মধুর স্পর্শ সে যেন এখন নিজের বক্ষে অনুভব করিতেছিল। ভাবিতেছিল, সে-ও কি তাহাকে ভালবাসে? আমারই মত সে-ও কি বিপুল বেদনার জর্জরিতা হইয়া অপ্ৰাপ্তির দারুণ যন্ত্রণায় পলে পলে মৃত্যুকে আহ্বান করিয়া থাকে?—হয় ত হইতে পারে, সে ভাবে কি না, তাহা কে বলিতে পারে? মঞ্চল পাছাড়ের উপরে জীবন ও মৃত্যুর সন্ধিস্থলে সেই সুগভীর কৃতজ্ঞতা-স্বরা বিশাল ভ্রমরকৃষ্ণ নয়ন দুইটি যখন নিমেষের জন্ত অবাক হইয়া গিয়াছিল, তখন সীতার নয়ন দুইটি তারহীন ভাঙিতবার্তায় কি ভাষা প্রকাশ করিয়াছিল—

শুধু সে কি প্রাণদাতার প্রতি প্রাণের গভীর কৃতজ্ঞতা? না, তাই কি? সে যেন ক্রমশঃ অবসন্ন হইয়া পড়িতেছিল।

সে ভাবিতে লাগিল, এই কি জগতের সনাতন রীতি? আরাবিতা প্রার্থিতা প্রিয়জনকে পাইবার জন্ত বাসনা যখন শতধারায় হৃদয়ের অভ্যন্তর পরিপূর্ণ করিয়া তুলে, অনির্ঝাণ আকাজকার দাবাশ্রিতে প্রাণ-মন যখন জলিতে পুড়িতে থাকে, কামা কি তখন এমনই করিয়া দূরে সরিয়া যায়? অশ্রুর উৎস কোণায় লুকায়িত ছিল, আজ আর সে বাধা মানিল না। অবিরল অশ্রুধারায় তাহার উপধান সিক্ত হইয়া গেল, দেহ অবসন্ন হইয়া পড়িল; সে যেন অহুত্বের শক্তি হারাইয়া ফেলিল।

কবে কোন দিনে কোন শুভ কি অন্ততক্ষেণে তাহার হৃদয়খানি যে সে কখন সীতার হৃদয়ের সঙ্গে একই সূত্রে বাধিয়া দিয়াছিল, তাহা ত সে বুঝিতে পারে নাই। নিমেষের দৃষ্টিপাতে তাহার মানসী মূর্তি তাহার অন্তরের গভীরতম প্রদেশে কোন সুদক্ষ শিল্পী কখন অঙ্কন করিয়াছিল যে, সেই ক্ষণিকের দৃষ্টিপাতেই তাহার হৃদয়কুঞ্জের অকুটিল ফুলগুলি নিমেষমধ্যেই ফুটিয়া উঠিয়া ব্যর্থ জীবনের নিবেদিত অর্থ মুহূর্তেই সার্থক করিয়া তুলিয়াছিল। সীতাকে সে ভুলিতে পারিবে না, চিরদিন ধরিয়া অন্তরের অন্তস্তলে অঙ্ককারের গভীর গহ্বরে—এ স্মৃতি সে— গোপন করিয়া রাখিবে—এ আরাধনায়—যদি কিছু দোষ থাকে, সে তাহা সানন্দে গ্রহণ করিবে।

ব্যর্থ হৃদয়ের গভীর ভালবাসা দান করিবার জন্ত সে যখন একান্তই উদ্ভত হইয়াছিল, তখন কে জানিত যে, তাহার তাসের ঘর একই সূত্রে ভাঙিয়া পড়িবে! চিরদিনের মত এক অপরিমিত অজ্ঞেয় দুর্লভ্য বাধা তাহাকে আবহমানকাল তৃষ্ণার্তই করিয়া রাখিবে। হৃদয়ের এই দুর্জয় উন্মত্ত আবেগকে সে যতই বাধা প্রদান করিতেছিল, ততই তাহার উপলক্ষ প্রবল শ্রোতাবেগ তাহার সমস্ত বাধাকে ক্রমশঃই পরাক্রান্ত করিয়া তুলিতেছিল। তরুণ জীবনের আকুল বাসনা ত সে মুহূর্তেই হৃদয়ের গভীর গহ্বরে লুকায়িত করিয়া রাখিয়া দিয়াছিল, যাহাকে দুর্লভ জানিয়াও যৌন সাধকের মত সে নীরব পূজায় দিন-রাত্রি অতিবাহিত করিতেছিল, বাসনার উন্মত্ত আবেগের সহিত যে অবিরত যুক্ত করিয়া নিজেদে পরাস্ত বোধ করিতেছিল,

আজ সেই সৃষ্টি—নির্ভৃত চিত্তবৃত্তিগুলোকে আমার এমন কবিতা জাগরিত করিয়া দিল সে কে ?

দীর্ঘ দিবসের পরে একান্ত প্রতীক্ষিত সাক্ষাৎ, এ কি—
অসময়ে উপস্থিত হইল ? নিয়তিব এ কি নিশ্চয় পরিহাস
—অদৃষ্টের এ কি নিষ্ঠুর খেলা ?

সামারাত্রি চিন্তার অসহ দংশন সহ করিয়াও প্রতী-
কারের কোন উপায়ই সে খুঁজিয়া পাইল না। কেবলই
তাহার মনে ছটতে লাগিল—কোন উপায়ই নাই—সে অত্যা-
সক্ত'—সীতার চিন্তা সে কিছুতেই তাগ করিতে পারিবে
না। আজ দুই দিন হইল সে মাধুরী লইয়া—কেহই তাহার
সম্মুখ আসিয়া দাঁড়ায় নাই। কিং প্রাণ-মন যেন সর্বদাই
তাগার দীপ্তিতে ভরিয়া আছে। তাহার স্ত্রী আসিলে সে
সকল কথা বলিয়া এ দেশ তাগ করিয়া যাইবে।

পরদিন বৈকালে দার্জিলিং মেলে বসুপতির পিতা ও
স্ত্রী আসিয়া পৌঁছিল। সুশীলবাবু ট্রেনেই ছিলেন। তিনি
সেখান হইতেই বসুপতির পিতাকে ও স্ত্রীকে লইয়া সাদরে
নিজের গৃহে লইয়া আসিলেন।

রাত্রিতে আহারাতির পর শান্তি বসুপতিকে বলিল,
“আপনি আজ এ বাড়ীতে শোবেন।” তাহার পর সুশীল-
বাবুর দিক মুখ ফিরাইয়া হাশ্বোজ্জলবদনে কহিল,
“ওন্টু গা, বসুবাবুকে ঘরে দিবে এস, দেখো যেন, না
পালান।”

বিজ্ঞপূর্ণকণ্ঠে সুশীলবাবু কহিলেন, “কেন হে, লজ্জা
কছে না কি ? বটে বটে—তা হয়—সময় সময় হয়,
অনেক দিন হলো কি না। তা যাই হোক, আজ এই
আনন্দের দিনে মুখ এত ভার কেন হে ভারী ? ওঃ, বুঝিছি,
আজকে এই রকমই লোককে দেখাতে হয়।”

গানগানের সঞ্চিত বসুপতি কহিল, “আপনার সঙ্গে ত
কথায় কেউ পারবে না।”

“এক জন আমার সঙ্গে পারে, কিন্তু সে আজ গর-
হাজির। এমন দিনে তার অভাবটা বড় বেশী মনে
লাগছে।”

শান্তি কহিল, “এখন তর্ক রাখ। তোমার এই সব
বকামীর সন্তেই আজ বসুবাবুর বিছানা এখানে ক'রে
দিবেছি। বাবা রাত্রি জেগে এসেছেন, তোমার ত বড়
ছোট। সবকাসবক জান নেট, ঠাটা কল্লোট হলো।”

সুশীলবাবু আব কিছু না বলিয়া গৃহ হইতে নিজস্ব
হইলেন।

দুর্ভল ও অবসন্ন মন লইয়া বসুপতি ধীরে ধীরে ঘরে
আসিয়া প্রবেশ করিল। গৃহটি গভীর অন্ধকার, কাচের
জানালায় কাল বনাতে পর্দা দিয়া ঘরটির অন্ধকার আরও
গভীর করিয়া তুলিয়াছে। অন্ধকারে প্রতি পদ-
ক্ষেপে পদতালনের আশঙ্কা প্রবল থাকিলেও সে ইচ্ছা করিয়া
আলো জালিল না। যাহাকে এত দিন সে ইচ্ছা সত্ত্বেও
দেখিতে পার নাই, আজ এই চিরবিদায়ের শেষ মুহূর্তে
বিরহ ও মিলনের পথে ইহাকে না দেখাই ভাল।

এই রিক্তা সর্বস্বারা স্ত্রীর ভবিষ্যৎ ভাবিয়া তাহার প্রাণ
যে কাঁদিয়া না উঠিল, এমন নহে। চিরদিনের পরিত্যক্তা
এই পত্নী যে কোন্ অশুভক্ষেপে ধরণীতে প্রথম মৃত্তিকাস্পর্শ
করিয়াছিল, তাহা যদি সে একবার বিচার করিয়া দেখিতে
পারিত, বহুদিনের আরাধনায় সাধনার সিঁদ্ধিটুকু লইয়া সে
আজ কত আশা-আকাঙ্ক্ষায় হৃদয় ভরাইয়া স্বামি-সকাশে
তাগার পূজার অর্ঘ্য লইয়া নিবেদন করিতে আসিয়াছে,
সেই স্থানে সেই জনের নিকট হইতে সেই অর্ঘ্য
যে পুনরায় তাহার নিকট ফিরিয়া আসিবে, তাহা এ জানে
না। কে এ অঘটনের কর্তা ? চিরদিনের তরে চির-
অদৃশ্য লোকে থাকিয়া উপায়হীন নরনারীকে কি তিনি চির-
দিনই এমনই নির্ধ্যাতন করিবেন ? এমন সুন্দর ধরণীতে
এত অকরণ বেদনা—জালা কোন্ নাগিনীর মুখ হইতে
কোন্ বিধাধার জগতের ধূলিকণাকে বিধাক্ত করিয়া
তুলিয়াছে ? চিরদিনই কি হুঃখী জন জলিয়া পুড়িয়া মরিবে
—এর নির্ধারণ আছে কি না, কে জানে ?

তাহার পর সে দীর্ঘ দীর্ঘ খাটের পার্শ্বে অগ্রসর হইয়া
দেখিল, তাহার স্ত্রী বসিয়া আছে। সে তখন সমস্ত 'বিধ',
সঙ্কোচ, লজ্জা ত্যাগ করিয়া কল্পিতকণ্ঠে কহিল, “একটা
কথা তোমায় বলি, তুমি স্থির হয়ে শোন। এ ঘরে
তোমার স্থান পাবার আশাই ছিল না। জানি না,
ভগবান্ কি মানুষের দয়ায় হৃদি যখন এসেছে, তখন আশী-
র্বাদ করছি, এ গৃহে তোমার স্থান চিরপ্রতিষ্ঠিত হ'ক।
কিন্তু—কিন্তু—আমি তোমার—অযোগ্য—আ—মা—র—
বি—দায়—দাও।”

তেজোদীপ্ত কণ্ঠে কিশোরী কহিল, “আমার

অপরাধ? আপনি কি আমার আবার—ত্যা—গ—
করছেন?”

রঘুপতি চমকিয়া উঠিল। এ কণ্ঠস্বর কি স্বাভাবিক?
এত কর্কশ কণ্ঠ সে কোন নারীতে শুনে নাই।

হতাশভরা কণ্ঠে রঘুপতি কহিল, ‘তা জানতে চেয়ো না,
শুনলে হুঃখ বাড়বে বৈ কমবে না। আমি চ’লে যাবার পর
তুমি সমস্তই হয় ত বুঝতে পারবে, তখ—ন—
আমার—অবস্থা—বুঝে—পা—রো—ত আমার ক্রমা
ক’রো—।’

রুদ্ধকণ্ঠে বিকৃতস্বরে কিশোরী কহিল, ‘তবে একটু
অপেক্ষা করুন! জীবনে আমার—যে সৌভাগ্য হয় নি,
আজ—আজ—যদি—সে—দিন—পেয়েছি—তবে—একটু—
পায়ের—’ বাকীটুকু সে আর বলিতে পারিল না,

ইলেকট্রিকের তীব্র আলোকে ঘর উদ্ভাসিত হইয়া উঠিল।
মুক্ত অবগুণ্ঠন টানিয়া দিতে যাইতেই রঘুপতি বিস্মিতভাবে
কহিল, ‘সীতা—তু—মি—’

এক মুখ হাসি লইয়া আবেগরুদ্ধ কণ্ঠে সীতা কহিল,—
‘হাঁ, আমি তোমার নির্কাসিতা সীতা।’ আর বলিতে হইল
না, অন্তরাল হইতে সুশীলবাবু এক রাশ ফুল লইয়া তাহা-
দের অঙ্গে ও বিছানায় ছড়াইয়া দিয়া কহিলেন, ‘ভায়া,
এ শুভ মিলনের ঘটকালিটা আমারই প্রাপ্য। নামে জাল
কল্পেও, আমার চোখছটাকে তুমি ফাঁকি দিতে পার নাই।
কাল সব বলবো এখন।’ এই বলিয়া তিনি ছয়ার বন্ধ
করিয়া দিয়া বাহির হইয়া গেলেন।

বহু দিনের কাঙ্ক্ষিত প্রিয়তমাকে তখন রঘুপতি ব্যাকুল
বাহুবেষ্টনে নিজের বক্ষের মধ্যে টানিয়া লইল।

শ্রীমতী কান্তনন্দিনী দেবী

মনুষ্যগর্ভে ব্যাঘ্রশাবক



নোয়াখালি জিলার অন্তর্গত সাহাপুর পোষ্ট আপিসের
অধিকারভুক্ত করটসিল গ্রামে কোনও ভদ্রপরিবারে মৃত্যু-
বাহায় একটি অপূর্ণ জীব প্রসূত হইয়াছিল। ইহার চক্ষু,
কর্ণ, হস্ত, পদ, দন্ত, নখ প্রভৃতি সমস্ত অবয়বই ব্যাঘ্রের

সদৃশ। ইহার দৈর্ঘ্য ১২ ইঞ্চি। স্থানীয় মোস্লেম ফার্মে-
সীতে শবদেহ বৈজ্ঞানিক উপায়ে রক্ষিত আছে। প্রায়
দেড় মাস পরে আলোক-চিত্র গৃহীত হওয়ায়, শবের মুখমণ্ডল
একটু বিকৃত দেখাইতেছে।

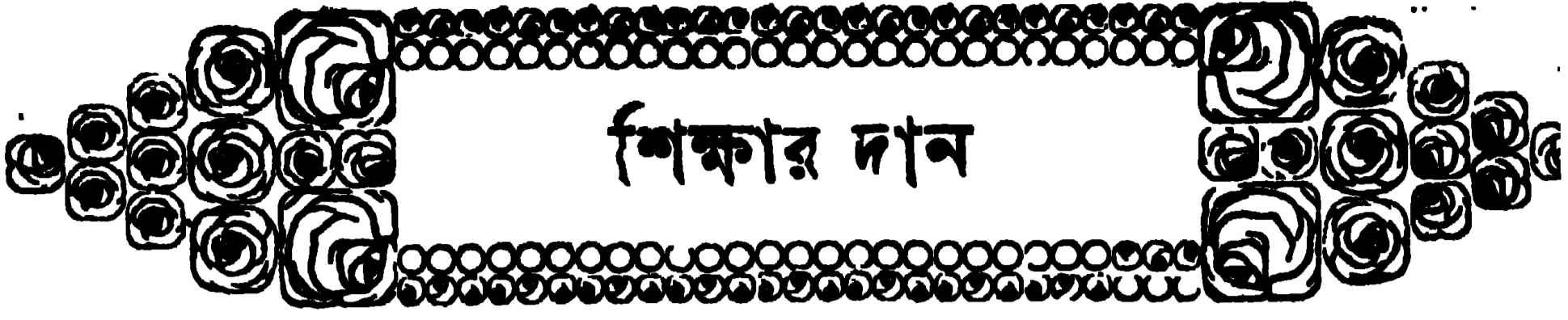

শিক্ষার দান

“উমা, মা !”

“আমায় ডাকছেন, বাবা ?”

অষ্টাদশবর্ষীয়া তরুণী ধীর মন্থরপদে পিতার সম্মুখে আসিয়া দাঁড়াইল। ঘর-জোড়া ফরাস পাতা শয্যার উপর তাকিয়া হেলান দিয়া রমানাথবাবু আলবোলায় ধূমপান করিতেছিলেন।

স্নিতাননা কণ্ঠকে দেগিয়া পিতা বলিলেন, “তোমার পরীক্ষার খবর শুনেছ, মা ?”

নত নেত্রে উমা গ্রীবা হেলাইয়া মৃদুকণ্ঠে বলিল, “দাদার পত্রে শুনেছি।”

রমানাথবাবু কণ্ঠকে কাছে ডাকিয়া প্রফুল্ল কণ্ঠে বলিলেন, “তোমার সাফল্যে আমি আনন্দিত। আই, এ, পরীক্ষায় তোমার ফল যে ভাল হবে, সে বিশ্বাস আমার ছিল; তার জ্ঞান নয়। তুমি বোধ হয় এখনও জান না যে, বঙ্কিমচন্দ্র রোপ্যপদক এবার তুমিই পাবে। বাঙ্গালার প্রধান পরীক্ষক যিনি, তিনি আমার সহপাঠী ও বাল্যবন্ধু। তিনি লিখেছেন, তোমার মত বেশী নম্বর আর কেউ পায় নি।”

উমা পিতার নগ্ন পৃষ্ঠদেশে গামাচির সন্ধানে মনোনিবেশ করিল।

ছুটির দিনে, দিবা দ্বিপ্রহরে পিতাপুত্রীর আলাপে বিষয় ঘটবার কোন সম্ভাবনা ছিল না। তাই নিঃসঙ্কোচে কণ্ঠা পিতার বৈঠকখানা-ঘরে আসিয়াছিল। ব্যবহারাজীবের কার্যে রমানাথবাবু সর্বদাই ব্যস্ত থাকিতেন। জিলা-কোর্টে তাঁহার প্রতিদ্বন্দ্বী কেহ ছিল না। এ জ্ঞান অজ্ঞান দিন অবকাশ তাঁহার অল্পই থাকিত। তাই ছুটির দিন তিনি বাহিরের কোন কাৰ্য করিতেন না। স্ত্রী, পুত্র, কণ্ঠা প্রভৃতির সহিত বিশ্রান্তালাপে সময় কাটাইতেন। উমা দ্বিপ্রহরে পিতার কাছে বসিয়া তাঁহার নিকট হইতে দেশ-বিদেশের নানা গল্প শুনিত, তাঁহার ভাগবতপাঠের সেই প্রধান শ্রোতা।

কণ্ঠার দিকে মুখ ফিরাইয়া রমানাথবাবু বলিলেন,

বাঙ্গালা পরীক্ষায় তুমি শ্রেষ্ঠ স্থান অধিকার ক’রে বাঙ্গালার শ্রেষ্ঠ সাহিত্যিকের স্মৃতি-পূজার পুরস্কার লাভ করবার যোগ্য হয়েছ, এর চেয়ে আনন্দ আমার আর বেশী কিছু হ’তে পারে না।”

মৃদু হাসিয়া উমা বলিল,—“বাবা, আপনি বঙ্কিমচন্দ্রকে বড় ভালবাসেন বুঝি ?”

“হ্যাঁ মা, আমি তাঁর বড় ভক্ত। আমাদের হিন্দুর আদর্শ তিনি যেমন ক’রে সাহিত্যের নানা দিক দিয়ে দেগিয়ে গেছেন, কেউ তা পারে নি। হতভাগা বাঙ্গালী জাতটাকে তিনি অনেক পুণ্যকথা নুতন ক’রে শুনিয়ে গেছেন। আমার কাছে তাঁর চেয়ে বড় লেখক আর কেউ নেই।”

উমা পিতার মনের গতির সহিত পরিচিত ছিল। আধুনিক জগতের বিভিন্ন মতবাদের সহিত রমানাথবাবু যে ঘনিষ্ঠ সংস্রব রাখিতেন এবং প্রাচীন যুগের মতবাদেরও যে তিনি বিশেষ শ্রদ্ধা করিতেন, ভক্ত ছিলেন, ইহা তাঁহার পরিবারস্থ সকলেই ভালরূপ অবগত ছিল। তাঁহার পুত্র, কণ্ঠা, স্ত্রী প্রভৃতি সকলেরই স্বাধীনভাবে যে কোন বিষয়ের সম্বন্ধে মত প্রকাশ করিবার অধিকার ছিল, তাহাতে কখনও তিনি বাধা দিতেন না। কিন্তু বিশ্বয়ের বিষয় এই, সকলেরই উপর যেন তাঁহার ব্যক্তিত্বের প্রভাব অমুভূত হইত। কাহাকেও তিনি জোর করিয়া কোনও কিছু করিতে বলিতেন না। অথচ প্রত্যেকেই যেন তাঁহার গোপন অভিপ্রায় বুঝিয়া লইয়া ঠিক তাঁহারই মনোমত কার্য সম্পাদন করিত। স্বাধীনতা সত্ত্বেও কেহ স্বেচ্ছাচারিতার আশ্রয় গ্রহণ করিত না। তাঁহারই চিন্তার ধারা অলক্ষ্যভাবে প্রত্যেকেরই জীবনে প্রভাব বিস্তার করিয়াছিল, অথচ কেহ তাহা উপলক্ষ্য করিতেও পারিত না।

কণ্ঠার মস্তকে স্নেহে হস্তাবমর্ষণ করিতে করিতে রমানাথবাবু বলিলেন, “আশীর্বাদ করি, তুমি বাঙ্গালার মধ্যে যেন হ’তে পার।”

এমন সময় গৃহিণী পানের বাটা হাতে করিয়া ঘরের মধ্যে প্রবেশ করিলেন। স্বামীকে গোটাকয়েক পান

দিয়া ফরাসের এক প্রান্তে বসিয়া বলিলেন, “দাদার চিঠির জবাব দিয়েছ ?”

রমানাথবাবু আলবোলায় নলটা পুনরায় তুলিয়া লইয়া বলিলেন, “তাকে লিখে দিয়েছি, তুমি ও উমা মা আসছে রবিবার কলিকাতায় রওনা হবে।”

উমা বলিল, “আমি ও মা দুজনেই চ’লে গেলে আপনার কষ্ট হবে যে, বাবা!”

প্রসন্ন শাস্ত্রে প্রৌঢ় রমানাথ বলিলেন, “কোন কষ্ট হইবে না, মা! বড় বৌ-মা, মেজ বৌ-মা দুজনকেই তোমার গর্ভপারিণী যে রকম ক’রে তৈরী ক’রে তুলেছেন, তাতে তোমার বুড়া বাবার কষ্ট হবার মো কি।”

দ্বারের কাছে চুড়ীর রিগিরিগি শুনা গেল। পরক্ষণেই মস্তুর গতিতে পুত্রবধুগণ ঘরের মধ্যে প্রবেশ করিয়া স্বর্ণ-টাকুরাণীর পার্শ্বে উপবেশন করিল। চুড়ীর দিন আপনা হইতেই সকলে আহারাদির পর রমানাথবাবুর কাছে আসিয়া বসিত তিনি কোনও দিন এইরূপ আদেশ কাঠা-কেও করেন নাই। কিন্তু তাঁহার মনের গতি বুলিয়া অকৃষ্টিভাবে তাঁহার অবসরসময়ে সকলে তাঁহার কাছে আসিয়া বসিত।

“আমার দাদাভাই কই, মা লক্ষ্মি?”

জ্যেষ্ঠা পুত্রবধু মৃদুগুণে বলিল, “সে আসছে।”

২

কলিকাতা মেডিকেল কলেজ হইতে প্রশংসার সহিত এম্ বি পরীক্ষায় উত্তীর্ণ হইয়া ধরনীনাথ মাতাকে বন্ধুর দ্বারা জানাইয়া দিল, বিবাহে এখন তাহার বেশ মত আছে, তবে মেয়ে সে স্বয়ং দেপিয়া পছন্দ করিবে। পল্লীগাম হইতে একটা অশিক্ষিতা বা অন্ধ-শিক্ষিতা মেয়ে আনিয়া তাহার ঘাড়ে চাপাইলে চলিবে না। সে চাহে—হাল ফাসানে সুশিক্ষিতা মার্জিতরুচি ভব্যা জীবনসঙ্গিনী। তথাকথিত লজ্জাশীলা বঙ্গবধু লইয়া সে জীবনযাত্রার দীর্ঘ পথ অতিবাহিত করিতে রাজী নহে।

বুদ্ধিমতী মাতা পুত্রের ইচ্ছার বিরুদ্ধে কোন কথা বলিলেন না। নাবালক পুত্রকে লইয়া স্বামীর পরিত্যক্ত সম্পত্তির রক্ষণাবেক্ষণে তাঁহাকে ধৈর্য ও বুদ্ধির যথেষ্ট পরিচয় দিতে হইয়াছিল। অসহায় দেখিয়া প্রবল পক্ষ নানারূপে

তাঁহাকে বিপন্ন করিতেও চেষ্টা করিয়াছিল; কিন্তু অসীম সহিষ্ণুতা এবং সবিশেষ বুদ্ধি-কৌশলের সাহায্যে তিনি সকলকেই পরাজিত করিয়া স্বামীর সম্পত্তি ও অর্থ রক্ষা করিয়া আসিয়াছেন। তবে স্বামীর স্মৃতিবিজড়িত, শব্দরা-লব্ধের পবিত্র তীর্থ ছাড়িয়া পুত্রের শিক্ষার জন্ত তাঁহাকে কলিকাতায় থাকিতে হইত। এ জন্ত তাঁহার মনে গভীর ক্ষোভ ছিল, তবে পুত্রের কল্যাণের জন্ত সে দুঃখও তিনি সহ্য করিয়াছিলেন। এখন পুত্র কৃতবিদ্য হইয়া বাহির হইয়াছে, সে যদি ইচ্ছামত পত্নী মনোনয়ন করে, তাহাতে দুঃখের কথা কি আছে? মনের কোনও প্রান্তে একটা কাঁটা খচ-খচ করিলেও তিনি প্রসন্নমনে পুত্রকে স্বয়ং মেয়ে দেখিবার অমুগতি দিলেন।

ধরনী সন্ধান লইয়া জানিয়াছিল, হাইকোর্টের প্রসিদ্ধ উকীল ভবানীবাবুর একটা ভাগিনেয়ী এবার আই, এ পরীক্ষায় প্রশংসার সহিত উত্তীর্ণ হইয়াছে। কন্ঠার পিতাও মফঃস্বল কোর্টের খ্যাতনামা ব্যবহারাজীব। ভবানীবাবুর এক পুত্রের সহিত সে বি, এস, সি ক্লাসে পড়িয়াছিল। সে জানিত, আভিজাত্য-মর্যাদা ও অর্থ-সম্পদে ভবানীবাবু কলিকাতার সমাজে গণনীয় ব্যক্তি। সামাজিক হিসাবে তাঁহার ভাগিনেয়ীর সহিত তাহার বিবাহে কোন প্রতিবন্ধক ঘটিতে পারে না। বিষয়তঃ সে বাহা চাহে, ভবানীবাবুর ভাগিনেয়ীকে বিবাহ করিলে তাহা হইতে বঞ্চিত হইতে হইবে না।

ধরনীনাথের মত সুপাত্র—রূপ, গুণ, কুলশীল এবং অর্থ-সম্পদ সকল বিষয়েই প্রার্থনীয় এই যুবকটিকে ভবানীবাবু সমাদরেই অভ্যর্থনা করিয়া কন্ঠা দেখাইলেন। বন্ধুসহ ধরনীনাথ উমাকে দেখিতে আসিয়াছিল।

সঙ্কোচবিরহিতা অথচ আত্মস্থা এই বিহ্বলী স্তম্ভরী তরুণীকে দেখিয়া ধরণীর চিত্ত পলকিত হইল। কলিকাতার আবহাওয়া অনুসারে পাশ্চাত্য রুচিপ্ৰিয় ভবানীবাবু তাঁহাকে এমন ভাবে সাজাইয়া দিবার ব্যবস্থা করিয়াছিলেন যে, ধরনীনাথ এই পল্লীসহরবাসিনী তরুণীর মধ্যে বাহিরের দিক্ দিয়া অমনোনীত করিবার মত কিছুই খুঁজিয়া পাইল না। বরং, গোপন করিবার সহস্র চেষ্টা সত্ত্বেও তাহার ব্যবহারে এমন ভাব সুস্পষ্ট হইয়া উঠিল যে, কন্ঠাপক্ষ তাহাতে বিস্ময়াগ্নিত হইলেন।

ধরনী গুনিয়াছিল, দ্বাদশ বৎসর বয়সে উমার কণ্ঠসঙ্গীত 'রেকর্ডে' উঠিয়াছিল; সেই রেকর্ডের গান, বিবাহ সম্বন্ধ হইবার বহুপূর্বে সে কতবার গুনিয়াছে। সুতরাং ইচ্ছা থাকিলেও বালিকার তরলকণ্ঠ তরুণীর আবেগময় বাঞ্ছনায় কি ভাবে পরিবর্তিত হইয়াছে, তাহা জানিবার আগ্রহ প্রবল হইয়া উঠিলেও, সে গান গুনিবার প্রস্তাব উপস্থাপিত করিতে পারিল না। ভবানীবাবুর সম্মুখে ততখানি প্রগল্ভতা প্রকাশ করা সে সমীচীন মনে করে নাই। উমার সূচিশিল্প এবং রেখাচিত্র কয়েকখানি কল্যাপক দেখাইলেন। ধরনী বুঝিল, তাহার ভবিষ্যজীবন সমৃদ্ধল।

কথাবাণী পাকা হইয়া গেল; কিন্তু বিবাহ কলিকাতায় হইবে না, রমানাথবাবু দেশে নিজের বাড়ীতে বসিয়াই সম্প্রদান করিবেন। তাঁহার সঙ্কল্প অচল, অটল। প্রথমতঃ কিছু আপত্তি করিলেও পরিশেষে ধরনীনাথকে সে প্রস্তাবে সম্মতি দিতে হইল।

৩

বিবাহ করিয়া ধরনীনাথ আশাতীত সুখী হইয়াছিল, সে বিষয়ে সন্দেহ নাই; কিন্তু মামাশুভ্র ভবানীবাবুর চাল-চলন বাতির হইতে দেখিয়া তাহার শুভ্রালয় সম্বন্ধে সে যেক্রম কল্পনা করিয়াছিল, বার কয়েক তথায় বাইবার পর সে ধারণা তাহাকে বহুলাংশে বর্জন করিতে হইয়াছিল।

রমানাথবাবুর সহিত জিলার শ্বেতাঙ্গ সম্প্রদায়ের মিলা-মিশা - ঘনিষ্ঠতা যেমন ভাবে ছিল, দেশের ধনী নিধন—সকল শ্রেণীর সকল লোকের সহিত তাঁহার আত্মীয়তার তেমনই সুদৃঢ় বন্ধন ছিল। তিনি যুরোপীয় বন্ধুবান্ধবদিগকে উপযুক্ত প্রথা বা প্রণালীতে অভিনন্দিত বা অভ্যর্থিত করিলেও, উহা তাঁহার শুদ্ধান্তঃপুরের প্রাচীরসীমা পার হইতে পারিত না। প্রাচ্যের যাহা কিছু সবই মন্দ এবং প্রতীচ্যের সবই ভাল, ইহা তিনি বিশ্বাস করিতেন না। বরং প্রাচ্যের বহু বিষয়েই তাঁহার শ্রদ্ধা ও একান্ত অগুরাগ ছিল।

ধরনীনাথ শুভ্রালয়ের প্রত্যেকেরই আচার-ব্যবহারে প্রাচ্যভাবের প্রভাব দেখিয়া অত্যন্ত বিব্রত হইয়া পড়িয়াছিল, সে বিংশ শতাব্দীর প্রতীচ্য মনোবৃত্তির অমুরাগী ছিল। কিন্তু সুপণ্ডিত যন্ত্র এবং গ্রামকদিগের মধ্যে উদারতা পর্যাপ্ত

পরিমাণে থাকিলেও প্রত্যেকেরই আচার-ব্যবহারে, নিষ্ঠা ও সংযম যে ভাবে আত্মপ্রকাশ করিত, তাহাতে সে অস্তি-মাত্রায় বিস্মিত হইয়া পড়িয়াছিল। বিজ্ঞানের তরুণ অধ্যাপক এবং রায়চাঁদ-প্রেমচাঁদ বৃত্তিধারী যুবকদিগের মধ্যে একরূপ দুর্বলতা সে আদৌ প্রত্যাশা করে নাই।

উমাও যদি ঐরূপ আচারপরায়ণা এবং প্রাচ্যামুরাগিনী হয়, তাহা হইলেই ত ঘোর বিপদ! সে স্ত্রীকে লইয়া যে ভাবে জীবনপথে চলিবে বলিয়া কল্পনা করিয়া রাখিয়াছিল, তাহা করিতে না পারিলে তাহার দাম্পত্য-জীবনই বাণ হইয়া যাইবে। সুতরাং পত্নীকে পিত্রালয়ের প্রভাব হইতে সযত্নে দূরে রাখিয়া মনোমতভাবে গড়িয়া তুলিবার জন্ত সে চেষ্টা করিতে লাগিল।

তাহার বিবাহিত বন্ধুগণ গোলা মোটরে স্ত্রীকে লইয়া কেমন আনন্দে বায়সেবন করিয়া বেড়ায়, বন্ধে বসিয়া থিয়েটার-বায়স্কোপ দেখে! প্রমোদ-উদ্যানে অসঙ্কোচে হাত ধরাধরি করিয়া বেড়াইয়া অপরাহ্নের স্নিগ্ধ শোভা, নির্দোষ রজনীর মাধুর্য উপভোগ করিয়া থাকে! বন্ধু-বান্ধবের সহিত স্ত্রী যদি আলাপ-পরিচয় না করিল, আদর-অভ্যর্থনা করিয়া তাহাদিগকে প্রীতিমুগ্ধ করিতে না পারিল, তাহা হইলে সুখ কোথায়? সে ডাক্তারী শাস্ত্র অধ্যয়নে অবকাশে বহু প্রাচ্য ও প্রতীচ্য গল্প—উপন্যাস, নাটক পড়িয়াছিল। প্রতীচ্য ভাবধারা তাহার তরুণ মনকে এগনতাবে আচ্ছন্ন করিয়া ফেলিয়াছিল যে, সে বিদেশীয় যাহা কিছু, সবই অমুকরণীয় বলিয়া মনে করিত; কলিকাতার বর্তমান আবহাওয়ার মধ্যে বাস করিয়া প্রতীচ্য প্রথামুরাগী এবং যুরোপীয় ভাবানুকরী বন্ধুদিগের সাতচষা তাহার ভিতরের স্নানুঘটি এমন অমুকরণপ্রিয় হইয়া পড়িয়াছিল যে, সৃষ্টি-পাইলেই সে আপনাকে সেই প্রণালীতেই পরিচালিত করিত। তবে নিষ্ঠাপরায়ণা ব্লেহময়ী জননীর মনে আশ্রিত দিবার আশঙ্কায় সে আপনার মনের গতিকে সংযত করিয়া রাখিত।

বিবাহের পর তাহার মনের সাধগুলিকে সার্থক করিয়া তুলিবার জন্ত সে ব্যগ্র হইয়া উঠিল। হারিসন রোডে ডিস্‌পেন্সারী খুলিয়া চিকিৎসা-ব্যবসায় আরম্ভ করিয়াছিল সত্য; কিন্তু অর্থোপার্জনের দিকে তেমন মন দিতে পারিল না। প্রয়োজনও ছিল না। স্বচ্ছন্দজীবনযাত্রার পাথে

তাহার পর্যাপ্তই ছিল। কাষেই সে বিবাহিত জীবনের পরিপূর্ণ মাধুর্যটুকু উপভোগের জন্ত প্রায় সকল সময়েই বাস্ত থাকিত।

অল্পদিনের মধ্যেই সে বৃষ্টিতে পারিল, তাহার আশঙ্কা অমূলক। হিন্দুনারী স্বামীকে স্ত্রী করিবার জন্ত তাহার আজন্মের সংস্কার অনায়াসে না হউক, স্বল্পায়াসেই ত্যাগ করিতে পারে। সে দেখিল, তাহার মনের অভিপ্রায় উমার কাছে প্রকাশ করিবার পর হইতেই স্বল্পভাষিনী তরুণী অকৃত্তিতভাবে স্বামীর মনোমত কার্যগুলি তাহারই অভিপ্রায়ানুরূপে পালন করিতে লাগিল—কোনও প্রতিবাদ করিল না। রিজার্ভ করা বক্সে বসিয়া গিগেটার বা বায়স্কোপ দর্শনে কোন নিয়ম ঘটিল না। মোটরে বসিয়া প্রকাশ্য রাজপথে বায়ুসেবনেও অপর পক্ষ হইতে কোন আপত্তি উত্থাপিত হইল না। তবে সকল ক্ষেত্রেই উমা তাহার স্বক্ৰমাতাকে সঙ্গে লইত। ধরনী মনে মনে ইহাতে কিছু ক্ষণ হইত বটে; কিন্তু প্রতিবাদ করিবার কিছুই ছিল না।

কিন্তু ধরনী একটা সাধ মিটাইবার উপায় কিছুই দেখিতে পাইল না। বন্ধুবান্ধবদিগের সম্মুখে স্ত্রীকে বাহির করিয়া প্রতীচ্য নরনারীর জায় বিশ্রান্তালাভের সুরোগ সে এখনও পায় নাই—মধুর সন্ধা বা জ্যোৎস্না-পুলকিত রজনীতে পোলা নয়দানে উভয়ে হাত ধরাধরি করিয়া বেড়াইবার আনন্দ উপভোগ করিবার বাবস্থা সে এখনও করিতে পারে নাই। তাহার মনে সন্দেহ ছিল, এ বিষয়ে তাহার জননীর পক্ষ হইতে প্রবল বাধা উপস্থিত হইবে।

‘মনের এই সাধটা মিটিতেছে না বলিয়া সে প্রকৃতই মনে মনে অশান্তি অনুভব করিতে লাগিল। আলোচনা-প্রসঙ্গে সে বন্ধুবান্ধবদের দৃষ্টান্তের উল্লেখ করিয়া পাকে-প্রকারে মাতা ও পত্নীর কাছে মনের কথা ইঙ্গিতে জানাইয়াছিল।

তাহার মাতা ও পত্নী কথাটি বৃষ্টিলেন কি না, তাহা সে জানিতে পারিল না। তবে কিছু দিন পরে তাহার জননী দেশে যাইতে চাহিলেন। সেখানকার একটা সম্পত্তির সম্বন্ধে ব্যবস্থা করার বিশেষ প্রয়োজন হইয়া পড়িয়াছিল। নায়েব দেশে যাইবার জন্ত ধরনী অথবা কর্তী ঠাকুরাণীকে পুনঃ পুনঃ পত্র লিখিতেছিল।

ধরনী নায়েবের শেষ পত্র পড়িয়া মাকে বলিল, “আমার হাতে কয়েকটা রোগী আছে, আমার যাওয়া ত হ’তে পারে না।”

মাতা বলিলেন, “কিন্তু না গেলে ত অনেকগুলো টাকা নষ্ট হয়ে যাবে!”

পুত্র বিব্রতভাবে মাতার দিকে চাহিল। তাহার পর ধীরে ধীরে বলিল, “তা ত বুলুম; কিন্তু নায়েব মশাই বা লিখেছেন, তাতে দেশে অনেক দিন গিয়ে না থাকলে এ ব্যাপারের মীমাংসা হবে না। আমি বড় জোর ২১ দিনের জন্ত এর পর যেতে পারি। কিন্তু বিষয়-আশয় আমি কিছুই বুঝতে পারি না। আমি গিয়েই বা কি ক’রব?”

বিধবা বলিলেন, “তা ব’লে ত এত টাকার জিনিষ নষ্ট করা যায় না। তা হ’লে আমাকেই যেতে হয়।”

জননী পুত্রের মুখে দৃষ্টি নিবদ্ধ করিলেন।

ধরনীর নয়নযুগল সহসা উৎফুল্ল হইয়া উঠিল। সে তাড়াতাড়ি বলিয়া উঠিল, “সে ত খুবই ভাল হয়, মা। তুমি কবে যাবে, কাল?”

কিন্তু মাতাকে এক দিনের জন্তও ছাড়িয়া থাকিতে এই ধরনীনাথ পূর্বে কখনও রাজী হয় নাই।

প্রোঢ়া মুখ ফিরাইয়া চাহিতেই অদূরে দণ্ডায়মানা অন্ধাবগুণ্ঠিতা পুত্রবধুর দিকে দৃষ্টি পড়িল। স্বক্ৰ ও পুত্র-বধুর নয়নের দৃষ্টি মিলিত হইল। ধরনীনাথ তাহা দেখিতে পাইল না। আকস্মিক আনন্দের আতিশয্যে সে তখন অভিভূত হইয়া পড়িয়াছিল।

মাতা বলিলেন, “অনেক দিন দেশে যাইনি। এবার গেলে তাড়াতাড়ি আসতে পারব না। পূজো পর্যন্ত থাকতে হবে। ২০ বছর পরে সেখানে যাচ্ছি।”

ধরনীনাথ প্রফুল্লভাবে বলিল, “তা বেশ ত! কিন্তু পূজোর সময় আমি সেখানে যেতে পারব না, তা ব’লে রাখছি। নৌকো ক’রে না কি সেখানে এ বাড়ী ও বাড়ী যেতে হয়! সে আমার দ্বারা হবে না, মা। আমি দার্জিলিঙ্গে বাব, ঠিক ক’রে রেখেছি।”

মাঘ হইতে আশ্বিন—৯ মাস মা দেশে থাকিলেন! ভাবী স্বাধীন জীবনযাত্রার কথা মনে করিয়া ধরনীনাথ আনন্দে চঞ্চল হইয়া উঠিল। এই দীর্ঘ নয় মাস ধরিয়া সে

উমাকে লইয়া কি ভাবে সময় কাটাইবে, মনে মনে তাহার একটা খসড়া করিয়া লইল।

মাতা বলিলেন, “তবে কাল ভাল দিন আছে, আমার যাবার যোগাড় ক’রে দে। বোমা একা থাকবেন, তুই তাঁকে ভাল ক’রে দেখিস্ ”

“সে জন্ম তুমি কিছু ভেব না, মা। কিন্তু তোমার শরীরের দিকে দৃষ্টি রেখ। জর টর বাড়িয়ে বসো না যেন।”

মাতার গুষ্ঠপ্রাস্তে একটি মূছ হাসির তরঙ্গ খেলিয়া গেল। তাহা হর্ষ বা বিষাদের স্ফোটক, কে বলিবে!

কক্ষত্যাগের সময় আবার প্রোঢ়া ও তরুণীর দৃষ্টি-বিনিময় হইল। অবগুণ্ঠনের প্রাস্ত মুখের উপর টানিয়া দিয়া উমাও স্বপ্নের পশ্চাতে কক্ষ ত্যাগ করিল।

ধরনীনাথ তখন গুণ্ গুণ্ করিয়া একটা গানের কলি ভাজিতেছিল।

৪

জমাট অন্ধকাররাশি ভেদ করিয়া ডাক-গাড়ী হু হু শব্দে ছুটিতেছিল। প্রথম ও দ্বিতীয় শ্রেণীর যাত্রীরা পাখা খুলিয়া দিয়া দিব্য আরামে নিদ্রা বাইতেছিল। পূজার বন্ধে অসংখ্য যাত্রী স্থানান্তরে ছুটির অবকাশ কাটাইয়া আসিবে বলিয়া গাড়ীতে অসম্ভব ভীড়। তখনও পূজার ৫৭ দিন বিলম্ব ছিল।

ধরনীনাথ পত্নীকে লইয়া নৈনিতাল বাইতেছিল। সে গুনিয়াছিল, পূজার সময় সেখানে পরম আরাম লাভ করা যায়। দ্বিতীয় শ্রেণীর একটি কামরা রিজার্ভ করিয়া লইয়াছিল। কাষেই তাহার গাড়ীতে যাত্রী-সমাগনের হাঙ্গামা ছিল না। মাতা দেশে যাইবার পর হইতেই সে আপনার সুস্থ, অপরিভূপ সাধগুলিকে পূর্ণমাত্রায় নিটাইয়া লইতেছিল। উমা স্বামীর সকল কথাই অক্ষরে অক্ষরে পালন করিত। কোন কোন বিষয়ে ক্ষীণ আপত্তি উত্থাপন করিলে ধরনী যখন পরিপূর্ণ আবেগের সহিত বলিত যে, এমনই ভাবে না চলিলে তাহার আত্মা তৃপ্তিলাভ করিবে না, হৃদয়ে বড় বেদনা পাইবে, তখন সে অবিচারিতভাবে স্বামীর নির্দেশ অনুসারে চলিত। আপনার স্বাতন্ত্র্যকে কোন ব্যাপারেই প্রকট হইতে দিত না।

একটা স্টেশনে গাড়ী থামিবার পর আবহা চলিতে আরম্ভ করিল। সেই সময়ে দরজা খোলার শব্দে ধরনীনাথের নিদ্রাভঙ্গ হইল। সবিস্ময়ে সে দেখিল, গাড়ীর দরজায় ‘রিজার্ভ’ লেখা থাকা সত্ত্বেও দুই জন গোরা তাহার কামরায় প্রবেশ করিয়াছে। সে এক লক্ষ্যে উঠিয়া তাহাদের সম্মুখীন হইল।

তাহাদের অনধিকারপ্রবেশ সম্বন্ধে তীব্র মন্তব্য প্রকাশ করিবামাত্র গোরা দুই জন অশ্লীল অঙ্গভঙ্গী করিয়া তাহাকে মারিতে উঠিল। ধরণীর রক্তও চঞ্চল হইয়া উঠিল; কিন্তু সে একা, এই দুই জন পানমত—কথা কহিবার সময় তাহাদের মুখ হইতে সুরার উৎকট গন্ধ নির্গত হইতেছিল—অস্তুরের সহিত সে কি করিতে পারে?

গোলমাল গুনিয়া উমারও নিদ্রাভঙ্গ হইয়াছিল। সে দড়-মড় করিয়া শগার উপর উঠিয়া বসিল। স্বন্দরী তরুণীকে দেখিতে পাওয়া গোরা দুই জনের মধ্যে কি কথা হইল। সবটা গুনিতে না পাইলেও যাহা শুনিল, তাহাতেই ধরণীর শরীরের রক্ত হিম হইয়া গেল।

উভয়ে উমার দিকে অগ্রসর হইতেছে দেখিয়া ধরণী তাহাদের সম্মুখে দাঁড়াইয়া এক জনকে সঙ্গে ধাক্কা দিল। সে টাল সামলাইয়া লইয়া ধরণীকে আক্রমণ করিল। তখন উভয়ের মধ্যে প্রলয়কাণ্ড বাধিয়া গেল।

এ দিকে অপর গোরাটা স্মলিত চরণে উমার দিকে অগ্রসর হইতে লাগিল। উমা তখন উঠিয়া দাঁড়াইয়া মটকার ওভার-কোটটা তাড়াতাড়ি পরিধান করিয়া স্থিরভাবে দাঁড়াইল।

গোরাটা অগ্রসর হইতেছে দেখিয়া সে নিশুদ্ধ ইংরাজীতে দৃঢ়স্বরে তাহাকে থামিতে বলিল। অস্তুরটা মুহূর্ত্তে শুকু ভাবে দাঁড়াইল। উমার প্রদীপ্ত আননে উত্তেজনার আরক্ত আভা দেখিয়া মাতালটা উদ্ভ্রান্ত হইয়া দুই বাহু প্রসারিত করিল।

পর-মুহূর্ত্তেই “মাই গড!” বলিয়া সে দুই পদ পিছাইয়া গেল। কিন্তু অতিরিক্ত ন্যূনপান হেতু সে টাল সামলাইতে না পারিয়া শব্দে নীচে পড়িয়া গেল।

উমার হস্তে তীক্ষ্ণধার ছোরা। গাড়ীর আলোকে তাহার শাণিত জিহ্বা লক্-লক্ করিয়া উঠিল। ভূপতিত মাতালটাও দিকে ছোরা তুলিয়া ধরিয়া উমা দৃঢ়স্বরে ইংরাজীতে বুকাইয়

দিল, সে নড়িবার চেষ্টা করিলেই উহা তাহার বক্ষো-
দেশে বিদ্ধ হইবে। বাঙ্গালী তরুণীর একরূপ সাহস গোৱার
কাছে অভিনব দৃশ্য, সে কয়েক মুহূর্ত্ত চূপ করিয়া
রহিল।

উমা দৃষ্টি কিরাইতেই দেখিতে পাঠিল, অপর গোৱাটা
তাহার স্বামীকে এমনভাবে চাপিয়া ধরিয়াছে যে, ধরনীনাথ
কোনও মতেই তাহার হস্ত হইতে আপনাকে মুক্ত করিতে
পারিতেছে না। উমার সমগ্ৰ চিন্তা বিপদের আকস্মিকতায়
স্তব্ধ হইয়া গেল। অপর গোৱাটা তাহার সম্মুখে, সে
উঠিয়া বসিবার চেষ্টা করিতেছে, তাহাকে অতিক্রম করিয়া
বাইবার উপায় নাই। তখন সন্নিহিত বাতায়নপথে মূগ
বাড়াইয়া সে চীৎকার করিয়া ডাকিল, “ইন্দুসিং!”

“দিদিজী!”—

পর-মুহূর্ত্তেই দরজা খোলার শব্দ হইল। সঙ্গে সঙ্গে
উদ্দীপনা এক বলিষ্ঠ ব্যক্তি ভ্রাতার কামরা হইতে নির্গত
হইয়া গাড়ীর হাতল ধরিয়া দ্রুতবেগে কক্ষমধ্যে প্রবেশ
করিল।

মহূর্ত্ত দৃষ্টিপাতে ব্যাপারটা বুঝিয়া লইয়া লোকটা প্রচণ্ড
মুষ্টি উত্তপ্ত করিয়া ধরনীনাথের আক্রমণকারী গোৱাটার পৃষ্ঠ-
দেশে বজ্রের স্তম্ভ প্রহার করিতে লাগিল। তাহার পর
বলপূর্কক তাহার আক্রমণ হইতে ধরনীকে মুক্ত করিয়া
গোৱাটার কটিদেশ ধরিয়া ব্যানানকোশলে তাহাকে ভূপাত্তিত
করিল।

এ দিকে অপর গোৱাটা তখন উঠিয়া দাঁড়াইয়াছিল।
সে আসিয়া বহুমুষ্টিতে ইন্দুসিংকে পশ্চাদ্দেশ হইতে চাপিয়া
ধরিল। কিন্তু স্বল্পায়ুসেই ইন্দুসিং তাহার বাহুপাশ হইতে
আপনাকে মুক্ত করিয়া লইয়া প্রচণ্ডবেগে তাহার মুখে ও
বক্ষোদেশে ঘূষি মারিতে লাগিল।

• উমা চীৎকার করিয়া বলিল, “ইন্দুসিং, বাবুকে দেখ।”
সঙ্গে সঙ্গে সে বিপদজ্ঞাপক শিকল ধরিয়া বুঁকিয়া
পড়িল।

ইন্দু দেখিল, ধরনীনাথের নামিকা হইতে রক্ত নির্গত হই-
তেছে। সে গোৱাটাকে ছাড়িয়া দিয়া ধরনীকে দিকে ছুটিয়া
গেল।

গাড়ী থামিয়া গেল। তাহারা দেখিল, গোৱা দুই জন
অপর দিকের দরজা খুলিয়া পলায়নের চেষ্টা করিতেছে।

ইন্দুসিং এক লক্ষ তাহাদের সন্নিহিত হইল এবং
উভয়কে একসঙ্গে তাহার লৌহপেশীবৎ বাহুগুলের বন্ধনে
আবদ্ধ করিয়া ফেলিল। গোৱা দুই জনের মদের নেশা
তখন তিরোহিত হইয়াছিল। তাহারা প্রাণপণ শক্তিতে
ঘূষি মারিয়া ইন্দুসিংএর কবল হইতে মুক্তলাভের চেষ্টা
করিতে লাগিল।

আলোক-হস্তে নম্ নম্ শব্দ করিয়া গার্ড সেই কামরায়
প্রবেশ করিল। ধরনী তখন অনেকটা প্রকৃতিস্থ হইয়াছে;
কিন্তু তাহাকে কোন কথা বলিবার অবকাশ না দিয়াই উমা
বলিয়া উঠিল, “আমাদের রিজার্ভ গাড়ীতে ঐ দুটো পশু
জোর ক’রে ঢুকে আমাদের উপর অত্যাচার করেছে। ওদের
গ্রেপ্তার করুন।”

যুরোপীয় গার্ডের মুখ সহসা আরক্ত হইয়া উঠিল।
ভদ্রমহিলার প্রতি অসম্মান! এইরূপ বর্ষের পশুর জন্তই
ইংরাজের স্নানাম ধলায় লুটাইতেছে। সঙ্গের এক জনকে
গাড আদেশ করিল, “উহাদিগকে গ্রেপ্তার কর।” গোৱা
দুইটা তখন আর পলায়নের চেষ্টা নিফল দেখিয়া আত্ম-
সমর্পণ করিল।

গার্ড ধরনীকে বলিল যে, পরের ঠেশনে সে উহাদিগকে
পুলিসের হস্তে সমর্পণ করিবে। যদি উহাদিগকে বিচারার্থ
চালান দিবার ইচ্ছা থাকে, সেখানে ধরনী ও তাহার স্ত্রী যেন
এজাহার দেয়।

ধরনী উমাকে বলিল, “কেলেঙ্কারী বাড়িয়ে লাভ কি?
এই নিয়ে খবরের কাগজে হৈ-চৈ পড়ে যাবে। সে বড়
লজ্জা! কোর্টে সাক্ষী দেওয়া—সে অসম্ভব।”

উমা তীর দৃষ্টিতে স্বামীর দিকে চাহিয়া বলিল, “তা
হবে না। মোকদ্দমা হয় তবে। এ সব অত্যাচার নীরবে
সহ করলে পাপের ও অনাচারের প্রশয় দেওয়া হয়। আমি
এজাহার দেব।”

ধরনী মিনতিভরা কণ্ঠে বলিল, “না, উমা, লক্ষীটি, ও সব
হাঙ্গামায় কাব নেই। ইন্দুসিং ওদের যে রকম মেরেছে,
তাই বখেই শাস্তি। আর কেন।”

“না, যে তোমার শরীর থেকে রক্তপাত করেছে, তাকে
আমি ক্ষমা করতে পারি নে—কখনও না।”

গার্ড তখন গোৱা দুই জনকে নীচে নামাইয়া দিয়া স্বয়ং
নামিয়া যাইতেছিল।

ধরনী পত্নীর করযুগল চাপিয়া ধরিয়া বলিল, “দোহাই তোমার, উমা, ওদের ছেড়ে দিতে ব’লে দিই । কেলেঙ্কারী আর বাড়িয়ে কায নেই ।”

ধীরে ধীরে স্বামীর হস্তবন্ধন হইতে তাহার করযুগল মুক্ত করিয়া লইয়া উমা স্নিগ্ধস্বরে বলিল, “তোমার সব কথাই শুনেছি, এ কথাও শুনব, কিন্তু বল, তুমিও আমার কথা শুনবে ?”

“সহস্রবার—নিশ্চয় ।”

“তবে গার্ডকে ব’লে দাও, ওদের মুক্তি দিতে পারে । আমরা মোকদ্দমা করব না ।”

ধরনী গার্ডকে তাহার অভিপ্রায় জানাইলে সে বলিল, “বাবু, তোমাদের দুর্বলতার জন্তই এই সব লোকের অনাচার বৃদ্ধি পায় । আইনতঃ আমি ওদের পুলিশের হাতে দিতে বাধ্য ; কিন্তু আদালতে সাক্ষী দিতে গিয়ে ঐ মহিলার ইচ্ছতহানি হ’তে পারে ভেবে আমি তোমার কথা-মতই ওদের ছেড়ে দেব । কিন্তু তাও ব’লে রাখি, এটা ঠিক কমা নয়, কাপুরুষের দুর্বলতা মাত্র !”

ইন্দ্রসিং তাহার কক্ষে ফিরিয়া গেল । ৩৫ বৎসরবয়স্ক এই নেপালী ভৃত্যটিকে উমার পিতা ধরনীনাথকে উপহার দিয়াছিলেন । পিতৃমাতৃহীন অবস্থায় তিনি উহাকে বাড়ী আনিয়াছিলেন । ইন্দ্রসিং উমাকে কোলে-পিঠে করিয়া মাগুষ করিয়াছিল । ধরনীনাথের নতিগতির কথা রমানাথ-বাবু জানিতে পারিয়া কণ্ঠা ও জামাতার পৃষ্ঠরক্ষকস্বরূপ এই সাহসী, বলিষ্ঠ ভৃত্যকে তিনি কণ্ঠার কাছে পাঠাইয়া দিয়াছিলেন । উমা ভবিষ্যৎ ভাবিয়া উহাকে সঙ্গে আনিয়াছিল ।

যাত্রাপথে বাধা পড়ায় ধরনীনাথ পরের ষ্টেশনে নামিয়া কলিকাতাগামী গাড়ী চড়িয়া বাড়ী ফিরিয়া আসিল ।

ষষ্ঠীর প্রভাত : নীল আকাশের মাঝে মাঝে ছোট ছোট সাদা মেঘ—তরুণ তপনের উজ্জল মধুর আলোকধারায় বিচিত্র সৌন্দর্যে উদ্ভাসিত হইয়াছিল । শানাই আগমনীর করুণ তান বিলাইয়া শুভসুন্দর শরৎ-প্রভাতকে অভিনন্দিত করিতেছিল ।

পটুবেশ পরিধান করিয়া গৃহকর্ত্রী পূজার দ্রব্যসম্ভারের

তত্ত্বাবধান করিতেছিলেন । দাস-দাসীরা প্রভুর আদেশে কর্ণে ব্যস্ত । প্রৌঢ়ার সোম্য আননে স্নিগ্ধ করুণ মৌন রেখা । কত যুগ পরে স্বপ্নের ভিটার—স্বামীর সহস্র স্মৃতিবিজড়িত ভবনে বাৎসরিক মহাপূজার আয়োজনে তিনি আজ আপনাকে নিয়োজিত করিতে পারিয়াছেন । কিন্তু এই আনন্দের দিনে—

“মা ।”

জননী ফিরিয়া চাহিতেই তাঁহার আনন বিশ্বয়ানন্দে উজ্জল হইয়া উঠিল ।

“আমরা এসেছি, মা !”

ধরনীনাথ মাতার পদধূলি লইয়া উঠিয়া দাঁড়াইল । পশ্চাতে উমা । তাহার লুপ্ত শিরে প্রৌঢ়ার সজল নেত্র চটতে এক ফোটা তপ্ত অশ্রু গড়াইয়া পড়িল ।

বহু ভবনে একটা নূতন সাড়া পড়িয়া গেল : বহু কালের পরিত্যক্ত জমীদার-গৃহে মহামায়ার আগমনের সঙ্গে সঙ্গে আজ নবীন শ্রী ফিরিয়া আসিয়াছে ! কুললক্ষীর অভ্যর্থনার আনন্দে নহবৎ যেন নূতন উৎসাহে মাতিয়া উঠিল ।

* * * * *

রাত্রি দ্বিপ্রহরে স্তম্ভির ছায়ায় সমগ্র গ্রামখানি মগন আচ্ছন্ন—পূজাবাড়ীর কন্দকোলাহল শুরু, তখন পূজা-মণ্ডপে—প্রতিমার সম্মুখে পট্টাপরধারিণী তরুণী আসিয়া দাঁড়াইল, তাহার পশ্চাতে নগ্নপদ ধরনীনাথ, তাহারও অঙ্গে পট্টাধর ।

স্বামীর হাত ধরিয়া তরুণী প্রতিমার সম্মুখে জামু পাতিয়া বসিল : ঝাড়ের উজ্জল আলোকধারা মাতার আননে পড়িয়া নৃত্য করিতেছিল ।

উমা শান্ত, গাঢ় কণ্ঠে স্বামীর দিকে চাহিয়া বলিল, “মা’র কাছে প্রতিজ্ঞা করেছিলাম, তোমাকে ফিরিয়ে আনব । ভগবান্ আমার মুখ রেখেছেন । আমরা সবাই বুঝেছিলাম, লেখা-পড়া শিখেও তোমার মন দেশ ছেড়ে বিদেশের দিকে বড়ই ঝুঁকে পড়েছে । কিন্তু আমরা সে বাঙ্গালী হিন্দু, লেখা-পড়া শিখে তা ভুলে যাওয়ার মত হুঁত্যা কিছু নেই আজ শক্তিরূপিণী জগজ্জননীর কাছে—এস, আমরা প্রার্থনা করি, আমরা যেন নিজেদের ভুলে না বাই । তিনি শক্তি দিন ।”

ধরনীনাথের হৃদয় ফুলিয়া হুলিয়া উঠিল। সে ভূমিষ্ঠ হইয়া মহামায়ার চরণতলে লুপ্তিত হইল। তাহার পর স্ত্রীর করপত্রব দৃঢ়হস্তে ধারণ করিয়া বলিল, “উমা, সার্থক তোমার লেখা-পড়া। তুমি আমাকে হাত ধরে এমনই করেই

সংসারপথে চালিয়ে নিও—শক্তি দিও। আমি কারমনো-বাক্যে তোমার কাছেই আত্মসমর্পণ করলুম।”

মাতার প্রশান্ত স্নিগ্ধ দৃষ্টি হঠতে যেন আশীর্বাদধারা ঝরিয়া পড়িয়া তাহাদিগকে অভিষিক্ত করিয়া দিল।

শ্রীসরোজনাতথ ঘোষ।

প্রসাধন



মৃন্ময় মূর্তি]

[ভাস্কর—শ্রীপ্রমথনাথ মল্লিক

গনির মা



১

কতুবপুরের রহম সেখ তাহার স্ত্রী ফুলজান বিবি ও একমাত্র শিশুপুত্র গনিকে রাখিয়া হঠাৎ মারা গেল। ফুলজানের বয়স তখন ২৫, দেখিতেও সে সুন্দরী। আবার রহম সেখ যে দশ বিঘা জমী রাখিয়া গিয়াছিল, তাহাতে খুব ধান ও পাট জন্মায়। অল্পদিনের মধ্যেই ফুলজানের চারি পাশে অনেক মধুকর গুণ্ গুণ্ করিতে লাগিল! কিন্তু ফুলজান বলিল --“আমি কোনও গোলামের ধার ধারি না, আমার দোয়ায় আমার গনি বাঁচিয়া থাকুক।”

ফুলজানের পাণ্ডিত্যের মধ্যে কেফাতুল্লা সেখ সেই গ্রামের এক জন মাতব্বর। তাহার মত দাঙ্গাবাজ ও অত্যাচারী লোক আশেপাশে চারি পাঁচ গ্রামের মধ্যে ছিল না। তাহার বয়স প্রায় ৪৫, দেখিতে অত্যন্ত কদাকার; কিন্তু খুব বলবান্। তাহার লাঠির জোরে কেহ তাহার সম্মুখীন হইতে সাহস করিত না। এই মুসলমান-প্রধান গ্রামে তাহার একটা প্রবল দল ছিল। আবশ্যক হইলে এই দলের লোক অল্প লোকের বাড়ী লুঠ করিত, কেফাতুল্লার ভয়ে কেহ ধানায় এজাহার দিতে যাইত না। এজাহার দিলেও কোন ফল হইত না, কারণ, পুলিশ কি প্রকারে বাধ্য রাখিতে হয়, কেফাতুল্লা সে বিষয়ে এক জন ওস্তাদ ছিল।

এ হেন কেফাতুল্লা যখন ফুলজানের প্রেমপ্রার্থী হইয়া তাহার নিকট যাতায়াত আরম্ভ করিল, তখন সে বেচারী প্রমাদ গণিল। সে জানিত, কেফাতুল্লার আর দুইটি কবিতা আছে, তাহারা তাহার প্রহারের চোটে সর্বদা চোখের জলে ভাসিত।

এক দিন বৈকালে ফুলজান তাহার উঠানে বসিয়া ধান ঝাড়িতেছিল, তখন সে কেফাতুল্লার চীৎকার শুনিয়া উঠিয়া দাঁড়াইল। সে দেখিল, তাহার আট বৎসরবয়স্ক পুত্র গনি ভীত-চকিত হইয়া ছুটিয়া আসিতেছে, আর কেফাতুল্লা লাঠি হাতে করিয়া তাহাকে তাড়া করিতেছে।

“শালার বেটা শালা! গরু ছাইড়িয়া দিয়া আমার পাট খাওয়াইন্! এই লাঠির বাড়িতে তোর পাট খাওয়ান বাইর কর্যা দেব! হারামজাদা!”

ইহা বলিতে বলিতে কেফাতুল্লা গনির অমুসরণ করিয়া ফুলজানের কাছে আসিল। গনি কাঁপিতে কাঁপিতে মাতার বজ্রাঞ্চলে আশ্রয় লইল। তখন কেফাতুল্লা রোষ-কষায়িত নয়নে ফুলজানের দিকে তাকাইয়া বলিল—“মাগী, তোর গরু বাধতি পারিন্ না! হারামজাদী—শালী!”

ফুলজান মাথার কাপড় টানিয়া দিয়া ভীত কণ্ঠে বলিল—“মাতব্বরের বেটা, আমার গরু ত বাধাই থাকে, আজ ক্যামনে ছুটে গেছিল। আমি জান্তি পার্যা গরু ধরতি গনিরে পেঠেয়াছিলাম। আমার ছাওয়াল নিতাস্ত নাবালাক। আজকার কসুর মাপ কর।”

ফুলজানের এই কাতরোক্তিতে কেফাতুল্লা একটু নরম হইয়া বলিল—“আচ্ছা, আজকের কসুর যেন মাপ করলাম। কিন্তু ফুটি বড়ু, আমার সাথে আড়ি কর্যা কয়দিন তুই এখানে থাকবি।”

ফুলজান কেফাতুল্লাকে বসিবার জন্ত একখানা পিড়ি আগাইয়া দিয়া বলিল—“তুমি আমার উপর অমুরাগ করলে এক দিনও আমি এ গেরামে টিকতে পারব না, তা ত আমি খুব জানি।” কেফাতুল্লা সেই পিড়িতে বসিয়া বলিল,

— “তবে আমার কথা শুনিস না ক্যান? আমি ত তোরা ভালোর জন্মিই কই, আমার সাথে নিকা বস্তা আমার বারীতে মুখে স্বচ্ছন্দে থাক্বে—আমার আর যে হুই কবিলা আছে, তারা তোরা বাদী হইয়ে থাক্বে। ঐ যে রাণী রাসমণি যেমন খাটের উপর পা ছড়াইয়া বস্তা থাকে, তেনার হুই পাশে হুইটা চিনির বস্তা থাকে— একবার ডান হাত দিয়া এক মুঠো চিনি মুখে ছায়, আবার বাও হাত দিয়া আর এক মুঠো চিনি মুখে ছায়— তোরাও সেই রকম মুখ হবে।”

ফুলজান তাহার কথায় বাধ্য দিয়া বলিল—“মাতৃকরের বেটা, আমার কথা ত তোমারে আগেই বল্ছি। আমি রাণী রাসমণির মুখ চাই না। আমার জীবনের মুখ সেই এক জনের সাথেই গেছে। এখন খোদাতালার মরজীতে নাবালক বাঁচ্যা থাক্।”

কেফাতুল্লা উঠিয়া দাঁড়াইয়া ক্রোধভরে বলিল—“তবে তুই তোরা ছাওয়াল নিয়ে থাক। আবার যদি আমার ক্ষ্যাতে তোরা গরু যায়, তবে তার মাথা কাটাব, এ কথা আমি আগেই বল্যা গেলাম।”

এই বলিয়া ক্রোধভরে কেফাতুল্লা চলিয়া গেল।

২

ইহার তিন দিন পরে ফুলজানের গরু আবার ছুটিয়া গেল। গনি সারাদিন গরু খুঁজিয়া পাইল না। তাহাদের প্রতিবেশী তমিজদী আসিয়া সংবাদ দিল, সেই গরু হুই মাইল দূরে রমুলপুর খোঁয়াড়ে আটক রহিয়াছে। ফুলজানের বুলিতে বাকী রাইল না যে, ইহা কেফাতুল্লার কারসাজি। সে তমিজদীকে ধরিল—“চাচাঁ, তুমি গনির সাথে যাইয়া আমার গরুটা খালাস কর্যা আন, যে পয়সা লাগে, তা আমি দিতেছি।”

তাহার অমুনয়ে বাধ্য হইয়া তমিজদী গরু খালাস করিতে গেল। খোঁয়াড়ের মাসুল আইনামুসারে ১০ আনা, গনি ১০ আনা লইয়া গিয়াছিল, কিন্তু সেই খোঁয়াড়ের মুনসী বলিল, ৩ টাকা না পাইলে সে কিছুতেই গরু ছাড়িবে না। তমিজদীও অপত্যা ফিরিয়া আসিল। ফুলজানের হাতে তখন টাকা ছিল না, সে তমিজদীর নিকট একখানা “জেওর” অর্থাৎ রূপার মল

বন্ধক রাখিয়া ৩ টাকা সংগ্রহ করিয়া তাহার দ্বারা গরু খালাস করিয়া আনিল।

আর এক দিন ফুলজানের বর্গাদার আরজান আসিয়া তাহাকে জানাইল সে ফুলজানের বর্গা জমীতে যে আউস-ধান বুনিয়াছিল, কেফাতুল্লা লোকজন জুটাইয়া আনিয়া তাহা কাটিতেছে। সে জমীটা ফুলজানের বাড়ীর খুব নিকটে। ফুলজান আরজানকে সঙ্গে লইয়া সেখানে গিয়া দেখিল, তিন জন লোক সেই জমীর ধান কাটিতেছে, কেফাতুল্লা সেখানে দাঁড়াইয়া আছে। ফুলজান কাঁদিতে কাঁদিতে সরকার বাহাছরের দোহাই দিল। কেফাতুল্লা তাহার কাছে আসিয়া বলিল—“ফুটি বডু, এখন কাঁদলি কি হবে? আমি তোরা দোহাই মানি না। তোরা খসম আমার কাছে এই জমী বন্ধক রাখা ৫০ টাকা কর্জ নিয়াছিল। এর অর্ধেক ফসল আমি পাব, বাকী অর্ধেক বর্গাদার নেবে। এই ঋণ সেই দলীল।” এই বলিয়া কেফাতুল্লা একখানা ষ্ট্যাম্প লেখা খত ফুলজানকে দেখাইল।

ফুলজান চক্ষু মুছিয়া বলিল—“মাতৃকরের বেটা, আমার খসম ত কোন দিনও টাকা কর্জ করার কথা কর নাই, সে বরাবর এই জমী নিজ হাতে চষিত, আমি এবার আরজানের বর্গা দিছি। দোহাই তোমার খোদাতালার! আমি নিতান্ত কান্দাল, কোন রকমে নাবালক ছালাডা নিয়ে ভিটাডার উপরে আছি। তারে ফাঁকি দিয়া বঞ্চিত কইরো না।”

কেফাতুল্লা বলিল—“আমার এই দলীল বুঝি মিথ্যা? গ্রামের তিন চার জন লোক সাক্ষী আছে। হারামজাদী! মুখ সামলাইয়া কথা কহিস।”

এই বলিয়া কেফাতুল্লা সেই জমীতে ফিরিয়া গেল। ফুলজান হুঃখিত অন্তঃকরণে বাড়ী আসিয়া মুখে হাত দিয়া বসিয়া ভাবিতে লাগিল। ধান কাটা শেষ হইলে, কেফাতুল্লা তাহার বাড়ীর নিকট দিয়া যাইবার সময় তাহাকে সেই অবস্থায় দেখিয়া তাহার কাছে আসিল এবং মুছ হাশ্ব করিয়া বলিল,—“কি বিবিজান! আমার আরজাদা শুন্লে না, তোমার সেই ছিল ভাল, না এই ভাল?”

ফুলজান তাহার প্রতি রোষপূর্ণ কটাক্ষ নিক্ষেপ করিয়া ঘরের মধ্যে গিয়া দরজা বন্ধ করিয়া শুইয়া পড়িল। সে শুইয়া শুইয়া ভাবিতে লাগিল, কি প্রকারে সে এই হৃদ্যন্ত

লোকের হাত হইতে আত্মরক্ষা করিবে? তাহার অত্যাচারের মাত্রা যে ক্রমেই বাড়িয়া বাইতেছে। সে কি প্রকারে তাহার নাবালক পুত্রকে বাঁচাইবে? তবে কি সে পুত্রের ভবিষ্যৎ ভাবিয়া এই অত্যাচারীর নিকট আত্মসমর্পণ করিবে? কিন্তু তাহার মৃত স্বামীকে সে কিরূপে ভুলিবে? সে যে এখনও তাহাকে কত ভালবাসে? এইরূপ ভাবিতে ভাবিতে সে চোখের জলে মাটা ভিঙাইল। অবশেষে সে সঙ্কল্প করিল, যদি দ্বারে দ্বারে ভিক্ষা করিয়া খাইতে হয়, তাহাও স্বীকার, তবু সে তাহার স্বামীকে ভুলিয়া আর কাহারও সঙ্গে নিকা বসিবে না। খোদা কি তাহার শিশুসন্তানকে রক্ষা করিবেন না?

৩

ইহার কিছু দিন পরে সেই গ্রামে কলেরা দেখা দিল। গ্রামের মেনাজদী সেখের প্রথমে ভেদবমি হয়; তাহাতেই সে দুই দিনের দিন মারা গেল। পরে তাহার কবিলার ও দুইটি ছেলের এই ব্যারাম হইল। কেফাতুল্লা গ্রামের অন্তিম মাতব্বরের সঙ্গে পরামর্শ করিয়া ১০ টাকা টাকা চাঁদা ভুলিয়া হেমাইতপুরের কেরামতালী ফকিরকে লইয়া আসিল। ফকির আসিয়া গ্রামের চারি কোণে চারিটা পাছের শিকড়-মাত্র পড়িয়া পুতিয়া দিল, ইহাতে না কি এই গ্রামের কলেরা অন্ত গ্রামে তাড়িত হইবে। আর মেনাজদীর কবিলার ও ছেলেদ্বিগকে জল পড়িয়া খাওয়ারইল, কিন্তু তাহাতে কোন ফল হইল না। এই তিনটি রোগীই মারা গেল এবং হেনাজদীর বাড়ীতে আর দুইটির ব্যারাম হইল। ইহার পরে সেই কেরামতালী ফকিরের যখন এক দিন ভেদবমি আরম্ভ হইল, তখন সে গ্রাম ছাড়িয়া পলাইয়া গেল। হেনাজদী কতকটা অবস্থাপন্ন লোক, সে কেফাতুল্লার সঙ্গে পরামর্শ করিয়া রহমতপুর হইতে আবদুল করিম ডাক্তারকে আনিল। আবদুল করিম এক জন হাড়ুড়ে, সে সামান্ত বাঙ্গালা লেখাপড়া শিখিয়া একটা ডাক্তারখানার কম্পাউণ্ডারের সঙ্গে দুই বৎসর কাষ করিয়াছিল। এখন সে নিজ গ্রামে বসিয়া চিকিৎসা করিতেছিল। ডাক্তার আসিয়া কেফাতুল্লার বাড়ীতে বাসা করিয়া রোগীদিগের চিকিৎসা আরম্ভ করিল এবং সৌভাগ্যক্রমে হেনাজদীর বাড়ীর একটি লোক আরাম হইল, অন্তিটি মারা গেল। কিন্তু সেই দিনই আবার ভিন্ন ভিন্ন বাড়ীতে আর

চারি জনের কলেরা হইল। কাষেই গ্রামের লোকরা চাঁদা করিয়া ডাক্তারকে গ্রামে রাখিতে বাধ্য হইল। ডাক্তার দেখিলেন, গ্রামের লোক যে পুকুরিগীর জল পান করে, তাহার মধ্যে 'রোগীর কাঁধা-কাপড় কাচাতে উহার জল দূষিত হইয়াছে। তিনি সকলকে বলিলেন,—“তোমাদের ফকির আসিয়া গ্রামের চারিদিকে শিকড় পুতিয়া গ্রামবন্ধন করিয়াছিল, তাহাতে কলেরা থামে নাই। আমি বলি, তোমরা এই পুকুরের জল কেহ খাইও না। কলেরার বিবে ইহার জল দূষিত হইয়াছে। এই জল না খাইলেই কলেরা থামিবে।”

ডাক্তারের কথা শুনিয়া সকলে হাসিল, কেহ তাঁহার কথা বিশ্বাস করিল না, কারণ, তিনি ফকির নহেন, এক জন ডাক্তার।

এক দিন রাত্রি ৮টার সময় আবদুল করিম ডাক্তার কেফাতুল্লার “কাছারী-ঘরে” বসিয়া তামাক খাইতেছিলেন, কেফাতুল্লা তাঁহার নিকটে বসিয়া ছিল। এই সময়ে তমিজদী আসিয়া বলিল,—“ডাক্তার ছাহেব, আপনার একবার আসতি হবে।”

ডাক্তার বলিলেন,—“কোথায়?”

“ঐ রহম সেখের বাড়ী। তার ছাওয়াল গনির ভেদবমি হইছে।”

এই কথা শুনিয়া কেফাতুল্লা কান খাড়া করিয়া বলিল,—“গনির মা তোনারে পাঠাইছেন? ডাক্তারের টাকা দিতি পারবে?”

“কিসের টাকা? শোনলাম, ডাক্তার টাকা স্থান না, গ্রামের লোকরা চাঁদা কর্যা তোনারে আন্ছে।”

কেফাতুল্লা একটু উচ্ছ্বস্তাবে বলিল—“সে মাগী এক পয়সাও চাঁদা দেয় নাই। ডাক্তার তার বাড়ী যাবেন ক্যান? যাবেন না। সে যদি দুই টাকা দেয়, তবে ডাক্তার যাবেন।”

এই কথা শুনিয়া তমিজদী চলিয়া গেল। ফুলজান তাহার ঘরে গনির পাশে বসিয়া বাতাস করিতেছিল। গনি কেবল জল জল করিয়া প্রবল তৃষ্ণায় ছট্‌ফট্‌ করিতেছিল। তমিজদী বাইয়া কেফাতুল্লার কথাগুলি ফুলজানকে বলিল। ফুলজানের মুখ ঘুণার বিবর্ণ হইয়া গেল। কেফাতুল্লা এত দূর পাবও যে, এই ঘোর বিপদের সময়

তাহার উপর নির্যাতন করিতে একটুও কুণ্ঠিত হইল না। কিন্তু উপায়? তাহার হাতে একটি টাকাও নাই। সে নিতান্ত নিরুপায় হইয়া তমিজদীকে বলিল—“চাচা, আমার আর একখান ছেগুর আছে, তা' রাখা আমারে পাঁচটা টাকা দিতি পার?”

তমিজদী কহিল, —“আমার ঘরে ত আর টাকা নাই।”

ফুলজান কহিল,—“আর কারও কাছে পাওয়া যায় কি না দেখ।”

তমিজদী কহিল,—“আর কোথায় টাকা পাব? গ্রামে ত আর কোন মহাজন নাই, কেবল কেফাতুল্লাই সময় সময় টাকা ধার দেয়। সে ত তোমারে দেবে না; আচ্ছা, আমি নস্কার মামুদের কাছে একবার যাই, যদি সে টাকা দেয়।”

এই বলিয়া তমিজদী প্রস্থান করিল। এই সময় গনি আর একবার বাহিরে গেল, এবং ফুলজান তাহাকে ধরিয়া আনিবার সময় সে দুর্বলতার জন্ত পিড়ার উপর শুইয়া পড়িল। তাহার অবস্থা দেখিয়া ফুলজান কাঁদিয়া উঠিল।

কেফাতুল্লা জানিত, গনির মা ডাক্তারের জন্ত অবশেষে তাহারই শরণাপন্ন হইবে। তমিজদী চলিয়া আসিলে, সে গরু খুঁজিবার ছলে বাহির হইয়া ফুলজানের কান্না শুনিয়া “ফুটি বড়ু, গনি কেমন আছে?” বলিয়া আসিয়া সে উঠানে দাঁড়াইল।

ফুলজান ক্রোধে ও যুগায় মুখ ফিরাইয়া লইল। একবার মনে করিল, ঐ পাষাণের সঙ্গে কথাই কহিবে না। পরে ছেলের মুখের দিকে চাওয়া নিতান্ত কাতর স্বরে বলিল—“মাতৃকরের বেটা, তুমি আমার উপর বাদ সাধবার আর বুঝি সময় পাইলা না?”

কেফাতুল্লা কহিল, —“তোমারে সুখে থাকৃতি ভূতে ক্লিলাবে, আমি তার কি করবো? আমার বাড়ীতে থাকলি তোমার এত ছস্কু-কষ্ট হবে ক্যান?”

ফুলজান ক্রুদ্ধ হইয়া বলিল,—“ছিঃ!—আবার সেই কথা! আমার জ্বান্ গেলেও তোমার মত লোকের সাথে নিকা বসবো না। আমার জমীর উপর তোমার লোভ হইছে, তুমি সেই জমী গ্ৰাও। আজ ডাক্তার আত্মা আমার গনিকে বাঁচাও। দোহাই তোমার আন্নার!”

কেফাতুল্লা ব্যঙ্গ করিয়া বলিল,—“বিবিজান্, এত

গরম হও ক্যান? তোমার এত ‘ত্যাগ’ ক্যান? আমি তোমার জমীর কান্নাল না। আমি চললাম।”

এই বলিয়া কেফাতুল্লা বাড়ীর বাহির হইল। ফুলজান নিতান্ত নিরুপায় হইয়া উর্কে দৃষ্টি করিয়া মনে মনে বলিল,—“আন্না! তোমার মনে এই ছিল।” এই বলিয়া এক মিনিটকাল নিস্পন্দ হইয়া বসিয়া কি ভাবিল। পরক্ষণেই মন স্থির করিয়া উঠিয়া দাঁড়াইল এবং বাহিরে আসিয়া কেফাতুল্লাকে ডাকিল,—“মাতৃকরের বেটা!”

কেফাতুল্লা বেশী দূর যায় নাই, সে ডাক শুনিয়া ঘরের ছায়ায় আসিল। ফুলজান তাহাকে দেখিয়া বলিল,—“মাতৃকরের বেটা! আমার কপালে যা আছে, তাই হবে। আমি রাজী; তুমি ডাক্তারকে বোলাও।”

এইরূপে সেই চির-মহিমময় মাতৃহৃদয় সন্তানের জীবন-রক্ষার জন্ত আত্মবিসর্জন করিল।

কেফাতুল্লা অমনই দৌড়াইয়া গিয়া সেই ডাক্তারকে ডাকিয়া আনিল। ডাক্তার রোগীকে পরীক্ষা করিয়া ঔষধ দিলেন। গনির নিতান্ত পরমায়ুর জোর ছিল, তাই সেই হাতুড়ে ডাক্তারের চিকিৎসায় সে বাঁচিয়া উঠিল।

ইহার এক মাস পরে কেফাতুল্লার সহিত ফুলজানের নিকা হইল। কেফাতুল্লা আসিয়া তাহার জমী বাড়ী দখল করিয়া বসিল।

৪

ফুলজান কেফাতুল্লার সংসারে প্রবেশ করিয়া দেখিল, সেখানে রাণী রামমণির সুখ ত নাই-ই, সামান্য কুবক-গৃহিণীর সুখও নাই। কেফাতুল্লার আর দুইটি স্ত্রীর বে দশ!, তাহারও সেই দশা ঘটিল। নিজের গৃহে সে সম্পূর্ণ স্বাধীন ছিল, এখানে সে সেই হৃদ্যস্ত লোকের অধীন। কেফাতুল্লা তাহার অপর দুই স্ত্রীকে সামান্য ক্রটির জন্ত প্রহার করিত, ফুলজান তাহা দেখিয়া ভাবিত, কবে তাহার ভাগ্যেও সেই প্রকার আদর ঘটবে। সে তাহার পূর্ব-স্বামীর ভালবাসার কথা স্মরণ করিয়া সর্বদা বিষন্ন থাকিত। সে তাহার জীবনের সম্বল শিশুটির প্রাণরক্ষার জন্ত যেক্ষণ এই দাসীস্ব স্বীকার করিয়াছিল, এখন কিসে সেই শিশুটি মানুষ হইবে, ইহাই সে সর্বদা ভাবিত। সে গনিকে গ্রামের স্থলে ভক্তি করিয়া দেওয়ার জন্ত কেফাতুল্লাকে অনুরোধ করিয়াছিল। কিন্তু কেফাতুল্লা বলিল—

“চাষার ছাওয়াল ন্যাখাপড়া শিখ্যা বাবু হবে, সে আর ক্যাতখামারের কাম করবে না।” স্ততরাং গনিকে স্কুলে দেওয়া হইল না। কেফাতুল্লা গনির ভবিষ্যৎ জীবনযাত্রার পথ ঠিক করিয়া তাহাকে নিজের গরুর বাখাল নিযুক্ত করিল।

এক দিন মনিরদৌ আসিয়া কেফাতুল্লার কাছে নালিশ করিল কেফাতুল্লা'র এক পাল গরু তাহার কলাইয়ের ক্ষেতে ঢুকিয়া সব ফসল নষ্ট করিয়াছে। ইহা শুনি। কেফাতুল্লা অগ্নিমূর্তি ধারণ করিয়া গনিকে মাঝিবার জন্ত ধাবিত হইল। গনি ভয়ে কাঁদিতে কাঁদিতে তাহার সেই একমাত্র আশ্রয়-স্থান মাতৃ-অঞ্চলে লুকাইল। “শালার বেটা, আজ তোর এক দিন আর আমার এক দিন,” ক্রোধভরে ইহা বলিতে বলিতে কেফাতুল্লা গনিকে লক্ষ্য করিয়া লাঠীর বাড়ি মারিল। ফুলজান তাহা ঠেকাইতে গিয়া নিজে আহত হইল। সে কাঁদিতে কাঁদিতে বলিল—“এই রকম একটা লাঠীর বাড়ি খাইলে ও ত এখনই মরিয়া যাইত—ওর যে পুঁটার প্রাণ। মারো—আজই ওরে ম্যার্যা ফালো— তোমার আপদবালাই দূর হউক!”

কেফাতুল্লা আরও ক্রুদ্ধ হইয়া বলিল—“উনি এক নবাবের বেটা নবাব! ওনারে কোন কামে দিলি এই রকম গাফিলি করবেন আর বস্তা বস্তা চারবেলা খাবেন। এত খাওয়া আসে কোথায় থেকে?”

ফুলজান চক্ষু মুছিয়া বলিল—“ও তোমার ভাত খায় কি না? ওর যেন কিছুই নাই। ওরে ম্যারা ফেলতি পারলিই তুমি বাঁচ!”

কেফাতুল্লা ভয়ানক চটিয়া উঠিয়া বলিল—“কি বল্লি, হারামজাদী! তোর ছোট মুখি বড় কথা? আমি ওনারে যতই খাতির কর্যা চলি, উনি ততই আসকারা পাইয়া গেছেন। লাথির চে'কি মাথায় চড়লি এই দশাই হয়।”

এ দিনকার পালা এখানেই শেষ হইল।

৫

কুতুবপুর স্কুলে আজ বড় ধুম। আজ ডেপুটী ইন্স্পেক্টর মৌলবী এমদাদ আলী স্কুল পরিদর্শন করিতে আসিয়াছেন। স্কুলঘর লতা-পাতা দিয়া সজ্জিত করা হইয়াছে, শিক্ষক ও ছাত্রগণ বধাসম্ভব পরিষ্কার কাপড় পরিয়া স্কুলে আসিয়াছে। এই মুসলমানপ্রধান স্থানে স্কুলের শিক্ষক

তিনটিই মুসলমান, ছাত্রদের মধ্যেও অধিকাংশ মুসলমান। মৌলবী সাহেব একটি ক্লাসে বসিয়া ছাত্রদের পরীক্ষা করিতেছেন। সে ক্লাসে দশটি ছাত্র। তিনি প্রশ্ন করিলেন,—

“বল ত তাজমহল কোথায়?”

একটি ছাত্র বলিল “আগ্রায়।”

“তাজমহল কে নির্মাণ করিয়াছিলেন?”

একটি ছাত্র বলিল—“সম্রাট আকবর।”

“না, ভুল বলিয়াছ।”

এই বলিয়া তিনি অন্যান্য ছেলেদের জিজ্ঞাসা করিলেন, কেহই সহুত্তর দিতে পারিল না। এই সময়ে স্কুল-ঘরের বারান্দা হইতে উত্তর আসিল —

“সম্রাট সাজাহান।”

মৌলবী সাহেব সেই দিকে দৃষ্টিপাত করিয়া দেখিলেন, একটি সৌম্যদর্শন বালক সেখানে বসিয়া আছে, তাহার কিছু দূরে মাঠে কতকগুলি গরু চরিতেছে। তিনি সেই বালকটিকে কাছে ডাকিলেন এবং শিক্ষককে জিজ্ঞাসা করিলেন—“এ ছেলেটি বাহিরে বসিয়া আছে কেন? এ কোন্ ক্লাসে পড়ে?”

শিক্ষক বলিলেন—“আজ্ঞে, ও স্কুলে পড়ে না—এই মাঠে গরু চরায়, আর প্রায়ই এই বারান্দায় আসিয়া বসিয়া থাকে ও পড়ান শোনে।”

মৌলবী সাহেব আশ্চর্য হইয়া সেই ছেলেটিকে জিজ্ঞাসা করিলেন—“তুমি বই পড়তে পার?”

বালক বলিল—“না। আমি অক্ষর চিনি না।”

“আচ্ছা, সাজাহান কে, তুমি জান?”

“জানি—জাহাঙ্গীর বাদশাহর ছেলে সাজাহান।”

“জাহাঙ্গীরের বাপের নাম কি?”

“আকবর।”

“সাজাহানের কয় ছেলে ছিল?”

“দারা, মুরাদ, ঔরঙ্গজেব, সুজা।”

“ইহাদের মধ্যে কে বাদশাহ হয়েছিলেন?”

“ঔরঙ্গজেব।”

“তুমি এ সব কোথায় শিখলে?”

“এখানে বসিয়া। আমি বা' একবার শুনি, তা' কখনও ভুলি না। এই যে সব বই এখানে ছেলেরা পড়ে, আমি তা'ও কিছু কিছু শিখেছি।”

“আচ্ছা, কি শিখিয়াছ শুনি। একটা কবিতা মুখস্থ বল ত।”

অমনই সে মুখস্থ বলিল—

“ক্রোধের সমান পাপ না আছে সংসারে।
প্রত্যক্ষ শুনহ ক্রোধ যত পাপ ধরে ॥
লঘু গুরু ভেদ নাহি থাকে ক্রোধকালে।
অসত্য বচন লোক ক্রোধকালে বলে ॥
থাকুক অস্ত্রের কাষ নিজে হয় অরি।
বিষ খায় ডুবে মরে, অস্ত্র অস্ত্রে মারি ॥
ক্রোধে পাপ ক্রোধে তাপ ক্রোধে কুলক্ষয়।
ক্রোধ হেতু মানুষের সর্বনাশ হয় ॥
হেন ক্রোধে যেই জন জিনিবারে পারে।
ধন্য তারে বলে সবে পৃথিবী-মাঝারে ॥”

মৌলবী সাহেব এই রাখাল-বালকের অসাধারণ মেধা দেখিয়া বিস্মিত হইলেন। তাহার আরাধিত ও খুব চমৎকার। তিনি তাহার নাম জিজ্ঞাসা করিলে, সে বলিল, “আমার নাম গনি।”

মৌলবী সাহেব স্কুল পরিদর্শন শেষ করিয়া রসুলপুরের ডাকবাংলায় গিয়া অবস্থিতি করিলেন। যাইবার সময় এই রাখাল-বালকের অভিভাবক কেন উহাকে স্কুলে পড়িতে দেয় না, ইত্যাদি তথ্য সংগ্রহ করিলেন, এবং কেফাতুল্লাকে চৌকীদার দ্বারা ডাকাইয়া পাঠাইলেন।

কেফাতুল্লা যখন শুনিল, এক ডেপুটী সাহেব তাহার তলব করিয়াছেন, তখন সে ভাল এক ছড়া পাকা কলা ভেঁট লইয়া তাঁহার সঙ্গে দেখা করিতে গেল। মৌলবী সাহেব তাহাকে জিজ্ঞাসা করিলেন,—“গনি ছেলেটি তোমার কে?”

“আজ্ঞে, হজুর, সে আমার শ্রাবণকর নিকার কবিলার প্রথম পক্ষের সন্তান।”

“তুমি তাকে স্কুলে পড়তে দেও না কেন?”

“হজুর! আমি নিতান্ত গরীব, পড়ার খরচ দিতি পারি না।”

“আচ্ছা, যদি আমি উহার পড়ানর ভার লই, তবে তোমার কোন আপত্তি আছে?”

কেফাতুল্লা তাঁহার কথার অর্থ বুঝিতে না পারিয়া

ফ্যালফ্যাল করিয়া তাঁহার মুখের দিকে তাকাইয়া রহিল। তখন পার্শ্ব দণ্ডায়মান স্কুলের শিক্ষক মুনসী আদিলদীন তাঁহাকে সকল কথা বুঝাইয়া দিয়া বলিলেন,—“মিঞা, তোমার এই হাতুয়া ছেলের অদৃষ্ট খুব ভাল। সে হজুরের নেকনজরে পড়িয়াছে। তুমি উহাকে হজুরের সঙ্গে বাইতে দেও। ও লেখাপড়া শিখিয়া মানুষ হবে।”

সেই “হাতুয়া” ছেলের উন্নতির চিন্তায় কেফাতুল্লার রাত্তিতে ঘুম হইত না। সে মনে করিল, তাহার ঘাড় থেকে যদি একটা বোঝা নামিয়া যায়, তবে সে ত ভাল কথা। আর তার জমী ও বাড়ীরও সে অপ্রতিদ্বন্দ্বী মালিক হইবে। তবে তার মাতা ফুলজানকে রাজী করিতে পারিলে হয়। সে বলিল, “হজুরের যে মন্ডী। ওরে ছাড়িয়া দিতে আমার কোন আপত্তি নাই। তবে ওর মা রাজী হইলে হয়।”

মৌলবী সাহেব গনির মাকে সকল কথা বুঝাইয়া বলিবার জন্য আদিলদীন মুনসীকে কেফাতুল্লার সঙ্গে পাঠাইলেন।

ফুলজান যখন তাহার পুত্রের গুণগরিমার কথা শুনিল, তখন সে তাহাকে কোলে করিয়া আনন্দাশ্রু বর্ষণ করিল। সে ভাবিয়া দেখিল, এখানে থাকিলে তাহার লেখাপড়া শেখার কোন আশা নাই, বরং কোন্ সময়ে কেফাতুল্লার লাঠির আঘাতে তাহার প্রাণ বাহির হইবে। মৌলবী সাহেব যদি দয়া করিয়া তাহাকে তাঁহার নিজের বাসায় রাখিয়া লেখাপড়া শেখান, তবে ত ফুলজান বাঁচিয়া যায়। তবে এক কষ্ট, সে তাহাকে দীর্ঘকাল না দেখিয়া কি প্রকারে থাকিবে? কিন্তু কাছে রাখিলেও ত তাহার সুখ নাই। যাহাতে ছেলের ভবিষ্যতে মঙ্গল হয়, তাহার তাহাই করা কর্তব্য।

এই সকল বিবেচনা করিয়া সে গনিকে মৌলবী সাহেবের সঙ্গে বাইতে অহুমতি দিল। গনি মাতার নিকট হইতে যাইবার সময় কাঁদিল, ফুলজানেরও যেন তাহাকে দূরে পাঠাইতে কলিজা ছিঁড়িয়া গেল। মৌলবী সাহেব গনিকে বলিলেন, যখনই তিনি এখানে স্কুল দেখিতে আসিবেন, তখন তাহাকে সঙ্গে আনিবেন। এইরূপে গনিকে বিদায় করিয়া কেফাতুল্লা মনে করিল, তাহার ঘাড় হইতে একটা বোঝা নামিয়া গেল।

৬

গনি মৌলবী সাহেবের সঙ্গে জেলার সদরে আসিয়া একটা হাই স্কুলে ভর্তি হইল। প্রথম প্রথম নূতন য়গায় আসিয়া তাহার মন অস্থির হইল, পরে স্কুলে নূতন সঙ্গী পাইয়া পড়ার উৎসাহে ও খেলার আশ্বাসে সে বাড়ীর কথা ভুলিয়া গেল। মৌলবী সাহেবের জোর ছেলে হয় নাই, একটিমাত্র শিশু কন্যা। তিনি গনিকে পুত্রের স্নান বন্ধ করিতে লাগিলেন। ইহাতে সে তাহার মাতার অভাবও কথঞ্চিৎ বিন্মত হইল। মৌলবী সাহেব বৎসরের মধ্যে ছুইবার রঙ্গুলপুর ডাকবাংলার গিয়া স্কুল পরিদর্শন করিতেন। তখন তিনি গনিকে সঙ্গে লইয়া যাইয়া তাহার মাকে দেখাইয়া আনিতেন। গনি ভদ্রলোকের গৃহে থাকিয়া ভদ্রলোকের ছেলের মত শিক্ষিত হইতেছে দেখিয়া ফুলজানের কত আনন্দ হইত! এইরূপে ৩ বৎসর অতীত হইল। গনি অসাধারণ মেধাবী ও পরিশ্রমী বলিয়া ডবল প্রমোশন পাইয়াই প্রবেশিকা পরীক্ষা দিল এবং বিভাগের মধ্যে প্রথম হইয়া মাসিক ১৫ টাকা বৃত্তি পাইল। মৌলবী সাহেব এই সময়ে বিভাগীয় সহকারী ইন্স্পেক্টরের পদ প্রাপ্ত হইয়া ঢাকার বদলী হইলেন। গনি তাঁহার সঙ্গে ঢাকার গিয়া কলেজে ভর্তি হইল। সে বি, এ, পরীক্ষা দিলে মৌলবী সাহেব তাহার সহিত তাঁহার একমাত্র কন্যার বিবাহ দিলেন।

গনি গত ৩৪ বৎসর তাহার মাকে দেখিতে যায় নাই। তাহার কারণ, তাহার মা কেফাতুল্লার সংসারে থাকিয়া যে ভাবে জীবন যাপন করিত, তাহা তাহার নিতান্ত অসহ্য বোধ হইত। সে প্রতিজ্ঞা করিয়াছিল, তাহার মাতার দাসীত্ব মোচন করিতে না পারিলে সে আর মাকে দেখিতে যাইবে না। এ দিকে কেফাতুল্লার গুরসে ফুলজানের আর ছুইটি ছেলে হইয়াছে, ফুলজান তাহাদিগকে লইয়া স্নেহে ছঃখে দিন কাটাইতেছে।

মৌলবী সাহেব গনির বিবাহের সময় কেফাতুল্লাকে গনির মাকে লইয়া আসিতে নিমন্ত্রণ করিয়াছিলেন। কিন্তু ফুলজান বলিল,—“আমার ছেলে বেঁচে থাকুক, সে রাজ্যধর রাজা হউক, আমি চাষার মেয়ে, চাষার বৌ, আমি ভদ্রলোকের বাড়ীতে লজ্জা দিতে ও লজ্জা পাইতে যাব না। গনির যদি কখনও সাধ হয়, তবে আমাকে তার বৌ দেখাইবে।”

গনির পরীক্ষার ফল বাতির হইলে দেখা গেল, সে ইংরাজী সাহিত্য ও ইতিহাসে প্রথম স্থান অধিকার করিয়াছে। তখন মৌলবী সাহেব তাহাকে কলিকাতায় প্রেসিডেন্সী কলেজে এম, এ, পড়িতে পাঠাইলেন, এবং ডেপুটী ম্যাজিস্ট্রেট পরীক্ষা দিতে বলিলেন। গনি এম, এ পরীক্ষা দেওয়ার পূর্বেই প্রতিযোগী পরীক্ষার প্রথম হইয়া ডেপুটী ম্যাজিস্ট্রেটের কার্যে নিযুক্ত হইল।

৭

এক দিন বেলা ১০টার সময় কেফাতুল্লা তাহার বাড়ীর বাহিরের উঠানে ধান মলিতেছিল। সে দেখিল, একটা সাহেবের সঙ্গে এক জন লাল পাগড়ীওয়াল ও অনেকগুলি চৌকীদার তাহার বাড়ীর দিকে আসিতেছে। কিছু দিন হইল, সে গয়াজদীর সঙ্গে একটা জমীর ধান কাটা লইয়া হাজামা করিয়া গয়াজদীর মাথা কাটাইয়া দিয়াছিল। গয়াজদী খানার কোন সুবিধা করিতে না পারিয়া সদরে ম্যাজিস্ট্রেটের নিকট নালিশ করিয়াছিল। তদবধি কেফাতুল্লা শঙ্কিত হইয়া আছে, কোন্ সময়ে তাহার নামে গ্রেপ্তারী পরোয়ানা বাহির হয়। সে এখন মনে করিল, ম্যাজিস্ট্রেট তাহাকে গ্রেপ্তার করিবার জন্ত সদলবলে আসিতেছেন। সে অমনই তাড়াতাড়ি বাড়ীর মধ্যে প্রবেশ করিয়া একটা ধানের গোলার মধ্যে আশ্রয়গোপন করিল। এ দিকে সেই সাহেব দফাদার ও চৌকীদারগণ সহ আসিয়া তাহার উঠানে দাঁড়াইল। তাহার গায়ের রঙ খুব ফর্সা, ছোট-কোট, কলার, নেকটাই প্রভৃতি দ্বারা সে আগাগোড়া সজ্জিত। দফাদার হাঁকিল, “কেফাতুল্লা বাড়ী আছ? ও ভাই কেফাতুল্লা! ডেপুটী সাহেব তোমার বাড়ী আসিয়াছেন।”

কিন্তু কোথাকার কেফাতুল্লা কোথায়? একেঁ ত সে আশামী, তাহার বাড়ীতে স্বয়ং ডেপুটী সাহেব আসিয়াছেন। সে কোন্ সাহসে তাঁহার সম্মুখীন হইবে?

দফাদারের ডাকের উত্তরে বাড়ীর মধ্য হইতে কে একটা স্ত্রীলোক বলিলেন, “সে বাড়ী নাই।”

ডেপুটী সাহেব ইংরাজী ভাষায় “Not at home” কথা স্বরণ করিয়া মনে মনে হাসিলেন।

দফাদার বলিল, “বাড়ীতে কে আছে, বসবার জন্ত একটা চেয়ার কি মোড়া বাহির করিয়া দেও।”

ডেপুটী সাহেব বলিলেন, “না, সে সবেদর দরকার নাই। আমি ঐ কাছারী-ঘরের চৌকীর উপর বসিতেছি।”

এই বলিয়া তিনি কাছারী-ঘরে চৌকীর উপর বসিলেন এবং স্ট্রটকেশ খুলিয়া কাপড়-চোপড় বাহির করিয়া সাহেবী পোষাক ছাড়িয়া এক জন মুসলমান ভদ্রলোকের বেশ পরিধান করিলেন।

এই সকল দেখিয়া বাড়ীর মধ্যে কানাকানি চলিতে লাগিল এবং একটু পরেই কেফাতুল্লা বাহিরে আসিয়া “হজুর, আদাব” বলিয়া করযোড়ে তাঁহার সম্মুখে দাঁড়াইল। ডেপুটী সাহেব তাহাকে সেলাম করিয়া পাশে বসিতে বলিলেন, কেফাতুল্লা বসিতে সাহস করিল না।

ডেপুটী সাহেব বলিলেন, “আমাকে চিনিলেন না? আমি গনি। মা-জী কোথায়?”

ফুলজান অদূরে দাঁড়াইয়া বেড়ার ফাঁক দিয়া দেখিতে ছিল। সে অমনই দৌড়াইয়া ঘরের মধ্যে আসিল এবং “বাপজান, এই যে আমি। এত দিনে তোর ছাখিনী মারে মনে পড়েছে? আয়, আমার কোলে আয়” বলিয়া সে গনিকে জড়াইয়া ধরিল। গনিরও চোখে জল আসিল।

কেফাতুল্লা হতভম্ব হইয়া এই কাণ্ড দেখিতেছিল। এতক্ষণে তাহার মুখ ফুটিল। সে ফুলজানকে তিরস্কার করিয়া বলিল, “আপো মাগী, কি করিস? হজুরের গায়ে যে তোর হাতের গোবর-কাদা লাগল।”

গনি হাসিয়া বলিল—“লা গুণক, লা গুণক। আমি অনেক দিন মা’র কোলে যাই নাই।”

কেফাতুল্লা বলিল, “হজুর, আপনি যে কত বড় লোক, ও মাগী তা কি বোঝে?”

গনি বলিল, “মা-বাপের কাছে ছেলে চিরদিনই ছোট। মা, আপনি এত ব্যস্ত হবেন না। মা, কাল রাত্রিতে আমার কিছু খাওয়া হয় নাই, এখন কিছু খেতে দেও।”

কেফাতুল্লা অমনই এক লাফ দিয়া বাড়ীর মধ্যে চলিয়া গেল এবং গনির খাওয়ার যোগাড় করিতে চলিল। সে নিজে একটা ভাণ্ড হস্তে করিয়া গাভী দোহন করিতে গেল

এবং বাজার হইতে মাছ কিনিয়া আনিবার জন্ত এক জন চৌকীদারের উপর হুকুম জারি করিল। এবার তাহাকে পায় কে? সে ডেপুটী সাহেবের বাপ। সে মনে মনে ভাবিল, গয়াজদীর ধড়ে কয়টা মাথা, তাহা সে এবার দেখিয়া লইবে। সে ডেপুটী সাহেবের বাপ! সে বাড়ীর বাহির হইয়া প্রতিবেশীদিগের মধ্যে প্রচার করিয়া দিল, তাহার পুত্র আবছুল গনি ওরফে গনি মিঞা ডেপুটী সাহেব অনেকগুলি “পুলুঘ” লইয়া তাহার বাড়ীতে আসিয়াছে। গ্রামবাসী সকলে সাবধান! কেহ তাহার বিরুদ্ধাচরণ করিও না! এই সংবাদ শুনিয়া অনেক কৌতূহলী কৃষক ডেপুটী সাহেবকে দেখিতে আসিল এবং দূরে দাঁড়াইয়া সভয়ে সেলাম করিল।

গনি আহালাদির পর বিশ্রাম করিতেছিল। তাহার মা আসিয়া তাহার কাছে বসিল। গনি ফুলজানকে বলিল, “সে অনেক দিন বাবৎ মাতুল্নেহে বঞ্চিত হইয়া আছে, তাহার একান্ত ইচ্ছা, তাহার মা এখন গিয়া তাহার সঙ্গে থাকেন। সে আর তাহার মা’র কষ্ট দেখিতে পারে না।”

ইহার উত্তরে ফুলজান বলিল—“বাপজান, তুই যে তোর ছাখিনী মাকে মনে রাখিয়াছিস, ইহাতেই আমি স্তম্ভী। আমার আর এখানে কোন কষ্ট নাই। আমি চাবার মেয়ে, চাবার বো, আমি এই চাবার বাড়ীতেই বেশ আছি। এখানে তোর যে আর ছুইটা ভাই হইয়াছে, তাদের নিয়ে আমি এখানেই থাকিব। তবে মধ্যে মধ্যে তোমাদিগকে দেখিয়া আসিব।”

অবশেষে মাতা-পুত্র পরামর্শ করিয়া স্থির করিল, গনির পৈতৃক ভিটার কেফাতুল্লা চাষ দিয়া বেগুণের ক্ষেত করিয়াছিল, গনি সেখানে একটা বাড়ী করিবে এবং তাহার মা সেখানে গিয়া বাস করিবে। কেফাতুল্লাও ইহাতে সম্মত হইল। কিন্তু গয়াজদীর মোকদ্দমায় যখন তাহার তিন মাস জেল হইল, তখন সে গনির উপর রাগ করিয়া ফুলজানকে বলিল—“তোর প্যাটের ছাওয়াল ত, ও ডেপুটীই হউক আর জজই হউক, ওর তিন পরসারও মুরাদ নাই।”

শ্রীযতীন্দ্রমোহন সিংহ।

স্বরলিপি

জোনপুরী তোড়ী—একতাল।

ও রাজা চরণ আজি কি দিয়ে পূজিব শ্রামা,
রাজা পদে সাদা ফুল দিতে মন জানে না।
মনে করি রাজা জবা দিলে সাজিবে কিবা,
কিন্তু এমনি চরণ রাজা, রাজা জবা তাও সাজে না।

স্বর ও কথা—

শ্রী সোপেশ্বর বন্দ্যোপাধ্যায়

আস্থায়ী

রা	মা	পা	স'না	২	সার	না	দা	৩	দা	পা	পা	৪	দা	মা	না
ও	রা	জা	চ	--	র	ণ	--	আ	জি	--	--	--	--	--	কি
১	২	৩	৪	৫	৬	৭	৮	৯	১০	১১	১২	১৩	১৪	১৫	১৬
পা	ম	প	দা	পা	মা	পা	মা	জা	জা	রা	।	জা	সা	রা	
দি	য়ে	--	--	পূ	জি	--	ব	--	শ্রা	মা	--	--	--	রা	
১	২	৩	৪	৫	৬	৭	৮	৯	১০	১১	১২	১৩	১৪	১৫	১৬
মা	পা	দা	মা	প	দা	ণ	সার	ণা	সার	।	।	।	।	সার	
জা	প	দে	সা	দা	--	--	--	ফ	ল	--	--	--	--	দি	
১	২	৩	৪	৫	৬	৭	৮	৯	১০	১১	১২	১৩	১৪	১৫	১৬
ণা	দা	পা	মা	পা	প	দা	ণ	ণা	দ	পা	ম	জা	র	সা	ণ
তে	ম	ন	মা	নে	না	--	--	--	--	--	--	--	--	--	--

অন্তরা

মা	১	পা	ণ	দা	ণা	২	সার	সার	ণা	৩	সার	সার	সার	৪	।	।	সার	
ম	নে	ক	--	রি	রা	জা	--	--	জ	বা	--	--	--	--	--	--	দি	
১	২	৩	৪	৫	৬	৭	৮	৯	১০	১১	১২	১৩	১৪	১৫	১৬	১৭	১৮	
সার	স	র	জা	সার	রা	ণা	ণা	ণা	দা	পা	।	পা	।	পা				
লে	সা	--	--	জি	বে	--	--	কি	বা	--	--	--	--	কি				
১	২	৩	৪	৫	৬	৭	৮	৯	১০	১১	১২	১৩	১৪	১৫	১৬	১৭	১৮	
দা	পা	দা	মা	প	দা	ণ	সার	ণা	সার	।	।	।	।	সার				
স্ত	এম	নি	চ	র	--	--	ণ	রা	জা	--	--	--	--	রা				
১	২	৩	৪	৫	৬	৭	৮	৯	১০	১১	১২	১৩	১৪	১৫	১৬	১৭	১৮	
ণা	দা	পা	মা	পা	পা	পা	পা	প	দা	ণ	সার	র	জা	র	সার	ণ	দা	
জা	জ	বা	তা	ও	সা	জে	না	--	--	--	--	--	--	--	--	--	--	
১	২	৩	৪	৫	৬	৭	৮	৯	১০	১১	১২	১৩	১৪	১৫	১৬	১৭	১৮	
প	মা	প	দা	ণ	সার	২	সার	ণ	দা	প	মা	৩	প	দা	ণ	ণা	দ	পা

১ম তান—গ. সা. র. মা. প. দা. গ. সা. র. জা. র. সা. গ. সা. র. র. সা. র. সা. গা. দ. পা. ম. পা. গ. গা. দ. পা. ম. জা.

২য় তান—ম. ম. প. দা. গ. গা. দ. পা. ম. পা. দ. দা. প. পা. ম. মা. প. দা. গ. দা. গ. সা. র. সা. গ. দা. প. মা. প. দা. প. মা. জ. রা.



প্ল্যাকার্ড লাগাও !



পূজার বাজারে তাড়াতাড়ি প্ল্যাকার্ড কয়খানা মারিয়া
সরিতে পারিলেই ঝাঁচি !

প্ল্যাকার্ডের উপর প্ল্যাকার্ড !



এই যে—এই একটা প্ল্যাকার্ড মারবার যায়গা—
প্ল্যাকার্ডের উপর প্ল্যাকার্ড মারলে আঠাটাও কম লাগবে

দৃষ্টি আকর্ষণ!



• লোক আশ্চর্য্য হইয়া দেখিল—জুতার দোকানে 'বিনামূল্যে বিতরণ !'
'পুজার বাজার তোলপাড়ই' বটে—যে দেখিল, সেই ছুটিল।

আমুন ! আমুন



সকলে কাণকণ্ঠ্য কেলিয়া একবারে 'ভগবতী-সু-স্টোরে' গিয়া হাজির-
আশাতিরিক্ত খরিদার দেখিয়া---দোকানদারের হাসি আর ধরে না-
তিনি সাদরে সকলকে আহ্বান করিতে লাগিলেন।

দোকানে বিষগ ভিড়।



ঠেলাঠেলির চোটে প্রাণ যায়—তবু 'পেটে খেলে পিঠে ময়' ভাবিয়া
লাভের আশায় উৎফুল্ল দোকানদার সকলকে সহতনে
জুতা দেখাইতে প্রাণপণে চেষ্টা করিতে লাগিল।

বিনামূল্যে !



রিদারদের কাণ্ড দেখিয়া দোকানদারের আঁকল গুড়ুম—
খদ্দেরের গাঁদি লাগিয়াছে—যাহার যাহা ইচ্ছা, নিজেরাই
জুতার বাক্স পাড়িতেছে—পরিতেছে, বগলে পরিতেছে,
দাম দিবার নামটি নাই—চাইতে গেলেই ঘুসি—
'তোম কোন্ হায়! বিনামূল্যে বিতরণ প্ল্যাকার্ড
দিয়াছ, আবার দাম !'

দোকান ফাঁক !

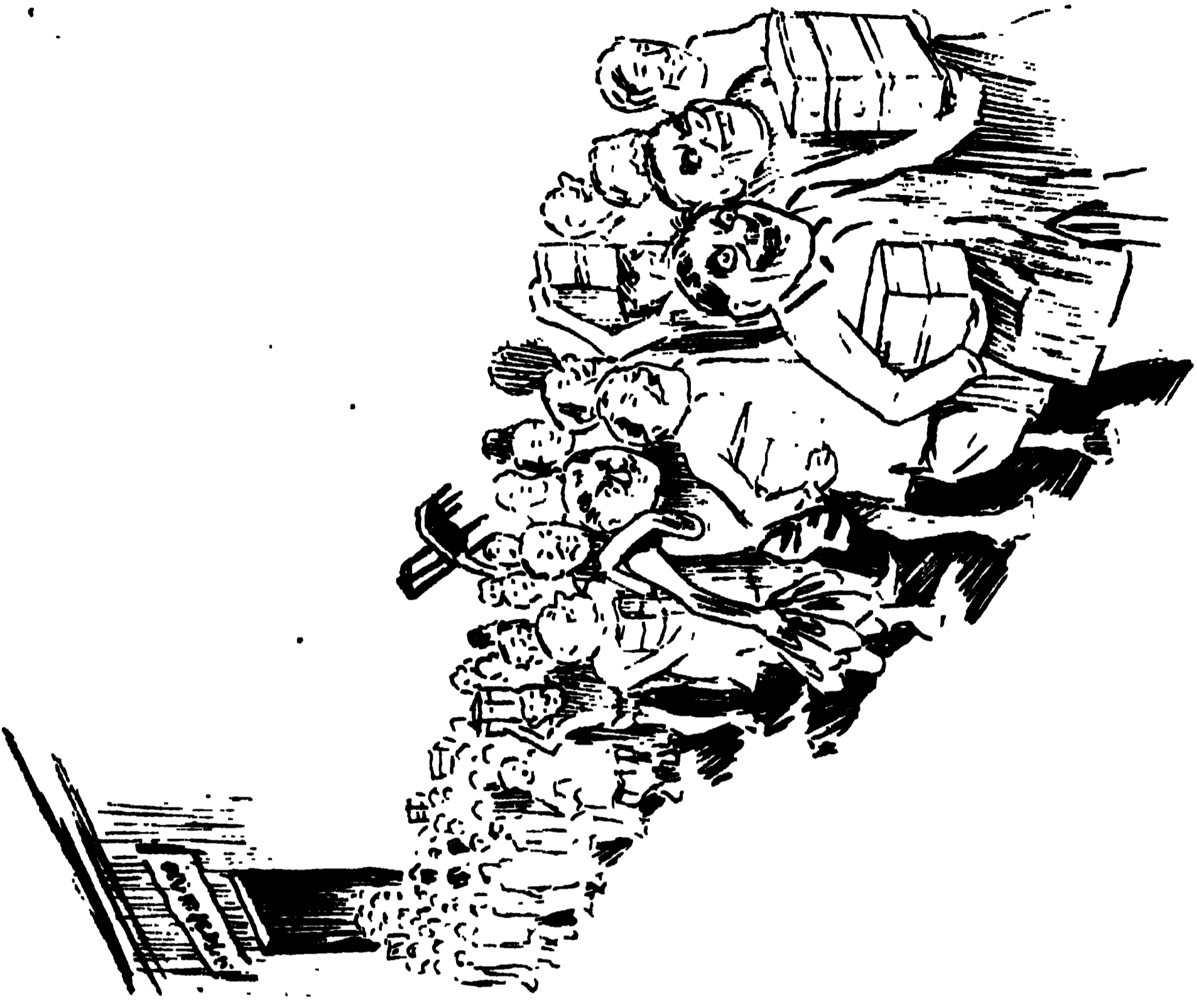

বিনামূল্যে এক ঘণ্টার মধ্যেই দোকান সাফ ! শেষে যাহারা
আসিলেন, তাহারা জুতার অভাবে দোকানের চেয়ার,
টেবল, মায় জুতার ফর্মাগুলি পর্যন্ত সাবাড় করিয়া—
পূজার বাজার সরগরম করিতে করিতে চম্পট দিলেন !
বিস্ফাপন সার্থক হইল !

নগদ লাভ !

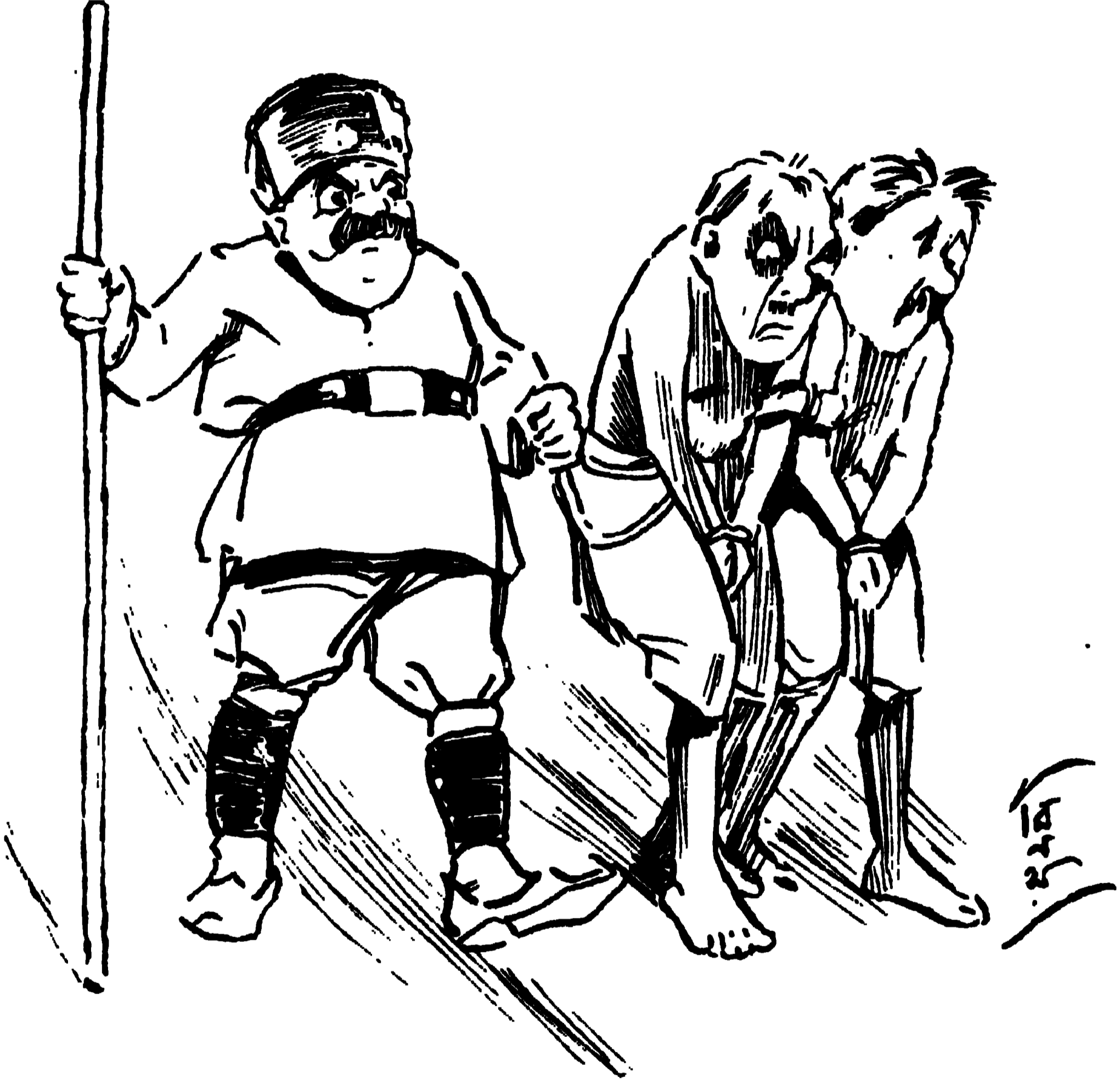

দোকানদারের নগদ লাভ হইল—কিল, চড়, ঘুসি গালি—তাহাতেও নিস্তার নাই, মাথায় হাত দিয়া বসিয়া হা-ছতাশ করিবারও তিনি বেশীক্ষণ সুযোগ পাইলেন না। দোকান সাফ হইয়া যাইবামাত্র দু' ঘণ্টার ভিতর পুলিশের দল আসিয়া হানা দিল ! দারোগা খোদাবক্স সাহেব, একটি ঘণ্টা নানাবিধ সুমিষ্ট জেরা করিয়া—পরে জামিনে তল্লাস-তদন্ত সারিয়া অনেক গবেষণার পর 'রিপোর্ট' লিখিলেন—হিন্দু-মোছলমানের দাঙ্গা—দুই আসামী গ্রেপ্তার !

গ্রেপ্তার



জমাদার জবরদস্ত সিং সদস্তবিক্রমে আফালন করিতে
করিতে চাকর মনিবকে গ্রেপ্তার করিয়া থানায় যাত্রা
করিলেন !

[শিল্পী—শ্রীবিনয়কৃষ্ণ বসু ।



কবির মেয়ে

বৎসর দুই একের মধ্যে আমাদের দলের তিন চারি জন আড্ডাধারী যখন সন্ন্যাসী হইয়া বাহির হইয়া গেল, তখন আমরা দম্বরমত শঙ্কিত হইয়া পড়িলাম। গেরুয়া না পরিলেও ত্যাগে আমরা গেরুয়াধারী অপেক্ষা কম ছিলাম না। আর এই পার্থিব জগতে আড্ডা দেওয়া হইতে যে অপার্থিব সুখ আর নাই, এ কথাই ব্যবহারিক পরিচয় দিয়া অনেক গৃহবিমুখ সন্ন্যাসীকেও আমরা আড্ডামুখী করিয়া তুলিয়াছি। এ হেন আড্ডা ছাড়িয়া লোক কি সুখে সন্ন্যাসী হইতে চাহে, এ সমস্তার মীমাংসা কিছুতেই করিতে না পারিয়া আমরা সকলেই মনমরা হইয়া দিন কাটাইতেছিলাম, এমন সময় এক দিন সংবাদ পাওয়া গেল যে, আরও একটি বড় স্তম্ভ খসিয়া গিয়াছে। অর্থাৎ কি না আমাদের দীনবন্ধু হঠাৎ সন্ন্যাসী হইয়া গিয়াছে।

ভাঙ্গা আড্ডা কোনরূপে চলিতে লাগিল। বছর দুই তিন আশায় আশায় থাকিয়া পলাতক আড্ডাধারীদের ঘরে ফেরা সম্বন্ধে যখন আমরা নিরাশ হইয়া পড়িয়াছি, এমন সময় এক দিন দীনবন্ধু হৈ-হৈ করিয়া আড্ডায় উপস্থিত!

—সংবাদ কি?

—কোথায় ছিলি এত দিন?

—গেরুয়া গেল কোথায়?

—ওয়ারেন্ট বেরিয়েছিল বুঝি?

চারিদিক হইতে তাহার উপরে সহস্র প্রশ্নের বাণ নিক্ষিপ্ত হইতে লাগিল।

দীনবন্ধু বলিল, “সন্ন্যাসী হয়েছিলুম, ভাই।”

সুরেশ বলিল—“সে ত আমরা সবাই জানি। কিন্তু সন্ন্যাসীই যদি হ’লি, তবে কিরলি কেন?”

দীনবন্ধু বলিল—“ওরে বাবা! সংসারীর চেয়ে সন্ন্যাসী হওয়ার ফ্যাসাদ বেশী।”

মহেন্দ্র দাদা বলিল, “সেই জন্তই ত পৃথিবীতে সংসারী লোক বেশী, আর সন্ন্যাসী কম! এই কথাটা বোঝাবার জন্ত অত কষ্ট করলে কেন? আমাকে জিজ্ঞাসা করলেই ত এর উত্তর পেতে।”

দীনবন্ধু বলিল—“মহেন্দ্র-দা, উত্তরের অভাব হ’লে নিশ্চয়ই তোমার কাছে যেতুম, কিন্তু তখন আমার রা প্রয়োজন হয়েছিল, তা উত্তরের একেবারে বিপরীত। আর সে জিনিষ অন্ততঃ তোমার কাছে পাওয়া যেত না।”

মহেন্দ্র বলিল—“কি হয়েছিল, বল ত?”

দীনবন্ধু বলিল—“পৈতৃক বাড়ীখানা বাধা পড়েছিল, জান ত! পাওনাদাররা নাশিশ ক’রে বাড়ীখানা বিক্রী ক’রে নিলে। এর পরে আর সংসারে টান থাকে? তুমিই বল?”

মহেন্দ্র-দা বলিল—“সংসার-সমুদ্রে অর্থই হ’ল সব থেকে বড় নোঙর, তারই শিকল যখন ছিঁড়ে গেল, তখন কিসে আর ধ’রে রাখবে বল। কিন্তু আবার কিরে এলে কিসের টানে, বল দেখি। ছোট ছোট নোঙর কোথাও ফেলবার চেষ্টায় আছ না কি?”

দীনবন্ধু হাসিয়া বলিল—“না দাদা, আর নোঙরে কাষ নেই। এই রকম ভেসে ভেসেই বেড়াব।”

সুরেশ বলিল—“আচ্ছা, বেরিয়েই বা গেলে কেন আর ফিরেই বা এলে কেন?”

দীনবন্ধু বলিল—“বেরিয়ে যাবার কারণ ত বলেছি। অবিশ্রি ফিরে আসবারও কারণ একটা আছে।”

দীনবন্ধুকে সকলে চাপিয়া ধরিলাম—“কারণ বলিতেই হইবে।” তাহারও বিশেষ আপত্তি ছিল না। সে আরম্ভ করিল।

“তোমাদের ত আগেই বলেছি, পৈতৃক আর

স্বোপার্জিত পাণ্ডানাদাররা মিলে ভিটেখানা বিক্রী করলে। তখন আমার হাতে আছে মোট তিন্ময় টাকা আর কয়েক আনা পরস। সকাল থেকে সন্ধ্যা অবধি ব'সে ব'সে ভাবলুম, কি করা যায়! যেমন বাজার, তাতে চাকরীবাকরীর সুবিধা কোথাও হবে না। ও দিকে তিন্ময় টাকা ফুরোবার আগে যে উদরঘন্ত্রের দাবীও ফুরিয়ে যাবে, এমন কোনও আশা নেই। এই সব নানাদিক ভেবে ঠিক ক'রে ফেল্লুম, সন্ন্যাসীই হওয়া যাক। ষাঁহাতক মনে হওয়া, অমনই আনা-দুয়েকের লালমাটি কিনে এনে দুখানা ধুতি গেরুয়া রঙে ছেপে ফেলা গেল। তার পরদিন দুপুরবেলায় হরিদ্বারের গাড়ীতে সন্ন্যাস-যাত্রা।

“হরিদ্বারে গিয়ে ত পৌঁছলুম, কিন্তু গুরু আর খুঁজে পাইনে। অনেকে পরামর্শ দিলে যে, হিমালয়ে অনেক ভাল ভাল সন্ন্যাসী আছে, সেখানে গিয়ে কারুর কাছ থেকে দীক্ষা নাও।

“হিমালয়ের দিকেই যাত্রা করা গেল। সমস্ত দিন চলি আর রাত্রে কোন চটিতে আশ্রয় নিই। পথে লোকজনের সঙ্গে দেখা হ'লে জিজ্ঞাসা করি, ভাল সন্ন্যাসী কোথায় আছে? তাদের নির্দেশমতে কোনও মঠে গিয়ে উঠি। কোথাও বা ষাওয়ামাত্র তাড়িয়ে দেয়, কোথাও বা দু-দিন বাদে ব'লে দেয়, তোমাকে দীক্ষা দেব না। সেখান থেকে বেরিয়ে আবার চলতে আরম্ভ করি।

“এই রকম প্রায় মাসখানেক পাহাড়ে ঘুরে ঘুরে এক দিন এক সন্ন্যাসীর আস্তানায় গিয়ে উপস্থিত হনুম। এঁর নাম জীবানন্দ। হরিদ্বারে থাকতেই খুব উচ্চ-দরের সাধক ব'লে এঁর নাম শুনেছিলুম। ছোট্ট একটি উপত্যকার মধ্যে এঁর মঠ। তিন চারখানি ঘর, তাতে গুটি দুয়েক শিষ্যকে নিয়ে তখন বাস করছিলেন।

“সন্ন্যাসীকে গিয়ে প্রণাম ক'রে বল্লুম—‘বাবা, আমার মনে বড় অশান্তি, তাই আপনার আশ্রয়ে এসেছি।’

“সন্ন্যাসী স্থিত হান্তে বলেন—‘বেশ করেছ, এখানে থাক। শান্তিময় এই স্থান, শান্তি পাবে।’

“সেখানে দু-তিন দিন থাকার পর এক দিন বিকেল-বেলা ঠাঁকে একলা পেয়ে আমি ব'লে ফেল্লুম—‘বাবা,

আমি সন্ন্যাস গ্রহণ করব ব'লে বাড়ী থেকে বেরিয়েছি, আপনি আমার দীক্ষা দিন।’

“আমার কথা শুনে সন্ন্যাসীর চোখ দুটো হঠাৎ লাল টকটকে হয়ে উঠল। আমি তাঁর পদসেবা করছিলুম, তিনি পা গুটিয়ে নিয়ে উঠে ব'লে জিজ্ঞাসা করলেন—‘কি বললে?’

“স্বামীজীকে হঠাৎ অমন উত্তেজিত হ'তে দেখে আমি খতমত খেয়ে গিয়েছিলুম। তিনি আবার জিজ্ঞাসা করলেন—‘কি, কি বললে?’

“এবার আমি সাহস সঞ্চয় ক'রে ব'লে ফেল্লুম—‘আপনার কাছে আমি দীক্ষা নিতে এসেছি। আমি সংসার ত্যাগ—’

“স্বামীজী সেই সুরেই বলেন—‘কে তোমাকে সংসার ত্যাগ করতে বলেছে? আমার কাছে আসতেই বা কে বলেছে?’

“কোনও জবাব না দিয়ে চূপ ক'রে ব'সে রইলুম। কিছুক্ষণ পরে স্বামীজী আবার বলেন—‘আমি মনে করেছিলুম, তুমি এখানে বেড়াতে এসেছ, কিছু দিন থেকে মনটা ভাল হ'লে ফিরে যাবে। এই ভেবেই তোমায় আশ্রয় দিয়েছিলুম।’

“জানোই ত! এ রকম ধরণের কথা কোন দিনই সহ করা আমার অভ্যাস নেই। তবুও, সন্ন্যাসী লোক,তাকে কিছু বলব না মনে ক'রে এতক্ষণ চূপ ক'রেই ছিলুম। কিন্তু আর সহ করা সম্ভব হলো না। ব'লে ফেল্লুম—‘আশ্রয়ের আমার এমন অভাব হয়নি যে, সে জন্য এই পাহাড়-পর্বত ভেঙ্গে আপনার কাছে আসতে হবে—’

“আরও একটু কড়া কথা বলতে যাচ্ছিলাম; কিন্তু স্বামীজী তার আগেই একটি প্রকাণ্ড ধমক ছেড়ে বলেন—‘তবে ওঠ। এই মুহূর্তেই এখান থেকে দূর হয়ে যা।’

“চীৎকার শুনে শিষ্য দুজন ছুটে এল। স্বামীজী তাদের বলেন—‘এখনি একে মঠের চৌহদ্দী পার ক'রে দিয়ে এস।’

“আমি তখনই উঠে পড়লুম। শিষ্য দুজন আমাকে অনেকখানি এগিয়ে দিয়ে একটা রাস্তা দেখিয়ে বলেন—‘এই পথ ধ'রে যাও, কেদারে পৌঁছবে। রাস্তা দুর্গম, একটু সাবধানে যেও। পথে যাত্রী দেখলে তাদের সঙ্গে নিও, অনুবিধা হবে না।’

“শিয়রা চ’লে গেলে আমি সেই পথ ধ’রে হাঁটতে আরম্ভ করলুম। অনেকক্ষণ চলবার পর বিপরীত দিক থেকে এক জন লোক আসছে দেখে তাকে জিজ্ঞাসা করলুম—‘চটি কত দূরে?’

“সে বললে—‘এখানে চটি কোথায়? দশ মাইল দূরে একটা চটি আছে বোধ হয়।’

“লোকটার কথা শুনে আমি একেবারে ব’সে পড়লুম। একে তখন সন্ধ্যা হয়ে এসেছে, অন্ধকারে পথও চিনতে পারি না, মঠে যাবার পথ চিনি বটে, কিন্তু সেখানে ফেরবার পথ নিজেই নষ্ট ক’রে এসেছি। এই রাত্রিতে দশ মাইল পাহাড়ে-পথ অতিক্রম ক’রে চটিতে পৌঁছিবাব আশা বিড়ম্বনামাত্র। বাইরের অন্ধকার ক্রমেই ঘনীভূত হয়ে উঠতে লাগলো। অন্তরের আশার শিখাও স্তিমিত। একমাত্র ভরসা আমার দুর্জয় সাহস। সেই সাহসে ভর ক’রে আমি অগ্রসর হ’তে লাগলুম।

“রাত্রি এক প্রহর কেটে যাবার পর আকাশে একটু চাঁদের আলো দেখা দিল। ক’মাইল পথ চ’লে এসেছি, তা ঠিক করতে পারলুম না, তবে যত দূর মনে পড়ে— একটা ছোট আর একটা বড় উপত্যকা পার হয়ে হাঁপিয়ে পড়েছিলুম। স্থির করলুম যে, এক যারণায় ব’সে একটু জিরিয়ে নিয়ে আবার চলতে শুরু করব।

“একটা গাছের তলায় ব’সে বিশ্রাম করছিলুম, কখন যে স্মৃষ্টির কোলে চ’লে প’ড়েছি, তা জানতেই পারি নি, হঠাৎ খানিকটা ঠাণ্ডা বাতাস আমার ঠেলা দিয়ে জাগিয়ে দিলে।

“জেগে দেখি, চাঁদের আলোতে চারিদিক ভেসে গেছে। আমার চারি দিকে ‘ছোট থেকে বড় একটার পর একটা পাহাড় থাকে থাকে স্থির হয়ে দাঁড়িয়ে। দূরে, সবার পিছনে একটা পাহাড় আর সকলের মাথা ছাড়িয়ে নীল আকাশ ভেদ ক’রে উঠেছে। বাতাস অতি মৃদুভাবে তার গায়ে মেঘের চামর বুলিয়ে দিচ্ছে। কি স্থির আর কি শান্তভাবে তারা কাল-সমুদ্রের বুকে অনন্তের নোঙর পেতে প’ড়ে আছে!

“আমার মনে হ’তে লাগল, পাহাড়গুলো যেন এই শব্দহীন, অন্তহীন নীল চাঁদোয়ার নীচে ব’সে মহাপ্রলয়ের দিন কে কি কাষের ভার নেবে, তারই পরামর্শ করছে।

সেই বিরাট মহান প্রকৃতির সামনে মাথা আপনি হয়ে পড়ল।

“মাথা তুলতে না তুলতে শুনে পেলুম—‘চল, এত রাতে আর এখানে ব’সে থাকে না।’

“পিছনে ফিরে দেখি, স্বামীজী তাঁর দুই শিয়কে সঙ্গে নিয়ে দাঁড়িয়ে আছেন। আমি ফিরতেই তিনি বলেন, —‘তুই ত ভারী অভিমানী ছেলে। চ’লে যেতে বল্লম বলেই কি চ’লে যেতে হয়?’

“স্বামীজীকে প্রণাম ক’রে বল্লম—‘প্রভু, আপনি তাড়িয়ে না দিলে এ দৃশ্য আমি দেখতে পেতুম না। চ’লে যেতে ব’লে ভালই করেছিলেন।’

“স্বামীজী আমার একখানি হাত ধ’রে বলেন—‘চল, ফিরে চল। রাগ করিস্ নি।’

“সেই রাত্রিতে আবার মঠে ফিরে এলুম। বোধ হয়, চারদিন পরে স্বামীজী আমার দীক্ষা দিলেন। আমার সংসারী নাম ঘুচে গিয়ে নাম হ’ল—‘অরুণচৈতন্য।’

“মঠে বেশ আনন্দেই দিন কাটতে লাগল। সকালে স্বামীজী আমাদের ধর্মশিক্ষা দিতেন। দূরে দু-তিনখানা গ্রাম ছিল, তারই বাসিন্দারা আমাদের আহাৰ্য্য ষোগাত, মধ্যে মধ্যে স্বামীজীর ধনী শিয়রা ভেট পাঠাত। শক্ত কাষের মধ্যে ছিল ঝরণা থেকে জল নিয়ে আসা। জ্যেষ্ঠা রাত্রি হলেই আমি পাহাড়ে বেরিয়ে পড়তুম, ঘণ্টার পর ঘণ্টা পাহাড়ে পাহাড়ে ঘুরে ক্লান্ত হয়ে পড়লে মঠে এসে শুয়ে পড়তুম।

“বাইরের যে পৃথিবীটার সঙ্গে সমস্ত সম্পর্ক চুকিয়ে চ’লে এসেছিলুম, মাঝে মাঝে অসতর্ক মুহূর্তে তার আহ্বান আমার হৃদয়-দুয়ারে ঘা দিয়ে আমাকে আকুল ক’রে তুলত। কিন্তু নির্জনতার মধ্যেও একটা মাদকতা আছে। তার নেশা ধরতে দেবী লাগে বটে, কিন্তু সে মোতাত একবার অভ্যাস হয়ে গেলে আর ছাড়া মুশ্বিল। আন্তে আন্তে এই একলা থাকার মোতাতে আমি মসৃণল হয়ে উঠেছিলুম, এমন সময় কি একটা বিশেষ প্রয়োজনে স্বামীজীকে বোম্বাইয়ের দিকে চ’লে যেতে হলো।

“মঠে তখন আমরা তিন জনমাত্র শিয় ছিলুম।

স্বামীজী এক জনকে সঙ্গে নিলেন, এক জনকে পাঠিয়ে দিলেন প্রয়াগ অঞ্চলে আর আমার বলেন—‘তুই নিজের দেশে যা। সন্ন্যাস গ্রহণ করবার পর একবার দেশে যেতে হয়।’

“মঠ ছেড়ে কোথাও যেতে আর আমার মোটেই ইচ্ছা ছিল না, কিন্তু গুরুর আগ্রহে আমার বেরুতে হ’লো। তিনি আমাদের দুজনকে ব’লে দিলেন—‘দু বছর পরে আমি এইখানে ফিরব।’

“বেরিয়ে পড়তে হ’লো। বাড়ী থেকে যখন বেরিয়েছিলুম, তখন হাতে আর কিছু না থাক, রেল-ভাড়াটা ছিল, এখন একেবারে রিক্ত। বিনা টিকিটেই রেলের উঠে পড়া গেল। টিকিট নেই শুনে কেউ বা সন্ন্যাসী দেখে ছেড়ে দেয়, আর কেউ বা ঘাড় ধ’রে নামিয়ে দেয়। তখনকার মত নেমে পড়ি, পরদিন আবার ট্রেনে উঠে চলতে থাকি।

“এই রকম ক’রে অগ্রসর হ’তে হ’তে এক দিন মধুপুর রেলস্টেশনে এক জন কর্মচারী আমার টিকিট নেই দেখে ট্রেন থেকে নামিয়ে দিলে। আমি মনে করেছিলুম, আমাকে নামিয়ে দিয়েই সে নিশ্চিত হবে, আমিও আবার অন্য গাড়ীতে চড়ব। কিন্তু তা হ’ল না, স্টেশন থেকে গাড়ীখানা চ’লে যাবার পর সে ব্যক্তি আমাকে একেবারে রেল-পুলিসের জিম্মায় সমর্পণ করলে। এ রকম ফ্যাসাদে এর আগে আর কখনও পড়িনি। প্রায় আট দশ দিন টানা-পড়েন থানা-পুলিস হ’তে হ’তে ব্যাপারটা আদালত অবধি গড়াল। আমি আন্দাজ করেছিলুম, এই সুযোগে জেলে যাওয়ার অভিজ্ঞতাটা বোধ হয় হয়ে যাবে। কিন্তু অবোধ হাকিম কোম্পানীর সমস্ত কথা শুনে আমার বলেন—‘যাও, এমন কাষ আর করো না।’

“সন্ন্যাসীর নামে মামলা হওয়ার সেখানে হৈ-চৈ প’ড়ে গিয়েছিল। আমি মুক্তি পেতেই সহরের এক জন ধনী আমাকে তার বাড়ীতে নিয়ে গেল। কলকাতায় যাব শুনে তারা রেলের টিকিট কিনে দিতে চাইলে। কিন্তু রেলের উঠতে আমার আর প্রবৃত্তি হ’লো না। আমি সেখান থেকে হেঁটেই রওনা হলাম।

“মধুপুর থেকে কলকাতা অবধি বেশ ভাল হাঁটা-পথ আছে। সেই রাস্তা ধ’রে কলকাতার দিকে এগিয়ে

চলেছি। তখন বর্ষাকাল, মাঝে মাঝে বৃষ্টিতে কষ্ট দেয়, আর পাহাড়ে নদীগুলো ভ’রে উঠায় কোনও কোনও যাত্রগার পারের জল একটু মুকিলে পড়তে হয়। তা না হ’লে সন্ন্যাসীর পক্ষে পথ চলার কোনও কষ্ট নেই।

“মাসখানেক পথ চ’লে বাঙ্গালায় এসে পৌঁছলুম। বৃষ্টি তখনও থামেনি, বরং আরও বেড়েছে। মাঠ, ঘাট সব জলে ভর্তি, রাস্তাও আর তেমন শুকনো নয়, মধ্যে মধ্যে ভারী কাদা।

“এক দিন,—সে দিন আর কোনও গ্রামের মধ্যে ঢুকিনি। রাস্তা বয়ে তাড়াতাড়ি চলেছি; কোনও রকমে কলকাতায় গিয়ে পৌঁছতে পারলে হয়। কতবার বৃষ্টি এল, আর কতবার যে ভিজ়ে কাপড় গায়েই শুকিয়ে গেল, তার ঠিকানা নেই। সমস্ত দিন চ’লে চ’লে সন্ধ্যার সময় একটা গাছতলায় আশ্রয় নিলুম। পথশ্রমে অত্যন্ত ক্লান্ত হয়ে পড়েছিলুম, তার উপরে জলে ভিজ়ে ভিজ়ে ক’দিন থেকেই শরীরটা জর-জর করছিল।

“সন্ধ্যার কিছু পরেই আবার বৃষ্টি শুরু হ’লো। মনে করেছিলুম, রাত্রিটা সেইখানে কোনও রকমে কাটিয়ে সকালে আবার চলা শুরু করব। কিন্তু কিছুক্ষণ যেতে না যেতে আকাশ যেন ভেঙ্গে পড়ল, গাছের তলায় দাঁড়িয়ে আত্মরক্ষা করা ক্রমেই অসম্ভব হয়ে উঠতে লাগল।

“আমি যে গাছের নীচে আস্থানা করেছিলুম, তার একটু দূরেই একটা রাস্তা গ্রামের দিকে চ’লে গিয়েছে। এই দুর্ঘ্যোগে কোনও রকমে কোনও গৃহস্থের দরজায় গিয়ে উপস্থিত হ’তে পারলে নিশ্চয় রাত্রির মত একটু আশ্রয় পাওয়া যাবে, এই ভরসায় গাছের তলা থেকে দৌড় দিলুম।

“দৌড়—দৌড়—দৌড়! কিছুক্ষণ দৌড়ুই, আবার কিছুক্ষণ হাঁটি। এই রকম ক’রে চলতে চলতে দূরে একটা আলো দেখতে পেলুম। ছুটতে ছুটতে সেখানে গিয়ে উপস্থিত হলাম। সেটা একটা মূদীর দোকান; ছোট্ট একটি চালা-ঘর। মূদী সেখানে আশ্রয় দিলে না, তবে সে দয়া ক’রে গ্রামের রাস্তাটা আমার দেখিয়ে দিয়ে বলেন—‘গাঁয়ের ভিতরে যাও, সেখানে আশ্রয় পেতে পার।’



নতুনকী

[শিল্পী - ত্রিপুরা চক্রবর্তী ।

“গাঁয়ের মধ্যে ঢুকলুম। কৃষ্ণপক্ষের রাত্রি, তার উপরে কালো মেঘের ছায়া ধরণীর বা কিছু সব বেন নিকিয়ে নিয়েছে। চোখে কিছুই দেখতে পাই না। অন্ধকার, কাঁটা আর কাদায় মিলে সে একটা বীভৎস ব্যাপার হয়ে রয়েছে। তার উপর দিয়ে এক রকম গড়াতে গড়াতে চলতে লাগলুম।

“গ্রাম একেবারে নিশুতি। একে এই দুর্ঘ্যোগ, তার উপরে রাত্রি প্রায় দ্বিপ্রহর, গ্রামবাসীরা যে যার শুয়ে পড়েছে। মানুষ-ত ছার, একটা কুকুরের ডাক পর্যন্ত শুনা যাচ্ছে না। এরই ভিতর দিয়ে আমি পিছলে পিছলে টলতে টলতে চলেছি। পা থেকে মাথা পর্যন্ত কাঁটার ক্রতবিকৃত হয়ে গিয়েছে, তবুও চলেছি। এমন সময় অনেক দূরে একটা ক্ষীণ আলো দেখা গেল।

“প্রায় আধঘণ্টা সেই আলো লক্ষ্য ক’রে গিয়ে আমি একটা একতলা জীর্ণ বাড়ীর সামনে উপস্থিত হনুম। একটা খোলা জানালা দিয়ে ক্ষীণ একটু আলোর রশ্মি দেখা যাচ্ছিল। একটু ঘুরে বাড়ীর দরজার কাছে গিয়ে দাঁড়ানুম। দরজা ভেজান ছিল, ধাক্কা দিতেই খুলে গেল বটে, কিন্তু কেউ নেই সেখানে। আমি ডাক দিলুম,—‘বাড়ীতে কে আছেন?’ বাড়ীর ভিতরে রমণীকণ্ঠ শুনা গেল,—‘ওরে দেখ, বোধ হয়, ডাক্তার বাবু এলেন।’

“সঙ্গে সঙ্গেই একটি কিশোরী একটা লণ্ঠন হাতে নিয়ে ভিতর থেকে বেরিয়ে এল। কিশোরী প্রথমে আমাকে দেখতে পায় নি। সে লণ্ঠনটা তুলে—‘কে’ ব’লে আমার সামনে এসে দাঁড়াল।

“আমাকে সেই অবস্থায় দেখে তার মুখ দিয়ে কোনও কথা বেরুল না। কিছুক্ষণ হতভম্বের মত দাঁড়িয়ে থেকে লণ্ঠনটা ঠক্ ক’রে নামিয়ে রেখে সে ভিতরে চ’লে গেল।

“একটু পরেই এক জন বিধবা রমণী—‘কে’—ব’লে ভিতর থেকে বেরিয়ে এলেন। তাঁর পিছনে গুটি দুই তিন ছেলে-মেয়ে।

“আমি একটু এগিয়ে এসে বল্লুম—‘আমি অতিথি। এই দুর্ঘ্যোগে বড় বিপদে পড়েছি; রাত্রির মত একটু আশ্রয় চাই।’

“রমণী নিম্ন কণ্ঠে প্রশ্ন করলেন—‘তোমার বাড়ী কোথায়, বাবা?’

“বল্লুম—‘সন্ন্যাসীর আবার বাড়ী কোথায়, মা!’

“‘ও, তুমি সন্ন্যাসী। তা গেরুয়া দেখেই মনে হয়েছিল। এস, বাবা, ভিতরে এস। ভগবান্ তোমার পাঠিয়ে দিয়েছেন।’

“বাড়ীর ভিতরে গিয়ে হাত-পা ধুয়ে কাপড়খামা নিংড়ে পরলুম। শরীর একেবারে ভেঙ্গে আসছিল; শোবার জন্ত যাবগা খুঁজছি, এমন সময়ে সেই বিধবা আমার বল্লেন—‘বাবা, আমাদের বড় বিপদ। তাই দেখেই বোধ হয়, ভগবান্ এত রাত্রে তোমাকে আমাদের কাছে পাঠিয়ে দিয়েছেন।’

“যুমটুম সব ছুটে গেল। জিজ্ঞাসা করলুম—‘কি বিপদ, বলুন। আমার যদি সাধ্য থাকে—’

“তিনি বল্লেন—‘আমার বড় মেয়েটি আজ ছ মাস ধ’রে জ্বরে ভুগছে। আজ সন্ধ্যাবেলার কাস্তে কাস্তে কি রকম অজ্ঞানের মত হয়ে পড়েছে, এখনও ভাল ক’রে জ্ঞান হয়নি। এ গ্রামে কোনও ডাক্তার নেই; তিনু গাঁয়ে ডাক্তার ডাকতে পাঠান হয়েছে। তা এই দুর্ঘ্যোগে সে বোধ হয় আর এল না।’

“‘চলুন, তাকে দেখে আসি।’

“এই ব’লে উঠলুম। বিধবা আমাকে একটি ঘরে নিয়ে গেলেন। ঘরের এক দেওয়ালের গায়ে লাগা এক খাটে রোগিণী শুয়ে আছে। এই ঘরেরই খোলা জানালা দিয়ে যে ক্ষীণ আলো দেখা যাচ্ছিল, তাই লক্ষ্য ক’রে আমি এসেছি। রোগিণীর বয়স বোধ হয় কুড়ির কাছাকাছি। দেখতে হয় ত সুন্দরীই ছিল, কিন্তু নির্ধম রোগ তার সমস্ত সৌন্দর্য্যই গ্রাস করেছে।

“অনেকক্ষণ বিছানার ধারে দাঁড়িয়ে মুখ দেখলুম। চোখ বুজিয়ে সে প’ড়ে আছে। জিজ্ঞাসা করলুম—‘এর নাম কি?’

“‘ললিতা।’

“রোগিণীর তপ্ত ললাটে হাত দিয়ে যত্নসহকারে ডাকলুম—‘ললিতা!’

“ডাকামাত্র তার নিম্নলিত চোখ দুটো খুলে গেল। সে আন্তে আন্তে পাশ ফিরে গেল।

“রোগিণীর মা বলে--‘সন্ধ্যার আগে একবার বসি
র সেই যে চোখ বুজেছিল, আর এই খুলল।
মাকে কি বলব, বাবা—’

“আমি বল্লুম—‘আপনি গিয়ে শুয়ে পড়ুন। আর
কি ভয় নেই। কাল ডাক্তার এলে যা হয়
হা হবে।’

“রোগিণীর ঘরের বাইরে একটা চওড়া দাওয়া।
ই এক কোণে আমার শোবার ব্যবস্থা হ’ল।

“পাশের একটা ঘরে ছেলে-মেয়েদের মূহু কণ্ঠস্বর শুনা
হল, ললিতার মা আমাকে শুইয়ে সেই ঘরে ঢুকে
গেলেন।

‘তখনও বৃষ্টি খামেনি। বৃষ্টির সেই অথও ঘুমপাড়ানি
কি গ্রামের সমস্ত প্রাণীই নিদ্রিত। আমার চোখ থেকে
ঘুম ছুটে গিয়েছিল। চোখ বুজলেই পাশের ঘরের
ইকরা মেয়েটির জীর্ণ মুখ চোখের সামনে ভাসতে
ক। তার কথা ভাবতে ভাবতে একটা অদ্ভুত
কর্ষণ আমাকে তার দিকে টানতে লাগল।

“ঘরের মধ্যে গিয়ে দেখি, বাতিটা তখনও মিট মিট
ছে। কোণে এক বৃদ্ধা ঝি প’ড়ে অঘোর নিদ্রা
হু। খাটের দিকে চেয়ে দেখলুম, ললিতা আবার
হয়ে শুয়েছে। সেই স্তিমিত আলোতে তার
ভাল ক’রে দেখা যাচ্ছিল না। আমি খাটের ধারে
র ঝুঁকে তার মুখখানা দেখতে লাগলুম।

“একদৃষ্টে তাকে দেখছি। নিশ্বাস এত ক্লীণ যে, তা
হুছে কি না, বুঝতে পারা যাচ্ছে না। তার একখানা
ও তুলে নাড়ী দেখতে লাগলুম। জীবনপ্রবাহ অতি ক্লীণ,
কোনও মূহুর্তে তা বন্ধ হয়ে যেতে পারে। হঠাৎ
র চোখ দুটো খুলে গেল। আমাকে দেখেই সে
ন উঠল—‘কে! কে তুমি?’

“আমি তাড়াতাড়ি তার হাতখানা নামিয়ে রেখে
ম—‘কোনও ভয় নেই। আমি সন্ন্যাসী।’

“সন্ন্যাসী! ও, তুমিই বুঝি রোজ ঐ জানালার
য়ে ব’সে থাক? আজ এত কাছে এসেছ যে?’

“আমি বল্লুম—‘তুমি ঘুমোও। বেশী কথা বলে অশুধ
ড়বে।’

“কিন্তু তুমি এত কাছে এসেছ কেন? আমাকে

বুঝি নিয়ে যাবে? না না, আমি যাব না, তুমি
যাও।’

“স্পষ্ট বুঝতে পারা গেল যে, বিকারের ঘোরে সে
ভুল বকছে। আমি তার কপালে হাত বুনিয়ে দিতে
দিতে বল্লুম—‘তুমি চোখ বুজোও, ঘুমোও।’

“মেয়েটি আর একবার দৃষ্টিহীন চাউনীতে আমার
দিকে চেয়ে চোখ বুজলো।

“একটু পরেই সে ঘুমিয়ে পড়ল। তার সেই শীর্ণ মুখ
আর অসহায় অবস্থা দেখে তার প্রতি করুণায় আমার
মনটা আর্দ্র হয়ে উঠতে লাগল। আমি ব’সে ব’সে;
ললিতাকে পাখার বাতাস করতে লাগলুম। গুরুদেবের
শিক্ষা একেবারে বিফলে যায়নি। তোমাদের সত্যি
বলছি, সেখানে ব’সে ব’সে আমার মনে হ’তে লাগল
যে, এর মধ্যে ভগবানের নিশ্চয় কোন গুঢ় অভিসন্ধি
আছে। তা না হ’লে কোথাকার লোক আমি আর
আজ এই শেষরাতে কোথায় ব’সে কাকে বাতাস করছি।
আশ্চর্য্য দৈবের খেলা!

“সূর্য্যের রথখানা তখনও উদয়াচলের শিখরে এসে
পৌছে নি। অন্ধকার একটু ফ্যাকাসে হয়েছে মাত্র,
এমন সময় ললিতার মা ঘরে ঢুকে আমাকে ঐ অবস্থায়
ব’সে থাকতে দেখে বলেন—‘সারারাত্রি এইখানে ব’সে
আছ, বাবা? তুমি আর জন্মে নিশ্চয়ই আমাদের কেউ
ছিলে। তা না হ’লে—’

“তাকে বাধা দিয়ে বল্লুম—‘আপনি কিছুমাত্র কুণ্ঠিত
হবেন না। সেবাই আমাদের ধর্ম।’

“আমাদের কথা শুনে ললিতার ঘুম ভেঙ্গে গেল।
সে চোখ চেয়ে অবাক হয়ে আমার দিকে চাইতে
লাগল। তার মা কাল রাত্রির সমস্ত কথা ব’লে আমার
সঙ্গে তার পরিচয় করিয়ে দিলেন। সে একটু হাসবার
চেষ্টা ক’রে শুয়ে শুয়েই হাতজোড় ক’রে আমাকে
নমস্কার করলে।

“সকালবেলা ক্রমে ক্রমে ললিতাদের বাফীর অবস্থা
জানতে পারলুম। ললিতার বাবা ছিলেন এক জন কবি,
কাষেই দরিদ্র। চাকরী-বাকরীর চেষ্টা চার পাঁচ বার
করেছিলেন, কিন্তু শেষ অবধি কোথাও বনিবনাও হয়
নি। অতি সামান্ত আয় আছে, তাতে কষ্টে দুবেলা খাওয়া

চলে। জাতে তাঁরা ব্রাহ্মণ। বছরখানেক আগে ললিতার বাবা তিন দিনের জরে মারা গেছেন। ললিতা ছাড়া আরও একটি মেয়ে আছে, তার নাম অমিতা। দুটি ছেলে, তারা মেয়েদের চেয়ে ছোট। মেয়েদের কারও বিয়ে হয় নি। ললিতার বিয়ের চেষ্টা হচ্ছিল, এমন সময় তার বাবা মারা গেলেন। তার পরে আজ ছ-মাস সে জরে জরেই সারা হচ্ছে। কাল বিকেলে সে রক্তবমি ক'রে অজ্ঞান হয়ে পড়েছিল। ডিন্‌গায়ে ডাক্তার থাকে, রাতে লোক পাঠান হয়েছিল, লোকও ফেরেনি, ডাক্তারও আসেনি।

“ললিতার মা'র বয়সও বেশী নয়, চল্লিশের কাছাকাছি হবে। সংসারের কাহিনী বলতে বলতে তিনি কেঁদে ফেলেন। আমার জিজ্ঞাসা করলেন—‘বাবা, ললিতা বাঁচবে ত? কর্তার বড় আদরের মেয়ে ও।’

“আমি তাঁকে সাধনা দিবার চেষ্টা করলুম। বল্লম, ‘না বাঁচবার ত কোন কারণ দেখছি না—ও সেরে উঠবে।’

“তিনি বল্লেন—‘তুমি কটা দিন এখানে থাক, বাবা! তোমায় দেখে আমার ভরসা হচ্ছে।’

“মাসখানেক ধ'রে হেঁটে হেঁটে আমিও ক্লান্ত হয়েছিলুম, বিশ্রামের খুবই প্রয়োজন ছিল। তাঁর কথা শুনে বল্লম—‘বেশ, আমি আছি।’

“ললিতার মা সংসারের কাছে ব্যাপ্ত হলেন, আমি আবার ললিতার বিছানার পাশে গিয়ে বসলুম। তার মনটা একটু প্রফুল্ল করবার জন্ত বল্লম—‘ললিতা, গল্প শুনবে।’

• “সে উৎসাহিত হয়ে বল্লেন—‘হ্যাঁ, বলুন, শুনব।’

“একটা গল্প বল্লম। সে শুনে বল্লেন—‘এ গল্প আমি জানি।’ আর একটা বল্লম, সে বল্লেন—‘এ-ও আমি জানি।’

“সকালবেলা গল্প ক'রে কাটল। দুপুরবেলা ডাক্তার এলেন। হাতুড়ে ডাক্তার, কলকাতার কোন এক স্বদেশী ডাক্তারী কলেজে বছর ছয়েক প'ড়ে পাঁচটি অক্ষর উপাধি পেয়েছিল। কিন্তু ললিতার যে রোগ, তা ধরবার জন্ত দিগ্‌গজ ডাক্তার না এলেও চলে। ডাক্তার রোগী পরীক্ষা ক'রে দুটি টাকা নিয়ে আমার আলাদা ডেকে

নিয়ে গিয়ে বল্লেন, ‘রাজস্বন্দা হয়েছে, দুটো কুস্কুসে আর কিছু নেই। যে কোন মুহূর্তেই মৃত্যু হ'তে পারে।’

“বিকেলবেলায় ললিতার খাটের পাশে ব'সে আছি অন্তোন্মুখ রবির এক টুকরো স্নান রশ্মি খোলা জানা দিয়ে বিছানার ধারে এসে পড়েছিল। ললিতা অনেকক্ষণ সেই আলোটুকুর দিকে চেয়ে চেয়ে বল্লেন—‘সন্ন্যাসী, ডাক্তার কি ব'লে গেল, আমি আর বাঁচব না

“আমি বল্লম—‘সে কি! কে বল্লেন তোমাকে ডাক্তার বল্লেন, তুমি শীগ্‌গীর সেরে উঠবে। ও সব কথা ভাবে না, লক্ষ্মীটি।’

“আমার কথা শুনে ললিতার শীর্ণ মুখ ধূসীতে ভ'রে উঠল। সে বল্লেন—‘না না, সন্ন্যাসী, আমি ত কে কথা ভাবি না। আমি দিনরাত বাঁচবার কথাই ভাবি শুধু ভাবি, কবে ভাল হয়ে উঠব। এখন আমি মরতে চাই না। আমার এই উনিশ বছর বয়স, এই বয়সে কি মরতে ইচ্ছা হয়? আমার অনেক আশা আছে, অনেক—অ—নে—ক।’

“এই অবধি ব'লে সে ভয়ানক হাঁপাতে লাগল। পাছে আবার সেই প্রসঙ্গ ওঠে, এই ভয়ে তাকে বল্লম—‘ললিতা, গল্প শুনবে?’

“ললিতা একটু হেসে বল্লেন,—‘না, গল্প নয়। ঐ তাকের উপরে কবিতার বই আছে, নিয়ে এসে আমার শোনাও না।’

“তাকের উপরে সারি সারি ইংরাজী, বাঙ্গালা কবিতার বই সাজান ছিল। একখানা বাঙ্গালা বই নিয়ে এসে বল্লম—‘কোনটা পড়ব?’

“ললিতা বল্লেন—‘যেটা ইচ্ছা পড়।’

“আমি পড়তে লাগলুম আর ললিতা চোখ বুজিয়ে রইল। একটার পর একটা প'ড়ে বাই, তার আর ক্লাস্তি নেই। ঝি এসে আলো দিয়ে গেল, মা এতে কাছে বসলেন, অমিতা এসে খাইয়ে গেল, মা আর কাষে গেলেন, পড়ার আর বিরাম নাই। একবার সে ঘুমিয়ে পড়েছে মনে ক'রে আমি পড়া বন্ধ করলুম কিন্তু তখনই সে চোখ চেয়ে বল্লেন—‘কৈ, পড়ছ না?’

“আবার পড়তে শুরু করা গেল। একবার ললিতা

দিকে চেয়ে দেখলুম, তার দুই চোখ দিয়ে অনর্গল অশ্রু গড়িয়ে পড়ছে।

“তার সেই অবস্থায় মনের ওপর কোন চাপ পড়া উচিত নয় ভেবে পড়া বন্ধ করলুম। ললিতা তখনই চোখ চেয়ে বললে—‘খামলে যে?’

“আমি বললুম—‘আজ এই অবধি থাক, আবার কাল হবে। কি বল?’

“ললিতা বললে—‘আচ্ছা।’

“তাকে বইখানা রেখে এসে তার কাছে বসামাত্র সে বললে, ‘সন্ন্যাসী, তুমি বড় ভাল। বড় সুন্দর পড়তে পার তুমি। আমার বাবাও খুব সুন্দর পড়তে পারতেন। আমাতে আর বাবাতে বই হাতে ক’রে কখনও চ’লে যেতুম সেই নদীর ধারে, কখনও বা ঐ বড় মাঠটা পেরিয়ে সেই প্রকাণ্ড বটগাছের নীচে—সমস্ত দিন আমরা সেখানে ব’সে ব’সে কবিতা পড়তুম। এই ভাদ্র-মাসে আমরা ভাই-বোনে মিলে মাঠে ঘাটে কত খেলাই করেছি। আজ প্রায় ছ-মাস হ’লো বাড়ী থেকে বেরুইনি। প্রাণটা আমার হাঁপিয়ে উঠছে। কত দিনে আমি ভাল হয়ে উঠব, বলতে পার, সন্ন্যাসী?’

“ললিতার মাথায় হাত বুলিয়ে দিতে দিতে বললুম—‘তুমি শীগগীর সেরে উঠবে। সেরে উঠলে আবার আমরা তেমনই ক’রে খেলতে বাব। তোমার শরীরটা একটু ভাল হোক।’

“আমার কথা শুনে সে সন্দ্বিধভাবে আমার মুখের দিকে কিছুক্ষণ চেয়ে থেকে কি বলতে যাচ্ছিল, কিন্তু আমি তাকে বাধা দিয়ে বললুম—‘তুমি ঘুমোও, লক্ষীটি, তা না হ’লে আবার অসুখ বাড়বে।’

“ললিতা আর কিছু না ব’লে চোখ বুজিয়ে ফেলল।

“সে রাত্রিতে ললিতার অসুখ ভয়ানক বেড়ে উঠলো। রাত্রি বারোটা কি একটার সময় সে কাসতে আরম্ভ করলে। কিছু পরেই তার মুখ দিয়ে ঝলকে ঝলকে রক্ত উঠতে লাগল। আমি ছুটে গিয়ে তার মাকে ধবন দিলুম। ললিতার মা আর তার বোন অমিতা এসে আর্ন্তের পাশে দাঁড়াল। বঙ্গায় সে ছটকট করতে লাগলো। বাতাস করুতে করুতে একটু যদি বঙ্গা কমে ত অমনই কাসি শুরু হয়, তার পরেই দু ঝলক লাল

টকটকে রক্ত। একটুখানি নিশ্বাস নেবার জন্ত সে কি চেষ্টা! শতচ্ছিন্ন হৃৎস্পন্দনের সে যে কি ভীষণ বঙ্গা, তা যন্ত্রাঙ্গীকে যে না দেখেছে, সে বুঝতে পারবে না। আমার মনে হ’তে লাগল, আজ রাত্রিতে বোধ হয় শেষ। কিন্তু মাহুকের প্রাণ পৃথিবীর সমস্ত পাণ্ডনা চুকিয়ে না দিয়ে ত মুক্তি পায় না। সারারাত্রি সেই বঙ্গা সহ ক’রে শেষ রাত্রির দিকে ললিতা যেন ঝিমিয়ে পড়ল। আমরা তিন জনে সারারাত তার বিছানার পাশে ব’সে ব’সে কাটালুম।

“ললিতাদের গ্রামের ধার দিয়েই গঙ্গা বয়ে গিয়েছে। আমি রোজ নদীতে গিয়ে স্নান করতুম। সকালবেলা একটুখানি ঘুমিয়ে স্নান সেরে এসে দেখি, ললিতা জেগেছে আর বেশ প্রফুল্লভাবেই তার ছোট ভাই-বোনদের সঙ্গে গল্প করছে। একটি ভাই আদর ক’রে তার দিদির পায়ে হাত বুলিয়ে দিচ্ছে। আমি ঘরে ঢুকতেই ললিতা আমার জিজ্ঞাসা করলে—‘সন্ন্যাসী, তুমি স্নান করতে গিয়েছিলে বুঝি?’

“‘হ্যাঁ।’

“‘এখন গঙ্গার ঢুকল ভ’রে উঠেছে, না?’

“‘হ্যাঁ।’

“‘আচ্ছা, সন্ন্যাসী, গঙ্গার ধারে সেই যে বড় বটগাছটা—সেটা দেখেছ?’

“‘হ্যাঁ।’

“‘তারই একটি মোটা শেকড় মাটি থেকে ধনুকের মত হ’য়ে উঠে আবার মাটির মধ্যে ঢুকে গিয়েছে—সেটা দেখেছ?’

“‘কৈ, তা ভ’ দেখিনি!’

“‘তা হ’লে সেটা জলে ডুবে গিয়েছে। আর কত দিনে যে গঙ্গার আবার সে রূপ দেখতে পাব!’

“ললিতা তার ক্লাস্ত চোখ দুটো বন্ধ করলে। কিছুক্ষণ পরে ললিতার মা অমিতা ও তার ছোট ভাই দুটিকে খাবার জন্ত ডেকে নিয়ে গেলেন।

“ভাই-বোনেরা চ’লে যাবার পর ললিতা চোখ মেলে আমার বোলে—‘সন্ন্যাসী, এই সময় মাঠে খুব কাশ-ফুল হয়। আমার জন্ত কাল এক গোছা তুলে আনবে?’

“আমি বললুম—‘কাল কেন, আজই বিকেলে তোমার

জন্ম কাশ নিয়ে আসব। মাঠে অনেক কাশ দেখেছি।’

“ললিতা এতরূপ বেশ হাসিখুসীই কচ্ছিল, হঠাৎ তার চক্ষু ছুটি সজল হয়ে উঠল। অনেকরূপ নির্ঝাঁকু হয়ে আমার মুখের দিকে চেয়ে থেকে সে বললে—‘সন্ন্যাসী, আমার যেন মনে হচ্ছে, মাঠ-ভরা কাশের সেই শোভা, বর্ষার গন্ধার সেই আশন-তোলা উদাম স্রোত, শরতের সকালে এই দ্বিষ্টি রোদ—এই শেষ—সব শেষ। আর দেখতে পাব না।’

“ললিতার কণ্ঠে এমন একটা অসহায় ও উদাস সুর বাজতে লাগল যে, চোখের জল সংবরণ করা আমার পক্ষে অসম্ভব হয়ে উঠতে লাগল। কিন্তু তখনও সন্ন্যাসীর অভিমান আমার যায় নি। নিজের মনকে ধমক দিতে লাগলুম—ছি, এত কোমল তুমি!

“ললিতাকে বল্লম—‘ললিতা, ও সব কথা ভেবে নিজের অসুখ বাড়িয়ে কেন আমাদের দুঃখ দিচ্ছ? তুমি ঘুমোবার চেষ্টা কর।’

“ললিতা আবার আমার মুখের দিকে তাকালে। সেই সজল দৃষ্টি। এবার সে বললে—‘সন্ন্যাসী, আমার জন্ম তোমার দুঃখ হয়? আমি যদি ম’রে যাই—আমার কথা কি তোমার মনে থাকবে? আমি ম’রে গেলে তুমিও ত এখান থেকে চ’লে যাবে। তার পর তুমি কত দেশে দেশে ঘুরবে, কত লোকের সঙ্গে পরিচয় হবে, তারই মধ্যে সজনে কি নির্জনে পাড়া-পায়ের এই ললিতার কথা—যার সঙ্গে দুদিনের জন্ম তোমার ভাব হয়েছিল, তার কথা কি মনে থাকবে?’

“আমার কণ্ঠ শুকিয়ে এসেছিল। কোনও রকমে গলাটি পরিষ্কার ক’রে নিয়ে বল্লম, ‘থাকবে, ললিতা! তোমাকে কখনও ভুলব না।’

“ললিতা যেন একটা আশ্বাসের নিশ্বাস ফেলে বললে—‘আ সন্ন্যাসী, তুমি বড় ভাল।’

“ললিতাকে ঘুম পাড়িয়ে রেখে তার মাকে নির্জনে ডেকে বল্লম—‘ললিতার অবস্থা ভাল নয়, বোধ হয়, দুই এক দিনের বেশী বাঁচবে না।’

“কথাটা শুনে তিনি চমকে উঠলেন। সন্তানের মৃত্যু-সম্ভাবনার সংবাদে মায়ের সে চমকানি—তার বর্ণনা করবার ভাষা আমি জানি মা। তিনি কোনও কথা না বলে

নীরবে কাঁদতে লাগলেন। সন্তোবিধবা সেই নারীকে সাধনা দেবার মত ভাষা আমার ষোগাল না। ব’লে ব’লে ভাবতে লাগলুম, মৃত্যু এ সংসারে নিত্যনৈমিত্তিক ঘটনা, কিন্তু ধরণীর এই অতি পুরাতন অতিথি প্রতি গৃহে প্রতি বারেই দেখা দেয়। সকলেই জানে, এর কোন প্রতীকার নাই, তবুও তারা শোকে কাঁতর হয়। সকলেই জানে, সাধনার কোন মূল্য নাই, তবুও সাধনার ভাষা খুঁজে মরে। ললিতার মা’র অশ্রু দেখে আমিও দু-চারটে সাধনার বাঁধা গৎ আঁড়াতে লাগলুম। কিন্তু ছেলেরা সেখানে এসে পড়ায় তাড়াতাড়ি সেখান থেকে সরে গেলুম।

“বিকেলবেলা অমিতা ও তার ভাই দুটিকে নিয়ে মাঠ থেকে কয়েক গোছা কাশফুল তুলে নিয়ে এলুম। বেলা পড়ার সঙ্গে সঙ্গে ললিতা কি রকম বিষন্ন হয়ে পড়েছিল। ফুলগুলো দেখে তার মুখে আবার ম্লান হাসি ফুটে উঠল। সে একটি গোছা ফুল নিয়ে নিজের মুখের ওপর বুলোতে আরম্ভ করলে।

“সে দিন সন্ধ্যার দিকে ললিতা ঘুমিয়ে পড়েছিল, ঘুম ভাঙল একেবারে রাত্রি বারোটা কি একটার। এর মধ্যে তাকে একবার জাগিয়ে খাওয়ান হয়েছিল। আমি তার পাশে বসেছিলুম, সে আমার একখানা হাত ধ’রে বললে—‘সন্ন্যাসী, ঠিক ক’রে বল ত, আমি বাঁচব কি না? দেখ, আমার কাছে গোপন ক’রো না? যদি আমি আর না বাঁচি, তা হ’লে তোমার একটা কথা ব’লে যাব। সে কথা তোমাকে বলবার আগে আমি ম’রে গেলে আমার ক্রোধের আর সীমা থাকবে না। সে দুঃখ তুমি বুঝতে পারবে না। বল—বল—আমি কি আর বাঁচব না?’

“ললিতার সে অহরোধ উপেক্ষা করা আমার পক্ষে সম্ভব হ’লো না। ব’লে ফেল্লুম—‘তোমার অবস্থা খুবই খারাপ, যে কোনও মুহূর্তে মৃত্যু হ’তে পারে।’

“আমার কথা শুনে সে একটা আক্ষেপের নিশ্বাস ফেলে বললে—‘বড় উপকার করলে তুমি আমার! এ কথাটা তোমায় না বলে মরেও আমি শান্তি পেতুম না। শুনে সে কথা?’

“বল শুনি!’

“আমি তোমায় ভালবাসি।’

“এ্যা! আমার সন্দেহ হ’লো যে, বিকারের ঝাঁক

সে বুঝি ভুল বকছে। তার মাথায় হাত বুলিয়ে দিতে দিতে বল্লম—‘ললিতা, ঘুমোও তুমি। বেশী কথা কইলে—’

‘ললিতা আমার কথা গ্রাহ না ক’রে ব’লে যেতে লাগল—‘দেখ, সন্ন্যাসী, জীবনে আমার সব সাধই মিটেছে, কিন্তু আমি কখনও কারকে ভালবাসি নি। আমার বুকে ভালবাসার যে সম্পূর্ণস্থান আছে, ধনী যেমন বস্তু ক’রে নিজের বুকের মধ্যে মহামূল্য রত্নকে আগলে রাখে, আমিও তেমনই আমার কুমারীধর্ম দিয়ে আমার সেই ভালবাসাটিকে আগলে রেখেছিলুম—আমার স্বামীর হাতে অক্ষুণ্ণ সেই পাত্রটিকে তুলে দেবার জন্ত। আজ আর সময় নেই, আমি তোমার হাতে আজ সেই রত্ন তুলে দিচ্ছি। সন্ন্যাসী, শোনো—আমি তোমায় ভালবাসি।’

‘আমার মনের অবস্থাটা একবার তোমরা কল্পনা ক’রে দেখ। বাকপটুতার জন্ত তোমাদের কাছে কত প্রশংসাই না পেয়েছি! কিন্তু সেই মুর্খ দু-দিনের পরিচিতির প্রেম গ্রহণ করবার মত ভাষা আমি খুঁজে পেলুম না। সন্তুষ্ট হয়ে তার পাশে ব’সে রইলুম।’

‘ললিতা আবার বলতে আরম্ভ করলে—‘সন্ন্যাসী, এ দিকে ফের, আমার দিকে চাও।’

‘আমি তার দিকে চাইলুম। সে বললে, ‘তুমি? তুমি আমার ভালবাস?’

‘আমি কি বলব। তাকে ভালবাসার কোনও কল্পনা তখনও পর্যাপ্ত স্বপ্নেও আমার মনের মধ্যে উকি দেয় নি। কিন্তু তার জীবন-মরণের মাঝে সেই ক্লীর্ণ ব্যবধানটুকু প্রত্যাখ্যানের লজ্জা আর দুঃখে ভরিয়ে দেবার মত সত্যনিষ্ঠা আমার নেই। ব’লে কেঁদলুম—‘বাসি ললিতা, বাসি। তুমি কি বুঝতে পার না?’

‘বলেই মনে হ’লো, মিথ্যা কথা বলতে শেখা আমার সার্থক হয়েছে। মিথ্যার অভ্যাস সচ্যবহার করবার অবসর বোধ হয় জীবনে আর পাব না।

‘ললিতা আমার কথা শুনে বললে,—‘বুঝতে পারি। সেই জন্তই ত তোমাকে ভালবেসেছি।’

‘আমি বল্লম, ‘ললিতা, গতজন্মে তোমার সঙ্গে নিশ্চয় আমার কোনও ঘনিষ্ঠ সম্বন্ধ ছিল। সেবার বোধ হয়, আমি তোমাকে এমনই ক’রে ফাঁকি দিয়েছিলুম, এ জন্মে তুমি আমার ফাঁকি দিলে।’

‘ললিতা একটু হেসে বললে, ‘শোধবোধ হয়ে গেল। এবার যখন মিশব, তখন আর ছাড়াছাড়ি হবে না। যাবার আগে—’

‘ললিতা আর বলতে পারলে না। আমি নীচু হয়ে তার জরতপ্ত অধরে তার কুমারীজীবনে প্রথম প্রেমের চুষন এঁকে দিলুম।

‘ললিতা জিজ্ঞাসা করলে—‘তোমার নাম কি, সন্ন্যাসী?’

‘আশ্চর্য্য! এত দিন সে আমার নাম পর্যাপ্ত জিজ্ঞাসা করে নি। আমাকে সন্ন্যাসী বলেই ডাকত। আমি বল্লম—‘আমার নাম দীনবন্ধু।’

‘সে বললে, ‘না না, ও নাম ভাল না। ও আবার কি নাম।’

‘বল্লম, ‘তা হ’লে তুমি আমার একটা নাম দাও।’

‘ললিতা আবার সেই ম্লান হাসি হেসে বললে—‘সেই বেশ। তোমার নাম তরণ। কেমন?’

‘আমার হাসি পেল। বল্লম, ‘তোমার যে নাম ইচ্ছা, সেই নাম ধরেই আমার ডেকে।’

‘সে বললে, ‘দূর, তোমার নাম বুঝি আমার ধরতে আছে?’

‘একটু চুপ ক’রে সে আবার বললে, ‘ওগো, তোমার পায়ের ধূলো আমার মাথায় একটু দাও না।’

‘আমি তাই দিলুম। একটু হাঁপিয়ে গিয়ে সে বললে—‘ওগো, আর একবার—ওগো, আর একবার।’

‘আবার তার তৃষিত অধর চুষনে ভরিয়ে দিতে হ’লো। চুমুতে তার যেন সাধ আর মিটছিল না। সে আমার একখানা হাত চেপে ধ’রে রইল। সেই অবস্থাতে আমাদের প্রথম প্রেমের বাসর-রাত্রি অবসান হ’লো।

‘পরদিন সন্ধ্যার সময় ললিতা ইহলোক থেকে বিদায় নিলে।’

দীনবন্ধুর কাহিনী শুনিয়া আমরা নীরব রহিলাম। মহেন্দ্র দাদা জিজ্ঞাসা করিল—‘গেকুরা ছাড়লে কোথায়?’

দীনবন্ধু বলিল, ‘শ্মশানঘাটে স্থান ক’রে নূতন কাপড় পরবার সময় গঙ্গার জলে গেকুরা ভাসিয়ে দিয়ে এসেছি।’

শ্রীমৎস্যসংহিতা



মাসী

সকালবেলা অশ্রু-লাহিত গণ্ডে উভয় হস্তে চক্ষু রগড়াইয়া অক্ষুট স্বরে ফোঁপাইতে ফোঁপাইতে মীম্ব আসিয়া মায়ের জাহ্নুদেশে মুখ লুকাইল।

“কি হয়েছে রে?”—বলিয়া মা তাহার ক্রুদ্ধ হাত হুইখানি আপনার জাহ্নু হইতে খুলিবার চেষ্টা করিলেন।

মীম্ব আরও জোরে শব্দ করিয়া মা’কে আঁকড়াইয়া ধরিয়া মুখ শুঁজিয়া ফোঁপাইতে লাগিল।

মা সম্মেহে অভিমানিনী কন্তাকে জাহ্নু হইতে মুক্ত করিয়া জিজ্ঞাসা করিলেন, “কি হয়েছে? সকালবেলাই কান্না কেন?”

ক্রন্দনবিজড়িত স্বরে মীম্ব বলিল, “অজিত মেরেছে।”

“অজিত মেরেছে? তারই জন্ত কান্না? ছি, ছি, কি লজ্জার কথা! ও যে তোমার ছেলে হয়, তুমি হচ্ছ ওর মাসী, ওর মারে তুমি কেঁদে ফেলেছ?”

লজ্জিতা মীম্ব ময়লা ক্রকের প্রান্তে চক্ষু মুছিতে মুছিতে অপ্রতিভ স্বরে বলিল, “শুধু মারেনি, আমার রবারের বেলুনও কেড়ে নিয়েছে!” মীম্বর চক্ষুতে আবার বত্মা আসিল।

মা আনতা হইয়া অঞ্চল-কোণে কন্তার অশ্রু মুছাইতে মুছাইতে মিষ্ট হাসিয়া বলিলেন, “তারই জন্তে তুমি কাঁদছ? কিন্তু তুমি অজিতের মাসী—তোমার ত নিজ থেকেই বেলুনটা তোমার ছেলেকে দিয়ে দেওয়া উচিত ছিল।”

মীম্ব লজ্জিত হাশ্বে তাড়াতাড়ি বলিয়া উঠিল, “না, মা, না, তার জন্তে আমি কাঁদবো কেন? বেলুন ও নিক্ না, কিন্তু ও যে আমার সঙ্গে আর খেলবে না বলেছে!”

মীম্বর ধূলি ও অশ্রু-লাহিত সুন্দর কচি মুখখানি অঞ্চল দিয়া সম্মেহে পরিষ্কার করিতে করিতে মা হাসিমুখে বলিলেন, “বলেই বা! ওর কথা কি তোমার গ্রাহ করতে আছে? তবে তুমি কি রকম মাসী! অজিত তোমার ছেলে কি না, ওর কথার—ওর মারে কাঁদতে নেই, বুঝেছ?”

মীম্ব নিতান্ত লজ্জিতভাবে সম্মতিসূচক ষাড় নাড়িয়া চপলচরণে শশক-শিশুর মত ছুটিয়া পলাইল। তাহার ক্রন্দনারক্ত অশ্রুসিক্ত মুখখানিতে তখন হাসির উজল

দীপ্তি বর্ষণান্তে স্বর্ণ রৌদ্ররেখার ত্রায় ঝলমল করিয়া উঠিয়াছে।

অজিত ছিল মীম্বর চেয়ে পাঁচ বছরের বড়, মীম্বর বিধবা বড়দিদির একমাত্র সন্তান। পিতৃ-মাতৃহীন অজিতকে নিরাশ্রয় করিয়া তার মা’ও যখন পরপারে বাত্মা করিল, তখন মীম্বর মা কন্তাপ্রোক সংযমিত করিয়া পিতৃমাতৃহীন দৌহিত্রটিকে আপনার কাছে লইয়া আসিয়া মাহ্নু করিতে লাগিলেন।

স্বাস্থ্যসবল হৃষ্টপুষ্ট অজিতকে মীম্ব অপেক্ষা অনেক অধিকবয়স্ক বলিয়া ভ্রম জন্মিত। দৈহিক আরতনে বড় হইলে কি হয়? পিতৃমাতৃহীন বালক মাতামহীর মেহাদরে লালিত হওয়ার তাহার স্বভাবটি হইয়াছিল নিতান্ত শিশুর মত চঞ্চল, অবুধ, আবদারী, অভিমানী।

মীম্ব বাহিরে গিয়া হাসিমুখে রাজা বেলুনের স্বত্ব ত্যাগ করিবামাত্র অজিত খুসী হইয়া সন্ধিস্বাপনা করিয়া ফেলিল,—“মীম্ব ভাই, দাছকে ব’লে আমি তোকে একটা বেলুন কিনে দেব।”

“না, না, আমার দরকার নেই। ও বেলুনটা আমি তোকে আগেই দিতুম, ভাই! আমি তোমার মাসী হই কি না, আমাকে দিতে হয়।”

চিন্তিত মুখে অজিত বলিল, “আচ্ছা, তুমি যদি আমার মাসী হ’স, আমি তা হ’লে তোমাকে হই, বল দিকিন?”

আনন্দ-দীপ্ত মুখে মীম্ব বলিল, “ছেলে!”

“দূর! তা কি হয়? আমি তোমার চেয়ে ক—ত বড়! আর না, মেপে দেখ!”

শঙ্কিত মুখে মীম্ব বলিল, “না, না, তুমি আমার ছেলে হও, মা ব’লে দিয়েছেন। তাই ত তোমাকে খেলনা দিয়ে কাঁদতে নেই!”

ক্রকুটিপূর্ণ সন্ধিস্ব মুখে অজিত বলিল, “আচ্ছা, চল দিকিনি দিদা’র কাছে।”

মীম্ব উদ্বিগ্ন মুখে বলিল, “হ্যাঁ, চল না।”

উভয়ে ছুটিতে ছুটিতে অস্তঃপুরে আসিয়া প্রায় সম্মুখে চীৎকার করিয়া জিজ্ঞাসা করিল, “হ্যাঁ, দিদা, মিনি আমার কে হয়?”

“হ্যাঁ মা, আমি অজিতের মাসী নই ?”

মা কুটনা কুটিতে কুটিতে হাঁ হাঁ করিয়া উঠিলেন,—
“খাম্ খাম্, বঁটার উপরে প’ড়ে গিয়ে ধুন হবি যে।” চলনবেগ
সংবরণ করিয়া তাহারা আবার উৎসুক কণ্ঠে প্রশ্ন করিল।
মা বঁটাখানি কাৎ করিয়া রাখিয়া অজিতকে উভয় বাহু-
প্রসারণে বুকের মধ্যে টানিয়া লইয়া মিষ্ট স্বরে বলিলেন,
“মীনা তোমার মাসী হয়, দাদা !”

মীনু আনন্দে হর্ষধ্বনি করিয়া উঠিল এবং সঙ্গে সঙ্গে
অজিতের উদ্দীপ্ত মুখখানি স্নান হইয়া গেল। সে দিদিমার
ক্রোড়ের মধ্যে নিজের শরীরটাকে একটা বিপুল ঝাঁকুনি
দিয়া অসন্তোষ এবং আবদারের স্বরে বলিল, “ও আমার
মাসী হয়, আমি তা হ’লে ওর কে হই ? আমি যদি ওকে
‘মাসী’ ব’লে ডাকি, ও আমাকে কি ব’লে ডাকবে ?”

মাতা হাসিতে হাসিতে অজিতের গাল টিপিয়া আদর
করিয়া বলিলেন, “তুমি ওর বোন-পো হও, ও তোমাকে
‘ছেলে’ ব’লে ডাকবে।”

বিদ্রোহী অজিত সজোরে মাথা নাড়িয়া বিরক্ত স্বরে
কহিল, “না, আমার ‘ছেলে’ বলতে হবে না ! ও কি
আমার চেয়ে বড় ? ঐটুকু মিনিকে আমি কখনো ‘মাসী’
বলব না। আমি ওর চেয়ে ক—ত বড় বল ত ?”

মা হাসিতে হাসিতে বলিলেন, “তা হ’লে তুমিই ওকে
মেয়ে ব’লে ডেকো ও তোমাকে ‘বাবা’ বলবে—কেমন ?”

অজিত আরও রাগিয়া মাথা নাড়িয়া বলিল, “না, না,
তাও হবে না। মীনুর বাবা ত দাছ ! আমি কেন
হ’তে যাব ? আমি বাবা হ’তে চাই না !”

মা বলিলেন, “তবে তুমি মীনুর কে হবে, বল, শুন ?”

রাগান্বিত অজিত বুলিল, দিদিমা পরিহাস করিতেছে।
সে ক্রোধে, ক্ষোভে, হঃখে দিশাহারা হইয়া আরও জোরে
মাথা নাড়িতে নাড়িতে বলিল, “না না, কিছু না, আমি
ওর কেউ হব না। ভারী ত ঐটুকুন মেয়ে !”

মীনুর স্নান মুখখানি ক্রমশঃ অশ্রুসজল হইয়া আসিতে-
ছিল, অভিমানিনী কন্ঠার ছলছল নেত্রের প্রতি কোমল
দৃষ্টিপাত করিয়া ক্রিপ্ত নাতির বিপর্যস্ত কেশগুলি শুছাইতে
শুছাইতে স্নিগ্ধকণ্ঠে মা বলিলেন, “আচ্ছা, ওকে তোমার
কিছুই বলতে হবে না। কিন্তু তুমি যখন ওর চেয়ে অনেক বড়
—ও তা হ’লে তোমাকে কি ব’লে ডাকবে, সেটা ব’লে দাও !”

“না, না, ওকে কিছু বলতে হবে না, হঃ !”

তার চেয়ে তুমি ওকে ‘মীনু মাসী’ ব’লে ডেকো, ও
তোমাকে ‘অজি মামা’ ব’লে ডাকবে, সেই বেশ হবে,
কেমন ?”

এবারও অজিত প্রবল আপত্তি করিয়া বলিল,—“না, তা
হবে না। আমি ওর চেয়ে ঢের বেশী বড়, ও যদি আমাকে
‘দাদা’ বলে, তবে আমি ওকে ‘মাসী’ বলবো !”

মীনুর বাবা বারান্দার ইজি-চেয়ারে বসিয়া খবরের
কাগজ পড়িতে পড়িতে কন্ঠা ও দৌহিত্রের কলহ শুনিতে-
ছিলেন, উচ্ছ্বসিত অটুহাশ্বে তিনি বলিয়া উঠিলেন,—“দূর
শালা !”

অপ্রতিভ অজিত দিদিমার ক্রোড় হইতে নিজেকে
সজোরে ছিনাইয়া লইয়া উর্দ্ধ্বাসে পলায়ন করিল। মীনুও
তাহার পিছু পিছু ঝুম্‌কো কালোচূলে চেউ তুলিয়া, অর্ধমলিন
গোলাপী ক্রকের লেশের ঝালর দোলাইয়া, প্রভাত হাওয়ার
মত চপল লম্বু নৃত্যতালে ছুটিয়া চলিয়া গেল।

২

পাঁচ বছরের মীনু এখন বারো বছরের, আর দশ বছরের
অজিত সতেরো বছরের হইয়াছে। অজিত মীনুকে আর
‘মাসী’ ব’লতে আপত্তি করে না, মীনুও যখন-তখন মাসী-
দের দাবী লইয়া মায়ের কাছে শাস্ত নেত্রে নালিশ করিতে
ছুটে না। অজিত মীনুকে ডাকে ‘মীনু মাসী’ আর মীনু
অজিতকে ডাকে, ‘ছেলে।’

অজিত স্কুলের পড়া সাজ করিয়া কলেজে ভর্তি হইয়াছে,
তাহার ছোট পড়ার ঘরখানি সৌধীন-ক্রাচতে সুন্দরভাবে
সাজান হইয়াছে। বায়স্কোপ, থিয়েটার, মিটিং, বক্তৃতা,
পলিটিক্‌স, সোসিয়ালজিম, ইংরাজী সংবাদপত্র, বহুবান্ধব ও
কলেজ লইয়া অজিতের দিনগুলি কোথা দিয়া কাটিয়া
যাইতেছে, তাহা সে নিজেই বলিতে পারে না।

আর মীনু মায়ের কাষের সাহায্য করে, পান সাজে,
কুটনো কোটে, বাবার ও অজিতের মোজা মেরামত করে,
কাপড় রিপু করে, জামার বোতাম বসায়। অবসরমত
‘রয়্যাল রিডার নম্বর থ্রী’ বইখানি পড়িতে বসে। সে
আগে স্কুলের গাড়ী করিয়া স্কুলে যাইত, কিন্তু এখন আর
তা যায় না, কারণ, তাহার বারো বৎসর বয়স হইয়াছে,
বিবাহের সম্বন্ধ আসিতেছে।

বিকালবেলা মীম্বু কাপড় কাচিয়া ভিজা কাপড় ছাড়িয়া চাঁদের আলো রঞ্জের ডূরে শাড়ীখানি সেমিজের উপর শুছাইয়া পরিতেছিল, অজিত মুগা'র পাঞ্জাবী দোলাইয়া ব্যস্ত ভাবে সেই দিকে আসিয়া বলিল—“মীম্বু মাসী! একটা চুলের কাঁটা দে ত!”

মীম্বু কাপড় পরা শেষ করিয়া শাড়ীর প্রান্তে চাবির গুচ্ছ বাধিতেছিল। চাবিবন্ধ আঁচলটা বনাৎ করিয়া পিঠের উপর ফেলিয়া, সযত্নরচিত উঁচা জাপানী খোঁপার উপর আলগোছে একবার বাম হাতখানি বুলাইয়া লইয়া বলিল,—“আমার খোঁপায় সেলুলয়েডের ক্লিপ আছে, লোহার কাঁটা নেই!” চঞ্চল অজিত অধীরভাবে বলিল, “একটাও নেই? আঃ, তোরা যে কি-ই ক্যাসান করতে শিখেছিস! মেমেদের মত ক্লিপ ইউজ করা!”

ভীত উদ্ভিগ্ন মুখে মীম্বু বলিল, “সেফটিপিনে হবে কি?”

সাগ্রহে ঝুঁকিয়া অজিত বলিল, “হ্যাঁ, হ্যাঁ, তাই দে, শীগগির—”

বাম হাতের সোনার চুড়িতে দুই তিনটা সেফটিপিন আটকান ছিল, মীম্বু তাড়াতাড়ি একটা খুলিয়া অজিতের হাতে দিল। সেফটিপিন লইয়া অজিত অতি ব্যস্তভাবে দ্রুতপদে চলিয়া গেল।

মীম্বু ভিজা কাপড় বারান্দার রেলিঞ্জের উপর শুকাইতে দিতে দিতে ভাবিতে লাগিল, অজিত কেন তাহাকে এত তাচ্ছল্য করে? সে অজিতের চেয়ে বয়সে ছোট, এ ছাড়া আর তার কি ক্রটি আছে?

বারান্দার থামের উপরকার টব হইতে বিলাতী ফুলের তাঁর গন্ধ বাতাসকে ভারাক্রান্ত করিয়া তুলিতেছিল। মীনা চিন্ম-স্নান মুখে ছাতে উঠিবার কাঠের সিঁড়ির উপর বসিয়া ভাবিতে লাগিল—কেন এমন হয়? সে ত অজিতের আপনার মাসী, বয়সে ছোট বলিয়া অজিত তাহাকে অগ্রাহ করিবে কেন?

দেওয়া-নেওয়া সম্পর্কটাও তাহাদের মধ্যে এমন দাঁড়াইয়া গিয়াছে, অজিত জানে, সে বাহা পায়, তাহা তাহার স্তাধ্য প্রাপ্য, ইহার মধ্যে কিছুই বিশেষত্ব নাই। আর মীম্বু জানে, তার দেওয়ারই কথা, ক্রটি হইলে অজিত অসন্তুষ্ট হইবে, ইহা স্বাভাবিক।

অজিতের অস্ত্র মীম্বু নিজের হাতে সুন্দর সুন্দর রুমাল

তৈয়ারী করিয়া, কোণে ফুল-লতা আঁকিয়া তাহার মধ্যে অজিতের নামে মনোগ্রাম করিয়া দেয়, ভাল কারুকার্যখচিত টেবল্-ক্লথ, জানালার সৌখীন পর্দা সব্বদে বহু পরিশ্রমে নিজহস্তে প্রস্তুত করিয়া দেয়। অজিত গম্ভীরভাবে গ্রহণ করে, যেটা অপছন্দ হয়—‘এটা ক্যাডাভারাস্ হয়েছে। অসভ্য ডিজাইন।’ এমনই একটা কিছু বলিয়া নিন্দা করে; ভাল হইলে প্রায়ই কিছু বলে না।

মীম্বু মায়ের সঙ্গে নানা রকম খাবার তৈয়ারী করে অজিতের পাতে দিয়া হয় ত হাসিতে হাসিতে জিজ্ঞাসা করে—“আচ্ছা ছেলে, বল ত আজকের কপীর কচুরীটা কেমন খেতে হয়েছে?”

অজিত খাইতে খাইতে গম্ভীর ঔদাস্তভরে সংক্ষিপ্ত উত্তর দেয়—“মন্দ নয়।”

তাহার পর অজিত হয় ত কোনও দিন মীম্বুকে শুনাইয়া বলে, তাহার কোন বন্ধুর বোন কি চমৎকার খাবার তৈয়ারী করিতে পারে। সে খাবার একবার খাইলে বহু দিন তার আশ্বাদ তোলা যায় না। শুধু খাবার তৈয়ারী নয়, তার মত গান গাহিতে এবং এসরাজ বাজাইতেও না কি কম মেয়ে পারে। পড়াশুনাতেও তার খুব মনোযোগ, হাতের সেলাইও অতি চমৎকার, অথচ বয়সে সে মীম্বুর চেয়ে ছোট।

সে দিন মীম্বুরাণীর খাবার তৈয়ারীর সমস্ত উৎসাহই যেন মুহূর্তের মধ্যে নিভিয়া যায়,—সে মনে মনে ভাবিতে থাকে, সে কেন এমন মূর্খ হইল!

মীম্বু অজিতকে এক জন অসাধারণের মধ্যে গণ্য করিয়া মনে মনে তাহার সম্বন্ধে উচ্চ ধারণা পোষণ করিত; কিন্তু অজিত কোনও দিন কল্পনাই করিতে পারিত না—ছোট্ট মীম্বুমাসী—সে আবার আলোচনা, নিন্দা, প্রশংসা বা চিন্তার বোগ্য মানুষ হইতে পারে!

এইরূপে বিভিন্ন মনোভাবে ছুইটি তরুণ-তরুণীর চিত্ত অভিভাবকদের স্নেহচ্ছায়াতলে পাশাপাশি বাড়িয়া উঠিতেছিল।

দ্বিপ্রহরে তীব্রোজ্জ্বল রৌদ্র কলিকাতা মহা নগরীকে উত্তপ্ত করিয়া তুলিয়াছে। স্বচ্ছ নীল আকাশ গলিত অগ্নি-ধারা-সিক্ত হইয়া আলোক-প্রতিকলিত একখানি প্রকাণ্ড

আন্নার মত দৃষ্টি ঠিকরাইয়া দিতেছিল। শুভ্র মল্লিকা-দামের মত এক এক স্তবক মেঘ আকাশের এ দিকে ও দিকে লঘুভাবে লাগিয়া আছে। চিলগুলি প্রায় মেঘের কাছ বরাবর উঠিয়া তীক্ষ্ণ করুণ চীৎকারে ক্রমাগত পাক খাইয়া ঘুরিতেছিল। রাস্তার গলীতে গলীতে বাসন-বিক্রেতাদের ঢং—ঢংঢং কাঁসির আওয়াজ ও জামা-বিক্রেতাদের ‘বড়ী—জা—মা—সে—মিজ চাই’র সুর ব্যতীত অল্প ফেরীওয়ালার শব্দ নাই।

মীনু মায়ের ঘরের জানালায় বসিয়া নীল ভেলভেটের উপর সিঙ্কের ফুল, জরি, পুঁতি প্রভৃতি বসাইয়া কৃত্রিম লতা-পুষ্প তুলিয়া একটা অ্যালবাম তৈয়ার করিতেছিল।

চাপা রঙ্গের সিঙ্কের টুকরা কাটিয়া একটা সুদৃশ্য চাপাফুল ভেলভেটের উপর বসাইতে বসাইতে তাহার সবুজ পুঁতির বৃন্তটি কেমনভাবে বেঁকাইয়া বসাইলে সুশোভন হইবে, একান্ত মনোযোগ সহকারে যখন সে চিন্তা করিতেছিল, অজিত হাতে একজোড়া সাদা ধবধবে গরম দস্তানা লইয়া তখন সেই ঘরে প্রবেশ করিয়া বলিল—“মিনু মাসী। আজ পিকচার প্যাণেসে একটা নতুন ভালো ফিল্ম আছে,— একটা টাকা দিতে পারিস? এ মাসে আমার সব খরচ-পত্র হয়ে গেছে।”

মীনু “দিচ্ছি” বলিয়া উৎসুক নেত্রে অজিতের হাতের দিকে চাহিয়া বলিল—“তোমার হাতে ওটা কি?”

অজিত গম্ভীর স্বরে বলিল—“গ্লাভস্। আমার বন্ধু বিনয়কে জানিস্ ত? তার বৌদি তৈরী করেছেন।”

মীনু উঠিয়া বাক্স খুলিয়া অজিতের হাতে একখানি এক টাকার নোট দিয়া তাহার হাত হইতে দস্তানা জোড়া চাহিয়া লইয়া আগ্রহান্বিতভাবে নাড়িয়া চাড়িয়া দেখিতে লাগিল।

অজিত মীনুর হাতে তৈয়ারী কালো রেশম বোনা একটা সুদৃশ্য ছোট খলি বুক-পকেট হইতে বাহির করিয়া তাহার মধ্যে নোটখানি রাখিয়া পকেটে পুরিতে পুরিতে বলিল—“কেমন হয়েছে, বল্ দিকিনি? ঠিক যেন কলে তৈরী! ধরবার জো নেই! হাঁঃ, খালি মোজা বুনে আর ক্রমাল তৈরী করেই তোরা অহঙ্কারে গেলি, এমনি নাইস গ্লাভস করতে পারিস?”

মীনু দীপ্ত মুখে বলিল—“কেন পারবো না? বাবার জন্ত

যে সোয়েটারটা বুনেছি, সেটা ত এই বুহুনি! দস্তানাটা পেলে ওর ঘর হিসাব ক’রে নিয়ে আমি ঠিক তৈরী করতে পারি।”

“হ্যাঁ, এ রকম আর করতে হয় না! আচ্ছা, তোকে সাদা উল এনে দেব, দেখি কেমন করিস?”

“সাদা উল আমার আছে। তোমাকে ঐ রকম দস্তানা তৈরী ক’রে দিলেই ত হ’ল।”

অ্যালবামটার দিকে তাকাইয়া অজিত বলিল—“ওটা কি হচ্ছে, যত সব জব্বর হিজিবিজি কাষ! ফাইন টেটাই তোদের নেই! কি জিনিষ ওটা?”

মীনু একটু স্নান মুখে বলিল—“অ্যালবাম।”

ভাল করিয়া অ্যালবামটা দেখিতে দেখিতে সেই দিকে একটু ঝুঁকিয়া পড়িয়া অজিত জিজ্ঞাসা করিল—“কারণে তৈরী হচ্ছে?”

“বাবার বন্ধু শরৎ কাকাবাবুর জন্তে।”

“গ্লাভস্ জোড়া দে, বিনয়কে দিয়ে আসি!”

মীনু মিনতিভরা চকুতে কহিল—“এটা আজ আমার কাছে থাকল, ছেলে।”

অজিত অবজ্ঞার সুরে বলিল—“না না, পরের জিনিষ, আবার নোংরা-ফোংরা লেগে নষ্ট হয়ে যাবে, দিয়ে দে। তুই যে কত পারবি, সে জানাই আছে!”

মীনু আহতা হইয়া নিঃশব্দে দস্তানা জোড়া ফিরাইয়া দিল। অজিত দস্তানা লইয়া চলিয়া যাইতে যাইতে বলিয়া গেল—“আমার বিছানার চাদর ছিঁড়ে গেছে, আর গেঞ্জির বোতাম নেই, সেলাই ক’রে রাখিস।”

মীনুর গলার কাছে ঠেলিয়া আসিল,—“আমি পারবো না,” কিন্তু সে মুখে কিছু উচ্চারণ করিতে পারিল না।

অজিত বি, এ, পাশ করিয়াছে। মীনুর বিবাহ স্থির হইয়া গিয়াছে। আগামী মাঘমাসে তাহার বিবাহ।

সন্ধ্যাবেলায় মীনু বারান্দায় গ্যাস ষ্টোভ জালিয়া পেমারার জেলি প্রস্তুত করিতেছিল। মা ঘরের ভিতর লুচি ভাজিতেছিলেন। মীনুকে ডাকিয়া বলিলেন—“মিনা, অজিতকে ডেকে দে ত! খাবার চেয়ে কোথায় চলে গেল? লুচি ঠাণ্ডা হয়ে যাচ্ছে!”

মীনু গর্জমান ষ্টোভের উপর এলুমিনিয়াম প্যানের ছাণ্ডেলটা বামহাতে শক্ত করিয়া ধরিয়া ডান হাতে

এনামেলের বড় চামচ দিয়া একান্ত মনোযোগের সহিত জেলিটা নাড়িতে নাড়িতে বলিল,—“ছেলেকে ডাকতে গেলে আমার জেলিটে নষ্ট হয়ে যাবে, মা!”

মা বলিলেন—“ঐখান থেকেই চৈচিয়ে ডাক না,—সে বোধ হয় পড়ার ঘরে আছে।”

মীস্থ উচ্চ কণ্ঠে ডাকিল—“ছেলে,—ছেলে—ও ছেলে—তোমাকে মা খাবার খেতে ডাকছেন!”

উত্তর আসিল না, মীস্থ আবার ডাকিল।

এবার চটি-জুতার উচ্চ চটপট শব্দ তুলিয়া অজিত জুন্ধ-মুখে ভিতরে আসিয়া বিরক্তিকঠিন স্বরে বলিয়া উঠিল, “কি যে অসভ্যের মত চৈচাতে শিখেছিস! ছেলে ছেলে ছেলে! বন্ধুদের সামনে যখন তখন আমার অপ্রস্তুত হ’তে হয়! আমার নাম ধ’রে ডাকিস, ছেলে বলিসনি, বারণ ক’রে দিলুম।”

মা ঘরের ভিতর হইতে বলিলেন—“তা ‘ছেলে’ বলেই বা, বেশ মিষ্টিই শোনায় ত বাপু! অত বড় বোনপোকে নাম ধরেই বা ডাকবে কি ক’রে বল না?”

“না, না দিদা, আমাকে সকলকার কাছে ভারী অপ্রস্তুতে পড়তে হয়! তা ছাড়া এইবার ওর বে’-খা হবে, এখন থেকে ঐ বদ অভ্যেসটা ছাড়ান দরকার।”

অজিত অগ্রসন্ন মুখে লুচির রেকাবীর সামনে পিড়ির উপর বসিয়া পড়িল।

মা বলিলেন—“আচ্ছা বাপু, এবার থেকে মীনা অজি’ বলেই ডাকবে এখন, থাম্!”

বাহিরে বারান্দায় মীস্থর সুন্দর তরুণ মুখখানি লজ্জায়, অশ্রুতে, হুঃখে রাজা হইয়া উঠিতেছিল। সে মনে মনে প্রতিজ্ঞা করিল, আজ হইতে প্রাণান্তেও ‘ছেলে’ শব্দ উচ্চারণ করিবে না। মনটা এত চঞ্চল ও ব্যথিত হইয়া উঠিয়াছিল যে, অন্তমনস্কতার সযত্ন প্রস্তুত জেলিটা বেশী পাক হইয়া চিটা হইয়া গেল।

পরদিন সকালবেলা অজিত তাহার পড়িবার ঘরের টেবল-সংলগ্ন বড় আয়নার সম্মুখে দাঁড়াইয়া, শার্টের উপর গ্যালিস-সংযুক্ত প্যান্ট পরিয়া গলার ‘কলারে’ ‘টাই’ বাধিবার চেষ্টা করিতেছিল। মীস্থ অজিতের চা আনিয়া টেবলের উপর রাখিয়া, কিছুকণ বিস্মিত নেত্রে অজিতের নূতন সাজসজ্জা এবং টাই বাধিবার ব্যর্থ প্রচেষ্টার দিকে চাহিয়া

ধাকিয়া আস্তে আস্তে ঈষৎ উৎসুক অথচ কুণ্ঠিত স্বরে প্রশ্ন করিল—“কোথায় যাবে?”

গম্ভীর মুখে নিরুত্তরে অনেককণ টাই বাধিবার ব্যর্থ পরিশ্রম করিয়া অজিত উত্তর দিল—“দরকার আছে এক যায়গায়!”

বার বার নানারকম কায়দায় রঙ্গীন সিল্কের ফিতা-টিতে যত রকমেই ফাঁস টানে উল্টা ‘বো’ হইয়া যায়, কিছুতেই ঠিক মতটি হইতেছিল না। প্রায় কুড়ি মিনিট আরণীর সামনে দাঁড়াইয়া ‘নেকটাই’ বাধিবার বহু প্রয়াস ব্যর্থ হই-বার পর বিরক্ত-অধীর মুখে অজিত ‘দূর্ ছাই’ বলিয়া টাইটা কলারের ভিতর হইতে সজোরে টানিয়া বাহির করিয়া ফেলিল।

মীস্থ চূপ করিয়া দাঁড়াইয়া মজা দেখিতেছিল। তাহার মনে কোতুকের সহিত সহানুভূতিও জাগিয়া উঠিতেছিল। একটু অগ্রসর হইয়া গিয়া বলিল, “আমি বেঁধে দেব, অজি?”

বিপদগ্রস্ত উদ্বিগ্ন অজিত মনে মনে যথেষ্ট কৃতজ্ঞ ও সন্তুষ্ট হইলেও বাহিরে গাম্ভীর্য বজায় রাখিয়া বলিল, “পারবি কি তুই?”

মীস্থ বলিল, “হ্যাঁ, পারবো।”

তাহার পর মীনা অগ্রসর হইয়া গিয়া অজিতের নিকট হইতে যথাসম্ভব তফাতে দাঁড়াইয়া সন্তর্পণে ফাঁস টানিয়া অজিতের নেকটাইটিতে নিপুণ সুন্দর ‘বো’ বাধিয়া দিল। সে প্রতিদিন তাহার পিতাকে পোষাক পরার সময়ে সাহায্য করিত, সেই জন্ত ‘নেকটাই’ বাধিবার সহজ কৌশলে অভ্যস্তা ছিল।

মীস্থ অজিতের ওয়েষ্টকোটের পিছনে বকলস্ আঁটিয়া দিয়া কোট ও ওয়েষ্টকোটট উত্তমরূপে ‘ব্রাস’ করিয়া দিল।

অজিত খুসী হইয়া বার বার আয়নার সম্মুখে ঘাড়টি হেলাইয়া ঘুরাইয়া নিজের প্রতিবিম্ব দেখিয়া লইল। জুতা পরিয়া ‘ফেন্ট’ টুপীট মাথায় দিয়া অত্যন্ত প্রফুল্লভাবে সাহেবী কায়দায় লম্বা পাদক্ষেপে অজিত ঘর হইতে বাহির হইয়া গেল।

বাইবার সময় সরু লোহার চেন-বাঁধা চাবি-রিংটি বনাৎ করিয়া মীস্থর সামনে ফেলিয়া দিয়া চলিয়া গেল—

“মীম্বাসী ! আমার ডেকের ভিতরটা বড় অপরিষ্কার হয়ে আছে, গুছিয়ে রাখিস ত ।”

মীম্বা খুসী হইয়া চাবি-রিংটা কুড়াইয়া লইল । সকাল হইতে বেলা বারোটা পর্য্যন্ত কাঁটা ও ঝাড়ন লইয়া সমস্ত ঘরখানির কড়িকাঠ হইতে মেঝে পর্য্যন্ত ঝাড়িয়া, ধুইয়া, মুছিয়া, সুন্দররূপে বই, খাতা, জিনিষ-পত্র সাজাইয়া, গুছাইয়া, ছবি টাঙাইয়া, ফিটফাট করিয়া রাখিয়া ধূলি-ধূসরিত অন্ধ মলিন-বসনে প্রসন্নমুখে স্নান করিতে গেল ।

* * * * *

বধাসময়ে মীম্বারানীর বিবাহ হইয়া গেল । বিবাহে মীম্বা খুবই সন্তুষ্ট হইল, কারণ, সে প্রচুর জিনিষপত্র, বঙ্গালঙ্কার, খেলনা-পুতুল, প্রসাধন-দ্রব্যের প্রাচুর্য্যে ও সকলের নিকটে আদর-সোহাগের আতিশয্যে অভিভূতা হইয়া পড়িয়াছিল । তত্পরি নব-পরিচিত তরুণ বন্ধুটির অশ্রান্ত প্রেম-গুণন তাহাকে যেন এক মোহন স্বপ্নলোকে পৌছাইয়া দিয়াছিল । সর্কাপেক্ষা আনন্দের বিষয়, অজিত আজকাল তাহার সহিত বেশ কথাবার্তা কর, —আর ‘তুই’ বলে না, বেশী তাচ্ছীল্য করে না । এই আনন্দ এবং এই গর্ব্বই মীম্বার ক্ষুদ্র বুকখানিকে পুলকে দোলাইয়া দিতেছিল ।

স্বামী সৌরীন্দ্রের সহিত মীম্বা অধিকাংশ সময়ে অজিতেরই গল্প করিতে ভালবাসিত । সৌরীন্দ্র এক দিন জিজ্ঞাসা করিল—“আচ্ছা, মীম্বা, তুমি ত বল, অজিতকে আগে তুমি ছেলে ব’লে ডাকতে, এখন আর তা’ ডাক না কেন ?”

মীম্বা হাশ্বোচ্ছল-নেত্রে বলিল, “ওর লজ্জা করে ব’লে !”

সৌরীন্দ্র হাসিতে হাসিতে কোঁতকের স্বরে বলিল, “আচ্ছা, আমি এবার যখন তোমাদের বাড়ী যাব, অজিতকে ‘ছেলে’ ব’লে ডাকবো, দেখবো, সে কি করে ?”

মীম্বা ভীতস্বরে বলিল, “না না, খবরদার, তুমি তাকে ‘ছেলে’ ব’লো না ! তা হ’লে সে বুঝতে পারবে, আমি তোমায় ব’লে দিয়েছি !”

“বাঃ রে, তুমি বলেই দিয়েছ ত সত্যি । আমি গিয়ে বলবো, তোমার মাসী আমাকে তোমার

নাম ধ’রে ডাকতে বারণ করেছেন, ছেলে ব’লে ডাকতে ব’লে দিয়েছেন ।”

মীম্বা কাঁদ কাঁদ মুখে বলিল—“আমি তাই বলেছি ? ওঃ, কি মিথ্যে কথা !”

উচ্ছ্বসিত হাশ্ববেগ অতিকষ্টে সংবরণ করিতে করিতে সৌরীন্দ্র বলিল—“আচ্ছা, তুমি নিজে বলনি অজিত তোমার ছেলে ?”

ক্রুদ্ধা মীম্বা বলিল—“হ্যাঁ, ছেলেই ত—”

সৌরীন্দ্রের এবার হাসির বোঝা সজোরে ফাটিয়া গেল—“বেশ ! বেশ ! বাহবা, তা’ অত বড় ছেলোটর মায়ের আবার বিয়ের কি দরকার ছিল ?”

“যাও, তুমি ভারী ছুট !”

স্বামীর কথার পরিহাস-ইঙ্গিত বুঝিতে পারিয়া মীম্বা লজ্জায় লাল হইয়া তাড়াতাড়ি সৌরীন্দ্রেরই কোড়ে মুখ লুকাইয়া ফেলিল ।

হাসিতে হাসিতে তরুণী বধুকে বন্ধে টানিয়া লইয়া সৌরীন্দ্র তাহার কানে চুপি চুপি বলিল—“আচ্ছা, তোমার যখন সত্যিকারের ছেলে হবে, তখন তার অজিত নাম রেখো, কেমন ?”

স্বামীর বাহুডোর-বন্ধ মীম্বা মুখটা স্বামীর বন্ধের মধ্যে আরও লুকাইবার চেষ্টা করিতে করিতে লজ্জাজড়িত কুপিত স্বরে বলিল—“না না—চুপ কর, ছিঃ !”

৪

মাত্র সাত মাস অতিক্রান্ত হইতে না হইতে সোনার স্বপ্ন অকস্মাৎ ভাঙ্গিয়া গেল । সৌরীন্দ্র ‘ইরিসিপ্রাস’ ব্যারামে মীম্বারানীর সীথির নবীন সিন্দুর-রেখা মুছিয়া দিয়া অকস্মাৎ অজানা লোকে চলিয়া গেল । মীম্বারানীর পিতা রোক্তমানা সন্তোষবিধবা কন্তাকে লইয়া চলিয়া আসিলেন ।

নিয়তির নিষ্ঠুর পরিহাস এইখানেই সমাপ্ত হইল না । মীম্বার পিতা মাসকতক জরাতিসারে ভুগিয়া পরলোকে যাত্রা করিলেন । সংসারে রহিল হুইট শোকাতুরা বিধবা নারী এবং সংসারানভিজ্ঞ তরুণ অজিত ।

মীম্বা বৈধব্যের দারুণ আঘাত সংবরণ করিতে না করিতেই পিতৃশোকে মৃতবৎ হইয়া পড়িল । বন্ধের

শোকাগ্নিদাহন এবং চক্ষুর অশ্রান্ত অশ্রুধারা তাহাকে নিদ্রাবশত লতা অপেক্ষা শীর্ণ ও করুণ করিয়া তুলিয়াছিল।

মাতা অভাগিনী কলা ও অসহায় দৌহিত্রের অবস্থা স্মরণ করিয়া নিজে সংযত হইয়া উঠিবার চেষ্টা করিলেন।

এমনই করিয়া গম্ভীর শোকস্তব্ধতা ও বিরাট শূন্যতার মধ্য দিয়া বৎসর প্রায় শেষ হইয়া আসিল। বাটার তিনটি প্রাণীর এক জনেরও মুখে পূর্বকার সহজ হাসি ফিরিয়া আসিল না।

বৎসরান্তে অজিত কঠিন ব্যারাম প্লুরিসিতে শয্যাগত হইয়া পড়িল।

মীলু তাহার নির্জন গৃহ-কোণ ছাড়িয়া অজিতের রোগশয্যাপার্শ্বে আশ্রয় লইল এবং সহরের একাধিক নাম-জাদা চিকিৎসক আনিয়া চিকিৎসার বন্দোবস্ত করিল।

এই সময়ে মীলুর মা তাঁহার পুরাতন ব্যাধি লিভারের বেদনায় শয্যাগত হইয়া পড়িলেন। মীলু দুই ঘরে দুইটি রোগী লইয়া বিশ্রামহীন দিবা এবং নিদ্রাহীন রজনী অচঞ্চলভাবে কাটাইতে লাগিল। মা দিনকতক পরে একটু সুস্থ হইলেন বটে, কিন্তু অত্যন্ত দুর্বল হইয়া রহিলেন।

মীলু যত্নপুতুলীর ন্যায় একভাবে আপনাকে অজিতের শুশ্রুষায় নিয়োজিত করিয়া রাখিল। সমস্ত দিনে এবং রাত্ৰিতে ঘড়ীর কাঁটার সঙ্গে সঙ্গে স আপনাকে ঘড়ীর কাঁটারই মত নিয়মিত করিয়া অজিতের মুখ ধোয়ান, ঔষধ খাওয়ান, পথ্য প্রস্তুত করা, পথ্য খাওয়ান, বুক-পিঠে সেক দেওয়া, প্লুটিস লাগান, মালিস করা, জরের উত্তাপপরীক্ষা, বমি-মলমূত্রাদি পরিষ্কার করা, বিছানা বদলান, সর্বদা গৃহ পরিষ্কার রাখা, রোগীর সদাসর্বদার শারীরিক অবস্থা এবং ঔষধ পথ্য সেবনের ভিন্ন ভিন্ন চার্ট লিখিয়া রাখা, রাত্ৰি জাগা, বাতাস করা, নানাপ্রকার প্রক্রিয়ায় রোগীর শারীরিক স্বাস্থ্যবিধান করা, ঘুম-পাড়ান, গল্প করা, সাধনা দেওয়া, বই পড়িয়া শুনান প্রভৃতি কন্দ অত্যন্ত ধীরে অথচ ক্ষিপ্ৰতা সহকারে শিক্ষিতা, সেবাকারিণী ও স্নেহময়ী জননীর মতই স্ননিপুণভাবে করিয়া যাইত।

পীড়িত অজিত রোগযন্ত্রণায় অত্যন্ত চঞ্চলতা ও অধীরতা

প্রকাশ করিত। মেজাজও অত্যন্ত রুক্ষ ও অসহিষ্ণু হইয়া উঠিয়াছিল। রোগের যন্ত্রণা তাহার অকালগামীত্ব ও মৌনতা ভাঙ্গাইয়া দিয়া কিশোরবয়স্ক হ্রস্ব অবস্থা বালকে পরিণত করিয়াছিল, কিন্তু পঞ্চদশবর্ষীয়া মীলু যেন আরও পঞ্চদশবর্ষ অতিক্রম করিয়া প্রৌঢ়ামূলভ স্থির, গম্ভীর, অচঞ্চল হইয়া উঠিয়াছিল।

তাহার শোকস্তব্ধ শান্ত মুখে সর্বদা প্রসন্নতা বিরাজমান। রোগীর সহস্র অত্যাচারে ও অধীরতার বিন্দুমাত্র বিরক্তি বা চাঞ্চল্য নাই, কন্দে শ্রান্তি বা আলস্য নাই। ধৈর্যশীলা জননীর মত, স্নেহময়ী ভগিনীর মত, অন্তরঙ্গ বন্ধুটির মত আপনার বিপুল স্নহ, যত্ন, সহানুভূতি ও সেবা দ্বারা এই রোগাতুর হ্রস্ব, তরুণ শিশুটির দেহে ও মনে স্বাস্থ্য দিয়া রাখিত।

রাত্ৰি দুইটা বাজিয়া গিয়াছে। নীল রেশমী শেড-ঢাকা ল্যাম্পের মৃদু আলো, গৃহখানি আলোকিত, অথচ স্নিগ্ধ ছায়াময় করিয়া রাখিয়াছে। টেবলের উপর বি-টাইমপিস ঘড়ীটি এক সুরে টিক্-টিক্ করিয়া গৃহের নিস্তব্ধতা ভঙ্গ করিতেছিল। ফর্সা গ্যাপ-কিন ঢাকা টুলের উপর ও টেবলের উপর ঔষধের শিশি, ছোট মেজার গ্লাস, বড় কাচের গ্লাস, বালির পেয়লা, ছানার জলের পাত্র, ডালিম, বেদানা, থার্মমিটার, ফিডিং কাপ, 'থার্মক্লাস', 'হটওয়টার-ব্যাগ' প্রভৃতি প্রয়োজনীয় দ্রব্য ও ঔষধ-পথ্যাদি শৃঙ্খলা সহকারে সজ্জিত।

স্বল্প আসবাব; ঘরখানির চারিদিক পরিষ্কার-পরিচ্ছন্ন। ইউক্যালিপটাসের তীব্র গন্ধে ও সুমিষ্ট ধূপের সৌরভে রুক্ষ বায়ুভারাক্রান্ত। রোগীর মাথার দিকে ও পাশের দিকে দুইটি জানালা রুদ্ধ, আর সমস্ত জানালাগুলি উন্মুক্ত। আধভেজান দরজার সবুজ ছিটের মোটা পর্দা টানা।

মীলু একখানি টুলের উপর বসিয়া হুমস্ব অজিতের শিরে হাতপাখা দিবা মৃদু মৃদু বাতাস করিতেছিল।

অর্ধপ্রহর অতীত হইয়া 'টং' শব্দে ঘড়ী জানাইয়া দিয়া গেল। অজিত অক্ষুট কাতরোক্তি সহকারে পাশ ফিরিতে ফিরিতে প্রশ্ন করিল, "ক'টা বাজল?"

মীলু বলিল—“আড়াইটা।”

“তুমি এখনও জেগে বসে আছ? হাত ব্যথা করছে না? এই বার একটু শোও!”

“শোব এখন! তুমি এখন একটু হরলিক খাবে কি?”

“আচ্ছা, দাও।”

মীলু ঘরের কোণে স্পিরিট ল্যাম্প জালিয়া কুড় প্রস্তুত করিয়া ল্যাম্পের নীল শেডটা একটু সরাইয়া দিয়া, বাতিটার বোতাম ঘুরাইয়া, আলোক উজ্জল করিয়া দিয়া, কিডিং কাপে একটু একটু করিয়া খাওয়াইয়া দিল। তোয়ালে দিয়া মুখ মুছাইয়া, মুখের ভিতর একটু লবঙ্গ দিয়া, আবার আলোক মৃদু করিয়া শেড টানিয়া দিয়া পাখা হাতে লইয়া টুলে বসিল।

অজিত বলিল—“আজ আমি অনেক ভাল আছি, তুমি একটু শোও না, মীলু মাসী!”

মীলু বলিল—“আমার এখনও ঘুম আসেনি। ঘুম পেলে শোব। তুমি আবার একটু ঘুমতে চেষ্টা কর। মাথা চুলকে দেব?”

“না, থাক! আচ্ছা, দাও।—মীলুমাসী—”

“কি বাবা?”

“আমি আর তোমায় ‘মীলুমাসী’ বলবো না, এবার থেকে ‘মাসীমা’ বলব—কেমন?”

“বেশ ত!”

“আচ্ছা, মাসীমা! তুমি আমাকে বড্‌ডা ভাল-বাসো—না?”

মীলু একটু বিপন্ন হইয়া পড়িল। তাহার পর সহজ প্রদর স্বরে উত্তর দিল—“তা’ আর বাসবো না?”

“না, তুমি ছেলেবেলা থেকেই আমার খুব ভাল-বাসো, আমার কত অত্যাচার সহ্য কর। এত দিন বুঝতে পারিনি, এখন বুঝতে পারছি; তোমার পুণ আমি জীবনে শোধ করতে পারব না, মাসীমা!”

মীলু একটু শঙ্কিত হইয়া উঠিল। সে লক্ষ্য করিয়াছে, মাঝে মাঝে অজিত ভাবাধিক্যে অত্যন্ত উত্তেজিত হইয়া উঠে। এইরূপ ধরণের কথাবার্তা সে প্রায় রাত্রির দিকে বেশী বলে। ক্রমাবস্থায় শরীর ও মনের শক্তির অভাবে অনেক সময়ে মনের গোপন কাহিনী প্রকাশ হইয়া যায় কিংবা অল্পেই অত্যন্ত তুষ্ট বা অত্যন্ত রুষ্ট হইয়া উঠে। দুর্বল অজিতের এই কৃতজ্ঞতার আতিশয্যও যে রোগক্রিয়া-সজাত, মীলু অনভিজ্ঞ হইলেও বুঝিতে পারিত।

অজিতের কপালে অডিকলোন-মিশ্রিত শীতল জল সিঞ্চিত করিতে করিতে মীলু বলিল—“আচ্ছা, সে হবে এখন, তুমি এখন একটু ঘুমাও দেখি!”

“না না, মাসীমা, আমি এখন ঘুমব না। আমার কথা কইতে খুব ভাল লাগছে।.....আচ্ছা, তুমি এত আমার সেবা করছো কেন? বল, কেন? কেন? ..”

মীলু উত্তর না দিয়া বামহাতে অজিতের কপালে হাত বুলাইয়া দিতে দিতে ডান হাতে পাখার হাওয়া করিতে লাগিল।

“কি? তুমি বলবে না, মাসীমা?..... আচ্ছা থাক.....”

প্রায় মিনিট পাঁচেক চোখ বুজিয়া নিঃশব্দে পড়িয়া থাকিবার পর আবার চোখ মেলিয়া উৎসুক দৃষ্টিতে মীলুর মুখের প্রতি চাহিয়া অজিত আগ্রহভরে বলিল—“আচ্ছা, আমার মা যদি বেঁচে থাকতেন, এই অসুখে এর চেয়েও কি বেশী সেবা করতে পারতেন? এর চেয়েও কি তাঁর প্রাণ আরও ব্যস্ত হ’ত?.....বল না? কথা কইচ না কেন? আর,—বাতাস করতে হবে না, জবাব দাও!”

অজিত রাগিয়া মীলুর হাত হইতে তালপাখাখানি টানিয়া লইয়া ছুড়িয়া ফেলিয়া দিল।

মীলু ধীরস্বরে বলিল—“তা কি বলা যায়? কি ক’রে জানব, তিনি কি করতেন?”

“কেন বলা যাবে না? হয় ত তোমার মত এমনই করতেন, কিন্তু এর চেয়ে বেশী করতে পারতেন না।”

“তা’ হবে!”

“আচ্ছা, লোক বলে, মামাসী, মা আর মাসী প্রায় একই, না মাসীমা?”

অজিত মীলুর ডান হাতখানি দুই হাতে মুঠা করিয়া চাপিয়া নিজের শীর্ণ বুকের উপর রাখিল।

মীলু শান্তকণ্ঠে উত্তর দিল,—“মা আর মাসী একই বৈ কি।”

“মাসী-মা, আমি এবার যদি বেঁচে উঠি, তা হ’লে দেখো, তোমার কখনও কষ্ট হবে না। তোমায় আমি আমার মায়ের মত ক’রে—মেয়েটির মত ক’রে চিরদিন আমার কাছে রেখে দেব, কোথাও যেতে দেব না।”

“তোমার আজ কি ঘুম আসছে না, অজি? বেশী রাত জাগলে আবার মাথার যাতনা বাড়বে কিন্তু!”

“আমার ঘুম আসছে না। আচ্ছা, মাসীমা?”

“কি?”

শিশুর মত আবদারের সুরে অজিত বলিল—“তোমাকে যদি আমি ‘মা’ ব’লে ডাকি, তা হ’লে কি তোমার লজ্জা করবে?... আচ্ছা, যদি শুধু ‘মা’ বলতে না দাও, তা হ’লে ‘ছোট-মা’ বলবো কেমন?”

অজিত মীমুর নরম হাতখানি নিজের গণ্ডে, ললাটে ও মুখের উপর বুলাইতে বুলাইতে আদরের সুরে বলিতে লাগিল—“মা-টি—আমার ছোট মা-টি—”

মীমু একটু লজ্জিত ও বিপন্ন বোধ করিতেছিল, অথচ হাতখানি অজিতের মুঠার মধ্য হইতে টানিয়া লইতেও ভরসা হইতেছিল না।

“আচ্ছা মাসী মা, ‘কথা ও কাহিনী’র সেই ‘দেবতার গ্রাস’ কবিতাটা তোমার মনে আছে?”

“হ্যাঁ।”

“আচ্ছা, সেই যে সেইখানটা কি চমৎকার—

‘রাখাল থাকিবে মুখে

মা’র চেয়ে আপনার মাসীমারবুকে।’

তোমার কি মুখস্থ আছে সবটা?”

মীমু কুণ্ঠিত আপত্তির সুরে বলিল—“তিনটে বেছে গেছে, অজি। এখন একটু ঘুমোও। সকালবেলা তোমাকে দেবতার গ্রাস প’ড়ে শোনাব।”

• “না, না, এখন আমার শুনতে বড় ইচ্ছে হচ্ছে। তোমার মুখস্থ না থাকে, বই আনো। এখন আর ঘুম হবে না।”

• মীমু বুঝিল, রোগীর ইচ্চার বিরুদ্ধে বেশী জেদ করিলে উন্টা ফল হইবে। আশ্বে আশ্বে উঠিয়া গিয়া শেল্ফ হইতে “কথা ও কাহিনী” বইখানি টানিয়া বাহির করিয়া আনিয়া, ল্যাম্পের শেড অল্প সরাইয়া দিয়া ধীরে ধীরে পড়িতে আরম্ভ করিল।

“গ্রামে গ্রামে সেই বাস্তী রটি’ গেল ক্রমে,

মৈত্রী মহাশয় মানে সাগর-সঙ্গমে।”

দীর মধুর উদাত্তকণ্ঠে সুস্পষ্টসুরে উচ্চারণ এবং কণ্ঠস্বর

যথাস্থানে হ্রস্ব-দীর্ঘ করিয়া করিয়া কবিতাটি আবৃত্তি করিতে প্রায় পনেরো মিনিট সময় লাগিল। শেষের সিক্টা পাঠ করিবার সময়ে ভাবাবেশে মীমুর চক্ষুস্বয়ং সিক্ত হইয়া কণ্ঠস্বর গাঢ় হইয়া উঠিল। পড়া শেষ হইলে আট দশ মিনিট কেহ কোনও কথা কহিল না।

নিশীথ রাত্রির গভীর নিস্তরুতা, কক্কের ছায়াময় নীলাভ আলোক, ঘড়ীর টিক টিক শব্দ সব কিছু মিলিয়া, মনকে দিরিয়া অনন্তভূতপূর্ণ উদাস-বৈরাগ্য, স্নেহাকুল করুণ বেদনা জাগাইতেছিল।

“নিরুপায় অনাথের অস্তিমের ডাক”—“মাসী - মাসী— মাসী” যেন সত্যই সেই নীরব কক্কের নিস্তরুতায় অনাহত-শব্দে করুণ আর্তনাদে ধ্বনিত হইয়া “বহিঃশব্দকার স্তার রুদ্ধ কর্ণে” বিদ্ধ হইল।

রোগজরুর অজিতের গণ্ড বাহিয়া ছুই চোখে অশ্রু ঝরিয়া পড়িল। অশ্রুরুদ্ধ আবেগপূর্ণ সুরে অজিত বলিল— “আচ্ছা, রাখালের মৃত্যু তার মা মোক্ষদার বেশী বাজবে, না মাসী অন্নদার?”

মীমু স্নান হাঙ্গিয়া উদাস সুরে কহিল—“ছ’জনারই লাগবে।”

“উহঁ, অন্নদার বেশী লাগবে, সে-ই রাখালকে মামুষ করেছিল। সাগরে পাঠাতে রাজী হয়নি। আর রাখাল যে মায়ের চেয়ে মাসীকেই বেশী ভালবাসত! জীবন-মরণ সন্ধিক্ষণে অস্তিমসময়ে তার ত মায়ের মুখ মনে পড়লো না ‘মা’ শব্দ মুখ দিয়ে উচ্চারিত হ’ল না—মাসী-কেই মনে পড়েছিল—আঃ -চমৎকার ‘সিন্’!”

অজিত ভাবাবেশে চক্ষু মুদ্রিত করিল। মীমু প্রস্তুত-পুত্রনিকার ঞায় নীথর হইয়া বসিয়া রহিল। টং টং করিয়া চারিটা বাজিয়া গেল। মীমু সচকিতে উঠিয়া দাঁড়াইল।

অজিত ডাকিল—“মাসীমা!”

“কি বলছো?”

আমার মাথার যাতনাটা বাড়ছে। ঘুম পাড়িয়ে ফেলতে পার?”

মীমু উদ্বিগ্নসুরে বলিল—“আমি বলেছিলুম, এখন প’ড়ে কান নেই, সকালে প’ড়ে শোনাব। মাথার যাতনা হচ্ছে, হয় ত জ্বর বাড়বে।”

“ভূমি গান গেয়ে আমায় ঘুম পাড়িয়ে দাও।”

মীনু অজিতের মাথাটি কোলের উপর তুলিয়া লইয়া, চুলের ভিতর অঙ্গুলিচালনা করিয়া চুলকাইয়া দিতে দিতে ঘৃণনক গুঞ্জে কি একটা গান ছড়ার সুরে গাহিয়া ঘুম পাড়াইতে লাগিল।

কিছুক্ষণ ছটফট করিয়া নিশাশেষের শীতল হাওয়ার স্পর্শে অজিত ঘুমাইয়া পড়িল। শান্ত মীনু খাটের বাজুর উপর মাথা রাখিয়া ভারাক্রান্ত চক্ষুর্ধ্ব মূদ্রিত করিল।

সকালবেলা পিকদানী ধুইতে দেবী হওয়ার অজিত মীনুকে অত্যন্ত তিরস্কার করিল। তীব্র ঝাঁজযুক্ত বিস্বাদ ঔষধের স্বাদে ক্রোধক্লেপ্ত হইয়া মীনুর হাত হইতে ঔষধের গ্রাস কাড়িয়া লইয়া তাহাকে ছুড়িয়া মারিল। গ্রাসটা মীনুর কপালে সজোরে লাগিয়া মাটিতে পড়িয়া টুকরা টুকরা হইয়া গেল। কপাল কাটে নাই, তবে বেশ আঘাত লাগিয়াছিল। সে নিঃশব্দে ভাঙ্গা কাচের টুকরাগুলি গৃহ-তল হইতে কুড়াইতে লাগিল।

অজিত তখন ক্রোধোত্তেজিতকণ্ঠে ভৎসনা করিতেছে—
“ধবদধার, তুমি এ ঘরে ঢুকো না। জ্বালাতন হয়েছি! নারসিং জানে না মোটেই—সবেতেই নিজের বুদ্ধি খাটান চাই। এবার থেকে আমাকে না দেখিয়ে কোনও ওষুধ আমায় খাওয়াবে না, ব’লে রাখলুম।...ওটা কখনও খাওয়ার ওষুধ নয়, নিশ্চয় মালিশ! নইলে এত ঝাঁজ হয়? লেবেল পড়বার বিচ্ছে নেই যাদের, তারা আবার আসে ‘নাস’ করতে! কোন্ দিন ‘মার্ডার’ করবে দেখছি।”

মীনু নিরুত্তরে অবিচলিত মুখে আপনার কাণ্ড করিয়া যাইতে লাগিল, যেন কিছুই হয় নাই! সে যে ঔষধ খাওয়াইতে ভুল করে নাই, ঠিক ঔষধই খাওয়াইয়াছে, ইহা বুঝাইবার চেষ্টা করিল না, কারণ, তাহা বুঝাইতে হইলে বা তর্ক করিলে অজিতের আরও উত্তেজিত হইয়া উঠা সম্ভব। এরূপ ভৎসনা তাহার সদাসর্বদা অভ্যাস হইয়া গিয়াছিল।

সুদীর্ঘ বৎসর অতীত হইয়া গিয়াছে। মীনু মাঝে মাঝে স্বপ্নরালে যায়, অধিকাংশ সময় পিত্রালয়ে মায়ের কাছেই থাকিত। কয়েক মাস হইল, মীনুর মা-ও মারা গিয়াছেন।

আষাঢ় মাস। বর্ষাকাল অপরাহ্নে বারিধারা-সিক্ত

গাছগুলি স্বর্ণ রবিকরপাতে ঝলমল করিয়া উঠিয়াছে। দূরে একটা কাঁঠালগাছের উপর এক ঝাঁক শালিক পাখী উচ্চ কোলাহলে বিবাদ করিতেছে।

মীনু বারান্দায় বসিয়া একখানি বাঙ্গালা মাসিক পত্রিকা পড়িতেছিল। পৃথিবীর অপর প্রান্তে সুদূর অন্ত-সীমানার কোন একটি তুঘারাচ্ছন্ন দেশের বিবরণ, দেশবাসীর আচার-ব্যবহার, প্রথা, নিয়ম, সেই ‘দেশ-বিবরণে’ লিখিত ছিল। পাঠশেষে মীনু বইখানি মুড়িয়া কোলের উপর রাখিয়া উদাস দৃষ্টিতে পুঞ্জীভূত ঘন কালো মেঘাচ্ছন্ন সজল আকাশের পানে চাহিল। রাশি রাশি ধুমল বর্ণের, শ্রামল বর্ণের মেঘভার আকাশের এক কোণ হইতে অপর কোণে যাতায়াত করিতেছে। আবার বর্ষণের আয়োজনে তাহাদের স্নগম্ভীর মূর্তি চঞ্চল হইয়া উঠিতেছে।

মীনু ভারাক্রান্ত মনে কত কি ভাবিতে লাগিল। অজিতের বিবাহের জন্ত সে ব্যস্ত হইয়া পড়িয়াছে। মা নাই, অজিতকে একা রাখিয়া সে স্বপ্নরালে যাইতে পারিতেন না। অথচ বাড়ীতে এইরূপ ভাবে একাকিনী থাকিতে তাহারও ভাল লাগিতেন না। অজিতের বিবাহের বয়সও হইয়াছে। একটি বয়স্কা পাত্রী অন্বেষণের নিমিত্ত মীনু ঘটক-ঘটকী নিযুক্ত করিয়াছে।

“কে গো দিদি ঠাকরণ?”—কণ্ঠস্বরে তীক্ষ্ণ ঝঙ্কার তুলিয়া জনৈক ঘটকী আসিয়া উঠানে দাঁড়াইল।

“কে? ঘটক ঠাকরণ না কি?”

মীনু ব্যগ্রভাবে রেলিং-এর উপর ঝুঁকিয়া পড়িয়া নিম্নে দৃষ্টিপাত করিল।

“ই্যাগো আমিই।”

“উপরে এসো।”

ঘটক ঠাকুরাণী দোতলায় উঠিয়া গেলে মীনু সাগ্রহে জিজ্ঞাসা করিল, “পিদিরপুরের মিত্রদের বাড়ীর সেই সখন্ডটির কি হ’ল? অজি যে কটি মেয়ে দেখে এসেছে, এর মধ্যে ঐটিই ওর পছন্দ হয়েছে ব’লে মনে হ’ল।”

ঘটক ঠাকুরাণী মুখ বিকৃত করিয়া বলিল “মেয়ে ত দেখতে ভাল আর বেশ ডাগরও, কিন্তু মেয়ের মা বড় দজ্জাল।”

“তা’ মেয়ের মা কড়া হলেই বা! মেয়ে ত শাস্ত?”

“মেয়ে শাস্ত বটে, কিন্তু মায়ের বড় ধুংসুঁতে মন!”

“কেন ? অজিতের কি খুঁৎ আছে ?”

“মা বলে—ছেলের ত বিয়ের বয়স হয়ে গেছে, এত দিন কেন বিয়ে করেনি ? বাড়ীতে বিধবা মাসী আছে শুনেছি। সে না কি ছেলের চেয়ে বয়সে অনেক ছোট। সে ছাড়া আর ঘরে মেয়েমানুষ নেই ! তার ছে পিণ্ডেও হয়নি ! তা’ মাসীর কি শ্বশুরবাড়ী নেই ? সে কি বারো মাস এখানেই থাকে ?”

মীম্বর বন্ধরন্ধের ভিতর যেন জাগা করিয়া উঠিল ! অনেকক্ষণ চুপ করিয়া থাকিবার পর আরক্তমুখে সংবত স্বরে বলিল—“তাদের তুমি বোলো, এই মাসকতক হ’ল ছেলের দিদিমা মারা গেছেন, তাই মাসী একলা আছেন। বোনপোর বিয়ে দিয়ে বোয়ের হাতে সংসার তুলে দিয়ে তিনি তাঁর শ্বশুরবাড়ী চ’লে যাবেন। এখানে তিনি থাকবেন না।”

ঘটকী একটু ইতস্ততঃ করিয়া বলিল—“ঐ সম্বন্ধটা তুমি ছেড়ে দাও, দিদিমনি ! ওদের গিন্নীর বেজায় ছোট মন। তার চেয়ে শ্বামবাজারের রায়েদের বাড়ীর সম্বন্ধটা দেখ। সে মেয়েও দিব্যি সুন্দরী।”

মীম্ব অশ্রুমনস্ক শুষ্কস্বরে বলিল—“না, ঐ মেয়েটিই অজিত পছন্দ ক’রে এসেছে, ঐটিই তুমি দেখ। যদি বেশী অমত করে, তা হ’লে - তা হ’লে তুমি আগায় বোলো—আমি না হয়, বিয়ের আগেই চ’লে যাব।”

ঘটকী জিত কাটিয়া বলিল—“ও মা, ছি ছি, তোমার বাপের বাড়ী, তুমি কেন পরের কথায় গৃহত্যাগী হবে, দিদিমনি !”

মীম্ব গম্ভীর স্বরে বলিল—“না, ঐ সম্বন্ধটিই ঠিক ক’রে ফেল। টাকা কিছুই চাই না। শুধু তাদের মত হলেই লোহ’।”

ঘটক ঠাকুরাণী চলিয়া গেলে মীম্ব চিন্তা-শুষ্ক বিষাদ-গম্ভীর মুখে ঘরের ভিতর গিয়া শুইয়া পড়িল। ঘটক ঠাকুরাণী তাহাকে আজ আভাসে যে অপমানকর কথা শুনাইয়া গেল, তাহা সে আজ নূতন শুনে নাই। মা রোগ-শয্যায় পড়িয়া থাকিতে তখন হইতেই এই রকম কথা সে আশ্রয় ও প্রতিবেশিনীদের মুখে শুনিয়াছে। অজিতের প্রতি এই অত্যন্ত মেহানুরক্তির জন্ত শ্বশুরবাড়ীতেও সে অনেকের অপ্রিয়পাত্রী হইয়াছে। অপরাধ ! সে অজিতের

জন্মের পাঁচ বৎসর পরে পৃথিবীতে আসিয়াছে ! সেই জন্ত অজিতের প্রতি তাহার সম্মান-স্নেহ উদ্ভব হওয়া না কি অসম্ভব ! হায় ! হুনিয়ায় বয়সের তারতম্যের উপরেই কি চিত্তবৃত্তির বিকাশ সম্পূর্ণ নির্ভর করে ?

মীম্ব ভাবিতে লাগিল, যদি এই সকল নীচ সন্দেহের কাহিনী অজিতের কানে উঠে ! স্বণায়, অপমানে, ক্ষোভে শিহরিয়া মীম্ব বালিসের উপরে মুখ লুকাইল।

অজিত বারান্দায় আসিয়া ডাকিল—“মীম্বমাসী !”

মীম্ব ধড়মড় করিয়া উঠিয়া বাহিরে আসিল।

“সন্ধ্যাবেলায় গুয়েছিলে কেন, অসুখ করেছে না কি।”

মীম্ব সংক্ষেপে বলিল, “না।”

অজিত বলিল, “তোমার ভাসুর আর দেওর এসেছেন। তাঁরা দাদামশাইয়ের উইল দেখতে চান। উইল লোহার সিন্দুকে তোমার কাছে আছে।”

মীম্ব শুষ্কস্বরে বলিল, “আমি সে উইল রাখবার দরকার মনে করিনি। উইল ছিঁড়ে ফেলে দিয়েছি।”

“সে কি ? ছিঁড়ে ফেলেছ কেন ? তাতে যে তোমাকে বাড়ীর অংশ দিয়ে গিয়েছেন !”

বাথা-প্রচ্ছন্ন তাক্কীল্যের স্বরে মীম্ব বলিল, “আমার বাড়ীর অংশের কিছু দরকার নেই, ও তোমারই থাক। সে উইল থাকলে অশান্তির সম্ভাবনা বেশী, তাই রাগিনি। বাড়ীর শ্রাঘ্য উত্তরাধিকারী তুমিই।”

“কিন্তু তোমার দেওর-ভাসুর ঔরা কি ভাববেন ? ঔরা মনে করবেন, আমিই ঠকিয়ে উইল নষ্ট করেছি। তাও যদি না ভাবেন, তা হ’লে—তা হ’লে—” অজিতের মুখে-চোখে হঠাৎ অত্যন্ত অস্বস্তিপূর্ণ ব্যাকুলতার চিহ্ন ফুটিয়া উঠিয়া কেমন কালো হইয়া গেল।

মীম্ব বৃষ্টিতে পারিল, অজিত কি যেন বলিতে গিয়া বলিতে পারিল না। তাহার মুখমণ্ডল দীপ্ত হইয়া উঠিল—কঠিন স্বরে মীম্ব বলিল, “তা ছাড়া কি ?”

অজিত অন্ধকার মুখে বলিল, “তুমি ছেলেমানুষ, সংসারের কিছু বোঝো না, মীম্বমাসী ! উইল ছিঁড়ে ভয়ানক খারাপ করেছ তুমি। এতে যা ক্ষতি হবে ? তার চেয়ে বাড়ীর অংশ নিয়ে বিবাদ করা ঢের ভাল ছিল।”

মীম্ব উত্তেজিতস্বরে বলিল, “কি বলতে চাও তুমি, স্পষ্ট ক’রে বল, অজিত ! নীচ ইতরমনা লোকরা ছোট কথা

বলবে, তাদের নীচতাকে গ্রাহ্য ক'রে আমাকে ভয়ে ভয়ে চলতে হবে, এই কি বলতে চাও তুমি? বেশ করেছি, আমি আমার বাবার উইল—আমার নিজের উইল ছিঁড়েছি! আমি চাই না, আমার বাবার ভিটায় বাইরের লোক সরিক-দার হয়ে এসে অশান্তির আগুন জালিয়ে তোলে।”

অজিত কালো মুখে বলিল, “কিন্তু এই ব্যাপার নিয়ে তোমাকেই সব চেয়ে বেশী কষ্ট পেতে হবে, এও মনে রেখো।”

“তা হোক।”

৬

অজিতের বিবাহ হইয়া গিয়াছে। বধু বয়স্কা, সুন্দরী ও শিক্ষিতা। সংসার এবং স্বামীর তত্ত্বাবধানভার গ্রহণ করিয়াছে।

অজিতের প্রতি মীথুর গভীর স্নেহ এবং ক্রটিহীন যত্ন আর সকলকার মত সে-ও অপরাধেরই চক্কেতে গ্রহণ করিল। এই লইয়া মীথুর সহিত যত হোক না হোক, অজিতের সহিত শুক্রার মনোমালিন্য-মেঘ যেন একটু একটু করিয়া জমিয়া উঠিতে লাগিল। মীথু আতঙ্কিত হইয়া উঠিল। বুঝিল, সে শুধু স্বস্তরবাড়ী চলিয়া যাইলেই যে সংসারে শান্তি স্থাপিত হইবে, তাহা নহে। যাইবার আগে অজিতের স্নেহ, শ্রদ্ধা, ভক্তি হইতে নিজেকে বিচ্ছিন্ন করিয়া চলিয়া যাইতে হইবে, নতুবা উপায় নাই।

মীথু অজিতকে ডাকিয়া বলিল, “অজি! আমি উইল ছিঁড়ে ভুল করেছি। মাথার ঠিক ছিল না। বাড়ীর অর্ধেক অংশ আমার ছিল, সেই টাকাটা আমাকে দাও।”

অজিত বিস্মিত হইয়া বলিল, “আমি এখন টাকা কোথায় পাব? তুমি ত সবই জানো—আমার উপার্জনের উপরই সব নির্ভর করে। নগদ অত টাকা আমার নেই।”

“অজি, অনাথা বিধবাকে কীকি দিয়ে কোনও লাভ নেই। আমাকে হয় বাড়ীর অর্ধেক অংশ লিখে দাও, আমি অল্পের কাছে ঐ অংশ বিক্রী ক'রে টাকা নেব, না হয় আমাকে তুমি গ্ৰায্য দাম দিয়ে দাও, আমি টাকা নিয়ে স্বস্তর-বাড়ী চ'লে যাব। এখানে তোমার সংসারে আমার পোষাচ্ছে না।”

অজিত বলিল, “আমি কোনও দিন তোমাকে টাকা

দেব বলিনি, বাড়ীর অংশও চাইনি। তুমি স্বেচ্ছায় উইল ছিঁড়েছ। তুমি টাকা চাও, আমি উপার্জন ক'রে আমার সাধ্যানুসারে নিশ্চয়ই তোমায় দেব। কিন্তু এখন আমার হাতে একটি পয়সা নেই জেনেও কি জ্বলুম করতে চাও?”

“বেশ, গরীব অনাথা বিধবা তার গ্ৰায্য পাওনা চাইলেই বৃষ্টি জ্বলুম হয়? তোমার টাকা আছে না আছে, আমার জানবার দরকার নেই। আমি তোমার এখানে যখন থাকবোই না, তখন কেন টাকা নেব না?”

অজিত উত্তেজিত হইয়া উঠিল—“গ্ৰায্য প্রাপ্য কিসের? আমি কি তোমায় টাকা দেব বলেছিলুম? না,—বাড়ীর অংশ চেয়েছিলুম, উইল ছিঁড়তে পরামর্শ দিয়েছিলুম? ওঃ, স্ত্রীলোককে মোটে চেনবার উপায় নেই।”

“অজি, আমার টাকা দেবে কি না বল? নইলে স্বস্তর-বাড়ী গিয়ে ভাস্কর-দেওরকে দিয়ে আমি তোমার নামে মোকদ্দমা করাব।”

“তোমার যা ইচ্ছা করতে পার, আমি একটি আধলাও দিতে অসমর্থ।”

“বেশ, তাই হবে।”

অজিত দীর্ঘনিশ্বাস ফেলিয়া ব্যথিত, ঘণা-কাতর মুখে বলিল, “উঃ, পৃথিবীতে মানুষ চেনা সব চেয়ে শক্ত।”

মীথু অশ্রুসিক্ত হৃদয়ে মনে মনে বলিল, “সত্যিই।”

পাশের ঘরে শুক্রা টেবল-চাম্বোনিয়ামে গাহিতেছিল—

“শান্তি আমার ক্ষমা কর - ক্ষমা কর --প্রভু—”

মীথু টলিতে টলিতে তাহার মায়ে ঘরের ভিতর আসিয়া মেনের উপর উপুড় হইয়া শুইয়া, গুমরিয়া কান্না চাপিতে লাগিল। সে কতক্ষণ এই ভাবে পড়িয়া ছিল, নিজে জানে না।

শুক্রা ঘরে ঢুকিয়া স্নাইচ টিপিয়া আলো জালিয়া তীক্ষ্ণ-কণ্ঠে বলিয়া উঠিল—“মাসীমা, ভর সন্ধ্যাবেলা অমন ক'রে কাঁদবেন না, গুঁর অকল্যাণ হবে।”

মীথু ক্রান্ত উঠিয়া বসিয়া বলিল, “ঘাট—ঘাট—”

“আপনার কত টাকা চাই, বলুন, আমি ব্যবস্থা ক'রে দিচ্ছি। আমার গায়ের গয়নাও ত রয়েছে। আমি আপনাকে কীকি দিতে চাই না—নদিও আইনতঃ আপনি কিছুই পান না।”

মীলু আন্তস্বরে বলিয়া উঠিল—“হ্যা বোমা, ঠিক বলেছে মা! মালুকের প্রাণটাকেও প্রাণের মাপকাঠিতে মাপতে যাওয়া ভুল, সেটাও আইনের মাপকাঠিতে মাপতে হয়। নইলে কষ্ট পাওয়া স্বাভাবিক। আইনতঃই যে আমার ছুনিয়ার কাছে কোনও কিছু পাওনা দাবী-দাওয়া নেই, মা।”

শুক্রা মুখ ভার করিয়া বলিল, “আপনি শাপ-মন্ত্রি দেবেন না, মাসীমা, আমি আপনার টাকা নিশ্চয়ই দিয়ে দেব।”

“বোমা, তুমি মেয়েমানুষ— তুমিও মা, আমায় শাস্তি দিও না।”

শুক্রা মীলুর বেদনাবিবর্ণ কাতর মুখের প্রতি চাহিয়া থমকিয়া গেল।

মীলু অশ্রুধ্বংস কণ্ঠে বলিল, “তুমি জন্ম এয়োঙ্গী হয়ে মুখে থাক, মা, আমাকে তোমায় কিছুই দিতে হবে না। শুধু দয়া ক’রে এইট দিও,”—মীলুর কণ্ঠ রুদ্ধ হইয়া গেল। গলা ঝাড়িয়া আবার বলিল, “শুধু এই চাইছি—যদি কখনও অজির অসুখ-বিসুখ হয় বা তোমাদের দরকার হয়, সে দিন তোমাদের মাসীমাকে ভুলে থেকে না, ডেকে। আমি, মা, তোমার ঘর-কন্যা গুছিয়ে-গাছিয়ে নিষ্কণ্টক ক’রে রেখে গেলুম। অজি আর আমায় জীবনে বিশ্বাস করবে না,

কমাও করবে না”—মীলুর স্বর বন্ধ হইয়া গেল, উত্তত ক্রন্দন চাপিতে চাপিতে মুখে আঁচল দিয়া সে সরিয়া গেল।

পরদিন সন্ধ্যাবেলা মীলু আজন্মের আশ্রয়-নীড় পিতৃালয় জন্মের মত ত্যাগ করিয়া অশ্রুসিক্ত নয়নে গাড়ীতে উঠিয়া বসিল।

বাইবার সময় অজিত গাড়ীর কাছে গিয়া দাঁড়াইল, মীলু কথা কহিল না। অজিত প্রণাম করিল, মীলু কাঁঠ হইয়া বসিয়া রহিল। বাব্ব-তোরঙ্গ তুলিয়া দেওয়া হইল। ঘর্ঘর শব্দে গাড়ী অন্তর্হিত হইয়া গেল।

অজিতের ম্লান ব্যথা-কাতর মুখের উপর একটা বিরাট ঔদাশ্যের ছায়া জাগিয়া উঠিতেছিল। জগৎটা যেন একটা প্রকাণ্ড স্বার্থপরতার ক্ষেত্র, অবিশ্বাসের লীলাভূমিরূপে তাহার আহত অন্তরে প্রতিফলিত হইয়া উঠিল।

উপরের ঘরে শুক্রা তখন ঘরের মেঝের মাথা নোয়াইয়া অশ্রুসিক্ত নয়নে প্রার্থনা করিতেছিল—“মাসীমা, আমি তোমায় বুঝতে পারিনি, মাপ করো। তুমি সতীলক্ষ্মী দেবী— আমি যেন শীগ্গিরই তোমায় ফিরিয়ে আনতে পারি।”

শ্রীমতী রাধারাণী দত্ত।

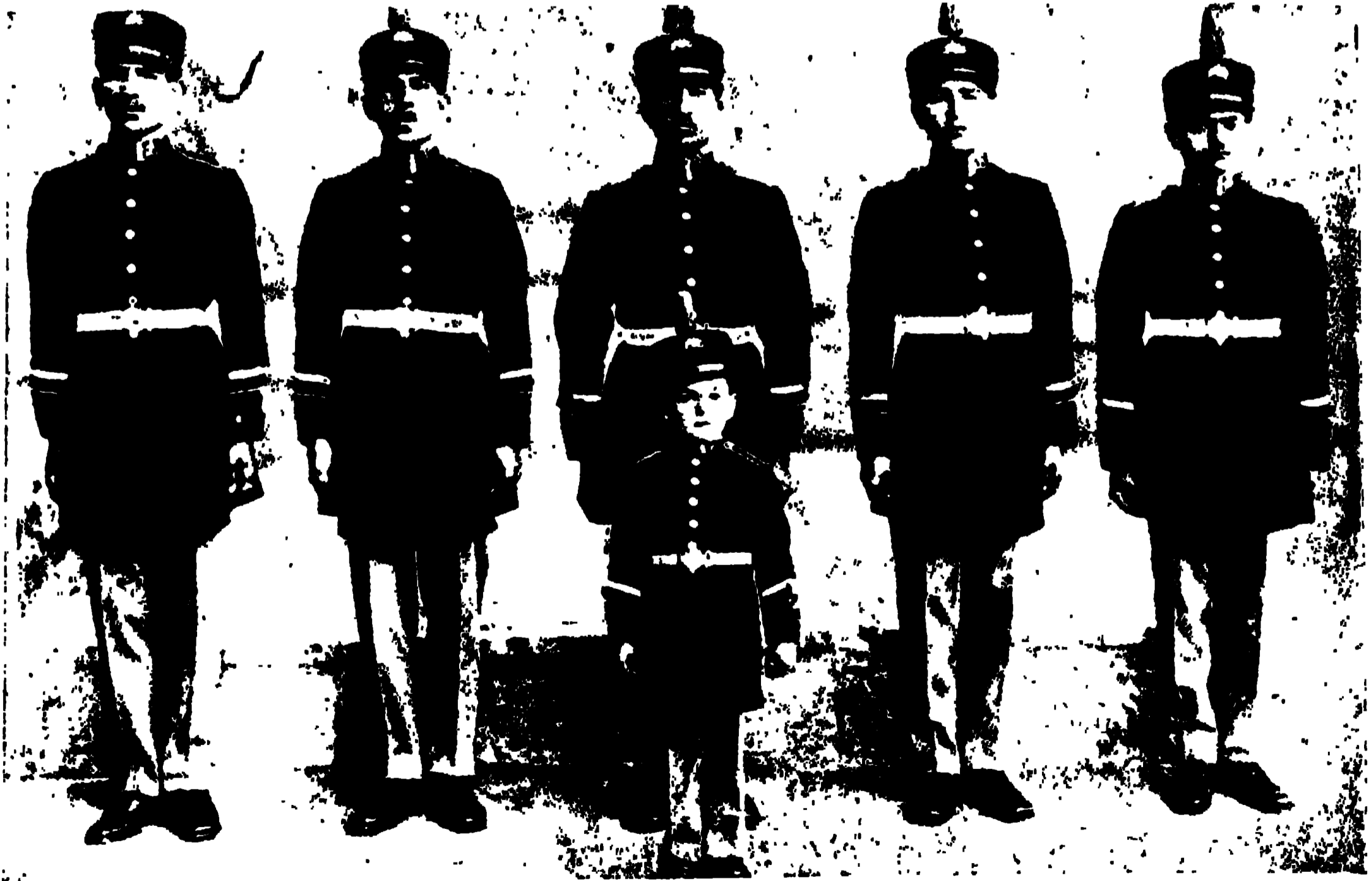

ক্রাউন প্রিন্স শাপুর রেজা খাঁ পহ্লাবী। ইনি পারস্যের নূতন শাহ ইন শাহ রেজা খাঁ পহ্লাবীর পুত্র। ইহার বয়স মাত্র সাত বৎসর। ইনি এই বয়সেই পিতার শরীর রক্ষা সৈন্তগণের সহিত তাহাদের মত সামরিক পরিচ্ছদে ভূষিত হইয়া দণ্ডারমান আছেন।

মেজর হীরালাল

তখনও সূর্যাস্তের রক্তিম আভা পশ্চিম আকাশকে উদ্ভাসিত করিয়া স্নিগ্ধ আঘাটের সন্ধ্যা স্নিগ্ধতর ও মধুরতর করিয়া রাখিয়াছিল। উর্ধ্বে লঘু মেঘ পবন-হিল্লোলে ইতস্ততঃ সঞ্চরণ করিতেছিল।

বীডন উস্থানে অত্যাশ্চর্য্য দিন যেমন নানা বিষয়ের আলোচনা হয়, সে দিনও সেইরূপ হইতেছিল। সে দিন সাহিত্যচর্চা কিছু বেশী মাত্রায় চলিতে লাগিল। আমি বলিলাম— 'হেমবাবুর দশমহাবিজ্ঞান নারদের গানটি আপনাদের মনে পড়ে কি ?

আনন্দধ্বনি করি মুখে বলি হরি, হরি,

নারদধ্বনি রত সুললিত নটনে ;

প্রবেশিলা হেন কালে, ত্রিতন্ত্রী বাজায় গেলে,

বিচেত বিভূগানে ত্রিভুবন ভ্রমণে ;

কেবা হেন মতিমান, কে ধরে সেই জ্ঞান,

জানিবে স্নগভীর জগদীশ মরমে।

অনন্ত পরমাণু. বিকট বিজ্ঞান ভানু

উদ্ভব কোথা হ তে, কি হইবে চরমে ?

হরি হর ব্রহ্মন, সচেতন জীবগণ,

আদিতে ছিল কিবা জনমিল কারণে ?

মানব কিরূপ ধন ? জড়ই কি বিশেষণ,

জড় মনে সঞ্চারে, কিবা বিধি মননে ?

স্থ কি জীবিতমানে ? কিবা অথ নির্কারণে ?

কি হ তে জনমিল জগতের যাতনা ?

অণ্ডত সৃজন কার ? নিরমল বিধাতার

মানস হ তে কি এ মলিনতা রচনা !

দেখুন নারদের মুখে কবি যে কথাগুলি দিয়াছেন, তাহা হইতে ত্রিশ বৎসর পূর্বে শিক্ষিত বাঙ্গালীর মনে সৃষ্টিতত্ত্ব সম্বন্ধে অসুসঙ্গততার তত্ত্বজিজ্ঞাসার আভাস পাওয়া যায় না কি ? হরি, হর, ব্রহ্ম, ওঁত, অণ্ডত, পাপ, পুণ্য, সূন, স্থঃধ, পরমাণু, জড়, চেতনা এ সব কি ? জড়বাদই কি দর্শনশাস্ত্রের শেষ কথা ? এই সব বিষয় হইয়া আলোচনা

ভারতবর্ষে বহু শতাব্দী ধরিয়া হইয়া আসিতেছে ; কিন্তু আমার মনে হয় যে, হেমবাবুর নারদ নিতান্ত অসময়ে নিতান্ত বেস্থরো কথার অবতারণা করেন নাই। সমগ্র যুরোপ ইহার কিছু পূর্বে হইতেই ঐরূপ তর্ক তুলিয়াছিল। টেনিসনের যুলিসিস্ জ্ঞানের সমুদ্রে ভেলা ভাসাইয়া কোথাও কূল পান নাই ; ক্রমাগত চলিয়াছেন, পথ অনন্ত ; কিন্তু যেটি ধ্রুব, সত্য, সুন্দর, সেটির নাগাল পাইলেন না। আর তাঁর সহচর নাবিকগণ এক দ্বীপে আসিয়া আর যাইতে চাহিল না ; অপার সাগরবক্ষে তরী বাহিয়া চিরদিন অনন্তের দিকে ধাবিত হইয়া লাভ কি ? যথেষ্ট হইয়াছে ; আর নূতন জ্ঞান অর্জন করিবার আবশ্যিকতা কি ? এত করিয়া কি হইল ? এস, এখানে পদ্মপত্র আহা করিয়া, সংসারের যা কিছু সব বিস্মৃত হইয়া থাকা যাউক ! ভাবিয়া দেখ দেখি, আমরা কোন্ প্রত্যয়ে বাজা আরম্ভ করিয়াছি ! কিন্তু যাহার উদ্দেশ্যে এত উত্তম, তাহার আভাসমাত্র পাইলাম কৈ ? জন্মগীতে পণ্ডিতপ্রবর শোপেনহায়ার বলিলেন, "সমস্ত সৃষ্ট বিশ্বটা একটা প্রকাণ্ড ভুল"।"

হঠাৎ আমার উচ্ছ্বাস এইখানেই বন্ধ হইল। দেখিলাম আমাদের সম্মুখে একটি ভদ্রলোক দাঁড়াইয়া ; পরণে সাদা ধুতি, লংক্লেথের জামা ; মাথার চুল খুব ছোট করিয়া কাটা ; বেশ বলিষ্ঠ দেহ ; কিন্তু মুখে কেটি অমায়িক প্রসন্নভাব ; বয়স পঞ্চাশের কিঞ্চিদূর্ক। তাঁহাকে দেবিবামাত্র বেঞ্চ হইতে হুই তিন জন ভদ্রলোক উঠিয়া দাঁড়াইয়া প্রশ্ন করিয়া বসিবার জন্ত অহরোধ করিলেন। তিনি উপবিষ্ট হইলে, এক জন বলিলেন, "আজ আর আপনাকে ছাড়া হবে না, আপনার জীবনকাহিনী অল্পগ্রহ করিয়া বলুন।"

তখন মেঘনির্মুক্ত আকাশে একাদশীর চাঁদ উঠিয়াছে। নবাগত ভদ্রলোকটি আত্মকাহিনী বলিতে আরম্ভ করিলেন।

"আমার জীবনে এমন কি আছে—যা আপনাদের শুনা-ইবার মত বিবেচনা করিতে পারা যায় ? আপনারা

লেফটেন্যান্ট সুরেশ বিশ্বাসের সহিত আমার তুলনা করিতে-
ছেন, কিন্তু আমার এমন স্পর্ধা নাট যে, আমি নিজেকে
আপনাদের প্রশংসার উপযুক্ত বিবেচনা করিয়া
শ্লাঘা অনুভব করিতে পারি। তবে যখন আপনারা নেহাৎ
পীড়াপীড়ি করিতেছেন তখন কিছু বলিতে হইবে।
এখন আমি বোনাভাবে জিদারাম পাড়ুঘোব গলীতে
অবস্থান করিতেছি। কিন্তু এমন করিয়া আত্মীয়-
স্বজনবেষ্টিত হইয়া পাকা আমার ভাগো বেশী দিন ঘটে
নাট।

“আমার নাম যদি জিজ্ঞাসা করেন ত আমার কুল-
পবিচয় দিয়া বলিতে হইবে, আমার নাম শ্রীহীরালাল
ঘোষাল। কিন্তু কাগজে কলমে আমার নাম শুধু হীরাল-
লাল, সুবাদার মেজর হীরালাল।

“আমরা তিন পুরুষ সৈনিক বিভাগের সহিত সংশ্লিষ্ট।
আমার পিতা, জেনারেল ইয়েটম্যান্ বিগসএর দক্ষিণ হস্ত-
স্বরূপ ছিলেন। তাঁহারা এক তাঁবুর ভিত্তব নিদ্রা
যাইতেন। সাহেব বাবাকে বলিতেন, তুমি ব্রাহ্মণের
ছেলে, ঠিক হিন্দুর মত থাকিবে, তোমাদের শাস্ত্র অধ্যয়ন
করিবে, এই আমি চাই; উংরাজী পড়িবার কোন আবশ্যক
নাট; আচার-বিচার ঠিক নিষ্ঠাবান্ হিন্দুর মত রাখিও,
আমার কোনও আপত্তি নাট।

“আমি পঞ্জাবে জন্মগ্রহণ করি, কিন্তু খড়দার মাতুল-
শ্রয়ে থাকিয়া শৈশবে বারাকপুর গভর্নমেন্ট স্কুলে অধ্যয়ন
করিতাম। যখন আমার বয়স চৌদ্দ বৎসর তিন মাস,
আমি বাৎসরিক পরীক্ষায় প্রথম স্থান অধিকার করিয়া
পঞ্চম শ্রেণী হইতে চতুর্থ শ্রেণীতে উন্নীত হই। কিন্তু
কয়েক দিবস পরেই আমার পড়াশুনা বন্ধ করা হইল।

“আমার পিতৃবিয়োগ হইল। আমি জেনারেল সাহেবের
নিকট একটি চাকরীর দাব্য করিয়া রাখিলাম। আমার
পিতার পরিচয় দিলে একটা কোনও কাষ পাইব, এই
আশা ছিল। কিন্তু বিশেষ কোনও সফল দেখিলাম না।

“আমার বেশ মনে পড়ে, বড লাট লর্ড লীটন আমাদের
স্কুল পরিদর্শন করিতে আসিয়াছিলেন; জিমনাস্টিক
প্রদর্শনের ব্যবস্থা করা হইয়াছিল। আমি নানা প্রকার
ব্যায়াম শিক্ষা করিয়াছিলাম। কিন্তু মা আমাকে বলিয়া
দিয়াছিলেন, মহাশয়-নিপাতের বৎসরে ব্যায়াম-ক্রীড়া

আমি যেন সর্বতোভাবে বর্জন করি। কিন্তু একটি অনর্থ-
ঘটিল। এক জন পাকা খেলোয়াড় বারের উপর হইতে
পড়িয়া গিয়া হাত ভাঙ্গিল, সাহেব-মেম টিটকারী দিল।
জিমনাস্টিক মাষ্টার আমার হাত ধরিয়া বলিলেন, ‘তুমি
এস।’ আমি মাতৃ-আজ্ঞা স্মরণ করিয়া অসম্মত হইলাম।
তখন হেড্ মাষ্টার চন্দ্রবাবু আমাকে বলিলেন, ‘তোমাকে
আসরে নামিতে হইবে। আমার অমুরোধ।’ আমি
অগত্যা যেমন ছিলাম, খালি গায়ে মালকৌচা মাঝিয়া
অনেক প্রকার ব্যায়ামক্রীড়া দেখাইলাম। বাহবা ও স্বর্ণ-
পদক পাইলাম।

“চাকরীও পাইলাম। জেনারেল ইয়েটম্যান্ বিগস
আমাকে পঞ্জাবে লইয়া গেলেন। অমৃতসরে একটি শিখসৈন্ত-
দলভুক্ত হইলাম। শিখরা আমার বলিল, ‘বাবুজী, তোমাকে
শুরু নানকের ধর্ম গ্রহণ করিতে হইবে, নহিলে তোমাকে
সর্বপ্রকার অস্ত্রবিছা ‘শকা দেওয়া হইবে না।’ আমি
সম্মত হইলাম। তখন আমি শুধু হীরালাল,—শিখ
হীরালাল; লম্বা চুল রাখিলাম, দাড়ি রাখিলাম, কাষ-
মনোবাক্যে শিখ হইলাম। তখন আমার অস্ত্রশিক্ষা আরম্ভ
হইল। চারি বৎসরের মধ্যে আমি অস্ত্রবিদ্যায় সুনিপুণ
হইলাম। আমি একটা ঘোড়া পাইলাম। প্রথম হইতেই
আমি অশ্বারোহী সৈন্তদলভুক্ত হইলাম।

“বর্ষা অভিযানের পর আমি সুবাদার পদ প্রাপ্ত হই।
কোথায় কি উদ্দেশ্যে যাওয়া হইতেছে, তাহা আমাদের
‘পূর্বে কিছুই জানান হয় না। রেজুন অতিক্রম করিয়া
মাণ্ডালালে অভিযুখে চলিলাম। ইরাবতী নদীতীরে যেখানে
রাজা খিব অবস্থান করিতেছিলেন, সেই প্রাঙ্গণের নাম
—‘হাওয়া-ঘর।’ আমরা তথা হইতে ২০।২৫ মাইল দূরে
শিবির সন্নিবেশ করিলাম।

“বর্ষার রাজার একটি ফরাসী অফিসার ছিল। সন্ধ্যার
পর আমি আমাদের সেনাপতির শিবিরে উপস্থিত হইলাম।
জেনারেল সাহেব ঐ ফরাসী অফিসারটির সহিত আলাপ
করিতেছিলেন। আমাকে বলিলেন, ‘এই ব্যক্তির মুখ
চিনিয়া রাখ; ইহার আজ্ঞা পালন করিতে হইবে।’

“গভীর নিশীথে বিউগল্ বাজিল। তৎক্ষণাৎ
সকলেই যুদ্ধার্থ প্রস্তুত হইলাম। রাজপ্রাঙ্গণে
মুখে যাত্রা করা হইল। ভোর হইবার পূর্বেই সহর ঘেরা

হইল। চারিটি গেট। প্রত্যেক গেটের মুখে একটি রেজিমেন্ট ও চারিটি কামান রাখা হইল। সাহেব আমার হাতে ওয়ারেন্ট দিয়া বলিলেন, -- 'তুমি ষোল জন শিখ সঙ্গে লও। রাজাকে ধরিয়। আন।'

“আমি ষোল জন শিখ সমভিব্যাপারে প্রাণাদে প্রবেশ করিলাম। দেখিলাম, সম্মুখে উজ্জ্বল কক্ষে রাজা বসিয়া আছেন; পার্শ্বে সেই ফরাদী অফিসার। সহচরদিগকে পশ্চাতে রাখিয়া ক্রমপদে আমি রাজসমীপে উপস্থিত হইয়া যথোচিত অভিবাদন করিলাম। রাজা জিজ্ঞাসা করিলেন,—‘কে তুমি?’ আমি ও দেশের কথা শুটকতক শিখিয়া লইয়া ছিলাম। উত্তর করিলাম,—‘মহারাজ, আমি একটি বিশেষ কার্যোপলক্ষে এমন সময়ে আপনার সমক্ষে উপস্থিত। আপনি আমার বন্দী।’ স্থপ্ত সিংহ যেন গর্জিয়া উঠিল, ‘কি,—বন্দী?’ ‘হাঁ মহারাজ, বন্দী; এই দেখুন ওয়ারেন্ট!’

“রাজা খিব কাগজখানি হাতে লইলেন। তাঁহার পার্শ্চর ভদ্রলোকটি পড়িয়া বুঝাইয়া দিলেন যে, বাস্তবিকই রাজা বন্দী।

“রাজা বলিলেন, ‘যদি আমি না যাই?’ ‘তাঁহা হইলে অগত্যা আপনার উপর বলপ্রয়োগ করিতে হইবে।’ রাজা বলিলেন, ‘আচ্ছা, পাঁচ মিনিট অপেক্ষা কর, আমি এক বার ভিতর হইতে দেখা করিয়া আসি।’ ফরাদী ভদ্রলোকটি সঙ্কেত দ্বারা আমাকে নিষেধ করিলেন, বোধ হয়, রাজা দেখিতে পাইয়াছিলেন। আমি বলিলাম, ‘আপনাকে বাড়ীর ভিতর যাইতে দিতে পারি না।’

“রাজা মুহূর্তের মধ্যে কোষ হইতে তরবারি নিষ্কাশিত করিয়া এক লক্ষ্যে আমাকে আক্রমণ করিলেন; আমি হঠাৎ একরূপ কিপ্র আক্রমণের জন্ত ঠিক সে সময়ে প্রস্তুত ছিলাম না; কিন্তু আমার শিখদিগের নিকট অস্ত্রনিক্ষেপ ব্যর্থ হয় নাই; বহুমুষ্টিতে তরবারির কলক ধরিয়। রাজার নিকট হইতে কাড়িয়া লইয়া দূরে নিক্ষেপ করিলাম!”

এই বলিয়া মেজর হীরালাল হস্তমুষ্টি উন্মোচন করিয়া আমাদের দেখাইলেন; প্রায় এক প্রান্ত হইতে অপর প্রান্ত পর্যন্ত একটা ভীষণ ক্ষতচিহ্ন দেখা গেল।

“রাজা বন্দী হইলেন। অদূরে গাড়ী প্রস্তুত ছিল।

রাজাকে লইয়া আমি গাড়ীতে উঠিলাম। প্রথমে আমার অফিসারের কাছে লইয়া গেলাম। রাজা গম্ভীরভাবে অস্ত্র দিকে মুখ ফিরাইলেন। অফিসার বলিলেন, ‘জেনারল সাহেবের কাছে লইয়া যাও।’ সেখানেও রাজা মৌন রহিলেন। আমার প্রতি হুকুম হইল, ‘লাট-সাহেবের কাছে লইয়া যাও।’ অদূরে লর্ড ডাফরিন্ অপেক্ষা করিতে ছিলেন। তাঁহার সহিত রাজা কথা কহিলেন।

“তখন প্রভাত হইয়াছে। আমি গাড়ী হইতে অবতরণ করিয়া বন্দীর পার্শ্বে দাঁড়াইলাম। দুই একটি কথার পর লাট সাহেব আজ্ঞা করিলেন, ‘রাজাকে জাহাজে লইয়া গিয়া আমার জন্ত অপেক্ষা কর।’ আমি তাহাই করিলাম।

“এ দিকে যুদ্ধ বাধিয়া গিয়াছে। কি বলিলেন? যুদ্ধের কথা আপনারা শুনে নাই? সমস্ত সংবাদ কি আপনারা পান? আমরা ইচ্ছামত সংবাদ বাহিরে প্রচার করি; সকল সময় সব কথা প্রকাশ কর। উপযুক্ত বিবেচন করা হয় না।

“বেলা ৮ টার সময় যুদ্ধ আরম্ভ হইল। আমি আমার বন্দীকে লইয়া জাহাজে রহিলাম। খানিক পরে সেনাপতির নিকট হইতে জরুরী হুকুম আসিল—‘তিন রেজিমেন্টের তিন জন বিউগলদার হত হইয়াছে, চতুর্থ রেজিমেন্টের লোকটি কেবল জীবিত আছে; তুমি তোমার বিউগল লইয়া শীঘ্র এস।’

“মহাশয়, বেলা সাড়ে নয়টা হইতে রাত্রি দশটা পর্যন্ত অধপৃষ্ঠে উপবেশন করিয়া আমি আমার বিউগল বাজাইতে লাগিলাম। পরে পরে ছয়টা ঘোড়া পরিবর্তন করিতে হইয়াছিল। কিন্তু আমার ভাগ্যবিধাতা আমা প্রতি প্রসন্ন ছিলেন; আমি বিশেষরূপে আহত হই নাই।

“গর্ষ? গর্ষ অনুভব করার তখন অবসর কোথায়? কিন্তু যখন সেনাপতি আমার হাতে ওয়ারেন্ট দিয়া রাজাকে বন্দী করিবার ভার আমার উপর স্তম্ভ করিয়াছিলেন, তখন সেই আদেশ শিরোধার্য করিয়া লইয়া মনে মনে বসিয়াছিলাম,—এই আমার প্রথম স্লযোগ, আমার উন্নতি এই কাণটির উপর নির্ভর করিতেছে; আজ আমার প্রথম পরীক্ষা; সেনাপতি ইয়েটম্যান্ বিগল আমাকে বিশেষ মেষ করেন, তাই এত লোক থাকিতে এই গুরু কার্যভার

আমার উপর অর্পিত হইয়াছে; আমি সেই বিশ্বাসের উপযুক্ত নই কি?

“যুদ্ধ শেষ হইল। রাজার বড় রাণী ও তাঁহার খাজীর কন্ডা রাজার সঙ্গে বন্দী হইবার জন্ত ইচ্ছা প্রকাশ করিলেন। আদেশ হইল, তাঁহারা কেবলমাত্র গহনার বাক্স লইয়া রাজার নিকট ঘাইতে পারেন। যেন কোনরূপ অঙ্গ-শঙ্গ লুকায়িত না থাকে; বাক্স তাঁহাদের নিকট থাকিবে; কিন্তু চাবী আমার নিকট থাকিবে। তাহাই হইল।

“এই ঘটনার পরেই আমি স্বাদার হইলাম।

“তাঁহার পরে তিন বৎসর আমাকে বন্দী থাকিতে হইয়াছিল। অরাজকতা নিবারণ করিয়া ব্রিটিশ শাস্তি স্থাপন করাই আনাদের তখন প্রধান চেষ্টা ছিল। দস্তা দমন করিবার জন্ত অনেক সময় ছদ্মবেশ ধারণ করিতে হইত।

“বিপদ কি কম! একটি অল্পবয়সী স্ত্রীলোক রোজ সকালবেলায় আমার বাসায় আসিয়া ফল বিক্রয় করিত। যাহাই বিক্রয় করুক, ১৫ তিন পয়সার বেশী দাম লইত না; কোনও দিন এক ঝুড়ি আঙ্গুর, কোনও দিন এক ঝুড়ি আপেল, কোনও দিন বা বেদানা, যে দ্রব্যই হউক, তার ঐ এক দাম ছিল তিন পয়সা! এক দিন আমি বলিলাম, ‘আজ তুই বা, আমার দরকার নাই।’ সে নাছোড়বান্দা; আমি তাকে তিন পয়সা দিয়া বিদায় করিলাম। তুই এক জন গাড তাহার ঝুড়ি নামাইয়া লইল; ফলের তলার একটা ছোরা দেখা গেল। ‘এ ছোরা কেন?’ যুবতী নির্ভীকভাবে উত্তর করিল, ‘স্বাদারকে খুন করিবার জন্ত।’ তাহারা তখনই তাহাকে কাটিয়া ফেলিতে উত্তত হইলে আমি নিবেদন করিলাম! তখন তাহারা কিছু বলিল না। কিন্তু পরে গুলিলাশ, স্ত্রীলোকটা বাহির হইয়া গেলে পর তাহার প্রাণ-নাশ করা হইয়াছিল।

“তাঁহার পর মণিপুর, চিত্রল, টেরাই;—গত কম বৎসর আমি স্বর্গীয় সম্রাট সপ্তম এডওয়ার্ডের বডিগার্ডের কর্তা ছিলাম।”

কাহিনী এই পর্যন্ত বর্ণিত হইলে পর ভক্তলোকা উঠিয়া গেলেন। আমি সেই রাত্রিতে যথাসম্ভব তাঁহার ভাষায় উহা লিপিবদ্ধ করিলাম।

যতক্ষণ গল্প শুনিতেছিলাম, আমরা সকলে যেন মোহা বিষ্ট, মগ্নমগ্ন! “কাব্যকণা”র রচয়িতা পুলিনবা: ম ঝাখানে একবার আমার দিকে ফিরিয়া বলিলেন, “দেখ: truth is stranger than fiction কাহাকে বলে ওখেলো”র antlers vast and desert wild—”আ: তাঁহাকে চূপ করিতে সঙ্কেত করিলাম।

গল্প থামিল। বক্তার অবর্তমানে শ্রোতৃবর্গ সমা: লোচকের স্থান অধিকার করিল। এক জন বলিলেন, “সি আই, ডি, নয় ত?” আমি বলিলাম ‘না, সি ডি?’

প্রশ্ন। সি ডি কি?

উত্তর। কোনাং ডয়েল, ব্রিগেডিয়ার জেরাড রচয়িতা। আমাদের মেজরটি ঐ ব্রিগেডিয়ারের বাজাল সংস্করণ নয় ত?

শান্তিরাজ্য প্রতিষ্ঠাতা সম্রাট সপ্তম এডওয়ার্ড শাস্তিময়ে ক্রোড়ে বিশ্রাম লাভ করিতেছেন। লর্ড ডাকরিং মাক’টস অভ আভা, পেনেল সাহেবের ‘গিনিশিপ’ বড় লাট এখন যেখানে গিয়াছেন, সেখানে কু: রাজনীতির বশবর্তী হইয়া রাজারাজ্যকে ধরপাক: কারতে হয় না। জেনারেল ইয়েটম্যান বিগস আজ পনে: বৎসর হইল, উত্তরপশ্চিম সীমান্ত অভিযুখে যাত্রা করিয় গম্বুয়া স্থানে পৌছিবার পূর্বে রক্তমাশয় রোগে দেহত্যা: করেন। জীবিত আছেন মেজর হীরালাল এবং তিনি ১৩১ সালের ৩রা আষাঢ় সন্ধ্যার সময় বাডন উত্তানে আত্মকাহিন: বর্ণনা করিয়াছিলেন।*

শ্রীকালিন্দিকবিহীন-শুশু

∴ ১৩৩৩ বঙ্গাব্দেও তাহাকে বীডন উত্তানে ভ্রমণ করিতে দেখা

শায়।

* * * *

উদ্বন্ধন

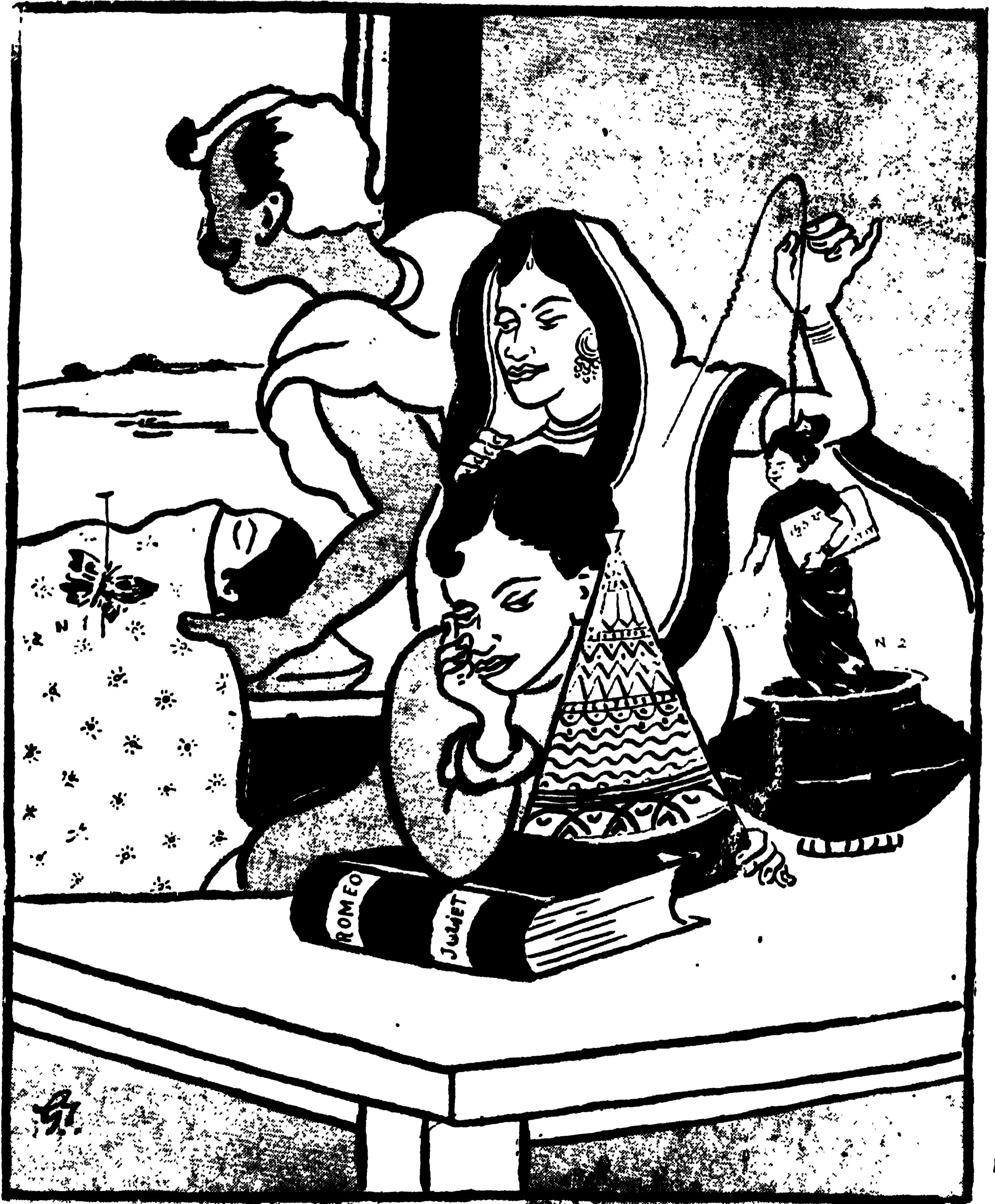

চুপি চুপি সারো পূজা

১

চুপি চুপি সারো পূজো করো না'ক গোল ।
 বাজায়ো না শাঁখ ঘণ্টা বাজায়ো না ঢোল ॥
 কাঁসর ঝাঁঝর ঝাঁজে,
 ঘড়াপেটা বুরে বাজে,
 ঢাকা দিয়ে রাখ ঢাক যত দিন ভোট ।
 বাঁশী কাঁসী লুকাইয়ে বাঁধ কাঁকা জোট ॥

২

স্রাণেতে নৈবেদ্য-গন্ধ পশিলে নাসায় ।
 চাচাদের বাঁচা ভার বসিয়ে বাসায় ॥
 পিঁয়াজ-রসুন-বাসে,
 পবিত্রতা চিন্তে ভাসে,
 কুকুড়া কোঁকর কোঁয়ে মুগ্ধ করে মন ।
 খোলের বোলেতে খালি মাথা জ্বালাতন ॥

৩

হ'তে পারে পূজো-ফুজো পর্ব মন্দ নয় ।
 বাণিজ্যে ঐশ্বর্য্যবুদ্ধি কুঠী বন্ধ রয় ॥
 (কিন্তু) মনে রেখ' দেশ-মাতা,
 দাদার চাঁদার খাতা,
 মনে রেখ, ধন্য হ'তে চর্ম মূল্যবান্ ।
 আবৃত যাহাতে স্বয়ং অহম্ মহান্ ॥

৪

মনে রেখ ব্যাঙ্ক-বই, মিলের সেয়ার ।
 ভুলো না'ক, 'তিনি' আঁম সুখের পেয়ার ॥
 ক্যাঁমাক ইষ্ট্রীটে বাড়ী,
 ছুটীতে বিলেত পাড়ী,
 তাড়াতাড়ি বাঁশ গাড়ি আগে প্রয়োজন ।
 মদলে কোঁসিলে গিয়ে নিয়ে পোজেমন ॥

৫

ইংরাজ-চরণ-চিহ্ন করি অনুসর ।
 চাল-চোল, বাঁধা বোল, শিখেছি বিস্তর ।
 প্রতিজ্ঞায় দাতাকর্ণ,
 চাষারে আশার স্বর্ণ,—
 জমাদার অত্যাচার হবে নিবারণ ।
 নালামে বেনামী কিনে করিলে আপন ॥

৬

নাযাণ্ডাঘা গ্রাহ্য নাহি করি কদাচন ।
 সরকারী দরবারে বাধা সতত সৃজন ।
 তরুণ যুবকদল,
 বোবো না চাতুরীছল,
 উৎসাহে উন্মত্ত তারা শুনিলে গর্জন ।
 সরল প্রাণেতে যাচে আগ্নবিসর্জন ॥

৭

কার্য্য তরে ধৈর্য্যহারি পিয়াসা প্রবল ।
 প্রহারে না ডরে, স্বার্থে নাহি চাহে ফল ॥
 কল্পনায় আঁকে চিত্র,
 সাধের স্বদেশী মিত্র,
 স্বপনের ঘোরে দেখে দেশ-হুঃখ দূর ।
 নেতারে করিলে জেতা ভোটতে প্রচুর ॥

৮

সেই ভোট ফোট' ফোট' ধরিয়ছে কলি ।
 পূজো ফুজো বাজে কথা, খালি ঢলাঢলি ॥
 মা দুর্গা থাকুন বেঁচে,
 মনে মনে রাখ এঁচে,
 কেঁচে ঢোল নেচে নেচে, বাজায়ো তখন ।
 ইলেক্সন চুকে গিয়ে এলে ফিরে সন ॥

৯

যত বড় হোন দুর্গা কালী কি শেতলা ।
মনে রেখো স্বদেশেই আমার তেতলা ॥
লোহার বিলাতী-ফ্রেম,
আরো বৃদ্ধি করে প্রেম,
'দেশ, দেশ' মুখে তাই বলি অনিবার ।
আমার প্রভুত্ব অর্থে, দেশের উদ্ধার ॥

১০

যে দেশের প্রিয়পুত্র পৃষ্ঠ্য মুসলমান ।
হিন্দুনাশ ষাঁর পায়ে দাঁছ বলিদান ॥
পরিচিত ধরাতলে,
অ-মুসলমান ব'লে,
মর্শ্বঘাতী এ রিফরম পেয়েছে কে কোথা ।
জাতির উপাধি ভুলে হেন জাতীয়তা ॥

১১

এ নহে ভারতবর্ষ, নহে হিন্দুস্থান ।
নেশান গড়িতে হবে হয়ে ইণ্ডিয়ান ॥
মোসলিমে করিলে ভুষ্ক,
স্ব-দল হইবে পুষ্ক,
বিপক্ষ স্বদেশী দলে করিবারে জয় ।
কিছুই নীচতা নয় পলিটিয় কয় ॥

১২

সতত তল্লীম্ব ক'রে সে মোসলিমের পায়ে ।
সারভ্যান্টের পারসেন্টেজ বাড়িও এ দায়ে ॥
চকে যাক ইলেকসান,
মিনিষ্টার সিলেকসান,
তখন নারার লজ্জা নিবারণ তরে ।
আনায় করাষো চাঁদা ছেলেদের ধ'রে ॥

১৩

তখন প্রাণেতে ক্ষুর্ক্তি ভক্তি হ'লে থ'লে ।
বাজাইব ঢাক-ঢোল ভক্তি-রসে গ'লে ॥
কার্যশেষে দশভুজা,
যত পার ক'র পূজা,
মজায় বাজাও বাঁশী দরগার দ্বারে ।
কুমীরে দেখাবো কলা এসে গাঙপারে ॥

১৪

তেত্রিশে ছত্রিশ জাতে মিলে একসঙ্গে ।
লুট, ফুট, বুট, ব'লে মাতো ভোট-রঙ্গে ॥
গিজদা গিজোড় বোল,
যেন না বাজায় ঢোল,
কোলের ছেলেরে দিয়ে বুঝঝুমি কিনে ।
পাঠায়ে না ঝির সাথে লাইসিনী বিনে ॥

১৫

মহিষমর্দিনা মা গো কেশরি-বাহিনী ।
দানব বিনাশ কর শুনেছি কাহিনী ॥
ক্ষমা কর অপরাধ,
বাঁশী-ফাঁসী দিলে বাদ,
ভোট-দায়ে বন্ধ হ'লে আগমনী-গান ।
জবাই করিলে পাঁঠা ভুলে বলিদান ॥

১৬

তুমি না হিন্দুর দেবী তুষ্ক সমতায় ।
নেমাজে পূজায়, কিংবা প্রেয়ারে গির্জায় ॥
আজানে বাজনে মাতা,
দেখ কোথা প্রাণ মাতা,
বজ্রের নিনাদে জানো নহে ধ্যান ভয় ।
সাধকের হৃদি যথা ভক্তিরসে ময় ॥

শ্রীঅমৃতলাল বসু

শ্রীসতীশচন্দ্র মুখোপাধ্যায় ও শ্রীসত্যেন্দ্রকুমার বসু সম্পাদিত

কলিকাতা, ১৩৬ নং বহুবাজার স্ট্রীট, "বসুমতী রেটারী মেসিনে" শ্রীপূর্ণচন্দ্র মুখোপাধ্যায় দ্বারা মুদ্রিত ও প্রকাশিত ।

