

ভারতবর্ষ

সূচীপত্র

সপ্তবিংশ বর্ষ—প্রথম খণ্ড ; আষাঢ়-অগ্রহায়ণ—১৩৪৬

লেখ-সূচী—বর্ণানুক্রমিক

অক্ষয়কর্ক (উপন্যাস)—শ্রীমতী নিকুপমা দেবী	২০৮	কৃষ্ণচরিত্র (ব্যঙ্গচিত্র)—শ্রীসন্তোষ দে	৫২২
অক্ষতার কারণ ও তাহার নিবারণ (সচিত্র)—		কৃষি (প্রবন্ধ)—শ্রীসুরপতি জানা	২৯৫
ডাঃ সুশীলকুমার মুখোপাধ্যায়	৭৪২	কৃগিকা (কবিতা)—শ্রীবিধনাথ ভট্টাচার্য্য	২৫২
অপরাধতত্ত্বে নারীর স্থান (প্রবন্ধ)—শ্রীপঙ্কজকুমার মুখোপাধ্যায়	২৩০	শ্বেতাব বিলাস (ব্যঙ্গচিত্র)—শিল্পী দেবীপ্রসাদ রায়চৌধুরী	৭২০
অসীমের সীমা (কথানাট্য)—শ্রীশরদিন্দু সেনগুপ্ত	১৪৩	খেলাধুলা—	১৬৬, ৩২৪, ৪৮৪, ৬৪৮, ৮১১, ৯৮৭
অক্ষতার সাহেবের ব্যায়শিকার (সচিত্র)—		পান (কবিতা)—শ্রীরাখালদাস চক্রবর্তী	৬২৮
শ্রীহীরালাল দাশগুপ্ত	৭২৬	গীতা ও বাইবেল (ধর্ম)—শ্রীবিনোদলাল বন্দ্যোপাধ্যায়	৬১
আগমনী (কবিতা)—শ্রীমতী শোভা দেবী	৭৬১	গৌড়ীয় বৈষ্ণব দর্শন (দর্শন)—	
আত্মনির্ভর (কবিতা)—রসরাজ অমৃতলাল বসু	২৪০	মহামহোপাধ্যায় শ্রীপ্রমথনাথ তর্কভূষণ	৩৩৭
আদিশুর কর্তৃক পঞ্চরাক্ষস আনয়ন (ইতিহাস)—		স্বরের কাব্য (গল্প)—শ্রীমতিমাল দাশ	২৪১
ডাঃ রমেশচন্দ্র মজুমদার	৮৩৮	ঘাটওয়ালা (গল্প)—শ্রীকাশীনাথ চন্দ্র	৩৭৩
সুধুনিক বিজ্ঞান ও হিন্দুধর্ম (প্রবন্ধ)—ডাঃ মেঘনাদ সাহা	৩৭	ঘাত-প্রতিঘাত (উপন্যাস)—শ্রীকালীপ্রসন্ন দাশ	১৫০, ২৩৮, ৪০৪
স্মানন্দ (কবিতা)—শ্রীমানকুমারী বসু	৫৭৬	চন্দ্রশেখর মুখোপাধ্যায় (জীবনী)—শ্রীকমলাপ্রসাদ বন্দ্যোপাধ্যায়	৪৭
স্বাভমান (কবিতা)—শ্রীঅমল মুখোপাধ্যায়	২৪০	চিত্রা (কবিতা)—শ্রীকমলকৃষ্ণ মজুমদার	২৭১
স্বপ্ননা ও পিঁড়িচিত্র (সচিত্র প্রবন্ধ)—শ্রীজিতেন্দ্রকুমার নাগ	৩৬৫	চিত্রসুন্দর (কবিতা)—ডাঃ স্বয়ংক্রনাথ দাশগুপ্ত	৭৮৯
স্বাভা (কবিতা)—শ্রীকুমুদরঞ্জন মল্লিক	১৭	চৈতন ও অচৈতন (গল্প)—শ্রীকেশবচন্দ্র গুপ্ত	৮৯
স্বাগাঢ়ে (কবিতা)—কাদের নওয়াজ	১৬৪	চৈতন্যের গৃহত্যাগ (কবিতা)—শ্রীঅমল সেন	৯৩
স্বাস্থিক (দর্শন)—ডাঃ আশুতোষ শাস্ত্রী	১৭	ছত্রাক ও তাহার স্বজাতি (প্রবন্ধ)—শ্রীক্ষেত্রনাথ রায়	১২১
স্বইউরোপের চিত্রশিল্পে রেনেসাঁস ও গেন্সরো (সচিত্র)—		স্বপ্ননাথদেবের অভুত দাক্ষিণ্যের পরিচয় (সচিত্র)—	
শ্রীজিতেন্দ্রকুমার নাগ	৩৬১	শ্রীবীরেন্দ্রনাথ রায়	২১৯
ইতিহাসের উপর রামায়ণের প্রভাব (প্রবন্ধ)—শ্রীসুবলচন্দ্র ভট্ট	২৩২	জঙ্গম (উপন্যাস)—বনফুল	৮, ২২২, ৩৮৭, ৫৪৭, ৬৯৫, ৮৬৭
১২৩২ (গল্প)—শ্রীবিজয়রত্ন মজুমদার	৮২৬	জাতিবিভাগ (প্রবন্ধ)—শ্রীবসন্তকুমার চট্টোপাধ্যায়	৫২১
উপনিবেশ-আবদার (প্রবন্ধ)—শ্রীতারানাথ রায়চৌধুরী	২২০	জাপান (ভ্রমণ)—শ্রীবীরেন্দ্রনাথ মুখোপাধ্যায়	৩৯৫, ৯৪৪
একটি গ্রাম (কবিতা)—শ্রীকুমুদরঞ্জন মল্লিক	৬৪৭	জাপানের শিক্ষানীতি (প্রবন্ধ)—শ্রীগৌরচন্দ্র নাথ	২৫৮
একটি ময়ূর (গল্প)—শ্রীসরোজকুমার রায়চৌধুরী	১০০	জৈনগুরু মহাবীরের ধর্মোপদেশ (ধর্ম)—শ্রীপুরণচাঁদ শ্রামসুখা	৩৫
একরাত্রির ইতিহাস (গল্প)—শ্রীশ্রীশচন্দ্র কুশারী	৯৮২	স্বারো স্বরো আজ স্বরিছে শাওন (কবিতা)—	
একা (কবিতা)—শ্রীদিলীপ দাশগুপ্ত	৩৯৪	শ্রীনিখিলেশ রত্ননারায়ণ সিংহ	৬১৩
এমনি গহন রাতে কেহ কি ভাবিবে বসে ! (কবিতা)—		ডাকঘর (প্রবন্ধ)—শ্রীঅমিয়লাল মুখোপাধ্যায়	৭৯
শ্রীঅপূর্বকৃষ্ণ ভট্টাচার্য্য	৩৬	ডুবু (কবিতা)—শ্রীকমলরাণী মিত্র	৮৩৭
এ্যাও ফ্রেণ্ড্‌স্ (গল্প)—শ্রীবিজয়রত্ন মজুমদার	৬৮৩	তুমি আর আমি (কবিতা)—শ্রীঅম্মরাধা দেবী	৮০০
১৩ তনু-মহেরী (কবিতা)—শ্রীঅশ্বিনীকুমার পাল	৫৭	তুরস্কের নবজন্ম (রাজনীতি)—শ্রীস্বয়ংক্রনাথ কুমার বসু	২৭৩
১৩ যে মেরু সুলের নিবারণ (কবিতা)—শ্রীঅপূর্বকৃষ্ণ ভট্টাচার্য্য	৬৪০	৩রা জুলাই (ইতিহাস)—শ্রীজনরঞ্জন রায়	২২২
স্বকবি ও কাব্য (কবিতা)—শ্রীবীরেন্দ্রনাথ বসাক	৫৬৮	তোমারে দিয়েছি ব্যথা (কবিতা)—শ্রীবীরেন্দ্রনাথ মুখোপাধ্যায়	১৩০
কবিতা (কবিতা)—শ্রীমতী গীতা দেবী আচার্য্যচৌধুরী	১৯১	তোমারে বাসিব ভাল (কবিতা)—শ্রীকর্গাদাস ঘোষাল	১২০
করম্পর্শ (কবিতা)—শ্রীস্মৃতিশেখর উপাধ্যায়	৮৮০	দুর্গোৎসব (চতুরঙ্গ)—শ্রীরমেশচন্দ্র চক্রবর্তী	৭৬২
কর-শিল্প (কবিতা)—শ্রীবীরেন্দ্রনারায়ণ মুখোপাধ্যায়	৭৩৪	দেবগড় (ইতিহাস)—শ্রীঅশ্রীশচন্দ্র বন্দ্যোপাধ্যায়	৫৮৮
কর-শিল্প মুখোপাধ্যায়	১৮৫	দৃষ্টিশক্তির স্বাস্থ্য (প্রবন্ধ)—ডাঃ সুশীলকুমার মুখোপাধ্যায়	৪৬৩
কর-শিল্প মুখোপাধ্যায়	১৮৩	ধরণীকুমার বসু (কবিতা)—শ্রীদিলীপকুমার রায়	৬২৩
কর-শিল্প মুখোপাধ্যায়		দ্বন্দ্ববধা (কবিতা)—শ্রীসুনীলবরণ রায়চৌধুরী	৫৪৪
কর-শিল্প মুখোপাধ্যায়		নহে সে ত বসুধার স্মরণী কায়্যা (কবিতা)—শ্রীসময়েল দত্তরায়	৮২৫
কর-শিল্প মুখোপাধ্যায়		নাগরিকা (উপন্যাস)—শ্রীচরণদাস ঘোষ	৬৭, ১৯৬, ৪৩৩, ৫৩৭, ৭১২
কর-শিল্প মুখোপাধ্যায়		নারীশিক্ষা সম্বন্ধে আবেদন—শ্রীবীণাপাণি দেবী	৮৯৬
কর-শিল্প মুখোপাধ্যায়		নিখিল প্রবাহ (প্রবন্ধ)—শ্রীক্ষেত্রনাথ রায়	৩৪৮, ৪৩৯, ৬২০, ৭৬৯, ৯৬৯

নির্ভীক (কবিতা)—শ্রীঅমরনাথ চক্রবর্তী	৪৫১	ব্যথার পূজা (কবিতা)—শ্রীকনকভূষণ মুখোপাধ্যায়	৮৬৩
নিশিকান্ত করকমলে (কবিতা)—সৌম্য	৪৭৮	ব্যথার পূজা (গল্প)—শ্রীনিত্যহরি ভট্টাচার্য	৮২৭
নূতন-পথে (কবিতা)—শ্রীশচীন্দ্রলাল রায়	২৭৫	অগবান শঙ্করাচার্য ও অদ্বৈতবাদ (দর্শন)—	
শ্রীশ্রবন (কবিতা)—শ্রীকুমদরঞ্জন মল্লিক	৩৪৯	স্বামী পূর্ণানন্দ	১
পথে যাদের ঘর (গল্প)— শ্রীচিত্তরঞ্জন বন্দ্যোপাধ্যায়	৫৫৩	ভাঙ্গাবাড়ীর ইতিহাস (গল্প)—শ্রীবিক্রান্তভূষণ গুপ্ত	৫০
পল্লী (কবিতা)—শ্রীকুমদরঞ্জন মল্লিক	৮৮৭	ভাদরে (কবিতা)—কাদের নওয়াজ	৫২৯
পাগলের রোজনাট্য (গল্প)—শ্রীকমলাপ্রসাদ বন্দ্যোপাধ্যায়	৫৪৭	ভারতীয় সঙ্গীত (প্রবন্ধ)—শ্রীব্রজেন্দ্রকিশোর রায়চৌধুরী	৩৫০
পাণ্ডু (গল্প)—শ্রীমর্তী প্রভাবতী দেবী সরস্বতী	৫৬৫	ভূস্বর্গ চঞ্চল (সচিত্র ভ্রমণ)—	
পুতুল খেলা (কবিতা)—শ্রীশশীকুমার পাত্র	২৬২	শ্রীদিলীপকুমার রায়	২৫, ২০৯, ৪১৭, ৫২৬, ৭৫২
পোলাঙের কথা (রাজনীতি)—শ্রীশিশির সেন	৬২৯	মরণে জাগরণ (কবিতা)—শ্রীসুভদ্রা রায়	৭৫১
পৃথিবী ছাড়িয়ে (গল্প)—শ্রীপ্রবোধকুমার সান্যাল	১০৯	মহামহোপাধ্যায় শিবচন্দ্র সার্কর্ভৌম (জীবনী)—	
পিতৃজীবন (কবিতা)—শ্রীকানিদাস রায়	৯৬৫	শ্রীহরপ্রসাদ ভট্টাচার্য	৭৮৫
প্রতিবাদ—স, চ,	১১৯	মহামহোপাধ্যায় পণ্ডিত আদিত্যরাম ভট্টাচার্য (জীবনী)—	
প্রতিবাদের উত্তর—শ্রীক্ষেত্রনাথ রায়	১১৯	শ্রীঅবনীনাথ রায়	২৬৩
প্রতীক্ষা (গল্প)—শ্রীমাধবলাল গোস্ব	৫৬০	মহাশয় (গল্প)—শ্রীনরেশচন্দ্র দাশগুপ্ত	৬৪১
প্রলয় বরাভয় (কবিতা)—শ্রীসৌরীন্দ্রনাথ ভট্টাচার্য	৭৭	মহাশাস্তি (কবিতা)—শ্রীকালিদাস রায়	২৪৬
প্রলয়ের বাঁশী (কবিতা)—শ্রীনকুলেশ্বর পাল	৯০১	মাদ্রাজ ও দক্ষিণভারত (সচিত্র ভ্রমণ)—	
প্রলয়ের সূচনা (রাজনীতি)—শ্রীস্বধাংশুকুমার বসু	৮০১	ডঃ বিমলাচরণ লাহা	৭০৫
প্রশ্ন (কবিতা)—শ্রীকমলপ্রসাদ বন্দ্যোপাধ্যায়	৭৪১	মীর্গা (কবিতা)—শ্রীগৌতম সেন	৩৮৬
প্রহিবিষন (কবিতা)—শ্রীঅচ্যুত চট্টোপাধ্যায়	৬৬৯	মুরলীধর বন্দ্যোপাধ্যায় (জীবনী)—	৬২৬
প্রাচীন ইউরোপীয় সভ্যতা (প্রবন্ধ)—শ্রীনরেশচন্দ্র চৌধুরী	৪২৭	মুম্বই পৃথিবী (উপন্যাস)—	
প্রাচীন ভারত (কবিতা)—শ্রীকালিদাস রায়	৩৬৪	শ্রীহীরেন্দ্রনারায়ণ মুখোপাধ্যায়	১৩১, ২৯৮, ৪৫৫, ৬০০
প্রাচীন ভারত (ইতিহাস)—ডঃ বিমলাচরণ লাহা	১২২	মুসোলিনীর দ্বিধ্বংস (রাজনীতি)—শ্রীস্বধাংশুকুমার বসু	১৩৭
প্রেম ও কবিতা (গল্প)—শ্রীনরেন্দ্র দেব	৮৪৮	মেঘদূতের কবি (কবিতা)—শ্রীমুনীন্দ্রপ্রসাদ সর্কাধিকারী	২৯৭
বাংলা পুঁথিতে বানান ও লিপি কৌশল (অনুশাসন)—		মোহমুক্তি (নাটক)—	
শ্রীনারায়ণ রায় এম-এ	৯৬৬	শ্রীকেদারনাথ বন্দ্যোপাধ্যায়	৫০২, ৬৭০, ৮৮৮
বন্ধিম সাহিত্যে প্রেম (প্রবন্ধ)—রায় বাহাদুর খগেন্দ্রনাথ মিত্র	৬৭৮	যজ্ঞেশ্বর বন্দ্যোপাধ্যায় (জীবনী)—	
বঙ্গভাষার সূর্যমুর্তি (সচিত্র)—শ্রীবীরেন্দ্রমোহন সান্যাল	৫৯৬	শ্রীকমলাপ্রসাদ বন্দ্যোপাধ্যায়	৪৫২
বঙ্গীয় কুলশাস্ত্রের ঐতিহাসিক মূল্য (ইতিহাস)—		যশোহরের অধ্যাতনামা কবি গঙ্গাকাম দত্ত (প্রবন্ধ)—	
ডাঃ রমেশচন্দ্র মজুমদার	৬৫৭	শ্রীরমেশচন্দ্র বন্দ্যোপাধ্যায়	২৪৭
বন্দী (কবিতা)—শ্রীহীরেন্দ্রনাথ মৈত্র	৪৬২	যবনিকার অন্তরালে (গল্প)—শ্রীপঞ্চানন চট্টোপাধ্যায়	৫১৮
বর্গ নেমেছে সন্ধ্যাবেলা (কবিতা)—শ্রীবিধ্বনাথ রায়চৌধুরী	৪৪৮	যাহুবিছা ও বাঙালী (প্রবন্ধ)—যাহুকর পি. সি, সরকার	৫৪৫
বাকলা গছের ইতিহাস (প্রবন্ধ)—শ্রীক্ষেত্রমোহন পুরকায়স্থ	২৭২	যুদ্ধ ও অগতি (প্রবন্ধ)—শ্রীস্বধাংশুকুমার রায়চৌধুরী	৫৫০
বাদল-বাসর (কবিতা)—শ্রীজগদানন্দ বাজপেয়ী	৬৬	যুগ্মকৌশল (সচিত্র)—শ্রীবীরেন্দ্রনাথ বসু	২৭৬
বানর-সমস্যা সমাধান (ব্যঙ্গচিত্র)—শ্রীগঞ্জিকাসেবী	৯৫৩	রূতনের দিদি (গল্প)—শ্রীরাজেন্দ্রলাল বন্দ্যোপাধ্যায়	২৬৭
বারিদবরণ (নাটিকা)—শ্রীঅশোক সেন	৩৪১	রহস্যময়ী (গল্প)—শ্রীগৌতম সেন	৭৩৫
বাংলার লোক-সঙ্গীত (প্রবন্ধ)—শ্রীহীরেন্দ্রনাথ দাশ	৫৮	রাগিনীর পথে (কবিতা)—শ্রীজ্যোতির্মলা	৬৭৭
বিপিন ডাক্তার (গল্প)—শ্রীমণীন্দ্র দত্ত	৯২৯	রাঙারখী (কবিতা)—শ্রীসাবিত্রীপ্রসন্ন চট্টোপাধ্যায়	৮২৫
বিপিনচন্দ্র পাল (জীবনী)—শ্রীনরেশচন্দ্র দেব	৯৫৯	রায় সাহেবের চিঠি (গল্প)—শ্রীদেবনারায়ণ গুপ্ত	৪৪৯
বিপ্লব (কবিতা)—শ্রীকুমদরঞ্জন মল্লিক	৫২০	রূপায়ণ (কবিতা)—শ্রীকুমদরঞ্জন মল্লিক	৭৮০
বেড়ার আড়াল (কবিতা)—শ্রীযতীন্দ্রমোহন বাগচী	৩২৫	শক্তি (প্রবন্ধ)—শ্রীপ্রমথনাথ ঘোষ	১১৬
বিরহ (কবিতা)—শ্রীঅখিনীকুমার পাল	৬৮২	শরত-সখী (কবিতা)—শ্রীবিমলাশঙ্কর দাশ	৮৬৬
বিরহিনী (কবিতা)—শ্রীকালিদাস রায়	৬১৯	শরতে (কবিতা)—শ্রীগৌরগোপাল বিষ্ণাবিনোদ	৭৭৪
বিশ্বাস (কবিতা)—শ্রীঅমিরমোহম বসু	২৩৭	শারদা হিলোল (কবিতা)—শ্রীশৌরীন্দ্রনাথ ভট্টাচার্য	৬৩৩
বিশ্বল (কবিতা)—শ্রীমৃগালকান্তি দাশ	২৮০	শিশু চৈতন্য ও ফ্রেড (প্রবন্ধ)—শ্রীজনরঞ্জন রায়	৯২৭
বেতার বা রেডিও (বিজ্ঞান)—শ্রীজ্যোতির্ময় ভট্টাচার্য	২৮১	শ্রাবণের দীঘি (কবিতা)—কাদের নওয়াজ	৩১৬
বেলিনে একসপ্তাহ (সচিত্র ভ্রমণ)—		'শ্রীচৈতন্য চরিতের উপাদান' সম্বন্ধে বক্তব্য (আলোচনা)—	
রায় বাহাদুর খগেন্দ্রনাথ মিত্র	৩৭৯, ৬১৪	মহামহোপাধ্যায় শ্রীকণ্ঠভূষণ তর্কবাগীশ	৫৬৯, ৬৯০, ৮৮১
বেহিসাবী (গল্প)—শ্রীসরোজকুমার রায়চৌধুরী	৭৭৫	শ্রীমাকড়সা (গল্প)—শ্রীস্বামীমোহন কর	৩৫৭
বৈরাগ্য (কবিতা)—শ্রীকালিদাস রায়	৭৮৪	সঙ্গীত বিকাশ (প্রবন্ধ)—শ্রীবিজ্ঞাননাথ সান্যাল	৯৩৪
ব্রহ্মবিদ্যে শ্রীশ্রীসত্যদেব (জীবনী)—শ্রীভুবনমোহন দাশ	৭৯৯	সমেট (কবিতা)—শ্রীঅণ্ডতোষ সান্যাল	৩৫৬
ব্রহ্মসূত্রের কোন্ ভাষা ব্যাস-সম্মত (দর্শন)—শ্রীরাজেন্দ্রনাথ ঘোষ	৮১৭	সর্পের প্রবণশক্তি (প্রবন্ধ)—ডাঃ বারজেন্দ্র বারমুট	৭৮১

সমুদ্র সৈকতে (কবিতা)—শ্রীপ্রভাবতী দেবী সরস্বতী	১৭৮	সৌম্যেন্দ্র করকমলে (কবিতা)—নিরিকান্ত	৭৮
সমুদ্রের খেলা (কবিতা)—শ্রীবিমলকৃষ্ণ সরকার	১২১	স্পেন-বিপ্লবের পটভূমিকা (রাজনীতি)—শ্রীসুধাংশুকুমার বসু	৩১১
সাদা (কবিতা)—শ্রীসুরেন্দ্রনাথ মৈত্র	১৩৩	সর্গ (কবিতা)—শ্রীসুরেশ্বর শর্মা	১৩৩
সাদু সালবেগ (প্রবন্ধ)—শ্রীজনরঞ্জন রায়	১১	স্বপ্ন (কবিতা)—শ্রীশ্রীপেঙ্গনাথ গঙ্গোপাধ্যায়	৫০১
সামাজিক ও দাম্পত্য স্বাস্থ্যবিজ্ঞান (প্রবন্ধ)— ডাঃ সুবোধ মিত্র	৮২৭	স্ব-ভাব ও স্ব-ধর্ম (দর্শন)—শ্রীঅরবিন্দ	১৭৭, ৪৪২
সাময়িকী— ১৫৯, ৩১৭, ৪৭৯, ৬৩৪, ৮০৮, ৯৭৭	১৫৯, ৩১৭, ৪৭৯, ৬৩৪, ৮০৮, ৯৭৭	স্মরণলিপি—জগৎ ঘটক, রবীন্দ্রমোহন বসু, শ্রীমতী সাহানা দেবী, শ্রীদিলীপকুমার রায়	২৩, ২০৭, ৪৩১, ৫৩৫, ৭০৩, ৮৬৫
সাহিত্য-নববাদ— ১৭৬, ৩৩৬, ৪৯৬, ৬৫৬, ৮১৬, ৯২২	১৭৬, ৩৩৬, ৪৯৬, ৬৫৬, ৮১৬, ৯২২	হয়ত (গল্প)—শ্রীগোতম সেন	২৫৩
সিন্ধু (কবিতা)—শ্রীইলারানী মুখোপাধ্যায়	৪১৫	হরিহরছত্রে (ভ্রমণ)—শ্রীপ্রতুলচন্দ্র ঘোষ	৯৪
সিন্ধুর পাঞ্জাবী (গল্প)—শ্রীবামদাস চট্টোপাধ্যায়	১৬৫	হবে আমি সাবধান (কবিতা)—শ্রীদেবেন্দ্রনাথ গুপ্ত	২৫৭
সেরাটকেলা ভ্রমণ (সচিত্র)—শ্রীকাননগোপাল বাগচী	৯০২	হে সমুদ্র, হে অনন্ত (কবিতা)—শ্রীজ্যোতিষ্ময় ভট্টাচার্য	৯১৬

চিত্র সূচী—মাসানুক্রমিক

আঘাত—১৩৪৬	জনতার রূপ—সোনপুর মেলা	...	১৭	নুরমহম্মদ	...	১৬৬		
কাশ্মীরে মেঘের খেলা	...	২৫	মহেন্দ্র ঘাট—পাটনা	...	১৭	মুর্গেশ	...	১৬৭
কিংসমে তরঙ্গী-উৎসব	...	২৬	হরিহরনাথের মন্দির	...	১৮	খাবাস	...	১৬৭
গুলমার্গের রাস্তা	...	২৭	সোনপুর মেলা	...	১৯	এস মিত্র	...	১৬৭
নিশার বাগ	...	২৮	বিষাক্ত ব্যাঙের ছাতা	...	২১	মোহিনী ব্যানার্জী	...	১৬৭
নেতারবাগ ও শঙ্করাচার্য পাহাড়ে মন্দির	২৯	ছত্রাকের দেহ	...	২২	শ্রেমলাল	...	১৬৮	
ভানমার্গ	...	৩১	মৃগ-শৃঙ্গ ছত্রাক	...	২২	ইষ্টবেঙ্গলের খেলোয়াড়গণ	...	১৬৮
মোহরাস্কিত করিবার যন্ত্র	...	৮১	বৃটিশ দ্বীপপুঞ্জের আহাৰ্য ছত্রাক	...	২২	কালীঘাট কাবের খেলোয়াড়গণ	...	১৬৯
উইলিয়াম ডাকওয়ালার সময় হইতে	...	৮১	মাটির তাড়া	...	২৩	দিল্লীর বেঙ্গলী হাইস্কুলের ছাত্রবৃন্দ	...	১৬৯
প্রচলিত মোহরের চিত্রাবলী	...	৮১	আহাৰ্য ছত্রাক	...	২৩	তালুকদার	...	১৭০
হরকরা ডাক লইয়া রওনা হইতেছে...	...	৮২	লাইকোর্পাডন বংশের বৃহৎ ছত্রাক	...	২৩	জন	...	১৭০
একজন প্রাচীন পিয়ন	...	৮২	শৃঙ্গ ছত্রাকের বিষ নাই	...	২৩	গাউস ও সাবুর	...	১৭১
একজন প্রাচীন স্ত্রী-পিয়ন	...	৮৩	ব্রাকেট ছত্রাক	...	২৪	আস্‌ডেমান টিমের ক্যাপ্টেন হুইটোন	...	১৭১
১৬৫৩ খৃঃ জ্ঞান ম্যানলেকে সরকার	...	৮৩	এগারিকস বংশের ছত্রাক	...	২৫	কাপ নিচ্ছেন	...	১৭১
ডাকঘরের কাজ ইজারা দেওয়ায় তাহাদের	...	৮৩	বৃক্ষবাসী ওসটার ছত্রাক	...	২৫	চ্যাম্পিয়ন হরবল সিং	...	১৭১
মধ্যে যে লেখাপড়া হইয়াছিল তাহার	...	৮৩	বৃক্ষবাসী বিচিত্র বর্ণের ছত্রাক	...	২৫	বল্লিং টুর্নামেন্টের প্রতিযোগিগণ	...	১৭২
কিয়দংশের নকল	...	৮৩	জুর কর্ণ	...	২৬	কিংসলে কেনার্ল	...	১৭২
ডাক বহনে প্রথম রেলগাড়ী	...	৮৪	গাছের পাতায় এক জাতীয় ছত্রাক	...	২৬	গাম্বুং ও রোডারিক	...	১৭৩
লণ্ডন-বার্মিংহাম রেলপথে ব্যবহারের জন্ত	...	৮৪	সাদু সালবেগের সমাধি	...	২৭	এম সি এস কাপ বিজয়ী	...	১৭৩
প্রথম নির্মিত ডাকগাড়ী	...	৮৪	ইতালীর সাম্রাজ্য (মানচিত্র)	...	৩৭	দিল্লী বেঙ্গলী স্কুলের বিঃপ্রণীর	...	১৭৪
পি এণ্ড ও কোম্পানীর প্রথম জাহাজ	...	৮৫	স্পেনের অবস্থান (মানচিত্র)	...	৩৯	চ্যাম্পিয়নশিপ বিজয়ী ছাত্রবৃন্দ	...	১৭৪
জাহাজ হইতে ডাক নামানো	...	৮৫	অরুণচন্দ্র বন্দ্যোপাধ্যায়	...	৩২	দিল্লী বেঙ্গলী হাই স্কুলের ছাত্রবৃন্দের	...	১৭৫
জাহাজের ডাক নিলামো	...	৮৫	বিজনবালী ঘোষ দস্তিদার	...	৩৩	কাঠিন্ত্য	...	১৭৫
রেল ডাক বোঝাই দেওয়া	...	৮৬	কে ভট্টাচার্য	...	৩৬	নিউ দিল্লী বেঙ্গলী হাই স্কুলের ছাত্রদের	...	১৭৫
ডাক কর্মচারীদের পদানুসারে	...	৮৬	জি কার্ডে	...	৩৬	কাঠ হইল কমাৎ	...	১৭৫
পোষাকের পার্থক্য	...	৮৬	কে দত্ত	...	৩৬	দ্বিবর্ণ চিত্র	...	১৭৫
প্রথম পোষ্টাল ইউনিয়নের গৃহ	...	৮৭	বেদীপ্রসাদ	...	৩৬	১। প্রকৃতি	...	১৭৫
বার্মিংহাম পোষ্টাল মিউজিয়াম	...	৮৭	কিংসলে	...	৩৬	২। নয়নের মণি	...	১৭৫

খুস্তিলতা ও কদলীলতা	৩৭২	জলবাসী মড়সা পশ্চাত্তাগের পায়ের		৩। বারি-আহরণ	
আমেরিকার পুরাতন সভ্যতার মুৎশিলে		সাহায্যেহৎ জলবুধুদ আনিতোছে	৪৭৫	৪। যজ্ঞেশ্বর বন্দ্যোপাধ্যায়	
আলঙ্কারিক চিত্র ...	৩৭২	জলবাসী মড়সার বাসগৃহ ...	৪৭৪	দ্বিবর্ণ চিত্র	
জার্মান অপেরায় হিটলার ও তাঁর		কাঁকড়া মাঝা শিকারের জন্ত ফুলের		১। অমরনাথের পথ	
পারিষদবর্গ ...	৩৭২	পশ্চাৎগ অপেক্ষা করিতেছে	৪৭৬	২। মিলন-সন্ধ্যা	
বের্লিন গির্জা	৩৭২	কাঁকড়া মাঝা ও তাহার শিকার	৪৭৭	৩। হেথা দুইবেলা ভাড়া-গড়া-খেলা	
সরকারী অপেরা—বের্লিন	৩৮০	আলো তৈয়ারী মাকড়সার গৃহ	৪৭৭	—অকুল সিন্ধুতীরে	
জার্মানী পালিয়ামেন্ট, বিসমার্কের প্রতিমূর্ত্তি	৩৮০	১৯৩৯ সালেব্লুড বিজয়ী পুলিশদল	৪৮৪	৪। গঙ্গাবক্ষে সন্ধ্যা	
ফেডারিক দি গ্রেট—উণ্টার ডেন লিগেন	৩৮১	খুলনা ডিষ্ট্রিক্টসোসিয়েশন ...	৪৮৫	৫। ১৯৩৯ সালের লীগচ্যাম্পিয়ন	
আমাদের স্বস্তিক সোজা	৩৮১	লীগ কাপ ...	৪৮৭	মোহনবাগান	
ওদের স্বস্তিক বাঁকা	৩৮১	এম ব্যানার্জী	৪৮৭	আশ্বিন—১৩৪৬	
ব্রাণ্ডেনবুর্গ ফটক	৩৮১	এ রায় চৌধুরী	৪৮৭	বাল ও বজরা ...	৫২৯
বের্লিনের বিজয়স্তম্ভ	৩৮২	বিমল মুখার্জী	৪৮৭	শ্রীমন্ত দে-জায়া ও তাহার পোশা বাঘ	৫৩০
শার্লটেনবুর্গ দুর্গ	৩৮৩	কে দত্ত	৪৮৭	কাশ্মীর সিন্ধু নদে তুনার দৃশ্য	৫৩১
অজ্ঞাত সৈনিকের সমাধি—অভ্যস্তর	৩৮৩	দ্বিতীয় বিভাগে লীগ চ্যাম্পিয়ন		গান্ধী, আব্দুল গফুর খাঁ প্রভৃতি ...	৫৩২
অজ্ঞাত সৈনিকের সমাধি—রক্ষীর দল	৩৮৪	স্পোর্ট ইউনিয়ন ...	৪৮৮	সীমাহ গান্ধী ও তাহার ভাতা	
প্রভা দেবী, উমা, ধরণীকুমার	৪১৯	ফ্রাঙ্ক উলি কিংস্ফুলের ছাত্রদের		ডাঃ খাঁ সাতেশ ...	৫৩৩
শিলেও ধরণীকুমার	৪২১	ফ্রিবে শিক্ষা দিতেছেন ...	৪৮১	ডালহা ও শঙ্করাচার্যের পাহাড়	৫৩৪
স্নেলেন স্কেন	৪৬৫	সি বি ক্লার্ক	৪৯০	ব্লু বয়	৫৩১
মাকড়সার জাল	৪৬৯	হেডলে	৪৯০	ডাচেস্ মফ ডেভনসায়ার	৫৬১
লক্ষদ্বানপটু মাকড়সার জাল	৪৭০	গ্রাণ্ট	৪৯০	হর্নেক গ্নীষয়	৫৬২
গৃহবাসী মাকড়সা	৪৭১	হার্ডষ্টাফ	৪৯১	শিল্পীর আদয়	৫৬২
বাগানবাসী মাকড়সা	৪৭১	বার্ডস	৪৯১	বিমল মন	৫৬৩
গোপনীয় স্থানে শিকারের অপেক্ষায়		লর্ডস মাঠে দর্শকদের সুবিধার জন্ত		টমাস গেমব্রো	৫৬৩
মাকড়সা	৪৭২	স্কোর বার্ড	৪৯১	নার বঙ্ক রেগল্ডস	৫৬৪
মাকড়সা ও তাহার ডিম্বের খলি	৪৭২	হিউমান	৪৯২	গভগৃহের আভ্যন্তরীণ মূর্ত্তি—দেবগড়	৬৮৮
মাকড়সা তাহার জালের প্রথম সূতা		ওয়েলার্ড	৪৯২	আর এক দ্বিতল মন্দির—দেবগড়...	৫৮৮
বয়ন করিয়াছে	৪৭৩	নিকলস	৪৯২	দশাবতান্নালিরের ধংসাবশেষ	৫৮৯
জালের কাঠামো শেষ হইলে উহাকে		জেমস্ ল্যাংরিজ	৪৯২	জৈনমন্দিরে ধংসাবশেষ	৫৮৯
ভালরূপে পরীক্ষা করিয়া গাড়ীর		ওয়্যাট	৪৯২	দেবগড় উত্যকায় বৃহৎ মন্দিরের	
স্পোকের আকারে সূতা বয়ন করিতে		নিপিজ্ রেস	৪৯৩	বাগ নির্ম্মিত বাতায়ন ...	৫৮৯
আরম্ভ করিয়াছে	৪৭৩	কীটন	৪৯৪	দেবগড় উত্যকার উপরস্থ দ্বিতল	
চতুর্ভুজের মধ্যভাগে গাড়ীর চাকার		গাউস মহম্মদ	৪৯৪	একটি মন্দির	৫৯০
স্পোকের আকারে সূতা বুনা শেষ		সাবুর	৪৯৪	বৃহৎ মন্দির সভামণ্ডপ	৫৯১
করিয়া মাকড়সা জালের মধ্যস্থলে		জো লুইস	৪৯৪	আমান ঘোষালোকটা সুবিধার নহে...	৫৯৩
কিছু সময়ের জন্ত বিশ্রাম লইতেছে	৪৭৩	উইল্ডলডন প্রতিযোগিতা বিজয়ী রিগ		চন্দ্রার মৃত্তালা মূর্ত্তির পাশে বংশীবদন	
জালের মধ্যস্থল হইতে চিত্রে বর্ণিত আকারে		ও বিজিত কুক	৪৯৫	শ্রীকৃষ্ণের ফটো ছাপা হইল ...	৫৯৫
সূতা বুনিতে আরম্ভ করিয়াছে ...	৪৭৪	কুস্তি প্রতিযোগিতা	৪৯৬	চতুর্ভুজ মূর্ত্তি—মঙ্গলবাড়ী	৫৯৬
মাকড়সার সম্পূর্ণ তৈয়ারী জাল	৪৭৪	বহুবর্ণ চিত্র		মার্ত্তও তৈরী মাঝা	৫৯৬
জালের তলদেশে দুইটি জলবাসী স্ত্রী-		১। পিঞ্জরে			
মাকড়সার যুদ্ধ	৪৭৪	২। পল্লী-সংসার			

ষড়ভুজ সূর্যমূর্তি মহেন্দ্র ...	৭	সাত মাইল সম্তরণ প্রতিযোগিতা বিজয়ী	৬১১	কার্তিক—১৩৪৬	
ষড়ভুজ সূর্যমূর্তি খেড়া ...	৮	মণীন্দ্রকুমার চ্যাটার্জী ...	৬১১	তিরোবতুর মন্দির ...	৭০৫
জার্মানীর প্রমোদগৃহ ...	৮	ফিল্ড বোর্ড ডাইভিং বিজয়ী অজিত রায়	৬১১	মাইলাপুরের মন্দির ...	৭০৬
দুর্গ, গির্জা ও ফ্রেডারিকের মূর্তি ...	৮	সাত মাইল সম্তরণে দ্বিতীয়		তানজোরের মন্দিরের গোপুরম্ ...	৭০৭
বেলিন—নতুন ধরণের রাস্তা, বেতার মাস্ত্র	১৫	মহাদেবচন্দ্র দাস ...	৬১১	মাদুরার মীনাফি মন্দিরের অভ্যন্তরস্থ	
বেলিনের টাউন হল ...	১৫	মদনমোহন সিংহ ...	৬১১	পুষ্করিণী	৭০৭
বিজয়স্তুম্ভ ও ক্রেল রঙ্গমঞ্চ ...	১৫	দুর্গাদাস ...	৬১১	মাদুরার মীনাফি মন্দিরের প্রবেশ-দ্বার	৭০৮
বেলিনের অস্ত্রশালা	১৬	১০০ মিটার সম্তরণে বালিকাদের মধ্যে		মীনাফি মন্দিরে অভ্যন্তরের কারুকার্য	৭০৯
বেলিনের রাজপ্রাসাদ ...	১৬	প্রথম স্থান অধিকারিণী কুমারী		মাদুরা শহর হইতে দুই মাইল দূরে অবস্থিত	
বেলিনের একটি থিয়েটার ...	১৬	সুখলতা পাল	৬১৩	মণ্ডপ, পুষ্করিণী ইত্যাদি ...	৭০৯
জার্মানীর জাতীয় যাদুঘর ...	১৬	৪০০ মিটার রীলে রেস বিজয়ী		মাদুরার বিষ্ণু মন্দির ...	৭১০
গালেকজাগার প্রাজা (পার্ক)	১৮	শ্রাসনাল সুইমিং ক্লাব	৬১৩	সমুদ্রতটে মহাবলীপুরের মন্দির ...	৭১০
জার্মানীর সরকারী দপ্তরখানা ...	১৮	১১০ মিটার বিজয়ী দিলীপকুমার ...	৬১৪	পক্ষীতীর্থ	৭১১
পট্‌সড্যাম পার্ক—বেলিন	১৯	লে ষ্ট্রিয়ান হাইজাম্প অনুশীলন করছেন	৬১৪	রামনাথ স্বামী মন্দির—রামেশ্বর ...	৭১১
বুর্গায়মান ফাইল ...	২০	রণভির সিং টেনিস খেলোয়াড়কে		নবী আক্‌তার	৭২২
মাথার মাপ লইবার যন্ত্র ...	২০	শিক্ষা দিচ্ছেন ...	৬১৫	হায়না	৭৩
কাচ অপসারণ যন্ত্র	২০	যুধিষ্ঠির সিং	৬১৭	বগ্ন শূকর	৭৩১
আবিষ্কারক জন্‌ এল্‌ ইয়ঙ্গ	২১	থস্‌ সেন	৬১৭	ব্যাঘ্র	৭৩২
পেলিকেন 'এ্যাস্‌ টে'	২১			চিতা	৭৩৩
সুদৃশ্য মোটর যান	২১			হরিণ	৭৩৩
শাকশজীর তৈয়ারী পুতুল	২২			ভারতে অক্ষতা নিবারণের সোপান	৭৪২
রাশিয়ান ট্যাঙ্ক	২৩			ঢ়ায়া চোখ	৭৪৩
সর্বাপেক্ষা বৃহৎ শব্দ শৃঙ্খল	২৩			গ্নকোমা	৭৪৩
শিশুদের গ্যাস মুখোস	২৩			শর্ট-সাইটেড্‌নেস্‌	৭৪৪
সাধারণ পিঙ্গলবর্ণের গিরগিটিকে বি				চোখ ফোলা	৭৪৪
বর্ণে রূপান্তরিত করা হয়েছে	২৪			দৃষ্টিহীনতা	৭৪৫
অণুবীক্ষণ যন্ত্রের সাহায্যে ডাঃ টিউটী				জন্মগত অন্ধ	৭৪৫
গিরগিটির ভাগ্য পরিবর্তন করে	২৪			টাকা লও	৭৪৬
গিরগিটির ক্রমকে বৃহৎ আকারে				আনাড়ীকে চোখ দেখাইও না	৭৪৬
দেখান হয়েছে	২৪			সোজা চাও	৭৪৭
গাড়ীর চালে মাছধরা ছিপ	২৪			শাড়ীর আঁচল দিয়া শিশুর চোখ মুছাইবে না	৭৪৭
রবীন্দ্রনাথ	২৯			পটকা বাজী হইতে সাবধান	৭৪৮
হার্ডষ্টাফ্‌	৪৮			অশ্বের ব্যবহৃত তোয়ালে দিয়া	
জর্জ হেডলে	৪৮			চোখ মুছিবে না	৭৪৯
কম্পটাণ্টাইন	৪৮			ঢ়াকোমা হইতে সাবধান	৭৫০
শামশু	৪৯			গ্নকোমা	৭৫১
এল হাটন	৪৯			ছানি	৭৫১
অফিস ইন্টার-শ্রাসনালের ভারতীয়				নৃত্যরতা এষা	৭৫৩
ইউরোপীয় খেলোয়াড়	৫০			খেয়ালিনী উমা	৭৫৫
পূর্ণচন্দ্র মেমোরি: াল কাপ বিজয়ী	৫০			কৃষ্ণভক্ত কবি আবুল হাফিজ জলদারী	৭৫৭
	৫০			গফুর খাঁর পেশোয়ারি আতিথ্য	৭৫৯

ই এইচ কাশবান	৭৬৯	রিপন কলেজ ফুটবল দল	৮১৪	বাঁ বড়ার সম্মুখে জাপানী তরুণী	৯৪৭
গানার লেমহ্যান এবং ও'ডানাইলের		হেলন জ্যাকব	৮১৪	ম্যা	৯৪৭
ব্যবহৃত পেঙ্গিন ও হস্তাক্ষর	৭৬৯	মার্কেবল	৮১৪	চেরীল	৯৪৮
দোকানদারের দৃষ্টি আকর্ষণের জন্ত		রিগস্	৮১৪	টোনেমার বৃক্ষসজ্জা	৯৪৯
পুরাতন ক্ষেটর হন	৭৭০	তালতলা ইনস্টিটিউট স্পোর্টসের এক লেংথ		টোনেমার পুষ্পসজ্জা	৯৪৯
যন্ত্র দ্বারা বৃক্ষের ক্লোরোফিলের		পিট সাতার (জুনিয়র) বিজয়ী		জাপানী পার্লামেন্ট গৃহ	৯৫০
ঘনীভূতকরণ পরীক্ষা	৭৭০	প্রতীপ মিত্র	৮১৫	মন্দির—টোকিও	৯৫১
যন্ত্র সাহায্যে পরিপাক ক্রিয়া পরীক্ষা	৭৭০	স্কটিস চার্চ কলেজ দল—মেয়েদের		রাজবর তোরণ—টোকিও	৯৫২
মিঃ রোসাইরি জি বেলাঙ্গার টাইপ		বাস্কেট বল	৮১৫	শ্রী-পাল মাটির নিচে ডিম রাখছে	৯৬৯
রাইটারে ছবি আঁকছেন	৭৭১	ইন্টার-কলেজিয়েট বাস্কেট বল	৮১৫	পদ্মপত্র বিচিত্র সমাপন	৯৭০
তার আঁকা ছবি জর্জ ওয়াশিংটন	৭৭১	দ্বিবর্ণ চিত্র		পদ্মপত্র চিত্রিত মাটির উপর গর্ত তৈয়ার	৯৭১
সামুদ্রিক পীড়ার চিকিৎসা	৭৭১	১। এবমুক্তা সমুৎপত্য সারুচা তং মহাস্বরম্.		করছে	৯৭১
সময় নির্দেশক মোটর	৭৭২	পাদেনাক্রম্য কঠে চ শুলেনৈনমতাড়য়েৎ ।		পূর্ণবয়স্ক পাল ও তাহাদের ডিম	৯৭১
কৃত্রিম চক্ষু সাহায্যে ক্ষীণ দৃষ্টিশক্তির		২। প্রকৃতির গান		পদ্মপত্রনাশের ফাঁদ	৯৭২
দোষ অনুকরণ	৭৭২	৩। ব্রহ্মপুত্রে মৌপ্তমির বিক্রম		পদ্মপত্র ইন্দুর শিকার	৯৭২
ডান দিকের উপরে দৃষ্টিশক্তিহীন চক্ষু	৭৭২	৪। রূপান্তর		অমর বি	৯৮৭
গোলকটিকে ছাতার মত মুটিয়ে স্বচ্ছনে		বহুবর্ণ চিত্র		বিজয় মন্ট	৯৮৭
হাতে রাখা হয়েছে	৭৭৩	১। প্রেমের স্বর্গ		এস ব্যাক	৯৮৭
গুটান ছাতাটি গোলক আকার		২। সাগরকূলে		মানকাদ	৯৮৭
ধারণ করেছে	৭৭৩	৩। শারদোৎসব		মেয়েদের বাস্কেট বলে	৯৮৮
আলোকসঞ্চারী ধলের মধ্যে লাল মাছ	৭৭৩	৪। শিবচন্দ্র সার্কভৌম		আসনাল	৯৮৮
ডান দিকের উজ্জ্বল আলোতে রোগীর দৃষ্টি		অগ্রহায়ণ—১৩৪৬		মিঃ স্পোর্টসের মিস ই সাগাস	৯৮৮
নিষ্ফল করা শেষ হলে ডান দিকের		জগদ্ধাত্রী মূর্তি সেরাইকেলা	৯০২	স্বামী স্বথলতা পাল,	৯৮৮
যন্ত্রটিতে রোগীকে একটি তীরের গতি		হো-দের শ্মশানদিরি	৯০৩	পর্বতী দত্ত	৯৮৮
পরীক্ষা করতে দেওয়া হয়	৭৭৪	সেরাইকেলায় নির্মিত দড়ি	৯০৪	দক্ষিণ কথিতা হুইমিং এসোসিয়েশনের	৯৮৯
মিঃ বোনার্জা ময়নিংওয়াক করছেন	৭৭১	হো অধিবাসী সেরাইকেলা	৯০৫	এভেলিন সাগাস	৯৮৯
সামান্য দক্ষিণা লইয়া ছাতাওয়ালা এমন		ব্রহ্মময়ী মূর্তি—ইউপুকুরে প্রাপ্ত	৯০৫	মেয়েদের বাস্কেট বল প্রদর্শনী গেলায় বিজয়ী	৯৮৯
একটি ব্যবস্থা করিয়া দিল	৭৭৩	আগ্নেয় উৎপাতের ফলে আলোড়িত		সিস দল	৯৮৯
আবার উভয়ে বলপ্রয়োগ করিলেন	৭৭৫	পাথর স্তম্ভ	৯০৬	মেয়েদের বাস্কেটবল প্রদর্শনী	৯৮৯
ব্রহ্মর্ষি তিত্যদেব	৭৭৯	কোল মেয়ে মাহুর বুনিতচে	৯০৭	গেলা ওয়াগাস দল	৯৯০
গোপাল দাস	৮১১	নদীতে বাঁধ দিয়ে মাছ ধরা	৯০৭	লাবোর্গকাপ বিজয়ী আসনাল হুইমিং ক্লাব	৯৯০
পেলেষ্টাইন ফুটবল দল	৮১১	রথে জগন্নাথদেব—পুরী	৯২১	কমল বন্দ্যোপাধ্যায়	৯৯০
জো লুই	৮১২	পুরীতে রথোৎসবের ভীড়	৯২২	অষ্টিন	৯৯১
ইণ্ডিয়ান স্কুল স্পোর্টস এসোসিয়েশনের		পুরীর রথ	৯২৩	রিগস	৯৯১
সাধারণ বয়েজ স্কাউট	৮১২	মার্কেণ্ডেয় সরোবর ও মন্দির—পুরী	৯২৪	জ্যাকবস	৯৯১
মজবুত রত মিচেল গিল ও নর্জিম	৮১২	কপালমোচন শব্দমন্দিরের বৃহৎ		মার্কেবল	৯৯১
ইন্টারন্যাশনাল বাচ প্রতিযোগিতায়		বৃহত্ত বাহন	৯২৫	উইলসমুডি	৯৯১
বিজ্ঞানাগর কলেজ দল	৮১৩	নিম্নস্তরে কপালমোচন শিবমন্দির	৯২৬	বহুবর্ণ চিত্র	
ঢাকা বাচ প্রতিযোগিতায় জগন্নাথ		মাটির নীচে রেল স্টেশন—টোকিও	৯৪৫	১। হো সন্ন্যাসী ছবি, এই তব হৃদয়ের ছবি,	
ইন্টার কলেজ দল	৮১৩	ক্রিস্থিমাং ফুল	৯৪৬	এই তব মেঘনূত অপূর্ব অঙ্কিত ।	
				২। জেলে ডি	
				৩। বিমুক্ত বি	
				৪। পরেশনাথ মন্দির—বেলগেছিয়া	
				৫। পরেশনাথ মন্দির—গৌরীবেড়ে	

ভারতবর্ষ



শিল্পাচার্য—ইসক যমিনী শঙ্কর, কলকাতা, ১৯৫৫

সম্পাদনা (গণ্ডা পর্বতে)

ভারতবর্ষ প্রকৃতি ওয়াশিংটন



স্বাস্থ্য-১৩৪৬

প্রথম খণ্ড

সপ্তবিংশ বর্ষ

প্রথম সংখ্যা

ভগবান্ শঙ্করাচার্য্য ও অদ্বৈতমতবাদ

স্বামী পূর্ণাত্মানন্দ

মানুষ আপাত-মনোরম জগতের সৌন্দর্য্যে মুগ্ধ হয়ে ভাবে— ইহা কি সুন্দর, কি সুরম্য, আহা কত আরামের স্থান! এই জগতের জিনিষগুলি সব বৃষ্টি চিরস্থায়ী! তাই সে—আমার পিতা, আমার মাতা, আমার স্ত্রী, আমার পুত্র, আমার কন্যা, আমার বন্ধু, আমার ঘর, আমার বাড়ী, আমার জিনিষ, আমার দেশ প্রভৃতি কত প্রকারেই না, অহং মমরূপ বাসনা জ্বালের সৃষ্টি করিয়া নিজেকে জড়ীভূত কচ্ছে তার ইয়ত্তা নাই। পিতামাতার স্নেহে মুগ্ধ হয়ে ভাবে পিতা-মাতার এই স্নেহ তার উপর নিশ্চয়ই চিরদিন সমান থাকবে; কিন্তু হায় জগতের এমনি নিয়ম—পুত্র যখনই পিতামাতার মতে মত দিতে না পারে—তাদের মতের বিরুদ্ধাচরণ করে— তখন যে পিতামাতা তাঁদের আদরের ছুলালের জন্ত নিজেরা কতদিন অনাহারে অনিদ্রায় থেকে সম্তানের কল্যাণ কামনা করেছেন, তাঁরাই আবার নিজ পুত্রের সমস্ত সুখসুবিধা

উপেক্ষা করে, ত্যজ্যপুত্র করে, এমন কি সেই আদরের ছুলালের কথা কাণে শুনতেও ইচ্ছা করে না—বরং বিরক্তিবোধ করে। ইহাই জগতের রীতি। ইহাই মহামায়ার মায়া। যে স্ত্রী, পুত্র, কন্যা প্রভৃতির জন্ত মানুষ কত কষ্ট, কত দুঃখ, কত লাঞ্ছনা সহ করেছে, হায় অদৃষ্ট! তারাও আবার সুখ সুবিধার ব্যাঘাত দেখলে অমনি তাহাকে উপেক্ষা করে চলে যেতে সক্ষমবোধ করেন। আজ যার আঞ্জায় শত শত লোক চালিত হচ্ছে, দুদিন পরে তার কথায় কেহই কর্ণপাত করেন। একদিন যে লক্ষপতি ছিল, যার দানে শত শত লোক জীবনধারণ করত, আজ সে ভিক্ষুক—পরের অন্ন জীবন ধারণ করে—ইহা আমরা প্রত্যহ দেখিতে পাই। কিন্তু এই বৈচিত্র্যময় জগতের পারে, যেথায় চিরশান্তি নিলয়, সমস্ত দুঃখের অবসান—সেখানে যেতে আমরা কয়জন আগ্রহীণী? ইহাই অঘটন-ঘটন-পটীয়সী মহামায়ার মায়া। এই

মহামায়ার মায়ায় যাহারা বদ্ধ তাহারাই মুক্তজীব; আর যাহারাই এই মহামায়ার কুহকরাশি ভেদ করিতে সমর্থ হইয়াছেন তাহারাই মুক্ত—মহাপুরুষ, আচার্য্য বা ভগবান বলে পূজিত হয়েছেন।

মোহমুক্ত জীবের চেতনা আনিবার জন্ম—আমাদের উদ্ধারের জন্ম নিত্যশুদ্ধ বুদ্ধ মুক্তস্বভাব—ভগবান স্বীয় কোন প্রয়োজন না থাকিলেও জীবের প্রতি করুণা-পরবশ হয়ে এই মর্ত্যভূমে অবতীর্ণ হন। সান্নিধ্য ত্রয়োদশ শতাব্দী পূর্বে ৬৪২ সম্বতে বৈশাখী শুক্লা পঞ্চমী তিথিতে পুণ্যভূমি এই ভারতবর্ষের কেরল প্রদেশে পূর্ণানদীতটে কালাড়ী নামক পল্লীতে দরিদ্র ব্রাহ্মণ শিবগুরুর গৃহে বিশিষ্টাদেবীর গর্ভে এমন একজন মহাপুরুষ জন্মগ্রহণ করিয়াছিলেন— যাহার জ্ঞানের আলোতে জগতের তমসাচ্ছন্ন বহু মানব পথের সন্ধান পাইয়াছেন, জীবনমরণরূপ এই প্রহেলিকার পারে যেতে সমর্থ হয়েছেন। তাই সেই বৈশাখী শুক্লা পঞ্চমী আজ আমাদের হৃদয়ে অপূর্ব আনন্দের সঞ্চার করে যেন স্মরণ করিয়ে দিচ্ছে—ভয় নাই, এই পুণ্য তিথিতে ভব-ভয়হরী ভবতারণ শঙ্কররূপে অবতীর্ণ হয়ে জগতের তাপ-ক্লিষ্ট মগ্ন মানবকুলকে মার্ভৈঃ বাণী শুনাইয়া গিয়াছেন। ভগবান্ শঙ্কর যখন আবির্ভূত হইয়াছিলেন, তৎকালে হিন্দুধর্ম এই হিন্দুস্থানে এমন সঙ্কটাপন্ন অবস্থায় উপনীত হইয়াছিল যে, যদি ভগবান্ শঙ্করের মত তীক্ষ্ণদী মহামানব এই ভারতবর্ষে আবির্ভূত না হতেন তাহা হইলে হয়ত আজ হিন্দুর অস্তিত্বই থাকিত কিনা সন্দেহ।

যারা মাত্র পরদুঃখে কাতর হয়ে এই দুঃখ শোক তাপের নিলয় বহু বৈচিত্র্যময় জগতের মাঝে জীবের কল্যাণের জন্ম আবির্ভূত হন, শাস্ত্র সেই পূর্ণকাম আপ্তকাম মহাপুরুষ-গণকেই অবতার নামে অভিহিত করেছে। ভগবান শ্রীকৃষ্ণ গীতায় বলেছেন—

নমে পার্থাস্তি কর্তব্যং ত্রিষু লোকেষু কিঞ্চন।

নাহনবাপ্তমবাপ্তব্যং বর্ত্তএব চ কর্ম্মণি ॥৩।২২

হে পার্থ! ত্রিলোক মধ্যে আমার কর্তব্য বলে কিছু নাই, কারণ আমার অভিষ্টদায়ক কিছু নাই। পাবারও কোন কিছু বাকী নাই, কিন্তু তবুও (লোকশিক্ষার নিমিত্ত) আমি কর্ম্ম করি।

ভগবান্ জীবের প্রতি করুণা করিয়া দেহ ধারণ করেন। নিজের কোন কামনা না থাকলেও তিনি যে অবতীর্ণ হন তাহাও তিনি গীতাতে বলিয়াছেন—

অজোহপি সন্নব্যয়াত্মা ভূতানামীশ্বরোহপি সন্।

প্রকৃতিং স্বামধিষ্ঠায় সন্তবাম্যাত্মমায়য়া ॥৪।৬

আমি জন্মমরণরহিত পরমাত্মা, প্রাণীগণের ঈশ্বর হয়েও তবু নিজ প্রকৃতিকে বশীভূত করিয়া নিজের মায়ায় দ্বারায় দেহ ধারণ করি।

এবস্থিধ যে ভাগবতী তনু তাহাকেই শাস্ত্র অবতার নামে অভিহিত করে। অবতার শব্দের ব্যুৎপত্তি দেখলেও মনে হয় ইহাই সত্য। অব+ত্ ধাতু ঘণ্ প্রত্যয়ে অবতার শব্দ সিদ্ধ হয়। অব পূর্বক ত্ ধাতুর অর্থ অবতারণা করা বা নেমে আসা। পরম কারুণিক পরমেশ্বর বহুবার বহুরূপে অবতীর্ণ হয়ে, সম্ভ্রুত, ভীত, মোহগ্রস্ত, পতিত মানবকুলকে উদ্ধার করেছেন। “তেষামহং সমুদ্বর্ত্তা মৃত্যুসংসার সাগরাৎ।” মৃত্যুরূপ সংসার-সাগর হইতে আমিই তাহাদিগের উদ্ধার-কর্ত্তা। যুগে যুগে এই প্রতিজ্ঞা পালনের জন্ম ভগবান্ নানারূপে আবির্ভূত হয়ে আমাদের পথ দেখিয়ে যান। ভাগবত বলে—ভগবানের অবতার অসংখ্য, ‘অবতারাঃসংখ্যেয়া’।

ভগবান্ তথাগত বুদ্ধের বাণী ভুলে গিয়ে মানবগণ যখন ঈশ্বরের অস্তিত্বে সন্ধিহান হয়ে প্রচার করতে লাগল—ঈশ্বর নাই—সমস্তই ক্ষণিক, সমস্তই শূন্য প্রভৃতি মতবাদ নিয়ে বৃথা কোলাহল সৃষ্টি করতে লাগল, ভগবান্ বুদ্ধের ত্যাগ, তপস্যা, বৈরাগ্য, পরদুঃখকাতরতা প্রভৃতি ভুলে গিয়ে শুধু অনাচার, অত্যাচার, ব্যাভিচার প্রভৃতিতে দেশ সমাচ্ছন্ন হয়ে উঠল, এক ভগবান্ বুদ্ধের বাণী অবলম্বন করে বহু সম্প্রদায়ের সৃষ্টি হ’লো, সকলেই নিজ নিজ মতামতমুখায়ী ভগবান্ বুদ্ধের বাণীর ব্যাখ্যা করতে আরম্ভ করল, তখন আবার জ্ঞানগুরু বিশ্বাধার বিশ্বপতি এই ধরাধামে আচার্য্য শঙ্কররূপে আবির্ভূত হলেন। শুকদেব চরিত্রে আমরা দেখতে পাই তিনি এই স্বার্থমলিনতাপূর্ণ ধরনীতে আসবেন না বলে মাতৃগর্ভেই থাকতে চেয়েছিলেন; কিন্তু জননীর প্রাণ-নাশের আশঙ্কায় যদিও ভূমিষ্ঠ হইয়াছিলেন কিন্তু ভূমিষ্ঠ হইয়াই তপস্কার জন্ম পলায়ন করিয়াছিলেন। ভগবান্ শঙ্করে আমরা দেখতে

পাই তিনি জীবের দুঃখে কাতর হয়ে এই অবনীতে অবতীর্ণ হয়েছেন বটে, কিন্তু তাঁহার কার্য্য কত শীঘ্র সমাপন করিতে পারেন তাহার জ্ঞানবোধি তাঁহার আশ্রয় চেষ্টা ছিল ; তাই তাঁর জীবনের ঘটনাবলী পাঠ করিলে আমরাইগকে বিশ্বাসে অভিভূত হতে হয়। ৭ বৎসর বয়সের মধ্যে সমস্ত বেদ-বেদান্ত পাঠ শেষ করিয়া দেখিলেন—ধর্ম্ম অর্থ কাম মোক্ষ রূপ চারি প্রকার পুরুষার্থের মধ্যে মোক্ষই পরম পুরুষার্থ ; ঋতির নির্দেশ “ন স পুনরাবর্ততে” মোক্ষপ্রাপ্ত পুরুষ জন্ম-মরণরূপ সংসারে আর পুনরাবর্তন করে না অর্থাৎ সে আর ফিরে আসে না। অন্যান্য জন্মের কৃতকর্ম্মের ফল যেরূপ এই জন্মে ভোগ হইয়া ক্ষয়প্রাপ্ত হয়, ইহজন্মের পুণ্যফলে স্বর্গাদি লোকপ্রাপ্তি হইলেও তাহা বিনাশশীল ; অতএব মোক্ষলাভের উপায় যাহা, তাহাই অন্বেষণ করিতে হইবে। যে পরম-পুরুষ পরমাত্মার প্রশাসনে সূর্য্য, চন্দ্র, ছ্যালোক, পৃথিবী, দিবা, রাত্রি, মাস, ঋতু, সপ্তসর ঠিক ঠিক নিয়মে পরিচালিত হচ্ছে, তিনিই সকলের মধ্যে অন্তর্গামীরূপে অবস্থিত থেকে সকলকে পরিচালিত কচ্ছেন। তিনিই সর্ব্বনিয়ন্তা, তাঁকে যে না জেনে এই লোক ত্যাগ করে—সে রূপণ, কর্ম্মফলের কৃতদাসস্বরূপ। আর যে ব্যক্তি তাঁকে জেনে এই লোক ত্যাগ করে, তিনিই ধন্য তিনিই ব্রাহ্মণ। সমস্ত বেদরাশি যে পরমপাদ লাভ করিবার নির্দেশ দিতেছে, ঋষিগণ যাহা লাভ করিবার জ্ঞান তপস্যায় জীবন অতিবাহিত করেন, যাহা পাইবার জ্ঞান মানুষ কঠোর ব্রহ্মচর্য্য ব্রত অবলম্বন করে—আমিও সেই কঠোর ব্রহ্মচর্য্য ব্রত অবলম্বন করি না কেন ?

শ্রাস্ত্র এবং অত্যরেচৎ, ত্যাগেনৈকেন অমৃতত্বমানশু। সন্ন্যাসের দ্বারাই জন্মমরণরূপ সংসার অতিক্রম করা যায়। একমাত্র ত্যাগের দ্বারাই অমৃতত্ব লাভ হয়। অতএব আমিও এই সংসারে জলাঞ্জলি দিয়া সন্ন্যাসগ্রহণ করি না কেন ? সংশয় নিশ্চয়ে পরিণত হইল, তিনি ঠিক করিলেন এ সংসার ত্যাগ করিতেই হইবে। কিন্তু কেমন করিয়া বৃদ্ধা জননী অমৃতত্ব পাইবেন তাহাই হইল সমস্যা। তিনি মনের আবেগ বেশীদিন চাপিয়া রাখিলেন না, একদিন জননীকে তাঁহার মনের ইচ্ছা জানাইলেন। মা সেই অষ্টম বৎসরের বালক শঙ্করের মুখে এই নিদারুণ কথা শুনিয়াও তাহা বিশ্বাস করিতে পারেন নাই, তাই তিনি প্রথমে

নানাভাবে প্রলুব্ধ করিয়া পুত্রকে সংসার ত্যাগের ও সন্ন্যাসের বাসনা হইতে বিরত করিতে চেষ্টা করিলেন ; কিন্তু বয়সে শিশু হইলেও জ্ঞানবুদ্ধ শঙ্করের সন্ন্যাসবাসনা বাধা পাইয়া বেশী শক্তিশালী হইল ; যখন দিবানিশি এক চিন্তায় মগ্ন থাকিতেন তখন একদিন মাতাপুত্র নদীতে স্নান করিতে গিয়াছেন, মাতা স্নান সমাপন করিয়া কূলে উঠিয়াছেন, শিশু শঙ্কর তখনও নদীতে, এমন সময় হঠাৎ এক ভীষণ কুস্তীর আসিয়া বলপূর্ব্বক শঙ্করকে গভীর জলে লইয়া যাইতে লাগিল ; তখন আচার্য্য শঙ্কর কি যেন এক দৈববুদ্ধির প্রেরণায় মাকে ডাকিয়া বলিলেন—মা এখন যদি তুমি আমাকে সন্ন্যাসের অনুমতি দাও তাহা হলে দুই কুস্তীর হয়ত আমাকে ত্যাগ করিবে। মা দেখিলেন—আচ্ছা, এখন ত ছেলে আমার কুস্তীরের মুখ হইতে বাঁচুক—তা সন্ন্যাসের অনুমতি দিই না কেন ? এইরূপ ভাবিয়া বিশিষ্টা দেবী পুত্রকে সন্ন্যাসের অনুমতি দিবারাত্র দুই কুস্তীরও শঙ্করকে ত্যাগ করিয়া চলিয়া গেল। মাতাপুত্রে পবন আনন্দিত হইয়া বাড়ী ফিরিয়া আসিলেন। কিন্তু বরে আসিয়াই শঙ্করের সেই ভীষণ আবদার, মা এখন আর বাধা দিতে সমর্থ হইলেন না। ইতিপূর্বেই তিনি তাঁহাকে সন্ন্যাসের অনুমতি দিয়াছেন। অত্যন্ত দুঃখের সহিত তিনি সংসারের একমাত্র অবলম্বন সমস্ত গুণের আধারস্বরূপ একমাত্র পুত্রকে বিদায় দিবার সময় বলিলেন—আমি এতদিন যে আশা করিয়াছিলাম তাহা বৃথা হইল। আমি ভাবিয়াছিলাম অন্তিমকালে তোমার মুখ দেখিয়া সংসারের সকল জ্বালাবজ্রণা দুঃখকষ্টের অবমান করিব এবং তুমি আমার অস্ত্রোষ্ট্রক্রিয়া করিবে, সে বাসনা আমার সফল হইল না। এই কথা শুনিয়াই আচার্য্য বলিলেন—আচ্ছা মা, আমি তোমার এই বাসনাসকল পূর্ণ করিব ; পরন্তু তোমার অন্তিমকালে তোমার ইষ্ট সাক্ষাৎকার করাইব। এই কথা শুনিয়া মা বলিলেন, তুমি তখন কোথায় থাকিবে তার কি ঠিক আছে ? পুত্র শঙ্কর অমনি বলিলেন, তুমি অন্তিমকালে স্মরণ করিবারাত্র আমি মুখে মাতৃস্মৃতির স্বাদ পাইব এবং তৎক্ষণাৎ তোমার নিকট উপস্থিত হইব। এই কথা শুনিয়া বিশিষ্টা দেবী কথঞ্চিৎ সান্ত্বনা লাভ করিয়া প্রাণাধিক পুত্রকে আশীর্ব্বাদ করিয়া বিদায় দিলেন। আচার্য্য শঙ্কর মায়ের অন্তিমকালে উপস্থিত হইয়া নিজ প্রতিজ্ঞা পালন করিয়াছিলেন।

জননী নিকট বিদায় লইয়া আচার্য্য শঙ্কর নর্মদা তীরে গুরু গোবিন্দপাদের আশ্রমাভিমুখে চলিলেন। কিম্বদন্তি যে গুরু গোবিন্দপাদ আচার্য্য গোড়পাদের শিষ্য ছিলেন এবং তিনি আচার্য্য শঙ্করের প্রতীক্ষায় দীর্ঘকাল সমাধিমগ্ন অবস্থায় নর্মদা তীরে অবস্থান করিতেছিলেন। এমন সময় আচার্য্য শঙ্কর তাঁহার সেই সুরম্য তপোবনে গিয়া কুটারের দ্বার বন্ধ এবং গুরু গোবিন্দপাদকে সমাধিস্থ দেখিয়া একটু চিন্তিত হইলেন কিন্তু হতাশ হইলেন না। দৈবীমায়া প্রভাবে সহসানর্মদার বেগ এমন প্রখর হইল যে বন্যার মত বেগে তাহা গুরুদেবের আশ্রম ভাসাইয়া লইয়া যায়, তখন আচার্য্য শঙ্কর তাঁহার তপপ্রভাবে নর্মদাকে শান্ত করিলেন; তাহা দেখিয়া গুরু গোবিন্দপাদ ধ্যানে বুকিতে পারিলেন, যিনি কলনাদিনী জাহ্নবীকে শিরে ধারণ করিয়াছিলেন তিনিই আজ শঙ্কররূপে আমার আশ্রমে আসিয়া প্রবলশ্রোতানর্মদার বেগ শান্ত করিয়াছেন। তিনি যে মহাপুরুষের প্রতীক্ষায় এখনও শরীর রাখিয়াছেন তিনি আজ আশ্রমে স্বয়ং উপস্থিত জানিয়া ধ্যান হইতে উখিত হইয়া তিনি বাহিরে আসিলেন এবং শিষ্যকে কুশল প্রশ্ন করিলেন। শিষ্যকে সাদরে বরণ করিয়া তাঁহার আজীবন-লক্ষ জ্ঞান-রাশি এই মহামানবে চুষ্ট করিয়া শিষ্যকে ভূভূব স্বঃ ত্রিলোক-ত্যাগী সন্ন্যাসী করিয়া আদেশ করিলেন—কাশীধামে যাইয়া অদ্বৈত মত প্রচার কর। আচার্য্য শঙ্কর গুরুদেবের আদেশে কাশীধামাভিমুখে গমন করিলেন। আচার্য্য শঙ্করকে বিদায় দিয়া গুরু গোবিন্দপাদ তাঁহার কর্তব্য শেষ হইয়াছে জানিয়া নখর শরীর ত্যাগ করিয়া অমরত্ব লাভ করিলেন।

তখন ভারতবর্ষে কোন ধর্ম প্রচার করিতে হইলেই কাশীর পণ্ডিতমণ্ডলীর নিকট তাহা প্রচার করিতে হইত। কারণ কাশীধামই ছিল ভারতীয় সভ্যতার ভারতীয় সংস্কৃতির প্রধান কেন্দ্র। ভারতের শ্রেষ্ঠ পণ্ডিতগণ জ্ঞানীগণ সকলেই তখন কাশীধামে বাস করিতেন। পণ্ডিতগণ জ্ঞানীগণ যে ধর্ম বা মতবাদ মানিয়া লইতেন তাহা যে অচিরে বহুল প্রচারিত হইবে তাহাতে কোন সন্দেহ নাই। তাই আচার্য্য গীতাভাষ্যের ভূমিকায় বলিয়াছেন “গুণাধিকৈর্হি গৃহীতৌহুষ্টিয়মানশ্চ ধর্মঃ প্রচয়ং গমিষ্যতি।” পণ্ডিতগণ কর্তৃক গৃহীত এবং অমুষ্টিত ধর্ম বিস্তৃতি লাভ করে।

সমগ্র বেদের তাৎপর্য্য এবং তাঁহার গুরুর অনুভবরূপ

অদ্বৈতমতবাদ প্রচারের দ্বারাই জীবের যথার্থ কল্যাণ হইবে ইহা অবধারণ করিয়া কাশীধামে “সর্বং খল্বিদং ব্রহ্ম” “নেহ নাশস্তি কিঞ্চন” “একো দেবঃ সর্বভূতেষু গুঢ়ঃ” “দ্বিতীয়াদৈ ভয়ং ভবতি” ইত্যাদি শ্রুতির নির্দেশ শঙ্কর জন-সমক্ষে প্রচার করিতে লাগিলেন। এখানে আসিয়াই বেদব্যাস^১ কৃত বেদান্তসূত্র সকলের শারীরক ভাষ্য প্রণয়ন করিতে লাগিলেন। ঐকালে একদিন সূত্রকার বেদব্যাস আচার্য্য শঙ্করকে পরীক্ষা করিবার জন্ত বৃদ্ধ ব্রাহ্মণের বেশে ভাষ্যকার শঙ্করাচার্য্যের নিকট উপস্থিত হইলেন। একটি সূত্রের অর্থ শুনিয়া তাহার অল্প প্রকার ব্যাখ্যা করিয়া বেদ-ব্যাস ভাষ্যকারের সঙ্গে বিচার আরম্ভ করিলেন। এই সূত্রের ব্যাখ্যা লইয়া উভয়ে কয়েকদিন পর্যন্ত বিচার করিয়াছিলেন; তাই ভাষ্যকার ঐ সূত্রের দুইটি ব্যাখ্যাই লিপিবদ্ধ করিয়া রাখিয়া গিয়াছেন। ভাষ্যকারের এই প্রতিভার পরিচয়ে ভগবান ব্যাসদেব এতই তুষ্ট হইয়াছিলেন যে তিনি নিজ পরিচয় জানাইয়া আচার্য্য শঙ্করের পরমাযু ষোড়শ বর্ষকে দ্বাত্রিংশৎবর্ষ হউক বলিয়া আশীর্বাদ করিয়াছিলেন।

আচার্য্য শঙ্করের পরমগুরু গোড়পাদাচার্য্য যে অদ্বৈত-বাদের সূচনা করিয়া যান, আচার্য্য শঙ্কর তাহারই পরিসমাপ্তি করিয়াছেন। অবশ্য ব্যাসসূত্র নামে অভিহিত বেদান্ত-সূত্রগুলি বেদব্যাস রচিত স্বীকার করিলেও বর্তমান কালে দ্বৈতবাদী বিশিষ্টাদ্বৈতবাদী সকলেই উহার উপর নিজ নিজ মতের পরিপোষক ভাষ্যটীকা প্রভৃতি রচনা করিয়াছেন। বেদব্যাসরচিত বেদান্তসূত্রেই আমরা আচার্য্য বাদরি, কাঞ্চাজিনি, আত্রেয়, উড্ডলোমি, আশ্বরথ্য, কাশকুৎস— আরো অনেক আচার্য্যের নাম সেখিতে পাই তাঁহাদের মধ্যে কাশকুৎসের মতই আচার্য্য শঙ্কর সমর্থন করিয়াছেন। অতএব আমরা নিঃসন্দেহে এ কথা বলিতে পারি যে, আচার্য্য শঙ্করে আসিয়া অদ্বৈত মত পূর্ণত্ব প্রাপ্ত হইলেও তৎপূর্বে ঐ মতবাদের প্রভাব দেশে ছিল, তিনি অদ্বৈত কিছু একটা করিয়া যান নাই। শ্রুতির নির্দেশ—তিনিই সকলের অন্তর্ধামী অন্তরাত্মা, তিনি ছাড়া অল্প দ্রষ্টা, শ্রোতা, মন্তা, বিজ্ঞাতা আর কেহ নাই। (১) এক মাত্র তিনিই সর্বভূতে গুঢ়-

(১) নাশ্বদতোহস্তি দ্রষ্ট, নাশ্বদতোহস্তি শ্রোত, নাশ্বদতোহস্তি মন্ত, নাশ্বদতোহস্তি বিজ্ঞাত।

রূপে অনুপ্রবিষ্ট রহিয়াছেন। (২) এই বিশ্ব ব্রহ্মাণ্ড সেই পরমাআই। (৩) এক অদ্বিতীয় পরমাআই বিভিন্নরূপে প্রতিভাত হইতেছে। (৪) দুইয়ের জ্ঞান হতেই ভয়, সন্দেহ, চিন্তা, ঘৃণা প্রভৃতির সৃষ্টি হয়। (৫) এই আআই ব্রহ্ম। (৬) একমাত্র তাঁহাকেই জেনে জীব মৃত্যুকে অতিক্রম করে, অন্ত পথ নাই। এই সকল শ্রুতিবাক্য সকল দেখিয়া তিনি নিশ্চয় করিলেন—এই সংসারে মৃত্যুর পারে যাবার একমাত্র উপায় তাঁর সাক্ষাৎকার করা। তুমিই সেই, তত্ত্বমসি, অহং ব্রহ্মাস্মি, অয়মাআ ব্রহ্ম এই বেদবাক্য-সকল হইতে সিদ্ধান্ত করিলেন—আমি মনুষ্য, দেবতা, যক্ষ, ব্রাহ্মণ, ক্ষত্রিয়, বৈশ্য, শূদ্র প্রভৃতি জাতি নই, ব্রহ্মচারী, গৃহী, বাণপ্রস্থী, সন্ন্যাসী নই। মন, বুদ্ধি, চিত্ত, অহঙ্কার আমি নই। চক্ষু কর্ণ নাসিকা জিহ্বাস্বক, বাকুপাণিপাদ পাণ্ডু উপস্থ রূপ জ্ঞানেন্দ্রিয় এবং কর্মেন্দ্রিয় আমি নই। ক্ষিতি অপ্ তেজ মরুৎ ব্যোম রূপ পঞ্চভূত আমি নই। প্রাণ অপান ব্যান উদান সমান প্রভৃতি প্রাণ বর্গ আমি নই। ধর্ম অর্থ কাম মোক্ষ আমি নই। সকল প্রকার ধর্ম বর্জিত প্রজ্ঞান স্বরূপ নিজ বোধরূপ। শ্রুতি বাহাকে বিবিধুখে নির্দেশ না করিয়া নিষেধ মুখে নির্দেশ করিয়াছেন—আমি স্থূল সূক্ষ্ম নই, অণু মহৎ হ্রস্ব দীর্ঘ প্রভৃতি কোন ইতিবাচক নই। দূক পদার্থ আআ, পারমার্থিক এক হইয়াও উপাধি ভেদে ঈশ্বর, জীব এবং সাক্ষী বলিয়া অভিহিত হই।

অহং মম রূপ অভ্যাসবশতঃ শুক্লিতে রজত ভ্রমের মত, রজ্জুতে সর্পভ্রমের মত, মরীচিকাতে জলভ্রমের মত—নিত্য, শুদ্ধ, বুদ্ধ, মুক্তস্বভাব পরমাআ নিজেকে যেন অশুদ্ধ, অজ্ঞ, বদ্ধ, দেহাদি ধর্মবিশিষ্ট বলে মনে করি। এই ভ্রম যে কবে কখন কেন আরম্ভ হয়েছে তাহার কিছু ঠিক নাই। ইহা অনাদি হইলেও সাস্ত। স্বরূপের জ্ঞানের দ্বারাই এই ভ্রমের অবসান হইবে, তাহা একদিন নিশ্চয়ই হইবে। আলোক এলে অন্ধকার যেমন আপনি চলিয়া যায় সেইরূপ

জ্ঞানের প্রভাবে এই ভ্রমজ্ঞান দূর হইয়া আমি স্বরূপতঃ যাহা তহাই থাকিব। এই আলো আবার আমি নিজেই; বেদ বলে স্বয়ং জ্যোতি এই পুরুষ, অপরের জ্যোতিতে ইহাকে জ্যোতিমান্ হইতে হয় না। স্বয়ং জ্ঞানস্বরূপ বলিয়া নিজের মহিমায় নিজেই প্রতিভাত হইবে। শাস্ত্র এই অবস্থাকেই মোক্ষলাভ বলিয়াছে। বাস্তবিক ইহা কিছু অপ্রাপ্ত বস্তুর প্রাপ্তি নয়। প্রাপ্ত বস্তুরই প্রাপ্তি, যেমন গলায় হার থাকা সত্ত্বেও হার বুঝি নাই বলিয়া গলায় হাত দিয়া হার খুঁজে, তারপর যখন হাত দিয়া দেখে যে হার ঠিক আছে—এই মোক্ষলাভ ও সেইরূপ প্রাপ্ত বস্তুরই প্রাপ্তি। কবির ভাষায় ‘নয়নে বসন বাঁধিয়া আধারে মরি গো কাঁদিয়া’ নয়নে বসন নিজেই বেঁধেছি নিজেই খুলিতেও পারি। কিন্তু কেন যে খুলিতেছি না তাহাই আশ্চর্য্য। নিজের স্বরূপের জ্ঞান হইয়া গেলেই মহামায়ার মায়া বা কুহকরাশি আর আমাদেরকে ধরিয়া রাখিতে পারিবে না।

এই মায়ার স্বরূপ সম্বন্ধে আচার্য্য শঙ্কর বলেন—

অব্যক্ত নায়ী পরমেশ শক্তিরণাঢ্যবিদ্যা ত্রিগুণাস্থিকা পরা।
কার্য্যানুমেয়া স্মৃধৈষেব মায়া যয়া জগৎ সর্বমিদং প্রসৃষতে ॥

বিবেকচূড়ামণি ১১৪

এই অব্যক্ত ঈশ্বরীয় শক্তি—যাহাকে ঈশ্বর ও বলা যায় না, তাহা ছাড়া পৃথকও বলা যায় না—যাহা সত্ত্বঃ রজঃ তমরূপ ত্রিগুণাস্থিকা পরাপ্রকৃতি—যাহা অনাদি, স্মৃধীগণ যাহাকে কার্য্যানুমেয়াক্রমে অভিহিত করিয়াছেন—যাহার দ্বারা এই সমস্ত জগৎ—বিশ্বব্রহ্মাণ্ড সৃষ্ট হইয়াছে—এই অনির্কচনীয়া অনাদি অবিচার হাত হইতে মুক্তি পাইতে হইলে ভগবান শ্রীকৃষ্ণের বাণী স্মরণ করিতে হইবে—মামেব যে প্রপণন্তে মায়ামেতাং তরন্তি তে। আমার অর্থাৎ পরমাআর যে শরণাপন্ন হয় সেই এই মায়া উত্তীর্ণ হইতে পারে। আমাদের সেই ভবতারিণীর পূজক শ্রীরামকৃষ্ণদেব যেমন বলিতেন—যাকে ভূতে পায় সে যদি জানে যে তাকে ভূতে পেয়েছে তাহলে ভূত চলে যায়। ছেলেরা যদি জানতে পারে যে এ আমাদের সেই হরে—তাহলে যতই মুখস পরে যাক্ না কেন তাতে আর তারা তাকে দেখে ডরায় না। মহামায়ার মায়া জানতে পারলেই মায়ার পারে চলে যেতে পারবে। বাসনা ত্যাগই একমাত্র উপায়। দাহ পদার্থের অভাবে যেমন

(২) একোদেবঃ সর্বভূতেষু গুঢ়ঃ।

(৩) ঐতদাআমিদং সর্বং।

(৪) দ্বিতীয়াত্বে ভয়ং ভবতি।

(৫) অয়মাআ ব্রহ্ম।

(৬) তমেব বিদিত্বা অতিমৃত্যুমেতি নাশ্চপস্থা বিদ্বতে অয়নায়।

অগ্নি নিজেই নির্কাপিত হয়ে যায়, বাসনাঙ্কয়ে জীব ও সেইরূপ মায়ার পারে যেতে পারে। মায়ামুক্ত জীবই মায়ামুক্ত হয়ে শিব হয়। এখন কি উপায়ে আমরা মায়ামুক্ত হইতে পারি, তাহার নির্দেশে আচার্য্য শঙ্কর বলেন—ব্রহ্মই বস্তু আর সব অবস্তু—ব্রহ্ম সত্য জগৎ মিথ্যা—ইহ পরলোকের বাবতীয় ভোগের বাসনা ত্যাগ করা—শম, দম, উপরতি, তিতিক্ষা, সমাধান, শ্রদ্ধারূপ যত্ সম্পত্তি, আর মুমুক্শু এই সাধনচতুষ্টয়সম্পন্ন ব্যক্তিই মায়ামুক্ত হইতে পারিবে, স্বরূপের উপলব্ধি করিতে পারিবে। তপস্যা দ্বারা যারা পাপমুক্ত হয়েছে, চিত্তের ত্রিবিধ দোষ নাশ করে অর্থাৎ শুভকর্মের দ্বারা চিত্তের মলরূপ দোষ নাশকরে উপাসনার দ্বারা বিক্ষেপের শাস্তি করে জ্ঞানের দ্বারা আবরণ ভঙ্গ করে প্রশান্তচিত্ত হয়েছে, ইহপরলোকের বাবতীয় পদার্থে বীতরাগ হয়েছে এবং যারা মুমুক্শু তাদেরই আত্মজ্ঞান লাভে অধিকার। অর্থাৎ তারাই আত্মজ্ঞান লাভে যোগ্য।

আচার্য্য শঙ্কর মানুষ কিসে সমস্ত হিংসা, দ্বেষ, ভেদ, বিভেদ ভুলে যোগে এক পরমাত্মাই বিভিন্নরূপে প্রতীত হচ্ছে বুঝতে পারে—তার জন্ম যতপ্রকার সহজ উপায় থাকা সম্ভব তাহা দেখাতে চেষ্টা করেছেন। তাঁর নিজস্ব এই বিবেক-চূড়ামণি উপদেশসহস্রী আত্মানাত্মবিবেক প্রভৃতি গ্রন্থসমূহে এবং দশোপনিষদ্ভাষ্য, গীতাভাষ্য, বেদান্তদর্শনের শারীরভাষ্য পড়লে মনে হয় বাক্যমনাভীত সেই অখণ্ড সচ্চিদানন্দের জ্ঞান করাইবার জন্ম আচার্য্য শঙ্কর কি কঠোর পরিশ্রম ন্য করেছেন। তিনি চাহিয়াছেন, শুদ্ধচিত্ত ব্যক্তি-মাত্রই করামলকবৎ উহা প্রত্যক্ষ করুক।

সাদ্ধ ত্রয়োদশ শতাব্দী পরে আজ আমরা তাঁর যতটুকু উপদেশ সংগ্রহ করিয়াছি তাহাতে মনে হয়, এই সমুদয় পুস্তকাবলী মঠসমূহে সযত্নে রক্ষিত ছিল। কারণ এই সমুদয় পুস্তকে মাত্র সন্ন্যাসাশ্রমোচিত উপদেশরাজীই নিবদ্ধ রহিয়াছে। তাহাতে আরো মনে হয়, তাঁর যে সকল গ্রন্থ ভুল ছিলেন তাঁদের জন্মও নিশ্চয়ই তিনি কিছু উপদেশ করিয়াছিলেন; কিন্তু সেগুলি লিপিবদ্ধ হয় নাই; অথবা তাহা বহু বৎসরের বহু বাধাবিঘ্নসঙ্কুল ব্যবধানে নষ্ট হইয়া গিয়াছে বলিয়া তাহা আর আমরা পাইতেছি না। তবে ত্রৈবর্নিক গ্রন্থদের নিত্য পঞ্চমহাযজ্ঞ—ঋষিযজ্ঞ

বেদাধ্যয়ন সন্ধ্যা-বন্দনা উপাসনাদি দেবযজ্ঞ—অগ্নি হোত্রাদি ভূতযজ্ঞ—বিশ্বদেবের উদ্দেশে বলিদান, নৃযজ্ঞ—অন্নাদির দ্বারা অতিথিসৎকার, পিতৃযজ্ঞ—শ্রাদ্ধতর্পণাদি দ্বারা পিতৃপুরুষদের তুষ্টবিধান—ঐগুলির আচরণ বহুপূর্ক হতেই দেশে প্রচলন থাকিলেও বৌদ্ধবাদের প্রভাবে উহা অত্যন্ত ক্ষীণপ্রভ হয়েছিল; তিনি ঐগুলির পুনঃপ্রবর্তন করিয়া হিন্দুধর্মের পুনরায় প্রাণসঞ্চার করিলেন; তিনি স্ত্রী ও শূদ্রের বেদে অধিকার স্বীকার না করিলেও তাহারা যে পুরাণ স্মৃতি প্রভৃতির সাহায্যে জ্ঞান লাভ করিয়া মোক্ষপ্রাপ্ত হইবে তাহাতে কোন সন্দেহ নাই বলিয়াছেন।

তিনি কর্মকাণ্ডের এবং বৌদ্ধবাদের বিরুদ্ধে সংগ্রাম করিবার জন্ম এবং বেদান্তোক্ত নিতান্ত নিম্নল অদ্বৈতবাদ প্রচার করিবার মানসে ভারতবর্ষের চারিপ্রান্তে চারিটি মঠ স্থাপন করিয়াছিলেন। দক্ষিণে শৃঙ্গবী মঠ, পশ্চিমে সারদা মঠ, উত্তরে মৌলীমঠ এবং পূর্বে গোবর্দ্ধন মঠরূপ চারিটি দুর্গ স্থাপন করিয়াছিলেন। তিনি যাহা যাহা চাহিয়াছিলেন তাহা সম্পূর্ণ সাধিত হইয়াছে—কর্মকাণ্ড ও বৌদ্ধবাদের বিলোপ-সাধন এবং অদ্বৈতমতবাদের বিস্তার। তাহা হইলেও কিন্তু ঐ মঠচতুষ্টয় এখন আচার্য্যের পবিত্র স্মৃতি বক্ষে ধারণ করিয়া দণ্ডায়মান রহিয়াছে। আমাদের সৌভাগ্য যে, এখনও তাহারা আমাদের নিকট আচার্য্যের কীর্তিরূপে দণ্ডায়মান। কালের দ্রুতগতিতে কত কত গিরিচূড়া ধ্বংস হয়ে গেলেও কিন্তু ঐগুলি ঠিক বিদ্যমান রহিয়াছে। ইহা কি তাঁহার মহিমার প্রকৃষ্ট পরিচয় নয়?

তাঁহার এই অদ্বৈতবাদ প্রচারের ফলে অন্ত সমস্ত মতবাদ কিংকপ দুর্দশাপ্রাপ্ত হইয়াছে তাহার দৃষ্টান্ত দিয়া পণ্ডিতগণ বলিয়াছেন, শৃগালগণ ততক্ষণই অরণ্যে কলরব করে যতক্ষণ না কেশরী গর্জন করে। সিংহ গর্জন করিলেই সমস্ত নীরব নিস্তব্ধ হইয়া যায়। তাঁহার এই মতবাদের মূলে উপনিষদের বাণীরূপ দৃঢ় ভিত্তি ছিল বলিয়াই বিশিষ্টাদ্বৈত, দ্বৈত, ভেদাভেদ, নব্যায় প্রভৃতি আধুনিক মতবাদ সকল বহু বাধা দিয়াও কিছুই করিতে পারে নাই। তাঁহার সেই অদ্বৈতবাদ হিমাচলের ত্রায় অচল অটল ভাবে অবস্থান করিতেছে। গঙ্গাধর শঙ্করের মস্তকস্থিত সুরধনী কোটা কোটা ত্রিতাপদন্ধ নরনারীকে যুগযুগান্তর হইতে শাস্তি দিতেছে। আর এই আচার্য্য শঙ্করের মস্তকপ্রস্থত জ্ঞানের আলোও কত

যুগ হইতে মানবকুলকে পথ দেখাইতেছে এবং আর কতকাল দেখাইবে তাহা কে নির্ণয় করিবে? পাশ্চাত্যজড়বাদী দার্শনিকগণও আজ আচার্য্য শঙ্করের ব্যক্তিত্ব এবং তাঁহার এই অদ্বৈতবাদের মহত্ত্ব উপেক্ষা করিতে পারেন না, পরন্তু মানিতে বাধ্য হইয়াছেন। তাঁর ঐ তীক্ষ্ণধারবিশিষ্ট চাকচিক্যময় ভাষ্যরূপ তরবারি যদি বৌদ্ধবাদ খণ্ডনে না নিয়োজিত হইত তাহা হইলে এই হিন্দুস্থান হয়ত বৌদ্ধস্থানেই পরিণত হইত। তাঁহার ঐ ভাষ্যরূপ জ্ঞানের বিমলপ্রভায় যদি বেদরূপ চিরশুদ্ধ গৌরীশঙ্করচূড়া উদ্ভাসিত না হইত তাহা হইলে কে জানে আজও ঐ বেদরূপ গৌরীশঙ্কর নৈশতমে আবরিত থাকিত

কি না? সেই মহাযুগ সন্ধিক্ষণে যদি আচার্য্য শঙ্করের মত সুবিজ্ঞ নাবিক আসিয়া আমাদের এই জাতীয় অর্ণবপোতের কর্ণধার না হইতেন তাহা হইলে নিমজ্জমানপ্রায় জাতীয় তরণীর আর উদ্ধারের উপায় ছিল না। তাঁহার ভাষ্যের প্রশংসা করিতে গিয়ে বাচস্পতি মিশ্র বলিয়াছেন—গঙ্গাপ্রবাহে মিলিত হইয়া যেমন নালার জলও পবিত্র হইয়া যায়, সেইরূপ তাঁহার ভাষ্যে মিলিত হইয়া আমার এই টীকাও পবিত্র হইয়া যাইবে। আজ মহামনা ভামতীকার বাচস্পতিমিশ্রের অম্ববাদ করিয়া আমিও বলি—আজ এই মহাপুরুষের বিষয় লিখিয়া আমার হস্ত এবং লেখনী দুইই পবিত্র হইয়া গেল।

আষাঢ়

শ্রীকুমুদরঞ্জন মল্লিক

২

এলো নভে নবঘন, কাজ ফেলে রাখ্ গে,
কয়টা আষাঢ় দেখা আছে আর ভাগ্যে !
ফুটিছে মালতী কেয়া, ফুটিছে কদম্ব,
সমীরণে সুরভির এ কি পরিরন্ত !
আগতে ও অনাগতে গণাগণি দৃশ্য
আঁখি ভরে দেখে নে রে অপরূপ বিশ্ব !

মরা নদী ভরা আজ, সবই প্রাণবন্ত,
বসুধার বসুধারা আজি অফুরন্ত,
যাহা ছিল আভাহীন, শুষ্ক ও সিক্ত
স্নিগ্ধ মধুর সব মমতায় সিক্ত,
যুগের আনন্দ যে করপুটে আন্ছে
গাত্র ভরিছে মম পুলক রোমাঞ্চে ।

৩

হরিতে ধরার প্লানি নাশিতে অমঙ্গল,
বরষে কোথায় হেন, আসে রে শ্যামল বল ?
তৃণ হ'ল কুসুমিত, মুক পেলে ভাষ রে
চঞ্চল চরাচর ! কি দেখিতে চাস রে ?
ঝুলনেতে দেয় দোল, অফুটে ফুটায় রে
চেনা রবে যেন সবে ডাকিয়া উঠায় রে ।
মেঘ দেখে থির থাকে হিন্দুর প্রাণ কি
জলধর চরণের মোরা যে আকাঙ্ক্ষী ?
সজল জলদ শিরে রামধনু দীপ্তি
জুড়ায় নয়ন মন, বুকে আনে তৃপ্তি,
মোহিনী দিতেছে আনি অগিয়ার পাত্র,
লভিবি জীবন নব দরশন যাত্র ।

জঙ্গম

‘বনফুল’

প্রথম পরিচ্ছেদ

শঙ্কর তন্নয় হইয়া পথ চলিতেছিল।

সন্ধ্যা উদ্ভীর্ণ হইয়া গিয়াছে। হারিসন রোডে অসম্ভব রকম ভীড়। সেই ভীড় ঠেলিয়া শঙ্কর হাওড়া স্টেশনে চলিয়াছে। দ্রুতবেগেই চলিয়াছে। পাশের দোকানে একটা ঘড়ির দিকে চাহিয়া সে তাহার গতি-বেগকে আরও একটু বাড়াইয়া দিল। ট্রেনের আর বেশী সময় নাই! হস্টেলের ঘড়িটা নিশ্চয় ‘সো’ ছিল। ফুলের তোড়াটা ভাল করিয়া কাগজ দিয়া ঢাকিয়া আবার সে পথ অতিবাহন করিতে লাগিল। চারিদিকে যা ভীড়—ধাক্কা লাগিয়া তোড়াটা নষ্ট হইয়া না যায়।

নিউ মার্কেট হইতে ফুল কিনিতে গিয়া তাহার দেয়ীও হইয়া গেল—পকেটের সমস্ত পয়সাও শেষ হইয়া গেল। ট্রামের পয়সা পর্য্যন্ত নাই—হাঁটিয়া যাইতে হইতেছে। অথচ আজিকার দিনে সে উৎপলের সহিত শুধু হাতে দেখা করিতে পারে না! বাহিরের ইতস্তত বিক্ষিপ্ত জনতার মত তাহার মনের মধ্যেও নানা চিন্তা আসিয়া ভীড় করিতে লাগিল। একদিন এই উৎপলই তাহার জীবনে সব ছিল। তাহার কৈশোর জীবনটা উৎপলময় ছিল বলিলেও অত্যুক্তি হয় না। কি ভালই বাসিত তাহাকে! এই জনতার মধ্যে পথ চলিতে চলিতেও অকস্মাৎ তাহার মনে সেই বিগত জীবনের একটি স্মৃতি ভাসিয়া আসিল! দীর্ঘ দশ বৎসরেও তাহা মলিন হয় নাই—কত কথা বিস্মৃতির অতলে তলাইয়া গিয়াছে কিন্তু এই ছবিটুকু শঙ্করের অন্তরে অকারণে এখনও সজীব হইয়া আছে। একদিন দুপুরে টিফিনের সময় উৎপল স্কুলের পিছনদিককার বারান্দায় বসিয়া পা ছুলাইয়া ছুলাইয়া পেয়ারা খাইতেছিল এবং একফালি রোদ আসিয়া তাহার

লাল ডোরা-কাটা জামায় পড়িয়া সর্ব্বাঙ্গে একটা আলো-ছায়ার রহস্য-স্বজন করিয়াছিল—এই ছবিটুকু শঙ্করের মনে কেমন করিয়া যেন এখনও অমলিন রহিয়াছে। আর একদিনের কথাও মনে আছে। সেদিন উৎপলের জন্মতিথি উৎসব। তাহার কপালে ও গালে চন্দনবিন্দুর সমারোহ। উৎপলের বোন শৈল আসিয়া শঙ্করের পরামর্শ চাহিল—দাদার জন্মদিনে নূতন রকম কি উপহার দেওয়া যায়।

“এই গ্যান্ট্‌স—গ্যান্ট্‌স—”

শঙ্করের চিন্তাস্রোত ব্যাহত হইল।

ফিরিয়া এদিক ওদিক চাহিতে লাগিল। কাহাকেও দেখিতে পাইল না। ভণ্টুর গলা বলিয়া মনে হইল। ভণ্টুই নিশ্চয়। কারণ ‘গ্যান্ট্‌’ শব্দটির এবং এই জাতীয় আরও নানা বিচিত্র শব্দের সৃষ্টিকর্তা ভণ্টুই। নিজের মনের ভাবকে স্বরচিত নানারূপ অদ্ভুত শব্দ সৃষ্টি করিয়া প্রকাশ করা ভণ্টুর একটা বিশেষত্ব। অভিধান বহির্ভূত এই সকল শব্দের সৃষ্টিকর্তা বলিয়াই শঙ্কর ভণ্টুর প্রতি প্রথম আকৃষ্ট হয়।

শঙ্কর এদিক ওদিক চাহিয়া কিন্তু কাহাকেও দেখিতে পাইল না। আবার চলিতে সুরু করিবে এমন সময় আবার ডাক আসিল—

“চাম্‌ গ্যান্ট্‌স—”

শঙ্কর এবার পিছু ফিরিয়া দেখিল হারিসন রোডের একটা অতি সঙ্কীর্ণ গলির অন্ধকারে ভণ্টু দাঁড়াইয়া রহিয়াছে।

গোলগাল মুখটিতে একমুখ হাসি, বাঁ হাতে বাইসিকেল, ডান হাতে ছোট একটা প্যাকেট। নিতান্ত ছোটও নয়, মাঝারি গোছের। শঙ্কর আগাইয়া যাইতেই ভণ্টু তাহাকে বলিল—“বাইকটা একবার ধর ত—এই প্যাকেটটা বাঁধি পেছন দিকে—”

বিস্মিত শঙ্কর বাইকটা ধরিয়। বলিল—“তুই এখানে হঠাৎ?”

“দাড়ি কিনতে এসেছিলাম।”

ভণ্টুর চোখ দুটিতে হাসি উপচাইয়া পড়িল।

শঙ্কর আরও বিস্মিত হইয়া বলিল—“দাড়ি?”

“দাড়ি! চরম লঙ্কালঙ্কি।”

“এই এক পুঁটুলি দাড়ি!”

“জুটাও আছে! জটিল লঙ্কালঙ্কি!”

শঙ্কর বলিল—“তুই আজকাল কলেজে যাস না কেন? থিয়েটারে ঢুকেছিস না কি?”

ভণ্টু কিছু না বলিয়া নিপুণভাবে প্যাকেটটি বাইকের পিছন দিকে বাঁধিতে লাগিল। বাঁধা শেষ হইবার পূর্বেই শঙ্কর বলিল—“তাড়াতাড়ি শেষ করে নে ভাই। আমাকে হাওড়া স্টেশনে যেতে হবে। উৎপল বিলেত যাচ্ছে আজ—জানিস না?”

“তাই না কি? লঙ্কালঙ্কি করতে যাচ্ছিস বুঝি তুই! যা—আমার আজ আর সময় নেই। আটটার মধ্যে দাড়ি না পৌঁছলে প্যান্থার আমাকে খেয়ে ফেলবে—”

“প্যান্থার কে?”

“ছোটবাবু—”

“ছোটবাবু কে?”

“আরে গাড়োল, আমি যে আপিসে চাকরি করছি সেই আপিসের ছোটবাবু। ইয়া চোয়াল, ইয়া লাল চোখ চাম লদ্! থিয়েটারে ভারি ঝাঁক। প্যান্থার রসিক আছে। যাক, চললাম ভাই আমি। উৎপলকে বলে দিস বিলেত যাচ্ছে যাক—দক্চে না যায়। চললাম—দেরি হয়ে যাচ্ছে আমার।”

ভণ্টু বাইকে সওয়ার হইল।

শঙ্করের বিস্ময় কাটে নাই।

সে বলিল—“তুই চাকরিতে ঢুকেছিস না কি? কিছু জানি না ত। পড়াশোনা ছেড়ে দিলি?”

“আসচে বছর আবার শুরু করা যাবে।”

ভণ্টু বাইকে চড়িয়া জনতার মধ্যে অদৃশ হইয়া গেল। শঙ্কর কনিকের জন্ত শুরু হইয়া দাঁড়াইয়া পড়িল। ভণ্টুদের অবস্থা সচ্ছল নয়। হয়ত দারিদ্র্যের জন্তই বেচারার পড়াটা হইল না। ভণ্টুর সহিত তাহার প্রথম পরিচয়ের

কথা মনে পড়িল। বেঁটে মোটা আড়ময়লা বুকখোলা জামাপরা হাত্তমুখ ভণ্টুকে সে যেদিন প্রথমে ক্লাসে দেখিয়াছিল সেদিন তাহাকে ভারি অদ্ভুত মনে হইয়াছিল। মনে হইয়াছিল ভারি নোংরা ছেলেটা। এখনও ভণ্টু তেমনি নোংরাই আছে। কিন্তু আর ত তাহাকে তেমন খারাপ লাগে না। শঙ্কর ভণ্টুর অল্প পরিচয় পাইয়াছে। তাহাদের বাড়ীতেও সে গিয়াছে কয়েকবার।

হাওড়ার পুলের উপর দ্রুতপদে হাঁটিতে হাঁটিতে শঙ্করের মনে পড়িতে লাগিল উৎপলের কথা নয়, ভণ্টুর কথা। তাহার হঠাৎ মনে হইল, ভণ্টুর বাবা তাহাকে একদিন বাইতে বলিয়াছিলেন। নানা রকম গোলমালে তাহার যাওয়া হয় নাই। বেলেঘাটার এক অতি এঁদো গলির মধ্যে ভণ্টুর বাসা। যাওয়াই মুশ্কিল। শঙ্কর ভাল করিয়া চিন্তা করিলে বুঝিতে পারিত যে ভণ্টুর ওখানে না যাওয়ার কারণ ভণ্টুর বাসার দূরত্ব নহে। অন্য কারণ রহিয়াছে। উৎপলের বিবাহের পর হইতেই শঙ্কর ভণ্টুর ওখানে যাওয়া একপ্রকার ছাড়িয়া দিয়াছে। উৎপলের বিবাহ হইয়াছে প্রায় মাস দুই হইল। উৎপলের স্বস্তর বড়লোক এবং স্বস্তরেরই অর্থে উৎপল বিলাত চলিয়াছে। শঙ্কর কিন্তু মাতিয়া উঠিয়াছে এসব কারণে নয়—শঙ্করের মাতিবার কারণ উৎপলের স্ত্রী সুরমা। স্ত্রী, তস্বী, যুবতী, সুশিক্ষিতা। কথাবার্তায়, আচার ব্যবহারে পোষাক পরিচ্ছদে সুরুচিসঙ্গত শোভন সৌষ্ঠব।

সকল বিষয়েই বেশ কেমন একটা যেন সহজ অনাড়ম্বর কমনীয়তা। এমন মেয়ে শঙ্কর ইতিপূর্বে কখনও দেখে নাই।

সে পাড়াগাঁয়ে মানুষ। মফঃস্বলের স্কুলে পড়িয়াছে। আই-এস-সি, বি-এস-সি-টাও মফঃস্বলের কলেজেই কাটিয়াছে।

সুরমার মত মেয়ের সংস্পর্শে সে জীবনে কখনও আসে নাই। তাহার মোহগ্রস্ত মন তাই উৎপলের বিলাত যাওয়াটাকে উপলক্ষ করিয়া সুরমাকে বিরিয়া বিরিয়াই ঘুরিয়া মরিতেছিল। কিন্তু সে নিজের এ বিষয়ে সজ্ঞান ছিল না। এ বিষয়ে সে সচেতন হইয়াছিল অনেক পরে।

হাওড়া স্টেশনে শঙ্কর যখন পৌঁছিল তখন ট্রেন ছাড়িতে আর বেশী বিলম্ব নাই। মাত্র দশ মিনিট বৃষ্টি বাকী ছিল। শঙ্কর দূর হইতেই দেখিতে পাইল উৎপল একদল নরনারী পরিবৃত হইয়া প্ল্যাটফর্মের উপরই দাঁড়াইয়া রহিয়াছে। শঙ্কর কাছাকাছি আসিতেই উৎপলও তাহাকে দেখিতে পাইল এবং বলিয়া উঠিল—“এই যে শঙ্কু, তুইও এসে পড়েছিস তা হ’লে। আমি ভাবছিলাম, তোর সঙ্গে বৃষ্টি আর দেখাই হ’ল না। ওহো, একটা ভারি ভুল হয়ে গেছে। স্লিপিং স্যুটটা বাক্সেব ভেতরই থেকে গেছে। সুরমা বার করে ফেল না—ওই বড় স্যুটকেসটায় আছে। এখুনি ত দরকার হবে—”

সুরমা একটু ইতস্তত করিয়া গাড়ির কামরার মধ্যে গেল। ঠিক এই সময়টাতে বাক্স ঘাঁটাঘাঁটি করিবার ইচ্ছা ছিল না তাহার।

শঙ্কর কাগজের আবরণ খুলিয়া ফুলগুলি বাহির করিল। বড় বড় লাল লাল গোলাপ। দেখিলেই দৃষ্টি আকর্ষণ করে।

উৎপল বিস্মিত সুরে বলিল—“এ সব কার জন্তে এনেছিস তুই? আমার জন্তে? উঃ এত সেন্টিমেন্টাল তুই! ফুল না এনে ভাল একটা সিগারেট কেস আনতিস যদি, কাজে লাগত। ফুল ত একটু পরেই শুকিয়ে যাবে। সুরমা অবশ্য খুব খুশি হবে। সুরমা, শঙ্কর কি কাণ্ড করেছে দেখ—”

সুরমা নামিয়া আসিয়া স্মিত মুখে ফুলগুলি লইল।

উৎপল বলিল—“বিছানার একধারেই রাখ এখন। পরে ঠিক ক’রে নিলেই হবে। সুরমাও যাচ্ছে আমার সঙ্গে বসে পর্য্যন্ত—”

শঙ্কর হাসিয়া বলিল—“ভালই ত।”

ছদ্ম গাভীরাভরে উৎপল কহিল—“তুমি কবি মানুষ, তুমি ত বলবেই। বিজ্ঞ শাস্ত্রকারগণ কিন্তু বলেছেন অতীত কথা। পথি নারী বিবর্জিতা—”

শঙ্কর হাসিয়া উত্তর দিল—“নারীর বেলায় শাস্ত্রটা মানা সুবিধের স্বীকার করি। তবে বিলেত যাবার মুখে শাস্ত্র আলোচনা ঠিক মানাচ্ছে না। থাম তুই—”

গাড়ীর ভিতর ফুলগুলি গুছাইয়া রাখিতে রাখিতে সুরমা শঙ্করের কথাগুলি মন দিয়া শুনিতোছিল। এই কথায় তাহার মুখে একটা স্নিগ্ধ হাসির আভা ছড়াইয়া

পড়িল। সে গাড়ি হইতে নামিয়া আসিয়া বলিল—“অনেক ধন্যবাদ আপনাকে শঙ্করবাবু। সত্যিই গোলাপগুলো লাভলি। আপনার রসবোধকে প্রশংসা না ক’রে পারলাম না।”

শঙ্কর উত্তরে শুধু হাসিল।

“উৎপলবাবু, আপনার বন্ধুদের সঙ্গে আমার আলাপ করিয়ে দিলেন না? বিলেত যাচ্ছেন, এসব আদব-কায়দাগুলো শিখুন—”

উৎপল গাড়ির কামরায় ঢুকিয়া টিফিন কেয়িয়ারটা লইয়া কি যেন করিতেছিল। এই কথা শুনিয়া নামিয়া আসিল। যিনি কথাগুলি বলিলেন তিনি একজন মহিলা। বয়স প্রায় পঁচিশ হইবে! পরিপাটিক্রমে সুসজ্জিতা। কোথায় কি পরিলে এবং না পরিলে তাঁহাকে মানাইবে এ জ্ঞান যে তাঁহার আছে তাহা একবার তাঁহার দিকে তাকাইলেই বোঝা যায়। তাঁহার সঙ্গে আরও দুইজন তরুণী ছিলেন। তাঁহাদের বয়স আরও কম। একজনের বয়স বছর কুড়ি এবং আর একজনের বছর আঠারো।

উৎপল নামিয়া আসিয়া কহিল—“হ্যাঁ, আলাপ করিয়ে দেব বই কি। আমি বিলেত চললাম, আপনাদের ফাই-ফরমাস খাটবার মত একজন কাউকে দিয়ে যেতে হবে ত। এইবার আসুন, আদব-কায়দামত আপনাদের পরস্পর পরিচয় করিয়ে দিই। ইনি হলেন শঙ্করসেবক রায়—আর ইনি হচ্ছেন মিসেস মিত্র। প্রফেসর বিশ্বেশ্বর মিত্রের স্ত্রী। আমাদের ইউনিভার্সাল মিষ্টি দিদি। আর ওই যে উনি—যিনি ও দিকে মুখ ফিরিয়ে মুচকি মুচকি হাসছেন—উনি হচ্ছেন মিষ্টিদিদির মাসভূতো বোন। ওঁর নাম হচ্ছে মিসেস রায়। ওঁর স্বামী দিল্লীতে চাকরি করেন। ডাক নাম ওঁর সোনাদিদি—আর ওঁর পাশে যিনি দাঁড়িয়ে রয়েছেন, তিনি হলেন মিস্ মিত্র। বেথুনে বি-এ পড়ছেন। ওঁর ডাক নাম হচ্ছে রিনি। আর আপনারা সবাই শুনে রাখুন, আমার এই বন্ধুটি একটি অসাধারণ মেধাবী ছাত্র—ক্রাসের মধ্যে দল পাকাতে ওস্তাদ—সব দলেই পাণ্ডাগিরি করা চাই। তা ছাড়া, পরোপকারী এবং সর্বোপরি কবি—”

শেষের কথাটা শুনিয়া সকলে হাসিয়া উঠিলেন।

উৎপল তাহার পর দণ্ডায়মান পুরুষ দুইটির দিকে ফিরিয়া বলিল—“আর এই দুটি হচ্ছেন আমার বড় কুটুম্ব। এ দুজনকে তুই দেখিসনি শঙ্কু। এঁরা দুজনেই আজ সকালে

এসে পৌঁছেছেন। বিয়ের সময়ও আসতে পারেননি এঁরা—
এত এঁদের পড়ায় মন! ইনি হচ্ছেন অশোক, আর উনি হচ্ছেন
প্রবীর। দুজনেই ইঞ্জিনিয়ারিং পড়েন রুড়কিতে।”

শঙ্কর সকলকেই নমস্কার করিল।

শঙ্কর এবং উৎপল একসঙ্গে ম্যাট্রিকুলেশন পাশ
করিয়াছিল। তাহার পর কিন্তু উভয়ের ছাড়াছাড়ি হয়।

উৎপল কলিকাতায় চলিয়া আসে—শঙ্কর মফঃস্বলের
কলেজে যায়। সেইজন্ম উৎপলের কলিকাতাবাসী
পরিচিতদের সহিত শঙ্করের পরিচয় ছিল না। এতগুলি
অপরিচিতা তরুণীর মধ্যে শঙ্কর চুপ করিয়া দাঁড়াইয়া রহিল।
অস্বস্তিকর নীরবতা!

মিষ্টিদিদি নীরবতা ভঙ্গ করিলেন।

সুমিষ্টি হাসিয়া তিনি জিজ্ঞাসা করিলেন—“আপনার
কবিতার বই কোন বেরিয়েছে না কি?”

“না, কোন কবিতাই ছাপা হয় নি আমার।”

ইহা শুনিয়া সোনাদিদি আগ্রহের সুরে বলিলেন,
“নিয়ে আসবেন আপনার কবিতা একদিন আমাদের
বাড়ীতে। এত ভাল লাগে আমার কবিতা! বিশেষ যে
কবিতা ছাপা হয় নি। আসবেন একদিন? দিদি,
ওঁকে চায়ে আসতে বল না একদিন।”

মিষ্টিদিদি বলিলেন—“কবিতার নাম যেই শুনেছে অমনি
সোনার মন উস্খুস করছে। আসবেন আপনি শঙ্করবাবু
একদিন। তা না হ’লে জালিয়ে মারবে ও আমাকে।”

শঙ্কর বলিল—“হ্যাঁ, যাব একদিন। ঠিকানাটা কি
আপনাদের?”

মিষ্টিদিদি ঠিকানা বলিলেন।

শঙ্কর উৎপলকে জিজ্ঞাসা করিল—“তোরা বাবা, মা,
শ্বশুর, শাশুড়ী কাউকে দেখছি না যে—

“বাবা মা বর্ধমানের দেখা করবেন, আর সুরমার বাবা মা
উঠবেন আসানসোল থেকে। শ্বশুর মশায়কেও এইবার
কাজে জয়েন্ করতে হবে ত।”

উৎপলের শ্বশুর বসেতে চাকুরি করিতেন।

টনু টনু করিয়া ট্রেন ছাড়িবার ঘণ্টা হইল।

উৎপল ও সুরমা গিয়া ট্রেনে উঠিয়া বসিল।

উৎপল বলিল—“তুইও একটা বিয়ে করে চলে আয়
বিলেতে—বুঝলি শঙ্কর?”

তাহার পর কণ্ঠস্বর একটু নীচু করিয়া বলিল—‘শোন,
রিনি মেয়েটিকে কেমন লাগছে তোর? বিয়ে কর না ওকে।
প্রফেসার মিত্র বলছিলেন যে ভাল পাত্র পেলে বিলেতে
পাঠাবেন।’

“চুপ কর তুই—”

গার্ডের হুইসল বাজিল।

ট্রেন চলিতে শুরু করিল।

সুরমা হঠাৎ জানালা দিয়া মুখ বাহির করিয়া শঙ্করকে
বলিল—“চিঠি লিখবেন আনায় বসেতে। মিষ্টিদিদি কাছে
ঠিকানা আছে। লিখবেন ত?”

শঙ্কর ঘাড় নাড়িয়া সম্মতি দিল।

ট্রেনের গতি-বেগ বাড়িল। উৎপল জানালা দিয়া
বুঁকিয়া বথারীতি রুমাল নাড়িতে লাগিল।

যতক্ষণ রুমাল দেখা গেল সকলেই সেইদিকে তাকাইয়া
রহিলেন। ক্রমশ রুমালও অদৃশ্য হইয়া গেল।

মিষ্টিদিদি তখন শঙ্করকে বলিলেন—“এইবার আমরাও
যাই চলুন। আপনি থাকেন কোথায়?”

“হস্টেলে।” হস্টেলের ঠিকানা সে দিল। “চলুন না
নাবিয়ে দিয়ে যাই আপনাকে। গাড়ি আছে আমাদের
সঙ্গে।”

“ধন্যবাদ। কিন্তু আমি এখন হস্টেলে ফিরব না। আর
এক জায়গায় যেতে হবে আমাকে।”

“যাবেন কিন্তু আমাদের বাড়ীতে। ভুলবেন না।”

“যাব।”

মিষ্টিদিদিরা চলিয়া গেলেন।

উৎপলের শ্যালক দুইটিও তাঁহাদের গাড়ীতে উঠিল।

সকলে চলিয়া গেলে শঙ্কর খানিকক্ষণ স্তম্ভিত হইয়া
দাঁড়াইয়া রহিল। সমস্ত মনটা যেন ফাঁকা হইয়া গেল।
মনে হইল ভণ্টুর বাড়ী যাই। ভণ্টু হঠাৎ পড়া ছাড়িয়া
চাকুরিতে ঢুকিল কেন? ভণ্টুর বৌদিদির মুখখানা একবার
মনে পড়িল। এত রাত্রে ভণ্টুর বাড়ী হাঁটিয়া যাওয়াও
মুশ্কিল। কি করিবে ভাবিতেছে, এমন সময় যে পরিচিত
টিকিট কলেকটারবাবুটির অহু গ্রহে শঙ্কর বিনা মাশুলে
প্ল্যাটফর্মে ঢুকিয়াছিল তিনি আসিয়া বলিলেন—“এইবার
আপনি বাইরে যান, সার। আর একখানা ট্রেন ইন্ করবে
এক্ষুনি। আমার ডিউটিও ওভার হ’ল।”

শঙ্কর বাহিরে চলিয়া আসিল।

বাহিরে আসিয়াই তাহার চোখে পড়িল কিছুদূরে কতকগুলি লোক কি একটা বস্তুকে ঘিরিয়া কোলাহল করিতেছে। ব্যাপার কি দেখিবার জন্য শঙ্করও আগাইয়া গেল। গিয়া দেখিল, একটি রমণী মূর্ছিত হইয়া পড়িয়া রহিয়াছে এবং সেই মূর্ছিতা রমণীটির মাথা কোলে করিয়া লইয়া আর একটি নারী বিলাপ করিতেছে। তাহাদের ঘিরিয়া কৌতূহলী জনতা দাঁড়াইয়া মজা দেখিতেছিল। দুই মিনিটের মধ্যে কয়েকটা মতামত শঙ্করের কানে গেল।

একজন বৃদ্ধ গোছের ভদ্রলোক মাথা নাড়িয়া বলিতে-
ছিলেন—“মৃগি রোগ, বড় সজীন ব্যাধ্যরাম মশাই। ভালোর
মধ্যে এই—ছোঁয়াচে নয়।”

একটি পাতলা লম্বা গোছের ভদ্রলোক তাঁহার অপেক্ষাও
পাতলা ও লম্বা একটি ভদ্রলোকের কানে কানে ঘাড় উঁচু
করিয়া বলিতেছিলেন—“টেনেছে—জোর টেনেছে—বুঝলে
খুড়ো, দেখেই বুঝেছি আমি!”

খুড়ো কিছু না বলিয়া জিহ্বার প্রান্তটুকু তির্যকভাবে
বাহির করিয়া বাম চক্ষুটি ছোট করিলেন। তাহা দেখিয়া
পুলকিত ভাইপো খুড়োর পৃষ্ঠদেশে একটি চপেটাঘাত করিয়া
সমস্ত দস্তগুলি বিকশিত করিয়া ফেলিলেন। মোটা গোছের
একটি বৃদ্ধ ভদ্রলোকও মূর্ছিতা নারীটির সম্মুখে চিন্তিত হইয়া-
ছেন দেখা গেল। তাঁহার থিয়োরি কিন্তু অন্য রকম।
তিনি বলিতেছিলেন—“তারকেশ্বরে ধন্য দেওয়া কি সোজা
ব্যাপার! সমস্তদিনের কঠোর উপবাস।”

শঙ্কর দেখিল মেয়েটির যাহাই হইয়া থাকুক, অবিলম্বে
উহাকে জনতার চাপ হইতে উদ্ধার না করিলে দমবন্ধ হইয়াই
মারা যাইবে।

সে সোজা ভীড় ঠেলিয়া ভিতরে চলিয়া গেল ও বলিষ্ঠ
দুই বাহু দ্বারা অজ্ঞান মেয়েটিকে তুলিয়া লইয়া অপর মহিলা-
টিকে বলিল—“আমুন, এঁকে কলের কাছে নিয়ে যাই।
মাথায় মুখে জল দেওয়া দরকার আগে।” শঙ্করের সপ্রতিভ
ভাব দেখিয়া সকলে মনে করিল, শঙ্কর বোধ হয় ইহাদের
নিজদের লোক। সুতরাং জনতা ছত্রভঙ্গ হইয়া পড়িল।

কলের কাছে লইয়া গিয়া চোখেমুখে জল দেওয়াতে
মেয়েটির জ্ঞান হইল। জ্ঞান হইলে সে অসম্মত বেশবাস
ঠিক করিয়া লজ্জিত হইয়া মাথার কাপড় টানিয়া দিল।

শঙ্কর দেখিল মেয়েটি অল্পবয়সী। সতেরো আঠারোর বেশী
হইবে না। অপর মহিলাটি বয়স্থা। তিনি বলিলেন—“বৈচে
থাকো তুমি বাবা। মেয়ের ফিটের ব্যারাম আছে। তুমি
না থাকলে কি যে বিপদ হত আজ আমার!”

শঙ্কর বলিল—“আপনারা কোথা যাবেন?”

“আমরা কলকাতাতেই যাব বাবা।”

“আপনাদের একটি গাড়ি ঠিক ক’রে দিই তা হ’লে?”

“তাই দাও -”

শঙ্কর তাহাদের জন্য একটি ঘোড়ার গাড়ি ঠিক করিয়া
দিল। বয়স্থা মেয়েটি শঙ্করকে আর এক দফা আশীর্বাদ
করিয়া শেষে বলিল—“তুমি একদিন যেও আমাদের ওখানে
বাবা। যাবে?”

“কোন্খানে থাকেন আপনারা?”

“কেরানীবাগানে। ১৮নং কেরানী বাগান। যেও
একদিন, কেমন?”

“যাব।”

তরুণীটি চকিতে একবার শঙ্করের দিকে তাকাইয়া অন্ত-
দিকে মুখ ফিরাইয়া লইল।

ঘোড়ার গাড়ি চলিয়া গেল।

শঙ্কর বিস্মিত হইয়া ভাবিতে লাগিল—কে ইহারা।
ওই যুবতী নারীটির শরীরের ভার কি লঘু। জীবনে ইতি-
পূর্বে সে আর কোনদিন কোন যুবতী নারীর শারীরিক
ঘনিষ্ঠতা লাভ করে নাই। কত অক্লেশে সে মেয়েটিকে দুই
হাতের উপর তুলিয়া কলের কাছে লইয়া আসিল। তাহার
কোন সন্দেহ হইল না ত। ওই যে অপর মহিলাটি ছিলেন,
তিনিও ত কোন আপত্তির কারণ দেখিলেন না ইহাতে।
মহিলাটি মেয়েটির কে হন? মেয়েটি কি বিবাহিতা?

এইরূপ নানা প্রকার চিন্তা করিতে করিতে শঙ্কর আবার
হাওড়ার পুল পার হইতে লাগিল। তাহার অন্তরের নিভৃত
কন্দরবাসী কাহার যেন ঘুম ভাঙিয়া গিয়াছে। কিসের যেন
বিসর্পিত সঞ্চরণ সে সর্বদা অশুভব করিতে লাগিল।
অদ্ভুত সে অশুভূতি।

হস্টেলে ফিরিয়া দেখিল, ভট্ট তাহার অপেক্ষায় কক্ষ-
রূমে বসিয়া আছে। তাহাকে দেখিয়া হাসিমুখে বলিল—
“ঘোর জালে পড়ে ফের এসেছি ভাই?”

“কি হ’ল ?”

“ভীম জাল !”

“মানে ?”

“মানে, মেজকাকা ফিরে এসেছে।”

ভণ্টর মেজকাকা সন্ন্যাসী হইয়া গৃহত্যাগ করিয়া-
ছিলেন।

শঙ্কর বিস্মিত হইয়া বলিল—“তাই না কি ?”

“একেবারে থলথলে কাস্ত ! মেজকাকার চেহারা যদি দেখিস এখন। ইয়া লদলদে ভুঁড়ি, মুখময় দাড়ি গৌফ, গেরুয়া লুঙ্গি—জমজমাট ব্যাপার !”

শঙ্কর বলিল—“তাই না কি ?”

তাহার পর একটু থামিয়া বলিল—“ভালই ৩ হয়েছে, মেজকাকা ফিরে এসেছেন। ভীম জাল বলছিস কেন ?”

ভণ্টু হাসিয়া বলিল—“মেজকাকা চাকরিটা যদি পায় তবেই না ভালো ? সেই জন্তেই ত তোর কাছে এসেছি ভাই। তুই একটু বোস সায়েবকে যদি অহুরোধ করিস, ঠিক হয়ে যাবে। চাকরি না হলেই ভীম জাল। আমার পক্ষে একা ম্যানেজ করা শক্ত। তার ওপর শুনিছ মেজকাকা আজকাল খাঁটি গব্যাত ছাড়া ব্যবহারই করেন না অন্য কিছু। গুরুর আদেশ নেই—”

শঙ্কর শুনিয়া নির্বাক হইয়া রহিল।

তাহার পর বলিল—“তুই পড়া ছেড়ে চাকরিতে ঢুকলি কেন হঠাৎ ? তোকে তখন জিগ্যেসই করা হয় নি। বিষ্ণুবাবু কেমন আছেন আজকাল ?”

“দাদাকে নিয়েই ত মুন্সিল। দাদার আবার জ্বর সুরু হয়েছে। ডাক্তার বললে, সমুদ্রের ধারে কোথাও চেঞ্জ পাঠাতে। সেই জন্তে বাধ্য হয়ে আমাকে চাকরি নিতে হ’ল। পেয়েও গেলাম একটা। কি করি বল। দাদার হাফ পে-তে ছুটি। সংসার ত চালাতে হবে। তার ওপর মেজকাকা এসে হাজির হয়েছেন। বাড়ি ফিরে গিয়ে দেখি তিনি পদ্মাসনে বসে প্রাণায়াম করছেন। গভীর গাড্ডায় পড়ে গেছি ভাই। তুই উদ্ধার না করলে আর উপায় নেই। বোস সায়েবকে তুই যদি একটু বলিস, ঠিক মেজকাকার চাকরিটা হয়ে যাবে। যাবি এখন ? এই সময় বোস সায়েব বাড়িতে থাকে।”

“এখুনি ?”

“দেরি ক’রে লাভ কি ?”

“এখন ভাই রাত হয়ে গেছে। নটা বেজে গেছে বোধ হয়। এখন এত রাত্রে হস্টেল থেকে চলে যাওয়া ঠিক নয়। এই মাসেই আরও দুবার আমি রাত্রে ছুটি নিয়েছি। কাল যাওয়া যাবে।”

“আচ্ছা।”

ভণ্টু কেমন যেন বিমর্ষ হইয়া পড়িল।

সে যেন আশা করিয়া আসিয়াছিল, শঙ্কর এখনই তাহার সহিত বোস সায়েবের বাড়ি যাইবে।

কিছুক্ষণ উভয়েই নীরব।

হঠাৎ ভণ্টু বলিল, “গোটা চারেক পয়সা দিতে পারিস ?”

শঙ্করের পকেটে যাহা কিছু ছিল ফুল কিনিতেই ফুরাইয়া গিয়াছিল। পকেটে একটি পয়সাও ছিল না।

বলিল, “কাছে ত নেই ভাই।”

“ওপর থেকে নিয়ে আয়।”

“কি করবি পয়সা নিয়ে ?”

“কিছু খাব। সেই বেলা নটায় দুটি ভাত খেয়ে আপিসে বেরিয়েছিলাম। তারপর থেকে গ্রাম তিনেক জল ছাড়া আর কিছু খাই নি। পেটে এ রকম আগুন জ্বলে যে, ফায়ার ব্রিগেড ডাকলেই হয়। যা, চট্ ক’রে নিয়ে আয় চারটে পয়সা—”

শঙ্কর উপরে গিয়া ভণ্টুকে পয়সা আনিয়া দিল।

ভণ্টু চলিয়া গেল।

শঙ্করও উপরে যাইতেছিল, এমন সময় একটি চাকর আসিয়া প্রবেশ করিল।

“শঙ্করবাবু এখানে থাকেন ?”

“হ্যাঁ আমিই। কি চাই ?”

“চিঠি আছে।”

“কই দেখি—আমার নামে ?”

চাকর একখানি পত্র তাহার হস্তে দিল। খামের উপর অপরিচিত নারী হস্তের লেখা।

চিঠি খুলিয়া পড়িল।

শঙ্করবাবু,

নমস্কার। কাল বিকেল পাঁচটায় আমাদের বাড়িতে ছোটখাটো একটা টি-পাটি আছে। আপনাকে আসতে

হবে। পত্র দ্বারা নিমন্ত্রণ করলাম। কাল সমস্ত দিন হয়ত আপনি কলেজে থাকবেন, কোথায় আপনাকে খবর দেব, তাই এখুনি জানিয়ে দিলাম। আসতে ভুলবেন না কিন্তু। সোনা বলছে, আপনার কবিতার খাতাও যেন আনেন। খাতা আনুন আর নাই আনুন, নিজে কিন্তু নিশ্চয় আসবেন।

মিষ্টিদিদি

শঙ্করের সমস্ত অন্তরটা কেমন যেন চঞ্চল হইয়া উঠিল। চাকরটার দিকে ফিরিয়া সে বলিল—“আচ্ছা বাব।”

ভৃত্য চলিয়া গেল।

কমন রুমটায় শঙ্কর খানিকক্ষণ নিশ্চল হইয়া দাঁড়াইয়া রহিল। কেন যে সে দাঁড়াইয়া রহিল তাহা সে নিজেও বলিতে পারিত না। সে কি ভণ্টুর কথা ভাবিতেছিল? মিষ্টিদিদির কথা? আজ সকালে বাবার পত্র পাইয়াছিল যে তাহার মায়ের পাগলামি এত বাড়িয়াছে যে তাঁহাকে বাঁধিয়া রাখিতে হইয়াছে। তাহার উন্মাদিনী মায়ের কথাই সে কি ভাবিতেছিল? হাওড়া স্টেশনের সেই মূর্ছিতা যুবতীটির কথা? না, কিছুই ত নয়। জ্ঞাতসারে সে কিছুই ভাবিতেছিল না। তাহার চমক ভাঙিল যখন টং টং করিয়া ঘড়িতে নটা বাজিল। সে তাড়াতাড়ি নিজের ঘরে ফিরিয়া গেল।

দ্বিতীয় পরিচ্ছেদ

ভণ্টুর বৌদিদি বসিয়া কুটনো কুটিতেছিলেন।

রাগ্নাঘর সংলগ্ন একটি সঙ্কীর্ণ বারান্দা, এইমাত্র ধোওয়া হইয়াছে। জল এখনও শুকায় নাই। সেই ভিজা বারান্দার উপরই একখানি পিঁড়ির উপর বসিয়া বৌদিদি তরকারি কুটিতেছিলেন। নিকটেই তাঁহার নবম বর্ষীয়া কন্যা বসিয়া আলুর খোসাগুলি জড়ো করিতেছিল। সেগুলিরও একটি তরকারি হইবে। খোসা চচ্চড়ি ভণ্টুর শ্রিয় খাও। রোজ তাহা হওয়া চাইই।

বারান্দা হইতে পা বাড়াইলেই যে ভূমিখণ্ড পদস্পর্শ করে তাহাকেই উঠান বলিতে হয়। বাড়ির মধ্যে একমাত্র ওই স্থানটুকুতে দাঁড়াইলেই মাথার উপর আকাশ দেখা যায়। এই সঙ্কীর্ণ-পরিসর প্রান্তরে তিনটি বাসক—তাহার

মধ্যে দুইটি একেবারে শিশু, খেলা করিতেছিল। আর একটি বছর এগারোর বালক হাঁটু গাড়িয়া দুই কান ধরিয়া সম্মুখস্থ মোড়ায় রক্ষিত উপক্রমণিকা হইতে শব্দরূপ মুখস্থ করিতেছিল। তাহার পড়া হয় নাই বলিয়া ভণ্টু তাহাকে শাস্তি দিয়াছে। বৌদিদিকে দেখিয়া বোঝা হুঙ্কর যে তিনি পাঁচটি সন্তানের জননী। তাঁহার মুখখানি এত কচি যে আবার তাঁহার বিবাহ দিয়া আনা যায়। বৌদিদিকে স্নন্দরী হয়ত কেহ বলিবে না, কারণ তাঁহার রঙ কালো। এত কালো যে উজ্জল শ্রামবর্ণ বলিয়া চালাইবার চেষ্টাও হাস্যকর হইবে। কিন্তু রঙে কি আসে যায়? বৌদিদির হাসিমাখা গোলগাল ঢলঢলে মুখখানিতে, ডাগর চোখ দুটিতে, তাম্বুলরঞ্জিত পাতলা ঠোঁট দুটিতে যে শ্রী ফুটিয়া উঠিয়াছে তাহা সকলকেই মুগ্ধ করিবে। বাহাকে করিবে না, তাহার রূপ দেখিবার চোখ নাই। বৌদিদি কুটনো কুটিতে কুটিতে কন্যা ফনতিকে আদেশ করিলেন, “ফনতি, আমার জন্মে একখিলি পান সেজে নিয়ে আয় ত আগে। দোক্তাও আনিস একটু—”

ফনতি চলিয়া গেল।

পানের রঙে বৌদিদির ঠোঁট দুইটি সর্বদা টুকটুক করিতেছে। একবেলা না খাইয়া বরং বৌদিদির চলিতে পারে, কিন্তু পান না হইলে তাঁহার একদণ্ড চলা মুশ্কিল। ওইটুকুই তাঁহার জীবনের একমাত্র সখ—বাহা তিনি বজায় রাখিতে পারিয়াছেন। জীবনের কত সখই ত পূর্ণ হয় নাই, আর হইবেও না বোধ হয়। পানের সরঞ্জামকে কেন্দ্র করিয়া তাই তাঁহার নানারূপ আয়োজন। নানারকম টুকটুকি জিনিসে তাঁহার পানের বাটাটি পরিপূর্ণ। ভাজা মশলা, কমলা লেবুর শুকনো খোলা, চূয়া-সুগন্ধি দোক্তা, এলাচ, লবঙ্গ, দারুচিনি, মৌরি, রকমারি পানের মশলা, নিখুঁত চূণ, ভিজে ঞ্চাকড়ায় জড়ান পান, মিহি করিয়া কাটা সুপারি, ভাল খয়ের—অতি নিপুণভাবে তিনি পানের বাটাটিতে গুছাইয়া রাখিয়াছেন। এই পিতলের বাটাটি কিনিয়া দিয়াছিল বলিয়াই শঙ্কর ঠাকুরপোর উপর বউদিদি এত প্রসন্ন। ভণ্টু ঠাকুরপোর এই বন্ধুটি বেশ মাহুষ।

ভণ্টুর ক্রুদ্ধস্বর শোনা গেল।

“এই তোর পড়া হল, নিয়ে আয় দেখি—”

খানিকক্ষণ পরেই সপাসপ বেতের শব্দ এবং সঙ্গে সঙ্গে...

বালক-কণ্ঠের আর্ন্তনাদ। মার এবং আর্ন্তনাদ সমানবেগেই
খানিকক্ষণ চলিল। তাহার পর আবার সমস্ত চুপচাপ।
বালক আবার ফুঁপাইয়া ফুঁপাইয়া সুর করিল--নরঃ,
নরৌ, নরঃ—

বৌদিদি অবিচলিতভাবে তরকারি কুটিয়া ঘাইতে
লাগিলেন। পুত্রের এতাদৃশ নির্যাতনে তাঁহার কোন
বিকারই লক্ষিত হইল না। এ সব তাঁহার গা-সওয়া
হইয়া গিয়াছিল।

হঠাৎ পাশের ঘর হইতে দরাজ কণ্ঠে আদেশ আসিল—
“বৌমা, চায়ের জল চড়াও, আটটা বাজল।”

তাহার পরই একটি বৃদ্ধ ধীরে ধীরে পাশের ঘর হইতে
বাহির হইয়া আসিয়া বারান্দায় দাঁড়াইল। দীর্ঘাকৃতি
ঈষৎ-কুঞ্জ দেহ, গোরবর্ণ, গৌফ দাড়ি কামানো, শুকচঞ্চু
নাসা, চক্ষু দুইটিতে তীক্ষ্ণদৃষ্টি। পুরু লেমের চশমা পরা।
হস্তে একখানি খবরের কাগজ—বঙ্গবাসী। তিনি আসিয়া
দাঁড়াইতেই বৌদিদি উঠিয়া তাঁহার কানের কাছে গিয়া চুপি
চুপি বলিলেন, “ডালটা নাবিয়েই চায়ের জল চড়িয়ে দিচ্ছি।
বেশী দেরি নেই আর।”

বৃদ্ধ বলিলেন, “আচ্ছা—”

স্বরটা যেন অপ্রসন্ন।

বৃদ্ধ ভণ্টুর পিতা। কানে কম শোনেন। বহুকাল
হইতে বিপত্তীক। চায়ের দেরি আছে, শুনিয়া তিনি ঘরের
মধ্যে চলিয়া গেলেন এবং তামাক সাজিতে বসিলেন। ভোর
তিনটায় তাঁহার নিদ্রাভঙ্গ হয়। তখন হইতে সুর করিয়া
রাত্রি দশটা পর্য্যন্ত চা এবং তামাক লইয়া থাকেন। অবসর
মত সাপ্তাহিক বঙ্গবাসী পাঠ করেন। বৃদ্ধ চলিয়া গেলে
ভণ্টু আসিয়া দর্শন দিল। কোতুকপূর্ণ চক্ষু দুইটি বৌদিদির
মুখের উপর স্থাপন করিয়া সে প্রশ্ন করিল, “বাকু কি
বলছিলেন?

বৃদ্ধ বাকু?

ভণ্টুর ভাষায় বাকু মানে বাবা।

বৌদিদি হাসিয়া বলিলেন, “বাকুর আর কি অন্য কথা
আছে এখন? আটটা বেজে গেছে, চা চাই।”

ভণ্টু গা দোলাইয়া দোলাইয়া বলিতে লাগিল, “বাকুর
কুর কুর কুর—”

বৌদিদি মুখে কাপড় দিয়া হাসিতে লাগিলেন। “তুমি

থামো ঠাকুরপো, এখনি হয়ত এসে পড়বেন!” ভণ্টু ও
বৌদিদি সনবয়সী। বৌদিদি যখন বধুরূপে এ বাটীতে
আসিয়া প্রথম প্রবেশ করেন তখন তাঁহার বয়স এগারো।
ভণ্টুরও বয়স তখন এগারো। তখন হইতেই দুইজনে এক
সংসারে এক সঙ্গে মানুব হইয়াছে। ছেলেবেলায় দুইজনে
নারামারি পর্য্যন্ত করিয়াছে। এখনও কথায় কথায়
ইহাদের মনান্তর ও ভাব হয়। বাড়ীর গুরুজনস্থানীয়
সকলের সম্মুখে ইহারা নিভূতে যে সব আলোচনা করে তাহা
শুনিলে বিস্ময় হয়। মনে হয়, গুরুজনদের প্রতি বুদ্ধি এতটুকু
শ্রদ্ধা ভালবাসা ইহাদের নাই। শ্রদ্ধার কথা বলিতে পারি
না, কারণ শ্রদ্ধা জিনিষটা গুরুজনদেরও অর্জন করিতে হয়,
কিন্তু ভালবাসা ইহারা কাহারও অপেক্ষা কম নয়। বৃদ্ধ
বাকুর সামান্য সুখ সুবিধার জন্ত ইহারা বহু কষ্টসাধন
করিতে প্রস্তুত, করিতেছেও। বৃদ্ধ বাকুও বৌমা
ছাড়িয়া কখনও কোথাও থাকেন নাই। থাকিতে
পারেনও না।

বৌদিদি বলিলেন, “বাকুর তামাক ফুরিয়েছে, এনো
আজ।”

“এই ত পরশু তামাক এনেছি—”

“কি জানি, বাবাজী আমার পর থেকে বাবা ভয়ানক
ঘন ঘন তামাক খাচ্ছেন।”

বলিয়া বৌদি ফিক্ করিয়া হাসিয়া মুখে কাপড় দিলেন।
বাবাজী মানে ভণ্টুর মেজকাক।

ভণ্টু পকেট হইতে ব্যাগ বাহির করিয়া বলিল—“এই
নাও আমার আজ আফিস থেকে ফিরতে দেরি হবে। শণ্টুকে
দিয়ে তামাকটা আনিয়া নিও ওই মোড়ের দোকানটা
থেকে। বাবাজীর জন্তে ঘি-ও আনিও কিছু। গাওয়া
ঘির সঙ্গে অন্য ঘি-ও একটু মিশিয়ে চালাও না—”

বৌদিদি মুচকি হাসিয়া বলিলেন, “কাল চালিয়ে
ছিলাম একটু—”

“আর এই নাও একস্ট্রা দু-আনা। একটু ভালো মাছ
আনিয়া শণ্টুকে খেতে দিও। রাগের মাথায় বড্ড মেরেছি
ছেলেটাকে। কাল ঘি খেয়ে কি বললে বাবাজী? ধরতে
পারে নি?”

বৌদিদি মুখে কাপড় দিয়া হাসি চাপিতে চাপিতে
বলিলেন, “পারে নি আবার! বললেন, মানুষের অধর্মাচরণের

চাটে গাইগুলো পর্যন্ত বিগড়ে গেছে। গাওয়া ঘিয়ে
আর সে রকম গন্ধই নেই!”

“বাবাজী একেবারে চাম চামাটু! ফিরবে কখন
বাবাজী?”

“গুরু-ভাইদের কাছে গেছেন, শিগগির কি আর
ফিরবেন?”

“রান্নার কত দেবী?”

“ডালটা নাবিয়েই তরকারিটা চড়িয়ে দিচ্ছি। ভাত
হয়ে গেছে। খোসা চচ্চড়ি ও-বেলা খেও, কেমন?”

“আচ্ছা।”

দুয়ারে কড়া নড়িল।

পিওন চিঠি দিয়া গেল।

ভণ্টু চিঠিখানি পড়িয়া বলিয়া উঠিল, “লুহুর লুহুর—”

বৌদিদি জিজ্ঞাসা করিলেন, “কার চিঠি?”

“লুহুর, লুহুর—”

রান্নাঘর হইতে একটা পোড়া-গন্ধ ছাড়িল।

বৌদিদি শশব্যস্ত হইয়া বলিয়া উঠিলেন—“ওই যাঃ, ডালটা
ঝুঝি পুড়ল! ফনতি পোড়ারমুখিকে সেই যে একটা
পান সাজতে বলেছি—যুগযুগান্ত কাটাচ্ছে মুখপুড়ি তাই
নিয়ে -”

তিনি তাড়াতাড়ি রান্নাঘরে চলিয়া গেলেন।

ভণ্টু বলিল—“ফনতিকে ত কান ধরে উঠোনে দাঁড়িয়ে
শাকতে বলেছি। পায়ের পাঠেকে গেছল, পেন্নাম করে নি।”

বৌদিদি কোন উত্তর দিলেন না।

ভণ্টু পত্রখানি পুনরায় পড়িতে লাগিল।

বৌদিদি রান্নাঘর হইতে বাহির হইয়া আসিলে ভণ্টু
প্রশ্ন করিল—“ডাল ‘গন্’?”

“‘গন্’ কেন হবে। ফেনটা উথলে উত্তনে পড়েছিল।
ওটা কার চিঠি?”

“মোগবাতি আবার বিয়ে করেছে। এক পুলিশ
অফিসারের মেয়েকে। বিয়ে করে সি. আই. ডি. হয়েছে।
লুহুর, লুহুর।”

বৌদিদি সবিস্ময়ে বলিলেন—“আবার বিয়ে করলে মৃগয়
ঠাকুরপো?”

ভণ্টু গম্ভীরভাবে বলিল, “এ বউটাও পালাবে।”

বৌদিদি বলিলেন, “আচ্ছা বউটার কোন খবরই পাওয়া
গেল না, নয়? মৃগয় ঠাকুরপো কিন্তু খুব ভালবাসত তাকে,
যাই বল তোমরা!”

“লুহুর লুহুর—”

ভণ্টু ভঙ্গীভরে শরীরের উপরান্না নাচাইতে লাগিল।

বৌদিদি হাসিয়া ফেলিলেন।

“ভালবাসত না?”

“নিশ্চয়, তার প্রত্যক্ষ প্রমাণ বউ পালাবার এক বছর না
যেতে যেতেই আবার বিয়ে করলে।”

বৌদিদি মুচকি হাসিয়া বলিলেন, “পুরুষরা সব পারে।
তোমাদের অসাম্য কিছু নেই।”

“লুহুর, লুহুর!”

“সত্যি, ভারি আশ্চর্য লাগছে কিন্তু—”

হাসিয়া বৌদিদি আবার রান্নাঘরে ঢুকিলেন।

ভণ্টু হাঁকিল—“এই ফনতি, পান দিয়ে যা মা-কে।”

ফনতি পান লইয়া আসিল।

বাকু আবার একবার তাগাদা দিলেন। “বৌমা, ডাল
নাবল তোমার!”

বৌদিদি রান্নাঘর হইতে বাহির হইয়া বাকুকে বলিতে
গেলেন যে চায়ের জল চড়ানো হইয়াছে, আর অধিক বিলম্ব
নাই। তাঁহার চোখে মুখে হাসি।

ভণ্টু একটি ময়লা লুঙ্গি পরিয়া তেল মাখিতে বসিল।

(ক্রমশঃ)



আস্তিক ও নাস্তিক দর্শন

ডক্টর আশুতোষ শাস্ত্রী এম্-এ, পী-এইচ্-ডী, পী-আর-এস্

পৃথিবীর সমস্ত সভ্য জাতির মধ্যেই তাঁহাদের শিক্ষা ও সংস্কৃতির অনুরূপ দার্শনিক পরীক্ষার প্রেরণা দেখিতে পাওয়া যায়। জীব ও জড় প্রকৃতির অন্তস্তত্ত্ব বা জীবাতিগ ও বিশ্বাতিগের জিজ্ঞাসা বুদ্ধিমান মানুষ মাত্রেরই স্বাভাবিক। এইরূপ জিজ্ঞাসার ফলে জিজ্ঞাসু যে সত্যের সাক্ষাৎকার লাভ করে তাহাই হইল তাঁহার দর্শন। আর যিনি সত্যদ্রষ্টা—তিনিই ঋষি। সত্যের যথার্থ সাক্ষাৎকার তর্কের সাহায্যে হয় না। তাহা হয় অন্তদৃষ্টি বা 'বোধি'র সাহায্যে। একজন বুদ্ধিমান তार्কিক তাঁহার প্রতিভাবলে যে তর্কের অবতারণা করেন অল্প কোনও তীক্ষ্ণবী তार्কিক তাহার দোষ ও অযৌক্তিকতা প্রদর্শন করেন। এইরূপে তৃতীয় বুদ্ধিমান জ্বাবার দ্বিতীয় বুদ্ধিমানের যুক্তিজাল ছিন্ন করেন। সুতরাং তর্কের শেষ কোথায়? এই জন্তই তর্ক দ্বারা সত্য-প্রতিষ্ঠার চেষ্টা ছুরাশা মাত্র। (১) কিন্তু তাহা বলিয়া দার্শনিক চিন্তা জগতে তর্কে বাদ দিলেও তো চলে না। তর্ক ও বিচারই দর্শনশাস্ত্রের প্রাণ। এই জন্তই দর্শন শাস্ত্রের অপর নাম মননশাস্ত্র। শ্রুতি ও মননকে আয়ুর্দর্শনের কারণ বলিয়া নির্দেশ করিয়াছেন।

মার্জিত বুদ্ধি ও সূক্ষ্ম বিচারশক্তির সাহায্যে যে সত্য-জিজ্ঞাসার পথ সুগম হয় ইহা তো কোন দার্শনিকই অস্বীকার করেন না, তবে তর্কের সাহায্যে সত্য প্রতিষ্ঠার চেষ্টাকে ছুরাশা বলিব কেন? ইহার উত্তরে বলা যায় যে তর্কের উদ্দেশ্য, গতি ও প্রকৃতি বিভিন্ন। কেহ সত্যজিজ্ঞাসু হইয়া তর্ক করে। কেহ জিগীষার বশে নানা প্রকার ছল ও অসত্ত্বকের সাহায্যে প্রতিপক্ষকে নিরস্ত করিবার জন্তই তর্ক-জাল বিস্তার করে। কেহ বা শুধু তর্কের জন্তই তর্ক করে। এইরূপ ক্ষেত্রে প্রথমশ্রেণীর তार्কিকের তর্কপদ্ধতির মূলে

(১) আচার্য্য শঙ্কর ব্রহ্মসূত্রে (২।১।১১) তর্কপ্রতিষ্ঠানাৎ ইত্যাদি সূত্রের দ্বারা তর্ক যে সুপ্রতিষ্ঠিত নহে তাহা প্রতিপাদন করিয়াছেন।

শ্রুতিও বলিয়াছেন—নৈষা তর্কেন মতিরপনেনা।

সত্যের প্রেরণা থাকায় ঐরূপ তর্কে দার্শনিক পরীক্ষার অনুরূপ বলিয়া গ্রহণ করিতে পারা যায়, কিন্তু অপরাপর তार्কিকগণের তর্কের মূলে সত্যজিজ্ঞাসা না থাকায় ঐরূপ শুষ্ক তর্ক দার্শনিক পরীক্ষার উপযোগী নহে বলিয়া গ্রহণ করা যায় না। শ্রুতি ও আচার্য্যের উপদেশে ভারতীয় দর্শনে আমরা যেখানে তর্কের নিন্দা শুনিতে পাই তাহা ঐরূপ অসত্ত্বক বা শুষ্ক তর্ক সম্বন্ধেই প্রযোজ্য বলিয়া বুঝিতে হইবে। নতুবা মননশাস্ত্রের প্রাণই তর্ক, দার্শনিক তাহা বাদ দিবেন কিরূপে? তর্কের এই বিভিন্ন রূপ তর্করহস্যবিদ নৈয়ায়িকগণ আমাদিগকে স্পষ্ট করিয়া বুঝাইয়া দিয়াছেন। তাঁহারা তর্কের বিভিন্ন স্বরূপ বুঝাইবার জন্ত (ক) তর্ক (খ) বাদ (গ) জল্প (ঘ) বিতণ্ডা—এই চারটি তार्কিক পরিভাষার প্রয়োগ করিয়াছেন। তন্মধ্যে তর্ক ও বাদের মূলে তত্ত্ব-নির্ণয়ের প্রেরণা থাকায় ঐরূপ তর্ক দার্শনিকের অবলম্বনীয়; জল্প ও বিতণ্ডার মূলে সত্যের প্রেরণা না থাকায় ঐরূপ কুতর্ক সত্যজিজ্ঞাসুর সর্বথা বর্জনীয়। (২) কিন্তু তর্ক যতই সূক্ষ্ম, গভীর ও নির্দোষ হউক না কেন তাহা দ্বারা যে সত্যের সন্ধান পাওয়া যায় তাহা পরোক্ষ সত্য, তর্কের দ্বারা সত্যের প্রত্যক্ষ হয় না। সার্বভৌম সত্যের সাক্ষাৎ পরিচয় পাইতে হইলে আমাদিগকে বুদ্ধিলোকের উর্দ্ধে প্রজ্ঞালোকে চলিয়া যাইতে হয়। বুদ্ধিলোকে হয় সত্যের বিচার, প্রজ্ঞালোকে হয় সত্যের সাক্ষাৎকার। এই সাক্ষাৎকার তর্কনভ্য নহে, অপ্রতর্ক্য, ইহা সাধনালভ্য। সাধনার ফলে প্রজ্ঞানেত্র উন্মীলিত হইলেই সত্যের যথার্থ স্বরূপ প্রকাশিত হয়। বুদ্ধির ভূমি হইতে প্রজ্ঞাব ভূমি সম্পূর্ণই স্বতন্ত্র। বুদ্ধির যুগ ভাষ্যকাব ও টীকাকারের যুগ। এই যুগে আমরা দেখিতে পাই বিচারশক্তির অপূর্ণ লীলা, ভারতীয় দার্শনিক-প্রতিভা এখানে মূর্ত হইয়া উঠিয়াছে। রাশি রাশি গ্রন্থমালা

(২) তর্ক, বাদ প্রভৃতি বিভিন্ন তর্কপ্রণালীর বিশেষ বিবরণের জন্ত সূত্রসূত্র ও বাৎসায়নভাষ্য (১।১।৪০—৪২) জষ্টব্য।

নূতন নূতন চিন্তার সম্ভার বহন করিয়া আনিয়াছে। খণ্ডন ও মণ্ডনে বাণীর পাদপীঠ ভরিয়া উঠিয়াছে। তর্ক কোলাহলে এই যুগ মুখরিত। এই কোলাহলের মধ্যে বোধির বাণী অক্ষুটই থাকিয়া যায়। জিগীষুর সদস্ত আক্ষালনই হৃদয় অধিকার করে। কিন্তু একথাও এখানে অস্বীকার করিলে চলবে না যে বাদপ্রতিবাদের মধ্য দিয়াই দার্শনিক সাহিত্য পুষ্টলাভ করিয়াছে। তর্কের আলোকচ্ছটায় তত্ত্বজিজ্ঞাসার পথ যত সুগম করা যাইতে পারে ভারতীয় দার্শনিকগণ তাহার কিছুমাত্র ক্রটি করেন নাই। তবে সেই নিশিতবুদ্ধিভেগ-তর্কারণে প্রবেশ করিয়া অক্ষত হৃদয়ে প্রত্যাভর্তন করা অনেকের ভাগ্যেই ঘটয়া উঠে না। তর্কের কণ্টকবনে জ্ঞানকুসুমের বিকাশ হয় না; স্মতরাং মনে রাখিতে হইবে যে কুলিশকঠোর তর্কাবেই দর্শনচিন্তার পরিণতি নহে। ভারতীয় দর্শন একদিকে যেমন তর্কবিজ্ঞান, অপর দিকে ইহা শাস্ত্র শাস্ত্রিনিদান অধ্যাত্তবিজ্ঞান। বিচার, তর্ক ও সাধনার মধ্য দিয়া আত্মদর্শন ও আত্মমুক্তিই দর্শনের চরম লক্ষ্য। নিরাবিল আনন্দই দার্শনিকের একমাত্র কাব্য। সেই আনন্দের মাপকাঠি প্রত্যেক দার্শনিকের বিভিন্ন হইলেও ভারতীয় দার্শনিকগণ সকলেই আনন্দের সন্ধানে ব্যস্ত। দেহাত্মবাদী চার্কীক হইতে আরম্ভ করিয়া বেদান্তী পর্য্যন্ত প্রত্যেক দার্শনিকই তাঁহার স্বীয় দর্শনচিন্তার অনুকূল আত্মিক সুখ ও মুক্তির সন্ধান দিয়াছেন। সমস্ত দার্শনিক চিন্তাপ্রবাহই মহামানবের মুক্তিসাগরে ছুটিয়া চলিয়াছে। তর্ক ও বিচার জীবের মুক্তি অভিধানে পাথের হিসাবেই ভারতীয় দার্শনিকগণ গ্রহণ করিয়াছেন। ইহাই ভারতের অধ্যাত্তশাস্ত্রের বিশেষত্ব। এই বিশেষত্বের জন্মই ভারতীয় দর্শন পৃথিবীর অন্যান্য দর্শন হইতে স্বতন্ত্র। প্রাচ্যের আধ্যাত্মিক দৃষ্টি তাহার নিজস্ব সম্পদ। ভারতীয়-ঋষির অধ্যাত্ত বিজ্ঞান এই সম্পদের মূল। সত্য সর্বতোমুখ। ঋষির জ্ঞাননেত্রে সর্বতোমুখ সত্যের যে মুখ যে ভাবে প্রতিভাত হইয়াছে তাহাই ক্রমে বিভিন্ন দর্শনাকারে পরিণতি লাভ করিয়াছে। এইজন্মই দার্শনিক রাজ্যে নানা মতবাদ ও প্রস্থানভেদের সৃষ্টি।

ভারতীয় দর্শনের ঐ সকল বিভিন্ন প্রস্থানের বিবরণ মাধবাচার্য্যকৃত সর্বদর্শনসংগ্রহে দেখিতে পাওয়া যায়।

উক্ত সংগ্রহগ্রন্থে মাধবাচার্য্য (১) চার্কীক (২) বৌদ্ধ (৩) জৈন (৪) রামানুজ (৫) মাধব (৬) পাশুপত (৭) শৈব (৮) প্রত্যভিজ্ঞা (৯) রসেশ্বর (১০) পাণিনীয় (১১) শ্রায় (১২) বৈশেষিক (১৩) সাংখ্য (১৪) যোগ (১৫) পূর্বমীমাংসা ও (১৬) উত্তরমীমাংসা বা বেদান্ত এই ষোলটি বিভিন্ন দর্শনের প্রতিপাত সংক্ষেপে লিপিবদ্ধ করিয়াছেন। এই ষোলখানি দর্শনের মধ্যে ষড়্-দর্শনই পরবর্ত্তী কালে বিশেষ প্রসিদ্ধি লাভ করিয়াছে। এখন প্রশ্ন এই যে ষড়্-দর্শন বলিয়া আমরা কোন্ ছয়খানা দর্শনকে গ্রহণ করিব? জৈন পণ্ডিত হরিভদ্রসূরি তৎকৃত ষড়্-দর্শন সমুচ্চয়ে ষড়্-দর্শন বলিয়া (১) বৌদ্ধ (২) শ্রায় (৩) সাংখ্য (৪) জৈন (৫) বৈশেষিক ও (৬) মীমাংসা এই ছয় দর্শনকে গ্রহণ করিয়াছেন (৩) এবং ইহাদেরই সংক্ষিপ্ত বিবরণ প্রদান করিয়াছেন। তাঁহার গ্রন্থ পাঠ করিলে দেখা যায় যে তিনি সাংখ্য শব্দে সাংখ্য ও পাতঞ্জল এই উভয় দর্শনকে এবং মীমাংসা শব্দে পূর্ব মীমাংসা ও উত্তর মীমাংসা এই উভয়বিধ মীমাংসাসাশ্ত্রকে গ্রহণ করিয়াছেন। ফলে তদীয় ষড়্-দর্শনসমুচ্চয়ে সাংখ্য, পাতঞ্জল, শ্রায়, বৈশেষিক, পূর্ব মীমাংসা, উত্তর মীমাংসা — বৌদ্ধ ও জৈন ভারতের এই আটটি প্রসিদ্ধ দর্শন ষড়্-দর্শন বলিয়া গৃহীত হইয়াছে। খৃষ্টীয় ত্রয়োদশ শতকের প্রথম ভাগে পণ্ডিত জিনদত্তসূরি তৎকৃত বিবেকবিলাস নামক গ্রন্থে এবং ঐ শতকেরই মধ্যভাগে জৈন পণ্ডিত মালাধারী শ্রীরাজশেখরসূরি তদীয় ষড়্-দর্শনের ব্যাখ্যায় হরিভদ্রসূরির পূর্বোক্ত মতের অনুবর্ত্তন করিয়াছেন (৪)। হরিভদ্রসূরির ষড়্-দর্শন সমুচ্চয়ই দর্শনের আদি সংগ্রহ গ্রন্থ। সম্ভবতঃ তাঁহার গ্রন্থ হইতেই ষড়্-দর্শন কথাটি জৈনসম্প্রদায়ে বিশেষ

(৩) বৌদ্ধং নৈয়ায়িকং সাংখ্যং জৈনং বৈশেষিকং তথা।

জৈমিনীয়ঞ্চ ষড়্-বিধানি দর্শনানামমুচ্চয়োঃ।

ষড়্-দর্শন সমুচ্চয়—৩য় কারিকা।

(৪) জৈনং সাংখ্যং জৈমিনীয়ং যোগং (= শ্রায়শাস্ত্র)

বৈশেষিকং তথা।

সৌগতং দর্শনাশ্চৈব নাস্তিকং ন তু দর্শনম্।

—মালাধারী রাজশেখরকৃত ষড়্-দর্শনসমুচ্চয়, ১ম পৃষ্ঠা, যশোবিজয়-গ্রন্থমালা বেনারস্।

প্রসিদ্ধি লাভ করে এবং পরে অত্যান্ত দার্শনিক সম্প্রদায় ইহা গ্রহণ করেন। কিন্তু তাঁহাদের ষড়্দর্শনের বিবরণ হরিভদ্রস্বরির প্রদত্ত বিবরণের অনুরূপ নহে। বর্তমান সময়ে ষড়্দর্শন বলিলে আমরা ত্রায়, বৈশেষিক, সাংখ্য, পাতঞ্জল, মীমাংসা ও বেদান্ত এই ছয়খানি দর্শনকেই বুঝি। জৈনদর্শন ও বৌদ্ধদর্শন এখন আর ষড়্দর্শনের অন্তর্ভুক্ত নহে। হরিশর্ষপঞ্চরাত্র ও বিশ্বেশ্বরতন্ত্রের অন্তর্গত গুরু-গীতায় গৌতম, কণাদ, কপিল, পতঞ্জলি, জৈমিনি ও ব্যাসের দর্শনকে ষড়্দর্শন বলা হইয়াছে। (৫) নৈষধ চরিতের টীকাকার নারায়ণ তাঁহার প্রকাশনামক টীকায় (নৈঃ ১৫।৩৬) ষড়্দর্শনের কথা বলিতে গিয়া পূর্বেোক্ত ষড়্দর্শনেরই নাম করিয়াছেন। এই ছয়-দর্শনকে আস্তিক দর্শন বলা হইয়া থাকে। এই মতানুসারে জৈন ও বৌদ্ধ-দর্শন নাস্তিক-দর্শন।

এখন প্রশ্ন এই যে দর্শনের আস্তিক্য ও নাস্তিক্যের মাপকাঠি কি? কি যুক্তিবলে আস্তিক ও নাস্তিক-দর্শনের ঐরূপ সীমারেখা অঙ্কিত হইয়া থাকে? আস্তিক ও নাস্তিক শব্দের ব্যুৎপত্তিগত অর্থ বিচার করিলে দেখিতে পাওয়া যায় যে যাহারা পরলোক, কর্ম ও কর্মফলের অস্তিত্ব স্বীকার করেন তাঁহারা আস্তিক, আর যাহারা তাহা মানেন না তাঁহারা নাস্তিক। দ্বিতীয়তঃ যাহারা ঈশ্বর বা বেদ মানেন না তাঁহারাও নাস্তিক। (৬)

(৫) গৌতমস্য কণাদস্য কপিলস্য পতঞ্জলেঃ ।

ব্যাসস্য জৈমিনেশ্চাপি দর্শনানি ষড়্বে হি ॥

রঘুনন্দন কৃত দেবপ্রতিষ্ঠাতন্ত্রস্থ হরিশর্ষপঞ্চরাত্রাচন ।

This verse is also quoted in the গুরুগীতা ।

(৬) “অস্তি নাস্তি দিষ্টং মতিঃ”—পাণিনি সূত্র—৪।৪।৬০ ও মহাভাষ্য দ্রষ্টব্য ।

পরলোকঃ অস্তীতি যশ্চ মতিরস্তি স আস্তিকঃ, তদ্বিপরীতো নাস্তিকঃ—কাশীপ্রকাশিত কাশিকা, ২৫৭ পৃষ্ঠা ।

অস্তি পরলোক ইত্যেবং মতিমশ্চ স আস্তিকঃ । নাস্তীতি মতির্ষশ্চ স নাস্তিকঃ । সিদ্ধান্তকৌমুদী ।

পরলোক ইত্যভিধানা-স্বভাবান্নকম্ ।—শঙ্কেন্দুশেখর Vol II.

পৃঃ ২৮৭ (কাশীপ্রকাশিত) ।

নাস্তিকঃ পরলোকতৎসাধনাভাববাদী ।

তৎসাক্ষিণ ঈশ্বরশ্চ অসত্ত্ববাদী চ ॥

নাস্তিক শব্দের উক্ত ত্রিবিধ অর্থের মধ্যে যদি প্রথম অর্থ গ্রহণ করিয়া বলা যায় যে যাহারা পরলোক, কর্ম বা কর্মফল মানেন না তাঁহারা নাস্তিক, তবে জৈন ও বৌদ্ধ-দর্শনকে কোনমতেই নাস্তিক বলা যায় না। কারণ অত্যান্ত আস্তিক-দর্শনের ত্রায় জৈন ও বৌদ্ধদর্শনেও কর্ম, অদৃষ্ট ও পুনর্জন্ম স্বীকৃত হইয়াছে। জৈন-দার্শনিকগণ বলেন যে কায়, মন ও বাক্যের দ্বারা আমরা কর্ম করিয়া থাকি; ঐ কর্ম সূক্ষ্ম অদৃষ্টরূপে আত্মাতে সঞ্চিত হয় এবং আত্মার উপর একটা পাপ-পুণ্যের ছাপ আঁকিয়া দেয়। ইহারই নাম আত্মার ‘কর্মলেপ’। অতীত জীবনের অনাদিকাল সঞ্চিত ঐ কর্মলেপের ফলে জীবের ‘কর্ম শরীরের’ সৃষ্টি হয়। কর্ম জীবকে জন্মমৃত্যুর আবর্তে টানিয়া নেয় এবং স্বল্প কর্মাত্মবায়ী স্মৃতিভোগ ভোগ করায়। জৈন দার্শনিকগণ ইহলোক ও পরলোকগামী স্থির-আত্মা স্বীকার করেন। বৌদ্ধ দার্শনিকগণের মতে বাসনার মূলোচ্ছেদই নির্বাণ। যতদিন বাসনার মূলোচ্ছেদ না হইবে ততদিন জীবন-প্রবাহের বর্ণাবর্তে পড়িয়া অনন্ত দুঃখভোগ অবশ্যস্তাবী। ইহলোক পরলোকগামী স্থির আত্মা না থাকিলেও অনাদি-বাসনা-বশতঃ যে জীবন-প্রবাহ তরঙ্গের পর তরঙ্গ তুলিয়া ছুটিয়া চলিয়াছে নির্বাণের পূর্ব-মুহূর্ত পর্যন্তই উহা অবিরাম গতিতে ছুটিয়া চলিবে। সে চিরপ্রবহমান জীবন-শ্রোতের গতিপথে জন্ম, মৃত্যু, জন্মান্তর প্রভৃতি এক একটা স্তর মাত্র। বৌদ্ধ দার্শনিকগণ এইরূপে পুনর্জন্ম ব্যাখ্যা করিয়া থাকেন। পঞ্চান্তরে যাহারা ঈশ্বর মানেন না তাঁহাদিগকে যদি নাস্তিক বলা যায়, তবে কপিলের সাংখ্যদর্শন নাস্তিক দর্শন হইয়া দাঁড়ায়; কেননা মহর্ষি কপিল সাংখ্য-দর্শনে ঈশ্বর স্বীকার করেন নাই। জৈমিনির মীমাংসাদর্শনেও ঈশ্বর স্বীকৃত হয় নাই; সুতরাং বৈদিক কর্মমীমাংসা ও নাস্তিক দর্শনই হইয়া পড়ে। অতএব দেখা যাইতেছে যে যাহারা ত্রায়, বৈশেষিক, সাংখ্য, পাতঞ্জল, মীমাংসা ও বেদান্ত এই ষড়্দর্শনকে আস্তিক দর্শন এবং জৈন ও বৌদ্ধ দর্শনকে নাস্তিক-দর্শন বলেন তাঁহারা বেদ প্রামাণ্যের

নাস্তিক্যং বেদনিন্দাঞ্চ দেবতানাঞ্চ কুৎসনম্ । ভীমাচাষা কৃত-
শ্রায়কোষ-নাস্তিক শব্দ দ্রষ্টব্য ।

“নাস্তিকো বেদনিন্দকঃ”—মনুসংহিতা ।

ভিত্তিতেই আস্তিক ও নাস্তিকদর্শনের সীমারেখা নির্দেশ করিয়া থাকেন। ‘নাস্তিকো বেদনিন্দকঃ’ এই মতের অনুসরণ করিয়া তাঁহারা বলেন যে, যাহারা বেদ মানেন তাঁহারাি আস্তিক, আর যাহারা বেদ মানেন না বেদের নিন্দা করেন তাঁহারা নাস্তিক, তাঁহাদের দর্শনই নাস্তিক দর্শন। বৌদ্ধ দার্শনিকগণ প্রত্যক্ষ ও অনুমান এই দুইটি মাত্র প্রমাণ স্বীকার করেন, তৃতীয় শব্দপ্রমাণ ও শব্দময় বেদের প্রামাণ্য তাঁহারা স্বীকার করেন না এবং কোন কোন বৌদ্ধগ্রন্থে বেদের নিন্দাই শুনিতে পাওয়া যায় ; (৭) এই জন্মই বৌদ্ধদর্শনকে নাস্তিক দর্শন বলা হইয়া থাকে। জৈন দার্শনিকগণ শব্দপ্রমাণ স্বীকার করিলেও “বেদ যাহা বলিয়াছেন তাহাই সত্য” এইরূপ বেদ প্রামাণ্য অঙ্গীকার করেন নাই, সুতরাং তাঁহাদের দর্শনও নাস্তিক দর্শন।

এখানে আপত্তি হইতে পারে যে বৌদ্ধদর্শন প্রত্যক্ষ ও অনুমান এই দুইটি মাত্র প্রমাণ মানে, শব্দ প্রমাণ মানে না, সুতরাং তাহা যেমন নাস্তিক দর্শন হইল সেইরূপ বৈশেষিক দর্শনও প্রত্যক্ষ ও অনুমান এই প্রমাণদ্বয়ই মানিয়াছে, শব্দ প্রমাণ মানে নাই—অতএব বৈশেষিকদর্শন বৌদ্ধদর্শনের ত্রায় নাস্তিক দর্শন হইল না কেন? উহা আস্তিক দর্শন বলিয়া গণ্য হইল কিরূপে? এই আপত্তির উত্তরে আস্তিক দার্শনিকগণ বলেন যে বৈশেষিক দর্শন শব্দপ্রমাণ স্বতন্ত্রভাবে না মানিলেও (প্রকারান্তরে শব্দপ্রমাণ স্বীকার করিয়া) বেদের প্রামাণ্য স্বীকার করিয়াছেন। বৌদ্ধদর্শনের মত বেদকে অপ্রমাণ বলেন নাই; এই জন্মই বৌদ্ধদর্শন নাস্তিক, আর বৈশেষিকদর্শন আস্তিক দর্শন বলিয়া পরিগণিত হইল। বৈশেষিকদর্শন শব্দপ্রমাণ মানেন নাই অথচ শব্দময় বেদের প্রামাণ্য মানেন ইহার অর্থ কি? বৈশেষিক

শব্দপ্রমাণ মানেন না ইহার অর্থ—তাঁহার মতে শব্দ অপ্রমাণ নহে তবে প্রত্যক্ষ ও অনুমানের ত্রায় উহা একটা স্বতন্ত্র তৃতীয় প্রমাণও নহে। শব্দপ্রমাণ বৈশেষিকের মতে অনুমানেরই অন্তর্ভূত, অনুমানেরই একটা প্রকার ভেদ মাত্র। ইহা শব্দে অনুমান, বৈশেষিকের মতে অনুমান প্রমাণ দ্বারাই ‘শব্দ-অনুমানের’ উদ্দেশ্য সিদ্ধ হইতে পারে; সুতরাং শব্দকে একটা স্বতন্ত্র প্রমাণ বলিয়া মানিবার কোনই আবশ্যিকতা নাই। শব্দপ্রমাণের উক্তরূপ তাৎপর্যই মহর্ষি কণাদ বৈশেষিক সূত্রে “অনুমান প্রমাণ দ্বারাই শব্দপ্রমাণ ও ব্যাখ্যা করা গেল” (এতেন শাব্দং ব্যাখ্যাতম্ বৈঃ সূত্র) এই উক্তি দ্বারা সমর্থন করিয়াছেন। প্রাচীন ভাষ্যকার প্রশস্তপাদ প্রভৃতিও শব্দ, উপমান প্রভৃতি প্রমাণকে অনুমানের অন্তর্ভূত করিয়াছেন (শব্দাদীনাং প্যনুমাণে ইতর্ভাবঃ)। শব্দপ্রমাণ তাহা হইলে বৈশেষিকের মতে দাঁড়াইল গিয়া একরকম অনুমান। এই শব্দ-অনুমানের প্রয়োগবাক্য বা আকারটা কিরূপ তাহা সূত্রকার কণাদ বা ভাষ্যকার প্রশস্তপাদ কেহই স্পষ্টতঃ বলেন নাই। বৈশেষিক মতে শব্দ ও অর্থের মধ্যে কোনরূপ স্বাভাবিক সম্বন্ধ বা ব্যাপ্তি নাই। নৈয়ায়িকগণের ত্রায় বৈশেষিকগণও শব্দ ও অর্থের স্বাভাবিক সম্বন্ধ বা ব্যাপ্তি খণ্ডন করিয়াছেন। অতএব কোন শব্দ শুনিয়া তাহা হইতে কোন অর্থের অনুমান করাও সম্ভব হয় না। এইজন্মই শব্দ-অনুমানের প্রয়োগবাক্য বা হেতুসাধ্য নির্দেশ করা দুষ্কর। সূত্রকার কণাদ বা ভাষ্যকার প্রশস্তপাদ শব্দ-অনুমান প্রক্রিয়া প্রদর্শন না করিলেও শ্রীধরভট্ট প্রভৃতি পরবর্তী বৈশেষিক আচার্যগণ অনেক যুক্তিতর্কের সাহায্যে বৈশেষিকের শব্দ-অনুমান প্রণালী সমর্থন করিয়াছেন। প্রমাণরহস্যবিৎ মহর্ষি গৌতম কিন্তু কণাদের এই শব্দ-অনুমান অনুমানেরই প্রকারভেদ এই মত সমর্থন করেন নাই। অধিকন্তু তিনি তাঁহার ত্রায়-দর্শনের দ্বিতীয়াধ্যায়ে কণাদমত খণ্ডন করিয়া শব্দকে স্বতন্ত্র একটা তৃতীয় প্রমাণ বলিয়াই সিদ্ধান্ত করিয়াছেন। (৮) মহর্ষি গৌতম বলেন যে আমরা জীবনে কখনও প্রত্যক্ষ করি নাই

(৭) যে তু সৌগতসংসারমোচকাগমাঃ কস্তেণ প্রামাণ্যমার্ঘ্যোহনু-
মোদতে।

বৌদ্ধশাস্ত্রে হি বিস্পষ্টা দৃশ্যতে বেদবাহৃত।

জাতিধর্মোদিতাচার পরিহারাবধারণাৎ।

শ্রায়মঞ্জরী, ২৬৫ পৃষ্ঠা

মহাজনশ্চ বেদানাং বেদার্থানুগামিনাং চ পুরাণধর্মশাস্ত্রাণাং
বেদাবিরোধিনাঞ্চ কেসাঙ্কিদাগমানাং প্রামাণ্যম্ অনুমন্ততে, ন বেদ-
বিরুদ্ধানাং বৌদ্ধাতাগমানাম্। শ্রায়মঞ্জরী, ২৬৫ পৃষ্ঠা

(৮) শব্দোহনুমানমর্থশানুপলব্ধেরনুমেয়ত্বাৎ ॥ শ্রায়সূত্র ২।১।৪৯

আপ্তোপদেশসামর্থ্যাচ্ছকার্থসম্প্রত্যয়ঃ। ২।১।৫২

২।১।৫০, ২।১।৫১ শ্রায়সূত্র উষ্টব্য

বা প্রত্যক্ষ করিতে পারিব না; এইরূপ দেবতা, স্বর্গ, পরলোক প্রভৃতি অনেক অপ্রত্যক্ষ পদার্থেরও জ্ঞান শব্দ হইতে উৎপন্ন হইয়া থাকে। ঐরূপ অপ্রত্যক্ষ বস্তুর জ্ঞান অনুমানের সাহায্যে উৎপন্ন হইতে পারে না, কেননা অনুমান করিতে হইলে অন্ততঃ কোন না কোন স্থানে হেতু ও সাধ্যের একত্র অবস্থান বা ব্যাপ্তি প্রত্যক্ষ করা একান্তই আবশ্যিক। যে সকল বস্তু চিরদিন অপ্রত্যক্ষই থাকিবে তাহাদের কোন এক স্থলেও প্রত্যক্ষ হওয়া সম্ভব নহে। ফলে ব্যাপ্তি-জ্ঞানাদির অভাববশতঃ অনুমানও হইতে পারে না এবং অনুমানের সাহায্যে অপ্রত্যক্ষ বস্তুর বোধও হইতে পারে না। আপ্ত মহাপুরুষগণের উক্তি হইতেই আমরা ঐ সকল অপ্রত্যক্ষ বস্তুকে সত্য বলিয়া মানিয়া লই। কেননা যাহা আমাদের অপ্রত্যক্ষ, তাহাও মহাপুরুষগণের প্রত্যক্ষ হইয়া থাকে। আপ্ত মহাপুরুষের বাক্য শুনিয়া যে জ্ঞান উৎপন্ন হয় তাহাই শব্দপ্রমাণ। ইহা অনুমান নহে, অনুমান হইতে পৃথক—ইহা একপ্রকার বিভিন্ন জাতীয় জ্ঞান। (৯) শব্দ-প্রমাণ যে অনুমান নহে তাহার আরও কারণ এই যে, শব্দ-জ্ঞান যখন আমাদের প্রত্যক্ষ হয় তখন ‘শব্দ শুনিয়া বুঝিলাম’ এইরূপেই উহা প্রত্যক্ষ হয়, শব্দ দ্বারা অনুমান করিলাম এইরূপে প্রত্যক্ষ হয় না। শব্দ-প্রমাণ অনুমান হইলে শেষোক্তরূপে সেই জ্ঞানের প্রত্যক্ষ হওয়া উচিত। অতএব বলিতেই হইবে যে শব্দবোধ অনুমান নহে তাহা পৃথক একটি তৃতীয় প্রমাণ। গৌতম ও কণাদের বিচারের ফলে দেখা যাইতেছে যে নৈয়ায়িকগণও শব্দপ্রমাণ মানেন, বিশেষ এই যে নৈয়ায়িকগণ শব্দপ্রমাণকে অনুমান প্রমাণ হইতে স্বতন্ত্র একটি ভিন্ন জাতীয় প্রমাণ মানেন। বৈশেষিক-গণ শব্দপ্রমাণকে অনুমান হইতে ভিন্নজাতীয় পৃথক প্রমাণ বলিয়া মানেন না, অনুমান প্রমাণেরই একপ্রকার শাখা বলিয়া মানেন। কোনও প্রাচীন বৈশেষিক সম্প্রদায় কিন্তু শব্দপ্রমাণকে স্বতন্ত্র প্রমাণ বলিয়াই স্বীকার করেন।

(৯) স্বর্গঃ অপ্‌সরস ইত্যেবমাদেবপ্রত্যক্ষস্বার্থস্ত ন শব্দ-মাত্রাৎ সম্প্রত্যয়ঃ কিন্তুর্হি আঁপ্তরয়মুক্তঃ শব্দঃ ইত্যতঃ স প্রত্যয়ঃ। জায়ভাষ্য ২।১।৫২

নহয়ং শব্দমাত্রাৎ স্বর্গাদীন্ প্রতিপত্তে কিন্তু পুরুষবিশেষা-
ভিহিতেন প্রমাণতঃ প্রতিপত্ত তথাভূতাচ্ছদাৎ স্বর্গাদীন্ প্রতিপত্তে,
ন চৈবমনুমানো। তন্মানানুমানং শব্দ ইতি। জায়বার্ত্তিক ২।১।৫২

এই সম্প্রদায়ের মতে শব্দপ্রমাণ অনুমানের অন্তর্ভুক্ত নহে, ইহা পৃথক তৃতীয় প্রমাণ; প্রত্যক্ষ অনুমান ও শব্দ এই প্রমাণত্রয়ই বৈশেষিকের স্বীকার্য। প্রশস্ত-পাদ ভাষ্যের ব্যোমবতী বৃত্তিতে ব্যোমশিবাচার্য্য এই মত বিবৃত করিয়াছেন। (১০) হরিভদ্রস্মৃতিরূত ষড়্‌দর্শন সমুচ্চয়ের টীকাকার গুণরত্নস্মৃতি তাঁহার টীকায় ব্যোমশিবাচার্য্যের মত সমর্থন করিয়াছেন। শঙ্করাচার্য্যরূত বলিয়া কথিত সর্বসিদ্ধান্তসংগ্রহেও বৈশেষিক দর্শনকে স্পষ্টতঃ প্রমাণত্রয়-বাদী বলা হইয়াছে। (১১) ব্যোমশিবাচার্য্যের আলোচনা দেখিলে বুঝা যায় যে এই ব্যাখ্যা ব্যোমশিবাচার্য্যের স্বকপোল কল্পিত নহে। ইহা ও এক গুরুপরম্পরাগত সাম্প্রদায়িক মত। এই মতানুসারে শব্দকে স্বতন্ত্র তৃতীয় প্রমাণ বলিয়া মানিয়া নিলে বৈশেষিক সূত্রকার কণাদের “অনুমান প্রমাণ দ্বারাই শব্দই প্রমাণ ব্যাখ্যা করা হইল” (এ তেন শব্দং ব্যাখ্যা তম্) এই উক্তি কেমন করিয়া সমর্থন করা যায়? তারপর প্রাচীন ভাষ্যকার প্রশস্তপাদ “শব্দাদীনামপ্যানুমানো ইন্তর্ভাবঃ” বলিয়া স্পষ্টতঃ শব্দপ্রমাণকে যে অনুমানের অন্তর্ভুক্ত করিয়াছেন তাহাই বা কেমন করিয়া সম্বত হয়? প্রশস্তপাদভাষ্যের টীকাকার ব্যোমশিবাচার্য্য তদীয় বৃত্তিতে ‘শব্দাদীনাম্’ এই ভাষ্যোক্তির ব্যাখ্যায় ‘শব্দাদি’ পদটী ‘অতদুগুণসংবিজ্ঞান বহুব্রীহি’ করিয়া “শব্দ আদিতো যাহার” এই বলিয়া উপমান প্রভৃতি প্রমাণকে গ্রহণ করিয়া উপমান প্রভৃতি প্রমাণকেই অনুমানের অন্তর্ভুক্ত করিয়াছেন, শব্দপ্রমাণকে অনুমানের অন্তর্ভুক্ত করেন নাই; স্বতন্ত্র প্রমাণ বলিয়াছেন। প্রত্যক্ষ, অনুমান, শব্দ, উপমান, অর্থাপত্তি প্রভৃতি প্রমাণ গণনায় উপমান প্রমাণের পূর্বে শব্দপ্রমাণ থাকায় “শব্দ আদিতো যাহার” বলিয়া “শব্দাদি” পদে উপমানকেও অবশ্য গ্রহণ করা যায়, কিন্তু দ্রষ্টব্য এই, ইহাই কি প্রশস্তপাদভাষ্যের মর্ম্ম? প্রশস্তপাদভাষ্য কণাদরূত বৈশেষিক-দর্শনের প্রাচীন ভাষ্য, সূত্রকার কণাদ অনুমান প্রমাণের দ্বারাই শব্দপ্রমাণ ব্যাখ্যা করিলেন।

(১০) ব্যোমবতীবৃত্তি, কাশী সংস্করণ, ৫৭৭ পৃষ্ঠা দ্রষ্টব্য।

(১১) ত্রিধা প্রমাণং প্রত্যক্ষমনুমানাসমাবিতি।

ত্রিভিরেতৈঃ প্রমাণৈস্ত জগৎকর্ত্তাবগম্যতে।

সর্বসিদ্ধান্তসংগ্রহ, বৈশেষিক দর্শন ;

ষড়্‌দর্শন সমুচ্চয়ের গুণরত্নস্মৃতির টীকা দ্রষ্টব্য।

সূত্রকারের উক্তির সহিত প্রশস্তপাদভাষ্যের উক্তির সামঞ্জস্য রক্ষা করিতে হইলে ‘শব্দাদি’ পদটি দ্বারা শব্দপ্রমাণকেই আদিতে ধরিতে হয় এবং তাহা হইলে ব্যোমশিবাচার্যের ব্যাখ্যাকে কষ্টকল্পনা বলিয়াই গ্রহণ করিতে হয়। ভাষ্যের স্বাসিক অর্থ বলিয়া গ্রহণ করা যায় না। দ্বিতীয়তঃ ব্যোমশিবাচার্যের ব্যাখ্যা যে প্রশস্তপাদের সম্মত নহে তাহা মনে করিবার আরও একটি কারণ এই যে, শব্দকে তৃতীয় পৃথক্ প্রমাণ মানাই যদি প্রশস্তপাদের অভিপ্রেত হইত তবে প্রমাণের গণনায় তিনি শব্দকে স্বতন্ত্র প্রমাণ বলিয়া উল্লেখ করেন না কেন? এই প্রশ্নের কোন সছত্তর প্রশস্তপাদভাষ্যে বা ব্যোমবতীরূত্বিতে পাওয়া যায় না। আর এক কথা, শব্দ স্বতন্ত্র তৃতীয় প্রমাণ হইলে সূত্রকার কণাদ যে অনুমানের দ্বারা শব্দ প্রমাণের ব্যাখ্যা করিলেন (এতেন শব্দং ব্যাখ্যাতেম্) তাহার সঙ্গতি রক্ষা হয় কিরূপে? ব্যোমশিবাচার্য তাঁহার বৃত্তিতে কণাদ সূত্রের কোন তাৎপর্য ব্যাখ্যা করেন নাই। সূত্রাং ব্যোমশিবাচার্যের ব্যাখ্যা সূত্রকার ও ভাষ্যকারের অন্তিমোদিত বলিয়া স্বীকার করা যায় না। তবে তাঁহার বৃত্তি আলোচনা করিলে অনুসন্ধিৎসু পাঠক একথা স্বীকার করিতে বাধ্য হইবেন যে প্রাচীন বৈশেষিক সম্প্রদায়ের মধ্যে কোনও সম্প্রদায় শব্দ-প্রমাণকে স্বতন্ত্র তৃতীয় প্রমাণ হিসাবেই গ্রহণ করিয়া-ছিলেন। (১২) পরবর্তীকালে এই মত বিশেষ প্রসিদ্ধি লাভ করে নাই। আমরাও এই মতের পক্ষপাতী নহি। এইমত প্রদর্শন করার তাৎপর্য এই যে ঐহারা বৈশেষিক দর্শন শব্দপ্রমাণ মানে না, সূত্রাং বৈশেষিকদর্শন ও নাস্তিক দর্শন বলিয়াই গণ্য এইরূপ ভ্রান্তমত প্রচার করেন—তাঁহাদিগকে অঙ্গুলিসঙ্কেতে দেখাইয়া দেওয়া আবশ্যিক যে বৈশেষিকগণ কেবল অনুমানের প্রকারভেদ বলিয়াই শব্দ প্রমাণ সমর্থন করিয়াছেন এমন নহে। কোনও সম্প্রদায় শব্দপ্রমাণকে অতিরিক্ত তৃতীয় প্রমাণ বলিয়াও সিদ্ধান্ত করিয়াছেন। অতএব বৈশেষিক দর্শনকে শব্দ প্রমাণ মানে নাই বলিয়া নাস্তিকদর্শন বলা নিতান্তই অসঙ্গত।

পরম-আস্তিক বৈশেষিক যে পরমেশ্বরের বেদময়ী বাণীকে অদ্রান্ত সত্য বলিয়া স্বীকার করিতেন তাহা আমরা কণাদের সূত্র হইতেই জানিতে পারি। মহর্ষি কণাদ “তদ্বচনাদ্ আশ্রয়ন্ত প্রামাণ্যম্” “এই সূত্রে স্পষ্ট বাক্যেই আশ্রয় বা বেদের প্রামাণ্য অঙ্গীকার করিয়াছেন। বৈশেষিক

দর্শনের কিরণাবলী টীকায় আচার্য উদয়ন উক্ত সূত্রের ব্যাখ্যায় ‘তৎ’ শব্দদ্বারা পরমেশ্বরকে গ্রহণ করিয়া বলিয়াছেন যে পরমেশ্বর রচিত বলিয়াই বেদ প্রমাণ (তেন ঈশ্বরেণ প্রণয়নাৎ)। ঞায়কন্দলীরচয়িতা শ্রীধরভট্টের মতে তত্ত্বদর্শী মহর্ষিগণই বেদের কর্তা, পরমেশ্বর বেদের কর্তা নহেন, সূত্রাং সূত্রের ‘তৎ’ শব্দদ্বারা তত্ত্বদর্শী মহর্ষিগণের কথাই বলা হইয়াছে। সত্যদ্রষ্টা মহর্ষিগণের উক্তি বলিয়াই বেদ প্রমাণ। উদয়নাচার্য ও শ্রীধরাচার্যের সূত্রব্যাখ্যা আপাতদৃষ্টিতে বিরুদ্ধ বলিয়া মনে হইলেও ইহার মধ্যে বাস্তবিক বিরোধ নাই। কেন না, পরমপিতা পরমেশ্বরই মহর্ষিগণের হৃদয়কন্দরে বেদজ্ঞানপ্রদীপ প্রজ্জ্বলিত করিয়াছেন। তাঁহার অনুগ্রহেই মহর্ষিগণ বৈদিক সত্য প্রত্যক্ষ করিয়া বেদবাণী প্রচার করিয়াছেন। এইজন্মই শাস্ত্রে কোথায়ও পরমেশ্বরকে বেদের কর্তা বলা হইয়াছে, কোথায়ও মহর্ষি-গণকে বেদের কর্তা বলা হইয়াছে। পক্ষান্তরে সূত্রস্থ ‘তৎ’ শব্দদ্বারা যদি পূর্নসূত্রোক্ত ধর্মশব্দকে গ্রহণ করা যায় তাহা হইলেও কণাদের মতে বেদ যে ঈশ্বর প্রণীত তাহাই বুঝা যায়। বৈশেষিক দর্শনের ষষ্ঠ অধ্যায়ের প্রারম্ভে বেদের প্রামাণ্য সমর্থন করিতে গিয়া মহর্ষি কণাদ বলিয়াছেন যে লৌকিক বাক্যগুলি যেমন বুদ্ধিমান ব্যক্তিগণ স্বীয় বুদ্ধির সাহায্যে রচনা করেন সেইরূপ বৈদিক বাক্যসমূহও কোন তত্ত্ব মনীষী কর্তৃক অসামান্য প্রজ্ঞাবলেই রচিত হইয়া থাকিবে। কারণ লৌকিক ও বৈদিক উভয়প্রকার বাক্যেরই রচনাভঙ্গী তুল্যরূপ; কিন্তু কে সেই মনীষী ঐহারা অপূর্ক মনীষার আলোকপাতে বৈদিক-মার্গ ও ধর্মপথ আলোকিত হইতে পারে? নৈয়ায়িক ও বৈশেষিকগণের মতে বেদ রচয়িতা পরমেশ্বরেরই নিত্য বিভূতি। যে বস্তু ইহলোক ও পরলোকে আমাদের কল্যাণ সাধন করে তাহারই নাম ধর্ম। এই ধর্মের প্রতিপাদক বলিয়াই বেদ প্রমাণ। কিন্তু তাহার এই প্রামাণ্যের মূলে রহিয়াছে শাস্ত্রতত্ত্বগোপ্তা পরমেশ্বরের নিত্য-প্রজ্ঞা। বেদ সেই ঐশী প্রজ্ঞারই প্রকাশ। শ্রীভগবানের বেদার্থ-বিষয়ক প্রজ্ঞা নিত্য। এইজন্মই ঞায়বৈশেষিকদিগের মতে শব্দরাশি অনিত্য হইলেও শব্দময় বেদ নিত্য সত্য পরমব্রহ্ম।

বৈশেষিকদর্শনে এইরূপ নিঃসন্দেহভাবে বেদের প্রামাণ্য সমর্থিত হইলেও কোন কোন বিশিষ্ট পণ্ডিত বৈশেষিক দর্শনকে নাস্তিকদর্শন বলিয়া নিন্দা করিয়া থাকেন। ইহা কি সত্যের অপলাপ নহে? সূধী পাঠক বিচার করিবেন।

(১২) ব্যোমবতী বৃত্তি, ৫৭৭—৫৮৭ পৃষ্ঠা দ্রষ্টব্য।



কথা, সুর ও স্বরলিপি—জগৎ ঘটক

গান

আজি সহসা এলো বরষা
এলো ঘন বরিষণে ।

এলো রিম্ঝিম্ রিম্ঝিম্ নুপুর পায়ে,
বাদল সমীরণে ॥

এলো কে বিরহিণী পথ-হারি
নয়নে করে অঝোর-ধারা,
আঁধার পথে চলে অভিসারে—
চমকে চপলা ঝর্ণে ঝর্ণে ॥

আজ প্রথম আষাঢ় দিনে বাদল সঁঝে—
কোন্ বিরহীর বীণা
তারি সুরণে বাজে ।

আজি সে-সকরণে তানে
কি ব্যথা তারি বুকে আনে,
কাহারে চাহি' একা কেঁদে মরে—
পূবালি হাওয়ায় মনে মনে ॥

[পনা না নসাঁ -৭]
মা মা II পা পসাঁ না -সাঁ | -৭ -৭ -৭না -পা I মপা জুমা পনা মপা | পসাঁ -৭ -৭ -৭ I
আ জি স হ . সা এ . লো . ব . র . ষা

I গা -৭না ৭পা -৭ | মপা মজ্জা রা সা I নসা -রমজ্জা রা -৭ | -৭ -৭ {সা সা I
এ . . . লো . ঘ . ন . ব রি ঘ নে . . . এ লো

I প্া -সা প্া -সা | রা -সা রা -৭ I রা ৩মা মপধা মপা | মজ্জা -৭ } -৭ -৭ I
রি ম্ ঝি ম্ রি ম্ ঝি ম্ নু পু র . . . পা . য়ে

I রা রনা ধা গা | পা ধা পমা -৭ II
বা দ . ল স মি র গে .

পা পা II { মা -পা পণা মপা | পনা না না -সী I নসী -রী বসী -া | -া -া -া -া I
এ লো কে . বি . র . হি . নী প থ হা . . রা

I সী স'রী রী রী | র'ম'জ্জী -া -র'রী -সী I সী স'না সী স'না | ণপা ণা -া -া } I
ন য় নে . ঝ রে অ ঝো . র ধা রা

I গা গসী গস'না গধা | ধপা -া -া -া I মপা -জ্জমা মপা -া | -া -া -া -া I
আ ধা . র . . . প থে . . চ . . . লে

I সরা সা রপা মপমা | মজ্জা -া -া -া I সা রা রমা মপা | পণা -ধণমা মপা -া I
অ . . 'তি . সা . . . রে . . . চ ম কে চ প . . . লা .

I মপা -নসী রী র'জ্জ'রী | স'না -সী -ণা -পা II []
ক্ষ . . . গে ক্ষ . . . গে

সা -া II প'া প'সা সা সরা | রণা রা রা সরা I রমা জ্জা -া -া | -া -া -া -া I
আ জ্ প্র থ ম আ . ষা . চ দি . নে

I সা রা রজ্জা রা | রসা -া -া -া I স'পা পা পা পা | পধা মা পা পধা I
বা দ ল . সী ঝে ষো ন্ বি রা হী . . র বী .

I ধসী গা -া -া | -ধগধা -পা পধা ধমা I মপা পজ্জা জ্জসা জ্জমা | মপা -া -া -া I
গা তা . রি . স্ব . র . গে বা . জে

I মা পা পণা মপা | পসী -া সী সী I নসী -রী বসী -া | -া -া -া -া I
আ জি সে . স . ক . . রু গ 'তা . . নে

I সী স'রী রী রী | র'ম'জ্জী -া -র'জ্জ'রী -সী I সী স'না সী র'সী | গা -া -ধগধা -পা I
কি ব্য থা তা রি বু . কে আ নে

I পা ধা গা পধা | ধসী গা গা গা I গা -ধগধা মা পা | মজ্জা -া -া -া I
কা হা রে চা . হি . . এ কা কে দে ম রে

I সা রা মা মপা | পণা -ধণমা পা I মপা -নসী রী র'জ্জ'রী | স'না -সী -ণা -পা II II []
পূ বা লি হাও হা ম নে ম

ভূস্বর্গ চঞ্চল

শ্রীদিলীপকুমার রায়

পঞ্চম স্তবক

অমরেন্দ্রনারায়ণ !

পঞ্চম স্তবকের বাণটি আপনাকে হানবার সাইকলজি আছে। অর্থ বা উদ্দেশ্য আদৌ না থাকলেও যে-ভালোবাসাকে আমাদের শাস্ত্রে বলেছে অহেতুকী, এ তাই। এর আগে হীরেনকে যে-চিঠি লিখেছি তাতেও স্বার্থের যেন একটা ফিকে রঙ ধরেছে। ও একদা আমাদের বাংলা গানের বিরোধী ছিল—আজকাল খানিকটা বদলেছে (ভরসা হয়) বাংলা গান ক্রমাগত শুনে—তাই জেগেছিল একটা যেন আত্মপ্রসাদ। এ স্বার্থ নয় তো কী ?

কিন্তু আপনি ?

নহে নহে নহে বন্ধু ।
তোমারি কাছে শিখেছি
যেন নতুন ক'রে নিত্য
কাহারে বলে স্বার্থহীন
প্ৰীতির আলো দীপ্ত
পেয়েছি এত তোমার
কাছে—কিন্তু গান-বন্ধু হে
চাহোনি কিছু -- তোমারে
তাই বাখানিদান সিদ্ধু যে ।
তাছাড়া আমার অন্তরঙ্গ
বন্ধুদের মধ্যে একমাত্র আপ-
নাকেই তুমি বলা আমার
ভাগ্যে ঘ'টে ওঠে নি। এ
পত্রে সম্বোধনের একটু বৈচিত্র্যের আমদানি হ'লই বা ।

যদি বলেন—ক্ষুণ্ণ হ'য়ে—যে, ঐ যাঃ স্বার্থ তাহ'লে
আছে, তাহ'লে ফের বলব যে—না একে স্বার্থ বলে না ।
পরমহংসদেব বলতেন : সব “আমি”-ই ভগবানের পথে
অন্তরায়, কেবল “দাস আমি” হ'ল সহায় । লৈখিক জগতে
রসবৈচিত্র্যের অভিমানে হ'ল এই “দাস আমি”—ওকে স্বার্থ
বলা যায় না । কারণ—

অমল রসের নিরু'রে তাই, ঝরে যখন উছল প্ৰীতি
যায় ঢেকে সব বেসুর বিবাদ নিরতিমান হয় সে গীতি ।
তোমারে তাই করি বরণ, সুহৃৎজনের মধ্যে তুমি
আরো আপন—নিত্য সরস করো বলে চিত্তভূমি ।
জীবনটা নয় মরু কেন ? - কারণ (আছে শাস্ত্রে লেখা)
আজও হেথায় সখা সখীর তুয়েসিসের মেলে দেখা ।
ভেঁজে আলাপ এটুক—তোমায় শোনাই চিঠির রাগমালা
কবি গুণী দরদী শ্রোতা ! ভাবতেও প্রাণ
হয় উজালা ।



কাশ্মীরে মেঘের খেলা

মন-বাগানে একেকটি ফুল ফোটে আমরণ সাধনায়
তোমার মাঝে রচল বিধি ফুলের মেলা অজস্রতায়—
নাম তার কী ?—“টেউ জাগানো”—কারণ, তোমার
কাছে এলে
গান কবিতা হয় যে উধাও কৃতজ্ঞতার পাখা মেলে ।

* *

আপনার সঙ্গে কথা কইতে আরো কানন্দ হয় দেখে যে

প্রায়ই আপনার সঙ্গে মতে মেলে না অথচ পথেও মেলে, রথেও। দেখুন, এ সম্পর্কে একটা কথা আমার মনে হয়— এই স্মরণে ব'লে নিলে রোথে কে ?

বাল্যকাল থেকে “শুনে” আসছি : “মতান্তরে মনান্তর হবে কেন ?” কিন্তু “দেখে” আসছি ঠিক উন্টোটা : কি না, মতান্তরই হ'ল মনান্তরের প্রথম ধাপ ; খুড়ি, ভিৎ বনেদ—যাকে বাংলা ভাষায় বলে ফাউণ্ডেশন-স্টোন। আলডুস কোথায় যেন লিখেছেন যে যদি—

যত্নবাবুর ভালো লাগে শামবাবুকে, মনে হয়—সে কবি, মধুবাবু ফেলল ব'লে—“ব্যর্থ কবি”—ই শামের হায় পদবী, অমনি রে ভাই দেখতে পাবি যত্ন-মধুর নেই আর চলাচলি, স্নেহের গলাগলির মাঝে দিল হানা মতের দলাদলি।



ঝিলমে তরণী উৎসব

কথাটার মধ্যে যে অনেকখানিই সত্য আছে একথা কে না মানবে বলুন ? সেদিন এখানে রুদ্দিনিস্বাসে জ্যোতির্মালা আমাকে বলল হার্ডির Two on a Tower পড়তে। প'ড়ে আমারও ভালো লাগল। জ্যোতি হাঁফ ছেড়ে বলল : “দাদা, যে বই ভালো লাগে—বন্ধুজনের কারুর সে বই ভালো না লাগলে আমার যা কষ্ট হয়—বলব কি ?”

ভাবিয়ে দিলে ফের, যদিও মনে হ'ল কথাটা কত সত্যি। বিভূতিভূষণের “পথের পাঁচালি” আমার অত বেশি ভালো লেগেছে ব'লে সত্যিই আমি বন্ধু হারিয়েছি। সম্প্রতি ৬রাখাল সন্দের “সপ্তপর্ণ” যৎপরোনাস্তি ভালো লেগেছে ব'লেও নিশ্চয় বাকি বন্ধুদের হারালাম ব'লে। বলবেন

ঠাঁরা—এঃ, এমন বাজে বই প'ড়ে যে—দিলীপ এ হেন উচ্ছ্বসিত তাকে আর আমাদের মতন রসজ্ঞদের মাঝে কল্কে দেওয়া চলে না। শুনেছি আমার গান কারুর কারুর ভালো লাগে বলার দরুণও নাকি নানা আখড়ায় বন্ধুবিচ্ছেদ হয়েছে। তেমনি ভীষ্মদেবের গান আমার খুব ভালো লাগে বলার দরুণ কত আত্মীয় ও বন্ধু যে আমার উপর বীতরাগ হয়েছেন! আরো কত দৃষ্টান্ত দিতে পারি। ঐতিহাসিক দৃষ্টান্তেরও অভাব নেই। জানেন তো ভিক্টর হুগোকে একজন এসে গদগদ সুরে বলেছিল : “ফরাসী ভাষায় দুজন বিরাট লেখক আছেন, এক ভিক্টর হুগো আর এক বালজাক।” তাতে হুগো শুধু বলেছিলেন : “কিন্তু বালজাক কেন ? (Pourquoi Balzac ?)”

কিন্তু তবু মানবো রবীন্দ্রনাথের কথাই সত্য যে “মানুষের মানস-জগতে মতের অনৈক্য থাকবে, অথচ সেই অনৈক্য নিয়ে বিরোধ হবে না, সংঘাত হবে কিন্তু অপঘাত হবে না এইটেই হচ্ছে প্রার্থনীয়। মতের সম্বন্ধ না থাকলেও প্রীতির সম্বন্ধ থাকতে পারে, এটার দ্বারাই প্রীতির গোরব প্রকাশ পায়।”

মানব—কেন না, আমাদের অন্তরের অতলে এ কথা র

সঙ্গে সায় আছে অন্তরতমের : তিনি প্রতিধ্বনি করেন (রবীন্দ্রনাথেরই ভাষায়) : “জিত মতামতে নয়, খ্যাতি অখ্যাতিতে নয়, জিত ভালোবাসায়—শক্তির রাজ্যে নয়—আনন্দের রাজ্যে।”

কিন্তু—ঐঃ—there is the rub—মানুষের প্রকৃতির গড়নই এই রকম যে, সে প্রায়ই প্রেমের চেয়ে শক্তিকে বেশি চায়। সবাই বলছি না—তবে অধিকাংশই। রাসেলের Power বইটিতেও সম্প্রতি তিনি এই নিয়েই সবচেয়ে দুঃখ করেছেন যে, “Of the infinite desires of man, the chief are the desires for power and glory.”

মতভেদে আঘাত পায় মানুষ এই জন্মেই বেশি। প্রতি

মতবাদী যদি শক্তিদর পুরুষ হয় তবে স্বমতে অন্তকে টানতে না পারলে তার শক্তি পিপাসা মেটে না। দলাদলিও গোড়াকার কথা এই আত্মমতপ্রতিষ্ঠা—আমারই ঠিক, ওরাই ভুল, এই-ই হ'ল প্রতি রোখালো মতবাদীর সাইকলজি।

কিন্তু এ ছাড়াও আরো একটা কারণ আছে মনে হয়। রুচির রাজ্য—বিশেষ ক'রে রসের ক্ষেত্রে—হ'ল ব্যথার রাজ্য যেহেতু প্রেমের রাজ্য। যেখানে মানুষ বেশি আনন্দ পায়, সেখানে তার মন সাড়া দেয় কৃতজ্ঞতার নৈবেদ্য সাজিয়ে। এ অর্ঘ্যদানে কেউ বাধা দিলে তাই মন আহত হয়—কাজেই পারে না এ-অনৈক্যকে “ভুচ্ছ মতভেদ” বলে উড়িয়ে দিতে। আমার অনেক সময়েই মনে হয়েছে—নিজের ব্যথার তল পেতে গিয়ে—যে মতভেদের এদিকটার কথা সচরাচর লোকে তলিয়ে ভাবে না।—মতভেদ—(ফের বলি, বিশেষ ক'রে রসের জগতে)—হ'ল এই ভালোবাসার আপত্তি করা : যাকে আমি বলছি ভালোবাসার যোগ্য, তাকে আপনি বলছেন অযোগ্য। কোথায় যা পড়ে? প্রেমের দরদের ব্যথালোকে। তাই মানুষ সহজে ভুলতে পারে না। পরিণাম পুনরুক্তি মন্তব্য—যদুবাবু ও মধুবাবুর গলাগলির জায়গায় দলাদলির সূত্রপাত।

কিন্তু তবু বলবই বলব যে স্নেহ যদি গভীর হয় তবে মতভেদে বাজলেও মানুষ তাকে কাটিয়ে উঠে বুঝতে পারে যে স্নেহই বড়, মতভেদ অবাস্তব। কিন্তু ও শিক্ষাটা জীবনের একটা মস্ত শিক্ষা—তারও বেশি, দীক্ষা—কেন না এখানে টান পড়ে আমাদের আত্মাভিমান নিয়ে—মানুষ শিখতে বাধ্য হয় এই চিরন্তন সত্যটি যে প্রতি বন্ধুর ব্যথাই শ্রদ্ধেয়—তাই তার রুচির সঙ্গে না মিললেও তাকে বলতে নেই তুমিই ভুল, আমিই ঠিক। শুধু বলতে নেই না, মনে করতেও নেই।

আপনার মধ্যে আছে এই আশ্চর্য গুণটি। আমার সঙ্গে বহু মতানৈক্য সত্ত্বেও তাই আপনার প্রতি স্নেহ আমার বিচলিত হয়নি। কিন্তু তাতে যতটা তৃপ্তি পেয়েছি তার চেয়েও গভীর তৃপ্তি পেয়েছি অন্তরের এই উপলক্ষিটি এ সূত্রে সায় পেয়েছে ব'লে যে “জিৎ মতামতে নয়—জিৎ ভালো-বাসায়—শক্তির রাজ্যে নয়, আনন্দের রাজ্যে।”

* * * *

ঐ দেখুন :

কোন্ চেউ যে কখন কোন্ তটে গিয়ে ঠেকে! তবে আমার সাফাই রয়েইছে—ভূস্বর্গচক্রে আমি সব জবাবদিহির হাত থেকেই ছুটি নিয়েছি। তবে কাশ্মীরের প্রসঙ্গে ফিরি—মন বলছে .

ঘরের ছেলে ফিরবে কবে ঘরে ?

কাশ্মীরেরি গল্পে এসো ফিরে

পেলে সেথায় কত কী অন্তরে।

এঁকে ফোটাও স্মৃতিচারণ-তীরে।

হঁ। ফিরি—সেই অপরূপ সৌন্দর্য্য রাজ্যের তীরে।

* * * *

এর আগের স্তবকে বলেছি তন্দ্রা-পরিবারের কথা। আরো দু-চারটে কথা বলাই চাই এঁদের সম্বন্ধে। কারণ



গুনমাগের রাস্তা

এ-কথা শুনতে ব্যক্তিগত হ'লেও এর ক্ষেত্রব্যাপক, কাজেই ঔৎসুক্যও সাধারণ।

তন্দ্রা দেবীর নাম যাকে বলা যায় মিস্‌নোমার—ভুল খেতাব। এ ধরনের অতন্ত্র মহিলা জীবনে কমই দেখেছি। মনে পড়ে, প্রথম দিন তাঁর বজরায় যখন আমি ও ধরনীদা “পর্বতের চূড়ার মতন সহসা প্রকাশ” হ'লাম তন্দ্রা দেবী খালি পায়ের একটা কিমোনো প'রে অশ্রুস্ত লিখে চলেছেন। ওখানে শ্রমিকদের একটা সঙ্ঘ করার জন্তে তিনি উঠে প'ড়ে লেগেছেন। ধরনীদাকে দেখতে দেখতে পটিয়ে নিলেন।

মানুষের নানা মূর্তি নানা লোকের কাছে প্রকাশ পায়। গীতায় বলেছেন শ্রীকৃষ্ণদেব :

যে যে-রূপে চায় আমাদের পূজিতে
সেইরূপে তারে দরশ দিই ।
যে যে-ভাবে চায় অর্থ সঁপিতে
সে-ডালিও সেইভাবেই নিই ।

ধরনীদাকে আমরা পূজেছিলাম সঙ্কটতারণরূপে, মহামহিম
ভ্রমণকাণ্ডারীরূপে । সেই রূপেই তাঁকে পেয়েছিলাম ।
তন্দ্রা দেবী তাঁকে চাইলেন শ্রমিকদের দুঃখমোচক না হোক
শোকশ্রোতারূপে । ধরনীদা শুনছেন তো শুনেই চলেছেন,
ঘণ্টার পর ঘণ্টা দিনের পর দিন । শ্রমিকদের কত দুঃখ—
তন্দ্রা দেবী কত সভা করছেন—কত কী লিখছেন—কত
বেশি শ্রমে কত কম কাজ হচ্ছে নানা লোকের বিরুদ্ধাচরণে ।
আর অপরায়েয় অদ্বিতীয় শ্রোতা ধরনীদা শুনছেন বিগলিত-
হৃদয়ে যেমন জনমেজয় শুনতেন বৈশম্পায়নের কাছে



নিশার বাগ—মোগল স্থাপত্য

মহাভারত, যেমন ধৃতরাষ্ট্র শুনতেন সঞ্জয়ের কাছে কুরু-
ক্ষেত্রের কাহিনী, যেমন পরীক্ষিৎ শুনতেন শুকদেবের কাছে
ভাগবৎ । সে শোনার বহর দেখে থেকে থেকে প্রভাদি যে
প্রভাদি—তিনিও ঝঙ্কার দিয়ে বলতেন আমাকে : “দেখ তো
ভাই দিলীপ

আমরা এসেছি বেড়াতে এখানে
শুঁর যেন নেই খেয়ালও হয় !
খাবার নিয়ে যে ঠায় বসে আছি
একথাও শুঁকে বোঝানো দায় ।
পরোপকারটা ভালো বটে মানি :
র’য়ে স’য়ে—যদি হামেশা ছোটে

শ্রমিকের দুখ ঘোচাতে কত
ধনিক-গৃহিণী রাগে যে ফোটে ।
যখনকার যা তখনকার তা
এসেছি বেড়াতে, ভালো রে ভালো !
জগৎজোড়া এ হাহাকারে ভাই
সভার পিড়িমে কণিকা আলো ।
জ্বলে কী যে হবে ?—কথা কথা কথা !
হায় রে পুরুষে বুঝিবে কবে ?
শাহারা মরুতে দুটো নলকূপে
গঙ্গা জাগে কি মহোৎসবে ?

প্রভাদির কথা আমার মনে ধরেছিল ব’লেই বললাম এত
কথা । মানি ধরনীদা স্বভাব-পরোপকারী এবং শাস্ত্রে বলে
স্বভাবো নাতিরিচ্যতে—কি-না স্বভাব যায়না ম’লে । কিন্তু
র’য়ে স’য়ে । নাঃ বন্ধুবর, মেয়েরা যে রিয়ালিস্ট এ কথা
প্রভাদির সঙ্গে মিশে আরো বুঝেছিলাম । কারণ, তন্দ্রা
দেবী দরদী পেয়ে তাঁর হেফাজতে ছিল যত যুগপুঞ্জিত
শ্রমিকদের দুঃখের ঝুলি, যন্ত্রণার বস্তা—সবই চক্ষের নিমেষে
দিলেন উজাড় ক’রে । ধরনীদা ! ধরনীদা ! ও ধরনীদা !
আর ধরনীদা ! বেচারি ম্লানমুখে শুনছে তো শুনছেই—

আহা কত লোক খেতে যে পায় না—
তাদেরি তো কথা অমৃত সমান
শুনতে রক্ত গরম হৃদয় নরম—
তাইতো শুনে পুণ্যবান্ ।

কারণ, বাস্তবিক কাশ্মীরি শ্রমিকদের দুঃখ, সে কি একটা ?
একদিন মাত্র আমি শুনেছিলাম একটুখানি উপক্রমণিকা
তন্দ্রা দেবীর কাছে । তাইতেই মনে হ’ল—হয় বিষ খাই, না
হয় ঝিলমে ঝাঁপ দেই—এত দুঃখ শোনার দুঃখ সওয়ার চেয়ে
আত্মহত্যা কম দুঃখের ।

কিন্তু ঠাট্টা যাক । তন্দ্রা দেবীর এই সব কাজ করার
অক্রান্তি দেখে আমি সত্যই মুগ্ধ হয়েছিলাম । শুঁর লেখনী-
চালনায় ওদের দুঃখের বেশি লাঘব হ’ত এ ভেবে নয়—এতে
ক’রে তন্দ্রা দেবীর মহত্বের পরিচয় পেতাম ব’লে ।

কিন্তু সঙ্গে সঙ্গে অবাক লাগত দেখতে—ও জাতের
কর্মিষ্ঠতা । ভাবুন বন্ধুবর, ভাবুন । প্রায় পঁয়ষট্টি বৎসরের

বৃদ্ধা—দিনরাত কলম ধরে আছেন। কী? না, সভা-সমিতি প্রবন্ধ আবেদন এই সব লিখে ওদের শ্রমিকদের দুঃখ ঘুচিয়ে তবে জলগ্রহণ করতে হবে। সোজা কথা নয়। এ আমি তো পারিই না—আপনিও বোধ হয় পারেন না—মনে হয় প্রভাদির জ্ঞানগর্ভ কথা : “শাহারা মরুতে দুটো নলকূপে গঙ্গা কি জাগে মহোৎসবে?”

* * * *

কিন্তু না জাগুক। এ ধরণের অক্লান্ত কর্মের ফলে তন্দ্রা দেবীর মুখে বড় একটি সুন্দর আভা ফুটে উঠেছিল। সেদিন “মাদাম ক্লেয়ার” বলে একটি খ্যাতনামা উপন্যাস পড়ছিলাম। শ্রীমতী ক্লেয়ার এ গ্রন্থের না যি কা—এক আশি বৎসরের বৃদ্ধি। তাতে গ্রন্থকার লিখেছেন এক জায়গায় যে, যৌবনে রূপ থাকে অনেকেরই, কিন্তু রূপের সব চেয়ে মনোহর পরিণতি হয় যৌবন পেরুলে—যখন ফোটে মুখে জ্ঞান ও কর্মের ফল : “the character.”

সত্যি কথা। তন্দ্রা দেবীকে দেখলে একথা যেন আরো বেশি করে মনে হ’ত। তাঁর কমনীয় মুখে ছাপ পড়েছিল

তাঁর পরহিতব্রতের—তাঁর নিরলসতার, উৎসাহের, একটা আদর্শের মোহানায় দিনের পর দিন জীবনতরী বেয়ে চলার। এ-বস্তু সংসারে বিরল। তন্দ্রা দেবীকে তাই শ্রদ্ধা না ক’রেই পারা যেত না : তাঁর চেষ্টায় খুব বেশি ফল ফলছিল বলে না—নিজের কাজটুকু তিনি নিখুঁৎ করে নিষ্পন্ন করছিলেন বলে। দিনের পর দিন এভাবে কোনো নীরস কাজ করতে করতে আমরা তা থেকে লাভ করি একটা মস্ত রহস্যের চাবি : যে, নিষ্ঠার ফলে জীবনের বহু মরুভূমিতেও মেলে সরোবরের দিশা। তন্দ্রা দেবীদের অবস্থা মোটেই ভালো ছিল না। আমাদের বলতেন তাঁদের পারিবারিক কথা। সে সব বলার আমার অধিকার নেই। কিন্তু

তা থেকে প্রত্যক্ষ জীবনের নবভাঙ্গে শিখেছিলাম ফের এই পুরোণো সত্যটি যেন নতুন করে যে, মানুষের প্রাণ যখন বলে আমি হার মানব না—তখন তাকে হার মানায় সাধ্য কার? আধ্যাত্মিক জীবন বলতে তো শুধু নাক টিপে প্রাণায়ান বা চোখ বুঁজে ধ্যান বোঝায় না—বোঝায়, আত্মিক সত্যের কাছে আত্মসমর্পণ করে বাস্তব নিয়তিকে বলতে পারা :

যত কেন তুমি হানো ব্যথা, যত

আনো না নিরাশা—মানি না আমি

তুমি যত দেবে বিষ—আমি করি

অমৃত-মন্ত্র দিবসযামী।



চেনার বাগ ও শঙ্করাচাৰ্য্য পাহাড়ে মন্দির

তন্দ্রা দেবীর নানা কবিতাদিতেও তাঁর এই সাহস ও নিষ্ঠার পরিচয় পেয়ে মুগ্ধ হ’তাম। এ-শ্রেণীর মানুষ সংসারে বেশি দেখা যায় না—বৃদ্ধ বয়সেও স্বপরিবারের স্বগোষ্ঠীর বাইরের জগতের কথা এত ভাবা কম কথা নয়, কি বলেন? ওদের দেশের সভ্যতার মন্দ দিক আছে অগুপ্তি, কিন্তু এখানে দেখতে পাই একটি বড় সুন্দর বিকাশ—এই বহু-মানবের জন্তে জীবনকে নিয়োজিত করা একান্ত নিষ্ঠায়, কর্মিতায়, উৎসাহে, আদর্শবাদে।

* * *

সত্যি, আমার যে কত সময়ে মনে পড়ে তন্দ্রা দেবীর এই অপরায়ে উৎসাহের কথা! এক সময়ে এঁরা ছিলেন

ধনী—এখন অবস্থা অতি সামান্য। কাশ্মীরের শীতেও সত্যি সত্যি কষ্ট হয়, কেন না এখানে বিলেতের উত্তাপ-বিধায়ক সাজসরঞ্জামের অভাব। কিন্তু তা সত্ত্বেও এঁরা সপরিবারে নদীবক্ষেই গত শীত কাটিয়েছেন, হয়ত এ-শীতও কাটাবেন। এ-ধরণের দারিদ্র্যকে দেখলে সমীহ আসে। কারণ এ হ'ল স্বেচ্ছাবৃত দারিদ্র্য। এঁর স্বামী—তঁার কথা পরে লিখব—জন ফোল্ড্‌স্‌ এখন দিল্লীতে ভারতীয় রেডিয়ো অর্কেস্ট্রাস গঠন করছেন। এদেশে এসেছেন তিনি ভারতীয় সঙ্গীতকে “তর্জমা” করতে। কিন্তু তঁার কথা যথাপর্যায়। আপাতত বলি তন্দ্রা দেবীর কথা।

* * *

ভুলব না তঁার মুখের শাস্ত্রী। ভুলব না তঁার ঘরনয়-ছড়ানো কাগজপত্র, শুধু পীকৃত ফাইল, প্রবন্ধ, বই। ব্যস্। শুধু পঠন-পাঠন সভা-সমিতি এই সব নিয়েই আছেন। এসব থেকে এদেশে আয় হয় খুবই কম—কোনো মতে দিন গুজরান হয় মাত্র। তবু তাইতেই ইনি তুষ্ট। ছেলে প্যাট্রিক আঁকে, মেয়ে দুটি গৃহকর্ম দেখে, পোষ্যপুত্র উইলিয়াম এটা ওটা সেটা করে। পালিতপুত্রকে তন্দ্রা দেবী নিজের ছেলের চেয়ে একটুও কম ভালোবাসেন না। উইলিয়ামের জন্মে তঁার মাতৃ হৃদয়ের উৎকর্ষা ও উদ্বেগ নিত্যই চোখে পড়ত। ভালো লাগত আরো বেশি। কি জানি কেন, নিকটাত্মীর জন্মে স্নেহ উৎকর্ষার আতিশয্য আমাকে খুব মুগ্ধ করে না। যে-স্নেহ বিধাতার কাছ থেকে পাওয়া, প'ড়ে-পাওয়া সে-স্নেহের নবজন্ম হয় নি—তাই সে “দ্বিজ” নয়। বড় স্নেহ হ'ল সে-ই যাকে মানুষ নিজে থেকে সৃজন করে। স্ত্রীপুত্রকণ্ঠা—এদের প্রতি স্নেহকে বড় জোর বলা যায় “বেশ”—কেন না, এর ভারী ব'ন প্রকৃতিদেবী স্বয়ং। কিন্তু অনাত্মীর প্রতি স্নেহকেই বলব বেশি সুন্দর—কারণ সেখানে মানুষ স্রষ্টা। রবীন্দ্রনাথের কবিতা কানে বাজে যখন তিনি বলছেন ভগবানকে :

আঁর সকলেরে তুমি দাও
শুধু মোর কাছে তুমি চাও
দিয়েছ আমার পরে ভার
তোমার স্বর্গটি রচিবার।

আপনি একটি পত্রে যে লিখেছিলেন যে, আত্মীর ভালোবাসার চেয়ে অনাত্মীর ভালোবাসা স্নেহ প্রেমের শ্রেষ্ঠতর বিকাশ—যেহেতু আত্মীর ভালোবাসার পিছনে প্রায়ই দাবি হয় অত্যন্ত বেশি মুখর। একথায় আমার মনের আরো সায় আছে। আমার জীবনে সবচেয়ে বড় দান হয়ে এসেছে—বন্ধুর ভালোবাসা—আত্মীর নয়। আত্মীর নাবালক ভালোবাসার দ্বিজ্ঞান লাভ ঘটে কেবল তখনই, যখন আত্মীয় তার আত্মীয়তার দাবি ভুলে বন্ধুত্বের পৈতে নেয়। অর্থাৎ যেখানে আত্মীয় প্রিয় হয়, আত্মীয় ব'লে না—বন্ধু ব'লে।

কিন্তু যাক—যা বলছিলাম। উইলিয়ামকে তন্দ্রা দেবী যে এত যত্নে রাখতেন তার আরো একটা কারণ ছিল। বলেছি ওর দেহে হ'ত বৈদেহী আবির্ভাব। এ নিয়ে বেশি লিখতে মানা—কারণ এখনো এসব নিয়ে বেশি লেখার সময় আসে নি—লোকে সহজেই ভুল বোঝে। কেবল এইটুকু বলি : উইলিয়ামের দেহকে এজন্মে অনেক বেগ পেতে হ'ত। তাই তাকে একটু বেশি রকম তদারক করতে হ'ত। কিন্তু ওর মধ্যে দিয়ে তন্দ্রা দেবী অনেক জ্ঞানের কথা শুনতেন—তাই স্নেহের সঙ্গে শ্রদ্ধাও ছিল যথেষ্ট। এসব কথা থেকে তিনি লাভ করেছিলেনও কম না। শুধু জ্ঞানলোকেই নয়, প্রত্যক্ষলোকেও তিনি যথেষ্ট সহায়তা পেতেন প্রায়ই : যথা, অনেক সঙ্কট অস্থিতেও উইলিয়ামের মধ্যে আবির্ভূত এই সব শক্তি তাকে বাঁচিয়েছে। কিন্তু সে যাই হোক, তিনি যে এই অসহায় যুবককে এত স্নেহ ও শ্রদ্ধা করতেন ও নিজে দরিদ্র হওয়া সত্ত্বেও একে আশ্রয় দিয়েছিলেন এতে আমার তৃপ্তির অন্ত ছিল না। কারণ বলেছি, আমার বরাবরই মনে হয় যে ভালোবাসার সবচেয়ে বড় বাণী হ'ল পরকে আপন করা, সবচেয়ে বড় দীক্ষা হ'ল স্বার্থ ও সুখের মায়া কাটানো।

তাছাড়া আত্মীয়দের আত্মীয়তা সম্বন্ধে আমার একটা কথা কত সময়েই যে মনে হয়েছে ! আত্মীয় স্নেহাম্পদকে ভালোবাসে অনেক ক্ষেত্রেই, কিন্তু বোঝে কত কম ক্ষেত্রে বলুন তো ? কারণ আত্মীয়তার মধ্যে আছে অতিপরিচয়ের একটা উদ্ধত অভিমান। অবশ্য এর ব্যতিক্রম আছে, কিন্তু সচরাচর অনাত্মীয়ের সঙ্গেই যে অন্তরঙ্গতা হয় বেশি, এ কথা বোধ হয় অস্বীকার করা চলে না। হওয়ার একটা

গৃঢ় কারণ আছে। মানুষ স্বভাবশ্রষ্টা। যে-জিনিষ তার কাছে পড়ে-পাওয়া তাতে তার স্বস্তি থাকতে পারে কিন্তু তৃপ্তি নেই। আত্মীয় স্নেহ, আত্মীয় মমতা হ'ল প'ড়ে-পাওয়া জিনিষ—অনেকটা ইনস্টিংটিভ। এতে খুব বেশি ডুবে থাকে যে সব মানুষ তারা শ্রেষ্ঠ মানুষের নমুনা নয়। শ্রেষ্ঠ মানুষ বলব তাকেই—যে ভালোবাসা অর্জন করে তার সহজ আত্মদানে সেবায় পরহিতৈষণায়। অন্য ভাষায়, যে ভালোবেসে ভালোবাসায়, ধ্বনি দিয়ে সৃষ্টি করে প্রতিধ্বনি। নীড়কে ভালো না বাসে কে? কিন্তু বাইরে যে ঘর বাঁধতে পারে তারই নাম শ্রষ্টা। আমাকে ভুল বুঝবেন না: যে-স্নেহ ইনস্টিংটিভ মালমশলায় ঠাশা তার সঙ্গেও আমার কোনো বিবাদ নেই। এ-ও আমি বলি না যে, ঘরকন্ঠায় তার দাম নেই। খুবই আছে। এখানে আমি ঝোঁক দিচ্ছি স্নেহের মুক্তির দিকটার। যে-স্নেহ যে-ভালোবাসা মাঝে কিন্তু বাঁচে না, ধরা দেয় কিন্তু চাপ দেয় না, বাঁচায় কিন্তু আগলায় না—এক কথায়, যে-স্নেহের বাতি ধরে আত্মদান, আত্মস্থখ নয়—সেই স্নেহই বড়। যে স্নেহের মধ্যে হি তৈরী ঘণার অল্পপাতে

প্রত্যাশা কম, দাঙ্কিণ্যের অল্পপাতে বাধ্যবাধকতা কম—সেই স্নেহই বেশি শুদ্ধ বেশি পবিত্র। আর এর চরম পরিণতি হ'ল অহৈতুকী প্রেমে যার মন্ত্র নিষ্কামনা, যে বলে (দ্বিজেন্দ্রলালের ভাষায়):

“ভালোবাসো নাহি বাসো নইক তারো অভিলাষী

আমরা শুধু ভালোবাসি ভালোবাসি ভালোবাসি।”

আর এই প্রীতিই হ'ল সৃজনী প্রীতি—অর্থাৎ এই স্নেহই স্নেহ জাগে। এখানে যে আপনার সঙ্গে আমার মতৈক্য রয়েছে এতে আমি বড় খুশি।

* *

তন্দ্রা দেবীর মেয়ে মেরিও বড় চমৎকার। ছেলেমানুষ—ষোড়শী। ওর ভাই প্যাট্রিকের মতনই মন টানে। এর

একটা প্রধান কারণ এই যে, মেরির মুখেও একটি চমৎকার ভাব আছে—যার গোড়াকার কথা হ'ল sensitiveness. এ শব্দটির বাংলা নেই। অভিমানী বললে ঠিক sensitive বোঝায় না। স্পর্শকাতর? না, ও হ'ল touchy কথাটিরই যথার্থ অনুবাদ। Mary has a sensitive face বাংলায় এর তর্জমা হওয়া শক্ত। তাই ইংরাজি বর্ণনাটিও মঞ্জুর করুন লক্ষ্মীটি! সেন্সিটিভ শব্দটিও।

মেরির সেন্সিটিভ স্বরূপটির মাদুর্য ফুটেছে প্রধানত দুটি কারণে মনে হয়। এক, অল্প বয়সে সে অনেক দুঃখের মধ্যে দিয়ে গেছে। ওদের জীবনের নানা কাহিনী শুনতে শুনতে হৃদয় উঠত আঁত হ'য়ে। ষোল বছরের মেয়ে এত



তানমার্গ

বোঝে—এত সেন্সিটিভ জীবনের নানা ছোঁয়াচ সম্বন্ধে! এ কথাটিকে অবশ্য ভুল বুঝবেন না। দুঃখ পেলেই যে মানুষ ফুলটি হ'য়ে ফুটে ওঠে, এমনতর সেন্সিটিভেটাল কথা আমি কবিত্বের খাতিরেও উচ্চারণ করব না। একটি মহিলাকে মনে পড়ে যিনি স্বামী সন্তান সব হারিয়ে অসহ দুঃখে বিলেত গিয়ে অসার জীবনযাপন শুরু করলেন। সংসারে বহু মানুষই দুঃখ পায়। অনেকের বিকাশে দুঃখ আসে সহায় হ'য়ে, কিন্তু অনেকে আবার কিছুই শেখে না। ইংরাজিতে বললে বলা যায়: “They take life as they find it.” ব্যস্ চুকে বুকে গেল। দুঃখ এদেরকে অন্তর্মুখী করে না—আরো ধাওয়া করায় বাইরের দিকে—সাম্বনা খোঁজায় অবাস্তুর আমোদ প্রমোদের উৎসৃষ্টিতে।

পরমহংসদেবের উপমা মনে পড়ে : “উট কাঁটা ঘাস খায়—
থেয়ে মুখ দিয়ে দরদর ক’রে রক্ত পড়ে, তবুও সেই কাঁটা
ঘাসই খাবে।”

মেরি এ-জাতের মেয়ে নয়! কিন্তু তার প্রধান কারণ
ওর আধার। গড়পড়তা আধার যে নয়, তা ওকে একবার
দেখলেই বলা যায়। সহজে কথা বলে না—ভারি চাপা
মেয়ে। একদিন হঠাৎ তন্দ্রা দেবী বললেন : “মেরি ভারি
চমৎকার কবিতা লেখে, জানো স্বামীজি?” আর যাবে
কোথায়—আমি বললাম : “শুনি শুনি।”

তন্দ্রা দেবী হেসে বললেন : “ও মেয়ে আমাকেও সহজে
দেখাতে চায় না ওর কবিতা, তোমাকে দেখাবে?”

নিরাশ হ’লাম। কিন্তু সেইজন্যই তৃষ্ণা জাগল আরো
বেশি। একদিন মেরির সঙ্গে গেলাম বেড়াতে। অনেক
কথা হ’ল। ও অনেক কথা বলল। উত্তরে আমি যা
ভালো বুঝলাম বললাম। মেরি কেমন যেন আর্দ্র হ’য়ে
উঠল। তার পরে রাজি হ’ল ওর কবিতা দেখাতে। কয়েক
দিন বাদে দিল আমাকে ওর সে দুটি কবিতা যা আমাকে
বেশি স্পর্শ করেছিল। শুনুনই না। কারণ এ কবিতা-
যুগলের মধ্যে দিয়ে ওর কিশোরী হৃদয়ের স্বপ্ন ও বেদনা
উঠেছে ফুটে। আপনার স্বভাবদরদী হৃদয়ের তারে এর
সুর নিশ্চয় বেজে উঠবে। এ দুটি পড়বার সময় মনে
রাখবেন, ষোলো বছরের একটি মেয়ে লিখেছে। আরো
আশ্চর্য, ও বলত : আজকাল ওর মনে হয়—এ-আস্তিক্য-
বুদ্ধি ওর মনে যে আলো নিয়ে ফুটেছিল সে আলো সত্য
কি না কে জানে? কিন্তু শুনুন আগে প্রথমটি এই :

Thy will be done,
For we'll never shun ;
Our banner strong will fly :
When sinks the sun,
Its duty done,
And death is stalking by :
Thy will shall stay,
Though all away,
In terror stark have fled :
We, dauntless, grim,
Would even swim
The ocean of the dead :

Thy will, O Lord,
By gun or sword,
By life or death we'll show :

Each human thing
Beggar to king
That we alone do know.

The truth which lasts,
And free from castes,
But one thing does demand :

The strength to share,
And follow where
Thy wisdom will command.

এটি ও লিখেছিল বছর দুই আগে, অর্থাৎ—চোদ্দ
বছর বয়সে।

জানি না আপনাদের এ-কবিতাটি তেমন ভালো লাগবে
কি না। কিন্তু আমার কাছে এ কবিতাটির দাম আরো
এইজন্তে যে, এ কবিতাটি মেরি আমাকে শুনিয়েছিল একটি
চেনার গাছের তলায় ঘাসের উপর ব’সে গোধূলির আলোয়।
সূর্য তখন পাটে নেমেছে। ওর কণ্ঠে প্রথম তিনটি চরণ
শুনতে শুনতে বুকের মধ্যে এক অপূর্ব ভক্তিতাব জেগে
উঠেছিল। মনে হয়েছিল যুগে যুগে এমন কত অন্তরেই না
নিরাশার চরম মুহূর্তে বাস্তবের পরাজয়ের ধ্বংসস্বপ্নে বেজে
উঠেছে অপরাধের আত্মার জয়ধ্বনি :

যাই তুমি চাও—করব মোরা
ছাড়ব না নাথ, ছাড়ব না
চলব তোমার উড়িয়ে ধ্বজা
হারব না নাথ, হারব না।

মনে পড়ে—সেদিনের কথা আরো বেশি ক’রে সেদিনের
পটভূমিকায়। চায়ের কলরব সাক্ষ হ’লে বলল সবাই—চলো
যাই নোকায়। হ’ল না যাওয়া। স্মৃতিধাই হ’ল, মেরিকে
বললাম বেড়াতে বেড়াতে : “মেরি, ভোলোনি তো?”

ও স্নিগ্ধ হেসে বলল : “না স্বামীজি, দাঁড়ান।”

কাছেই ওদের বজরা। গেল দৌড়ে। মনে রাখবেন
একেবারে বালিকা। ওদের দেশের ষোলো বছরের মেয়ের
মনের গড়ন জানেন তো—সচরাচর আমাদের দেশের দশবার
বছরের মেয়েদের মতন হয় (অবশ্য ব্যতিক্রম আছে); সেদিন ও

শাড়ি পরেছিল আমাদের সম্মানার্থে। যখন ছুটে গেল এমন সুন্দর দেখাচ্ছিল ওর কোমল মুখখানি তৈমস্তী সূর্যের অন্তরাগে! শাড়ি পরলে ওদের কী যে সুন্দর দেখায়!

পায়ের কাছে চলেছে সর্পছন্দিনী ঝিলম কুলুকুলু ধ্বনিতে। অদূরে শঙ্করাচার্য পাহাড়ের চূড়ায় শিবের মন্দিরের উপর পড়েছে গলানো সোনার আলো। একরাশ চেনাব গাছ এপারে—ওপারে দীর্ঘকায় খাজু পপ্লার। কেউ কোথাও নেই। একটা গাছের নিচে বসলাম।

মেরি এল। খাতা এনেই ওর সে কী সফোচ। একেবারে বাইরের লোককে কবিতা ও কল্পনো দেখায় নি। বলল: “স্বামীজি, কবিতা লিখতে এক সময়ে এত ভালো লাগত!”

“আজকাল লাগে না?”

“লাগে, তবে মনে হয় কী হবে লিখে?”

বুঝলাম, এখানে ওর একটা গভীর বেদনা আছে। কারণ একথা বলেই ওর মুখচোখ রাঙা হয়ে উঠল। ও তাড়াতাড়ি পড়ল এটি, পরে আরো কয়েকটি। আমি বললাম: “মেরি, একটি অনুরোধ আছে।”

“কী?”

“কবিতা লেখা তুমি ছেড়ে না। এ-শক্তি ভগবান্ যাকে-তাকে দেন না। তাই যাকে দেন, তার কাছে আশা করেন যে সে তাঁর এ-দানকে অবহেলা করবে না।”

“স্বামীজি,” বলল ও স্কুর্গে, “আপনি গান গান সবাই চায় শুনতে। আমরা যে নগণ্য। শুনবে কে?”

“এমন কথা বলতে নেই। শ্রীঅরবিন্দ আমাদের একবার লিখেছিলেন যে লাখে একজনও ভালো কবিতা লিখতে পারে না। এমন সব ভাব এমন সহজ আবেগে যার হাত দিয়ে বেরোয় সে নগণ্য নয়। এ-ও তুমি নিশ্চয় জেনো যে, হৃদয় থেকে গান গাইলে কবিতা লিখলে লোকে শুনবেই। তা ছাড়া কেউ না শুনলেই বা কি? আমার এক প্রিয় কবির একটি গান আমার মনে পড়ে:

মিছে তুই ভাবিস মন!

তুই গান গেয়ে যা গান গেয়ে যা আজীবন

পাখিরা বনে বনে গাহে গান আপন মনে

(ওরে) নাই বা যদি কেহ শোনে

তুই গেয়ে যা গান অকারণ।”...

কী? উচ্ছ্বাসপনা? কিন্তু বিশ্বাস করুন বন্ধুগণ, একথার পিছনে কোনো আতিশয্যই আমার নেই। তাছাড়া, কি জানেন? আমার মনে হয় যে আমাদের জীবনযাত্রার একান্ত গগনময় ঘর্ষের আমাদের অন্তরের সুরটিকে ফুটতে দিতে চায় না। আমার কবি-বন্ধু হারীনের একটি কথা আমার প্রায়ই মনে পড়ে। সে প্রায়ই বড় কবিত্বনয় ভাষায় কথা কইত কেধিজে। একদিন এমনি অন্ত-সন্ধ্যায় বলেছিল আমাদের কাছে বেড়াতে বেড়াতে: “আমি ভেবে পাই নে দিলীপ, মানুষ কেন আলাপে কথাবাতায় কবিত্ব করতে উরায়। ঐ দেখ, সূর্য অন্ত নাচ্ছে রাঙা সোনার স্বপ্নলোকে। একথা মুখে বললে কেন লোকে বলে কাব্যিক? যদি মুখে না-ই বলতাম মনের সঙ্গে যখন কথা কইতাম তখন তো এই ভাষাই বেরুত ছন্দের নৃত্যলোকে।”

এ-কথা আমিও বহুবার অনুভব করেছি। আমার “রঙের পরশ” উপন্যাসে লিখেওছি। সুন্দর ক’রে কথা বলা যে কত সুন্দর, রবীন্দ্রনাথের কথা যে-ই শুনছে সে-ই জানে।

তাছাড়া আমার আরো মনে হয় একটা কথা এই সম্পর্কে। যতদূর মনে হয়, এডওয়ার্ড কার্পেন্টার বুকি তাঁর Towards Democracy-র ভূমিকাতাই লিখেছেন যে কত ভালো কবিতা ঘরের মধ্যে লেখা যায় না—লিখতে হয় মাঠে-ঘাটে—যেখানে তাদের সহজ পরিবেশ।

আমি এজন্যে গর্জিত নই যে, মেরির সঙ্গে ঝিলমের তটে এ-ধরণের কথা আমার কখনো কখনো হ’ত। আমার লজ্জা এইখানে যে, এ-ধরণের কথা কাশ্মীরে প্রায়ই হ’ত না। দৈনন্দিন ঘরোয়া কথা বলার সুযোগ কোথায় না মেলে? কিন্তু কাশ্মীরের মতন পরিবেশ জগতে ক’টা মিলবে—যেখানে সুন্দরের উদ্বোধন হয় এত সহজে—কী কথায়, কী গানে, কী কাব্যে? শ্রীঅরবিন্দকে লিখেছিলাম একথা। উত্তরে তিনি আমাদের লেখেন: “তোমার সঙ্গে আমি একমত—কাশ্মীরের মতন সুন্দর দেশ আমিও কখনো দেখি নি এবং অশ্রান্ত কল্লোলিনী ঝিলমের উপরে ব’সে কবিতা লেখার গভীর আনন্দের তুলনা যে এ-জগতে কমই মেলে, এ-ও আমি জানি। কেবল আমার দুঃখ এই-যে, গাইকবার এমন দেশে এসেও করতে চাইতেন বক্তৃতা—তা আমার আমাকে দিয়েই লিখিয়ে নিয়ে। তবে—to each his Eden.”

সত্য কথা। কিন্তু সেই জন্মেই তন্দ্রা-পরিবারের কাছে আমি এত কৃতজ্ঞ। প্যাট্রিকের সঙ্গে যে কত সুন্দর সুন্দর কথা হ'ত চিত্রকলা সম্পর্কে, তন্দ্রা দেবীর সঙ্গে সঙ্গীত নিয়ে, উইলিয়ামের সঙ্গে (তার আবিষ্ট অবস্থায়) নানা বিষয়ে, মেরির সঙ্গে কবিতা নিয়ে, জীবনের নানা বেদনা নিয়ে। বিশেষ ক'রেই মুগ্ধ হয়েছিলাম এত অল্প বয়সেই ওর হৃদয়ের অসামান্য পরিণতি দেখে। ওর মধ্যে শুধু কবি নয়—ভাবুকও বাস করে। এ-ভাবুকের একটু পরিচয় দেওয়াই চাই—যেহেতু আপনি জানেন আমি কাব্যের ভাবের দিকটাও চাই—শুধু এস্টেটিক কবিতায় আমার মন ভরে না। (মেরির ষষ্ঠ ও অষ্টম লাইনের মিল ক্ষমণীয়) :

No longer is perception dead
No more a narrow space,
To prehistoric era's lead
That we may calmly trace,
A thousand million billion years
And feel not overcome,
By all the wonders, hopes and fears
Of them whose life is done.

Uncounted ages pass away,
Unmeasured time is lost,
Mightiest empires lose their sway,
But till the humans last :
Yea, humans who from time unknown
To time unknown will be :
A moving, fighting, changing mass
Of grim uncertainty.

A finer world, a greater life
Of peacefulness and love,
Would be if every living thing
Would hark to the above.
But yet, as always has been in
The past, and always will :
No living, learning creature stays
To listen to the still. —

Deep countless nights and endless days
And myriad moods of wild
Life's ever-changing consciousness
From the sage unto the child,
From icy mountain regions
To the lonely sun-baked waste,
From marvel sky to marvel earth :
O puny men, make haste !

Become as God intended :
Calm in every way,
To learn and watch for wisdom
The change from night to day.

ওদের কথা এত বললাম ব্যক্তিগতভাবে ওদেরকে

আগার কতখানি ভালো লেগেছে শুধু সেই কথাটুকু জানাতেই নয়। বললাম, কেন না, আমি সত্যি মনে করি, বিদেশী বিদেশিনীকে ভালো ক'রে না জানলে, তাদের স্নেহ-প্রীতি না পেলে চরিত্রের সম্পূর্ণতা হয় না। অবশ্য আমি উপর উপর স্মীল বা সামাজিক আলাপের কথা বলছি না, বলছি ওদের মনের পরশ পাওয়ার কথা। তাই যখন দেখি বিদেশীকে কেউ প্রাণপণে এড়িয়ে চলেন তখন দুঃখ পাই। গেটে বলতেন কোনো বিদেশী ভাষাই যে জানে না সে নিজের মাতৃভাষাও জানে না। কথাটা বন্ধুত্ব সম্বন্ধেও সমান খাটে। বিদেশীর বন্ধুত্ব যে পেতে চায় না, তার স্বদেশিক বন্ধুত্বের মধ্যেও কোথাও না কোথাও খাদ আছে ব'লে আমার সন্দেহ হয়। অবশ্য সুযোগ না হওয়ার কথা আলাদা। আমি বলছি সেই শ্রেণীর মনের কথা, যারা প্রীতির ক্ষেত্রে স্বাভাৱ্যবোধকে খুব বড় ক'রে ধরে। আমার মনে হয়, এ বড় লজ্জার কথা; কেন না, আধুনিক মানুষের একটা মস্ত গোরবই যে তার অবচেতনায় স্বাভাৱ্যবোধের ঘোর খানিকটা কেটে এসেছে—যে পরকে আপন করতে উৎসুক তাকেই আমি পুরো মানুষ বলি, যে শুধু আপন জনকে নিয়ে থাকে তার চরিত্রের সম্পূর্ণতা হয় নি।

বিদেশী বিদেশিনীকে সত্যি আপনার মনে করতে পারার মধ্যে এই মনোহর সত্য দীক্ষাটি আছে যে, স্নেহ-প্রীতির কাছে বাইরের সংস্কৃতির দুস্তর ব্যবধানও অবাস্তুর হ'য়ে দাঁড়ায়। একথা আমি অস্বীকার করি না যে, স্বদেশী ভাষায় কথাবার্তা কওয়া সহজও বটে, তাতে আরামও বেশি। কিন্তু তাই ব'লে এ কথা মানব না যে, এ-আরামটা একটা মস্ত কিছু। বস্তুত ভাষার আংশিক ব্যবধান বা আড়াল সত্ত্বেও যে স্নেহের প্রীতির সহজ লেনদেনে বিদেশী স্নেহ স্বদেশীয় বন্ধুর মতনই আপন হ'য়ে উঠতে পারে—অস্তরঙ্গ হ'য়ে উঠতে পারে এ-অভিজ্ঞতা যার না হয়েছে সে এ জীবনের একটা মস্ত আনন্দরস থেকেই বঞ্চিত হয়ে গেল।

তন্দ্রা দেবী ও তাঁর পরিবারস্থ সকলের কাছেই তাই আমার কৃতজ্ঞতার অবধি নেই। দিনাতিপাতে তাঁদের স্মৃতি হয়ত ঝাপসা হ'য়ে আসবে, কিন্তু তাঁদের আতিথেয় সাহচর্যে কাব্যে শিল্পে বিশেষ ক'রে তাঁদের সহজ অঘাচিত স্নেহদানে আমি যে লাভ করেছি তার হিসেব যদি হারিয়েও যায় তবু তার রস আমার জীবনে একটি পরম সম্পদ হয়েই থাকবে। ইতি।

জৈনগুরু মহাবীরের ধর্মোপদেশ

শ্রীপূরণচাঁদ শ্যামসুখা

(আলোচনা)

গত নাথ (১৩২৫) সংখ্যক ভারতবর্ষে ডক্টর শ্রীবিমলাচরণ লাহা মহাশয় একটি সূচিন্তিত ও গবেষণাপূর্ণ প্রবন্ধে মহাবীরের ধর্মোপদেশ সংক্ষেপে বর্ণনা করিয়াছেন। ডক্টর লাহা মহাশয় জৈন ও বৌদ্ধ ধর্মের যে বিশদ অনুশীলন করিতেছেন তাহা এই প্রবন্ধে পরিষ্কৃত হয়। কিন্তু দুঃখের বিষয় এই যে, অনবধানতাবশতঃ উক্ত প্রবন্ধে কয়েকটা অসঙ্গতি থাকিয়া গিয়াছে, তাহাই বর্তমান আলোচনায় প্রদর্শিত হইতেছে।

এই প্রবন্ধে ১৭৮ পৃষ্ঠায় শেষের দিকে পাঁচটি অস্তিকায়ের নাম দেওয়া আছে, যথা :—ধর্ম, অধর্ম, কাল, আকাশ এবং আত্মা। কিন্তু এই পাঁচটি দ্রব্যের মধ্যে “কাল” অস্তিকায় নহে।—ধর্ম, অধর্ম, আকাশ, পুদগল ও জীব (আত্মা) এই পাঁচটি দ্রব্য অস্তিকায়। ‘অস্তিকায়’ শব্দের অর্থ ‘যাহার অবয়ব প্রদেশের প্রচয় অর্থাৎ সমূহ দ্বারা নির্মিত।’ সূক্ষ্মতম অবিভাজ্য অংশকে ‘প্রদেশ’ বলে। যে সকল দ্রব্য এইরূপ বহু প্রদেশের সমষ্টি তাহাদিগকে ‘অস্তিকায়’ বলে। ধর্ম, অধর্ম ও জীব (আত্মা) দ্রব্য একরূপ অসংখ্য প্রদেশের সমষ্টি এবং আকাশ অনন্ত প্রদেশের সমষ্টি তজ্জন্মই তাহাদিগকে অস্তিকায় বলা হয়। ‘পুদগল’ অর্থাৎ জড়দ্রব্যও ‘অস্তিকায়’। পুদগলের মধ্যে পরমাণু কেবল একটা মাত্র অবয়ববিশিষ্ট; কিন্তু ছই পরমাণুর অন্ত হইতে আরম্ভ করিয়া অত্যন্ত সমস্ত বৃহত্তর পুদগল-স্পন্দ (জড়দ্রব্য) সংখ্যায়, অসংখ্যায় যা অনন্ত পরমাণুর সমষ্টি বলিয়া ইহাকেও ‘অস্তিকায়’—পুদগলাস্তিকায় বলা হয়। কাল দ্রব্য সম্বন্ধে দুইটি মত আছে। এক মতে ‘কাল’ দ্রব্যই নহে, ইহা কল্পিত দ্রব্য মাত্র। অল্প মতে ‘কাল’ দ্রব্য হইলেও তাহা কেবল মাত্র এক প্রদেশীয়ক—বহু প্রদেশের সমষ্টি নয়।—কালের সূক্ষ্মতম অবিভাজ্য অংশকে ‘সময়’ বলা হয়। এইরূপ প্রত্যেক ‘সময়’ পৃথক পৃথক রূপে কাল দ্রব্য এবং তজ্জন্ম ইহা ‘অস্তিকায়’ নহে। এ স্থলে ইহা বলা আবশ্যিক যে, ধর্মাস্তিকায়, অধর্মাস্তিকায়, আকাশাস্তিকায়, পুদগলাস্তিকায় এবং কাল এই পাঁচটি দ্রব্য অচেতন; একমাত্র জীবাস্তিকায়ই চেতন। একমাত্র পুদগল দ্রব্যই (জড়দ্রব্য) রূপী। অর্থাৎ—যাহার রূপ, রস, গন্ধ, স্পর্শ আছে। অল্প পাঁচটি দ্রব্যের অবয়ব থাকা সত্ত্বেও অরূপী।

১৬৯ পৃষ্ঠায় ‘ক্রিয়াবাদ’ সম্বন্ধে বলা হইয়াছে যে, “জৈনধর্মের মধ্যে ক্রিয়াবাদই বিশেষ উল্লেখযোগ্য।” কিন্তু ক্রিয়াবাদ জৈনধর্মের সিদ্ধান্ত নহে। কোন পাশ্চাত্য পণ্ডিতও জৈনধর্মকে ক্রিয়াবাদ বলিয়াছেন কিন্তু বস্তুতঃ তাহা ঠিক নহে। ক্রিয়াবাদ, অক্রিয়াবাদ, বিনয়বাদ, অজ্ঞানবাদ প্রভৃতি মত সকল মহাবীরের মত হইতে পৃথক বলিয়া বর্ণিত

হইয়াছে^১। সবকুণ্ডাঞ্জে যে স্থলে অক্রিয়াবাদ, অজ্ঞানবাদ, বিনয়বাদ প্রভৃতির বর্ণনা আছে সেই স্থলে ক্রিয়াবাদও একটা পৃথক মত স্বরূপে বর্ণিত হইয়াছে^২।

১৮০ পৃষ্ঠায় দ্বিতীয় কলামের নিম্নের দিকে ‘লেখা’য় যে ব্যাখ্যা দেওয়া হইয়াছে তাহাতে ভাব পরিষ্কৃত হয় নাই।—বিশেষ “প্রাণীদিগকে ছয়টা রঙের অনুপাতে শ্রেণী বিভাজ্য করা হইয়াছে”—উক্তিটা ঠিক নয়। ছয়টা লেখায় নাম যথা :—কৃষ্ণ, নীল, কাপোত, তেজঃ, পদ্ম ও শুক্ল। জৈন সিদ্ধান্তে এই ছয়টা লেখার অনুপাতে প্রাণীদিগকে ভাগ করা হয় নাই, কিন্তু কোন্ কোন্ প্রাণীর মধ্যে কোন্ কোন্ লেখার বাহলা তাহাই বলা হইয়াছে। নরকের জীবের মধ্যে প্রথম তিন লেখা, পশুদের ও মনুষ্যদের মধ্যে ছয়টা লেখার মধ্যে যে-কোন লেখার ব্যক্তি পাওয়া যায়। আজীবকগণ ছয়টা রঙের অনুপাতে মনুষ্যজাতিকে বিভক্ত করিতেন। ঐক্যবহু আজীবক মতের সহিত জৈন মত মিশ্রিত হইয়া এইরূপ ভ্রান্ত ধারণাব সৃষ্টি হইয়া থাকিবে।—মানসিক অধ্যবসায়ের দ্বারা আকৃষ্ট হইয়া কল্প বর্ণনার^৩ অন্তর্গত সূক্ষ্ম পুদগলস্পন্দ যখন আত্মার সহিত মিলিত হয় তখন অধ্যবসায়ের ভারতম্যতা অনুসারে ঘনতম, ঘনতর, ঘন, মন্দ, মন্দতর ও মন্দতম রূপে কল্পপুদগল উপস্থিত হয়। এই অবস্থাকে কৃষ্ণাদি রঙের সদৃশ বলিয়া এতদ্রূপ নাম-করণ করা হইয়াছে। এইরূপে কল্প পুদগলের আগমনকে লেখা বলা হয়—

১৮১ পৃষ্ঠায় প্রথম পারাতে ‘মনঃ পথ্যায়’ জ্ঞানের যে ব্যাখ্যা দেওয়া হইয়াছে তাহাতেও কিছু পরিবর্তন আবশ্যিক।—এই জ্ঞান “অপরের মনের গতি আলোচনা করিয়া লাভ হয়” ইহা ঠিক নহে। কিন্তু এই জ্ঞান লাভ করিলে ‘অপরের মনের সমস্ত পথ্যায় অর্থাৎ সমস্ত বিভিন্ন ভাব জানিতে পারা যায়’ এবং তজ্জন্ম ইহাকে মনঃ পথ্যায় জ্ঞান বলে।

“মহাবীরের ধর্মের সংক্ষিপ্তসার” শীর্ষক পারাগ্রাফের মধ্যে যে স্থলে “ইহা (আত্মা) সকল বিষয় জানে, সকল বস্তু দেখিতে পায়, সুখলাভ করিতে ইচ্ছা করে...” ইত্যাদি লিখিত হইয়াছে সে স্থলে ইহা পরিষ্কার করিয়া দেওয়া উচিত যে, আত্মা যে অবস্থায় সকল বিষয় জানে এবং সকল বস্তু দেখিতে পায় সে অবস্থায় ইহা সুখলাভের ইচ্ছা করিতে বা

(১) সূয়গড়াস্ত্র ১।৬।২৭

(২) সূয়গড়াস্ত্র ১।১২।১১

(৩) যে বিশেষ প্রকারের অতি সূক্ষ্ম পুদগল কল্পরূপে আত্মার সহিত মিলিত হয় তাহাকে কল্প বর্ণনায় পুদগল বলে।—

দুঃখকে ভয় করিতে, মিত্রবৎ বা শত্রুবৎ কার্যা করিতে এবং তাহাদের ফল ভোগ করিতে পারে না। কারণ যে আত্মা যখন সমস্ত দেখিতে ও জানিতে পারে তখন তাহার মুক্ত অবস্থা, সে তখন সুখ, দুঃখ প্রভৃতি সমস্ত অবস্থার অতীত। যে অবস্থায় আত্মা সুখাদির অভিলাস করে, সে অবস্থা সংসারী অবস্থা, তখন সে সর্বজ্ঞ ও সর্বদশী হইতে পারে না।

আরও কয়েক লাইন পরে লেখা হইয়াছে “যে সকল ভিক্ষু অথবা গৃহস্থ তপস্যা ও আত্মসংযম আচরণ করিয়া মুক্তিলাভ করে তাহারা স্বর্গগামী হয়।” এ স্থলে ছাপার ভুল হইয়াছে বলিয়া মনে হয় নতুবা যিনি জৈন শাস্ত্রের এত গভীর অনুশীলন করিয়াছেন তিনি মুক্তিলাভ করিয়া স্বর্গগামী হন একপ লিখিতে পারেন না। নরক যেমন দুষ্কৃতির ফল, স্বর্গও সেরূপ সুকৃতির ফল। পুণাকর্ম সঞ্চিত হইলে স্বর্গলাভ হয়। জৈনদর্শনে স্বর্গলাভ চরম উদ্দেশ্য নহে কিন্তু মুক্তিলাভ চরম উদ্দেশ্য। স্বর্গ

ও নরক ত্রিঘ্যক লোকের (পৃথিবীর) স্থায় সংসারী জীবের পরিভ্রমণের স্থান মাত্র। পাপকর্মের আতিশয্যে নরকগামী এবং পুণ্যকর্মের আতিশয্যে স্বর্গগামী হয়। কিন্তু সম্পূর্ণ শুভাশুভ কর্মের বন্ধন বিচ্ছিন্ন করিয়া অনন্ত জ্ঞান, অনন্ত দর্শন, অনন্ত আনন্দের অধিকারী হওয়া মুক্তির অবস্থা—ইহার পরে সংসারে অর্থাৎ স্বর্গ, নরক বা ত্রিঘ্যকলোকে কোন স্থানে ফিরিয়া আসা সম্ভবপর নহে।

১৮৪ পৃষ্ঠায় “মোক্ষ” অধায়ে দ্বিতীয় প্যারাতে “পুণ্যগল” শব্দের অর্থ “ব্যক্তি” (ব্রাকেটের মধ্যে) করা হইয়াছে। জৈন শাস্ত্রে ‘পুণ্যগল’ বা পুণ্যগল শব্দের অর্থ “জড় পরার্থ”। বৌদ্ধশাস্ত্রে এই শব্দের অর্থ ‘ব্যক্তি’। বোধ হয় ভ্রমক্রমে জৈনশাস্ত্রের ব্যাখ্যা বৌদ্ধশাস্ত্রের অনুসরণ করা হইয়াছে। এ স্থলে ঐ শব্দের অর্থ হইবে ‘জড়’—‘ব্যক্তি’ নহে।

আরও কয়েক স্থলে কিছু কিছু অসঙ্গতি আছে কিন্তু সে সমস্ত তত্ত্ব প্রয়োজনীয় না থাকায় আলোচনার বিষয়ীভূত করা হইল না।

এমনি গহন রাতে কেহ কি ভাবিবে বসে !

শ্রীঅপূর্বকৃষ্ণ ভট্টাচার্য্য

তন্দ্রাতুর ক্লান্ত আশা, অন্তরের পাদপীঠে পড়িয়াছে ঘন ববনিকা।
অনন্ত স্তব্ধতা মাঝে একটি বিষণ্ণগীতি সঞ্চরিছে মোর অশ্লোরে,
যে ছিল প্রাণের প্রিয় সে আজ নাটক বক্ষে, বাণী তার হ’ল স্বপনিকা,
বহুদূর প্রবাসীর পথের সন্ধান কেহ কহিল না কোনদিন মোরে।
দিগন্তের শূন্যপথে চেয়ে আছি, অন্তরের বিহঙ্গেরা নিদ্রিত কুলায়,
ভ্রাম্যমান ছায়াসম এ জীবন-মরীচিকা মূর্ত্ত রহে নিখিলের প্রাণে।
বাঁধিলু যে সুরে বীণা সে সুর হারায় গেছে, বীণা কাঁদে পথ-নিরালায়,
এই বিশ্বে একে একে যায় সব হারাইয়া নাহি ফিরে আমারি আহ্বানে।

আকাশে অতন্দ্র তারা, নিয়ে শ্যামশষ্মদল, অন্ধকার স্থাবর জঙ্গমে,
গভীর রহস্যভরা স্পন্দন তরঙ্গ ওঠে নিখিলের আয়ুশ্রোতো মুখে,
সে তরঙ্গে কত চিত্ত ভেসে গেছে কোন্ দূর আনন্দের সাগর-সঙ্গমে,
পশ্চাতে মেঘলাসম হংসবলাকার শ্রেণী উড়ে গেছে অসীম কোতুকে।
নিশীথ গহন রাতি, পশিছে শ্রবণে কত দূরগত শ্রুতি-বিভীষিকা,
কুঞ্জতরু-বীথিকায় কত আসে খচোতিকা মিশে যায় দিগন্তের পারে,
তিমির গুণ্ঠনতলে চঞ্চল সমীরে কাঁপে কক্ষ-কেন্দ্রে শুভ্র দীপ শিখা,
স্বপনে জাগিছে কত অনাগত কল্পনার পদধ্বনি মৌন অন্ধকারে।

আমিও হারায় যাবো—জীবন চলিয়া যাবে, মোর ভগ্ন পাহুশালা মাঝে
এমনি গহন রাতে কেহ কি ভাবিবে বসে মোর প্রাণ কোথা মিশিয়াছে !

আধুনিক বিজ্ঞান ও হিন্দুধর্ম

অধ্যাপক শ্রীমেঘনাথ সাহা ডি-এসসি, এফ-আর-এস

(২)

“বিজ্ঞান ও চৈতন্য”

সমালোচক অনিলবরণের মতে “বিংশ শতাব্দীর শ্রেষ্ঠ বৈজ্ঞানিকেরা নাকি বলিয়াছেন যে বিশ্বজগতের পশ্চাতে একটা বিরাট চৈতন্য আছে ; যদিও উনবিংশ শতাব্দীর বৈজ্ঞানিকেরা এই চৈতন্যের অস্তিত্বে বিশ্বাসবান্ হন নাই।” যেহেতু ডাক্তার মেঘনাদ বিশ্বজগতের পশ্চাতে চৈতন্য স্বীকার করেন নাই (যদিও কোথায় অস্বীকার করিয়াছি তাহা সমালোচক কোথায়ও দেখান নাই) সুতরাং তিনি উনবিংশ শতাব্দীর বৈজ্ঞানিক। এই সম্বন্ধে তিনি Napoleon ও Laplace সম্বন্ধীয় একটি গল্পের উল্লেখ করিয়াছেন।

সমালোচক কোথাও চৈতন্য বিশ্বাসবান্ বিংশ শতাব্দীর বৈজ্ঞানিকের নামধাম বা তৎপ্রণীত পুস্তকাদির উল্লেখ করেন নাই। সুতরাং তাঁহার সহিত বিচার, অনেকটা হাওয়ার সাথে লড়াই। তিনি Napoleonic-Laplace সম্বন্ধীয় গল্পটি ইংরেজী তর্জমায় পড়িয়াছেন, কাজেই পরের মুখে ঝাল খাইলে বাহা হয়, গল্পের প্রকৃত মর্ম না বুঝিয়া তাহার অপব্যাখ্যা করিয়াছেন। আসল গল্পটি এই—Laplace তাঁহার সুবিখ্যাত *Mecanique Celeste* গ্রন্থে গ্রহসমূহের এবং চন্দ্রের গতির সূক্ষ্মভাবে ব্যাখ্যা করেন এবং প্রমাণ করেন যে গতিতত্ত্ব (Dynamics) ও মাধ্যাকর্ষণ-শক্তি দিয়া পর্যবেক্ষিত সমস্ত গ্রহগতির সম্পূর্ণ ব্যাখ্যা হয়। তিনি যখন এই গ্রন্থ Napoleonকে উৎসর্গ করিবার অনুমতির প্রার্থী হন তখন Napoleon রহস্য করিয়া বলেন Mons. Laplace, you have so well described and explained the mechanics of heavenly bodies, but I find that you have nowhere mentioned the Creator. Laplace উত্তর দেন—“Monseigneur, je n’avais pas besoin de tel hypthese.” “Sire, I had not the necessity of such a hypothesis.”

Laplaceর এই মন্তব্য সম্বন্ধে নানারূপ ভুল ধারণা

হইয়াছে। যদি পূর্বের context না জানা থাকে তাহা হইলে মনে হইবে যে Laplace ভগবানের অস্তিত্ব অস্বীকার করিয়াছেন। কিন্তু মন্তব্যটিকে তাহার contextএর সহিত ধরিতে হইবে! Laplaceএর সময়ে তর্ক উঠিয়াছিল যে গ্রহউপগ্রহাদির গতি ব্যাখ্যার জন্য গতিতত্ত্ব ও মাধ্যাকর্ষণ-শক্তি যথেষ্ট কিনা। বাস্তবিক পক্ষে তাৎকালিক পর্যবেক্ষণের ফলে গ্রহউপগ্রহাদির গতি এত জটিল প্রতীয়মান হইয়াছিল যে অনেক পণ্ডিত মনে করিতেন যে যদিও গতিতত্ত্ব ও মাধ্যাকর্ষণ দ্বারা স্কলভাবে গ্রহাদির পথের ব্যাখ্যা মিলে, বাস্তবিক সূক্ষ্মভাবে ব্যাখ্যা সম্ভবপর নয়। অনেকে মনে করিতেন যে মধ্যে মধ্যে কোনও অদৃশ্য হস্তের প্রভাবে (unseen agency) গ্রহগতির সামঞ্জস্য সাধিত হয়। কিন্তু Laplace প্রমাণ করিলেন যে মাধ্যাকর্ষণ ও গতিতত্ত্বই যথেষ্ট, কোনও অদৃশ্য শক্তির অস্তিত্ব কল্পনার প্রয়োজন নাই। তাই তিনি Napoleonকে উক্তরূপ জবাব দিয়াছিলেন। ইহা হইতে তিনি “ঈশ্বর আছেন বা না আছেন” তৎসম্বন্ধে কোন স্পষ্ট মত প্রকাশ করিয়াছিলেন এরূপ ধরিয়া লওয়া অত্যন্ত অসঙ্গত হইবে। বাস্তবিকই প্রকৃত বৈজ্ঞানিকেরা যে বিষয় লইয়া গবেষণা করেন, তাহার বাহিরে কোন বিষয়ে তাঁহারা যদি কিছু বলেন, তাহাকে যুক্তি ও তর্কের পরীক্ষা দিয়া বাচাই করিয়া নিতে হইবে। Sir J. J. Thompson বলিয়াছেন যে যদি কোন বিশিষ্ট বৈজ্ঞানিক ধর্ম সম্বন্ধে কোন বিশেষ মত প্রকাশ করেন, সেই মত তাঁহার পরিবার বা সমাজপ্রদত্ত শিক্ষা হইতে সঞ্জাত মনে করিতে হইবে ; তাঁহার এই মত যদি বিজ্ঞান-সঙ্গত প্রমাণপ্রয়োগসহ উপস্থাপিত না হয়, তাহা হইলে নেহাৎ ব্যক্তিগত মত বলিয়াই গণ্য করা হইবে। অর্থাৎ এই মতের উপর উক্ত বৈজ্ঞানিকের ব্যক্তিত্বের গুরুত্ব চাপান অন্মায় হইবে। কাজেই কোনও বিংশ শতাব্দীর বৈজ্ঞানিক যদি ঈশ্বরবাদে বিশ্বাসবান্ হন এবং তজ্জন্ম তিনি যদি নিছক

বিশ্বাস ব্যতীত বিজ্ঞানের স্বীকৃত প্রমাণাদি উপস্থিত না করেন, তাহা হইলে সেই মতের উপর কোনরূপ গুরুত্ব আরোপ করা অসঙ্গত হইবে।

সূত্রাং বিংশ শতাব্দীর কোন বৈজ্ঞানিক বিশ্বজগতের পশ্চাতে বিরাট চৈতন্য আছে এবং কি প্রমাণে তিনি এইরূপ বলিয়াছেন, তাহার সবিশদ বর্ণনা না পাইলে সমালোচকের অবাস্তব বাগাড়ম্বরের প্রতিবাদ করিতে যাওয়া নিরর্থক। সমালোচকের লেখা দৃষ্টে মনে হয় যে তিনি একজন God-drunk লোক এবং বোধহয় ঈশ্বরকে উপলক্ষি করারও দাবী করেন। আমার সেরূপ সৌভাগ্য হয় নাই, হইলে স্মৃগী হইব।

আমাদের বক্তৃতার প্রতিপাত্ত বিষয় ছিল যে “God is a subjective creation of the human mind” অর্থাৎ প্রত্যেক যুগে এবং প্রত্যেক দেশেই লোকে নিজেদের মন হইতে “ঈশ্বরের স্বরূপ” কল্পনা করিয়া নেয়। সূত্রাং এই সব “মনগড়া ঈশ্বরের” প্রকৃতি বিভিন্ন হয় এবং ঈশ্বরের ধারণা সেই জাতি বা ব্যক্তিবিশেষের মনোভাব মাত্র ব্যক্ত করে। ঈশ্বর সম্বন্ধে প্রমাণসঙ্গত কোন objective ধারণা এ পর্যন্ত কেহ করিতে পারিয়াছেন বলিয়া আমার জানা নাই। “ঈশ্বরাসিদ্ধেঃ প্রমাণাভাবাত্”, সাংখ্যকারের এই উক্তি বোধহয় একালেও চলে।

সমালোচক মনে করেন যে ভগবানে অচলা ভক্তি ব্যতীত ধর্ম হইতে পারে না। তিনি বৌদ্ধ ও জৈন ধর্মের কথা সম্পূর্ণ বিশ্বত হইয়াছেন। এই সমস্ত ধর্মে ভগবানের বা সৃষ্টিকর্তার স্থান কোথায়? অথচ বৌদ্ধ ও জৈন ধর্ম আড়াই হাজার বৎসর বরিয়া মানবজাতির একটা প্রকাণ্ড অংশের মনোবৃত্তি, রীতিনীতি, সমাজ সংগঠনের মূলভিত্তি গঠন করিয়াছে। এখনও চীন ও জাপান দেশে বৌদ্ধমতের প্রাধান্য অক্ষুণ্ণ। ভারতে অবশ্য পৌরাণিক হিন্দুধর্ম বৌদ্ধধর্মকে অভিভূত করিয়াছে; কিন্তু অনেকের মতে তাহাই ভারতের অধঃপতনের মূল কারণ। বর্তমানে রুশিয়া দেশ সম্পূর্ণ Godless এবং তাহার গত ২০ বৎসরের মধ্যে আত্মপ্রত্যয়শীল হইয়া যেক্রপভাবে দেশের সর্ববিধ বস্তুতান্ত্রিক উন্নতিসাধন করিয়াছে, জগতের ইতিহাসে তাহার দৃষ্টান্ত বিরল। সূত্রাং ভগবানের দোহাই ছাড়া ধর্ম বা সভ্যতা গড়িয়া উঠিতে পারে না, পৃথিবীতে সভ্যতার বিকাশ সম্বন্ধে পর্যালোচনা করিলে এই মত সমর্থন করা চলে না।

“প্রাচীনেরা ভাবিতেন যে পৃথিবী বিশ্বের কেন্দ্র... নিয়ন্ত্রিত করেন।”

আমার বক্তৃতার উক্ত অংশের সমালোচনায় সমালোচক অনর্থক বাগ্‌জাল বিস্তার করিয়া হিন্দু জ্যোতিষ সম্বন্ধে আমি অনভিজ্ঞ এবং হিন্দু জ্যোতিষে বর্তমান পাশ্চাত্য জ্যোতিষের সমস্ত তত্ত্বই নিহিত আছে এই কথা বলিতে চাহিয়াছেন। এই ধারণা কত ভ্রমাত্মক তাহা ক্রমশঃ দেখাইতেছি।

“প্রাচীনেরা মনে করিতেন যে পৃথিবী বিশ্বজগতের কেন্দ্র”—আমার এই মন্তব্যের সমালোচক অপব্যথা করিয়াছেন। context এর সহিত মিলাইয়া দেখিলে তিনি বুঝিতে পারিবেন যে পৃথিবী যে বিশ্বজগতের জ্যামিতিক কেন্দ্র তাহা আমি কোথাও বলি নাই। বলবার উদ্দেশ্য যে প্রাচীনকালে এই ধারণা ছিল—“এই পৃথিবীই বিশ্বজগতে শ্রেষ্ঠ জিনিষ”। সূর্য্য, চন্দ্র, তারকা পৃথিবীস্থ জীবের বিশেষতঃ মানুষের কোনও বিশেষ প্রয়োজনবশতঃই ঈশ্বরনির্দিষ্ট হইয়া সৃষ্ট হইয়াছে এই ধারণা অনেক ধর্মেই বলবতী ছিল।

“তারকাগুলি ধার্মিক লোকের আত্মা”

প্রাচীনকালের সমস্ত দেশেই এই ধারণা ছিল, এমন কি এই বেদপ্রাক্ক দেশেও। গ্রীক দেশের সমস্ত পৌরাণিক কাহিনী মোটের উপর এই বিশ্বাস-প্রণোদিত। তারকাগুলির নানেও ইহার পরিচয়। মহাভারতেও এই বিশ্বাসের পরিচয় আছে। যথা বনপর্বে (৪২ অধ্যায়ে) অর্জুন যখন অশ্বলাভার্থ মাতলির সহিত রথে স্বর্গে প্রয়াণ করিতেছেন, তখন তাঁহার প্রশ্নের উত্তরে মাতলি বলিতেছেন :—

হে পার্থ! তুমি ভূমণ্ডল হইতে এই সমস্ত তারকা পর্যবেক্ষণ করিয়াছ। পুণ্যশীলেরা স্মৃতি ফলে তারকারূপে স্বপ্ন স্থানে অবস্থিতি করিতেছেন।

সূত্রাং উপরিউক্ত মন্তব্যে আমি কোন মনগড়া কথা বলি নাই বা হিন্দুশাস্ত্রের বিকৃত ব্যাখ্যা করি নাই। বর্তমান জ্যোতিষশাস্ত্র অনুসারে তারকাগুলি এক একটি সূর্য্যমণ্ডল, এবং বর্তমান লেখকের গবেষণায় (Saha's Theory of Ionisation) তাহাদের রাসায়নিক উপাদান, তাপমান, প্রাকৃতিক অবস্থা ইত্যাদি সম্বন্ধে অনেক তত্ত্ব উদ্ঘাটিত হইয়াছে। মোটের উপর সূর্য্য হইতে তাহাদের বিভিন্নতা

কেবল তাপক্রম এবং ওজন ও পরিমাণজনিত। বর্তমান বিজ্ঞানের এই সমস্ত আবিষ্কার সত্য ধরিয়া লইলে পৌরাণিক ক্রব উপাখ্যান (বিষ্ণু ও ভাগবত পুরাণ), অগস্ত্যোপাখ্যান, প্রজাপতির কণ্ঠাসক্তি, দক্ষযজ্ঞ—এক কথায় সমস্ত Pauranic Mythologyর ভিত্তি ভূমিসাৎ হয় এই আমার বক্তব্যের সারমর্ম।

সমালোচক বলিয়াছেন :—

“গ্রহগণ মানুষের অদৃষ্ট নিয়ন্ত্রণ করে—এ কথাটা কি শুধু প্রাচীন দর্শনের কথা? আধুনিক বৈজ্ঞানিক ইউরোপে কি কেহ এ কথা বিশ্বাস করে না?”

আমি কোথাও দর্শনের কথা বলি নাই, লোক প্রচলিত মতের কথাই বলিয়াছি। সম্ভবতঃ সমালোচক অস্বীকার করিবেন না যে আমাদের দেশে এখনও শতকরা ৯৯ জন লোক পঞ্জিকা ও ফলিত জ্যোতিষে বিশ্বাসবান। ইউরোপে কেহ কেহ বিশ্বাস করে—কিন্তু তাহাদের অনুপাত কত? সম্প্রতি “Britain by Mass-observation” শীর্ষক Penguin Seriesএ প্রকাশিত পুস্তকে উক্ত হইয়াছে যে ইংলণ্ডে পুরুষের মধ্যে শতকরা ৫ জন ফলিত জ্যোতিষে পূর্ণ আস্থাবান, ১৫ জন আংশিক এবং ৮০ জন লোকে মোটেই বিশ্বাস করে না। স্ত্রীলোকের মধ্যে শতকরা ৩৩ জন পূর্ণ বিশ্বাস করে, ৩৩ জন আংশিক বিশ্বাস করে এবং বাকী ৩৩ জন মোটেই করে না। এই সমস্ত তথ্য বহু গবেষণার ফলে সংগৃহীত হইয়াছে। কিন্তু আমাদের দেশে শতকরা ৯৯ জন পুরুষ এবং ১০০ জন স্ত্রীলোক ফলিত জ্যোতিষে বিশ্বাস করে। এখনও তথাকথিত শুভদিন না হইলে, কোষ্ঠী না মিলিলে বিবাহ হয় না! পঞ্জিকা কথিত শুভদিন না দেখিয়া অধিকাংশ লোকের বিদেশ যাত্রা হয় না। হাঁচি, টিকটিকি ও পাজি সমস্ত হিন্দুজীবনকে আচ্ছন্ন করিয়া আছে। বিলাতের দু’চার জন দুর্বলমস্তিষ্ক লোকে ফলিত জ্যোতিষে বিশ্বাস করে, এই তর্কে আমাদের সর্বজনব্যাপী কুসংস্কারের জ্ঞাত্যতা বা উপকারিতা প্রমাণ হয় না। আমার বিশ্বাস যে হাঁচি, টিকটিকি ও পঞ্জিকায় অন্ধবিশ্বাস জাতীয় জীবনের দৌর্বল্যের চোতক। এতদেশে প্রচলিত পঞ্জিকা যে ভুল গণনা দ্বারা পরিচালিত এবং অর্ধসত্যাত্মক কুসংস্কারের উপর প্রতিষ্ঠিত ইহা মৎ সম্পাদিত Science and Culture পত্রিকায় কয়েকটি প্রবন্ধে তাহা দেখান হইবে।

Hindu Astronomy সম্বন্ধে আমি কোন মন্তব্যই প্রকাশ করি নাই; অথচ সমালোচক অবাচিত মন্তব্য করিয়াছেন “ডক্টর মেঘনাদ সাহা এখানে Astronomy ও Astrology এই দুই এর মধ্যে গোলমাল করিয়াছেন।” কোথায় গোলমাল করিয়াছি এবং কোথায় আমি হিন্দু Astronomyর উপর মন্তব্য প্রকাশ করিয়াছি, তিনি দেখাইয়া দিলে বাধিত হইব।

লেখক হিন্দু-জ্যোতিষ সম্বন্ধে আমাকে অনেক জ্ঞান দান করিতে প্রয়াস পাইয়াছেন। তিনি বোধ হয় মোটেই জ্ঞাত নন যে আমি হিন্দু জ্যোতিষ (Astronomy) আজীবন অধ্যয়ন করিয়াছি এবং ভারতে জ্যোতিষ বিজ্ঞানের ক্রমবিকাশ সম্বন্ধে আমার কিছু ধারণা আছে। সুতরাং সমালোচকের হিন্দু জ্যোতিষ সম্বন্ধে ধারণা যে প্রায়শঃ অমূলক ও বিরাট অজ্ঞতা প্রসূত তাহা দেখাইতে প্রয়াসী হইলাম।

সমালোচক অনিলবরণ ও হিন্দু জ্যোতিষ

সমালোচক ভারতবর্ষের লেখকদিগকে জানাইয়াছেন যে এই দেশে সূর্য যে সৌরজগতের কেন্দ্র এই মত জানা ছিল এবং গ্যালিলিওর বহু পূর্বেও ভারতবর্ষে জানা ছিল যে পৃথিবী সচল হইলেও স্থির বলিয়া মনে হয়, সুতরাং ইউরোপীয় বিজ্ঞান নূতন কিছুই করে নাই ইত্যাদি।

বৈজ্ঞানিক আবিষ্কারের তুলনামূলক আলোচনা করিতে হইলে প্রথম দরকার কালজ্ঞান। কোনও বিশেষ আবিষ্কার কোন লোক বা কোন জাতি প্রথম করিয়াছে, এই তর্ক উঠিলে প্রথম দেখিতে হয় যে কোন সময়ে উক্ত লোক বা জাতি এই বিশেষ আবিষ্কার দাবী করিয়াছে এবং তাহা কতটা প্রমাণসহ। সমালোচক অনিলবরণ কালের পৌর্বাপর্য্য কিছুমাত্র বিচার করেন নাই। এই বিষয়ে তাঁহার কতটা অধিকার আছে জানি না। যদি অধিকার না থাকে, এই সম্বন্ধে আলোচনা করিতে যাওয়া তাঁহার পক্ষে দুঃসাহসের কাজ। সুতরাং তাঁহার অবগতির জন্ম ভারতীয় জ্যোতিষ-শাস্ত্র সম্বন্ধে বিস্তারিত আলোচনা করিতে হইল।

জ্যোতিষশাস্ত্রের বিশেষ সুবিধা এই যে ইহাতে মিথ্যা বা মনগড়া কল্পনার স্থান নাই। কারণ জ্যোতিষে গ্রহনক্ষত্র বা কালগণনা সম্বন্ধে যে সমস্ত প্রত্যক্ষ ঘটনার উল্লেখ করিতে

হয়, জ্যোতিষে সাধারণ জ্ঞান থাকিলেই ঐ সমস্ত ঘটনার সময় নিরূপণ করা যায়। সূখের বিষয় ভারতীয় জ্যোতিষের উৎপত্তি ও ক্রমবিকাশ সম্বন্ধে পাশ্চাত্য পণ্ডিতগণ ব্যতীত ভারতীয় পণ্ডিতগণের মধ্যে পরলোকগত মহারাষ্ট্র-পণ্ডিত শঙ্করবালকৃষ্ণ দীক্ষিত, মহামহোপাধ্যায় সুধাকর দ্বিবেদী ও অধ্যাপক শ্রীযুক্ত প্রবোধচন্দ্র সেনগুপ্ত, শ্রীযুক্ত যোগেশচন্দ্র রায় বিশেষ আলোচনা করিয়াছেন। সমালোচক ‘দেব ভাষায়’, ভারতীয় ভাষায় এবং ইংরেজী ভাষায় রচিত এই লেখকদের গ্রন্থ পাঠ করিলে ভারতীয় জ্যোতিষ (Astronomy) সম্বন্ধে তাঁহার ধারণা কত দ্রাস্ত বৃদ্ধিতে পারিবেন। বর্তমান লেখক এই সমস্ত গ্রন্থ পাঠ করিয়াছেন এবং এই সম্বন্ধে সমস্ত মৌলিক পুস্তকের জ্ঞান আছে বলিয়া দাবী করেন।

এই সমস্ত পণ্ডিতগণ প্রমাণ করিয়াছেন যে ভারতীয় জ্যোতিষের ক্রমবিকাশের তিনটি স্তর আছে—

১। বেদকাল (খৃঃ পূঃ ১৪০০ শতাব্দীর পূর্ববর্তী)

২। বেদাঙ্গ জ্যোতিষকাল (খৃঃ পূঃ ১৪০০ শতাব্দী হইতে ৪০০ খৃঃ অন্দের)

৩। সিদ্ধান্ত কাল (৪০০ খৃঃ অন্দের হইতে ১২০০ খৃঃ অন্দের)

বেদকালের জ্যোতিষ অতি সাধারণ রকমের এবং বহু স্থলেই অর্থ সম্বন্ধে মতবৈধ আছে। তদপেক্ষা উন্নততর বেদাঙ্গ জ্যোতিষের কালগণনা প্রণালী ‘মহাভারতে’ অন্তর্ভুক্ত হইয়াছে (বিরাটপর্ব, ৫২ অধ্যায়)। মহাভারতের সঙ্কলনকাল দীক্ষিতের মতে (এবং যাহা এখন সর্কবাদিসম্মত) ৪৫০ খৃঃ অন্দের হইতে ৪০০ খৃঃ অন্দের। সমালোচক যদি প্রমাণ চাহেন তাহা দেওয়া যাইবে। এই ‘মহাভারতে’ কুত্রাপি সপ্তাহ, বার, রাশিচক্রের (যাহা বর্তমান পঞ্জিকার একটা প্রধান অঙ্গ) উল্লেখ নাই। মহাভারতে কোথাও পৃথিবীর গোলত্ব, আবর্তনবাদ বা সূর্যের চতুর্দিকে পৃথিবীর প্রদক্ষিণবাদের উল্লেখ নাই; বরঞ্চ যে সমস্ত মতের উল্লেখ আছে তাহা উক্ত সমস্ত মতবাদ হইতে সম্পূর্ণ অন্তরকমের (ভীষ্মপর্ব, ৬ অধ্যায়) (বনপর্ব, ১৬২ অধ্যায়)। মহাভারতে পৃথিবীকে সমতল বলিয়া বর্ণনা করা হইয়াছে, সূর্যের উহার কেন্দ্র স্থলে অবস্থিত এবং পৃথিবী যতটা প্রসারিত, সূর্যের প্রায় ততটা উঁচু এবং সূর্য সূর্যের চতুর্দিকে ভ্রমণ করিয়া দিবারাত্রি বটায়, এইরূপ বর্ণিত আছে। সুতরাং ধরা যাইতে পারে যে মহাভারত

সঙ্কলনকালের অর্থাৎ ৪৫০ খৃঃ অন্দের পূর্বে ভারতে পৃথিবীর গোলত্ব বা আবর্তনবাদ, অথবা সূর্যের চতুর্দিকে পৃথিবীর প্রদক্ষিণবাদ জানা ছিল না।

বেদাঙ্গ জ্যোতিষের কালগণনা প্রণালী বর্তমান সময়ের তুলনায় অত্যন্ত স্থূল ও অশুদ্ধ। এই গণনাপ্রণালীই একটু পরিবর্তিত হইয়া খৃষ্টের কিছু পর পর্য্যন্ত “পৈতামহ সিদ্ধান্ত” নামে প্রচলিত ছিল এবং ইহাই পরবর্তীকালে ‘পিতামহ ব্রহ্মা’ প্রণীত বলিয়া স্বীকৃত হয়। অত্যাশ্চর্য্য সিদ্ধান্তের তুলনায় এই প্রাচীন সিদ্ধান্ত কতদূর অশুদ্ধ, ৫৫০ খৃঃ অন্দের প্রসিদ্ধ জ্যোতিষী বরাহমিহির লিখিত নিম্নলিখিত শ্লোক হইতে তাহার ঠিক ধারণা হইবে। বরাহমিহির তাঁহার সময়ে প্রচলিত পাঁচখানা সিদ্ধান্তের সারমর্ম তাঁহার পঞ্চ-সিদ্ধান্তিকা নামক করণ গ্রন্থে বর্ণনা করেন এবং উক্ত পঞ্চসিদ্ধান্ত সম্বন্ধে নিম্নলিখিত তুলনামূলক মন্তব্য প্রকাশ করেন।

“পোলিশ রোমক বাশিষ্ঠাসৌরপৈতামহাস্ত সিদ্ধান্তাঃ।

পঞ্চভ্যো দ্যাভাতৌ ব্যাখ্যাভৌ লাটদেবেন।

পোলিশকৃতঃ স্কুটোহসৌ তস্মাসমস্ত রোমকপ্রোক্তঃ।

স্পষ্টতরঃ সাবিত্রঃ পরিশোধৌ দূরবিভ্রষ্টৌ।”

এই শ্লোকের অর্থ যে বরাহমিহিরের সময় (৫৫০ খৃঃ অন্দের) পাঁচখানা সিদ্ধান্ত প্রচলিত ছিল—পোলিশ বা পুলিশ, রোমক, সৌর, বাশিষ্ঠ ও পৈতামহ। তন্মধ্যে প্রথম দুইখানি লাটদেব ব্যাখ্যা করেন; এই দুইখানির মধ্যে পোলিশ-সিদ্ধান্ত স্কুট অর্থাৎ শুদ্ধ, রোমক সিদ্ধান্ত তাহার আসন্ন অর্থাৎ তদপেক্ষা অশুদ্ধ; সর্কপেক্ষা শুদ্ধ সূর্য-সিদ্ধান্ত, কিন্তু অবশিষ্ট দুইখানি, বাশিষ্ঠ ও পৈতামহ সিদ্ধান্ত “দূরবিভ্রষ্ট” অর্থাৎ অত্যন্ত অশুদ্ধ।

এই মন্তব্যটি তলাইয়া বৃদ্ধিতে হইবে। নাম দৃষ্টে প্রমাণ যে রোমক ও পোলিশ-সিদ্ধান্ত বিদেশ হইতে আনুমানিক ৪০০ খৃঃ অন্দের ভারতবর্ষে আনীত হয়। ইহার প্রমাণ চাহিলে দেওয়া যাইবে। বাস্তবিকপক্ষে পোলিশ-সিদ্ধান্ত Paulus of Alexandria (376 A. D.)র জ্যোতিষ গ্রন্থ হইতে সঙ্কলিত। বাকী রহিল সর্কপেক্ষা শুদ্ধ সূর্য-সিদ্ধান্ত; কিন্তু ইহাও যে বিদেশ হইতে ধার করা তদ্বিষয়ে সন্দেহ নাই। ইহার উৎপত্তি সম্বন্ধে আধুনিক সূর্যসিদ্ধান্তের প্রারম্ভে বলা হইয়াছে—

অচিন্ত্যাব্যক্তরূপায় নিগুণায় গুণায়নে ।

সমস্ত-জগদাধারমূর্তয়ে ব্রহ্মণে নমঃ ॥ ১ ॥

অল্লাবশিষ্ট তু কৃতে ময়নামা মহাসুরঃ ।

রহস্যং পরমং পুণ্যং জিজ্ঞাসুজ্ঞানমুক্তমং ॥ ২ ॥

বেদাঙ্গমগ্রামখিলং জ্যোতিমাং গতিকারণাং ।

আরাধয়ন্ বিবস্বন্তং তপস্তপে সুদুশ্চরং ॥ ৩ ॥

তোষিতস্তপসা তেন প্রীতস্তস্মৈ বরার্থিনে ।

গ্রহাণাং চরিতং প্রাদান্ময়ায় সবিতা স্বয়ম্ ॥ ৪ ॥

শ্রীসূর্য্য উবাচ

বিদিতস্তে ময়া ভাবস্তোষিতস্তপসা হুম ।

দগ্ধাং কালাশ্রয়ং জ্ঞানং গ্রহাণং চরিতং মহৎ ॥ ৫ ॥

ন মে তেজঃ সহঃ কশ্চিদাখ্যাভুং নাস্তি মে ক্ষণঃ ।

মদংশঃ পুরুষোহয়ং তে নিঃশেষঃ কথয়িষ্যতি ॥ ৬ ॥

ইত্যুক্ত্বাস্তর্দধে দেবঃ সমাদিশ্যাংশমাগ্নয়ঃ ।

স পুমান্ ময়মাহেদং প্রণতং প্রাজ্ঞলিহিতম্ ॥ ৭ ॥

শৃণুৈষকমনাঃ পূর্ব্বং যদুক্তং জ্ঞানমুক্তমং ।

যুগে যুগে মহর্ষীগাং স্বয়মেব বিবস্বতা ॥ ৮ ॥

সত্যযুগের কিঞ্চিৎ অবশিষ্ট থাকিতে, ময়নামক মহাসুর পরমপুণ্যপ্রদ, রহস্য, বেদাঙ্গশ্রেষ্ঠ, সমস্ত গ্রহদিগের গতি-কারণরূপ উত্তম জ্ঞানলাভে জিজ্ঞাসু হইয়া দুশ্চর তপস্বাদ্বারা সূর্য্যদেবের আরাধনা করিয়াছিলেন । ২-৩

শ্রীসূর্য্যদেব বরার্থী ময়াসুরের তপস্যায় পরম প্রীত হইয়া তাহাকে গ্রহজ্ঞানবিষয়ক জ্যোতিষশাস্ত্র শিক্ষা দিবার জন্ম স্বয়ং অধিষ্ঠিত হইলেন । ৪

সূর্য্য বলিলেন, হে ময় ! আমি তোমার মনোগত ভাব অবগত হইয়াছি এবং তোমার তপদ্বারাও তুষ্ট হইয়াছি ; অতএব আমি তোমাকে গ্রহদিগের স্থিতি চলনাদি প্রতিপাদক জ্যোতিষশাস্ত্র উপদেশ করিতেছি ; কিন্তু কেহই আমার তেজ সহিতে পারে না এবং আমারও ক্ষণকাল প্রতীক্ষা করিবার অবকাশ নাই যে, তৎসমস্ত তোমার নিকট প্রকাশ করিব ; অতএব আমার অংশসম্ভূত এই পুরুষ তোমার অভিপ্রেত বিষয়সকল অবগত করাইবে । ৫-৬

এই বলিয়া সূর্য্যদেব নিজ অংশসম্ভূত পুরুষকে ময়ের নিকট তাহার অভিপ্রেত বিষয়ে বর্ণনে আদেশ করিয়া তথা হইতে অন্তর্দান হইলেন । সূর্য্যংশের পুরুষও কৃতাজ্ঞলিপুটে

অবস্থিত প্রণত ময়কে সম্বোধন করিয়া কহিলেন, হে ময় ! সূর্য্যদেব যুগে যুগে মহর্ষিদিগের যে জ্যোতিষশাস্ত্র সম্বন্ধীয় উত্তম জ্ঞান কীর্তন করিয়াছিলেন তাহা বলিতেছি ; এক মন হইয়া শ্রবণ কর । ৭-৮

সূর্য্যসিদ্ধান্তের কোন কোন পাণ্ডুলিপিতে আছে যে ময়াসুর ব্রহ্মাকবুক শাপগ্রস্ত হইয়া রোমকপুরে যবনরূপে জন্মগ্রহণ করেন এবং তথায় সূর্য্যের আরাধনা করিয়া জ্যোতিষের জ্ঞান প্রাপ্ত হন এবং ময়াসুরের নিকট হইতে মহর্ষিগণ কাল ও জ্যোতিষজ্ঞান লাভ করেন । সূর্য্যসিদ্ধান্তের শেষ অধ্যায়ে এইরূপভাবে পরিসমাপ্ত করা হইয়াছে ।—

ইত্যুক্ত্বা ময়নামস্ত্য স্ম্যাক্ তেনাতিপূজিতঃ ।

দিবমাচক্রমেংকাংশ প্রবিবেশ সমগুলাম্ ॥

ময়োহুপ দিব্যং তজ্জ্ঞানং জ্ঞাত্বা সাক্ষাদিবস্বতঃ ।

কৃতকৃত্যমিবাআনং মেনে নিধৃতকল্মষম্ ॥

জ্ঞাত্বা তম্বয়শ্চাথ সূর্যালকুবরং ময়ং ।

পরিবক্রপেত্যাগো জ্ঞানং পপ্রচ্ছুরাদরাত্ ॥

স তেভ্যোঃ প্রদদৌ প্রীতো গ্রহাণাং চরিতং মহৎ ।

অভ্যহুতং লোকে রহস্যং ব্রহ্মপশ্মিতম্ ॥

বঙ্গাভুবাদ ।—

এইরূপ ময়কে উপদেশ করিয়া, বায়ময় দ্বারা পূজিত হইয়া সূর্য্যের অংশস্বরূপ পুরুষ সূর্য্যমণ্ডলে প্রবেশ করিলেন ।

স্বয়ং সূর্য্যদেব হইতে এই দিব্যজ্ঞান লাভ করিয়া ময় নিজকে কৃতার্থ এবং নিজকে পাপ বিনিমুক্ত মনে করিতে লাগিলেন ।

পরে ময় সূর্য্যদেবের নিকট বরপ্রাপ্ত হইয়াছে জানিয়া ঋষিগণ তাঁহার নিকট আগমন করিয়া সম্মানসহকারে বিদ্যার বিষয় জিজ্ঞাসা করিলেন ।

ময় আনন্দিত হইয়া ঋষিদিগকে গ্রহাদির গুহ্য এবং আশ্চর্য্য ব্রহ্মাবত্যা তুল্য মহাবিদ্যা দান করিয়াছিলেন ।

(বিজ্ঞানানন্দ স্বামীকৃত সূর্য্যসিদ্ধান্তের
অভুবাদ হইতে গৃহীত)

এই পৌরাণিক গল্পের নীহারিকার ভিতর দিয়া সত্যের অসুসন্ধান করিলে স্পষ্ট উপলব্ধি হইবে যে সূর্য্যসিদ্ধান্তে যে জ্যোতিষিক জ্ঞানের পরিচয় পাওয়া যায় তাহা পশ্চিম-

দেশবাসী অসুরদিগের অর্জিত জ্ঞান। হিন্দু পণ্ডিতগণ অসুরগণের নিকট হইতে তাহা শিক্ষা করেন। এই অসুরগণ কে ?

অধ্যাপক শ্রীযুক্ত প্রবোধচন্দ্র সেনগুপ্ত কলিকাতা বিশ্ববিদ্যালয় হইতে প্রকাশিত সূর্য্যসিদ্ধান্তের ভূমিকায় বলিয়াছেন যে সূর্য্যসিদ্ধান্তের গণনাপ্রণালী ৪০০ খৃঃ অন্ধ হইতে ১০০০ খৃঃ অন্ধ পর্য্যন্ত ক্রমাগত পরিবর্তিত এবং স্ফুটতর (more correct) হইয়াছে। মূল সূর্য্যসিদ্ধান্তের সহিত Babylonian Astronomyর ঐক্য আছে। সূর্য্যসিদ্ধান্তের প্রারম্ভিক শ্লোক তাহারই স্মৃতিস্মরণ। স্মৃতির সূর্য্যসিদ্ধান্তের জ্ঞানের উৎপত্তি কোন পশ্চিমদেশীয় নগরে, ভারতে নয়—এই জ্ঞান প্রথমে অসুরেরা পর্য্যবেক্ষণ ও পর্য্যালোচনা করিয়া বাহির করেন এবং অসুরদিগের নিকট হইতে আর্ঘ্য-ঋষিরা শিক্ষা করেন। এই অসুরেরা যজুর্মাংসের লোক, প্রাচীনকালে সমস্ত পশ্চিম এশিয়া জুড়িয়া তাঁহারা একটা মহান সভ্যতা গঠন করেন, যাহার কেন্দ্র ছিল Babylon, Ninevah, Ur ইত্যাদি Tigris ও Euphrates নদীদ্বয়ের উপর অর্থাৎ নগরগুলি।

বর্তমানকালের প্রত্নতাত্ত্বিক গবেষণায় প্রমাণ হইয়াছে যে প্রাচীন Babylon দেশে প্রথমে জ্যোতিষিক পর্য্যবেক্ষণ ও গণনার সম্যক উৎকর্ষ সাধিত হয়। তাহার কারণ বেবিলোনীয়গণ সূর্য্য, চন্দ্র ও গ্রহনক্ষত্রকে দেবতা বলিয়া মনে করিতেন। তাঁহারা মনে করিতেন যে এইসব গ্রহদেবতাগণ মানবের ভাগ্য নিয়ন্ত্রণ করে। এই ধারণার বশবর্তী হইয়া সুপ্রাচীন কাল হইতেই তাঁহারা গ্রহাদির গতি পর্য্যবেক্ষণ করিতেন। প্রায় খৃঃ পূঃ ২০০০ শতাব্দীতেও যে বেবিলনে গ্রহনক্ষত্রের পর্য্যবেক্ষণ হইত তাহার লিপিত প্রমাণ পাওয়া গিয়াছে (e. g. Venus Tables of King Amiza Dugga nearly 1900 B. C.)। ৫৫০ খৃঃ পূঃ অন্ধ বেবিলনের স্বাধীনতা লুপ্ত হয়। কিন্তু তখন হইতে জ্যোতিষিক জ্ঞানের আরও উৎকর্ষ হয়। পরবর্তী পারশীক (Achemenids) মেসিডোনীয় গ্রীক (Alexander and Selucids) এবং পার্শিয়ানবংশীয় রাজাদের অধীনে বেবিলোনীয় জ্যোতিষিকগণ বহু নুতন আবিষ্কার করেন। তাঁহারা প্রথমে সৌর ও চন্দ্রমাংসের সামঞ্জস্য সাধনের জন্ত ৩৮৩ পূঃ খৃঃ অন্ধে প্রথম ১৯ বৎসরে ৭টা অধিমাংস গণনার

প্রণালী প্রবর্তিত করেন (Metonic cycle)। বেবিলোনবাসী Kidinnu প্রায় ৪০০ পূঃ খৃঃ প্রথম অয়নচলন (Procession of Equinoxes) আবিষ্কার করেন। Babylon এ আবিষ্কৃত জ্ঞান ক্রমে পশ্চিমে গ্রীসদেশে, পূর্বে পারশ্বের ভিতর দিয়া ভারতে ও চীন পর্য্যন্ত ছড়াইয়া পড়ে। অনেক জ্যোতিষিক আবিষ্কার বাহাকে পূর্বে গ্রীসদেশ হইতে লক্ষ্য মনে করা হইত, বর্তমানে দেখা যাইতেছে যে তাহার উৎপত্তি বাস্তবিকই Babylonএ। এই জ্যোতিষীরা সাধারণতঃ Chaldean নামে পরিচিত। এ দেশেও জ্যোতিষশাস্ত্র মূখ্যতঃ “শাকদ্বীপী” বা মগ (Magi) ব্রাহ্মণগণ কর্তৃক আলোচিত হয় এবং নামদৃষ্টেই প্রমাণ শাকদ্বীপী ব্রাহ্মণগণ পশ্চিম ও মধ্য এশিয়া হইতে সমাগত। ইহাদের ভারতগমন সম্বন্ধে কোতূহলকর কাহিনী প্রচলিত আছে, বাহুলাভয়ে তাহার উল্লেখ হইল না।

স্মৃতির দোষা যায় যে ৫৫০ খৃঃ অন্ধে যে পাঁচখানি সিদ্ধান্ত প্রচলিত ছিল তন্মধ্যে ভারতীয় প্রাচীন আর্ঘ্য-ঋষিদিগের নিজস্ব ছিল মাত্র পিতামহ, পিতামহ ব্রহ্মা প্রণীত বলিয়া পাত্য। কিন্তু বরাহমিহির “পিতামহ এক্ষাকে” ভাল কালজ্ঞানজ্ঞ বলিয়া Certificate দেন নাই, বরঞ্চ ৮০ খৃঃ অন্ধে পিতামহ ব্রহ্মার জ্যোতিষের জ্ঞান সমসাময়িক হংরাজি কৃষকদের জ্যোতিষজ্ঞান হইতে বিশেষ উন্নতস্তরের ছিল না ইহা বেশ জোর করিয়াই বলা যাইতে পারে।

এই ভারতীয় নিজস্ব জ্যোতিষ বাহা ১৪০০ পূঃ খৃঃ অন্ধ হইতে শককাল (৮০ খৃঃ অন্ধ) পর্য্যন্ত প্রচলিত ছিল, তাহা কত অশুদ্ধ যে একটা সামান্য দৃষ্টান্তেই বোঝা যাইবে। এই সিদ্ধান্তমতে ৩৬৬ দিনে বৎসর হয় অর্থাৎ বৎসর গণনায় পিতামহ ব্রহ্মা প্রায় ১৮ ঘণ্টা ভুল করিয়াছিলেন; কিন্তু ইহার বহু পূর্বেই অর্থাৎ খৃঃ পূঃ পঞ্চম শতাব্দী হইতেই Egyptian, Babylonian, এবং কিছু পরে Greek ও Romanগণ প্রায় ৩৬৫ দিনে যে বৎসর হয় তাহা জানিতেন। প্রথম খৃঃ অন্ধ পর্য্যন্ত পঞ্চবৎসরীয়ক যুগগণনা প্রথা এবং পাঁচ বৎসরে দুই অধিমাংস গণনার প্রথা চলিত ছিল—তাহাতে পাঁচ বৎসরে প্রায় ৩৬ দিনের ভুল হইত। অথচ খৃঃ পূর্ব ৪০০ অন্ধে বেবিলোনে যে অধিমাংস গণনাপ্রণালী প্রচলিত ছিল তাহাতে ১৯ বৎসরে

মাত্র ২৬ ষণ্টার ভুল হইত। সূত্রাং ইহা আশ্চর্যের বিষয় নয় যে ৮০ খৃঃ অন্ধ ও ৪০০ খৃঃ অন্ধের মধ্যে হিন্দু পণ্ডিতেরা পিতামহ ব্রহ্মার Authority সম্বন্ধেও প্রাচীন গণনাক্রম পরিত্যাগ করিয়া গ্রীক, রোমান ও Chaldean Astronomy অনুসারে গণনা আরম্ভ করিতে দ্বিধা করেন নাই। এই সময়ের পরে ভারতীয় জ্যোতিষের সম্যক উন্নতি হয় এবং ইহাই দীক্ষিতের “সিদ্ধান্তযুগ”। কিন্তু যদিও সিদ্ধান্তজ্যোতিষ পিতামহ ব্রহ্মার জ্যোতিষ হইতে অনেক উন্নতস্তরের, উহাকে Galileoর সমসাময়িক European জ্যোতিষের সমতুল্য মনে করা প্রলাপ বই কিছুই নয়। কারণ বলিতেছি—

এখন সমালোচক কর্তৃক উদ্ধৃত পুরাণবচনের আলোচনা করা যাউক। প্রথমে দেখিতে হইবে যে পুরাণগুলি কোন সময়ের রচনা। পুরাণগুলি মহাভারতের পরবর্তীকালে লিখিত একথা সম্ভবতঃ সমালোচক স্বীকার করিবেন। না করিলেও প্রমাণ দেওয়া কষ্টকর হইবে না। আমি ধরিয়া নিতেছি যে তিনি উহা স্বীকার করেন।

প্রায় সমস্ত পুরাণেই ভবিষ্যরাজবংশের বর্ণনাকালে অন্ধদের বা অন্ধ ভৃত্য রাজাদের কথা আছে। অন্ধদের পতন হয় প্রায় ২২০ খৃঃ অন্ধে। অনেক পুরাণে গুপ্তরাজাদেরও কথা আছে। তাঁহাদের প্রাদুর্ভাবকাল ৩১৯ খৃঃ অন্ধ। সূত্রাং বলিলে ভুল হইবে না যে প্রাচীন পুরাণগুলি ১০০ খৃঃ অন্ধ হইতে ৪০০ খৃঃ অন্ধের মধ্যে বা পরে সঙ্কলিত হইয়াছিল। এই সমস্ত পুরাণে যে সমস্ত জ্যোতিষিক বর্ণনা আছে, তাহাতেও দেখা যায় যে তাহারা সিদ্ধান্ত যুগের পূর্ববর্তী বা সমসাময়িক এবং বেদান্তজ্যোতিষের পরবর্তী। পূর্বেই বলা হইয়াছে বেদান্তজ্যোতিষ ৮০ খৃঃ অন্ধ পর্যন্ত প্রচলিত ছিল।

এখন হিন্দু জ্যোতিষের তথাকথিত উৎকর্ষতা সম্বন্ধে আলোচনা করা যাউক। (১)

পুরাণকার বলিয়াছেন যে—

সূর্যগ্রহাণামামেতেষামাদিরাদিত্যরুচ্যতে

(১) cf. Surya Siddhanta আদিত্যো আদিভূতত্বাত্, প্রসূতা সূর্য উচ্যতে ॥ XII 15, পুরাণ বাক্য সূর্য সিদ্ধান্ত হইতে গৃহীত নয় তো?

এর অর্থ যে এই সমস্ত গ্রহের আদি আদিত্য অর্থাৎ সূর্য। কিন্তু ‘পৃথিবী’ যে গ্রহ তাহা পুরাণকার কোথায় বলিয়াছেন? হয়ত এই বাক্যে বলা হইয়াছে যে সূর্য্য অপর পাঁচটি গ্রহের (মঙ্গল, বুধ, বৃহস্পতি, শুক্র ও শনির) কেন্দ্রস্থানীয়। কিন্তু তাহাই বা কোথায় স্পষ্ট বলা হইয়াছে?

ইউরোপে ‘গ্যালিলিও’ (১৫৬৪-১৬৪২ খৃঃ অন্ধ) যে সূর্যপ্রথমে পৃথিবী ‘চলমান’ বলিয়াছেন, সমালোচক এই তথ্য কোথায় পাইলেন? তিনি বোধ হয় অবগত নহেন যে প্রথম Anaximander of Sparta প্রায় ৫৬০ খৃঃ অন্ধে পৃথিবীর আবর্তনবাদ গ্রীসদেশে প্রচার করেন। হয়ত এই বাদ তাহার বহুপূর্বেও প্রচলিত ছিল কিন্তু সেরূপ কল্পনারও কিছু দরকার নাই। মোটের উপর পুরাণকার যদি উক্ত উদ্ধৃত বাক্যে পৃথিবীর আবর্তনবাদ বুঝিয়া থাকেন, তাহা হইলে তিনি তাহার প্রায় ৮০০ বৎসরের পূর্ববর্তী গ্রীক পণ্ডিতদের মতবাদের প্রতিধ্বনি করিয়াছেন মাত্র। লেখকের ভ্রান্তি নিরসনের জন্ত এই বিষয়ের আরও বিস্তৃত বিবরণ দেওয়া যাইতেছে।

পৃথিবীর গতি সম্বন্ধে তিনটি বিষয়ের পর পর ধারণা করিতে হইবে—প্রথমে পৃথিবীর গোলত্ব ও নিরাধারত্ব; দ্বিতীয়তঃ নিজের মেরুরেখার চতুর্দিকে পৃথিবীর আবর্তন—যাহাতে দিনরাত্রি হয়। তৃতীয়তঃ সূর্যের চতুর্দিকে বার্ষিক প্রদক্ষিণ। প্রাচীন গ্রীসদেশে এই তিনটি বাদের কি রকম ভাবে পর পর উৎপত্তি হয়, তাহার সময়ানুযায়ী ববরণ দেওয়া যাইতেছে।

Anaximander } 560 B.C.
of Sparta }

ইনি গ্রীসদেশে প্রথমে, পৃথিবী যে নিজের মেরুরেখার চতুর্দিকে আবর্তন করিতেছে এবং তজ্জন্ত দিবারাত্র হয় এই মত প্রচার করেন।

ইনি প্রথমে পৃথিবীর

- ব্যাস মাপেন।
- তাঁহার দেওয়া পরিমাণ বর্তমানে জানা পরিমাণ

Eratosthenes of
Alexandria } 276-196 B.C.

অপেক্ষা বিশেষ
তফাৎ নয়। পৃথিবী
যে গোল এই মত
বোধ হয়, আরও
চের প্রাচীনকালেও
পণ্ডিতদের মধ্যে
প্রচলিত ছিল।

Aristarchus
of Samos } 275 B.C.

ইনি প্রথম প্রচার করেন যে
পৃথিবী ও অপরাপর গ্রহ
সূর্যের চতুর্দিকে নিজ নিজ
ক্ষেত্রে ভ্রমণ করে। (২)

কিন্তু এই সমস্ত মত পাশ্চাত্যে গৃহীত হয় নাই। প্রায়
১৬০ খৃঃ অব্দে প্রসিদ্ধ গ্রীক পণ্ডিত Klaudius Ptolemy
আলেকজান্দ্রিয়া নগরে প্রসিদ্ধ 'Syntaxis' গ্রন্থ রচনা করেন।
এই পুস্তকে তিনি পৃথিবীর গোলত্ব অস্বীকার করেন নাই,
পরন্তু বর্তমান ভৌগোলিকগণ যেক্রমে অক্ষরেক্ষা ও দ্রাঘিমা
দ্বারা পৃথিবীর উপর কোন স্থানের অবস্থান নির্ণয় করেন
তিনিও সেইরূপ করিয়াছিলেন। কিন্তু Ptolemy পৃথিবীর
আবর্তনবাদ ও Aristarchus of Samos কতক
পরিকল্পিত সৌরজগতের সৌর কেন্দ্রিকতা অথবা Helioc-
entric Theory of the Solar system মানেন নাই।
প্রধানতঃ Ptolemyর বিরুদ্ধতায় প্রাচীন ও মধ্যযুগীয়
ইউরোপে Aristarchusএর মত ত্যক্ত হয়। প্রায় তেরশত
বৎসর পরে ১৪৪৪ খৃঃ অব্দে Poland দেশীয় সম্রাট
Copernicus পুনরায় এই মতবাদ প্রচার করেন যে পৃথিবী
ও অপরাপর গ্রহ সূর্যের চতুর্দিকে ভ্রমণ করে এবং সূর্য
সৌরজগতের কেন্দ্রে নিশ্চল হইয়া বর্তমান থাকে। (৩)

কিন্তু Copernicus প্রবর্তিত মতও তৎকালীন
ইউরোপে গৃহীত হয় নাই। শুধু যে 'পাদ্রীরা' এই
মতের পরিপন্থী হন তাহা নয়, Tycho Braheর মত
খ্রিস্ট জ্যোতিষজ্ঞ পণ্ডিত এই মত মানিতেন না।

(২) এই সমস্ত বিবরণ ও তারিখ Zinner কৃত Sternkunde
নামক জার্মান ভাষায় লিখিত পুস্তক হইতে নেওয়া হইয়াছে।

(৩) সমালোচক অনিলবরণ অজ্ঞতাবশতঃ Copernicusএর প্রাপ্য
কৃতিত্ব Galileoকে দিয়াছেন।

Tycho বলিতেন পৃথিবী বিশ্বজগতের কেন্দ্রে স্থির আছে এবং
সূর্য ইহার চতুর্দিকে ঘুরিতেছে এবং অপরাপর গ্রহ সূর্যের
চতুর্দিকে ঘুরিতেছে। Tycho Braheর মত সুবিখ্যাত
জ্যোতিষী বৈজ্ঞানিক কারণেই Copernicusএর মতবাদ
অস্বীকার করেন এবং এই মতবাদ ইউরোপেও সম্পূর্ণ
পরিত্যক্ত হইত, যদি Kepler না জন্মিতেন।

Kepler গ্রহগতি সম্বন্ধে তাঁহার সুপরিচিত তিনটি
নিয়ম আবিষ্কার করিয়া সৌরজগতের 'পৃথিবী কেন্দ্রিকতা'
বাদকে চিরকালের জন্ত সমাধিস্থ করেন। তৎপর Galileo
গতিতত্ত্ব ও Newton (1742-1727) মাধ্যাকর্ষণশক্তি
আবিষ্কার করেন এবং Newton উভয়তত্ত্ব প্রয়োগ করিয়া
গ্রহগণের গতির সম্যক ব্যাখ্যা প্রদান করেন।

এখন সমালোচকের হিন্দু জ্যোতিষের উৎকর্ষের দাবী
কতটা বিচারসহ তাহা আলোচনা করিয়া দেখাইতেছি।
প্রথমেই দেখিয়াছি যে 'পৈতামহ সিদ্ধান্তের' কাল অর্থাৎ
খৃঃ অব্দের ৮০ সন পর্যন্ত ভারতীয় নিজস্ব জ্যোতিষ
বা কালগণনা প্রণালী অতিশয় অশুদ্ধ ছিল এবং
তৎপূর্ববর্তী মহাভারত ইত্যাদি গ্রন্থে কুত্রাপি পৃথিবীর
গোলত্ব, আবর্তনবাদ ও সূর্যের চতুর্দিকে প্রদক্ষিণবাদ
স্বীকৃত হয় নাই। আনুমানিক ১০০ খৃঃ অব্দের পরে
বোধহয় উজ্জয়িনীর শক রাজাদের সময় হইতে (যাহারা
পারশিক প্রভাবান্বিত ছিলেন) পাশ্চাত্য Chaldean ও
Greek জ্যোতিষ ভারতে আসিতে আরম্ভ করে। তখন
ভারতীয় জ্যোতিষিকগণ পৃথিবীর গোলত্ব, আবর্তনবাদ
ইত্যাদি স্থূলভাবে স্বীকার করিতে আরম্ভ করেন।

কিন্তু এই মতবাদ যখন বেবিলোনে ও গ্রীসদেশে
প্রায় ভারতের প্রথম প্রচলিত মতের অনূন তিনশত
বর্ষ পূর্বেই প্রচলিত ছিল এবং যখন প্রমাণ পাওয়া
যাইতেছে যে গ্রীক জ্যোতিষ সেই সময় ভারতে সম্যক
প্রচারিত হইয়াছিল, তখন স্বীকার করিতে হইবে যে
পৃথিবীর গোলত্ব, নিরাধারত্ব, আবর্তন ও প্রদক্ষিণ-
বাদ সম্বন্ধে যদি কিছু পরবর্তীকালের হিন্দুপুরাণে
বা জ্যোতিষে থাকে, তাহা বিদেশ হইতে ধার করা।
পৃথিবীর গোলত্ব হিন্দু পণ্ডিতগণ চিরকালই স্বীকার
করিয়াছেন, যদিও তাহাদের দেওয়া পৃথিবীর ব্যাস গ্রীকদের
দেওয়া পরিমাণ হইতে বিশুদ্ধতর নয়। ভূভ্রমণবাদ সম্বন্ধে

প্রথম প্রামাণ্য উক্তি পাওয়া যায় কসুমপুর অর্থাৎ পাটলীপুত্র নিবাসী আর্ঘ্যভটের (জন্ম ৪৭৬ খৃঃ অন্দের) রচিত গীতিকাপাদে।

“অনুলোমগতির্নৌস্থঃ পশ্চাত্যচলং বিলোনগং নদবত্
অচলানি ভানি তদবৎ সমপশ্চিমগানি লঙ্কারাম্—”

ইহা পৃথিবীর আবর্তন সম্বন্ধীয় মতবাদ, কোন প্রাচীন হিন্দু জ্যোতিষী সূর্যের চারিদিকে পৃথিবীর প্রদক্ষিণ সম্বন্ধে কোনওরূপ মন্তব্য প্রকাশ করিয়াছেন কিনা তাহা আমার জানা নাই। আর্ঘ্যভট্ট নিজে Epicyclic Theory দিয়া গ্রহগণের গতি বুঝাইতে চেষ্টা করিয়াছেন—তাহাতে পৃথিবীকে সৌরজগতের কেন্দ্র বলিয়া ধরা হইয়াছে।

কিন্তু আর্ঘ্যভট্টের ভূমণবাদ পরবর্তী কোন হিন্দু জ্যোতিষী গ্রহণ করেন নাই। ব্রহ্মগুপ্ত, লল্ল, মুঞ্জাল, ভাস্করাচার্য্য প্রভৃতি পরবর্তীকালের সমস্ত খ্যাতনামা জ্যোতিষীই ভূমণবাদ খণ্ডন করিতে প্রয়াস পাইয়াছেন। (বিশদভাবে শ্রীযুক্ত যোগেশচন্দ্র রায়কৃত আমাদের জ্যোতিষ ও জ্যোতিষীগ্রন্থ দ্রষ্টব্য)। সুতরাং ইউরোপে প্রাচীন গ্রীকদের ভূমণবাদের যে দশা হইয়াছিল, ভারতেও আর্ঘ্যভট্টের ভূমণবাদেরও (যাহা সম্ভবতঃ গ্রীকদের নিকট হইতে ধার করা) সেই অবস্থা হয়। ভূমণবাদে আর্ঘ্যভট্ট পৃথিবীর দৈনিক আবর্তন মাত্র বুঝিয়াছেন, তিনি অথবা কোন ভারতীয় পণ্ডিত যে পৃথিবী সূর্যের চতুর্দিকে ভ্রমণ করিতেছে, এই মতবাদ প্রচার করিয়াছিলেন তাহার কোনও প্রমাণ পাওয়া যায় না। আর্ঘ্যভট্টকে তর্কের খাতিবে Copernicusর সমতুল্য ধরিলেও এদেশে পরবর্তীকালে Kepler, Galileo, Newtonএর জন্ম হয় নাই, একথা নিশ্চিত বলা যাইতে পারে।

সিদ্ধান্ত জ্যোতিষকালে (৪০০-১১০০ খৃঃ অন্দের) ভারতে কালগণনার অনেক উন্নতি সাধন হয়। বৎসর ও মাসের পরিমাণ, গ্রহদিগের ভ্রমণকাল হিন্দুপণ্ডিতেরা অধিকতর শুদ্ধভাবে নিরূপণ করেন। জ্যোতিষিক গবেষণা করিতে যাইয়া, তাঁহারা জ্যামিতি, ত্রিকোণ মিতি, বীজগণিতে অনেক মৌলিক আবিষ্কার করেন। কিন্তু এ সমস্ত আবিষ্কার Pre-renaissance যুগের ইউরোপীয়

জ্যোতিষের সমতুল্য—এমন কি কোন কোন অংশে মধ্যযুগের আরব জ্যোতিষেরও সমতুল্য নয়। হিন্দু ও গ্রীকদের নিকট জ্যোতিষশাস্ত্র শিখিয়া মধ্যযুগের আরবগণ (৭০০-১৫০০ খৃঃ অন্দের) জ্যোতিষে বহু উন্নতি সাধন করেন। প্রায় ১৭৩০ খৃঃ অন্দের সম্রাট মহম্মদ সাহের আদেশে জয়পুররাজ সবাই জননিঃসং ভারতে উন্নততর আরব জ্যোতিষের প্রচলন করিতে চেষ্টা করেন। তাঁহার আদেশে তৈলঙ্গ পণ্ডিত জগন্নাথ সংস্কৃত ভাষায় ‘সিদ্ধান্তসম্রাট’ নামক গ্রন্থ রচনা করেন, উহা Ptolemyর Syntaxisএর আরব্য সংস্করণের (যাহা Almagest নামে বিখ্যাত) অনুবাদ মাত্র। তাঁহার প্রতিষ্ঠিত মানমন্দিরসমূহ মধ্য এশিয়া উলুঘবেগের মানমন্দিরের আদর্শে গঠিত।

জয়পুররাজ প্রাচীন ভারতীয় সিদ্ধান্ত-জ্যোতিষ পারিত্যাগ করিয়া আরব্য জ্যোতিষের প্রবর্তন করিতে সচেষ্ট হন কেন? কারণ, সিদ্ধান্ত জ্যোতিষের গণনা প্রণালী ৪০০ খৃঃ অন্দের পক্ষে প্রশংসনীয় হইলেও সম্পূর্ণ শুদ্ধ ছিল না এবং প্রায় ১৩০০ বৎসরের গতানুগতিকতার ফলে, উহা সম্পূর্ণ “দূর্বিন্যস্ত” হইয়া পড়িয়াছিল। সিদ্ধান্ত-জ্যোতিষকালের হিন্দু পণ্ডিতগণ মনে করিতেন যে অয়নচলন ক্রমান্বয়ে একদিকে নয়, দ্বানিকদূর যাইয়া পেড়লামের গতির মত প্রত্যাবর্তন করিবে। সেইজন্য তাহারা সায়ন বৎসর (Tropical) গণনা না করিয়া নিরয়ন বর্ষ (Sidereal) গণনা করিতেন এবং এখনও করেন। এইজন্য এবং নিরয়ন বৎসরের পরিমাণে যে ভুল ছিল দুইএ মিলিয়া তাহাদের বৎসরমান প্রকৃত সায়নবর্ষ মান অপেক্ষা প্রায় ০.১৬ দিন বেশী হয় এবং প্রায় ১৪০০ বৎসরে হিন্দু বর্ষ মানে ভুল প্রায় ২৩ দিনে পৌঁছিয়াছি। হিন্দু পঞ্জিকায় ৩১শে চৈত্রকে মহাবিশুব সংক্রান্তি বলা হয়, কিন্তু বাস্তবিক মহাবিশুব সংক্রান্তি হয় ৭ই কি ৮ই চৈত্র। যদিও পৃথক স্বামী প্রায় ৮৫০ খৃঃ অন্দের স্পষ্ট করিয়া বলেন যে অয়নচলন একদিকেই হয়, তথাপি একাল পর্যন্ত দুই একজন ব্যতীত কোন হিন্দু জ্যোতিষীই বর্ষমানের সংস্কারের আবশ্যকতা উপলব্ধি করেন নাই। বাস্তবিক পক্ষে ১২০০ খৃঃ অন্দের পর হইতে হিন্দু জ্যোতিষিক পণ্ডিতগণ বেহুলার মত মৃত সভ্যতার শব আলিঙ্গন করিয়া নিশ্চেষ্ট হইয়া বসিয়া আছেন এবং বর্তমান সময় পর্যন্ত অতি ভুল পদ্ধতিতে বর্ষ গণনা করিতেছেন। মৎ-সম্পাদিত

‘Science and Culture’ পত্রিকায় প্রকাশিত কয়েকটি প্রবন্ধে দেখাইতে চেষ্টা করিতেছি যে হিন্দুর তিথি ইত্যাদি গণনা, শুভ অশুভ দিনের মতবাদ, কতকগুলি মধ্যযুগীয় ভ্রান্তির উপর প্রতিষ্ঠিত এবং প্রচলিত হিন্দুপঞ্জিকা একটা কুসংস্কারের বিশ্বকোষ মাত্র।

সিদ্ধান্ত জ্যোতিষ সম্বন্ধে প্রাচীন ও মধ্যযুগীয় ভারতীয় জ্ঞানের কথঞ্চিৎ পরিচয় দেওয়া হইল। আশা করি সমালোচক আমার বিবরণে ভুল বাহির করিবেন, না হয় তাঁহার হিন্দুজ্যোতিষের উৎকর্ষ সম্বন্ধে অতিশয়োক্তি প্রত্যাহার করিবেন। সম্যক অধ্যয়ন ও বিচার না করিয়া অতীতের উপর একটা কাল্পনিক শ্রেষ্ঠত্ব আরোপ করা শুধু আত্মপ্রবঞ্চনা মাত্র এবং এরূপ ‘আত্মপ্রবঞ্চকের’ পক্ষে পরকে উপদেশ দিতে যাওয়া অমার্জনীয় ধৃষ্টতা।

সমালোচক পুনরায় বলিয়াছেন “এই বিশ্বজগতের পশ্চাতে এক বিরাট চৈতন্যশক্তি আছে, তাহা হইলে সূর্য্য চন্দ্র গ্রহাদির পশ্চাতেও সে শক্তি রহিয়াছে, অতএব এই সকলকে দেবতা বলিলে ভুল হয় না।”

এই মন্তব্য বিশ্বাসের কথা, যুক্তির কথা নয়। ঐহারা Shamanismএ বিশ্বাস করেন, তাঁহারা সমালোচকের মত মানিয়া লইতে পারেন। আমি যুক্তিবাদী, যুক্তি মানিতে রাজী আছি, Shamanism মানিতে আমার কোনও আগ্রহ নাই। এইরূপ বিশ্বাস যদি সভ্যতার উৎকর্ষ প্রতিপন্ন করে, তাহা হইলে Mexico নিবাসী Aztecগণের মত সভ্যজাতি পৃথিবীতে জন্মে নাই, কারণ তাহারা সূর্য্যকে দেবতা বলিয়া মানিত এবং মনে করিত, যে পর্বে পর্বে নরবলি না দিলে সূর্য্যের ক্ষুধা মিটিবে না, সূর্য্যের শক্তি হ্রাস হইবে এবং তাপ বিকীরণের ক্ষমতা লোপ পাইবে, পৃথিবীতে দুর্ভিক্ষ ও মহামারী আরম্ভ হইবে। সুতরাং পর্বে পর্বে তাহারা সূর্য্যের ক্ষুধানিবৃত্তির জন্ত সহস্র সহস্র নরবলি দিত।

সূর্য্যকে দেবতা মনে করা একটা প্রাচীন ও মধ্যযুগের ধারণা মাত্র, এই যুগে সেই ধারণার কোন সার্থকতা নাই। এখন অতি সাধারণ শিক্ষাপ্রাপ্ত লোকে ও জানে যে সূর্য্য পূজা করিলে গ্রীষ্মের আধিক্য বা অনাবৃষ্টি ইত্যাদি দূরীভূত হয় না। কিন্তু বিজ্ঞানের প্রসাদে সূর্য্যের উত্থাপকে যন্ত্রযোগে সর্ববিধ কাজে লাগান সম্ভবপর এবং উহাতে মানুষের সর্ববিধ সুবিধা, যেমন শক্তি উৎপাদন refrigeration (শৈত্যোৎপাদন) air-conditioning, cooking, (রন্ধন), water-raising (জলোত্তোলন) ইত্যাদি যাবতীয় প্রয়োজনীয় কাজ সম্পন্ন হয়। সুতরাং ঐহারা সমালোচকের মত গ্রহাদিকে দেবতাজ্ঞান করেন, তাঁহারা শুধু একটা মধ্যযুগীয় কুসংস্কারের মোহে নিমজ্জিত আছেন, তাঁহাদের অপেক্ষা ঐহারা যন্ত্রযোগে সূর্য্যের উত্থাপকে সর্ববিধ কাজে লাগাইতে সচেষ্ট আছেন, তাঁহারা অনেক উন্নতস্তরের জীব। বিশ্বজগতের পশ্চাতে চৈতন্যই থাকুন বা অচৈতন্যই থাকুন, তাহাতে মানবসমাজের কি আসে যায়, যদি সে “চৈতন্য” কোনও ঘটনা নিয়ন্ত্রণ না করেন অথবা কোনও প্রকারে সেই ‘চৈতন্যকে’ আমরা আমাদের উদ্দেশ্যের অমুকূলে চালিত না করিতে পারি? প্রাচীন Chaldean জ্যোতিষীরা মনে করিতেন যে গ্রহগুলি দেবতার প্রতীক এবং সেই দেবতার মানবের ভাগ্য-নিয়ন্ত্রণ করে; এই বিশ্বাসের বশবর্তী হইয়া তাঁহারা ফলিত জ্যোতিষ বা হোরাশাস্ত্র উদ্ভাবন করেন এবং কোষ্ঠী, গ্রহনক্ষত্রের অবস্থানজনিত ফলাফল গণনা করিতেন। ভারতে বৌদ্ধদের বাধা সত্ত্বেও তাহার উপর গ্রহপূজা আরম্ভ হয়। কিন্তু Chaldean সভ্যতার ধ্বংস ও ভারতীয় সভ্যতার অধঃপতন হইতে মনে হয় যে ফলিতজ্যোতিষ সম্পূর্ণ নিরর্থক। বর্তমান বিজ্ঞানে ফলিত জ্যোতিষের কোন সার্থকতা উপলব্ধি হয় না। (ক্রমশঃ)

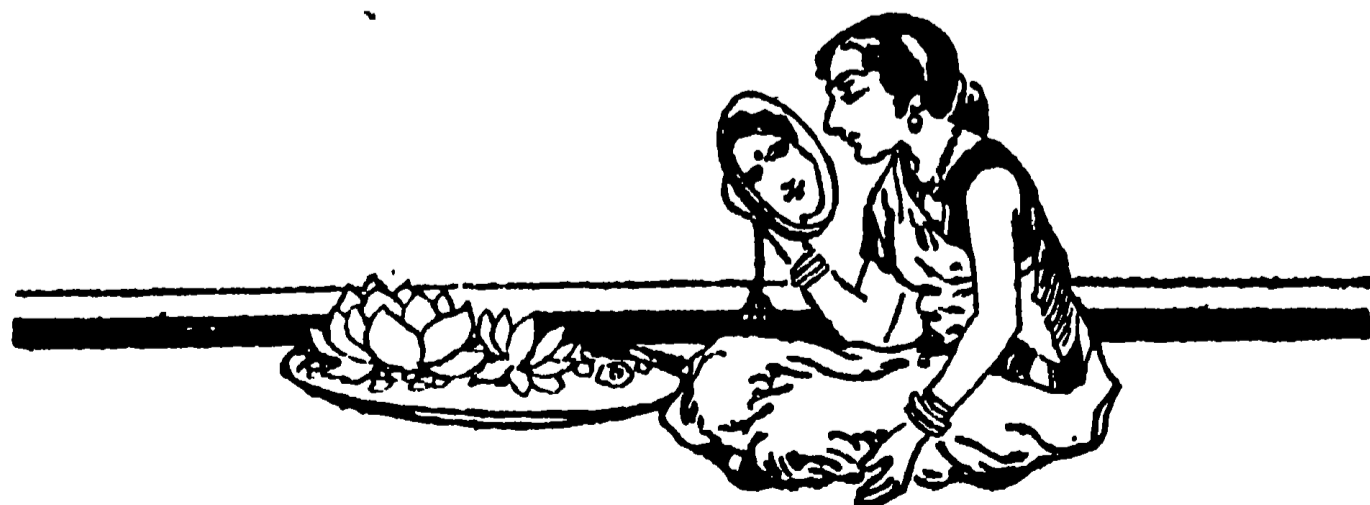



চন্দ্রশেখর মুখোপাধ্যায়

শ্রীকমলাপ্রসাদ বন্দ্যোপাধ্যায়

বহুদিন পূর্বে বিশ্বকবি রবীন্দ্রনাথ বলিয়াছিলেন : “বঙ্গ-সাহিত্যের উন্নতি ও ব্যাপ্তি সহকারে কেবল যে সমস্ত বাঙালীর হৃদয় অন্তরতম যোগে বন্ধ হইবে, তাহা নহে—এক সময় ভারতবর্ষের অগাণ্ঠ জাতিকেও বঙ্গ-সাহিত্য আপন জ্ঞানায় বিতরণের অভিধিশালায়, আপন ভাবামৃতের সদাব্রতে আকর্ষণ করিয়া আনিবে।” কবির এই ভবিষ্যদ্বাণী সফলতা লাভ করিয়াছে। বঙ্গ-সাহিত্য ভারতবর্ষের মধ্যে স্বীয় শ্রেষ্ঠত্ব প্রতিপন্ন করিয়া বিশ্ব-সাহিত্যের দরবারে দাঁড়াইবার উপযুক্ত হইয়াছে। ঐহাদের ঐকান্তিক সাধনার ফলে বাংলা সাহিত্যের এই সম্মান, তাঁহাদের মধ্যে চন্দ্রশেখর মুখোপাধ্যায় মহাশয় অগ্ৰতম।

চন্দ্রশেখর মুখোপাধ্যায় মহাশয়ের পৈতৃক বাসস্থান নদীয়া জেলায়। তাঁহার পিতামহ ব্যবসার্থ বহরমপুর খাগড়ায় বসবাস করিতেন। পিতামহ চন্দ্রশেখর মুখোপাধ্যায় মহাশয়ের মুর্শিদাবাদ ও কলিকাতার রেশমের কুঠি ছিল। তৎকালে মুর্শিদাবাদী রেশমের ব্যবসা বর্তমান কালের তুল্য মৃত হইয়া উঠে নাই। চন্দ্রশেখরের পিতা বিশ্বেশ্বর মুখোপাধ্যায় পিতৃ-ব্যবসায়ের দেখাশুনা করিতেন। সন ১২৫৬ সালের ১২ই কাঙ্কিক তারিখে মাতুলালয়ে চন্দ্রশেখর জন্মলাভ করেন। পিতার ইচ্ছা ছিল, পুত্রকে ইংরেজী শিক্ষা দেন; কিন্তু পিতামহ ইংরেজী শিক্ষার বিরোধী ছিলেন। তিনি পৌত্রকে খাগড়া-নিবাসী পণ্ডিত ঠাকুরদাস বিষ্ণুরত্ন মহাশয়ের টোলে সংস্কৃত শিক্ষা লাভার্থে প্রেরণ করেন। তখন চন্দ্রশেখরের বয়স অনধিক আট বৎসর মাত্র। কিছুদিন পরে পিতা বিশ্বেশ্বর পুত্রকে ইংরেজী শিক্ষা দিবার সুযোগ পাইয়া বহরমপুর কলেজিয়েট স্কুলে তাঁহাকে প্রবিষ্ট করাইয়া দেন। কলিকাতাপ্রবাসী পিতামহ এই সংবাদ পাইয়া সাতিশয় অসন্তুষ্ট ও ক্রুদ্ধ হন এবং পুত্রের সহিত বাক্যালাপ বন্ধ করিয়া দেন। তিনি চন্দ্রশেখরের পিতাকে বলিয়াছিলেন : “আমার কথা না শোনার ফল ভাল হইবে না।” বাস্তবিক ভবিষ্যতে পিতৃ-আজ্ঞা-লঙ্ঘনের ফল ভালও হয় নাই। চন্দ্রশেখর পঠদশাতেই মদ্যপানে

আসক্ত হন এবং আজীবন এই পানাসক্তির বশীভূত ছিলেন। মদ্যপানের বিষময় পরিণতি—বাতব্যাধিগ্রস্ত হইয়া সারাজীবন তাঁহাকে শারীরিক ক্লেশ ভোগ করিতে হইয়াছিল।

ইংরেজী শিক্ষার সম্বন্ধে সেকালে অনেকেই বিরুদ্ধমত পোষণ করিতেন। কারণ তাঁহাদের ধারণা ছিল যে ইংরেজী শিক্ষার ফলে মানুষের নৈতিক অবনতি অবশ্যস্বাভাবী। তবে ইংরেজী শিক্ষা না পাইলে চন্দ্রশেখর তাহার অমূল্য গদ্য-কাব্য ‘উদ্ভাস্ত-প্রেম’ রচনা করিতে পারিতেন কি-না তাহা বলা যায় না। তাঁহার লিখিত বিভিন্ন বিষয়ক জ্ঞান-সমৃদ্ধ প্রবন্ধাবলী বাংলা ভাষাকে সমৃদ্ধ করিতে পারিত কি-না তাহাও বলা সম্ভব নয়। ইংরেজী শিক্ষা লাভ করিতে পারিয়াছিলেন বলিয়াই চন্দ্রশেখর বঙ্গবাসীকে বৈদেশিক বিভিন্ন বিষয়ের ভাব-ধারার সঙ্গে পরিচিত করাইতে পারিয়াছিলেন।

যথাকালে চন্দ্রশেখর কলেজিয়েট স্কুল হইতে এন্ট্রান্স পরীক্ষায় উত্তীর্ণ হন এবং উচ্চ শিক্ষা লাভার্থ কলিকাতায় প্রেরিত হন। কলিকাতা প্রেসিডেন্সী কলেজ হইতে যথাকালে যোগ্যতার সহিত এফ-এ ও বি-এ পরীক্ষায় উত্তীর্ণ হন। এই সময়ে তাঁহাদের ব্যবসায়ের বহু ক্ষতি হওয়ায় অবস্থা খারাপ হইয়া যায় এবং চন্দ্রশেখরকে জীবিকা উপার্জনের চেষ্টা করিতে হয়। প্রথমে বহরমপুর কলেজিয়েট স্কুলে এবং পরে রাজসাহী কলেজিয়েট স্কুলে তিনি শিক্ষকতা করেন। কিছুদিন শিক্ষকতা করার পর তিনি আইনের পরীক্ষা দেন এবং বি-এল পরীক্ষায় উত্তীর্ণ হইয়া বহরমপুর জজ আদালতে আইন ব্যবসায় আরম্ভ করেন। কিন্তু কার্গা-শৈথিল্য ও অগ্ৰমমত্বতার জন্ত ওকালতীতে পসার করিতে পারেন নাই। অতঃপর তিনি কলিকাতা হাইকোর্টে আইন ব্যবসায় করিতে যান। সেখানেও তিনি একই কারণে সফলতা লাভ করিতে পারেন নাই।

পাঠ্যাবস্থায় চন্দ্রশেখরের প্রথম বিবাহ হয়, মুর্শিদাবাদ জেলার জিয়াগঞ্জের সন্নিকটস্থ দেবীপুর গ্রামে। তাঁহার প্রথম স্ত্রীর গর্ভে একটি মাত্র পুত্র সম্ভান হইয়াছিল, কিন্তু

মাত্র দুই বৎসর বয়সেই পুত্রটি মৃত্যুমুখে পতিত হয়। ইহার অল্পকাল পরে তাঁহার প্রথমা পত্নীও মরণ পরিত্যাগ করেন। প্রথমা পত্নীর বিয়োগের পর চন্দ্রশেখর তাঁহার অমর গণ্যকাব্য ‘উদ্ভ্রান্ত-প্রেম’ রচনা করেন। লালবাগ-মুর্শিদাবাদের গঙ্গাতীরে বসিয়া তিনি তাঁহার এই অক্ষয় কীর্তি রচনা করিতেন। লালবাগের ৩৭ঙ্কাদাস বন্দ্যোপাধ্যায় মহাশয়ের এক কন্যার সহিত তাঁহার দ্বিতীয়বার বিবাহ হয়। কিন্তু দুর্ভাগ্যক্রমে বিবাহের ছয় মাস পরে তাঁহার দ্বিতীয়া পত্নীও লোকান্তরিতা হন। তাঁহার তৃতীয় এবং শেষ বিবাহ হয়, যখন তাঁহার বয়স ২৮ বৎসর। নদীয়া জেলার দেবগ্রাম নিবাসী ৩৮ঙ্কাদাস বন্দ্যোপাধ্যায়ের কন্যার সহিত তাঁহার শেষ বিবাহ। এই স্ত্রীর গর্ভে এক কন্যা জন্মলাভ করে। সেই কন্যাটিও অকালে মৃত্যুমুখে পতিত হয়। চন্দ্রশেখরের মৃত্যুর তিন বৎসর পূর্বে তাঁহার শেষ জীবন-সঙ্গিনীও পরলোকগমন করেন। ‘উদ্ভ্রান্ত-প্রেম’ রচয়িতার স্ত্রী-ভাগ্য আদৌ সুখপ্রদ হয় নাই।

কলিকাতায় অবস্থানকালে চন্দ্রশেখরের সাংসারিক অনটন বর্ধিত হয়। আইন-ব্যবসায় তাঁহার পক্ষে অর্থকরী হয় নাই, সাহিত্য-সেবা সেকালে অবৈতনিক ছিল। সাহিত্যিক সম্মান পাইলেও অর্থ পাইতেন না। কাজেই সংসার চালাইবার জন্ত তিনি চাকুরী গ্রহণ করিতে বাধ্য হন। তাঁহার তৃতীয় পত্নীর এক পিতৃব্যের চেষ্টায় চন্দ্রশেখর মহারাজা স্মার যতীন্দ্রমোহন ঠাকুরের এষ্টেটে ম্যানেজার পদে নিযুক্ত হইয়াছিলেন। এই সময়ে পুণ্যশ্লোক মহারাজা মণীন্দ্রচন্দ্র নন্দী চন্দ্রশেখরের আর্থিক দুর্বস্থার বিষয় অবগত হইয়া তাঁহার সমুদয় ঋণ পরিশোধ করিয়া দেন এবং এই দুঃস্থ সাহিত্যিকের সমস্ত ভার গ্রহণ পূর্বেক তাঁহাকে বহরমপুরে ফিরাইয়া আনেন।

চন্দ্রশেখর তখন ওকালতী ছাড়িয়া সম্পূর্ণভাবে মহারাজের আশ্রিত। তাঁহাকে প্রতিপালনের উদ্দেশ্যে মহারাজা মণীন্দ্রচন্দ্র তাঁহার সম্পাদকতায় ‘উপাসনা’ মাসিক পত্রিকা প্রকাশিত করিবার ব্যবস্থা করিলেন। চন্দ্রশেখর বঙ্কিম-মণ্ডলের একজন জ্যোতিষ, বঙ্গদর্শনের লেখক ও সমালোচক, বঙ্গ-সাহিত্য-সমাজে তাঁহার আসন সুপ্রতিষ্ঠিত। বঙ্কিমের তিনি শিষ্য, কাজেই উপাসনা বঙ্গদর্শনের আদর্শ সম্পাদিত হইতে লাগিল। তৎকালীন সাহিত্য-পত্রিকার

প্রবন্ধ-গোরব অভূতপূর্বে, বর্তমানকালে কোনও পত্রিকাই প্রবন্ধ-গোরবে এত বেশী অগ্রসর হইতে পারে নাই। কিন্তু চন্দ্রশেখরের সাহিত্য-প্রতিভার কাছে রসিক সমাজ যতখানি আশা করিয়াছিল তেমন কিছু পায় নাই। তাঁহার রচনা কদাচিৎ প্রকাশিত হইত, কারণ সম্পাদনার কার্যে তিনি প্রবন্ধাদি নির্বাচন ছাড়া বিশেষ কিছু করিয়া উঠিতে পারিতেন না। তবে সমালোচনার অংশটি তিনি নিজে লিপিতেন। মহারাজা চন্দ্রশেখরের সাংসারিক ব্যয় নির্বাহের জন্ত তাঁহাকে মাসিক পঞ্চাশ টাকা বৃত্তি দিতেন এবং মৃত্যুর অব্যবহিত পূর্বেও চন্দ্রশেখর মহারাজের এই সাহায্য পাইয়া আসিয়াছেন। কয়েক বৎসর পরে ‘উপাসনা’র সম্পাদন-ভার পণ্ডিত বজ্রেশ্বর বন্দ্যোপাধ্যায়ের হস্তে অর্পণ করিয়া চন্দ্রশেখর মুক্ত হন।

পঠদশায় চন্দ্রশেখর ‘মসলা-বাঁধা কাগজ’ নামে যে পুস্তক রচনা করেন—তাহা অধুনা লুপ্তপ্রায়। বঙ্কিমচন্দ্র এই পুস্তকের ভূয়সী প্রশংসা করিয়াছিলেন। তাঁহার দ্বিতীয় পুস্তক—‘কুঞ্জলতার মনের কথা’, এই পুস্তকখানিও বর্তমানকালে আর সহজপ্রাপ্য নয়। ‘কুঞ্জলতার মনের কথা’র চন্দ্রশেখর নর-নারীর প্রকৃতি, অধিকারভেদ ও স্বাভাব্য-বাদ লইয়া আলোচনা করিয়াছিলেন। কথোপকথন ছলে নর-নারীর মনস্তত্ত্ব লইয়া এই পুস্তকখানি লিখিত।

তাঁহার পর অমর গণ্যকাব্য ‘উদ্ভ্রান্ত-প্রেম’ রচিত হয়। বঙ্গ-সাহিত্যে মাত্র এইখানিই তাঁর সুপ্রচারিত রচনা এবং এই পুস্তকখানিই তাঁহার নাম সাহিত্য-সমাজে অক্ষয় করিয়া রাখিবে। কাব্যে ৩ অক্ষয়কুমার বড়ালের ‘এষা’ এবং গণ্য-সাহিত্যে ‘উদ্ভ্রান্ত-প্রেম’ সমপর্যায়ভুক্ত। প্রথমা পত্নী বিয়োগের পর শোকসন্তপ্ত লেখক তাঁহার হৃদয়োচ্ছ্বাস ভাবায় রূপান্তরিত করিয়াছেন। সাতটি প্রস্তাবে বিরচিত গ্রন্থখানির প্রত্যেক প্রস্তাবই এক একটি উৎকৃষ্ট প্রবন্ধ। বিশেষ করিয়া ‘শ্মশানে’ শীর্ষক উদ্ভ্রান্ত প্রেমের পঞ্চম প্রবন্ধটির ন্যায় সুন্দর প্রবন্ধ বাংলা সাহিত্যে আর আছে কি-না সন্দেহ।

বঙ্গদর্শনে তাঁহার ‘সতীদাহ’ নামীয় প্রবন্ধ প্রকাশিত হইলে সম্পাদক বঙ্কিমচন্দ্র লিখিয়াছিলেন, “লেখকের লিপি-চাতুর্যে মুগ্ধ হইয়াছি।” বঙ্কিমচন্দ্র কঠোর সমালোচক ছিলেন, অবাচিত প্রশংসা তিনি করিতেন না। পরে যখন বঙ্কিমচন্দ্র বহরমপুরে রাজকার্য ব্যপদেশে বাস করিতেন তখন

চন্দ্রশেখরের সহিত বঙ্কিম-মণ্ডলের প্রত্যেক সাহিত্য-রথীর ঘনিষ্ঠ পরিচয়ের সুযোগ ঘটে এবং উত্তরকালে চন্দ্রশেখর নিজেও সাহিত্য-সম্রাটের নবরত্নের একটি রত্নরূপে পরিগণিত হইয়াছিলেন। বিক্রমাদিত্যের নবরত্ন সভার স্থায় বঙ্কিম-মণ্ডলের সাহিত্যিকগণও নিজেদের গভীর মধ্যে কালিদাস ইত্যাদি নামে পরিচিত হইতেন।

সমালোচনা করিতে চন্দ্রশেখরের বিশেষ কৃতিত্ব ছিল। ‘যথার্থবাদঃ চরিতং হিতৈষীনাং’—সমালোচক হিসাবে তিনি এই বাণী মানিতেন। সেই সময়ে তাঁহার সম্পাদনায় ‘মাসিক সমালোচক’ নামে একখানি মাসিক পত্রিকা বহরমপুর হইতে প্রকাশিত হইত। তাঁহার সুযোগ্য সম্পাদন কৌশলে পত্রিকাখানি সুধী-সমাজের দৃষ্টি আকর্ষণ করে। তৎকালীন অনেক খ্যাতনামা লেখকের রচনা এই পত্রিকায় প্রকাশিত হইত। এই সময়ে তাহার ‘স্ত্রী-চরিত্র’ এবং ‘সারস্বত কুঞ্জ’ নামক প্রবন্ধসঙ্কলন প্রকাশিত হয়। বঙ্গমতী-সাহিত্য-মন্দির কর্তৃক প্রকাশিত ‘রস-গ্রন্থাবলী’ চন্দ্রশেখরের রচনা।

বাংলা সাহিত্যের সহিত ঐহাদের সামান্য পরিচয়ও আছে, চন্দ্রশেখর মুখোপাধ্যায় তাঁহাদের কাছে অপরিচিত নহেন। তাঁহার সাহিত্য-সেবার বিষয় তাঁহারা ভালরূপই জানেন। বঙ্গীয়-সাহিত্য-সম্মিলনের প্রথম অধিবেশন রবীন্দ্রনাথের সভাপতিত্বে কাশীমবাজার রাজবাটিতে সুসম্পন্ন হইয়াছিল। এই সম্মিলনের অভ্যর্থনা সমিতির সভাপতি ছিলেন মহারাজা সুর মণীন্দ্রচন্দ্র নন্দী বাহাদুর এবং সম্পাদক—চন্দ্রশেখর মুখোপাধ্যায়। প্রাদেশিক সাহিত্য সম্মিলনের উদ্বোধন যে প্রধানত তাঁহাদের চেষ্টা ও যত্নে সম্ভব হইয়াছিল তাহা সাহিত্যসেবী মাঝেই অবগত আছেন। সাহিত্য-সাধনা সৌখীন বৃত্তি নহে, সাহিত্য-সাধনা স্নকঠিন ব্রত, চন্দ্রশেখর বিশেষভাবে তাহাই বলিতেন।

চন্দ্রশেখর সাহিত্যসেবীই ছিলেন। কখনও তিনি রাজনীতি বা সমাজনীতি লইয়া প্রকাশে আত্মনিয়োগ করেন নাই। কিন্তু তাঁহার রচিত সাহিত্যে, রাজনীতি ও সমাজ-তত্ত্বজ্ঞানের গভীর পরিচয় পাওয়া যায়। ওয়ালেসের

বিশ্বস্তিবাদ, ডারউইনের অভিব্যক্তিবাদ, স্পেন্সারের অজ্ঞেয়বাদ, কোমতের প্রত্যক্ষবাদ, জন স্টুয়ার্ট মিলের হিতবাদ প্রভৃতি পাশ্চাত্য পণ্ডিতগণের বিভিন্ন দার্শনিক মতবাদে তাঁহার বিশেষ ব্যুৎপত্তি ছিল। বিভিন্ন পত্রিকায় প্রকাশিত তদীয় প্রবন্ধাবলী তাঁহার সাক্ষ্য। সংস্কৃত শাস্ত্রে এবং ভারতীয় দর্শন শাস্ত্রেও তাঁহার অধিকার ছিল। সংস্কৃত সাহিত্যের সহিত তাঁহার বিশেষ পরিচয় ছিল। ইংরেজী সাহিত্যের মত ফরাসী সাহিত্যের সঙ্গেও তাঁহার পরিচয় ছিল। ফরাসী ভাষাও তিনি জানিতেন এবং ফরাসী বিদ্রোহ ও নেপোলিয়নের ইতিহাস তিনি ভালরূপে অন্বেষণ করিয়াছিলেন।

আজীবন তিনি সাহিত্য-সেবায় মগ্ন ছিলেন। তাঁহার বাসগৃহে বহু পুস্তক ছিল এবং জীবনের অধিকাংশ সময় তিনি লিখন পঠনে কাটাইতেন। নিজেও তিনি যেমন সংঘম সহকারে সাহিত্য-সেবা করিয়া গিয়াছেন, তেমনি তিনি সাহিত্যেও সংঘমের পক্ষপাতী ছিলেন। শেষ জীবনে ‘বিবাহের উৎপত্তি ও ইতিহাস’ শীর্ষক স্মৃতিস্তিত গবেষণামূলক প্রবন্ধ রচনায় তিনি রত ছিলেন। এই প্রবন্ধের অধিকাংশ ‘উপাসনা’য় প্রকাশিত হইয়াছিল; কিন্তু প্রবন্ধটি তিনি শেষ করিয়া যাইতে পারেন নাই। সম্পূর্ণভাবে প্রকাশিত হইলে প্রবন্ধটি বঙ্গ-সাহিত্যের অমূল্য রত্নরূপে পরিগণিত হইত।

সন ১৩২৯ সালের ২রা কার্তিক রাত্রি প্রায় এগারটার সময় মাত্র তিন দিন জ্বরে শয্যাগত থাকার পর চন্দ্রশেখর ইহলোক হইতে চির-বিদায় গ্রহণ করেন (১৯২২ খ্রীষ্টাব্দ)। জাহ্নবীতীরে যে শ্মশানে তাঁহার প্রথমা পত্নীর চিতাশয্যা রচিত হইয়াছিল, সেই শ্মশানেই চন্দ্রশেখরও তাঁহার শেষ শয্যা পাতিয়াছিলেন।

‘উদভ্রান্ত-প্রেম’ গদ্যকাব্যের ‘শ্মশানে’ প্রবন্ধে চন্দ্রশেখর যাহা বলিয়াছেন তাহাই সত্য। মানুষ চলিয়া যায়, তাহার কীর্তি বর্তমান থাকে। চন্দ্রশেখর চলিয়া গিয়াছেন, তাঁহার অমর কাব্য ‘উদভ্রান্ত-প্রেম’ তাঁহার অক্ষয় কীর্তি ঘোষণা করিতেছে।



ভাঙ্গাবাড়ীর ইতিহাস

শ্রীবিভূতিভূষণ গুপ্ত

ইহাই নিয়ম। সৃষ্টির পরবর্তী পর্যায় ধ্বংস। দু দিন আগে কিংবা দু দিন পশ্চাতে। কিন্তু এইখানেই সব শেষ হইয়া যায় না—পূর্ব ইতিহাস থাকিয়া যায়। প্রকাশ্য এবং অপ্রকাশ্য দুই-ই। বর্তমানে যাহা শুধু বিবর্ণ বিধ্বস্ত ইটের স্তূপ, তারও একসময় অঙ্গসৌষ্ঠব ছিল। পথ চলিতে চলিতে পথিক থমকিয়া দাঁড়াইত মুগ্ধ ঈর্ষান্বিত চোখে চাহিয়া দেখিত—গৃহস্থামীর রুচির তারিফ করিত, অর্থের হিসাব করিতে গিয়া অনর্থক সময়ের অপব্যবহার করিত। দেউড়ী, বাগান, দেশী-বিদেশী—ফুলের প্রাচুর্য, গ্রিক ভাস্কর-মূর্তির ইতস্তত সন্নিবেশ, মহলের পর মহল, ঐশ্বৰ্যের উগ্র প্রকাশ। পুরুষানুক্রমে জমিদার। হিসাবে ভুল নাই—পরিবর্তন তাই শ্রীবৃদ্ধির পথ ধরিয়াই অগ্রসর হয়; কিন্তু তারও একটা শেষ আছে। জমিদারীতে ধুন ধরিল। যোগ করিতে বসিয়া দিনের পর দিন শুধু বিয়োগ করিয়াই চলে। সুর্যোগ এবং সুরবিধাবাদীর দল এই সুর্যোগে তাহাদের অদৃষ্ট পরীক্ষায় প্রবৃত্ত হয়। চৌধুরী বাড়ীর সাবেক দিনের কোলাহল হঠাৎ একদিন থামিয়া গেল। আজ তাহারা নিঃস্ব। ঘূর্ণায়মান পৃথিবীর সঙ্গে সঙ্গে মানুষের অদৃষ্টলিপিও ঘুরিয়া চলিয়াছে। চলিবেও।

প্রবল প্রতাপাশ্রিত চৌধুরী বংশের শেষ অবশিষ্ট—বিমান। অন্নভাব আর তীব্র আত্মমর্যাদাজ্ঞান সে উত্তরাধিকারসূত্রে লাভ করিয়াছে—তাহা তাহার জীবনযাত্রার মূলধন।

ভাঙ্গাবাড়ীর একপ্রান্তে অপেক্ষাকৃত বাসোপযোগী অংশটিতে বিমানের সংসার। বাকী কতক অল্পে অব্যবহার্য অবস্থায় পড়িয়া আছে, কতক বুনোপায়রা, কাঠবিড়ালি এবং সাপ-খোপের জন্তু ছাড়িয়া দিতে হইয়াছে কিন্তু একেবারে হাতছাড়া করে নাই। নইলে বর্তমানের অভাব তাহার থাকিতনা। এই ভাঙ্গাবাড়ীর অতীত গৌরব এখনও বহুসহস্র টাকা মূল্যে ক্রয় করিবার মহাজনের অভাব নাই, কিন্তু বিমান তাহা চায় না। গৌরব যাইবে—টাকার বিনিময়ে—সে এ কাজ করিতে পারিবে না। মর্যাদাবোধ

উদ্ধতভাবে মাথা তুলিয়া দাঁড়ায়। ইহা লইয়াই বিজয়ার মহিত তাহার যত বিরোধ।

বিজয়া বলে, যদি কোন কিছুই করবে না, তবে সংসার চলবে কি ক'রে?

স্ত্রীর কথায় বিমানের ভ্রক্ষেপ নাই। দিনের অধিকাংশ সময় সে তাহার পাঠাগারে বই লইয়া কাটাইয়া দেয়। আজও নিঃশব্দে বসিয়াছিল। সম্মুখে একখানি বই খোলা অবস্থায় থাকিলেও মন তার অতীত দিনের এক স্বপ্নরাজ্যে ঘুরিয়া বেড়াইতেছিল—কত লোক জন, নায়েব-গোমস্তা, আত্মীয়-পরিজনে বাড়ী মুখর, চতুর্দিকে কস্মব্যস্ততা...

বিজয়ার কণ্ঠস্বর আর এক পরদা উচ্ছে খেলিয়া গেল, আশ্চর্য্য লোক! কোন কথাই যদি কানে ঢোকে! দিনরাত বই নিয়ে থাকলেই কি চলবে?

বিমানের স্বপ্ন টুটিয়া যায়, সম্মুখে বিজয়া—জীবন্ত বাস্তব। বিমান একটু হাসিবার চেষ্টা করিয়া কহিল, আগাকে কিছু বলছ নাকি বিজু?

বিজয়া ঈষৎ উত্তপ্ত কণ্ঠে কহিল, নইলে তৃতীয় ব্যক্তি আর কেউ আছে নাকি? পরে অপেক্ষাকৃত মৃদু কণ্ঠে কহিল, বলছিলাম কি, যদি সবটা না পার, কিছু ছেড়ে দিয়ে, চল এখান থেকে অল্প কোথাও চ'লে যাই। এখানে আমি আর টিকতে পারছি না।

বিমান অকস্মাৎ চমকিত হইল—মৃদু সংযত কণ্ঠে কহিল, তুমি কি ক্ষেপেছ বিজয়া। পিতৃপুরুষের ভিটা বিক্রি করব! অর্থের বিনিময়ে খোয়াব গৌরব—আর সম্মান? অত উতলা হ'চ্ছ কেন বিজু. চ'লে ত একরকম যাচ্ছেই।

বিজয়া ঝঙ্কার দিয়া উঠিল, তুমি থাম! যখনকার যা, তখনকার তা। যখন ছিল তখন ছিল—এখন নেই, অবস্থার সঙ্গে মানিয়ে চলো।

বিমান ম্লান হাসিয়া কহিল, মেয়েরা তা পারে। সকল অবস্থার সঙ্গে মানিয়ে চলা তাদের স্বভাব, কিন্তু আমি পুরুষ বিজয়া। বিমান একটু থামিয়া পুনরায় কহিল,

তোমার কথাগুলো শুনলেও আমি কত দুঃখিত হই, তা কি তুমি বোঝ না? আমার পৌরুষে আঘাত লাগে। কেন তুমি ব্যস্ত হ'চ্ছ বিজয়া? কেন তুমি ভাবতে পার না, আবার আমাদের পূর্বগোরব ফিরে পাব? আবার তেমনই ক'রে নহবৎ বেজে উঠবে! পুণ্যাহের সময় নজরাণা নিয়ে তোমার বাড়ীর প্রাঙ্গণে প্রজাদের ভীড় লেগে যাবে, পরিবর্তে তুমি কল্যাণী মূর্তিতে তাদের মধ্যে আবির্ভূত হবে। যে হাতে গ্রহণ ক'রবে, সেই হাতে করবে বিতরণ। কথাটা ভাবতেও কত আনন্দ বিজয়া—

বিজয়া পুনরায় জ্বলিয়া উঠিল, ভাবতে অনেক কিছুই ভাল লাগে কিন্তু তাতে সংসার চলে না। চ'লে ত যাচ্ছে—এ কথা বলতে তোমার লজ্জা করে না, কিন্তু আমার করে। স্বামী হ'য়ে তুমি ব'সে ব'সে থাকবে—আর স্ত্রী যেমন ক'রে হোক থাকবে—এতে তোমার আত্মসম্মানে ঘা লাগে না, পৌরুষে আঘাত লাগে না?

বিমান সোজা হইয়া উঠিয়া বসে, সারা অন্তর তার তিক্ততায় ভরিয়া যায়। কতকটা রুঢ় কণ্ঠে সে বলে, তুমি থাকোছ? কিন্তু কি ক'রে শুনি? একটা তীক্ষ্ণ ক্রকুটি করিয়া সে পুনরায় কহিল, তোমাকে আমি সাবধান ক'রে দিচ্ছি বিজয়া, চৌধুরী বাড়ীর মানসম্মানে এতটুকু আঘাত লাগে এমন কাজ করবার তোমার কোন অধিকার নেই।

বিজয়ার আর সহ হইতেছিল না, সে-ও তীক্ষ্ণ ব্যঙ্গোক্তি করিল, সে কথা আমি ভুলব না।

বিমান উত্তেজিতভাবে বলিয়া চলিল, হ্যাঁ, কোন দিন সে কথা ভুলো না। যদি অসুবিধে মনে করো, তুমি বাপের বাড়ী চ'লে যেও, আমি বাধা দেব না।

সে কথা আমি জানি, বিজয়া কহিল। তার চোখে জল আসিয়া পড়িয়াছিল। কণ্ঠে তাহা সম্বরণ করিয়া কতকটা শাস্ত কণ্ঠে কহিল, বাবা তাঁর মেয়েকে দুমুঠো খেতে দিতে পারবেন; কিন্তু তাতে তোমাকে সকলে বাহাদুরী দেবে না, তোমার বা আমার গোরবও কিছু বাড়বে না।

বিমান কহিল, সেও বরং আমার সহ হবে কিন্তু দোহাই তোমার, আমাকে দিনরাত উত্যক্ত ক'রো না।

বিজয়া আর একদফা কঠিন হইয়া উঠিল, কহিল, এ কথাটা সবিস্তার ক'রে ব'লে দিলেই হয়। তোমাকেও

আজ একটা সত্য কথা বলছি, এই উজ্জ্বলি আমার আর ভাল লাগে না। দিনের পর দিন এ লাঞ্ছনা আমার অসহ হ'য়ে উঠেছে।

বিজয়া মুহূর্তের জন্য থামিল, পরে কহিল, আমি না হয় চলে যাব, কিন্তু তারপরে তোমার চলবে কি ক'রে শুনি?

বিমান কহিল, সে ভাবনা আমার—তোমার কাছে বুদ্ধি নিতে কোন দিন যাব না—তুমি নিশ্চিত থাকতে পার।

তা আমি জানি—বিজয়া কহিল, তা হ'লে সুবুদ্ধি পেতে যে—

বিমান পুনরায় উষ্ণ হইয়া উঠিল, তোমার বাবা পেন্সন পান, সে কথা আমার জানা আছে—তোমার দাদা সরকারী চাকুরে, সে কথাও আমি ভুলিনি—

বিজয়ার দু চোখ জ্বলিয়া উঠিল। বিমান যে কি বলিতে চায় এ কথা সে চক্ষের পলকে উপলব্ধি করিল এবং আর একবার তাঁর প্রতিবাদ করিতে উত্তত হইতেই বিমান ঘর ছাড়িয়া বাহির হইয়া গেল।

বিজয়া স্তব্ধভাবে দাঁড়াইয়া রহিল। গত কয়েক বৎসর যাবৎ তাদের সংসারযাত্রা এই পথ ধরিয়াই চলিয়া আসিতেছে। স্বামীর এই নীরব নিস্পৃহতা সে কোন ক্রমেই সহ করিতে পারে না। এ বাড়ীর অতীত ঐশ্বর্যের সহিত তাহারও পরিচয় ঘটিয়াছিল, তখন সবেমাত্র ভাঙ্গন ধরিয়াছে—বাহিরে প্রকাশ পায় নাই। কিন্তু, সে ভাঙ্গন যে কত বড় ভাঙ্গন, তাহা জানাগেল শত্রুর আকস্মিক তিরোধানে। জমিদারী নিলামে উঠিল। সেদিনের কথা আজও বিজয়া ভুলিতে পারে নাই—স্পষ্ট চোখের সম্মুখে ভাসিতেছে। বিমান আসিয়া তাহার সম্মুখে অত্যন্ত অপরাধীর মত মুখ করিয়া বলিয়াছিল, আমাদের সব গেল বিজু! এই সব যাওয়া যে কত বড় যাওয়া তাহা তখন না বুঝিলেও এখন সে বড় মন্থাস্তিকভাবেই অনুভব করিতেছে। কিন্তু সেদিনে সে স্বামীকে সাঙ্ঘনা দিয়া বলিয়াছিল, মিথ্যা চিন্তা ক'রো না—আবার হবে। তা ছাড়া, সংসার আমার, তার ভাবনা ভাবতে হয় আমি ভাবব—তখন সংসারের অভিজ্ঞতা তার ছিল না, কিন্তু আজ সে বুঝিতেছে...দীর্ঘ কয়েক

বছরের তিক্ত অভিজ্ঞতায় সে বুঝিতে শিখিয়াছে...যাহা গিয়াছে তাহা আর ফিরিয়া আসিবে না। নূতন করিয়া আরম্ভের দিন তাহাদের আসিয়াছে, কিন্তু বিমান এ কথাটা কিছুতেই বুঝিতে চাহে না। গোপনে সে পিত্রালয় হইতে হাতখরচার নশ্ব করিয়া টাকা আনায়, ততোধিক সঙ্কোপনে একের পর এক গহনাগুলি বন্ধক রাখিতেছে। কিন্তু এইভাবে কত দিন চলিতে পারে! বিমানের কোন দিকে হুঁস নাই, দিনরাত শুধু বই লইয়া আছে—তাঁহার এই নির্লিপ্ততা সহজও নয় স্বাভাবিকও নয়। বিজয়া মাঝে মাঝে ভয় পায়। পদে পদে স্বামীকে আঘাত করে—যদি তার চেতনা হয়। কিন্তু মানুষের ধৈর্যেরও একটা সীমা আছে। বিমানের নীরবতা তার অসহ্য হইয়া উঠিয়াছে, তত্পরি কটুক্তি।

শ্রাকামী...বড় বড় কথায় আর আকাশ-কুসুম স্বপ্ন-রচনায় যেন তার সংসার চলিতেছে। তা ছাড়া, এ কথাটা সে কিছুতেই বুঝিতে পারে না যে, পরিশ্রম করিয়া সংসার নির্বাহ করায় মর্যাদাহানি হয় কেমন করিয়া।

শৈলর স্বামী চাকুরে...সামান্য চাকুরী করে। সপ্তাহ-অন্তে একবার করিয়া বাড়ী আসে, দুইদিন কাটাওয়া পুনরায় কর্মস্থলে চলিয়া যায়। এই দুইটি দিনের ইতিহাস শৈল তাহা কে কত ছন্দে ব্যক্ত করে। শুনিতো তাহার ভাল লাগে। মনে মনে শৈলকে সে হিংসা করে। তাহার স্বামী এমনটি কেন হয় না? আত্মাকে পীড়ন করিয়া মিথ্যা মর্যাদাবোধের দোহাই দেওয়ায় আর বাহাই থাকুক পৌরুষ যে নাই, ইহা বিজয়ার দৃঢ় ধারণা; অথচ স্বামীকে কিছুতেই সে আয়ত্তে আনিতে পারিতেছে না।

বিমানের এক কথা, আজীবন যাহারা লোক খাটিয়ে এসেছে সেই বংশের ছেলে হ'য়ে আমি গোলামি করতে পারব না বিজয়া! আমার রক্তের প্রতিটি বিন্দু বিদ্রোহ ঘোষণা করে।

একই কথার পুনরাবৃত্তিতে বিজয়ার বিরক্তি ধরিয়া গিয়াছে, কিন্তু বিমান তেমনি অটল তেমনি স্থির। নিঃশব্দে শুনিয়া যায়, কখনও প্রতিবাদ করে, কখনও অন্তত প্রস্থান করিয়া দায় এড়ায়—কিংবা অনাবশ্যক খানিক চেষ্টামেচি করিয়া ভাতের উপর রাগ করিয়া বসে।

শেষ পর্য্যন্ত বিজয়াকেই পুনরায় স্মর নামাইতে হয়;

না করিয়া উপায় কি। কিন্তু আজিকার ব্যাপারটার সমাপ্তি একটু নূতন ধরণের হইয়াছে। এমনি কটুক্তি বিজয়াকে বিমান কোন দিন করে নাই; বরং মাঝে মাঝে তাহাকে স্নেহে কাছে বসাইয়া দর্শনশাস্ত্রের ভাল ভাল কথা শুনাইয়াছে, কখনও আশায় উত্তেজনায় ব্যাকুলকণ্ঠে বলিয়াছে, এমন দিন আমাদের থাকবে না বিজয়া। বিমান এ মাসে কথানা লটারির টিকেট কিনিয়াছে মুখে মুখে তাহার একটা ফিরিস্তি দিয়া যায়। বিজয়া কতক শোনে কতকটা শোনে না। বিমান খামিতে পারে না, দ্বিগুণ উৎসাহে বিজয়ার সম্মুখে একটি কাগজের পুলিন্দা মেলিয়া ধরিয়া বলে, নূতন ধরণের বাড়ীর নকসা...বিমান কেমন একপ্রকার টানিয়া টানিয়া হাসিতে থাকে।

বিজয়ার মায়া হইত—উচ্চত তীক্ষ্ণ ভাষা সংযত করিয়া মৃদু গতিতে প্রস্থান করিত; কিন্তু ইদানিং তার মেজাজটাও কিছু নড়িয়া গিয়াছে।

আকাশে মেঘ সাজিয়া আসিয়াছে। হয় ত এখুনি বৃষ্টি আসিবে। লাইব্রেরি-ঘরের দরজা জানালাগুলি হাঁ করিয়া আছে। জল আসিলে সব ভিজিয়া একশেষ হইবে। বিজয়ার নিজের অজ্ঞাতে একটি নিঃশ্বাস পড়িল, ধীরে ধীরে সেই লাইব্রেরি-ঘরের দিকে অগ্রসর হইয়া গেল। দরজা-জানালাগুলি বন্ধ করিয়া দিয়া পুনরায় সে ফিরিয়া আসিল—এমনি করিয়া আর সে পারে না। বিজয়া অস্থির পায় খানিক এ-ঘর ও-ঘর করিল। ভবিষ্যতের নিরুপায়তার একখানি ক্ষীণ বিবর্ণ ছবি তাহার চোখের সম্মুখে উজ্জ্বল। চোখের সম্মুখে বিমানের ক্লিষ্ট মুখ সে দেখিতে পারিবে না, তার চেয়ে এখান হইতে সে চলিয়া যাইবে, যদি ইহাতে তাহার চৈতন্য হয়, যদি নিজের সম্বন্ধে একটু সজাগ হইয়া ওঠে, কিন্তু এ যুক্তিও মন মানিয়া লইতে চাহে না। যা আত্মভোলা লোক, উহাকে একলা কোথাও ফেলিয়া যাইবার কথা ভাবিতেও একটা করুণ অনুকম্পায় বিজয়ার সারা অন্তর পূর্ণ হইয়া ওঠে। ভবিষ্যতের চিন্তা তার ভাসিয়া যায় কিন্তু এ অনুভূতিও মুহূর্তের জন্ম, তাঁড়ার-ঘরের নিঃশ্ব লক্ষীছাড়া মূর্তি পুনরায় তাহাকে চঞ্চল করিয়া তোলে। আগামী কালের চিন্তায় তার সহজ কোমল বৃত্তিগুলি পর্য্যন্ত বিকাশ হইতে পারে না।

শেষ সম্বল হাতের কগাছা চুড়ি আর গলার একগাছা

হার। এদিকে যে একের পর এক তার অঙ্গ হইতে গহনাগুলি অদৃশ্য হইয়া যাইতেছে সেদিকে বিমানের ছঁস নাই; শুধু মর্যাদাহানির আশঙ্কায় উদ্ব্যস্ত—কোন ছিদ্রপথ ধরিয়া তার পূর্বপুরুষের অতীত গৌরব বিনষ্ট হইবে সেই দিকেই তার তীক্ষ্ণ সজাগ দৃষ্টি অথচ স্ত্রী যে কেমন করিয়া বছরের পর বছর এই সংসারের ব্যয়ভার বহন করিয়া আসিতেছে—এ কথাটা একবারও ভাবিয়া দেখে না। এমন মানুষ লইয়া সংসার চলে কেমন করিয়া।

আজ সন্ধ্যার অন্ধকার কিছু পূর্বেই নামিয়া আসিয়াছে। বাতাস নাই, গুমট মেঘ। বিজয়া পথের পানে চাহিয়া আছে। বিমান সকাল বেলা বাহির হইয়া গিয়াছে, এখনও ফেরে নাই। আহাৰ্য্য পড়িয়া রহিয়াছে। বিজয়াও অভুক্ত।

নিজের ঘরে আসিয়া বিজয়া বাক্স-পেটরা টানিয়া নামাইল। দিনকয়েকের জন্ম বাপের বাড়ীই সে যাইবে। বাহিরে বিদ্যুৎ চমকিল। হাতের চুড়িগুলি জ্বলিয়া উঠিল। বিজয়া মনে মনে হাসিল—এই সোনার চুড়িগুলিও তার পরম শত্রু। এগুলি যত দিন আছে তত দিন এ বাড়ীর মায়া সে কাটাইয়া উঠিতে পারিবে না। এখনও তাহারা একেবারে রিক্ত নয়, আরও কিছুদিন এই সংসারের ব্যয়ভার বহনে তাহারা সক্ষম। তারপর যে দিন তাহাদের চরম দুর্দশার দিন আসিয়া দেখা দিবে—সেই দিন না হয় ভাবিয়া চিন্তিয়া নিজের কর্তব্য স্থির করিবে। এগুলি সঙ্গে লইয়া গিয়া কোথাও সে স্থির থাকিতে পারিবে না, বরং জানিয়া শুনিয়া নিজেই নিজের অশান্তির কারণ হইবে।

বিজয়া পুনরায় জানালার কাছে গিয়া দাঁড়াইল—শৈলর স্বামী এই পথ ধরিয়া চলিয়াছে। আজ শনিবার। ওদের সবই নিয়মে বাধা। এখুনি হয় ত শৈল ছুটিয়া আসিয়া খবরটা জানাইয়া যাইবে। শৈলর আনন্দ-উজ্জ্বল মুখখানা তার চোখের সম্মুখে ভাসিয়া উঠিল।

অভাব কার না আছে। ইহার জন্ম বিজয়ার আফশোষ নাই। ঘটনাচক্রে পড়িয়া তাদের রথের চাকা না হয় অচল হইয়া পড়িয়াছে, তাই বলিয়া নির্বিকল্প নিশ্চেষ্টতায় তার উদ্ধার সাধনার কল্পনা সে করিতে পারে না। চেষ্টা থাকিলে সাহসনা পাওয়া যায়, কিন্তু বিমানের নীরব ওদাসীত্ব দিনের পর দিন তাহাকে উত্যক্ত করিয়া তুলিতেছে। যদিও কর্তব্যপালনে স্বামীর প্রতি তাহার অবহেলা নাই—

শৈল আসিয়া সত্য সত্যই উপস্থিত হইল। হাতে তার ফিকা রংয়ের একখানি শাড়ী, মুখে সলজ্জ হাসি। শৈল কহিল, নিয়ে এলেন ভাই, নতুন ডিজাইন বেরিয়েছে—কোলকাতায় নাকি একেবারে ছেয়ে গেছে।

বিজয়া একবার শৈলর হাতের শাড়ীখানার প্রতি চাহিয়া দেখিয়া বাহিরে দৃষ্টি রাখিয়া নিঃশব্দে দাঁড়াইয়া রহিল। শৈল বলিয়া চলিল, কি মানুষ ভাই...বলেন এখুনি চটপট কাপড়খানা প'রে এসে আমার সামনে দাঁড়াও! কথা কি আর কানে যায়, না একটু সবুর সয়, একেবারে নাছোড়বান্দা।

শৈল একদফা খুণীর আবেগে হাসিয়া উঠিল। বিজয়ার একটি নিঃশ্বাস পড়িল।

শৈল বলিয়া চলিল, না প'রে উপায় আছে কি, কিন্তু তাতেও কি রেহাই পাবার জো আছে—বলে, খাসা মানিয়েছে। কাছে এসো। তারপর, বুঝতেই ত পারছ ভাই—মাগো না, কি কাণ্ডালপনা! শৈল টিপিয়া টিপিয়া হাসিতে লাগিল।

পুরুষের এই কাণ্ডালপনার মধ্যেই যে নারীর কত বড় আত্মতৃপ্তি, শৈল তাহা অনুভব করিতে না পারিলেও বিজয়া তাহা বুঝিল। সম্ভবত সেইজন্মই বিজয়ার বৃকের ভিতরটা অস্বাভাবিক দ্রুত তালে চলিতে লাগিল। এই দুই স্বামী-স্ত্রীর দাম্পত্য-জীবনের ইতিহাস তাহাকে নীরবে শুনিয়া যাইতে হয়—ইহাতে কত বড় আঘাত যে বিজয়া পায়, তাহা শৈলর বুঝিবার উপায় নাই। নিজেতেই সে মগ্ন, অপরের কথা ভাবিবার সময় এটা তার নয়, কিন্তু আজ সহসা শৈলকেও থামিতে হইল। বিজয়ার এ মূর্তি তার কোন দিনও চোখে পড়ে নাই। সে একটু বিস্মিত কণ্ঠে কহিল, তোমার হ'ল কি বিজুদি?

অকস্মাৎ বিজয়া ঝর ঝর করিয়া কাঁদিয়া ফেলিল। কোথা দিয়া যে কি হইল, শৈল ঠিক তাহা বুঝিয়া উঠিতে না পারিলেও কতকটা বিস্মিত এবং ব্যথিত কণ্ঠে কহিল, আমি কি তোমায় কিছু অন্ডায় বলেছি বিজুদি? . . .

বিজয়া নিজেকে কতকটা সামলাইয়া লইল, হাসিবার বৃথা চেষ্টা করিয়া কহিল, দেখি তোমার শাড়ীখানা শৈল, চমৎকার পাড়টি কিন্তু। কত দাম নিলে ভাই? কাপড়খানা তোমায় বেশ মানাবে—

শৈল বিজয়ার এই হঠাৎ পরিবর্তনে অনেকখানি বিস্মিত হইলেও সে ভাব গোপন রাখিয়া কহিল, ঠিক বলতে পারিনে ত। জিজ্ঞেস ক'রে কাল তোমায় জানাব।

বিজয়া কহিল, তাই জানিও।

ইহার পরে আর পূর্বালোচনা চলিতে পারে না। শৈলকে বাধ্য হইয়া নীরব থাকিতে হইল, কিন্তু বিজয়ার চুপ করিয়া থাকা সম্ভব হইল না। শৈলকে ভর করিয়াই আজও তাহার দাঁড়াইয়া আছে। চৌধুরীবাড়ীর তথাকথিত মর্যাদা শুধু ওরই সাহায্যে অক্ষুণ্ণ আছে। তাহাদের দূরবস্থার কাহিনী আজও দশজন্যর মুখে মুখে আলোচিত হইতেছে না শুধু শৈলরই আন্তরিকতায়। এ কথা বিজয়ার স্মরণ আছে। আজিকার রাত্রি প্রভাতের সঙ্গে সঙ্গে যে পুনরায় তাহাকে ওরই কাছে গিয়া নিঃশব্দে দাঁড়াইতে হইবে—

একটুখানি হাসিবার চেষ্টা করিয়া বিজয়া কহিল, দিনকয়েক বাবার কাছ থেকে ঘুরে আসব ভাবছি; শরীরটাও ভাল যাচ্ছে না, মনটাও ভারী খারাপ। বিজয়া খামিল। কথাটা যে সময়োপযোগী হয় নাই তাহাও সে বুঝিল। শৈল বিস্মিত দৃষ্টিতে চাহিয়া রহিল, কিন্তু কথা কহিল না।

বিজয়া পুনশ্চ কহিল, সত্যি আর পারিনে শৈল—এর চেয়ে একটা পুতুল নিয়ে দিন কাটান ভাল। দিব্যি নির্ঝিল্লি লাইব্রেরি নিয়ে তার দিন কাটছে। কথা বলতে গেলে তর্ক তুলে নিজের মতবাদকে প্রাধান্য দেয়, কিন্তু ঐ বাজে মতবাদ ভাঙ্গিয়ে কি আর মানুষের দিন চলে? অথচ কথাটা আমি বলব কাকে। বিজয়া খামিল। শৈল নিরুত্তর।

বিজয়া পুনরায় বলিতে লাগিল, সবই গেছে—থাকবার মধ্যে এই বসতবাড়ীখানি—একথা না জানে কে? তবু যে কেন এই মৃত আভিজাত্য আর বনেদি বংশের মর্যাদার ধূয়া ধ'রে আত্ম-নিপীড়ন তা আমার মাথায় আসে না। জেনে শুনে নিজেকে এমনি ক'রে প্রবঞ্চনা করার যে কি স্মার্ত্বকতা তা আমি বুঝিনে।

বিজয়া একটু খামিল পুনশ্চ বলিয়া চলিল, কোথা দিয়ে যে কি হচ্ছে তা সবই তুমি জান। তুমিই বল ত শৈল, এই যে দিনের পর দিন নিজেকেও নিঃশ্ব করছি, এতে কি একটুও ব্যথা আমি পাই না—পাই...কিন্তু নিত্য নতুন

নতুন আশার কল্পনায় নিজেকে ছলনা করি—তা হ'লেও এ ভাবেই বা আর কত দিন চলতে পারে?

এতক্ষণে শৈল কথা কহিল, সেইজন্তেই বুঝি বাপের বাড়ী যাবার কথা বলছ?

ঠিক সেইজন্তেই—বিজয়া কহিল, হয় ত এতে ওর চোখ ফুটতে পারে।

শৈল একথার কোন উত্তর দিল না, কিন্তু অধিকমাত্রায় ব্যস্তভাবে উঠিয়া পড়িয়া বলিল, কথায় কথায় বড্ড দেবী হ'য়ে গেল, উনি হয় ত পথ চেয়ে ব'সে আছেন।

শৈল আর দাঁড়াইল না—

বিজয়া স্তব্ধভাবে দাঁড়াইয়া রহিল। মাথার মধ্যে তখনও শৈলর শেষ কথাটি ঘুরিয়া ফিরিতেছিল। শৈলর স্বামী তার পথ চাহিয়া বসিয়া থাকে—সপ্তাহে একটিনাত্র ছুটির দিনে তার পাশে আসিয়া সহাস্তে দাঁড়ায়, হাসি মুখে কথা বলে, সাধ্যমত উপহার দেয়। শৈলর দেহে গহনার বাহুল্য নাই। সাধারণ চারগাছা চুড়ির পাশে এঁয়োতির প্রধান নিদর্শন একগাছি লোহা—কপালে সিঁহুরের টিপ, নাকের ডগায় তারই মৃদু আভা, মুখে সরল হাসি। স্বামী প্রেমে গরবিনী শৈল। নিঃশব্দ অনাড়ম্বর জীবন যাত্রা—ভাবিতে ভাল লাগে। একটা ব্যথামিশ্রিত আবেগে সে বিহ্বল হইয়া পড়ে।

ঐশ্বর্যের জন্ম সে লালায়িত নহে, কিন্তু স্বামীর নিরাসক্তি তাহাকে মর্মান্তিক পীড়া দেয়। আঃ, বিজয়া পাগল হইয়া যাইবে নাকি! সে আপন মনে খানিক হাসিল। কিন্তু শৈলকে কিছুতেই সে মন হইতে মুছিয়া ফেলিতে পারিতেছে না। তার চলার পথে শৈলর প্রভাব তাকে ক্ষিপ্ত করিয়া তোলে, নিজের সম্বন্ধে বিজয়া সজ্ঞান হইয়া ওঠে। সংসারের কাছে তার অনেক পাওনা, একথাটা আরও বিশেষভাবে সে অনুভব করে। আজ বহুদিন পরে বিজয়া পুনরায় আসিয়া আয়নার সম্মুখে দাঁড়াইল। কিসের জোরে শৈল তার স্বামীকে এমন করিয়া মন্ত্রমুগ্ধ করিয়া রাখিয়াছে! সেও ত কুৎসিতা নয়!

বাহিরে অকস্মাৎ যেন উদ্ভূত প্রকৃতির তাণ্ডব নর্তন সুরু হইল। বাহিরের সঙ্গে তার অন্তরের বড় নিবিড় সম্বন্ধ, বিজয়া তাহা অনুভব করে; কিন্তু প্রতিকারের উপায় কোথায়। শৈলর কাছে যাহা সহজ স্বাভাবিক, বর্তমানে

বিজয়ার নিকট তাহা অচিস্তনীয়, নিছক একটা স্বপ্ন। কিন্তু তবুও সে আশা রাখে—কল্পনায় স্বর্গ রচনার স্বপ্ন দেখে। কিছু না হউক, এই স্বপ্ন-দেখাটাও তার জীবনে একটা সত্য। বিজয়ার মনের মধ্যে বিশৃঙ্খল চিন্তাধারা, কিন্তু তারই ফাঁকে আগামী কালের দুশ্চিন্তা তাহাকে সচকিত করিয়া তোলে। শৈল অনেকক্ষণ চলিয়া গিয়াছে—তার প্রয়োজন হয় ত আজিকার মত ফুরাইয়াছে—কিন্তু বিজয়ার প্রয়োজন আজই—এই রাত্রে। শৈলের সাহায্য গ্রহণ রাতের অন্ধকারে সন্ধ্যাপনে তাহাকে করিতে হইবে—এমন কি বিমানেরও যাহাতে চোখে না পড়ে। হায় রে, মিথ্যাকে ধরিয়া রাখিবার কি নিখুঁত আয়োজন! বিমান কি বোঝে না, সে কি অনুমান করিতেও পারে না যে, এতগুলি বছর তাদের কেমন করিয়া কাটিয়া গেছে?

নীরব চিন্তায় বিজয়ার অনেকক্ষণ কাটিয়াছে। বাহিরের মাতামাতিও অনেকক্ষণ থামিয়া গিয়াছে। বিমান এখনও ফিরে নাই। বিজয়া বাহির হইয়া আসিল, দরজা ভেজাইয়া দিয়া শৈলের উদ্দেশে চলিল। দু-গাছি চুড়ি রাখিয়া আসিবে—ভাণ্ডার তাহার একেবারে শূন্য। বিজয়া বৃক্ষ-শ্রেণীর অন্তরালে অদৃশ্য হইয়া গেল। এখানকার রাস্তাঘাট তার মুখস্ত—কোথাও গতিরোধ হয় না—তা ছাড়া, এই পথে চলাফেরা তার নিয়মিত হইয়া দাঁড়াইয়াছে।

শৈলের ঘরের দরজায় আসিয়া বিজয়াকে থামিতে হইল। স্বামী-স্ত্রীর মান-অভিমানের পালা তখন রীতিমত জাগিয়া উঠিয়াছে। বিজয়া আড়ষ্ট হইয়া পড়িলেও এক পা নড়িল না। স্বামী-স্ত্রীর মধ্যকার এই অতি পুরাতন অথচ লোভনীয় ঘটনাগুলি তার জীবনেও এক সময় আসিয়াছিল—যদিও আজ তাহা একটা মৃত স্মৃতি; কিন্তু তাই বলিয়া জীবনের এই অভিনব মন্দির মুহূর্তগুলিকে সে উপেক্ষা করিতে পারে না, বরং তার সমস্ত চেতনাকে সজাগ করিয়া সন্ধ্যাপনে আগ্রহের সহিত উহাদের লক্ষ্য করিতেছিল। শৈলকে সে ডাকিল না। তার অভাবগ্রস্ত সংসারের করুণ তিক্ত আবেদন লইয়া আজ আর বিজয়া তাহাকে বিরক্ত করিবে না। অবাধ্য চোখের জল স্নেহে পাইয়া বিজয়ার দুই গণ্ড প্লাবিত করিয়া দিয়া গেল। বিজয়ার কোন দিকে হুঁস ছিল না।—সহসা শৈলের আঁহানে চমকাইয়া উঠিয়া সম্মুখের দিকে পা বাড়াইতেই শৈল তাহার একখানি

হাত ধরিয়া কহিল, কেন এসেছিলে সে কথা ত বললে না বিজুদি?

বিজয়াকে থামিতে হইল, সে কথা কি রোজই আমায় নতুন করে বলতে হবে শৈল? এই দু-গাছা রইল, যা হয় ক'রো।

শৈল কহিল, উনি বলছিলেন, দিনের পর দিন যখন শুধু বন্ধকই পড়ছে—শৈল একটু ইতস্তত করিয়া কহিল—ছাড়িয়ে আনার কোন ব্যবস্থাই যখন হচ্ছে না, তখন মিছে স্কদের টাকা না গুণে ওগুলো বিক্রি ক'রে ফেললে হয় না?

বিজয়া একটা উদ্গত দীর্ঘনিঃশ্বাস চাপিয়া গিয়া কহিল, একেবারে বেচে দিতে বলছেন উনি?

খানিক নীরবে কি চিন্তা করিয়া একটুখানি হাসিবার চেষ্টা করিয়া মৃদুকণ্ঠে বিজয়া কহিল—জিনিষগুলি একেবারে চ'লে যাবে কথাটা ভাবতেও ভারী দুঃখ হয় শৈল, নইলে আমি কি বুঝিনে, দিন দিন কোথায় এসে আমরা দাঁড়াচ্ছি!

শৈল নিরুত্তর। বিজয়ার কোথায় যে ব্যথা, তাহা সে এক নিমেষেই অনুভব করিল।

বিজয়া বলিয়া চলিল, সেই ভাল, যা দু দিন পরে যাবেই, তা না হয় দু দিন আগেই যাক। তুলালবাবুকে ব'লো, এবারে শহরে গিয়েই যেন ওগুলোর একটা ব্যবস্থা ক'রে ফেলেন!

শৈল কহিল, করবেন বই কি, কিন্তু... একটু থামিয়া শৈল পুনরায় কহিল, শহর থেকে চমৎকার সুগন্ধি চাল এসেছে বিজুদি, একটু দাঁড়াও, অমন চাল একলা খাব, কিছু নিয়ে যাও—

এই উপায়েই শৈল বিজয়াকে সাগম্য করে, বিজয়া সবই বোঝে, শৈলও সে খবর রাখে, তথাপি এ অভিনয় তাহার প্রায়ই করিয়া থাকে।

অল্পক্ষণের মধ্যেই শৈল ফিরিয়া আসিল, কহিল, একটা কফিও নিয়ে এলাম... অসময়ের জিনিষ কি না—

বিজয়াকে নিঃশব্দে গ্রহণ করিতে হয়। শৈলের আন্তরিকতাকে সে অপমান করিতে পারে না। তা ছাড়া, প্রয়োজন আজ সকলের চেয়ে বড় হইয়া দেখা দিয়াছে।

শৈল পুনরায় কহিল, কাল সকালে আমি তোমার

পরদিন প্রাতঃকালে যাইবার প্রতিশ্রুতি দিয়া শৈল একটা পরিচিত ইঙ্গিত করিল। বিজয়া ফিরিয়া চলিল। শৈল নিঃশব্দে তাহার চলার পথে চাহিয়া রহিল। চৌধুরীবাড়ীর গৃহলক্ষী চলিয়াছে, আর অদূরেই তাহাদের অতীত গোরবের মৃত কাঠামটা শুধু মাটি হইয়া যাইবার অপেক্ষায় দিন গুণিতেছে। জীবনের গতি এমনি আরও রচনা করিয়াই চলে।

বাড়ীতে প্রবেশ করিয়াই বিজয়া চমকাইয়া উঠিল। বিমান ঠিক দোর গোড়ায় দাঁড়াইয়া। দুই চোখ তার লাল। বিজয়া ত্রস্তে তাহার সন্নিকটে সরিয়া আসিল এবং পর মুহূর্ত্তেই মুখে একটা অস্ফুট আর্তনাদ করিয়া হাত কয়েক পিছাইয়া গেল।

বিমানের মুখে বক্র হাসি।

বিজয়া জলিয়া উঠিয়া তীক্ষ্ণ ব্যঙ্গোক্তি করিল, রক্তের ধারা! এর চেয়ে কত বেশী আর তোমার কাছ থেকে আশা করা যেতে পারে? এক মুহূর্ত্ত খামিয়া অত্যধিক কঠিন কণ্ঠে পুনরায় কহিল— স্ত্রীর গহনা বেচা টাকায় যার দিন কাটাতে হয়, তার লজ্জা করে না ঐ ছাইপাঁশ খেয়ে মাতামাতি করতে? ‘বাড়ীর নক্সাখানা যত্ন ক’রে রেখে দেওয়া হয়েছে ত’! নির্লজ্জ—

বিমান একটা কুৎসিত ইঙ্গিত করিয়া অর্ধ-জড়িত কণ্ঠে কহিল, তোমার চেয়ে নয় বিজয়া। কৈফিয়ৎ তলব করা— কিন্তু কোথায় গিয়েছিলে তুমি এত রাত্রে?

বিজয়ারও সহ হইতেছিল না, উত্তেজিত কণ্ঠে কহিল, জমিদারবাবুর আগামী কালের রাজভোগের ব্যবস্থা করবার জন্তে।

কথাটা তাহাকে সমাপ্ত করিতে হইল না।

এর পরে ঘটনাটা একটা নাটকীয় পরিণতিতে শেষ হইল। শৈলর দেওয়া স্নগন্ধি চাল ইতস্তত ছড়াইয়া পড়িয়া আছে কিন্তু যে লোকটি সবত্রে ঐগুলি বহন করিয়া আনিয়াছে শুধু তাহারই সাক্ষাৎ মিলিল না।

বিজয়া তখন অন্ধকারে নিঃশব্দে পথ চলিতেছে—যথেষ্ট বিড়ম্বনা সে ভোগ করিয়াছে, আর না—

পরদিন প্রাতঃকালে ঘুম ভাঙিতেই গত রাত্রে সমস্ত ঘটনাটা বিমানের চোখের সম্মুখে ছায়াছবির মত মুর্ত্ত হইয়া উঠিল। গত রাত্রে দুর্ব্যবহারের কথা স্মরণ করিয়া সে ব্যথিত এবং শঙ্কিত হইয়া উঠিল। ইদানিং

কয়েক মাস যাবত বিজয়ার সহিত তাহার বাদানুবাদ লাগিয়াই ছিল, কিন্তু গতকল্য তাহার চূড়ান্ত করিয়াছে। বিমানের মধ্যে যে কেমন করিয়া এই পশু-প্রবৃত্তি জাগিয়া উঠিয়াছিল এ কথাটা ভাবিতে গিয়াও আজ সে মরমে মরিয়া গেল।

ঝগড়াঝাটি, কথা কাটাকাটি এমন ত কত দিন গিয়াছে, কিন্তু গতকল্য কি জানি কেন তার বিদ্রোহী মন তাহাকে ভিন্ন পথে চালিত করিল। আজ কেমন করিয়া সে বিজয়ার মুখের দিকে চোখ তুলিয়া চাহিবে! বিমান বাহির হইয়া পড়িল, কিন্তু আজ আর বাহিরেও তাহার মন টিকিতেছিল না। অনুশোচনায় তাহার অন্তর ভরিয়া গিয়াছে। বিমান ফিরিয়া আসিল, কিন্তু সারা বাড়ী অনুসন্ধান করিয়াও তাহার দেখা মিলিল না। শৈলর ওখানে গিয়াছে ভাবিয়া আপাতত একটা সঙ্কট হইতে মুক্ত হইয়াছে মনে করিয়া সে কতকটা যেন নিশ্চিত হইল। কিন্তু তাহার এ অনুমান যে ভুল, তাহাও ঘণ্টাখানেকের মধ্যে প্রমাণিত হইয়া গেল। বিমান চিন্তিত হইল, কিন্তু মুখ ফুটিয়া একটি কথাও কাহাকে বলিতে পারিল না। তার মন নিঃসংশয়ে বিশ্বাস করিল যে বিজয়া তাহার পিত্রালয়ে গিয়াছে। তথাপি বিমান স্বস্তি পাইতেছিল না।

বিমান তাহার পাঠাগারে প্রবেশ করিল। তাহার অতি প্রিয় বইগুলি লইয়া নাড়াচাড়া করিল কিন্তু সেদিকেও মন দিতে পারিল না।

দিনের পর দিন যায়। বিমানের আশা ছিল যে, বিজয়া অভিমানবশে চলিয়া গেলেও দুই-চারি দিনেই পুনরায় ফিরিয়া আসিবে, কিন্তু বিজয়া আসিল না। বিমান তাহার একাগ্রতা হারাইয়া ফেলিতেছে। শুধু বাজে চিন্তায় তাহার সময় কাটে। তাহার জীবনে বিজয়ার প্রয়োজন যে কত বেশী, তাহা আজ বিমান বড় তীব্রভাবেই অনুভব করিতেছে।

কথাটা কেমন করিয়া গ্রামময় ছড়াইয়া পড়িয়াছে। কুয়াশাচ্ছন্ন সন্দেশ উগ্ররূপে প্রকাশ পাইয়াছে; আভিজাত্যের অভিমান এবং মর্যাদাবোধের স্বরূপ একেবারে উলঙ্ঘভাবে তার চোখের সম্মুখে রূপ পরিগ্রহ করিয়াছে। বিমান শিহরিয়া উঠিল এবং কেমন করিয়া যে বছরের পর বছর এই জীর্ণ ব্যাধিগ্রস্ত সংসারকে বিজয়া

আড়াল করিয়া রাখিয়াছিল এ কথাটা বড় নিশ্চয়ভাবেই সে উপলব্ধি করিতেছে। একটা স্বপ্নের ছায়ারূপকে কেন্দ্র করিয়া এতগুলি দিন যে সে অবহেলায় অপচয় করিয়াছে তাহার ক্ষতিপূরণের পথ কোথায়? চতুর্দিকে অন্ধকার—নিরঙ্ক অন্ধকারে বিমান শুধু অন্ধের মত হাতড়াইয়া ফিরিতেছে। পথ কোথায়?

শৈলর স্বামী সেদিন উপযাচক হইয়া শ'ছই টাকা দিয়া গেল। বিজয়ার গহনাবিক্রয়লব্ধ অর্থ। বিমানের চোখ সজল হইয়া উঠিল। ব্যাপারটা এমন নগ্নরূপে কোন দিনই তাহার চোখে পড়ে নাই। বিমান একবার তাহার পেশীবল্ল বাহু দুখানার পানে চাহিয়া দেখিল। এই বাহুতে তাহার যথেষ্ট শক্তি আছে কিন্তু সে শক্তি সে কোন্ কাজে ব্যয় করিয়াছে?

বিমান অকস্মাৎ সজলকণ্ঠে কহিল, ও টাকা আপনি ফিরিয়ে নিয়ে যান ছুলালবাবু, আমার ঋণভার আর বাড়াবেন না—

ছুলাল মৃদু হাসিল, কহিল, কিন্তু আপনার স্ত্রী শৈলকে এ টাকা আপনার কাছে পৌঁছে দেবার নির্দেশ দিয়েছেন—

ছুলাল প্রশ্ন করিল।

বিমানকে টাকা গ্রহণ করিতে হইল—ইহা বিজয়ার নির্দেশ।

* * * *

চৌধুরীবাড়ীর যে অংশটিতে বিমান তার সংসার রচনা করিয়াছিল তাহাও আজ আর অবশিষ্ট নাই, শুধু একটা মৃত কঙ্কাল পড়িয়া আছে। ছুলালের দেওয়া ছই শত টাকা মূলধন লইয়া বিমান নূতন করিয়া সংসার রচনার উদ্দেশ্যে বাহির হইয়াছে। বিজয়াকে তার চাই। তাহাকে কেন্দ্র করিয়া যে নূতন আলোর সন্ধান সে পাইয়াছে, সেই আলোর পথ ধরিয়াই বিমান অগ্রসর হইবে। এই নূতন আলোর জগতেই হইবে তাহার সংসারের পুনঃ প্রতিষ্ঠা। দূর হউক অতীত স্মৃতি! কিন্তু মন কাঁদিয়া উঠিতে চাহে। মোহের মায়া বড় কম নয়।

বিমান চলিয়া গিয়াছে, এখানে আর ফেরে নাই। চৌধুরীবাড়ীর পূর্ব-ইতিহাস এখনও ধ্বংস-স্তূপের আড়াল হইতে উকি মারে। আজিও এই পথে পথিকের আনা-গোনা চলে। চোখে মুখে তাদের সাবেক দিনের মতই বিস্ময় ফুটিয়া ওঠে, কিন্তু তাহাতে ঈর্ষার লেশমাত্র নাই। বরং একটা করুণ মহানুভূতির ভাব দেখা যায়—কি ছিল, কি হইয়াছে। এর বেশী ওরা জানে না, ভাবিতেও পারে না; কিন্তু এখনও ঐ ধ্বংস-স্তূপের দিকে দৃষ্টি পড়িলে শৈল থমকিয়া দাঁড়ায়—একের পর এক বহু সুখদুঃখবিজড়িত ঘটনা তার মনের দ্বারে আঘাত হানে—পুরাতন সঙ্গিনীকে মনে করাইয়া দেয়—একটি দীর্ঘনিঃশ্বাস ফেলিয়া পুনরায় চলিতে থাকে।

দিন চলিয়া যায়।

ওতনু-মঞ্জরী

শ্রীঅশ্বিনীকুমার পাল এম-এ

যদিও রয়েছ প্রিয়া আড়ালে গোপন,
তব প্রেম কাস্তি ভরে
ঝরে মোর চিত্ত 'পরে ;
অপূর্ব লাবণ্য শ্রোতে প্লাবিতা জীবন।
তোমাতে স্মরিয়া গাথি কত রূপকথা,
রাজার কুমারী তুমি ;
ও অঙ্গ-মাধুরী চুমি'
ফুটে ওঠে মধু গন্ধে মোর তনুলতা।

বকুলমঞ্জরী হয়ে হৃদয়কানন
ছুলে' ওঠে অবিরল
বিমোহিয়া তনুল ;
কি যেন অমিয় ধারে ভরে প্রাণ মন।
এমনি করিয়া নিত্য সুরভি নিব্বার,
ঢেলে দাও তুমি প্রিয়া
পূর্ণ করি মোর হিয়া,
ও অঙ্গ-কুসুম গন্ধে নিতি নিরন্তর

বাংলার লোক-সঙ্গীত

শ্রীসুরেন্দ্রনাথ দাশ বি-এ

বাংলার লোক-সাহিত্যের মূল্য অপরিমিত। বাংলার লোক-সঙ্গীত, লোক-নৃত্য, লোক-ক্রীড়া, লোক-শিল্পকলায় ভিতর জাতির অতীত গৌরবকাহিনী, অতীত শিক্ষা ও অতীত সভ্যতার ধারাগুলি বর্তমান রহিয়াছে। জাতীয় গৌরব লোক-সঙ্গীতগুলির রীতিমত সংগ্রহ ও অনুসন্ধান একান্ত আবশ্যিক। ইহা দ্বারা বাংলার জাতীয় সংস্কৃতি ও বৈশিষ্ট্য সংরক্ষিত হইবে।

আজ পৃথিবীর প্রত্যেক দেশই লোক-সাহিত্যের প্রতি অগাধ শ্রদ্ধা দেখাইতেছে। ইংলণ্ড, আয়ারলণ্ড, জার্মানী, তুরস্ক, রুশিয়া, আমেরিকা প্রভৃতি দেশে স্বদেশের লোক-সঙ্গীতগুলির সংগ্রহ উদ্দেশ্যে শত শত সংঘ প্রতিষ্ঠিত হইয়াছে এবং সহস্র সহস্র শিক্ষিত ব্যক্তি গণ-সাহিত্যের সংগ্রহ ও অনুসন্धानে ব্রতী হইয়াছেন। আমেরিকা ও ইউরোপের সাময়িকপত্রগুলিতে লোক-সাহিত্য সম্বন্ধে নানাবিধ গবেষণামূলক প্রবন্ধ প্রকাশিত হইতেছে। ইংলণ্ডে সর্বপ্রথম লোক-সঙ্গীত সংগ্রহে ব্রতী হন—খ্যাতনামা সাহিত্যিক পেপিস্। বিশ্ববিখ্যাত সাহিত্যিক এডিসন “স্পেক্টেটর” সাময়িকপত্রে ইংলণ্ডের কতকগুলি লোক-সঙ্গীত সম্বন্ধে গভীর চিন্তাপূর্ণ রচনা প্রকাশ করেন। এই সমস্ত প্রবন্ধে এডিসন গ্রাম্য-গীতির ভূয়সী প্রশংসা করিয়াছেন। লোক-সঙ্গীত-গুলির মূল্য সম্বন্ধে ইংলণ্ডের সুবিখ্যাত লেখক সিসিল শার্প বলিয়াছেন—“সর্বশেষে আছে আমাদের জাতির লোক-সঙ্গীত—যে সহজ, সরল গান ও সুরের উচ্ছ্বাস বনফুলের মতই অতি-স্বাভাবিক ও সহজভাবে আমাদের জাতির মানুষের প্রাণের উৎস থেকে উৎসারিত হয়ে উঠেছে এবং যার ভিতরে আমাদের জাতির ভাষার মতই আমাদের গভীর চরিত্র ও ভাবধারার গভীর সন্নিবেশ রয়েছে। যদি প্রত্যেক ইংরেজ শিশু এই সব জাতীয় সংস্কৃতির সঙ্গে গভীরভাবে সংযুক্ত হবার সুযোগ পায়, তবে সে এখনকার চেয়ে আরও বেশী করে তার স্বজাতিকে চিনতে ও বুঝতে পারবে; এবং সেই

চেনার ও বোঝার ফলে তাদের বেশী করে ভালবাসতে শিখবে এবং তাদের সঙ্গে তার আত্মার ও প্রকৃতির যে গভীর সংযোগ তা উপলব্ধি করে এখনকার চেয়ে আরও বেশী পরিমাণে আদর্শ পৌরজন ও স্বদেশপ্রেমিক হয়ে উঠবে। সুতরাং ইংরেজী লোক-সঙ্গীতের পুনঃ প্রচলনের ফলে যারা স্বদেশপ্রেমিক ও যারা দেশের শিক্ষার নেতা, তাঁদের হাতে একটি মহামূল্যবান শক্তি এসে পড়েছে। জাতির বিদ্যালয়গুলির শিক্ষাপ্রণালীর সঙ্গে স্বজাতীয় সঙ্গীতের ঘনিষ্ঠ সংযোগ কেবল যে দেশের সঙ্গীত ধারার প্রকর্ষ সাধন করবে তাই নয়, তাতে করে স্ব-ভূমির প্রতি এমন একটা গভীর প্রেমের এবং স্বজাতির প্রতি এমন একটা গৌরববোধের সৃষ্টি হবে যার অভাব আমরা আজকাল বিশেষ করে আক্ষেপ করি।”

বাংলা দেশের পল্লীতে পল্লীতে আধুনিক শিক্ষিত-সমাজের অনাদর ও অবহেলা সহ্য করিয়া আজও বহু লোক-সঙ্গীত বর্তমান। এ যাবৎকাল যে সমস্ত লোক-সঙ্গীত সংগৃহীত ও প্রকাশিত হইয়াছে, সেইগুলি বাংলা দেশের লোক-সঙ্গীতসমূহের একটা অংশ মাত্র। শিক্ষিত সম্প্রদায় এখনও যদি এই সব মূল্যবান অতীত সংস্কৃতিধারাকে অশ্রদ্ধা করেন, তাহা হইলে সত্যেরই এই সব প্রাচীন সম্পদ বিলয়প্রাপ্ত হইবে। সাময়িক পত্রিকাগুলিতে এই লোক-সাহিত্য সম্বন্ধে রীতিমত আলোচনা হওয়া বাঞ্ছনীয়।

অতি-আধুনিককালে এই সব লোক-সঙ্গীত সংগ্রহের দিকে একটা প্রচেষ্টা দেখা গিয়াছে। এই লোক-সাহিত্যের সংগ্রহকার্য অতি দায়িত্বপূর্ণ। এই লোক-সঙ্গীতগুলির ভিতরই প্রাচীন ভাষার ধারা, প্রাচীন ভাব-প্রকাশভঙ্গীর ধারা, প্রাচীন রচনাকৌশলপ্রণালী অন্তর্নিহিত আছে। সুতরাং বাংলা ভাষার ইতিহাস লোক-সাহিত্যের উপর অনেক পরিমাণে নির্ভর করিতেছে। লোক-সঙ্গীত সংগ্রহের ভিতর যদি কোনও ভুল বা গলদ রহিয়া যায়, তাহা হইলে ভাষা ও সাহিত্যের ইতিহাসেও ভুল থাকিয়া

* লেখক “বাংলা” শব্দ ‘বৃহত্তর বঙ্গ’ অর্থে প্রয়োগ করিয়াছেন।

যাইবে। সূতরাং লোক-সাহিত্যের সংগ্রহ অতি নিতুল ও খাটি হওয়া দরকার। লোক-সাহিত্য সংগ্রহের দায়িত্বভার প্রাচীন সংস্কৃতিধারার উপর বিশ্বাসী ও সুশিক্ষিত ব্যক্তিগণের উপর হস্ত হওয়া বাঞ্ছনীয়।

বাংলাদেশে যে সব লোক-সঙ্গীত প্রচলিত আছে, তন্মধ্যে ধামালী, সারি, পটুয়া-সঙ্গীত, বারমাসী, ভাটিয়ালী, কীর্তন, বাউল, জারি, ধূয়া প্রভৃতি গানগুলির নাম সবিশেষ উল্লেখযোগ্য। এখন এই গানগুলির পরিচয় সংক্ষেপে দিবার চেষ্টা করিব।

ধামালী

বাংলা দেশের হিন্দু সম্প্রদায়ের মধ্যে ধামালী গানের প্রচলন আছে। দুই হাতে তালি দিয়া গানের সুর বা তালকে লয় করার নাম 'ধামাইল'। ধামালী গানকে শ্রীহট্টে 'ধামালী' ও উত্তরবঙ্গে 'ধামাইল' নামে অভিহিত করা হয়। শ্রীহট্ট অঞ্চলে ষষ্ঠীপূজা, অন্নপ্রাশন বা বিবাহ-উৎসবে স্ত্রীলোকগণ কর্তৃক ধামালী গান অল্পচিত্ত হয়। উত্তরবঙ্গে কীর্তনীয়ারা দুই হাতে তালি দিয়া ঘুরিয়া ঘুরিয়া যে সব কীর্তন গান গাহিয়া থাকে, সেগুলিকে সাধারণতঃ 'ধামাইল কীর্তন' বলা হয়। কালক্রমে ধামালী গান বাংলা দেশের মুসলমানদের মধ্যে সংক্রমিত হইয়াছিল, কিন্তু আধুনিক যুগে মুসলমানদের অনেকেই এইগুলি পরিত্যাগ করার আন্দোলন চালাইতেছে। এই ধামালী গানগুলির লালিত্য ও মাধুর্য অতি আনন্দদায়ক।

সারি গান

বাংলা দেশের বড় বড় নদী বা বিলগুলির মধ্য দিয়া অতিক্রম করার সময় নৌকার মাঝিরা সমবেতভাবে যে সব গান গাহিয়া থাকে, গ্রাম্য অঞ্চলে সেগুলি 'সারি' গান নামে সুপরিচিত। এখনও রাজসাহী, পাবনা, ঢাকা, ফরিদপুর, বরিশাল প্রভৃতি জেলার পল্লীপ্রদেশে মনসাপূজা বা দুর্গাপূজা উপলক্ষে গ্রামের হিন্দু-মুসলমান নির্বিশেষে যুবকগণ কর্তৃক বাইচ খেলা অল্পচিত্ত হয়। বাইচ প্রতিযোগিতাকালে যুবকগণ নানাপ্রকার গান পালা দিয়া গাহিতে থাকে। এইসব গানকেও সারিগান নামে

অভিহিত করা হয়। এইসব সারিগান বিরহমূলক ও অতি কৌতুকপূর্ণ।

পটুয়া সঙ্গীত

পূর্বে বাংলায় ফরিদপুর, যশোহর, নদীয়া প্রভৃতি জেলার পল্লীতে পল্লীতে পটুয়া সঙ্গীতের প্রচলন ছিল। পটুয়ারা এই সঙ্গীতগুলি পল্লীর প্রতি গৃহে গৃহে আবৃত্তি করিয়া জীবিকার সংস্থান করিত। পটুয়ারা গ্রামের কোনও একটি বিষয়বস্তু নির্দিষ্ট করিয়া ছড়া বাধে এবং একটি সুদীর্ঘ পটে ঐ সম্বন্ধে নানা ছবি বিচিত্র বর্ণে অঙ্কন করে। পটুয়ারা জনসাধারণকে ছবি দেখাইবার সময় পটখানা উন্মুক্ত করিতে থাকে এবং ছবির কাহিনীকে নানা প্রকার সুরে আবৃত্তি করে। এই পট-চিত্র জনসাধারণের মধ্যে পর্যবেক্ষণ শক্তি বৃদ্ধি করে।

ভাটিয়ালী

বাংলার সঙ্গীত-বিজ্ঞানের কীর্তন, ভাটিয়ালী ও বাউল সুর সমগ্র জগতে বিশিষ্ট পরিচিতি লাভ করিয়াছে। বহু প্রকার রাগরাগিণীর প্রচলন আছে, তাহাদের মধ্যে কোনটির সহিতই এই ভাটিয়ালী সুরের সম্বন্ধ নাই। ইহা পল্লী-হৃদয়ের নিছক করুণ রসের পরিচায়ক। বাংলার মাঝিরা পদ্মা, যমুনা, ভৈরব, ধলেশ্বরী, ব্রহ্মপুত্র, ভাগীরথী, ত্রিশোতা নদীতে এই সুর গাহিয়া আত্মহারা হইয়া যায়। এই ভাটিয়ালী গান নদীমাতৃক বাংলার নিজস্ব সম্পদ। এই ভাটিয়ালী সুরের ভিতর এমন মনোমুগ্ধকারী মাধুর্য আছে যে, গভীর নির্মাণে এই গান শুনিয়া রোগী যন্ত্রণা ভুলিয়া যায় ও শোকার্ন্তের মনোব্যথা দূর হয়, আর্ন্তের নৈরাশ্য দূরীভূত হয়।

বারমাসী

পল্লী-সাহিত্যের বারমাসী গানগুলিকে প্রেমের কবিতা নামে অভিহিত করা বাইতে পারে। প্রাচীন বাংলার পল্লী-কবিরাই বারমাসী কবিতার রচয়িতা। পল্লীর অধিবাসীরা এই সকল বারমাসী সঙ্গীত গাহিয়া একটা অনাবিল আনন্দ লাভ করে। পল্লীপ্রদেশে বারমাসী সঙ্গীতগুলি খুবই জনপ্রিয়। নায়ক-নায়িকার বিরহ মন্দ-

ব্যথার উপর ভিত্তি সংস্থাপন করিয়া গ্রাম্য কবি এই সব গান রচনা করিয়াছেন। কবিতাগুলির ভাষা নির্ঝরিণীর মত মুক্তপ্রাণ এবং উপমা ও চিত্রগুলি মনোরম, অতুলনীয়। এই গানগুলির ভিতর দিয়া আমরা প্রাচীন বাংলার পল্লীর নায়ক-নায়িকার সত্যকার সরল প্রেমের পরিচয় লাভ করি। এই কবিতাগুলিতে প্রাচীন সামাজিক রীতি-নীতির বহু উপকরণ পাওয়া যায়। নায়িকার বেদনাবিধুর চিত্তের অস্থিরতা কবি অশেষ রচনানৈপুণ্যের মধ্য দিয়া প্রকাশ করিয়াছেন।

কীর্তন

বাংলার পল্লী-সঙ্গীতগুলির মধ্যে কীর্তন গানই সর্বাঙ্গীণ শ্রেষ্ঠ। বিশ্ব-সঙ্গীতের কলা ও বিজ্ঞানে এই গানগুলি বাংলার অপূর্ণ দান। শ্রীচৈতন্যপ্রভুর জন্মের বহু পূর্বে হইতেই বাংলা দেশে কীর্তন গানের উৎপত্তি হইয়াছিল। তিনি এবং তাঁহার শিষ্যগণ এইগুলিকে নূতন রূপ দিয়া জনসমাজে প্রচার করেন। বাংলার বৈষ্ণব সাধনায় এই গানগুলি একটি বিশিষ্ট গৌরবময় স্থান লাভ করিয়াছে। এই কীর্তন গানের আনুমানিক ভাব-গোতক নৃত্য সার্কজনীন। কীর্তন গানের নৃত্যগুলির ভিতর ভারতীয় আধ্যাত্ম সাধনা ওতপ্রোত ভাবে রূপায়িত আছে। বাংলার নরনারী এই কীর্তন গানে যে অনাবিল অফুরন্ত আনন্দ লাভ করে তাহা অকল্পিত। আজও বাংলার মাঠ, ঘাট, পল্লী ও নদীতে কীর্তন গানের অভাব নাই।

বাউল সঙ্গীত

বাউল গানগুলি দেহতত্ত্ববিষয়ক সঙ্গীত। মানুষের দেহের ভিতরই ভগবানের অবস্থিতি, দেহের ভিতরই

পাপ-পুণ্য, স্বর্গ-নরক বিরাজমান, স্বকস্মীয়াসারে মানুষ ফল ভোগ করে, মানুষকে চেনাই প্রধান কাজ—এই সব কথাই বাউল সঙ্গীতের অন্তর্নিহিত বস্তু। ‘বাউল’ কথার অর্থ হইতেছে ‘আত্মহারা’। পারমার্থিক তত্ত্বজ্ঞানের উদ্দেশ্যে আত্মহারাভাবে যে পার্থিব জগতের সব কিছুই অসার মনে করিয়া সংসারের কার্যে নির্লিপ্ত হয়, তাহাকেই ‘বাউল’ বলা হইয়া থাকে। বাউল সঙ্গীতগুলিও ধর্ম বিষয়ে উদারতা ও বিশ্বজনীন ভ্রাতৃত্ব ভাবের প্রকাশ করে।

জারি গান

মহরম উৎসব উপলক্ষে মুসলমানেরা জারি গান গাহিয়া থাকে। কুরআন শরিফের ভিন্ন ভিন্ন অংশ হইতে আখ্যান লইয়া জারি গান রচিত হয়। অথবা হিন্দু-মুসলমানের মধ্য হইতে ধর্ম সম্পর্কীয় বিদ্বেষ দূর হইয়া ঐক্য ও সখ্যতা স্থাপিত হয়, এইরূপ কথা লইয়াও জারিগান রচিত হয়। জারিগানের সুর অতি সুললিত ও সতেজ। উত্তরবঙ্গে জারিগানগুলিকে সাধারণতঃ ‘মরিচিয়া’ গান বলিয়া অভিহিত করা হয়।

ধূয়া গান

ধূয়া গান হিন্দু সম্প্রদায়ের নিজস্ব সম্পদ। তবে অনেক মুসলমান কবিও ধূয়া গান গাহিয়া থাকে। ধূয়া গানগুলি সাধনামূলক, বিষাদ বা প্রেমের গান। এই ধূয়া গান ফরিদপুর, নদীয়া, মুর্শিদাবাদ প্রভৃতি জেলায় প্রচলিত আছে। এই ধূয়া গানের ভিতর অনেক রাধাকৃষ্ণ বিষয়ক বা দেহতত্ত্ব বিষয়ক সঙ্গীতও প্রবিষ্ট হইয়াছে।



গীতা ও বাইবেল

শ্রীবিনোদলাল বন্দ্যোপাধ্যায় এম-এ, বি-এল

শ্রীমদ্ভাগবদগীতা হিন্দুদিগের একখানি অপূর্ণ উপাদেয় ধর্ম গ্রন্থ। কর্তব্যপরায়ণ অর্জুনকে কর্তব্য কর্মে উপদেশ প্রদান উপলক্ষে শ্রীভগবান ইহাতে জগতের জীবকে কর্মযোগের শিক্ষাপ্রদান করিয়াছেন। শ্রীভগবান কি ভাষায় শ্রীমান অর্জুনকে উপদেশ দিয়াছিলেন তাহা জানিবার আমাদের সুযোগ সুবিধা না থাকিলেও ভগবান বেদব্যাস গীতাতে তাহা লিপিবদ্ধ করিয়া গিয়াছেন তাহাতেই আমরা প্রকৃত বিষয় অবগত হইয়া বিপুল আনন্দ উপভোগ করিতে পারি। ইহা দার্শনিকভাবে ও ভাষায় লিখিত হইলেও কাব্য হিসাবেও অতি শ্রেষ্ঠ গ্রন্থ। পৃথিবীর সাহিত্য-ভাণ্ডারে এমন আর একখানি গ্রন্থ আছে কি-না সন্দেহ। সমস্ত উপনিষদ মন্বন করিয়া উহার সার ভাগ ইহাতে গ্রহণ এবং দর্শন চতুষ্টয়ের (সাংখ্য, পাতঞ্জল, পূর্বসমীমাংসা ও বেদান্তের) সমন্বয় করা হইয়াছে। অপর দুই দর্শনের উল্লেখ ইহাতে বিশেষ দেখা যায় না। হিন্দুস্থানে গীতার আদর চিরদিনই আছে, অধুনা পাশ্চাত্য দেশেও ইহা তুল্যরূপে সমাদৃত। গীতার অসংখ্য অনুবাদ ও টীকা-টিপ্পনি বাহির হইয়াছে এবং বর্তমান হিন্দু-সমাজে দেশের আবালা-বুদ্ধ-বনিতা গীতার আলোচনা করিয়া আসিতেছেন, সুতরাং গীতা সম্বন্ধে অধিক বলা নিশ্চয়োজন।

হিন্দুদিগের বেদের ঋগ্বেদে শ্রীষ্টানদিগের বাইবেল। ইহা দুই অংশে বিভক্ত যথা—প্রাচীন বিধি (Old Testament), নব বিধান (New Testament)। প্রথম ভাগে সৃষ্টিবিবরণ, মুশা-সংহিতা, রাজাদিগের ও ভবিষ্যদ্বাদী সাধুদিগের বিবরণ, অশ্রুত বিবরণ প্রভৃতি সন্নিবেশিত আছে। দ্বিতীয় ভাগে অর্থাৎ নব বিধানে ভক্তাবতার পরমযোগী শ্রীশ্রীষ্টের জীবনী, অলৌকিক কার্য, উপদেশ ও তাঁহার ধর্মপ্রচার লিপিবদ্ধ আছে। উহাতে শ্রীষ্ট শিষ্য ও ভক্তদিগের কার্যবিবরণও আছে। উহা পৃথকভাবে চার ব্যক্তি কর্তৃক শ্রীষ্টের তিরোভাবের বছ (ন্যূনাধিক অর্ধ

শতাব্দী) পরে সুসমাচার (Gospel) নামে ভিন্ন ভিন্ন সময়ে বিরচিত। প্রথম মথি (Mathew), দ্বিতীয় মার্ক (Mark), তৃতীয় লুক (Luke), চতুর্থ জন (John) লিখিত সুসমাচার পর পর প্রকাশিত হয়। তন্মধ্যে প্রথম তিনখানি বিশেষ প্রামাণ্য বলিয়া খ্রীষ্টান সমাজে গৃহীত। জন লিখিত সুসমাচারে খ্রীষ্টের ধর্মমতের আধ্যাত্মিকতার দিক হইতেই বিশেষ আলোচনা করা হইয়াছে, তাঁহার জীবনী সম্বন্ধে বড় কিছু নাই। ইহার ভাষা ও ভাব পাণ্ডিত্যপূর্ণ, অশ্রুতের ঋগ্বেদে সরল নহে এবং ইহা খ্রীষ্টের অশিক্ষিত শিষ্যবৃন্দের উপযোগী ছিল বলিয়াও মনে হয় না।

মথি ও জন খ্রীষ্টের দ্বাদশ জন শিষ্যের অন্তর্গত, মার্ক ও লুক নহে। মথি-লিখিত সুসমাচারই সর্বপ্রথমে প্রচারিত হয়। পরে মার্ক ও লুক উহারই অনুসরণে নিজ নিজ সুসমাচার লিপিবদ্ধ করেন। ইহাদের সুসমাচার পড়িলে প্রায়শঃ মথির অবিকল প্রতিলিপি বলিয়া মনে হয়, সুতরাং ঐ দুই ব্যক্তির খ্রীষ্টের কার্য ও উপদেশ সম্বন্ধে প্রত্যক্ষ জ্ঞান ছিল বলিয়া মনে হয় না। লুকে অবশ্য মথি অপেক্ষা খ্রীষ্টের দুই-চারিটি অতিরিক্ত অলৌকিক কার্য বর্ণিত আছে। দুঃখের বিষয়, ইহাতেও শ্রীশ্রীষ্টের শ্রীমুখের উক্তি জানিবার আমাদের কোনও উপায় নাই। তাঁহার উপদেশ তিনি কিম্বা সেই সময় অশ্রুত কেহ যথাযথভাবে ও তাঁহার ভাষায় লিপিবদ্ধ করিয়া যান নাই। বছদিন (ন্যূনাধিক অর্ধ শতাব্দী) পরে মথি প্রথমে উহা লিপিবদ্ধ করেন। আরও দুঃখের বিষয়, কোন সুসমাচারই খ্রীষ্টের ভাষায় অর্থাৎ হিব্রু ভাষায় লিখিত নহে। চারখানিই গ্রীক ভাষায় লিখিত। সৌভাগ্যক্রমে পরে উহার ইংরেজী অনুবাদ বাহির হওয়ায় আমাদের জানিবার সুযোগ ঘটয়াছে। তবে 'তিন নকলে আসল ভ্যান্ডা' হইলেও তাঁহার ভাষা না হউক, তাবটা আমরা ধরিতে পারি।

এই প্রবন্ধে আমরা গীতায় শ্রীকৃষ্ণের উক্তি ও নববিধানের

শ্রীশ্রীষ্টের উক্তি তুলনা করিয়া দেখাইব যে, উহাদের মধ্যে বর্ণে বর্ণে না হইলেও ভাব-গত এত সৌম্যাদৃশ্য রহিয়াছে যে, দেখিলে হঠাৎ মনে হয় একের দ্বারা অন্যে প্রভাবান্বিত হইয়াছেন। সত্য বটে মহাকবিদিগের আয় মহাপুরুষদিগের ভাবধারা তুল্যরূপ; কিন্তু যদি দেখা যায়, পূর্ববর্তীর উক্তি সকল জানিবার সুযোগ সুবিধা পরবর্তীর ছিল তবে ঐরূপ ধারণার আর স্থান থাকে না। কিন্তু ঐরূপ তুলনা করিবার সময় একটা কথা স্মরণ রাখিতে হইবে যে, শ্রীভগবান শ্রীকৃষ্ণ তাঁহার প্রিয়সখা ও অনুগত শিষ্য দর্শনশাস্ত্রে সুপণ্ডিত ক্ষত্রিয় রাজপুত্র শ্রীমান অর্জুনকে উপদেশ দিয়াছিলেন, সুতরাং উহার ভাব ও ভাষা দার্শনিক হইবারই কথা। পক্ষান্তরে, ভক্তাবতার ঈশা তাঁহার অশিক্ষিত দীবর শিষ্যদিগকে উপদেশ দিয়াছিলেন, সুতরাং তাহাদের সহজবোধ্য করিবার জন্য প্রাকৃত কথায় ও দৃষ্টান্ত দ্বারা বুঝাইতে হইয়াছিল। এ অবস্থায় উভয়ের ভাষার দিকে লক্ষ্য না রাখিয়া মূল নীতির দিকে দৃষ্টি রাখিতে হইবে।

নিম্নে উভয় গ্রন্থের সুবিদিত স্থল হইতে বঙ্গানুবাদসহ কয়েকটি দৃষ্টান্ত উদ্ধৃত হইল :—

বিষয়া বিনিবর্তন্তে নিরাগারশ্চ দেহিনঃ ।

রসবর্জ্জং রসোহপ্যশ্চ পরং দৃষ্ট্বা নিবর্ততে ॥

(গীতা, ২।৫৯)

ভোগের অভাবে ভোগ্যের নিবৃত্তি

রসের নিবৃত্তি নয়,

আত্ম দরশন হইলে তখন

রসের (ও) নিবৃত্তি হয়।

কশ্মৈন্দ্রিয়ানি সংযম্য য আশ্বে মনসা স্মরণ্ ।

ইন্দ্রিয়ার্থান্ বিমূঢ়াত্মা মিথ্যাচারঃ স উচ্যতে ॥

(গীতা, ৩।৬)

কশ্মৈন্দ্রিয় সংযমী যে ভোগ্যবস্তু ভাবে মনে,

মূঢ় সেই, সবে তারে মিথ্যাচারী বলি গণে।

এখানে মূল নীতির কথাই বলা হইয়াছে—

Whosoever looketh on a woman to lust after her hath committed adultery with her already in his heart. (Matthew, v, 28)

চাহে নারীপ্রতি যেবা কামাকুল মন
অস্তরেতে ব্যভিচার করেছে সে জন।

এখানে দৃষ্টান্ত দ্বারা মূল নীতি বুঝান হইয়াছে।

ভোগের অভাবে ভোগ্যবস্তুর নিবৃত্তি হইতে পারে বটে, কিন্তু ভোগ্যবাসনার নিবৃত্তি হয় না; সুতরাং ভোগস্পৃহা রহিয়া যায় এবং উহা দ্বারাই মন কলুষিত হইয়া কায়িক না হউক মানসিক ব্যভিচার ঘটয়া থাকে। ফল উভয়েবই সমান।

ন বুদ্ধিভেদং জনয়েদজ্ঞানাং কশ্মসঙ্গিনাম্ ।

যোজয়েৎ সর্বকশ্মাণি বিদ্বান্ যুক্তঃ সমাচরন্ ॥)

(গীতা, ৩।২৬)

কশ্মসঙ্গী অজ্ঞানীর বুদ্ধিভেদ না করিবে,

আপনি আচরি কশ্ম বিজ্ঞ সবে শিখাইবে।

এখানে ফলের কথা বলা হয় নাই।

Give not that which is holy to the dogs, neither throw ye your pearls before swine, lest they trample them under their feet, and turn again and rend you.

(Matthew, vii, 6)

দিও না পবিত্র বাহা সারমেয়গণে,

ফেলো না মুকুতা তব শূকর সদনে ;

পায়ে দলি পাছে, তারা করে উহা নাশ,

ফিরিয়া তোমারে পুন করয়ে বিনাশ।

এখানে ফলের কথাও বলা হইয়াছে।

নিম্নাধিকারীকে উচ্চাধিকারের কথা বলিলে হিতে বিপরীত হইবারই সম্ভাবনা।

প্রঃ—

অথ কেন প্রযুক্তোহয়ং পাপং চরতি পুরুষঃ

অনিচ্ছন্নপি বাষ্ণেয় বলাদিব নিয়োজিতঃ ॥

(গীতা, ৩।৩৬)

উঃ—

কাম এষ ক্রোধ এষ রজোগুণসমুদ্ভবঃ ।

মহাশনো মহাপাপ্ণা বিদ্বানমিহবৈরিণম্ ॥

(গীতা, ৩।৩৭)

আচরে পুরুষ পাপ নিয়োগে কাহার,
নাহি ইচ্ছা তবু যেন বলে দুর্নিবার ?
রজোগুণ সমুদ্ভূত কাম ক্রোধ হয়,
অত্যাগ্র দুস্পুর বৈরী কামনা নিশ্চয় ।

The spirit indeed is willing, but the flesh
is weak. (Matthew, xxvi, 41)

জীব চায় উঠিবারে, টেনে রাখে দেহ তারে ।

ভাবার্থ—আলোকের জীবদেহী আলোকে থাকিতে সে ত চায়,

আঁধার দেহের ধর্ম আলোক দেগিলে ভয় পায় ।

পুণ্য কর্ম করিবার সময় আমাদের দেহ আমাদের
আত্মার সহিত সমতা রক্ষা করিতে পারে না পরন্তু অধিকাংশ
সময় আত্মার ভার বোঝা হইয়া সংকারণের ব্যাঘাত
জন্মাইয়া থাকে । অর্থাৎ জীব স্বাধীন থাকিলে সংকারণই
করিতে ইচ্ছা করে কিন্তু দেহ উহাতে অনিচ্ছা ও অপারগতা
প্রকাশ করিয়া কার্য হানি করিয়া থাকে ।

সংক্ষেপে—জীবের প্রবৃত্তি সংপথে, দেহের প্রবৃত্তি অসংপথে ।

আত্মোপায়েন সর্বত্র সমং পশুতি যোঃ জ্জুন ।

সুখং বা যদি বা দুঃখং স যোগী পরমো মতঃ ॥

(গীতা, ৬।৩২)

সকলের সুখ দুঃখ নিজ তুলনায়,

যে দেখে পরম যোগী জানিবে তাহার ।

...all things whatsoever ye would that men
should do to you, do ye even so to them :

(Matthew, vii, 12)

অন্তের নিকটে চাহ যথা আচরণ

তাহাদের প্রতি তুমি করহ তেমন ।

মহুগ্গাণাং সহস্রেষু কশ্চিদ্ যততি সিদ্ধয়ে ।

যততামপি সিদ্ধানাং কশ্চিন্মাং বেত্তি তত্ত্বতঃ ॥

(গীতা, ৭।৩)

সহস্রের মধ্যে কেহ সিদ্ধিতরে যত্ন করে,

তার মাঝারে কচিৎ কেহ তত্ব আমার জান্তে পারে ।

Many are called but few are chosen.

(Matthew, xxii, 14)

আহৃত অনেকে হয়, মনোনীত বহু নয় ।

অবজানন্তি মাং মূঢ়া মানুযীং তন্মুগ্গাশ্রিতম্ ।

পরং ভাবমজানন্তো মম ভূতমহেশ্বরম্ ॥

(গীতা, ৯।১১)

মানুষ বলিয়া মূঢ় ভাবয়ে আমারে,

ভূতেশ্বর ভাব মোর জানিতে না পারে ।

And blessed is he, whosoever shall not be
offended in me. (Matthew, xi, 6)

ধন্য সেই কভু বার নাহি অবিশ্বাস মোরে ।

শুভাশুভফলৈবেবং মোক্ষ্যসে কর্মবন্ধনৈঃ ।

সন্নাসযোগ্যক্লাম্বা বিমুক্তো মামুপৈশ্বসি ॥

(গীতা, ৯।২৮)

শুভাশুভ কর্মপাশে পাইয়া নিস্তার,

সন্নাসযোগ্যেতে লাভ হইবে আমার ।

So likewise, whosoever he be of you that
renounceth not all that he hath, he cannot
be my disciple. (Luke, xiv, 33)

তোমাদের মাঝে যেন পারিবে না

ত্যাগিবারে সর্বদ্য তাহার,

সে কভু নারিবে শিষ্য হইতে আমার ।

যে ভজন্তি তু মাং ভক্ত্যা ময়ি তে তেষু চাপ্যহম্ ॥

(গীতা, ৯।২৯)

ভক্তি সহকারে যেন ভজয়ে আমার,

আমাতে তাহার থাকে আমি থাকি তার ।

The father is in me and I in him.

(John, x, 38 ; xiv, 10)

আমাতে থাকেন পিতা আমি থাকি তার ।

যো মামজমনাদিক্ বেত্তি লোকমহেশ্বরম্ ।

অসম্মুঢ়ঃ স মর্ত্যেষু সর্বপাপৈঃ প্রমুচ্যতে ॥

(গীতা, ১০।৩)

অজাত অনাদি মোরে লোকমহেশ্বর,

মোহ, পাপে, মুক্ত সেই জানে যেই পর ।

But that ye may know that the Son of man
hath power on earth to forgive sins.

(Mark, ii-10)

জান সবে অধিকারী মানবকুমার,
ক্ষমিতে পাতক যত জগতে সবার ।

বেদাঙ্ক সমতীতানি বর্তমানানি চার্জুন ।
ভবিষ্যণি চ ভূতানি মাস্ত বেদ ন কশ্চন ॥

(গীতা, ৭।২৬)

অতীত ভবিষ্য আমি বর্তমান জানি,
আমারে না জানে পার্থ জগতের প্রাণী ।

All things are delivered to me of my father :
and no man knoweth who the Son, is but the
father ; and who the father is, but the son,
and he to whom the son will reveal him.

(Luke, x, 22)

সকল (ই) আমারে পিতা বুঝিয়ে দেছেন আনি,
তনয়ে জানেন পিতা আমিও পিতারে জানি ।
(আর) সে জানে জানাই যারে, নাহি জানে অণু প্রাণী ।

অনন্তচেতাঃ সততং যো মাং স্মরতি নিত্যশঃ ।
তস্মাহং সুলভ পার্থ নিত্যযুক্তশ্চ যোগিনঃ ॥

(গীতা, ৮।১৪)

যে সদা অনন্ত চিত্তে স্মরয়ে আমায়,
নিত্যযুক্ত যোগী সেই স্মখে মোরে পায় ।

My yoke is easy and my burden is light.

(Mat ew, xi, 30)

হালকা অতি আমার বোঝা,
আলগা যোয়াল বহিতে সোজা ।

ময়াধ্যক্ষেণ প্রকৃতিঃ স্মরতে সচরাচরম্ ।
হেতুনানেন কোন্তেয় জগদ্বিপরिवর্ততে ॥

(গীতা, ৯।১০)

নিয়োগে আমার প্রকৃতি প্রসবে
চরাচর সমুদয়,

এই সে কারণে হয় বারে বারে
জগতের স্থিতি-লয় ।

All power is given unto me in heaven and
in earth. (Matthew, xxviii, 18)

স্বর্গে, মর্ত্যে যত অধিকার প্রদত্ত আমার ।

সমঃ শত্রৌচ মিত্রে চ..... ।

.....ভক্তিমান যে প্রিয়ো নরঃ ॥

(গীতা, ১২, ১৮।১৯)

শত্রু মিত্র সম যার প্রিয়ভক্ত সে আমার ।

Love your enemies. (Matthew, v, 41)

ভালবাস বৈরী কুলে ।

অহঙ্কারং বলং দর্পং কামং ক্রোধঞ্চ সংশ্রিতাঃ ।

মামান্নপরদেহেষু প্রদ্বিসন্তোহভ্যস্ময়কাঃ ॥

(গীতা, ১৬।১৮)

অহঙ্কার বল দর্প কাম ক্রোধভরে
দেবী নিজ পরদেহে মোরে হিংসা করে ।

If they have called the master of the house
Beelzebub, how much more shall they call
them of his household. (Matthew, X, 25)

সয়তান বলিয়া যদি হয় অভিহিত,
গৃহস্বামী, লোক তার হইবে কি মত ?

চেতসা সর্বকর্ম্মাণি ময়ি সংশ্রুত মৎপরঃ ।

বুদ্ধিযোগমুপাশ্রিত্য মচ্ছিত্তঃ সততং ভব ॥

(গীতা, ১৮।৫৭)

আমাতে অর্পিয়া চিত্ত বিবেক কৌশলে,
মচ্ছিত্ত মৎপর হও বুদ্ধিযোগ বলে ।

If any man would come after me, let him
deny himself, and take up his cross, and
follow me (Mark, viii, 34)

কেহ যদি মোর সাথে আসিবারে চায়,

ভুলে যাক আপনারে, ধরিয়া মাথায়

আপদ, বিপদ, যেন মোব পাছে যায় ।

তমেব শরণং গচ্ছ সৰ্বভাবেন ভারত ।

তৎপ্রসাদাৎ পরাং শান্তিং স্থানং প্রাপ্যাসি শান্তম্ ॥ *

(গীতা, ১৮।৬২)

তঁহার (ই) শরণ পার্থ লহ তুমি সৰ্বভাবে

চিরশান্তি নিত্যধাম প্রসাদে তঁহার পাবে ।

সৰ্বধৰ্ম্মান্ পরিত্যজ্য মামেকং শরণং ব্রজ ।

অহং ত্বাং সৰ্বপাপেভ্যো মোক্ষয়িষ্যামি মা শুচঃ ॥ *

(গীতা, ১৮।৬৬)

সৰ্বধৰ্ম্মত্যাগি একা আমার আশ্রয় ধর,

সৰ্বপাপে তরাইব শোক তুমি নাহি কর ।

Come unto me, all ye that labour and are heavy laden, and I will give you rest.

(Matthew, xi, 28)

পরিশ্রান্ত ভারাক্রান্ত তোমরা যে জন,

দিব শান্তি সবে লহ আমার শরণ ॥

ইদন্তে নাতপস্যায় নাভক্তায় কদাচন ।

ন চাশু শ্রমবে বাচ্যং নচ মাং যোহভ্যঙ্গয়তি ॥

(গীতা, ১৮।৬৭)

তপস্যা শুশ্রূষাহীন অশ্রুয়া আমায়,

অভক্ত যে জন গীতা না শুনাবে তায় ।

And whosoever shall not receive you, nor hear your words, when ye depart out of that house or city, shake off the dust of your feet.

(Matthew, x, 14)

না হ'লে আদৃত সেথা সবে,

না শুনিলে কথা তোমাদের,

ত্যজিবার কালে সেই স্থান

ঝেড়ে ফেলো ধূলি চরণের ।

যচ্চাপি সৰ্বভূতানাং বীজং তদহমর্জ্জুন ।

ন তদন্তি বিনা যৎ স্রাণ্ময়া ভূতংচরাচরম্ ॥

(গীতা, ১০।৩২)

সকল ভূতের পার্থ আমি মূলধার,

আমি বিনা চরাচরে নাহি কিছু আর ।

খ্রীষ্ট সম্বন্ধে প্রিয় শিষ্য জনের উক্তি :—

Allthings were made by him ; and without him was not any thing made that was made.

(John, 1, 3)

তঁহারি রচিত বিশ্বচরাচর সমুদয়,

নাহিক কিছুই আর যাহা তাঁর করা নয় ।

ইহা গীতার এই শ্লোকের অনুবাদ বলিয়া ভ্রম হয় না কি ?

অতঃপর আর অধিক উদ্ধৃত করা নিশ্চয়োজন ।

কৈফিয়ৎ

সেকালে অর্থাৎ ইংরেজ রাজত্বের প্রথমাবস্থায় ভদ্রবরের শিক্ষিত বহু যুবক খ্রীষ্টধর্ম গ্রহণপূর্বক হিন্দুসমাজ ত্যাগ করিয়া সৈরাচারী হইতেন । সে সময়ে গীতা ও বাইবেলের তুলনামূলক প্রবন্ধ ও গ্রন্থ রচনার আবশ্যিকতা ছিল । কিন্তু একালে অবস্থার পরিবর্তন ঘটয়াছে, এখন আর শিক্ষিত ভদ্রলোকের মধ্যে প্রায় কেহ খ্রীষ্টধর্ম গ্রহণ করে না । এ অবস্থায় বর্তমানকালে ঐরূপ প্রবন্ধ লিখিবার আবশ্যিকতা কি, তৎসম্বন্ধে একটা কৈফিয়ৎ দেওয়া নিতান্ত প্রয়োজন মনে করি ।

পূর্বে খ্রীষ্টধর্ম-প্রচারকদিগের স্কুল কলেজেই কেবল বাইবেল পড়ান হইত ; বর্তমানে খ্রীষ্টান ও অখ্রীষ্টান উভয়বিধ ইংরেজী বিদ্যালয়ের পাঠ্য পুস্তক-তালিকায় বাইবেলও অবশ্যপাঠ্যরূপে স্থান পাইয়াছে । ইহাতে আমাদের বিশেষ আপত্তির কারণ নাই, যেহেতু নীতিশিক্ষার দিক দিয়া দেখিলে বাইবেল একখানি উৎকৃষ্ট নীতি পুস্তক । ইংরেজী ভাষা শিক্ষার্থীর পক্ষেও ইহা বিশেষ উপযোগী ; কারণ ইহার ইংরেজী সরল, সুখপাঠ্য ও বিশুদ্ধ । আরও সংস্কৃত ও বাংলা সাহিত্য পাঠ করিতে হইলে যেক্রপ রামায়ণ মহাভারত পাঠ করা আবশ্যিক, সেইক্রপ ইংরেজী সাহিত্য পাঠ করিতে বাইবেল পড়া আবশ্যিক । তবে একটা কথা এই যে, বাইবেল শুধু নীতি পুস্তক নয়, উহা খ্রীষ্টানদিগের ধর্মপুস্তকও বটে । যদি বাইবেলের ঞ্চায় আমাদের ধর্মগ্রন্থ গীতাও পড়ান হইত তাহা হইলে আমাদের কোন কথাই বলিবার থাকিত না, কিন্তু তাহা হয় না এবং হইবারও উপায় নাই । এ অবস্থায় যাহাতে আমাদের তরলমতি বালকবালিকাগণ কেবলমাত্র

* এখানে 'তম্', 'মাম্' ও 'মে' ঈশ্বরবাচক ।

বাইবেল পাঠ করিয়া ভ্রমবশত স্বধর্ম পরিত্যাগপূর্বক পরধর্ম গ্রহণ করিয়া ফেলে, ইহা নিবারণের জন্তই এইরূপ প্রবন্ধ লেখার ও প্রচারের নিতান্ত প্রয়োজন হইয়াছে।

এবারে আমরা গীতার উপদেশের সহিত বাইবেলের উপদেশের তুলনা করিয়া উহাদের মধ্যে সৌসাদৃশ্য দেখাইতে চেষ্টা করিয়াছি। বারাস্তরে ঐরূপ সাদৃশ্যের কারণ কি, খ্রীষ্টের প্রচারিত মতবাদ কি, ঐ মতবাদের মূল উৎস কোথায়, উহা ইহুদি ধর্মের (Judaism) আবরণে বৈদিক ধর্ম কি-না, গীতার মতবাদ ও খ্রীষ্টের প্রচারিত মতবাদ একই উৎস হইতে উৎপন্ন হইয়া দেশ, কাল, পাত্রভেদে বিভিন্নরূপ ধারণ করিয়াছে কি-না ইত্যাদি বিষয় সংক্ষেপে আলোচনা করিবার ইচ্ছা রহিল।

পূর্বে সময়ে সময়ে গীতা ও বাইবেল সম্বন্ধে যে সমস্ত প্রবন্ধ প্রচারিত হইয়াছে, উহাতে বাল্যকালে খ্রীষ্টের ভারতে আগমন এবং তথায় মহাত্মাদিগের নিকট বৈদিকধর্মের শিক্ষালাভ মন্তব্য করা হইয়াছে, কিন্তু দুঃখের বিষয় ঐ

সমস্ত মন্তব্য উপযুক্ত প্রমাণের দ্বারা অসমর্থিত, দুর্বল অনুমানের (presumption) উপর স্থাপিত। এরূপ আলোচনায় উপকার ত হয়ই না, বরং উহাতে প্রতিপাত্ত বিষয়ের দুর্বলতা প্রকাশ পাইয়া অপকার হইবারই সম্ভাবনা।

আমরা দেখাইতে চেষ্টা করিব, খ্রীষ্ট প্যালােষ্টাইনে জন্মগ্রহণ করিয়াছিলেন বটে কিন্তু তাঁহার পুনর্জন্ম ভারতেই হইয়াছিল; তাঁহার আধ্যাত্মিক জীবন ভারতেই গঠিত স্মরণ্য তিনি আমাদের মহাত্মাদিগের মধ্যেই অন্ততম এবং ভারতীয় ধর্মমত স্বদেশীয় ধর্মমতের (Judaism) আবরণে কেবল স্বজাতিদিগের মধ্যেই প্রচার করিয়াছিলেন এবং তাঁহার শিষ্যদিগকেও উহা অত্র প্রচার করিতে নিষেধ করিয়াছিলেন; অতএব তাঁহার পশ্চাতে যাইবার আমাদের কোন কারণ বা প্রয়োজন নাই। আমরা আশা করি, শ্রীভগবানের রূপায় আমাদের এই মত ধর্মসাধিকরণে গ্রহণযোগ্য, প্রমাণ শাস্ত্রানুমোদিত, সমস্তোষজনক প্রমাণের দ্বারা সমর্থন করিতে সক্ষম হইব।

বাদল-বাসর

শ্রীজগদানন্দ বাজপেয়ী

বনে কে জ্বালিলে খড়োত-দীপিকা !
কোন পথিক প্রিয়ের লাগি দোলাইলে শাখে শাখে
আলোকের আহ্বান লিপিকা !
যদি আসিতে কানন-পথে বঁধুয়া হারায় দিশা
আঁধারে নয়ন তার না চলে
অভিসার সঙ্কেত ক্ষীণ দীপশিখা তাই
ঢাকিয়া রেখেছ বৃষ্টি আঁচলে !
ওগো, হের গৃহ দীপ মোর তিলেক পা রহে থির
রুদ্ধ দুয়ার মম ভবনে
কাঁপিয়া কাঁপিয়া হায় নিভে যায় বারে বারে
উতল অধীর ঘন পবনে।
বল কে তুমি মায়াবিন, কোন্ যাহু মন্তরে
কোন্ ইন্ধন হবি ঢালিয়া
ক্ষীণ ওই দীপাবলি বাদল-ব্যাকুল বনে
রেখেছ অনিরবাণ জালিয়া !
হেন ঘন ঘোর বরষায় স্মরণে জেগেছে কিগো,
এমন বাদল দিনে দয়িত
মুগ্ধ কপোত সম কুজনে ও গুঞ্জনে
কানে কানে যত কথা কহিত !

ধীরে তরল সে মুখরতা অমুরাগ বন হ'য়ে
আলসে আবেশ ভরে থামিত,
আঁখিতে মিলিত আঁখি, রুদ্রিয়া কথার পথ
অধরে অধর আসি নাগিত।
কেন দীর্ঘ নিশ্বাস তব কাননে তুলেছে ঝড়,
অঝোরে নয়নধারা ঝরিছে,
কোন দিন হেন বেলা কোন অনাদর হেলা
ক্ষণে ক্ষণে মনে কিগো পড়িছে ?
ভয় চকিতা মৃগীর সম কভু কি চাহিয়াছিলে—
বিজলী উঠিলে মেঘে চমকি
লুকাতে বঁধুর বৃকে, নিরদয় অভিমা-
দূরে সরেছিল প্রিয়তম কি ?
হের, তোমার ব্যথায় ওই আঁধার ঘনায় এলো
বিষাদে ভুলিল হাসি দামিনী,
দীপালি মলিন হ'ল, নিষ্ঠুর এ অভিমা-
ব্যর্থ ক'র না হেন যামিনী !
ওগো, কি হবে অতীত কথা স্মরিয়া
এ মধু মিলন ক্ষণে কেতকী কদম রেণু
পড়ুক তাহার 'পরে ঝরিয়া।

নাগরিক

শ্রীচরণদাসঘোষ

এক

বৌদ্ধধর্মের আলোক কোথাও পড়িয়াছে, কোথাও বা পড়ি-পড়ি করিতেছে, এমন সময়ে উত্তর-পশ্চিম অঞ্চলের এক বৌদ্ধমঠের অধ্যক্ষ ত্রিবর্ন বসন্তের এক পরিচ্ছন্ন উমায় শয্যাভ্যাগ করিতেই ভিক্ষুরা আসিয়া পদগুলি গ্রহণ করিল। তারপর তাহারা সমস্বরে কহিল, “বুদ্ধং শরণং গচ্ছামি!”

ত্রিবর্ন হাত তুলিয়া আশীর্বাদ করিয়াই বাহিরে পুষ্পাণ্ডানে আসিলেন—তাঁহার পরিধানে হরিদ্রা-বস্ত্র, গাত্রে হরিদ্রা-উদ্ভরীয়। ভিক্ষুরাও তাঁহার অনুসরণ করিল।

উদ্যানের একান্তে এক প্রস্তর-বেদী, তাহার পার্শ্বে স্তূপীকৃত বিল্বপত্র। মঠের নিয়ম—প্রতিদিন এই সময়ে ভিক্ষুরা জড় হইয়া অধ্যক্ষের হাত হইতে অনুমতি স্বরূপ এক-একটি বিল্বপত্র গ্রহণ করিয়া দিবসের প্রচারকার্যে চলিয়া যায়। ত্রিবর্ন বেদীর উপর উপবেশন করিলেন এবং ভিক্ষুরা একে-একে অগ্রসর হইয়া বিল্বপত্র গ্রহণ করিয়া চলিয়া যাইতে লাগিল। একজন মাত্র বাকী আছে, এমন সময়ে একটি ভিক্ষুণী প্রবেশ করিল। মেয়েটির বয়স বাইশ-তেইশ। তাহার আকৃতি সংঘম-কঠিন, মুখের গড়ন—নিখুঁত, রূপ—সর্বদা ছাইয়া। মস্তক অবনত করিয়া ত্রিবর্নের পদস্পর্শ করিয়া কহিল, “শজ্বং শরণং গচ্ছামি—”

ত্রিবর্ন স্মিতমুখে হাত তুলিয়া যথারীতি আশীর্বাদ করিলেন, তারপর কহিলেন, “আদেশ ফিরিয়ে নিলাম।”

মেয়েটি বিস্ময়ে তাকাইতেই ত্রিবর্ন কহিলেন, “প্রয়োজন নেই!”

“প্রয়োজন নে-ই?”

“না, কোমুদী! নগরে বসন্ত-উৎসব!”

মেয়েটির নাম বিজ্ঞান-কোমুদী, মঠে সে ‘কোমুদী’ বলিয়াই অভিহিত। ভিক্ষুণীদের ভিতর সে অগ্রণী।

কোমুদী জানিতে চাহিল—“বাধা পড়বে?”

ত্রিবর্ন সহসা গম্ভীর হইয়া গেলেন। কহিলেন, “তা’ নয়! তুমি নারী!”

কোমুদী মাথা নীচু করিল। একটু পরেই মাথা তুলিয়া কহিল, “অধিকার আপনি ত দিয়েছেন!”

মায়ের কোলে উঠিয়া শিশু যেমন করিয়া হাসে, তেমনি করিয়াই হাসিয়া ত্রিবর্ন জবাব দিলেন, “দিয়েছি সেইখানে, যেখানে তুমি—সকলের মা!”

কোমুদী বিভ্রান্তনেত্রে ত্রিবর্নের দিকে তাকাইল, যেন বা কথাটা সে ঠিক বুঝিতে পারে নাই।

ত্রিবর্ন তৎক্ষণাৎ অর্থ করিয়া দিলেন—“অর্থাৎ যেখানে সকলেই—মানুষ!”

কোমুদী হাসিয়া কহিল, “মানুষ কি ওরা নয়?”

“এখনও হবনি, ওরা—ভাগ্যহীন! ওদের চোখে তুমি লোভের বস্তু!” বলিয়াই ত্রিবর্ন একটি বিল্বপত্র তুলিয়া লইয়া ভিক্ষুটিকে কহিলেন, “অঞ্জন, অনুমতি—”

অঞ্জন হাত পাতিল।

ত্রিবর্ন তাহার চোখে চোখ মিলাইয়া কহিলেন, “নগরে যাবে—” বলিয়া অঞ্জনের হাতে বিল্বপত্রটি ফেলিয়া দিলেন। দিয়াই কহিলেন, “এখন নয়—অপরাহ্নে?”

অঞ্জন বিল্বপত্র গ্রহণ করিয়া প্রস্থানোচ্চত হইতেই ত্রিবর্ন কহিলেন, “শোনো—” বলিয়াই কি যেন একটা বক্তব্যকে অকথিত রাখিয়া চিন্তিতভাবে উঠিয়া পড়িলেন এবং কুসুমিত লতাপল্লবের ভিতর দিয়া কিয়দূর গিয়াই থমকিয়া দাঁড়াইলেন। অতঃপর স্নিগ্ধনেত্রে অঞ্জনের প্রতি দৃষ্টিপাত করিয়া কহিলেন, “প্রচারের কায়ে নয়—অপরাহ্নে তোমাকে নগরে যে’ত হবে একজনকে আমন্ত্রণ করতে!”

“কাকে?”

অঞ্জন বিস্ময়ে তাকাইতেই ত্রিবর্ন কহিলেন, “কঙ্কণ, নগরের ভার অর্পণ করবো—তারই ওপর!”

“কে তিনি?”

“এক তরুণ শ্রেণীকুমার—তার মুখে পদ্মের পবিত্র প্রভা প্রতিভাত, চোখে চাঁদের আলো, দেহে রবির রূপ !”

অঞ্জন মুচের ঝায় বলিল, “ওরা—”

ত্রিবর্ণ মৃদু হাসিয়া কহিলেন, “তা’ জানি ! ওরা ভোগী—গৃহী—কিষ্ট, তুমি ত জানো অঞ্জন—তিনিও ছিলেন রাজার দুলাল !”

অঞ্জন আর প্রতিবাদ করিতে পারিল না। শুধু সংশয়মান কণ্ঠে কহিল, “যদি না আসে !”

বুঝিবা তাহাকে নিশ্চিত করিতে গিয়াই ত্রিবর্ণ তৎক্ষণাৎ সহাস্ত্রে জবাব দিলেন, “আসবে ! তার অন্তরায়া যে আমার কাছে হাত পেতেছে !” কথা শেষ করিয়া তিনি আর দাঁড়াইলেন না।

অঞ্জন কিয়ৎক্ষণ আবিষ্টের ঝায় দাঁড়াইয়া রহিল ; তার পর করপল্লবস্থ বিল্বপত্রটির উপর চোখ পড়িতেই ত্রস্ত হইয়া চাফিয়া গেল—এ যে অধ্যক্ষের আদেশপত্র—শুধু অনুমতি ত নয় !

দুই

নগরে উৎসব লাগিয়াছে। বসন্ত উৎসব !—ঋতুরাজের নির্লজ্জ আবাহন !

চতুর্দিক ব্যাপিয়া নরনারীর ফাগুন আগুনে মাতামাতি উৎসবের প্রধান অঙ্গ—সুরা আর নারী। পুষ্পবাটিকায়, পথেবাটে সরোবরবক্ষে বিভিন্ন শ্রেণী ও স্তরের অধিবাসীর বিভিন্ন আয়োজন। বাধা নাই, বাঁধন নাই, নিষেধ নাই—অপ্রতিহত বিচিত্র বিলাসের ঢেউ বহিয়া যাইতেছে অঙ্গনে। কোথাও চলিয়াছে অশ্রাস্ত নৃত্য, কোথাও উচ্ছ্বসিত সঙ্গীত, কোথাও বা অফুরন্ত রঙ্গরস ও হাস্যকৌতুক ? নগরের প্রতি পথে উভয় পার্শ্বের প্রত্যেক বিপণি বিচিত্র শৃঙ্খলায় সাজানো সারি সারি দোকান—ফলফুল, মিষ্টান্ন, রত্ন, অলঙ্কার, জীবজন্তু—নানাবস্তুর।

যে-রাস্তাটা রাজবাড়ী হইতে বাহির হইয়া নগরের তোরণে আসিয়া ঠেকিয়াছে, সেই রাস্তায় আকস্মিক এক কাণ্ড ঘটয়া গেল। তখন বেলা পড়িতে সূর্য হইয়াছে, রৌদ্রে ততটা ঝাঁঝ নাই। একটি মিষ্টান্নের দোকানের সম্মুখে ব’হর ছয়েকের একটি ছেলে হাত পাতিয়া দাঁড়াইয়া আছে—তাহার দেহ শীর্ণ, মাথায় কৃষ্ণ কেশ, পরিধানে ছিন্ন-

মলিন বস্ত্র। কতক্ষণ দাঁড়াইয়া আছে তাহার ঠিক নাই, হঠাৎ চারিদিক ছাপাইয়া বহু কণ্ঠের কলরোল আসিল—‘রাজা আসছেন !’ ‘রাজা আসছেন !’ সঙ্গে-সঙ্গে পথের সমস্ত পথিক উঠিপড়ি করিয়া ছুটিয়া ছিটকিয়া রাস্তা ছাড়িয়া দিল, কিন্তু ছেলেটির সেদিকে হুঁস্ নাই। দেখিতে-দেখিতে অদূরে অশ্বপদ ধ্বনি শ্রুত হইল এবং চোখের পলক পড়িতে-না-পড়িতেই একজন অস্বারোহী রাজ-সৈনিক তীরবেগে পথের ধূলা উড়াইয়া আসিয়া ছেলেটির সম্মুখে পড়িয়া গেল ও পথে তাহাকে দেখিয়াই ক্রোধে গর্জন করিয়া উঠিল ; পথ ছাড়িয়া সরিয়া যাইবার কঠোর আদেশের সঙ্গে তাহার পিঠে এক কশাঘাত করিয়া আবার ঘোড়া ছুটাইয়া দিল।

মিষ্টান্নের দোকানটির পাশেই একটি প্রমোদশালা ছিল। রাজদর্শনের লোভেই হোক, অথবা রাস্তার ভিড়-ভাঙার আতঙ্ক-দৃশ্যটা দেখিবার জন্মই হোক—তথাকার সমস্ত দর্শকের চক্ষুই তখন পথের দিকে ফিরিয়াছিল, ছেলেটি পড়িয়া গিয়া কাঁদিয়া উঠিতেই তথা হইতে একটি দিব্যদর্শন যুবক ছুটিয়া আসিয়া ছেলেটিকে বুকে তুলিয়া লইল—যেন এক তরুণ কাস্ত দেবদূত ! তাহার অঙ্গে রত্নখচিত পরিচ্ছদ, চক্ষে অসাধারণ দীপ্তি, মুখে অভয় সত্যের স্তব-স্ততি ! তাড়াতাড়ি দোকান হইতে মুঠি ভরিয়া মিষ্টান্ন তুলিয়া লইয়া ছেলেটির হাতে গুঁজিয়া দিয়াই মিষ্টান্ন বিক্রেতাকে একটি স্বর্ণমুদ্রা ফেলিয়া দিল।

মুহূর্ত্তেই রাস্তার দুই পার্শ্বে আবার আনন্দ কোলাহল উঠিল—‘রাজা’, ‘রাজা !’

যুবকটি ছেলেটিকে বুকে করিয়াই ফিরিয়া দাঁড়াইল। দেখিল—অদূরেই পাশাপাশি তিনটি অশ্ব, মাঝে একটা পঞ্চ-কল্যাণযুক্ত শ্বেত অশ্বে বসিয়া রাজা—দীর্ঘদেহ এক তরুণ নৃপতি ! তাহার একপার্শ্বে একজন আরোহী মস্তকে ছত্র ধরিয়া, অপর পার্শ্বের আরোহিণীর হস্তে চামর।

এম্নিই সময়ে আর একটা যুবক পার্শ্বের ভিড় ঠেলিয়া আসিয়া প্রথমোক্ত যুবকটির হাতে একটান দিয়াই ত্রস্তকণ্ঠে ডাকিল, “কঙ্কণ, কঙ্কণ—”

কিন্তু কঙ্কণের সেদিকে দৃকপাত নাই।

পুনশ্চ আর একবার ব্যাকুল কণ্ঠের ডাক পড়িল—“শীঘ্র সরে এসো—”

তথাপি কঙ্কণ সেই রাজ-আগমন দৃশ্যের দিকে চোখ পাতিয়া তেমনিই তন্ময়।

দেখিতে-দেখিতে অশ্ব তিনটি কাছে আসিয়া পড়িল। তিনজন অশ্বারোহীর তিনজোড়া রক্ত চক্ষু বিদ্যুৎ চমকের মত কঙ্কণের উপর পড়িয়া যেমন পাশ কাটাইয়া ছুটিয়া যাইবে, অমনি সে লাফ দিয়া স্তম্ভে পড়িয়া বজ্রমুষ্টিতে রাজ-অশ্বের লাগাম ধরিয়া রাজাকে বলিয়া উঠিল, “প্রশ্ন রয়েছে—”

রাজার চোখ দিয়া যেন অগ্নিশিখা নির্গত হইল— অপমান! পার্শ্বচরেরা চমকিয়া উঠিল! উভয় পার্শ্বের ভিড় হইতে অক্ষুণ্ণ আতঙ্কধ্বনি বাহির হইল। রাজা বজ্রকণ্ঠে কহিলেন, “কি প্রশ্ন?”

“রাজপথ কার?”

“পথ ছাড়া—”

“না। জবাব দিন—রাজার, না, রাজার যারা আশ্রিত—তাদের?”

‘একজন পার্শ্বচর কহিল, “রাজার!”

কঙ্কণ তাহাকে অবজ্ঞাসূচক কণ্ঠে ভৎসনা করিল, “তুমি চূপ কর, তুমি রাজার অনুরাস—প্রশ্ন তোমাকে করিনি!” রাজার দিকে ফিরিয়াই বৃকের ছেলেটিকে একহাতে রাজার চোখের উপর তুলিয়া ধরিয়া কশাক্ষত পিঠ দেখাইয়া কহিল, “চেয়ে দেখুন—আপনার রাজগর্ভ! আপনার অশ্বারোহী পথরক্ষী এমনি কোরেই আপনার পথ মুক্ত করেছে!”

রাজা সদন্তে জবাব দিলেন “রাজ-আজ্ঞা!”

কঙ্কণও প্রস্তুত হইয়াই ছিল। তৎক্ষণাৎ শ্লেষকণ্ঠে কহিল, “চমৎকার! আপনি রাজা—প্রজাপালক—বিচারক!” বলিয়াই পথ ছাড়িয়া দিল।

রাজাও কঙ্কণের উপর পুনরায় অগ্নি-বৃষ্টি নিক্ষেপ করিয়াই বোড়া ছুটাইয়া দিলেন।

তিন

কাহার জয় হইল, কাহার পরাজয় হইল—সে আলোচনা এখন থাক। ছেলেটিকে নামাইয়া দিয়াই কঙ্কণ এদিক ওদিক একবার চাহিয়াই আনমনে খানিকটা গিয়াছে, এমন সময়ে পূর্বোক্ত যুবকটি একটা বৃক্ষ শাখা হইতে লাফ দিয়া স্তম্ভে পড়িয়াই তাহার আপাদমস্তক নিরীক্ষণ করিতে লাগিল।

কঙ্কণ হাসি চাপিতে পারিল না, কহিল “কি দেখছ নন্দন?”

“অপদেবতা কি না?”

“আমিও ভাবছি বৃক্ষ বা বৃন্দাবনেই এলাম নইলে, এখানে ‘শাখামুগ’ এল কেমন করে!”

“চিরজীবী হোয়ে থাক আমার বৃন্দাবন, ধ্বংস হোক তোমার কুরুক্ষেত্র! চল, এইবার বাড়ী—”

কঙ্কণ হাসিয়া কহিল, “এখুনি?”

নন্দন প্রবীণের ঠায় কহিল, “আজ যাত্রা খারাপ!”

“সেকি! রাজ-দর্শন—”

“হ্যাঁ, এইবার রক্তদর্শন!”

কথাটা কাণে যাইবার পূর্বেই কঙ্কণের দৃষ্টি অদূরে কাহার উপর পড়িয়াছিল স্থির হইয়া। ক্ষণকাল সেইদিকে চাহিয়া থাকিয়া সে নন্দনকে কহিল, “দেখদিকিনি চেয়ে, কে একজন—”

নন্দন ঠাহর করিয়া চাহিয়া দেখিয়া কহিল, “একটা কাছাখোলা সন্ন্যাসী!”

“হঁ!” বলিয়া কঙ্কণ যেন একটু অন্তমনস্ক হইয়া পড়িল। তারপর নন্দনের পিঠে মৃদু করাঘাত করিয়া বলিয়া উঠিল, “ঠিক হয়েছে! চলো—”

নন্দন বিষ্ময়ের ভাণ করিয়া কহিল, “কোথায়?”

“ওইখানে—”

“হেতু?”

“ওকে ফেরাতে হবে।”

নন্দন মাটিতে বসিয়া পড়িল। দৃঢ় কণ্ঠে জবাব দিল, “পদমেকং ন গচ্ছামি! য ত হাবাতে কি পড়ে ছাই তোমারই নজরে?”

কঙ্কণ আদর করিয়া নন্দনকে তুলিয়া কহিল, “বলতে নেই! সন্ন্যাসী—মহাপুরুষ!”

নন্দন কৃত্রিম রোষে বলিয়া উঠিল, “তোমার নজরে ওরা এত পড়ে কেন?”

সমস্যা বটে! কিন্তু উপস্থিত যখন পড়েছে—তখন বিহিত একটা করতে হবে ত!

“লাভ?”

“কলহ!”

নন্দন যেন বিশেষ বৃক্ষিয়া জবাব দিল, “মুখরোচক বটে! কিন্তু ওকে ফেরাতে তুমি পারবে না! দেখ, রাজার চেয়েও আমার অধিক ভয়—ওই সব তোমার ‘মহাপুরুষকে!’

‘বাবাঠাকুর’ বলেছ কি, চেয়ে বসেছে—আধখানা রাজত্ব, আর আস্ত এক রাজকন্তো !”

কঙ্কণ সহাস্ত্রে কহিল, “বেশত ! কাছেই ত রাজবাড়ী—দেখিয়ে দেব’খন !” পরক্ষণেই গভীর হইয়া কহিল, “এক ফন্দি বার করেছি --”

“ওদের কাছে -”

“ছাই, শোনাই না—” কঙ্কণ নন্দনের কাণে-কাণে কি বলিতেই নন্দন আসন্ন এক বিজয়ের গর্বে লাফাইয়া বলিয়া উঠিল, “চলো—”

অতঃপর উভয়ে তাহাদের মনোমত অভিযানে যাত্রা করিল। তখন সন্ধ্যা উত্তীর্ণ হইয়াছে।

* * *

যাহাকে লক্ষ্য করিয়া তাহারা অগ্রসর হইল সে— অঞ্জন। একমনে চলিয়াছে। উৎসবের রাত্রি—রাস্তায় আলোর অনটন নাই। কি ব্রত গ্রহণ করিয়া চলিয়াছে, সে জানে, কিন্তু জানে না—কোথায় গিয়া সে ঠেকিবে! লক্ষ্যহীন পথ, তত্রাপি সে নির্ভয়। মুখে গান। ইহাই সে গীতবাণী যে, দিবসের আলোক ধরিয়া দেয়—প্রকৃতির অঙ্কুর; গোক্ষের মুখে যে আলোকবয়ু, তাহা মেলিয়া ধরে রাত্রির কালোরূপ !

এমনি করিয়া কতখানি আসিয়াছে, অঞ্জনের হুঁস নাই, রাস্তার এক বাঁকের মুখে আসিয়া পড়িল। সেখানে কতকগুলি গাছপালা, চারিদিকে আবছাওয়া! তাহারই ভিতর দিয়া তাহার পথ—যাত্রার নির্দেশ। দুই একটা গাছ পিছন করিয়া যেমনি পা ফেলিবে, চমকিয়া উঠিয়া দেখিল—স্মুখেই একটি গাছে ঠেস্ দিয়া দাঁড়াইয়া একটি তরুণী—নারীমূর্তি! তাহার মুখে আবরণ—নতমুখী!

পথে অবরোধ!

খানিক পিছাইয়া আসিয়া অঞ্জন প্রশ্ন করিল, “আপনি কে?”

‘মেয়েটী’ কথা কহিল না। শুধুই হাত দুইটা জড় করিয়া তাঁহার দিকে প্রসারিত করিল। যেন কি-এক মন্থাস্তিক নিবেদন!

অঞ্জন পুনশ্চ কহিল, “রাস্তা ছাড়ুন!”

মেয়েটী এবারেও তেমনি নীরব।

“শুনছেন?—”

অঞ্জনের মুখের কথাটা শেষ হইতে না হইতেই, ‘মেয়েটী’ সহসা অঞ্জনের পদমূলে ভূমিষ্ঠ হইয়া পড়িল।

পায়ে সরীসৃপ ঠেকিলে মানুষ যেমন চমকিয়া লাফ দিয়া পা ঝাড়িয়া সরিয়া আসে অঞ্জনও তেমনি পিছাইয়া আসিয়াই আপন মনে বলিয়া উঠিল, “বুদ্ধং শরণং গচ্ছামি—”

‘মেয়েটী’ হাতে ভর দিয়া ঈষৎ একটু নিজেকে উঠাইয়া একান্ত কাতর কণ্ঠে বলিয়া উঠিল, “প্রার্থনা—”

“প্রার্থনা?”—অঞ্জনের বুকের ভিতর আঘাত পড়িল। এক শ্রেষ্ঠ ধর্মের সাধনায় সে নিজেকে উৎসর্গ করিয়াছে—প্রার্থনায় কাতর জীবকে দেখিয়া সে পিছাইয়া আসিবে কি করিয়া? অগ্রসর হইয়া কহিল, “নিবেদন করুন!”

“সন্তান—”

দ্বিধা হও বসুমতী! অঞ্জন থরথর করিয়া কাঁপিয়া উঠিল—একি! পশ্চাৎ ফিরিয়া তাকাইল—কোথায় তার মঠ, কোথায় তার অধ্যক্ষ, কোথায় তার ‘মহাপ্রাণ?’ সে কি পলাইয়া আশ্রয়লাভ করিবে! কিন্তু পা ভাঙ্গিয়া পড়িল—তাহার ধর্মের রীতি ইহা ত নহে! মৃত্যুর মুখে ভিক্ষু নিজেকে বলি দেয়—পশ্চাৎপদ হয় না ত! তবে?

* * * কল্পিতনেত্রে ‘মেয়েটীর’ দিকে চাহিয়া কহিল, “ক্ষমা করুন!—আমি সন্ন্যাসী—”

মেয়েটীর মাথাটা যেন মাটির উপর ঝুঁকিয়া পড়িল। লজ্জা-জড়িত কণ্ঠে কহিল, “আর কিছুই না! শুধু এই একটি রাত্রির জন্ত আজ আমি আপনার স্ত্রী—আপনি স্বামী!”

বিষ! হাতের গোড়ায় যদি বিষ থাকিত, অঞ্জন নিশ্চয়ই তাহা পান করিত! কিন্তু নাই, স্তব্ধ সে নিরুপায়! একদিকে তাহার জীবনে সন্ন্যাস, অপর দিকে ধর্মের নামে এই প্রার্থী! আকাশের দিকে মুখ তুলিয়া কণ্ঠে জোর দিয়া চীৎকার করিয়া উঠিল, “বুদ্ধং শরণং গচ্ছামি—” তার পর মুহূর্তে নিজেকে সন্মুখের দিকে ঠেলিয়া দিয়া বলিয়া উঠিল, “এই নাও মা—আজ হ’তে আমিই তোমার সন্তান!”

বলিয়াই যেমন সে মেয়েটীর পদতলে নত হইয়া পড়িতে গেল, একটা গাছের আড়াল হইতে অকস্মাৎ কঙ্কণ বাহির হইয়া অঞ্জনকে ধরিয়া ফেলিল। অতঃপর অঞ্জনের মুখের কাছে মুখ আনিয়া এক মুখ হাস্তোজ্জ্বল আলো ফেলিয়া কহিল, “মানন; উনি শ্রীমৎ পিতাঠাকুর!” বলিয়াই আবার হাসিয়া উঠিয়া “মেয়েটীর” মুখের গুণ্ঠন খুলিয়া দিল—সে নন্দন!

অঞ্জন লজ্জায় পড়িয়াছিল ; কি বলিবে, কি করিবে ঠিক করিতে না পারিয়া কঙ্কণের মুখের দিকে মুড়ের ঞায় তাকাইতে, কঙ্কণ স্থস্থির কণ্ঠে কহিল, “আমরাই ঠকিয়াছি !”

এক বিস্ময় ! অঞ্জন চিত্রাৰ্পিতের ঞায় মিনিট খানেক চাহিয়া থাকিয়া প্রশ্ন করিল, “কেন ?”

কঙ্কণ এক অর্থপূর্ণ দৃষ্টিক্ষেপ করিয়া জবাব দিল, “যে বস্তু জন্মের মতই ত্যাগ করেছ, তার প্রয়োজনে অবহেলা তাকে তুমি করলে না ! স্ত্রীলোক জেনেও তবুও ঝাঁপিয়ে পড়লে !”

অঞ্জন নতমুখ হইয়া নির্লিপ্ত কণ্ঠে কহিল, “আমি ভিক্ষু !”

“তুমি নির্কোষ ! এ মাটা তোমার নয় ! এখানে উৎসব—এখানে রাজা !” বলিয়াই কঙ্কণ নন্দনের হাতে এক টান দিয়াই চলিয়া গেল ।

চার

সেই রাত্রেই, দ্বিতীয় প্রহরে সূৰ্যহং এক পুষ্পবাটিকায় উৎসবের এক বিরাট অনুষ্ঠান চলিয়াছিল । সম্ভ্রান্ত মহল—ইঁহারাই এখানকার নির্কোষিত অতিথি । দেখিলেই মনে হয়—অজস্র আলেখ্য, সুন্দর নরনারী—তাহাদেরই মেল । এই উৎসব আনন্দের মধ্যেও যেন নিৰ্জ্জন কারাবাস ভোগ করিতেছিল—মাত্র একজন—সে কঙ্কণ । একান্তে বসিয়া কি ভাবিতেছিল, সেই-ই জানে ! সম্মুখে, পার্শ্বে, চতুর্দিকে—আসর জুড়িয়া মানুষের কলরব, মানুষের প্রীতি-বিনিময়, মানুষের দৌরাভ্যা ; কিন্তু একমনে বসিয়া কঙ্কণ—কোনোও দিকে তাহার লক্ষ্য নাই ; আসক্তি নাই—যেন তাহার সৌখীন আত্মা কোথায় নিরুদ্দেশে দৌড় দিয়াছে । এমনিই সময়ে একটি তরুণী ভিতর হইতে বাহির হইয়া তাহার কাছে সরিয়া আসিয়া মৃদু হাসিয়া কহিল, “একলাটি এখানে থাকতে নেই !”

কঙ্কণ চমকিয়া চাহিল, দেখিল—মেয়েটির অঙ্গে রূপ আর ধরে না, প্রতিভা মুখ বহিয়া ছাপাইয়া পড়িতেছে । কহিল, “আপনি কে ?”

মেয়েটি মুখ টিপিয়া হাসিল, কহিল, “নাগরিকা ।”

কঙ্কণ মুখ নামাইল ।

নাগরিকা পুনশ্চ কহিল, “বাসর সাজিয়েছি—উৎসবের রাত্রি ! আসবে না ?”

“না ।”

“না—কেন ?” বলিতে বলিতে উনিশ-কুড়ি বছরের একটি মেয়ে বিদ্যাতের ঞায় উভয়ের স্মৃণে আবিভূত হইল । মুখে তাহার হাসি, চোখে তাহার হাসি !

নাগরিকা বিহ্বল হইয়া পড়িল । হঠাৎ তাহার মুখ দিয়া বাহির হইয়া পড়িল—‘এত রূপ !’ পরমুহূর্তেই আবার নিজেকে সংযত করিয়া লইল । আবার কঙ্কণের দিকে ফিরিয়া আড়চোখে চাহিয়া তারপর ওই মেয়েটির দিকে দৃষ্টি ফিরাইয়া কহিল, “ওঃ ! তাই ব-লুন !” আর দাঁড়াইল না ।

হেতু ছিল না, তথাপি কঙ্কণের মুখের উপর যেন এক অপরাধের ছায়া পড়িল । তাড়াতাড়ি নিজেকে সহজ মাত্রায় দাঁড় করাইয়া হাসিবার চেষ্টা করিয়া বলিয়া উঠিল, “পারলে আসতে ?”

মেয়েটি যেন কি গোঁচা মারিয়া কহিল, “ছিল ত একজন !”

“চিত্রা—”

“কঙ্কণ—”

এরপর কি জবাব, কহিবার কি কথা—কঙ্কণের যেন জিহ্বাগ্রে আসিয়াই থামিয়া গেল । একদৃষ্টে চিত্রার দিকে ক্ষণকাল তাকাইয়া থাকিয়া ইঙ্গিতে নির্দেশ করিল—‘বোসো’ !

চিত্রা বসিল, পাশাপাশি—কঙ্কণের হাতটি কোলের উপর টানিয়া । কিন্তু, কথা নাই কাহারো মুখে, পরস্পর পরস্পরের মুখের দিকে চায়, মুখ টিপিয়া হাসে—আবার মুখ নামায় । এমনি করিয়া কতক্ষণ কাটিয়াছে, তাহা তাহাদের হুঁস্ নাই । যখন হুঁস্ হইল তখন উভয়েই টের পাইল—অবসন্ন কঙ্কণ, আর তাহারই বুকের উপর হেলিয়া পড়িয়া চিত্রার অলস—অবশ দেহ ।

এমনি সময়ে তাহাদের চোখে পড়িল, স্মৃণের একটি কুঞ্জে কয়েকজন পুরুষের মধ্যে নৃত্যরতা সেই নাগরিকা !

এই দৃশ্যে যেন বা আঙনের ঝাঁঝ ছিল, কঙ্কণের চোখে আসিয়া লাগিল । তাড়াতাড়ি বলিয়া উঠিল, “চলো—এখান থেকে উঠে যাই—”

“কেন ?”

“দেখছ না ?”

চিত্রা মুখ টিপিয়া হাসিয়া কহিল, “বেশ্‌ত !”

কঙ্কণ কোন জবাব না দিয়াই চিত্রাকে টানিয়া তুলিয়া চলিয়া গেল। কিন্তু, মনোমত স্থান—ইহা আর কঙ্কণের মিলে না। যেখানেই পা বাড়ায়, সেইখানেই সেই একই দৃশ্য—বিভীষিকার সেই একই মৃত্যু মধুর ছবি! কঙ্কণের তাহা চোখে পড়ে, আর অম্নি চিত্রাকে সজোরে বৃকের কাছে টান দেয়!

এমনিভাবে বহুকণ এদিক-ওদিক ঘুরিয়া-ফিরিয়া এক পত্রপুষ্পের ছাউনির কাছাকাছি হইতেই, ভিতর হইতে কে একজন ডাকিয়া উঠিল, “কঙ্কণ—”

কঙ্কণ চাহিয়া দেখিল—নন্দন।

ভিতরে এক বিরাট আসর। খণ্ড-খণ্ড মঙ্গল প্রস্তর বেদী, প্রত্যেকটির উপর সূচিকণ বস্ত্রাবরণ, আর প্রত্যেকটির উপর সাজান নানাবিধ আহাৰ্য্য—এক-একজনের মনোনিবেশ এক-একটি পাত্রে উপর।

নন্দন ছিলাকাটা ধমুকের ঞায় লাফাইয়া উঠিয়া এর-ওর ঘাড়ে পড়িয়া ভোজনপাত্র ইত্যাদি-প্রভৃতি যথাসম্ভব ফেলিয়া ছড়াইয়া ছিটকাইয়া বাহির হইয়া পড়িল। তারপর এক ছুটে কঙ্কণের কাছে আসিয়া তাহার হাতটা ধরিয়া ফেলিয়া কহিল, “এসো—”। চিত্রার দিকে ফিরিয়া হাসিমুখে কহিল, “আপনারও যথারীতি—” বাকী কথাটা আকারে ইঙ্গিতে প্রকাশ করিয়া ভিতরকার পথ দেখাইল।

আপত্তি ছিল না। কঙ্কণ ও চিত্রা নির্দিষ্টপথে অগ্রসর হইল এবং ভিতরে প্রবেশ করিয়াই উভয়ে থমকিয়া দাঁড়াইল—সেই নাগরিকা, এখানেও!

নাগরিকার লক্ষ্য তাহা এড়াইল না। সে চোখের পলকে সকলকে ফুঁড়িয়া আসিয়া কঙ্কণের হাতটা খপু করিয়া ধরিয়া ফেলিল, তারপর চিত্রার দিকে একটিবার আড়চোখে চাহিয়াই মুচকিয়া হাসিয়া কঙ্কণকে কহিল, “স্বাগতং—

কঙ্কণ তাড়াতাড়ি হাত ছাড়াইয়া একটু দাঁড়াইয়া গেল।

মুহূর্ত্তও বিলম্ব হইল না। নাগরিকা তেমনি করিয়াই কহিল, “ভয় নাই! মেয়েমানুষ বটে—আমরা সস্তা নই!” মুখটি চিত্রার দিকে ফিরাইয়া কহিল, “বলুন ত—হ্যাঁ, কি, না?”

চিত্রা মুখ নামাইয়া লইল।

এইবার কঙ্কণ কথা কহিল। বলিল, “এখানেও আপনি?”

এর সরল জবাব নাগরিকার মুখে যেন প্রস্তুতই ছিল। কহিল, “যেহেতু আপনিও এখানে।” তারপর চিত্রার দিকে ফিরিয়া কহিল, “এসো ভাই—” বলিয়াই চিত্রাকে টানিয়া লইয়া গিয়া স্বীয় পার্শ্বে বসাইল। কঙ্কণও যন্ত্র-চালিতের ঞায় চিত্রার অপর পার্শ্বে গিয়া বসিয়া পড়িল। তখন আর-আর সকলেই সমস্বমে উঠিয়া দাঁড়াইয়াছে।

এইবার পালা পড়িল নন্দনের। বক্তৃতা দিবার ভঙ্গি করিয়া কঙ্কণও চিত্রার পরিচয় দিয়া দিল—“ইনি বর, ইনি কনে—”

উচ্চ হাসিয়া সকলে বলিয়া উঠিল, “তাই না কি?”

নন্দন গম্ভীর হইয়া কহিল, “বাকী—মালা-বদল!”

নাগরিকা মুচকিয়া হাসিয়া কহিল, “তাও বুঝি লোক-দেখিয়ে!”

চিত্রার মুখখানা আরক্ত হইয়া উঠিল। তাহা চোখে পড়িতেই নাগরিকা যেন এক বিজয়-গর্বে বলিয়া উঠিল, “পেয়েছি জবাব?”

পুরুষ-মহল সাগ্রহে জানিতে চাহিল—“প্রশ্নের?”

“হ্যাঁ!”

“কে?”

নাগরিকা নিজের দিকে অঙ্গুলি নির্দেশ করিয়া গম্ভীর-কণ্ঠে কহিল—“নাগরিকা।”

অপর পক্ষ নাগরিকার দিকে চাহিয়াই ছিল, এইবার যেন তন্ময় হইয়া গেল।

রহস্তটা কঙ্কণকেও আচ্ছন্ন করিল। মুঢ়ের ঞায় নাগরিকার দিকে তাকাইতেই নাগরিকা একমুখ হাসিয়া কহিল, “শুন্‌বেন?—এঁরা আমাকে জিজ্ঞেস্‌ করেছেন—ইহলোকে কাব্যের প্রতিমূর্তি কে? আমার জবাব—‘অহং!’

“আপনি?”

“একশো-বার!—বলিয়াই নাগরিকা কঙ্কণের প্রতি এক মধুর কটাক্ষ করিল। তারপর চিত্রাকে দেখাইয়া যেন এক অকাট্য প্রমাণ দিয়া কহিল, “দেখুন চেয়ে—ওঁর ওই মুখ! উনি ‘নারী’ আর আমি ওঁর ‘বাণী’ জীলোকের বাক্যই পৃথিবীর কাব্য কিনা!” বলিয়াই উঠিয়া পড়িল।

চিত্রা এইবার কথা কহিল। নিছক ভদ্রতার খাতির, তাই—নাগরিকাকে বলিল, “উঠলেন?”

নাগরিকা কক্ষের পানে একটিবার চাহিয়াই চিত্রার দিকে ফিরিয়া জবাব দিল, “আর একদিন—তাদেরও মন যোগাতে হবে!” বলিয়াই হাসি চাপিয়া বাহির হইয়া গেল। চিত্রার মুখখানা দ্রুপায় বিকৃত হইয়া উঠিল।

ঠিক এমনি সময়ে বাহির হইতে এক ক্ষীণ কণ্ঠের আওয়াজ আসিল, “বুদ্ধং শরণং গচ্ছামি”—

কক্ষণ চমকিয়া উঠিল, যেন এক অদৃশ্য প্রেতমূর্তি অকস্মাৎ তাহার মুখে ছায়া মেলিয়া দিল। কক্ষণের সেই আকস্মিক ভাবান্তর চিত্রার দৃষ্টি এড়াইল না। সে সতয়ে জিজ্ঞাসা করিল, “কি?”

“কিছুই না” বলিয়া কক্ষণ হাসিবার চেষ্টা করিল।

অতঃপর কক্ষণ ও চিত্রা উভয়েই চোখ মেলিয়া দেখিল—স্বমুখে দাঁড়াইয়া নাগরিকা, তাহার দুই হাতে দুইটি পাত্রে—ফলমূল—মিষ্টান্ন।

নন্দন বলিয়া উঠিল, “আবার চাঁদ উঠেছে!”

কক্ষণ হাসিয়া নাগরিকাকে কহিল, “তাহলে বলুন—আপনি মিথ্যাক!”

নাগরিকাও সেই হাসিতে যোগ দিয়া কহিল, “কাব্য কি সত্যি হয়?” বলিয়া উভয়ের স্বমুখে পাত্র দুইটি ধরিয়া দিল।

চিত্রা তখনো স্পর্শ করে নাই, কক্ষণ মাত্র পাত্রে হাত দিয়াছে—ইত্যবসরে বাহিরে এক কলরব উঠিল। কক্ষণের হাত আর মুখে উঠিল না, আতঙ্কে তার মুখখানা সহস্রা রক্তহীন হইয়া গেল!

চিত্রারও মুখখানা কাঁপিয়া উঠিল। কহিল, “অমন হয়ে গেলে?”

কক্ষণ জবাব দিল না, যেন তাহার সমস্ত অনুভূতি বাহিরের জন কল্লোলে কখন কোন্ ফাঁকে গিয়া মিশিয়া নীরব হইয়াছে।

চিত্রা জেদ ধরিল—“বল না?”

ঠিক এমনি সময়ে একজন বাহির হইতে আসিয়া খবর দিল—এক উচ্ছ্বল জনতা এক ভিক্ষুকে ধরিয়া—

স্বামীর পাতে ভাত দিতে আসিয়া স্ত্রীর যদি কাণে যায়—তাহার সম্মান রাস্তায় গাড়ি চাপা পড়িয়াছে, তখন যেমন সে ভাতের খালা আছড়িয়া ফেলিয়া দিয়া আর্তনাদ করিয়া বাহির হইয়া যায়, ঠিক তেমনি করিয়াই কক্ষণ

উন্নতের স্তায় উঠি-পড়ি করিয়া ছুটিয়া বাহির হইয়া গেল। পশ্চাতে পড়িয়া রহিল, তাহার সমস্ত আকর্ষণ!

পাঁচ

প্রথম প্রতিবাদ প্রতিহত করিয়া অঞ্জন সেই যে সোজা রাস্তায় পড়িল, তারপর সে আর বাধা পায় নাই। শান্ত রাত্রির পথঘাট হইলে কি হইত বলা যায় না, কিন্তু ওই আশ্চর্যজনক জনপদের পথে কেহই তাহাকে লক্ষ্য করে নাই, করিলেও দ্রুপ করে নাই। সুতরাং নির্বিবাদেই অঞ্জন এতক্ষণ খুঁজিয়া আসিয়াছে তাহার লক্ষ্যের বস্তু।

ইতস্ততঃ বিচরণ করিয়া রাত্রিতে অঞ্জন ওই পুষ্প বাটিকার প্রবেশ পথে আসিয়া পড়িতেই এক নরবাহিনীর লক্ষ্য তীক্ষ্ণ ও রক্ষ হইয়া তাহার উপর পড়িল—ভিক্ষু! তারপর তাহাকে ধরিয়া যাহা শুরু হইল তাহারই বিবরণ ভিতরের ওই উৎসব-বাসরে এইমাত্র প্রচার হইয়াছে।

কক্ষণ আসিয়া একবার খমকিয়া দাঁড়াইল, দেখিল একজন অঞ্জনকে ধরিয়া আছে, আর একজন তাহাকে মুহূর্ত্তঃ বেত্রাঘাত করিতেছে! মুহূর্ত্তও অপব্যয় হইল না, কক্ষণ জনতার ভিতর ঝাঁপাইয়া পড়িল এবং অনূনয়ের মূর্ত্তি ধরিয়া দুই হাতে এক-একটা লোককে টানিয়া, ছুড়িয়া রাস্তা করিয়া ভিতরে প্রবেশ করিল; তারপর আততায়ীদ্বয়কে একটানে ঝটকা মারিয়া নিক্ষেপ করিয়া এক হাতে অঞ্জনকে টানিয়া বৃকের ভিতর পুরিয়া গুঁজিয়া রাখিল ও অপর হাতে অপরটার টুঁটি চাপিয়া ধরিয়া বজ্রকণ্ঠে বলিয়া উঠিল—‘শয়তান!’

“ও নয়—” সঙ্গে সঙ্গে আর একটা হাত কক্ষণের প্রসারিত হাতের উপর পড়িল।

কক্ষণ চাহিয়া দেখিল—একখানি মুখ, রক্তে মাখামাখি! সে-মুখে অবিশ্রান্ত মিনতি।

পুনশ্চ দাবী আসিল, “ছাড়ো—”

“এরা রক্ষস!”

অঞ্জন চমকিয়া উঠিল, যেন ওই কলঙ্ক তাহারই মুখে পড়িয়াছে। কহিল, “বলতে নেই! মানুষ হয়ে মানুষের গায়ে হাত দিয়েছে—ওরা ভাগ্যহীন!”

কক্ষণের হাতের মুঠি খুলিয়া গেল। আশ্বে আশ্বে বুক হইতে অঞ্জনকে খুলিয়া ঈষৎ দূরে সরাইয়া দাঁড় করাইয়া

তাহার আপাদমস্তক নিরীক্ষণ করিল। করিয়াই আবার উত্তেজিত হইয়া বলিয়া উঠিল, “ভিক্ষু—”

অঞ্জনের মুখে হাসির একটু আভা দেখা দিল। কহিল, “ওদের কিছু বলো না যেন!”

নিষেধ! ক্ষোভে ও দুঃখে কঙ্কণের মুখটা ভারি হইয়া ঝুলিয়া পড়িল। ক্ষণকাল মাটির দিকে চাহিয়া থাকিয়া হঠাৎ মুখ তুলিয়া বলিয়া উঠিল, “তোমার সর্কাস্কে রক্ত—”

প্রশান্ত কর্তে অঞ্জন জবাব দিল, “ওরা মানুষ, মানুষের এই কলঙ্ক আমি উঠিয়ে নিয়েছি!”

এক পরিচয়হীন বিষয়! কঙ্কণ ভাবিতে লাগিল—সেও মানুষ, আর সম্মুখের ওই মূর্তিটা? দেখে এর একদেহ রক্ত, বেত্রাঘাতে সর্কাস্কে কাটিয়া মাংস ঝুলিয়া পড়িয়াছে, কিন্তু মুখে এক পরিপূর্ণ তৃপ্তি! কেন? মানুষের দেখে যে বিষ, তাহাই ও নিজে চুমুক দিয়া নিঃশেষ করিয়া মানব-সমাজের সকলকেই নিরীক্য করিবে বলিয়া? * * * * নিস্পলক নেত্রে ওই মূর্তিটার পানে চাহিয়া থাকিয়া ওর এই পরিচয়ই বুঝি বা কঙ্কণ গ্রহণ করিল যে, খাম-খেয়ালি সৃষ্টিকর্তা ঝোঁকে পড়িয়া একদিন কোনো এক অবসন্ন মুহূর্তে পৃথিবীতে খানিক পাপ, খানিক কলঙ্ক, খানিক আত্মহত্যা গচ্ছিত রাখিয়াছিলেন, যাহা মানুষ একদিন আচম্কা লুট করিয়া নিয়াছিল—তিনিই আজ তাহা এই অবোধ ধরিত্রীবাসীর হাতে পায়ে ধরিয়া ফিরাইয়া লইতেছেন। অথবা পাপ, কলঙ্ক, আত্মহত্যা—ইহাও প্রয়োজন, মানুষের নয়—সৃষ্টিকর্তার! নতুবা মানুষের রূপ ধরিয়া পৃথিবীতে আসিয়া মানুষের মুখে মুখ রাখিবার তাঁর স্মযোগ মিলে না!

এদিকে ওই রুক্ষ জনতা—উহাও যেন কঙ্কণের দিকে নিঃশব্দে তাকাইয়া আবিষ্টের স্থায়! ভিক্ষুর প্রতি এই নির্যাতন—নূতন নয়, ইহা যেন তাহাদের ধর্মের নির্দেশ, রাজার অহুজ্জা। কোনও দিন প্রতিবাদ হয় নাই, বিদ্রোহ উঠে নাই। আর, আজ অকস্মাৎ এই বজ্রাঘাত হইল কেন? কঙ্কণকে সবাই জানে, জানে—ঐশ্বর্যে, সে নৃপতি, সম্রাট, অধিতীয়! নগরের এক অতি বিশ্বাসী অধিবাসী সে! এ হেন লোক আজ এমন বাঁকিয়া দাঁড়াইল কেন, কোন হিসাবে? প্রত্যেকেরই হৃদপিণ্ডে যেন হাতুড়ির আঘাত পড়িতে লাগিল—কেন? * * *

একটু পরেই একজন লোক কঙ্কণের কাছে আসিয়া কহিল, “ও ভিক্ষু!”

কঙ্কণের চমক ভাঙ্গিল। আশ্বে-আশ্বে মুখ তুলিয়া লোকটার দিকে তীক্ষ্ণ কটাক্ষ করিল।

লোকটা পুনশ্চ কহিল, “আমাদের ধর্ম ব্রাহ্মণ্য! ও তার শত্রু!”

কঙ্কণের মুখখানা সহসা কঠিন হইয়া উঠিল। কহিল “আর মানুষের ধর্মে তোমরা ঘাতক!”

ঠিক এই সময়ে কোথা হইতে এক খণ্ড পাথর সজোরে আসিয়া অঞ্জনের মাথায় লাগিতেই সে ঘুরিয়া মাটিতে পড়িয়া গেল।

কঙ্কণ আর্তনাদ করিয়া তাহার উপর ঝুঁকিয়া পড়িল। দেখিল—তাহার চেতনা নাই!

অতঃপর বেগন করিয়া নিপুণ চিত্রকর তাহার সমস্ত ছবিটার পানে চোখ ফেলিয়া তন্ময় হইয়া থাকে, ঠিক তেমনি করিয়াই কঙ্কণ সেই বান্ধবহীন “রণক্ষেত্রে” এক সার্থক মানব মূর্তির দিকে নির্ণিমেষ নেত্রপাত করিয়া রহিল। কতক্ষণ রহিল তাহা সে জানে না, অকস্মাৎ এক সময় জানিতে পারিল—এক মূর্ত্ত মানবাত্মার প্রয়োজনহীন অচেতন দেহ কাঁধে তুলিয়া নিঃশব্দে পা বাড়াইয়া-বাড়াইয়া সে চলিতে সুরু করিয়াছে। তখন অপর পক্ষের আর কেহই সেখানে নাই।

ছয়

এদিককার উৎসব বন্ধ ছিল মাত্র ততক্ষণ, যতক্ষণ কঙ্কণ উহাদের চোখের আড়াল হয় নাই। তারপর আবার তেমনই কলহাসি, তেমনই মাতামাতি, তেমনই সমস্ত শব্দ।

নীরব হইয়াছিল মাত্র একজন—সে চিত্রা। এতক্ষণ সে সকলের স্মুখেই বসিয়াছিল। একটু পরে উঠিয়া গিয়া এককোণে একখানা কাষ্ঠাসনে বসিয়া পড়িল। তাহার মুখ চোখের ভাব দেখিয়া স্পষ্টই প্রতীক্ষমান হইল যে, তাহার অন্তস্থলে এক ঝড় বহিয়াছে—যাহার উৎপত্তি বহিস্থ—নিরুদ্ধ অনর্থের মূলে। দেখা গেল মুহূর্মুহুঃ তাহার মুখের রং পরিবর্তন হইতেছে। একসঙ্গে অভিমান, রোষ, অনিশ্চিত গুরুতর এক সংকল্প—পরস্পর পরস্পরের প্রতি রেযায়েষি করিয়া তাহার মুখে ভাসিয়া উঠিতেছে।

স্বর্গের দেবতার! অমর হইয়াছেন অমৃত পান করিয়া।

কিন্তু এই বস্তু তাঁহাদের মুখে উঠিত না, যদি না নারী বলিয়া ত্রিলোকে একটি মূর্তি থাকিত! দেব-শ্রেষ্ঠ শ্রীকৃষ্ণ এক পক্ষকে ঠকাইয়া স্বর্গের মুখ রাখিতে কিছুতেই পারিতেন না, যদি না তিনি ধরিতেন নারীরূপ! অর্থাৎ ইহলোকের মানুষ ত তুচ্ছ, স্বর্গের দেবতারাও ঋণ করিয়াছেন নারীর কাছে—তার মূর্তি, তার রূপ, তার ঠমক! সুতরাং এ হেন নারীজাতির এক চরম প্রতিনিধিকে পিছন করিয়া কক্ষণ যে নির্ঝিবাদে বাহির হইয়া গেল, সে ক্রটি চিত্রা কেমন করিয়াই বা সহিয়া যাইবে? কাজেই স্বর্গের দেবতা, পৃথিবীর মানুষ, পাতালের রাক্ষস—কেহই বুঝি তাহার কাছে আর নিস্তার পাইবে না।

আর নন্দন? কোথা হইতে কি হইয়া গেল, তাহা সে সহসা ঠিক করিতে পারে নাই। একটু পরেই সুষ্পষ্ট বুঝিল—ইহা আর এক বিভ্রাট! চিত্রা যখন ও-ধারে গিয়া আসন গ্রহণ করিল, নন্দনেরও চোখের গতি সেই দিকে চিত্রার উপর ফিরিয়া বিঁধিয়া রহিল। কিন্তু সে অত্যন্তক্ষণ! চিত্রার কাছে উঠিয়া গিয়া ব্যস্ত-সমস্ত হইয়া বলিয়া উঠিল, “আপনি বসুন, আমি আসছি—”

চিত্রা মুখ গুঁজিয়া বসিয়াছিল। মুখ তুলিয়া তাকাইতেই, নন্দন আবার বলিয়া উঠিল, “ওঁকে খুঁজিয়া আনি, এই এলাম বলে—”

প্রস্থানোত্ত হইতেই চিত্রা তীক্ষ্ণ কণ্ঠে বাধা দিয়া কহিল, “না। কাউকে তিনি নিমন্ত্রণ করে যান নি!”

নন্দন তাহা হাড়ে-হাড়ে জানে। মুখখানা ম্লান করিয়া কহিল, “আমাদের বরাত!”

পুনশ্চ বাহিরের দিকে পা ফেলিতেই চিত্রা উঠিয়া দাঁড়াইল এবং শাসন কঠিন কণ্ঠে বলিয়া উঠিল, “আমার নিষেধ!”

এইবার নন্দন একটু খতমত খাইয়া গেল। একটু চুপ করিয়া থাকিয়া আপন মনে বলিয়া উঠিল, “যেমন পুতুল, তেমনি নাচ!”

টিপ্পনির জবাব দিল—নাগরিকা। ওদিক হইতে এদিকে যেন উড়িয়া আসিয়া মুখ টিপিয়া হাসিয়া কহিল, “নইলে কি মেয়েমানুষের দর বাড়ে?” চিত্রার দিকে ফিরিয়া মুখের ভাব পরিবর্তন করিয়া কহিল, “নিজেকে অত হাতছাড়া কোরো না!”

নাগরিকার বেচাল কিছু না দেখিলেও, চিত্রার মনে এক স্বাভাবিক ধারণা ছিল—নিছক কলঙ্কই এদের পরিচয়! সুতরাং নাগরিকার এই অঘাচিত আত্মীয়তা চিত্রার বিসদৃশ ঠেকিল। তাহার দিকে সে দৃষ্টিপাতও করিল না, বসিয়া পড়িল।

কিন্তু নাগরিকা ছাড়িবার পাত্রী নয়। চিত্রার পানে কৌতুক কটাক্ষ করিয়া নন্দনকে হাসিয়া কহিল, “মেয়েমানুষের বা নিষেধ তাই অনুমতি! সুতরাং—”

কথাটা শেষ হইতে-না-হইতেই নন্দন গোটা কয়েক লাফ মারিয়া ছুটিয়া বাহির হইয়া গেল।

সঙ্গে-সঙ্গে চিত্রারও মুখ চোখ আড়ষ্ট হইয়া উঠিল। যেন খুব রাগিয়া উঠিয়াছে এমনি ভাব দেখাইয়া বলিয়া উঠিল, “কাউকে আমি ডাকিনি—আপনি এলেন কেন?” বলিয়াই কাঁদিয়া ফেলিয়া হাঁটুর ভিতর মুখ গুঁজিল।

নাগরিকা স্মুখে বসিয়া স্নেহাঙ্গু কণ্ঠে কহিল, “কেন এলাম?—তোমার আশীর্বাদ কুড়োতে!”

“মিথ্যে কথা!” চিত্রা একবার মুখ তুলিয়াই আবার নামাইয়া লইল।

নাগরিকা মহাশ্রে কহিল, “না! ঠকিয়ে জয় করতে আমাকে কেউ পারেনি, তুমিও পার না।”

তীর্থ-প্রত্যাগত যাত্রীর মুখে নানারূপ লৌকিক-অলৌকিক দেবমাহাত্ম্য শুনিয়া অল্পবয়সী বউ-ঝির মনে যেমন শিহরণ ভাগে, ঠিক তেমনি ধারা চিত্রা চমকিয়া নাগরিকার মুখের দিকে তাকাইল—কি যেন প্রশ্ন করিবে, কি যেন বুঝিয়া লইবে, কিন্তু বুকে ভাষা নাই, মুখে কথা নাই!

বুঝিতে পারিয়া নাগরিকা স্মিতমুখে কহিল, “ও চোখ আমি চিনি, আসলে তুমি মেয়েমানুষ! তোমার বা গর্ভ, তোমার কাছে তা’ তুমি রাখনি!”

কথা কহিবার প্রবৃত্তি নাই। যেন আপনিই চিত্রার মুখ দিয়া বাহির হইয়া পড়িল—“কি?”

নাগরিকা আজ বুঝি বা নারীজীবনের অভিধান খুলিয়াই বসিয়াছে। তৎক্ষণাৎ কহিল, “ভালবাসা!” অতঃপর মনোমত এক কটাক্ষ করিয়া আবার সুরু করিল, “বিধাতার দান এ বস্তু—পরকে বিলিয়ে বুক খালি করবার অধিকার তোমার নেই! বলতে পার, কতখানি নিজেকে ভালবেসেছ তুমি?”

চিত্রা মুখ নাগাইল।

বলিয়া উঠিল, “একটুও না। কিন্তু ভেবে দেখ, তোমার পরমাত্মীয় কে—তুমি নিজে, না আর কেউ?”

চিত্রা এবার আর নিজেকে সংঘমের গভীর ভিতর রাখিতে পারিল না। প্রতিবাদ করিয়া বলিয়া উঠিল, “মেয়েমানুষ নিজের জন্তে জন্ম নেয় না। তাই বোলেই সে মেয়েমানুষ!”

“আর তাই বোলেই তার চোখে অত জল!” বলিয়াই নাগরিকা থামিল। ক্ষণপরেই কি যেন মনে করিয়া আবার বলিয়া উঠিল, “নিজেকে ঠকিয়ে পরকে বশ করা যায় না! নারী—তার আর একটা নাম ‘প্রেম’। প্রেমকে হাতছাড়া করলে নারী হয় অ-নারী।”

চিত্রার বুকে যে সৎ চেতনটির অবশিষ্ট ছিল তাহা আগুনেব আচ্ লাগার মত বাষ্প হইয়া উঠিয়া গেল। দাঁতে ঠোট চাপিয়া ঘা দিয়া বলিয়া উঠিল “ওকথা তোমারই মুখে মানায়, কেননা তুমি—”

“গণিকা, কুলটা—বলে যাও!”—নাগরিকা একমুখ হাসিয়া উঠিল। তারপর গভীর হইয়া কহিল, “আজ আমি প্রতিমা! জগতের একটি মেয়েও বলেছে—‘তুমি আমাদের নও’!”

চিত্রা এইবার অপ্রতিভ হইয়া পড়িল! মেয়েটি তাহার আশীয়া নহে—অনর্থক মনান্তর ওর সঙ্গে কেন? অন্ততপ্ত কর্তে নাগরিকাকে কহিল, “ক্ষমা করবেন। মেয়েমানুষ আমিও! আপনার ও-অপবাদ অন্ততঃ আমার কাছ থেকে আপনি নেবেন না!”

নাগরিকার মুখে তেমনিই হাসি, তেমনিই নিভয়। কহিল, “দিলেও নেব না। নিলে, কি হবে জানো?—তোমার মত, আমাকেও অম্মি হয়ত একদিন হাতছাড়া করতে হবে!” একটু থামিয়াই আবার সুরু করিল, “জীবন যাত্রা এই তোমার সুরু হয়েছে, তাই এই কথাটাই তোমাকে বলে রাখছি বোন—মেয়েমানুষের জন্ম আত্মরক্ষা করতে, ~~স্ব-~~ আত্মহত্যা করতে নয়!”

চিত্রার ভিতরটা আবার ভেস্টা হইয়া গেল। প্রশ্ন করিল, “তার মানে?”

“মানে? তুমি মেয়েমানুষ—ভালবাসার প্রতীক! যতটা ভালবাসা পরকে বিলিয়ে দেবে, নিজের ওজনে ঠিক

ততটাই তছরূপ করবে নিজেকে! আর ততটাই হবে—শ্রীশীন!”

“সেই যে—তৃপ্তি!”

“না—চোখের জল।”

বুঝি বা ইহার স্বপক্ষে কথা নাই, বিপক্ষেও প্রতিবাদ নাই। তাই চিত্রা মূঢ়ার ঞায় তাকাইতেই, নাগরিকা কথাটার অর্থ করিয়া দিল। কহিল, “বুঝলে না? আচ্ছা এসো আমার সঙ্গে—” বলিয়াই উঠিয়া প্রাক্ষণের এক প্রান্তে এক প্রস্ফুটিত পুষ্পব কাছে আসিয়া দাঁড়াইল। চিত্রাও মন্ত্রমুগ্ধার ঞায় তাহার পাশে আসিয়া দাঁড়াইল। পুষ্পটির প্রতি লক্ষ্য করিয়া কহিল, “এর কাছে আমরাই আসি—এ নিজে যায় না! অর্থাৎ মানুষই ভালবাসে একে—মানুষকে এ ভালবাসে না! মানুষের স্পর্শে—এর হয় মৃত্যু! অস্বীকার কর?”

চিত্রা ঘাড় নাড়িয়া জানাইল—‘না।’

নাগরিকা সগর্বে বলিয়া উঠিল, “মেয়েমানুষ অবিকল এদের জাত! যার গরজ পড়বে—ভালবাসা সেই দেবে! আমরা মেয়েমানুষ, গ্রহণ করবো—আলগোছে!”

চিত্রার মনের ভিতর পুনশ্চ বিদ্রোহ দেখা দিল। কহিল, “অপরাধ হয়!”

নাগরিকাও প্রস্তুত হইয়াছিল। তৎক্ষণাৎ জবাব দিল, “হয় না! দেবার মেয়েমানুষের হাতে কিছুই নেই—অহঙ্কার!”

“অহঙ্কার?”

“হ্যাঁ! দান তুমি আমি করতে পারিনে!”

চিত্রা বুক ভরিয়া ভালবাসা রাখিয়াছে, কাহার জন্ত? নিজের জন্ত ত নয়! যাহার কাছে বসিয়া তৃপ্তি, কথা কহিয়া তৃপ্তি—দেহ, রূপ—অন্তর-বাহির সমস্তই যাহাকে নিবেদন করিয়া তৃপ্তি, তাহাকে সে কেমন করিয়া বলিবে—‘আমি তোমার নই, তুমিই আমার’! তটিনীর যে নিবেদন আবহমান কাল ধরিয়া শ্রোত বহিয়া প্রিয়তমের বুকে ঝাঁপাইয়া পড়িতেছে, নারীসমাজের এই অনিশ্চিত, অস্থায়ী অমায়ী মেয়েটার হাতছানি মানিয়া কেমন করিয়া সে আবার মুখ ফিরাইয়া উজান বহিয়া চলিয়া আসিবে? তাহা সে কি পারে? না ত!

চিত্রার বকের ভিতরটা মুচ্ড়িয়া উঠিল। আশে পাশে চারিদিকে ছিন্ন চাহনি ফেলিয়া নাগরিকার দিকে

ফিরিয়া হঠাৎ কাঁদ-কাঁদ হইয়া বলিয়া উঠিল, “না, না!
‘দান’ নয়—‘নিবেদন’!”

ইত্যবসরে পশ্চাতে কাহার পদশব্দ হইতেই উভয়ে
চমকিয়া উঠিল। ফিরিয়া দেখিল—নন্দন!

নন্দন যেন ঝড় মাথায় করিয়া আসিয়াছে। আসিয়াই
বাহা বিবৃত করিল, তাহার মর্মার্থ ইহাই যে—সহস্রাদিক
নর-ঘাতকের হাত ছাড়াইয়া এক ভিক্ষুকে বাঁচাইতে গিয়া
কঙ্কণের মাথার খুলিটা উড়িয়া গিয়াছে। তারপর কাহিনীটা
গমাপ্ত না করিয়াই যেমন প্রস্থান করিবে, নাগরিকা বাধা দিয়া
কহিল—“দাডান—”

নন্দন বিপদে পড়িল। বলিয়া উঠিল, “ওই যে ছাই
বল্লাম—‘ইতি গজ’টা বাদ দিয়ে!”

“কোথায় তিনি?”

“বাড়ীতে। এতক্ষণ আছে, কি নেই—” নন্দন আর
অপেক্ষা করিল না।

তখন চিত্রার দিকে আর চাওয়া যায় না। একটি
গঙ্গায়, একটি ঘমুনায় এত বড় ভারতবর্ষের অভাব বুঝিবা
মিটে না, তাই তাহার চক্ষু দুইটি দিয়া আর একটি করিয়া
পবিত্র তটিনী এখনি যেন প্রবাহিত হইবে! ক্ষণকাল
মাটির দিকে স্থির-নেত্র হইয়া দাঁড়াইয়া থাকিয়া নাগরিকার
পানে একটবার তাকাইল; তারপর আশ্বে আশ্বে গাত্র

হইতে অলঙ্কারগুলি এক এক করিয়া খুলিয়া কহিল, “আমার
একটি অনুরোধ রাখবেন?”

নাগরিকার মুখ দেখিয়া মনে হইল যেন তার বিশ্বয়ের
অবধি নাই। কহিল, “কি?”

“এইগুলো যদি রেখে দেন!”—চিত্রা দুই হাত ভরিয়া
অলঙ্কারগুলি নাগরিকার সম্মুখে ধরিল!

নাগরিকা কহিল, “আমি?”

“হ্যাঁ!”

“কিন্তু, আমি যে প্রতিমা!”

চিত্রার মুখে যেন কে কালি ঢালিয়া দিল। অপ্রতিভ
হইয়া কহিল, “আজ উৎসবের দিন—দীন-দরিদ্রকে
দেবেন!”

“ভালো কাজ! কিন্তু, হঠাৎ এমন গা খালি করলে?”

মান হাসিয়া চিত্রা জবাব দিল, “সেজেগুজে আর তাঁর
সম্মুখে দাঁড়াতে পারিনে!”

“তোমার অপরাধ?”

“পাপ—ভেতরের!”

বলিয়াই চিত্রা অলঙ্কারের গোছাটা নামাইয়া রাখিয়া
অবসন্নর স্রায় বাহির হইয়া চলিতে সুরু করিল, যেন তাহার
সম্মুখে পড়িয়া এক পৃথিবী পথ, সে-পথ, আর ফুরাইবে না।

(ক্রমশঃ)

প্রলয় বরাভয়

শ্রীসৌরীন্দ্রনাথ ভট্টাচার্য

বিশ্বজুড়ে’ পাপের আগুন উঠলো জলে হিংসা এবং রক্তে
মানবনারী উঠছে কেঁদে নিত্য—হা—হা—হা—হুন্দে,
আপন পাপে দগ্ন সবে ছুটছে মাগি’ দেহের লাগি’ শান্তি
কাঁপছে মহাশূন্য—নিখিল ভরলো নিরানন্দে।

লক্ষ হাজার বৎসরেরি লক্ষ কোটি পাপের কালো ধূয়ে
এই জীবনের পাতাল থেকে উঠলো জলে অগ্নি,
সৃষ্টিতে আজ উর্দ্ধশিখায় লক্লকিয়ে উঠছে তারি জিহ্বা
রক্ষা নাই আজ বিশ্বে কোণাও—কাঁদছে ভ্রাতা ভগ্নী।

ছুটছে সবাই লক্ষ্যহারা জান্ছে না কো মিলবে কোথা আশ্রয়
চৌদিকেতে অট্‌হাসি প্রলয় দেছে লক্ষ,
ঝড়ের দাপে গর্জে মড়ক মত্ত রোষে গর্জে’ আসে বণ্ডা
পায়ের তলায় অট্‌হাসি তুলছে ভূমিকম্প।

কোথায় যাবে ঠাঁই যে নাহি, মাথার’পরে আকাশ ছেড়ে উর্দ্ধে
রক্ত আঁখি চাইছে গ্রহ চাইছে রোষে সূর্য্য,
নরের পাপের অগ্নিদাহে পাহাড় সম উঠছে ফুলে সিদ্ধ
মৃত্যুদানব চৌদিকেতে বাজায় ঘনতুর্ঘ্য।

সঞ্চিত এই যুগের যুগের আপন পাপের উত্তাপেরি ধূমে
উঠলো জলে অগ্নিতে এই প্রলয় রোয়ের মন্ত্র,
লক্ষ দিনের অবজ্ঞাতে ক্রুদ্ধ হোল দেবদেবী আজ স্বর্গে
রক্ষিতে আজ বিরূপ তারে আশীর্বাদ আর মন্ত্র ।

রক্ষা নাই আজ রক্ষা নাই মানবনারী কঁাদছে হতভাগ্য
বিশ্বগ্রাসী অগ্নিতে এই সবাই তারা জন্বে,
মিথ্যা কথা অত্যাচার আর হিংসাবাতের রক্তঝরা বক্ষে
ধর্মদেবের রুদ্র অভিসম্পাত আজি ফলবে ।

দুঃখহরা বারির পাঁথার শুষ্ক হোল কোন্ পাপে এই বিশ্বে
খুঁজলো না কেউ কোথায় সে পাপ রইল হয়ে গুপ্ত,
দেহের দেশের যাত্রী ওরা জানলো না কোন্ উর্দ্ধটানের সূত্রে
বুড়ুফার ওই সুধার ধারা আকাশে হোল লুপ্ত ।

হাজার কোটি লক্ষপাপে অন্ধ তারা বক্ষে ক্ষত দগ্‌দগ্
তাই যে তাদের কর্মজুড়ে রচল তারা অগ্নি,
তীর্থ-নদীর পুণ্যসলিল বহিঁদাহে করছে আজি টগ্‌বগ্
ভাইয়ের পাপে মরবে আজি বিশ্বে যত ভগ্নী ।

আজ এই প্রলয়-পর্য-তলে বিশ্বে নিয়ে আশীর্বাদেদের সরবৎ
জাগ্‌বে শুধু ভক্ত কবি এবং যোগীভক্ত,
জ্বলছে সারা সৃষ্টিখানা মর্ন্ত হবে রক্তে প্রলয়ক্ষেত্র
বিশ্বে যারা ভাগবত ওরে তারাই হবে শক্ত ।

আগুন জলে—আগুন জলে—শুকিয়ে গেল মন্দাকিনী গঙ্গা
তপ্ত নিখিল ক্ষুধার দাহে মরণপথে গর্জে,
দেখলু গো সেই অগ্নিমাঝে গুপ্ত হলে ভগবানের মূর্তি
নরের লাগি নারীর লাগি' ঢালছে অভয় বর যে !

সর্বনাশা পাপের তলে এই জীবনের গুপ্ত পুঁতিগন্ধে
মিথ্যা এবং অধর্ম্মেতে হয় নি যারা বিদ্ধ,
বিশ্বগ্রাসী এই প্রলয়ের সৃষ্টিনাশা অগ্নিলীলার বক্ষে
সেই নারী নর অজর অমর তারাই হবে সিদ্ধ ।

দেখলু গো এই পাপ আগুনের প্রলয় দাহের শিখার রাঙা বক্ষে
রুদ্র ভগবানের কৃপা গোপনে রহি ছদ্ম,
মৃগাল হয়ে উঠছে বেড়ে বিশ্বে নবীন আবির্ভাবের গন্ধে
নতুন মহা-সৃষ্টিলীলার ফুটল যে তায় পদ্ম ।

সেই অতলের পদ্মহিয়ায় গুপ্ত রহি বাজাও তুমি বংশী
প্রকট হয়ে উর্কে তুমি শূল ধর আজ হস্তে,
গর্জে উর্ক অগ্নিপ্রলয় নিম্নে তোমার ফটুক রাঙা সৃষ্টি
অগ্নিতে আজ সঁতার কেটে সূর্য্য যাউক অস্তে !

হিংসাবাতে রক্তমাথা অধর্ম্মেতে দীর্ঘ জরাজীর্ণ
কাজ নাই আর বিশ্বে বেঁচে মনুর পচাবংশ,
জ্বলছে আগুন—জলুক আজি—পূর্ণ আজি পাপের মহাযজ্ঞ
কান্না বৃথা—ধ্বংস আজি—ধ্বংস ওরে ধ্বংস !

প্রলয়-ভীত আর্ন্ত ওরে ধ্বংসমুখে বাঁচার বৃথা চেষ্টা
তার চেয়ে আয় প্রলয় শিবে চিত্ত সঁপে ডাক্‌বি,
ভাগ্‌বতেরি সঙ্গে এসে কান্না ভুলে' তাল বাজা আজ রঞ্জে
ধ্বংসমুখে বাঁচতে গেলে তারির সাথে বাঁচবি ।

প্রহ্লাদ এবং পার্থসম বিশ্বে যারা সর্বজয়ী বীরদল
আয় রে তারা তাল বাজা আজ জলুক প্রলয় অগ্নি,
ঝড়ের নাচে বাজছে মাদল—নাচছে ঈশান—
কাঁপছে মহী থর থর
বীরের মতন আয় রে দাঁড়া—আয় রে ভ্রাতা-ভগ্নী ।



ডাক-ঘর

শ্রীঅমিয়লাল মুখোপাধ্যায়

৩

পার্লামেন্ট বারলামচীর হস্তে ডাকের কার্য ছাড়িয়া দিলে পর উইদারিস্কেস্ ইহাতে মহা আপত্তি তুলেন। কিন্তু ইহাতে যখন কোনই ফল হইল না তখন তিনি ওয়ারউইক্ পরিবারভুক্ত রবার্ট রীচীকে, আইন অনুসারে তাঁহার কার্যভার অর্পণ করিয়া নিজের ক্ষমতা বলবৎ রাখিতে চেষ্টা করেন। লর্ডস এবং কমন্স সভার উপর রবার্ট রীচীর কিছু প্রভাব ছিল। এই কারণে পার্লামেন্ট ১৬৭২ খৃষ্টাব্দে ইঁহাকেই মনোনীত করেন এবং ডাকের সমস্ত হিসাব ইঁহাকে বুঝাইয়া দিবার জন্ত বারলামচীর প্রতি আদেশ প্রেরণ করেন : বারলামচী ইহার উত্তরে পার্লামেন্টকে জানাইয়া দেন যে ডাকের কার্য এক্ষণে যদিও আমার অফিস হইতে চলিতেছে, তাহা হইলেও ইহার সম্পূর্ণ অধিকার প্রীডোর। তিনি আমার অফিস লোকজন সমস্তই ভাড়া লইয়া এই কার্য পরিচালন করিতেছেন। এই উত্তর লাভে কিন্তু লর্ডস সভা বারলামচীর উপর খুব চটিয়া ওঠেন এবং বল-প্রকাশের দ্বারা উহার অফিস কাড়িয়া লইবার জন্ত রবার্ট রীচীকে এক আদেশ প্রদান করেন। ইহার ফলে ইংলণ্ডে পাশাপাশি দুইটা ডাক সমিতির প্রতিষ্ঠা হয় এবং পরস্পর আক্রোশ থাকায় ডাক লুট প্রভৃতি চলিতে থাকে। শেষে এই দোষে অভিযুক্ত বলিয়া বারলামচী, তাঁহার ভৃত্যবর্গ এবং রবার্ট রীচীর দুই-একজন ভৃত্য কমন্স সভা কর্তৃক হাজতে প্রেরিত হন। ১৬৪৪ খৃষ্টাব্দে বারলামচী দেহত্যাগ করিলে পর পার্লামেন্ট রবার্ট রীচীকে সরাইয়া দিয়া মিঃ এডমণ্ড প্রীডোকে ডাক অধ্যক্ষ পদে নিযুক্ত করেন। ইহাতে রবার্ট রীচী বিচারকদিগের নিকট গিয়া আইনের সাহায্য প্রার্থনা করেন। বিচারে ১৬৪৬ খৃষ্টাব্দে বিচারকগণ এই মর্মে এক রায় প্রকাশ করেন যে, পার্লামেন্ট উপযুক্ত বোধে ঐহাকে এই কার্যভার অর্পণ করিবেন তিনিই ইহার প্রকৃত উত্তরাধিকারী হইবেন। ডাক-ঘরের কার্যভার অস্ত্র হস্তে স্থাপন করিবার অধিকার পার্লামেন্ট ভিন্ন অপর কাহারও

নাই। ডাক অধ্যক্ষগণ কার্যের সুবিধার জন্ত যে যে ব্যক্তিকে নিযুক্ত করিয়াছেন বা করিতেছেন পার্লামেন্ট ইচ্ছা করিলে যে-কোন মুহূর্তে তাঁহাদিগকে বিদায় দিয়া নূতন করিয়া এই অফিস গড়িয়া লইতে পারেন। ইহার পর রবার্ট রীচীর আর কোন দাবীদাওয়া থাকিল না।

প্রীডো ডাক-অধ্যক্ষপদ লাভ করিয়াই উইদারিস্কেস্ প্রবর্তিত ডাকের নিয়মগুলি আরও কার্যকরী করিয়া তুলিবার জন্ত যথেষ্ট চেষ্টা করেন। উইদারিস্কেস্ ডাক চলা-ফিয়ার সময় ঠিক নিয়মিত করেন, কিন্তু ডাক প্রেরণ জন্ত কোন নির্দিষ্ট দিন এ পর্যন্ত নির্দ্ধারিত হয় নাই ; প্রীডোই প্রথম প্রতি বৃহস্পতিবার লগুন হইতে সর্বত্র ডাক প্রেরণ ব্যবস্থা করেন। নরউইচ, ইয়ার মাউথ প্রভৃতি যে সকল শহর এই সময় বেশ সমৃদ্ধশালী হইয়া উঠিতেছিল সেই সকল স্থানে ডাক প্রেরণ জন্ত শাখা পথগুলিরও যথেষ্ট উন্নতিসাধন করেন। তাহা হইলেও প্রীডো প্রথমে সাধারণের মন জয় করিতে পারেন নাই। ব্যবসা বাণিজ্যের উন্নতির সঙ্গে সঙ্গে লোকে ইহার আরও সুবিধা খুঁজিয়া ছিলেন। এই কারণে কমন্স সভা জন হীলের সাহায্যে ১৬৪৯ খৃষ্টাব্দে লগুন হইতে এডিনবরা পর্যন্ত বোড়ার ডাক প্রেরণের ব্যবস্থা করেন। প্রীডো ইহাতে প্রথমে খুব আপত্তি জানাইয়াছিলেন এবং নিজের কার্যদক্ষতা দেখাইয়া কাউন্সিল অফ স্টেট-এর বৈঠকে এক আবেদন পেশ করেন। ইহার উত্তরে কাউন্সিল তাঁহাকে জানাইয়া দেন যে, তাঁহার ডাকের উন্নতি করলে যে ৫১৬টা প্রস্তাব উত্থাপিত হইয়াছে তাঁহারা সেই সকল প্রস্তাব অনুযায়ী দিনকতক ডাক-ঘরের কার্য চালাইয়া দেখিবেন— ইহার পর আর কোনও উন্নতি এ অবস্থায় সম্ভবে কি-না। ইহাতে আপত্তি তুলিবার ক্ষমতা কাহারও নাই। প্রীডো তখন ইহাতে তাহার যে লোকসান হইবে তাহার ক্ষতিপূরণ জন্ত কর্মচারীদিগের মাহিনার ব্যবস্থা করিয়া দিতে অমুরোধ করেন। কমন্স সভা এই সুযোগই খুঁজিতে ছিলেন। ইহাতে

তাহারা প্রীডোকে তাহার আয়-ব্যয়ের হিসাব কাউন্সিলের সম্মুখে উপস্থিত করিতে বলেন। প্রীডো কাউন্সিলের আদেশ মত সমস্ত হিসাব কাউন্সিলে উপস্থিত করিলে পর, কাউন্সিলের সদস্যবৃন্দ ইহা দেখিয়া অতঃপর ডাক-ঘরের কার্যভার অন্যত্র বাৎসরিক পাঁচ হাজার পাউণ্ড রাজস্ব আদায়ের ব্যবস্থায় ইজারা দেওয়া যাইতে পারে বলিয়া সাব্যস্ত করেন এবং প্রীডোকে তাহা জানাইয়া দেন। তখন তাহার হস্ত হইতে এই লাভবান কার্যটি হস্তান্তর হইবার ভয়ে প্রীডো নিজেই ঐ রাজস্ব দিয়া কার্যটি রক্ষা করেন। ইতিমধ্যে প্রীডো এটর্নি জেনারেল পদ লাভ করিয়াছিলেন, ১৬৫১ খৃষ্টাব্দে কাউন্সিল অফ ষ্টেটের একজন সভ্য বলিয়া মনোনীত হন। তিনি এই সুবিধা লাভ করিয়াই ক্রিমেন্ট অক্সনব্রীজ, রীচার্ড ব্ল্যাকওয়েল, ফ্রান্সিস টমসন, উইলিয়াম ম্যালন প্রভৃতি যে পাঁচ ছয়জন ব্যক্তি ডাকের উন্নতির চেষ্টায় এক একটি উপায় উদ্ভাবন করিতে চেষ্টা করিতেছিলেন তাহাদিগকে নিজ দলভুক্ত করিয়া লইয়া যাতাতে ডাক খরচ কমাইতে এবং আরও শীঘ্র শীঘ্র ডাক প্রেরণ করা যাইতে পারে তাহারই চেষ্টায় যত্নবান হন।

১৬৫৩ খৃষ্টাব্দে অলিভার ক্রমওয়েল প্রীডোকে সরাইয়া জন ম্যানলের উপর ইহার কার্যভার অর্পণ করেন। এই সময় দশ হাজার পাউণ্ড বাৎসরিক রাজস্ব আদায়ের ব্যবস্থা হয়। ম্যানলে এই ইজারা পাইয়াই অলিভারের একদল সৈন্য লইয়া প্রীডোর ডাক-ঘরে উপস্থিত হইয়া সকলকে শাসন ও মারধর করিয়া ডাক-ঘর অধিকার করেন। কিন্তু তাহাকেও দুই বৎসরের বেশী স্থায়ী হইতে হয় নাই। ১৬৫৫ খৃষ্টাব্দে তাহার ইজারার সময় কাটিয়া গেলে পর ক্রমওয়েল-এর সভাসদগণ মিঃ সেক্রেটারী থার্লোকে ডাক-ঘরের কার্যভার অর্পণ করেন।

থার্লো ডাক-ঘরের কার্যভার লাভ করিলে পর তিনি রুক লেন হইতে ডাক-ঘর উঠাইয়া আনিয়া বিসপ্‌স্ট্রীটে ইহা স্থাপন করেন এবং ইহার পরিচালনভার অক্সনব্রীজের উপর ইজারা দিয়া দেন। অক্সনব্রীজ যথাসাধ্য চেষ্টা করিয়া ডাক-খরচ কমাইয়া ইংলণ্ডের মধ্যে তিন পেনি ; স্কটল্যান্ড চারি পেনি ; আয়রল্যান্ড ছয় পেনি ; বোর্দো—(ফ্রান্স), নানটিস—(ফ্রান্স), কেডিজ—(স্পেন), মেড্রিড—(স্পেন), লেগহর্ন—(ইটালী), জেনোয়া—(ইটালী),

ফ্লোরেন্স—(ইটালী), লিয়—(ফ্রান্স), মার্শেল—(ফ্রান্স), স্মার্না—(তুরস্ক), আলিপ্পো—(তুরস্ক), কম্পটানটিনোপল—(তুরস্ক), ডানজীগ—(পোল্যান্ড), লুবেক—(বেলজিয়ম) ষ্টকহলম—(সুইডেন), কোপেনহেগেন—(ডেনমার্ক), বোর্দো, নানটিস, কেডিজ, মাদ্রিদ নয় পেনি ; লেগহর্ন, জেনোয়া, ফ্লোরেন্স, লিয়, মার্শেল, স্মার্না, আলিপ্পো, কম্পটানটিনোপল, ডানজীগ, লুবেক, ষ্টকহলম এবং কোপেনহেগেন এক শিলিং ইত্যাদি ক্রমে ধার্য্য করেন এবং সপ্তাহে তিন দিন করিয়া সর্বত্র ডাক প্রেরণের ব্যবস্থা করেন। শেষে কিন্তু ইনিও ক্রমওয়েল কর্তৃক বিতারিত হন। তখন থার্লো নিজেই ডাক-ঘরের কার্য পরিচালন করিতে থাকেন। ১৬৫৯ খৃষ্টাব্দ হইতে থার্লোর নিকট বাৎসরিক চৌদ্দ হাজার পাউণ্ড রাজস্ব আদায়ের ব্যবস্থা হয়।

জন হীল ইংলণ্ডে “পেনি পোষ্ট” প্রবর্তনের সুবিধা দেখাইয়া এই সময় একখানি ক্ষুদ্র পুস্তিকা প্রকাশ করেন। ইহাতে তিনি বলেন, “Though a man will willingly pay three-pence to have an account of his family or business rather than want such an account ; yet certainly no man will, or ever did willing pay three pence, for which he need pay but a peny. And if for reasons of State Posts must be erected, certainly he is not the fittest man that will give the most money for it, but rather he that will undertake the service at the cheapest rate, which must be the best advantage to the commonwealth ইত্যাদি। ইহার ফলে ১৬৬০ খৃষ্টাব্দে দ্বিতীয় চার্লস ডাক-খরচ কমাইয়া লণ্ডন হইতে বারউইক্ আশী মাইলের মধ্যে দুই পেনি, তদুর্দ্ধে তিন পেনি ; বারউইক্ হইতে স্কটল্যান্ডের চল্লিশ মাইলের মধ্যে দুই পেনি, তদুর্দ্ধে চারি পেনি ; লণ্ডন হইতে ডাবলিন ছয় পেনি ; ডাবলিন হইতে আয়রল্যান্ডের চল্লিশ মাইলের মধ্যে দুই পেনি, তদুর্দ্ধে চারি পেনি ধার্য্য করিয়া দেন। কিন্তু তাহা হইলেও প্রধান ডাকপথ হইতে দূরে অবস্থিত শহরগুলির মধ্যে পরস্পর পত্র আদানপ্রদান করিতে হইলে তাহার জ্ঞান অতি উচ্চহারে মানুল আদায় হইত। কারণ সে সময় ইংলণ্ডে “ক্রশ পোষ্টের” ব্যবস্থা না থাকায় সকল দেশের সকল পত্রই প্রথমে লণ্ডন শহরে আসিয়া জমা হইত, পরে তথায় ছয় জন সটার্কার কর্তৃক ছয়টি পথের পত্র বাছাই

ভারতবর্ষ

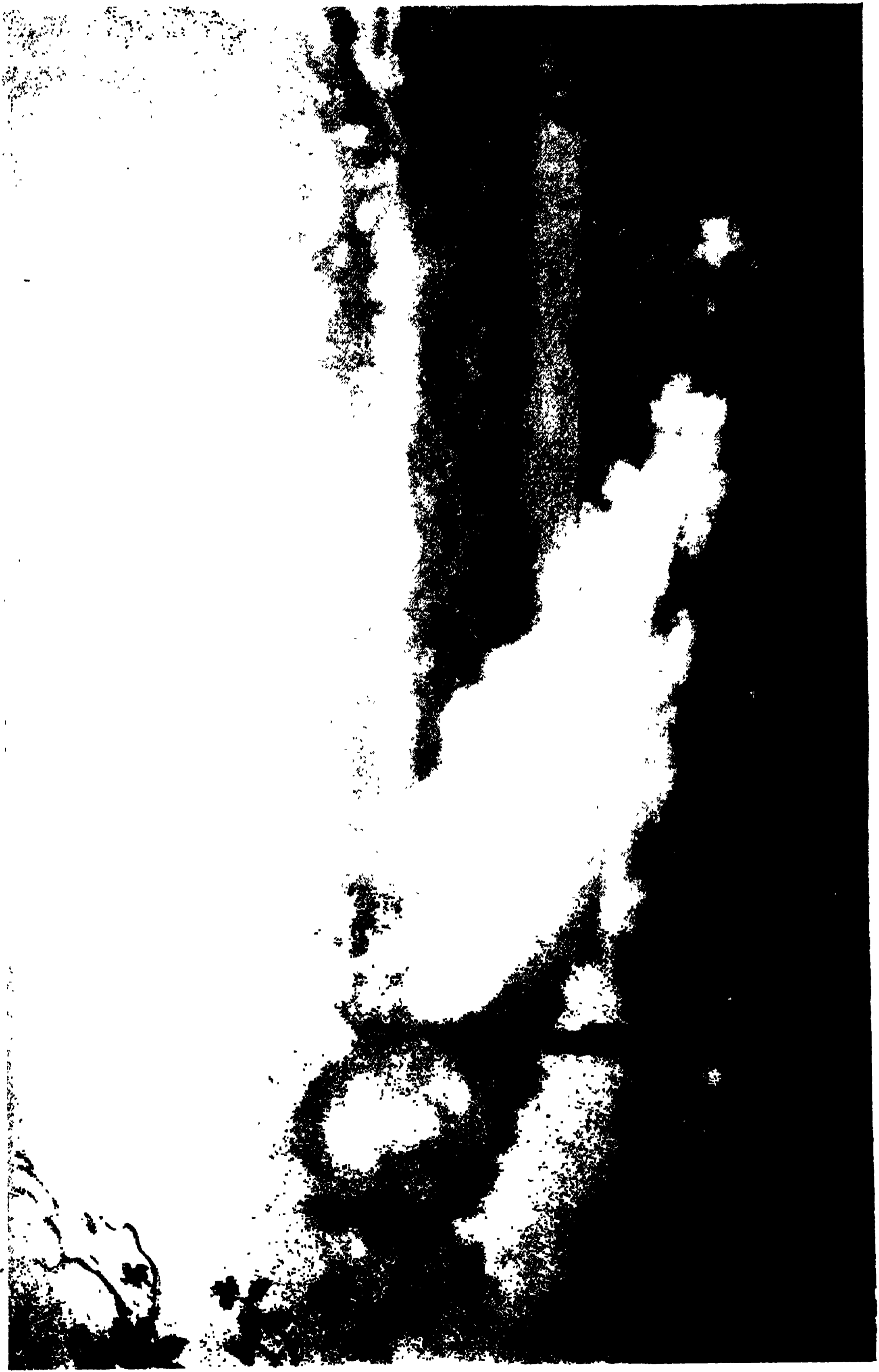

শিল্পী—শ্রী যুক্ত কেমেন্দ্র মজুমদার

ভূষারগিরি

ভারতবর্ষ স্রিষ্টিং প্রযোজনা

হইয়া তাহা পূর্ববর্ণিত উপায়ে ভাগ করিয়া, ছোট ছোট থলীর মধ্যে ভরিয়া প্রেরণ করা হইত : এই কারণে ঐ দেশটি অতি সস্তিকট হইলেও পত্র প্রেরণ করিলে ঐ পত্র পৌছানর জন্ত একবার ঐ দেশ হইতে লণ্ডন, পরে লণ্ডন হইতে যে স্থানে পত্র যাইবে সেই স্থানের খরচ দিতে হইত। যেমন ব্রিষ্টল হইতে একটার যদিও পঞ্চাশ মাইল, তথাপি এই উভয় দেশের মধ্যে পত্র আদানপ্রদান খরচ দুই পেনি না হইয়া ব্রিষ্টল হইতে লণ্ডন আশী মাইলে তিন পেনি, পরে লণ্ডন একটার পুনরায় আশী মাইলে আর তিন পেনি উভয়ে মিলিয়া ছয় পেনি আদায় হইত।

যাহা হউক, অতঃপর থার্লোর ইজারার সময় কাটিয়া গেলে সম্রাট দ্বিতীয় চার্লস্ হেনরী বিশপ্-স্কে বাৎসরিক একুশ হাজার পাঁচশত পাউণ্ড রাজস্ব আদায় দিবার ব্যবস্থায় ইহার ভার অর্পণ করেন। এই সময় ইহাদের উভয়ের মধ্যে স্থির হইয়াছিল যে, ভবিষ্যতে রাজা, মন্ত্রী প্রভৃতি উর্দ্ধতন রাজ-কর্মচারী এবং পার্লামেন্টের সময় এই সভার সভ্যবৃন্দের পত্রের জন্ত আর ডাকমাশুল আদায় হইতে পারিবে না এবং সেক্রেটারী অফ্ স্টেট যখন ইচ্ছা নিজে গিয়া অথবা কোন কর্মচারীর দ্বারা হিসাব পরীক্ষা করিতে পারিবেন। বিশপ ডাক-ঘরের কার্যভার প্রাপ্ত হইয়া মাত্র দুই বৎসর স্বহস্তে ইহা পরিচালনা করেন। অতঃপর ১৬৬২ খৃষ্টাব্দে তিনি ডানিয়াল-ওনাইলকে ইহার স্বত্ব ছাড়িয়া দেন। ১৬৬৩ খৃষ্টাব্দের ২৫শে মে তারিখের একখানি সরকারী বিজ্ঞাপন হইতে জানা যায়, থার্লোর সময় পুলিশের সাহায্যের জন্ত ডাক-ঘরে পত্র খুলিয়া পড়ার যে রীতি ছিল তাহা এই সময় আইন দ্বারা রহিত করিয়া দেওয়া হয়। অতঃপর নিজের

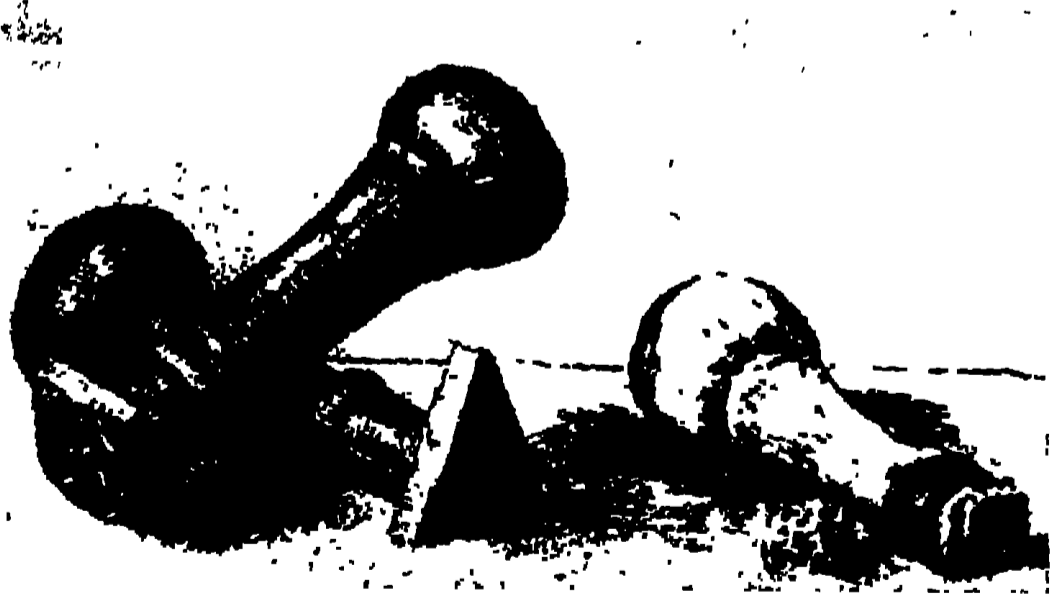

মোহরাক্তি করিবার যন্ত্র

পত্র ভিন্ন অপর কাহারও পত্র খুলিয়া দেখিবার কাহারও অধিকার রহিল না। এই বৎসর আর একটি উল্লেখযোগ্য

ঘটনা ঘটিয়াছিল। সম্রাট দ্বিতীয় চার্লস ডিউক অফ ইয়র্কের খোরপোষ জন্ত ডাকের সমস্ত আয় তাঁহাকে ছাড়িয়া দিয়াছিলেন।

১৬৬৬ খৃষ্টাব্দের ২রা সেপ্টেম্বর শনিবার মধ্যরাত্রে লণ্ডন

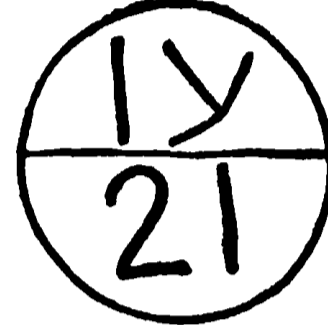

1670.

1717.

1795.



উইলিয়ম ডাকওয়ারার সময় হইতে পর পর

উপরোক্ত ছাপগুলি চলিয়া আসিতেছে

শহরে যে অগ্নিকাণ্ড হইয়াছিল, তাহার ফলে বিশপ স্ট্রীটের ডাক-ঘরটি ধ্বংসপ্রাপ্ত হইয়া যায়। তখন কন্ভেন্ট গার্ডেনের নিকট সাময়িক কার্য চালাইয়া লইবার জন্ত একটি ডাক-ঘর খোলা হয়।

১৬৬৭ খৃষ্টাব্দে ওনাইলের ইজারার সময় কাটিয়া গেলে পর আর্লিংটন পরিবারভুক্ত হেনরী বেনেটর্লে ইহার পরিচালন ভার ইজারা প্রাপ্ত হন। ইহার ভ্রাতা সার জন বেনেট প্রথমে ইহার সহকারী থাকিয়া মিঃ ফক্সলের প্রস্তাবিত উপায়ে পেনি পোষ্ট প্রবর্তনের ইচ্ছা করেন, কিন্তু বিফল মনোরথ হন। ইহাদিগের সময় কেটে নিত্য একবার, স্কটল্যাণ্ডে সপ্তাহে তিন বার এবং আয়ারল্যাণ্ডে সপ্তাহে দুই বার ডাকপ্রেরণের ব্যবস্থা হয় হয়। তবে কোন্ স্থানটি কোথায় অবস্থিত এবং তাহা কোন্ ডাক-ঘরের এলাকাভুক্ত ইহা জানিবার কোন উপায় না থাকায় এবং বাড়ীঘরের নম্বর—অথবা রাস্তা ঘাটের কোন নির্দিষ্ট নাম না থাকায় পত্রপ্রেরণ এবং বিলির যথেষ্ট অসুবিধা ছিল। মিঃ ব্লোম্ সর্বসাধারণের এই অসুবিধা দূর করিবার মানসে

ঐহার ব্রিটেনিয়া নামক সংবাদপত্রে কয়েকখানি মানচিত্র প্রকাশ করিয়া তাহাতে ডাক-পথ এবং ডাক-ঘরগুলির



হরকরারা ডাক লইয়া রওনা হইতেছে

অবস্থান নির্দেশ করিয়া দেন। ইহার পর ডাক-ঘরের কর্তৃকপক্ষগণও ইহার সুবিধা দেখিয়া একখানি মানচিত্র প্রকাশ করেন। ইহার ফলে ডাকে পত্র প্রেরণ সংখ্যা যথেষ্ট বৃদ্ধি পায় এবং বিলি ব্যবস্থারও অনেক সুবিধা হয়। ইহার পর কয়েক বৎসরের মধ্যেই লণ্ডন শহর পুনর্গঠিত হইয়া ওঠে। তখন ১৬৭০ খৃষ্টাব্দে কনভেন্ট গার্ডেন হইতে লম্বার্ড স্ট্রীটে একটি বড় বাড়ীতে ডাক-ঘরটিকে স্থানান্তরিত করিয়া আনা হয় এবং “জেনারল পোষ্ট অফিস অফ লণ্ডন” নামে ইহাকে অভিহিত করা হয়। এতাবৎকাল পর্যন্ত আমরা যাহাদিগকে ডাক অধ্যক্ষ অর্থাৎ—“মাষ্টার অফ দি পোষ্ট” নামে অভিহিত করিয়া আসিয়াছি এই সময় হইতে ঐহার “পোষ্ট মাষ্টার জেনারল” এবং প্রত্যেক ডাক-ঘরের অধ্যক্ষগণ পোষ্ট মাষ্টার নামে অভিহিত হইয়া আসিতেছেন। লম্বার্ডির ডাক-ঘরের প্রথম পোষ্ট মাষ্টার ছিলেন কর্নেল রজার হোয়াইট হল, ইহার অধীনে সেই সময় এই ডাক-ঘরে প্রায় ৭৭ জন কর্মচারী কার্য করিতেন। অন্যান্য সকল স্থানের ডাক-ঘরে ডাক অধ্যক্ষগণই সকল কার্য চালাইয়া লইতেন। ১৬৭৭ খৃষ্টাব্দে লম্বার্ডির জেনারল পোষ্ট অফিস ছাড়া লণ্ডনের মধ্যে আরও ৮টি রিসিভিং হাউস প্রতিষ্ঠা লাভ করে। ইহার বাহিরে ইংলণ্ড এবং স্কটল্যান্ডের মধ্যে ১৬৮০ খৃষ্টাব্দে সর্বসমেত প্রায় ১৮২টি, আয়রল্যান্ডে ৪৫টি এবং ডাবলিনে ১২টি সর্বসমেত ২৩৯ ডাক-ঘর প্রতিষ্ঠিত ছিল। ইত্যবসরে আলিংটনের ইজারার সময় শেষ হইয়া যাওয়ায় তিনি পুনরায় নতুন করিয়া ইহার ইজারা গ্রহণ

করেন, এই সময় বাৎসরিক ৪৩,০০০ পাউণ্ড রাজস্ব আদায়ের ব্যবস্থা হয়।

এই ভাবে লণ্ডনের ডাক-ঘরের ক্রমাগত উন্নতি হইতে থাকিলেও শহরের মধ্যে এক অঞ্চল হইতে আর এক অঞ্চলে পত্রপ্রেরণের ব্যবস্থা এ পর্যন্ত লণ্ডনের ডাক অধ্যক্ষগণ করিয়া উঠিতে পারেন নাই। রবার্ট মুর নামক একজন আবগারী কর্মচারী লণ্ডন শহরের মধ্যে ১ পেনি খরচে আদালত এবং ব্যবসার স্থানগুলিতে দিন ৬৮ বার এবং দূরে ৪ বার পত্র বিলি ব্যবস্থার জন্য বেসরকারীভাবে এক ডাক-সমিতির প্রতিষ্ঠা করেন। অতঃপর উইলিয়ম ডাকওয়াল নামক কাষ্টম হাউসের জনৈক কর্মচারীও ইহার সহিত আসিয়া মিলিত হন। ১৬৮০ খৃষ্টাব্দের ২২শে মার্চ সোমবার Mercurious Cinicus No. 1 লিখিতেছেন—

We are informed some ingenious persons and good citizens, for the benefit of the City and Suburbs in point of charge and quick conveyance of Notes and Letters, have projected a method for doing the same through-out for 1d. a Letter one with another, further or nearer, which may be termed a Foot post, whereof our next may give your more particular account.

টমাস-ডিলনে ঐহার “Present State of London, 1681”-য়ে বলিয়াছেন—মিঃ ডাকওয়ারা লাইম স্ট্রীটে ঐহার



একজন প্রাচীন পিওন

বাসভবনে প্রধান ডাক-ঘর স্থাপিত করিয়া শহরের অন্যান্য পল্লীতে গিয়া সাতটি সার্ভিং হাউস এবং প্রায় চারি পাঁচশত

হাত রিসিভিং হাউস স্থাপন করিয়া আসেন। এই সকল রিসিভিং হাউস হইতে প্রতি ঘণ্টায় ধাবকেরা পত্র সংগ্রহ করিয়া সটিং হাউসে পৌছাইয়া দেয়। ইহার মধ্যে যেগুলি রাজকীয় ডাক-ঘরের মারফৎ বিদেশে প্রেরণের জন্ত থাকে, সেইগুলিকে প্রথমেই লর্ডার জেনারেল পোষ্ট অফিসে পাঠাইয়া দিয়া পরে বাকীপত্রগুলির বিলি বন্দোবস্ত করা হয়। এক পাউণ্ডের অতিরিক্ত ওজনের অথবা দশ পাউণ্ডের অতিরিক্ত মূল্যের কোন মোড়ক অর্থাৎ পার্শেল এই ডাকে লওয়া হয় না। লণ্ডন, ওয়েষ্টমিন্‌স্টার, সাউথওয়ার্ক, রেডরিফ, ওয়েপিং, ব্যাট-ক্রিপ, লাইমহাউস, স্ট্রিপনে, পপলার, ব্ল্যাকওয়েল প্রভৃতি স্থানে এক পেনি খরচে পত্রাদি বাড়ী বাড়ী পৌছাইয়া দেওয়া হয়। ইহার বাহিরে হেকলে, ইসলিংটন, সাউথ-নিউ-ইসলিংটন, লেঙ্কেথ প্রভৃতি স্থানের পত্র এক পেনি খরচে ঐ সকল স্থানের রিসিভিং হাউসে পৌছায়। ঐ স্থান হইতে তাহা বাড়ী বাড়ী পৌছাইতে হইলে পুনরায় তাহার জন্ত এক পেনি খরচ ধার্য্য হয়—অর্থাৎ দুই পেনি খরচ পড়ে। পত্রাদির উপর মোহর চিহ্নিত করার যে রীতি ডাকওয়ারাই তাহা প্রবর্তন করিয়াছেন। এই সময় ক্রিষ্টমাসের ৩ দিন, স্ট্রটার ও হট্‌সানটাইডের



একজন প্রাচীন স্ত্রী-পিওন

দুই দিন, সম্রাটের জন্মদিন (৩০শ জানুয়ারী) এবং রবিবারে কেবল ডাক-ঘর বন্ধ থাকে। অন্যান্য সকল দিনই রাত্রি নয়টা

পর্যন্ত দিনে প্রায় ছয়-আট বার আদালত এবং ব্যবসাস্থান-গুলিতে এবং চারি-পাঁচ বার অন্যান্য স্থানগুলিতে পত্র বিলি

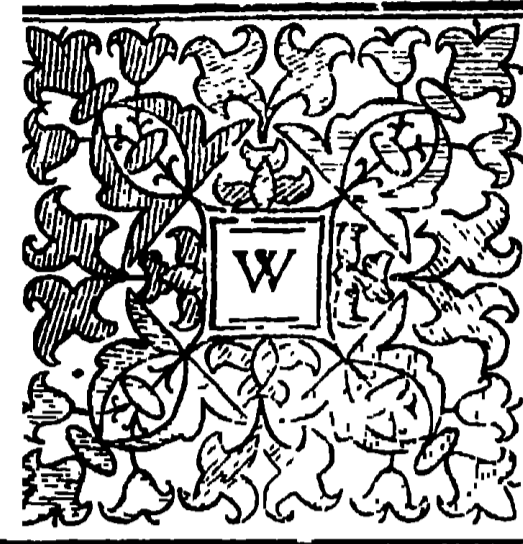

hereas upon the on: and twentieth of March, One thousand six hundred forty and nine, It was resolved by the then Parliament, That the Office of Post Master, Inland and Foreign, were and ought to be in the sole power of the Parliament; and several Orders were made by the said Parliament, whereby the management thereof was referred to the Council of State. And whereas on the thirtieth day of June, One thousand six hundred fifty and three, the then Council of

১৬৫৩ খৃষ্টাব্দে জোন ম্যানলেকে সরকার ডাকঘরের কাজ ইজারা

দেওয়ায় তাহাদের মধ্যে যে লেখাপড়া হইয়াছিল,

তাহারই কিয়দংশের নকল

ব্যবস্থা করা হয়। পার্লামেন্টের অধিবেশনের সময় তথায়ও দিন ৮।১০ বার পত্র প্রেরণ করা হয়।

এই সকল বিষয় প্রকাশ করিয়া ডাকওয়ারা নিজেও একখানি ক্ষুদ্র পুস্তিকা প্রকাশ করিয়াছিলেন। তাহার প্রতি-দ্বিত এই ডাক ব্যবস্থার প্রতিরোধ করিবার জন্ত প্রথমে অনেকই চেষ্টা করিয়াছিলেন, কিন্তু তাহার কোন ফল হয় নাই। ২ বৎসর ক্রমাগত বেষ স্মৃষ্জলার সহিত ইহার কার্য্য পরি-চালিত হইলে পর ১৬৮২ খৃষ্টাব্দের ২-শে নভেম্বর ডিউক অফ ইয়র্ক এই ডাক-সমিতির বিরুদ্ধে এক মামলা আনয়ন করিয়া ১১ই ডিসেম্বর উহা আইনের সাহায্যে বাজেয়াপ্ত করেন। অতঃপর এই ডাক সমিতি জেনারেল পোষ্ট অফিসের অধীনে চলিয়া যায়।

১৬৮৫ খৃষ্টাব্দে আলিংটন ডাক-ঘরের কার্য্য হইতে অবসর গ্রহণ করিলে পর লরেন্স হাইড অফ রচেষ্টার ইহার পরিচালন-ভার গ্রহণ করেন। ইনি ফিলোফ্রড্কে সহায়করূপে গ্রহণ করিয়া কার্য্য আরম্ভ করেন। ইহার সময়ের একখানি সরকারী বিজ্ঞাপন হইতে জানিতে পারি যে, এই সময়ে মুটে, মাঝি, ফেরিওয়ালা, ঘোড়ার গাড়ীর চালক প্রভৃতি সকলেই বেসরকারীভাবে পত্রাদি বহন করিতে আরম্ভ করে। এই

কারণে সম্রাট দ্বিতীয় জেম্‌স্‌, ১৬০৩ খৃষ্টাব্দে প্রথম জেন্‌স্‌ কর্তৃক যে আইন প্রবর্তিত হইয়া পরে ১৬৪২ খৃষ্টাব্দে বন্ধ হইয়া

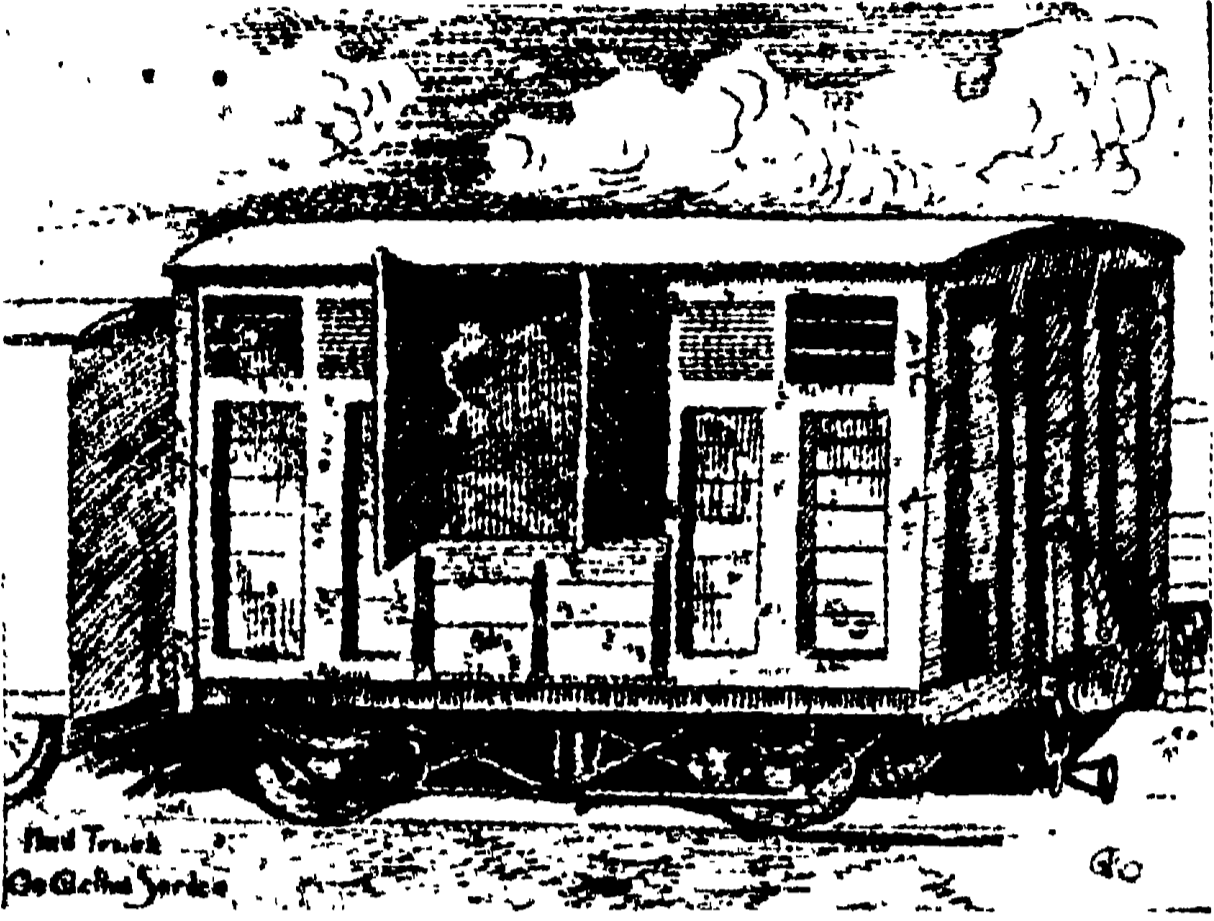

ডাক বহনে প্রথম রেলগাড়ী

যায়, তাহা পুনস্থাপিত করেন এবং এই সকল ডাক বহনকারীর গতিরোধ করিবার জন্ত কয়েকজন “সারচার” নিযুক্ত করেন। কোন পথিকের নিকট পত্র আছে এমন সন্দেহ হইলেই তাহার সহিত পেটরা-পু’টলী বাহা কিছু থাকিত সকলই ইহারা অহুস্কান করিয়া দেখিতেন। ইহাতে যদি কাহারও নিকট কোন পত্র পাওয়া যাইত তাহা হইলে সেই পত্র-বাহককে, এমন কি, সেই পত্র-লেখককে পর্য্যন্ত গ্রেপ্তার করিয়া আইন অমান্য করার দরুণ ভীষণ শাস্তি দেওয়া হইত।

১৬৮৯ খৃষ্টাব্দে ইহার কার্যকাল শেষ হয়। তখন জন উইডম্যান ডাক-ঘরের কার্য পরিচালন ভার গ্রহণ করেন। ইহার সময়ের বিশেষ কোন তথ্য পাওয়া যায় না। ইনি মাত্র ৮ মাসকাল ডাক-ঘরের কার্য পরিচালন করিয়াছিলেন। অতঃপর পার্লামেন্ট ইহার হস্ত হইতে ঐ কার্য উঠাইয়া লইয়া স্মর রবার্ট কটন ও মিঃ ফ্রাঙ্ক ল্যাণ্ড-এর উপর এই কার্যভার হস্ত করেন।

১৬৯০ খৃষ্টাব্দে কটন ও ফ্রাঙ্ক ল্যাণ্ড ডাক-ঘরের কার্য বাৎসরিক ৫৫০০০ পাউণ্ড রাজস্ব আদায় দিবার ব্যবস্থায় গ্রহণ করেন। ইহাদিগের সময় ইংলণ্ডের ডাক-ঘরের যথেষ্ট উন্নতি লাভ করে। কারণ ইহারা বুঝিয়াছিলেন যে, বে-সরকারী ডাক শুধু বন্ধ করিলেই চলিবে না, তাহার স্থানে যাহাতে সরকারী ডাক প্রতিষ্ঠা লাভ করিতে পারে, সঙ্গে

সঙ্গে তাহারই চেষ্টা করিতে হইবে। ইহারা ডাক-অধ্যক্ষ পদ লাভ করিয়াই সমগ্র ইংলণ্ডটি ৯ ভাগে ভাগ করিয়া তাহার এক এক ভাগের মধ্যস্থ ডাক-ঘরগুলির পরিচালন-ভার এক একজন ব্যক্তির উপর ইজারা দিয়া দেন। ইহাতে এই সুবিধা হইয়াছিল যে, প্রত্যেক ইজারাদার তাঁহার আয় বৃদ্ধির জন্ত নানা উপায় উদ্ভাবন দ্বারা যথেষ্ট উন্নতি সাধন করিতে থাকেন। ফলে বে-সরকারী ডাক-প্রথা চিরতরে বিলুপ্ত হয় এবং রাজকীয় ডাক-বিভাগের সাহায্যে রাজ্যের সকল পত্র ও পার্শ্বলাদ আদানপ্রদান চলিতে থাকে। এইভাবে পত্রাদির সংখ্যা ক্রমাগত বৃদ্ধি পাইতে থাকায় সপ্তাহ মধ্যে সোম, বুধ ও শুক্র এই তিনদিন লগুন হইতে প্রধান ৬টা রাজপথে একটর বারমিংহাম, ইয়র্ক প্রভৃতি শহর পর্য্যন্ত ঘোড়ায় টানা মাল-গাড়ীতে ডাক প্রেরণের চেষ্টা চলে; পরে তথা হইতে ঐ সকল দেশের আরও উত্তরের পত্রাদি ঘোড়ার পিঠে পাঠাইয়া দেওয়া হইত। এই সকল গাড়ীতে যে যাত্রী যাইবার সুবিধা ছিল তাহা আমরা জনৈক ফরাসী ভদ্রলোকের নিকট জানিতে পারি; তিনি ঐ গাড়ী ব্যবহার করিয়াছিলেন। তিনি লিখিয়া গিয়াছেন—That I might not take post, or be obliged to use the stage-coach. I went from Dover to London in a waggon. It was drawn by six horses, one before another and driven by a waggener, who walked by the side of it. He was clothed in black, and appointed in all things like another George. He had a brave Montero on his

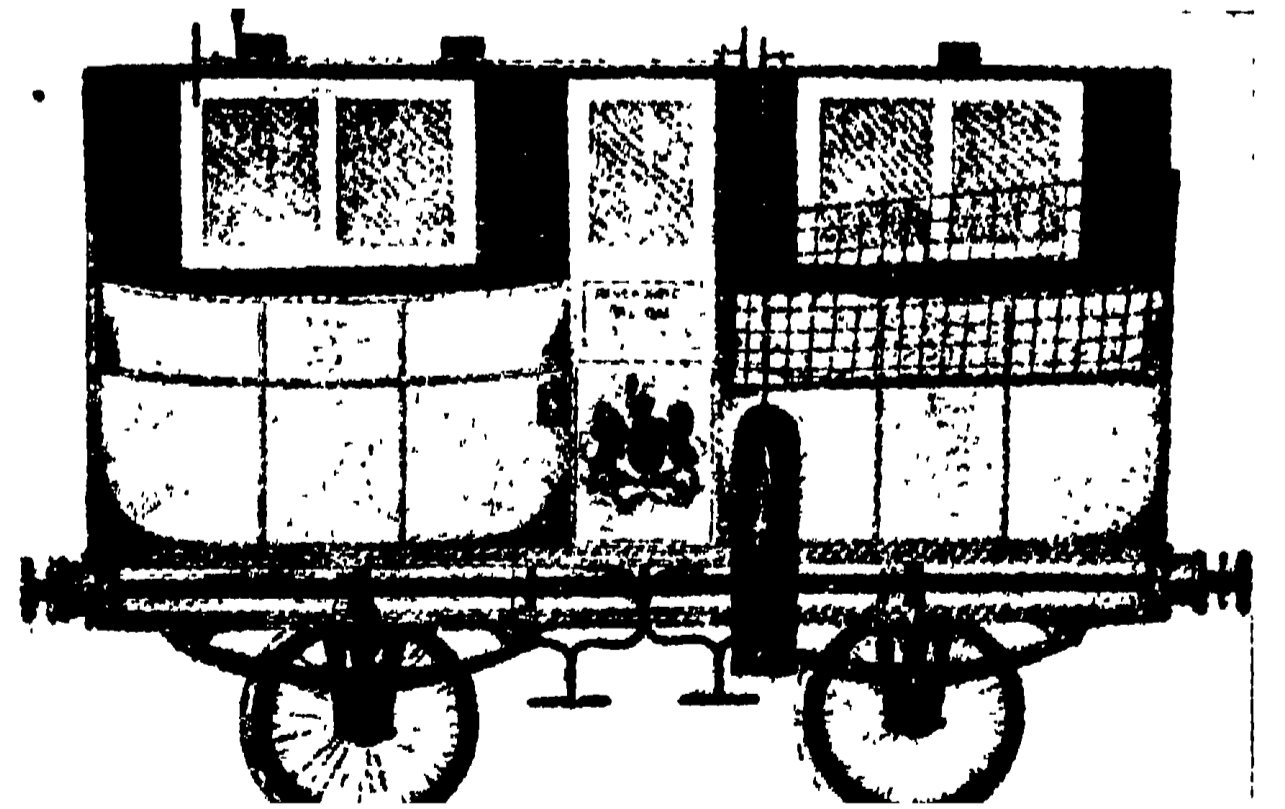

লগুন বারমিংহাম রেলপথে ব্যবহারের জন্ত প্রথম নির্মিত ডাক গাড়ী head, and was a merry fellow, fancied he made a figure and seemed mightily

pleased with himself. তবে ইহাতে কিন্তু পত্রোত্তর আসিতে ৭৮ দিনের স্থানে ১১১২ দিন বিলম্ব হইতে থাকিল। কারণ এই সকল গাড়ী আধুনিক কালের জায় হালকি এবং স্প্রিংযুক্ত না হওয়ায় ইহা ঘণ্টায় ৪ মাইলের অধিক পথ অতিক্রম করিতে পারিত না। এইভাবে ঘোড়ার গাড়ীতে এবং ঘোড়ার পালের সাহায্যে ডাক গড়ে গ্রীষ্মকালে দিন ৫০ মাইল এবং শীতে ৩০ মাইল করিয়া যাইত। ইহার অধিক শীঘ্র গতিতে কাহারও কোন সংবাদ পৌছাইবার থাকিলে ডাক-অধ্যক্ষগণকে তাহা জানাইলে তাঁহারা তাহার ব্যবস্থাও এই সময় করিয়া দিতেন। তবে ইহার জন্ম অতিরিক্ত কিছু খরচ করিতে হইত। এই সকল পত্র ঘোড়ার ডাকের সাহায্যে পাঠাইবার ব্যবস্থা ছিল ;

বড় বড় দোকানগুলিতে প্রায় ৭৪ জন রিসিভার, ৭টি ডাক-ঘরে ১৪ জন সর্টার, ৫৭ জন পত্রবাহক, ১ জন কন্ট্রোলার, ১জন একাউন্টেন্ট এবং ১জন কালেক্টর নিযুক্ত ছিলেন।



জাহাজ হইতে ডাক নামান

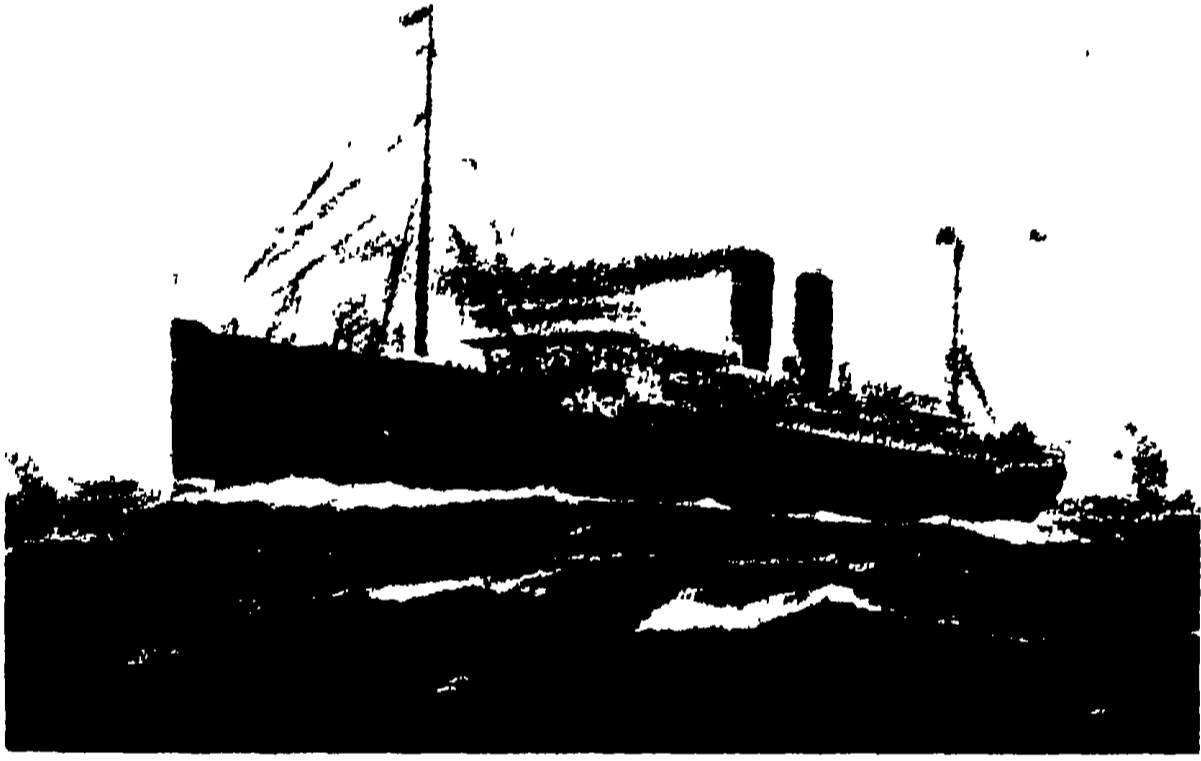

পি এণ্ড ও কোম্পানীর প্রথম জাহাজ

১৬৯৪ খৃষ্টাব্দে কটন এবং ফ্রাঙ্কল্যাণ্ড তাঁহাদিগের ইজারার সময় শেষ হইয়া যাওয়ায় তাঁহারা তৃতীয় উইলিয়মের নিকট হইতে পুনরায় নূতন করিয়া ইজারা গ্রহণ করেন। এই সময় রাজস্বের হার আরও বৃদ্ধি পাইয়া বাৎসরিক ৫৯, ৯৭২ পাউণ্ড ধার্য হয়।

এই সময় স্কটল্যান্ডের ডাক-ঘর ইংলণ্ডের ডাক-ঘরের অধীনে থাকিলেও ইহার পরিচালনভার অপর হস্তে তুলিত ছিল। সম্রাট দ্বিতীয় চার্লসের সময় ১৬৬২ খৃষ্টাব্দের

এই ব্যবস্থায় সাধারণত ৮২ ঘণ্টায় লণ্ডন হইতে এডিনবরায় ডাক পৌছাইত।

এইভাবে ইংলণ্ডের ডাক-ঘরের কার্য ক্রমাগত বৃদ্ধি পাইতে থাকায় ডাক ঘরের কর্মচারীর সংখ্যাও উত্তরোত্তর বৃদ্ধি পাইতে থাকে। পূর্বে লন্ডার্ড ডাক-ঘরে যে স্থানে ৭৭ জন মাত্র কার্য করিতেন, এই সময় সেই স্থানে ১৮৫ জন নিযুক্ত ছিলেন। এতব্যতীত বিদেশের ডাক-ঘরগুলিতে ২৩৯ জন, জাহাজে ডাক প্রেরণ ব্যবস্থায় ফ্রান্সের জন্ম ২ জন, ফ্লেণ্ডার্সদের জন্ম ২ জন, হল্যান্ডের জন্ম ২ জন, স্পেন ইটালী প্রভৃতি দেশের জন্ম ২ জন, আয়রল্যান্ডের জন্ম ৩ জন এবং ডকওয়ারা প্রতিষ্ঠিত পনি পোস্ট-ডাকঘরের কার্য পরিচালন জন্ম শহরে নানান অঞ্চলে “ইন হাউস” ও



জাহাজের ডাক মিলানো

সেপ্টেম্বর মাসে বাৎসরিক ৫০০ পাউণ্ড মাহিনা দিবার ব্যবস্থায় পেট্রিক্ গ্রাহাম নামক জনৈক ব্যক্তিকে সর্বপ্রথম

ইহার পরিচালনভার দেওয়া হয়। কিন্তু গ্রাহাম ঠিক-ভাবে ইহা পরিচালন করিতে না পারায় স্কটিস প্রিভি-



রেল ডাক বোঝাই দেওয়া

কাউন্সেল রবার্ট ম্যানকে স্কটল্যান্ড হইতে লিনলিথগো, কিলসিথ, প্লাসগো, কিল্‌মারনক্, ডামবাগ্, বেল্‌টি, পোর্ট পেট্রিক্ হইয়া আয়রল্যান্ডের ডাক প্রেরণের ব্যবস্থা করিতে বলেন। ইহাতে ঐ সকল দেশের মধ্য দিয়া ঘোড়ার ডাক সাহায্যে পোর্ট পেট্রিক্ পর্যন্ত—পরে তথা হইতে খোলা নৌকায় ডোনাগাদিতে ডাক প্রেরণের ব্যবস্থা হয়। পরে এই ব্যবস্থার আরও উন্নতি হইয়া ১৬৭৮ খৃষ্টাব্দ হইতে প্লাসগো পর্যন্ত ঘোড়ার গাড়ীতে ডাক প্রেরণের ব্যবস্থা হইয়াছিল। ইতিমধ্যে ১৬৬৭ খৃষ্টাব্দে এডিনবরা হইতে এবারডেন এবং পরে ১৬৮৮ খৃষ্টাব্দে বারউইক ও পোর্ট পেট্রিক্ পর্যন্ত ঘোড়ার গাড়ীতে ডাক যাতায়াতের ব্যবস্থা হয়।

কিন্তু সে সময় ইংলণ্ড বা স্কটল্যান্ড কোথায় বেশ প্রশস্ত পথ না থাকায় এবং যাহা ছিল তাহাও উভয় পার্শ্বের বড় বড় গাছগুলিতে আলোক-রোদ্ভিশূন্য, অন্ধকার এবং জলকাদায় পরিপূর্ণ করিয়া রাখায় সর্বদাই গাড়ীর চাকা উহাতে বসিয়া যাইত, বন্ধুরা তার জন্ত অনেকক্ষেত্রে গাড়ী উল্টাইয়াও পড়িত, এই সকল কারণে এই ব্যবস্থা কি

ইংল্যান্ড, কি স্কটল্যান্ড কোথাও বেশীকাল স্থায়ী হইতে পারে নাই; শেষে ঘোড়ার ডাকে ডাক যাওয়ার ব্যবস্থাই বলবৎ থাকে।

আয়রল্যান্ডের ডাক-ঘরগুলির পরিচালনভার ডেপুটি পোস্ট মাস্টার জেনারেলের হস্তে থাকিত। প্রথম চার্লসের সময় ১৬৩৫ খৃষ্টাব্দে এই দেশে সর্বপ্রথম ডাক প্রবর্তিত হয়। অতঃপর ক্রমওয়েল ইহার যথেষ্ট উন্নতি সাধন করেন। ১৬৫৪ খৃষ্টাব্দে ডাবলিন হইতে চেপ্টার এবং মিল্‌ফোর্ড হইতে ওয়াটারফোর্ড ডাক-পারাপারের জন্ত জাহাজ নিযুক্ত হইয়াছিল। কিন্তু তাহা কিছুকাল চলিয়াই বন্ধ হইয়া যায় এবং পরে ১৬৮৬ খৃষ্টাব্দে তাহা পুনঃ স্থাপিত হয়। ইহার মধ্যবর্তী সময়ে খোলানোকায় ডাক-পারাপার করিবার ব্যবস্থা হইয়াছিল। লণ্ডনের জেনারেল পোস্ট অফিসের ন্যায় এই দেশেও ডাবলিন শহরে একটি প্রধান ডাক-ঘর প্রতিষ্ঠা লাভ করিয়াছিল। এই ডাক-ঘর হইতেই লণ্ডনের নর্থরোড, হলিহেড রোড, ওয়েস্টার্ন রোড, কেন্ট রোড, ব্রিষ্টল রোড, ইয়ারমাউথ রোড প্রভৃতির ন্যায় মল্‌ষ্টার রোড, আল্‌ষ্টার রোড, কলিউড রোড ধরিয়া ডাক যাত্রা করিয়া পুনরায় ঐ পথেই ঘুরিয়া আসিত। ইংল্যান্ড, স্পেন প্রভৃতি ইউরোপীয় দেশগুলির সহিত ইংলণ্ডের পত্র আদান-প্রদানব্যবস্থা যে ইংলণ্ড সরকার খার্ন এণ্ড টেক্সিস এবং ফ্রান্সের ডাক-অধ্যক্ষের হস্তে কয়েক বৎসরে জন্ত ছাড়িয়া দিয়াছিলেন তাহা পূর্বেই বলিয়াছি। ১৬৮৬ খৃষ্টাব্দে ঐ ব্যবস্থা ইংলণ্ড সরকারের হস্তে পুনরায় ফিরিয়া আসিলে



ডাক কর্মচারীদের পদানুসারে পোষাকের পার্থক্য

পর তাঁহারা ডোভার হইতে ক্যালো ও অষ্ট্রেণ্ড বা নিউপোর্ট এবং হারউইচ হইতে ব্রীল এই তিনটি ডাক-পথ প্রবর্তিত করেন। কিন্তু ফ্রান্সে যুদ্ধ বিদ্রোহাদির জন্ম এই ব্যবস্থা বেশী দিন স্থায়ী হইতে পারেন নাই। ১৬৮৯ খৃষ্টাব্দে ডোভারের ডাক বন্ধ হইয়া ফালমাউথ হইতে প্রায়নি ডাক প্রেরণের ব্যবস্থা হয় এবং ছোট ছোট খোলা নৌকার স্থানে বড় বড় নৌকা এই কার্যে নিযুক্ত করা হয় যাহাতে ৫০ হইতে ৮০ জন যাত্রীরও ঐ সকল নৌকায় পারাপার করা চলিতে পারে। অতঃপর ফ্রান্সের যুদ্ধ অবসান হইলে ১৬৯৭ খৃষ্টাব্দে পুনরায় ডোভার হইতে ক্যালো এবং অষ্ট্রেণ্ডের পথ পুনঃস্থাপিত হয়। এই সময় ইংলণ্ডের বহির্দেশ হইতে যে সকল জাহাজে পত্র আসিত, সেই সকল জাহাজের মালিকেরা পত্র প্রতি ১ পেনি করিয়া খরচ পাইতেন। এই হিসাবে দেখা যায় যে, ১৬৮৬ খৃষ্টাব্দে ইংলণ্ড সরকার কাটক ডাক-পথ প্রবর্তিত হইলে পর তাঁহারা বৎসর শেষ সর্বসমেত মোট ২৫১ পাউণ্ড ১৭ শিলিং ৩ পেনি পাইয়া ছিলেন অর্থাৎ ৬০, ৪৪৭ খানি পত্র আদান-প্রদান হইয়াছিল।

ইউরোপের বাহিরে ডাক প্রেরণ ব্যবস্থা এ পর্যন্ত

ইংলণ্ড বা অন্য কোনও দেশের ডাক-অধ্যক্ষগণ করিয়া উঠিতে পারেন নাই। মধ্যে মধ্যে বাণিজ্যাদি ব্যাপারে যে সকল জাহাজ সেই সময় ঘুরিয়া ফিরিত সেই সকল জাহাজের মালিকদের মারফৎ বহির্দেশ গুলির সহিত আবশ্যক

মত পত্রাদি আদান-প্রদান চলিত। ১৬৩৯ খৃষ্টাব্দে মাসাচুসেট সরকারের একখানি বিজ্ঞাপন হইতে জানা যায়, সেই সময় বোস্টন শহরের (আমেরিকা) রিচার্ড ফেয়ার ব্যাক্সের নিকট সমুদ্রপারের পত্রাদি জমা করিয়া দিতে পারিলে তিনি তাহা যথাস্থানে পৌছাইবার ব্যবস্থা



প্রথম পোষ্টাল ইউনিয়নের গৃহ

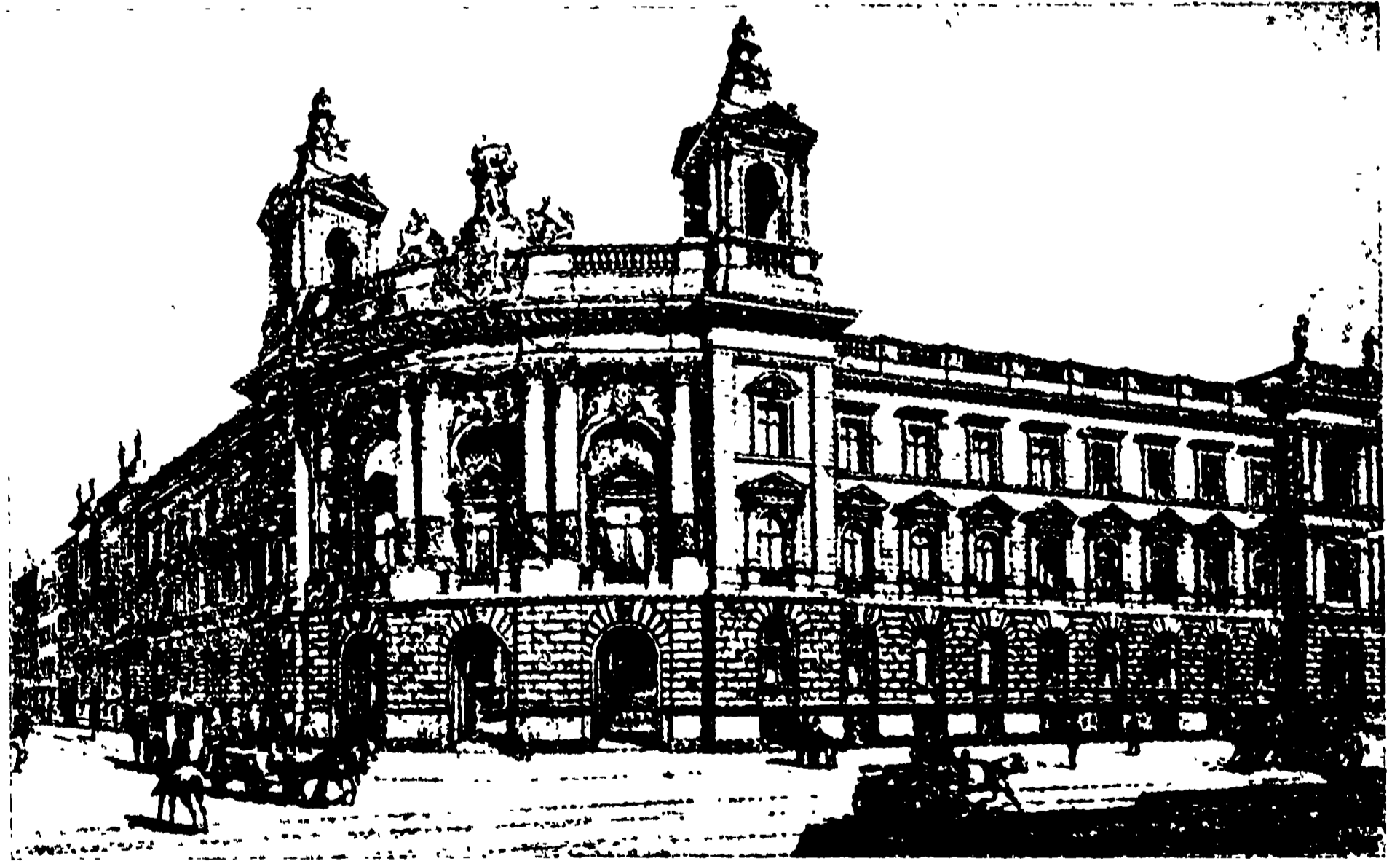

বার্লিন পোষ্টাল মিউজিয়াম

করিয়া দিতেন। ইংলণ্ডের কফি হাউসেও এই রকম এক ব্যবস্থা ছিল। তথায় একটি থলী ঝুলান থাকিত, এক পেনি খরচ সমেত ঐ থলীর মধ্যে কোন পত্র জমা করিয়া দিলে তাহাও যথাসময়ে নির্দিষ্ট ঠিকানায় পৌছিত।

ইংলণ্ড সরকার কিঞ্চিৎ এই ব্যবসার জন্ম সে সময় কোন আপত্তি অথবা ইহার লাভের উপর কোন দাবীদাওয়া করিতে পারিতেন না। অতঃপর ১৬৬০ খৃষ্টাব্দে এই নিয়মের ব্যতিক্রম ঘটে। তাঁহারা ইতিমধ্যে জামাইকা দেশ জয় করিয়াছিলেন, এই কারণে এই সময় হইতে দেশ মধ্যে পত্র আদান-প্রদানের উপর ৬পেনি করিয়া কর ধাৰ্য্য করেন। যে কোন জাহাজেই পত্র আসুক না কেন, পত্র প্রতি ঐ খরচ তাহাকে ইংলণ্ডের ডাক-ঘরে জমা করিয়া দিতে হইত। পরে ১৭০২ খৃষ্টাব্দের হিসাব হইতে জানিতে পারি, ইতিমধ্যে ইংলণ্ড সরকার সাধারণের হস্ত হইতে ডাকবহন কার্য্যভার গ্রহণ করিয়া নিজেই উভয় দেশ মধ্যে জাহাজ স্থাপন করিয়া পত্র প্রতি : শিলিং ৩ পেনি করিয়া মাশুল নির্দিষ্ট করিয়াছিলেন। তাহা হইলেও অন্যান্য দেশের সহিত পত্রাদি আদান-প্রদানের উপর ইংলণ্ড সরকারের কোনরূপ লাভালাভ ছিল না। তবে যদি ঐ সকল পত্র ইংলণ্ডে পৌঁছিলে পর, সরকারী ডাক-মারফৎ তাহা বিলি ব্যবস্থায় মাশুলের যে হার নির্দিষ্ট ছিল তদনুযায়ী ত্রায্য খরচ আদায় করিয়া লইতেন। এই জন্ম ১৬৯৬ খৃষ্টাব্দে সরকার লানসিলট পামার ও উইলিয়ম ব্যারেট নামক দুইজন ব্যক্তিকে নিযুক্ত করেন। ইহারা নৌকা লইয়া লণ্ডন বন্দরে থাকিয়া বিদেশীয় বাণিজ্য পোতগুলি হইতে পত্রাদি সংগ্রহ করিয়া ফিরিতেন।

সরকারী জাহাজে এই সময় যে সকল পত্র এবং যাত্রী বাহিত হইত তাহারও হিসাব রাখিবার নিয়ম এই সময় প্রবর্তিত হয়। কি ভাবে ঐ হিসাব রাখা হইত, নিম্নের হিসাবটি দেখিলেই তাহা বুঝিতে পারিবেন—

28 April, 1705

Recieved on board the Prince Packet Boat the following Packets and letters.

Zech : Rogers...Commander.

From my Lord Ambassador...a Bag of Letter directed to Mr. Jones.

Sixteen packets and letters for her majestis service

From the King of Spain...a very large packet.

From London and Holland...Double and Single letters...Two hundred and ninetysix.

Thirteen Packets do.

Devonshire letters...Double and single...Twenty-nine and three packetts.

For Falmouth...Double and single letters ...six.

Two mail for London.

Outward bound.

No Passenger.

Homeward bound.

One English marchent.

Three Dutch Gentleman.

Four poor sailors discharged from His Majesties Ship Antilope being encapable for the service.

এইভাবে ১৭০৮ খৃষ্টাব্দ পর্য্যন্ত কটন এবং ফ্রাঙ্ক ল্যাণ্ড উভয়ে ডাক-ঘরের কার্য্য পরিচালন করেন। অতঃপর কটন বাতগ্রস্ত হইয়া পড়ায় এবং তাঁহার ইজারার সময় অতিবাহিত হওয়ায় তিনি এই কার্য্য হইতে অবসর গ্রহণ করেন। তখন জন এভিলিন বাৎসরিক ৬৬,৮২২ পাউণ্ড রাজস্ব আদায় দিবার, অঙ্গীকারে ঐ কার্য্যভার ইজারা লইয়া কটনের পরিত্যক্ত শূন্য স্থান পূর্ণ করিয়া তোলেন।

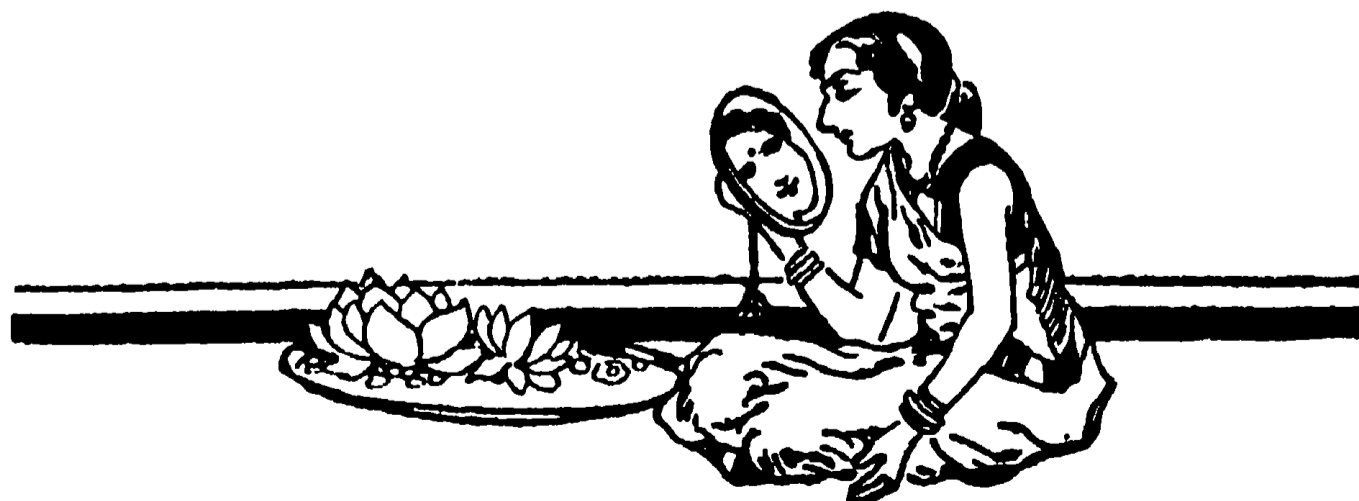

চেতন ও অচেতন

শ্রীকেশবচন্দ্র গুপ্ত

আমি সিনেমা আর্টিষ্ট। অভিনয় শিখেছিলাম পটে ছবি দেখে, সিনেমার প্রেক্ষাগৃহে। কারণ অভিনয় শিক্ষার কোনো স্মৃষ্টি ব্যবস্থা এ দেশে নাই।

পরের কথা জানি না। আমার ক্ষুদ্র সাফল্যের মূলে ছিল—প্রসিদ্ধ চিত্র-শিল্পীদের ভাব-ভঙ্গীর নীরব অনুকরণ—ইতিহাস-প্রসিদ্ধ আদর্শ শিষ্ঠ একলব্যের মত।

বহু-বর্ষ চিত্র-পটে দেখেছি প্রসিদ্ধ রূপ-স্রষ্টাদের অসাধারণ সৃষ্টি—লোমহর্ষক বিভীষিকা, মনোরম প্রণয়-চিত্র। কিন্তু বাস্তব-জীবনে যে এক অপূর্ব কাণ্ড প্রত্যক্ষ করেছি, তদনুরূপ ঘটনার কোনো অভিনয় কুত্রাপি দেখিনি। সে ঘটনা আজ সংক্ষেপে বলব। কিন্তু নাম-ধাম কাল্পনিক—অনিবার্য কারণে।

দিল্লীর চাঁদনী চকে বিলাসবাবুর সঙ্গে প্রথম পরিচয় হয়—পাশ্চাত্য প্রথায় উভয়ের পরিচিত ব্যক্তির সাহচর্যে নয়—দেশী প্রথায়। আমি একটা দোকানে ফটকিরি কিনছিলাম—ক্ষৌরকার্যকে অবিষাক্ত করবার মানসে। তিনি কিনছিলেন জবা-কুসুম তৈল—মস্তিষ্ক শীতল ও কেশের শ্রী-সম্পাদন প্রভৃতি কার্য সম্পাদনের উচ্চাশায়।

ক্ষণকাল আমার মুখের দিকে তাকিয়ে ভদ্রলোক বল্লেন—মশায়কে যেন কোথায় দেখেছি।

—সে আর আশ্চর্য্য কি? বিশেষ যখন আমি পরদার অন্তরালে নিজেকে আবদ্ধ রাখি না। মহাশয়ের নাম?

—শ্রীবিলাসমোহন পাল। মশায়ের নাম?

—শ্রীনটবর বিশ্বাস।

—ওঃ!—ব'লে ভদ্রলোক আমার মুখের দিকে দৃঢ়ভাবে তাকালে।—বটে!

—মশায় কি আমাকে চেনেন?

—খুব চিনি। যে কেহ—হট্টগোল—দেখেছে সে আপনাকে চেনে। আপনার দামামা ঘোষের ভূমিকা, যদি চার্লি চ্যাপলিন অভিনয় কর্ত, ঠিক ঐ রকমই করত। একেবারে—হুবহু।

বুঝতে পারলাম না ভদ্রলোক পরিহাস করলেন কিনা। কারণ সত্যের অনুরোধে অবশ্য স্বীকার্য্য যে আমি হট্টগোলের মহল্লা দেবার সময় প্রত্যেক চাল-চলন হাব-ভাবে বিশ্ববিশ্রুত চার্লি চ্যাপলিনকে অনুকরণ করতাম। আমাকে একটু মৌন দেখে শ্রীযুক্ত বিলাসমোহন পাল আর এক দফা ব্যাজস্বতির উপক্রমণিকা আরম্ভ করলে, কিন্তু দোকানদারের ধৈর্য্যের সীমা অতিক্রম হ'ল। সে বললে—বাবুজী বাঁধ হুঁ।

কেনা-বেচার অন্তে কিন্তু বিলাসবাবু আমাকে ছাড়লেন না। একখানা তাঙ্গায় বসিয়ে বাড়ি নিয়ে গেলেন নব-দিল্লী!

মন্দ কি? এসেছিলাম একজন নাচ-শিল্পী শ্রীমতী উত্তাল মণ্ডলের সঙ্গে স্থানীয় এক রঙ্গালয়ে পাঁচ-মিশালী রঙ্গরস দেখাতে। আমাদের যিনি কলিকাতা হতে আমদানী করেছিলেন তিনি শ্রীমতীকে একটা বড় হোটেল রেখেছিলেন। আমি ছিলাম ভিন্ন হোটেল। কারণ বিদেশে উভয় শিল্পীর একত্র বাস কুলোকে কু-কথা রটনার অনিবার্য্য কারণ হবে।

পরে বুঝে ফেললাম—শ্রীবিলাসমোহন পাল—এদেশে মিঃ বি-এম্-পল, এম-এস্ সি, ফলিত বিজ্ঞানের প্রফেসার। ইনি ঢাকা হ'তে মাত্র এক বৎসর ভারতের রাজধানীতে শুভাগমন করেছেন।

মানুষটি ফলিত বিজ্ঞানের অধ্যাপক হ'লেও চারু-শিল্পের অনুভূতিতে তার প্রাণ মন সরস। কলিকাতায় যারা সঙ্গীত-কলায় প্রসিদ্ধ, হলিউড থেকে টলিউড অবধি যারা নির্ঝাক ও সবাক চিত্রে প্রখ্যাত, প্রাচ্য ও পাশ্চাত্য নৃত্যে যারা কুশল—তাদের নামের তালিকা তার জিহ্বাগ্রে। তার গৃহে পৌঁছবার পূর্বেই আমার গা ছম্ ছম্-ভাব তিরোহিত হ'ল। শিশুর মত সরল, কুসুমের মত কোমল, অথচ ভদ্রলোক বৃহস্পতির মত বিজ্ঞ।

আসল কথা ঐ শ্রেণীর লোক আমাকে একটু সম্বাসিত করে। যে সব শিক্ষিত লোক মাসিক পত্রিকা হাতে

পেলেই দেখেন তাতে বিলাস-বিলোল-কটাফ, আঁকা ভুরু, যথাসম্ভব স্বল্প-বসনা অভিনেত্রীর চিত্র আছে কি না—প্রকাশ্য ভাবে তারা অভিনেতাদের সঙ্গে মেশবার সময়, নিজেদের চতুর্দিকে একটা তুলসী-বীথির গণ্ডী দেবার ভঙ্গী করে। বিশেষ শিক্ষা-বিভাগের শিক্ষাভিগানীরা। প্রফেসার পাল এ সব ভণ্ডামীর বাহিরে। তাই বিদেশে নিজের ভাষায় প্রবাসী বাঙ্গালীর সঙ্গে শিল্প-কলা-কুশলদের প্রসঙ্গে অভিবৃত্ত হ'লাম; আর মনে মনে বললাম—ভগবান ভাল কর পালের।

কিন্তু পথের যত্র তার গৃহের যত্রের মাত্র অগ্রদূত। আর গৃহসজ্জা! এমন না হ'লে মানুষের মনে এত সূঁচ কোমল ভাব বিরাজ করতে পারে?

ছোট বাড়ি। সামান্য একটু বাগান। কিন্তু ডেলিয়া, জিনিয়া, চন্দ্র-মল্লিকা নানা রঙ্গে পরস্পরের সঙ্গে মিশে এমন একটা মনোরম ব্যাপারের সৃষ্টি করেছে—যার কমণীষতায় আমার প্রবাসী মন মুগ্ধ হ'ল।

তার ঘরের সরঞ্জাম—সম্পদের বিজ্ঞাপন নয় মোটে। প্রত্যেকে গৃহ-স্বামীর স্বচ্ছন্দের সহায়ক। খোলা র্যাকে সাজানো তক্তকে ঝকঝকে পুস্তকের সারি। ঘরে চিত্র ছিল মাত্র দু'খানি—একখানি রবীন্দ্রনাথের, অপরখানি দেশবন্ধুর।

আমাকে বসিয়ে ফয়জাবাদী পরদা সরিয়ে সে ভিতরে গেল। যার সঙ্গে কথা কহিল তিনি মধুর-ভামিনী।

মধুর-ভামিনী কে—এ সম্বন্ধে হাটে-বাজারে সিনেমার প্রেক্ষা-গৃহে এবং হেদোর চাতালে—নানা রকম মতামত শুন্তে পাওয়া যায়। আমার মনে হয়, কণ্ঠস্বর প্রতিযোগিতায় মানুষকে লুকিয়ে রাখা উচিত। কারণ কণ্ঠস্বর বিচারে আমাদের অজ্ঞাতে বিচারশক্তিকে স্তান করে পরীক্ষার্থীর রূপ, গুণ, বংশ-মর্যাদা—আর অধিক মাত্রায়, হাসি ও চোখের চাহনী।

যখন মিসেস পালকে দেখিনি তখনই সিদ্ধান্ত করলাম যে তার কণ্ঠস্বর সু-মধুর। তাতে দুটা সুর—একটা খাদ আর একটা উঁচু, মোলায়েম ওতঃপ্রোত ভাবে পাক খেয়ে গেছে, দুই তারের পাকানো সূতার মত। সে সঙ্গিলিত সুরটি চিত্তাকর্ষক। এই রকম কণ্ঠ আমাকে আকৃষ্ট করে। আবার গণ্ডীর খাদের সঙ্গে উপরকার মিহি সুর একাঙ্গ হ'লে আমাকে মত্ত করে।

যখন শ্রীমতী রেবা পাল আমাকে অভ্যর্থনা করলেন

বুঝলাম আমার মন ছুঁল। তাঁর চোখের চাহনী লজ্জা ও আক্রমণের বিচিত্র সংমিশ্রণ। তাঁর চলনও প্রতিপদে হেঁকে বলছিল—আমার নারীত্ব চাহে না চলতে—কিন্তু আমার মানবতা ভয় করে না সাধু বা ছুঁ, ধনী বা শ্রমিক কারও সন্দুখীন হ'তে।

বলছিলাম—আমি ছুঁ। কারণ এ মূর্তি আমার নয়ন-পথে পড়বামাত্র মনে হল—পটে এ চিত্র প্রতিফলিত হ'লে এবং লাউড্ স্পীকারে এ কণ্ঠস্বর প্রচার হ'লে—রামী বামী অনেক শিল্পীকে পাত্তাড়ি গুটিয়ে গজে মেপে কাপড় ও লজ্জেস বেচতে হবে।

ভদ্রমহিলা সম্বন্ধে এরকম একটা ভাব যে মনকে কলুষিত করলে—সে মনের মনে মনে কান মলে দিলাম। আরে ছ্যা! সত্যই এই জন্ম আমাদের মত ছুঁ সূঁচ সমাজে মেশবার অযোগ্য।

(২)

দ্বিতীয় দিন যখন অভিনয় শেষ হ'ল—থিয়েটারের বাহিরে পাল-দম্পতির সঙ্গে সাক্ষাৎ কল্লীম প্রতিশ্রুতি মত। তার পর তাঁদের মোটরে চড়ে গেলাম—নব-দিল্লী।

পথে শ্রীমতী আমার অভিনয়ের সুখ্যাতি করলে। প্রাণ-খোলা প্রশংসা—খাতিরের সুখ্যাতি নয়।

—ধন্যবাদ। উত্তাল মণ্ডলের নাচ কেমন লাগলো? ভারি দক্ষ শিল্পী উত্তাল—সুরে তালে বেশ পাকা।

সে আমার দিকে তাকালে। পথের আলোকে তার চোখের চাহনী দেখলাম। তার ভাব—আমি ঘরের বউ পুরুষের সঙ্গে কথা কহিতে লজ্জা পাই। কিন্তু আমি—আমি কি ডরই সখি ইত্যাদি সমরে আহ্বান ক'র না।

হাতের টিল ছুঁড়েছি—তাকে উত্তেজিত করেছি। সে তখনই আমার কথার প্রত্যুত্তর দিলে—প্রতি-প্রশ্নে।

—আপনার সঙ্গে গুঁর কি কোনো সম্পর্ক আছে না কি? গোলা গড়িয়ে দিয়েছি ময়দানে—এখন তাকে প্রহার ক'রে গোলের মধ্যে পাঠাতেই হ'বে। লজ্জা ক'রে আমিই বা কি করব।

আমি বললাম—আজ্ঞে দু'জনে একসঙ্গে নাচি—সহকর্মী। সম্পর্ক আর কি থাকবে ওর সঙ্গে? ও মণ্ডল, আমি বিশ্বাস।

—ওঃ—বল্লে শ্রীমতী রেবা পাল। বাকীটুকু তার চক্ষু বল্লে—আমি খুকী নই, এমন কি বিতালয়ের ছাত্রীও নই।

কাজেই আমি প্রত্যুত্তর দিলাম শব্দ ও দৃষ্টির।

—আজ্ঞে মানে হচ্ছে, ওর সঙ্গে শিল্পীরা কেহ ভাব করতে স্মবিধা পায় না। ওর পিতা—যে ওর মা-র—ওর অর্থাৎ-পিতা—মহল্লা এবং অভিনয়ের পরেই উত্তালকে নজর-বন্দী ক'রে রাখে।

এবার সে প্রাণ খুলে হাসলে। মোটর-চালক অর্থাৎ তার স্বামী হেসে বল্লে—আ—হা!

শ্রীমতী বল্লে—সত্য কথা নটবরবাবু। উত্তাল আর একটু সজীব হলে লাজকী নাচটা জমতো ভাল। আপনি যখন বাঁশী বাজিয়ে নেচে তাকে তুষ্ট করবার সময় পাহাড়ের মাথায় মারখর ভেড়া দেখে লাফিয়ে উঠলেন—বেচারি উত্তাল—অর্থাৎ-বাপের ভয়েই হ'ক, কি নির্দুষ্কিতার ফলেই হ'ক, আপনার দিকে বা মারখরের দিকে না তাকিয়ে ওড়না টেনে নিজের দেহ ঢাকতে ব্যস্ত হল।

স্বামী সামনে থেকে বল্লে—কি করা উচিত ছিল?

—উচিত ছিল? যে প্রেমিক রামছাগল দেখে উপেক্ষা করে সেই প্রণয়িনীকে যার মনস্তৃষ্টির জন্ম সে বাঁশী বাজাচ্ছিল—যার অনুভূতি গভীর—পাহাড়ী লাজকী রমণী, যার জেলাসী নিজেকে ব্যক্ত করে ছুরি মেরে—সে ঐ উপেক্ষার সময় বাঁশরী-বাদককে বা ভেড়াকে ভঙ্গ করবার একটা চাহনী ও ভঙ্গী না দেখায় যদি—দর্শক টিকিটের মূল্য ফেরত পাবার অধিকারী।

লে লুল্ল! আমাদের গর্বিত অধিকারী মশায় একথা শুনলে কি রকম বোকাম মত তর্ক করত—তা ভেবে নিলাম।

সারণি বল্লে—ব্র্যাভো! রেবা তোমার অনুভূতি ভারি সূক্ষ্ম।

শ্রীমতী বল্লে—পথের দিকে মন দাও। না হ'লে লোক চাপা দেবে।

আমাকে বসিয়ে রেখে তারা যখন বাড়ির ভিতর গেল—কানে কথা পৌঁছিল—আড়ি পাতার ফলে নয়।

—তোমার কথাবার্তা শুনে ভারি গর্বি হয় রেবা।

—তোমার কাছেই তো শেখা কথা। তুমিই তো আমার মনকে জাগিয়েছ—গুরুমশায়।

তারপর শব্দ শুনলাম—গভীর চুশনের—প্রাণে প্রাণে

মেশামিশির—অমল সহজ সঙ্কেত। সিনেমার ভাড়া-করা ঘটা-করা প্রাণ-হীন আবেগের ইঙ্গিত নয়।

(৩)

ভোজনের পর অধ্যাপক বল্লে—চলুন কুতবের নির্জজন পথে খুব খানিক দূর বেড়িয়ে আসি। আপনি এবং মিসেস পাল যে সব গুরুতর বিষয় আলোচনা করেছেন—আমার চিত্তের পক্ষে সে-টা হ'য়েছে গুরু-পাক।

আমি বল্লাম—মিসেস পাল পথের ভবঘুরে ধ'রে এনে মনের ভুরি-ভোজনের ব্যবস্থা করেছেন তা' নয়। তিনি দেহের পুষ্টির যে ব্যবস্থা করেছেন হফতা খানেক অনাহারে দেহ প্রকৃতিস্থ হবে।

রেবা পাল হেসে বল্লে—নাগ্ন্যের পেশা তার চিন্তা এবং বাক্যকে নিয়ন্ত্রণ করে। রাজা উজীর সেজে আপনাদের ভাষাও হ'য়েছে লম্বা চওড়া।

তর্ক নিশ্চয়োজন। বল্লাম—সার, কিন্তু আমাকে গাড়ি চালাতে দিতে হবে।

মিসেস রেবা বল্লে—যদি প্রতিশ্রুতি দেন যে অক্ষত দেহে পথে জীবহত্যা না ক'রে ঘরে ফিরিয়ে আনবেন, আমার আপত্তি নাই।

—দেখুন সকল কর্মফলের মালিক বিধাতা—আমার পক্ষে সে প্রতিশ্রুতি দেওয়া হবে দারুণ ধুষ্টতা।

একথা যখন বল্লাম—চমকে উঠলো প্রাণটা।

যে কারণে গাড়ি চালাতে চাহিলাম—সে ইষ্ট সিদ্ধ হ'ল। বহুকাল-মৃত প্রাচীন সহরের ধ্বংস স্তূপের ভিতর দিয়ে যাবার সময় বুঝলাম—অমৃতের সন্ধান কেবল একনিষ্ঠ সর্কগ্রাসী প্রেমই দিতে পারে। জ্যোৎস্নার আলোক এবং পথিকৃৎ বাতাস তাদের আত্ম-বিস্মৃত করে দিলে। তারা অধিক পথ পরম্পরের দিকে তাকিয়ে চল্লো—মুখে তৃষ্ণির অব্যক্ত মূছ হাসি—দেহে গোক্ফের আত্ম-বিস্মৃতি।

সফদর জঙ্গ পার হয়ে দেখলাম একটা বটগাছের তলায় ধুনি জ্বলছে। ধ্যান-স্তিমিতনেত্র এক সাধু। তাঁর সম্মুখে সিঁছুর মাখানো নর-মুণ্ডের কঙ্কাল আর একটা ত্রিশূল।

প্রেমিকদের ধ্যান ভেঙ্গে বল্লাম—একবার ভাগ্য পরীক্ষা করলে হয়—চার্লি চ্যাপলিন হোতে পার্ক কিনা।

তারা চেতনা পেয়ে হাসলে। অধ্যাপক বললে—ক্ষতি কি? পুরুষশ্রু ভাগ্যম।

গাড়ি রাখলাম গাছতলায়।

সাদুর মাথায় প্রকাণ্ড গৈরিক পাগড়ি—মুখে অসভ্য দাড়ি—তৈল-হীন, অপরিষ্কার।

গাড়ি যেমনি থামলো সাধু আমাদের তিনজনকে দেখলে। রেবা একটা ক্ষীণ আর্তনাদ করলে। সাধুর চক্ষু জলে উঠলো।

এসব হলো নিমেষে। সন্ন্যাসী বিদ্যুৎ-ক্ষিপ্ত পদে দাঁড়িয়ে উঠলো। মরার খুলিটা ধরে এত জোরে রেবার মাথায় মারলে যে দুটা কাঠে-কাঠে ঠুকলে যেমন ভীষণ শব্দ হয় তেমনি ভীষণ একটা শব্দ হল।

সে মূর্ছিত হ'ল। আমি লাফিয়ে পড়ে বজ্র মুষ্টিতে পাপিষ্ঠের হাত ধরলাম।

—পাপিষ্ঠ—ভণ্ড—খুনী!

তার অঙ্গের ক্ষিপ্ততা অসাধারণ। চকিতে কঙ্কালটা বাম হস্তে ধরে সে টিপ করে আবার মারলে রেবাকে।

মাথার খুলির দাঁতগুলো লাগলো রেবার গালে। সে ভীম আর্তনাদ করলে। পাগলটা বিকট অটুহাস্ত করলে।

চমকে উঠলো প্রফেসার।

আমি মাথা ঠাণ্ডা ক'রে তার খুনী লক্ষ্য ক'রে একটা যুষা চালালাম প্রাণপণ শক্তিতে।

পালোয়ান যেমন শিশুর হাত ধরে তেমনি স্বচ্ছন্দ অনায়াসে সে আমার হাত ধরলে। আবার অটুহাস্ত করলে। তারপর বললে—ভারি সুখ হচ্ছে নয় বেলা দেবী? তোমার গালে চুমু খেলে কে জান? অনিল রায়। শূয়তানের দিব্যি এ মাথার খুপড়ি তার—নিজের হাতে কেটেছিলাম—যখন আমার বিছানায় দুজনে মুখোমুখি করে শুয়েছিলে।

বুললাম কি একটা গভীর রহস্যর মধ্যে পড়েছি। বুললাম—প্রফেসার গাড়ি এগিয়ে নিয়ে যাও। পালাও।

সে মস্ত-মুগ্ধের মত গাড়ি চালিয়ে দিলে।

সাধু বললে—তুমি কে বাবা? চার নম্বর?

আমি বললাম—তুমি কে? যদি প্রাণও যায় ছাড়ব না। এ নারী-হত্যা হ'ল আমার কুবুদ্ধিতে। আমিই গাড়ি দাঁড় করালাম। কে জানতো তোমাকে স্ত্রীহত্যা করতে

দেবার অবসর দেবার জন্তু এ দুর্ব্বন্ধি জাগলো মাথায়! পাষণ্ড!

সে বললে—হত্যা হবার নারী নয়। সেবার বে-মালুম পালিয়েছিল। আমি তার পতি। তার উপ-পতির গলা কেটে মুগু নিয়ে ভেগেছিলাম—তারই মত বে-মালুম।

—বললাম—তোমার কথা সত্য হ'লেও এ-মহিলা অজ্ঞ। এর নাম বেলা দেবী নয়।

সে বিকট হাস্ত করলে। খুব বড় সিনেমা আর্টিষ্টের মত মুখ-ভঙ্গী ক'রে, পুরাতন বন্ধুর মত বললে—সে পতি বদলায় যে নাম বদলে উপ-নাম নিতে পারে না।

—তুমি পাগল। ওঃ! অনায়াসে স্ত্রী-হত্যা—

সে বললে—দেখ বাবা চার নম্বর। দু নম্বরের মুগু সামনে রেখে তিন বৎসর ধ্যান করেছি—শাশান-কালির, বেলা-দেবীর আর ছ'নম্বর অনিল রায়ের।

—পিশাচ—শয়তান।

তাকে ধরে চীৎকার করলাম --ডাকু—খুন। কোই হয়। ডাকু। খুন।

সে বললে—দেখ বাবা এমন স্ন-সময় চেষ্টা না। আজ সাধুর মোক্ষ হ'ল। সন্ন্যাস শেষ হ'ল। চড়ক সংক্রান্তি। হাসি মুখে চড়ক গাছে ঝুলবো। চেষ্টাও না। পালাব না।

কি বলব? মহাবলী লোকটা। ইচ্ছা করলে হাত ছাড়িয়ে নিশ্চয় পালাতে পারে। তবু ধরে রইলাম।

সে বললে—জজ কোর্টের নাজিরের মুছরি ছিলাম—বেলা বড় বড় বই পড়েছিল—উঁচু উঁচু কথা বলত।

তারপর চুপি চুপি বললে—আমাকে কেন পছন্দ হবে বল। জমিদারদের মেজোবাবু অনিল রায়ের সঙ্গে ফেসে গেল। একদিন ধরলাম—এক বিছানায়—আমার দীন শয্যায়। অনিলের বুকু ছুরি মারলাম। তার মুগুটা কেটে নিলাম। বুঝলে?

আমার মাথা ঘুরছিল। শিল্প সমালোচনা কানে বাজছিল। রেবার উন্মাদক কণ্ঠস্বর! এই উন্মত্তের রুক্ষ ধ্বনি দামামার রোলের মত প্রবিষ্ট হ'ল কর্ণে।

সে বললে—বেলা পালিয়েছিল। আমিও মুগু নিয়ে দে ছুট্। যেমন দুধ মরে ক্ষীর হয়, মুগু শুকিয়ে কঙ্কাল হয়। কিন্তু ছাড়িনি। এই দিনের জন্তু অপেক্ষা

করছিলাম। সাধনা কর্তাম—অনিলের মুণ্ড দিয়ে রেবার মুণ্ড ভাঙ্গব। তান্ত্রিক সাধনা।

—চোপ্।

—ধম্কেও না বাবা। আচ্ছা তিন নম্বরটা নীলু পালের বেটা বিলাস পাল না? ওটা বেলাকে পেলে কোথায়? ও যখন কলেজে পড়ত—ঘুরতো আমার বাড়ির চারিদিকে, আনাচে কানাচে।

আমি বললাম—চল। তোমার হাতে মরবার সময় অবধি আঁকড়ে থাকব।

—আচ্ছা চল—ছুঁড়ির মাথাটা ভেঙ্গেছে ঠিক। কি বল? ফটাস্!

তার পর আনন্দে হাসলে—বিকট পিশাচের হাসি।

এবার লক্ষ্য সার্থক হল। আমার ঘুমি খেয়ে সে ঘুরে পড়লো।

অচৈতন্য!

গাড়ি ঘুরে এলো। বিলাস বলে—চলে এস। ও থাক। গাড়িতে উঠলাম—তখন লোকটা উঠে বসে আর একবার বিকট হাসলে।

তার চৈতন্য হ'ল। রেবার কিন্তু চৈতন্য হ'ল না। সাত দিন সাত রাত—বহু চেষ্টা করলে দিল্লীর সকল ডাক্তার মিলে।

লোল-জিহ্বা লক্-লকে বহু পারলে না—আমার চোখের জল শুকাতে। ভাবলাম এ অভিনয়ে আমি না না'ম্লে কে জানে জীবন-মরণের হিসাব-খাতার খরচের দিকে এ-রত্ন উল্লিখিত হত কিনা।

চৈতন্যের গৃহত্যাগ

শ্রীঅমল সেন

ঘুমাও ঘুমাও প্রিয়া!—শুকতারা নিভে নিভে আসে,
শারদ-পূর্ণিমা চাঁদ ম্লান হেসে মিলালো আকাশে।
বসুন্ধরা শামলিনা প্রাবিয়া নেমেছে জ্যোৎস্নালোক,
তন্দ্রিত নিখিল-বিশ্ব, ঘুমাইছে ছ্যালোক ভুলোক।
দেবতা-মন্দির তলে সন্ধ্যারতি সমাপ্ত এখন,
নিভে গেছে দীপালোক—সুপ্তি মৌন ধরার অঙ্গন;
রাজপথে লোক নাহি, রাজদ্বারে প্রহরীরা যত
সতর্ক সন্দিগ্ধ দৃষ্টি জেগে আছে স্তব্ধ তন্দ্রাহত।
রজনীগন্ধার বৃকে শিশিরের অশ্রু-মাল্যখানি
শুভ্র এই জ্যোৎস্নালোকে চুপে চুপে কে দিয়েছে আনি?
সহকার শাখে শুধু জাগে যুঁহু মলয়-স্পন্দন,
মর্শ্বরে পল্লব-দল, কাঁপে দূরে দেবদারু বন।
উচ্ছ্বসিতা ভাগীরথী প্রবাহিয়া চলিয়াছে ধীরে—
কুলু কুলু কলগান ভেসে আসে উদার সমীরে।
বাবার এসেছে লগ্ন—আমারে মাগিছে বিশ্ব-লোক,
ডাকে স্তব্ধ নীলাকাশ, ডাকে দূর নীহারিকা-লোক।
মহাসাগরের বৃকে শুনিতেছি আকুল আহ্বান,
ডাকে মোরে কোটি কণ্ঠে লক্ষ শত ব্যথাতুর প্রাণ।
অন্ধকারাগৃহ মাঝে বন্দী যারা—অশ্রুসিক্ত আঁখি
মুক্তি মাগে প্রতিক্ষণ মোর কাছে, নির্বাসনে থাকি
লক্ষ নরনারী ওই রুদ্ধ ঘরে যাপিতেছে দিন,
কণ্ঠ-দেহ ভগ্ন-স্বাস্থ্য কাঁদে বন্ধু ব্যথায় মলিন,

দারিদ্র্যের অত্যাচারে মৃত্যু মুখে চলেছে অবাধে
আমার আপন যারা—তার লাগি প্রাণ মোর কাঁদে
বঞ্চিত বাহারা বিশ্বে, সর্ব্বহারা, রিক্ত, অসহায়;
পঙ্কিল আবর্তে যারা, নেমে গেছে ধ্বংসের সীমায়,
তাদের মুক্তির বাণী মোর মাঝে উঠিবে উদ্ভাসি—
বিদায়, বিদায় প্রিয়া! তুমি হাসো সক্রম হাসি
তন্দ্রায় স্তব্ধের স্বপ্নে; বাহু ডোরে কণ্ঠ আলিঙ্গিয়া।
যখন জাগিবে তুমি, আমি রব বলদূরে প্রিয়া!
পুরীর সমুদ্র মাঝে দেখিয়াছি আলোক-শিশিরে
তরুণ অরুণ-দীপ্তি—ধরিত্রীর নীলাশ্বর ঘিরে
উদ্বেল তরঙ্গরাজি শূন্যপানে উঠিছে উচ্ছ্বাসি
মানবের ব্যথাবিষে নীলসিন্ধু, ক্ষুর জল রাশি।
সীমার মোহানা হ'তে চলিয়াছে অকূল সীমায়।
তরঙ্গিত মহাসিন্ধু দিশেহারা দূর নীলিমায়।
সেই মত চলি মোরা পথের পাথের করি ক্ষয়—
চলি মোরা রাত্রিদিন—বিলাইয়া, করি না সঞ্চয়।
স্নেহের বন্ধন হ'তে আপনারে লই অপসারি,
কাঁদে কত শচীমাতা—অশ্রু আঁখি বিষ্ণুপ্রিয়া নারী
প্রেয়সী সে প্রিয়তমা বাহুপাশে বাঁধিবারে চায়—
সকল বন্ধন টুটি' মৃত্যুহীন দূর লোকে ধায়।
বিহঙ্গ-কুঞ্জিত কণ্ঠে নিশীথের ভাঙিবে স্বপন,
যাই প্রিয়া, প্রিয়তমা! ছিন্নকর ব্যগ্র আলিঙ্গন।

রাত্রি হ'লো অবসান—ম্লান শশী মিলালো আকাশে,
ঘুমাও ঘুমাও প্রিয়া! শুকতারা নিভে নিভে আসে।

হরিহর ছত্রে

শ্রী প্রতুলচন্দ্র ঘোষ

হাক্সলী সাহেবের 'Along the Road'-এ লিখিত "Why not Stay at Home" প্রবন্ধটি বহুলাংশে মূল্যবান বলিয়া প্রতীত হইল। নিজের উপর ইহার সত্যতা আর একবার সপ্রমাণিত করিয়া লইলাম।.. আমরা যে দেশভ্রমণে বাহির হই, দল বাঁধিয়া হুলা করিয়া টুরিষ্ট হইয়া বহু-খ্যাত, বহু-আকাঙ্ক্ষিত দ্রষ্টব্য স্থানগুলি দেখিয়া বেড়াই, তাহার পশ্চাতে সত্যিকার কতখানি ভ্রমণের নেশা থাকে, কতটুকু তত্ত্ব এবং তথ্য শিখিবার ও জানিবার আগ্রহ থাকে? 'ইন্টেলেক্চুয়াল ইন্টেনসিটি' শব্দ দুইটির প্রচলন ইদানিং আশ্চর্য্যাকম বৃদ্ধি পাইয়া গিয়াছে—দেশভ্রমণের পশ্চাতে ইহার কোন গোপন ছরভিসন্ধি লুক্কায়িত নাই ত? অনেক প্রবীণ, অভিজ্ঞ পরিব্রাজকের মুখে এইরূপ বলিতে শুনিয়াছি, —'দেখুন, সত্যিই নতুন দেশ দেখায় কোন আনন্দ নেই, কোন প্রেরণাও পাই নে; যা-কিছু আছে তাহা দেশ দেখে এসে গল্প বলবার এবং গল্প শুনিতে মুগ্ধ ও বিস্মিত করবার!'

'অমুক ভদ্রলোক অনেক দেশ ঘুরে এসেছেন'—এই শ্রদ্ধা-সম্বলিত বিস্মিত দৃষ্টি ও জিজ্ঞাসা যেমন শ্রুতিমধুর, তেমনি যশবর্দ্ধক। আমরা সবাই কম-বেশী অনুরূপ খ্যাতি লাভের জন্ত উন্মুখ হইয়া থাকি। না হইলে, বহুবিধ শারীরিক ও আর্থিক ক্লেশ-যাতনা সহ করিয়া কোন-একটি বিশেষ স্থানে কয়েকঘণ্টা বা কয়েকটা দিন অতিবাহিত করিয়া আসিতেই যে সেই স্থানটির যাবতীয় রস ও মাধুর্য্য সংগৃহীত হইয়া রহিল, ইহা কল্পনা করাও যেমন হাস্যকর, এই উৎকট অভিজ্ঞতার বাহাহুরী লওয়াও তেমনি অননুশীলিত মনের পরিচায়ক। অথচ মজা এই যে, উক্ত মর্যাল-টি আমরা সবাই জানি এবং জানিয়া শুনিয়াই পুনরায় দেশভ্রমণে বহির্গত হই।

"পাছের অন্তরে জ্বলে দীপ্ত আলো জাগ্রত নিশীথে"
—ইহা শুধু কাব্যেই সম্ভব। শূন্য গগনে কাহারও বারতা কোন পাছ কোন দিন পাইয়াছেন বলিয়া আজ পর্য্যন্ত জানা যায় নাই; তবুও সমস্ত পাছেরই সেই চঞ্চলতা...বহির্গমনে

একই প্রকারের উৎফুল্লতা ও ব্যস্ততা। পুস্তকের শ্রীকান্তে ও বাস্তবের শ্রী পরিব্রাজকে এখনও অনেকখানি তফাৎ রহিয়া গিয়াছে।

এবস্থিৎ চিন্তাধারার মধ্যেও হেমন্তের এক অনতিপ্রথর মধ্যাহ্নে কাম্বলখানা দেহের একধারে ফেলিয়া গৃহপ্রাঙ্গণ ত্যাগ করিতে উত্তত হইলাম; গৃহস্বামী আসিয়া যাত্রারস্তেই বাধা প্রদান করিয়া বলিলেন—'কোথায় চললেন?'

—এই, একটু ঘুরে আসব ভাবছি।

—সে কি? আবার কোথায় ঘুরতে যাবেন? এই তো সেদিন চিত্রকূট-মন্দির থেকে ফিরলেন?

হাসিয়া বলিলাম—'অনেকদিন তো নিরুপদ্রবে আপনার অন্তঃসং করা গেল; এবার অপর এক স্থানে 'লাক ট্রাই' ক'রে দেখা যাক।'

—রাখুন মশাই, আপনার চালাকি! এখন দাবার খলেটা বে'র করুন দেখি।

দাবার পুটলিটা বাহির করিয়া গৃহস্বামীর হস্তে দিতে দিতে বলিলাম—'এই কাশীর সেটটা আমার স্মারক স্বরূপ আপনার নিকট গচ্ছিত রহিল। যদি কোন দিন আবার এ পথ দিয়ে ফিরি, তখন নূতন কিস্মতে কিস্তীমাত্ করা যাবে, কিন্তু আমাকে এবার সত্যিই যেতে হ'বে। নমস্কার!'

পিছনে ফিরিয়া তাকাইবার সাহস নাই। বাঙালী বিরল পশ্চিমের শহরটিতে এই ভদ্র সজ্জন বৃদ্ধটির আতিথেয়তা স্মরণ করিয়া কৃতজ্ঞতা প্রকাশ করিতে রুচিতে বাধিল। দ্রুতপদে স্টেশনের দিকে অগ্রসর হইলাম। দীর্ঘপথ একটানা টেনে অতিবাহিত করিতে হইবে। আবার বদলী, আবার ছোট গাড়ী। তারপর, পাটনা। পাটনার অন্তঃস্থলে মহেন্দ্রঘাট। মহেন্দ্রঘাট হইতে গঙ্গা পার হইয়া পালেঞ্জাঘাট স্টেশন। সেখান হইতে বি-এন্-ডব্লিউতে সোনপুর। ক্লাস্তিকর বন্ধিগ পরিভ্রমণ। হরিহরনাথের মন্দির সোনপুর স্টেশন হইতে কয়েকমাইল দূরে দণ্ডায়মান; এইবারকার লক্ষ্যস্থল সেই দিকেই। মহেন্দ্রঘাট হইতে

গঙ্গা পার হইতে গিয়া কিন্তু আচম্কা শিহরিয়া উঠিলাম। বেশ ত, নিৰ্বাণ্ণাটে ছিলাম। কেন আবার এই নিরর্থক শ্রমভোগ? কোথাও যে তিল ধারণের স্থান নাই! দেহাতীক (গ্রাম) ও শাহরিক সভ্যতা সমস্ত আসিয়া এই ক্ষুদ্র ষ্টীমারখানার মধ্যে আশ্রয় গ্রহণ করিয়াছে। কার্তিকী পূর্ণিমায় এই বৎসর নাকি বিশেষ শুভযোগ আছে। গণ্ডক নদীতে স্নান, হরিহরনাথের পূজা প্রদান এবং সোনপুরের বিখ্যাত মেলার বাণিজ্য সম্পাদন একই সময়ে উদ্ঘাপিত হইবে। মানুষের জন্ম মানুষের মেহ-মমতা করুণা-সহানুভূতি নাই, একের জন্ম অন্যের বসিয়া থাকিলে চলিবে কেন? ঠেলাঠেলি, ভীড়, গাঁটকাটা, বোঁচকা, ঘটি প্রভৃতির সংমিশ্রণে একটা অদ্ভুত আবহাওয়ার সৃষ্টি হইয়াছে। নিষ্ঠাব্রতী তীর্থযাত্রীর দল ভারতের বিভিন্ন জাতি-বর্ণ-আচার-নির্কীর্ণশেষে পুণ্যসঙ্ঘে চলিয়াছে। ষ্টীমারে কোনপ্রকারে পদার্পণ করিতে পারিয়াছি, কিন্তু ট্রেনের সঙ্গীর্ণ প্রবেশদ্বার দ্বারা গহ্বরিত হইতে পারিব ত? না পারিলে আর কি করা যাইবে? হরিহরনাথ দর্শন করিয়াই বা এমন কোন্ মোক্ষলাভ হইবে!

নাঃ, ফিরিয়াই যাইতে হইল দেখিতেছি। পাথরের দেবতার নিকট পুণ্যকামীরা সিদ্ধিলাভ করিতে যাইতেছেন—মানুষের প্রতি আকর্ষণ থাকিলে বিঘ্ন উপস্থিত হইতে পারে! কোথাও যে বৃহ-ভীড় ভেদ করিয়া প্রবেশলাভ করিতে পারিব এমন মনে হইল না। এ-ই বা মন্দ কী? গঙ্গার তীর দিয়া হাঁটিতে হাঁটিতে অনেক দূর অগ্রসর হইয়া যাইতে পারিব। অব্যবহার্য্য দুস্তর পথ, উচ্ছিষ্ট ময়লায় প্রতি পদক্ষেপে সমস্ত শরীর ঘূর্ণায় সঙ্কুচিত হইয়া ওঠে। পয়দালের যাত্রীও ন্যূন নহে, সকলেরই অবিচলিত নিষ্ঠা, অদম্য উৎসাহ। তাহাদের সঙ্গী হইতে পারিলে রাস্তাটুকু বেশ উত্তেজনায়ই কাটাইতে পারিব।

—“এই যে নমস্কার! আপনিও মেলার যাত্রী নাকি?”

পিছনে ফিরিয়া তাকাইলাম। পাটনার ধনী ব্যবসায়ী মিঃ চ্যাটার্জী গাড়ীর মধ্য হইতে নমস্কার জানাইতেছেন। হাত তুলিয়া প্রত্যভিবাদন করিলাম।

—“অভিপ্রায় তো সেই রকমই ছিল, তবে—”

—“আবার তবে কি? ভেতরে চলে আসুন, এক সঙ্গেই যাওয়া যাবে।”

যাওয়া ত যাবে, কিন্তু যাই কেমন করিয়া? দরজার সুদৃঢ় অর্গল মুক্ত করিবার শক্তি আমার মতন ক্ষীণকায়দের নাই। একমাত্র ভরসা স্বল্প-পরিসর জানালা কয়টি। অগত্যা তাহার উপর দিয়াই acrobatic feats প্রদর্শন করিতে হইল।

সোনপুর স্টেশনে আসিয়া যখন গাড়ী থামিল, তখন বেলা প্রায় শেষ হইতে চলিয়াছে। সেই স্বল্পালোকে ভারতের দীর্ঘতম প্লাটফর্মটির একপ্রান্ত হইতে অল্প প্রান্ত পর্যন্ত তাকাইতে গিয়া আর একবার শিহরিয়া উঠিলাম—এক মাইল-ব্যাপী প্লাটফর্মটির দুই দিকই যে অগুণ্ণিত মাথা ও মালের ঠাম্বুনানি। ইহার পরেও ত মাইল দুই আন্দাজ রাস্তা আছে, রাস্তার পার্শ্বেও নিশ্চয়ই বিশাল শালস্রী তরুর অভাব নাই। তাহা ছাড়া, একপক্ষ কাল ধরিয়া যে-মেলার পূর্ণাধিষ্ঠান হইবে তাহার নিমিত্ত অস্থায়ী পর্ণকুটির এবং পাকা ধর্মশালাগুলির অবস্থা ভাবিতেও যে ভয় হইতেছে!

—“আসুন না, দাড়িয়ে রইলেন কেন?” মিঃ চ্যাটার্জী দুই হাতে ভীড় ঠেলিতে ঠেলিতে অগ্রসর হইলেন।

সঙ্গীক ধর্মসংস্থানে চলিয়াছেন—আপনার পথ আপনি নিজে দেখুন মশাই। পশু-পক্ষীর হাট দেখিয়া কোন্ স্বর্গ লাভ হইবে? বরঞ্চ, আলো থাকিতে থাকিতে সোনপুরের বিখ্যাত প্লাটফর্মটিতে বারকয়েক পায়চারি করিয়া লই, রাত্রি বাড়িলে মেলার আসল রূপটা না হয় একবার দেখিয়া আসা যাইবে!

—“দেখেছেন কি রকম ভীড়! চট্ ক’রে এদিকে চলে আসুন, লাইট বা পাওয়া গেছে তাতেই গোটা কয়েক স্ন্যাপ্-নেওয়া যাবে।”—মিঃ চ্যাটার্জী ক্যামেরার তোড়জোড় ঠিক করিতে লাগিলেন।

পা-মাপিয়া দূরত্ব ঠিক করা হইল, হাত আড়াল করিয়া দেখা হইল ‘ইমেজ্’। কিন্তু, খট্ করিবার পূর্বেই চট্‌পট্ বহু লোক আসিয়া ঘিরিয়া দাঁড়াইয়াছে। সবাই-ই তস্বীর উঠাইতে চায়; ফলে সমস্ত ব্লার্ড্। পরে শোনা গিয়াছে, উহারই মধ্যে একখানা নাকি বহুমূর্তির রূপ পরিত্যাগ করিয়া নির্দিষ্ট ‘অব্‌জেক্টের’ সম্মান রক্ষা করিয়াছে।

ক্যামেরার মোহ ছাড়াইয়া মেয়েরা ইতিমধ্যে জনারণ্যে মিশিয়া গিয়াছিল। মিঃ চ্যাটার্জী সচকিত হইয়া বলিলেন,

—“তাই ত, ওঁরা গেলেন কোথা?”

ওঁরা মানে স্ত্রী ও ঞালিকা। কোথায় গেলেন তাহা আমি কেমন করিয়া বলিব, নিজে খুঁজিয়া দেখুন কোথায় তাঁহারা পথ হারাইয়া ফেলিয়াছেন। মেলার ভীড়ে ও পুণ্যান্মানের উদ্দেশ্যে মেয়েদের লইয়া বাহির হইলে চলতি—পথের সঙ্গীদের উপর নির্ভর করিলে চলিবে কেন? আমি ত মশাই সরিয়া পড়িলাম।

‘—আপনি তা হ’লে ও দিকটা খুঁজুন, আমি বাইরে যাবার সুড়ঙ্গটা দেখি।’ মিঃ চ্যাটার্জী অত্যন্ত অস্থির হইয়া ছুটিয়া চলিলেন।

এই জনসমুদ্রে কে কাহাকে অন্বেষণ করিবে? এইমাত্র আমরা যে-গাড়ীখানা হইতে অবতরণ করিলাম, তাহারই কয়েক সহস্র যাত্রী এখনও প্ল্যাটফর্ম পার হইতে পারে নাই। ইহা ছাড়া প্রতিমুখ যাত্রীরা আছেন। সাবধানে পা ফেলিতে ফেলিতে ওয়েটিংরুমের দিকে অগ্রসর হইলাম। যদি সেখানে পাওয়া যায়, ভালই। নচেৎ, রিফ্রেশমেন্ট রুমে রিফ্রেশ্‌ড্ হইতে ঢুকিয়া পড়িব। ঐকান্তিক নিষ্ঠায় সোনপুরের ওয়েটিং রুমে তীর্থকামীরা অপেক্ষা করিতেছেন। তাহারা ফিরিয়া আসিয়াছেন তাহারা ক্লান্ত, অবসাদগ্রস্ত। পুণ্য ও পণ্যের ভারে অবনমিত। কতক্ষণে ট্রেন আসিবে, কখন গঙ্গার ওপার গিয়া পাটনার ট্রেন ধরা যাইবে ইত্যাদি নানা উদ্বেগতায় তাহারা উদ্ব্যস্ত। বহু বিনিদ্র রজনীর ক্লিষ্ট ছাপ সকলের চোখেই পরিস্ফুট; দেহের বসন মলিন, পর্যাপ্ত আহারের অভাবে শরীর শ্রীহীন। বৃদ্ধারা ক্লেশ-সহিষ্ণু, কিন্তু অপেক্ষাকৃত অল্পবয়স্কাদের পানে তাকাইতে সাহস হয় না। বহু বাঙালী রমণীর এবশ্বিধ দুর্ভোগের মধ্যে বসিয়া থাকিতে দেখিলাম। তাহারা দর্শনেচ্ছু তাঁহারাও পশ্চাদপদ নহেন। তাঁহারাও অমুরূপ অবস্থায় বিপদগ্রস্ত হইতে প্রস্তুত। বহুদূর দেশ হইতে তাঁহারা বাবা হরিহর-নাথকে দর্শন করিতে আসিয়াছেন। গঙ্গক নদীতে স্নান করিয়া অক্ষয় পুণ্য সঞ্চয় করিতে হইবে। গাড়ীর ভীড়ে, রাস্তার অসুবিধায় ফিরিয়া আসিতে হইলে তীর্থযাত্রার আকর্ষণ রহিল কোথায়? বস্তুত ইদানীং রেল কোম্পানীর দ্রুত প্রসারলাভহেতু যাত্রীদের তীর্থের মোহ দিনে দিনে হ্রাসপ্রাপ্ত হইয়া আসিতেছে। আজ আর রামেশ্বর সেতুবন্ধ যাইতে হইলে পরিজনদের নিকট হইতে চিরবিদায় লইয়া যাত্রা করিতে হয় না। শ্রীক্ষেত্রের পথের প্রাপ্ত

রোগযন্ত্রণায় প্রাণ হারাইতে হয় না, গামছা বাঁধিয়া চিড়া-মুড়ি-কলা (স্থানবিশেষ ও আচারবিশেষ বাদ দিয়া) বাঁধিয়া লইবার প্রশ্নই ওঠে না। মানুষ কি ক্রমেই শ্রমবিমুখ হইয়া পড়িতেছে, না সভ্যতার সংস্কৃতিতে তীর্থের দুর্বার মোহ হইতে ভারতীয় মন ধীরে ধীরে নিষ্কৃতি পাইতেছে?

বিহার প্রদেশের রমণীরা ক্রয়-বিক্রয় ব্যাপারে অতিশয় নিপুণ। কায়িক পরিশ্রমে তাহারা আজিও ভারতের অন্ত প্রদেশস্থিত স্ত্রীজাতি (পার্ক্যত্যাশ্রেণী বাদ দিয়া) হইতে দৃঢ়মনা ও উন্নত রহিয়া গিয়াছে, শারীরিক সৌন্দর্য্যে এবং পরিচ্ছন্নতায় তাহারা হয় ত প্রিয়দর্শিনী নহে (এমন কি সময়-বিশেষে তাহাদের পানে দৃষ্টিপাত করিলে সমস্ত নারীজাতির উপর বিতৃষ্ণা জন্মে), তবুও তাহাদের বলিষ্ঠ দীপ্তি, সতেজ দেহভঙ্গিমা পুরুষমাত্রকেই সশ্রদ্ধ করিয়া তোলে, সর্বত্রই তাহাদের উন্মুক্ত গতিবিধি দেখিয়া মুগ্ধ হইয়াছি। কিন্তু সব চাইতে নয়নবিদারক দৃশ্য উলঙ্গ এবং অর্দ্ধোলঙ্গ শিশুদের ব্যাকুল চীৎকার ও অব্যবহার্য আহাৰ্য্য গ্রহণ। বিহার প্রদেশের পিতামাতারা বোধ হয় এই বিষয়ে নিকটতম কর্তব্যপরায়ণ। বহু সম্ভ্রান্ত বিহারী-পরিবারে ছেলেমেয়ের যত্নের অভাব অত্যন্ত মলিনভাবে প্রকটিত হইতে দেখিয়াছি। অর্থের অভাব নাই, অথচ আদরের অভাব প্রতিমুহূর্তে স্মরণ করাইয়া দেয়।

—‘এই, এক-কাপ্ চা লে আও ত’, রিফ্রেশমেন্ট রুমে ঢুকিয়া একমাত্র ভারতীয় পানীয়ের অর্ডার দিলাম।

—‘শুধু চা, আর কিছু খাবেন না?’ ফিরিয়া দেখি মিঃ চ্যাটার্জী ইতিমধ্যে সকলকে খুঁজিয়া লইয়া আহাৰ্য্যে বসিয়াছেন—‘ফিরবার গাড়ী কিন্তু অনেক রাতে, এই বেলা যা হই কিছু খেয়ে নিন্।’

জিজ্ঞাসা করিলাম—‘এদের কোথায় পেলেন? হারিয়ে যায় নি তা হ’লে!’

—‘নাঃ, এদিকেই পাওয়া গেছে! চলুন, তাড়াতাড়ি প্রথমে মন্দিরটা দেখে আসি, তারপর ঘুরে-ঘুরে মেলা দেখা যাবে।’

—‘আপনারা অগ্রসর হোন, আমি আস্তে আস্তে পদব্রজেই এই পথটুকু পার হব।’

—‘বলেন কি? রাত হয়ে যাবে যে! অন্ধকারে পথ চলবেন কেমন ক’রে—পাকা দুই মাইল, সে খেয়াল আছে?’

তাহা হউক, প্লথগতিতে উন্নত জনারণ্যে মিশিয়া গেলাম। সোনপুর স্টেশন হইতে মেলার প্যাণ্ডেলে পৌঁছিতে প্রায় এক ক্রোশ পথ হাঁটিতে হয়। রাস্তা ধূলি-ধূসরিত, কিন্তু দুর্গম নয়। পদব্রজে প্রায় আধঘণ্টা লাগে। পথপ্রান্তে চুল্লী জ্বলিতেছে দেখিলাম। ভস্মমাখা কোপীনবস্ত সন্ন্যাসীরা এখানে-ওখানে আস্তানা পাতিয়াছেন, যাত্রীরাও ইতস্ততঃ বিক্ষিপ্ত। মাটির হাঁড়িতে নৈশভোজ প্রস্তুত হইতেছে; প্রব্রজ্যাদের চেলাগণ উত্তেজক ধূমে প্রবৃত্ত। কিছু দূর অগ্রসর হইয়া মিউনিসিপ্যালিটি কর্তৃপক্ষের সুদৃশ্য তাঁবু দেখিতে পাওয়া গেল। আইন ও শৃঙ্খলার কর্তারাও আসিতে বাধ্য হইয়াছেন। ডাকবিভাগের অস্থায়ী অফিস খোলা হইয়াছে। সবাই ব্যস্ত, মেলার সুসামঞ্জস্য রক্ষায় বারপরনাই আগ্রহপরায়ণ, অপেক্ষাকৃত এই কোয়ার্টারটাই



জনতার রূপ—সোনপুর মেলা

সোনপুর মেলার সুপরিচ্ছন্নতা প্রস্ফুট করিয়া রাখিয়াছে; ইহারই পার্শ্বে রাজা-মহারাজাদের তাঁবু; সশস্ত্র সাত্ত্বীদ্বারা সুরক্ষিত। সোনপুর মেলার বিশেষত্ব, ভারতের বিভিন্ন রাজত্ববর্গের শুভ পদার্পণ, কেহ-কেহ শুধু অমাত্য-আর্দালী পাঠাইয়াই সম্মান অক্ষুণ্ণ রাখেন। উদ্দেশ্য, মেলার কয়েকটি উৎকৃষ্ট হাতি ও ঘোড়া সওদা করা। পশু-পক্ষীর ক্রয়-বিক্রয় ব্যাপারে সোনপুরের মেলা ভারতের বৈশিষ্ট্য অন্ধান রাখিয়াছে। কত রকম-বেরকম পাখীই যে আমদানি করা হয়, কোন চিড়িয়াখানায় তাহার একত্র সংরক্ষণও একান্ত দুঃসাধ্য বলিয়া মনে হয়। জঙ্গলা পাখী, দেশী ও বিলাতী টিয়া-কাকাতুয়া—একই পাখীর অদ্ভুত বর্ণবৈচিত্র্য প্রতি দর্শককে মুগ্ধ করিয়া দিয়াছিল।

—‘হাতির বাজার দেখবেন না, বাবু?’

দেখব বইকি! হাতিবাগানে প্রবেশ করিলাম। বিশালকায় হস্তীবৃন্দ অত্যন্ত নির্লিপ্তমনে বিশাল বিশাল কদলীবৃক্ষ ভোজন করিতেছে। তাকাইতে ভয় হয়, গজদন্ত দুইটি শ্বেত, স্তম্ভার্জিত হইয়া চক্চক্ করিতেছে। রক্ষকেরা স্নেহাধিক্যে শুণ্ড লইয়া আদরে ব্যাপ্ত। মোটা মোটা লৌহ শৃঙ্খল দ্বারা প্রত্যেক হস্তীর প্রতিটিপদ দৃঢ়বদ্ধ। শোনা গিয়াছে, কোন-কোন হাতি নাকি হঠাৎ ক্ষেপিয়া যায়, মাহুতেরা নিজ নিজ পণ্যের গুণকীর্তন আরম্ভ করিয়া দিল। ‘খুব শান্ত, আহার অত্যন্ত পরিমিত এবং মূল্য আশ্চর্য্য রকম সস্তা।’ আমাদের মধ্যে হাতি-ক্রয়ের মতন আগ্রহ কাহারও পরিলক্ষিত হইল না। এক ফাঁকে



মহেন্দ্র ঘাট—পাটনা

একজন বিক্রেতাকে জিজ্ঞাসা করিলাম—‘কেমন হে, এবার কিছু সওদা করতে পারলে?’

—‘না বাবু, বাজার একেবারেই মন্দা।’

সব চাইতে ভাল হাতিটা এবার নাকি মাত্র হাজার টাকায় বিক্রী হইয়াছে। লক্ষ টাকার কথা শুধু শিশুকালে উপকথারই শুনিয়াছি। নিতান্ত দুঃবস্থার কাহিনী বিক্রেতা ইতিবৃত্ত করিল। একমাস—দেড়মাসেরও উপর পথে তাহারা বহু ক্লেশ সহ করিয়া এখানে আসিয়াছে; পুনরায় ঐভাবেই তাহাদের ফিরিতে হইবে। ছাওদার উপর ঘর, তাহার উপরই রাত্রি যাপন। এমন কি, পথের নদ-নদী-নালা হাতির পিঠেই ইহার পান হইয়া আসে। একটা হাতীর বাচ্চা হইয়াছে শুনিয়া সবাই সেখানে তীড় করিয়া দাঁড়াইয়াছে। নবজাত শিশুটির জন্ম পৃথক একটা তাঁবু

করা হইয়াছে ; ভেটেনারী সার্জনের উদ্দিপরা আদালীকে আশেপাশে ঘুরিতে দেখিলাম।

অতঃপর ঘোটক বিক্রয় দেখিতে অগ্রসর হইলাম। নানা জাতীয় ঘোড়া আসিয়া জুটিয়াছে। চঞ্চল হইয়া প্রতিমুহূর্তে সব কয়টি লেজ-পা নাড়িতেছে ! সুন্দর, বলিষ্ঠ, ওয়েব্লার, আরবী ঘোড়াও নাকি আছে। সেখানকার অবস্থাও বিশেষ আশা প্রদ বলিয়া মনে হইল না ! বাণিজ্য-সম্পাদনে গরুর বাজারই নাকি সর্বপ্রথম হইয়াছে। আশ্চর্য্য নয় ! মুলতানী গাইগুলির দিকে তাকাইলে আর চোখ ফিরানো যায় না।

অন্ধকার ক্রম ঘনায়মান। রাত্রি বৃদ্ধি পাইবার সঙ্গে



হরিহরনাথের মন্দির

সঙ্গে জনতার কোলাহলও যেন উত্তেজিত হইয়া উঠিতেছে। দ্রুতপদে হরিহরনাথের মন্দিরের দিকে অগ্রসর হইলাম। মেলায় অপরাংশে মন্দিরটি অবস্থিত। পার্শ্বেই ক্ষীণশ্রোতা, বিশীর্ণা গণ্ডক নদ। ঐখানেই স্নান ও তর্পণাদি সমাপনান্তে হরি ও হরনাথের যুগ্ম মূর্তি দর্শন এবং মন্দিরপ্রাঙ্গণ প্রদক্ষিণ করিতে হইবে। ভীড় ঠেলিতে ঠেলিতে চলিয়াছি। দুই দিকে পণ্যের যথাসম্ভব সজ্জিত বিপণি—মাঝখানে সঙ্কীর্ণ

ঘাতায়াত করিবে। কখন কোনটা ঘাড়ের উপর আসিয়া পড়ে, ইহা ভাবিয়া প্রতি মুহূর্তে সবাই সন্ত্রস্ত হইয়া আছে। কলিকাতার বহু বাঙালী ব্যবসায়ী স্টল ভাড়া লইয়াছে দেখিলাম। রাত্রি বেলাই নাকি বাজার জমিয়া ওঠে। ক্রেতা-বিক্রেতাদের বচসা এবং টানাটানিও তাই উত্তরোত্তর তীব্র হইয়া উঠিতেছে। কোনপ্রকারে শেষপ্রান্তে গিয়া উপস্থিত হইলাম। হরিহরনাথের মন্দিরটি বহু পুরাতন ; কালীঘাট মন্দিরের মতন দুই ধারে ভিখারী, সাধু ও পূজারীদের অত্যাচারে চক্ষু মেলিয়া অগ্রসর হইতে সঙ্কোচে বাধে। সাধুবাাদের কিছু দক্ষিণা না দিলে নয়, নির্লিপ্ত যোগাসনে বসিয়া তাহারা ত্যাগেরও প্রত্যক্ষ মোক্ষলাভের উপদেশ বিনামূল্যে বিতরণ করিতেছেন ; ভিখারীরা নাছোড়বান্দা, পূজারী ঠাকুরেরা ত এক-একজন গাইড ; মন্দিরের অপূর্ব মহিমা ও পুরাতন ইতিবৃত্ত তাহারা না থাকিলে কাহাদের নিকট শোনা বাইবে ; স্তত্রাং কাহাকেও পরিত্যাগ করা গেল না। মন্দিরের ভিতরেও ভোগের সুব্যবস্থা আছে ; বাবার চরণামৃত, নিশ্মালা-প্রসাদীর আয়োজনে এতটুকু রুপণতা লক্ষ্য করিলাম না ! যুগ্ম-মূর্তি করজোড়ে প্রণাম করিলাম। একই মূর্তির একদিকে বিষ্ণু, অপরদিকে শিব। নিকম কালো পাথরের নিপুঁত ভাস্কর্য্য। তেলে ফুলে জলে হরি ও হরের অঙ্গ দুইটি উজ্জ্বল্যে দীপ্তিমান। আরও কয়েকটি ছোট ছোট মূর্তি দর্শন করিলাম। পূজারী ঠাকুর আগ্রহের সহিত একগাছা গাঁদা ফুলের মালা গলায় পরাইয়া দিলেন, চরণামৃতটুকু ঠোঁটে স্পর্শ করাইয়া মস্তকে সিঞ্চন করিলাম। প্রসাদীটুকু আপাতত পকেটে রাখিল। মন্দিরের চত্বরটুকু প্রদক্ষিণ করিয়া আসা গেল। মাঝখানে মন্দির, তাহারই চতুঃপার্শ্বে পূজারী ঠাকুর ও সন্ন্যাসীদের থাকিবার স্থান। সুশ্লিষ্ট ধর্মশালাও একটি আছে। মন্দিরের উপরে ছাদ আছে, ইচ্ছা করিলে সেখানেও উঠিতে পারা যায়। দেবমন্দিরের মিনারটি বাস্তবিকই সূদৃশ কারুকার্য্যে খোদিত। প্রাচ্যকলা আজও ভারতের প্রাচীন মন্দিরগুলিতে অন্বেষণ করিলে আশ্চর্য্যভাবে প্রকটিত হইয়া পড়ে। ঘুরিয়া ঘুরিয়া সমস্তই দেখিলাম। মন্দিরের সংলগ্ন খাবারের দোকানগুলিতে অসম্ভবরকম ভীড় জমিয়া গিয়াছে। পুণ্যার্থীরা এই স্থানেই পূজা-পার্বণ সমাপনান্তে জলযোগ করেন। অন্তরে বিশ্বাস

থাকিলে, কিছুতেই রুচির ব্যতিক্রম হয় না। না হইলে, ঐ খাবারগুলিতে যে-সমস্ত বীজাণু মিশিয়া থাকে (বা থাকা সম্ভব)—তাহা কল্পনা করিতেও শিহরিয়া উঠিতে হয়।

ফিরিয়া চলিলাম। মেলার রূপ এতক্ষণে প্রস্ফুটিত হইয়া উঠিয়াছে। আলোতে, কোলাহলে সমস্তই উজ্জ্বল ও উন্মত্ত। কাহাকেও মেলার উপহার যখন দিতে হইবে না, তখন আর বুণা দোকানের দরজায় শারীরিক শক্তির অপব্যবহার করিয়া ফল কি? অগ্ন্যমনস্কভাবে জনতার প্রবাহে মিশিয়া গেলাম। একস্থানে কয়েকটা স্নবিচ্ছস্ত হোটেল-রেস্তুরা দেখা গেল। অপেক্ষাকৃত অভিজাত সম্প্রদায়ও এইখানেই পানাহার সমাধা করেন। দিশী সরাব এবং তাড়ির দোকানগুলিও যথোপযুক্ত স্থানে নির্দিষ্ট আছে। পানের দোকানগুলি ইহাদের মধ্যে সব চাইতে উদ্দীপ্ত ও উদ্যস্ত। ডানদিকের রাস্তাটির দুই দিকে ভীড় তখন কেন্দ্রীভূত। আকর্ষণের কারণ অনুসন্ধান করিয়া জানা গেল, দুই ধারের তাঁবুগুলিতে বিভিন্ন শহর হইতে বাঙ্গালী এবং বারনারীরা ব্যবসায়ের উদ্দেশ্যে উপস্থিত হইয়াছে। মুরজা ও মাইফেলে সমস্ত রাস্তাটা তখন সবগরম। গানের মজলিস্, মণ্ডপায়ীদের বিকৃত হাসি ও হলা, ফিস্ফিস্ করিয়া আলাপ, সন্ত্রস্তগতিতে চলাফেরা—সমস্তই ইহাদের উপস্থিতি বিশেষভাবে স্মরণ করাইয়া দিতেছিল। বারনারী ও ভিখারী ভারতের বৈশিষ্ট্য; দুইটিই অঙ্গাঙ্গীভাবে প্রতি শহরে, মেলায়, প্রধান প্রধান তীর্থক্ষেত্রগুলিতে জড়াইয়া রহিয়াছে। যে-দেশ যত বেশী দরিদ্র, সেই স্থানেই ইহাদের প্রাচুর্য্যব পরিচক্ষিত হয়। কেবলমাত্র কৃষ্টি এবং স্ক্রুচিপরায়ণতার প্রভাবে ভিখারী ও বারনারী বিতাড়ন আজ পর্য্যন্ত কোথাও সম্ভব হয় নাই।

গাড়ী ছাড়িবার সময় প্রায় সন্নিহিত! আশ্বে আশ্বে স্টেশনের দিকে পা চালাইলাম। রাত্রির অন্ধকারে একা একা হাঁটিতে বেশ লাগে! ‘সোনপুর মেলা দেখিয়া কি এমন আনন্দলাভ হইল’—নিজের মনে চিন্তা করিতে লাগিলাম...হরিনাথের মন্দির সত্যই কি ভক্তির মাত্রা বৃদ্ধি করাইতে সমর্থ হইয়াছে? পকেট হইতে প্রসাদীটুকু বাহির করিয়া মুখে পুরিলাম। দিনের পর দিন খুশীর খেয়ালে যুরিয়া বেড়াইতে এখন আর মোটেই ত উত্তেজনা বোধ করি না। তবুও কেন গৃহবিমুখ মন অকারণ বাহির হইতে চায়! যাযাবরপ্রবৃত্তি দেহের রক্তবিন্দুর মধ্যে বাসা বাধিল

কি? কিন্তু কোথাও ত অস্তরের মধ্যে ইহার আলোড়ন অনুভব করি না—কোথাও বিন্দুমাত্র সামঞ্জস্য আছে বলিয়া স্বীকার করিতেও দ্বিধাবোধ হইতেছে!

সোনপুর স্টেশনের আলোকমালা ক্রমেই নিকটতর হইয়া আসিতেছে। পাটনার বন্ধুদের কথা বারংবার মনে হইতে লাগিল! পুনরায় গঙ্গা পার হইয়া বিশ্রাম করিয়া যাইব নাকি? স্টেশন-প্ল্যাটফর্ম-এর বিস্তীর্ণ রাস্তায় পায়চারি করিতে করিতে পিছনের দিকে ফিরিয়া তাকাইলাম; মেলার কোলাহল দুই মাইল দূরেও ভাসিয়া আসিতেছে। আগামী কল্য নাকি পাটনার গভর্নর বাহাদুর মেলা পরিদর্শনে আসিবেন; স্টেশন-স্ট্যাফ্ তাই রাত্রি জাগিণা রঙিন কাগজের চেন্ বুলাইতেছে। মিঃ চ্যাটার্জী ইতিমধ্যে ফিরিয়া আসিয়াছেন।



সোনপুর মেলা

—‘আপনিও আমাদের সঙ্গে ফিরছেন ত?’ উত্তর দিতে পারিলাম না। গাড়ী আসিবার এখনও বিলম্ব আছে—দেখি, পাটনা না পশুপতিনাথ? এ-পার, কি ও-পার?

রাত্রির মধ্যপ্রহরে মিঃ চ্যাটার্জীকে গাড়ীতে তুলিয়া দিয়া বলিলাম—‘ফিরিবার পথে নিশ্চয়ই পাটনাতে বিশ্রাম করে যাব, ছেলেদের বলবেন আমার কথা।’

গাড়ীখানা ধীরে ধীরে স্টেশন্ ছাড়িয়া চলিয়া গেল। নেপালের গাড়ীর জন্ম আমাকে আরও দুই ঘণ্টা অপেক্ষা করিতে হইবে। ইত্যবসরে আর এক পেয়ালা ভারতীয় পানীয় সেবন করিতে রিফ্রেস্‌মেন্ট রুমের দিকে অগ্রসর হইলাম।

একটি ময়ূর

শ্রীসরোজকুমার রায়চৌধুরী

আমার বাড়ীর ছাদে কোথা থেকে একটা ময়ূর এসেছে।

উলঙ্গ ছাদ। না আছে টবে-বসানো ফুলগাছ, না তরুলতার বাহার। এই সময় সেখানে প্রচুর ঘুড়ি উড়ে এসে পড়ে। আমার মেজ ছেলে পল্টু একটা লাঠির আগায় ঝাঁটা বেঁধে সকাল নেই, সন্ধ্যা নেই, সমস্তক্ষণ ঘুড়ি ধরছে। নিজে কে সে ঘুড়ি ওড়ায় না, কাকেও দেয় না, তবু অকারণে ঘুড়ি ধরাটা তার একটা নেশা—শিকারের নেশার মতো। গৃহিণী দিনরাত্রি ভয়ে ভয়ে থাকেন, তাঁর স্নবোধ পুত্র কখন উৎসাহের আধিক্যে ছাদ থেকে পড়ে যায়।

এমনি ছাদ। তার একমাত্র সার্থকতা—কাপড় মেলে দেওয়ায়, আর বড়ি শুকোতে দেওয়ায়। এ সংসারে যা আমার দ্বিতীয় পুত্রের শিকারসঙ্কুল বৃক্ষলতাহীন অরণ্য রূপে ব্যবহৃত হয়, সেই ছাদে—কাক নয়, চিল নয়—আস্ত ময়ূর সাহারা মরুভূমিতে একতাল মেঘের মতোই অপ্রত্যাশিত এবং বিস্ময়কর।

কলকাতা শহরে বহু ময়ূরের আবির্ভাবের কোনোই সম্ভাবনা নেই। নিশ্চয়ই কারো পোষা ময়ূর, কোনো গতিকে ছাড়া পেয়ে নগর-পরিভ্রমণে বেরিয়েছিল। কিন্তু তার আর আবশ্যক হোল না। গোটা নগর তাকে দেখবার জন্যে আমার এই ছোট বাড়ীতে ভেঙে পড়েছে। সে ভিড় ছাদের দরজা থেকে নীচে এবং সেখান থেকে বহুদূর রাস্তা পর্যন্ত বিস্তৃত হয়ে পড়েছে। আর ক্রমেই আশঙ্কাও উদ্বেগজনকভাবে বেড়ে চলেছে।

সে ভিড়ও দেখবার মতো। হিন্দুস্থানী ঝাঁকা-মুটে, মেসের উড়িয়া চাকর, আলখাল্লা পরিহিত কাবুলীওয়ালা, পাড়ার ছেলে, এমন কি কস্মরুস্ত আফিসের বাবুও একবার উর্ধ্বমুখে চেয়েই ক্ষুৎপিপাসা ভুলে সেইখানেই দাঁড়িয়ে পড়ছে। পথে গাড়ী-ঘোড়া চলাচল বন্ধ হবার উপক্রম।

দাঁড়িয়ে দেখবার মতোই দৃশ্য! ছাদের আলসেতে বসে ময়ূরটা নীচের দিকে যেন আলগোছে ঝুলিয়ে দিয়েছে তার বিচিত্র বর্ণের পুচ্ছ। মাঝে মাঝে নীচের উর্ধ্বমুখ ভক্ত

জনতার দিকে যখন গ্রীবা বঁকিয়ে রূপাকটাঞ্জে চাইছে, তার অপরূপ গ্রীবা ঝিকমিকিয়ে উঠছে অপরাহ্নের রঙিন আলোয়। আমার নিরাভরণ ছাদ যেন একটা সম্রাটের আবির্ভাবে আলোকিত হয়ে উঠেছে।

বৈশাখের খররোদের পর এমনি একটা জীবের আবির্ভাব সকলের চোখ যেন জুড়িয়ে দিয়েছে। নইলে মোটভারাবনত ঝাঁকা-মুটে কিম্বা মেসের চাকরের কথা ছেড়েই দিলাম, কাবুলীওয়ালা কখনও খাতকের সন্ধানে নিযুক্ত তীক্ষ্ণদৃষ্টি অগ্রমনস্কভাবে ময়ূরের দিকে নিবদ্ধ করত না। কাবুলীওয়ালার আত্ম-বিস্মৃতি সহজে ঘটে না।

সকলেই খুশী হয়ে উঠেছে। বিব্রত হয়েছি কেবল আমি। এই অত্যন্ত ম্লিঙ্কদর্শন জীব আমার বাড়ীর দরজা দিয়েছে খুলে। ভক্তবৃন্দের অমুক্ত নিঃসঙ্কোচ অভ্যাগমে আমার অন্তরের মর্যাদা ধূল্যবলুণ্ডিত। অথচ বহু চেষ্টাতেও এদের বিদায় করার কোনো প্রক্রিয়া আবিষ্কার করতে না পেরে আমি ক্রমেই উত্তপ্ত হয়ে উঠছিলাম। ভগবান আমার কণ্ঠে যথেষ্ট শক্তি দেন নি। ভিড় হঠাৎ জন্মে যে রূঢ়তা প্রয়োজন, তা বহু চেষ্টাতেও আমি সংগ্রহ করতে পারি না। সুতরাং এমন একটা অপদার্থ লোকের মনে মনে উত্তপ্ত হওয়া ছাড়া সাহসনা লাভের আর কি উপায় থাকতে পারে!

এমন সময় এ বাড়ীর মালিক ব্রজরাজবাবুকে হস্তদস্তভাবে এই দিকেই ছুটে আসতে দেখে আমি যেন অকূলে কুল পেলাম।

ব্রজরাজবাবুকে এ পাড়ার বাঘ বললেও অত্যাক্তি হয় না। এ রাস্তার অধিকাংশ বাড়ীই তাঁর। লক্ষ্মীর করুণা যে তাঁর উপর কতখানি বর্ষিত হয়েছে, তা তাঁর চেহারা দেখে বোঝবার উপায় নেই। স্থূলতম্বু, খর্কাকৃতি মাছুষ—পরিধানে একখানি মলিন বোম্বাই চাদরের অর্ধাংশ। কখনও কখনও পায়ে জুতাও থাকে। মাথার চুল ছোট ছোট

করিয়া ছাঁটা। কিন্তু এদিকের ক্রটি সংশোধিত হয়েছে
পরিপুষ্ট গুন্ফে এবং উদাত্ত কষুকণ্ঠে।

আমি সাগ্রহে ডাকলাম, এই যে এদিকে, এদিকে।

ডাকবার আবশ্যক ছিল না। উনি এই দিকেই
আসছিলেন এবং লক্ষ্য ওই ময়ূর।

বললেন, কি ব্যাপার?

করণ কণ্ঠে বললাম, দেখুন তো কাণ্ড। কাজ-কর্ম,
এমন কি রান্না-বাড়া পর্যন্ত বন্ধ।

আর বলতে হ'ল না। পাশেই একটি বাঙালী পানওয়াল
ছোকরা দাঁড়িয়ে ছিল। ব্রজরাজবাবু প্রচণ্ড হিন্দিতে তাকেই
ধমক দিলেন:

—এই উল্লু, কেয়া দেখতা হ্যায়?

—আজ্ঞে ময়ূর।

—আঃ! ময়ূর! ভাগো।

ব্রজরাজবাবু আর তার দিকে চাইলেনও না। জনতা
উভয় পাশে যথাসম্ভব নিজেকে সঙ্কুচিত ক'রে তাঁর জন্তে
সঙ্কীর্ণ এক ফালি রাস্তা ক'রে দিলে, আর ব্রজরাজবাবু
চক্ষুর পলকে তেতলায় উঠে এলেন। হতাশভাবে আমি
আবার আমার নিজের নিভৃত জায়গাটিতে এসে বসলাম।
শুনতে লাগলাম:

—ও-রকম ক'রে নয়, ও-রকম নয়। আগে ছুটিখানি
ছোলা ছিটিয়ে দাও। সন্ধ্যে পর্যন্ত থাক ব'সে ব'সে।

—বেশ বললেন! খেয়ে-দেয়ে যদি পালায়?

—অন্ধকার হয়ে গেলে আর পালাতে পারবে না।

—কেন?

—ওরা অন্ধকারে চোখে দেখতে পায় না।

—তাই নাকি? ওরে ছোলা নিয়ে আয় না কেউ।

এ বাড়ীতে ছোলা নেই?

—না থাকে নেই নেই। আমার নাম ক'রে সামনের
দোকান থেকে আধ পোয়া ছোলা নিয়ে আয় তো!

(অনেকগুলি পায়ের ডুমদাম শব্দ হ'ল। বোধ হয়
একাধিক লোক ছোলা আনতে ছুটল।)

আমার বড় ছেলে প্রসাদ এবার ম্যাট্রিকুলেশন দেবে।
সে কোথায় গিয়েছিল। বাড়ীতে ভিড় দেখে সে অবাক
হয়ে দাঁড়িয়ে গেল।

—কি ব্যাপার?

—ময়ূর।

—কোথায়?

—তোমাদের ছাদে।

—কাদের ময়ূর?

—কে জানে।

প্রসাদ উল্লসিত হয়ে উঠল:

—ময়ূর? ময়ূর ব্যংসকাদি কর্মধারয়? আমাদেরই
ছাদে? হুররে! (প্রসাদের কাছে ময়ূর কি ময়ূর-
ব্যংসকাদি কর্মধারয়ে পরিণত হ'ল অবশেষে?)

কয়েকটি বাঙালী ছোকরা কাবুলীওয়ালাকে নিয়ে
আমোদ করছে:

—ক্যায়সা চিড়িয়া?

—আচ্ছা চিড়িয়া। ভালা, ভালা।

—ক্যায়সা রং?

—রং? বহুত খুবসুরং?

—তুমারা মুল্লুকমে হ্যায়?

—হ্যায়।

—ময়ূর, ময়ূর হ্যায়?

—হাঁ, হ্যায়। বউর হ্যায়।

—হাঁ হ্যায়, না আরো কিছু!

—জরুর হ্যায়। ইস্‌সে বড়া। এৎনা বড়।

(ব'লে লাঠিটা মাথার উপর উঁচু ক'রে দেখিয়ে দিলে
কত বড়।)

—ওৎনা বড়!

(লোকগুলো হো হো ক'রে হেসে উঠল।)

চোখে চশমা-পরা কয়েকটি ছেলে বলছিল:

—এই সময় যদি মেঘ উঠতো ভাই?

—আঃ!

কেতকী কেশরে কেশ পাশ করো সুরভি

ক্ষীণ কটি তটে গাঁথি লয়ে পরো করবী,

কদম্ব রেণু বিছাইয়া দাও শয়নে

অঞ্জন আঁকো নয়নে।

তালে তালে ছুটি কঙ্কণ কনকনিয়া
ভবন শিখীরে নাচাও গণিয়া গণিয়া
স্মিত বিকশিত বয়নে,
কদম্ব রেণু বিছাইয়া ফুল শয়নে।

•

কি আনন্দই হোত তাহ'লে ! ওরা মেঘ দেখলেই নাচে, না ?

—কাদের ময়ূর কে জানে ? ছাদ বেন আলো ক'রে
দাঁড়িয়েছে ! এই সময় একবার পেখম মেলত !

—যদি বা মেলত, এত লোক দেখে ভয় পেয়ে গেছে।
কেন যে এরা দাঁড়িয়ে আছে ! আশ্চর্য্য !

—হুজুক আর কি !

—“ভবন-শিখীরে নাচাত গণিয়া গণিয়া।”

—পুরুষ-ময়ূর, না ?

—হুঁ । ময়ূরী এত সুন্দর না।

(ঠিক ওদেরই উপরে সামনের বাড়ীর দোতালার
বারান্দায় ক'টি তরুণী দাঁড়িয়ে ছিল। তারা কখনও
দেখছিল ময়ূর, কখনও দেখছিল রাস্তার জনতা। ছেলেগুলির
কথা বোধ হয় তারা শুনতে পেলে। চুপি-চুরি একজন
আরেকজনকে বললে :)

—শুনহিস ? পুরুষ-ময়ূর। ময়ূরী এত সুন্দর হয় না।

—হবার দরকার কি ? ওদের তো আর আমাদের
মতো এত বয়স পর্য্যন্ত আইবুড়ী থাকতে হয় না। যৌবন
জাগতে জাগতেই ছুয়ারে ময়ূর এসে পেখম তুলে দাঁড়ায়।

—আর আমাদের ?

—আমরা কখন ময়ূর এসে ফিরে যায় ব'লে দিনরাত্রি
পেখম তুলে দাঁড়িয়ে আছি। সাজ-সজ্জার আর বিরাম নেই।
(ছু'ধনে হাসল।)

(ব্রহ্মরাজবাবুর চোখ শিকারীর মতো একাগ্রতায়
জ্বলছিল। ময়ূরের নড়াচড়ার সঙ্গে সঙ্গে তাঁর চোখ
কখনো ডাইনে, কখনো বাঁয়ে, কখনো উপরে, কখনো
নীচে ঘুরছিল।)

—আর ঘণ্টাখানেক বাবা, তারপরে একবার অঙ্ককার
হয়ে এলেই...

—আপনি ময়ূর বুঝি খুব ভালোবাসেন ?

—ওঃ !

—বড় বাড়ী নইলে ময়ূর মানায় না। তা আপনার
বাড়ীতে মানাবে। বেশ বড় বাড়ী।

—অনেক দিন থেকেই আমার ময়ূর পোষবার সখ
আছে। কিন্তু সুবিধামত...

(এতদিন সুবিধামত দরে পাচ্ছিলেন না ব'লেই মনের
সখ মনেই চাপা ছিল। এতদিনে সুবিধা যদি হ'ল, কিন্তু
যে ভিড় ! ময়ূরটা খুঁটে খুঁটে ছোলা খাচ্ছিল, আর মাঝে
মাঝে উচ্চকিত হয়ে চারিদিকে ভয়ে ভয়ে চাইছিল।)

—ভয় 'পেয়ে গেছে বোধ হয়। এত লোক, ভয়
পাবে না ?

—বাস্তবিক।

—বাবাসকল, একটু আড়ালে যাও দিকি। ময়ূর
ধরি, তারপরে আমার বাড়ীতে দাঁড়িয়ে দিনরাত্রি দেখো।
ওই সামনেই আমার বাড়ী, ১৪ নম্বর।

(কিন্তু বাবাসকলের সরবার লক্ষণ দেখা গেল না।
তারা শুধু, যাকে বলে, গা মারলে।)

—যা হোক বাবা !

চশমা-পরা ছেলেটি বলছিল :

—আমার মামার বাড়ীতে একটা ময়ূর ছিল। তার
জন্তে গোছা গোছা সাপ নিয়ে আসতে হ'ত।

—কেন ?

—খেত।

—সাপ খায় ! কি সর্কনাশ ! ওকে দেখে দেখে
বতগুলি কবিতা আবৃত্তি করছিলাম, সব সুর কেটে গেল !

—কেন ?

—যাবে না ? তুই যদি দেখিস, একটি পরমা সুন্দরী
মেয়ে ডাষ্টবিন থেকে খুঁটে খুঁটে...

—কি ভয়ানক ! সেই উপকথার রাক্ষসী সুয়োরণীর
মতো। দিনে পরমাসুন্দরী রাণী, রাত্রে হাতীশালা থেকে
হাতী, ঘোড়াশালা থেকে ঘোড়া টপাটপ গিলছে ! ভয়ঙ্কর
কল্পনা !

—না, তুই ময়ূরের সম্বন্ধে ঘেন্না ধরিয়ে দিলি ভাই।
অমন সুন্দর জন্তু সাপ খায় !

—আরও শোন্। অমন বিষধর সাপ পরমানন্দে
ভোজন করছে, কিন্তু কুকুরে ছুঁলেই বাস্!

—ম'রে যাবে?

—হ্যাঁ। আর দেখতে হবে না।

দোতালার বারান্দায় তরুণীটি বলছিল:

—আমাদের বারে ময়ূরের সম্বন্ধে রচনা লিখতে
দিয়েছিল। আমি লিখিনি। এখন একটা কবিতা লিখতে
ইচ্ছা করছে।

—কি কবিতা?

—‘ময়ূরের অপমৃত্যু’। মাহুষের প্রেমে ময়ূর ম'রে
গেল—বেমন ক'রে মরল পদ্মিনী, মরল কুম্ভকুমারী। চেয়ে
দেখ, লোকগুলো কি হিংস্র ভালোবাসায় থাকা গেড়ে
ব'সেছে।

—লেখ তুমি। চমৎকার হবে।

সন্ধ্যা আর কিছুতে যেন হ'তে চায় না। ভয়ে অথবা
কি জানি কি ভেবে ময়ূরটা ডেকে উঠল। ক'টি ছোট
ছেলে, যারা এতক্ষণ মুগ্ধ বিষ্ময়ে এই অপূর্ণ জীবটিকে
দেখছিল, এই অশ্রুতপূর্ণ কর্কশ শব্দে চমকে ছুঁ পা পিছু
হ'টে এল।

প্রসাদ আপন মনেই আর একবার বললে, হুঁ। ময়ূর
বংশকাদি কৰ্মধারয়।

ময়ূর নামের সঙ্গে ব্যাকরণের এই ভীতিকর সমাস যে
অচ্ছেদ্য বন্ধনে আবদ্ধ হয়ে গিয়েছিল, কেকাধ্বনিতে বৃষ্টি
তারই সাড়া মিলল।

—কি খোঁকাবাবু, নেবে? (কথাটা বোধ হয় মুদি
বললে।)

—না।

—না, কেন? অমন সুন্দর দেখতে।

—আমার এগজামিন।

পাশের বাড়ীর বোঁটি অনেকক্ষণ থেকে জানালার আড়াল
থেকে দেখছিল। কাজকর্ম সেরে তার শাশুড়ী এসে পাশে
দাঁড়ালেন।

—ওমা, একটা ময়ূর যে!

—হ্যাঁ। অনেকক্ষণ থেকেই ওইখানে রয়েছে। ধরবার
জন্তে কত লোক ছুটেছে দেখুন। কি সুন্দর ময়ূর!

—ভারী সুন্দর! আহা! বলে, ‘বশোদা নাচাত
তোরে ব'লে নীলমণি’।

—সে ময়ূরকে নয় মা, নাচাত গোপালকে। (বোঁটি
হাসল।)

—সে একটা কথা বোঁমা। যে গোপাল সে-ই ময়ূর।
নইলে কি আর ভগবান শিখীপুচ্ছ মাথায় নেন? বৃন্দাবন
যেতে কত ময়ূরই দেখলাম মা, বন যেন আলো ক'রে
রয়েছে।

—অনেক ময়ূর?

—ঝাঁকে ঝাঁকে। যমুনার ধারে...

—কদম গাছ আছে?

—আছে বই কি।

—সবই আছে, কেবল বৃন্দাবনচন্দ্রই নেই।

—তিনিও আছেন মা। সবই যখন আছে তখন তিনিও
আছেন বই কি! এসব ছেড়ে কি কোথাও যেতে পারেন!

—ছবিতে যখন দেখি, যমুনার নীল জল, ফুলে ভরা
কদম গাছ, শ্রীকৃষ্ণ বাজাচ্ছেন বাঁশী আর-ময়ূর ময়ূরী নাচছে,
—এমন অদ্ভুত লাগে আমার!

(বোঁটি একটা দীর্ঘশ্বাস ফেললে বোধ হয়।)

মুদি জিজ্ঞাসা করলে ব্রজরাজবাবুকে:

—ময়ূরের মাংস খেয়েছেন কখনও?

(ধীরে ধীরে অন্ধকার হয়ে আসছে দেখে ব্রজরাজবাবু
এবার প্রস্তুত হচ্ছিলেন। চমকে বললেন:)

—ময়ূরের মাংস?

—হ্যাঁ, হ্যাঁ।

—খায় নাকি?

—ওঃ! খুব পেয়ার ক'রে খায়। এমন চমৎকার
মাংস!

—তাই নাকি?

(ব্রজরাজবাবু ময়ূরটার দিকে চেয়ে ওর কথার সত্যতা
পরীক্ষা করলেন।)

—তুমি খেয়েছ ?

—অনেক ! আমাদের মুল্লুকে...

—কার ময়ূর কে জানে !

—কত সখের জিনিস ! সেও ব্যস্ত হয়ে বেড়াচ্ছে নিশ্চয়ই ।

—তার আর কথা ! কালই খবরের কাগজে বিজ্ঞাপন দেবে দেখবেন ।

—নিশ্চয় ।

—তখন তো যার ময়ূর তাকে ফেরত দিতে হবে ?

—তা ছাড়া আর উপায় কি ?

—চাই কি, এখনও এসে পড়তে পারে ।

—তা তো পারেই ।

—এলে ভালো হয় । বুড়োটা যে রকম তাক ক'রে ব'সে আছে, ভারি জন্ম হয়ে যায় ।

(সেই সম্ভাবনায় দু'জনে খুশীর সঙ্গে হেসে উঠল ।)

—এই, ও রকম ক'রে হাসবেন না, হাসবেন না ।

(অন্ধকার হয়ে এসেছে । ব্রজরাজবাবু বুড়োকেই ওস্তাদ স্থির ক'রে তার উপরই ময়ূর ধরার ভার দিয়েছেন । মুদি ওস্তাদ শিকারীর মতো গুটি গুটি চলেছে ।)

—এই ওরকম ক'রে হাসবেন না । ময়ূরটা উড়ে পালাতে পারে ।

—পালাবে কি ক'রে ? অন্ধকারে দেখতে পায় না যে !

—না, পায় না আবার !

—সত্যি পায় না । শ্রীরাধার অভিশাপ আছে ।

—আছে !

—নেই তো দেখতে পায় না কেন ? তার উত্তর দাও ।

(লোকটা তার উত্তর দিতে না পেরে চুপ ক'রে রইল ।)

রাস্তার ভিড় এখন অনেকটা হালকা হয়েছে । সেখান থেকে এখন আর অন্ধকারে ময়ূরটাকে দেখা যায় না । নিতান্ত যারা উৎসাহী তারা ছাড়া আর সকলেই চ'লে গেছে ।

ব্রজরাজবাবু আছেন । আর আছে সেই মুদি । কখনও উত্তর দিক থেকে, কখনও দক্ষিণ দিক থেকে, কখনও সে গুটি গুটি এগুচ্ছে, কখনও পিছুচ্ছে । অন্ধকারে তার কালো দেহের একটা আভাস পাওয়া যাচ্ছে, কৃষ্ণকায় শিকারী কুকুরের মতো ।

ব্রজরাজবাবু ক্রমেই অধৈর্য হয়ে উঠছেন ।

হঠাৎ একটা ঝটপট শব্দের সঙ্গে মুদি চীৎকার ক'রে উঠল : এইবার !

ময়ূরটা ধরা পড়েছে !

কালিদাসের যুগে ভারতবর্ষ

অধ্যাপক শ্রী প্রবোধচন্দ্র সেন এম-এ

প্রাচীন ভারতের সর্বশ্রেষ্ঠ কবি কালিদাস ঠিক কোন্ সময়ে আবির্ভূত হয়েছিলেন, তা এখনও সম্পূর্ণ নিঃসংশয়ে বলা যায় না । তবে আজকাল ঐতিহাসিকেরা মনে করেন যে, কালিদাস খুব সম্ভব খৃষ্টীয় পঞ্চম শতকের প্রথম ভাগে তাঁর অমর কাব্যগুলি রচনা করেছিলেন । সে সময়ে উত্তর-ভারতে গুপ্তবংশীয় সম্রাটগণের অখণ্ড প্রতাপ । খৃষ্টীয় চতুর্থ শতকে সম্রাট সমুদ্রগুপ্ত পরাক্রমাংক আধাবর্তের

রাজাদের পরাজিত ও রাজ্যচ্যুত ক'রে উত্তর-ভারতের অধিকাংশ স্থায় সাম্রাজ্যভুক্ত করেন । তারপর তিনি দক্ষিণাপথ জয় করার উদ্দেশ্যে বঙ্গোপসাগরের পশ্চিম তীরপথে অগ্রসর হ'য়ে দক্ষিণ-কোশল প্রভৃতি বহু জনপদের অধিপতিদের পরাভূত ক'রে আধুনিক মাদ্রাজ নগরের নিকটবর্তী কাঞ্চী রাজ্যে উপনীত হলেন । কিন্তু তিনি দক্ষিণাপথের বিজিত জনপদগুলি স্থায় অধিকারভুক্ত করলেন

না ; অক্ষুণ্ণতা স্বীকারের পর পরাজিত রাজাদের রাজ্য ফিরিয়ে দিলেন। এই অস্ত্র বিজিত ভূখণ্ডের বাইরেও সমুদ্রগুপ্তের রাজশক্তি বহু বিভিন্ন জনপদে স্বীকৃত হয়েছিল। পূর্বে সমতট অর্থাৎ পূর্ববঙ্গ এবং কামরূপ বা আসাম, উত্তরে নেপাল, পশ্চিমে পঞ্জাব ও রাজপুতানার অন্তর্গত মালব, যৌধেয় প্রভৃতি জাতিদের রাজ্যেও সমুদ্রগুপ্তের রাজপ্রভাব প্রতিষ্ঠিত হয়েছিল। তা-ছাড়া উত্তর-পশ্চিম সীমান্তে কুষাণ রাজা এবং মালবের শক রাজারাও মগধের গুপ্ত রাজশক্তির প্রাধান্য স্বীকার করতে বাধ্য হয়েছিল। আর সুদূর সিংহল-দ্বীপেও সমুদ্রগুপ্তের প্রভাব প্রসার লাভ করেছিল। সুতরাং দেখতে পাচ্ছি, কামরূপ থেকে গন্ধার (অর্থাৎ উত্তর-পশ্চিম সীমান্ত) এবং নেপাল থেকে সিংহল পর্যন্ত ভারতবর্ষের প্রায় সমস্ত প্রান্তেই সমুদ্রগুপ্তের শক্তি ও খ্যাতি পরিব্যাপ্ত হয়েছিল। একমাত্র অশোক ছাড়া সমুদ্রগুপ্তের পূর্ববর্তী আর কোনো রাজার আমলেই এমন সমগ্র ভারতব্যাপী শক্তি ও খ্যাতির পরিচয় পাওয়া যায় না। মৌর্য যুগের পর ভারতীয় রাজশক্তি বহুধা খণ্ডিত হয়ে পড়ে এবং অখণ্ড ভারতের ধারণাও সম্ভবত কিছুকালের জন্য তিরোহিত হয়। কয়েক শতাব্দী পরে আবার অখণ্ড ভারত-বোধের পরিচয় পাই গুপ্তযুগের সাহিত্যে। আর ওই সাহিত্যের মধ্যে এস্থলে বিশেষভাবে উল্লেখযোগ্য হচ্ছে সমুদ্রগুপ্তের মহা সেনাপতি কবি হরিষেণের একখানি প্রশস্তিকাব্য এবং মহাকবি কালিদাসের মেঘদূত ও রঘুবংশ নামক দুখানি কাব্য। হরিষেণের প্রশস্তিখানি প্রয়াগে মৌর্যরাজ অশোকের একটি স্তম্ভের গায়ে উৎকীর্ণ আছে ; ওই উৎকীর্ণ লিপি থেকেই আমরা সমুদ্রগুপ্তের দিগ্বিজয় কাহিনী ও তৎকালীন ভারতের রাষ্ট্রবিভাগের কতকটা পরিচয় পাই। সমুদ্রগুপ্তের পর তৎপুত্র চন্দ্রগুপ্ত বিক্রমাদিত্যের (৩৮০-৪১৩) সময়ে গুপ্ত সাম্রাজ্যের আয়তন ও খ্যাতি-প্রতিপত্তি আরও বেড়ে যায়। রাজ্যগ্রহণের অল্পকাল পরেই চন্দ্রগুপ্ত-বিক্রমাদিত্য স্বরাষ্ট্র (কাঠিয়াবার) ও মালবের শক রাজাকে পরাজিত করে ওই দুই জনপদ স্বীয় সাম্রাজ্যের অন্তর্ভুক্ত করেন। গুপ্তসম্রাটগণের আদি রাজধানী ছিল মগধের (দক্ষিণ বিহারের) পাটলিপুত্র নগরে। মালব রাজ্যাধিকারের পর শকারি বিক্রমাদিত্য অর্থাৎ সম্রাট চন্দ্রগুপ্ত উক্ত রাজ্যের প্রধান নগরী উজ্জয়িনীকে গুপ্ত

সাম্রাজ্যের দ্বিতীয় রাজধানীরূপে গ্রহণ করেছিলেন বলে মনে করার হেতু আছে। মহাকবি কালিদাস এই চন্দ্রগুপ্তের আমলে উজ্জয়িনী নগরীতে অন্তত কিছুকাল বাস করেছিলেন বলে পণ্ডিতেরা অনুমান করেন। মেঘদূত কাব্যে কালিদাস উজ্জয়িনীকে স্বর্গগামীদের পূণ্যবলে ধরাতলে আনীত একখানি অতি সুন্দর স্বর্গ-খণ্ড বলে বর্ণনা করেছেন। ভারতবর্ষের আর কোনো স্থানকে কালিদাস এত খানি মর্যাদা দেন নি। এর থেকেই মনে হয়, কালিদাস খুব সম্ভব বিক্রমাদিত্যের রাজধানী বিশাল উজ্জয়িনী নগরীর অধিবাসী ছিলেন। পূর্বেই বলেছি, মৌর্যযুগের পরে এই সময়ে আবার সমগ্র ভারতবর্ষের চেতনা ভারতবাসীর মনে প্রতিষ্ঠিত হয়েছিল। কালিদাসের কাব্যেই তার যথেষ্ট প্রমাণ আছে। শুধু অখণ্ড ভারতবর্ষের চেতনা নয়, কালিদাসের কাব্যে যে গভীর ও নিবিড় ভারত-প্ৰীতির পরিচয় পাই সমস্ত সংস্কৃত সাহিত্যে তার তুলনা বিরল। ভারতবর্ষের প্রতি প্রান্তের নদী পর্বত জনপদ প্রভৃতির সঙ্গে ভারতের এই শ্রেষ্ঠ কবির যে ঘনিষ্ঠ পরিচয় তাঁর কাব্যগুলিতে পাওয়া যায় তা সত্যই বিস্ময়কর। সুদূর বংগ্নদী বা আম্বদরিয়া থেকে তাম্রপর্ণী নদী এবং আসামের অন্তর্গত প্রাগ্জ্যোতিষপুর থেকে কুমারিকা অন্তরীপের নিকটবর্তী মলয় পর্বত পর্যন্ত ভারতবর্ষের প্রত্যেক অংশই কবিচিত্তের প্ৰীতিরসে অভিষিক্ত হ'য়ে যে মহিমা অর্জন করেছে আজও তা আমাদের হৃদয়কে অভিভূত করে। বস্তুত রামায়ণ, মহাভারত, পুরাণ, কোটিল্যের অর্থশাস্ত্র, বরাহমিহিরের বৃহৎসংহিতা, কালিদাসের কাব্য, রাজশেখরের কাব্যমীমাংসা প্রভৃতি প্রাচীন সংস্কৃত সাহিত্যে ভারতবর্ষকে সমগ্রভাবে আয়ত্ত ও উপলব্ধি করার যে ঐকান্তিক প্রয়াস দেখতে পাই, আধুনিক ভারতের প্রাদেশিক সাহিত্যে তার চিহ্নমাত্রও অবশিষ্ট নেই। এটা সত্যই বড় আক্ষেপের বিষয়। প্রাচীন কালে তীর্থ পর্যটন প্রভৃতি নানা উপলক্ষে সমগ্র দেশের সঙ্গে সাক্ষাৎ পরিচয়-স্থাপনের যে ব্যবস্থা ছিল, আধুনিক বিজ্ঞানের যুগেও তার পরিবর্তে কোনো সন্তোষজনক ব্যবস্থার উদ্ভব হয় নি। তার ফল এই হয়েছে যে, আজকাল আমরা স্কুলপাঠ্য ভূগোল-পুস্তকের সাহায্যে ভারতবর্ষকে চিন্তে পারলেও তাকে অন্তরের মধ্যে কিছুতেই উপলব্ধি করতে পারিনে।

কালিদাস তাঁর কাব্যগুলিতে নানা উপলক্ষে তৎকালীন

ভারতবর্ষকে সমগ্রভাবে বা আংশিকভাবে বর্ণনা করেছেন। এই সবগুলি বর্ণনা একত্র মিলনে গুপ্তযুগের ভারতবর্ষের যে চমৎকার চিত্রটি ফুটে ওঠে তা সত্যই অপূর্ব। রঘুবংশের চতুর্থ সর্গে রঘুর দিগ্বিজয় বর্ণনা উপলক্ষে কবি ভারতবর্ষের প্রত্যেক প্রান্তেরই একটি অতি মনোরম বিবরণ দিয়েছেন। আবার ঐ কাব্যের ষষ্ঠ সর্গে ইন্দুমতীর স্বয়ংবর-সভায় আগত রাজকন্য়ার পাণিপ্রার্থী নরপতিদের বর্ণনা-প্রসঙ্গে ভারতবর্ষের বহু জনপদের উল্লেখ করেছেন। তারপর ঐ কাব্যেরই ত্রয়োদশ সর্গে রাক্ষসপুরী থেকে সীতাকে উদ্ধার ক'রে রামচন্দ্র যখন পুষ্পক-রথে আরোহণ ক'রে আকাশমাগে স্বরাজ্যে প্রত্যাবর্তন করেন, তার বর্ণনা উপলক্ষে কবি সিংহল থেকে অসোধ্যা পর্যন্ত রামচন্দ্রের পথরেখার একটি অপূর্ব চিত্র অঙ্কন করেছেন। আর তাঁর মেঘদূত-কাব্যে বিরহী যক্ষের বাতাবাহী দতরূপী মেঘের পথ নির্দেশ উপলক্ষে বিক্র্যপর্বত ও নর্মদা-নদীর দক্ষিণস্থিত রামগিরি থেকে হিমালয়ের পরপারস্থিত কৈলাসপর্বত ও মানস সরোবর পর্যন্ত বিস্তৃত ভূভাগের যে ছবিটি এঁকেছেন, তা যুগে যুগে ভারতবর্ষের চিত্রকে মুগ্ধ করেছে। ভারতবর্ষের সমগ্র উত্তরসীমাব্যাপী বিশাল হিমালয় পর্বতের একটি বর্ণনা পাই কুমারসম্ভব কাব্যের প্রথম সর্গে; আর ভারতবর্ষের দক্ষিণদিকবর্তী মহাসমুদ্রের একটি বর্ণনা পাই রঘুবংশের ত্রয়োদশ সর্গে। এই সবগুলি বর্ণনা একত্র মিলিয়ে পাঠ করলে তদনীন্তন ভারতবর্ষের একটি অখণ্ড ছবি যেন চোখের সামনে প্রত্যক্ষবৎ ভেসে ওঠে। রঘুবংশের চতুর্থ সর্গে দেখি রাজা রঘু দিগ্বিজয়-বাসনায় ষড়্‌বিধ সেনাদল নিয়ে প্রথমেই পূর্বদিকে অগ্রসর হ'লেন। সূক্ষ অর্থাৎ দক্ষিণ রাঢ়ের অধিবাসীরা বেতস লতার ঞ্চায় নত হ'য়ে আত্মরক্ষা করল। তৎপরে রঘু গঙ্গাশোতোত্তরবর্তী বঙ্গদেশে (আধুনিক প্রেসিডেন্সী বিভাগ) উপনীত হ'য়ে নৌযুদ্ধ-নিপুণ বাঙালীদের পরাজিত ক'রে ঐ দেশে জয়স্তুম্ভ স্থাপন করলেন এবং বাংলা দেশের কলম ধাতু অর্থাৎ রোয়া ধান মেঘন প্রথমে উৎখাত ও পরে প্রতিরোপিত হ'য়ে প্রচুর শস্য দান করে বঙ্গদেশের রাজাও তেমনি প্রথমে রাজ্যচ্যুত ও পরে রাজপদে পুনঃপ্রতিষ্ঠিত হ'য়ে রাজা রঘুকে প্রচুর উপহার দিয়ে সংবর্ধনা করেছিলেন। তৎপরে তিনি কপিলা অর্থাৎ মেদিনীপুরের অন্তর্গত কাশাই নদী উত্তীর্ণ

হ'য়ে উৎকল (উত্তর উড়িষ্যা) দেশের মধ্য দিয়ে অগ্রসর হ'য়ে কলিঙ্গ অর্থাৎ বৈতরণী ও গোদাবরী নদীদ্বয়ের মধ্যবর্তী দেশে উপস্থিত হ'লেন। তাছল, নারিকেল ও মহেন্দ্রপর্বতের জন্ম কলিঙ্গ বিখ্যাত। এই দেশের অধিপতিকে পরাভূত ও স্বপদে পুনঃপ্রতিষ্ঠিত ক'রে ধর্মবিজয়ী রঘু আরও দক্ষিণে কাবেরী নদী অতিক্রম ক'রে মরীচ, এলা ও চন্দন-সুরভিত মলয়-পর্বতের উপত্যকাস্থিত পাণ্ড্য (দক্ষিণ তামিল) দেশে গিয়ে তাহ্মপর্নী-সাগর সংগমে জাত প্রচুর মুক্তা উপহার গ্রহণ করলেন। তৎপরে তিনি ক্রমে দদূর (সম্ভবত নীলগিরি) ও সচ্চ (পশ্চিম ঘাট) পর্বত অতিক্রম ক'রে কেরল (ত্রিবাংকুর ও মালাবার) দেশে প্রবেশ করলেন। তৎপরে অপরাস্ত (কোংকন) দেশের চিত্রকূট পর্বতের পার্শ্ব দিয়ে এগিয়ে পারসীকদের দেশে গিয়ে যবনদের অর্থাৎ পারসীকদের অসংখ্য শাস্ত্রমণ্ডিত শির ভূপতিত করেন। পরে তিনি উদীচ্য দেশ জয়ে অগ্রসর হ'য়ে বংস্কু অর্থাৎ আমুদরিয়ার তীরবর্তী কুংকুম-রঞ্জিত বাহ্লীক দেশে উপনীত হলেন। সেখানে হুণদের যুদ্ধে পরাজিত ক'রে রাজা রঘু আধুনিক কাশ্মীরের অন্তর্গত কাছোজ দেশের মধ্য দিয়ে হিমালয়ের উপত্যকায় প্রবেশ করেন। ক্রমে পূর্বদিকে অগ্রসর হ'য়ে গঙ্গা নদী অতিক্রম ক'বে ও কিরাত প্রভৃতি পার্বত্য জাতিদের বিধ্বস্ত ক'রে তিনি লৌহিত্য অর্থাৎ ব্রহ্মপুত্র নদের তীরে কালা গুরুক্রম শোভিত প্রাগ্‌জ্যোতিষ-রাজ্যে প্রবেশ করেন। তৎপর ভয়ত্রস্ত কামরূপাধিপতি অসংখ্য রত্ন পুষ্পোহার দ্বারা দিগ্বিজয়ী রঘুর চরণ বন্দনা করেন। এভাবে সূক্ষ বা রাঢ় দেশ থেকে আরম্ভ ক'রে সমস্ত ভারতবর্ষ পরিভ্রমণ ক'রে কামরূপ বা আসামে এসে রঘুর দিগ্বিজয় সমাপ্ত হয়। এই বর্ণনাটিতে শুধু ভারতবর্ষের সীমান্তস্থিত নদী-পর্বত জনপদগুলিরই উল্লেখ আছে, ভারতবর্ষের মধ্যবর্তী জনপদসমূহের কোনো উল্লেখ নেই—এটা লক্ষ্য করার বিষয়।

রঘুবংশের ষষ্ঠ সর্গে বিদর্ভ (অর্থাৎ আধুনিক বেরার) দেশের রাজার ভগিনী ইন্দুমতীর স্বয়ংবর-সভার বর্ণনা উপলক্ষে ভারতবর্ষের আর একটি চিত্র আমাদের সম্মুখে উদ্ঘাটিত হয়েছে। স্বয়ংবর-সভায় বহু জনপদের রাজকন্যাদেবী উপস্থিত হয়েছেন, তার মধ্যে রঘু-পুত্র কুমার অজও উপবিষ্ট আছেন। এমন সময় বিবাহবেশে সজ্জিতা পতিস্বরা রাজকন্যা

ইন্দুমতী পরিচারিকা-সহ স্বয়ংবর-সভায় উপস্থিত হলেন। নৃপতিগণের চরিত্র ও বংশ বিষয়ে অভিজ্ঞা এবং পুরুষের মত প্রগল্ভা সহচরী সুনন্দা ইন্দুমতীকে একে একে রাজাদের কাছে নিয়ে গিয়ে প্রত্যেকের পরিচয় দিতে লাগল এবং ইন্দুমতী যখন রাজাদের অতিক্রম ক'রে যেতে লাগলেন তখন তাঁদের আশা-সমুজ্জ্বল মুখগুলি একে একে নৈরাশ্যের অন্ধকারে কালো হ'য়ে গেল। বাহোক, সুনন্দা প্রথমেই ইন্দুমতীকে মগধের (দক্ষিণ বিহারের) রাজার কাছে নিয়ে মগধরাজের পরিচয় দিলে ; সব শুনে ইন্দুমতী তাঁকে একটি শুদ্ধ প্রণাম ক'রে অত্র রাজার দিকে অগ্রসর হলেন। তারপর অঙ্গ (মুঙ্গের ও ভাগলপুর জেলা) দেশের অধিপতিকেও প্রত্যাখ্যান ক'রে সিপ্রানদীতীরস্থিত অবন্তি (অর্থাৎ মালব)-রাজের নিকট গেলেন। তারপর অনুপ বা দক্ষিণ মালবের অধিপতির পালা, ঐ জনপদের রাজধানী রেবা অর্থাৎ নন্দা নদীর তীরস্থিত মাহিস্বতী (আধুনিক মাক্কাতা) নগরীর খ্যাতিও ইন্দুমতীর চিত্তকে আকৃষ্ট করতে পারল না। তারপর ক্রমে ক্রমে কালিন্দী অর্থাৎ যমুনার তীরবর্তী শূরসেন বা মথুরা রাজ্য, পূব সমুদ্রের তীরস্থিত মহেন্দ্র পর্বত শোভিত কলিঙ্গ দেশ, মলয় পর্বতের উপত্যকাস্থিত তাপুল লতা ও গুবাক বৃক্ষ এবং এলা লতা ও চন্দন বৃক্ষ শোভিত পাণ্ড্য (রাজধানী উরগপুর) প্রভৃতি জনপদের অধিপতিদের উপেক্ষা ক'রে অবশেষে ইন্দুমতী উত্তর কোশলের অধিপতি রঘুর পুত্র অজের কণ্ঠে বরমালা অর্পণ করেন। এই বর্ণনাটিতে ভারতবর্ষের মধ্যবর্তী কতকগুলি নূতন জনপদের নাম পাওয়া গেল।

ভারতবর্ষের তৃতীয় ভৌগোলিক বিবরণ পাই রঘুবংশের ত্রয়োদশ সর্গে। রামচন্দ্র রাবণ বিনাশের পর সীতাসহ পুষ্পকরথে আরোহণ ক'রে আকাশ-পথে লংকা থেকে অযোধ্যায় ফিরে চলেছেন। পুষ্পক রথ দ্রুতবেগে উড়ে চলেছে এবং দক্ষিণ ভারতের ভৌগোলিক ও প্রাকৃতিক দৃশ্য ঘন ঘন পটপরিবর্তনের মত একে একে উদ্ঘাটিত হচ্ছে, আর রামচন্দ্র সীতার নিকট ঐ সব দৃশ্যের বর্ণনা করছেন। লংকা ছেড়ে প্রথমেই চোখে পড়ল রামেশ্বর সেতুবন্ধ। শরৎকালে ছায়াপথ যেমন তারকাখচিত সুনীল আকাশকে দ্বিধা বিভক্ত করে, মলয় পর্বত থেকে লংকা পর্যন্ত বিস্তৃত ঐ সেতুটিও তেমনি ফেনখচিত নীল সমুদ্রকে দ্বিধা

বিভক্ত করেছে। তারপর নক্র-শংখসংকুল সমুদ্রের শোভা দেখতে দেখতে দূর থেকে তমাল ও তালবন-শোভিত বেলাভূমি একটি বৃহৎ লৌহচক্রের প্রান্তস্থিত কলংক রেখার স্থায় দৃষ্টিগোচর হ'ল। অতঃপর পম্পা অর্থাৎ তুঙ্গভদ্রা এবং গোদাবরী নদীদ্বয়ের মধ্যবর্তী জনস্থান, পঞ্চবটী প্রভৃতি জনপদ ও মাল্যবান্ পর্বত আবির্ভূত হ'য়ে রাম ও সীতার মনে বনবাসকালের কত আনন্দ-বেদনার স্মৃতি জাগিয়ে ছিল। দেখতে দেখতে প্রয়াগের নিকটবর্তী চিত্রকূট পর্বত এসে উপস্থিত হ'ল ; অদূরে স্বচ্ছসলিলা মন্দাকিনী নদী প্রবাহিত হচ্ছে—মনে হচ্ছে যেন চিত্রকূটের পার্শ্ববর্তী ভূমি কণ্ঠদেশে একছড়া মৃত্তার নালী পরেছে। তারপরেই এল শুভ্রসলিলা গংগা ও নীল-সলিলা যমুনার অপূর্ব সংগমস্থল। সর্বশেষে উত্তর কোশলের সুবিখ্যাত সরযু নদী দৃষ্টিগোচর হ'ল—দেখা মাত্রই রামচন্দ্রের মনে হ'ল যেন জননী কোশল্যার মতই ঐ নদীটি তাঁকে তরঙ্গহস্ত প্রসারিত ক'রে বুকে টেনে নিতে ব্যাকুল হয়েছে। অতঃপর রাম ও সীতা পুষ্পক রথ থেকে অবতরণ ক'রে প্রতীক্ষমান বশিষ্ঠ, ভারত ও প্রজাবন্দ কর্তৃক অভ্যর্থিত হ'য়ে অযোধ্যার সংলগ্ন সাকেত নগরের একটি সুরম্য উপবনে গিয়ে কিছুকাল অবস্থান করলেন। এই বর্ণনাটিতে সুস্পষ্ট কারণবশত কালিদাসের যুগের চেয়ে রামায়ণের যুগের ভৌগোলিক চিত্রটিই অধিকতর পরিস্ফুট হয়েছে।

কালিদাসের যুগের ভারতবর্ষের আর একটি ভৌগোলিক বিবরণ পাই মেঘদূত কাব্যের পূর্ব খণ্ডে। এটি স্পষ্টতই কালিদাসের নিজের যুগের বর্ণনা এবং এ বর্ণনার অনেকটাই কবির নিজের ব্যক্তিগত জ্ঞান ও অভিজ্ঞতাজাত ব'লে মনে হয়। ব্যক্তিগত জ্ঞান ও অভিজ্ঞতার ছাপ রয়েছে ব'লেই মেঘদূতের দেশ বর্ণনা রঘুবংশের দেশ বর্ণনার চেয়ে আমাদের চিত্তকে অধিকতর আকর্ষণ করে। কোনো সময়ে এক যক্ষ কর্তব্যে অবহেলা করার দক্ষণ প্রভু কর্তৃক এক বৎসরের জন্ত নির্বাসন-দণ্ডে দণ্ডিত হ'য়ে রামগিরি (আধুনিক নাগপুরের নিকটবর্তী রামটেক) পর্বতে আশ্রয় গ্রহণ করে। কয়েক মাস পরে নব বর্ষার আবির্ভাবকালে পত্নী-বিরহ-কাতর যক্ষ একটি মেঘকে দৌত্যে বরণ ক'রে হিমাদ্রির পরপারস্থিত অলকা পুরীতে পতি-বিরহবিধুরা পত্নীর নিকট প্রেরণ ক'রে এবং মেঘ কোন্ পথ ধ'রে অলকায় যাবে তার

নির্দেশ দান করে। এই নির্দেশদান উপলক্ষেই কবি তৎকালীন ভারতবর্ষের একাংশের একটি অতি অপূর্ব বর্ণনা করেছেন। রামগিরির নিকট বিদায় নিয়ে উত্তরদিকে মালভূমির উপর দিয়ে একটু এগিয়েই পকু আম্র শোভিত আম্রকূট পর্বত। আর একটু অগ্রসর হ'লেই হস্তী দেহে অংকিত ঋতু রেখার ত্রায় বিক্ষ্য পর্বতের পাদদেশে শীর্ণকায় রেবা অর্থাৎ নর্মদা নদী দেখা যাবে। তারপরেই সুবিখ্যাত দর্শান (পূর্ব মালব) দেশ, সেখানে বাগানে বাগানে কেয়া ফুটেছে, গাছে গাছে কালো জাম পেকেছে, গ্রামের বড় বড় গাছে গৃহবলিভুক পাখীরা বাসা বেঁধেছে ; এই দর্শান দেশেই বেত্রবতী (অর্থাৎ বেতোয়া) নদীতীরে সুবিখ্যাত রাজধানী বিদিসা নগরী (আধুনিক বেঙ্গল নগর) অবস্থিত। তারপর মেঘ নীচৈঃ নামে একটি পাহাড় ও একটি ধননদী অতিক্রম করে একটু বাকা পথে উজ্জয়িনীর দিকে অগ্রসর হবে ; পথে পড়বে নির্বিক্রিয়া অর্থাৎ আধুনিক নিবারু ও কালীসিন্ধু নদী। তারপর অবন্তি (পশ্চিম মালব) দেশে পৌঁছে ধরাতলে স্বর্গতুল্য শিপ্রা নদীতীরে অবস্থিত বিশাল উজ্জয়িনী পুরীর সাক্ষাৎ পাওয়া যাবে। উজ্জয়িনীর অনতিদূরে শিপ্রার শাখা গন্ধবতীর তীরে সুবিখ্যাত মহাকালের মন্দির অবস্থিত। এই বিশাল নগরীর অতুল ঐশ্বর্য ও সৌন্দর্য দর্শন ক'রে একটু এগিয়েই মেঘ ক্ষীণকায় গম্ভীরা নদী ও তৎপরে দেবগিরি (আধুনিক দেবগড়)-স্থিত কার্তিকেয়ের মন্দির দেখতে পাবে। আরও অগ্রসর হ'য়ে চর্মমতী অর্থাৎ আধুনিক চম্বলা নদী অতিক্রম ক'রে মেঘ দশপুর (সিন্ধিয়ার রাজ্যের মন্দশোর) নগরে উপনীত হবে। অতঃপর মেঘ দ্রুতগতিতে প্রস্রাবত অর্থাৎ আধুনিক খানেশ্বর অঞ্চল ও সরস্বতী নদী পার হ'য়ে

কনখলের নিকটে যেখানে জাহ্নবী হিমালয় থেকে অবতীর্ণ হচ্ছেন সেখানে যাবে। তারপরে হিমালয়ের সাহুদেশের সমস্ত সৌন্দর্য দর্শন ক'রে যক্ষের দূতরূপী মেঘ অবশেষে ক্রৌঞ্চ রঞ্জ নামক গিরিসংকটের মধ্য দিয়ে তিব্বতের অন্তর্গত সুবিখ্যাত মানস সরোবর ও তার নিকটবর্তী কৈলাস পর্বতের উপরে অবস্থিত কবি কল্পিত অলকাপুরীতে পৌঁছাবে। মেঘদূতের পাঠককেও এখানে বাস্তব জগৎ থেকে কল্পনা জগতে প্রবেশ করতে হয়। এই বর্ণনাটিতে দর্শান ও অবন্তির ছোট খাটো পরিচয়গুলিও কবি অতি সযত্নে আমাদের সম্মুখে উপস্থিত করেছেন, অশ্রান্ত জনপদের বর্ণনায় কবির এমন পুংখানুপুংখ প্রয়াসের পরিচয় পাওয়া যায় না। তার থেকেই মনে হয় দর্শান ও অবন্তি জনপদের সঙ্গে কবির ব্যক্তিগত পরিচয় ছিল। এই পরিচয়ের জন্মেই পূর্ব মেঘের জনপদ-বর্ণনার রস এমন নিবিড় হ'য়ে উঠেছে।

যাহোক, বংস্কু নদী থেকে শ্রাগ্জ্যোতিষপুর এবং সিংহল দ্বীপ থেকে মানস সরোবর পর্যন্ত সমগ্র ভারতবর্ষের সম্বন্ধে কালিদাসের যে গভীর জ্ঞান ও প্রীতির আকর্ষণ ছিল, আশা করি এই আলোচনা থেকে তার কিঞ্চিৎ আভাস পাওয়া যাবে। বস্তুত প্রাচীন বা আধুনিক আর কোনো কবির কাব্যেই ভারতবর্ষের সঙ্গে এমন ঘনিষ্ঠ পরিচয়ের নিদর্শন পাওয়া যায় না। আশ্চর্যের বিষয় এই যে অথও ভারতবর্ষ সম্বন্ধে এমন গভীর উপলব্ধির পরিচয় থাকা সত্ত্বেও কালিদাসের কাব্যে 'ভারতবর্ষ' এই নামটি কিংবা তার কোনো প্রতিশব্দও পাওয়া যায় না। কিন্তু নাম না থাকলেও ভারতবর্ষের যে রূপটি তাঁর কাব্যে ফুটে উঠেছে তা চিরকাল অক্ষয় হ'য়ে বিরাজ করবে।



পৃথিবী ছাড়িয়ে

প্রবোধকুমার সান্যাল

রাত নয়টার সময় দিল্লী স্টেশনে আমাদের এক্সপ্রেস টেনে পৌঁছিল। বোম্বাই-বরোদা লাইন দিয়া আসিয়া সন্ধ্যার সময় টুণ্ডুলা হইতে এই গাড়ী ধরিয়াছি, স্মতরাং মনে করিয়াছিলাম দিল্লী স্টেশনেই রাত্রির আহার সাঙ্গ করিব। গাড়ী পনেরো মিনিটকাল দাঁড়াইবে, অতএব স্টেশনের হোটেলে কিছু খাইয়া কিছু-বা সঙ্গে লইয়া এক রকম করিয়া ব্যবস্থা করিব।

মে মাসের মাঝামাঝি। গতকাল সন্ধ্যা হইতে ট্রেনে ভ্রমণ করিতেছি—বালুর ঝড়ে, ধূলিরাশির ঝাপটে, জলের অভাবে আজ সারাদিন ধরিয়া রাজপুতনার সমস্ত পথটা প্রচণ্ড অগ্নিদাহে সিদ্ধ হইয়াছিলাম, রাত নয়টায় এখনও ঠাণ্ডা বাতাস কোথাও নাই, বরং চারিদিক-অবরুদ্ধ দিল্লী স্টেশনের ভিতরটায় যেন একটা গুমটের সৃষ্টি হইয়াছিল। আগুনের খাপরার ঝায় তৃতীয় শ্রেণীর কামরা হইতে তাড়াতাড়ি নামিয়া আমি প্রথমে একটু শীতল পানীয়ের অন্বেষণে এদিক ওদিক ছুটিলাম।

ঠাণ্ডা জল হয়ত পাইতাম কিন্তু ক্লান্ত দেহে খুঁজিয়া বাহির করিবার আর উৎসাহ নাই; স্মতরাং স্টেশনের এক রেপ্তুরেটে ঢুকিয়া বরফ জল লুকুম করিলাম। জল আসিল। জল খাইয়া কিছু মালাই রুটি মিঠাই ও ফল অর্ডার করিয়া খাইতে বসিয়া গেলাম।

মনে করিয়াছিলাম আহারাদি শেষ করিয়া যদি মিনিট পাঁচেক সময় পাই তবে প্লাটফর্মের পাইপে স্নান করিয়া লইব, কিন্তু তাহা আর হইয়া উঠিল না। আলীগড় স্টেশনের বাথরুমটা অবহেলা করিয়া খুবই ভুল করিয়াছি, তখন সময়ও হাতে ছিল। আগামী কাল প্রভাত ছাড়া স্নান করিবার আর কোনো উপায় নাই।

আহার শেষ করিয়া পয়সা চুকাইয়া এক লোটা জল হাতে লইয়া যখন বাহির হইয়া আসিলাম তখন আর সময় নাই, গাড়ীর তৃতীয় বেল্পড়িয়া গিয়াছে। দূরে সবুজ

সিগ্‌নাল্ দিল, গার্ড বাঁশী বাজাইল—আমি তাড়াতাড়ি আমার কামরায় আসিয়া উঠিলাম।

চালাক-চতুর যুবক হইয়া এমন একটা দ্রুত মুহূর্তে যে এমন ভুল করিব তাহা জানিতাম না। নিজের কামরায় না উঠিয়া অল্প কামরায় তাড়াতাড়িতে উঠিয়া পড়িয়াছি প্রথমেই তাহা উপলব্ধি করিলাম। সকল তৃতীয় শ্রেণীর চেহারা একই, কেবল চাক্ষুষ পরিচয়ের যে-সকল আরোহী তাহাদেরই চেনামুখের সঙ্কেত পাইয়া কামরা চিনিয়া লই, কিন্তু এক্ষেত্রে নূতন মানুষ ও স্ত্রীলোক দেখিয়া ভুল বুঝিলাম। গাড়ী নড়িতে ও ছলিতে আরম্ভ করিয়াছে, আমি দ্রুত নামিয়া নিজের কামরার দিকে ছুটিব—এমন সময় দরজায় বাধা পাইলাম। একব্যক্তি আমার পথ অবরোধ করিল।

মুখ তুলিয়া চাহিলাম। লোকটি আমাকে বাধা দিয়া জানাইল—ইহাই আমার কামরা, ঠাহর করিতে না পারিয়া নামিয়া যাইতেছিলাম। গরমের চোটে মাথার ঠিক ছিলনা, এইবার ভালো করিয়া চাহিলাম। দুই তিন ঘণ্টা ধরিয়া বাহাদের দেখিয়াছিলাম তাহারা অনেকেই আছে, নূতন যাত্রীও দুই চারিজন উঠিয়াছে। নিজের জায়গায় আসিয়া নিজের পাতা বিছানাটা চিনিলাম বটে, কিন্তু তাহা একটি স্ত্রীলোককে দখল করিতে দেখিয়া বিস্মিত হইলাম।

স্ত্রীলোকটির অভিভাবক কে তাহা বুঝিতে না পারিয়া কাছে গিয়া দাঁড়াইলাম। বলিলাম, ই হমারি সীট্ হায়, ছোড়্ দিজিয়ে।

মেয়েটি মুখ তুলিল। বয়স তাহার অল্প, চেহারাটা সুন্দর, সর্ব্বাঙ্গে রেশমের পরিচ্ছদ; মনে হইল গলায় এক ছড়া শাদা মুক্তার মালা ঝিকমিক করিয়া উঠিল। বিপরীত বেঞ্চের উপর একখানা পা সে তুলিয়া দিয়াছিল—সেই পায়ে তাহার অলঙ্কার এবং মখমলের ফিতা-বাঁধা জুতা। তাহার মুখে এক মুখ পান, দুই কানে দুইটা হল। মুখ তুলিয়া সে হাসিমুখে প্রশ্ন করিল, আপকো বিছওয়ানে?

জী ।

বুঝিলাম এই গরমে জানালার ধারের বাতাস ছাড়িয়া তাহার উঠিবার ইচ্ছা ছিল না, কিন্তু তাহার হাসিমুখের উত্তরে আমার গন্তীর ও সংযত মুখের চেহারা দেখিয়া সে বসিতে সাহস করিল না ।

মাঠের ভিতর দিয়া ট্রেন তখন দ্রুতগতিতে চলিয়াছে । জায়গাটা ছাড়িয়া দিয়া সে বিপরীত বেঞ্চে আমার আসনের সম্মুখেই নিজের জায়গা করিয়া লইল । আমি তখনও বুঝিলাম না—কে মেয়েটির অভিভাবক । এক সময় তাহার দুইখানা হাত নড়িতেই লক্ষ্য করিলাম, দুই হাতে প্রচুর সোনা ও জড়োরার অলঙ্কার । গাড়ীতে আর দ্বিতীয় স্ত্রীলোক নাই, কিন্তু সেজন্য তাহাকে আড়ষ্ট হইতে দেখিলাম না, বরং মাথার ঘোমটা একটু কনাইয়াই সে সপ্রতিভভাবে বসিয়া রছিল ।

আমার আচরণে সে খুশি হয় নাই শীঘ্রই তাহার প্রশ্ন পাইলাম । কণ্ঠস্বরে ঈষৎ উন্মাদ মিলাইয়া এক সময়ে সে প্রশ্ন করিল, শামান্ হটায় লেই ?

বুঝিলাম তাহারই মালপত্রে দুইটা বেঞ্চার মধ্যস্থল প্রায় ঠাসাঠাসি, হাত পা ছড়াইতে আমার খুবই অসুবিধা হইবে, কিন্তু তাহাকে আর ব্যস্ত না করিবার জন্য সংক্ষেপে জবাব দিলাম, রহেন দিজিয়ে ।

মেয়েটি সহসা পুনরায় প্রশ্ন করিল, আপ কিৎনা দূর যায়ঙ্গে ? বলিলাম, শিম্লা । কাল্কেমে উতর্না ।

ফজিরমে ?

জী ।—এই বলিয়া সৌজন্যের খাতিরে আমিও জিজ্ঞাসা করিলাম, আপ্ কিধর্ চল্ রহা হেঁ ?

লুখিয়ানে ।—সে জবাব দিল । বলিল, বদলি ছায় বীচ্মে । গ্যা আতা হুঁ বোম্বাইসে ।

আমি চুপ করিয়া রছিলাম । তাহার বলিবার আগেই বুঝিয়াছিলাম সে বোম্বাই হইতে আসিতেছে । আমেদাবাদ, ওয়াধওয়ান ও আজমীঢ় হইয়া সে দিল্লীতে আসিয়া এই গাড়ী ধরিয়াছে । ভাবিলাম, বোম্বাই না হইলে আর এমন স্বাধীন তরুণী কোথা হইতে আসিবে ?

আবার একসময়ে সে কথা কহিল । বয়সের দোষে এবার আমি একটু পুলকিত হইলাম । সে জিজ্ঞাসা করিল, কসুর ন গিজিয়ে, আপকো নাম ?

জবাব দিলাম, বিরিজলাল শেঠী । আপকো ?

সে হাসিয়া কহিল, জেনানেকো নাম বোল্না কুছ সরম লাগ্ তা হুঁ ।

মনটা সরম হইয়া উঠিল । বলিলাম, কুছ নেহি ।

সলজ্জকণ্ঠে সে কহিল, রামকুমারী ।

নিজের কাছেই আমি চরিত্রবান বলিয়া পরিচিত ছিলাম, কিন্তু নিজের নাম বলিতে গিয়া রামকুমারীর মুখের উপরে যে রক্তাভাস ফুটল তাহারই চিত্র নিজের মনে মূদ্রিত করিবার একটুখানি চিত্তবিলম্ব করিতে ইচ্ছা জাগিল । মুখে যথাসম্ভব গাম্ভীর্য বজায় রাখিয়া একবার মনে করিলাম, আমার জায়গাটা পুনরায় তাহাকে ছাড়িয়া দিই, কিন্তু আশপাশে দুই চারিজন কৌতূহলী যাত্রীর অস্তিত্ব অল্পভব করিয়া নিজেকে সংযত করিলাম । একবার যাহাকে তাড়াইয়াছি পুনরায় তাহাকে অভ্যর্থনা করিয়া হাশ্বাস্পদ হইতে মন উঠিল না । হৃদয়বৃত্তির দুর্বলতা বরং চাপিতে পারিব ; কিন্তু আমার কোনো গভীর বাসনা ইহাদের চক্ষে প্রকাশিত হইয়া পড়িলে একেবারে মাথা হেঁট হইয়া যাইবে । তাহা পারিব না ।

আলাপের যবনিকা ওইখানেই পড়িল না । আমার চোখে ও মুখে যদি সুদূর অনুরাগের কোনো চিহ্ন ফুটিয়া উঠিত তাহা হইলে কি ঘটিত বলিতে পারিলাম, কিন্তু সম্ভবত আমার মুখে আত্মসম্মমবোধ ও সংযমশ্রী লক্ষ্য করিয়া রামকুমারী সহজকণ্ঠে পুনরায় আলাপ শুরু করিল । আলাপের মধ্যে অন্তরঙ্গতার রং বুলাইবার চেষ্টা পরস্পরের দিক হইতেই ছিলনা, কেবলমাত্র এই ক্ষণস্থায়ী পথবাটায় উভয়ে মোটামুটিভাবে জানিবার একটি আগ্রহ জন্মিল । আমি চরিত্রবান হইলেও এমন একটি সুন্দরী তরুণীর সহিত আলাপ দীর্ঘতর করিবার লোভ সমরণ করিতে পারিলাম না এবং নিজের একাকীত্বকে এড়াইয়া সময়টা যে ভালোই কাটাইতে পারিব এই মনে করিয়া বেশ ভব্য হইয়া তাহার সহিত প্রশ্ন ও উত্তরের খেলা খেলিতে লাগিলাম ।

তাহাকে জানাইলাম, আমার বাড়ী কাথিয়াবাড়ে, রাজকোট হইতে ষাট মাইল পশ্চিমে নন্দগাঁও নামক স্থানে । আমরা বিখ্যাত শেঠী পরিবার । আমাদের ব্যবসায়ের প্রধান কেন্দ্র আমেদাবাদ এবং পুরুষাভুক্তমে

আমরা রেশম ব্যবসায়ী। জয়পুর, আজমীড়, আগ্রা ও দিল্লীতে আমাদের শাখাপ্রতিষ্ঠান আছে। সম্প্রতি শিমলায় যাইতেছি একটি শাখাকেন্দ্র খুলিবার জন্ত। আমার পিতামাতা জীবিত। আমরা পাঁচ ভাই ও এক ভগ্নী। বীজনোরের রাজপরিবারে আমার ভগ্নীর বিবাহ হইয়াছে। আমার উপরে তিন দ্রাতাও বিবাহ করিয়াছেন।

নিজের পরিচয় দিয়া তাহার পরিচয় লইব ভাবিতেছি—এমন সময় ও-পাশের একটি লোক রামকুমারীর সহিত আলাপ আরম্ভ করিল। লোকটি দীর্ঘাকার এবং আমার অপেক্ষা বলিষ্ঠ। এতক্ষণ কোনো রকমেই বন্ধিতে পারি নাই যে, লোকটি রামকুমারীর অভিভাবক, এইবার জানিতে পারিয়া আমি যেন সহসা অপ্রস্তুত হইয়া পড়িলাম। ঈশ্বর রক্ষা করিয়াছেন, আমি তাহার সহিত কোনোরূপ অভব্য আচরণ করিয়া ফেলি নাই। এত ঘটনা করিয়া নিজের পরিচয় দিবার আমি যেন কোনো সঙ্গত কারণ খুঁজিয়া পাইলাম না এবং রামকুমারীরও অধিকতর পরিচয় পাইবার আশ্রয় আমার কমিয়া গেল। নিজের দুর্বলতা গোপন করিব না। যতই চরিত্রবান বলিয়া বড়াই করি না কেন, রামকুমারীর সঙ্গী কেহ নাই এই মনে করিয়া আমার যুবক-যুবকের মন একটু অহেতুক উল্লাসে মাতিয়াছিল, কিছু পুলক-শিহরণেরও সাড়া পাইয়াছিলাম, কিন্তু এতক্ষণে সহসা ভুল ভাঙিয়া গেল। বলা বাহুল্য ইহার পরে আমি ভোঁতা মুখ করিয়া জানালার বাহিরে চাহিয়া অন্ধকারের সৌন্দর্য উপভোগ করিতে লাগিলাম। বোকা বনিয়া গিয়াছি সন্দেহ নাই, কিন্তু কৃত্রিম মহামুভবতা প্রকাশ করিয়া মেয়েটাকে যে নিজের জায়গাটা ছাড়িয়া দিই নাই এই কথা মনে করিয়া কতকটা সান্ত্বনা পাইলাম। স্বার্থপরতার জন্তই এ যাত্রায় আত্মসম্মানটা বাঁচিয়া গেল।

মুখ ফিরাইয়া তাহাদের আলাপটা দেখিবার সাহস ছিল না, তবু নড়িয়া চড়িয়া বসিবার ভান করিয়া এক সময় দেখিলাম, লোকটি পানের কোটা বাহির করিল এবং পান ও কিম্বা বাহির করিয়া সে সাদরে রামকুমারীকে খাইতে দিল। যে-বিবেচনাটা আমি এতক্ষণ রামকুমারীর প্রতি প্রকাশ করিতে পারি নাই, দেখিলাম লোকটি তাহাকে সেই স্বাচ্ছন্দ্য দিবার জন্ত ব্যস্ত হইয়া উঠিল।

নিজে সঙ্কীর্ণভাবে থাকিয়া রামকুমারীকে আরাম করিয়া বসিবার জন্ত অনেকখানি জায়গা করিয়া দিল, বিছানাটা এলাইয়া পাতিয়া দিল এবং বাতাস খাইবার জন্ত একটি ঝালর-বাঁধা পাখা বাহির করিল। বহু, আরাম ও তোষামোদ পাইলে স্ত্রীলোকরা যে কেমন করিয়া আত্মসমর্পণ করিতে পারে তাহারই একটা জাজ্জল্যমান উদাহরণ দেখিয়া আমার মনে মনে যেন একটু দীর্ঘার উদ্বেক হইল। এখন হইতে এই কথাটা মনে রাখিব, সম্মান দেখাইয়া নারীর হৃদয় জয় করা কঠিন, বরং তাহার রূপশ্রীর যোগ্য মূল্য দিলে স্ত্রীলোক সহজে বশতা স্বীকার করে। বুলিলাম আমি উহার মনে কোনো দাগ কাটিতে পারি নাই। একবার যেন আমার সন্দেহ হইল, অভিভাবক বলিয়া যাহাকে মনে করিয়াছি তাহার সহিত অভিভাবকত্বের সম্পর্ক অপেক্ষা বন্ধুত্বের অনুরাগের সম্পর্কটাই যেন অধিকতর প্রকট হইয়া উঠিতেছে।

অন্ধকার রাত্রি বিদীর্ণ করিয়া আমাদের এক্সপ্রেস ট্রেন পাঞ্জাবের ভিতর দিয়া ছুটিতেছিল। বাতাসে গরমের ভাব অনেকটা কাটিয়াছে। হাতঘড়িতে দেখিলাম রাত্রি এগারোটা বাজে। একাকী থাকিলে সময় কাটিত না, কিন্তু নারীর ছোয়াচ থাকার জন্ত দুইটা ঘণ্টা যেন পলকের মধ্যেই পার হইয়া গেল। বাহিরের দিকে মুখ ফিরাইয়া রহিলাম বটে, কিন্তু বালকের গায় আমার যেন মনে হইতে লাগিল আমি মস্ত বড় একটা সৌভাগ্য হইতে বঞ্চিত হইয়াছি, অনেকদিন অবধি আমার ভিতরটা হায় হায় করিতে থাকিবে। আমি যেন মানসচক্ষে দেখিতে লাগিলাম, আমার পিছন দিকে বসিয়া ওই কদাকার ষণ্ডামার্ক লোকটা পান চিবাইতে চিবাইতে আমাকে লইয়াই রামকুমারীর সহিত হাসাহাসি করিয়া আসর জমাইতেছে।

নব্য যুবকের এই অবস্থায় যাহা মনে হয় আমারও তাহাই মনে হইল। খানেকা এই তুচ্ছ ঘটনার সূত্র ধরিয়া সুদূর ভবিষ্যতের দিকে চাহিয়া ভাবিলাম, এই সুন্দরীর সহিত যখন আমার অন্তরঙ্গতা হইল না তখন অবশ্যই আমার জীবন ব্যর্থ। দ্রুতগতিশীল ট্রেনের ভিতরে বসিয়া রাত্রির এই দোলায়মান ক্ষণস্থায়ী মোহ-মুহূর্ত্তগুলির উপরে নিজের ব্যর্থতাটা ঘসিয়া যখন পরীক্ষা করিতেছিলাম এমন সময়

সহসা রামকুমারীর মধুর কণ্ঠস্বর কানে বাজিল—
বিরিজলালজী ?

মুখ ফিরাইয়া তাহার দিকে চাহিলাম এবং তৎক্ষণাৎ
হাসিমুখে কহিলাম, ফরমাইয়ে ?

সে কহিল, ঘুম পাচ্ছে না আপনার ?

বলিলাম, এখনও পায়নি।

উত্তরটা শুনিয়া দুইজনে যেন কৌতুকবোধ করিল।
আমার নিদ্রার সংবাদ লইতে তাহাদের এই আগ্রহ ও
কৌতুক কেন, তাহা বুঝিতে না পারিয়া আমি পুনরায়
মুখ ফিরাইয়া লইলাম। তাহাদের হাসির আওয়াজ আমার
কানে আসিল, আমি যেন তাহাতে চাবুকের আওয়াজ
অনুভব করিয়া ক্রুদ্ধ হইয়া চুপ করিয়া রহিলাম।

এইবার যে দৃশ্যের বর্ণনা করিব তাহাতে নীতি ও রুচির
প্রশ্ন উঠিবে জানি; কিন্তু ভয় নাই, যেখানে বিপদের
সম্ভাবনা ঘটিবে সেখানে ইঙ্গিতেই কাজ সারিয়া আমি
নীতিবিদের সম্মত বাঁচাইয়া যাইব। আমি নিজে রুচি
ও চরিত্রবৃত্তা প্রকাশ করিয়া এখনই এই কাহিনীর সমাপ্তি-
রেখা টানিয়া দিতে পারি—কিন্তু যাহারা স্নীলতা ও সম্মত-
বোধকে গ্রাহ্যই করে না, যাহারা ভদ্রসমাজের গায়ের
উপর পড়িয়া ছুরস্তপনা করিয়া যায়, তাহারাও জনসমাজের
অন্তর্ভুক্ত এবং তাহাদের বাদ দিয়া চলিতে হইলে পৃথিবীর
মোট অংশটার সহিত কাজ-কারবার চলে না—ইহা অস্বীকার
করিবে কে ?

বোধ করি সমস্ত কামরার যাত্রীগুলি ঘুমাইয়া পড়িবে
এমনি একটা অবস্থা দুইজনে কল্পনা করিতেছিল। শীতকাল
হইলে তাহাদের সে-কল্পনা সত্য হইত, কিন্তু গ্রীষ্মের গুমটে
তাহা আর হইয়া উঠিল না, দুই চারিজন জাগিয়া রহিল।
আমিও ঘুমাইয়া পড়িতাম, কিন্তু কানের কাছে মৃদু চূড়ির
আওয়াজ, টুকরা হাসি, গদগদ কণ্ঠ, শাড়ির মরমরানি,
পরিহাস-সরস আলাপ—এইগুলি শুনিতে পাইলে নব্য
যুবকের চোখে ঘুম আসিবে এতবড় অপৌরুষ আমার
নাই। আমি ঘুমাইবার ভান করিয়া পড়িয়া রহিলাম।
আমি যেমন ভদ্রতা করিয়া মুখ ফিরাইয়া রহিলাম, আমাদের
কামরার আগ্রত যাত্রীরা তাহা করিলনা, তাহারা সকৌতুক
পরিহাসের সহিত রামকুমারী ও তাহার সঙ্গীর প্রণয়কাণ্ডের
দিকে তাকাইয়া রহিল। তাহাদের লোলুপ দৃষ্টি ও নির্লজ্জ

ভঙ্গী অনুভব করিয়া আমি পাথরের ছায় শুরু হইয়া
রহিলাম। বাল্যকাল হইতে শুনিয়া আসিয়াছি, পাকা-
ফলের মাধুর্য্য আশ্বাদ করিতে হইলে ফল পাকিবার
সময় দেওয়া দরকার; কিন্তু প্রণয়কাহিনীতে বোধ হয় ইহার
বিপরীত, একসঙ্গে অনেকগুলি ধাপ ডিঙাইয়া দ্রুত অগ্রসর
না হইলে সফল পাওয়া যায় না। ইহাদের কোনো
কোনো কথা ছিটা আমার কানে আসিতে লাগিল
বটে, কিন্তু তাহা মাদকতারসে এতই জড়িত ও অপরিষ্কৃত
যে তাহার অর্থসঙ্গতি খুঁজিয়া পাইলাম না। এক সময়ে
তাহারা সহসা চুপ করিলে আমি, ভয় পাইয়া অলক্ষ্যে
চোখ খুলিলাম। দেখিলাম, স্বামী স্ত্রী যেমন অন্তরঙ্গ
হইয়া বসে উহারা তেমনিভাবে বসিয়া অতিশয় চাপা
কণ্ঠে আলাপ করিতেছে এবং রামকুমারী মাথার ঘোমটা
খুলিয়া ফেলিয়াছে। অনেকেই তাহাদের পিছন দিক
হইতে লক্ষ্য করিতেছে, কিন্তু আমিই একমাত্র যাত্রী
তাহাদের সম্মুখস্থ বেঞ্চে আড় হইয়া বসিয়া আছি, স্মরণ্য
আমি যতটা তাহাদের কীর্তিকলাপ দেখিতে পাইব এমনি
আর কেহ পাইবে না। আমি ঘুমাইয়া পড়িলেই তাহারা
খুশি হইত।

এক সময়ে পুনরায় চোখ বুজিলাম। সত্য বলিব,
বাতাস লাগিলে যেমন নদীতে তরঙ্গদল জাগিয়া উঠে
আমার মনের অবস্থা সেইরূপ হইল। প্রাণপণে ঘুমাইবার
চেষ্টা করিলাম কিন্তু ঘুম আসিল না। উহারা কথাবার্তা
হাসি-তামাসা করিলে বরং ঘুম আসিত, কিন্তু নীরব হইয়া
গেলেই ছাঁৎ করিয়া আমার তন্দ্রা ভাঙিয়া যায়। ইহা
অনুভব করিলাম আমি না ঘুমাইলেও উহাদের কিছু
আটকাইবে না এবং যেহেতু উহারা প্রতিজ্ঞা করিয়াছে,
লজ্জা-সরম, নীতি রুচি, সত্যতা ও ভদ্রতা কিছুই মানিবেনা
—সেই হেতু আমাকে সম্পূর্ণরূপে অগ্রাহ্য করিয়া উহারা
সকলের চোখের উপর নিজেদের জগু একটা পৃথক জগতের
সৃষ্টি করিয়া লইল। সকলে উহাদের দেখিলেও উহারা
কাহাকেও লক্ষ্য করিবে না। এমনি করিয়া দৃশ্যটা যখন
ইতর হইতে ইতরতর হইয়া উঠিল, আমি তখন সমগ্র
পৃথিবীর উপর বীতশ্রদ্ধ হইয়া পাশ ফিরাইয়া ঘুমাইতে চেষ্টা
করিলাম এবং গাড়ীখানা সকলকে কোলে লইয়া প্রচণ্ড
দোলায় দোলাইয়া গমগম করিয়া ছুটিতে লাগিল।



কতক্ষণ পরে জানিনা, এক সময় রেল-লাইন পরিবর্তনের ধাক্কায় আমার ঘুম ভাঙিয়া গেল। জাগিয়া উঠিয়া যাহা সহসা আমার চোখে পড়িল তাহাতে সত্য সত্যই বিস্মিত হইলাম। দেখিলাম সমস্ত জায়গাটা জুড়িয়া রামকুমারী তাহার সুন্দর দেহখানি ছড়াইয়া শুইয়া আছে এবং তাহার সঙ্গীটি তাহার নিকট নাই। এদিক ওদিক চাহিলাম কিন্তু কোথাও তাহাকে দেখিতে পাইলাম না। বড় খামিয়া গিয়াছে কিন্তু বিদ্যুৎলতাটি নিশীথিনীর কোলে যেন স্থির হইয়া আছে। রাত দুইটা বাজিয়া গিয়াছে। আমাদের ট্রেন আম্বালা স্টেশনে পৌঁছিল। আমি স্তব্ধ হইয়া বসিয়া একরূপ অদ্ভুত বৈরাগ্য ও বিতৃষ্ণায় ডুবিয়া ছিলাম—এমন সময় রামকুমারী উঠিয়া আমাকে ডাকিল, বিরিজলালজী?

হয়ত আমার মনেরই ভুল হইবে, আমি তাহার কোমল ও শান্ত কণ্ঠস্বরে একপ্রকার অসহায় ও করুণ আবেদন শুনিলাম। উত্তর দিলাম, কেন?

লুধিয়ানার গাড়ী কখন জানো?

আমি তাহার সহিত পুনরায় আলাপ করিব কিনা বিচার করিতে লাগিলাম।

সে পুনরায় কহিল, এদিকের রাস্তাঘাট আমি ভালো জানিনে, একবার মাত্র এসেছিলাম।

বলিলাম, তোমার সঙ্গী কোথায় গেল?

সঙ্গী?—রামকুমারী কহিল, সঙ্গী আমার কেউ নেই, বিরিজলালজী।

আমার বিস্ফারিত চক্ষু দেখিয়া মায়াবিনী হাসিল, বলিল, তার সঙ্গে পথেই আলাপ, সে নেমে গেছে। বিরিজলালজী, এই আমার পেশা।

যে-আন্তরিকতা ও সত্যের প্রেরণায় সে লোক-লজ্জাকে অস্বীকার করিয়া দীর্ঘ রাত্রি ধরিয়া এক বর্ষের সহিত বিলাস করিয়াছে, সেই আন্তরিকতা ও অকপটতা তাহার কোমল কণ্ঠস্বরে আমি শুনিতে পাইলাম। এমন করিয়া সে আমার দিকে চাহিল যে, সেই দৃষ্টির ভিতর আমি আবহমানকালীন নারীপ্রকৃতির পরাশ্রিতপরতার চেহারা দেখিতে পাইলাম। সমস্ত অন্তর ভরিয়া একটু আগে পর্যন্ত যাহাকে ঘৃণা করিয়াছি, সমস্ত হৃদয় তাহার প্রতি করুণায় ভরিয়া উঠিল। বলিলাম, এই রাত্রে একা কোথা

যাবে তুমি, রামকুমারী? গায়ে এত অলঙ্কার, এত জিনিসপত্র—

গাড়ী তখন স্টেশনে থামিয়াছে। সে ক্ষণকালের জন্ত স্তব্ধ হইয়া দাঁড়াইল, তারপর কহিল, যদি ভরসা দেন তবে একটি কথা বলি।

নতমস্তকে সে কহিল, আপনার চোখের সামনে আমি নোংরামি করেছি, বড় অধম আমি, তবু আপনার সাহায্য প্রার্থনা করি।

বলিলাম, আমিও ত' মন্দ লোক হ'তে পারি। জানো, তোমার প্রতি আমারো লোভ রয়েছে?

সে কহিল, শেঠজী, লোভীর হাতেই হয়ত একদিন আমাকে মরতে হবে। লোভী ছাড়া 'মরদের' অণু চেহারা আমি দেখিনি। আপনার লোভের বস্তুই আমি হ'তে চাই।

আমাকে কি করতে বলা?

রাত 'আধিয়ারা'—একলা যাওয়া বড়ই শক্ত। আপনি আমাকে নিয়ে চলুন লুধিয়ানায়।

সময় তখন অল্প। হিসাব করিয়া কিছু বলিবার অবকাশ ছিল না। সম্মুখে একাকিনী রমণী, চক্ষু দুইটি নিদ্রারসে ভরা, রেশমী পরিচ্ছদের উপর স্টেশনের আলো পড়িয়া তাহাকে রূপলোকবাসিনীর স্তায় মনে হইতেছিল। আমার বুকের ভিতরটা এই দৃশ্য দেখিয়া সমস্ত জগতের সকল নব্য যুবকের মতোই তোলপাড় করিয়া উঠিল। উঠিয়া দাঁড়াইয়া বলিলাম, চলো।

কি কাণ্ড করিয়া বসিলাম জানিনা, কেহ আমাকে দেখিয়া কি মনে করিতেছে তাহাও বুঝিলাম না, আমার এই কার্যের পুরস্কার অথবা গৌরব কি, তাহাও বিচার করিয়া দেখিলাম না—ঘুম চোখে নিশি পাওয়ার মতো প্রেতিনীর সঙ্কেতে পথ হাতড়াইয়া মস্তমুগ্ধবৎ চলিতে লাগিলাম। দিবালোক হইলে হয়ত একবার থমকিয়া দাঁড়াইয়া আমি আমার এই নির্যোধ হঠকারিতাকে সংযত করিতে পারিতাম, যুক্তিশাস্ত্র হইতে নজীর তুলিয়া নিজেকে ধিক্কার দিতাম, নীতি ও চরিত্রবস্তার প্রশ্ন আনিয়া আমার এই নিঃসঙ্কোচ লজ্জাহীনতাকে চাবুক মারিতাম, কিন্তু সেই নিবিড় রাত্রে স্টেশনের সেই রহস্যময় প্রদীপালোকে অজানা দেশের স্বপ্নময় পথে পরমানন্দরী এক রমণীর

ইসারায় আমি আমার ব্যক্তিস্বাতন্ত্র্য বিস্মৃত হইলাম। সে আমাকে কোন্ কল্পলোকে লইয়া চলিল কিছুই ঠাহর করিতে পারিলাম না।

মালপত্র সমেত কোন্ গাড়ীতে কখন উঠিয়াছি, কখন গাড়ী ছুটিতে স্মরণ করিয়াছে, কোন্ পথ কোথা দিয়া পার হইয়া গেল, কিছুই বুঝিতে পারি নাই। যখন চৈতন্য ফিরিল, দেখিলাম, লুধিয়ানা স্টেশনে নামিয়াছি। পূর্বকাশে ঈষৎ শাদা রঙ ধরিতেছে।

বলিলাম, কোথায় যাবে এবার ?

রামকুমারী বলিল, অনেক 'তথলিপ্' তোমাকে দিলাম, বিরিজলালজী। আমার কাজ এখানে সামান্য, এখনি কাজ সেরে আবার ফিরে যাবো।

সামান্য কাজের জন্য সে বোম্বাই হইতে এই প্রায় একহাজার মাইল ভ্রমণ করিয়া আসিয়াছে ইহা বিশ্বাস করিতে আমার মন উঠিল না। বলিলাম, সেটা কি ভালো হবে ? বরং দুদিন বিশ্রাম ক'রে যোগো।

বিশ্রাম ?—রামকুমারী হাসিয়া কহিল, বেশ, তুমি যা বলবে তাই হবে। ম্যানে আপকো বান্দী বনুগৈ !

রাত্রে যাহা লক্ষ্য করি নাই, এখন তাহা চোখে পড়িল। দেখিলাম, তাহার অনেকগুলি লগেজের সহিত একটুকরি পরিপূর্ণ ফুল ! সেই রাশীকৃত নানাবিধ ফুলগুলি তাজা রাখিবার জন্য জলের ঝারির বন্দোবস্ত হইয়াছে। ইহা দেখিয়া সবিস্ময়ে বলিলাম, হাজার মাইল দূর থেকে এত ফুল এনেছ কেন ?

সে কহিল, ঠাকুরের পায়ে এই ফুল দেবো, শেঠজী।

কথাটা আমার ভালো লাগিল না, ইহা যেন অত্যন্ত বাড়াবাড়ি মনে হইল। জীবনে যাহার শুচিতার অভাব আছে এবং যাহার দৈনন্দিন আচরণে কপটতা ও লোভ ছাড়া দ্বিতীয় আর কোনো উদ্দেশ্য নাই—সে যত বড় সুন্দরীই হউক, তাহার এই আত্ম-প্রতারণাশীল ঈশ্বরামুরাগ দেখিয়া আমার গা জ্বালা করিয়া উঠিল। কিন্তু আমি চুপ করিয়া রহিলাম।

প্রভাতের রাঙা রোদে স্টেশনের বাহিরে আসিয়া রামকুমারী আমার ও তাহার লগেজগুলি স্টেশন-মাষ্টারের জিম্মায় রাখিল এবং একখানা টাঙাগাড়ী ডাকিয়া আমাকে উঠিতে বলিল ও নিজে ফুলের সেই বড় টুকরিটা লইয়া

আমার পাশে উঠিয়া বসিল। বলিল, এবার আমিই বোধ হয় তোমাকে চিনিয়ে নিয়ে যেতে পারবো।

প্রশ্ন করিলাম, কোথায় যাবে ?

সে কহিল, পৃথিবী ছাড়িয়ে।

বলিলাম, বাংলাইয়ে ক্যা মত্‌লব ?

রামকুমারী হাসিয়া কহিল, যাবো মৃত্যুর মন্দিরে।

বলিলাম, মেরি পিয়ারী, দিনের আলোয় তোমার কথায় আর নেশা লাগবে না। কোথায় যাবে বেলো শুনি ?

সে কহিল, বেহেস্তু।

গাড়ী দ্রুতগতিতে শহরের প্রান্ত দিয়া চলিয়াছে। সেই নিরুদ্দেশ পথের দিকে চাহিয়া হাসিমুখে বলিলাম, যেতে রাজি আছি, তবে ঘোড়ার গাড়ী ততদূর যেতে পারবে না।

উত্তরে সে কেবল আমার কাঁধের পাশে মাথা রাখিয়া বলিল, কী সুন্দর তোমার ব্যবহার, বিরিজলালজী ?

বলিলাম, এই কথা তুমি শত শত লোককে বলেছ, রামকুমারী !

রামকুমারীর মুখের হাসি মরিয়া গেল, সে সোজা হইয়া বসিল। মনে হইল সে একটু আঘাত পাইয়াছে। ধীরে ধীরে এক সময় বলিল, সাচ্চি বাত্ শেঠজী।

অনেকদূর পথ অতিক্রম করিয়া একসময়ে রামকুমারীর ইঙ্গিতে টাঙাগাড়ী একটা জনবিরল প্রকাণ্ড বাগানের ধারে আসিয়া দাঁড়াইল। নিকটে একজন অন্ধ ভিক্ষুক বসিয়াছিল। আমাকে অপেক্ষা করিতে বলিয়া রামকুমারী গাড়ী হইতে নামিল এবং সেই ফুলের টুকরিটা লইয়া বাগানে প্রবেশ করিবার পথে বৃদ্ধ ভিক্ষুককে কিছু ভিক্ষা দিয়া ভিতরে চলিয়া গেল। আমার মনে কেমন একটা সন্দেহ হইল, কিন্তু এই যাত্রার শেষ পরিণতি দেখিয়া যাইবার জন্য আমি নীরবে বসিয়া রহিলাম।

কতক্ষণ বসিয়া রহিলাম, সূর্যের আলো দেখিতে দেখিতে উত্তপ্ত হইয়া উঠিল, পাশ দিয়া দুই একজন সজীওয়ালাকে মোট মাথায় লইয়া শহরের দিকে যাইতে দেখিলাম, বার বার হাতঘড়ি তুলিয়া সময় গণিতেছি, কিন্তু রামকুমারী সেই যে গিয়াছে আর দেখা নাই। সমস্তটাই যেন রহস্যময় মনে হইল। আমি ইহার ফাঁদে পড়িয়াছি কিনা তাহাও সত্যে ভাবিতে লাগিলাম।

একটা হেস্টনেস্ত করিব এই মনে করিয়া গাড়ী হইতে নামিয়া আমিও বাগানে প্রবেশ করিলাম। পাঞ্জাবের এই রুক্ষ ও ধূসর ভূভাগে এমন একটি বৃক্ষলতাপরিপূর্ণ মধুর বায়ুহিল্লোলিত সুন্দর উদ্যান দেখিব আশা করি নাই। গাছে গাছে প্রভাতী পাখীর কলকাকলী তখনও চলিতেছিল, তখনও দূরে কোথায় শিখগণ গ্রন্থসাহেবের ওঙ্কারধ্বনি তুলিয়া উদাত্তকণ্ঠে প্রভাতী গাজন গাহিতেছিল। আমি সেই পুষ্পলতাচ্ছাদিত বনময় উদ্যানের একটি জলধারায়স্ত্রের পাশ দিয়া আসিয়া এক সময় স্থির হইয়া দাঁড়াইলাম। যে দৃশ্য দেখিলাম তাহার সহিত চারিদিকের লতাবৃক্ষের শোভা, পাখীগণের প্রভাত-বন্দনা, তরুণ সূর্যের রক্তরশ্মি, জলধারায়স্ত্রের অবিশ্রান্ত মর্ম্মরধ্বনি, বাহুর মধুর স্পর্শ, বসন্তপুষ্পদলের স্নগন্ধ-সমারোহ—এই সমস্ত না মিলাইয়া দেখিলে তাহার মূল্য বুঝা যাইবে না। দেখিলাম, একটি শ্বেতপ্রস্তর নির্মিত পুষ্পাচ্ছাদিত সমাধির উপরে স্বর্ণলতার স্থায়ী রামকুমারী পড়িয়া আছে। তাহার সেই নিশ্চল প্রণতি-মূর্ত্তি দেখিয়া আমি স্তব্ধ হইয়া দাঁড়াইলাম।

অনেকক্ষণ পরে ডাকিলাম, রামকুমারী ?

সে সাড়া দিলনা। কাছে গিয়া সম্মুখে তাহার হাত ধরিয়া তুলিলাম। দেখিলাম অশ্রুপ্রাবিত দুই চক্ষু ; ফুলিয়া ফুলিয়া সে কাঁদিতেছে।

বলিলাম, তুমি ত' হিন্দুর মেয়ে, রামকুমারী ?

সে আর্দ্রকণ্ঠে কহিল, দেবতার পায়ের কাছে কোনো জাত নেই, শেঠজী।

কে আছে এই সমাধিতে ?

আমার প্রিয়। মেরে দেওতা'।

ইহার পরে আর কিছু জানিবার ও বলিবার প্রয়োজন ছিল না। তাহাকে লইয়া বাগানের বাহিরে আসিয়া গাড়ীতে উঠিয়া বসিলাম। শুনিলাম আজ তাহার প্রিয়ের মৃত্যু তিথি, দুই বৎসর পূর্বে রামকুমারীর সেই প্রণয়ীর মৃত্যু হইয়াছে। এই উদ্যান তাহার সম্পত্তি এবং প্রতি বৎসর তাহার মৃত্যুতিথিতে রামকুমারী বোম্বাই হইতে এখানে আসিয়া ফুল দিয়া যায়। প্রেমিকের মৃত্যুর পর রামকুমারী বোম্বাইতে গিয়া অভিনেত্রীর জীবন খাপন করিতেছে। যে কাহিনীটুকু আহরণ করিলাম তাহা সংক্ষিপ্ত। ধনীর পুত্র তাহার প্রণয়ী পাঞ্জাব হইতে গোয়ালীর

অরণ্যে ব্যাঘ্রশিকার করিতে গিয়াছিল—রামকুমারী গোয়ালীরের কোন্ এক সম্ভ্রান্তবংশের কন্যা—ভূর্গপ্রাকারের বাহিরে নৌকাবিহার করিতে গিয়া দুইজনে সাক্ষাৎ হয়—তারপর সে এক মধ্যযুগীয় অত্যাশ্চর্য্য প্রণয়-কাহিনী। কালক্রমে মহাকাল তাহাদের দুইটি জীবনের পটভূমি ছিন্নভিন্ন করিয়া দেয়।

স্টেশনের নিকট আসিয়া আঁচলে চক্ষু মুছিয়া তারাক্রান্ত-কণ্ঠে রামকুমারী কহিল, কোন্ হোটেলে উঠতে চাও, শেঠজী ? বলিলাম, না, কোনো হোটেলেই নয়, এবার আমি বিদায় নেবো, রামকুমারী।

লোভের বস্তু আমি যে ছাড়িয়া দিব তাহা সে ভাবে নাই ; মাংসখণ্ডের প্রতি ব্যাঘ্রের আসক্তি নাই ইহাও অপ্রত্যাশিত। বিস্মিত হইয়া সে কহিল, থাকতে চাওনা দুদিন আমার সঙ্গে ?

বলিলাম, না, অশেষ ধন্যবাদ তোমাকে।

পুরুষ হইয়া এমন অবহেলায় তাহার প্রস্তাব প্রত্যাখ্যান করিলাম, তাহাতে হয়ত তাহার অহমিকায় কিছু আঘাত লাগিয়া থাকিবে। কিন্তু সে আর মুখ তুলিল না, নতমুখেই কহিল, তোমার উপকার আমি চিবদিন মনে রাখবো, বিরিজলালজী।

বলিলাম, লালসার প্রেরণায় তোমার সঙ্গে আমি এসেছিলাম, উপকার করতে আসিনি। আমাকে মনে রাখবার প্রয়োজন নেই, বরং আমাকেই তুমি ক্ষমা করো, রামকুমারী।

তাহার চোখে পুনরায় উদগত অশ্রুর চিহ্ন দেখিলাম। কিন্তু সে আর জবাব দিলনা।

আমি লাহোর হইয়া কাল্কায় যাইব, সে দিল্লী হইয়া বোম্বাই যাইবে। তাহার গাড়ী আগে আসিল। আমি তাহার মালপত্র তুলিয়া তাহাকে ভালো জায়গা দেখাইয়া দিলাম।

কৃতজ্ঞতার ঋণ পরিশোধ করিবার জন্ত স্ত্রীলোকের কোমল হৃদয় সহজেই উচ্ছলিত হইয়া উঠে, রামকুমারী আর কিছু না পারিয়া আমার দুইখানা হাত লইয়া সাষ্টাঙ্গে নত হইয়া নিজের কপালে ঠেকাইল এবং তাহার পর আমি সেখানে আর দাঁড়াইতে পারিলাম না—ক্রতপদে লাহোরের ট্রেন অন্সন্ধান করিবার জন্ত অন্তত্বে চলিয়া গেলাম।

শর্টা

শ্রী প্রমথনাথ ঘোষ

দেশের বর্তমান আর্থিক ছুরবস্থা ও বেকার-সমস্যার কথায় মনে হয়, আমাদের ভাবিয়া দেখা দরকার আমাদের-ই সম্মুখে অজ্ঞাত বা অবজ্ঞাত এমন কিছু আছে কি-না যাহাকে আশ্রয় করিলে হয়ত অন-সমস্যার আংশিক সাহায্যও হইতে পারে। এই কথা ভাবিতে গিয়া মনে পড়ে উত্তর, দক্ষিণ ও পূর্ব-বঙ্গের পথে-ঘাটে, কাননে-কান্তারে পাহাড়ে-পর্বতে দিগন্ত-বিস্তৃত শর্টার বনের কথা। এই অল্প-সম্মুত অজ্ঞাত-প্রায় শর্টা যুগ-যুগান্ত ধরিয়া জন্ম-মৃত্যুর খেলার সামগ্রী হইয়া লীলা সাঙ্গ করিতেছে। শতাব্দীর পর শতাব্দী ধরিয়া লোক-চক্ষুর অন্তরালে প্রকৃতির এই অঘাচিত লক্ষ লক্ষ টাকার বনজ বিত্ত ভূগর্ভে হতাদরে বিলীন হইয়া যাইতেছে; অথচ ইহার প্রয়োজনীয়তা যে আমরা মোটেই জানি না এমনও নয়। বহু প্রাচীনকাল হইতেই আমাদের দেশে শর্টার ব্যবহার জানা আছে। শর্টার জন্ম-ভূমিতে মেয়েরা অবসর সময়ে তাহাদের স্বকপোলোদ্ভাবিত প্রাচীন পদ্ধতিতে একটু আধটু শর্টার পালো প্রস্তুত করিয়া শিশু ও রোগীর পথ্যরূপে অথবা পিষ্টকাদিতে ময়দার পরিবর্তে ব্যবহার করিয়া থাকেন। অবশ্য কোনও কোনও জায়গায় শর্টা ক্রয়-বিক্রয়ও হয়। ইহার মধ্যে বরিশালই উল্লেখযোগ্য। ব্যবসা-ক্ষেত্রে আমরা যে শর্টা দেখিয়া থাকি উহার প্রায় সমস্তই বরিশাল হইতে আমদানি করা হয়। পথ্যরূপে ইহার একটু বৈশিষ্ট্য আছে। ইহা একাধারে পথ্য ও ভেষজ। পেটের অসুখে জ্বাল দিয়া ঘন করিয়া খাওয়াইলে অথবা কোষ্ঠকাঠিন্তে পাতলা করিয়া খাওয়াইলে সঙ্গে সঙ্গে উপকার দর্শে, বসন্তের প্রতিশোধক বলিয়া আবিরের মধ্যেও ইহা প্রাচীনকাল হইতেই দোনোৎসবের অপরিহার্য অঙ্গরূপে ব্যবহৃত হইয়া আসিতেছে। গৃহস্থরা তাহাদের গরুর পেটের অসুখে এই শর্টার পালোই আবির রূপে ভাতের মাড়ের সহিত খাওয়াইয়া উপকার পায়। হিন্দুস্থানীরা ইহাকে 'কচুর' বলে। তাহারাও বসন্তের মর্মান্বন্দ গাত্রদাহে ইহা গায়ে মাখিলে যে গাত্রদাহের উপশম হয় তাহা বিশেষ রূপেই জানে।

অন্যত্র, এমন কি, কোন কোনও স্থানে শর্টার জন্ম-ভূমিতেই, কলিকাতা হইতে আনীত কাগজের বাক্সে ভরা শর্টার পালো প্রতি সের আট আনা, দশ আনা দরে বিক্রীত হইলেও অজ্ঞতা প্রযুক্ত সেই স্থানেই শর্টার বন ব্যাঘ্রের আবাসভূমি রূপে অথবা অপরাধেয় বলিয়া ভীতির কারণ হইয়া রহিয়াছে। উত্তর ও পূর্ব-বঙ্গের বহুস্থানে আবাদের উপযুক্ত ভূমিতেও উহার দৌরাভ্য এমনই উৎকট যে শস্য উৎপাদন অসম্ভব হইয়া জমি পতিত থাকিতে বাধ্য হয়। অনেক স্থানে ক্ষেত্রের চতুর্দিকে বাঁধের সাহায্যে বৃষ্টির জল আটকাইবার পরে ক্ষেত চাষ করিয়া আবদ্ধ জলের সাহায্যে শর্টা পচাইয়া ধ্বংস করার পর জমি আবাদ করা সম্ভব হয়। স্থানবিশেষে শর্টা নির্মূল করিবার অভিপ্রায়ে এই অঙ্গীকারে জমি বর্গা দেওয়া হয় যে, বর্গাদার এক বৎসরে জমির শর্টা ধ্বংস করিয়া পরবর্তী দুই বৎসর উহার সম্পূর্ণ শস্য ভোগ করিবার অধিকারী হইবে। অজ্ঞতা হেতু ও উপযুক্ত উপায় অভাবে এমন মূল্যবান জিনিষের এমন দুর্গতি।

বর্তমানে মেয়েরা এক খণ্ড টিন তার-কাটা লোহার সাহায্যে চালুনির ঞায় ছিদ্র করিয়া উহার ধারাল পৃষ্ঠে শর্টা ঘসিয়া ঘসিয়া কাটিয়া থাকে। পরে কর্তিত অংশ জলে বার বার ধুইয়া উহার শ্বেত-সার বাহির করে। এই উপায়ে প্রস্তুত করিতে টিনের ধারাল পৃষ্ঠে লাগিয়া অঙ্গুলি ক্ষত-বিক্ষত হইবার ভয়ে শর্টা অর্ধেক কর্তিত হইবার পরেই অবশিষ্টাংশ পরিত্যক্ত হয়। যে পরিমাণ আয়াস স্বীকার করিয়া শর্টা মাটির নীচ হইতে সংগ্রহ করা হয় ও পরিষ্কার করা হয়, তাহাতে অর্ধেক অর্ধাংশ ফেলিয়া দেওয়া যে কতটা ক্ষতিজনক তাহা সহজেই অনুমেয়। কেহ কেহ শর্টা ঢেঁকিতে কুটিয়া পালো বাহির করিয়া থাকেন। এই উপায়ে পালো যেমন অপরিষ্কৃত হয় পরিমাণেও তেমনই অনেক কম বাহির হয়। কাহারও কাহারও মতে টিনে ঘসিয়া যে পরিমাণে পালো পাওয়া যায় ঢেঁকিতে কুটিলে তাহার দুই-তৃতীয়াংশেরও কম বাহির হয়। এই সব কারণে শর্টার পালো অতি অল্প মাত্রায়

উৎপাদিত হয় বলিয়া বাণিজ্যক্ষেত্রে ইহার প্রয়োজনীয়তার তুলনায় উপযুক্ত স্থান অধিকার করিতে সমর্থ হইতেছে না। ইহার আরও একটি লক্ষ্য করিবার বিশেষ দিক আছে। এই পালো কার্তিক মাস হইতে বৈশাখ মাস পর্য্যন্ত সংগ্রহ করিবার সময়। ইহার আগে বা পরে শর্টার কন্দে এই শ্বেত-সারের অস্তিত্ব দেখা যায় না। অথচ এই সময় বিশেষ করিয়া শেষের তিন মাস, সাধারণ গৃহস্থের হাতে তেমন উল্লেখযোগ্য কোনও কাজ থাকে না এবং অর্থাভাবও এই সময়ই বিকটাকার দেখা দেয়। বর্তমান পদ্ধতিতে শর্টার পালো উৎপাদন করা গুরুতর আয়াসসাধ্য ও লতাহীন বলিয়া পুরুষেরা এদিকে প্রায় লক্ষ্যশূন্য। এই জন্মই অবসর সময়ে মেয়েরা যেটুকু পালো তৈয়ার করেন সেই পালোর জন্ম শর্টা সংগ্রহ করিতে তাঁহাদিগকে পুরুষের করুণার উপরে নির্ভর করিতে হয়।

যদি কোনও সহজ-লভ্য ও সহজে মেরামত করার উপযুক্ত জটিলতাহীন যন্ত্র-সাহায্যে অনায়াসে অধিক পরিমাণে শর্টার পালো উৎপাদন করা সম্ভব হয় তবে বিদেশাগত এরারুট, ফেরিনা (Farina), ডেক্সট্রিন (Dextrin), সাগুর ময়দা (Sago flour), আলুর ময়দা (Potato flour) প্রভৃতির সহিত মূল্যে ও কার্যকারিতায় এই শর্টা অনায়াসে প্রতিযোগিতা করিয়া বহু বেকারের অন্ন-সংস্থানে সমর্থ হইবে। কেবল শিশু ও রোগীর পথ্য রূপে নয়, এরারুটের পরিবর্তে উচ্চাঙ্গের বিস্কুটে অধিকতর কার্যকরী রূপে এই শর্টার পালো ব্যবহৃত হইবে এবং নিত্য ব্যবহার্য ময়দার স্থান বহুল পরিমাণে অধিকার করিতে পারিবে। পূর্বেই বলিয়াছি, একমাত্র শর্টার পালোই আবিরের মূল উপাদান। কিন্তু দুর্শ্লীলতা হেতু ব্যবসায়ীরা শর্টার পালোর পরিবর্তে অপেক্ষাকৃত অল্প দামের এরারুট ময়দা ও আলুর ময়দার সহিত রং মিশাইয়া বর্তমানে আবির প্রস্তুত করিয়া থাকে। শর্টার পালো সহজ-লভ্য হইলে ইহা দ্বারা যেরূপ খাঁটি আবির প্রস্তুত হইতে পারিবে, তেমনই মূল্যের স্বল্পতা হেতু আবিরও অধিক পরিমাণে ব্যবহৃত হইয়া বসন্তের প্রতিষেধক রূপে সকলেরই কল্যাণসাধন করিতে সমর্থ হইবে।

১৯৩৭ খৃষ্টাব্দের বাৎসরিক বৈদেশিক বাণিজ্য-বিবরণী হইতে জানা যায়—পোল্যান্ড, জার্মানী, বেলজিয়াম, ফ্রান্স এবং অন্তর্ আরও দেশ হইতে শ্বেত-সার (starch), ফেরিনা, আলুর ময়দা, সাগুর ময়দা ও ডেক্সট্রিন প্রভৃতি

মুখ্যত কাপড়ের কলে ও কাগজের কলে ব্যবহারের জন্ম নিম্নলিখিত হারে বৃটিশ ভারতবর্ষে আমদানি করা হইয়াছিল :

সন	পরিমাণ	মূল্য
১৯৩৪—৩৫	৩, ৬৩, ৬৮০ হন্দর	২৬, ০৮, ০২৬ টাকা
১৯৩৫—৩৬	৩, ৩৭, ০৬২ ”	২৭, ৮৩, ০২৭ ”
১৯৩৬—৩৭	৩, ৬৭, ৫৩৫ ”	২৭, ৮৪, ০৩৪ ”

ইহার মধ্যে একমাত্র বাংলার ভাগে পড়িয়াছে নিম্নলিখিত হারে :

সন	পরিমাণ	মূল্য
১৯৩৪—৩৫	১, ৪৪, ৩২৪ হন্দর	৯, ৩২, ৬০১ টাকা
১৯৩৫—৩৬	১, ৮৬, ০৪০, ”	১১, ৮২, ৫২১ ”
১৯৩৬—৩৭	১, ৯৪, ৪০৫, ”	১২, ৯১, ৯২৬ ”

১৯৩৮ খৃষ্টাব্দের বৃটিশ ভারতের বৈদেশিক বাণিজ্য-বিবরণী হইতে জানা যায়, ১৯৩৮এর ১লা এপ্রিল হইতে ৩০এ নভেম্বর পর্য্যন্ত ৮ মাসে ৪,২১,৮২০ টাকা মূল্যের ৬৪,৯৪১ হন্দর ঐ সমস্ত দ্রব্য আমদানি করা হইয়াছে। পূর্বে এ দেশে মাড় প্রস্তুত করার সমস্ত দ্রব্যই বিদেশ হইতে আমদানি করা হইত। কিন্তু ইদানিং মাড় প্রস্তুতের ২১-টী ছোট-খাট কারখানা গড়িয়া উঠিলেও এখনও উপরোক্ত হারে আমদানি করা হইতেছে। সূতায় মাড় রূপে যে সমস্ত দ্রব্য ব্যবহৃত হয় উহাদের মধ্যে ঘাহারা বায়ু হইতে জলীয় অংশ শোষণ করিতে পারে তাহারাই সর্বোৎকৃষ্ট বলিয়া বিবেচিত হয়। শর্টার পালোর এই বিশেষ গুণ থাকায় উহা অধিকতর দামী ফেরিনা প্রভৃতির পরিবর্তে ব্যবহৃত হইবার সম্পূর্ণ উপযুক্ত। ফেরিনাও শর্টার ঞ্চায় কন্দ-প্রসৃত শ্বেত-সার। শর্টা কাপড়ের কলে ফেরিনার পরিবর্তে ব্যবহৃত হইলে উহা বর্তমানের ঞ্চায় বিশেষ সাবধানতার সহিত পরিষ্কৃত করিতে হইবে না। কাজেই উৎপাদনের পরিমাণ বহুগুণে বাড়িয়া যাইবে। গতানুগতিক শিশু ও রোগীর পথ্যের দিক ছাড়িয়া বিস্কুটের কারখানা কাপড় ও কাগজের কল প্রভৃতি সুবিস্তৃত ক্ষেত্রের কথা ভাবিলে বিস্ময়াস্বিত হইতে হয়। যে দিক দিয়াই বিবেচনা করা যাউক না কেন, শর্টার ভবিষ্যৎ যে সমূহ উজ্জল, তাহা আর বিশেষ করিয়া বলিতে হইবে না। এখন এদিকে কাহারও

তেমন লক্ষ্য না থাকায় নামাত্র যে কয়জন ব্যবসায়ী ইহার ব্যবসাতে রত আছেন তাঁহারা মফঃস্বলে অতি নামাত্র মূল্যে কিনিয়া একমাত্র পথ্যরূপে বিক্রয় করিয়াই প্রভূত লাভবান হইতেছেন।

এই সব বিষয় বিস্তারিত অবগত হইয়া বাহাতে সহজে বেশী উৎপাদন করা যায় তাহার উপযুক্ত কল-কারখানার অনুসন্ধান করিয়া দেখিতে পাই, বাজারে কেবল শটী তৈয়ার করার জন্তই কোনও কল নাই। তবে ঐ কাজ করা যাইতে পারে এমন কল যাহা দেখিয়াছি তাহা মূল্যাধিক্য হেতু শটীপ্রস্তুতকারী সাধারণ গৃহস্থের পক্ষে একান্ত অলভ্য। উপরন্তু উহার কোনও একটি অংশ হারাইলে বা নষ্ট হইলে বিদেশ হইতে অর্ডার দিয়া না আনাইলে আর পাওয়ার উপায় নাই। তাহাতেও যে সময় লাগিবে তাহা প্রাপ্ত পালো উৎপাদনের নির্দিষ্ট সময়ের পরমাণুতে কুলাইবে না। যে দেশে ডিস্ট্রিক্ট বোর্ড, লোকাল বোর্ড ও মিউনিসিপ্যালিটির ঞায় মহামহিম প্রতিষ্ঠানেরও টিউব-ওয়েলের ঞায় অতি সাধারণ জিনিষের একটা বন্ট বা মহুরি স্থানচ্যুত হইলেও অনেক স্থলেই বহু মূল্যের ও বহু পরিশ্রমের টিউব-ওয়েলটি একেজো অবস্থায় চিরতরে ভূগর্ভে লয় পায় সে দেশের বর্তমান অবস্থায় কুটিরশিল্পে দামী ও জটিলতাপূর্ণ মেশিনের স্থান কোথায়? শটী প্রস্তুতকারীদিগের আর্থিক ও কারিগরী বুদ্ধির যেরূপ অভাব তাহাতে এমন কিছু হওয়া দরকার যাহা তাহারা স্থানীয় সহজ-প্রাপ্য জিনিষে গ্রাম্য সূত্রধর দ্বারা অনায়াসে মেরামত করাইতে পারে। এই সমস্ত দিক বিবেচনা করিয়া আমি সাধারণ কাঠ, টিন, তার-কাটা প্রভৃতি দিয়া স্থানীয় সূতার মিস্ত্রী দ্বারা দুইটি মেশিন প্রস্তুত করাইয়াছি। উহার একটি শটীর কন্দগুলি প্রাথমিক পরিষ্কার করিবার জন্ত এবং অপরটি কাটিবার জন্ত। হাতে ঘসিয়া সমস্ত দিনের গুরুতর পরিশ্রমেও একজনের পক্ষে যে স্থলে এক পোয়া বা দেড় পোয়ার বেশী উৎপাদন করা সম্ভব নয়, এই মেশিনে সে স্থলে ঘণ্টায় দুই সের অনায়াসে তৈয়ার করা যাইবে। ইহা ঘরে ঘরে কুটির শিল্পরূপে অবসর সময়ে হাতে চালাইবার উদ্দেশ্যেই প্রস্তুত করা হইয়াছে। কেহ ইচ্ছা করিলে আখের কলের ঞায় কতকগুলি কল ভাড়া দিয়া ভাড়া স্বরূপ শটী অথবা নগদ টাকা লইয়া লাভজনক ব্যবসা করিতে পারেন এবং সঙ্গে সঙ্গে শটীর ব্যবসাও চালাইতে পারেন। ইহাতে দরিদ্র উৎপাদনকারীদের আর মেশিন কিনিবার মূলধনের ভাবনা ভাবিতে হইবে না।

অনায়াস-লভ্য উপাদানে গঠিত বলিয়া কেহ যেন মনে না করেন যে, মেশিনটি খেলনা জাতীয়। শটীর মধ্যে পার্শ্বত্যা শটীই সর্বাপেক্ষা কঠিন ও বৃহৎ। উহার শিকড়-গুলিও স্থূল ও শক্ত। আমি এই পার্শ্বত্যা শটীই এই কলে অনায়াসে কাটিয়াছি। উহাদের অধিকাংশই ওজনে পাকার তিন ছটাক ছিল। এখানে শটী সম্বন্ধে একটু না বলিলে ক্রটি থাকিয়া যাইবে মনে করি। শটী হরিদ্রা জাতীয় গাছ। দেখিতে হরিদ্রা গাছের সহিত কোনই প্রভেদ নাই। উহার কন্দও দেখিতে অবিকল হরিদ্রার ঞায়। ইহা তিন শ্রেণীতে বিভক্ত—এক জাতীয়ের কন্দের ভিতরের রং সম্পূর্ণ সাদা; ইহাতেই সর্বাপেক্ষা বেশী শ্বেত-সার দেখা যায়। আর এক জাতীয় কন্দ হরিদ্রাভ সাদা; ইহাতে পালোর ভাগ পূর্কোক্ত জাতীয় হইতে অপেক্ষাকৃত কম। অবশিষ্ট জাতীয় শটী দেখিতে অবিকল হরিদ্রার ঞায় রং বিশিষ্ট; ইহাতে পালোর ভাগ উপরোক্ত দুই জাতি অনেক কম। শটী এবং হরিদ্রা, উহাদের বিশিষ্ট গন্ধ দ্বারাই নিরূপিত হয়।

উপসংহারে আমি বাংলা গবর্নমেন্টের ডিরেক্টর অব ইণ্ডাস্ট্রিজ্ মহোদয়ের দৃষ্টি এদিকে আকর্ষণ করিতে চাই। ভূতপূর্ব ডিরেক্টর মাননীয় এ, টি, ওয়েস্টন সাহেব এখান হইতে চলিয়া যাওয়ার কিছুদিন পূর্বে আমি তাঁহার নিকট এ বিষয়ে এক বিস্তারিত পত্র লিখিয়া আশাতীত অল্প সময়ের মধ্যেই খুবই আন্তরিকতাপূর্ণ উত্তর পাই। তাহাতে তিনি তাঁহার সহিত দেখা করিতে লিখিয়াছিলেন ও মেশিন স্থায়িত্বে এবং কার্যকারিতায় উপযুক্ত হইলে সাহায্য দেওয়ার ইঙ্গিত ও প্রকাশ করিয়াছিলেন। কিন্তু দুর্ভাগ্যবশত অপরিহার্য কারণে তাঁহার সহিত আর দেখা করা সম্ভব হয় নাই। সেই লক্ষ্য করিয়াই কিছুদিন আগে বর্তমান ডিরেক্টর বাহাদুরের নিকট প্রাপ্ত দুই পত্রের নকলসহ এক পত্র দেই। কিন্তু দুঃখের বিষয়, এমন কি প্রাপ্তি স্বীকারটা পর্যন্ত, স্বাক্ষরলিপি দেওয়ার পরেও এ পর্যন্ত ভাগ্যে জুটিয়া উঠিল না। ইণ্ডাস্ট্রিজ্ ডিপার্টমেন্ট যেরূপ উৎকট উৎসাহে পুতুল তৈয়ারি, ছাতা তৈয়ারি, বাঁশের কাজ প্রভৃতি নানা জাতীয় কাজে মহড়া দিতেছেন তাহাতে শটী সম্বন্ধে একটু অবহিত হইলে যে সময়ের ও স্বার্থের অপব্যবহার হইবে এমন মনে করিবার কারণ দেখি না। বিষয়টির গুরুত্ব বিবেচনায় ও ইণ্ডাস্ট্রিজ্ ডিপার্টমেন্টের হাতে এই সব বিষয়ে যে পরিমাণ ব্যাপক ক্ষমতা, তাহাতে তাঁহারা এ বিষয়ে অগ্রণী হইলে দেশের একটি বড় সমস্যার সমাধান হইবে বলিয়া আশা করি।

প্রতিবাদ

স. চ.

“ভারতবর্ষের” বৈশাখ, (১৩৪৬) সংখ্যায় শ্রীযুক্ত ক্ষেত্রনাথ রায় “সর্প” নামক প্রবন্ধের একস্থানে (৭৫৬ পৃঃ) লিখিয়াছেন—“শ্রবণের নিমিত্ত সর্পের কর্ণ নাই, শ্রবণেন্দ্রিয়ের কার্য ইহারা জিহ্বা দ্বারা সম্পন্ন করে।”

সর্পের কর্ণ নাই ইহা সত্য, কিন্তু কর্ণের অভাবে ইহারা জিহ্বা দ্বারা শ্রবণ কার্য সম্পন্ন করে, লেখকের এই উক্তিই আমরা প্রতিবাদ করিতেছি। সর্প শুনিতে পায়, কোনো প্রাণীতত্ত্ববিদ একথা স্বীকার করিবেন না ; সর্বপ্রকার বৈজ্ঞানিক পরীক্ষাদ্বারা তাহারা দেখিয়াছেন যে, শ্রবণযন্ত্র না থাকায় সর্প চির-বধির। সুতরাং সর্প গান শুনিতে ভালোবাসে, বাণীর মধুর সুরে মুগ্ধ অথবা সন্মোহিত হইয়া যায়, প্রচলিত এই বিশ্বাসকে বৈজ্ঞানিক-বৃত্তি অথবা প্রমাণ দ্বারা সমর্থন করা যায় না। মধুর সঙ্গীতে আকৃষ্ট হইয়া সর্প উপস্থিত হইয়াছে এই প্রকারের জনশ্রুতি ভৌতিক গল্পের আয় প্রায়ই আমাদের গোচরে আসে, কিন্তু বিজ্ঞানীরা বলেন, ইহা অসম্ভব ; যে বদ্ধকাল সে আবার গান শুনিবে কি করিয়া ?

যে কোনো প্রামাণিক গ্রন্থে ক্ষেত্রনাথবাবু নাগজাতির বধিরতার উল্লেখ দেখিতে পাইবেন। সর্প আমাদের ভয়ংকর শত্রু। সুতরাং সাধারণের মন হইতে ইহার সম্বন্ধে এই ভ্রান্ত ধারণাটি দূর করিবার চেষ্টাও বিজ্ঞানীরা করিয়াছেন। পাঠ্যপুস্তকেও ইহাদের এই বধিরতার উল্লেখ দেখা যায়। কলিকাতা বিশ্ববিদ্যালয়ের প্রাণীতত্ত্ববিভাগের প্রধান অধ্যাপক ডাঃ হিমাদ্রিকুমার মুখোপাধ্যায় লিখিতেছেন—“সাধারণ লোকের ধারণা জিহ্বা দিয়া ইহারা (সর্প) শুনিতে পায়, কিন্তু তাহা ঠিক নয়। জিহ্বা দিয়া শুনিবার কাজ মোটেই চলিতে পারে না” (প্রকৃতি পরিচয়, ২য় ভাগ, ১১৪ পৃঃ)। সর্প বিষয়ে বিশেষজ্ঞ খ্যাতনামা পণ্ডিত Dr. Boulenger বলিয়াছেন—সর্পের কোনো শ্রবণ যন্ত্রই নাই। সাপুড়ের বাণী তাহার ব্যবসার একটা ধাম্বাবাজি ছাড়া আর কিছুই নয়। সাপের এই তথাকথিত নৃত্য আপনাআপনিই সাধিত হয়, ইহার সহিত বাতাসসঙ্গীতের কোনও সম্পর্ক নাই। বিষয়টি তাহার নিজের কথায় শুনিলে আরও পরিষ্কার হইবে—

Since the snake is virtually without a hearing apparatus, the gourd flute which usually accompanies a charmer's display is regarded as a piece of professional bluff, the so-called dancing being usually performed independent of the orchestral accompaniment. (Natural History, by Tate Regan, Director, British Museum. P 384-385.)

প্রতিবাদের উত্তর

শ্রীক্ষেত্রনাথ রায়

প্রত্যক্ষ পরীক্ষা-নিরীক্ষার অসৌকর্যতা বশতই হয়ত এ সমস্ত আজও অসীমাসিত, আর তাহারই ফলে আমাদের মত জিজ্ঞাসুদের এ হেন বাদ প্রতিবাদ।

প্রথমেই বলিয়া রাখি কি সাহিত্য, কি রাজনীতি, কি বিজ্ঞান কোথাও সকলের মত সকল বিষয়ে এক হইতে পারে নাই। সাহিত্য ও রাজনীতির মতভেদ দৈনন্দিন ব্যাপার। বিজ্ঞানেও এ জিনিষের অভাব নেই। গুরুতর ব্যাপারে বিখ্যাত বৈজ্ঞানিকদেরও মতভেদ শোনা যায়।

সর্পের কোন কোন বিষয় লইয়াও প্রাণীতত্ত্ববিদগণের মধ্যে যথেষ্ট মতভেদ রহিয়াছে।

প্রতিবাদী প্রসঙ্গক্রমে হিমাদ্রিবাবু ও Dr. Boulengerএর মত উল্লেখ করিয়াছেন। হিমাদ্রিবাবুর মত প্রতিবাদী যেভাবে উল্লেখ করিয়াছেন তাহা অস্পষ্ট অর্থাৎ তাহা পড়িয়া এই সত্য উপনীত হওয়া যায় না যে, সর্প চিরবধির (প্রতিবাদীর যাহা বলিবার উদ্দেশ্য)। সাধারণ লোকের যে একটা ধারণা আজ বহুদিন হইতে চলিয়া আসিতেছে যে, সর্প জিহ্বা দ্বারা শুনিতে পায়—এই ধারণার বিকল্পেই প্রতিবাদস্বরূপ হিমাদ্রিবাবু বলিয়াছেন “জিহ্বা দিয়া শুনিবার কাজ মোটে চলিতে পারে না।” এখানে চিরবধিরতার উল্লেখ কোথায় ? জীবজগতে কোন কোন জীব অবশ্য প্রয়োজনীয় ইন্দ্রিয় হইতে বঞ্চিত হয়, সেই জন্ত তাহারা অশ্রু উপায়ে সেই ইন্দ্রিয়ের কার্য করিয়া লয়। সর্পের কর্ণ নাই সুতরাং ইহারা যে একেবারে শুনিতে পায় না ইহা হিমাদ্রিবাবুর উল্লিখিত মতের মধ্যে পাওয়া যায় না। জানি না ইহার পর তিনি আরও কিছু লিখিয়াছেন কি না, যাহার উপর নির্ভর করিয়া তাহার বক্তব্যের উল্লেখ করিয়াছেন। সর্পের জিহ্বা দ্বারা শ্রবণ কার্য সম্পন্ন—সাধারণের এই ধারণার উপর হিমাদ্রিবাবুর আস্থা নাই ; কিন্তু সর্প যে জিহ্বা দ্বারা শ্রবণ করে তাহা প্রেসিডেন্সি কলেজ ও কলিকাতা বিশ্ববিদ্যালয়ের খ্যাতনামা অধ্যাপক এবং কলিকাতা বিশ্ববিদ্যালয় কর্তৃক অনুমোদিত প্রাথমিক বিজ্ঞান পুস্তকের লেখক শ্রীযুক্ত চারুল্লভ ভট্টাচার্য্য মহাশয় উল্লেখ করিয়াছেন—“...জিহ্বা দিয়াই সাপ কানের কাজ করে। সাপের ঠোঁটের মধ্যে একটি ফুটা আছে। সেই ফুটা দিয়া সাপ জিহ্বাটিকে সর্বদা বাহির করিয়া, কোথায় কোন শব্দ হইতেছে তাহা শুনিয়া লয় এবং এই জিহ্বা বাহির করিয়াই তাহার সম্মুখে কোন জিনিষ আছে কি না জানিয়া লয়।” (—“প্রকৃতিপাঠ” পৃষ্ঠা ৮৮)

অবশ্য যাহারা সর্পের শ্রবণ শক্তি আছে বলিয়া বিশ্বাস করেন তাহাদের মধ্যেও দুই মত পাওয়া যায়। এক শ্রেণীর লোক বলেন, সর্প শ্রবণ করে জিহ্বার সাহায্যে—আর একশ্রেণী বলেন চক্ষু সাহায্যে। আর সেই জন্তই সর্পের অপর নাম “চক্ষুঃশ্রবা”। অভিধানে এই শব্দ ও তাহার অর্থ পাওয়া যায়।

খ্যাতনামা ডাঃ রায় বাহাদুর শ্রীরবীন্দ্রনাথ বন্দ্যোপাধ্যায় বি-এমসি, এম-বি, বি-এস লিখিয়াছেন—

“সাপের কাণ নাই। ঐ যে তাহাদের জিহ্বাখানি অনবরত লুক লুক করিতেছে দেখিতে পাও, ঐ জিহ্বা দিয়াই তাহারা শব্দ বুঝিতে পারে।”

“শিশুভারতী” পৃষ্ঠা ১৮৩৩।

“তাহা ছাড়া আমাদের আয়ুর্বেদ গ্রন্থে এইরূপ উপদেশ আছে যে রাত্রিকালে ও দিনের বেলা ছাতা এবং বনু বনু ও বুন বুন শব্দ করে এমন লাঠি হাতে করিয়া পথে চলিবে। তাহা হইলে ছায়া ও শব্দে ভয় পাইয়া সাপেরা পলাইয়া যাইবে। “শিশুভারতী” পৃষ্ঠা ১৮৩৮।

Claude E. Benson তাঁহার সর্পবিষয়ক প্রবন্ধে সর্পের কর্ণ নাই উল্লেখ করিয়াছেন, কিন্তু লেখার মধ্যে চিরবধিরতার কথা না পাইয়া হতাশ হইয়াছি। সর্পবিষয়ক প্রবন্ধে বিখ্যাত শ্রাণীতত্ত্ববিদ Dr. Burgess Barnettও সর্পের চিরবধিরতার কথা উল্লেখ করেন নাই। তাঁহার লেখায় পাই—“The belief, however, that snakes respond to musical sounds is ancient and widespread. “The deaf adder (বৃটিশ দ্বীপপুঞ্জের একজাতীয় সর্প) that stoppeth her ear, which will not hearken to the voice of the

charmer's was considered an exception by the psalmist.” এ ছাড়া “Pliny and seneca believed that snakes could be drawn away from their lairs by the seductive power of music.” আমাদের দেশেও অনুরূপ ঘটনার উল্লেখ আছে। সর্প যে চিরবধির নহে তাহা আরও বহু লেখকের লেখায় উল্লেখ পাই।

প্রতিবাদী একস্থানে বলিয়াছেন “সুমধুর সঙ্গীতে আকৃষ্ট হইয়া সর্প উপস্থিত হইয়াছে...কিন্তু বিজ্ঞানীরা বলেন, ইহা অসম্ভব।” ইহা ছাড়া তিনি পণ্ডিত Dr. Bouleuger-এর মত উল্লেখ করিয়াছেন “—সর্পের কোনো শ্রবণ যন্ত্রই নাই। সাপুড়ের বাঁশী তাহার ব্যবসার একটা ধাম্বাবাজি ছাড়া আর কিছুই নয়”—অনেকের সহিত এই উক্তিও যথেষ্ট মতভেদ রহিয়াছে। আমাদের দেশে সুমধুর সঙ্গীতে সর্প যে আকৃষ্ট হয়—ইহা বহু দিন হইতে চলিয়া আসিতেছে। এইরূপ একটি বহু দিনের প্রচলিত মতবাদকে একেবারে উড়াইয়া দিতে পারা যায় না। কিন্তু এ সম্বন্ধে বিশেষ আলোচনা এখানে নিশ্চয়োজন। কেননা সর্প যে বাঁশীর সুরে আকৃষ্ট হইয়া পড়ে—এইরূপ কোন কথা আমি আমার প্রবন্ধে লিখি নাই।

এইরূপ একটি জটিল ব্যাপারের সঠিক মত প্রতিবাদকারীর জানিবার ইচ্ছা সত্যসত্যই প্রশংসনীয়।

তোমারে বাসিব ভাল

শ্রীদুর্গাদাস ঘোষাল

তোমারে বাসিব ভাল

দুনিয়ার সব কিছু চেয়ে ;

স্মরিতে তোমার কথা,

তু নয়নে অশ্রু যাবে বেয়ে ।

তোমারে ডাকিতে প্রভু

কণ্ঠরোধ হ'য়ে যাবে মোর,

স্তব্ধ হবে ভাষা যত

তব প্রেমে হইয়া বিভোর ।

চেতনা হারাবে যদি

থর থর দেহের কম্পন,

পুলকে ভরিবে প্রাণ,

ধ্যানে আঁখি মুদিব যখন ।

সকল করম মাঝে

সারা প্রাণ তোমাতে সঁপিয়া,

তোমারি আদেশে জানি

বিশ্বপথে চলিব ছুটিয়া ।

কান্না হাসি জীবনের—

প্রতি সুরে প্রতিটি স্পন্দনে,

প্রেমের ফল্গুটি তব

ব'য়ে যাবে নীরব গোপনে ।

সুখ দুঃখ নাহি কিছু

সারা বিশ্ব মূর্তি তোমার

তোমারে বাসিব ভাল

তোমা সনে হব একাকার ।

বায়ু-প্রবাহ

ছত্রাক ও তাহার স্বজাতি

শ্রীক্ষেত্রনাথ রায়

প্রকৃতির রাজ্যে কত যে বিভিন্ন জাতীয় উদ্ভিদ রহিয়াছে তাহা গণনায় শেষ করা যায় না। বৈজ্ঞানিকগণ বলেন, আদিম যুগে উদ্ভিদ ও প্রাণী একত্রে জলাশয়ে বাস করিত। সেই সময় তাহাদের বিচ্ছিন্নভাবে গণ্য করা হইত না। তাহার পর কালের পরিবর্তনের সঙ্গে সঙ্গে উভয়ের জীবনযাত্রা-প্রণালী পৃথকরূপ ধারণ করায় একদল উদ্ভিদ নামে এবং অপরদল প্রাণী নামে অভিহিত হইল। উভয়ের জীবনযাত্রা প্রণালী পৃথক হইলেও উভয়েই উভয়ের প্রতিবেশী। প্রাণীজগতকে জীবন ধারণের জন্য পরোক্ষ ও প্রত্যক্ষভাবে উদ্ভিদের উপর সম্পূর্ণ নির্ভর করিতে হয়। প্রাণীজগতের মধ্যে শ্রেষ্ঠ মানবজাতি আজ যে সভ্যতার সৌধ নিৰ্মাণ করিয়াছে তাহার চতুর্দিকে উদ্ভিদ জগতের প্রভাব রহিয়াছে। যাহার অভাবে মানবের জীবনযাত্রা অচল হইয়া পড়ে সেই একান্ত পরোপকারী প্রতিবেশী উদ্ভিদ-জাতির জীবনযাত্রা ও গুণাগুণের বিষয় আমাদের জানিয়া রাখা বিশেষ প্রয়োজন। কিন্তু পৃথকভাবে বিভিন্ন জাতীয় উদ্ভিদ সম্বন্ধে গবেষণা বা আলোচনা সম্ভবপর নয়। সেই জন্য উদ্ভিদবিদগণ সপুষ্পক ও অপুষ্পক এই দুই শ্রেণীতে সমস্ত উদ্ভিদ জগতকে ভাগ করিয়াছেন। এই দুই শ্রেণী আবার কয়েকটা উপ-শ্রেণীতে বিভক্ত। সপুষ্পক শ্রেণীর উদ্ভিদের ফুল ফল হয়। ইহারা উচ্চশ্রেণীর। অপুষ্পক নিম্নশ্রেণীর উদ্ভিদ। ফুল ফল ইহাদের হয় না; একপ্রকার বীজরেণু (Spore) দ্বারা বংশ বৃদ্ধি হয়। আবার এই শ্রেণীর উদ্ভিদের অনেকের কাণ্ড মূল প্রভৃতি থাকে না। অপুষ্পক শ্রেণীর উদ্ভিদ আবার ছত্রাক (Fungi) শৈবাল, মস ও ফাৰ্ণ এই কয়েক শ্রেণীতে বিভক্ত। আমাদের আলোচ্য ছত্রাক বা ছাতা ও তাহার স্বজাতি অপুষ্পক শ্রেণীর উদ্ভিদ। বর্ষাকালে গাছ, গাছের পাতা, ভিজা জুতা, পচা ফল, পুরাতন আচার, দোয়াতের কালি, পুরানো ভিজা খড় ও গোবর প্রভৃতির

উপর নানা আকারের ছাতা পড়িতে সকলেই দেখিয়াছেন। এই সকল ছত্রাক বিভিন্ন আকৃতিতে জন্মলাভ করিয়া নিজ নিজ জাতীয় বৈশিষ্ট্য বজায় রাখে। পৃথিবীতে বহু প্রকারের ছত্রাক দেখা যায়। এই সকল ছত্রাক গোত্রের মধ্যে ক্লোরোফিল (সবুজ পত্র) ও শ্বেতসার পদার্থের সম্পূর্ণ অভাব লক্ষিত হয়। সেইজন্য ইহারা পরজীবী (Parasites) অথবা মৃতজীবী (Saprophytes) হয়। কয়েক শ্রেণীর ছত্রাক এত ক্ষুদ্র যে তাহাদের চোখে দেখিতে পাওয়া যায় না। দেহের আকারের পার্থক্য হেতু ছত্রাক উদ্ভিদকে



বিভিন্ন ব্যাঙের ছাতা। টুপির নিম্নদেশে গিল (gill) ও দণ্ডে অঙ্গুরীয়ক দেখা যাইতেছে। টুপির উপরিভাগ রঞ্জিত এবং অঁইসযুক্ত।

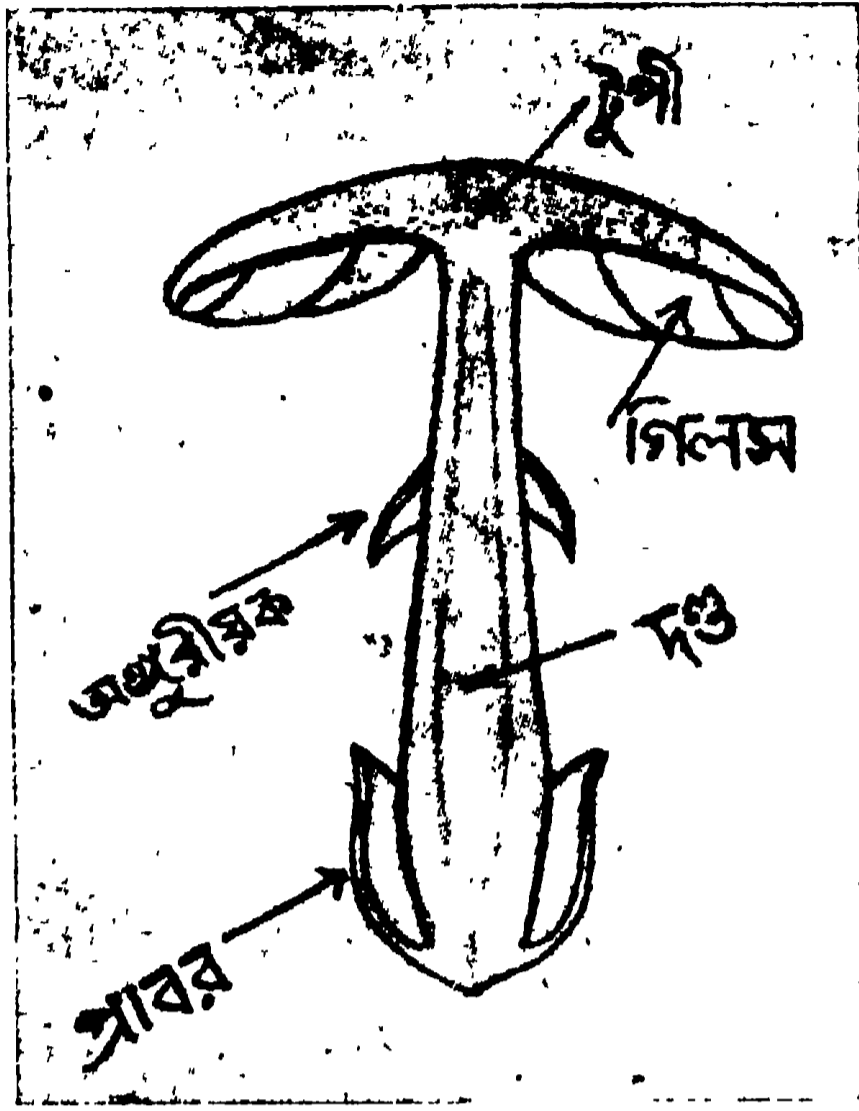

ছত্রাকের দেহ।

উদ্ভিদবিদগণ প্রধান চারভাগে বিভক্ত করিয়াছেন—(১) আর্চিমাইসিটিস (Archimycetes) (২) ফাইকো-মাইসিটিস (Phycomycetes)—আলু ও রুটির উপর এই শ্রেণীর ছাতা পড়ে। (৩) এসকোমাইসিটিস (Ascomycetes) ও (৪) ব্যাসিডিওমাইসিটিস

(Basidiomycetes)-ব্যাঙের ছাতা এই শ্রেণীর অন্তর্গত। ব্যাসিডিওমাইসিটিসকেও উদ্ভিদবিদগণ এগার ভাগে বিভক্ত করিয়াছেন। যথা—(১) এগারিকস (২) পলিপোরস (৩) ট্রেমেল্লা (৪) লাইকোপর্পাডন (৫) হিডনম (৬) থিলিফোরা (৭) ক্লাভেরিয়া (৮) ফ্যালাস (৯) স্ক্লেরোডার্মা (১০) হাইমেনোগেসটার (১১) নিডিউলেরিয়া। ইহাদের মধ্যে এগারিকস বংশ অর্থাৎ ব্যাঙের ছাতাই বিশেষ উল্লেখযোগ্য। বর্ষাকালে গোচারণভূমি, পুরাতন খড়ের উপর ছাতা (Umbrella) আকারে যে ছত্রাক দেখা যায় তাহা ব্যাঙের ছাতা নামে পরিচিত। ইহারা উদ্ভিদবিদগণের নিকট ও সহর অঞ্চলে ব্যাঙের ছাতা নামে পরিচিত হইলেও বাংলার পল্লীগ্রাম অঞ্চলে ইহাদের ছাতু বলে। কোন কোন জেলায় আবার কৌড়ক নামেও অভিহিত হয়। লম্বায় (ডাঁটা সমেত) ছয় সাত ইঞ্চির উপরও হইতে দেখা যায়। পূর্বেই বলিয়াছি ছত্রাক বীজরেণু দ্বারা বংশ বিস্তার করে। ছত্রাকের বিভিন্ন শ্রেণী অনুসারে বীজরেণুর আকারও বিভিন্ন



মৃগ-শৃঙ্গ (Stag's horn) ছত্রাকের জন্ম বৃটিশ দ্বীপপুঞ্জে।
পুরাতন কাঠের উপর ইহাদের পাওয়া যায়।
মণ্ডের বয়স কাল ও অগ্রভাগ শ্বেতবর্ণ।

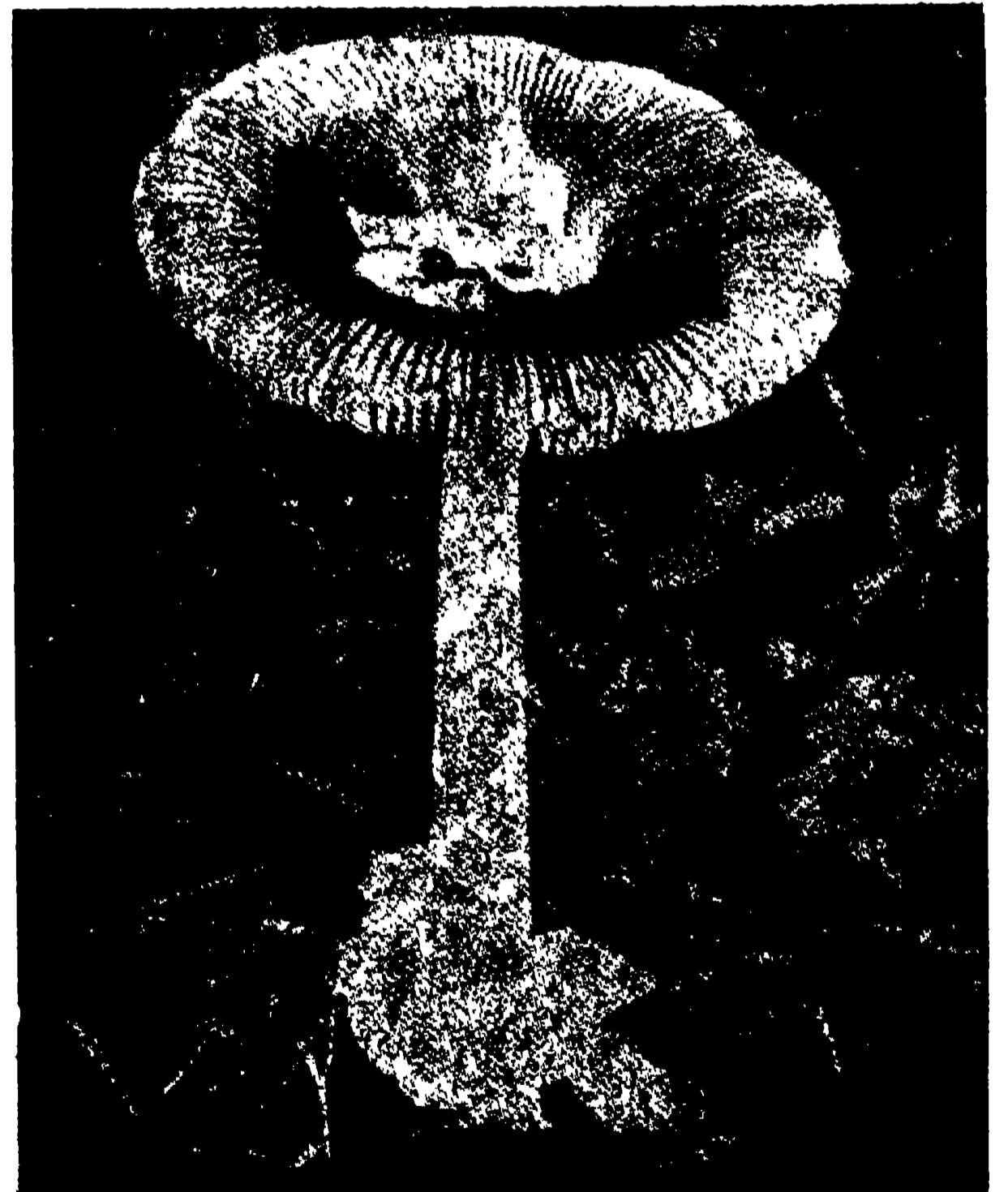

বৃটিশ দ্বীপপুঞ্জের এক জাতীয় আহাৰ্য্য-ছত্রাক
আহাৰ্য্য ছত্রাক হইলেও ইহাদের
গিল শ্বেত বর্ণের।



মাটির তারা (Earth Star). বাঙ্গলা দেশের
কুড়কুড়ি ছাত্ত। জঙ্গলে এই প্রেণার
আহার্য্য-ছত্রাক পাওয়া যায়।



লাইকোপ্যাডন বংশের বৃহৎ ছত্রাক (লাইকোপ্যাডন জাইগান-
টিয়াম)। বাঙ্গলা দেশে এই জাতীয় আহার্য্য ছত্রাক
কদাচিৎ গৃহস্থ বাড়ীতে জন্মাইতে দেখা যায়।

হয়। উপযুক্ত স্থানে ও পারিপার্শ্বিক আবহাওয়ার মধ্যে
বীজরেণুর উপরিভাগের আবরণ (Volva) হইতে ছত্রাক
মুক্ত হইয়া দণ্ডাকারে উঠে বর্দ্ধিত হয়। দণ্ডের উপরিভাগের
অপরিণত অংশ যথাসময়ে ছাত্তার ঞায় বিস্তৃত হয়।
ছত্রাকের মূল শিকড় (Real roots) থাকে না।
বীজরেণু হইতে অতি সূক্ষ্ম আকারের অনুসূত্র বাহির হইয়া
মৃত্তিকার চতুর্দিকে দেহ বিস্তার করে। অতি অল্প সময়ের

মধ্যে ছত্রাকের আশ্চর্য্যরূপ বংশ বিস্তার হয়। কয়েক ঘণ্টা
পূর্বে যে স্থানে কোন ছত্রাকের চিহ্ন ছিল না, সেই স্থানে
কিছু সময়ের মধ্যে অসংখ্য ছত্রাকের আবির্ভাব সম্ভব হয়।
দণ্ডের (ডাঁটার) উপরিভাগের টুপি (ছাত্তার উপরিভাগের
আকারের ঞায় আচ্ছাদন) দণ্ডের গাত্রে অঙ্গুরীয়ক (Ring)
বা বলয়াকারে কিয়দংশ রাখিয়া নিজের দেহ বিস্তার
করে। এই টুপিকে আমাদের দেশে সময়ে সময়ে তিনচার ইঞ্চি



এই জাতীয় ছত্রাকের দণ্ডে অঙ্গুরীয়ক ও শ্রাবর (Valva) না থাকা
সঙ্গেও ইহারা আহার্য্য-ছত্রাক বলিয়া প্রমাণিত।



শূন্য ছত্রাকের গিল নাই। ইহাদের টুপির উপরিভাগ কুঞ্চিত আঠায়ুক্ত।
একপ্রকার দুর্গন্ধ ইহাদের গাত্র হইতে বাহির হয়।

ব্যাস বিশিষ্ট গোলাকার হইতে দেখা যায়। গোলাকার টুপির নিম্নভাগের চতুর্দিক পাতলা গিল (gill) দ্বারা সজ্জিত হইয়া বহু ক্ষুদ্র প্রকোষ্ঠের সৃষ্টি করে। ইহাদের মধ্যেই ছত্রাকের বীজরেণু (spore) উৎপন্ন হয়। ছত্রাকের বিভিন্ন শ্রেণী-অনুসারে বীজরেণুর আকার যেমন ভিন্ন হয়, আবার বীজরেণু প্রকোষ্ঠ বা স্থলীও সেইরূপ নানা প্রকার হয়। সাধারণতঃ বিষাক্ত ছত্রাকের দণ্ডে অঙ্গুরীয়ক থাকে। আহাৰ্য্য-ছত্রাকে অঙ্গুরীয়ক থাকিলেও আবরণ (volva) থাকে না। বিষাক্ত-ছত্রাকের টুপির উপরি-ভাগে একপ্রকার আঁইস থাকে এবং নিম্নদেশের গিল (gill)

শ্বেতবর্ণ। এগারিকস বংশের কয়েক শ্রেণীর ছত্রাককে পরিপাটীরূপে রন্ধন করিয়া আহাৰ্য্য করা হয়। ফ্রান্স, ইউরোপ, চীন, জাপান ও আমেরিকা অঞ্চলে ছত্রাকের কৃষিকার্য্য প্রচুর পরিমাণে হইয়া থাকে। ইহা একটি লাভবান ব্যবসা। আমাদের দেশে ব্যাপকভাবে ইহার চাষ হয় না। জঙ্গল হইতে ছত্রাক সংগ্রহ করিয়া কৃষকে রা বিক্রয় করে। বাঙ্গলা দেশে এগারিকস বংশের কয়েক শ্রেণীর আহাৰ্য্য-ছত্রাক পাওয়া যায়। আহাৰ্য্য-



ত্রাকেট ছত্রাকের জন্ম বৃক্ষে। কোন কোন দেশে এই শ্রেণীর কয়েক জাতীয় ছত্রাক খাদ্যরূপে গ্রহণ করা হয়।

ছত্রাকের মধ্যে এ দেশে পোয়াল, কাড়ান, উই, মোটাল ও দুর্গাছাতুর নামই উল্লেখযোগ্য।

বর্ষার সময় পুরাতন খড়-স্তুপের উপর যে সকল ছাতুর জন্ম হয় তাহারা পোয়াল ছাতু নামে পরিচিত। পোয়াল ছাতুর টুপির নিম্নদেশ ঈষৎ রঞ্জিত। আউস ধাত্তের খড়েই পোয়াল ছাতু প্রচুর পরিমাণে জন্মায়। বর্ষাকালে ঐ পুরাতন খড়েই নাকি দ্রুত পচন কার্য্য আরম্ভ হয়। কাড়ান ছাতু বর্ষার সময়ে জঙ্গল অঞ্চলে খুব বেশী পরিমাণে জন্মাইতে দেখা যায়। উইটিপির উপরিভাগে একত্রে বহু

ছত্রাক ফুটিতে দেখা যায়। ইহারা এক ইঞ্চির বেশী বড় হয় না। এগারিকস বংশের ছত্রাকের মধ্যে বোধহয় আকারে ইহারাই সর্বাপেক্ষা ছোট। গুচ্ছাকারে উইটিপির উপর একসঙ্গে হাজার হাজার উই ছাতুর দৃশ্য দূর হইতে সুন্দর দেখায়। মোটাল ছাতু মোল গাছের (মহুয়া বৃক্ষ) পাদ দেশে জন্মিয়া থাকে। সেইজন্য ইহার মোটাল নামকরণ হইয়াছে। মোটাল ছাতু মহুয়া (মোল) গন্ধবৃক্ষ। পল্লীগ্রাম অঞ্চলে জ্বালানি কাঠের জন্ত মোল গাছ কাটিয়া বাড়ীর আশ পাশে ফেলিয়া রাখা হয়। বর্ষার সময়ে তাহার চারি পাশে মোটাল ছাতু জন্মায়। দুর্গা ছাতু বা অষ্টমী

ছাতুর আবির্ভাব শরৎকালে। দুর্গা ছাতুর ডাঁটা লম্বায় অনেক বড়।

লাইকোপার্ডন বংশের দুই শ্রেণীর ছত্রাক বাংলা দেশেও পাওয়া যায়। বৃটিশ দ্বীপপুঞ্জের লাইকোপার্ডন জাইগানটিয়াম (Lycoperdon giganteum) পল্লীগ্রামে গৃহস্থ বাড়ীতে সময়ে সময়ে জন্মাইয়া থাকে। বৃটিশ দ্বীপপুঞ্জে ইহাদের দুই ফিট ব্যাস পরিমাণে দেখা গিয়াছে। বৃটেনে লাইকোপার্ডন বংশের এক শ্রেণীর ছত্রাক মাটির তারা (Earth star) নামে পরিচিত। আমাদের দেশে ইহাদের কুড়কুড়ি ছাতু



এগারিকস বংশের এই জাতীয় ছত্রাক আহাৰ্য হইলেও পাত্ত-
রূপে গ্রহণ করা উচিত নহে। কারণ আর এক জাতীয়
ছাতা (mould) ইহাদের সময়ে সময়ে আক্রমণ
করে ও বিষাক্ত করিয়া দেয়।

বলে। আকারে ইহারা গোল আলুর ঞায়।
মৃত্তিকার তলদেশ হইতে মৃত্তিকা ফাটাইয়া আত্মপ্রকাশ
করে। ইহার উপরিভাগে শ্বেতবর্ণের একটি মশ্ৰণ,
চামড়ার ঞায় আবরণ থাকে। আবরণ মুক্ত করিলে
শ্বেতবর্ণের গোলাকার শাঁস বাহির হয়। এই জাতীয়
ছত্রাকের আবরণ যথাসময়ে অপনা হইতেই ফাটিয়া যায়
এবং মাটির বৃকে ইহাদিগকে তখন সত্য সত্যই তারার
ঞায় দেখায়। আমাদের দেশে ছত্রাক একই স্থানে দুই
তিন দিনের বেশী জন্মাইতে দেখা যায় না। একদিনের
হইলেই ছত্রাকে কীটের আবির্ভাব ও তাহাতে দুর্গন্ধ
বাহির হয়। ইহা আহাৰের পক্ষে অনিষ্টকর। সেইজন্ম
টাটকা ছাতুই আহাৰের উপযোগী। ছত্রাক গোত্রের
মধ্যে আবার বহু বিষাক্ত ছত্রাকও রহিয়াছে। ইহারা
মানুষের মৃত্যু পর্য্যন্ত ঘটাইয়া থাকে। স্মতরাং বিশেষ
পরীক্ষা পূর্বক ইহা রক্ষন করা উচিত। পূর্বে বিষাক্ত
ছত্রাক নির্ণয় করিবার কয়েকটা উপায় উল্লেখ করিয়াছি।

যে সকল ছত্রাক বিচিত্র বর্ণ, দুর্গন্ধযুক্ত অথবা ষাহাদের



বৃক্ষবাসী ওসটার ছত্রাক আহাৰ্য-ছত্রাক শ্রেণীভুক্ত।

গাত্র হইতে রস নির্গত হয় তাহা সৰ্বদা পরিত্যজ্য। রক্ষন
সময়ে যদি রৌপ্য নিশ্চিত চামচ বিবর্ণ হইয়া যায় তাহা হইলে
ছত্রাক বিষাক্ত বৃত্তিতে হইবে। ছত্রাক যে কোন উজ্জল
বর্ণের হইলে তাহা যে বিষাক্ত হইবে ইহা সকল ক্ষেত্রে
প্রযোজ্য নহে। বৃটিশ দ্বীপপুঞ্জের ক্যানথারেলাস কিবা-
রিয়াস নামক (cantharellus cibarius) ছত্রাকের বর্ণ
পীত। সেখানকার অধিবাসীরা ইহাদের খাণ্ড হিসাবে
গ্রহণ করে। ছত্রাকের গীলের বর্ণ শ্বেত হইলেও তাহা
আহাৰ্য্য বলিয়া জানা গিয়াছে। উদাহরণস্বরূপ বৃটিশ
দ্বীপপুঞ্জের এ্যামানিটপ্‌সিস ভ্যাজিনাটার (Amanitopsis
vaginata) নাম করা যায়।

বৃক্ষবাসী ছত্রাকের মধ্যে বৃটেনের ওসটার অর্থাৎ শুক্তি
ছত্রাক যেমন দেখিতে সুন্দর তেমনি মুখরোচক। ইহারা
আকারে ঝিল্লুর ঞায় এবং বৃক্ষের গাত্রদেশে সুন্দররূপে
সজ্জিত থাকে। মৃগশৃঙ্গ ছত্রাক (stag's horn) বিষাক্ত
না হইলেও খাণ্ড হিসাবে গ্রহণযোগ্য নহে। ইহাদের দেহ
অনমনীয়। বৎসরের প্রায় সকল সময়েই পুরাতন কাঠের
উপর দেখা যায়। ডাঁটার রং কাল এবং লম্বায়
প্রায় দুই ইঞ্চি পর্য্যন্ত হইয়া থাকে। ফ্যালাস বংশের



বৃক্ষবাসী ছত্রাক—এই শ্রেণীর ছত্রাক বিচিত্র বর্ণের। (দক্ষিণে) জুর কর্ণ—মানুষের কানের শ্রায় দেখিতে ;
পুরাতন গাছে ইহার প্রচুর পরিমাণে জন্মায়।

দুর্গন্ধময় ছত্রাকের টুপি কুঞ্চিত। ইহাদের কোন গিল থাকে না। কুঞ্চিত টুপি সবুজ বর্ণ ও একপ্রকার দুর্গন্ধ আঠায়ুক্ত। ইহাদের বীজরেণুগুলি আঠায় আটকাইয়া থাকে। বৃক্ষবাসী ছত্রাক শ্রেণীর সংখ্যা অনেক। তাহাদের মধ্যে কয়েক শ্রেণী সত্য সত্যই সুন্দর। কয়েক জাতীয় ছত্রাক বৃক্ষের সর্ব দেহ আক্রমণ করিয়া অল্পদিনের মধ্যে তাহাদের মৃত্যু ঘটায়। বৃক্ষবাসী ছত্রাকের মধ্যে পলিপোরস



গাছের পাতায় এক জাতীয় ছত্রাক।

বংশের ব্রাকেট আকারের ছত্রাকই দর্শনযোগ্য। ট্রেমেল্লা বংশের এক শ্রেণীর ছত্রাক ঠিক মানুষের কানের শ্রায় দেখিতে। বৃটিশ দ্বীপপুঞ্জ এই জাতীয় ছত্রাক জুর কর্ণ (Jew's ear) নামে পরিচিত। সম্প্রতি বৈজ্ঞানিক গবেষণার ফলে জানা গিয়াছে বৃক্ষের পাদদেশে যে শ্রেণীর ছত্রাক জন্মিয়া থাকে তাহারা বৃক্ষের বিশেষ উপকারী বস্তু। বৃক্ষের নিম্নভাগের ভূমি পাতার আচ্ছাদনে উপযুক্ত আলো ও বৃষ্টির জল হইতে বঞ্চিত হওয়ায় ভূমি অম্লকর্ষ হইয়া পড়ে—বিশেষ করিয়া নাইট্রোজনের অভাব পরিলক্ষিত হয়। এই শ্রেণীর ছত্রাক কিছু পরিমাণে নাইট্রোজেন সরবরাহ করিয়া ভূমির অম্লকর্ষতা দূর করে। কি রাসায়নিক উপায়ে ইহারা এই কার্য সমাধান করে তাহা বৈজ্ঞানিকদের নিকট আজও অজ্ঞাত। বিশেষজ্ঞগণ বলেন, ভারতবর্ষে প্রায় দুই সহস্রাব্দিক বৎসর পূর্ব হইতে খাণ্ড ও ঔষধরূপে ছত্রাকের ব্যবহার চলিয়া আসিতেছে। এমন কি সুশ্রুতেও ইহার বিশেষ বর্ণনা পাওয়া যায়। আমাদের দেশে আহাৰ্য্য ছত্রাকের যথেষ্ট চাহিদা আছে। বর্তমানে শিক্ষিত কৃষি-শিল্পবিদের অভাব নাই। তাহারা বৈজ্ঞানিক উপায়ে কৃষি-কার্য্য দ্বারা ছত্রাক উৎপাদন করিবার চেষ্টা করিতে পারেন—ইহাতে বিশেষ লাভবান হইবার সম্ভাবনা রহিয়াছে।

সাধু সালবেগ

শ্রীজনরঞ্জন রায়

মা ?

কি বাবা ?

আর আমি বাঁচবো না ।

ছি বাছা, এমন কথা কি বলতে আছে ।

মৃত্যু আসন্ন বুঝিয়া পুত্র মাতার নিকট এইরূপ খেদ করিতেছিল ।

কটক সহরের সন্নিকটে লালবাগ নামক স্থানে মোগল লালবেগের ঘাঁটি । গজপতি বংশের রাজাদের রাজধানী তখন কটকে । কিন্তু রাজপাট পর্য্যদন্ত হইতেছিল মোগলদের দ্বারা । লালবেগের উৎপাতে উৎকল কাঁপিতে-ছিল । গজপতিদের সঙ্গে তাহার প্রবল যুদ্ধবিগ্রহ হইতেছিল । এই লালবেগের পুত্র সালবেগ । সালবেগই তাহার মাতাকে উপরোক্ত কথাগুলি বলিতেছিল ।

তাহার অন্যান্য ভ্রাতাদের অপেক্ষা সালবেগ অধিক যুদ্ধনিপুণ ছিল । একদিন সে-ও পিতার সহিত যুদ্ধে গিয়া সৈন্যগণের পুরোভাগে দাঁড়াইল । তাহার রণ-কৌশলে হিন্দু সৈন্যগণ বিপর্য্যস্ত হইতেছিল । কিন্তু হঠাৎ তরবারির দারুণ আঘাতে তাহার মস্তক হইতে দরবিগলিত রক্তধারা প্রবাহিত হইল । সে অজ্ঞান হইয়া পড়িয়া গেল । বীর সম্মানকে গৃহে আনিয়া তাহার পিতা উপযুক্ত চিকিৎসার ব্যবস্থা করিল । কিন্তু তাহার ক্ষত উত্তরোত্তর বাড়িতে লাগিল । সে দুর্বল ও জীর্ণ হইয়া পড়িল । তাহার পিতা তাহার জীবনের আশা পরিত্যাগ করিল ।

সালবেগের মাতার প্রাণে ইহা মর্শ্বস্তদ হইল । স্বামী কর্তৃক তিনিও উপেক্ষিত, পুত্রও উপেক্ষিত । তাঁহার রূপ-যৌবন ও বিগত, পুত্রও যুদ্ধকার্য্যে অসমর্থ । স্নতরাং লালবেগ কিসের মোহে আদর করিবে ? কিন্তু একমাত্র সম্মানের জীবন রক্ষার জন্ত মাতার ব্যাকুলতা বাড়িতে লাগিল । একদিন পুত্রের নিকট তিনি অকপটে আত্মপরিচয় দিয়া ফেলিলেন । আর তাহার সঙ্গে বলিলেন, নিজ ধর্ম্ম-বিশ্বাসের কথা । সে কথা যেমন করুণ, তেমনিই শিক্ষাপ্রদ ।

আজ সালবেগের জীবনচরিত অবলম্বনে আমরা সেই রসাস্বাদ করিবার প্রয়াস করিব ।

মাতা বলিলেন, তিনি পুত্রের ধর্ম্মবিশ্বাসের বিরুদ্ধ কথা বলিবেন । কিন্তু পুত্র যদি তাঁহার কথামত কার্য্য করে তবে জীবন ফিরিয়া পাইবে । পুত্র আশ্চর্য্য হইয়া গেল, তথাপি প্রতিজ্ঞা করিল সে মাতার উপদেশ শিরোধার্য্য করিবে । মাতা তখন বলিলেন তিনি ব্রাহ্মণ কন্যা ও বালবিধবা । কটকের সন্নিকটে দান্তমুকুন্দপুর তাঁহার



সাধু সালবেগের সমাধি

শ্মশুরালয় । শ্মশুরের ভিটা আগলাইয়া তিনি একাকী অসহায় অবস্থায় কালাতিপাত করিতেছিলেন । কারণ তাঁহার স্বামীর শোকে তাঁহার শ্মশুর-শাস্ত্রী পূর্বেই প্রাণত্যাগ করিয়াছিলেন । তিনি স্নানার্থে নদীতে গিয়াছেন, এমন সময়ে দেখিলেন উর্দ্ধ্বাসে সকলে গ্রামত্যাগ করিতেছে । কারণ লালবেগের সৈন্যদল গ্রামে প্রবেশ করিয়াছিল । তিনি পলাইতে পারিলেন না, যেহেতু লালবেগের সৈন্যদল

তাঁহাকে ঘিরিয়া ফেলিল। স্বয়ং লালবেগও সেখানে আসিয়া পড়িল। তাঁহার রূপ-যৌবনে আকৃষ্ট হইয়া সে তাঁহাকে নিজের ঘোড়ার পিঠে তুলিয়া লইল। তিনি তাহার বহু স্ত্রীর মধ্যে আরও একজন বলিয়া গণ্য হইলেন।

সালবেগকে তিনি বলিলেন, যখন ঔরসে জন্ম হইলেও সে তাঁহার জীবনসর্বস্ব—নয়নের মণি। সে না বাঁচিলে অভাগিনীর আর যে কোনো সম্বল নাই। তাঁহারা আজ অনাথ-অসহায়। কিন্তু তিনি জানেন একজনকে, যিনি অনাথের নাথ। তিনি সেই সর্বেশ্বর, রাধিকার প্রাণবল্লভ শ্রীকৃষ্ণসুন্দর হরি। স্বরূপটি তাঁহার এত সুন্দর যে কামদেবও বিমোহিত হন। নীলকান্তমণির সঙ্কেও যে সে রূপের তুলনা হয় না। তাঁহার কুঞ্চিত কেশকলাপে শিখিপুচ্ছ শোভা পায়, কর্ণে মকরকুণ্ডল, প্রস্ফুটিত কমলের স্তায় নয়নযুগল, কামধনুর স্তায় ক্রয়ুগ কমনীয়, নাসিকাগ্রে সুন্দর মুক্তাটি ঢুলিতেছে, দন্তপাতি দাড়িষ বীজের অপেক্ষা মনোহর, রক্তিম অধরোষ্ঠে সুধাশ্রাবী মৃদুহাস্য শোভা পাইতেছে। প্রভুর সে সুন্দর মুখমণ্ডল দেখিয়া চন্দ্রমাও লজ্জিত হন। গ্রীবাটি অতীব সুন্দর, গলদেশে মনোমুগ্ধকর বনমালা, আজানুলম্বিত বাহু রত্নালঙ্কারভূষিত, দশাঙ্গুলীতে সুবর্ণ অঙ্গুরীয়, কটীতে পীতবাস, চরণে নূপুর, চরণতলে ধ্বজবজ্রাঙ্কুশাদির চিহ্ন, সর্কোপরি তাঁহার সেই মধুর মুরলী সকলের চিত্তাকর্ষণ করিতেছে। ব্রজবনিতাগণ সেই বাঁশীর ধ্বনিতে আত্মহারা হইয়া যায়। মাতা বলিলেন, শেষনাগও প্রভুর রূপ বর্ণনা করিতে পারে না। দেবগণ নিরন্তর সে চরণ ধ্যান করেন, অখিল ঐশ্বর্যের অধিষ্ঠাত্রী লক্ষ্মীদেবী সে চরণ বুকে ধরিয়া আছেন, ঋষিগণ সর্বদা তাঁহাকে আরাধনা করিতেছেন। পুত্র, আজ হইতে তুমিও একান্তে তাঁহার চরণে আত্মসমর্পণ কর। সব রোগযন্ত্রণা তিনি নিরাময় করিবেন। তাঁর কৃপা বাতীত জগতে আর কোনো উপায় নাই। শ্রীকৃষ্ণের নামই যে তাঁর মন্ত্র। আজ হইতে দ্বাদশ দিন তুমি সেই নাম ও রূপ জপধ্যান কর, তোমার অভিলাষ তিনি পূর্ণ করিবেন—ইহাতে সংশয় নাই।

“মাতা বোলইরে তমুজ।

বিশ্বাস সিনা মূল বীজ ॥

* * তো মনে সংশয় ন কর।

বিশ্বাসে ভজ বংশীধর ॥”

—দার্ঢ্যতা ভক্তি, ২য় ভাঃ, ১৭ অঃ।

সেই দিন হইতে প্রতিজ্ঞাবদ্ধ হইয়া সালবেগও চক্ষু মুদ্রিত করিল। সে মাতাকে বলিল—মা, স্বহস্তে আমার চোখ বাঁধিয়া দাও! ভগবানের নিকট প্রার্থনা করিল—প্রভু, কৃপা করিতে বিলম্ব করিও না, বিলম্ব করিলে মাতাপুত্রে মরিয়া যাইব দেব।

“মো আর্ন্ত খণ্ড দেবরাজ।

বিলম্বে নাহুঁ আউ কাজ ॥

নিশ্চে মরিবু মাএ পোএ।

হত্যা হোইবু তুস্ত পাএ ॥

এ মস্ত দ্বাদশ দিবস।

আসি হোইলা যহুঁ শেষ ॥

মরিবা কথা কলে মূল।

তাহা জানিলে আদি মূল ॥”

—দাঃ ভঃ

দ্বাদশ দিন কিন্তু গতপ্রায়। ভক্তের কাতরতায় ভক্তপ্রাণ থাকিতে পারিলেন না। ভক্তকে দর্শন দিয়া তিনি নিজ পদরজ বিভূতি প্রদান করতঃ অন্তর্দান হইলেন।

“বেগে তু উঠরে কুমর।

ছাড় সকল চিন্তা তোর ॥

ধর এ বিভূতি মুঠাএ।

লগাই দিঅ তোর যাএ ॥

* * *

প্রভুঙ্ক কলা দরশন

হরি হোইলে অন্তর্দান ॥

—দাঃ ভঃ

দ্বাদশ রাত্রি প্রভাতে সালবেগ দেখিলেন তাঁহার সমস্ত যন্ত্রণা প্রশমিত হইয়াছে, ক্ষত শুষ্ক হইয়া গিয়াছে—আছে কেবল ক্ষতচিহ্ন। শয্যা ত্যাগ করিয়া উঠিয়াই মাতাকে তিনি বলিলেন—মাগো মা, তোমার কথাই যে সত্য, পরম সত্য। প্রাণ যখন পাইলাম, তখন বিদায় দাও মা—সেই প্রাণারামের সন্ধানে যাই।

“দেখে তা ঘাআ নাহি কিছি ।
কেবল চিত্ত মাত্র অছি ॥

* * *

মাতাঙ্কু বোইলা লো শুন ।
তো কথা হোইলা প্রমাণ ॥

* * *

মুই সন্ন্যাসী হোইবই ।
সংসার সুখ তেজিবই ॥”

—দাঃ ভঃ

পুত্র মাতার চরণে প্রণাম করিলেন, ডোর কোপীন
চীরবসন সঞ্চল করিয়া শ্রীক্ষেত্রে গমন করিলেন ।

“এমন্তু কহি বস্ত্র চিরি ।
ডোর কোপুনি আশ্রে করি ॥

মাতাঙ্কু দণ্ডবৎ কলা ।
শুন গো জননী বোইলা ॥

* * *

এমন্তু করি অমুকুল ।
করি চলিলা নীলাচল ॥
প্রবেশ হেলা ক্ষেত্রবরে ।
সাধু বৈষ্ণবক সঙ্গরে ॥
কেতেহেঁ দিন তহুঁ রহি ।

প্রতিমামান ত দেখই ॥
শ্রীজগন্নাথ দর্শন ।
করিন চলিলা দক্ষিণ ॥”

দাঃ ভঃ

পঞ্চকোশী পুরীধামে সাধু-সন্ন্যাসীগণের সঙ্গে দেবায়তন-
সকল দেখিতে দেখিতে শ্রীমন্দিরের নিকট আসিতে
লাগিলেন । এই অকিঞ্চন বৈষ্ণব নিজেকে মুসলমান
কুলোদ্ভব জানিয়া চিরাচরিত প্রথামত নিশ্চয় জগন্নাথদেবের
মন্দিরে প্রবেশ করেন নাই । রথের ও স্নানযাত্রার সময়ে
প্রভুকে দর্শন করিয়া মনোভিলাষ তৃপ্ত করিয়াছেন । পুরীতে
গুণ্ডিচার পথপার্শ্বে বসিয়া রোদ্ভাতপ উপেক্ষা করিয়া একান্তে
শ্রীকৃষ্ণ ভজনধ্যানে তিনি জীবন অতিবাহিত করেন । এই
সিদ্ধ বৈষ্ণবের সমাধি স্থান পুরীধামের একটি অবশ্য দর্শনযোগ্য
পীঠ । তিনি যেখানে সাধনা করিতেন সেইখানেই তাঁহাকে

সমাহিত করা হইয়াছিল । অত্যাপিও জগন্নাথদেবের রথ
আদর্শ ভক্তের সমাধির অদূরে অপেক্ষা করে এবং প্রভুর
প্রসাদি মাল্য এই সমাধির উপর অর্পিত হইলে রথ
অগ্রসর হইয়া থাকে ।

লোকমুখে মহাত্মা সালবেগ রচিত অনেক ভক্তিগাথা
সুপ্রচলিত আছে । এখানে তাহার একটি লিখিত হইল ।

“আহে নীল শৈল প্রবল মর্ত্ত বারণ ।

মু আর্ন্ত নলিনী বনকু কর দলন ॥

পজরাজ ডাক দেলা গ্রাহ যুদ্ধ বেলন ।

চক্রপেয়ী নক্রনাশী কৃপা কল আপন ॥

দ্রৌপদী যে চিন্তা কলে কুরুসভা তলেন ।

কটি চন্দ্র দেই তাক লজ্জা কল বারণ ॥

হরিণী কি ঘোর বনে পড়িখিলা কষণ (১) ।

ডাকিলা মাত্রক হরি রক্ষা কল আপন ॥

রাবণর ভাই বিভীষণ গলা শরণ ।

কেতে কেতে বিপত্তিরু রক্ষুঅছু আপন ॥

অজামিল ডাক দেলা জীব যিবা বেলন (২) ।

কেড়ে বড় পাপী গলা বৈকুণ্ঠ ভবন ॥

কহে সালবেগ হীন জাতিরে মু দমন (৩) ।

শ্রীরক্ষা চরণতলে রথ মোরে শরণ ॥”

পুরীতে এইরূপে দুইটি বৈষ্ণব মুসলমানের সমাধি আছে ।
একটি সাধু সালবেগের, অত্রটি হরিদাস ঠাকুরের । সালবেগ
অবশ্যই হরিদাস ঠাকুরের পূর্ববর্তী । তিনি চৈতন্যদেবের
সমকালের বা পরবর্তী কালের নহেন । কারণ তাহা হইলে
তিনি নিশ্চয় চৈতন্য সম্প্রদায়ভুক্ত হইতেন এবং চৈতন্য
সম্প্রদায়ের কোনো-না-কোনো গ্রন্থে তাঁহার নাম পাওয়া
যাইত । আমরা যতদূর জানি তাহাতে ঐরূপ কোথাও
তাঁহার উল্লেখ নাই । কিন্তু সাধু সালবেগ “দাত্যতা ভক্তি”
নামক উড়িয়া গ্রন্থে অমর হইয়া আছেন । উড়িয়ার ঘরে
ঘরে পুতচরিতময় এই গ্রন্থ বিশেষ শ্রদ্ধাভক্তি সহকারে পঠিত
হয় । সালবেগের সমাধি লুপ্তপ্রায় হইতে বসিয়াছিল ।

(১) কষণ = কষ্ট ।

(২) জীব যিবা বেদন = মৃত্যুর পূর্বে ।

(৩) দমন = ধ্বংস ।

সম্প্রতি শ্রীযুক্ত ভাস্কর মহাপাত্র এই সমাধির উপর ক্ষুদ্র একটি মন্দির নির্মাণ করিয়া দেওয়ায় ইহার অস্তিত্ব রক্ষিত হইয়াছে। এখানে সেই মন্দিরের একখানি আলোক চিত্র দেওয়া হইল। তবে সালবেগের সমাধির বৈষ্ণব মতে কোনোরূপ সেবার ব্যবস্থা দেখিলাম না। তিনি চৈতন্যভক্ত হইলে অবশ্যই সে ব্যবস্থা থাকিত। কারণ বেশী দিনের কথা নয়—সম্ভবতঃ ২৫।৩০ বৎসর পূর্বে হরিদাস ঠাকুরের সমাজের দুর্দশা দেখিয়া জনৈক বৈষ্ণবপ্রবর (৪) তথাকার সেবা পূজার সুব্যবস্থা করিয়া দিয়াছেন জানিতে পারিলাম। পুরীর অন্ততম এই মুসলমান-সাধু সালবেগের সমাধির সেবার জন্মও আমরা বৈষ্ণব সমাজের দৃষ্টি আকর্ষণ করিতেছি। “দার্যতা ভক্তি” গ্রন্থে উল্লেখ আছে—সালবেগ সাধনবলে চর্ম চক্ষে ভগবান শ্রীকৃষ্ণের স্বরূপ দর্শন করেন। সুতরাং

তিনি বৈষ্ণব জগতের পূজ্যপাদ ব্যক্তি। দার্যতাভক্তিকার
শ্রদ্ধাপদ রামচন্দ্র শর্মা লিখিয়াছেন—

“জীবন্তে শ্রীনন্দ কহ্বাই।
দেখিলা চর্মনেত্রে চাহি ঃ
তা গতি মুক্তি যেরা হেউ।
তাহা জানিবে মহাবাহু (৫) ॥
এ দার্যভক্তি রসামৃত।
সুজনে এথেঁ দিঅ চিত্ত ॥

* * *
কহই বিপ্র রামচন্দ্র।
মো প্রভু বৃন্দাবনচন্দ্র ॥”

(৪) সংকীর্তন ধরন্ডর শ্রীযুক্ত রামদাস বাবাজী মহাশয়।
(৫) মহাবাহু = জগন্নাথদেব।

তোমারে দিয়েছি ব্যথা—

শ্রীধীরেন্দ্রনাথ মুখোপাধ্যায় এম্-এ

তোমারে দিয়েছি ব্যথা, মর্মে-মর্মে করি অচুতাপ ;
অশ্রু উৎসার জাগে উদ্বেলিত হৃদয়ের তলে,
আঁখিযুগ শুষ্ক রাখি। জানি না ত কি যে অভিশাপ
বহিতেছি চিরদিন ; চিরদিন এ অন্তর জলে।

কখনো সমুদ্রসম ছুটে যাই বাসনা-অধীর,
বাধা পাই শুষ্ক তটে, ফিরে আসি অতৃপ্ত-তিয়াস ;
উদাসীন হ’তে চাই, অন্তর সে নাহি মানে থির,
উন্মুখ আগ্রহভরে খুঁজি তব ব্যগ্র বাহুপাশ।

প্রথম মিলন হ’তে হৃদয়ের ছিনিমিনি খেলা !
কত বার হারিলাম, কত বার মুছিলাম আঁখি !
সহিতে পারি না তবু ! দিবানিশি, ভোর সন্ধ্যাবেলা
হয়ে গেল একাকার—অশ্রুবাষ্পে মেঘছায়া আঁকি।

দুর্কল এ হিয়া ল’য়ে কি করিব ? কারে আর দিব ?
সহিতে পারিবে জ্বালা ? হয় ত জ্বলিবে আজীবন।
তুমিও সহিবে, আর বুক বাঁধি আমিও সহিব,
কি করিব ? ভাঙে বুক, ছিন্ন তবু না হয় বন্ধন।



মুমূর্ষু স্থিতি

শ্রীহীরেন্দ্রনারায়ণ মুখোপাধ্যায়

(পূর্ব প্রকাশিত অংশের সংক্ষিপ্ত কাহিনী)

সত্যেন সেনের আপনার বলতে সংসারে বিশেষ কেউ ছিল না। মৃত্যুকালে তার বাবা বেশ কিছু টাকার কোম্পানীর কাগজ রেখে যান। তার কতক টাকা সে নিজের জন্তে ব্যয় করে, বাকীটা জামিন রেখে সিটি ব্যাঙ্কের ম্যানেজারের পদে বহাল হয়।

বন্ধুবান্ধবের সংসর্গে পড়ে সত্যেন অতি অল্প দিনের মধ্যেই ঘোড়দৌড় ও জুয়া খেলায় অত্যন্ত আসক্ত হয়ে পড়ল। সঙ্গে সঙ্গে অতি-আধুনিক আভিজাত্যের সঙ্গেও তার ঘনিষ্ঠ পরিচয় জন্মে গেল। সাধারণ রঙ্গালয়ে যে সব আধুনিকারা প্রাচ্য নৃত্যকলার রস পরিবেশনে পাশ্চাত্য ন্যূনতমতার পরাকাষ্ঠা দেখায় সত্যেন তাদের একনিষ্ঠ ভক্ত। চালচলন ও পোষাক পরিচ্ছদে সে সর্বদাই নিজের অবস্থা লঙ্ঘন ক'রে চলে। বন্ধু ও বান্ধবীদের নিয়ে প্রায়ই সাহেবী হোটেলে ডিনার খায়। ক্রমে তার ঋণ বৃদ্ধি হয়ে চরম সীমায় দাঁড়াল। মাসিক আয় যখন সে ব্যয় সঙ্কলনের পক্ষে নিতান্ত অকিঞ্চিৎকর হয়ে দাঁড়াল তখন সত্যেন অতি-মাত্রায় ঋণে পড়ল ঘোড় দৌড়ের মাঠের দিকে। ফলে বাজারে দেনা বেড়ে গেল, অগত্যা আপিসের তহবিল তস্করপ ছাড়া আর গত্যন্তর রইল না। সত্যেন আশা করে ঘোড় দৌড়ে এক দিন হঠাৎ অনেক টাকা পেয়ে রাতারাতি ব্যাঙ্কের টাকা পূরণ ক'রে রাখবে। কিন্তু ঘটল অল্প রকম। নিকাশে তহবিল তস্করপি ধরা পড়ে গেল। বিচারে তার চাকরি গেল, জামিনের টাকা বাজেয়াপ্ত হল, আর দু বছরের কারাদণ্ড হ'ল তার সঙ্গে ফাঁট।

জেল থেকে বেরিয়ে সত্যেন সম্পূর্ণ বেকার হয়ে পড়ল। পরিচিত ও বন্ধু-মহলে আর সে মুখ দেখাতে পারে না। একজন বাল্যবন্ধুর সাহায্যে দু-একদিন অতি কষ্টে কাটল। কিন্তু সেও অত্যন্ত দরিদ্র, কাজেই সত্যেন নিতান্ত নিরুপায় হয়ে পড়ল। দিনকয়েক অনশনক্রিষ্ট হয়ে পথে পথে নুরেও সত্যেন চাকরি জোগাড় করতে পারল না। কুলীগিরি করবার চেষ্টাও সে করল, কিন্তু জুটল না। শেষে একটি ভিখারী মেয়ের অনুগ্রহে সত্যেন একটু আশ্রয় পেল। তখন অনুরোধেই হয়ে তাকে পেটের দায়ে শিক্ষাবৃত্তিই অবলম্বন করতে হ'ল।

ভিখারীদের বস্তিতে বাস ক'রে ও ভিখারী জীবনের মর্মান্তিক দৃশ্য দেখে সত্যেন এই সর্বহারাদের সম্বন্ধে যে অভিজ্ঞতা লাভ করল তাতে পৃথিবীর উপর তার অস্তর বিদ্রোহ ক'রে উঠল। সারাদিন রোদ ও বৃষ্টিতে কঁদে কঁদেও এরা পেট ভরে খেতে পায় না। এদের নিয়েও লোকে ব্যবসা করে, হুহু সবলকায় মানুষকে পেটের দায়ে কুৎসিত বিকলাঙ্গ করে। গুণ্ডারা কত অসহায় শিশুকে এনে অন্ধ করে ভিখারী তৈরি করে। মানুষের নিঃস্বতার সুযোগ নিয়ে লেলিহান মানবের ক্ষুধা সর্বগ্রাসী আগুনের মত পৃথিবীর নিভৃত কন্দরে তিলে তিলে মনুষ্যত্বকে ধ্বংস ক'রে চলেছে—আর পৃথিবীর বাইরে চলেছে শত উৎসবের আনন্দ কোলাহল, প্রাচুর্যের ছড়াছড়ি। পেটের দায়ে পথচারিণী কুষ্ঠরোগী ও কুৎসিত ব্যাধিগ্রস্ত ভিখারীর কাছেও দেহ বিক্রয় করে এক টুকরা বাসি রুটির বিনিময়ে।

সত্যেন গান গেয়ে গেয়ে শিক্ষা করে। ভিখারিণী অতসী পরিচালিত করে তার জীবন। সত্যেনকে সে নিজের শিক্ষার সম্বল নিঃশেষে দিয়ে একটি একতারা কিনে দিয়েছে।

অতসী ও তার অন্ধ পিতা যে ঘরখানিতে বাস করে তার পাশের অপরিমিত ঘরখানিতে থাকে সত্যেন। ভিখারী সত্যেনের নতুন নামকরণ হয়েছে—দীক্ষু। ঘরের ভাড়া দৈনিক মিটিয়ে দিতে হয়, অতসী তার অন্ধ বাপের হাত ধরে শিক্ষা করে, দিনান্তে একবার তাদের রান্না হয়। সত্যেন অতসীর কাছেই খায়, অতসী ও সত্যেন সম্পর্কে বস্তির অন্তিম ভিখারীরা ঈর্ষান্বিত। শিক্ষায় বেরিয়ে সত্যেন কত রকমের ভিখারী দেখে। দিনে যারা শিক্ষা করে, রাত্রে তারা করে গুণ্ডাসি; ফুটপাথে শুয়ে ভিখারীরা শীত গ্রীষ্ম সমান ভাবে যাপন করে। তারই মধ্যে চলে যত ব্যভিচার। কাঙ্গালী বিদায়ের যে সব দৃশ্য সত্যেন স্বচক্ষে দেখেছে, তাতে সে আড়ষ্ট হয়ে ওঠে। ডাষ্টবিন থেকে পচা ভাত কুড়িয়ে খেতে দেখে সে শিউরে ওঠে।

পরিচিত পল্লীতে শিক্ষা করতে সত্যেন খুব কমই যায়। শিক্ষা করতে গিয়ে দক্ষিণাঞ্চলের কোন শহরতলীতে সত্যেন একদিন সুর সি-কে-রায়ের বাড়ীতে উপস্থিত হয়। সুর সি-কে-র একমাত্র কন্যা ব্রততী সত্যেনের গান শুনে মুগ্ধ হন। তিনি মাঝে মাঝে এসে গান শোনাতে বললেন ও বেশী পয়সা শিক্ষা দিলেন।

ব্রততী অতি-আধুনিক অভিজাত সম্প্রদায়ের মেয়ে। প্রাচ্য নৃত্যে সে যথেষ্ট হুনাম অর্জন করেছে। সুর সি-কে-র একমাত্র উত্তরাধিকারিণী ব্রততীকে ঘিরে নায়ক ও বান্ধবীর ভিড়। কিন্তু ব্রততী ক্রমেই ক্লান্ত হয়ে উঠেছিল সেই অভিজাত সম্প্রদায়ের কৃত্রিমতাপূর্ণ

মিথ্যা আচরণে। ব্রততীর মনে হয়, তাদের আগাগোড়া যেন রাংতা মোড়া। ব্রততীর মা নেই, তিনি ছিলেন পাড়াগাঁয়ের গৃহস্থ কল্যা ; ব্রততীর মনে স্নপ্ত মানবতা উদ্গ্রীব হয়ে জেগে উঠতে চায়।

সত্যেনের মুখে গ্রাম্য বাউলের গান শুনতে ব্রততী ভালবাসে। সত্যেন মাঝে মাঝে তাকে গান শুনিয়ে শিক্ষা নিয়ে যায়। সত্যেনের কাছে অবসর সময়ে ব্রততী ভিখিরীদের জীবনকাহিনী শোনে। তার কোমল চিত্র ক্রমে পরিচিত হয় ভিখারী-জগতের সঙ্গে। মানুষের বেদনায় সে মর্মান্বিত হয়ে পড়ে। সত্যেনের চালচলনে ব্রততী প্রথম থেকেই বুঝেছিল যে ভিখিরী হলেও সে কোন ভদ্রবংশজাত, অবস্থার ফেরে ভিখিরী হয়েছে।

(পূর্বানুবৃত্তি)

অতসীর শরীরটা সত্যি অস্থস্থ। তবু মাথায় পটি বেঁধে উঠুনে ফুঁ দিতে হয়। ভিজ়ে খড়-কুটো একগুণ জলে ত দশগুণ জ্বালায় তীর ধোঁয়ার প্রাচুর্য্যে। চোখ দুটো লাল হ'য়ে ওঠে : কপালের শিরাছুটো দপ্ দপ্ করে, মনে হয় ছিঁড়ে যাবে; বুঝি হঠাৎ কখন।

সন্ধ্যা উৎরে গেছে। ঘরের ভিতর একলাটি অন্ধকারে ব'সে উপেন গুন্গুন্ সুরে গান করে ; গান ঠিক নয়, একটা করুণ আবৃত্তি। অতীত জীবনের শব্দেহটা নিয়ে হয় ত আপন মনে করে তার পোষ্ট্‌মর্টেম। গায়ের রুক্ষ চামড়ার মাঝে মাঝে বাতাসের যে স্পর্শ লাগে, তাতে কখন কখন মনে হয় বাইরের জগতে বুঝি নেমেছে এবার রাত্রে ঘন অন্ধকার, বাতাসের চেয়ে নিজের নিশ্বাসই যেন হ'য়ে উঠেছে উষ্ণতর।

ভাত হ'য়ে এলো : কিন্তু দীহু তখনও ফিরল না দেখে অতসী ক্রমেই উদ্ভিগ্ন হ'য়ে ওঠে। কখন সূর্য ডুবে গেছে, তবুও ফিরল না। এত দেরী কোন দিনই হয় না ওর। —হয় ত সাধ্‌তে সাধ্‌তে অনেক দূরে গিয়ে প'ড়েছে আজ : না-হয়.....। বাকীটুকু ভাব্‌তে মাথাটা ওর কেমন যেন পাক খেয়ে যায়। ভাব্‌তে পারে না। হয় ত সেদিনের মত মাথা ঘুরে প'ড়ে গেছে রাস্তার পাথরে ; কপালটা কেটে চুঁইয়ে চুঁইয়ে গড়াচ্ছে রক্ত। অতসীর বৃকের ভিতরটা শির্ শির্ ক'রে ওঠে। ভাতের ফেনটুকু ভালভাবে ঝরানোও হয় না। আন্মনে গলিটার দিকে চেয়ে থাক্‌তে থাক্‌তে কখন ভুলে যায় ভাতের কথা।

অন্য দিন এইটুকু সময়ের ভিতরেই অতসী অন্তত দশ-বার এ-ঘর ও-ঘর করে, কিন্তু আজ আর একটি বারও ওঠে নি উঠুন ছেড়ে।

ওর প্রাত্যহিক জীবনে এইটুকু ব্যতিক্রমও উপেনের দৃষ্টি এড়িয়ে যায় না। চোখ নেই, তবুও অতসীর সম্পর্কে

অনুভূতির প্রখরতা যেন অদ্ভুত। হাত্‌ড়ে হাত্‌ড়ে দরজার সামনে এসে দাঁড়ায়—“মাথাটা কি বড্ড বেশী ধ'রেছে মা ?”

“না ত।”—অতসী তাড়াতাড়ি উঠে পড়ে। হয় ত খিদে পেয়েছে ওর বাবার।

“আজ আর না-ই বা রাঁধ্‌তিস মা ! চালগুলো বদল দিয়ে দোকান থেকে মুড়ি-মুড়্‌কি আন্লেও রাতটা কেটে যেত।”

“তা হোক বাবা, দিনান্তে একবার বই ত নয়। ওই একমুঠো ভাত ফোটাতে কোন কষ্টই হয় না আমার।”— হাঁড়িটা একপাশে সরিয়ে রেখে অতসী উপেনের জন্তে জায়গা পরিষ্কার ক'রতে লাগল।

দীহুর ঘর অন্ধকার দেখেই বোধ হয় গলাকাটা বারবার এসে উঁকি মারে দরজার ফাঁক দিয়ে। অতসী ইচ্ছা ক'রেই কোন কথা বলে না। পদ্মকে যেন কোনরকমেই সহিতে পারে না ও। দীহুর কথা নিয়ে রাতদিন যে খোঁচা সে দেয় ওকে, তাতে অতসীর আপাদমস্তক জ্বলে ওঠে। তবুও অতসী মুখ বুঁজে সয়ে' যায় তার সেই ছোটলোকপনা। আগে পদ্মকে দেখে হ'ত ওর ভয় ; এখন হয় ঘেন্না।

“দীহু কি এখনও ফেরে নি অতসী ?”—উপেন কান খাড়া ক'রে পাশের ঘরের শব্দ শুনবার চেষ্টা করে।—“রাত বুঝি বেশী হয় নি এখনো ?”

—“রাত ? না।”—কি ব'ল্‌তে গিয়ে অতসী থেমে যায় ; উপেনের মুখের ভাবটা লক্ষ্য ক'রবার চেষ্টা করে, তারপর গলিটার দিকে আর একবার তীক্ষ্ণদৃষ্টিতে চেয়ে বলে—“ন'টা বেজেছে বোধ হয়।”

—“তা হোক। সারাটা দিন ঘুরে' ঘুরে' হয় ত ঘুমিয়ে প'ড়েছে কোম্পানীর বাগানে। আসবে ; ঘুম ভাঙলে, আপনি আসবে মা।”

উপেনের কথাগুলো শুনে' অতসী যেন হঠাৎ কেমন

বিরত হ'য়ে পড়ে। দীঘুর সম্পর্কে ওর যে দুর্বলতাকে নিজের কাছেও পরিষ্কার ছিল না, সেটা যে অন্ধ বাপের চোখেও এতখানি ধরা প'ড়েছে সে কথা অতসী ভাবতে পারে নি।

কি ভাবতে ভাবতে অতসী অশ্রুমনস্কভাবেই জবাব দিয়ে বসে—“আপনি সে আসবে না বাবা ; আসেও নি কোন দিন। মন যদি না থাকে তার, কারো মুখ তাকিয়েই সে ক'রবে না কোন কাজ।”—অতসী ভারাক্রান্ত হ'য়ে ওঠে। কিছুই ওর ভাল লাগে না আজ ; কথা ব'লতেও কেমন একটা বিরক্তি যেন চেপে বসে বুকের ওপর।

দীঘুর দেরী দেখে, অতসী ক্রমেই উদ্বিগ্ন হ'য়ে উঠ'ছিল। ছেঁড়া একখানা শালপাতায় দু'মুঠো ভাত উপেনের সামনে ধ'রে দিয়ে তেমনি অশ্রুমনস্কভাবে সে উঠে গেল ঘরে।—আসবে না, আজ আর নিশ্চয়ই আসবে না ফিরে। আর কেনই বা আসবে ! ওরা ভিথিরী, ভিথিরীদের বস্তিতে এ কয়টা দিনও যে ছিল দীঘু, সেও হয় ত অতসীদের ওপর দয়া ক'রে।

অতসী ভাবে : বস্তির ওই ভিথিরীগুলা, রাস্তার ওই হা-ঘরে' ক্যাঙ লাগুলা—ওদের কারো সঙ্গে যেন দীঘুর এতটুকু মিল নেই। দীঘু যেন অশ্রু দেশের মানুষ ! পেটে ভাত নেই, না খেয়ে দিনের পর দিন পথে পথে ঘুরে বেড়াবে, তাও ভাল ; তবুও এতটুকু ছোট হবে না ও কারো কাছে। অতসী কত দিন দেখেছে, দীঘু যা বলে, যা ভাবে, ও ঘণ্টার পর ঘণ্টা মুখপানে তাকিয়ে থেকেও বোঝে না তার বিন্দুবিসর্গ।

—“অতসী !”

অতসী চমকে ওঠে—“তোমাকে কি আর একমুঠো ভাত দেবো বাবা ?”

“না মা, ভাত আর লাগবে না আমার। গলার ভিতরটা যেন দিন দিন কেমন শুকিয়ে আসছে রে ; খেতে ইচ্ছে করে না। তবু না খেলে নয় মা, তাই”—কথা বলা হয় না। কণ্ঠস্বর ভারী হ'য়ে আসে। বুক ঠেলে উঠতে চায় হিকা।—সেই ভাত, আজও মুখে তুলতে হয় প্রতিটি দিন !

—“কি যেন ব'লছিলাম রে ? ও হাঁ ! তুই-ও না-হয় খেয়ে নে মা, দীঘুর হয় ত আসতে দেরীই হবে আজ।”—বিলম্বিত দীর্ঘশ্বাসটা রোধ ক'রে উপেন উঠে প'ড়ল।

ওদিকের ঘরগুলো এর মধ্যেই নিশুতি হ'য়ে প'ড়েছে ; শুধু প্রদীপ জলে র'াধি বোষ্ট মির ঘরে। পদ্মর গলার আওয়াজ আর শোনা যায় না ; ওদের খাওয়া-দাওয়া মিটে গেছে অনেক আগে। মাণিক পেয়াদা আর গোলাম কি নিয়ে যেন তর্কাতর্কি করে। বিলিতি-খরসান আর গাঁজা-পোড়ার উগ্র গন্ধ মাঝে মাঝে বাতাসটাকে ঝাঁঝাল ক'রে তোলে।

দশটা বেজে গেল, তবুও দেখা নেই দীঘুর। সারা বস্তিতে খমখম করে মৃত্যুর ছায়া। ভাতের হাঁড়িটা তখনও তেমনি পড়ে আছে উল্লুনের ধারে। অতসী খায় নি, হয় ত খাবেও না আজ। মাথার যন্ত্রণা আরও বেড়ে উঠেছে। তলগড়ে আঁচলটা বিছিয়ে মাথাগুঁজে পড়ে' ছিল এতক্ষণ। দীঘু যে আসবে না আর ফিরে, সে কথা কিছুক্ষণ আগেও যেন ঠিক বিশ্বাস হয় নি। কিন্তু এখন আর ও অবিশ্বাস ক'রতে সাহস করে না।

মনটা অস্থস্থিতে তোলপাড় করে। দীঘু যে পালাবে এক দিন, ঠিক এমনি ক'রেই পালাবে তা ও জানত। কিন্তু একটিবার, শুধু একটিবার মাত্র ব'লে যেতে তার কি বাধা ছিল ? অতসী ত রাখত না তাকে আটকে। কেনই বা যাবে সে আটকাতে ? যা থাকবার নয়, তা থাকে না ; তবুও ত জানাত দুটো কথা ! ভিক্ষে চেয়ে নিত সে, দীঘুর কাছে যে কথা কোন দিন মুখফুটে ব'লবার সাহস হয় নি ওর, আজ অন্তত যাবার বেলায় চাইত ও সেই ভিক্ষে।—অতসী কান্নায় ভেঙে পড়ে।

উপেন তখনো ঘুমোয় নি। অতসী পা-টিপে টিপে দীঘুর ঘরের সামনে গিয়ে দাঁড়াল। শিকলটা বাইরে থেকে তেমনি আটকানো ; দীঘু আসে নি। আশ্তে দরজাটা খুলে ঘরের ভিতর গিয়ে ও একবার দাঁড়ায় ; চোখ দুটো বড় ক'রে দেখবার চেষ্টা করে—সেই অন্ধকারে কোথাও কেউ ঘুমিয়ে আছে কি-না ! কান পেতে শোনে শ্বাস-প্রশ্বাসের শব্দ।

না। নেই, কেউ নেই ঘরে। আসে নি দীঘু ; আসবে না আর। অতসীর রাগ হয় পদ্মর ওপর। ওই গন্মাকাটাই পুড়িয়েছে ওর কপাল : ওর শোলার ঘরে দিয়েছে ও টিকের আঙুন।—সশব্দে দরজাটা বন্ধ ক'রে অতসী শুয়ে প'ড়ল মেঝেয় ; ছেঁড়া আঁচলটুকু বিছিয়ে হাতে

মাথা দিয়ে পড়ে' পড়ে' ভাবে আকাশপাতাল। চোখে জল আসে। দীর্ঘকে চায় নি সে কোন দিনও ওর জীবনে। আপনা-আপনি এসে উঠেছিল দীর্ঘ ওর খেয়াঘাটে; আবার আপনি চ'লে গেছে কোন্ জোয়ারের মুখে।

তা থাক। অতসী আর ভয় করে না। আবার হয় ত ভাগাড়ের মাংসের মত ওকে নিয়ে কাড়াকাড়ি ক'রবে খেঁকি কুকুরগুলো। ওর মুখে, বুকে—সারা গায়ে ঘেয়ো কুকুরের নিশ্বাস ফঁস্ ফঁস্ ক'রবে রাত্রিদিন।

—তিনটে মাস তবুও নিশ্চিন্তে ছিল ওরা একই জায়গায় আস্তানা গেড়ে। দীর্ঘর শব্দ লম্বা চেহারাটা দেখে, হাতের চওড়া কজ্জিহুটোর দিকে চেয়ে, হয় ত মাণিক-পেয়াদার মনেও হ'ত ভয়। নইলে, নইলে অনেক আগেই ছেড়ে চ'লে যেতে হ'ত এই বস্তু। তেমনি ক'রেই ত কেটেছে ওদের পুরোপুরি চারটে বছর।

—“অতসী!” -ওর বাবা ডাকে।

অতসী একবার ভাবল সাড়া দেবে না। কথা ব'লতে, এমন কি, সাড়া দিতেও ওর কেমন শৈথিল্য আসে। আবার পরক্ষণেই মনে হয়, এখনি হয় ত বুড়ো হাতড়ে হাতড়ে উঠে আসবে বিছানা ছেড়ে; অন্ধকারে হুঁড়ি খেয়ে প'ড়বে কোথায় ঠোঁকর লেগে।

—“দীর্ঘ কি এখনো আসে নি মা?”

এবার আর অতসী উত্তর না দিয়ে পারে না;—“আজ আর আসবে না বাবা।”—ওইটুকু ব'লেই কথা ওর থামে না; আপনমনে বিড়বিড় করে—“আজ কেন! কোন দিনই আসবে না সে, আসবে না আর ফিরে।”—শরীরটা টান ক'রে ছড়িয়ে দেয় মাটির ওপর।

বুড়ো বোধ হয় তখনও ব'লছিল ওকে শুনিয়ে—“গোটা গোটা উপোস ক'রে সারা শহর ভিখ্ মেগে বেড়ানো কি সহজ রে! রাতের উপোসে পাহাড় ভেঙে পড়ে। কাল সকালে আবার ফিরতে হবে পাঁচ বাড়ী সেধে।”

অতসী নির্বাক হ'য়ে শোনে। চোখে ঘুম নেই, আশ্তে আশ্তে নেমে আসে খুব হাল্কা একটু তন্দ্রা। স্বপ্ন নয়, কল্পনা; ওর অবসন্ন চেতনা ছাপিয়ে ভেসে ওঠে অতীত বাস্তবের বিচ্ছিন্ন টুকরো : ‘মাথাটা দু'হাতে চেপে ধ'রে দীর্ঘ কাঁদে; কপাল ব'য়ে গড়ায় রক্তের ধারা। কেটে গেছে! বাঁ-দিকের কপাল—ক্রুর ওপরটা প্রায় চার-

আঙুল লম্বা হ'য়ে কেটে গেছে পাথরের চোট লেগে। —উঃ!

অতসী আঁৎকে ওঠে, অবসাদগ্রস্ত স্নায়ুগুলো ওর হঠাৎ চনচন ক'রে ওঠে পর্য্যাপ্ত রক্তপ্রবাহে। দীর্ঘ! দীর্ঘ কাঁদে অন্ধকার পথের একপাশে ব'সে।

—না না; দীর্ঘ কে? কে ওর? ওরই মত একটা হা-বরে' কাঙাল। শুধু পথের আলাপ বই ত নয়! সেই ছাতাওয়াল, মুদির দোকানের খোটা ছোড়াটা—ওদেরই মতন সে-ও এসে জুটেছে ওর জীবনে। তা ছাড়া আর কি?

তবু পারল না। চেষ্টা ক'রেও অতসী পারল না মনের লাগামটা শক্ত ক'রে ধ'রতে। ধড়ফড়িয়ে উঠে ব'সল।—কিন্তু রাত হ'য়েছে তখন অনেক। সারা বস্তুি অচেতন হ'য়ে পড়েছে। একলা বাইরে বেরোতেও ওর ভয় করে।

চৌকাঠ ধ'রে কিছুক্ষণ হতভম্বের মত দাঁড়িয়ে থেকে অতসী ত্রস্তপদে এগিয়ে গেল পদ্মর ঘরের দিকে। ওর যত রাগ, যত অভিমান নিমেষে উবে গেল।—হয় ত জানে পদ্ম! দীর্ঘর কথা ও নিজে পারে না সব সময় বুঝতে, কিন্তু পদ্ম বোঝে। সে ওর চেয়ে অনেক বেশী চালাক।

পদ্ম ঘুমচ্ছে। মনে হ'ল, ডাকে; চীৎকার ক'রে ডাকে ওর দরজায় যা দিয়ে। কিন্তু পারে না। স্থাণুর মত দরজার সামনে কিছুক্ষণ দাঁড়িয়ে থেকে আবার ধীরে ধীরে অতসী ফিরে এলো নিজের ঘরে।—ওর বাবা তখন ঘুমিয়েছে।

অতসী অস্থির হ'য়ে উঠল। পাগলের মত চারিদিকে চায়; কিন্তু কোথাও পায় না খুঁজে তার মনের এক তৃণ অবলম্বন। সারাটা বস্তুি যেন ছপূর রাতের ঘন অন্ধকারে শাঁ শাঁ করে। কপালের পটিটা ছিঁড়ে ফেলে, রক্ষ চুলগুলো জড়িয়ে নিয়ে, এলোমেলো পায়ে এবার সে এগিয়ে চলল গলির দিকে।—পায়ের শব্দে কুকুরটার ঘুম ভেঙে যায়, ঝাঁঝিঁ পোকগুলো পাথার ঝাপটা দিয়ে উড়ে যায় এ-পাশ হ'তে ও-পাশে।

* * * *

তিন দিন সমানে পথে পথে ঘুরে অতসী আবার ফিরিয়ে এনেছে দীর্ঘকে। ফিরিয়ে এনেছে সত্যি, কিন্তু আগেকার সেই দীর্ঘ যেন এই তিনটি দিনেই নিঃশেষে হারিয়ে

গেছে মহানগরীর প্রশস্ত রাজপথে। এখন আর সে ভিথিরী নয়। ভিথিরী যে কোন দিন ছিল সে, সে-কথা আজ স্পষ্ট ক'রে ভাবতেও যেন দীন্সুর ধাঁধা লাগে।

অতসী যখন ভিক্ষে-করা চালের অগ্রভাগ থেকে ফেন-মাখা ভাতের দলাটা ওর সামনে ধ'রে দেয়, দীন্সু বিকৃতের মত হাসে; ওর মুখ পানে চেয়ে হাসির ঝাঁকটা নিমেষে কাটিয়ে নিয়ে বলে—“দাও, পেটের দায়ে মানুষের কাছে ভিখ্ মেগে নেওয়া পিণ্ডির ভাগ দিয়ে জ্যান্তের সংকার কর।”

অতসী খতমত খেয়ে যায়। বিরত দৃষ্টিতে দীন্সুর মুখপানে চেয়ে ভাবে, কি উত্তর দেবে ওর কথার।—ভাতগুলো গ'লে পাক হ'য়ে গেছে। সেই কখন নাগিয়েছে ওই ফেনসুদ্ধ ভাত!

ও কি ব'লতে চায়। কিন্তু দীন্সু ওর মুখের কথা নিমেষে কেড়ে নিয়ে আবার বলে' ওঠে—“আমরা কি, জানো? প্রেতাছা! মানুষের সংসারে বায়ুচারী নিরাশ্রয় অপদেবতা আমরা। হা-পিত্যেশ ক'রে চেয়ে থাকি ওদের মুখপানে, কতক্ষণে ঝরবে এক ফোঁটা করুণা ওদের দরকারের অঞ্জলি ছাপিয়ে। সেই দয়া, ওদের সেই এক ফোঁটা দয়া নিয়েই আমরা বেঁচে থাকি, আমাদের আত্মার সংকার হয় অতসী, সংকার হয়।”

অতসী বোঝে না। ওর মনে হয়, দীন্সুর কষ্ট হ'চ্ছে। ওই অথাও আর হয় ত ও পারছে না সহিতে। পারবেই বা কেমন ক'রে? এমনি কাঙালের ঘরে ত জন্মায় নি ও।—কান্না আসে, নিজের অসহায়তার কথা ভেবে অতসীর কান্না আসে। নিতান্ত কুণ্ঠিত হ'য়ে বলে—“পাঁচমিশিলি চা'ল কি-না, তাই ভাতগুলো অমন দলা পাকিয়ে যায়।”

অতসীর বেদনার্ত মুখখানার দিকে চেয়ে দীন্সু অপ্রস্তুত হ'য়ে পড়ে। বুঝতে ওর দেবী হয় না যে, অতসী ব্যথিত হ'য়েছে। কথাটা বেশ পরিষ্কার ক'রে অতসীকে বুঝিয়ে দেবার জন্তে বলে—“না রে পাগ'লি। আমি তা ব'লছি না। ব'লছি—পশু-পক্ষী, এমন কি তার চেয়েও নিকৃষ্ট—শেয়াল কুকুরগুলোরও বাঁচবার অধিকার মানুষের চেয়ে বেশী। ওরা ভিক্ষে করে না, পেটের দায়ে একজন আর-এক জনের কাছে পাতে না হাত।”—দীন্সু হাসে, খুব জোরে হো হো শব্দে হেসে ওঠে। পরম তৃপ্তির সঙ্গে

ভাতের গ্রাসটা গলাধঃকরণ ক'রে আবার বলে—“ভগবানের সঙ্গে একবার দেখা হ'লে, তাঁর শাসন-দণ্ডটা নিতাম ছিনিয়ে। নরকের বন্দীগুলোকে মুক্ত ক'রে এনে ছেড়ে দিতাম মানুষের সমাজে। আগুন জলে' উঠ'ত, দেখতে দেখতে আগুন জলে' উঠ'ত ওই প্রাসাদগুলোয়।”—দীন্সু হাসে, আবার তেমনি জোরে হেসে ওঠে অতসীর মুখপানে চেয়ে।

অতসী বিমূঢ় দৃষ্টিতে চায়। বোঝে না; ওর কথার বিন্দুবিসর্গও প্রবেশ করে না ওর মগজে। একটু ইতস্তত ক'রে জবাব দেয়—“তুমি পুরুষ মানুষ, তুমি পার না এর উপায় ক'রতে? আমার বাবা অন্ধ, তাই আমরা ভিক্ষে করি।”

“পারি অতসী, পারি। এক নিমেষে পারি ওদের স্মৃখে আগুন জ্বালিয়ে দিতে। ওদের ওই পালঙ্কের এক এক টুকুরো কাঠ সেই আগুনে একটু একটু ক'রে পুড়বে চিরকাল ধ'রে। কিন্তু কেন করি না জানো? করি না এই ভেবে যে, ওদের কান্নায় তোমাদের পাঁজরার হাড় এক একখানা ক'রে ঝরে' পড়বে পথের ধূলায়। আকাশের বুক চিরে অসংখ্য বাজ ভেঙে প'ড়বে মানুষের মাথায়।”

—“তা পড়ে পড়ুক। তাই কর দীন্সু, তাই কর। আর চাই না বাঁচতে। কি হ'বে এমনি ক'রে বেঁচে? তার চেয়ে একসঙ্গে সবাই মিলে মরাই ভাল। তা বাজ প'ড়েই হোক আর ব্যামোতে ভুগেই হোক। না, ভুগে ভুগে মরার চেয়ে হঠকারি মরা ঢের ভাল।”—অতসী উচ্ছ্বসিত হ'য়ে ওঠে। ওর মনে হয়, এতক্ষণে দীন্সুর কথার ও দিয়েছে একটা মানানসই উত্তর। এত কষ্টের ভিতরেও ওর মন যেন ভ'রে ওঠে অপরিসীম তৃপ্তিতে। মুখখানা উজ্জল হয়, চোখ দুটো জল্ জল্ ক'রে ওঠে আনন্দে।

দীন্সু খাওয়ার কথা ভুলে যায়; নিতান্ত স্বপ্নাবিষ্টের মতই দু হাত দিয়ে চেপে ধ'রতে চায় অতসীর মুখখানা।

অতসী যেন চোখে-মুখে কথা বলে—“আমরা চাই না বাঁচতে। তুমি বাঁচ দীন্সু, তুমি বেঁচে ওঠ ওই ওদের মত জোর ক'রে।”

বাইরের জগৎটা নিমেষে মুছে যায় চোখের সম্মুখ থেকে। অতসীর বড় বড় চোখ দুটো এবার জড়িয়ে আসে তন্দ্রায়; রক্তহীন পাণ্ডুর ঠোঁট দুখানা কাঁপে।

হঠাৎ দীর্ঘ ছিটকে পিছিয়ে যায়। মুহূর্তে নিজেকে সংযত ক'রে নিয়ে গম্ভীর স্বরে বলে—“ভূত দেখেছ অতসী? প্রেত!—কঙ্কাল? দেখেছ কখনো? চামড়া নেই, মাংস নেই; শুধু হাড়! হাড়ে হাড়ে গাঁট-বাঁধা মস্ত শরীরটা নিয়ে হাত বাড়ায় লোকের দরজায় দরজায়। সেই কঙ্কালের পেটের ভিতর জ্বলছে আগুন, রাত্রিদিন দাউ দাউ ক'রে জ্বলে। আগে পাকস্থলী, তারপর ফুসফুস—জ্বপিণ্ড সব দেখতে দেখতে ছাই হ'য়ে যায় পুড়ে; শেষে—শেষে চোখের কোটর দিয়ে উকি মারে তার শিখা! দপ্ দপ্ করে, অন্ধকারে পেত্নার মত ঘুরে বেড়ায় সেই দৃষ্টি।—ভাত। নর্দমায় নর্দমায় খুঁজে মরে একমুঠো পচা ভাত!”

অতসী ভয়ে আড়ষ্ট হ'য়ে ওঠে। সন্ত্রস্ত দৃষ্টিতে এ-দিক ও-দিক চেয়ে দীর্ঘ গা-ঘেঁষে ব'সবার চেষ্টা করে। তবুও যেন ভয় ওর কমতে চায় না। ওর মনে হয়, দীর্ঘ বোধহয় দেখেছে কিছু আশেপাশে।

অতসীর মনের অবস্থাটুকু বুঝবার মত প্রকৃতিস্থতা বোধহয় দীর্ঘর তখন ছিল না। ওর চোখের সামনে যেন সত্যি ভেসে উঠেছিল আর একটা স্বতন্ত্র জগৎ। তেমনি হাত নেড়ে নেড়ে আপন মনে ব'লে—“দেখ নি? ওই দেখ। তোমার চারপাশে আর্তনাদ ক'রে ছুটে বেড়াচ্ছে তারা। ডানে, বাঁয়ে, সামনে, পিছনে—খটখট করে সেই লম্বা লম্বা হাড়গুলো। গায়ে গায়ে ঠোকা লেগে চকমকির মত ছোট্ট আগুনের ফুলকি।”

সর্বাস্ব বিকল হ'য়ে আসে। অতসী ভয়ে আর চাইতে

পারে না চোখ মিলে। মনে হয়, সত্যি বুঝি ওকে ঘিরে দাঁড়িয়েছে অমনি সব ছায়ামূর্তি।—আরও সরে' বসে; একবারে দীর্ঘর গায়ে গা দিয়ে।

দীর্ঘ খিলখিল ক'রে হাসে—“ওরাও মানুষ ছিল অতসী, একদিন ওদেরই মত ছিল মানুষ। আজ!—আজ আশ্রয় নিয়েছে তোমাদের এই আস্তাকুঁড়ে এসে। রাস্তার ওই ডাষ্টবিনের ধারে, ফুটপাথে, গলিতে—তোমাদের এই বস্তির ঘরে ঘরে—প্রেতাঙ্গা, মানুষের প্রেতাঙ্গা সব।” কথা ব'লতে ব'লতে দীর্ঘর মুখ-চোখ, ওর দৃষ্টি কেমন অস্বাভাবিক হ'য়ে ওঠে।

অতসী শিউরে উঠল। প্রাণপণ শক্তিতে দীর্ঘর হাতখানা চেপে ধ'রে হঠাৎ চীৎকার ক'রে উঠল ভয়ে।

উপেনের ঘুম তখনো বোধহয় গাঢ় হয় নি। অতসীর চীৎকার শুনে সে চমকে উঠে ব'সল।—“ভয় পেয়েছিস্ মা? অতসী!”

দীর্ঘর হাতখানা আরও একটু শক্ত ক'রে ধ'রে অতসী কম্পিতকণ্ঠে উত্তর দেয়—“না বাবা।” কিন্তু ওর সর্বশরীর তখনও থরথর ক'রে কাঁপে।

অতসীর অবস্থাটা এতক্ষণে সম্পূর্ণ উপলব্ধি ক'রে দীর্ঘ অত্যন্ত অপ্রতিভ হ'য়ে পড়ে। হতভম্বের মত কিছুক্ষণ ওর মুখপানে চেয়ে থেকে, আশ্বে আশ্বে সান্ধিকানা আবার টেনে নেয় কোলের কাছে।

পদ্ম তখন এসে দাঁড়িয়েছে, ঠিক ওদের সামনে। কাটা ঠোঁটখানা যেন বিস্ফারিত হ'য়ে উঠেছে অদ্ভুত একটা হাসিতে।

ক্রমশঃ

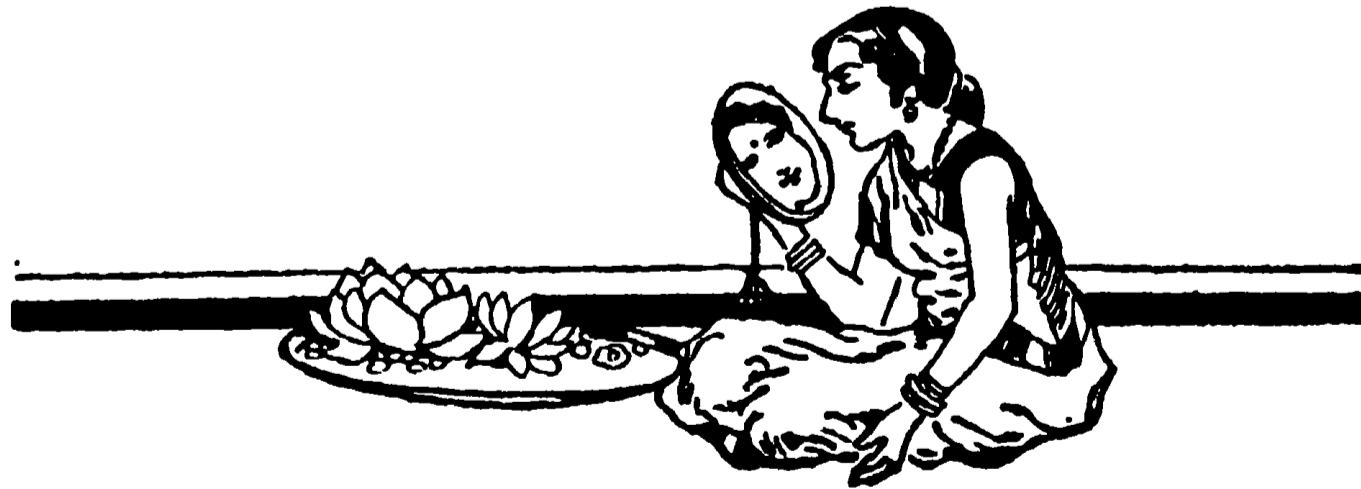

মুসোলিনী'র দিগ্বিজয়

শ্রীস্বধাংশুকুমার বসু এম-এ

প্রায় দু হাজার বছর আগে খৃষ্টীয় সভ্যতার জন্মের পূর্বে রোমকে কেন্দ্র ক'রে যে বিশাল সাম্রাজ্য গড়ে উঠেছিল বহু শতাব্দীর অন্তরালেও তার গৌরব-কাহিনী ইতালী--তথা ইউরোপ ভুলতে পারে নি। অগস্টাসের আমল থেকে প্রায় চারশ বছর ধ'রে আটলান্টিক থেকে ইউফ্রেটিস পর্যন্ত রোমের যে বিশাল সাম্রাজ্য প্রতিষ্ঠিত ছিল, বিভিন্ন বর্বর জাতির আক্রমণে তা বিধ্বস্ত হয়ে গেলেও তার প্রভাব কিছুমাত্র বিলুপ্ত হয় নি। রোম-সাম্রাজ্য যুগে যুগে ইউরোপের রাষ্ট্রীয় রঙ্গক্ষেত্র তার প্রভাব বিস্তার ক'রে এসেছে ; অতীতের তিমির ভেদ ক'রে তার প্রদীপ্ত শিখা বহু রাষ্ট্র-নায়কের যাত্রাপথ আলোকিত করেছে, কখনও বা মরীচিকার মতো তা কাউকে টেনে নিয়ে গিয়েছে ব্যর্থতার পথে। রোমের প্রেতাহ্বা হোলি-রোমান-এম্পায়ার (Holy Roman Empire) রূপে সারা মধ্যযুগে ইউরোপের স্বাভাবিক অগ্রগতি প্রতিহত করেছিল ; তার জাতীয় সংস্কৃতিকে করেছিল পঙ্গু। বর্তমান যুগের সাম্রাজ্যবাদীরা সেই প্রাচীন রোমান অধিনায়কদেরই স্বগোত্র। রোমের পদাঙ্ক অনুসরণ ক'রে তারা তাদের বিজয়-কেতন উড়িয়েছে উষর আফ্রিকার মরুভূমিতে, এশিয়ার নদী-বহুল জনপদে, আমেরিকার সুবিশাল প্রান্তরে। অষ্টাদশ এবং ঊনবিংশ শতাব্দীর ইতিহাস এই সাম্রাজ্যবাদীদের বিজয়-গৌরবের কাহিনী।

মনে করা গিয়েছিল, ইউরোপীয় মহাসমর এই সাম্রাজ্য-বিস্তার নীতির শেষ পরিচ্ছেদ ; এই মহাযুদ্ধের অবসানে ইউরোপের পররাজ্যলিপ্সার পরিসমাপ্তি ঘটবে। আশা করা গিয়েছিল, ভার্সাই সন্ধি এবং জাতিসংঘ ইউরোপের প্রাচীন-পন্থী বৈদেশিক নীতির পরিহার এবং নতুন প্রগতিশীল নীতির অনুসরণ সূচনা করছে। বিশেষ ক'রে জাতিসংঘের প্রাথমিক সাফল্য শান্তিবাদী এবং আন্তর্জাতিক মৈত্রীতে বিশ্বাসী জনগণকে উল্লসিত ক'রে তুলেছিল। কিন্তু ফ্যাসিষ্ট মতবাদের অভ্যুত্থানের সঙ্গে সঙ্গে এই ধারণা অলীক প্রতিপন্ন হয়েছে। পৃথিবীতে শান্তিরাজ্য স্থাপনের স্বপ্ন

ফ্যাসিষ্ট অধিনায়কেরা অত্যন্ত রূঢ়ভাবে বিচূর্ণ করেছে। জাপান-জার্মানী-ইতালী যে রকম অপ্রতিহত গতিতে তাদের বিজয়-রথ পরিচালনা করছে—তাতে দেখা যাচ্ছে পুরাতন সাম্রাজ্যবাদ নতুন রূপ নিয়ে পুনর্জন্ম লাভ করেছে। তার তীব্রতা ও বর্বরতা কিছুমাত্র লোপ পায় নি : বরঞ্চ তার নির্লজ্জ উলঙ্গ রূপ পূর্বের থেকে আরও ভয়াবহভাবে আমাদের চোখের সামনে জেগে উঠছে—স্পেনে, চীনে, ইথিওপিয়ায়।

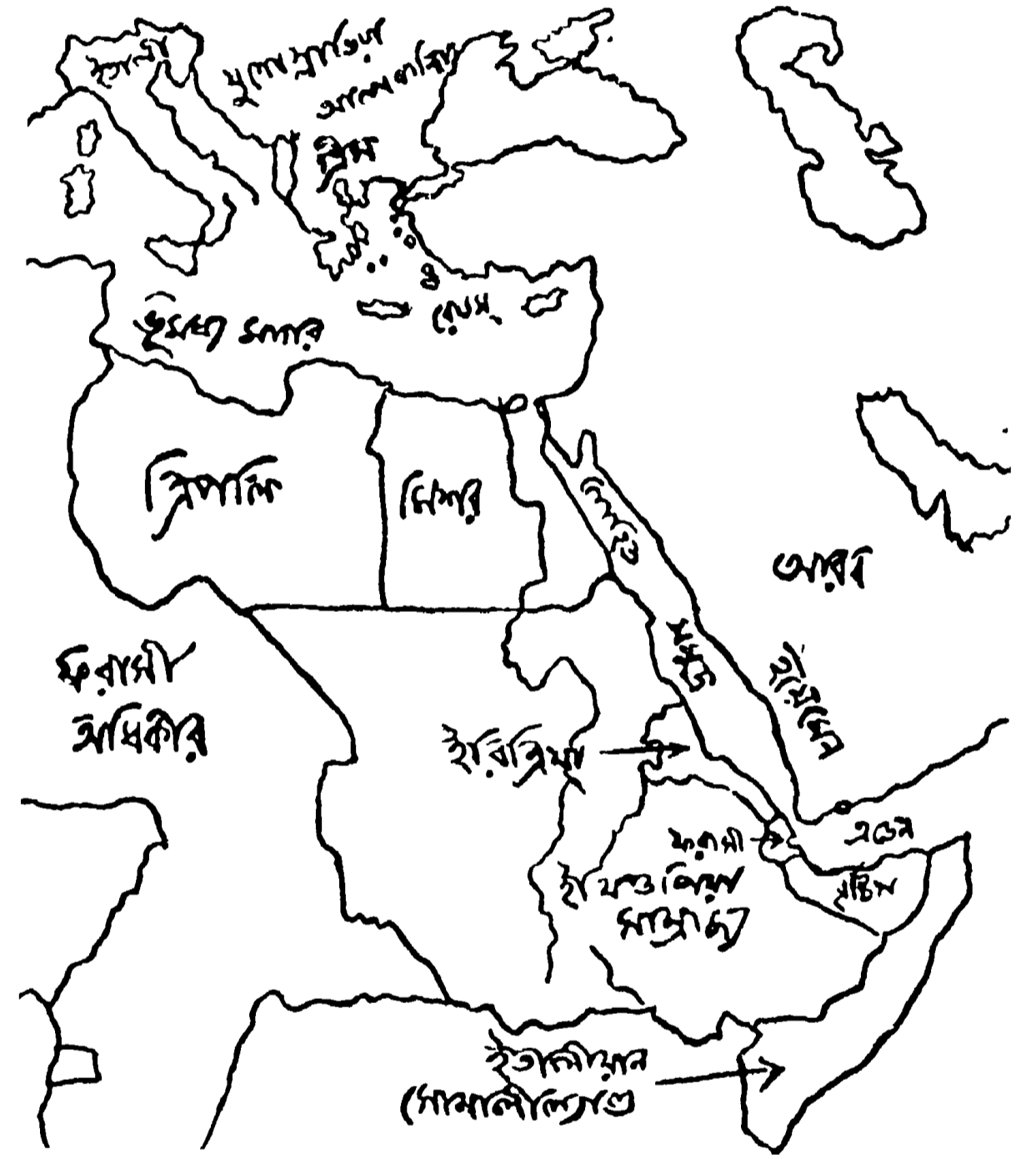

ইতালীর সাম্রাজ্য

ঊনবিংশ শতাব্দীর প্রারম্ভে ইতালী ছিল কয়েকটি ক্ষুদ্র রাজ্যে বিভক্ত - ফরাসী এবং অষ্ট্রিয়ার কবলে ছিল তার কিছু অংশ। শতাব্দীব্যাপী আন্দোলনের ফলে কাভুর-গ্যারিবল্ডীর প্রচেষ্টায় ইতালী পেল মুক্তি, পেল রাষ্ট্রীয় একত্ব। তখন সে তার প্রতিপত্তি ও মর্যাদা-বৃদ্ধি মামলায় পরিসর-বিস্তারের সুযোগ খুঁজতে লাগল। প্রবল শক্তিগুলি এর বহু পূর্বেই আফ্রিকার বিস্তীর্ণ ভূভাগ নিজেদের মধ্যে বাটোয়ারা ক'রে নিয়েছে ; কাজেই লোলুপ দৃষ্টিতে সেদিকে

তাকালেও ইতালী অভিলাষ-পূরণের বিশেষ কোনও সুবিধা খুঁজে পায় নি। ফ্রান্স একরকম তার মুখের গ্রাস—টিউনিস অধিকার ক'রে নিল ১৮৮১ খৃষ্টাব্দে। ১৮৮২ খৃষ্টাব্দে ইথিওপিয়া (বর্তমান আবিসিনিয়া) উত্তরে, লোহিত সমুদ্রের তীরে ইরিত্রিয়ায় ইতালী তার প্রথম উপনিবেশ স্থাপন করলে আফ্রিকায়। সাত বছর পরে (১৮৮৯এ) ইথিওপিয়ার দক্ষিণ-পূর্বে প্রতিষ্ঠিত হ'লে ইতালীর দ্বিতীয় বিজয়-সুস্তু—ইতালীয়ান সোমালীল্যান্ডে। এই দুই রাজ্যের মধ্যবর্তী ইথিওপিয়া অধিকার করতে গিয়ে ষটল বিপত্তি; নেগাস (সয়াট) মেনেলিকের হাতে ইতালীয়ান বাহিনী শোচনীয়রূপে পরাভূত হ'ল ১৮৯৬ খৃষ্টাব্দে আদোয়ার রণক্ষেত্রে; সে পরাজয়ের কলঙ্ক-কালিমা মুছে ফেলা ইতালীর পক্ষে দুর্কহ হয়ে দাঁড়ায়। এই আদোয়ার জালাময়ী স্মৃতিই পরবর্তী যুগে ইতালীয়ানদের উদ্দীপিত করেছে ইথিওপিয়া আক্রমণে। ১৯১১ খৃষ্টাব্দে তুরস্কের কবল থেকে ত্রিপলি-বিজয়ও ইতালীর লুপ্ত-গৌরব ফেরাতে পারে নি।

আফ্রিকার কয়েকটি অঞ্চলে প্রাধান্য স্থাপন করলেও সাম্রাজ্য-বিস্তারের যে প্রবল আকাঙ্ক্ষা ইতালীর ছিল, তা অপরিতৃপ্তই রয়ে গেল। ইতালী তাই বিগত মহাযুদ্ধে মিত্র শক্তিপুঞ্জের সঙ্গে সহযোগিতা করে নতুন রাজ্য-জয়ের প্রত্যাশায় প্রলুব্ধ হয়ে। ১৯১৫ খৃষ্টাব্দে মিত্র শক্তিবর্গের সঙ্গে ইতালীর যে গোপন চুক্তি হয় তার সত'ই ইতালীকে নতুন জনপদ দেওয়া। কিন্তু ভাগ্যলক্ষী ছিলেন বিরূপ; ইউরোপের রাষ্ট্রীয় আসরে ইতালীর স্থান তখনও বিশেষ উচুতে নয়। তার ফলে যুদ্ধের অবসানে বৃটেন ও ফ্রান্সের তুলনায় ইতালীর অদৃষ্টে জুটল নিতান্তই ছিটে ফোঁটা। আফ্রিকায় জার্মানীর বিশাল উপনিবেশের অংশ কিছুই মিলল না; ইউরোপে মিলল ট্রেন্টিনো, আর দক্ষিণ টাইরোলি যা পূর্বে ছিল অস্ট্রিয়ার অংশ—এবং আড্রিয়াটিক উপকূলে ইস্ত্রিয়া উপদ্বীপ। বলা বাহুল্য, ইতালীর জনসাধারণ এতে তুষ্ট হয় নি। তাদের ব্যর্থ কামনার আবেগ প্রকাশ পেল যখন সেনানী কবি দানুন্সিও একদল স্বৈচ্ছা-সৈনিক নিয়ে রাসলো স্কির (১৯০) বিরুদ্ধাচরণ করে হঠাৎ ফিউম অধিকার করে বসলেন।

ফ্যাসিস্ট মতবাদের অভ্যুদয় ইতালীর সাম্রাজ্য-বিস্তার-নীতি পুনরুদ্দীপিত করেছে, তার যে অপরিতৃপ্ত কামনা

এতদিন ব্যর্থ হয়ে ফিরছিল, তা সার্থক হবার সুযোগ পেয়েছে মুসোলিনীর নেতৃত্বে। মুসোলিনীর আধিপত্য স্থাপিত হয় ১৯২২ খৃষ্টাব্দে—যখন তাঁর কৃষ্ণ বেশধারী অনুচর-বৃন্দের রোম-অভিযান সাফল্যমণ্ডিত হ'ল। এই সাফল্যের মূলে ছিল ইতালীর আভ্যন্তরীণ অবস্থা। রাজনৈতিক পরিমণ্ডল এবং অর্থনৈতিক পরিস্থিতি দুই-ই ছিল তাঁর অনুকূল। বৃটিশ-শাসনতন্ত্রের অনুকরণে পরিকল্পিত পার্লামেন্টের শাসন-বিধি ইতালীয়ানদের মনোমত হয় নি; কেন না, পার্লামেন্টারী গণতন্ত্র ইতালীর সমস্ত মেটাতে পারে নি। কাষেই তার বনিয়াদ ইতালীতে মোটেই দৃঢ় হয় নি। গণতন্ত্রী সরকারের 'দোলাচল-চিত্তবৃত্তি' জনসাধারণকে উদ্বিগ্ন এবং বিদ্বেষ-ভাবাপন্ন ক'রে তুললে। তাদের অকর্মণ্যতা প্রমাণ হ'ল বরে-বাইরে—অর্থনৈতিক সঙ্কট দিনের পর দিন গুরুতর রূপ ধারণ করলে এবং বামপন্থী মনোভাবের প্রসার বেড়ে চলতে লাগল। কিন্তু বামপন্থীদের মধ্যে ছিল অনৈক্য এবং নেতৃত্বের অভাব; তারই সুযোগ নিয়ে মুসোলিনী তাঁর সুসংগঠিত ফ্যাসিস্ট বাহিনী নিয়ে হানা দিলেন রোমের সিংহদ্বারে। আতঙ্কিত ভিক্টর ইম্যানুয়েল ফ্যাসিস্ট নেতাকে তাঁর প্রধান মন্ত্রীর পদে বরণ ক'রে নিলেন। মুসোলিনী প্রথমে অগ্নাশ্রম দলের নেতাদের নিয়ে এক কোয়ালিশন ক্যাবিনেট (মিশ্র মন্ত্রিসভা) গঠন করলেন। তারপর তাঁর প্রতিদ্বন্দীদের বিতাড়িত ক'রে হয়ে উঠলেন—ইতালীর সার্বভৌম নায়ক (Dictator)। বিশেষ ক'রে, সোস্যালিস্ট দলপতি মাতেয়ত্তির হত্যাকাণ্ডের পর মুসোলিনীর পথ হ'ল নিষ্কণ্টক। অনেকেই মনে করেন, এই নৃশংস ব্যাপার মুসোলিনীর হুকুমে না হ'লেও তিনি যে এজ্ঞ পরোক্ষভাবে দায়ী তা নিঃসন্দেহ। এ ব্যাপার মুসোলিনীর সৌভাগ্য-স্বর্ষের ওপর ছায়াপাত করলেও তা ক্ষণস্থায়ী প্রতিপন্ন হ'ল এবং সর্গোরবে নিজেকে প্রতিষ্ঠা করতে তাঁকে কিছুমাত্র বেগ পেতে হয় নি।

মুসোলিনী-শাসিত ইতালী গণতন্ত্রের আদর্শ বিসর্জন দিয়ে যে নতুন শাসনতন্ত্র গ্রহণ করেছে—তা হচ্ছে সর্বময়-রাষ্ট্র-তন্ত্র Corpora tive State। রাষ্ট্র এখানে সর্বময়প্রভু; ব্যক্তিস্বাভিত্য এখানে বিলুপ্ত; ব্যক্তি-স্বাধীনতা বিনষ্ট। রাষ্ট্রীয় প্রয়োজনে এখানে সাধারণের জীবন-যাত্রা নিয়ন্ত্রিত।

সম্পত্তিতে ব্যক্তিগত অধিকার অবশ্য বিলুপ্ত হয় নি এবং উৎপন্ন সম্পদ রাষ্ট্রের সম্পত্তি ব'লে গণ্য হয় না। কিন্তু অর্থনৈতিক জীবন অনেকটাই রাষ্ট্র পরিচালিত। সোভিয়েট রুশিয়ার মত ইতালীতেও এক-নায়কত্ব থাকলেও রুশিয়ার সঙ্গে সাদৃশ্য ওখানেই শেষ; কেন না, ফ্যাসিজমের মূলমন্ত্রই হচ্ছে সাম্যবাদের বিলোপ-সাধন। রুশিয়ার এক-নায়কত্ব হচ্ছে সর্বহারার কতৃত্ব (Dictatorship of the Proletariat)। তার উদ্দেশ্য হচ্ছে বর্তমান সমাজ-ব্যবস্থার পরিবর্তন ক'রে শ্রেণীবিহীন সাম্যবাদী সমাজ প্রতিষ্ঠা করা। ফ্যাসিজম এই আদর্শের পরিপন্থী এবং ধনিক সম্প্রদায়ের প্রভুত্ব অক্ষুণ্ণ রাখতে অভিলাষী। সাম্যবাদের ভিত্তি-স্বরূপ যে সমস্ত মতবাদ পৃথিবীর সর্বত্র ছড়িয়ে পড়েছে ফ্যাসিজম টু দৃষ্টি-ভঙ্গীতে সে সবই ভ্রান্ত ও অনিষ্টকর প্রতিভাত হয়েছে। অতএব নির্মমভাবে তাদের গতি প্রতিরোধ করা ফ্যাসিজমের উদ্দেশ্য।

জনবলে বিশেষ বলীয়ান হ'লেও ধনবলে ইতালী অত্যাশ্রয় মহাশক্তির তুলনায় হীন। জনসংখ্যা তার বর্তমানে ফ্রান্সকে অতিক্রম করে গেছে বটে, কিন্তু প্রকৃতি-দত্ত সম্পদ

তার নিতান্তই অপ্রচুর, যার ফলে বৃটেন ফ্রান্স জার্মানীর তুলনায় শিল্পকলা বিশেষ প্রসার লাভ করে-নি। ইতালীর বহু অঞ্চল শৈলসঙ্কুল ও বন্ধুর;—কাজেই কৃষিকার্যের অল্পযোগী। কয়লা এবং লোহা যা বর্তমানকালে আর্থিক উন্নতির পক্ষে অপরিহার্য তা এখানে নেই বললেই চলে। এর ফলে ইতালীর পক্ষে শিল্প গড়ে তোলা সম্ভবপর নয়, যদি না সে বিদেশ থেকে প্রচুর কাঁচামাল পায়। রবার, টিন, অল, তামা, তুলো, পেট্রল—ইতালীতে এ সবেরই অভাব। কাজেই ইতালীর দারিদ্র্য দূর করে তাকে আত্মনির্ভরশীল করতে হ'লে চাই নতুন অঞ্চলে অধিকার বিস্তার—যেখানে

এই সমস্ত পণ্য-সম্ভার পর্যাপ্ত পরিমাণে মিলবে। শুধু তাই নয়, ইতালীর জনসংখ্যা যে রকম দ্রুতহারে বৃদ্ধি পাচ্ছে তাতে তার অতিরিক্ত অধিবাসীদের বসবাসের জন্ম নতুন অঞ্চল নিতান্তই প্রয়োজন—নয় ত আর্থিক অবনতি অনিবার্য। মহাসমরের পূর্বে চোদ্দ বছরে প্রায় সাড়েআশী লক্ষ ইতালীয়ান তাদের মাতৃভূমি পরিত্যাগ করে বিদেশবাসী হয়। বর্তমান বিশ্বব্যাপী অর্থসঙ্কট এই বিদেশ-গমন বন্ধ করেছে। ইতালীর এমন কোন উপনিবেশ নেই যেখানে এই জনপ্রবাহের আশ্রয় মিলতে পারে। ইতালী তাই চায় নতুন সাম্রাজ্য—পুরাতন রোম-

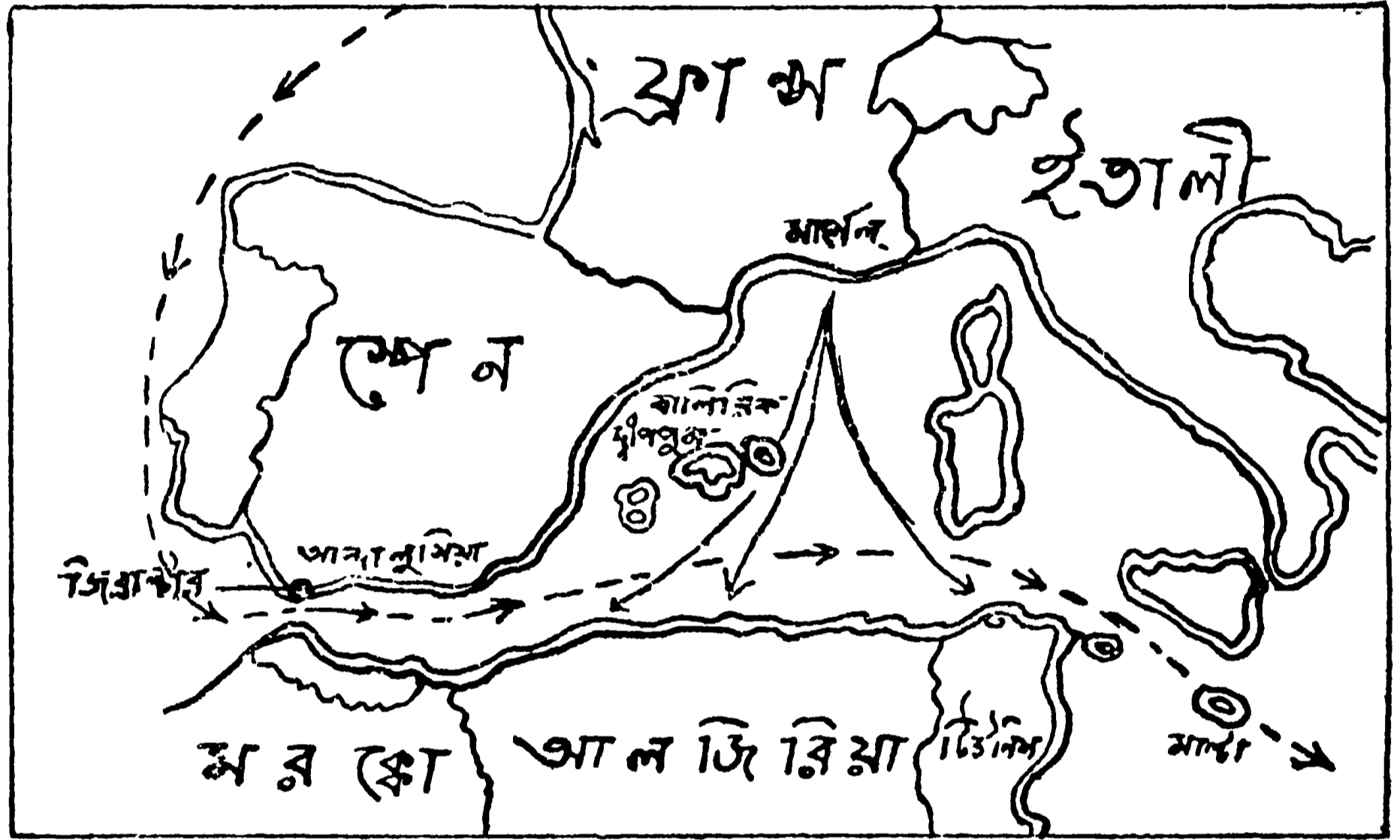

স্পেনের অবস্থান

- ফ্রান্সের সঙ্গে তার উপনিবেশের যোগসূত্র
- ভারতের পথ

সাম্রাজ্যের পুনর্জন্ম—যা' তার অর্থনৈতিক সঙ্কটের অবসান ঘটাবে।

মুসোলিনী'র দ্বিগ্ৰিজয়ের উদ্দেশ্য কতকটা অর্থনৈতিক, কতকটা রাষ্ট্রনৈতিক, কতকটা বা সামরিক। অর্থনৈতিক দিক থেকে কাঁচা মাল সরবরাহ করার উৎস ইতালীর প্রয়োজন; বাড়তি প্রজাবৃন্দের আস্থানাও একটা চাই; সবচেয়ে বড় কথা, রাষ্ট্রীয় আসরে প্রতিপত্তি বৃদ্ধির জন্ম প্রয়োজন উপনিবেশ। বৃটেন ও ফ্রান্সের কথা ছেড়ে দিলেও বেলজিয়াম-হল্যান্ড-পতু'গালের মত স্বল্পায়তন রাষ্ট্রগুলিরও রয়েছে সাগর-পারে বিস্তীর্ণ উপনিবেশ;

ইতালীর মত মহাশক্তির তা না থাকলে মানহানি ঘটবার কথাই। ইতালী তাই তার কলঙ্ক মোচন করবার জন্তে বিশেষ ব্যগ্র হয়ে পড়েছে। সামরিক প্রয়োজনও তুচ্ছ নয়; কেন না, প্রতিবেশী রাষ্ট্রগুলি যদি ইতালীর পদানত হয় তাহলে বহিঃশত্রুর আক্রমণ থেকে আত্মরক্ষা তার পক্ষে সহজসাধ্য হবে।

সাম্রাজ্যবাদ হচ্ছে ফ্যাসিজ্‌মের আত্মরক্ষার উপায়। সর্বহারা জনসাধারণের ওপর ফ্যাসিষ্ট মতবাদ আধিপত্য বিস্তার করেছে অনেক প্রলোভনে ভুলিয়ে। ফ্যাসিষ্ট ধুরন্ধরেরা অন্নহীনদের প্রতিশ্রুতি দিয়েছেন তাদের ক্ষুধার জ্বালা মেটাবার, কর্মহীনদের সাহায্য দিবে তাহলে তাদের জীবিকার সংস্থান ক'রে দেবার; ব্যবসায়ীদের আশ্বাস দিয়েছেন তাদের মূলধন জোগাবার। সংক্ষেপে তাঁরা ধুলির পৃথিবীতে সোনার স্বর্গ-রচনার স্বপ্ন দেখিয়েছেন জনসাধারণকে। তারই মোহে পড়ে পার্লামেন্টারী গণতন্ত্রের দুর্বলতায় বীতশ্রদ্ধ কর্মহীন, অন্নহীন সর্বহারার দল ভিড় জমিয়েছে মুসোলিনীর পতাকার নীচে। ইতালীর অবস্থা খানিকটা ফিরেছে ফ্যাসিষ্ট আমলে তা অস্বীকার করা যায় না, কিন্তু তার বহু সমস্যার সমাধান আজও ভবিষ্যতের গর্ভে রয়ে গেছে এবং তাদের সম্পূর্ণভাবে মেটানো মুসোলিনীর পন্থায় অসাধ্য। ফ্যাসিজ্‌মের এই ব্যর্থতা গোপন করবার জন্তই নতুন ক'রে বিংশ-শতাব্দীতে রোম-সাম্রাজ্যের পত্তন করতে হয়েছে।

মুসোলিনীর প্রতিপত্তি ও প্রভাব নির্ভর করে তাঁর জনপ্রিয়তার ওপর—আর সেই জনপ্রিয়তার ভিত্তি হচ্ছে তাঁর কর্মকুশলতা, তাঁর নীতির সাফল্য। যদি তাঁর কর্মপন্থা ব্যর্থতায় পর্যবসিত হয় তা হ'লে অসন্তোষের আগুন উঠবে জ্বলে, উত্ত-ফণা সর্পের মত জেগে উঠবে বিদ্রোহীদল; তাহলে প্রাসাদের মতই ফ্যাসিষ্ট রাষ্ট্রতন্ত্র পথের ধূলায় লুটিয়ে পড়বে। তাঁর ওপরে প্রকৃতিপুঞ্জের শ্রদ্ধা অবিচলিত রাখবার প্রকৃষ্ট পন্থা হচ্ছে সমর-অভিযান। বিগত যুগের লুপ্ত গৌরব পুনরুদ্ধারের স্বপ্ন দেখিয়ে জনসাধারণকে মোহগ্রস্ত করে রাখতে পারলে তাঁর আভ্যন্তরীণ নীতির বিফলতার দিকে আর কারুর নজর পড়বে না। যুদ্ধের মাদকতায় উত্তেজিত জনমণ্ডলী তাদের অভাব ভুলে থাকবে—

অগ্নি-শিখা হবে অন্তর্হিত; আর মুসোলিনীর

আধিপত্য থাকবে অটুট। অতএব শুরু হ'ল মুসোলিনীর দিগ্বিজয়! ইথিওপিয়া-অধিকার; তারপর স্পেন-অভিযান এবং তারও পরে আলবেনিয়া-গ্রাস।

ইতালীয়ান বিজয়-অভিযানের প্রথম বলি হ'ল ইথিওপিয়া বা আবিসিনিয়া। খনিজ-সম্পদ সম্বন্ধে খ্যাতি থাকলেও ইথিওপিয়ার পর্বতমালা তার স্বাধীনতা অব্যাহত রেখেছিল। তার উত্তর-মি ইউরোপীয় উপনিবেশের উপযোগী নয়; এরই ফলে অস্বাভাবিক জাতির লোক দৃষ্টি তাকে এড়িয়ে চলেছিল। তার উপরে ফ্রান্স-বৃটেন-ইতালীর পরস্পরবিরোধী স্বার্থ তার স্বাভাবিক বজায় রাখতে সহায়তা করেছিল এবং ইথিওপিয়ার জাতিসঙ্ঘের সদস্য পদ লাভ তারই প্রকাশ। মুসোলিনীর উত্তম বজ্র গিয়ে পড়ল প্রথম ইথিওপিয়ার ওপর, তার কারণ হচ্ছে আফ্রিকায় সে-ই ছিল একমাত্র নিরাপদ আক্রমণের ক্ষেত্র। তার ওপরে ইতালী একবার ও দেশ জয় করতে গিয়ে পরাজয় বরণ করতে বাধ্য হয়েছিল। কাজেই পূর্ব-অপমানের প্রতিশোধ-স্পৃহা সহজেই ইতালীয়ানদের উত্তেজিত ক'রে তুলে। হাইলে সেলাশী অনেকটা জাতি-সঙ্ঘের সাহায্য প্রত্যাশা করেছিলেন। কিন্তু এর পূর্বেই জাপানের মাপুরিয়া-অভিযান লীগের দুর্বলতা প্রমাণ করেছিল; কাজেই জাপানের দৃষ্টান্তে উৎসাহিত হয়ে মুসোলিনী জাতি-সঙ্ঘকে উপেক্ষা করে ইথিওপিয়া আক্রমণে মন দিলেন। কিন্তু যে বৃটেনের প্রভাবে জাতি-সঙ্ঘ জাপানের বেলায় ছিল নিষ্ক্রিয়, সেই বৃটেনের নেতৃত্বে জাতি-সঙ্ঘ এবার সক্রিয় হয়ে উঠল এবং মুসোলিনীর অভিযান নিফল হবার উপক্রম হ'ল। বৃটেনের ইথিওপিয়া সম্বন্ধে এতটা উৎকর্ষা অবশ্য বৃটিশ-স্বার্থ বজায় রাখবার জন্ত। উত্তর ইথিওপিয়াস্থিত টানা হ্রদ থেকে জলপ্রবাহ এসে পুষ্ট করে নীল নদকে। ইথিওপিয়া ইতালীর কবলে এসে পড়লে সেখানে বাঁধ-রচনা করে তারা অনায়াসে জলস্রোতের গতি ফিরিয়ে বৃটেনের স্বার্থহানি ঘটতে পারে। অতএব জাতি-সঙ্ঘের মৌলিক চুক্তি (Covenant) অনুযায়ী জাতি-সঙ্ঘের সদস্যের বিরুদ্ধে যুদ্ধ ঘোষণা করার অজুহাতে ইতালীর ওপর আর্থিক চাপ প্রয়োগ (Sanctions) করা হ'ল। কিন্তু তা ব্যর্থ হ'ল ফ্রান্সের ঔদাসীন্যে। ইতালীকে পেট্রোল সরবরাহ বন্ধ করা যেতে পারত এবং তা হ'লে ইথিওপিয়ার স্বাভাবিক

বজায় থাকত। কিন্তু কার্যত তা ঘটল না। বিমান-বহর, বিমান-গ্যাস ও যন্ত্রচালিত বাহিনী ছরধিগম্য ইথিওপিয়া সহজেই জয় ক'রে ফেললে। আদিম্ আবার পতনের সঙ্গে সঙ্গে ইথিওপিয়ার স্বাধীনতা সূর্য অস্তমিত হ'ল। হাইলে সেলাশী হলেন রাজ্যচ্যুত; ইতালীর অধিপতি পেলেন—ইথিওপিয়া-সম্রাট আথ্যা। বিংশ শতাব্দীতে প্রাচীন রোমের প্রেতাঙ্কা জেগে উঠল আবিসিনিয়ার দুর্গম প্রান্তরে।

নবঙ্গের সীজারের দৃষ্টি এবার ফিরল—ইউরোপের দিকে। ভূমধ্য-সাগর হচ্ছে ইতালীয়ানদের More Nostrum “আমাদের সাগর;” কিন্তু তা পরিণত হয়েছে ব্রিটিশ হুদে। কেন না, এটি ভারত-সাম্রাজ্যের দ্বার রূপে গণ্য হয়ে থাকে। “আমাদের সমুদ্রে” ইতালীর একচ্ছত্র অধিকার-বিস্তার হ'ল মুসোলিনীর সঙ্কল্প। ইথিওপিয়া বিজয় এক হিসাবে ব্যর্থ হয়েছে, কেন না স্বাধীনতা-প্রিয় ইথিওপিয়ার অধিবাসীরা ইতালীর কতৃৎ নিবিবাদে মেনে নেয় নি। দুর্ধর্ষ হাব্‌সীরা আজও গরিলা-যুদ্ধ চালিয়ে চলেছে। বস্তুত কয়েকটি শহরে এবং তারই চতুঃসীমানায় ইতালীর অধিকার সীমাবদ্ধ। যে সোনার হরিণের পেছনে তিনি ছুটেছিলেন তা মরীচিকা হলেও ‘দুচের’ (Duce) একটি উদ্দেশ্য সফল হয়েছে কেন না, ইথিওপিয়া তাঁকে লোহিত-সমুদ্রের চাবিকাঠি এনে দিয়েছে, ওপারে ইয়েসেনের সঙ্গে ইতালী বন্ধুত্ব-স্বত্রে আবদ্ধ। কাজেই যুদ্ধ বাধলে বৃটেনের বাণিজ্য-পথ-নিয়ন্ত্রণ তার পক্ষে সুকঠিন হবে না। ইতালী তাই ‘ইসলাম-রক্ষক’ আথ্যা নিয়ে লোহিত সমুদ্রের গীরবর্তী অঞ্চলে তাঁর প্রভাব-বিস্তার করতে ব্যস্ত; তা হ'লে লোহিত সমুদ্র তার মুঠির মধ্যে এসে পড়বে।

ইথিওপিয়ার পর স্পেনের ভাগ্যাকাশে দুর্দিনের কালো মেঘ ঘনিয়ে এলো। ১৯৩৬ খৃষ্টাব্দে সেখানে সূর্য হ'ল এক নিদারুণ অন্তর্বিপ্লব: বামপন্থী ও দক্ষিণপন্থীদের মধ্যে এক প্রচণ্ড সংঘাত। সাম্যবাদের উচ্ছেদ কামনায় অভিজাতসম্প্রদায়, পুরোহিতমণ্ডলী ও সেনানীবর্গ ধনিক-তন্ত্রের কতৃৎ বজায় রাখবার জন্য গণতন্ত্রী সরকারের বিরুদ্ধে যুদ্ধ-ঘোষণা করলে জেনারেল ফ্রান্সোর নেতৃত্বে। এই ঘরোয়া বিবাদের স্বেযোগ নিয়ে দুই ফ্যাসিষ্ট নেতা এলেন দক্ষিণপন্থীদের সহায়তা করতে। নিরপেক্ষতার

ভাণ ক'রে গণতন্ত্রী রাষ্ট্রগুলি রইল উদাসীন; প্রতিক্রিয়াশীল দলগুলির পথ হ'ল প্রশস্ত। ফলে মাদ্রিদের পতনের (১৯৩৯) সঙ্গে সঙ্গে স্পেনে হ'ল গণতন্ত্রের সমাধি— বাজল ফ্যাসিজ্‌মের বিজয়-ডঙ্কা। শুধু যে স্পেন ফ্যাসিজ্‌মের প্রভাবে এসে পড়ল তাই নয়, ব্যালিয়ারিক দ্বীপপুঞ্জ এল ইতালীর হাতে। বৃটেন ও ফ্রান্স একযোগে চেষ্টা করলে রুশিয়ার সহায়তায় স্পেনকে অনায়াসে বাঁচানো যেতে পারত—ফ্রান্সের পতন ছিল অনিবার্য। কিন্তু সাম্যবাদী জুজুব ভয়ে কম্পমান বৃটেন ও ফ্রান্সের শাসক-সম্প্রদায় করল নিরপেক্ষতার প্রহসন এবং ইতালীর হাতে তুলে দিল নিজেদের মরণ-কাঠি।

স্পেন হচ্ছে বর্তমানে বৃটেন এবং ফ্রান্সকে বিপন্ন করার সবচেয়ে সুবিধাজনক কেন্দ্র। ব্যালিয়ারিক দ্বীপ-পুঞ্জ থেকে অনায়াসে ছিন্ন করা যাবে ফ্রান্সের সঙ্গে তার উত্তর-আফ্রিকার উপনিবেশগুলির যোগ-স্বত্র—যুদ্ধের সময় এরা ফ্রান্সের প্রধান সহায়—রোধ করা যাবে বৃটেনের ভারত-গমনের পথ। উত্তর-স্পেন থেকে অক্রেশে দক্ষিণ ফ্রান্স আক্রমণ করা চলেবে বিমানপথে। আন্দালুসিয়া এবং স্প্যানিশ মরক্কো ভূমধ্য-সাগরের ঘাঁটি আগলে রাখলে জিব্রাল্টার হবে শক্তিহীন। ওদিকে ইয়েমেন-ইথিওপিয়া যোগাযোগ হ'লে লোহিতসাগর হবে দুস্পবেশ্য। তার ওপরে স্পেন হাতে থাকলে ইতালী-জার্মানী দুব-জাহাজের অত্যাচারে বিরোধী-দেশগুলিকে বিপর্যস্ত করে তুলবে বিস্ফে উপসাগরে এবং ভূমধ্যসাগরে। কাজেই স্পেন অভিযানের সাফল্য গণতন্ত্রী রাজ্যগুলিকে করেছে সঙ্কটাপন্ন এবং ইতালীকে করেছে উল্লসিত।

মুসোলিনীর তৃতীয় অভিযান—আফ্রিকাতিক উপকূলে আলবেনিয়ায়। এটি একটি নিতান্ত ক্ষুদ্র বাল্কান রাজ্য; জনসংখ্যা দশলক্ষের বেশী নয় এবং তার অধিকাংশই মুসলমান। জীবনযাত্রা নিতান্তই সরল এবং এরা ইউরোপের দরিদ্রতম জাতি বলেই পরিগণিত। পশুচারণই এদের প্রধান অবলম্বন হলেও এরা প্রায়ই নিরামিষাশী। বহুকাল আলবেনিয়া ছিল তুরস্কের অধীনে। ১৯১৩ খৃষ্টাব্দে পরাধীনতার শৃঙ্খল ছিন্ন ক'রে আলবেনিয়া স্বাধীনতা ঘোষণা করে; প্রিন্স্ উইলিয়ম হ'লেন রাজপদে অভিষিক্ত। মহাসমরের পর ইতালীর সহায়তায় গণতন্ত্র স্থাপিত হ'ল—কিন্তু

অন্তর্বিপ্লব মিটল না। যুগোশ্লাভিয়া এবং ইতালীর মধ্যে প্রতিদ্বন্দ্বিতা চলল এখানে প্রভাব বিস্তার নিয়ে। সাম্যবাদী ফ্যান্ নোলিকে বিতাড়িত করে আমেদ জোগু হলেন রাষ্ট্র-নায়ক (১৯২৫ খৃষ্টাব্দে) যুগোশ্লাভিয়ার সাহায্যে। তারপর গণতন্ত্রে জলাঞ্জলি দিয়ে হ'লেন ইতালীর সহযোগিতায় রাজা প্রথম জোগা। আলবেনিয়া এর পর থেকে বরাবরই ইতালীর আশ্রিত-রাজ্য বলে গণ্য হয়ে এসেছে। সুতরাং এ দেশে আধিপত্য স্থাপন করতে মুসোলিনীর কিছুমাত্র কষ্ট হয় নি। ইতালীয়ান অভিজ্ঞানের সূচনাতেই রাজা জোগা সিংহাসন পরিত্যাগ ক'রে আশ্রয় নিলেন গ্রীসে। বিনা রক্তপাতে আলবেনিয়া ইতালীর কুক্ষীগত হ'ল।

আপাতদৃষ্টিতে এই দরিদ্র দেশটিতে লোভনীয় কিছুই নেই। তার পণ্যসম্ভার কিছুমাত্র মূল্যবান নয়। তার উৎপন্ন ফসল এখানকার লাখ দশেক অধিবাসীর আহাৰ্য জোগায়—এই মাত্র। কিছু পেট্রল হয় ত মিলতে পারে; কিন্তু তা এত নীচুদরের জিনিষ যে মজুরী পোষায় না। সুস্পষ্ট রূপেই বোঝা যাচ্ছে, আর্থিক লাভ এ অভিযানের উদ্দেশ্য নয়;—উদ্দেশ্য হচ্ছে আফ্রিকাতিকে ইতালীর একচ্ছত্র প্রাধান্য স্থাপন করা। আলবেনিয়া দখলের ফলে আফ্রিকাতিক এল ইতালীর কবলে, ফলে যুগোশ্লাভিয়ার সমুদ্রদ্বার রইল ইতালীর হাতে। সঙ্গে সঙ্গে গ্রীসের সীমান্তে এসে পড়ল

ইতালী। এবার গ্রীসের ওপর চাপ দেওয়া চলবে অনায়াসে, যুগোশ্লাভিয়া আস্তে বাধ্য হবে ইতালীর প্রভাবে এবং ভূমধ্যসাগরের ওপর অবিকারটা হবে আরও সুপ্রতিষ্ঠিত। More Nostrum (Our Sea) 'আমাদের সমুদ্র' সত্যই ইতালীয়ান লীলাভূমিতে পরিণত হবে।

মনে হচ্ছে, গ্রীস এবং যুগোশ্লাভিয়ার দুর্দিন ঘনিয়ে আসছে। যদিও বর্তমানে ইতালী এবং জার্মানী গৈত্রীর বন্ধনে আবদ্ধ তবুও ভবিষ্যতের কথা কে বলতে পারে? জার্মানী যে রকম দেশের পর দেশ অধিকার করে শক্তি বৃদ্ধি করছে তাতে মুসোলিনীর আশঙ্কার সঞ্চারণ হওয়া কিছু বিচিত্র নয়। কাজেই ভবিষ্যতের দিকে তাকিয়ে ইতালী চাইছে রাজ্য-বিস্তার—বল্কান উপদ্বীপে—যাতে সে জার্মানীর সঙ্গে সমান তালে পাল্লা দিতে পারে। তা হ'লে প্রীতিতে না হোক ভয়ে অন্তত জার্মানী তার মিতালী চাইবে। নইলে জার্মানী হয় ত ইতালীকেই পদানত করে ফেলবে—তাকে জার্মানীর করদ রাজ্যে পরিণত করবে। সেই পরিণামের শঙ্কায় ইতালী তার দৃষ্টি দিচ্ছে আশে-পাশে রাজ্য-বিস্তারের আশায়। অতএব অচিরেই যদি গ্রীস এবং যুগোশ্লাভিয়া মুসোলিনীর রোম-সাম্রাজ্যের অংশ বলে গণ্য হয় তাতে বিস্মিত হবার বিশেষ কিছুই নেই।

কেন ঘুম ভাঙলে না ?

শ্রীসাবিত্রীপ্রসন্ন চট্টোপাধ্যায়

ভূমি যে আসিয়াছিলে কাল রাত্রে ; বিষম প্রভাতে
তাহারি নিবিড় ছায়া পড়িয়াছে এ মনোদর্পণে,
সমস্ত রাতের ক্লান্তি রেখে গেলে বেদনার সাথে
ফিরিয়া গিয়াছ তুমি নতমুখে অতি সস্তর্পণে।

কাল রাত্রে জ্যোৎস্না ছিল, মেঘমুক্ত নির্মল আকাশ
গন্ধদীপ জ্বালা ছিল সারা রাত্রি বাতায়ন তলে,
মঞ্জরিত মল্লিকার মর্ম্মরিত সুরভি নিঃশ্বাস
সারা রাত্রি শুনিয়াছি ব্যথাতুর নয়নের জলে।

সন্ধ্যা মালতীর বনে কাল ছিল রঙের উৎসব
উতলা মনের কোনে রাঙা হয়ে ফুটেছিল আশা,
প্রমত্ত মাধবী তার অন্তরের সুগন্ধ বৈভব
তুই হাতে বিলাইয়া মৌন মুখে জাগাইল ভাষা।

নিশুতি রাত্রির মোহে জেগে ছিছু কাল সারা রাত্রি
নয়ন-পল্লব ছেয়ে নেমেছিল স্বপ্নের জড়িমা
বন-বীথিকার মন পরিশ্রান্ত, ছিল নাক সাগী
কুসুম-আস্তীর্ণ পথ, সে পথের ছিল নাক সীমা।

না জানি কখন ঘুম নেমে এল ক্লান্ত আঁখিপাতে,
গন্ধ-দীপ নিবে গেল, উবে গেল কুসুম-সৌরভ
ভূমি কি আসিয়াছিলে তখনি সবার অসাক্ষাতে ?
শুনতে পাওনি তুমি দখিনার ব্যথিত নিঃশ্বাস ?

আজি প্রভাতের আলো ম্লান হ'ল মেঘের ছায়ায়
কুসুম ঝরিয়া গেল তোমার পথের দুই ধারে,
ইন্দ্রধনু রচেছিল হায় বন্ধ, কাহার মায়ায়
স্বপন ভাঙ্গিয়া গেল—নিরাশায় চাহি বারে বারে।

কেন ফিরে গেলে প্রিয়—প্রিয়তম তোমারি সকাশে
এ মোর বাসর-সজ্জা দীপাঘিটা উজল ভবন,
উতলা নিশীথ রাত্রি জেগে ছিল পরম আশ্বাসে
সুগন্ধ-বিধুর বনে মেতেছিল দখিনা পবন।

দুয়ার ছিল না বন্ধ, আমি শুধু অচেতন ঘুমে
মুক্ত বাতায়ন তলে সুখসুপ্ত জ্যোৎস্নার জোয়ার
কেন ভাঙিলে না ঘুম, হে নিঠুর, অরূপণ চুমে
রন্ধনীগন্ধার মালা সে যে প্রিয় একান্ত তোমার।

অসীমের সীমা

শ্রীশরদিন্দু সেনগুপ্ত

(কথানাট্য)

বাণীর ঘর। ছোট একটা লিখিবার টেবিল, খান দুই চেয়ার। মেহগেনি পালিশ করা সেকলে ধরণের একটা জবডজড্ ড্রেসিং-টেবিল। খাটটাও একটু পুরানো আমলের; ফুলতোলা একটা বেডস্প্রেড্ দিয়া ছোট বিছানাটি ঢাকা। দেয়ালে একটা বিলাতি কুকুরের ছবি—তার নীচে ছোট একটা ক্যালেন্ডার হুলিতেছে; দেগিলেই বোঝা যায়, তারিখ দেখিবার প্রয়োজনে সেটা টাঙানো হয় নাই—কুকুরের ছবিটাই মুখ্য, তারিখ দেখাটা গৌণ! এপাশের দেয়ালে দুখানি অয়েলপেণ্টিং—দুখানাই ল্যাণ্ডস্কেপ্,—ছবির চেয়ে ফ্রেমের ঐশ্বর্য্যই চোখে বেশি পড়ে। ল্যাণ্ডস্কেপ্ দুখানির মাঝখানে বাণীর বাবা আর মার একসঙ্গে বাঁধানো একটা ছবি একটু উঁচু করিয়া টাঙানো। খানিকটা নীচে সমবয়সী পাঁচটি মেয়ের একটা গ্রুপ ফটো; সবারই পরণে কন্-ভোকেশন গাউন ও টুপি। ইহাদের মধ্যে বাণী সেনকেও দেখিতে পাওয়া যাইতেছে।

ঘরের ওপাশের দেয়াল ঘেসিয়া কোণের দিকে একটা আলমারি, তার পাশে একটা আলনা, অল্প দিকে মাঝারি একটা টেবিল, তাহার উপর কয়েকখানি বই সাজানো, কয়েকটা বই ছড়ানো। একটা চকোলেট রং-এর উলের বাণ্ডিল, অর্ধসমাপ্ত একটা স্কাফ্, তাহাতে দুটি বুনিবার কাঁটা বেঁধানো।

শীতের বেলা পড়িয়া আসিয়াছে। বাণী ঘরে আসিল—হাতে কয়েকখানি খাতা, সঙ্গে তার বন্ধু উমা। উমাকে কোথায় যেন দেখিয়াছি মনে হইতেছে!...বাণীদের গ্রুপ ফটোর মধ্যে ওই মেয়েটাই ত বাণীর কাঁধে হাত রাখিয়া বসিয়াছে। ঘরে ঢুকিয়া বাণী টেবিলের উপর হাতের খাতাগুলি রাখিল—আর রাউসের সঙ্গে ক্রিপে আঁটা কলমটি খুলিয়া রাখিল লিখিবার টেবিলের উপর। হাতের মুঠিতে ছোট রুমালটাও সেইখানেই স্থান পাইল। উমা আসিয়া বাণীর বিছানায় বসিল—বাণী একটা চেয়ারে—সেখান হইতে ড্রেসিং টেবিলের আশাঁতে তাহার ছায়া পড়িয়াছে। বাণী মাঝে মাঝে চকিতে এক-একবার আয়নায় প্রতিফলিত নিজের মুখখানি দেখিয়া লইতেছে। শ্রামবর্ণা হইলেও চোখের দীপ্তিতে, মুখের লাবণ্যে, অঙ্গের স্বাস্থ্য, সৌষ্ঠব ও কমনীয়তায় তাহাকে অপূর্ণ মনে হয়। সে-ই প্রথম কথা কহিল—

বাণী। তাই ভাবছি, আজ এলে কি বলবো! এসে অবধি আমার সঙ্গে একরকম কোন কথাই হয়নি—পুনা যাওয়া অবধি এমনি ক'রেই যদি চলে, আমি বেঁচে যাই।

উমা নিরুত্তর

বাণী। সেদিন একবার একটু আভাস দিয়েছিল, আমি তাড়াতাড়ি কথাটাকে ঘুরিয়ে দিলাম।

উমা। ঘুরিয়ে দিলি?...সত্যি কথাটাকে এড়িয়ে গেলি বল্।

বাণী হঠাৎ গভীর হইয়া গেল; অর্থাৎ সে এত সীরিয়াস্ যে উমাকে পর্য্যন্ত 'তুমি' করিয়া বলিতে শুরু করিল

যা তোমরা মনে কর! মিছিমিছি অপ্রিয় প্রসঙ্গ কারই বা ভাল লাগে? তোমাদের কথা ঢের শোনা গেছে। মামাবাবু হেসে উড়িয়ে দিলেন, মামীমা আমার কোন কথা কানেই তুললেন না!...আমিও তেমনি তোমাদের দেখিয়ে দেব যে যত সাধারণ তোমরা আমাকে ভাবো আমি তা নই!

উমা। এই অহঙ্কারেই তুই গেলি! কিন্তু বিশ্বজিৎ চৌধুরীও কিছু সাধারণ ছেলে নয়। এটুকু অসাধারণত্ব তোর না থাকলে এত মেয়ে থাকতে বাণী সেনকেই বা সে এতখানি ভালবাসবে কেন?...কিন্তু কা'কেই বা এ-সব বলা?

বাণী। সবই বোঝা গেছে তোমাদের!...অনাথা হ'লে বা হয় আর কি!...আমার মা-বাবা বেঁচে থাকলে

উমা। কি বললি তুই!...অনাথা?...ছি, ছি, বাণী, —মামীমা-মামাবাবু শুনলে কি মনে করবেন?...অত অধঃপতন হয়েছে তোর! দেবতার মত মামী, দেবীর মত মামীমা—'বাণী' 'বাণী' ক'রে অস্থির—তোর একটু বাধলো না?...ছি:...

বাণী চেয়ার হইতে উঠিয়া উমার পাশে বসিল

বাণী। সত্যিই কি আমি তাই বলেছি নাকি? মাপ কর ভাই!...তোরাই ত আমায় বলাস এসব কথা!...

বাণীর চোখে জল

উমা। মামাবাবুকে আজই আমি ব'লে দেব মৃত্যুঞ্জয়, পশুপতি এদের যেন আর এ-বাড়ীতে ঢুকতে না দেন।...

বাণী। কেন শুনি?

উমা। কেন আবার কি? ওরাই ত তোর মাথা খেয়েছে। বাণীদি!... দেবী বাণীদি! ধ্যানী বাণীদি!... একটা ছেলে ত সেদিন তোকে প্রণাম পর্য্যন্ত করতে গিয়েছিল! মজা হচ্ছে যে তুই এ-গুলো খুব উপভোগ করিস—মনে করিস যে এমন একটা কিছু তুই হয়েছিস যার জন্তে এগুলো তোর প্রাপ্য!...

বাণীর মুহূর্তকাল আগেকার চোখের জল অস্তহিত হইয়াছে। চোখে-

মুখে একটা চাপা হাসি। **দেখিতে দেখিতে সেই ক্ষীণ

হাসিটুকু যেন কুটিল হইয়া উঠিল

বাণী। এসব কথা যত কম বলিস্ ততই ভাল। একথা আমি এই প্রথম শুনছি না—বহুবার শুনেছি। কিন্তু তোর মুখ থেকেও যে শুনেতে হ'বে—ভাবিনি! দেখছি তুই-ও আমাকে হিংসে করিস্। আমাকে সম্মান করে, সমীহ করে, ভক্তি করে—অনেকেরই এটা সহ হয় না—আমি তা জানি। আজ জানলাম তুইও সেই দলে।...

উমা। চমৎকার!...তোর দর্প আজ তোকেও ছাড়িয়ে গেল বাণী!...

বাণীর মামীমা ঘরে ঢুকিলেন। তাঁর পরণে চওড়া লালপাড় শাড়ী—

উজ্জ্বল তাঁর বর্ণ। কপালে প্রকাণ্ড সিঁদূরের ফোঁটা। তাঁর

সমস্ত মুখখানি ভরিয়া যেন হাসি ছড়াইয়া আছে

উমা। দেখুন মামীমা, বাণী কি বলছে!...আমি নাকি ওকে হিংসে করি!...

যেন পরিহাস করিয়াই বলিয়াছে—বাণী এমনি একটা

নির্লিপ্ত হাসি টানিয়া আনিল

বাণী। করিস্-ই ত!...হিংসে করলে বলবো না? ..

মামীমা। বেশ করেছিস বলেছিস।...এখন দু'জনে যা মুখ-হাত ধুয়ে নে। তোদের মামা ব'সে আছেন একসঙ্গে চা খাবেন ব'লে।...আর উমি, তুই আজ রাত্তিরে এখানেই খেয়ে যাবি। আমি তোদের ওখানে খবর পাঠাচ্ছি।...

উমা। (ব্যস্তভাবে) না, না, মামীমা—সে আর একদিন হ'বে। প্রায়ই ত' খেয়ে যাচ্ছি। আজ চা খেয়েই আমি চ'লে যাবো!...

বাণী। ইস্! ..ওমনি গুর গেলেই হ'ল কি-না!

উমা। তুই আমার সঙ্গে কথা বলিস না। আমি ত তোকে হিংসে করি!...বাড়ীতে পেয়ে যে অপমান করে, তার সঙ্গে আমি কথা কই না।

বাণী। (উমাকে জড়াইয়া ধরিল) সত্যি তুই রাগ করেছিস্?...

উমা। (একটু কঠিন স্বরে) না, ছাড়!...

মামীমা। মান-অভিমান ঝগড়া-ঝাঁটি পরে করিস্। এখন শীগগির আয়, উনি ব'সে আছেন।...

বাণীর ঘর, শূন্য পড়িয়া রহিল। জানালা দিয়া শীতের গোখলির সোনালী আলোর আভা দেয়ালে পড়িয়াছে। মালী আসিয়া একগুচ্ছ বিচিত্র বর্ণের গন্ধহীন ফুল ফুলদানীতে রাখিয়া গেল।...একটু পরেই তুষার-শীতল অন্ধকার নামিয়া আসিল—নিশ্চকতা যেন কথা কহিয়া উঠিতেছে। প্রায় আধঘণ্টা পরে সহসা স্নিগ্ধ নীলাভ আলোয় ঘরখানি উদ্ভাসিত হইয়া উঠিল। ইলেক্ট্রিক স্বেচ হইতে বাণীর হাত নামিয়া আসিতেছে—উমাও ঘরে আসিয়াছে। বিছানায় বসিতেই বোধ হয় উমার ভাল লাগে—বাণী ডেসিং-টেবিলের সামনে একমুহূর্ত দাঁড়াইয়া উমার পাশে আসিয়া বসিল

উমা। আমার লজ্জা নেই তাই বলছি—বিশ্বজিৎ-এর ঋণ তুই এ-জীবনে শুধতে পারবি না।...মনে কর আই-এ ক্লাশের কথা, কার জন্তে তুই অত ভাল নম্বর পেয়েছিলি! আজ তুই হয়তো বলবি—মামাবাবুর জন্তে। কিন্তু, সেদিন এই বাণীই বিশ্বজিৎ চৌধুরীর প্রশংসায় শতমুখ হ'য়ে উঠতো। মামাবাবুর পাণ্ডিত্য তোর কাছে বিশ্বাস লাগতো—কিন্তু বিশ্বজিৎ-এর জ্ঞান তোর কাছে কত লোভনীয় ছিল তা তুই-ই কতবার স্বীকার করেছিস।

বাণী। পরীক্ষায় ভাল ফল করাটাই তখন জীবনের সবচেয়ে বড় জিনিষ ছিল। আজ আর তা মনে করি না। যে-জীবনের স্বাদ আমি পেয়েছি—ভাল ছাত্রী হবার মোহ তার কাছে তুচ্ছ হ'য়ে গেছে। ঠিক সেই জন্তেই তখন যা মনে করতাম এখন তা মনে করি না!...ওসব কথা এখন তাই মনেও হয় না।

উমা। কিন্তু আমি মনে করিয়ে দেব।...এম্-এ পরীক্ষায় বিশ্বজিৎ যখন হিষ্টিতে ফার্স্ট হ'ল—তুই বলেছিলি—ও মামাবাবুর মুখ রেখেছে!...তারপর আমার কানের



সব দেবতার আদরের ধন,

নিত্য কালের তুই পুরাতন —রবীন্দ্রনাথ

শিল্পী—নরেন্দ্র বসু, বেলিয়াঘাট



শকুনির স্বর্গ

শিল্পী—শ্রীদেবপ্রসাদ রায়চৌধুরী
প্রিন্সিপাল, মাদ্রাজ আর্টস্কুল



ঝড়ের পূর্বে

শিল্পী—শ্রীযুক্ত শ্রীদেবপ্রসাদ রায়চৌধুরী, মাদ্রাজ:

রাছে মুখ এনে বলেছিলি—‘বিশ্বজিৎ আমার বিশ্ব!...’
কি হারাতে বসেছিষ্ তুই নিজেই তা জানিস্ না!...

বাণী। তুই বুঝবি না উমা, কত বড় আমার দায়িত্ব, কত আমার কাজ!...হ্যাঁ, একদিন বলেছিলাম—বিশ্বজিৎ আমার ‘বিশ্ব’। তখন তাই ছিল। তার প্রশংসায় মামাবাবু মুখর হ’য়ে উঠতেন। বি-এ পরীক্ষায় সে একটা মাঝারি সেকেণ্ড ক্লাশ অনার্স পেয়েছিল—কিন্তু এম্-এতে সে ফাষ্ট হ’ল! পরিচিতদের মধ্যে কেউ কোন কৃতিত্ব দেখালে আনন্দ হয়—আমারও হয়েছিল।

উমা। শুধুই আনন্দ?...আর কিছু নয়?...

বাণী। আবার কি!...আর এতে ওর চেয়ে মামাবাবুর কৃতিত্বই ঢের বেশী!...মাঝারি সেকেণ্ড ক্লাশ অনার্স পাওয়া আর পাস্-কোম্-এ পাশ করা প্রায় একই! তার চেয়ে বরং ডিষ্টিন্শনে পাশ করা ঢের শক্ত।...সেই ছেলেকে ফাষ্ট ক্লাশ ফাষ্ট করানো—এ শুধু মামাবাবুই পারেন।...

উমা। তাঁর আরো ছাত্র ছিল, তারা সবাই তলিয়ে গেছে। তারপর লণ্ডন ইউনিভার্সিটির পি-এইচডি!... সেখানে ত মামাবাবু ছিলেন না!...কিন্তু কৃতিত্বের কথাই যদি বললি—সেটা হয় ত আর কারও নয়—তোর!...

বাণী। আমার?

উমা। হ্যাঁ, তোরাই!...তুই ছিলি তার প্রেরণা।...সে জানত তোকে পেতে হ’লে গুরুর কৃপা চাই। মামাবাবুকে তুষ্ট না করলে ঈশ্বর বরলাভ হ’বে না!...সে বুঝেছিল, তাঁর তুষ্ট আপন শিষ্যের কীর্তিতে!...বাণী, ভুল করবি, ভয়ানক ভুল করবি!...এই মোহ ক দিনের?...এই ত ছ-সাত মাস পরে এম্-এ দিবি—তারপর? এসব কত দিন টিকবে!...কয়েকটা ছুজুগপ্রিয় ছেলেমেয়ে আজ মাতামাতি করছে, তোকে দেবী বানাচ্ছে, পূজো করছে। (একটু খামিয়া) কিন্তু বিসর্জনেরও আর দেরী নেই!... সেদিন কোথায় থাকবে তোরা ‘শক্তি-সজ্জ’!...

বাণী। শক্তি-সজ্জ আমার প্রাণ!...যদি জানতিস্ একে আমি কত ভালবাসি—এ আমার কত বিনীত রাত্রির কল্পনার রূপ!...

উমা। সব জানি। কিন্তু একটু ভুল হ’ল; সজ্জ তোরা প্রাণ নয়, তুইই তার প্রাণ। সমস্ত দেহমনের উত্তাপ দিয়ে তুই একে বাঁচিয়ে রেখেছিষ্।...আমি তোকে

বলছি—তুই আজ চ’লে আয়, দেখি কোথায় থাকে এই প্রতিষ্ঠান! ওই মৃত্যুঞ্জয় পশুপতি ওরা কি তোরা আদর্শের কথা বোঝে মনে করিস্? ওদের কথা শুনে বুঝিস্ না, ওরা কত অন্তঃসারশূন্য—কত হাল্কা!...সজ্জের কার্যকরী সমিতির অধিবেশনে তোরা সমস্ত প্রস্তাবে ওরা সাই দেয়। অতসী, মণিকা, শান্তা—এরা ত কোন কথাই বলে না!... ‘বাণীদি বলেছেন’—সুতরাং এর ওপর আর কোন কথাই চলতে পারে না!...

বাণীর ঠোঁটের কোণে বিছাৎ-এর মত হাসি খেলিয়া

গেল—উমা চুপ করিল

বাণী। আচ্ছা, আজ হঠাৎ তুই এত উঠে-প’ড়ে লাগলি কেন বল ত?...

উমা। আর যে সময় নেই বাণী—আর সময় নেই!... আমার মন বলছে তোরা চেতনা ফিরে আসবে, তোরা মোহ ভাঙবে।...

বাণী। এ আমার মোহ ময়—আমি অচেতনও নই!... তুই যেন মরিয়া হ’য়ে কথা বলতে শুরু করলি!...

উমা। প্রতিটি মুহূর্ত কাটছে আর বিশ্বজিৎ এগিয়ে আসছে। আর একঘণ্টার মধ্যেই সে এসে পড়বে।... বাণী, অনেক দিন আগেকার সত্য যে আজও মিথ্যে হ’য়ে যায় নি, আমি তা জানি।...আমি তোকে দেবী ভাবি না, কিন্তু ভালবাসি—তাই তোকে আমি জানি!

ঘরের বাহিরে জুতার শব্দ শোনা গেল। বাণীর মামা—প্রোফেসর মজুমদার—বাহির হইতে উমাকে ডাকিতে ডাকিতে ঘরে ঢুকিলেন। বাণী ও উমা উঠিয়া দাঁড়াইল।...চাইনীজদের মত পীতাম্ব তাঁর বর্ণ, প্রকাণ্ড চওড়া কপাল, মাথার অবিচ্ছিন্ন কেশ বিরল হইয়া আসিয়াছে। তাঁর গায়ে অতি সাধারণ ফ্রান্স্-এর শাট্—গলা হইতে বুকের এবং হাতের সব কটি বোতাম আঁটা। পায়ে ব্রাউন চামড়ার চটি

মামা। উঠে পড়লে কেন, বোস, বোস!...উমা, তারা এসেছে।...

উমা। কারা মামাবাবু?...

মামা। পশুপতি আর মৃত্যুঞ্জয়।...জানো ত তোমার মামীমা আজ নিজে সব রান্না করছেন;—বললাম, ওদের তোমার রান্নার নমুনা কিছু পাঠিয়ে দাও, তা উনি একেবারে তেড়ে এলেন!...বিশ্ব না খেলে কারুরই কিছু

ছোঁবার জো নেই, সে না আসতে আধখানা ফ্রাই-ও আমরা পাবো না!...তা যাই বলি না কেন, বিশ্বকে খাইয়ে কিন্তু আনন্দ হয়।...

উমা। বিলেত যাবার আগে এখানে একদিন ওঁর খাওয়া দেখেছিলাম—পাজাবীর ডানহাতের আঙ্গিন তুলে খাওয়া আরম্ভ করার ভঙ্গীটা আমার এখনো মনে আছে— ঠিক যেন লড়াই করবার জন্মে প্রস্তুত হচ্ছেন!

বাণী। আচ্ছা, আমি তা হ'লে একটু নীচে যাচ্ছি। চ্যারিটির টিকিট বিক্রী আরম্ভ হ'য়ে গেছে, অথচ কাজ কিছুই এগোয় নি, আজই সব প্ল্যান শেষ ক'রে ফেলতে হ'বে কি-না!...আমার একটু দেরী হ'তে পারে।...

মামা। দেরী হ'বে?...কত দেরী?...

বাণী। কত আর?..ঘণ্টাখানেক।...

মামা। একঘণ্টা!...কেন?...দেখ, ওদের বরঞ্চ কাল আসতে ব'লে দাও। বিশ্বর আসার সময় হ'য়ে এলো যে!...

বাণী। বা-রে!...যে খুশী আসুক না, তাই ব'লে আমার কাজ বন্ধ থাকবে নাকি?...

বাণীর কথায় কেমন একটা আবদারের স্বর! সে চলিয়া গেল। তাহাকে কি একটা বলিতে গিয়া মামাবাবুর আর বলা হইল না। সহসা তাহার মুখে হাসি ফুটিয়া উঠিল, উমার দিকে চাহিয়া তিনি হাসিতে লাগিলেন

মামা। লজ্জা পেয়েছে, না?...তাই অমন ক'রে পালিয়ে গেল!...

উমা নিরন্তর

মামা। (একটু শঙ্কিত কর্তে) কি হয়েছে উমা?

উমা। ও বিয়ে করবে না বলছে।...

মামা। ওঃ, এই কথা!...সে ত আমাদেরও বলেছে।...তুমি বুঝ না, এসব মনের কথা নয়!...তুমি ভেবো না, এ-রকম সবাই বলে।

উমা। আমিও তাই ভেবেছিলাম, কিন্তু ওর জনসেবার সৌখীন আদর্শ আজ এত বড় হ'য়ে উঠেছে যে আর কোন চিন্তাকেই ও ঠাই দেবে না।

মামা। পাগল আর কি!

উমা। তবু বিশ্বজিৎ এখানে থাকলে কি করত বলা যায়

না! কিন্তু তাঁর পুনা কলেজে কাজ হওয়ায় যতটা সহজ আপনারা মনে করছেন, ঠিক তা নয়!...

মামা। কি মুস্কিল!...সেখানে প্রস্পেক্টিস্ কত বেশি! ...পাঁচ বছরের মধ্যেই সে হেড্ অফ্ দি ডিপার্টমেন্ট্ হ'বে!...সজ্ব!...সজ্ব—না ছাই—যত সব হুজুগ আর ফাঁকা কথার ঝড়! (একটু চুপ করিয়া অপেক্ষাকৃত নীচু গলায়) বিশ্ব আমার কত প্রিয় বাণী তা জানে, আর আমিও জানি সে বাণীরও কত প্রিয়, কত শ্রদ্ধার!...ও যেদিন বিলেত চ'লে গেল, বাণীকে আমি সেদিন কাঁদতে দেখেছি।...উমা, আমরা বুড়ো হয়েছি, কিন্তু চিরদিন বুড়ো ছিলাম না।...যে কাঁদায় নারীর মন তাকেই চায়!

ভৃত্য দীনবন্ধু প্রবেশ করিল

দীন। বিশ্ব-দাদাবাবু এয়েছেন—মা খবর দিতে বললেন।

মামা। (বিরক্তভাবে) 'বিশ্ব-দাদাবাবু!' 'বিশ্ব-দাদা-বাবু!'...বিশ্বী শোনায় দীনবন্ধু!...কেন, শুধু 'দাদাবাবু' বলতে পারিস্ না?..বাড়ীতে কি পঞ্চাশটা দাদাবাবু আছে নাকি?...দিদিমণি এখনও লাইব্রেরী ঘরে?...

দীন। আজ্ঞে!

মামা। (অশ্রুমনস্কভাবে) কেন?...ও—আচ্ছা তুই যা।

দীনবন্ধু তাড়াতাড়ি চলিয়া গেল। কিছুক্ষণ কাহারো মুখে কথা নাই।...একটা ঠাণ্ডা বাতাস বহিতেছে। উমা উঠিয়া কাঁচের শার্সিগুলি বন্ধ করিয়া দিল

মামা। (অনেকটা আপনমনে) পশুপতি আর মৃত্যুঞ্জয়!...চমৎকার নাম! 'পশু' আর 'মৃত্যু'! দুইই মানুষের বর্জনীয়। নাঃ, বাণীকে আমি বারণ ক'রে দেব। সে ত এমন ছিল না। তুমি হয় ত ঠিকই বলছ উমা!...গেল হুপ্তায় বিশ্বজিৎ কলকাতা পৌছেছে, এর মধ্যে দুদিন এখানে এলো—রোজই মনে হয়েছে বাণী যেন নিজেকে কেমন আড়াল ক'রে যাচ্ছে!...

উমা। অই ত ভাবছিলাম, আপনার চোখে কি এটা পড়েনি?...আপনি ঠিকই দেখেছেন, বাণী নিজে এ-কথা আমায় বলেছে।

মামা। কিন্তু তাই বা কি ক'রে হ'বে? সে ত অত সহজে নিভে যাবার ছেলে নয়!

বাণী ঘরে আসিল। মামাবাবুও উমার দিকে একটু সন্দ্বিগ্নদৃষ্টিতে
চাহিয়া টেবিলের এলোমেলো বইগুলি গুছাইতে লাগিল

বাণী। ছাত্রের প্রশংসা ত তোমাদের মুখে ধরে না।
আটটার মধ্যে আসবার কথা—সাড়ে আটটা বাজতে চলল!
তোমরা ব'লে তাই এত আগ্রহ ক'রে ব'সে থাক!

উমা ও মামাবাবু পরস্পরের মুখের দিকে চাহিলেন

মামা। তার জন্তে আর কেউ যে আগ্রহ ক'রে ব'সে
থাকার নেই। কিন্তু তোর মামী যে সন্ধ্যা থেকে রান্নাঘরে
দুকেছেন—একবার দেখেও এলি না!

বাণী। ইচ্ছে ক'রেই যাই নি! অত কি!

উমা। বাড়ীতে কে এল, কে যাচ্ছে—এত সব দেখবার
সময় কোথায়?...তারপর শক্তি-সঙ্ঘের নতুন খবর কি?
কত টাকার টিকিট বিক্রী হ'ল?

বাণী। শুধু বিক্রপ করতেই পারিস্।...মৃত্যুঞ্জয় আর
পশুপতি সারাদিন কি ঘোরাটাই ঘুরছে! আজই ত প্রায়
দেড়শো টাকার টিকিট শেষ হ'য়ে গেছে! মৃত্যুঞ্জয় বললে,
গাড়ীটাকে সকাল থেকে একটু রেপ্ট্ দিইনি বাণীদি!
সঙ্ঘের জন্তে ওরা যা করছে উমা!...আমাদের কাজ যদি
এ-রকমভাবে এগোতে থাকে, যে-কোন রিলিফ-ওয়ার্কে
আমরা স্বাধীন ইউনিট পাঠাতে পারব।

মামা। কেন, মিলে-মিশে অণ্ডাণ্ড প্রতিষ্ঠানের সঙ্গেও
ত কাজ করা যায়। কো-অপারেশন হ'লেই শক্তি বাড়ে!
ছোট একটা স্বাধীন ইউনিট কতটুকু কাজ করতে পারবে?

বাণী। যতটুকু পারে! কিন্তু তা ব'লে বড় প্রতিষ্ঠানের
সঙ্গে জড়িয়ে আমাদের চাপা দিয়ে রাখতে চাই না।

উমা। তোর সঙ্ঘ থেকে তুই যে আজ বড় হ'য়ে
উঠেছিস্ এই সত্যটা তুই নিজেই প্রমাণ করলি! তোর
জন্তেই সঙ্ঘ, তুই সঙ্ঘের ন'স্!...

বাণী। অণ্ডের কর্মপদ্ধতিতে আমরা বিশ্বাস করি না,
আমাদের একটা স্বাভাবিক আছে। দেশের বড় প্রতিষ্ঠানের
আদর্শের সঙ্গে আমাদের আদর্শের প্রভেদ আছে, সুতরাং
নিছক কো-অপারেশন-এর খাতিরে আমরা নিজেদের বৈশিষ্ট্য
বিসর্জন দিতে পারি না!... তাই যদি করব, তবে স্বতন্ত্র
প্রতিষ্ঠান গড়লাম কেন—সেই সব মহাসমিতিতে যোগ

দিলেই পারতাম। আমি চাই সবাই আমাদের সঙ্ঘের
বৈশিষ্ট্য ও অভিনবত্ব জাহুক, আমাদের কর্মপদ্ধতি যাদের
প্রাণে সাড়া জাগাবে তারা আমাদের কাজে যোগ দিক।
ছোট ছোট সঙ্ঘের সম্মিলনে যে অস্বাভাবিক মহাসঙ্ঘ
গঠিত হয় তার মধ্যে সংঘর্ষ অনিবার্য!...এই গৃহ-বিবাদ
বাইরে আত্মপ্রকাশ করতে বেশি সময় নেয় না। ইতিহাস
থেকে এর অনেক প্রমাণ আমি দিতে পারি।

মামা। তুই ত দিব্যি বক্তৃতা দিতে পারিস দেখছি!

বাণী। আমি যা বুঝি তাই বলতে চেষ্টা করি। কেউ
মেনে নেয় ভাল—না মানে তা'র সঙ্গেও আমার বিবাদ
নেই। আদর্শ—তর্ক ক'রে বোঝাবার জিনিস নয়। এই ত
দেখ না, মুক্ত-পরিবার-প্রথার বিরুদ্ধে আমাদের কয়েকটা
যুক্তি আছে, কিন্তু প্রচার করার মত শক্তি ও সামর্থ্য
এখনো হয়নি—উপযুক্ত শক্তি সঞ্চিত না হ'তেই যারা কাজ
আরম্ভ করে নিজেদের তারা শুধু দুর্বল ক'রে ফেলে!...

মামা। আমাকে ত কই কোন দিন তোদের মেসার
হ'তে বলিস নি!

বাণী। সঙ্ঘের নিয়ম অনুসারে তুমি সভ্য হ'বার
অনুপযুক্ত।

মামা। বিশ্বকে মেসার করেছিস্?

বাণী। সে-ও বোধ হয় উপযুক্ত নয়!...

উমা। চলুন, আমরা নীচে যাই।...বিশ্বজিৎ
অনেকক্ষণ এসেছে।

তাহারা বাণীর ঘর হইতে বাহির হইয়া গেলেন। মামাবাবুর শেষ
কথাটির রেশ যেন তখনও সমস্ত ঘরপানিতে ভাসিয়া ফিরিতেছে। একটু
পরে উমা আবার ঘরে ঢুকিল

বাণী। ফিরে এলি যে বড়!...

উমা। তোকে একবার দেখতে এলাম। বিশ্বজিৎকে
নীচে গিয়েই আমি পাঠিয়ে দিছি। কিন্তু প্রকাণ্ড একটা
ভুল করবার ঠিক আগে মানুষকে কেমন দেখায় দেখছি!

বাণী। কিসের ভুল?

উমা। বিশ্বজিৎকে ভুল বোঝানোর ভুল!...
'পরমারাধ্যা বাণীদি', 'সীমাহীন বাণীদি', 'চির-স্নেহময়ী
বাণীদি' আত্মপ্রবঞ্চনা করছেন, এর চেয়ে অধিকতর
দর্শনীয় বস্তু আর কি হ'তে পারে?

বাণী । না-রে, আত্মপ্রবঞ্চনা করতে যাব কেন ?... ভাল আমি বাসি উমা—তাকে কি না-ভালবেসে পারা যায় ? কিন্তু ভালবাসলেই কি বিয়ে করতে হবে ?... তুই-ও ত তাকে কত ভালবাসিস্ !...সে-কথা থাক—কি হয়েছে জানিস্—তুই আমাকে ভালবাসিস্ বলে আমার স্নেহের কথাটাই ভাবছি, আর আমি ভাবছি আমার আদর্শের কথা ! বিয়েটাও একটা আদর্শ ! কিন্তু সবার জীবনের উদ্দেশ্য ত এক হ'তে পারে না ভাই ! (অনেকটা যেন আত্মসমাহিত ভাবে) দিনের পর দিন মহত্তর এবং বৃহত্তর আদর্শের দিকে মানুষের মন ছুটে চলে । অনেক দিন আগে—যখন জীবনে বিশ্বজিৎ আসে নি—তখন আমার আদর্শ ছিল, মামীমা-মামাবাবুর সেবা করবো, যতদিন বাঁচব তাঁদের কাছে থাকব, তাঁদের সুখই হবে আমার সুখ, আমার গৌরব !...তারপর এল বিশ্বজিৎ ।...সে এল অপরিচয়ের অন্ধকার থেকে আমার জীবনকে আলোকিত করে ।...মামাবাবুর কাছে কত ছেলে এসেছে, কিন্তু তাকে দেখে, তার সান্নিধ্যে এসে মনে হ'ল এমনটি আর দেখিনি ! আদর্শ সেদিন রূপান্তরিত হ'ল ।...মনে হ'ল, (একটু থামিয়া) কি মনে হ'ল তুই তা জানিস্ । তারপর সে বিলেত চ'লে গেল । একদিন শক্তি-সজ্জ্বর স্বপ্ন দেখলাম ! সেই শক্তি-সজ্জ্ব আজ রূপ নিয়েছে—এর চেয়ে বড় আর কিছুই মনে হয় না । মূলে কিন্তু আমাদের সেই চিরন্তন ধর্ম—সেবা !...মামা-মামীমার সেবায় তৃপ্তি হ'ল না—এল প্রেম । নারীর প্রেম ত সেবারই নামান্তর !...সেই অতৃপ্ত সেবার আকাঙ্ক্ষাই আজ বহুর মধ্যে ছড়িয়ে পড়তে চাইছে !...

উমা । কিন্তু বিবাহিত জীবনেও ত জনসেবা করা যায় !

বাণী । যায়, কিন্তু বহু ক্রটি থাকে । বিয়ের কতক-গুলি বিশেষ দায়িত্ব আছে—কর্তব্য আছে । ছুদিক বজায় রাখতে গিয়ে কোনটাই সর্বাঙ্গসুন্দর হয় না ।...না উমা, এসব তর্কের জিনিষ নয় ।...আজ তাকে বলব ; সে কি আমায় ভুল বুঝতে পারে ?

উমা । জানি না—কিন্তু যদি সে তোমার কথাই মেনে নেয় !...থাক—অনেক ক্রটি কথা আজ তোকে বলেছি, আর আমার কিছুই বলবার নেই !

উমা ধীরে ধীরে চলিয়া গেল । বাণী উঠিয়া বন্ধ কাচের জানালা আবার খুলিয়া দিল—এক ঝলক শীতল বাতাসে তাহার হৃদয় চর্ণকুস্তল হুলিতে লাগিল । জানালার ওপারের অন্ধকার পটভূমিকা হইতে রাজপথের বিশীর্ণ আলোক তাহার কমনীয় মুখখানিতে রেখায় রেখায় ফুটিয়া উঠিয়াছে !...

বিশ্বজিৎ ঘরে ঢুকিল । তাহার গায়ে ঢিলে হাতার সাদা সার্জ্জ-এর পাঞ্জাবী—বা কাঁধের উপর একটা সাদা শাল অবিচলভাবে ফেলা রহিয়াছে । স্বাস্থ্য-সমুন্নত অবয়বে তাহার শিথল-শ্যামল বর্ণটিই হৃদয় মানাইয়াছে । সে ঘরে ঢুকিতেই বাণী জানালার পাশ হইতে হাসিমুখে আগাইয়া আসিল

বাণী । বসুন ।

বিশ্বজিৎ । জানালার ধারে দাঁড়িয়ে ঠাণ্ডা লাগাচ্ছ ত ?...শীতের সময় প্রায়ই ত তোমার আবার টন্সিল ফোলে ! এতটুকু সাবধান যদি হ'বে !...এখনো ছেলে-মানুষী গেল না ?...

বাণী । যত দিন ছেলেমানুষ থাকতে পারি, বুড়ো হ'য়ে গেলেই ত ফুরিয়ে গেল ! কিন্তু আপনি ছাড়া আর কেউ আমাকে ছেলেমানুষ ভাবে না, সবাই আমাকে ভয় করে ।...

বিশ্বজিৎ । আমিও ত' তোমাকে ভীষণ ভয় করি !...হ্যাঁ, উমা বলছিল বটে—ষ্ট্রুডেণ্ট মহলে তুমি নাকি মস্তবড় লীডার হয়েছ—কী একটা সজ্জ্ব গড়েছ বলল—সত্যি নাকি ?

বাণী । (একটু গম্ভীর-মুখে) লীডার হবার যোগ্যতা কোথায় আমার ; আর একা কোন প্রতিষ্ঠান গড়বার শক্তিও আমার নেই । সাধ্যমত সবাই কিছু ভাল কাজ এবং বড় কাজ করতে চেষ্টা করে, আমরাও করছি । এতে কারো ক্ষতি করছি না ত !

বিশ্বজিৎ । এই দেখ, তুমি রাগ ক'রে বসলে ! সত্যি বাণী, তুমি এখনও ছেলেমানুষই আছ ।...কাদের নিয়ে তোমার সজ্জ্ব, কি তার কাজ কিছুই আমি জানি না ;—এই দু দিন এলাম, কই এক দিনও ত তুমি আমায় কিছু বল নি ! উমা যা বলেছে তাই শুধু বললাম—এতেই তুমি রাগ করলে !

বাণী । বা-রে, রাগ করলাম কখন ? সজ্জ্বের কথা আপনাকে বলিনি, বলবার মত কিছু নয় তাই !

বিশ্বজিৎ । থাক, বলবার মত যখন নয়, শুনতে চাই না ।

বাণী । না, না, আপনি ভুল বুঝবেন না...

যরের নিপুণতা কমেই অস্বস্তিকর মনে হইতেছে । বিশ্বজিৎ-এর মুখে চিন্তার ছায়া পড়িয়াছে

বিশ্বজিৎ । এবার এম-এ এগজামিন কবে ?

বাণী । জুলাই-এর মাঝামাঝি ।

বিশ্বজিৎ । এখনো প্রায় ছ মাস আছে, কেমন হ'বে আশা করছ ?

বাণী । শুনলে আপনি রাগ করবেন—কিছুই তৈরী হয়নি !...ক মাস ত নই ছুঁতেই পারিনি ।

বিশ্বজিৎ । অবিশিষ্ট এম-এ পাশ করাটা এমন কিছু মহৎ কাজ নয় যে এগজামিন তোমায় দিতেই হবে ।... তবে এখন আব ইস্কুলের ছাত্রী নও, যা করবে ভাল ক'রে করাই উচিত । তারপর তোমার মামার কত বড় আকাঙ্ক্ষা, তোমাকে দিয়ে তাঁর কত আশা !... টেনে-টুনে একটা সেকেণ্ড ক্লাশ পাওয়া যে তোমাকে মানায় না এটা ত বোঝ !...

আবার সেই অসহনীয় নিপুণতা । বিশ্বজিৎ ঘড়ি দেখিল—প্রায় ন'টা বাজে

বিশ্বজিৎ । আমি কালই পুনা রওনা হচ্ছি,—অগাধে নাসেই কি তবে ছুটি নেব ?

বাণী । ছুটি নেবেন ?

বিশ্বজিৎ । ছেলেমানুষী রাখো !

বিশ্বজিৎ উঠিয়া দাঁড়াইল । পকেট হইতে ছোট মখমলের কোঁটা বাহির করিয়া খুলিতেই প্যাটিনাম্ ব্যাণ্ড বিদ্যৎ-এর মত বলসিয়া উঠিল । ...সে বাণীর দিকে আগাইয়া গেল ।...বাণীর সমস্ত শক্তি কে যেন হরণ করিয়াছে !...দীপ্তহীন চোখে সে বিশ্বজিৎ-এর দিকে চাহিয়া আছে ।... ডান হাতখানি তুলিয়া বিশ্বজিৎ বাণীর অনামিকায় আংটি পরাইয়া দিল । বিবর্ণমুখে বাণী কি যেন বলিতে গেল—বলা হইল না । হাতখানি রাখিয়া প্রশান্ত পরিপূর্ণ দৃষ্টিতে বিশ্বজিৎ বাণীর মুখের দিকে চাহিল

বাণী । এ কি করলেন ?

বিশ্বজিৎ । আংটি পরিয়ে দিলাম ।

বাণী । কেন এমন করলেন ?...কেন...

পরম তৃপ্তিতে বিশ্বজিৎ-এর সমস্ত মুখখানি উদ্ভাসিত হইয়া উঠিয়াছে । সে ধীরে ধীরে দেয়ালের কাছে আগাইয়া গিয়া বাণীর বাবা-মা'র যুগল ফটোখানির দিকে চাহিয়া রহিল

বিশ্বজিৎ । (বাণীর দিকে মুখ ফিরাইয়া) মনে হচ্ছে, ওঁরা হাসছেন ! ..

বাণী নিঃশব্দে অজ্ঞাতে যেন সেদিকে চোখ ফিরাইল : অদমা অশ্রুতে তাহার দুই চোপ ভরিয়া গিয়াছে

বিশ্বজিৎ । আমি নীচে যাচ্ছি, তুমিও আর বেশী দেরী ক'রো না ।

বিশ্বজিৎ স্মিতমুখে বাহির হইয়া গেল । একটু পরেই উমা পরে ঢুকিল । শান্ত তাহার দৃষ্টি, মস্তুর তাহার চলবার ভঙ্গী ।... বাণীর হাতের আঙ্গুলে তাহার চোপ পড়িল—প্যাটিনামের আংটির দাঁপ্তি যেন উমার দুই চোখে প্রতিফলিত হইয়াছে ;—সে বাণীর চোপের দিকে চাহিল । নিমেষের মধ্যে এ কি পরিবর্তন বাণীর !...সে নবনবর ভঙ্গীতে নতমুখে বসিয়া আছে

উমা । ভারি শুনতে ইচ্ছে করছে সে কি বলল...

বাণী । কিছুই সে বলেনি—উমা, আমি মুখ দেখাব কেমন ক'রে !

উমা । দেখাবি না ;—তু হাতে মুখ ঢেকে রাখবি, সবার চোপ পড়বে আংটির ওপর—আংটির আড়ালে তোর মুখ লুকিয়ে থাকবে !...

বাণী । ব'লে গেল, অগাধে ছুটি নিয়ে আসবে ।... উমা, ভেবেছিলান সহস্র প্রশ্ন উঠবে, সহস্র যুক্তি নিয়ে আমি তাই প্রস্তুত হ'য়ে ছিলাম । কিন্তু এ কি হ'ল !...

উমা । পরশপাথর শুধু ছোঁয়া দিয়ে বায়...

বাণী । তোরই জিত হ'ল উমা...

উমার মুখে সহসা যেন বিদ্যদের ছায়া পড়িল ; কিন্তু পরমুহূর্তেই সে উজ্জ্বল হইয়া উঠিল

উমা । হ'লই ত !... (বাণীর হাত ধরিয়া টানিয়া তুলিল) কিন্তু রাত সাড়ে ন'টা বাজে—শীগগির নীচে চল ।

বাণীর ঘর আবার শূন্য পড়িয়া রহিল । খোলা জানালা দিয়া কোথা হইতে একটা পথহারা প্রজাপতি আসিয়া ঘরময় উড়িয়া বেড়াইতেছে ; কান্ড হইয়া সে ফুলদানার উপর বসিল ।...কিন্তু শুধু বর্ণের গ্রন্থা ভাল লাগে না—আবার উড়িল । বাণীদের গ্রুপ্ ফটোটোর চারিপাশে ঘুরিতে ঘুরিতে বাণীর ছবিখানিই বুঝি তাহাকে আকৃষ্ট করিল !...প্রাণ্ড প্রজাপতি বর্ণময় বিচিত্র পাখায় শুধু বাণীর মুখখানি আড়াল করিয়া বসিয়া রহিল ।

মাও প্রতিমা

শ্রীকালীপ্রসন্ন দাশ এম-এ

৩০

ঠাকুর হরদাসের সঙ্গে আলোচনার পর কেমন একটা দ্বিধার আন্দোলনে বিমানের চিত্র বেশ একটু বিক্ষুব্ধ হইয়া উঠিল। সাম্যবাদের যে আদর্শ সে গ্রহণ করিয়াছিল, আন্তরিক একটা বিশ্বাস তাহার ছিল ইহা অপেক্ষা মানবত্বের উচ্চতর আদর্শ আর কিছু হইতে পারে না ; এই আদর্শ ধরিয়া চলিবার, চলিয়া মানবসমাজকে তাহার নূতন ছাঁচে গড়িয়া তুলিবার অধিকার তরুণ সম্প্রদায়েরই আছে। ইহার ভাবে সে বিভোর হইয়া থাকিত, নির্ভীক আগ্রহে ইহার সব কথা প্রচার করিত, ইহার পণ্ডা অনুসরণ করিবার চেষ্টা করিত। কঠিন কি সব সমস্যা তাহার ফলে উপস্থিত হইতে পারে, মনেই বড় উঠিত না, কখনও কিছু উঠিলেও আমল দিতে চাহিত না, ভাবিত, নির্ভীক উচ্ছ্বাসে নিঃসৃত তরুণদের বর্ণনার সম্মুখে খড়-কুটার মতই সব উড়িয়া যাইবে। কেন যাইবে না ? কেন লোকে সহজ এই সত্যটা বুঝিবে না ? বুঝিয়া কেন ইহার পথে চলিবে না ? ইহার বিরুদ্ধে চক্ষুখোলাকে কি বলিতে পারে ? আর কি বলিবার থাকিতে পারে ? অন্ধ প্রাচীন যদি চক্ষু খুলিয়া না দেখে, এই নবরূপ ভাবের সম্মুখে তাহার তামস জাল বিস্তার করিয়া দাঁড়াইতে চায়, তরুণের এই আলোকাভিমুখ অগ্রগামী উদ্দাম অভিযান সে জালকে ছিন্ন ভিন্ন করিয়া ফেলিবে ; আজ সেই প্রাচীনই লুপ্ত অতীতের তমিস্র গহ্বরে চিরতরে ডুবিয়া যাইবে। কিন্তু যে সব প্রথম সৈদিন ঠাকুর হরদাস তুলিলেন, তাহারই কথায় তাহাকে ঠকাইয়া তাহার অতি আদরে পোষিত আদর্শবাদের লগ্নু অসারত্ব অসামঞ্জস্য কেবল নহে—বিষময় ফল কি হইতে পারে ও হইতেছে ; যেভাবে সব যেন চোখে আঙ্গুল দিয়া দেখাইয়া দিলেন, তাহাতে তাহার ভাবুকতায় অতি গীর একটা আঘাত গিয়া লাগিল ! মধুর মোহে যে অপ্রজ্ঞাল সে রচনা করিয়াছিল, তাহা টুটিয়া গিয়া বাস্তব জীবনের কঠোর সব সত্য তাহার সম্মুখে উন্মুক্ত হইয়া পড়িল। প্রথম আজ তাহার মনে হইল, এ সব সমস্যা অতি সহজ ও উপেক্ষা করিয়া চলিবার মত সমস্যা নহে ; তাহার আদর্শবাদের পথ সত্যই কেবল কোমল মধুরস্পর্শ ফুলের পথ নহে, তীব্র বিষমুখ অনেক কাঁটাও তাহার মধ্যে রহিয়াছে। যতই তরতাজা আজ মনে হউক, ফুলের সব পাপড়িগুলি সহজেই শুকাইয়া উড়িয়া যাইতে পারে, কিন্তু কাঁটাগুলি অত সহজে শুকাইয়া উড়িয়া যাইবার নহে ; আর সেই সব কাঁটায় বিদ্ধ ক্ষত-বিক্ষত হইয়া পথের ধুলোয় লুটাইবে, সত্যই তাহারা তেমন নহে, যত বা যেমন নাকি তাহাদের সব লেডী কমরেড--যেমন হুকুমার লুটায় নাই, কেবল ফুলের পাপড়িগুলির উপর দিয়া হালকা পায়ে ক্ষুণ্ণিতে নাচিয়া খেলিয়াই চলিয়া গিয়াছে ; আর সেই কাঁটায় বিধিয়া

ক্ষত-বিক্ষত রক্তাক্ত দেহে লুটাইতেছে অভাগী ফুলরা ! এমন কত হুকুমারই এইভাবে এড়াইয়া যাইতে পারে, আর কত ফুলরাই কাঁটায় বিধিয়া পথে লুটাইতে পারে। আর এই সব ফুলরাই ত দেশের মা— তাহার মা যেমন ছিলেন, যেমন সব মা গ্রামাঞ্চল ভরিয়া ঘরে ঘরে সে দেখিতে পায়, তেমনই সব মা—অনুত তেমনই মা হইতে পারিত যদি—যদি—এই 'যদি'র কথাটা মনে হইতেই বিমান যেন কেমন চট ফট করিয়া উঠিল। এই 'যদি'র সত্যটাকেই কি আজ তাহাকে মানিয়া লইতে হইবে ? তাই যদি হয়, তাহারই সম্মুখে যদি মাথা নোয়াইতে হয়—এই 'যদি'র কড়াবিধির বাধনে বাধা না পড়িলে কোনও তরুণের মাতৃহ যদি না মর্যাদা পায়, তবে—তবে তাহাদের এই সাম্যবাদের সবুজ ধারার, অবাধ গতিমুক্ত জীবন ত অতি দুদিনের, অতি অসার একটা স্বপ্নবিলাস মাএ—আর সে বিলাস-বিভ্রম বিষকুস্তুর মুখে একটুখানি পয়ঃফেন মান !—

কিন্তু সত্য কি তাই ! এই সে সব কথা এতদিন শুনিতেছে, কত যে রস-কল্পনার ভাবরস সে আগ্রহে পান করিয়াছে, মোহন সবুজের কত যে মোহন বর্ণা ভাববিভোর হইয়া সে প্রচার করিয়াছে, সব কি সত্য এতই অসার ! এমনই বিষকুস্তুর মুখাবরণ পয়ঃফেন মাত্র ! মাতৃহ ? মাতৃহ যদি অনিবার্যই হয়, এই গর্ভার বাহিরে কোনও তরুণের মাতৃহ মর্যাদা কি পাইতেই পারে না ! কেন পাইবে না ? ধূসর জীর্ণ প্রাচীন সমাজ দিবে না ? কিন্তু তাহাদের সবুজ সমাজ—কেন দিবে না ? কি বলিয়া অর্থাধিকার করিতে পারে ? কিন্তু কোথায় সে সমাজ ? ঠাকুর বলিয়াছেন, নাই !—সত্যই কি নাই ? তবে তাহারা কী করিতেছে ?—কোথায় তাহাদের ভাবধারা লইয়া বিচরণ করিতেছে। তাহারা কি নারী ? কাহাদের লইয়া নূতন একটা সবুজ সমাজ কি লক্ষণে প্রাচীন সমাজ হইতে পৃথক হইয়া দাঁড়াইয়াছে ? সত্যই কি তাহাদের সমাজ একটা নাই ?—কেবল ভূয়া কতকগুলি কথার ফুৎকার করিয়াই কতকগুলি ছোকরা ঘুরিয়া বেড়াইতেছে। না না, দেখিতে হইবে সত্য কিছু, কল্যাণ কিছু তাহাদের সবুজ-পথে আছে কি-না, বাস্তবতায় তাহার ভাবধারা সার্থক কোথাও হইয়াছে কি-না, সত্য হইয়া কোনও সবুজ সমাজ দেখা দিয়াছে কি-না, আর তরুণের এই মাতৃহ সত্যই সে সমাজে মর্যাদা পায় কি-না—দেখিতে তাহাকে হইবে !

কিন্তু তবু—তবু—সেই তরুণী মা। সম্ভান যাকে মা বলিয়া ডাকিবে, মা বলিয়া বাহার মুখপানে চাহিবে, শ্রদ্ধায় বাহার স্মৃতি মনে ধরিয়া রাখিবে, যেমন চোখে সে তার মাকে ডাকিয়াছে, মার স্মৃতি মনে ধরিয়া রাখিয়াছে, তেমনই মা ! ধিক ! এই মা কি নাই ? তা কি হইতে পারে ?

ঠাকুর বলিয়াছেন স্ত্রী যেমন তার স্বামীর নর্সসখী, তেমনই সহধর্মিণী। কিন্তু বন্ধনমুক্তা এই সব তরুণী তরুণ-কমরেডের নর্সসখী মাত্র, সহধর্মিণী নয়। ধর্ম কোথায় যে সহধর্মিণী হইবে। পিতার সহধর্মিণী নয় এমন মায়ের পানে সম্মান মুখ তুলিয়া কখনও চাহিতে পারে? সম্মান যে 'মা'তে দেখে পিতার কেবল সহধর্মিণীরই রূপ, নর্সসখী রূপের একটু আভাসও ত কোনও সম্মানের সম্মুখে কখনও ভাসিয়া ওঠে না। আর এই সব তরুণী তাহাদের তরুণ-কমরেডের নর্সসখী মাত্র—বন্ধনমুক্তা সকল ধর্মের অতীতা নর্সসখী মাত্র! না, নর্সসখীও ঠিক নয়, নর্সসখীদেরও স্থায়ী একটা প্রীতির যোগ, দরদের বাঁধন, একটা অন্তরতার সমতা আছে, আর বন্ধনমুক্ত এই সব কমরেড পরস্পর দুদিনের ভোগসহচর—সতাই কেবল ভোগসহচর—আর কিছু নয়—আর এই সম্বন্ধ হইতে যে মাতৃহ—সে মাতৃহ মাতাকে লজ্জা দেয়, সম্মানকে লজ্জা দেয়, বিরাগবক্র মুখে লোক সমাজে ধিক্কৃত হয়। হাঁ, ধিক্কৃত হয় বটে, লজ্জাও দেয় বটে, কিন্তু কেন হয়? কেন দেয়? সতাই যদি হইতে পারে, দিতে পারে, লুপ্তপ্রায় জীর্ণ প্রাচীনতার একান্তবর্জ্যনীয় একটা কুসংস্কারের প্রভাব মাত্র না হইয়া সতাই যদি চিরস্থান কোনও স্থায়িকৃষ্টি ইহার পিছনে থাকে, তবে তাহাদের সবুজবাদের, সাম্যবাদের, স্বচ্ছন্দগতি মানবতাবাদের সার্থকতা কি? সাম্যবাদী রুশ-সমাজ নাকি এই ধিক্কারকে এত লজ্জাকে আঁইনের বলে নিরসন করিতে চাহিতেছে। কিন্তু পারিতেছে কি? পারিবে কি? আবার তখন মনে পড়িল, তার নিজের মাকে—মনে পড়িল ঠাকুর যখন হঠাৎ সেই আলোচনা-প্রসঙ্গে তার মার কথা তুলিয়াছিলেন, দারুণ লজ্জায় কেবল সে মর্মে মরিয়া গিয়াছিল!—মা—মা—তার সেই মা—তার পিতার সহধর্মিণী, পিতৃগৃহের মধ্যাদাবতী গৃহিণী, মাতৃহের গৃহিণীহের পূর্ণ গৌরবে গৌরবিনী। সে যে সত্যকার মধ্যাদা, সত্যকার গৌরব, আর সেই মধ্যাদার, সেই গৌরবের যে অনুভূতির স্মৃতি তার প্রাণে জাগিয়া রহিয়াছে, সে যে সত্যকারই একটা অনুভূতি। ধিক্ তার এই সবুজবাদ—সাম্যবাদ—স্বচ্ছন্দগতি—মানবতাবাদ—সম্মানের চক্ষে সম্মানের স্মৃতিতে মাকে যা এমন হীন করিয়া তোলে, মার নামে সম্মানের মাথা এমন হেঁট করায়, 'মা' তাকে তার রমনাকে স্তব্ধ করিয়া দেয়।

কিন্তু ঐ ফুল্লরা আজ যে তার মাতৃহের সম্ভাবনায় সকলের ধিক্কারে নিজের চিত্তভরা লজ্জায় গ্লানিতে কোথায় গিয়া মুখ পুকুইয়াছে, তার প্রতি, আরও কত যে এমন ফুল্লরা এই ধিক্কার এই গ্লানিতে মুখ লুকুইতে বাধ্য হইতেছে, তাহাদের প্রতি কোনও কর্তব্য কি তাহাদের নাই! তাহাদের এই সবুজবাদের সাম্যবাদেরই ফলে আজ এই দুর্গতি তাহাদের, নারী বলিয়াই এই দুর্গতি তাহাদের, আজ পুরুষ-তাহাদের কার কি হইতেছে। আজ এই সবুজবাদ, সাম্যবাদ বর্জন তাহারা করিলেও, এই ফুল্লরাকে, আর এইরূপ সব ফুল্লরাকে এই কলঙ্কপঙ্ক হইতে উদ্ধার না করিয়া তাহারা কি তা পারে?

রাত্রি ভরিয়া এইরূপ অনেক কথাই বিমান ভাবিল। পর দিনই সন্ধ্যায় এই সব দলের অগ্রণী কতিপয় যুবককে লইয়া এক বৈঠকে

বসিল। বিমান তাহার সব কথা পাড়িল। শক্ত কথাই বটে! কিন্তু তাহারা কি করিতে পারে? তবে কর্তব্য যদি তাহাদের কিছু থাকে—

সত্যেন্ তখন কহিল, “এ সব হ'চ্ছে আমাদের লেডী-কমরেডদের problem (সমস্যা), তাঁরা নিজেরাই solve (সমাধান) ক'রে নিন না?”

অক্ষয় বলিয়া উঠিল, “হাঁ, ঠিক কথা বলেছ সত্যেন্, তাঁদেরই problem solve, ক'রেও তাঁদেরই নিতে হবে। হস্তক্ষেপ ক'রতে যাব, সে অধিকারই বা আমাদের কি আছে!”

“অধিকার কি আছে—তার মানে?”

বিমানের এই প্রশ্নের উত্তরে অক্ষয় কহিল, “তার মানে অধিকার নাই। থাকতে পারে না।”

“কেন?”

“কেন—তার কারণ এটা সাম্যবাদের যুগ, তাঁরা আমরা সব সমান। সমান অধিকার তাঁরা দাবী ক'ব'ছেন, তাঁদের কোনও সমস্যায়—যত কঠিনই তা হ'ক—হস্তক্ষেপ ক'রতে যাব কি দাবীতে? অমনি তাঁরা ব'লবেন, ব'লতে বেশ পারেনও—অনধিকার চর্চা ক'রতে কেন তোমরা আসছ?”

বরেন্ কহিল, “হাঁ, বড় একটা insult (অপমান) ব'লেও তাঁরা এটাকে মনে ক'রতে পারেন। ক'রতে গেলে এইটেই তাঁদের বুঝতে দেওয়া হবে, তাঁদের সমস্যা তাঁরা সমাধান ক'রতে পারছেন না, আমাদের সহায়তা চাই, অর্থাৎ তাঁরা হীন, নারীজাতি—পুরুষের protection (পরিরক্ষণ) ব্যতীত তাঁদের চলে না। সাম্যবাদের মূলেই কুঠারাঘাত!—আর সঙ্গে সঙ্গে নারীহের প্রতি এই অসম্মান—না, সাম্যের মধ্যাদায় উপলব্ধি ক'রেছেন, তাতে আপনাদের প্রতিষ্ঠিত ক'রেছেন, কি ক'রতে চাইছেন, এমন কোনও নারীই এটা ক্ষমা ক'রতে পারেন না!”

সত্যেন্ কহিল, “ঠিক কথা।—এই নতুন সব আইনসভায় আর তার নির্বাচনে ত'লেডীদের জন্তে ভোটের কি আসনের পৃথক্ আর বিশেষ বন্দোবস্তের কথা যে হ'চ্ছে, তাঁরা আপত্তি ক'রছেন। সোজা চ'লছেন, না, ওসব অনুগ্রহ আমরা চাই না।—সমান ভোটে আসন লাভে সমান প্রতিযোগিতার অধিকারই আমরা চাই।”

একটু হাসিয়া যতীন তখন কহিল, “ও সব বড় বড় কথা, যাই বল দাদা, এঁরাও যেই যা ব'লুন, এই সত্যিটা ত ভুললে চ'লবে না, এসব বিপদে তাঁরাই পড়েন, আমরা পড়ি না। আর যখন পড়েন,—”

বরেন্ বলিয়া উঠিল, “They should boldly face it (সাহস ক'রে তার সম্মুখীন হ'য়েই তাঁদের দাঁড়াতে হবে।) বিপদ! বিপদ ব'লেই কেন তাঁরা এটাকে গণনা ক'রবেন! তাঁদের natural lot (স্বাভাবিক ভাগ্য) এই, পুরুষ কেউ ভাগ নিতেও পারে না।—নিজেদেরই শক্ত হ'য়ে দাঁড়াতে হবে, লোককে দেখাতে হবে, natureএর এই obstruction (প্রকৃতির এই বিধান) exclusively (পৃথক্ভাবে কেবল) তাঁদের সঙ্গে হ'লেও, তাঁদের পক্ষে সেটা লজ্জার কথা কি বিপদের কথা কিছু নয়!”

যতীন উত্তর করিল, “কিন্তু সেটা পারছেন না যে তারা। কেউ বা সময় থাকতে চম্পটীর Secret Chamberএ (গুপ্তগৃহে) গিয়ে আশ্রয় নিচ্ছেন, কোনও মতে ঘিনি পারছেন, উদ্ধার পেয়ে আসছেন, কেউ বা একদম ঘর ছেড়ে কোথায় যে গিয়ে লুকোচ্ছেন, পাত্তাই আর পাওয়া যায় না।”

বিমান কহিল, “তাই ত বলছিলাম, এই সব বিপদে যারা পড়ছেন, রক্ষা নিজেদের করতে পারছেনই না দেখছি, তাদের পেছনে আমাদের গিয়ে দাঁড়াতেই হবে, উদ্ধারেরও একটা চেষ্টা করতেই হবে।”

অক্ষয় কহিলেন, “কি করবে? কি করে করবে? কি অধিকারেই বা করবে? তাহলে বলতে চাও, সত্যি তারা অবলা জাতি, আর সবল পুরুষ আমাদের নিয়ে protectionএর (রক্ষার) ভার তাদের নিতে হবে!”

“কথার ছলে আসল প্রশ্নটা এড়িয়ে যেতে চাইছ অক্ষয়—তারা অবলা, সুতরাং সবল আমাদের—রক্ষা গিয়ে তাদের করতে হবে, এ কথাই হচ্ছে না। তবে এই সত্যটা স্পষ্ট আমরা এখন দেখতে পাচ্ছি, এই একটা বিপদ কেবল তাদেরই ঘটছে, আমাদের ঘটছে না। আর ঘটছে তার কারণ সাধারণ সমাজ বিবাহ বাতীত তরুণ তরুণীর মিলনকে শ্রদ্ধার চক্ষে দেখে না, কোনও তরুণীর এই মাতৃহকে মর্যাদা না দিয়ে লজ্জা দেয়, না, কলঙ্কিনী বলে সম্পন্নই তারা নিন্দিত আর বর্জিত হন, পিতামাতার গৃহেও একটু স্থান তাদের হয় না—স্থান কেউ দিতে সাহসও করেন না করলে সমাজে তারাও নিন্দিত আর বর্জিত হন। আর বলতে কি, নিজেরাও তারা তাদের কণ্ঠকে কলঙ্কিনী বলে গৃণার চক্ষে দেখেন, সংস্পর্শই থাকতে চান না।—অথচ এটা দেখতে পাচ্ছি, পুরুষ যারা তাদের এই অবস্থার জন্য দায়ী, গায়ে তাদের আঁচড়টি লাগে না জানাশুনো হলেও কেউ তাদের কিছু বলে না। একটু নিন্দে বা দণ্ড কেউ তাদের কিছু দেয় না, সমান মর্যাদায় লোকসমাজে তারা চলাফেরা করে, বিবাহ করেও খাসা এক একজন সামাজিক গৃহস্থ হয়েও বসে। আর অভাগী এই সব মেয়েরা এই মাতৃহের অপরাধে একদম ভেসে যায়! সাম্যবাদী আর সমাজবাদী সত্যি যদি আমরা হই, তবে ব্যবহারের এই বৈষম্যকে আমাদের দূর করতে হবে। তরুণতরুণীর মিলনে স্বাধীনতাই যদি কাম্য হয়, বিবাহ-বন্ধনের প্রয়োজন যদি আমরা স্বীকার না করি, তবে সঙ্গে সঙ্গে এই নীতিও সমাজে আমাদের প্রতিষ্ঠা করতে হবে, এই সব মিলনে পুরুষের পিতৃহ যদি লজ্জা না পায়, দণ্ডনীয় না হয়, নারীর মাতৃহ লজ্জা পাবে না, দণ্ডনীয় হবে না।”

হাতে তালি দিয়া বিনোদ বলিয়া উঠিল, “ব্রাভো! ব্রাভো! খাসা বললে দাদা!—বক্তিমতে তোমার কাছে কেউ আমরা দাঁড়াতে পারি না। সম্ভায় হলে ‘হিয়ার’ ‘হিয়ারে’ উঁচু একটা ‘চিয়ার’ও (Cheer) উঠত, বিশেষ লেডী-কমরেডের সব মধুরোজ্জ্বল হাসিমুখে চটপট তালিও পড়ত তাদের সব কোমল করপল্লবে। তবে কি-না কেউ ডুব দিয়ে জল খায়, একাদশীর বাবাও টের পায় না—আবার কেউ অতল জলে

ডুবেও ফোঁটাটি তলাতে পারে না, ভেসে উঠলেই ধরা পড়ে!—পুরুষদের এই যে একটা position of advantage (সুবিধের স্থান) রয়েছে—”

“তার advantage (সুযোগ) তাদের নেওয়া উচিত নয়, লেডী-কমরেডদের বঞ্চিত করে, সত্য যদি সাম্যবাদী তারা হয়। ধরা পড়েন বলেই এই যে লাজ্জিত তারা হচ্ছেন লোকসমাজে, আমাদের দেখতে হবে সেটা যাতে তারা না হন।”

সত্যেন্ কহিল, “আমাদের—মানে?—কেবল পুরুষ আমাদের? লেডীদের কি করার কিছু নেই? সাম্যবাদী হয়ে বাইরে এসে আমাদের পাশে দাঁড়াচ্ছেন, সমান পায়ে তাল ঠুকে বলছেন, আর এই লাজ্জনা থেকে তাদের উদ্ধারের দায়টা কেবল আমাদের ঘাড়ে ফেলেই সুরে দাঁড়াবেন?—হাঁ, এই যে একটা position of advantage আমাদের রয়েছে, এটা ‘নেচারের’ (natureএর) দেওয়া, জোর করে কি ফাঁকি দিয়ে তাদের থেকে আমরা কেড়ে নিইনি? সাম্যবাদী হয়ে সমান আসরে যদি এসে নেমেছেন, এ দায়টা সামলাতে তাদের যা করা দরকার, তাও তারা করেন। হাঁ, আমরা কমরেড, দরকার মত তাদের সাহায্য করতে প্রস্তুত আছি; কিন্তু initiative (কাজের সূচনায় দায়িত্ব) আগে তাদেরই নিতে হবে!”

“কিন্তু তারা ত পারছেন না—সমাজের বর্তমান অবস্থার—সামাজিক মতিগতি, তার সব prejudice (কুসংস্কারের প্রভাব), এখনও যে রকম আছে তাতে করে পারাও বড় সহজ নয়।”

সত্যেন উত্তরে কহিল, “আমাদের পক্ষেই-বা সহজ তবে হবে কিসে? সমাজ যাকে বলছে সেটা কি আমাদের হাতের পুতুল—যা হুকুম করব তাই অমনিই করবে?”

“কিন্তু এই যে একটা position of advantage আমরা occupy করে আছি—”

“আচ্ছি সেটা ‘নেচার’ (nature) বনিয়েরেখেছেন, তাই আচ্ছি। সে positionটা ত আমরা তাদের ইচ্ছে করলেই অমনি দিতে পারি না।”

“এই positionটা ঠিক দিতে পারিনা, তবে এতে করে সামাজিক লাজ্জনা দণ্ড এড়িয়ে যাওয়ার যে সুযোগ আমাদের ঘটছে, সেটা তাদেরও দিতে হবে।”

বরেন্ কহিল, “নিশ না তারা সেই সুযোগ, নিতে যে পারছেন না সেটা তাদের দুর্বলতা, সাহসের অভাব। কেন, তারা—এই তথাকথিত বিপদটায় ত অনেকেই এসে পড়ছেন—একটা combination (বাঁধা দল) নিজেরা করে, সমাজ যে লজ্জা দিতে চাইছে, সাহস করে লজ্জা না পেয়ে মুখ তুলে তার সম্মুখীন হয়ে দাঁড়ান না? উচ্চকণ্ঠে সমাজকে বগুন না, এই যে মাতৃহ আমরা লাভ করছি, এটা প্রকৃতির বিধান, স্বভাবেরই সহজ গতি, লজ্জা পাবার আমাদের কিছু নাই, লজ্জা দেবার তোমরা কে?—হাঁ, তখন আমরা গিয়ে তাদের পাশে দাঁড়াতে পারি, লজ্জা বার দিতে আসে, লাঠি মেরে তাদের মাথাও ভাঙতে পারি।”

যতীন কহিল “কটা লাঠি মেরে কটা মাথা ভাঙবে দাদা? সমাজ ত

দুটি-চারটি লোকের একটা মেলা নয়? কতকগুলি ছোকরাছুকরী যতই চ্যাচামেটি ক'রে আমরা বেড়াই, আর হোমরা-চোমরা নেতারা সভায় এসে দুটো-চারটে ব্যক্তিতে খাই ক'রে যায়—সমাজ তার বিরাট বিশাল, দেহটা নিয়ে দেশ জুড়ে রয়েছে—প্রকাণ্ড এক Liveathan? দেশের আইনও তাদের পক্ষে, সে আইন এই মাতৃহতকে কোনও মর্যাদা দেয় না তা নয়, লজ্জাই বরং দিচ্ছে।”

টেবিলটি চাপড়াইয়া অক্ষয় কহিল “চাই আমাদের এই আইনগুলো একদম বদলে দেওয়া—সাম্যবাদী রূপদেশে যেমন দিয়েছে।—সেখানে মাতৃহমাত্রই সমান মর্যাদা পায়, সম্মান মাত্রই সমান অধিকার ভোগী স্টেটের প্রজা। এমনধারা অবস্থাও হ'য়েছে, কলেজের তরুণ ছাত্রছাত্রীরা যদি প্রেমে মিলিত হ'য়ে সম্মান তারা চায় কোনও বাধানাই! কলেজের সব বাড়ীতেই creche (ক্রেশ—শিশু পালন স্থান) আছে, তরুণী মায়েরা শিশুদের সেখানে রেখে চলে যায়।—আবার সম্মাননা ঘটলেও মাতৃহের দায়িত্ব যদি কোনও নারী না নিতে চায়, স্টেটেরই সব clinic (ডাক্তারী কেন্দ্র) আছে, চাইলেই সরকারী ডাক্তারেরা মুক্ত ক'রে তাদের দিতে বাধ্য।—কোনও বাকবীর (secret chamber এ গিয়ে) গুকিয়ে দায় এড়াতে কারও হয় না!”

বরেন্ কহিল, “বেশ ত? লেডীরা সব ভোট পাচ্ছেন, কৌন্সিল এসেম্বলীতে যাচ্ছেন, এমনি সব আইন ক'রে নিন না। আমরা তাদের পিছনে আছি।”

বিমান কহিল, “আগুতে গিয়ে দাঁড়াতে পার না তাদের চালিয়ে নিতে?”

“কোন অধিকারে, কি দাবীতে নেব? আমাদের আগুয়ানী সন্দারী তারা স্বীকার ক'রবেন কেন? অপমান ব'লে প্রত্যাখ্যানই বরং ক'রবেন।”

“তারা ত ভাবছেন না এসব কিছু। অন্ততঃ বাতলে আমরা দিতে পারি এই ভাবে অগ্রসর তাঁরা হ'ন। কিন্তু—এই সব আইন-কানুন কদিনে হবে—আবার এই সব আইন-কানুনে সায় দেবে—এর পক্ষে ভোট দেবে—এত বড় একটা revolutionary change of mentality (মনোভাবের বিপ্লবাত্মক পরিবর্তন) দেশের লোকের কদিনে হবে—হবেই কি-না কেউ ব'লতে পারে না, তা সে যা হ'ক, যদিই না হয়, তদিন—যারা এই বিপদে গিয়ে প'ড়ছেন, তাঁদের কি হবে?”

অক্ষয় কহিল, “Transition stage এ (পরিবর্তনের যুগটায়) এসব বিপদ-আপদে প'ড়ে কিছু দুখে কারও কারও পেতেই হবে।

একটি নিশ্বাস ছাড়িয়া বিমান কহিল, “কিন্তু এই দুঃখটা যে প'ড়ছে কেবল মেয়েদেরই ভাগে।”

“না দাদা! কোনও উপায় নাই। তাদের মাতৃহের দায়টা ত ব্যাটাছেলে আমরা নিতে পারি না, সমাজের mentality ছুদিনে বদলে দিতে পারছি না।”

“তাহ'লে এই সাম্যবাদ সবুজবাদ একদম আমাদের ত্যাগ করা উচিত?” “কে ত্যাগ ক'রবে দাদা? তুমি আমি আজ ত্যাগ ক'রলেও সবাই ত্যাগ ক'রবে কি? মেয়েরাই ত্যাগ ক'রবে কি!—টেউএর ওপর টেউ আসছে রুশিয়া থেকে, আমেরিকা থেকে—ক'জনে সামলাবে দাদা?”

“তা হ'লে একটা প্রস্তাব আমার আছে।”

“বল।”

“বড় একটা সভা ক'রতে চাই। নেতাদের সবাইকে ডেকে লেডী লিডার যারা আছেন সবাইকে এনে, সেই সভায় এই একটা প্রস্তাব তুলতে চাই—”

“কি?”

“এই সমগ্রটার কথা তারা বিবেচনা করুন। যদি সাম্যবাদী তাঁরা হ'ন তবে আমাদের তরুণী-কমরেড যারা এইভাবে বিপন্ন হ'চ্ছেন—না হ'ন তার একটা ব্যবস্থা করুন।”

“কি ক'রে ক'রবেন?”

“তাঁরা ঘোষণা করুন, এই মাতৃহ সমাজে মর্যাদা পাবে, এই মর্যাদা অন্তত তাঁরা তাদের দেবেন।”

“দেখ!”

“একা আমি কি দেখব। তোমাদের সংযোগিতা চাই, তাই না তোমাদের ডেকেছি।”

যতীন কহিল, “ডেকেছ বেশ ক'রেছ। আলোচনা একটা হ'ল ভাল। কথাটা ভাবা যাবে। কিন্তু সভা-টভা—who will go and bell the cat (বেড়ালের গলায় ঘণ্টা বাধতে কে যাবে)? নেতারা সব হেসে উড়িয়ে দেবেন। লেডীরা শিউরে উঠবেন—রেগে-মেগে কেউ-বা দ্দু-দুব্ব ক'রে তাড়িয়ে দেবেন। আর সভা যদি একটা ক'রতেও পার, শেম শেমের সম্ভাষণ কেবল পেয়ে নয়, জুতো পেয়েই আমতে হবে।—”

“কিন্তু তবু চেষ্টা একটা—ক'রে একবার দেখতে পার—বেশ ত, যাও না নিজেই একবার ঐ স্কুকেরাবুর কাছে; রতনবাবু, নিতাইবাবু, রমেশবাবু, মিসেন্ আচার্জি, মিস্ চাকলাদার, লেডী হোম—এঁদের কাছেও বরং একবার যেতে পার। দেখ এঁরা কি বলেন?—যদি encouragement (উৎসাহ) কিছু পাও, বেশ এসে জানিও, দেখা যাবে কি করা যায়?”

“তাহ'লে একাই আমাকে যেতে হবে? তোমরা কেউ জোর দিতে আমার সঙ্গে যাবে না।”

সত্যেন্ কহিল, “একা তোমার মুখে যে জোর আছে, আমরা মনে করি তাই আপাততঃ যথেষ্ট, কি বলছে সবাই?”

“ঠিক! ঠিক।” সমস্তের সকলের মুখেই ধ্বনি উঠিল।

যতীন কহিল, “আপাতত কেবল একটু sound করা (মনের ভাবটা একটু বুঝে নেওয়া) বই ত নয়, দল বল নিয়ে যাবার কোনও দরকার দেখছি না। বড় একটা সভা-টভা যদি হয়, তখন তোমার পেছনে আমরা থাকব—এটা জেনো।”

বিনোদ কহিল, “তাহ'লে এখন মধুরেণ সমাপয়েৎ হ'লে ভাল হয় না! তোমার বাড়ীতে আমরা 'গেট' বরেন, একটু চাটা কিছু জোগাড় কর না?”

“বেশ, চল, পাশেই রেসুরায় তবে যাওয়া যাক।”

সকলে উঠিয়া কলরব করিতে করিতে বাহির হইল। বিমান যারপর নাই মনভাঙ্গা হইয়াই তখন পড়িয়াছিল, এই প্রমোদ-ভোজে গিয়া যোগ দিতে পারিল না, বিদায় লইয়া চলিয়া আসিল। (ক্রমশঃ)



মিউনিসিপাল বিল—

মৌলবী ফজলুল হকের সর্বশ্রেষ্ঠ কীর্তি কলিকাতা মিউনিসিপাল বিল বঙ্গীয় ব্যবস্থা পরিষদে গৃহীত হইবার পর ব্যবস্থাপক সভায় অকস্মাৎ খোঁড়া হইয়া গিয়াছে। হক মন্ত্রীমণ্ডলের বিধানে এই বিলে মুসলমানের সদস্য সংখ্যা বাড়াইয়া ১৮ হইতে ২২ করা হইল। কারণ যেহেতু তাহারা কলিকাতার লোকসংখ্যার শতকরা ২৪, সেহেতু তাহারা সদস্য সংখ্যার শতকরা ২৪ পাইবার অধিকারী। ইউরোপীয়েরা সংখ্যায় অত্যন্ত হইলেও যেহেতু তাহারা কর্পোরেশন ট্যাক্সের শতকরা ১২ ভাগ দিয়া থাকে, সেহেতু তাহারা আসন সংখ্যার শতকরা ১৫ পাইবার অধিকারী। কেবল হিন্দুদের বেলাতেই তাহাদের জনসংখ্যা অথবা ট্যাক্সের পরিমাণ কিছুই ধরা হইল না। তাহারা কলিকাতার জনসংখ্যার শতকরা ৭০ এবং কর্পোরেশন ট্যাক্সের শতকরা ৮০ ভাগ দিয়া থাকে। তত্রাচ তাহাদের সদস্য সংখ্যা ৪৬ হইতে একটিমাত্র বাড়াইয়া ৪৭ করা হইল। কার্যত এই ৪৭টি আসনের মধ্যেও হিন্দুরা মাত্র ৪৫টি আসন দখল করিতে পারিবে। কেন যে হিন্দুদের সম্বন্ধে এই অবিচার করা হইল ঢাকার নবাব অথবা হক সাহেব তাহার সম্ভাষণজনক কোনো কৈফিয়ৎই দিলেন না। খাজা স্মার নাজিমুদ্দিন কেবল বলিয়াছেন যে, সংখ্যাগরিষ্ঠ হইয়া হিন্দুরা যদি এইটুকু স্বার্থত্যাগ না করিতে পারে তাহা হইলে তাহাদের জীবনই বৃথা।

বহু জনসভায় হিন্দুরা ইহার তীব্র প্রতিবাদ করিয়াছে। এক শ্রদ্ধানন্দ পার্কের সভাতেই ত্রিশ হাজারের উপর লোক সমাগম হইয়াছিল। কিন্তু হক সাহেব তাঁহার স্বভাবসিদ্ধ সততার সহিত ঘোষণা করিলেন যে, এই বিলের বিধানে হিন্দুরা বিক্ষুব্ধ হওয়া দূরে থাক, হক মন্ত্রীমণ্ডলকে দুই হাত তুলিয়া আশীর্বাদ করিতেছে। তিনি হিন্দুর স্বার্থ ক্ষুণ্ণ করেন নাই। কংগ্রেসীরাই প্রভাব হ্রাসের আশঙ্কায়

সভা করিয়া বেড়াইতেছেন। কিন্তু তাঁহারা যতই করুন, বিল পাস হইবেই।

হিন্দু মন্ত্রীগণের মনোভাব—

বাঙ্গলার মন্ত্রীসভায় যে কয়জন আছেন, তাঁহাদের মন বলিয়া কোনো পদার্থ নাই, সুতরাং মনোভাবেরও বালাই নাই। তাহা ছাড়া তপশীলভুক্ত সম্প্রদায়ের মন্ত্রীদ্বয় ছাড়া অপর সকল হিন্দু মন্ত্রীই কোনো না কোনো বিশেষ নির্বাচন কেন্দ্র হইতে নির্বাচিত। চারিদিকে এত যে গোলযোগ, এত যে বিক্ষোভ চলিতেছে, সকল কিছুর দিকে চক্ষু বন্ধ করিয়া তাঁহারা প্রাণপণে চাকুরী আঁকড়িয়া পড়িয়া আছেন। জনসভায়, সংবাদপত্রে এবং আইন সভায় তাঁহাদিগকে পুনঃ পুনঃ চাকুরীর গমতা ত্যাগ করিবার চাপ দেওয়া হইলেও তাঁহারা নির্বিকার। শ্রীযুক্ত নলিনীরঞ্জন সরকার “ব্যক্তিগতভাবে” স্বীকার করিয়াছেন যে, এই বিলে হিন্দুদের উপর যে অবিচার করা হইয়াছে তাহাতে আর ভুল নাই। কিন্তু “সরকারী ভাবে” ইহা জানাইয়া দিয়াছেন যে, এখনও চাকুরী ত্যাগ করার মত ঘনীভূত অবস্থা হয় নাই। ঘনীভূত অবস্থা বলিতে তিনি কি বুঝিয়াছেন জানি না। তাঁহার কথায় মনে হয়, অপমান একেবারে চরমে না উঠিলে তিনি চাকুরী ছাড়িবেন না। তপশীলভুক্ত মন্ত্রীদের তো কথাই নাই। তাঁহারা কার্যতঃ হিন্দুদের সংস্রব ত্যাগ করিয়াছেন বলিলেই হয়। নূতন বিলে তাঁহাদের সম্প্রদায়ের জন্ম ৬টি আসন নির্দিষ্ট হইয়াছে। পাছে সাধারণ নির্বাচন-কেন্দ্র হইতে “আসল” তপশীলভুক্ত যাইতে না পারে, সেজন্ম ইহারই মধ্যে ৩টি আসন মনোনীত করার ব্যবস্থাও হইয়াছে।

ব্যবস্থাপক সভার কীর্তি—

ইতিমধ্যে বিলটি ব্যবস্থাপক সভায় আসিতেই অকস্মাৎ সব উলট-পালট হইয়া গেল। খান সাহেব আবদুল হামিদ চৌধুরী প্রস্তাব করিলেন, মনোনীত আসন সংখ্যা ৮ হইতে

কমাইয়া ৪ করা হউক। প্রস্তাবটি ২১-২০ ভোটে গৃহীত হইয়া গেল। সরকার পক্ষ এই অপ্রত্যাশিত এবং আকস্মিক পরাজয়ের জন্ম প্রস্তুত ছিলেন না। তাঁহারা ফাঁপরে পড়িলেন। খান সাহেব তাঁহার সংশোধন প্রস্তাবের সঙ্গে আরও সুপারিশ করেন যে, অবশিষ্ট চারিটি আসনের মধ্যে ৩টি সাধারণ নির্বাচন-কেন্দ্রে তপশীলভুক্তদের জন্ম নির্দিষ্ট রাখিলে এবং ১টি মুসলমানদের জন্ম রাখিলে ভাল হয়। অত্যন্ত নিরীহ প্রস্তাব। আপাতদৃষ্টিতে ইহাতে বিলের কোনই পরিবর্তন হয় নাই। তপশীলভুক্তদের জন্ম সেই ৬টি আসনই রহিল, মুসলমানদের আর একটি আসন বাড়িল। কিন্তু বিলের আসল জলটিই কাটা যাইতে দেখিয়া মন্ত্রীমণ্ডল ব্যাকুল হইয়া উঠিলেন। তপশীল সমান থাকিলেই বা কি, আর মুসলমানের সদস্য সংখ্যা বাড়িলেই বা কি— হিন্দুর সর্বনাশ সাধনের মূল যে উদ্দেশ্য তাহাই যদি ব্যর্থ হইয়া যায় তবে আর রহিল কি! এই সংশোধন প্রস্তাব মন্ত্রীমণ্ডল কি ভাবে গ্রহণ করিবেন তাহাই দেখিবার বিষয়।

চাকুরীর হার নির্দ্ধারণ—

কিন্তু শুধু কলিকাতা কর্পোরেশনের গতি করিলেই হইবে না। সরকারী চাকুরীরও একটা সুব্যবস্থা করিতে হইবে। ইতিপূর্বেই হক সাহেব তাহার জর্নৈক বন্ধুকে “গোপনীয় পত্রে” লিখিয়াছিলেন, সরকারী হিন্দু কর্মচারীদের রুতবৃত্তার ও বিশ্বাসঘাতকতায় তিনি এবং তাঁহার মুসলীম মন্ত্রীমণ্ডল অতিষ্ঠ হইয়া উঠিয়াছেন। পরে এজন্য দুঃখ প্রকাশ এবং ক্রটি স্বীকার করিলেও তাঁহার গূঢ় উদ্দেশ্যের কোন পরিবর্তন হয় নাই। মুসলমানদের জন্ম শতকরা পঞ্চাশটি চাকুরী নির্দ্ধারণ করার উদ্দেশ্যে তিনি এক সম্মেলন আহ্বান করেন। কংগ্রেস সকল প্রকার সাম্প্রদায়িক সঙ্কীর্ণতার উর্ধ্বে। হক সাহেবের ক্রমবর্ধমান উৎকট সাম্প্রদায়িকতায় বিরক্ত হইয়া পরিষদের কংগ্রেসী দলের নেতা শ্রীযুক্ত শরৎচন্দ্র বসু সম্মেলনে যোগদান করিতে অক্ষমতা জ্ঞাপন করিলেন। কিন্তু কোয়ালিশন দলের সমর্থনে ও খেতাজ সাম্রাজ্যবাদের পৃষ্ঠপোষকতায় বলীয়ান হক সাহেব দমিলেন না। হিন্দু জনসভায় এই ব্যবস্থার তীব্র প্রতিবাদ উঠিল। বিশিষ্ট হিন্দু-জননায়কগণ ইহার অন্যায্যতা, অসঙ্গতি ও অনিষ্টকারিতা প্রতিপন্ন করিবার জন্ম বহু যুক্তি প্রদর্শন করিলেন। একটি

জনসভায় স্থির হইল, বর্ধমানের মহারাজাধিরাজের নেতৃত্বে একদল হিন্দু প্রতিনিধি এই অন্যায্য ব্যবস্থার প্রতিবাদে বাঙ্গলার গভর্নরের সহিত সাক্ষাৎ করিবেন।

এই সিদ্ধান্তে হক সাহেবের টনক নড়িল। নিজের এবং নিজের সহযোগীদের সম্বন্ধে এটুকু বুকিবার মত বুদ্ধি তাঁহার আছে যে, ‘টিনের দেবতা’ দেবতা নয়। খেতাজ সাম্রাজ্যবাদীদের নিকট আত্মবিক্রয় করিয়া যেটুকু শক্তি তাঁহার লাভ করিয়াছেন, তাহার দোড় বেশী নয়। গভর্নর এ ব্যাপারে হস্তক্ষেপ করিলে যদি তিনি যুক্তির পথে চলেন এবং এ সম্বন্ধে ইতিপূর্বে যে মত তিনি ব্যক্ত করিয়াছিলেন যদি তাহার পরিবর্তন না হইয়া থাকে, তাহা হইলে “settled fact” unsettled হইবার সমূহ আশঙ্কা আছে। তিনি তাঁহার মন্ত্রীসভার মুসলমান সদস্যগণের পক্ষ হইতে গভর্নরের নিকট মেমোরাণ্ডাম পাঠাইলেন যে, এ ব্যাপারে হস্তক্ষেপ করিবার কোন অধিকার তাঁহার নাই। মন্ত্রীসভার অভিন্নতাই তাঁহার পক্ষে গ্রহণ করা কর্তব্য। মন্ত্রীসভার অন্ততম সদস্য শ্রীযুক্ত নলিনীরঞ্জন সরকার পৃথক এক মেমোরাণ্ডামে জানাইলেন, সংখ্যা-লঘিষ্ঠদের অধিকার রক্ষার জন্ম হস্তক্ষেপ করার শুধু যে গভর্নরের অধিকার আছে তাহাই নয়, তাহা Instrument of Instruction-এ তাঁহার অন্ততম কর্তব্য বলিয়াই লিপিবদ্ধ হইয়াছে। তিনি আরও জানাইয়াছেন যে, তাঁহার নেতা হক সাহেব এবং অন্যান্য সহকর্মীগণ সকলেই উদারহৃদয় সুবিবেচক লোক। সুতরাং উভয় সম্প্রদায়ের মধ্যে সন্তোষজনক আপোষ একটা নিশ্চয়ই হইয়া যাইবে। এক কথায়, তিনি থাকিতে হিন্দুদের ভয়ের কোন কারণ নাই।

হক সাহেবের যুক্তি—

নলিনীবাবু এ সম্বন্ধে যে প্রস্তাব করিয়াছেন তাহা মোটামুটি এইরূপ: যেখানে বৎসরে মাত্র ৩০০ হইতে ৩৫০ জন মুসলমান ছাত্র বি-এ, বি-এসসি পাস করে সেখানে মুসলমানের চাকুরীর হার শতকরা ৪৫-এর বেশী করার কোন অর্থ হয় না। টেকনিকাল চাকুরীতে মুসলমান কর্মচারীর শতকরা হার ৩৩-এর বেশী করা চলিতে পারে না। পুলিশ সাব-ইন্সপেক্টার ও সাব-রেজিষ্ট্রারের চাকুরীতে

বর্তমানে যথাক্রমে শতকরা ৫০ ও ৪৬ জন মুসলমান চাকুরীয়া আছে। উহা ঠিকই আছে। অন্যান্য বিভাগে মুসলমানের চাকুরীর হার তিনি শতকরা ৪৫ করিতে প্রস্তুত, যদিও তাঁহার দৃঢ় বিশ্বাস ইহার দ্বারা চাকুরীর efficiency নষ্ট হইবে। মফঃস্বলে চট্টগ্রাম, ঢাকা ও রাজসাহী বিভাগে “নির্দিষ্ট কয়েক বৎসরের জন্য” ৫০ দেওয়া যাইতে পারে। প্রেসিডেন্সি বিভাগে ৪০ ও বর্তমান বিভাগে ৩৩ দেওয়া যাইতে পারে। তিনি আরও বলিয়াছেন, এই শতকরা হার কেবল চাকুরী দিবার সময়ই অবলম্বিত হইবে। প্রমোশনের ক্ষেত্রে ইহা প্রযুক্ত হইতে পারিবে না।

হক সাহেব এবং অন্যান্য সহকর্মীগণের ঔদার্য্য ও সুবিবেচনার গুণ-গান করিয়া নলিনীবাবু হিন্দুসমাজকে যে ভরসাই দিয়া থাকুন, হক সাহেব তাঁহার সঙ্কল্পে এতটুকুও বিচলিত হন নাই। নলিনীবাবুর প্রস্তাব সরাসরি অগ্রাহ করিয়া তিনি জানাইয়াছেন, ও সব হইবে না। ভারতীয় সিভিল সার্ভিস ছাড়া প্রত্যেকটি সরকারী বিভাগে মুসলমানদের জন্য ৫৫ চাকুরী নির্দিষ্ট রাখিতে হইবে। চাকুরীর ক্ষেত্রে “efficiency” বা যোগ্যতার প্রশ্ন তিনি একেবারেই উড়াইয়া দিয়াছেন। একটা “minimum qualification” থাকিলেই হইল। তাঁহার বৃহত্তম যুক্তি এই যে :

“We find that the population in Bengal consists of a little over 54 per cent. of Mussalmans; and almost the entire bulk of the agriculturists comes from that community. Such being the case, Government should not be manned by people who are not capable of evincing that sympathy which is likely to foster the aspirations of the bulk of the agriculturists of the Province and of the majority of its population. The land must be administered by persons who are in entire sympathy with the bulk of the population.”

অর্থাৎ বাঙ্গলার জনসংখ্যার শতকরা ৫৪ যখন মুসলমান, তখন তাহাদিগকে ৫৫টি চাকুরী দিতেই হইবে। এই ৫৪টির অধিকাংশই কৃষক। মুসলমান ছাড়া কে তাহাদের স্বার্থরক্ষা করিতে পারে ?

যুক্তির বাহাদুরী—

এই যুক্তির বাহাদুরী আছে সন্দেহ নাই। প্রথমত যেখানে কোন বিশেষ সম্প্রদায়ের সংখ্যাধিক্য, সেখানে সেই সম্প্রদায়ের কর্মচারী ছাড়া তাহাদের স্বার্থরক্ষা অসম্ভব, ইহাই যদি হক সাহেবের নীতি হয়, তাহা হইলে আমরা তাঁহাকে এবং তাঁহার স্বসম্প্রদায়ের বিভিন্ন প্রদেশবাসীকে প্রশ্ন করি যে, সেই নীতি কি ভারতের অন্যান্য প্রদেশেও অবলম্বিত হইবে? যদি হয়, তাহা হইলে ভারতের অন্যান্য প্রদেশে মুসলমানের চাকুরীর অবস্থা কিরূপ হইবে ?

আরও একটা কথা। এই কথাটার উপর লাট দরবারে হিন্দু প্রতিনিধিগণও জোর দিয়াছেন। যদি ইহাই সাব্যস্ত হয় যে, হিন্দু কর্মচারী ছাড়া হিন্দুর স্বার্থ কিম্বা মুসলমান কর্মচারী ছাড়া মুসলমান স্বার্থ রক্ষিত হইবার আশা নাই, তাহা হইলে ইউরোপীয় কর্মচারীদের তল্লী গুটাইতে হয়। তাহারা আর কাহার স্বার্থরক্ষা করিবার জন্য থাকিবে? হক সাহেবের সমর্থনকারী শ্বেতাঙ্গদল কিম্বা বাঙ্গলার গভর্নর এই নীতি কতখানি সমর্থন করিতে পারিবেন জানিতে ইচ্ছা হয়।

হিন্দুদের দাবী—

বাঙ্গলা দেশে হিন্দুরা সংখ্যালঘিষ্ঠ। তথাপি তাহাদের কোনো নির্দিষ্ট দাবী নাই। তাহারা সাম্প্রদায়িকতাকে জাতীয় স্বার্থের পরিপন্থী বলিয়াই মনে করে। কি চাকুরীর হার নির্ণয়ে, কি সদস্যসংখ্যা নির্ণয়ে, কোন দিন তাহারা সাম্প্রদায়িকতার ধূয়া তোলে নাই। এমন কি, এই বাঙ্গলা দেশে সংখ্যালঘিষ্ঠ হইয়াও তাহারা যুক্ত নির্বাচনেরই পক্ষপাতী। কিন্তু হকসাহেব তাঁহার আত্মঘাতা এবং জাতীয় স্বার্থহানিকর সাম্প্রদায়িক কার্যকলাপের দ্বারা হিন্দুদের মনেও সাম্প্রদায়িকতার বিষ সংক্রামিত কারবার চেষ্টায় আছেন।

চাকুরীর ক্ষেত্রেও হিন্দুরা সাম্প্রদায়িক হারাহারি চাহে না। তাহারা যোগ্যতাকেই চাকুরী প্রদানের একমাত্র মাপকাঠি বলিয়া গ্রহণ করিয়াছে। প্রতিযোগিতামূলক পরীক্ষাই ইহার একমাত্র সমাধান। প্রতিযোগিতামূলক পরীক্ষা যদি না থাকে, তাহা হইলে কে বলিতে পারে

আত্মীয়স্বজন ও পোষ্যবর্গের দাবী মিটাইয়া প্রসাদের কণিকা-মাত্র বৃহত্তর মুসলমান সমাজের মধ্যে বিতরিত হইবে না? বঙ্গীয় ব্যবস্থা পরিষদে শ্রীযুক্ত শরৎচন্দ্র বসু মহাশয় বলিয়া-ছিলেন, যদি প্রতিযোগিতামূলক পরীক্ষা-ব্যবস্থা প্রবর্তিত হয়, অর্থাৎ বৃহত্তর মুসলমান সমাজের যদি সত্যসত্যই উপকৃত হইবার নিশ্চয়তা থাকে, তাহা হইলে তিনি মুসলমানদের জ্ঞান আরও বেশী চাকুরীর হার সমর্থন করিতে প্রস্তুত আছেন। এই একটা কথায় শরৎবাবু যে মনোভাব প্রকাশ করিয়াছেন তাহাতেই বোঝা যায়, তিনি সাম্প্রদায়িক তুচ্ছতার কতখানি উর্দ্ধে অবস্থিত। কিন্তু তিনি ভাবিয়া দেখেন নাই, ইহাতে nepotism অর্থাৎ স্বজন প্রতিপালনের আশঙ্কা দূর হইলেও efficiency নষ্ট হইবার আশঙ্কা দূর হইবে না। জাতীয় স্বার্থের দিক দিয়া efficiencyর যোগ্যতা কম নয়।

পৃথক নির্বাচন ব্যবস্থা—

বঙ্গীয় ব্যবস্থাপক সভায় শ্রীযুক্ত ললিতচন্দ্র দাস পৃথক নির্বাচন ব্যবস্থার পরিবর্তে যুক্ত নির্বাচন ব্যবস্থা প্রবর্তনের বিতর্ক তুলিয়াছিলেন। বলা বাহুল্য, এক শ্রেণীর মুসলমান নেতৃস্থানীয় ব্যক্তি নিজেদের ব্যক্তিগত স্বার্থসিদ্ধির উপায় হিসাবে পৃথক নির্বাচন ব্যবস্থার অনুরাগী হইয়া উঠিয়াছেন। ব্যক্তিগত আপাত স্বার্থের প্রলোভন বড় সহজ নয়। সাম্প্রদায়িক ঝাঁটোয়ারার ফলে হিন্দু সমাজ দ্বিধা বিভক্ত হইয়াছে। যে সকল সাম্প্রদায় ইতিপূর্বে নিজেদের অন্তর্গত বলিয়া স্বীকার করিতে সম্মত হন নাই, লাভের সম্ভাবনায় তাঁহারাও শেষ পর্যন্ত লাভের লোভে অন্তর্গতের খাতায় নাম লিখাইতে দ্বিধা করিলেন না।

এই মনোভাব এখন মুসলমান সম্প্রদায়ের মধ্যেও প্রসারিত হইতেছে। শিয়া-সুন্নী বিরোধ উত্তরোত্তর প্রবলতর হইয়া উঠিতেছে। শিয়ারা সংখ্যাগরিষ্ঠ সুন্নী সম্প্রদায়ের নিকট হইতে সুবিচারের সম্ভাবনা নাই দেখিয়া এখন পৃথক নির্বাচন দাবী করিতেছেন। মুসলমান সম্প্রদায়ে মোমিন-দের সংখ্যা অনেক। মুসলমান সম্প্রদায়ে তাঁহাদের সামাজিক অবস্থা অনেকটা হিন্দু সম্প্রদায়ের অন্তর্গতদের মতই। বিহার ও বাঙ্গলায় তাঁহাদের পর পর যে কয়টি সম্মেলন হইয়া গেল, সর্বত্রই তাঁহারা পৃথক নির্বাচন দাবী করিয়াছেন।

যাঁহারা হিন্দুসমাজে দুইটি পৃথক সম্প্রদায়-ব্যবস্থা সমর্থন করেন, শিয়া ও যুক্তির দিক দিয়া তাঁহারা শিয়া ও মোমিন-দের দাবী কখনই উপেক্ষা করিতে পারেন না। বিধান দিবার ভারও যখন তৃতীয় পক্ষের হাতে এবং বিরোধ সৃষ্টির সাহায্যে সাম্রাজ্য রক্ষাই যখন তাহাদের নীতি, তখন এই দাবী প্রবলতর হইবে তাহারা কি ব্যবস্থা করিবে কিছুই নিশ্চয় করিয়া বলিবার উপায় নাই। সাম্প্রদায়িকতাবাদী নেতৃবর্গ নিজেদের স্বার্থলোভ সঙ্কুচিত করিয়া দৃষ্টি আরও প্রসারিত করিলেই উপলব্ধি করিতে পারিবেন, পৃথক নির্বাচন-ব্যবস্থা জাতিকে ধীরে ধীরে এবং অজ্ঞাতসারে কোথায় ঠেলিয়া লইয়া যাইতেছে।

ইতিহাস সংস্কার—

যুক্তপ্রদেশ সরকার সম্প্রতি ভারতবর্ষের ইতিহাস (পাঠ্য পুস্তক) সংশোধন ও সংস্কারের প্রস্তাব গ্রহণ করিয়া-ছেন। আনাদের দেশে সুসম্বন্ধ ইতিহাস বলিয়া কিছু ছিল না। বর্তমান ভারতবর্ষের ইতিহাস প্রধানত ইংরেজ ঐতিহাসিকদেরই রচনা। এদেশে ইংরেজ রাজত্ব যে ভগবানের বিধানে ভারতের কল্যাণ কল্পেই প্রতিষ্ঠিত হইয়াছে ইতিহাসের সাহায্যে সে কথা নানভাবে নানা স্থানে প্রতিপন্ন করিবার চেষ্টা হইয়াছে। তরলমতি বালকগণকে ইংরেজের মহিমা উপলব্ধি করাইবার লোভে সর্বত্র তাঁহারা ইতিহাসের মর্যাদা রক্ষা করেন নাই। সেগুলির সংশোধন যে প্রয়োজন তাহাতে আর ভুল নাই।

দৃষ্টান্তস্বরূপ অন্ধকূপ হত্যার উল্লেখ করা যাইতে পারে। অন্ধকূপ হত্যা যে অলীক এবং নিছক কপোল-কল্পনা তাহা প্রমাণিত হইয়াছে। কিন্তু বাঙ্গলার ইতিহাসের পাঠ্য-পুস্তকে তাহার সংশোধন এখনও হয় নাই। তৎপরিবর্তে ঔরঙ্গজীব ও আফজল খাঁর হত্যা সম্বন্ধে ইতিহাস সম্পূর্ণ সাম্প্রদায়িক কারণে যেভাবে সংশোধিত হইয়াছে তাহাতে সত্যের মর্যাদা রক্ষিত হয় নাই। ইংরেজ চটাইবার সাহস হয় নাই, কিন্তু অন্ত্র নাচার শিক্ষকেরা জানিয়া-শুনিয়াও ছাত্রদের ভুল শিক্ষা দিতেছেন, আর ছাত্রেরা চোখ বুজিয়া তাহাই গলাধঃকরণ করিয়া পরীক্ষা পাস করিতেছে।

ইতিহাস—উপন্যাস নহে। রাজনৈতিক আগ্রহে অন্ধ হইয়া যুক্তপ্রদেশ সরকার সে কথা যেন বিস্মৃত না হন ইহাই

আমাদের অনুরোধ। ভারতের মহিমা প্রচার অল্প বহুভাবে করা যাইতে পারে। কিন্তু সেই মহিমা প্রচারের জগ্ন সত্যের বিকৃতি সাধনের প্রশ্রয় দিতে আমরা প্রস্তুত নই। সত্যের উপর প্রতিষ্ঠিত যে জ্ঞান তাহাই জাতির কল্যাণ সাধন করিতে পারে।

রাজকোট—

রাজকোটের সমস্যা ধীরে ধীরে থিতাইয়া আসিতেছে। কূটনৈতিক যুদ্ধে দরবার শ্রীবীরবলের নিকট পরাজয়ের পর মহাআজি অকস্মাৎ স্মার ম্যারিস গায়ারের রায় প্রত্যাখ্যান করিয়া নূতন চাল চালিলেন। এই চালের পরে সমস্ত সমস্যাটির সমাধান-ভার বিনা সর্তে ঠাকুর সাহেব এবং তাঁহার সচিব শ্রীবীরবলের হাতে গিয়া পড়িল। রাজকোটের প্রজাবৃন্দের দাবী মিটানো অথবা না-মিটানো সম্পূর্ণভাবে ঠাকুর সাহেবের সদিচ্ছার উপর তিনি ছাড়িয়া দিলেন। এত বড় একটা সংগ্রামের এই প্রকার পরিণতিতে স্বয়ং জওহরলাল পর্যন্ত বিস্মিত হইয়া বলিলেন, মহাআজি নীতি তিনি বুঝিতে পারিলেন না।

মহাআজি “আত্মসমর্পণের” (?) পর দরবার শ্রীবীরবল তাঁহার সম্বন্ধে যে সার্টিফিকেট দিয়াছিলেন তাহার মধ্যে খানিকটা মাতঙ্গরী ছিল এবং শ্লেষও ছিল। কিন্তু দেখিতে দেখিতে হাওয়া আশ্চর্যরূপে হালকা হইয়া গেল। যবনিকার অন্তরালে কোথায় কি যেন ঘটিল, বোঝা গেল না। দরবারের দিন ঠাকুর সাহেব নিজে তাঁহাকে সম্মানে সম্বর্ধনা করিয়া দক্ষিণ পার্শ্বে বসাইলেন, নিজে গাড়ী করিয়া তাঁহাকে লইয়া আসিতে ও পৌছাইয়া দিতে লাগিলেন এবং দরবার বীরবল ভক্তিগদগদ ভাষায় জানাইলেন, মহাআজিকে তাঁহার বুদ্ধিগাঢ় ছিলেন। সত্যই তিনি ঠাকুর সাহেবের পিতার মত।

জানা না গেলেও বোঝা যাইতেছে, কি যেন একটা কোথাও হইয়াছে। শাসন-সংস্কার দিতে ঠাকুর সাহেব সম্মত হইয়াছেন। সেজগ্ন একটা কমিটিও গঠিত হইয়াছে। দরবার বীরবল সেই কমিটির সভাপতি নিযুক্ত হন। পরে এজেন্সির নির্দেশে তিনি কমিটির সভাপতিত্ব এবং সদস্যপদ ত্যাগ করিতে বাধ্য হন। শ্রীযুক্ত মহাদেব দেশাই গান্ধী-নীতির অভ্রান্ততা ব্যাখ্যা করিয়া লিখিয়াছেন, “মহাআজি

ভুল করিতে পারেন না।” শাসন-সংস্কার কমিটির রিপোর্ট প্রকাশিত হইলে তখন বোঝা যাইবে মহাআজি ভুল করিয়াছেন কি না। তবে পর পর কয়েকটি “Himlayan blunder”-এর পর তিনি যে ভুল করিতে পারেন না, ভুল করা যে তাঁহার পক্ষে অসম্ভব, তাহা স্বীকার করা যায় না।

দেশীয় রাজ্য—

ভারতের ছোট-বড় বহুসংখ্যক দেশীয় রাজ্যের প্রায় সমস্তগুলিতেই প্রজা-আন্দোলন প্রবল হইয়া উঠিয়াছে। এই বিংশ শতাব্দীতেও দেশীয় রাজ্যে যে শাসন-ব্যবস্থা প্রচলিত আছে, তাহা মধ্যযুগীয় শাসন-ব্যবস্থা। রাজাই এখানে সর্বেসর্বা, তাঁহার আদেশই আইন। প্রজার তাহাতে অংশ গ্রহণ করিবার অধিকার নাই। এই শাসন-ব্যবস্থা-সংস্কারের জগ্নই প্রজা-আন্দোলন।

কংগ্রেসের এতকালের নীতি ছিল দেশীয় রাজ্যের আভ্যন্তরীণ ব্যাপারে হস্তক্ষেপ করা হইবে না। কিন্তু আসন্ন প্রজা-ফেডারেশনের সম্মুখে প্রজা-আন্দোলন যখন প্রবল হইয়া উঠিল এবং দমননীতি মাত্রা ছাড়াইয়া গেল তখন কংগ্রেসও স্থির থাকিতে পারিলেন না। নীতির আংশিক পরিবর্তন হইল। কিন্তু সে পরিবর্তন কার্যকরী হইবার পূর্বেই মহাআজি দেশীয় রাজ্যসমূহে সত্যগ্রহ স্থগিত রাখিবার নির্দেশ দিয়া স্বয়ং রাজকোট সংগ্রাম পরিচালনার ভার গ্রহণ করিলেন।

পণ্ডিত জওহরলাল সম্প্রতি এক বিবৃতিতে বলিয়াছেন, দেশীয় রাজ্যে সত্যগ্রহ স্থগিত রাখা হইয়াছে মাত্র। কংগ্রেস দেশীয় রাজ্যের কথা ভুলেন নাই। তালচেরের বহু সহস্র প্রজা আঙ্গুলের জঙ্গলে কেহ অনাহারে, কেহ অর্দ্ধাহারে শীতাতপ সহ্য করিতেছে। শেঠ যমুনালাল বাজাজ এখনও জয়পুরের কারাগারে। অল্পত্রুও অবস্থার কোন পরিবর্তন হয় নাই। কিন্তু রাজকোটের অভিজ্ঞতার পরে মহাআজি অহিংসা ও সত্যগ্রহ সম্বন্ধে যে ব্যাখ্যা করিয়াছেন, তাহাতে দেশীয় রাজ্যের সমস্যা-সমাধানে সংগ্রাম অপেক্ষা আবেদন-নিবেদন এবং আপোষের উপরই জোর দেওয়া হইয়াছে। রাজকোটে তিনি যেভাবে তাঁহার অনশনের মধ্যেও ‘জবর-দস্তি’ এবং সাধারণ আবহাওয়ার মধ্যে হিংসা আবিষ্কার করিয়া সঙ্কুচিত হইয়াছেন, তাহাতে বিশ্বাস করিতে ভরসা

হয় না যে, অচিরে দেশীয় রাজ্যে সত্যগ্রহ আরম্ভ করিবার কোন সঙ্কল্প তাঁহার আছে।

পণ্ডিত জওহরলাল অহিংসার ব্যাখ্যা সম্বন্ধে তাঁহার সহিত একমত নহেন। বোম্বায়ের সাংবাদিক সম্মেলনে (অবশ্য অন্ত প্রসঙ্গে) অহিংসার যে ব্যাখ্যা তিনি করিয়াছেন তাহা অনেকটা শিথিল। তিনি বলিয়াছেন, “No, the creed of non-violence has nothing to do with defence from external invasion.” অর্থাৎ তাঁহার কাছে অহিংসা creed নয়, policy মাত্র। তাঁহার মতে কংগ্রেসের কার্য পরিচালনায় মহাত্মার কথাই শেষ কথা। যে আবহাওয়ায় তিনি সত্যগ্রহ পরিচালনার ভার গ্রহণ করিতে পারেন বলিয়া ভরসা দিয়াছেন, অদূর ভবিষ্যতে দেশীয় রাজ্যে কেন, বৃটিশ ভারতেও সেই নিষ্কলঙ্ক এবং পবিত্র আবহাওয়ার সম্ভাবনা আছে বলিয়া মনে করিতে সাহস হয়না।

এসিয়াটিক বিল—

দক্ষিণ আফ্রিকায় বর্ণবৈষম্য আর এক ধাপ উপরে উঠিল। ইউনিয়ন পার্লামেন্টে এসিয়াটিক বিলের শেষ আলোচনা হইয়া গেল। স্বরাষ্ট্রসচিব বলিয়াছেন, “ভারতীয়দের জন্ম নির্দিষ্ট অঞ্চলে” ভারতীয়েরা যত খুঁশী সম্পত্তি করুক তাঁহার তাহাতে আপত্তি নাই। এই আইনের ফলে বাণিজ্য-ব্যাপারেও তাহাদের কোন অসুবিধা হইবে না। তবে “There must be some control so that they will not take a way the opportunities of every white man to trade.” অর্থাৎ ইউরোপীয় বণিকদের স্বার্থ ষোল আনার উপর আঠার আনা বজায় রাখিয়া এবং তাহাদের অঞ্চল ত্যাগ করিয়া তাহারা পরমানন্দে বাণিজ্যও করিতে পারিবে। এক কথায়, প্রভু-ভৃত্যের মধুর সম্পর্ক বংশপরম্পরায় বজায় রাখিয়া যাহাতে তাহারা সুখে-স্বচ্ছন্দে “একত্র” বাস করিতে পারে তাহারই জন্ম এই ব্যবস্থা করা হইয়াছে।

১৯২৭ খৃষ্টাব্দে ভারত সরকার ও ইউনিয়ন সরকারের মধ্যে যে কেপটাউন চুক্তি হয়, তাহার একটা সর্ভ এই ছিল যে, ভারতীয়দের সম্বন্ধে কোন আইন প্রণয়ন করিতে হইলে সে বিষয়ে এজেন্ট-জেনারলের সম্মতি লইতে হইবে। বলা

বাহুলা, বর্তমান ক্ষেত্রে সে সর্ভ পালিত হয় নাই। ইউরোপীয় দলের নেতা ডঃ মালান ইহার কৈফিয়ৎ স্বরূপ তাঁহার বক্তৃতায় বলেন, বর্তমান আইন মাত্র পাঁচ বৎসরের জন্ম সাময়িকভাবে বিধিবদ্ধ হইল। কেপটাউন চুক্তিরও একটা অভিনব ভাঙ্গ রচনা করিয়া তিনি বলিয়াছেন, উহার অর্থ এই নয় যে ইউনিয়ন পার্লামেন্ট আইন প্রণয়নের ক্ষমতা ভারত সরকারের দয়ার উপর সমর্পণ করিয়াছেন।

ভারতীয়দের উপর এই অত্যাচার প্রতিবাদে মিঃ হফমেয়ার মন্ত্রী ত্যাগ করিয়াছেন। বর্ণবিদ্বেষ বর্জন করিয়া সমস্তাটিকে সমগ্র দক্ষিণ আফ্রিকার স্বার্থের দিক হইতে আলোচনা করিয়া তিনি ইহার শোচনীয় পরিণাম সম্বন্ধে শ্বেতাঙ্গ সম্প্রদায়কে সতর্ক করিয়া দিয়াছেন। প্রত্যেক সুবিধাজনক অঞ্চল হইতে ভারতীয়গণকে বিতাড়িত করার যে প্রতিক্রিয়া ভারতীয়দের মধ্যে দেখা দিবে তাহার ফল শ্বেতাঙ্গদের পক্ষে কখনই শুভ হইবে না।

মিঃ হফমেয়ার অরণ্যে রোদন করিয়াছেন। কিন্তু প্রবাসী ভারতীয় সম্প্রদায়ও নীরবে এই অপমান গ্রহণ করিবে না। জোহানবার্গে ইহার প্রতিবাদে সত্যগ্রহ আরম্ভ করা যায় কি না, সে সম্বন্ধে তাহারা এক সম্মেলন আহ্বান করিয়াছে। দক্ষিণ আফ্রিকার সমস্ত অশ্বেতকায় জাতিদের লইয়া শ্বেতকায়দের বিরুদ্ধে সজ্ববদ্ধ হইবার আয়োজনও চলিতেছে। মহাত্মা গান্ধী সত্যগ্রহের প্রস্তাব সমর্থন করেন। অত্যাচার সত্যসত্যই এমন অসহ হইয়া উঠিয়াছে যে, স্মার সৈয়দ রেজা আলীর মত নরমপন্থীও সত্যগ্রহের যৌক্তিকতা স্বীকার না করিয়া পারেন নাই। ভারত সরকার এ সম্বন্ধে কি নীতি অবলম্বন করিবেন জানি না। কিন্তু ইতিপূর্বে যখন মহাত্মাজি দক্ষিণ আফ্রিকার সত্যগ্রহ পরিচালনা করিতেছিলেন, তখন তদানীন্তন বড়লাট লর্ড হার্ডিঞ্জের একটা ড্রাকুটিতেই দক্ষিণ আফ্রিকার গবর্নমেন্ট আপোষ করিতে বাধ্য হইয়াছিলেন।

ভারতীয় বস্ত্রশিল্পের বিপদ—

১৯৩৬-৩৭ খৃষ্টাব্দ অপেক্ষা ১৯৩৭-৩৮ খৃষ্টাব্দে ভারতের বস্ত্রশিল্পের অবস্থা নানা কারণে উন্নতি লাভ করিয়াছিল। শেষোক্ত বৎসরে এ দেশের কলসমূহে অধিক কাপড় প্রস্তুত হইয়াছিল, বিদেশে ভারতীয় কাপড় অধিক পরিমাণে রপ্তানি

হইয়াছিল ও বিদেশ হইতে ভারতবর্ষে কাপড়ের আমদানিও উল্লেখযোগ্যভাবে হ্রাস পাইয়াছিল। ১৯৩৭-৩৮ খৃষ্টাব্দের অবস্থা দেখিয়া মনে হইয়াছিল যে, ভারতবর্ষ অদূর ভবিষ্যতে বস্ত্রের ব্যাপারে সম্পূর্ণ স্বাবলম্বী হইবে। কিন্তু ১৯৩৮-৩৯ খৃষ্টাব্দে যে সকল ঘটনা ঘটিয়াছে, তাহাতে এই শিল্পের ভবিষ্যত সম্বন্ধে এখন অনেকেই সন্দেহান হইয়াছেন—(১) ঐ সময়ে ভারতে আমদানি বৃটীশ বস্ত্রের শুষ্ক প্রথমে সরকারী নির্দেশ দ্বারা ও পরে ইঙ্গ-ভারত বাণিজ্যচুক্তি দ্বারা দুইবার কমাইয়া দেওয়া হইয়াছে, (২) চীন-জাপান যুদ্ধের অনেকটা অবসান হওয়ায় জাপান পুনরায় ভারতের ভিতরে ও বাহিরে ভারতীয় বস্ত্রের সহিত প্রবল প্রতিযোগিতা আরম্ভ করিয়াছে, (৩) বিদেশ হইতে ভারতবর্ষে আমদানি করা তুলার উপর শুষ্ক বৃদ্ধির ফলে ভারতের বাজারে ইংলণ্ড ও জাপানের পক্ষে প্রতিযোগিতা করা সহজ হইয়াছেও (৪) দেশের অভ্যন্তরে কাপড়ের কলগুলিতে শ্রমিক ধর্মঘটের ফলে ও অন্যান্য কারণে ভারতীয় কাপড়ের কলগুলির খরচ অনেক বাড়িয়া গিয়াছে। এইরূপ সঙ্কট উপস্থিত হওয়ায় গভর্নমেন্টকে নিম্নলিখিতরূপ ব্যবস্থা করিতে অনুরোধ করা হইয়াছে—
আমেরিকার সস্তা তুলার সাহায্যপুষ্ট কাপড়ের কলে উৎপন্ন বস্ত্র ভারতে আমদানি হইলে তাহার উপর এবং যদি তাহা সম্ভব না হয় তবে ভারতে বিদেশ হইতে আমদানি সমস্ত বস্ত্র ও সূতার উপর আমদানি শুষ্ক বৃদ্ধি করা হউক। কিন্তু গভর্নমেন্ট ল্যান্ডসায়ারের ক্ষতি করিয়া ঐরূপ কোন ব্যবস্থা করিবেন বলিয়া মনে হয় না। এ অবস্থায় দেশবাসীকে বিদেশী কাপড় সম্পূর্ণভাবে বয়কট করিতে হইবে। বস্ত্রশিল্পের এই নূতন বিপদ উপস্থিত হওয়ায় বিদেশী বস্ত্রের বয়কটের প্রয়োজনীয়তা বিশেষভাবে বৃদ্ধি পাইয়াছে। ভারতের সকল প্রদেশের কাপড়ের কলওয়াল সমিতিগুলিকে এখন এ বিষয়ে সংঘবদ্ধ হইয়া কার্য্য করিতে হইবে। নচেৎ তাঁহাদের আত্মরক্ষার আর কোন উপায় নাই।

পাটচাষীদের দুর্ভাবস্থা—

কিছুদিন হইতে কলিকাতার বাজারে পাটের দর বাড়িয়াছে বটে, কিন্তু আগামী জুলাই মাসে নূতন পাট বাজারে উপস্থিত হইলে তাহা যে কম মূল্যে বিক্রীত হইবে, অনেকেই এখন হইতে তাহার সূচনা দেখিয়া শঙ্কিত

হইয়াছেন। বর্তমানে পাটকলসমূহের গুদামে প্রচুর চট মজুত আছে, ওদিকে আমেরিকার যুক্তরাজ্যে চটের চাহিদা কমিয়া গিয়াছে এবং যুদ্ধের জন্ত প্রয়োজনীয় চটেরও আর কোন অর্ডার আসিতেছে না—এই সকল কারণ বিবেচনা করিয়াই পাটের দর কমিবার সম্ভাবনা দেখা যায়। তাহার উপর কলিকাতার ফাটকা বাজারের বাহিরে আগামী সেপ্টেম্বর মাসে সরবরাহের সর্ত্তে যে পাট ক্রয় করা হইতেছে, তাহার মূল্য ফাটকা বাজারের দর অপেক্ষা গাঁট প্রতি সাত-আট টাকা কম। এই ব্যাপার দেখিয়া স্পষ্ট বুঝা যায় যে, পাটচাষীদিগকে ফাঁকি দিয়া কম মূল্যে তাহাদের নিকট হইতে পাট ক্রয় করিবার জন্তই ব্যবসায়ীরা এই ভাবে কাজ করিতেছে। এ বিষয়ে কিন্তু গভর্নমেন্ট একেবারে নীরব—অথচ গত নভেম্বর মাসে বাঙ্গলা গভর্নমেন্ট ঘোষণা করিয়াছেন—“ফাটকা বাজারের কার্য্যকলাপ সম্বন্ধে গভর্নমেন্টের দৃষ্টি আকৃষ্ট হইয়াছে এবং শীঘ্রই গভর্নমেন্ট এ বিষয়ে বিধি ব্যবস্থা করিবেন বলিয়া আশা করা যায়।” তাহার পর সাত-আট মাস হইয়া গেল, এখনও এ বিষয়ে গভর্নমেন্ট কিছু করেন নাই। অথচ পাটের দালালগণ দরিদ্র চাষীদিগকে ঠকাইবার জন্ত এখন হইতে সকল ব্যবস্থা স্থির করিয়া রাখিয়াছে। এখনও সময় আছে—বাহাতে নূতন পাটের দর না কমে, গভর্নমেন্ট সে বিষয়ে উপযুক্ত ব্যবস্থা করুন।

ইলেকট্রিক কোম্পানী ও গভর্নমেন্ট—

গত বৎসর কলিকাতা কর্পোরেশনের সহিত যখন কলিকাতা ইলেকট্রিক সাপ্লাই কর্পোরেশনের চুক্তির মেয়াদ উত্তীর্ণ হয় তখন কলিকাতা কর্পোরেশন কলিকাতায় বিদ্যুৎ সরবরাহের ভার স্বহস্তে গ্রহণ করিতে সক্ষম করিয়াছিলেন। কিন্তু বাঙ্গলা গভর্নমেন্ট ঐ প্রস্তাবে সম্মতি না দিয়া ইলেকট্রিক সাপ্লাই কোম্পানীকে আরও দশ বৎসর ব্যবসা চালাইবার সুযোগ করিয়া দেন। বলা বাহুল্য, উক্ত কোম্পানী সম্পূর্ণ ভাবে বিদেশী এবং বিদ্যুৎ সরবরাহ সম্পর্কে উক্ত কোম্পানীর একচেটিয়া অধিকার থাকায় কলিকাতাবাসীকে অপেক্ষাকৃত অধিক মূল্য দিয়া বিদ্যুৎ ক্রয় করিতে হয়। সম্মতি আবার জানা গিয়াছে, ইলেকট্রিক কোম্পানী বাঙ্গলা গভর্নমেন্টের নিকট আবেদনে জানাইয়াছেন, বাঙ্গলা গভর্নমেন্ট যদি বহু দিনের জন্ত চুক্তি পক্ষে আবদ্ধ হইতে রাজী হন



অক্ষতি

শিল্পী—নীরোদ রায়, গৌহাটি



নয়নের মণি

শিল্পী—কুমারী আই খাঁ, মাদ্রাজ



মন্দির দ্বার

শিল্পী—পাঞ্চভরনম্, মাদ্রাজ

তাহা হইলে উক্ত কোম্পানী বাঙ্গলার সর্বত্র বিদ্যুৎ সরবরাহের ভার লইতে রাজী আছেন। গত বৎসর যেরূপে গভর্ণমেন্ট উক্ত কোম্পানীর প্রতি পক্ষপাতিত্ব দেখাইয়াছেন তাহাতে মনে হয় কোম্পানীর এই প্রস্তাবেও হয় ত গভর্ণমেন্ট সম্মত হইবেন। কিন্তু বাঙ্গলার মফঃস্বলে বহুস্থানে দেশীয় লোকের চেষ্টায় ও অর্থে অনেকগুলি বিদ্যুৎ সরবরাহ কোম্পানী গঠিত হইয়া কাজ করিতেছে; ভবিষ্যতেও ঐরূপ আরও অনেক দেশীয় কোম্পানী গঠিত হওয়ার সম্ভাবনা আছে। ইলেকট্রিক সাপ্লাই কোম্পানীকে সমগ্র বঙ্গদেশে বিদ্যুৎ সরবরাহের ভার দিলে ঐ সকল ছোট ছোট প্রতিষ্ঠানকে গলা টিপিয়া মারিয়া ফেলারই ব্যবস্থা করা হইবে। একটি বিদেশী কোম্পানীকে ঐরূপ একচেটিয়া অধিকার দেওয়ার কারণ বৃদ্ধিতে আমরা অসমর্থ।

বাস্তান্বয় রাস্তাঘাট নিৰ্ম্মাণ—

গত কয়েক বৎসর হইতে বাঙ্গলা দেশে রাস্তাঘাট নিৰ্ম্মাণের জন্য বার্ষিক প্রায় পঞ্চাশ লক্ষ টাকা ব্যয়িত হইতেছে। পেট্রল ট্যাক্স ও মোটর ট্যাক্সের দরুণ প্রাপ্ত টাকা হইতেই ঐকাজ চলিতেছে। কিন্তু ঐ কাজের কোন ব্যবস্থা এ পর্যন্ত না হওয়ায় সে জন্য বাঙ্গলা গভর্ণমেন্ট রাস্তাঘাটের একটি পরিকল্পনা স্থির করিবার উদ্দেশ্যে একজন বিশেষজ্ঞ নিযুক্ত করিয়াছিলেন। সেই বিশেষজ্ঞ কর্মচারীর রিপোর্ট প্রকাশিত হইয়াছে। তাহাতে জানা যায়—(১) বাঙ্গলা দেশের মধ্য দিয়া যানবাহন চলাচলের সুবিধা, (২) বিভিন্ন জেলার প্রধান শহরগুলিকে পরস্পরের সহিত যুক্ত করা, (৩) প্রত্যেক জেলার ভিতরে যানবাহন চলাচলের ব্যবস্থা ও (৪) রেল ষ্টেশন ও ষ্টীমার ঘাটগুলিতে মালপত্র প্লেরণের সুবিধা—এই চারি প্রকার প্রয়োজন অনুসারে তিনি চারি প্রকার পথ নিৰ্ম্মাণের ব্যবস্থা দিয়াছেন। এ জন্য বাঙ্গলা দেশে তিনি মোট নয় হাজার মাইল নূতন পথ করিতে উপদেশ দিয়াছেন ও সে জন্য ৩৯ কোটি হইতে ৫৬ কোটি টাকা ব্যয়ের বরাদ্দ করিয়াছেন। তাহা ছাড়া ঐ সকল পথ মেরামতের জন্য বার্ষিক এককোটি টাকা ব্যয় হইবে বলিয়া তিনি অনুমান করেন। বাঙ্গলা গভর্ণমেন্ট যদি ঐ ব্যবস্থামত বৎসরে ৩৩ লক্ষ টাকা ব্যয় করেন, তাহা হইলে সমস্ত রাস্তা নিৰ্ম্মাণ শেষ হইতে দেড়শত বৎসর সময় লাগিবে। বাঙ্গলা

গভর্ণমেন্টের অর্থসচিব একটি পরিকল্পনা করিয়াছেন ও দশ বৎসরে বাহাতে উক্ত ৯ হাজার মাইল নূতন পথ নিৰ্ম্মিত হয়, সে জন্য বাঙ্গলা গভর্ণমেন্টকে ঋণদ্বারা অর্থসংগ্রহ করিতে উপদেশ দিয়াছেন। আগামী চারি বৎসরে বাহাতে এ বাবদে সাড়ে তিন কোটি টাকা ব্যয় হয়, অর্থসচিব সেরূপ ব্যবস্থায়ও অগ্রসর হইয়াছেন। এ পর্যন্ত রাজনীতিক কারণেই এ দেশে সকল নূতন পথ প্রস্তুত করা হইয়াছে। ব্যবসা-বাণিজ্যের সুবিধার প্রতি লক্ষ্য রাখিয়া এখন নূতন পথ নিৰ্ম্মাণ করিলে তদ্বারা দেশবাসী প্রকৃতই উপকৃত হইবে। অর্থসচিবের এই পরিকল্পনা কার্যে পরিণত হইলে তিনি ধন্যবাদার্থী হইবেন। তবে গভর্ণমেন্টের অধিকাংশ পরিকল্পনাই কার্যে পরিণত না হইয়া কাগজে-কলমেই থাকিয়া যায়।

জহরলালের সংশয়—

পণ্ডিত জহরলাল নেহরু সম্প্রতি লক্ষ্ণৌয়ের ‘শ্রীশনাল হেরাল্ড’ পত্রে এক প্রবন্ধ লিখিয়া গভীর দুঃখের সহিত প্রকাশ করিয়াছেন—“ত্রিপুরী কংগ্রেসে যে সব কাণ্ড ঘটয়াছে, পছন্দ প্রস্তাব গ্রহণ করিয়া নির্দোষিত রাষ্ট্রপতিকে যে ভাবে অপমান করা হইয়াছে, দেশবাসী তাহাতে ক্ষুব্ধ ও মর্মান্বিত হইয়াছে। তারপর কলিকাতায় স্বভাষচন্দ্রকে রাষ্ট্রপতির আসন হইতে বিতাড়িত করিবার জন্য দক্ষিণপন্থী বিশিষ্ট নেতারা যে সব অসামু উপায় অবলম্বন করিয়াছিলেন তাহার মধ্য দিয়া তাঁহাদের প্রতিহিংসামূলক প্রবৃত্তিই পরিষ্কৃত হইয়া উঠিয়াছে।” নেতাদের মধ্যে যে অবিধাস, সন্দেহ ও ক্ষুদ্রাশয়তা তিনি ত্রিপুরীতে লক্ষ্য করিয়াছেন তাহাতে তাঁহার জন্ম ব্যথিত হইয়াছে। জহরলাল আশা করিয়াছিলেন যে, এই অবিধাস ও সন্দেহের ফলে কংগ্রেসের মধ্যে যে ভেদবিভেদ দেখা দিয়াছে কলিকাতায় লিখিল ভারত কংগ্রেস কমিটির অধিবেশনে পরস্পরের সহযোগিতায় তাহার পরিসমাপ্তি হইবে। কিন্তু দক্ষিণপন্থী নেতাদের প্রতিহিংসাপরায়ণ মনোভাব, অশোভন জিদ ও ঔদ্ধত্যের ফলে তাহা সম্ভবপর হয় নাই। স্বভাষচন্দ্র ঐক্য ও মিলনের জন্য শেষ পর্যন্ত প্রাণপণ চেষ্টা করিয়াছেন, কিন্তু তাঁহার সমস্ত চেষ্টা ব্যর্থ হইয়াছে।

সর্বশেষে জহরলাল বলিয়াছেন—গান্ধীজির আদর্শের সঙ্গে সামঞ্জস্য রক্ষা করিয়া বর্তমান অবস্থায় কংগ্রেসের মধ্যে

কাজ করা তাঁহার জায় ব্যক্তিদের পক্ষে দুঃসাধ্য হইয়া উঠিয়াছে। তিনটি উপায় তাঁহাদের সম্মুখে আছে—(১) চিন্তাহীনভাবে আত্মসমর্পণ, (২) বিরোধিতা ও (৩) কর্মহীনতা। পণ্ডিত জহরলালের মতে বর্তমানে এই তিন উপায়ের কোনটিই অবলম্বন করা সম্ভব নহে। চিন্তাহীনভাবে কোন আদর্শ বা কর্মনীতির নিকট আত্মসমর্পণ করিলে মানসিক পক্ষাঘাত হইবার সম্ভাবনা। দ্বিতীয়ত, উহার বিরোধিতা করিলে কংগ্রেসে ভেদ ও বিভেদ বাড়িবে ও (৩) কর্মহীনতার পথ অবলম্বন করিলে ধ্বংস সূনিশ্চিত।

জহরলাল এখন তবে কি করিবেন? ত্রিশঙ্কুর মত থাকাত আর কাহারও পক্ষে সম্ভব নহে। তাঁহার ভবিষ্যত কার্য-পদ্ধতি জানিবার জন্ত দেশবাসী উৎসুক হইয়া আছে।

কর্পোরেশনের উপ নির্বাচন—

কলিকাতার ভূতপূর্ব মেয়র শ্রীযুক্ত সনৎকুমার রায় চৌধুরী কলিকাতা কর্পোরেশনের কাউন্সিলর পদ ত্যাগ করায় তাঁহার স্থানে ১৮নং ওয়ার্ড হইতে কংগ্রেস প্রার্থী শ্রীযুক্ত প্রফুল্লকুমার দত্ত বিপুল ভোটাধিক্যে কলিকাতা কর্পোরেশনের কাউন্সিলর নির্বাচিত হইয়াছেন। কলিকাতার হিন্দু সমাজে কংগ্রেসের প্রভাব কিরূপ তাহা নির্বাচন ফল হইতেই স্পষ্ট বুঝা যায়।

রাষ্ট্র বিজ্ঞান সম্মিলন—

আগামী ১৯৪০ খৃষ্টাব্দের প্রথমভাগে লাহোরে ভারতীয় রাষ্ট্রবিজ্ঞান সম্মিলনের যে দ্বিতীয় অধিবেশন হইবে তাহাতে সভাপতিত্ব করিবার জন্ত কলিকাতা বিশ্ববিদ্যালয়ের ভূতপূর্ব মিঃটো অধ্যাপক ও কেন্দ্রীয় ব্যবস্থা পরিষদের সদস্য শ্রীযুক্ত প্রমথনাথ বন্দ্যোপাধ্যায় নির্বাচিত হইয়াছেন। প্রমথবাবু প্রবীণ কন্ঠী—শুধু অধ্যাপক হিসাবে নহে, নানা প্রতিষ্ঠানের কন্ঠী হিসাবেও কলিকাতায় তাঁহার খ্যাতি আছে। এবার রাষ্ট্রবিজ্ঞান সম্মিলনে নিম্নলিখিত বিষয় সম্বন্ধে আলোচনা হইবে—(১) রাজনীতির বর্তমান ধারা, (২) ভারতে কেন্দ্রীয় ও প্রাদেশিক গভর্নমেন্টের কার্যক্রম ও (৩) আন্তর্জাতিক সম্বন্ধ ও কার্য।

প্রাদেশিক রাষ্ট্রীয় সম্মিলন—

এবার খুলনা জেলায় বঙ্গীয় প্রাদেশিক রাষ্ট্রীয় সম্মিলনের অধিবেশন হইবে। সে জন্ত খুলনায় সম্প্রতি এক জনসভায় যে অভ্যর্থনা সমিতি গঠিত হইয়াছে, আচার্য্য সার প্রফুল্লচন্দ্র রায় তাহার সভাপতির পদ গ্রহণ করিতে সম্মত হইয়াছেন। আচার্য্য রায় মহাশয় এই পরিণত বয়সে অসুস্থ শরীর লইয়াও যে এই গুরু কার্যভার গ্রহণ করিয়াছেন, তাহা খুলনাবাসীর পক্ষে কম গৌরবের কথা নহে। আমাদের বিশ্বাস, তাঁহার নেতৃত্বে অন্তর্ভুক্ত এই সম্মিলন সর্বাংশে সাফল্য মণ্ডিত হইবে।

প্রতিভাবান ছাত্র—

নোয়াখালি অরুণচন্দ্র হাইস্কুলের শিক্ষক বিক্রমপুর ফেণ্ডনাসার নিবাসী শ্রীযুক্ত সুরেশচন্দ্র বন্দ্যোপাধ্যায়ের পুত্র শ্রীমান অরুণচন্দ্র এবার কলিকাতা সেন্ট পল্‌স কলেজ



অরুণচন্দ্র মুখোপাধ্যায়

হইতে আই-এ পরীক্ষায় কলিকাতা বিশ্ববিদ্যালয়ে প্রথম স্থান অধিকার করিয়াছেন। অরুণচন্দ্রের অগ্রজ অনিলচন্দ্র সিটি কলেজের অধ্যাপক। আমরা শ্রীমানের উত্তরোত্তর উন্নতি কামনা করি।

প্রধানমন্ত্রী-পুত্রের দণ্ড—

উত্তর পশ্চিম সীমান্ত প্রদেশের প্রধান মন্ত্রী ডাক্তার খান সাহেব কংগ্রেস পক্ষের লোক। তাঁহার পুত্র ওবেদুল্লা খাঁ একস্থানে গভর্নমেন্টের বিরুদ্ধে আন্দোলন করায় তাঁহাকে

গ্রেপ্তার করা হয় ও বিচারে তাঁহার ১৮ মাস সশ্রম কারাদণ্ড হইয়াছে। ঘটনাটি সত্যই অসাধারণ। ঐ সম্পর্কে ওবেছল্লার গ্রেপ্তারের পর আরও তিনশত লোক ধৃত হইয়াছেন। কাজেই তাঁহারা যে একযোগে গতর্নমেণ্টের একটি অন্ডায় ব্যবস্থার প্রতীকারপ্রার্থী—তাহা স্পষ্টই বুঝা যায়। এ অবস্থায় ওবেছল্লাকে সশ্রম কারাদণ্ড প্রদান না করিয়া তাঁহাদের অভিযোগ সম্বন্ধে তদন্ত করিয়া তাহার প্রতীকার করিলেই বোধহয় শোভন হইত। কংগ্রেস মন্ত্রী-মণ্ডলও কি এ বিষয়ে কিছু করিতে অসমর্থ?

সঙ্গীতজ্ঞা বালিন্কা—

কুমারী বিজন ঘোষ দস্তিদারের (কালী) নাম কলিকাতার সঙ্গীতজ্ঞ সমাজে সুপরিচিত। ইনি কয়েকখানি রেকর্ডের সাহায্যে কলিকাতা বিশ্ববিদ্যালয়ের কারিকুলাম অনুযায়ী সঙ্গীতের যে প্রাথমিক শিক্ষা দান



বিজনবালা ঘোষ দস্তিদার

করিয়াছেন, তাহা সম্পূর্ণ অভিনব ও সুন্দর। কুমারী বিজনবালা বহু সঙ্গীত সম্মিলনীতে উচ্চ প্রশংসা লাভ করিয়াছেন। প্রার্থনা করি, বিজনবালার সঙ্গীত সাধনা জয়যুক্ত হউক।

কংগ্রেসে সংস্কার—

কংগ্রেসের সদস্য সংগ্রহ ব্যাপারে অনাচার ও কংগ্রেসের গঠনতন্ত্র পরিবর্তন সম্পর্কে কলিকাতায় নিখিল ভারত কংগ্রেস কমিটির অধিবেশনে সে মাসে কমিটি গঠিত হইয়াছিল, জুন মাসের প্রথমেই বোম্বায়ে তাহার এক অধিবেশন হইয়া গিয়াছে। অনাচার দূর করা সর্বতোভাবে প্রয়োজনীয়, তাহাতে কাহারও কোন আপত্তি থাকিতে পারে না। একদল স্বার্থান্ধ লোক বাহাতে কংগ্রেসে প্রবেশ করিয়া কংগ্রেস তাহাদের কুক্ষীগত করিতে না পারে, সে বিষয়ে ব্যবস্থা থাকা বিশেষ দরকার। কিন্তু শুধু আইনের বাধাবাধি করিলে ত সফল ফলিবেনা—লোক বাহাতে অনাচারী না হয়, সেজন্য দেশের সর্বত্র প্রচার কার্য পরিচালন প্রয়োজন। ব্যক্তি বা দল বিশেষের হাতে পড়িয়া কংগ্রেসের আদর্শ ক্ষুণ্ণ হইলে, তাহা বাস্তবিকই সকলের পক্ষে বিশেষ পরিতাপের বিষয় হয়।

উলেমা সম্মিলন—

কলিকাতায় মোলানা ওবেছল্লা সিন্দীর সভাপতিত্বে বঙ্গীয় উলেমা সম্মিলন অনুষ্ঠিত হইয়াছিল। প্রথম দিন সভায় বেশী গণ্ডগোল হয় নাই। দ্বিতীয় দিন লীগপন্থীরা সভায় যাইয়া একরূপ গণ্ডগোল সৃষ্টি করে যে পুলিশ তাহা থামাইতে না পারিয়া শেষ পর্যন্ত সভা ভাঙ্গিয়া দিয়াছিল। উলেমাগণ ধর্মপ্রচারক এবং জাতীয়তাবাদী—আর লীগপন্থীরা জাতীয়তার বিরোধী ও ধর্মের বিরোধী। পুলিশ না থাকিলে দ্বিতীয় দিনে সভায় মুসলমানে মুসলমানে যে দাঙ্গা হাজমা হইত, তাহা সুনিশ্চিত। লীগপন্থীরা শুধু হিন্দুদের সভায় যাইয়া গণ্ডগোল করিয়াই সন্তুষ্ট হয় না—সর্বত্রই এখন তাহারা গণ্ডগোল করিতে আরম্ভ করিয়াছে। এক শ্রেণীর মুসলমানকে তাহাদের নেতারা সকল প্রণতির বিরোধী করিয়া তুলিতেছে—শেষ পর্যন্ত তাহারা কি প্রকার অবস্থা প্রাপ্ত হইবে, তাহা ভাবিলে স্তম্ভিত হইতে হয়।



আষাঢ়ে

কাদের নওয়াজ

৩

রিম্ রিম্ করে নীর,
গুরু গুরু গরজন,
ছুরু ছুরু হিয়া মোর,
উড়ু উড়ু তনু-মন ।
পললে পাথারে,
বালিহাঁস সাঁতারে,
দলপিঁপী দীঘি-নীরে
দল্‌মলি চলে ওই,
অশথ-তলার হাতে
জল করে থই থই ।

২

হৃদম থম্ থম্
গম্-গম্ শুনি রব,
ভরিয়াছে নদী নালা
খাল্-বিল আজি সব,
পাকে আম, জামরুল,
কেয়াফুল বেয়াকুল
ডাকে দেয়া, নাচে কেকা,
একা একা লাগে আজ ;
কদম কাঁটালে-চাঁপা
ফুটিতেছে বন-মাঝ ।

ঝমর্ ঝমাং ঝম্
বাজায়ে পায়েতে মল্,
কে ঐ তড়িং-গতি
আলোকিয়া নভোতল ;
আসিল আষাঢ়ে আজি,
সিক্ত অলক-রাজি,
নিঙাড়ি নিঙাড়ি নভে,
ঢালিছে কাজল জল,
পিচ্কারী দেয় সে যে,
লয়ে য্থী পরিমল ।

৪

সোনার বাংলা দেশ,
আষাঢ় সেথায় ওই,—
এসেছে অতিথি বেশে,
তার সে রতম কই ?
সোনার সে ক্ষেত নাই,
খ্যাক-শিয়ালীরা তাই,—
ডাকিতেছে ঝোপে ঝাড়ে,
সাঁঝেতে চাষার গান—
শুনিলে 'আইল'-পথে
মশা শুধু ধরে তান ।

৫

আষাঢ়ের মেঘ হেরি,
গগনেরি আঙিনায়,—
মনে পড়ে 'রামগিরি'
'অবন্তী' 'অলকা'য় ।
সব চেয়ে মনে পড়ে,
বাঙালীর ঘরে ঘরে,
কাঙালী বাড়িছে আর
বাড়িতেছে রোগ-শোক,
আষাঢ়ে দীনতা-সরে
সাঁতারে যে সব লোক ।

সিক্কের পাঞ্জাবী

শ্রীবামাদাস চট্টোপাধ্যায়

পর্দার আড়াল থেকে সরমার হাসির শব্দ শুনলাম—উচ্ছ্বসিত হাসি। অনেকদিন এমন হ'য়েছে—আফিস থেকে ক্রান্ত অবসন্ন হ'য়ে বাড়ী ফিরেছি ; কিন্তু তা'র হাসিমুখ দেখবামাত্র হাতমুখ ধোয়া ও চা জলখাবারের প্রয়োজনীয়তা ভুলে গেছি এবং চিত্তের অবসাদ, শরীরের ক্লান্তি—সব তা'র হাসির লহরে ভেসে গেছে। কিন্তু আমার অবর্তমানে হাসি কেন!—পর্দা সরা'বার জন্ত হাত বাড়াতেই মনে হ'ল পাগল না হ'লে কেউ কখনও একলা বসে বসে হাসে না ; হয়ত আর কোন মহিলা বন্ধু অথবা প্রতিবেশিনী এসেছেন। আশ্বে আশ্বে অল্প ঘরে চ'লে থাকিলাম, হঠাৎ কানে এল সরমার কথা—“আপনি আমাকে ভালবাসেন না তাই—” সঙ্গে সঙ্গে একটি শব্দ এল—“হু!” ও “ফুঃ” এ দু'টির মাঝামাঝি শব্দ। কোন কথার পর একরূপ শব্দ উচ্চারণ ক'রলে কথাটা যে নেহাৎ বাজে তাই বোঝাবার চেষ্টা করা হয়। এই শব্দটি কিন্তু আমার মাথায় খাণ্ডব বনের আগুন জ্বলে দিল। শব্দটি কোন পুরুষ মানুষের কণ্ঠনিঃসৃত—এ বিষয়ে সন্দেহ নাই। সরমা ও একজন পুরুষ মানুষ পর্দার আড়ালে!—হাসির লহর ও ভালবাসার কথা! মাথা ঘুরতে লাগল ও বোধ হয় ঘুরতে ঘুরতেই চক্ষু সমেত পর্দার পাশের ফাঁকটুকুর দিকে ঝুঁকে পড়ল। চোখে পড়ল সরমার সুরচিত, অনাবৃত খোঁপা ও তা'র ওপর কতকগুলো মোটা ও ফর্সা আঙ্গুল। আঙ্গুলগুলোর আর একটু ওপরে কজির কাছে সিক্কের পাঞ্জাবীর আঙ্গিন। এইটুকু দেখবার পরই চোখদুটো জবাব দিল ও আমি বারান্দা হ'তে একেবারে সিঁড়ির নীচে উপস্থিত হ'লাম। হন্ হন্ ক'রে নেমে আসি নাই। সিন্ধু বিজয়ের সময় মহম্মদ বিন্ কাশিম যেমন অতিকায় গুলতির সাহায্যে দরায়ূসের দুর্গে প্রস্তর নিক্ষেপ ক'রেছিলেন, আমাকেও বোধ হয় এই রকম একটা গুলতির সাহায্যে কেহ নীচে ফেলে দিল। আরও দূরে প'ড়তাম, যদি না চাকরটা সামনে প'ড়ত। সম্বিত সামলে মুখটাকে যতদূর সম্ভব অপ্রিয়দর্শন ক'রে, জিজ্ঞাসা ক'রলাম—“কা'কে বাড়ীতে ঢুকিয়েছিস?” সে বললে—“আজ্ঞে, বোঁরাণী তাঁকে নিজ হাত ধ'রে নিয়ে গেলেন যে—”

* * * *

অনেকক্ষণ পার্কে ঘুরপাক খাবার পর ক্লান্তিবোধ ক'রে নিস্তেজভাবে একটা বেঞ্চিতে ব'সে পড়লাম। বায়োস্কোপের ছবির মত আমাদের বিবাহিত জীবনযাত্রার এক একটি দৃশ্য একের পর এক মস্তিস্কের পর্দায় আসতে লাগল। কালও ব'লেছিল—“হ্যাঁগা! আমরা বুড়ো বুড়ী হ'য়ে গেলেও কি পরস্পরকে এমনিই ভালবাসব?” তা'র সে সময়কার মুখ দেখলে পৃথিবীর সবচেয়ে দিগ্গজ মনস্তত্ত্ববিদগণও বলতে পারত না যে এই নারী কখনও বিশ্বাসঘাতিনী হ'তে পারে। বাক, এমন ক'রে বসে কোন লাভ নাই। এর একটা হেস্ট নেস্ত করা দরকার। পুনরায় বাড়ীর দরজায় ফিরে এলাম। মাথা তুলে দেখি, বারান্দার ওপর সরমা ও সে। সরমার মুখটা রাস্তার দিকেই ছিল, কিন্তু আমার দিকে দৃষ্টি প'ড়বার ফুর্সৎ তা'র কোথায়! মুখ চোখ তা'র আনন্দে উদ্ভাসিত, হাতে তা'র পানের থালা। সেই ফর্সা ও মোটা আঙ্গুলগুলো থালা হ'তে দুটি পান তুলে নিল। পান আমরা দুজনেই খাই না, বাড়ীতেও থাকে না। তবে এর জন্ত পান এল কোথেকে! নিরীহপ্রকৃতির মানুষ ব'লে আমার একটা স্নান (?) আছে। কিন্তু এ দৃশ্য দেখার পর আর তা' বজায় রাখা সম্ভব হ'ল না। ‘লোকটার আঙ্গুলগুলো যথেষ্ট মোটা’—একথা ভুলে গিয়ে নিরস্ত্র অবস্থায় সিঁড়ির ওপর দ্রুতবেগে উঠতে লাগলাম। আয়ান ঘোষ এসে প'ড়বার পূর্বমুহূর্তেই শ্রীরাধাও শ্রীকৃষ্ণের সম্মুখে নতজানু হ'য়েছিলেন; কিন্তু সঙ্গে সঙ্গে শ্যামও শ্যামা হ'য়েছিলেন। সরমাকেও দেখলাম হঠাৎ লোকটার সম্মুখে নতজানু হ'য়েছে। কিন্তু লোকটার সিক্কের পাঞ্জাবী অন্তর্হিত হওয়ার বা তা'র মৃষ্টির মধ্যে অসির আবির্ভাব হওয়ার কোন লক্ষণই দেখলাম না। বরং ফর্সা মোটা আঙ্গুলগুলো আবার সরমার অনাবৃত খোঁপার দিকে এগিয়ে গেল; কিন্তু বোধহয় আমার জুতোর আওয়াজ পেয়ে আর স্পর্শ ক'রবার ফুর্সৎ পেল' না। বেশ প্রসন্নবদনে আমার দিকে ফিরে দাঁড়াল'। সরমা নতজানু অবস্থাতেই মাথার কাপড়টা টেনে নিল'। বুড়ো বয়স পর্য্যন্ত সিক্কের পাঞ্জাবী ও মিহি ধুতি পরার বিরুদ্ধে আন্দোলন ক'রব মনস্থ ক'রে আমিও সরমার পাশে নতজানু হ'য়ে বোকার মত খশুর-মশায়কে প্রণাম ক'রলাম।



আন্তর্জাতিক ফুটবল ৯

বার্ষিক ইন্টার-কন্টিনেন্টাল-ভারতীয় বনাম ইউরোপীয় লীগ ক্লাবের খেলায় উভয় পক্ষে দু'টি করে গোল হওয়ায় খেলা অসমাপ্ত ভাবে শেষ হয়। টমে ইউরোপীয় দলের ক্যাপ্টেন জয়ী হওয়ায় তারা বিজয়ী বলে গণ্য হয়েছে। খেলার গুণানুসারে তাদেরই জয়ী হবার কথা। খেলার শেষের এক ঘণ্টা পূর্বে বেশ এক পশলা বৃষ্টি হয়। মাঠ পিচ্ছিল থাকায় নন্দী ব্যতীত সকল ভারতীয় খেলোয়াড় বৃট পরে নামে। ইউরোপীয় দলের ক্যাপ্টেন মোন্রো না নামায়, জি কার্ভে অধিনায়কত্ব করেন। ইউরোপীয় দল বেশ ভালই খেলেছেন, মাঠ তাদের পক্ষে সুবিধাজনক ছিল। ভারতীয় দলের খেলা ভাল হয় নি। ফরওয়ার্ডে সার্ব প্রভৃতি কারো খেলা উচ্চাঙ্গের হয় নি, এমন কি করুণা ভট্টাচার্যের খেলাও তার নামোচিত হয় নি। হাফ ব্যাকে নূরমহম্মদ

ও শেষার্ধ্বে বেণীপ্রসাদের খেলা কথঞ্চিৎ ভাল হয়েছিল। ব্যাকে প্রমোদ দাশগুপ্ত শ্রেষ্ঠ। কে দত্তের দোষে প্রথম গোল হয়।

ইউরোপীয়দের ফরওয়ার্ডে জে মিলসের সেন্টারগুলি নিখুঁত হয়েছে। কিংসলি ও আর লামস্‌ডেন গোলে বেশ তৎপরতার সঙ্গে সট করেছে। তারা দু'জনে একটি করে গোল দিয়েছে। ক্যাপ্টেন কার্ভের খেলা ভাল হয় নি, রে বেশ ভাল খেলেছে। গোলে রাসেল কয়েকটি ভাল সট রক্ষা করেছিল।



কে ভট্টাচার্য (ক্যাপ্টেন)

জি কার্ভে (ক্যাপ্টেন)

বেফারিং অত্যন্ত খারাপ হয়েছে। ভারতীয়দের দু'টি

গোলই অফ্‌সাইড থেকে হয়। প্রথমটি এত পরিষ্কার অফ্‌সাইড ছিল যে তা বেফারিং চক্ষে না পড়াই আশ্চর্য্য।

ক্রমশই এই খেলাটিতে দর্শক সমাগম কমে যাচ্ছে। সাধারণের আগ্রহ আর এই রকম আন্তর্জাতিক খেলাতে নেই বলে মনে হয়। মাত্র ৩০৯৩ টাকার টিকিট বিক্রয় হয়েছে।



কে দত্ত

বেণীপ্রসাদ

কিংসলি

নূর মহম্মদ

রাজার জন্মদিন ছুটির দিনে এই খেলাটি স্থির করায় যে ভুল হয়েছিল তা' বেশ প্রমাণিত হয়েছে। শনিবারে হলে ইহা অপেক্ষা অধিক দর্শক সমাগত হতো বলে মনে হয়। মফঃস্বলের লোকে এই খেলা দেখবার জন্য বাড়ী থেকে কলিকাতায় আসতে ইচ্ছা করে নি।

আই এফ এর সভাপতি নিকলস্ বক্তৃতা প্রসঙ্গে বলেছেন যে তিনি এবার চ্যারিটি লব্ধ অর্থ প্রাপ্তিতে রেকর্ড স্থাপন করতে ইচ্ছা করেন এবং এই মহাদুর্দেশে সকলের সাহায্য আশা করেন। কিন্তু প্রতিযোগিতামূলক দর্শনীয় ম্যাচগুলিকে চ্যারিটি না করলে বিশেষ সুবিধা হবে বলে মনে হয় না। কিন্তু এও দেখবার বিষয়, যে ট্রুপ করলে সেই সকল ক্লাব মেম্বারদের প্রতি অত্যাচার করা হয়। ক্যালকাটা ক্লাবের সভ্যরা বিশেষ বিশেষ খেলা বিনা মূল্যে দেখবার সৌভাগ্য পায়, আর অন্য ক্লাবগুলি তাদেরই খেলায় অর্থ ব্যয় করতে বাধ্য হয়, চ্যারিটির খাতিরে। ইষ্টবেঙ্গল বা মোহনবাগানের মহমেডানদের সঙ্গে খেলা চ্যারিটি করলে যথেষ্ট অর্থাগম হবে ইহা সুনিশ্চিত, কিন্তু তাতে ঐ ক্লাবদের সভ্যদের প্রতি অবিচার কবা হবে না কি?

লীগ খেলা ৪

মহমেডান স্পোর্টিং ২-০ গোলে ইষ্ট বেঙ্গলের কাছে এবার প্রথম পরাজয় স্বীকার করেছে। খেলায় ইষ্ট বেঙ্গল সকল বিভাগেই উৎকর্ষতা প্রদর্শন করেছিল। পূর্ববারের



মুর্গেশ



আব্বাস

মতন এবারও মুর্গেশ প্রথমার্ধেই আহত হয়ে মাঠ ত্যাগ করতে বাধ্য হয়, আর খেলতে পারে নাই। এমন কি এখনও পর্যন্ত খেলতে পারছেন। মহমেডানদের সঙ্গে

খেলায় জয়ী হলেই বিজয়ী দলের খেলোয়াড় আহত এবং রেফারি ও লাইসেন্সগ্যনদের প্রাণ বাঁচান দায় হয় কেন? রেফারি গিবসন ও লাইসেন্সগ্যান সুশীল ঘোষ ও জে চক্র-বর্তীকে পুলিশ পাহারায় বাড়ী পাঠাতে হয়েছিল, পুলিশের সম্মুখেই তাদের গাড়ীতে ইট পড়েছে। সংবাদপত্র মারফৎ জানা গেলো, কয়েকজন গ্রেপ্তারও হয়েছে, কিন্তু এ পর্যন্ত তাদের বিচার ফল বের হয় নি, হয়তো হবেও না। গতবারের গোলযোগের পরেও ফলাফল বের হয় নি। মহমেডানদের পরবর্তী হার হয় নবাগত রেঞ্জার্সদের কাছে ২-১ গোলে। নবাগতদের কাছে তাদের হার এই প্রথম নয়, পূর্ব-নবাগত পুলিশের নিকটও তারা ৪-৩ ও ৫-১ গোলে হেরেছিল। তারা এখন চতুর্থ স্থানে আছে।

এবার মোহনবাগান প্রথম থেকেই ভাল খেলছে এবং ১২টা খেলে ১৯ পয়েন্ট করে প্রথম আছে, রেঞ্জার্স ১৮ করে দ্বিতীয় এবং ইষ্ট বেঙ্গল ও মহমেডান ১৬ করে তৃতীয় স্থানে রয়েছে। মোহনবাগানের প্রথম পরাজয় ঘটেছে



এস মিত্র

মোহিনী ব্যানার্জী

ভবানীপুরের কাছে অপ্রত্যাশিতভাবে। মোহনবাগানের ফরওয়ার্ডরা অনেকগুলি সুযোগ নষ্ট করে। প্রথম দু' একটা ম্যাচে তাদের ফরওয়ার্ড, বিশেষ ল্যাংচা ও মোহিনীতে যেকোন নিখুঁত আদান-প্রদান দেখিয়েছিল, সে খেলা ক্রমশই যান হয়ে যাচ্ছে। ভালো খেলবো এবং জিতবো এই মনোভাব নিয়ে খেলতে নামা উচিত। হার হবে, বিপক্ষ বড়ই দুর্দান্ত, গোড়া থেকেই যদি এই ধারণা মনে বদ্ধমূল হয়ে যায় তবে কখনই খেলা উচ্চাঙ্গের হয় না। মোহনবাগানের প্রত্যেক খেলোয়াড়েরই এবার বিশেষ প্রাণপণ করে প্রতি খেলায় চেষ্টা করা উচিত, যাতে তারা এবার লীগ জয়ী হতে

পারে। অতীতে বলবার তারা হেলায় লীগ হারিয়েছে। এ সুবর্ণসুযোগ ত্যাগ করলে নিকট ভবিষ্যতে আর সুযোগ আসবে না। হাফ ব্যাকে বেণী খুব উচ্চাঙ্গের খেলা খেলছে,



প্রেমলাল

প্রেমলাল সব দিন সমানভাবে না খেলতে পারলেও অদম্য উৎসাহী ও পরিশ্রমী। রাইট হাফ এখনও উপযুক্ত পাওয়া যায় নি। বিমল ছ'এক দিন খেলছে, কিন্তু পূর্ব যোগ্যতানুযায়ী নয়। ব্যাকে দরবারী ও পরিতোষ চক্রবর্তী মন্দ নয়।

পরিতোষের একটা দোষ, যে সে বড় এগিয়ে খেলে, সময়মত ফিরে আসতে পারেনা। হাফ ব্যাকের আগে গিয়ে খেলবার কোন দরকার মনে হয়না। মাঝে মাঝে মারাত্মক মিস্ কিকও করে। গোলে কে দত্ত বেশ দিশ্বাসী ও নির্ভরশীল।

ইষ্টবেঙ্গল মর্গেশ ও লক্ষ্মী-নারায়ণকে আনিয়ে উন্নতি করেছে। দুর্ভাগ্যবশতঃ মর্গেশ আহত হয়ে খেলতে পারছে না। হাফ ব্যাকে নন্দি ও বেবি গুহ বেশ দক্ষতার সঙ্গে খেলছে। ব্যাকে পি দাশগুপ্ত সব দিন ভাল না খেললেও নির্ভরযোগ্য, আর মজুমদার জল কাদাতেও মন্দ খেলে না। গোলে ডি সেন বেশ নির্ভরশীল। ইষ্টবেঙ্গল লীগ পেতে বিশেষ চেষ্টা করবে।

ইউরোপীয়দের মধ্যে নবাগত রেঞ্জাস'ই এবার বিপুল উদ্যমে লীগ পাবার জন্যে চেষ্টা করছে। তাদের পাবার খুব আশা আছে; তারাই এখন মোহনবাগানের নিকট প্রতিদ্বন্দ্বী। মোহনবাগানের সঙ্গে তাদের দ্বিতীয় খেলায় বিশেষ প্রতিদ্বন্দ্বিতা হবে। নামবার জন্যে প্রতিদ্বন্দ্বিতা চলবে, ক্যালকাটা, এরিয়াম ও পুলিসে। দেখা যাক, কে কৃতকার্য হয়। ক্যালকাটা যদি আবার

নামে তো আই এফ এরই বিপদ ঘটবে। কোন ছুঁতায় তাদের প্রথম বিভাগে রাখবে তা' ভাবতে হবে—না হ'লে খেলার জৌলুস চলে যাবে যে! ক্যালকাটা মোহনবাগানের সঙ্গে বেরুপ গায়ের জোরে খেলেছিল, সেরকম খেলা কিন্তু একদিনও আর খেলতে পারে নি। তাদের নূতন Oxford Blue সেন্টার ফরওয়ার্ড কিংসলি বেশ খেলে।

কালীঘাট প্রথম আরম্ভ করেছিল বেশ ভাল, কিন্তু ক্রমশই নেমে যাচ্ছে জনের মৃত্যুর পর। ভোসেফ প্রথম দিকে সুন্দর ক্রীড়া চাতুর্য্য দেখিয়েছিল।

কলকাতা ক্রীড়া ক্লাব

মহীশূর 'ফুটবল এসোসিয়েশন কলকাতা নং ৩৩' অল্পসারে তাদের প্রদেশের পনের জন বিভিন্ন খেলোয়াড়ের বিরুদ্ধে বাঙ্গলার বিভিন্ন ক্লাবে খেলবার জন্যে প্রতিবাদ করে আই



ইষ্টবেঙ্গলের খেলোয়াড়গণ। লীগখেলায় মহামেডান স্পোর্টিংকে ছ' গোলে পরাজিত করেছে

এফ একে পত্র দেন। আই এফ এর সভাপতি ২৫শে মে তারিখের সভাতে জানান যে মহীশূর এসোসিয়েশনকে টেলিগ্রাফ করা হয়েছে ঐ সকল খেলোয়াড়দের স্বাক্ষরিত রেজিস্ট্রেশন ফর্ম ও আবশ্যকীয় কাগজপত্র পাঠাতে। একটি অল্পসকান কমিটি গঠন করেছেন আই এফ এ। সেই কমিটি গত ৭ই জুন তারিখে প্রথম সভা করেন 'ক্যামেরায়'। কোন সংবাদ সাধারণে তাঁরা প্রকাশ করেন নি। গতিক

দেখে অনুমান হয়, যে আই এফ এ রুল ৩৩কে নানা অজুহাতে এ বৎসরও ধামা-চাঁপা দেবেন, কার্যকরী হবে না। সেদিনও বাঙ্গালোর থেকে খেলোয়াড় এসে খেলায় যোগ দিয়েছে। যে সকল ক্লাব এই সকল খেলোয়াড়দের খেলাচ্ছে, তাদের কর্মকর্তাদের আই এফ এতে যে বিশেষ প্রতিপত্তি আছে, তা' বোঝা যায়।

প্রথম আই এফ এ রুল ৩৩এর interpretation চাইলেন এ আই এফ এফ এর কাছে।

তঁারা স্পষ্টভাবে জানালেন যে, খেলোয়াড় যে প্রদেশের habitual resident সেই প্রদেশের হয়েই তাকে খেলতে হবে, তার কোন option থাকবে না কোন প্রদেশ হয়ে সে খেলবে। এর পরেও আই এফ এফ এই রুল সম্বন্ধে মতানৈক্য হওয়ার কোন কারণ দেখা যায় না। সম্ভবতঃ আই এফ এফ এর বিচারের ক্ষমতাও নেই, তা' যদি হয় তবে তঁারা যে সকল খেলোয়াড়দের বিরুদ্ধে প্রতিবাদ হয়েছে, তাদের সংক্রান্ত



কালীঘাট ক্লাবের খেলোয়াড়গণ

কাগজপত্র এ আই এফ এফ একে পাঠিয়ে দিয়ে তাঁদের আদেশ চান না? অনর্থক বিলম্ব করে সময় কাটানই বোধ হয় ইচ্ছা। যদি লীগ খেলার শেষাংশে বা পরে এ আই এফ এফ কর্তৃক ঐ সকল খেলোয়াড়দের বাঙ্গলায় খেলা নামঞ্জুর হয় এবং তারা দোষী বলে গণ্য হয়ে শাস্তি পায়, তা'হলে সেই দলের সঙ্গে খেলার ফলাফলগুলি কি রকমে ধর্তব্য হবে? আইন হ'লো, কিন্তু যে অন্তায় বন্ধের জন্ম হ'লো তার কোনই প্রতিকার হ'লো না!

দ্বিতীয় বিভাগ—

দ্বিতীয় বিভাগে প্রথম স্থানে রয়েছে জর্জ টেলিগ্রাফ এবং দ্বিতীয় স্থানে স্পোর্টিং ইউনিয়ন। তাদের মধ্যে তফাৎ এক পয়েন্টের। স্পোর্টিং বহুদিন আগে প্রথম বিভাগে খেলতো। আশা হয়, তারা আবার প্রথম বিভাগে স্থান করে নিতে পারবে।



দিল্লী প্রভিন্সিয়াল ইন্টার স্কুল ফুটবল প্রতিযোগিতার বিজ়েতা
রাইসিনা বেঙ্গলী হাইস্কুলের ছাত্রবৃন্দ

বিশিষ্ট খেলোয়াড়দের মৃত্যু ৪

ইষ্টবেঙ্গলের বিখ্যাত গোলরক্ষক মণি তালুকদার এবং



তালুকদার

কালীঘাটের খ্যাতনামা ফুটবল খেলোয়াড় জন ইহলোক ত্যাগ করেছেন। তালুকদার ছয়বার আন্তর্জাতিক প্রতিযোগিতায় স্থান পেয়েছিলেন এবং জনও একাধিকবার প্রতিনিধিমূলক খেলায় যোগদান করার সৌভাগ্য অর্জন করেছিলেন। তালুকদার বহুদিন যাবৎ ছুরারোগ্য রোগে ভুগেছেন, কিন্তু জনের মৃত্যু অত্যন্ত আকস্মিক, তাই আরো বেদনাদায়ক।



জন

স্মারি সাফি ৪

ইংলণ্ডের বড় বড় টেনিস-সমালোচকদের মতে ফ্রেড-পেরীর পর সাফির মত টেনিস খেলোয়াড় ইংলণ্ডে দেখা

যায়নি। অষ্টিনের চেয়েও নাকি তাঁর খেলা অনেক উচ্চস্তরের। ডেলি-এক্সপ্রেসে রোগার্স লিখেছেন, সাফি ইংলণ্ডে তাঁর সমসাময়িক সব খেলোয়াড়দের হারাতে সক্ষম হয়েছেন অবশ্য অষ্টিনের সঙ্গে তাঁর এখনো খেলা হয়নি তবে রোগার্সের বিশ্বাস সাফি নিশ্চয় অষ্টিনকে হারাতে পারবে।

প্রথমবিভাগ লীগের ফলাফল ৪

	খেলা	জয়	ড্র	হার	পক্ষে	বি	পয়েন্ট
মোহন বাগান	১২	৮	৩	১	১৭	৫	১৯
রেজাস'	১২	৯	০	৩	২৩	৯	১৮
ইষ্টবেঙ্গল	১২	৬	৪	২	১৬	৬	১৬
মহমেডান	১২	৬	৪	২	১৮	৯	১৬
কাষ্টমস	১২	৫	৩	৪	১৫	১৩	১৩
কালীঘাট	১০	৪	৪	২	১২	৮	১২
ই বি আর	১১	৫	২	৪	১৪	১৩	১২
ক্যামারোনিয়ান	১২	৩	৩	৬	৮	১৩	৯
ভবানীপুর	১১	৩	৩	৫	৯	১৬	৯
এরিয়ান	১২	৩	২	৭	৯	১২	৮
পুলিশ	১২	৩	২	৭	১২	২০	৮
বর্ডার রেজিমেন্ট	১২	২	২	৮	১৫	২৩	৬
ক্যালকাটা	১২	১	৪	৭	১৪	২৩	৬

১১ই জুন পর্যন্ত

আন্তর্জাতিক ফুটবল ৪

ইংলণ্ড বনাম রুম্যানিয়া :

আন্তর্জাতিক ফুটবল খেলায় ইংলণ্ড ২-০ গোলে রুম্যানিয়াকে পরাজিত করেছে। দর্শক সংখ্যা হ'য়েছিল চল্লিশ হাজার। খেলা আরম্ভের আট মিনিটে ইংলণ্ডের গুল্ডন প্রথম গোল দেন। বিশ্রামের আট মিনিট পরে ওয়েলস দলের শেষ গোলটি করেন। ইংলণ্ড গোল দেবার বহু সুযোগ নষ্ট করেছিল।

জার্মানি বনাম আয়ার :

উভয় পক্ষেই একটি করে গোল হওয়ায় খেলা ড্র হয়।

হাঙ্গেরি—২, আয়ার—২ :—খেলা ড্র ;

ফ্রান্স—২, ওয়েলস—০ :—ফ্রান্স ২-০ গোলে বিজয়ী।

ইটালী—২, ইংলণ্ড—২ :—খেলা ড্র।

হারশেপ্তেন টেনিস টুর্নি ৪

গাউস মহম্মদ ৩-৬, ৭-৫, ৬-২ গেমের বাটলারকে ফাইনালে পরাজিত করে বিজয়ী হয়েছেন। কিন্তু ডবলস্ ফাই-



গাউস মহম্মদ

সাবুর

নালে, বাটলার ও কোম্পে ৮-৬, ১১-৯ গেমের গাউস মহম্মদ ও সাবুরকে পরাজিত করেছেন।

হারলিংহাম টুর্নি ৪

হারলিংহাম টুর্নির ফাইনালে গাউস মহম্মদ ৩-৬, ৭-৫, ২-৬ গেমের ডিলোফোর্ডের নিকট পরাজিত হয়েছেন।

ডেভিস কাপ ৪

দ্বিতীয় রাউন্ডে গ্রেট ব্রিটেন ৩-২ ম্যাচে নিউজিল্যান্ডকে পরাজিত করেছে।

তৃতীয় রাউন্ডে হেয়ার (গ্রেট ব্রিটেন) ৬-২, ৬-৩, ৩-৬, ১৪-১২ গেমের ডেসত্রিমোঁকে (ফ্রান্স) পরাজিত করেন।

ফ্রান্স ৩-০ ম্যাচে চীনকে পরাজিত করেছে।



আস্ট্রেলিয়ান টিমের ক্যাপটেন লর্ড লুইস মাউন্টব্যাটেন পোলো

ফাইনালে বিজয়ী হয়ে হাইটনে কাপ নিচ্ছেন

জার্মানি ২-১ ম্যাচে পোলাণ্ডকে পরাজিত করেছে।

জার্মানি ৩-০ ম্যাচে ব্রিটেনকে পরাজিত করেছে।

কুস্তি প্রতিযোগিতা ৪

জুন মাসের মধ্যভাগে দিল্লীতে ইউরোপীয় ও ভারতীয়দের সম্মিলিতভাবে এক কুস্তি প্রতিযোগিতা হবে। ভারতীয় কুস্তিগীরদের ব্যবস্থার ভার নিয়েছেন ফেলিনো কোয়াগলিয়া। নিম্নলিখিত ইউরোপীয়ান কুস্তিগীররা যোগদান করবেন ;—ভন ক্রেমার, মাইকেল গিল, কিং কং,



চ্যাম্পিয়ান হরবন্ সিং দিল্লী কুস্তি প্রতিযোগিতায়

তার প্রতিদ্বন্দ্বী জুলানদারের সর্দার খাঁকে

ভূতলশায়ী করছেন

জেজি গোল্ডসটেগ, টোনি লামারো, কোরেশ্বেজি, কমেল, চার্লস ড্যাগলেন।

অল্ বেঙ্কল ইন্টার স্কুল

বন্ধিৎ টুর্নামেন্ট ৪

এই বৎসর বাঙ্গলার তরুণ উদীয়মান মুষ্টিযোদ্ধা শ্রীযুত



দাঁড়িয়ে (বাম থেকে) ব্রজেন্ রায়, বি লাল্ ; ব'সে (বাম থেকে) সন্তোষ চ্যাটার্জী (ব্যাণ্টাম্ ওয়েট্ চ্যাম্পিয়ান্),
সুবোধ সেনগুপ্ত, ও সুনীল সেনগুপ্ত (ফ্রাই ওয়েট্ চ্যাম্পিয়ান্)

ব্রজেন্ রায়ের শিক্ষাধীনে কলিকাতার আর্কবীন্ ইনষ্টিটিউসন হ'তে চারজন ছাত্র অল্বেঙ্গল ইণ্টার স্কুল বক্সিং টুর্নামেন্টে (এম্ ও পি সি পরিচালিত) যোগদান করেছিল। তাদের মধ্যে দু'জন বিশেষ কৃতিত্ব দেখিয়ে ফাইনালে বিজয়ী হয় এবং একজন সেমিফাইনালে পরাজিত হয়েছে।

কলিকাতায় এসেছেন। তিনি ভারতের সকল প্রধান সহরে প্রদর্শনী খেলা খেলবেন।

বোম্বাইয়ে প্রথম খেলায় কিংসলে কেনারলে হিন্দু জিমখানা চ্যাম্পিয়ান জি এ পটগাওকারকে (+৩০০)

ইউনাইটেড কিংডাম প্রফেশান্সাল বিলিয়ার্ডস্ চ্যাম্পিয়ানসিপ্ ৪

জো ডেভিস টম নিউম্যানকে পরাজিত করে উক্ত চ্যাম্পিয়ানসিপ লাভ করেছেন। জো ডেভিস ২১৬০১ ও টম নিউম্যান ১৮৩৪৩ পয়েন্ট করেছেন।

বিলিয়ার্ড চ্যাম্পিয়ান ৪

ভারতের বিলিয়ার্ড এসোসিয়েশনের নিমন্ত্রণে গ্রেটব্রুটেনের অবৈতনিক বিলিয়ার্ড চ্যাম্পিয়ান, কিংসলে কেনারলে সঙ্গীক



গ্রেটব্রুটেনের অবৈতনিক বিলিয়ার্ড চ্যাম্পিয়ান কিংসলে কেনারলে

৮৯৭—৪৮৮ পয়েন্টে পরাজিত করেন; দ্বিতীয় খেলায় তিনি পি এ ড্ ও য়া ড্ স কে (+৩০) ৭৭৯—৫৭৭ পয়েন্ট হারাইয়াছেন।

হেনরী লুই ৪

হেনরী লুই সম্প্রতি চোথের দোষের জ্ঞান লেন হার্ভের সঙ্গে প্রতিদ্বন্দ্বিতা করবার অনুমতি পাননি। আশানাল বক্সিং এসোসিয়েশন তাঁকে চক্ষু পরীক্ষা করানোর আদেশ দিয়েছেন এবং সঙ্গে সঙ্গে একথাও জানিয়ে দিয়েছেন যে, লুই যদি সে পরীক্ষায় উত্তীর্ণ হ'তে

না পারেন তাহ'লে পৃথিবীর 'লাইট-হেভি-ওয়েট টাইটেল' তাঁর কাছ থেকে নিয়ে নেওয়া হবে এবং এই পদটি খালি থাকবে। তবে নিউইয়র্কে জ্যাক হার্ভে ও মেলিজ-বেটিনার যে প্রতিদ্বন্দ্বিতা হবে তাতে এই শূন্য স্থান পূর্ণ করবার আশা রয়েছে। লুইয়ের পক্ষে খবরটি অত্যন্ত

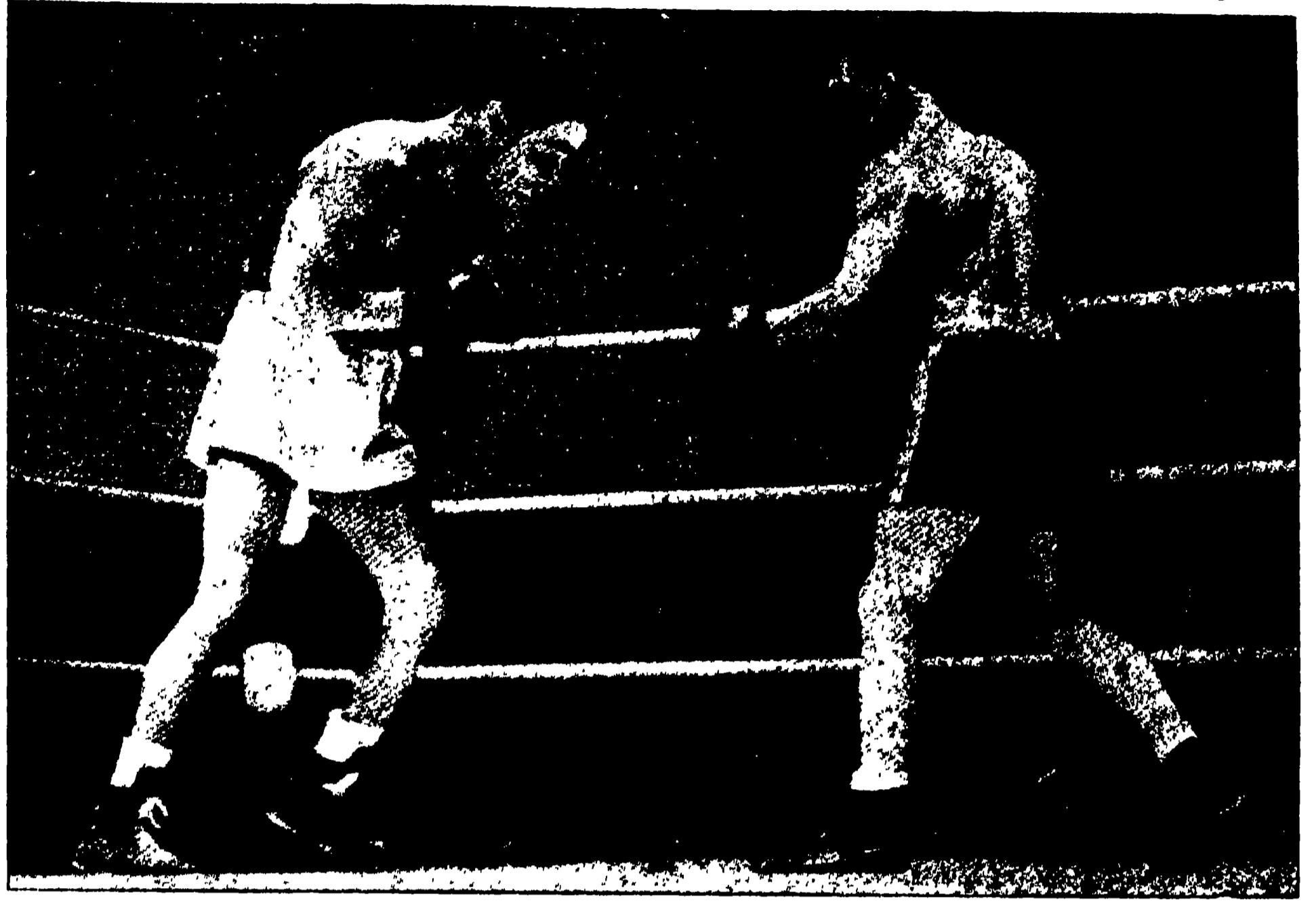

পৃথিবীর ওয়ালটার ওয়েট চ্যাম্পিয়ান আর্মস্ট্রং বৃটিশ চ্যাম্পিয়ান আরনিক রোডারিককে পয়েন্টে পরাজিত করে 'পৃথিবীর টাইটেল' পেয়েছেন

বিপদের। অবশ্য এখন সমস্তই নির্ভর ক'রচে তাঁর চক্ষুর উপর।

টমি-ফার ৪

৩৫ হাজার দর্শকের সামনে টমি ফার বিখ্যাত নিগ্রো

মুষ্টিবোদ্ধা লারিগেনকে পরাজিত ক'রেছেন। খেলা ১২ রাউণ্ড হবার কথা; কিন্তু লারি পঞ্চম রাউণ্ডে ভগ্ন দক্ষিণ হস্ত নিয়ে অবসর গ্রহণ ক'রতে বাধ্য হন। এঁদের দুজনেরই ওজন ১৪ স্টোন ৮½ পাউণ্ড। টমি লারির চেয়ে প্রতি বিষয়েই উন্নততর খেলা দেখিয়েছে।

হাইজাম্প

নূতন রেকর্ড ৪

ব্রেণ্টউডে কুমারী ডরাথী ওডাম ৫ ফিট ৫'৭৫ ইঞ্চি



দিল্লী ওয়াই এম সি এ স্পোর্টসের চ্যাম্পিয়ানসিপ কাপ বিজয়ী রাইসিনা বেঙ্গলী হাইস্কুলের ছাত্রবৃন্দ

লাফিয়ে মেয়েদের পৃথিবীর নূতন রেকর্ড স্থাপন ক'রেছেন। পূর্ববর্তী রেকর্ড ছিল আমেরিকার কুমারী জিন সার্টিও কুমারী ডিডরিঙ্কন এবং জার্মানীর কুমারী ডোরা রাটজেনের। এঁরা সকলেই ৫ ফিট ৫ ইঞ্চি অতিক্রম ক'রেছিলেন।

বাংলাদেশ জাতীয় ক্রীড়া

উইমব্লিতে বাজ ১৩-১১, ২-৬, ৬-৪ গেম, হান্স-নাসেলিনকে হারিয়ে টুর্নামেন্টে বিজয়ী হ'য়েছেন। বাজ সর্বসমেত ৫ হাজার পাউণ্ড ও একটি রুপোর কাপ পেয়েছেন। উইমব্লিতেই বাজ 'ইংলিশ প্রফেশ্যনাল টুরে' টিলডেনকে ৬-২, ৬-২ গেম হারান।

ডেভিস কাপ

ও ভারতবর্ষ

ডেভিস কাপের দ্বিতীয় রাউন্ডে বেলজিয়াম ভারত-বর্ষকে ৩-২ ম্যাচে পরাজিত ক'রেছে।

সিঙ্গলসে :

গাউস মহম্মদ (ভারতবর্ষ)
১০-৮, ৬-২ ও ৬-৩ গেম
নাইয়ার্টকে পরাজিত ক'রেন।

লাকরোইক্স (বেলজিয়াম)
৬-২, ৬-২, ৬-৪ গেম
সাবুরকে পরাজিত ক'রেন।

নাইয়ার্ট সাবুরকে পরা-
জিত ক'রেন ৬-০, ১০-৮, ১-৬ ও ৬-৩ গেম।

গাউস মহম্মদ লাকরোইক্সের নিকট পরাজিত হন ৬-১,
৬-৪, ৫-৭ ও ৬-৪ গেম।

ডবলসে :

গাউস ও সাবুর ৬-৪, ৬-৪, ৫-৭ ও ৬-৪ গেম
গিলহাও ও এইণ্ডিকে পরাজিত করেন।

এছাড়া বাস্মিংহামের প্রাইয়োরী হোয়াইটসান টুর্নামেন্টের তৃতীয় রাউন্ডে খোসিনকির (চীন) কাছে সাবু ৬-৩, ৬-২ গেম এবং বাডিনের (রুম্যানিয়া) কাছে গাউস ৬-৩, ১-৬ ও ৭-৫ গেম পরাজিত হ'য়েছেন।

আন্তর্জাতিক হকি প্রতিযোগিতা

অনেক নূতন বিষয় আগামী 'হেলসিনকি' অলিম্পিক প্রতিযোগিতায় গ্রহণ করা হয়েছে, কিন্তু এতকালের পুরাতন ও প্রথম শ্রেণীর প্রতিযোগিতা হকিকে বাদ দেওয়া হ'য়েছে। এটা যদি কর্তৃপক্ষের স্বেচ্ছাকৃত না হয় তাহ'লে এতে তাঁদের অক্ষমতাই প্রকাশ পায়, আর স্বেচ্ছাকৃত হ'লে, খেলোয়াড়ী মনোভাবের পরিচয় নয়। অবশ্য হকি প্রতিযোগিতা 'হেলসিনকি'তে না হ'লেও বন্ধ থাকবে না; আন্তর্জাতিক হকি ফেডারেশনের তত্ত্বাবধানে আমষ্টার্ডামে অনুষ্ঠিত হবে। এই প্রতিযোগিতায় যোগদান করবার জন্য পৃথিবীর সকল



দিল্লী অলিম্পিক প্রতিযোগিতায় চ্যাম্পিয়ানসিপ কাপ বিজয়ী রাইসিনা

বেঙ্গলী হাইস্কুলের 'বি' শ্রেণীর ছাত্রবৃন্দ

দেশকেই নিমন্ত্রণ করা হ'য়েছে এবং ভারতবর্ষ যাতে এই প্রতিযোগিতায় যোগদান করে সেজন্য তাকে বিশেষভাবে নিমন্ত্রণ করা হয়েছে। ইণ্ডিয়ান হকি এসোসিয়েশনের গত সাধারণ অধিবেশনে এই প্রতিযোগিতায় যোগদানের প্রস্তাব প্রাথমিক ভাবে গৃহীত হ'য়েছে এবং আগামী জুলাইয়ের প্রথম সপ্তাহে কলকাতায় যে সভা হবে তাতে এ সম্বন্ধে চূড়ান্ত নিষ্পত্তি হবে বলে জানা গেছে।

অমরসিংএর কৃতিত্ব

অমরসিং প্রতি বারের ছায় এবারেও ইংলণ্ডে বোলিংয়ে অসাধারণ কৃতিত্ব দেখাচ্ছেন। টডরডেনের বিরুদ্ধে খেলে

তিনি ২৯ রানে সা ত টা উইকেট পান। টডমরডেনের ৬৭ রানে ইনিংস শেষ হয়। লাক্সেসায়ার লীগে লোয়ার হাউসের বিরুদ্ধে খেলে তিনি ৪১ রানে ৮ উইকেট পেয়েছেন।

মোহনবাগানের

বে-বন্দোবস্ত ৪

মোহন বাগান ও মহ-মেডানদের খেলা মোহনবাগান মাঠে হয়। এদিন মোহন-বাগানের সভ্যদের প্রবেশদ্বারে বিশেষ নির্ঘাতন ভোগ করতে

হয়েছিল বলে বহু অভিযোগ আমাদের নিকট এসেছে। মোটামুটি তাঁদের অভিযোগ এই :—সভ্যরা পাঁচটার পূর্বে ক্লাব গেটে এলেও কর্তৃপক্ষ মিলিটারী গেটের পাশের গেট দিয়ে হেডওয়ার্ডের গ্যালারীতে প্রবেশ করতে বলেন। সেখানে গেলে দেখা যায় লোকারণ্য, প্রবেশদ্বারের সন্নিকটেও পৌঁছান সম্ভব নয়। তাঁরা ক্লাব গেটে ফিরে এসে দেখেন, সেখানে তখন প্রবেশ করতে



নিউ দিল্লী চেমসফোর্ড ক্লাবে রাইসিনা বেঙ্গলী হাইস্কুলের ছাত্রদের কাটি কৃত্য

দেওয়া হচ্ছে। কিন্তু সংখ্যা বেশী হয়ে এত ভীড় জমেছে এবং মাত্র একটি দ্বার খোলা থাকায় গ্যালারীতে প্রবেশের চেয়েও ব্যাপার দুর্ভাগ্য হয়েছে। সভ্যরা ভীড়ের চাপে পিশে যাচ্ছে, কিন্তু অল্প দু'টি দ্বার খোলা হচ্ছে না। একরূপ বে-বন্দোবস্তের কারণ কি? কেন তাঁদের প্রথমে ক্লাব গেট থেকে অন্ত্র যেতে বলা হলো? নিজস্ব মাঠে নিজেদের সভ্যদের স্থান না হবার কারণ কি? ক্লাবের যত সংখ্যক

মেম্বার আছে, তাঁদের জায়গা গ্যালারীতে নিশ্চিত স্থান থাকার উচিত, সে স্থান রেখে তবে কর্তৃপক্ষ আত্মীয়স্বজনদের কম্প্রিমেন্ট টিকিট বিতরণ করবেন। সভ্যদের চুকতে প্রথমে বাধা দেওয়ায় এবং গেট বন্ধ করায় ক্রমশঃ ভীড় জমে যায়, তাতে মেম্বারদের এবং এমন কি মহিলাদেরও বিশেষ লাঞ্ছনা ভোগ করতে হয়েছিল। - তাঁরা জানতে চান, কত জনের বসবার স্থান



নিউ দিল্লী চেমসফোর্ড ক্লাবে রাইসিনা বেঙ্গলী হাইস্কুলের ছাত্রদের 'কাট হইল' কসরৎ

ক্রাবের গ্যালারীতে আছে (ভিজিটিং দলের ব্লক বাদে) এবং উপস্থিত সভ্য সংখ্যাই বা কত ? তা' ছাড়া হেডওয়ার্ডের যে গ্যালারী মূল্য বিনিময়ে লওয়া হয় তাতে কত জন বসতে পারে এবং ঐ জন্ত ক্রাবের ব্যয় কত লাগে ? মোহনবাগান-ইষ্টবেঙ্গলের খেলায় কেবলমাত্র কম্প্রিমেন্টারী টিকিটেই হেডওয়ার্ডের ব্লক ভর্তি করা হয়েছিল। সে তবু ভাল ছিল, যাদের বিনামূল্যে টিকিট দেবেন তাদের যেখানে হয় যেতে বলতে পারা যায়, কিন্তু সভ্যদের ক্রাব গ্যালারীতে স্থান না দিয়ে কর্তৃপক্ষের খুসিমত অন্তত যেতে বলা সম্ভব কি ?

আমরা মোহনবাগান কর্তৃপক্ষকে এই সকল অভিযোগের প্রতিকার করতে অনুরোধ করছি। অনুসন্ধান জানা গেছে, সেদিন সত্যসত্যই সভ্যরা ও মহিলারাও অত্যন্ত লাঞ্চিত হয়েছেন এবং কর্তৃপক্ষও ইহা স্বীকার করেছেন সংবাদপত্র

মারফৎ দুঃখ প্রকাশ করে। কিন্তু শুধু দুঃখ প্রকাশ করলেই প্রতিকার হলো না, যাতে ভবিষ্যতে একরূপ অপ্রিয় ঘটনার পুনরাবৃত্তি না হয়, সেজন্য কর্তৃপক্ষকে বিশেষ দৃষ্টি রাখতে হবে। সভ্যদের স্থান নিজস্ব মাঠের গ্যালারীতে সঙ্কুলান না হবার কোন কারণই থাকতে পারে না। স্থান না থাকলে, কর্তৃপক্ষ কিছুদিন পূর্বে শতাধিক নূতন মেম্বর নিতে পারতেন না। তা' হলে বঝতে হবে যে নিমন্ত্রিত লোকের সংখ্যা এত অধিক হয়েছিল যাতে সভ্যদের বেলায় গেট বন্ধ করতে হয়। স্থানাভাবে গেট বন্ধ করলে, পরে আবার অত সংখ্যক সভ্যদের ঢুকতে দেওয়া যায় কিরূপে ! তবে কি স্থান থাকতেও তাদের অন্তত যেতে বলে নাকাল করান হয়েছে ! আশা করি, কর্তৃপক্ষ ভবিষ্যতে সভ্যদের সুখ স্বচ্ছন্দতার দিকে বিশেষ দৃষ্টি দিবেন।

সাহিত্য-সংবাদ

নব প্রকাশিত পুস্তকাবলী

ডাঃ নরেশচন্দ্র সেনগুপ্ত প্রণীত উপন্যাস “ললিতের ওকালতী”—২।
 শ্রীমুনির্মল বসু প্রণীত ছেলেদের গল্প “রাজা আমার ভাঙ্গা আসর”—১।
 আশালতা দেবী প্রণীত উপন্যাস “দুরন্ত যৌবন”—১।
 শ্রীবিনয়প্রসাদ বাগচী প্রণীত “হিন্দু স্ত্রীলোকগণের সম্পত্তিতে
 অধিকার বিষয়ক আইন”—১।
 শ্রীহিমাংশুপ্রকাশ রায় প্রণীত ছেলেদের উপন্যাস
 “এল্ ডোর্যাডোর বন্দী”—১।
 শ্রীমুপেন্দ্রকৃষ্ণ চট্টোপাধ্যায় প্রণীত ছেলেদের জন্ত “দুর্গম পথে”—১।
 শ্রীশিবরাম চক্রবর্তী প্রণীত শিশুপাঠ্য পুস্তক “হর্ষবর্ধনের হর্ষধ্বনি”—১।
 শ্রীশশধর দত্ত প্রণীত উপন্যাস “আধুনিক সমাজ”—২।
 শ্রীবরেন্দ্রনাথ বসু প্রণীত গল্প পুস্তক “বৃহত্তর সম্ভাবনা”—১।
 শ্রীরাইমোহন সাহার উপন্যাস ‘প্রথম প্রশ্ন’—১।
 শ্রীবিজনকুমার গঙ্গোপাধ্যায় প্রণীত শিশুপাঠ্য “গল্প শোন”—১।

শ্রীগোতম সেন প্রণীত উপন্যাস “প্রিয়া ও মানসী”—১।
 ডাঃ বিমলচন্দ্র পাল প্রণীত রোমাঞ্চ গ্রন্থ “সাকো পাঞ্জা”—১।
 শ্রীমতী প্রফুল্লময়ী দেবী প্রণীত উপন্যাস “পূর্ণিমা”—১।
 শ্রীকালীপদ সিদ্ধান্ত শাস্ত্রী সম্পাদিত হলায়ুধ প্রণীত “কবি রহস্যম্”—১।
 বিশ্বনাথ চৌধুরী প্রণীত উপন্যাস “সাপ আর মেয়ে”—১।
 শ্রীরবিদাস সাহা রায় প্রণীত কবিতা পুস্তক “জয় যাত্রা”—১।
 শ্রীমৎ স্বামী অভয়ানন্দ ব্রহ্মচারী প্রণীত “বৈষ্ণব সিদ্ধান্তসার মুখ্যকথা”—১।
 শ্রীপ্রভাতসমীর রায় প্রণীত কবিতা পুস্তক “মন-মগ্ন”—১।
 শ্রীলীলাময় দে প্রণীত গল্প পুস্তক “অমিতাভের উচ্ছ্বালতা”—১।
 এম্ এন রায় প্রণীত “Our Problems”—২।
 শ্রীবিমানবিহারী মজুমদার প্রণীত “শ্রীচৈতন্য চরিতের উপাদান”—১।
 শ্রীপুলকেশ দে সরকার প্রণীত “The Black Prince of
 Wardha—১।

সম্পাদক

শ্রীকনীন্দ্রনাথ মুখোপাধ্যায় এম-এ

শ্রীসুধাংশুশেখর চট্টোপাধ্যায়



শ্রীমতী - শ্রীমতী প্রদেবকুমার সেনগুপ্ত

কালরাত্রি

ভারতবর্ষ প্রতিষ্ঠা ওয়াগন



শ্রাবণ-১৩৪৬

প্রথম খণ্ড

সপ্তবিংশ বর্ষ

দ্বিতীয় সংখ্যা

স্ব-ভাব ও স্ব-ধর্ম

শ্রীঅরবিন্দ

ত্রিগুণাত্মিকা নিম্নতম প্রকৃতির মধ্য হইতে গুণত্রয়ের অতীত পরম দিব্য প্রকৃতিতে আত্মার যে মুক্তিপ্রদ বিকাশ, তাহাই হইতেছে আমাদের অধ্যাত্মসিদ্ধি ও মুক্তিতে উপনীত হইবার শ্রেষ্ঠ পন্থা। ইহাও উৎকৃষ্টভাবে সংসাধিত হইতে পারে— যদি ইতিপূর্বে উচ্চতম সাংখিকগুণের প্রাপ্যত্বের এমন বিকাশ হয় যাহা দ্বারা সত্ত্বও অতিক্রান্ত হয়, নিজের অপূর্ণতা সকলের উর্দ্ধে চলিয়া যায় এবং গুণত্রয়ের দ্বন্দ্বের অতীত এক উর্দ্ধতম মুক্তি, পরমতম জ্যোতি, আত্মার শাস্ত শক্তির মধ্যে নিজেকে হারাইয়া ফেলে। মুক্ত বুদ্ধিতে আমরা আমাদের আভ্যন্তরীণ সম্ভাবনাসকল সম্বন্ধে যে উচ্চতম মানসিক ধারণা করিতে পারি তদনুযায়ী এক উচ্চতম সাংখিক শ্রদ্ধা ও লক্ষ্য আমাদের সত্ত্বাকে নূতনভাবে গঠন করিয়া দেয় এবং সেই শ্রদ্ধাই উক্ত পরিবর্তনের দ্বারা আমাদের নিজ

সত্য সত্তা সম্বন্ধে দৃষ্টিতে অধ্যাত্ম আত্মজ্ঞানে পরিণত হয়। ধর্মের আদর্শ ও নীতি, আমাদের প্রাকৃত জীবনের যথাযথ বিধির অনুসরণ এক মুক্ত সুদৃঢ় স্ব-প্রতিষ্ঠ সিদ্ধিতে রূপান্তরিত হয়, সেখানে সকল নীতির আবশ্যকতাকে অতিক্রম করা হয় এবং অমৃত আত্মার স্বতস্কৃষ্ট ধর্ম দেহ প্রাণ মনের নিম্নতম নীতির স্থান গ্রহণ করে। সাংখিক মন ও সঙ্কল্প সেই ঐক্যাত্মক জীবনের জ্ঞান ও তপঃ শক্তিতে পরিবর্তিত হইবে— যেখানে সমগ্র প্রকৃতি তাহার ছদ্মবেশ পরিহার করে এবং তাহার অন্তরস্থিত ভগবানের মুক্ত আত্ম-অভিব্যক্তিতে পরিণত হয়। সাংখিক কর্ম্মী তাহার উৎসের সহিত মিলিত, পুরুষোত্তমের সহিত যুক্ত জীবাত্মা হইয়া উঠে; সে নিজে আর কর্ম্মটির কর্তা থাকে না, পরন্তু বিশ্বাতীত ও বিশ্বময় পুরুষের কর্ম্মের অধ্যাত্ম যন্ত্র স্বরূপ হয়। তাহার রূপান্তরিত

ও জ্ঞানালোকিত প্রাকৃত সত্তা এক বিশ্বগত ও নির্ব্যক্তিক কর্মের নিমিত্তস্বরূপ, দিব্যযোদ্ধার ধনুস্বরূপ ব্যবহৃত হইবার জন্য বর্ত্তিয়া থাকে। বাহা ছিল সাত্ত্বিক কর্ম, তাহাই হয় সিদ্ধপ্রকৃতির মুক্ত ক্রিয়া; সেখানে আর ব্যক্তিগত কোন খণ্ডতা থাকিতে পায় না; এই গুণ বা ঐ গুণটিতে কোনরূপ আসক্তি থাকে না—থাকে শুধু এক পরমতম অধ্যাত্ম আত্মরূপায়ণ। ভগবৎসন্ধানী ও অধ্যাত্মজ্ঞানের দ্বারা একমাত্র দিব্যকর্মী ভগবানে সমর্পিত কর্মসকলের ইহাই হয় চরম পরিণতি।

এখনও একটি আনুষঙ্গিক প্রশ্ন আছে; প্রাচীন ভারতীয় সংস্কৃতিতে সেটির খুবই গুরুত্ব ছিল, আর সেই প্রাচীন মতের কথা ছাড়িয়া দিলেও তাহার সাধারণ প্রয়োজনীয়তাও খুব বেশী; গীতা ইতিপূর্বে প্রসঙ্গক্রমে এই বিষয়ে দুই এক কথা বলিয়াছে, এখন তাহা যথাস্থানে উত্থাপিত হইতেছে। সাধারণ স্তরে সকল কর্মই গুণত্রয়ের দ্বারা নির্দারিত হয়; যে-কর্মটি করিতে হইবে, কর্তব্যম্ কর্ম, তাহার তিনটি রূপ—দান, তপ ও যজ্ঞ এবং ইহাদের প্রত্যেকটি কিম্বা সবগুলিই যে কোন একটি গুণের প্রকৃতি অনুযায়ী হইতে পারে। অতএব ঐগুলিকে তাহাদের সামর্থ্য অনুযায়ী উচ্চতম সাত্ত্বিক স্তরে তুলিয়াই আমাদিগকে অগ্রসর হইতে হইবে এবং তাহার পর আরও অগ্রসর হইয়া এমন এক প্রসারতায় উপনীত হইতে হইবে যেখানে সকল কর্মই হইবে অবাধ আত্মদান, দিব্য তপের শক্তি, অধ্যাত্মজীবনের নিত্য যজ্ঞ। কিন্তু ইহা হইতেছে একটি সাধারণ নিয়ম, আর এই সকল আলোচনা দ্বারা কেবল সাধারণ তত্ত্বগুলিই বিবৃত হইয়াছে, সেগুলিই নির্বিশেষে সকল কর্ম এবং সকল মনুষ্যের পক্ষেই প্রযুক্ত। সকলেই কালক্রমে অধ্যাত্মবিকাশের দ্বারা এই দৃঢ় সংঘম, এই উদার সিদ্ধি, এই উচ্চতম অবস্থায় উপনীত হইতে পারে। কিন্তু যদিও মন ও কর্মের সাধারণ বিধিসকল মনুষ্যের পক্ষে সমান তথাপি আমরা দেখিতে পাই যে, সর্বদা বৈচিত্র্যের একটা নীতি রহিয়াছে এবং প্রত্যেক ব্যক্তি যে কেবল মানবীয় আত্মা, মন, সঙ্কল্প, প্রাণের সাধারণ নীতিগুলি অনুসরণ করিয়া কর্ম করে তাহাই নহে; পরন্তু নিজের বিশিষ্ট প্রকৃতিরও অনুসরণ করে; প্রত্যেক মনুষ্য তাহার নিজের পরিস্থিতি, সামর্থ্য, বৈশিষ্ট্য, চরিত্র ও শক্তি অনুসারে বিভিন্ন প্রকার কর্ম সম্পাদন করে—অথবা বিভিন্ন ধারার

অনুসরণ করিয়া চলে। এই যে বৈচিত্র্য, প্রকৃতির এই ব্যাপ্তিপত নীতি, ইহাকে অধ্যাত্ম সাধনায় কোন স্থান দিতে হইবে?

এই জিনিষটার উপর গীতা কতকটা জোর দিয়াছে; এমন কি প্রারম্ভে যে ইহার খুবই প্রয়োজনীয়তা রহিয়াছে তাহা বিশেষভাবে দেখাইয়া দিয়াছে। প্রথমেই গীতা অর্জুনের স্ব-ধর্মের কথা, ক্ষত্রিয় হিসাবে তাহার প্রকৃতি, নীতি ও কর্মের কথা বলিয়াছে; বিশেষ জোরের সঞ্চিত বিধান দিয়াছে যে, যাহার যাহা নিজস্বপ্রকৃতি, নীতি, কর্ম তাহা পালন ও অনুসরণ করা কর্তব্য—ইহা দোষযুক্ত হইলেও সম্যকভাবে অনুষ্ঠিত পরধর্ম অপেক্ষা শ্রেয় (১); পরের ধর্ম অনুসরণ করিয়া বিজয়লাভ করা অপেক্ষা নিজেব ধর্ম মৃত্যুও শ্রেয়। পরের ধর্ম অনুসরণ করা আত্মার পক্ষে বিপজ্জনক; অর্থাৎ তাহার বিবর্তনের স্বাভাবিক ধারার বিরোধী, সেটি হয় বন্ধবৎ আরোপিত—অতএব বাহির হইতে আরোপিত, কৃত্রিম এবং আত্মার যে প্রকৃত মহত্ব সেইদিকে ক্রমবর্দ্ধনের পক্ষে বিনষ্টিকর। সত্তার ভিতর হইতে যাহা আইসে তাহাই যথাযথ ও স্বাস্থ্যকর জিনিষ, তাহাই অকৃত্রিম কর্মধারা; বাহির হইতে ইহার উপর যাহা জোর করিয়া আরোপ করা হয় অথবা প্রাণের তাড়না বা মনের ভ্রান্তির দ্বারা চাপাইয়া দেওয়া হয় সেইটি নহে। প্রাচীন ভারতীয় সামাজিক সংস্কৃতির চাতুর্ক্যের কর্মে এই স্বধর্মের বাহ্যিক মোটামুটি চারি বিভাগ করা হইয়াছে। গীতা বলিয়াছে, সেই প্রথা একটি ভগবৎ বিধানের অনুযায়ী, মায়ামৃষ্টং গুণকর্ম বিভাগশঃ, গুণ ও কর্মের বিভাগ অনুসারে আমাব দ্বারা সৃষ্ট হইয়াছে। অন্য কথায়, সক্রিয় প্রকৃতির চারিটি সুস্পষ্ট শ্রেণী আছে, অথবা প্রকৃতি—অধিষ্ঠিত পুরুষের চারিটি মূলরূপ বা স্বভাব আছে; আর প্রত্যেক মানুষের উপযোগী কর্ম হইতেছে তাহার প্রকৃতির বিশিষ্ট রূপের অনুযায়ী। এইটিই এখন আরও পুঙ্খানুপুঙ্খভাবে ব্যাখ্যা করা হইতেছে। গীতা বলিতেছে, ব্রাহ্মণ, ক্ষত্রিয়, বৈশ্য ও শূদ্রগণের নিজ নিজ আভ্যন্তরীণ প্রকৃতি, আধ্যাত্মিক ভাব, মূল স্বরূপ (স্বভাব) হইতে জাত

(১) প্রেয়ান্ স্বধর্মো বিগুণঃ পরধর্মাৎ স্বমুষ্টিতাৎ।

স্বধর্মে নিধনং শ্রেয়ঃ পরধর্মো ভয়াবহঃ ॥ ৩। ৩৫

গুণানুসারে তাহাদের কর্মসকল ভিন্ন ভিন্ন হইয়া থাকে (২) । শম, দম, তপস্যা, শুচিতা, ক্ষমা, সরলতা, জ্ঞান, বিজ্ঞান, আস্তিক্য—এই সকল ব্রাহ্মণের কর্ম—তাহার স্বভাব হইতে জাত । শৌর্য, তেজ, দৃঢ়সঙ্কল্প, দক্ষতা, যুদ্ধে অপরাধুখণ্ডা, দান এবং ঈশ্বরভাব (শাসন কর্তা ও নেতার ভাব), এই সকল ক্ষত্রিয়ের স্বাভাবিক কর্ম । কৃষিকর্ম, গোপালন, বাণিজ্য ও শিল্পকর্ম, এই সকল বৈশ্যের স্বাভাবিক কর্ম । সকল প্রকার পরিচর্যাগ্নক কর্ম শূদ্রের স্বাভাবিক কর্মের অন্তর্ভুক্ত । তাহার পর গীতা বলিতেছে, (৩) যে-ব্যক্তি জীবনে আপন স্বভাবানুরূপ কর্ম করে সে অধ্যাত্ম সংসিদ্ধি লাভ করে ; অবশ্য ঐ সিদ্ধিলাভ কেবল কর্মটির দ্বারাই হয় না—পরন্তু যদি সে যথাযথ জ্ঞান ও যথাযথ প্ররোচনা লইয়া ঐ কর্ম করে, বিশ্বসৃষ্টির মূলে যে-ভগবান রহিয়াছেন তাহার অর্চনারূপে যদি সে ঐ কর্ম করিতে পারে, যে বিশ্বেশ্বর হইতে জীবগণের সকল কর্ম-প্রচেষ্টা উৎপন্ন হয় তাঁহাকেই যদি ঐকান্তিক ভাবে ঐ কর্ম নিবেদন করিতে পার কেবল তাহা হইলেই সে সিদ্ধিলাভ করে । যে প্রচেষ্টা, যে ক্রিয়া ও কর্মই হউক না কেন, সবই এইরূপ কর্মার্পণের দ্বারা সমস্ত জীবন, আমাদের ভিতরে ও বাহিরে যে-ভগবান রহিয়াছেন তাঁহার উদ্দেশে আত্মনিবেদনে পরিণত হইতে পারে এবং তাহাই অধ্যাত্ম-সিদ্ধিলাভের উপায়ে পরিণত হয় । কিন্তু যে-কর্ম কোন ব্যক্তির নিজ স্বভাবের অনুযায়ী নহে, যদিও তাহা উত্তমরূপে অনুষ্ঠিত হয়, কোন বাহ্যিক ও কৃত্রিম নীতি অনুসারে বিচার

করিলে যদিও তাহা উৎকৃষ্টতর বলিয়া প্রতীত হয় অথবা জীবনে অধিকতর সাফল্য আনিয়া দেয়, তাহা হইলেও তাহা আভ্যন্তরীণ বিকাশের পক্ষে নিকৃষ্টতর—ঠিক এই কারণেই যে তাহার প্ররোচনা বাহ্যিক, তাহার প্রেরণা যন্ত্রবৎ (৪) । নিজের স্বভাব অনুযায়ী কর্মই শ্রেয়, যদিও অন্য কোন দিক দিয়া দেখিলে সেইটি দোষযুক্ত বলিয়া মনে হইতে পারে । মানুষ যখন সত্য অভিসন্ধি লইয়া এবং নিজের প্রকৃতির ধর্ম অনুসরণ করিয়া কর্ম করে তখন সে কোনরূপ পাপ বা মালিন্যের ভাগী হয় না । গুণত্রয়ের ক্ষেত্রে সকল ক্রিয়াই ক্রটিযুক্ত, সকল মানবীয় কর্মই দোষ, চ্যুতি ও অপূর্ণতার অধীন ; কিন্তু সে-জন্ম আমাদের নিজ নিজ কর্ম এবং স্বাভাবিক কর্তব্য পরিত্যাগ করা উচিত হয় না (৫) । কর্ম হওয়া চাই স্ননিয়ন্ত্রিত, নিয়তং কর্ম, কিন্তু তাহা হওয়া চাই মানুষের স্বরূপতঃ নিজস্ব, ভিতর হইতেই বিবর্তিত, তাহার সত্তার সত্যের সহিত স্মমনঙ্গম, স্বভাবের দ্বারা নিয়ন্ত্রিত, স্বভাবনিয়তং কর্ম ।

গীতার সঠিক তাৎপর্যটি এখানে কি ? ইহার যে বাহ্যিক অর্থ সেইটিকেই প্রথমে ধরা যাউক—গীতা যে নীতিটি বিবৃত করিয়াছে ভারতীয় জাতি ও সেই যুগের ধ্যানধারণার দ্বারা ইহা কিরূপ অসুরঞ্জিত হইয়াছিল, প্রাচীন সংস্কৃতিতে ইহার কি অর্থ ছিল প্রথমে সেইটিই বিবেচনা করা যাউক । এই শ্লোকগুলি এবং এই বিষয়ে গীতা পূর্বে যাহা বলিয়াছে, জাতিভেদ সম্বন্ধে বর্তমান বাক্বিতণ্ডায় তাহা প্রমাণস্বরূপ উদ্ধৃত হইতেছে, কেহ কেহ ইহার ব্যাখ্যা করিয়া প্রচলিত প্রথার সমর্থন করিতেছে, আবার কেহ কেহ জাতিভেদের বংশানুক্রমিতা অপ্রমাণ করিতেই ইহার সাহায্য লইতেছে । বস্তুতঃ গীতার শ্লোক-গুলি প্রচলিত জাতিভেদ সম্বন্ধে প্রযুক্ত্য নহে, কারণ ইহা হইতেছে প্রাচীন সামাজিক চাতুর্ক্যের আদর্শ আর্থা-সমাজের চারিটি স্ননির্দিষ্ট শ্রেণী বিভাগ হইতে সম্পূর্ণ বিভিন্ন জিনিষ এবং গীতার বর্ণনার সহিত ইহার কোন

(২) ব্রাহ্মণক্ষত্রিয়বিশাং শূদ্রানাঞ্চ পরন্তুপ
কর্মাণি প্রবিভক্তানি স্বভাব প্রভাবৈশুটৈঃ ॥১৮।৪১
শমোদমস্তপং শৌচং ক্ষান্তিরাজ্জবমেব চ ।
জ্ঞানংবিজ্ঞানমাস্তিক্যং ব্রাহ্মকর্ম স্বভাবজম্ ॥৪২
শৌর্যং তেজোবৃতির্দাক্ষ্যং যুদ্ধে চাপ্যপলায়নম্ ।
দানমীশ্বরভাবশ্চ ক্ষাত্রকর্ম স্বভাবজম্ ॥৪৩
কৃষি গৌরক্ষা বাণিজ্যং বৈশ্যং কর্ম স্বভাবজম্ ।
পরিচর্যাগ্নকং কর্ম শূদ্রাশ্চাপি স্বভাবজম্ ॥৪৪

(৩) স্ব স্ব কর্মণ্যভিরতঃ সংসিদ্ধিং লভতে নরঃ ।
স্বকর্ম নিয়তং সিদ্ধিং যথা বিন্দতি তচ্ছূণু ॥৪৫
যতঃ প্রবৃত্তিভূতানাং যেন সর্কর্মিদং ততম্ ।
স্বকর্মণা তমভ্যর্চ্য সিদ্ধিং বিন্দতি মানবঃ ॥৪৬

(৪) শ্রেয়ান্ স্বধর্মোবিগুণঃ পরধর্মাৎ স্ননুষ্ঠিতাং ।

স্বভাবনিয়তং কর্ম কুর্ক্বনাপ্নোতি কিঞ্চিৎ ॥৪৭

(৫) মহজং কর্ম কৌন্তেয় সদোষমপি ন ত্যজেৎ ।

সক্লারস্তা হি দোষণে ধূমেনাগ্নিরিবাবৃত্তাঃ ॥৪৮

মিলই নাই। কৃষি, গোরক্ষা এবং সকল প্রকার বাণিজ্যকে গীতার বৈশেষ্য কৰ্ম বলা হইয়াছে ; কিন্তু পরবর্তী জাতিভেদ প্রথায় যাহারা কৃষি এবং গোরক্ষায় ব্যাপৃত, শিল্পী, ক্ষুদ্র-কারিগর এবং অন্যান্য অনেকেই বস্তুতঃ শূদ্র শ্রেণীভুক্ত হইয়াছে ; কোথাও বা তাহারা সমাজের গণ্ডীর বাহিরে পঞ্চম শ্রেণীতেই পড়িয়াছে ; আর কয়েকটি ক্ষেত্র ব্যতীত কেবল বণিক শ্রেণীই বৈশ্ব বলিয়া পরিগণিত হইয়াছে, তাহাও সর্বত্র নহে। কৃষি, রাজকার্য, চাকুরী, এই সব বৃত্তি ব্রাহ্মণ হইতে শূদ্র পর্য্যন্ত সকল শ্রেণীর লোকই অবলম্বন করিতেছে। এই ভাবে অর্থনৈতিক কৰ্মবিভাগে এমন গোলমাল হইয়া গিয়াছে যে তাহার আর সংশোধনের কোন সম্ভাবনাই নাই ; আর গুণানুসারে কৰ্মের নীতির স্থান ত জাতিভেদ প্রথায় আরও কম। এখানে আছে শুধু আচারের দৃঢ় বন্ধন, ব্যক্তিগত প্রকৃতির প্রয়োজনের কোন হিসাবই লওয়া হয় না। আর জাতিভেদ প্রথার সমর্থকগণ ধর্মের দিক হইতে যে তর্ক উত্থাপন করেন তাহা বিবেচনা করিলেও আমরা নিশ্চয়ই গীতার কথাগুলির উপর এমন অদ্ভুত অর্থ আরোপ করিতে পারি না যে, মানুষ তাহার ব্যক্তিগত প্রবৃত্তি ও সামর্থ্যের কোন হিসাব না লইয়াই তাহার পিতামাতার বা নিকট বা দূর পূর্বপুরুষগণের বৃত্তি অনুসরণ করিবে, গোয়ালার ছেলে গোয়াল হইবে, ডাক্তারের ছেলে ডাক্তার হইবে, মুচির বংশধরগণ আবহমান কাল পর্য্যন্ত বরাবর জুতাই তৈয়ারী করিবে—এইটাই হইতেছে তাহার স্বধর্ম ; আর নিজের ব্যক্তিগত প্রেরণা বা গুণাগুণের হিসাব না লইয়া এইরূপ নির্বোধ ও গতানুগতিক ভাবে পরধর্মের পুনরাবৃত্তি করিলে আপনা হইতেই সে বিকাশের পথে অগ্রসর হইবে এবং অধ্যাত্ম মুক্তিলাভ করিবে—গীতার শিক্ষার এরূপ ব্যাখ্যা করা ত আরও অসঙ্গীত। প্রাচীন চাতুর্ভূষণ্যপ্রথা আদর্শ বিশুদ্ধ অবস্থায় যেমনটি ছিল অথবা ছিল বলিয়া ধরিয়া লওয়া হয় (কেহ কেহ বলিয়া থাকেন যে ইহা কখনই একটা আদর্শ ভিন্ন আর কিছুই ছিল না অথবা ইহা ছিল একটা সাধারণ নিয়ম ; বাস্তব জীবনে লোকে অল্পাধিক শৈথিল্যের সহিতই ইহার অনুসরণ করিত) সেইটাই হইতেছে এখানে গীতার কথাগুলির প্রকৃত লক্ষ্য এবং কেবল সেই প্রথার সম্বন্ধেই গীতার কথাগুলি বিবেচনা করিতে হইবে। আবার এখানেও বাহ্যিক

অর্থটি যে ঠিক কি ছিল তাহা নির্ণয় করা খুবই কঠিন।

প্রাচীন চাতুর্ভূষণ্য প্রথার তিনটি দিক ছিল, সামাজিক ও অর্থনৈতিক, সংস্কৃতিগত এবং আধ্যাত্মিক। অর্থ-নীতির দিক দিয়া ইহা সমষ্টি জীবনে সামাজিক মানুষের চারিপ্রকার কৰ্ম ঠিক করিয়াছিল, ধর্ম সম্বন্ধীয় ও বুদ্ধি-বিষয়ক, রাজনৈতিক, অর্থনৈতিক এবং পরিচর্যাগত কৰ্ম। অতএব কৰ্ম চারি প্রকারে—পৌরহিত্য, সাহিত্য, শিক্ষা ও জ্ঞান চর্চার কৰ্ম, রাজ্যশাসন, রাজনীতি, রাষ্ট্রপরিচালন ও যুদ্ধের কৰ্ম, উৎপাদন, অর্থোপার্জন এবং বাণিজ্যের কৰ্ম, মজুর ও পরিচারকের কৰ্ম। চারিটি সুনির্দিষ্ট শ্রেণীর মধ্যে এই চারি প্রকার কৰ্ম বিভাগ করিয়া দেওয়ার উপর সমগ্র সমাজ ব্যবস্থা সুপ্রতিষ্ঠিত করিবার চেষ্টা হইয়াছিল। এই প্রথা শুধু যে ভারতেরই বৈশিষ্ট্য ছিল তাহা নহে ; সামাজিক ক্রম বিবর্তনের একটা বিশেষ অবস্থায় কিছু বৈষম্যের সহিত এই প্রথা অতীত প্রাচীন ও মধ্যযুগীয় সমাজেরও প্রধান লক্ষণ ছিল। এখনও সাধারণতঃ সকল সমাজের জীবনেই এই চারি প্রকার কৰ্ম অন্তর্নিহিত রহিয়াছে ; কিন্তু সুস্পষ্ট শ্রেণী-বিভাগ আর কোথাও নাই। প্রাচীন প্রথাটি সর্বত্রই ভাঙ্গিয়া পড়িয়াছিল এবং তাহার পরিবর্তে আসিয়াছিল একটা অধিকতর শিথিল ব্যবস্থা, অথবা যেমন ভারতে হইয়াছে—একটা বিশৃঙ্খল ও জটিল সামাজিক আড়ম্বরতা ও অর্থনৈতিক অচলতার উদ্ভব হইয়াছে এবং তাহা শেষ পর্য্যন্ত জাতিভেদের বিষম গোলমালে পর্য্যবসিত হইয়াছে। এই অর্থনৈতিক কৰ্মবিভাগের সঙ্গে সঙ্গে ছিল একটা কৃষ্টিগত আদর্শ ; তাহা প্রত্যেক শ্রেণীর জন্ম তাহার ধর্মবিষয়ক আচার, তাহার মর্যাদার ধারা, নৈতিক বিধি বিধান, উপযোগী শিক্ষা ও অনুশীলন, বিশিষ্ট চরিত্র, বংশগত আদর্শ ও সাধনা নির্দিষ্ট করিয়া দিয়াছিল। বাস্তব জীবনের সত্য সকল সময়েই যে পরিকল্পনাটির অনুরূপ ছিল তাহা নহে (মানসিক আদর্শ এবং প্রাণ ও দেহের ক্ষেত্রে ব্যবহার, এই দুইয়ের মধ্যে সকল সময়েই কতকটা ব্যবধান থাকে), কিন্তু যতদূর সম্ভব আদর্শের সহিত সামঞ্জস্য রক্ষা করিবার একটা অবিশ্রান্ত ও অদম্য প্রয়াস চলিয়াছিল। এই প্রয়াসের এবং অতীতে সামাজিক মানুষের শিক্ষা ও সাধনায় ইহা যে কৃষ্টিগত আদর্শ ও পরিবেষ্টন সৃষ্টি করিয়াছিল তাহার গুরুত্ব খুবই বেশী ছিল ;

কিন্তু অতীতের সমাজ-বিবর্তনের ইতিহাসে ইহার যে মূল্য আছে তাহা ছাড়া আজিকার দিনে ইহার আর কোন সার্থকতাই নাই। শেষতঃ যেখানেই এই প্রথা প্রচলিত ছিল সেখানেই ইহা ধর্মভাবের দ্বারা অল্লাধিক সমর্থিত হইয়াছিল (প্রাচ্যদেশে অধিক, ইউরোপে খুবই অল্প) এবং ভারতে ইহাকে এক গভীরতর আধ্যাত্মিক উপযোগিতা ও অর্থ দেওয়া হইয়াছিল। এই আধ্যাত্মিক অর্থটিই হইতেছে—গীতার শিক্ষার যথার্থ মর্ম্ম কথা।

গীতা যখন রচিত হয় তখন এই প্রথাটি প্রচলিত ছিল এবং ইহার আদর্শটি ভারতীয় মনকে অধিকার করিয়াছিল ; গীতা এই আদর্শ এবং ইহার আধ্যাত্মিক ভিত্তি দুইটিই স্বীকার করিয়া লইয়াছে। শ্রীকৃষ্ণ বলিলেন “গুণ ও কর্ম্মের বিভাগ অনুসারে চারিবর্ণ আমার দ্বারাই সৃষ্ট হইয়াছে” (৪।১৯)। কেবল এই উক্তিটির উপর নির্ভর করিয়াই বলিতে পারা যায় না যে, গীতা এই প্রথাটিকে শাস্ত ও সার্বজনীন সামাজিক ব্যবস্থা বলিয়া স্বীকার করিয়া লইয়াছে। অত্যাণ্ড প্রাচীন প্রামাণিক গ্রন্থ এইরূপ স্বীকার করে নাই ; বরং তাহার স্পষ্টই বলিয়াছে যে, আদিতে ইহা ছিল না এবং যুগ বিবর্তনে পরবর্তীকালেও ইহা থাকিবে না। তথাপি এই উক্তিটি হইতে এমন বুঝা বাইতে পারে যে, সামাজিক মানুষের যে চতুর্বিধ কর্ম্মবিভাগ—ইহা সাধারণতঃ প্রত্যেক সমাজেরই মানসিক ও অর্থ নৈতিক প্রয়োজনের অন্তর্নিহিত ; অতএব যে বিশ্বপুরুষ সমষ্টিগত ও ব্যষ্টিগত মানব জীবনে নিজেকে অভিব্যক্ত করিতেছেন, এইটি তাঁহারই একটি দিব্য বিধান। বস্তুতঃ গীতার এই পদটি হইতেছে সাধারণ বুদ্ধির ভাষায় বেদের পুরুষ সৃষ্টির বিখ্যাত রূপকটির * বিবৃতি। কিন্তু তাহা হইলে এই সকল কর্ম্মবিভাগের স্বাভাবিক ভিত্তি এবং ব্যবহারিক রূপ কি হইবে? প্রাচীন কালে বংশানুক্রমিক নীতিটিই কার্যতঃ ভিত্তি হইয়া পড়িয়াছিল। প্রথম প্রথম মানুষের সামাজিক কর্ম্ম ও পদ-মর্যাদা যে পারিপার্শ্বিক অবস্থা, সুযোগ, জন্ম ও সামর্থ্যের দ্বারাই নির্দ্ধারিত হইত সে বিষয়ে সন্দেহ নাই ; এখনও মুক্ততর এবং অপেক্ষাকৃত শিথিলবদ্ধ সমাজে এইরূপই হইয়া

থাকে ; কিন্তু সামাজিক স্তরবিভাগে যেমন বেশী বেশী বাধা-ধরা হইয়া পড়িল, মানুষের পদমর্যাদাও কার্যতঃ জন্মের দ্বারাই প্রধানতঃ কিম্বা কেবল তাহারই দ্বারা নির্দ্ধারিত হইল এবং পরবর্তী জাতিভেদ প্রথায় জন্মই পদমর্যাদার একমাত্র বিধি হইয়া দাঁড়াইল। ব্রাহ্মণের ছেলে পদমর্যাদায় সকল সময়েই ব্রাহ্মণ, যদিও ব্রাহ্মণোচিত গুণ ও চরিত্রের কিছুই তাহার মধ্যে না থাকে—বুদ্ধিগত শিক্ষা বা অধ্যাত্ম অভিজ্ঞতা বা ধর্ম্ম সম্বন্ধীয় যোগ্যতা বা জ্ঞান না থাকে, তাহার আপন শ্রেণীর যথার্থ কর্ম্মের সহিত কোন সম্বন্ধই না থাকে, তাহার কর্ম্ম বা তাহার প্রকৃতিতে ব্রাহ্মণত্বের কিছুই না থাকে।

এইরূপ পরিণতি অবশ্যস্তাবী ছিল ; কারণ কেবল বাহ্যিক লক্ষণগুলিই সহজে এবং সুবিধামত নির্ণয় করা সম্ভব এবং ক্রমশঃ বেশী বেশী যন্ত্রভাবাপন্ন জটিল ও গতানুগতিক সমাজ ব্যবস্থার জন্মই ছিল সর্ব্বাপেক্ষা সহজ ও সুবিধাজনক লক্ষণ। কল্পিত বংশানুক্রমিক গুণের সহিত মানুষের প্রকৃত সহজাত চরিত্র ও সামর্থ্যের যে পার্থক্য হওয়া সম্ভব তাহা শিক্ষা ও অনুশীলনের দ্বারা পূরণ করিবার বা যথাসম্ভব কম করিবার চেষ্টা কিছুকাল হইয়াছিল ; কিন্তু কালক্রমে এই প্রয়াস বন্ধ হইয়া যায় এবং বংশানুক্রমিক প্রথাই অনতিক্রমণীয় বিধান হইয়া পড়ে। প্রাচীন স্মৃতিশাস্ত্রকারগণ বংশানুক্রমিক প্রথা স্বীকার করিলেও বিশেষ জোর দিয়া বলিয়াছেন যে, গুণ, চরিত্র এবং সামর্থ্যই হইতেছে একমাত্র সূত্র ও যথার্থ ভিত্তি ; এইগুলি না থাকিলে বংশগত সামাজিক পদমর্যাদা আধ্যাত্মিক মিথ্যা হইয়া দাঁড়ায়—কারণ তাহার প্রকৃত সার্থকতা নষ্ট হইয়া যায়। গীতাও যেমন সর্ব্বত্র তেমনিই এখানে আভ্যন্তরীণ সত্যটির উপরেই তাহার শিক্ষা প্রতিষ্ঠিত করিয়াছে। গীতা একটি শ্লোকে মানুষের জন্মের সহিত জাতকর্ম্মের কথা বলিয়াছে বটে, সহজম্ কর্ম্ম, কিন্তু কেবল ইহা হইতেই বংশানুক্রমিক ভিত্তি বুঝায় না। পুনর্জন্ম সম্পর্কে ভারতীয় তত্ত্বটিই গীতা গ্রহণ করিয়াছে এবং তদনুসারে মানুষের সহজাত প্রকৃতি এবং জীবনের ধারা মূলতঃ তাহার অতীত জন্ম সকলের দ্বারা নির্দ্ধারিত হয়, এ-সব হইতেছে তাহার অতীতের কর্ম্ম এবং মানসিক ও আধ্যাত্মিক বিবর্তনের দ্বারা ইতিপূর্বেই সম্পাদিত আত্মবিকাশ ; এ-সব কেবল তাহার বংশ, পিতামাতা, শারীরিক জন্মরূপ স্থূল ব্যাপারের উপর নির্ভর করে না, এইগুলি কেবল একটা

* ব্রাহ্মণোহস্ত মুখমাসীদ বাহ রাজশুকঃ কৃতঃ ।

উক্ৰ তদস্ত বদ্ বৈশ্বঃ পদ্ভ্যাং শূদ্রোহজায়ত ॥

পরিচায়ক লক্ষণ মাত্র হইতে পারে, কিন্তু মুখ্যশক্তি নহে। 'সহজ' শব্দটির অর্থ যাহা আমাদের সহিত জন্মিয়াছে, যাহা কিছু স্বাভাবিক, সহজাত, অন্তর্নিহিত; গীতা অন্ত সকল স্থানে ইহার পরিবর্তে "স্বভাবজ" শব্দটি ব্যবহার করিয়াছে। মানুষের কৰ্ম বা বৃত্তি তাহার গুণের দ্বারাই নির্ধারিত; ইহা হইতেছে তাহার স্বভাব হইতে জাত কৰ্ম, স্বভাবজম্ কৰ্ম এবং তাহার স্বভাবের দ্বারাই নিয়ন্ত্রিত, স্বভাবনিয়তং কৰ্ম। কৰ্ম ও বৃত্তির ভিতর দিয়া যে আভ্যন্তরীণ গুণ ও ধর্ম প্রকট হইতেছে তাহার উপর জোর দেওয়াই হইতেছে গীতার কৰ্ম-বাদের সমগ্র তত্ত্ব।

আর গীতা স্বধর্মের অনুসরণের যে আধ্যাত্মিক সার্থকতা ও শক্তি দেখাইয়াছে, বাহ্যিক রূপটির উপর জোর না দিয়া আভ্যন্তরীণ সত্যের উপর এই জোর দেওয়া হইতেই তাহার উৎপত্তি। এইটাই হইতেছে গীতার এই অংশটির বাস্তবিক প্রয়োজনীয় মর্ম্মকথা। বাহ্যিক সামাজিক ব্যবস্থার সহিত ইহার সম্বন্ধের উপর সাধারণতঃ অত্যধিক ঝোঁক দেওয়া হইয়াছে, যেন ঐ বাহ্যিক ব্যবস্থাটিকে তাহার উৎকর্ষতার জন্তই সমর্থন করা কিম্বা দার্শনিক ধর্ম্মতত্ত্বের দ্বারা উহার শ্রাযাতা প্রতিপাদন করাই ছিল গীতার লক্ষ্য। বস্তুতঃ বাহ্যিক ব্যবস্থাটির উপর গীতা খুবই কম ঝোঁক দিয়াছে; পরন্তু বর্ণব্যবস্থা যে আভ্যন্তরীণ নীতিকে বাহ্যিক ব্যবহারে স্ননিয়ন্ত্রিত রূপ দিতে চেষ্টা করিয়াছিল গীতা তাহারই উপর খুব বেশী ঝোঁক দিয়াছে। আর ব্যষ্টিগত ও আধ্যাত্মিক জীবনে এই নীতিটির যে উপযোগিতা—এখানে সেইটিরই উপরে রহিয়াছে গীতার দৃষ্টি, সমষ্টিগত ও অর্থনৈতিক জীবনে অথবা অন্ত কোন সামাজিক ও কৃষ্টিগত প্রয়োজনে ইহার যে উপযোগিতা আছে তাহার উপরে নহে। গীতা বৈদিক যজ্ঞের পরিকল্পনাটি গ্রহণ করিয়াছে, কিন্তু ইহাকে গভীরভাবে রূপান্তরিত করিয়াছে ইহার এমন এক আভ্যন্তরীণ, অন্তর্মুখী ও সার্বজনীন অর্থ—এমন একটা আধ্যাত্মিক অভিপ্রায় ও লক্ষ্য দিয়াছে যাহাতে ইহার সমস্ত মূল্যের পরিবর্তন হইয়া গিয়াছে। এখানেও ঠিক ঐভাবে গীতা মানুষের চারি বর্ণ বিভাগকে গ্রহণ করিয়াছে, তবে ইহাকে গভীরভাবে রূপান্তরিত করিয়াছে—ইহার এক আভ্যন্তরীণ, অন্তর্মুখী ও সার্বজনীন অর্থ, একটা আধ্যাত্মিক অভিপ্রায় ও লক্ষ্য প্রদান করিয়াছে। আর সঙ্গে সঙ্গেই এই পরিকল্পনার

অন্তর্নিহিত ভাবটির মূল্য অন্তরূপ হইয়াছে এবং তাহা এক স্থায়ী ও জীবন্ত সত্য হইয়া উঠিয়াছে, তাহা আর কোন বিশেষ অস্থায়ী সামাজিক প্রতিষ্ঠান বা ব্যবস্থার মধ্যেই সীমাবদ্ধ নহে। যে আর্ধ্যসমাজ ব্যবস্থা এখন লুপ্ত হইয়া গিয়াছে অথবা মূম্বু অবস্থায় রহিয়াছে তাহার বৈধতা প্রতিপাদন করাই গীতার লক্ষ্য নহে—যদি শুধু তাহাই হইত তাহা হইলে গীতার স্ব-ভাব ও স্ব-ধর্ম্মের নীতিতে কোন চিরন্তন সত্য বা মূল্য থাকিত না—গীতার লক্ষ্য হইতেছে মানুষের বাহিরের জীবনের সহিত তাহার অন্তর্জীবনের সম্বন্ধ, তাহার অন্তরাগ্না হইতে, তাহার প্রকৃতির আভ্যন্তরীণ ধারা হইতে তাহার কৰ্ম্মের বিবর্তন।

আর আমরা বস্তুতঃ দেখি যে, গীতা নিজেই তাহার উদ্দেশ্যটি খুবই স্পষ্ট করিয়াছে; ব্রাহ্মণ ও ক্ষত্রিয়ের কৰ্ম্ম বাহ্যিক বৃত্তির দিক দিয়া বর্ণনা না করিয়া, অর্থাৎ শিক্ষা, পৌরোহিত্য এবং শাস্ত্রচর্চা বা শাসনকার্য্য, যুদ্ধ এবং রাজনীতি এইরূপ নির্দেশ না করিয়া সম্পূর্ণভাবে আভ্যন্তরীণ প্রকৃতির দিক দিয়াই বর্ণনা করিয়াছে। এখানে গীতার ভাষাটি আমাদের কাছে কেমন একটু বিচিত্রই লাগে। শান্তি, আত্মসংযম, তপস্যা, শুচিতা, ক্ষমাশীলতা, সরলতা, জ্ঞান, অধ্যাত্ম সত্য গ্রহণ ও অনুশীলন—সাধারণতঃ এইগুলি মানুষের বৃত্তি, কৰ্ম্ম বা পেশা বলিয়া কথিত হয় না। অথচ গীতা ঠিক এইটাই বুঝিয়াছে এবং বলিয়াছে—বলিয়াছে যে, এই সব জিনিষ, ইহাদের বিকাশ, ব্যবহারের ভিতর দিয়া ইহাদের অভিব্যক্তি, সাম্বিক প্রকৃতির ধর্ম্মকে রূপ দিবার পক্ষে ইহাদের ক্ষমতা এই সবই হইতেছে ব্রাহ্মণের প্রকৃত কৰ্ম্ম; শিক্ষা, পৌরোহিত্য এবং অন্যান্য বাহ্যিক কৰ্ম্মগুলি হইতেছে কেবল ইহার সর্বাঙ্গ উপযোগী ক্ষেত্র, এই আভ্যন্তরীণ বিকাশের অন্তর্কুল উপায় স্বরূপ, ইহার যথাযথ আত্ম-অভিব্যক্তি, স্ননির্দিষ্ট বর্ণগত আদর্শে এবং বাহ্যিক চরিত্রের স্নদৃঢ়তায় ইহার স্থায়ী রূপলাভের পস্থা-স্বরূপ। যুদ্ধ, রাজধর্ম্ম, রাষ্ট্রনীতি, নেতৃত্ব ও শাসন হইতেছে ক্ষত্রিয়ের পক্ষে অন্তরূপ ক্ষেত্র এবং উপায়; কিন্তু তাহার প্রকৃত কৰ্ম্ম হইতেছে সক্রিয় যুযুধান রাজোচিত বা বীরোচিত প্রকৃতির ধর্ম্মকে বিকাশ করা, ব্যবহারে অভিব্যক্ত করা, বাহ্যরূপে এবং গতির ওজস্বান ছন্দে প্রকট করা। বৈশ্ব এবং শূদ্রের কৰ্ম্ম বাহ্যবৃত্তির দিক দিয়াই

বর্ণিত হইয়াছে, আর এই যে বৈপরীত্য ইহারও কিছু অর্থ থাকিতে পারে। কারণ যে প্রকৃতি উৎপাদন ও উপার্জনের দিকে চলে, কিম্বা শ্রম ও পরিচর্যার গণ্ডীর মধ্যেই আবদ্ধ থাকে, বণিকের ও দাসের মনোবৃত্তি—ইহারা সাধারণতঃ হয় বহিমুখী, কর্মের চরিত্র গঠন করিবার ক্ষমতা অপেক্ষা ইহার বাহ্যিক মূল্য লইয়াই অধিক ব্যাপ্ত থাকে; আর প্রকৃতির সাম্প্রিক ও আধ্যাত্মিক ক্রিয়ার পক্ষে এই প্রবৃত্তি তেমন অনুকূল নহে। আর এই কারণেই ব্যবসা ও যন্ত্র-শিল্পের যুগ অথবা কর্ম ও উৎপাদনের চিন্তায় ব্যাপ্ত সমাজ নিজের চারিদিকে এমন একটা আবেষ্টনের সৃষ্টি করে যাহা অধ্যাত্ম-জীবন অপেক্ষা ঐহিক জীবনেরই অধিকতর অনুকূল; উর্দ্ধগামী মন ও আত্মার সূক্ষ্মতর সিদ্ধি অপেক্ষা স্থূল জীবনে দক্ষতার পক্ষেই অধিকতর উপযোগী। তথাপি এই ধরণের প্রকৃতি এবং ইহার কর্মেরও আভ্যন্তরীণ

অর্থ আছে এবং তাহাদিগকেও সিদ্ধিলাভের উপায় ও শক্তিতে পরিণত করিতে পারা যায়। অন্ত্র যেরূপ বলা হইয়াছে, আধ্যাত্মিকতা, নৈতিক পবিত্রতা ও জ্ঞানের আদর্শ লইয়া ব্রাহ্মণ এবং মহানুভবতা, শৌর্য্য ও মহৎ চরিত্র শক্তির আদর্শ লইয়া ক্ষত্রিয়, শুধু ইহারাই নহে—পরন্তু ধনোপার্জনব্রতী বৈশ্য, শ্রম পাশে বদ্ধ শূদ্র, সঙ্কীর্ণ গণ্ডীবদ্ধ ও পরাধীন জীবন লইয়া নারী, এমন কি পাপ-যোনিসম্মত চণ্ডাল, ইহারও এই পথ ধরিয়া অচিরাতঃ উচ্চতম আভ্যন্তরীণ মহত্ত্ব ও অধ্যাত্ম স্বাধীনতার দিকে, সিদ্ধির দিকে, মাহুষের মধ্যে যে দিব্য সত্তা রহিয়াছে তাহার মুক্তি ও পূর্ণ বিকাশের দিকে অগ্রসর হইতে পারে। *

* Essays on the Gita হইতে শ্রীঅনিলবরণ রায় কর্তৃক অনূদিত।

কালিদাস

শ্রীকুমুদরঞ্জন মল্লিক

উজ্জয়িনীর রঙ্গমঞ্চে,
নব রত্নের সভাতে—
রাজা বিক্রম বিষম মন
বসিয়া আছেন প্রভাতে।
হয়ে গেছে কাল শকুন্তলার
সর্ব প্রথম অভিনয়,
নট নটী দল বিদায় মাগিছে,
প্রণতি জানায়ে সবিনয়।
কি সুধার পরিবেশন করেছে
সে কি আদর্শ চারু তার,
দিকে দিকে ছোট্টে যশ সৌরভ
সেই অপূর্ব বারতার।
তন্ময় আজ গোটা রাজধানী,
একই কথা সব ভবনে,

‘মৃদু মৃগ দেহে মেরোনা ক শর’
এখনো পশিছে শ্রবণে।
শকুন্তলার বিরহে যেমন
অবসাদ লীন তপোবন,
বিশাল বিশালা তেমনি হয়েছে
শিথিল সবার দেহ মন।
বলিলেন রাজা হে কবি তোমার
প্রতিভা দিয়েছে যে আভাষ
সেই ত যুগের শ্রেষ্ঠ কীর্তি
সেই ত মোদের ইতিহাস।
যা কিছু রম্য, যাহা সুমধুর,
তুমি রেখে গেলে কুড়ায়ে,
কাল ভাঙারে তব অবদান
দানেতে যাবে না ফুরায়ে।

শত সহস্র বরষ পরে ও
 এই সুধারস গড়াবে,
 জন্মান্তর সৌহার্দ্য কি
 স্মরাবে হে সখা স্মরাবে ?
 বন জ্যোৎস্নার কুসুমোদগম,
 মৃদু গুঞ্জন ভ্রমরের,
 হংস পদীর ও গীতু লহরী
 ভোগ্য করিলে অমরের ।
 তরু আলবালে জল দেয় বালা,
 মৃগ করে কার পথ রোধ,
 তাদের ও চিত্র অমর করেছে
 নিবিড় তোমার রস বোধ ।
 মোদক পণ্ড-লৌভী মাধবং,
 মোর কঞ্চুকী সারথি,
 অনন্ত প্রাণ লভিয়া আজিকে
 হেরিছে তোমার আরতি ।
 পরভূতা তব শুনিয়াছে শ্লেষ,
 আতপত্র ও হাসিছে,
 মুক ও মৌন তোমার পরশে
 মুখর হইয়া আসিছে ।
 সে দিনের সেই উৎসব প্রাতে
 দেখিছ দাঁড়িয়ে ছুজনাগ,
 একদিকে উঠে রাজা হ'য়ে রবি
 আন্ দিকে শশী ডুবে যায় ।
 লোক ভাগ্যের ব্যসন উদয়
 কি ছবি ফুটালে তুলিতে,
 অতুলন তব প্রকাশ ভঙ্গি,
 কিছু যে দেবে না তুলিতে ।
 সিপ্রা আনিলে কি মস্ত্র দিলে
 মূর্ত্তি রচিলে কি রসের ?
 মোদের ক্ষণিক সুখ দুখ হল—
 আনন্দ চির দিবসের ।
 অতি সন্ধানী কঠিন বড়ই
 তোমার নিকট করা বাস,

মরমের ব্যথা, সরমের কথা,
 কিছুই রাখ নি অপ্রকাশ ।
 নভো ঘেরা তব ইন্দ্রজালেতে
 সকলি ধরেছ যাদুকর,
 তব খুঁজিয়া মোরা হারা হই
 কৃতী ত তুমিই মধুকর ।
 আজিকার আমি প্রবল মালিক,
 কেহ নই আমি বালিকার,
 জীর্ণ তুচ্ছ লৌহ তন্ত—
 নব রত্নের মালিকার ।
 হে মহামানব চিনেও চিনেনি
 হয়ত কয়েছি কুভাষণ,
 কাল কালিমার অনেক উর্দ্ধে
 উজ্জল তব সুখাসন ।
 অনন্ত পথে উঠ জয় রথে
 কত করিয়াছি পরিহাস,
 তুমি যে আমার এই গৌরব
 আমরা তোমার কালিদাস ।
 হে কবি এ যুগ ধন্য করিলে,
 সজীব করিলে আঁকিয়া
 মহাকাল ভালে অমৃতক্ষরা
 শশি-কলা গেলে রাখিয়া ।
 রাজ্য ও রাজা মিলাইয়া যাবে
 কাল সাগরেতে পাবে লয়,
 তুমি আমাদের মরণ সুহৃদ
 তুমি আমাদের পরিচয় ।
 বিনীত বেশেতে যেতে হবে কবি
 পরাইয়া দাও তব চীর,
 অকূলের কূলে দেখাইয়া দাও
 কোথা আশ্রম মরীচির ।
 বন্ধুর দেওয়া বিজয় তিলক
 মুছনা হে কবি মুছনা
 আসে অনাগত গুরু গৌরব
 এ কেবল তারি সূচনা ।

কালরাত্রি

শ্রীস্বলচন্দ্র মুখোপাধ্যায়

পুঁটুরাণীর ভালো নাম বিজনবাসিনী। এ নাম রাখিয়াছে তাহার স্বামী। অখ্যাত এক পল্লীগ্রামের শেষপ্রান্তে তাহাদের খড়ে ছাওয়া মাটির কুটীর—সোনারপুর ষ্টেশন হইতে প্রায় তিন ক্রোশ দূরে। রাংচিতার বেড়ায় ঘেরা তাহাদের সেই কুটীরের কিছু দূরে দামোদরবাহিনী শাখানদী স্রবর্ণরেখা। কুলীন ব্রাহ্মণের মেয়ে সে, বৃদ্ধ পিতার শেষ বয়সের একমাত্র সন্তান। পিতা মারা গিয়াছেন আজ প্রায় এক বৎসর, আপনার বলিতে তাহার এখন আর কেহ নাই, সংসারে সে একান্ত একা।

পুঁটুরাণীর বয়স পনেরো। হরিণীর মতো আয়ত মন্দির তাহার চোখের তারা দুইটি নিবিড় কালো, বৃষ্টিধৌত স্নিগ্ধ শ্রামল পল্লবের মতো গায়ের রঙ, চাঁপার কলির মতো কোমল আঙুল, নিটোল উজ্জল কপাল, জোড়া জ্বর নীচে ভ্রমরের মতো দীর্ঘ ঘনকৃষ্ণ চোখের পাতা, বাঁশির মতো উন্নত নাসিকা, শাঁখের মতো গ্রীবা, বলয়িত দুই বাছ এবং নবকিশলয়ের মতো লাবণ্যে চলচল মুখখানির বৃদ্ধি তুলনা নাই।

পুঁটুরাণীর সৌভাগ্যেরও বোধ করি সীমা নাই। সাহেবগঞ্জের এক রাজা উপাধিকারী বিরাট ধনী ব্যবসায়ীর একমাত্র পুত্র বরুণেন্দ্রনাথ সেবার বাহির হইয়াছিল বাংলাদেশের পল্লী-ভ্রমণে। স্রবর্ণরেখা নদীপথে নৌকাবিহার করিতে করিতে সেদিন যখন ছায়ানিবিড় স্বপ্নময় মাধুরীভরা ছোট একখানি গ্রাম এবং এই নদী জলরেখার উপরে ধীরে ধীরে ধূসর সন্ধ্যা-গোধূলির ছায়া ঘনাইয়া আসিল, তখন আচ্ছন্নের মতো মাঝিকে সে সেখানেই নৌকা বাঁধিতে বলিল। তখন পটে আঁকা ছবির মতো সেই পল্লীর চারিদিকে সিম্-সিম্ করিতেছে অসীম বিজনতা, ঘনায়মান গোধূলি-অন্ধকারের সেই আশ্চর্য্য রমণীয় স্তব্ধতার মধ্যে রামধনু-রঙীন আকাশে ক্ষান্ত-বর্ষণ শ্রাবণ শেষ হইয়া শেফলি-শুভ্র শরৎকালের আগমনীর বাঁশি বাজিতেছে। পুঁটুরাণী তখন

কলসী লইয়া নদীর ঘাটে জল লইতে আসিয়াছিল। এই শ্রামায়মান রহস্যময় গোধূলি-আলোকের পরম মুহূর্ত্তে সহসা বরুণেন্দ্রনাথের সহিত পুঁটুরাণীর শুভদৃষ্টি ঘটিয়া গেল। মুগ্ধের মতো বহুক্ষণ বরুণ এই অনিন্দ্যসুন্দরী কিশোরীর আরক্তিম প্রফুল্ল মুখের দিকে অনিমেষ চোখে চাহিয়া রহিল। পুঁটুরাণী তখন সলজ্জ সঙ্কোচে ধীরে ধীরে বাড়ীর দিকে চলিতে সুরু করিয়াছে।

চমক ভাঙিলে বরুণ ডাকিল, শোনো!

পুঁটুরাণী সম্মুখে সরম্বে সেই উন্নত গ্রীবা ফিরাইয়া সপ্রশ্নদৃষ্টিতে দাঁড়াইয়া রহিল।

আবেগকম্পিত অক্ষুটকণ্ঠে বরুণ কহিল, তোমার নাম কি? পুঁটুরাণীর কপালে তখন মুক্তাবিন্দুর মতো ঘাম দেখা দিয়াছে। আনতমুখে অক্ষুটমধুর কণ্ঠে সে কহিল, পুঁটুরাণী। বরুণের এবার একটু ভয় ভাঙিয়াছে। জিজ্ঞাসা করিল, তোমাদের বাড়ী কত দূরে!

পুঁটুরাণীর অপরিচয়ের রহস্যভরা লজ্জাও যেন একটু একটু করিয়া সরিয়া যাইতেছে। অদ্ভুত প্রকৃতির এই অপূর্ব সুন্দর তরুণের এই অভাবিত প্রশ্নে তাহারও বিস্ময়ের অবধি নাই। এবার একটু স্পষ্টকণ্ঠেই সে কহিল, এই ত, কাছেই।

বরুণ আবার জিজ্ঞাসা করিল, কে কে আছেন তোমার? পুঁটুরাণীর সারল্যভরা করুণ ভীকু চোখ দুইটি সহসা ছলছল করিয়া উঠিল। ধরা গলায় সে কহিল, কেউ না।

ব্যথিত বিস্ময়ে বরুণ কিছুক্ষণ চুপ করিয়া রহিল। তারপর সহসা বলিয়া উঠিল, আমি বিদেশী। আজ রা.এ এই গাঁয়ে কোথাও আশ্রয় চাই। তাই ..

সহসা পুঁটুরাণী বলিয়া ফেলিল, আপনি চলুন, পাশের বাড়ীতে আমার গ্রাম-সম্পর্কে পিসীমা আছেন, তিনি আমার মায়ের মতো, আপনার কোনো কষ্ট হবে না।

বরুণের মনে হইল, এই অপরিচিতা কিশোরীর কণ্ঠস্বর

বীণাবিনিন্দিত, তাহার এই সহজ, ব্যগ্র, ব্যাকুল আবাহন যেন উন্মাদক মোহের মতো তাহাকে আকর্ষণ করিতেছে। এই ছায়াশ্রামলা নদীমেথলা অপরূপ মাধুরীমন্দির মৌন গ্রামশ্রী, কুমারীর শুভ্র সিঁথির মতো দীর্ঘ পায়ে-চলা পথ, সজলকোমল শ্রাম দুর্বাদলে বিকীর্ণ নদীতীর এবং মূর্তিমতী গ্রামলক্ষ্মীর মতো আলতা-রাঙা পায়ে দাঁড়াইয়া এই বয়ঃসন্ধিগতাকিশোরী—বরুণের মনে হইল, বুঝি এই রহস্যময়ী বিজনবাসিনী পুঁটুরাণীর রূপের অবধি নাই।

গ্রাম-সম্পর্কে পিসীমা মহামায়া দেবীর আর্থিক অবস্থা ভালো নয়। বয়সও হইয়াছে, পুঁটুরাণীর ভাবনায় তাঁহার বিন্দুমাত্র স্বস্তি ছিল না। তিনি যেন হাতে স্বর্গ পাইলেন।

গ্রামের স্ত্রী-পুরুষ সকলেই পুঁটুরাণীকে স্নেহ করিত। তাহার করুণ সুন্দর গমতাময় ভীকু চোখদুটির দিকে চাহিয়া অপরিসীম ভালোবাসায় তাহাদের বুক ভরিয়া উঠিত।

বর্ষীয়সী প্রতিবেশিনী চপলাঠাকরুণ বলিলেন, আহা বাপ-মা-মরা মেয়েটার ভাগ্যি ছিল গো! হবেই না বা কেন, লক্ষ্মীর মতো রূপ যেন গা ফেটে পড়ছে, ওর কি কষ্ট হতে পারে কখনো?

পুঁটুরাণী তখন রান্নাঘরে বসিয়া আপন মনে ক্ষণে ক্ষণে অজানা আনন্দে রোমাঞ্চিত হইয়া উঠিতেছে। পিছন হইতে কমলা আসিয়া তাহার দুই চোখ টিপিয়া ধরিল।

পুঁটুরাণী সহসা চমকিয়া উঠিয়া বলিল, উঃ, ছাড়া ছাড়া লাগছে কমলাদি!

চোখ ছাড়িয়া দিয়া তাহার গলা জড়াইয়া ধরিয়া কানে-কানে কমলা কহিল, সত্যি তোর পছন্দ আছে রাণী।

লজ্জায় তাহার বুক মুখ লুকাইয়া পুঁটুরাণী বলিয়া উঠিল, যাঃ।

পাশের ঘরে কমলার মা স্নানয়নী তখন মহামায়া দেবীকে বলিতেছিলেন, জ্যাঠামশাই যে বলতেন ও রাজরাণী হবেই, সে কথা ত সত্যি হয়ে গেল!

কমলা কহিল, যাঃ কি, ওই শোন্। চল তোর বর দেখে আসি। বেচারী বড় ফাঁপরে পড়ে গেছে। দূরের কোন্ মাঠ হইতে যেন গাভীর হাঙ্গারবকে ডুবাইয়া রাখা-ছেলের বাঁশির সুর ভাসিয়া আসিতেছে। আমনধানের গন্ধে ভরা এই অপরূপ শ্রামলী প্রকৃতির উচ্ছলিত শরীর হইতে

যেন একটি করুণ শেফালি-সৌরভ শিশির-সজল পূবালি বাতাসে ঝির ঝির করিয়া কাঁপিতেছে।

তখনও বেলা বেশি হয় নাই। রাংচিতার বেড়ায় ঘেরা দাওয়ার পাশে বরুণেন্দ্রনাথ বসিয়া আছে। অপূর্ব সুন্দর আরক্তিম গৌরবাস্তি, দীর্ঘ সুগঠিত দেহ, বিস্ফারিত বক্ষ, খড়্গের মতো নাসা, প্রশস্ত ললাট এবং বিশাল দুই চক্ষুর আশ্চর্য উজ্জ্বলতা দেখিয়া মনে হইতেছে যেন নিপুণ ভাস্করের হাতে মর্ম্মর-খোদিত সজীব প্রতিমূর্ত্তি! তাহার দৃষ্টি তখন বহু দূরে প্রসারিত। স্নমুখে কোমল দুর্বাদলে ঢাকা দিগন্তলীন প্রান্তরে প্রজ্ঞাপতি উড়িতেছে। রামধনু-রঙীন ক্ষণ-চপল রৌদ্রকরোজ্জ্বল স্ফটিকস্বচ্ছ অব্যবহিত প্রসন্ন নীল আকাশে বিচিত্র পাখীর কাকলী যেন মুচ্ছিত, স্বপ্নাতুর গ্রামশ্রীকে উন্মনা করিয়া তুলিয়াছে।

ভবানীপ্রসাদ ভট্টাচার্য্য স্নান-আঙ্গিক সারিয়া খড়ম পায়ে দিয়া সেখানে আসিয়া দাঁড়াইলেন। ব্রাহ্মণ-প্রধান গ্রামের মধ্যে তিনি সকলের শ্রদ্ধেয় শ্রেষ্ঠ ব্রাহ্মণ, রাজর্ষি জনকের মতো জ্যোতির্স্বয় তাঁহার জীবন। পুণ্যের একটি অচঞ্চল শুভ্র দিব্য দীপ্তিতে তাঁহার বিশাল দেহ হইতে যেন অপরূপ একটি প্রসন্ন মহিমা বিকীর্ণ হইতেছে। গম্ভীর অথচ বিরাট পুরুষ, কপালে চন্দনলেখা, গলদেশে রুদ্রাক্ষ-মালার নীচে শুভ্র উপবীতগুচ্ছ দেখা যাইতেছে।

বরুণ উঠিয়া তাঁহাকে প্রণাম করিল।

মধুর হাসিয়া আশীর্ব্বাদ করিয়া তিনি বলিলেন, থাক, থাক, বোসো বাবা বোসো। তোমার নাম কি?

নতমুখে বরুণ বলিল, শ্রীবরুণেন্দ্রনাথ বন্দ্যোপাধ্যায়।

ভবানীপ্রসাদ বলিলেন, পুঁটুরাণীকে তুমি বিবাহ করতে চাও?

বরুণ জবাব দিল না, মুখ নীচু করিয়া তেমনিই দাঁড়াইয়া রহিল। কপালে তাহার তখন বিন্দু বিন্দু ঘাম দেখা দিয়াছে।

ভবানীপ্রসাদ জিজ্ঞাসা করিলেন, তোমার বাবাকে জানাতে হবে ত? পরশুই ভাদ্রমাস পড়ে যাচ্ছে।

বরুণ বলিল, তাঁকে না জানালেও বিশেষ ক্ষতি নেই। বিয়েতে আমার মত ছিল না বলে তাঁর বড় দুঃখ ছিল, তাঁর অমত হবে বলে মনে হয় না।

গম্ভীরকণ্ঠে ভবানীপ্রসাদ বলিলেন, ও, বুঝলাম। বেশ। দেখি তোমার হাত।

ধীরে ধীরে বরুণ তাহার দক্ষিণ করতল প্রসারিত করিয়া তাহার স্তম্ভে ধরিল।

তাহার করতলের রেখা বিচার করিতে করিতে ভবানী-প্রসাদের চোখ দুইটি ক্ষণে ক্ষণে আশ্চর্য্য দীপ্তিতে উজ্জ্বল হইয়া উঠিতেছে, কখনো-বা সেই মুখে মেঘমান অপরাহ্নের ছায়া ঘনাইয়া আসিতেছে।

বরুণের হৃদয় আশা-আশঙ্কার ব্যাকুলতায় ঢুরু ঢুরু করিয়া কাঁপিতেছে। ওদিকে সহসা পুঁটুরাণীর ডান চোখের পাতা ঈষৎ কাঁপিয়া উঠিল।

ভবানীপ্রসাদ হাত সরাইয়া কহিলেন, উঁহ, এ বিবাহ তুমি কোরো না বাবা, তোমার ভালোর জন্তেই বলছি। অবশ্য এ বিবাহে পুঁটুরাণীর ভবিষ্যৎ খুব ভালো, কিন্তু তোমার পক্ষে ফল শুভ হবে না।

বিবর্ণমুখে বরুণ কহিল, কারণটা জানতে পারলে আর তার প্রতিকার করলেও কি—

বাধা দিয়া ভবানীপ্রসাদ কহিলেন, হ্যাঁ, প্রতিকার অবশ্য নেই, কিন্তু মুক্তি আছে। যদি পুঁটুরাণীর অদৃষ্টের জোরে তোমার সে অমঙ্গল কেটে যায়, তবে তোমাদের আর কোনও ভয় নেই। তোমরা সুখী হবে।

তারপর গভীরকণ্ঠে তিনি ডাকিলেন, পুঁটুরাণী, এদিকে একবার শুনে যাও ত মা।

জানালায় পাশেই তাহারা দাঁড়াইয়াছিল। কমলা ফিস্ফিস করিয়া তাহাকে বলিল, দেখবো তোর বরাতের জোর কেমন।

পুঁটুরাণী সলজ্জসঙ্কোচে নতমুখে কম্পিতবক্ষে ধীরে ধীরে সেখানে গিয়া দাঁড়াইল।

ভবানীপ্রসাদ স্নেহে তাহাকে কাছে ডাকিয়া কহিলেন, দেখি মা, দেখি তোমার হাতটা। না, না, লজ্জা কি?

পুঁটুরাণী তাহার বামহাতখানি তাঁহার দিকে আগাইয়া দিল। ভবানীপ্রসাদ দেখিলেন, তাহার চাঁপার কলির মতো আঙুলগুলি থরথর করিয়া কাঁপিতেছে।

বহুক্রমে ধরিয়া নিবিষ্টচিত্তে তিনি তাহার রেখা বিচার করিলেন। তারপর একটি দীর্ঘনিশ্বাস ত্যাগ করিয়া বলিলেন, যাও মা ঘরে যাও, এ বিয়ে তোমাদের হবে।

লজ্জায় মুখ নীচু করিয়া হরিণীর মতো চঞ্চল লঘু পায়ে পুঁটুরাণী ছুটিয়া পলাইল।

ভবানীপ্রসাদ বলিলেন, ওর হাতেও তোমার অমঙ্গলের কিছু ছায়া আছে, কিন্তু নিয়তি, দেখলাম তোমাদের বিবাহ হবেই, কেউ রোধ করতে পারে না। তবে কালরাত্রিতে একটু সাবধানে থাকবে, তোমার বিশেষ আশঙ্কার সময় সেই রাত্রে—তবে পুঁটুরাণীর হাতের যা লক্ষণ দেখলাম, আমার বিশ্বাস, তুমি সেই অমঙ্গল কাটিয়ে উঠতে পারবে।

কম্পিতবক্ষে বরুণ তাঁহাকে প্রণাম করিল।

ভবানীপ্রসাদ মনে মনে আশীর্ব্বাদ করিয়া বলিলেন, ভয় কোরো না, তোমরা সুখী হবে।

অসীম রহস্যময় নির্জন পল্লীকুটারের স্তম্ভে দিগ্বলয়লীন শ্রামল প্রান্তরে মধ্যাহ্নরৌদ্র তখন প্রখর হইয়া উঠিতেছে। নীলাঙ্গনবর্ণ বনরেখার অন্তরাল হইতে দূরাগত মধুর মর্ম্মরধ্বনি, সুরবর্ণরেখার ধীর জলকলস্বরে সুর মিলাইয়া উজান বাহিয়া চলিয়াছে—চাষী ও জেলের দল—তাহাদের সারিগানের অক্ষুট সুর-ঝঙ্কার, বিজনবাসিনী তম্বী কিশোরী পুঁটুরাণীর অনন্ত বিষয়ভরা কালো চোখের চকিত চাহনি, তুলসীমঞ্চের বেদী বেরিয়া অপূর্ব শেফালি-সৌরভ—সমস্ত মিলিয়া বরুণকে যেন মদির চঞ্চলতায় আচ্ছন্ন করিয়া ফেলিয়াছে। তাহার মনে হইল যেন তাহার জীবনের একমাত্র সাধের বস্তু ছোট বাঁশের বাঁশিটি বাহির করিয়া সেই গভীর করুণ রাগিণীর রোমাঞ্চকর মুর্চ্ছনায় এই পরম প্রিয়, একান্ত আত্মীয় গ্রামশ্রীকে আপন করিয়া লয়। তাহার এই বাঁশির আকর্ষণে সুরমুর্চ্ছনাত্ত বিমুগ্ধ সর্পের মতো এই নিরুপমা গ্রামলক্ষ্মী ঘুমাইয়া পড়িবে। এই বাঁশির তীব্রমদির সুরে তাহার সেই প্রেম, সেই মধুর স্বপ্নকে মূর্ত্তিমতী করিয়া এই মুহূর্ত্তটিকে অমর করিয়া রাখিবে।

সে তাহার বাঁশি বাহির করিল।

এমন সময়ে কমলা আসিয়া কহিল, ও কি অতিথি-ঠাকুরের কি আনন্দে বাঁশি বাজাবার ইচ্ছে হলো নাকি? নিন, উঠুন আপনার আসন পাতা হয়েছে।

মৃদু হাসিয়া তাহার দিকে চাহিয়া বরুণ কহিল, চলুন।

সৌভাগ্যক্রমে পরদিনই বিবাহের একটি ভালো দিন ছিল। শুভ গোখুলিলগ্নে বরুণেন্দ্রনাথের সহিত পুঁটুরাণীর বিবাহ হইয়া গেল। ভবানীপ্রসাদই সম্প্রদান করিলেন।

পর দিন বরুণ পুঁটুরাণীকে লইয়া দেশে রওনা হইল।

বর-বধু যাত্রা করিতেছে, সকলেই অশ্রুসজল চোখে ঘাটে আসিয়া দাঁড়াইল। আয়ুষ্কর্তী বধুদের ঘন ঘন শঙ্খধ্বনি, হলুধ্বনিতে স্বর্ণরেখা নদীতীরে অপরাহ্নের আকাশ মুখরিত হইয়া উঠিতেছে। সানাইয়ের একটানা করুণ ইমন্ রাগিণী শোনা যাইতেছে। সীমন্তে সিন্দুর, পরণে 'রক্তচেলী, নববধুবশে পুঁটুরাণীকে মানাইয়াছে বড় চমৎকার। চন্দনের পত্রলেখায় তাহার শুভ্রসুন্দর কপালে, রক্তিম কপোলে, বাসর-স্নপ্নোজ্জ্বল দুইটি অঞ্জনলেখা-অঙ্কিত মদির চক্ষে একটি মধুর বিম্বাদ-শ্রী উদ্ভাসিত হইয়া উঠিয়াছে।

মাঝি তাহার শঙ্খধ্বনি পাল তুলিয়া দিয়াছে উজানী বাতাসে। বরুণ ও পুঁটুরাণী ভবানীপ্রসাদ ও মহামায়াকে প্রণাম করিয়া সজলচক্ষে নৌকায় গিয়া বসিল। সকলে অশ্রুপূর্ণকণ্ঠে 'দুর্গা' 'দুর্গা' বলিয়া বর-বধুকে বিদায় জানাইল। নৌকা চলিতে সুরু করিল।

দাঁড়ের শব্দে নৌকা আগাইয়া চলিতেছে, ওপারে ছায়াবৃত অম্পষ্ট সবুজ গ্রামরেখা, নদীর বাঁকে বাঁকে ভাঙা মন্দির, বট-অশথের বুরি নামিয়া পড়িয়াছে তীরের মুখে, একঝাঁক শঙ্খচিল উড়িয়া চলিয়াছে কাশবনের উপর দিয়া। ধীরে ধীরে সন্ধ্যা ঘনাইয়া আসিতেছে। দূরে কোথায় যেন তুলসীমঞ্চ প্রদীপ জ্বলিতেছে। এই স্বর্ণাভ গোধূলি আলোকে বরুণ হঠাৎ পুঁটুরাণীর ঘোমটা ফেলিয়া দিয়া নূতন করিয়া শুভদৃষ্টি করিল।

মুগ্ধের মতো তাহার দিকে একদৃষ্টে তাকাইয়া আছে দেখিয়া লজ্জারুণ আনন্দে পুঁটুরাণী ফিক্ করিয়া হাসিয়া ফেলিয়া কহিল, যাও—

বরুণ তাহার খোঁপা খুলিয়া দিয়া একরাশ কালো চুল এলো করিয়া কহিল, যাও কি বলতে আছে, বলো, এসো।

চঞ্চলা বালিকার মতো মাথা নাড়িয়া পুঁটুরাণী বলিল, না, এসো না।

বরুণ তাহার কাছে আর একটু সরিয়া গিয়া বলিল, রাগ না কি ?

পুঁটুরাণী উদাস চোখে তরঙ্গায়িত স্বর্ণরেখার নীল জলের দিকে তাকাইয়া বসিয়া রহিল।

বরুণ বলিল, কি, চুপ করে' রইলে যে !

মুহূ হাসিতেই পুঁটুরাণীর আকর্ণপ্রসারী কালো চক্ষু দুইটি উজ্জ্বল হইয়া উঠিল, মুক্তার মতো সুন্দর দাঁতগুলি

দেখা গেল, পাতলা সেই ওষ্ঠাধরের এককোণে রক্তাভ কপোলে ছোট্ট একটি চমৎকার টোল পড়িল এবং সেই উচ্ছল তরল হাসির শব্দে কানের ঢুলের মাঝখানকার তারা দুইটি ঝিক্‌ঝিক্‌ করিয়া কাঁপিতে লাগিল।

আবিষ্টের মতো আবেগকম্পিত কণ্ঠে বরুণ বলিল, কি আশ্চর্য্য আমাদের বিয়ে—তোমাকে পাবার জন্তেই যেন ভগবান জোর ক'রে আমায় এখানে পাঠিয়ে দিলেন। ঠিক যেন স্বপ্নের মতো।...আজ থেকে তোমার নাম রাখলাম, বিজনবাসিনী।

পুঁটুরাণী কোনো কথা কহিল না। আনন্দে তাহার সর্বশরীর তখন ক্ষণে ক্ষণে রোমাঞ্চিত হইয়া উঠিতেছে।

শ্রাবণ-পূর্ণিমার দেবী নাই—মেঘের ফাঁকে ফাঁকে ছায়াপথের তরল মদির রূপালি জ্যোৎস্না আকাশে স্বপ্নের ইন্দ্রজাল রচনা করিয়া চলিয়াছে। নিশীথরাত্রির এই রমণীয় নিঃশব্দতার মধ্যে অবিশ্রাম জলকলস্বরের গান শুনিতেছে শুধু বরুণ আর পুঁটুরাণী।

ঘুমে পুঁটুরাণীর শরীর এলাইয়া পড়িয়াছে, চোখ দুইটি তুলিয়া আসিতেছে।

গভীর স্নেহে বরুণ কহিল, তোমার ঘুম পেয়েছে ? ঘুমোও না। আমার চোখে ঘুম নেই। আমি বাঁশি বাজাই, তুমি শুনতে শুনতে ঘুমিয়ে পড়ো।

বরুণ বাঁশি বাজাইতে সুরু করিল। বাঁশিতে সে কি অপূর্ব সুরের ঝঙ্কার কাঁপিয়া কাঁপিয়া উঠিতেছে। পুঁটুরাণী তাহার সমস্ত শ্রবণ, সমস্ত ইন্দ্রিয় দিয়া সেই সুরের উচ্ছল মদির সুধারস পান করিতে লাগিল—মায়াবী বাঁশুরিয়ার বাঁশী ইমানে বাজিতেছে, শিরায় শিরায় উদাম ফেনিল সুরের স্রোতস্বিনী তরল তীব্র বিদ্যুৎশিখার মতো তাহার মুচ্ছিত প্রাণ-তন্ত্রীতে সঞ্চারিত হইয়া ফিরিতেছে। তীব্র আনন্দের আবেগে তাহার দুই চোখ জলে ভরিয়া আসিল, সর্বশরীর যেন পূবালি বাতাসে আন্দোলিত নতুন ধানের মঞ্জরীর মতো শিহরিয়া উঠিতে লাগিল। নিস্তরু নির্জন এই নিশীথ রাত্রির অন্ধকারে সমস্ত বিশ্বপ্রকৃতি যেন এই অপার্থিব সুরের মোহে মুচ্ছিত হইয়া পড়িয়াছে। মনে হইল, এই আশ্চর্য্য অমুভব বৃষ্টি বাস্তবজগতের নয়, বোধ করি স্বপ্নে সে কোন্ ব্যাকুল হৃদয়ের অশাস্ত বাসনা বাঁশির রূপ ধরিয়া তাহার সম্মুখে আসিয়া করুণকণ্ঠে কি যেন প্রার্থনা করিতেছে।

তাহার মনে পড়িল, তাহার বাবা বাঁচিয়া থাকিতে তাহাদের বাড়ীতে একবার কীর্তনের আসর বসিয়াছিল। কীর্তনীর সে কি মধুর বেশ, মাথায় শিখীচূড়া, হাতে চামর, পায়ে নূপুর, আর কি তাহার অপূর্ব মধুর কণ্ঠস্বর— ললিতকোমল কণ্ঠে সে যখন আখর দিয়া কীর্তনে তান ধরিত, চোখের জল কাহারও আর বারণ মানিত না।

একটি গান সে আজও ভুলিতে পারে না। শ্রীমতী রাধা শ্রামের কাছে কেমন করিয়া বাঁশরীতে তান তুলিতে হয়, তাহা শিখাইয়া দিবার জন্ত মিনতি জানাইতেছেন। মুরলী বাজাইবার মন্ত্র তাহাকেও শিখিতে হইবে। এই বাঁশি শোনাতেই তাহার চরম বাঁশির সুর সাধা হউক, এই বাঁশিই তাহার প্রাণ হউক, এই বাঁশি বাজাইতে আজ সে শিখিবেই।

মনে মনে সে সেই গানের কলি আবৃত্তি করিতে লাগিল :

মুরলী করাও উপদেশ,
কোন্ রক্ষে, কি ধনি উঠে জানহ বিশেষ।
কোন্ রক্ষে, বাজে বাঁশি অতি অল্পম,
কোন্ রক্ষে, রাধা বলে ডাকে আমার নাম।
কোন্ রক্ষে, রসাল ফুটায় পারিজাত,
একে একে শিখাইয়া দাও প্রাণনাগ ॥

দুই চোখের অব্যবহিত অশ্রুধারায় কপোল তাহার ভাসিয়া গেছে, নিস্পলক চোখে সে বরুণের মুখের দিকে চাহিয়া নিস্পন্দের মতো বসিয়া আছে। বাঁশির সুর ক্রমশ মৃদু হইয়া আসিতেছে। দুই তীরে কুয়াশাবৃত গ্রামরেখা স্বপ্নাচ্ছন্ন মায়াপুরীর মতো জাগিয়া আছে। পুঁটুরাণী এবার ঘুমাইবে।

ঘুমের ঘোরে বোধ করি সে স্বপ্ন দেখিতেছিল।

রূপকথার রাজপুত্র সাত সমুদ্র তেরো নদী পার হইয়া তেপান্তরের মাঠের উপর দিয়া পক্ষীরাজ ঘোড়া ছুটাইয়া রাজকন্টার সন্ধানে আসিয়াছে স্বপ্নপুরীর দেশে। সেই যুগ্ম রাজপুরীতে তখন রাজকন্টা শিয়রে সোনার কাঠি রাখিয়া গভীর ঘুম ঘুমাইতেছে। বনস্পতির ছায়াঙ্কিত পল্লবের আড়াল দিয়া নিরুণ জ্যোৎস্না যেন পথ ভুলিয়া তাহার স্মৃৎকমলের মতো মুখের উপর আসিয়া পড়িয়াছে।

ঘুমের ঘোরে সে শুনিতেছে ঝরণার গান, বনৌষধির উন্মাদক গন্ধে সে কস্তুরীমৃগের মতো চঞ্চল হইয়া উঠিতেছে। বহু দূরে কোথায় বুঝি জিরিজিরি বেতসের বনে অবিশ্রাম কুহস্বরের সঙ্গে সুর মিলাইয়া বাঁশি বাজিতেছে। কে যেন রূপার কাঠি ছোঁয়াইতেই সে চমকিয়া উঠিয়া দেখিল, তাহার শিয়রে বসিয়া অনিন্দ্যসুন্দর এক রূপকুমার রাজপুত্র— মাথায় তাহার শিরস্রাণ-শোভিত কনক-মুকুট, হাতে ধনু, কাঁধে বর্শা, বুকে বস্ম! চোখ মেলিয়া সে চাহিতেই চারি চক্ষে তাহারা হাসিয়া উঠিল। তারপর সহসা কোথা হইতে যেন একটি কুৎসিত ভীষণ-দর্শন দানবাকার মুর্তি আসিয়া তাহাদের সম্মুখে খিলখিল করিয়া অট্টহাসি হাসিয়া উঠিল। তারপর দুইজনে সে কি ঘোর যুদ্ধ! রাজকন্টার শ্বাসরোধ হইয়া আসিতেছে, সে মূচ্ছিত হইয়া পড়িয়া গেল।...

ঘুমের ঘোরে সহসা অস্ফুট চীৎকার করিয়া উঠিয়া পুঁটুরাণী চোখ মেলিল। দারুণ আতঙ্কে আপাদমস্তক তাহার তখন থরথর করিয়া কাঁপিতেছে। সর্বাঙ্গ ঘামে ভিজিয়া গেছে। দুঃস্বপ্নের সেই শ্বাসরোধকারী ভয়ে তাহার দুই চোখ যেন জ্বালা করিতেছে।

নদী হইতে অঞ্জলি করিয়া জল লইয়া মুখে-চোখে দিয়া সে কিছু শান্ত হইল। তারপর বরুণের দিকে তাকাইয়া দেখিল সে নিশ্চিন্তমনে ঘুমাইতেছে, প্রশান্ত হাসিতে জ্যোৎস্নাত সুন্দর মুখখানি তাহার উদ্ভাসিত হইয়া উঠিয়াছে। পুঁটুরাণী স্বস্তির নিশ্বাস ফেলিয়া বাঁচিল।

তাহার পর নিশ্চিন্ত হইয়া পরম নির্ভরতার সহিত বরুণের একপাশে মাথা রাখিয়া কিছুক্ষণ পরেই আবার ঘুমাইয়া পড়িল।

রাত্রি বোধ করি শেষ প্রহর। তাহারা দুইজনেই গভীর ঘুমে ঘুমাইতেছে। নৌকা চলিতেছে ধীর মন্থরগতিতে। সহসা শ্রাবণরাত্রির অন্ধকার আকাশ পুঞ্জ পুঞ্জ নিবিড় কালো মেঘে আচ্ছন্ন করিয়া দূর দিগ্বলয়ের প্রান্ত পর্যন্ত পরিব্যাপ্ত হইয়া গেল। ঝিলীবিদার সূচীভেদ্য নিরঙ্ক ঘন অন্ধকারে আসন্নবর্ষণ মেঘ থমথম করিতে লাগিল। গুরু গুরু মেঘগর্জনের সঙ্গে সঙ্গে চকিত বিদ্যুৎশিখা জলিয়া

উঠিতে লাগিল। নদীর স্রোত প্রথর দুর্বার হইয়া উঠিতেছে, সেই অসীম মসীবর্ণ অন্ধকারে অসহায় পাথীর মতো তাহাদের নৌকা ছলিতেছে। সহসা ছরন্ত বৃষ্টিধারা শাণিত করকার মতো উদ্দাম দ্রুতবেগে নামিয়া আসিল। বম্বম করিয়া অশান্ত ধাধাপতনধ্বনি অপার অন্ধকার ভরিয়া বাজিতে লাগিল।

মান্নি চীৎকার করিয়া উঠিল, কত্তা উঠুন, উঠুন, দেখুন একবার কি মেঘ উঠেছে—

বরুণ আর পুঁটুরাণী হঠাৎ এই দুর্বোণের মধ্যে ধড়মড় করিয়া জাগিয়া উঠিয়া ভয়ে একেবারে হিম হইয়া গিয়া থরথর করিয়া কাঁপিতে লাগিল।

বরুণ বলিল, কাছে কোথাও গা আছে মান্নি? কোনোরকমে পারে যাওয়া যাবে?

মান্নি বলিল, মেঘ দেখেই সেদিক পানে যাচ্ছি কত্তা, আর বেশি দূর নেই।

ভয়ে পুঁটুরাণীর মুখ একেবারে শাদা হইয়া গেছে। বরুণ তাহাকে কাছে টানিয়া বলিল, ভয় কি রাণী, পারে নেমে আমরা না হয় একটু ভিজলামই বা! আমার ত চমৎকার লাগছে, ঠিক যেন স্বপ্নের মতন। একঘেয়ে একটানা জীবনে আমাদেরই ত সত্যিকারের প্রকৃতির সঙ্গে পরিচয় হ'লো—সেই অদ্ভুত বিয়ে—আর তোমার জ্যাঠামশাই ভবানীপ্রসাদ থেকে শুরু করে এই ঝড়জলের মাঝখানে নদীর ওপরে তুমি আর আমি!

স্বপ্নের কথা মনে পড়িতেই পুঁটুরাণী সভয়ে শিহরিয়া বরুণের বুকে মুখ লুকাইল। সমস্ত শরীর তখন তাহার বেতসলতার মতো কাঁপিতেছে।

বরুণ কহিল, এ কি কাঁপছো তুমি, শীতে না ভয়ে? আমি রয়েছি পাশে, ভয় কি তোমার?

অস্ফুটকণ্ঠে পুঁটুরাণী বলিল, না, ভয় না।

নৌকা তীরে ভিড়িয়াছে। তাহারা দুইজনে হারিকেন হাতে করিয়া তীরে নামিয়া কাছেই বিরাট বনস্পতির নীচে ঘন লতাগুল্মে ঘেরা একটি পাথরের উপরে গিয়া বসিল। পল্লবের ফাঁক দিয়া ঝিরঝির করিয়া বৃষ্টির ছাট আসিয়া তাহাদের মুখে লাগিতেছে—নিবিড়, নির্জন সেই

বনৌষধির গন্ধে ব্যাকুল অন্ধকার বনভূমি, শ্রাবণ-রাত্রির অবিশ্রাম রিমঝিম বর্ষণ-মুখরতার মধ্যে তাহাদের স্তম্ভিত, মৌনী হৃদয় স্পন্দমান হইয়া উঠিয়াছে।

অভিভূত আচ্ছন্নের মতো বহুক্ষণ তাহারা সেই অপার নীরবতায় নিমগ্ন হইয়া রহিল। সহসা অস্ফুট একটি চীৎকার করিয়া বরুণ সেই পাথরের উপর বিবর্ণ হইয়া শুইয়া পড়িয়া দুঃসহ যন্ত্রণাময় কণ্ঠে বলিয়া উঠিল, রাণী আমাকে কিসে যেন কাটলো—তোমার জ্যাঠামশায়ের কথাই ঠিক হ'লো, আজ কালরাত্রি, কালসাপেই বুঝি কাটলো আমাকে—তোমার কি হবে?

এই আকস্মিক আঘাতে পুঁটুরাণী যেন বজ্রাহতের মতো স্তব্ধ হইয়া গেল। দারুণ প্রাণ-পিপাসায় দুই চোখ যেন তাহার জলিতে লাগিল। না, এ নিয়তি সে ব্যর্থ করিবে। স্বপ্নের ভয়কে সে আর ভয় করিবে না। তাহার সর্বশরীরে কোথা হইতে যেন অসীম বেদনাময় সাহসিকতা, আশ্বাসভরা তেজ জাগিয়া উঠিল। মৃত্যুমুখীর তৃণ অবলম্বনের মতো সেই বিজয়িনীর দুর্বার প্রাণ-বল্লা তীর উত্তেজনায় অধীর হইয়া উঠিল। বাঁশি বাজাইতে সে শিথিয়াছে, সে ধ্যান করিয়াছে তাহার এই প্রাণ-স্পন্দী বাঁশিতে বিশ্বপ্রকৃতি মোহাচ্ছন্ন করিবার সাধনা, আজ তাহার চরম পরীক্ষার দিন। সে শুনিয়াছিল, এই বাঁশীর মোহনিয়া সুরের মূর্ছনায় সাপুড়িয়া শিবকণ্ঠা দেবী মনসাকে প্রসন্ন করিতে পারে।

মান্নি কোথা হইতে কয়েকটি লতা সংগ্রহ করিয়া বরুণের পায়ে বাঁধিয়া দিল।

আচ্ছন্নের মতো চোখ বুজিয়া মনে মনে নীলকণ্ঠ মহেশ্বর এবং আস্তিকজননী বিষহরী দেবীকে স্মরণ করিয়া ধীরে ধীরে বাঁশিতে তান ধরিল পুঁটুরাণী। সে বাঁশির সুরে বর্ষণ-ক্লান্ত প্রকৃতি যেন ঘুম হইতে জাগিয়া উঠিল, খণ্ড মেঘের ফাঁকে চাঁদ উঠিয়া পল্লবাস্তুরাল দিয়া মুগ্ধের মতো চাহিয়া রহিল, দূরে নীল নদীজলধারা কুলুকুলু শব্দে সুর মিলাইতে শুরু করিল। সে কি করুণ প্রাণ-স্পন্দন, বাঁশির রঞ্জে রঞ্জে উচ্ছ্বসিত হইয়া উঠিল। সেই মদির মোহ-সঞ্চারণী তীর মধুর আনন্দ-বেদনা লীলায়িত হইয়া ফিরিতে লাগিল।

সহসা এক অভাবনীয় দৃশ্য তাহার চোখের সম্মুখে

ভাসিয়া উঠিতেই আনন্দে তাহার বাঁশি, তীক্ষ্ণ বন্ধারে উচ্চকিত হইয়া উঠিল। সে দেখিল, অপরূপ ভীষণ-সুন্দর এক কালসর্প গভীর আনন্দে তাহার বিশাল ফণা উন্নত করিয়া ধীরে ধীরে আবেশমুদিত মদিরচক্ষে ছলিতেছে। জ্যোৎস্নার রূপালি আলোর রেখা তাহার মাথার মণিতে পড়িয়া ঝিকমিক করিতেছে। প্রদীপ্ত সেই নীলকান্ত মণির চারিপাশে বোধ করি ব্রজপুরীর চিরকিশোর মুরলীধর কৃষ্ণের কোমল চরণের ধ্বজবজ্রাঙ্কুশ চিহ্ন! সে-রূপ দেখিয়া পুঁটুরাণী রোমাঞ্চিত আনন্দে আরো জোরে বাঁশি বাজাইতে লাগিল। মুখে তাহার করুণ মধুর হাসি, বাঁশির সুরের নেশায় সে যেন উন্মাদ হইয়া গেছে।

অপার্থিব দুর্লভ সেই সুরের বন্ধারে সেই কালসর্প ক্রমশ নেশায় আচ্ছন্ন হইয়া পড়িতেছে—বোধ করি এই অধীর বংশীরবের কারণ সে এইবার বুঝিল। এই অসহ আনন্দের বিনিময়ে প্রতিদান যে কিছু দিবে। ধীরে ধীরে সে তাহার মুখ লইয়া গেল বরুণের নীল বিবর্ণ বিশাল দেহের কাছে। পায়ের কাছে ক্ষতস্থানে মুখ লাগাইয়া সে বিষ তুলিতে লাগিল। বাঁশি শুনিতেছে, আর দুই চোখ বাহিয়া তাহারও জলধারা নামিয়া আসিতেছে। বহু ক্ষণ পরে সে তাহার কর্তব্য শেষ করিয়া মূর্চ্ছিতের মতো শুইয়া পড়িল। মাঝিটি একটি ঝাঁপি রাখিয়াছিল তাহার পাশেই। পুঁটুরাণী তখনও বাঁশি বাজাইতেছে। শিথিল গতিতে সেই সাপ ঝাঁপির কাছে আগাইয়া যাইতেছে।

বাঁশির সুর ক্রমশ মৃদু হইয়া আসিতেছে। মাঝিটি ঝাঁপির মুখ বন্ধ করিয়া দিল।

ধীরে ধীরে সেই মাঝির সাহায্যে পুঁটুরাণী বরুণকে নৌকায় তুলিয়া লইয়া গেল। তাহার পর সে সাপের ঝাঁপিটি ধরিয়া মাথায় ঠেকাইয়া নৌকার পাটাতনের নীচে রাখিয়া দিল।

তখন বর্ষণ থামিয়া গেছে। পূর্ব দিগন্ত রঞ্জিত করিয়া সতোজাত সূর্যের রক্তিম অরুণজ্যোতি জাগিয়া উঠিতেছে। কালরাত্রি মিলাইয়া গেছে অতীতের অন্ধকারে।

ঝিরঝির করিয়া শরৎকালের ভোরের মৃদুমধুর বাতাস বহিতেছিল। ধীরে-ধীরে চোখ মেলিয়া বরুণ দেখিল, তাহার স্মুখে নির্নিমেষ মুগ্ধ দৃষ্টিতে আরক্তিম প্রফুল্লসুন্দর মুখখানি আনত করিয়া পুঁটুরাণী চাহিয়া আছে। বরুণের দুই চোখে আনন্দের অশ্রু জমিয়া উঠিল। মৃদু হাসিয়া সে কহিল, তোমার জ্যাঠামশাই কিন্তু এমনই আভাস দিয়েছিলেন। শেষে কিন্তু বলেছিলেন, তোমরা সুখী হবে।

বিনম্র প্রেমে ও মধুর গমতায় ভরা মৃদুকণ্ঠে হাসিয়া পুঁটুরাণী বলিল, কিন্তু তোমার কাছে বাঁশি শিখেছিলাম বলেই ত?...বাড়ী আর কতদূর?

দূরের অস্পষ্টপ্রায় ত্রিশূল-চিহ্নিত অরুণ-কিরণোজ্জ্বল শিবমন্দিরের স্বর্ণচূড়ার দিকে তর্জনী সঙ্কেত করিয়া বরুণ বলিল, ওই যে, ওই মন্দির। আমরা এসে পড়েছি।

কবিতা

শ্রীমতী গীতা দেবী আচার্য্য চৌধুরী

কবি তব ব্যথার বাণী—

আমার সুরে গাঁথা,

সিক্ত তব অশ্রুনিরে

আসনখানি পাতা।

কোন্ বনানীর অন্তরালে

কোন্ সাগরের তীরে,

ছবি তব আঁকছে কেবা

সংগোপনে ধীরে!

ভাঙ্গা বীণার ছিন্ন তারে

তোমার বাণী সাধা,

শুক প্রাণের গোপন সুরে,

কণ্ঠ আমার বাধা।

যেথায় অসীম আকাশ পথে

শ্রামল মেঘের খেলা,

সেথায় তব করুণ বাণীর

নিত্য রূপের মেলা।

প্রাচীন ভারত

ডক্টর শ্রীবিমলাচরণ লাহা এম্-এ, বি-এল, পি এইচ-ডি

সামাজিক অবস্থা

এই প্রবন্ধে প্রাচীন ভারতের সামাজিক ও আর্থিক অবস্থা কিরূপ ছিল তাহা বর্ণনা করা হইয়াছে। ইহা ব্যতীত ধর্ম বিষয়ে ভারত প্রাচীনকালে কতদূর উন্নত ছিল তাহাও লিপিবদ্ধ করা হইয়াছে।

খৃষ্টীয় ষষ্ঠ শতাব্দীতে প্রাচীন ভারতে চারি প্রকার বর্ণ ছিল, যথা—ব্রাহ্মণ, ক্ষত্রিয়, বৈশ্য ও শূদ্র। বৌদ্ধ সাহিত্যে ক্ষত্রিয়ের স্থান সর্বপ্রথম। ইহা ব্যতীত বৌদ্ধ সাহিত্যে আরও দুইটি জাতির উল্লেখ পাওয়া যায়, যথা—চণ্ডাল ও পুক্কস। কতকগুলি বৌদ্ধসূত্র হইতে জানা যায় যে, ব্রাহ্মণগণ অন্যান্য জাতির উপর শ্রেষ্ঠত্ব দাবী করিত। বৌদ্ধদিগের মতে এই শ্রেণী-বিভাগ ন্যায়সঙ্গত। ধর্মই শ্রেণী-বিভাগের একমাত্র ভিত্তি। ধর্মগুণে ক্ষত্রিয়রাই অন্যান্য জাতি অপেক্ষা শ্রেষ্ঠ। সেইজন্য বৌদ্ধগ্রন্থে ক্ষত্রিয়ের প্রাধান্য পরিলক্ষিত হয়।

প্রাচীন ভারতের জাতি সম্বন্ধে কিছু জানিতে হইলে কেবল বৌদ্ধ গ্রন্থের উপর নির্ভর করিলে চলিবে না।^১ বুদ্ধ ও অন্তর্গত নামক জনৈক ব্রাহ্মণ যুবকের মধ্যে বর্ণ সম্বন্ধে তর্ক হইয়াছিল এবং এই তর্কে অন্তর্গত পরাজিত হয়।

বৌদ্ধজাতক হইতে জানা যায় যে প্রাচীন ভারতে জাতিভেদের কঠোরতা ছিল না। সকল শ্রেণীর মধ্যেই বিবাহের প্রচলন ছিল। বারাণসীর জনৈক রাজা একজন অজ্ঞাতকুলশীলা সুন্দরী রমণীর পাণিগ্রহণ করেন। প্রাচীন ভারতে অসবর্ণ বিবাহ প্রচলিত ছিল। উচ্চ বর্ণের লোকেরা নীচ বর্ণের লোকের সহিত আহার করিত না।

সেকালে জাতিধর্ম অনুসারে বৃত্তি বা পেশা অবলম্বনের কোন নিদ্রষ্ট নিয়ম ছিল না। যে কোন ব্যক্তি যে কোন বৃত্তি অবলম্বন করিতে পারিত; তাহাতে তাহার মর্যাদার

হানি হইত না। একজন ব্রাহ্মণ সামান্য ধনুর্বিদ্যার দ্বারা জীবিকানির্বাহ করিত। কোন একজন ব্রাহ্মণ সূত্রধরের কার্য করিত এবং অরণ্য হইতে কাষ্ঠ আনিয়া যান নির্মাণ করিয়া জীবন ধারণ করিত।

বৌদ্ধসূত্রে পেশার একটা বিশদ তালিকা পাওয়া যায় :—হস্তরেখার বিচার, শুভাশুভ লক্ষণ দেখিয়া ভবিষ্যৎ বলা, শরীরের চিহ্ন দেখিয়া ভাগ্যপরীক্ষা করা, অঙ্গুলীর দ্বারা গণনা, ভাগ্য গণনা করা, গুপ্তবিদ্যা, অস্ত্রোপচার বিদ্যা, বৈরীভাব নিষ্পত্তি করা, গজারোহী, অশ্বারোহী, রথচালক, ধনুর্ধর, ক্রীতদাস, পাচক, নাপিত, মোদক, মালাকার, রজক, তন্তুবায়, কুম্ভকার, মালী, মূল্যনিরূপক, সূত্রধর, ধাবর, কৃষক, গায়ক, নাবিক, কস্মকার, ওস্তাগর, তেরিবাদক ইত্যাদি।

প্রাচীন ভারতে বহু সমিতি ছিল। যাহারা একই ব্যবসা অবলম্বন করিত তাহারা একত্র বাস করিত এবং যে স্থানে তাহারা বাস করিত সে স্থানের নামকরণ বৃত্তি অনুসারেই হইত, যথা—কস্মকারদের গ্রাম, শিকারীদের গ্রাম, ব্রাহ্মণ গ্রাম ইত্যাদি। এই সকল সমিতি হইতে প্রাচীন ভারতের সমবায় জীবন সম্বন্ধে যথেষ্ট পরিচয় পাওয়া যায়।

সামাজিক জীবন সংক্রান্ত কতকগুলি অমুষ্ঠান ছিল। শিশুদের নামকরণ প্রথা বিশেষ উল্লেখযোগ্য। বাংলা নামকরণ পালি ভাষায় নামগহন বলিয়া পরিজ্ঞাত। গর্ভরক্ষার জন্য একটা বিশিষ্ট অমুষ্ঠান ছিল। বিবাহ সম্বন্ধ লইয়া যখন কথাবার্তা চলিত, তখন জন্ম অথবা বংশ-পরিচয় সম্বন্ধে উল্লেখ করা হইত। সাধুশীল জাতকে বহু-বিবাহ প্রথার উল্লেখ আছে। নারীদের একের অধিক বিবাহ করিবার অধিকার ছিল। সহোদরসহোদরা ভাইভগিনী ভিন্ন অন্যান্য ভাইভগিনীর মধ্যে বিবাহ প্রচলিত ছিল। অন্তর্গত জাতক হইতে আমরা আরও জানিতে পারি যে, জনৈক ব্যক্তি তাহার সহোদরা ভগিনীকে বিবাহ করিয়াছিল। অবশ্য ইহা একটা স্বতন্ত্র ঘটনা; ইহাকে প্রাচীন

১। এই সম্বন্ধে বিশেষ জানিতে হইলে মৎপ্রণীত "Concepts of Buddhism," তৃতীয় অধ্যায় দেখুন।

ভারতের প্রচলিত প্রথা বলিয়া ধরা উচিত নহে। সেকালে স্বয়ম্বর প্রথাও চলিত ছিল। একজন কুমারীর পাণিগ্রহণ করিবার জন্ত বহু লোকের সমাগম হইত এবং উহাদের মধ্য হইতে উক্ত কুমারী আপন স্বামী নির্বাচন করিয়া লইত। এই প্রথা কেবল রাজবংশের মধ্যেই চলিত ছিল তাহা নহে, অন্যান্য জাতির মধ্যেও ইহার প্রচলন ছিল। একজন ধনী তাহার কন্যাকে আপনার মনের মত স্বামী নির্বাচন করিতে বলিয়াছিল।^১

প্রাচীন ভারতেও অবরোধপ্রথা বিদ্যমান ছিল। ধর্মপদট্ট কথার একটি অংশ পাঠে জানা যায় যে, এদেশে মুসলমানদের আগমনের বহু পূর্বে অবরোধ প্রথা প্রচলিত ছিল।

প্রাচীন ভারতের শিক্ষা সম্বন্ধে অষ্টট্ট সূত্র হইতে বিভিন্ন শিক্ষা-শাখার একটি তালিকা পাওয়া যায়। সেকালে ব্রাহ্মণ যুবকেরা গুরুগৃহে থাকিয়া শিক্ষালাভ করিত। শিক্ষার বিষয় ছিল তিনটি : বেদ, ক্রিয়াপদ্ধতি, স্বরবিজ্ঞান, ধর্ম গ্রন্থের ভাষ্য, পুরাবৃত্ত, বাক্যপদ্ধতি এবং ব্যাকরণ। সে সময়ে তক্ষশিলায় একটি সুবিখ্যাত বিশ্ববিদ্যালয় ছিল। সুপ্রসিদ্ধ শিক্ষকগণের তত্ত্বাবধানে বিভিন্ন শাস্ত্র পাঠ করিবার জন্ত বহু যুবক বহুদেশ হইতে তথায় আসিত। তখনকার নিয়মানুসারে শিক্ষার্থীরা শিক্ষককে বেতন দিয়া পাঠ করিত অথবা শিক্ষার বিনিময়ে শিক্ষকের পরিচর্যা করিত। বারাণসীতেও একটি শিক্ষা-কেন্দ্র ছিল। বারাণসীর লোকেরা দরিদ্র বালকদিগকে প্রত্যহ খাদ্যদান করিয়া তাহাদের অবৈতনিক শিক্ষার ব্যবস্থা করিত। সেকালের রাজারা পুত্রদের বিদ্যাশিক্ষার জন্ত বহু দূরদেশে পাঠাইতেন। ইহার মূল উদ্দেশ্য এই যে, ইহাতে তাহারা জগতের রীতি নীতির সহিত পরিচিত হইতে পারিত।

সেকালে কিরূপ ভাবে শব্দদাহ করা হইত তাহার একটি বিবরণ পাওয়া যায়। সাধারণ লোকের মৃতদেহ একটি সাধারণ স্থানে নিক্ষেপ করা হইত। ঐ স্থানকে সিবথিকা অথবা আমকসুসান বলা হইত। উক্ত মৃতদেহ বহু জন্তুরা ভক্ষণ করিত। উচ্চপদস্থ লোকের মৃতদেহ (যথা—সুপ্রসিদ্ধ

শিক্ষক অথবা রাজকুলবর্গের মৃতদেহ) দাহ করা হইত এবং ভস্মের উপর স্তূপ নির্মাণ করা হইত। মহাপরিনির্বাণ সূত্রে একজন শ্রেষ্ঠ শিক্ষকের মৃতদেহ-দাহের উল্লেখ আছে। নূতন বস্ত্রের দ্বারা মৃতদেহটি আবৃত করিয়া উহা একটি লৌহ পাত্রে রাখিয়া দাহ কাষ্ঠ নির্মিত স্তূপে শব্দেহ রাখা হইত এবং কাষ্ঠে অগ্নি সংযোগ করা হইত।

আর্থিক অবস্থা

অধিকাংশ লোকই কৃষিকার্যের দ্বারা জীবিকার্জন করিত। শিল্পকারগণ সমস্ত লোকের প্রয়োজনীয় দ্রব্যাদি সরবরাহ করিত এবং ব্যবসায়ীরা স্বদেশে ও বিদেশে ব্যবসা করিত।

সেকালে স্থলপথ ও জলপথ ব্যবসায়ী উভয়ই ছিল। স্থলপথ ব্যবসায়ীরা পাঁচ শত গোবানে মূল্যবান পণ্যদ্রব্যাদি লইয়া প্রসিদ্ধ ব্যবসা-কেন্দ্রে বিক্রয় করিবার জন্ত বিভিন্ন প্রদেশের মধ্য দিয়া বাইত। বহু বনজঙ্গলের মধ্য দিয়া ব্যবসা বাণিজ্যের পথ ছিল। ঐ সকল স্থানে দস্যু, দানব, সিংহ এবং অন্যান্য বহু জন্তুর বিশেষ ভয় ছিল। তথায় জলাশয়, ফলমূল অথবা অন্যান্য খাদ্যদ্রব্য বিরল। ষাট যোজনব্যাপি জলশূণ্য মরুভূমির মধ্য দিয়াও ঐ পথ বিস্তৃত ছিল। বণিকগণ মরুভূমির মধ্য দিয়া রাত্রিকালে ভ্রমণ করিত। মরুভূমির কাণ্ডারীরা নক্ষত্রপুঞ্জের অবস্থান লক্ষ্য করিয়া দিকনির্ণয় করিত। রাত্রি প্রভাত হইলে বণিকগণ পথে বাহির হইত না। তাহারা যানগুলিকে বৃত্তাকারে সাজাইয়া শিবিরের মত করিত এবং তাহার উপরে একটি চন্দ্রাতপ খাটাইয়া সমস্ত দিন তথায় বিশ্রাম করিত। সুপ্নারক (সোপারা) হইতে শ্রাবস্তী (সহেৎ মহেৎ) পর্যন্ত একটি বাণিজ্যপথ ছিল। উহাদের মধ্যে দূরত্ব প্রায় একশত বিংশ যোজন ছিল।

প্রাচীন ভারতে সমুদ্রপথের ব্যবসায়ীও ছিল। বণিকগণ ভারতীয় পণ্যদ্রব্য ব্যাবিলনের বাজারে বিক্রয় করিবার জন্ত বারাণসী হইতে বাবেকু প্রদেশে লইয়া আসিত। সমুদ্রপথে দিকনির্ণয় করিবার জন্ত বণিকেরা জাহাজে কাক লইয়া বাইত। নাবিকেরা যখন মধ্যসমুদ্রে দিশাহারা হইয়া দিকনির্ণয় করিতে না পারিত, তখন তাহারা একটি কাককে উড়াইয়া দিত এবং উহাকে জাহাজে আর বসিতে দিত না।

১। এই বিষয়ের বিশদ বিবরণ মৎপ্রণীত “বৌদ্ধ রমণী” শীর্ষক গ্রন্থে দেওয়া হইয়াছে।

সুতরাং ঐ কাক অবতরণস্থান খুঁজিবার জন্ত উড়িতে থাকিত এবং যদি উহা উড়িতে উড়িতে কোন স্থলে পৌঁছিতে পারিত, তাহা হইলে আর ফিরিয়া আসিত না। যদি সেক্রপ অবতরণস্থান খুঁজিয়া না পাইত, তাহা হইলে আবার জাহাজে ফিরিয়া আসিত। এইরূপে নাবিকগণ দিকনির্ণয় করিত এবং নিকটে কোন নঙ্গরস্থান আছে কি-না তাহা বুঝিতে পারিত। ভরুকচ্ছ (বর্তমান ব্রোচ) এবং সুবর্ণ ভূমির (ব্রহ্মদেশ) মধ্যে ঘনিষ্ঠ বাণিজ্য-সম্বন্ধ ছিল। ভরুকচ্ছ সেকালকার একটা প্রসিদ্ধ বন্দর ও বাণিজ্য-কেন্দ্র ছিল। ভরুকচ্ছ হইতে সুবর্ণ ভূমি পর্যন্ত জলপথে বাণিজ্য চলিত। বণিকগণ চম্পা (অঙ্গদেশের রাজধানী) হইতে সুবর্ণ ভূমি পর্যন্ত যাতায়াত করিত। সমুদ্রপথে ব্যবসায়ীরা বঙ্গ, তকোল, চীন, সৌবীর, সুরাষ্ট্র, আলেকজান্দ্রিয়া, চোলপট্টন এবং ব্রহ্মদেশে বাণিজ্য করিবার জন্ত যাইত।

প্রাচীন ভারতে ব্যাঙ্কের সুবিধা মোটেই ছিল না। লোকে মাটির নীচে তাহাদের সঞ্চিত ধন পুঁতিয়া রাখিত এবং কখনও কখনও বিশ্বস্ত বন্ধুদের নিকট গচ্ছিত রাখিত। রাজা বলপূর্বক ধন কাড়িয়া লয় অথবা চোরে চুরি করিয়া লয়, এই সকল আশঙ্কা করিয়া ঋণ হইতে মুক্ত হইবার জন্ত অথবা ভবিষ্যতে দুর্ভিক্ষের জন্ত কিছু সঞ্চয় রাখিবার জন্ত উহারা মাটির নীচে ধন লুকাইয়া রাখিত।

সেকালে বিনিময় প্রথার প্রচলন ছিল। আমরা কতকগুলি মুদ্রার প্রচলন দেখিতে পাই, যথা,—কাকনিক, মাসক, অর্দ্ধমাসক, পদ, অর্দ্ধপদ, কহাপণ এবং অর্দ্ধকহাপণ। এইগুলি ছিল তাম্রমুদ্রা। রৌপ্য ও সুবর্ণ মুদ্রার প্রচলন ছিল কি-না, সে সম্বন্ধে যথেষ্ট সন্দেহ আছে। মুদ্রা ব্যতীত অঙ্গীকার বা আদেশপত্রেরও প্রচলন ছিল। বড় বড় শহরের বড় বড় ব্যবসায়ীরা পরস্পরের মধ্যে (মুদ্রাপ্রাপ্তির জন্ত) আদেশপত্র ব্যবহার করিত। মধ্যে মধ্যে অঙ্গীকার-পত্রও ব্যবহার করিত।

সেকালের ধর্মের অবস্থা

পণ্ডিতগণ বলেন, বৌদ্ধধর্মের প্রারম্ভের পূর্বে উত্তর ভারতে ব্রাহ্মণ্য ধর্ম প্রচলিত ছিল। এই সময়ের সাহিত্য পাঠ করিলে দেখা যায়, ব্রাহ্মণ্য ধর্ম অথবা বৈদিক ধর্ম একটা ক্ষুদ্র সম্প্রদায়ের মধ্যে নিবদ্ধ ছিল।

অধিকাংশ লোকই যাদুমন্ত্র ও ভূতপ্রেতে বিশ্বাস করিত। প্রেতেরা বৃক্ষে বাস করিত এবং লোকেরা বৃক্ষ-দেবতাদের উদ্দেশে বলি দিত। পুষ্করিণী এবং হৃদেও প্রেত ও যক্ষ বাস করিত।^১

সাধারণতঃ এই কয়টা বিষয়ে লোকের গভীর বিশ্বাস ছিল :—হস্তরেখা দেখিয়া ভবিষ্যৎ বলা, চিহ্ন দেখিয়া ভবিষ্যৎ বলা, বজ্র এবং অন্ত্রাণ্ড নৈসর্গিক লক্ষণ দেখিয়া ভবিষ্যৎ নির্দেশ, স্বপ্নব্যাখ্যা করিয়া ভবিষ্যৎ বলা, অগ্নিতে আহুতি দেওয়া, দেবতাদের উদ্দেশে বলি দিবার জন্ত জাম্বু হইতে রক্ত বাহির করা, পিশাচ-বশীকরণমন্ত্র, ভূত-ঝাড়ামন্ত্র সর্প-বশীকরণমন্ত্র, শাস্তিলাভের আশায় দেবতাদের উদ্দেশে দান, চামচ হইতে লইয়া হোম দেওয়া এবং মুখ হইতে সরিষা বাহির করিয়া অগ্নিতে আহুতি দেওয়া ইত্যাদি। প্রাচীন কালে মৃত ব্যক্তিগণের উদ্দেশে খাণ্ডদান ধর্মকার্য্য বলিয়া পরিগণিত হইত।

সেকালে বিভিন্ন ধর্মমতের উল্লেখ পাওয়া যায় :—
(১) অহেতুবাদ, (২) ঈশ্বরকারণবাদ, (৩) পূর্বকর্মবাদ, (৪) উচ্ছেদবাদ এবং (৫) ক্ষত্রিয়বীর্য্যবাদ।

যিনি হেতুবাদের বিরুদ্ধবাদী, তাঁহার মতে এই জগতের প্রাণীরা পুনর্জন্মের দ্বারা পরিশুদ্ধ হয়। যিনি ঈশ্বরকে সর্ববিষয়ের কারণ বলিয়া বিশ্বাস করিতেন, তাঁহার মতে এই জগৎ ঈশ্বরের দ্বারা সৃষ্ট। যিনি পূর্বকর্মবাদের সমর্থক, তাঁহার মতে সুখ অথবা দুঃখ মানুষের পূর্বকৃত কর্মফল। যিনি উচ্ছেদবাদ বিশ্বাস করিতেন, তাঁহার মতে এই জগৎ হইতে কেহ তিরোহিত হয় না ; এই জগৎই ধ্বংস প্রাপ্ত হয়। যিনি ক্ষত্রিয়বীর্য্যবাদী, তাঁহার মতে পিতৃমাতৃ হত্যা করিয়াও স্বীয় স্বার্থসিদ্ধি একান্ত বাঞ্ছনীয়।

বুদ্ধের সমসাময়িক ছয় জন বিরুদ্ধমতবাদী ধর্মপ্রচারকের উল্লেখ আছে :—

(১) পুরণ কস্সপ—ইনি অক্রিয়াবাদের সমর্থক। সংকর্মের ফলে পুণ্য হয় এবং অসৎ কর্মের ফলে পাপ হয়, ইহা ইনি বিশ্বাস করিতেন না।

(২) মক্খলি গোসাল—ইনি বলিতেন, জন্মান্তর

^১ মংগ্রণীত "The Buddhist Conception of Spirits" (revised edition) জষ্টব্য।

পরিগ্রহের দ্বারাই আত্মশুদ্ধি হয়। কর্ম ও উহার ফল ইনি বিশ্বাস করিতেন না। ইহার মতে জ্ঞানী, মূর্খ সকলেই পুনর্জন্মের মধ্য দিয়া দুঃখ কষ্ট হইতে অব্যাহতি লাভ করিতে পারে।

(৩) অজিত কেস কশ্মলী—ইনি উচ্ছেদবাদের সমর্থক। কর্মের প্রভাব ইনি বিশ্বাস করিতেন না। ইহার মতে জ্ঞানী, মূর্খ, সকলেই দেহের ধ্বংসের সঙ্গে সঙ্গে উচ্ছেদপ্রাপ্ত হয় এবং তাহাদের পুনর্জন্ম হয় না।

(৪) পকুধ কচ্চায়ন—ইনি শাস্তবাদী। ইহার মতে চারিটা উপাদান, স্বচ্ছন্দতা, কষ্ট এবং আত্মা স্বয়ংভূ বলিয়া পরিগণিত।

(৫) সঞ্জয় বেলট্ঠিপুত্র—ইনিই প্রথমে জীবন ও বস্তু সম্বন্ধীয় প্রচলিত নিয়মের প্রতি নিরপেক্ষ ভাব ধারণ করেন এবং প্রমাণ করেন যে, জীবন ও বস্তুনিচয়ের সত্যতা সম্বন্ধে মানুষের জ্ঞান অমূলক হইতে পারে না। ইনিই প্রথমে মানুষের চিত্তকে আসার মতবাদের দিক্ হইতে ফিরাইয়া আনেন।

(৬) নিগঠনাতপুত্র—নিগঠ শব্দের অর্থ—যিনি জীবনের সমস্ত কষ্টককে দূর করিতে সমর্থ হইয়াছেন। নিগঠনাতপুত্রের মতে চারি প্রকার অসুসংঘের দ্বারা নিগঠেরা সংযত। জল, অশুভ, প্রভৃতি বিষয়ে ইহার সংযত হইয়া বাস করে। চারি প্রকার অসুসংঘের দ্বারা আবদ্ধ বলিয়া নিগঠকে গতন্তো, যতন্তো এবং ঠতন্তো বলা হয়।

বিশাল পালি সাহিত্যের অন্তর্গত ব্রহ্মজাল সূত্রে অতীত ও ভবিষ্যৎ সম্বন্ধে নানা প্রকার মতবাদের তালিকা পাওয়া যায় :—

(১) সম্ভববাদ (শাস্তবাদ)—ঐহারা এই মতের পোষক, ঐহারা বলেন আত্মা এবং জগৎ অবিদ্যমান।

(২) একচ্ছ-সম্ভবতিকা একচ্ছ অসম্ভবতিকা (অর্দ্ধশাস্তবাদ)—ঐহারা এই মতের সমর্থক ঐহারা বলেন, আত্মা এবং জগৎ অবিদ্যমান ও বিদ্যমান, (৩) অন্তানন্তিকা (অন্ত ও অনন্তবাদ)—এই মতের সমর্থকগণ বলেন, এই জগৎ সান্ত অথবা অনন্ত, (৪) অমরা বিক্বেপিকা—ঐহারা এই মত পোষণ করেন ঐহাদিগকে কোনও বিষয়ে প্রশ্ন করা হইলে দ্ব্যর্থবোধক বাক্য প্রয়োগ করিয়া থাকেন।

(৫) অধিচ্ছ সমুপ্পনিকা—ঐহারা এই মত সমর্থন করেন ঐহারা বলেন, আত্মা ও জগৎ কারণপ্রসূত নহে। এইগুলি অতীত সম্বন্ধে মতবাদ।

ভবিষ্যৎ সম্বন্ধীয় মতবাদ নিয়ে উদ্ধৃত হইল :

(১) প্রথম মতের সমর্থকগণ বলেন, মৃত্যুর পরও আত্মা সচেতন থাকে, (২) দ্বিতীয় মতের সমর্থকগণ বলেন যে মৃত্যুর পর আত্মার চেতনা থাকে না, (৩) তৃতীয় মতের পোষকগণ বলেন যে মৃত্যুর পর আত্মা সচেতন অথবা অচেতন কিছুই থাকে না, (৪) চতুর্থমতবাদীরা বলেন, সমস্ত প্রাণীই ধ্বংসপ্রাপ্ত হইবে, এবং (৫) পঞ্চম মত পোষকের মতে এই প্রত্যক্ষ জগতেই সমস্ত প্রাণী নির্বাণ লাভ করিতে পারে।

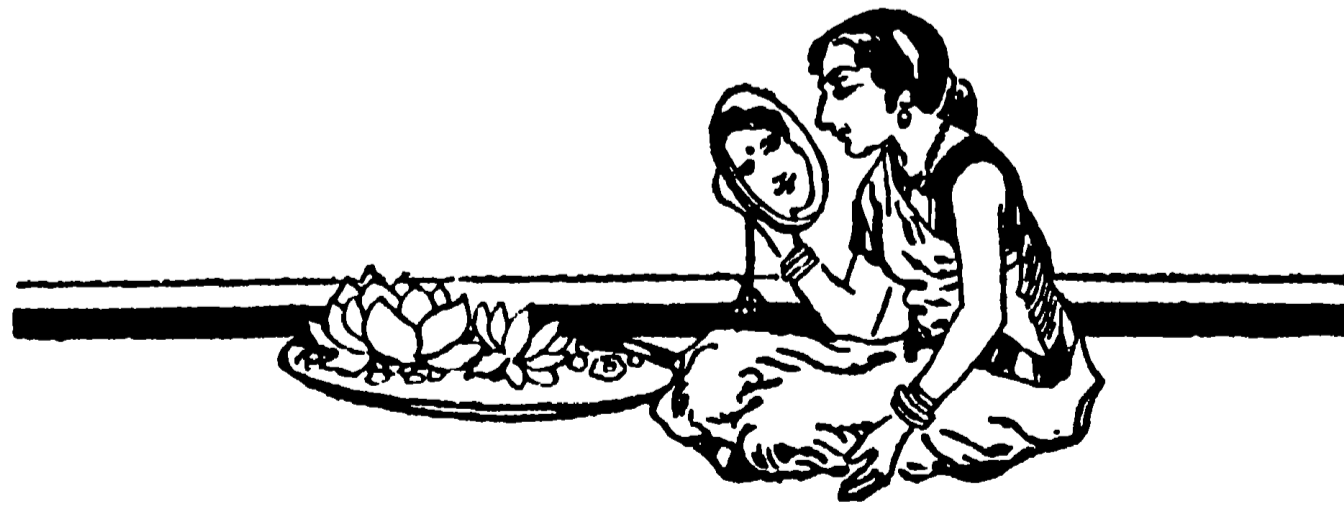

নাগরিকা

শ্রীচরণ দাসঘোষ

সাত

এক অক্লান্ত অভিজাত-গৌরবে বাড়িয়া কঙ্কণ বড় হইয়াছে। তদুপরি আশেপাশে তার ঐশ্বর্যের দেউল। পিঠের উপর চাবুকের বালাই ছিলনা—সংসারে সে একা, আর তার বেতনভুক লোকজন।

হোক তা। তবু তার চরিত্রে ছিল এক সবিস্ময় স্বাতন্ত্র্য। অভিজাত্য ও ঐশ্বর্যের ভিতর যাঁহাদের বসবাস, লোকালয়ে চলিবার পথ তাঁহাদের স্বতন্ত্র—তাঁহাদের জীবনযাত্রার প্রথা ও প্রণালী পৃথক। কঙ্কণের পদক্ষেপ কিন্তু সে-দিকে বড় একটা পড়িতনা, বেশী করিয়া সে মিশিয়া থাকিত দরিদ্রের ভীড়ে—সাধারণের দলে। অধিকন্তু নিজেকেই চিনিত সে নিজে বেশী করিয়া, আত্মপরিচয়ের অনুগ্রহ অপরের কাছে সে গ্রহণ করিতনা। তাহার একরোখা জীবন এমনিই এক ছন্দের মুখে অকস্মাৎ আসিয়া ঠেকিয়াছিল—চিত্রা। ঐশ্বর্য ও অভিজাত্য-গৌরবে সেও কঙ্কণের অপেক্ষা খাটো নয়। অতঃপর কাণা-খোঁড়া যেমন খালবিল পার হইতে গিয়া রাস্তার পথিককে একান্তভাবে আত্ম-সমর্পণ করে, তেমনিই একদিন কঙ্কণ টের পাইল—তাহার চলাফেরা, গতিবিধির সমস্ত নির্দেশ ও শাসন এই মেয়েটিরই হাতে। চিত্রাও ইহা নিশ্চয় করিয়া বুঝিয়াছিল যে, এই মানুষটির নিশ্বাস-প্রশ্বাস সে-ই। স্মরণ্য, সেই কঙ্কণ দশের সম্মুখে চিত্রাকে ঝটকা মারিয়া ফেলিয়া রাখিয়া বুঝিবা অধিকতর এক আকর্ষণের দিকে ছুটিয়াছিল, তাহা তার নারীগর্বে সহিবে কেন? কিন্তু, সে কথা এখন থাক।

কঙ্কণ কোথাও দাঁড়ায় নাই। সটান গৃহে ফিরিয়া স্বীয় শয়ন কক্ষে অঙ্গনকে আনিয়া নাগাইল। তখন তার নিজেরও পোষাক-পরিচ্ছদ রক্তে ভিজিয়া গিয়াছে—রক্ত আর রক্ত! কিন্তু, সেদিকে তার জ্ঞপ্তি নাই, আহতের সময়োচিত সেবা-শুশ্রূষায় সে আত্মনিয়োগ করিল। ভৃত্যেরা ছুটিয়া আসিল, কিন্তু, তাহাদের উপর পড়িল মনিবের

নিষেধ। বুঝিবা, তাহার অর্থ ইহাই যে, ও-দেহের বর্তমান মালিক সে নিজেই—আর কেহই নয়। আনাড়ি হাত—তথাপি সেবায় খোঁচ নাই, কৌশলে ভ্রাস্তি নাই।

এইভাবে কতক্ষণ কাটিয়া গিয়াছে, তাহার ঠিক নাই, এক সময়ে অঙ্গনের চেতনা হইল, চোখ মেলিয়া তাকাইল। মুখের কাছেই বসিয়াছিল কঙ্কণ; তাহার দিকে দৃষ্টি পড়িতেই, অঙ্গন তাড়াতাড়ি হাতে ভর দিয়া উঠিবার চেষ্টা করিল। কঙ্কণ হাত নাড়িয়া ইঙ্গিতে কহিল—“আর একটু!”

কিন্তু অঙ্গনের দৃষ্টি নাগিলনা। বিহ্বল নেত্রে কিয়ৎক্ষণ তাকাইয়া থাকিয়া কহিল, “তুমি?” বলিয়া কক্ষের চারিদিকে একবার চোখ ফিরাইয়া দেখিয়াই উঠিয়া বসিয়া আকস্মিক উচ্ছ্বাসে বলিয়া উঠিল, “তুমি দেবদূত।”

“কঙ্কণ হাসিয়া জবাব দিল, “আপাততঃ আমি কঙ্কণ।”

কঙ্কণ?—আর এক অপরিমিত উচ্ছ্বাস! অঙ্গন উঠিয়া দাঁড়াইল। তার পর দেহের সমস্ত অনুভূতি, সমগ্র চেতনা যেন নিঙড়াইয়া চোখ দিয়া বাহির করিয়া সম্মুখের ওই লোকটির দিকে তন্ময় হইয়া তাকাইয়া রহিল, যেন প্রয়োজনের অতিরিক্তই সে স্তম্ভ। এক দুর্লভ তৃপ্তির আবেগে বলিয়া উঠিল, “তুমিই কঙ্কণ?”

“এইবার কঙ্কণ যেন এলোমেলো হইয়া পড়িল। বিস্ময়ে প্রশ্ন করিল, “আমাকে চেন?”

“আমি?—না! তুমিই চিনিয়া দিয়েছ! সেবা নেবার হুঁভোগ ভিক্ষুর ধাতে সয়না! কিন্তু, তুমি নিয়েছ আমার জাত!” বলিয়াই অঙ্গন একমুখে হাসিয়া উঠিল। তার পর আবার সেই চাহনি—সেই স্থির, পলকহীন নেত্রপাত। তার পর গম্ভীর হইয়া বলিয়া উঠিল, “ওই চোখ, ওই মুখ—কঙ্কণ! বলিয়াই একটু অন্তমনস্ক হইয়া পড়িল, যেন কি-এক কঠিন চিন্তায় হঠাৎ তন্ময় হইয়া পড়িয়াছে। একটু পরেই চকিত হইয়া বলিয়া উঠিল, “তুমি বিদ্রোহী?”

“বিস্ময়ে কঙ্কণের চোখ দুটি বড় হইয়া উঠিতেই অঙ্গন কথাটার অর্থ করিয়া দিল, “দেশের! সকলে মিলে যা

চায়, দেশের কল্যাণ ত তাই। আজ তুমি কিন্তু তার গলা টিপে ধরেছ !”

“বুল্লাম না !”

“ছাদে এসো—” বলিয়াই অঞ্জন বাহির হইয়া কক্ষ সংলগ্ন একটি ছাদের উপর গেল, কক্ষণও তদনুসরণ করিল। তার পর অঞ্জন একটি দেব-মন্দিরের দিকে অঙ্গুলি নির্দেশ করিয়া কহিল, “বলতে পার, ও কি ?”

“মন্দির !”

“তা জানি, কিন্তু কাদের ?”

“আমাদের !”

তারপর দৃষ্টির সীমানায় অবস্থিত আরও কয়েকটি মন্দির দেখাইয়া অঞ্জন যেন এক কঠিন প্রশ্নের সঠিক মীমাংসা করিয়া বলিয়া উঠিল, “মন্দির, ধর্ম—এই সবার কল্যাণে ছিল আমার বলির প্রয়োজন !”

“হেতু ?”

“আমি নাকি শত্রু !”

“শত্রু ?”—কক্ষণ হাসিয়া উঠিল। অতঃপর হাসিমুখেই জবাব দিল, “তাই বুলি পড়ে-পড়ে মার খেলে। বলি, যে শত্রু হয়, সে ত বেশী করেই পাল্টা হাত তোলে।”

“আমার ধর্মের নিষেধ !”

“তোমার ভেতর তোমার নিজের নিষেধ নয় ?”

“আমি বলে আমাদের কিছুই নেই—দেহও নয়, জীবনও নয় !”

কক্ষণ চমকিয়া উঠিল। যেন মাটির উপর, তার চোখের স্রমুখে, এক বজ্র পড়িয়া সহসা বাঁশির আওয়াজ ধরিয়াছে !

মুখ তুলিয়া বলিয়া উঠিল, “ভিক্ষু ! তোমার বাড়ী-ঘর আছে ?”

“রাখতে নেই !”

“আত্মীয়-স্বজন ?”

“তোমরা !”

কক্ষণের মুখখানা আবার বুলিয়া পড়িল। এবং সঙ্গে সঙ্গে কি এক স্থির চিন্তায় তন্ময় হইয়া গেল। তারপর এক সময়ে আচম্ভক্যে মুখ তুলিয়া হঠাৎ প্রশ্ন করিয়া বসিল, “নারী—?”

“মা !”

এইবার কক্ষণের দুটি চোখই বড় হইয়া উঠিল। তারপর সে কি প্রশ্ন করিতে যাইবে, পারিল না—যেন আর প্রয়োজন হয় না, যেন বা ওই পরমাশ্চর্য্য আত্মীয়ের নির্বাক মুখ মুহুমূহঃ তাহার সারা প্রশ্নেরই মীমাংসা করিয়া দিতেছে !

এমনি ভাবেই কক্ষণ তাকাইয়া আছে, এমন সময় অঞ্জন আন্তে-আন্তে বলিয়া দিল, “আজ তোমার নব-জীবন !”

আকাশে মেঘ নাই, নীল রঙ—তাহারই গায়ে অকস্মাৎ খেলিয়া গেল যেন এক বিদ্যুৎ চমক ! অবশ কণ্ঠে কক্ষণ কহিল, “আর একটু বুলিয়ে বল না ?”

“শাক্যঠাকুর, রাজার ছেলে, গৃহত্যাগী—তঁারই পাশে আজ থেকে তুমি ভিক্ষু !”

“ভিক্ষু ?”—এক বলক হর্ষ, এক বলক বিস্ময় কক্ষণের কণ্ঠ দিয়া উপ্ছিয়া পড়িল।

অঞ্জনের সারা মুখ তখন এক অলৌকিক আভায় দীপ্ত হইয়া উঠিয়াছে। কহিল, “অসমাপ্ত মানুষ—তুমি নও !”

কক্ষণ স্থিরনেত্র হইয়া অঞ্জনের দিকে তাকাইয়া রহিল, তারপর যতদূর দৃষ্টি চলে নিজের দেহের উপর দৃষ্টি নামাইয়া সহসা আত্মহারা হইয়া উঠিল। মুখ দিয়া প্রবল এক উচ্ছ্বাস যেন তরল হইয়া নির্গত হইল, “আমিও—”

“ভিক্ষু !”—অঞ্জন এক কটাক্ষ করিল। তারপর হাতছানি দিয়া সঙ্কেত করিয়া ডাকিয়া সিঁড়ি দিয়া নামিতে লাগিল। কক্ষণও মন্ত্রচালিতের ন্যায় তদনুসরণ করিল। পশ্চাতে পড়িয়া রহিল—তাহার ঐহিক জীবন-যাত্রার পরিপূর্ণ এক সংস্থান !

—আট—

শাক্যসিংহের চক্ষে নাকি মানবের দুর্দশা ও তাহার অন্তিম পরিণামের কয়েকটি বাছাই করা দৃশ্য পড়িয়াছিল—তাই তিনি বিবাগী হইয়া পড়িয়াছিলেন। কিন্তু আসলে, তাহা নহে। তাহা যদি হইত, হাসপাতালের চিকিৎসকেরা প্রত্যেকেই এক-একজন করিয়া “বুদ্ধদেব” হইয়া পড়িতেন। জন্মান্তরবাদ লইয়াও তর্ক তুলিব না। সঠিক করিয়া এই কথাটাই বলি, ভূমিষ্ঠ হইবামাত্র মাটির যে রস তাঁর অঙ্গে ঠেকিয়াছিল, তাহা নির্বাপনের বিষ ! সেই বিষেই বিষিয়া বিষিয়া তিনি বড় হইয়াছিলেন। অতঃপর তাঁর জন্ম-

পত্রিকার এক নির্দিষ্ট ক্ষণে অকস্মাৎ টক্কর খাইয়া পড়িয়া গিয়াই তিনি বেহঁস হইয়াছিলেন। কিন্তু দুর্নাম কিনিল, তাঁর চোখে-পড়া পৃথিবীর অতি সাধারণ, নিত্য-নৈমিত্তিকের কতিপয় ছবি! স্মৃতিরাত্, কক্ষণও এই যে এমন আচম্ভ্য গৃহত্যাগ করিয়া বসিল, পার্থিব হেতু তার কিছুই ছিল না। হেতু, একমাত্রই—ইহলোকে তাহার আবির্ভাব!

অগ্রে অঙ্গন, পশ্চাতে কক্ষণ—উভয়েই নির্বাক। কোথায় যাইবে, গিয়া কি করিবে, কক্ষণ তাহা প্রশ্ন করে নাই, যেন চলিতে হয় চলিয়াছে। বলিবার আর কিছু অঙ্গনেরও যেন নাই। যাহা বলিবার, বলিয়া-কহিয়া যেন সে সমস্তই নিঃশেষ করিয়াছে।

দ্বিতলের সোপানশ্রেণী যেখানে নীচে শেষ হইয়াছে, সেইখানে একটি হরিণ শিশু নিদ্রিত ছিল। পদশব্দে উঠিয়া পড়িয়া কক্ষণকে দেখিয়াই তাহার সম্মুখে গিয়া পথরোধ করিয়া দাঁড়াইল। পুলকের সীমা যেন তাহার আর নাই! কক্ষণ থমকিয়া দাঁড়াইল এবং আচম্ভ্য নীচু হইয়া যেমন উহার মুখটা বুকে চাপিয়া ধরিবে, অঙ্গনের নিষেধ পড়িল—‘আর নয়!’

ছাড়িয়া দিয়া কক্ষণও সোজা হইয়া দাঁড়াইল—কতই না অপ্রতিভ! পুনশ্চ পা ফেলিল। দুয়ারের মুখেই প্রহরী—প্রভুকে দেখিয়াই সে সসম্মমে তাজা হইয়া দাঁড়াইল, মাথা নীচু করিয়া। চোখো-চোখী হইতেই কক্ষণের চোখ দুটি ছলছল করিয়া উঠিল “এরা ত জানে না!”

অঙ্গনের চোখ এড়াইল না। হাসিয়া কহিল, “এসব পিছনের বস্তু—ছিঃ!”

কক্ষণ একমিনিট কাল স্থির হইয়া দাঁড়াইয়া রহিল, তারপর কহিল, “চলো!”—বলিয়াই পুনরায় যাত্রা শুরু করিল—তখন সম্মুখে কক্ষণ, পশ্চাতে অঙ্গন।

বিস্তৃত অঙ্গন—তাহারই বুক চিরিয়া রাস্তা। বেশী দূর যায় নাই, কক্ষণের আবার গতিরোধ হইল। দেখিল, উর্দ্ধ্বাসে নন্দন ছুটিয়া আসিতেছে এবং চোখের পলক পড়িতে-না-পড়িতেই, সে যেন পটে-আঁকা ছবির মত সম্মুখে আসিয়া দাঁড়াইল। একটিবার কক্ষণের দিকে আর একটিবার অঙ্গনের দিকে তাকাইয়াই যেন ভীতি বিহ্বল কণ্ঠে বলিয়া উঠিল, ‘তোমরা মরনি!’

কক্ষণের মুখে হাসির ঈষৎ রেখা পড়িল। কহিল,

“নিশ্চয়ই।” বলিয়াই অঙ্গনকে দেখাইয়া কহিল, “ইনি আগেই—আমি আজ!”

“তা হ’লে, তোমরা ভূত?”

এবার জবাব দিল অঙ্গন। সহাস্ত্রে কহিল, “কাছাকাছি! ভয়ের কোঠায়—ভিক্ষু!”

“ভিক্ষু—কক্ষণ?”—নন্দন চমকিয়া উঠিল, যেন সহসা এক ব্রহ্মাণ্ড ভাঙিয়া চুরমার হইয়া তাহার চোখের উপর একাকার হইয়া গেল।

কক্ষণ ধীরপদে অগ্রসর হইয়া নন্দনের হাত ধরিয়া স্নেহাঙ্গু কণ্ঠে কহিল, “আজ ডাক পড়েছে কি-না!”

নন্দন হাত ছাড়াইয়া একটু পিছাইয়া গিয়া আপনমনে বলিয়া উঠিল, “হঁ, বুঝিছি!” বলিয়াই অঙ্গনের দিকে এক রোষতীক্ষ্ণ কটাক্ষ হানিয়াই তাহার কাছে আসিয়া মার-মুখ হইয়া বলিয়া উঠিল, “ভাল চাও তো সরে পড়ো! নইলে—” বদ্ধ মুষ্টি উঠাইয়া কথাটা শেষ করিল, “তোমার একদিন, কি আমার একদিন!”

কক্ষণ তাড়াতাড়ি উভয়ের মাঝখানে আসিয়া নন্দনের দিকে ফিরিয়া মৃদু ভৎসনা করিয়া বলিল, “অপরাধ হবে!”

“শ্রদ্ধ হবে আমার!”—নন্দন উত্তেজিত হইয়া উঠিল। তারপর অশ্রুরের ঞ্চার ফুলিয়া উঠিয়া অঙ্গনের প্রতি অগ্নিদৃষ্টি নিক্ষেপ করিয়া বলিয়া উঠিল, “মস্তুর ঝেড়ে মানুষ ধরতে এসেছ—মুণ্ডপাত—”

মানবের এ আবার এক পাশবিক উত্তাপ! কক্ষণ শিহরিয়া উঠিল, যেন তাহার বুক হাতুড়ির আঘাত পড়িয়াছে। নন্দনের হাতছটা ধরিয়া ফেলিয়া অস্থির কণ্ঠে বলিয়া উঠিল, “মানুষের পাপ অনেক জমা হয়েছে! এ আর বাড়িও না, ভাই! রব মুখথেকে বেরুলেই পৃথিবীর এক প্রান্ত থেকে অপর প্রান্ত পর্য্যন্ত ছড়িয়ে পড়ে—নোংরা কথায় পৃথিবীকে বিষিয়ে আর তুলো না! অঙ্গনকে নির্দেশ করিয়া অপরাধীর ঞ্চায় কহিল, “ইনি নিরপরাধ! ভিক্ষার ঝুলি আমি নিজেই নিয়েছি!”

অতঃপর কক্ষণ যেমন অঙ্গনকে সঙ্কেত করিয়া পুনশ্চ রাস্তা ধরিবে, নন্দনের পিঠে যেন বেত্রাঘাত পড়িল। লণ্ড-ভণ্ড হইয়া কক্ষণের সম্মুখে পড়িয়া জিজ্ঞাসা করিল, “কেন?”

কক্ষণ স্থির অথচ স্নিগ্ধকণ্ঠে জবাব দিল, “জানিনে! শুধু এই জানি—ও আমার জানুবার নয়।”

এইবার নন্দনের চোখদুটি হঠাৎ সজল হইয়া উঠিল, কহিল, “আর ফিরবে না ?”

প্রশ্নটার জবাব দিল অঞ্জন ! মৃদুকণ্ঠে কহিল “না ভাই ! কেউ আর ফিরতে চায় না !”

“তুমি মহাপুরুষ ! আমাকে মাপ করো !”—বলিয়াই নন্দন অঞ্জনের পাছুটি জড়াইয়া ধরিল ।

অঞ্জন তাড়াতাড়ি পা সরাইয়া লইয়া দুই হাতে নন্দনকে তুলিয়া মৃদু তিরস্কার করিয়া কহিল, “পাগল তুমি ! মানুষকে চালান্ আর একজন ! তিনি কাউকে পায়ে হাত দেবার অধিকার দেন নি !” বলিয়াই কঙ্কণের হাতে একটা টান দিয়াই অগ্রসর হইল ।

নিখর নিম্পন্দবৎ দাঁড়াইয়া রহিল—নন্দন ! কি মনে করিয়া, কে জানে !

ইহারা বেশি দূর যায় নাই নন্দনের চমক ভাঙ্গিল—যেন তাহার চারিদিকে শ্মশান, তাহারই মাঝে দাঁড়াইয়া সে— এক মাত্র প্রাণী ! দূর বিস্তৃত পৃথিবী—তাহারই বুকে নেত্র পাত করিতেই দেখিল,—ওই ত কঙ্কণ চলিয়াছে ! ওই সেই চিরদিনের ‘অন্তর্ধান’ ! কিন্তু—

চমকিয়া উঠিল, যেন কি মনে পড়িয়াছে । এবং তৎক্ষণাৎ এক লাফ দিয়া ওই ওদেরই দিকে ঝাঁপাহিয়া পড়িল । কাছে আসিয়াই স্তম্ভে পড়িয়া কঙ্কণকে ঘিরিয়া দাঁড়াইয়া কম্পিত, স্থলিত, ত্রস্তকণ্ঠে বলিয়া উঠিল, “দাঁড়াও ! এক পল —”

আবার এক পিছনের বাধা ! কঙ্কণের মুখখানা শুকাইয়া গেল । স্নান মৃদু কণ্ঠে কহিল, “বল—”

“তোমার বাড়ী-ঘর বিষয়-সম্পত্তি ?”

মুহূর্ত্তেই কঙ্কণ জবাব দিল, “তুমি নেবে ?”

নন্দনের বৃকের ভিতরে এ জিজ্ঞাসা কি ভাবে পৌছিল, জানি না, কিন্তু তাহার মুখের আকৃতি দেখিয়া স্পষ্টই প্রতীয়মান হইল যে, তাহার সর্কাজ অবশ হইয়া পড়িয়াছে—আশ্বে আশ্বে দৃষ্টিনত করিয়া ক্ষণকাল কি ভাবিয়া কহিল, “নেব ।”

• “দিলাম ।”

“টাকাকড়ি, দাস-দাসী, আত্মীয়-স্বজন—”

“সমস্ত ।”

“সমস্ত ?”

সংকল্প-কঠিন মুখে কঙ্কণ একটু হাসিয়া কহিল, “হ্যাঁ, যা কিছু—সব !”

নন্দনের ব্যস্ততার যেন সীমা নেই ! তাড়াতাড়ি বলিয়া উঠিল, “তবে দাঁড়াও একটুখানি—কাগজ-কলম নিয়ে আসি—”

পিছন ফিরিতেই কঙ্কণ হাসিয়া কহিল, “সাক্ষী আমি নিজেই, স্মতরাং ও-সবের প্রয়োজন নেই !”

নন্দন একটু যেন অপ্রতিভ হইবার ভাণ করিয়া কহিল, “মোটাই না ! তবে ওই যে একটা রাঙ্কুসে গোলযোগ আইন !”

কঙ্কণের মুখখানা হঠাৎ বিকৃত হইয়া উঠিল, যেন আগুনের ফুল্কি পড়িয়াছে—আইন ! পরক্ষণেই মুখের ভাব পরিবর্তন করিয়া কহিল, “নিয়ে এসো—”

নন্দন প্রস্তুত হইয়াই ছিল । এক দৌড়ে একখণ্ড কাগজ ও কলম আনিয়া কঙ্কণের সম্মুখে ধরিল । কঙ্কণও আর দ্বিকৃত্তি করিল না ; নিরুদ্বেগে নিজেকে নিঃশ্ব করিয়া এক খানি ‘দানপত্র’ লিখিয়া নন্দনের হাতে অর্পণ করিল ।

দানপত্রখানা আত্মস্ত একবার পড়িয়াই নন্দন মাথা নাড়িয়া বলিয়া উঠিল, “উহু, হয়নি—বাদ পড়েছে !”

কঙ্কণ প্রবল সংশয়ে প্রশ্ন করিল, “কি ?”

কাগজখানার উপর মনোনিবেশ করিয়া নন্দন কহিল, “তুমি কি আমাকে দান করেছ—সমস্তই ?”

কঙ্কণ সহাস্ত্রে জবাব দিল, “হ্যাঁ, নিশ্চয়ই আমার বস্তুতে—”

নন্দন বাধা দিয়া পশ্চাদিকে আঙুল বাড়াইয়া কহিল, “চেয়ে দেখ, কঙ্কণ, পিছনের পানে—আর কিছুই কি তোমার নেই ?—কোন বস্তু, কোন রত্ন, কোন মানুষ—”

“যদি থাকে, তাও—তোমার !”

“চিত্রাও !”

“চিত্রা ?”—কঙ্কণ চমকিয়া উঠিল ।

নন্দন মুখ টিপিয়া হাসিয়া কহিল, “ও বুঝি তোমার পিছনে ফেলে-যাওয়া সব কিছুর মধ্যে নয় ?”

নির্ঝাণের পথ, সেই পথের যাত্রী !—কঙ্কণের মুখখানা ঝুঁকিয়া পড়িল । একটু পরেই মুখ তুলিয়া কহিল, “আমার অধিকার ?”

“সে কার ?”

কঠিন প্রশ্ন ! কোনও দিন কঙ্কণ চিত্রার কাছে জানিয়া লয় নাই—সে কার ? তার দেহ আছে, মন আছে ! কোনও দিন কোনও কথায় সেও ত বলিয়া রাখে নাই, ও—সব কার ? * * * * হঠাৎ কি ভাবিতে গিয়া কঙ্কণ শিহরিয়া উঠিল ; সম্মুখে নন্দন, যে তার বুকে হাত দিয়াছে । পাশ্বেই আর একজন—সে অঞ্জন ! তার মনে ছোঁয়া দিয়াছে । তাড়াতাড়ি মুখ ফিরাইয়া লইল । চোখ তুলিতেই দেখিল—সম্মুখেই এক দুর্লভ্য বিভীষিকা, অতীতের দুর্দান্ত তৃপ্তি ! যেন এক জনহীন কুসুমিত ধরিত্রী, তাহারই উপর স্পষ্ট দিবালোক, তাহারই মাঝে মাত্র দুইটি প্রাণী—একটি নর, একটি নারী ! উভয়ে তারা একাত্ম—সে আর চিত্রা !

কঙ্কণের বুকের ভিতরটা ছলিয়া উঠিল । তাড়াতাড়ি সে দিকটায় হাত চাপা দিয়া নিজেকে টানিয়া ছিঁড়িয়া পিছন করিয়া নন্দনকে কহিল, “সে আমার !”

নন্দন রীতিমত গম্ভীর হইয়া কহিল, “তবে ?”

কঙ্কণের মুখে আর চাঞ্চল্য নাই, উদ্বেগ নাই, বিস্ময় নাই । হাত ছড়াইয়া ‘দানপত্রখানা’ টানিয়া লইয়া পুনশ্চ লিখিয়া দিল, “আমার চিত্রা—তোমাকে দান করিলাম !”

তারপর এক মুহূর্ত—এক মুহূর্ত পরেই অঞ্জনের হাতে একটা টান দিয়া অঞ্জনের বাহির হইয়া গেল ।

—নয়—

নন্দনের মুখ দেখিয়া স্পষ্টই প্রতীয়মান হইল, এই যে ‘রামায়ণ’, ইহা রচনা হইবার পূর্বাঙ্কেই তাহার ভবিষ্যৎ সম্ভাবনাটা যেন জানা ছিল—কঙ্কণটা এমনিভাবে একদিন মাটি হইয়া যাইবে । স্মরণ্য, এই আকস্মিক দুর্দৈব অধিকঙ্কণ তাহাকে আচ্ছন্ন করিয়া রাখিতে পারিল না । উহারা দৃষ্টির অন্তরাল হইতেই, ‘দানপত্রখানা’ একবার সে পাঠ করিল, করিয়াই কি মনে করিয়া মুখ টিপিয়া হাসিল, তার পর মুখ ফিরাইয়া পায়ে জোর দিয়া ভিতরে চলিয়া গেল । তখন আর রাত নাই ।

সুন্ধ অন্ধকার, আকাশ ও মৃত্তিকা সুন্ধ । এ বাড়িতে পদা-র্পণ নন্দনের আজ প্রথম নহে, কিন্তু আজ তার মনে হইল—এক দুর্লভ স্বপ্নের আবেশে দেবলোকে গিয়া সে হঠাৎ এক অমর নিকেতনে আসিয়া পড়িয়াছে ! কঙ্কণের সংসারটি ছিল দাস-দাসী লইয়া, কিন্তু আজ উৎসবের রাত্রি, তাহাদের ছুটি । ছিল

মাত্র প্রবেশদ্বারে প্রহরী, সেও এখন নিশ্চিন্ত হইয়া নিদ্রিত—প্রভু বাহিরে, তদুপরি শেষ রাত্রির ঠাণ্ডা হাওয়া ! নন্দন এক ধাক্কা মারিতেই সে চমকিয়া লাঠি উঠাইয়া মারিতে গিয়াই নন্দনকে চিনিয়া ফেলিল এবং আতঙ্কে বিবর্ণ হইয়া বলিয়া উঠিল, “সীতারাম, সীতারাম—”

নন্দনের যেন ক্রোধের অবধি নাই । বলিল, “তোমরা জবাব !”

“কসুর মাফ কী জিয়ে ! মালিককো মৎ বোলনা—”

“মালিক ?—আজ থেকে আমিই তোমার মালিক !”

মুহূর্তে প্রহরীর মুখ হইতে আতঙ্কের ছায়াটা সরিয়া গেল । লাঠি গাছটা উঠাইয়া কাঁধে ফেলিয়া বিক্রপকণ্ঠে বলিয়া উঠিল, “আপ্ বাউরা হো গিয়া !”—বলিয়াই হো-হো করিয়া হাসিয়া উঠিল ।

নন্দন এইবার এমনিভাবে দেখাইল যেন দুর্জয় ক্রোধে সে থর থর করিয়া কাঁপিতেছে । বলিয়া উঠিল, “নিকালো, তোমরা জবাব—আভি জবাব—”

ভোরের ঠাণ্ডায় বে-একতার—প্রহরীর তখন একটু ‘নেশার’ ইচ্ছা হইয়াছিল । আপন খেয়ালেই একটু শুখা তৈরী করিয়া মুখে ফেলিয়া গম্ভীরভাবে বলিয়া উঠিল, “আরে, সাত-পুরুষ এহি মোকাম্মে নকরি করতা হায়—কাম্ লেনেকা আয়া কোন্ শশুরাকা লেড়কা ?”

“গালাগাল ?”

“মিঠা বাত বল্নে হোগা—জরুর ! কাঁহেনা—হামরা সাত-সাত পুরুষকা মালিককো আপ্ আজ হঠানে আয়া !”

নন্দন দেখিল, গতিক স্তব্ধা নয়—পথ পরিবর্তন করিতে হইবে ! গলায় আওয়াজ নরম করিয়া কহিল, “বাবা, বংশধর—”

“কেয়া, বংশোধর ?”

“তা নয় ? অমন একখানি বংশ ধরে রয়েছ, বাবা ?”

প্রহরীর বুকি-বা পুলক হইল । হাসিয়া কহিল, “ঠিক হায় ! আচ্ছা—”

নন্দন একবার এদিক-ওদিক তাকাইয়া হাতছানি দিয়া তাহাকে ডাকিল, তার পর একটু দূরে লইয়া গিয়া আত্মস্ত বৃত্তান্ত বিবৃত করিয়া ‘দানপত্রখানা’ তাহাকে দেখাইল ।

প্রহরীর তখন সেদিকে চাহিবার প্রবৃত্তি ছিল না । হঠাৎ

অন্ধরের ছায় ফুলিয়া উঠিয়া মাটিতে সজোরে লাঠি ঠুকিয়া বলিয়া উঠিল, “বহৎ আচ্ছা, চলিয়ে—”

“কোথায়?”

“বৈরাগীকো মঠ মে!”

নন্দন সভয়ে তাহার শ্রীমূর্তিটার দিকে চাহিতেই প্রহরী বলিয়া উঠিল, “দেখতা কেয়া? এহি ডাঙামে মঠ তোড়কে হামরা কলিজাকো আভি হিয়া হাজির করেগা! চলিয়ে—”

“তা হলে কল্পণ আত্মহত্যা করবে!”

প্রহরী আঁতকিয়া উঠিল। কহিল, ঠিক বাত্—এভি ঠিক। তব্ কেয়া হোগা--নালিক আউর আবেগা নেহি? তার কর্ণস্বর আর্দ্র হইয়া উঠিল।

নন্দন একবার বিপরীত দিকে মুখ ফিরাইয়াই গলা ঝাড়িয়া কহিল, “আসবে বৈকি!”

প্রহরী লাঠির উপর ভর দিয়া খানিক চুপ করিয়া থাকিয়া হঠাৎ ফোঁপাইয়া উঠিল। কহিল, “জরুর! লেকেন, এহি একঠো মোকামকে নেহি! হাজার মোকামকো, হাজার আদমীকো, হাজার কলিজাকো অন্তরমে—” বলিয়াই কাঁদিয়া ফেলিল।

ভোরের বাতাস! নন্দনের বুঝিবা ঠাণ্ডা লাগিয়াছিল। নাক ঝাড়িয়া কহিল, “তোমার আমার কলিজাতে আগে!” একটু থামিয়াই যেন ব্যস্ত হইয়া বলিয়া উঠিল, “হ্যাঁ! আমি ওপরে যাচ্ছি। কিন্তু খুব হুঁসিয়ার—মাইজি যদি আসে—”

প্রহরী শিহরিয়া উঠিল। অক্ষুট কর্ণে কহিল, “উন্কা দম্ ছুট্ যায়েগা—”

“আহা-হা! সেই জন্তেই ত বলছি, কথা শোনো— এলে, তুমি কিছু বোলোনা, শুধু বোলো— ‘বাবুজি ওপরে।’ তার পর, ওপরে গেলেই আমি বুঝিয়ে দেব! বুঝতা হয়?”

প্রহরী কিন্তু কথাটা বুঝিলনা। নন্দনও আর অপেক্ষা করিলনা, উপরে উঠিয়া গেল।

উন্মুক্ত কক্ষ। ঢুকিয়া নন্দন চারিদিকে তাকাইতে লাগিল; দেখিল—বিছানা এলোমেলো, এখানে-ওখানে ছেঁড়া কাপড়ের টুকরা, ছড়ানো জল, রক্তের দাগ। বুঝিতে পারিল, এইখানে আহতের সেবা চলিয়াছিল। ভৃত্যেরা তখন কেহই ছিলনা, নন্দন নিজেই সে-সমস্ত উঠাইয়া পরিষ্কার করিতে গেল এবং এক টুকরা কাপড়ে হাত দিতেই থমকিয়া পিছাইয়া আসিল—না থাক্। এমনিই সময়

সিঁড়িতে কার পদশব্দ হইতেই সে তাড়াতাড়ি খাটের উপর আসিয়া একখানা চাদর মুড়ি দিয়া শুইয়া পড়িল। তার পর এক মুহূর্ত! এক মুহূর্ত পরেই চঞ্চল পদে একটি অস্থির নারী মূর্তি আসিয়া প্রবেশ করিল—চিত্রা। তাহার মাথার চুল এলোমেলো, বিশৃঙ্খল বেশভূষা, চোখে আতঙ্ক! ঘরে পা দিয়াই সে শিহরিয়া উঠিল--ছেঁড়া কাপড়, জল, রক্ত! আর—

পা ছুঁটা বুঝি ভাঙিয়া গিয়াছে, নিজেকে যেন ধরাধরি করিয়াই খাটের কাছে দাঁড় করাইয়া শায়িত ওই বস্ত্রাবৃত মূর্তির দিকে স্তব্ধ হইয়া ক্ষণকাল দাঁড়াইয়া রহিল। তার পর খাটের উপর বসিয়া পড়িয়া আশ্বস্ত-আশ্বস্ত গায়ে হাত দিল।

নিথর!

চিত্রার বুকটা উড়িয়া গেল! মুখখানা বিবর্ণ করিয়া উঠিয়া দাঁড়াইয়া মুখের কাছে মুখ রাখিল—যেন সে জানে সহস্র সর্বনাশ হইলেও এইবার সাড়া মিলিবেই মিলিবে!

কিন্তু, না! নিস্পন্দ ওই নরদেহ! * * * চিত্রা আর দাঁড়াইয়া থাকিতে পারিলনা। থর থর করিয়া কাঁপিতে-কাঁপিতে বসিয়া পড়িয়া হাঁটুর ভিতর মুখ রাখিয়া ফোঁপাইয়া উঠিল।

শেষ! তাহার জীবনের যাহা কিছু উৎসব, যাহা কিছু গৌরব, যাহা কিছু ভ্রান্তি—সবই কি তবে শেষ? অজস্র আশ্বাস—তাহার কি ছাই কোন মূল্যই নাই? তরুণ দেহ—ইহার বিচিত্র সফর, নিশ্চুক্ত বুক—ইহার সাজানো ফলফুল, কাহাকে দিয়া তবে সে আগুহারা হইবে? জীবনের কল্পতরু—এমনি করিয়াই সে কেন হেলিয়া ভাঙিয়া শুকাইয়া যাইবে? —কেন? কঠিন শপথ—‘তুমি আমার!’ ইহাও কি—

চিত্রা চমকিয়া উঠিল এবং ছিলাকাটা ধমুকের ছায় উঠিয়া দাঁড়াইয়া আর একবার বস্ত্রাবৃত মুখের উপর দৃষ্টিক্ষেপ করিয়াই মুখের আবরণটা খুলিয়া ফেলিল—

এ কে?

একটু পিছাইয়া আসিয়া চোখমুখ কপালে তুলিয়া বলিয়া উঠিল, “আপ্নি?”

নন্দনের যেন কাঁচা ঘুম ভাঙিয়া গিয়াছে। ঘন-ঘন হাই তুলিয়া গা ভাঙিয়া বার কয়েক এপাশ-ওপাশ করিয়া বলিল, “তাইত!”

“তিনি কোথায়?”

নন্দন এইবার উঠিয়া বসিল। তার পর স্মৃতিধা ও

অবসর মত স্বীয় বুকের উপর আঙুল রাখিয়া কহিল,
“এই ত !”

চিত্রা অস্থির হইয়া উঠিল। ব্যগ্রব্যাকুলকণ্ঠে বলিয়া
উঠিল, “বলুন—”

চিত্রা খাট হইতে নীচে নামিয়া মেঝের উপর এক
অর্থপূর্ণ অঙ্গুলি নির্দেশ করিল।

আকাশ হইতে পড়ন্ত বজ্রকেও হাতুড়ি মারিয়া সায়েস্তা
করিতে চিত্রা প্রস্তুত ! তাই সে আজ নিজেকে বিন্দুমাত্র
বিচলিত করিলনা। অকম্পিত কণ্ঠে কহিল, “তবে তিনি
নেই ?”

“ধা বোঝো !”

প্রয়োজন মিটিয়াছে। চিত্রা ছয়ারের দিকে মুখ
ফিরাইল, তার পর পা উঠাইয়া যেমন বাহির হইয়া যাইবে,
নন্দন ডাকিল, “শোনে—”

চিত্রা মুখ ফিরাইল।

নন্দন কহিল, “কি বল্ছিলাম—হ্যাঁ, তুমি চলে
যাচ্ছ ?”

এ প্রশ্নের বুঝিবা জবাব নেই। তাই, পুনশ্চ ফিরিয়া
চিত্রা পা বাড়াইল।

নন্দন তাড়াতাড়ি বলিয়া উঠিল, “মাটা করলে ! আরে,
না—না ! সবটা সে মরেনি।”

কলের পুতুলের ঞায় চিত্রা আবার ফিরিয়া দাঁড়াইল,
তখন নন্দনের মুখে হাসি আর ধরেনা।

চিত্রা যেন তাহার বুকের খানিকটা ছিঁড়িয়া ফেলিয়া
নন্দনের পায়ে নিক্ষেপ করিয়া বলিয়া উঠিল, “আপনার পায়ে
পড়ি ! বলুন—তার কোন অকল্যাণ হয়নি ত ?”

“রাম বল ! তিনি স্বশরীরে স্বর্গে গেছেন ?” বলিয়াই
নন্দন চিত্রার কাছে গিয়া কানের গোড়ায় মুখ নামাইয়া
কহিল, “এই আজ থেকে—বুঝেছ, এই অত্ন হইতে—তুমি
আমার—মমস্ত !”

দাবানল ! চিত্রার চারিদিক ঘিরিয়া যেন এক দাবানল
জলিয়া উঠিল। দীপ্ত কণ্ঠে বলিয়া উঠিল, “মুখ সংযত
করবেন ! বুঝিছি, তিনি নেই—সেই সুযোগ পেয়েছেন
আপনি !”

নন্দন তখন মুখটিপিয়া হাসিতেছিল। পলকেই মুখের
ভাব পরিবর্তন করিয়া গভীর কণ্ঠে বলিয়া উঠিল, “আচ্ছা

বেয়াড়া লোকত ? কথাটাই ছাই শোন আগে ?—শুধু
তুমি নও—ঐ দারোয়ান পাঁড়েজি পর্য্যন্ত আমার !”

এইবার চিত্রার বুকের ভিতরটা খানিক এলো মেলা
হইয়া গেল—যেন এক পরিচিত সন্দেহ হঠাৎ মুক্তি ধরিয়া
উকি মারিয়াছে। মুড়ের ঞায় নন্দনের দিকে তাকাইতেই
নন্দন বলিয়া উঠিল, “শুধু পাঁড়েজি নয়—ঘর-বাড়ী, বিষয়-
সম্পত্তি, টাকা-কড়ি, চাকর চাকরাণী—মায় হরিণ
ছানাটাও !”

চিত্রার সর্কশরীর অবশ হইয়া আসিতেছিল ! কহিল,
“কারণ ?”

“আইনের কাব্য—কঙ্কণ হাত বদলে হয়েছে নন্দন !”
বলিয়াই নন্দন চিত্রার দিকে এক অর্থপূর্ণ কটাক্ষ করিল।
করিয়াই আবার শুরু করিল, “বুদ্ধদেব, মঠ,—বিবাগী !
এতক্ষণ মঠে গিয়ে মন্ত্র পড়ছেন !”

ভূমিকম্পের সময় মাছুষের মুখের চেহারা যেমন হয়,
চিত্রারও মুখখানা তদ্রূপ হইয়া গেল। যেন তার চোখের
উপর সমগ্র পৃথিবী কাঁপিয়া, ভাঙিয়া, চৌচির হইয়া রসাতলে
যাইতে বসিয়াছে ! পা দুইখানা ভাঙিয়া পড়িতেছিল,
কোনরূপে নিজেকে খাড়া রাখিয়া এক পল্কা সাহসকে
আশ্রয় করিয়া অস্থির বিকৃত কণ্ঠে বলিয়া উঠিল, “তা’
হোতে পারে না ! আমাকে লুকিয়ে রাজসিংহাসনেও বসতে
তিনি পারেন না !”

“কথাইত তাই ! ওই—সব পারে না বলেই ত
গেকুয়া নিয়েছে !”

“মিথ্যে কথা

“যদি সত্যি হয় !”—এক তীক্ষ্ণ কটাক্ষ করিয়াই নন্দন
‘দান পত্রখানা’ বাহির করিয়া বলিল, “এই দেখ—”
বলিয়াই সরিয়া আসিয়া উহা চিত্রার হাতে ফেলিয়া দিল ;
দিয়াই একান্ত নিরীহের ঞায় কহিল, “ভাল করে অম্নি দেখে
নিয়ো—তুমি এখন কার !”

‘দানপত্র’ তাহার কৃষ্ণবর্ণ অক্ষর—তাহার উপর চোখ
পড়িতেই চিত্রার মুখখানা ছাই হইয়া গেল। পরমুহূর্ত্তেই
তাহার সর্কশরীর আড়ষ্ট হইয়া কাঁপিয়া উঠিল, যেন পিঠের
উপর আচম্ভকায় কোথা হইতে তীর আসিয়া বিঁধিয়াছে !
তারপর—পুণশ্চের দিকটায় চোখ পড়িতেই ক্রোধে তাহার
মুখখানা লাল হইয়া উঠিল এবং ‘দানপত্র’খানা ছিঁড়িয়া

খণ্ডখণ্ড করিয়া মাটিতে নিক্ষেপ করিয়া মুখ ফিরাইয়া যেমন বাহিরের দিকে ঝাঁপাইয়া পড়িবে, নন্দন যেন চোখ মুখ কপালে তুলিয়া বলিয়া উঠিল, “আহা—হা, করলে কি?”

চিত্রা সর্পিনীর ঞায় ফিরিয়া দাঁড়াইল, দাঁড়াইয়া কঠিন কণ্ঠে কহিল, “পুরুষ জাতির সৎকার!” বলিয়াই হাউয়ের ঞায় বাহির হইয়া গেল।

নন্দনের মুখে হাসির একটু আভা দেখা দিল। তারপর দানপত্রের কুচিগুলা কুড়াইয়া লইয়া জানালা দিয়া বাহিরে ফেলিয়া দিয়া আপন মনে বলিয়া উঠিল, “এঁদের নাম— বলে কিনা—অবলা!” তারপর নীচে নামিয়া গেল।

দশ

বাহির হইয়া চিত্রা যখন রাজপথে পা দিল তখন চারিদিকেই প্রভাতের প্রথম নমস্কার।

উৎসব ভাঙিয়াছে—রাস্তার কোন অংশে অতিরিক্ত ভিড়, কোন অংশে জন-বিরল। সেই পথ ঠেলিয়াই চিত্রা চলিয়াছে। একস্থানে—ঠিক রাস্তার উপর কতকগুলি লোক অচেতনভাবে পড়িয়াছিল, অতিরিক্ত সুরাপান করিয়া। চিত্রা তাহাদের স্মুখে পড়িয়া আতঙ্কে শিহরিয়া উঠিল এবং তাড়াতাড়ি পাশ কাটাইয়া পার হইয়া আবার চলিতে লাগিল। খানিকদূর গিয়াছে, দেখিল একটা ছাউনির ভিতর একটি তরুণ, একটি তরুণী—মেয়েটি ছেলেটির বৃকে মাথা রাখিয়া—উভয়েই নিদ্রায় অচেতন, যেন বা তাহাদের হুঁসু নাই—রাত্রির পর এক রাক্ষুসে দিন আসে! চিত্রা পায়ে জোর দিল। বেশিদূর যায় নাই, দেখিল এক পুষ্পোদ্যান হইতে একদল তরুণী বাহির হইতেছে—তাহাদের সর্বাঙ্গ ভরিয়া ফুলের সাজ, মুখে প্রভাতী গান—সে-গানে ইহারই আভাস যে, পথ চলিয়া দূর-প্রেমিকের কাছে হাজির হইতে দেরি হইবে বলিয়া গানের রেশের মুখে কল্পনায় স্বীয় মূর্তি গড়িয়া ঠেলিয়া লইয়া অগ্রেই নিজেদের উপহার দিয়াছে! কাছাকাছি হইতেই চিত্রাকে দেখিয়া তাহারা ধম্কিয়া দাঁড়াইল। একজন চিত্রার আপাদমস্তক নিরীক্ষণ করিয়া কহিল, “তুমিও রাজবাড়ীর যাত্রী নাকি?”

চিত্রা কিছুই বুঝিতে না পারিয়া মূঢ়ার ঞায় মেয়েটির

দিকে তাকাইতেই সে বলিয়া উঠিল, “অবাক হয়ে রইলে?”

চিত্রা ধীরকণ্ঠে কহিল, “রাজবাড়ী?—না। তোমরা যাচ্ছ বুঝি?”

“হ্যাঁ।”

“কেন?”

মেয়েটি গালে আঙুল ঠেকাইয়া কহিল, “অবাক করলে! আমরা যে কুমারী—জাননা তুমি?”

অতিকষ্টেও চিত্রার মুখে হাসি আসিল। কহিল, “না।”

মেয়েটি চোখের এক বিচিত্র ভঙ্গী করিয়া কহিল, “এই, কাল উৎসব গেছে কিনা—উৎসবের পরদিন, রাজা ‘বউ’ বেছে নেন—এক বছরের খোরাক!”

“তারপর?”

মেয়েটি কি বলিতে যাইতেই আর একটি মেয়ে বাধা দিয়া বলিয়া উঠিল, “তুই থাম্! এইবার আমি বলি—”

এই অবকাশে অপর একটি মেয়ে মুখস্থ বলার মত তাড়াতাড়ি বলিয়া ফেলিল, “তারপর, ফিরে বছরে এমনি দিনে—আবার! হ্যাঁ ভাই, তুমি যাবে না?”

কাতর-মলিন মুখে ঈষৎ হাসিয়া চিত্রা কহিল, “না।”

“বাঁচলুম! যে রূপ!”—বলিয়াই মেয়েটি সঙ্গিনীদের ডাক দিয়া ছাড়া-গানটি আবার ধরিয়া চলিয়া গেল।

সঙ্গে-সঙ্গে চিত্রার বৃকের ভিতরটা কাঁপিয়া উঠিল—একি পাশবিক আচার! শুনিবার কেহই নাই, তত্রাপি সে যেন নিজেকেই নিজে শুনাইয়া কহিল, “এই পুরুষ, এই তার ‘বলি’!”

চিত্রা অধিকতর দ্রুতপদে অগ্রসর হইল। কতদূর গিয়াছে, তাহা তাহার হুঁসু নাই, রাস্তায় এক বাঁকের মুখে পড়িয়াই চম্কিয়া উঠিল—স্মুখেই একখানা গাড়ি! তৎক্ষণাৎ গাড়িখানার গতিরোধ হইল এবং চিত্রাও তাড়াতাড়ি নিজেকে হিঁচড়িয়া আনিয়া রাস্তার একপাশে ঠেলিয়া গুঁজিয়া ধরিল। গাড়ির ভিতরটায় চিত্রার লক্ষ্য পড়ে নাই, কিন্তু গাড়ির ভিতর হইতে আর একজনের লক্ষ্য পড়িল চিত্রার উপর—সে সেই গতরাত্রির নাগরিকা। নাগরিকা স্বরিষেগে নামিয়া আসিয়া চিত্রার হাত ধরিয়া কহিল, “তুমি?”

বিশ্বযে ও আনন্দে চিত্রার চোখদু'টা বড় হইয়া উঠিল। কহিল, “তুমিও যে—হঠাৎ?”

নাগরিকার মুখে একমুখ হাসি। কহিল, “এইত সকলের মন কুড়িয়ে ফিরছি!” গাড়িতে বেহুঁস অবস্থায় পড়িয়া, একটি বুঝকে দেখাইয়া মুখ টিপিয়া হাসিয়া কহিল, “ওই দেখনা?”

চিত্রা গলা চাপিয়া জিজ্ঞাসা করিল, “উনি কে—তোমার স্বামী?”

নাগরিকা তাড়াতাড়ি চিত্রার মুখে হাত চাপা দিয়া কহিল, “চুপ্! ও-সব বলাই আমার নেই! মালা আমি নিই—দিইনে!”

আবার সেই বিখ্য! গত রাত্রির প্রথমক্ষণে এক বিষ-দর্পণে এই মেয়েটির প্রতিমূর্তি দেখিলেও পরক্ষণেই তাহার কথাবার্তায় চিত্রার বুকের ভিতর এক মৃদু-সমীরণের স্পর্শ পড়িয়াছিল, তাই সে নিজের অনেকখানিই উহাকে ধরিয়া দিয়াছিল; কিন্তু আজ আবার তাহার সমগ্র মন ঘূণায় বিষিয়া উঠিল—ছি, ছি! * * * অস্পৃশ্যের নিশ্বাস—চিত্রা মুখ ফিরাইল; ফিরাইয়া যেমন পাশ কাটাইয়া চলিয়া যাইবে, নাগরিকা দুই হাত বাড়াইয়া বাধা দিয়া কহিল, “তা হয় না! এইবার তোমার কথা—একলাটি কোথায়?”

আপদকে এড়াইতে হইবে, অথচ মিথ্যাধাক্য তাহার মুখে আসেনা। কাজেই তাহাকে বলিতে হইল, “মঠে।”

এক পরিচিত বিশ্বয়! যেন এক পরিচিত বিশ্বয়ের বাস্পে নাগরিকার চোখদুটি ভরিয়া উঠিল। পথ ছাড়িয়া দিয়া প্রশ্ন করিল, “মঠে—কেন?”

“তিনি গেছেন, তাই!”

নাগরিকা একটু অন্তমনস্ক হইয়া পড়িল। তারপর চিত্রার পানে এক ক্ষোভ কাতর দৃষ্টি নিক্ষেপ করিয়া কহিল, “মাটি করবে নিজেকে?” বলিয়াই ফিরিয়া গাড়িতে উঠিয়া পড়িল। চিত্রাও রেহাই পাইয়া আবার পথ ধরিল।

অদূরেই নগরের তোরণ, তারপরই প্রান্তর—দূর-বিস্তৃত। তাহারই ওপারে—মঠ! নগর ছাড়িয়া চিত্রা মাঠে পড়িল—বিশী পাথুরে রাস্তা। মাথার উপর চম্চমে রোদ। চিত্রা এক নিঃশ্বাসে নিজেকে যেন জোর করিয়া খানিকটা ঠেলিয়া লইয়া যায়, আবার থামে। এমনি করিয়াই চলিতে লাগিল। কোনোও দিন সে হাঁটিয়া পথ চলে নাই, কিন্তু আজ যেন

সে বাজী রাখিয়াই নিজেকে উপহাস করিয়া চলিয়াছে—পৃথিবীর কোনোও বাধা সে মানিবে না। বুঝিবা এই সত্যই বড় হইয়া তাহার স্মৃতিতে আসিয়া পড়িয়াছে যে, তাহার দেহের মূল্য নাই—মহাপ্রাণ এই পথই ভাঙিয়া গিয়াছে। স্মতরাং, ইহাই তার পথ! কিয়দূর গিয়াছে, হঠাৎ একখানা পাথরে জোর আঘাত লাগিয়া পা কাটিয়া বসিয়া পড়িল। কিন্তু, সে এক মুহূর্ত! তৎক্ষণাৎ ক্ষতস্থানে খানিক ধূলা চাপা দিয়াই আবার চলিতে সুরু করিল। বেলা যখন অপরাহ্ন তখন সে মাঠ পার হইল। এইবার মঠ! চিত্রার বুকের ভিতরটা ছলিয়া উঠিল, দেহটা অবশ হইয়া গেল—ওই মঠ! কয়েক পদ গিয়াই হঠাৎ তাহার গতিরোধ হইল—পায়ের নীচেই এক খরশ্রোতা! অপর পারেই—মঠ!

চিত্রা চাহিয়া দেখিল, ওপারে একখানি নৌকা বাধা রহিয়াছে। হাতছানি দিয়া ডাকিতেই মাঝি এ-পারে নৌকা আনিল এবং উঠিবার জন্ত নৌকায় চিত্রা পা বাড়াইতেই, মাঝি বাধা দিয়া হাত পাতিল—“ভাড়া?”

তাইত! চিত্রা চম্কিয়া উঠিল—নাই ত কিছুই! মনে করিল, একখানা অলঙ্কার দিবে, কিন্তু পরক্ষণেই হুঁস হইল—তাহাও সে গত রাত্রে নাগরিকাকে সমস্ত খুলিয়া দিয়াছে। চুপ করিয়া রহিল।

মাঝি তাড়া দিল।

চিত্রা শুষ্ক মুখে কহিল, “হাতে কিছুই নেই!”

“নেই, তবে রূপ দেখিয়ে পার হবে নাকি?” বলিয়া মুখখানা বিকৃত করিয়া উঠিল। তারপর এক বিশী কটাঙ্ক করিয়া কহিল, “নগরে গিয়ে কিছু উপার্জন করে এনে পার হতে এসো—হয়রান!” বলিয়াই নৌকার মুখ ঘুরাইয়া আবার ও-পারে চলিয়া গেল।

ও-পারে—ওই মঠ, তাহার উপর অপরাহ্নের রক্তিম-রাগ পড়িয়াছিল, সঙ্গে-সঙ্গে উহা যেন সরিয়া গিয়া অন্ধকারের এক কালো ছোপে রূপান্তর গ্রহণ করিল। চিত্রা আর দাঁড়াইয়া থাকিতে পারিল না, পা দুটা ভাঙিয়া পড়িল, তারপর অবসন্ন হইয়া বসিয়া পড়িল—স্মৃতিতেই কালো জল, ও-পারে—

উদ্ভ্রান্তের ঞায় সে উঠিয়া দাঁড়াইল, যেন তাহার দেহে কোঁ এইমাত্র এক মুষ্টি শক্তি জন্মিয়া দিয়া গিয়াছে।

তারপর লাফ দিয়া নদীতে ঝাঁপাইয়া পড়িল। তারপর—
তারপর যখন সে সঁতার দিয়া পার হইয়া ওপারে গিয়া
উঠিল, তখন টের পাইল, তাহার সর্বাঙ্গ গড়াইয়া জল
পড়িতেছে—টস্, টস্, টস্!

পড়ুক! সেদিকে তাহার দৃকপাত করিবার সময় ছিল
না। মুখের উপর কতকগুলো ভিজা চুল আসিয়া পড়িয়াছিল,
সেগুলো মাথার উপর ঠেলিয়া তুলিয়াই নিজেকে যেন ধরাধরি
করিয়া মঠের মুখে দাঁড় করাইয়া দিল।

দ্বার খোলাই ছিল—পার্শ্বে দাঁড়াইয়া একটি প্রিয়দর্শন
তরুণ ভিক্ষু। চিত্রাকে দেখিয়াই সে সসম্মুখে মাথা
নোয়াইল। কিন্তু ক্রক্ষেপ নাই সেদিকে চিত্রার। বিশ্বব্যাপী
এক এলোমেলো ঝড়ের ঞায় বেগন ভিতরে প্রবেশ করিবে,
ভিক্ষু তাহার স্মুখে পড়িয়া বিনীতকণ্ঠে কহিল—‘নিষেধ!’

চিত্রা চমকিয়া ভিক্ষুটির দিকে তাকাইল, তখন তাহার
বুকটা উড়িয়া গিয়াছে—নিষেধ?

সেই চাহনি—ভিক্ষুর নিকট গোপন রহিলনা। তৎক্ষণাৎ
মৃদুকণ্ঠে কহিল, “স্বীলোক!”

নিষ্পন্দের ঞায় মিনিটখানেক ভিক্ষুর মুখের দিকে
তাকাইয়া থাকিয়া চিত্রা কহিল, “মানুষ—স্বীলোক কি
মানুষ নয়?”

“নিয়ম!”

চিত্রার মুখখানা আড়ষ্ট হইয়া উঠিল। দীপ্তকণ্ঠে
বলিয়া উঠিল, “তোমাদের নিয়ম—আমাদের এই অপমান?”

ভিক্ষুর চোখদুটি ছলছল করিয়া উঠিল। কহিল, “তা
কেন—আপনি মা!”

“তবে?”

“আপনি ফিরে যান?”

ফিরিয়া যাইতে চিত্রা আসে নাই। কণ্ঠ দৃঢ় করিয়া
কহিল, “যাবো না—পথ ছাড়ে—”

“না, মা! তা হয় না! এ মঠ, আর আপনি গৃহস্থ-
লক্ষ্মী—এর ভিতর যাবার আপনার অধিকার নেই!”

এইবার চিত্রার সর্বদেহ থরথর করিয়া কাঁপিয়া উঠিল—
তাহার সর্বস্ব যে ইহারই ভিতর! ব্যগ্র-কাতরকণ্ঠে বলিয়া
উঠিল, “তুমি আমার সন্তান—”

“আমি মাতৃহীন!”

চিত্রা পিছাইয়া আসিল, যেন তাহার মুখে এক চড়

পড়িয়াছে। অতঃপর তাহার ভিতর বে স্নহপ্রকৃতি অবশিষ্ট
ছিল, তাহা নিমেষেই কর্পূরের মত উবিয়া গেল। বিকৃতকণ্ঠে
বলিয়া উঠিল, “তোমরা পাপিষ্ঠ!”

ভিক্ষু আশ্বে-আশ্বে মাথা নীচু করিল, যেন ওই
পরিচয়গীনা মায়ের তিরস্কার সে নতশিরেই গ্রহণ করিয়াছে—
আশীর্বাদ!

চিত্রা কণ্ঠে ঈষৎ জোর দিয়া পুনশ্চ বলিয়া উঠিল,
“ছাড়বে না পথ?”

ভিক্ষু নিরুত্তর হইয়া রহিল, তেমনি করিয়াই।

দলিতা সর্পিনীর ঞায় বার্থরোষে এদিক-ওদিক শূন্য-
দৃষ্টিতে বারকয়েক তাকাইয়া আকাশে। দিকে চোখ তুলিতেই
চিত্রা শিহরিয়া উঠিল—আর যে বেলা নাই! তাড়াতাড়ি
চোখ নামাইয়া ভিক্ষুকে অস্থিরকণ্ঠে বলিয়া উঠিল, “কথার
একটা জবাব দেবে?”

ভিক্ষু শান্তকণ্ঠে কহিল, “প্রতিশ্রুতি দিতে আমাদের
নেই—বলুন?”

চিত্রা দাঁতে ঠোট চাপিয়া কহিল, “কেউ আজ ‘বলি’
হয়েছে এখানে—বলিদান?”

কথাটা বুঝিবা ভিক্ষু বুঝিতে পারিল না। বিস্মিতনেত্রে
তাকাইতেই চিত্রা তেমনি করিয়াই বলিয়া উঠিল, “কাউকে
কপনি পরিয়েছ?”

ভিক্ষু হাসিয়া ফেলিল। কহিল, “তাই বলুন—ভিক্ষু?”
শ্লেষকণ্ঠে চিত্রা সায় দিল, “হ্যাঁ! তাঁর কাছে
তোমরা দাঁড়াতে পার না—‘রাজার ছেলে?’”

এমনি সময়ে মঠের ভিতর ঘণ্টাধ্বনি হইতেই ভিক্ষু ত্রস্ত
হইয়া বলিয়া উঠিল, “উপাসনার ডাক পড়েছে—নমস্কার!”
বলিয়া দ্বার বন্ধ করিবার উপক্রম করিতেই চিত্রা যেন
ক্ষেপিয়া উঠিয়া কহিল, “এও—না?”

“ভেতরের কথা বাইরে প্রকাশ—এও না!” বলিয়াই
ভিক্ষু হাতদুটি জড় করিয়া একবার মাথায় ঠেকাইল, তারপর
চোখের পলক পড়িতে-না-পড়িতেই দ্বার বন্ধ করিয়া দিল।

পায়ে জোর দিয়া চিত্রা আর দাঁড়াইতে পারিল না।
ঝরে-পড়া পাতার ঞায় কাঁপিতে-কাঁপিতে বসিয়া পড়িল।
তাহার চলিবার পথে পৃথিবীর সর্বত্রই কি অবরোধ!

কতক্ষণ বসিয়া আছে তাহা তার হৃৎ নাই, এক সময়ে
উঠিয়া দাঁড়াইল—এই মঠ, ইহারই ভিতর তাহার অন্তরাআ

রহিয়াছে ! উদ্ভাস্তার ঞায় অগ্রসর হইয়া প্রাচীর গাত্রে হাত দিল—কি তৃপ্তি ! ইঁট-পাথর—ইহার ভিতর রক্তমাংসের দেহের স্পন্দন যে ! প্রাচীর ধরিয়া উহার গায়ে-গায়ে অগ্রসর হইতে লাগিল, কেন যে তাহা সে জানেনা—যেন ইহাই তাহার উপস্থিতকার যাত্রা । খানিক যায়—আকস্মিক আবেগে প্রাচীর গাত্র চুম্বন করে, পরক্ষণেই আবার অবশ হইয়া তাহার উপর মাথা দিয়া চুপ করিয়া দাঁড়াইয়া থাকে ! এমনিভাবে কতদূর গিয়াছে তাহা সে জানে না, হঠাৎ গতিরোধ হইল—গাছ !

গাছটা বেশি বড় নয়—গোড়া হইতেই বন-বন শাখা-প্রশাখা বিস্তার করিয়া প্রাচীরের গা ঘেঁষিয়া উঁচু হইয়া উঠিয়াছে । তখন সন্ধ্যা হয়-হয় । চিত্রার মুখখানা এক অপ্রতিহত উৎসাহে আবার সতেজ হইয়া উঠিল—সেই সন্ধ্যায় আকাশে যে চাঁদ উঠিবার কথা, তাহা যেন তাহারই মুখে অন্তরের মেঘ ঠেলিয়া উঁকি মারিয়াছে । মাথায় বিক্ষিপ্ত কেশরাশি—তাহা গোছা করিয়া গাঁট বাঁধিয়া কোমরে কাপড় জড়াইয়া একবার গাছটার দিকে তাকাইল, তারপরেই বাজীকরের ঞায় উহার উপর উঠিয়া পড়িল । অমুচ্চ প্রাচীর—দেখিতে-দেখিতে সে প্রাচীরের উপর পা দিল । সেই চিত্রা ! তখন মুছিয়া গিয়াছে তাহার পশ্চাতের পৃথিবী, সম্মুখের যাহা-কিছু একমাত্র তাহাই তাহার বর্তমান ইহলোক !

চিত্রার পায়ের নীচেই মঠের ভিতর—দূর-বিস্তৃত প্রস্তরবেদী, তাহার একধারে সারি দিয়া বসিয়া ভিক্ষু, বিপরীত দিকে তক্রপ বসিয়া ভিক্ষুণী—উপাসনায় তন্ময় । উভয় শ্রেণীর মাঝে বসিয়া ত্রিবর্ণ—এক প্রান্তে । সকলেই মৌন, সকলেই স্তব্ধ—ইহজগতের মৃত্তিকার সহিত তাহাদের যেন পরিচয় নাই । চিত্রা একবার সেইদিকে নেত্রপাত করিল, করিয়াই বেদীর উপর ঝাঁপাইয়া পড়িল ।

শব্দ হইতেই ভিক্ষুরা ত্রস্ত হইয়া উঠিল এবং সহসা এক নারীকে ভূপতিত দেখিয়া সকলেই যুগপৎ আতঙ্কে ও বিস্ময়ে চমকিয়া উঠিল । তখন চিত্রার জ্ঞান ছিল না । ত্রিবর্ণের আসন একটু দূরে ছিল, তিনি উর্দ্ধ্বাশ্রমে ছুটিয়া আসিয়া একটি মেয়েকে ইঙ্গিত করিতেই সে যেন উড়িয়া আসিয়া

চিত্রার কাছে বসিয়া তাহার মাথাটা কোলের উপর তুলিয়া লইল । সে কোমুদী । অপর ভিক্ষুণীরাও মাতিয়া উঠিল—কেহ লইয়া আসিল জন, কেহবা তালপত্র, কেহবা শুধুই বিবর্ণমুখে চিত্রার মুখের দিকে তাকাইয়া ।

এই সমারোহের অনতিদূরেই দাঁড়াইয়া—কঙ্কণ । তখন তাহার পুরাতন জীবনের অবসান হইয়াছে—সেও ভিক্ষু । তাহার পদব্রয় নগ্ন, পরিধানে হরিদ্রাবস্ত্র, মুণ্ডিত মস্তকে হরিদ্রার প্রচ্ছাদন—পিঠ লতাইয়া । সে আজ নিঃশব্দ, নির্বিকার—সুমুখেই যে পৃথিবীর এক স্তোকবাক্য, ইহজন্মের ‘দিলেশা’ ! কঙ্কণ আর চিত্রা, চিত্রা আর কঙ্কণ—এই সে, সেই এ !

ক্ষণেক পরেই চিত্রার চেতনা ফিরিল । ফিরিতেই কোমুদীর সারা মুখ হর্ষে চক্চক করিয়া উঠিল । ব্যস্ত-সমস্ত হইয়া বলিয়া উঠিল—‘আর একটু !’

শত্রুপক্ষ ! ইহাদের নিষেধ মানিতে চিত্রা আসে নাই । দেহটা অবশ হইয়া গিয়াছিল, তত্রাপি সে বুকে ভর দিয়া উঠিয়া বসিল ।

এতক্ষণ আঁক-সকলেই মূঢ়ের ঞায় স্তব্ধ হইয়া ছিল । এইবার সেই দ্বার-রক্ষী ভিক্ষুটি তাড়াতাড়ি ছুটিয়া আসিয়া আতঙ্ক-বিহ্বল কণ্ঠে কহিল, “আপনি ?”

ত্রিবর্ণ তাহার মুখের দিকে সপ্রশ্ন দৃষ্টিতে তাকাইয়া কহিলেন, “তুমি এঁকে চেন ?”

ভিক্ষু বিনীত কণ্ঠে জবাব দিল, “একটু আগেই এঁর সঙ্গে দেখা, মঠের মুখে—প্রবেশ পথ চাইছিলেন !”

“প্রয়োজন জেনেছিলে ?”

“না ! তবে, উনি নিজেই আভাস দিয়েছিলেন—”

ত্রিবর্ণের দৃষ্টি পুনশ্চ সপ্রশ্ন হইয়া উঠিতেই ভিক্ষুটি কহিল, “কোন ভিক্ষুর সঙ্গে সাক্ষাৎ !”

ত্রিবর্ণ চমকিয়া উঠিলেন । কহিলেন, “ভিক্ষুর সঙ্গে সাক্ষাৎ ! কে ?”

একপার্শ্ব হইতে তৎক্ষণাৎ এক নির্ভীক কণ্ঠের উত্তর আসিল—“আমি ।”

চমকিত হইয়া সকলেই সেইদিকে চাহিয়া দেখিল—নতমুখ হইয়া দাঁড়াইয়া কঙ্কণ !

(ক্রমশঃ)



কথা :—শ্রীমতী অনুরূপা দেবী

স্বর ও স্বরলিপি :—শ্রীরবীন্দ্রমোহন বসু

মিশ্র-দেশ—দাদরা

এই বারি ঝরা বাদলে

কত কথা পড়ে মনে গুরু মেঘ মাদলে ।

মেঘের গভীর নাদে থেকে থেকে প্রাণ কাঁদে

আঁখি জলে ভ'রে আঁখি ধরে রাখি কি ছলে ॥

বিজলী চমকি চায় হাহা রবে ডাকে বায়

বিরহী ডাহুক বঁধু কাঁদে আজি উভরায় ।

দিশি দিশি ঘন ঘোর

আঁধার এ গৃহ মোর

শূন্য পরাণ মনে প্রবোধিব কি বলে ॥

II রা -ণা গা | ধা পা ধা I গা পা মা | গা রা া I
এ ই বা রি ঝ রা বা . দ লে . .

I রা পা মা | গরা রগা গরা I সা -না সা | মা রা মা I
ক ত ক থা প ড়ে ম . নে গু রু মে

I পা না সঁ | না সঁ া I পনা -সঁরা গা | ধা পা া I
ঘ মা . দ লে . মা . . দ লে . .

I মা -পধা গা | গা রা -সা II
মা . . দ লে . .

II { না ঝপা -া -ধা ধা I না রাঁ সঁ | -না না া I
মে . . গ ভী র না . দে .

I সঁ সঁগা রাঁ | সঁ ধনা না I রাঁ া সঁ | সঁ া া } I
থে কে . থে কে প্রা . ণ . . কাঁ দে . .

I	পা না সী		রী সী না	I	ধা পা -		মণা	ণা	ধা	I				
	আ খি জ		লে ভ রে		আ খি ০		ধ ০	রে	রা					
I	পা গা -পা		মা গা -রা	II										
	খি . কি ০		ছ লে ০											
II	{ রা রপা পধা		পা মপমা গা	I	গা	রা	-		-	-	-	I		
	বি জ লী ০		চ ম ০ ০ কি		চা	০	০		০	য়	০			
I	রা গা মা		পধপা মগা রগা	I	রা	-	-		সা	-	-	I		
	ছ ছ র		বে ০ ০ ডা ০ কে ০		বা	০	০		০	য়	০			
I	মা মরা মা		পা পধা ধা	I	ধা পধা -সী		-	-	ধা	-	পা	I		
	বি র ০ গী		ডা ছ ০ ক		বঁ ধু ০ ০ ০		০ ০ ০ ০		০ ০ ০ ০		০			
I	পা -মপধা -পা		-	মগা	রসা	I	রা	রপা	পা		-	-	-	I
	কা ০ ০ ০ দে		০	আ ০	জি ০		উ	ভ ০	রা		০	য়	০	
I	{ না না ধা		পধা না সী	I	না	-	-		-	-	-	I		
	দি শি দি		শি ঘ ন		ঘো	০	০		০	০	য়			
I	সী সীর্গা রী		সী নধা না	I	না	-	রী		সী	-	-	I		
	আ ধা ০ র		এ গু ০ হ		মো	০	০		০	০	য়			
I	পা -না সী		রী সীনা সী	I	গধা	পা	-		মা	মণা	ধা	টা		
	শু ০ হ		প রা ০ ০		ম ০	নে	০		প্র	বো	ধি			
I	-পা গা পা		-মগা গরা -	II II										
	ব কি ০		ব ০ লে ০ ০											

এই গানটী লেখিকার অনুমতিক্রমে রেকর্ডের জন্ত সর্ব সত্ত্ব সংরক্ষিত। অতএব অন্ত কেহ গান রেকর্ড করিতে পারিবেন না।

ভূস্বর্গ-চঞ্চল

শ্রীদিলীপকুমার রায়

ষষ্ঠ স্তবক

অর্চনা দিদি,

তোমার চিঠিতে তোমার মনের সদাকৃতজ্ঞ ভাবটি এমন ফুটেছে! বড় সুন্দর ক'রেই তুমি বলেছ যে, যখন দুঃখ আসে তখন মানুষ প্রায়ই ভোলে যে সে চিরদিন কিছু দুঃখকেই পথের পাথের ক'রে চলে নি। এ আলো-আধারী জীবনপথে শুধু মরুই নেই সরোবরও আছে, শুধু কাঁটাই নেই, ফুলেরও দেখা মেলে।

খুব সত্য কথা। কিন্তু একথা আমরা প্রায়ই ভুলি কেন জানো দিদি? কারণ মানুষের মনোরাজ্যে একটা সহজ ঢালু আছে অকৃতজ্ঞতার দিকে। ৩পিতৃদেবের প্রতাপসিংহে ইরা শক্রসিংহকে বলেছে এক জা য গা য : “পিতৃব্য, সংসারে উপকার-গুলো কি কিছুই নয় যে অকাতরে ভুলে যেতে হবে, শুধু অপকারগুলোই রাখতে হবে চিরস্মরণীয় ক'রে?”

নিজের নানা ক্ষোভ দুঃখের সময় একথা কে না উপলব্ধি করেছে বলা, যে আমরা বেশি মনে রাখি সেই নিশ্বাসটির কথা যা টানতে ব্যথা লাগে—ভুলি দিনের পর দিন অশুষ্টি দীর্ঘনিশ্বাস ফেলেছি কত আনন্দে। আরব সাধিকা প্রাতঃস্মরণীয়া রাবেয়ার জীবনী তুমি পড়েছ? না প'ড়ে থাকলে পোড়ো। সংসারে আমরা প্রতিপদে ভুলি ভগবানের নানা করুণা। মনে রাখি স্বকৃত কর্মফলের দুঃখটুকুই বেশি ক'রে। রাবেয়া তাই বলেছিল :

প্রতি দীর্ঘশ্বাসে
বহে মলয়-প্রীতি,

হায় দুখ-বিলাসে
তারি হারাই স্মৃতি।
যবে জলদ কালো
ঢাকে আকাশ-আলো
মোরা তারি তরাসে
ভুলি ওগো অতিথি,
তুমি মেঘ মায়া ছলে
আনো নীলিমা নিতি।

সত্যি আজো মনে পড়ে, রাবেয়ার জীবনী পড়তে পড়তে কৈশোরে বৃকের মধ্যে কেমন ক'রে উঠত, আশ্চর্য



ডালহুদ

হ'য়ে মুগ্ধ হ'য়ে ভাবতাম : শুনি হৃদয়ে শ্রদ্ধা ভগবৎভক্তির আলো নামলে কাঁটাকেও কাঁটা মনে হয় না, একথা কি সত্যি? যদি হয় তা হ'লে দাঁড়ায় যে, এ ধূলিবাস্তব দীন যন্ত্র-জগতে এমন চেতনা মানুষ লাভ করতে পারে যার প্রসাদে তীব্র বেদনাও গভীর আনন্দে রূপান্তরিত হয়। একথা অনেক দিন সম্ভব মনে হয় নি। কিন্তু পরে জেনেছি যে, এ সত্যিই সম্ভব। শুধু মানসিক বেদনাও নয়—তীব্র দৈহিক

বেদনাও নিবিড় আনন্দের অনুভবে রূপান্তরিত হ'তে পারে—শ্রীঅরবিন্দ লিখেছিলেন আমাকে একবার। এ তাঁর কাছে কথার কথা নয়, পরীক্ষাপ্রত্যক্ষ।

জীবনে বেদনা আনে একটা মস্ত সমস্যা। মানুষ যদি স্বভাবে আনন্দময়—অমৃতের সন্তানই হবে তা হ'লে বেদনা আসে কোন্ পথ দিয়ে? বাঁধা লাগে বৈ কি প্রথমটায়! কিন্তু তবু এ-ও সত্য যে ক্রমে এই বেদনার মধ্যে দিয়েই আমরা বেশি ক'রে চিনে নিই শুধু আনন্দের মাধুর্যমস্তই না, করুণার মর্মবাণীটিও। শুধু কল্পনায় নয়—জীবনের অনুভবলোকেও। তাই প্রায়ই দেখা যায় যে, দুর্বিনীত উদ্ধত মানুষও ভগবানের চরণে সহজে নত হয় বেদনারই মন্দিরে। তাই তো যোগী সাধক মহাত্মা ঋষিরা সবাই



উলার হ্রদ—কাশ্মীর

বলেছেন: ভগবানের করুণা চাইতে হয় অশ্রুজলে। কারণ নিবিড় চাওয়াটাই হ'ল হৃদয়ের ছুয়ার খোলা। অবিশ্বাসীরা বলে প্রায়ই—যদি ভগবানের করুণা আলো ছাওয়ার মতনই আমাদের চারদিকে প্রবহমান, তবে চাইতে হবে কেন?—আমরা সেটা অনুভব করি না কেন? শ্রীকৃষ্ণপ্রেম এ প্রশ্নের বড় চমৎকার উত্তর দিয়েছেন তাঁর গীতা-ভাষ্যে: “একথা সত্য বটে যে বিধাতার করুণার আলো চির সমারোহে চলেছে আমাদের চারদিকেই, কিন্তু অন্ধকার গুহার মধ্যে ব'সে থাকলে তো সে-আলোর দেখা মিলবে না। বেরিয়ে আসতে তো হবে আমাদের কামনা বাসনা অহঙ্কারের তামস গুহা থেকে।” *

* The Yoga of Bhagavadgita.

সত্যি, দিদি, কাশ্মীরে যেন নতুন ক'রে চাক্ষুষ করেছিলাম বিধাতার এই করুণা—তাঁর রূপরাজ্যের প্রসাদে। কাশ্মীরের শোভা আমার চোথকে খুশি করেছিল মানি এবং এটা একটা কম লাভ নয় এ জগতে যেখানে প্রকৃতির রূপমঞ্জুষা প্রায়ই ঢাকা পড়ে শহুরে জীবনের মালিন্বে। কিন্তু কাশ্মীরের রূপরাজ্য আমাকে আনন্দ দিয়েছিল বেশি ক'রে এই জন্তে যে, তারই প্রসাদে জীবনের অনেক অসঙ্গতির বেদনা দূর হয়েছিল মুহূর্তে।

এ আমার একটা গভীর অনুভূতি। তাই বলতে চেষ্টা করি একটু।

বয়সের সঙ্গে সঙ্গে দৃষ্টির ভঙ্গি বদলায়—কে না জানে? কিন্তু কী ভাবে বদলায় এবার কাশ্মীরে গিয়ে যেন নতুন ক'রে টের পেলাম নরওয়ে ও কাশ্মীরের তুলনায়।

আমি এ পর্যন্ত যত সুন্দর দেশ দেখেছি তার মধ্যে রূপ-সম্পদে সেরা বলব দুটি দেশকে: নরওয়ে ও কাশ্মীর। নরওয়ের একটি ফিওর্ড ও কাশ্মীরের নিলমের ছবি পাশা-পাশি ছাপতে পাঠাচ্ছি দেখো। ছবি থেকে অবশ্য বোঝা যাবে না এ দুটি দৃশ্যের মহিমা। কিন্তু এছাড়া তো আর বর্ণনার উপায় নেই। তাই ছবি দুটির শরণাপন্ন হওয়া ছাড়া গতি কী বলো?

যা বলছিলাম। নরওয়েতে মনে আছে এক দিন একলা ভ্রমণে বেরিয়েছিলাম আট মাইল। সে আনন্দের মাপজোখ হয় না। ছুধারে—সময়ে সময়ে চারধারে—পাহাড়ের সহস্র-শীর্ষে ঝলুকে উঠেছে অগণ্য সোনার মুকুট—প্রাতঃসূর্যের ছোঁওয়ায় জলে স্থলে লেগেছে আগুন। মেঘের ফাঁক দিয়ে আকাশ নীল মস্ত জপছে। নীচে ফিওর্ড তার লাখে স্বর্ণনেত্রে দেখছে সে শোভা থর থর ক'রে কেঁপে কেঁপে উঠে।

বাড়ি যখন ফিরলাম মনে ঘোর লেগেছে। মান্ব সে একটা অগ্নি চেতনা। কিন্তু তবু সে চেতনার মধ্যে কই ছিল না তো অন্তরের কোনো প্রার্থনার সাড়া! মনে হয় নি তো—এ বিধাতার করুণা! হয়ত তখন উচ্ছল যৌবনের মাদকতা রক্তে রথ চালিয়ে চলত ব'লেই এ আনন্দকে আমার প্রাপ্য মনে করতে বাধে নি। সংসারে আমাদের কত পাওয়াই ব্যর্থ হয়, আমরা সে সবকে আমাদের প্রাপ্য ভাবি ব'লে—সেজন্তে কৃতজ্ঞ বোধ করি না ব'লে?—কিন্তু যা বলছিলাম, নরওয়েতে সেদিন আবেশ জেগেছিল, প্রণাম

না। কিন্তু কাশ্মীরে মনের মন্দিরে প্রায়ই বেজে উঠত শাঁকঘণ্টা। এক একটা দৃশ্য দেখতাম আর মনে হ'ত এত আনন্দ পাবার আমি অযোগ্য। করুণার অনুভবের মধ্যে ফোটে এই দীনতার দিব্যদৃষ্টি, যেমন ফোটে যখন মানুষ গভীরভাবে ভালোবাসতে পারে। শিখর ও গহ্বর যে হাত ধরাধরি ক'রে চলে সে এই করুণারই প্রসঙ্গে। গৌরবের সঙ্গে তাই তো আসে দীনতা, উল্লাসের সঙ্গে আসে নিজের অযোগ্যতার মধুর অনুভূতি। গভীর ভালোবাসার মুহূর্তেও তাই তো সব আগে মনে হয়—এর আমি যোগ্য নই, এ আমি পেতে পারি না—কেন না, এরই নাম বিধাতার বরদান। কাশ্মীরের উলার হ্রদে যেদিন সদলবলে অভিযান করেছিলাম সেদিনও এমনি মনে হয়েছিল আমার। কৃতজ্ঞতার মন যেন ছুয়ে পড়েছিল। এ-স্রীর কবিতার একটি চরণ মনে গুনগুনিয়ে উঠেছিল গানের সুরে : This earth's heart-choking magic. সত্যি ভাব লাগে।

মনে পড়ে ঝিলমে নৌকায় সেদিন পাড়ি দেওয়া। শ্রীনগর থেকে প্রায় চব্বিশ মাইল মোটরযোগে গিয়ে ফের ঝিলমকে ধরতে হয় মোহানার কাছে। এ পথটুকুরও তুলনা নেই। আকাশে আলোর রাগালাপের সঙ্গে নদী চলেছে তাল দিয়ে। ছপাশে চেনার উইলো আর কত ঝিকমিকে গাছ সুরু করেছে সব্জের জয়ধ্বনি, আর উপরে নীল আকাশ রয়েছে চেয়ে। ধরণীর আনন্দে অধরারও সায় উঠেছে বেজে সোনার মৃদঙ্গে। মনের কোলে বিছিয়ে গেছে গৌরব ও শাস্তি। মনে পড়ে লায়নেল জনসনের :

Could we but live at will upon this
perfect height !

Could we but always keep the passion
of this peace !

মনটার চারিপাশে যেন জড়িমার লেশও নেই আর। হঠাৎ দেখা যায়, একটা বিরাট সমতল হ্রদ। জলে জলময়। নদী গিয়ে মিশেছে হ্রদে। হ্রদের ওপারে শুভ্র ভূষার মুকুটি ও পিঙ্কল তম্বু পর্বতশ্রেণী ঢেউ খেলে নেমেছে। এধারে খোলা মাঠ ও গাছপালা। সে যে কী দৃশ্য দিদি—ব্যাপ্তি তার মস্ত—যেও একবার। তোমার আর ভাবনা কী বলো—চলো বললেই লোকলস্কর নিয়ে যেতে পারবে।

যা দেখবে ভুলবে না কোনো দিন। দেখতে দেখতে মনে হয় কেবলই ব্লেকের আক্ষেপ :

If the doors of perception were cleansed,
everything would appear to man as infinite.
For man has closed himself up, till he sees
all things through narrow chinks of his
cavern.

হৃদয়-দুয়ার খুলে দাও—খুলে দাও।

দেখ—প্রতি ধূলিকণা অনন্ত-উধাও।

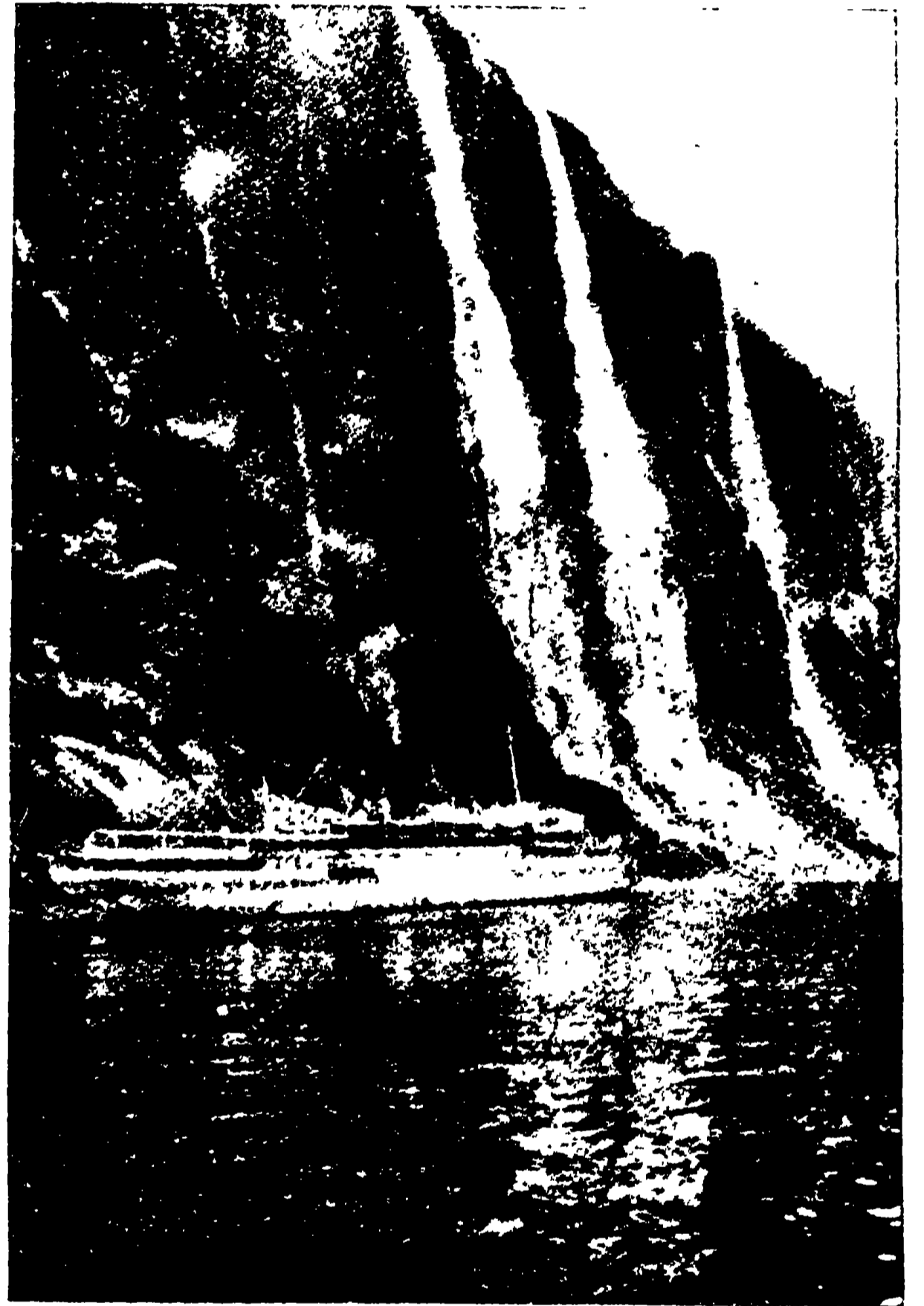

নরওয়ের ফিওর্ড

গৃহকারাবন্দী রহি' মানি' পরাজয়
ভুলি মোরা—বিখলীলা আনন্দ-তম্বুয়।

কাশ্মীরে এ-অনুভব প্রায়ই হ'ত। নরওয়েতেও হ'ত, কিন্তু ঠিক এভাবে না। তাই কাশ্মীরে আমার প্রথম প্রথম দিনগুলো কাটত যেন মগি কুড়িয়ে। প্রতি দৃশ্যই শিহরণ জাগিয়ে চোখের সামনে উদ্ঘাটিত ক'রে ধরত যেন নব নব আনন্দলোক। মনে পড়ে একদিন প্যাটিক নিয়ে

গেল আমাদের পরীমহলের পাহাড়ে। লীলা, এষা, হাসি ও আমি সঙ্গে উঠলাম চুড়ায়। এখানে আগে ছিল একটি প্রাসাদ। তার ধ্বংসশেষ রয়েছে। কিন্তু এ স্থানটির মাহাত্ম্য এর ঐতিহাসিকতায় নয়—যদিও পরিমাণ নাকি ঐতিহাসিক স্থান—কী সব কাণ্ডকারখানা আমি শুনতে শুনতেই ভুলেছিলাম। মনে যার রেশ রইল সে হচ্ছে এখান থেকে নীচের দৃশ্য। শঙ্করাচার্য্য পাহাড়ের শিখর থেকেও শ্রীনগরের দৃশ্য দেখা যায়—তবে সে আরো উদার ব্যাপ্তি। পরীমহল থেকে ডাল লেকের দৃশ্য তেমন মহীয়ান নয়, তবে কোমল। উদার নয়, তবে মনোহর। কি রকম জানো? শ্রীনগরের রূপতন্ত্র একটা দিকের চমক—একটা

দেখতে। দুঃখের চেয়েও বেশি হ'ল অনুতাপ : যে সেদিন নাহক ছুটোছুটি ক'রে সব হারালাম।

দিদি, তোমার কেমন লাগে—এই যা কিছু দেখবার আছে দেখ-দেখ-দেখ-ভাবটা? এই I have done it মনোভাব? আমার যে কী যন্ত্রণা হয় বলতে পারি না। বলো তো, দেখি আমরা কী জন্তে? ভোগের জন্তে তো? কিন্তু যখন টুরিষ্ট হই তখন দেখি একেবারে উল্টো উদ্দেশ্যে : স—ব দেখেছি এই ডাক ছাড়তে জাঁক করতে। সেদিন যদি একটি বাগানে চুপ ক'রে ব'সে থাকতাম মন উঠত কানায় কানায় ভ'রে। কিন্তু বাসে ক'রে তিন তিনটে অপরূপ সুন্দর বাগানে বিত্তবান্ প্রত্যাশীর মতন নমো নম

ক'রে পূজা সাজ ক'রে ফেরা—উঃ, নিজের উপর সেদিন যা দিক্কার হয়েছিল কী বলব! এর নাম দেখা? বাড়ি ফিরে সত্যি অনুতাপ হ'ল। মনে হ'ল, জাপানীদের কথা। ফুলের কেউ অনাদর করল তারা বিষন্ন হয়, সত্যি সত্যি মনে করে এতে ক'রে সুন্দরের অপমান করা। আমরা সে দিন কাশ্মীরের বাগান তিনটিকেই এইভাবে অমর্যাদা ক'রে যেন পর পর কাণ ম'লে বাড়ি ফিরে ভাবলাম—আঃ, কী বাহা-



নরওয়ার ফিওর্ড

পাশের আত্মপ্রকাশ। এক একটি সুন্দরী মেয়েকে এক একটি কোণ থেকে ভালো লাগে, তার এক একটা বিশেষ ভঙ্গিই তখন ফুটে ওঠে। পরীমহল থেকে কাশ্মীরের এম্নিতর একটি ভঙ্গি ফুটেছিল। শঙ্করাচার্য্য পাহাড়ের শিবমন্দিরের বিস্তীর্ণ গাভীর না—এ যেন—কি বলব—তন্নী শ্যামা শিখরদশনা পক্ববিশ্বাধরোষ্ঠী? হ্যাঁ, অনেকটা ঐ রকমই।

কিন্তু চক্রবৎ পরিবর্তন্থে দুঃখানি চ সুখানি চ। তাই দুঃখও পেয়েছি বৈ কি ওদেশে। যেমন সেদিন গেলাম রেনাব ওখানকার চশমোশাহি, নিষার ও শালিমার বাগান

ছুরিই না ক'রে এসেছি—যা দেখবার স—ব দেখে নিয়েছি নক্ষত্রবেগে।

মনের কোণে এ-বাহবা এখনো ওঠে সলজ্জ কবুল করছি। কিন্তু মন খুশি হ'লে হবে কি—অস্তুর একেবারে ছি ছি ক'রে ওঠে যে। একেই বলে মার্কিন যাযাবর : নোটবুক হাতে ক'রে টুকে রাখা—স্বগত হাঁক দেবার জন্তে—অমুক দেখলাম তমুক দেখলাম। পরীমহলে গিয়ে ফিরেছিলাম আত্মপ্রসাদ নিয়ে। কাশ্মীরের বাগান তিনটি দেখে ফিরলাম গভীর আত্মদিক্কার নিয়ে : সুন্দর জিনিষকে সত্যি অপমান ক'রে ফিরলাম। ছড়োছড়ি ক'রে মজা ক'রে

এলাম—ভুলে গেলাম এদের প্রণামী দেওয়াটাই পড়ল বাদ।
অস্তর ছি ছি করবে না তো কি গাইবে—“দেখেছ তুমি
শুনিয়া ধন্ত ধন্ত ধন্ত হে?”

তবে জীবনে অমৃত্যু তাপ তো
সব সময়ে সাজা হ'য়ে আসে
না দিদি—অনেক সময়েই
আসে বর হ'য়ে। কারণ
আত্মগ্লানির আলোতে আসে
চিত্তশুদ্ধি। আমারও এল :
আমি সেদিন মনে মনে ভীষ্মের
প্রতিজ্ঞা করলাম—টু রি ষ্ট-
বৃত্তি আর না—তাতে যায়
প্রাণ ভিক্ষে মেগে খাব। এল
প্রলোভনের পরীক্ষা : সবাই
ধরল—পা হাল গাঁ যেতে
হবেই হবে। শ্রীনগর

থেকে ষাট মাইল দূরে এই শ্রীমস্তিনী বিরাজমান।
আমি বললাম, যদি যেতে হয় তো সেখানে রাত কাটাও
—বাসে হৈ হৈ ক'রে গিয়ে সাততাতাড়া পাহালগা
চক্র দিয়ে তক্ষণি ফেরা—ওতে আমি নেই—তবে যার
অভিষ্টি থাক, আমি বজরায় ব'সে পরমানন্দে গান
বাঁধব একেবারে একলা। শুধু তাই নয়, পরে পেশোয়ারে
গিয়েও এ-প্রতিজ্ঞা ভাঙি নি—দেখি নি খাইবার পাশ—
মোটরাদির হাজারো সুবিধা থাকা সত্ত্বেও। বললাম—
কী হবে খাইবার পাশ দেখে? তার চেয়ে যাই মহাত্মাজীর



নিশার বাগ—শ্রীনগর

কাছে। তবে না আমার হারানো আত্মসম্মান ফিরে
পেয়েছিলাম দিদি। তুমি আমার জন্তে প্রার্থনা কোরো
আর যেন কখনো এভাবে হৈ হৈ ক'রে স্নন্দরের অপমান



নিশার বাগ—শ্রীনগর

না করি। স্নন্দরকে দেখতে চাই যেন জীবনে রূপেশ্বরের
প্রসাদ পেতে। টুরিষ্টবৃত্তির কর্মভোগ হে চতুরানন, অতঃপর
শিরসি মা লিখ মা লিখ মা লিখ।

এ থেকে আরো একটা মস্ত লাভ হ'ল। আমি
বুঝতে পারলাম—এ দশ বৎসর নির্জনবাসে কত বদলে
গেছি। এখন আর ভালো লাগে না এ ধরণের হট্টগোল।
যাদের ভালোবাসি তাদের স্নেহসঙ্ক ভালো লাগে, হাসির
গান ভালো লাগে, এষার নাচ ভালো লাগে, লীলার
প্রফুল্লতা ভালো লাগে, ধরনীদার ভ্রমণ-প্রতিভা ভালো
লাগে, মায়ার কলহাস্ত ভালো লাগে, প্রভাদির স্বভাব-
মাধুর্য ভালো লাগে, মানুদার রসিকতা ভালো লাগে—কিন্তু
ভালো লাগে না আর এই ভিড় ক'রে হৈ হৈ করা। স্নন্দর
দৃশ্য এখন দেখতে চাই নির্জনে—প্রণাম করতে। তার
মধ্যে পেতে চাই ধ্যানের স্পর্শ—বাঘের সিংহনাদ না।
এক কথায় জীবনে অস্নন্দরতাই চোখে পড়ে বেশি—
কাশ্মীরের মতন সৌন্দর্যনিকেতনে চাই তারই ক্ষতিপূরণ,
কিন্তু কলরবে কোলাহলে না—ভগবানের করুণাকে গভীর
ভাবে পেতে। শ্রীঅরবিন্দের কথা কেবলই মনে হ'ত
কল্পলোকে ভগবানের বিভূতির শ্রেষ্ঠ বিকাশ রূপে। রূপের

মধ্যে দিয়ে তাই তাঁকে আরো বেশি পাবার কথা—সেইখানেই না রূপের পরমতম সার্থকতা। কিন্তু এ সার্থকতার আশ্বাদ পাওয়া যায় কি পিকনিকে পাটিতে বাসে বিদ্যাংগতি ব্যস্ততায়? এ আনন্দের জন্মে চাই যে সমাহিত, মীরবতা, অবসর। বেশি দেখতে আর সাধ নেই—তাতে লাভও নেই লোভও না। তবে যেটুকু দেখব তার আশে পাশে যেন অবকাশের অলস শান্তি থাকে।

এসব হট্টগোলের পরে গভীর আনন্দ পেয়েছিলাম (বোধ করি, অহুতাপের প্রায়শ্চিত্ত যথোচিত হয়েছিল ব'লে) কাশ্মীর থেকে বিদায় নেওয়ার আগের দিনে সন্ধ্যায়। পরদিন ছাড়ব কাশ্মীর—পাড়ি দেব পেশোয়ারে, মনটা ছিল সক্রমণ। না, ভুল বলেছি। সে ভাবে ঠিক করণ



শালিমার বাগান—শ্রীনগর

বলাও যায় না—আসন্ন বিরহের লগ্নে যে উদাস ভাব বনিয়ে আসে অনেকটা তারি সুর। সন্ধ্যাবেলা নৌকা ছেড়ে বেরুলাম একলা যেমন প্রায়ই বেরুতাম। আমার একলা বেড়াতেই ভালো লাগে, বিশেষত সুন্দর রাজ্যে। সুন্দরকে আমার মনে হয় প্রেমাস্পদ, জনতার কল্লোলে তার সঙ্গে লেন-দেন চলে না। সে-শুভদৃষ্টি নিঃসঙ্গ লগ্নের অপেক্ষা রাখে যে-লগ্নে আবছায়া বিষাদের সুর মনে বিছিয়ে যায় আলোর মতন। কেবল তখনই প্রকৃতির শান্ত চাহনি খুলে বলে তার মনের কথাটি। বড় লাজুক তার বাণী শুভ্রা কুমারী মেয়ের অন্তরের কথাটির মতন। তাকে দিয়ে বলাতে হয়—অনেক সাধ্যসাধনা ক'রে—নইলে সে ধার দেবে কেন? আমার বড় ভালো লাগে দিদি, তব্বের কুমারী-পূজা। কৌমার্যের মধ্যে যে পরম সুন্দর পবিত্রতা রয়েছে

তার স্পর্শ আমাদের বড় দরকার। বিবেকানন্দ একবার এই কাশ্মীরেই কুমারী পূজা করেছিলেন মন্দিরে। যাকেই আমরা পূজা করি, তার সত্তার কিছু না কিছু ছোঁয়াচ লাগে আমাদের সত্তায়। তাই আমি আজও সর্বাস্তঃকরণে পৌত্তলিক—বিবেকানন্দের কথায় আমার সমগ্র প্রাণমন সাড়া দেয় যে: “প্রতিমাকে ভগবান্ বলবে বৈ কি—কেবল ভগবানকে প্রতিমা বোলো না।” পরমহংসদেবের বাণীও আমার হৃদয়ে শিহরণ তোলে: “মাটি কেন গো—চিন্ময়ী প্রতিমা!” দিদি, সত্যের পরখ না-মনগড়া থিওরিতে না-ডগমাতে, সত্যের কষ্টিপাথর হ'ল অভিজ্ঞতা, উপলব্ধি—experience. লক্ষ লক্ষ নরনারী সাধুসন্ত ভক্তযোগী মহাত্মারা প্রতিমা পূজায় পেয়েছেন ভাবের আবেশ; ভক্তির উচ্ছ্বাস, প্রেমের আনন্দ। শ্রীঅরবিন্দ বছর তিনেক আগে আমাকে একটি পত্র লিখেছিলেন জহরলালের সম্বন্ধে:

“I do not take the same view of the Hindu religion as Jawaharlal. Hindu religion appears to me as a cathedral-temple half in ruins, noble in the mass, often fantastic in detail, but always fantastic with a significance—crumbled and wearisome in places, but a cathedral-temple in which Service is still done to the Unseen and Its real Presence can be felt by those who enter with the right spirit.”

কত সত্যি কথা। যারা নরপূজা, প্রতিমা পূজাকে হয় প্রতিপন্ন করবার আশ্রয় চেষ্টা করেন তাঁরা এ-পূজাকে ঠিক চোখে (in the right spirit) দেখেন না। কারণ, এ আমি প্রত্যক্ষ অনুভবে জানি যে গুরু, প্রতিমা, ছবি, বিগ্রহ প্রভৃতির পূজা চিত্তশুদ্ধির সহায়তা করে—এ সবে শুষ্ক মনে নামে প্রেমের ঢল। নামে—কেন না ভগবান্ ভাবগ্রাহী, তार्কিক থিওরি নিয়ে তাঁর মাথাব্যথা নেই। কুমারী পূজায়ও তাই পূজারী প্রত্যক্ষভাবে পায় (যদি ঠিক মতন চায়) চিরকৌমার্যের পবিত্রতার স্পর্শ—যেটা হ'ল কুমারীপূজার অন্তর্বাণী। ভাবছ এ উচ্ছ্বাস? না। এ আমার প্রত্যক্ষ উপলব্ধি। তাই নাস্তিক্যবুদ্ধি একথায় হাসলে আমি আরো হাসি। কল্পনাই ভয়তরাসে—পাছে

লোকে তাকে বিশ্বাস না করে। সত্য উপলব্ধি অকুতোভয়।

সত্য, সেদিন অস্তগোধুলির স্বপ্নালোকে আমার মনটা এসেছিল গাঢ় হ'য়ে। ঝিলমের সর্পতন্তু চলেছে এঁকে বঁকে প্রতি বঁকে নতুন নতুন দৃশ্য, ঝলকে তুলে : এখানে তুষারাবৃত শিখর মহিমা, ওখানে মন্দির, সেখানে তরুবীথিকা। আর পায়ের নীচে নেচে চলেছে অশ্রান্ত-নটিনী ঝিলম তার সুষমার নূপুর প'রে ধীরচ্ছন্দে—স্বপ্নাবেশে। এখানে ওখানে পাহাড়ের বঁকে তন্দ্রালসা মেঘবালায় এলানো দেহ। গোধুলির আলোতে মন ভ'রে এল এ উদাস পরিবেশে। এক একটা দৃশ্য আছে যারা আয়নার মতন কামনা

নিজেকে মেলে ধরে—তার পটে ফুটে ওঠে নিজের বাসনা আশা আকাঙ্ক্ষা স্বপ্নভঙ্গের ছবি। বিদায় সন্ধ্যায় কাশ্মীরের এই রূপভঙ্গিটি তেমনি আয়নার মতন চিকিয়ে উঠেছিল যেন। তাই হঠাৎ মাটিতে ব'সেই লিখলাম :

ঝিলমের বঁকা-নদী-আঁকা ছবিখানি ধীরে ধীরে
গান হ'য়ে আসে আধজাগরণে স্বপ্নসম ফিরে
ফিরে চাই শৈলশিখরের পানে—যেথা চেউ হ'য়ে
মেঘের অসঙ্গ দোলা অফুরন্ত তরঙ্গের লয়ে
নব নব রূপ ধরে।

• - • • দীর্ঘছায়া তরুবীথিকার • • • • • আজি এ-প্রণতি • •
কায়া ফলি ছায়া-জল দীর্ঘশ্বাস ফেলে বার বার।
বিদায়লগ্নের বেলা মনে হয়—জীবনের পথে
সৌন্দর্যের কত রাগ বেজে গেছে আলোছায়াব্রতে
এমনি অস্তাভ ছন্দে। উন্মুখ আগ্রহে মর্মপুরে
বরণ করেছি যারে—এমনিই স'রে গেছে দূরে।
সুষমা! তোমারে আমি জীবনে চেয়েছি প্রতিদিন।
কামনার গাঢ়বন্ধে রাখিতে পারিনি ধ'রে। লীন

হ'য়ে গেছে অঞ্জলির বন্দীজলসম তব সূধা,
দেখা দিয়ে মরীচিকা সম শুধু বাড়ায়েছে ক্ষুধা—
অধরা দেয়নি ধরা। চুষনের পেয়েছি আভাষ
অধরবঞ্চিত ভালে। স্ননিবিড় হয়েছে পিয়াস



গুলমার্গ

শুধায়েছি—“প্রশ্নপথে আছে কি নিব'র-অঙ্গীকার?
আকুল আশার দোলে জ্যোতির্ময়ী করে কি বিহার?”
কে যেন গেয়েছে গান—“চাঁওয়ার মস্তুরি মাঝে প্রিয়
বাঞ্ছিত ঝঙ্কারে কাঁপে।” শুধু হায়, নেয়নি আজিও
সে-ঝঙ্কার সঙ্গীতের পূর্ণধ্বনি-সার্থকতা। তবু
এনেছে সে বহি' আলোকের পূর্বরাগ কভু কভু
অন্তরের অসুরীয়-অঙ্গীকারে। হয়েছে বাগদান,
মিলেনি মিলনসিদ্ধি। তবু জানি—মিলেছে সন্ধান
বেদনারি আন্দোলনে বারবার।

সুরে তাই প্রার্থি : “ওগো প্রার্থনীয়, তোমার আবতি
দীপখানি রেখো মোর বেদনার মন্দিরে জাগায়ে
লক্ষ রূপোৎসব মাঝে। কলোচ্ছ্বাসে রূপেশ্বর পায়ে
রেখো মোরে ধ্যানমৌন। রেখা রঙে গানে আলাপনে
তোমার স্মরণশিখা জলে যেন অনির্বাণ মনে।
যত আকর্ষণলীলা বাহিরের দিকে যায় নিয়ে
কোরো তব কেন্দ্রমুখী। অচিহ্নিত পথে চিহ্ন দিয়ে

কোরো ধ্রুবসুখী এজীবন । উদ্ভাস্তির চেউদোলে
নিয়ে যেয়ো গভীরের অকল্লোল শান্তিস্নিগ্ধ কোলে ।

* * * * *

ওখানে ভারি অভাবনীয় ঘটনা ঘটল যেদিন উনার
হুদে যাচ্ছিলাম । বলেছি, নদীপথে নৌকা ক'রে পাড়ি
দিচ্ছিলাম । হঠাৎ একটা ঘাটে দেখি একটা প্রকাণ্ড বজরা
বাঁধা । মনে হ'ল কে এ রসিক পুরুষ যে এমন সুন্দর ঘাটে
নৌকা রেখেছে —

যেথা সুসমা নয় ক্ষণ-অতিথি, দুঃখসুখসাথী,
যেথা তটিনী আলোছায়ার গান গায় দিবসরাত্তি,
যেথা এপারে ডাকে শ্রামল শোভা, ওপারে ডাকে গিরি,
যেথা তুষার-চূড়া আকাশ ছোঁয় মেঘের ব্যূহ চিরি',



পাহাল গাঁ

যেথা বীথিকা দোলে সবুজ লতাপাতার শাড়ি পরি'
যেথা জীবন ভোলে ধূলিবেদনা ফুলচেতনা বরি' !
এমন সময় দেখি, একটি সুদর্শন যুবক সেই নৌকা থেকে
আমাদের নৌকার দিকে একদৃষ্টে চেয়ে । দ্রষ্টা—পুরুষ,
কাজেই ভাবলাম বুঝি এষা কিম্বা মায়ী কিম্বা প্রভাদির পরেই
তার অখণ্ড অভিনিবেশ । কিন্তু দেখি কি—তার অন্তর্ভেদী
দৃষ্টিবাণ আমাকেই করছে নিশানা ! কিমাশ্চর্ষমতঃপরম !!
আমি তাকাতেই সে চোঁচিয়ে ব'লে উঠল : "Isn't
that Dilip Ray ?"

চম্কে গেলাম । একটু প্রীত বোধ করেছিলাম বললেও

আশা করি ক্রটি নিজগুণে মার্জনা করবে দিদি—যেহেতু তুমি
ভক্তিমতী হ'লেও রসজ্ঞা ।

নামতে হ'ল তার ওখানে । না "পধারলে" ছাড়েন
না । বজুর নাম জ্যোতিপ্রকাশ । মস্ত জমিদার । লক্ষ্মী
ও সাজাহানপুরে বিপুল সম্পত্তি । (সেখানেও সবাইকার
নিমন্ত্রণ হ'ল দেখতে দেখতে) কাশ্মীরেও জমিদারী যথেষ্ট ।
বললেন : "ঘাটে ডিঙা লাগায়ে সবাই পান খায়ে যান ।"

পান ব'লে পান ! তাজা সাজা পান—যথাবিধি সুরভিত
স্নিগ্ধ আদর হাসি-সিঞ্চিত—কে না হ'ল পুলকিত !
তবে পুলকেও সবাই কিছু এ-ভুবনে সমান নয়
"ক"-য়ে প্রহ্লাদ শোনেনি ক-কার, শুনিল "কৃষ্ণজয় ।"

কাজেই তাম্বুলানন্দে লীলার
প্রার্থণের সঙ্গে আমাদের
আনন্দ যে উপমিত হ'তে
পারত না এ আশা করি
বলতেও হবে না । ধরণীদা
আমাকে বলল ফি শ ফি শ
ক'রে : "দি লী প, ভা ই
লক্ষ্মীটি, একটু চোখ রেখে
—মূর্ছা না যায় । একেবারে
অথই জল এখানে ।"

দি দি, তু মি খানিকটা
দার্শনিক । তা ই জানো
মামুষ তার আনন্দের প্রকৃত
পরিচয় পায় আনন্দবৈষম্যের

মাঝে । অর্থাৎ তুলনা ক'রে তবে । লীলার তাম্বুলানন্দ দেখলে
বোঝা যায় সে এ-আনন্দের স্বরূপ আরো জেনেছিল কাশ্মীরী
সৌন্দর্যের মাঝে । কাশ্মীরের রূপরাস সে সত্যিই
ভালোবাসত । কিন্তু সে ভালোবাসা কেমন ? না,
নিঃসন্তান বধু যেমন পরের শিশুকে ভালোবাসে । কিন্তু
যখন তার কোল জুড়ে আসে নতুন অতিথি, তখন সে বোঝে
না কি আর যে—

অত্র যদিও করে ঝিকিমিকি—লাগে বড় বিস্ময় !

কিন্তু বিজলি ধাঁধিলে নয়ন কে গাহে জোনাকি-জয় ?

বিশ্ব

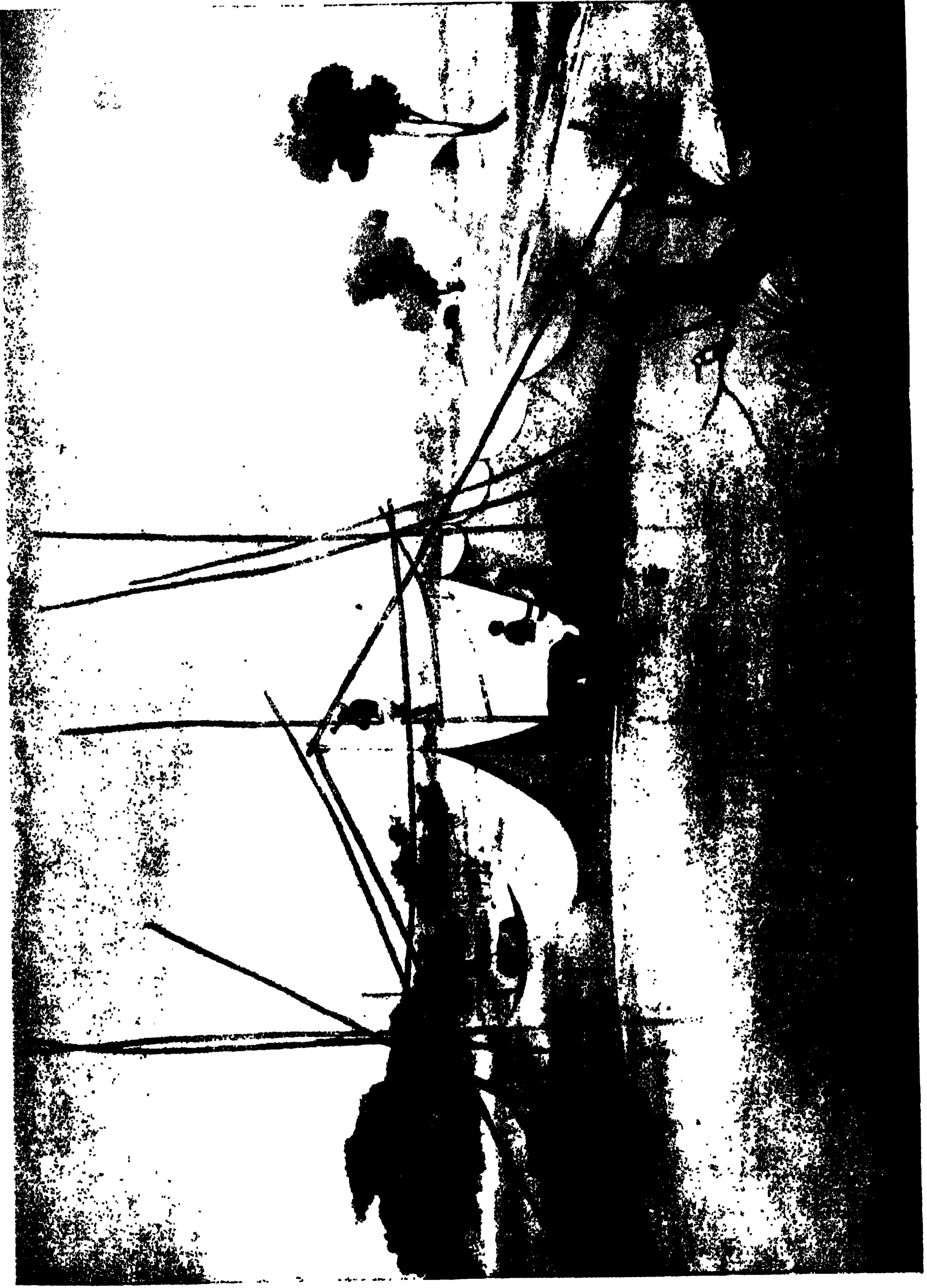

শিল্পী—শ্রী রত্ন সেনগুপ্ত

মঞ্জু শিকার

ভারতের প্রকৃতি ও যাকস

“অথ, লহ পাঠ,” উছসিয়া লীলা বলিল, “কি জানো ভাই ?
আপন যে কত আপন জানিতে পরকেও জানা চাই।”

* * * * *

কিন্তু লীলা বাদে আমরা বাকি সবাই মুগ্ধ হ'লাম বেশি
জ্যোতিপ্রকাশ-জায়াকে দেখে। সত্যি এমন পরমাসুন্দরী
বধু কদাচ চোখে পড়ে। আর মনে হ'ল সঙ্গে সঙ্গে—এ-ই
তার পরিবেশ।

আগার অনেক সময়েই মনে হয়েছে দিদি, যে প্রতি
রূপসী মেয়েকেই দেখতে হয় তার নিজের পরিবেশে।
জ্যোতিপ্রকাশিনীকে যেন হঠাৎ দেখলাম ওর সহজ
পরিবেশে। তাই সবারই যেন কি রকম চোখ ধাঁধিয়ে
গেল। আমার জ্যোতিমুগ্ধতায় লীলা যে কী খুশি !
পানের শোধ তুলল এবার চুটিয়ে। বা ক্ষেপাতে লাগল !
সলজ্জ স্বীকার করতে হ'ল মুগ্ধ হয়েছিলাম শ্রীমস্তিনীর
অসামান্য রূপজ্যোতিতে। কিন্তু শুধু রূপই নয়। তার
হাসি, অতিথিবৎসলতা, তার চাহনি, সহজ অথচ লাজুক
অভ্যর্থনা—কোথাও এতটুকু আড়ষ্টতা নেই, অথচ
জাহিরিপনারও লেশ না—যাকে রবীন্দ্রনাথ বলেন মেয়েলি
মাধুরী ওরফে হল্লাদিনী মূর্তি। সব জড়িয়ে সে উঠেছিল
ছবিখানি হ'য়ে, ছবির পরিবেশে ছবি :

রঙটি যাহার ফলে শুধু মেঘে, মনের আকাশে যেই
রঞ্জিতে যাও—অমনি উধাও, এই ছিল—এই নেই !
'চিনি চিনি' করি মাধুরীমেলায় করি বিকিকিনি যেই :
খুশি প্রাণ বলে : “পেয়েছি”, অমনি গান বলে : “কই, নেই !”

রাজদম্পতি পরে শ্রীনগরেও এলেন বৈ কি। বলাই বেশি,
আমাদের বজরায় শিকারায় তখন গানবাজনা শুধু জ'মে
উঠল না—উঠল জমাট হ'য়ে। ষোলোকলা সম্পূর্ণ একেই
বলে। কারণ ওরা যে শুধু অমায়িক সুদর্শন ও মিশুক তা
নয়, তার ওপর গানভক্ত—লক্ষ্মীয়ে লোক খানিকটা
সমজদারিয়ানাও আছে রক্তে মিশে। জ্যোতিপ্রকাশকে
বলা চলে গানপাগল। কী রকম গান ভালোবাসে একটা
দৃষ্টান্ত দেই। বলল আমাকে কবে লক্ষ্মীয়ে শুনেছিল
আমার মুখে একটি গজল বার বৎসর আগে। কোন্ গানটি
জানো ?—যেটি গ্রামোফোনে শুনে তোমার চোখে জল
আসে ব'লে তোমার মেয়ে ফাঁশ ক'রে দিল—সেই—

তু নে ক্যা কিয়া মুঝে বতা তো সহি
মেরা টেন গয়া মেরি নিদ গয়ি হো।

গান শুনতে শুনতে জ্যোতিপ্রকাশের মুখ চোখ উদ্ভাসিত
হ'য়ে ওঠে। প্রকাশিনীরও। কাজেই বুঝতে পারছ ভাব
হ'তে খুব দেরি হয় নি। কাশ্মীর থেকে পেশোয়ার রওনা
হওয়া একদিন পিছিয়ে গেল—ওরা না খাইয়ে কিছুতে ছাড়বে
না। ওদের বজরা ছিল প্রায় চৌদ্দমাইল দূরে, ওরা আসত
মোটর যোগে। ঠিক হ'ল পেশোয়ারের পথে ওদের বোটে
প্রাতরাশ সেরে তবে পাড়ি দেওয়াই বিধি—নান্নঃ পস্থা
বিঘতে স্মথায়।

বলা বাহুল্য এতে আমরা কেউই খুব স্মিয়মান হই নি।
তাই লিখেছিলাম দিদি—সুভাষ সম্পর্কে—যে, সুভাষ শাসন
করলে হবে কি, সৌন্দর্যময়ী যখন বলেন আমি কিছু দিতে
চাই নেবেন ?—তখন খুব বর্বর না হ'লে “বিলক্ষণ” ব'লে
হাত পাতা ছাড়া গতান্তর থাকে না। থাকে কি ? তুমিই
বলো না ভাই। আনাতোল ফ্রাঁসের একটা কথা আমার
প্রায়ই মনে হয়—পুরুষরা স্বভাবতই একটু মোলায়েম ভাষায়
বললে বলা যায় “বেদরদী”, খাঁটি ভাষায়—বর্বর, মেয়েদের
সঙ্গে সংস্পর্শে এসে তবেই সে শেখে সভ্য হ'তে।

আমি আর একটু জুড়ে দিই : সুন্দরী মেয়ের সংস্পর্শে
পুরুষের সভ্য সংস্কৃত হবার ভেলসিটি আরো বাড়ে। জ্যোতি
প্রকাশিনীর আবির্ভাবে একথা সবার অল্পভব করল।
আমরা সবাই প্রায় দেবদূতের মতন অনিন্দ্য ব্যবহার করতে
সুরু করলাম। এমন কি, অমন গস্তীর শিহুর মুখেও ফুটে
উঠল সুধামাখা হাসি। দেখেশুনে রসিক মানুদা বলল :

ওগো শীতাংশু চন্দ্রমা-হাসি কোথা রেখেছিলে গুপ্ত ?
হেন প্রীতিপাখি বৈরাগ্যের কোন্ নীড়ে ছিল স্পৃহ ?
রোজ বলো তুমি—আপিস আপিস, এখন কোথা
সে রইল ?

একদিন দেরি হ'ল—তবু হাসি বর্ণা কেমনে বইল ?

কিন্তু আমি শীতাংশুর দিকে—শুকদেবদের দিকে যে
থাকে থাকুক। সেদিন কি একটা বইয়ে পড়ছিলাম যে,
যে রূপের চমক সহজ নয়—সে শুধু নিজেকে জানান দিতে
না দিতে চায় সাড়ার নজর। আর চাইতে না চাইতে সবাই
শশব্যস্ত হ'য়ে হাজিরি দেয়। না দিলে রক্ষে আছে ?

বাস্তবিক কাশ্মীরে গিয়ে এই কাশ্মীরী সুষমাগায়ীর রূপপূর্ণা ও অনূপূর্ণা মূর্তি একত্রে না দেখলে মনে হয় কোথায় একটা ফাঁক থেকে যেত।

* * *

সত্যি, কাশ্মীর থেকে বিদায়ের পালা শুরু হ'তে কষ্ট হ'য়েছিল বৈ কি। শুধু নিসর্গ সৌন্দর্যই তো নয়—কত সুন্দর ব্যবহার, কত সুন্দর কথাবার্তা, কত সুন্দর নাচগানের স্মৃতি জড়িয়ে রইল কাশ্মীরের সঙ্গে। হঠাৎ এত রকম আনন্দ যে একসঙ্গে পাব ভাবি নি। বিশেষ ক'রে ধরনীদাদের জন্তে। এত আনন্দে কাটত দিনগুলি। কাশ্মীরে দল বেঁধে যেতে হয় তো এমনি বন্ধুর সঙ্গেই যাওয়া চাই। সবাই স্নেহ পরিচর্যায় আমাদের বেন ঘিরে রেখেছিল—শুধু ধরনীদা, প্রভাদি, লীলা হাসিরাই নয়—ছুনিচাঁদ, তজ্জা দেবী, মেরি, প্যাট্রিক, জ্যোতিপ্রকাশ, প্রকাশিনী, আরো কত লোক।

সময়ে সময়ে ভারি কৃতজ্ঞ মনে হ'ত জীবনদেবতার কাছে। মনে হ'ত এত শত পাই তাঁর কাছে নিত্যই, তবু কেন ভুলি বেদনার মুহূর্তে! (তুমি বলেছ একেবারে লাখ কথার এককথা দিদি, জয় তোমারি জয়।)

ভুলি। অথচ ভুলিও না। কেমন করে ভুলব? যে-পরশে যে-প্রলেপে অন্তরে স্নিগ্ধতা গেছে বিছিয়ে সে কি ইচ্ছা করলেও ভোলা যায়? হারীনের একটি অপকৃপ কবিতায় আছে—যে-বাতি একবার জলে সে নিভেও নেভে না। মানে, তার আলো প্রভাতী রবিরাগের মতন মনের গোপনে কিছু না কিছু ফুল ফুটিয়ে তবে যায়। তাই সে আলো নিভলেও তার দান হ'য়ে থাকে চিরন্তন। কোনো সুষমার অনুভব, কোনো স্নেহের উপলব্ধি, কোনো আনন্দের আবেশই তাই ক্ষণজীবী নয়। তবে—ব্লেকের কথা ফের মনে হয়—চেতনা খানিকটা না জেগে উঠলে এধরণের কথা ঠিক বোঝা যায় না—কেন না, চেতনার দীপ্তি একটু গভীর না হ'লে খুব স্পষ্ট দেখা যায় না মনের কত বালুচরে বইল কত ঢেউ, প্রাণের কত আঁধার গুহায় জাগল কত জ্যোতি।

* * *

তাই তো আমি আরো দুঃখ পাই দিদি, যখন বন্ধুদের মুখে শুনি তারা চায় রকমারি চীৎ—কিন্তু ভগবানকে না। ভগবানকে না-চাওয়া মানে চেতনায় অসীমের দীপ্তিপরা

না চাওয়া, অর্থাৎ নিঃসম্বল হ'য়েই থাকতে চাওয়া দিনের পর দিন দিনগত পাপক্ষয় ক'রে। অথচ যারা চায় না তারা জানেও না কী জিনিষকে তারা রোখ ক'রে প্রত্যাখ্যান করছে। যে-আলো অনুক্ষণ পথ চেয়ে থাকে আমাদের আঁধার ঘরে সন্ধ্যা দিতে, যে শুধু চায় আরো মনের জানলা খুলি, তাকেই কি-না আমরা বাহাদুরি ক'রে বলি “খুলব না জানলা, থাকব রুদ্ধ ঘরেই বদ্ধ হ'য়ে!” ওয়র্ডসওয়ার্থের কথা ফের ভেসে ওঠে স্মৃতিতে :

যে-কারা আপনি করি বরণ স্বেচ্ছায়
মৃত্যুরূপ তার চোখে পড়ে না তো হয়।

* * *

অথচ সবচেয়ে দুঃখ এই যে, একথা বোঝাবারও উপায় নেই। আরো দুঃখ এই যে, করুণাময়ের যে-করুণার স্পর্শে মনের জানলা খোলে প্রত্যক্ষ দেখতে পাই সে-করুণার কথা বললেও কেমন বেন অবাস্তব শোনায় তাদের কানে যারা এসব বিশ্বাস করে না বা চায় না।

তবু মনে হয় এসব শোনা ভালো। তোমার মনে হয় না? মনে হয় না—কে জানে কখন কার কানের মধ্যে দিয়ে কোন্ গভীর কথা মরমের ছাড়পত্র পাবে? আমরা প্রায়ই যে চাই না, চাইতে শিখি না, সে তো শুধু জানি না ব'লেই—চেতনা অসাড় হ'য়ে রয়েছে ব'লেই। তাই তো দিনের পর দিন এই রসরাসের পূর্ণকুম্ভ মেলায় চাক্ষুণ করি কেবল ছাই আর জটা আর নাগা সন্ন্যাসীদেরকে। তাকাই না একটিবারও আমাদের অন্তরের অতলে মণিবাসরটির পানে—যেখানে সঞ্চিত রয়েছে পরম অনুভবের পরশমণি, যার ছোঁওয়ায় অন্তরের প্রতি জমাট আঁধার হ'য়ে ওঠে তরল সোনা, অক্ষর কুয়াশা হ'য়ে ওঠে আলোর হাসি।

অথচ তবু দেওয়া যায় না—পেলেই বিলোনো যায় না বা বিলিয়ে সবচেয়ে বেশি তৃপ্তি :—এই অনুভবের অনন্ত ঐশ্বর্য। শ্রীঅরবিন্দকে সামনা সামনি জিজ্ঞাসা করেছিলাম ১৯২৪ খৃষ্টাব্দে—কেন এমন হয়? তিনি বলেছিলেন : “গান্ধুষ চায় না যে। ভগবান জোর করেন না। অমৃত পাওয়ার সত—চাইতে হয়।” এই কথাই বলেছিলেন খৃষ্ট সে কবে : “Seek and thou shalt find, ask and it shall be given unto you, knock and the door will be open.”

অথচ তবু এধরণের কথা বলতেও বাধে। তুমি ভক্তিমতী বলেই তোমাকে বলতে পারলাম—নৈলে নিশ্চয় শুধু “মোপেঝাপে ঘা মেয়েই চলতাম”—আসল কথাটিই উহা রেখে—যেটা আজকালকার দস্তুর। ভগবানের কথা স্পষ্টাঙ্গাঙ্গি বলা একটু দুঃসাহসের কাজ বৈ কি—it is not done !

* * *

তুমি হয়ত বলবে : বেশ ভালো ভালো কথা হচ্ছিল, হঠাৎ আবার ক্ষোভের সুর কেন? তোমার মধ্যে আছে একটি স্নিগ্ধ সুষমা—দুঃখের মধ্যেও তুমি তাই আনন্দময়ী। এতে মেয়েদের খানিকটা জগন্মত, কিন্তু তোমার মধ্যে এ-গুণটির কিছু প্রাচুর্য আছে সেটা বুঝতে দেরি হয় না। তাই তুমি দিদি, সময়ে সময়ে বুঝতে পারো না যে পুরুষরা এসব বিষয়ে অনেক সময়েই মেয়েদের সমান নয়। আমার অনেক পুরুষ বন্ধু আছেন যারা খুব জাঁক ক’রেই বলেন যে, তাঁরা মেয়েদের মধ্যে বিশেষ প্রশংসনীয় কোনো গুণই দেখতে পান নি। এঁদের জন্তে আমার ঠিক তেমনিই দুঃখ হয় যেমন দুঃখ হয় তাদের জন্তে—যারা জাঁক ক’রে বলে ভগবানকে তারা চায় না ভগবানকে তাদের কোনো দরকার হয় নি বলে। সেদিন একটি ইংরেজ লেখিকার লেখা একটি উপন্যাস পড়ছিলাম। তাতে লেখিকা বড় সুন্দর দেখিয়েছেন এক আমেরিকান স্ত্রীর অতৃপ্তি—যেহেতু তাঁর স্বামীর অজস্র টাকা ও স্নেহ থাকলেও ভালো ব্যবসায়ী (salesman) হওয়া ছাড়া আর কিছুই দরকার ছিল না। মানুষের সারবত্তা মাপি তো তোর তৃষ্ণা দিয়ে—সে কী কী চায় তারই হিসেব খতিয়ে? পাওয়া তো ঢের পরের কথা—মানুষের মনুষ্যত্বের অভিজ্ঞান তো চাওয়া।

হয়েছে কি, আমরা যে সব জিনিষ খুব বেশি ভালোবাসি বা বরণীয় মনে করি, চাই যে প্রিয়জন সবাই তাকে ভালোবাসুক। রুচির ক্ষেত্রেও এ নিয়ে মানুষের বেদনার অস্ত নেই। তা-ও তবু সওয়া যায়—মনকে বুঝিয়ে যে মানুষ কখনই যা চায় তার সবটা পায় না। কিন্তু যেখানে খুব বড় আশা আকাঙ্ক্ষা স্বপ্ন নিয়ে বাধে সেখানে এ সাধনায় মন মানে না কিছুতেই। সেখানে যদি টানও থাকে, ক্রমে ক’মে আসে। আমি তাই মনে করি না দিদি,

যে, ভগবানকে যে সর্বান্তঃকরণে চায় আর ভগবানকে যে সর্বান্তঃকরণে পরিহার ক’রে চলতে চায়—মানে ভগবানে ভক্তিকেও যে বর্জনীয় বলেই মনে করে তাদের মধ্যে স্নেহবন্ধন অটুট থাকতে পারে। তোমরা অনেক সময়েই দুঃখ করো যে, সাধুসন্তরা কেন সংসার থেকে দূরে চ’লে যায়। যেতে বাধ্য। কারণ, সংসার যে সব বস্তুকে অত্যন্ত বাঞ্ছনীয় মনে করে, যথা—স্বজন, ধন, দেহ, সুখ, মান, বিলাস প্রভৃতি, সাধুসন্তরা সেসব আদৌ চায় না। তাই পরমহংসদেব জগন্মাতার কাছে কেঁদেছিলেন এই বলে : “মা, ভক্তরা কই কেউ তো আসছে না, কাদের সঙ্গে কথা কইব তা হ’লে?” গভীরে গিল না থাকলে কি সত্যিকারের মেলামেশা সম্ভব?

রাগ কোরো না দিদি, বোলো না ঠোট ফুলিয়ে যে, এই-ই তো পারলৌকিকতা—otherworldliness. তা নয়। মানুষের সঙ্গে মানুষের একটা সত্য সম্বন্ধ আছে—সে সম্বন্ধ সেই অল্পপাতেই তৃপ্তিকর হয়, যে-অল্পপাতে স্বার্থের খাদ থেকে সে উত্তীর্ণ হয় শুদ্ধিলাভ ক’রে। কিন্তু ভাবো কি দিদি, স্নেহ সম্বন্ধে স্বার্থগন্ধ কাটিয়ে ওঠা মুখের কথা? বলবে কি যে, যে-ভালোবাসা যত চকচকে সে তত খাঁটি সোনা! তাই যদি হ’ত তাহলে সংসারে কি মানুষ সবচেয়ে হাহাকার করত ঐ ভালোবাসারই কাঁটাবনে? কাঁটাবন বলছি বলে আমাদের ভুল বুঝো না—আমি এখানে বিশুদ্ধ ভালোবাসার কথা বলছি না যে-নন্দনে শুধু পারিজাতই ফোটে, বলছি যে-ভালোবাসার এত নামডাক তারই কথা—অর্থাৎ যার জপমন্ত্র হ’ল আদায় করা। কিন্তু চোখ চেয়ে বোলো তো, সংসারে যারা এই ভালোবাসার জয়চাক সবচেয়ে বেশি বাজায়, তারা একে সত্যি সত্যি চেনে?

তা ছাড়া, আরো দেখ, ভালোবাসা স্নেহ-প্রীতির ঠিক ছন্দটি প্রায়ই আমরা ধরতে পারি না। পারলে সবচেয়ে বেশি অতৃপ্তি পূঞ্জীভূত হ’য়ে উঠত কি ভালোবাসারই এলাকায়? যুগে যুগে মানুষ যে ভগবানকে এত ক’রে চাইল তার মূলে এই অতৃপ্তির বেদনা কি নেই বলতে চাও? না, বলবে যে-শাস্তির জন্তে আমরা চিরতৃষিত সে-অমৃত মানবিক স্নেহপ্রীতিতে নিত্যই উপছে পড়ে? তা যদি পড়ত তাহলে যুগে যুগে শ্রেষ্ঠ মহাত্মারা কি সবাই চাইতেন

এর বেশি কিছু? কেউ কি ভুলেও চাইত সেই অমৃততরুকে (গীতার ভাষায়) যার মূল আকাশে, শাখা মাটিতে !

যুগে যুগে শ্রেষ্ঠ মানুষেরা সবাই অনুভব করেছেন যে, মানব-প্রেম নিটোল নিখুঁৎ হয় তখনই—যখন প্রতি মানুষের মধ্যে দেখি আমরা ভগবানকে, নৈলে নয়। এ সার্বজনীন শ্রেষ্ঠ উপলক্ষটি ভুল হ'তেই পারে না। কারণ এ শুধু আমাদের গীতা-উপনিষদ শব্দ-পুরাণের বাণী নয়, এ হ'ল জ্ঞানগরিষ্ঠদের চিরন্তন অনুভূতি—ঠেকে-শেখা উপলক্ষ। তাই তো যখনই মানুষ এ-অমৃতের স্বাদ একটুও পায় তখনই সে এ-স্বাদ দিতে চায় তার স্নেহাস্পদকে, চায় যে তারাও ভালোবাসুক ভগবানকে। কাজেই তারা দুঃখ পায় যখন তারা দেখে যে তাদের স্নেহাস্পদরা আর যা-ই চাক না কেন ভগবানকে চায় না।

অবশ্য এ জন্তে দুঃখ করা অনুচিত না হ'লেও নিষ্ফল, এ আমি মানি। কিন্তু তবু দুঃখ তো দুঃখই থাকে—বেদনা তো বেদনাই থাকে, অন্তত ততদিন যতদিন না ভগবানের একান্ত সান্নিধ্য অথ সব দূরত্বের ক্ষতিপূরণ করেছে। তাই এ-দুঃখকেও তুমি একটু বুঝতে চেষ্টা কোরো।

কাশ্মীরে বহুবার উপলক্ষ করেছি এই নিঃসঙ্গতার বেদনা। শুধু কাশ্মীরে কেন—অনুত্রও। বিশেষ ক'রে আত্মীয়দের মধ্যে। আর এ শুধু আমার ব্যক্তিগত অভিজ্ঞতাও নয়, এ-ও একটি সার্বভৌম সত্য যে আত্মীয়রা প্রায়ই তাদের আত্মীয়তার অভিমানে স্নেহাস্পদের শ্রেষ্ঠ সন্তাটুকু বুঝতে পারে না। রবীন্দ্রনাথ আমাকে বছর বারো আগে বোলপুরে বলেছিলেন যে, তাঁর আত্মীয়রা চিরদিনই তাঁকে এত নগণ্য মনে করত যে, তাঁর কোনো দিন বিশ্বাসই হয় নি যে তাঁর মধ্যে কোনো কিছু সার থাকতে পারে। বলেছিলেন যখন প্রথম তিনি ঘর ছেড়ে বাইরে যান তখনই তাঁর সর্বপ্রথম পরিচয় হয় নিজের আসল সন্তাটির সঙ্গে। আমি বহুবার ঠেকে শিখে তবু এ-সিদ্ধান্তে পৌঁছতে বাধ্য হয়েছি যে আত্মীয়দের সম্বন্ধের অভিমান প্রায়ই তাঁদের দৃষ্টিকে ঝাপসা করে, যার ফলে তাঁরা পরিপ্রেক্ষিত হারিয়ে ফেলেন স্নেহাস্পদের সম্বন্ধে। অবশ্য এ কথার ব্যতিক্রম আছে—(সংসারে কোন্ কথারই বা নেই?)—তবু এ কথা তুমিও নিশ্চয় মানবে যে, মানুষ সত্যিকার আপন হ'য়ে ওঠে

তখন যখন সে খানিকটা পরিমাণে স্বত্বাধিকার ছাড়ে। ফুলকে যে মুঠোয় বড় বেশি চেপে ধরে সে-ই যে ফুলের ফুলত সম্বন্ধে বেশি জানল এ কথা তো সত্য নয়। কাউকে সত্যি চিনতে হ'লে চাই (খানিকটা অন্তত) শ্রদ্ধার অবকাশ : মমত্ববোধের অতি-ঘেঁষাঘেঁষি সত্য পরিচয়ের মস্ত অন্তরায়।

কিন্তু এটুকু বললেও সব বলা হ'ল না। আত্মীয়ের চেয়ে বন্ধু আমাদের বেশি আপনার—একথা অপ্রতিপাত। কিন্তু বন্ধুও পারে না আমাদের অন্তরের অতৃপ্ত তৃষ্ণামেটাতে। বন্ধুত্ব জানায় যে স্নেহ প্রীতির মধ্যে অমৃতের আভাষ আছে—কিন্তু এ অমৃততৃপ্তি পূর্ণ হ'য়ে উঠতে পারে না যদি না বন্ধুত্বের ভালোবাসার মধ্যে ভগবানের প্রত্যক্ষ স্পর্শ থাকে। এই স্পর্শকেই শ্রীঅরবিন্দ বলেন সাইকিক (psychic) : এর বেশ বত গাঢ় হ'য়ে ওঠে প্রীতি স্নেহ ততই আনন্দময় হ'য়ে ওঠে। মানুষ বত মহৎ হয় বত নিঃস্বার্থ হয় তার স্নেহস্পর্শে সে ততই এ-আনন্দের স্বাদ দেয় বটে, কিন্তু এ-আনন্দও পুরোপুরি কৃতার্থ হ'তে পারে না ভগবানের মধ্যস্থ বিনা। তাই বহু বন্ধুর মধ্যেও মানুষ যে একলা সেই একলা। ও বছর স্ত্রীভাষ্যও আমাকে বলছিল, সে সময়ে সময়ে এত একলা বোধ করে যে—!

কে না করে দিদি? নিজেকে দিয়েই তো জানো। আর তুমি আমি তো কোন্ ছার, যুগে যুগে শ্রেষ্ঠ মানুষেরা সবাই একলা হ'য়ে এসেছেন এই জন্তে। রবীন্দ্রনাথ কত বার আমাকে বলেছেন তিনি কত একলা! অথচ তাঁর কিসের অভাব ছিল বলো? ডি. এইচ. ল্যারেন্সের সমৃদ্ধ জীবনেরও বাদী সুর এই একান্ত একাকিতা।

প্রতি মানুষ এসেছে একলা, যাবে একলা। এক ভগবান ছাড়া তার সাথী আর কে আছে? জীবনের তুফানে চরম গতি আর কোন্ ধ্রুবতারার বন্দরে বলো?

কাশ্মীরে এত স্নেহ এত বন্ধুত্ব মিলেছিল ব'লেই বোধ হয় এ একাকিত্ব আরো প্রত্যক্ষ করবার সুযোগ হয়েছিল। অন্ত সূর্যের আলোয় মন্দগামিনী বিলম্বের শ্রান্তকাকলি শুনতে শুনতে, মেঘে-ঢাকা শিখরমন্দিরের ছায়া-আহ্বানে, চন্দ্রালোকে ধূসরাভ শৈলমালার বিবাগী শোভায় কেবলই যেন বেজে উঠত কানে—এ বিশ্বে সবাই কত একলা। সঙ্গে সঙ্গে মনে পড়ত শ্রীঅরবিন্দের একটি চিঠির কথা :

“মাহুষের নিসঙ্গবোধ যুচতে পারে না মানবিক স্নেহসঙ্গে —
একমাত্র ভগবানের মিলনেই লুপ্ত হয় এ ভেদবুদ্ধি।” শ্রীমার
একটি প্রার্থনার কথা মনে পড়ে :

“Without the Divine life is a painful
illusion, with the Divine all is bliss.”

তঁারে বিনা হয় জীবনে বনায়
আলেয়াগায়ায় বেদনা কালো
সে-মিলনময় এ-জীবন হয়
আনন্দময় চেতনা-আলো ।

সত্যি দিদি, আমি কাশ্মীরে প্রায়ই শুনতাম এ-বাঁশির
আবছা রেশ যে-বাঁশি বাজে শুধু বিজনে। তাই একদিন
অস্তমূর্ষের আলোয় শ্রীনগরে লিখেছিলাম এই পুরবীটি :

একেলার পথে বাজায়ো তোমার বাঁশি
তাহ'লে মনের বনে জানি নাথ,
ফুটিবে হারানো হাসি ।
কালো বৃকে তুমি জালো

তোমার অকূল-আলো
বিলাস-দুলালও তারি ডাকে হয়
যুগে যুগে বনবাসী ।
বনবেদনায় বাজে তব ফুলবাঁশি ।

সবে চায় স্মৃথ-সার্থী,
বনায় নিরালো রাত্তি,
মিলনের মেলা ভাঙে অবেলায়
বিরহ ওঠে উছাসি' ।
শুধু একেলার পথে বাজে নীল বাঁশি ।

বিনা তব চিরস্মৃথা
মিটে কি প্রাণের ক্ষুধা ?
আজ শুধু করো চিরবৈরাগী
অমৃতের অভিনাথী ।
বাথা দিয়ো—শুধু বাজায়ো বিজন বাঁশি ।

ইতি

সমুদ্রের খেলা

শ্রীবিমলকৃষ্ণ সরকার এম-এ

নাটীর বৃকেতে বসি' মনে আজি জাগে,
হে জলধি, লক্ষ কোটি বরষের আগে
যে দিন ছিল না নাটী কঠিন কোমল
ধরণীর বৃকে, বিশ্বব্যাপী শুধু জল—
বায়ুর প্রবাহ গলি' নবপ্রাণ ধারা—
অস্পষ্ট আভাস তারি—বাধাবন্ধহার
সেদিনো কী ছিলে তুমি অশাস্ত উচ্ছল ?
গগন বিদারী কলরোলে অবিরল
ঝাঁপায়ে পড়িতে তুমি আজিকার মত
মহাশূন্য মাঝে ? অনন্ত তরঙ্গব্রত
সেদিনো কী ছিল তব ? অন্ধ ব্যাকুলতা
গুমরি' মরিত সদা অর্থহীন ব্যথা
অস্তরে তোমার ? বন্ধন-বেদনা জালা
হুলায়ে দিত কী কঠে ফেনপুঞ্জমালা ?

চেয়ে আছি দিগন্তের পানে । সীমাহীন
ব্যগ্র দুই বাহু মেলি' তুমি রাত্তিদিন
আকাশে বাঁধিতে চাও আকূল আবেগে
নভোনীল বক্ষে তব । ওঠে মনে জেগে
সমুদ্রের পানে চাহি'—তোমার নীলিমা
হারায়ে গিয়াছে যেথা, লভিয়াছে সীমা
সুনীল গগনে—তব কক্ষুর্কঠ হ'তে
পাই যেন সাড়া আজি । ওই জলশ্রোতে
ভাসিয়া উঠিছে যেন বালিকা বসুধা
বারিময়ী স্থির অচঞ্চলা । যেই ক্ষুধা
বক্ষে জলে নিরস্তর, তাহার প্রকাশ
নাহি যেন কোনখানে । প্রচণ্ড প্রয়াস
তরঙ্গবন্ধনে তব লভিয়া মূরতি
দেশে দেশে নাহি করে প্রলয়-আরতি ।

জঙ্গম

‘বনফুল’

শঙ্কর এতটা প্রত্যাশা করে নাই।

সামান্য চা-খাওয়ানো ব্যাপারটা যে এতদূর কবিত্বময় করা সম্ভব, সন্ত-মফঃস্বল-আগত শঙ্করের তাহা ধারণাতীত ছিল। কি পরিপাটি আয়োজন।

গৃহসংলগ্ন উদ্যান প্রাঙ্গণে ছোট ছোট কয়েকটি টেবিল। প্রত্যেক টেবিলে সুদৃশ্য আস্তরণ। তাহার উপর এক একটি ফুলদানী, প্রত্যেকটিতে দেশী বিদেশী নানারকম ফুল। ইহা ছাড়া প্রতি টেবিলে সিগার, সিগারেট, ছাই ফেলিবার পাত্র ও ছোট ছোট কাচের জলপূর্ণ বাটি। বাটিগুলির পাশে পাটকরা পরিষ্কার ছোট ছোট তোয়ালে। প্রত্যেক টেবিলে দুইটি করিয়া বেতের চেয়ার। শঙ্কর অর্থাৎ হইয়া গেল। তাহার অজ্ঞাতমারেই তাহার মন এই মার্জিত-রুচি পরিবারটির উপর সশ্রদ্ধ হইয়া উঠিল।

শঙ্কর একটু আগেই গিয়াছিল। তখনও অত্যাচারী অতিথিবর্গ আসিয়া পৌছান নাই। এমন কি, প্রফেসর মিত্র তখনও পর্যন্ত কলেজ হইতে ফেরেন নাই। শঙ্কর গেটের ভিতর দিয়া ঢুকিয়া উদ্যানে সজ্জিত টেবিলগুলি ঘুরিয়া ঘুরিয়া নিরীক্ষণ করিতেছিল, এমন সময় পিছন হইতে মলজ্জকর্থে কে বলিল, এই যে আপনি এসে গেছেন— আসুন, নমস্কার।

শঙ্কর পিছন ফিরিয়া দেখে রিণি।

একটা ট্রেতে অনেকগুলি খালি পেয়ালা প্রভৃতি লইয়া সে বিব্রত হইয়া পড়িয়াছে। পিছনে একজন বেয়ারা, তাহার হাতেও একটি ট্রে এবং তাহাতেও পেয়ালা, দুধ রাখিবার পাত্র, চিনির পাত্র, ছাঁকনা প্রভৃতি চায়ের সরঞ্জাম। শঙ্কর প্রতি নমস্কার করিয়া আগাইয়া গেল এবং রিণির হাত হইতে ট্রে-টা লইবার জন্ত হাত বাড়াইল— দিন আগাকে দিন—

রিণি মৃদু হাসিয়া লজ্জায় মুখটি একটু নত করিল, ট্রে কিন্তু শঙ্করের হাতে দিল না। তাড়াতাড়ি নিজেই গিয়া

তাহা একটি টেবিলের উপর রাখিল এবং বেয়ারাটার দিকে ফিরিয়া বলিল, তুই এগুলো সাজিয়ে সাজিয়ে রাখ ততক্ষণ। দেখিস্ আবার যেন ভাঙিস না কিছু। তাহার পর শঙ্করের দিকে ফিরিয়া বলিল, আসুন।

শঙ্কর রিণির পিছন পিছন চলিল।

একটু ইতস্ততঃ করিয়া জিজ্ঞাসা করিল, আর কাউকে দেখছি না।

বৌদি, সোনাদি সব ওপরে। দাদা এখনও ফেরেনি কলেজ থেকে—

ইহার পর আর কি বলিবে শঙ্কর ভাবিয়া পাইল না। নীরবে রিণির দোহুল্যমান বেণীভঙ্গিমা দেখিতে দেখিতে তাহার পিছন পিছন আসিয়া সে ড্রয়িং রুমে ঢুকিল। বেণীদোলানো রিণি আর স্টেশনে-দেখা রিণি দুইজনে যেন স্বতন্ত্র ব্যক্তি। প্রমাণের সামান্য ইতরবিশেষে নাহুযটাই যেন বদলাইয়া গিয়াছে। অতি সাধারণ একটা আঁটপহরে রঙীন শাড়ি, কাঁধের কাছে সাধারণ রকম এপ্রয়ডারিকরা একটা ব্লাউস, হাতে দুগাছি করিয়া পাতলা সোনার চুড়ি, কানে ছল, পায়ে স্রাণ্ডাল, মাথায় দোহুল্যমান বেণী।

এই অতি সাধারণ বেশেই রিণিকে অত্যন্ত অসাধারণ বলিয়া মনে হইতে লাগিল।

ড্রয়িং-রুমে ঢুকিয়া রিণি বলিল, আপনি বসুন। আমি এগুলো ফেলে দি ততক্ষণ।

কি ফেলে দেবেন ?

এই যে—

শঙ্কর দেখিল একটা ভাঙা পোর্সিলেনের বাসনের টুকরা চতুর্দিকে ছড়ানো রহিয়াছে।

রিণি বলিল, বেয়ারাটার হাত থেকে পড়ে ভেঙে গেল টি-পটটা।

রিণি টেবিল হইতে একটা খবরের কাগজ লইয়া টুকরাগুলি কুড়াইতে লাগিল। শঙ্করও হেঁট হইয়া কুড়াইতে সুরু করিল।

রিগি বলিল, আপনি বসুন না।

সেটা ভাল দেখায় না।

রিগি কুণ্ঠিত মুখে চূপ করিয়া রহিল, প্রতিবাদ করিল না। হুজনেই কুড়াইতে লাগিল।

কুড়ানো শেষ হইলে রিগি টুকরাগুলি খবরের কাগজটাতে মুড়িয়া বলিল, আপনি তাহলে বসুন একটু। আমি বৌদিদিদের খবর দি।

রিগি চলিয়া গেল।

শঙ্কর একা বসিয়া বসিয়া ড্রয়িংরুমের আসবাবপত্রাদি লক্ষ্য করিতে লাগিল। সুন্দর দামী 'সেটি', মেনেতে কার্পেট পাতা। সামনের দেওয়ালে একটি ছোট কিন্তু দামী আয়না। সেই দেওয়ালেই দুইখানি বড় বড় অয়েল-পেইন্টিং ছবি, দুইখানিই নারীমূর্তি, এলিজাবেথান যুগের পোষাকপরিহিতা স্বাস্থ্যবতী তরুণী দুইটি। চোখের নীলিমা ও গালের লালিত্য মুগ্ধ করে। অপর একটি দেওয়ালে বিরাট একখানা দেওয়ালজোড়া ছবি, যুদ্ধক্ষেত্রের দৃশ্য। সেকালের যুদ্ধক্ষেত্র। নানাভাবে উত্তেজিত অশ্ব ও অশ্বারোহীর দল একটা নিষ্ঠুর সংঘর্ষকে যেন মূর্তিমান করিয়া তুলিয়াছে। ভিতর হইতেই দেখা যাইতেছে বাহিরের বারান্দায় একটি ছোট হ্যাট-র্যাক এবং তাহার সঙ্গেই ছড়ি রাখিবার র্যাক। ঘরের এক কোণে ছোট একটি গোল খেতপাথরের টেবিলের উপর কালো পাথরের নটরাজ, আর এক কোণে অল্পরূপ টেবিলের উপর একটি ধ্যানী বুদ্ধমূর্তি, পাথরের নয় পিতলের। আয়নার দুইপাশে ছোট ছোট দুইটি সুদৃশ্য কাঠের ব্র্যাকেট। ব্র্যাকেটের উপর উন্মুক্ত-বক্ষা বন্ধিমতলু প্রস্তরময়ী দুইটি রমণী। অজস্র শিল্পের নিদর্শন। দেওয়ালে একটি বড় ঘড়ি। পাশের ঘরেই টেবিলের উপর 'ফোন' দেখা যাইতেছে। হঠাৎ বন্ বন্ করিয়া ফোনটা বাজিয়া উঠিল। কাছেপিঠে বোধহয় কেহ ছিল না, অন্ততঃ ফোনের ডাকে কেহ সাড়া দিল না। একটু ইতস্ততঃ করিয়া শঙ্কর অবশেষে উঠিয়া গিয়া ধরিল।

হ্যালো, কে আপনি?

আমি? আমি অপূর্ব। আপনি কে?

আমাকে চিনবেন না, চা খাওয়ার নেমস্তম্ব পেয়ে এসেছি, আমার নাম শঙ্কর।

ও, আমারও যাওয়ার কথা, কিন্তু আই অ্যাগ সো মরি, মিস্ রিগি দুঃখিত হবেন জানি, কিন্তু আই কান্ট হেল্প। এইটে জানাবার জন্তেই ফোন করছি।

আচ্ছা, ওঁরা কেউ এখন নীচে নেই, এলে আমি বলে দেব। শঙ্কর রিসিভারটা রাখিয়া দিল।

কে এই অপূর্ববাবু! মেয়েমানুষের মত গলার স্বর।

তাহার একা ড্রয়িংরুমে বসিয়া থাকিতে আর ভাল লাগিল না। সে উঠিয়া বাহিরে আসিল।

বাহিরে আসিয়া দেখিল বেগারা চায়ের সরঞ্জাম আদি সাজানো প্রায় শেষ করিয়াছে। তাহাকে দেখিয়া সে বিনীতভাবে বলিল, বসুন, হুজুর। দিদিকে ডেকে দিনা, ডেকে দেবার দরকার নেই। বাগানটা আমি ঘুরে ঘুরে দেখি, আমার জন্তে ব্যস্ত হবার দরকার নেই।

বেগারা ভিতরে চলিয়া গেল।

শঙ্কর এদিক ওদিক ঘুরিয়া বেড়াইতে লাগিল। নানা-জাতীয় মরশুমি ফুলের বাহার দেখিতে দেখিতে অন্তমনস্ক হইয়া সে গেট দিয়া আবার সদর রাস্তায় গিয়া দাঁড়াইল। অকস্মাৎ তাহার মনে কৈশোরের একটা স্মৃতি ভাসিয়া আসিল। শৈলদের বাড়ীতেও ঠিক এমনি একটা গেট ছিল। স্কুল হইতে ফিরিবার পথে প্রতি অপরাহ্নে শৈল গেটে দাঁড়াইয়া থাকিত। ছবিটা স্পষ্ট মনে আছে। মনে পড়িতেছে একদিন শৈলকে সে জিজ্ঞাসা করিয়াছিল, কার জন্তে তুই রোজ এখানে দাঁড়িয়ে থাকিস শৈল? আমার জন্তে নাকি?

ভারি বয়ে গেছে তোমার জন্তে দাঁড়িয়ে থাকতে আমার! দাদাদের জন্তে দাঁড়িয়ে থাকি আমি—

শৈলর দুইটি দাদা পঙ্কজ ও উৎপল শঙ্করের সহপাঠী ছিল। পঙ্কজ বেচারী নারা গিয়াছে। শৈলও কি বাঁচিয়া আছে? সেই ছরস্তু বালক-স্বভাব শৈল, কোথায় আজ সে? সে স্বচ্ছন্দে পেয়ারা গাছে চড়িত, পুকুরে ঝাঁপাই বুড়িত, প্রাচীর ডিঙাইয়া মিত্তিরদের বাগান হইতে ফলমা চুরি করিয়া আনিত, কথায় কথায় খামচাইয়া কামড়াইয়া খেলার সাথীদের অস্থির করিয়া তুলিত—সেই শৈলও ত আর বাঁচিয়া নাই। সে-ও মরিয়াছে। যে তরুণী আজ বোস সায়েবের পত্নী সে অন্য লোক, অতিশয় নকল একটা আনন্দকে সে যেন জোর করিয়া চোখে মুখে ফুটাইয়া

রাখিয়াছে। শঙ্করের কবিমন এই গোটটাকে উপলক্ষ করিয়া বিগত কৈশোর-জীবনের স্মৃতি-স্বপ্নে বিভোর হইয়া পড়িল। অতীতকালে যে প্রশ্ন সে বহুবার নিজেকে করিয়াছে, সেই প্রশ্নটাই আবার তাহার মনে জাগিল—শৈল কি তাহাকে ভালবাসিত? কই কোনদিন ত তাহাকে বলে নাই। কিন্তু সে ত তাহার কবিতার খাতাখানা চুরি করিয়াছিল। কেন? যখন তখন লুক্কাইয়া সে তাহার পড়ার ঘরে আসিয়া হাজির হইত। কেন? সে বহুবার তাহাকে জিজ্ঞাসা করিয়াছে কোন উত্তর পায় নাই; একটা না একটা ছুতা করিয়া শৈল প্রশ্নটাকে এড়াইয়া গিয়াছে। শঙ্কর কি তাহাকে ভালবাসিত? বাসিত বই কি! কমলা রঙের শাড়িটি পরিয়া শৈল যেদিন স্বশুরবাড়ি চলিয়া গেল শঙ্করের রাত্রে ঘুম হয় নাই। ইহা কি ভালবাসার লক্ষণ নয়? কিন্তু শঙ্করও ত শৈলকে কোনদিন কিছু বলে নাই। বরং শৈল স্বশুরবাড়ি যাইবার আগে যখন তাহাকে জিজ্ঞাসা করিয়াছিল, আমার জন্তে মন কেমন করবে, শঙ্করদা? ছদ্ম বিক্রপের সুরে সে উত্তর দিয়াছিল—ঘুম হবে না আমার! সত্যই ত ঘুম হয় নাই। অনর্থক বিক্রপ করিতে গেল কেন তবে? মনখানি মেলিয়া ধরিলে ক্ষতি কি ছিল? কিশোরকালের প্রথম প্রেম এমন ভাবে নষ্ট হইয়া গেল কেন? এ ‘কেন’র উত্তর নাই। পৃথিবীর বহু অমীমাংসিত প্রশ্নের মধ্যে ইহাও একটি।…… শৈলকে ভুলিতেও দেরি হয় নাই ত। খলসি আসিয়াছিল। শৈলর দূরসম্পর্কের বোন খলসি। শৈল চলিয়া গেলে খলসিই হইয়াছিল তাহার সঙ্গিনী। সেই একদিন অন্ধকারে রাত্রে পিছন দিকের বারান্দার সিঁড়ির ধারে দুজনে দুজনের হাত ধরিয়া বসিয়া থাকা অপূর্ব অমুভূতি!…… তাহার পর আর একদিন রাত্রে, সেদিনও ঘন গাঢ় অন্ধকার। শঙ্কর শ্মশানে বসিয়া ছিল—সম্মুখে খলসির চিতা। খলসিও থাকে নাই। শঙ্করের আনন্দ-অমুসন্ধিৎসু অমৃত-পিপাসী কবি-মন স্তম্ভিত করিয়া ফিরিতেছে। আজও মিলিল না। জ্যোৎস্না-স্নাত সাগরে, পর্বতে, প্রান্তরে তাহার মুগ্ধ মন মাতিয়া ওঠে। জ্যোৎস্না কিন্তু বেশীক্ষণ থাকে না, চাঁদ ডুবিয়া যায়। নববর্ষার মেঘোদয়ে তাহার মনের ময়ূর পেশম মেলে, কিন্তু মেঘ কতক্ষণ থাকে? বৃষ্টি নামে, মেঘ মিলাইয়া যায়। সব আসে কিন্তু থাকে না।

চাই কমলালেবু, ভালো কমলালেবু—

শঙ্করের স্বপ্ন টুটিয়া গেল।

সে অকারণে কমলালেবুওলাকে ডাকিয়া কমলালেবু কিনিতে লাগিল। সুন্দর বড় বড় কমলালেবু। তাহার পকেটে ও হাতে যতগুলি আঁটিল সে কিনিয়া লইল। তাহার পর গোট দিয়া সে আবার ভিতরে গেল। সহসা তাহার মনে হইল এমনভাবে চলিয়া আসাটা ঠিক হয় নাই, কেমন যেন একটা সঙ্কোচ হইতে লাগিল। কিছুদূর আসিয়া দ্বিতলের একটা খোলা জানলা তাহার দৃষ্টি আকর্ষণ করিল; হঠাৎ তাহার নজরে পড়িল অসম্বৃতবসনা একটি নারীমূর্তি, তাহাকে দেখিতে পাইবামাত্র জানালা হইতে সরিয়া গেলেন—প্রসাধন করিতেছিলেন বোধহয়। শঙ্কর চোখ নামাইয়া লইল—ছি, ছি, সে ওপরের দিকে তাকাইতে গেল কেন! কি মনে করিলেন উনি। দেখিতে পাইয়াছেন কি? সে দ্রুতপদে আসিয়া ড্রয়িংরুমে ঢুকিতে যাইবে এমন সময় সোনাদিদির কণ্ঠস্বর শোনা গেল।

আশ্চর্য্য লোক আপনি শঙ্করবাবু! এত আগে এলেনই বা কেন, আর এলেন যদি বেরিয়েই বা গেলেন কেন?

শঙ্কর কহিল, এত আগে মানে? আমি এসেছি সাড়ে চারটের সময়—

সাড়ে তিনটের সময়—

শঙ্কর নিজের হাতবড়িটা দেখিল—তাইত! সাড়ে তিনটাকে তাহার সাড়ে চারটে বলিয়া ভ্রম হইয়াছিল। একটু অপ্রস্তুতভাবে সে বলিল, আরে-সাড়ে তিনটেকে আমি সাড়ে চারটে ভেবে উল্লসাসে হাজির হয়েছি!

তাতে আর কি হয়েছে। ভালোই ত, আসুন না একটু গল্প করা যাক—

সোনাদিদির মুখে একটা চাপা হাসি চিকমিক করিতেছিল।

কমলালেবু কোথায় পেলেন?

কিনলাম, রাস্তায়!

কিনলেন? খিদে পেয়েছে বুঝি আপনার! কলেজ থেকে সোজা এসেছেন বুঝি?

শঙ্কর মনে মনে একটু বিব্রত হইল। মুখে কিন্তু সে হটিবার পাত্র নয়। বলিল, কেমন সুন্দর দেখতে বলুন ত। দেখলে কি খাওয়ার কথাই মনে হয়? আমার ত কমলা-

লেবু খাওয়ার চেয়ে হাতে করে বসে থাকতেই বেশী ভাল লাগে।

সোনাদিদি মুখ টিপিয়া একটু হাসিলেন।

আমাকে একটা দিন, খাই—

শঙ্কর তাঁহাকে একটা কমলালেবু দিল এবং প্রশ্ন করিল, মিষ্টিদিদি কোথায়, তাঁকে দেখছি না!

তিনি এইমাত্র স্নান করে এলেন, আসচেন এখন—

চকিতে শঙ্করের উন্মুক্ত বাতায়নের কথাটা মনে পড়িয়া গেল। সোনাদিদি লেবুটি ছাড়াইয়া শঙ্করের হাতে কয়েকটি কোয়া দিয়া বলিলেন, নিন, খেয়ে দেখুন, আপনি খান আগে।

রিণি আসিয়া প্রবেশ করিল। কাপড়জামা বদলাইয়া বেশ পরিচ্ছন্ন হইয়া আসিয়াছে। কমলালেবু দেখিয়া সে কৌতূহল প্রকাশ করিল না। সোনাদিদিকে জিজ্ঞাসা করিল, বাইরে টেবিলগুলো ঠিক সাজানো হয়েছে ত? দেখেছ তুমি সোনাদি?

আমি বাইরে যাইনি, তুই দেখ না গিয়ে—

শঙ্কর বলিল, অপূর্ববাবু ফোন করেছিলেন, তিনি আসতে পারবেন না।

এই বার্তায় রিণির মুখখানি সলজ্জ হইয়া উঠিল। কিছু না বলিয়া সে বাহিরে চলিয়া গেল।

সোনাদিদি কমলালেবুর কোয়াগুলি পরিষ্কার করিতে করিতে উৎসুক কণ্ঠে প্রশ্ন করিলেন, কখন ফোন করেছিলেন অপূর্ববাবু?

এই একটু আগে। আপনারা কেউ নীচে ছিলেন না তখন—

ও, যাক বাঁচা গেল—নিম্ন খান দুটো কোয়া।

শঙ্কর গভীরভাবে বলিল, আপনি খান আগে—

আচ্ছা, এক-গুঁয়ে লোক ত আপনি!

মিষ্টিদিদি আসিয়া প্রবেশ করিলেন। মিষ্টিদিদি আসিতেই সোনাদিদি অল্পযোগ মিশ্রিত বিষয়ের সুরে বলিলেন, শঙ্করবাবুর কথা শুনেছ মিষ্টিদি। কমলালেবু নাকি ওঁর হাতে করে ধরে থাকতেই ভাল লাগে, খেতে ভাল লাগে না।

মিষ্টিদিদির আগমনে শঙ্কর মনে মনে একটু অস্বস্তিবোধ করিতেছিল, খোলা জানালার কথাটা সে কিছুতেই ভুলিতে

পারিতেছিল না। মিষ্টিদিদির দিকে তাহার চাহিতেও সঙ্কোচ হইতেছিল।

মিষ্টিদিদি হাসিয়া উত্তর দিলেন, ঠিকই ত বলেছেন উনি! কবির মত কথাই বলেছেন।

সোনাদিদি বলিলেন, হ্যাঁ ভাল কথা মনে পড়েছে, আপনার কবিতা এনেছেন, কই দেখি!

না, আজ আনিনি, আর একদিন আনব এখন। কলেজ থেকে সোজা চলে এসেছি কিনা—

অভিমান-ভরা সুরে সোনাদিদি বলিলেন, কাল অত করে বললাম আপনাকে—

মিষ্টিদিদি ফোড়ন দিলেন, কবির মন অত সহজে পাওয়া যায় না সোনা—

এই স্বল্প পরিচিতা নারী দুইটির প্রগল্ভতা শঙ্করের ভাল লাগিতেছিল না; আবার ভাল লাগিতেও ছিল। তাহার ভদ্র মন এই ধরণের কথাবার্তায় সঙ্কুচিত হইতেছিল, কিন্তু তাহার অন্তরবাসী বহু বর্করটা ইহা উপভোগ করিতেছিল। শঙ্কর ভাবিতেছিল, কেমন মানুষ ইহারা।

মিষ্টিদিদি বলিলেন, আপনি অনেকক্ষণ এসেছেন, না? বাগানে বেড়িয়ে বেড়াচ্ছিলেন বুঝি?

শঙ্কর একটু সঙ্কুচিত হইয়া উত্তর দিল, হ্যাঁ, ঘুরে ঘুরে দেখছিলাম আপনাদের ফুলগুলো।

এবার ডালিয়াগুলো তেমন ভালো হয় নি—

শঙ্কর এবার মিষ্টিদিদির দিকে চাহিয়া দেখিল, এতক্ষণ সে সঙ্কোচে তাঁহার দিকে তাকাইতে পারে নাই। মিষ্টিদিদির দিকে চাহিয়া শঙ্কর বিস্মিত হইয়া গেল। সত্যই ভদ্রমহিলা প্রসাদনশিল্পে নিপুণা। চোখের কোলে স্বল্প কাজলের রেখাটি কি সুন্দর মানাইয়াছে। পীতাম্ব জরিপাড় শাড়িটি পরিবার কি অপূর্ব ভঙ্গী, সর্বদা তাহা যেন আবেশভরে স্বপ্ন দেখিতেছে। শঙ্করের কবিমন প্রশংসা না করিয়া পারিল না।

মিষ্টিদিদি বলিতে লাগিলেন, ডালিয়াগুলো তেমন সুবিধে হয় নি যদিও, পিটুনিয়াগুলো কিন্তু খুব ভালো হয়েছে। দেখেছেন আপনি ওই দিকের কোনটাতে?

শঙ্কর সত্য কথা বলিল।

বিলিতি ফুল, একটাও চিনি না আমি।

তাই নাকি? আশুন এক্ষুণি চিনিয়ে দিচ্ছি আমি। চলুন যাই, আয় সোনা!

সোনাদিদি কিন্তু অভিমান করিয়াছিলেন। তিনি বলিলেন, তোমরা যাও, শঙ্করবাবু আমার একটা কথাও যখন রাখলেন না, তখন আমার সরে থাকাই ভাল!

মিষ্টিদিদি অভিনয়ের ভঙ্গীতে হাত দুইটি উলটাইয়া হাসি চাপিতে চাপিতে বলিলেন, নিন, সামলান এখন।

শঙ্কর তাড়াতাড়ি বলিল, সে কি! কোন কথা রাখলাম না আপনার?

সোনাদিদি নীরব।

আচ্ছা দিন নেবু খাচ্ছি! আপনিও ত আমার কথা রাখলেন না। একটা কোয়া যদি আগে খেতেন, কি এমন ক্ষতি হত তাতে?

শঙ্কর হাসিয়া সোনাদিদির হাত হইতে কয়েকটি কোয়া লইয়া মুখে পুরিল। সোনাদিদি যেন বিগলিত হইয়া গেলেন। অপরূপ গ্রীবাভঙ্গী করিয়া অর্দ্ধনিমীলিত নয়নে মৃদু হাস্যসহকারে তিনি বলিলেন, আমার জন্তেও রাখুন দু'একটা! সব খেয়ে ফেলছেন যে—

এই যে নিন না! চলুন, বাগানখানা এইবার দেখা যাক। মিষ্টিদিদি আপনিও নিন—

তিনজন লেবু খাইতে খাইতে ড্রয়িংরুম হইতে নিজ্জাস্ত হইলেন। বাহিরে রিণি চায়ের টেবিলগুলি সাজাইতেছিল।

মিষ্টিদিদি তাঁহাকে লক্ষ্য করিয়া বলিলেন, বাবা রে বাবা, রিণির মত খুঁতে মেয়ে আর যদি দুটি দেখেছি আমি! সেই আড়াইটে থেকে মেয়ে লেগেছেন চায়ের টেবিল সাজাতে, এখনও পর্য্যন্ত পছন্দমত সাজানো হল না।

হয়ে গেছে আমার—

এই বলিয়া রিণি ভিতরের দিকে চলিয়া গেল।

রিণি চলিয়া গেলে সোনাদিদি মৃদুস্বরে বলিলেন, আহা, বেচারির এত যত্ন আজ সব পণ্ড হল। অপূর্ববাবু আজ আসবেন না ফোন করেছেন!

বলিয়া তিনি মুখ টিপিয়া একটু হাসিলেন।

ছদ্মবিশ্বয়ে মিষ্টিদিদি বলিলেন, তাই নাকি! আহা, বেচারি!

শঙ্কর এ বিষয়ে মনে মনে কোতূহলী হইলেও মুখে কিছু বলিল না। তিনজনে মিলিয়া বাগানের নানা স্থানে

ঘুরিয়া বেড়াইলেন। শঙ্কর মরশুমি ফুল সম্বন্ধে যতটা না হউক, মিষ্টিদিদি ও সোনাদিদি সম্বন্ধে কিছু জ্ঞান অর্জন করিল। ‘সুইটপি’র বর্ণ, বৈচিত্র্য, বৈশিষ্ট্য, রোপণ ও লালন করিবার প্রণালী ও কৌশল প্রভৃতি সম্বন্ধে মিষ্টিদিদি বক্তৃতা করিতেছিলেন, এমন সময় প্রফেসার মিত্রের মোটর গেটে প্রবেশ করিল। শঙ্কর একটু চঞ্চল হইয়া উঠিল; কিন্তু মিষ্টিদিদির ব্যবহারে কোন প্রকার চঞ্চলতা দেখা দিল না। তিনি সুইটপির সম্বন্ধে তাঁহার বক্তব্য বলিয়া যাইতে লাগিলেন, যেন স্বামীর আগমন সম্বন্ধে স্পষ্টভাবে সচেতন হওয়াটা অতিথির সম্মুখে অশোভন! অবিচল ভাবটা বেশীক্ষণ কিন্তু টিকিল না। সোনাদিদি টিকিতে দিলেন না। সোনাদিদি বিস্মিতকণ্ঠে বলিয়া উঠিলেন—ওমা, অপূর্ববাবু যে এসেছেন দেখছি।

মিষ্টিদিদি বলিলেন, তাই নাকি?

সকলে তখন মোটরের দিকে অগ্রসর হইলেন।

প্রফেসার মিত্র ব্যতীত মোটর হইতে আরও তিনজন ভদ্রলোক অবতরণ করিয়াছিলেন। একজন অপূর্ববাবু এবং অপর দুইজন অবাঙালী। অবাঙালী দুইজন প্রফেসার মিত্রের প্রাক্তন বন্ধু, বিলাতে অবস্থানকালে ইহাদের সহিত বন্ধুত্ব হইয়াছিল। একজন মাদ্রাজি মিষ্টার পিলে এবং অপরজন পাঞ্জাবি সরদার প্রতাপসিং। দুইজনেই উচ্চপদস্থ কর্মচারী এবং দুই জনেই ছুটিতে কলিকাতায় বেড়াইতে আসিয়াছেন। ইহাদেরই সম্বন্ধনা-কল্পে এই টি-পার্টির আয়োজন। মিষ্টিদিদি সম্মিতমুখে ইহাদের অভ্যর্থনা করিলেন। কথায় বার্তায় বোধ হইল ইতিপূর্বেই ইহাদের আলাপ পরিচয় ছিল। কারণ পাগড়ি-মণ্ডিত শ্মশ্রু-গুম্ফ-সম্বিত প্রতাপসিং মিষ্টিদিদির সহিত কি একটা রসিকতা করিয়া দরাজ গলায় অট্টহাস্য করিয়া উঠিলেন। মিষ্টার পিলে মুখে কিছু বলিলেন না বটে, কিন্তু তাঁহারও হাস্যদীপ্ত ক্ষুদ্র চক্ষু দুইটিতে ঘনিষ্ঠ অন্তরঙ্গতা ফুটিয়া উঠিল। মিষ্টিদিদি এই আগন্তুকদ্বয়কে লইয়া যখন ব্যস্ত, সোনাদিদি তখন অপূর্ববাবুকে একটু অন্তরালে ডাকিয়া লইয়া গিয়া নিম্নস্বরে কি যেন বলিতে লাগিলেন।

প্রফেসার মিত্র আসিয়াই বন্ধুদ্বয়কে পক্ষীর হস্তে সমর্পণ করিয়া ভিতরে চলিয়া গিয়াছিলেন। শঙ্কর সুইটপি বেডগুলি পর্য্যবেক্ষণ করিয়া বেড়াইতে লাগিল এবং বো

করি এই সম্পর্কে যে জ্ঞানগর্ভ কথাগুলি সে মিষ্টিদিদির নিকট এইমাত্র শুনিয়াছিল সেইগুলিই রোমন্থন করিতে লাগিল।

বেশীক্ষণ অবশ্য নয়। একটু পরেই সোনাদিদির কণ্ঠস্বর শোনা গেল। আস্থন শঙ্করবাবু, অপূর্ববাবুর সঙ্গে আপনার পরিচয় করিয়ে দিই, ইনিই ফোন করেছিলেন—
পরিচয় হইল।

শঙ্কর দেখিল অপূর্বকৃষ্ণ পালিত সত্যই একটি দেখিবার মত বস্তু। খর্বকায় ক্ষুদ্র মানুষটি, কিন্তু সাজসজ্জা ছোট মাপের নয়। পায়ে জরিদার নাগরা, পরণে মিহি কৌচানো ধুতি, গায়ে মিহি ফ্ল্যানেলের পাঞ্জাবি। সমস্ত মুখখানি একেবারে যেন চুপকাম করা স্নো এবং পাউডারে, কিন্তু তাঁহার বহুকৌরীকৃত গণ্ডদেশের কর্কশতা চাকিতে পারে নাই। মুখখানি গোল, নাকটি খাঁদা খাঁদা, নাকের নিম্নে সামান্য একটু গৌফ। চক্ষু দুইটিতে বুদ্ধির জ্যোতি আছে, কিন্তু লাজুক। অপূর্ববাবু কাহারও মুখের দিকে বেশীক্ষণ তাকাইয়া থাকিতে পারেন না।

সোনাদিদি অপূর্ববাবুর সংক্ষিপ্ত পরিচয় দিলেন।

শঙ্কর শুনিল যে অপূর্ববাবু লোকটি বিদ্বান, সাহিত্য-রসিক, মার্জিতরুচি ও প্রগতিবাদী। সরকারি আপিসে চাকুরি করেন। শঙ্করের পরিচয় পাইয়া ক্ষুদ্র একটি নমস্কার করিয়া অপূর্ববাবু চুপ করিয়া রহিলেন। বলিবার মত কথা তাঁহার জোগাইল না। চোখ দুটি নীচু করিয়া সম্মিত মুখে তিনি দাঁড়াইয়া রহিলেন।

সোনাদিদি বলিলেন, আপনারা দুজন আলাপ করুন ততক্ষণ, আমি রিণিকে ডেকে নিয়ে আসি—সোনাদিদি চলিয়া গেলেন। ইহাদের আলাপ কিন্তু তেমন জমিল না। শঙ্কর মামুলি ভদ্রতাসূচক দুই চারিটি কথা বলিল এবং অপূর্ববাবু ‘হাঁ’ ‘না’ প্রভৃতি সংক্ষিপ্ত উত্তর দিয়াই বিব্রত হইতে লাগিলেন। অপরিচিত লোকের কাছে অপূর্ববাবু বড়ই অস্বস্তি বোধ করেন। তাঁহার সর্বদাই মনে হয়, হয়ত এমন কিছু অনবধানতাবশতঃ বলিয়া ফেলিবেন যাহা অসঙ্গত। সুতরাং অপরিচিত লোকের সম্মুখে তিনি সাধারণত চুপ করিয়াই থাকেন।

শঙ্কর হঠাৎ প্রশ্ন করিয়া বসিল, আপনার কতদিন আলাপ এঁদের সঙ্গে ?

বছর দুই হবে।

তাঁহার পর একটু চুপ করিয়া থাকিয়া স্বতঃপ্রবৃত্ত ভাবেই কেন জানিনা অপূর্ববাবু বলিলেন, মিস্ মিত্রকে পড়াতাম আমি।

ও।

শঙ্কর সহসা চুপ করিয়া গেল। তাঁহার মনে হইতে লাগিল—ঠিক কি যে মনে হইতে লাগিল তাহা ঠিক বর্ণনীয় নয়। কিন্তু একটা পোকা একটা মর্মর প্রতিমার গা বাহিয়া উঠিতেছে দেখিলে একটা শিল্পীর যে ধরণের ক্ষোভ উপস্থিত হয় শঙ্করের তাহাই হইতে লাগিল। কিছুক্ষণ নীরব থাকিয়া শঙ্কর আকস্মিকভাবে অপূর্ববাবুকে আবার একটি প্রশ্ন করিল, প্রশ্নটির অসৌজন্যে শঙ্কর মনে মনে সঙ্কুচিত হইলেও প্রশ্নটি না করিয়া সে পারিল না। তখন আপনি ফোন করলেন যে আসতে পারবেন না, আবার এসে পড়লেন যে—

প্রশ্নটি শুনিয়া অপূর্ববাবু নারীমূলভ লজ্জায় শির অবনত করিলেন এবং পরে অতি কুণ্ঠিত দৃষ্টি তুলিয়া বলিলেন, বড়বাবু ছুটি দিতে চাননি প্রথমে, শেষটা অনেক বলা কওয়ার পর ছুটি দিতে যখন রাজি হলেন তখন দেখি আর আসবার সময়ও নেই—শেষে শঙ্কর বলিল—আপনি এলেন ত প্রফেসার মিত্রের সঙ্গে দেখলাম—

অকারণে লজ্জিত অপূর্ববাবু বলিলেন, হ্যাঁ উনি গাড়ি নিয়ে ভাগিয়াস্ আমার মেসে গিয়েছিলেন তাই আসতে পারলাম।

কোথায় থাকেন আপনি ?

নেবুতলায় একটা মেসে।

প্রফেসার মিত্র কাপড় বদলাইয়া বাহিরে আসিলেন। প্রায় তাঁহার সঙ্গে সঙ্গে রিণি ও সোনাদিদিও আসিলেন। মিষ্টিদিদি সরদার প্রতাপসিং ও মিষ্টার পিলেকে লইয়া হাশ্ব পরিহাসে মশগুল হইয়া উঠিয়াছিলেন।

প্রফেসার মিত্র কাছে আসিতেই তিনি উঠিয়া দাঁড়াইলেন ; উঠিয়া দাঁড়াইয়া মুখ ফিরাইতেই তাঁহার শঙ্করের সহিত চোখোচোখি হইয়া গেল। তিনি অভিভাবকী সুরে শঙ্করকে ডাকিয়া বলিলেন, আস্থন না শঙ্করবাবু, আপনার সঙ্গে এঁদের পরিচয় করিয়ে দিই। পালিয়ে পালিয়ে বেড়াচ্ছেন কেন ?

সুইটপিগুলো দেখছিলাম আর একবার। অপূর্ববাবুর সঙ্গেও আলাপ হল।

মিষ্টিদিদি শঙ্করের সঙ্গে সকলের পরিচয় করাইয়া দিলেন। প্রফেসার মিত্রকে শঙ্কর ইতিপূর্বে দেখে নাই, নাম শুনিয়াছিল। ইংরেজির অধ্যাপক হিসাবে ভদ্রলোকের নাম আছে। দেখিলেই লোকটিকে ভাল লাগে, সদা-হাস্যমুখ, উপরের দস্তপাঁতি সর্বদাই বিকশিত হইয়া আছে। শঙ্করের সহিত পরিচয় হইতেই তিনি উচ্ছ্বাসভরে তাহার হাত দুইটি ধরিয়া ঝাঁকানি দিতে দিতে বলিলেন, ভারি খুশি হলাম তোমার সঙ্গে আলাপ করে! উৎপলের বন্ধু তুমি, উৎপল আমাদের বাড়ির ছেলের মত ছিল। সেদিন আমি একটা মিটিংএ আটকে পড়লাম—তাই উৎপলকে ‘সি-অফ্’ করতে আর যেতে পারলাম না। বস বস—

এমন সময় আর একটি মোটর আসিয়া প্রবেশ করিল। সে মোটরে আরও কয়েকজন অতিথি আসিয়া উপস্থিত হইলেন। তিনজন আধুনিক মহিলা ও তাঁহাদের সঙ্গে দুইজন পুরুষ মানুষ।

শঙ্কর ও সোনাদিদি একটি টেবিলে বসিয়াছিলেন। ঠিক তাহার পাশের টেবিলেই ছিলেন তিনি ও অপূর্ববাবু। অপর পাশে ছিলেন দ্বিতীয় মোটরে সমাগতা একটি মহিলা ও তৎসঙ্গে আগত ভদ্রলোক দুইজনের মধ্যে একজন। এই ভদ্রলোক সোনাদিদিকে লক্ষ্য করিয়া বলিলেন, মিসেস রায়, একটা খুব ভাল ফিল্ম হচ্ছে, দেখেছেন? Man, Woman, Marriage?

সোনাদিদি বলিলেন, কাগজে দেখেছি বটে, পরদায় দেখা হয় নি!

দেখে আসুন তাহলে, ওয়াগ্গারফুল প্রোডাকশান্। আজই লাস্ট ডে—

সোনাদিদি হতাশভাবে বলিলেন, তাহলে আর হয় না। পাঁচি শেষ হতেই ত সন্ধ্যা হয়ে যাবে।

সেকেণ্ড শো’তে যেতে পারেন।

দেখি—

সোনাদিদি চুপ করিয়া গেলেন। কোথাও যাওয়া না যাওয়ার মালিক তিনি নহেন। মিষ্টিদিদি যদি না যান, তাহা হইলে তাঁহারও যাওয়া হইবে না।

একটু পরে সোনাদিদি শঙ্করকে প্রশ্ন করিলেন, আপনি দেখেছেন ফিল্মটা?

না—

যান, দেখে আসুন।

হস্টেলে রাত্রিবেলা ত ছুটি পাব না—

একটু ছুটামিভরা হাসি হাসিয়া সোনাদিদি বলিলেন, ওহো, আপনি যে ভাল ছেলে সে কথা মনে ছিল না।

শঙ্কর গম্ভীর ভাবে বলিল, মনে থাকা উচিত ছিল!

সোনাদিদি পাশের টেবিলে রিনিকে বলিলেন, প্রকাশবাবু বলছেন খুব ভাল একটা ফিল্ম হচ্ছে, যাবি?

তোমরা যাও ত যাব।

অপূর্ববাবু যাবেন? সোনাদিদি প্রশ্ন করিলেন।

মিহি গলায় অপূর্ববাবু বলিলেন, খুবই সুখী হতাম যেতে পারলে! কিন্তু আমার টুইশনি আছে, মিস্ বেলাকে পড়াতে যেতে হবে—

শঙ্কর চকিতে একবার রিনির মুখের দিকে চাহিয়া দেখিল। কোন ভাবান্তর লক্ষ্য করিল না।

সোনাদিদি বলিলেন, মিস বেলা? মানে, বেলা মল্লিক? সে ত দু’দুবার ম্যাট্রিক ফেল করে পড়া ছেড়ে দিয়েছিল শুনলাম। আবার পড়া শুরু করেছে না কি?

অত্যন্ত অপ্রতিভ হইয়া নিতান্ত লাজুক কণ্ঠে অপূর্ববাবু বলিলেন, আমি গান শেখাই তাঁকে।

অর্থপূর্ণ দৃষ্টিতে রিনির দিকে চাহিয়া সোনাদিদি বলিলেন, ও—

ইহার উত্তরে অক্ষুটকণ্ঠে অপূর্ববাবু কি একটা বলিলেন, কিন্তু চতুর্থ টেবিলে উপবিষ্ট আনন্দিত সর্দার প্রতাপ সিংহের অট্রহাস্তে তাহা আর শোনা গেল না। চতুর্থ টেবিলে প্রতাপ সিং ও মিষ্টিদিদি বসিয়া আলাপ আপ্যায়ন সহকারে চা-পান করিতেছিলেন।

শঙ্কর চাহিয়া দেখিল অন্তগামী রক্ত-কিরণ-রেখা মিষ্টিদিদির জরির আঁচলাটায় পড়িয়া জ্বল জ্বল করিয়া জ্বলিতেছে।

পাশের টেবিলের প্রকাশবাবু সোনাদিদিকে বলিলেন, এ ভদ্রলোকের সঙ্গে আলাপ করিয়ে দিলেন না ত, একে এর আগে আপনাদের বাড়ীতে দেখেছি বলে মনে হচ্ছে না।

সোনাদিদি আলাপ করাইয়া দিলেন।

শঙ্কর লক্ষ্য করিল, এই সুসজ্জিত ফ্যাসান-দরস্ত

অধিবেশনে প্রকাশবাবু লোকটি একটু বেমানান গোছের সাদাসিধা। গলাবন্ধ গরমের কোট গায়ে এবং তুপরি একটি মোটা গোছের খন্ডরের আধময়লা চাদর। দাড়িটা পর্যন্ত যেন দুই দিন কামানো হয় নাই।

সোনাদিদি পরিচয়-সূত্রে বলিলেন, প্রকাশবাবু হচ্ছেন আমাদের অগতির গতি, কোন বিপদে পড়ে প্রকাশবাবুর শরণাপন্ন হ'লে বাস্ নিশ্চিত! তাছাড়া জানেন, উনি একজন খুব ভাল হোমিওপ্যাথ!

প্রকাশবাবু হাত জোড় করিয়া বলিলেন, মিসেস্ রায়, অনেক যোগ্যতর ব্যক্তি ত এই সভায় উপস্থিত রয়েছেন; আমার ওপর এত বেশী মনোযোগ দিলে গুঁদের অপমান করা হবে যে—

প্রকাশবাবুর টেবিলে যে মহিলাটি ছিলেন তিনি এতক্ষণ কোন কথাই বলেন নাই। তিনি একটু হাসিয়া বলিলেন, ব্যাচিলার মালুমকে একটু জ্বালাতন করে মিসেস্ রায় আনন্দ পান, তার থেকে গুঁকে বঞ্চিত করবেন না। বেশ তাহলে করুন।

প্রকাশবাবু সম্মিতমুখে আহ্বারে প্রবৃত্ত হইলেন।

শঙ্কর হেডুয়ার ধারে একটা বেঞ্চে একা বসিয়াছিল। প্রফেসার মিত্রের বাড়ী হইতে সে হস্টেলে ফেরে নাই। আজিকার দিনের এই বিচিত্র অভিজ্ঞতায় তাহার মন অভিভূত হইয়া পড়িয়াছিল। যাহাদের সংসর্গে তাহার বৈকালটা কাটিল তাহারা যেন অল্প জগতের প্রাণী—স্বপ্ন-জগতের। কথাবার্তা ব্যবহার কেমন স্বচ্ছন্দ অনাড়ম্বর সজীব সুন্দর। সুরমা এই জগতের লোক। ইহাদের সঙ্গ লাভ করিয়া সে মনে মনে নিজেকে ধন্য মনে করিল।... স্টেশনে উৎপল সেদিন যাহা বলিয়াছিল তাহা তাহার মনে

পড়িল। কিন্তু তাহা ত একেবারেই অসম্ভব। কল্পনা করাও বাতুলতা। রিগির মত মার্জিতরুচি যুবতী তাহাকে বিবাহ করিতে রাজি হইবে কেন? কিন্তু ওই অপূর্বকৃষ্ণ পালিতকে ত রিগি সহ্য করিতেছে। এই কথা মনে হওয়ায় শঙ্কর সোজা হইয়া বসিল। রিগিকে সে নিজে বিবাহ করিতে পারুক আর না পারুক, অপূর্বকৃষ্ণের হাত হইতে তাহাকে সে রক্ষা করিবে।

কে রে শঙ্কর, এখানে একা কি করছিস? আজ কলেজ থেকে তুই হস্টেলে পর্যন্ত ফিরিস নি, ব্যাপার কি বল ত?

শঙ্করের কুম-মেট কানাই।

শঙ্কর বলিল, একটা নেগলেন্স ছিল।

চল এবার যাওয়া যাক, আটটা ত বাজে—

চল।

দুইজনে গল্প করিতে করিতে হেডুয়া হইতে বাহির হইল। হেডুয়ার মোড়ে ট্রামের জন্ত অপেক্ষা করিতে করিতে সহসা কানাই বলিল, ওহো, তোর তিরিশটা টাকা এসেছে আজ মণি-অর্ডারে। সুপারিন্টেন্ডেন্ট তোকে দিতে এসেছিলেন, তোকে না পেয়ে আমাকেই দিয়ে গেলেন। বললেন তোকে দিয়ে দিতে। সঙ্গেই আছে আমার—এই নে—

কানাই পকেট হইতে ব্যাগ বাহির করিয়া তিনটি নোট ও একটি কুপন শঙ্করের হাতে দিল। শঙ্কর অশ্রুমনস্কভাবে তাহা পকেটে পুরিল।

ট্রাম আসিল।

উভয়েই চড়িয়া বসিল। কিন্তু কিছুদূর গিয়াই শঙ্কর হঠাৎ উঠিয়া দাঁড়াইল। কানাইকে বলিল, আমার একটু দরকার আছে, তুই যা, আমি আসছি একটু পরে। চলন্ত ট্রাম হইতে শঙ্কর লাফাইয়া পড়িল।

ট্রাম চলিয়া গেল।

ক্রমশঃ



অপরাধতত্ত্বে নারীর স্থান

শ্রীপঙ্কজকুমার মুখোপাধ্যায় এম-এ, বি-এল

সাধারণ উপলব্ধি হইতে বোঝা যায় যে, পুরুষ অপেক্ষা নারী অপরাধের পর্যায়ে অনেক নিম্নে। অনেকের মতে নারীর অপরাধীর শ্রেণীভুক্ত হইবার বয়স দুইটি—একটি হইল যখন তাহার সবে যৌবনে পদার্পণ করিবার সময় হইয়াছে অর্থাৎ ১৪ বা ১৫ বৎসর; আর একটি হইল যখন বয়সের আধিক্য হইয়াছে অর্থাৎ অত্যাধিক উপায়ে সহজে রোজগার করার সম্ভাবনা চলিয়া যায়। ওটিজেন (Uttigen) বলেন নারী সাধারণত পঁচিশ বৎসর বয়ঃক্রম হইতে ত্রিশ বৎসর বয়ঃক্রমের মধ্যে বিপথগামিনী হইয়া থাকে। কোয়েটলেটের (Quetlet) গেল—

অভিমত হইল, ত্রিশ বৎসর বয়ঃক্রমই নারীর অধঃপাতে যাইবার প্রধান সময়। এক দিক হইতে যেমন দেখা যায়, পুরুষ অপেক্ষা নারী একটু অধিক বয়সেই অপরাধীর শ্রেণীভুক্ত হয়, অপর দিক হইতে আবার বলা চলে যে, পুরুষ যখন কিছুই জানে না, তারও পূর্বে নারী অপরাধ করিতে পারে অর্থাৎ ১৪ বা ১৫ বৎসর বয়সে। এই সম্বন্ধে বস্তুনিষ্ঠ-ভাবে আলোচনা করিবার জন্ত নিম্নে ভারতবর্ষের বয়ঃক্রম অনুপাতে নারী-অপরাধীর সংখ্যা দেওয়া গেল—

নারী-অপরাধীর বয়ঃক্রম

প্রদেশ	* ২২শ বৎসরের নিম্নে	২২শ হইতে ৪০শ বৎসরের মধ্যে	৪০শ হইতে ৬০শ বৎসরের মধ্যে	৬০ বৎসরের উর্ধ্বে
মাদ্রাজ	১৬২	১,২৮৮	৫৭৪	৪৬
বোম্বে	৮৭	৩০২	২৬	১৫
এডেন	১	৬	১	×
বাঙ্গলা	৮১	৫৩২	১৭৫	১৬
যুক্তপ্রদেশ	৬৪	২৮০	১২৮	৮
পাঞ্জাব	৩৫	২৩৪	৫৫	৮
ব্রহ্মদেশ	৯৯	৫৮৯	১৯৮	২৪
বিহার ও উড়িষ্যা	৭৫	৪০৭	১৫৬	৪৩
মধ্যপ্রদেশ	২২	১৯২	৬৪	২
আসাম	৯	৪২	১৯	৩
দিল্লী	২৩৭	৯	১	×

উপরিউক্ত অপরাধীর শ্রেণী বয়ঃক্রম অনুপাতে ভাগ করা হইয়াছে। কিন্তু প্রথম শ্রেণীতে অর্থাৎ “২২শ বৎসরের নিম্নে”

(১) স্ট্যাটিস্টিক্যাল এন্ড স্টাট ফর ব্রিটিশ ইণ্ডিয়া, ১৯২৬-২৭ হইতে ১৯৩৫-৩৬ পর্য্যন্ত।

অপরাধীর যে সংখ্যা তাহা হইতে ১৪ বৎসর কি ১৫ বৎসর বয়সে ভারতীয় নারীর অপরাধ সংখ্যা নির্ণয় করা যায় না। তারকা চিহ্নিত ষরটী সম্বন্ধে ষ্ট্যাটিসটিক্যাল এন্ড স্ট্র্যাটেজিক্যাল একটা মন্তব্য দেখা যায় যে, ১৯২৯ সনের পূর্বে অবধি উক্ত ২২ বৎসর ও তন্নিম্ন বয়স স্থলে ১৬ বৎসর ও তন্নিম্ন বয়ঃক্রম বলিয়া লিখিত ছিল। এই পরিবর্তনের যথাযথ কারণ কিছু উহা হইতে বোঝা যায় না। তবে সাবালিকা হইবার বয়ঃক্রম পরিবর্তন হওয়ার জন্ত যদি হইয়া থাকে তাহা হইলে বলা যাইতে পারে যে, সাবালিকা অবস্থায় নারী কতদূর অপরাধ করিয়া থাকে। উক্ত সাবালিকার কথা মানিয়া লইলে কোয়েটলেট বা অ্যান্থ ইউরোপীয় অপরাধতত্ত্ববিদের অভিমত ধরিয়া লওয়া কঠিন। উপরিউক্ত তালিকা হইতে স্পষ্টই বোঝা যাইতেছে যে, ২২ বৎসর ও তন্নিম্ন বয়ঃক্রমের নারী অপরাধীর সংখ্যা অপেক্ষা ২২ হইতে ৪০ বৎসর বয়ঃক্রমের অপরাধীর সংখ্যা অধিক। মাদ্রাজে সর্বাপেক্ষা অধিক নারী অপরাধী সংখ্যা দৃষ্ট হয়। মাদ্রাজে দেখা যায় যে ২২ বৎসর অবধি বয়ঃক্রম নারী অপরাধীর সংখ্যা হইল ১৬২; কিন্তু ২২ হইতে ৪০ বৎসরের মধ্যে যাহাদের বয়স তাহাদের সংখ্যা হইল ১,২৮৮। যখন ৪০ বৎসর অতিক্রম করিয়াছে তখন উহাদের সংখ্যা কমিয়া ৪৭৪ হইয়াছে, আবার যখন ৬০ বৎসর পার হইয়াছে তখন উহাদের সংখ্যা হইয়াছে মাত্র ৪৬জন। দেখা গেল যে মধ্য-বয়স্ক অর্থাৎ ২২ হইতে ৪০ বৎসরের মধ্যে অপরাধ সংখ্যা সর্বাপেক্ষা অধিক এবং বয়োধিক্যে উহার সংখ্যা লঘিষ্ট হইয়াছে। বোম্বে প্রদেশেও ২২ বৎসর ও তন্নিম্ন বয়সের নারী অপরাধীর সংখ্যা হইল ৮৭, ২২ হইতে ৪০ বৎসরের অপরাধীর সংখ্যা হইল ৩০২, ৪০ বৎসর পার হইলে উহার সংখ্যা কমিয়া ৯৬ হইয়াছে এবং ৬০ বৎসরের উর্দ্ধে নারী-অপরাধীর সংখ্যা হইল মাত্র ১৫জন। এখানেও একই কথা প্রমাণ হইতেছে যে, মধ্য বয়সে নারী-অপরাধীর সংখ্যা অধিক হইয়া থাকে। বঙ্গদেশ সম্বন্ধে আলোচনা করিলেও ঠিক একই ফলাফল দেখা যাইবে—২২ বৎসরের নিম্নে উহার সংখ্যা হইল ৮১, তাহার উর্দ্ধে ৪০ বৎসর পর্যন্ত বয়সের নারী-অপরাধীর সংখ্যা হইল ৫৩২ এবং ৪০ বৎসর পার হইলে উহার সংখ্যা কমিয়া ১৭৫ হইয়াছে। তৎপরে ৬০ বৎসরের অধিক হইলে উহার সংখ্যা কমিয়া মাত্র ১৬ হইয়াছে। এখানেও প্রমাণিত

হইল যে, মধ্যবয়সেই অপরাধ করিবার প্রবণতা অধিক এবং বয়স বেশী হইলে উহা কমিয়া আসে। বিহার ও উড়িষ্যার সংখ্যা লইলেও ঐ একই জিনিষ প্রমাণিত হইবে। প্রথমে ৭৫, তৎপরে ৪০৭ (২২শ হইতে ৪০ মধ্যে), তাহার পর ১৫৬ এবং ৬০ বৎসরের অধিক হইলে সংখ্যা মাত্র ৪৩ জন। বাঙ্গলা এবং বোম্বে অপেক্ষা মাদ্রাজ এবং বিহার-উড়িষ্যাতে অধিক বয়সের নারীর অপরাধ সংখ্যা অধিক। বঙ্গদেশেরও নারীর অপরাধের গতি একই প্রকারের। ২২ বৎসর ও তন্নিম্ন বয়সে দেখা যায় যে, উহার সংখ্যা ৯৯, তাহার পর ২২ হইতে ৪০ বৎসর বয়সের নারী-অপরাধীর সংখ্যা হইল ৫৮৯, ৪০ হইতে ৬০ বৎসরের নারী-অপরাধীর সংখ্যা হইল ১৯৮ এবং ৬০ বৎসরের অধিক হইলে উহার সংখ্যা হইয়াছে মাত্র ২৪জন। মধ্যপ্রদেশেও প্রথমে উহার সংখ্যা ২২, তাহার পর ১৯২, তাহার পর ৬৪ এবং শেষে মাত্র ২ জন।

কাজেই ইহা এখন বলা যাইতে পারে যে, ভারতবর্ষের প্রত্যেক প্রদেশের সংখ্যা লইয়া পরীক্ষা করিলে প্রমাণিত হইবে যে, বয়সের আধিক্যের সহিত অপরাধ সংখ্যা কমিয়া যায় কিন্তু বৃদ্ধি পায় না। আর এক কথা হইল মধ্যবয়সেই অপরাধ করিবার প্রবৃত্তি বা আবেগ অধিক, কিন্তু অল্প বয়সে অর্থাৎ ২২ বৎসর ও তন্নিম্ন বয়সে অপরাধসংখ্যা স্বল্প। উপরে উক্ত ইউরোপীয় অপরাধতত্ত্ববিদগণের মন্তব্যের সহিত এখানে যে সিদ্ধান্ত করা গেল, তাহা সম্পূর্ণ পৃথক; কারণ তাঁহাদের মতে নারী-অপরাধের আধিক্য দুইটী সময়ে পরিলক্ষিত হয়—একটা প্রাক্‌বৌবনে (১৪-১৫ বৎসর বয়সে) আর একটা বেশী বয়সে অর্থাৎ (৪০এর উপরে) ইহার কোনটাই ভারতের সহিত মেলে না।

এ স্থলে সাদারল্যাণ্ডের মতও উপরিউক্ত কোয়েটলেট বা ওটিনজেনের মতের বিরুদ্ধ। তিনি বলেন, “females are committed most frequently, as are males, in the age group 21-24, but the ratio of female commitments to male commitments is highest at the age of fifteen, probably because girls reach puberty at an earlier age than boys. The ratio of commitments of females to commitments of males is lowest

in the groups below the age of twelve and after the age of forty-five.” (২)(বাকলা—যেরকমভাবে পুরুষের ২১-২৪ বয়ঃক্রম কালে অভিযুক্ত হওয়ার সংখ্যা অধিক, সেই অনুপাতে স্ত্রীলোককেও উক্ত বয়ঃক্রমের মধ্যে অভিযুক্ত হইতে খুব বেশী দেখা যায়, কিন্তু ১৫ বৎসর এবং তন্নিম্ন বয়সে পুরুষের অপরাধ অনুপাতে স্ত্রীলোকের অপরাধ সংখ্যা অধিকতর ইহার কারণ, খুব সম্ভবত ছেলেদের অপেক্ষা মেয়েদের অল্প বয়সে দৈহিক পূর্ণতা লাভ করে। বারো বৎসরের নিম্নে এবং পঁয়তাল্লিশ বৎসরের উর্দ্ধে পুরুষ অপেক্ষা মেয়েদের অপরাধ সংখ্যা নিম্নতম।) ভারতবর্ষের প্রধান প্রদেশগুলিতে নারীর অপরাধ সংখ্যা যোজনা করিয়া পূর্বে দেখাইতে চেষ্টা করিয়াছি যে, বেশী বয়সে নারীর অপরাধ সংখ্যা কমিয়া যায়, তাহার সহিত সাদারল্যাণ্ডের বক্তব্য প্রায় একই রকমের। কিন্তু ১৫ বৎসর বয়সে কি হয় তাহার সম্বন্ধে মতবাদ নির্দ্ধারিত করিয়া বলা সুকঠিন, কারণ আমাদের দেশে ঠিক ১২ হইতে ১৫ বৎসর বয়সের অপরাধীর সংখ্যা পাওয়া যায় না।

নারী-অপরাধের একটা বিশেষত্ব লক্ষ্য করা যায়, যাহা পুরুষের মধ্যে একেবারে নাই যেমন গর্ভনাশ করা। দ্বিচারিণী হওয়া, মিথ্যা অপবাদ দেওয়া, পুরুষের অপরাধে সাহায্য করা, বিষ ভক্ষণ করান, বাড়ীতে অগ্নি দেওয়া, এবং ছোটখাট চুরি প্রভৃতি অপরাধের সহিত নারীর সংযোগ অধিক মাত্রায় দেখা যায়। খুন, জখম, মারপিট, জুয়াচুরি—এই সকল অপরাধে নারীকে বিশেষভাবে সংশ্লিষ্ট হইতে দেখা যায় না। যেখানে শারীরিক শক্তি ও মানসিক শক্তির বেশী দরকার সেখানে নারী অগ্রসর হয় না। অষ্ট্রিয়াতে স্ত্রীলোক অপরাধীর মধ্যে গর্ভনাশ, অস্ত্রের অপরাধে যোগদান, বাটীতে অগ্নিদান এবং চুরি প্রভৃতি বিষয়ে অধিক পরিমাণে অভিযুক্ত হইতে দেখা যায়। ফরাসী দেশে স্ত্রীলোকে শিশুহত্যা, গর্ভনাশ, বিষ খাওয়ান, স্বামীহত্যা, শিশুর প্রতি নিষ্ঠুরাচরণ প্রভৃতি অপরাধের সহিত সংশ্লিষ্ট। ইংলণ্ডের নারীকে জাল টাকা চালাইবার সাহায্য করিতে, মিথ্যা অভিযোগ বা দোষারোপ করিতে এবং

নরহত্যা করিতে অধিকাংশ সময়ে দেখা যায়। কিন্তু নারীকে জটিল হত্যাকাণ্ডের মধ্যে বিগ্ৰহিত থাকিতে খুব কমই দেখা যায়। এ সম্বন্ধে Lombroso বলেন, “To conceive an assassination, to make ready for it, to put it into execution demands, in a great number of cases at least, not only physical force, but a certain energy and a certain combination of intellectual functions. In this sort of development women almost always fall short of men.” অর্থাৎ একটা হত্যার পরিকল্পনা করিতে, তাহার জন্ত তোড়জোড় করিতে এবং তাহা কার্যকরী করিবার জন্ত শুধুই দৈহিক শক্তির যে আবশ্যক তাহা নহে, উহার সহিত কতকটা উৎসাহ এবং বুদ্ধিবৃত্তির সংমিশ্রণও প্রয়োজন। পুরুষ অপেক্ষা নারী এই সকল বিষয়ে একেবারে পশ্চাৎপদ।

পুরাকাল হইতে ভারতবর্ষের নারীদের মধ্যে যে সকল অপরাধ প্রচলিত ছিল এবং এখনও আছে, তাহা যাজ্ঞবল্ক্যের শ্লোকের একটা ইংরেজী অনুবাদ হইতে বুঝিতে পারা যায় যে সেই সকল অপরাধের জন্ত স্ত্রীলোককে সমাজচ্যুত করা হইত। শ্লোকের ইংরেজী অনুবাদের কতকাংশ এখানে উদ্ধৃত করা গেল, যেখানে দেখান হইয়াছে কোন্ কোন্ অপরাধে নারীকে উপরিউক্ত শাস্তি দেওয়া বিধিগত ছিল— “Sexual intercourse with a low caste man, causing abortion of a child in her wombs and killing her husband : these are certainly additional causes of women’s special degradation.”—অর্থাৎ, নিম্নজাতির সহিত যৌন সম্বন্ধে আবদ্ধ থাকায়, গর্ভনাশ করায় এবং স্বামীহত্যা করায় স্ত্রীলোকের বিশেষ অপরাধের সূচনা হয়। ইহা ব্যতীত গণিকাবৃত্তি বা অসংচরিত্রা নারীর জন্তও বহুবিধ নিয়ম হিন্দুশাস্ত্রে লিপিবদ্ধ রহিয়াছে। এই স্থলে স্ত্রীলোকের শাস্তির বিষয়ে যাজ্ঞবল্ক্যের মত আরও লিখিত হইয়াছে—“A woman guilty of unchastity shall be deprived of her position and possessions, shall wear dirty clothes, shall live upon starving maintenance, shall be humiliated and made to sleep on bare ground...A woman guilty of

(২) “ক্রিমিনলজি” : এডউইন সাদারল্যাণ্ড, ১৯২৪, পৃঃ ৯২-৯৩

adultery is purified by catemenia ; but abandont is ordained in case of conception by adultery and in case of causing abortion or killing the husband as well as in case of committing heinous sins.”^৪—অর্থাৎ সতীহীনতার অপরাধে অভিযুক্ত হইলে নারী পদচ্যুতা ও সম্পত্তিচ্যুতা হইবে, কাপড় পরিধান করিবে, কেবলমাত্র জীবনধারণের উপযোগী সে ময়লা আহাৰ্য্য পাইবে, বিনিমিত হইবে এবং নগ্নভূমিতে শয়ন করিবে। যে-স্ত্রীলোক অপর পুরুষের সহিত ব্যাভিচারিণী হইয়াছে তাহার ঋতু হইলে মুক্ত হইতে পারে কিন্তু ব্যাভিচারজনিত গর্ভাধান হইলে, গর্ভনাশ করিলে অথবা স্বামীহত্যা করিলে অথবা ঐ ধরণের অতি নীচ পাপ করিলে, তাহার সমাজচ্যুতি হওয়া অনিবার্য্য।

স্ত্রীলোকের অপরাধের বিশেষত্বের মধ্যে দুইটা প্রধান এবং সেই দুইটা স্ত্রীলোক ব্যতিরেকে হওয়া সম্ভবপরও নহে। তন্মধ্যে প্রথমটা হইল গণিকাবৃত্তির অপরাধ এবং দ্বিতীয় হইল গর্ভনাশ করা এবং তৎসম্পর্কে সাহায্য করার অপরাধ। নিম্নে পর পর দুইটা বিষয়ে কিঞ্চিৎ আলোচনা করা গেল।

নাইনটীথ সেঞ্চুরি চেম্বার্স ডিকশনারিতে গণিকা বা “প্রস্টিটিউট” কাহাকে বলে তাহার বর্ণনায় লিখিয়াছে, “to expose for sale for bad ends.”—অর্থাৎ অসৎ উদ্দেশ্যের জন্ত নিজেকে বিক্রয়ার্থে মুক্ত রাখা। এখানে অসৎ উদ্দেশ্য অর্থে কামপ্রবণতা সম্বন্ধে ইঙ্গিত করে। গোলাপচন্দ্র শাস্ত্রীর “হিন্দুল” নামক পুস্তকে “প্রস্টিটিউট” (গণিকা) সম্বন্ধে বাহা লিখিয়াছেন তাহা এখানে উদ্ধৃত করা গেল : “When a woman leaves her father’s or husband’s house where she has been living and goes away with a paramour and lives with him elsewhere, she is ordinarily called a prostitute by the Hindus and as such is assumed to be degraded.”—অর্থাৎ যখন কোন স্ত্রীলোক পিতা কিম্বা স্বামীর বাটী, যেখানে সে বসবাস করিয়া থাকে, পরিত্যাগ করিয়া প্রণয়ীর সহিত চলিয়া গিয়া অন্যত্র বাস করে, তাহাকে হিন্দুতে সাধারণত বেশ্যা বলিয়া গণ্য করা হয় এবং সেইজন্ত সমাজচ্যুতা বলিয়া ধরা হয়। কিন্তু মেনের হিন্দুল (পৃঃ ৬১-৬২) হইতে মনে হয় যে, গণিকাবৃত্তিকে

হিন্দুরা এককালে মানিয়া লইয়াছিল এবং তাহাদের জীবনের ও তাহাদের সম্পত্তির উত্তরাধিকারী নির্ণয়ের জন্ত বিশেষ আইনও দৃষ্ট হয়। হিন্দু আইন অনুসারে তাহাদের জাতিচ্যুতি এবং সমাজচ্যুতি হইত সত্য, কিন্তু আশ্রীয়স্বজনের সহিত যে সম্বন্ধ তাহা সম্পূর্ণ বিচ্ছিন্ন হইত না। ১৮৬১ খৃঃ অঃ পেনাল কোড না হওয়া পর্য্যন্ত গণিকাবৃত্তির কোন অংশই আইনবিরুদ্ধ ছিল না।^৫ অপরাধ-বিজ্ঞানের দিক হইতে দেখিলে গণিকাবৃত্তি সামাজিক অপরাধ বলিয়া সর্বত্রই গণ্য হইয়া আসিতেছে। সকল দেশেই ইহাকে অনায়াসে বলিয়া মনে করা হয়, কিন্তু তথাপি ইহার স্থানও কিছু না কিছু মানিয়া লওয়া হইয়াছে। সত্য দেশের মধ্যে কোথাও কোথাও ইহার মূল উৎপাতন করিবার চেষ্টা যে হয় নাই তাহা নহে, কিন্তু ফলে দেখা গিয়াছে যে তাহার পরিণতি শুভ না হইয়া অশুভই হইয়াছে। ফরাসী দেশে একাদশ লুইর রাজত্বকালে ইহার দূরীকরণের জন্ত প্রকৃষ্ট চেষ্টা হইয়াছিল কিন্তু কোনই ফল হয় নাই। বেত্রাঘাত করা, ফাঁসি দেওয়া প্রভৃতি ভীষণ ও ভয়াবহ শাস্তিও এই অপরাধের পথ রুদ্ধ করিতে পারে নাই। আইনের সহিত সমাজ-বিজ্ঞানের বতটা সম্বন্ধ তাহা হইতে দেখা যাইতেছে যে, আইন দ্বারা কোথাও ইহাকে মানিয়া লইয়াছে এবং কোথাও ইহার নিবারণ করা ব্যর্থ বলিয়া ছাড়িয়া দিয়াছে। কাজেই এখন অপরাধ-বিজ্ঞানের দিক দিয়া ইহার নিবারণ প্রচেষ্টা কত দূর সাফল্যমণ্ডিত হইবে তাহা সন্দেহের কথা। বিজ্ঞানের কার্য্য হইল প্রত্যেক ঘটনার কারণ অনুসন্ধান করা এবং কার্য্য-কারণ নিরূপিত হইলে একটা সাধারণ তথ্য স্থির করা। এখানেও আমরা প্রথমে চেষ্টা করিব যে, ইহার কারণ কি কি হইতে পারে এবং তৎপরে দেখিব যে, তাহা কোন উপায়ে নিবারিত হইতে পারে কি-না।

গণিকাবৃত্তির কারণ কি কি হওয়া সম্ভব তাহা লইয়া মতদ্বৈধ থাকিলেও মূল নীতি বিষয়ে সকলেই একমত।

(৫) “On the other hand, until the passing of the Penal Code in 1861, no aspect of prostitution was illegal ; and the Courts recognised and gave effect to the usages of that class as relating to rights of property, etc. p, 62.

(৪) যাক্সবক্ষ্য, i, ৭০-৭২ পৃঃ

সামাজিক এবং আর্থিক অবস্থাই যে একমাত্র কারণ তাহা বলিলে হয় ত ভুল থাকিয়া যাইতে পারে ; কিন্তু ইহা সর্ববাদীসম্মত যে উপরিউক্ত কারণ দুইটাই অবশ্যস্বাভাবী, যদিও অন্যান্য কারণ উহাদের সহিত সম্মিলিত হইতে পারে। এ স্থলে ইংরেজী আয়শাস্ত্রের মতে আমরাও আলোচনা বুঝাইতে গেলে বলিব, The existence of all the necessary conditions (including the positive and the negative) to bring about a particular phenomena together form a cause.—অর্থাৎ একটা বিশেষ ঘটনার জন্ম যে যে আবশ্যকীয় অবস্থার (অনুকূল ও প্রতিকূল উভয় অবস্থা ধরিয়া) প্রয়োজন তাহাদিগকে একত্রে লইলে কারণ বলিয়া পরিগণিত করা যায়। কাজেই কোন একটা অবস্থা বা দুইটা অবস্থাই যে কারণ তাহা নাও হইতে পারে ; হয় ত একের অধিক অবস্থার অস্তিত্বই অনেক সময়ে কারণস্বরূপ হয়। এ স্থলেও কেবলমাত্র সামাজিক বা কেবলমাত্র আর্থিক বা মানসিক অবস্থাই কারণ তাহা বলিলে বিজ্ঞানসম্মত হইবে না। এসাফ্যানবুর যেমন দেখাইয়াছেন, অপরাধীর মনস্তত্ত্ব যে সকল নারীর মধ্যে অধিক তাহাদের অধিকাংশই গণিকাবৃত্তি অবলম্বন করে। কারণ উহাতে চুরি, রাহাজানি প্রভৃতি অপরাধ করিবার বিশেষ সুযোগ পায় এবং গণিকাবৃত্তির দ্বারা সহজে ও বিনা পরিশ্রমে রোজগার করা যায়। “Prostitution does absorb a considerable percentage of criminality minded women. Those few prostitution who make a practice of robbing, he believes to be first of all, thieves, who have turned to prostitution because it affords the easy way of stealing.”

ষ্ট্রমবার্ (Strohberg) বেষ্টাদের মধ্যে দুইটা শ্রেণী দেখাইয়াছেন—একটা হইল অলস শ্রেণীভুক্ত এবং আর একটা হইল গণিকাবৃত্তির সহিত আরও দু-একটা কার্য করিয়া থাকে। তিনি বলেন বেষ্টাবৃত্তির সহিত “অপরাধ” একেবারে অচ্ছেদ্যভাবে সম্মিলিত। এতক্ষণ অবধি আলোচনার মূল নির্দেশ হইল—আর্থিক অবস্থাই গণিকাবৃত্তির মূল কারণ। কিন্তু এসাফ্যানবুর এই প্রসঙ্গে আরও বলিয়াছেন যে, “But we must not forget that a large number are led to adopt these dangerous occupations by their strong sexual impulses and their love of dress and an apparently comfortable life.”—অর্থাৎ, কিন্তু এ কথা ভুলিলে চলিবে না যে ইহাদের মধ্যে বহু সংখ্যক নারী এই বিপদসঙ্কুল ব্যবসায় অবলম্বন করে নিজেদের কামপ্রবৃত্তির চরিতার্থতার জন্ম, ভাল সাজসজ্জার বাসনা মিটাইবার জন্ম এবং আপাতমধুর জীবনের স্বাচ্ছন্দ্যের জন্ম। এখানেই

এসাফ্যানবুর স্থির হন নাই, তিনি আরও বলিয়াছেন, “undoubtedly our social conditions—miserable economic circumstance and the fact that prostitutes are not restricted to certain localities—are the cause of prostitution—” অর্থাৎ, ইহা নিঃসন্দেহ যে আমাদের সামাজিক অবস্থা, শোচনীয় আর্থিক অবস্থা :এবং বারবণিতারা যে একটা বিশেষ স্থানে আবদ্ধ থাকে না এই সকলই বেষ্টাবৃত্তির কারণ। বনহফার (Bonhoffer) বলেন, অনেক ক্ষেত্রেই দেখা যায় যে, বারবণিতার অপরাধভুক্ত হওয়ার কারণ হইল বিকৃত মানসিক অবস্থা। তবে মূলত ইহার দুইটা কারণ চোখে পড়ে ; প্রথম হইল, নারী বিক্রয় ব্যবসা অথবা নারীকে বিপথে লইয়া যাওয়ার ব্যবসা এবং দ্বিতীয় হইল, তাহাদের অর্জনের উপর নির্ভরশীল পুরুষের দল পিছনে থাকে তাহারা। লোকাটেল (Locatell) বলেন যে, তাঁহার মতে গণিকাবৃত্তি চুরি অপরাধের মত কতগুলি ব্যক্তিগত স্বাভাবিক কু-প্রবৃত্তি হইতে উদ্ভূত। শিক্ষার অভাব, পরিত্যক্ত হইয়া জীবনযাপন করা, দারিদ্র্য এবং কু-আদর্শ প্রভৃতিকে প্রাথমিক কারণরূপে গণ্য করা যায় না বরং সাহায্যকারী অবস্থা বলা চলে।

কারণ অনুসন্ধান করিতে গিয়া উপরে যে মতামত আলোচনা করা গেল তাহা নিয়মিতভাবে শ্রেণীভুক্ত করিলে তিনটা হয়—প্রথম সামাজিক, দ্বিতীয় আর্থিক এবং তৃতীয় মানসিক। সামাজিক কারণের মধ্যে দেখা গেল যে, পরিত্যক্ত নারী, পারিপার্শ্বিক অবস্থার কু-আদর্শ এবং পৃথকীকরণের ব্যবস্থা-শূন্যতা। কিন্তু ইহার সহিত আরও একটা কারণ সামাজিক শ্রেণীর মধ্যে পড়ে, তাহা হইল সমাজের গোঁড়ামি বা ভাল হইবার পথরুদ্ধকরণের ব্যবস্থা। শেষোক্ত কারণটা কিদ ভাবে বলিলে দেখা যাইবে যে, যে সকল বালিকা কোন কারণে একবার পদস্থলিত হইয়া বিবাহের পূর্বে গর্ভবতী হইয়া পড়ে তাহাদিগকে হয় ভ্রমহত্যার পাপে বিজড়িত হইতে হয় অথবা গণিকাবৃত্তি অবলম্বন করিতে হয়। অনেক সময়েই তাহারা গণিকাবৃত্তি অবলম্বন করে, কারণ দেখে যে হয় ত তাহার জীবনে আর ভাল হইবার আশা নাই অথবা সমাজে মাথা নীচু করিয়া থাকা অপেক্ষা মৃতভাবে আর একটা দলভুক্ত হওয়া ভাল। দ্বিতীয় কারণ, আর্থিক কারণ আলোচনা করিতে গিয়া দেখা গিয়াছে যে, সহজ রোজগার, ভাল সাজসজ্জা এবং দারিদ্র্যই হইল ইহার বিভিন্ন রূপ। এই প্রসঙ্গে বলা বাহুল্য যে, দারিদ্র্যই নারীকে অধিকাংশ সময়ে বিপথে লইয়া যায়। যেখানে স্বাধীনভাবে সংস্থানের উপায় থাকে সেখানেও অপ্রাচুর্যের জন্ম বহু নারী গুপ্তভাবে এই জঘন্য ব্যবসায় অবলম্বন করিয়া থাকে। কোথাও কোথাও কার্য পাইবার লোভেও নারীকে পুরুষের লোলুপ দৃষ্টির আশ্রিতা হইতে হয়। ধাত্রী, নার্স, বিদ্যালয়ের শিক্ষয়িত্রী, ক্যানভাসার প্রভৃতি কার্যে

প্রায়ই এইরূপ একটা বিচিত্র অথচ দৈনন্দিন অবস্থার সমাবেশ হইয়া পড়িয়াছে। বিলাতে কারখানার স্ত্রী-মজুরদের, আসামে চা-বাগানের কুলিমজুরদের মধ্যে এইরকম চরিত্র-শৈথিল্য অধিক লক্ষ্য করা যাইতে পারে। তৃতীয় কারণ হইল মনস্তত্ত্ববিষয়ক। মানসিক বিকার হেতু অনেকেই এই ভুল পথ অবলম্বন করে। উত্তেজনাও বহুল পরিমাণে গণিকা-বৃত্তির কারণ বলিয়া দেখা যায়, তবে অধিকাংশ স্থলে কু-প্রবৃত্তিকে কারণ বলিয়া অপরাধতত্ত্ববিদগণ দেখান, তাহার মধ্যে আরও একটু বিশ্লেষণ করা আবশ্যিক। প্রবৃত্তির মূলে দুইটা জিনিষের প্রভাব অধিক—শিক্ষা এবং জন্মগত ও পারিপার্শ্বিক অবস্থা। পিতামাতা যদি মৃগপান অথবা কোন দোষযুক্ত হয় তাহা হইলে সন্তানের মধ্যে

পানদোষ আসিতে পারে এবং সেই জন্ত অনেক ক্ষেত্রে নারীকে বারবণিতা হইতে দেখা গিয়াছে। শিক্ষার অভাবে যে শত সহস্র নারী এই পথে আসিয়া পড়ে তাহা বলা বাহুল্য। নিম্নে একটা তালিকা দেওয়া গেল যাহা হইতে বোঝা যাইবে যে, অভিবৃত্ত নারী অপরাধীর মধ্যে কত পরিমাণে অশিক্ষিতা এবং কত পরিমাণে শিক্ষিতা নারী আছে। অবশ্য তালিকা হইতে গণিকাবৃত্তির অপরাধে শিক্ষার অভাবে কতজন নারী অভিবৃত্তা তাহা বোঝা যাইবে না কিন্তু সাধারণ অপরাধের ধারা ও শিক্ষার কি সম্বন্ধ সে বিষয়ে কতকটা নির্দেশ করিবে মাত্র।

প্রদেশ হিসাবে শিক্ষিত ও অশিক্ষিত অপরাধীর সংখ্যা তালিকা নিম্নে দেওয়া (ক) গেল।

প্রদেশ	শিক্ষা			
	বাহারা লিখিতে পড়িতে জানে		বাহারা লিখিতে বা পড়িতে কিছুই জানে না	
	পুরুষ	নারী	পুরুষ	নারী
মাদ্রাজ	৫,৭২৪	৪	২৮,৬০৩	১,৯৬৬
বোম্বাই	৩,৫৭৯	৩	১৪,৯৬১	৪৯৭
এডেন	৬৭	×	২৭৪	৮
বঙ্গদেশ	৭,২৬৩	১৫	৩২,৪৭৭	৭৮৯
যুক্ত প্রদেশ	১,০৪২	৩	৩০,৭২০	৪৭৭
পাঞ্জাব	১,৪৮৫	২	৩০,৭৬৫	৩৩০
ব্রহ্মদেশ	১৬,৭০৬	১৫১	৫,৮৬১	৭৫৯
বিহার এবং উড়িষ্যা	২,৫১৫	৫	২০,৫৫৯	৬৭৬
মধ্য প্রদেশ ও বেরার	১,২২৮	১	৬,৫৬৯	২৭৯
আসাম	১৬১	১	৫,০১৭	৭২
উঃ-পঃ-সীমান্ত প্রদেশ	২২৫	×	৭,৮৪৫	১৪৭
ব্রিটিশ বেলুচিস্তান	৮৫	×	৮৩৭	১২
আজমির-মেরওয়ারা	১০২	১	৪৯৩	১৬
কুর্গ	২৭	×	৩৮	২
দিল্লী	১৬০	×	১,০৩৬	১০

(ক) তালিকার সংখ্যা "ষ্ট্যাটিস্টিক্যাল এন্ড স্ট্যাটিস্টিক্যাল অফ ব্রিটিশ ইণ্ডিয়া, ১৯২৬ হইতে ১৯৩৬-৩৭," পৃঃ ২৭১ হইতে গৃহীত

উপরিউক্ত তালিকা হইতে বোঝা যাইবে যে, অপরাধীর শ্রেণীর মধ্যে লেখাপড়া জানা স্ত্রীলোক সংখ্যা কত বিরল। ব্রহ্মদেশে কেবল ১৫১ জন এবং অন্যান্য দেশে ১ হইতে ১৫ জনের মধ্যে সংখ্যা রহিয়াছে। কিন্তু লেখাপড়া না-জানার সংখ্যা কত অধিক তাহা তুলনামূলকভাবে দেখিলে আতঙ্কিত হইতে হয়। ৭৮৯ জন স্ত্রীলোক অপরাধী বাঙ্গলার ভাগ্যে রহিয়াছে, কিন্তু সেখানে লেখাপড়া জানা স্ত্রীলোকের সংখ্যা হইল মাত্র ১২ জন। এ স্থলে অধিক বলা বাহুল্য যে, শিক্ষার অভাব আমাদের দেশে অপরাধের সংখ্যা বৃদ্ধির বিষয়ে কতকটা সাহায্য করে। এই কথা প্রত্যেক প্রদেশের বিষয়ে সমান ভাবে উপযোগী।

এতক্ষণ দেখা গেল যে, কি কি সম্ভবপর কারণের জন্ম নারী গণিকাবৃত্তি অবলম্বন করে। বাস্তবিক পক্ষে বিচার করিলে বোঝা যায় যে, গণিকাবৃত্তি আর্থিক এবং সামাজিক কারণের মধ্য পথে রহিয়াছে এবং ইহাও বলা চলে যে বাস্তব অপরাধ ও সাধারণ কর্মসূত্রের ঠিক মাঝামাঝি স্থানে অবস্থান করিতেছে। যদিও যৌনসম্বন্ধ লইয়াই ইহার উৎপত্তি কিন্তু প্রকৃষ্ট সংশ্রব হইল অর্থের সহিত। যে দিন সামাজিক বা রাষ্ট্রীয় গঠনে আমূল পরিবর্তন হইবে এবং অর্থের অভাব হেতু মানুষকে মনুষ্য বলি দিবার পথ হইতে উদ্ধার করিবার জন্ম ব্যবস্থা হইবে সেই দিনই এই সমস্যার একমাত্র সমাধান সম্ভব। প্রচলিত সমাজবন্ধনের মধ্যে সামান্য উন্নতি যদি আনয়ন করিতে হয় তাহা হইলে প্রকৃত সমাজের অস্তিত্ব থাকা বা সঙ্ঘের সৃষ্টি হওয়া বিশেষভাবে আবশ্যিক এবং সমাজের সাধারণের মধ্যে অন্ধ বা অজ্ঞতা নিবন্ধন পতিতা ভগ্নীদিগকে সহানুভূতি ও জ্ঞানের স্পর্শে আবার দেবীত্ব বরণ করিয়া লওয়ার চেষ্টা থাকা কর্তব্য। যদি ক্রমাগত একজনকে “পাগল” সকলেই বলিতে থাকে তাহা হইলে সে পাগল না হইলেও তাহাই সাব্যস্ত হইয়া যায়, তদনুরূপ পতিতার দেহ সাময়িকভাবে কলুষিত হইয়াছে বলিয়া তাহাকে যদি অবজ্ঞার চোখে পৃথক করিয়া রাখার ব্যবস্থা সূদৃঢ় থাকে তাহা হইলে সে অবজ্ঞার ভাজনই হইয়া থাকিবে নিশ্চয়। অন্তায়ের জন্ম শাস্তিও যেমন আবশ্যিক, ভ্রাস্তির জন্ম ক্ষমাও তাহা অপেক্ষা অনেক বেশী প্রয়োজন। লোকমত বা সামাজিক আবহাওয়ায় জীবনের রুদ্ধ দ্বারটা মুক্ত হইয়া গেলে আজ যে পদদলিতা সেও সমাজকে নানাভাবে

পরিপুষ্ট করিতে পারে। জ্ঞানের আলোক যদি স্পর্শ করে অজ্ঞতার তিমির অপসারিত হইতে কতক্ষণ? সহস্র চেষ্টার ফলে যদি দুটি লাঞ্চিত প্রাণী সত্যই উদ্ধার হয় তাহা হইলেও সমাজ যে কত উচ্চ স্থান পাইবে সে কথা চিন্তাশীলের প্রাণে স্পষ্টই জাগিয়া উঠে।

নারী-অপরাধের বৈশিষ্ট্য আর একটি শ্রেণীর কার্যে প্রতিভাত হইতে দেখা যায়। তাহা হইল ভ্রূণ-হত্যার অপরাধ। এ স্থলে ভারতীয় পেনাল কোডের যাহা আইন এখানে উদ্ধৃত করা গেল—“Voluntarily causing a woman with child to miscarry otherwise than in good faith for the purpose of saving the life of the woman” all under offences relating to the birth of children.—অর্থাৎ, স্ত্রীলোকেরা জীবন বাঁচাইবার উদ্দেশ্য ব্যতিরেকে গর্ভনাশ করিলে শিশু-জন্ম বিষয়ক অপরাধ শ্রেণীর অন্তর্ভুক্ত। এই শ্রেণীর অপরাধে স্ত্রীলোকেই অধিকাংশ সময়ে সাহায্যকারিণী অথবা নিজেরাই উক্ত অপরাধ করিয়া থাকে। ইহার মূলেও সমাজের খড়গ-হস্ত রহিয়াছে। অন্তায় যদি হঠাৎ হইয়া যায় ও তাহার জন্ম যদি ক্ষমা না থাকে, তখনই মানুষে সাধারণতঃ পাপের লুক্কায়িত অন্ধকারে আশ্রয় গ্রহণ করিতে চায়।

সমাজ বা লোকলজ্জার ভয়ে স্ত্রীলোককে যে কি ভীষণ পথ অবলম্বন করিতে হয়, তাহা ভাবিলেও রোমাঞ্চিত হইতে হয়। পাপের বা অপরাধের কথা বাদ দিয়া ধরিলেও দৈহিক কষ্ট এবং লুক্কায়িত কার্যের গুপ্তভাব সংরক্ষণের জন্ম অর্থলোলুপ সমাজান্তর্গত লোকেরই নিকটে যে অর্থব্যয় করিতে হয় উভয়ই কি সামাজ্যাতিক বলিয়া বিবেচিত হয় না? ইহা যে শুধু ভারতেই প্রচলিত আছে তাহা নহে, ইহার বিস্তৃতি সমস্ত দেশেই কিছু না কিছু আছে। এ স্থলে একটি লাইন মেডিক্যাল জুরিস্‌প্রুডেন্স হইতে উদ্ধৃত করিতেছি—“Abortionists are of varying degrees of skill, from the black-sheep of the medical profession, who may perform the deed secundum artem, through the midwife who has some superficial acquaintance with the anatomy of the parts) down to the totally

ignorant layman.”^৩ অর্থাৎ, যাহারা গর্ভনাশ করায় তাহাদের মধ্যে নানা স্তরের নিপুণতাবিশিষ্ট লোক থাকিতে পারে। চিকিৎসকদের মধ্যে দুষ্ট লোকও করিতে পারে। ধাত্রীর সাহায্যে উহা সমাধান করাইতে পারে, (ইহাদের তবু দেহের বিভিন্ন অংশ সম্বন্ধে বাহ্যিক একটা ধারণা আছে) আবার একেবারে অজ্ঞ লোক দিগের সাহায্যেও ইহা হইয়া থাকে। এই ঘণিত কার্য এমন ভাবে সমাধা করে যে, অতি অল্প স্থলেই উহা আইনের নজরবন্দী হইতে পারে। আর একস্থলে মেডিক্যাল জুরিসপ্রুডেন্সে লিখিত আছে—
“To detect the action of the first class and even the sober attempts of the midwives, is usually quite impossible by strictly medical evidence ; it can only be done by enquiry into motives and fees and surrounding circumstances, inquiries more in the province of the detective than of the medical jurist.”
সমাজের স্বন্ধে যে কত গুরুতর ভার রহিয়াছে এবং

সমাজান্তর্গত প্রতি এককের শিক্ষা এবং তৎপরতা কত অধিক হইলে এইসকল স্বেচ্ছাকৃত অপরাধ হইতে যে সমাজকে মুক্তি দেওয়া যায় তাহা প্রত্যেকেরই চিন্তাকরা বাঞ্ছনীয়। একধারে যেমন শিক্ষার প্রয়োজন আর এক দিকে তেমনই সহৃদয় ক্ষমার প্রয়োজন ; একদিকে যেমন অত্যাচার শাস্তির আবশ্যক আর একদিকে তেমনই প্রকৃত ভ্রাতৃত্বের জন্ত মুক্তি থাকা আবশ্যক।

আমাদের শাস্ত্রে অনেক সময়ে অত্যাচারকে কত সাধারণভাবে এবং সহানুভূতির চক্ষে দেখিত তাহার উদাহরণ স্বরূপ নিম্নে একটা শ্লোক উল্লেখ করা গেল। পরাশর কলিযুগের জন্ত বলিয়াছেন—

“রজতা শুদ্ধতে নারী বিকলং যা ন গচ্ছতি ॥ (১)

গর্ভবতী না হইলে অপর পুরুষের সঙ্গমজনিত দোষ ঋতুর সহিত চলিয়া যায়। তবে গর্ভবতী হইয়া পড়িলে তাহার জন্ত বিশিষ্ট শাস্তির নির্দেশ আছে। অবশ্য ইহা বলিয়া যথেষ্টাচারকে প্রশংসা দেওয়াও মহা-অপরাধ। এ সকল কথা অকস্মাৎ বা অজ্ঞানতা নিবন্ধন পতনের জন্তই উপযোগী, স্বেচ্ছাচারীদের জন্ত নহে।

(৩) টেলর কর্তৃক “প্রিন্সিপল্‌স্‌ এণ্ড প্র্যাক্টিস্‌ অফ মেডিক্যাল জুরিসপ্রুডেন্স”, দ্বিতীয় খণ্ড, লণ্ডন (১৯০৪), পৃঃ ২২৯

(১) Parasara, “A woman (committing adultery) is purified by catamenia provided she did not conceive.”

বিস্ময়

শ্রীঅমিয়মোহন বসু

নীলাভ আকাশ চিরে সোনার ছবি
নেমে আসে ধরণীর শ্যামল বৃকে,
আবিরের রঙে রাঙা তরুণ রবি
মধুর হাসিটি লেগে রয়েছে মুখে !
সোহাগে কাঁপিয়া ওঠে কনক লতা—
খোঁপায় খোঁপায় জাগে ফুলের হাসি,
বনের আঁচল-ভরা ‘মনের কথা’—
উজাড় করিয়া অলি শুধায় আসি’ !
আঁখির আবেশ-মাখা ঘুমের শেষে
পালক মেলিয়া জাগে বনের পাখী,
পুলক মাতন তার নাচন বেশে—
কথার ফোয়ারা যায় পরশ রাখি’ !

চকিতে চপল ভাবে বধূরা চলে—
কলসী হুলিয়া ওঠে কোমল কাঁখে,
অলস হাতের ছোঁয়া নদীর জলে—
না জানি গোপনে কার আনন আঁকে !
কি জানি অজানা কোন্ রাখাল ছেলে
বাতাস মিলায়ে দেয় বাঁশীর সুরে,
মাঠের পথে কি মোর দেবতা এলে—
দ্বাপর যুগের সেই মোহনপুরে ?
স্বপনে রাঙিয়া ওঠে প্রভাত বেলা—
নিখিল ধরণী যেন আমায় ডাকে,
যেদিকে তাকাই, দেখি কাহার খেলা—
খুঁজিয়া পেলাম এ কি পেলাম তাকে ?

মাও প্রতিমাও

শ্রীকালীপ্রসন্ন দাশ এম-এ

কিন্তু সে একেবারেই হাল ছাড়িল না। পর দিনই সন্ধ্যায় গিয়া মুকেশবাবুর সঙ্গে সাক্ষাৎ করিল। সে যখন জানাইল, মুকেশবাবু তাহাদের প্রধান একজন নেতা, সুতরাং এই সব সমস্যার সমাধান-চেষ্টায় অগ্রণী হইয়া তাহার দাঁড়ান চাই, “বড় একটা দায়িত্বও তাহার আছে, দাবীও তাহারা করিতে পারে, একটু হাসিয়া মুকেশবাবু কহিলেন, “আমি তোমাদের নেতা কিসে?—তোমাদের এসব সবুজবাদী সাম্যবাদী দল আমি গড়িনি, কাজকর্মেরও পরিচালনা কখনও কিছু করি না। হাঁ, তবে তোমাদের সভায় টাভায় ডাক; যখন ডাক, গিয়ে দু কথা বলি— এই মতগুলোর পক্ষে দু কথা যেমন বলা যায়। আর মাঝে মাঝে কিছু আর্থিক সাহায্য যখন এসে চাও সাধ্য মত দিয়ে দিই। তার বেশী কি সম্বন্ধ তোমাদের এই সব দলের সঙ্গে আমার আছে বলতে পার?”

কেমন অপ্রতিভ হইয়াই বিমান পড়িল; একটু থওমত খাইয়া শেষে কহিল, “কিন্তু আমরা ত সর্বদাই আপনার আদেশ মেনে চলি। ভলাটিয়ারী করতে কি পিকেটিং করতে যখনই ডাকছেন, আমরা এসে হাজির হই—”

“অনেক ইস্কুল কলেজের, আরও কত ক্লাবের ছেলেরদেরও ডাকি, তারাও আসে। কিন্তু তাতে কি এটা প্রমাণ হয় বিমান যে, আমি এই সব ইস্কুল কলেজের আর এই সব ক্লাবের কর্তা? আর যেখায় ছেলেমেয়েদের যা কিছু ঐটি বিচ্যুতি হবে, কেলেঙ্কারী যা কিছু যখন হবে, তার দায়িত্ব আমাকে নিতে হবে—এ দাবী কেউ করতে পারে?”

“না, তা পারে না। তবে আমাদের এই সব দলে—”

“হাঁ, ওদের চাইতে বেশী একটু মেলামেশা হয় ত করি। তোমরা আসছ-বাছ সন্দেহ, সভায় ডাকছ যখন তখন, আর অর্থ সাহায্যও যখনই দরকার হয়—এসে চাইলেই যা পারি দিয়ে দিই। তা ছাড়া, বলতে পার বিমান, তোমাদের কোন কর্ম্মাধ্যক্ষের পদ আমি কখনও গ্রহণ করেছি? কোনও কমিটিতে কখনও যোগ দিয়েছি? তোমাদের কোনও সভা আমি আহ্বান করেছি কখনও? এসব দূরে থাক। তোমাদের কোনও দলের patron (পৃষ্ঠপোষক) বলেও আমার নাম কখনও বেরায় নি।”

“Patron বলে সবুজবাদী সাম্যবাদী আমরা কাউকে স্বীকার করি না—সবাই আমরা সমান—”

“তবে আজ নেতা বলে এ দাবী এসে কেন করছ? এ দায়িত্বই বা কেন মাথায় চাপাতে চাইছ?”

মুখখানি বিমানের লাল হইয়া উঠিল; একটু কাল থমকিয়া থাকিয়া কহিল, “দেখুন, আমাদেরই একজন বলে আপনাকে আমরা মনে করি। অধিকারে সমতার দাবী যাই করি, বুদ্ধিতে শক্তিতে আর সামাজিক

প্রতিপত্তিতে উচ্চনীচ একটা ভেদ যে আছে, সেটা অস্বীকার করতে পারি না।—গাঁরা উচ্চ, সঙ্কটে তাঁদের কাছে সাহায্যের প্রত্যাশাও বেশী করি, করতে মানুষকে হয়।”

“ঠিক কথা। কিন্তু আমি ত বাস্তবিক—বুঝিয়েই বললাম—তোমাদের একজন কেউ নই। হাঁ, তাহলে এ দায়িত্ব আমার থাকত, এ দাবীও তোমরা করতে পারতে।”

হাতে মাথাটি রাখিয়া বিমান কিছুক্ষণ বসিয়া রহিল—ধীরে ধীরে শেষে কহিল, “বলতে ভরসা পাচ্ছি না, আপনাকে offence (অসন্তোষের কারণও কিছু) দিতে চাই না। কিন্তু আপনার যে ঐ নারী-কর্ম্মসম্বন্ধ—সেটাও এই দলের একটি অঙ্গ বটে—আর সেখানেও শুনতে পাই—”

একটু লক্ষণ ললাটে উঠিল। যাহা হউক, বিরক্তির এই ভাব চাপিয়া ধীর ভাবেই মুকেশবাবু কহিলেন, “নারী-কর্ম্মসম্বন্ধ আমার নয় বিমান। মিস্ মিটার ওটা করেছেন, তিনিই চালাচ্ছেন। তবে, হাঁ, আমার উপদেশ সদা সর্বদাই এসে চান, দেখতেও মাঝে মাঝে ডাকেন, আর দরকার মত অর্থ সাহায্য যখন চান, পারি নিজে দিই, কি যোগাড় করে দিই। বহুদিনের একজন বন্ধুও তিনি আমার।”

বিমান তখন কহিল, “ভাল, সাক্ষাৎ দায়িত্ব কিছু আপনার না থাক, দেশের একজন শক্তিমান মানুষ আপনি, দেশহিতকর বহু কর্ম্মে বিশেষ অগ্রণীও বটেন। এই যে আমাদের লেডী কমরেডরা এইভাবে বিপন্ন হয়ে পড়ছেন, মর্যাদা সব হারিয়ে, আশ্রয় কোথাও একটু কিছু না পেয়ে, একদম অকূল পাথারে ভেসে যাচ্ছেন, অতল পক্ষে নিমজ্জিত হয়ে পড়ছেন, এদের উদ্ধারের একটা চেষ্টা করা লোকসমাজে একটা স্থান এঁদের যাতে হয় তার পক্ষে সহায়তা করা, এটাও কি বড় একটা কর্তব্য বলে আপনি মনে করেন না?”

“দুঃখের কথা—অতিবড় দুঃখের কথা বিমান, যে কালস্রোতে নূতন যে ভাবের বস্তু দেশে এসে পড়েছে, তাতে গিয়ে পড়ে এইভাবে অতি বিপন্ন হয়ে এঁরা পড়ছেন। কিন্তু আমি কি করতে পারি? এ বস্তু দেশে আমি আনিনি, এর আঘাতের বেগকে প্রতিহত করে ফেরাব সে শক্তিও আমার নাই। সমাজ এদের একটা মর্যাদা দিতে এখনও প্রস্তুত নয়। নিজেরাও এরা মর্যাদা একটা—অন্তত মর্যাদা যে হারায়নি—এটা অন্তত ক’রে মুখ তুলে দাঁড়াতে পারছে না। আইনে এর কোনও প্রতিকার হবে সে আশা সুদূরপর্যন্ত। আর তা হলেই বা কি? মানুষ যেটাকে দুর্নীতি বলে পরিহার করতে চায়, আইন তাকে দুর্নীতির স্থানে তুলে দিতে পারে না।”

“তা হলে সত্যই আপনি প্রতিকার কিছু করতে পারেন না? চেষ্টাও কিছু—”

“না, আমার সাধ্যাতীত। অধিকারেরও বহির্ভূত। বড় দুঃখিত হচ্ছি বিমান। কিন্তু করতে কিছুই পারছি নি। তবে তোমরা যদি কিছু পার, আর অর্থসাহায্য দরকার যদি হয়—”

বিমান বলিয়া উঠিল, “আমরা আর কেউ নেই। একা আমি কি করতে পারি? আচ্ছা, তা হ’লে উঠি এখন। নমস্কার!”

“হ্যাঁ, দাঁড়াও একটু। তোমাদের খরচ-পত্র—একটা চেক—না নগদই এই পঞ্চাশটা টাকা বরং আজ নিয়ে যাও।”

হাত গুটাইয়া লইয়া বিমান কহিল, “না, দরকার হবে না কিছু।”

“থাকবে ত এখানে কিছু দিন?”

“থাকব না।”

“সে কি? এসেছ—পিকেটিং ত চলছেই, কদিন আরও চলবে—”

“পিকেটিং আর করব না।”

“তবু খরচ-পত্র ত কিছু হয়েছে। দুটো-একটা দিন যাই থাক, আরও হবে। আবার ফিরে যেতেও খরচ কিছু লাগবে।”

“একেবারে নিঃসম্মল হ’য়েও আসিনি। ফিরে যেতে—তা খরচ সামান্য যা দরকার হয় যোগাড় ক’রে নিতে বোধ হয় পারব। না পারি, ঠেটেই যাব। নমস্কার!”

বলিয়াই বিমান বাহির হইয়া গেল। চক্ষু দুটি দিয়া টম্ টম্ করিয়া তখন জল পড়িতেছিল। অল্প কাহারও কাছে—না, বৃথা আর কেন যাইবে? এই একই ছলের একটা উত্তর পাইবে।—ঠাকুর মহাশয় ঠিকই বলিয়াছেন! সব ভূয়া!—গ্রাম অঞ্চলে তবু একটু প্রাণের সাড়া, আদর্শবাদে সরল সত্যনিষ্ঠা তবু কিছু আছে। আর এই কলিকাতা শহর বিরাট একটা ছলের বাজার মাত্র!

৩১

“তোমার কাজ হ’য়ে গেলেই ত চলে যাবে দিদি?—আমি তখন কি করব? কার কাছে থাকব?”

পাশাপাশিই দুইজনে বসিয়াছিল। স্নেহে একখানি হাত ফুল্লরার কাঁধে রাখিয়া আর একখানি হাতে হাত ধরিয়া লতা কহিল, “আমি যাব না ফুলু।”

“কিন্তু আমি তোমাকে রাখব কি ক’রে দিদি?—আমার যে—”

কাঁদিয়া ফুল্লরা দুই হাতে লতার গলাটি জড়াইয়া ধরিল।—গায়ে মাথায় হাত বুলাইয়া লতা কহিল, “কেঁদো না, কেঁদো না বোন। তোমাকে রাখতে হবে না, আমিই থাকব।”

“থাকবে!—কি ক’রে থাকবে?” বলিতে বলিতে মুখখানি তুলিয়া অশ্রু মুছিতে মুছিতে কহিল, “তোমার ত কাজ ক’রে খেতে হবে।”

“থাকতেও ত কোথাও হবে।—তোমার সঙ্গে একবাড়ীতেই পাশাপাশি ঘরে দুজনে থাকব।”

“এর আগে যেখানে থাকতে—”

“আগে—এই তোমার এখানে আসবার আগে—মিসেস চম্পটীর

ওখানে ক’দিন ছিলাম। তা—সেখানে আর থাকব না, সুবিধেও হবে না।”

“এই কাজ কদিন করছ?”

একটু হাসিয়া লতা কহিল, “সবে এই শুরু করেছি ভাই—তোমারই কাছে?”

“ও!—তা সে ত মিসেস চম্পটীই লাগিয়ে দিয়েছেন। তা এখন নতুন কাজকর্ম—”

“তিনিই বোধ হয় যোগাড় ক’রে দেবেন। আপাতত তাঁর উপরেই নির্ভর করতে হবে। তার পর দেখি—একটু জানাশুনো যদি হ’য়ে যায়, নিজেই বোধ হয় যোগাড় ক’রে নিতে পারব।—তাই বলছিলাম, তোমার সঙ্গে একবাড়ীতে পাশাপাশি থাকতে কোনও অসুবিধে আমার হবে না। একসঙ্গেই তোমাকে নিয়ে থাকতে পারতাম।—তবে আমার বিধবা মা আছেন কাশীতে আমার ছেলেটিকে নিয়ে, তিনি যখন এখানে আসবেন—”

“না, একসঙ্গে আমাকে নিয়ে কি ক’রে তিনি থাকবেন?”

চক্ষু দুটি ছল ছল হইয়া উঠিল। অঁচলে মুছিয়া কহিল, “তা একবাড়ীতে—পাশাপাশি থাকতে ত আপত্তি তিনি করবেন না?”

“না, তা করবেন না।”

কিছুক্ষণ কি ভাবিতে ভাবিতে লতার মুখপানে চাহিয়া ফুল্লরা কহিল, “একটা কথা ভাবছি দিদি, তা কিছু মনে ক’রো না—তুমি ত দেখছি সধবা। নিজে কাজ ক’রে খেতে হ’চ্ছে, ছেলেটিও রয়েছে তোমার মার কাছে কাশীতে। তোমার স্বামী—”

“স্বামী আমায় ত্যাগ করেছেন বোন্।”

“ত্যাগ করেছেন! ওমা, কেন? তোমার মত এমন ভাল মেয়ে—কেন, কি ব’লে ত্যাগ করেছেন?”

“কি ব’লে—না, অপরাধ কিছু ধ’রে ত্যাগ করেন নি।—তবে করেছেন, আমার দুর্ভাগ্য। অপরাধী তাঁকেও করতে পারিনি বোন্।”

“তবে—”

“বিবাহ করেছিলেন আমায় তাঁর বাবাকে কিছু না জানিয়ে। তিনি আমাকে তাঁর ঘরের বড় ব’লে ঘরে নিতে চান না?—ছেলেকে আবার বিয়েও দিয়েছেন।”

“কি সর্বনাশ! তা—যাই করুন, তোমার খরচপত্রের একটা ব্যবস্থা—”

“করতে চেয়েছিলেন। এখনও শুনছি, করতে চান। তবে আমি তা নিতে চাই নি, এখনও চাই না। দেখি যদি কাজকর্ম ক’রে চালিয়ে নিতে পারি। এ সব কাজে শুনছি আয় মন্দ হয় না। আবার আমার মাও আসছেন, তিনি খুব ভাল রান্ধেন—রন্ধেই ওখানে খান। এখানে এসেও রান্ধুনির কাজে যা পান—দুজনায় মিলে চালিয়ে নিতে বোধ হয় পারব। পারতেই হবে, উপায় আর কি আছে?”

গভীর একটি নিশ্বাস ছাড়িয়া ফুল্লরা কহিল, “কিন্তু আমি কি করব দিদি? মন গেছে ভেঙ্গে—শরীরেও বল পাই না। কতদিনে আর

পাব, পাবই কি-না আর এ জীবনে জানি না।—সম্বল যা আছে মাস তিনেক আর কোনও মতে চলবে। কিন্তু তারপর—তারপর—কি করব দিদি—”

ফুকরাইয়া ফুল্লরা কাঁদিয়া উঠিল। দু'টি হাতে লতার গলাটি আবার জড়াইয়া ধরিল।

“কৈদো না, কৈদো না বোন। ধৈর্য্য ধর। ভয় কি? মাথার উপরে দেবতা আছেন—তাকে ডাক”—

“কাকে ডাকব দিদি?—মাথার উপরে—আমার মাথার উপরে দেবতা কেউ নেই। তাঁর রাজ্যের বাইরে যে এসে আমি প'ড়েছি—”

“তাও কি কেউ যেতে পারে বোন? তোমার আমার—সবারই মাথার ওপরে সমান তিনি আছেন; জগতের জীব তাঁর রাজ্যের বাইরে কে কোথায় যেতে পারে বল? পতিতপাবন দয়াময় তিনি দীন-দুঃখীর পরম বন্ধু। ডাক, পায়ে ভক্তি রেখে, বৃকে বিশ্বাস ধ'রে, মনে প্রাণে তাঁকে ডাক, দয়া তাঁর পাবে—ভাজা মন আবার জুড়ে উঠবে, ভাজা শরীরে আবার বল আসবে, উপায় তখন তিনিই ক'রে দেবেন।”

“দেবেন? সত্যি, দেবেন দিদি?—ভাজা মন আমার আবার জুড়বে?—ভাজা শরীরে আবার বল পাব? চাইতাম না, কিছুই চাইতাম না দিদি।—মনটা আমার পু'ড়ে পু'ড়ে বোধ হয় শুধরেই গেছে। পাপ এই দেহটা এখন ছেড়ে যদি যেতে পারতাম দিদি, তাঁর পায়ে একটু শান্তি যদি গিয়ে পেতাম! না, তাও চাই না দিদি—পাবও না। জীবনের এই স্মৃতি সঙ্গেই ত থাকবে। শান্তি কি ক'রে পাব? আহা, দেহটার সঙ্গে মনটাও যদি অমনি লোপ পেয়ে যেত দিদি!—ঐ যে শেষ ঘুম—সে যদি চিরতরের একটা ঘুমই কেবল হ'ত!”

“যদি হ'ত বোন, সে ঘুম আমিও চাইতাম!—” গভীর একটি নিশ্বাস বৃক ভরিয়া উঠিল। একটু থামিয়া আবার লতা কহিল, “কিন্তু মায়াটাও যে কাটাতে পারিনে বোন।—আমি ঘুমোব—কিন্তু ঐ যে বাছাটুকু কোলে পেয়েছি তাকে এই নিষ্কর পৃথিবীতে কার কাছে ফেলে যাব?”

চক্ষু দুটি ছল ছল হইয়া উঠিল।—ফুল্লরার চক্ষুও জল আসিল। চাহিয়া দেখিয়া লতা কহিল, “সে দায় যে তোমারও আসছে বোন।”

চক্ষু মুছিয়া ফুল্লরা উত্তর করিল, “তোমার এ দায় কেবল দায়ই নয়, দিদি, জীবনের একটা আনন্দও বটে। কিন্তু আমার এ দায়—এখনও আসেনি—কিন্তু যখন আসবে, সারা জীবনের একটা লজ্জা হ'য়েই থাকবে, যা নিয়ে মুখ তুলে কারও সামনে গিয়ে দাঁড়াতে পারব না।—আর আমি যে মা—যখন বৃকবে আমিও হব তার লজ্জা। নিজেই হবে নিজের লজ্জা—যাতে নিজেও সে মুখ তুলে কোথাও গিয়ে এ পৃথিবীতে দাঁড়াতে পারবে না। ব'লতে কি দিদি—মনে হয়—মনে হয়—যদি দেখতে পাই, জ্যাঙ্গ সে মাটিতে প'ড়েনি—তার বড় একটা ভাগ্য ব'লেই সেটা আমি বরণ ক'রে নেব। কিন্তু কত জন্মের কত পাপের ফলে মহাপাপিনীর পেটে এসেছে, এ ভাগ্য কি তার হবে?”

লতার মনে হইল, তার সেই বাছাকেও এই লজ্জার ভাগী হইয়া

এই পৃথিবীতে থাকিতে হইবে! কিন্তু তবু—তবু—ওমা! এ কামনার কথা মনের কোণেও যে আনিতে পারি না।—সে যে তার বাছা—তার কোলের বাছা—বৃকভরা স্নেহের ধন—আহা, কতদিন বাছার মুখখানি চোকে দেখে নাই, বৃকে ধরিয়া তার হাসিমুখে চুমো খায় নাই—সেই মুখের আধ আধ মা ডাক শোনে নাই।—তবে ফুল্লরা এখনও তার বাছাকে কোলে পায় নাই, মুখখানি তার চোকে দেখে নাই। আর তার সে বাছা—ঘটনাচক্রে যাই আজ লজ্জার ভাগী হউক, সত্যকার ধর্মে লজ্জার হেতু তাহার কিছু নাই। যখন বড় হইবে, সব শুনিবে, বুঝিবে সত্যই লজ্জার কিছু তার ঘটে নাই; মাকেও শ্রদ্ধাবান্ সন্তানের চোখে দেখিবে, লজ্জায় মাথা হেঁট করিবে না, ঘৃণায় মুখ ফিরাইবে না।—কিন্তু ফুল্লরার বাছা—হায় অভাগী! কি বলিয়া তার লজ্জা সে দূর করিবে? ঘৃণায় ফিরান মুখখানি কি বলিয়া ঘুরাইয়া শ্রদ্ধায় তার পানে উ'চু করিয়া তুলিবে। নীরবে কতক্ষণ লতা বসিয়া ভাবিল। ফুল্লরাও নীরব। চক্ষু দুটি অশ্রুর উচ্ছ্বাসে ভরিয়া উঠিতেছিল। কি ভাবিতেছিল, সে-ই জানে!

একটি নিশ্বাস ছাড়িয়া লতা কহিল, “তোমার মা বাবা কেউ নেই ফুল্লু?”

“আছেন। মা আছেন, বাবা আছেন, দাদা আছেন”—

ফুকরাইয়া উঠিয়া দুই হাতে ফুল্লরা মুখ ঢাকিল।

“তারা তোমার খবর কিছু পাননি?”

“না!—খবর কি দেব? কোন্ মুখে কি দেব!—বাবার শরীর বড় খারাপ ছিল—ক'মাস এই হ'য়ে গেল—কে জানে কেমন আছেন, কি হ'য়েছে—”

কণ্ঠ রুদ্ধ হইয়া আসিল—আর পারিলনা। দুই হাতে মুখ ঢাকিয়া ফোঁপাইয়া কাঁদিতে লাগিল।—লতাও আর কিছু বলিলনা। কতক্ষণ পরে কথঞ্চিৎ আত্মসম্বরণ করিয়া ফুল্লরা কহিল, “খবর কিছু দিতে চাইনে দিদি।—যদি দিতে পারতাম—এই খবরটা যদি দিতে পারতাম—তাঁদের মুখে কালি নিয়ে এই পৃথিবী থেকে আমি বিদায় হ'য়ে গেছি—যাতে একটা সোস্তির নিখেন ফেলতে পারতেন! কিন্তু আজ কি খবর দেব? তবে খবর পেলে—যদি জানতে একটিবার পারতাম—তাঁরা ভাল আছেন, বাবা একেবারে ভেঙ্গে পড়েননি, আর—আর আমার কথা একদম মন থেকে তাঁর মুছে ফেলতে পেরেছেন—”

“তাও কি সম্ভব বোন?—তুমি কেমন আছ, কোথায় কি অবস্থায় আছ, কি ক'রছ, এটা কি না ভেবে তাঁরা পারেন? না জানতে পেরে সোস্তি একটু মনে ধ'রতে পারেন? আর জানতে পারলে তোমার যা হয় একটা অবস্থাও তাঁরা করবেন।”

চক্ষু মুছিতে মুছিতে ফুল্লরা কহিল, “কি ব্যবস্থা ক'রবেন? দুটি খাওয়া-পরা—না দিদি, তাঁদের মুখে এই কালি দিয়ে আবার তাঁদের ভারবোঝা হ'য়ে থাকবে—না, তা আর পারবনা দিদি!—বরং বি'গিরি ক'রে খাব, তবু তা পারবনা। মান অপমান—না, আমার আবার মান অপমান কি? মেয়েমানুষের যে মান—সেত জন্মের মত হারিয়েছি!”

মুখ ফিরাইয়া লতা চক্ষু দুটি মুছিল—কথা কিছু মুখে ফুটলনা। একটু সামলাইয়া লইয়া কিছুক্ষণ পরে ফুল্লরা কহিল, “না, তাঁদের সঙ্গে সব সম্বন্ধ আমার চুকে গেছে দিদি—আছি কেবল তাঁদের কলঙ্ক হ’য়ে। তাও যদি চুকে যেত!—কিন্তু যাবেনা, সেই জালায়ই ত পুড়ে আজ থাক হ’য়ে যাচ্ছি! শাস্তি একটু ম’লেও কি পাব? কে ব’লে দেবে? কার কাছে এ আশাটুকুও পাব?—একএকবার ইচ্ছে হয়—প্রাণটা কেঁদে কেঁদে ওঠে—গুরুদেবকে যদি একটিবারের তরে একদিন পেতাম!”

“গুরুদেব।”

“বাবার গুরুদেব—অতি বড় একজন সাধু মহাপ্রাণ ঠাকুর।—ক’বছর তাঁকে দেখিনি—নানা দেশে ঘুরে বেড়াচ্ছেন। বড় ভালবাসতেন আমাকে, কত আস্তেন আমাদের বাড়ী, আর কত যে সব ভাল কথা শেখান! তখন দেশেই আমরা থাকতাম। সেই ঘর বাড়ী, সেই ঠাকুর-ঘর—লক্ষ্মীনারায়ণ বিগ্রহ, সেই তুলসীমঞ্চ, বেলতলার বেদী, সেই ফুলের বাগান! ভোরে উঠে সাজি হাতে নিয়ে ফুল তুলতাম—মান করে এসে পূজোর সাজ ক’রে দিতাম।—সেই কত ব্রত—পুণ্যপুকুর মাঘমণ্ডল চাঁপা-চন্দন—পাড়ার সব ঘরে ঘরে এখনও সব র’য়েছে—মেয়েরা এখনও ফুল তোলে, পূজোর সাজ ক’রে, তুলসীমঞ্চে প্রদীপ দেয়, ব্রত করে—ব্রতকথা শোনে—কামনা করে রামের মত পতি পায়, সীতার মত সতী হয়।—কিন্তু আমার সব ফুরিয়ে গেছে—সেই যে সব আশা, সেই যে তার আনন্দ—তার সাড়া এ জীবনে আর পাবনা?—কোনও জন্মে কোনও জীবনেও কি আর পাব দিদি?”

‘পাবে—পাবে বই কি? একটা এই জন্মে যাই তোমার ভাগ্যে ঘটে থাকে—ঠাকুর দয়াময়—জন্ম জন্ম সে ভাগ্যে তোমাকে ফেলে রাখবেন না। মানুষ যা ভাবতেও পারে, দয়াল ঠাকুর ক’রতে তা কখনও পারেন?’

গভীর একটি নিশ্বাস ছাড়িয়া চক্ষু মুছিতে মুছিতে ফুল্লরা কহিল, “ক’লকেতায় এলাম—কি কুসঙ্গেই এলাম—কি মোহেই যে এসে প’ড়লাম? সব ভুলে গেলাম!—গুরুদেবের সেই সব কথা—ওরা ব’লত, দাদাও ব’লত—সব বাজে কথা—মেয়েদের ছোট ক’বে দাবিয়ে রাখবার যত ছল! আর কি সব বই এনেই প’ড়তে দিত!—মনে হয় আজ—দিদি, কি বিষই অমৃত ব’লে পান ক’রেছি! আর তার ফলে ওদের কি হ’য়েছে? ডুবেছি বিষের সাগরে আসি!—ডুবেছি আমরা?”

ঝি আসিয়া কহিল, “একটা ঠাকুর এয়েছেন বৌমা।”

“ঠাকুর কে—কে ঠাকুর! গুরুদেব!” চমকিয়া কেমন বিভ্রান্ত-দৃষ্টিতে ফুল্লরা চাহিল—একটা রক্তোজ্জ্বাস উঠিয়া দেখিতে দেখিতে মুখখানি বিবর্ণ হইয়া গেল। সমস্ত শরীর ধর ধর কাঁপিতে লাগিল। ঝি কহিল, “তা হবেন। দেবতার তুল্যি জাজলি ভোলা মহেশ্বর রূপ! দেখলেই মনে হয় পায়ে গিয়ে নুটিয়ে পড়ি?—তা সত্যিই নুটিয়ে পেলাম ক’রে পায়ের ধূলো নিয়ে ব’লে এমু, একটুখানি দাঁড়ান ঠাকুর, বৌমাকে খবরটা দিই। বৌমা আবার—”

“যাও—যাও!—দাঁড়িয়ে র’য়েছেন—শীগগির গিয়ে সিঁড়ি ফেলিয়ে নিয়ে এস!”

ঝি ঘাঙ্গি হইয়া গেল। ফুল্লরা বলিয়া উঠিল, “দিদি! দিদি! কি ক’রব দিদি! গুরুদেব এয়েছেন—কি ক’রে এ মুখ তুলে তাঁর পানে চাইব, এ হাতে তাঁর পায়ের ধূলো নেব?—চাইছিলাম—কিন্তু না, কাজ নেই পারবনা দিদি! যাও, যাও, তুমি যাও, গিয়ে বল—ওমা!—ঐ বুঝি আসছেন—পায়ের সাড়া পাচ্ছিলা?—না পারবনা দিদি! আমি—আমি পালাই!—তুমি—তুমি যা হয় ব’লো!”

বলিতে বলিতে ত্রস্ত ফুল্লরা উঠিতে গেল; কিন্তু পারিল না—পা কাঁপিয়া আবার বসিয়া পড়িল।—দরজা খুলিয়া হস্ত সঞ্চালনে ঝিকে বাহিরেই থাকিতে ইঙ্গিত করিয়া হরদাস গৃহমধ্যে প্রবেশ করিলেন। দুটি হাতে মুখ ঢাকিয়া ফুল্লরা মাটিতে উবু হইয়া পড়িল। লতা উঠিয়া এক পাশে সরিয়া দাঁড়াইল।

৩২

“ফুল্ল! মা আমার!”

কাছে আসিয়া বসিয়া হরদাস দুই হাতে তুলিয়া ফুল্লরাকে বুকে জড়াইয়া ধরিলেন।

“কেঁদোনা, কেঁদোনা মা, একটুখানি শাস্ত হও দিকি!—দুটি কথা আমার সঙ্গে কও। আমি যে সেই গুরুদেব তোমার, তোমার কাছে এসেছি মা।”

“আপনি সেই গুরুদেব—এসেছেন বড় দয়া আপনার—কিন্তু আমি আমি—”

“তুমি ও সেই ফুল্ল মা আমার, সেই আমার বড় মেহের লক্ষ্মী মেয়েটি! কই একটিবার বাবা ব’লে ত আমাকে ডাকলেনা? প্রণাম ক’রে পায়ের ধূলো ত নিলেনা।

“বাবা! বাবা!”

“হাঁ, ডাক ডাক, আবার ডাক—বাবা, বাবা! মুখ তুলে আমার মুখ-পানে চেয়ে ডাক, বাবা, বাবা!”

“বাবা! বাবা! বড় দয়া আপনার, এই ঘরে এসেও বুকে আমাকে জড়িয়ে ধরেছেন। কিন্তু মুখ তুলে যে চাইতে পারছিনি বাবা!—বুকে ঠাই পেয়েছি, কিন্তু পা দুখানি যে এ হাতে—”

“পাগল! যে মেয়ে বুকে ঠাই পেয়েছে, পা দুখানি সে হাতে ছুঁতে পারবেনা?—না, সে হবেনা মা। সোজা হ’য়ে ব’সো, প্রণাম ক’রে আমার পায়ের ধূলো আগে নেও,—তার পর যা কথা আছে হবে। নইলে ব’লছি রাগ ক’রে এমুণি আমি যে পায়ে এসেছি সেই পায়ে অম্নি ফিরে চ’লে যাব।”

অম্নি সঙ্কুচিতভাবে ফুল্লরা উঠিয়া প্রণাম করিল; পায়ের ধূলো লইয়া একটু সরিয়া বসিল।

“না, আমার কাছে এসে ব’স, এস।”

বলিয়া কোলের কাছে ফুল্লরাকে টানিয়া আনিলেন। বুকে মুখ রাখিয়া কাঁদিয়া ফুল্লরা কহিল, “আমার কি হবে বাবা?—আমি এখন কি ক’রব?”

মাথার হাত বুলাইয়া হরদাস কহিলেন, “ভয় কি মা? কিছুই ভাবতে

হবেনা তোমাকে। মেয়ে তুমি, আমি বাবা। বুকে তোমাকে তুলে নিয়েছি, ভয় কি? ক'রতে যা হয় আমি ক'রব। কিছু ভেবো না মা। যা হবার হ'য়ে গেছে, ফেরাবার ত উপায় নেই মা। এখন তোমার কল্যাণ কিসে হয় আমি দেখব।”

“কল্যাণ! কল্যাণ আর আমার কি হ'তে পারে বাবা?—সব কল্যাণের বাইরে যে আমি এসে প'ড়েছি। তবু তবু যদি এখন আপনার আশ্রয় পাই—”

“পাবে মা, পেয়েছ! কল্যাণের বাইরে—কি ব'লছ মা? পরম কল্যাণের আধার যিনি, তাঁর রাজ্যে তাঁর সৃষ্ট জীব কেউ, তাঁরই সম্ভান—কল্যাণের বাইরে কখনও যেতে পারে?”

ফুল্লরা কহিল, “বুঝতে পারি নি বাবা তখন—কিন্তু তবু যে অপরাধ আমি ক'রেছি, তার যে ক্ষমা নেই—”

“ক্ষমা নেই এমন কোনও অপরাধ মানুষ কারও হ'তে পারে না মা।”

“কে ক্ষমা ক'রবে বাবা? নিজে আমি নিজেকে ক্ষমা ক'রতে পারছি—”

একটু হাসিয়া হরদাস কহিলেন, “নিজে যে নিজেকে ক্ষমা ক'রতে পারে না, সকলের আগে দয়াময় এসে তাকে ক্ষমা করেন, তার কল্যাণের আশ্রয়ে তাকে তুলে নেন। তাঁর দাসানুদাস আমি আজ তাঁরই সেই ক্ষমা নিয়ে এসেছি, আমার এই আশ্রয়ে তাঁরই আশ্রয়ে তোমাকে তুলে নিচ্ছি। নইলে আমি কে মা?”

দুটি হাত বাড়াইয়া ফুল্লরা ঠাকুর হরদাসের গলাটি আবার জড়াইয়া ধরিল। স্নেহে হরদাস ফুল্লরার শিরোচূষন করিলেন।

“শোন মা, একটু স্থির হয়ে ব'সে শোন।”

গলাটি ছাড়িয়া দিয়া অশ্রু মুছিতে মুছিতে ফুল্লরা একটু সোজা হইয়া বসিল। হরদাস কহিলেন, “শোন মা। অপরাধ—না, যা হ'য়েছে তোমাকে তার জন্তে অপরাধী ক'রতে পারি না। তবে ভুল বড় একটা ক'রেছ—কিন্তু তার জন্তেও তুমি দায়ী নও মা। দায়ী তারা, যারা এই ভুল তোমাকে করিয়েছে, বহু জনে ভুলের পথে তোমাকে টেনে নিয়েছে, তোমায় মত আরও কত অভাগীকে টেনে নিচ্ছে, মায়ের জাতটাকে ধ্বংসের পথে নামিয়ে দিচ্ছে, এদের যে প্রশ্রয় দিচ্ছে—সমাজ দমন করছে না, তার প্রায়শ্চিত্ত সমাজকে ক'রতেই হবে।—তবু এই সত্যকে অস্বীকার ক'রতে আজ পারি না, তোমার আচরণে নারীর বিহিত, কুলনারীর পক্ষে অলঙ্ঘনীয়, সমাজধর্ম লঙ্ঘিত হ'য়েছে। দুঃখ পেওনা মা, কুলনারীর মর্যাদা দিয়ে লোক-সমাজ আজ তোমাকে গ্রহণ ক'রতে পারে না, তোমার এই মাতৃহত্যাকেও মাতৃহত্যার মর্যাদায় তুলে নিতে পারে না।—সামাজিক গৃহস্থ তোমার পিতাও পারেন না।”

ফুল্লরা উৎকর্ণ করিল, “না, তা পারেন না—সেটা বুঝি বাবা, মেনেও নিচ্ছি। কিন্তু আপনি—”

“আমি পারি। সামাজিক গৃহস্থ আমি নই, সন্ন্যাসী। নামে ঠিক না হ'লেও কার্যতঃ আমি সংসারত্যাগী পরিত্রাজক, সামাজিক ধর্মধর্ম-সংসৃষ্ট সকল বিধি-নিষেধের অতীত। আমি পারি। পারি, তাই

তোমাকে গ্রহণ ক'রেছি। তোমার পিতার না হ'তে পার, কিন্তু তুমি আজ আমার মেয়ে।—আর তোমার আজ এই মাতৃহত্য—লজ্জা পেওনা মা—তাকেও যতদূর পারি একটা মর্যাদায়ই আমি তুলে নেব। তুমি তোমার গর্ভস্থ সম্ভানের কেবল নও, আমারও মা। কেবল তুমিই নও মা, দুষ্টের দমনে, দুর্নীতির প্রচার বোধে সমাজের এই অবহেলার ফলে তোমার মত যত মেয়ে, যত মা, আজ নারীর মর্যাদা হারিয়ে সমাজের বাইরে এসে প'ড়েছে, সবাই তারা আমার মেয়ে, সবাই তারা আমার মা। বাইরেই একটা মর্যাদায় তাদের স্থিতি করব, সন্ন্যাসজীবনের ব্রত আমার আজ এই।”

যারপর নাই মুগ্ধ দৃষ্টিতে চাহিয়া লতা হরদাসের কথা শুনিতেন। বলিয়া উঠিল, “অসীম দয়া আপনার বাবা, মহত্বের পার নাই। কিন্তু একজন মাত্র সন্ন্যাসী আপনি, কত পারবেন? ক'দিনই বা পারবেন? এই সব অভাগীর অস্ত্র নাই দেশে আজকাল। সমাজ ভিতরে একটা মর্যাদার স্থান এদের না দিতে পারে। কিন্তু বাইরে যখন এসে পড়ে, একেবারে ভাসিয়ে না দিয়ে সেই বাইরের একটা স্থান তারা পায়—ঠিক সামাজিক মর্যাদায় না হ'ক, ধর্মপথে শাস্তিতে তারা জীবনটা কাটাতে পারে, এটা দেখা কি সমাজের বড় একটা কর্তব্য নয়? যদি না করে, না পারে, তাতে কি সমাজের সমাজধর্ম লঙ্ঘিত হয় না?”

বিস্মিত দৃষ্টিতে চাহিয়া হরদাস কহিল “কে মা তুমি?”

“আমি নাস—ওঁর সেবায় নিযুক্ত হ'য়েছি।”

অগ্রসর হইয়া লতা গলবস্ত্রে হরদাসকে প্রণাম করিল।

“স্থপে থাক মা! মঙ্গল হ'ক! হাঁ, যে প্রশ্ন তুমি ক'রেছ, প্রশ্ন মতই একটা প্রশ্ন বটে।—হাঁ, সমাজ এদের ভিতরে কুলনারীর মর্যাদায় গ্রহণ ক'রতে পারে না, ক'রবার পক্ষে গুরু বাধাও র'য়েছে। কিন্তু তাই বলে একেবারে ত্যাগ ক'রে অসহায় অবস্থায় দারুণ দুর্গতিতেও ফেলে দিতে পারে না। শাস্তিতে স্থপথে যাতে এরা জীবনযাপন ক'রতে পারে, তার একটা ব্যবস্থা সমাজকে ক'রতেই হবে। না ক'রলে, না পারলে, সামাজিকের সমাজধর্ম কেবল নয়, মানবের মানবধর্মই লঙ্ঘিত হবে; আর তার জন্তে সেই মহাধর্মরাজের বিচারাসনের সম্মুখে তাঁরা দায়ী হবেন। কিন্তু সমাজ সেটা ভাবছে না, এই ধর্ম অবহেলা ক'রেই চ'লছে। তা—কি ক'রব মা, তিনিই প্রেরণ ক'রেছেন, এঁদের রক্ষার চেষ্টা কিছু ক'রছি। তারপর—তিনিই জানেন ফলাফল কি হবে! কি ক'রব মা?—দেশের সব লোক ধর্মবুদ্ধি ত্রুষ্টি হ'য়ে দেশের সব নারীকে—মায়ের জাতটাকেই—তাদের চিরন্তন ধর্মপথের ধারা থেকে বিচ্যুত ক'রে বিপথে নিয়ে যাচ্ছে। অতি প্রবল ব্যাপক এক অভিযানই এই উদ্দেশ্যে আরম্ভ হ'য়েছে। মায়ের জাতকে এখন আত্মরক্ষার তরে আপন ধর্মে আপনাদেরই শক্তি হ'য়ে দাঁড়াতে হবে, দাঁড়িয়ে এই অভিযানকে প্রতিহত ক'রতে হবে।”

“এরা কি তা পারবে বাবা?”

“পারতে এদেরই হবে। ছেলেরা মায়ের নিত্য এই মোহের ঘারে বলি দিচ্ছে।—খাঁড়া কেড়ে নিয়ে তাদের দাঁড়াতে হবে, সেই মোহকে

তাদের ধর্মের দ্বারে বলি দিতে হবে। কেন পারবে না? এরা যে সেই খড়্গমুণ্ডধর বরাভয়কারী মহাশক্তিরই অংশ।—তার মূর্তি ধ'রেই দাঁড়াতে হবে। ফুলু!”

“বাবা।”

“আমি ভরসা করি মায়েদের এই প্রতি-অভিযানে এমনি একখানি খাঁড়া ধ'রে তুমিও একদিন দাঁড়াবে।”

ছুটি হাতে পা ধরিয়া মাথাটি পায়ের উপরে নোয়াইয়া ফুলরা কহিল, “আপনার আশীর্বাদ বাবা।”

“হাঁ, এই আমার আশীর্বাদ মা! হাঁ, ঐ অভিযানে এই খাঁড়া তুলে তোমরাই ঠিক আশু হ'য়ে দাঁড়াতে পার। তোমরাই হুকুর ছেড়ে পাষাণদের ব'লতে পার, স্তব্ধ হও, দূর হও, সর্বনাশ আমাদের যতদূর যা ক'রেছ, আর ক'রতে পারবে না। অভয় হাত তুলে মায়েদেরও ব'লতে পারি, সাবধান! স্বধর্মে স্থির থাক, ওদের ছলে বিপথে এসোনা; রক্ষাকবচ সব আঁকড়ে ধ'রে থাক, বিপদ হবে না।—আমাদের দেখে শোধ।”

উজ্জ্বল একটা ভাতি ফুলরার মুখ ভরিয়া ফুটিয়া উঠিল। কহিল, “যদি পারি বাবা, এ জীবনও আমার ধন্য হবে, এই ভাগ্যকেও তখন বরণ ক'রে মাথায় তুলে নেব।”

“তাই হ'ক মা—আমিও তখন ধন্য হব। আমার এই ব্রত তখন পূর্ণ হবে।—হাঁ, এখন শোন মা, দেখে তোমাকে গেলাম একটা সোস্তিই এখন পাব। তোমার মা বাবা—”

“কেমন আছেন তাঁরা?”

“আছেন—খুব ভাল, সে ত আর ব'লতে পারি না মা—তবে হাঁ, এখন থাকবেন, সোস্তিও একটা পাবেন—সেটা আমিও দেখব।—প্রসবকাল তোমার নিকট; তার পর স্মৃতিকার কাল যদি ম না উত্তীর্ণ হয়, এইখানেই তুমি থাক, নি-চস্ত হ'য়ে থাক, মনে ক'রো এ তোমার বাবার বাড়ীতে বাবার হেফাজতেই আছ। হাঁ, তোমার ধরচপত্র—”

“ছু-তিম মাসের সংস্থান আমার আছে।”

“কোথায় পেয়েছ! কে দিয়েছে?”

“আমার গহমা কিছু ছিল, বিক্রী ক'রেছিলাম।”

“বেশ। আপাততঃ তাই চালাও। হাঁ মা, তুমি রয়েছ, তোমার হাতেই ওকে আমি রেখে যাচ্ছি। ডাক্তার যিনি আছেন, তাঁর যা ক'রবার ক'রবেন; কিন্তু ভার রেখা যাচ্ছি আমি তোমার ওপরে। বড় লক্ষ্মী মেয়ে তুমি, আর অতি সুবুদ্ধি। ঐ একটি কথাতেই তোমাকে চিনে নিয়েছি আমি। আমার এই ব্রতে তোমার সহায়তাও হয়ত পাব। হাঁ মা, তোমার নামটা—”

“কনকলতা।”

“সধবা ত তুমি!”

“হাঁ বাবা।”

“হঁ! খুব দুঃখেই বোধ হয় প'ড়েছ—নইলে স্বামী থাকতেই বাইরে এই সব কাজে আসতে হয়। আর দিনকাল যা প'ড়েছে, মেয়েরাও এই সব

কাজে বেরিয়ে উপার্জন কিছু না করলে অনেক সংসারই চলে না। তবে তুমি যে কাজে এসেছ, এটা মেয়েদেরই কাজ বটে।—তা সে বাই হ'ক মা, ক'দিনের জঞ্জ বাইরে যাচ্ছি, ভুর ওর তোমার ওপরেই রইল।—ফিরে এসে খবর নেব। চিঠিও লিখব। আর এর ভেতর খবর যদি কিছু দিতে হয়, এই ঠিকানায়ে চিঠি লিখো—দেখি একটু কাগজ মা।”

লতা একটুকরা কাগজ ও দোয়াত কলম আনিয়া দিল—হরদাস ঠিকানা লিখিয়া লতার হাতে দিলেন। পড়িয়া লতা চমকিয়া উঠিল। বিস্মিত দৃষ্টিতে চাহিয়া কহিল—“নন্দগ্রাম—শ্রীযুক্ত শিবকিঙ্কর শিরোমণি মহাশয়ের বাড়ী!—ইনি আপনার কে হন বাবা?”

“আমার গুরুদেব। ওঁর কাছেই এখন যাচ্ছি—তুমি ওঁকে জান মা?”

“জানি বাবা, ঐ নন্দগ্রামে—এই আমার মার সঙ্গে একবার গিয়ে-ছিলাম—কদিন ছিলাম।”

“ও তাহ'লে এও নিশ্চয়ই জান মা, কত বড় এক পণ্ডিত, আর তার চাইতেও বড়—কত বড় একজন সাধু মহাপুরুষ ইনি। আমার এ জীবনের যা কিছু শিক্ষা, কন্ঠের যা কিছু প্রেরণা, ওঁর কাছেই পেয়েছি। আর আজ—থাক সে কথা মা, তাহ'লে উঠি এখন; আসি আজ মা ফুলু। নির্ভয়ে থাক, নিশ্চিন্ত হ'য়ে থাক। আজ থেকে তুমি আমার মেয়ে, তুমি আমার মা। আর সবার মাথার উপরে আছেন মা জগদম্বা! ভয় কি মা?”

বলিয়া হরদাস উঠিলেন। ফুলরা আর লতা চরণপ্রান্তে প্রণাম করিয়া পদধূলি লইল। হাসিমুখে দুজনের মাথায় দুখানি হাত রাখিয়া হরদাস আশীর্বাদ করিলেন “স্বস্তি।”

হরদাস বাহির হইয়া গেলেন। ফুলরা আর লতা উভয়েরই মনে হইল, কোন্ পুণ্যলোকের নির্মল একটা বায়ুপ্রবাহ যেন ঘরখানির মধ্য দিয়া বহিয়া যাইতেছে, আর তার কি শান্তি, কি আনন্দ।—ঘরখানিই যেন এক মহাতীর্ণের দেবায়তনে পরিণত হইয়াছে!

কুরঙ্গ আসিয়া একখানি পত্র লতার হাতে দিল। শ্বেশবাবু লিখিয়াছেন, ক'দিন তোমাকে দেখিছিলাম। একটা সভায় তোমাকে সঙ্গে নিয়ে যাব বলেছিলাম মনে আছে বোধ হয়। আজ সেই সভার দিন। সময়ও হ'য়ে এল। যদি আসতে পার, বিশেষ সুখী হব।”

মুখখানি কেমন একটা বিরাগের বক্ররেখায় কুঞ্চিত হইয়া উঠিল।—উত্তরে ঐ চিঠির নীচেই লিখিয়া দিল, “মাফ করবেন আমাকে—আজ আর যাওয়া সম্ভব হবেন।”

কুরঙ্গ উত্তর লইয়া চলিয়া গেল।—ফুলরা কহিল, “মিসেস্ চম্পটীর চিঠি দিদি? কি লিখেছেন তিনি?”

“না, তাঁর চিঠি নয়;—আর একট লোক—আমাকে ডেকে পাঠিয়েছেন। তা এখন যেতে পারব না।—এস তোমাকে কথামৃত পড়িয়ে শোনাই।”

হরদাস ফিরিয়া আসিয়া দেখিলেন, বিমান একা বসিয়া রহিয়াছে। উঠিয়া বিমান প্রণাম করিয়া পদধূলি লইল।

“এস বিমান! স্থখে থাক। ব’স।” বলিয়া নিজের আসনে গিয়া বসিলেন। বিমান নিকটেই গৃহতলে বসিল। একটু হাসিয়া হরদাস চাহিলেন।

“তারপর? খবর কি বাবা? ভাল আছ ত?”

“আজ্ঞে—শরীর-গতিক—আপনার আশীর্ব্বাদে আছি একরকম ভালই।”

“তাহ’লে—মনের গতিকে বোধ হয় খুব ভাল নও?”

একটু হাসি হরদাসের মুখে ফুটিল।

বিমান উত্তর করিল, “আজ্ঞে না, মোটেই ভাল নয়। স্বপ্ন আমার ভেঙ্গে গেছে, মোহ একদম টুটে গেছে।—বড় আঘাতে একেবারে মস্তাহত হ’য়ে আপনার পায়ে এসেছি বাবা।”

“বটে।—তা কি হ’য়েছে বাবা, খুলে বল ত সব।”

তাহার সঙ্গে সেই আলাপ আলোচনায় মনে যে একটা ধাক্কা বিমান পাইয়াছিল, তারপর বন্ধুদের সঙ্গে আর স্নেহশবাবুর সঙ্গে যে কথাবার্তা তার হইয়াছিল সব বিমান খুলিয়া বলিল।

“হঁ।—নহুন কিছু নয় বিমান। জানতাম এই উত্তরই তুমি সবার কাছে পাবে। স্নেহশবাবুর কাছে কেবল নয়, তোমার বন্ধু এই যুবাদের কাছেও। তবু বড় স্থখী হ’ছি বিমান, এত বড় একটা মোহজালে প’ড়েও মনুষ্য তুমি হারাওনি। হারাওনি, আছে, তাই এই দায়িত্ববুদ্ধি তোমার মনে আজ জেগে উঠেছে, আর সে দায়িত্বের ভার নিতেও তুমি প্রস্তুত।”

“কিন্তু নিতে যে পারলাম না বাবা! একা অসহায় আমি—পথও ভুল পথ—”

বিমানের চ’ক্ষে জল আসিল।

“ঠিক! ভুল পথ—করতেও কিছু পারনা। এ ভুল পথে কেউ পারেনা; যারা ম’রছে তারা মরছে। তবু দায়িত্বটাই এরা বোঝেনা, কথার ছলে ফাঁকি দিয়ে এড়াতে চায়। কিন্তু সত্যটা তুমি মরল মনে স্বীকার ক’রছ, ভুলের দায়িত্বও নিতে চাইছ। অসহায়? তবু বলছি বিমান, একা এখন একটা যুবক মূল্য এদের হাজার যুবক উপরে। মূল্যই এদের কিছু নাই।”

হুই হাতে বিমান চক্ষু দুটি মুছিল। হরদাস চাহিয়া দেখিলেন—মুখে যুহু একটু হাসির রেখা ফুটিল।

“তাহ’লে এখন কি ক’রতে চাও বিমান?”

“আপনার আশ্রয় চাই।”

“আশ্রয়—মানে?”

“আপনার শিষ্যত্বে আমাকে গ্রহণ করুন।”

“ভাল, তাই তবে ক’রলাম।”

সম্মুখে সরিয়া আসিয়া বিমানের মাথায় হরদাস হাত দুখানি রাখিলেন। রোমাঙ্কিত দেহে নত হইয়া বিমান পায়ে মাথাটি রাখিল; অশ্রুধারায় সে পায়ে ভক্তশিষ্যের পূজার অর্ঘ্য অর্পিত হইল।

স্নেহে বিমানকে তুলিয়া হরদাস পাশে আনিয়া বসাইলেন। কহিলেন,

“শিষ্যত্বে তোমাকে গ্রহণ ক’রলাম। এখন শিষ্যের ধর্ম্ম কী তুমি পালন ক’রতে চাও?”

“আজ্ঞে যদি দয়া করেন, সেবক হ’য়ে আপনার সঙ্গেই থাকতে চাই। আপনার যে ‘মিশন’ (mission)—”

“মিশন!—না, ভুল ক’রেছি বিমান! আমার শিষ্যত্বের যোগ্য তুমি নও।” বলিয়া একটু সরিয়া বসিলেন।

“বাবা!” অতি ব্যাকুল দৃষ্টিতে বিমান চাহিল।

হরদাস কহিলেন, “‘মিশন’! ঐ এক ‘মিশন’ কথাটিতেই বুঝতে পারছি বিমান, মোহমুক্ত তুমি হওনি, হ’তে পারনি।”

করজোড়ে বিমান কহিল, “মুক্ত তবে দাসকে ক’রে নিন বাবা। ভুলে ক’রলেও শিষ্যত্বে গ্রহণ ক’রেছেন, ত্যাগ এখন ক’রতে পারেন কি। শুনেছি গুরু রামানন্দ কবীরকে এইভাবেই শিষ্যত্বে গ্রহণ ক’রতে বাধ্য হ’য়েছিলেন।”

হরদাস হাসিয়া উঠিলেন।

“হঁ, এইবার পরাজয়ই আমার ক’রেছে বিমান। দেখছি গুরুমারা বিদ্রোহী স্ত্রীই মোমার হ’য়েছে। ভাল, এই বিদ্রোহ সিদ্ধিলাভ কর, গুরুবৃত্তি তাতেই আবার সত্যকার গৌরব লাভ ক’রবে।”

একটু হাসিয়া নতমুখে বিমান কহিল “শিষ্যের অধিকারে তবে পাকা দখলই পেলাম বাবা?”

“না, এখনও পরীক্ষা শেষ হয় নাই।”

“তাহ’লে—”

হরদাস কহিলেন, “শোন বিমান, ‘মিশন’ আমার কিছুই নাই। ওসব মিশনটিনের বুলিও কিছু বুঝি না। তবে মনে মনে একটা ব্রতের সংকল্প ক’রেছি, এখন সব সেই মা জগদম্বার ইচ্ছা।”

বলিয়া গভীর একটি নিশ্বাস ত্যাগ করিলেন। বিমান কহিল, “সেই ব্রত যখন গ্রহণ ক’রবেন, সেবক হ’য়ে আপনার সঙ্গে থেকে—”

“না, আমার সে ব্রতের সঙ্গে তোমার কোনও সম্বন্ধই থাকতে পারেনা বিমান। সে অধিকারই তোমার নাই; তোমাদেরই নাই।”

“আজ্ঞে—”

“আমার এই ব্রত আমার এই সব অশ্রুগী মায়েদের সেবা। আর মায়ের জাতটাকেই যে এরা এই মোহজালে জড়িয়ে ধ্বংসের পথে নিয়ে যাচ্ছে, তা থেকে মুক্ত হ’য়ে স্বধর্ম্মে ফিরে এসে নিজেরা যাতে রক্ষা পায়, দেশকে সমাজকে রক্ষা ক’রতে পারে, তারই একটা শ্রাণপণ চেষ্টা। আঘাতের পর আঘাত যে আসছে, তার প্রতিঘাতের অভিযানে দল বেঁধে অগ্রসর হ’তে হবে মায়েদের। যাতে তারা পারেন, তাই আমি ক’রতে চাই—সেই আমার ব্রত। এ ব্রতে আমার সহায় তুমি—তোমরাই কেউ হ’তে পারনা বিমান। সে অধিকারই তোমাদের নাই!”

ধীরে ধীরে বিমান কহিল, “আমারও যে এই লক্ষ্য ছিল বাবা—”

“না, সে লক্ষ্য এ লক্ষ্য নয়। তুমি যা চেয়েছ, এ তা নয়। এর ভেতর তোমরা আসতেই পার না, দূরেই থাকতে হবে। তবে দূরে থেকেও পরোক্ষভাবে সহায়তা যথেষ্ট ক’রতে পার।”

“কি ভাবে পারি বাবা, বলুন।”

“বিবাহ ক’রেছ বিমান?”

“আজ্ঞে, না।”

“যাও। তবে ঘরে ফিরে যাও।—বিবাহ কর। বিবাহের বয়স তোমার হ’য়েছে।”

“আজ্ঞে, বয়স হয়ত হ’য়েছে। তবে—তবে—”

“তবে—কি? বলতে চাও সামর্থ্য হয়নি, পরিবার প্রতিপালন ক’রতে পারবে না?”

“আজ্ঞে—”

“হাঁ, শুনেছি তোমাদের ওসব ধ্যো অনেক। সংসারে কেবল একলাটি তুমি নও, আরও পাঁচজন র’য়েছেন, খেয়ে প’রে আছ ত সবাই? কি ক’রে চ’লছে তোমাদের?”

“আজ্ঞে, জমাজমি কিছু আছে, আর দাদা কাকা—মিনি যা পারেন, আনেন। মোটা ভাত কাপড় একরকম চ’লে যাচ্ছে।”

“একটা বৌ এসে কত ভারবোঝা আর বাড়াবে? এসব ছজুগ ছেড়ে কাজ যদি কিছু কর, কিছু কি তুমিই আনতে পারবে না?”

“আজ্ঞে, তা—পারব বই কি?—তবে এখনি ত এমন বেশী তা কিছু হবে না।”

“কত বেশীই বা এখনি তোমার লাগবে? যখন লাগবে, গা তেমন থাকলে রোজগারও ক’রতে পারবে। তোমার দাদা কাকা এ’রা মেলাই রোজগার ক’রতে পারলার আগে কি তোমার বিবাহ দিতে চান না?”

“আজ্ঞে, তা চান বই কি? আমাকে একেবারে অতিষ্ঠ ক’রেই তুলেছেন।”

“তবে যাও, বিবাহ ক’রে সংসারে স্থিত হ’য়ে ব’স। সেকেলে সরল সেই গ্রাম্যচালের মোটা ভাত কাপড়ই যথেষ্ট। ছেলেরা যদি বাঁচতে চায় গ্রাম্য চালের মোটা ভাত কাপড়ই আবার ফিরে যেতে হবে, সহরের ফিন্ফিনে বাবুগিরি ছেড়ে। মেয়েদেরও ফিরিয়ে নিয়ে যেতে হবে, ফুরফুরে বিবিয়ানা ছাড়িয়ে আবার সেই মোটা সাড়ী শাখা সিন্দুরে! তোমাদের ফিরতে হবে পুরোণো সেই ক্ষেতখামারে বাগবাগিচেয় গোয়াল ঘরে মাছের দীঘি-পুকুরে, তাদেরও ফিরিয়ে আনতে হবে সেই ধানের গোলায় ঢেঁকিশালায় ডালাকুলোয় পাকের ঘরে।”

বিমান কহিল, “হালচাল একদম বদলে গেছে বাবা। সহরে গিয়ে সবাই জমেছে, বাবুগিরিতে বিবিয়ানায়, সহরের আরাম বিরামে, গা ছেড়ে দিয়েছে। ফিরতে কি ফেরাতে আর সহজে কেউ পারবে?”

“পারতেই হবে! নইলে ম’র্বে, এদেরও নারবে। শোন বিমান! এই যে মেয়েরা সব যা তা ছজুগে মেতে উঠছে, ঘর ছেড়ে বাইরে হৈ হৈ ক’রে বেড়াচ্ছে, আর তাতে ক’রে শেষে এই সব দুর্কিপাকে গিয়ে প’ড়ছে, তার বড় একটা কারণ, সময়মত সংসারে এরা স্থিতিলাভ ক’রতে পারছেন; ছেলেরা হ’য়ে উঠেছে বিবাহে বিমুখ, স্ত্রী-পুত্রাদি পোষ্যপালনের দায়িত্বই গ্রহণ ক’রতে চাইছে না। প্রত্যেকেই যদি চায় নাগরিক উচ্চ

চালের পৃথক এক একটা সংসার না হ’লে সেটা স্থপের সংসারই হ’তে পারে না, হয় কেবল একটা বিড়ম্বনা, তবে এ দায়িত্ব সহজে কেউ নিতে পারে না, এ বিমুখতাও অনিবার্য। অথচ যশাসময়ে দারপরিগ্রহ ক’রে গার্হস্থ্য আশ্রমে পুরুষরা না যদি গিয়ে বসে, নারীধর্মে মাতৃধর্মে স্থিতিলাভ ক’রে নারী কেউ প্রকৃত কল্যাণের ভাগিনী হয়ত পারেনা, সমাজও উচ্ছৃঙ্খল স্বেচ্ছাচারে ধ্বংস হ’য়ে যায়। সুতরাং এ দায়িত্ব-গ্রহণ পুরুষের অলঙ্ঘনীয় সামাজিক ধর্ম, এ ধর্ম অবহেলা ক’রবার, এড়িয়ে চ’লবার অধিকার তার নাই, মানুষ হ’য়ে মানুষের, সামাজিক হ’য়ে সামাজিকের, কর্তব্য যদি পালন ক’রতে চায়। প্রাচীন ভারতে হ্রলঙ্ঘ্য বিধিই এই ছিল, বিদ্যালয়শিক্ষার পর যুবা হয় নৈষ্ঠিক ব্রহ্মচারী বা আজীবন সন্ন্যাসী হবে যদি গুরুর অনুমতি পায়, নতুবা দারপরিগ্রহ ক’রে গৃহস্থ তাকে হ’তেই হবে। বিময়কর্মে নিযুক্ত, বিময়ভোগী অকৃতদার পুরুষ লোকসমাজে যথেষ্ট বিচরণ ক’রতেই পারত না। এরূপ সব পুরুষ থেকে বহু অকল্যাণের সৃষ্টি সমাজের হয়।”

বিমান উত্তর করিল, “জীবিকাসমগ্রা তখন এত কঠিন ছিলনা বাবা।”

“না, তা ছিল না। এখন হ’য়েছে, আর সেইটেই হ’চ্ছে সমাজের অতিবড় একটা কঠিন সমস্যা। কিন্তু এ সমস্যাকে সমাধান ক’রে তোমাদের নিতেই হবে, সমাজকে যদি রক্ষা ক’রতে চাও, মানুষ হ’য়ে মানুষের ধর্ম, পুরুষ হ’য়ে পুরুষের ধর্ম যদি পালন ক’রতে চাও, আর তার একটা পথ ঐ যে জীবনের কথা বল্গুম, এ দেশের পুরোণো জীবনে ফিরে আসা। অনেক লখা লখা কথা তোমরা আজকাল কও,— দেশ উদ্ধার ক’র্বে, জাতটাকে বড় ক’রে তুল্বে, পৃথিবীর সব বড় বড় জাতের সঙ্গে টকুর দিয়ে চ’ল্বে, অথচ একটা নারীর ভরণপোষণ রক্ষণাবেক্ষণের দায়িত্ব গ্রহণ ক’রবার বেলায় ভ’য়ে পিছিয়ে এস। রক্ষার দায়িত্ব নিতে পারনা, অথচ ছলে ভুলিয়ে নষ্ট এদের ক’রতে এতটুকু দ্বিধা কেউ বড় ক’রছ না! ধিক্ তোমাদের! কি ক’র্বে তোমরা? কি ক’রতে পার? ঘরে ঘরে এইসব মায়েদের যারা মায়ের আসনে মায়ের মানে রক্ষা ক’রতে পারে না, আসনলষ্ট ক’রে পথের ধুলোয় লুটিয়ে দিচ্ছে, তারা আবার দেশমাতৃকার নাম করে কোন্ মুখে?”

বিমান নতমুখ নীরব। অগ্নিদৃষ্টিতে হরদাস চাহিয়া রহিলেন। একটু পরে বিমান কহিল, “তা হ’লে আপনার আদেশ বাবা—”

“হাঁ, আমার আদেশ, যাও, ঘরে যাও, বিবাহ কর, সংসারধর্মে স্থিত হও। তোমার সহযোগী বন্ধু যারা তাদেরও বিবাহ ক’রে সংসার-ধর্মে স্থিত ক’রতে চেষ্টা কর। কাজকর্ম যেভাবে যে যা পারে করুক, চাষ করুক, মজুরী করুক। ভাবনা ক’রো না বিমান, প্রাণের আগ্রহে যদি খোঁজ, কাজের পথ পাবে, মোটা ভাত কাপড়ের অভাব হবে না। সংসারধর্মে স্থিতি দিয়ে মায়ের জাতকে রক্ষা কর। পুরুষ হ’য়ে জন্মেছ, বীরের মত পুরুষের মত মাথা তুলে নেও, কাপুরুষের মত ভয়ে এড়াতে চেষ্টা না; নিজের অলস আরামে, কেবল নিজের স্বার্থস্থ-ভোগ-লিপসায়, মনুষ্যকে বিসর্জন দিওনা, দেশকে ডুবিও না। সবুজ দল

ক'রেছ বিমান? এই সবুজই সত্যকার সেই চিরন্তন সবুজ ধর্মে
সার্থক হ'ক। তোমার নতুন এই সবুজ দলের সাধনমন্ত্র হ'ক
মোহবিভ্রান্ত, ধর্মভ্রষ্ট দেশকে তার স্বধর্মে আবার নতুন ক'রে গ'ড়ে
তুলবে!”

“যে আজ্ঞে-বাঝ, আশীর্বাদ করুন, এই মন্ত্র নিয়ে এই ব্রত যেন
গ্রহণ ক'রতে পারি।—”

পায়ে লুটাইয়া বিমান গুরুদেবকে শ্রণাম করিল। ছুটি হাত তার মাথায়
রাখিয়া হরদাম কহিলেন,

উচ্ঠিত জাগ্রত প্রাপ্যবরাগ্নিবোধত !”

উঠিয়া বিমান কহিল, “কবে আবার দর্শন পাব বাবা?”

“বৌমাকে নিয়ে যেদিন আস্তে পারবে, তার আগে নয়।”

(ক্রমশঃ)

মহাশান্তি

শ্রীকালিদাস রায়

আজি শুধু মনে হয় চেয়ে চেয়ে দেখে অই
বাড়ীটার পানে,
বাড়ীতে কি কেহ নাই? গেল কি পলায়ে সবে
আর কোনখানে?
পালিত কুকুর গাভী ঝিমাতেছে চোখ বুজে
খুঁজে না আহা,র,
খাঁচার পাখীটা সেও ডাকেনিক সারা দিন
কি হলো তাহার?
কয় দিন হ'তে কোথা দেখেছি সকলি যেন
চঞ্চল অস্থির
বজ্রজন বায় আসে কমে নাক সারা দিনে
অঙ্গনের ভীড়।
প্রহরে প্রহরে গাড়ী নিয়ে আসে তাড়াতাড়ি
কতই ডাক্তার,
চাকরের হাত হতে শিশি কেড়ে নিয়ে ছুটে
দাদা বাবু তার।
ছোট ছোট দল বেঁধে ফিসফিস করে সবে
এখানে ওখানে,
সকলেরই ম্লান মুখ ঘন ঘন সাইকেল
ছুটিছে দোকানে।
এক প্রশ্ন মুখে মুখে সবাই শুধায় শুধু
রোগীর সংবাদ,
মাঝে মাঝে শুনিয়াছি মায়ের প্রবোধ সাথে
ক্লিষ্ট আর্ন্তনাদ।
সারা রাত্রি আলো জালা, নিদ্রাহীন গৃহখানি
আরক্ত নয়নে
তৃষা ক্ষুধা সব ভুলে চাহিয়া আছিল শুধু
রোগীর শয়নে।
আজ কি গভীর শান্তি, রুদ্ধ বাতায়নগুলি,
সকলি নিবুম,

কোন গৃহে নাই আলো রান্নাঘর হতে আজ
উঠে নাক ধূম।
উদ্বেগ, অস্বস্তি, ভয়, ব্যস্ততা, সংশয়, আশা,
ত্রস্ত কলরব
সব সাথে নিয়ে গেছে, চিতার অনলে আজ
পুড়ে গেছে সব।
একটি মাসের নিদ্রা ঘনায় মুদায় আজ
নয়ন অলস
একটি মাসের ক্লান্তি করে আজি অবসাদে
সর্বাস্ত্র অবশ।
একটি মাসের চিন্তা বুকের কুলায়ে আজ
লভেছে বিশ্রাম,
একটি মাসের ভ্রান্তি ছুটে ছুটে শ্রান্ত হয়ে
পেয়েছে বিরাম।
পরিশ্রমে শ্রান্তি বোধ হতো না যাহার লাগি
সে পেয়েছে লয়
দেহ আজি প্রাপ্য তার বুঝে লয় কড়া ক্রান্তি
মনে করি জয়।
কোথা শয্যা কোথা খাট? ধূলায় পড়িয়া সব
যুমে অচেতন,
শূন্য সে রোগীর গৃহ, চূড়ায় উড়িছে তার
শান্তির কেতন।
মহাশোকও শ্রান্ত হয়ে গলিয়া চলিয়া পড়ি
নয়ন আসারে
মিশে গেছে সুষুপ্তির উদার অগাধ স্থির
শান্তি পারাবারে।
আর অই স্বপ্ন পথে রোগমুক্ত সুস্থ দেহে
প্রিয়জন এসে
চুকে পড়ে অঙ্গ পর গলায় জড়ায়ে কর
কথা কয় হেসে।

যশোহরের অখ্যাতনামা কবি গঙ্গারাম দত্ত

অধ্যাপক শ্রীরমেশচন্দ্র বন্দ্যোপাধ্যায় এম-এ

বঙ্গদেশের গ্রামগুলি অনুসন্ধান করিলে বহু গৃহস্থের ঘরে পুরাতন পুঁথি পাওয়া যাইবে, ইহা নিঃসন্দেহ। এই উপেক্ষিত, লোকচক্ষুর অন্তরালে অবস্থিত পুথিরামি যদি সমস্তই আমাদের দৃষ্টিগোচর করা সম্ভব হইত, তবে বোধ হয় আমরা দেখিতে পাইতাম যে, বাংলাদেশ একাধিক কৃত্তিবাস, কানীরাম, মুকুন্দরাম ও ভারতচন্দ্রের জন্মভূমি। লোকচক্ষুর অন্তরালে থাকিয়াই কত প্রাচীন লেখকের বহুকষ্টরচিত হস্তলিখিত গ্রন্থাবলী কীটদষ্ট হইয়া একেবারে বিনষ্ট হইয়াছে, অথবা গৃহদাহ প্রভৃতি বিপৎপাতের ফলে নিশ্চিহ্ন হইয়া গিয়াছে, তাহা কে বলিবে? যাহারা পূর্ণ অথবা আংশিকরূপে কালের অব্যাহত প্রভাব হইতে রক্ষা পাইয়াও অজ্ঞাতনামা রহিয়া গিয়াছেন, বক্ষ্যমান প্রবন্ধের বিষয়ভূত কবি গঙ্গারাম দত্ত সেই প্রাচীন কবিদিগের অন্ততম।

ঐতিহাসিক তথ্যানুসন্ধানের বাতিক লইয়া পুরাতন পুথির তল্লাস করিতে গিয়া কবি গঙ্গারামের সন্ধান মিলিয়াছিল। ন্যূনাধিক দুই শতাব্দী পূর্বে কবি গঙ্গারাম দত্ত জীবিত ছিলেন। ইহার নিবাসস্থান যশোহর জেলার অন্তর্গত বিখ্যাত নড়াইল গ্রাম। নড়াইলের সুবিখ্যাত জমিদারবংশের প্রতিষ্ঠাতা রূপরাম দত্ত ইহার অগ্রজ। গঙ্গারামের বংশধরগণ এখনও নড়াইলে বাস করিতেছেন। দৈবের প্রতিকূল প্রভাবে গঙ্গারামের রচিত গ্রন্থাদি লোকের অজ্ঞাতই রহিয়া গিয়াছে। সময়ও সুবিধামত ঐগুলি উপযুক্ত বিদ্বৎসমাজে প্রচারিত হইলে অষ্টাদশ শতাব্দীর লেখকগণের মধ্যে গঙ্গারামের নাম হয়ত আমরা সম্মানে উল্লিখিত দেখিতাম।

গঙ্গারামের পূর্বপুরুষগণ সম্বন্ধে সংক্ষেপে এইটুকু জানা যায় যে, মহারাজ আদিশূর দ্বারা আনীত পুরুষোত্তম দত্ত ইহাদের আদিপুরুষ! এই দত্তবংশ হাওড়ার নিকটস্থ বিখ্যাত বালিগ্রামে বাস করিতেন। এইজন্ত ইহারা “বালির দত্ত” বলিয়া পরিচিত। মহারাষ্ট্রগণের অর্থাৎ “বর্গীর” উৎপাতের ফলে দত্তরা মুর্শিদাবাদের নিকট “চৌরা”

নামকস্থানে গিয়া বাসস্থাপন করেন। তারপর আরও দূরে সরিয়া গিয়া দত্তরা আবার নূতন বাসস্থানের পত্তন করেন। এই নূতন নিবাস হইল “নড়াল” গ্রাম এবং ইহার প্রতিষ্ঠাতা মদনগোপাল দত্ত। মুর্শিদাবাদে নিবাসকালে মদনগোপাল দত্ত। মুর্শিদাবাদে নিবাস কালে মদনগোপাল নবাব সরকারে চাকুরী করিতেন। চাকুরী-অর্জিত অর্থ দ্বারা তিনি একটি ব্যবসায় প্রতিষ্ঠা করেন। কথিত হয় যে, তাঁহার ভূসম্পত্তির পরিমাণ ছিল মাত্র বার বিঘা জমি, যাহার উপর বসতবাটা নিশ্চিত হইয়াছিল। মদনগোপালের পুত্র রামগোবিন্দ। নড়াইল জমিদারবংশের প্রতিষ্ঠাতা রূপরাম দত্ত এই রামগোবিন্দের পুত্র। রূপরাম নাটোর-রাজের প্রতিনিধিরূপে নবাবসরকারে কাজ করিতেন এবং তিনিই নাটোর-রাজসরকার হইতে পাট্টা লইয়া নড়াইলে কিছু ভূসম্পত্তির অধিকারী হন। দোর্দণ্ড প্রতাপ কালীশঙ্কর রায় এই রূপরামের পুত্র। কালীশঙ্করের বিক্রমেই কয়েকশত বিঘার সামান্য সম্পত্তি বর্দ্ধিত হইয়া বহু লক্ষ টাকার বিরাট জমিদারীতে পরিণত হয়।

রূপরাম নাটোর-রাজসরকার হইতে যে পাট্টা লইয়া ছিলেন তাহার তারিখ বঙ্গাব্দ ১১৯৮ (খৃঃ ১৭৯১) এবং তিনি বঙ্গাব্দ ১২০৯ (খৃঃ ১৮০২) পর্য্যন্ত জীবিত ছিলেন, বলিয়া বোধ হয়।* গঙ্গারাম রূপরামের কনিষ্ঠ।

গঙ্গারাম নিজের রচনার মধ্যে এইরূপ আত্মপরিচয় দিয়াছেন :

বাণী বাগেশ্বরী দেবী আঢ্যা সরস্বতী ।
গঙ্গারাম ভণে তার পদে রাখি মতি ॥
বাণী সমাজীর দত্ত শ্রীপুরুষোত্তম ।
সেই বংশে নারায়ণ নারায়ণ সম ॥

* Westland সাহেব প্রণীত Report on the District of Jessore (1874). Westland সাহেব গঙ্গারামের নামও উল্লেখ করেন নাই।

মদনগোপাল নাম তাহার নন্দন ।
 স্মৃত রামগোবিন্দ কির্তির বিবর্ধন ॥
 রূপরামদত্ত নাম তাহার তনয় ।
 তাহার অমুজে এই ভাষা করি কহে ॥
 নির্বাস নড়াল গ্রাম নলদ্বিপ মাঝে ।
 চাকলে ভূষণা নাম (মহিদেব ?) রাজে ॥
 সুন্দরাকাণ্ডের কথা হইল সমাপ্ত ।
 এখন লঙ্কার কথা হইবে (যে যাপ্ত ?) ॥

(“বিজ্ঞাপিত” কথা লিপিকরপ্রমাদে ঐরূপ হইয়া থাকিবে)

—গঙ্গারামের রামায়ণের পুথি—পত্র ২৪৪

অন্যত্র, অর্থাৎ উক্ত পুথির লঙ্কাকাণ্ডের শেষভাগে, কবি স্বীয় পুত্র ও ভ্রাতৃপুত্রগণের নাম উল্লেখ করিয়া এইরূপ বলিতেছেন :

সমাপ্তক্ষেদং লঙ্কাকাণ্ডমিতি ।
 ইহার পশ্চাতে হবে উত্তরা প্রকাশ ।
 অগস্ত্যের মুখে রাম স্মনে ইতিহাস ॥
 তল্লুক বানর আর রাক্ষসের জন্ম ।
 রাবণ তপস্যা করি কৈল জত কৰ্ম্ম ॥
 দিক বিজয়ের কথা বহু ইতিহাস ।
 উত্তরাকাণ্ডেতে সৰ্ব্ব আছয় প্রকাশ ॥
 গঙ্গারাম দত্ত কহে সুনহ ভারতী ।
 শ্রীনন্দকিশোরে মাতা কর সুদ্ধমতি ॥
 কালীশঙ্করের মতি রামনিধি দত্তে ।
 ধনধাত্তে পূর্ণ করি রাখিবা মহত্তে ॥
 গদাধর শ্রীধর কিঙ্কর তব পায় ।
 প্রথমে করিবা দয়া মূৰ্খতার দায় ॥
 পঞ্চভাই একমতি সুদ্ধে সুদ্ধাচার ।
 পদছায়া দিয়া রাখ তনয় তোমার ॥
 কবিতার ভালোমন্দ কিছুই না জানি ।
 জে বোল বোলাও তুমি বাগ্‌ময়ি রাণী ॥
 শশাঙ্ক বাসনে ধরিবারে যেই আশ ।
 তেন রামায়ণ কহে গঙ্গারাম দাস ॥

(পুথি—৩৩৫ পত্র) ।

উপরিোল্লিখিত রচনার মধ্যে, নন্দকিশোর, কালীশঙ্কর ও রামনিধি এই তিনজন রূপরামের পুত্র, গদাধর ও শ্রীধর

গঙ্গারামের পুত্র । অধিক বয়সে (বোধ হয় শেষ বয়সেই) গঙ্গারামের একপুত্র হইয়াছিল । রামায়ণ রচনার পরে হইয়াছিল বলিয়া এই পুত্রের নাম রাখা হইয়াছিল রামকুমার । রামকুমার পিতার জীবদ্দশাতেই মারা যান ।

গঙ্গারাম পণ্ডিত ব্যক্তি ছিলেন । তাঁহার সঞ্চিত পুস্তকভাণ্ডারে রামায়ণ, মহাভারত, চণ্ডী, বিরাট (পৃথকভাবে), জ্যোতিষগ্রন্থ ইত্যাদি রাশি রাশি হস্তলিখিত পুথি ছিল । ইহা ব্যতীত অনন্যদামঙ্গল, বিদ্যাসুন্দর, কবিকঙ্কণ চণ্ডী প্রভৃতি বাংলা পুথিও ছিল । সর্বোপরি তাঁহার নিজের রচিত গ্রন্থগুলি—ক্ষুদ্র ও খণ্ড খণ্ড সংস্কৃত রচনাও ছিল । অল্পে ও প্রায় অজ্ঞাতেই ঐ পুস্তকরাশি প্রায় দুই শত বৎসর পড়িয়া ছিল । বহু লোকে কোতূহলচাপল্যের বশে কতক কতক পুথি নাড়াচাড়া ও ওলট-পালট করিয়াছেন, কেহ বা এটা-সেটা বাড়ীতে লইয়া গিয়া আর ফেরত দেন নাই । কতকগুলি পোকায় কাটিয়াছে, কতক বা একচাপে বহুদিন থাকায় এমন ভাবে জুড়িয়া গিয়াছে যে, পত্রগুলি টানিয়া পৃথক করা যায় না ; করিতে গেলে সেগুলি টুকরা টুকরা হইয়া যায় । এই বিপর্যয় অবস্থা হইতে গঙ্গারামের স্বরচিত গ্রন্থাবলীর উদ্ধারের চেষ্টা করিতে গিয়া দেখা গেল, তাঁহার শ্রেষ্ঠ ও বৃহত্তম রচনা বাংলা রামায়ণ অধিকাংশস্থলেই বিনষ্ট—পাঠ-উদ্ধারের সম্ভাবনা নাই : “উষাহরণ কাব্য” একেবারেই পুস্তক-ভাণ্ডার হইতে অদৃশ্য হইয়াছে, আর কোন বাংলা রচনা ছিল কি-না তাহাও ঠিক করিয়া বলা যায় না—অর্থাৎ অনুমান হইলেও তাহার প্রমাণ নিশ্চয় হইয়া গিয়াছে । প্রতিবেশীগণের অথবা কোতূহলের দৌরাভ্যা এবং কালের সর্ববিনাশকর প্রভাব, এই দুইয়ের ফলে এই অবস্থা ঘটিয়াছে ।

কিন্তু “উষাহরণ কাব্যের” দলিল অপ্রত্যাশিতরূপে পাওয়া গিয়াছে । ইতিপূর্বে বঙ্গীয় সাহিত্য-পরিষদের পুথিভাণ্ডারের মধ্যে “উষাহরণ কাব্যের” কয়েকটি ছিন্নপত্র ও রচয়িতার নাম “গঙ্গারাম” এইরূপ দেখিতে পাইয়াছিলাম । “গঙ্গারাম” লিখিত “সত্যনারায়ণের কথা”রও কয়েকখানি ছিন্নপত্র ঐ স্থানে দৃষ্টিগোচর হয় । গঙ্গারামের রামায়ণের সহিত লিপিসাদৃশ্যবশতঃ আমি অনুমান করিয়াছিলাম যে এই তিন পুস্তকের রচয়িতা একই ব্যক্তি । ইহার পর, জমিদার শ্রীযুক্ত প্রত্যাঙ্কুমার রায় মহাশয়ের 'নড়াইলস্থ

বাটীতে কতকগুলি পুরাতন পুস্তক দেখিতে দেখিতে “আচার্য্য”† নামক একখানি মাসিকপত্রের কয়েক সংখ্যা একত্র বাঁধান দেখিতে পাই। উক্ত পত্রিকার ১২৮৯ সালের জ্যৈষ্ঠ সংখ্যায় গঙ্গারাম দত্ত সম্বন্ধে একটা প্রবন্ধে তৎপ্রণীত “উষাহরণ কাব্য” হইতে বহু অংশ উদ্ধৃত করা হইয়াছে। উক্ত রচনা সম্বন্ধে পাঠকগণের একটা ধারণা জন্মাইবার জন্তু নিম্নে দু-এক স্থল তুলিয়া দিতেছি :—

উষা নামে তার কন্যা, বরাঙ্গনা মাঝে ধন্যা,
রূপে গুণে লক্ষ্মীর সমান।
চমের গঞ্জিত কেশে, ফলক ললাট দেশে,
ভুরু যুগ কামের কামান ॥
শিশু মৃগ জিনি আঁখি, নাচয়ে খঞ্জন পাখী,
শ্রুতিপুট গঞ্জিয়া গিধিনী।
নাসা তিল ফুলজিনি, মুখছটা সুনলিনী,
দন্তরুচি জিনি সৌদামিনী ॥
অধরে প্রবাল আভা, ওষ্ঠে জিনি বিশ্বজবা,
গণ্ডে জিনি কনক দর্পণ।
মৃগাল নিন্দিত ভুজে, চম্পক অঙ্গুলি মাঝে,
নখে তায় যেন তারাগণ ॥
* * *
জঘন করির শুণ্ড, চরণে নূপুর খণ্ড,
রাজহংস জিনি করে গতি।
উর্ধ্বসী মেনকা আদি, দেব কন্যা যথাবিধি,
উষা যেন মদনের রতি ॥
বাক্যের ঈশ্বরী মাতা, হও মোরে বরদাতা,
মতি রহে বিমল চরণে।
গঙ্গারাম দত্ত গায়, বন্দিয়া ব্রাহ্মণ পায়,
উষারূপ উষাহরণে ॥

অনিরুদ্ধের সহিত দৈত্যগণের যুদ্ধ :—

তবে ত প্রমথগণ দানব বিস্তর।
তাহা সবাকারে আজ্ঞা দিল নৃপবর ॥

† “আচার্য্য” মাসিক পত্রিকা নড়াইলের কতিপয় উদ্যোগে ১২৮৮ সালের আশ্বিন মাসে প্রকাশিত করেন। ১২৮৯ সালের ভাদ্র সংখ্যার পর পত্রিকা বন্ধ হইয়া যায়। উক্ত “গঙ্গারাম দত্ত” প্রবন্ধের লেখক ছিলেন গঙ্গারামের বৃদ্ধ প্রপৌত্র কুঞ্জবিহারী দত্ত।

রণরঙ্গে বিশারদ নানা অস্ত্র ধরে।
আঘাটের মেঘ যেন বর্ষে ভূমিপরে ॥
বিদ্যুৎ সমান বাণ করে চক্চকি।
একাকারে পড়ে বাণ অনিরুদ্ধে ঢাকি ॥
প্রমথ দানবগণ যুদ্ধে বিশারদ।
যার যুদ্ধে দেবগণ গনেন আপদ ॥
কেহ মহীপথে যায় কুঞ্জর আকার।
কেহ বা গগনে যেন মেঘের সঞ্চার ॥
প্রহ্মানন্দন বীর বিক্রমে অপার।
নির্ভয় শরীর, যেন-সমরে কুমার ॥
বলভদ্র সমবলে ধাইল সম্মুখে।
পরিখ লইয়া বীর ঘুরয়ে কোতুকে ॥
ছিন্ন ভিন্ন করি সবে নানা দিক ধায়।
কার নাথা কার হাত পরিষের খায় ॥
কার নাসা কার কান কার ক্রবক্ষ।
রণমাঝে পড়িলেক সেনা লক্ষ লক্ষ ॥ ইত্যাদি।

বামায়ণ, উষাহরণ, সত্যনারায়ণের কথা ব্যতীত সূদাম চরিত্র নামক একখানি পুস্তকও গঙ্গারাম কর্তৃক রচিত হইয়াছিল। এই পুস্তকের এক পত্রের একটি মাত্র টুকরা আমি দেখিয়াছি, উহাতে এইটুকুনাত্র পাওয়া যায় :

মুকুন্দ সংগল নাম, পুণ্যকথা.....ধাম,
পরকাল নিস্তর শ্রবণে।
ধ্যান করি বাণি পায়, গংগারাম দাস গায়,
প্রণমিয়া ব্রাহ্মণ (চরণে ?) ॥

এই পুস্তকখানি লিপিকার দেবনাগরী অক্ষরে লিখিয়া ছিলেন। ইহার শেষ কয়েক পঙক্তিতে একটা তারিখের উল্লেখ আছে।

ইতি সূদাম চরিত্র সমাপ্ত :

সন ১১৭৭ (অক্ষরেও লেখা) ৮ শ্রাবণ, শনিবার লিপিতঃ শ্রীবৈষ্ণবদাস পঠনার্থী শ্রীরামহরি দাস। বাংলা ১১৭৭ সাল ইংরাজি ১৭৭০ খৃষ্টাব্দ। সূদাম চরিত্র ইহার পূর্বেই রচিত হইয়াছিল এবং ইহা হইতে আরও প্রমাণিত হয় যে, ১৭৫৭ খৃষ্টাব্দে অর্থাৎ—পলাদৌর যুদ্ধের সময়ে এবং সিরাজউদ্দৌলার রাজ্যকালে গঙ্গারাম জীবিত ছিলেন।

এক্ষণে গঙ্গারামের বাংলা রামায়ণের কথা আলোচনা করা যাউক। ইহা একখানি প্রকাণ্ড গ্রন্থ। পুথির ৩৩৫ সংখ্যা পর্যন্ত পত্র পাওয়া গিয়াছে। প্রত্যেক পত্রে দুই পৃষ্ঠা। পুথির আকার ক্ষুদ্র নহে—পুরা এক হাতের বেশী লম্বা এবং ৪½ আঙ্গুল চওড়া। লেখাগুলি খুব ঘন এবং অক্ষর আকারে ছোট। তুলট কাগজের উপর সেই প্রাচীন কালীতে লেখা বাহার বর্ণ ও উজ্জলতা দুই শত বৎসরেও ক্ষুণ্ণ হয় নাই। নিমকাঠের দুইখানি ফলক পুথির আবরণ। এই ফলকের উপর প্রাচীন চিত্রকলার রীতি অনুসারে রামায়ণের কতিপয় ঘটনা নানাবর্ণে চিত্রিত। চিত্রের রং একটু মলিন হইলেও বেশ স্পষ্ট। রামায়ণখানি পড়িলে স্বতঃই এই কথা মনে হয় যে, যথারীতি একটু মার্জনঘর্ষণ করিয়া লইয়া পুথিখানি উপযুক্ত সময়ে ছাপাইলে প্রচলিত কৃত্তিবাসের রামায়ণ অপেক্ষা উহা নিকৃষ্ট হইত না। দুঃখের বিষয়, উত্তরাকাণ্ড দৃষ্টিগোচর হয় না। অথচ গ্রন্থকার লঙ্কার পরে উত্তরা লিখিবেন স্পষ্ট ঘোষণা করিয়াছিলেন। গঙ্গারামের এই স্মৃৎসং রামায়ণের কয়েক স্থান হইতে রচনা উদ্ধৃত করিয়া পাঠকগণকে দেখাইতেছি :—

রামরাজ্য—

বেদবেদাঙ্গের মত ভ্রাতৃগণসনে ।
নিবিষ্ট হইলা রাম প্রজার পালনে ॥
ধর্মের করেন রক্ষা সামদণ্ডভেদে ।
জুটপুট জনসর্ব রামের প্রসাদে ॥
হইল প্রথিবী সর্ব ধনধান্যময় ।
বিধবা না হয়ে নারী নহে সর্পভয় ॥
নাহি রোগ শোক তথা চোর দস্যু ভয় ।
পিতায় না করে শ্রদ্ধা না মরে তনয় ॥
সর্বলোক হরশিত ধর্মপরায়ণ ।
ধর্মময়ে দেখে রাম জেন নারায়ণ ॥
* * * * *
নিত্য পুষ্প নিত্য ফল হয়ে তরুগণে ।
কালে বরিষয়ে মেঘ হিত চিন্তি মনে ॥
সুখস্পর্শ সমীরণ রামরাজ্যে সদা ।
নাহি ব্যাধি ছুট ভয়ে নারীগণে মুদা ॥
* * * * *

বাপ খুড়া ভক্তি করে কুলের নন্দন ।
মান্ত জ্যেষ্ঠা ভগ্নী (সেবা) অন্ত নাহি মন ॥
শযুর মাতুল সেবা দেবগুরু দ্বিজ ।
অতিথির পূজা আর বর্নধর্ম নিজ ॥
* * * * *
কুবেশ মলিন নাহি রামের নগরে ।
নৃত্যগীত আনন্দিত প্রতি ঘরে ঘরে ॥ ইত্যাদি

সীতাহরণ প্রয়াসী রাবণের প্রতি সীতার উক্তি :

মহাবর পতি মোর মহেন্দ্র সমান ।
মহোদধি সমগুণে মহাবলবান ॥
* * * * *
পূর্ণচন্দ্র নিভানন শূর বলবান ।
রাজপুত্র জিতেন্দ্রিয় নরেন্দ্র বাখান ॥
প্রথুকির্তি মহাতেজ প্রতাপে তপন ।
সিংহপরাক্রম বীর ধর্মপরায়ণ ॥
তার অমুগতা আমি সতী কুলবতী ।
বিদিত নাহিক তোর মোর জেই পতি ॥
* * * * *
শৃগাল হইয়া তুমি ব্যাঘ্র পত্নিইচ্ছা ।
হেন আশা নিরাকার পাপমতি মিছা ॥ ইত্যাদি ।

সাগর বন্ধন :

সুগ্রীবের মন্ত্রী জত পাত্র হুম্মান ।
তাহা সভা প্রতি রাম কহিল বিধান ॥
সমুদ্রের কথা সবে সুনিলে বিদিত ।
শেতুবন্ধ কর সবে নলের সহিত ॥
* * * * *
রামের আদেশে তবে ধায় প্লবঙ্গমা ।
সাগরে তরঙ্গ জেন নাহি তার শিমা ॥
মহাবনে প্রবেশিল হাজারে হাজার ।
ধাইল সকল সেনা বানর রাজার ॥
আস্কোটন্তি হরশিতে কিনকিনা ধবনী ।
বানরের বেগে জেন কাপেন মেদিনী ॥
পর্বত আকার সবে আনয় পর্বত ।
বনের করয়ে শূন্য শিলাতরু জত ॥

মূলসনে মহাতরু উফারিয়া আনে ।
 তার গর্ভে রসাতল জেন বিঘুমানো ॥
 শাল তাল তমাল কদম্ব অশ্বকর্ণ ।
 সরল অর্জুন বৃক্ষ কুটাজ বিবর্ণ ॥
 সমূলে উন্মূল করি লয়ে তরুগণ ।
 ইন্দ্রধ্বজ চলে জেন বহিয়া বারণ ॥

* * * *

দশ কোটি পরিমাণ ষষ্ঠীগুণ তার ।
 এত সংখ্যা ধায় কপি সাগর মাঝার ॥
 সম্মে মেলি বহে তরু পর্বত শিখর ।
 একানল করে বন্ধ সাগর উপর ॥ ইত্যাদি ।

লক্ষার বর্ণনা :

দেখিয়া লক্ষার শোভা নানা রত্ন শাজে ।
 কাঞ্চন রচিত দ্বার মণি মাঝে মাঝে ॥
 বিবিধ তোরণ নানা বর্ণে বিভূষিত ।

* * * *

প্রাকার পরম শোভা বিবিধ পরিখা ।
 বিস্ময় বানরগণ দেখে অনিমিত্তা ॥
 প্রাচীর বিবিধ ছন্দে পূর্ণকুম্ভ তাহে ।
 দ্বারে দ্বারে তমনাশে (দীপগণ ?) জাহে ॥
 অষ্ট দ্বার লক্ষাপুরী প্রাকার বেষ্টিত ।
 অষ্ট জে প্রাকার সেই পরম শোভিত ॥
 শরতের আত্র জেন শোভে পুণীখান ।
 পরম সুন্দর বিশ্বকর্মা নিৰ্ম্মাণ ॥
 সুবর্ণ রচিত দিব্য উদ্যান শোভিত ।
 প্রবাল মুকুতা মণি পতাকা ভূষিত ॥
 নানাবর্ণে শোভে লক্ষা অতি রুচিময় ।
 দেখিয়া বানরগণ পরম বিস্ময় ॥ ইত্যাদি ।

রাবণ বধ :—

ইন্দের সারথী সেই আপনী মাতলী ।
 রামেরে কহেন বীর হৈয়া কৃতাজলি ॥

* * * *

জেই অস্ত্র পিতামহ করিল নিৰ্ম্মাণ ।
 ব্রহ্মশির নামে তার জগতে আখ্যান ॥

* * * *

অন্য অস্ত্রে রাবণের নাহি হবে বধ ।
 না কর অবজ্ঞা তুমি দেবের বিপদ ॥
 মাতলীর বাক্যে রাম হয়ে অবহিত ।
 লইলা সারঙ্গ ধনু বৈকুণ্ঠ পুঞ্জীত ॥

* * * *

জাহে গুণ দিতে মহি করে টলমল ।
 সেই ধনু হাতে করি উঠে মহাবল ॥
 অগস্ত্যের দত্ত বাণ হাতে করি লয় ।
 মহাসর্প গর্জে জেন শর রুচিময় ॥
 ব্রহ্মার নিৰ্ম্মিত শর ইন্দের কারণে ।
 ইন্দ্র তাহা অগস্ত্যেরে দিল ঘোর বনে ॥
 অগস্ত্য রামেরে দিল ধনুক সহিত ।
 পবন জাহার পায়ে বহে সাবহিত ॥
 (দলে তার) অগ্নি সূর্য্য রহে ত্যাগকালে ।
 আকাশ শরীর জার গোরব বিশালে ॥

* * * *

হেমময় পুংখ সেই শরে বিভূষিত ।
 সকল দেবের তেজ তাহাতে জড়িত ॥
 সর্কভূত বীর্য্য তাহে কেহ না এড়ায় ।
 সহস্র সূর্য্যের সমো বাণ শোভা পায় ॥
 সপ্তদ (আশ্বিন) কাল (জন জিহবা) খেলে ।
 সাক্ষাত তক্ষক জেন ভিষণ করলে ॥

* * * *

বেদমন্ত্র পড়ি রাম সেই অস্ত্র এড়ে ।
 অস্ত্র দেখি দেবাসুর মোহ হৈয়া পড়ে ॥

* * * *

মহাঅস্ত্র দেখিয়া রাবণ জড়ী (?) হয়ে ।
 নাহি চলে হস্তপাদ মুঞ্চ হৈয়া রহে ॥
 বেগে গিয়া সেই বাণ লাগে তার বুকে ।
 নদী জিনি রক্তধারা নিকলিল মুখে ॥ ইত্যাদি

উপরি-উক্ত উক্ত অংশগুলি দেখিয়া পাঠক বুঝিতে পারিবেন যে, গঙ্গারামের কবিত্ব শক্তি নগণ্য নহে। দেশকালপাত্রের সুবিধা পাইলে গঙ্গারামও কৃত্তিবাস, কাশীরাম এবং ভারতচন্দ্রাদির মত বিখ্যাত হইতে পারিতেন, মনে হয়।

পরিশেষে, গঙ্গারামের রামায়ণের একটি বৈশিষ্ট্য উল্লেখ করা আবশ্যিক মনে করি। গঙ্গারামের বাংলা রামায়ণ মূল সংস্কৃত রামায়ণের এত নিকটগামী যে, স্থানে স্থানে রচনা ঠিক যেন অনুস্মারবিসর্গবর্জিত সংস্কৃত। গঙ্গারাম যে সংস্কৃত ভাল জানিতেন এবং মূল রামায়ণের প্রতি সম্পূর্ণ মনোযোগ রাখিয়া বাংলা গ্রন্থ রচনা করিয়াছিলেন, নিম্ন-লিখিত মিলগুলি দেখিলে তাহা স্পষ্ট বুঝা যাইবে :

মূল সংস্কৃত—(অমোধ্যা বর্ণনা)

কপাট তোরণবর্তীং সুবিভক্তান্তরাপণাম্ ।

* * * *

দুর্গগম্ভীর-পরিখাং দুর্গামঠৈর্দুর্গাসদাম্ ॥

গঙ্গারাম—গম্ভীর পরিখদুর্গ নানা অসুধারী ।

কপাট তোরণ রত্নে বেড়ী শারী ২ ॥

মূল— গোলাঙ্গুলেষু চোৎপন্নঃ কিঞ্চিদুন্নতবিক্রমাঃ ।

ইত্যাদি—আদিকাণ্ড ।

গঙ্গারাম—

গোলাঙ্গুল আদি কপি দেবতার তেজে । ইত্যাদি ।

মূল— পূর্ণচন্দ্রাননং রামং রাজবৎসজিতেন্দ্রিয়ম্ ।

* * * *

পৃথুকীর্তিং মহাবাহুং ...

মহাবাহুং মহোরঙ্গং সিংহবিক্রান্তগামিনম্ ।

(অরণ্য)

গঙ্গারাম— পূর্ণচন্দ্র নিভানন শূর বলবান ।

রাজপুত্র জিতেন্দ্রিয় নরেন্দ্র বাখান ॥

পৃথুকীর্তি মহাতেজ প্রতাপেতপন ।

সিংহ পরাক্রম বীর ধর্মপরায়ণ ॥

মূল— নাহং শক্যা ত্বয়া স্পষ্টুমাদিত্যশ্চ প্রভা যথা ।

গঙ্গা— আদিত্যের প্রভা যেন ছুইতে না পারি ।

রামঅনুগতা তেন আমি কুলনারী ॥

মূল— কালকূট বিষং পীত্বা স্বস্তিমান্ গন্তু মিচ্ছাসি ।

গঙ্গা— কালকূট বিষ পিয়া সুখে হবে গতি ।

মূল— ক্রহি ক্রহীতি রামশ্চ ক্রবাণশ্চ কৃতাঞ্জলোঃ ।

ত্যক্তা শরীরং গৃহ্মশ্চ প্রাণা জগু বিহায়সম্ ॥

(জটায়ুর প্রাণত্যাগ)

গঙ্গা— প্রাণ ত্যজে পক্ষীরাজ দেখেন সাক্ষাত ।

কণ্ঠে ২ বলি রাম জোড় করে হাত ॥

মূল— সৌমিত্রে হরকাষ্ঠানি নিশ্চিগ্নিগ্নামি পাবকম্ ।

(অরণ্য)

গঙ্গা— লক্ষণ আনহ কাষ্ঠ অগ্নিকর দীপ্ত ।

মূল— অনুতিষ্ঠতি মেদিষ্ঠাং পনসঃ পনসো যথা ।

(লক্ষা)

গঙ্গা— পনস বানর ফাঠে পনস সনান ।

মূল— খরহস্তা স তে ভর্ত্তা রাঘবঃ সমরে হতঃ ।

(লক্ষা)

গঙ্গা— খরহস্তা তোর পতি বদিলাম রণে ।

ইত্যাদি বল বহু দৃষ্টান্ত দেওয়া যাইতে পারে। বাহুল্য ভয়ে এইখানেই ক্ষান্ত হইলাম।

অনুমান হয়, এই গঙ্গারামই “মহারাষ্ট্র পুরাণ” রচয়িতা ।

কিন্তু তাহার প্রত্যক্ষ প্রমাণ আপাতত উপস্থিত না থাকায় ঐ বিষয় আলোচনা করিলাম না । ‡

‡ গঙ্গারামের সুযোগ্য বংশধর শ্রীযুক্ত বাবু স্কুমার দত্ত মহাশয় কবির সমস্ত পুথিরাশি পুঙ্খানুপুঙ্খ রূপে দেখিতে দিয়া এবং মৌখিক তথ্য প্রদান করিয়া আমাকে সাহায্য করিয়াছেন। তজ্জন্তু তাঁহাকে ধন্যবাদ দিতেছি।

হয় ত

শ্রীগৌতম সেন

নদীর ঘাটে কাঙ্গালীর মৃতদেহ ভাসিয়া উঠিয়াছে। ভোর না হইতেই খেয়াঘাটে লোকে লোকারণ্য। খবর পাইয়া রমানাথও আসিল।

—কাঙ্গালীর বোটা গেলো কোথায়? জিজ্ঞাসাদৃষ্টিতে রমানাথ কাঙ্গালীর ঘরের দিকে চাহিল।

সত্যই সে-খেয়াল কাহারও এতক্ষণ ছিল না। নায়েব মশায়ের প্রশ্ন শুনিয়া সকলেই সচেতন হইয়া উঠিল। বোটা সত্যই নাই: কাঙ্গালীর ঘর খালি পড়িয়া আছে।

—বোটাকে নিয়ে কাঙ্গালীর কিছু গোলমাল হ'য়ে থাকবে বোধ করি। সকলকেই শুনাইয়া রমানাথ একবার তীক্ষ্ণদৃষ্টিতে প্রত্যেকের দিকে চাহিল।

ঘটনা এই পর্যন্ত। কিন্তু ইহার পর কাঙ্গালীর স্ত্রীকে কেন্দ্র করিয়া যেসব কাহিনী পল্লবিত হইয়া উঠিল তাহা আমাদের জানিবার প্রয়োজন নাই এবং গল্পও নহে। গল্প হয় ত এইটুকু:

নূতন নায়েব রমানাথ অতি অল্প মূল্যে কেন যে কাঙ্গালীকে ঘাট বিলি করিয়াছিলেন, তাহা অল্পে না জানিলেও চরণ জানিত। তাই একদিন সে হাসিতে হাসিতে বলিয়াছিল, ঈশান দাসের সাহস ছিল, কিন্তু বুদ্ধি ছিল না।

হয় ত সত্য। কেবল বুদ্ধির দোষেই ঈশানের মত পাকা লোককেও অকালে মরিতে হইল। ঘোড়ায় চড়িয়া সেই যে বাহির হইয়া গেল আর ফিরিল না।

কিন্তু রমানাথ ঈশানের মত নির্বোধ নয়। অল্প বয়সটাকে সে এমন করিয়া পাঁচজনের সম্মুখে দাঁড় করাইল যে, সকলেই সম্মুখে বলিয়া উঠিল, ব্রাহ্মণের ছেলে—বংশগুণ যাবে কোথায়!

রমানাথ ঈশান দাসের পরিত্যক্ত আসনে ভাল হইয়া বসিল। বসিয়াই দেখিল কাঙ্গালীর বোকে: হাক্কা একখানি সাদা মেঘ—পল্লীর নীল বৃকে যেন উড়িয়া উড়িয়া বেড়াইতেছে।

চরণ কাঙ্গালীর কানে মন্ত্র দিয়াছে, বাট যদি পেতে চাস, বোকে দে মা-ঠাকরণের কাছে পাঠিয়ে।

রমানাথের খ্যাতি—বিনয় এবং সদাচারকে কেন্দ্র করিয়া যেভাবে পল্লবিত হইয়া উঠিতেছিল, তাহাতে কাঙ্গালীর ধারণা হইয়াছিল, এই দেবতাব চরণ ধরিয়া পড়িলে কি না হয়!

রমানাথ স্বপ্ন দেখে: সেই সাদা মেঘের স্বপ্ন। ঘোড়া ছুটাইয়া সেও চলিয়াছে, আর ফিরিল না।

কাঙ্গালীর বো আসিয়া তখন নায়েব-বাড়ী প্রবেশ করিল, তখন রমানাথ কি-একটা কাজে নীচে নামিতেছিল। সিঁড়ির পথে হইল দেখা।

কাঙ্গালীর বো লজ্জায় জড়মড় হইয়া একপাশে সরিয়া দাঁড়াইল।

রমানাথের ইচ্ছা হইল তাহার কানের কাছে মুখ লইয়া গিয়া দুটি কথা বলে, কিন্তু সঙ্গে সঙ্গে মনে পড়ে তাহার সেই সাদা মেঘের স্বপ্ন। হয় ত কাঙ্গালী এইখানেই কোথাও ওৎ পাতিয়া আছে: ঈশান দাসও ত একদিন ঘোড়ায় চড়িয়া বাহির হইয়া গিয়াছিল।—রমানাথ কাঁপিয়া উঠিল। বলিল, ওপরে এসো।

উপরে আসিয়া কাঙ্গালীর বো একবার চারিদিকটা দেখিয়া লইল। ঘরগুলি প'ড়ো-বাড়ীর মতই ভয়াবহ! যেন কতকালের কুৎসিতকাহিনী তাদের প্রতিটি দেওয়ালে আঁকা রহিয়াছে!

রমানাথ বুকিল, বোটা ভয় পাইয়াছে। বলিল, তোমাদের মা-ঠাকরণের এখনও পূজা শেষ হয়নি।

—যাক্, মা-ঠাকরণ তা হ'লে আছেন—আপন মনে উচ্চারণ করিয়া বোটা হাঁপ ছাড়িয়া বাঁচিল।

—তুমি কে, তা ত বলো না? তোমার নাম কি? রমানাথের চোখে ক্ষুধিত দৃষ্টি।

—আমরা বড় গরীব। বলিয়া বোটা মুখ নামায়।

—তোমার নাম ত বল্লে না?

—আমার নাম সখিয়া।

—বাঃ, বেশ নাম ত।

সখিয়া লজ্জায় লাল হইয়া ওঠে। ঠোঁটের কোণে একটু হাসিও হয় ত আসে, সেইটুকু ঢাকিতেই সে মুখ নীচু করিল। বলিল, গোমস্তাবন্দু জানেন—ঐ ঘাটই আমাদের সম্বল।

—ও, তুমি কাঙ্গালীর বো?

—হুজুর—বলিয়া কাঙ্গালীর বো রমানাথের পায়ের উপর পড়িয়া গেল।

রমানাথ সখিয়ার অনেক খবরই একটু একটু করিয়া জানিয়া লইল। কোথায় তাহার বাড়ী, কেই বা তাহার আর আছে। কিন্তু কাঙ্গালী সম্বন্ধে সখিয়া একটি কথাও ভাঙিল না। তা না ভাঙুক—রমানাথ বুঝিল, তাহার কাছে কাঙ্গালী অতি তুচ্ছ। মুখখানিকে যথা সম্ভব হাসিতে সুশ্রী করিয়া রমানাথ দুটি টাকা বাহির করিয়া সখিয়াকে দিল।

সখিয়া কিছুই বুঝিতে পারিল না। শুধু ফ্যাল ফ্যাল করিয়া চাহিয়া রহিল।

—এখন এই নে।

সখিয়া নড়ে না। রমানাথ হাসিয়া ফেলিল। সখিয়ারও তা হ'লে আশ্চর্যমর্ষাদা আছে! বলিল, ঐ দুটো টাকা দিয়েই বিদায় দেবো না রে—ঘাটের ব্যবস্থা আমি করব। কাল কাঙ্গালীকে একবার পাঠিয়ে দিস্।

সখিয়া আনন্দে আত্মহারা হইয়া বার বার তাহার মাথাটি রমানাথের পায়ের উপর রাখিয়া কৃতজ্ঞতা জানাইতে লাগিল।

—ছাড়্ ছাড়্, আমাকে এখন পূজা করতে হবে।

সখিয়া যখন উঠিয়া দাঁড়াইল, রমানাথ তখন নিজের ঘরে গিয়া ঢুকিয়াছে। টাকা দুইটি আঁচলে বাঁধিয়া সখিয়া ধীরে ধীরে নায়েব-বাড়ী হইতে বাহির হইয়া গেল।

পরদিন কাঙ্গালী আসিল। রমানাথ তীক্ষ্ণদৃষ্টিতে তাহাকে অনেকক্ষণ ধরিয়া দেখিল। স্বপ্নের সেই কালো-

দেহের সঙ্গে ইহার কোন সাদৃশ্য আছে কি-না, বোধ-করি তাহাই দেখিতেছিল। বলিল, খেতে দিতে পারবি না ত বিয়ে করেছিলি কেন?

কাঙ্গালী 'আজ্ঞে আজ্ঞে' করিয়া কিছুই বলিতে পারিল না।

—মাঝির কাজ কত দিন করছিস?

—আজ্ঞে, ছোট থেকেই।

—তবে টাকা দিতে পারবি না কেন?

—আজ্ঞে, কিছু নেই হুজুর।—বিয়ে করতেই শোখানেক বেরিয়ে গেল।

রমানাথ মুখ বাঁকাইয়া হাসিল। বলিল, তবে আর কি! এখন বো-ই তোকে খাওয়াক।

—হুজুর!

রমানাথ ধমক দিয়া বলিল, চোপ! কত টাকা দিবি? কাঙ্গালী তাহার কাপড়ের গিঁট খুলিয়া পঞ্চাশটি টাকা বাহির করিয়া রমানাথের পায়ের কাছে রাখিল। বলিল, আমার আর একটি পয়সাও রইল না হুজুর!

চরণ ঠিকই বলিয়াছে, তাহাদের খুবই ভাগ্য তাই এমন মনিব পাইয়াছে। কাঙ্গালীর খুশী আর ধরে না। সারাদিন নৌকার কাজ করিয়া একটু অবসর পাইলেই কাঙ্গালী নায়েব-বাড়ী আসিয়া হাজির হয়। ইচ্ছা—কত তুচ্ছ কাজই ত রহিয়াছে, যাহা হয় নিজের হাতে করিয়া দিয়াও যদি একটু কৃতজ্ঞতা জানাইতে পারে। রমানাথ কোনদিন যদি বলে, কি রে, কাজকর্ম কেমন চলছে কাঙ্গালী? কাঙ্গালী অগ্নি আক্লান্দে গলিয়া পড়ে। ঐ একটুমাত্র কথা—কাঙ্গালী যেন উহার মধ্যে কত অল্পগ্রহের সন্ধান পায়। আন্তে আন্তে রমানাথের পায়ের কাছে সরিয়া আসিয়া তাহার পা টিপিয়া দেয়।

সেদিন কাঙ্গালী আসিতেই রমানাথ বলিল, আরে, একটা ঝি ঠিক ক'রে দিতে পারিস—তু-এক দিনের জন্তে? ঝি-টার কাল থেকে হয়েছে জ্বর—

—বোকে পাঠিয়ে দেব, আমরা আপনারই ত খাচ্ছি হুজুর! বলিয়া কাঙ্গালী যেন পরম তৃপ্তি অল্পভব করিল। তাহার মত লোক মনিবের একটা উপকারে আসিবে ইহা কি কম কথা?

সখিয়া আবার আসিল। কিন্তু আসিয়াই মনে করিল, না আসিলেই ছিল ভাল।

সখিয়া নীরবে কাজ করিয়া যায়, রমানাথ একটি কথাও বলে না। শুধু আড়ালে দাঁড়াইয়া চাহিয়া চাহিয়া দেখে। দেখে, কি আছে ঐ নীরবতার মাঝে? ওকি আমার কথা একবারও ভাবে না? আমার এই রূপ, এই ঐশ্বর্য—ইহার কোনটিই কি উহাকে মুগ্ধ করে নাই? এখনও কি ও কাঙ্গালীর কথা মনে-প্রাণে ভাবিতে পারিতেছে?

হঠাৎ চোখো-চোখি হইয়া যায়। সখিয়া চোখ নামায়।

—বাঃ, সব কাজ শেষ হ'য়ে গেল দেখছি! বলিয়া রমানাথ একমুখ হাসি লইয়া দুটি টাকা তাহার হাতে গুঁজিয়া দিল।

সখিয়া কি-একটা বলিতে যাইতেছিল, রমানাথ বাধা দিয়া বলিল, আমি মনিব, 'না' বলতে নেই।

কাঙ্গালী টাকা দেখিয়া দাঁত বাহির করিয়া হাসে। বলে, রাজা—রাজা। ওদের কাছে কি এর দাম আছে রে!

পরদিনও যথাসময়ে সখিয়া আসিয়া কাজে লাগিল। রমানাথ তাহার পাশ দিয়া যাইতে যাইতে—ইচ্ছা করিয়াই, একখানি পাঁচটাকার নোট যেন পকেট হইতে পড়িয়া গিয়াছে এইভাবে ফেলিয়া গেল।

ফিরিতে তাহার দেবী হইল না। আসিয়া দেখিল, সখিয়া কাজ সারিয়া তাহারই ঘরের সম্মুখে দাঁড়াইয়া আছে।

—কি গো সখি?

সখিয়া নোট বাহির করিয়া সম্মুখে ধরিল: আপনার পকেট থেকে প'ড়ে গিয়েছে।

রমানাথ বিস্ময়ের ভান করিয়া বলিল, পকেট থেকে! বলিয়াই মূঢ় হাসিল।

বলা বাহুল্য রমানাথ সে টাকা আর লইল না।

সখিয়ার বুক ছুর্ ছুর্ করিয়া উঠিল। ভাবিল, কোন রকমে একবার এই বাড়ীর বাহির হইয়া যাইতে পারিলে আর সে ইহার ছায়াও মাড়াইবে না।

রমানাথ ইহার অর্থ বোঝে। বলিল, যা, অমন ক'রে দাঁড়িয়ে থাকে না। কেউ দেখে ত—

কিন্তু সখিয়াকে আবার যাইতে হইল। তাহার শত অনুনয় বিনয় কাঙ্গালীর উচ্চকণ্ঠের নীচে চাপা পড়িয়া গেল।

বলিল, হারামজাদি! তোর রূপ দেখে আমার পেট ভরবে? খাবি কি? এই ঘাট যদি আজ কেড়ে নেয়—বা লক্ষ্মী, অমন বাবু আর হয় না। ঝিটার অসুখ হ'লো, ভাবলাম, আমরা থাকতে বাবুর কষ্ট হবে—তা হারামজাদির দুদিন খেটে দিলে গতর ক্ষয়ে যাবে!

সখিয়া কাঁদিতেও পারিতেছিল না: তাহার চোখের জল শুকাইয়া গিয়াছে।

—তাও তুই মাগনা খাটিসনি, বাবু টাকা দিয়েছে।

সখিয়ার আর সহ হইল না। ঘৃণায় সর্বশরীর সম্মুচিত হইয়া উঠিল। পাঁচ টাকার সেই নোটখানা কাঙ্গালীর গায়ের উপর ছুঁড়িয়া দিয়া সে বাহির হইয়া গেল।

ঘরে বসিয়াই রমানাথ টের পাইল, সখিয়া আসিয়াছে এবং কাজও করিতেছে। কিন্তু আজ সে ঘর হইতে বাহিরই হইল না। শুধু সিঁদুকটার দিকে চোখ রাখিয়া সে হাসিতে লাগিল।

কাজ সারিয়া সখিয়া নিজেই উপরে আসিল। বলিল, কই, টাকা দেবে না বাবু?

রমানাথ হাসিতে হাসিতে সিঁদুক খুলিল।

সখিয়া চোখের নিম্নে টেবিলের উপর হইতে একটি পিতলের তালা তুলিয়া লইয়া রমানাথকে ছুঁড়িয়া মারিল।

রমানাথ আর্তনাদ করিয়া বসিয়া পড়িল। তাহার কপাল কাটিয়া ঝর ঝর করিয়া রক্ত পড়িতেছে। সখিয়া কাঁপিয়া উঠিল।

একটু পরে চরণ আসিয়া ঘরে ঢুকিতেই সখিয়া নিঃশব্দে নীচে নামিয়া গেল।

সারাদিন তার উদ্বেগের আর অন্ত রহিল না। তাহার কেবলই থাকিয়া থাকিয়া মনে হয়, হয় ত একটু পরেই তাহাদের উভয়েরই ডাক আসিবে: হয় ত একটা ভীষণ শাস্তি তাহাদের জন্ম নির্দিষ্ট হইয়াই আছে। একটা ভীষণ দৃষ্টি লইয়া সে যেন প্রতিটি চেতন-অচেতন বস্তুকে নিরীক্ষণ করিয়া করিয়া ফিরিতেছে।—কেন সে অমন করিল? হয় ত তাহারই বৃষ্টিবার ভুল। টাকা দিয়াছে, তাহাতে কি হইয়াছে? তাহারা গরীব, হাত পাতিতেই ত জন্মিয়াছে!

কাঙ্গালী ইহার কিছুই জানিল না, সখিয়াও বলিল না।

শুধু তাহার অল্পতপ্ত মন সারাঙ্গণ রহিয়া রহিয়া আপন সীমাটুকুর মধ্যে গুন্মাইয়া কাঁদিয়াছে।

সকালবেলায় কাঙ্গালীর মুড়িগুড় নাগাইয়া দিয়া সখিয়া নিঃশব্দে বাহির হইয়া গেল। কাঙ্গালী মুগ বাঁকাইয়া গসিল।

সখিয়া রাস্তায় বাহির হইয়া যেন ছুটিতে লাগিল। অনেক দয়াই ত করিয়াছেন, এবার কি তিনি ক্ষমা করিবেন না? রমানাথের রক্তমাথা মুগ মনে করিতে তাহার বুক শুকাইয়া যায়।

সখিয়া উপরে আসিয়া দেখিল, রমানাথ তখনও বিছানায় শুইয়া আছে। কপালটা নেকড়া দিয়া বাঁধা। গুরুভাবে অনেকক্ষণ দরজার কাছে সে দাঁড়াইয়া থাকিয়া ধীরে ধীরে ঘরে ঢুকিল। রমানাথ একবার চোখ তুলিয়া চাহিল। বলিল, জ্বর হয়েছে।

সখিয়া একবার কাঁপিয়া উঠিয়া তাহার পায়ের উপর মুখ গুঁজিয়া পড়িল।

এইভাবে অনেকক্ষণ কাটিল।

রমানাথের বেশ লাগিতেছিল। চোখ বজিয়া পরম তৃপ্তির সহিত তাহার আহত স্থানটিতে হাত বুলাইতে লাগিল।

—বাবু!

—হয়েছে, হয়েছে। বলিয়া রমানাথ উঠিবার চেষ্টা করিল। কিন্তু মাথাটা বড় ঘুরিতেছে, জ্বরটাও আছে।

সখিয়া কাছে সরিয়া আসিল। চোখ দুটি তাহার জলে টল টল করিতেছে।

—আমি বোধ হয় আর বাঁচব না সখি! রমানাথ বলিল।

সখিয়ার চোখের সম্মুখ হইতে কে যেন বাহিরটাকে লেপিয়া পুছিয়া দিয়া গেল। তারপর আর তাহার কিছু মনে নাই। হয় ত সমস্ত অবচেতনার মধ্যে একটি মমতা-মাথা হাত ধীরে ধীরে ঐ পীড়িতের কপাল স্পর্শ করিয়াছিল।

—ছাড়ুন। বলিয়া রমানাথের বাহুপাশ ছাড়াইয়া সখিয়া উঠিয়া দাঁড়াইল।

বালিসের তলা হইতে কয়েকটি টাকা বাহির করিয়া

রমানাথ বলিল, আমাকে ক্ষমা কর : অসুখে আমার মাথার ঠিক নাই।

সখিয়া কাঁদিতোছিল। তাহার যেন কত বুগ এখানে কাটিয়া গিয়াছে! বাহির হইবার জন্য সে দরজা খুঁজিতে লাগিল।

—বল, ক্ষমা করলে? রমানাথ উঠিয়া তাহার হাত ধরিল।

—আপনার আবার রক্ত পড়ছে!

—পড়ুক। বলিয়া রমানাথ তাহার কপালের ব্যাণ্ডেজ টান মারিয়া খুলিয়া ফেলিল।

সখিয়া শিহরিয়া উঠিল।

—বল, একবার নিজের মুখে ব'লে যাও, ক্ষমা করলে?

সখিয়া চঞ্চল হইয়া উঠিল। বলিল, আপনি শুয়ে পড়ুন।

রমানাথ শুইল, কিন্তু রক্ত পড়িতেই লাগিল।

সখিয়া তাড়াতাড়ি সেই রক্তমাথা ব্যাণ্ডেজ তুলিয়া লইয়া কাঁপিতে কাঁপিতে তাহার কপালে বাধিয়া দিল।

—সখি! রমানাথের হাতে টাকা।

—না।

—না, এ তোমাকে নিতেই হবে। আমাকে বুঝতে দাও, তুমি ক্ষমা করেছ।

সখিয়া টাকা লইয়া টলিতে টলিতে ঘর হইতে বাহির হইয়া গেল।

দু দিন সখিয়া শুধু নীরবে অশ্রুই ফেলিয়াছে। তাহার কাহিনী ত কাহাকেও বলিবার নয়। এ যে তাহার গোপনকাঁটা। ফেলিবারও উপায় নাই, বহিবারও সাধ্য নাই!

রমানাথের অসুখ আর লুকানো রহিল না। কাঙ্গালীও শুনিল। কিন্তু সখিয়ার মুখ শুকাইয়া গেল।—কাঙ্গালী যদি আরও কিছু শুনিয়া থাকে?

সন্ধ্যা হইতেই কাঙ্গালী আসিয়া চুপ-চুপ করিয়া বলিল, একবার যা না সখি, খবরটা নিয়ে আয় মনিব আমাদের—

সখিয়া একবার কাঙ্গালীর দিকে চাহিল। সে চোখে কি ছিল, ঘৃণা? না, নিরুপায় দরিদ্র স্বামীর প্রতি মমতা?

সে রাত্রি সপিয়া গৃহে ফিরিল না। কাঙ্গালী সারারাত্রি প্রতীক্ষাই করিয়াছে, কিন্তু খোঁজ লইতে পারে নাই। কি করিয়া পারিবে? গভীর নিস্তরু রাত্রি—নায়েব-বাড়ীর সমস্ত অর্গল বন্ধ হইয়া গিয়াছে: দূর বাহিরের ক্ষীণকণ্ঠ ধনীর প্রাসাদ-দ্বারে হয় ত মাথা ঠুকিয়াই মরিবে! তাহার কণ্ঠপৌছাইয়া দিবার জন্ত একটি প্রাণীও হয় ত জাগিয়া নাই!

কাঙ্গালীর কত কথাই মনে হইল। হয় ড় রাধুর অসুখ বাড়িয়াছে, হয় ত সখিয়া রাগ করিয়াই মা-ঠাকরুণের কাছে থাকিয়া গেল। কিম্বা---

এই 'কিম্বা' মনে হইতেই কাঙ্গালীর সর্বশরীর রোগাঞ্চিত হইয়া উঠিল। পরে নিজের ভুলে নিজেই লজ্জিত হইয়া তাহার দুর্বল মনটাকে ছি ছি করিতে লাগিল। তাহাদের যে দেবতা মনিব।—

ভোরের আঁধারে পা টিপিয়া টিপিয়া সখিয়া ঘরে প্রবেশ করিল। কাঙ্গালী তখনও জাগিয়া আছে। হয় ত এই ভোরের প্রতীক্ষাই করিতেছিল সে। সখিয়া হাসিল। বলিল, ভাবনা হয়েছিল বৃন্দ?

—বাবু, বাবু কেমন আছে? কাঙ্গালী জিজ্ঞাসা করিল।

সখিয়া তেমনি করিয়াই হাসিয়া উত্তর দিল, ভাল আছে। কাঙ্গালী তাহার মুখের দিকে চাহিয়া এই প্রথম শিহরিয়া উঠিল।

নির্বোধ কাঙ্গালী যেদিন সমস্তই টের পাইল, সেইদিনই তাহার জীবনে যবনিকা পড়িল।

সেদিন সন্ধ্যা হইতেই অল্প অল্প বৃষ্টি আরম্ভ হইয়াছে। কাঙ্গালী নৌকা লইয়া সেই যে গঞ্জে গিয়াছে, এখনও ফিরিয়া আসে নাই।

আর সখিয়া? সখিয়া হয় ত তখন রমানাথের শুভ্র-শব্যায় অনাগন্ত আর এক মধুবামিনীর স্বপ্ন দেখিতেছিল।

কাঙ্গালী জলে ডুবিয়া মরিয়াছে। সখিয়াও হয় ত শুনিয়াছে: হয় ত কাঁদিয়াছেও। কিন্তু সে কাম্মা শুনিল ভগবান।

হবো আমি সাবধান

শ্রীদেবনারায়ণ গুপ্ত

প্রিয়া ওগো প্রিয়তমা,
তব অজানিত অপরাধগুলি'
কর আজি তুমি ক্ষমা!
কর, কর ক্ষমা কর'
হৃদয়ের বোঝা নামাইতে দাও—
ব্যথা ছুঃসহতর!
যতবার যাই, ফিরে আসি পুনঃ,
আগাইয়া পিছু আসি;

মনে হয় যেন বিচ্ছেদ সুরে—
বাজে মিলনের বাঁশী!
শুনিয়া চমকি! শিহরিয়া উঠি!
মনে মনে ভাবি কত;
কবে কোন্দিন অজ্ঞাতে তব
দোষ করিয়াছি শত!
সংশয় যত হৃদয়েতে জাগে,
বাড়ে তত ব্যবধান—

ক্ষম, ক্ষম প্রিয়া, এইবার গোরে,
হবো আমি সাবধান।

জাপানের শিক্ষানীতি

শ্রীগৌরচন্দ্র নাথ

আমাদের আধুনিক শিক্ষানীতির গলদ জ্যামিতির স্বতঃসিদ্ধের
শ্রায় অস্বীকার করিবার উপায় নাই। দীর্ঘকাল শিক্ষা-
বিভাগের সহিত সংস্ঠ থাকিয়া আমরা ইহা মর্মে মর্মে
উপলব্ধি করিয়া আসিতেছি। সুখের বিষয়, দেশের অনেক
চিন্তাশীল মনীষী গুরুতর ও জটিল শিক্ষা-সমস্যার সুসঙ্গত
সমাধানের চেষ্টায় ব্রতী হইয়াছেন। বিশ্বকবি রবীন্দ্রনাথ
সর্বস্ব উৎসর্গ করিয়া দিয়াছেন বিশ্বভারতীর মারফৎ সারা
বিশ্বের সভ্যতা ও কৃষ্টির আদান-প্রদানের বিপুল আয়োজনে।
ওয়ার্দ্ধা-শিক্ষা-পরিকল্পনার সাহায্যে শিক্ষাকে কর্মজীবনের
কল্যাণ কামনায় নিয়োজিত করিবার আকুল আকাঙ্ক্ষা
জাগিয়া উঠিয়াছে মহাত্মা গান্ধীর প্রাণে। আচার্য্য প্রফুল্লচন্দ্র
বৃদ্ধিমূলক শিক্ষার ভিতর দিয়া দেশের অন্ন-সমস্যার মীমাংসায়
তঁাহার বিরাট কর্মশক্তি ও বৈজ্ঞানিক প্রতিভার নিয়োগ
করিতে ক্রটি করেন নাই। জ্ঞান ও কর্মের বিরাট ব্যবধানই
আমাদের শিক্ষার প্রধান ক্রটি। সুতরাং বর্তমান ভারতের
শিক্ষা সংস্কারকগণের চেষ্টার মূলে রহিয়াছে—জ্ঞান ও কর্মের
সমন্বয় সাধন। আধুনিক জাপানের শিক্ষানীতি—জ্ঞান ও
কর্মের সুন্দর সামঞ্জস্য ও সমন্বয় সাধন করিয়া জাপানকে
সভ্যজগতে মহীয়ান ও গরীয়ান করিয়া তুলিয়াছে। এই
শিক্ষানীতির ভিতর হয়ত ভারতের শিক্ষা-সমস্যা-সমাধানের
পন্থা আবিষ্কারের আভাস পাওয়া যাইতে পারে। তাই
জাপানের শিক্ষানীতি আলোচনার প্রয়োজন।

আজ জাপানের বিপুল শৌর্য্যবীর্য্য ও উগ্র রাজ্যলিপ্সার
তাড়নায় চীন বিপন্ন। কিন্তু একদিন চীনই ছিল জাপানী
সভ্যতা ও সাধনার সূতিকাগৃহ। চৈনিক সভ্যতাই
জাপানের আদি শিক্ষা-দীক্ষার জননী। প্রাচীন জাপানীরা
ছিল সিংটো ধর্মাবলম্বী। প্রকৃতি পূজার ভিতর দিয়াই
সিংটো ধর্ম আত্মপ্রকাশ করিয়াছিল। তখন শিক্ষার ভার
শ্রান্ত ছিল ধর্মযাজক পুরোহিতগণের হস্তে। তঁাহারা এই
ধর্মমূলক শিক্ষাই আদিম জাপানীদের ঘরে ঘরে প্রচার
করিতেন। এখানে-সেখানে দুই-একটা বিদ্যালয়ও ছিল।
পুরোহিতগণই এই শিক্ষা প্রতিষ্ঠানগুলিতে অধ্যাপনা
করিতেন। প্রাচীন ভারতের অধ্যাপকদের শ্রায় তঁাহারাও
ছাত্রগণের নিকট হইতে আর্থিক দক্ষিণা গ্রহণ করিতেন না।
কিন্তু ছাত্রবেতনের পরিবর্তে তপ্পন গ্রহণের রীতি তখন

প্রচলিত ছিল। খৃষ্টীয় পঞ্চম শতাব্দীতে কনফিউসিয়ানিজম
জাপানের শিক্ষিত সমাজের রীতিনীতি ও শিক্ষা-
পদ্ধতির অনেকটা সংস্কার সাধন করিল। জাপান যখন
বৌদ্ধধর্ম গ্রহণ করিল তখনও ধর্মযাজকরাই ছিলেন
জাপানের শিক্ষাগুরু।

বৌদ্ধধর্মের প্রচারকালে জাপানের শিক্ষা-দীক্ষার মধ্যে
পরিবর্তনের সূত্রপাত হইল। “গুণকর্ম বিভাগ” অনুসারে
জাপানী-সমাজে শ্রেণীভেদের সৃষ্টি হইতে লাগিল। ক্রমে
ক্রমে জাপানী সমাজ—(১) রাজকর্মচারী ও যোদ্ধা,
(২) কৃষক, (৩) শিল্পী, (৪) বণিক ও (৫) এইনু
(Ainu)—এই পাঁচভাগে বিভক্ত হইল। প্রথম শ্রেণীর
লোকেরা উচ্চ শিক্ষা লাভ করিয়া রাজকীয় ও সামরিক
কার্য্য নিরূহ করিত। তাহারা দাইমিয়ো (Daimios)-
দিগের অধীনে যথাযোগ্য বেতনে চাকুরী করিত। তখন
দাইমিয়োদিগের হাতেই ছিল রাজশক্তি। এই রাজকর্মচারী
ও যোদ্ধাশ্রেণীর লোকেরা প্রাথমিক, মধ্য ও উচ্চ বিদ্যালয়ে
শিক্ষালাভ করিত। তাহারা প্রাথমিক বিদ্যালয়ে সাধারণ
লেখাপড়া ও শারীরিক ব্যায়াম শিক্ষা করিত। মধ্যশ্রেণীর
শিক্ষালয়ে তাহাদের শিখিতে হইত—চীন-জাপানের ইতিহাস
ও আপিসের পত্রাদি লিখিবার রীতিনীতি ইত্যাদি।
অবশিষ্ট চারি শ্রেণীর লোকদের জন্ম কেবল প্রাথমিক
শিক্ষারই ব্যবস্থা ছিল।

ইউরোপীয়দিগের মধ্যে ১৫৪২ খৃষ্টাব্দে পিটো নামক
জুনৈক পর্তুগীজ নাবিক প্রথম জাপানে পদার্পণ করেন।
তখন হইতেই ইউরোপের সহিত জাপানের পরিচয়ের
সূত্রপাত হইল। খৃষ্টান ধর্মপ্রচারকগণ জাপানে খৃষ্টধর্ম
প্রচার শুরু করিল। দিনে দিনে পাশ্চাত্য সভ্যতা ও
সাধনা জাপানকে মুগ্ধ করিয়া তুলিল। চৈনিক সভ্যতার
জড়তা যেন নবীন জাপানের আশা ও আকাঙ্ক্ষার পরিপন্থী
হইয়া উঠিল। কাজেই কর্মকুশল জাপান কর্মপ্রধান
পাশ্চাত্য সভ্যতা ও সাধনাকে আঁকড়াইয়া ধরিল।
ইহার ভিতর দিয়াই যেন জাপান আপন মুক্তি-পথের
সন্ধান খুঁজিয়া পাইল।

শিক্ষা মানব-সভ্যতা ও সাধনার ভিত্তিভূমি। যখন
কোন জাতির সভ্যতার আদর্শ পরিবর্তিত হয় তখন শিক্ষা-

দীক্ষার আমূল সংস্কার অনিবার্য হইয়া ওঠে। পাশ্চাত্য সভ্যতার প্রভাব যখন জাপানী সভ্যতার সর্বস্তরে আত্ম-প্রকাশ করিতে লাগিল তখন জাপানের শিক্ষার সংস্কার একান্ত প্রয়োজন হইয়া পড়িল। সময়োপযোগী শিক্ষা-সংস্কারের ফলেই জাপান আজ সভ্যজগতে ধন্য ও বরেন্য। ১৮৬৮ খৃষ্টাব্দে জাপানে ইউরোপীয় আদর্শে জাতীয় শিক্ষার সূত্রপাত হয়। জাপানে বাধ্যতামূলক সামরিক শিক্ষার প্রবর্তনে জাপানী শিক্ষানীতির অনেক সংস্কার হইল। জাপানের শিক্ষা-দীক্ষা নূতন আদর্শে গড়িয়া উঠিতে লাগিল।

উচ্চশিক্ষায় জার্মানীর আদর্শকে বরণ করিয়া লইয়াছে। জাপান অস্ত্রের আদর্শকে নিজের হাতে না ঢালিয়া কখনই বিজাতীয় কোন কিছুর অন্ধ অমুকায়ে অভ্যস্ত নয়। জাপান আপন সভ্যতা ও সাধনার মূলভিত্তির উপরই পাশ্চাত্য শিক্ষার আদর্শকে সুপ্রতিষ্ঠিত করিয়াছেন। জাপানের শিক্ষা-সংস্কারকগণ সাধারণ বিদ্যালয়গুলির সহিত টেকনিকেল স্কুলসমূহের বেশ একটা সুন্দর সমন্বয় ও সংযোগের সূত্র বাঁধিয়া দিয়াছেন। প্রাথমিক, মধ্য ও উচ্চ বিদ্যালয়গুলি পরস্পর বিচ্ছিন্ন নহে। একের সহিত অপরের বনিষ্ঠ সম্বন্ধ রহিয়াছে। নিম্নলিখিত চিত্র হইতে ইহাদের সম্বন্ধ পরিষ্কৃত হইবে।

বর্তমান জাপান প্রাথমিক শিক্ষায় আমেরিকার ও সাধারণ প্রাথমিক বিদ্যালয় (৬—১০ বৎসর)

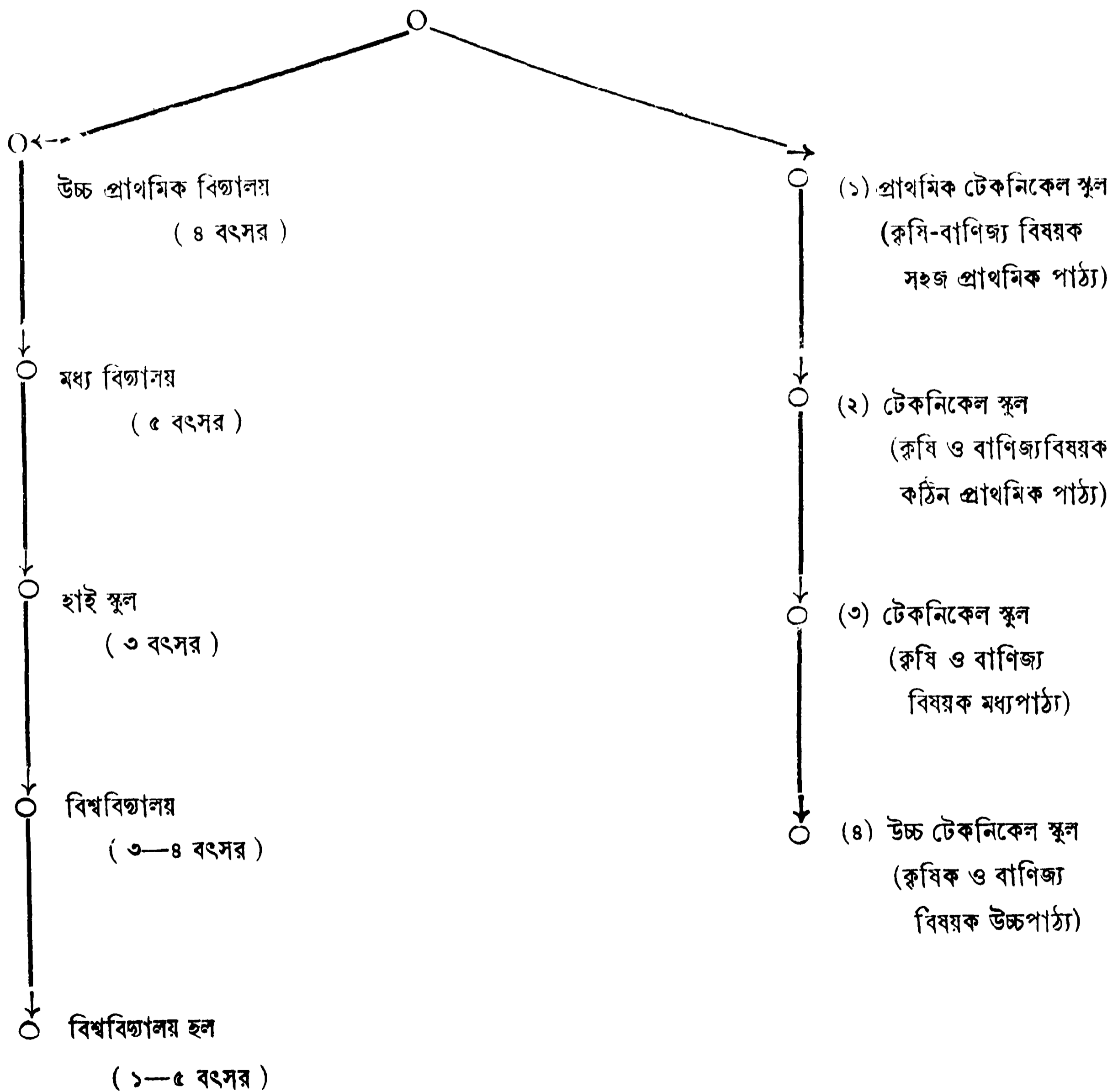

জাপানে ছয় বৎসর বয়সে বালক-বালিকা সাধারণ প্রাথমিক বিদ্যালয়ে প্রবেশ করে। এখানে ছাত্রগণ সাধারণ লেখাপড়া, গণিত, নৈতিক উপদেশ, শারীরিক ব্যায়াম, চিত্রাঙ্কন ও হস্তশিল্প শিক্ষা করে। এখানকার পড়া শেষ হইলে শিক্ষার্থী উচ্চ প্রাথমিক বিদ্যালয়ে অথবা প্রাথমিক টেকনিকেল স্কুলে ভর্তি হইতে পারে। উচ্চ প্রাথমিক পাঠশালায় প্রাথমিক বিদ্যালয়ের পাঠ্য ব্যতীত জাপানের ইতিহাস, ভূগোল ও ইংরেজী শিক্ষা দেওয়া হয়। এখানে ছাত্রগণকে চারি বৎসর পড়িতে হয়। কিন্তু কেহ ইচ্ছা করিলে দুই বৎসর পড়িয়াই মধ্য শ্রেণীর বিদ্যালয়ে অথবা উচ্চতর প্রাথমিক বিদ্যালয়ে অথবা দুই নম্বর টেকনিকেল স্কুলে প্রবেশ করিতে পারে। উচ্চতর প্রাথমিক বিদ্যালয় হইতে মধ্য শ্রেণীর শিন নম্বর টেকনিকেল স্কুলে প্রবেশ করিতে কোন আপত্তি নাই। উচ্চতর প্রাথমিক বিদ্যালয় হইতে ছাত্রছাত্রী সাধারণ নর্ম্যাল স্কুলে পড়িতে পারে এবং সেখানকার শিক্ষা শেষ হইলে তাহারা উচ্চ নর্ম্যাল স্কুলেও ভর্তি হইতে পারে।

উচ্চ প্রাথমিক বিদ্যালয় হইতে অন্ততঃ বার বৎসর বয়সে মধ্যশ্রেণীর বিদ্যালয়ে প্রবেশ করিতে হয়। এখানে পাঁচ বৎসর শিক্ষালাভ করা দরকার। উচ্চাঙ্গের নৈতিক উপদেশ, জাপানী ও চীনা সাহিত্য, বিদেশী ভাষা (ইংরেজী), ইতিহাস, পদার্থ-বিজ্ঞান, রসায়নশাস্ত্র, শারীরিক ব্যায়াম, আইন, অর্থনীতি, সঙ্গীত প্রভৃতি মধ্যশ্রেণীর বিদ্যালয়ে শিক্ষা দেওয়া হয়। সকল বিষয়ই মাতৃভাষার সাহায্যে শেখানো হয়। ইংরেজী ব্যতীত অন্য কোন বিষয় বিদেশী ভাষায় পড়ান হয় না। মধ্য শিক্ষালাভ করিয়া ছাত্রগণ সতর বৎসর বয়সে উচ্চ শিক্ষালাভের জন্ত হাই স্কুলে, উচ্চ নর্ম্যাল স্কুল ও মেডিকেল স্কুলে অথবা উচ্চ টেকনিকেল স্কুলে প্রবেশ করিতে পারে। হাই স্কুলের পাঠ্য তিনভাগে বিভক্ত :—

(১) আইন কলেজে প্রবেশ করিবার উপযোগী পাঠ্য।

(২) কৃষি-বিজ্ঞান ও ইন্জিনিয়ারিং কলেজে প্রবেশ করিবার উপযোগী পাঠ্য।

(৩) মেডিকেল কলেজে প্রবেশ করিবার উপযোগী পাঠ্য।

জাপানের আইন কলেজে কেবল আইন শিক্ষা দেওয়া হয় না; সাহিত্য, বিজ্ঞান, ইতিহাস, অর্থনীতি, রাজনীতি প্রভৃতিও পড়ান হয়। জাপানের আইন কলেজ আমাদের আট কলেজের অনুরূপ। হাই স্কুলে তিন বৎসর পড়িয়া বিশ্ব-

বিদ্যালয়ে প্রবেশ করিতে হয়। তখন বয়স অন্ততঃ উনিশ বৎসর হওয়া চাই। সেখানে তিন-চার বৎসর শিক্ষালাভ করিয়া বি-এ পাশ করিলে বিশ্ববিদ্যালয় হলে প্রবেশ করিবার অধিকার জন্মে।

টেকনিকেল স্কুলগুলিও পরস্পর বিচ্ছিন্ন নহে। প্রাথমিক টেকনিকেল স্কুল হইতে ক্রমে উচ্চতর টেকনিকেল স্কুলে প্রবেশ করা যায়। সাধারণ প্রাথমিক বিদ্যালয়ের সার্টিফিকেট লইয়া যদি কেহ প্রাথমিক টেকনিকেল স্কুলে ভর্তি হইয়া সেখানকার পাঠ্য যথাযথরূপে অধ্যয়ন করে তবে সে মধ্য ও উচ্চ শ্রেণীর টেকনিকেল স্কুলে পড়িতে পারে। তজ্জন্ত উচ্চপ্রাথমিক ও মধ্যশ্রেণীর বিদ্যালয়ে তাহার পড়িবার প্রয়োজন হয় না। ভারতে কিন্তু এ সুবিধা ও সুযোগের নিতান্ত অভাব। এখানে প্রবেশিকা পরীক্ষায় উত্তীর্ণ কোন ছাত্র ইন্জিনিয়ারিং অথবা মেডিকেল স্কুলের শেষ পরীক্ষা পাশ করিলেও আই-এ অথবা আই, এস্-সি পরীক্ষায় উত্তীর্ণ না হওয়া পর্যন্ত ইন্জিনিয়ারিং কিংবা মেডিকেল কলেজে ভর্তি হইতে পারে না।

জাপানে বাহারা খুব মেধাবী ছাত্র কেবল তাহারা হাই সাধারণত হাই স্কুলে ও বিশ্ববিদ্যালয়ে পড়িতে যায়। একবার বাহারা হাইস্কুলে ভর্তি হয়, তাহারা বোধ হয় আর টেকনিকেল স্কুলে পড়ে না। জাপানী বিশ্ববিদ্যালয়ে সাহিত্য, বিজ্ঞান, ইতিহাস, রাজনীতি ও অর্থনীতি প্রভৃতি প্রয়োজনীয় বিষয়গুলি শিক্ষা দেওয়ার মুখ্য উদ্দেশ্য ছাত্রগণের মৌলিক গবেষণার সাহায্য করা অথবা উচ্চ রাজকার্যের উপযোগী মানুষ গঠন করিয়া তোলা। জাপানে টোকিও ও কাইটো এই দুইটি সরকারী বিশ্ববিদ্যালয় আছে। টোকিও বিশ্ব-বিদ্যালয় ছয়টি কলেজ ও কাইটো বিশ্ববিদ্যালয় চারিটি কলেজ লইয়া গঠিত। জাপানে দুইটি বেসরকারী বিশ্ব-বিদ্যালয়ও আছে। পুরুষদের বিশ্ববিদ্যালয়ে নারীদের প্রবেশ করিতে দেওয়া হয় না। মেয়েদের জন্ত মনাকায় একটি বেসরকারী বিশ্ববিদ্যালয় আছে। বিশ্ব-বিদ্যালয় হইতে বি-এ উপাধি গ্রহণ করিয়া প্রতিভাশালী ছাত্রগণ বিশ্ববিদ্যালয় হলে প্রবেশ কবে। প্রত্যেক কলেজ হইতে নির্দিষ্ট সংখ্যক ছাত্র হলে পড়িবার জন্ত মনোনীত হইয়া থাকে। ভারতের তায় জাপানে প্রবেশিকা পরীক্ষায় উত্তীর্ণ যে-কোন ছাত্রকেই বিশ্ববিদ্যালয় হলে প্রবেশ করিবার

অনুমতি দেওয়া হয় না। সেইজন্য জাপানে উচ্চশিক্ষিত যুবকগণের সংখ্যা খুব বেশী নহে এবং তাহারা বেকারও বসিয়া থাকে না। বেকার-সমস্যার জন্য জাপানকে এতটা মাথা ঘামাইতে হয় না। বিশ্ববিদ্যালয় হলে পাঁচ বৎসর মৌলিক গবেষণা করিয়া ছাত্রগণকে এক একটি প্রবন্ধ লিখিতে হয়। এই প্রবন্ধ কর্তৃপক্ষের নিকট সম্মোদনজনক বিবেচিত হইলে ছাত্রগণ হাকুসি (Hakushi) অথবা গাকুসি (Gakushi) অর্থাৎ পি-এইচ্ ডি কিংবা এন্ এ উপাধি পাইয়া থাকেন।

জাপানের শিক্ষাবিভাগের সর্বোপরি কর্তা—একজন কেবিনেট মন্ত্রী। একজন সম্পাদক, কয়েকজন আইন পরামর্শদাতা ও পরিদর্শক কর্মচারী মন্ত্রী মহাশয়কে শিক্ষা বিভাগের কার্য পরিচালনায় সাহায্য করিয়া থাকে।

জাপানে যাহারা শিক্ষামন্ত্রীর নিকট হইতে শিক্ষকতা করিবার সনদ না পায়, তাহারা শিক্ষক হইতে পাবে না। ভারতের ন্যায় জাপানে বি-টি অথবা এল-টি পরীক্ষার প্রথা প্রচলিত নাই। উচ্চ নর্ম্যাল স্কুলের বি-এ উপাধিদারী শিক্ষকগণ ললিতকলা ও সঙ্গীত বিদ্যালয়ের অধ্যাপকগণ এবং যাহারা সনদ পাওয়ার উপযোগী শিক্ষাবিভাগের পরীক্ষা পাশ করিতে পারেন—কেবল তাহারা হাই স্কুলে শিক্ষকতা করিবার সনদ পাইয়া থাকেন। জাপানের প্রায় প্রত্যেক জেলাতেই একটা নর্ম্যাল স্কুল আছে। কয়েক বৎসর হইল সমগ্র জাপানে সাতান্নটি নর্ম্যাল স্কুল ছিল। আমাদের বাংলায় মাত্র পাঁচটি নর্ম্যাল স্কুল। তন্মধ্যে গত বৎসর একটির অস্তিত্ব লোপ পাইয়াছে। ভারতের নর্ম্যাল স্কুলের ন্যায় জাপানের নর্ম্যাল স্কুলের ছাত্রগণকেও বেতন দিতে হয় না। তাহাদের আহালাদির সমস্ত ব্যয় নর্ম্যাল স্কুলের কর্তৃপক্ষ বহন করিয়া থাকে। নর্ম্যাল স্কুলে পুরুষদের চারি বৎসর ও মেয়েদের তিন বৎসর পড়িতে হয়। উচ্চ নর্ম্যাল স্কুলের ব্যয়ভার জাপান গবর্নমেন্ট স্বয়ং বহন করিয়া থাকেন। সেখানে মেয়ে-পুরুষ সকলকেই চারি বৎসর অধ্যয়ন করিতে হয়।

ভারতের ন্যায় জাপানেও শিক্ষকতার আদর নাই। অল্প কোন কাজের সুবিধা না হইলেই মানুষ গুরুগিরি খুঁজিয়া লয়। সেখানে শিক্ষকগণ এক স্কুলে দীর্ঘকাল কাজ করেন না। যদি কেহ পনের বৎসর শিক্ষকতা করেন এবং তাহার বয়স ষাট বৎসর হয়, তবে তিনি পেন্সন ভোগ

করিতে পারেন। জাপানে শিক্ষকগণের পারিবারিক পেন্সনের প্রথা প্রচলিত আছে। দীর্ঘকাল শিক্ষকতার পর কোন শিক্ষকের মৃত্যু হইলে তাহার স্ত্রী-পুত্র প্রভৃতি পরিজনবর্গ পেন্সন ভোগ করিতে পারে। জাপানে হাইস্কুলের শিক্ষকের মাসিক বেতন এক হইতে সাত পাউণ্ড পর্যন্ত হইয়া থাকে। কলেজের অধ্যাপকের মাসিক বেতন পাঁচ হইতে পঁচিশ পাউণ্ডের বেশী হয় না।

জাপানে প্রাথমিক শিক্ষা বাধ্যতামূলক কিন্তু অবৈতনিক নহে। মার্কিন যুক্তরাষ্ট্রে, কানাডায় ও ফ্রান্সে প্রাথমিক শিক্ষা বাধ্যতামূলক ও অবৈতনিক। জার্মানীতে প্রাথমিক শিক্ষা বাধ্যতামূলক হইলেও অবৈতনিক নহে। জাপানে গবর্নমেন্ট প্রতি বৎসর গড়ে একজনের শিক্ষার জন্য চৌদ্দ আনা ব্যয় করিয়া থাকেন কিন্তু ভারত গবর্নমেন্ট এক আনার কিঞ্চিৎ অধিক ব্যয় করিয়াও শিক্ষাবিভাগে ব্যয়-সঙ্কোচ করিবার পন্থা খুঁজিয়া থাকেন।

জাপানে জেলা বোর্ড অথবা গবর্নমেন্ট হইতে বিদ্যালয়ে সাহায্য দেওয়ার রীতি নাই। দুই-একটা সরকারী বিদ্যালয় ব্যতীত প্রায় সকল স্কুলই সর্বসাধারণের ব্যয়ে পরিচালিত হয়। জাপানে ছাত্রগণকে বৃত্তি অথবা পুরস্কার দেওয়া হয় না। একান্ত প্রয়োজন হইলে দরিদ্র মেধাবী ছাত্রগণকে অর্থসাহায্য করা হয়। কিন্তু এই সাহায্যপ্রাপ্ত ছাত্রগণ কর্মক্ষেত্রে প্রবেশ করিলে ঐ টাকা পরিশোধ করিতে বাধ্য হয়।

ভারতের ন্যায় জাপানী বিদ্যালয়ে বিরাট লিখিত পরীক্ষা-প্রণালী নাই। ছাত্রগণের প্রমোশন পরীক্ষার ফলের উপর নির্ভর করিলেও সেখানে হাতে কলমে লিখিয়া পরীক্ষা দিতে হয় না। সকল পরীক্ষাই মৌখিক। ছাপান প্রশ্নপত্রও নাই, পরীক্ষার ফিসও নাই। জাপানী ছাত্রগণ পরীক্ষায় কম নম্বর পাইলে অথবা অকৃতকার্য হইলে আত্মহত্যা পর্যন্ত করিয়া থাকে। ছাত্রগণকে কড়া শাসন করিলে তাহারা ধর্ম-ঘট করিয়া বসে। জাপানে শাসনশৃঙ্খলা রক্ষা করা বড়ই দুষ্কর।

রাজ-বিধি অনুসারে জাপানের ছোট-বড় সকলকেই ছয় হইতে চৌদ্দ বৎসর পর্যন্ত বিদ্যালয়ে শিক্ষালাভ করিতে হয়। ভারতে কিন্তু এমন কোন বাধাবাধি নিয়ম নাই। জাপানে প্রত্যেক বিদ্যালয়ে প্রবেশ করিবার একটা নির্দিষ্ট বয়স আছে। আমাদের দেশে সরকারী চাকুরীতে প্রবেশ

করিবার সময় বয়সের কড়াকড়ি আছে কিন্তু বিদ্যালয়ে ভর্তি হওয়ার কালে বয়সের কোন বিশেষ বিধান নাই।

জাপানী শিক্ষার আর একটি সুবিধা—সকল বিষয়ই মাতৃভাষার সাহায্যে শিক্ষা দেওয়া হয়। কিন্তু ভারতে বিজাতীয় ভাষায় সকল বিষয়ের অধ্যাপনা হইয়া থাকে। সম্প্রতি অনেক আবেদন-আন্দোলনের ফলে কলিকাতা বিশ্ব-বিদ্যালয়ে প্রবেশিকা পরীক্ষায় মাতৃভাষা শিক্ষার বাহনরূপে গণ্য হইয়াছে। বিদেশীর ভাষায় সকল বিষয় শিখিতে হইলে বিদেশী ভাষাটিকে ভালরূপে আয়ত্ত্ব করা একান্ত

প্রয়োজন। কেবল বিদেশীয় ভাষা শিক্ষা করিতে করিতেই ভারতীয় ছাত্রগণের জীবনের সর্বোৎকৃষ্ট সময় চলিয়া যায়। পরে স্বাস্থ্য ও বলবীর্যের অভাবে কর্মক্ষেত্রে তাহারা অনেক সময় তেমন কৃতিত্ব প্রদর্শন করিতে পারে না। কেবল বিজাতীয় ভাষার সাহায্যে বিদ্যা আয়ত্ত্ব করিলে ভাবপ্রবণ যুবকহৃদয়ে স্বদেশের সনাতন সভ্যতা ও সাধনার প্রতি অনাস্থা ও অশ্রদ্ধার ভাব জাগিয়া ওঠে। দেশাভিবোধের তীব্র অনুভূতি যেন বৈদেশিক কৃষ্টির অন্তরালে আত্মগোপন করিয়া থাকে।

পুতুল খেলা

শ্রীশশাঙ্ককুমার পাত্র

গঙ্গ্ণীর হাতে এবার রথের দিনে
আমার ছেলের ছোট মেয়ে নিজে গিয়ে,
একটি মোমের পুতুল এনেছে কিনে
এক টাকা আর সতেরো পয়সা দিয়ে ;
মহা আনন্দে তার সাথে করি খেলা
কেটে যায় তার সারা বরষার বেলা,
আহারের কথা আজ আর মনে নাই
খালি ঘুরে' ফেরে পুতুলটি বুকে নিয়ে।

বহু পুরাতন সামিয়ানাখানি ছিঁড়ে
পুতুলের ধুতি করেছে সে তৈয়ার ;
গায়ের চাদর করেছে পুরাণো চীরে
নয়নে মাথায় কাজল বারংবার।
শুধালে তাহারে বলে : এটা মোর খোকা,
পরম আদরে গালে দেয় মৃদু টোকা,
চুমো খেয়ে বলে, যুমো তুই সোনামণি,
গুন্ গুন্ গান গায় ঘুম-পাড়াবার ॥

আমি বসি আজ জীবনের পথ-মাঝে
চেয়ে চেয়ে দেখি মহা বিস্ময় মানি,
কী যে অপরূপ স্নেহময়ী রূপে রাজে
মোমের খোকার মায়ের মূর্তিখানি !
চেয়ে চেয়ে দেখি, কত সুখ-সমাদরে
খোকাটিরে তার দোলায় বক্ষে ক'রে
কানে কানে তার অফুরান মমতায়
শুনায় কত না স্নেহের প্রলাপ-বাণী ॥

মায়ের জাতি যে—হোক না বয়স কম,
আছে বুকভরা স্নেহের পীযুষ-ধার ;
আছে প্রেম, আছে ভালবাসা মনোরম,
আছে মায়া, আছে মমতার পারাবার।
মায়ের জাতির মা না হওয়া বড় লাজ,
তাই সবতনে চাপিয়া বক্ষ-মাঝ
রাখিয়াছে ধরে মোমের পুতুলটিকে,
ওরি মাঝে দেখে স্বপন কোন্ খোকার ॥

মহামহোপাধ্যায় পণ্ডিত আদিত্যরাম ভট্টাচার্য

শ্রীঅবনীনাথ রায়

আজকাল আমাদের প্রবাসী বাঙালীদের মধ্যে একটা কথা প্রায়ই শুনতে পাওয়া যায়। তাঁহারা বলেন যে, বাঙালীরা বিদেশে পূর্বের ত্রায় আর সম্মান পাইতেছেন না। তাঁহাদের পূর্ববর্তীরা প্রবাসে যেরকম প্রতিষ্ঠা এবং শ্রদ্ধা লাভ করিয়া গিয়াছেন আজকাল তাহা দুঃসাপ্য। কথাটা সত্য সন্দেহ নাই। কিন্তু ইহার কারণ সম্বন্ধে কেহ কোন সিদ্ধান্ত করিয়াছেন কি-না জানিতে পারি নাই। আমার ধারণা আমাদের পূর্ববর্তীগণ যে চরিত্রবলের প্রভাবে এই অবাচিত সম্মান অর্জন করিয়াছিলেন বর্তমানে তাহার একান্ত অভাব হইয়াছে। First deserve, then desire—এই নীতি এক্ষেত্রে পূরণপূরিভাবে খাটে।

বক্ষ্যমান প্রবন্ধে এই চরিত্রবলের জলন্ত দৃষ্টান্ত পণ্ডিত আদিত্যরাম ভট্টাচার্যের কিছু পরিচয় দিব। তাঁহার সম্বন্ধে পণ্ডিত মদনমোহন মালবীয়া, ডক্টর গঙ্গানাথ ঝা এবং পণ্ডিত বলদেবরাম দাভের কিছু মন্তব্য উদ্ধৃত করিতেছি। বৃহত্তরদেশের হিন্দুস্থানী মহলে তিনি কিরূপ সম্মানের সহিত পূজিত হইয়াছেন এই মন্তব্যের অংশ হইতে তাহা বোঝা যাইবে। মদনমোহন মালবীয়ার নাম ভারতবর্ষে বিখ্যাত। তাঁহার পরিচয়ের প্রয়োজন করে না। মহামহোপাধ্যায় ডক্টর গঙ্গানাথ ঝার নামও অনেকে শুনিয়াছেন। তিনি বিখ্যাত পণ্ডিত এবং এলাহাবাদ বিশ্ববিদ্যালয়ের ভাইস চ্যান্সেলার ছিলেন। পণ্ডিত বলদেবরাম দাভে এলাহাবাদ হাইকোর্টের অন্যতম জজ স্রর সুন্দরলালের ভ্রাতা, কৃতী উকীল এবং এলাহাবাদ ইম্‌প্রুভমেন্ট ট্রাষ্ট কমিটির চেয়ারম্যান ছিলেন।

পণ্ডিত মদনমোহন মালবীয়া লিখিয়াছেন, “পণ্ডিতজী (আদিত্যরাম) বাল্যাবস্থা সে হি বলিষ্ঠ, তেজস্বী অউর উগ্ৰমশীল থে। ছাত্রাবস্থা সে প্রোঢ়াবস্থা-তক বরাবর ব্যায়াম করতে রহে। বাদাম কা সেবন উন্ হোনে নিয়মপূর্বক আজন্ম কিয়া। গৃহস্থী মে রহকর ভী ওয়ে ব্রহ্মচর্য্য কা পালন করতে থে। উন্কে ওজপূর্ণ নেত্র উনকে

নাম কো সার্থক করতে থে। ওয়ে সত্যভাষী অউর স্পষ্টবক্তা থে। ঘুমাফিরাকর বাঠে করনা নহি জানতে থে। পরন্তু ব্যক্তিগত ভাবসে ন তো কিসিকা প্রতিবাদ করতে থে অউর ন কটুবচন কহকর কিসিকো দুখী করতে থে। ওয়ে পরমার্থ সাধন মে নিয়মপূর্বক লগে রহতে থে। অপনে জীবন কী নিত্যচর্য্যা মে ওয়ে ইয়ে বাত দিখলা গয়ে হেঁ কি অপনী গৃহস্থী কা কাম, জনতা কা কাম অউর পরমার্থিক কাম, ইন্ সভী কি তরফ ধ্যান রাখকর অউর ইনকা সামঞ্জস্য কর মনুষ্য কো কিস তরহ্ কামশীল হোনা চাহিয়ে। বস্তুতঃ ওয়ে এক গৃহস্থ-যোগী থে।”

ডক্টর গঙ্গানাথ ঝা লিখিয়াছেন, “ইস্কে রচয়িতা থে এক এইসে মহাপুরুষ জো মেরে শ্রদ্ধেয় পূজনীয় চিরস্মরণীয় মহামহোপাধ্যায় আদিত্যরাম ভট্টাচার্য্যজী কে শ্রদ্ধাপাত্র হয়ে।”

পণ্ডিত বলদেবরাম দাভে লিখিয়াছেন, “পণ্ডিত আদিত্যরামজী স্বয়ং ভগবানকে ভক্ত অউর ভক্তজনো কে প্রেমী থে।”

উপরের উদ্ধৃত হিন্দী এত প্রাঞ্জল যে তাহার বাংলা অনুবাদ দেওয়ার প্রয়োজন হইল না।

আদিত্যরাম ভট্টাচার্য্য ইংরেজী ১৮৪৭ সালের ২৩এ নবেম্বর জন্মগ্রহণ করেন। চব্বিশ পরগণা জেলায় রাজপুর গ্রামে তাঁহাদের নিবাস ছিল। ইঁহারা পাশ্চাত্য বৈদিক শ্রেণীর ব্রাহ্মণ। ইঁহাদের পূর্বপুরুষ মহারাজ আদিশূরের সময়ে কান্তকুজ হইতে বঙ্গদেশে আসিয়াছিলেন। আদিত্যরামের গোত্র ছিল ঘৃতকৌষিক, ইঁহারা শুরু বজুবর্বেদান্তর্গত কণ্ঠশাখা। আদিত্যরামের মতামহের নাম পণ্ডিত রাজীবলোচন ত্রায়ভূষণ। ইনি স্মার্ত রঘুনন্দনের প্রসিদ্ধ টীকাকার পণ্ডিত কানীরাম বাচস্পতির পৌত্র। রাজীবলোচনের বাড়ী ছিল বাঁকুড়া জেলায় বিষ্ণুপুর গ্রামে। একমাত্র পুত্র যুবায়সে মৃত্যুমুখে পতিত হইলে পর সেই শোকে মুহমান হইয়া রাজীবলোচন সপরিবারে বাংলাদেশ ছাড়িয়া কাশী চলিয়া

যান। কাশীতে গবর্ণমেন্ট সংস্কৃত কলেজে বেদান্তের অধ্যাপক নিযুক্ত হন। কিছুকাল পরে কাশীতেও মন না চেকায় তিনি শেষ জীবন বৃন্দাবনে অতিবাহিত করিবেন মনস্থ করিয়া কাশী ত্যাগ করেন। পশ্চিমধ্যে কয়েক দিনের জন্ত প্রয়াগে অবস্থান করিতেছিলেন, এমন সময় নিম্নলিখিত ঘটনা ঘটে যাহার ফলে তাঁহার প্রয়াগে বসবাস চিরস্থায়ী হইয়া যায়।

এই সময় রেওয়ার রাজা ছিলেন মহারাজা জয়সিংহজু দেব। তিনি প্রতি বৎসর মকর-স্নান উপলক্ষে মাঘ মাসে যমুনার দক্ষিণ তীরে মাসাধিক কাল কল্লাবাস করিতেন। রেওয়া রাজ্যের পরিধি তৎকালে প্রয়াগ পর্য্যন্ত বিস্তৃত ছিল। একদিন স্নানের পর রাজীবলোচন নদীতীরে পূজা আহ্নিক এবং স্তোত্রপাঠ করিতেছিলেন। মহারাজা জয়সিংহ তাহা দেখিতে পান এবং রাজীবলোচনের ভক্তিভাব দেখিয়া মুগ্ধ হন। পরিচয় গ্রহণান্তর মহারাজা জয়সিংহ রাজীবলোচনকে বৃন্দাবন যাওয়ার সংকল্প হইতে নিরস্ত করেন এবং তাঁহার বসবাসের জন্ত এলাহাবাদে কীডগঞ্জ একটি ছোট বাড়ী কিনিয়া দেন। আর তাঁহার চরণ পূজার বৃত্তি স্বরূপ নিজরাজ্যের একটি গ্রাম দান করেন। ইহা সংবৎ ১৮৯১-এর কথা।

ত্রিবেণীর জলে জপ করিতে করিতে রাজীবলোচনের দেহান্ত হয়। আদিত্যরামের পিতার নাম ছিল পণ্ডিত রামকমল ভট্টাচার্য্য। রাজীবলোচনের কন্যার সঙ্গে রামকমলের বিবাহও এক আশ্চর্য্যভাবে সংঘটিত হয়। বাল্যে পিতৃমাতৃহীন হইয়া রামকমল তাঁহার পিতৃব্যের সহিত তীর্থভ্রমণে বাহির হইয়াছিলেন। এলাহাবাদে আসিয়া পণ্ডিত রাজীবলোচনের সহিত তাঁহাদের পরিচয় হয়। রাজীবলোচনের এক কন্যা ছিল, তাঁর নাম ধনুগোপী দেবী। রাজীবলোচন কন্যাকে যত্নপূর্ব্বক সংস্কৃত শাস্ত্রে শিক্ষা দিয়াছিলেন। কুলশীল ইত্যাদি মিলিয়া যাওয়ার রাজীবলোচন দৈব-প্রেরিত রামকমলের সহিত স্বীয় পুত্রীর বিবাহ দেন। রামকমলের তিন পুত্র—বেণীমাধব, ঘনশ্যাম এবং আদিত্যরাম। ইহাদের মধ্যে দুই পুত্র এলাহাবাদেই থাকিয়া যান—মধ্যম ঘনশ্যাম বাংলা দেশে বাস করিতে আসেন।

ধনুগোপী দেবী তাঁহার পিতার কাছে যথেষ্ট লেখাপড়া

শিক্ষা করিয়াছিলেন। স্মৃতিকাগারেই তিনি আদিত্যরামের জন্মকুণ্ডলী প্রস্তুত করিয়াছিলেন। সেই জন্মকুণ্ডলী অঢাবধি সুরক্ষিত আছে। ধনুগোপী দেবী এত দানশীলা ছিলেন যে তিনি অনেকবার নিজের গায়ের অলঙ্কার খুলিয়া দান করিয়াছেন। শোনা যায় যে যখন আদিত্যরাম গর্ভে ছিলেন তখন ধনুগোপী স্বপ্ন দেখেন যে, তাঁর গর্ভে এক বিশিষ্ট পুরুষ আসিয়াছেন। বাংলা দেশে ভাটপাড়ায় গঙ্গাতীরে ধনুগোপী দেবীর মৃত্যু হয়।

বেণীমাধব প্রয়াগে সরকারী কর্ম করিতেন। তৎকালে এলাহাবাদে ইংরেজী শিক্ষার সুবিধা না থাকায় আদিত্যরামকে ইংরেজী এবং সংস্কৃত পড়িবার জন্ত তিনি কাশী পাঠান। কাশীতে বিখ্যাত পণ্ডিত কৈলাসচন্দ্র শিরোননি, পণ্ডিত প্রেমচন্দ্র তর্কবাগীশ, পণ্ডিত বেচনরাম ত্রিপাঠী এবং পণ্ডিত জয়নারায়ণ তর্কালঙ্কারের নিকট তিনি সংস্কৃত পড়েন। ১৮৬ খৃষ্টাব্দে আদিত্যরাম কাশীর সরকারী স্কুল হইতে প্রথম বিভাগে প্রবেশিকা পরীক্ষায় উত্তীর্ণ হইয়া কলেজে ভর্তি হন। কলেজের অধ্যক্ষ গ্রিফিথ সাহেব (R. I. H. Griffiths) খুব বিদ্বান এবং সংস্কৃতজ্ঞ ছিলেন। গ্রিফিথ সাহেব বেদ, বায়ীকি-কৃত রামায়ণ এবং আরও অগাণ্ড সংস্কৃত পুস্তক ইংরেজীতে অনুবাদ করিয়াছিলেন। গ্রিফিথ সাহেবের দুইজন প্রিয় ছাত্র ছিলেন—একজন পণ্ডিত লক্ষ্মীশঙ্কর মিশ্র, আর একজন আদিত্যরাম। কাশী হইতে বি-এ পাশ করিবার পর আদিত্যরাম স্থির করেন যে, তিনি ইংরেজী সাহিত্যে এম-এ পড়িবেন। কারণ তাহা হইলে তিনি গ্রিফিথ সাহেবের নিকট হইতে অনেক সাহায্য পাইতে পারিবেন। কিন্তু গ্রিফিথ সাহেব নিজেই তাঁহাকে সংস্কৃতে এম-এ পড়িবার জন্ত আদেশ করিলেন। সেই সময় কলিকাতা বিশ্ববিদ্যালয় ব্যতীত এদিকে আর কোন বিশ্ববিদ্যালয় ছিল না। আগ্রা পর্য্যন্ত কলিকাতা বিশ্ববিদ্যালয়ের সীমা ছিল। সেই কারণে আদিত্যরাম কলিকাতা আসিয়া এক বৎসর মহামহোপাধ্যায় পণ্ডিত মহেশচন্দ্র ঞ্চারত্নের নিকট সংস্কৃত কলেজে বিদ্যাভ্যাস করিয়া এম-এ পাশ করেন। ছাত্রাবস্থায় আদিত্যরাম অনেক বৃত্তি, সুবর্ণপদক এবং পারিতোষিক পাইয়াছিলেন। তাঁহার পড়ার জন্ত পৃথক ব্যয় লাগিত না। এই সময়



মহানরোপাধায় আদিভারাম গুটাচামা

সংগ্রহ ১৯৭২ চ. ১৩৩ অক্টোবর

বিশ বৎসর বয়সে কাঁঠালপাড়ায় তাঁহার বিবাহ হয়। তাঁহার স্ত্রীর নাম শ্রীমাদ্বিনী দেবী।

এম-এ পাশ করিবার পরই গ্রিফিথ সাহেবের চেষ্টায় আদিত্যরাম সাগর কলেজে (মধ্যপ্রদেশ) সংস্কৃতের অধ্যাপক নিযুক্ত হন। কিন্তু সেখানে ৩৪ মাসের বেশি থাকিতে হয় নাই। ১৮৭২ খৃষ্টাব্দে গ্রিফিথ সাহেব যুক্ত-প্রদেশের শিক্ষাবিভাগের অধ্যক্ষ (Director of Public Instruction) হইয়া আসেন। ঐ সময় “মিওর সেন্ট্রাল কলেজ” নাম দিয়া এলাহাবাদে সরকারী কলেজ স্থাপিত হয়। গ্রিফিথ সাহেব সাগর হইতে আদিত্যরামকে ডাকিয়া পাঠাইয়া উক্ত কলেজে সংস্কৃতের অধ্যাপক নিযুক্ত করেন। কাশীর গবর্নমেন্ট সংস্কৃত কলেজে আড়াই বৎসর কাল আদিত্যরাম ইংরেজীর অধ্যাপকতা করেন। তৎকালে ঐ পদ ইংরেজদের জন্ত সুরক্ষিত ছিল। আদিত্যরামের পর ঐ পদে থিবো সাহেব (G. Thibaut) নিযুক্ত হন। তখন আদিত্যরাম পুনরায় এলাহাবাদে তাঁহার পুরানো পদে ফিরিয়া আসেন। এলাহাবাদ বিশ্ববিদ্যালয়ে তিনি যথেষ্ট সম্মানের সহিত কার্য করিয়াছিলেন। প্রবেশিকা হইতে আরম্ভ করিয়া এম-এ পর্য্যন্ত তিনি সংস্কৃতের পরীক্ষক হইতেন। তিনি অত্যন্ত ত্যায়নিষ্ঠ এবং স্পষ্টবক্তা ছিলেন। সেই কারণে তিনি সকলের শ্রদ্ধা আকর্ষণ করিতে পারিয়াছিলেন। ৫৫ বৎসর বয়সে ১৯০২ খৃষ্টাব্দে যখন তিনি এলাহাবাদ বিশ্ববিদ্যালয় হইতে অবসর গ্রহণ করেন তখন এক সভা করিয়া তাঁহাকে বিদায় দেওয়া হয়। উক্ত সভায় যুক্তপ্রদেশের তৎকালীন গবর্নর, শিক্ষাবিভাগের ডাইরেক্টর, মিওর কলেজের অধ্যক্ষ এবং এলাহাবাদ বিশ্ববিদ্যালয়ের অন্যান্য অধ্যাপকবর্গ উপস্থিত থাকিয়া তাঁহার সদৃশ্যাবলীর প্রশংসা করিয়াছিলেন।

হিন্দী ভাষা এবং হিন্দী সাহিত্যের প্রতি আদিত্যরামের বিশেষ অনুরাগ ছিল। এ সময়ে হিন্দী ভাষায় কোন উল্লেখযোগ্য মাসিক পত্রিকা ছিল না। তাঁহার সময়েই ইণ্ডিয়ান প্রেস “সরস্বতী” নামক হিন্দী মাসিকপত্র বাহির করেন। তিনি কাশী নাগরী প্রচারিণী সভার সদস্য এবং সভাপতি ছিলেন। ছাত্রদের মধ্যে আদিত্যরামের অচল প্রতিষ্ঠা ছিল। ছাত্রদের পক্ষ হইয়া তিনি অনেকবার কর্তৃপক্ষের সহিত ঝগড়া করিয়াছেন। ইংরেজী সংবাদপত্রে

তিনি মাঝে মাঝে প্রবন্ধাদি লিখিতেন। তখনকার দিনে দেশভক্তি, দেশসেবা প্রভৃতি বিষয়ে কেহ উচ্চবাচ্য করিত না। আদিত্যরাম কিছুকাল অস্থায়ীভাবে ইণ্ডিয়ান ইউনিয়ন (Indian Union) পত্রিকার সম্পাদকতা করিয়াছিলেন। দেশী জিনিষ ব্যবহার করা সম্বন্ধে তিনি খুব একনিষ্ঠ ছিলেন। স্মরণ রাখা দরকার যে তখনও বাংলা দেশে স্বদেশী আন্দোলনের সূত্রপাত হয় নাই। আদিত্যরামের চেষ্টায় এবং উৎসাহে এলাহাবাদে “হিন্দুসমাজ” স্থাপিত হয়। তাঁহার উৎসাহ পাইয়া পণ্ডিত মদনমোহন মালবীয়া ঐ সমাজের সদস্য হইয়াছিলেন। ঐ সময় পণ্ডিত মদনমোহন এলাহাবাদ মিওর সেন্ট্রাল কলেজের ছাত্র ছিলেন। আদিত্যরাম মদনমোহনকে খুব স্নেহ করিতেন। মদনমোহন লিখিয়াছেন যে, তাঁহার হৃদয়ে স্বদেশপ্রীতির বীজ আদিত্যরাম বপন করিয়াছিলেন।

ছাত্রাবস্থাতেই বাগাতে হিন্দুধর্মের প্রতি অনুরাগ জন্মে সেই উদ্দেশ্যে মিসেস য্যানি বেশান্ত, বাবু গোবিন্দদাস, ডক্টর ভগবানদাস, উপেন্দ্রনাথ বসু প্রভৃতি কাশীতে সেন্ট্রাল হিন্দু কলেজ প্রতিষ্ঠা করেন। ইহা ১৮৯৮ খৃষ্টাব্দের কথা। পণ্ডিত আদিত্যরাম এই কলেজ প্রতিষ্ঠাকালে উচ্চাঙ্গীদের মধ্যে একজন ছিলেন। তাহার পর কলেজের পরিচালক-মণ্ডলী যখন স্থির করিলেন যে এই কলেজের অধ্যক্ষতা একজন প্রতিষ্ঠাসম্পন্ন হিন্দু বিদ্বান ব্যক্তির উপর অর্পিত হউক, তখন আদিত্যরামের ডাক পড়িল। পণ্ডিত আদিত্যরাম সরকারী পদ হইতে অবসর গ্রহণ করিবার পর ১৯০৪ খৃষ্টাব্দ পর্য্যন্ত ইহার অধ্যক্ষতা করিলেন। তাহার পর যখন হিন্দু বিশ্ববিদ্যালয় প্রতিষ্ঠার সংকল্প হইল তখন আদিত্যরামের মনের বল যেন দ্বিগুণ হইয়া গেল। তখন আদিত্যরামের বয়স ৭১ বৎসর। কিন্তু ঐ বৃদ্ধবয়সেও তিনি এক নবীন আদর্শ স্থাপন করিবার নিমিত্ত প্রাণপাত করিয়া পরিশ্রম করিতে লাগিলেন। ১৯১৬ খৃষ্টাব্দ হইতে ১৯১৮ খৃষ্টাব্দ পর্য্যন্ত আদিত্যরাম কাশী হিন্দু বিশ্ববিদ্যালয়ের প্রো-ভাইস্‌চ্যান্সেলারের পদ অলঙ্কৃত করিয়াছিলেন। কিন্তু অতিরিক্ত পরিশ্রমের ফলে তিনি দৃষ্টিশক্তি হারাইলেন এবং প্রয়াগে ফিরিয়া আসিলেন। ইহার পর তিনি আর তিন বৎসর মাত্র জীবিত ছিলেন। এই তিন বৎসর তিনি আর সংসারাশ্রমে প্রবেশ করেন নাই। নিজের ষাড়ীর সংলগ্ন

একটি সংস্কৃত পাঠশালা করাইয়াছিলেন, সেখানেই তিনি থাকিতেন।

১৮৯৭ খৃষ্টাব্দে গবর্নমেন্ট মহামহোপাধ্যায় উপাধি দিয়া আদিত্যরামকে সম্মানিত করেন। ইহার পূর্ব বৎসর আদিত্যরাম দুইটি বড় বড় পারিবারিক শোক পান। তাঁহার মধ্যম ভ্রাতা ঘনশ্যাম বাংলাদেশে মারা যান এবং তাঁর জ্যেষ্ঠ পুত্র সত্যবান ভট্টাচার্য্য মাত্র চব্বিশ বৎসর বয়সে মৃত্যুমুখে পতিত হন। এত মর্মান্তিক বেদনার ফলেও আদিত্যরামকে অশ্রুপাত করিতে দেখা যায় নাই বা তাঁহার নিয়মিত কর্মের কোন ব্যতিক্রম হয় নাই। কেবল নিদ্রাচ্ছন্ন অবস্থায় তাঁহার গভীর দীর্ঘনিঃশ্বাস শোনা যাইত এবং ছয়মাসের মধ্যে তাঁহার কৃষ্ণবর্ণ চুলের অর্ধেক শ্বেতবর্ণ প্রাপ্ত হয়।

যতদিন শরীরে বল ছিল, সন্ধ্যার সময় আদিত্যরাম ত্রিবেণী যাইতেন। রাত্রি তিনটার সময় উঠিতেন, পূজা-পাঠ করিতেন এবং সূর্যোদয়ের সঙ্গে সঙ্গে অষ্টোত্তর শতনাম জপ করিয়া সূর্যদেবকে সাষ্টাঙ্গে প্রণিপাত করিতেন। আদিত্যরামের সঙ্গে একটি ঘটিতে সর্বদা গঙ্গাজল থাকিত। যেখানেই সূর্যাস্ত হইত সেখানে জুতা খুলিয়া উঠিয়া দাঁড়াইয়া গঙ্গাজলে সূর্যার্ঘ্য দিতেন। বিশ্ববিদ্যালয়ের কমিটি মিটিং-এ কাজ করিতে করিতেও এই নিয়ম উল্লঙ্ঘন করেন নাই। কিন্তু সমস্ত ধর্মকেই তিনি সমান সমাদর করিতেন। এলাহাবাদে দারাগঞ্জ মহল্লায় দশাশ্বমেধের নিকট তাঁহার বাসস্থান ছিল। এখানকার বাড়িখানি তিনি ১৮৭৯ সালে খরিদ করেন। যখন ঐ জায়গায় কোন বাড়ি তৈয়ার হয় নাই তখন শিবশর্মা নামক একজন নেপালী সাধু কুটার নির্মাণ করিয়া ঐখানে থাকিতেন। ঈশ্বরের এমন লীলা যে, ঐ সাধু শিবশর্মার কর্তৃক বিরচিত “বাসুদেবরসানন্দ” নামক প্রসিদ্ধ ধর্মগ্রন্থ এক নিলামে পুরাতন গ্রন্থ ক্রয় করিবার ফলে আদিত্যরামেরই হস্তগত হয়। এই কারণে আদিত্যরাম নিজব্যয়ে এলাহাবাদে যে সংস্কৃত পাঠশালা স্থাপন করিয়া গিয়াছেন তাহার নাম “শিবশর্মা সংস্কৃত পাঠশালা” দিয়াছেন। সাধু শিবশর্মার নাম জাগ্রত রাখাই তাঁহার উদ্দেশ্য। “বাসুদেবরসানন্দ” নামক অমূল্য ধর্মপুস্তক আদিত্যরামের সুরোগ্য পুত্র সত্যব্রত ভট্টাচার্য্য টাকা-সহিত সুন্দরভাবে পুস্তকাকারে ছাপাইয়াছেন এবং পণ্ডিতমণ্ডলীর মধ্যে বিনামূল্যে বিতরণ করিয়াছেন। আদিত্যরাম নিজের উপার্জিত স্থাবর অস্থাবর সমস্ত

সম্পত্তি কাশী হিন্দু বিশ্ববিদ্যালয়ের হাতে দিয়া গিয়াছেন। ঐ সংস্কৃত পাঠশালায় পড়িয়া কাশী সংস্কৃত কলেজে আচার্য্য পরীক্ষা পর্য্যন্ত দেওয়া যায়। ঐ পাঠশালা সংলগ্ন একটি ছাত্রাবাস আছে, যেখানে বিদ্যার্থীগণ বিনামূল্যে থাকিতে এবং খাইতে পায়। ঐ সংস্কৃত পাঠশালায় আদিত্যরাম নিজের মাতৃদেবীর নামে “ধন্যগোপী পুস্তকালয়” স্থাপন করিয়া গিয়াছেন। তাঁহার আমলের সমস্ত সংস্কৃত বই, হাতে লেখা পুঁথি প্রভৃতি ঐ পুস্তকালয়ে রক্ষিত হইয়াছে। পাঠশালা, ছাত্রাবাস, লাইব্রেরি প্রভৃতির ব্যয় হিন্দু বিশ্ব-বিদ্যালয় আদিত্যরামের উক্ত গচ্ছিত অর্থ হইতে নির্বাহ করেন।

১৯২১ সালে ১৮ই অক্টোবর ৭৪ বৎসর বয়সে আদিত্যরামের দেহান্ত হয়। মৃত্যুর দুই তিন মাস পূর্বে রাত্রি তাঁহার নিদ্রা হইত না। তাহার জন্ম বলিয়াছিলেন যে ভালই হইয়াছে, নিদ্রা দ্বারা আমার আর জপোভঙ্গ হয় না। মৃত্যুর আগের দিন পর্য্যন্ত সায়াংকালে সূর্যার্ঘ্য দিয়াছিলেন এবং হোম করিয়াছিলেন। অধিক রাত্রি শরীর যায় যায় হইল, সময় কত জিজ্ঞাসা করিলেন। রাত্রি তখন তিনটা বাজিয়াছিল। শুনিয়া চিন্তাশ্রিত হইলেন। মনে করিলেন রাক্ষসী সময়টা পার হইয়া যাইবে ত, রাত্রিই না মৃত্যু হয়। রাত্রি প্রভাত হইল, পূর্বগগন রক্তিম আভায় ছাইয়া গেল, ঠিক সূর্যোদয়ের কিঞ্চিৎ পূর্বে পুণ্যশ্লোক আদিত্যরাম মনুষ্যজীবন সমাপ্ত করিলেন।

আদিত্যরামের একমাত্র পুত্র সত্যব্রত ভট্টাচার্য্য এলাহাবাদে দারাগঞ্জে পৈত্রিক বাড়িতে বাস করেন। তিনি ইতিহাসশাস্ত্রে এম-এ পাশ করিবার পর অনেক বৎসর বিনা পারিশ্রমিকে কাশী সেন্ট্রাল হিন্দু কলেজে অধ্যাপনা করিয়াছেন। বিপত্তীক হওয়ার পর আর তিনি দারপরিগ্রহ করেন নাই। তাঁহার সন্তানাদি নাই। ইহার সম্বন্ধে এই কথা বলিলেই যথেষ্ট হইবে, যাহা পণ্ডিত মদনমোহন মালবীয়া একবার বলিয়াছিলেন, ‘আপনাকে দেখিলে সত্যযুগের কথা মনে পড়ে।’

পণ্ডিত আদিত্যরাম আজ নাই, তাঁহার অবিনশ্বর কীর্ত্তি আছে। আমি কেবল আশ্চর্য্য হইয়া এই কথাটাই ভাবিতেছি যে আদিত্যরামের স্বদেশপ্ৰীতি এবং স্বধর্মনিষ্ঠার ভিত্তি কত সুদৃঢ় ছিল যাহাকে উনবিংশ এবং বিংশ শতাব্দীর শত প্রলোভন এবং সুবিধাবাদও বিন্দুমাত্র টলাইতে পারে নাই।

রতনের দিদি

শ্রীরাজেন্দ্রলাল বন্দ্যোপাধ্যায়

খিড়কির পুকুর হইতে স্নান সারিয়া মালতী সবেমাত্র উনানে আঙুন দিয়াছে, এমন সময় রতন হাঁপাইতে হাঁপাইতে ছুটিয়া আসিয়া পিছন হইতে তাহাকে জড়াইয়া ধরিল। চঠাৎ ধাক্কার টাল সামলাইয়া মালতী রতনকে দেখিয়া বিস্মিত হইল। জিজ্ঞাসা করিল, “কি রে রতন, কি ক’রে এলি? সঙ্গে কেউ এসেছে নাকি?”

রতন তখনও হাঁপাইতেছিল। দীর্ঘ পথ ছুটিয়া আসিয়া মুখখানা তাহার লাল হইয়া গিয়াছে। সর্বাঙ্গে ধূলা কাঁদা মাখানো, হাতে একটা বাঁশের কঞ্চি। দিদির পিঠে মুখ গুঁজিয়া সে বলিল, “দিদি, আমি আর ওদের ওখানে বাবো না। তোমার কাছেই থাকবো দিদি।”

তাহাকে কোলের মধ্যে টানিয়া লইয়া মালতী বলিল, “বেশ, তাই থাকবি এখন। তোকে আর যেতে হবে না। বল ত কার সঙ্গে এলি?”

আনন্দের আতিশয্যে মন তাহার নাচিয়া উঠিল। দিদির শেষের প্রশ্নটা না শুনিয়াই বলিল, “সত্যি বলবো? আমাকে আর ওখানে যেতে দেবে না? ওরা আমাকে ভয়ানক মারে। এই দেখো না, আজকে আমাকে বেত দিয়ে কি রকম মেরেছে।” বলিয়া পিঠের দাগ দেখাইল। ফর্সা পিঠের উপর বেতের দাগ কাটিয়া বসিয়া গিয়াছে। মালতীর চোখে জল আসিল। পিঠে হাত বুলাইতে বুলাইতে বলিল, “কে মেরেছে রে রতন? কি করেছিলি? মারামারি করেছিলি বোধ হয়।”

“মারামারি করবো কেন, বুড়ী আমার হাত থেকে পেয়ারাটা কেড়ে নিয়েছিল বলে মেরেছিলাম এক ধাক্কা। ছিঁচকাঁদনী কাঁদতে কাঁদতে গিয়ে জ্যাঠাইমার কাছে নালিশ কল্লে। জ্যাঠাইমা অগ্নি ঘর থেকে বেরিয়ে এসে শপাং শপাং করে পাঁচ-ছ ঘা বেত বসিয়ে দিয়ে বলে— পড়তে বাসনি কেন?”

মা হইয়া এতটুকু ছেলের পিঠে যে কেমন করিয়া মামুষ

বেত মারিতে পারে মালতী ভাবিয়া পাইল না। সম্মেলকণ্ঠে রতনকে বলিল, “তা তুই স্কুলে বাসনি কেন?”

“আমার ভালো লাগে না। বইগুলো আমার নোটেই মুখস্ত হয় না, পড়া বলতে না পাল্লে তোমাদের ঐ খেতু পণ্ডিত এগ্নি মার দেয় যে স্কুলে যেতে ভয় করে। তার চেয়ে আমি তোমার কাছে পড়বো।”

“বেশ, তাই হবে। আচ্ছা, তুই এতখানি পথ এলি কি ক’রে!”

রতন তখন অনেকটা স্তম্ভ হইয়াছে। দিদির কোল হইতে নামিয়া সে তাহার বীরত্বের কাহিনী বলিতে লাগিল। সে যে এখন আর ছোট নয়, তাহার যে দিনের বেলায় কিছুতে ভয় নাই, এমন কি ঘোম্বদের ভূতুড়ে বাড়ীটার পাশ দিয়াও সে একলা ছুটিয়া যাইতে পারে—সবিস্তারে তাহা বর্ণনা করিল। জ্যাঠাইমার কাছে মার খাইয়া কাঁদিবার সময় বুড়ী মুখ ভ্যাঙচাইলে কেমন করিয়া তাহার পিঠে কঞ্চির বাড়ি বসাইয়া দিয়া ছুটিতে আরম্ভ করিয়াছিল তাহা বলিতে ক্রটি করিল না। এতটুকু মেয়ে হইয়া সে নাকি রতনকে মুখ ভ্যাঙচাইবে, এত বড় আশ্চর্য! তার শাস্তি সে দিয়া আসিয়াছে। তারপর এই দীর্ঘ চারি ক্রোশ পথ প্রায় ছুটিতে ছুটিতেই সে আসিয়াছে। পালেদের বস্তীটার কাছ দিয়া আসিবার সময় একবার পড়িয়া গিয়াছিল মাত্র, তাহাতে লাগে নাই। পথে আসিবার সময় কেবলই মনে হইয়াছে জ্যাঠাইমা বুকি ধরিয়া লইয়া গিয়া বেত মারিবে। কেঁপুপুয়ের মোড়ে আসিয়া যখন সে রাস্তা ঠিক করিতে পারিতেছিল না তখন পার্কতীপুরেরই একটা বুড়ো-মত লোক যে তাহাকে সঙ্গে করিয়া পথ দেখাইয়া আনিয়াছে, রতন দিদিকে সে কথাও বলিল। আবার এ কথাও জানাইয়া দিল যে, ও বুড়ো লোকটা রাস্তা না দেখাইলেও যে সে এখানে আসিতে পারিত তাহাতে কোন সন্দেহ নাই।

মালতী অবাক হইয়া তাহার কথা শুনিতোছিল।

বীরত্বের কাহিনী শেষ হইলে উনানে ডাল চড়াইয়া দিয়া সে রতনকে জিজ্ঞাসা করিল, “সকালে কি খেয়েছিলি রতন?”

“বা রে, খেলাম আবার কখন! মুড়ি খেতে বসেই তো বুড়ী আমার হাত থেকে পেয়ারাটা কেড়ে নিলে। আমিও দিলাম এক ধাক্কা। আমার সঙ্গে পারবে ঐ পুঁটকে বুড়ী। আবার বলে কি-না মার খাওয়াবো।”

এই হৃদ্যন্ত ভাইটির পানে স্নেহ দৃষ্টি দিয়া মালতী তাহার সকল ব্যথা মুছিয়া দিতে চাহিল। রতনকে স্নানের ঘাটে লইয়া গিয়া ভাল করিয়া গা মুছাইয়া তেল মাখাইয়া স্নান করাইয়া দিল।

নাহিয়া আসিয়া রতন মুড়ি খাইতে বসিয়াছে। আজ আর তাহার আনন্দ ধরিতেছিল না। আজ সে এমন এক জায়গায় আসিয়া উপনীত হইয়াছে যেখানে স্নেহ আছে তিরস্কার নাই, ভালোবাসা আছে মার খাইবার ভয় নাই। তাহার সমস্ত মুখ এক অনাস্বাদিত আনন্দে দীপ্ত হইয়া উঠিল। এত আদর সে কোনদিন পায় নাই।

রান্নাঘর হইতে মালতী তাহার এই পিতৃমাতৃহীন ভাইটিকে নিরীক্ষণ করিতেছিল। আর সেই সঙ্গে নিজ মাতার নিষ্ঠুরতার কথা স্মরণ করিয়া লজ্জায় মরিয়া যাইতেছিল।

রাধাবল্লভপুরের বিশু পাগলার বৌ যেদিন একমাত্র পুত্র রতনকে রাখিয়া মারা গেল সেদিন হইতে তাহার দেখাশুনার ভার পড়িল বিশুর বড় ভাই শম্ভুনাথ ও তাহার স্ত্রী সরলার উপর। রতনের বয়স তখন মাত্র দুই বৎসর। সরলা নিজের কচি-কাচা লইয়া ব্যস্ত থাকিত বলিয়া কণ্ঠা মালতীই তাহাকে মানুষ করিতে লাগিল।

পৃথিবীতে দুই শ্রেণীর নারী আছে—মাতা ও প্রিয়া—সঙ্গিনী ও স্নেহময়ী। ছেলেবেলা হইতেই মালতী স্নেহময়ী, মাতার মত স্নেহ দিয়াই সে সকলকে ভালবাসে। তাই কিশোরী মালতীর হাতে রতনের অযত্ন হইল না। মাতার স্নেহ দিয়া সে এই ক্ষুদ্র শিশুটিকে ঘিরিয়া রাখিল। মাতা ইহা দু চক্ষে দেখিতে পারিত না। মালতীকে সে প্রায়ই শাসন করিত, “আহা ছুঁড়ীর রকম দেখ। যেন পাকাবুড়ী! পরের ছেলেকে নিয়ে এত আদর মাখামাখি

কেন? নিজের ভাইবোনদের দিকে ত ফিরেও চাও না।” উত্তরে মালতী বলিত, “ওর যে কেউ নেই মা।” সরলা আরও জলিয়া উঠিত, “আহা দয়াময়ী গো!” বলিয়া অদ্ভুত একটা মুখভঙ্গী করিয়া সেখান হইতে চলিয়া যাইত।

মালতী মাতার স্বভাব জানিত, কিছু বলিত না। বয়সের তুলনায় মালতীর বুদ্ধি বেশী। কাকীর কথা তাহার প্রায়ই মনে পড়ে। ভালোমানুষ কাকীকে তাহার পিতামাতা নির্যাতনে অতিষ্ঠ করিয়া তুলিয়াছিল, স্মরণ করিয়া তাহার চোখে জল আসিত। কয়েক বৎসর পূর্বে কাকা বিশ্বনাথ পাগল হইয়া গেলে কাকীমার অক্লান্ত সেবা আজও তাহার চোখের সন্মুখে ভাসিতেছে। পল্লীগ্রামের গরীবের সংসার, উপার্জনের মানুষ যে, তাহারই এই অসুখ। এমন অবস্থাতেও বড় ভাই হইয়া তাহার বাপ-মা যে কি করিয়া নির্দিকার হইয়া বসিয়াছিল, একটি দিনের জন্তও কিছু সাহায্য করে নাই, তাহা মনে করিয়া মালতী পিতামাতার প্রতি শ্রদ্ধা হারাইয়া ফেলিত। তথাপি কাকীমার মুখে সে কোন দিন অভিযোগ শুনে নাই। ত্রিসংসারে আপনার বলিতে তাহার কেহ ছিল না। নিজের সাধ্যানুকূল স্বামীর চিকিৎসা সে করাইতে লাগিল। কিন্তু পাগলা বিশ্ব যেদিন নিষ্ঠুর উন্মাদনায় গাছ হইতে লাফাইয়া পড়িয়া প্রাণত্যাগ করিল সেই দিন হইতে শরীর তাহার ভাঙিয়া পড়িল। একান্ত স্নেহের রতনের প্রতি দৃকপাত না করিয়া সে স্বামীর অনুসরণ করিল।

সরলা যে রতনকে দেখিতে পারিত না তার আরও একটা কারণ ছিল। সে আশা করিয়াছিল বিশ্বনাথ ও রতনের মায়ের মৃত্যুর পর সম্পত্তিটা তাহাদেরই হইবে। দু বছরের শিশু রতন যে বেশী দিন ইহজগতে থাকিতে পারিবে না এইরূপ একটা আশা সে অন্তরে অন্তরে পোষণ করিতেছিল।

মালতীর আদরযত্নে রতনকে দিন দিন পরিপুষ্ট হইতে দেখিয়া সে হিংসায় ছটফট করিতেছিল। এইজন্ত মালতীও তাহার দুই চক্ষের বিষ হইয়া উঠিল। মালতীর নামে স্বামীর কাছে প্রায়ই অভিযোগ চলিতে লাগিল, “ধিঙ্গি মেয়ে, নিজের ভাবেই বিভোর হয়ে আছেন। সংসারের কুটোটি নাড়েন না। কোথাকার কে একটা একরত্তি ছেলে, তাকে নিয়েই দিন রাত্তির সোহাগ। আমার এত ভালো

লাগে না বাপু! ও মেয়ের বিয়ে দিয়ে দাও। বড় হয়েছে আর রাখা ভালো দেখায় না।”

কথাটা সত্যি। মালতী বড় হইয়াছিল। বয়স তাহার পনেরো হইলে কী হয়, বাড়ন্ত গড়নের জন্ত তাহাকে আরও বড় দেখাইত। তা ছাড়া পাড়াগাঁয়ে পনেরো বছরের আইবুড়ো মেয়ে রাখা যায় না। তবে কি-না তাহারা রামাইৎ সম্প্রদায়ের বৈষ্ণব। সংখ্যায় কম বলিয়া একটু বেশী বয়সেই মেয়েদের বিয়ে দেওয়ার রেওয়াজ ইহাদের মধ্যে প্রচলিত।

শস্ত্রনাথ মালতীর জন্ত পাত্র দেখিতে লাগিল। পার্শ্বতীপুরের বিনোদ দাসের ছেলে অভয়ের সঙ্গে মালতীর বিবাহ হইয়া গেল। অভয় ছেলে ভালো। গ্রামের জমিদার বাড়ীতে মুহুরীর কাজ করে, জমিজমাও কিছু আছে। সংসারে—বৃদ্ধা মা, আর পাঁচ-ছয় বছরের একটি ছোট বোন। মালতী দেখিতে সুন্দরী না হইলেও কুৎসিত নহে। শ্যামবর্ণ দেহলতাতে তার ধোবনের জয়-শ্রী, ক্লান্ত মুখ দিগ্বিদিক দিয়ে নামিয়াছে জোয়ার, স্নিগ্ধ মুখশ্রীতে মাতৃহমাখা। এ মুখ না ভালবাসিয়া থাকা যায় না। অভয় মালতীকে ভালো-বাসিল। মালতীও অল্পকাল মধ্যেই স্বামী ও শাশুড়ীকে আপন করিয়া লইল।

দেখিতে দেখিতে ছয়টি বৎসর অতীত হইল। স্বামীর সংসারে মালতী যে স্থান অধিকার করিল তাহার তুলনা হয় না। সেবা, যত্ন ও স্নেহ দিয়া শাশুড়ী, স্বামী ও ছোট ননদীটিকে সে এমনি বশীভূত করিল যে, মালতী না হইলে কাহারও একদণ্ড চলে না।

অভয় বলে, “কি অপূর্ণ তুমি, মালতী! তুমি না এলে আমাদের চলতো কি ক’রে ভাবতে পারি না।” শাশুড়ী বলেন, “মালতী, আর জন্মে তুমি আমার মা ছিলে। তা নইলে বুড়ো মেয়ের এত আদর যত্ন কে আর কতে পারে।” ননদী রাগু বলে, “বৌদি, তুমি খুব ভালো মেয়ে। আচ্ছা বৌদি, রতনকে তুমি খুব ভালবাস, না?” সকলের উত্তরে মালতী হাসে, গর্কে তাহার বুক ভরিয়া যায়। তবু মাঝে মাঝে বৃকের ভিতরটা তাহার খালি মনে হয়। রতনকে কাছে পাইবার জন্ত মন তাহার ব্যাকুল হইয়া ওঠে। বিবাহের পর দু-একবার সে বাপের বাড়ী গিয়াছে বটে, কিন্তু দুই-তিন দিনের বেশী থাকিতে পারে নাই। তাহার অভাবে অভয়ের সংসার অচল হইয়া পড়ে।

সুযোগ পাইলেই মালতী অভয়কে বলিয়া রতনকে আনাইত। দিদির গৃহে আসিয়া রতন যে আনন্দ পাইত তাহার তুলনায় দৌরাহ্ম্য করিত ঢের বেশী। মালতী তাই বেশী দিন তাহাকে এখানে রাখিতে সাহস করিত না, নিজেই আবার পাঠাইয়া দিত। ইহা লইয়া কোন দিন কোন কথা ওঠে নাই; উঠিলে যে অপমান তাহা মালতীর মত মেয়ে সহ করিতে পারে না।

কিছু দিন হইতে রতনকে পার্শ্বতীপুরে আনানোও বন্ধ হইয়াছে। অভয় একদিন রতনকে আনিতে গেলে সরলা তাহাকে যে ভাষায় আপ্যায়িত করিয়াছিল তাহা জামাতার প্রতি প্রযোজ্য নহে। অভয়কে সেদিন শুকমুখে একলা ফিরিতে দেখিয়া মালতী কিছু একটা ঘটনা অস্বস্তি করিয়াছিল। পরে অভয়ের মুখে সমস্ত ঘটনা শুনিয়া মন তাহার ধিক্কারে পরিপূর্ণ হইল। স্ত্রী হইয়া স্বামীকে সে অপমানিত হইতে দিয়াছে। মাকে তো সে ভাল করিয়াই চিনে, তবুও কেন সে স্বামীকে সেখানে পাঠাইয়াছিল? এখন হইতে সে স্থির করিল যে রতনের কথা সে ভাবিবে না। এই সঙ্কল্পের কয়েক দিন পরেই রতন পার্শ্বতীপুরে আসিয়া উপস্থিত হইল।

সেদিন সকাল হইতে মেঘ করিয়াছে। অভয়কে আজ কাছারী যাইতে হইবে না। বড় ঘরের রোয়াকে বসিয়া সে তামাক টানিতেছিল। রতন ছুটিয়া আসিয়া বলিল, “দাদাবাবু, রাগু খিড়কির পুকুরে ডুবে গেছে। আমি তুলতে পাচ্ছি না। আস্থান না একবার।”

তামাক টানা বন্ধ করিয়া অভয় বলিয়া উঠিল, “ডুবে গেছে কি রে! তুই বুঝি ডুবিয়ে দিয়েছিস। পাজী ছোকরা, আজ আর তোমায় আশ্রয় রাখবো না।”

মালতী রান্নার উত্তোগ করিতেছিল, অভয়ের উদ্দেশে বলিল, “আশ্রয় না হয় না রাখলে কিন্তু মেয়েটাকে তো আগে বাঁচাতে হবে। যাবে না আমাকে যেতে হবে বল।”

“এই যে যাচ্ছি।” বলিয়া অভয় তাড়াতাড়ি গিয়া দেখে একগলা জলে রাগু হাবুডুবু খাইতেছে। চুলের মুঠি ধরিয়া অভয় তাহাকে তুলিয়া আনিল। জল খাইয়া তাহার পেট ফুলিয়া গিয়াছে, চোখ দুইটা জবাফুলের মত লাল।

দাদাকে দেখিয়া ভয়ে এতটুকু হইয়া বলিল, “আমি কিছু করিনি দাদা। রতন আমাকে সাঁতার শিখিয়ে দেবে বলেছিল। আমি শিখবো না বলেছিলাম বলে আমাকে চড় মেরেছে। তারপর টেনে জলে নামিয়ে দিলে।”

অভয় রতনকে জিজ্ঞাসা করিল, “তুই ওকে জলে টেনে নিয়ে গেছলি কেন?” ভয়ে রতন কাঁপিতেছিল। দুই চারিটা চৌক গিলিয়া যাহা বলিল তাহাতে কিছু বুঝা গেল না।

মালতীকে অভয় বলিল, “রতনটার কাণ্ড দেখেছ, রাগকে সাঁতার শেখাবে বলে ডুবিয়ে মেরেছিল আর কি। খিড়কীর পুকুর বলেই রক্ষে। অন্য পুকুর হ’লে ছোটোই ডুবে মরত।”

আর কিছু না বলিলেও মালতী বুকিতে পারিল অভয় রতনের উপর সন্তুষ্ট নয়। রাগকে অভয় খুব ভালবাসে। তাহার প্রতি রতনের এই অত্যাচার সে বরদাস্ত করিতে পারে নাই। বরদাস্ত সে নিজেও করে না। কাবণে অকারণে এখন তখন রাগের উপর তাহার মার-হাত উচাইয়াই ছিল। এই কয়দিনের মধ্যে তাহার অত্যাচারে বাড়ীর সকলেই অতিষ্ঠ হইয়া উঠিয়াছে। তাই মালতী আজ মনস্থ করিল লোক দিয়া রতনকে রাখাবল্লভপুরে পাঠাইয়া দিবে।

তুচ্ছ ব্যাপারকে উপলক্ষ করিয়া সংসারে এমন সব অঘটন ঘটে যে তাহা যেমন অচিন্তনীয় তেমনি অনিষ্টকর। রতনের পার্শ্বতীপুর আগমনকে অবলম্বন করিয়া দুইটি পরিবারে এইরূপ একটা অঘটন ঘটয়া গেল।

দ্বিপ্রহরের আহাৰাদি সম্পন্ন করিয়া মালতী একটু গড়াইয়া লইবে বলিয়া বাহিরের কাজগুলি সারিয়া লইতেছিল, এমন সময় মাতা সরলায় আকস্মিক আবির্ভাবে ভিতরটা তাহার কাঁপিয়া উঠিল। মূর্ত্তিমান ছঃস্বপ্নের মত মাতার উপস্থিতি তাহাকে বিচলিত করিল। বিবাদের সঙ্কল্প লইয়াই যে মাতা তাহার এই দ্বিপ্রহরের রোদ অগ্রাহ করিয়া ছুটিয়া আসিয়াছে মালতী তাহা এক নিমেষেই বুকিতে পারিল। মাতা যে তাহার কলহনিপুণা মালতী তাহা ভাল করিয়াই জানিত, কিন্তু ঝগড়া করিবার জন্ত কোন মেয়ে যে জামাইবাড়ী তাড়া করিয়া আসিতে পারে সে কল্পনা করিতে পারে নাই। তথাপি মাতাকে সে সাদর-সম্ভাষণের

ক্রটি করিল না, তাড়াতাড়ি জল আনিয়া পা ধোয়াইয়া দিতে গেল।

পা ছাড়াইয়া লইয়া কাঁঝাল গলায় মাতা বলিল, “আর এত আদিখ্যেতা দেখাতে হবে না। খুব হয়েছে। বলি তোমাদের মতলব খানা কি? এমন শত্রুকেও পেটে ধরেছিলাম! আমাদের সব আশা-ভরসায় ছাই পড়লো।”

মালতী হাসিবার চেষ্টা করিয়া বলিল “কি হয়েছে মা? তুমি এত রাগ করেছ কেন? চল, আমরা ঘরে গিয়ে বসি।”

সরলা তাহাতে স্নেহপ করিল না। গলার স্বর আরও একমাত্রা চড়াইয়া বলিল, “আহা, যেন কিছু জানেন না। কি শয়তান তুমি মা। তোমার পেটে পেটে এতও ছিল। কেন আমরা তোমার কি শত্রুতা করেছি। দশমাস দশদিন পেটে ধরেছি, খাইয়ে দাইয়ে মাতুষ করেছি, তারই কি এই পুরস্কার।”

সরলার চীৎকারে অভয় ও তাহার মা ঘরের বাহির হইয়া অবাক হইয়া শুনিতেছিল। রতন ভয়ে ভয়ে দিদির পেছনে আসিয়া দাঁড়াইয়াছিল। তাহার মনে হইতেছিল জ্যাঠাইমার হাত হইতে একমাত্র দিদিই তাহাকে রক্ষা করিতে পারে।

সরলা সমানে চীৎকার করিয়া বুকিতে লাগিল, “লজ্জা করে না মা-বাপের শত্রুতা কত্তে। গলায় দড়ি জোটে না? রতনাকে হাত করে তার সম্পত্তি নেবার ফন্দি করেছ। সরি বোষ্টুমী বেঁচে থাকতে তা হচ্ছে না।”

মালতী এতক্ষণ চুপ করিয়াছিল। এইবার রাগে সে জলিয়া উঠিল। একে আজ সকালে রতনের অত্যাচারে মেজাজ তাহার ঠিক ছিল না, তার উপর সেই রতনকেই উপলক্ষ করিয়া মাতার এই বিষ-উদ্গীরণ—তাহার ধৈর্যের সীমা ছাড়াইয়া গেল। রতনকে টানিয়া মায়ের কাছে দিয়া বলিল, “নাও, মেরে ফেলো গে—যাও।”

এই একটি মাত্র কথাতেই সরলা বোষ্টুমী তেলে-বেগুনে জলিয়া উঠিল, “হ্যাঁ তা তো এখন বলবিই। আমিই তো সবাইকে মেরে ফেলি। বলি, এত বড় হলি কোথেকে? আজ কদিন না হয় শশুরবাড়ী হয়েছে।”

কিন্তু যাহাকে লক্ষ্য করিয়া এই কথা বলা হইল সে তখন আর সেখানে নাই। ঘরের ভিতর মেজেতে শুইয়া

পড়িয়াছে। প্রতিপক্ষকে বিমুখ দেখিয়া সরলাও নিরস্ত হইল। রতনকে হিড় হিড় করিয়া টানিতে টানিতে রাখা-বল্লভপুরের পথে রওনা হইল। অভয় ও তাহার মাতার শত অনুরোধও তাহাকে পার্শ্বতীপূরে রাখিতে পারিল না।

আশ মিটাইয়া ঝগড়া করিতে না পারিয়া সরলার রাগ পড়ে নাই। গৃহে ফিরিয়া রতনের উপর আক্রোশ মিটাইয়া প্রহার করিল। দ্বিপ্রহরের রৌদ্রে এতখানি পথ আসিবার পর এই প্রহারের ফলে রতনের জ্বর হইল। অনাদরে জ্বর বাড়িয়াই চলিল, কেহ বিশেষ লক্ষ্য করিল না।

এদিকে কয়েক দিন হইতেই মালতীর শরীরটা ভাল যাইতেছিল না। অল্প অল্প জ্বর হইতেছিল। জ্বর লইয়াও সংসারের সকল কাজই সে করিতে লাগিল। কিন্তু তৃতীয় দিনে আর শয্যা ত্যাগ করিবার ক্ষমতা রহিল না। জ্বর ক্রমশ বিকারে পরিণত হইল। অভয় জমিদারবাড়ীর মুহুরী। পাড়া গাঁ হইলেও ভাল ডাক্তার আনিল। ডাক্তার আসিয়া রোগী পরীক্ষা করিয়া বলিলেন, “হার্ট খুব দুর্বল। সাত দিন পার না হইলে কিছু বলা যায় না।”

চতুর্থ দিন হইতেই মালতী বিকারে প্রলাপ বকিতেছিল। বার বার সে একই কথা, “ওরা রতনকে মেরে ফেলে—না,না, রতনকে মেরো না—ওগো, তুমি ছেলেটাকে নিয়ে এসো না।”

অভয় আশ্বাস দেয়, “আচ্ছা, তুমি ভাল হয়ে ওঠো। আমি রতনকে এনে দেবো। তুমি ভেবো না।”

মালতী ম্লান হাসিয়া বলে, “জ্যাখো, আমার কি মনে হচ্ছে জানো। আমি আর বাঁচবো না। অনেক কষ্ট দিলাম তোমাকে। ক্ষমা ক’রো। পায়ের ধুলো দাও।”

অভয় বলে, “তুমি বাঁচবে। ও কথা বলো না।”

মালতী করুণ হাসি হাসে।

সাত দিনের দিন। মালতী আজ সারাদিন ভাল আছে। জ্বর তাহার নাই বলিলেই চলে। আজ সে সকলের সঙ্গে কথা বলিল। শাশুড়ীর পায়ের ধূলা লইল, রাগুকে আদর করিল। অভয়ের সহিত বহুক্ৰম গল্প করিল। অভয় ভাবিল, বিপদ বুঝি কাটিয়া গেল। রাত্রি প্রায় দশটার সময় রোগ হঠাৎ বাঁকিয়া বসিল। মালতী প্রলাপ বকিতে শুরু করিল।

রাত্রি প্রায় বারটা। মালতীর শিয়রে অভয় জাগিয়া বসিয়া আছে। অকস্মাৎ মালতী বিছানার উপর উঠিয়া বসিল, দুই হাত বাড়াইয়া বলিয়া উঠিল, “রতন এসেছিস! তোকে আর আমি যেতে দেবো না ভাই। আঃ।” তারপর সমস্ত নীরব। অভয় মালতীকে শোয়াইয়া দিতে গিয়া দেখিল রতনের দিদি কোন্ রতনের সন্ধান তাহাদের ছাড়িয়া গিয়াছে।

সামনের আম গাছটায় তখন একটা পেঁচা ডাকিতেছিল।

পরের দিন যে লোক রাখাবল্লভপুরে সংবাদ দিতে গিয়াছিল ফিরিয়া আসিয়া সে জানাইল যে গতকল্য রাত্রি বারটার সময় রতন মারা গিয়াছে।

চিত্রা

শ্রীকমলকৃষ্ণ মজুমদার

নয়ন কল্পনা করি' যারে প্রতিদিন
আঁকিয়াছে দৃষ্টিপটে চিত্র অতুলন,
অয়ি চিত্রা, কল্পাঙ্গনা, চির অমলিন,
তুমি মোর কল্পনার শ্রেষ্ঠ নিদর্শন।

মনে হয় যেন কত জন্ম জন্ম ধরি'
রচিয়াছি চিত্র তব, ব্যগ্র প্রতীক্ষায়

পথ চাহি' কেটে গেছে কত বিভাবরী
দৃষ্টির প্রদীপ জ্বালি মিলন-আশায়।

আজো কি হ'বেনা সাজ তুলির লিখন!
তেমনি রহিবে বসি' মায়া-উপবনে
ছলনা-কুসুম রাজি, করিয়া সৃজন
হাসিবে কোতুকহাসি আপনার মনে?

কল্পনার ধন ওগো মায়াবী প্রেয়সী,
দৃষ্টির অতীত, আছ অন্তর পরশি'।

বাংলা গল্পের ইতিহাস

শ্রীক্ষেত্রমোহন পুরকায়স্থ

বাংলা মুদ্রিত গল্পের আদি লেখক বহু হইলেও বিদ্যাসাগর ও অক্ষয়কুমার দত্তই যে বাংলা গল্পরীতির স্বরূপ প্রতিষ্ঠা করেন এরকম একটা ধারণা বাংলা সাহিত্যের ইতিহাসে স্থান পাইয়া আসিয়াছে। “বিদ্যাসাগরের জীবনচরিত রচয়িতা চণ্ডীচরণ বন্দ্যোপাধ্যায়ের নিকট স্বয়ং বঙ্কিমচন্দ্র নাকি বলিয়াছেন—“বিদ্যাসাগর মহাশয়ের রচিত ও গঠিত বাংলা ভাষাই আমাদের মূলধন। তাঁহারি উপাঞ্জিত সম্পত্তি লইয়াই আমরা নাড়াচাড়া করিতেছি।” বাংলা গল্পের বংশস্বী লেখক রজনীকান্ত গুপ্তের মতে বিদ্যাসাগর বাংলা সাহিত্যের পিতা না হইলেও মাতা। “দশভূজা প্রতিমার খড়, বাঁশ ও দড়ির উপর সামান্য মাটির কাজ হইয়াছিল, বিদ্যাসাগর ঐ মাটা যথাস্থানে বিস্তৃত করিয়া এবং মূর্তিকাময়ী মূর্তি নানা বর্ণে সুরঞ্জিত ও বিচিত্র বেশে সজ্জিত করিয়া দেবমণ্ডল শ্রীসম্পন্ন করিয়া তুলেন।” হারাণচন্দ্র রক্ষিত মহাশয়ের স্মৃতিদর্শী সমালোচক হিসাবে এ শতাব্দীর গোড়ার দিকে খ্যাতি নেহাত কম ছিল না। তাঁহার মতে “চলিত বাংলা সাহিত্য একাধিপত্য লাভ করিবার পূর্বে এবং কাদম্বরীর একরূপ মৌর্যশাসন বিলুপ্ত হইবার অব্যবহিত পরেই—এই দুইয়ের মাঝামাঝি সময়ে নবীন গল্পসাহিত্য যে অনন্ত জ্যোতি বঙ্গসাহিত্যে পরিদৃষ্ট হয়, সেই জ্যোতি বঙ্গসাহিত্যের আদর্শ নির্ণয় করিয়া দিল। অর্থাৎ খুব চলিত নয়, অথচ খুব সংস্কৃতবহুলও নয়—এ দুইয়ের মাঝামাঝি বাংলা গল্পের পরিপুষ্ট হওয়া বাঞ্ছনীয়। এ জ্যোতির অধিবাসী বঙ্গের দুইটি শক্তিশালী মহাত্মা। প্রথম স্বনামধন্য ঈশ্বরচন্দ্র বিদ্যাসাগর, দ্বিতীয় অক্ষয়কুমার দত্ত।”

রবীন্দ্রনাথের মতও অনেকটা এইরূপ। ১৮৯৫ খৃষ্টাব্দে এমারেন্ড থিয়েটারে বিদ্যাসাগর বার্ষিকী উপলক্ষ্যে যে সভা হয়, তাহাতে কবি বলিয়াছিলেন যে—“গ্রাম্য পাণ্ডিত্য ও গ্রাম্য বর্করতা উভয়ের হস্ত হইতে উদ্ধার করিয়া বঙ্গভাষাকে বিদ্যাসাগর পৃথিবীর ভদ্র সভার উপযোগী আর্য্য ভাষারূপে গঠন করিয়া দিয়াছেন।”

উপরে যে মতগুলি উদ্ধৃত করা গেল তাহার স্থূল মর্ম

এই যে, বিদ্যাসাগর ও অক্ষয়কুমারই বাংলা গল্পরীতির স্রষ্টা। এ কথাই মানে এই নয় যে, বিদ্যাসাগরের পরবর্ত্তী সকল বাংলা গল্পের লেখকের স্টাইল বা প্রকাশভঙ্গি অভিন্ন এবং সে ভঙ্গি বিদ্যাসাগর মহাশয়ের রচনাদর্শে লিখিত। গল্পরীতি এক, প্রকাশভঙ্গি স্বতন্ত্র। প্রকাশভঙ্গির ক্রমিক পরিবর্তনের ফলে যে গল্পাদর্শের পরিবর্তন হয়, এ কথা অস্বীকার না করিলেও প্রত্যেক ভাষার গল্পরীতির মধ্যেই যে একটা শব্দগত, শব্দ যোজনাগত, বিভক্তিগত ও অঘরণগত মোটামুটি আদর্শ আছে ইহা স্বীকার করিতে হইবে। এই আদর্শকেই স্থূলভাবে গল্পরীতির আদর্শ বলা যাইতে পারে এবং যাহারা বিদ্যাসাগর অক্ষয়কুমারকে বাংলা গল্পের প্রতিষ্ঠাতা বলিয়া দাবী করেন, তাঁহাদের মতে বাংলা গল্প-রচনার এই সব লক্ষণগুলি ঐ দুই মহাত্মার রচনাতে প্রথম দেখিতে পাওয়া যায়।

কথাটা ঐতিহাসিক ভাবে বিচার করা আবশ্যিক। বিদ্যাসাগর মহাশয়ের সর্বপ্রথম প্রকাশিত গ্রন্থ “বেতাল পঞ্চবিংশতি।” ১৮৪৭ খৃষ্টাব্দে প্রকাশিত এই গ্রন্থ হইতে বিদ্যাসাগরের রচনার উদাহরণ উদ্ধৃত করা যাক।

“রমণীয় বসন্তকাল উপস্থিত হইলে রাজকুমারী উপবন বিহারে অভিজামিনী হইয়া পিতার অনুমতি প্রার্থনা করিলেন রাজা সম্মত হইলেন এবং রাজধানীর অনতিদূরে, যোজন বিস্তৃত অতি রমণীয় উপবন ছিল, উহাকে বাসোপযোগী করিবার নিমিত্ত বহুসংখ্যক লোক পাঠাইয়া দিলেন।”

ইহা অপেক্ষাও পরবর্ত্তী ১৮৫৫ খৃষ্টাব্দে প্রকাশিত “শকুন্তলা” হইতে খানিকটা উদ্ধৃত করা যাক—

“ইহারা তিন সখীতে কি অবলোকন করিতেছেন, লতাবিতানে ব্যবহিত হইয়া কিয়ৎক্ষণ শ্রবণ ও অবলোকন করি, এই বলিয়া রাজা উৎসুক মনে শ্রবণ ও সতৃপ্ত নয়নে অবলোকন করিতে লাগিলেন।”

বিদ্যাসাগর মহাশয়ের গল্প-রচনার শ্রেষ্ঠ উদাহরণ পাওয়া যায় তাঁহার “বিধবাবিবাহ-বিষয়ক প্রস্তাবে।” উহাও ১৮৫৬ খৃষ্টাব্দে প্রকাশিত। কয়েকটি ছত্র এইরূপ—

“তোমরা শ্রাণতুল্যা কণ্ঠ প্রভৃতিকে অসহ বৈধব্যানে দক্ষ করিতে সম্মত আছ, তাহারা দুর্নিবার রিপু বশীভূত হইয়া ব্যাভিচার দোষে দুষ্ট হইলে তাহার পোষকতা করিতে সম্মত আছ ; ধর্মলোপ ভয়ে জলাঞ্জলি দিয়া কেবল লোকলজ্জাভয়ে তাহাদের জগহত্যার সহায়তা করিয়া স্বয়ং সপরিবারে পাপপঙ্কে কলঙ্কিত হইতে সম্মত আছ। কিন্তু কি আশ্চর্য্য, শাস্ত্রের বিধি অবলম্বন পূর্বক পুনর্ব্বার বিবাহ দিয়া তাহাদের দুঃসহ বৈধব্য যন্ত্রণা হইতে পরিত্রাণ করিতে এবং আপনাদিগকে সকল বিপদ হইতে মুক্ত করিতে সম্মত নও। তোমরা মনে কর পতিবিয়োগ হইলেই স্ত্রীজাতির শরীর পামাগময় হইয়া যায়, দুঃখ আর দুঃখ বলিয়া বোধ হয় না। যন্ত্রণা আর যন্ত্রণা বলিয়া বোধ হয় না, দুর্জয় রিপুবর্গ একেবারে নির্মূল হইয়া যায়। হায় কি পরিতাপের বিষয় ! যে দেশের পুরুষ জাতির দয়া নাই, ধর্ম নাই, ঋায় অন্ঠায় বিচার নাই, হিতাহিত বোধ নাই, সন্ধিবেচনা নাই, কেবল লৌকিক আচার রক্ষা করাই পরমধর্ম ; আর যেন সে দেশে হতভাগা অবলাগণ জন্মগ্রহণ না করে।”

উদ্ধৃতিবাহুল্যের আশঙ্কায় অক্ষয়কুমারের রচনার কোন উদাহরণ এখানে আর লইলাম না। বিদ্যাসাগরের উদ্ধৃত রচনাগুলিতে, বিশেষতঃ “বিধবাবিবাহ” হইতে গৃহীত অংশে ভাষার যে গঠনপ্রাঞ্জলতা ও ধ্বনিলালিত্য রহিয়াছে, তাহা কেহই অস্বীকার করিবেন না। রবীন্দ্রনাথের ভাষায় বিদ্যাসাগর মহাশয় “পদগুলির মধ্যে একটি ধ্বনিসামঞ্জস্য স্থাপন করিয়া তাহার গতির মধ্যে একটি অনতিলক্ষ্য ছন্দশ্রোত রক্ষা করিয়া সৌম্য ও সরস শব্দগুলি নির্বাচন করিয়া” বাঙ্গলা সাহিত্যে এক অপূর্ব গগনভঙ্গী সৃষ্টি করিয়া গিয়াছেন। কিন্তু প্রশ্ন এই যে, এই ভঙ্গিমার চমৎকারিত্ব যতই থাক, যে গগনভঙ্গির উপর বিদ্যাসাগর মহাশয়ের রচনার প্রতিষ্ঠা তাহা কি তিনিই প্রথম বাঙ্গলা সাহিত্যে প্রবর্তন করিয়াছিলেন এবং তাঁহার পরবর্তী কালে কি এই বিদ্যাসাগর মহাশয়ের ব্যবহৃত গগনভঙ্গির উপর প্রতিষ্ঠিত হইয়াই বাঙ্গলার গগনভাষা বিকাশ লাভ করিয়াছে? আমাদের বক্তব্য এই যে, বিদ্যাসাগর ও অক্ষয়কুমার, বিশেষতঃ বিদ্যাসাগর মহাশয়, অসামান্য গগনশিল্পী হইলেও ঐতিহাসিকভাবে বলিতে গেলে তাঁহারা কোন গগনভঙ্গী সৃষ্টি করেন নাই এবং কোন গগনভঙ্গীকে বাংলা সাহিত্যের ক্ষেত্রে স্থায়ী করিয়াও যান নাই।

প্রথমতঃ ধরা যাক তাঁহাদের শাব্দিক সম্পদের কথা। বিদ্যাসাগর মহাশয়ের প্রথম পুস্তক ১৮৪৭ খৃষ্টাব্দে প্রকাশিত ;

অক্ষয়কুমারের “তত্ত্ববোধিনী” ১৮৪৩ খৃষ্টাব্দে প্রথম প্রকাশিত হইলেও তাহার গগনভঙ্গী বিদ্যাসাগর মহাশয়ের প্রথম গ্রন্থ প্রকাশের পূর্বে পরিপক্ব হয় নাই। শুধু তাহাই নহে— ১৮৫৫ খৃষ্টাব্দের পূর্বে বিদ্যাসাগর মহাশয়ের প্রকাশিত আরও দুইখানি গ্রন্থ—“বাঙ্গলার ইতিহাস” ও “বোধোদয়” সম্পূর্ণই শিশুপাঠ্য পুস্তক। এই সকল পুস্তকের রচনার কোন প্রভাব সমসাময়িক গগনলেখকের উপর না থাকাই সম্ভব। কাজেই ধরিয়া লওয়া যাইতে পারে যে, ১৮৫৪ খৃষ্টাব্দের যে গগনভঙ্গির উদাহরণ আমরা দেখিতে পাই, তাহা ঠিক বিদ্যাসাগর কিংবা অক্ষয়কুমারের আদর্শপ্রণোদিত নহে। নিম্নে দ্বারকানাথ রায় সম্পাদিত ১৮৫৪ খৃষ্টাব্দের ভাদ্র মাসের “সুলভ” পত্রিকা হইতে কয়েক লাইন উদ্ধৃত করা গেল—

“বিচার প্রধান ফল জ্ঞানচর্চা। ধনাগম তাহার আনুমানিক ফল বটে। কিন্তু এদেশীয় অধিকাংশ বিদ্যাজ্জল ব্যক্তিকে প্রায় তদ্বারা ধনার্জন করিতেই হয়। জ্ঞানচর্চার সহিত তাহারা প্রায় সম্পর্কই রাখেন না। ভাল। যদি তাহারা সেই ধন সংকর্মে ব্যয় করেন, তাহা হইলেও তাহাদের বিদ্যালাভের একপ্রকার সার্থকতা হয়। কিন্তু আমরা সর্বদাই স্বয়ং প্রত্যক্ষ করিয়া থাকি যে, তাহারা কেবল অত্যন্ত দুর্ভাগ্যের বয়স্কদিগের সহিত সে সমুদয় অর্থ ক্ষয় করেন।”

রাজেন্দ্রলাল মিত্র সম্পাদিত ১৮৫৪ খৃষ্টাব্দের মাঘ মাসের “বিবিধার্থ সংগ্রহ” হইতে খানিকটা উদ্ধৃত করা যাক—

“সাধারণতঃ মনুষ্য মাত্রেই অনুকরণে রত। অস্ত্রের অবস্থা, অস্ত্রের ভাব বা অস্ত্রের রাগ ঘেঘাদি ধর্ম উত্তমরূপে মনে বিকশিত হইলেই সেই ব্যক্তির অঙ্গভঙ্গি ও স্বরের অনুকরণ করিতে প্রায়ই সকলের প্রবৃত্তি হয়। কদাপি ইচ্ছা না হইলেও এই প্রবৃত্তি স্বত উৎপন্ন হইয়া থাকে। এই অনুকরণ ক্রিয়া মনুষ্যমাত্রেই আনন্দজনক। বালকেরা সর্বদাই ইহাতে তৎপর, পিতৃমাতৃ বয়স্ক পরিজন প্রভৃতির জীবনযাত্রায় যে সকল ক্রিয়া সম্পাদন করেন, বালকেরা তাহার অনুকরণ করিতে নিয়ত অনুরত থাকে ; তাহাদের অত্যন্ত প্রমোদজনক ক্রিয়ার মধ্যে ঐ অনুকরণ কাৰ্য্যই সর্বপ্রধান। ক্ষুদ্র গৃহের স্থাপন করা, তাহাতে মৃত্তিকাদি পদার্থদ্বারা কাঙ্ক্ষিত অন্নব্যঞ্জন প্রস্তুত করা, পরিবেশন করা, কাষ্ঠপুস্তলিকাকে পুত্রকণ্ঠায় ঋায় লালনপালন করা, তাহার বেশভূষা ও কলিত বিবাহাদি সংস্কার সমাধা করা অপেক্ষা বালিকার পক্ষে শ্রিয়তর আর কিছুই দেখা যায় না।”

উপরে উদ্ধৃত এই উভয় রচনায়ই ভাষা আড়ষ্ট ও লালিত্যহীন, কিন্তু গগনভঙ্গির উদাহরণ হিসাবে দ্বারকা-

নাথের কিংবা রাজেন্দ্রলালের রচনার কোনটিই বিদ্যাসাগর কিংবা অক্ষয়কুমারের রচনা হইতে শব্দনির্বাচনের হিসাবে অধিক সংস্কৃতানুরাগী নহে। বিশেষতঃ দ্বারকানাথের রচনায় “ভালু” এবং “সম্পর্কেই রাখেন না,” এ দুইটি চলিত প্রয়োগের (idiom) উদাহরণ দেখিতে পাই। তা ছাড়া, এই উদ্ধৃতাংশ “বিদ্যোজ্জ্বল” এই পদটি ভিন্ন কথ্য বাঙ্গলায় ব্যবহার হয় না এমন একটীও সমাসসিদ্ধ পদের ব্যবহার নাই। রাজেন্দ্রলালের রচনায়ও “বৃত্তি” ও “প্রমোদজনক” প্রভৃতি সংস্কৃতানুরাগী বিশেষ্য বিশেষণ পদের ব্যবহার থাকিলেও বিদ্যাসাগর মহাশয়ের ন্যায় “ব্যবহিত হইয়া” ও “অবলোকন করিলেন” প্রভৃতি সংস্কৃতানুরাগী ক্রিয়াপদের ব্যবহার নাই।

১৮৫৭ খৃষ্টাব্দে “বিবিধার্থসংগ্রহে” প্রকাশিত সত্যেন্দ্র-নাথ ঠাকুরের রচনা পড়িলে আরও বিস্মিত হইতে হয়। একটি অংশ এইরূপ—

“বাহকগণের ক্রান্তি দূর হইলে তিনি পুনরায় যানোপরি আরোহণ করিলেন এবং অরণ্যের শোভা দেখিয়া পুলকিত হইতে লাগিলেন। সেই সম্মুখে একটি ধূমাকৃত পর্বতশৃঙ্গ অস্পষ্টরূপে দৃষ্ট হইতেছিল; ক্রমে ক্রমে ধূম অপসৃত হইলে তাহা কোন দুগের ন্যায় বোধ হইল। তাহাতে কুম্ভকুমারীর কতদূর যে ভয়ের সম্ভাবনা তাহা বর্ণনা করা দুষ্কর; তাহাতে আবার এ সময় একদল অধিবাহিনী সেনা কিঞ্চিৎ দূরে ইতস্ততঃ সঞ্চরণ করিতেছিল।”

এ রচনার মধ্যে বিদ্যাসাগর মহাশয়ের প্রভাব একপ্রকার নাই বলিলেই চলে। এখানে “যানোপরি” ভিন্ন একটীও সংস্কৃতানুরাগী পদের ব্যবহার নাই এবং এ প্রকার শব্দ সংস্কৃত লব্ধ হইলেও বাঙ্গলা ভাষায় ইহার প্রয়োগ সম্পূর্ণ প্রতিষ্ঠিত। কাজেই শব্দনির্বাচন হিসাবে বিচার করিতে গেলে একথা বলা চলে যে বিদ্যাসাগর মহাশয়ের কোন গঢ়রীতি প্রবর্তন করিয়া যান নাই, কেন না তাঁহার সমসাময়িক অনেক বাংলা রচনার মধ্যেও সমাসহীন শুদ্ধ ও সহজবোধ্য পদ নির্বাচনের পর্যাপ্তি দেখিতে পাওয়া যায়।

শব্দযোজনা, বিভক্তি ও অঘয়ের দিক দিয়া বিবেচনা করিলেও, বিদ্যাসাগর মহাশয়ের কোন নিজস্ব গঢ়রীতির পরিচয় পাওয়া যায় না। তাঁহার রচনায় সমাসবল্লতা ছিল না সত্য কিন্তু তাহা হইলেও তিনি শব্দযোজনায় সংস্কৃত গঢ়ের প্রভাব একেবারে কাটাইয়া উঠিতে পারেন

নাই, বিশেষণবাহুল্যে তাঁহার রচনা ভারাক্রান্ত ছিল। তাহার কারণ, সংস্কৃত গঢ়-রচনার বাক্যার্থের অনেকখানি ভারবহন করে বিশেষণ পদ। বিদ্যাসাগর মহাশয়ও তাই দেখিতে পাই তাঁহার বক্তব্য কথার অনেকখানি ভার বহন করেন বিশেষণের ও ক্রিয়া-বিশেষণের (Predicative) সাহায্যে, যথা—“রাজকুমারী উপবন বিহারে অভিলাষিণী হইয়া ইত্যাদি”, “ধর্ম্মরাজ সেই স্থলে অবস্থিত আচ্ছানুবর্তী ভ্রাতৃগণের কাতর শব্দ শ্রবণ করিলেন ইত্যাদি,” “করতলে কপোল বিস্তার করিয়া স্পন্দহীন মুদ্রিতনয়না চিত্রাঙ্গিতার ন্যায় উপবিষ্টা আছেন।” এই বিশেষণ প্রয়োগপন্থা ও সমকর্তৃক একাধিক অসমাপিকা ক্রিয়ার ব্যবহার বিদ্যাসাগরের ন্যায় ১৮৫৩-৫৪ খৃষ্টাব্দের রাজেন্দ্রলালের রচনায়ও দেখিতে পাই। বিভক্তি, লিঙ্গ ও ক্রিয়া রূপকের ব্যবহার সম্বন্ধেও বিদ্যাসাগর মহাশয়ের সহিত তাঁহার আসন্ন সমসাময়িক লেখকের রচনার প্রভেদ অল্পই আছে। বিদ্যাসাগর মহাশয় যেমন “কল্পা ব্যাভিচার দোষে দুষ্ট হইলে”, রাজেন্দ্রলাল তেমন “ঐন্দ্রিজালিক শক্তি” ব্যবহার করেন। রাজেন্দ্রলাল “ক্ষুদ্র গৃহের স্থাপন” প্রয়োগ করিয়াছেন কিন্তু অক্ষয়কুমারের ১৮৭৯ খৃষ্টাব্দে প্রকাশিত পুস্তকেও “অধর্ম্ম বংশের বৃদ্ধি করিতেছে” এইরূপ প্রয়োগ দেখিতে পাওয়া যায়। বিদ্যাসাগর মহাশয়ের ক্রিয়ারূপ অতিশয় সংস্কৃতানুরাগী, যথা—“লিখন সমাপন।” “সাস্তনা করিয়া ক্ষান্ত রাখিবার অবসর নাই।” “সম্বোধিয়া” “জিজ্ঞাসিলেন” ইত্যাদি। এই হিসাবে সমসাময়িক লেখকের রচনা অপেক্ষাকৃত আধুনিক। বাক্যের অঘয় হিসাবে এই কথা বলিলেই যথেষ্ট হইবে যে, বিদ্যাসাগর মহাশয় ইহার কোনরূপ বৈয়াকরণিক সঙ্গতি ছিল বলিয়া হয়ত বিশ্বাস করিতেন না; যদি করিতেন তবে কমা চিহ্নের এত মারাত্মক অপব্যবহার করিতেন কি-না সন্দেহ। আমরা ১৮৯৭ খৃষ্টাব্দে পুনঃ মুদ্রিত “শকুন্তলা” হইতে একটি বাক্য উদ্ধৃত করিতেছি। “একদিন, মধ্যাহ্নকালে, রাজা, নির্জনে উপবিষ্ট হইয়া, ভাবিতে লাগিলেন, শকুন্তলার দর্শন ব্যতিরেকে, আর আমার প্রাণরক্ষার উপায় নাই।” বাক্যের প্রথম এগারটি শব্দের মধ্যে ছয় বার কমা চিহ্ন ব্যবহার হইয়াছে।

বিদ্যাসাগর মহাশয় যে কোন নিজস্ব গঢ়রীতির সৃষ্টি করিয়া যান নাই, ইহা প্রমাণ করিবার জল্প বোধ হয় আর

অধিক আলোচনা অনাবশ্যক। আর তাঁহার রচনায় যে গদ্যদর্শ স্থান পাইয়াছে তাহার উপর যে পরবর্তী বাংলা সাহিত্যের গদ্য-রচনা প্রতিষ্ঠিত নয় তাহা বোধ হয় একেবারেই কোন প্রমাণের অপেক্ষা রাখে না। বাংলা গদ্যরীতি যথার্থ-ভাবে পরিণতি লাভ করে ১৮৭৫ হইতে ১৮৮৫ খৃষ্টাব্দের মধ্যে—আমাদের মনে হয় বঙ্কিমচন্দ্রের আদি রচনার মধ্যেও পরিণত বাংলা গদ্যরীতির যথার্থ উদাহরণ পাওয়া যায় না। এই দশ বছরের মধ্যে বাংলা গদ্য “ভূঁই ফোড় হইয়া জন্মায় নাই।” বাংলা নাটক ও বাংলা সাময়িকপত্র হইতে প্রকৃত বাংলা গদ্যরীতির উৎপত্তি। ঈশ্বর গুপ্তের শব্দ-সম্ভার ও রামনারায়ণ-মধুসূদনের ব্যবহৃত কথ্য বাংলার কাঠামো লইয়াই “বঙ্গদর্শনের” শেষ যুগে বঙ্কিমচন্দ্র, অক্ষয় সরকার প্রভৃতি লেখকের হস্তে যথার্থ বাংলা গদ্য-রীতির প্রাণ প্রতিষ্ঠা হইয়াছিল। বাঁহারা এই গদ্যরীতি-গঠনে সাময়িক-পত্রের প্রভাব স্বীকার করিতে অসম্মত, তাঁহাদের নিকট শুদ্ধ ১৮৭১ ইংরেজীতে প্রকাশিত “সাহিত্য মুকুর” নামক সাপ্তাহিক পত্র হইতে খানিকটা উদ্ধৃত করা আবশ্যক

মনে করি। ২৮ জানুয়ারীর সংখ্যায় এইরূপ লেখা আছে :—

“বাংলাভাষার গদ্য তিন প্রকারের—প্রথম গোড়ী, দ্বিতীয় চলিত সাধুভাষা, তৃতীয় সামান্ত। গদ্যরচনা প্রথমতঃ গোড়ীয় রীতিতে ছিল। ঐ রীতিটা অবিকল সংস্কৃত হইতে নকল করা। যে সকল পুরাতন গদ্য পুস্তক আজকাল দেখিতে পাওয়া যায়, সে সমস্তই প্রায় গোড়ীয় সাধুভাষায় রচিত এবং আমরা ঐ গোড়ীয় সাধুভাষাকেই গোড়ী বলিয়া উল্লেখ করিয়াছি। গোড়ীরীতি আজকাল লোকে বড় গছন্দ করে না এবং পূর্বের ছায় শব্দ শব্দ কথা দিয়া এইরূপ কঠিন রচনায় আর আমাদের তত আস্থা দেখিতে পাওয়া যায় না। দ্বিতীয় চলিত সাধুভাষা। এইটা আধুনিক কিন্তু প্রায় বিশ বৎসর পূর্বে ইহার নামগন্ধও ছিল না—এখন সভ্যতার সঙ্গে সঙ্গে সহজ হইয়া এই রচনাটা প্রচলিত হইয়াছে। বড়ো কোন বিষয়ের রচনা ও আপরাপর কাব্য (নব্য) প্রভৃতি আজকাল এই রীতিতে রচিত হইতেছে। বস্তুতঃ এইটাই এ সকল রচনায় যথার্থ উপযুক্ত। ইহাতেই চলিত ভাষা অধিক মিশ্রিত করিয়া সংবাদপত্রাদি লিখিত হয়।”

১৮৭১ খৃষ্টাব্দে “বঙ্গদর্শন” প্রকাশিত হয় নাই এবং বঙ্কিমচন্দ্রের “দুর্গেশনন্দিনী” ও “কপালকুণ্ডলা” মাত্র প্রকাশিত হইয়াছিল। বলা বাহুল্য “সোমপ্রকাশ”ই এই যুগের একমাত্র সাময়িকপত্র ছিল না।

নূতন-পথে

শ্রীশচীন্দ্রলাল রায়

‘ঘর ছেড়ে আজ’ শুধাও প্রিয়, ‘যাচ্ছি কোথায় আমি?’
শুন্ছ নাকি? বাঁশীর সুরে ডাকছে স্বামীর স্বামী?
বাঁশীর ও সুর শুনি কানে,
থাকি বলো কোন্ পরাগে,
তোমার কোলে রাখি মাথা বন্ধ দিবসযামী!
থাকবে কোথায় ছেলেমেয়ে? ভাবনা কিগো তার!
রইল তাদের জগন্মাতা, খেয়ার পারাবার।
বিপদ যদি কভুই আসে,
থাকবে তুমি তাদের পাশে;
সময় হ’লে এসো পরে রইবে খোলা দ্বার।

ঘরের বধু একা যাব? নাইক কোন ভয়?
বাঁশীর ও সুর লজ্জা সরম সব করে যে জয়।
সবার চোখে দিয়ে ফাঁকি,
অসীম পথে দৃষ্টি রাখি,
চলব নিয়ে বিশ্বজয়ী-সাহস পরাগময়।
চাইছ দিতে ধনদৌলত? মলিন কেন মুখ?
পাওয়ার বা তা সব পেয়েছি, পাইনি শুধু সুখ।
যদিই পথে বিপদ ঘটে,
যদিই কোন কুৎসা রটে,
যদিই মরি তাঁকে পেতে নাহিক কোন দুখ।

যাবার পথে তোমার চোখে অশ্রুবারি নামি’,
যেতে আমায় দেবে নাকি? যাব কি গো আমি?
কি হবে আর হেথায় থাকি!
নাইক কিছু, সবই ফাঁকি;
অচিন পথে চলব আমি—সে পথ উর্দ্ধগামী।

শুধু কলা

শ্রীবীরেন্দ্রনাথ বসু
(পূর্বানুভূতি)

১১৬নং প্যাঁচ



১১৬নং প্যাঁচের ১ম চিত্র

অপরের পিছনে গিয়া তাহার ডান পায়ের গোছটি নিজের ডান হাত দিয়া ও বাঁ পায়ের গোছটি বাঁ হাত দিয়া জোরে ধরিয়া টানিবার সঙ্গে সঙ্গে নিজের মাথা দিয়া তাহার পাছায় জোরে ধাক্কা মারিলে (১১৬নং—১ম চিত্র) তাহাকে ফেলিয়া দেওয়া যায়। (১১৬নং—২য় চিত্র)

১১৭নং প্যাঁচ

যদি কেহ পিছনে গিয়া দুই হাত দিয়া কোমরটি জোরে জড়াইয়া ধরে তবে নীচু হইয়া দুই পায়ের মধ্য দিয়া হাত দুইটি



১১৭নং প্যাঁচের—১ম চিত্র



১১৬নং প্যাঁচের—২য় চিত্র

চালাইয়া দিয়া তাহার আগান পায়ের গোছটি জোরে ধরিয়া (১১৭নং—১ম চিত্র) সোজা ভাবে উপরে তুলিতে তুলিতে সামনে আগাইয়া দিয়া তাহার হাঁটুর উপর জোরে চাপ দিলে তাহাকে মাটিতে ফেলিয়া দেওয়া যায়। (১১৭নং—২য় চিত্র)।



১১৭নং প্যাচের—২য় চিত্র

১১৮নং প্যাচ

অপরের পিছনে গিয়া নিজের বাঁ হাত দিয়া তাহার বা কজি ও ডান হাত দিয়া তাহার ডান কজি জোরে ধরিয়া তাহার হাত দুইটি সোজা রাখিয়া টানিবার সঙ্গে সঙ্গে



১১৮নং প্যাচের চিত্র

নিজের ডান পা-টি তুলিয়া তাহার কোমরে লাগাইয়া জোরে টানিলে (১১৮নং—চিত্র) তাহাকে মাটিতে ফেলিয়া দেওয়া যায়।

১১৯নং প্যাচ

অপরে যদি তাহার দুই হাত দিয়া কোমরটি জড়াইয়া ধরে এবং তাহার মাথাটি যদি নিজের ডান ধারে থাকে



১১৯নং প্যাচের—১ম চিত্র



১১৯নং প্যাচের—২য় চিত্র

একটু নীচু হইয়া ডান ধারে ঘুরিয়া বাঁ হাতখানি তাহার দুই
পায়ের মধ্য দিয়া লইয়া গিয়া তাহার ডান উরুতে রাখিয়া
(১১৯নং—১ম চিত্র) জোরে ডান ধারে ঘুরিবার সঙ্গে সঙ্গে বাঁ
হাতের জোরে তাহার ডান পা-টি তুলিয়া (১১৯নং—২য় চিত্র)
তাহাকে ফেলিয়া দেওয়া যায়।

১২০নং প্যাঁচ

অপরে যদি কোন প্যাঁচ মারিবার জন্ত নিজের ডান
বগলের নীচু দিয়া মাথাটি লইয়া যায় তৎক্ষণাৎ নিজের ডান



১২০নং প্যাঁচের—১ম চিত্র

বাহু দিয়া তাহার গলাটি জোরে জড়াইয়া ধরিবার সঙ্গে সঙ্গে
নিজের ডান পা-টি তাহার ডান পায়ের ডান দিক দিয়া
লইয়া গিয়া তাহার ডান হাঁটুর পিছনে লাগাইয়া (১২০নং—
১ম চিত্র) জোরে ঝোক দিয়া পিছনে তুলিতে তুলিতে
(১২০নং—২য় চিত্র) তাহাকে ফেলিয়া দেওয়া যায়।



১২০নং প্যাঁচের—২য় চিত্র

১২১নং প্যাঁচ

অপরে যদি কোন প্যাঁচ মারিবার জন্ত নিজের ডান



১২১নং প্যাঁচের—১ম চিত্র

বগলের নীচু দিয়া মাথাটি লইয়া যায়, তৎক্ষণাৎ নিজের ডান বাহু দিয়া তাহার গলাটি জোরে জড়াইয়া ধরিবার সঙ্গে সঙ্গে নীচু হইয়া ডান ধারে ঘুরিয়া তাহার কোলের মধ্যে গিয়া বাঁ হাতটি তাহার দুই পায়ের মধ্যে চালাইয়া



১২১নং প্যাচের—২য় চিত্র

দিয়া তাহার বাঁ হাঁটুর পিছনে জোরে ধরিয়া (১২১নং—১ম চিত্র) ডান হাঁটু নীচে ও বাঁ হাঁটু উপরে তুলিয়া জোরে বসিয়া (১২১নং—২য় চিত্র) ডান দিকে কাৎ হইবার সঙ্গে সঙ্গে ডান বাহু দ্বারা ধরা তাহার গলাটি জোরে টানিলে তাহাকে ফেলিয়া দেওয়া যায়।

১২২নং প্যাচ

নীচু হইয়া অপরকে কোন প্যাচ মারিতে গেলে অপরে যদি নিজের দুই বগলের মধ্যে তাহার দুই হাত চালাইয়া দেয় তৎক্ষণাৎ দুই বগল দিয়া তাহার দুই হাতটি জোরে চাপিয়া ধরিয়া (১২২নং—১ম চিত্র) সঙ্গে সঙ্গে নীচু হইয়াই বাঁ হাঁটু মাটিতে রাখিয়া ও ডান হাঁটু তুলিয়া বাঁ দিকে কাৎ হইলে (১২২নং—২য় চিত্র) তাহাকে ফেলিয়া দেওয়া যায়।



১২২নং প্যাচের—১ম চিত্র



১২২নং প্যাচের—২য় চিত্র

১২৩নং প্যাচ

নীচু হইয়া অপরকে কোন প্যাচ মারিতে গেলে অপরে যদি নিজের দুই বগলের মধ্যে তাহার দুই হাত চালাইয়া দেয় তৎক্ষণাৎ দুই বগল দিয়া তাহার দুই হাতটি জোরে চাপিয়া ধরিয়া (১২২নং—১ম চিত্র) সঙ্গে সঙ্গে নীচু হইয়াই



১২৩নং প্যাঁচ

বাঁ হাঁটু মাটিতে ও ডান হাঁটু তুলিয়া রাখিয়া তাহার পেটের কাছে মাথাটি রাখিয়া (১২৩নং চিত্র) তাহার শরীরটিকে নিজের পিছন দিকে উল্টাইয়া দিবার সঙ্গে সঙ্গে নিজে পিছনে শুইয়া পড়িলে তাহাকে ফেলিয়া দেওয়া যায়।

১২৪নং প্যাঁচ

যদি কেহ সম্মুখ হইতে তাহার দুই হাত দিয়া গলাটি টিপিয়া ধরে এবং যদি তাহার বাঁ পা-টি আগান থাকে, তবে সেইরূপ ধরা অবস্থাতেই নিজের দুই হাত দিয়া তাহার



১২৪নং প্যাঁচের চিত্র

বিহ্বল

শ্রীমৃগালকান্তি দাশ

যে জীবন ভেসে যায় অজানার পানে
কোথা হতে কাল স্রোতে কোথা ভেসে যায়,
যে উৎসব দু দিনের অশ্রু ও আশায়—
নয়ন সলিলে তারে বাঁধিব কেমনে ?
যে স্বপন মুছে যায় আঁধার-মরণে,
যে কুসুম যায় ঝরে—কালের পাখায়

ভেসে চলে যে জীবন কোন অজানায়—
ফিরাব কেমনে তারে ফিরাব কেমনে ?
সেই স্মৃতিটুকু শুধু—যা গিয়েছে ঝরে
ভরিয়া রেখেছে মোর স্বপ্ন-জাগরণ,—
ছিল যে আমারই চির একান্ত আপন
গিয়েছে সে কোথা আজ অজানা আঁধারে !

আমি হেথা বসে আছি বেদনা-বিহ্বল,
অতীতের পানে চেয়ে ফেলি অশ্রুজল।

বেতার বা রেডিও

শ্রীজ্যোতির্শয় ভট্টাচার্য্য এম্-এস্-সি

(২)

পূর্বে বেতার বা রেডিওর মূল তথ্য সম্বন্ধে আলোচনা করা হইয়াছে। কিন্তু প্রকৃত ব্যাপারটি খুবই জটিল।

বার্তা-প্রেরকযন্ত্রের সহিত আরও একটু সম্যকভাবে পরিচিত হইতে হইলে বিজ্ঞানের কতকগুলি সাধারণ কথার সহিত পরিচয় থাকা আবশ্যিক। এস্থলে যতটুকু না বলিলে নয়, তাহাই শুধু বলা হইল।

বার্তাপ্রেরক কিম্বা বার্তা-গ্রাহকযন্ত্রে একটি বায়ুস্থ তার, ইন্ডাক্ট্যান্স্ ভ্যাকুয়াম্ টিউব্ অথবা বিশেষ কোন স্কটিক, টেলিফোন, মাইক্রোফোন—মূলত এই কয়েকটি জিনিষেরই প্রয়োজন হয়। ইহারা কি এবং কি ইহাদের কাজ, এখানে তাহাই বলা হইবে।

কিন্তু তাহারও পূর্বে আমাদের জানা উচিত—বিদ্যুত যে প্রবাহিত হয়, তাহা কি করিয়া ঘটে। প্রত্যেক পদার্থের মধ্যেই অণু (molecule) আছে এবং অণু পরমাণু দ্বারা (atoms) গঠিত। এই পরমাণুও আবার ইলেক্ট্রন ও নিউক্লিয়াস্ হইতে সৃষ্ট। প্রত্যেক ইলেক্ট্রন ঋণাত্মক বিদ্যুতের একটি অংশ (Negative charge)। ইহা বিদ্যুতযুক্ত ক্ষুদ্র পদার্থ নয়, ইহা নিজেই বিদ্যুত। সে যাহা হোক, এই ইলেক্ট্রন চলিলেই বিদ্যুত প্রবাহিত হয়। বিদ্যুত তামার তার দিয়া ভাল চলে, তার অর্থ—তামার তারে অনেকগুলি আলগা (loosely bound) ইলেক্ট্রন আছে—ডায়নামো বা ব্যাটারী হইতে একটা ধাক্কা পাইলেই এই ইলেক্ট্রনগুলি চলিতে আরম্ভ করে। কিন্তু আমাদের ঘরে সুইস্-বোর্ডে যে দুইটি “প্লাগ্ হোল্” আছে, উহারা খুব নিকটবর্তী, তবু যে কোন বিদ্যুত প্রবাহিত হইতেছে না তার কারণ বাতাসের ইলেক্ট্রন অত আলগা নয়। ভোল্ট্ কথাটি আমরা হয় ত শুনিয়াছি। কলিকাতায় ২২০ ভোল্টে আলো জলে—রাজসাহী কলেজে ১১০ ভোল্টে বিদ্যুত চলে; কোন কোন স্থলে আমরা হয় ত ইহাও লেখা দেখিয়াছি যে “বিপদ, চল্লিশ হাজার ভোল্ট”—অর্থাৎ

সেখানে চল্লিশ হাজার ভোল্টে বিদ্যুত চলে। কত জোরে ইলেক্ট্রনকে ধাক্কা দেওয়া হইতেছে ভোল্ট্ তাহারই পরিমাণ। যত বেশী ভোল্ট্, তত বেশী জোরে ইলেক্ট্রনকে ধাক্কা দেওয়া হয়।

ইহা হইতে আমরা এইটুকু বুঝিলাম যে “ক” হইতে ইলেক্ট্রন যদি “খ”-তে যায়, তবে “ক” ও “খ”-এর মধ্যে বিদ্যুত প্রবাহিত হইবে।

“কন্ডেন্সার” জিনিষটি কি করিয়া তৈরী করে, তাহা আমাদের না জানিলেও চলিবে—কিন্তু কন্ডেন্সারের কি কাজ তাহা আমাদের জানা চাই। ইহা আমরা একটা দৃষ্টান্ত দিয়া বুঝিতে চেষ্টা করিব। (১নং চিত্র দেখুন)।

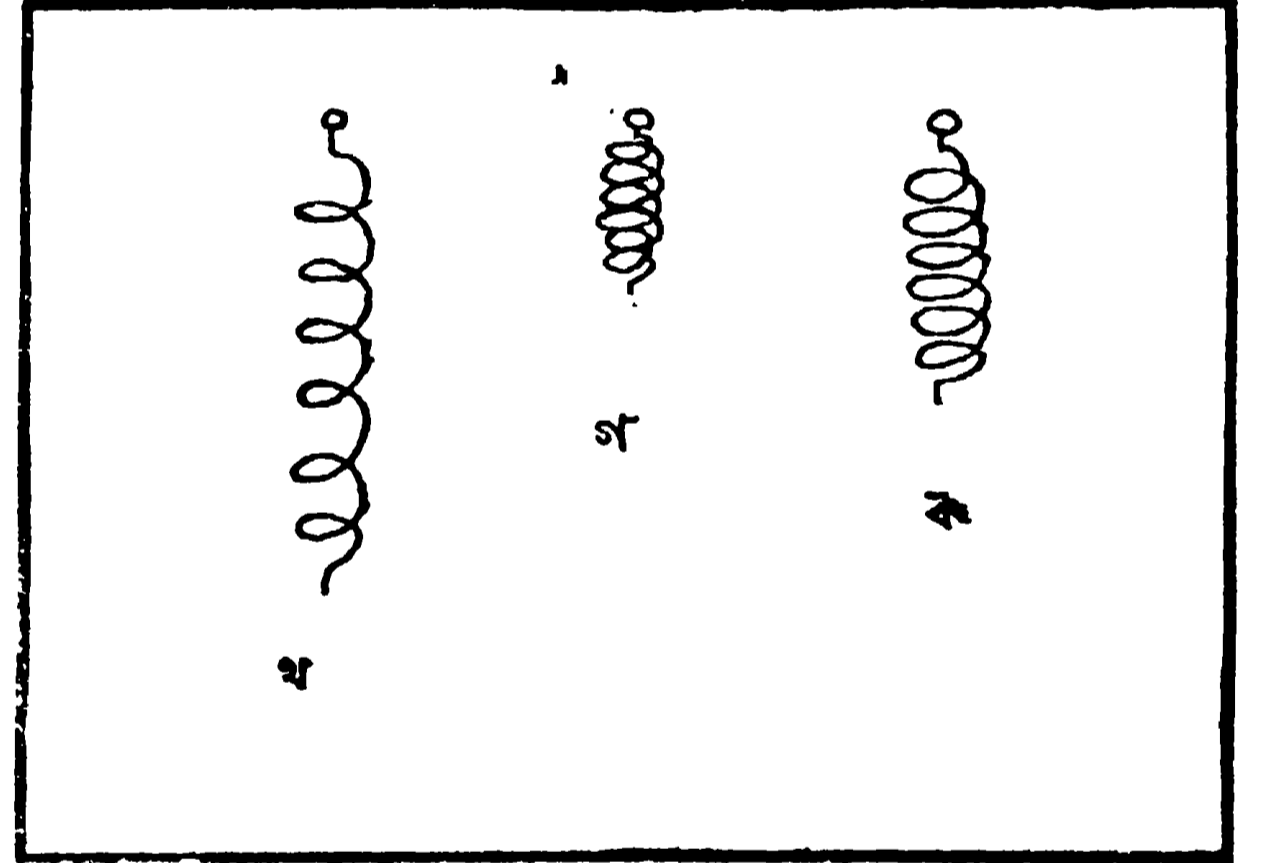

১নং চিত্র

১নং চিত্রে “ক” অংশে একটি স্প্রিং বুলিতেছে, ইহার উপরের দিকটা একটা ছকে আটকানো। নীচের দিকে ধরিয়া ইহাকে টানিলে ইহার যে আকার হইবে, তাহা চিত্রের “খ” অংশে দেখানো হইতেছে। এখন যদি ইহাকে ছাড়িয়া দেওয়া হয়, তবে ইহা তৎক্ষণাত্ চিত্রের “গ” অংশের অঙ্করূপ হইবে অর্থাৎ ইহার দৈর্ঘ্য “ক” অংশের দৈর্ঘ্যের (স্বাভাবিক দৈর্ঘ্য) চেয়ে কম হইবে; স্প্রিংটি কাঁপিতে থাকিবে অর্থাৎ ইহার দৈর্ঘ্য একবার ছোট, একবার বড়

হইতে থাকিবে—এই রকম কাঁপিতে কাঁপিতে স্প্রিংটি অবশেষে থামিয়া যাইবে। ইহাও দেখা যাইবে যে, স্প্রিংয়ের স্পন্দনমাত্রা ক্রমে কমিয়া আসিবে। এই যে স্প্রিং কাঁপে, ইহা স্প্রিংয়ের একটি ধর্ম—ইহাকে “springiness” বলা যাইতে পারে।

কন্ডেন্সারের ভিতর দিয়া সাধারণত বিদ্যুত যাইতে পারে না। স্প্রিংকে টানিয়া ধরিলে ইহা শক্তি (energy) সংগ্রহ করিয়া রাখে। স্প্রিংকে টানিয়া ছাড়িয়া দিলে ইহা যে কাঁপে তাহা এই সংগৃহীত শক্তির বলেই। ইহাই springiness. কন্ডেন্সারও তাহার গঠনজনিত বৈশিষ্ট্যের ফলে বৈদ্যুতিক শক্তি সংগ্রহ করিয়া রাখিতে পারে। ইহার নাম “ক্যাপাসিটি” বা ধারণ-ক্ষমতা। স্প্রিংয়ের বেলায় যাহা springiness, কন্ডেন্সারের বেলায় তাহাই ক্যাপাসিটি। স্প্রিংকে টানিয়া ছাড়িয়া দিলে উহা কাঁপিতে কাঁপিতে অবশেষে থামিয়া যায়; কন্ডেন্সার-মাত্রা ক্রমে কমিতে থাকে। কন্ডেন্সারের বৈদ্যুতিক শক্তিও এই রকম কাঁপিয়া কাঁপিয়া নষ্ট হয়। ইহাই কন্ডেন্সারের ডিস্চার্জ (এইখানে “নষ্ট” কথাটি ব্যবহার করিলেও ইহা মনে রাখিতে হইবে যে কোন শক্তিরই নাশ নাই—ইহা শুধু অণু আকারে রূপান্তরিত হয়—সেই শক্তি বৈদ্যুতিক শক্তির আকারে থাকে না বলিয়াই “নষ্ট” কথাটি ব্যবহার করিয়াছি)।

কিন্তু, স্প্রিংটিতে (১নং চিত্র) যদি একটা ভারী জিনিষ ঝুলাইয়া দেওয়া হইত এবং পরে তাহাকে একটু টানিয়া ছাড়িয়া দেওয়া হইত, তাহা হইলেও স্প্রিংটি এদিক ওদিক কাঁপিত সত্য, কিন্তু কন্ডেন্সারের পৌনঃপুন্য কমিয়া যাইত। সুতরাং এই ওজনের মাত্রা বাড়াইয়া বা কমাইয়া আমরা স্প্রিংয়ের কন্ডেন্সারের পৌনঃপুন্য বাড়াইতে বা কমাইতে পারি।

স্প্রিংয়ের ক্ষেত্রে ওজনের সাহায্যে আমরা যাহা করিতে পারি, বিদ্যুতের বেলায় আমরা “ইন্ডাক্ট্যান্স” সাহায্যেও তাহাই করি। “ইন্ডাক্ট্যান্স”-এর সাহায্যে কন্ডেন্সারের ডিস্চার্জের পৌনঃপুন্য বাড়ানো বা কমানো হয়—ঠিক যে ভাবে ওজনের সাহায্যে স্প্রিংয়ের কন্ডেন্সার পরিবর্তিত করা যাইতে পারে।

এইরূপেই অর্থাৎ কন্ডেন্সার ও ইন্ডাক্ট্যান্সের সাহায্যে বার্তা-প্রেরকযন্ত্রের বায়ুস্থ তারে নির্দিষ্টসংখ্যক কন্ডেন্সার সংযুক্ত দোলায়মান বিদ্যুত প্রস্তুত করা হয়। কন্ডেন্সার একটি স্প্রিংয়ের কাজ করে এবং ইন্ডাক্ট্যান্স একটি ওজনস্বরূপ। কন্ডেন্সারের ডিস্চার্জ হইল স্প্রিংয়ের কন্ডেন্সারের অল্পরূপ।

২নং চিত্রে একটি বার্তাপ্রেরকযন্ত্রের ছবি দেখানো হইল।

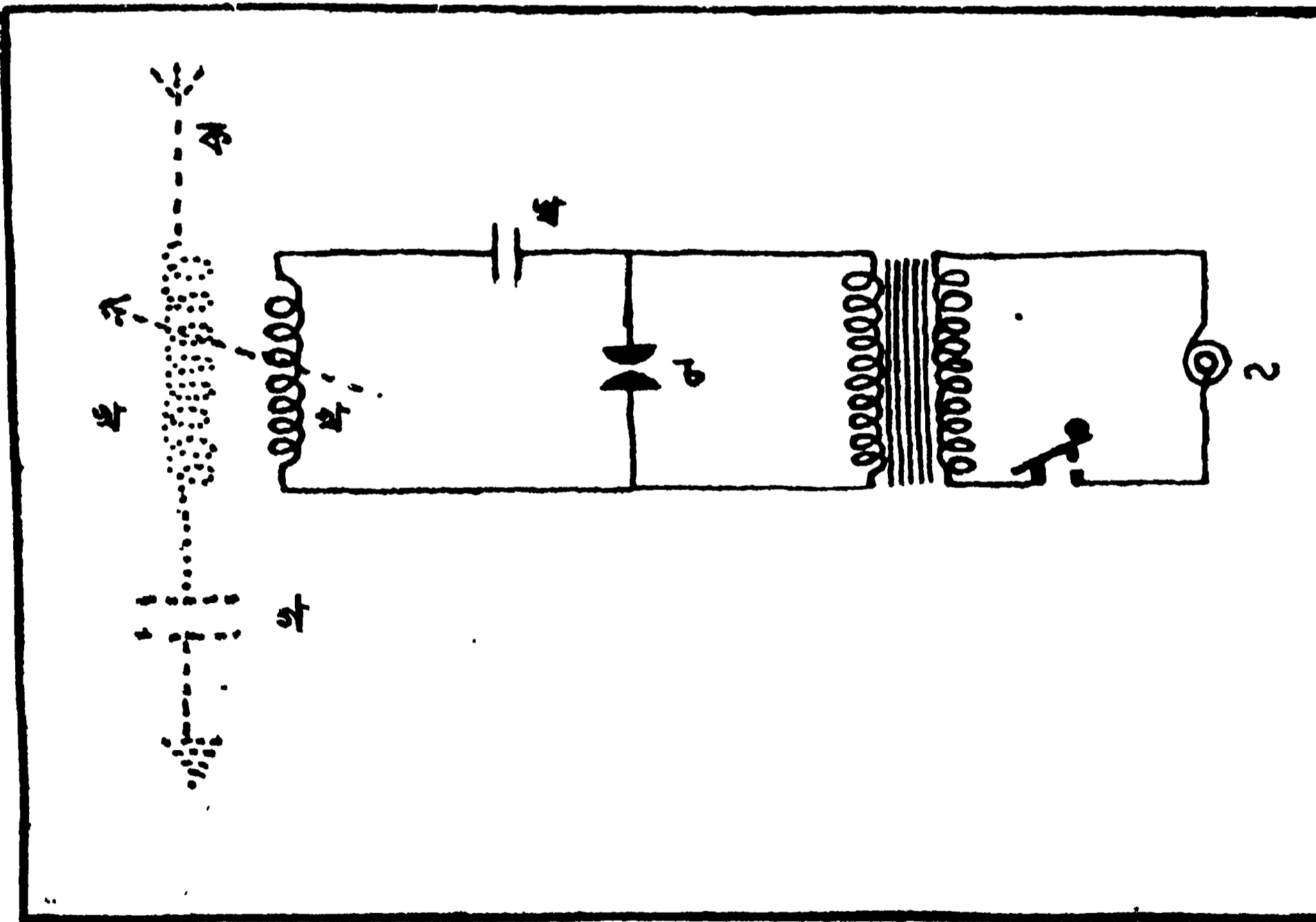

২নং চিত্র

“ক”—বায়ুস্থ তার; খ, খ—ইন্ডাক্ট্যান্স; গ—বায়ুস্থ তারে কন্ডেন্সার; ঘ—কন্ডেন্সার। যন্ত্রের অন্যান্য অংশের সহিত আমাদের বর্তমানে কোন প্রয়োজন নাই।

এই অংশে যন্ত্র সাহায্যে দোলায়মান বিদ্যুত প্রস্তুত করা হয় এবং এই কন্ডেন্সার ও ইন্ডাক্ট্যান্স সাহায্যে উহার কন্ডেন্সারসংখ্যা নির্দিষ্ট করা হয়।

বার্তা-গ্রাহক-যন্ত্রেও এই ইন্ডাক্ট্যান্স ও কন্ডেন্সার

ডেন্‌সার সাহায্যে বায়ুস্থ তারকে সহধ্বনিত করা হয়।
(৩নং চিত্র দেখুন)।

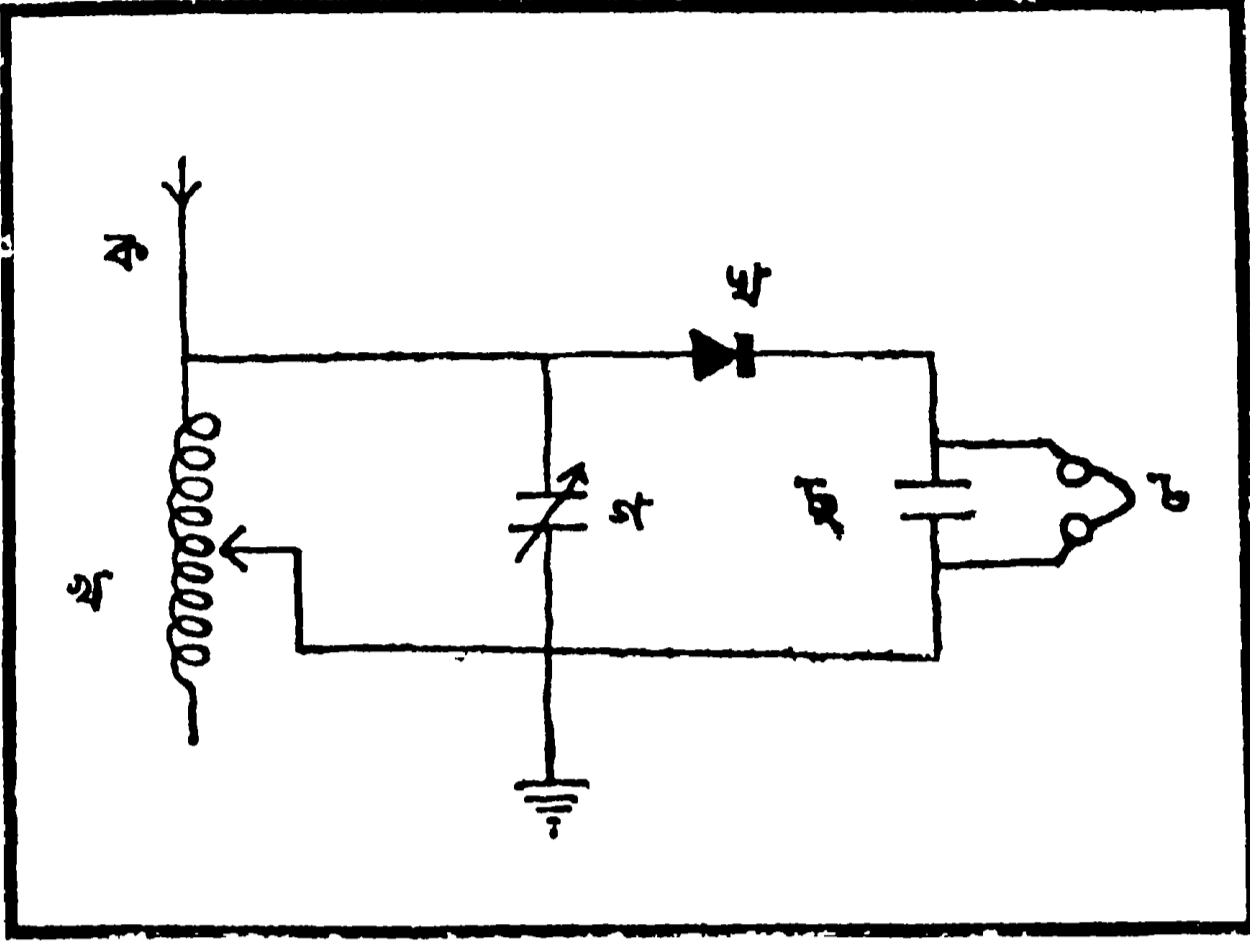

৩নং চিত্র

ক—বায়ুস্থ তার ; খ—ইন্ডাক্ট্যান্স ; গ—কন্ডেন্সার।
অগ্নাণ্ড অংশের সহিত আগাদের বর্তমানে কোন প্রয়োজন
নাই। সেখানে যন্ত্রের সাহায্যে রেডিও-বিদ্যুতকে কথায়
পরিবর্তিত করা হইয়াছে। এই কন্ডেন্সার ও ইন্ডাক্ট্যান্স
সাহায্যে বায়ুস্থ তারকে সহ-ধ্বনিত করিয়া রেডিও-টেউ
গ্রহণোপযোগী করিয়া তোলা হয়।

কন্ডেন্সার ও ইন্ডাক্ট্যান্সের এই ধর্ম যে বিদ্যুতের
চলার পথে যতই বেশী কন্ডেন্সার দিব, ততই বিদ্যুতের
পথের “springiness” বাড়িবে এবং “ইন্ডাক্ট্যান্স”
বাড়ানো অর্থ স্প্রিংয়ের নীচে ওজন বাড়ানো। যেমন,
রেডিও বিদ্যুতের টেউ-এর দৈর্ঘ্য যদি ১০০ মিটার হয়,
(এক মিটার এক গজের কিছু বেশী) তবে তাহার
স্পন্দনসংখ্যা হইবে সেকেন্ডে ত্রিশ লক্ষ। গ্রাহক যন্ত্রের
কন্ডেন্সার ও ইন্ডাক্ট্যান্সের সাহায্যে এমন অবস্থা করা
হইবে যে বায়ুস্থ তারে যে বিদ্যুত হইবে—সেই বিদ্যুতের
কম্পনসংখ্যাও সেকেন্ডে ত্রিশ লক্ষ হইবে। এইরূপে শুধু
একশত মিটারের রেডিও-টেউই যন্ত্রে ধরা পড়িবে—অণ্ড
কোন টেউ যন্ত্রে সাড়া দিবে না।

সহধ্বনিত করার পর—“ডিটেকশন” অর্থাৎ রেডিও
বিদ্যুতকে একাভিমুখী করিয়া লওয়া। ৩নং চিত্রের “ঘ”-
অংশ দেখুন। ইহা একটি “ক্রীষ্ট্যাল”। আমরা পূর্বেই
বলিয়াছি যে কতকগুলি ক্রীষ্ট্যাল আছে, যেমন,

“কারবোরেণ্ডাম”, “গেলেনা”—যাহার ভিতর দিয়া শুধু এক
দিকেই বিদ্যুত প্রবাহিত হইতে পারে। এইরূপে রেডিও-
বিদ্যুতকে একাভিমুখী করিয়া পরে টেলিফোনে পাঠানো
হয়। ৩নং চিত্রের “চ”-অংশ একটি টেলিফোন বা লাউড-
স্পীকার। এই যন্ত্র বিদ্যুত হইতে অনুরূপ কথার সৃষ্টি করে।
এই ক্রীষ্ট্যাল-ব্যবহার-করা-যন্ত্রের ক্ষমতা সীমাবদ্ধ ; বহু দূরের
রেডিও টেউ-এর পক্ষে ইহা কার্যকরী নয়। কাজেই এবং
অগ্নাণ্ড কারণে ইহার ব্যবহার আজকাল খুব কমিয়া গিয়াছে।
তবু ইহা খুব স্বল্প-আয়াসসাধ্য এবং এই রকম বার্তাগ্রাহক-
যন্ত্র তৈরী করিতে খরচও বেশী পড়ে না।

বর্তমানে ভ্যাকুয়াম টিউব সাহায্যে বার্তাপ্রেরক ও
বার্তাগ্রাহক-যন্ত্র উন্নত ধরণের করা হইয়াছে। আধুনিক
বার্তাপ্রেরক ও বার্তাগ্রাহক-যন্ত্রের বর্ণনা করা কঠিন।
কিন্তু ইহার মূল তথ্যটি অপেক্ষাকৃত সহজ, সুতরাং এখানে
সংক্ষেপে তাহাই বলা যাইতেছে।

ইলেকট্রিক বাল্বে যে তার জলে, তাহাকে ফিলামেন্ট
বলে। ইহার ভিতর দিয়া বিদ্যুত চলিলে ইহা উত্তপ্ত হয়
এবং পরিশেষে সাদা আলো দেয়। এডিসন্ সর্বপ্রথমে
লক্ষ্য করিলেন যে এই জ্বলন্ত তার হইতে ইলেকট্রন বাহির
হইয়া আসে। পূর্বেই বলিয়াছি যে ইলেকট্রন ঋণাত্মক
বিদ্যুত। কাজেই এই তারের নিকটে যদি একটি ধনাত্মক
বিদ্যুত-বিশিষ্ট তার থাকে, তবে ইলেকট্রনগুলি এই শেষোক্ত
তারে আসিয়া পড়িবে ; কারণ ধনাত্মক বিদ্যুত ঋণাত্মক
বিদ্যুতকে আকর্ষণ করে। তেমনি এই তারের নিকট যদি
ঋণাত্মক বিদ্যুত-বিশিষ্ট কোন তার থাকে, তবে যে সমস্ত
ইলেকট্রন জ্বলন্ত তার হইতে বাহিরে আসিতেছে, তাহাদের
সংখ্যা কমিয়া যাইবে ; কারণ ঋণাত্মক বিদ্যুত ঋণাত্মক
বিদ্যুতকে বিকর্ষণ করে। কোন্ বিদ্যুত কোন্ বিদ্যুতকে
আকর্ষণ বা বিকর্ষণ করিবে, সে সম্বন্ধে ইহাই সাধারণ নিয়ম
যে, সমধর্মীর সমধর্মীর উপর বিকর্ষণ এবং বিধর্মীর উপর
আকর্ষণ। আমরা ইহাও জানি যে ইলেকট্রন চলিলেই
বিদ্যুত চলে, আর তাহাদের সংখ্যার তারতম্যের উপরেই
বিদ্যুতের শক্তি কম বা বেশী হইয়া থাকে। এইরূপে
বাল্বে উত্তপ্ত তারের নিকটে আর একটি ধনাত্মক বিদ্যুত-
বিশিষ্ট “প্লেট” রাখিয়া বৈজ্ঞানিকপ্রবর ফ্লেমিং একটি যন্ত্র
আবিষ্কার করিলেন—এই যন্ত্র সাহায্যে রেডিও-বিদ্যুতকে

অতি সহজে একাভিমুখী করা যাইতে পারে। ইহার পরে এই বাল্বের আরও উন্নতি করা হইল। “ফিলামেন্ট” ও “গ্রেড” — ইহাদের মাঝখানে আর একটি তারের জাল (ইহাকে “গ্রিড” বলে)। দিয়া ইলেক্ট্রন-প্রবাহকে আরও সংযত ও করায়ত্ত করা হইল। আমরা এই প্রকার বাল্বের কার্য-প্রণালী চিত্র সাহায্যে বুঝিতে চেষ্টা করিব। (৪নং চিত্র দেখুন)।

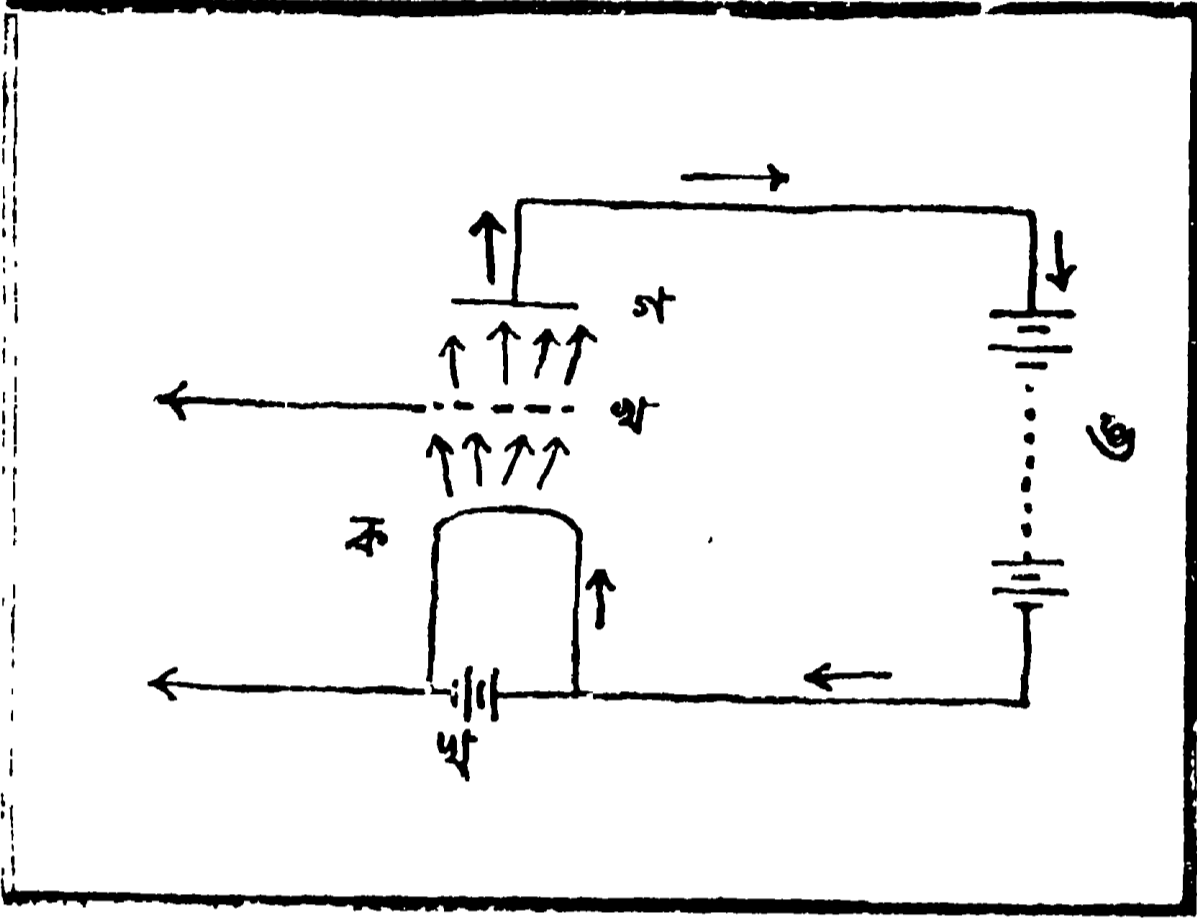

৪নং চিত্র

এই চিত্রের ক, খ, ও গ অংশ লইয়া বাল্বটি তৈরী। ক—ফিলামেন্ট; খ—গ্রিড; গ—গ্রেড; ঘ ও ঙ—দুইটি ব্যাটারী অর্থাৎ বিদ্যুত-সরবরাহ করার যন্ত্র। “ঘ” হইতে বিদ্যুত “ক” ফিলামেন্টে গিয়া ইহাকে উত্তপ্ত করে; কাজেই “ক” হইতে ইলেক্ট্রন বাহির হইতে আরম্ভ করে। এই ইলেক্ট্রন তারের জাল “খ”-এর ফাঁকের মধ্য দিয়া “গ” গ্রেডে আসে। “ক” হইতে ইলেক্ট্রন “গ”-তে আসে, কাজেই “ক” ও “গ”-এর মধ্যে বিদ্যুত প্রবাহিত হয়। এখন মনে করা যাক যে “খ”-তে ধনাত্মক বিদ্যুত আছে; এই ধনাত্মক বিদ্যুত “ক”-এর ইলেক্ট্রনকে আকর্ষণ করিবে, কাজেই এবার বেশীসংখ্যক ইলেক্ট্রন “ক” হইতে আসিয়া “খ”-এর ফাঁক দিয়া “গ”-তে আসিয়া পৌঁছিবে। বেশীসংখ্যক ইলেক্ট্রন আসা অর্থই বেশী শক্তির বিদ্যুত প্রবাহিত হওয়া। তেমনি “খ”-তে যদি ঋণাত্মক বিদ্যুত থাকে, তবে এই বিদ্যুত “ক”-এর ইলেক্ট্রনকে বাধা দিবে এবং খুব কম সংখ্যক ইলেক্ট্রনই “গ”-তে যাইবে এবং গ্রেডের বিদ্যুতের শক্তি কমিয়া যাইবে। সুতরাং “খ”-এর বিদ্যুতের রকমের উপর গ্রেডের বিদ্যুতের শক্তি নির্ভর করে। রেডিও-বিদ্যুত

একবার এক দিকে, আর একবার অন্টদিকে প্রবাহিত হয়; কাজেই এই বিদ্যুত যদি “খ”-এর উপরে পড়ে, তবে “খ”-এর বিদ্যুতের প্রকৃতি যখন ধনাত্মক হইবে, তখনই শুধু গ্রেডে বিদ্যুত হইবে, অন্ট সময়ে হইবে না; কাজেই দ্বিরাভিমুখী রেডিও-বিদ্যুতের শুধু এক-দিকে-প্রবাহিত হওয়া অংশটুকুর অনুপাতেই গ্রেডে বিদ্যুত সৃষ্টি হইবে, অন্ট দিকে প্রবাহিত-হওয়া অংশটুকু কার্যত অকর্মণ্য হইয়া পড়িবে। এইরূপেই বাল্ব সাহায্যে রেডিও-বিদ্যুতকে একাভিমুখী করা হয়।

রেডিও-বিদ্যুতকে শক্তি-বর্ধিতও এই বাল্ব সাহায্যেই করা হয়। আমরা পূর্বে দেখিয়াছি যে, “খ” যদি ঋণাত্মক বিদ্যুত হয়, তবে গ্রেডে এক রকম কোন বিদ্যুতই প্রবাহিত হইবে না এবং “খ” যদি ধনাত্মক বিদ্যুত হয়, তবে গ্রেডের বিদ্যুতের শক্তি বর্ধিত হইবে। একথা বলাই বাহুল্য যে “খ”-এর উপরে অর্পিত বিদ্যুতের শক্তির (Voltage) উপর গ্রেডের বিদ্যুতের শক্তি নির্ভর করিবে। নানা কারণে (Space charge) গ্রেডের বিদ্যুত যথেষ্ট বাড়ানো যায় না। যদি “খ”-এর ভোল্ট “নিগেটিভ” হইতে আরম্ভ করিয়া ক্রমে “পজিটিভে”র দিকে ওঠে, তবে “গ”-এর বিদ্যুতের মাত্রা ক্রমে বাড়িয়া সর্বশেষে আর বাড়িবে না। এই প্রক্রিয়া (experiment) হইতে আমরা ইহাও লক্ষ্য করিব যে, “খ”-এর উপরে একটি বিশেষ ভোল্ট অর্পিত হইলে “গ”-তে যে বিদ্যুত সৃষ্টি হয়, সেই বিদ্যুত “খ”-এর ভোল্টের সামান্য একটু পরিবর্তনে বহুল পরিমাণে পরিবর্তিত হয়। আরও একটি বিশেষ ভোল্ট আছে, যে সময়ে “গ”-এর বিদ্যুত হঠাৎ-বেশী করিয়া বাড়িতে আরম্ভ করে। এই দুইটি বিশেষ ভোল্টকে আমরা “প্রথম” ও “দ্বিতীয়” বলিয়া অভিহিত করিতে পারি। বার্তাগ্রাহক-যন্ত্রের অন্টা অংশ এমনভাবে তৈরী যে, যে বাল্বে রেডিও-বিদ্যুতকে একাভিমুখী করা হয়, সেই বাল্বে “খ”-এর উপর “দ্বিতীয়” বিশেষ ভোল্টটি অর্পিত হয়; যে বাল্ব রেডিও-বিদ্যুতকে শক্তিসম্পন্ন করে, সেখানে “খ”-তে “প্রথম” বিশেষ ভোল্ট ব্যবহৃত হয়। কেন এইরূপ করা হয়, তাহা আমরা রেডিও-বিদ্যুতকে শক্তি-সম্পন্ন করা বা একাভিমুখী করার প্রকৃত উদ্দেশ্য হইতেই বুঝিতে পারিব। যে বাল্ব রেডিও-সেটকে শক্তি-বর্ধিত করিবে, সেই বাল্ব দুইদিকে প্রবাহিত রেডিও-সেটের উভয় দিককেই সমভাবে

বর্দ্ধিত করিবে—তাহা না হইলে নিশ্চয়ই শব্দবিকৃতিদোষ ঘটিবে—এই জন্মই “খ”-এর উপর “প্রথম” বিশেষ ভোল্ট্ অর্পিত হয়, কারণ “খ”-এর ভোল্ট্ যদি এই বিশেষ ভোল্ট্ হইতে সমপরিমাণে বাড়িয়া বা কমিয়া যায় তবে “গ”-এর বিদ্যুতও সমপরিমাণে বাড়িবে বা কমিবে। এই বাল্বের পক্ষপাতিত্ব দোষ নাই—রেডিও বিদ্যুতের উভয় অংশকেই ইহা সমান চোখে দেখে ; কাজেই এই “প্রথম” বিশেষ ভোল্টের ব্যবহার। কিন্তু যে বাল্ব রেডিও বিদ্যুতকে একাভিমুখী করিবে তাহার পক্ষপাতিত্ব দোষ থাকা চাই ; সে উভয় দিকে প্রবাহমান রেডিও-বিদ্যুতের এক-দিকে প্রবাহিত অংশকেই শুধু বর্দ্ধিত করিবে, অন্যদিকে-প্রবাহিত অংশটিকে তেমন বর্দ্ধিত শক্তি করিবে না—কাজেই মোটের উপর রেডিও-বিদ্যুত-একাভিমুখী হইয়া যাইবে। এই জন্মই এই স্থলে “খ”-এর উপরে “দ্বিতীয়” বিশেষ ভোল্ট্টি ব্যবহৃত হয়। “খ”-এর ভোল্ট্ যদি এই বিশেষ ভোল্ট্ হইতে সমপরিমাণে বাড়িয়া বা কমিয়া যায়, তবে “গ”-এর বিদ্যুত সমপরিমাণে বাড়িবে বা কমিবে না। এক ক্ষেত্রে বর্দ্ধি যথেষ্ট পরিমাণে হইবে, অন্যক্ষেত্রে হ্রাস শুধু নাম হইবে ; কাজেই উভয়মুখী সম্পূর্ণ রেডিও-টেউয়ের শুধু একদিকের অংশ-অল্পপাতেই “গ”-এর বিদ্যুতের শক্তি কমিবে বা বাড়িবে। এইরূপেই রেডিও-বিদ্যুতকে একাভিমুখী করা হয় এবং এই জন্মই “দ্বিতীয়” বিশেষ ভোল্টের ব্যবহার।

রেডিও-বিদ্যুতকে একাভিমুখী করা কথাটি আমরা আরও ভাল করিয়া বুঝিতে চেষ্টা করিব। আমরা পূর্বে দেখিয়াছি যে, রেডিও-বিদ্যুতের কম্পনসংখ্যা সেকেন্ডে দেড় লক্ষ হইতে ত্রিশ লক্ষ বা আরও বেশী হইতে পারে—এই সমস্ত টেউয়ের বিস্তার উভয় দিকেই সমান—কাজেই আমরা দেখিয়াছি যে, টেলিফোনে এই বিদ্যুত গেলে—ইহার বিস্তার উভয় দিকেই সমান বলিয়া টেলিফোনের পর্দা একরকম নিশ্চলই থাকিবে ; অথবা যদি উহা কাঁপেই, তবু উহার কম্পনসংখ্যা এত বেশী হইবে যে উহাতে কোন শব্দ শোনা যাইবে না। কাজেই রেডিও-বিদ্যুতকে একাভিমুখী করার উদ্দেশ্য দুইটি—(১) রেডিও-টেউয়ের একদিক—হয় উপরের দিক (crest), নয় নীচের দিক (through) মুছিয়া ফেলিতে হইবে ; এবং (২) অনেকগুলি

নির্দিষ্ট সংখ্যক টেউকে মিশাইয়া একটি টেউ-এ পরিণত করিতে হইবে।

ক্রীষ্টালের বেলায় আমরা দেখিয়াছি যে ইহার একদিকে বিদ্যুত অতি সহজে যায়, অন্যদিকে যায় না। উদাহরণ স্বরূপ মনে করা যাক্ যে, একটি টেউয়ের উপরের দিকে (crest) ধনাত্মক এক ভোল্ট্ এবং নীচের দিকে (through) ঋণাত্মক এক ভোল্ট্। যখন ধনাত্মক বিদ্যুত আসিয়া ক্রীষ্টালের গায়ে পড়িবে, তখন মনে করা যাক্ যে, বিশ মাইকে-অ্যাম্পিয়ার (এইগুলি বিদ্যুত মাপিবার পরিমাপ, যেমন দূরত্ব—গজ ফুট্ বা ইঞ্চির সাহায্যে মাপে, অথবা সময় মাপে ঘণ্টা, সেকেন্ড্ বা পল অল্পপল দিয়া) বিদ্যুত প্রবাহিত হইবে ; এই ক্রীষ্টালের উপরে যখন ঋণাত্মক বিদ্যুত আসিয়া পড়িবে তখন হয় ত শুধু তিন মাইকে-অ্যাম্পিয়ার বিদ্যুত এই ক্রীষ্টালের মধ্য দিয়া যাইবে। কাজেই ক্রীষ্টালের মধ্য দিয়া মোটের উপর সতের মাইক্রো-অ্যাম্পিয়ার বিদ্যুত প্রবাহিত হইল, এবং রেডিও-বিদ্যুত প্রকৃত পক্ষে একাভিমুখী হইয়া গেল। টেলিফোনের সঙ্গে একটি কন্ডেন্সার ব্যবহার করা হয়। (৩নং চিত্রের “ছ”-অংশ দেখুন)। একাভিমুখীকৃত রেডিও-বিদ্যুত আসিয়া কন্ডেন্সারে পড়িলে তবে টেলিফোনে একবার বিদ্যুত যাইবে—কন্ডেন্সারের এই ধর্ম তাহার চরিত্রগত—ইহা তাহার “ক্যাপাসিটির” উপরে নির্ভর করে এবং এইরূপে অনেকগুলি নির্দিষ্ট সংখ্যক রেডিও-টেউকে একটি টেউয়ে পরিণত করা হয়, তবেই আমরা কথা শুনি। টেলিফোনের সঙ্গে এই “কন্ডেন্সার” ব্যবহার না করিলেও হয়, সে সময়ে এই “কন্ডেন্সারের” কাজ টেলিফোনে ব্যবহৃত বিদ্যুতবাহী তারগুলিই করিয়া থাকে।

বাল্বের বেলাতে পদ্ধতিটি একটু ভিন্ন ; কিন্তু উদ্দেশ্য একই। আমরা পূর্বেই বলিয়াছি যে “খ”-এর উপরে একটি ভোল্ট্ দিলে “গ”-এর বিদ্যুতের (৪নং চিত্র) শক্তি হঠাৎ বাড়িয়া যায় এবং ইহাও দেখাইয়াছি যে, কেন এই বিশেষ ভোল্ট্টি রেডিও-বিদ্যুতকে একাভিমুখী করার সময় বাল্বের “গ্রীড্” “খ”-তে ব্যবহৃত হয়। এই বিশেষ ভোল্ট্টির এই রকম বিশেষ গুণ যে, “খ”-এর ভোল্ট্ যদি ইহার চেয়ে সমপরিমাণে কমে বা বাড়ে, তবে “গ”-এর বিদ্যুতের পরিবর্তন খুবই অসমান হইবে ; কাজেই গড়-

পড়তায় দ্বিরাভিমুখী বিদ্যুত হইতে একাভিমুখী (যদিও সামান্য কম শক্তিশালী) বিদ্যুতই এই বাল্ব সাহায্যে সৃষ্ট হইবে। গ্রাহক-যন্ত্রে অন্ত্য যন্ত্রের সমাবেশে যে বাল্ব রেডিও-বিদ্যুতকে একাভিমুখী করিবে, সেই বাল্বে যাহাতে “খ”-এর উপর এই বিশেষ ভোল্টেজ অর্পিত হয়, সেই ব্যবস্থাই করা হয়। কিন্তু বর্তমানে এই পদ্ধতির পরিবর্তন হইয়াছে। বর্তমানে “গ্রীডের” সঙ্গে একটি “কন্ডেন্সার” ব্যবহার করা হয় এবং গ্রীডকে একটি খুব সরু তার দিয়া মাটির সঙ্গে যুক্ত করিয়া দেওয়া হয়। (৫নং চিত্র দেখুন।) এই চিত্রের “৩”-অংশ একটি সরু তার, এবং “৭” অংশ একটি কন্ডেন্সার। অন্ত্য অংশ বিষয়ে পরে বলিতেছি।

গ্রীডে ইলেক্ট্রন জমা—কাজেই, গ্রীড্ ক্রমে ক্রমে ঋণাত্মক-বিদ্যুত-বিশিষ্ট হইয়া পড়িবে এবং প্লেটের বিদ্যুতের শক্তি কমিয়া যাইবে। গ্রীডে বিদ্যুতের মাত্রা বেশী হইয়া পড়িলে ইহা সরু তারের সাহায্যে মাটিতে চলিয়া যাইবে।

কাজেই দেখা গেল যে এই রকম ব্যবস্থাতে দোলায়মান বিদ্যুতের ঋণাত্মক অংশটুকুই বেশী কার্যকরী ও একটার পর একটা বিদ্যুত আসিয়া গ্রীডের উপরে ঋণাত্মক বিদ্যুতের সৃষ্টি করে এবং এই বিদ্যুত বাড়িলে প্লেটের বিদ্যুত কমিয়া যায়। এইরূপে রেডিও-বিদ্যুতকে একাভিমুখী করা হয় এবং অনেকগুলি রেডিও-বিদ্যুত মিলিয়া একটি বিদ্যুতের সৃষ্টি হয়।

৫নং চিত্রটি একটি সাধারণ বার্তাগ্রাহক-যন্ত্রের ছবি।

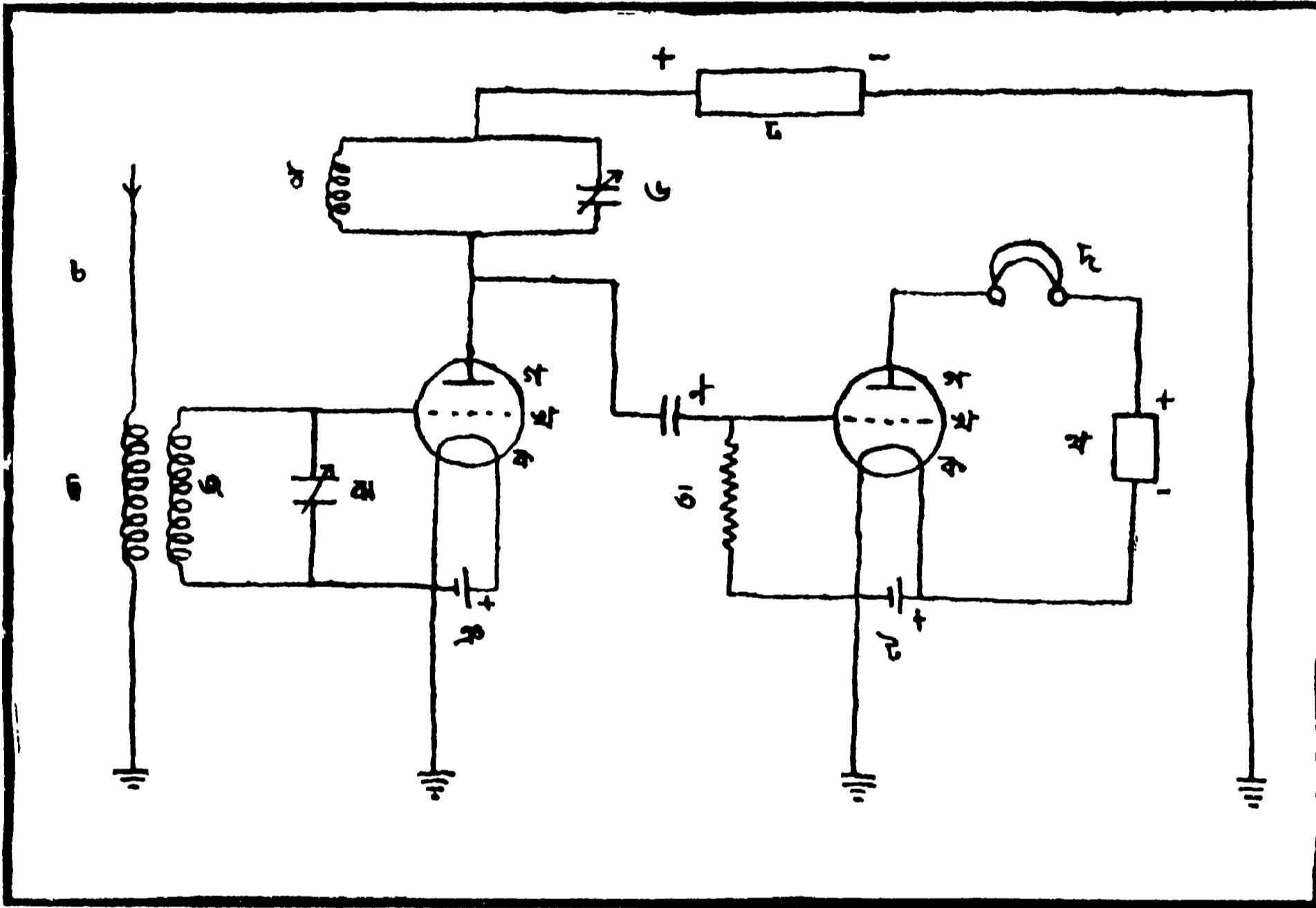

৫নং চিত্র

এই “গ্রীড” কন্ডেন্সারের ফলে গ্রীডে শুধু দোলায়মান বিদ্যুতই প্রবাহিত হইতে পারে। মনে করা যাক যে, এই দোলায়মান বিদ্যুতের ঋণাত্মক অংশ আসিয়া গ্রীডের উপর পড়িয়াছে—“ক” হইতে যখন ইলেক্ট্রন বাহির হইয়া আসিবে তখন ইহাদের কিছু অংশ এই গ্রীডে আটকা পড়িবে। এখন যদি দোলায়মান বিদ্যুতের ধনাত্মক অংশ আসিয়া গ্রীডে পৌঁছে, তাহা হইলে এই সঞ্চিত ইলেক্ট্রনগুলির খানিকটা নষ্ট হইয়া যাইবে (কারণ, ইহারা বিপরীতধর্মী বিদ্যুত)। তখন “ক” হইতে “খ” পর্যন্ত বিদ্যুত প্রবাহিত হইতে আরম্ভ করিবে। এখন এই বিদ্যুত-প্রবাহ অর্থই

চ—বায়ুস্থ তার; ঠ, ছ, জ—ইন্ডাক্ট্যান্স; ঝ, ড—পরিবর্তনীয় কন্ডেন্সার; ক—ফিলামেন্ট; খ—“গ্রীড”; গ—প্লেট। এড, ট—ছোট ব্যাটারী; চ, থ—বড় ব্যাটারী; ৭—গ্রীড কন্ডেন্সার; ত—সরু তার; দ—টেলিফোন বা লাউড স্পীকার।

রেডিও চেউ চ-এর উপরে পড়ে; ছ, জ ও ঝ সাহায্যে বায়ুস্থ তারকে সহধ্বনিত করা হয়; ক, খ গ ও এড এবং ঠ, ড, চ সাহায্যে

রেডিও-বিদ্যুতের শক্তি-বর্দ্ধিত করা হয়। ৭, ত, ক, খ, গ, ট, থ সাহায্যে ইহাকে একাভিমুখী করা হয়। পরে “দ” বিদ্যুতকে কথায় রূপ দেয়।

বার্তাপ্রেরক-যন্ত্র সম্বন্ধে পূর্বে বলিয়াছি, বর্তমানে এই যন্ত্রেও বার্তাগ্রাহক-যন্ত্রের মত বাল্ব ব্যবহৃত হয়। নিম্নে একটি সহজ পন্থার কথা বলিতেছি। (৬নং চিত্র দেখুন।) ঝ—বায়ুস্থ তার; চ, ছ, জ—ইন্ডাক্ট্যান্স; ক, খ ও গ—বাল্বের তিনটি অংশ; ৭—পরিবর্তনীয় কন্ডেন্সার। ড—কন্ডেন্সার। চ—লে'-ফ্রিকোয়েন্সি ট্রান্সফরমার; ট—ছোট ব্যাটারী; ঠ—বড় ব্যাটারী; ত—মাইক্রোফোন।

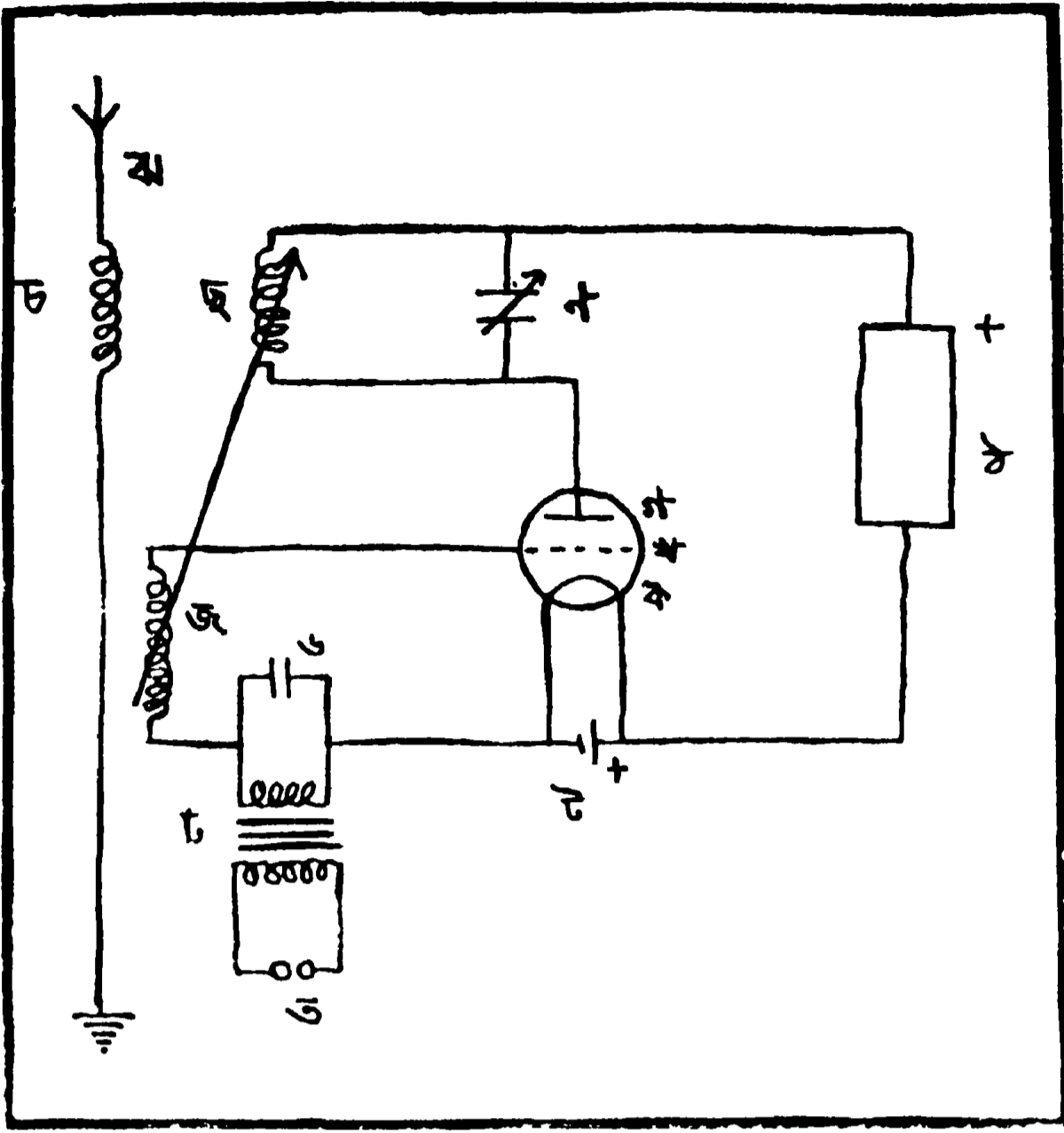

৬নং চিত্র

মাইক্রোফোনে কথাকে বিদ্যুতে পরিণত করা হয়। “ড”-এর ভিতর দিয়া বহুকম্পনবৃত্ত বিদ্যুত যাইতে পারে। ইহা আছে বলিয়াই অবিচ্ছিন্ন চেউ অবিচ্ছিন্নভাবে প্রেরণ করা সম্ভবপর হয়। “গ”কে পরিবর্তন করিয়া রেডিও-চেউয়ের কম্পন-সংখ্যা নিয়ন্ত্রিত করিতে হয়। ইহার সাহায্যেই একটি বিশেষ বেতার প্রতিষ্ঠান হইতে একটি বিশেষ দৈর্ঘ্যের রেডিও-চেউ প্রেরণ করা হয়। এস্থলেও আমাদেরকে ১নং চিত্রের স্প্রিং ও ওজনের কথা মনে করিতে হইবে।

ছ ও জ এমনভাবে সংযুক্ত যে একটিতে বিদ্যুতের পরিবর্তন হইলে অত্রটিতেও অল্পরূপ বিদ্যুতের পরিবর্তন হয়। ইহার সাহায্যেই নিরবচ্ছিন্ন চেউ প্রেরণ করা সম্ভবপর হয়। যেমন, মনে করা যাক যে কোন কারণে “জ”-তে ধনাত্মক বিদ্যুতের পরিমাণ বাড়িয়া গেল; তাহাতে আমরা পূর্বেই দেখিয়াছি যে, “স”-তে বেশী বিদ্যুত প্রবাহিত হইবে। অর্থাৎ “ছ”-তেও বিদ্যুতের মাত্রা বাড়িয়া গেল। “গ”-এর বিদ্যুত বাড়িয়া বাড়িয়া এক সময়ে আবার কমিতে থাকিবে, কাজেই “জ”-এর বিদ্যুতও কমিতে থাকিবে—পরে এক সময়ে “গ”-এর বিদ্যুত একেবারে শূন্য হইয়া যাইবে। পরেই আবার “গ”এর বিদ্যুত বিপরীত দিকে বাড়িয়া বাড়িয়া ইহার আবার কিছুক্ষণ পরে কমিতে কমিতে শূন্য হইয়া

যাইবে। এইরূপে একটি দ্বিরাভিমুখী বিদ্যুতের সৃষ্টি হইবে। “ঘ”এর সাহায্যে এই বিদ্যুতের কম্পন সংখ্যা নির্দিষ্ট করা হইবে এবং “চ”এর সাহায্যে এই বিদ্যুতকে “ঝ”-এর মধ্যে সঞ্চািত করা হইবে। এইরূপে বায়ুস্থ তাহাে বার্তাবাহী চেউয়ের সৃষ্টি হইল। পূর্ববর্ণিত উপায়ে ত, চ ও ড সাহায্যে এই বার্তাবাহী চেউয়ের উপর কথার চেউ ফেলা হইবে। ফলে বাগাশ্রিত চেউয়ের সৃষ্টি হইল।

নিম্নের ৭নং ও ৮নং চিত্রে আমরা চেউগুলিকে আঁকিয়া দিতেছি।

৭নং চিত্রে—ক—বার্তাবাহী চেউ; খ—শব্দের চেউ; গ—বাগাশ্রিত চেউ।

৮নং চিত্রে ক-অংশে রেডিও-চেউকে বার্তাগ্রাহক-বস্ত্রে বর্দ্ধিতশক্তি করা হইতেছে; “খ”-অংশে—ইহাকে একাভিমুখী করা হইতেছে; গ-অংশে ইহাকে পুনরায় শক্তিবর্দ্ধিত করা হইতেছে।

রেডিও-চেউ কি করিয়া প্রেরিত ও গৃহীত হয়, সে সম্বন্ধে মোটামুটিভাবে এই সব কথা বলা হইলেও প্রকৃত

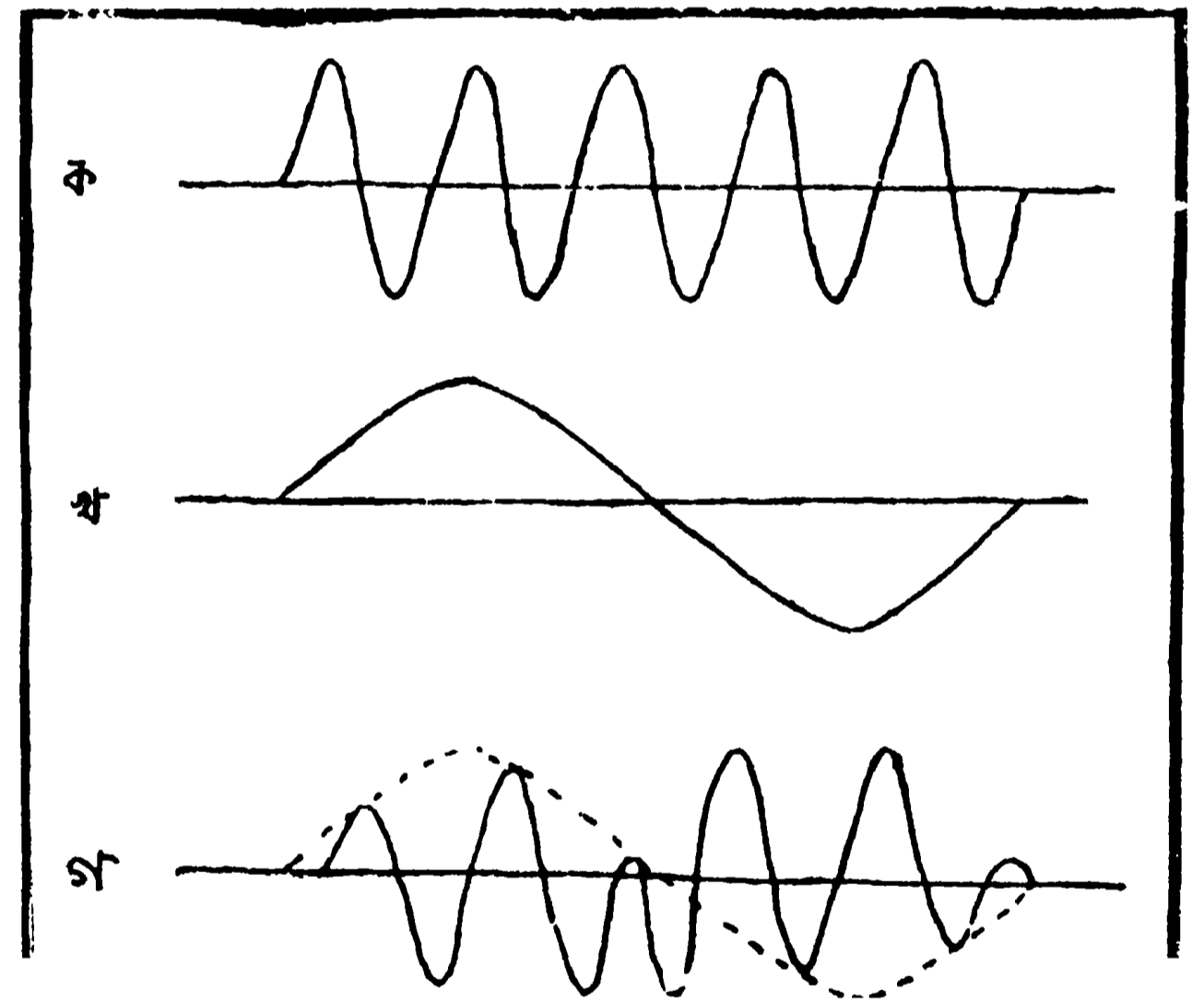

৭নং চিত্র

ব্যাপারটি আরও জটিল। আমরা এখানে কয়েকটি উপায়ের শুধু নাম বলিয়া যাইব মাত্র। প্রথম—বার্তা-প্রেরক-যন্ত্র। প্রথমেই প্রশ্ন ওঠে, কি করিয়া রেডিও-চেউ প্রস্তুত করে? পূর্বে—রেডিওর অতি শৈশবে—বিদ্যুতের স্পার্ক সাহায্যে রেডিও-বিদ্যুত প্রস্তুত হইত। (২নং

চিত্রের “চ”-অংশ)। এই চেউগুলির ধাবনমাত্রা অতি অল্প সময়েই হ্রাসপ্রাপ্ত হইয়া যায়। কাজেই এই চেউগুলি

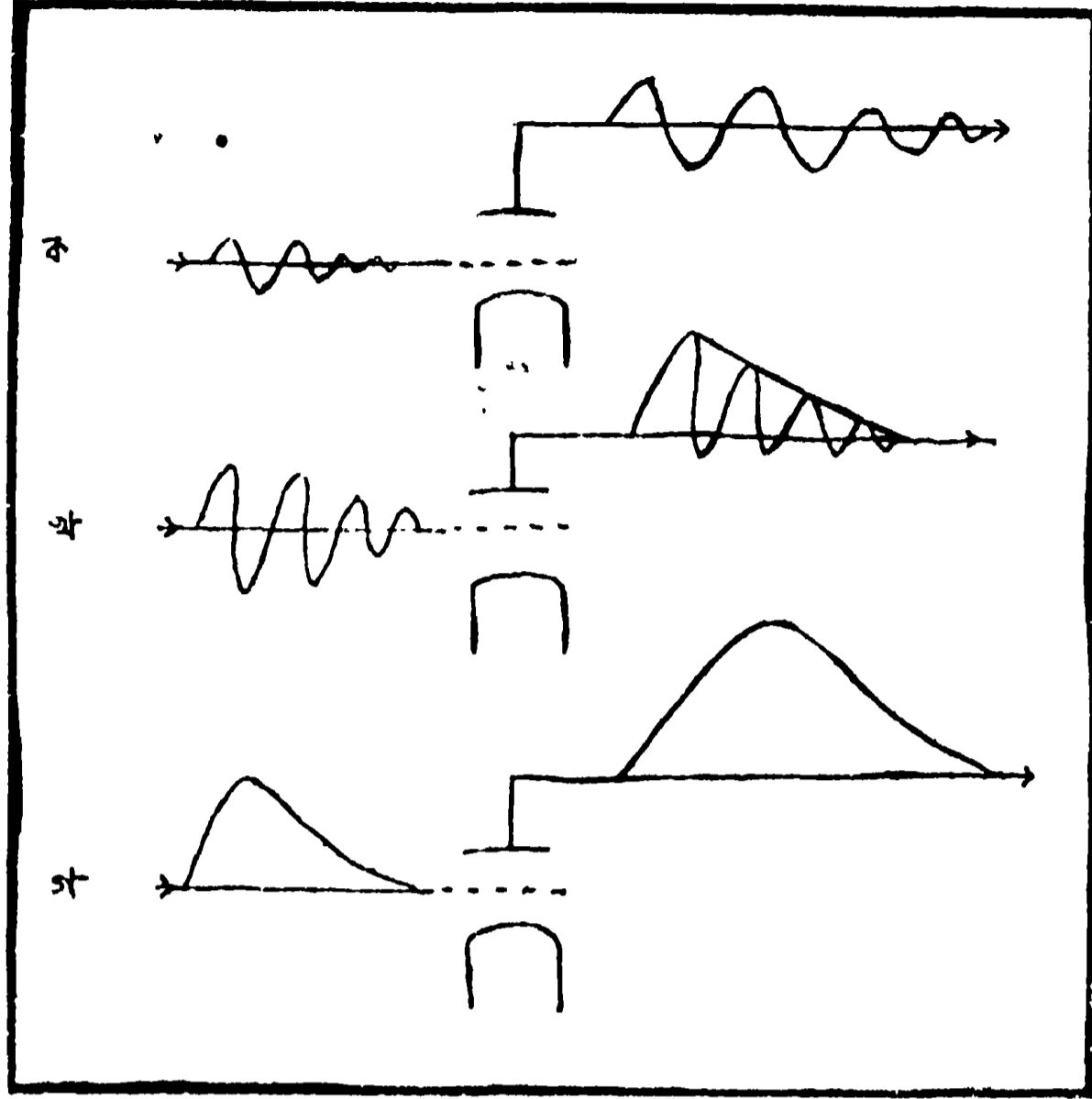

৮নং চিত্র

বিচ্ছিন্ন ভাবে প্রবাহিত হয়। কিন্তু আজকাল অবিচ্ছিন্ন রেডিও-চেউই বার্তাপ্রেরণের জন্য ব্যবহৃত হয়। ইহা নিম্নলিখিত উপায়গুলি দ্বারা উৎপাদিত হয়—(১) হাই-ফ্রিকোয়েন্সি অল্টারনেটার, (২) অসিলেটিং ইলেকট্রিক আর্ক; (৩) ভ্যাকুয়াম টিউব। বহুশক্তিসম্পন্ন বড় চেউ প্রেরণে প্রথম উপায় ব্যবহৃত হয়; কম শক্তিসম্পন্ন ছোট চেউ প্রেরণে তৃতীয় উপায়টিই ভাল। পূর্বে আমরা এ সম্বন্ধে কিছু বলিয়াছি। অবিচ্ছিন্ন রেডিও-চেউ কেন ভাল ইহার উত্তরে বলা যাইতে পারে যে, (১) বার্তাগ্রাহক-যন্ত্রকে সহধ্বনিত (tuned) খুব ভালভাবে করা যায় এবং (২) অল্পশক্তি ব্যয়ে বহুদূরে রেডিও-চেউ প্রেরণ করা যায়।

দ্বিতীয় প্রশ্ন, বাগাশ্রিত চেউ কি করিয়া প্রস্তুত করা হয়। ইহা মাইক্রোফোন যন্ত্র সাহায্যে হয় এবং ইহার অনেক পস্থা আছে, যেমন—Heising system; Microphone in the antenna circuit; Microphone in the grid circuit. আমরা একটি উপায়ের কথা পূর্বে বলিয়াছি।

তার পর—সাধারণত কোনও একটি বিশেষ বেতার প্রতিষ্ঠান হইতে একটি বিশেষ সংখ্যক পৌনঃপুত্র সম্বলিত চেউ প্রেরিত হয়। যেমন কলিকাতা হইতে যে চেউ

প্রেরিত হয়, তাহার দৈর্ঘ্য ৩৭০.৪ মিটার অর্থাৎ চারশত গজের কিছু বেশী। সুতরাং বার্তাগ্রাহক-যন্ত্রের বায়ুস্থ তারকে কি করিয়া সহধ্বনিত করা হয় সেইটাই প্রশ্ন। ইহাও জটিল। যে যে উপায়ে ইহা করা যায় তাহা এই :— (১) ইন্ডাক্ট্যান্স কয়েল মেথড, (২) ডেরিওমিটার মেথড (৩) ইন্ডাক্ট্যান্স এণ্ড ক্যাপাসিটি কম্বাইণ্ড মেথড (৪) ডাবল সার্কিট ওয়্যারিং, (৫) ভেরিয়েবল কন্ডেন্সার ইন্ সিরিজ্ এণ্ড পেরালেল সার্কিট্‌স্। এ সম্বন্ধেও মূল তথ্য আমাদের বলা হইয়াছে।

আর একটা দিকেও লক্ষ্য রাখিতে হইবে—বার্তাপ্রেরক-যন্ত্রের বায়ুস্থ তারে যে বিদ্যুত প্রবাহিত হয় তাহার পৌনঃপুত্র এমন বেশী হওয়া উচিত যাহাতে উহা হইতে শ্রবণযোগ্য কোনও শব্দ সৃষ্টি না হয়। কারণ, তাহা হইলে এই শব্দেও প্রেরিত শব্দে দ্বন্দ্ব (interference) উপস্থিত হইবে। মাল্লয়ের কথার চেউয়ের পৌনঃপুত্র সাধারণত প্রতি সেকেন্ডে আটশত। অবশ্য ইহা যে স্বরের কোমলতা ইত্যাদির উপরে নির্ভর করিবে, তাহা বলাই বাহুল্য।

তারপর, বার্তাগ্রাহক-যন্ত্রের পুঁটিনাটির কথা। প্রথমত রেডিও-বিদ্যুত কমশক্তিবিশিষ্ট বলিয়া ইহাকে ডিটেক্টারে পাঠাইবার পূর্বে শক্তিবদ্ধিত (amplified) করিয়া লওয়া হয়। যে যন্ত্র সাহায্যে ইহা করা হয় তাহার নাম আমরা জানি। ইহা “বাল্ব”। তিনটি বিভিন্ন উপায়ে (যেমন, (১) রেজিষ্ট্যান্স কাপলিং, (২) ইন্ডাক্ট্যান্স কাপলিং ও (৩) ট্রান্সফরমার কাপলিং) ইহা ব্যবহৃত হইয়া রেডিও-বিদ্যুতকে শক্তিবদ্ধিত করিতে পারে। কিন্তু দ্বিতীয় উপায়টিতে অনেক অসুবিধা থাকায় তৃতীয় উপায়টিই সাধারণত ব্যবহৃত হইয়া থাকে। রেডিও-চেউয়ের দৈর্ঘ্য পাঁচশত মিটারের অর্থাৎ প্রায় পাঁচশত বিয়াল্লিশ গজের বেশী হইলে প্রথম উপায়টিই ব্যবহৃত হয়।

এই রকম ভাবে রেডিও-বিদ্যুতকে বর্দ্ধিতশক্তি করিতে অনেকগুলি ভ্যাকুয়াম টিউবের প্রয়োজন হয়। আধুনিক বৈজ্ঞানিক গবেষণার ফলে বর্তমানে তিনটি টিউব দিয়াই এই কাজ সাধিত হয়। উপরন্তু তৃতীয় টিউবটি ডিটেক্টারের কাজ করে।

আর্মস্ট্রং রেডিও-বিদ্যুতকে বর্দ্ধিতশক্তি করার আর একটি উপায় (super-heterodyne amplification)

উদ্ভাবন করিয়াছেন। এই উপায়টিতে বায়ুস্থ তারের রেডিও-বিদ্যুতের বহুসংখ্যক কম্পনকে যন্ত্রসাহায্যে (Local generator or Oscillator) কমসংখ্যক কম্পনে পরিবর্তিত করিয়া পরে শক্তিবর্দ্ধিত করা হয়। পরবর্তীকালে এই উপায়কে আরও উন্নত করা হইয়াছে (Reflex arrangement and the use of an oscillator-detector tube)। তার পর ইহাকে ডিটেক্টারের ভিতর দিয়া পাঠাইয়া একাভিমুখী করিয়া লওয়া হয়। এই বিদ্যুতের শক্তিও যথেষ্ট নয়। কাজেই পুনরায় ইহাকে শক্তিবর্দ্ধিত করিয়া লওয়া দরকার। রেডিও-বিদ্যুতকে ডিটেক্টারে পাঠাইবার পূর্বে শক্তিবর্দ্ধিত না করিলে—পরে তাহার শক্তিবর্দ্ধিত করা যায় না; তবু অনেক রকম উপায় অবলম্বন করিয়া রেডিও-বিদ্যুতকে ডিটেক্টারের ভিতর পাঠাইয়া পরে শক্তিবর্দ্ধিত করা হয়। এই উদ্দেশ্য সাধনের তিনটি উপায় আছে—১। ট্রান্সফরমার কাপলিং ২। রেজিষ্ট্যান্স কাপলিং ৩। ইন্ডাক্টিয়ান্স কাপলিং। দ্বিতীয় উপায়টিতে শব্দ বিকৃতি না ঘটিলেও ইহা দ্বারা বিদ্যুতের শক্তি বিশেষ বাড়ানো যায় না। প্রথম উপায়টিতে শব্দ-বিকৃতি দোষ আছে, কিন্তু তৃতীয় উপায়টিতে এই দোষের মাত্রা অনেক বেশী বলিয়া প্রথম উপায়টিই সর্বোৎকৃষ্ট।

আধুনিক গবেষণার ফলে তিনটি ভ্যাকুয়াম টিউব দিয়াই রেডিও-বিদ্যুতকে বর্দ্ধিতশক্তি করা হয় এবং রেডিও-ফ্রিকোয়েন্সি য়াম্প্লিফিকেশন্ (অর্থাৎ ডিটেক্টারে পাঠাইবার পূর্বে ও পরে রেডিও-বিদ্যুতকে যে ভাবে বর্দ্ধিতশক্তি করা হয়)—এই দুইটা কার্যই একসঙ্গে সাধিত হয়। এই উপায়কে ইংরেজীতে Reflex circuit বলে। এই উপায়গুলির নাম—(১) Acme Reflex circuits; (২) Harkness Reflex circuits; (৩) Erla Reflex circuits (৪) Four tube Acme Reflex circuits, এবং (৫) Grimes Inverse duplex circuits.

রেডিও-বিদ্যুতকে শক্তিবর্দ্ধিত করার যন্ত্রে অনেক সময় যে অদ্ভুত ও বিকট শব্দ শুনিতে পাওয়া যায় তাহা বেশীর ভাগ ক্ষেত্রেই যন্ত্রের দোষ। এই দোষের নাম “রি-জেনারেশন।” ইহা কিরূপে ঘটে তাহা সহজ বাংলাতে বলা শক্ত; তবে এইটুকু বলিলেই বোধ হয় যথেষ্ট হইবে যে, রেডিও-বিদ্যুত টেলিফোনে যাইবার পথে ইহার কিছু অংশ ফিরিয়া যায়

এবং পুনরায় ভ্যাকুয়াম টিউবে পতিত হইয়াই এই দোষ ঘটায়। নানা উপায়ে এই অসুবিধা দূর করা যায়—যেমন :

- ১। Grid potentiometer for regeneration control. এই উপায়টি সহজসাধ্য বলিয়া অনেকে পছন্দ করেন।
- ২। Shunt resistance on transformers.
- ৩। High resistance transformer windings.
- ৪। Iron-core transformers.
- ৫। Tickler coil control of regeneration in superdyne receiver.

৬। Reversed capacity control of regeneration i. e., Neutrodyne receiver, এই উপায়টিও জনপ্রিয়। তাহা ছাড়া ইহার আর একটু সুবিধা এই যে, এই জাতীয় গ্রাহক-যন্ত্র কোন শক্তি (অর্থাৎ energy) বিকীরণ (radiate) করে না বলিয়া নিকটবর্তী অগ্নাঙ্ক গ্রাহক-যন্ত্রের সহিত কোনো দ্বন্দ্ব উপস্থিত হয় না।

৭। Inductance coupling for regeneration control. এই উপায় অনেক উপায় হইতে সুবিধাজনক।

৮। Capacity for regeneration control. ফ্রান্সে এই উপায়ই বেশী ব্যবহৃত হয়।

৯। Balanced circuit for regeneration control.

১০। Rice circuit—ইহা নয়-চিহ্নিত উপায়েরই প্রকারান্তর।

এই সমস্ত “খটমট” ইংরেজী ও বাংলা কথা দ্বারা ইহাই বুঝা যায় যে, যদিও ঘরে বসিয়া “সুইস্” টিপিলেই আমরা বহুদূরের কথা, গান, বাজনা ইত্যাদি শুনিতে পারি, তবু এই যন্ত্রটির কলকজা খুবই জটিল এবং রেডিওকে সর্বোৎকৃষ্ট সুন্দর করিতে অনেক চিন্তাশক্তি ও কর্মশক্তি ব্যয়িত করিতে হইয়াছে।

ভবিষ্যতে গবেষণা রেডিও যন্ত্রকে আরও কত দূর উন্নত মজবুত করিয়া তুলিবে তাহা বলা যায় না। বৈজ্ঞানিকের বহুমুখী প্রতিভা রেডিওকে জগতের কাজে আরও কতদূর ব্যাপ্ত করিয়া তুলিতে পারিবে, তাহাও অনিশ্চিত। কিন্তু ইহা ঠিক যে রেডিও যদি আবিষ্কৃত না হইত, তবে আমরা যে রকম পৃথিবীতে বর্তমানে বসবাস করিতেছি, পৃথিবী ঠিক তেমন হইতে পারিত না এবং মানুষের সভ্যতাও অস্তিত পক্ষে পাঁচশত বৎসর পশ্চাতে পড়িয়া থাকিত। রেডিও আবিষ্কারকদের পক্ষে ইহা খুব গৌরবের কথাই বটে।

উপনিবেশ-আবদার

শ্রীতারানাথ রায়চৌধুরী

বিগত পঞ্চদশ শতাব্দী হইতে আরম্ভ করিয়া ইউরোপীয় শক্তিনিচয় এশিয়া, আফ্রিকা এবং আমেরিকায় উপনিবেশ স্থাপন করিতে আরম্ভ করে। ছলে বলে কৌশলে এবং অল্পবলে দেশের পর দেশ দখল করিয়া বহু জাতির সমাজ, ধর্ম এবং অস্তিত্ব পর্যন্ত লোপ করিয়াছে। সম্প্রতি জার্মানীও উপনিবেশের দাবী লইয়া জোর আন্দোলন সুরু করিয়াছে, জার্মানীর কথা এই যে, ইউরোপের অগ্ণাত শক্তি যখন নানা দেশে বিপুল উপনিবেশ স্থাপন করিয়া অজস্র কাঁচামাল সংগ্রহ করিতে পারিতেছে, তখন জার্মানী কেন উপনিবেশ অধিকার করিতে দাবী করিবে না? এখন ধরা যাক, পৃথিবীর বর্তমান অধিবাসীগণ ঐ সকল ইউরোপীয় শক্তিবর্গ দ্বারা কে কতটা পদানত হইয়াছে।

চার কোটি সত্তর লক্ষ ইংরেজ। এই ইংরেজ জাতি তাহাদের মাতৃভূমির একশত চল্লিশ গুণ বড় স্থান উপনিবেশ হিসাবে দখল করিয়া আছে।

চার কোটি ফরাসী তাহাদের জন্মভূমি ফ্রান্সের একুশ গুণ বড় দেশ রাজ্য উপনিবেশ হিসাবে শাসন করিতেছে।

আশী লক্ষ ডচ (হলান্ডবাসী) তাহাদের জন্মভূমির ষাট গুণ বড় উপনিবেশ হিসাবে শাসন করিতেছে।

আশী লক্ষ বেলজিয়ান তাহাদের দেশের আশী গুণ রাজ্য উপনিবেশ হিসাবে শাসন করিতেছে।

সত্তর লক্ষ পর্তুগিজ তাহাদের রাজ্যের ছাব্বিশ গুণ রাজ্য উপনিবেশরূপে শাসন করিতেছে।

চার কোটি ত্রিশ লক্ষ ইতালীয়ান তাহাদের জন্মভূমির দশ গুণ বড় রাজ্য উপনিবেশরূপে শাসন করিতেছে।

সাত কোটি আশী লক্ষ জাপান—কিন্তু বলিতে গেলে তাহাদের কোন উপনিবেশ নাই।

জার্মানীর এখন উপনিবেশ চাই। কেন না, সে কাঁচামাল পাইতেছে না। তার শিল্পবাণিজ্যের অসুবিধা হইতেছে। কাজেই তাহাকে রাজ্যবিস্তার করিতেই হইবে।

ইতালী যেমন তিউনেশিয়া, জিবুতি এবং উত্তর আফ্রিকার আরও কতিপয় সমৃদ্ধিশালী রাজ্য দখল করিতে চায়,

জার্মানীও আফ্রিকায় এবং মধ্য ইউরোপে তেমনি রাজ্য বিস্তার করিতে চাহিতেছে। ১৯১৪ খৃষ্টাব্দের যুদ্ধের পূর্বে আফ্রিকায় ক্যামারুন প্রভৃতি রাজ্য জার্মানীর দখলে ছিল; তারপর সবই গিয়াছে, এখন আবার সবই চাই, কিন্তু দেয় কে?

প্রায় আঠারো লক্ষ সৈন্য থাকা সত্ত্বেও ধোঁকাবাজীতে পড়িয়া চেকোস্লাভ-রা জার্মানীকে আপনাদের রাজ্য ছিন্ন করিয়া দিয়াছে। এখন তাহার ইউক্রেনিয়া চাই, কেন না শস্ত-সম্ভারে ও খনিজসম্পদে ইউক্রেনিয়া সমৃদ্ধিশালী। অপর দিকে জুগোস্লাভিয়া, রুম্যানিয়া, বুলগেরিয়া প্রভৃতি রাজ্যের উপরেও প্রভাব বিস্তার করিতে জার্মানী লালায়িত। ইতালী আবিসিনিয়া রাজ্য অধিকার করিয়াও ক্ষান্ত নহে, এখন ফরাসী-সোমালিল্যান্ড, তিউনেশিয়া এবং পারে ত ব্রিটিশ-সোমালিল্যান্ড, এমন কি মিশর রাজ্য আক্রমণ করিতেও কুণ্ঠিত নহে।

ইউরোপের অবস্থা এই দাঁড়াইয়াছে। ইউরোপীয় জাতি ভারত মহাসাগরস্থিত বহু দ্বীপপুঞ্জ দখল করিয়াছে, প্রশান্ত মহাসাগরের বহু দ্বীপপুঞ্জও ইউরোপীয় শক্তিসমূহের কবলে পড়িয়া আছে।

অন্য দিকে জাপান প্রশান্ত মহাসাগরের দ্বীপপুঞ্জ দখলে পাইয়াও স্তব্ধ নয়। এখন চান সাম্রাজ্য দখল করিতে চায়। ইংরেজ যেমন পঁয়ত্রিশ কোটি ভারতবাসীর দেশ ভারতবর্ষ দখল করিয়া নির্বিবাদে শাসন করিতেছে, তেমনি জাপানও চল্লিশ কোটি চীনার বিরাট দেশ অধিকারে আনিতে যুদ্ধ আরম্ভ করিয়াছে।

এই কয় শতাব্দীর ভিতরে ইউরোপীয় শক্তিপুঞ্জ পৃথিবীর নানা দেশের জনসাধারণের কি পরিমাণ সর্বনাশ সাধন করিয়াছে তাহা ভাষায় প্রকাশ করা যায় না।

আমেরিকার আদিম অধিবাসীদিগকে প্রায় ধ্বংস করিয়াছে, আফ্রিকার আদিম অধিবাসীদিগের রাজ্য, ধন ও সম্পত্তি সকলই কাড়িয়া লইয়াছে, ভারতবাসীর ঞ্চায় প্রাচীন সুসভ্য জাতিকে অসভ্যতার পথে চালিত করিয়াছে, এখনও

যে দুই-একটি দেশ নিজেদের সীমাবদ্ধ ধনসম্পদ লইয়া বাস করিতেছে, ইতালী ও জার্মানী তাহাদেরও ধন-সম্পদ লুণ্ঠ করিবার জন্ত উদ্গ্রীব হইয়া উঠিয়াছে।

কথাটা হইতেছে এই : কার ধনে কে পোদারী করে। বিজ্ঞানের সাহায্যে নানা প্রকার মারণ অস্ত্র আবিষ্কার করিয়া ইউরোপীয় জাতিসমূহ আজ পৃথিবীর উপরে দানবীয় লীলা প্রকট করিয়া তুলিয়াছে। আভিসিনিয়ায় ইতালী যে বর্বরতা দেখাইয়াছে, সুসভ্য জার্মানীও মধ্য-ইউরোপে, এমন কি, নিজেদের দেশেই তাহা দেখাইতেছে।

ইহাৱাই আজ ঈশ্বরকে উপেক্ষা করিতে কিছুমাত্র শঙ্কা-বোধ করিতেছে না। অল্পবলে বলীয়ান এই সকল জাতি আজ যে নিষ্ঠুরতা লইয়া দেশের পর দেশ দখল করিতেছে, তাহাদিগকে বাধা দিবার মতন শক্তি কোন প্রাচীন জাতিরই নাই।

পৃথিবীর দুইটি পুরাতন সভ্যজাতি এবং দুইটি রত্ন-প্রসবিনী দেশ—ভারতবর্ষ ও চীন, হিন্দুজাতি ও চৈনিকজাতি জরাগ্রস্ত বৃদ্ধের ত্যায় আজ অকর্মণ্য। হিন্দুস্থানে হিন্দু আজ নন-মহমেডান। স্বাধীন হওয়া দূরের কথা—আধুনিক ভারতবর্ষের রাজনীতিকরা এই প্রাচীন সুসভ্য জাতিকে ধরাপৃষ্ঠ হইতে মুছিয়া ফেলিতেও কাতর নহে। হিন্দু বলিয়া তাহাদের পরিচয় লোপ পাইতেছে।

ভারতের সমৃদ্ধিতে ইংরেজ ধনী। ভারতের ধনরত্ন কাঁচা মাল এবং অগণিত লোকবলে ইংরেজ আজ পৃথিবীতে প্রথমশ্রেণীর শক্তিশালী রাজ্য। আর সাতাশ কোটি হিন্দু গোলাশী করার সৌভাগ্যকেই বরণ করিয়া লইয়াছে। জাপানও আজ লোলুপদৃষ্টিতে ভারতের দিকে চাহিয়া আছে, আজ তাহারা প্রায় ব্রহ্ম-সীমান্তে আসিয়া পহুঁছিয়াছে। দক্ষিণ-চীন জয় করিতে পারিলেই তাহারা একেবারে ব্রহ্মদেশে উপস্থিত হইতে পারিবে এবং অনায়াসে বঙ্গসাগরের তীরস্থ প্রসিদ্ধ বন্দর রেঙ্গুন ও চট্টগ্রাম দখল করিতে চেষ্টা করিবে। ভারতে উপনিবেশের দাবী লইয়া

যদি জাপান ব্রহ্মসীমান্ত দিয়া অগ্রসর হয়, তাহাতেও বিস্মিত হইবার কিছুই নাই।

জার্মানী ও ইতালী যদি একযোগে মধ্য-ইউরোপ দিয়া এশিয়া মাইনরের দিকে অগ্রসর হয় তাহা হইলে এমন শক্তি এশিয়ার নাই যে তাহাদের গতিরোধ করে। ইংরেজ যদি পেলেন্সাইনে স্বাধীন আরব রাজ্য ছাড়িয়া দেয়, তাহা হইলেও জার্মানীর উপনিবেশ-ক্ষুধার নিকটে আরবগণ কতক্ষণ টিকিতে পারিবে?

আমাদের কথা ছাড়িয়া দিতেছি; আজ পৃথিবীর যেকোন শক্তিই আমাদের পদানত করিতে পারে। আমরা রাজ্যরক্ষার উপযোগী কোন শক্তিই অর্জন করিবার অভিলাষ করি নাই। আমরা নিবীৰ্য্য অজগর সর্পের ত্যায় বিশাল দেহ লইয়া হিমালয়ের প্রান্তদেশে পড়িয়া আছি। আজ যদি ইংরেজ সরিয়া যায়, ক্ষুদ্র আফগানিস্তানও আজ অল্পবলে ও শক্তিবলে ভারতবর্ষ দখল করিতে পারে। উজন উজন কলম লইয়া এবং দিস্তা দিস্তা কাগজের দ্বারা আমরা ভারতবর্ষ রক্ষা করিতে পারিব না! বোমা ও গ্যাস, তরবারি ও বন্দুকের নিকটে আমাদের অধনত হইতে কতক্ষণ লাগিবে? কাজেই পৃথিবীর ধ্বংস জাতিসমূহের কোন দাবীই মিটাইতে আমরা পশ্চাৎপদ হইব না। এই বৈষ্ণবের দেশে আমরা নীরবে ধ্বংসজাতির পদভার মস্তকে তুলিয়া লইব।

জার্মানী বা ইতালীর উপনিবেশের দাবী আজ বড় সমস্যা। এই দাবী হইতেই বৃদ্ধ বাধিবে, নতুবা ইংরেজকে ও ফরাসীকে তাহার বহু রাজ্য বিনাযুক্তি ছাড়িয়া দিতে হইবে। অবশ্য ভারতীয় উপনিবেশ রক্ষার জন্ত ইংরেজ প্রাণপণ করিবে। যদি কোন রাখালকে ত্রিশকোটি ভেড়ার পাল রক্ষা করিতে দেওয়া হয় তাহা হইলে গুটি কতক নেকড়ে বাঘই ভেড়ার দলকে নিধন করিতে পারে।

আজ এই ‘দাবী’র বহর দেখিয়াও যদি ভারতীয় হিন্দুরা ঘুমাইয়া থাকিতে চায়, তবে তাহাদের নিশ্চিহ্ন হইবার দিন কত দূরে আছে তাহারই প্রশ্ন ওঠে নাকি?



৩রা জুলাই

শ্রীজনরঞ্জন রায়

এক ফোঁটা ফেল—এক ফোঁটা। এখনও যদি তোমার চোখে জল থাকে তবে এক ফোঁটা অশ্রু বিসর্জন করো বাঙালী। আজ ৩রা জুলাই^১। আজ সিরাজের স্মৃতি-তর্পণের দিন। বাঙলার শেষ স্বাধীন অধীশ্বরের রাজমুণ্ড স্কন্ধচ্যুত হইয়াছিল এই দিনে। ১৮২ বৎসর পূর্বে এই নৃশংস হত্যাকাণ্ড ১৭৫৭, ৩রা জুলাই তারিখে অনুষ্ঠিত হয়। কে করিল, কেন করিল তাহা জানিতে চাও? কিন্তু সে কথা জানিয়া তোমার কি লাভ?

“যে আশা ভারতবাসী চিরদিন তরে
পলাশির রণ-রক্তে দিয়ে বিসর্জন,
কহিবে, স্মরিবে, নাহি ভাবিবে অন্তরে,
কল্পনে! সে কথা মিছে কহ কি কারণ?”

—‘পলাশির যুদ্ধ,’ নবীন সেন

হে দুর্ভাগা বাঙালী, তুমি এই জানিয়া রাখ যে, সিরাজ ছিলেন একজন দৃঢ়চেতা বীর যোদ্ধা যুবক। সুলজা সুলফা বাঙলার রসশোষণোন্মুখ ফিরিঙ্গী বণিকদের যমস্বরূপ ছিলেন তিনি। আলিবন্দীর শেষ উপদেশ, বিশেষ করিয়া ইংরেজ কোম্পানীর প্রতি সতর্ক দৃষ্টি রাখিতে তাঁহাকে অবহিত করিয়াছিল^২। আর এই ইংরেজবণিক ও জগৎশেঠের স্বার্থে আঘাত দেওয়ায় সিরাজকে মস্তক দান করিতে হইয়াছিল^৩—ইহাই ইতিহাস বলে। যদিও হত্যা ব্যাপারে সাক্ষাৎ সম্বন্ধে জগৎ শেঠকে কোথাও পাওয়া যায় না।

(১) মুতক্ষীরণের মতে ১৭৫৭ সালের ৩রা জুলাই, কিন্তু ক্রাফ্টনের মতে তাহার পরদিন সিরাজের হত্যায়ুক্ত অনুষ্ঠিত হইয়াছিল।

(২) “ইংরেজদিগকে দমন করিতে পারিলে অন্তিম ইউরোপীয় বণিকেরা আর মাথা তুলিয়া উৎপাত করিতে পারিবে না। ইংরেজদিগকে কিছুতেই দুর্গ নির্মাণ বা সেনা সংগ্রহ করিবার প্রস্তাব দিও না;—যদি দাও, এদেশ আর তোমার থাকিবে না”—*Ive's Journal*.

(৩) “Sirajudoula was put to death at the instigation of the English chiefs and Jagat Set”—*Riyaz-us-Salateen*.

ইতিহাস বৃদ্ধি কখনও কখনও ভুলিয়া এক-আধটা সত্য কথা বলে। নিজের দিকে ঝোল টানিয়া কত ইতিহাস কত সময়ে সত্য ঘটনাকে মসীময় করিয়া দিয়াছে। নিজেকে মহৎ সাজাইতে গিয়া প্রায়ই অন্ধকে হেয় ঘৃণিত প্রতিপন্ন করিয়াছে। শত্রুকে পাপের মূর্তিমান বিগ্রহরূপে প্রচার করিতে সকল দেশে সকল সময়ে একই প্রকার আগ্রহ দেখা যায়। বিশেষত পরাস্ত শত্রুর বিরুদ্ধে অকথ্য কুকথ্য বলিবার বাধা কোথায়? কারণ, সেখানে আপত্তি করিবার কেহই নাই।

পরাজিত শত্রু সিরাজের চরিত্রে ও এইরূপ মসীলেপন করা হইয়াছিল। অনায়াসে তিনি গর্ভবতী নারীদের পেট কাটিয়া দিয়া আনন্দলাভ করিতেন। নদীবক্ষে লোক পরিপূর্ণ নৌকা ডুবাওয়া দিয়া অটুহাশু করিতেন। কুল-নারীদের তাঁহার ভয়ে সতীত্ব রক্ষা করা অসম্ভব ছিল। এইসব গল্পের রচয়িতা জনৈক ডিস্ট ইণ্ডিয়া কোম্পানীর গবর্নর। এই কর্মচারীটি নীচ স্বভাব ও মাতাল ছিল। কোম্পানীর ডিরেক্টরগণ ইংলণ্ড হইতে তাহার অসচ্চরিত্রের জবাবদিহি চাহেন। সে তখন নিজের সব দোষ সিরাজের ঘাড়ে চাপাইয়া সাধু সাজে^৪। আর এই সাধুটিরই লেখায় বিশ্বাস করিয়া আজ পর্য্যন্ত সকলেই সিরাজকে শয়তানের মূর্তিবিগ্রহ বলিয়া বিশ্বাস করিতেছিল। ইহা অপেক্ষা পরিতাপের বিষয় আর কি হইতে পারে। অন্ধকূপহত্যার কাহিনীও যে ঐতিহাসিকগণের কল্পিত একটি অসম্ভব মিথ্যা রটনা তাহাও ভালভাবে প্রমাণিত হইয়াছে।

সুচতুর ক্লাইব জানিতেন যে, ২৩শে জুন যে যুদ্ধ হইল তাহা অভিনয় মাত্র^৫। মীরজাফর এখনও ইচ্ছা

(৪) Hill's Bengal in 1756-57.

(৫) “Plassy can never be considered a great battle.”—*Decisive Battles of India*: Col. Malleon. “It was not a fair fight.”—*Ibid*,

করিলে তাঁহাকে সম্পূর্ণভাবে পরাস্ত করিতে পারেন। কিন্তু অদৃষ্টের কি বিড়ম্বনা—বাঙলার কি অপারিসীম লজ্জার কথা! পলাশি যুদ্ধের পর মীরজাফর এক অপূর্ণ ‘ভেট’ লইয়া ক্লাইবের জন্ত অপেক্ষা করিতেছেন। সিরাজের অন্তঃপুর-চারিণীগণকে তিনি ক্লাইবকে উপহার প্রেরণে ব্যস্ত— বিশ্বাসঘাতক মীরজাফর যে তাঁহার সঙ্গেও বিশ্বাসঘাতকতা করিতে পারে তাহাও ক্লাইভ নিশ্চয় ভাবিয়াছিলেন। তিনি জানিতেন যে, মীরমদন মরিয়াছে বটে কিন্তু সিরাজের অন্ততম বিশ্বাসী সেনাপতি মোহনলাল তখনও জীবিত আছে। আর সিরাজ যদি এখনও মঁসিয় লা’র সহিত মিলিত হইতে পারেন তাহা হইলেও দারুণ অশান্তির কথা।

ক্লাইবের তাড়নায় মীরজাফর যখন সিরাজকে কারারুদ্ধ করিতে রাজধানীতে আসিলেন তখন সিরাজ পলায়ন করিয়াছেন। প্রাণভয়ে নহে—তাহা করিলে তিনি ভিন্ন পথে যাইতেন। তিনি হতরাজ্য উদ্ধারের চেষ্টায় বাহির হইলেন। সঙ্গে পতিপ্রাণা বেগম লুৎফ-উন্নিসা ও জনৈক বিশ্বাসী অল্পচর মাত্র। তিনি নৌকাযোগে গোদাগাড়ীর পাদদেশবাহিনী মহানন্দা হইয়া উত্তর দিকে চলিলেন। মঁসিয় লা’কে পূর্বেই সংবাদ দেওয়া ছিল। তাঁহার সৈন্যসহ সিরাজের বিহারে যাওয়ার সংকল্প ছিল। বিহারের শাসনভারপ্রাপ্ত রাজা রামনারায়ণের সেনাদলকে পাটনা হইতে লইয়া পুনর্বার বঙ্গ জয় করিবেন এই আশায় তিনি বহির্গত হইলেন^৭। তিনি কালিন্দী দিয়া নাজিরপুরের মোহনায় আসিলেন। সেখান দিয়া বড় গঙ্গায় প্রবেশ করিতে চেষ্টা করিলেন। কিন্তু জলশূন্য নাজিরপুরের নদী-মুখে তাঁহার নৌকা আটকাইয়া গেল^৮। সেই স্থানে বরহাল নামক গ্রাম। সিরাজের বজরার মান্নি-মাল্লারা নদী হইতে বাহির হইবার পথ চারিদিকে খোঁজ

করিতে লাগিল। স্বয়ং সিরাজও গ্রামের মধ্যে গিয়া আহাৰ্যের অন্বেষণ করিতে লাগিলেন। এদিকে রাজমহল পর্য্যন্ত সর্বত্র সিরাজের অনুসন্ধান লোক নিযুক্ত হইয়াছে। মীর দাউদ রাজমহলের ফৌজদার। সেখানকার সেনাধ্যক্ষ মীরকাশিম। একরূপ একটা বজরা এখানে আসিয়া আটকাইল। তাহাতে এক বেগমসহ অপূর্ণ সুন্দর এক যুবক। লোকপরম্পরামুখে মীরকাশিম এই সংবাদ পাইল। ভোজনরত সিরাজকে লুৎফ-উন্নিসা সহ মীরকাশিম বন্দী করিল। ভাগ্যের কি পরিহাস! মঁসিয় লা তখন ঐ স্থান হইতে পনের ক্রোশের মধ্যে ছিলেন। সন্মুখে তিনি অগ্রসর হইতেছিলেন এবং তিন ঘণ্টার মধ্যে আসিয়া পৌঁছিতেন^৯। মীরজাফর-পুত্র মীরণ সেখান হইতে সিরাজকে বাঁধিয়া আনিল।

২৯শে জুন ক্লাইব মুর্শিদাবাদে আসিয়াছেন এবং মীরজাফরকে নবাব বলিয়া কুর্ণিশ করিয়াছেন। ক্লাইব না আসা পর্য্যন্ত মীরজাফর সিংহাসনে বসেন নাই। ক্লাইবও রক্ষীদলের সহিত বিশেষ সাবধানে আসিলেন, সঙ্গে দুই শত গোরা সৈন্য ও পাঁচ শত ভারতীয় সিপাহী ছিল। ক্লাইব নিজে বলিয়াছেন যে, এক মুর্শিদাবাদ শহরে সেদিন বত লোক জড় হইয়াছিল তাহারা ইচ্ছা করিলে ইট লাঠি দ্বারাই ইংরেজদের ধ্বংস করিতে পারিত^{১০}। কিন্তু তাহারা তাহা করে নাই। কারণ পলাশির আশ্রয়স্থানের পশ্চাতে ভারতে মুসলমানের সৌভাগ্য-সূর্য্য তৎপূর্বে ২৩শে জুন তারিখে চিরতরে অস্তমিত হইয়াছে^{১১}। আর সে সূর্য্য উঠিবে না।

মোহনলালকেও ভগবানগোলায় পথে দন্দী করা হইল। তিনি সিরাজের সন্ধানে ঐ পথে অগ্রসর হইতেছিলেন।

(৬) “Many of Suraj-a-Dowla’s women...had been offered to Clive by Mirjaffier immediately after the battle of Plassy.”—*Travels of Hindu*.

(৭) “It was his intention to escape to Mr. Law and with him to Patna, the Governor of which province was a faithful servant of the family.”—*Orme, ii*.

(৮) “Sirajudowla was obliged to stop at Bahral as the Nazirpur mouth was found closed.”—*Beveridge*.

(৯) M. Law and his party came down as far as Rajmehal to Surajuddaula’s assistance and were within three hour’s march when he was taken.—*Clive’s Letter, 26-7-1757*.

(১০) “...if they had had an inclination to have destroyed the Europeans, they could have done it with sticks and stone.”—*Clive’s Evidence*.

(১১) “This is the battle in which India was lost for Islam.”—*Trikh-i-Mansuri*.

মীরজাফরের সেনাধ্যক্ষ রায়দুল্লভ তাঁহাকে সর্বস্বান্ত করিয়া তাঁহার জীবন নাশ করিল^{১২}।

সিরাজকে কারারুদ্ধ করা হইয়াছে। এইবার এই বিয়োগান্ত ঘটনার যবনিকাপাত হইবে। ঐতিহাসিকগণ এখানে অতি সাবধানী। প্রধান প্রধান ঐতিহাসিক সকলেই ইংরেজ। তাঁহারা ক্লাইবের গায়ে কাঁটার আঁচড় লাগিতে দেন নাই। এমন কি, ক্লাইবের গাধা মীরজাফরের^{১৩} কাঁধটা যেন আলগোছে ছুঁইয়া সতেরো বছরের ছোকরা মীরণের ঝাড়ে সব দোখটা চাপাইলেন। ‘মুতফরীণ’ লেখকও ইংরেজ কোম্পানীর অর্গভোগী। স্মরণ্য বিচার করিয়া ঠিক ঘটনাটি বাহির করিতে হইবে। যেহেতু কেহই নিরপেক্ষ নহে সন্দেহ হয়।

মীরজাফরের নিকট সিরাজ জীবন ভিক্ষা করিয়াছিলেন বলিয়া প্রকাশ। রুত্ব মীরজাফর তাহা দিতে পারেন নাই, ইহা স্বাভাবিক। জাফরাগঞ্জের প্রামাদে সিরাজ অবরুদ্ধ হইলেন! দেশের লোক না-কি তাঁহাকে এই অবস্থায় দেখিয়া বিচলিত হইয়াছিল—বিশেষত সিপাহীরা^{১৪}। সিরাজকে হত্যা করিতে কাহাকেও সম্মত করা অসম্ভব

হইল। কিন্তু অর্থলোভে এই অধম কার্য করিতে রাজী হইল এমন একটা লোক যে মীরজাফরের মতই চিরদিন সিরাজের মাতামহ ও মাতামহীর দ্বারা প্রতিপালিত। পাপাত্মা কলির অবতার মহম্মদী বেগ খজা উত্তোলন করিয়াছে। সিরাজ চীৎকার করিয়া উঠিলেন—সুধু হইয়া বলিলেন, একটু জল দাও, উজু করিয়া নমাজ করিব। কিন্তু মহম্মদী বেগ অপেক্ষা করিতে পারিল না। নিরস্ত্র অসহায় অন্নদাতা বীর যুবকের স্কন্ধে সজোরে খজা বসাইয়া দিল। মস্তক ছিন্ন হইল না। আবার—আবার আঘাত করিল। হোসেন কুলী তোমার প্রতিহিংসা মিটিল—মিটিল কি?—যথেষ্ট—যথেষ্ট। আর বাক্যস্ফুর্তি হইল না।

তারপর কি হইল? বাঁহার রচনা অণু আমাদের প্রধান অবলম্বন, সিরাজদৌলার সেই পরম দরদী জীবনচরিতকার অক্ষয়কুমারের ভাষাতেই বলি—“তাঁহার পর কি হইল? মুর্শিদাবাদের নরনারী এই রাজহত্যার আকস্মিক সংবাদে হাহাকার করিয়া উঠিল।** বিদ্রোহদল তখন বিজয়োৎসবে উন্মত্ত হইয়া সিরাজের ক্ষতবিক্ষত শবদেহ হস্তিপৃষ্ঠে সংস্থাপিত করিয়া নগরপ্রদক্ষিণে বাহির হইয়াছিল। রাজপথ লোকে লোকারণ্য হইয়া গেল। সিরাজ-জননী হাহাকার করিতে করিতে লজ্জা ভয় বিসর্জন দিয়া রাজপথে আসিয়া পুঁলি বিলুপ্ত হইয়া পড়িলেন। তাঁহাকে দেখিয়া শববাহক হস্তী সহসা রাজপথে বসিয়া পড়িল; স্নেহময়ী জননী সন্তানের মাংসপিণ্ড বুকে ধরিয়া মুর্ছাপন্ন হইয়া পড়িলেন।”

মুর্শিদাবাদের পুশবাগে পিতামহ আলিবর্দীর সমাধির পাশে তাঁহার আদরের দৌহিত্রের সমাধি হইল। স্বামীর আটত্রিশ বৎসর কাল বিরহ সহ্য করিয়া লুৎফ-উন্-নিসা ১৭৯০ সালে নবেম্বর মাসে দেহত্যাগ করেন। প্রবাদ এই যে, সিরাজের সমাপিত মার্জনা করিয়া সজ্জিত করিবার কালে তাঁহার মৃত্যু হয়। স্বামীর সমাধি পাশেই তিনি সমাহিত হইলেন।

(১২) “The Diwan Mohun Lal had before this been seized at Moorshidabad and his effects and life were taken by Doolubram.”—*Scott's History of Bengal*.

(১৩) “A very few months after Meer Jaffier's accession, he was nick-named, by one of the wits of the Court—‘Col. Clive's ass’ and retained the title till his death.”—*Stuarts History of Bengal*.

(১৪) “It is said that several jammadars, as he passed their quarters, were so penetrated with grief and anger, as to prepare to rescue him, but were prevented by their superiors.”—*Ibid*.

“Meer Jaffier apologised for his conduct, by saying that he (Sirajadowla) had raised a mutiny among the troops.”—*First Report of Clive*,



কৃষি

শ্রীস্বরপতি জানা

আমাদের দেশ হচ্ছে কৃষিপ্রধান দেশ। কিন্তু কৃষির উন্নতির জন্মই বা এতদিনে হয়েছে কি? শোনা যায় পাঞ্জাবে নাকি অনেক কাজ হয়েছে। কিন্তু সরকারী হিসাব থেকে দেখা যায়, সেখানে কৃষিকর্মের উন্নতির জন্ম প্রতি হাজার অধিবাসীর উপর সরকারী খরচ হয়েছে মাত্র ৭৯ উনাশী টাকা, আর ইংলণ্ড আমেরিকা শিল্পপ্রধান হলেও ইংলণ্ডে প্রতিহাজার অধিবাসীর উপর ৯৬০ টাকা এবং আমেরিকায় ১০২০ টাকা সেই সেই দেশের সরকার খরচ করেন।

সেইরূপ সরকারী সাহায্য না পাওয়ায় এবং দেশের অর্থনৈতিক দুর্বস্থা ও কতক কৃষক জনসাধারণের অজ্ঞতার দরুণ আমাদের কাছে তাই প্রাক্‌সভায়ুগের কৃষি পদ্ধতির উপর নির্ভর করে থাকতে হয়। ২০০ বছর পূর্বে এদেশের অধিবাসীরা শুধু যে কৃষির উপর নির্ভর করত তা নয়। এদেশের শিল্পজাত দ্রব্যাদি এদেশের অভাব মিটিয়ে বিভিন্ন দেশ বিদেশে চালান যেত। কিন্তু বিদেশী প্রতিযোগিতায় এদেশে শিল্প আজ ধ্বংস প্রাপ্ত। তাই মাটি ছাড়া উপায় নাই দেখে এদেশের লোকেরা কৃষিকার্যের দিকে কিরূপ ঝোঁক দিয়াছে তার হিসাব দেখলেই আপনারা বুঝতে পারবেন।

১৮৮১ সালে ভারতের লোক সংখ্যার শতকরা ৫৮ জন কৃষিকর্মের উপর নির্ভর করত। ১৯২১ সালে অনুপাত ছিল শতকরা ৭১.৬; ১৯২৭ সালে রয়াল কমিশনের হিসাবে হল শতকরা ৭৩.৯। যে দেশের ১০০ জনের ৭৪ জন কৃষক, যারা এই প্রচণ্ড রৌদ্র বৃষ্টির মধ্যে বজ্রপাতকে অগ্রাহ্য করে মাথার ঘাম পায়ে ফেলে মাঠে খাটে, সেই সমস্ত কৃষক পরিবার কি ভাবে দৈন্ত ও অভাব অনটনের মাঝখানে তাদের দিনগুলি কাটায়, তার একটা সরকারী হিসাব আপনারা জেনে রাখুন। যুদ্ধের পর থেকে ভারতের প্রত্যেক কৃষক পরিবার বছরে গড়ে ২২ টাকা মূল্যের শস্য উৎপাদন করে। তার সিকি যায় ট্যাক্স খাজনায় ও দেনার সুদে, আর সিকি যায় শস্য উৎপাদন খরচে। কাজেই মাসে বাকী ১১ টাকায় প্রতি মাসে গড়ে পড়ে ৬৮ পাই।

প্রত্যেক কৃষক পরিবারের গড়ে লোকসংখ্যা প্রায় ৬ জন; প্রতিমাসে এই ৬৮ পাই আয়ে কৃষক পরিবারের ছয় জন লোকের খোরাক আর পোষাক চালাতে হয়।

আবার দেখুন কৃষক পরিবারের এই ছয় জনের ঋণের ভার ১৮৭ টাকা অর্থাৎ মাথাপিছু ৩১ টাকার উপর; সারা ভারতের কৃষক পরিবারের মোট ১৩শত কোটি টাকা ঋণ। এই অবস্থায় এই দেশ থেকে প্রতি বছর ৬৮ কোটি টাকা বিলাতে চলে যায়। এটা সারা ভারতের কৃষকদের প্রায় দুমাসের আয়। এক কালে সত্যিই যে এই বাংলা দেশ সুজলা সুফলা ছিল, ইতিহাসে তার বহু নজির আছে। সুপ্রসিদ্ধ পর্যটক বার্নিয়ার সন্ন্যাসী ঔরঙ্গজেবের রাজত্বকালে ভারতবর্ষে বিভিন্ন অংশে পরিভ্রমণ করিয়া বঙ্গদেশের উর্বরতা, ধন সম্পদ ও সৌন্দর্য্য সম্বন্ধে বলেছেন—

“প্রাকৃতিক সম্পদে মিশরই যে সর্বশ্রেষ্ঠ এই কথাই চিরকাল প্রচার হয়। কিন্তু আমি মনে করি, সে গৌরব এই বঙ্গদেশের প্রাপ্য। এই দেশে এত প্রচুর পরিমাণে শস্য উৎপন্ন হয় যে দেশের অভাব পূরণ করিয়াও বিভিন্ন দেশে রপ্তানি করিবার মত শস্য বহু পরিমাণ উদ্ধৃত থাকিয়া যায়। সুস্বাদু বিস্কট তৈয়ারির জন্ম এখানে প্রচুর পরিমাণে গমও উৎপন্ন হয়। জিনিষ এত সুলভ যে অতি সামান্য ব্যয়ে লোকেরা প্রত্যহ তিন চারি প্রকার ব্যঞ্জন সহ অনন্যতম প্রভৃতি আহার করিতে পারে। এক কথায় বলিতে গেলে মানুষের জীবন যাত্রার যাত্রা কিছু প্রয়োজন বঙ্গদেশে সবারই প্রাচুর্য্য রহিয়াছে।”

কিন্তু আজ সেই দেশের বর্তমান দুর্গতির কারণসমূহ আলোচনা করিলে স্পষ্টই মনে হয় যে এ দেশের প্রধান শিল্প কৃষিকার্যকে প্রকৃতির উপর অতি মাত্রায় নির্ভর করিতে হয়। বাংলা নদীনাটক দেশ, ইহার নদনদীর গতিবিধি যদি স্থানীয়কৃত করা হয়, তা হলে কৃষির যথেষ্ট উন্নতি হইতে পারে; বাংলার কৃষককুলকে বর্ষার জন্ম উদ্বিগ্ন হইয়া থাকিতে হয় না। এজন্য যাহাতে কৃষিকে বৃষ্টির উপর একান্ত নির্ভর না করিতে হয় তজ্জন্য অতীত কালের

শাসকগণ খাল খননের ব্যবস্থা করিতেন। পর্যটক বাণিজ্যের বলেন যে তাঁহার ভ্রমণ কালে রাজমহল হইতে সাগরসঙ্গম পর্যন্ত গঙ্গার দুইধারে তিনি বহু অর্থ ব্যয়ে নির্মিত খাল দেখিতে পাইয়াছিলেন। কিন্তু দেশের শাসন ব্যবস্থা পরিবর্তনের সঙ্গে সঙ্গে এই সব ব্যবস্থার লোপ পাইয়াছে। অতীতকালে কৃষককুল আর্থিক দুর্গতিবশতঃ বৈজ্ঞানিক প্রণালীতে কৃষিকার্য্য করিতে অক্ষম। পুনঃ পুনঃ কষিত জমির উর্বরতাশক্তি উপযুক্ত সার অভাবে বহু পরিমাণে হ্রাস পাইয়াছে। কৃষকেরা অজ্ঞতাবশতঃ নূতন প্রণালীতে শস্ত্র বপন করিতেও অক্ষম। অথচ ক্রমবর্দ্ধনশীল জনসংখ্যার জীবনধারণের জন্য একমাত্র কৃষিকার্য্যের উপর নির্ভর করিতে হইতেছে।

নদীমাতৃক বাংলা দেশের কৃষিকার্য্যের জন্য যদি নদ-নদীর গতি সূচরু রূপে নিয়ন্ত্রিত না হয়, তাহা হইলে উদ্ধার দ্বারা দেশের প্রচুর অনিষ্ট সাধন হইতে পারে। এই প্রসঙ্গে পদ্মার হার্ডিং পুলের কথা উল্লেখযোগ্য। কয়েক বছর পূর্বে এই পুল রক্ষা করিবার উদ্দেশ্যে ভারত গবর্ণমেন্ট এককোটি টাকার অধিক পরিমাণ অর্থ ব্যয় করেন। ঐ টাকা যদি ঐরূপে ব্যয় না করিয়া গবর্ণমেন্ট পদ্মার যে সকল শাখা নদী মজিয়া গিয়াছে তাহার উদ্ধার সাধন এবং নূতন খালসমূহ খননে ব্যয় করিতেন, তাহা হইলে মনে হয় পূর্ববঙ্গের অবস্থা আজ এরূপ হইত না। কৃষির অবস্থা ত ভালই হইত, সঙ্গে সঙ্গে পদ্মার গতি নিয়ন্ত্রিত হইত।

বাংলার কৃষিকার্য্যের এই দুর্গতির জন্য কেবলমাত্র গবর্ণমেন্টকে দোষ দিয়া কাজ নাই, আমাদের দেশের লোক ইহার জন্য অনেকাংশে দায়ী। কারণ আমাদের দেশের কৃষক পরিবারের অধিকাংশ লোক কৃষিকার্য্যের জন্য ছয় মাস খাটে, আর ছয় মাস বেকার বসে বসে কাটায়। এই ছয় মাস তারা কুটীবাশিল্লের দিকে নজর দিলে সারা বছরে তাদের পরিবারবর্গের ভরণপোষণ করেও অনেক অর্থ উদ্ধৃত হতো। বিহার ও যুক্তপ্রদেশ প্রভৃতি দেশে সেখানকার কৃষকেরা একই মাঠে বছর বছর ২৩টা ফসল উঠায়। কিন্তু আমাদের দেশে বছরে একটা ফসল—এক ধান ছাড়া অন্য কোন ফসল উঠাইবার আমরা চেষ্টা করি না। এর মূলে আমাদের কৃষক-কুলের অবহেলা ও অজ্ঞতা ছাড়া অন্য কিছুই নাই। সাধারণতঃ আমাদের দেশের অগভীর মাঠে অর্থাৎ যে মাঠে

আমাদের সরুখানের চাষ আবাদ হয়, তাহাতে কলাই দিলে প্রচুর পরিমাণে কলাই উৎপন্ন হইতে পারে। তবে কলাই চাষের মজা হচ্ছে এই যে আপাততঃ ২৩ বছর তেমন ভাল ফসল উৎপন্ন হবে না। কেবল বীজ সংগ্রহ করা ছাড়া অন্য কিছুই চলিবে না। ২৩ বছর প্রত্যেক গৃহস্থকে ধৈর্য্যসহকারে অপেক্ষা করিতে হইবে। কারণ সূঁটা জাতীয় উদ্ভিদ একপ্রকার সার মাটিতে রেখে যায়। ২৩ বছর ক্রমাগত সে সার জমিতে সংগৃহীত হলে, তবে ঐ কলাই জাতীয় জিনিষ ভাল উৎপন্ন হয়। আর তা ছাড়া কলাই জাতীয় জিনিষ জমির উর্বরতা শক্তি বৃদ্ধি করে, এই জন্য যে জমিতে কলাই হয়, সে জমিতে ধানও ভাল হয়। এইরূপ একটা ভাল জিনিষ আমাদের দেশের লোক হেলায় অগ্রাহ্য করছে। আমাদের দেশে যেমন প্রত্যেক বাড়ীতে ধান রাখবার জন্য মরানি আছে, সেইরূপ কলাই চাষ করিলে আমাদের দেশে প্রত্যেকের বাড়ীতে মরানি বাঁধতে হবে। কলাই যেমন মানুষের খেয়ে বাচবে, তেমনি গৃহপালিত পশু গরুছাগলও খেয়ে বাঁচবে।

দেশে আজ দুধের অভাব কেন? গরু না খেতে পেলে কোথা থেকে দুধ দেবে। যে গাভী প্রতিদিন এক সের দুধ দেয়, সে প্রতিদিন একসের কলাই সিদ্ধ খেলে দৈনিক দু সের দুধ দেবে। এটা কি কম দুঃখের কথা, যে কলাইর উপর গরু ও মানুষের স্বাস্থ্যসুখ নির্ভর করছে, সেই কলাই চাষ আমরা করছি না। এই অজুহাতে যে গরুছাগল সব নষ্ট করে বলে, অথচ যদি ধান ক্ষেত্র রক্ষার জন্য আমরা মাঘ মাসের শেষ পর্যন্ত গরু ও ছাগল বেঁধে রাখতে পারি, তাহা হইলে ফাল্গুন মাসের শেষ পর্যন্ত অর্থাৎ আর একমাস গরু ছাগল রক্ষা করে কলাই চাষের মত এত বড় একটা লাভজনক চাষ থেকে কেন আমরা বঞ্চিত হব। পরাধীন জাতি বলেই আমাদের এই অধঃপতন। স্বাধীন দেশের স্বাধীন জাতি, তারা এই মাটি খুঁড়েই সোনা দানা ফলিয়ে নেয়; আজ আমাদের প্রধান শস্ত্র কম ফলার কারণ শুধু অতিবৃষ্টি বা অনাবৃষ্টি নয়, প্রধানতঃ ধান ক্ষেত্রে উপযুক্ত সারের অভাব। বছরের পর বছর পুনঃ পুনঃ আবাদী জমিতে যদি ভুলেও একবার সার না দেওয়া হয়, তা হলে সেই জমি থেকে আমরা কতটুকু ফসল আশা করতে পারি। যে মাটির ফলে জলে আমরা মরতে মরতেও বেঁচে আছি, তার উন্নতির জন্য

আমরা কতটুকু ভাবি ? বরং পুনঃ পুনঃ কর্ষণ করে তার উপর আমাদের অত্যাচারের অন্ত নাই। ষিক্—আমাদের যে গরুর গোময় আমরা দেশে একমাত্র শ্রেষ্ঠ সার বলে গণ্য করি, তার কতটুকুই বা আমরা ভূমিতে দেই। বরং মাঠের মধ্যে গরু বাছুরের দেওয়া অযাচিত সার আমরা কুড়িয়ে এনে জ্বালানির জন্ত ব্যবহার করি ; স্বাধীন দেশের গবর্নমেন্ট হলে আইন করে এ প্রথা উঠিয়ে দিত। দেশের ও দশের উন্নতির জন্ত আমরা হিসেব করে দেখেছি—আমাদের দেশের প্রত্যেক গৃহস্থের বাড়িতে যে গরু বাছুর আছে, তাদের মোট ৩ মাসের গোময় হলে প্রতি বৎসর তাদেরই আবাদী জমিতে উপযুক্ত পরিমাণে সার দেওয়ার ব্যবস্থা হয়। বাকী ৯ মাসের গোময় আমরা জ্বালানি কার্যে ব্যবহার করলেও কোন ক্ষতি হয় না। পোড়ান ঘুঁটের ছাই প্রত্যেক বাড়ীর আনাচে কানাচে পড়ে আছে ; সেগুলি জল পেলে একপ্রকার জল-সারের কার্য করে, তাও আমরা জমিতে দিই না। এর চেয়ে কৃষিকার্যের পক্ষে আমাদের কি অজ্ঞতা থাকতে পারে, তা আমরা বুঝি না। মানুষের বিষ্ঠা এক প্রকার উত্তম সার, অথচ তাকে আমরা যেখানে সেখানে ত্যাগ করি, গর্ত

পায়খানা করে আমরা তাতে যদি মলত্যাগ করি, সেখানকার মাটির উর্বরতা শক্তি সহস্র গুণ বাড়বে।

বেশী দূরের কথা বলিব না, কলকাতার ধাপার মাঠের যে বড় বড় কফি খান তা এই মানুষের বিষ্ঠার সারে জন্মে এত বড় হয়েছে। কলিকাতার সহরবাসীর বিষ্ঠা জার্মানী কিনে নিয়ে গিয়ে সার তৈরি করে টিনে ভর্তি করে দেশবিদেশে চালান দিচ্ছে ; ভগবান এই মানুষের হাতের কাছে উন্নত ধরণের জীবন যাত্রা চালাবার সব রকম কিছু উপাদান দিয়েছেন, কিন্তু আমাদের এই অবহেলা ও অজ্ঞতার দরুণ তার রীতিমত সদ্যবহার না করতে পেরে জীবনযাত্রার প্রণালীকে খাটো করে বসেছি।

সুজলা সুফলা বঙ্গজননী রত্নপ্রসবিনী, তাই বন্দেমাতরম্ মন্ত্রের দীক্ষাগুরু সাহিত্যসম্রাট বঙ্কিমচন্দ্রের অমর লেখনী বঙ্গজননীর যে চিরঅভিনব চিরঅপরূপ মাতৃমূর্তি অঙ্কিত করিয়াছেন, তাহা বর্ষে বর্ষে সার্থক হউক, কবে সেইদিন আসিবে তাহার প্রতীক্ষায় আমরা উদ্গ্রীব হইয়া রহিলাম।

সুজলাং সুফলাং মলয়জশীতলাম্
শশ্রুশ্চামলাং মাতরম্, বন্দেমাতরম্।

মেঘদূতের কবি

শ্রীমুনীন্দ্রপ্রসাদ সর্বাধিকারী

কাজল্ মেঘের বাদল-নাচন

জাগায় কবি তোমার কথা,

জানাও তুমি মেঘের মুখে

যক্ষরাজের বৃকের ব্যথা !

আঘাটেরই বিষাদ ঘোরে

কোন্ বিরহীর নয়ন ঝোরে

সেই কাহিনী বাণীর রূপায়

লভেছে আজ অমরতা !

যুগ পরে যুগ গেছে চ'লে

মেঘ উঠেছে মেঘের কোলে

তুমি ছাড়া আর কে রচে

মেঘদূতেরই কাব্য-গাথা—

ধন্য কবি, তোমার পায়ে

বিশ্ব আজি লুটায় মাথা !

মুম্বই স্থায়ী

শ্রীহীরেন্দ্রনারায়ণ মুখোপাধ্যায়

সকাল থেকেই মনটা কেমন এলোমেলো, কেমন একটা বিশ্ৰী বিশৃঙ্খলতায় বিকল হ'য়ে আছে। ভোরের বিপ্লবটা দিনের আলোয় মাঝে মাঝে প্রখর হ'য়ে ওঠে। দীর্ঘ সব অনুভূতি ছাপিয়ে মনের মধ্যে ভেসে ওঠে রাত্রিশেষের সেই অপ্রীতিকর ক্রেশটুকু। ওর চোখের পাতায় তখন ঘুমটুকু সবেমাত্র গাঢ় হ'য়ে এসেছে; স্বপ্নের গ্রস্থিতে গ্রস্থিতে জমে উঠেছে চেতনাহীন অবসাদ; হঠাৎ সারা গা শিরশির ক'রে উঠল উষ্ণ কোমল ছোঁয়ায় : বৃকে-মুখে লাগল কার ঘন নিঃশ্বাস! দীর্ঘ চম্কে উঠল; স্থপ্তি আর চেতনার মান্যখানে মগজটা কেমন একটু পাক খেয়ে গেল।

অতসী! মাথার মধ্যে তখনও ঘুমের নেশায় চেতনাটা মূর্ছিত হ'য়ে আছে; আকস্মিক আলোড়নেও এতটুকু জেগে উঠতে চায় না। অন্ধকারেই দীর্ঘ হাত বাড়িয়ে আধ-ঘুমে অনুভব ক'রবার চেষ্টা করে। একবার মনে হয়, হয়ত অতসী কখন উঠে এসেছে ও-ঘর থেকে। অতসী, যার দেহের প্রত্যেকটি অণুপরমাণুর জন্তে অতর্কিত মুহূর্তে ওর রক্তে—ওর সারা দেহমানে জাগে অদম্য লালসা, সে যে হঠাৎ অমনি ক'রে উঠে আসবে ওর শয্যায়—একথা দীর্ঘ কোনদিন ভাবতেও পারে নি, স্বপ্নেও না। ভাববার শক্তি ওর সত্যি ছিল না তখন; তবু মনে হ'ল—কেন এলো অতসী অমন অবাচিতভাবে ওর বিছানায়? মনটা বিষিয়ে উঠল। নিমেষে দীর্ঘ অর্ধ-জাগ্রত অনুভূতিগুলো সঙ্কুচিত হ'য়ে প'ড়ল ঘুণায়। অতসীকে একটু দূরে ঠেলে দিয়ে ও আস্তে আস্তে পিছিয়ে গেল ছেড়া মাদুরখানার বাইরে, একেবারে মাটিতে।—কেন এলো, কেন এলো ও এমন ক'রে না চাইতে? এর চেয়ে বরং দীর্ঘ থাকত অনন্তকাল ধ'রে ওর প্রতিটি লোমকূপের প্রতীক্ষায়। ক্ষতি ওর ছিল না, লাভও ও চায় নি কোনদিন। কিন্তু আজকে হঠাৎ এই লাভ ক্ষতির বাইরে অপ্রত্যাশিত পাওনায় দীর্ঘ সারা গা ঘিন্ ঘিন্ ক'রে উঠল।

চোখের পাতাছুটো আবার নিবিড় হয়ে আসে ঘুমে।

হয়ত তেমনি ক'রেই কেটে যায় নিস্তর রাত্রির বিলম্বিত পলংগুলি। হঠাৎ আবার কখন লাগে বৃকের ওপর অতসীর হাতের ছোঁয়া। এবার আর দীর্ঘ উৎক্ষিপ্ত হ'য় না। আশ্চর্য! মুহূর্ত আগে যে বিরক্তি ওকে অকস্মাৎ পেয়ে বসেছিল, সেই বিরক্তি যেন নিমেষে ধুয়ে যায় নতুনতর অনুভূতির প্রবাহে। দীর্ঘ অঙ্গপ্রত্যঙ্গ প্রাণপণে কাটিয়ে উঠতে চায় সেই গুরুভার ঘুমের জড়তা। ধীরে ধীরে এগিয়ে আসে; অতসীর গায়ে গা দিয়ে ছেড়া মাদুরখানার ওপর আগের মতই স্বচ্ছন্দে ছড়িয়ে দেয় দেহটা। তারপর আস্তে আস্তে বৃকের কাছে টেনে নেয় অতসীর মাথাটা; রুক্ষ চুলগুলোয় বারবার হাত বুলিয়ে দেয় প্রগাঢ় মমতায়।

কপালে একটা রেখাও পড়ে নি এই কঠোর দারিদ্র্যের। মঙ্গল ক্রুর নীচে চোখের পাতাছুটো প্রদীপের শীষের মত দপ্ দপ্ ক'রে কাঁপে। চুলগুলো নিয়ে খেলা ক'রতে ক'রতে দীর্ঘ হ'হাত দিয়ে সমস্ত চেপে ধরে অতসীর মুখখানা। ঠোঁটের ওপর চঞ্চল গতিতে আঙুলগুলো চালিয়ে যায় ঠিক অর্গ্যানের রীডের জলদ সুরে গৎ বাজানোর মত।—তারপর? তারপর আচম্বিতে সাপের গায়ে হাত লাগার মত চম্কে ওঠে। ওপরের ঠোঁটখানা লম্বালম্বি কাটা! মস্ত বড় একটা দাঁত মাটিমুদ্র মাথা জাগিয়ে আছে সেই কাটা ঠোঁটের মান্যখানে। দীর্ঘ ভয় পেয়ে যায়; ওর পাশে এসে শুয়েছে পদ্ম! সেই গন্মাকাটা ছিপ্ ছিপে মেনেটা।

অস্ফুট শব্দের সঙ্গে দীর্ঘ একটু পিছিয়ে আসতেই, পদ্ম ছিটকে বেরিয়ে গেল ঘর থেকে। আঁচলের ঝাপটা লেগে কানিস্তারের কপাটটা ঝন্ ঝন্ ক'রে ওঠে। সে শব্দ দীর্ঘর কানে যায়, কিন্তু কোন কথা ব'লবার মত, এমন কি এক ইঞ্চি এ-পাশ ও-পাশ হ'য়ে শোবার মত শক্তিটুকুও তখন লুপ্ত হ'য়েছে। তড়িৎ-স্পৃষ্টের মত বিহ্বল দৃষ্টিতে দীর্ঘ চেয়ে থাকে সেই অন্ধকারে।

সকাল থেকে যতবার কথাটা মনে হ'য়েছে, ততবারই

যেন ওর চিন্তাশক্তি যোলা হ'য়ে উঠেছে বিক্ষিপ্ততায়। দীর্ঘ ভাবতে পারে না; চেষ্টা ক'রেও ভেবে উঠতে পারে না, সেটা ওর স্বপ্ন না প্রত্যক্ষ বাস্তব! সারাদিন মনটা শুধু তোলপাড় করে। সেই স্বপ্ন ধ'রে ছোট বড় নানা কথার স্তূপ জমে' ওঠে বৃকের ভিতর। অতসীর মুখপানে ভাল ক'রে চাইতেও যেন ওর আজ লজ্জা হয়। হয়ত জানে অতসী! হয়ত সেই ঝন্ ঝন্ শব্দে ভেঙেছে অতসীর ঘুম। দরজার ফাঁক দিয়ে মুখ বাড়িয়ে দেখেছে পদ্মকে বেরিয়ে যেতে।

দিনের আলো নিবে যায়: আবার ধীরে ধীরে নামে পৃথিবীর বৃকে সন্ধ্যার কালো পর্দা। দীর্ঘ ইচ্ছে ক'রেই ঘরের আলোটা আজ জ্বালতে দেয় নি। পৃথিবীর সর্কাদ্দে প্রচণ্ড সূর্যের তীব্র কটাক্ষে যে আগুন জ্বলে উঠেছিল, সে আগুনের জ্বালা এখনো ছ ছ করে ওর ছংপিণ্ডে।

ভাড়াটেদের কলরবে বস্তুটা আবার জেগে উঠেছে। ওপাশের ঠিকে ভিথিরীরা তখনো ফেরে নি। বাড়ীওয়ালার খোটা দারোয়ানটা ঘরে ঘরে ভাড়া আদায় ক'রে বেড়ায়। দীর্ঘ বিছানায় পড়ে কানপেতে শোনে। কেউ জানায় কাতর মিনতি, কেউ বা ভয়ে লুকিয়ে বেড়ায় এ ঘর থেকে সে-ঘরে।

অতসীর রান্না তখনো শেষ হয় নি। চোকাঠে ঠেস দিয়ে বসে' উপেন আপন মনে কি যেন ব'লে চলেছে অতসীকে। কথাগুলো স্পষ্ট শোনা যায় না, তবুও তাৎপর্যটুকু গ্রহণ করতে দীর্ঘর কষ্ট হয় না। হয়ত পয়সার কথা। এখুনি আসবে দারোয়ান; চোখ রাঙিয়ে ব'লবে—“তিন রোজের ভাড়া বাকী প'ড়েছে। আবার বাকী?—নেই হোগা।”

দীর্ঘ আর এখন ভিক্ষে করে না। অতসী বারণ করে লোকের দরজায় হাত পাততে। তার চেয়ে চাকরি, না-হয় যে কোন একটা কাজ খুঁজে নিতে পারলে সত্যি থাকবে না দীর্ঘর কোন ভাবনা; হয়ত অতসীও হবে নিশ্চিন্ত। সে চায় না দীর্ঘর রোজগার খেতে। ওরা যেমন ভিক্ষে করে, তেমনিই ভিক্ষে ক'রে কাটিয়ে দেবে বাকী জীবনটা। উপেন গেরস্ত ঘরের ছেলে, কিন্তু অতসী

ত তা নয়। ও জাত-ভিথিরী। অতসীর যখন আপন-পর জ্ঞান হ'য়েছে, তখন আর আপন ব'লতে কিছুই ছিল না ওদের।

সত্যিই তাই! দারোয়ানটা বৃন্ধি চোখ রাঙিয়ে তর্জন করে! অতসী কাঁদ-কাঁদ স্বরে বলে—“এ ক'দিন ভিক্ষেয় বেরিয়ে যা পাই, তাতে একবেলার খোরাকীও জোটে না। শুধু চাল ছ'মুঠো পাই ব'লেই রক্ষে। নইলে—”

দারোয়ানটা শোনে না ওর অনুনয়। পয়সাগুলো ছড়িয়ে ফেলে দেয়। ভাড়া ভাড়া বাংলায় সুর কেটে কেটে বলে—খোরাকী জুটুক আর না-জুটুক, সে চায় ভাড়া। তিন দিনের ভাড়া বাকী প'ড়েছে, আবার বাকী সে রাখবে না, কিছুতেই না; মনিবের হুকুম নেই তার।—ছ'খানা ঘরের ভাড়া, মোটে সাতটা পয়সা! বাকী পয়সা কা'ল মিটিয়ে না দিলে, ঘর থেকে তাড়িয়ে দেবে ওদের।

দীর্ঘ উঠে এসে দরজার সামনে দাঁড়ায়; মুখ বাড়িয়ে দেখে দারোয়ানটার চেহারা আর অতসীর অসহ দীনতা। হেটমুখে কেরোসিনের ডিবে হাতে নিয়ে পয়সাগুলো একটা একটা ক'রে কুড়িয়ে সে দারোয়ানটার হাতে তুলে দেয়। সেই ক্ষীণ আলোকেও স্পষ্ট দেখা যায় ওর চোখের জল। ওর মুখপানে চাইলে হয়ত সৃবিব ভগবানের চোখও ঝাপসা হ'য়ে উঠত জলে।

* * * *

রাত্রি তখন প্রায় দুটো। সারা বস্তু ঘুমে অচেতন। দীর্ঘর চোখে ঘুম নেই। একটানা ঘুম ওর একটি রাতের জন্তেও হয়না আর। মগজটায় ঘুরে বেড়ায় কখনো দুঃস্বপ্ন, কখনো অতীত আন বর্তমানের সংমিশ্রণে গ'ড়ে ওঠা অদ্ভুত কতকগুলো চিন্তার কবন্ধ। অশ্রু ওর শুকিয়ে গেছে ব'লেই যেন কতকটা স্বস্তির সঙ্গে বাঁচে। নইলে, কতকাল আগে ধুয়ে যেত ওর এই অকিঞ্চিৎকর বেঁচে থাকা, জীন্ন্ত মানুষের চোখের জলে। দীর্ঘর সন্দেহ হয়, পারিপার্শ্বিক পরিস্থিতির সঙ্গে নিজেকে মিলিয়ে নিয়ে বর্তমান আর অতীতকে পাশাপাশি রেখে নিজের কথা ভাবতে সত্যি ওর সন্দেহ হয় যে, আজও সে বেঁচে আছে কিনা! ওর আশে-পাশে যারা বেঁচে আছে, তারা কি মানুষ, না মানুষের প্রেতাশ্বা!—মানুষ হ'তেই পারেনা। তবে ছিল, কোন-দিন; বোধহয় ছিল তারা: পৃথিবীর ওই চলমান জীবন

শ্রোতের মাঝখানে মানুষের মত বেঁচে । ওদের সঙ্গে চলতে চলতে কখন হঠাৎ পড়েছে অন্ধকারে পিছিয়ে । ধাক্কা খেয়ে দেহগুলো লুটোপুটি ক'রে গড়িয়ে এসেছে পিছনের পথে, কিন্তু ওদের এই দুর্দম চলার আবর্ত থেকে অসহায় ক্ষীণ জীবনগুলোরিকৈ পারেনি তারা ছিনিয়ে আনতে ।—They were men. That's there only solace.

চোখ দুটো কেবল জমে' এসেছে ; হঠাৎ দীহুর ঘুম ভেঙে গেল ভয়ান্ত শিশুর আর্ন্তনাদে । কে কাঁদে ! করুণ কান্নায় নিশুতি রাতের নিশুর বাতাস যেন শিউরে ওঠে । তারই সঙ্গে নারীকণ্ঠের কাতর মিনতি, আর নিশ্চয় পুরুষের ক্রুদ্ধ আক্ষালন !

দীহু ধড়ফড়িয়ে উঠে ব'সল । সে কান্না যেন থামতে চায় না । ছেলেটা অসহ বঙ্গণায় চীৎকার ক'রে কাঁদে । আলোটা জ্বালবে ব'লে দীহু হাতড়ে হাতড়ে দেশলাই কুড়িয়ে নিল ; কিন্তু আলো আর জ্বালা হ'ল না । হঠাৎ কি ভেবে ছুটে বেরিয়ে পড়ল ঘর থেকে ।—ওদেরই বস্তির পূব-দিকের ঘরগুলো থেকে আসে সেই কান্নার শব্দ ।

উঠানের মাঝখানে দাঁড়িয়ে শব্দটা লক্ষ্য ক'রে সেই দিকে এগিয়ে যেতেই হঠাৎ পিছন থেকে কে শব্দ মুঠায় চেপে ধ'রল ওর ডান হাতের কজ্জিটা । দীহু চমকে উঠল : “কে ?”

অতসী তাড়াতাড়ি দীহুর মুখের ওপর হাতখানা চাপা দিয়ে বলে—“চুপ !”

দীহু থতমত খেয়ে যায় । ব্যাপারটা ঠিক বুঝে উঠতে পারেনা । “অতসী ?”

“হাঁ । যেও না ওদিকে ।” অতসী অন্বয় করে, প্রাণপণ শক্তিতে টানে ওর হাতখানা ধ'রে ।

দীহু হতভম্বের মত জিজ্ঞেস ক'রে —“কেন ?”

“কেন ! এখুনি ছুঁ মারবে তোমার বুকে । ফিরে চল ; যেন টের না পায় ওরা ।”—অতসী হাঁপিয়ে ওঠে । কথা ব'লতে ওর শ্বাস-প্রশ্বাস যেন বন্ধ হ'য়ে আসে ।

অতসীর হাত থেকে নিজেকে ছাড়িয়ে নেবার জন্তে জোরে একটা বাঁকানি দিয়ে দীহু বলে—“শুন্তে পাচ্ছনা, ছেলেটার কান্না ? বঙ্গণায় চীৎকার ক'রছে ।”

অতসী তেমনি হাঁপাতে হাঁপাতে উত্তর দেয়—“তা

ক'রবে না ? চোখ ! সন্দের সেরা ধন চোখ ওর জন্মের মত গেল ।”

“তোমার কথা বুঝতে পারছি না অতসী । কি হ'য়েছে ওর চোখে ? অত কান্না !”—বিহ্বলভাবে দীহু অতসীর মুখপানে চায় ।

অতসী দুহাত দিয়ে দীহুর হাতখানা আরও শক্ত করে ধ'রে বলে—“ঘরে চল ; সব ব'লছি ।”

ওর ভাব দেখে দীহু অস্থির হ'য়ে ওঠে ; ভাবতে পারে না, এমন কি আতঙ্ক লুকিয়ে আছে ওই শিশুর করুণ আর্ন্তনাদের পিছনে । এবার জোর ক'রে হাতখানা ছাড়িয়ে নিয়ে ফিরে দাঁড়ায়—“না । আগে বল, কি হয়েছে ওর ?”

অতসী জবাব দিতে পারে না । কথা ব'লতে কান্নায় ওর কণ্ঠস্বর ভারি হ'য়ে আসে । দু'হাত বাড়িয়ে দীহুকে আটকাবার চেষ্টা করে : “না, না । যেও না তুমি ।”

এবার দীহু দৃঢ়তার সঙ্গে অতসীর হাত দুখানা সরিয়ে দিয়ে বলে—“পাগলামি ক'র না অতসী । ফিরে যাও ।”

“না । সব পারে ওরা । পরশু রাস্তা থেকে ছেলেটাকে ভুলিয়ে এনেছে ভিথিরী ক'রবে ব'লে । চোখ দুটো গালিয়ে অন্ধ ক'রে দিচ্ছে ।”—অতসীর নিশ্বাস ঘন হ'য়ে ওঠে ; কথার চেয়েও স্পষ্টতর হ'য়ে ওঠে ওর শ্বাস-প্রশ্বাসের শব্দ ।

“অন্ধ ! অন্ধ তৈরি ক'রছে ?”—দীহু বজ্রাহতের মত অসাড় হ'য়ে গেল ।

“হাঁ ; লোহার কাঁটা দিয়ে চোখদুটো উপড়ে দিয়েছে ।”

বিশ্বাস হয়না । ওর মরচে-ধরা তন্ত্রীগুলো কেঁপে কেঁপে থেমে যায় । একটুক্ষণ কি ভেবে দীহু উদ্ভ্রান্তের মত বলে উঠল—“তুমি ঘরে যাও অতসী, আমি দেখে আসি । মানুষ মানুষকে অন্ধ তৈরি ক'রছে ! না না, মিথ্যে—মিথ্যে অতসী !”

অতসী শঙ্কিত হয়ে একহাতে দীহুর হাতখানা জড়িয়ে ধ'রে, আর-এক হাত পায়ের দিকে বাড়িয়ে কাঁদ-কাঁদ স্বরে বলে—“তোমার পায়ের ধরি যেও না ওদিকে । ওরা সব পারে । এখুনি খুন ক'রে ফেলবে ।”

“তা হোক ।”—দীহু মানে না ; অতসীর হাত ছাড়িয়ে দ্রুতপদে এগিয়ে যায় । অতসীও চলে তার পিছু পিছু ।

দরজা বন্ধ। ঘরের ভিতর একটা মেটে প্রদীপ মিট মিট করে। ছেলেটা কেঁদে কেঁদে ক্লাস্ত হ'য়ে প'ড়েছে। ও-পাশের ভাঙা জানালাটার ধারে গিয়ে দীর্ঘ চুপ্টি ক'রে দাঁড়ায়।

রাধা বোষ্টুমি কাকুতি-মিনতি করে—“ওগো দিও না অমন রাজপুত্র ছেলেটাকে একেবারে জখম ক'রে। আর কখনো ত বলি নি। দুধের ছেলে—”

মাণিক পেয়াদা! যমদূতের মত কটমটিয়ে রাধির মুখপানে চায়। ওর চোখের দিকে চাইলে সত্যি বৃকের ভিতরটা শিউরে ওঠে ভয়ে। ছেলেটার বৃকের ওপর চাপ দিয়ে ব'সে এক হাতে মুখটা টিপে ধ'রেছে; নড়বার শক্তিও নেই তার। দুই গাল বয়ে গড়াচ্ছে তাজা রক্ত।

ছেলেটার চোখে তুঁতের গুল ছড়িয়ে দিতেই সে আবার চীৎকার ক'রে উঠল প্রাণপণে। রাধি তখন মাণিকের হাত ছুটো জড়িয়ে ধ'রেছে; মাণিক হাঁটু দিয়ে এমন জোরে ধাক্কা দিল রাধির বৃকে যে রাধি হুম্ড়ি খেয়ে উল্টে পড়ল মেনেয়। শিশুর করুণ আর্তনাদে সে কর্ণপাতও করে না।—তারপর ছেলেটাকে জোর ক'রে গিলিয়ে দিল খানিকটা কালো জল; হয়ত আফিং-ঘোঁটা।

দীর্ঘ সংজ্ঞা বোধহয় তখন লুপ্ত হ'য়ে আসছিল। আপাদমস্তক থর থর ক'রে কাঁপে। অতসী তার অবস্থা বুঝে জোরে টানতে টানতে নিয়ে এলো উঠানের এপারে। দীর্ঘ দাঁড়াতে পারে না; পা দুটো অসাড় হ'য়ে গেছে। সারা গা চব্চব্ করে ঘামে।

অতসীর ঘাড়ে ভর দিয়ে দীর্ঘ বিভ্রান্ত স্বরে বলে—
“অতসী, পৃথিবীটা চোঁচীর হ'য়ে যাবে। শোন! কান্না! নিশুতি রাতে ছনিয়াসুদ্ধ মানুষ কাঁদছে।”

দীর্ঘকে ধ'রে আস্তে আস্তে ঘরের মধ্যে এনে অতসী আঁচলের বাতাস দিতে লাগল। ওর কপাল ব'য়ে তখন ঘাম ঝরছে। মাথাটা কোলের ওপর নিয়ে ভয়ে ভয়ে জিজ্ঞেস করে—“এখনো গা-ঘুরছে দীর্ঘ?”

—“না।”

—“তবে অমন ক'রছ যে?”

—“কই? করিনি ত কিছু; ভাবছি। ভাবছি, মানুষের খিদের আগুনে এখনো পৃথিবীটা পুড়ে ছাই হয় নি কেন!”—কথা ব'লতে ব'লতে দীর্ঘ হঠাৎ খেমে যায়।

অনমনস্ক হ'য়ে কি ভাবে; তারপর গভীর দীর্ঘশ্বাসের সঙ্গে আবার ব'লে ওঠে—“ভূমিকম্প—বিহারের মত অমনি একটা ভূমিকম্প হ'ত!”

“কি ব'লছ?”—অতসী অভিভূতের মত জিজ্ঞেস করে। দীর্ঘর অবস্থা দেখে ওর ভয় হয়। বোধহয় মাথার গোলমাল হ'য়েছে।

“বলিনি কিছু। ওই বাড়ীগুলো, জোঁকের বাচ্চার মত কিলবিল ক'রে বেড়াচ্ছে পথের দু'পাশে ওই যে অসংখ্য লোক—ওই সব জ্যান্ত মানুষগুলো সব ম'রত ইট-কাঠ চাপা পড়ে, তা হ'লে পৃথিবীটা দু'দণ্ড নিশ্বাস ফেলে বাঁচত। আর পারে না, পারে না ওদের ভার সহিতে।—হায় রে!”—দীর্ঘ হেসে ওঠে। হাসির বেগে ওর জীর্ণ পাজরাগুলো কেঁপে কেঁপে ওঠে।

অতসী এমনিতেই বোঝে না দীর্ঘর সব কথা; তার ওপর আবেল-তাবেল! এ সবের একবর্ণও প্রবেশ করে না ওর মগজে। দীর্ঘর কপালের চুলগুলো সরিয়ে দিতে দিতে চিন্তিত ভাবে বলে—“উপোসে উপোসে মাথা তোনার খাবাপ হয়ে গেছে। খিদের পেট পুড়ে যায়; ঘর-বাড়ী পোড়ে কখনো?”

“সব পোড়ে অতসী, সব হয়। আস্ত আস্ত মানুষ পুড়ে যায়; পাকহুলী, ফুস্ফুস, কল্জে, পাজরার হাড়—তাজা মগজটা পর্যন্ত পুড়ে ছাই হ'য়ে যায়। অন্ধ অসহায় শিশু পথে পথে কেঁদে যোগাবে সেই ক্ষুধার অন্ন!”—দীর্ঘ আবার চঞ্চল হ'য়ে ওঠে; সিধে হ'য়ে উঠে ব'সতে চায়।

এক হাতে দীর্ঘর গলাটা জড়িয়ে ধ'রে, আর-এক হাত মাথায় বুলোতে বুলোতে অতসী বলে—“একটু থির হও। আঁচম্কা মাথাটা গরম হ'য়ে উঠেছে।”

দীর্ঘ হেসে ওঠে, সেই বিকৃত হাসি। অতসীর কোল থেকে মাথাটা টেনে নিয়ে উঠে বসে। ওর পেশিগুলো তখন শক্ত হ'য়ে উঠেছে। দাঁতে দাঁতে ঘর্ষণ লেগে এমন একটা কিটকিট শব্দ হয় যে অতসী ভয় পেয়ে যায়। মনে হয়, হয়ত দাঁতি লাগবে এখুনি।—“বৈঁচে গেছ অতসী, তোমার চোখ নেই। আমার চোখের সামনে কলরব ক'রছে লাখ লাখ ভিথিরী; অন্ধ পঙ্গু প্রেতাত্মা সব! পথের দু'পাশে ভিড় ক'রে চলেছে। মাথা ঠুকে মরে; হুম্ড়ি খেয়ে কে কার গায়ে উল্টে পড়ে, ঠিক নেই। রাস্তার

পাথরে ঠোকা লেগে লেগে মাথাগুলো খেঁতো হ'য়ে গেছে। এমন এক ফোঁটা রক্ত নেই যে ঝরে' পড়ে।”

এবার অতসী বিরক্ত হ'য়ে ওঠে। শাসনের সুরে বলে—“চুপ ক'রে শোও দেখি চারদণ্ড। অত ব'কো না।”

“না। আর ব'কব না। তুমি শোওগে যাও।”—দীর্ঘ অবসন্নভাবে মাহুরের ওপর হাত-পা ছড়িয়ে দেয়।

অতসী নিশ্চল হ'য়ে ব'সে'থাকে বিছানার পাশে। কখনো আঁচল ছুলিয়ে একটু বাতাস দেয়, কখনো বা হাতখানা শিথিল হ'য়ে আসে অন্তমনস্কতায়।—‘বেশ থাকে দীর্ঘ। থাকতে থাকতে হঠাৎ যেন কেমন বিগড়ে যায়। ওদের ঘর-বাড়ী, টাকা-পয়সার কথা হয়ত এখনো ভুলতে পারে নি ও।—এমনি ক'রতে ক'রতেই আবার বাবে পালিয়ে। কখন পালাবে, অতসী টেরও পাবে না।’

—“অতসী!”

—“যুমোও নি এখনো?”

—“না। ঘুম আনার চোখে আসে না অতসী। তুমি শোও গে যাও। একা একা চুপটি ক'রে শুয়ে থাকলে যদি আসে একটু ঘুম।”—দীর্ঘ পাশ ফিবে শুলো।

অতসী কি ভেবে আন্তে আন্তে উঠে গেল। দীর্ঘর কথার আর কোন প্রতিবাদ ক'রল না সে। ওর অবস্থা দেখে মনটা এতক্ষণ আতঙ্কিত হ'য়ে উঠেছিল। দরজাটা টেনে দিতে দিতে আপনমনে বিড় বিড় ক'রে বলে—“যারা কাঙাল, তাদের আবার শান্তি!”

দীর্ঘ হাসে। অতসীর কথাগুলো বেশী স্পষ্ট না হ'লেও ওর কানে যায়।—ছেলেটা আর কাঁদে না। আফিমের নেশায় ঘোর হয়ে ঘুমিয়েছে এবার। এই ঘুমের সঙ্গে সঙ্গেই তার জীবনে নেমে এলো অনন্ত রাত্রি। কে জানে, কতকাল পরে প্রভাত হবে ওর ওই চিরন্তন অমানিশা!

ভুল। ভগবানের সৃষ্টিতে ভাঙা কাঁচের স্তূপ ওরা। ভুল ক'রে গড়া অসংখ্য দেহপিণ্ড এসে জমেছে এই দুনিয়ার কবরখানায়। তার চেয়েও বড় ভুল ক'রেছে ওরা ওদের সেই অক্ষম বিধাতাকে বাঁচিয়ে রেখে।

দীর্ঘ বিছানায় পড়ে ছটফট করে, ঘুম আসে না চোখে, স্পর্শও করে না ওর ব্যথিত অস্তিত্বকে। চোখের সামনে

চলচ্চিত্রের ছবির মত ভাসে জগতের অগণিত অন্ধ শিশু : ভিক্ষের বুলি কাঁধে পথে পথে কেঁদে বেড়ায়—একমুঠো চাল, না-হয় একটা আধ্লার আশায়।

বুকের ভিতর কেমন একটা অশ্রুতি : দীর্ঘর মনে হয়, বস্তির এই বন্ধ বাতাসে ওর শ্বাসপ্রশ্বাস রুদ্ধ হ'য়ে যাবে। আবার উঠে বসে; বিমূঢ়ের মত বসে' ভাবে কত কি এলোমেলো। আকাশ-পাতাল সে চিন্তার যেন কূল কিনারা নেই কোন। মগজের মধ্যে পিল্ পিল্ ক'রে ওঠে অশান্তির বৃষ্টিকগুলো। ঘরের ভিতর অন্ধকারটা যেন আরও বেশী জমাট বেঁধেছে।

এবার দীর্ঘ পা টিপে টিপে ঘর থেকে বেরিয়ে যায়; দরজাটা অতি সন্তর্পণে টেনে দেয় বাইরে থেকে, যেন অতসী শব্দ না পায়।

নিস্তরু পথ। গাড়ী ঘোড়ার ভিড় নেই। দিনের জীবন্ত রাজপথ রাতের অন্ধকারে শ্মশান হ'য়ে উঠেছে। কোলাহল গেমে গেছে। ভিখিরীদের করুণ ক্রন্দন শোনা যায় না। অলকাপুরীর উৎসব ঘুমের কোলে অবসন্ন হ'য়ে পড়েছে। কচিং ছ'একজন পথবাসী পথের এদিক থেকে ওদিকে উঠে যায়। ফুটপাথের বুকে ইতস্তত ছড়িয়ে আছে গৃহহীন ভিখিরীদের শয্যাগীন সুখশয্যা।

রাস্তার মাঝখানে দাঁড়িয়ে দীর্ঘ একবার বস্ত্রপুতুলের মত উদাস দৃষ্টিতে চারিদিকে চেয়ে নিতান্ত অন্তমনস্কভাবে ফুটপাথ ধ'রে চলতে লাগল। বড় রাস্তার মোড়ে ছ'একজন পুলিশ টহল দিচ্ছে : তন্দ্রালু অবসন্ন পদে পায়চারি করে। গাড়ীবারান্দাগুলোর নীচে পথচারীদের ভিড়। যুদ্ধশান্ত নগ্ন সৈনিকদের মত গায়ে কুণ্ডলী পাকিয়ে পড়ে আছে।

চলতে চলতে দীর্ঘ থমকে দাঁড়ায়। ওদিকের ফুটপাথে কতকগুলো ভিখিরী কলরব শুরু ক'রেছে। সবাই মিলে দিগে ধ'রেছে একটা ছোড়াকে। একবার মনে হ'ল কর্ণপাত ক'রবে না; আবার কি ভেবে এগিয়ে গেল ওদের দিকে।—ছোড়াটা দীর্ঘর চেনা। অনেকবার দেখেছে তাকে গলায় খাদি বেঁধে পিতৃদায়ের ভিক্ষে ক'রতে। কখন কখন দাঁতে খড় নিয়ে গোবধের প্রায়শ্চিত্ত সেধে বেড়ায়। বয়েস চোদ্দ-পনের বেনী নয়।

ব্যাপারটা অনুমান ক'রে নিতে দীন্নের দেবী হয় না। এই বয়েসেই জেগেছে ওর প্রচণ্ড যৌনক্ষুধা। ওর অত্যাচারে কানা মেয়েটা অতিষ্ঠ হ'য়ে উঠেছে। মেয়েটা বোধহয় বয়েসে ওর চেয়ে দশ বছরের বড়। দীন্নের ইচ্ছে হ'ল ছোড়ার মাথাটা জোর ক'রে ঠুকে দেয় দেয়ালের গায়ে, খুলিটাকে ভেঙে ছ' টুকরো ক'রে ফেলে; কিন্তু পরক্ষণেই কি ভেবে আবার এগিয়ে চলে ফুটপাথ ধ'রে।—দীন্ন মোড়টা ছাড়িয়ে যেতে না-যেতেই সে কোলাহল আপনি থেমে যায়।

দীন্ন ভাবে ওর জীবন পথের এই সব মৃত্যুহীন সঙ্গীদের কথা। ক্ষুধার্ত, উলঙ্গ নিঃস্ব মানুষের দল! এরা যেন মৃত্যুঞ্জয় হ'য়ে ব'সে আছে জগতের পথ রুদ্ধ ক'রে। এরা মরে না, মরবেও না কোন দিন।

* * * *

চলতে চলতে পা দুটো অবসন্ন হ'য়ে আসে। শরীরের রক্তশ্রোত যেন এবার খুব কমে' এসেছে : চেষ্টা ক'রেও পা দুটো আর সামনের দিকে টেনে নেওয়া যায় না। গীর্জার সামনে এসে দীন্ন একবার স্থির হ'য়ে দাঁড়াল। স্তিমিত দৃষ্টিতে চেয়ে দেখে আকাশের দিকে। পাণ্ডুর বিবর্ণ চাঁদটুকু হেলে পড়েছে চূড়ার ওপারে। অবসাদগ্রস্ত তারাগুলো যেন রাত্রিশেষের ম্লিয়মান আলোকে কেঁপে কেঁপে ওঠে।

ক্ষণেক কি ভেবে দীন্ন এগিয়ে গেল গীর্জাটার দিকে। একেবারে কাছে গিয়ে দুই হাত দিয়ে অনুভব ক'রল সেই ধবধবে দেয়ালের শীতল স্পর্শটুকু।—ওপারের ফুটপাথে গাছতলাটায় আশ্রয় নিয়েছে অনেক ভিখারী। সারাদিনের ক্লান্তির পর ঘুমিয়ে পড়েছে; ওদের বেদনাতুর নিশ্বাস মিলিয়ে গেছে রাতের অন্ধকারে।—দীন্ন ব'সে প'ড়ল পৈঠার একটা পাশে।

ওদের শিয়রে শিয়রে ঘুরে বেড়ায় একটা মেয়ে; ওদেরই কেউ। দেহ তার যৌবনের প্রান্তে এসে দাঁড়ালেও, এখনো সীমারেখা ছাড়িয়ে যায় নি। জীর্ণ কাপড়ে লজ্জা ঢাকা পড়ে না। রুক্ষ চুলে জটা বেঁধেছে। গ্যাসের আলোতে এপার থেকেও বেশ স্পষ্ট দেখা যায় তার মুখ-চোখ। ওর ওই দেহে হয়ত কিছুদিন আগেও ছিল জীবনের প্রচুর সম্ভাবনা। কিন্তু এবার ভাঙন ধ'রেছে।

ভিখারীদের মাথার কাছে গিয়ে মেয়েটা যেন কানে কানে কি বলে! ওর গতিভঙ্গী দেখে দীন্ন উদ্‌গীৰ্ব হ'য়ে উঠল। তীক্ষ্ণ দৃষ্টিতে চেয়ে থাকে; অবস্থা দেখে সন্দেহ হয়।—একে একে অনেকের মাথার কাছে ফিরে, মেয়েটা শেষে এলো এদিকের ঘেয়ো ভিখারীটার কাছে। সে বোধহয় তখনো ঘুমোয় নি। দেহের যন্ত্রণায় ঘুম আসে নি তার চোখে।

কানের কাছে মুখ নিয়ে মেয়েটা কি ব'লতেই সে তাড়াতাড়ি উঠে ব'সল কলের পুতুলের মত। শিখানের ছেঁড়া বোলা-বাঁপির ভিতর থেকে খুঁজে খুঁজে বের ক'রল ছ'টুকরো চাপাটি রুটি!—বোধহয় ওরই ভুক্তাবশেষ। মেয়েটার চোখে মুখে অতৃপ্ত ক্ষুধার কি লেলিহান দৃষ্টি! ওই উচ্ছিন্ন রুটির টুকরো দুটোর দিকে চেয়ে সে মন্ত্রমুগ্ধের মত হাসে; চোখ দুটো যেন ঠিকরে প'ড়তে চায়।

মেয়েটা ইসারায় আবার কি বলে।

রুটির টুকরো-দুটো কোলের ওপর নামিয়ে রেখে, লোকটা এবার ভাল হ'য়ে ব'সল। সর্কাসে সিফিলিসের ঘা দগ্‌দগ্ করে; নাকটা ব'সে গেছে; চোখের কোণে শাদা শাদা ঘায়ের চটা। ওর পানে চেয়ে দীন্নের সর্কশরীর শিউরে ওঠে।—ট'্যাক থেকে দুটো পয়সা বের ক'রে মেয়েটাকে দেখায়। মেয়েটার মুখ আরও উজ্জ্বল হ'য়ে ওঠে। রুটিটুকু তার হাতে তুলে দিয়ে আবার সবলে পয়সা দুটো গুঁজে রাখে ট'্যাকে!

কি বীভৎস উল্লাস! মেয়েটা সবুর সহিতে পারে না। ছ'হাতে রুটির টুকরো-দুটো নিয়ে এক মুহূর্তে গুঁজে দেয় মুখের ভিতর। পেটে যেন বিম্বভিয়সের আগুন দাউ দাউ ক'রে জলে উঠেছে।

মেয়েটার খাওয়া হ'লে দুজনেই উঠে গেল। হাসপাতাল আর পাদ্রীদের কলেজের সামনে পথটা বেখানে অন্ধকার, সেইখানে গিয়ে ওরা বড় গাছটার আড়ালে শুয়ে প'ড়ল পাশাপাশি।—দীন্ন ভাবতে পারে না; ওর আপাদমস্তক আবার তেমনি বিম্বিম্ব করে : 'পেটের জ্বালায় জীবন্ত মানুষের ভিড় জমেছে পথের শ্মশানে।'

দীন্ন উঠে প'ড়ল; রাস্তাটা পার হ'য়ে আবার ফিরে চ'লল ফুটপাথ ধ'রে।

মোড়ের কাছে এসে লাইট-পোস্টটার পাশে দাঁড়াতেই ওর দৃষ্টি পড়ল একটা শীর্ণকায় লোকের দিকে। লোকটা যেন ওর দিকেই এগিয়ে আসে। পরণে জীর্ণ একখানা কাপড়, গায়ে ছেড়া শার্ট, পায়ে জুতো নেই।—সবে, সবে সুরু হ'য়েছে। হয়ত এখনো আছে ওর ফিরে যাবার পথ। মুখখানা খুব চেনা, তবুও ঠিক চিনে উঠতে পারে না।

সামনে, একেবারে সামনে দাঁড়িয়ে লোকটা ফ্যাল ফ্যাল ক'রে চায় দীঘুর মুখপানে। দীঘু হঠাৎ অল্পমানের ওপর জিজ্ঞেস ক'রে ব'সল—“বিমল বোস্?”

লোকটা থতমত খেয়ে গেল। একটুক্কণ কি ভেবে নিয়ে বলে—“হাঁ। আপনি—?”

“আমার কথা যাক্। আপনার সে চাকরিটা গেছে বুলি? যুনিভার্সিটির চাকরিটা!”

“ছেড়ে দিয়েছি। দাদা যড়যন্ত্র ক'রে চাকরিটা খেয়েছে।”—ব'লে বিমলবাবু হো হো শব্দে হেসে উঠল।

“বেশ। দাদা যড়যন্ত্র ক'রে চাকরিটা খেয়েছে; শৈলবালা খেয়েছে ভিটেমাটি; আর পাকস্থলীটা যড়যন্ত্র ক'রে খেয়েছে বাকী সব—মান, ইজ্জৎ, মস্তিষ্ক!”—উত্তরের অপেক্ষা না রেখে দীঘু হন্থনিয়ে চলে গেল।

লোকটা হতভম্বের মত দাঁড়িয়ে রইল ওর দিকে চেয়ে।

আবার জমে' ওঠে অবসাদ। ভোরের বাতাসে কনকন করে শীত। চলার বেগে দীঘু শীতটা কাটিয়ে উঠতে চায়, কিন্তু পারে না। পায়ের-পায়ে জড়িয়ে যায় সামনের পথে এগিয়ে যেতে।

পথ ভিথিরীগুলো নড়ে' চড়ে' হাতপা গুটিয়ে শোয়। কেউ বা দুই হাঁটুর মধ্যে মাথা গুঁজে গুবরে পোকায় মত তাল পাকিয়েছে শীর্ণ দেহটাকে নিয়ে, কেউ পরণের শতছিন্ন আবরণটুকু দিয়ে আপাদমস্তক ঢেকেছে।

দীঘু দাঁড়িয়ে দাঁড়িয়ে ভাবে। চোখের পাতা ভারি হ'য়ে আসে ক্লান্তিতে; পায়ের শিরাগুলো কেমন আড়ষ্ট হ'য়ে পড়ে, হাত-পায়ের আঙুল টিস্টিস্ করে ব্যথায়।

—একটা গেঞ্জি, না-হয় যেমন-তেমন একখানা ছেড়া কাপড়ও যদি জড়তে পারত গায়ে, তা হ'লে ওর মুহমান অঙ্গপ্রত্যঙ্গ বোধহয় আবার সচল হ'য়ে উঠত।—আর পারে না; ও পারে না আর এই বিলীয়মান সত্ত্বাকে জোর ক'রে ব'য়ে নিয়ে যেতে।

লাল বাড়ীটার ভিতর থেকে ত্রস্তপদে বেরিয়ে আসে একটা প্রোড়া! হাতে কাপড়ের একটা গাঁটরি। মেয়েটা

চকিত দৃষ্টিতে এ-দিক ও-দিক চায়। হয়ত ওদেরই বাড়ীর ঝি। কেউ জাগ'বার আগে ওর খুঁটিনাটি দরকারের জিনিষগুলো চুরি ক'রে সরিয়ে ফেলছে।—

দীঘুর ইচ্ছে করে গাঁটরিটা ওর হাত থেকে ছিনিয়ে নিয়ে, কেড়ে নেয় একখানা ভাল আস্ত কাপড়। শীত-ভোর গায়ে দিয়ে বাঁচবে। নিজের পরণের কাপড়খানা একবার নেড়েচেড়ে দেখে।—জরাজীর্ণ হ'য়ে গেছে, সূতোগুলো ঢাকা প'ড়েছে ময়লায়।

মেয়েটা এগিয়ে আসে; ভীত সন্ত্রস্তপদে এগিয়ে আসে ওরই পথে। মগজটা চঞ্চল হয়, হাতদুটো অস্থির হ'য়ে ওঠে।

—এলো না, এলো না ওর কাছ পর্য্যন্ত। কোণের ডাষ্টবিনটার ভিতর গাঁটরিটা ফেলে দিয়ে, ভীতিচঞ্চল ক্ষিপ্ৰ-গতিতে ফিরে গেল। পায়ের যেন ওর অমামুষের শক্তি! নিমেষের মধ্যে চলে গেল দীঘুর দৃষ্টিপথ ছাড়িয়ে।

দীঘু ভাবে, কিন্তু ভাবনার কোন সূত্র নেই। নিতান্ত অজ্ঞাতসারে স্বপ্নাবিষ্টের মত এগিয়ে যায় ডাষ্টবিনটার কাছে। তিলমাত্র ইতস্তত না ক'রে, টেনে তোলে সেই কাপড়ের গাঁটরিটা। ওর শরীরে তখন ফিরে এসেছে অনেকখানি সজীবতা। কাপড়গুলোর স্পর্শ-আকাঙ্ক্ষায় শীতার্ভ্র তরু ওর উদ্গ্রীব হ'য়ে উঠেছে।

—কতকগুলো নেকড়া, একখানা কাপড়; রক্তাক্ত! তারই ভিতর তোরালে জড়ানো একটা স্তোত্রোক্ত শিশু! দীঘু দুহাত দিয়ে তুলে ধরে চোখের সামনে। ছেলেটা নড়ে! ধব্ধবে শাদা হাতপাগুলো তখনো একটু একটু নড়ছে। দীঘুর বিশ্বাস হয় না। তুলে ধরে আরও কাছে, একেবারে মুখের কাছে নিয়ে স্থিরদৃষ্টিতে চেয়ে দেখে সেই মোমের পুতুলটা।—বঁচে আছে, এখনও বঁচে আছে।

চোখের সামনে থেকে পলকে পৃথিবীটা মুছে যায়। হাত-পা অসাড় হ'য়ে আসে। প্রাণপণ চেপ্টাতেও দীঘু নিজেকে সামলে নিতে পারে না। চোখের দৃষ্টি ঝাপসা হ'য়ে আসে। আপাদমস্তক ঠক্ঠক্ ক'রে কাঁপে। ওর পেশিতে, স্নায়ুতে, এমন কি হাড়ের মধ্যেও সুরু হ'য়েছে প্রলয়। সে কম্পনের বেগ দীঘু কোনমতেই পারল না সামলে নিতে। সংজ্ঞা লুপ্ত হ'য়ে এলো।—ছেলেটা হাত থেকে পড়ে গেল পেভ্‌মেন্টের পাথরে। দীঘু সর্পাহতের মত মত ঢ'লে পড়ল ডাষ্টবিনের ধারে।

তখন ভোর হ'য়ে এসেছে। ব্যবসাদার বস্তিওয়ালারা অন্ধ-মূলো ভিথিরীগুলোর হাত ধ'রে ধ'রে এনে বসিয়ে দিয়ে যায় রাস্তার মোড়ে; কোনটাকে টবের গাড়ীতে বসিয়ে টানতে টানতে এনে গড়িয়ে দেয় ফুটপাথে। তাদের বেদনার্ত্ত করুণ কাংরানি ভোরের অলস বাতাসে মিলিয়ে যায়।

(ক্রমশঃ)

বিষয়-প্রবাহ

প্রকৃতির সমতা ও জলজীবের শিকার-কৌশল

শ্রীক্ষেত্রনাথ রায়

বস্তু জগতে ধ্বংস যেমন অনিবার্য জীবজগতেও সেইরূপ মৃত্যুর হিমস্পর্শে চিরনিদ্রা অবশ্যস্বাভাবী। প্রাকৃতিক দুর্ঘটনা, জরা, বার্দ্ধক্য প্রভৃতির ফলে জীবজগতে মৃত্যু সংঘটিত হয়। তাহা ছাড়া কোন কোন জীবের খাদ্যরূপে ব্যবহৃত হওয়ায় অতি

করা যায় না। মৃত্যুর ধ্বংস-স্তূপ হইতে বর্তমানের সৃষ্টি এবং অনাগত ভবিষ্যৎ বর্তমানের গর্ভে নিমজ্জমান। এক-কথায় বলিতে হইলে আমরা যে প্রকৃতির মানদণ্ড (The balance of Nature) জীবজগতে নিয়ন্ত্রিত হইতে



মাছের দেহ হইতে জেঁকের রক্ত শোষণ

'টাইগার বিটলে'র শিকার আক্রমণ

নিরীহ জীবকেও মৃত্যুবরণ করিতে হয়। এইরূপ হিংসামূলক হত্যাকাণ্ডে যে অকালমৃত্যু, তাহাও সৃষ্টি রহস্বে প্রয়োজন। মায়াবাদী মানুষের মনকে মৃত্যুর এই অনিবার্যতা সততই চঞ্চল করিয়া তুলে কিন্তু মৃত্যুর প্রয়োজনীয়তা অস্বীকার

দেখিতেছি তাহার মূলে মৃত্যুর অবশ্য প্রয়োজন স্বীকার্য এবং এই প্রকৃতির মানদণ্ডের বিরুদ্ধে মানুষের অভিযান তাহার পক্ষে বিপদজনক।

বর্তমানে সেভার্ণ উপত্যকায় ও উত্তর স্কটল্যাণ্ডে গন্ধ-

মূষিকের (Muskrat) আবির্ভাব প্রমাণ করিল প্রকৃতির আধিপত্যকে বিপর্যস্ত করার ফল মানুষের পক্ষে কতখানি ক্ষতিকর। কয়েক বৎসর পূর্বে লোমের ব্যবসার জন্য আদি জন্মস্থান ক্যানাডা হইতে কয়েক জোড়া গন্ধমূষিক ব্যাভেরিয়ার কোন বে-সরকারী রাজ্যে আমদানী করা হয়। অন্তর্কূল আবহাওয়ার মধ্যে ইহাদের বংশ একরূপ দ্রুত বৃদ্ধি পাইতে লাগিল যে নির্দিষ্ট গণ্ডির মধ্যে সীমাবদ্ধ রাখা আর সম্ভব হইলনা। সুতরাং ব্যাভেরিয়ার জলাশয়ের সর্বত্রই ইহারা বাসভূমি করিয়া লইল। আর সেভার্ন উপত্যকার মধ্যে গন্ধমূষিকের বাসভূমি সীমাবদ্ধ নয়। ক্রমশঃ সাসেক্স

মানুষের হস্তক্ষেপ করায় কিরূপ বিপরীত ফল দাঁড়াইয়াছে তাহা বহু ঘটনার বিবরণ হইতে জানা যায়। সর্বপ্রথম ডারউইন ঘোষণা করিলেন সকল প্রাণীর জীবন এক ঐক্যবিশিষ্ট সমগ্রের মধ্যে একসূত্রে গ্রথিত ; সেখানে কোন জীবই নিঃসঙ্গভাবে জীবন ধারণ করিতে পারেনা। প্রত্যেকেই অপর কোন না কোন প্রাণীর উপর নির্ভরশীল। প্রকৃতির মধ্যেও এক অচ্ছেদ্য ঐক্য রহিয়াছে যেখানে অপর কাহারও প্রভাব ব্যতীত আমরা কোন কিছু বিচ্ছিন্ন বা সংযুক্ত করিতে পারিনা। যদি আমরা প্রকৃতির এই নিয়মকে বিশৃঙ্খল করি তাহা হইলে ইহার ফল বিপরীত



‘পাইকে’র খাণ্ড ভক্ষণ

ও হামশায়ারের জলাশয়গুলি পর্য্যন্ত অগ্রসর হইয়াছে। ইহাদের এইরূপ অবাধ স্বাধীনতায় শস্যক্ষেত্র রক্ষণ করা সেখানকার কৃষকদের পক্ষে একপ্রকার অসম্ভব হইয়া পড়িল। শাক, আলু প্রভৃতি শাকশজী খাণ্ড হিসাবে গ্রহণ করিয়া কৃষকদের বিশেষভাবে ক্ষতিগ্রস্ত করিল। কিন্তু বংশ হ্রাসের নিমিত্ত সেখানে তাহাদের কোন শত্রু না থাকায় ক্ষতির পরিমাণ ক্রমশঃই এত বৃদ্ধি পাইল যে অবশেষে ব্যাভেরিয়ার গভর্ণমেন্ট ইহাদের দমনের নিমিত্ত বাৎসরিক ৩০,০০০ মার্ক ব্যয় করিতে বাধ্য হইলেন।

অজ্ঞাত অবস্থায় কখন কখন প্রকৃতির মানদণ্ডের উপর

অবস্থায় আসিয়া পড়ে এবং বেশীর ভাগ ক্ষেত্রেই মানুষকে ইহার জন্য বেশী ক্ষতি স্বীকার করিতে হয়।

ওয়েষ্ট ইণ্ডিজের জামাইকায় ইঁদুর ও বেজীর আগমনের বিস্তৃত ঘটনা হইতে প্রকৃত তথ্য বুঝিতে পারা যায়। পূর্বে জামাইকায় কোন ইঁদুরের অস্তিত্ব ছিলনা। পরে বিদেশীয় জলযান হইতে কয়েকটি ইঁদুর সেখানের স্থলভূমিতে আসিয়া পড়ে। অন্তর্কূল অবস্থার মধ্যে ইহাদের বংশ দ্রুত বাড়িতে লাগিল এবং দীর্ঘে ইহাদের বংশ সংযত করিবার কোন শত্রু না থাকায় অল্পদিনের মধ্যে শাকশজীর মাঠে নিজেদের আধিপত্য স্থাপন করিয়া লইল। ফলে নিরামিষভোজী ইঁদুরের অত্যাচারে সেখানের কৃষকেরা বিশেষ ক্ষতিগ্রস্ত হইয়া ইঁদুর দমনের নিমিত্ত ভারতীয় বেজীর আমদানী করিতে বাধ্য হইল। মাংসপ্রিয় বেজীর কবলে পড়িয়া দেখা গেল ইঁদুর বংশ ধ্বংস হইতে

বসিয়াছে। কৃষকেরা নিশ্চিন্ত হইল। কিন্তু অপর দিকে বেজীর বংশ অদ্ভুতরূপে বৃদ্ধি পাইল এবং প্রায় চার বৎসর পরে দেখা গেল বেজীর খাণ্ড-উপযুক্ত ইঁদুর সেখানে লোপ পাইয়াছে। খাণ্ডাভাব প্রবল হওয়ায় বাধ্য হইয়া ইহার গৃহপালিত পায়রা, মুরগী, হাঁস প্রভৃতি শিকারে মনোনিবেশ করিল। এমন কি সময়ে সময়ে ছোট ছাগল, কুকুর, বেড়াল হত্যা করিতেও বাধ্য হইত। কয়েক শ্রেণীর পাখী, সাপ, টিকটিকী যাহাদের এক সময়ে সচরাচর দেখা যাইত তাহাদেরও বংশ লোপ পাইতে বসিল। আবার কোন কোন জীব বেজীর ভয়ে দ্বীপ পরিত্যাগ করিল। দ্বীপের উত্তর অঞ্চলে প্রচুর পরিমাণে কচ্ছপ লক্ষিত হইত তাহাদের আর সহজে দেখা মিলিল না। অল্পসন্ধানে জানা গেল কচ্ছপের ডিম বেজীর স্তন্যদু খাণ্ড হিসাবে চলিতেছে, ফলে কচ্ছপের বংশ লোপ পাইতে আরম্ভ হইয়াছে। এদিকে পাখী, সাপ, টিকটিকীর অবর্তমানে কীটপতঙ্গের আধিপত্য বৃদ্ধি পাইতে লাগিল। ফলে তাহাদের আক্রমণে শস্যক্ষেত্র নষ্ট হওয়ায় দেশে দুর্ভিক্ষের লক্ষণ দেখা দিল।

শেষে দেখা গেল প্রায় কুড়ি বৎসরের মধ্যে প্রকৃতির সমতা (Nature's balance) দ্বীপের চতুর্দিকে বিপর্যস্ত হইয়া পড়িয়াছে। নিরুপায় হইয়া এখন বেজী বংশ ধ্বংস করিতে সেখানের অধিবাসীরা মনোযোগ দিল। কিন্তু বেজীর বংশ একপ বৃদ্ধি পাইয়াছে যে তাহা ধ্বংস করা বিশেষ ব্যয়সাধ্য এবং দমনের নিমিত্ত কার্য্য প্রণালীর গতিও খুব মস্কর।

অনুরূপ কারণে ক্যানের্ডার প্রিন্স অফ্ এডওয়ার্ড দ্বীপের কৃষকেরা Skunk বংশ নিস্কূল করিতে বাধ্য হইয়াছিল। এক সময়ে ঐ অঞ্চলে Skunkএর লোম-সম্বলিত চর্ম বিলাসিতার সামগ্রী ছিল। কিন্তু সময়ের পরিবর্তনে যখন ইহা বিলাসিতার কোন প্রয়োজনে আসিল না তখন বহু ব্যবসায়ী ইহাদের হত্যা না করিয়াই ছাড়িয়া দিল। ঐ সকল জন্তু জঙ্গলে আশ্রয় লইয়া প্রথমাবস্থায় ইঁদুর ও বুনো ফলমূল খাইয়া জীবন ধারণ করিত। ইহাদের কোনরূপ শত্রু না থাকায় অসম্ভবরূপ বংশ বৃদ্ধি পাইল। ফলে খাণ্ডাভাবে গৃহপালিত পাখী, ছাগল ও শস্য ধ্বংস করিয়া কয়েক বৎসরের মধ্যেই সেখানের অধিবাসীদিগের সমূহ ক্ষতি করিল। কৃষিকার্যের বিশেষ ক্ষতি হওয়ায় গভর্নমেন্ট Skunk দমনে মনোযোগ দিলেন এবং প্রত্যেক মৃত

Skunkএর বিনিময়ে দুই শিলিং মুদ্রা পুরস্কার ঘোষণা করিলেন।

সময়ে সময়ে এক দেশ হইতে অল্প নূতন দেশে গৃহপালিত পশু স্থানান্তরিত করায় যে প্রকৃতির সমতাকে বিশৃঙ্খল করা হইয়াছে তাহার প্রমাণও যথেষ্ট পাওয়া যায়। পঞ্চদশ শতাব্দীর প্রারম্ভে পর্্তুগীজগণ বহু গৃহপালিত ছাগল সমভিব্যাহারে সেন্ট হেলানায় অবতরণ করে। ঐ সময়



ড্রাগন ফ্লাই পতঙ্গ ও তাহার শিকার

দ্বীপটী বৃহৎ বৃক্ষ ও সতেজ তৃণগুল্মে পরিপূর্ণ ছিল। কিন্তু ক্রমাগতই ঐ সকল ছোট ছোট সতেজ উদ্ভিদ ছাগলের খাণ্ডরূপে ব্যবহৃত হওয়ায় কয়েকবৎসর পরে ক্ষুদ্র দ্বীপটী বৃক্ষশূন্য হইয়া পড়িল। বর্তমানে এখনও সেখানে বসন্তকালে বৃক্ষে নূতন পত্রের আবির্ভাব হয়। কিন্তু ভূমির অমুর্ব্বরতা-বশতঃ নিরামিষভোজী জীব কোনরূপে জীবন ধারণ করে।

প্লেগ রোগের বাহক ইঁদুর জাতির আবির্ভাবে মানুষ

কিরূপ বিপদগ্রস্ত হইয়াছে তাহাও কয়েকটি ঘটনার উল্লেখে বুঝিতে পারা যায়। নিউসার্ডথ ওয়েল্‌সে গভর্নমেন্ট সম্পূর্ণরূপে ইঁদুর বিনষ্ট করিবার কার্য্যকরী উপায় আবিষ্কারের জন্ম ২৫,০০০ পাউণ্ড পুরস্কার ঘোষণা করিয়াছিলেন; কিন্তু উক্ত পুরস্কার লাভ করিতে কেহ সমর্থ হয় নাই। ইঁদুর-নিবারণী বেড়া, বিষাক্ত ঔষধ এবং ইঁদুর ধরিবার ফাঁদ প্রভৃতি ব্যয়সাধ্য প্রণালী অবলম্বনে কিয়ৎ পরিমাণে বর্তমানে ইঁদুরের অভ্যাচার হ্রাস পাইয়াছে। পৃথিবীর প্রায় সর্বত্রই ইঁদুর দৃষ্ট হইলেও সামুদ্রিক বন্দর-সমূহে ইহাদের সংখ্যাধিক্য দেখিতে পাওয়া যায়। ইহার

ডানিউব (Danube) নদী সত্তরগে অতিক্রম করিয়া ইঁদুর-শূন্য দেশসমূহে গমন করিয়াছিল। বর্তমানে সর্বদেশে জলযানের গমনাগমনে ইঁদুরের বংশ বৃদ্ধি পাইতেছে। উপস্থিত এই ইঁদুর বংশ ধ্বংস করিতে সকল সভ্য দেশই মনোযোগ দিয়াছে। কারণ ঐ সকল ইঁদুরের দ্বারাই প্লেগ নামক মারাত্মক ব্যাধির বিস্তার হইয়া থাকে।

অনেকেই কোন না কোন জীবজন্তুর শীকার ধরিবার কৌশল দেখিয়াছেন। আলোচ্য প্রবন্ধে কয়েকশ্রেণীর জলজীবেরা কিরূপ কৌশলে খাদ্য সংগ্রহ করিয়া জীবজগতে প্রকৃতির তুলাদণ্ড বা সমতা (Nature's balance) রক্ষা



কাঁকড়ার শূদ্র দাড়ায় মাছের আশ্রয়-সমর্পণ

আংশিক কারণ প্রকৃতির সমতার উপর মানুষের হস্তক্ষেপ। যদিও এ ক্ষেত্রে ইহা মানুষের অজ্ঞাতে ও আকস্মিকভাবে ঘটয়াছে। কাল ও পিঙ্গল এই দুই জাতীয় ইঁদুর জাহাজ ও লোকালয়ের সর্বত্রই দেখিতে পাওয়া যায়। ইহারা নাকি এসিয়ার অধিবাসী।

প্রকাশ ১২০০ খৃঃ অব্দে এসিয়ার জলবায়ুর পরিবর্তনে অথবা অন্য কোন কারণে এক জাতীয় ইঁদুর এসিয়া ত্যাগ করিয়া ইউরোপ অভিমুখে যাত্রা করিতে বাধ্য হয়। মধ্যযুগীয় ইতিহাসে লিপিবদ্ধ আছে কিরূপে বৃহৎ ইঁদুরের দল

করে তাহার কয়েকটি চিত্র দেওয়া হইল। চিত্রগুলি কেবলমাত্র প্রকৃতির রাজ্যে হত্যাকাণ্ডের নিদর্শন নহে। পূর্বেই বলিয়াছি এইরূপ হত্যাকাণ্ডে অকালমৃত্যু সৃষ্টি-রহস্তে প্রয়োজন। কোন কোন জীব অতি নিরীহ জীবকে হত্যা করিয়া থাকে। যদিও এ দৃশ্য উপভোগ্য নহে তথাপি ইহার প্রয়োজন স্বীকার্য্য। তাহা না হইলে পৃথিবী জীবজন্তুতে পরিপূর্ণ হইয়া যাইত ফলে সর্বত্রই প্রকৃতির সমতা (nature's balance) বিপর্য্যস্ত হইয়া পড়িত।

বৃটেনের জলাশয়ে বহুভোজী পাইক (Pike) মৎস্যের

শীকার কৌশল বিশেষ উল্লেখযোগ্য। লম্বায় ইহারা পাঁচ ছয় ফিট ও ওজনে ত্রিশ পাউণ্ড পর্যন্ত হয়। মাথার উপরিভাগের মধ্যস্থলে বড় বড় চক্ষু দু'টা অবস্থিত। ইহাদের তীক্ষ্ণদৃষ্টির মধ্যে শীকার একবার পড়িলে সহজে অব্যাহতি লাভ করিতে পারে না।

পাইক অলক্ষিতে শীকারের পশ্চাৎ অনুধাবন করে এবং হঠাৎ আক্রমণ করিয়া মুখ গহ্বরে শীকারকে পুরিয়া লয়।

শীকারের প্রথম দর্শনে আক্রমণের পূর্বে পাইক স্থিরভাবে অপেক্ষা করে। সে অবস্থায় তাহাদের দেখিয়া ইহাদের শক্তির ও হিংস্র স্বভাব অনুমান করা যায় না। এক-

ইহারা শীকারের শরীর মধ্যস্থ রক্ত শোষণ করিয়া লয় যে শীকার নিজেও তাহা অনুভব করিতে পারে না। যতখানি রক্ত না ইহাদের উদর পূর্তির প্রয়োজনে লাগে তাহা অপেক্ষা বেশী রক্ত জেঁক শীকারের দেহ হইতে শোষণ করিয়া নষ্ট করে। ফলে অনেক সময় জেঁকের আক্রমণে মানুষকেও দুর্বল করিয়া ফেলে। আফ্রিকার জঙ্গলে জেঁকের রক্ত শোষণে বলশালী জীবকেও মৃত্যু বরণ করিতে হয়। আমাদের দেশের জলাশয়ে বিশেষতঃ অব্যবহৃত জঙ্গলাকীর্ণ জলাতে ভীষণ মারাত্মক জেঁকের দর্শন পাওয়া

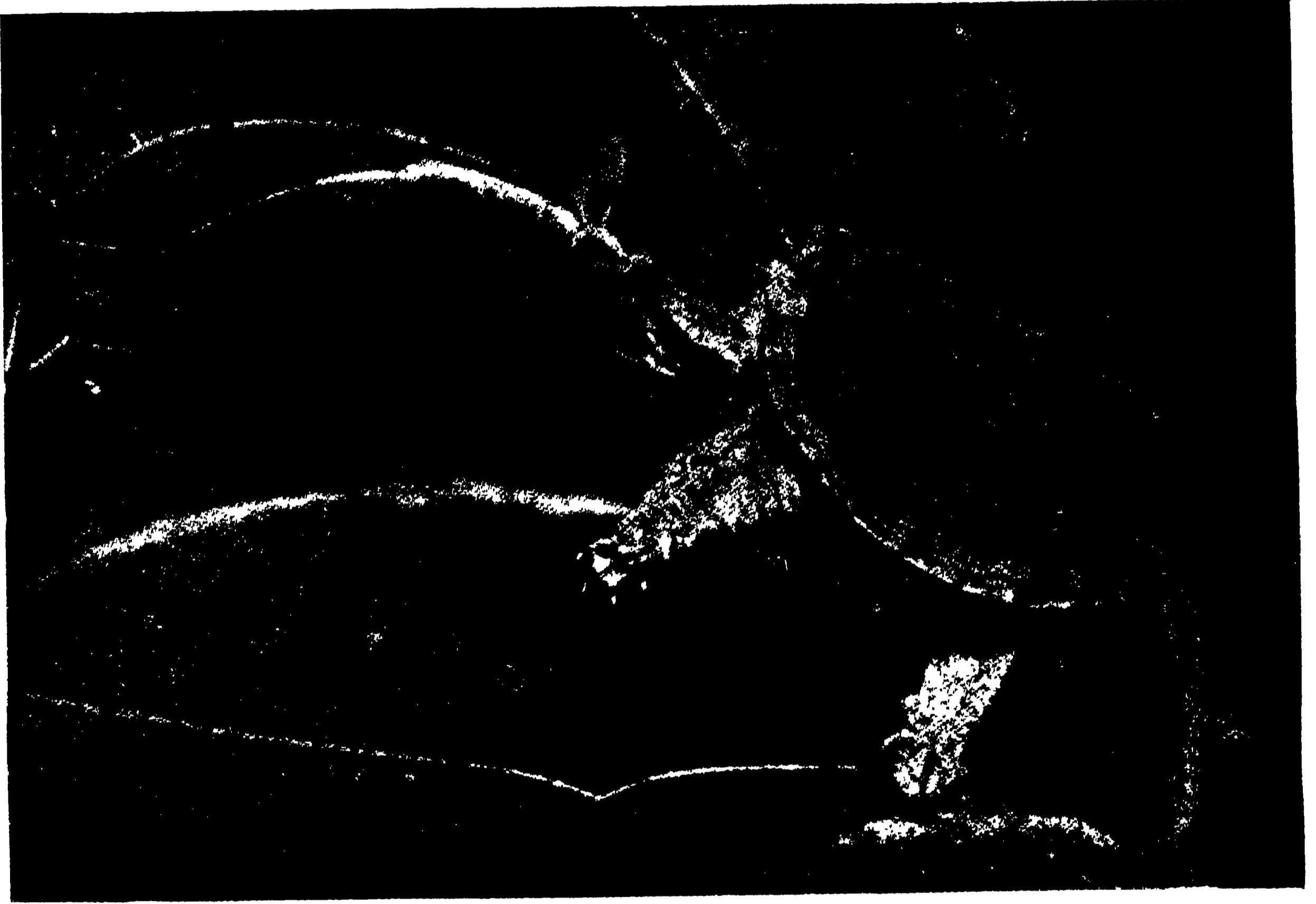

কচ্ছপের নিকট হইতে শীকারের আত্মরক্ষার ব্যর্থ চেষ্টা

জাতীয় পাইক জীবিত রাজহংসের মাথাও গলাধঃকরণ করিতে পারে। এইরূপ সংবাদও পাওয়া যায় যে কোন কোন জাতীয় পাইকের পাকস্থলী হইতে বহুবার মানবশিশু আবিষ্কার করা হইয়াছে। লণ্ডন-পশুশালায় পাইকের খাচ ধরিবার কৌশল দেখিবার জন্য দর্শকদের বেশ ভীড় জমিয়া যায়।

জেঁকের স্বভাব আরও হিংস্র। ছোট বড় শীকার কাহাকেও ইহারা বাদ দেয় না। পল্লীগ্রাম অঞ্চলের সকলেই ইহাদের ভাল করিয়া জানে। এরূপ কৌশলে

যায়। জলে কোন জন্তুজানোয়ারের আগমনে ইহারা স্তমোগ বুঝিয়া দেহের উপরে বসিয়া প্রচুর পরিমাণে রক্ত শোষণ করে। মাছ, ব্যাঙ প্রভৃতিকেও বাদ দেয় না। একবার যদি পুকুরে ইহাদের আবির্ভাব হয় তাহা হইলে মাছের বংশ ধ্বংস করিতে নাকি বেশী দিন লাগে না। সেইজন্ত বিলাতের মৎস্য ব্যবসায়ী-গণ ইহাদের ডিম পাড়িবার সময় সমস্ত পুকুর হইতে আগাছা পরিষ্কার করিয়া দেয় এবং আগাছা না থাকায় ডিমগুলি নষ্ট হইয়া যায় ফলে নূতন করিয়া জেঁকেরা বংশ বিস্তার করিতে

পারে না। কুমীরের শরীরের উপরিভাগের আবরণ ভেদ করিয়া রক্ত শোষণের কোন উপায় না থাকায় জেঁক ইহাদের মুখগহ্বর আক্রমণ করে। কুমীর ইহাদের আক্রমণের তাড়নায় মাঝে মাঝে ডাঙ্গায় উঠিয়া ‘হাঁ’ করিয়া পড়িয়া থাকে। কয়েক জাতীয় পাখী আছে যাহারা কুমীরের সহিত বন্ধুত্বমূর্ত্তে আবদ্ধ। তাহারা নির্ভয়ে কুমীরের মুখগহ্বরে প্রবেশ করিয়া ঐ সকল জেঁক খাইয়া ফেলে। উপকারের বিনিময়ে কুমীর ইহাদের কোনরূপ ক্ষতি করে না।

সকল জলবাসী কচ্ছপই মাংসাশী। আমেরিকার জলাশয়ে লম্বায় ইহারা কয়েক ফিট পর্য্যন্ত হয়। ইহাদের আত্মগোপন কৌশল অদ্ভুত বলিয়া সহজে শীকার ইহাদের উপস্থিতি বুঝিতে পারে না।

বৃটেনে সেপ্টেম্বর মাসের কাছাকাছি সময়ে ‘টাইগার ওয়াটার-বিটল’ নামক গোবরে-পোকা জাতীয় পতঙ্গের আক্রমণ হইতে সেখানের মৎস্য ব্যবসায়িগণ লাল মাছ রক্ষার নিমিত্ত বিশেষ সতর্কতা অবলম্বন করে। এই জাতীয় পতঙ্গের শুককীটও খাণ্ড সংগ্রহে বিশেষ পারদর্শী। ইহাদের পরমাণু কয়েক বৎসর মাত্র। রাত্রিকালে জলাভূমিতে আহারের অন্বেষণে ঘুরিয়া বেড়ায় এবং উপযুক্ত স্থান পাইলেই আগাছার উপর ডিম পাড়ে। ইহাদের কাণ্ডে আকারের একজোড়া চুয়াল আছে। চুয়ালগুলির ভিতর ফাঁপা। শীকারের শরীরে এই চুয়াল দৃঢ়রূপে প্রবেশ করাইয়া রক্ত শোষণ করিয়া লয়। জলীয় পোকা, মাছ, ব্যাঙ প্রভৃতি ইহাদের খাণ্ড।

গ্রীষ্মকালে বৃটিশ দ্বীপপুঞ্জে আরও কয়েক জাতীয় দুপ্রাপ্য

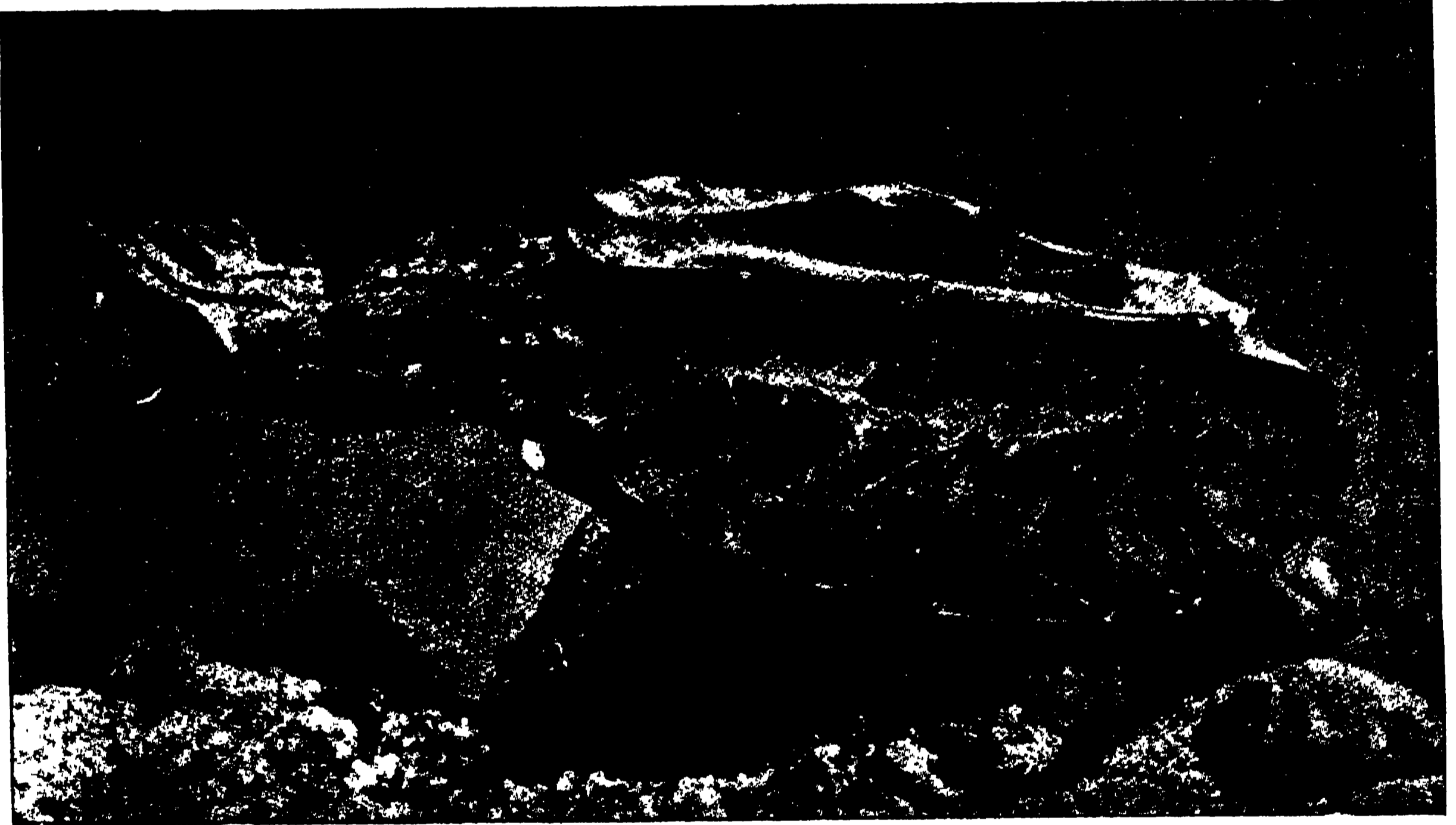

‘মাতা মাতা’ টেরাপিন শীকারকে প্রলোভন দেখাইতেছে

গিয়ানের কিস্তুত কচ্ছপের শীকার-চারুর্ধ্য অতুলনীয়। ইহাদের মুখের সম্মুখ ভাগের কিয়ৎ অংশ অদ্ভুত দেখিতে। সহজে প্রতারিত মাছ ঐরূপ অংশকে খাণ্ড ভাবিয়া অগ্রসর হয়। কচ্ছপ মাছকে প্রতারণার জন্ত সম্মুখ ভাগে মাণা অগ্রসর করিয়া এই অংশটিকে ইতস্ততঃ সঞ্চালিত করে। পরে ইহার প্রলোভনে আসিয়া শীকার যতক্ষণ না স্নদৃঢ় চুয়ালের নাগালে আসে ততক্ষণ পর্য্যন্ত প্রকৃত আক্রমণের কোন লক্ষণ বুঝিতে দেয় না। এই জাতীয় কচ্ছপ ‘মাতামাতা’ টেরাপিন নামে পরিচিত।

পতঙ্গকে শীকার অন্বেষণে ব্যস্ত দেখা যায়। ইহাদের ডানা ও শরীর বিচিত্র বর্ণে রঞ্জিত। মশা, মাছি প্রভৃতির বংশ নাশ করিয়া সে সময় মানুষের বিশেষ উপকার করে। শীকার ধরিবার কৌশলও ওয়াটার বিটলের অনুরূপ। ছোট বড় মাছ, ব্যাঙ প্রভৃতি জলীয় জীব ইহাদের খাণ্ড। প্রকৃতির এই বিচিত্র জগতে এইরূপ কত যে জীব খাণ্ড সংগ্রহের নিমিত্ত নিজ নিজ স্বভাবজাত কৌশল তৎপরতার সহিত অবলম্বন করিতেছে তাহা মানুষের পক্ষে সকল সময়ে দেখিবার সুযোগ ঘটয়া উঠে না।

স্পেন-বিপ্লবের পটভূমিকা

শ্রীস্বধাংশুকুমার বসু

স্পেন-বিপ্লবের নাটকীয় আকস্মিকতা বিশ্ববাসীকে বিস্মিত ও স্তম্ভিত করলেও যারা স্পেনের অর্থনৈতিক এবং রাজনৈতিক পরিবেশের সঙ্গে পরিচিত তাঁদের কাছে এ একেবারেই অপ্রত্যাশিত নয়। যে অগ্নিপ্রবাহ সমস্ত স্পেনকে বিধ্বস্ত করেছে এবং যার জ্বলন্ত শিখা এক সময় সারা ইউরোপকে গ্রাস করতে উত্তত হয়েছিল, তা যে সাময়িক উত্তেজনা-প্রসূত নয় তা বলাই বাহুল্য। এর উৎস নিহিত রয়েছে সুদূর অতীতের তিমিরাচ্ছন্ন গর্ভে। স্পেনের আর্থিক এবং রাষ্ট্রিক জীবন বিশ্লেষণ করলে এ কথাই মনে হবে যে, এই পরিস্থিতিতে এ রকম সংঘাত ছিল অনিবার্য। অবিচার এবং অত্যাচার বিরুদ্ধে স্পেনে বহু শতাব্দী ধরে যে তীব্র অসন্তোষ পুঞ্জীভূত হচ্ছিল, আচম্বিতে তা প্রকাশ পেয়েছে এই প্রচণ্ড অন্তর্দ্বন্দ্ব।

বহু দিন ধরে স্পেন ইউরোপের রাষ্ট্রীয় রঙ্গমঞ্চ থেকে বিদায় নিয়েছিল; ফলে অপরিচয়ের আবরণে সে বিদেশীর চোখে এক রহস্যময় রূপ পরিগ্রহ করেছিল। বিশেষ করে তার প্রাকৃতিক সৌন্দর্য—তার শৈলবন্ধুর জনপদের রোমাণ্টিক আবহাওয়া স্পেনকে ঘিরে একটি স্বপ্নময় আবেষ্টনী রচনা করে রেখেছিল। স্পেন বলতে তাই মনে হ'ত এক বিচিত্র বর্ণরাগরঞ্জিত চিত্র; সেখানে নীলাভ আকাশের নীচে আঙুরের বন স্প্যানিশ রূপসীদের চটুল নৃত্যে চঞ্চল; গোলাপকুঞ্জগুলি মেঘপালকদের গীটার-ধ্বনিতে মুগ্ধ। তার উন্মুক্ত প্রান্তর আর নিভৃত গিরি-কন্দর রোমান্সের লীলাভূমি। বিভিন্ন পরিব্রাজকের ভ্রমণ-বৃত্তান্তে স্পেনের একটি শাস্ত-মধুর পরম রমণীয় রূপ ফুটে উঠেছে।

সূর্যকরোদ্ভাসিত স্পেনের (Sunny Spain) এ নিতান্তই বাইরের রূপ। তার দ্রাক্ষাকুঞ্জ এবং গোলাপ-বীথির পিছনে লুকান ছিল অপরিসীম দারিদ্র্য; আপাত-দৃষ্টিতে সরল জীবনযাত্রা গোপন করেছিল তার দৈন্ত ও হীনতা। রুঢ় বাস্তবের কঠিন আঘাতে যখন তার রোমাণ্টিক পটভূমিকা বিনষ্ট হয়ে গেল, তখন তার অন্তর্নিহিত দ্বন্দ্ব বিশ্ববাসীর চোখের সামনে ফুটে উঠল

অত্যন্ত প্রথর ভাবে। কল্পনার রঙীন জাল গেল ছিঁড়ে—প্রকাশ পেল সর্বহারা স্পেনের যথার্থ মূর্তি।

স্পেনের গৌরবময় যুগের সূচনা হয়েছিল পঞ্চদশ শতাব্দীর শেষ ভাগে—যখন ফার্দিনান্দ এবং ইসাবেলার পরিণয়ের ফলে স্পেনের দুটি অঞ্চল কাস্টিল এবং এরাগন একসূত্রে গ্রথিত হ'ল। মধ্যযুগে স্পেন ছিল মুসলমান সাম্রাজ্যের অংশ—তার ছাপ আজও তার জাতীয় জীবনে রয়ে গেছে। ফার্দিনান্দ-ইসাবেলার শাসনকালে স্পেনে ইসলামের শেষ অধিকার গ্রানাডার পতন ঘটল এবং একটি অখণ্ড স্পেন রাষ্ট্রের পত্তন হ'ল। এঁদেরই আমলে কলম্বাস আমেরিকা আবিষ্কার করে নতুন মহাদ্বীপে বিস্তীর্ণ স্পেনীয় উপনিবেশ স্থাপনের সূত্রপাত করেন। স্পেনের শ্রীবৃদ্ধি তাতে কিছু ঘটল বটে; কিন্তু সে সমৃদ্ধি জাতীয় জীবনের সমস্ত শ্রেণীকে স্পর্শ করে নি। মুষ্টিমেয় অভিজাত-সম্প্রদায়ের ব্যক্তিবর্গই এতে বিশেষ লাভবান হ'ল। ফলে ব্যাপক আর্থিক উন্নতি ঘটে ওঠে নি। আমেরিকা থেকে যে ঐশ্বর্য-ধারা এসে স্প্যানিশ অভিজাত সম্প্রদায়ের শ্রীবৃদ্ধি সাধন করেছিল, তা যদি সহস্র-ধারায় সারা দেশে ছড়িয়ে পড়ত, তা হ'লে স্পেনের আর্থিক জীবনের বনিয়াদ হ'ত সুদৃঢ়, ঘটত শিল্পকলার প্রসার এবং দারিদ্র্যের কলঙ্ক থেকে স্পেন পেত মুক্তি। কিন্তু শ্রমবিমুখ অভিজাত-সম্প্রদায়ের আচরণ হ'ল আর্থিক উন্নতির পরিপন্থী। বিলাসের জালে জড়িয়ে পড়ে শিল্পকলার দিকে তাঁরা রইলেন উদাসীন। সনাতন-রীতির পরিবর্তন করে জাতীয়-কল্যাণের ভিত্তি স্থাপন করার কোনও প্রচেষ্টা তাঁদের মধ্যে দেখা যায় নি। তার ওপর, প্রচণ্ড ধর্মাত্মতা আর্থিক অবনতির আর একটি কারণ! গৌড়ামি এবং কুসংস্কারের বশবর্তী হয়ে শিল্পনিপুণ ইহুদী এবং মুরদের দেশ থেকে বিতাড়িত করার ফলে শিল্প-প্রসারের সম্ভাবনা সুদূর-পর্যন্ত হয়ে দাঁড়াল।

এরই পরিণামে ইউরোপের বৃহত্তর রাষ্ট্রগুলির মধ্যে আয়তনে তৃতীয় স্থান অধিকার করলেও স্পেন আজও অত্যন্ত দরিদ্র এবং সর্ব বিষয়ে অনুন্নত। শিল্প-বিপ্লবের পর অত্যাচার

ইউরোপীয় দেশ অগ্রসর হয়ে গেলেও স্পেন তাদের সঙ্গে পাই ফেলে চলতে পারে নি; ফলে সে রয়ে গেল মধ্যযুগীয় অন্ধকারে। ধনিকতন্ত্রের আবির্ভাব যখন একে একে ইউরোপের সমস্ত দেশগুলির সমাজ ব্যবস্থার রূপান্তর ঘটাল তখনও স্পেনে অটুট রইল প্রাচীন-পন্থী সমাজ-শাসন। সামন্ততন্ত্রের শেষ আশ্রয় হ'ল স্পেন। এই অভিজাতবর্গের প্রতিপত্তির সঙ্গে বজায় রইল যাজক-সম্প্রদায়ের প্রাধান্য— অক্ষুণ্ণ রইল প্রাচীনপন্থী সেনানীবৃন্দের দৌর্দণ্ডপ্রতাপ।

জমিদারবর্গ, যাজক-মণ্ডলী এবং সেনানীবৃন্দ—এই ত্রিশক্তি স্পেনের পুরাতনপন্থী সমাজের তিনটি স্তম্ভ। এই ত্রিশক্তির সহযোগিতায় স্পেনে বহুদিন (১৯৩১ খৃষ্টাব্দ পর্যন্ত) প্রতিষ্ঠিত ছিল রাজতন্ত্র। বিংশ শতাব্দীর প্রারম্ভেও স্পেন তার চারশো বছর আগেকার দুঃস্থ অবস্থার বিশেষ উন্নতি-সাধন করতে পারে নি। অত্যাচারী শাসক-সম্প্রদায়ের উৎপীড়নে স্পেন ছিল পূর্বের মতোই নিস্পীড়িত। দেশের শতকরা পঁয়তাল্লিশ জন লোকই ছিল নিরক্ষর। জমিদারদের অত্যাচারে কৃষাণকুল ছিল জর্জরিত; পুঁজিপতিদের স্বৈরাচারে নিঃস্ব শ্রমিকবৃন্দ ছিল ক্রীতদাসের মতই হীনদশাগ্রস্ত। দেশের ছুরবস্থা প্রশমিত হওয়া দূরে থাক, তা ক্রমে বৃদ্ধি পাচ্ছিল। স্পেনের রাষ্ট্রবিপ্লবের পটভূমিকা হচ্ছে এই ক্রমবর্ধমান দেশব্যাপী নিরক্ষরতা ও দারিদ্র্য—তার অন্তর্গত সামাজিক এবং রাজনৈতিক অবস্থা। বহুবর্ষ ধরে স্পেনে যে শোষণ-কার্য চলছিল এ অন্তর্বিপ্লব তারই প্রতিক্রিয়া।

অথচ সুনিয়ন্ত্রিত হ'লে স্পেনের আর্থিক জীবন এত নিম্নস্তরের হবার কথা নয়; কেন না, প্রকৃতিদত্ত সম্পদ তার শ্রীবৃদ্ধির পক্ষে সুপ্রচুর। কয়লার অভাব থাকলেও অত্যাচারী খনিজপদার্থের প্রাচুর্য যথেষ্ট। কিন্তু সে সবে খনি প্রায়ই বিদেশীর কবলে। ফলে তা দেশীয় শিল্প-গঠনের অন্তরায় হয়ে দাঁড়িয়েছে। স্পেন কৃষি-প্রধান দেশ। অধিকাংশ অধিবাসীই কৃষিকর্মের ওপর নির্ভর করে উপজীবিকার জন্ত। গম ও যব এখানে যথেষ্ট উৎপন্ন হয়। কিন্তু বিজ্ঞান-সম্মত কৃষি-প্রণালী এখানে অজানা বললেই হয় এবং এর জন্ত দায়ী সামন্তবৃন্দ—যাঁরা জমির মালিক। এ বিষয়ে ভারতের সঙ্গে স্পেনের অবস্থার সাদৃশ্য বিস্ময়কর। স্পেনের বহু অঞ্চলে বৃষ্টির অভাব—কৃত্রিম উপায়ে সেচের বন্দোবস্ত না করলে কৃষিকর্ম অসম্ভব। অথচ, ভারতের

মতই এখানে সেচের ব্যবস্থা পর্যাপ্ত নয়। দেশের অধিকাংশ জমিই কয়েকজন ধনশালী জমিদারের হাতে। হিসাব ক'রে দেখা গিয়েছে, মাত্র পঞ্চাশ হাজার জমিদারের অধিকারে রয়েছে দেশের অর্ধেকেরও ওপর জমি অর্থাৎ জনসংখ্যার শতকরা একভাগের দখলে রয়েছে শতকরা একান্ন ভাগ ভূমি। কৃষাণদের অধিকাংশেরই কোনও জমি নেই; লোকসংখ্যার শতকরা চল্লিশ ভাগই এই দলে পড়ে। যাদের আছে তাদেরও অধিকাংশেরই ভাগে মাথা-পিছু তিন একরের বেশী জোটে নি। এ অবস্থায় কৃষিকার্যে যথেষ্ট লাভ হওয়া সম্ভব নয়। ফলে, সাড়ে আট লক্ষ কৃষাণের দৈনিক 'আয় গড়পড়তা সাড়ে পাঁচ আনার অতিরিক্ত ছিল না। ভারতীয় জমিদারের মত অধিকাংশ জমিদারই গ্রামের মায়া কাটিয়ে শহরে প্রবাসী হয়ে থাকেন; বৃটিশ জমিদারদের মত তাঁরা জমিদারীর উন্নতি করতে বিন্দুমাত্র প্রয়াস পান না। জমির উন্নতির জন্ত যে পরিমাণ অর্থব্যয় করা প্রয়োজন তা কৃষাণদের সামর্থ্যের বাইরে; স্মরণ্য কৃষিকার্য যে নিতান্ত নিম্নস্তরের হবে এ আর বিচিত্র কি? অথচ চাষীর কাছ থেকে পাওনা আদায় করতে কেউই পশ্চাৎপদ নন। ফলে এদের জীবনযাত্রার নিরিখ যে খুবই সাধারণ তা সহজেই বোঝা যায়।

স্পেনের স্বেচ্ছাতন্ত্রের দ্বিতীয় স্তম্ভ ছিল তার সেনা-বাহিনী। সেনাপতিদের সংখ্যাধিক্য তার একটা বৈশিষ্ট্য। সমগ্র স্প্যানিশ বাহিনীতে সর্বমুদ্র ছ'শো বত্রিশ জন সৈন্য-ধ্যক্ষ এবং প্রায় একুশ হাজার উচ্চপদাধিকারী কর্মচারী ছিল অর্থাৎ ছ'জন সাধারণ সেনার জন্ত ছিল একজন ক'রে নায়েক। গুন্থার বলছেন, বোধ করি কাইজারের বিরাট বাহিনীতেও এত বেশী অফিসার ছিল না। সরকারী আয়ের সিকি ভাগ যেত এই স্বেতহস্তী পোষণ করতে। এদের প্রতাপ ছিল অসামান্য এবং সামন্ততন্ত্রের বিশেষ সুবিধা সমস্তই এরা ভোগ ক'রত সাম্প্রতিক কালেও।

স্পেনের জাতীয় জীবনে যাজক-সম্প্রদায় চিরকালই একটি বিশিষ্ট স্থান অধিকার ক'রে এলেছে। ষোড়শ শতাব্দীর যে ধর্মগত বিরোধ ইউরোপের জীবনীশক্তির ব্যর্থ অপচয় ঘটিয়েছিল তার একটি প্রধান কেন্দ্র ছিল স্পেন। ক্যাথলিক এবং প্রটেস্ট্যান্টদের মধ্যে দ্বন্দ্বের কথা উঠলেই মনে পড়ে স্পেনের পাষণ্ডসংঘম সভার (Spanish Inquisition) নৃশংস



ସାଧୁ ଶ୍ରୀମତୀ ଶ୍ରୀମତୀ

ନିର୍ମଳା ଦାସ

ସାଧୁ ଶ୍ରୀମତୀ ଶ୍ରୀମତୀ

নির্মমতা—যার অমাহুষিক অত্যাচারের ফলে বহু ধর্মপ্রাণ ব্যক্তির প্রাণহীন দেহ স্পেনের মাটিতে লুটিয়ে পড়েছে। সেই পাষাণদলন সংসদ আজ ইতিহাসের পাতায় স্পেনের কলঙ্ককাহিনীরূপে বিরাজ করছে বটে—বাস্তবে তার অস্তিত্ব আজ আর নেই—কিন্তু তার অতীত প্রভাবের সাক্ষ্য-স্বরূপ ক্যাথলিক পুরোহিত সম্প্রদায়ের আধিপত্য আজও অক্ষুণ্ণ রয়েছে। স্পেনের ধর্মসমাজ (Church) এবং যাজক-গোষ্ঠী সুসংবদ্ধ এবং অমিত প্রভাব-শালী; আচার্যেরা (Priests) রাষ্ট্রের আশ্রিত এবং সরকারী বৃত্তিভোগী এবং ধর্মসমাজ রাষ্ট্রের সঙ্গে অঙ্গাঙ্গীভাবে জড়িত। স্পেনে মঠ ছিল অগণিত এবং ধর্মযাজকদের সংখ্যা চল্লিশ হাজারের উর্ধ্ব। এই দীক্ষাগুরুরা শুধু পাষাণ-দলন ক'রেই ক্ষান্ত হন নি, স্পেনের শিক্ষাগুরুও ছিলেন এঁরাই। স্পেনের শিক্ষাদানকার্য সম্পূর্ণ ছিল চার্চের হাতে; ফলে বিংশ শতাব্দীর তৃতীয় দশকেও শতকরা পঞ্চাশ জন অজ্ঞানের তিমিরে রয়ে গেল। বিভিন্ন ধর্ম-সম্প্রদায়-গুলির অর্থ-সম্পদও ছিল প্রচুর এবং বহু শিল্প এঁরা করতলগত করেছিলেন। ব্যাঙ্ক, রেলপথ, কমলালেবুর চাষ—কিছুই এঁদের শ্রেন-দৃষ্টি এড়াতে পারে নি; ফলে স্পেনীয় জনসাধারণের শুধু পারমার্থিক নয়, আর্থিক এবং রাষ্ট্রীয় জীবনযাত্রাও অনেকটা ধর্মসমাজই নিয়ন্ত্রিত ক'রে এসেছে। ধর্মসমাজের এই প্রবল প্রতিপত্তি ও প্রচুর ঐশ্বর্য যাজক-সম্প্রদায়ের নৈতিক অবনতি ঘটিয়েছিল এবং তাঁরা প্রতিক্রিয়াশীল অভিজাত সম্প্রদায়ের হাতে জনসাধারণকে শোষণ করবার যন্ত্র-স্বরূপ হয়ে দাঁড়িয়েছিলেন।

উনবিংশ শতাব্দী হচ্ছে ইউরোপে গণতন্ত্রের প্রসারের যুগ। একে একে বিভিন্ন দেশে স্বৈরাচারের দুভেদ্য দুর্গগুলি ধসে পড়ল এবং নিয়মতান্ত্রিক শাসন-বিধি প্রতিষ্ঠিত হ'ল প্রায় সর্বত্র। এই প্লাবনের মুখে স্পেনের স্বৈচ্ছাচারী রাজতন্ত্রের আসন উঠল কেঁপে এবং সেখানেও গণ-জাগরণের সূচনা দেখা দিল। ফলে নিয়মতান্ত্রিক শাসনতন্ত্রের একটা কাঠামো স্পেনেও খাড়া হ'ল। কিন্তু সমর-নায়কদের প্রভাবে গণতন্ত্র এখানে বিশেষ মাথা তুলতে পারে নি; স্পেনের রাষ্ট্রনৈতিক ইতিহাস উনবিংশ শতাব্দীতে গড়ে তোলে সামরিক নেতৃত্বই।

রাজা ত্রয়োদশ আলফন্সো রাজপদে অধিষ্ঠিত হয়ে

শাসন-বিধি (constitution) উপেক্ষা ক'রে শুরু করলেন স্বৈচ্ছাচারের অভিযান। তাঁর স্বৈরাচারে স্পেনে জ্বলে উঠল অশান্তির অনল। ধ্বংসোন্মুখ রাজতন্ত্রকে বাঁচাবার জন্য সৈন্যাধ্যক্ষ প্রাইমো ড় রিভেরা অতর্কিতে শাসনক্ষমতা নিলেন স্বহস্তে (১৯২৩); প্রতিষ্ঠিত করলেন সামরিক কর্তৃত্ব (military dictatorship)। কিন্তু এ ব্যবস্থাও স্থায়ী হ'ল না। জনসাধারণের পুঞ্জীভূত অসন্তোষে শঙ্কিত হয়ে প্রাইমো ড় রিভেরা স্পেনের শাসনতন্ত্রের স্বরূপ গোপন করবার চেষ্টা করলেন গণতান্ত্রিক আবরণের অন্তরালে। স্থাপন করা হ'ল এক ব্যবস্থা-পরিষদ, যার সদস্যেরা হলেন নিবাচিত নয়—ডিক্টেটরের মনোনীত। কিন্তু স্পেনের বহুবিধ সমস্যার কোনটিরই এ ব্যবস্থায় সমাধান ঘটল না। ফলে, প্রাইমো ড় রিভেরার প্রভাবের ঘটল অবসান—হ'ল তাঁর ডিক্টেটরী শাসনপ্রণালীর অস্তিম দশা (১৯৩০)।

এবার আসবে এলেন আর এক সৈন্যাধ্যক্ষ—বেরেন্গুয়ের (General Berenguer)। কিন্তু রাজতন্ত্রের দিন তখন ঘনিয়ে এসেছে। পিরেনিজের ওপার থেকে উদারনৈতিক ভাবধারা ধীরে ধীরে স্পেনের সর্বত্র ছড়িয়ে পড়ছিল। জনসাধারণ দাবী করছিল পুরাতন সমাজবিধির আমূল সংস্কার—স্বৈচ্ছাতন্ত্রের উচ্ছেদ-সাধন এবং গণতন্ত্রের প্রতিষ্ঠা। কোন কোন অঞ্চলে, বিশেষ ক'রে কাটালোনিয়াতে সাম্যবাদ প্রসার লাভ করছিল; জনসাধারণ সামন্ততন্ত্রের অক্ষমতায় এতই বিরক্ত হয়ে উঠেছিল যে, ক্রমেই সর্বহারা শ্রমিক এবং কৃষকের দল নৈরাষ্ট্রবাদে (Anarchism) বিশ্বাসী হয়ে উঠেছিল।

১৯৩১এ স্পেনের ইতিহাসে এক নতুন অধ্যায়ের অবতারণা হ'ল। এপ্রিল মাসে পোর-নিবাচন দ্বন্দ্ব সর্বত্র গণতন্ত্রীরা অপূর্ব সাফল্য লাভ করল। ফলে তাসের প্রাসাদের মত ডিক্টেটরী শাসনতন্ত্র বিকল হয়ে পড়ল; রাজা ত্রয়োদশ আলফন্সো সিংহাসন ত্যাগ ক'রে হলেন পলাতক। প্রায় পাঁচশো বছর যে বু'বংশ স্পেনে রাজত্ব ক'রে এসেছিল এতদিনে তাদের আধিপত্যের পরিসমাপ্তি ঘটল। স্বৈরাচারের বিরুদ্ধে জনমত এতই প্রবল হয়ে উঠেছিল যে, রাজতন্ত্রের অস্তিত্ব বিলুপ্ত করবার জন্য এক বিন্দুও রক্তপাত হয় নি; একটি

কামানও ছুঁড়তে হয় নি। ছিন্নমূল তরুর মত তা আপনিই ধূলায় লুটিয়ে পড়ল।

এবার এল গণতন্ত্রের যুগ। ক্ষমতা এল বামমার্গীয় নয়—মধ্যপন্থীদের হাতে। সেনর আজানার নেতৃত্বে একটি গঠনতন্ত্র রচিত হ'ল। কটেজ বা জাতীয় পরিষদ হ'ল একটি মাত্র—ইউরোপের অন্যান্য দেশের মত তার দুটি গৃহ নয়। সর্বশ্রেণীর নাগরিককে দেওয়া হ'ল ভোটার অধিকার। ল্যাটিন দেশগুলির কোথাও নারীদের রাষ্ট্রীয় অধিকার নেই; এমন কি প্রগতিশীল ফ্রান্সেও না। স্পেনেই প্রথম সে রীতির ব্যতিক্রম ক'রে ভোটার অধিকার দেওয়া হ'ল মহিলাদের এই নতুন শাসন-ব্যবস্থায়।

শাসনতন্ত্র রচিত হবার পরই গণতন্ত্রী সরকার দৃষ্টি দিলে স্পেনের সমগ্রাণ্ডুলি মেটাবার দিকে। তাদের প্রথম কাজ হ'ল রাষ্ট্রের সঙ্গে ধর্ম সমাজের সম্পর্ক ছেদ করা। জেসুইট সম্প্রদায়ের যে বিস্তীর্ণ ভূ-সম্পত্তি ছিল স্পেনে তা বাজেয়াপ্ত করা হ'ল। তাদের হাত থেকে শিক্ষা বিস্তারের ভার দিয়ে দেওয়া হ'ল রাষ্ট্রের হাতে। কিন্তু তাদের প্রভাব সম্পূর্ণ বিলুপ্ত হয় নি গণতন্ত্রী আমলেও; স্পেনীয় অন্তর্দ্বন্দ্বে তারা সরকারের বিপক্ষে মাথা তুলে দাঁড়ায়।

স্পেনে রাষ্ট্রীয় ঐক্য থাকলেও কোন কোনও অঞ্চলের উগ্র প্রাদেশিকতা এবং স্বাভাবিক-কামনা একটি অখণ্ড স্পেনীয় জাতি গড়ে তুলতে দেয় নি। পূর্বে কাটালোনিয়া এবং উত্তরে বাস্ক প্রদেশগুলি স্বাভাবিক দাবী করে। এদের দাবী পূর্ণমাত্রায় মেটাতে গেলে স্পেনকে বহু ভাগে বিভক্ত করতে হয়—লোপ পায় তার অখণ্ড জাতীয়তা। তাই কাটালানদের তুষ্ট করবার জন্য গণতন্ত্রী সরকার দেয় এদের পূর্ণমাত্রায় স্বায়ত্ত-শাসন এবং তাদের স্বতন্ত্র ভাষা এবং সংস্কৃতি রক্ষা করবার প্রতিশ্রুতি, যদিও এদের ওপর জাতীয় পরিষদের আধিপত্য রইল অব্যাহত।

গণতন্ত্রী সরকারের সবচেয়ে বড় কৃতিত্ব হ'ল নিরক্ষরতার বিরুদ্ধে অভিযানে। শিক্ষামন্ত্রী ফার্নান্দো ড় লস রাইও স্বল্প-কালের মধ্যে স্পেনের বিভিন্ন অঞ্চলে দশ হাজার বিদ্যালয় স্থাপন করলেন। সুদূর গ্রাম্য প্রদেশে শিক্ষা বিস্তার কল্পে এক অভিনব পদ্ধতি অবলম্বন করা হ'ল। গ্রামে গ্রামে পাঠান হ'ল ভ্রাম্যমান শিক্ষা-সংসদ: এরা নিরক্ষর গ্রাম-বাসীদের বহির্ভাগের সঙ্গে পরিচয় করিয়ে দিলে। এক

বৎসরে দেড় হাজার গ্রাম্য পাঠাগার প্রতিষ্ঠিত হ'ল। বিশ্ব-বিদ্যালয়ের শিক্ষাপদ্ধতি হ'ল আমূল সংস্কৃত। প্রগতিশীল ছাত্র-সমাজও এই শিক্ষাপ্রসার-আন্দোলনে সানন্দে যোগ দিলে। মাদ্রিদ, সেভিল, সেগোভিয়া এবং ভ্যালেন্সিয়াতে গড়ে উঠল 'গণ বিশ্ববিদ্যালয়' বা People's University. এখানে তরুণ বিদ্যার্থীরা নিরক্ষর কৃষাণ এবং শ্রমিকদের মধ্যে অধ্যাপনা কার্যে ব্যাপ্ত রইল।

আর্থিক-সঙ্কট দূর করবার চেষ্টায় গণতন্ত্রী সরকার কৃষিকর্মের উন্নতির দিকে নজর দিলে। কিন্তু এখানে জমির-সমগ্রা মেটাতে গিয়ে ঘটল বিপত্তি। বিস্তীর্ণ জমিদারী ভাগ ক'রে চানীদের মধ্যে বাঁটোয়ারা করার প্রস্তাব হ'ল। সরকারের অভিপ্রায়ের আভাষ পেয়ে সৈন্যাদ্যক্ষ সানযুরো করলেন বিদ্রোহ। একদিনের মধ্যেই এ বিদ্রোহ প্রশমিত হ'ল; বিদ্রোহী জমিদারদের দখল থেকে জমি আদায় ক'রে নিয়ে তা কৃষাণদের মধ্যে ভাগ ক'রে দেওয়া হ'ল। সেচের বন্দোবস্তও হ'ল কিছু, ফলে কৃষাণের আর্থিক দুর্দশার অবসান হবার সম্ভাবনা দেখা দিল।

স্বল্পকালের মধ্যে গণতন্ত্রী সরকার যা-কিছু করেছিল তা সত্যিই প্রশংসার যোগ্য; কিন্তু ইতিমধ্যেই প্রতিক্রিয়া-শীল দলগুলি বিচলিত হয়ে উঠেছিল। বিক্ষুব্ধ ধর্মযাজক-গোষ্ঠী, জমিদারবর্গ এবং অভিজাত-সম্প্রদায়ের চেষ্টায় আজানার শাসনকালের হ'ল অবসান—ক্ষমতা এল দক্ষিণপন্থীদের হাতে। সেনর লেরু হলেন এদের নেতা। বামপন্থীরা বিদ্রোহ ঘোষণা করল সরকারের দমন-নীতির প্রতিবাদে ১৯৩৪ সালে। নিতান্ত নির্মমভাবে তা ঠেকান হ'ল। আঠু রিয়াসে নির্ধাতিত শ্রমিকমণ্ডলীর অভ্যুত্থান দমন করতে গিয়ে প্রায় চোদ্দশো লোক নিহত করা হ'ল। স্পেনে প্রগতির যে ছাতি দেখা গিয়েছিল তা বিদ্যুৎশিখার মতই চকিতে নির্ধাতিত হ'ল—সুরু হ'ল আবার প্রতিক্রিয়া-পন্থীদের অবাধ লীলা।

এর জন্য বামপন্থীরা কতকটা যে দায়ী সে বিষয়ে সন্দেহ নেই। তাদের মধ্যে ছিল অনৈক্য এবং নেতৃত্বের অভাব। লেনিনের যে দূরদৃষ্টি এবং নেতৃত্ব রুশ-বিপ্লবকে সাফল্য-মণ্ডিত করেছে সেই স্বল্পদৃষ্টি এবং কর্মপটুতা স্পেনের সংস্কারকামী নেতাদের মধ্যে ছিল না। গণতন্ত্রের প্রথম যুগে তাদের মধ্যে খানিকটা একতা দেখা গেলেও তা স্থায়ী

হয় নি। এনার্কিস্ট, সিণ্ডিক্যালিস্ট এবং সোস্যালিস্ট— এই ত্রিবিধ বামপন্থীদের মিলন হ'লে দক্ষিণপন্থীদের পরাভূত করতে পারা যেত গণতন্ত্রের সুরূতেই এবং অক্ষুণ্ণ রাখা যেত বরাবর বামপন্থীদের প্রতিপত্তি। কিন্তু এই মিলন সম্ভব না হওয়ায় ক্যাথলিক নেতা গিল রোব্‌ল্‌স্‌ এবং প্রতিক্রিয়া-শীল লেকর হাতে পড়ল গণতন্ত্রের শাসনভার।

এই দক্ষিণপন্থী সরকারের হাত থেকে উদ্ধার পাবার জন্ম বামমার্সায়েরা পপুলার ফ্রন্ট গঠন করলে বাধ্য হ'ল ১৯৩৬ খৃষ্টাব্দে। এই বাম-সংহতি ঐ বৎসর নির্বাচন-দ্বন্দ্ব বিজয়-গোরব লাভ করল—আবার প্রাচীনপন্থীদের হ'ল শোচনীয় পরাভব। ক্ষমতা-বিলোপ অনিবার্য দেখে দক্ষিণপন্থীরা আর নিয়মতান্ত্রিকতার গণ্ডীর মধ্যে আবদ্ধ রইল না—তাদের মুখোস খুলে ফেলে তারা খোলাখলি অগ্রসর হ'ল স্পেন-গণতন্ত্রের ধ্বংস-সাধনে। দেখা দিল ফ্যাসিস্‌জমের বনব রূপ—তাদের উদ্দেশ্য স্পেনের কল্যাণ নয়—তাদের অভীষ্ট, কায়েমী স্বার্থ বজায় রাখা। তাদের উদ্দেশ্য ত্রায়ের প্রতিষ্ঠা করা নয়—অবিচার কায়েম করা। তাদের অভিপ্রায় স্পেনের জাতীয় প্রগতি নয়—তাদের অভিসন্ধি, সর্বপ্রকার প্রগতিশীল আন্দোলনের কণ্ঠ রোধ করা।

এই হচ্ছে স্পেন বিপ্লবের পটভূমিকা। এই বিপ্লবের একদিকে ছিল—আইনসঙ্গতভাবে প্রতিষ্ঠিত স্পেনের গণতন্ত্রী সরকার; উদারনৈতিক এবং সাম্যবাদী সমস্ত দলই ছিল সরকার পক্ষে এবং তাদের পিছনে ছিল স্পেনের নির্ঘাতীত কৃষাণ এবং শ্রমিকমণ্ডলী। স্বাতন্ত্র্যকামী কাটালান ক্যাথলিক বাস্করাও ছিল এই দিকে। মধ্যবিত্ত সম্প্রদায়ও সরকারের সহায়তা করেছে। অন্যদিকে ছিল—সেনাবাহিনী, যাজক সম্প্রদায় এবং জমিদারবর্গ অর্থাৎ প্রাচীনপন্থী সমাজের তিনটি স্তম্ভ। এদের নেতৃত্ব করেছে ফ্যালান্‌জিষ্টরা—যারা হচ্ছে স্পেনের ফ্যাসিস্ট সম্প্রদায়। বিদ্রোহী স্পেনবাহিনীতে ছিল প্রচুর জার্মান, ইতালীয়ান এবং মুর সেনা। কাজেই একে অন্তর্বিপ্লব না বলে, বলা উচিত প্রগতি-বিরোধী স্পেনীয়দের সহায়তায় স্পেনে ফ্যাসিস্ট অভিযান।

এই অভিযানের সুরূ হয় ১৯৩৬ এর ১৮ই জুলাই। এর ভূমিকা নিতান্ত সাধারণ। ৪ঠা মার্চ তারিখে লেফ্‌টেন্যান্ট কাস্তিলো নিহত হন আততায়ীর গুলিতে।

তিনি ছিলেন ফ্যাসিস্ট-বিরোধী; তাঁর হত্যায় ক্রুদ্ধ হয়ে প্রতিশোধ নেকার জন্ম তাঁর কয়েকজন বন্ধু হত্যা করে সেনর সোতেলোকে—সোতেলো ছিলেন স্পেনের ফ্যাসিস্টদের নেতা। ফলে যে আগুন জ্বলে উঠল তা অচিরেই ছড়িয়ে পড়ল স্পেনে এবং স্বল্পকালের মধ্যে এক বিরাট দাবানল প্রজ্বলিত হ'ল যার সমগ্র পরিসমাপ্তি ঘটেছে মাদ্রিদের পতনের পর ১৯৩৯ খৃষ্টাব্দে।

জেনারেল ফ্রান্সিস্কো ফ্রান্সো এই বিপ্লবে ছিলেন দক্ষিণ-পন্থীদের নেতা এবং তাঁরই আধিপত্য এখন স্পেনে প্রতিষ্ঠিত হয়েছে। ফ্রান্সো ছিলেন স্প্যানিশ সরকারে স্পেনীয় বৈদেশিক বাহিনীর অধিনায়ক। এ বিপ্লব সহসা ঘটে ওঠেনি; বরঞ্চ তা পূর্ব-প্রকাশিত। একই দিনে মাদ্রিদ, বাসেলোনা এবং ভ্যালেন্সিয়া প্রভৃতি বৃহত্তর শহরে একই সঙ্গে সেনাবাহিনী বিদ্রোহ ঘোষণা করে; সমস্ত অস্ত্রশস্ত্র এদের হাতে থাকায় এদের সাফল্যলাভ কিছুমাত্র কঠিন হয়নি। সমস্ত শিক্ষিত সেনা বিপক্ষে যোগদান করায় সবকার পক্ষের অসুবিধা অত্যন্ত তীব্র হয়ে দাঁড়ায়; কিন্তু স্বল্প-শিক্ষিত সামরিক স্বেচ্ছাসেবকেরা যেভাবে অটল বিক্রমে বিদ্রোহীদের আক্রমণ প্রতিহত করেছে তা ইতিহাসে সোনার অক্ষরে লেখা থাকবে। আর এখানে ফ্যাসিস্টরা অসামরিক জনসাধারণকে নির্মমভাবে বোম্বার্ষণ করে যেভাবে হত্যা করেছে তারও তুলনা ইতিহাসে অল্পই মেলে। শ্রেণী-সংঘর্ষের তীব্রতম উলঙ্গ রূপ দেখা গিয়েছে স্পেনের এই ঘরোয়া বিবাদে।

স্পেন-বিপ্লব একটি অনন্তসংলগ্ন স্বতন্ত্র ঘটনা নয়। সমগ্র পৃথিবীব্যাপী যে দ্বন্দ্ব চলেছে বাম ও দক্ষিণ পন্থীদের মধ্যে এ তারই একটি বিকাশ। এখানে দ্বন্দ্ব ব্যক্তি-বিশেষ বা জাতিবিশেষকে নিয়ে নয়—এখানে বিরোধ মানব-জাতির ভবিষ্যৎ প্রগতি এবং কল্যাণ নিয়ে। এ কথা আজ অজানা নেই যে, ফ্রান্সোর বিজয়ের পথ প্রশস্ত করেছে ফ্যাসিস্ট রাষ্ট্র দুটির আন্তরিক সহ-যোগিতা এবং গণতন্ত্রী রাজ্যগুলির উদাসীনতা। বাস্তবিক পক্ষে এখন ফ্রান্স ও বৃটেনের রাষ্ট্রীয় কর্ণধারেরা হচ্ছেন প্রচ্ছন্ন ফ্যাসিস্ট, কাজেই ফ্রান্সোর সঙ্গে তাঁদের রয়েছে নীতিগত ঐক্য এবং আদর্শের মিল। যদিও ফ্রান্সো গণতন্ত্রের পরি-পন্থী এবং সার্বভৌম নায়কত্বের পক্ষপাতী, তবুও শ্রেণীগত

স্বার্থের দিক থেকে তাঁর মিল যেমন হিটলার-মুসোলিনীর সঙ্গে, তেমনই চেম্বারলেন-দালাদিয়ের সঙ্গে। স্মৃতরাং যে নিরপেক্ষতা নীতি অবলম্বন ক'রে বুটেন এবং ফ্রান্স প্রকারান্তরে স্পেনীয় সরকারের বিরোধিতা এবং ফ্রান্সের সহায়তা করেছে তা তাদের পক্ষে বিশেষ অসঙ্গত মনে করা ভুল হবে।

স্পেনে বিজয়লাভ করলেও ফ্যাসিজমের স্থায়ী সাফল্য সম্বন্ধে চূড়ান্ত নিষ্পত্তি এখনও হয়ে যায়নি। নির্যাতীত সর্বহারার দল সর্ব দেশেই আত্ম-অবিশ্বাসী এবং সংহতিহীন। বহু যুগের অত্যাচারে তাদের আত্মা হয়ে উঠেছে নিষ্পেষিত ; ফলে জাগরণের আলো এখনও এদের মধ্যে সর্বত্র পৌঁছয়নি। পক্ষান্তরে প্রতিক্রিয়াশীল শোমক সম্প্রদায় সর্বত্রই সুসংবদ্ধ এবং আত্ম-সচেতন। আত্মরক্ষার সমস্ত অস্ত্রই এদের

হাতে ; কাজেই আত্ম হোক, অত্যায়ে হোক তারা স্বাধিকার অটুট রাখবার চেষ্টা করছে। কিন্তু যখন দেখা যাবে আর্থিক এবং সামাজিক বিপর্যয়ের ফলে পুরাতন-পন্থী সমাজ-ব্যবস্থা অক্ষুণ্ণ রাখা অসম্ভব তখন তা খসে পড়বে জীর্ণ বস্ত্রের মত। নতুন রূপ পরিগ্রহ করে তখন এক নবীন মানব-সমাজ জেগে উঠবে, আত্ম এবং সত্যে হবে যার প্রতিষ্ঠা এবং সাম্য ও ত্রৈক্য হবে যার ভিত্তি। কল্যাণের পথ কুসুমাস্ত্রীর্ণ নয় ; 'পতন-অভ্যুদয়-বন্ধুর-পন্থা'—এ কথাই স্পেন মনে করিয়ে দিচ্ছে। কাজেই স্পেনে গণতন্ত্রের পতনে নিরাশ হবার কোনও কারণ নেই ; কেন না, সাময়িকভাবে প্রতিহত হলেও মানব সভ্যতার বিজয়-রথ সগৌরবে এগিয়ে চলবে বহু সঙ্কট অতিক্রম করে এবং বহু বিপর্যয় পিছনে ফেলে।

শ্রাবণের দীঘি

কাদের নওয়াজ

৩

শ্রাবণের দীঘি, ভরিয়াছে জলে, কানায় কানায়
কূলে কূলে ঢেউ ফুলে ফুলে উঠে' সোহাগ জানায় ;
পানিকো'র উড়ে, ডাকপাখী ডাকে,
ডুবুরী বেড়ায় শেওলার ফাঁকে,
ভেসে উঠি' জলে সফরী লুকায় 'টোপ-পানায়'।

২

হে দীঘি ! তোমার দুই তট যেন প্রেমিক প্রিয়া,
চুম্বন দিতে আসিতেছে সরি' তৃষিত হিয়া ;
কিন্তু সলিল প্রহরীর মত,
মধ্যে দাঁড়িয়ে আছে অবিরত,
মুখোমুখী চেয়ে তাই তারা কঁাদে বিরহ নিয়া।

“কমলে কামিনী”—জানিনে আজিকে কোথায় রাজে,
“কালিদহ”—সে কি ছিল এ দীঘির বক্ষ মাঝে ?
সে সব খবর কেউ নাহি জানে,
অমল কমল শুধু এইখানে ;—
দেখি, আর ভাবি অতীতের কথা সকাল সাঁঝে।

৪

হে দীঘি ! তোমার বৃকে বারিরাশি অঝোর ঝরে,
কেয়াবধু তার ঘোমটা খুলিয়া সোহাগ ভরে—
ঢলি' পড়ে সাঁঝে কভু তব তীরে,
'কোয়া'-পাখী ডাকে, হাওয়া বহে ধীরে ;
শ্রাবণের দীঘি শ্রাবণ তোমারে আদর করে।





কলিকাতা বিশ্ববিদ্যালয়—

১৯৩৯-৪০ সালের বাজেটে কলিকাতা বিশ্ববিদ্যালয়ে প্রায় সাড়ে ছয় লক্ষ টাকা উদ্ধৃত্ত হইবে। ছাত্রদত্ত পরীক্ষার ফি অসম্ভব রকম বাড়িয়া যাওয়াতেই ইহা সম্ভব হইয়াছে। অবশ্য এই আয়বৃদ্ধি একটা সাময়িক ঘটনা। ইহার উপর নির্ভর করা চলে না বলিয়াই শ্রীবুদ্ধ রমাপ্রসাদ মুখোপাধ্যায় মহাশয় মত প্রকাশ করিয়াছেন।

বিশ্ববিদ্যালয়ের আয়-ব্যয়ের যে মোটামুটি হিসাব প্রকাশিত হইয়াছে তাহাতে দেখা যায়, পোষ্ট গ্রাজুয়েট বিভাগের আয়ের পরই বিশ্ববিদ্যালয় ছাত্রদত্ত পরীক্ষার ফি'র উপরই সব চেয়ে বেশী নির্ভর করিয়া থাকেন। সরকারী সাহায্যের পরিমাণ সর্বসমেত পাঁচ লক্ষ টাকার কিছু বেশী। এই অবস্থায় বিপুল ব্যয় নির্বাহ করিবার জন্ত বিশ্ববিদ্যালয় যে পন্থার আশ্রয় লইয়াছেন তাহা জন-শোষণ ছাড়া আর কিছুই নয়।

পরীক্ষার ফি দিন দিন বাড়িয়াই চলিয়াছে। দরিদ্র অভিভাবকদের পক্ষে ফি'এর টাকা জোগানো কি রকম কঠিন হইয়া উঠিতেছে তাহা ভুক্তভোগীমাত্রেই জানেন। কিন্তু তথাপি কুলাইতেছে না। বিশ্ববিদ্যালয় পাঠ্যপুস্তকও প্রকাশ করিতেছেন এবং টানিয়া টানিয়া তাহার আয়ও তিন লক্ষ টাকায় তুলিয়াছেন। এই ব্যাপারে তাঁহারা যে ব্যবসায়-বুদ্ধির পরিচয় দিয়াছেন তাহা মাড়োয়ারী বুদ্ধিকেও হার মানাইয়াছে। যাহাতে কোন বই পরবর্তী বৎসরে কাজে না লাগে, তাহার জন্ত দুই-একটি অংশের অদল-বদল করিয়া প্রতি বৎসরই অভিভাবকদের বই কিনিতে বাধ্য করিতেছেন। অভিভাবকদের পক্ষে তাহা যে কতদূর কষ্টকর তাহা হিসাব করিয়া দেখিবারও তাঁহাদের অবকাশ নাই। সরকার পাঁচ লক্ষ টাকা দিয়া বিশ্ববিদ্যালয়ের মাথা কিনিয়া রাখিয়াছেন, কিন্তু যাহারা বাকি পঁয়ত্রিশ লক্ষ টাকা

জোগাইয়া চোর সাজিয়াছে তাহাদের কথার কোন মূল্যই দেওয়া হয় না।

যদি জ্ঞান এবং শিক্ষার আলো বিতরণই বিশ্ববিদ্যালয়ের বড় সার্থকতা বলিয়া বিবেচিত হয়, তাহা হইলে সেই শিক্ষা সুলভ এবং সহজলভ্য করিতে হইবে। সরকারী সাহায্য বৃদ্ধির আশা বোধ হয় নাই। সুতরাং বিশ্ববিদ্যালয়ের ব্যয়-বাহুল্য ছাটয়া ফেলাই একমাত্র পন্থা। বিশ্ববিদ্যালয়ে তাহার যথেষ্ট অবকাশ আছে বলিয়াও আমাদের বিশ্বাস। ভদ্র-লোকদের যখন ছেলে না পড়াইয়া উপায় নাই, তখন যেখান হইতে পারেন শিক্ষার কড়ি তাঁহারা জোগাড় করিবেনই, এ মনোভাব একচেটিয়া ব্যবসাদারদের সাজে, বিশ্ববিদ্যালয়ের নয়।

সত্যগ্রহ শাসন—

এবারের নিখিল ভারত কংগ্রেস কমিটির বোম্বাই বৈঠকে যে কয়টি প্রস্তাব গৃহীত হইয়াছে তাহার একটি এই যে, প্রাদেশিক কংগ্রেস কমিটির সম্মতি গ্রহণ না করিয়া কোন কংগ্রেস সদস্য সত্যগ্রহ করিতে পারিবেন না। এই প্রস্তাব গ্রহণের ফলে বামপন্থীগণ ক্ষুব্ধ হইয়াছেন। ফরোয়ার্ড ব্লকের নেতা সুভাষচন্দ্র এই প্রস্তাব এবং আরও কয়েকটি প্রস্তাবের বিরুদ্ধে বিক্ষোভ প্রদর্শনের জন্ত নিখিল ভারত দিবসও ধার্য্য করিয়াছেন।

এ কথা সত্য যে, রাজকোটের পরে “নব নব আলো দর্শনের” ফলেই এই প্রস্তাবের সৃষ্টি হইয়াছে। ইহার উদ্দেশ্য সত্যগ্রহ শাসন। দেশীয় রাজ্য হইতে আরম্ভ করিয়া সর্বত্র সত্যগ্রহের যে আগ্রহ উঁকি দিতেছে, নানা প্রকার বিধি-নিষেধের বেড়া জালে মহাত্মাজি তাহা শৃঙ্খলিত করিতে চান। ইতিপূর্বে সত্যগ্রহীর জন্ত কি কি আবশ্যকীয় গুণপনার প্রয়োজন সে সম্বন্ধে হরিজন পত্রে অনেকগুলি প্রবন্ধ তিনি লিখিয়াছেন। এখন সেই গুণপনা

যাঁহাদের আছে তাঁহাদিগকেও প্রাদেশিক কংগ্রেসের অঙ্গুতি খোঁটায় বাঁধিয়া রাখিলেন।

কিন্তু ইহার স্বপক্ষেও অনেক কথা বলিবার আছে। কংগ্রেসের শক্তি ও মর্যাদা আজ অনেক বাড়িয়াছে। তাহার একটা শৃঙ্খলাও আছে। যে কোন কংগ্রেস-সেবককে তাঁহার ইচ্ছামত সত্যগ্রহ করিতে দিতে কংগ্রেস এখন আর পারে না। কংগ্রেস-সেবকের কার্যের সহিত কংগ্রেসের মর্যাদা ঘনিষ্ঠভাবে জড়িত। দ্বিতীয়ত, সত্যগ্রহ করিবার পূর্বে যে কংগ্রেস-সেবক তাঁহার নিজের প্রাদেশিক কংগ্রেসের সম্মতি এবং সমর্থন সংগ্রহ করিতে পাবেন না, তাঁহার পক্ষে সত্যগ্রহ করিতে যাওয়া বাতুলতা ছাড়া আর কিছুই নয়।

আর একটা কথা আছে। যে সকল কংগ্রেস-সেবক দেশীয় রাজ্যে সত্যগ্রহ করিতে যাইতেছেন, এই নিবেদাজ্ঞা তাঁহাদের প্রযুক্ত হইবে কি-না? হইলে দেশীয় রাজ্যের সত্যগ্রহ আন্দোলনের যথেষ্ট ক্ষতি হইবে।

সিংহলে ভারতীয় বিদ্বেষ—

সিংহলে ভারতীয় বিদ্বেষ মাত্র কয়েক বৎসরের প্রচার কার্যের ফল। সম্প্রতি সিংহল সরকারও ভারতীয় শ্রমিকদের বিরুদ্ধে নানাপ্রকার আইন প্রণয়নে উদ্যোগী হইয়াছেন। তাহার মধ্যে সরকারী ও আধা-সরকারী কক্ষক্ষেত্রে ভারতীয় শ্রমিক নিয়োগের হার বাঁধিয়া দেওয়া একটি। ইহা ভারতীয় বিতাড়নের প্রথম পর্ব। তাহা ছাড়া ধনিক স্বার্থরক্ষার গৃঢ় উদ্দেশ্যও আছে। ভারতীয়দের প্রতি এই অবিচারের জন্ম সিংহলের নারিকেল বজ্জন করিয়া প্রতিশোধমূলক পন্থা গ্রহণের কথা উঠিয়াছিল। কংগ্রেস বহু বিবেচনার পর এখনই সেই চূড়ান্ত পন্থার আশ্রয় লইতে চান না। তৎপূর্বে তাঁহারা আপোষের পথে একটা চেষ্টা করিয়া দেখিবেন। পণ্ডিত জওহরলাল নেহেরু কংগ্রেসের পক্ষ হইতে শাস্তি ও শুভেচ্ছার বাণী লইয়া ১৫ই জুলাই বিমানপথে সিংহল যাত্রা করিবেন।

সিংহল ভারতের নিকটতম প্রতিবেশী। স্বরণাতীত কাল হইতে উভয় দেশের মধ্যে সৌহার্দ্য এবং সংস্কৃতিগত ঐক্য বর্তমান। এমন দুইটি নিকট প্রতিবেশীর মধ্যে বিরোধ এবং বিদ্বেষ বাঞ্ছনীয় নয়। এ অবস্থায় কংগ্রেসের

প্রস্তাব সর্বাংশে সমীচীন হইয়াছে। দৌত্যের ভারও যোগ্যতর ব্যক্তির উপর অর্পিত হইতে পারিত না। আমরা আশা করি, সিংহলের প্রধান মন্ত্রী ব্যারন জয়তিলক তাঁহার পন্থার অনিষ্টকারিতা সম্বন্ধে অবহিত হইবেন।

দক্ষিণ আফ্রিকা—

সিংহল সম্বন্ধে কংগ্রেস শাস্তির নীতি অবলম্বন করিলেও দক্ষিণ আফ্রিকায় সংগ্রাম নীতিই সমর্থন করিয়াছেন। এই ব্যবহার-বৈষম্যের কারণ স্বরূপ শ্রীযুক্ত ভূলাভাই দেশাই বলেন, সিংহলে ভারতীয় বিতাড়নের আন্দোলন কয়েক বৎসর হইতে চলিলেও গবর্নমেন্টের পক্ষ হইতে ভারতীয়দের বিরুদ্ধে আইন প্রণয়নের দৃষ্টান্ত এই প্রথম। পক্ষান্তরে দক্ষিণ আফ্রিকায় ১৯১২ খৃষ্টাব্দ হইতে যে অপচেষ্টা আরম্ভ হইয়াছে, ১৯১৭ খৃষ্টাব্দের আটস্-গান্ধী চুক্তি, ১৯২৭ খৃষ্টাব্দের কেপটাউন চুক্তি, ১৯৩২ খৃষ্টাব্দের ফিট্‌হাম কমিশনের চেষ্টা, গিঃ হফমেয়ারের উক্তি, সমস্ত কিছু সত্ত্বেও তাহা এখনও পুরাদমে চলিতেছে।

দক্ষিণ আফ্রিকার ভারতীয়গণের মধ্যে শতকরা আশী জনের জন্ম দক্ষিণ আফ্রিকাতেই। সেইখানেই তাহাদের বাড়ী ঘর, অন্ন গৃহ নাই। যে ভাবে বুয়রেরা দক্ষিণ আফ্রিকাবাসী, যে ভাবে অন্ন ইউরোপীয়েরা দক্ষিণ আফ্রিকাবাসী, সেই হিসাবে ভারতীয়েরাও দক্ষিণ আফ্রিকাবাসী। একদা ইংরেজেরাই নিজেদের গরজে ও প্রয়োজনে তাহাদের ডাকিয়া লইয়া গিয়াছিল। সেই প্রয়োজন চুকিয়া যাইতেই এখন ভারতীয়দের নানাপ্রকার হীনতার মধ্যে ফেলিয়া আফ্রিকা ত্যাগ করিতে বাধ্য করিবার জব্বল যড়যন্ত্র চলিতেছে।

এই হীনতা ও অপমানসূচক আইনের বিরুদ্ধে আত্মসম্মান ও ভারতের মর্যাদা রক্ষার জন্ম প্রবাসী ভারতীয়গণ যে সংগ্রাম করিতেছেন, কংগ্রেস তাহা সমর্থন করিয়াছেন এবং অল্পাল্প অ-শ্বেতকায় জাতিদের সহিত যুক্তভাবে সিগ্রিগেশন আইনের বিরুদ্ধে পূর্ণোদ্যমে সংগ্রাম করিবার পরামর্শ দিয়াছেন।

দেশীয় রাজ্য ও মহাত্মা গান্ধী—

দেশীয় রাজ্যের আন্দোলন স্থগিত এবং রাজকোটের অভিজ্ঞতার পরে মহাত্মা গান্ধী তাঁহার “নূতন আলোক”

সম্মুখে 'হরিজন' পত্রে যে কয়টি প্রবন্ধ লিখিয়াছেন, তাহা শুধু আমাদের কাছেই নয়, পণ্ডিত জওহরলালের মত লোকের কাছেও দুর্কোষ্য ঠেকিয়াছে। সম্প্রতি ডক্টর পট্টভি সীতারামিয়া সেই দুর্কোষ্য সত্যটি সহজবোধ্য করিবার চেষ্টা করিয়াছেন।

সত্যগ্রহ হৃগিতের পক্ষে তাঁহার যুক্তি এই যে, বৃটিশ ভারতের নাগরিকগণ বহু দুঃখ ও ত্যাগ স্বীকার এবং বহু গঠনমূলক কাজের অভিজ্ঞতা লাভের পর সত্যগ্রহ করিবার যে অধিকার অর্জন করিয়াছেন, দেশীয় রাজ্যের নাগরিকগণ এখনও তাহা অর্জন করিতে পারেন নাই। তাঁহারা এখনও সত্যগ্রহ করিবার উপযুক্ত হন নাই। কিন্তু তার চেয়েও তাঁহার বড় যুক্তি এই যে, সত্যগ্রহ মন্ত্রের ঋষি মহাত্মাজি। এই মহাত্মাজি অলৌকিক শক্তিশালী ব্যক্তি। তাঁহার কথা ও কাজ সাধারণ নৃত্তি-তর্কের সাহায্যে বিচার না করিয়া নির্দিষ্টবাদে ও অন্ধভাবে তাঁহার অনুসরণ করাই শ্রেয়।

বোঝা যাইতেছে, ভারতের রাজনীতিতে আজও গুরুবাদই প্রবল।

হায়দরাবাদ সত্যগ্রহ ও মাদ্রাজ

গবর্নমেন্ট—

মাদ্রাজ গবর্নমেন্ট হায়দরাবাদ সত্যগ্রহ সম্বন্ধে মাদ্রাজে সমস্ত সভাসমিতি নিষিদ্ধ করিয়াছেন। হায়দরাবাদ সত্যগ্রহ সম্বন্ধে মহাত্মার সহায়ত্ব নাই, সুতরাং মাদ্রাজের প্রধান মন্ত্রী শ্রীযুক্ত রাজাগোপালাচারীরও না থাকিবারই কথা। কিন্তু হায়দরাবাদ সত্যগ্রহের দায়িত্ব কংগ্রেসের নয়। উহা কংগ্রেসের বিরুদ্ধে চলিতেছে না এবং হায়দরাবাদ গবর্নমেন্টের সঙ্গে মাদ্রাজ গবর্নমেন্টের কোন আত্মীয়তাও নাই। এমন অবস্থায় মাদ্রাজ গবর্নমেন্টের পক্ষে অনাহুত ভাবে হায়দরাবাদ গবর্নমেন্টের সহযোগিতা করিতে যাওয়া শুধু অনাবশ্যক নয়, বিসদৃশ।

বর্ম্মা বিচ্ছেদ—

শাসনতন্ত্রের দিক দিয়া বর্ম্মা ভারত হইতে বিচ্ছিন্ন হইলেও উহা এতদিন ভারতীয় কংগ্রেসেরই অন্তর্ভুক্ত ছিল। এবারে বোম্বাই বৈঠকে উহা ভারতীয় কংগ্রেস হইতেও

বিচ্ছিন্ন করা হইল। ফলে উভয় দেশের মধ্যে যে শেষ রাজনৈতিক যোগসূত্র ছিল তাহাও এতদিনে ছিন্ন হইল। বলা বাহুল্য, ইহাতে উভয় দেশেরই ক্ষতির আশঙ্কা আছে, বিশেষ করিয়া বর্ম্মার। বর্ম্মায় ভারতীয় বিদ্রোহ বাড়িতে পারে।

জনসভায় পুলিশ—

জনসভায় পুলিশের উপস্থিতি—এ কেহই পছন্দ করেন না। তাহাদের উপস্থিতিতে বাধা সৃষ্টির জন্য পুলিশের নিকট হইতে তাহাদের বসিবার ভাল জায়গা, চেয়ার টেবিল ইত্যাদির জন্য টিকিটের মূল্য হিসাবে বেশী টাকা লওয়া হয়। স্বরাষ্ট্রসচিব খাজা স্মার নাজিমুদ্দিন পুলিশের প্রতি এই অবিচারে ব্যথিত হইয়া তাহাদের জন্য জনসভায় বিনামূল্যে প্রবেশাধিকারের ব্যবস্থা করিয়া দিয়াছেন। আমলাতন্ত্রেও পুলিশের যে অধিকার ছিল না, স্বায়ত্তশাসনে তাহাও পুলিশের আয়ত্তে আসিল। বর্তমান মন্ত্রিমণ্ডলের আমলে বাঙ্গলা দেশ যে ধাপে ধাপে স্বাধীনতার দিকে অগ্রসর হইতেছে তাহাতে আর ভুল নাই।

আইনের অপপ্রয়োগ—

বর্তমানে ক্যানেল কর পাঁচ টাকা হইতে দেড় টাকায় কমাইবার জন্য ঐহারা আন্দোলন করিতেছেন, তাঁহাদের একজনকে জনসাধারণকে ভয় দেখাইয়া ট্যাক্স না দিতে প্ররোচিত করার অপরাধে ১৯৩২ খৃষ্টাব্দের বঙ্গীয় ফৌজদারী সংশোধন আইনের ৭ ধারা অনুযায়ী অভিযুক্ত ও ছয় মাসের সশ্রম কারাদণ্ডে দণ্ডিত করা হয়। হাইকোর্টে আপীল করা হইলে মিঃ জাস্টিস হেগার্টন বলেন, আইনের এমন অপপ্রয়োগ তিনি আর দেখেন নাই। জনসাধারণকে সরকারী ট্যাক্স দিতে বাধ্য করিবার জন্য ১৯৩২ খৃষ্টাব্দের বঙ্গীয় ফৌজদারী সংশোধন আইনের ৭ ধারা প্রয়োগ করা হইয়াছে! বলা বাহুল্য, আসামী বেকসুর খালাস পাইয়াছেন। কাহার উর্ধ্ব মস্তিষ্ক হইতে উক্ত আইনটিকে এইভাবে প্রয়োগ করিবার কৌশল প্রথম আবিষ্কৃত হয় সে বিষয়ে অনুসন্ধান হওয়া আবশ্যিক।

মুসলমান রাজতন্ত্রের স্বপ্ন—

কলিকাতা মিউনিসিপাল বিলের আলোচনা-প্রসঙ্গে বঙ্গীয় ব্যবস্থাপক সভায় কোয়ালিশন দলের নেতা খাঁ

বাহাদুর আবদুল করিম উৎসাহ ও উত্তেজনার মুখে তাঁহার গৃহ উদ্দেশ্যের কথাটা ফাঁস করিয়া দিয়াছেন। তিনি বলিয়াছেন :

“আমাদের লক্ষ্য ভারতের মুসলমান আধিপত্য প্রতিষ্ঠা। ১৭৬৫ সালে ইংরেজেরা দেওয়ানী লাভ করিয়া মুসলমানদের নিকট হইতে বাঙ্গলার শাসনভার কাড়িয়া লয়। তখন পর্যন্তও আমাদেরই আধিপত্য ছিল। এখন তাঁহারা যখন সেই অধিকার দেশের জনসাধারণের হাতে শাসন-সংস্কার প্রবর্তন করিয়া ফেরত দিতে উদ্যত হইয়াছেন তখন পূর্বের অবস্থা (status quo ante) ফিরিয়া আসাই স্বাভাবিক”।

এখানে মুসলমানের আধিপত্য মানে মুসলীম লীগের আধিপত্য। এমনই স্বপ্ন দেখিয়া একদা মীরজাফর ইংরেজের কাছে আত্মবিক্রয় করিয়াছিলেন। পৌনে দুই শত বৎসর পরে আবার তাহারই পুনরাবৃত্তি চলিয়াছে। কিন্তু এ স্বপ্ন খাঁ বাহাদুর অথবা মুসলমান মন্ত্রীরা দেখিতে পারেন, কিন্তু হিন্দু মন্ত্রীরাও কি এই স্বপ্নে বিভোর থাকিবেন?

শ্রীযুক্ত কামাখ্যের পদত্যাগ— ✓

শ্রীযুক্ত হরিবিন্দু কামাখ্য আই-সি-এস ত্যাগ করিয়া কংগ্রেসের কাজে আত্মনিয়োগ করেন। তিনি জাতীয় শিল্প পরিকল্পনা কমিটির সম্পাদক ছিলেন। কিন্তু সুভাষচন্দ্রের পক্ষ সমর্থন করিয়া বল্লভ পন্থীগণের বিরোধিতা করায় তাঁর সে “চাকুরী” রহিল না। তিনি উক্ত পদ ত্যাগ করিতে বাধ্য হইয়াছেন। এই প্রসঙ্গে কমিটির সভাপতি পণ্ডিত জওহরলাল নেহেরুর সঙ্গে তাঁহার যে পত্র বিনিময় হইয়াছিল তাহাতেও এই কথাই প্রমাণিত হয় যে, বল্লভ-পন্থীগণের বিরোধিতা করিয়া কংগ্রেসের উচ্চপদে অধিষ্ঠিত থাকা চলিবে না। শ্রীযুক্ত কামাখ্য তাঁহার পত্রের একস্থানে লিখিয়াছিলেন, “এক জেল হইতে অন্য জেলে যাওয়ার জন্য আমি আই-সি-এস ছাড়ি নাই।” অনেকদূঃখেই তিনি এ কথা বলিয়াছিলেন। কংগ্রেসের এই স্বেচ্ছাচারিতা বন্ধ করিবার জন্য বামপন্থীদের লইয়া নূতন দল গঠন করা হইতেছে।

ডিগবয় ধর্মঘট—

ডিগবয় ধর্মঘটের এখনও কোন পরিবর্তন হয় নাই। ধর্মঘটের মীমাংসার জন্য আসাম গবর্নমেন্ট যথেষ্ট চেষ্টা

করিয়াছিলেন। রাষ্ট্রপতি রাজেন্দ্রপ্রসাদ, ডাঃ বিধানচন্দ্র রায় এবং মোলানা আবুল কলাম আজাদও এ বিষয়ে অনেক চেষ্টা করিয়াছিলেন। কিন্তু আসাম অয়েল কোম্পানী শ্রমিকদের একটা দাবীতেও সম্মত হন নাই। এমন কি, এ বিষয়ে মীমাংসার জন্য আসাম গবর্নমেন্টের পক্ষ হইতে সালিশী বোর্ড নিয়োগের যে প্রস্তাব উঠিয়াছিল তাহাও তাঁহারা প্রত্যাখ্যান করেন। ডক্টর রাজেন্দ্রপ্রসাদ ব্যর্থকাম হইয়া কলিকাতা ত্যাগ করেন।

অবশেষে তিনি এই ব্যাপারটি ওয়ার্কিং কমিটির গোচরে আনেন। ওয়ার্কিং কমিটি এই সিদ্ধান্ত করিয়াছেন যে, কোম্পানী যদি এখনও মনোভাব পরিবর্তন না করেন তাহা হইলে আসাম গবর্নমেন্ট অবিলম্বে শ্রমিক বিরোধ বিল বিধিবদ্ধ করিয়া আইনের বলে কোম্পানীকে সালিশী বোর্ড মানিতে বাধ্য করিবেন।

আমরা আশা করিয়াছিলাম, ওয়ার্কিং কমিটির এই দৃঢ় মনোভাব কোম্পানীর মনোভাব পরিবর্তনে সহায়তা করিবে। ইতিমধ্যে সংবাদ আসিয়াছে, নিরীহ ও নিরুপদ্রব ধর্মঘটকারীদের উপর গুণ্ডার তাণ্ডব চলিতেছে। কয়েকজন শ্রমিক গুরুতর আহত অবস্থায় হাসপাতালে নীত হইয়াছে এবং তাহাদের মৃত্যুকালীন জবানবন্দীও লওয়া হইয়াছে। এই আবহাওয়া নিশ্চয়ই আপোষের অঙ্কুল নয়। শ্রমিক ইউনিয়ন অবিলম্বে এ বিষয়ে তদন্ত করিবার জন্য ও অপরাধীগণকে শাস্তি দিবার জন্য আসাম গবর্নমেন্টের নিকট আবেদন করিয়াছেন। আমরা আসাম গবর্নমেন্টের নিকট হইতে এ সম্বন্ধে যথেষ্ট তৎপরতা আশা করি।

মাধ্যমিক শিক্ষার হ্রাসবস্থা—

বাঙ্গলার মাধ্যমিক শিক্ষা সম্বন্ধে ১৯৩২-৩৭ সালের যে পঞ্চবার্ষিক রিপোর্ট প্রকাশিত হইয়াছে তাহা সকলেরই প্রণিধানযোগ্য। ১৯৩৬ সালে একা বাঙ্গলায় মাধ্যমিক বিদ্যালয়ের সংখ্যা ছিল ১১৮৮, অর্থাৎ মাদ্রাজ, বোম্বাই, বৃহত্তরদেশ, মধ্যপ্রদেশ ও আসাম এই পাঁচটি প্রদেশের মোট বিদ্যালয় সংখ্যার (১০৯৯) চেয়েও বেশী। কিন্তু সংখ্যায় বেশী হইলে কি হয়, অবস্থা অত্যন্ত শোচনীয়। এই বিদ্যালয়গুলির মধ্যে মাত্র একচল্লিশটি উচ্চ ইংরেজী বিদ্যালয় সরকারেরও চারিটি মিউনিসিপালিটির তত্ত্বাবধানে এবং

৫৪০টি সরকারী সাহায্য পায়। অবশিষ্ট ৫৯৫টি কোন সাহায্যই পায় না। ছাত্রদত্ত বেতন ছাড়া ইহাদের দ্বিতীয় সম্বল নাই।

বঙ্গলা দেশের উচ্চ ইংরেজী বিদ্যালয়ের শোচনীয় অবস্থার সহিত সকলেরই অল্পবিস্তর পরিচয় আছে। বিদ্যালয়ের শিক্ষকদের বেতন অত্যন্ত অল্প। ফলে বিশ্ববিদ্যালয়ের কৃত্তী ছাত্রেরা কেহই শিক্ষকতার দিকে ঝোঁকেন না। কোথাও কোন চাকুরী না পাইয়াই লোকে শিক্ষকতা গ্রহণ করেন। এই প্রকার মনোভাবসম্পন্ন শিক্ষকদের নিকট হইতে ছাত্রেরা বেশী কিছু প্রত্যাশা করিতে পারে না। অথচ আমাদের শিক্ষালয়ে ইহাদেরই সংখ্যা অধিক। কিন্তু যাহারা বিদ্যালয়ের সংখ্যা হ্রাস করিয়া মাধ্যমিক শিক্ষার ঔৎকর্ষ রক্ষার পক্ষপাতী, আমরা তাঁহাদের সহিত একমত নই। বঙ্গলা দেশে শিক্ষিতের যে হার তাহাতে বিদ্যালয়ের সংখ্যা বৃদ্ধির যথেষ্ট আবশ্যিকতা আছে। সরকারের উচিত সেগুলির অর্থসাহায্যের দ্বারা উন্নতি বিধান করা। বাধ্যতামূলক প্রাথমিক শিক্ষার প্রবর্তন তো হইল না, এখন মনোযোগের অভাবে যদি উচ্চ বিদ্যালয়গুলির অর্ধেকও উঠিয়া যায় তাহা হইলে শিক্ষার দুর্বস্থার আর বাকি থাকিবে না।

বামপন্থী ঐক্য— ✓

বোম্বায়ে বিভিন্ন বামপন্থী দলকে সুভাষচন্দ্রের নেতৃত্বে সমবেত ও ঐক্যবদ্ধ হইতে দেখিয়া আমরা আশা করিয়াছিলাম, ইহার ফলে আর কিছু যদি নাও হয় বঙ্গভূমিপন্থীদের স্বেচ্ছাচারিতা অনেকখানি সংযত হইবে। কিন্তু সে আশাও বৃষ্টি ব্যর্থ হইয়া যায়। বোম্বাই বৈঠকের প্রায় সঙ্গে সঙ্গেই শ্রীযুক্ত মাসানীর দল সরিয়া পড়িলেন। এখন কংগ্রেসের শাস্তির ভয়ে আরও অনেকেই বৃষ্টি-বা সেই পন্থাই অনুসরণ করেন।

কংগ্রেসের কয়েকটি প্রস্তাবের বিরুদ্ধে প্রতিবাদ জানাইবার জন্ত বামপন্থী ঐক্য সম্মেলনে একটি সিদ্ধান্ত গৃহীত হয়। সুভাষচন্দ্র তদনুসারে ৯ই জুলাই তারিখ নিখিল ভারত প্রতিবাদ দিবস বলিয়া ঘোষণা করেন। সঙ্গে সঙ্গে রাষ্ট্রপতি ডক্টর রাজেন্দ্রপ্রসাদ সুভাষচন্দ্রকে বঙ্গীয় প্রাদেশিক কংগ্রেস কমিটির সভাপতি হিসাবে এই কার্য হইতে বিরত হইবার জন্ত অনুরোধ করিয়া তার প্রেরণ করেন। কংগ্রেসের সাধারণ সম্পাদক হিসাবে আচার্য্য কৃপালনী সেই সময় এই কতোয়া জারী করেন যে, কোন

কংগ্রেস অথবা কংগ্রেসের দায়িত্বপূর্ণ পদে অধিষ্ঠিত কোন ব্যক্তি কংগ্রেস বিরোধিতাসূচক এই কার্যে যোগদান করিলে তাঁহার বিরুদ্ধে শাস্তিমূলক ব্যবস্থা অবলম্বিত হইবে।

কিন্তু সুভাষচন্দ্র জানাইয়া দেন যে, কংগ্রেস কর্তৃপক্ষের অথবা মন্ত্রিমণ্ডলের কার্যের সমালোচনা করিবার অধিকার প্রত্যেক ব্যক্তির আছে। তাঁহারা কংগ্রেসের প্রস্তাবের বিরোধিতা করিতে যাইতেছেন না, তাহার প্রতিবাদ করিতেছেন মাত্র। নিখিল ভারত প্রতিবাদ দিবস প্রত্যাহার করিয়া লইতে তিনি অক্ষমতা জ্ঞাপন করেন।

এদিকে শ্রীযুক্ত জয়প্রকাশনারায়ণ নীরব। সম্ভবত তিনি এই গোলযোগে নামেন নাই; শ্রীযুক্ত মানবেন্দ্রনাথ রায় নিজে তো ইহার সহিত সম্পর্ক ছিন্ন করিয়াছেনই, পণ্ডিত জওহরলালকেও সমাজতন্ত্রী দলকে দূরে রাখিবার অনুরোধ করিয়াছেন। একমাত্র বোম্বায়ে শ্রীযুক্ত নরীম্যান ছাড়া বামপন্থী “ঐক্য” দলের উল্লেখযোগ্য আর কাহাকেও সুভাষবাবুর সঙ্গে দেখা যাইতেছে না। পণ্ডিত জওহরলাল অল্প অনেক ব্যাপারে বামপন্থীদের সহিত সহানুভূতিসম্পন্ন হইলেও এ ব্যাপারে সুভাষবাবুর সম্পূর্ণ বিরোধী।

ডাক্তার সাহার প্রবন্ধ—

গত আষাঢ় সংখ্যা ভারতবর্ষে অধ্যাপক মেঘনাদ সাহা ডি-এস-সি, এফ-আর-এস মহাশয়ের প্রবন্ধের ৪২ পৃষ্ঠার দ্বিতীয় কলামের ২১ লাইনে ‘ইরাকি’ (Babylonian) স্থলে ‘ইংরাজি’ ছাপা হইয়াছে। অধ্যাপক সাহাকে জাতীয় পরিকল্পনা কমিটির সভা উপলক্ষে প্রায় এক মাস বোম্বায়ে বাস করিতে হইয়াছিল—সেজন্ত তাঁহার প্রবন্ধের শেষাংশ শ্রাবণে প্রকাশিত হইল না।

ঢাকা মেডিক্যাল স্কুলের পুরাতন

কান্দুন্দী—

ঢাকা মেডিক্যাল স্কুলের ছাত্রীগণ স্কুলের সুপারিন্টেন্ডেন্ট ডাঃ মৈজুদ্দীনের বিরুদ্ধে যে অভিযোগ আনিয়াছিলেন মিঃ টাইসন অনেক দিন পূর্বেই সে সম্বন্ধে তাঁহার তদন্ত-ফল গবর্নমেন্টের নিকট পেশ করিয়াছেন। মিঃ তমিজুদ্দীন খাঁ জানাইয়াছেন, “জনস্বার্থের কল্যাণে” উক্ত রিপোর্ট প্রকাশ করা হইবে না; ডাঃ মৈজুদ্দীনকেও কোন প্রকার শাস্তি দেওয়াও হইবে না। ইহার পর মন্ত্রিমণ্ডলের উপর সাম্প্রদায়িকতা-আরোপ করা বৃথা।



শ্রীশান্তি প্রিয় চট্টোপাধ্যায়

গত ম্যাট্রিক পরীক্ষায় ৬০.৫ নম্বর পাইয়া কলিকাতা বিশ্ববিদ্যালয়ে
সর্বোচ্চ স্থান অধিকার করিয়াছেন

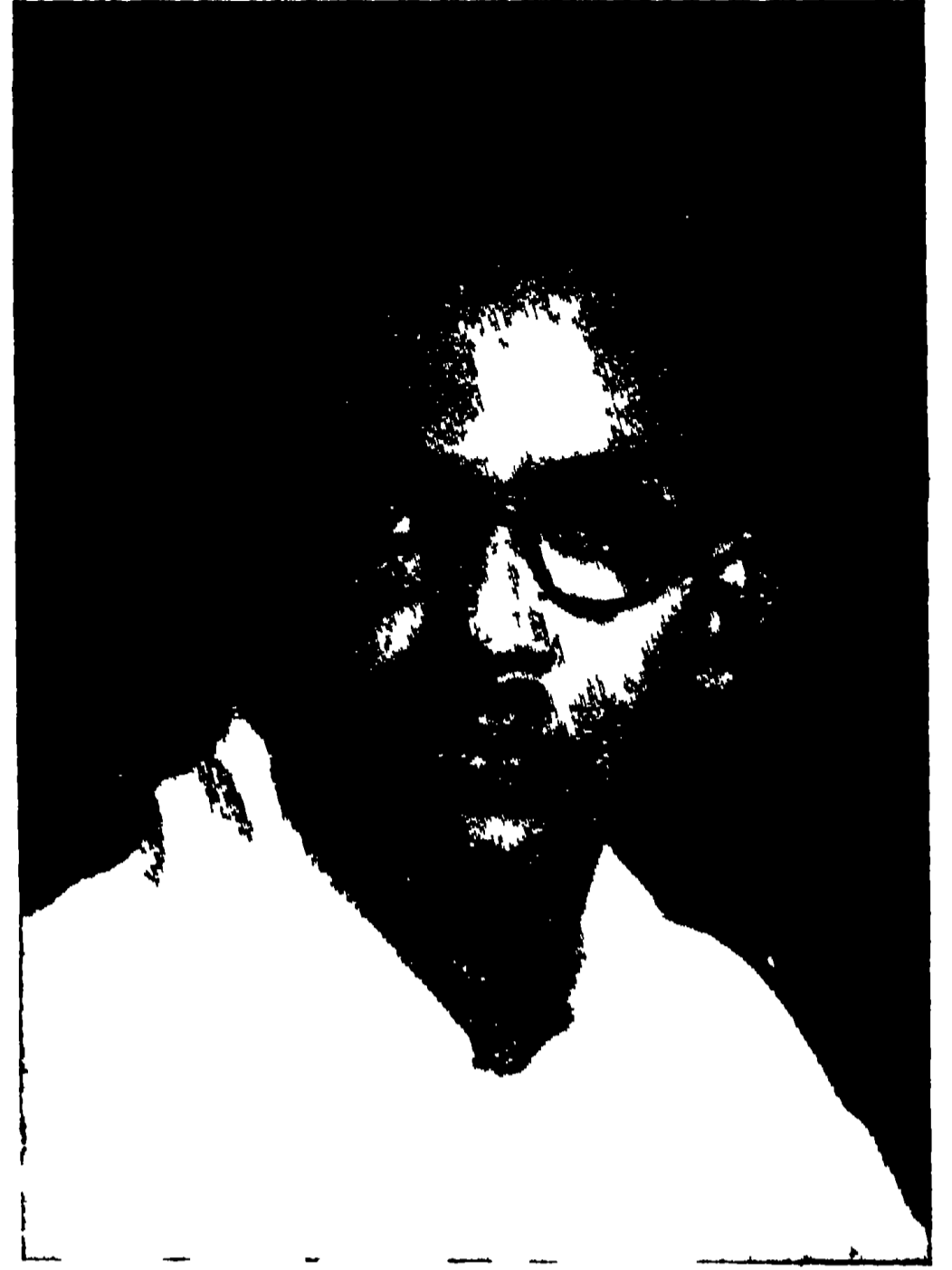

শ্রী এন চি-দত্ত

যুক্তপ্রদেশপ্রবাসী নব্বই হাজার বাঙ্গালীর পক্ষে আন্দোলন
পরিচালন জন্য এলাহাবাদে বাঙ্গালী সমিতি করিয়াছেন



কুমারী বাণী ঘোষ

১৯৩৯ খৃষ্টাব্দে মাত্র দশ বৎসর সাত মাস বয়সে প্রথম বিভাগে
কলিকাতা বিশ্ববিদ্যালয়ের ম্যাট্রিক পাশ করিয়াছেন



শ্রী উপেন্দ্রনাথ দে

কালীহিন্দু বিশ্ববিদ্যালয় হইতে ইতিহাসে এম-এ পরীক্ষায়
প্রথম বিভাগে প্রথম হইয়াছেন



শ্রীশ্রীলকুমার রায়

ইনি আশুতোষ কলেজের অধ্যাপক ; সম্প্রতি অজৈব রসায়নে
ডি-এস-সি উপাধি লাভ করিয়াছেন। বয়স ৩২ বৎসর। •



রামবল্লভ নন্দন

হুগলী, বাঁশবেড়িয়ার প্রবীণ কন্ঠা—বহু অর্থ দান করিতেন। সম্প্রতি
৮০ বৎসর বয়সে পরলোকগমন করিয়াছেন।

ধরনীকুমার বসু

(১)

যে-তোমার কাছে বন্ধু পেয়েছি শুধুই সমাদর,
বিশ্বাস-নিবিড় প্রীতি আনন্দের দাক্ষিণ্য-সৌরভে ;—
যে-তুমি বিলাতে নিত্য আতিথেয় আলো শুভংকর
জীবনের ছায়াবাণী প্রাণতলে লুকায় নীরবে ;—
যে-তোমার শুভ্র হাসি নুপুরের ম'ত ঝংকারিয়া
অশ্রু-রাগিণীর সুরে দিত তাল—কান্ত, কমনীয় ;—
যে-তুমি অপরিচিত আশ্রয়তা-তিলকে বরিয়া
অস্তরের অস্তরঙ্গ করি' নিতে ওগো সর্বাশ্রয় !—
যে-তোমার নির্বিচল শ্রদ্ধা চিরউচ্ছল, উদার
অক্লান্ত নিঝ'রসম উর্বরিয়া স্বপ্নহীন মন
বিছাত শামল শাস্তি বসন্তের ছন্দে অনিবার
অচিরতা-মর্মে যাহে উঠিত বাঞ্জিয়া চিরস্তন ;—
সে-তোমার বিসর্জন-ব্যথা থাক্ আগারি আপন :
তোমার সুন্দর স্মৃতি জনে জনে করুক অর্চন।

জুলাই, ১৯৩৯

(২)

প্রসিদ্ধি যাহারে বলে চাহো নি তো কর্মে বন্ধু তুমি।
কীর্তির কনকমাল্য, কবতালি, যশোজঃধনি,
বিলাসরঞ্জিত রাগ প্রাণে তব ওঠে নি কুসুমি'।
ধনজন মাঝে ছিলে আপনারে একান্তে গোপনি'।
যারা তব শুভনীড়ে পেয়েছিল আশ্রয়-আশ্রয়
তাদের আপন করি' রেখেছিলে মেহপক্ষপুটে,
যেথা তোমারেই সখা কেন্দ্র করি' প্রীতির প্রণয়
উঠিত গড়িয়া গানে—সেথা সবে ফুল হ'য়ে ফুটে
শোষিত বসন্তরত্নী ! তব আতিথ্যের কোজাগরে।
নগণ্যও দিতে মান জননীর ম'ত আলোহেসে :
শ্রদ্ধার মন্দিরে তব অখ্যাভেরো মাঝে যে সুন্দরে
দেখিতে হে গুণগ্রাহী ! গুণী তুমি ছিলে ছদ্মবেশে।
মুখরতা-রোলে শুনি তোমার বিনয়মন্ত্র বাজে।
খ্যাতি নহে—চরিত্রের মর্মবাণী তব রূপে সাজে।

মেহকৃতজ্ঞ—দিল্লীপ

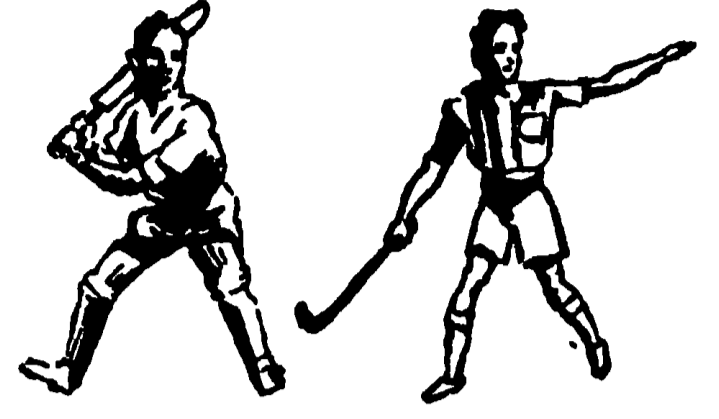

ইংলণ্ড ও ওয়েস্ট ইণ্ডিজ

প্রথম টেস্ট ম্যাচ ৪

৪—২৭৭ ও ২২৫

ইংলণ্ড ৪—৪০৪ (৫ উইকেট ডিক্লিয়ার্ড) ও ১০০
(২ উইকেট)

ইংলণ্ড ৮ উইকেটে বিজয়ী।

দশ হাজার দর্শকের সামনে লর্ডস মাঠে ইংলণ্ড আর



আর গ্রান্ট (ক্যাপ্টেন—ওয়েস্ট ইণ্ডিজ)

ওয়েস্ট ইণ্ডিজের প্রথম টেস্ট ম্যাচ শুরু হ'ল। আকাশে বেশ মেঘ র'য়েছে; জল যে কোন সময় হ'তে পারে। ওয়েস্ট ইণ্ডিজ টেসে জিতে ব্যাট ক'রতে নাবলো। ২৯ রানের মাধ্যম প্রথম উইকেট গেল, স্টোমেরার ও হেডলে খুব সতর্কতার সঙ্গে খেলে লাঞ্চার সময় রান তুললেন ১ উইকেট

৯৫। মেয়ার ৫৯ ক'রে আউট হ'লেন, হেডলে তখনো খেলছেন। চায়ের সময় রান উঠলো ৪ উইকেটে ২২৬। দর্শক সংখ্যা বেড়ে ২০ হাজার হ'ল। আকাশও বেশ পরিষ্কার। এবার ওয়েস্ট ইণ্ডিজের ভাস্কন শুরু হয়ে সব উইকেট গেল ২৭৭ রানে। হেডলে নিজস্ব ১০৬ রান ক'রে উডের বলে কপসনের হাতে ধরা দিলেন। কপসন ৮৫ রানে পাঁচটা উইকেট পেয়েছেন। ইংলণ্ড ৫ উইকেটে ৪০৪ ক'রে প্রথম ইনিংস ডিক্লিয়ার্ড ক'রলে। হাটন মাত্র চার রানের জন্ম ডবল সেঞ্চুরী করবার সৌভাগ্য অর্জন ক'রতে পারলেন না। কম্পটন ক'রলেন ১২০। ক্যামেরন তিনটে উইকেট পেলেন ৬৬ রানে।

ওয়েস্ট ইণ্ডিজের দ্বিতীয় ইনিংস মাত্র ২২৫ রানে শেষ হ'ল। হেডলে এবারেও সেঞ্চুরী ক'রলেন, ২৩০ মিনিট



জর্জ হেডলে

খেলে। লর্ডস মাঠে টেস্ট খেলায় দু' ইনিংসে সেঞ্চুরী ইতিপূর্বে কোন ব্যাটসম্যান ক'রতে পারেন নি। কপসন চার উইকেট পেয়েছেন ৬৭ রানে। ইংলণ্ডের প্রয়োজনীয় ১০০ রান তুলতে মাত্র দু' উইকেট পড়ে; হাটন বিশেষ সুরক্ষা ক'রতে পারেন নি।

ভারতবর্ষ



নদীর বাক

শিল্পী—সুশীলকুমার মুখোপাধ্যায়, মাজাজ আর্ট স্কুল



চাঁদিনী বাজি

শিল্পী—কে সি .এস পাণিকর, মাজাজ



খুদে পণ্ডিত

শিল্পী—নরেন্দ্র বসু, বেলিয়াঘাটা



হুই বুকি

শিল্পী—সুনীলকুমার দাশগুপ্ত, কলিকাতা

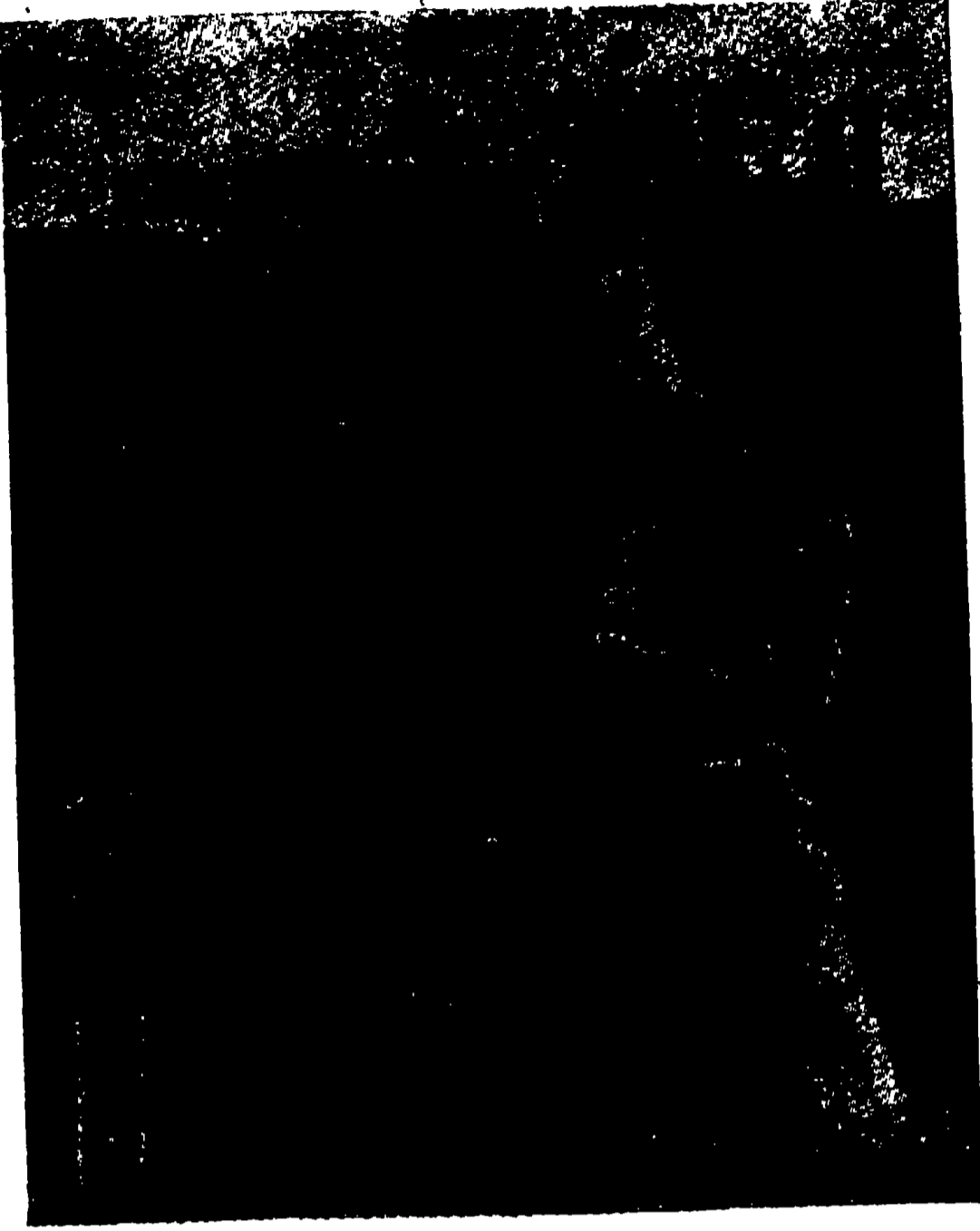

ষ্টোলমেয়ার



সি বি ক্লার্ক

আপানী অলিম্পিক ৪

১৯৪০ সালে হেলসিনকিতে যে অলিম্পিক প্রতিযোগিতার অনুষ্ঠান হবে তাতে ভারতবর্ষ যোগদান করবে কি না এ নিয়ে মতভেদ দেখা গেছে। ইন্টারন্যাশনাল অলিম্পিক কমিটির সদস্য মিঃ জি ডি সোন্ধিকয়েকটি প্রবন্ধে ভারতবর্ষের এ্যাথলেটদের সম্বন্ধে বিশদভাবে আলোচনা করে দেখিয়েছেন বর্তমান অবস্থায় অলিম্পিক প্রতিযোগিতায় ভারতবর্ষের যোগদান করার কোনরূপ যুক্তিসঙ্গত কারণ থাকতে পারে না। কারণ অন্যান্য দেশের এ্যাথলেটস ও অলিম্পিক প্রতিযোগিতায় বিভিন্ন বিষয়ে—এ্যাথলেটস কর্তৃক যে সকল রেকর্ড স্থাপিত হয়েছে তার তুলনায় ভারত-

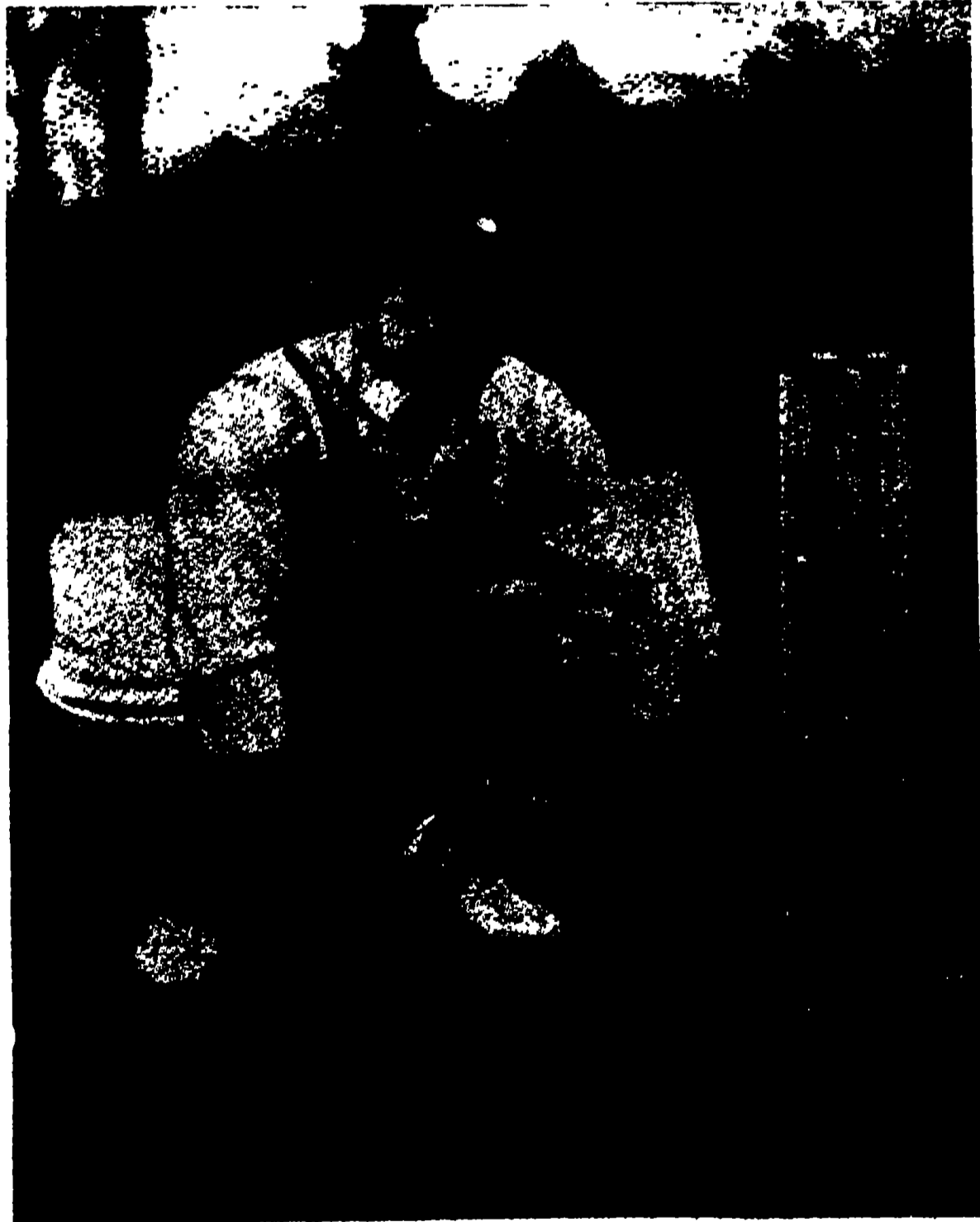

আর্থার উড (উইকেট রক্ষক—ইংলণ্ড)

বর্ষের রেকর্ড মোটেই উল্লেখযোগ্য নয়। তাঁর মতে অলিম্পিক ষ্ট্যাণ্ডার্ডের তুলনায় ভারতবর্ষ এত পিছনে আছে যে বিশেষ যোগ্যতা অর্জন না করে এবং উপযুক্ত ষ্ট্যাণ্ডার্ডে উন্নত না হয়ে যোগদান করা যুক্তিসঙ্গত নয়। মিঃ জানকী দাসেরও মতে কোনরূপ নিঃশ্রেণীর সাফল্য লাভ করাও যখন ভারতবর্ষের পক্ষে সম্ভব নয় তখন অর্থব্যয় করে অলিম্পিক প্রতিযোগিতায় যোগদানের কোন মূল্য থাকতে পারে না। তাঁর মতে উপযুক্ত অর্থ সংগ্রহে বিশিষ্ট 'কোচে'র তত্ত্বাবধানে ভারতীয় এ্যাথলেটদের শিক্ষাদান অবশ্য প্রয়োজন। অপর দিকে পাতিয়ালা মহারাজা অলিম্পিক প্রতিযোগিতায় ভারতবর্ষের যোগদান করার সপক্ষে মত দিয়েছেন।

(১) অলিম্পিক শপথ গ্রহণ

পদ্ধতি (২) এ্যাথলেটদের উৎসাহ ও (৩) বিশেষ অভিজ্ঞতার দিক থেকে তিনি ভারতবর্ষের যোগদান প্রয়োজন মনে করেন।

মিঃ দাস উল্লিখিত তিনটি কারণের একটিকেও উপযুক্ত বলে মনে করেন নি। তিনি লিখেছেন মাত্র কয়েকজন এ্যাথলেট ও ম্যানেজারকে উৎসাহ দেবার জন্ত অর্থ ব্যয় না করে উপযুক্ত কোচের তত্ত্বাবধানে এ্যাথলেটদের শিক্ষার ব্যবস্থা করাই উপযুক্ত উৎসাহ দেওয়া। ইহা ছাড়া অলিম্পিক প্রতিযোগিতায় যোগদানকারী ভারতীয় এ্যাথলেটদের ষ্ট্যাণ্ডার্ড এতই নিম্নশ্রেণীর যে তাহারা অলিম্পিক প্রতিযোগিতার বিশেষ অভিজ্ঞতা (Big Experience) অন্বেষণের উপযুক্ত নয়।

নিম্নলিখিত তালিকাটি আন্তর্জাতিক কার্যকরী সমিতির জনৈক সভ্য প্রকাশিত করেন, এ থেকে বুঝা যায় ভারতবর্ষের ষ্ট্যাণ্ডার্ড কত নিম্নস্তরে।

বিষয়	আন্তর্জাতিক রেকর্ড	ভারতীয় রেকর্ড
হাই জাম্প	৬ ফিট ১-১।৪ ইঞ্চি	৫ ফিট ৪-৩।৪ ইঞ্চি
ব্রড্ জাম্প	২৩ ফিট ৭ ইঞ্চি	২২ ফিট ৬-১।২ ইঞ্চি
পোল ভল্ট	১২ ফিট ৯-৫ ইঞ্চি	১১ ফিট ৩-৩।৮ ইঞ্চি
হপ্ স্টেপ্ ও জাম্প	৪৫ ফিট ১০ ইঞ্চি	৪৪ ফিট ৩-১।২ ইঞ্চি
ডিস্কাস্	১৪৭ ফিট ৬ ইঞ্চি	১১৯ ফিট ৬-১।৮ ইঞ্চি
জেল্ট্ লিন্	২১৩ ফিট	১৬৭ ফিট ৬ ইঞ্চি
হামার	১৬০ ফিট	১২৪ ফিট ৭ ইঞ্চি

সাউথ ক্লাবের প্রচেষ্টা ৪

প্রতিবারের ঞায় এবারও সাউথ ক্লাব বিখ্যাত খেলোয়াড় আনাবার ব্যবস্থা ক'রচেন। ভন ক্রাম, পুনসেক ও মিটিক যে আসবেন তা' সুনিশ্চিত। খোসিনকিরও আসবার সম্ভাবনা আছে; তিনি যদি না আসতে পারেন তাহ'লে

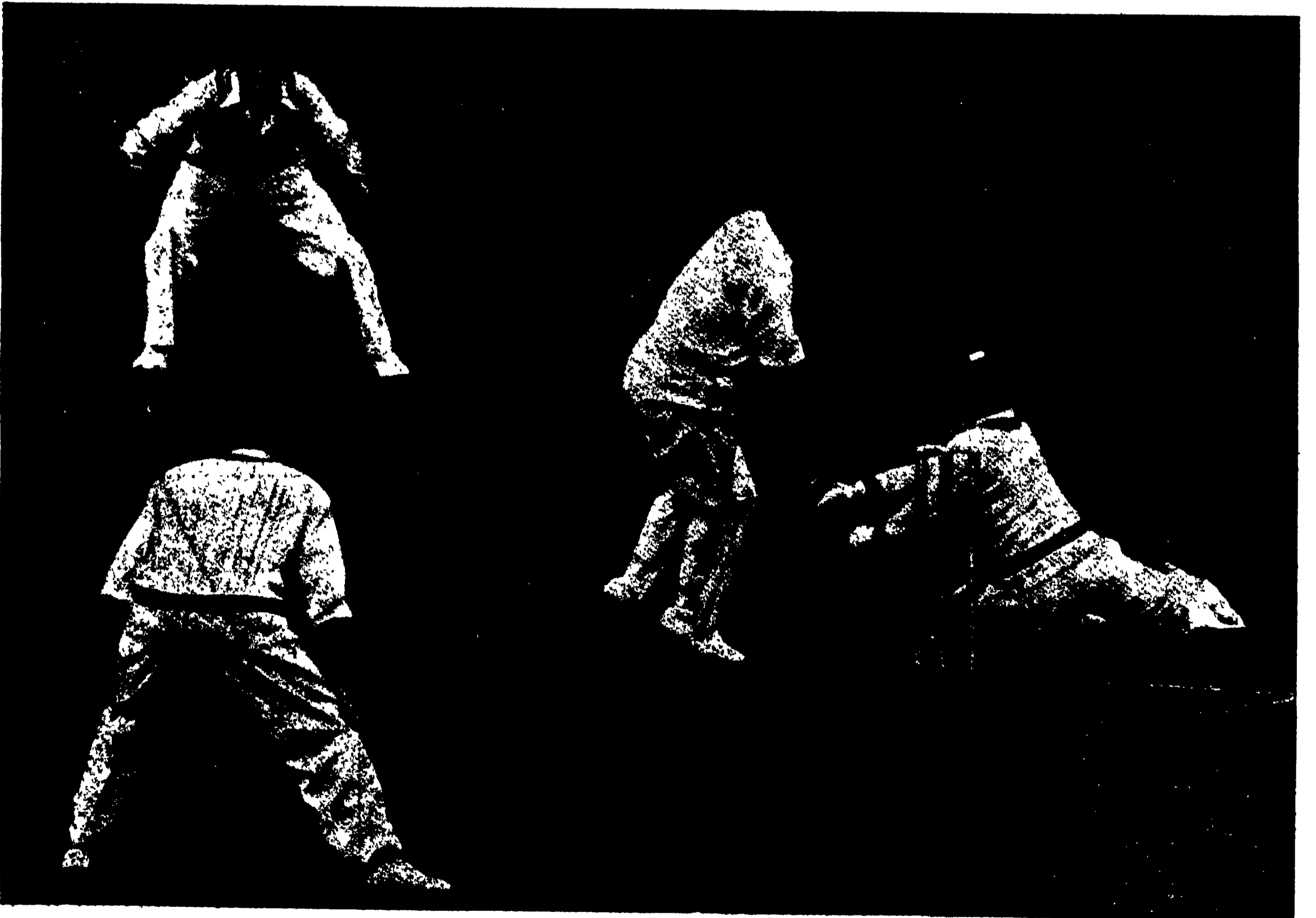

ইংলও ও ওয়েষ্ট ইণ্ডিয়ানদের প্রথম টেস্ট খেলায় জে হেডলে (ওয়েষ্ট ইণ্ডিয়ান) বোলার রাইটের

একটা বল বাউণ্ডারীতে পিটে উইকেটের সামনে পড়ে গেছেন

টার স্থলে অন্য একজন নামকরা খেলোয়াড় আসবেন। এঁরা সবাই আগামী শীতকালে সাউথ ক্লাব পরিচালিত ইষ্ট

হেনড্রেন ও মিডের ৩১ বৎসর এবং বব উলির ৩২ বৎসর লেগেছিল।



মিডলসেক্স ও ইয়র্কশায়ারের খেলায় এ মিচেল ভেরিটির বলে ই কিলিককে (মিডলসেক্স) স্লিপে হুন্দর ভাবে লুফছেন। খেলায় ইয়র্কশায়ার এক ইনিংস ও ২৪৬ রানে বিজয়ী হয়।

ইয়র্কশায়ারের ইহা উপযুক্ত পরি পঞ্চমবার ইনিংস বিজয়

ইণ্ডিয়ান চ্যাম্পিয়ানসিপে যোগদান ক'রবেন। ভন ক্রাম এরপর পেশাদার হ'বার মনস্ত ক'রেচেন। অতএব ভারত-বর্ষের এই অভিযানই সখের খেলোয়াড় হিসাবে তাঁর শেষ অভিযান।

সার্টক্রিফের সাফল্য ৪

ইয়র্কশায়ার ও ইংলণ্ডের ক্রিকেট খেলোয়াড় হারবার্ট সার্টক্রিফ এ বৎসর পর পর চারটি খেলায় সেঞ্চুরী করে বিশেষ কৃতিত্বের পরিচয় দিয়েছেন, চতুর্থ খেলায় ১০৭ রান হলে তাঁর বিশ বৎসর ক্রিকেট খেলার জীবনে ৫০,০০০ রান পূর্ণ হয়। লর্ডস মাঠে মিডলসেক্সের বিরুদ্ধে ইয়র্কশায়ারের হ'য়ে প্রথম ইনিংসে তাঁর ১৭৫ রান সত্যসত্যই প্রমাণ ক'রল যে তিনি এখনও প্রথম শ্রেণীর ক্রিকেট খেলোয়াড় নামের যোগ্য। বর্তমানে সার্টক্রিফের বয়স ৪৪ বৎসর। প্রথম শ্রেণীর ক্রিকেট খেলার রান সংখ্যা এবং এম সি সির হ'য়ে তিনি অষ্ট্রেলিয়া, সাউথ আফ্রিকা ও জামাইকার বিরুদ্ধে প্রত্যেক ইনিংসে যে রান সংখ্যা তুলেছিলেন তাহা ৫০,০০০ রানেরই অন্তর্গত। উক্ত রান সংখ্যা তুলতে জ্যাক হবসের ২৯ বৎসর, পাটসি

রেকর্ড হ'য়েছে তার মধ্যে (১) এ বৎসর পর পর চারটি খেলায় সেঞ্চুরী (২) ১৯৩১ সালে পর পর চারটি সেঞ্চুরী এবং সেই বৎসরই আরও তিনটি খেলায় উপযুক্ত পরি শতরান করবার সৌভাগ্য অর্জন করেছিলেন।

কুড়িবৎসরে সার্টক্রিফের রান সংখ্যার তালিকা :—

ইনিংস্	নট আউট	সর্বোৎকৃষ্ট	মোট রান	এভারেজ
১,০৭৮	১২৩ বার	৩১৩	৫০,০৬৮	৫২.৪২

বিলেতের ক্রিকেট খেলোয়াড়দের মধ্যে একমাত্র তিনিই পর পর তিনটি টেস্ট ইনিংসে তিনটি সেঞ্চুরী করেছেন। (সিডনিও মেলবোর্ন, ১৯২৪-২৫ সালে ৫৯, ১১৫, ১৭৬ ও ১২৭.)

ও'রেলী ৪

১৯৩১ সাল থেকে মোট ৬বার এবং এ বৎসর নিয়ে পর পর দু'বার ডবলউ জে ও'রেলী নিউ সাউথ ওয়েলসের বোলিংএ প্রথম স্থান অধিকার করার



সার্টক্রিফ

সার্টক্রিফ, হবস্ হেনড্রেন, মিড, উলি এবং ডবলউ জে গ্রেস এই কয়জন ক্রিকেট খেলোয়াড় প্রথম শ্রেণীর খেলাতে এ পর্যন্ত ৫০,০০০ রান তুলতে সক্ষম হ'য়েছেন। লিসেস্টারের বিরুদ্ধে ইয়র্কশায়ারের হ'য়ে তিনি সাড়ে পাঁচ ঘণ্টা খেলে ২৩৪ নট আউট থাকেন। প্রথর রোদ্রে দর্শকরা ক্লাস্ত হ'য়ে পড়েছিল কিন্তু তিনি স্বাচ্ছন্দে সহিত দর্শনীয় ক্রীড়া-চাতুর্যে উই-কেটের চারিদিকে বল চালনা করে দর্শকদের আনন্দ জুগিয়ে-ছিলেন। সার্টক্রিফের যে সকল

সম্মান লাভ করেছেন। বোলিংএ তাঁর ৪৬ উইকেটে ৯৮৯ এভারেজ। তিনি সবচেয়ে কৃতিত্ব দেখিয়েছিলেন প্যাডিং-

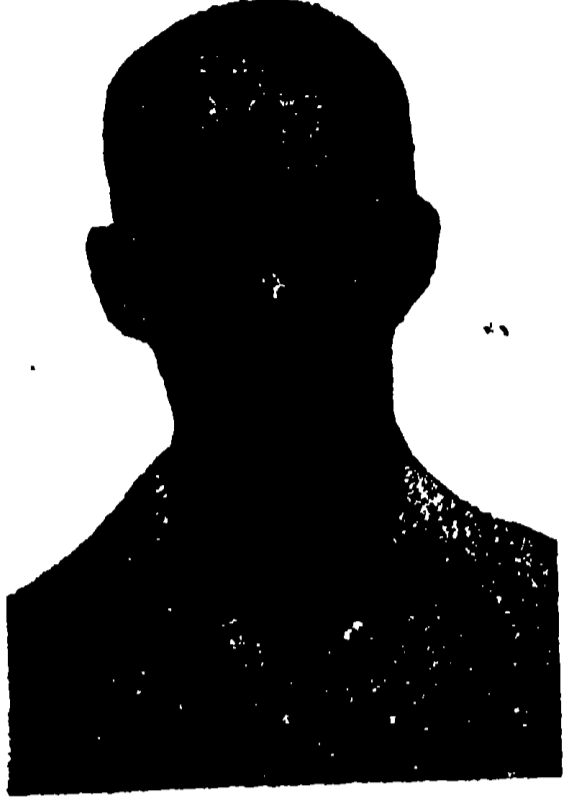

ও'রেলী

টনের বিরুদ্ধে ৪২ রানে ১৪ উইকেট নিয়ে। ঐ খেলার প্রথম ইনিংসেই মাত্র ১৫ রানে ৫টা উইকেট পেয়েছিলেন। ও'রেলী সম্প্রতি সিডনির গ্রামার স্কুলের শিক্ষকতার পদত্যাগ করে টেঙ্ক থে লোয়া ড় ম্যাক্কাবের সিডনির স্পোর্টসের দোকানে যোগদান করবেন

ক'রেছেন। ব্যবসায়িক প্রবেশ ও'রেলীর এই প্রথম। পূর্বে তিনি শিক্ষাবিভাগে শিক্ষকতা করতেন, ১৯৩৬ সালে সাউথ আফ্রিকা থেকে ফিরে এসে উক্ত পদত্যাগ করে সিডনির গ্রামার স্কুলে যোগদান করেন।

অমরনাথ ও অমর সিংয়ের

সাফল্য ৪

ল্যান্সমায়ার ক্রিকেট লীগ প্রতিযোগিতায় বার্নলে এক রানে লাওয়ার হাউসকে পরাজিত করে। অমরনাথ বার্নলে দলের হ'য়ে ১০৬ রান তুলে বাটিংএ বিশেষ কৃতিত্বের পরিচয় দিয়েছেন। লাওয়ার হাউসের পক্ষে অমরসিং ৫৩ রানে ৬টা উইকেট পেয়েছেন।

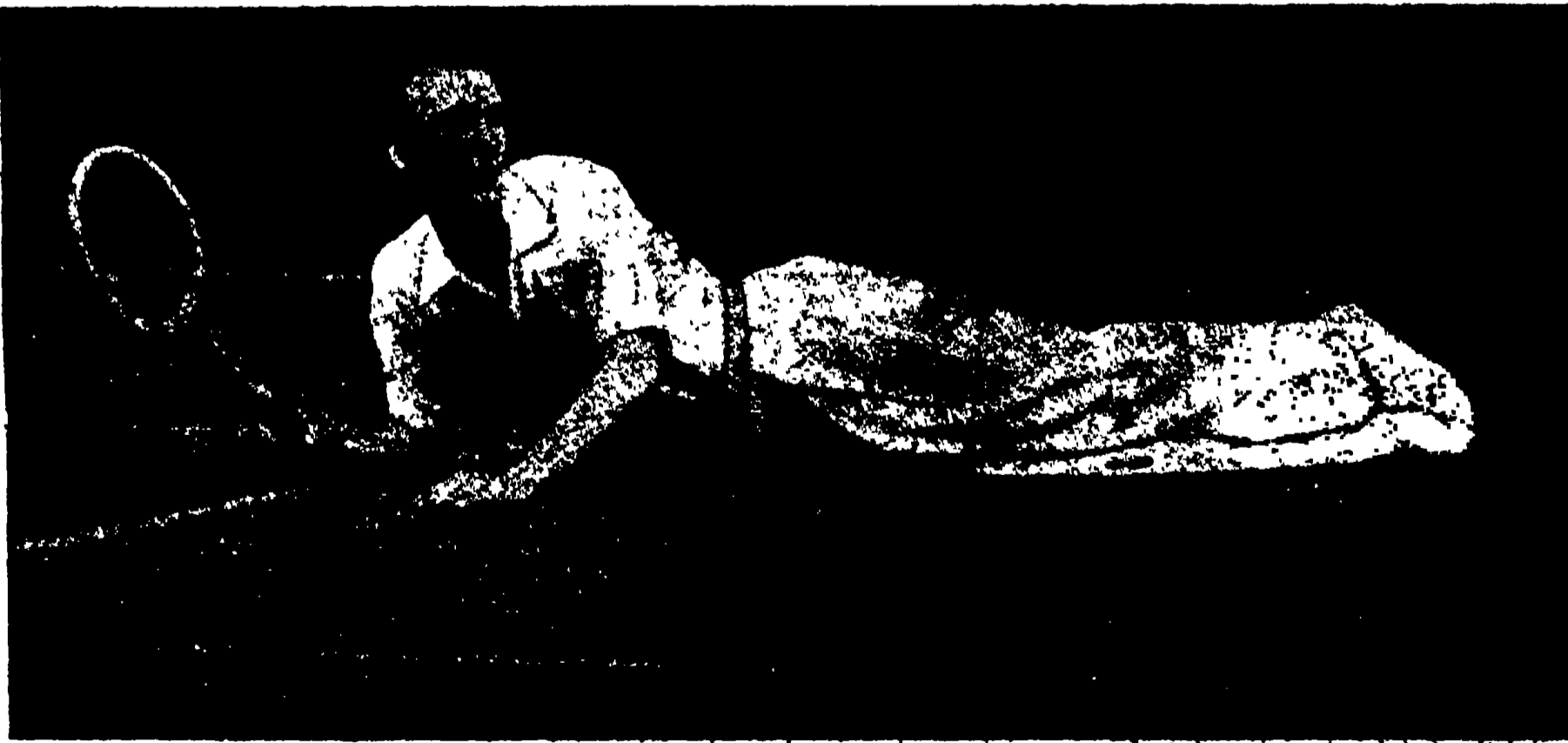

ডেভিস কাপ প্রতিযোগিতায় প্রথম রাউন্ডে ইংলণ্ডের খেলোয়াড় সি হেয়ারের একটি বল

আটকাতে গিয়ে ক্রাসের বি ডেসরেন'র ভুলশারী হ'য়েছেন



নিকলস্ (এসেক্স) সাসেক্সের বিরুদ্ধে ১৪৬ রান পূর্ণ করছেন।

এ বৎসর এই তাঁর প্রথম শেখুরী

ফ্রেঞ্চ লন্ টেনিস চ্যাম্পিয়ানশিপ :

পুরুষদের সিঙ্গেলসে—ম্যাকনীল (আমেরিকা) ৭-৫, ৬-০, ৬-৩ গেমের আমেরিকার এক নম্বর খেলোয়াড় রিগসকে পরাজিত করে বিশেষ বিশ্বয়ের সৃষ্টি করেছেন। ম্যাকনীলের নিখুঁত সার্ভিস ও ফোরহাও ড্রাইভ রিগসকে বিপর্যস্ত

করেছে।

মহিলাদের সিঙ্গেলসে—ম্যাথু (ক্রাস) ৬-৩, ৮-৬ গেমের পোল্যাণ্ডের পা ম্রা জেডরি-জো স কা কে পরাজিত করেছেন।

পুরুষদের ডবলসে—ম্যাকনীল ও হ্যারিস ৪-৬, ৬-৪, ৬-৩, ২-৬, ১০-৮ গেমের বরো-টাও ব্রাগননকে হারিয়েছেন।

মিস্ত্র ডবলসে—মিসেস



সংক্য মৌন্দর্ষ্য



আনন্দের আতিশয্যে

শিল্পী—নীরোদ রায়, গৌহাটি



পেশোয়ারে দেশগৌরব স্মরণচন্দ্রের অভ্যর্থনা



মহেশে জগন্নাথদেবের রথযাত্রা

ছবি—পান্না সেন, কলিকাতা

ফ্যাবিয়ান ও কুক ৪-৬, ৬-১, ৭-৫ গেমের ম্যাথু ও কুকুল-
জেভিককে পরাজিত করেছেন।

৬-২ গেমের রবার্ট রিগস ও পান্না জেডরিজোসাকাকে পরাজিত
করেছেন।

কুইন্স ক্লাব টেনিস চ্যাম্পিয়ানসিপ :

পুরুষদের সিঙ্গেলসে—গাউস মহম্মদ ৬-১, ৬-৩ গেমের
ভনক্রামের নিকট পরাজিত হয়েছেন। গাউস কোয়াটার-

উইম্বলডন টেনিস :

টেনিস জগতে আমেরিকার শ্রেষ্ঠ আর একবার প্রতিপন্ন
হ'ল। আমেরিকার ১নং খেলোয়াড় রিগস পুরুষদের সিঙ্গেলস,

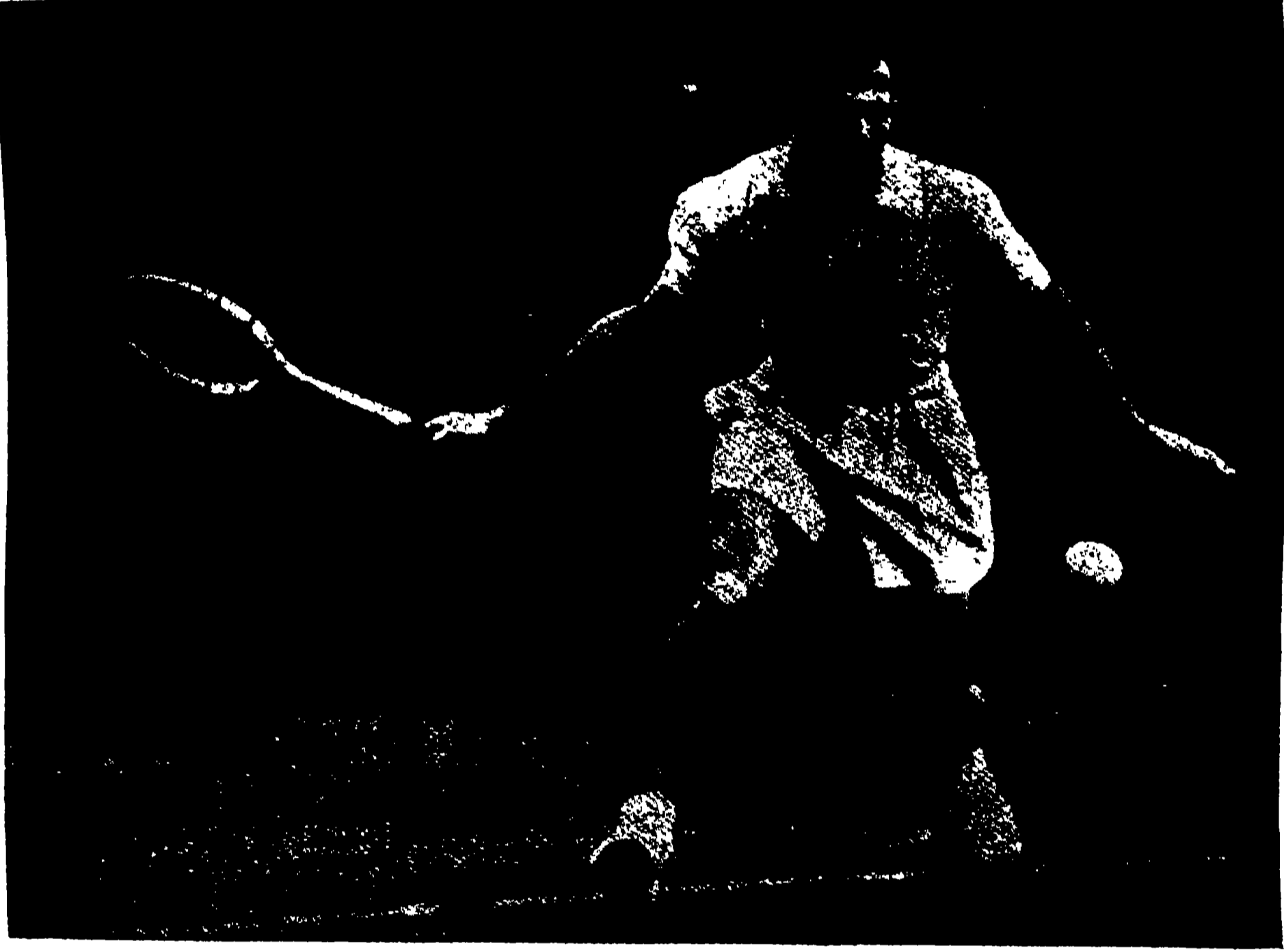

কুইন্স ক্লাব টেনিস চ্যাম্পিয়ানসিপ খেলার ফাইনালে ক্রীড়ারত গাউস মহম্মদ—
ভনক্রামের নিকট পরাজিত হয়েছেন

রিগস ও কুক পুরুষদের
ডবলস এবং কুমারী এলিস
মার্কেল মহিলাদের সিঙ্গেলস
বিজয়িনী হয়েছেন। ফাই-
নালে রিগস আমেরিকার
খেলোয়াড় কুককে ২-৬, ৮-৬,
৩-৬, ৬-৩, ৬-২ গেমের
হারান। রিগস ও কুক
৬-৩, ৩-৬, ৬-৩, ৯-৭ গেমের
হেয়ার ও ওয়াইল্ডকে (বৃটেন)
পরাজিত করেছেন। মহিলা-
দের সিঙ্গেলসে কুমারী এলিস
মার্কেল ৬-২, ৬-০ গেমের
ষ্টামারকে পরাজিত করেছেন।
ষ্টামার এলিসের কাছে মোটেই
দাঁড়াতে পারেননি। রিগস
কোয়াটার ফাইনালে ও সেমি-

ফাইনালে বিখ্যাত টেনিস খেলোয়াড় কুকুলজেভিককে ৬-২,
৬-২ গেমের পরাজিত করেন। কলিন্সকে সেমি-ফাইনালে
গাউস ৬-৪, ৬-২ গেমের পরাজিত করে ফাইনালে ওঠেন।
কলিন্স উইম্বলডন খেলায় ১৯৩২ সালে কোসেকে এবং
গ্লিনহগসএ ১৯২৭ সালে অষ্টিনকে পরাজিত করেন।

ফাইনালে যথাক্রমে গাউস মহম্মদ ও পুনসেককে এবং কুক,
অষ্টিন ও হেক্সেলকে পরাজিত করেন। ভারতবর্ষের এক

নম্বর খেলোয়াড় গাউস
এবার বিশেষ কৃতিত্বের
পরিচয় দিয়েছেন। একা-
ধিক খ্যাতিনামা খেলো-
য়াড়কে হারিয়ে তিনি
কোয়াটার ফাইনালে উঠে-
ছিলেন। হার্শেরী যান
খেলোয়াড় সিগেটির সঙ্গে
২ ঘণ্টা ১৫ মিনিটে খেলে
গাউস বিজয়ী হন। গাউ-
সের এ বৎসরের খেলায়

মহিলাদের সিঙ্গেলসে—পান্না জেডরিজোসকা (পোল্যাণ্ড)
৬-১, ৬-৪ গেমের ফ্রেম্পার্লিকে (ডেনমার্ক) হারিয়েছেন।

পুরুষদের ডবলসে—জে এস ওলিফ (গ্রেটবৃটেন) ও
ভনক্রাম কলিন্স ও টিনলোরকে পরাজিত করেন।

মহিলাদের ডবলসে—ডি বি এণ্ড্রুস (আমেরিকা) ও
এস হেনরোটিন (ফ্রান্স) ৬-২, ৬-২ গেমের পান্না ও এ এম
ইয়র্ককে (গ্রেটবৃটেন) পরাজিত করেন।

মিডল ডবলসে—ই টি কুক ও মিসেস ফ্যাবিয়ান ৯-৭,



মার্কেল



উইলিয়াম টার্ণে উইম্বলডন টেনিস খেলার ফলাফলের বোর্ড প্রস্তুত করছেন। মেরামত খরচা ও বোর্ড আকার জঘ্ন বাৎসরিক ৪৫০০ পাউণ্ড ব্যয় হয়



যন্ত্র সাহায্যে টেনিস বল পরীক্ষা করা হচ্ছে। ওজন ও আকারের ভারতম্য থাকলে বল বাতিল করা হয়। উইলম্বলডন প্রতিযোগিতায় প্রতি বৎসর প্রায় ৮০০ ডজন বল লাগে

বিশেষ উন্নতি দৃষ্ট হয়। এদিকে আমেরিকার ৭নং খেলোয়াড় কুক, অস্ট্রিন ও হেন্ডেলকে হারিয়ে বিশেষ চ্যাম্পিয়ন সৃষ্টি করেছিলেন। গতবারের ফাইনালিষ্ট ও বৃটেনের ১নং নম্বর খেলোয়াড় অস্ট্রিন কুকের কাছে দাঁড়াতেই পারেননি। তিন সেটে অস্ট্রিন মাত্র চারটি গেম পেয়েছিলেন। ফ্রেন্স টেনিস চ্যাম্পিয়ন ডন ম্যা কনী ল কুকুলজেভিকের কাছে হেরে গিয়ে সকলকে আশ্চর্য করেছেন। তিনি উইম্বলডন বিজয়ী রিগসকে ফ্রেন্স টেনিস চ্যাম্পিয়নসিপের ফাইনালে হারান। গত দু'বৎসরের উইম্বলডন বিজয়ী বাজ এবার খেলায় যোগদান করেননি; তিনি এখন পেশাদার খেলো-



আম্পায়ার সীটের নিম্নভাগে ঠাণ্ডা রাখবার যন্ত্র (Refrigerator) রেখে দেওয়া হয়। বাম দিকে টেনিস বল, মধ্যভাগে খেলোয়াড়দের পায়ের ঠাণ্ডাজল এবং দক্ষিণভাগে ঠাণ্ডা রাখবার যন্ত্র দেখা যাচ্ছে

য়াড়। গত বৎসরের মহিলাদের সিঙ্গেলস বিজয়িনী মুডীও এবৎসর যোগদান করেননি। ভারতবর্ষের যে সব খেলোয়াড় প্রথম

হলেও তারা কয়েকটি অব্যর্থ গোলের সুযোগ নষ্ট করায় জয়লাভে সমর্থ হয়নি। বর্ষা দলের গোলরক্ষক বা সিন

খেলাতেই হেরে যান তাঁদের ভেতর পাঞ্জাব ও বাঙ্গলার তরুণ খেলোয়াড় যথা ক্রমে ইফতিকার ও দিলীপ বসু প্রশংসনীয় খেলেছিলেন। ইফতিকার ট্রেট সেটে হারলেও ১৮টা গেম পেয়েছিলেন। দিলীপ বসু পাঁচ সেট খেলে হেরে যান। তাঁর খেলা দর্শনযোগ্য হয়েছিলো।

দক্ষিণ চীন

বনাম বর্ষা ৪

দক্ষিণ চীন বনাম বর্ষা দলের দ্বিতীয় ফুটবল খেলাটি উভয় পক্ষে একটি করে গোল হওয়ায় অমীমাংসিত ভাবে শেষ হয়েছে। চীন খেলোয়াড়দের আদান প্রদান সুন্দর এবং বিপক্ষ দলের গোল সম্মুখে ক্ষিপ্ৰগতিতে অগ্রসর বর্ষা দল অপেক্ষা উন্নততর

কয়েকটি অব্যর্থ গোল রক্ষা করে নিজ দলকে পরাজয় হ'তে রক্ষা করেন।

বিদ্রোহীতা ৪

আই এফ এর বিরুদ্ধে বিদ্রোহীতা করেছে, মহমেডান স্পোর্টিং, ইষ্টবেঙ্গল ও কালীঘাট। তাদের শাস্তি দিয়াছে আই এফ এ সর্বসম্মতিক্রমে ৩১শে ডিসেম্বর ১৯৩৯ পর্য্যন্ত সম্মুখে করে। এরিয়ান ক্ষমা চেয়ে পরিত্রাণ পেয়েছে। তাদের অভিযোগপত্র সকাল ৮টায় প্রেসিডেন্ট নিকলসের নিকট পৌঁছায়, কিন্তু তার পূর্বে অধিকাংশ সংবাদপত্রে ঐ পত্র প্রচারিত হ'য়েছে। সেই দিনই কোনরূপ প্রতিকার

প্রেসিডেন্ট নিকলস সংবাদ পত্রে ঐ ক্লাবদের অভিযোগ পত্রের সকল বিষয়ে উত্তর দিয়েছেন। ক্যালকাটা ফুটবল লীগ কমিটির বিগত সভায় (যাতে মহমেডান ক্লাবের প্রতিনিধিও উপস্থিত ছিলেন) লীগ তালিকার পরিবর্তন করা হয় এবং সর্বসম্মতিক্রমে ইহা স্থির হয় যে, এই নূতন তালিকার কোনরূপ পরিবর্তন হবে না। অতএব খেলার তারিখ বা মাঠ পরিবর্তন এক্ষণে অসম্ভব। ইহা গোলা লোকেও স্বীকার করবে যে সর্বসম্মতিক্রমে পরিবর্তিত ব্যবস্থা কারও ইচ্ছানুযায়ী বারবার পরিবর্তন করলে কোন অমুঠানই চলা সম্ভব হয় না। ইষ্টবেঙ্গল ও মহমেডান



আন্তর্জাতিক ফুটবল খেলায় ভারতীয় ও ইউরোপীয় খেলোয়াড়গণ

না হলে মহমেডান ও ইষ্টবেঙ্গল তাদের সেইদিনের খেলায় যোগ দেবে না এবং ভবিষ্যতে কোন খেলায় নামবে না বলে ঐ পত্রে আই এফ একে শাসায়। খাজা নাজিমুদ্দীন সেদিন পার্ক রেঞ্চারেটের সভায় বলেছেন যে একজন পাহারাওয়ালাকেও বরখাস্ত করতে হ'লে তাকে তার বিরুদ্ধের অভিযোগ জানাতে হয়। কিন্তু তিনি এটা যুক্তিসঙ্গত মনে করেন না যে একটা এসোসিয়েশনকে নোটিস দিয়ে অভিযোগের বিরুদ্ধে প্রতিকার করানোও বিশেষ সময় সাপেক্ষ।

স্পোর্টিংয়ের প্রতিনিধির সেই সভাতেই ঐ তারিখ ও মাঠ সম্বন্ধে এবং কালীঘাটের প্রতিনিধির তাদের উপযুক্তপরাী খেলার বিপক্ষে প্রতিবাদ করে, যদি সম্ভবপর হতো, তার প্রতিকার করে নেওয়া উচিত ছিল। তা যখন তারা করেনি, তখন খেলার দিন বা তার পূর্বে দিনে তাদের খুসি মত আই এফ একে চোখ রাঙিয়ে ভয় দেখিয়ে যা ইচ্ছা তাই করিয়ে নেবার সাহস তাদের মনে কি করে সঞ্চার হয়, ইহাই আশ্চর্য। বোধ হয় আই

এফ এর পূর্বের দুর্বলতাই তাদের এইরূপ সাহসের কারণ।

কালীঘাটের উপর্যুপরি কয়েকদিন খেলার জন্ত দায়ী তারাই। জনের মৃত্যুর জন্ত তাদের খেলা স্থগিত রাখতে হয়। আবার ইষ্টবেঙ্গল ও কালীঘাটের খেলার তারিখ পিছিয়ে যাওয়ায় তাদের অনেকগুলি খেলা বাকী পড়ে। গত বৎসরেও কালীঘাট কয়েকবার উপর্যুপরি খেলেছে। এ সম্বন্ধে আমরাই লিখেছিলুম, কিন্তু কালীঘাট কোন উচ্চবাচ্য করেছে বলে জানতে পারে নি। এ বৎসরে হঠাৎ তাদের বিদ্রোহীদের যোগদানের কি গূঢ় ও গুপ্ত কারণ থাকতে পারে?

এরিয়ান যে তাদের ভুল বুঝে সময়েসরে পড়তে পেরেছে, তাতে তাদের ভাগ্যকে ধন্যবাদ।

ইষ্টবেঙ্গলের মহমেডানদের সঙ্গে যোগদানের কারণ কতকটা বোধগম্য হয়। কারণ, লীগে তাদের একমাত্র স্নহৃদই যে মহমেডানস্পোর্টিং! প্রতিবারই তারা মহমেডানদের হারালেই তাদের বিখ্যাত সেন্টার ফরওয়ার্ড মূর্গেশকে হারাতে বাধ্য হয়। খেলার শেষে বিপক্ষের মাঠ থেকে পুলিশ প্রহরী বেষ্টিত হয়ে তাদের জাঁক-জমকের সঙ্গে ফিরে আসতে হয় নিজের ঘরে, যেখানে তারা তাদের প্রতিবেশী শক্র (তাদের মতে) মোহনবাগানের সভ্যদের কাছ থেকে বিপুলভাবে অভ্যর্থনা পেয়ে এসেছে। তারা চিরদিনই পরের মাঠে খেলতে ভালবাসে, পরের মাঠেই নাকি তাদের খেলা ভাল খোলে, কারণ মোহনবাগানরা সেখানে থাকে না। মোহনবাগান কিন্তু নিজ মাঠেই (নিয়ম মত যেগুলি তারা খেলতে পায়) খেলে, তাতে তাদের প্রতিবেশী সভ্যদের খেলা দেখতে দিতে আপত্তি নেই। শোনা যায়; অনেক ইষ্টবেঙ্গলের সভ্য শুধু মোহনবাগানের খেলা দেখবার জন্তে ইষ্টবেঙ্গলের সভ্যভুক্ত হয়েছেন, কারণ

মোহনবাগানের সভ্য হওয়া এক্ষণে অসম্ভব ব্যাপার। ইষ্টবেঙ্গলের উচিত মোহনবাগানের সঙ্গে সকল সম্পর্ক ত্যাগ করা। স্টেটসম্যান কাগজও লিখেছে, মোহনবাগানের নিজস্ব



মোহনবাগান ও ক্যামেরোনিয়াসের খেলায় রাসেল

চমৎকারভাবে একটু বল রক্ষা করছেন

ছবি—আনন্দবাজার

মাঠ হওয়া উচিত। আমাদেরও মত যে দু'টো প্রবল প্রতিদ্বন্দ্বী ক্লাবকে এক মাঠে থাকতে দেওয়া উচিত নয়। মোহনবাগানের খেলা দেখতে অত্যধিক ভিড় হয়। কিন্তু সে তুলনায় ঐ মাঠে যাতায়াতের রাস্তার ব্যবস্থা অত্যন্ত সঙ্কীর্ণ। হয় মোহনবাগানকে অন্য কোন রাস্তাঘাটের সুবিধাজনক বিস্তৃত মাঠে স্থান দেওয়া হউক, আর না হয় ইষ্টবেঙ্গলকে অন্যত্র স্থানান্তরিত করা হউক। আচ্ছা, মহমেডানদের সঙ্গে ইষ্টবেঙ্গলকে স্থান দিলে তো সোনায়ে সোহাগা হয়!

বিদ্রোহীদের আর একটি অভিযোগ খারাপ রেফারিং—এ সম্বন্ধে প্রেসিডেন্ট নিকলস যা' বলেছেন তাই যথেষ্ট।

What you say regarding the supervision of League matches has been heard over a period of years and as I have pointed out before, the job of refereeing is an unenviable task. The best of referees are abused, threatened and have to be provided with Police escorts and your great interest in football in this town prompts me to ask you to propose, from your own club, members or other suitable men, who, in your opinion, would be more capable than the referees we have at present to control games.

প্রেসিডেন্টের একটি অতি সত্য কথায় বিদ্রোহীদের বিশেষ আপত্তির কারণ হয়েছে। এতে তাদের অন্তরের নিভৃত কথা প্রকাশ হয়ে পড়েছে। ‘If, by withdrawal from your engagements in C. F. L. you wish to belittle another club’s performance in winning the league, and I can see no other reason for your present attitude, I believe you will be disappointed * * *’—মোহনবাগানের লীগ পাবার জন্ত তোমাদের যে কত দরদ, তা’ বেড়ার ধারের দর্শকদের মোহনবাগানের পরাজয় বা ড্র হলে আনন্দ প্রদর্শনেই মালুম হয়। ইষ্টবেঙ্গল তাবুতে ঢোকবার সময় ক্যামারোনিয়নদের প্রত্যেক খেলোয়াড়কে “You must win” বলে উৎসাহিত করাও বোধ হয় মোহনবাগানের প্রতি ঐ ক্লাবের দরদেরই নিদর্শন। মার চেয়ে যে দরদী তাকে যা বলে তোমরা মোহনবাগানের তাই। মিটিংয়ে ভারতীয় ক্লাব মোহনবাগানের লীগ চ্যাম্পিয়ন হওয়ায় বাধা সৃষ্টি করতে পারে না বললেই দেশের লোক তোমাদের ভুল বুঝবে না। যখন দেখলে যে আর মোহনবাগানের গতিরোধ করা চলে না, তখন খেলা বন্ধ করে লীগটা ভেসে দেবার ফন্দি ছাড়া আর কি বলা



কালীঘাট বনাম মহম্মেডান স্পোর্টিং খেলায় কালীঘাটের গোলরক্ষক একটি অব্যর্থ গোল রক্ষা করছেন ছবি—হিন্দুস্থান ষ্টাণ্ডার্ড

যায়। তাতেও না হ’লে, পরে বলা যেতেও তো পারবে যে আমরা খেলি নি তাই ওরা পেয়েছে। সব চাল যে বান-চাল হয়ে যাবে, তা তখন বোঝা যায় নি। ভেবেছিলে যে সন্তোষের মহারাজার আমলে যে রকমে কার্য উদ্ধার করে, আবার তাঁকেই দোষী বলে গালাগালি দিয়ে এসেছিলে সেই রকমই চলে যাবে। কিন্তু এবার শক্ত বানি—স্বাধীন জাতির মানুষ, ভুল বুঝিয়ে চোখ রাঙিয়ে বোকা বানিয়ে রাখতে পারবে না। সাবাস মিষ্টার নিকলস—এতদিনের পরে তুমি আই এফ এর মান রাখলে। যদিও বিদ্রোহী দলদের ঘোঁটেই আই এফ এর ৩৩নং রুল, এমন কি আই এফ এর ৬৬নং রুলেরও গ্ৰাঘ্যতা রক্ষা করা হয় নি। এই সব কারণেই বিদ্রোহীদের মনে বল সঞ্চার হয়েছিল যে তারা যা করাবে আই এফ এ তাই করতেই বাধ্য হবে।

বিদ্রোহী দলের সভায় প্রস্তাব পাশ হয়েছে যে সন্তোষ-জনকরূপে আই এফ এর সঙ্গে আপোষ-নিষ্পত্তি না হ’লে নূতন ফুটবল এসোসিয়েশন গঠন এবং নূতন একটি ফুটবল লীগ খেলার বন্দোবস্ত করা হবে। বিভিন্ন প্রদর্শনী ফুটবল খেলা ও চ্যারিটি ম্যাচ খেলারও ব্যবস্থা হবে।

দোষী বলে অভিযুক্ত হ’য়ে শাস্তি পাবার পর সন্তোষজনকরূপে আপোষ-নিষ্পত্তির আশা করার অভিলাষ বাতুলতা নয় কি? সঙ্গে সঙ্গে ভয় দেখানও আছে, নূতন লীগ হবে, নানা রকম বাজী হবে... ইত্যাদি। বেশ, তবে তাই হোক। আবার আপোষের কথা তোলা কেন? যা হয় কর—আপত্তি নেই। আই এফ একে অমুরোধ—তাঁরা শ্রায় রক্ষার্থে যে শাসন-দণ্ড উত্তোলন করেছেন তার যেন অমর্যাদা আর না করেন। অপাত্রে দয়া প্রদর্শনও পাপ। মাফ চাইলেই তা পাওয়া যায় না। কঠোর দণ্ডে ক্রমশঃ মাঠের আবহাওয়া পরিষ্কার হয়ে যাবে, খেলার মাঠে শান্তি আসবে। ভগবান যা করেন মঙ্গলের জন্ত। সত্য ও শ্রায়ের বিচার করতে কারো মুখ চাইবার দরকার নেই। দৃঢ়তার সঙ্গে শ্রায় বিচার করলে তাতে মঙ্গল অবশ্যজ্ঞাবী।

রেফারিং ৪

চিরকালের মতন এবারও রেফারিং ভাল হয় নি, এ সত্য। কিন্তু রেফারিংয়ে দোষ ক্রটি থাকলেও এবার

রেফারিদের অন্তর্বাদের অপেক্ষা বিশেষ লাজনা ভোগ করতে হয়েছে। ইংরাজ রেফারিও বাদ যান নি। মহমেডান স্পোর্টিংয়ের খেলাতেই বিশেষ করে রেফারির লাজনা হয়। কর্পোরাল হ্যাণ্ডসাইড মহমেডানদের বিরুদ্ধে কাষ্টমসের পক্ষে পেনালটি দেওয়ায় ক্লাবের মেম্বাররাও তাকে রেহাই দেয় নি। সার্জেন্টদের এসে তাকে রক্ষা করতে হয়। মহমেডানদের পক্ষের কথা, জলকাদার মাঠে একটু পিছলে পড়লে পেনালটি দেওয়া উচিত হয় নি। কোন কাগজে লেখা হয়েছিল, it appeared to be a foul which was not of very serious nature. It might have been unintentional. অনিচ্ছাকৃত



কেণ্ট বনাম সারের মহিলাদের ক্রিকেট খেলায় কুমারী এম হাউড (সারে) ব্যাট করছেন

ফাউলও যদি পেনালটি সীমানার মধ্যে হয়, তাতেও পেনালটি হয়। রেফারির মতে হ্যাণ্ডসাইড ইচ্ছাকৃত না হলে রেফারি তা' না ধরতে পারেন, পিছন থেকে ধাক্কা দিলেই তা' ফাউল হয়, তাতে বিপক্ষ পড়ুক আর না পড়ুক এবং সে ফাউল পেনালটি সীমানার মধ্যে হলেই তাতে পেনালটি দিতে হয়।

রেফারি গিলসনও একটি খেলাতে লাজিত হন। সেই জন্ত এই দুই জন মিলিটারী রেফারি মহমেডান স্পোর্টিংয়ের খেলা পরিচালনা করতে অস্বীকার করে আই এফ একে পত্র দিয়েছেন। কলিকাতার ফুটবল জগতে এ ঘটনা নূতন। পূর্বেও কখন কখন রেফারিরা লাজিত হয়েছেন। কিন্তু একই দলের খেলা পরিচালনা করতে হলে তাদের যে প্রাণান্ত হ'তে হবে এরূপ ভাব পূর্বে ছিল না। মোহনবাগান ও মহমেডানদের চ্যারিটি খেলা পরিচালনায় রেফারি পাওয়া দুর্ঘট হয়েছিল। যদি না ভারতীয় রেফারি প্রাণের মায়া উপেক্ষা করে পরিচালনা করতে নামতো। যেরূপ বিপুল পুলিশ বাহিনী মাঠের

আভাস মনে এসেছিল। ইহাও বোধ হয় কোন দলের পক্ষে সম্মানজনকই বলে মনে হবে।

লীগ চ্যাম্পিয়ন ঙ

লীগ খেলা এখনও সমাপ্ত হয় নি। জগাধিচুড়ি হয়ে আছে। বুঝতে পারা যাচ্ছে না আই এফ এ অপরাধী দলগুলির পয়েন্ট বণ্টন সম্বন্ধে কি রকম ব্যবস্থা ক'রবেন। দু'রকম ব্যবস্থা হ'তে পারে। হয় দলগুলির সঙ্গে যাদের খেলা বাকী আছে তারা পূর্ণ পয়েন্ট পাবে, অথবা লীগের খেলার গোড়া থেকে তাদের সঙ্গে খেলায় অস্ত্র ক্লাবগুলির হারজিতের সব পয়েন্ট বাদ যাবে। এখনও এরিয়ানের সঙ্গে খেলা বাকী, তা' হ'লেও মোহনবাগান লীগ বিজয়ী, কেন না রেঞ্জার্সের সঙ্গে তাদের অনেক পয়েন্টের তফাৎ। অবশ্য এরকম বিশেষ অবস্থা না হ'য়ে যদি মহমেডান, ইষ্টবেঙ্গল ও কালীঘাট তাদের পরবর্তী খেলাগুলি খেলতো তাহ'লেও মোহনবাগানেরই লীগ চ্যাম্পিয়ান হবার আশাই অধিক ছিল। কারণ বাকী তিনটি খেলায় তিন পয়েন্ট পেলেই মোহনবাগান বিজয়ী হতো, অস্ত্র দলরা সবগুলি খেলায়

জয়ী হলেও। এই শান্তিমূলক ব্যবস্থা লীগ চ্যাম্পিয়ানসিপের উপর বিশেষ অধিকার বিস্তার ক'রতে পারেনি। মোহন-বাগানের বিশেষ বাহাদুরি যে তারা প্রথম থেকেই শীর্ষস্থান অধিকার করে আছে। একদিনের জন্তও কেউ তাদের

মুষ্টিযুদ্ধ ৪

জো লুই ও গালেনটো :

ইয়াক্সি ক্রীড়ামঞ্চে জো লুই তার প্রতিদ্বন্দ্বী টনি গালেনটোকে চতুর্থ রাউণ্ডে

টনি তার প্রতিদ্বন্দ্বী টনি টেকনিক্যাল নক্ আউটে পরাজিত করে পৃথিবীকে হেভি ওয়েট চ্যাম্পিয়ানসিপ অক্ষুণ্ণ রেখেছেন। গালেনটো প্রথম ও তৃতীয় রাউণ্ডে বিজয়ী হ'ন, কিন্তু শেষ রক্ষা করতে পারেন নি। তাঁর ঠোঁট কেটে যায় এবং নাক হ'তে অতিরিক্ত রক্ত পড়া সত্ত্বেও তিনি নির্ভীকভাবে খেলেছিলেন। এই মুষ্টিযুদ্ধ দেখবার জন্য দশক সমাগম হ'য়েছিল ৩৪,৮৫২ এবং টিকেট বিক্রয়ে ৪৮, ৬০ ষ্টালিং উঠেছিল।

জো লুইয়ের ওজন—১৪

ষ্টোন ৪'৭৫ পাউণ্ড এবং গালেনটোর ওজন ১৬ ষ্টোন ৯'৭৫ পাউণ্ড।

ফ্রান্স ম্যালিনো ও ইয়ং ফ্রিস্কো :

ভারতীয় লাইট হেভিওয়েট চ্যাম্পিয়ানসিপ প্রতিযোগিতায় ফ্রান্স ম্যালিনো ও ইয়ং ফ্রিস্কোর প্রতিদ্বন্দ্বিতা অমীমাংসিতভাবে শেষ হ'য়েছে। ইয়ং ফ্রিস্কো প্রাচ্যের চ্যাম্পিয়ান মুষ্টিযোদ্ধা এবং ম্যালিনো ভারতের লাইট হেভিওয়েট বিজয়ী। বাংলাদেশে এই দুইজন মুষ্টিযোদ্ধার পরস্পর প্রতিদ্বন্দ্বিতা ইহাই প্রথম। সিঙ্গাপুরে ফ্রিস্কো দু'বার ম্যালিনোকে পরাজিত করেছিলেন। ফ্রিস্কোর ওজন ১১ ষ্টোন ২ পাউণ্ড এবং ম্যালিনোর ওজন ১১ ষ্টোন ১০ পাউণ্ড। ফ্রিস্কো ওজনে ম্যালিনো অপেক্ষা ৮ পাউণ্ড কম। কিন্তু তিনি প্রতিদ্বন্দ্বীকে আক্রমণে বিশেষভাবে বিপর্যস্ত ক'রেছেন। খেলাটি বার রাউণ্ড পর্যন্ত হ'য়েছিল এবং বেশীর ভাগ সময়েই ম্যালিনো ফ্রিস্কোকে আক্রমণে ব্যস্ত রাখিলেও বিশেষ সুবিধা করতে পারেন নি। ফ্রিস্কোর ঘুঁসির জোর বেশ তীব্র এবং তিনি

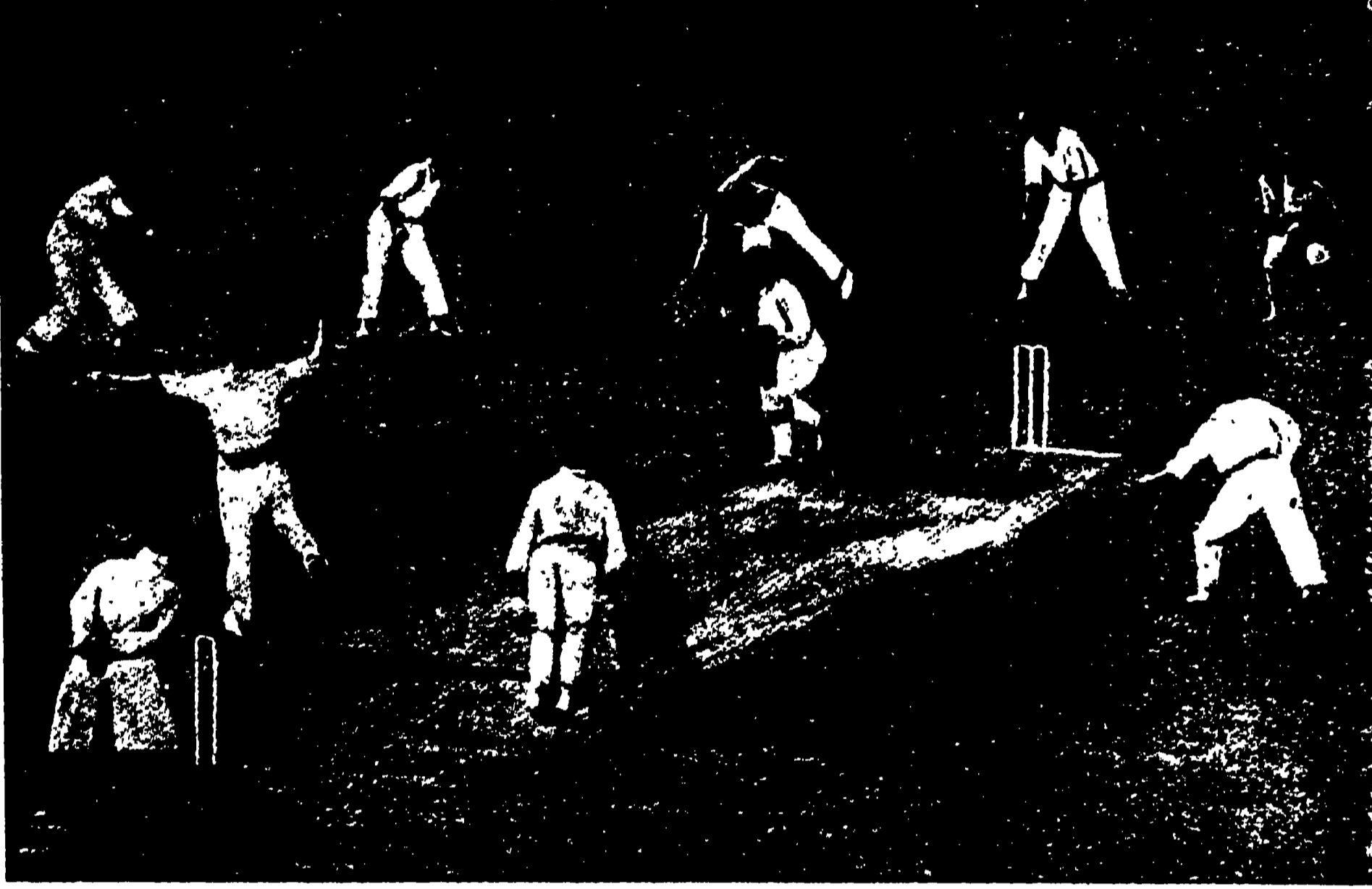

ওভাল মাঠে গোভারের বলে গ্রেগারী এক হাতে স্কলর ক্যাচ নিয়ে ক্রমকে আউট করেছেন

স্থানচ্যুত করতে পারে নি। তারা মাত্র ভবানীপুরের সঙ্গে খেলায় একবার পরাজিত হয়েছে, আর কেহ পরাজিত করতে পারে নি। ২১টি খেলে তারা ৩৩ পয়েন্ট পেয়েছে। তাদের শেষ খেলা আজ এরিয়ান্সের সঙ্গে হবে।

লীগে দ্বিতীয় স্থানে আছে রেঞ্জাস'। দ্বিতীয় বিভাগ থেকে স্পোর্টিং ইউনিয়ান প্রথম বিভাগে উঠবে। বহুদিন পরে তারা প্রথম বিভাগে আসবার যোগ্যতাজর্জন করলে।

শীল্ড খেলাধুলা ৪

আজ ১৩ই জুলাই বৃহস্পতিবারের বারবেলা থেকে শীল্ড খেলা আরম্ভ হবে। বিয়াল্লিশটি দল প্রতিযোগিতায় যোগ দিয়েছে। মাত্র তিনটি বাইরের সামরিক দল, ইষ্টইয়র্ক (গতবারের বিজয়ী), রয়েল ফুজিলিয়ার্স ও ডি সি এল আই, আঠারটি স্থানীয় ক্লাব এবং বাকীগুলি ডিষ্ট্রিক্ট এসোসিয়েশন ক্লাব। এ বারের নূতনত্ব, নানা ছোট ছোট ক্লাব যোগদান না করে প্রতি জেলার সম্মিলিত দল যোগদান করেছে। এতে প্রথম রাউণ্ড থেকেই খেলাগুলি বেশ প্রতিযোগিতা-মূলক হবে বলে আশা হয়।

দু'একবার 'আপার কাট' মারবার চেষ্টা করেছিলেন। প্রথম রাউণ্ডে ম্যালিনোর লড়াই ভাল হ'য়েছিল কিন্তু শেষের দিকে ফ্রিস্কোই ভাল লড়েছিলেন।

লাইট ওয়েট প্রতিযোগিতায় রবিন সরকার ও মরিস কোনরের প্রতিদ্বন্দ্বিতায় সরকার পঞ্চম রাউণ্ডে টেকনিক্যাল নক্ আউটে কোনারকে পরাস্ত করেন। প্রথম রাউণ্ডে রবিন ধীরভাৱে খেলতে থাকেন। দ্বিতীয় রাউণ্ডে উভয়েই বেশ আক্রমণ করেন এবং মরিস বাম হাতের 'সুইং' দ্বারা সরকারের মুখে আঘাত করতে থাকেন। এই সময় রবিন 'রাইট সুইং' চালিয়েও কোনারকে আঘাতে সক্ষম হন নি। তৃতীয় রাউণ্ডে রবিনকে দু'বার ভূতলশায়ী হ'তে হয়। চতুর্থ রাউণ্ডে কোনার রবিনকে দড়ির ধারে ভীষণ আঘাত করেন। পঞ্চম রাউণ্ডে কোনার ভাল লড়লেও রাউণ্ড শেষ হ'বার আগে দু'বৎসর পূর্বে এপেণ্ডিসাইটিসের জন্তু যে অস্ত্রোপচার করা হয়েছিল পেটের সেলাইগুলি খুলে যাওয়ায় তার যত্ননায় পুনরায় লড়তে অসমর্থ হন। ট্রেচারে তাঁকে হাসপাতালে পাঠাতে হয়।



পৃথিবী র ওয়ালটার ওয়েট চ্যাম্পিয়ান আর্নল্ড

সাহিত্য-সংবাদ

নব প্রকাশিত পুস্তকাবলী

শরৎচন্দ্র চট্টোপাধ্যায় প্রণীত নূতন উপন্যাস "শেষের পরিচয়"—২।।

মণিলাল বন্দ্যোপাধ্যায় প্রণীত "মরুর মাঝারে বারির ধারা"—১।।

সুধীরেন্দ্র সান্যাল প্রণীত (উপন্যাস) "পথ ও পথিক"—২।

শ্রীবিজয়কৃষ্ণ ঘোষ অনূদিত "দিওয়ান-ই-মখফী" (জেব.-উল্লিসা)—১।

শ্রীদিলীপকুমার রায় প্রণীত "তীর্থঙ্কর" (কথোপকথন)—২।।

শ্রীমণিলাল বন্দ্যোপাধ্যায় প্রণীত উপন্যাস "আত্মসমর্পণ"—২।

শ্রীমতী আশালতা দেবী প্রণীত উপন্যাস "নষ্টতার"—১।

ডাঃ শ্রীকৃষ্ণেশ্বর মিশ্র প্রণীত "রামায়ণ বোধ" বা বাঙ্গালীকির

আত্মপ্রকাশ"—২।

শ্রীতারাপদ রাহা প্রণীত গল্পগ্রন্থ—"তৃষা"—১।

দীপিকা দে প্রণীত উপন্যাস "বর্ষা দেশের মেয়ে"—১।।

শ্রীফণিভূষণ বিজ্ঞাবিনোদ প্রণীত পৌরাণিক নাটক "রামকৃষ্ণ"—১।।

প্রবোধকুমার সান্যাল প্রণীত (গল্প পুস্তক)—"কয়েক ঘণ্টা মাত্র"—১।

শ্রীগোঁতম সেন প্রণীত উপন্যাস "প্রিয়া ও মানসী"—১।।

রায় বাহাদুর ডঃ দীনেশচন্দ্র সেন প্রণীত মুসলিম নারী চিত্র "পুরাতনী"—১।।

ডাঃ প্রভাসচন্দ্র চট্টোপাধ্যায় প্রণীত হাইড্রোপ্যাথি মতে "শিশু চিকিৎসা"—১।

ভিক্ষু শীলভদ্র অনূদিত Gospel of Buddhaর অনুবাদ "বুদ্ধবাণী"—১।।

শ্রীরাধারমণ দাস সম্পাদিত রহস্য সিরিজের "মৃত্যুচক্রের মাস্তানী"—১।।

ফ্রিডরিশ এঙ্গেলস প্রণীত পুস্তকের অনুবাদ "সমাজতত্ত্ববাদ-কামুনিক

ও বৈজ্ঞানিক"—১।।

শ্রীজগদীশ গুপ্ত প্রণীত উপন্যাস "দয়ানন্দ মল্লিক ও মল্লিকা"—১।।

শ্রীশচীন্দ্রনাথ সেনগুপ্ত প্রণীত উপন্যাস "মরণ মহল"—১।।

শ্রীশরৎচন্দ্র ঘোষ প্রণীত "পাশ্চাত্য পাকপ্রণালী ও বেকারী দর্পণ"—১।।

কার্ল মার্কস প্রণীত পুস্তকের অনুবাদ "কেপিটেল—সংক্ষিপ্তসার"—১।।

সম্পাদক

শ্রীফণীন্দ্রনাথ মুখোপাধ্যায় এম-এ

শ্রীসুধাংশুশেখর চট্টোপাধ্যায়

Printed & Published by Gobindapada Bhattacharjya for Messrs Gurusdas Chatterjee & Sons,
at the Bharatvarsha Ptg. Works 208-1-1, Cornwallis Street, Calcutta

ভারতবর্ষ

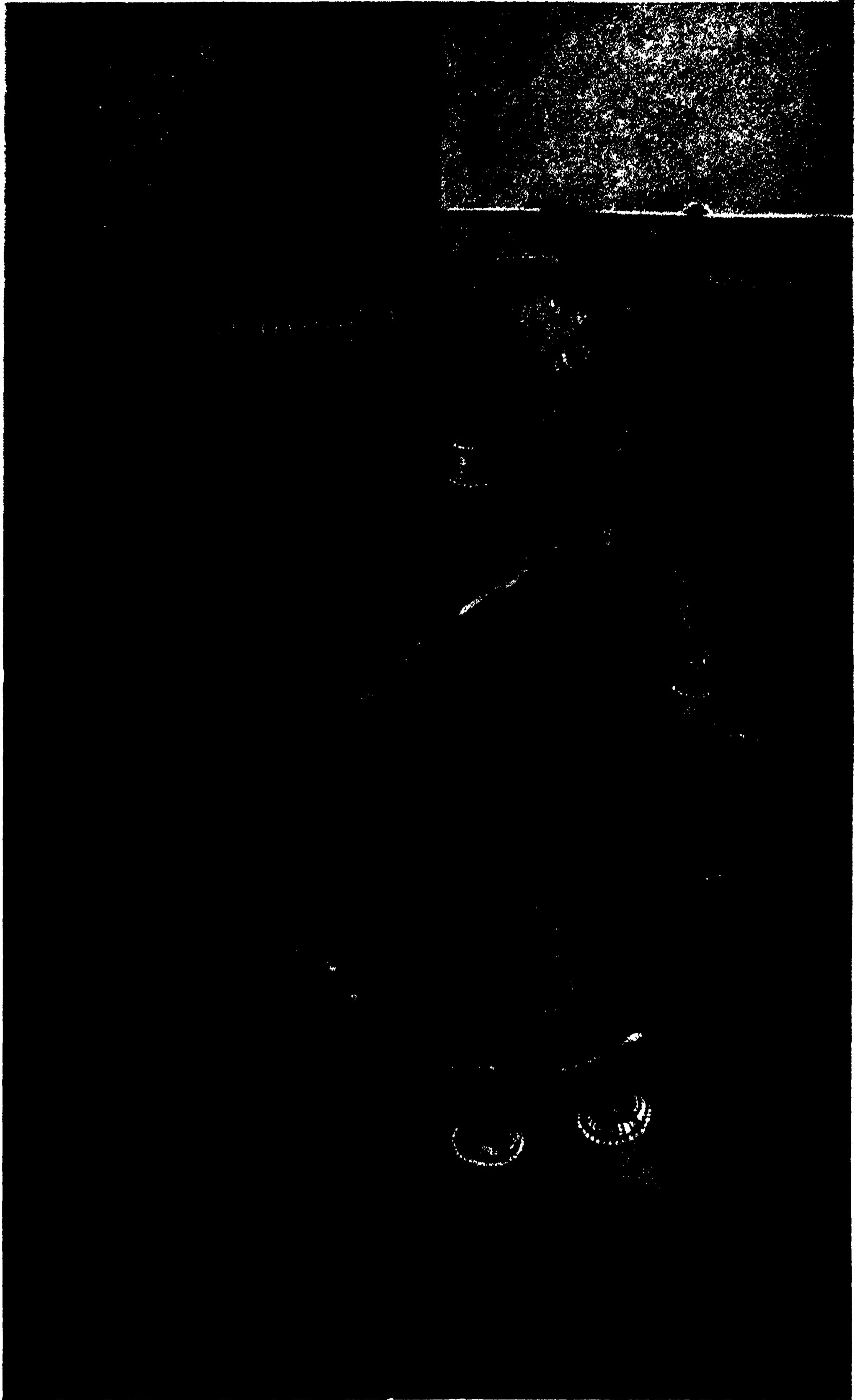

শিল্পী—ঐযুক্ত শেলেন দাশ

পিঙ্গরে

ভারতবর্ষ প্রিন্টিং ওয়াকস্



ভাদ্র-১৩৪৬

প্রথম খণ্ড

সপ্তবিংশ বর্ষ

তৃতীয় সংখ্যা

গৌড়ীয় বৈষ্ণব দর্শন

মহামহোপাধ্যায় শ্রী প্রমথনাথ তর্কভূষণ

শ্রীমন্নহাপ্রভুর প্রেমধর্ম বাঙ্গালার বৈশিষ্ট্য। ইহা বাঙ্গালীর নিজস্ব জিনিষ। বঙ্গদেশ ভারতবর্ষের মধ্যে শ্রেষ্ঠতম বৈষ্ণব-প্রধান দেশ। বিশিষ্টাঈতবাদী আচার্য্য রামানুজ হইতে বল্লাভাচার্য্য পর্য্যন্ত ভারতবর্ষে ভক্তিবাদ বিভিন্ন দার্শনিক সিদ্ধান্তের আনুকূলে প্রচারিত হইয়া আসিতেছে। এই অবিচ্ছিন্ন ভক্তিসাধনা শ্রীমন্নহাপ্রভুর রাধাভাবদ্যুতি শবলিত ভক্তিতত্ত্বে চরম পরিণতি লাভ করিয়াছে। সুতরাং বঙ্গীয় বৈষ্ণব ধর্ম ভারতবর্ষের সকল প্রকার বৈষ্ণব ধর্ম হইতে বিলক্ষণ ও বিশিষ্ট। মহাপ্রভুর পূর্ববর্তী আচার্য্য শঙ্কর প্রভৃতি দার্শনিক কিম্বা ভক্তমণ্ডলী সকলেই মোক্ষকে চরম পুরুষার্থরূপে গ্রহণ করিয়াছেন। রামানুজ প্রভৃতি বৈষ্ণবাচার্য্যগণ ভক্তিকে কোথাও সাধ্য বলেন নাই, মুক্তির সাধনরূপেই ইহার স্থান। সুতরাং ভক্তিই শ্রেষ্ঠতম পরম

পুরুষার্থ ইহা একমাত্র শ্রীমন্নহাপ্রভুই প্রচার করিয়াছেন। আর্ষ যুগে, বিশেষতঃ পৌরাণিক যুগে, চরম পুরুষার্থরূপে যে সকল সিদ্ধান্ত রহিয়াছে তাহার যে পরিমাণ গভীর গবেষণার প্রয়োজন ততটা এখনও হইতেছে না। সবিশেষ পরিশ্রম সহকারে বৈদিক সংহিতাদি শাস্ত্রসমুদ্র মন্বন করিয়া তাহাতে ভক্তিকে অথবা মুক্তিকে চরম পুরুষার্থ বলা হইয়াছে নির্ধারণ করিতে হইবে। কিন্তু এই বিষয়ে এ পর্য্যন্ত আমাদের বাহা উত্তম হইয়াছে তাহা উল্লেখযোগ্য নহে।

বৈদিক যুগে কি সিদ্ধান্ত ছিল তাহা জানিতে হইলে আচার্য্যগণের গ্রন্থ প্রণিধানযোগ্য। দর্শনযুগে স্পষ্ট দেখিতে পাওয়া যায়, মোক্ষই চরম পুরুষার্থ। বৌদ্ধযুগেও মুক্তিকে অধ্যাত্ম জীবনের চরম লক্ষ্য বলিয়া প্রচার করা হয়। আচার্য্য শঙ্কর জ্ঞানবাদী। তিনি স্পষ্টই বলিয়াছেন, বেদান্ত-

সূত্র, গীতা ও উপনিষদের মুখ্য প্রতিপাদ্য প্রয়োজন মুক্তি। অদ্বৈতবাদী আচার্য্য শঙ্করের পরবর্তী আচার্য্য রামানুজ বিশিষ্টাদ্বৈতবাদ প্রচার করেন। তিনি দ্বৈতপ্রপঞ্চের অস্তিত্ব স্বীকার করিতেন বটে কিন্তু তাঁহার মতে মুক্তিই অধ্যাত্ম সাধনার চরম পরিণতি। মধ্বাচার্য্যও পরম বৈষ্ণব ছিলেন। বৈষ্ণবাচার্য্যগণের মধ্যে তাঁহার স্থান অতি উচ্চ। তাঁহারও সিদ্ধান্ত ছিল মোক্ষই মনুষ্য জীবনের চরম আশ্রয়, পরম পুরুষার্থ। কেবলমাত্র শ্রীচৈতন্যদেব প্রচারিত বৈষ্ণব-সিদ্ধান্ত ইহাই হইল যে, মুক্তি হইতেও ভক্তির উৎকর্ষ সমধিক। অর্থাৎ ভক্তিই চরম ও পরম পুরুষার্থ। বঙ্গের এই বিলক্ষণ ভক্তিতত্ত্ব শ্রীরূপ শ্রীসনাতন গোস্বামিদ্বয় প্রচার করিয়া বঙ্গীয় দার্শনিকতার পরাকাষ্ঠা প্রদর্শন করিয়াছেন। পরবর্তীকালে শ্রীজীবগোস্বামীও ভক্তিতত্ত্বের গভীর বিশ্লেষণ দ্বারা মোক্ষবাদী ভারতবর্ষকে এক অনাস্বাদিত-পূর্ব অভিনব রসসম্ভার দান করিয়াছেন। বৌদ্ধ অভ্যুদয়ের পর হইতে শ্রীমদ্ভগবদ্গীতা আবির্ভাবের পূর্ব পর্য্যন্ত মোক্ষবাদ প্রাবৃত ভারতবর্ষ এইরূপ অপূর্ব শিক্ষার সন্ধান পায় নাই।

শ্রীরূপ গোস্বামী অতি পরিষ্কার করিয়াই বলিয়াছেন—

“ভুক্তি মুক্তি স্পৃহা যাবৎ পিশাচী হৃদি বর্ততে।

তাবদ্ ভক্তি সূত্র স্মাত্র কথমভ্যুদয়ো ভবেৎ ॥”

—ভক্তিরসায়ত্ন সিন্ধু

যতদিন পর্য্যন্ত মনুষ্যহৃদয়ে ভোগস্পৃহার মত মুক্তিস্পৃহা পিশাচী তুল্য বাস করিবে ততদিন পর্য্যন্ত ভক্তিসূত্র তাহাতে প্রবেশ করিবে না। যে ভারত যুগযুগান্তর হইতে উদাত্ত-কণ্ঠে মুক্তির মহিমা প্রচার করিয়া আসিতেছে, সেই ভারতেই কহা কোপীনধারী একজন বাঙ্গালী বৈরাগী দৃঢ়কণ্ঠে নিঃসঙ্কোচে বলিলেন—মুক্তিস্পৃহা পিশাচী তুল্য। ইহাই হইল বাঙ্গলার ও বাঙ্গালীর বৈশিষ্ট্য। শ্রীগোরাঙ্গের শক্তিসমৃদ্ধ শ্রীসনাতন তদীয় বৃহৎ ভাগবতামৃত গ্রন্থে এই ভক্তিবাদ সম্বন্ধে স বিশেষ আলোচনা করিয়াছেন। তাঁহার সিদ্ধান্ত হইল, শ্রীমদ্ভাগবত সর্বাপেক্ষা প্রামাণিক ভক্তিশাস্ত্র এবং ইহা উপনিষদের সার। সেই সমস্ত উপনিষদের মর্ম্মার্থ শ্রীমদ্ভগবদ্গীতায় বিধৃত রহিয়াছে। অনেকগুলি শ্লোক দ্বারা স্থিতপ্রজ্ঞের বা জীবনুক্তের লক্ষণ বিবৃত হইয়াছে। শ্রীমদ্ভগবদ্গীতায়, যেমন—দুঃখেষু হৃদিগমনাঃ সুখেষু বিগত-

স্পৃহাঃ—নৈব কিঞ্চিং করোমীতি যুক্তো মত্তো তত্ত্ববিৎ, এই প্রকার বহু উক্তি দ্বারা স্থিতপ্রজ্ঞের স্বরূপ নির্দ্বারিত হইয়াছে। স্থিতপ্রজ্ঞ কৰ্ম্ম করিবেন বটে কিন্তু কর্তৃত্বের অভিমান তাঁহাতে থাকিবে না। অথচ শ্রীভগবানের উপদেশ হইল, “ন হি কশ্চিৎ ক্ষণমপি জাতু তিষ্ঠত্যকর্ম্মকুৎ”—কেহই এক মুহূর্ত্তও কৰ্ম্ম না করিয়া থাকিতে পারেন না। সুতরাং শ্রীভগবদুপদেশ অনুসারেই তিনি কর্তৃত্বাভিমানশূন্য হইয়া লোকহিতার্থ কৰ্ম্ম সম্পাদন করেন। তাঁহার দেহ সক্রিয় হইলেও অন্তরে তিনি ‘আমি কর্তা’ এইরূপ অহঙ্কার দ্বারা সর্বথা অস্পৃষ্ট। যন্ত্রি-চালিত যন্ত্রবৎ তিনি ভগবৎ প্রেরণানুসারেই কৰ্ম্ম করিয়া যান। “শান্তিঃ নির্বাণ পরমাং মৎসংস্থামধিগচ্ছতি”—এই শ্লোকে নির্বাণমুক্তির কথাও বলা হইয়াছে। কিন্তু তাহা খুব সংক্ষেপেই উক্ত হইয়াছে। নির্বাণমুক্তির অবস্থায় জীব ও ব্রহ্মের পার্থক্য তিরোহিত হয়। জীব ও ব্রহ্মের ভেদ কল্পিত, উহা সুতরাং অবিচারই কার্য ও অপারমার্থিক। ব্রহ্ম সৎ, চিত্ত ও আনন্দ স্বরূপ। এই তত্ত্বের অনুশীলন জীবভাব দূর করিবার পক্ষে অনুকূল। কিন্তু ব্রহ্মানুবোধ সম্পাদন অত্যন্ত দুষ্কর। তাই শ্রীভগবানও বলিয়াছেন—“অব্যক্তা হি গতির্দুঃখং দেহবদ্ভিরাপ্যতে।” নিরুপাধিক ব্রহ্মতত্ত্বের উপলক্ষি যতক্ষণ দেহাত্ম বুদ্ধি থাকিবে ততক্ষণ হইবে না। উপর্যুক্ত মুক্তির দ্বৈবিধ্য থাকা সত্ত্বেও সাধকসম্প্রদায় জীবনুক্তির দিকেই স বিশেষ আকৃষ্ট হন। মনের এমন একটা অবস্থা আসিবে যখন সুখদুঃখাদি দ্বন্দ্বভাব চলিয়া যাইবে, চিত্তে অনুদ্বৈগনয় প্রশান্তি বিরাজ করিবে, দেহ আছে তাহার প্রযত্নও রহিয়াছে অথচ আভিমানিক কর্তৃত্ববুদ্ধি নাই, পদ্যপত্রস্থিত জলের ঞ্চায় জীবাশ্মা শীতোষ্ণাদি দ্বারা অস্পৃষ্ট অবিকৃত রহিয়াছে—শ্রেষ্ঠ সাধকগণ এই অবস্থা লাভ করিবার জন্মই যত্নশীল হইয়া থাকেন। কিন্তু শ্রীসনাতন গোস্বামী মুক্তি ও ভক্তির স্বরূপ বর্ণনা প্রসঙ্গে অতি পরিষ্কারভাবে বলিয়াছেন স্বারামতা অর্থাৎ জীবনুক্ত অবস্থার প্রাপ্তি ত সহজ। অহঙ্কার পরিত্যাগক্রমে তাহা স্ব-করই হইয়া উঠে। ভূয়োদর্শন ও বিবেক দ্বারা সংসারের অবস্থার সম্যক উপলক্ষি হইলে জীবের ব্রাহ্ম কর্তৃত্ববুদ্ধি চলিয়া যাইতে পারে। সৃষ্টির অভাবনীয় বৈচিত্র্যের দিকে লক্ষ্য করিলে একটি বিলক্ষণ শক্তি যে তাহার পশ্চাতে রহিয়াছে এইরূপ বোধ আপনাই

আসে। তখন সাধক আপনার কর্তৃত্ব যে নিতান্তই আভিমানিক তাহা বুঝিতে পারেন। ঈশ্বরের বিভূত্ব ও অমিত শক্তিমত্তা সাধককে বুঝাইয়া দেয় যে আবার স্বতন্ত্র কর্তৃত্ব কোথায়? আমি ত যন্ত্রিচালিত একটি ক্ষুদ্র যন্ত্র মাত্র!

সুতরাং ভগবদভক্তি যতই প্রগাঢ় হইবে—ততই কর্তৃত্বের মিথ্যাভিমানশূন্যতারূপ জীবনুক্ত অবস্থার দিকে সাধক অগ্রসর হইবেন। মুক্তি দ্বারা আত্যন্তিক দুঃখ নিবৃত্তি হয়। ভক্তির চরম ফল পাইবার পূর্বে ইহা সাধকের কাম্য হইতে পারে। কিন্তু ইহা ভক্তির একটি অবাস্তব ফল। মনে রাখিতে হইবে, ভক্তের পক্ষে এই আত্মারামত্ব অর্থাৎ জীবনুক্ত অবস্থাও গ্রাহ্য নহে, কেন না ইহা প্রেমবিরোধী—তথাপি না আত্মারামত্বং গ্রাহ্যং প্রেমবিরোধিয়ং।” (—বৃহদভাগবতামৃত)। শ্রীভগবানের প্রতি নিরবধি প্রীতিই হইল প্রেম। তজ্জন্ম প্রেমে অনন্ত অতৃপ্তি। স্বভাবতই উহা তৃপ্তির অভাব “তৃপ্ত্যভাব-স্বভাবতং।” আত্মারাম কৃতকৃত্যতা আনে, এই অবস্থায় সাধক নিষ্ক্রিয় হন। তাঁহার নিকট প্রাপঞ্চিক ব্যাপার নূন্যবৎ ঐন্দ্রজালিক মনে হয়। জীবের সাক্ষাৎস্বরূপ চৈতন্যের উপলব্ধি করিয়া তিনি আত্মরতি আত্মকীড়, সুতরাং পরিতৃপ্ত থাকেন। “আত্মশ্ৰেয়সম্বন্ধস্তস্য কার্যং ন বিদ্যতে”—এই হইল তাঁহার অবস্থা। নিবিড় জ্ঞানের চর্চা দ্বারা দেহাত্মবাদ দূর করিয়া তিনি কৃতকৃত্যতা বোধ করেন মাত্র। “বস্ত্রাত্মরতিরেব সাদাত্মতৃপ্তশ্চ মানবঃ। আত্মশ্ৰেয়সম্বন্ধস্তস্য কার্যং ন বিদ্যতে” প্রভৃতি গীতোক্তি জীবনুক্তের চরিতার্থতা প্রচার করিতেছে। কিন্তু গৌড়ীয় বৈষ্ণবাচার্য্যগণ বলিয়াছেন যে-ঋদয়ে চরিতার্থতা আসিয়াছে তাহাতে ভক্তি প্রবেশ করে না। সর্বপ্রকার যুক্তির অনুশীলন দ্বারা তাঁহারা বুঝাইতে চেষ্টা করিয়াছেন—প্রেমে কৃতকৃত্যতা নাই। শ্রীচৈতন্য-চরিতামৃত প্রভৃতি গ্রন্থে এই প্রকার সিদ্ধান্ত রহিয়াছে।

পূর্বেই বলা হইয়াছে, রামানুজাচার্য্য হইতে বল্লাভাচার্য্য পর্যন্ত সকল বৈষ্ণবাচার্য্যগণ মুক্তিকেই সাধ্য বলিয়াছেন, ভক্তি মুক্তির সাধন। ভক্তি উপায়, মুক্তি উপায়। কিন্তু বঙ্গীয় বৈষ্ণব-সিদ্ধান্ত হইল ভক্তি সাধ্য, সাধন নহে। ইহা পঞ্চম পুরুষার্থ, ধর্মাদি চতুর্ভগ ব্যতিরিক্ত—ইহাদের অতীত অবস্থা। নামকীর্তন আত্মসমর্পণাদি দ্বারা এই প্রেম ভক্ত-দেয়ে অনুভূত হয় এবং উত্তরোত্তর বর্দ্ধিত হয়। “জন্ম

অবধি হাম রূপ নেহারিহু, নয়ন না তিরপিত ভেল। লাখ লাখ যুগ হিয়ে হিয়ে রাখনু, তবু হিয়ে পরশ না গেল ॥” ইহাই হইল ভক্তের অনন্ত অপরিমিত অতৃপ্তি বা সর্বাত্মতৃপ্ত সচ্চিদানন্দরসঘন মূর্ত্তি। শ্রীভগবানের প্রতি প্রেমলক্ষণাভক্তি, ইহাই গৌড়ীয় বৈষ্ণবাচার্য্যগণের অনর্পিতচরী ভক্তির অসাধারণ সিদ্ধান্ত।

ভক্তি হ্লাদিনী শক্তির পরিণামবিশেষ। ত্রিগুণাত্মিক! প্রকৃতি ভগবানের বহিরঙ্গ শক্তি আর হ্লাদিনী তাঁহার অন্তরঙ্গ শক্তি। ভগবান্ তাঁহার বহিরঙ্গ শক্তি দ্বারা এই বিপুল বিশ্ব সৃষ্টি করিয়াছেন। প্রপঞ্চের উৎপত্তি-বিলয়-প্রসঙ্গে শ্রুতিও বলিয়াছেন—“যতো বা ইমানি ভূতানি জায়ন্তে যেন জাতানি জীবন্তি যৎপ্রবন্ত্যভিসংবিশন্তি।” শ্রীভগবানের অন্তরঙ্গ শক্তি কিন্তু তাঁহার স্বরূপভূতা। ভগবান্ আনন্দস্বরূপ হইলেও আনন্দের অনুভবিতা নন। হ্লাদিনী শক্তি দ্বারা তিনি স্ব স্বরূপ আনন্দের অনুভবিতা হন। বিষ্ণুপুরাণে হ্লাদিনী শক্তির পরিচয় আছে। মানুষের জীবনের উপর হ্লাদিনী শক্তি সক্রিয় আছেন। প্রত্যেক মানুষ জন্মের সঙ্গে সঙ্গেই হ্লাদিনী শক্তির প্রভাবে আপনাকে বিমল আনন্দরসের অধিকারী করিয়া তুলে। শ্রুতি বলিয়াছেন—“আনন্দাদ্যো বখল্লিমানি ভূতানি জায়ন্তে, আনন্দেন জাতানি জীবন্তি। আনন্দং প্রবন্ত্যভিসংবিশন্তি।” আনন্দ যেমন রহিয়াছে তাহার অনুভবেরও প্রয়োজন। আনন্দের সাক্ষাৎক্রিয়মানত্ব না থাকিলে চরিতার্থতা কোথায়? চরিতার্থতার অভাব অতৃপ্তি আনয়ন করে। হ্লাদিনী আনন্দকে অনুভবের বিষয়ীভূত করিয়া অতৃপ্তির পর্যাবসান করে।

ভক্ত চান জ্ঞানও থাকুক, ভাবও থাকুক। জ্ঞান হইল প্রমাণজন্ম বৃত্তি। ভাব আসে জ্ঞানের পর। বিষয়ের অনুভূতি প্রমাণের ফল। অনুভূতির পর বিষয়ের প্রতি আনুকূল্য জন্মে। বিষয় অধিগত না হইলে বিষাদ, ব্যাকুলতা ও অতৃপ্তিতে চিত্ত ভরিয়া উঠে। অদ্বৈতবাদী জ্ঞানকে পাইয়া সন্তুষ্ট কিন্তু প্রেমমার্গী বৈষ্ণব জ্ঞানের অবশ্যস্তাবী ফল না পাইলে অতৃপ্ত। বিধাতা মস্তিষ্কও সৃষ্টি করিয়াছেন হৃদয়ও সৃষ্টি করিয়াছেন। সুতরাং হৃদয়রাজ্যের ব্যাপার মোটেই উপেক্ষণীয় নহে। জ্ঞানের জন্ম তীব্র বৈরাগ্য উপস্থিত হইলে জ্ঞানমার্গী সংসার পরিত্যাগ

করেন—“যদহরেব বিরজেৎ তদহরেব প্রব্রজেৎ ।” ভক্ত কিন্তু আভিমানিক কর্তৃত্ববোধ দূর করিয়া নিত্য কৃষ্ণ কৈঙ্কর্যে তন্ময় হইয়া থাকেন। তাঁহার নিকট ভগবানই সব ; তিনি অকর্তা, ভগবানই একমাত্র কর্তা—নিয়ন্তা। ভক্ত হলাদিনীর প্রভাবে প্রপঞ্চের মধ্যে থাকিয়াও শ্রীভগবানের সেবা করেন।

জ্ঞান সম্পূর্ণ পরিত্যাগ করিলে মাহুষের পরিণতি হয় উন্নততা। দুই পথ রাখিয়া চলিবার যে পথ সেইটিই হইল ভক্তিমার্গ। নির্বাণবাদী বৌদ্ধধর্মের শেষ অবস্থা আলোচনা করিলে দেখিতে পাওয়া যায়, ভক্তিবাদ তখন তাহাতে আসিয়াছিল। তখন বোধিসত্ত্ব, অমিতাভ প্রভৃতি বৌদ্ধগণের উপাশ্র ইন। বোধিসত্ত্ব বা অমিতাভের কল্পনা (conception) বৌদ্ধসংস্কৃতির পরিণতি নহে, উহা হিন্দু ভক্তিশাস্ত্রের অবদান।

শ্রীভগবানের নিকট ভক্তের নিরন্তর এই প্রার্থনা, “হে ভগবন্, আমি স্মৃথৈশ্বর্য্য চাই না, অপুনর্ভব চাই না। আমি সকলের আর্ন্তি—নিজের করিয়া নিতে চাই। যেখানে দুঃখের অনুভূতি, তুমি শক্তি দাও আমি যেন সেখানে প্রবিষ্ট হইতে পারি।” কেবলমাত্র ভোগরাগের আড়ম্বরেই শ্রীহরির সেবা হয় না। সকল প্রাণীর যিনি সেবা করিতে পারেন তিনিই যথার্থ শ্রীহরিভক্ত। ভগবান্ যে বিরাট বিশ্ব সজ্জিত করিয়া রাখিয়াছেন তাহার সেবার ভার ভক্তের উপর। ভক্ত সর্বাশ্চর্য্যময়, সকল লাভণ্যের আশ্রয়, মাধুর্য্যময় ভগবৎস্বরূপের অনুভূতি করিয়া তাঁহার সেবার জন্ম নিত্য উন্মুখ থাকিবেন। ভক্তের অনুভূতি আকাঙ্ক্ষাবিমিশ্র। ‘যৎকরোষি যদশ্নাসি যজ্জুহোসি দদাসি যৎ । যৎ তপশ্চসি কৌন্তেয় তৎ কুরুত্ব মদর্পণম্ ॥’—এই বুদ্ধি লইয়া ভক্ত কর্ম্মে নিরত থাকিবেন। শ্রীরূপ গোস্বামী তাই এই প্রেমভক্তির পরিচয় প্রসঙ্গে বলিয়াছেন—

“স্তোত্রং যত্রতটস্থতামুপনয়ৎ চিত্তশ্চ ধত্তে ব্যথাম্
নিন্দাপি প্রমদং প্রযচ্ছতি পরীহাসপ্রিয়ং বিব্রতী ।
দোষণে ক্ষয়িতাং গুণেন পৃথুতাং কেনাপ্যনাতম্বতী
প্রেম্নঃ স্বরেসিকশ্চ কশ্চচিদিয়ং বিক্রীড়তি প্রক্রিয়া ॥”

—বিদগ্ধমাধব

যাঁহার প্রেম স্বারসিক হইয়াছে তিনি ভাবিবেন, যে ব্যক্তি তাঁহার স্তুতি করেন তিনি নিশ্চয়ই তাঁহাকে আপনার বলিয়া ভাবেন না। যিনি তাঁহার নিন্দা করেন তিনি যেন তাঁহার স্বজন বন্ধু। বন্ধুর মত তাই পরিহাস করিতেছেন। দোষ দর্শনে প্রেমিকের প্রেমক্ষয় প্রাপ্ত হয় না। গুণ বর্ণনে প্রেমিকের প্রেম বৃদ্ধিও লাভ করে না। এই অহেতুকী প্রীতির বিবর্তই হইল বাঙ্গালীর প্রেমধর্ম্ম। ইহাই হইল বাঙ্গালার প্রেমের ঠাকুর শ্রীগোরাঙ্গ মহাপ্রভুর কলিহত জীবের উদ্ধারের জন্ম অসাধারণ দান বা অনর্পিতচরী ভক্তি।

আজ বাঙ্গালীর চতুর্দিকে দুঃখবস্থা। আমাদের জীবন প্রেমহীন কলহমুখর হইয়া দাঁড়াইয়াছে। বাঙ্গালী আপনার নিজস্ব প্রেমধর্ম্ম ভুলিয়াছে বলিয়া আজ তাহার সর্বত্র বিড়ম্বনা ! পুনর্বার প্রেম মহাবৃক্ষের শীতল ছায়ায় না আসিলে কি আমাদের অশান্তি দূরীভূত হইবে? বর্তমানে প্রেম কামে পরিণত হইয়াছে, ভোগবাসনাকেই আমরা শ্রেষ্ঠধর্ম্ম মনে করি। আমাদের এই জাতীয় দুর্দিনে প্রেমধর্ম্মের অনুশীলন একান্ত প্রয়োজন। প্রেমধর্ম্মের রাখাভাবহ্যতি—শ্রেষ্ঠতম ব্যাখ্যাতা শ্রীচৈতন্যদেবের শরণাপন্ন হইলে আমরা এই প্রেমের অপ্রাকৃত বিমল আনন্দ অনুভব করিয়া কৃতার্থ হইতে পারিব, অন্যথা নহে। এই মহান্ সত্যের প্রতি অনাদর বা উপেক্ষা আমাদের সর্বনাশের পথকে আরও প্রশস্ত ও আরও সুগম করিয়া তুলিবে।

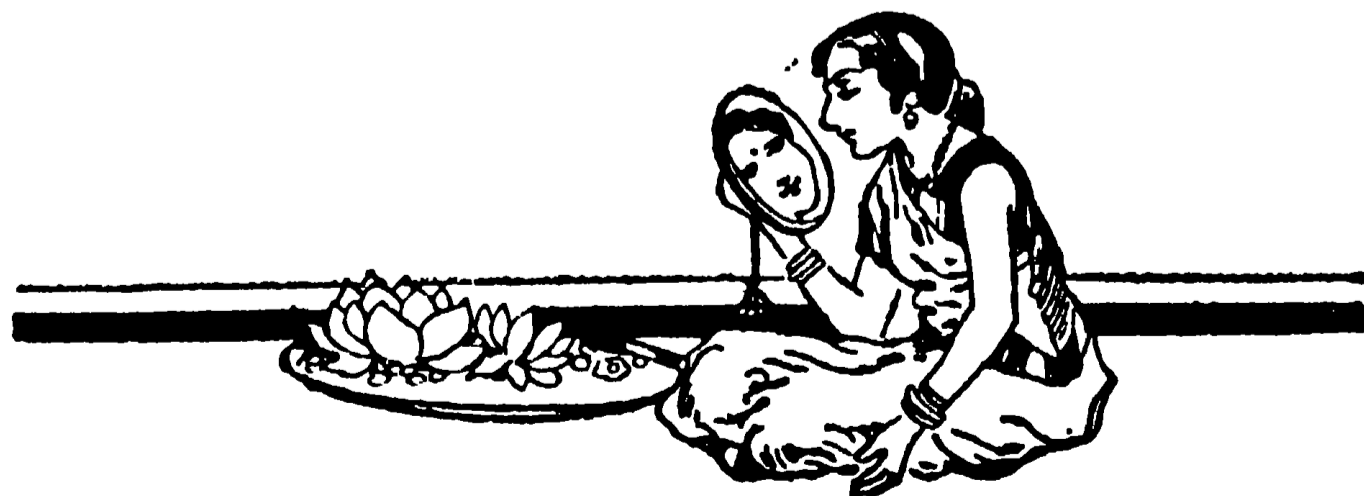

বারিদবরণ

(নাটিকা)

শ্রীঅশোক সেন এম-এ

চরিত্র

বারিদবরণ—অবসরপ্রাপ্ত দর্শনের অধ্যাপক। আজীবন হিপনো-টিজ্‌ম্, স্পিরিচুয়ালিজম্ ইত্যাদি সম্বন্ধে গভীর গবেষণা করিয়াছেন। বর্তমান বয়স পঞ্চাশ—এথাবৎ অবিবাহিত।

অসীম—বিলাতী ডিগ্রিপ্রাপ্ত ইংরেজী সাহিত্যের অধ্যাপক। বয়স ছাশ্লিশ বৎসর।

অতনু—অসীমের অন্তরঙ্গ বন্ধু। ব্যারিষ্টার। অসীমের থেকে কিছু বড় কি ছোট।

অমিতা—বারিদবরণের বন্ধু-কন্যা। অত্যন্ত শিশুকালে মা মারা যান। দশ বৎসর বয়সের সময়ে অমিতার পিতা ছুরারোগ্য মগ্নারোগে আক্রান্ত হইয়া বন্ধু বারিদবরণের হস্তে কন্যার লালনপালনের ভার দিয়া যান। অমিতার বর্তমান বয়স বাইশ বৎসর, উচ্চশিক্ষিতা।

মিসেস্ রায়—মধ্যবয়সী বিগতযৌবনা লেডী ডাক্তার, বালবিধবা। এক সময়ে সৌন্দর্য্য ছিল, এখন উচ্ছ্বালতার ফলে সমস্ত মাপূর্ণ্য নষ্ট হইয়া গিয়াছে।

যুথিকা—অতনুর স্ত্রী।

প্রথম অঙ্ক

অসীমের বসিবার ঘর। সময়—সন্ধ্যা

অসীম (মূহূষ্মরে পড়িতেছিল)—

How do I love thee ?

Let me count the ways.

I love thee to the depth and
breadth and height

My soul can reach—

অতনুর প্রবেশ

অতনু। এই সন্ধ্যাবেলায় হঠাৎ Love, love ক'রে ক্ষেপে উঠলে কেন হে? বিকালে কি বারিদবরণের বাড়ী গিয়েছিলে না কি? তা দিল্লী-আগ্রা কেমন দেখা হ'ল বল—

অসীম। বসো, বসো, সব বলছি। দিল্লী, আগ্রা

সবই অপূর্ণ কলাশিল্পের নিদর্শন। তবে সব চেয়ে সুন্দর জিনিষ যা দেখলাম—আগেই অবশ্য চিঠিতে সে কথা তোমাকে জানিয়েছি—বারিদবরণের পালিতা বন্ধু-কন্যা অমিতাকে।

অতনু। 'প্রোপোজ্'-'ট্রোপোজ্' করেছ না কি?

অসীম। দিন গনের'র আলাপে 'প্রোপোজ্' কি হে?

অতনু। তাতে কি। কত বড় বড় ব্যাপার এর থেকে অল্প সময়ে করা যায়, আর এ ত সামান্য প্রোপোজ্ করা। আলাপও কম পক্ষে পনের দিনের। প্রথম সাক্ষাৎ যে-সে জায়গায় নয়—প্রেমিকের তীর্থস্থান আগ্রা তাজমহলে—যার পাশ দিয়ে বয়ে যাচ্ছে নীল যমুনা—

অসীম। আরে থামো থামো। গোড়াতেই ভুল করে বসলে। প্রথম আলাপ আগ্রায় নয়—ফতেপুর সিক্রীতে, অবশ্য পরে একসঙ্গে তাজ দেখতে গিয়েছিলাম।

অতনু। সে যা হোক, এবার বিশদভাবে আলাপের বিবরণী দাও দেখি।

অসীম। আগ্রা থেকে ভোরবেলা রওনা হলাম ফতেপুর সিক্রীর দিকে। ষ্টেশনে নেমে দেখি একটা সরাই গোছের—সেখানে বিক্রী হচ্ছে চা এবং দুধ। চুকে দেখলাম এক মধ্যবয়সী ভদ্রলোক—সঙ্গে ফিকে সবুজ শাড়ী পরিহিতা একটি যুবতী। Sharp features—লম্বা টানা টানা চোখ। মোটের উপর ঐ রকম শুষ্ক ধূলিধূসরিত মরুতে ঐ আনার-কলির মত মেয়েটিকে দেখে মনটা বেশ প্রফুল্ল হয়ে উঠল বুঝতেই পারছি।

অতনু। সে দৃশ্য কল্পনা ক'রে আমিও যে রোমাঞ্চিত হয়ে উঠছি। Go on, তারপর কি হল বল, থামো না—

অসীম। তারপর আর কি, যথারীতি আলাপ পরিচয়। একসঙ্গে ফতেপুরের শিল্পকলা উপভোগ, যতদূর ইতিহাসের জ্ঞান ছিল—প্রদর্শন। Impress করতে যথাসাধ্য চেষ্টা, ইত্যাদি ইত্যাদি...

অতনু । মেয়েটি কেমন ?

অসীম । আমার কাছে She is a phantom of delight. অতনু, তুমি অনেক দিন আমাকে জিজ্ঞাসা করেছ, আমি বিবেচনা করব কবে । আমি উত্তর দিয়েছি, মনের মত পেলে—অর্থাৎ সুন্দরী এবং উদার মনোবৃত্তি-সম্পন্ন মেয়ে পেলে তবেই বিয়ে করব । তুমি তার উত্তরে বলেছ, আমার মানসসুন্দরীকে ফরমাস দিয়ে তৈরী করতে হবে । অতনু, এতদিনে সেই মানসসুন্দরীর দেখা পেয়েছি ।

অতনু । দেখ অসীম, যখনই কেউ কারো সঙ্গে 'লভে' পড়ে, তার মধ্যেই দেখতে পায় তার আকাঙ্ক্ষিত সব । এ তুমিই নূতন দেখছ না । সৃষ্টির প্রথম দিন থেকে দেখে এসেছে প্রেমিক এ ভাবে তার প্রেমিকাকে ।

অসীম । তর্কে কাজ নেই । অমিতার সঙ্গে আলাপ করিয়ে দিলেই বুঝবে ।

অতনু । Guardian-টির নাম কি বললে ? রুদ্রবরণ নাকি—তিনি তোমাদের এই আলাপটাকে কি ভাবে দেখছেন ?

অসীম । বারিদবরণবাবু একটু অদ্ভুত প্রকৃতির । কথা বলেন কম । সব সময়েই অগমনক । হয় ত তিনজনে কিছু দেখছি—আমি অমিতাকে কিছু বোঝাচ্ছি, অমিতা নিবিষ্ট মনে শুনছে, হঠাৎ চোখ পড়ল বারিদবরণবাবুর ওপর । দেখি কঠোরভাবে তিনি আমার দিকে চেয়ে আছেন । কিন্তু তক্ষুণি সামলে নিয়ে একটু হেসে আমাকে বললেন— ইতিহাসের জ্ঞান আপনার প্রগাঢ়, আপনার সঙ্গে আলাপ হওয়ায় অমিতার এসব বোঝবার সুবিধা হচ্ছে । আমার কিন্তু তাতেও অস্বস্তি গেল না । যাক, একই গাড়ীতে ফিরে এলাম আগ্রায় এবং সেখান থেকে দিল্লীও আমরা একই সঙ্গে দেখলাম যুরে যুরে । এর মধ্যে একদিন দিল্লীতে এক সিনেমা হলে বারিদবাবু আমন্ত্রিত হয়েছিলেন তাঁর ইচ্ছাশক্তি দেখাতে । সত্যই অদ্ভুত ক্ষমতা এ বিষয়ে ভদ্রলোকের । তাঁর দিকে একবার চাইলে লোকে যেন সমস্ত শক্তি হারিয়ে ফেলে ।

অতনু । তোমার দিকটাই ত এতক্ষণ বললে । অমিতার মনোভাব কি ?

অসীম । পরিষ্কার যদিও কথা হয়নি এ বিষয়ে তার সঙ্গে, তবে আমার মনে হয় অমিতার আপত্তি হবে না ।

অতনু । কবে আলাপ করিয়ে দিচ্ছ ?

অসীম । আজ রাত্রে ওদের ওখানে নেমন্তন্ন । অমিতাকে বলব আস্ছে রবিবার তোকে নিয়ে যাব ওদের বাড়ী ।

অতনু । ওঠা যাক তাহ'লে আজ ।

অসীম । আমিও তৈরী হয়ে নিই যাবার জন্ত ।

অতনুর প্রশ্ন

যবনিকা পতন

দ্বিতীয় অঙ্ক

[বারিদবরণের পাঠকক্ষ । দর্শন, স্পিরিচুয়ালিজম্, হিপনোটিজম্, বাহুবিজ্ঞা প্রভৃতি বিষয়ে নানা পুস্তকে পরিপূর্ণ । সময় সন্ধ্যা । একটি টেবিলের দুই পার্শ্বে দুইটি চেয়ারে বারিদবরণ ও মিসেস্ রায় । টেবিলের উপরের ল্যাম্পটি হঠাৎ স্বল্প নীল আলোকে সামান্য একটু স্থান আলোকিত । তাহা ভিন্ন ঘরটির বেশীর ভাগ স্থানই অন্ধকারে ভরা । চারিদিকেই যেন এক ভয়াবহ আবহাওয়া ।]

বারিদবরণ ও মিসেস্ রায়

বারিদবরণ । তুমি এতদিন পরে হঠাৎ কোথা থেকে এবং কি অভিপ্রায়ে এসে হাজির হয়েছ লতিকা ?

মিসেস্ রায় । আমার এখানে আসাটা যে তোমার অভিপ্রেত নয়, তা বুঝতে পারছি ।

বারিদবরণ । ওসব বাজে কথা রেখে তোমার এখানে আসার কারণ কি বল ।

মিসেস্ রায় । কারণ আর কিছুই না । বর্তমানে আমি অত্যন্ত আর্থিক ছরবস্থায় পড়েছি, আমার কিছু টাকার প্রয়োজন ।

বারিদবরণ । তোমাকে যথেষ্ট টাকা আমি দিয়েছিলাম । নিজের উচ্ছ্বলতার জন্তে সে সব টাকা তুমি নষ্ট করেছ । আর এক পয়সাও তুমি আমার কাছে পাবে না ।

মিসেস্ রায় । আমাকে সর্বনাশের পথে এগিয়ে নিয়ে এখন আমার ভরণপোষণ চালাতে অস্বীকার করা তোমার মত বীরপুরুষেরই শোভা পায় । ভদ্রঘরের বালবিধবা আমি । কোন কিছুর অভাব ছিল না আমার । কুক্ষণে আমার দেওয়ার সঙ্গে আমাদের বাড়ী তুমি এসেছিলে । কুক্ষণে তোমার প্রলোভনে আমি ভুলেছিলাম, তা না হ'লে ভদ্রঘরের বউ আমি, নিজের শ্বশুরবাড়ীতে সম্মানে থাকতে পারতাম ।

বারিদবরণ। মিথ্যা কতগুলি বাজে কথা বলে পাপ বাড়িও না লতিকা। আমি তোমাকে প্রলোভিত করেছিলাম, না তুমি আমাকে প্রলোভিত করেছিলে নানা রকমে! অবশ্য আমারও দোষ হয়েছিল। তোমার প্রলোভনে উত্তেজিত হয়ে তোমাকে ঘর থেকে বের ক'রে নিয়ে আসা আমার উচিত হয় নি। তবু আমার পাপের প্রায়শ্চিত্তস্বরূপ আমি তোমাকে নিয়ে ঘর করতে চেয়েছিলাম, কিন্তু দেখলাম তুমি একজনকে নিয়ে সুখী নও। তোমাকে ডাক্তারী পড়লাম—যাতে ভবিষ্যতে বিপদে পড়লে তুমি স্বাধীনভাবে চালাতে পার নিজে। সর্ববিষয়ে তোমাকে আমি স্বাধীনতা দিয়েছিলাম। কিন্তু ভদ্রভাবে থাকতে তুমি রাজী হলে না। দেখলাম উচ্ছ্বলতায় তুমি পশুর মত হয়ে উঠলে। তখনই আমি তোমাকে পরিত্যাগ করলাম। তাও আমি তোমার প্রতি অবিচার করি নি। তোমাকে দশ হাজার টাকা দিয়েছিলাম—আর এও তোমাকে বলেছিলাম, ভবিষ্যতে তুমি আর এক পয়সাও আমার কাছ থেকে পাবে না।

মিসেস্ রায়। আমি আমার দোষ স্বীকার করছি। তুমি আমাকে ক্ষমা কর। এসো না—আবার আগের মত আমরা একসঙ্গে থাকি ?

বারিদবরণ। না, সে হতে পারে না।

মিসেস্ রায়। কারণ ?

বারিদবরণ। নানা কারণ আছে—সব তোমাকে আমি বলতে চাই না। তবে প্রধান কারণ এই যে, তোমার মত বদ স্ত্রীলোকের সঙ্গে আমি অতি ঘৃণ্য মনে করি।

মিসেস্ রায়। ওসব নীতিকথা তোমার মত চরিত্রহীন লম্পটের...

দরজা ঠেলিয়া অমিতার প্রবেশ। মিসেস্ রায় থামিয়া গেলেন।

অমিতা মিসেস্ রায়ের দিকে চাহিয়া জিজ্ঞাসু-

ভাবে বারিদেবর দিকে চাহিল

বারিদবরণ। কোথায় গিয়েছিলে অমিতা ?

অমিতা। এই একটু সিনেমায় গিয়েছিলাম।

বারিদবরণ। আচ্ছা তুমি এখন যাও। আমি এ'র সঙ্গে একটু গোপনীয় আলোচনায় ব্যস্ত আছি।

অমিতার প্রস্থান

মিসেস্ রায়। এতক্ষণে বুঝলাম কেন আমাকে রাখতে রাজী নও। বয়স হয়ে গেছে, আমার ভেতর আর আছে কি ? এদিকে নূতন নাগরিকাটি পূর্ণ-যৌবনা, টানা টানা চোখ, রসে ভরপুর। তা একে কোথা থেকে জোটালে ? যাক, আমি তোমার আমোদ নষ্ট করতে চাই না। আমি চলে যাই। তারপর তুমি যত ইচ্ছা আমোদ ক'র।

এতক্ষণ বারিদবরণ কটমট করিয়া মিসেস্ রায়ের দিকে চাহিয়াছিলেন।

মিসেস্ রায় ক্রমশঃই যেন নিজশক্তি হারাইয়া ফেলিতেছেন

এবং দুর্বল বোধ করিতেছেন

টাকা না পেলে আমি কিছুতেই যাব না এবং তোমার নাগরিকাটিকে বলে দেব আমার তুমি কি দশা করছ।

বারিদবরণ। চুপ্ কর।

কিছুক্ষণ কটমট করিয়া চাহিয়া রহিলেন। মিসেস্ রায় নিজের সমস্ত শক্তি হারাইয়া ফেলিলেন। বারিদবরণ ধীরে ধীরে তাহার চোখের কাছে গাত নাড়িতে লাগিলেন। সমস্ত সময় তাহার চক্ষু মিসেস্ রায়ের চক্ষুর উপর নিবদ্ধ।

যাক আমার ইচ্ছার বিরুদ্ধে কোন কিছু করতে পারবে না—
Completely hypnotised.

উঠিয়া ভিতরের দরজাটা আটকাইয়া দিয়া আসিলেন। মিসেস্ রায় মড়ার মত বসিয়া—দেহ যেন প্রাণহীন। চোখে যেন দৃষ্টিশক্তি নাই। তাহার পর বারিদবরণ মিসেস্ রায়ের কাছে আসিয়া কহিলেন—

লতিকা, তুমি আমার কাছে কি জন্ত এসেছিলে ?

মিসেস্ রায়। (যেন কোন যন্ত্রের ভিতর হইতে উত্তর আসিতেছে) তোমাকে চাপ দিয়ে কিছু টাকা আদায় করতে।

বারিদবরণ। তোমার কি সত্যিই টাকার দরকার ?

মিসেস্ রায়। হ্যাঁ, বর্তমানে ভয়ানক অর্থকষ্ট পাচ্ছি।

বারিদবরণ। কত টাকা হ'লে তোমার চলে ?

মিসেস্ রায়। হাজার টাকা হ'লেই চ'লে যাবে।

বারিদবরণ উঠিয়া আলমারি হইতে দুই হাজার টাকার নোট বাহির করিয়া মিসেস্ রায়ের হাণ্ডব্যাগে পুরিয়া দিলেন।

বারিদবরণ। (লতিকার দিকে ক্ষণকাল কঠোরভাবে

চাহিয়া) লতিকা, আমার কথার উপর কথা বলার সাহস আছে তোমার ?

মিসেস্ রায় । না ।

বারিদবরণ ! (দৃঢ়স্বরে) আমি বলছি, তোমার গত জীবনের কথা মনে করবার শক্তি তোমার নেই । আমি কে, আমার সঙ্গে তোমার কি সম্বন্ধ ছিল তুমি ভুলে গেছ । বল ত দেখি তোমার গত জীবনের কথা ।

মিসেস্ রায় । কিছুই মনে করতে পারছি না ।

বারিদবরণ । আমি বলছি বাড়ী ফিরে তোমার এই বিহ্বলভাব কেটে যাবে । কিন্তু পূর্বস্মৃতি তোমার লোপ পাবে । এখন তুমি আস্তে আস্তে বাড়ী চলে যাও ।

ধীরে ধীরে মিসেস্ রায়ের প্রধান

মূর্খ স্ত্রীলোক, তুমি এসেছিলে বারিদবরণের সঙ্গে খেলা করতে, সমুচিত শাস্তি সেই জন্ত তোমায় দিতে হ'ল । কিন্তু অমিতা ওকে দেখে কি মনে করল ! যাক্, সে একটা কিছু বুঝিয়ে দেওয়া যাবে । অমিতা আমার নাগরিকা—হ্যাঃ, হ্যাঃ, হ্যাঃ, পূর্ণযৌবনা, টানা টানা চোখ, সুন্দর দেহের গড়ন, মন্দ কি ! ওকে বিয়ে করে জীবনে কটা দিন সুখ ক'রে নিলেই বা ক্ষতি কি ? (হঠাৎ সচকিত হইয়া) না, না, না—এ আমি কি ভাবছি ! বন্ধু কণ্ঠা, মেয়ের মত যাকে পালন করেছি এতদিন—যাক্, দূর হোক্ যত বাজে চিন্তা ।

যবনিকা পতন

তৃতীয় অঙ্ক

বারিদবরণের বাড়ীর ড্রয়িং রুম । বারিদ, অসীম, অতনু ও

অমিতা । সকলে চা পানে রত

অতনু । খুবই আনন্দিত হলাম আপনাদের সঙ্গে পরিচিত হবার সৌভাগ্যলাভ ক'রে ।

অমিতা । আমরাও কম আনন্দিত হইনি আপনার সঙ্গে আলাপে । আপনার বন্ধু ত প্রতি কথায় একবার আপনার কথা উল্লেখ করবেনই ।

অতনু । আপনাদের কথাও ইদানীং আমার বন্ধুর কাছে প্রায়ই শুন্তাম । যে অসীম কোন মেয়েকেই

আমল দিত না, যার প্রতি কথায় মেয়েদের প্রতি তাচ্ছিল্যের ভাবই দেখা যেত বরাবর, সেও যখন আপনার গুণগানে মুগ্ধ হয়ে উঠল, তখন ভাবলাম, দেখতে হবে এ মেয়েটিকে । তা দেখলাম সত্যিই আপনি একটি রত্ন ।

অমিতা ও অসীমের একবার চোখাচোখি হইল—দুজনেই লজ্জিত হইয়া চোখ নামাইল । হঠাৎ যেন বারিদবরণের চোখের ভাব কঠোর হইল—আবার সেই মুগ্ধের্তে কঠোরভাব দূর হইয়া তাঁহার মুখচোখ এক অপূর্ব করুণ ভাবে ভরিয়া গেল ।

বারিদ । আমার অমিতাকে এ পর্য্যন্ত যে দেখেছে সেই প্রশংসা' না করে পারে নি । (একটু যেন শ্লেষের ভাবে) বিশেষ অসীমের কথা ছেড়েই দিন । অমিতার সঙ্গে অসীমের বন্ধুত্ব যদিও অল্প দিনের, কিন্তু দেখলে মনে হয় যেন কতকালের পরিচিত এরা ।

অতনু । আপনার অদ্ভুত শক্তির কথাও প্রায়ই শুনি অসীমের মুখে । আপনার ইচ্ছাশক্তির কথা, স্পিরিচুয়ালিজ্‌ম্ সম্বন্ধে আপনার প্রগাঢ় জ্ঞানের কথা । আচ্ছা বারিদবাবু, আপনি স্পিরিট এনেছেন কখনও ?

বারিদ । এ সব বিষয় আপনি বিশ্বাস করেন ?

অসীম । অতনুর মত হচ্ছে, না প্রমাণ পাওয়া পর্য্যন্ত কিছুই বিশ্বাস করবে না—তবে কেউ যদি প্রমাণ দিতে পারে এদের অস্তিত্ব সম্বন্ধে, তবে বিশ্বাস করতে কোন আপত্তি নেই ।

বারিদ । অতনুবাবু, একটা কথা আপনাকে বলি । ক্ষুদ্র মানবের জ্ঞানবুদ্ধি কতটুকু ? আজ বা অসম্ভব মনে হয়, কাল দেখবেন তা যেন জলের মত সহজ । অনেক জিনিষের অস্তিত্ব বিজ্ঞানকেও প্রমাণ অভাবে প্রথম প্রথম স্বীকার ক'রে নিতে হয়েছে—তারপর আস্তে আস্তে তাদের অস্তিত্ব প্রমাণিত হয়েছে । এ সব বিষয়ে যদি প্রমাণ না পাওয়ার দরুণ তাদের অস্তিত্ব স্বীকার না করা হ'ত, তবে বিজ্ঞান সমর্থ হ'ত না এদের প্রমাণ করতে । আমার এসব কথা আপনার মনে লাগবে না জানি । ভবিষ্যতে যদি সুযোগ পাই, আপনাকে দেখিয়ে দেব কত কিছু অদ্ভুত ব্যাপার দেখা যায় বা বর্তমানে আমাদের জ্ঞানবুদ্ধির অগোচর ।

অতনু । তা যদি দেখাতে পারেন আমিও তাতে কম আনন্দিত হ'ব না । আশা করি, শীগ্গির সে সুযোগ

আসবে। আচ্ছা, আজ তা হলে উঠি, আমাদের আবার আর এক বছর বাড়ী যেতে হবে।

অমিতা। (অসীমের প্রতি) আপনিও যাবেন নাকি এখনই ওর সঙ্গে ?

অসীম। হ্যাঁ, আমাদের দুজনেরই ওখানে রাত্রে খাবার নেমন্তন্ন।

বারিদ। আমার ইচ্ছা আপনারা দুজনে একদিন আমার এখানেও রাত্রে আহার করেন।

অতনু। তাতে আর আপত্তি কি ? একদিন কেন—যে কয়দিন বলবেন সম্ভবচিন্তে সে কয়দিনই আসবে—এ আর এমন কথা কি ?

অসীম। আচ্ছা, আজ তা হ'লে আমরা যাই।

নমস্কার করিয়া অসীম ও অতনুর প্রস্থান। অমিতা উভয়কে দ্বার পর্যন্ত দিয়া ফিরিয়া আসিল। বারিদ এই সময়টা চিন্তামগ্নচিন্তে বসিয়া ছিল।

বারিদ। (অমিতার পুনঃপ্রবেশে সচকিত হইয়া) ঔঁরা চলে গেলেন, না অমিতা ? আচ্ছা অমিতা, তোমার এখন বিয়ে দেওয়া দরকার, না ? (অমিতা মুখ নামাইল) তোমার বাবা আর আমি বাল্যবন্ধু ছিলাম। ইন্টারমিডিয়েট পাশের পর তোমার বাবা ডাক্তারি পড়তে আরম্ভ করলেন, আর আমি গেলাম জেনারেল লাইনে। ডাক্তারী পাশের পর তোমার বাবা এলাহাবাদে গিয়ে প্রাকটিশ শুরু করেন। বহুদিন দেখা সাক্ষাৎ এবং চিঠিপত্র বন্ধ ছিল দুজনের মধ্যে। এলাহাবাদেই তোমার জন্ম। ওখানেই তোমার মা মারা যান, না ?

অমিতা। হ্যাঁ, আমার বছর চার-পাঁচ বয়সের সময়ে আমার মা মারা যান। সেকথা আমার এখনও মনে আছে।

বারিদবরণ। হঠাৎ একদিন এক চিঠি পেলাম তোমার বাবার কাছ থেকে—‘আমি কলকাতায় এসেছি। অত্যন্ত অসুস্থ, বোধ হয় বাঁচব না। অত্যন্ত জরুরি একটি কাজের জন্ত তোমার সঙ্গে দেখা করা দরকার। অবশ্য আসবে।’ তক্ষুণি গেলাম তোমাদের বাড়ী। সত্যিই দেখলাম তোমার বাবা যক্ষ্মারোগে মরণাপন্ন। তোমার তখন বয়স বোধ হয় সাত-আট বছর।

অমিতা। না, তখন আমার বয়স ছিল ঠিক দশ বছর। সে ছুদিনের কথা মনে হ'লে এখনও শিউরে উঠি। আমার

ভার কার ওপর দিয়ে যাবেন এই চিন্তাই বাবাকে তখন তাঁর রোগের থেকে বেশী যন্ত্রণা দিচ্ছিল। সে সময়ে আপনি এসে পড়াতে তিনি অনেকটা নিশ্চিন্ত হন। মারা যাবার আগের দিন বাবা বলেছিলেন, বারিদ আমার নিজের ভাইয়ের থেকেও বেশী। ওর ওপর তোমার ভার দিয়ে আমি যেন স্বস্তি পেলাম। ঠিক আমার মতই দেখো ওকে।

বারিদ। (এই কথা শুনিয়া যেন একটু শিহরিয়া উঠিলেন)—তোমার ভরণপোষণ এবং শিক্ষার জন্ত যথেষ্ট টাকা তোমার বাবা আমার হাতে দিয়ে গিয়েছিলেন। তাঁর শেষ ইচ্ছা ছিল তোমার যেন একটি সুপাত্রের সঙ্গে বিয়ে হয়। সকলেই তোমার শিক্ষার প্রশংসা করে। বাকী আর একটি কাজ ছিল—একটি সংপাত্র দেখে তার হাতে তোমাকে সম্প্রদান করা। তা এতদিনে ভগবানের কৃপায় তাও বোধ হয় জুটে গেল। মনে করছি, অসীম সব দিক থেকেই তোমার যোগ্যপাত্র। তুমিও অসীমকে মনে মনে ভালবাস, না অমিতা ?

অমিতা মুখ নীচু করিয়া নথ খুঁটিতে লাগিল, কোন উত্তর দিল না।

বারিদ। বুঝেছি না। যাক্ এ কাজটা হ'লেই আমার ছুটি—আমি নিশ্চিন্ত, সমস্ত ভার থেকে আমি মুক্ত।

অমিতা। কেন, আমি কি আপনার ভারস্বরূপ হয়ে উঠেছি কাকাবাবু ?

বারিদ। হাঃ, হাঃ, হাঃ—তুই আমার ভার অমিতা ? ওটা একটা কথার কথা বলছিলাম। তুই ত জানিস্ মা, তোকে ছেড়ে দিতে কত কষ্ট আমার। তবু কর্তব্য করতে হবে।

অমিতা। আমি জানি কাকাবাবু, আপনি আমাকে কত ভালবাসেন।

বারিদ। আচ্ছা মা, দেখা যাবে বিয়ের পর কাকাবাবুকে কতখানি মনে থাকে। তুমি এবার তোমার ঘরে যাও, আমি এখন একটু একলা থাকুব।

অমিতার প্রস্থান

শিশুর মত মন ! মনে করে আমি ওকে মেয়ের মত দেখি। তা যদি হতে পারত সে যেন হ'ত স্বর্গীয়। তা ত কই পারি না। ওর সুন্দর দেহের আকর্ষণে আমি যেন ক্রমশ পাগল হয়ে উঠছি ; আমার মধ্যকার সুপ্ত পশু জাগ্রত

হয়ে উঠেছে। তাকে যেন কিছুতেই বশে রাখতে পারছি না। না—কিছুতেই না—বন্ধুর অপমান আমি করব না, যেমন ক'রে হোক নিজেকে দমন করব। যত শীঘ্র পারি ওই অসীমের সঙ্গে বিয়ে দিয়ে ওকে চোখের থেকে দূরে সরিয়ে দেব। কাছে কাছে থাকলে আর বেশীদিন নিজের পশুত্বকে চেপে রাখতে পারবো না।

যবনিকা পতন

চতুর্থ অঙ্ক

তিন মাসের কিছু পরের ঘটনা। অতনুর বাড়ী—রাতে খাওয়া-দাওয়ার পরে সকলে ড্রিং রুমে বসিয়া ধূমপান এবং গল্প করিয়া সময় কাটাইতেছে। অতনু, যুথিকা ও অসীম

যুথিকা। তারপর অসীমবার, আগে ত বিয়ের নামে নাক কোঁচকাতেন। আজকাল এ বিষয়ে মত নিশ্চয়ই বদলেছেন!

অসীম। বিয়ের সময়ে ভেবেছিলাম হয় ত মত সত্যিই বদলাবে। কিন্তু যত দিন যাচ্ছে ততই দেখছি কি ভুলই করে বসেছি।

যুথিকা। কেন, দাম্পত্য কলহ চলছে বুনি বর্তমানে? তা আজকার সন্ধ্যাটা কিন্তু বেশ কাটল। এই সঙ্গে অমিতাও যদি থাকত আনন্দ লাগত আমাদের।

অতনু। সত্যিই অসীম, কি এমন দরকার পড়ল অমিতার? আমি এত ক'রে বলে এলাম—

অসীম। তবে সব বলি শোন অতনু। এতক্ষণ প্রকৃত কারণ কিছুই বলিনি। তা শুন্লে তোমরা ব্যথা পাবে বলে। অতনু, বিয়ে করবার সময়ে ভেবেছিলাম কি সুখেই ভবিষ্যত জীবন কাটাৰ। মাত্র কয়েকদিনের পথের আলাপে সম্পূর্ণ অচেনা অমিতাকে ভাল ক'রে না জেনেই বিয়ে ক'রে যে হঠকারিতার পরিচয় দিয়েছি, তার ফল এখন হাতে হাতে পাচ্ছি। বারিদবাবুর আচরণ তখনই আমার কেমন রহস্যময় লেগেছিল। ক্রমশ অমিতাও যেন আমার কাছে হয়ে উঠেছে একেবারে রহস্যে ভরা।

অতনু। তুমিও বোধ হয় সেই ছোঁয়াচ পেয়েছ। তোমার কথাবার্তাগুলিও ত আমার কম রহস্যময় মনে হচ্ছে না। সব কথা পরিষ্কার ক'রে বল দেখি।

অসীম। বিয়ের পর মাস তিনেক বেশ সুখেই কাটিয়েছিলাম। কিন্তু তার পর থেকেই যেন অমিতা কি রকম বদলে যাচ্ছে। আমাকে যেন আজকাল সহিতে পারে না। সব সময়ে আমাকে এড়িয়ে চলতে পারলেই যেন সুখী হয়। সদাই একটা বিহ্বল ভাব। ও যেন নিজের মধ্যেই নেই। ওকে যেন অল্প কেউ চালাচ্ছে। যখন তখন বাড়ী থেকে বেরিয়ে যায়। কোথায় যায় জিজ্ঞাসা করলে কিছুই উত্তর দেয় না। যেন ও সব প্রশ্নে ভয়ানক বিরক্ত হয়। আমিও আজকাল সেজন্য ওকে কখনও কিছু প্রশ্ন করি না ওর গতিবিধি সম্বন্ধে। এক দিন রাত বারোটটার সময়ে আমার ঘুম ভেঙ্গে যায়। দেখি বিছানায় অমিতা নেই। ভাবলাম হয় ত বাথরুমে গেছে। মিনিট পনের গেল তবুও আসে না। উঠে সমস্ত বাড়ী খুঁজে দেখলাম—কোথাও নেই। ভয়ানক চিন্তিত হয়ে উঠলাম। আলো জ্বলে বসে বসে ভাবতে লাগলাম কি করা যায়। সমস্ত দিন কলেজে লেকচার দেবার পর কি রকম পরিশ্রম হয় বুঝতেই পার। কখন ঝিমোতে আরম্ভ করেছি। হঠাৎ 'খট্' ক'রে একটা আওয়াজ হওয়ায় চোখ চেয়ে দেখি অমিতা এসেছে। একটু বিরক্তভাবে বললাম—এত রাত্রে না বলে কোথায় গিয়েছিলে? বলে গেলে ত এসব হান্ধামো হয় না। কিন্তু ওর কানে যেন আমার কথা ঢুকল না। আমাকে যেন ও তখন চিন্তেই পারছে না এমন ভাব করল।

যুথিকা। বলেন কি? তারপর কি হ'ল?

অসীম। তারপর আলো নিভিয়ে দুজনেই শুয়ে পড়লাম। হঠাৎ খানিকক্ষণ পরে জেগে উঠে দেখি অমিতা বালিশে মুখ চেপে গুঞ্জিয়ে গুঞ্জিয়ে কাঁদছে। উঠে বসে কোলের উপর তার মাথাটা নিয়ে হাত বুলোতে বুলোতে বললাম কি হয়েছে বল অমিতা। অনেকক্ষণ এভাবে জিজ্ঞাসা করবার পর বলল—কে যেন আমাকে ইচ্ছার বিরুদ্ধে সব কাজ করছে। আমি যেন নিজের সব ক্ষমতা হারিয়ে ফেলছি। জিজ্ঞাসা করলাম, তোমার কি হয়েছে খুলে বল, আমি সব ঠিক ক'রে দেব। তারপর বললাম—আজ এত রাত্রে কোথায় গিয়েছিলে অমিতা?

অতনু। কি বললে?

অসীম। বললো—কিছুই আমার মনে নেই। তবে

কে যেন আমাকে মাঝে মাঝে অদ্ভুতভাবে টানে, তখন আমার কোনই শক্তি থাকে না। আমার মনে হয়, কারা যেন আমার এবং তোমার সর্বনাশের চেষ্টা করছে। তা থেকে রক্ষা পাবার শক্তি তোমার-আমার কারুরই নেই।

যুথিকা। কিছই স্মরণ করতে পারল না অমিতা ?

অসীম। না।

অতনু। পরদিন সকালে জিজ্ঞাসা করলে না কেন, কিছু মনে পড়ে কি-না ?

অসীম। পরদিন এমন ভাব করল যেন রাত্রে আমার সঙ্গে ওর কোন কথাই হয় নি। একটু বেশ রক্ষা আচরণ করল, আমিও তাতে বিরক্ত হয়ে আর কিছু বললাম না।

অতনু। এতে মান-অভিমানের স্থান নেই অসীম। বেশ বোঝা যাচ্ছে, তোমার স্ত্রী এমন কোন বিপদে পড়েছেন যা পরিস্কারভাবে বলবার শক্তি বা সাহস তাঁর নেই। তোমাকেই খুঁজে বের করতে হবে এর প্রকৃত কারণ। এবার থেকে রাত্রে একটু সজাগ থেকে। তোমার স্ত্রী যদি আবার রাত্রে বাইরে যান কোন দিন, নিঃশব্দে তাঁর অনুসরণ ক'রে দেখে আসবে প্রকৃত ব্যাপার কি। তারপর যথোচিত প্রতিবিধান করবার চেষ্টা করবে।

অসীম। তাতে কোন ফল হবে বলে তোমার মনে হয় ?

অতনু। নিশ্চয়—এক্ষেত্রে সেই হচ্ছে ঠিক পথ।

অসীম। অনেক রাত হ'ল—আজ তা হ'লে উঠি।

অতনু। চল তোমাকে এগিয়ে দিয়ে আসি।

যবনিকা পতন

পঞ্চম অঙ্ক

প্রথম দৃশ্য

রাত বারোটা। বারিদবরণের পড়িবার ঘর। নীল আলোকে ঘর আলোকিত—চারিদিকে একটু ভয়াবহ আবহাওয়া। বারিদবরণ চেয়ারে বসিয়া গভীর চিন্তায় নিমগ্ন।

বারিদবরণ। (চেয়ার হইতে উঠিয়া দাঁড়াইলেন—টেবিলের উপরের ঘড়িটার দিকে চাহিয়া) রাত বারোটা। এইবার ঠিক সময় হয়েছে। সমস্ত পৃথিবী এখন নিদ্রামগ্ন। অমিতা হয় ত এখন সুখে স্বামীর পাশে শুয়ে নিদ্রা যাচ্ছে। কি অদ্ভুত শক্তি এই মেয়েটার। প্রায় মাস চারেক ধরে

চেষ্টা করছি এখনও সম্পূর্ণভাবে আমার ইচ্ছার বশীভূত করতে পারছি না। আগে ত কাউকে এতদিন বাগেনি আমার মুঠার মধ্যে আনতে। এদিকে আমিও যেন আর পারছি না। আমার সমস্ত শক্তি যেন ক্ষয় হয়ে এসেছে। সব সময়েই যেন একটা ভীষণ ক্লান্তি অনুভব করছি। যাক, কাজ আরম্ভ করা যাক। (খানিকক্ষণ ধ্যানমগ্নের মত চুপ করিয়া রহিলেন—তারপর অফুটভাবে বলিতে লাগিলেন) অমিতা, তুমি যেখানে যে অবস্থায়ই থাকো, আস্তে আস্তে উঠে আমার এখানে চলে এসো। জগতে কারো সাধ্য নেই তোমায় বাধা দেয়। তোমার ইচ্ছা না থাকলেও তোমাকে আসতেই হবে। ..কিন্তু আজ এত দুর্বল লাগছে কেন ? যেন একটা ভয় আসছে প্রাণে—যাক, ওসব কিছু না। অমিতা, বারিদবরণের ডাক উপেক্ষা করবে এমন শক্তি তোমার নেই। (সামনের দিকে দুই হাত দোলাইয়া ডাকিতে লাগিলেন) এসো—এসো—এসো...

যবনিকা পতন

দ্বিতীয় দৃশ্য

অতনুর বাড়ী। রাত বারোটার কিছু বেশী। ভ্রুয়িংক্রমে অতনু এবং অসীম।

অতনু। এই রাত্রে এরকম বিহ্বলভাবে হঠাৎ ? কি ব্যাপার বল ত ?

অসীম। অতনু, কি যে ব্যাপার আমি কিছুই বুঝি না। আজ রাত্রে হঠাৎ দেখি অমিতা আবার কোথায় বেরোচ্ছে। কিছু না বলে আমিও নিঃশব্দে তার অনুসরণ করলাম। দেখি অমিতা এসে থামল বারিদবরণের বাড়ী। এত রাত্রে বারিদবরণের বাড়ীতে কি প্রয়োজন থাকতে পারে ? কি করা যায়, কিছুই ভেবে ঠিক করতে পারলাম না। তারপর স্থির করলাম, তোমার কাছে এসে পরামর্শ ক'রে যথাকর্তব্য ঠিক করা যাবে।

অতনু। দেখ অসীম, প্রথম দিন থেকেই তোমার ঐ বারিদবরণটিকে আমার কেমন-কেমন লেগেছে। ওর ওই রহস্যপূর্ণ ভাব আমি প্রথম থেকেই সন্দেহ ক'রে এসেছি। এখন যেন আমার মনে হচ্ছে, বারিদবরণই অমিতার এই

অবস্থার জন্ম দায়ী। লোকটা হিপনোটিজ্‌ম জানে।
আমার মনে হচ্ছে ও অমিতাকে হিপনোটাইজ করে।

অসীম। কি উদ্দেশ্য নিয়ে ও কাজ করছেন উনি?
কি স্বার্থ থাকতে পারে এতে তাঁর?

অতনু। তা এখন পর্য্যন্ত পরিষ্কার বোঝা যাচ্ছে না।
চল দুজনে যাই বারিদবরণের বাড়ী এবং সেই কথাটাই
পরিষ্কার ক'রে ফেলব। কত বড় শক্তিশালী এই বারিদবরণ
আজ একবার দেখে নেব।

অসীম। আজ এই রাত্রেই যাবে?

অতনু। আজ না গেলে আর সহজে হাতে হাতে
ধরতে পারব না।

যখনিকা পতন

তৃতীয় দৃশ্য

বারিদবরণের বাড়ী

বারিদবরণের পড়বার ঘর, নীল আলোকে ঘর আলোকিত। দুটি
চেয়ারে মুখোমুখি বারিদবরণ এবং অমিতা বসিয়া। অমিতা যেন
আগ্ন্যচেতনার্থিনী। তীক্ষ্ণভাবে বারিদবরণ অমিতাকে অনেকক্ষণ ধরিয়া
পধ্যবেক্ষণ করিলেন

বারিদবরণ। অমিতা, আমার ইচ্ছার বিরুদ্ধে কোন
কাজ করবার তোমার সাহস আছে?

অমিতা। (যেন কলের ভিতর হইতে শব্দ
আসিতেছে) না।

বারিদবরণ। আমাকে তুমি চিন্তে পারছ?

অমিতা। আপনি কাকাবাবু।

বারিদবরণ। তুমি কি বিবাহিত জীবনে স্ত্রী?

অমিতা। হ্যাঁ, খুব স্ত্রী।

বারিদবরণ। তুমি অসীমকে ভালবাস?

অমিতা। ভালবাসি।

বারিদবরণ। শোন অমিতা, তোমাকে মেয়ের মত
পালন করেছিলাম কিন্তু তোমার দেহে যৌবন আসার
সঙ্গে সঙ্গে আমারও প্রাণে জেগে উঠল অতৃপ্ত ক্রোধের
আগুন। নিজেকে অনেক বোঝালাম—যাকে মেয়ের মত
দেখে এসেছি তার সখকে এরূপ কল্পনাও পাপ। কিন্তু
আমার ভিতরকার পুরুষ এ কথায় সায় দিলে না। সে

চাইল তোমার ভিতরকার নারীকে পেতে। নিজেকেই
নিজে অনেক বোঝালাম। শেষে ভাবলাম, তোমাকে দূরে
সরিয়ে দিলেই একটাব কেটে যাবে। তাই তোমার বিয়ে
দিলাম। কিন্তু দেখলাম তাতেও শান্তি পেলাম না।
(স্বগত) কিন্তু উঃ, সমস্ত দেহে এ কি জ্বালা অনুভব করছি!
মনে হচ্ছে যেন আজই আমার শেষ দিন উপস্থিত।
(অনেক কষ্টে নিজেকে যেন আবার স্থির করিয়া লইলেন)
যাক সে কথা। শোন অমিতা, তোমাকে আমি ভালবাসি।
ইচ্ছায় হোক অনিচ্ছায় হোক, তোমারও আমাকে ভালবাস্তে
হবে। আমার ইচ্ছার বিরুদ্ধে যাবার শক্তি তোমার নেই।
তোমাকে নিয়ে আমি এদেশ ছেড়ে চলে যাব দূরে—বহু
দূরে। সেখানে গিয়ে তোমাকে নিয়ে ঘর বাঁধব নূতন
ক'রে। বুঝেছ? তোমাকে যেতে হবে অনেক দূরে
আমার সঙ্গে।

অমিতা। বুঝেছি, যাব আপনার সঙ্গে অনেক দূরে।

বারিদবরণ। কিন্তু এ কি জ্বালা! সমস্ত দেহ যেন
পুড়ে যাচ্ছে!

কে দরজায় ধাক্কা দিল

বারিদবরণ। কে? কে এত রাত্রে দরজায় ধাক্কা
দেয়? না—না—আমারই ভুল—আমারি ভুল। কে
আবার আসবে এত রাত্রে!

আবার দরজায় ধাক্কা দেওয়ার শব্দ

না, সত্যিই ত কে যেন দরজায় ধাক্কা দিচ্ছে—তবে কি...

দরজা পুলিশ বাহিরে আসিয়া একেবারে অসীম এবং অতনুর
সম্মুখে পড়িলেন। ভয়ে তাঁর মুখ নীল হইয়া গেল। সমস্ত দেহ যেন
উত্তেজনায় ভিতরে ভিতরে কাঁপিতে লাগিল

বারিদবরণ। এত রাত্রে কি প্রয়োজন এখানে?

অতনু। আপনার প্রশ্নের উত্তর দিতে আমরা
আসিনি। আমরা জানতে চাই, কিসের জন্তে এত রাত্রে
অমিতাকে এখানে এনেছেন?

বারিদবরণ। তোমার কাছে সে কৈফিয়ৎ দিতে আমি
বাধ্য নই। এক্ষুনি এই মুহূর্তে তুমি আমার বাড়ী থেকে
দূর হও। তা না হ'লে যোগ্য শাস্তি পাবে।

অতনু। সাবধান বারিদবরণ, আমাকে ভয় দেখাতে
এসো না। আমি দুর্বলগণিত কাপুরুষ নই যে, আমাকে

চাখ রাঙিয়ে যা বলবে তাই করব তোমার পোষা
কুকুরের মত। শোন, অমিতা কোথায় আছে শীগ্গির
তাকে এনে দাও...বাও...

বারিদবরণ বাহিরের দিকে হাত দেখাইয়া বাহির হইয়া যাইবার
প্রস্তুত করিতে গেলেন। দুই বার প্রাণপণ চেষ্টা করিলেন দম লইবার,
তাহার পর টলিয়া পড়িলেন

অসীম। (ব্যস্ত হইয়া) এ কি ব্যাপার ? (বারিদের
দেহের কাছে গিয়া পরীক্ষা করিয়া) অতঃ, He is
dead !

অতঃ। ক্ষমতার অতিরিক্ত শক্তি দেখাতে গেলে
হিপনোটিক্সদের পরিণাম অনেক সময়েই এরকম হয়।

শয়তানের সাজা একেই বলে। চল, এখন অমিতাকে
দেখি গিয়ে...

উভয়ে ঘরে ঢুকিল। অমিতার বিহ্বল ভাব যেন আশ্বে আশ্বে কাটিয়া
আসিতেছে। অসীম অমিতার কাছে গেল। অমিতা চোখ পুলিয়া
অসীমের দিকে চাহিল। আশ্বে আশ্বে ভোরের আলো ঘরে ঢুকিতেছে।
অমিতা অবাক হইয়া চারিদিকে চাহিল। তারপর একবার অতঃর দিকে
চাহিয়া অসীমকে জিজ্ঞাসা করিল

অমিতা। এ কি ? আমি কোথায় ?

অসীম। এতক্ষণ বোধ হয় নরকেই ছিলে। চল, এবার
বাড়ী যাই। চল অতঃ...

যবনিকা পাতন

পদ্মবন

শ্রীকুমুদরঞ্জন মল্লিক

(মাঠের পথে যাইতে দেখিলাম দীঘীটি একেবারে পদ্মবনে পরিণত হইয়াছে। শোভায় ও গন্ধে মুগ্ধ হইলাম)

৪

দীঘিভরা কমণীয় পদ্মের বন—

অধিকার করে নিল মোর সারা মন।

পত্রের কি বাহার !

শুকোদর সুকুমার !

নিবিড় শোভায় একি শিবির রচন।

২

মিলিল—সহসা শুভ যাত্রার ফল—

আমার নয়নে শত নয়ন কমল।

ভ্রমর বাঁধিছে চাক্

পাখীদের হাঁক ডাক

এত বড় উৎসব দেখা যে বিরল।

৩

জীবনে পেলাম এক স্মরণীয় ক্ষণ

মরু মাঝে সুমেরুর সোনার স্বপন।

বলে কে হতশ্রী—?

অতিথি কমলাগৃহে,—

দেবতার দৃষ্টিতে—তিলেক যাপন !

শোভার সায়েরে একি মরকত দ্বীপ !

শেষ পুণ্যেতে হত খণ্ড ত্রিদিব।

যেন সাধকের হৃদি

ধন্য করিছে ক্ষিতি,

মুকুলিত ভালবাসা মূর্ত সজীব।

৫

পলকের প্রীতি বৃকে রেখে গেল দাগ

মনকে রঙায়ে দিল পদ্ম পরাগ।

আছে আর কি অভাব

সরোজ স্বরাজ লাভ,

পদ্মরাগের খনি আমারি বেবাক।

৬

কমল কানন পানে চাই যতবার

কমলে কামিনী রাজে যেন মাঝে তার।

যেথা শোভা আছে যত

চরণেতে হয় নত

পদ্ম বাড়ায় পাদপদ্ম বাহার।

ভারতীয় সঙ্গীত

শ্রীব্রজেন্দ্রকিশোর রায়চৌধুরী

মধ্যমা জাতি

এই জাতিতে গান্ধার ও নিষাদ ভিন্ন অপর পাঁচটি (স রি ম প ধ) স্বরের যে কোন একটি অংশ ও গ্রহস্বর হইতে পারে। এই জাতিতে ষড়্জ ও মধ্যম স্বরের বহুল প্রয়োগ হইয়া থাকে। ইহাতে গান্ধারের ব্যবহার অল্প, এই জাতি গান্ধার লোপে ষাড়ব এবং নিষাদ ও গান্ধারের লোপে ঔড়ব হইয়া থাকে। ইহার কলা আটটি, প্রত্যেকটি কলায় পূর্বোক্তরূপে অষ্ট লঘু যোজনা করিতে হয়। মুর্ছনা ঋষভাদি তাল চঞ্চুপুট। নাটকের দ্বিতীয় অঙ্কে ক্রবা গানরূপে ইহা প্রযুক্ত হয়। মধ্যম ইহার ত্রাসস্বর। যখন যেটি অংশ স্বর হয় সেই স্বরটিই তখন অপত্ৰাস স্বরও হইয়া থাকে। এই জাতির গান কালে শুদ্ধ ষাড়ব, দেশী ও আকালী এই

সদৃশ রাগগুলির ছায়া-পরিলক্ষিত হয়। নিম্নে এই জাতির প্রস্তার লিখিত হইতেছে—

এই জাতির ও কলা সমূহে অষ্ট লঘু যোজনা পূর্বের ত্রাসই করিতে হইবে, যথা—

প্রথম কলায়—মা ১ + মা ১ + মা ১ + মা + পা ১ + মিলিত ধনি ১ + নী ১ + মিলিত ধপ ১ = ৮, এইরূপে অষ্ট লঘু যোজিত হইয়াছে।

দ্বিতীয় কলায়—অষ্ট লঘু প্রয়োগ নিম্নলিখিতরূপে করা হইয়াছে। মা ১ + মিলিত পম ১ মা + সা ১ + মা ১ + গা ১ + রী ১ + রী ১ = ৮।

তৃতীয় কলায়—নিম্নলিখিতরূপে অষ্ট লঘু যোজনা করা হইয়াছে—১ + মা মা ১ + মিলিত রিম ১ + মিলিত গম ১ + মা ১ + মা ১ + মা ১ + মা ১ = ৮।

মধ্যমা জাতির প্রস্তাব

মা	মা	মা	মা	পা	ধনি	নী	ধপ	১
পা	০	০	তু	ভ	ব০	মু	০০	
মা	পম	মা	সা	মা	গা	রী	রী	২
ক্র	জা০	০	০	ন	নং	০	০	
পা	মা	রিম	গম	মা	মা	মা	মা	৩
কি	রী	ট০	০০	০	০	০	০	
মা	নিধ	নিস	নিধ	পম	পধ	মা	মা	৪
ম	গি০	দ০	০০	প০	০০	গং	০	
নী	নী	রী	রী	নী	রী	রী	পা	৫
গৌ	০	রী	০	ক	র	প	০	
নী	মপ	মা	মা	সা	সা	সা	সা	৬
ল্ল	বাং০	০	০	গু	লি	০	সু	
র্গা	নী	র্সা	র্গা	ধপ	সা	ধনি	র্সা	৭
তে	০	০	০	০০	০	জি০	তং	
পা	র্সা	পা	নিধপ	মা	মা	মা	মা	৮
সু	কি	র	০০০	গং	০	০	০	

চতুর্থ কলায়—মা ১+ মিলিত নিধ ১+ মিলিত নিস ১+ মিলিত নিধ ১+ মিলিত পম ১+ মিলিত পধ ১+ মা ১+ মা ১=৮ এইরূপে অষ্ট লঘু যোজনা করিতে হইবে।

পঞ্চম কলায়—নী°-নী°-রী-রী-নি-রী-রী-পা এই আট স্বরের প্রত্যেকটিতে একটি করিয়া আটটি লঘু যোজনা করা হইয়াছে।

ষষ্ঠ কলায়—নী ১+ মিলিত মপ ১+ মা ১+ মা ১+ সা ১+ সা ১+ সা ১+ সা ১=৮ এইরূপে অষ্ট লঘু যোজনা করা হইয়াছে।

সপ্তম কলায়—গা' ১+ নী ১+ সা' ১+ গা' ১+ মিলিত ধপ ১+ সা ১+ মিলিত ধনি + সা ১=৮ এইরূপে অষ্ট লঘু যোজনা করা হইয়াছে।

অষ্টম কলায়—পা ১+ সা' ১+ পা ১+ মিলিত নিধপ ১+ মা ১+ মা ১+ মা ১+ মা ১=৮, এইরূপে অষ্ট লঘু যোজনা করিতে হইবে।

যে পদ্যটি পূর্বোক্তরূপে প্রস্তারে পরিণত করা হইয়াছে সে পদ্যটি এই—

পাতুভব মূর্দ্ধজাননং কিরীট মণি দর্পণম্ ।
গৌরীকর পল্লবাসুলি স্মৃতোজিতং স্মকিরণম্ ॥

পঞ্চমী জাতি

এই জাতিতে ঋষভ ও পঞ্চম এই দুইটি স্বরের যে কোন একটি অংশ স্বর হইয়া থাকে। সগ ও ম এই তিনটি স্বরের এই জাতিতে স্বল্প প্রয়োগ হয়। ঋষভ ও মধ্যমের সঙ্গতি। সম্পূর্ণ অবস্থায় এই জাতিতে গান্ধার—নিষাদেরও সঙ্গতি হইয়া থাকে। অংশ স্বর ঋষভ হইলে এই জাতি ঊড়ু ব হয় না। এই জাতি গান্ধার বর্জনে ষাড়ব ও নিষাদ-গান্ধার বর্জনে উড়ু ব হয়। ইহারও কলা আটটি। মূর্চ্ছনা ঋষভাদি, তাল চঞ্চৎপুট। পঞ্চম ত্রাস স্বর, ঋষভ, পঞ্চম ও নিষাদ ইহাদের যে কোনও একটি অপত্রাস স্বর হইয়া থাকে। শুদ্ধ পঞ্চম, দেশী ও আকান্ধী রাগে এই জাতির ছায়া পরিলক্ষিত হয়। নিম্নে ইহার প্রস্তার প্রদর্শিত হইতেছে—

এই প্রস্তারে কিরূপে অষ্ট লঘু যোজনা করা হইয়াছে তাহা পর পৃষ্ঠায় দেখান হইল :—

পঞ্চমী জাতির প্রস্তাব

পা	ধনি	নী	নী	মা	নী	মা	পা	১	
হ	র°	মু°	°	র্ধ	জা	°	ন		
গা	গা	সা	সা	মা	মা	পা	পা		২
নং	ম	হে	°	শ	ম	ম	র		
পা	পা	ধা	নী°	নী°	নী°	গা	সা		৩
প	তি	বা	°	হ	স্ত	°	স্ত		
পা	মা	ধা	নী	নিধ	পা	পা	পা		৪
ম	ম	নং	°	তং	°	°	°		
পা	পা	রী'	রী'	রী'	রী'	রী'	বী'	৫	
প্র	ণ	মা	°	মি	পু	রু	ষ		
মা	নিং	সা	সধ	নী	নী	নী	নী	৬	
মু	ধ°	প	দ্ব°	°	ল	°	স্মী		
সা'	সা	সা'	মা	পা	পা	পা	পা	৭	
হ	র	ম	°	ষি	কা	°	পা		
ধা	মা	ধা	নী	পা	পা	পা	পা	৮	
তি	ম	জে	°	য়ং	°	°	°		

প্রথম কলায়—অষ্ট লঘু যোজনা এইরূপ - পা ১+ধনি

১+নী ১+নী ১+মা ১+নী ১+মা ১+পা ১=৮।

দ্বিতীয় কলায়—অষ্ট লঘু যোজনা—গা ১+গা ১+সা ১+সা

১+মা ১+মা ১+পা ১+পা ১=৮।

তৃতীয় কলায়—অষ্ট লঘু যোজনা—পা ১+পা ১+ধা ১+নী

১+নী ১+নী ১+গা ১+সা ১=৮।

চতুর্থ কলায়—অষ্ট লঘু যোজনা—পা ১+মা ১+ধা ১+নী

১+নিধ ১+পা ১+পা ১+পা ১=৮।

পঞ্চম কলায়—অষ্ট লঘু যোজনা—পা ১+পা ১+রী' ১+রী'

১+রী' ১+রী' ১+রী' ১+রী' ১=৮।

ষষ্ঠ কলায়—মা' ১+নিগ ১+সা ১+সধ ১+নী ১+নী

১+নী ১+নী ১=৮।

সপ্তম কলায়—সা ১+সা ১+সা ১+মা ১+পা ১+পা

১+পা ১+পা ১=৮।

অষ্টম কলায়—ধা ১+পা ১+ধা ১+নী ১+পা ১+পা

১+পা ১+পা ১=৮।

নিম্নলিখিত শ্লোকের উপর প্রস্তার করা হইয়াছে—

হরমুর্দ্ধজাননং মহেশমমরপতি বাহুস্তম্ভনমনস্তম্ ।

তং প্রণমামি পুরুষমুখপদ্বলক্ষ্মীহরমধিকা পতিমজ্যেয়ম্ ॥

ধৈবতী জাতি

ধৈবতী জাতিতে ঋষভ ও ধৈবত এই দুইটি স্বরের মধ্যে যে কোন একটি অংশ ও গ্রহ স্বর হইয়া থাকে। সম্পূর্ণ অবস্থায় এই জাতিতে আরোহি বর্ণগত 'স' ও 'প' স্বর অল্পতররূপে অর্থাৎ লঙ্ঘনের নিয়মে প্রয়োগ করিতে হয়। আর আরোহি বর্ণে স ও প স্বর অল্পরূপে প্রয়োগ করিতে হয়। স্বর সমূহের এই অল্পতর ও অল্প প্রয়োগের ব্যাখ্যা ইতঃপূর্বে জাতি সমূহের সাধারণ লক্ষণ বর্ণনা প্রসঙ্গে করা হইয়াছে। এই জাতি পঞ্চম লোপে ষাড়ব এবং ষড়্জ ও ও পঞ্চমের লোপে ঔড়ুব হইয়া থাকে। ষড়্জ গ্রামের

ঋষভাদি অতিরুদ্ধগতা মুর্চ্ছনা- -রে গা মা পা ধা নি সা—
সানি ধাপা মাগারে। তাল, মার্গ গীতি ও বিনিয়োগ
ষাড়্জী জাতির ঞায়। ইহার ঞাস স্বর ধৈবত, ঋষভ
মধ্যম ধৈবত এই তিনটি স্বরের মধ্যে যে কোন একটি
অপঞাস স্বর হইয়া থাকে। শুদ্ধ কৈশিক, দেশী ও সিংহলী
রাগে এই জাতির ছায়া পরিলক্ষিত হয়। এই জাতির
কলা দ্বাদশটি, প্রত্যেকটি কলায় পূর্বোক্তরূপে অষ্ট লঘু
যোজনা করিতে হয়। নিম্নে এই জাতির প্রস্তার প্রদর্শিত
হইতেছে—

ধা	ধা	নিধ	পধ	মা	মা	মা	মা	১
ত	রু	না°	°°	ম	লে	°	ন্দু	
ধা	ধা	নিধ	নিস	সা	সা	সা	সা	২
ম	নি	ভু°	°°	ষি	তা	°	ন	
সধ	ধা	পা	মধ	ধা	নিধ	ধনি	ধা	৩
ল°	শি	রো	°°	°	°°	জ°	°	
সা	সা	রিগ	রিগ	সা	রিগ	সা	সা	৪
ভু	জ	গা°	°°	ধি	পৈ°	°	ক	
ধা	ধা	নী	পা	ধা	পা	মা	মা	৫
কু	°	ও	ল	বি	লা	°	স	
ধা	ধা	পা	র্ধা	ধা	নিধ	ধ'নি	ধা	৬
কু	ত	শো	°°	°	°°	ভং°	°	
ধা	ধা	নিস	নিস	নিধ	পা	পা	পা	৭
ন	গ	সু°	°°	হু°	ল	°	স্বী	

রিগ	সা	সা	সা	নী	নী	নী	নী	৮
দে०	হা	০	০	র্ক	মি	০	শ্রি	
সা	রিগ	রিগ	সা	নী	সা	ধা	ধা	৯
ত	শ०	রী०	০	০	০	র	০	
রী	গরি	মগ	মা	মা	মা	মা	মা	১০
প্র	ণ०	মা०	০	মি	ভূ	০	ত	
নী	নী	ধা	ধা	পা	রিগ	সা	রিগ	১১
গী	০	তো	০	প	হা०	০	র०	
পা	ধা	সা	মা	ধা	নী	ধা	ধা	১২
প	রি	তু	০	০	০	ঊং	০	

উপরিলিখিত প্রস্তারে অষ্ট লক্ষ্য যোজনা নিম্নলিখিত প্রণালীতে করা হইয়াছে—

প্রথম কলায়—ধা ১ + ধা ১ + নিধ ১ + পধ ১ + মা ১ + মা ১ + মা ১ + মা ১ = ৮।

দ্বিতীয় কলায়—ধা ১ + ধা ১ + নিধ ১ + নিস ১ + সা ১ + সা ১ + সা ১ + সা ১ = ৮।

তৃতীয় কলায়—সধ ১ + ধা ১ + পা ১ + মধ ১ + ধা ১ + নিধ ১ + ধনি ১ + ধা ১ = ৮।

চতুর্থ কলায়—সা ১ + সা ১ + রিগ ১ + রিগ ১ + সা ১ + রিগ ১ + সা ১ + সা ১ = ৮।

পঞ্চম কলায়—ধা ১ + ধা ১ + নী ১ + পা ১ + ধা ১ + পা ১ + মা ১ + মা ১ = ৮।

ষষ্ঠ কলায়—ধা ১ + ধা ১ + পা ১ + মধ ১ + ধা ১ + নিধ ১ + ধনি ১ + ধা ১ = ৮।

সপ্তম কলায়—ধা ১ + ধা ১ + নিস ১ + নিস ১ + নিধ ১ + পা ১ + পা ১ + পা ১ = ৮।

অষ্টম কলায়—রিগ ১ + সা ১ + সা ১ + সা ১ + নী ১ + নী ১ + নী ১ + নী ১ = ৮।

নবম কলায়—সা ১ + রিগ ১ + রিগ ১ + সা ১ + নী ১ + সা ১ + ধা ১ + ধা ১ = ৮।

দশম কলায়—রী ১ + গা রি ১ + মগ ১ + মা ১ + মা ১ + মা ১ + মা ১ + মা ১ + মা ১ = ৮।

১ + ম ১ + ম ১ = ৮।

একাদশ কলায়—নী ১ + নী ১ + ধা ১ + ধা ১ + পা ১ + রিগ ১ + সা ১ + রিগ ১ = ৮।

বাঁদশ কলায়—পা ১ + ধা ১ + সা ১ + মা ১ + ধা ১ + নী ১ + ধা ১ + ধা ১ = ৮।

নিম্নলিখিত পদটির উপরে এই প্রস্তার করা হইয়াছে—

তরুণামলেন্দুমণিভূষিতামলশিরোজং,

ভূজগাধিপৈক কুণ্ডলবিলাসকৃতশোভং

নগসুন্দরঙ্গী দেহাঙ্ক মিশ্রিতশরীরং

প্রণমামি ভূতগীতোপহার পরিতুষ্টম্।

নৈষাদী জাতি

এই জাতিতে নিষাদ, ঋষভ ও গান্ধার এই তিনটি স্বরের যে কোনও একটি অংশ স্বর হইয়া থাকে। যখন যেটি অংশ স্বর হয় তখন তাহার বহল প্রয়োগ এবং অপর স্বরগুলির অপেক্ষাকৃত অল্প প্রয়োগ হইয়া থাকে। এই জাতিতে ষাড়ব ঔড়ব ও লঙ্ঘনের নিয়ম ধৈবতী জাতির স্থায়, বিনিয়োগ ষাড়জী জাতির স্থায়। ইহার তাল চঞ্চুপুট, কলা ষোলটি মুচ্ছনা ষড়জ গ্রামে গান্ধারাদি। নিষাদ স্থায় স্বর, অংশ স্বরগুলিই অপস্থায় স্বর হইয়া থাকে। শুদ্ধ সাধারণত, দেশী ও বেলাবলী রাগে এই জাতির ছায়া পরিলক্ষিত হয়। ইহার প্রস্তার প্রদর্শিত হইতেছে।

নী	নী	নী	নী	সা	ধা	নী	নী	১
তং	০	সু	র	ব	০	ন্দি	ত	
পা	মা	সা	ধা	নী	নী	নী	নী	২
ম	হি	য	ম	হা	০	সু	র	
সা	সা	গা	গা	নী	নী	ধা	নী	৩
ম	ধ	ন	মু	মা	০	প	তিং	
সাঁ	সাঁ	ধা	নী	নী	নী	নী	নী	৪
ভো	০	গ	যু	তং	০	০	০	
সা	সা	গা	গা	মা	মা	মা	মা	৫
ন	গ	সু	ত	কা	০	মি	নী	
নী	পাঁ	ধাঁ	পাঁ	মা	মা	মা	মা	৬
দি	০	ব্য	বি	শে	০	ব	ক	
রী	গাঁ	সাঁ	সাঁ	বী'	গাঁ	নী	নী	৭
যু	০	চ	ক	শু	ভ	ন	খ	
নী	নী	পা	ধ নি	নী	নী	নী	নী	৮
দ	০	র্প	৭	কং	০	০	০	
সা	সা	গাঁ	সা	মা	মা	মা	মা	৯
অ	হি	যু	খ	ম	নি	খ	চি	
সা	সা	সা	সা	নী	ধা	সা	সা	১০
তো	০	জ্জ	ল	নু	০	পু	র	
ধা	ধা	নী	নী	রী	গা	মা	মা	১১
বা	ল	০	ভু	জ	জ	০	ম	
মা	মা	পাঁ	ধা	নী	নী	নী	নী	১২
র	ব	ক	লি	০	তং	০	০	
পা	পা	নী	নী	রী	রী	রী	রী	১৩
ক্র	ত	ম	ভি	ত্র	জা	০	মি	
রী	মা	মা	মা	রী	গা	সা	সা	১৪
শ	ব	ণ	ম	নি	০	ন্দি	ত	

ধা	ধা	রী	গা	সা	ধা	নী	নী	১৫
পা	০	দ	যু	গ	প	০	ক	
পাঁ	মাঁ	রী'	গাঁ	নী	নী	নী	নী	১৬
জ	বি	লা	০	সং	০	০	০	

এই নৈষদী জাতিতে নিম্নলিখিতরূপে অষ্ট লঘু যোজন করা হইয়াছে।

প্রথম কলায়—নী ১ + নী ১ + নী ১ + নী ১ + তার সা ১ + ধ
১ + নী ১ + নী ১ = ৮।

দ্বিতীয় কলায়—পা ১ + মা ১ + সা ১ + মল্ল ধা ১ + মল্ল
নী ১ + মল্ল নী ১ + মল্ল নী ১ + মল্ল নী ১।

তৃতীয় কলায়—সা ১ + সা ১ + গা ১ + গা ১ + নী ১ + নী
১ + ধা ১ + নী ১ = ৮।

চতুর্থ কলায়—তার সা ১ + তার সা ১ + ধা ১ + পাঁচটি নী
৫ = ৮।

পঞ্চম কলায়—দুইটি সা ১ + ১ = ২ + দুইটি গা ১ + ১ =
২ + চারিটি মল্ল মা ৪ = ৮।

ষষ্ঠ কলায়—নী পা ধা পা মা মা মা মা এই আটটি মল্ল
স্বরে লঘু = ৮।

সপ্তম কলায়—রী' ১ + গা' ১ + সা' ১ + সা' ১ + রী
১ + গা' ১ + নী ১ + নী ১ = ৮।

অষ্টম কলায়—নী ১ + নী ১ + পা ১ + ধ নি ১ + নী ১ + নী
১ + নী ১ + নী ১ = ৮।

নবম কলায়—সা ১ + সা ১ + গা ১ + সা ১ + মা ১ + ম
১ + মা ১ + মা ১ = ৮।

দশম কলায়—মল্ল মা ১ + মা ১ + মা ১ + মা ১ + নী ১ + ধ
১ + মা ১ + মা ১ = ৮।

একাদশ কলায়—ধা ১ + ধা ১ + নী ১ + নী ১ + রী ১ + গ
১ + মা ১ + মা ১ = ৮।

দ্বাদশ কলায়—মল্ল মা ১ + মা ১ + পা ১ + ধা ১ + নী
১ + নী ১ + নী ১ + নী ১ = ৮।

ত্রয়োদশ কলায়—পাঁ ১ + পা ১ + নী ১ + নী ১ + রী ১ + রী
১ + রী ১ + রী ১ = ৮।

চতুর্দশ কলায়—রী ১+মা ১+মা ১+মা ১+রী ১+গা
১+সা ১+সা ১=৮।

পঞ্চদশ কলায়—ধা ১+মা ১+রী ১+গা ১+সা ১+ধা
১+নী ১+নী ১=৮।

ষোড়শ কলায়—তার পা' ১ মা' ১ রী' ১ গা' ১+নী
১+নী ১+নী ১+নী ১=৮।

নৈষাদী জাতির উল্লিখিত প্রস্তারটি নিম্নলিখিত পণ্ডের
উপর রচনা করা হইয়াছে।

তং সুরবন্দিত মহিষ মহাসুর মথনমুমাপতিং ভোগবৃত্তম,
নগসুত কামিনী দিব্য বিশেষক সূচক শুভনখদর্পণকম্।
অহিমুখমণিখচিতোজ্জ্বল নুপুর বালভূজঙ্গমরবকলিতং
দ্রুতমভিব্রজামি শরণমনিন্দিত পাদযুগপঙ্কজবিলাসম্ ॥

ষাড়জী জাতি হইতে এই নৈষাদী জাতি পর্যন্ত যে
সাতটি জাতির প্রস্তার প্রদর্শিত হইল এই সাতটি শুদ্ধ
জাতি। অতঃপর শুদ্ধ জাতির পরস্পর সংসর্গে যে বিকৃত
জাতিগুলি উৎপন্ন হয়, তাহাদের লক্ষণ ও প্রস্তার লিখিত
হইতেছে—

ষড়জ কৈশিকী জাতি

এই জাতিতে ষড়জ, গাক্কার ও পঞ্চম এই তিনটি
স্বরের যে কোনও একটি অংশ স্বর হইয়া থাকে। ঋষভ ও
মধ্যম স্বরের অল্পত্ব, ধৈবত ও নিষাদ স্বরের অংশস্বর (স গ
প) অপেক্ষা অল্পত্ব এবং ঋ ও ম অপেক্ষা বহুত্ব ব্যবহৃত হয়।
তাল চক্ৰপুট, কলা ষোলটি, নাটকের দ্বিতীয় অঙ্কে
প্রাবেশিকী ধ্রুবরূপে এই জাতির বিনিয়োগ বা প্রয়োগ করা
হইয়া থাকে। গাক্কার ইহার আশ্রয়, ষড়জ, নিষাদ ও
পঞ্চম অপশ্রাস স্বর। গাক্কার-পঞ্চম, হিন্দোল, দেশী ও
বেলাবলী রাগে এই জাতির সাদৃশ্যমূলক ছায়া পরিলক্ষিত
হয়। এই জাতির প্রস্তার প্রদর্শিত হইতেছে

সা	সা	মা	পা	গরি	সগ	মা	মা	১
দে	০	০	০	০০	০০	০	০	
মা	মা	মা	মা	সা	সা	সা	সা	২
বং	০	০	০	০	০	০	০	
ধা	ধা	পা	পা	ধা	ধা	রী	রিম	৩
অ	স	ক	ল	শ	শি	তি	ল০	
রী	রী	নী	নী	নী	নী	নী	নী	৪
ধা	ধা	পা	ধনি	মা	মা	পা	পা	৫
দ্বি	র	দ	গ০	তিং	০	০	০	
ধা	ধা	পা	ধনি	ধা	ধা	পা	পা	৬
নি	পু	ণ	ম০	তিং	০	০	০	
সা	সা	সা	সা	সা	সা	সা	সা	৭
মু	০	ধ	০	মু	থা	০	মু	
ধা	ধা	পা	ধা	ধনি	ধা	ধা	ধা	৮
ক	হ	দি	০	ব্য০	কা	০	স্তিং	
সা	সা	সা	রিগ	সা	রিগ	ধা	ধা	৯
হ	র	ম	০০	মু	দো০	০	দ	
মা	ধা	পা	পা	ধা	ধা	নী	নী	১০
ধি	নি	মা	০	দং	০	০	০	
রী	রী	গা	সা	সা	সা	সা	গা	১১
অ	চ	ল	ব	র	সু	০	মু	
ধা	রিস	রী	সরি	রী	সা	সা	সা	১২
দে	০০	ভা	০০	ক্র	মি	০	প্রি	
সা	সরি	রী	সরি	রী	সা	সা	সা	১৩
ত	শ০	রী	০০	রং	০	০	০	
মা	মা	মা	মা	নিধ	পধ	মা	মা	১৪
প্র	ণ	মা	০	মি০	তম	হং	০	
নী	নী	পা	পম	পা	পম	পধ	রিগ	১৫
অ	মু	প	ম০	মু	থ০	ক০	ম০	
গা	গা	গা	গা	গা	গা	গা	গা	১৬
লং	০	০	০	০	০	০	০	

এই প্রস্তার অষ্টলঘু যোজনা নিম্নলিখিতরূপে করা হইয়াছে।

১ম কলায়—সা ১+সা ১+মা ১+পা ১+গরি ১+মগ
১+মা ১+মা ১=৮

২য় কলায়—মা ১+মা ১+মা ১+মা ১+সা ১+সা ১+
সা ১+সা ১=৮

৩য় ” —ধা ১+ধা ১+পা ১+পা ১+ধা ১+ধা ১+রী
১+রিম ১=৮

৪র্থ ” —রী ১+রী ১+নী ১+নী ১+নী ১+নী ১+
নী ১+নী ১=৮

৫ম ” —ধা ১+ধা ১+পা ১+ধ নি ১+মা ১+মা ১+
পা ১+পা ১=৮

৬ষ্ঠ ” —ধা ১+ধা ১+পা ১+ধনি ১+ধা ১+ধা ১
+পা ১+পা ১=৮

৭ম ” আটটি ‘সা’ স্বরে একটি করিয়া অষ্টলঘু যোজিত
হইতেছে।

৮ম ” —ধা ১+ধা ১+পা ১+ধা ১+ধনি ১+ধা ১
+ধা ১+ধা ১=৮

৯ম ” —সা ১+সা ১+সা ১+রিগ ১+সা ১+রিগ
১+ধা ১+ধা ১=৮

১০ম ” —মা ১+ধা ১+পা ১+পা ১+ধা ১+ধা ১+
নী ১+নী ১=৮

১১শ ” —রী ১+রী ১+গা ১+সা ১+সা ১+সা ১
+সা ১+গা ১=৮

১২শ ” —ধা ১+রিম ১+রী ১+রিম ১+রী ১+সা
১+সা ১+সা ১=৮

১৩শ ” —সা ১+রিম ১+রী ১+রিম ১+রী ১+সা
১+সা ১+সা ১=৮

১৪শ ” —মা ১+মা ১+মা ১+মা ১+নিধ ১+পধ ১
+মা ১+মা ১=৮

১৫শ ” —নী ১+নী ১+পা ১+পম ১+পা ১+পম ১
+পধ ১+রিধ ১=৮

১৬শ ” আটটি ‘গা’ স্বরে একটি করিয়া অষ্টলঘু যোজনা
হইয়াছে।

নিম্নলিখিত পণ্ডের উপরে প্রস্তার করা হইয়াছে।

দেবমসকলশশিতিলকং দ্বিরদ গতিং
নিপুণমতিং মুক্তমুখাশুরুহ দিব্যকান্তিম্।
হরমশুদোদধি নিনাদমচল বর স্নুদেহাঙ্কি-
মিশ্রিত শরীরং
প্রণমামি তমহমহুপমমুখকমলম্ ॥

সনেট

শ্রী আশুতোষ সান্যাল এম্-এ

রজনী-জাগর-রাগ নয়নে তোমার !
ওষ্ঠপুটে প্রণয়ের স্মৃতিচিহ্নখানি
রয়েছে অঙ্কিত ; চূর্ণ চিকুরসস্তার
অসম্বৃত ; চেলাঞ্চল কেন নাহি জানি
বিলোল শিথিল । গতি—শ্রুত মদালস
কেলিশ্রাস্ত ক্লান্তপক্ষ কলহংসী প্রায়

মন্দাকিনী তটে ! আজি সারাটি দিবস
যামিনীর নর্মলীলা স্মরি’ বুঝি হায়,
হৃদয় হয়েছে তব ব্যাকুল উদাস ।
তাই নাহি বিষাধরে কলহাস্ত রেখা
ফেলিতেছ নিরজনে তপ্ত দীর্ঘশ্বাস,—
মুছে গেছে অশ্রুধারে কঙ্কলের লেখা

আখিকোণে ? মুছে ফেলি’ নিশীথ স্বপন
এবে সখি, কস্মশ্রোতে ঢালো প্রাণমন !

শ্রীমাকড়সা

অধ্যাপক শ্রীযামিনীমোহন কর

আমার এই কাহিনীর starting point, অর্থাৎ কি-না, সূত্রপাত হইল একটা কুশ্মাণ্ড। আপনারা হাসিতেছেন— হাসিবারই কথা। নারী, প্রেম, রেস, সুরা, খুন, ডাকাতী, রাঁহাজানি ইত্যাদি অনেক জিনিস লইয়া গল্প লেখা হইয়াছে। কিন্তু এমন গল্প আপনারা কখনও পড়েন নি, যার গোড়াকার কথা হইল কুমড়ো। বুরুন কতখানি নতুনত্ব ইহার মধ্যে রহিয়াছে। এটা আবার যে-সে কুশ্মাণ্ড নহে—“আগরপাড়া কৃষি-প্রদর্শনী”র প্রথম পুরস্কারপ্রাপ্ত কুশ্মাণ্ড। এত বড় কুশ্মাণ্ড নাকি বাঙ্গলা দেশে শুধু বাঙ্গলা দেশে কেন, ভারতবর্ষে কখনও উৎপন্ন হয় নাই। এই নীরস আরম্ভের পরিণতি কি ভীষণ exciting, আপনারা এখন কল্পনা করিতে পারিতেছেন না। কিন্তু বিশ্বাস করুন, এই অতি-বৃহৎ কুশ্মাণ্ডের জন্ম বাঙ্গলাদেশের এই সর্বজনবিদিত লেখক প্রায় কালের করতলগত হইয়াছিল আর কি! নিশ্চয়ই এইবার আপনাদের গল্পটী শুনিতে ভয়ানক ইচ্ছা হইতেছে, না?

আমাকে তখনকার দিনে কেউ চিনিত না বটে, কিন্তু এখন সকলেই চেনে। আমার পরিচয়টা আপনাদের কাছে আগে হইতে দিয়া রাখি। পাঠকদের কাছে নিজেকে গোপন রাখা আমি পছন্দ করি না। আমার নাম সেবক শ্রীগোপীজনবল্লভপদরেণু দাস-ঘোষ মহাশয়। চিনিতে পারিলেন? না পারিবারই কথা। এটা আমার পৈত্রিক নাম। সাহিত্যক্ষেত্রে এ নাম অচল। তাই আমার এখনকার নাম—“শ্রীমাকড়সা”। এবার নিশ্চয়ই চিনিয়া ফেলিয়াছেন। এ নামে আমি ছাড়া আর কেহ নাই। বাঙ্গলার আবালবৃদ্ধাবনিতা আমার লেখা বই পড়ে। পথে-ঘাটে-মাঠে আমার বইয়ের পাতা আপনি দেখিতে পাইবেন। খেলার মাঠে ও ঘোড়দৌড়ে আমার লেখা বইয়ের পাতায় চিনের বাদাম বিক্রয় হয়। বলুন—এত publicity আর কোনও লেখক কখনও পাইয়াছেন কি? ‘রহস্যজাল’ সীরিজ আমারই সম্পাদিত। তাদের সব

বইই প্রায় আমারই রচিত। “টিকটিকির টিককারী”, “জালিয়াৎ রাজার সাজা”, “সাপে-নেউলে” ইত্যাদি এ সবই আপনারা পড়িয়াছেন। সূত্রাৎ আপনারা বুদ্ধিতে পারিয়াছেন যে আমি একজন বিখ্যাত সাহিত্যিক।

অবশ্য যখনকার ঘটনা আমি লিপিবদ্ধ করিতেছি তখন আপনারা আমায় চিনিতেন না। আমি তখন ক্ষুদ্র হইতে ক্ষুদ্রতম reporter.—“ছক্কাছিয়া” কাগজে কাজ করি। সে সময় ওর চেয়ে নামজাদা কাগজ আর ছিল না। মাস দু-তিন অন্তর আমাকে তাঁরা টাকা পঁচিশেক দিতেন। দৈনিক দু-আনা চার-আনা তখনকার দিনে দেওয়া চলিত না। সম্পাদক মহাশয় কিন্তু বেশ মোটা রকম মাহিনা পাইতেন—বোধ হয় পঁচিশের পিঠে শূণ্য। তাঁর নাম আপনাদের নিশ্চয়ই মনে আছে। ছঃখের বিষয় তিনি আমার রচনার তারিফ করা তো দূরে থাকুক, সর্বদা নিন্দা করিতেন। একবার এক ফুটবল ম্যাচের খবর লিখিবার সময় উপরে দু-লাইন পত্র যোগ করিয়া দিয়াছিলাম। তাতে তাঁর সে কি রাগ। যাই হোক, এটুকু বুদ্ধিয়াছি যে আমার প্রতিভা—যা তিনি লুক্কায়িত ছিল বলিয়া চিনিতে পারেন নাই—আজ প্রস্ফুটিত হইয়াছে।

সেদিন—বেলা সাড়ে দশটা হইবে। মেড়ার লড়াইয়ের এক দু পৃষ্ঠাব্যাপী প্রবন্ধ লিখিতেছিলাম— আমি দু পৃষ্ঠা লিখিলে কি হইবে, সম্পাদকের নিছুর কলমাঘাতে দু পৃষ্ঠার মাত্র দু লাইন বাঁচিয়া থাকে, আর সব পঞ্চত্ব প্রাপ্ত হয়— এমন সময় খবর পাইলাম যে সম্পাদক মহাশয় আমায় ডাকিতেছেন। যদিও এই সম্পাদক সম্বন্ধে আমার ধারণা খুবই খারাপ ছিল—তাঁকে আমি একটা অপদার্থ মনে করিতাম—তবুও তিনি ডাকিতেছেন শুনিয়া আমার বুক টিপটিপ করিতে লাগিল। আমার মূল্য তিনি বোঝেন না। তিনি যে আমায় ডাকিয়া বলিবেন, “ওহে দাস ঘোষ, তোমার অত্যাশ্চর্য্য কর্মপটুতায় আমরা অতিশয় সন্তুষ্ট হইয়াছি” এবং এই বলিয়া পদোন্নতি ও বেতনোন্নতির জন্ম

ঔৎসুক্য প্রকাশ করিবেন তাহা সম্ভব নয়। সে গুড়ে বালি। তাই তাঁর ডাক আমার বৃকের মধ্যে হাতুড়ি পিটাইতে লাগিল। পৃথিবীতে শত্রুর অভাব নেই। রাস্তায় হয় ত আমার এই চাকুরীটির জন্য পঞ্চাশজন লোক চিলের মত বসিয়া আছে। আমি সরিলেই তাহারা ছোঁ মারিবে। একরূপ ক্ষেত্রে আমার ছৎপিণ্ড যে ঈষৎ বেগে ক্রিয়া করিবে ইহাতে আশ্চর্য্য হইবার কিছুই নাই। অতঃপর “দুর্গা এবং তস্মা পুত্র গণেশ”কে স্মরণ করিতে করিতে আমি গন্তব্য স্থানে গমন করিলাম।

আমি পঁছিবানাত্র সম্পাদকপুঙ্কব হাড়িটাচা কণ্ঠে বলিলেন, “তোমার চেয়ে অপদার্থ লোক আজ অবধি আমাদের আপিসে আসে নাই। কি যে সব যাচ্ছেতাই লেখ, তার না আছে মাথা না আছে মুণ্ডু।”

আমি বুদ্ধিমানের মত চুপ করিয়া রহিলাম—প্রতিবাদ করা বিচক্ষণতাহীন হইবে এবং স্বমত প্রকাশ অপয়োজনীয়। আমায় নিরুত্তর দেখিয়া তিনি আবার বলিলেন, “এ সম্বন্ধে তুমি কি বলিতে চাও?” এবার আমার কথা কহিতে হইল। আর চুপ করিয়া থাকা ভাল দেখায় না। মনের রাগ ক্ষোভ দমন করিয়া, ‘আমি তো কহিনি কিছু, দুয়ার আড়ালে দাঁড়াইয়াছিহু মাথাটি করিয়া নীচু’-ভাবে ত্যাগ করিয়া, ঈষৎ কাঁপিয়া, ঈষৎ কাসিয়া বলিলাম, “আজ্ঞে, আমি যে এতটা অপদার্থ তা তো জানিতাম না। আপনাকে সম্বুষ্ট করিবার জন্য আমি আরও বেশী চেষ্টা করিব—প্রাণপাত পরিশ্রম করিব। আমার লেখার এ স্টাইলটা যদি আপনার পছন্দ না হয় তবে আর এক রকম স্টাইল আরম্ভ করি—”

আমার কথা শেষ করিতে না দিয়া তিনি বলিলেন, “না না, স্টাইলের কথা বলিতেছি না। বা আছে থাক আর বদলাইতে হইবে না।” আমার মন গর্বে ভরিয়া উঠিল, যাক্ আমার স্টাইলটা পছন্দ হইয়াছে। কিন্তু সে নিমিষের জন্য। পরমুহূর্তেই তিনি বলিলেন, “আজ পঁচিশ বছর এই কাগজের আমি সম্পাদনা করিতেছি। তোমার চেয়ে খারাপ স্টাইল শুধু এতদিনে একজনের দেখিয়াছি।” আমার হৃদয় আবার পাহাড় হইতে মূখিকরূপ ধারণ করিল। চুপ করিয়া রহিলাম। তিনি বলিয়া চলিলেন, “তোমার সংবাদ জোগাড় করিবার ক্ষমতা একেবারেই নাই।

রিপোর্টারদের সেইটাই সবচেয়ে দরকারী। কাল কি করছিলে সন্ধ্যার সময়?” আমি উত্তর দিলাম, “আজ্ঞে হাড়িগিলেদের (Argyle) সঙ্গে কসবীদের (K.O.S.B.) চর্ম্ম নির্ম্মিত বৃহদাকারের কন্দুক ক্রীড়া দেখিতে গিয়াছিলাম।” তিনি বলিলেন, “বেশ করিয়াছিলে। ভবিষ্যতে ওটাকে ফুটবল ম্যাচ লিখ। মাঠের বাহিরে যে বেটিং-এর ফল স্বরূপ একজন খুন এবং দু’জন জখম হইয়াছিল সে খবর রাখিয়াছিলে? না রাখ’ নাই—তার কারণ তোমাব খবর জোগাড় করিবার ক্ষমতা নাই। এই ক্ষমতা না থাকিলে জার্নালিজম্ করা যায় না। পাবলিক আমাদের কাছ থেকে কি চায়—খবর। আমরা যদি তা না দিতে পারি—কি করে তবে চলিবে বল?”

আমি ক্ষীণ করুণ কণ্ঠে উত্তর দিলাম, “ভবিষ্যতে যথাসাধ্য চেষ্টা করিব।”

তিনি বলিলেন, “হঁ। আচ্ছা, তোমাকে আরও দু’মাস সময় দিলাম। এ মন্যে যদি তোমার কাজের উন্নতি দেখি—ভাল, নচেৎ তোমাকে দিয়া আমার চলিবে না। যাক্—আজ তোমায় একটা কাজে আগরপাড়া পাঠাইতে চাই। সেখানে গঙ্গার ধারে এক জমিদারের বাগানে “কৃষি-প্রদর্শনী” হইতেছে। তার একটা ভাল করিয়া বিপোর্ট লিখিবে—এই আধ কলমটাক্। শেষের এই লাইনটা যোগ করিয়া দিবে। এখন বাঙ্গালী মাত্রেরই—বিশেষ করিয়া শিক্ষিত বাঙ্গালীর উচিত গ্রামে গিয়া চাষ বাস করা। দেশকে স্বাধীন এবং উন্নত করিতে হইলে চাষী হইতে হইবে।”

অতঃপর তিনি একটা প্রফে মন দিলেন। আমিও তাঁর কক্ষ হইতে ধীরে ধীরে নিষ্ক্রান্ত হইলাম।

ইহাই আমার জীবনের একটা উত্তেজনাপূর্ণ কাহিনীর সূচনা।

তখনও কলিকাতা হইতে ব্যারাকপুর বাস সাভিস হয় নাই। শিয়ালদহ হইতে ট্রেনে চাপিলাম এবং আগরপাড়ায় নামিলাম। তখন বেলা তিনটা। যেমন রৌদ্র তেমনি ধূলি। হাঁটিতে হাঁটিতে ধূলান্ন বর্ষান্ন কলেবরে যখন ব্যারাকপুর ট্রাঙ্করোড অবধি পৌঁছিলাম তখন তৃষ্ণায় ছাতি ফাটিবার উপক্রম। বড় রাস্তা পার হইয়া গঙ্গাভিমুখে যাইতেছি এবং ভাবিতেছি বুকি বা আজি গঙ্গালাভ ঘটবে

এমন সময়ে পথের বাঁ ধারে একটি বিশাল অট্টালিকা দেখিলাম। বাড়ীটা পুরাতন, স্থানে স্থানে ভাঙ্গিয়া গিয়াছে। সামনে প্রকাণ্ড বাগান, অনেক রকম ফুল গাছগাছড়ায় পূর্ণ। একটু জল চাহিয়া পান করিব এই অভিলাষে ফটকের সম্মুখে দাঁড়াইয়া ভাবিতেছি, এমন সময় দেখিলাম কয়েকটি গাছের আড়াল হইতে এক ভদ্রলোক স্থিরদৃষ্টিতে আমার দিকে চাহিয়া রহিয়াছেন।

আমার দিকে অপলক দৃষ্টিতে ত্রিভাবে চাহিবার জ্ঞান আমি কোন কৈফিয়ত তলব করিতে পারি না। আমি, বাহিরের লোক যদি গুঁর বাড়ীর দিকে চাহিতে পারি তবে গুঁবই বা বাহিরে চাহিবার অধিকার থাকিবে না কেন? তবুও গুঁর চাউনি আমার বিশেষ পছন্দ হইল না। বাঘের শিকারের উপর লাফাইবার পূর্বে যে চাউনি হয় অনেকটা সেইমত। একটা মন্দেহপূর্ণ ক্রুর হিংস্র ভাব। তক্ষণ আমার উবে গেল।

ক্রমেই তিনি অগ্রসর হইয়া আমার দিকে আসিতে লাগিলেন। ফটকের ধারে আসিয়া পৌঁছিতে আমার কিছু বলা উচিত মনে হইল। তাড়াতাড়ি নমস্কার করিয়া মৃদু হাসিয়া বলিলাম, “আপনার উচ্চানের স্বর্গীয় শোভা নিরীক্ষণ করিতেছিলাম।” তিনি আমার কথা বোধ হয় শুনিতো পাননি, কারণ মোটে সে কথা গ্রাহ্যের মধ্যেই আনিলেন না। আমার দিকে চাহিয়া জিজ্ঞাসা করিলেন, “মহাশয়ের কোথায় থাকা হয়?” আমি আবার মুচকিয়া হাসিয়া উত্তর দিলাম, “আমি কলিকাতায় থাকি।” দেখিলাম তাঁর দৃষ্টি আরও তীক্ষ্ণ হইয়া উঠিল। বলিলেন, “ওঃ। আমিও এপানকার লোক নই। শরীরটা সারাবার জ্ঞান এইখানে বাড়ী ভাড়া করিয়া রহিয়াছি। তা মহাশয়ের এই গরমের দিনে ছুপুর বেলা আগরপাড়ায় আসিবার কারণ!” আমি গর্কভরে বলিলাম—“আমি ইচ্ছায়া” কাগজের লোক। আপনাদের এখানে কি একটা প্রদর্শনী হইতেছে তার রিপোর্ট লিখিবার জ্ঞান আসিয়াছি। আমি কি ছাই এই রোডে আসিতে চাই, কিন্তু সম্পাদক মহাশয় কিছুতেই ছাড়িলেন না। বলিলেন আমি ছাড়া এই রকম একটা ইম্পটেন্ট জিনিষের রিপোর্ট আর কেউ লিখিতে পারিবে না। অগত্যা আসিতে হইল। এই মেলাটা কোথায় হইতেছে বলিতে পারেন?”

“আর একটু এগিয়ে গিয়ে গঙ্গার ধারে। আচ্ছা নমস্কার” বলিয়া তিনি বাড়ীর দিকে চলিয়া গেলেন।

আমি ক্ষুধ, বিষণ্ণ, হতমাত্ত হইলাম। আমার মূল্য এ লোকটাও বুঝিতে পারিল না। মনে মনে বলিলাম, “হায় হতভাগ্য বাঙ্গলা দেশ, এখনও রতন চিনিতে শিখিলে না!” এইরূপে নিজেকে প্রবোধ দিতে দিতে প্রদর্শনীতে গিয়া উপস্থিত হইলাম।

প্রদর্শনীর রূপ বর্ণনা এবং বাহারা দর্শন করিতে আসিয়াছেন তাঁহাদের প্রত্যেকের কথা লিখিলে এক মহাভারত সৃষ্টি হইয়া যাইবে। সে সব বাদ দিয়া শুধু সংক্ষেপে আমার কথা বলি। এদিক ওদিক দেখিতে দেখিতে দেখি একস্থানে অনেক লোক ভীড় করিয়া দাঁড়াইয়া আছে। আমিও অবিলম্বে সেই স্থানে উপস্থিত হইলাম। গিয়া দেখি, পদ দ্বারা ক্রীড়া নিমিত্ত যে চর্ম-নির্মিত গোলাকার বস্তু তৈরী হয় তার ছ গুণ বৃহৎ একটা প্রায় গোলাকার পদার্থ। চর্ম নির্মিত নহে এবং রঙ ঈষৎ পীতভ। খোঁজ করিয়া জানিলাম, উহা একটা কুশ্মাণ্ড। সকলে তার চারিধারে ঘুরিয়া ঘুরিয়া দেখিতেছে। আমিও সেইমত করিলাম। একজন অতিবৃদ্ধ লোক মধ্যে মধ্যে কুশ্মাণ্ডটিকে জলমিত্ত করিতেছে এবং একটা বস্ত্রখণ্ড গিয়া তাহার গাত্র মদন করিতেছে। একটা দানবের তৈলমিত্ত টাকসম কুশ্মাণ্ড শোভা ধারণ করিয়াছে। বার চারেক প্রদক্ষিণের পরে বৃদ্ধের সহিত আলাপ করিবার সন্যোগ হইল। আলাপ বলা ঠিক হইবে না, কারণ শুধু সে-ই বক্তৃতা দিয়াছিল। আমি কেবল শুনিয়াছিলাম এবং মধ্যে মধ্যে শিরসঞ্চালন করিয়াছিলাম মাত্র। বদ্ধ কাল—তাকে শোনাইবার মত কণ্ঠস্বর ভগবান আমায় দেন নাই। তার বক্তৃতা ছবছ লিখিবার উপায় নাই, কারণ সে যা বলিয়াছিল অতি কষ্টে তার একটা মানে করিয়া লইয়াছি। কথাগুলো বুঝিতে পারি নাই। কথা অনেক কহিয়াছিল বটে কিন্তু তাহা বিশেষ কার্যকরী এবং অর্থকরী হয় নাই। তার বাধান দাঁত একটু ঢিলা থাকার দরুণ হাত দিয়া ধরিয়া কথা কহিয়াছিল। স্মরণ্য কথার চেয়ে বেশী মুখ হইতে বাহির হইয়াছিল থুতু। যাই হোক, শুধু সারাংশটুকু আপনাদের জানাইতেছি।

“সে মালী। ‘নাম বদল কর’ নামক রাস্তার ধারে যে

বড় বাড়ীটা আছে সেইখানে সে কাজ করে। এই অতি বৃহৎ কুম্ভাণ্ড সেই বাগানে উৎপন্ন। তার বয়স এখন পঁচাত্তর। জীবনে কখনও সে কলিকাতা দেখে নাই, তবে নাম শুনিয়াছে। বাড়ীর বাগানটার অবস্থা এখন মোটেই ভাল নয়। সে একলা বুড়া মানুষ সব পেরে ওঠে না। আর দু'টো জোয়ান মালী ছিল আগেকার বাবুর আমলে। তখন বাগানটা খুব ভাল ছিল। বছর খানেক আগে এই নতুন বাবু আসিয়াছেন। আসিবামাত্রই ইনি তাহাদের ছাড়াইয়া দিয়াছেন। কারুর সঙ্গে মেশেন না। বাড়ীতে শুধু একটা মাত্র চাকর আছে। সে-ই রান্না বাস্তু করে। মধ্যে মধ্যে কলিকাতা হইতে দু'জন আসে, দু'চার দিন থাকিয়া চলিয়া যায়।” আরও সব অনেক কথাই হয় তো সে বলিয়াছিল কিন্তু মনে নাই। মাথার ভিতর কেবল আমার সেই বাড়ীর কথাই ঘুরিতেছিল—এবং এতজোরে ঘুরিতছিল যে, আমার মাথা ঘুরিতে লাগিল। তাকে জিজ্ঞাসা করিলাম, “আচ্ছা, তোমার বাবুর চেহারাটা কেমন বল তো। গোটা ত্রিশ বয়স, রক্ষ চেহারা, রোগা দেখতে—”

সে বলিলে, “না। বাবুর বয়স পঁয়তাল্লিশের ওপর। মাথার চুল কিন্তু সব পাকা। দাড়ী গোঁফ আছে। খুব জোয়ান চেহারা। আপনি যার কথা বলছেন তিনি মধ্যে মধ্যে এখানে আসেন।”

“ওঃ” বলিয়া আমি বিদায় লইলাম। গাছতলায় বসিয়া রিপোর্ট লিখিতে গিয়া দেখিলাম সব ঘুলাইয়া যাইতেছে। খালি সেই বাড়ী এবং সেই লোকটার কথা মনে পড়িতেছে। “দুস্তোর” বলিয়া একটা চায়ের দোকানে গিয়া ঢুকিলাম। চা পান সারিয়া গঙ্গার ধারে একটু বিশ্রাম করিয়া সাড়ে পাঁচটা নাগাদ ধীর মন্থরগতিতে স্টেশনের দিকে চলিলাম। নিজের অজ্ঞাতসারে হঠাৎ সেই বাড়ীটার সামনে হাঁ করিয়া দাঁড়াইয়াছিলাম। ‘ভেতরে আসুন না’ এই রকম একটা অস্পষ্ট কোন কণ্ঠস্বর শুনিয়া চমক ভাঙ্গিল। চাহিয়া দেখি সম্মুখে কুম্ভাণ্ড পরিচর্যাকারী বৃদ্ধ। ঝাঁপ খুলিয়া আমার নিকট আসিয়া হড়বড় করিয়া অনেক কথা বলিয়া গেল। মানে বুঝিলাম এই যে, আমার বাহিরে দাঁড়াইয়া থাকিবার কোন প্রয়োজন নাই। ইচ্ছা করিলে ভিতরে গিয়া বাগানের শোভা এবং অমূল্য সম্পদ দেখিতে পারি।

মুহূর্তের জন্য আমি ইতস্তত করিলাম। ঘড়িতে দেখিলাম তখন মাত্র পৌনে ছ'টা। সাতটা চল্লিশে আমার ট্রেন স্মতরাং সময়ের অভাব ছিল না। যাব কি যাব না মিছে এ ভাবনা। যাওয়াই স্থির করিলাম। আমার রিপোর্টের মধ্যে এই বাগানের কথা এবং এই বৃদ্ধের কথা যদি ঢুকাইয়া দিই তবে সম্পাদক মহাশয় একেবারে থ' হইয়া যাইবেন। ‘কৃষি প্রদর্শনী’র রিপোর্ট লিখিতে আসিয়া একজন পঁচাত্তর বৎসরের বৃদ্ধের কথা—যে-সে বৃদ্ধ নয়, এমন এক বৃদ্ধ যে-জীবনে কলিকাতা চোখে দেখে নাই, শুধু কানে শুনিয়াছে মাত্র—লিখিলে তিনি আমার প্রতিভার কিঞ্চিৎ পরিচয় পাইবেন। তাছাড়া বাড়ীটা ভিতর থেকে দেখিবার এবং অধিবাসীদের সঙ্গে আলাপ করিবার একটা প্রবল ইচ্ছা মনে জাগিতেছিল। সেইজন্য বৃদ্ধের সঙ্গে ফটক পার হইয়া বাগানের মধ্যে প্রবেশ করিলাম।

বাগানটা বড়। অনেক রকম ফুল এবং ফলে ভরা। বৃহৎ কুমড়া, লাউ, বেগুন ইত্যাদি অনেক হইয়াছে। বাড়ীর নিকটে পৌঁছিয়া আমি একদৃষ্টিতে বাড়ীর দিকে দেখিতে লাগিলাম। বৃদ্ধ নিজের মনে বক্তৃতা দিয়া যাইতে লাগিল। আমিও মধ্যে মধ্যে ‘হু’ ‘তাই নাকি’ ‘সত্যি’ ইত্যাদি বলিতে ও মাথা নাড়িতে লাগিলাম। কি বলিল তার এক রত্তি আমার কর্ণকুহরে প্রবেশ করিল না।

আমি যেখানে দাঁড়াইয়াছিলাম, সেখান হইতে সম্মুখের কিছু অংশ এবং বাড়ীর একধার দেখা যায়। কিন্তু আশ্চর্যের বিষয় এই যে, সমস্ত দরজা-জানলা বন্ধ ছিল। জনমানবের চিহ্ন কোথাও ছিল না। বৃদ্ধকে গৃহস্থামী বাড়ী আছেন কি-না প্রশ্ন করিতে যাইব এমন সময় দেখি দোতালার একটা জানলা খুলিল। একটা গম্বুজমূর্তি নয়নগোচর হইল। পল্লকেশ গৃহস্থামীও নন এবং ফটকে যাহার সঙ্গে কথা বলিয়াছিলাম তিনিও নন। আর এক নূতন ভদ্রলোক। মোটা কালো চেহারা, চোখে চশমা। নিবিষ্ট মনে ফটোগ্রাফিক প্লেটের মত কি একটা জিনিষ লইয়া আলোর দিকে দেখিতে লাগিলেন। দেখা শেষ করিয়া হাতটা নামাইতে আমার উপর তাঁহার নজর পড়িল। সঙ্গে সঙ্গে তিনি জানলা হইতে সরিয়া গেলেন। আমি কবি কিংবা ভাবুক নহি—তবুও আমার মনে হইল যে, সরিয়া গেলেন বলা ঠিক নয়, তিনি যেম অদৃশ্য হইয়া গেলেন।

এবং এত তাড়াতাড়ি যে আমার মনে হইল যেন ভেঙী দেখিতেছি। আমি বিস্মিতভাবে ভাবিতে লাগিলাম আমাকে দেখিয়া এত দ্রুত অপসরণের কারণ কি ?

আর একটা জিনিষ আমার বিষয়কে আরও বর্দ্ধিত করিয়া তুলিল। এতক্ষণ একটা গৌঁ গৌঁ করিয়া শব্দ হইতেছিল, অনেকটা দূর হইতে মোটরের শব্দের মত—যা আমি ঠিক লক্ষ্য করি নাই। খামিতে টের পাইলাম। লোকটির জানলা হইতে সরিয়া যাবার সঙ্গে সঙ্গে আওয়াজও থামিয়াছিল। চিন্তা যেন আমায় গ্রাস করিয়া বসিল।

কতক্ষণ এই রকম স্তব্ধ হইয়া দাঁড়াইয়াছিলাম জানি না, পিছনে ‘আপনি কে’ শুনিয়া চিন্তাজাল ছিন্ন হইয়া গেল। পিছন ফিরিয়া দেখি তিনজন ভদ্রলোক। একজনের সঙ্গে প্রদর্শনীতে যাবার সময় দেখা হইয়াছিল, আর একজনকে এইমাত্র জানলায় দেখিলাম। তৃতীয় ব্যক্তির মাথায় সাদা চুল এবং দাড়ী গোঁফ দেখিয়া বুঝিলাম ইনিই গৃহস্বামী। চেহারাটা রাক্ষসের মত ভীষণ এবং দেখে মনে হইল গায়ের শক্তিও ভীষণ। বড় বড় ভাঁটার মত চোখ। আমার দিকে কটমট করে চাহিয়া বলিলেন, “আপনি কে ? কাহাকে চাহেন ?” আমার প্রাণপাখীর তখন প্রায় খাঁচা-ছাড়া অবস্থা। অনেক কষ্টে তাহাকে আটকাইয়া ঈষৎ মুচকি হাসিয়া (মুচকি হাসি আমার অমোঘ অস্ত্র। সকলে বলেন, আমাকে নাকি মুচকি হাসিলে অতিশয় ভাল দেখায়) বলিলাম, “আপনার অনুমতি না লইয়া আপনার উদানে প্রবেশ করা আমার অন্ডায় হইয়াছে। আমি দোষী, আপনার কাছে ক্ষমা প্রার্থনা করিতেছি। আমি কলিকাতা হইতে কৃষি-প্রদর্শনী সম্বন্ধে একটা রিপোর্ট লিখিতে এইখানে আসিয়াছি। ‘ছক্কাছ্যা’ কাগজের নাম আপনি নিশ্চয় শুনিয়াছেন। আমি তাহাদেরই লোক।” ভাবিয়া-ছিলাম, এই কথার পর তিনি নিশ্চয়ই আমাকে খুব খাতির করিয়া বলিবেন, “তাই নাকি ! আমার কি সৌভাগ্য। আসুন, ভিতরে আসুন—” কিন্তু এ ধরনের কিছুই ঘটিল না। তিনি রুক্ষস্বরে বলিলেন, “আমার বাড়ীতে তো আর প্রদর্শনী হইতেছে না। এখানে কি করিতে আসিয়াছেন তাহার উত্তর দিন।” আমি আমতা আমতা করিয়া বলিলাম, “আপনার মালীর সঙ্গে আমার প্রদর্শনীতে সাক্ষাৎ ঘটে এবং কিঞ্চিৎ পরিচয়ও হয়। সে-ই আমাকে ভিতরে

আসিয়া আপনার উদানের শোভা নিরীক্ষণ করিতে বলে।” পরে ঈষৎ হাসিয়া বলিলাম, “এ রকম বৃহৎ কুস্মাণ্ড, অলাবু ইত্যাদি জীবনে কখনও নয়নগোচর হয় নাই। দেখিয়া আজ আমি নিজেকে ধন্য মনে করিতেছি। এ সম্বন্ধে আমাদের কাগজে ছ’ কলাম সূখ্যাতি লিখিয়া দিব।” ইহাতেও বিশেষ ফল হইল বলিয়া মনে হইল না। কারণ তিনি অতি উষ্ণভাবে বলিলেন, “তোমার কতক-গুলো বাজে কথা শুনিবার আমার প্রয়োজন নাই। মালীর কথায় কেহ কখনও কাহারও বাড়ীতে প্রবেশ করে না। সত্যি করিয়া বল এখানে তোমায় কে পাঠাইয়াছে এবং কেন আসিয়াছে ?” বলিতে বলিতে তাঁহার ক্রোধের শ্রোতে ধৈর্যের বাঁধ ভাঙ্গিয়া গেল। তিনি লাফাইয়া আমার নিকট আসিয়া জামার কলার ধরিলেন। আমি তখন মনে মনে ইষ্ট নাম ধ্যান করিতেছি। মনে পড়িতেছে শেষের সেই ভয়ঙ্কর দিনের কথা। এমন সময় বাকী দুইজনে আসিয়া তাঁহাকে নিরস্ত করিলেন। ফটকে বাঁহার সঙ্গে দেখা হইয়াছিল তিনি তাঁহার কানে কানে কি যেন বলিলেন, সঙ্গে সঙ্গে তাঁহার ক্রোধের উপশম হইল। সব রাগ যেন জল হইয়া গেল। আমার দিকে চাহিয়া ক্ষুব্ধকণ্ঠে বলিলেন, “দেখুন, কিছু মনে করিবেন না—আমার মেজাজটা অতিশয় খারাপ। ক্রমাগত ভুগিয়া ভুগিয়া অতিশয় খিটখিটে হইয়া গিয়াছি। নতুন লোক দেখিলেই আমি চটয়া উঠি। আপনি কাগজের লোক বলিলেন না—আপনার নামটা কি জিজ্ঞেস করিতে পারি ?” আমার মানহিজ্জৎ তো আগেই ধূলিসাৎ হইয়া গিয়াছিল। যাই হোক, তাহা আবার ধূলি হইতে তুলিয়া ঝাড়িয়া এক রকম মানানসই করিয়া লইলাম। স্নেহের সহিত “আর নামে দরকার নাই মহাশয়, টের হইয়াছে” বলিব মনে করিয়াছিলাম। কিন্তু মুখ হইতে সম্মুখের ত্রিমূর্তি দেখিয়া আপনা হইতেই নিজের অজ্ঞাতসারে বাহির হইয়া গেল, “অধমের নাম গোপীজনবল্লভপদরেণুদাসঘোষ। ‘ছ ক্কা ছ য়া’র রিপোর্টার।” গৃহস্বামী বলিলেন, “আমার দুর্ব্যবহারের জন্ত আমি অতিশয় দুঃখিত। অল্পগ্রহ করিয়া ক্ষমা করিবেন। আমার বাগানের বড় সখ গোপীবাবু। এই যে সব প্রদর্শনীতে আমার বাগানের বৃহদাকার ফল দেখিলেন তাহা আমার তৈরী একটা সারে উৎপন্ন হয়।

আমার সন্দেহ হইয়াছিল, বুঝি বা আমার মালীর কাছ হইতে আপনি সেই তথ্য জানিয়া লইবার চেষ্টা করিতেছেন। সেইজন্য আমার মেজাজটা হঠাৎ বিগড়াইয়া গিয়াছিল। আশা করি আপনি আমায় ক্ষমা করিবেন।”

অতঃপর আমাকে সঙ্গে লইয়া তিনি সমস্ত বাগানটা ভাল করিয়া ঘুরিয়া ঘুরিয়া দেখাইলেন। প্রত্যেক সজীর ইতিহাস, রোজ-নামচা, পরিচর্যা ইত্যাদি বলিয়া আমাকে বুঝাইবার চেষ্টা করিলেন। আমিও মনে মনে সে গুলিকে সাজাইয়া কেমন একটা সুন্দর রিপোর্ট লেখা সম্ভব হইবে তাহাই ভাবিতে লাগিলাম। কতক্ষণ এইভাবে কাটাইয়াছি জানি না, হঠাৎ হাত-ঘড়ির দিকে নজর পড়িতে দেখি সাতটা বাজিয়া চল্লিশ মিনিট হইয়াছে। “ঐ যাঃ, ট্রেন মিস্ করিয়াছি। হ্যাঁ মশাই, এর পরের ট্রেনটা কখন আসে?” আমি বলিয়া উঠিলাম। তিনি উত্তর দিলেন, “পরের ট্রেন! আজ রাত্রে আর ট্রেন নাই। আবার কাল সকালে পাইবেন।” আমি হতাশভাবে বলিলাম, “য্যা, তবে কি হইবে? আমার তো আজ কলিকাতায় না পৌঁছিলেই নয়। এই প্রদর্শনীর একটা রিপোর্ট আজ রাত্রে দিতেই হইবে। না দিতে পারিলে আমার চাকুরী যাইবে।” তিনি বলিলেন, “ছিঃ ছিঃ। আমার জন্তই আপনার দেৱী হইল। আমি বড়ই দুঃখিত। তবে এক কাজ করা যায়। আপনি রিপোর্টটাকে টেলিগ্রাম করে দিন।” আমি তাঁহাকে প্রায় কাঁদ কাঁদ ভাবে [এতে লজ্জার কিছু নাই। চাকুরী যাবার সম্ভাবনায় কার না কান্না পায়] বলিলাম, “অত্যাবশ্যকীয় খবর ছাড়া কাগজ টেলিগ্রামের খরচ দেয় না। আগড়পাড়া কৃষি-প্রদর্শনীর খবরকে তাঁহারা সে পর্যায়ে কিছুতেই ফেলিবেন না।” তিনি বলিলেন, “গোপীবাবু, আপনি রিপোর্ট লিখুন। টেলিগ্রামের খরচ আমি দিব। আমিই দোষী, আমার জন্তই আপনাকে এই মুস্কিলে পড়িতে হইয়াছে। আপনি দয়া করিয়া ওজর আপত্তি করিবেন না। আর আজ রাত্রে এইখানেই আহালাদি করিয়া শয়ন করিবেন। কাল সকালের ট্রেনে কলিকাতা যাইবেন।” এই বলিয়া আমায় লইয়া তিনি অট্টালিকার ভিতর প্রবেশ করিলেন। আমাকে দোতালার একটা বড় ঘরে বসাইয়া বলিলেন, “এইটী আমার বসবার ঘর। টেবিলে কাগজ, কালী, কলম সবই রহিয়াছে।

আপনি লিখুন। আমি এক কাপ চা আর কিছু মিষ্টান্ন পাঠাইয়া দিতেছি। লেখা হইলে আমায় ডাকিবেন, আমি চাকরকে দিয়া আপনার টেলিগ্রামটা পাঠাইবার বন্দোবস্ত করিয়া দিব।” এই বলিয়া তিনি চলিয়া গেলেন। আমি ঘরটা ভাল করিয়া নিরীক্ষণ করিলাম। বেশ সুসজ্জিত। গৃহস্বামী ধনী বলিয়া মনে হইল। চারটা জানলা—সবগুলিই বন্ধ এবং মোটা পরদায় আচ্ছাদিত। আমি লিখিতে আরম্ভ করিলাম। কিছুক্ষণ পরে চাকর আমায় চা ও মিষ্টান্ন দিয়া গেল। আমি চা-খোর। চায়ের বাটী সামনে পাইয়া এক চুমুকে তাহা নিঃশেষ করিলাম। পরে মিষ্টি খাইতে খাইতে লিখিতে লাগিলাম। হঠাৎ যেন মাথাটা ঝিমঝিম করিতে লাগিল। ক্রমেই হাত পা অবশ হইয়া আসিতে লাগিল। চোখে চারিদিক অন্ধকার দেখিলাম। উঠিবার চেষ্টা করিলাম—পারিলাম না। চীৎকার করিবার উদ্যোগ করিলাম, স্বর বাহির হইল না। মনে হইল কে যেন আমার কণ্ঠ চাপিয়া ধরিয়া আছে। জ্ঞান ছিল কিন্তু নড়িবার বা চক্ষু উন্মীলন করিবার ক্ষমতা ছিল না। এমন সময় ঘরের দরজা খুলিয়া কয়েকজন লোক ঢুকিল। একজন আমাকে দড়ি দিয়া চেয়ারের সঙ্গে খুব ভালভাবে বাঁধিল। আমি তাহাদের মুখ দেখিতে পাই নাই, কিন্তু কথা শুনিতে পাইয়াছিলাম। যেন মনে হইল তাহারা কোন কারণে ভয় পাইয়াছে। একজন বলিতেছে “ভেঁাদার খবরটা ঠিক তো?” আর একজন বলিল—“ঠিকই হোক আর ভুলই হোক, সাবধানের বিনাশ নেই। গঙ্গার ধারে পোড়ো বাড়ীটায় আমরা এখন গিয়ে লুকোই। ভূতের বাড়ী বলে লোকে সে ধারটায় যায় না। কাল যা-হোক একটা কিছু করা যাবে।”

“ইহাকে এখানে রাখিয়া যাওয়াটা কি ঠিক হইবে?”

“কিছুক্ষণ পরে আপনিই অন্ধ পাইবে? আর যদি নাও পায়, তাহাতেই বা আমাদের ক্ষতি কি? এখন আর দেৱী করা উচিত নয়।” এই বলিয়া সকলে প্রস্থান করিল।

এইভাবে কিছুক্ষণ থাকিবার পর বিশ্ব যেন ধীরে ধীরে সুষ্প্ত হইয়া গেল। অন্ধকার—আরও অন্ধকার। আমার মনে হইল আমি পঞ্চম প্রাপ্ত হইয়াছি।

যখন আবার বাঁচিয়া উঠিলাম তখন দেখি আমার চারিদিকে পুলিশ। সম্মুখে একজন শ্বেতাঙ্গ। আমাকে

চক্ষু চাহিতে দেখিয়া জিজ্ঞাসা করিলেন, “Well Babu, who are you?” আমি বলিলাম—“Your Honour sir, I am an humble reporter of the ‘Hukka Hua’, Sir. আমি ত এখন dead.” তিনি হাসিয়া আমাকে বাঁকুনি দিয়া বলিলেন, “You are not dead Babu, you are alive all right. তারপর আপনার নাম কি? এখানে কি করিতেছিলেন?” আমি একে একে সব কথাই বলিলাম, একজন লোক সব খাতায় টুকিয়া লইল এবং শেষে যখন আমাকে বাঁধিবার সময় তাহাদের কথোপকথন উল্লেখ করিলাম, সাহেব লাফাইয়া উঠিলেন। “Thank you Babu,” বলিয়া তিনি কয়েকজন কনস্টবলকে সঙ্গে লইয়া চলিয়া গেলেন। দুজন কনস্টবল আমার কাছে রহিল। কিছুক্ষণ পরে আমি আবার চলিয়া পড়িলাম। মাথা ঘুরিতেছিল—বোধ হয় ঘুমাইয়া পড়িয়াছিলাম।

হঠাৎ নাড়া পাইয়া চোখ খুলিতে দেখি সামনে সেই সাহেবটী দাঁড়াইয়া ও তাঁহার পিছনে হাতকড়ি বাঁধা সেই তিনজন লোক—যাহারা আমাকে আর একটু হইলেই শমন সদনে প্রেরণ করিয়াছিল আর কি। সাহেব জিজ্ঞাসা করিলেন, “Can you identify them.” আমি উত্তর দিলাম, “Yes, I saw them in the morning, in the evening sir and not identify them.”

“Thank you very much, you have helped us immensely. সরকার বাহাদুর এর জন্ত আপনার কাছে কৃতজ্ঞ থাকিবে। আপনার জন্তই আজ এই most notorious forgery gang ধরা পড়িল।”

এই বলিয়া তিনি হাসিলেন, আমিও আমার বিখ্যাত মুচকি হাসি হাসিলাম। এই ব্যাপার সংক্রান্ত হাসি এই আমার শেষ নয়। পরে আরও দুইবার হাসিয়াছি। দ্বিতীয় বার হাসিয়াছি যখন সমস্ত ব্যাপারটা বুঝিলাম, কারণ প্রথম শাসির সময় কিছুই বুঝিতে পারি নাই। সাহেব হাসিয়াছিল হুতরাং আমার কর্তব্যবোধে আমিও হাসিয়াছিলাম। তৃতীয় বার হাসিলাম, যখন সরকারের নিকট হইতে একটা প্রশংসা-পত্র পাইলাম। যে ব্যাপারের আমি বিন্দুবিদগ্ধ জানি না, সেই ব্যাপারে প্রশংসিত হইলে সকলেরই হাসি পায়। আমিও হাসিয়াছি।

সেই থেকে আমি ডিটেকটিভ উপন্যাস লিখিতে আরম্ভ

করি। প্রথম পাতায় আমার প্রশংসা-পত্রের একটা প্রতিলিপি ছাপাইয়া দিই। কভারের উপর লিখি “শ্রীমাকড়সা রচিত” এবং তলায় “সরকার বাহাদুরের নিকট হইতে অপূর্ব সাহস এবং গোয়েন্দা কার্যের বুদ্ধির জন্ত প্রশংসা-পত্র প্রাপ্ত।”

সেই অশ্রুত গোপীজনবল্লভপদরেণুদাসঘোষ আজ আপনাদের সুপরিচিত “শ্রীমাকড়সা”।

আপনারা আমাকে জিজ্ঞাসা করিতে পারেন, “মহাশয়, যদি তাহারা আপনাকে পুলিশের লোক বলিয়া সন্দেহ করিয়াছিল তবে হত্যা করিল না কেন? যদি বিষই দিল তবে এত কম দিল কেন যে আপনি বাঁচিয়া উঠিলেন? পুলিশই বা সেই সময়েই কিরূপে আসিয়া হাজির হইল?” ইত্যাদি। আমি তার উত্তরে কেবলমাত্র আপনাদের এই কথা জানাইতে চাই যে, আমি হীরা, নায়ক। কোন ডিটেকটিভ গল্পে নায়ককে মরিতে দেখিয়াছেন কি? নায়কের বুকে গুলি করিলে পকেটস্থিত সিগারেট কেসে লাগিয়া গুলি ফিরিয়া যাইবে, উচ্চ ছাদ হইতে লাফাইলে নীচে দিয়া সে সময়ে তুলোর গাড়ী যাইবে, অকূল অতল জলে হাবুডুবু খাইলে ঠিক সেই সময় একটা খালি নৌকা সেইখান দিয়া ভাসিয়া যাইবে, হস্তপদবদ্ধ অবস্থায় পড়িয়া থাকিলে ইন্দুর আসিয়া রজ্জু কাটিয়া দিবে। এসব না হইলে নায়ক হওয়া যায় না।

আপনারা এইবার আমায় পরামর্শ দিতে পারেন যে, গল্পে একটা নায়িকা থাকিলে ভাল হইত। গৃহস্বামীর একটা রূপসী ঘোড়শী, বিদূষী কণ্ঠা। ধীরে ধীরে আমার কক্ষে আসিয়া আমার শুশ্রূষা করিতেন। আমার জ্ঞান হইলে চক্ষু মেলিয়া তাহার দিকে চাহিয়া বলিতাম, “আমি কোথায়? আপনি দেবী না মানবী?” তিনি উত্তর দিতেন—“আপনি শক্রপুরী মাঝে। আমি দেবী নহে—মানবী।” আমি আবার তাঁহার ক্রোড়ে চলিয়া পড়িতাম। এমন সময়ে গৃহস্বামী প্রবেশ করিতেন। রূঢ়স্বরে কণ্ঠাকে বলিতেন, “এখানে কি করিতে আসিয়াছ? ইহাকে ছাড়িয়া দিয়া এই মুহূর্তে এই স্থান পরিত্যাগ কর।” তিনি উত্তর দিতেন, “না পিতা, অনেক সহিয়াছি, আর সহিব না। ইহাকে আমি মুক্ত করিয়া দিব।” তাঁহার পিতা তখন থিয়েটারী ভঙ্গিতে বলিডেন, “মুচ বালিকা, জীবনের কুট-

নীতি তুমি কি বুঝবে ? অবিলম্বে এই স্থান কর পরিত্যাগ ।
কে এই বন্দী, যার তরে পিতৃ সনে করিতেছ তুমি বৃথা
বাদান্তবাদ ?” তখন তিনি বলিবেন, “শুনিতে কি চাও
পিতঃ ? একান্ত বাসনা যদি শুনিতে তোমার, তবে বলি
শোন, এই বন্দী আমার প্রাণেশ্বর ।” ইত্যাদি ইত্যাদি ।
স্ববর্ণে সোহাগা মিলিত ।

আমিও ইহা অস্বীকার করিতেছি না । আমারই কি
মহাশয় মনে সাধ হয় নাই, কিন্তু কি করিব বলুন উপায়

নাই । আপনাদের সন্তোষসাধন করিতে গিয়া গৃহে চির
অসন্তোষের অনল তো আর জ্বালিতে পারি না । আমার
উনি তৃতীয় সংস্করণের । আমাকে অনেক সাবধানে
চলিতে হয় ।

আপনারা হয় ত আমার বাসস্থান জানিবার জন্ত
বিশেষ উৎসুক হইয়াছেন । হওয়াটাও আশ্চর্য্য নয় ।
আপনাদের নিরাশ করিব না । আমার বাসস্থান—
“বাগবাজার, কলিকাতা ।”

প্রাচীন ভারত

কবিশেখর শ্রীকালিদাস রায়

প্রাচীন যুগের এই ভারতের ইতিহাস পড়ি
পরিতৃপ্ত নহে মন, জন্মে ক্ষোভ দৈন্ত্য তার স্মরি’ ।
ভগ্ন-শীর্ণ শিলালিপি ; জীর্ণ মুদ্রা, ধাতুর ফলক
দূর হতে ভাসাভাসা দেখে শুনে চীন পর্য্যটক
টিপ্পনী লিখিয়া গেছে করচায় করে লীলাচ্ছলে
—ইহাই সম্বল শুধু । তাই দিয়ে গাঁথা অতিক্ষীণ
স্বত্রহারা, ছন্নছাড়া, ভাসা ভাসা শৃঙ্খলাবিহীন
কুচ্ছৃগন্ধ ইতিবৃত্ত, তাতে মন তৃপ্তি নাহি মানে
মনে হয় ধর্মগীর রক্তধারা ঢের বেশি জানে
এর চেয়ে, উড়ে যায় সেই যুগে কল্পনা আমার
শিল্প সাহিত্যের পথে অবরুদ্ধ নহে গতি তার,
স্বপ্নের নাধুরী দিয়ে ভরে তোলে সব ব্যবধানে
প্রাচীন ভারতে পুন গড়ে’ তুলে নব উপাদানে ।

সে স্বপ্নভারতে হেরি নরনারী বসন্ত উৎসবে
মাতে ফাল্গুনের দিনে । নব মেঘোদয় হয় যবে
গগন দিগন্ত ভরি’ দূতরূপে মেঘেরে বরিয়া
কুট্জ কুম্ভমরাশি অর্ধ্য দিয়া অঞ্জলি ভরিয়া
পাঠায় বিরহী তার দয়িতার লাগি আকিঞ্চন ।
উদয়ন কথা কয় গৃহদ্বারে গ্রামবৃদ্ধগণ ।

অভিসারিকারা চলে পুরমার্গে গুঞ্জিত আননে,
সংবরি’ মঞ্জীরধ্বনি । কাত্যায়নী আরাধে কাননে
জনপদবধূগণ । সন্ধ্যাপ্রাতে বৈতালিক দল
শ্রদ্ধরা ছন্দের শ্লোকে গায় রাজপ্রশস্তি মঙ্গল ।
নাগরী শুকায় বেশ ধূপধূমে, ধারায়ন্ত জলে
স্নান করি,’ যৌবনের জয়লেখা পত্র লেখাচ্ছলে
আঁকে উরসিজতটে । সীধু পান করিয়া সন্ধ্যায়
মুরজবাদনে যত নাগরেরা প্রেমগান গায় ।
প্রতিটি মুহূর্ত্ত তারা যৌবনের করে উপভোগ,
নাহি হিংসা নাহি দ্বেষ নাহি দৈন্ত্য নাহি শোক রোগ ।

অর্হৎ শ্রমগণ শ্রাবকের দ্বারে দ্বারে গিয়া
দশশীল ব্যাখ্যা করে । আভরণ সজ্জা তেয়াগিয়া
পরিয়া চীবরবেশ নটীগণ হয় মহাথেরী
মুড়ায়ে মাথার কেশ । ছিন্ন করি সংসারের বেড়ী
জুটে দলে দলে গৃহী সংঘারামে । বুদ্ধের শরণ
লভিয়া তাহারা করে ভিক্ষু ব্রত দৈন্ত্যের বরণ ।
এ দিকে স্বগৃহে রচি ব্রাহ্মণেরা অর্দ্ধ তপোবন
পর্যাবিষ্ঠা লয়ে করে সারস্বত জীবন যাপন ।
প্রতিটি মুহূর্ত্ত তারা জীবনেরে করে যে সফল,
নাহি ক্ষোভ নাহি লোভ নাহি দ্বন্দ্ব নাহি কোলাহল ।

আল্পনা ও পিঁড়িচিত্র

শ্রীজিতেন্দ্রকুমার নাগ

কিছুদিন পূর্বে আমি যখন ভারতের প্রাগৈতিহাসিক যুগের শিল্পকলা সম্বন্ধে কিছু গবেষণা করবার প্রয়াস পাই, সেই সময় আমার নৃতাত্ত্বিক চক্ষের সম্মুখে গৃহে গৃহে পূজাপার্বণ বা কোন উৎসবে মেয়েদের দ্বারে অঙ্গনে আল্পনা বা পিঁড়িতে চিত্রাঙ্কন করা নক্সাগুলির মূল্য এমন বৃদ্ধি পায় যে, সাধারণের নিকট “বাজে সময় নষ্ট করা অকেজো লোক” এইরূপ একটা গালি খেয়েও মেয়েমহল থেকে কতকগুলি আল্পনা সংগ্রহ করি।

এই সময়ে ‘গোধূলি সংঘ’ বলে আমাদের একটা কালচার ক্লাব ছিল—সেই সংঘের উদ্যোগে একটা আলিম্পন প্রতিযোগিতার ব্যবস্থা করে অনেকগুলি নক্সা পাওয়ার সুবিধা হয়। পুস্তক অনুসন্ধানের রবিবার সাহিত্য পত্রিকাতে ছড়া এবং শ্রীদক্ষিণারঞ্জন মিত্র মজুমদারের ছড়া ও আল্পনা এই দুটির সঙ্গে সাহিত্যপরিষদে শ্রীযুক্ত অবনীন্দ্রনাথ ঠাকুরের ‘বাংলার ব্রতের’ উল্লেখ পাই। এই বইখানির ইংরেজী অনুবাদ পেলাম ইম্পিরিয়াল লাইব্রেরীতে কিন্তু বাংলা বই

কোথাও পেলাম না। শেষকালে আড়াইটা টাকা ব্যয় করে একখানি বই সংগ্রহ করা গেল। পড়ে দেখলাম শ্রদ্ধেয় অবনীন্দ্রনাথও এইরকম করে মেয়েদের কাছ থেকে মূল নক্সা জোগাড় করেছিলেন। তখন মেয়েরা এত স্কুলমুখো ছিল না। আমার আল্পনাগুলি বেশীর ভাগ স্কুলের মেয়েদের।

বাছাই করে ত্রিশখানি আল্পনা আচার্য অবনীন্দ্রনাথকে দেখাই, তারপর দেখেন শিল্পী শ্রীচাকর রায়। এঁদের বিচারে যেগুলি দাঁড়িয়ে যায়, সেইগুলি আমি শিল্পীদের উপযুক্ত

পারিতোষিক দানের পরে নিজের কাছে রেখে দিই। কিন্তু উপস্থিত সেগুলি নাই—ভাগ্যিস সেগুলির কপি রেখেছিলাম—ক্যামেরা এবং স্কেচের সাহায্যে, তাই এখানে আপনাদের দেখাতে পারছি।

খাঁটি আল্পনা বলতে যা বুঝি, তা অনেকেই আজকাল অনুসরণ করেন না। চিত্রকলার উন্নত উপায় অবলম্বনে কল্‌কাতার আল্পনা অন্তরূপ ধারণ করেছে, ফলে তাদের পিঁড়িচিত্র বললেই ঠিক হয়। প্রকৃত আল্পনা যা এখনও পল্লীগ্রামের মেয়েরা দিয়ে থাকে—তাতে শুদ্ধ

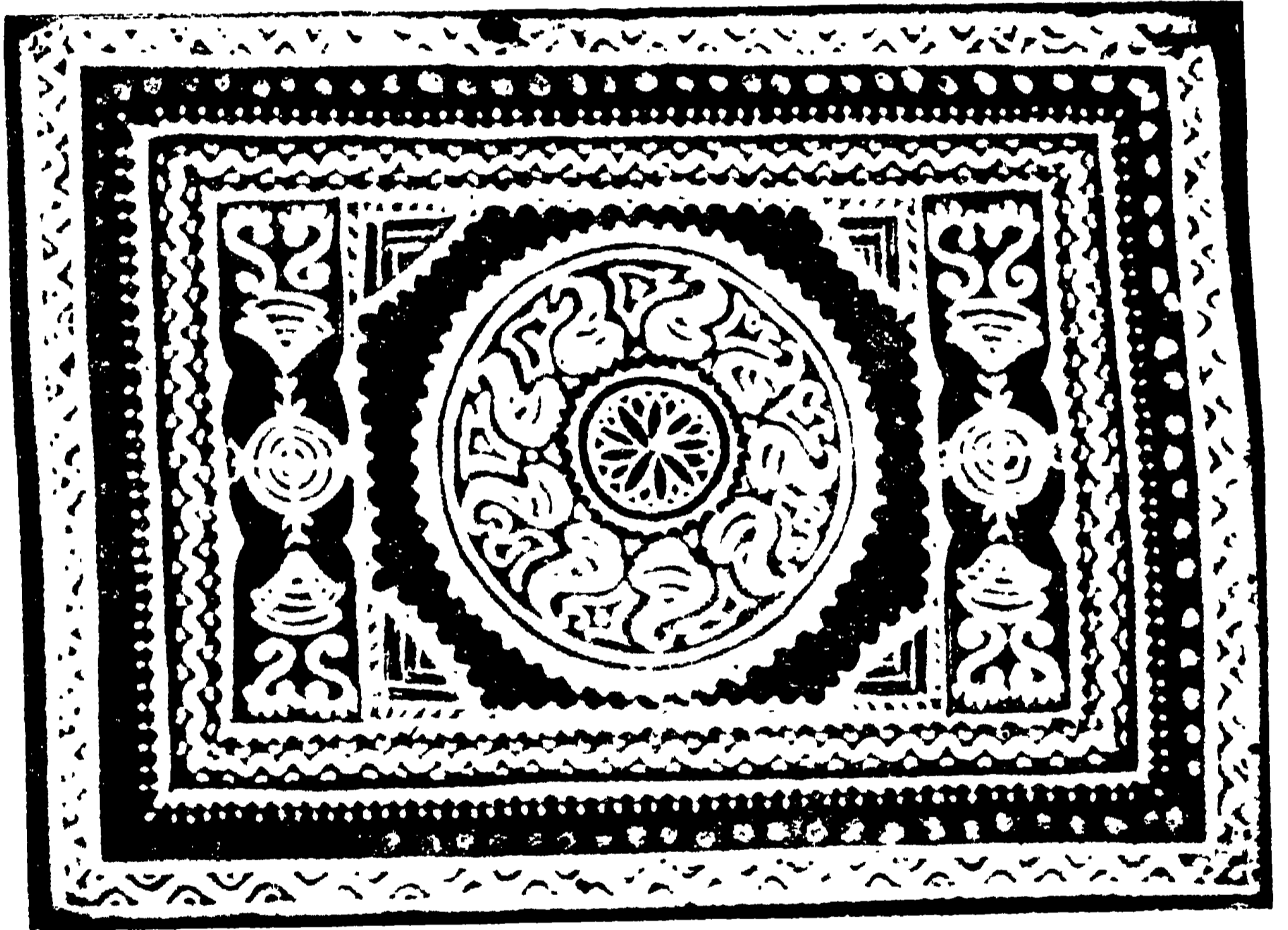

লক্ষ্মীর পিঁড়ি—তমিশ্রা গাঙ্গুলী

পিটুলিগোলা সাদা রং, তুলি (ব্রাশ্‌ নয়) এবং হাতের আঙ্গুল—এই তিনটির প্রয়োজন। কাঠির সাহায্য চলবে না এবং কারুর নকল করাও চলবে না—সহজাত গতিতে এবং ভঙ্গীতে গতানুগতিক নক্সাগুলি এঁকে যেতে হবে। যাঁরা ভাল আল্পনা দিতে পারেন—তাঁরা এইতেই এমন সুন্দর সুন্দর আল্পনা দেন যে বহু সময়ে সামঞ্জস্য ও ছন্দ এই দুটা জিনিষে আঁট স্কুলের ছেলেদেরও তাঁদের কাছে হার মানতে হয়।

আল্লনা সম্বন্ধে সাধারণভাবে কিছু বন্বার পূর্বে আমি ছবিগুলির কিছু পরিচয় দিই।

প্রথম চিত্রটি লক্ষ্মীর পিড়ির আল্লনার একটা নক্সা। ভাল করে পরীক্ষা করলে দেখা যাবে যে, শিল্পী অনেকস্থানে তুলির (brush) সাহায্য নিয়েছেন। মধ্যে পদ্ম, তার চতুর্দিকে শঙ্খ, দুটা পাশে লক্ষ্মীর পাঁড়া। রুল-কম্পাসের সাহায্যও নেওয়া হয়েছে নিশ্চয়, কারণ সহজ অনাড়ম্বর অঙ্কনের ছাপ নেই, সেইজন্য এটিকে আল্লনা না বলে পিড়িচিত্র বলেই ঠিক হত।

২, ৩, ৪ ও ৫ নম্বর চিত্রের চারিটা আল্লনাতেই মেয়েরা

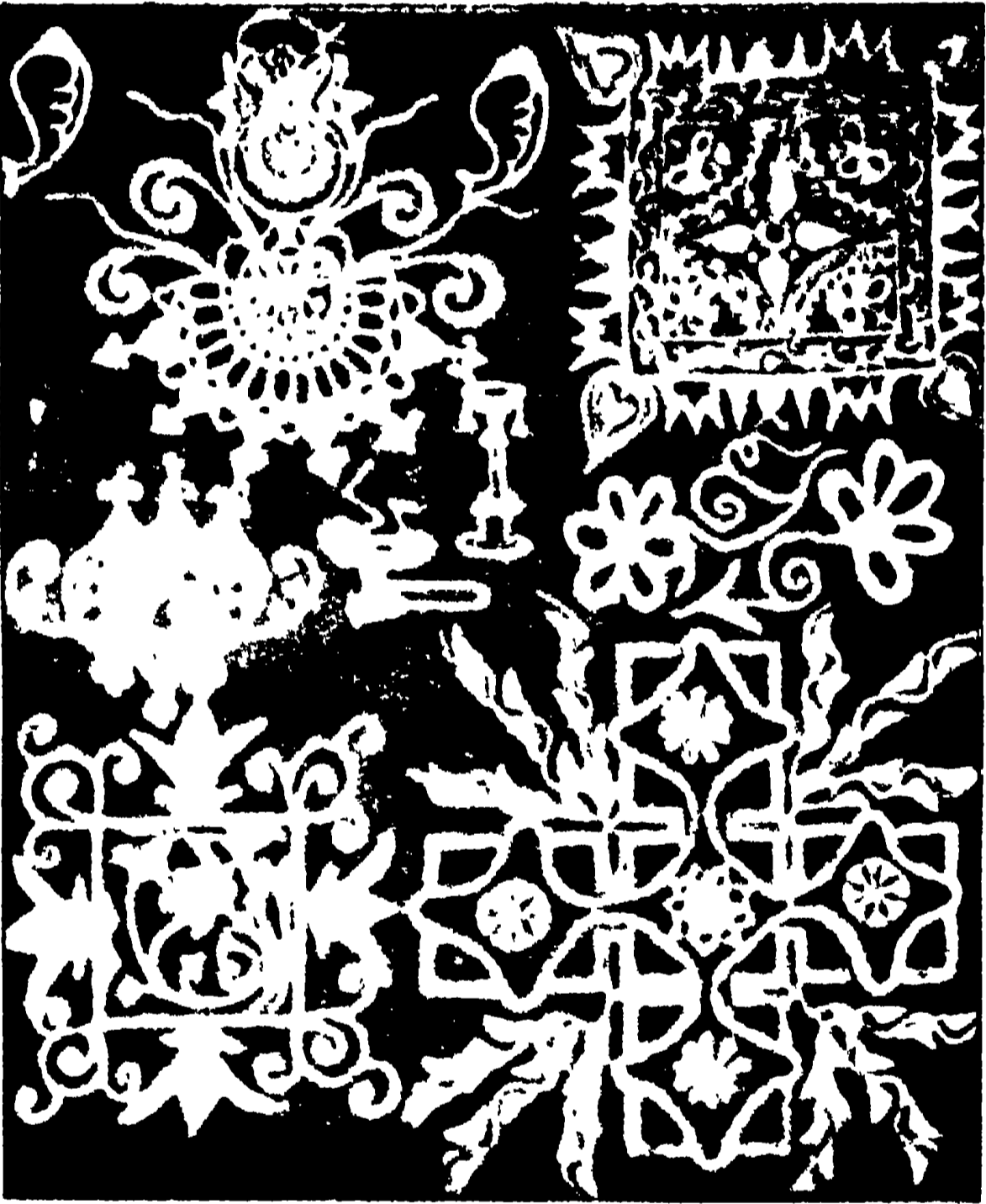

পূজা-পাক্ষণের নক্সা—মিসেস নাগ

সকলেই সরু কাঠির সাহায্য নিয়েছেন। ২ ও ৩ নম্বর আল্লনার নক্সাগুলি মেজে এবং পিড়ি উভয়েরই উপর আঁকা চলে। ২ নম্বর আল্পনার নক্সাটিতে কতকগুলি গতানুগতিক জৈমিতিক (geometrical figures) আলঙ্কারিক নক্সার সমাবেশ আছে। মধ্যে চারিটা সারি আড়াআড়িভাবে শঙ্খলতা, চার রকমের পদ্ম, লক্ষ্মীর ধানছড়া এবং বিভিন্ন ফুলের চিত্র। প্রচুর পরিমাণে শঙ্খলতা এঁকেছেন শ্রীমতী সরকার চার নম্বর চিত্রে; মাঝখানের পদ্মটিতেও ভারী স্বল্পকাজের পরিচয় দিয়েছেন।

সাধারণে টপ্ করে কিছুতেই শঙ্খলতা আঁকতে পারবেন না—কি মেঝেতে মেয়েদের সঙ্গে পিটুণীগোলা জলে, কি কাগজের উপর পেন্সিলে, আমি ত প্রথম প্রথম কিছুতেই শঙ্খলতার সামঞ্জস্য আনতে পারতাম না—যদিও অতি কষ্টে টানটা দিতে পারতাম। ৬, ৭ ও ৮ এই তিনটা চিত্রের আল্লনাকে পিড়িচিত্র বলাই সমীচীন, তবে কি-না আজকাল আল্লনা কথাটা খুব ব্যাপকভাবে ব্যবহার হচ্ছে—যার মধ্যে মেয়েদের আঁকা-জোঁকা অনেক কিছু জড়াজড়ি করে থাকে। ছয় নম্বর চিত্রটি কাজের দিক থেকে অপূর্ক, যিনি এঁকেছিলেন তিনি আল্লনা দিবার প্রয়োজনীয় দক্ষতার অনেক উপরে উঠে গেছেন; কারণ তার ভঙ্গিমা সাধারণ মেয়েদের আল্লনা দেওয়ার চাইতে চের উন্নত-যা চিত্র-শিল্পীদেরই উপযুক্ত। এই কটা নক্সাতেই নানাপ্রকার রং ব্যবহার হয়েছিল, সেগুলি ফটোতে যতটা পেরেছি তুলে আপনাদের দেখাচ্ছি।

৬ নম্বরটা পাঠিয়েছিলেন বালীগঞ্জের কোন মেয়ে স্কুলের ছাত্রী—অঙ্কনের দিক দিয়ে খুব নিখুঁত, রঙের সমাবেশও মন্দ ছিল না, কিন্তু তুলি এবং কাঠির সাহায্য এতই নিয়েছিলেন শিল্পী ফ্রেস্কোর মত যে, আমরা তাঁকে খাঁটি আল্লনার কোন পুরস্কার দিতে পারি নি।

৭।৮ নম্বরের চিত্র দুটা বরক'নের পিড়িচিত্র—আমার কোন বান্ধবীর বিবাহে নক্সা দুটা সংগ্রহ করি। লক্ষ্য করে দেখলে বিবাহের কতকগুলি মাস্তুলিক নিদর্শন চোখে পড়ে—চাঁদমালা, চাঁদোয়া, ফুলের মালা, কদলীপত্র ও গুঁড়ি, বরণডালা, শঙ্খ, পদ্ম এবং প্রজাপতি। এই সমস্ত নিদর্শনের স্বাভাবিক চিত্ররূপে পিড়ি দুটা বিবাহ অন্তষ্ঠানের মাস্তুল্য এবং অর্থ বহন করে আছে।

আল্লনা সম্বন্ধে কিছু লিখতে গেলে প্রথমেই বাংলার পল্লীগ্রামে অধুনা প্রায়শঃলুপ্ত ব্রতানুষ্ঠান, বিশেষ করে কুমারী ব্রতের কথা উল্লেখ করতে হয়। কুমারী ব্রতগুলি ঠিক খাঁটি ধর্ম্মানুষ্ঠান নয়, এগুলি কতকগুলি কল্পিত ব্রত, ধর্ম্মানুষ্ঠানের আচরণে প্রচলিত—যা আমাদের দেশের মেয়েরা বিবাহের পূর্বে কিছুকাল ধরে পালন করত, এখনও পল্লী-গ্রামের মেয়েরা কতকগুলো পালন করে—এতে মেয়েদের মনে ধর্ম্মভাব ফুটে উঠত এবং সুগৃহিণী হবার একটা আকাঙ্ক্ষা জেগে উঠত। এই ব্রতগুলির মন্ত্র হল ছড়া এবং প্রতিচ্ছবি

হল আল্লনা—সেইজন্তু আল্লনার উৎপত্তি প্রথমে এই একটি ফুটো করে গাছের মাথায় ঝুলিয়ে দেয়
ব্রত থেকেই। অমুকরণ করে জলের ঝারি করে মেয়েরা বসুদেবকে

বিবাহ, অন্নপ্রাশন, পূজা-
পার্কণ বা কোন মাসলিক
অনুষ্ঠানে আল্লনার মূল্য শুধু
আলঙ্কারিক, কিন্তু কতকগুলি
এতে আল্লনার মূল্য অনেক-
খানি—সে সব আল্লনাতে
বাহারী আঁকাজোকার অর্থ-
পূর্ণ ছবিই সব। ব্রত অর্থে
মনের কোন কামনা পূরণের
জন্তু একটি অনুষ্ঠান—ধর্ম্মানু-
ষ্ঠানের ছাঁচে—ব্রতের আল্লনা
সেই সমস্ত কামনার প্রতি-
চ্ছবি। এই সূত্রে আল্লনার
সঙ্গে অঙ্গাঙ্গীভাবে জড়িত
সারা বৎসরের কতকগুলি
ব্রতের উল্লেখ করছি।

বৈশাখ মাসে হরি র
চরণ, রণে এয়ো এবং পুণ্ডি পুকুর—এই তিনটি
ব্রতের মধ্যে রণে এয়ো ব্রতে শুধু মেয়েরা অতি সরল
একটি আল্লনা দেয়। আল্লনা দেওয়ার ঘট জ্যৈষ্ঠ
মাসে বসুধারা এবং ভাদ্র মাসে ভাদুলী ব্রত—এই দুটিতে
বিশেষ ভাবে দেখা যায়। জ্যৈষ্ঠ মাসে গ্রামের জল আসে
শুকিয়ে—বৃষ্টিতে কামনা করে ইন্দ্রদেবের কৃপালাভে অঙ্গনের
এককোণে তিনটি গাছের মাঝে আল্লনা এঁকে মাটির ঘট



পিঁড়ির নক্সা—মিসেস সরকার

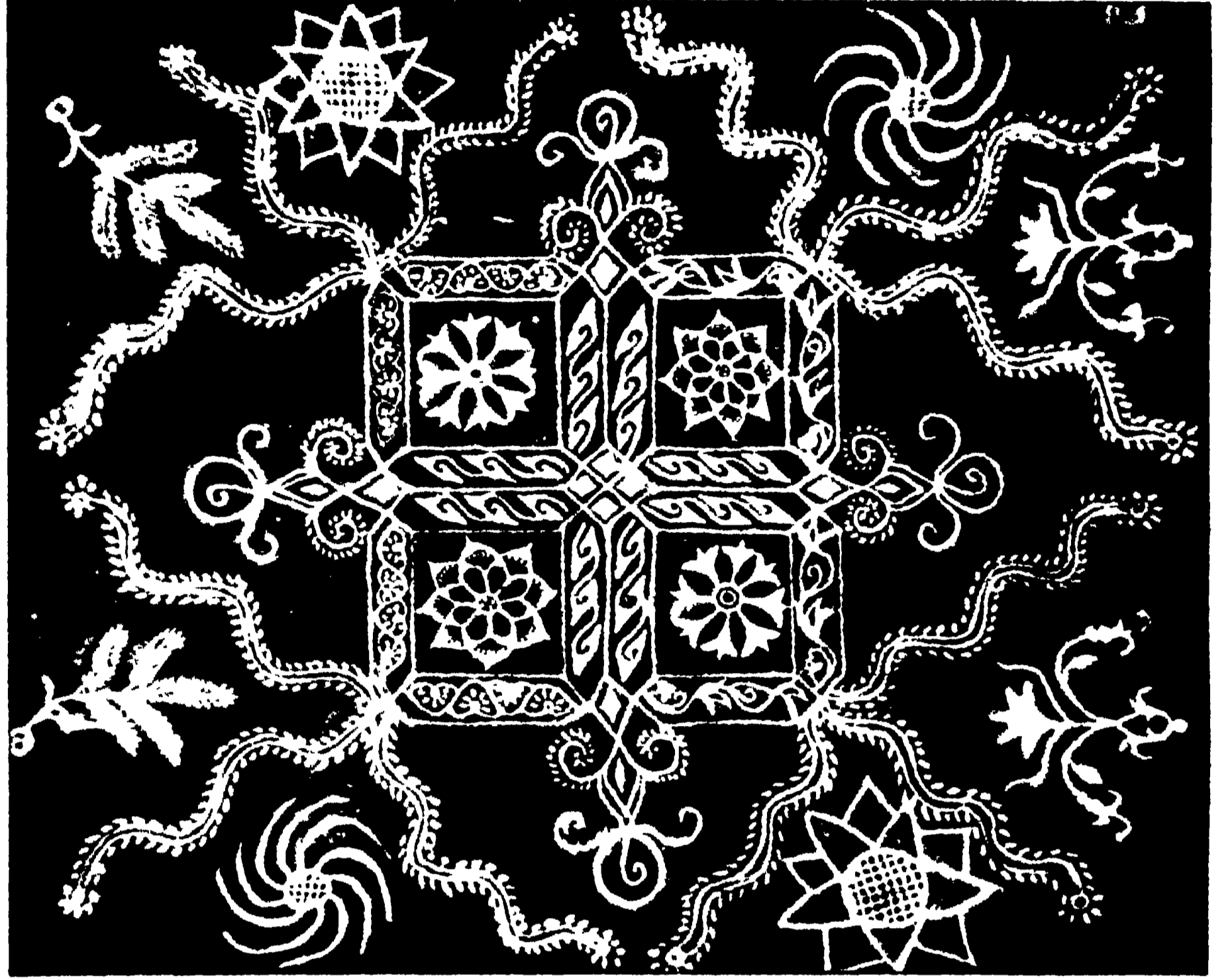

লক্ষ্মীপূজা মধুমখামের গোড়ায়—মিসেস পুরকায়স্থ

বারিধারার জন্তু মিনতি করে ছড়া বলে যায়, বসুধারা ব্রতের
আল্লনায় আটটি তারার উপর ফুল রেখে।

অষ্টবসু, অষ্টতারা তোমরা হলে সাক্ষী
আটদিকে আটফল আমরা রাখি

* * * *

কামনা— বসুধারা ব্রত করলাম
তিন বৃক্ষের মাঝে
মায়ের কুলে ফুল বাপের কুলে ফল
শশুরের কুলে তারা।
তিন কুলে পড়বে জল
গঙ্গার ধারা ॥

এই ব্রতটিতে উর্ধ্বরতার ভুক্ত আছে। দুটি কামনা
প্রকাশ পাচ্ছে—বৃষ্টি হয়ে ধরণী শশুশ্যামলা হোক এবং
ব্রতীর পরিবারেও আশীর্বাদ করুক যাতে সংসার ফলে
ফুলে বা সম্মানসম্মতিতে ভরে উঠুক। বৃষ্টির আনুকরণিক
অনুষ্ঠানটির মত জাসব ফ্রেজার সাহেবের 'গোল্ডন বুক

পুস্তকে আদিম কৃষক সম্প্রদায়ের মধ্যে অল্পস্থিত হয় উল্লিখিত আছে। আমাদের পাঁড়াগায়েও অনেক সময় চাষারা এইরূপ করে থাকে। ইহা একটা হোমিওপ্যাথিক ম্যাজিক্।

ভাদ্র মাসে ভদ্রালীব্রত সারা মাস ধরে মেয়েরা উদ্‌ঘাপন করে। এই ব্রত বৃষ্টিবাদলার পরে আত্মীয় স্বজনের বিদেশ থেকে, সমুদ্রযাত্রা থেকে জলপথে স্থলপথে নিরাপদে ফিরে আসার কামনায় মেয়েরা ভাদ্রালীঠাকুরাণীর উদ্দেশ্যে ছড়া কেটে এবং আল্লনা দিয়ে পূজা করে।

এ নদী সে নদী একখানে মুখ
ভাদ্রালী ঠাকুরাণী যুচাবেন দুখ।

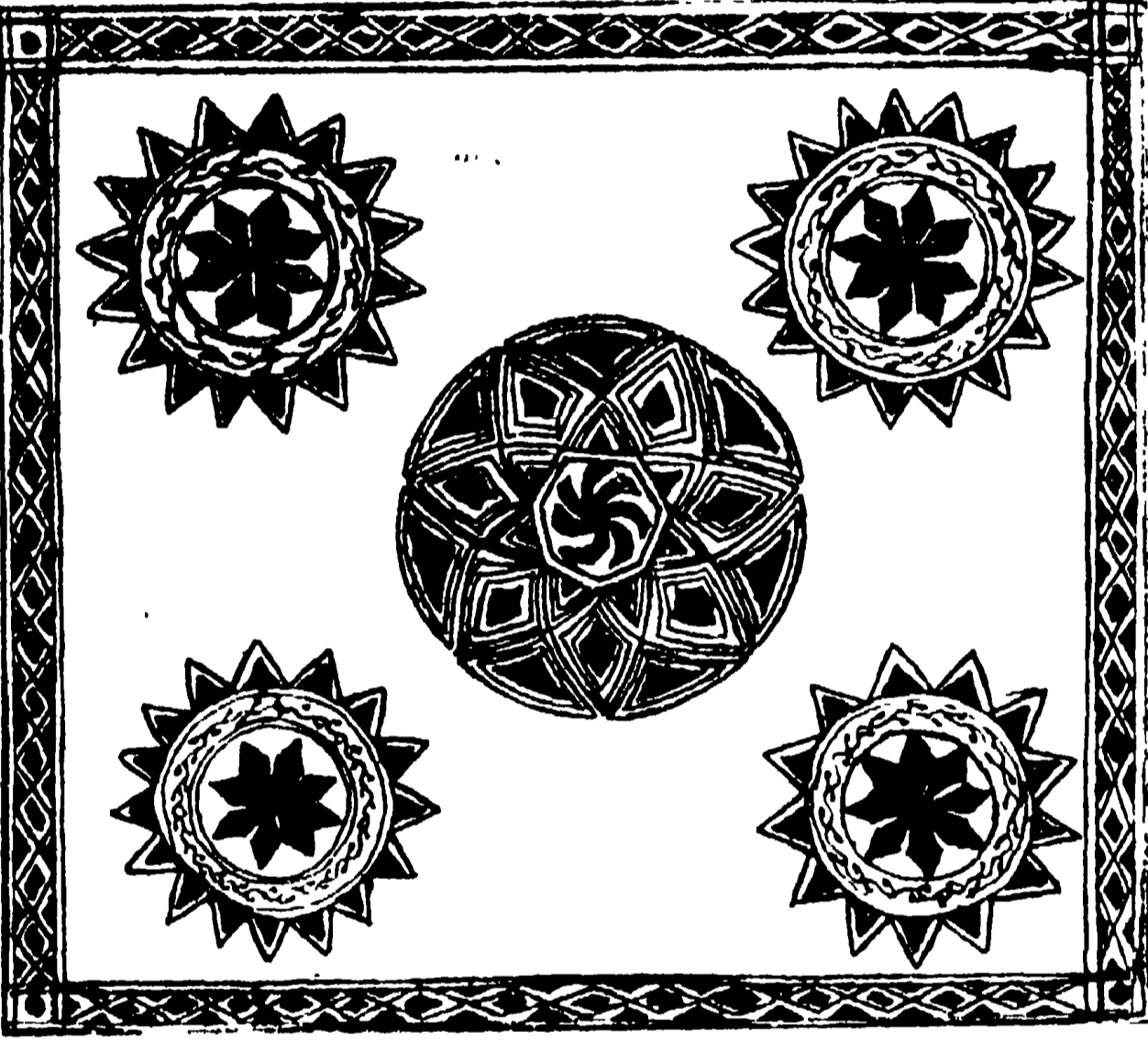

জলচৌকির নক্সা—রাণী সরকার

এ নদী সে নদী একখানে মুখ
দিবেন ভাদ্রালী তিনকূলে সুখ।

আল্লনাতে তাই দেখতে পাওয়া যায়—তেরটা নদীর মুখ একটি বড় নদীর কূলের ফাঁকে ফাঁকে—ভরা ভাদ্র মাসে সবকটাই টলমল অবস্থায় সমুদ্রে মিশেছে গিয়ে—তার উপর ভেলা ঝাঁকা—যেন ব্রতীর পিতামাতা তাতে চড়েই গেছেন বাণিজ্যে।

ভেলা ! ভেলা ! সমুদ্রে থেকে
আমার বাপ-ভাইরে মনে রেখো।

আল্লনায় একটা ভরা নদীতে ছটা নৌকায় ছটা পা
য়েখে অঙ্কিত ভাদ্রালী ঠাকুরাণী (ভাদ্রঋতুকে এইরূপভাবে

দেবীর মত পূজা করা হয়) তাঁর মাথায় জোড়া ছত্র (quanti-religious diety).

জোড়-জোড়-জোড় সোনার ছত্রের জোড় নৌকায় পা।
আসতে যেতে কুশল করবেন ভাদ্রালী মা ॥

ভাদ্রালী ব্রতের আল্লনায় কুমারীমনের অর্থহীন বা অর্থপূর্ণ বহু দ্রব্যের ছবির সমাবেশ থাকে। আল্লনাও কতকগুলি, একটীতে ধরুন বনের ছবি, গাছপালা, তালগাছ, কাক বা বাবুয়ের বাসা, কাঁটার পাহাড়, বগ্ন মহিষ বা বাঘ ইত্যাদি (zoomorphic) নক্সা। ব্রতীরা জোড় হাত ক'রে বলবে—

“বনের বাঘ বনের বাঘ

তোমরা নিও না আমার বাপ-ভায়ের দোষ।”

পাছে বনের পথে আসতে আসতে পিতা কি ভায়েরা আক্রান্ত হয় এই ভয়ে তাদের মঙ্গলকামনায় ব্যাঘ্রদেবকে আল্লনায় প্রতিমূর্ত্তি করে ছড়ার মস্তে পূজা দেওয়া হচ্ছে। বনদেবীকেও মিনতি—তারা যেন কুশলে ফেরে, তাহলে

‘তোমার হোক সোনার পিঁড়ি

যদি কুশলে তারা আসেন আপন বাড়ী।’

আশ্বিন মাসের কোজাগরী পূর্ণিমায় বাংলাদেশে যে লক্ষ্মীপূজার অনুষ্ঠান হয় সেটা শস্যশ্যামলা পৃথিবীকে নমস্কার জানানো সাধারণভাবে হৈমন্তিক উৎসব (harvest festival) বললেও অশ্রয় হবে না। এই দিনে কুমারী এবং বিবাহিতা মেয়েরা শাস্ত্রীয় ব্রত উদ্‌ঘাপন করে। এই লক্ষ্মীপূজায় আল্লনা একটা প্রধান অঙ্গ। “সন্ধ্যার সময় লক্ষ্মী সন্ধ্যার হতে মেয়েরা ঘরগুলি আল্লনায় বিচিত্র পদ্ম, লতাপাতা এঁকে সাজিয়ে তোলে—লক্ষ্মীর পাঁড়া বা পদচিহ্ন, লক্ষ্মীপ্যাঁচা এবং ধানছড়া হল আল্লনার প্রধান বস্তু।”* মধুমখামের গোড়ায় নানা আল্লনা দেওয়া লক্ষ্মীর চৌকি পাতা—তার উপর ঝাঁকা লক্ষ্মীর মুকুট, পা, পেন্চা, ধানছড়া, গহনা, পদ্ম, কড়ি, ফুল, সিঁদুর-চুবড়ি, চিরুণি, দর্পণ ইত্যাদি। গহনার মধ্যে পুরাতনী তাবিজ, পাসা, হাঁসুলী, বাজু, নুপুর, নখ, কঙ্কন এবং কানবালা কিছুই বাদ যায় না দেখেছি।

লক্ষ্মীদেবী আসবেন তাই তাঁর আগমনের পথে ধানছড়া,

* বাংলার ব্রত—শ্রীঅবনীন্দ্রনাথ ঠাকুর।

লক্ষীরচরণ, পদ্ম, কল্লিলতা, শঙ্খলতা, দোপাটিলতা, খুস্তিলতা বা খইয়ে লতা, পদ্মপাতা, কদলীপত্র প্রভৃতি শিল্পীর খুশীমত আঁকা দেখতে পাই—আমাদের শহরে এটা শুধু চৌকাটের উপর একটা ছুঁটা করে লতা বা চেউ-খেলানো সরল রৈখিক অঙ্কনে এসে ঠেকেছে। তার মাঝে খুস্তিও পাবেন না, খইও পাবেন না, বড় জোর হয় ত কতকগুলি ফোঁটা (punch marks) মাদ্রাজী আল্লনার মত দেখতে পাওয়া যায়। মাদ্রাজী আল্লনা বলাতে আমি তা মিল কানারী মেয়েদের আল্লনার

নিন্দা করছি না—শাবণ বেরকম শুনি তাতে দক্ষিণভারতে যে খুব সুন্দর সুন্দর আল্লনা দেওয়ার চলিত আছে তার পরিচয় পাই।



৭। বিবাহে বরের পিঁড়ি—কল্যাণী দেবী

মা-ঠাকুরমাদের কাছে শুনেছি, কার্তিক অম্বাণ মাসে তাঁরা সেঁজুতি ব্রত করতেন কুমারী বয়সে। পল্লীগ্রামের মেয়েরা

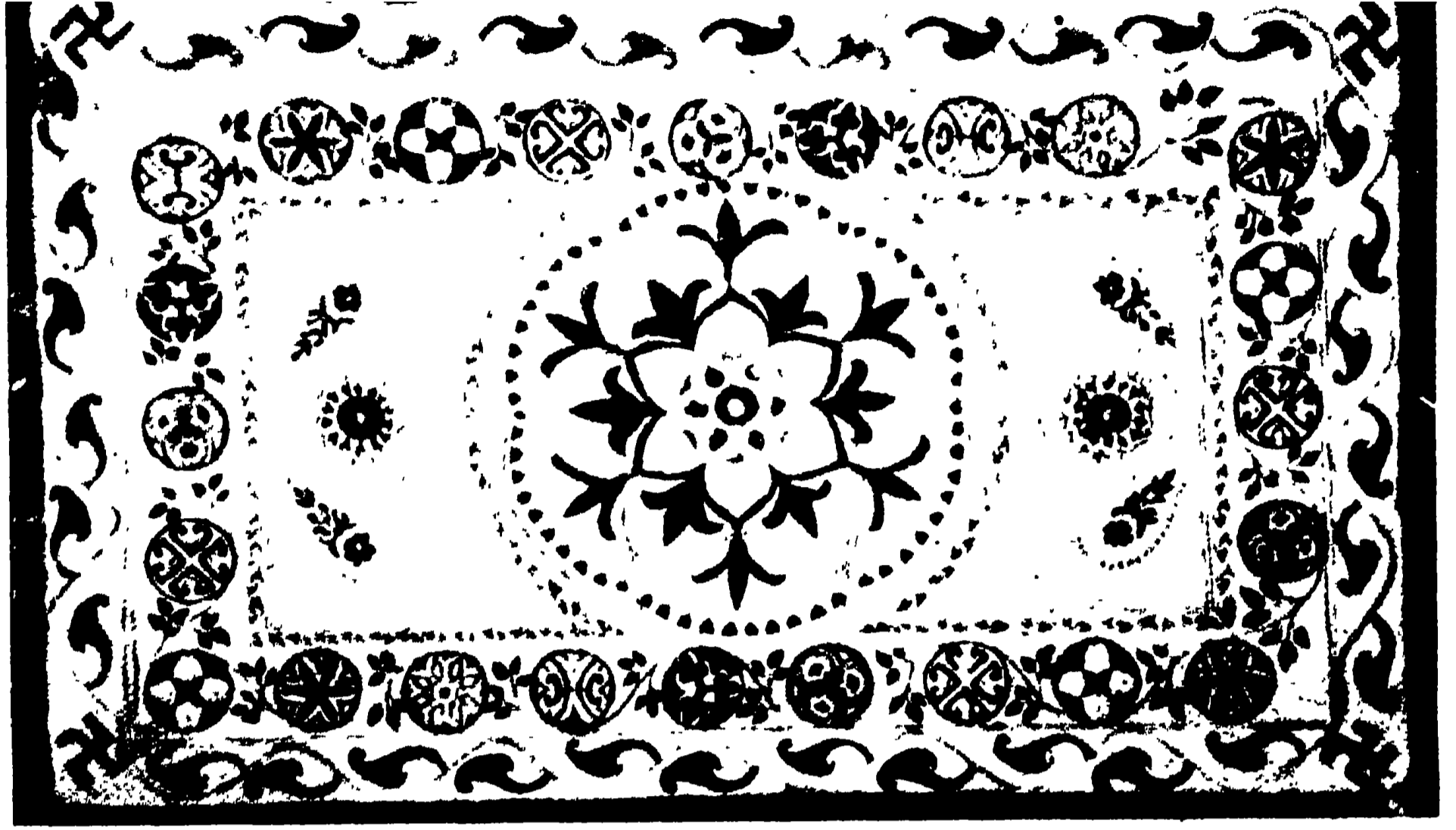

অন্নপ্রাণনের পিঁড়ি—মাধুরী দাশগুপ্তা

কোন কোন জায়গায় এখনও করে থাকে। এই ব্রতটীও একটা মাস ধরে উদ্‌যাপিত হয়। সেঁজুতি ব্রতে আল্লনা হল অত্যন্ত প্রধান অঙ্গ—বেশ বড় গোছের ব্রত বলে সেঁজুতির আল্লনায় চল্লিশ-পঞ্চাশ রকমের জিনিষ রূপায়িত হয়ে ব্রতীর মনস্কামনা পূরণে ছড়ার সহিত সংযুক্তভাবে সহায়তা করে। এই চল্লিশ-পঞ্চাশ রকম দ্রব্যের মধ্যে কতকগুলি অদ্ভুতের পরিচয় পাওয়া যায়। সূর্য্য, চন্দ্র, গঙ্গা, যমুনা, বেগুনপাতা, কাকুলিগাছ, অশখবৃক্ষ, মাকড়সা, ময়না, উদ্‌বেরালী, সোনার খালে ক্ষীরের লাড়ু প্রভৃতি। সাধারণত গৃহপালিত পশুপক্ষী কীটপতঙ্গ—যাদের সঙ্গে ব্রতীর চাক্ষুষ পরিচয় থাকে তাদেরই আঁকা আকার সেঁজুতি আল্লনায় চোখে পড়ে।

ছড়াগুলিও তেমনি একসুরে ছেলেমানুষী অর্থহীন ভাব প্রকাশ করে—বেগুনপাতায় আল্পনার হাত রেখে মেয়েরা বলে—

“বেগুনপাতা ঢোলা-ঢোলা

মার কোলে সোনার তালা।”

মাকড়সায়—“মাকড়সা, মাকড়সা চিত্রের ফোঁটা

মা যেন বিয়োয় টাঁদপানা বেটা।”

অনেক সময় এই সব ধরণের ছড়া কিশোরীদের মুখে

পাকামোর মত শোনায় বটে, কিন্তু তৎকালীন ধনধান্যভরা ফলে ফলে ভরা বাংলাদেশের স্ত্রী একান্নবর্তী সংসারের মেয়েদের মুখে এমনি সব সরল কামনা ফুটে উঠত ছড়াতে।

• • গঙ্গা যমুনা জুড়ি হয়ে,
সাত ভেয়ের বোন হয়ে,
সাবিত্রী সন্মান হয়ে
গঙ্গা যমুনা পূজ্যন্
সোনার থালে ভুজ্যন্।



সম্পদানে ক'নের পিঁড়ি—প্রতিমা দাশগুপ্তা

চন্দ্র সূর্য্য পূজ্যন্
সোনার থালে ভুজ্যন্
সোনার থালে ক্ষীরের লাড়ু,

ইত্যাদি—

ছন্দ মেলাতে বহু বাছাই বস্তুর আবির্ভাব হয়ে থাকে। যেমন—

ময়না, ময়না, ময়না
সতীন যেন হয় না

বিবাহিত জীবনে সতীন থাকে কোন্ মেয়ে সহ্য করে? সেই কামনা প্রকাশ করতে ময়নারই ডাক পড়েছে ছন্দ মেলাবার

জন্ত—যদিও টিয়া বা কাকাতুয়া ও ব্রতীর বাড়ীর অঙ্গনে আছে। ছ-এক জায়গায় শুনেছি, ছন্দ মেলাতে হাতের কাছে চুল বাঁধবার আয়নারও খোঁজ পড়ে আলপনাতেও আঁকা হয়।

আয়না আয়না, আয়না
সতীন যেন হয় না
অশথ কেটে বসত করি
সতীন কেটে আলতা পরি
বঁটা বঁটা বঁটা
সতীনের শ্রাদ্ধে কুটনো কুটি।

ঘরকন্নার কাজে প্রতি-
দিনকার ব্যবহার্য্য দ্রব্যের
ছবি চোখে পড়ে বেশী, কারণ
ব্রতীর ক্ষুদ্র পৃথিবীর মাঝে
তাদেরই স্থান অধিক।

পৌষ সংক্রান্তি থেকে মাঘ
সংক্রান্তি পর্যন্ত প্রতি সন্ধ্যায়
তারা ব্রত পালন করে
মেয়েরা। প্রথমেই আল্পনা
আঁকা—চন্দ্র, সূর্য্য, তারা—
সূর্য্য মস্ত গোলাকার, চন্দ্র
অর্দ্ধগোলাকৃতি তারা ফোঁটা
ফোঁটা। তারা থাকে ষোলটি,
সবগুলিই সাস্কেতিক চিত্র—
এ ছাড়া মান্দার, চিরুনি,
কোটা, আয়না, পালকী,
আসন, বলয়, নোয়া

প্রভৃতিও আল্পনায় থাকে। আল্পনা এঁকে ব্রতীরা ছড়া
বলতে থাকে—

ষোল ষোল তারা তোমরা হয়ো সাক্ষী
যুত দিয়া করি মোরা পঞ্চগ্রাসী

* * * *

চন্দ্র সূর্য্যে দিয়া ফুল

ভরিয়া উঠুক তিন কুল

ম্যালথসের থিওড়ি বোধ হয় তখনও পৃথিবীতে ছড়িয়ে পড়েনি,
নইলে বংশে বংশে সন্তান কামনার অতি-বাহুল্য ব্রতীদের
ছড়াতে এতটা প্রকাশ পেত না।

তার পূজা করে যে সাত ভাইয়ের বোন সে
সাবিত্রীর সমান সে ।

ভাইয়ের বোন পুত্রবতী
কালো পুতে সরু শাঁখা জন্ম জন্ম আয়ুস্বতী ।

আল্লনায় তারা ব্রতের ভূমণ্ডল অনেক স্থানে ভিন্ন ভিন্ন
রূপে মেয়েরা এঁকে থাকে । পদ্ম এবং অনেক রকমের সূক্ষ্ম
আলঙ্কারিক চিত্র বিচিত্রতার সমাবেশে বা খুঁটি নাটি
দ্রব্যের অমন সহযোগে যাদের অর্থ গ্রহনক্ষত্রদের তৃপ্তি
ছাড়া আর কিছু নয় ।

মাঘ মাসের দুটি চতুর্থী তিথিতে ত্রিভুবন চতুর্থী বলে
একটি ব্রত অনুষ্ঠিত হয় । এই ব্রতে চাল, সরি, জল, কাঁটাল
পাতা, আমের পল্লব, সলতের আঙুন, ফুল, দুর্কা, চন্দন
প্রভৃতি পার্শ্ব দ্রব্যের সহিত আল্লনারও অস্তিত্ব থাকে ।
প্রাতঃকালে ব্রতীরা স্নান সমাপন করে শুদ্ধ পট্টবস্ত্র পরিধান
করে পরিস্কৃত উঠানে আল্লনা আঁকে—যেটা পুবাৎসব জৈমিতিক
নন্দার একটি গোলাকার মণ্ডল ত্রিভুবন বা পৃথিবীকে অর্থ
করে । এই ব্রতটাই আমার মনে হয় চৈত্র সংক্রান্তির
পৃথিবী ব্রত । ছোট-বড় কুমারী-সধবা সব মেয়ে মিলেই
বর্ষশেষ দিনটিতে বসুন্ধরা ত্রিভুবনকে এই ব্রত পালন করে
নমস্কার জানায় । আল্লনা সহজ ধরণের হলেও অর্থসূচক এবং
ভাবের প্রকাশ তাতে বিশেষ পাওয়া যায় ।

পদ্মের ঝাড়, পদ্মের ঝাড়ে পদ্ম পুষ্প—পদ্ম পাতার উপর
বসুন্ধরীর মণ্ডল—এই কটা জিনিষের আল্লনায় পৃথিবী সম্বন্ধে
এমন সুন্দর ভাব বহন করে ।

এস পৃথিবী, বস পদ্মপাতে
শঙ্খ চক্র গদা হাতে ।

দুঃখিনী ব্রতী বলে—

বসুন্ধরী দেবী গো, করি নমস্কার
পৃথিবীতে জন্ম যেন না হয় আমার ।

ব্রতের সঙ্গে জড়িত আল্লনাগুলি মূলত অর্থপূর্ণ এবং প্রতীক
ভাবাপন্ন ; কিন্তু আলঙ্কারিক আল্লনা যা বর্তমানে বেশী
চলতি—তাতে বিশেষ কোন অর্থ সব সময় থাকে না—বরঞ্চ
তাদের সৌন্দর্যবিধায়ক মূল্যের জন্ত মেয়েদের রস-শিল্প-
জ্ঞানের উচ্চ পরিচয় পাওয়া যায় । ব্রতজড়িত আল্লনা-

গুলিতে বহু সময় দেখেছি একটু আদিম কালোচিত প্রাচীন
বা অপরিপক্বতা চোখে পড়ে—সেইজন্তই বোধ করি ব্রতের
আল্লনা আজকাল হাস পেয়েছে ।

হাতে পো, কাঁখে পো, তোরে পুজলে কি হয় ?

শাঁখা হয়, স্মরণো হয়, সাত পুতির মা হয় ।

শহরে মেয়েদের কাছে একরূপ ছড়া যেমন রুচিবিগর্হিত এর
আল্লনাও তেমনি সভ্য মানবের কাছে অচল ; হাতে পো,
কাঁখে পো এবং মাতা এদের রূপ আল্লনার নন্দায় যা
রূপায়িত তার ঠিক সমান মনুষ্য আকার Mas-D-Azil
(স্পেনের) আজিলিয়ান যুগের গহ্বরে, ঘাটশীলার রক
কার্ভিং * প্রভৃতি প্রস্তর যুগের অঙ্কন শিল্পে (Palaeolithic

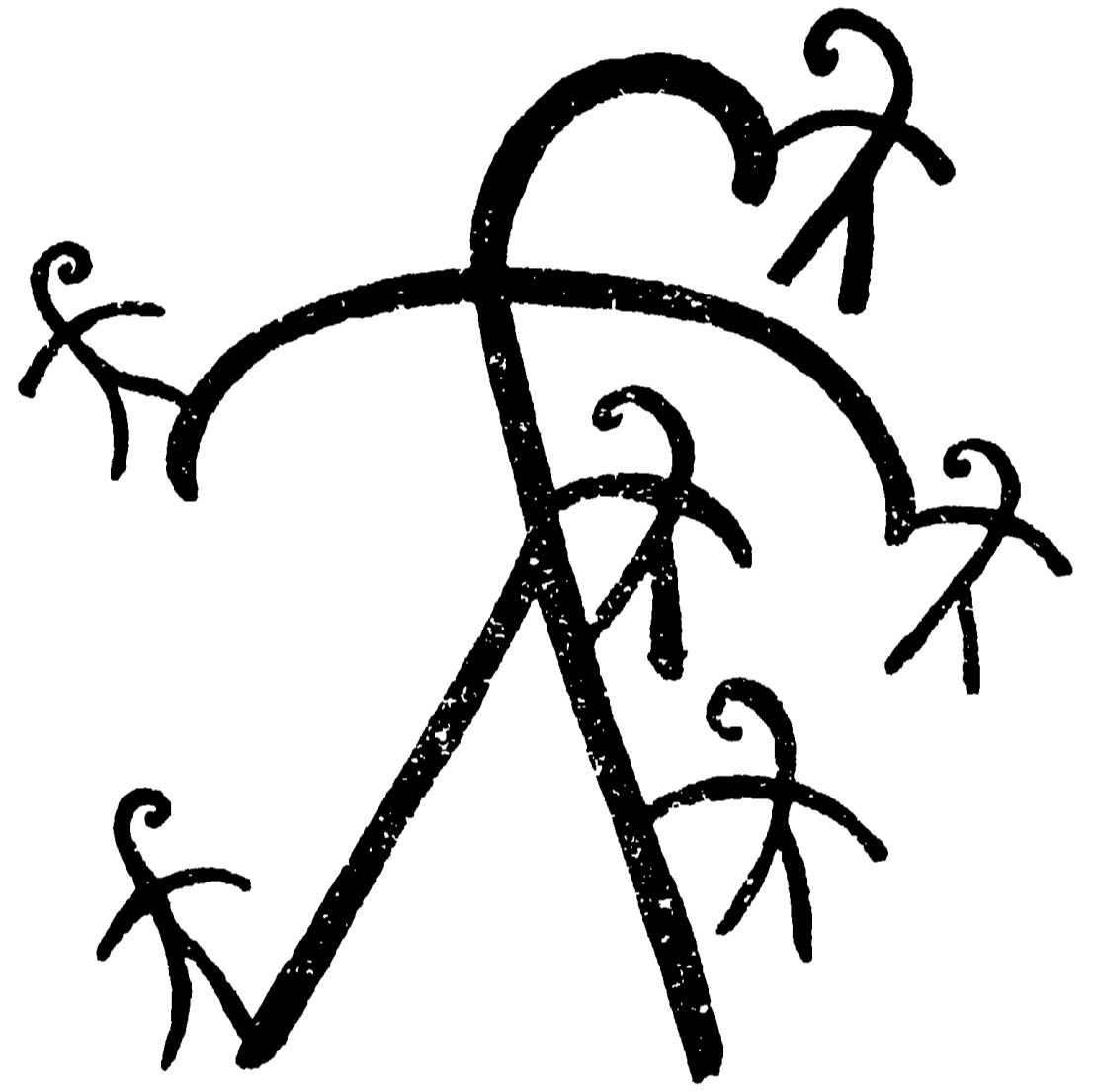

হাতে পো কাঁখে পো—“বাংলার ব্রত”

art) পাওয়া গেছে । জন্ম জানোয়ারের মূর্তিও পাড়াগায়ে
ব্রত আল্লনাতে যে রকম পাওয়া যায় তার ছবু মিল আমি
কয়েকটি প্রস্তর যুগের শিল্পে লক্ষ্য করেছি । সেইজন্ত ব্রতের
আল্লনার কতকগুলি নন্দা যে পল্লীশিল্পের খুব নিম্নস্তরের সে
বিষয়ে সন্দেহ নাই ; কিন্তু কতকগুলি আবার যেমন পৃথিবী
ব্রতের বা তারার ভূমণ্ডলে পল্লীশিল্পের উন্নত নমুনাই মেলে ।

আমার সংগৃহীত আল্লনাগুলি অলঙ্কারের দিক থেকে
অতি সুন্দর বলতে পারি । এই রকম অসংখ্য ধরণের
বাহারী সূক্ষ্ম পদ্ম—বৌছত্র পদ্ম, যাত্রা কলসের পদ্ম,
বরযাত্রীর পদ্ম, জোড়া পদ্ম ইত্যাদি সবই মেয়ে শিল্পীরা আঁকেন
—যার কদর হয়ত কেউ করেন না, কিন্তু কলারসিক

* Prehistoric India : Panchanan Mitra.

মহলে যে তার দাম কত, তা শ্রদ্ধেয় অবনীন্দ্রনাথ এবং শ্রীযুক্তগুরুসদয় দত্ত মহাশয়দের কার্যাবলীর যঁরা খোঁজ রাখেন তাঁরাই জানেন।

এই সহজাত শিল্পী মেয়েদের কাছ থেকে যে আমরা কত শত নক্সা পাই তার হিসাব থাকে না—বাহারী করতে পঞ্চাশ রকমের লতারই আমদানি হয়েছে। নামও কেমন—দোপাটি লতা, পদ্ম লতা, খুস্তি লতা, দালানী লতা, খইয়ে লতা, চালতা লতা, করঞ্জ লতা, বাউটি লতা,

সাঁওতাল পরগণা বা ছোটনাগপুরের সাঁওতাল, মুণ্ডা, ওঁরাও, বীরোহড়, হো প্রভৃতি আদিম জাতির বসতিতে আপনারা লক্ষ্য করে থাকবেন তাদের মেয়েরা দেয়ালে কত রকমের জ্যামিতিক চিত্র এঁকে থাকে সাদা রঙে। সেইজন্য ব্রত আলনার চিত্রগুলি আমি পল্লীশিল্পের খুব আদিম স্তর বলেই ধরে থাকি—সেই সমস্ত চোখে না পড়ায় দুঃখ করবার নেই। তবে আড়ালে তার চর্চা নিতান্তই দরকার এইজন্য যে, চিত্রশিল্পের সঙ্গে যঁরা (যে সব মেয়েরা) ঘনিষ্ঠভাবে পরিচিত

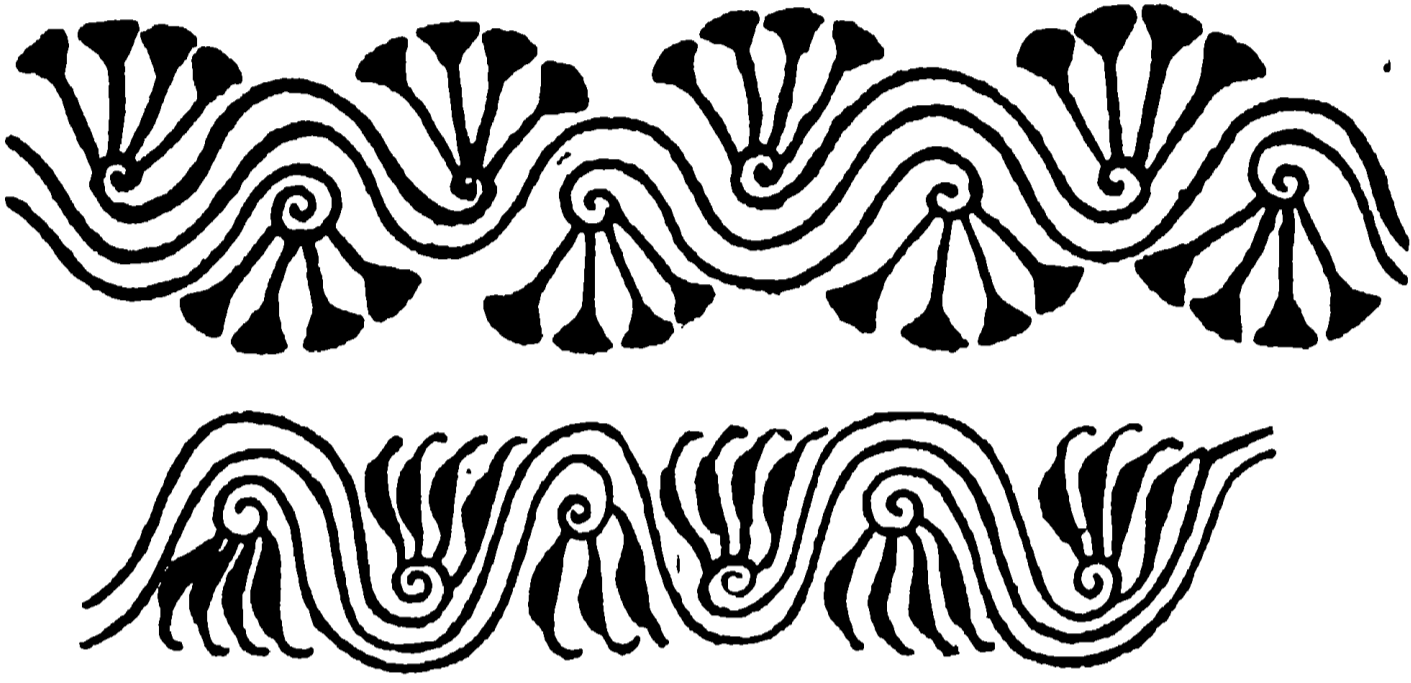

খুস্তিলতা ও কদলীলতা

—সুধাংশু রায়



আমেরিকার পুরাতন সভ্যতার

মৃৎশিল্পে আলঙ্কারিক চিত্র

চাঁপা লতা, শঙ্খ লতা, মুক্ত লতা প্রভৃতি—লতার মত আঁকাবাঁকা চেউ (waveline) রেখা এঁকে তার মধ্যে ফুল, পদ্ম ফুল, খুস্তি, চালতা, মুক্ত এই সব আঁকা থাকে বলে অদ্ভুত লতার আবির্ভাব।

নক্সার অস্ত নেই—“New patterns are constantly originated by the women who in this case dream the new designs.”—Goldenwiser ছড়াব্রতের আলনার ধরণে পল্লীর শিল্প আমরা আদিম সমাজের মেয়েদের মধ্যে প্রচুর দেখতে পাই, নিকটেই

হবেন তাঁদের এই ধরণের আলনা এঁকেই হাতে খড়ি এবং শিক্ষারস্ত হবে।

শহরে খেতপাথরে ফুলকাটা বেদীতে যে দেবীপূজা হয় তার চেয়ে অনেক সুন্দর লাগে সাধারণ মেয়ের উপর আলনার বেদী। সে সমস্ত প্রসাধনের দাম দেওয়া যায় না, কিন্তু সাধারণে তার কদর করে না বলেই আজ আলনা শিক্ষা লুপ্ত হতে বসেছে। আজকাল মেয়েরা চর্চা করেন না, তার কারণ তাঁরা নিজেরাও শিল্পানুরাগী নন এবং তাঁদের আলনার গুণ বুঝবার মত কলারসিকও অতি অল্প।



ঘাটওয়ালা

শ্রীকাশীনাথ চন্দ্র

ওদিক হইতে দু'খানা নৌকা ছপছপ শব্দ করিয়া দাঁড় বাহিয়া ক্রমশ গঙ্গার দিকে আগাইয়া আসিতেছিল। যুমের ঘোরে শব্দ পাইয়া ঘাটওয়ালা বৃড়া ফকিরচাঁদ সজাগ হইয়া উঠিয়া সাড়া দিল, হেই! কোথায় এতরাতে?

নৌকারোহীদের মধ্যে একজন সাড়া দিল, যাত্রী গো—
তুমি উঠে এস—

যাত্রী—অর্থাৎ কোন দূর গ্রামের বাসিন্দা তাহার কোন আত্মীয় বা আত্মীয়ের পরলোকে অক্ষয় স্বর্গবাস কামনায় তাহার মৃতদেহ এই সুদূর দেশের গঙ্গাতীরে বহন করিয়া আনিতেছে।

গঙ্গার উভয়তীরে শ্মশান—ফকিরচাঁদের জমিদারী। জায়গাটা অবশ্য ডিষ্ট্রিক্টবোর্ডের, তবে ফকিরচাঁদ জমা লইয়াছে। নিকটবর্তী গ্রামগুলি হইতে, এমন কি, বহু দূর দূরান্তর হইতেও লোকে এখানে মৃতদেহ দাহ করিতে আসে। কারণ এদিকে শ্মশান বলিতে এই একটাই। প্রত্যেকটি মৃতদেহ দাহ করিবার জন্য মৃতদেহ আনয়নকারী ব্যক্তিকে পাঁচসিকা হইতে পঁচিশ টাকা পর্যন্ত ফকিরচাঁদকে দিতে হয়...অবস্থা বুঝিয়া ব্যবস্থা। কাহার কি রকম অবস্থা, ফকিরচাঁদ তাহা কথার ধরণেই বুঝিতে পারে।

নৌকারোহীর কথায় ফকিরচাঁদের আনন্দ হইবারই কথা। গোমড়কে মুচির পার্শ্বণ...মানুষ যত মরিবে ফকিরচাঁদের ততই লাভ, কিন্তু ফকিরচাঁদ খুশী হওয়ার পরিবর্তে বিরক্তই হইল; তাহার বিরক্ত হইবার কারণ, তাহার বয়স হইয়াছে, ঘাটেরও উপর তাহার বয়স। এ বয়সে সে আর রাত্ৰিকালে উঠিয়া মড়ার খবরদারী করিতে পারে না। তাই মাচার উপরকার সুখশয্যা ত্যাগ করিয়া সে আপন মনে বিড়বিড় করিয়া বলিতে লাগিল, “পারি না বাপু, যত লোকের মরণ হতে হয় কি এই রাতে? এতবড় দিনটা গেল সেই সময়ে ত আসতে পারতিস, তা নয়... কোথায় এই শীতের রাতে বেশ একটু মুড়িমুড়ি দিয়ে ঘুমব, তা নয়, এল জ্বালাতন করতে—”

কিন্তু বিরক্ত হওয়া সত্ত্বেও সে উঠিয়া বসিল। একটা পুরান কোট গায়ে দিয়া মাথায় একখানা ছেড়া গায়ের কাপড় জড়াইয়া সে ঘাটে বাইবার জন্য প্রস্তুত হইয়া স্ত্রীকে ডাকিল, “ও ফুলটুসির মা, ফুলটুসির মা, শুনচিস্—আমি ঘাটে চললাম—উঠে দরজাটা দে।”

ফুলটুসির মা'র তখন নাসিকা গর্জন শুরু হইয়াছে। সে ফকিরচাঁদের ডাকে সাড়া দিল না। ফকিরচাঁদ কিছুক্ষণ হতাশভাবে নিদ্রিতা স্ত্রীর পানে চাহিয়া থাকিয়া আপন মনে বলিল, “মরেছে রে, মাগী নাক ডাকাচ্ছে—এখন কি আর ওর ঘুম ভাঙ্গবে। শালী যেন কুম্ভকর্ণ, পড়েছে কি মরেছে—আর ওর কানের কাছে নথিগণ্ডা জয় ঢাক বাজালিও সাড়া পাওয়া যাবে না। ইচ্ছে করে, দিই ওই মা গঙ্গার জল মাগীর গায়ে ঘড়া ক'রে ঢেলে!”

তখন সে দরজাটা বাহির হইতে ভেজাইয়া দিয়া তাহার রাসিষ্ট্যান্ট রতনের উদ্দেশে বাহির হইয়া পড়িল।

নিকটেই রতনের ঘর—সেও তখন নিদ্রিত; ফকিরচাঁদের ডাকাডাকিতে রতনের স্ত্রী রতনকে ডাকিতে লাগিল। দুই-তিন ডাকেও যখন রতনের সাড়া পাওয়া গেল না, তখন ফকিরচাঁদ বাহির হইতে রতনের স্ত্রীকে সম্বোধন করিয়া বলিল, “ও হারামজাদার ঘুম ভাঙ্গানো কি আর তোমার কস্ম মা—ও তোমার কস্ম লয়, তুমি বরং দরজাটা খুলে দাও, আমিই একবার দেখি।”

রতনের স্ত্রী দীর্ঘ অবগুণ্ঠন টানিয়া দরজা খুলিয়া দিয়া এক পাশে সরিয়া দাঁড়াইল। ফকিরচাঁদ ঘরের মধ্যে ঢুকিয়া হাতের মোটা লাঠিটা দিয়া রতনের পশ্চাদ্দেশে গুঁতা মারিতে মারিতে বলিল, “হেই-হেই রত্না, হেই শালা, ওঠ ওঠ, যাত্রী এয়েছে—”

ফকিরচাঁদ সম্পর্কে রতনের খুড়া হয়।

গুঁতা খাইয়া রতনের ঘুম ভাঙ্গিয়া গেল। সে তন্দ্রাজড়িত চোখ না মেলিয়া একটা শব্দ করিল, “ওঁক!”

ফকিরচাঁদ ভেংচি কাটিয়া বলিল, “ওঁক! স্মৃষ্কিরপো

আজও তাড়ি খেয়ে মরিচিস্—ও শূয়োরের গু মুচির গু না খেলেই নয় ?”

এইবার রতনের ঘুম একেবারেই ভাঙ্গিয়া গেল। সে বলিল, “কে, খুঁড়োগশায় ?”

“হ্যাঁরে শালা হ্যাঁ—মরিচিস্ ত তাড়ি খেয়ে, তবে চ’ আজ তোকেই ওই চিলুতে দিয়ে আসি—”

অবগুঠনের অন্তরাল হইতে বধুটি একবার হয় ত শিহরিয়া উঠিল, কিন্তু ফকিরচাঁদ সেদিকে ভ্রক্ষেপও করিল না, বলিল, “চ, যাত্রী এয়েছে।”

চোখ রগড়াইয়া রতন বলিল, “হ, এই শীতের রাত্রে যাচ্ছে।”

হাসিয়া ফকির বলিল, “পয়সা পালি যে সব শীত গরম হয়ে যাবে বাপধন। নে চ—”

অগত্যা রতনকেও উঠিতে হইল।

দুইজনে শ্মশানে আসিয়া দেখিল শববাহীর দল ঘাটে আসিয়া নোকা ভিড়াইয়াছে ; এমন কি, সকলে গঙ্গাতীরে অবতরণ করিয়া শবদাহ করিবার জন্ত জোগাড় বস্ত্র করিতেও সুরু করিয়াছে। একজন লোক একপাশে বসিয়া বিড়ি ফুঁকিতে ফুঁকিতে নিজের নির্দেশানুসারে সকলকে কাজ করিবার জন্ত আদেশ করিতেছিল, ফকিরচাঁদ তাহাকে চিনিল, সে গুরুচরণ বাড়ুয়ো ; বহুবার বহু শব লইয়া সে এই ফকিরচাঁদের ঘাটে আসিয়াছে। তাহাকে দেখিয়া ফকিরচাঁদ আগাইয়া গিয়া বলিল, “পেরণাম দাঠাকুর, এত রাত্রে এ গরীব ফকিরচাঁদের কাছে কি মনে করে আসা হল ? ছান, একটা বিড়ি ছান্—”

বলিয়া গুরুচরণের হাত দুই তফাতে উঁচু হইয়া বসিল। গুরুচরণ একটা বিড়ি বাহির করিয়া ফকিরের প্রসারিত হাতের উপর ফেলিয়া দিয়া বলিল, “হ্যাঁ, তোমার কাছেই এলাম ফকিরচাঁদ।”

“আজ্ঞে আসতিই যে হবে—এ সময়ে যে মোর জমিদারী ছাড়া আপনাদের ঠাই নেই, মুই যে আপনাদের শ্রাঘের দিনের ফকিরচাঁদ... তারপর, ক’গুণা হল ?”

অর্থাৎ এই মৃতদেহটি লইয়া গুরুচরণের কয়টি মৃতদেহ দাহ করা হইল।

গুরুচরণ হাসিয়া বলিল, “শট্কে গঙাকের কোঠা অনেক দিন ছাড়িয়ে এসেছি ফকিরচাঁদ, এখন বুড়ি-পণ যদি কিছু থাকে ত তাই বল।”

ফকিরচাঁদ মূর্খ, বুড়ি-পণ কথা দুইটার অর্থ সে বুঝিল না, তথাপি টানিয়া টানিয়া হাসিয়া বলিল, “বুড়ি, পণ, হ হ—”

মৃতদেহকে স্নান করাইবার জন্ত তীরে নামান হইল। রমণীর মৃতদেহ, বয়স তাহার উনিশ কি কুড়ি বৎসর, সিঁথিতে সিন্দূর, পরণে লাল পাড় শাড়ী। ফকিরচাঁদ বলিল, “এঃ ! এ যে মেয়েছেলে, একেবারে কচি বাচ্চা—”

দুজন লোক একটু দূরে দাঁড়াইয়া নিম্নস্বরে গুরুচরণের সহিত কি পরামর্শ করিতেছিল। পরামর্শ সাঙ্গ হইলে গুরুচরণ আগাইয়া আসিয়া বলিল, “একটা কাজ করতে হবে যে ফকিরচাঁদ।”

—“আজ্ঞে করেন—”

—“মানে, মেয়েটা অন্তঃস্বা ছিল, এই দশ মাস, তা ছেলেটা বার করতে হবে ত।”

উৎসাহ সহকারে ফকিরচাঁদ বলিল, “আজ্ঞে, তা হবেনই ত—তা সে আর বেশী কথা কি, আপনি হুকুম করলেই এখুনি সব ব্যবস্থা ক’রে দিচ্ছি, কিন্তু এ কাজে যে আমাদের কিঞ্চিৎ পাওনা-খোঁওনা আছে দাঠাকুর—”

গুরুচরণ হাসিয়া বলিল, “সে কি আমার জানা নেই—বলে এই ক’রে বুড়ো হলাম।”

“আজ্ঞে, বটেই ত—” বলিয়া সায় দিয়া ফকির ডাকিল, “রত্না, অ রত্না ! এই মরেছে—আবার ঘুমুচ্ছে—”

রতনের বোধ হয় একটু তন্দ্রামত আসিয়াছিল, ডাক শুনিয়া বলিল, “কি কও ?”

—“মা লক্ষ্মীর প্যাট থেকে ছেলেটা বার করতি হবে।”

—“সে আর বেশী কথাডা কি ?” রতন বলিল, “ট্যাকা দাও, আর একখানা ছুরি দাও।”

অনেক খোঁজাখুঁজির পর একজনের নিকট হইতে একখানা পেন্সিলকাটা ছুরি পাওয়া গেল। রতন ছুরি লইয়া বলিল, “বাবুশায়রা ট্যাকা আগে দাও, নইলে যে শ্রাঘে খচাই করবা, সিটি হবে না—এককুড়ি ট্যাকার কম এ কাজ হবে না।”

কিছুক্ষণ দর কষাকষির পর শেষে একখানি পাঁচ টাকার নোট হাতে পাইয়া রতন ছুরি ধরিল এবং অল্পক্ষণের মধ্যেই গর্ভস্থ শিশু স্ককৌশলে বাহির করিয়া আলোকে শিশুর মুখ দেখিয়া বলিল, “ইঃ ! বেটাছেলে—ছেলে নয় ত যেন

রাজপুত্রুর, মুখখানা নাল টকটক করছে, টুস্কী মারলে রক্ত পড়বে—”

ভোর রাতে সকল কার্য সমাপ্ত হইল। গুরুচরণ চিতা নিভাইয়া আসিয়া ফকিরচাঁদের সম্মুখে টাকা ধরিতেই ফকিরচাঁদ অতিমাত্রায় বিস্মিত হইয়া বলিল, “কও কথা, এ তুমি কি দেছ দাঠাকুর, এ কাজ এককুড়ি পাঁচের কম হবারই নয়—”

গুরুচরণ গম্ভীর হইয়া বলিল, “ওকথা আর বল না ফকিরচাঁদ।” তারপর একজন প্রোঢ়কে দেখাইয়া বলিল, “এয়ার মেয়ে—এই সেদিন এক কাঁড়ি টাকা খরচ করে মেয়ের বিয়ে দিয়েছেন, এখনও ছোটো বছর পার হয়নি। রাজরাণীর মত মেয়ে চলে গেল, আর উনি বুড়ো বাপ রইলেন—এ ক্ষেত্রে ও কথা আর বল না—”

অগত্যা নিতান্ত অনিচ্ছা সত্ত্বেও ফকিরচাঁদকে পাঁচশিকা পরমা লইয়াই সন্তুষ্ট থাকিতে হইল। গুরুচরণ তাহার দলবল লইয়া গঙ্গাবক্ষে ঝাঁপাইয়া পড়িল। ফকিরচাঁদও রতনকে লইয়া তাহার ছোট ডিঙিখানিতে উঠিয়া বসিল। ডিঙি বাহিতে বাহিতে রতন বলিল, “ইঃ! কথা কয় কি—বলে কি না এই সিদিনে মেয়ের বিয়ে দিয়েছে এক কাঁড়ি ট্যাকা খরচ করে; হ, তাই বুঝি মোদের হকের ধন মারা যাবে? ইঃ! লো—মোরা এক কাঁড়ি ট্যাকা দে ঘাট জমা নেইনি—”

ফকিরচাঁদ বুঝিল যে শ্রীমান রতনচন্দ্রের তাড়ির নেশা এখনও কাটে নাই; কিন্তু তাহারও অন্তর হইতে গুরুচরণের কথার ঝঙ্কারগুলি এখনও সম্পূর্ণ দূর হইয়া যায় নাই। যাহারা শব্দাহ করিতে আসে তাহারাও মানুস, আর সেও মানুস; যদিও সে দরিদ্র অস্পৃশ্য, তথাপি সেও মানুস; কিন্তু তাহাদের সহিত ফকিরচাঁদের কত প্রভেদ। একদল যখন শোকে মুহমান, সে সময়ে সে অন্তরে আনন্দ অনুভব করে। কি, না সে কিছু পয়সা পাইবে। অথচ অপর সকলেরই মত তাহারও স্মৃতি আছে, দুঃখ আছে, অনুভূতি আছে, নিজের প্রিয়জনের বিয়োগে সেও ব্যথা অনুভব করে।

রতন বলিল, “শালার মানুস মরে কই? না হয় মার দয়া, না হয় ওলাবিবির পেরকোপ...হি. হি...ওলাবিবির পেরকোপে একেবারে গাঁকে গাঁ উজোড় হয়ে যায় ত হি—হি—কি পয়সাই মুটি খুড়ো—”

ফকিরচাঁদ তাহাকে তাড়া দিয়া বলিল, “তোরা মাতলামি এখন বন্দ কর রত্না—”

দিন তিন-চার পরে ফকিরচাঁদকে ভোরবেলায় নিজের কুটারের দাওয়ায় বসিয়া ধূমপান করিতে দেখা গেল। আজ আবার ভোর রাত্রে একজনেরা শব্দাহ করিতে আসিয়াছিল। ফকিরচাঁদ তাহার পাওনা গণ্ডা বুঝিয়া লইয়া এইমাত্র ফিরিয়া আসিয়াছে। ফকিরচাঁদের একপার্শ্বে তিনগাছি নীল কাঁচের চুড়ি পড়িয়া রহিয়াছে। চুড়ি কয়গাছি দেখিলেই বোঝা যায় যে, কোন বালিকার চুড়ি। প্রকৃত ঘটনাও তাহাই। এই কিছুক্ষণ পূর্বে যাহার মৃতদেহ গঙ্গার পরপারে চিতার আগুনে ভস্মসাৎ হইয়া গেল, সে একটি বছর সাতকের বালিকা, চুড়ি কয়গাছি তাহারই। বালিকার পিতা সময়ে কন্ডার হাত হইতে চুড়ি কয়গাছি খুলিয়া লইয়া একপার্শ্বে রাখিয়া দিয়াছিল, নষ্ট করিতে পারে নাই, তাই ফকিরচাঁদ কুড়াইয়া আনিয়াছে। তাহার কন্ডা ফুলটুসীর রং ফর্সা—তাহাকে এ চুড়ি পরিলে বেশ মানাইবে।

একটা সমস্যায় পড়িয়াছে ফকিরচাঁদ, একটা কথা সে কিছুতেই বুঝিতে পারিতেছে না। বালিকার পিতা, কন্ডার মৃতদেহটাকে অনায়াসেই দাহ করিয়া গেল; অথচ কন্ডার হাতের চুড়ি কয়গাছিকে নষ্ট না করিয়া সময়ে খুলিয়া রাখিয়া গেল কেন? ভাবিল, হয় ত বা এই বালিকার পিতাও তাহারই মত দরিদ্র। একদিন ফুলটুসি ফকিরচাঁদের কাছে একটি সিল্কের জামা চাহিয়াছিল, কিন্তু ফকিরচাঁদ দরিদ্র বলিয়াই তাহা দিতে পারে নাই। তাহার জন্ম ফুলটুসি কত কাঁদিয়াছে, কত উপবাস দিয়াছে। এই বালিকাটির পিতাও হয় ত কন্ডাব ক্রন্দনে উপবাসে বিচলিত হইয়া এই কয়গাছি কাঁচের চুড়ি কন্ডাকে উপহার দিয়াছিল; সে স্মৃতি যে কত দুঃখের, কত ব্যথার, যে ভুক্তভোগী নয় সে তাহা বুঝিবে না। আজ সে তাহার কন্ডাকে সংসার হইতে চিরদিনের জন্ম লুপ্ত করিয়া দিয়া গেল, বালিকার অস্থিকঙ্কাল, এই শ্মশানের অস্থিকঙ্কাল কেরোটের সহিত মিশিয়া গেল, তথাপি সেই দিনের সেই বেদনাতম মুহূর্তটির কথা স্মরণ করিয়া আর সে এই চুড়ি কয়গাছিকে নষ্ট করিতে পারে নাই। ভাবিতে ভাবিতে পূর্বদিক ফরসা হইয়া গেল। ফকিরচাঁদ বিকৃত কণ্ঠস্বরে আপন মনে গাহিতে লাগিল—

“জয় জয় গোবিন্দ গোপাল গদাধর—”

ফকিরচাঁদের চতুর্থ পক্ষের স্ত্রী ফুলটুসির মা নয়নতারা স্বামীর অপূর্ব কলাময় কণ্ঠস্বরে জাগিয়া উঠিয়া সাড়া দিল, “বলি, রাত পোয়াতে না পোয়াতে কি বলদের মত না চেষ্টালাই নয়?”

ফকিরচাঁদ, নয়নতারা যাহাতে না শুনিতে পায়, এমন ভাবে আপন মনে বলিল, “এঃ! তেজ দেখ না, যেন নবাবজাদী, তাই এইবেলা তিন পহর পর্যন্ত সোনার খাটে গা’দে, রূপোর খাটে পা’দে পড়ে পড়ে ঘুম মারবেন—”

কিন্তু নয়নতারার কানে সে কথা প্রবেশ করিলে এখনই মহাপ্রলয় সুরু হইবে, তাই ফকিরচাঁদ নিজের কণ্ঠস্বরকে যথাসম্ভব মোলায়েম করিয়া বলিল, “ভোর কোথায় রে— বাইরে এসে দেখ না, চারিদিকে সূর্য্যের আলো ফট্ ফট্ করছে—”

—“হ্যাঁ করছে”—বলিয়া নয়নতারা স্বয়ং সশরীরে ফকিরচাঁদের সম্মুখে আবির্ভূতা হইয়া ‘দুম্’ করিয়া তাহার পাশে বসিয়া পড়িল। ফকিরচাঁদ বুঝিল যে নয়নতারা তাহার উপর রাগ করিয়াছে। তাই একখানি হাত নয়নতারার কাঁধের উপর তুলিয়া দিয়া বহু দিন আগে শ্রীকৃষ্ণ যাত্রায় শোনা একটি গানের এককালি গাহিয়া উঠিল,—

“পেরভাতে উঠিয়া ও মুখ দেখনু

দিন যাবে আজি ভালো—”

নয়নতারা স্বামীর হাত সরাইয়া দিয়া ফিক্ করিয়া হাসিয়া বলিল, “যাও যাও, ঢং দেখে আর বাঁচিনে, বয়েস বাড়ছে, না কমছে—”

ফকিরচাঁদ সকৌতুকে নয়নতারার দিকে চাহিয়া বলিল, “আরে আমিই না হয় বুড়ো-হাবড়া হইচি, কিন্তু তুই—তো’র তো এখন ভরা যৈবন—হক্ কথা বল্ মাইরি—”

নয়নতারা স্বামীর রকম দেখিয়া খিল্ খিল্ করিয়া হাসিয়া উঠিল।

মাবাপের সাড়া পাইয়া ফুলটুসিও উঠিয়া আসিল। ফকিরচাঁদ কণ্ঠাকে দেখিয়া সম্বন্ধে তাহাকে কোলে তুলিয়া লইয়া চুড়ি তিন গাছি পরাইতে লাগিল। যতক্ষণ চুড়ি পরানোর কাজ চলিল, ততক্ষণ ফুলটুসি মুগ্ধদৃষ্টিতে চুড়ি তিন গাছির সৌন্দর্য্য দেখিতে লাগিল। পরানো হইয়া

গেলেও সে নিজের হাত, ঘুরাইয়া ঘুরাইয়া দেখিতে লাগিল তাহাকে কেমন মানাইয়াছে। চুড়ি কয় গাছি দেখিয়া তাহার সাধ মিটিতেছে না!

নয়নতারা বলিল, “চুড়ি কোথায় পেলে?”

—“ঘাটে।”

—“ঘাটে কোথায় পেলে?”

—“ওই ভোর রাতে একদল যাত্রী একটা ছোট মেয়েকে নিয়ে এসেছিল, তারই চুড়ি।”

নয়নতারা চুপ করিয়া রহিল, হয় ত বা তাহার মাতৃহৃদয় সন্তানের অমঙ্গল আশঙ্কায় চঞ্চল হইয়া উঠিয়াছিল, তথাপি সে কিছু বলিল না। কারণ মৃতের পরিত্যক্ত সম্পত্তির উপর তাহাদেরই অধিকার—আর সেই অধিকারের দাবী তাহার স্বামী বহু বর্ষ ধরিয়া চালাইয়া আসিতেছে। এত দিন যখন কিছু হয় নাই, তখন আজিও কিছু হইবে না। তথাপি সে স্বামীকে জিজ্ঞাসা করিল, “মেয়েটা বুঝি খুব ছোট?”

ফকিরচাঁদ গম্ভীরভাবে বলিল, “হঁ।”

ফুলটুসি ততক্ষণে চুড়ি পরার আনন্দ উপভোগ করিবার জন্ম উঠানে নামিয়া গিয়াছিল। পেয়ারা গাছের ফাঁক দিয়া একটুখানি রোদ উঠানে আসিয়া পড়িয়াছে, ফুলটুসি সেই রোদ্দটুকুর উপর নিজের চুড়ি ধরিয়া ঘুরাইয়া দেখিতেছে—রোদে চুড়িগুলি চিক্ চিক্ করিতেছে আর সে আনন্দে খিল্ খিল্ করিয়া হাসিয়া মাঝে মাঝে নাচিয়া উঠিতেছে। তাহার সেই আনন্দময় নৃত্য দেখিয়া বৃদ্ধ ফকিরচাঁদের অন্তর নাচিয়া উঠিল। সে আনন্দে গাহিয়া উঠিল—

“আমার কালো মেয়ের কালো রূপে

ভোবন করেছে আলো।”

সে মূর্খ সমাজের অস্পৃশ্য জাতি, তবু আজিকার এই আনন্দময় মুহূর্তটিতে তাহারও অন্তরে বোধ হয় নিখিল বিশ্বের আনন্দ সঙ্গীতের সুরের ঝঙ্কার বাজিয়া উঠিয়াছিল, তাই সে ‘ভোবন’ কথাটির শেষে একটি অনাবশ্যক ওকারের টান দিয়া উঠিয়া দাঁড়াইল।

বাহির হইতে রতন ডাকিল, “খুড়োমশায়!”

—“কি রে রত্না—”

—“আবার যাত্রী আসিতেছে।”

এই আনন্দময় মুহূর্তটি সম্পূর্ণরূপে উপভোগ করিতে



পারিল না দেখিয়া ফকিরচাঁদ মনে মনে ক্ষুব্ধ হইল। মুষ্ক-দৃষ্টিতে কিছুক্ষণ তাহার সাত বৎসরের কন্যা ফুলটুসির পানে চাহিয়া থাকিয়া বলিল, “চল্ যাই।”

এইভাবে বৃদ্ধ ফকিরচাঁদের দিনগুলি কাটিয়া যায়। তাহার বাল্যের ও যৌবনের ব্যর্থ দিনগুলি যেন আজ বার্ক্যেকের শেষ সীমায় আসিয়া ফুলটুসি ও নয়নতারাকে কেন্দ্র করিয়া সার্থক হইয়া উঠিতে চায়, কিন্তু তাহাকে বাধা দেয় তাহার পেশা। তাহারই চোখের উপরে মাতা পুত্রকে ফেলিয়া গৃহে ফিরিয়া যায়, পিতা কন্যাকে রাখিয়া যায়, স্ত্রী স্বামীকে রাখিয়া যায়, ভ্রাতা ভগ্নীকে রাখিয়া যায়। এক দিকে সকলে চিতা ধুইয়া তাহার বক্ষে কলসীপূর্ণ গঙ্গাজল ও পাঁচটি পয়সা রাখিয়া যখন চিরদিনকার মত পার্থিব জীবনের যত কিছু বন্ধন ছিন্ন করিতে প্রস্তুত হয়, তখন অল্প দিকে ফকিরচাঁদ নিঃস্বপ্ন পাষণের মত বলিতে থাকে—আজ্ঞে পাঁচসিকেয় কি আর এ কাজ হয়, এ কাজে পাঁচটা ট্যাকা তো চাই-ই—কত বধু স্বামীর মুখাণ্ডি করিবার জন্ত এই শ্মশান ঘাটে আসিয়াছে, তখনও তাহার সীমন্তে সিন্দুর রেখা, পরণে লাল পাড় শাড়ী। তাহার ব্যথাক্লিষ্ট রোরুঢ়মান মুখ, তবু বৃদ্ধ ফকিরচাঁদ বুকিতে পারে যে এই সংঘবিধবা কাল পর্য্যন্তও ছিল স্বামীসোহাগিনী, স্বামীর সোহাগগর্ভে গর্ভিতা...সেও ভালবাসিত তাহার স্বামীকে—কত বিন্দ্র রজনী দুইজনে যাপন করিতে করিতে নব নব মুখের, নব নব ভালবাসার কল্পনা করিয়াছে, দুইজনে দুইজনার প্রতি অভিমান করিয়াছে, রাগ করিয়াছে—আবার একে অপরের অহুরোধে সমস্ত রাগ অভিমান ত্যাগ করিয়াছে। এই বধুরই মুখে ছিল হাসি...রূপে গুণে সে ছিল সর্বশ্রেষ্ঠ, কিন্তু সে-ই যখন এই শ্মশান ঘাট হইতে ফিরিয়া যায়, তখন মনে হয় যেন কোন এক বিশ্ববিখ্যাত ঐন্দ্রজালিক তাহার যাদুদণ্ডের স্পর্শে বালিকা বধুর আমূল পরিবর্তন করিয়া দিয়াছে। লাল পাড় শাড়ীর পরিবর্তে সে পরিয়াছে সাদা থান, সিঁথির সিঁহুরের চিহ্ন একেবারে নিশ্চিহ্ন হইয়াছে, অধরের শিশির বিন্দুর মত উজ্জ্বল লুতাতস্তুর রহস্যময় সে হাসির রেখা কোথায় লুকাইয়া গিয়াছে, সে স্থান অধিকার করিয়াছে মুক্তাফলকের ঞায় দুই বিন্দু অশ্রু। তাহাকে দেখিলে মনে হয় যেন তপঃক্রিষ্টা পার্বতী বহু তপস্বাতোও দয়িতের সন্ধান না পাইয়া অবশেষে সর্বহারী

যোগিনীর বেশে গৃহে ফিরিয়া চলিয়াছে। গঙ্গার কুলে ওই যে নূতন চিতাটি কাটা রহিয়াছে, সে চিতা এক যুবকের— তাহার মা নিজে আসিয়াছিল তাহার মুখাণ্ডি করিতে। সন্তানহারা জননীর আকুল আর্তনাদ ফকিরচাঁদ যেন আজিও শুনিতে পাইতেছে। ওই যে চিতার লেলিহান শিখা, যাহা শত শত সহস্র সহস্র সোনার দেহকে ভস্মীভূত করিয়া দিতেছে, ফকিরচাঁদ তাহা অপেক্ষাও অধিক নিষ্ঠুর।

রতন আসিয়া বলিল, “খুড়ো, পাঁচসিকে পয়সা দাও।”

—“কেন রে কি হবে?”

—“মা ওলাবিবির পূজো দেবো।”

—“তা হঠাৎ?”

—“হঠাৎ?” রতন যেন অতিমাত্রায় বিস্মিত হইল; বলিল, “হঠাৎ তুমি বলছ কি খুড়ো—গায়ের আশেপাশে যে মা ওলাবিবির দয়া হচ্ছে—ওঃ! কি নোকটাই যে মরছে খুড়ো—হি হি—হু বার দাস্ত আর একবার বমি, বাস্! নাড়ী একেবারে ঠাণ্ডা...হুই হুড় হুড় করে সব ঘাটে পোড়াতি আসবে...হি হি, কি পয়সাই না ছুটবো; তুমি কিন্তু আড়াই ট্যাকা করে দর দিবা—হি হি—”

তাহার এই বীভৎস কুৎসিত হাসি ফকিরচাঁদের মোটেই পছন্দ হইল না। সে রতনকে এক তাড়া লাগাইয়া বলিল, “তোরা মাতলামি থামা রত্না—বেটা ছোটলোক... একদিকে গণ্ডালে গণ্ডালে লোক মরতিছে, আর তুই শালা এলি কি-না! ‘জমির দর আড়াই ট্যাকা কয়’! হাত্তোর ট্যাকার নিকুচি করেচে। ভদ্রলোকেরা যে মোদের ছোটলোক কয়, সে কি আর মিছে কয়, এই জন্তিই কয়—”

তাড়া খাইয়া রতনের আফালনের সঙ্গে সঙ্গে মা ওলাবিবিও অন্তর্ধান হইলেন। সে বিস্ময়বিস্ফারিত চোখে ফকিরচাঁদের দিকে চাহিয়া রহিল। ফকিরচাঁদ বলিল, “খুব ত ট্যাণ্ডাই ম্যাণ্ডাই-করচিস, তারপর শালা, যদি তোর হয়, তখন তোর কোন্ বাবা ঠ্যাকাবে?”

রতন বলিল, “মোরা গঙ্গা-পুত্র—মোদের কি আর কিছু হয়, হয় না। ও শালা কাগের মাংস কি আর কাগে খায়?”

—“তাই খায় কি-না দেখিস, যে দিন যমরাজা ‘ছুটিস্’ দেবে সেই দিন টের পাবি কাগের মাংস কাগ খায় কি-না—” বলিয়া ফকিরচাঁদ অল্প দিকে মুখ ফিরাইয়া তামাক খাইতে

লাগিল। রতন গজগজ করিতে করিতে উঠিয়া গেল। বেড়ার বাহিরে আসিয়া আপন মনে বলিয়া উঠিল, “হাঃ, শালা আমার ধার্মিক হয়েছেন, সেদিনও যে শালা বেশী করে ট্যাকা নেবার জন্ত বুল পেটাপিটি করতিস্ আর আজ তুমি ধম্পুতুর যুধিষ্ঠির হয়েছ, আ আটকুড়ির পুত, তবু যদি পাঁচসিকের চাকায় আড়াই ট্যাকা না চাইতিস্—”

ফকিরচাঁদের কল্পনাই কিন্তু সত্য হইল। এক দিন কাল ওলাউঠা হইয়া ফকিরচাঁদের সাত বৎসরের কন্যা ফুলটুসি ফকিরচাঁদের মায়া কাটাইল। নয়নতারা হাহাকার করিয়া উঠিল, কিন্তু ফকিরচাঁদ নির্বিকার, অন্তরে অসহ বেদনা বোধ করিলেও সে দৃঢ়ভাবে বলিল, “চল্ রে রত্তা, মাকে আমার দিয়ে আসি।”

সেই গঙ্গাতীর—সেই শ্মশানঘাট। এখানে বহুলোককেই নিজের কন্যাকে দাহ করিতে আসিতে ফকিরচাঁদ দেখিয়াছে। আজ সে নিজে আসিয়াছে নিজের একমাত্র কন্যাকে দাহ করিতে।

রতন চিতায় কাঠ ঠেলিয়া দিতেছিল, আর বৃদ্ধ ফকিরচাঁদ মুখাণ্ডি সারিয়া অদূরে বসিয়া জলন্ত চিতার লেলিহান

শিখার পানে চাহিয়াছিল। ধীরে ধীরে ফুলটুসির সমস্ত দেহটা ভস্মীভূত হইয়া যাইতেছে, তথাপি যেন ওই নরমাংস-লোলুপ লেলিহান অগ্নিশিখার ক্ষুধার নিবৃত্তি হইতেছে না, দারুণ বুভুক্ষায় সে আরও জোরে গর্জন করিতেছে, ...সেঁ-সেঁ-সেঁ!

রতন বলিল, “চস খুড়ো, স্নান সেরে নিইগে।”

ফকিরচাঁদ চাহিয়া দেখিল, কার্য্যশেষ, চিতা নিভিয়া গিয়াছে।

—“চল্”—বলিয়া সে উঠিয়া পড়িল।

কিন্তু সহসা কোথা হইতে তাহার অন্তরে যেন ওই নির্বাপিত চিতার আগুনের জ্বালা দ্বিগুণ জোরে জ্বলিয়া উঠিল। সে বুঝিল যে এই অগ্নি-চিতার জ্বালাই সে বহুবর্ষ ধরিয়া বহুলোকের অন্তরে জ্বলিয়া দিয়াছে—তাহার যে কি জ্বালা তাহা সে এত দিন বোঝে নাই, আজ বুঝিতেছে। এ জ্বালা কোন দিনই শীতল হইবে না, এ অনির্বাণ বহ্নিশিখা চিরদিনই জ্বলিবে। সে চলিতে চলিতে বলিল, “কাল থেকে ঘাটের পয়সা তুই-ই আদায় করিস রতন, আমি এ কাজ ছেড়ে দিলাম।”—

সমুদ্র সৈকতে—

শ্রী প্রভাবতী দেবী সরস্বতী

ফেনিল উচ্ছ্বাসময় কোটি বাহু প্রসারিয়া দিয়া
দাবদগ্ধ ধরণীর তপ্ত বক্ষ দাও জুড়াইয়া—
শান্ত ও শীতল তব আলিঙ্গন পাশে বন্ধ করি ;
হে বারিধি—কি স্নিগ্ধতা রাখিয়াছ বক্ষ তব ভরি।
যুগ যুগান্তর গেছে—কালের হল না পরিমাণ
ফুরাল না আজও তব দান।
উষর উর্বর করি যুগে যুগে ধরণীর বুক
ধুয়ে দাও সব ব্যথা, মুছে নাও না পাওয়ার দুখ।
প্রাচুর্য্যে করেছো পূর্ণ শস্ত্রপূর্ণা বসুন্ধরা তাই—
নদ নদী বক্ষপূর্ণ কর যুগে যুগে—
ধরণীরে ধৌত করি জলস্রোত নমিছে তোমায়,
পদতলে পড়ে পৃথ্বী শ্রদ্ধাপূর্ণ চক্ষে তোমা চায়।

ধরণীর পাপ—
যত অকল্যাণ আর অশান্তি ও তীব্র অভিশাপ
যুচাইয়া এনে দাও শান্তিপূর্ণ অশেষ কল্যাণ,
হে রাজর্ষি, হে মহৎ, তবু তো ফুরায় নাকো দান।
কত কবি গান রচি বসি তব তীরে গেয়ে গেছে,
কত শিল্পী তীরে বসি নম্র চিত্তে চিত্র এঁকে নেছে।
ইন্দ্রনীল আকাশের বক্ষে রচ নব মেঘমালা
এক করে লও তুলি, অস্ত্র করে সুরূ হয় ঢালা।
অনন্ত বিশাল সূর্য্যে সযতনে রাখ বক্ষপুটে,
বিশ্বের ক্রোধার্থ্য যত হে তপস্বী, চরণেতে লুটে।
তোমার চরণে করিলাম,
ভক্তি নম্র চিত্তে প্রভু, একটা প্রণাম।

বের্লিনে এক সপ্তাহ

রায় বাহাদুর অধ্যাপক শ্রীখগেন্দ্রনাথ মিত্র এম্-এ

ষ্টেশন থেকে অনেকখানি রাস্তা পেরিয়ে প্রিন্স হাইলহেল্ম হোটেলে আসা গেল। কিন্তু সেখানে তারা বললে স্থানাভাব। অলিম্পিক উৎসবের জন্য হোটেলে স্থান পাওয়া শক্ত হবে, তারা বললে। নানা দেশ থেকে লোক আগে হ'তে 'বুক' করে রেখেছে। কাজেই বুঝলাম যে ব্যাপার গুরুতর। যা হোক ঐ ষ্টীটেই আর একটি হোটেলে স্থান পেলাম এই বলে' যে অলিম্পিক ক্রীড়া আরম্ভ হবার আগেই ঘর ছেড়ে দেবো। তার নাম Europaischer

না। সারাদিন গাড়ীতে বসে' হাত পা আড়ষ্ট হয়ে গিয়েছিল, তাই একটু সঞ্চালন করবার ইচ্ছা মাত্র। কিন্তু একটু দূর গিয়েই দেখি এক রেস্ট'রা এবং সেখানে বহু নরনারী পানাহার করছে। আমিও ঢুকে পড়লাম, একটা টেবিলে বসতেই হোটেলের পরিচারক এসে জিজ্ঞাসা করলে 'কি চাই?' আমি সাগান কিছু খেতে পারি বলতেই সে এক ফর্দ এনে উপস্থিত করলে, যার সবগুলি দফা কটমট

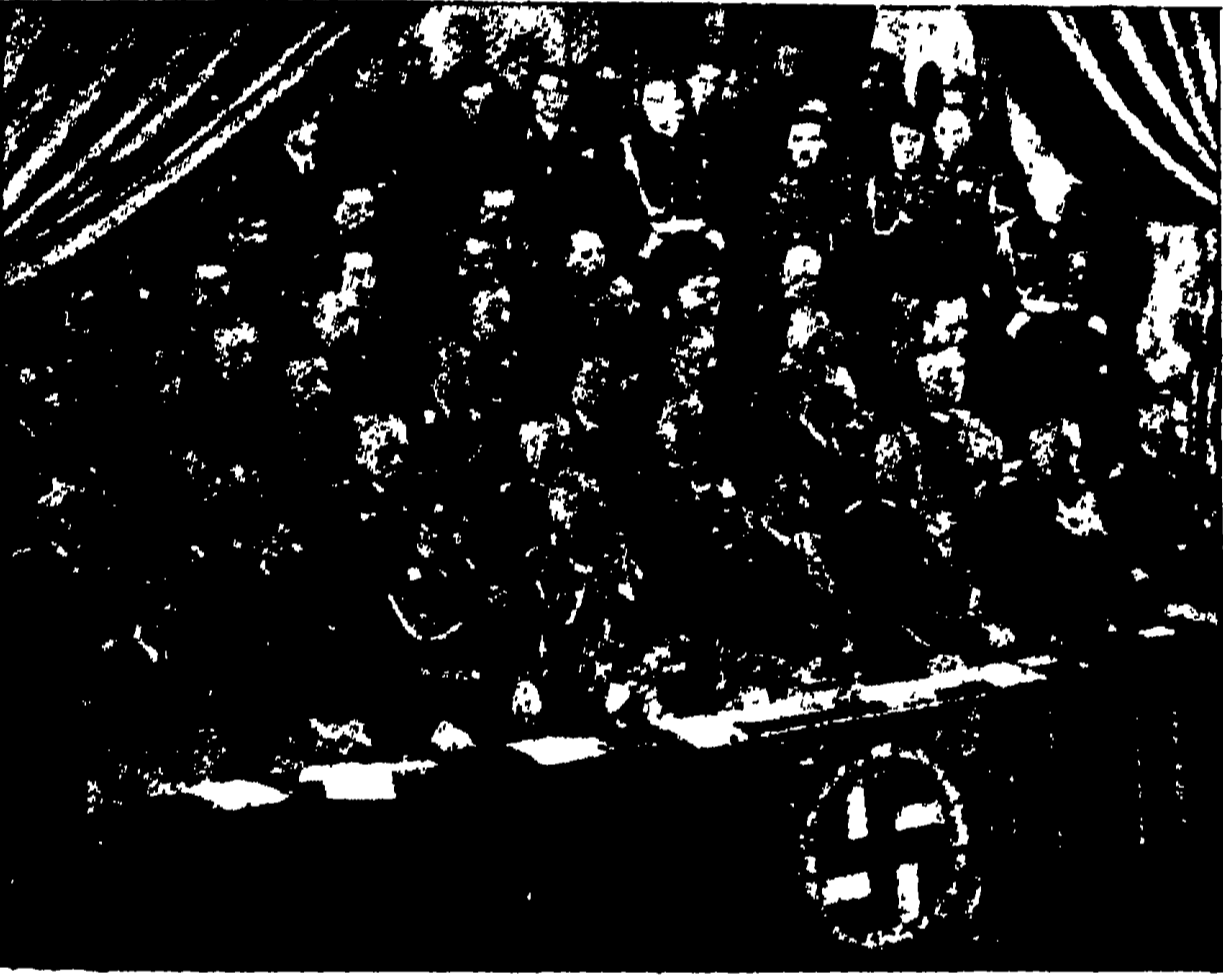

জার্মান অপেরায় হিটলার ও তাঁর পারিষদবর্গ

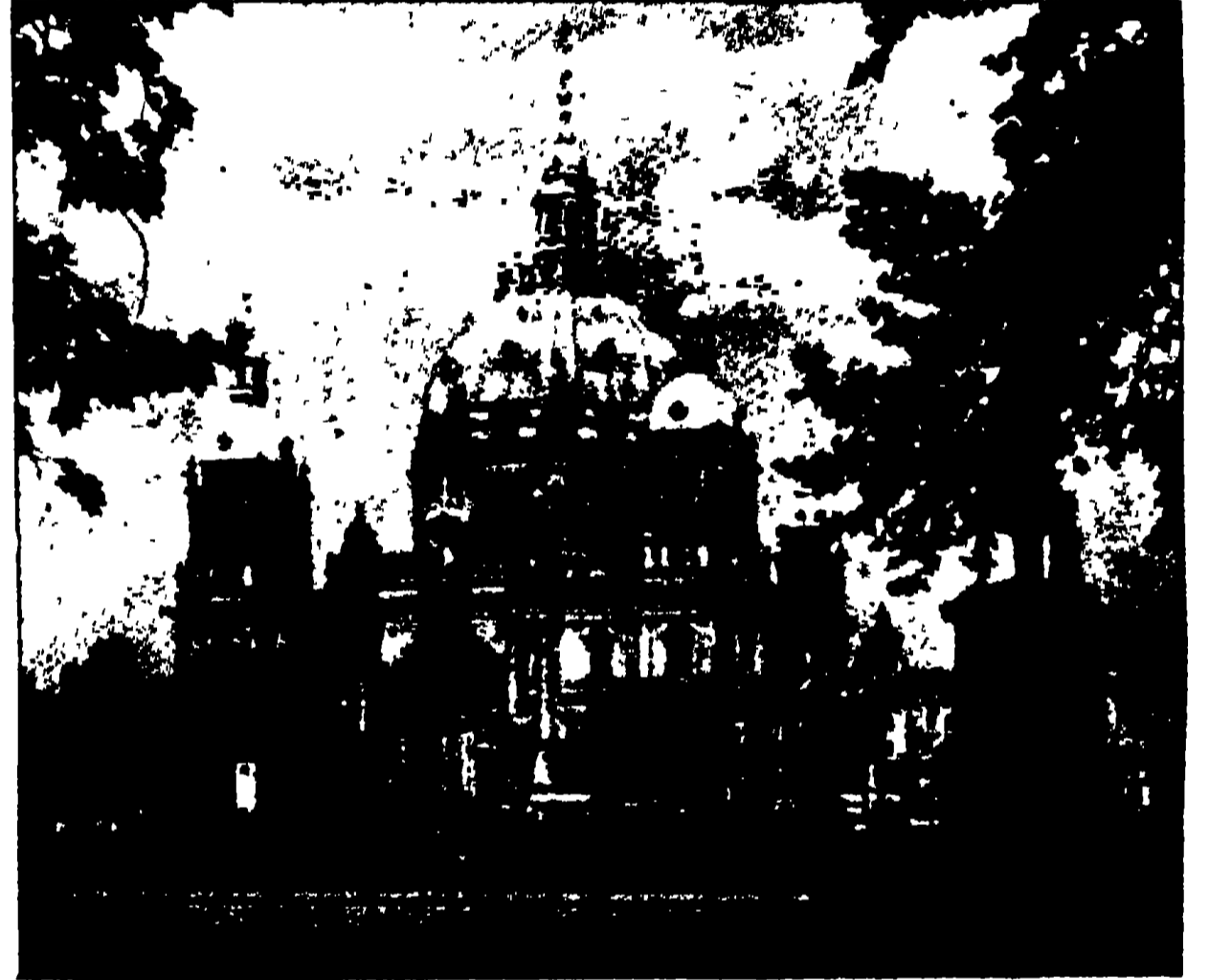

বের্লিন গির্জা

Hotel. হোটেল কথাটি আন্তর্জাতিক—অর্থাৎ সব জাতির মধ্যেই প্রচলিত।

গাড়ীতে আমার ডিনার খাওয়া হয়ে গিয়েছিল, কাজেই খাবার তত প্রয়োজন না থাকলেও হোটেলে জিনিষপত্র রেখে বেরিয়ে পড়লাম। রাত্রি তখন ১২টা। কিন্তু রাস্তায় লোক চলাচলের ভীড় এত যে সন্ধ্যার মতই বোধ হ'তে লাগলো। আসবার সময় উণ্টার ডেন লিগুনের বিখ্যাত রাস্তা হয়ে আসা গেল। সেখানে এত লোক চলছে যে মনে হলো এইমাত্র কোনো বড় রকমের সভা বোধ হয় ভেঙ্গে গেছে।

রাত্রি ১২টায় বেরিয়ে বিশেষ কিছু দেখবার সখ ছিল

জার্মান ভাষায় লেখা। একটির প্রতি আমার দৃষ্টি আকৃষ্ট হলো নামটি দেখে। তার গোড়াটা হচ্ছে বিসমার্ক। কিন্তু বিসমার্ক কথাটির সঙ্গে আর যে ডজনখানেক ব্যঞ্জন বর্ণ ও স্বরবর্ণ তাকে ঘোরালো করে' তুলেছে, রাত্রি ১২টায় তার অর্থোকার করা আমার সাধ্যায়ত্ত ছিল না। শেষটা সেই পরিচারককেই জিজ্ঞাসা করলাম দ্রব্যটা কি? সে জার্মান ভাষায় যা বললে তার অর্থ আমার মস্তকে প্রবেশ করলো না। তখন সে দৌড়ে গেল অন্ত্র। মনে করলাম বোধ হয় জিনিষটা এনে উপস্থিত করবে। কিন্তু তা নয়। সে আর একজনকে সঙ্গে করে' নিয়ে এলো এবং দুইজনে মিলে আমাকে বুঝাতে চেষ্টা করলো। জার্মানীর রেস্ট'রা-

গুলিতে পরিচারিকা অপেক্ষা পরিচারক বেশী। শেষোক্ত পরিচারকটি ইংরেজি জানে, কিন্তু সে যা বললে তা জার্মানের চেয়ে কোনও অংশে সহজ বলে মনে হলো না। শুধু অনুমান বা আন্দাজ করলাম যে মাছের কিছু ব্যাপার হ'তে পারে। তখন তাকে আনতে বলে দিলাম। কিন্তু মুখে দিয়ে দেখি—সে কি টুক! মাছ হ'তে পারে, কিন্তু তার সঙ্গে আগুনের সঙ্কল্প যে কখনও ঘটেছে, তা মনে হলো না। স্মরণ্য খাওয়া সেখানেই স্থগিত করতে হলো। শেষে এক পেয়লা কফি আনতে বলে দিলাম। জার্মানীর কফি খুব ভাল। কিন্তু খাওয়াটাই ও-সব যায়গায় বড় কথা নয়। হরেক রকম লোক দেখতে পাওয়া যায়, সময় কাটাবার সুযোগ খুব। সেই জন্মই যাওয়া। খাওয়া শেষ

রেজিষ্টার্ড মার্ক পাওয়া যায় প্রায় তার ডবল। আমি পেয়েছিলাম ২৩ মার্কের কিছু বেশী। ক'দিন থাকবো, কিরূপ ভাবে খরচ করবো এই সব ভেবে রেজিষ্টার্ড মার্ক কিনতে হয়। বেশী আনলে শেষে ফিরে যাবার সময় জমা দিয়ে যেতে হয় সীমান্তে। তারপর লেখালেখি করে' তার সমান মূল্যের পাউণ্ড শিলিং কবে পাওয়া যাবে, তার ঠিকানা নেই।

কুক কোম্পানীর অফিস, আমেরিকান এক্সপ্রেস ব্যাঙ্ক ইত্যাদি বড় বড় বাড়ী এই উণ্টার ডেন লিগুনে। এর অর্থ হচ্ছে লিগুনে গাছের তলায়। নামটি কবিত্বময়। একটি বিখ্যাত সঙ্গীতের নামও উণ্টার ডেন লিগুনে—বোধ হয় মোজার্টের তৈরী। রাস্তাটি প্রায় ছ'শ ফিট

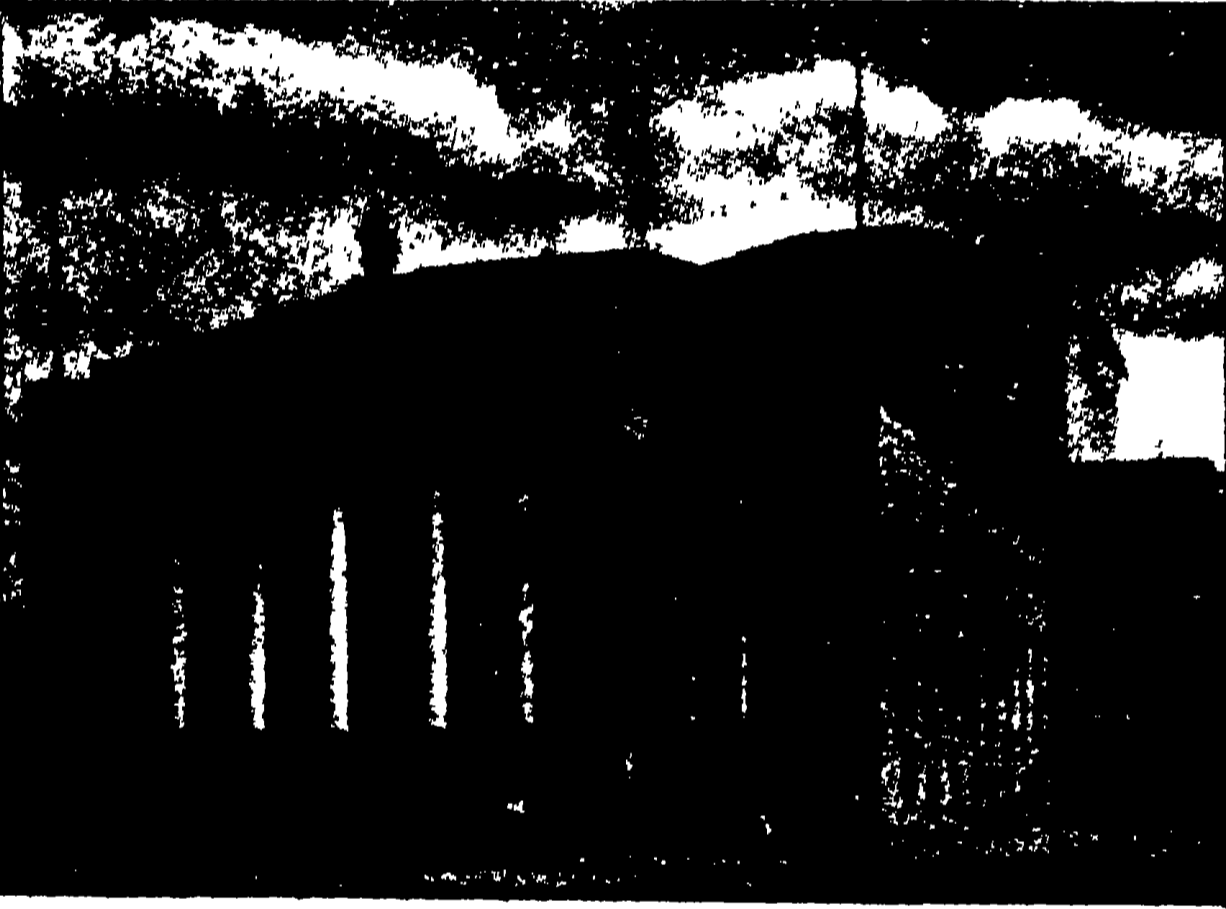

সরকারী গপেরা—বেলিন



জার্মানী পার্লামেন্ট, বিস্মার্কের প্রতিমূর্তি

করে' উজ্জ্বল আলোকে শোভিত রাস্তায় কিছুক্ষণ পায়চারি করে' শেষে হোটেলে গিয়ে শুয়ে পড়লাম।

পরদিন প্রাতে আমেরিকান এক্সপ্রেস কোম্পানীতে গিয়ে দেশে এক টেলিগ্রাম পাঠালাম—খরচ দিলাম ৬ মার্ক ৪০ ফিনিস্ (Phenigs) অর্থাৎ অর্ধ পাউণ্ডের কিছু অতিরিক্ত। তার আগে ব্যাঙ্কে—ন্যাশনাল ব্যাঙ্ক—রেজিষ্টার্ড মার্ক ভাঙিয়ে নিতে হয়েছিল। রেজিষ্টার্ড মার্ক মানে এই যে জার্মানীতে গমনাভিলাষী ব্যক্তিদের সুবিধা করে' দেবার জন্য জার্মান গভর্নমেন্ট সস্তাদরে মার্ক বিক্রয় করেন। জার্মানীর সঙ্গে বাণিজ্য করতে গেলেও বোধ হয় এই সুবিধা পাওয়া যায় অর্থাৎ জার্মানীর মধ্যে ১টি ইংলিশ পাউণ্ডে যখন ১২ মার্ক পাওয়া যায়, তখন বাইরে

চওড়া। মাঝখানে বেশ প্রশস্ত ঘাসের মনোরম লন অর্থাৎ রাস্তার দুধারে ফুটপাথ, দুধারে রাস্তা, গাড়ী ও লোক চলাচলের জন্য, আর তার মাঝে সবুজ দ্বীপ এবং মাঝে মাঝে লিগুনে গাছের ছায়া। চমৎকার! এর এক প্রান্তে একটি প্রকাণ্ড তোরণ দ্বার। তিনটি বড় বড় খিলানের উপর এই ফটকটি রয়েছে। তার উপরে চারটি তেজস্বী অশ্ব ও বিজয়লক্ষ্মীর মূর্তি। খিলানের মধ্য দিয়ে রাস্তা চলে গেছে একটি পার্কে। কিন্তু উণ্টার ডেন লিগুনের আরম্ভ এই ব্রাণ্ডেনবুর্গ তোরণ। নেপোলিয়ন যখন জার্মানী জয় করেছিলেন, তখন এই তোরণটির উপরকার মূর্তিগুলি তিনি প্যারিসে নিয়ে যান। কিন্তু নেপোলিয়নের পতনের পর ব্রুকার আবার এগুলি নিয়ে এসে যথাস্থানে স্থাপন করেন।

রাস্তাটি পূর্বদিকে সোজা চলে গেছে স্প্রী (Spree) নদীর প্রায় কিনারা পর্যন্ত। বিশ্ববিদ্যালয়টি এই রাস্তার ধারেই। প্রথম উইলিয়মের স্মৃতিস্তম্ভের নিকট। বেল্লিনের প্রসিদ্ধ অপেরাও এখানে। আর একটু পূর্বে গেলে বিশ্বত সৈন্যদের স্মৃতিমন্দির। গৃহটি বেশ বৃহৎ ও সম্বলের উদ্দেশ্য করে। চার জন সৈন্য বন্দুক স্বন্ধে পাহারা দিচ্ছে। সেই হস্ত্যতলে প্রকাণ্ড একটি সমাধি এবং তার পশ্চাতে বহু জাতির (মিত্র?) পতাকা ছলিয়েছে। বহুলোক ভিতরে গিয়ে টুপী খুলে সম্মান দেখিয়ে আসছে সেই স্মৃতি-সমাধির প্রতি। ইয়ুরোপ থেকে মহাযুদ্ধের স্মৃতি এখনও বিলুপ্ত হয় নি। যে সকল অজ্ঞাতনামা বীর দেশমাতৃকার জন্ত বুকের রক্ত ঢেলে দিয়ে অজ্ঞাত অখ্যাত ভাবে বিদায় নিয়েছে

জাতির মধ্যে দেখতে পাওয়া যায়। আমাদের পূজাঅর্চনার যে স্বস্তিক-চিহ্ন ব্যবহৃত হয়, তা কত পুরাতন এবং কোথা হতে এসেছিল তা বলা যায় না।



আমাদের স্বস্তিক সোজা, ওদের স্বস্তিক বাঁকা। তার পরে ওদের ঐ চিহ্নের জার্মান নাম হচ্ছে Hacken Kreuz এবং তার অর্থ বাঁকা ক্রস। যতদূর মনে হয় তাতে নাৎসীরা এই চিহ্ন গ্রহণ করেছিল মহাযুদ্ধের পরে। মহাযুদ্ধে জার্মানীর একজন সেনাধ্যক্ষ টুপীতে এই চিহ্ন পরেছিলেন—তার থেকেই নবীন জার্মানী এই রহস্যপূর্ণ



ফ্রেডারিক দি গ্রেট—উণ্টার ডেন লিগেন

পৃথিবী থেকে—তাদের জন্ত সমগ্র জাতির উষ্ণ অশ্রু এখনও প্রবাহিত হচ্ছে! উণ্টার ডেন লিগেন রাস্তাটি বড় ভাল লাগলো। রাস্তার দুধারের সৌধগুলি বেশ সুদৃশ্য ও সু-উচ্চ। সবটাই যেন এই সুবৃহৎ রাজপথের সঙ্গে সামঞ্জস্য রক্ষা করে' গড়ে উঠেছে। কিন্তু আজ এর চেহারা আরও চমৎকার। সমস্ত রাজপথটি আজ জার্মানীর স্বস্তিক পতাকায় সুসজ্জিত হয়েছে। প্রত্যেক পতাকাটি বোধ হয় ১৫ কি ২০ গজ হবে। সাদা কাপড়ের উপর লাল বৃত্ত। সেই বৃত্তের মধ্যে কালো ক্রস। অনেকের ধারণা যে আমাদের 'স্বস্তিক' ওরা নিয়ে তাকে সম্মান করছে। কিন্তু সে ধারণা ঠিক নয়। প্রথমতঃ স্বস্তিক যে ঠিক আমাদের ভারতীয় চিহ্ন, তা বলা যায় না। স্বস্তিক চিহ্ন বহু প্রাচীন



ব্রাউনবুর্গ ফটক—উণ্টার ডেন লিগেন

চিহ্ন তাদের পতাকায় গ্রহণ করেছে। আমাদের স্বস্তিক চিহ্ন কেবল মঙ্গলের। আলিপনায় পর্য্যন্ত মাস্কলিক রূপে এ চিহ্ন অঙ্কিত হয়। কিন্তু এদের এই চিহ্ন বিদ্রোহের, যুদ্ধবিগ্রহের এবং দৃষ্ট তেজের।

যাই হোক জার্মানী যেন আজ এই স্বস্তিকে মোড়া। জার্মানীর রাজধানী থেকে বেরুলে, বহুদূর পর্য্যন্ত সৌধচূড়ায়, স্তম্ভগাত্রে এমন কি জানালায় পর্য্যন্ত স্বস্তিক চিহ্ন বুলছে দেখা যায়। এই পতাকামণ্ডিত রাজপথে জার্মানীর নৌসৈন্যরা কুচকাওয়াজ করে' ব্যাণ্ড বাজিয়ে চলে গেল। আমি তখন রাস্তার ধারে এক রেস্টরঁায় বসে' কফি পান করছি। এই রেস্টরঁাগুলি বিশেষতঃ উণ্টার ডেন লিগেনের ধারে সব সময় লোকে গিস্ গিস্ করে। প্যারিসে রেস্টরঁাগুলি

যেমন ফুর্টবাজের দলে পূর্ণ থাকে, এখানে তা দেখলাম না। অনেকে স্ত্রী পুত্র কন্যা নিয়ে এসেছেন সেখানে। জার্মানরা ফরাসীদের অপেক্ষা বোধ হয় পারিবারিক জীবনের প্রতি বেশী অনুরক্ত। মেয়েদের বেশ-বিচ্যাসেও সেটা লক্ষ্য করা যায়। আমি দুই একখানি ভ্রমণ বৃত্তান্তে এদের সম্বন্ধে কুৎসাজনক বর্ণনা পড়েছি। কিন্তু আমার অভিজ্ঞতা অন্তরূপ। জার্মানীর মেয়েরা ফরাসী মেয়েদের মত বিলাসী নয়। এমন কি ইংরেজ মেয়েদের মধ্যে যতটা ঠোঁট রঙানো দেখতে পাওয়া যায়, এদের মধ্যে বোধ হয় তার চেয়েও কম। তার একটি কারণ হচ্ছে এই যে এদের চেহারা অনেক সময়

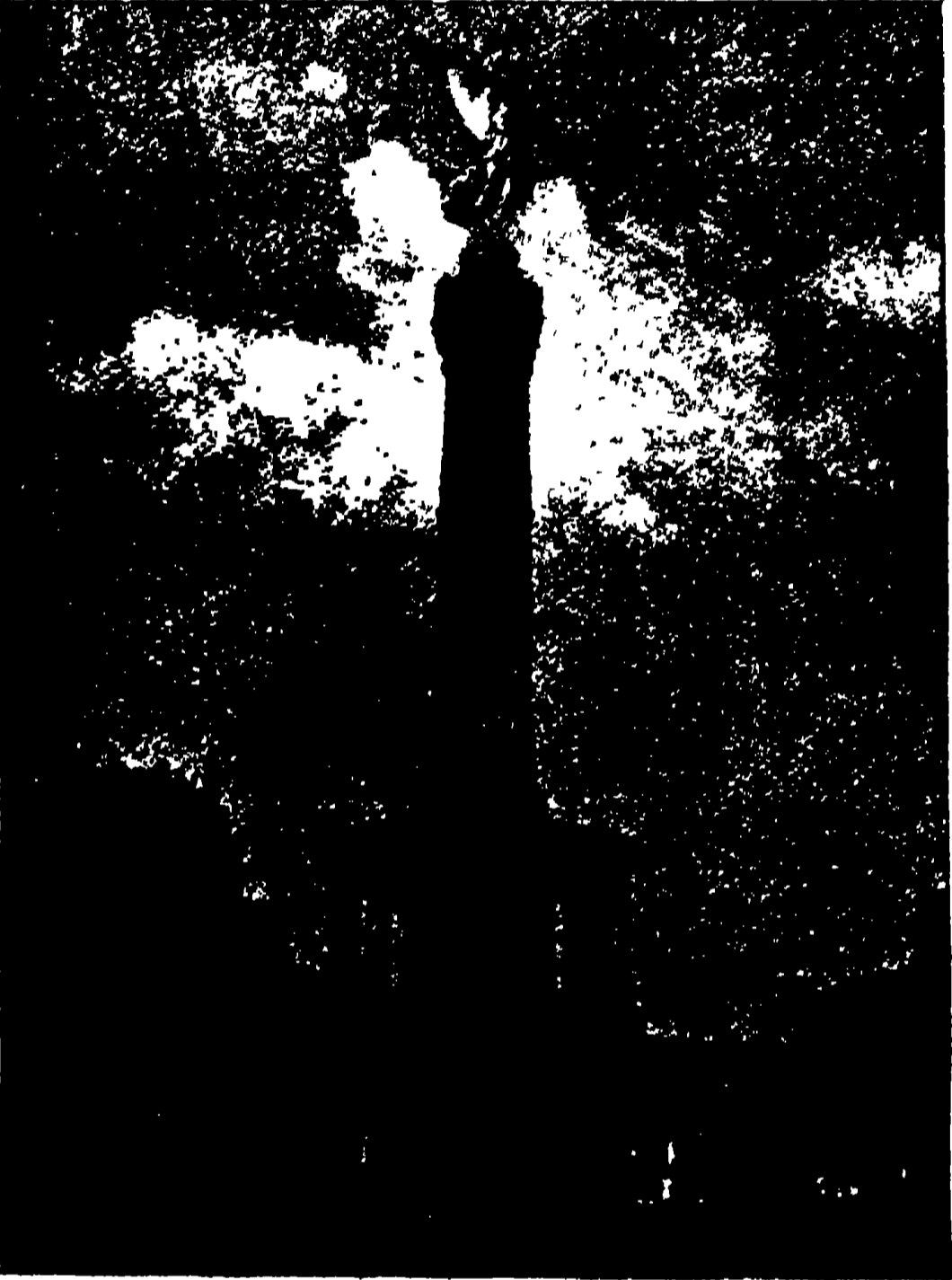

বের্লিনের বিজয়স্তম্ভ

বিলাসিতার অনুরক্ত নয়। জার্মান স্ত্রী পুরুষ প্রায় সকলেই ওজনে ভারি। তলো-পানা মুখে রঙের বাহার দিয়ে আর কতদূর এগোবে? এও একটা কারণ হতে পারে। চেহারা ভারি বলে' এদের মেয়েরা তেমন হাল্কা চালে চলে না। বিলাতে ও ফ্রান্সে যা দেখে ও শুনে এসেছি, সে অনুপাতে জার্মানরা কতকটা সংযত মনে হলো।

সেদিন সাক্ষ্যভোজনের পরে ফ্রিড্রিশ ষ্ট্রাসে সিনেমা দেখতে গিয়েছিলাম। ফ্রিড্রিশ ষ্ট্রাসে (Fredrich Strasse) বের্লিনের একটি নামজাদা রাস্তা। অনেক বড় বড় দোকান এই রাস্তায় আছে। বের্লিনের সবচেয়ে

বড় রেলওয়ে ষ্টেশন (Bahnhof) এই রাস্তার শেষে। রাত্রি ১২টার সময় সিনেমা যখন শুরু হলো, তখনও রাস্তার জনতা বিশেষ কমে নি। আসবার সময় কতকগুলি মেয়ে দেখলাম; তাদের ঐ সময়ে রাস্তায় বিচরণ আগার মোটেই ভাল লাগলো না। মোটের উপর সময়টা সিনেমায় মন্দ কাটে নি। তার পূর্ব দিন সন্ধ্যা কেটেছিল হিন্দুস্থান হাউসে। আমাদের দেশের যুবকেরা অনেকে সেখানে থাকেন। কয়েক জনের সঙ্গে আলাপ হলো। মিঃ চক্রবর্তী বৈদ্যুতিক শিক্ষা লাভ করবার জন্ত বের্লিনে রয়েছেন। বের্লিনের ইঞ্জিনিয়ারিং কলেজ খুব ভাল শুনেছি। ওরা যে শিক্ষা দেয় তার দাম আছে। মিঃ চক্রবর্তী এদেশে কৃতবিত্ত হয়ে ওখানে গিয়ে প্রায় চার বছর আছেন। মিঃ গুপ্ত ওখানকার সর্বেসর্ব্বা। তিনি রাধাবাড়ার তার থেকে আর সকলের তত্ত্বাবধান পর্যন্ত সমস্তই নিজে করেন। তিনি আমাদের চা দিলেন। রাত্রে খাবারও সেখানে নিষ্পত্তি করেছিলাম। বাঙ্গালীর খাচ পেয়ে মুখটা অত্যন্ত স্বস্তি বোধ করেছিল।

আমি বেশীক্ষণ হিন্দুস্থান হাউসে থাকতে পারি নি। কিন্তু যতটুকু সময় ছিলাম, তার মধ্যে দেশীয় লোকের সঙ্গে পেয়ে অনেকটা আরাম অনুভব করেছিলাম। দু'জন মাদ্রাজী ও একজন পাঞ্জাবী ভদ্রলোকও সে সময়ে সেখানে ছিলেন। মিঃ রক্ষিত বলে' আমার একজন আলাপী ভদ্রলোক জার্মানিতে চিকিৎসা শাস্ত্র সম্বন্ধে শিক্ষা লাভ করে' সেই দিনই দেশে রওনা হলেন। আর একজন শিক্ষার্থীকে দেখে দুঃখ হলো। তিনি সেখানে শিক্ষালাভ করেছেন এবং চাকরীও পেয়েছেন। কিন্তু সন্ধ্যাবেলা তাঁর যে ভাবে কাটানো উচিত, ঠিক সেভাবে যেন কাটাচ্ছেন না। তিনি বাঙালী, তাই আরও দুঃখ হলো যে যারা অজস্র অর্থব্যয় করে' উচ্চ আশার স্বপ্ন দেখে' অশ্রদ্ধে মৃত্যুর দুলালদের বিদেশে পাঠিয়ে নিশ্চিন্ত থাকেন, তাদের দুর্ভাগ্যের আর অন্ত নাই।

জার্মানীর নৈতিক আদর্শ যে খারাপ, তা মনে হলো না। বরঞ্চ অনেক জাতি অপেক্ষা ভাল বলেই বোধ হলো। তবে এর ভিত্তি খুব দৃঢ় কিনা সে বিষয় সন্দেহ হ'তে পারে। কারণ জার্মানীর একমাত্র দেবতা এখন State রাষ্ট্র। রাষ্ট্রই তাদের সব। রাষ্ট্রের জন্ত তারা না করতে পারে, এমন

কর্ম নেই। সমগ্রজাতিটা এই রাষ্ট্রদেবতার পূজার জন্য বন্ধপরিষ্কার হয়েছে। ওরা মিলনের, ঐক্যের পন্থা আবিষ্কার করেছে জাত্যভিমানের ভিতর দিয়ে। জার্মানীর বর্তমান সবল পক্ষের অভিমান এই যে তারা সব একটি উত্তর দেশাগত (Nord) আর্য্যজাতি হতে উদ্ভূত এবং যারা একই জাতির লোক, তাদের মধ্যেই ঐক্য সম্ভব। সুতরাং জার্মানীতে যে সকল বিদেশী আছে, তারা এই ঐক্য প্রতিষ্ঠা থেকে বাদ পড়লো। আর বাদ পড়লো লক্ষ লক্ষ ইহুদী—যারা বহু শতাব্দী ধরে জার্মানীতে বাস করে জার্মান জাতির অন্তর্ভুক্ত হয়ে গেছে।

জার্মানীতে বর্তমান জাত্যভিমান এত উৎকটরূপে দেখা দিয়েছে যে আমাদের দেশের জাতিভেদ বা তার অহুষ্কী



শার্লটেনবুর্গ দুর্গ

হিংসাদ্বৈষ ধর্ষব্যের মধ্যেই নয়। এরা ইহুদীদের দেশ থেকে তাড়াবার জন্যে বন্ধপরিষ্কার হয়েছে। শুধু তাই নয়, যাদের রক্তে ইহুদীদের কোনো গন্ধ আছে তাদের পর্য্যস্ত তাড়িয়ে দেওয়া হচ্ছে। এইরূপে অসংখ্য ইহুদী পৃথিবীর নানা স্থানে ভাগ্য্যাঘেষণের চেষ্টায় বেরিয়েছে—দেশে তাদের স্থান নেই। বিলাতে বহুলোক আশ্রয় গ্রহণ করতে বাধ্য হয়েছে। আমাদের দেশেও অনেক পরিবার চলে এসেছেন। গ্যালেষ্টাইনে এই সব ইহুদীরা গিয়ে ভীড় করেছে এবং সেখানকার রাজনীতিক সমস্রা জটিলতর করে তুলেছে। জার্মানীর বিখ্যাত দার্শনিক ও বৈজ্ঞানিক আইনষ্টাইন সমগ্র জগতে প্রসিদ্ধিলাভ করেছেন। তাঁর আপেক্ষিকতত্ত্ব (Theory of Relativity) জগতের প্রত্যেক বিশ্ব-

বিদ্যালয়ে ও জ্ঞানমন্দিরে আলোচিত, ব্যাখ্যাত ও সম্বন্ধে পঠিত হয়। কিন্তু তিনিও ঐ ইহুদী রক্তের অভিযোগে নির্বাসিত হয়েছেন। জ্ঞানের পবিত্র মন্দিরেও এই বৈষম্যের বিষাক্ত বায়ু প্রবেশ করেছে। জার্মানীর দু'জন পণ্ডিত ফিলিপ লেনার্ড এবং জোহানেস্ ষ্টার্ক—দুজনই নোবেল প্রাইজ প্রাপ্ত—তাঁরা আইনষ্টাইনের বিজ্ঞানের বিরুদ্ধে দাঁড়িয়েছেন, কারণ সে বিজ্ঞান ইহুদীর দ্বারা কলুষিত (Jewish Physics)। বেলিনের বিশ্ববিদ্যালয়ে পূর্বে ছাত্রসংখ্যা একলক্ষের উপর হয়েছিল, এখন তার অর্ধেকের কিছু বেশী। সমস্ত ইহুদী ছাত্র ও অধ্যাপক বিতাড়িত।

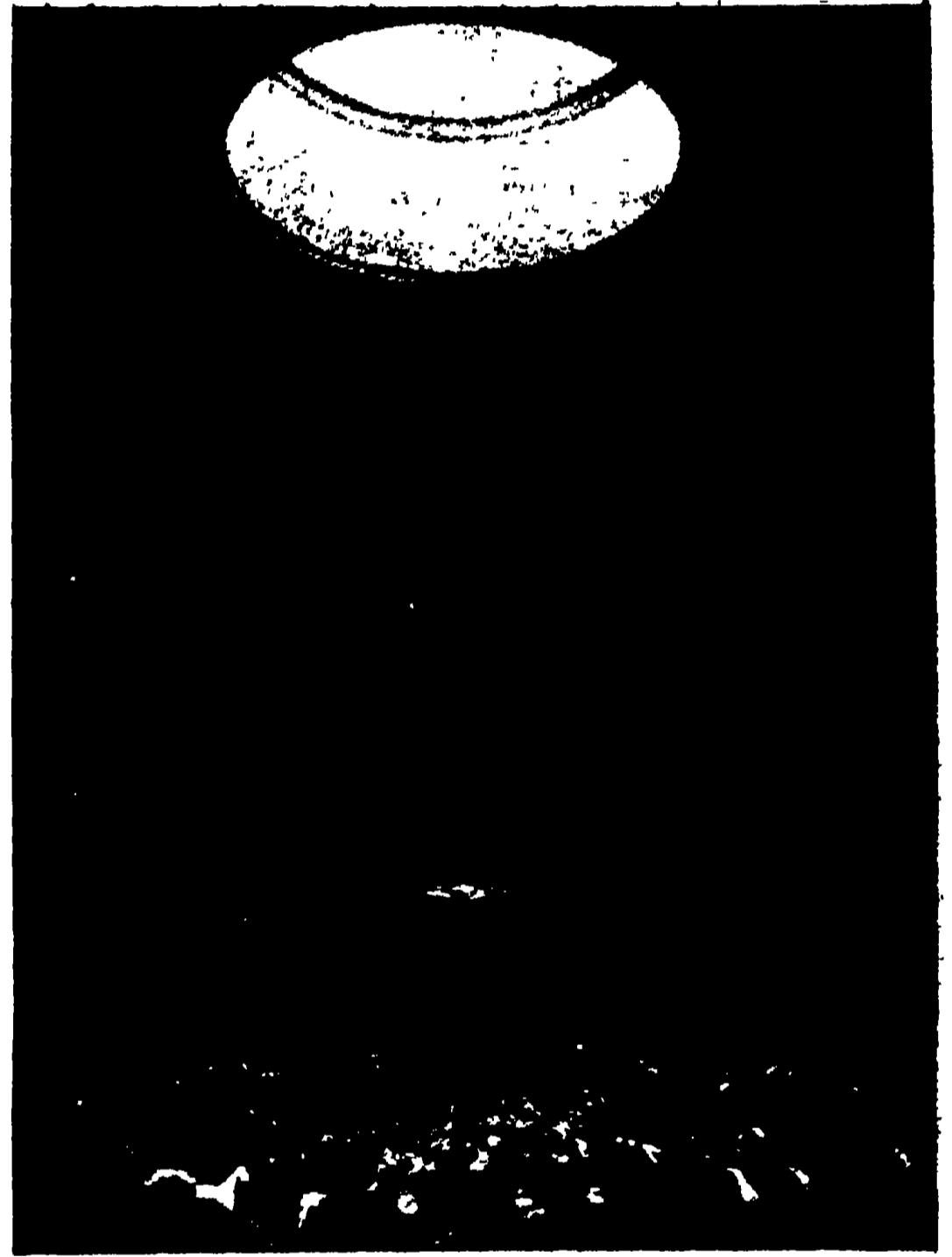

অজ্ঞাত সৈনিকের সমাধি অভ্যস্তর

বোধ হয় ১৫০০ অধ্যাপক এই ভাবে বিতাড়িত হয়ে অল্পের জন্য ছুটে ছুটে বেড়াচ্ছেন।

ভারতবর্ষের আদর্শ চিরদিনই এই যে স্লেচ্ছর কাছ থেকেও বিদ্যা গ্রহণীয় এবং বিদ্যার মন্দিরে জাতিবিচার নাই। জার্মানী জগতে এই এক নূতন ভেদবাদের শিক্ষা প্রচার করেছে। এর ফলে সব দিকেই যেন অশান্তি, সব দিকেই আশঙ্কা, সন্দেহ ও বিদ্বেষের ছায়া। কিন্তু মুখে কারও টুঁ শব্দ করবার জো নেই। বড় কড়া শাসন। গুপ্ত সমিতি যে নেই, তা বলা যায় না। লোকের মনোভাব

প্রকাশ করবার বাধা যেখানে, সেখানেই গুপ্ত সমিতির আবির্ভাব হবে, এ বিষয় সন্দেহ নেই। জার্মানীর সংবাদপত্র সমস্ত গভর্ণমেণ্টের হাতে। সমস্ত সংবাদ, সমস্ত আলোচনা, সমস্ত মন্তব্য কড়া পাহারার বিষয় (censorship)। যদি কাহারও কিছু বক্তব্য থাকে, তবে সে বিদেশে গিয়ে বলতে পারে। কিন্তু সেখানেও বিপদ। জার্মানীর মিত্র রাজ্যে বসে জার্মানীর তীব্র নিন্দা করা বেআইনী হ'বার আশঙ্কা আছে। জার্মানীর এই যে ইহুদীবিদ্বেষ—বিশেষতঃ জ্ঞানের চর্চায়—এটা জগতের শিক্ষিত সমাজে যে নিন্দিত হচ্ছে না, তা নয়। কিছুদিন পূর্বে হাইডেলবার্গ বিশ্ববিদ্যালয়ের ৫৫০ তম বার্ষিক উৎসব উপলক্ষে ওরা বহু বৈদেশিক বিশ্ববিদ্যালয়িকেরা নিমন্ত্রণ পাঠিয়েছিল। কিন্তু কেষ্টিজ

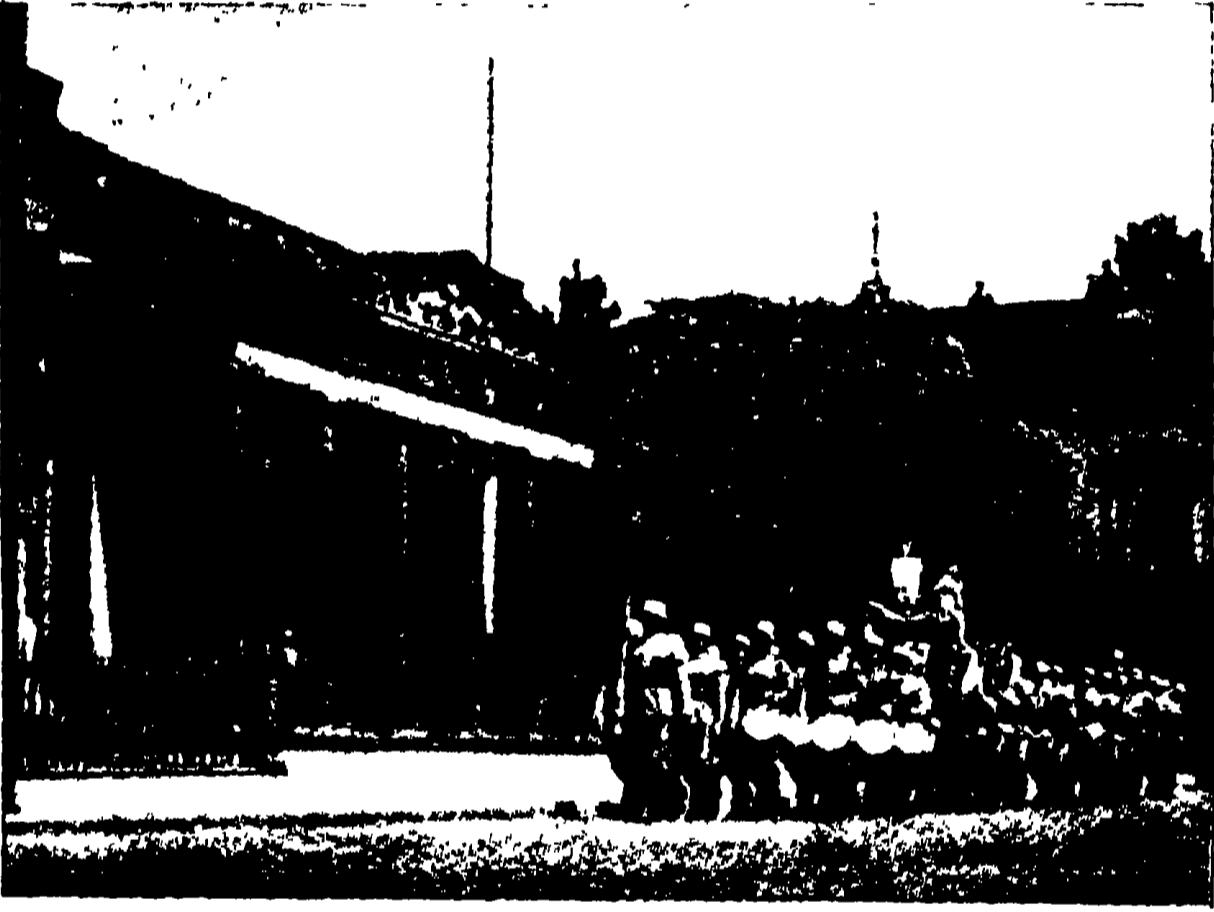

অজ্ঞাতসৈনিকের সমাধি—রক্ষীর দল

ও বার্মিংহামের বিশ্ববিদ্যালয়ে নাকি সে নিমন্ত্রণ গ্রহণ করেন নি। মাঝে মাঝে শুন্তে পাওয়া যায় যে হের হিটলার নিজেও এই ইহুদী-দোষে দুষ্ট। তাঁর মায়ের দিক থেকে ইহুদী রক্ত এসেছে!

পরদিন সকালে বেড়াতে গেলাম উইলহেল্ম ট্রাসে। এই রাস্তাটি বেরিয়েছে উণ্টার ডেন লিগুন থেকে। এই রাস্তাটি জার্মানীর ডাউনিং ষ্ট্রাট—অর্থাৎ রাষ্ট্রসচিব এবং অধ্যক্ষদের অফিস এবং প্রাসাদ। একটি প্রকাণ্ড সুসজ্জিত ভবন জার্মানীর প্রেসিডেন্টের। বিখ্যাত সেনাপতি হিওঁনবার্গ ছিলেন এই পদে। তিনি ১৯৩৩ সালে পদত্যাগ করবার পর এডল্ফ হিটলার এ পদ তুলে দিয়েছেন—অথবা চ্যান্সেলার ও প্রেসিডেন্টের পদ মিশিয়ে এক করে' দিয়েছেন। এখন হের হিটলার প্রেসিডেন্টও বটে,

চ্যান্সেলারও বটে। কিন্তু তিনি চ্যান্সেলার নামেই বেশী পরিচিত। কাজেই প্রেসিডেন্ট পদটি একরূপ উঠে গেছে বললেই হয়। হিটলার জার্মানীতে চ্যান্সেলার অপেক্ষা 'ফিউরার' (Führer) বা জননায়ক নামেই বেশী পরিচিত। পররাষ্ট্রে তিনি 'ডিক্টেটার' নামেই সাধারণতঃ অভিহিত হন। এই Führer Prinzip এর পূর্বে ছিল না। এর অর্থ নেতৃত্ববাদ। উইলহেল্ম ট্রাসের কাইসার হোটেলের সম্মুখেই চ্যান্সেলারের প্রাসাদ। একটি বারান্দা আছে, সেখানে হিটলার এসে যখন দাঁড়ান, তখন রাস্তায় জনতা উদ্বেলিত হয়ে ওঠে। সেদিন প্রায় পাঁচ হাজার লোক রাস্তায় দাঁড়িয়েছিল 'দর্শনে'র জন্য। এর মধ্যে বিদেশী অনেক ছিলেন। লোকের কি উৎসাহ এই দর্শনের ব্যাপারে।

ভাবলাম বিধাতার ভাগ্যচক্র কি রহস্যময়! যারা একদিন গণতন্ত্রের মন্ত্র জগতে দুন্দুভি-নিিনাদে ঘোষণা করেছিল, যারা স্বাধীনতা বলতে গণমতের প্রাধান্য বুঝতো, তারাই আজ 'নেতৃত্ববাদ'কে সমর্থন করছে। শুধু সমর্থন করছে নয়, সমস্ত ক্ষমতা তুলে' দিচ্ছে একজনের হাতে। কোনও রাজা রাজড়ারও এত ক্ষমতা ছিল না। সমস্ত সৈন্য, সমস্ত শাসনতন্ত্র, সমস্ত ধনৈশ্বর্য—একজনের অঙ্গুলি-সঙ্কেতের উপর নির্ভর করে। হিটলার প্রথমে ছিলেন, কুলি, তার পরে ছুতোর ও গৃহ-চিত্রকর (house painter); তার পরে রাজদ্রোহের জন্য তিনি জেলে যান। ১৯২৪ সালের ডিসেম্বর মাসে জেল থেকে ফিরে' এসে তিনি বক্তৃতা দিতে লাগলেন। সমস্ত জার্মানী তাঁর বক্তৃতা কান পেতে শোনে। এমন বক্তৃতা তাঁর, যে লোক সে ওজস্বিনী বাগিতা শুনে' ক্ষেপে ওঠে। বক্তৃতার শক্তি চিরদিনই অসাধারণ। শেকস্পীর পর্যন্ত দেখিয়ে গেছেন যে রোমে বক্তাদের বক্তৃতায় কি অসম্ভব রকমে জনতা (mass) ক্ষিপ্ত হয়ে উঠতো (Julius Caesar)।

এই উইলহেল্ম ট্রাসেতে আরও অনেক বড় বড় বাড়ী আছে, যথা রাশীয়ার রাজদূতের প্রাসাদ, কৃষ্টি-সচিবের অফিস (Culture Ministry), প্রচার-সচিবের অফিস (Propaganda Ministry) এবং বায়ুযান-সচিবের অফিস (Air Ministry) ইত্যাদি। প্রচার-বিভাগ জার্মানীর এক অদ্ভুত নূতন কার্যক্ষেত্র। জনমত বা গণমত যেখানে শাসন-যন্ত্রের চরম নিয়ামক, সেখানে প্রচারের প্রয়োজন আছে

এ কথা স্বীকার করতেই হবে। আমাদের বিবাহের মত্রে আছে :—অশ্রা দোষাঃ ক্ষম্ভব্যঃ গুণাঃ প্রকাশয়িতব্যঃ, অর্থাৎ দোষ গোপন করব এবং গুণ প্রকাশ করব। প্রচার-বিভাগের কার্যও তাই। আরও ব্যাপকভাবে এই কাজ করতে হলে দেশের মুদ্রাযন্ত্র অর্থাৎ সংবাদপত্র হাতে থাকা আবশ্যিক। জার্মানী যে ভাবে তার শাসন যন্ত্র পরিচালন করছে, তাতে সংবাদপত্রের কিছুমাত্র স্বাধীনতা নেই বললেই চলে। স্বাধীনভাবে মত প্রকাশ করা, সরকারী কার্যের প্রতিবাদ করা বা বিরুদ্ধ সমালোচনা করা—এ সকল জার্মানীতে অপরিজ্ঞাত বললেই চলে।

জার্মানীর বায়ুজান বিভাগ এক বিরাট ব্যাপার। জার্মানরাই সেপলিন (Zeppelin) প্রথমে আবিষ্কার করেছিল। এখনও বোধ হয় জার্মানীর বায়ব শক্তি সব জাতি অপেক্ষা বেশী। ক্রমেই আরও বাড়াচ্ছে। আমি যখন লণ্ডনে ছিলাম, তখন বিলাতের সরকারী বাজেটে বহু কোটা টাকা মঞ্জুর করিয়ে নিতে হয়েছিল—কারণ পার্লামেন্টে ষ্ট্যান্‌লি বল্ডউইন পরিষ্কার বললেন যে আত্মরক্ষার বন্দোবস্ত তাঁরা এতদিন নিশ্চেষ্ট ছিলেন। এখন আর নিশ্চেষ্ট থাকা চলে না। সেই-সময়ে এক নূতন পদেরও সৃষ্টি হলো, তার নাম Ministry of Co-ordination. প্রথম মন্ত্রী হলেন সার চার্লস্ ইনস্কিপ্‌। তিনি এসে এরোপ্লেন অনেক বাড়িয়ে ফেলেছেন। কিন্তু ইংলণ্ড জার্মানীর সমকক্ষ হতে পারবে কি? জার্মানী ত নিশ্চিন্ত নেই। তার বায়ব-সচিবের কার্যালয়টি এত বড় যে, কোনও জরুরি প্রয়োজন থাকলে দুই একখানা এরোপ্লেন তার ছাদের উপর নামতে পারে। ঐ প্রাসাদটিতে নাকি দুই হাজার ছয় শত কক্ষ আছে। বর্তমানে যুদ্ধবিগ্রহ যে আর জলে বা ডাঙ্গায় নয়, তা সকলেই বুঝতে পারছে এবং সেই জন্ত উড়কু জাহাজের জন্ত সব দেশে মারামারি কাড়াকাড়ি পড়ে গেছে।

উইলহেলম্ ট্রাসে দেখে এলাম উন্টার ডেন লিওনে দিয়ে ব্রাণ্ডেনবুর্গ তোরণে। এ তোরণের কথা পূর্বেই বলেছি। গোল গোল থামের উপর সোনালি রঙের চারটি খোড়া রৌদ্রকিরণে ঝলমল করেছিল। খিলানের মধ্য দিয়ে যে প্রশস্ত রাস্তা চলে গেছে, তাতে অনায়াসে বড় বড় বাস চলে—একটি খিলানের মধ্য দিয়ে বাইরে যাবার

পথ, আর একটি দিয়ে প্রবেশ করবার পথ। এতদ্বিধ পদাতিকদের জন্তও সুপ্রশস্ত রাস্তা রয়েছে।

উন্টার-ডেন-লিওনের প্রত্যেক স্তম্ভগাত্রে বিভিন্ন রাজ্যের পতাকা রয়েছে। এ সজ্জা অলিম্পিক উৎসবের জন্তই। সমস্ত জাতির পতাকা দেখে দেখে ক্লান্ত হয়ে ভাবছি যে ভারতবর্ষ কি এই পতাকা-সভায় অপাংক্তেয়? বিচিত্র কি? তার পরেই একটি পতাকা দেখলাম, তার নীচে লেখা রয়েছে 'Indien'; দেখে যেমন আনন্দ হলো, তেমনি দুঃখও হলো। কেন না ভারতবর্ষের পতাকা Union Jackই! শুধু তার মধ্যে একটি তারকা। বুঝলাম যে ভারতবর্ষের ভাগ্যানক্ষত্র ঐ ইউনিয়ন্ জ্যাকের অন্তরালে অস্ত গেছে!

চোখ ফিরিয়ে নিয়ে বেরিয়ে পড়লাম তোরণের অপর দিকে। এখান থেকে বেলিনের বিখ্যাত উদ্যান টিয়ার গার্ডেনের আরম্ভ। এরই মধ্যে রিপাব্লিক্ প্লাজা (Plaza de Republique); এই পার্কটির ধারেই জার্মানীর পার্লামেন্ট-ভবন (Reichstag), পার্লামেন্ট ভবনের সম্মুখে একটি বিজয়স্তম্ভ প্রোথিত হয়েছে এবং তার গায়ে জার্মানীর বিজয়-কাহিনী উৎকীর্ণ রয়েছে। এর কাছেই দেখলাম কতকগুলি বড় বড় রাজ্যের রেসিডেন্টের অফিস। এগুলি ছাড়িয়ে গিয়ে একটি বড় রাস্তা পড়ে—তার নাম বোধ হয় টিয়ার গার্ডেন ট্রাসে। এখানে অনেক বড় লোকের বাস এবং রাস্তাও বেশ চওড়া। অনেক প্রস্তর এবং ধাতুমূর্তি এই রাস্তায় রয়েছে—বীরপুরুষ ও স্মরণীয়-কীর্তি ব্যক্তিগণের প্রতিমূর্তি। এর পরে বিস্তৃত উদ্যান চলেছে এবং তার মধ্য দিয়ে একটি ছোট খাল গিয়েছে একে বেকে।

এখানে নতুন প্রণালীতে রাস্তা ও বাড়ী তৈরী হচ্ছে দেখলাম। রাস্তা খুব প্রশস্ত। একধারে শুধু অশ্বারোহীর জন্ত, একধারে ট্রামের জন্ত, একধার বাস ও মোটরের জন্ত ও একটি ধার পাদচারীদের জন্ত নির্দিষ্ট হয়েছে। সুতরাং একটি রাস্তা কতকগুলি রাস্তার সমষ্টি। আর তার মাঝে মাঝে বাস ও গাছ লাগিয়ে বেশ বাগানের মত করা হয়েছে। রাস্তার ধারে ধারে পার্ক বা প্লাজা। ইতিহাস-প্রসিদ্ধ লোকের নামেই এগুলির নামকরণ হয়েছে। দেখলাম একটির নাম 'হিটলার প্লাজা', আর সেই পার্কটিকে রক্ত

পতাকায় এমন করে' ঢেকে দিয়েছে যে বাইরে থেকে কিছু দেখা যায় না। হিটলারের জন্তু জার্মানীর অহুরাগের রক্তিম লেখা সর্বত্র দেখতে পাওয়া যায়।

এই অঞ্চলে গভর্ণমেন্ট কতকগুলি বাড়ী করে দিয়েছেন নতুন প্ল্যানের। যারা খেটে খায় বা অল্প উপার্জন করে, তাদের বাসের জন্তুই এই প্রকাণ্ড ভবনগুলি কল্পিত। দেখতে বড় বড় রাজপ্রাসাদের মত। কিন্তু অতি সাধারণ

যাদের আয়, এমন কি মুটে মজুররাও এখানে বাস করতে পারে। অথচ বন্দোবস্ত সমস্তই প্রথম শ্রেণীর। দীনহীন গণনারায়ণের জন্তু এমন দরদ না থাকলে নেশাচাল সোসালিষ্ট গভর্ণমেন্ট কি দেশের হৃদয়ে এমন গভীর রেখাপাত করতে পারতো? যারা গরীব, যারা দীন দরিদ্র তারাই যে দেশের মেরুগজ্জা এ কথা আমরা বহু দিন ভুলে গেছি।

(আগামী বারে সমাপ্য)

মীর্ণা

শ্রীগৌতম সেন

যাহার রচনা লাগি সৃষ্টি মোর হ'ল উত্তরোল
আপন সৃজন-বেদনায় :
আপনার দেহাতীত দানে, মোর তিলোত্তমা
আপনি উঠেছে ফুটি প্রস্ফুটিতা যৌবন-চঞ্চলা
তারে তুমি করিও না হেলা !
তুমি তো এসেছো বন্ধু ধরার ধূলায়—
হয়ত বেসেছো ভাল, তোমাতে যে বেসেছিলো ভাল ;
কিন্তু ভ্রম' ফুলে ফুলে -
একেরে করিয়া জয় আর জয়ে উল্লাস তোমার :
দেহের বেদীতে তুমি বলি দাঁও নিত্য আপনারে ।
হয়ত বেসেছো ভাল—
কাঁদিয়াছ আপনার প্রেমে ;
কিন্তু সখি, মোর ছবি তারো উর্দে চলে :
সে যেন অনন্ত নীল আকাশের বিহগ-সঙ্গীত
মূর্চ্ছিয়া পড়েছে ধরাতলে
লক্ষ শত গ্রহের আঘাতে কক্ষচ্যুত দেবতা-প্রেয়সী ।
জানি বন্ধু জানি—
আমারি রচনা কাঁদে মাটির অঁধারে,

যেন কোথা দূরে যুগ-যুগান্তের পারে
গুনারি উঠিছে তার লক্ষ শত ফণা !
তারি লাগি বেদনা প্রচুর
আপনি বহিয়া চলি জীবনান্ত কাল :
মৃত্যুসম করি অন্তভব—
সে যন্ত্রণা, সেই ক্ষমা, সেই প্রেম তার ।
তাহারে বেসেছি ভাল—
তার লাগি করিও না রোষ :
যে আঘাত হানিবারে চাও, লব বন্ধু পাতি
করিব না ক্ষোভ ।
যদি বল ঐ নামে ডাকিতে তোমাতে,
কানে কানে বলা মোর দুটি ছোট কথা
কেহ জানিবে না, শুধু তুমি আর আমি—
বিশ্বের ত্রুকুটি রবে পশ্চাতে তোমার ।
বল, ডাকি ঐ নামে ?—
মীর্ণা তোমারই নাম, কণ্ঠলগ্না আমারই মানসী-
আমারই কল্পনা ল'য়ে বধু শুচিস্মিতা :
স্বপ্নে তুমি লোকোত্তরা, কবির প্রেয়সী ।



জঙ্গম

‘বনফুল’

৪

এই ট্যাক্সি !

ট্যাক্সি আসিয়া দাঁড়াইতেই শঙ্কর তাহাতে চড়িয়া বসিয়া প্রফেসার মিত্রের বাড়ীর ঠিকানাটা বলিয়া দিল এবং জোরে চালাইতে বলিল। গলা বাড়াইয়া রাস্তার একটা ঘড়িতে দেখিল আটটা বাজিয়া দশ মিনিট। বেশী সময় ত নাই !

ড্রাইভারকে সে আবার বলিল—জোরসে হাঁকাও।

প্রফেসার মিত্রের বাড়ী পৌঁছিয়া শঙ্কর সোজা ড্রয়িং রুমের ভিতর ঢুকিয়া পড়িল। ঢুকিয়াই সোনাদিদির সঙ্গে দেখা। মোটর থামিবার শব্দে তিনি বাহির হইয়া আসিয়াছিলেন— শঙ্করকে দেখিয়া বিস্মিত হইয়া গেলেন।

এ কি, শঙ্করবাবু, আবার ফিরলেন যে ! আমি ভাবলাম জামাইবাবু বুঝি ফিরে এলেন স্টেশন থেকে।

প্রফেসার মিত্র বাড়ীতে নেই নাকি ?

না, তিনি তাঁর বন্ধুদের স্টেশনে তুলে দিতে গেছেন। আপনি এলেন যে আবার ?

শঙ্কর বলিল, চলুন ফিল্মটা দেখে আসি।

সোনাদিদির মুখ দেখিয়া মনে হইল যেন এমনই কিছু একটা তিনি প্রত্যাশা করিতেছিলেন। মুখে কিন্তু সে কথা বলিলেন না। একটু ফিক্ করিয়া হাসিয়া তিনি বলিলেন, এই না তখন বললেন, হস্টেলের ছুটি পাওয়া যাবে না ?

শঙ্কর কিছু না বলিয়া হাসিমুখে শুধু চাহিয়া রহিল।

সোনাদিদি বলিলেন, আপনি একটু বসুন তাহলে, ওদের খবর দি আমি—

সোনাদিদি ভিতরে চলিয়া গেলেন। শঙ্কর নিকটস্থ সোফাটায় বসিয়া পড়িল। তাহার রগের শিরশুলা দপদপ করিতেছিল।

ম্যান, উওন্যান, ম্যারেজ।

অদ্ভুত ছবি।

আদিম অসভ্য মানব-মানবী হইতে সুরু করিয়া মানব সভ্যতার প্রতি স্তরে নর-নারীর প্রেমলীলা নানা বর্ণে অপূর্ব শিল্পসম্পদে রূপায়িত হইয়া উঠিয়াছে। শঙ্কর তন্ময় হইয়া দেখিতেছিল। একপাশে রিগি, অন্য পাশে সোনাদিদি। রিগির পাশে মিষ্টিদিদি বসিয়াছিলেন। রিগির হাত মিষ্টিদিদির হাতের মধ্যে ছিল। ছবি দেখিতে দেখিতে অজ্ঞাতসারে রিগির হাতখানা মিষ্টিদিদি সজোরে চাপিয়া ধরিলেন, এত জোরে যেন নিষ্পিষ্ট করিয়া ফেলিতে চান। রিগি কাতরোক্তি করিয়া উঠিল।

শঙ্কর প্রশ্ন করিল—কি হয়েছে ?

সলজ্জ রিগি কোন উত্তর দিল না।

মিষ্টিদিদি বলিলেন, ও কিছু নয়।

ছবি চলিতে লাগিল। রোমের দৃশ্য। সভ্যতার উচ্চতম শিখরে আরুঢ় রোম তাহার অতুল ঐশ্বর্য্য দুই হাতে মুঠা মুঠা করিয়া ছড়াইয়াও শেষ করিতে পারিতেছে না। বিলাসসজ্জার প্রধান উপকরণ নারী নানা রূপে নানা ভঙ্গীতে স্বপ্নলোকে বিচরণ করিয়া ফিরিতেছে, লাবণ্যময়ী জলন্ত-যৌবনা রূপসীর দল সবল পেশী বলিষ্ঠ দেহ পুরুষদের দৃষ্ট মহিমার নিকট নিজেদের বিলাইয়া দিয়া হাসিকান্নার ক্ষিপ্ৰস্রোতে ভাসিয়া চলিয়াছে। কেহ ক্রীতদাসী, কেহ সাম্রাজ্ঞী। শঙ্কর অনুভব করিল তাহার দক্ষিণ জামুটায় কিসের যেন চাপ লাগিতেছে। যদিও সে বুঝিতেছিল ইহা কিসের চাপ—তথাপি সে ভাল করিয়া একবার দেখিল, হ্যা সোনাদিদির জামুটাই এদিকে একটু বেশী সরিয়া আসিয়াছে যেন। সোনাদিদি একেবারে আত্মহারা হইয়া ছবি দেখিতেছেন। শঙ্কর একটু সরিয়া বসিল, সরিয়া বসিতে গিয়া আবার রিগির গায়ে গা ঠেকিয়া গেল। রিগি সলজ্জভাবে একটু সরিয়া বসিল। ছবি চলিতে লাগিল।

ইন্টারভ্যাল।

চতুর্দিকে আলো জলিয়া উঠিল। শঙ্কর দেখিল মিষ্টি-দিদির চক্ষু দুইটি চকচক করিতেছে, সোনাদিদি চঞ্চল

হইয়া উঠিয়াছেন। রিগি সাধারণতই একটু স্থিরস্বভাব, ছবি দেখিয়া সে আরও গম্ভীর হইয়া গিয়াছে। শঙ্কর নিজেও কেমন যেন উন্মনা হইয়া পড়িয়াছিল। সোনাদিদির বাক্যস্মৃতি হইলে বলিলেন, একটু চা খেলে হ'ত। রিগি খাবি? রিগি মাথা নাড়িয়া অসম্মতি জ্ঞাপন করিল।

বাহিরে যাইতে যাইতে শঙ্করের হঠাৎ চোখে পড়িল যে, প্রথম শ্রেণীতে কয়েকজন ভদ্রলোকের সঙ্গে গৈরিকধারী ভণ্টুর মেজকাকাও বসিয়া রহিয়াছেন। শঙ্কর হঠাৎ তাঁহাকে চিনিতে পারে নাই, চেহারার বেশ পরিবর্তন হইয়াছে। শঙ্করকেও মেজকাকা দেখিতে পাইলেন না। শঙ্কর বাহিরে চলিয়া গেল। বাহিরে গিয়া চায়ের ফরমাশ দিতে দিতে আচম্বিতে শঙ্করের মনে পড়িল—তাহার যে আজ ভণ্টুর সহিত বোস সাহেবের বাড়ী যাওয়ার কথা, মেজকাকার চাকুরির জন্ত। হাতঘড়িটা দেখিল, দশটা বাজিয়া গিয়াছে। এখনও ভণ্টু নিশ্চয় তাহার জন্ত হস্টেলে বসিয়া নাই। এতরাত্রে হস্টেলে ফিরিয়াই বা সে কি জবাবদিহি করিবে, কানাইটা কি ভাবিবে কে জানে। তাহাদের ব্লকের মনিটার রামকিশোরবাবু লোকটিও ভরসা করিবার মত নহেন। যে স্বপ্নলোকে সে বিচরণ করিতেছিল বাস্তবের রূঢ় আঘাতে তাহা চুরমার হইয়া গেল। কবিতার যে দুইটি লাইন মনের নিভৃত কোণে গুঞ্জন তুলিয়াছিল তাহারা হঠাৎ স্তম্ভিত হইয়া পড়িল।... একটু ট্রে-তে তিন পেয়ালা চা লইয়া একটু খানসামা একটু পরেই মিষ্টিদিদির সম্মুখীন হইল, প্রায় সঙ্গে সঙ্গে শঙ্করও আসিল, তাহার হস্তে একটি প্রকাণ্ড ঠোঙায় ডালমুট।

ইণ্টারভ্যাল শেষ হইল।

আবার ছবি আরম্ভ হইয়া গেল। শঙ্করের কিন্তু মনের স্মরণ কাটিয়া গিয়াছিল। এই যৌবনমত্ত নর-নারীদের নর্তনকুন্দন আর তাহার ভাল লাগিতেছিল না। সমস্ত ছাপাইয়া তাহার মনে হইতেছিল ভণ্টু হয় ত আপিস হইতে ফিরিয়া তাহার আশায় প্রতীক্ষা করিয়া আছে। ভণ্টুর বোদিদির মুখখানিও তাহার মনে পড়িল, দারিদ্র্য-নিপীড়িতা—মুখের হাসিটি কিন্তু মরিয়া যায় নাই।

শঙ্কর আর বসিয়া থাকিতে পারিল না, উঠিয়া পড়িল। সোনাদিদিকে চুপি চুপি বলিল, 'আমি বাইরে থেকে এখুনি আসচি, আপনারা দেখুন।

সে বাহিরে আসিল। এদিক ওদিক চাহিয়া দেখিতে লাগিল যে বিশ্বাসযোগ্য চেনা-শোনা কাহাকেও যদি পাওয়া যায় তাহা হইলে এই তিনটি নারীকে বাড়ী পৌছাইয়া দিবার ভার তাহার হস্তে গুস্ত করিয়া সে ভণ্টুর খোঁজে বাহির হইবে।

হঠাৎ তাহার নজরে পড়িল—অপূর্ববাবু বারান্দার একধারে দাঁড়াইয়া আছেন। শঙ্কর আগাইয়া গিয়া তাঁহাকে জিজ্ঞাসা করিল, আপনিও ছবি দেখতে এসেছেন দেখছি।

অপূর্ববাবু কুণ্ঠিতভাবে বলিলেন, এইমাত্র এলাম আমি। টুইশনি থেকে ছুটি পেতেই বড্ড দেরি হয়ে গেল, তার ওপর গুঁদের ওখানে গিয়ে দেখি গুঁরা সব চলে এসেছেন এখানে, রাস্তায় ট্রামটাও এমন আটকে গেল—ভাবছি এখন টিকিট কিনে আর চোকাটা কি ঠিক হবে!

শঙ্কর বলিল, না এখন আর ঢুকে কি হবে? ছবি ত প্রায় শেষ হয়ে এল।

শঙ্কর আবার ভিতরে ঢুকিয়া পড়িল। অপূর্ববাবুকে দেখিয়া সে মুহূর্তমধ্যে স্থির করিয়া ফেলিল যে ভণ্টুর খোঁজে যাওয়াটা এখন বৃথা। অপূর্ববাবু অপ্রস্তুত মুখে দাঁড়াইয়া রহিলেন। বড়বাবুর অনেক খোসামোদ করিয়া চায়ের নিমন্ত্রণটা তিনি শেষ পর্যন্ত রক্ষা করিয়াছিলেন; কিন্তু মিস বেলার নিকট হইতে ছাড়া পাইতে অত্যন্ত বিলম্ব হইয়া গেল। তাছাড়া ট্রামটা...

সিনেমা শেষ হইল প্রায় রাত্রি বারোটায়।

ট্যান্ডি করিয়া শঙ্কর যখন মিষ্টিদিদি, সোনাদিদি ও রিগিকে বাড়ী পৌছাইয়া দিল তখন প্রফেসার মিত্র ফিরিয়াছেন। রিগি মৃদুকণ্ঠে বলিল, দাদা এখনও লাইব্রেরিতে রয়েছেন, আলো জ্বলছে—

শঙ্করের মনে একটু শঙ্কা ছিল হয় ত প্রফেসার মিত্র রাগ করিবেন। তাঁহার অল্পপস্থিতে এ ভাবে সকলে মিলিয়া সিনেমায় চলিয়া যাওয়াটা শঙ্করের নিজের কাছেই একটু খারাপ লাগিতেছিল। কিন্তু শঙ্করের শঙ্কা শীঘ্রই অপসারিত হইল। মোটরের শব্দে প্রফেসার মিত্র বাহির হইয়া আসিলেন এবং নাক হইতে চশমাটা কপালের উপর তুলিয়া বলিলেন, ও শঙ্করবাবুর সঙ্গে তোমরা গিয়েছিলে!

আমি প্রথমটা ভেবেছিলুম অপূর্ব বৃষ্টি এই হুজুগ তুলেছে। কিন্তু তোমরা চলে যাওয়ার একটু পরেই অপূর্বও এসে হাজির, তখন বেয়ারাটা বললে যে তোমরা শঙ্করবাবুর সঙ্গে গেছ! বলিয়া তিনি মোটা বইখানা টেবিলের উপর রাখিয়া বিকশিত দস্তপাতিকে আরও বিকশিত করিয়া বলিলেন, কেমন লাগল ছবিটা!

সকলেই একবাক্যে বলিল যে ছবিখানি সুন্দর।

প্রফেসার মিত্র তখন শঙ্করের দিকে ফিরিয়া বলিলেন, তুমি এখন কোথায় ফিরবে?

হস্টেলে।

শঙ্কর তাহার হস্টেলের নামটাও বলিল।

মিষ্টিদিদি হাসিয়া বলিলেন, তুমি এখন গুঁকে উদ্ধার করো, উনি হস্টেল থেকে ছুটি না নিয়েই চলে এসেছেন।

মিত্র মহাশয়ের চোখে ক্ষণিকের জন্য একটা কোতুকদীপ্তি জ্বলিয়া নিভিয়া গেল। ভালমানুষের মত হাসিয়া তিনি বলিলেন, আচ্ছা, ফোনে বলে দেব আমি।

রিণি উপরে চলিয়া গেল।

প্রফেসার মিত্র মিষ্টিদিদির দিকে ফিরিয়া বলিলেন, তোমরা সব শুয়ে পড় গিয়ে। আমার শুতে আজও রাত হবে; শেলির ওপরে ক্রিটিসিজ্‌মের এ বইখানা ভারি চমৎকার লিখেছে, শেষ না করে শোব না।

মুচকি হাসিয়া সোনাদিদি বলিলেন, দেখবেন, কালকের মত আবার ইজিচেয়ারে শুয়েই ঘুমিয়ে থাকবেন না যেন—

প্রফেসার মিত্রের হাসি আকর্ণ বিস্মৃত হইয়া উঠিল।

শঙ্কর নমস্কার করিয়া বিদায় লইল।

মিষ্টিদিদি শঙ্করের প্রতি বিহ্বল দৃষ্টিতে তাকাইয়া জিজ্ঞাসা করিলেন, আবার আসছেন কবে?

আসব একদিন।

শঙ্কর বাহির হইয়া পড়িল।

প্রায় জনহীন রাজপথ দিয়া শঙ্কর একাকী হাঁটিয়া চলিয়াছে। কলিকাতা নগরী নিদ্রাচ্ছন্ন। রাস্তার দুই ধারে ইলেকট্রিক বাতিগুলি শূন্য পথটিকে আলোকিত করিয়া কাহার যেন অপেক্ষা করিতেছে। সম্মুখের একটা প্রকাণ্ড বাড়ীর দ্বিতল কক্ষে সহসা একটা নীল আলো দপ করিয়া

জ্বলিয়া উঠিল। কাচের জানালা দিয়া অস্পষ্ট দেখা গেল, সেই নীলালোকিত আবেষ্টনীতে দুইটি মূর্তি সঞ্চরণ করিয়া বেড়াইতেছে। কলিকাতার পিচঢালা রাজপথ দিয়া চলিতে চলিতে শঙ্করের মনে হইল যে যেন তেপাস্তুরের মাঠ পার হইতেছে। আর একটু গেলেই যেন জটিল জটাজুটধারী বটবৃক্ষের দেখা পাওয়া যাইবে এবং তাহার শাখায় রূপকথার বিহঙ্গম-বিহঙ্গমী যেন বিশেষ করিয়া তাহারই জন্য কোন অপকল্প নার্তা লইয়া বসিয়া আছে।

টুং টুং টুং টুং।

একটা রিক্‌শাওয়ালা মহুরগতিতে বামদিকের গলিটা হইতে বাহির হইল। শঙ্কর রূপকথার রাজ্য হইতে সহসা আমহাষ্ট্র দ্বীটের ফুটপাথে নামিয়া আসিল।

৫

ঝানাপুকুরের একটা সঙ্কীর্ণ গলির মধ্যে একটা ছোট বাড়ী। সেই বাড়ীর বাহিরের ঘরে একটা চৌকির উপর বসিয়া গভীর মনোনিবেশসহকারে এক ব্যক্তি কোণ্ঠিবিচার করিতেছিলেন। বামহস্তে একটা জ্বলন্ত সিগারেট। সম্মুখেই বোতলের মুখে গোঁজা একটা মোমবাতি জ্বলিতেছে। গভীর রাত্রি। ঘরটির মধ্যে আসবাবপত্র বিশেষ কিছুই নাই। চৌকিটির কাছেই একটা শ্রীহীন কাচের টেবিল এবং ঘরের কোণে প্রকাণ্ড একটা কাঠের আলমারি। আলমারির কপাট দুইটি খোলা রহিয়াছে। আলমারিতে বই ছাড়া বিশেষ কিছুই নাই। বইও নানারকম। অধিকাংশই অবশ্য পুরাতন পঞ্জিকা, কিন্তু অল্প নানা প্রকার পুস্তকেরও অভাব নাই। ডিটেকটিভ উপন্যাস, শেক্সপীয়ারের একখানা নাটক, প্যারাডাইস লস্ট, ক্যালকুলাস, অ্যান্ট্রনমি, ঘোড়দৌড় বিষয়ক দুই-চারিখানি পুস্তক, ছবির গ্যালবাম প্রভৃতি নানাজাতীয় বই অগোছাল ভাবে আলমারিটিতে ঠাসা রহিয়াছে। আলমারির ঠিক নীচেই মেঝের উপরও দুই-একখানা বই পড়িয়া আছে। মেঝের উপর অসংখ্য সিগারেট ও বিড়ির টুকরা ছড়ানো। টেবিলের উপর খানকয়েক বিলাতি মাসিকপত্র ইতস্তত বিক্ষিপ্ত হইয়া রহিয়াছে এবং রহিয়াছে একবোতল মদ ও তাহার পার্শ্বে কাচের একটা গ্লাস। গ্লাসটিও ফাটা। তক্তাপোষটি নিতান্ত ছোট নয়, বেশ প্রশস্ত। তক্তাপোষের উপর

কোষ্ঠিবিচারক ব্যতীত আরও একজন ছিলেন। তিনি ওপাশে শুইয়া ঘুমাইতেছিলেন; এত ঘুমাইতেছিলেন যে তাঁহার নাক ডাকিতেছিল। বেশ জোরেই ডাকিতেছিল। কিন্তু এই নাসিকাগর্জন সঙ্গেও কোষ্ঠিবিচারক নিবিষ্ট মনে আপন কার্য্য করিয়া গাইতেছিলেন।

কোষ্ঠিবিচারকের নাম করালীচরণ বক্‌সি। ভদ্রলোকের চেহারা এমন যে, দৃষ্টি আকর্ষণ না করিয়া পারে না। ঘোর কৃষ্ণবর্ণ, মস্তকে দীর্ঘ অবিকৃত কেশ, শীর্ণ লম্বা দেহ। একটি চক্ষু কাণা, অপরটি একটু বেশীরকম প্রদীপ্ত, যেন দপ দপ করিয়া জ্বলিতেছে। চিবুকটা সূচালো এবং বক্রভাবে সম্মুখের দিকে আগাইয়া আসিয়াছে, মনে হইতেছে যেন তাহা সূক্ষ্মগ্র সূবৃহৎ নাসাটার অঙ্কুরণ করিতেছে। মুখমণ্ডলে বসন্তের দাগ সুস্পষ্ট। বসন্তরোগেই একটি চক্ষু তাঁহার গিয়াছে। সমস্ত মুখে কোন রোম নাই। শ্মশ্রু গুল্ম ত নাইই, ক্রুরও অভাব। অত্যধিক সুরাপানের ফলে ঠোঁট দুইটি হাজিয়া গিয়াছে। করালীচরণ বক্‌সিকে সকলেই ভয় পাইত, কিন্তু অনেকেই তাঁহার কাছে আসিত; তাহার কারণ, মন দিয়া গণনা করিলে তাঁহার গণনা নাকি একেবারে নিভুল। জ্যোতিষশাস্ত্রে এতবড় গুণীলোক সচরাচর নাকি দেখা যায় না।

পাশের বাড়ীর একটা ঘড়িতে টং টং করিয়া বারোটা বাজিল। চকিত দৃষ্টিতে সেদিকে একবার তাকাইয়া বক্‌সি মহাশয় সিগারেটটা জানালা দিয়া ছুঁড়িয়া ফেলিয়া দিলেন এবং উঠিয়া গিয়া টেবিল হইতে মদের বোতল তুলিয়া লইয়া গেলাসে খানিকটা মদ ঢালিলেন এবং নির্জলাই সেটুকু পান করিয়া ফেলিলেন। বিকৃত মুখটা রূপার দিয়া মুছিতে মুছিতেই তিনি পকেট হইতে সিগারেট বাহির করিলেন এবং নিপুণভাবে সেটি ধরাইয়া স্বস্থানে আসিয়া পুনরায় বসিলেন। একটি পুরাতন পঞ্জিকা খোলা অবস্থাতেই কাছে পড়িয়াছিল। সেটি হইতে একটি খাতায় তিনি নানারূপ অঙ্ক টুকিতে শুরু করিলেন। টুকিতে টুকিতে তাঁহার চোখে বিচিত্র এক কোতুহল ফুটিয়া উঠিল। হঠাৎ কোষ্ঠিখানি আরও খানিকটা প্রসারিত করিয়া নিবিষ্টমনে কি যেন তিনি দেখিতে লাগিলেন। তাঁহার বক্রায়িত চিবুকটা কুঞ্চিত ও প্রসারিত হইতে লাগিল। উত্তেজিত হইলেই করালীচরণের চিবুকটা কুঞ্চিত ও

প্রসারিত হয়, অধরোষ্ঠ দৃঢ় নিবদ্ধ হইয়া ওঠে। কিছুক্ষণ কোষ্ঠিখানির দিকে স্থিরদৃষ্টিতে চাহিয়া থাকিবার পর নীরব হাশ্মে করালীচরণের মুখমণ্ডল ভরিয়া গেল। হাসিমুখে কিছুক্ষণ কোষ্ঠিখানির দিকে তাকাইয়া থাকিয়া আবার তিনি উঠিলেন, বোতলটা হইতে আরও খানিকটা সুরাপান করিলেন এবং বোতলটা তুলিয়া দেখিলেন যে আর কতটা অবশিষ্ট আছে। তাহার পর হঠাৎ তিনি ডাকিলেন, ভণ্টু বাবু, উঠুন, কত ঘুমবেন!

চেরা বাজখাই আওয়াজ।

ভণ্টুর নাসিকা-গর্জন সঙ্গে সঙ্গে বন্ধ হইয়া গেল। পায়ের পাতাটা মৃদু মৃদু নাচাইতে নাচাইতে ভণ্টু বলিল, না, আমি ঘুমুই নি ত।

কর্কশ কণ্ঠে হাশ্মে করিয়া করালীচরণ বলিলেন, কি করা হচ্ছিল তাহলে এতক্ষণ? বাই নারায়ণ, এর নাম যদি ঘুম না হয়, তাহলে—

ভণ্টু উঠিয়া হাই তুলিয়া বলিল, থিঙ্ক করছিলাম।

করালীচরণ এই কথায় অত্যন্ত জোরে হাসিয়া উঠিলেন। মনে হইতে লাগিল শুষ্ক শব্দ কাষ্ঠখণ্ডে কে যেন করাত চালাইতেছে।

ভণ্টু বলিল, লদকা-লদকি রাখুন, কুষ্টির কি হল?

দুটো কুষ্টিই দেখেছি।

দাদারটা কি রকম দেখলেন?

ভাগই, কোন ভয় নেই, ভাল হয়ে যাবেন। আপনার এই বন্ধুর কুষ্টি কিন্তু ভয়ানক, বাই নারায়ণ!

শঙ্করের? কেন?

উত্তরে করালীচরণ চিবুকটি একবার কুঞ্চিত ও প্রসারিত করিলেন এবং একমাত্র চক্ষুটির তীব্র দৃষ্টি ভণ্টুর মুখের উপর নিবদ্ধ করিয়া মৃদু মৃদু হাসিতে লাগিলেন।

এর বেশী এখন আর কিছু বলব না!

ভণ্টু আর একবার হাই তুলিয়া বলিল, কি দেখলেন?

করালীচরণ নীরবে হাসিতেই লাগিলেন, কোন উত্তর দিলেন না। ভণ্টু হাসিমুখে তাঁহার দিকে তাকাইয়া রহিল, দ্বিতীয় বার প্রশ্ন করিতে সাহস করিল না।

কিছুক্ষণ চুপ্‌চাপ্‌।

হঠাৎ করালীচরণ উঠিয়া টেবিল হইতে মদের বোতলটা তুলিয়া লইলেন এবং বোতলেই মুখ লাগাইয়া বাকি মদটুকু

নিঃশেষ করিয়া বিকৃত মুখে বলিলেন, শেষ হয়ে গেল ! পকেটও আজ একদম খালি । কিছূ দেবেন না কি ভণ্টু বাবু ?

ভণ্টু দ্বিকল্পিত না করিয়া বুক পকেট হইতে মণিব্যাগটি বাহির করিয়া করালীচরণের হাতে দিল এবং হাসিয়া বলিল, আমার যথাসর্বস্ব দিচ্ছি ! কালকের বাজার করবার জন্তে কিছূ রেখে বাকি সবটা আপনি নিয়ে নিন—

করালীচরণ সাগ্রহে ব্যাগটি খুলিয়া মোমবাতির উপর ঝুঁকিয়া পড়িয়া দেখিতে লাগিলেন । তাহার পর ব্যাগটি টেবিলের উপর উপুড় করিয়া ধরিলেন । একটি সিকি ও দুইটি পয়সা বাহির হইল ।

করালীচরণ ভণ্টুর দিকে ফিরিয়া বলিলেন, কত চাই আপনার বাজারের জন্ত ?

যা দেবেন,

তু আনায় হবে ?

হবে ।

যান তাহলে এই সিকিটা ভাঙিয়ে তু আনার সিগারেট আনুন, আর বাকি তু আনা আপনি নিয়ে নিন—

কোন্ সিগারেট আনব ?

যা খুশি ।

করালীচরণ প্যাকেট হইতে শেষ সিগারেটটি বাহির করিয়া ভণ্টুর দিকে পিছন ফিরিয়া সেটি ধরাইতে লাগিলেন । সেই স্ত্রযোগে ভণ্টু পিছন হইতে নানা রূপ মুখভঙ্গী করিয়া করালীচরণকে ভ্যাংচাইতে লাগিল । করালীচরণ সিগারেট ধরানো শেষ করিয়া বাকি পয়সা দুইটিও ভণ্টুর হাতে দিয়া বলিলেন, এ দুটোও নিয়ে যান, একটা ছোট পঁউরুটি কিনে আনবেন ।

দিন ।

ভণ্টু বাহির হইয়া গেল ।

ভণ্টু চলিয়া গেলে করালীচরণ বামহস্তে জলন্ত সিগারেটটি ধরিয়া নিজের দক্ষিণ করতলটি নির্ঝাপিতপ্রায় মোমবাতির আলোকে প্রসারিত করিয়া ধরিলেন এবং সেইদিকে একদৃষ্টে তাকাইয়া রহিলেন । খানিকক্ষণ এইভাবে থাকিয়া সহসা তাঁহার নজরে পড়িল মোমবাতিটি আর বেশীক্ষণ টিকিবে না । আপন মনেই তিনি বলিয়া উঠিলেন, তু-একটা মোমবাতি আনতে বললে ঠিক হত ! বাই নারায়ণ, হাতে একদম কিছূ নেই আজ !

নির্ঝাপিতপ্রায় শিখাটি কাঁপিতে লাগিল । একচক্ষু মেলিয়া করালীচরণ সেইদিকে তাকাইয়া রহিলেন ।

কাঁচ করিয়া একটা মোটর বাহিরে থামিল ।

করালীবাবু বাড়ী আছেন ?

আছি ।

করালীচরণ বাহিরে গেলেন । বাহিরে একটি প্রকাণ্ড মোটর দাঁড়াইয়াছিল । মোটরের ভিতর একজন মোটা গোছের ভদ্রলোক বসিয়াছিলেন । তাঁহার পাশে আর একজন যিনি ছিলেন—করালীবাবু আসিতেই তিনি নামিয়া আসিলেন এবং সবিনয়ে প্রশ্ন করিলেন, আপনার নামই কি করালীচরণ বকুসি ? রেস সম্বন্ধে আপনিই কি গণনা করেন ?

আজ্ঞে হ্যাঁ ।

শালকের পরেশবাবুকে কি আপনিই গণনা করে দিয়েছিলেন ? তাঁর কাছে আপনার নাম শুনে আমরা এসেছি ।

কি দরকার—

গোণাতে চাই ।

করালীচরণ একেবারে কাজের কথা পাড়িলেন ।

বলিলেন, আমার কাছে গোণাতে হলে পঞ্চাশ টাকা লাগে । আপনাদের নির্দ্ধারিত বলে দেব, রেস খেললে জিতবেন কি-না ।

মোটরে উপবিষ্ট স্থলকায় ভদ্রলোকটি এবার নামিয়া আসিলেন । ভদ্রলোক স্থলকায় হইলেও অল্পবয়স্ক, মুখখানি নিতান্ত কচি । কচি মুখটিতেই বিজ্ঞতার ভাব ফুটাইয়া তিনি বলিলেন, আপনার দক্ষিণা নিশ্চয়ই দেব । তবে আমরা হলাম মধ্যবিত্ত লোক, ঠকতেও চাই না, ঠকতেও চাই না—

করালীচরণ তাঁহার এক চক্ষুর দৃষ্টি তুলিয়া এগনভাবে তাঁহার দিকে চাহিলেন যেন কোন মহারাজা কোন গরীব প্রজার নিবেদন শুনিতেন ।

আমি পঞ্চাশ টাকা নিয়ে থাকি, তবে কাউকে পীড়ন করতে আমি চাই না । যা সাধ্যে কুলোয় দেবেন, দর কষাকষি করা আমার স্বভাব নয় ।

ভদ্রলোক একটু ইতস্তত করিয়া দুইখানি দশ টাকার নোট বাহির করিলেন এবং বলিলেন, এই আমার প্রথম

কাজ আপনার সঙ্গে, যদি পরস্পর পটে বায়, টাকার জন্তে আটকাবে না।

আচ্ছা, দিন।

করালীচরণ হস্ত প্রসারিত করিয়া নোট দুইটি লইয়া তাঁহার ছিন্ন জামার পকেটে রাখিলেন এবং তাহার পর বলিলেন, কাল সকালে আসবেন তাহলে, আজ এত রাত্রে হবে না। নোট দুইটি এভাবে করালীচরণের পকেটে অগ্রিম চলিয়া গেল দেখিয়া স্থলকায় ভদ্রলোকটি মনে মনে বোধ হয় একটু বিচলিত হইলেন। বলিলেন, কাজটা আজ রাত্রেই মিটে গেলেই ভাল হ'ত না ?

করালীচরণ উত্তর দিলেন—আজ হবে না।

সঙ্গে সঙ্গে নোট দুইখানি ফেরত দিয়া বলিলেন, কালও আর আসবার দরকার নেই আপনার। আপনার কাজ আমি করব না। আমার ওপর যখন বিশ্বাসই নেই, তখন আমার কাছে আসাই আপনার পণ্ড্রম হযেছে! বাই নারায়ণ, ছুঁচো মেরে হাত গন্ধ আমি করি না!

সে কি কথা—সে কি কথা—

ত্রস্ত হইয়া উভয় ভদ্রলোকই আগাইয়া আসিলেন। স্থলকায় ভদ্রলোক নোট দুইটি করালীচরণের পকেটে গুঁজিয়া দিয়া বলিলেন, রাগ করবেন না করালীবাবু, টাকাটা রাখুন। বেশ, কাল সকালেই হবে, কখন আসব বলুন।

করালীচরণ বন্ধি কখনও কাউকে কথা দেয় নি আজ পর্যন্ত! কাল সকালে দশটার ভেতর আসবেন যদি বাড়ীতে থাকি এবং মেজাজ ঠিক থাকে দেখা হবে—

স্থলকায় ভদ্রলোকের সঙ্গীটি আড়াল হইতে চোখের কি একটা ইঙ্গিত করিলেন। ইঙ্গিত অনুসারে স্থলকায় ভদ্রলোক বলিলেন—আচ্ছা বেশ, বেশ, তাই হবে! কাল সকালেই আসব এখন। আচ্ছা, চলি তবে—নমস্কার!

তাই আসবেন, নমস্কার!

মোটরকার চলিয়া গেল। মোটরখানার দিকে তাকাইয়া করালীচরণ স্বগতোক্তি করিলেন—শশালা!

প্রায় সঙ্গে সঙ্গেই ভণ্টু আসিয়া পড়িল। পাঁউরুটিটা করালীবাবুর হাতে দিয়া ভণ্টু বলিল, ছ'আনায় হাতী ছাড়া আর কিছু পাওয়া গেল না।

করালীবাবু সঙ্গে সঙ্গে ভণ্টুর হস্তে নোট দুইখানি দিয়া

বলিলেন—এই নিন। হাতী ফেরত দিয়ে আসুন। এক টিন নাইন নাইন নাইন আর এক বোতল ছইস্কি চট করে এনে দিয়ে যান। আপনার পয়সাটাও ফেরত নিয়ে নেবেন, নিতান্ত নিঃস্ব হয়ে পড়েছিলাম বলেই আপনার কাছে হাত পাততে হয়েছিল, বাই নারায়ণ!

ভণ্টু চট করিয়া হেঁট হইয়া করালীচরণের পায়ের ধূলা লইয়া মাথায় দিল। করালীচরণ একটু সরিয়া গিয়া বলিলেন, আঃ কি যে করেন আপনি রোজ!

ভণ্টু হাত জোড় করিয়া কহিল, এ সুখ থেকে বঞ্চিত করবেন না দাদা।

করালীচরণ বলিলেন, আপনার কাছ থেকে পয়সা নেওয়াটা সত্যিই আমার উচিত নয়। আমার বসন্তরোগে আপনি যে সেবাটা করেছিলেন তার তুলনা হয় না। নৈহাটি স্টেশনে আপনার সঙ্গে দেখা না হলে মরেই যেতাম আমি, বাই নারায়ণ! সে কথা আমি জীবনে ভুলতে পারব না।

ভণ্টু আবার তাঁহার পায়ের ধূলা লইল।

করালীচরণ পদদ্বয় সরাইয়া লইয়া বলিলেন, যান দেরি হয়ে গেছে। চিৎপুর অঞ্চলে না গেলে মাল পাবেন না।

ভণ্টু জিজ্ঞাসা করিল, টাকাটা পেলেন কোথা থেকে হঠাৎ?

করালীচরণের প্রদীপ্ত চক্ষুটি টর্চের মত জলিয়া উঠিল। তিনি বলিলেন, এসেছিল ছ শালা—

ভণ্টু আবার বাইকে চড়িয়া রওনা হইয়া পড়িল।

ভণ্টু চলিয়া গেলে করালীচরণ রাস্তায় দাঁড়াইয়া দাঁড়াইয়াই সেই শুকনো পাঁউরুটিটা কামড়াইয়া কামড়াইয়া খাইতে লাগিলেন। নিমেষের মধ্যে রুটিটা শেষ হইয়া গেল। জল খাইবার জন্ত ভিতরে চুকিয়া করালীচরণ দেখিলেন যে মোমবাতি নিভিয়া গিয়াছে, ঘরের মধ্যে নিবিড় অন্ধকার এবারও ভণ্টুকে মোমবাতি আনিতে বলা হইল না—বাই নারায়ণ!

স্বল্পালোকিত গলিটির মধ্যে তৃষ্ণার্ত করালীচরণ একা একা প্রেতের মত ঘুরিয়া বেড়াইতে লাগিলেন। করালীচরণের পৃথিবীতে আপনার জন কেহ নাই। থাকিবার মধ্যে আছে এই জীর্ণ বাড়ীখানা। বিধবা মা কানীতে ছিলেন, সেদিন দেহরক্ষা করিয়াছেন। বিধবা মা-ই বহুকষ্টে করালীচরণকে লেখাপড়া শিখাইয়াছিলেন। বাবার

কথা করালীচরণের মনেও পড়ে না। বাল্যকাল হইতে যতদূর মনে পড়ে সবই মা। করালী একদা বিশ্ববিদ্যালয়ের কৃতী ছাত্র ছিলেন। গণিতে প্রথম শ্রেণীর এম. এ.। কিন্তু একথা আজ কেহ জানে না। করালীচরণও ইহা কাহাকেও বলেন না। আধুনিক পরিচিত মহলে করালীচরণ বন্ধি বৃদ্ধিমান জ্যোতিষী বলিয়া বিখ্যাত। কেহ বলে লোকটা পাগল, কেহ বলে পণ্ডিত, কেহ বলে শয়তান।

ভণ্টু সেদিন রাত্রে যখন বাড়ী ফিরিল তখন রাত্রি দুইটা বাজিয়া গিয়াছে। বউদিদি জাগিয়া ছিলেন। তিনি উৎকণ্ঠিত মুখে আসিয়া দ্বার খুলিয়া দিলেন।

উঃ, কত রাত তুমি করলে ঠাকুর-পো!

ঘোর কেতুর পাল্লায় পড়েছিলাম, বাইকটা একটু ধর ত।

ভণ্টু বাইকটা দুই হাতে ধরিয়া বউদিদির সাহায্যে সেটা বারান্দার উপর তুলিয়া ফেলিল।

তোমার দাদার কুণ্ডিটা নিয়ে গেছে না কি জ্যোতিষীর কাছে?

হ্যাঁ, কেতুশ্রেষ্ঠ করালীই ত ডোবালে আজ! বিরাট কৈতুকি য্যাফেয়ারে ঢুকেছিলাম।

বউদিদির কোলের ছেলেটা ঘরের ভিতর কাঁদিয়া উঠিল। বউদিদি তাড়াতাড়ি ভিতরে চলিয়া গেলেন ও ছেলেটাকে চাপড়াইতে চাপড়াইতে জিজ্ঞাসা করিলেন, কি বললেন দেখে, কোন ভয় নেই ত!

না।

বউদিদি একটু চুপ করিয়া থাকিয়া আবার বলিলেন, আমার কাছে কিছু লুকোচ্ছ না ত, লুকিয়ে না লক্ষ্মীটি— ইহার উত্তরে নেপথ্য হইতে ভণ্টু ঠোট দুইটি বিকৃত করিয়া বউদিদিকে ভ্যাংচাইতে লাগিল।

ঘরের ভিতর হইতে বউদিদি আবার প্রশ্ন করিলেন, কোন উত্তর দিচ্ছ না যে?

ভণ্টু মুখটা বিকৃত করিয়া রাখিয়া বলিল, বাইরে এসো।

বউদিদি বাহিরে আসিয়া হাসিয়া ফেলিলেন।

লদকা-লদকি রেখে এখন খেতে দাও।

খাবার ত ঢাকা রয়েছে, ওই সামনেই দেখতে পাচ্ছ না!

আর একটা থালায় কার খাবার?

বউদিদি হাসিয়া বলিলেন, আমিও এখনও খাইনি।

ভণ্টু আর একবার মুখবিকৃতি করিয়া ভ্যাংচাইল।

আহা, মুখ করা হচ্ছে দেখ না!

ভণ্টু হেঁট হইয়া জুতার ফিতা খুলিতে লাগিল। বউদিদি বাতিটা একটু উদ্ধাইয়া দিয়া বলিলেন, জ্যোতিষীর নাম করালীচরণ! কি অদ্ভুত নাম গো!

সেই কানা করালী!

ও, সেই যাকে তুমি নৈহাটি স্টেশন থেকে তুলে হাস-পাতালে নিয়ে গিয়েছিলে? খুব ভাল জ্যোতিষী?

অসাধারণ! চাম লদ—

উভয়ে খাইতে বসিল।

খাইতে খাইতে বউদিদি হঠাৎ বলিলেন—ওহো, তোমাকে বলতে ভুলে গেছি, শঙ্কর ঠাকুরপো এসেছিল, রাত বারোটোর পর!

ভণ্টু বলিল, চোর কোথাকার! সমস্ত সন্কেটা আমার নাটি করে দিয়ে রাত বারোটোর পর আসা হয়েছে! কিছু বলে গেছে নাকি!

একখানা চিঠি দিয়ে গেছে।

কোথায় চিঠি?

বউদিদি এঁটো হাতেই উঠিয়া গিয়া ঘরের ভিতর হইতে একটি পত্র আনিয়া ভণ্টুর হাতে দিলেন। ক্ষুদ্র পত্র। ভাই ভণ্টু,

সন্কের সময় এক জায়গায় আটকে পড়েছিলাম। কাল সকালে উঠেই বোস সায়েবের ওখানে যাব। তুই বিকেলে আসিস শঙ্কর।

ভণ্টু পুনরায় বলিল, চোর কোথাকার!

কিছুক্ষণ পরে ভণ্টু জিজ্ঞাসা করিল, বাবাজির খবর কি?

বাবাজি আজ সিনেমা দেখতে গেছে, কে কে সব ডাকতে এসেছিল যেন, কোথায় নেমস্তন্ন আছে, বলে গেছে সকালে ফিরবে।

পাশের ঘরে খুট খুট করিয়া আওয়াজ হইল এবং প্রায় সঙ্গে সঙ্গেই দেশলাই কাঠি জ্বালার শব্দ পাওয়া গেল। বাকু উঠিয়া তামাক সাজিতেছেন। একটু পরেই দরাজ গলায় কাসিয়া বৃদ্ধ বলিলেন, বড় বৌমা, উঠেছ না কি? চা চড়াও তাহলে—

বউদিদি হাস্য-দীপ্ত চক্ষে ভণ্ট র পানে চাহিয়া বলিলেন,
তুমি স্টোভটা ধরিয়ে দিয়ে শোও ঠাকুরপো! আমি ও
ভাল ধরাতে পারি না—বড্ড তেল উঠে পড়ে! তোমাকে
বলে বলে হেরে গেছি, কিছুতেই তুমি ওটা সারিয়ে
আনলে না!

ভণ্ট উত্তরে কিছু না বলিয়া বউদিদির পাত হইতে
মাছের একটা কাঁটা তুলিয়া লইয়া চিবাইতে লাগিল।
বাঃ, ওটা আমি চিবোব বলে আলাদা করে রেখে
দিয়েছি, বেশ ত তুমি!

ভণ্ট বলিল—খুজবুজ্!

ক্রমশঃ

একা

শ্রীদিলীপ দাশগুপ্ত

পিছনের বন্ধনেরে দূরে দূরে দূরে ফেলে চলিতেছি কোথা যাযাবর ?
নয়নের প্রান্তে কেন ঘনাতেকে গাঢ় মেঘ ? সে কি নহে মায়ার নিশ্বাস ?
এপারে বৈশাখী ঝড়ে চলিতেছি পথবাহি, ওপারেতে এলো মধুমাস ;
কঠিন পর্কতশিরে প্রণাম জানাতে গিয়ে বক্ষ পাতি নিতু বিষ-শর ?
চলিতেছি কোথা যাযাবর ?

পুষ্পবিতানে বসি' স্বপন দেখেছি শুধু বিলাসের মধুর স্বপন—
আকাশের চাঁদ যেন বালুবেলাতটে পড়ি' ডেকেছিল তাই বারেবার—
স্বপন-বমুনা জলে অযুত স্বপনী বালা মালা দেছে গলে বেদনার ;
কুতূহলি আঁখি মেলি নিরালা বিতানে বসি' মধুময় করেছি লগন।
বিলাসের মধুর স্বপন।

সব কি রে টুটে গেছে, এমন রূপালী রাতে, এত স্বরা নিভে গেছে সব ?
মানুষ মানুষী হেরে নয়নে শিহর কই ? দাবানলে পুড়িল কি বন ?
গানের পিঞ্জর হ'তে চলে গেছে সুরপরী, শ্মশান যে হ'ল তপোবন !
কোথায় হারানো মেঘ ? তুষিত চাতক সম বৃথা কাঁদা, বৃথা কলরব।
এত স্বরা নিভে গেছে সব ?

কুঞ্জছয়ারে বৃষ্টি এখনো জোনাকি কাঁদে, গভীর আঁধার রাতে হায়
আমার হারানো বাঁশি অনাগী রাধার নামে কেঁদে কেঁদে ফিরিতেছে যেন ;
লজ্জাবতীর পাতা বিমলিন আঁখি তুলি বলিল কি 'দশা কেন হেন ?'
নগরে ফেলিয়া দূরে সরোধর তীরে কেউ বাজালো কি বেহাগে সানাই ?
গভীর আঁধার রাতে হায় ?

শ্রমের অনেক দাম, স্বপনেতে জ্বালা শুধু আজ যেন সবি বুঝিলাম।
'ঝড় এল, ঝড় এল, তপ্ত বালুকা ওড়ে, ঘরে এস, এস যাযাবর ?'
আমারে মরণ মাঝে ঠেলে দিয়ে সাবধানী, দাম কোথা রহে এ কথার ?
তোমাদের বিষ-শরে অবশ হতেছে দেহ, শুভাশীষ বলে মানিলাম।
আজ যেন সবি বুঝিলাম।

তোমাদের এ শ্রামল প্রান্তর ছাড়িয়া আমি চলিতেছি আজ কেন একা,
সেকথা স্মরণে এলে কাজল মেঘের পানে আমার ছায়ারে দেখে নিয়ো।
পার তো নিভূতে বসি' আমার নামেরে ডাকি' বহুবার অভিশাপ দিয়ো ;
সকলি থাকিতে তবু হারানু সবারে ভাই ; মুছে যায় স্মরণের রেখা।
চলিতেছি আজ কেন একা!

জাপান

শ্রীধীরেন্দ্রনাথ মুখোপাধ্যায়

জাপান।—আজ সারা দুনিয়ার নজর পড়েছে তার উপর। তার শিল্প, তার বাণিজ্য, তার সংস্কৃতি, তার শৌর্য, আজ সারা বিশ্বের বিস্মিত দৃষ্টি আকর্ষণ করেছে। আজ সে তার মস্তিষ্কের উর্ধ্বতায়, কর্মের পটুতায়, সামাজিক, অর্থনৈতিক, রাজনৈতিক পরিকল্পনায় সকলকে তাক লাগিয়ে দিয়েছে।

অথচ বেশীদিনের কথা নয়, জাপানের এ সব কিছুই ছিল না। না ছিল তার সাহিত্য, না ছিল তার শিল্প; বাণিজ্য যা-কিছু, সে ছিল তার নিজের সীমানায় সীমাবদ্ধ। শৌর্য তার ছিল, সে শুধু “সামুরাই” বা সামন্ত-রাজাদের খেয়োখেয়ি—যেমন ছিল মধ্যযুগে ভারতবর্ষে। সে একটা উৎকট আত্মাভিমানের যুগ—পরম্পরের উপর প্রভুত্ব স্থাপনের অপচেষ্টার কাহিনী,—যেমন ছিল একদিন আমাদের দেশে রাজপুতানায়।

প্রথম বাইরের দৃষ্টি সে আকর্ষণ করলে রুশ-জাপান যুদ্ধের সময়। সেই সময়, জাপানে এক মহাপুরুষের আবির্ভাব হয়েছিল, তাঁর নাম সম্রাট মেইজি। তাঁর প্রভাবে জাপান যেন রাতারাতি বদলে গেল—ঠিক যেন ষাটুকরের ষাটুকরের স্পর্শে! বদলে গেল তার রাষ্ট্রনৈতিক ব্যবস্থা, তার সামাজিক বিধি-নিষেধ, বদলে গেল তার অশন, বসন, এমন কি তার ব্যক্তিগত জীবন পর্যন্ত! তার প্রাচ্য সংস্কার-বহুল ভাবপ্রবণ জীবনের উপর লাগল পাশ্চাত্য জড়বাদী জীবনের রঙ! কলাকুশল জাপান সে রঙকে সুন্দর মানান-সই করে তুললে তার নিপুণ তুলিকা দিয়ে! কোথায়ও খাপছাড়া রঙের আঁচড় রইল না।

এ জিনিসটা আমাদের দেশে আমরা পারিনি। যেখানেই আমরা পাশ্চাত্যের রঙ লাগিয়েছি, সেইখানেই হয়ে আছে তা খাপছাড়া, বেমানান। আমাদের প্রাচ্য ঐতিহ্যমিকায় উপর পাশ্চাত্য রঙের তুলি যেখানেই আমরা টেনেছি, সেইখানেই মিল খাওয়াতে পারিনি! ছবির রূপ-বিন্যাসের সঙ্গে সে টানগুলি সর্বত্রই অতি তীব্র,

অতি উগ্র হয়েই দেখা দিয়েছে। রবিবস্মার তুলি দিয়ে রাফায়েলের ছবি আমরা আঁকতে পারিনি!

কিন্তু জাপান তা পেরেছে। প্রাচ্য ও পাশ্চাত্য ভাবধারার এই স্মশোভন সম্মিলনই জাপানী চরিত্রের বিশেষত্ব। কেমন করে দিনের পর দিন সে বৈশিষ্ট্য গড়ে উঠেছে সে ইতিহাসের কথা। কিন্তু ইতিহাসের গবেষণা ঐতিহাসিকের উপরেই থাকুক। বর্তমানে কি রূপ নিয়ে সে চিত্র ফুটে উঠেছে, প্রাচ্যের বনিয়াদের উপর পাশ্চাত্য ইমারত কি ভাবে গড়ে উঠেছে, তাই দেখবার জন্মই আমি জাপান গিয়েছিলাম এবং দেখে মুগ্ধ হয়েছি।

মুগ্ধ হয়েছি তার ব্যক্তিগত, সমাজগত এবং ব্যবহারিক সৌন্দর্য দেখে—তার শৌর্যে নয়, রাজনীতিতে নয়। গত কয়েক বৎসর ধরে তার রাজনীতির অভিযান যে পথে চলেছে, তার স্বপক্ষে এবং বিপক্ষে নানারকমের মতামত আছে, এমন সকল ব্যাপারেরই থাকে। শুরুর রোজার-এর জ্ঞানগত অমূল্য উক্তি—Much may be said on both sides জগতের কোন ব্যাপারেই অপ্রযোজ্য নয়। জাপানের বর্তমান রাষ্ট্রনীতির বিপক্ষে যেমন জাহাজ-প্রমাণ বৃষ্টি আছে—স্বপক্ষেও তেমনি। সে জাহাজের খবরে আমার মত আদার ব্যাপারীর আবশ্যক নাই।

সকল দেশেই রাজনীতির একটা আলাদা জাতি থাকে। তাদের পেশাই রাজনীতি। সাধারণ লোকের সঙ্গে তার বড় একটা সম্বন্ধ নেই। তাদের উদর-নীতির কাছে রাজনীতির স্থান নেই। সর্বত্রই তাই। যেমন রাজতন্ত্রের দেশে, তেমনি প্রজাতন্ত্রের দেশে; যেমন প্রাচ্যে, তেমনি পাশ্চাত্যে।

প্রাচ্যের লোক, যেক্ষেপেই হোক, একভাবে না একভাবে তারা আদর্শবাদী, আর সেই জন্মই তারা প্রতিমাবাদী! হিরো-ওয়ারশিপ তার অতি নিকৃষ্ট রূপ নিয়েই তাদের রক্তে-মাংসে জড়িয়ে আছে। সংস্কৃতির দিক দিয়ে তাদের অধিকাংশ এখনও—এই বিংশশতাব্দীতেও, সেই মধ্যযুগের

মিষ্টিসিঙ্ক-এর গণ্ডী পেরিয়ে যেতে পারেনি। তাই যেখানেই তারা দেখতে পায় কোন অনন্ত-সাধারণ শক্তির বিকাশ—সে ধর্মের হোক, নীতির হোক, জ্ঞানের হোক, অথবা অর্থেরই হোক, সেইখানেই তারা মস্তক অবনত করে শ্রদ্ধায়! তারা ভুলে যায় তাদের ইষ্টানিষ্ট, ভুলে যায় তাদের ব্যক্তিগত মতামত। মানুষের এই প্রকৃতিগত দুর্বলতার হাত থেকে কোন দেশই বাদ পড়েনি। সেই জন্মই, মানুষের এই দৈহিক ও মানসিক গঠন-ক্রটির ফলেই, গণতন্ত্রবাদ সর্বত্রই শুধু ডিক্টেটরশিপ প্রশ্রয় দিয়ে এসেছে। মহাত্মা রুষো বলেছিলেন, গণতন্ত্র স্বাধীনতা ভোগ করে কেবল একদিন—শুধু ভোটের দিন। বোধ হয় তাও সত্য নয়। ভোটাধিকারের অস্ত্রে তারা বলিদেয় স্বাধীনচিন্তার অধিকারকে তাদের শ্রদ্ধার প্রতিমার চরণ-তলায়!

অতি পুরাতন যুগে আমাদের দেশে যে গণতন্ত্রের কাঠামো ছিল, তারও মূলে ছিল এই হিরো ওয়ারশিপ; ভোটের বলে গ্রাম-প্রধানগণের নির্বাচন হ'ত না, তাদের প্রধানত্ব আপনিই গড়ে উঠত গ্রামবাসিগণের শ্রদ্ধার ভিত্তির উপর। তার পুষ্টি ও বৃদ্ধি হ'ত রাজতন্ত্রের আওতায়। যেমন বর্তমানে আছে বৃটেনে, যেমন আছে জাপানে!

কিন্তু বৃটেনের পাশ্চাত্য গণতন্ত্রের সঙ্গে জাপানের প্রাচ্য গণতন্ত্রের তফাৎ আছে। প্রাচ্যের এই হিরো-ওয়ারশিপ মনোবৃত্তি জাপানে যতখানি আছে, বৃটেনে তা নেই। জাপানের শাসনতন্ত্র গড়ে উঠেছিল অনেকটা ভারতের জাতিভেদ প্রথার ভিত্তির উপর। এখনও সেই কাঠামো আছে, শুধু রূপের কিছু রকমফের হয়েছে মাত্র। জাপানী ব্রাহ্মণ দেবমন্দিরে পূজা-অর্চনা, শাস্ত্রালোচনা নিয়েই এখনও দিন কাটান—ভারতের ব্রাহ্মণের মতই। কিন্তু রাজারা রাজকার্যে আর তাঁদের পরামর্শ গ্রহণ করেন না, যেমন ভারতে তেমনি জাপানে! জাপানের ক্ষত্রিয়—মিলিটারী। রাজ্যরক্ষা ও রাজ্যবিস্তার তাঁদের কাজ। তা তাঁরা পূরাদস্তুরই করছেন। জাপানী বৈশ্ব সারা দুনিয়ায় আজ তাদের বাণিজ্য বিস্তার করেছে। জাপানী শূদ্র অতি উষর পর্তগাত্রকেও শস্য-শ্রামল ক'রে তুলেছে। কিন্তু আশ্চর্য্য এই যে, এই কর্ম-বিভাগ তাদের বংশগত হয়ে দাঁড়ায়নি, অথবা তাদের ভিতর বর্ণ-বৈষম্যের সৃষ্টি করেনি।

রাজা তাদের সমস্ত জাতির উপর। তাঁকে জাপানীরা ভক্তি করে দেবতার মত। রাজপ্রাসাদের বহুদূরে দাঁড়িয়েই রাজভক্ত জাপানী অদৃশ্য রাজার উদ্দেশে তার অভিনন্দন জানিয়ে আসে। আধুনিক জাপানের অনেকে দেবতা মানে না, কিন্তু রাজা মানে। রাজার উপর এই দেবোচিত শ্রদ্ধা জাপানী চরিত্রের একটা মস্তবড় বিশেষত্ব!

প্রাচ্যের এই প্রকৃতিগত রাজভক্তির সঙ্গে পাশ্চাত্য গণতন্ত্রবাদের সুশোভন সংমিশ্রণ করেছে এই জাপানীরা। তার পেছনে আছে তাদের প্রচণ্ড দেশাত্মবোধ, আর আছে তাদের অতি তীব্র আত্মসম্মানজ্ঞান। সে জ্ঞান এত তীব্র যে তার জন্ম জাপানীরা 'হারিকিরি' বা আত্মহত্যা করাও গৌরবের মনে করে। এক কথায়, হামলেটের সঙ্গে নেপোলিয়ানকে এক কড়ায় চাপিয়ে, তাতে টলষ্টয়ের ফোঁড়ন দিলে যে পদার্থটি তৈরী হয়—তাই জাপানী চরিত্র!

কিন্তু রাজনীতির কথা থাক। রাজনীতির গবেষণা করতে আমি জাপান যাইনি। ইচ্ছা থাকলে, আমাদের দেশেই সে আলোচনা করবার যথেষ্ট সুযোগ আছে। প্রবন্ধ ভারতে 'ইজম্'-এর এখন আর অন্ত নাই। একদিন শুভ সুপ্রভাতে ভারতের যে-কোন দুর্ভাগ্য নিপীড়িতের জন্ম প্রাণটাকে কাঁদিয়ে তুলতে পারলেই নাম-কামের আর অভাব থাকে না—দুর্ভাগ্যের দুঃখ-বিমোচন যতটা হোক আর নাই হোক! অনাহারীর দুঃখের চেয়েও আমরা বড় ক'রে তুলেছি স্বল্পাহারীর দুর্গতিকে! তাই শিল্প-প্রতিষ্ঠানের সংখ্যা না বাড়িয়ে আমরা বেশী ঝুঁকে পড়েছি ট্রেড-ইউনিয়নের সংখ্যা বাড়াতে! জীবন-সংগ্রামের পদাতিক সৈন্যদের সন্তোষের সুধা পান না করিয়ে আমরা তাদের মাতাল করে তুলতে চাই ধর্মঘটের সুরা দিয়ে! সে জন্ম জাপান যাওয়ার আবশ্যক ছিল না। গিয়েছিলাম দেখতে দেশটাকে, আর তার ছোট্ট বেঁটে মানুষগুলোকে!

শুনেছি, বেঁটে লোকগুলোই নাকি খুব চালাক হয়। কোন্ চালাকির বলে এই বেঁটে জাপানীরা সারা পৃথিবীকে তাক লাগিয়ে দিয়েছে, তার সন্ধান নেওয়ার বড় একটা আকাজক্ষা ছিল। তাঁদের সেই আধ-বোঁজা চোখের ভিতর কি এমন তীক্ষ্ণ দৃষ্টি লুকিয়ে আছে, যার প্রভাবে হঠাৎ তারা এমন বড় হয়ে উঠেছে, জানবার বড় আগ্রহ ছিল।

সেই আগ্রহ নিয়ে যখন জাপানে উপস্থিত হলাম, তখন

মার্চের শেষাংশে। তখনও সেখানে প্রচণ্ড শীত। তাপমান যন্ত্র ৩৮ ডিগ্রীতে নেমে ব'সে আছেন, গরম হওয়ার কোন লক্ষণই নাই। এক বন্ধু বললেন— জাপানের যন্ত্র কি না, এদের প্রকৃতিও জাপানীদের মত। সহজে এরা গরম হয় না।

হংকং থেকেই শীত শুরু হয়েছিল। আমাদের জাহাজে একজন হনলুলু-যাত্রী আমেরিকান ছিলেন সঙ্গীক। হিটারের সঙ্গে অতিরিক্ত ঘনিষ্ঠতা করতে গিয়ে বৃদ্ধ ভদ্রলোকটি তাঁর ট্রাউজার পুড়িয়ে ফেললেন। এই উপলক্ষে তাঁর বৃদ্ধা স্ত্রী পুরুষের বুদ্ধি-বিবেচনার উপর এমন সব মন্তব্য প্রকাশ করলেন, যা এই নারী-প্রগতির যুগে সচরাচর আমরা যেখানে-সেখানে শুনে থাকি। তাতে আশ্চর্য হওয়ার কিছুই ছিল না। শুধু আশ্চর্য হয়েছিলাম এই ভেবে যে, নারীদের যুক্তিগুলি কি এতই মামুলি! নতুবা সকল নারীর মুখ থেকে গোটা কয়েক বাঁধাবুলি ছাড়া আর নতুন কিছু কখনও শুনতে পাওয়া যায় না কেন?

পথের পরিচয় দেওয়া আমার উদ্দেশ্য নয়। বলতে বসেছি জাপানের কথা, পথের কথা নয়। অতএব কোথায় কোন্ বাঙালী কত যত্ন ক'রে আমাদের চুনা মাছের ঝোল খাইয়েছিলেন, কোন্ হিন্দুস্থানী হিন্দুস্থানের লোক দেখে আমাদের সঙ্গে আত্মীয়তা পাতিয়েছিলেন ডাল-রুটি খাইয়ে, কোন্ জাপানী কতবার আমাদের দুধ-চিনির বালাই-বর্জিত চা পান করিয়েছিলেন—অকৃতজ্ঞ আখ্যা পাওয়ার ভয় থাকলেও সে পরিচয় দেওয়ার আমি চেষ্টা করব না। আমার আগে, অনেক মুগ্ধ অতিথি তা সবিস্তারে বর্ণনা ক'রে ভাষার এবং আতিথ্যের যথেষ্ট শ্রীবৃদ্ধিসাধন করেছেন।

জাপানের দর্শনীয় স্থানগুলির বিবরণ দিতেও আমি বিরত থাকব। জাহাজ কোম্পানিগুলি তা' সরবরাহ করে থাকে প্রত্যেক দ্রষ্টব্য এবং অদ্রষ্টব্য স্থানের তালিকা-সহিত। কিন্তু অনেকস্থলেই দেখা গিয়েছে—দ্রষ্টব্য বস্তু এতই সাধারণ, এতই অকিঞ্চিৎকর যে তা' দেখবার আনন্দের চেয়ে পরিশ্রম ও ট্যাক্সি ভাড়ার আপশোষটা মাত্রায় অনেক বেশী ব'লে মনে হয়।

প্রত্যেক প্রগতিশীল দেশই ভ্রমণকারীদের আকর্ষণ করবার জন্য বিজ্ঞাপনের বহর ছুটিয়েছে। সামান্য জিনিসটাকেও রং-ফলিয়ে তারা এমন অসামান্য ক'রে

উপস্থিত করে যে, সকলেরই আগ্রহ হয় তা দেখতে। তাতে দেশের লাভের পরিমাণ বড় কম হয় না। তাই, সে-সব দেশে Tourist Industry ব'লে একটা জিনিস গড়ে' উঠেছে। তারা একে শিল্পপর্যায়ে স্থান দিয়েছে। আমাদের দেশে এ শিল্প নেই। অথচ আমাদের যা আছে, জগতের আর কোথায়ও তা নাই। কোথায়ও নাই তাজমহল, কোথায়ও নাই অজস্তা! কোথায়ও নাই দেওয়ান-ই-আম, দেওয়ান-ই-খাস! কোথায়ও নাই মাদুরার তুঙ্গ মন্দির, ভুবনেশ্বরের স্থাপত্য! কোথায়ও নাই কাশ্মীরের কান্ত বনশ্রী, অথবা বিগলিত-হেমকান্তি কাঞ্চনজঙ্ঘা! অতীতের সমাধিস্তূপে সমাকীর্ণ ভারতভূমির মালমশলা আছে প্রচুর, নাই শুধু তা কাজে লাগাবার শিল্প-প্রতিষ্ঠান! ভ্রমণকারীকে আকর্ষণ করবার কোন বন্দোবস্তই আমাদের নাই। শুনেছি, কিছুদিন আগে আমেরিকায় এক টুরিস্ট অফিস খোলা হয়েছিল। কিন্তু সে পয়সা রোজগারের জন্য কি খরচের জন্য, সে খবর নিতে হ'লে রীতিমত নোটিস চাই—কেন না, অনেক দপ্তর বাট্টতে হবে!

টুরিস্ট যারা এখানে আসেন, তাঁরা দেখতে আসেন আজব ভারত। আমাদের হিতৈষী বন্ধুরা অনেক আজগুবি গল্প এদেশ সম্বন্ধে তাঁদের শুনিয়েছেন। তাই তাঁরা দেখতে আসেন, এ দেশের লোক সাপ খায় কি ব্যাং খায়, এ মেয়েরা সস্তানের জননী হয় নয় বৎসরে কি সাত বৎসরে! এ দেশের দেব-মন্দিরে ঘণ্টায় ঘণ্টায় ক'টা ক'রে নরবলি হয়! শুধু আজব ভারতই তাঁরা দেখে' যান—প্রকৃত ভারত দেখতে পান না।

ভারত সম্বন্ধে এই আজগুবি ধারণার সদ্যবহার আমরা করতে পারিনি। সে সুযোগ আমরা হেলায় হারিয়েছি। সমস্ত ভারতজোড়া অতীতের যে সম্পদ আমাদের আছে, তাকে ঠিকমত টুরিস্টের সামনে উপস্থিত ক'রে এ শিল্পকে আমরা গড়ে' তুলতে পারিনি। অথচ ভারতের যেখানে সেখানে যে সিঁদূরমাথা বটগাছগুলো আছে, তাদেরও দ্রষ্টব্য বস্তু ক'রে তোলা হয় ত আমাদের পক্ষে খুব অসম্ভব হ'ত না।

প্রাকৃতিক সৌন্দর্য্যে জাপানের তুলনা নাই। প্রত্যেক সুন্দর জায়গাটিকে অতি বিচিত্ররূপে তারা বিদেশীর সামনে উপস্থিত করে। তারপর, ঋতুর আকর্ষণও তাদের চমৎকার।

তাদের চেরীফুলের কথা, ম্যাপেলের কথা, ক্রিসাঙ্ঘিমামের কথা, যারা জাপান দেখেনি তাদেরও মুখে মুখে ফেরে !

এই চেরীফুলের বসন্তপাতু আরম্ভ হওয়ার সঙ্গে সঙ্গেই আমি জাপানে উপস্থিত হয়েছিলাম। জাপানের চেরীফুল নিয়ে গর্ব করবার কারণ আছে। বাস্তবিক জাপানের এ একটা মস্ত বড় সম্পদ। জাপানের বৃক্ষ-সম্পদ খুব বেশী নাই। পাহাড়ের গায়ে ছোট-বড় পাইন গাছের সারি ছাড়া অন্য জাতীয় গাছের সংখ্যা জাপানে খুব কম। বাংলা-দেশের মত—“পথের দুধারে কত গাছ আর গাছে গাছে কত ফুল”—জাপানের নাই। তাই বৃক্ষবিহীন জনশূন্যতে সযত্ন-রক্ষিত চেরিগাছগুলির নিষ্পত্র শাখা বিদীর্ণ করে’ যখন ফুলগুলি ফুটে ওঠে, তখন সে এক অপূর্ব দৃশ্য। মনে হয় তার সর্বাঙ্গ দিয়ে ফুলের সওগাত উপহার দেওয়ার জন্যই বৃক্ষ সে তার পাতার নামেলাকে সযত্নে ঝেড়ে ফেলেছে—পাছে তার সম্পূর্ণতার এতটুকুও ব্যাঘাত হয়! মনে হয়, ওই বিশুদ্ধ-প্রায় শাখাগুলির ভিতর কোথায় লুকিয়েছিল এত ফুলের সম্ভার! ছোট ছোট ফুলগুলি রাতারাতি সমস্ত গাছটাকে যেন হঠাৎ ছেয়ে ফেলে, আবার তেমনি হঠাৎ-ই তার সমস্ত উপহার নিঃশেষে বিলিয়ে দিয়ে একেবারে রিক্ত হয়ে যায়।

আমাদের দেশে চেরীফুল নাই। অথবা এমন আর কোনও ফুল নাই, যাকে চেরীর সঙ্গে তুলনা করা চলে। ছোট্ট সাদা ফুল—অনেকটা শিউলি ফুলের মত—কিন্তু তার পাপড়ির স্তবক আছে, যেমন থাকে বেল-ফুলের! তার মানে আছে ছোট ছোট কেশর, যা বেলফুলের নাই। কেশরের চারিপাশে আছে সুন্দর লালচে আভা—যা শিউলির নাই, বেলের নাই। আবার শিউলি-বেলের গন্ধ আছে, চেরীর তা নাই। ছেলেবেলায় পড়েছিলাম, যে ফুলের—“গন্ধ নাই কেহ তাকে করে না আদর!” আমাদের দেশে হ’লে কি হ’ত বলা যায় না, কিন্তু চেরীকে সকলেই ভালবাসে!

আমাদের দেশেও নিষ্পত্র গাছে ফুল ফোটে। কিন্তু চেরীর সৌন্দর্য শিমূল-পলাশে নাই। তারা যেন প্রকাণ্ড পালোয়ান, টেকো মাথায় লালফুলের জালি পরে দাঁড়িয়ে থাকে। কমনীয়তা না আছে তাদের দেহে, না আছে তাদের ফুলে! তারা যেন যাত্রাদলের গৌফ-কামানো সখী,

প্রাচ্যনৃত্যের কসরৎ দেখাবার জন্য দখিন হাওয়ায় সেজেগুজে দাঁড়িয়ে থাকে—না আছে তাদের শীলতা, না আছে সন্ত্রম। কিন্তু চেরীফুলের পাতার ঘোমটা না থাকলেও, তার লাবণ্য আছে, কমনীয়তা আছে!

এক দেশের সৌন্দর্যের সঙ্গে আর এক দেশের সৌন্দর্যের তুলনা করতে যাওয়াই বোধ হয় ভুল—কি মানুষের, কি ফুলের! প্রত্যেক দেশের সৌন্দর্য তার বিভিন্ন বৈশিষ্ট্য নিয়ে সুন্দর হ’য়ে ওঠে। সাধারণ সূত্র দিয়ে বিচার করতে গেলে তার কোন্টির ভিতর কতখানি মিল পাওয়া যায়, তা বলা বড় শক্ত। সৌন্দর্যকে অস্ত্রোপচার করা চলে না। পৃথক ভাবে প্রতি অঙ্গে তার সন্ধান করতে গেলে হয় ত রূপ পাওয়া যেতে পারে, কিন্তু সৌন্দর্য পাওয়া যায় না। সমস্ত অঙ্গপ্রত্যঙ্গের যে রূপ, তার মানান-সই সম্মিলনই সৌন্দর্য। দেশভেদে তার প্রকার-ভেদ হ’তে পারে, কিন্তু প্রকৃতি-ভেদ হয় না।

কিন্তু সৌন্দর্যতত্ত্বের গবেষণার ভার বিশেষজ্ঞদের উপরেই থাকুক। আমরা জাপানের যে সৌন্দর্য দেখতে এসেছি—তা চেরী নয়, ম্যাপেল নয়, ক্রিসাঙ্ঘিমাম নয়। ঋতুর পরিবর্তনের সঙ্গে সঙ্গে তার বিকাশ বা বিনাশ নাই। যুগ-যুগান্তর ধরে’ সে সৌন্দর্য জাপানের গিরিদরী-সাগরে, তার স্বচ্ছতোয়া সরোবরে, তার নীলাধু-পরিসরে, তার গগনচুম্বী তরুণিতানে, কলনাদিনী শ্রোতস্বিনীতে চিরন্তন হয়ে আছে! সে সৌন্দর্য অনাদিকালের সংস্কার নিয়ে তার ভদ্র, নয়, ভাবপ্রবণ, রূপবিলাসী, সৌন্দর্য-পিয়াসী জনগণের ব্যক্তিগত ব্যবহারিক জীবনে ভাস্বর হয়ে আছে। সে সৌন্দর্য বিকশিত হ’য়ে আছে প্রোক্তির স্থলকমলের মত তার শিল্পে, বাণিজ্যে, সাহিত্যে, কলাবিদ্যায়—তার জীবন-যাত্রার প্রতিপাদক্ষেপে, তার জীবন-নাটকের প্রতি অঙ্কে-গর্ভাঙ্কে! তার উৎসাহে, তার নিষ্ঠায়, তার শ্রমে, তার কর্মে, সেই সৌন্দর্যরসের পরিপূর্ণ অভিব্যক্তি! আমরা পান করতে চেষ্টা করব সেই রস—

“মানব-জীবন-রসে যত আছে স্বাদ
ইচ্ছা করে বার বার মিটাইতে সাধ
পান করি বিশ্বের সকল পাত্র হ’তে
আনন্দ-মদিরা-ধারা নব নব স্রোতে!”

জাপানের বর্তমান আব-হাওয়ায় সে আনন্দ-রসধারা-পানের কতখানি সুযোগ পাওয়া যাবে, সে সম্বন্ধে বড় সন্দেহ ছিল। আশঙ্কা ছিল, ব্রিটিশ-ভারতের কালা-আদমি আমরা, সাধারণত পাশ্চাত্য দেশে যে সৌজন্নের পরিচয় পেয়ে থাকি, নব-অভ্যুদয়ের নেশায় মত্ত জাপানের কাছে হয় ত পাওয়া যাবে তারই একটা রাজ-সংস্করণ! হয় ত বা আনন্দের সুধা পান করতে গিয়ে এই পীত জাতির কাছ থেকে অপমানের বিষ পান ক'রে ফিরে আসতে হবে। কিন্তু সে ভুল ভাঙতে বেশীক্ষণ লাগেনি।

জাপানের লোক ভারতকে মনে করত দেবভূমি। ভগবান বুদ্ধের দেশকে তারা শ্রদ্ধা করত, সম্মান করত। আধুনিক জাপানের কথা বলছি না—যে যুগে জাপান খৃষ্টান পাদরীদের তার ত্রিসীমানায় ঢুকতে দেয়নি সেই যুগের কথা বলছি। আধুনিক জাপান দেবতাকে জীবনে বড়-একটা আমল না দেওয়ার চেষ্টায় আছে। সুতরাং দেবভূমির নাম করলে দু হাত জোড় ক'রে কপালে ঠেকানো তার কাছ থেকে আর আশা করা যায় না। আমরা তবুও, আমাদের স্বর্গকে সাধারণ চক্ষুর অন্তরালে রেখে, এখনও তার উদ্দেশ্যে কল্পনার ধূনো জালিয়ে রেখেছি! কিন্তু জাপান বাস্তবচোখে তার তেজাকু বা স্বর্গ থেকে ভারতের যে দুর্গতি দেখতে পাচ্ছে, তাতে প্রত্নতাত্ত্বিকের খনন-খাতের ভিতর তার শ্রদ্ধা যদি বিকৃত অঙ্গ নিয়ে গবেষণার বস্তু হয়ে পড়ে থাকে, তাতে দুঃখ করবার কিছুই নেই।

আধুনিক জাপানের বাপ-ঠাকুর্দারা যে ভারতকে শ্রদ্ধা করত, সে বৌদ্ধ-ভারত; যে ভারত দেশ-দেশান্তরে তার ধর্মের, তার কৃষ্টির, তার সংস্কৃতির শুভ্র বৈজয়ন্তী উড়িয়ে-ছিল; যে ভারত সারা ছনিয়ার সামনে ধরেছিল সভ্যতার পঞ্চ-প্রদীপ! সেই মহিমাষিত ভারতকে তারা জানে। আজও তাকে মনে মনে তারা শ্রদ্ধা করে। তারা জানে, ভারত ছিল কালিদাসের যক্ষপুরীর মতই সুন্দর। তার ছিল ভ্রমর-মুখর নিত্য-পুষ্প পাদপ-শ্রেণী, মরাল-মেখলা নিত্য-কমল নীল-সরোবর! তার ছিল “নিত্য-জ্যোৎস্না-প্রতিহত-তট বৃত্তি-রম্যা প্রদোষাঃ।” এখন সে ভারত আর নাই! তার পাদপ আছে, পুষ্প নাই! সরোবর আছে, মরাল নাই, জ্যোৎস্না আছে, রমণীয়তা নাই! তার স্মৃতি আছে, সংস্কৃতি নাই। তার বিগত গৌরবের বিকৃত মূর্তি শুধু

জিয়োনো আছে যাদুঘরে! কিন্তু জাপানের সে সংস্কার এখনও যায় নি। তাদের বংশধরেরা ভারতে এলে, ভগবান বুদ্ধের দেশে যাচ্ছে বলে' তারা গৌরব অনুভব করে। কিন্তু বিগত-বৈভব ইণ্ডিয়াকে জাপান সে শ্রদ্ধা দেখাবার কোন কারণ খুঁজে পায় না।

জাপান ইণ্ডিয়াকে জানত না—জানত হিন্দুস্থানকে। যে দুর্ভাগ্যের ফলে হিন্দুস্থান ইণ্ডিয়ায় পরিণত হয়েছে, সেই দুর্ভাগ্যই তাদের শ্রদ্ধাকে গুঁড়িয়ে দিয়ে অবশেষ রেখেছে মাত্র কৌতূহল। তাই আধুনিক জাপানের ইণ্ডিয়া সম্বন্ধে বতখানি আছে কৌতূহল, ততখানি নেই শ্রদ্ধা! আর এই কৌতূহলটুকু অবশিষ্ট আছে বলেই, শ্রদ্ধার অভাব এখনও ঠিক অশ্রদ্ধাকে জাগিয়ে তুলতে পারে নি। অতীত সম্পদের তকমা দেখে, এখনও তারা ধূলোয় আমাদের আসন পেতে দেয়নি।

জানি না, কোন্ অশুভ দিনে হিন্দুস্থান ইণ্ডিয়ায় পরিণত হয়েছিল। কার দুষ্কৃতির ফলে সর্ব্বহারা দেশের একমাত্র শেষ সম্বল, তার বিগত বৈভবের একমাত্র নিদর্শন, তার লুপ্ত ইতিহাসের একমাত্র স্মৃতি, দেশের নামগুলো পর্য্যন্ত এমনভাবে বিকৃত হয়ে গিয়েছে! রাজনৈতিক পরাধীনতায় দেশের তত সর্ব্বনাশ হয় না, যত হয় সংস্কৃতির ধ্বংস-সাধনে। ভারতের সমৃদ্ধ অতীতকে ভোলাবার এ প্রচেষ্টা কার দ্বারা হয়েছিল, জানি না। এ কি ক্ষমতাশালী বিদেশীর পর-ভাষা উচ্চারণের অক্ষমতা, না বিজিত দেশকে সর্ব্বপ্রকারে আয়বিস্বৃত করবার এ একটা অতি হীন পরিকল্পনা—যেমন হিটলার বর্তমানে করছে চেকোশ্লোভাকিয়ায়!

যে জাতি বার্চগার্ডেন উচ্চারণ করতে পারে, কাম্ফাট্কা, মাসাসিচিউট, ভ্লাডিভাষ্টক্ উচ্চারণ করতে যাদের জিহ্বায় এতটুকু জড়তা আসে না, তারা যে হিন্দুস্থান উচ্চারণ করতে না পেরে তাকে ইণ্ডিয়া বানিয়ে সহজ করে নিয়েছে, বারাণসীর রস নিংড়ে তাকে বেনারস করে ভুলেছে, হরিদ্বারকে হার্ডোয়ার-এ পরিণত করেছে, কালিঘাটকে ক্যালকাটায় পর্য্যবসিত করেছে, একথা বিশ্বাস করা কঠিন। অথচ বিজয়নগরম্-এর চেয়ে ভিজিয়ানাগ্রাম উচ্চারণ করা সহজ নয় এবং বিশাখা-পত্তনকে ভিজাগাপট্টম্ বলায় আর যাই থাকুক, উচ্চারণ-অক্ষমতা যে নাই একথা জোর ক'রে বলা চলে।

অথচ বিশাখাপত্তন এখন ভাইজাগ-এ (Vizag) পরিণত হয়েছে ।

শুধু বিদেশীর উপর দোষ চাপান চলে না, আমাদের হীন অশুকরণ-প্রিয়তাও তার জন্ম কম দায়ী নয় । যে মনোবৃত্তি নিয়ে আমরা আমাদের সন্তানের নাম বেবী রাখি, মেয়েদের ডলি বলে ডাকি, নিজেদের বংশগত পদবীগুলোকেও বদলে ভোঁস্, গ্যাংলি, মুখার্জি করে ছেড়েছি বা সেই মনোবৃত্তিই রাতারাতি ভারতকে বিলেত ক'রে তুলতে চেয়েছিল—তার পৌরাণিক নাম, তার পিতৃপিতামহের পদবী বদলে ফেলে ! এত বড় দুর্ভাগ্য আর কোন দেশের হয়নি । অনেক দেশই তার স্বাধীনতা হারিয়েছে, কিন্তু নাম হারায় নি । আমরা রাস্তার নাম সানি পার্ক, ম্যাণ্ডে-ভাইল গার্ডেন, ডোভার পার্ক রাখতে শুরু করেছি, বাড়ীর নাম আলয়-নিলয় ছেড়ে কোর্ট-ম্যানসান করে ফেলেছি—এখনও যে কালিঘাটকে ক্যাল-সায়ার ক'রে তুলিনি, সেজন্ম আমাদের ধন্যবাদ দেওয়া উচিত ।

জাপানও পাশ্চাত্যের অশুকরণ করেছে অনেকখানি, কিন্তু নিজের সত্তাকে সে এমন ক'রে জবাই করবার চেষ্টা করে নি । পাশ্চাত্যকে সে তার নিজের ছাঁচে ঢেলেছে, নিজেকে পাশ্চাত্যের ছাঁচে ঢেলে দেয় নি । ইউরোপীয় পোষাক তারা গ্রহণ করেছে—কায়দার জন্ম নয়, কাজের জন্ম । জাপানীরা এফিসিয়েন্সি বা কর্মপটুতাকে বড় বেশী গণনা করে । সেই কর্মপটুতার খাতিরে তারা তাদের অনেক কিছুই বদলে ফেলেছে । তাদের পোষাকের পরিবর্তনও সেই কর্মপটুতার প্রয়োজনে । আল্‌খেল্লার মত লম্বা রুলের কিমনো (kimno) প'রে মিলের কলকজার ভিতর চলাফেরা করতে, আপিসে ছুটোছুটি করতে সুবিধা হয় না বলেই, সে ক্ষেত্রে তারা তা বর্জন করতে যেমন এতটুকু গতানুগতিকতা দেখায় নি, তেমনি নিজের ঘরে গিয়ে তাদের আদরের কিমনোকে জড়িয়ে নিয়ে আরামের নিঃশ্বাস ফেলতে তারা একটুও অসুবিধা বোধ করে না । ঘরে-বাইরে তারা সাহেব সাজে না । ঘরে তারা পুরোদস্তুর জাপানী, বাইরে তারা পুরোদস্তুর সাহেব । এ যেন তাদের ভিখ-মাঙার ভেক—তাদের অভিনয় করবার সাজ-পোষাক । তাই, তাদের সাহেবী-পণা আছে, কিন্তু সাহেবী-আনা নেই ।

কোট-প্যান্ট তাদের সাহেবী অহমিকাকে জাগিয়ে তুলতে পারে নি । তাদের চোখের চাহনি, কথা বলবার ভঙ্গী, চলবার কায়দা, এমন কি মেজাজ পর্যন্ত বদলে দিয়ে, তাদের মনে উৎকট সুপিরিয়রিটি কম্পেন্স-এর সৃষ্টি করতে পারেনি । সাহেবী পোষাক পরেও তারা দিব্যি পা মুড়ে' বসে, প্যান্টের ভাঁজ নষ্ট হওয়ার দুশ্চিন্তা না করেই ! দেব-মন্দিরে গিয়ে তারা জুতো খুলেই মন্দিরে প্রবেশ করে, জুতো খোলার ভয়ে বাইরে দাঁড়িয়ে থাকে না । দেবতার চেয়ে জুতাকে তারা বড় সম্মান দেয় না । জাপানীদের ম্যাটিং-পাতা ঘরে চেয়ার-টেবিলের বালাই নাই, কাজেই কারও বাড়ীতে গেলে তাদের জুতো খুলেই ঘরে ঢুকতে হয় । তাতে তারা এতটুকুও অমর্যাদা বোধ করে না । তাই জাপানীদের কোটের পকেট হাত-ডালে একটা ক'রে শু-হর্ন পাওয়া যায়, এ খবর বোধ হয় অনেকেরই জানা নেই !

অনেকেই বোধ হয় জানেন না, জাপানে পাশ্চাত্য এটিকেট বা আদব-কায়দা ঠিক কলা-বিদ্যা হিসাবে শিক্ষা দেওয়া হয় । তার জন্ম রীতিমত ক্লাস আছে । অত্যন্ত নিখুঁতভাবে তারা তা শিক্ষা করে—কোথায়ও এতটুকু ভুলচুক থাকে না । দিনের বিভিন্ন সময়ে পোষাকের পরিবর্তন থেকে শুরু ক'রে দাঁত খোঁটার খড়্কে-কাঠিটি ব্যবহারের কায়দা পর্যন্ত তারা এমনভাবে দোরস্ত করে যে উৎকট রীতি-প্রিয়তার আপশোষ করবার কিছুই থাকে না । কিন্তু সে-সব শিক্ষা শুধু দরকার মত কাজে লাগাবার জন্ম । তাদের দৈনন্দিন ব্যবহারিক জীবনের সঙ্গে তার কোন সম্বন্ধ নাই ।

নারীদের ভিতরেও পাশ্চাত্যের অশুকরণ কিছু কম হয় নি । শর্ট স্কাট ও বব্-হেয়ার ক্রমশই জাপানে পসার জমিয়ে তুলছে । অবশ্য তারা এর স্বপক্ষে কর্মপটুতার কৈফিয়ৎ দিয়ে থাকে । হয় ত তার ভিতরে কিছু সত্যও আছে । সর্বাঙ্গ জড়িয়ে-রাখা কিমনো এবং পেটে জোর-ক'রে-বাঁধা ওবি (obi) নিয়ে ঘরের কাজ করা চলে, বাইরের কাজ চলে না, একথা অস্বীকার করবার উপায় নেই । জাপানী মেয়েদের চুল বাঁধার যে প্রথা, তাদের খোঁপার যে ধরণ সারা বিশ্বের গল্পের বস্তু হয়ে দাঁড়িয়েছিল, তাতে যে সময়ের অনেকখানি অপব্যয় হ'তা এবং

বর্তমানের সর্বক্ষেত্রে কর্মনিরত জাপানী মেয়েরা যে ততখানি সময়ের অপব্যবহার করতে পারে না, সে কথাও স্বীকার করি। আমি দেখেছি, মেয়েরা আপিসে এসে কিমনো ছেড়ে স্কার্ট পরে, আবার কর্মান্তে আফিসেই স্কার্ট ছেড়ে রেখে দিয়ে তারা কিমনো প'রে বেরিয়ে যায়। কিন্তু স্কার্ট-কিমনোর বিচারই শেষ বিচার নয়। তাদের জীবনের অন্ত ক্ষেত্রে যা লক্ষ্য করেছি, তাতে আমার মনে হয়েছে যেন পুরুষের চেয়ে নারীদের উপরই অত্যাধিক আধুনিকতা বেশী প্রভাব বিস্তার করেছে। আধুনিক সভ্যতার ভিতর মণীষী কার্ণাইলের সূক্ষ্ম দৃষ্টি যে hydra-headed serpent দেখেছিল, সেই সহস্রশীর্ষ বিষধরের বিচিত্র ফণা জাপানের উপরেও উদ্ভূত হয়েছে। এখনও জাপানের নারী তার প্রাচ্য প্রকৃতিকে বদলাতে পারে নি। শিষ্টতায়, শালীনতায়, সেবায়, আন্তরিকতায়, প্রাচ্যের বৈশিষ্ট্য এখনও তার পুরো-মাথায় বজায় আছে। জানি না, আর দশ বৎসর পরে কি হবে। উগ্র-আধুনিকতার তীব্র বিষক্রিয়া কত দিনে তাদের এই প্রশান্ত প্রকৃতিকে বিষাক্ত ক'রে তুলবে, অথবা আদবেই করবে কি-না—ভবিষ্যতই সে প্রশ্নের উত্তর দেবে। অন্যান্য প্রগতিশীল দেশের মতই জাপানেও সভ্যতার প্রদীপের নীচেতে অতি গাঢ় অন্ধকার জমা হয়ে আছে। সে অন্ধকারে দৃষ্টি দিয়ে নালা-নর্দামার সন্ধান ক'রে ড্রেন-ইমপেক্টরের রিপোর্ট লেখবার প্রবৃত্তি আমার নেই।

অপরের অনুকরণে সাধারণত এই একটা মস্ত দোষ থাকে যে অনুকৃতের দোষ-ত্রুটি সমস্তই অনুকারীর ভিতরে এসে পড়ে। জাপানের তা আসেনি। কারণ জাপান aping করে না—নিজের আব্হাওয়ার সঙ্গে মিলিয়ে তার পরিবর্তন ও পরিবর্জন ক'রে তারা তা গ্রহণ করে এবং করেও খুব তাড়াতাড়ি। কোন দেশে নতুন কিছু প্রচলিত হওয়ার সঙ্গে সঙ্গেই জাপান তাকে নিজের মত ক'রে নেয়, একটুও পিছিয়ে পড়ে না। সাধারণত এক দেশে কোন কিছু একেবারে পুরানো হয়ে যখন বর্জিত হয়, তখন অন্য দেশে তার অনুকরণ হয় বিপুল উদ্যমে। তাই, সময়ের গতির সঙ্গে সঙ্গে তার চারি পাশে যত আবর্জনা জড় হয়, তার হাত থেকে অনুকারী রেহাই পায় না। শুধু বিভিন্ন দেশে কেন, একই দেশে, শহরে যা পুরানো পরিত্যক্ত হয়, পল্লীগ্রাম তা অতি উৎসাহে গ্রহণ করে আধুনিক সাজতে। যেমন

কম্ফটার। শহরে যখন সে পুরানো হয়ে গেল, পল্লীগ্রামে গিয়ে সে তখন আপ্-টু-ডেট বাবুদের মাথায় মাথায় জড়িয়ে রইল আধুনিক ফ্যাসানের ধ্বজা হ'য়ে। জাপান বিদেশের অনুকরণ করলেও যেমন তার সঙ্গে সমান তালে চলতে পারে—আমরা তেমনি তার অনেক পিছনে প'ড়ে থাকি, এই কম্ফটারি সভ্যতার গর্ভ নিয়ে!

পাশ্চাত্যের সঙ্গে সমান তালে চলতে গিয়ে জাপানকে তার অনেক কিছুই পরিবর্তন করতে হয়েছে! শুধু বদলায় নি তার ভদ্রতা, নম্রতা—বদলায় নি তার সম্মান-বোধ, তার আতিথেয়তা। অতিথিকে জাপানীরা বড় যত্ন করে, বড় আদর করে। আমাদের দেশে একদিন যেমন ছিল—“সর্বত্রোহিত্যাগতো গুরুঃ।” জাপানে আজও তা আছে। গুরুর প্রতি আমরা শ্রদ্ধা হারিয়েছি, অতিথিকেও আর আমল দিতে চাই না। অতিথিকে সৎকার করতে হয় ত রাজি আছি—তবে গৃহে নয়, অন্য কোন উপযুক্ত স্থানে। জাপান কিন্তু অতিথিকে তেমনি সমাদর করে—মাহেবী-আনা শেখার আগে আমরা যেমন করতুম আমাদের গুরুকে!

আত্মসম্মানবোধ আছে বলেই জাপানীরা অপরকেও সম্মান দিতে পারে। কটু কথা, কড়া ব্যবহার জাপানীদের কাছ থেকে কখনই পাওয়া যায় না। উত্তেজনার যথেষ্ট কারণ থাকলেও তারা তাদের ভদ্রতা ভোলে না। অপরের সহিত ব্যবহারে তারা অতি সতর্ক, অতি সাবধানী—পাছে তাদের কোন কথায়, কোন কাজে, কেউ বিন্দুমাত্র আঘাত পায়। অপরের মনোবৃত্তি সম্বন্ধে এত বড় সচেতন বোধ হয় জগতের আর কোন জাতি নাই। অপরকে আহত করাই তারা তাদের শ্রেষ্ঠত্বের নিদর্শন ব'লে মনে করে না।

অনেকের কাছে তাদের এই ভদ্রতা ও নম্রতা যেন একটু অতিরিক্ত বলেই মনে হবে। তাতে মিষ্টতা হয় ত পাওয়া যেত না, যদি না তার সঙ্গে থাকত প্রবল আন্তরিকতা। আমরা যেমন বজ্রাসনে কখনও কখনও বসে থাকি, জাপানীদের সাধারণত সেইভাবে বসাই নিয়ম। আধুনিক পুরুষেরা কখনও কখনও তার ব্যত্যয় করলেও, নারীরা পুরাদস্তুরই তা মেনে চলে। এমন কি, এ-ঘর থেকে ও-ঘরে যেতে হ'লে মেয়েদের বজ্রাসনে বসে' দরজা খুলে, দাঁড়িয়ে উঠে ও-ঘরে গিয়ে, আবার বজ্রাসনে বসে' দরজা বন্ধ করতে

হয় অতি ধীরে ধীরে। ব্যস্ততা প্রকাশ পেলে, অঙ্গ প্রত্যঙ্গের সঞ্চালনে ধীরতার অভাব হ'লে অভদ্রতা বলে' গণ্য হয়। আগন্তকের সামনে বজ্রাসনে বসে' নীচু হয়ে মেয়েরা যখন অভিবাদন করে, তখন অনেকটা আমাদের সাষ্টাঙ্গ প্রণিপাতের মত দেখায়। তাদের সেবার সতর্ক সমারোহ অতিথি অনেক সময় যেন বিব্রতই ক'রে তোলে।

একটা দিনের কথা বলব। আতিথেয়তা কেমন ক'রে যে জাপানের অস্থি-মজ্জায় মিশে আছে তারই একটা ছোট্ট উদাহরণ। আরাসিয়ামা ব'লে একটা জায়গায় বেড়াতে গিয়েছিলাম। ছুটির দিন। ছুটির দিনে জাপানীরা বেড়াতে বেরোয় সপরিবারে। আমাদের মত একটা পাহাড় দেখতে হ'লে তাদের পাঁচশ' মাইল ছুটতে হয় না। সহর থেকে পাঁচ-দশ মাইল গেলেই একটা না একটা সুন্দর জায়গা পাওয়া যায়, যা প্রাকৃতিক সৌন্দর্যে মনোমুগ্ধকর। কোথায়ও নীল জলরাশি বালুকা-বেলায় চেউয়ে-চেউয়ে উপটোকন দিয়ে যাচ্ছে নানা বর্ণের গীনমিথুন, কোথায়ও বা দুধারে সু-উচ্চ পাহাড়ের সঙ্কীর্ণতার মাঝখান দিয়ে খরশ্রোতা নদী তীর গতিতে নেমে এসে হঠাৎ সমতল ভূমির মুক্ত পরিসরে দিশেহারা হয়ে পড়েছে—ছড়িয়ে গেছে, গুলিয়ে গেছে তার উদ্দাম চঞ্চলতা! কোথায়ও বা উষ্ণ প্রস্রবণ অবিশ্রান্ত ঢেলে দিচ্ছে তার দ্রবীভূত অন্তর্জালা—শাদা শাদা ফুল্কির ফুল-ঝুরির মত। এমনই কোন একটা মনোরম স্থানে ছুটির দিনে তারা সারাদিন বনভোজন, খেলাধুলা আমোদ-আহ্লাদ করে কাটিয়ে দেয়। সে-দিনও তেমনি শত শত নর-নারী গিয়েছিল তাদের কর্মক্রান্ত জীবনে একটুখানি বৈচিত্র্যের সন্ধানে!

ফেব্রুয়ার সময় ট্রেনে ছিল ভয়ানক ভিড়—এমন কি, দাঁড়াবার পর্যাপ্ত স্থানাভাব। তারই একটা গাড়ীতে যখন কোনরকমে উঠে পড়লাম, সামনের দু'খানা বেঞ্চি থেকে পাঁচ ছয় জন নরনারী একসঙ্গে উঠে দাঁড়িয়ে আমাদের বসবার জায়গা আমন্ত্রণ করলে—এবং আমার প্রতিবাদ সত্ত্বেও আমাদের না বসিয়ে ছাড়লে না, কারণ আমি বিদেশী, জাপানের অতিথি।

আসন গ্রহণ ক'রে তাদের সঙ্গে আলাপ করছি, এমন সময় পেছনের বেঞ্চি থেকে একখানা ছোট্ট হাত আমার সামনে প্রসারিত হ'ল—সেই হাতে ছোট কাগজের

রেকাবির উপর কয়েকখানা বিস্কুট ও চকলেট। চমকিত হয়ে পেছন ফিরে দেখি, একটি ন-দশ বছরের বালিকারেকাবি হাতে ক'রে আমার দিকে চেয়ে আছে। মুখে তার মূহু মূহু হাসি। তার পাশেও পেছনে আরও অনেকগুলো মেয়ে সকৌতুকে আমার দিকে চেয়ে আছে। তাদের সামান্য উপহার গ্রহণ করবার জন্তু তারা আমায় অনুরোধ জানালে। ধন্যবাদ জানিয়ে রেকাবিটি গ্রহণ করতে তাদের চোখে-মুখে যে আনন্দ ফুটে উঠল, তা অপূর্ব! জিজ্ঞাসা করলাম—এর কারণ কি? একটি মেয়ে অতি নম্রভাবে জবাব দিলে—“বিদেশীকে অভ্যর্থনা করবার আর কোন সুযোগ আমরা পাব না ব'লে ট্রেনেই সে সুযোগ আমরা গ্রহণ করলাম।” জানি না, জগতের আর কোন দেশে এর তুলনা পাওয়া যায় কি না? এ সমাদর শেখানো নয়, গড়াপেটা নয়, কোন রাজনৈতিক স্বার্থের সঙ্গে এর যোগ নেই—এ শুধু সরল হৃদয়ের পরিপূর্ণ আন্তরিকতার অভিব্যক্তি। সে অভিব্যক্তি সেইখানেই স্বতঃস্ফূর্ত হয়, যেখানে আছে হৃদয়ের যোগ, ধ্যান ও ধারণার মিল, শিক্ষা ও সংস্কৃতির সম্বন্ধ—যেখানে ফন্দি-মতলবের সন্দেহ নেই, যাত-প্রতিঘাতের আশঙ্কা নেই। তাই যে সমাদর দিতে পারে তারা প্রাচ্যের অতিথিকে, দিতে পারে না তা পাশ্চাত্যের সন্ধানীকে!

তথাপি মনে যা-ই থাকুক, সন্দেহ ও অবিশ্বাস তাদের ভদ্রতাকে কখনও আচ্ছন্ন ক'রে ফেলে না। অনেক ইউরোপীয় বন্ধুর সঙ্গে আমার এ সম্বন্ধে আলোচনা হয়েছিল, কিন্তু জাপানীদের সদ্যবহারের সুখ্যাতি সকলেই করেছে শত মুখে। মনে যা-ই থাকুক, বাইরের ব্যবহারে তাদের সহিষ্ণুতা অপরিমিত।

কি ব্যক্তিগত জীবনে, কি সমাজে, কি ধর্মে, জাপানীদের সহিষ্ণুতার তুলনা নেই। অপরের সুখ-সুবিধার খাতিরে নিজেরা অনেক কিছুই সহ্য করতে পারে। অপরের মতামতকে তারা যেমন উপযুক্ত সম্মান দিতে জানে, অন্যের ধর্মমতকেও তারা তেমনি শ্রদ্ধা করতে পারে। ব্যক্তিগত মতের অমিল হ'লে তাদের ভিতর যেমন কুরুক্ষেত্রের যুদ্ধ বেধে যায় না, বিভিন্ন ধর্মসম্প্রদায়ের ভিতরেও তেমনি কোন উগ্র অসহিষ্ণুতার নিদর্শন পাওয়া যায় না। জাপানের ধর্মসম্প্রদায় প্রধানত তিনটি। জাপানের আদি ধর্ম সিটো

(Shinotism) হ'লেও বৌদ্ধের সংখ্যাই সেখানে বেশী।
ক্রিষ্টিয়ানও কিছু আছে, ছ-দশজন মুসলমানও পাওয়া
যায়। কিন্তু বৌদ্ধদের কর্ণ-বধিরকারী ঢকা-নিনাদে
ক্রিষ্টিয়ান বা মুসলমানদের উপাসনার ব্যাঘাত হয় না, অথবা
ঢাক ভাঙতে গিয়ে মাথা ভাঙ্গে না।

জগতে ধর্মমত-সহিষ্ণুতার উদাহরণ নাই বলাই চলে।
ইউরোপে সে প্রশ্ন ওঠে না, কেন না সেখানকার অধিকাংশ
লোকই ক্রিষ্টিয়ান। তবুও প্রটেস্ট্যান্ট ও ক্যাথলিকেরা
ভাই ভাই এক ঠাই হয়ে বাস করেনি। ছ-চার জন ইহুদি
যারা আছে, স্বয়ং খৃষ্ট তাদের যতখানি সহ করেছিলেন,
তার উপাসকেরা তা যে করেন না, খবরের কাগজের পাতা
খুললেই তার ভূরি ভূরি প্রমাণ পাওয়া যায়। নিকট-
প্রাচ্যে মুসলমানেরই একাধিপত্য, কাজেই সেখানে ধর্মদ্বন্দ্বের
কোন কারণই উপস্থিত হয় না। একমাএ প্যালেস্টাইনে
কিছু ইহুদি আছে, তাদের রক্তাক্ত কাহিনী নতুন ক'রে
বলবার দরকার করে না।

ভারতের মত এত বিভিন্ন ধর্মমত আর কোন দেশে
নাই। আর এত বিভিন্ন সমস্যাও আর কোন দেশে
উপস্থিত হয় না। ভারতের ধর্ম-সহিষ্ণুতার কাহিনী
ইতিহাসের পাতায় পাতায় রঞ্জিত হয়ে আছে। কিন্তু
আশ্চর্য্য এই, জাপানে এতগুলি ধর্মমত থাকা সত্ত্বেও, ধর্ম
এখনও তাদের সমস্যা হয়ে দাঁড়ায় নি। এক ধর্মের লোক
অন্য ধর্মকে যথোচিত শ্রদ্ধা করে বলেই তা হয়নি। ধর্মকে
তারা ব্যক্তিগত অধিকার ব'লে জানে বলেই তা হয়নি।
সে অধিকারকে তারা সমষ্টিগত জীবনের উপর উৎপাত
করতে দেয়নি বলেই তা হয়নি। অন্ন-সমস্যা, বস্ত্র-সমস্যার
মত ধর্মকে তারা সমস্যা করে তোলেনি।

আমি দেখেছি, বৌদ্ধ-মন্দিরের সম্মুখ দিয়ে যেতে
ক্রিষ্টিয়ানেরা পর্য্যন্ত মাথার টুপী খুলে বুদ্ধমূর্তিকে অভিবাদন
ক'রে যায়, অথচ পৌত্তলিকতার কলঙ্ক-কালিমায় তারা
একেবারেই কলঙ্কিত হয় না। বৌদ্ধ-সিঁটোদেরও দেখেছি
গার্জার সাম্নে মাথা নত করতে, অথচ তাদের স্নেহ বলে
জাতিচ্যুত হওয়ার বিন্দুমাত্র ভয় নেই। পরধর্ম-সম্পর্কে এই
বিচিত্র সহিষ্ণুতা জাপানী চরিত্রকে মহিমান্বিত ক'রে তুলেছে।

তার চেয়েও বড় বিশেষত্ব জাপানীদের কাব্যপ্রিয়তা।

তাদের কি পুরুষ, কি স্ত্রী, সকলেই শিল্পী সকলেই অল্পবিস্তর
কবি। চিত্রাঙ্কন তাদের একটা খেয়ালের মত, তাদের
আবাল্যের একটা প্রিয় অভ্যাস। প্রায় সকল জাপানীরই
একটা ক'রে ক্যানেরা আছে এবং এমন কোন গৃহস্থ নেই
যার ঘরে ছ-চারটে ছবির এলবাম নেই। কি ধনী, কি
দরিদ্র, সকলেরই বাড়ীর সঙ্গে একটু করে ছোট বাগান তারা
সযত্নে সাজিয়ে রাখে। আশ্চর্য্য এই, এতবড় কাব্যাতুরাগী
জাতি কি ক'রে শিল্পে-বাণিজ্যে এতখানি প্রতিষ্ঠা লাভ
করতে পারলে। তাদের ঘরে, তাদের বাইরে, তাদের
বেশভূষায়, এমন কি তাদের অক্ষরগুলিতে পর্য্যন্ত পাওয়া
যায় সৌন্দর্য্যজ্ঞানের প্রকৃষ্ট পরিচয়।

জাপানের লিখন-পদ্ধতির একটু বৈচিত্র্য আছে।
পৃথিবীর অধিকাংশ জাতি লেখে বাঁ দিক থেকে ডান দিকে।
আরবী পার্সী বা উর্দুভাষার নিয়ম ডাইনে থেকে বাঁয়ে
লেখা। কিন্তু জাপানীরা বাঁ থেকে ডাইনে যেমন লেখে,
ডাইনে থেকে বাঁয়ে লেখে তার চেয়ে বেশী—এবং সাধারণত
তারা লেখে উপর থেকে নীচের দিকে। ছোট বড়
লাইনগুলি তারা সাজিয়ে যায়। দেখলে মনে হয়—ঠিক
যেন ফুলভরা বনলতার বুরি নেমেছে!

তাদের অক্ষরগুলিও যেন এক-একটি ছবি। তুলি দিয়ে
তারা সে ছবি আঁকে—কলম দিয়ে নয়। আগেকার দিনে
কলমের ব্যবহারই ছিল না। এখনও তুলি দিয়ে লেখার
প্রথা তাদের প্রচলিত আছে। তবে, সে কেবল কোন
পারিবারিক বা সামাজিক অনুষ্ঠানের উপলক্ষে। যেমন
এখনও আমরা সময়-সময় তুলোট কাগজের ব্যবহার ক'রে
থাকি। কালিও তাদের আলাদা। পুরাকালে আমাদের দেশে
যেমন চাল পুড়িয়ে কালি তৈরী হ'ত, এও চাল পুড়িয়ে
তৈরী হয়। নিমন্ত্রিত হ'য়ে অনেক জায়গায় আমাকে
অটোগ্রাফ দিতে হয়েছে। সেই তুলি ও চাল-পোড়ানো
কালির সাহায্যে রুটিংয়ের মত চুপশে-নেওয়া মোটা কাগজের
উপর ইংরেজী ও বাংলা হরপে আমার নামের যে চিত্র
আমি এঁকে এসেছি, ফটোগ্রাফ নেওয়ার সুযোগ হয় নি
বলেই তার নমুনা আপনাদের দেখাতে পারলুম না। ভাগ্য
সুপ্রসন্ন হ'লে হয় ত কোন দিন কোন আর্ট-এক্জিবিসনে
তার সৌন্দর্য্য দেখে আপনারা মুগ্ধ হ'তে পারবেন।

মাতৃ স্মৃতি

শ্রীকালীপ্রদম দাশ এম-এ

৩৪

কাশী গয়া করিয়া, ভাগীরথীকুললগ্ন মহাপীঠ কালীঘাটেও কিছুকাল তীর্থ-বাসে থাকিয়া, পাপরিজ্ঞা ও পুণ্যসঞ্চিতা বিন্দী দেশে ফিরিল এবং ফিরিয়াই দেশবাসিনী নারীবৃন্দকে উপঢৌকন দিল লতার সব গুহ-কথামৃত-রস এবং নারীরাও আগ্রহে তাহা পান করিল, উদ্গীরণ করিয়া সর্বত্র ছড়াইল ; রটন্তী যে পুত্রের উপনয়নে সকলকে অমন জন্ম করিয়া ছিলেন হৃদে আসলে তাহার ঝাল তুলিয়া লইতে লাগিল।

বিন্দী হারামজাদী কোথা হইতে কি একটা উড়ো খবর লইয়া কিম্বা কার কি মতলবে মনে গড়িয়া একটা কুৎসা আনিয়া রটাইয়াছে তাহাও আবার কাহারও কানে তুলিতে আছে? মাগী আবার গরব করে, কত পুণ্য করিয়া আসিয়াছে!—ঝ্যাটা মার ওর পুণ্যের মুখে! কেহ কেহ পাগুটা জবাব দিল, কলিকাতায় ঐ চৌধুরীদের বাড়ী কি লতির মনিববাড়ী গিয়া একটা খবর লইলেই বুঝা যাইবে, বিন্দী আসিয়া সত্য কি মিথ্যা বলিয়াছে। এমনি যেমনই হউক, বিন্দী অমন কাঁচা মেয়ে নয়। চৌধুরীদের বাড়ীতেই ত ছিল, লতার মনিববাড়ীতেও আনাগোনা করিত ; সব জানিয়া শুনিয়া আসিয়াই বলিয়াছে। তা যাক না, কলিকাতা ত ন'মাস ছ'মাসের পথ নয়, তার মামা একবার গিয়া জানিয়াই আশুক না। তার ভাগ্নী কোথায় চাকরী করিতেছে—যেথায় করিত সেথায় আছে কি-না, না থাকিলে কোথায় গিয়াছে! হাঁ, গরীব অনেক বামুনের মেয়ে কাশীতে রাধুনীর কাজ করিয়া যায়। তা এই কাঁচা বয়েস, মাকে ছাড়িয়া কোলের ঐ ছেলেটাকে পর্যন্ত ফেলিয়া কাদের সঙ্গে অমনই কলিকাতায় চলিয়া আসিল, কুলের মেয়ে কাহারও এত বড় দুঃসাহস হয়? আগেই জানিতে পারিয়াছিল, ঐ ঘরেই তার নাগর মিলিবে; তাই আসিয়াছিল।—

মুখে যাই বলুন, মনে মনে রটন্তী সত্যই কিছু উদ্ভিগ্ন হইয়া উঠিলেন। ননদের এক পত্রে সংবাদ পাইয়াছিলেন, লতা কলিকাতায় আসিয়াছে, কিন্তু তাহার ভাল লাগে নাই। হাজার হউক, সোমন্ত বয়সের মেয়েকে একা এমন পরের বাড়ীতে রাখিতে নাই; আগলাইয়াই সর্বদা রাখিতে হয়। কেন, রাধুনীর একটা কাজ কি কাশীতেই তাহার আর কোথাও মিলিত না? তবে লতা নাকি অমন শক্ত ধাতুর খাঁটি মেয়ে, এই যা ভরসা। কিন্তু এখন—বিন্দী আসিয়া যাহা রটাইল—সত্যই যদি সে বাড়ী ছাড়িয়া গিয়া থাকে, কেন গেল? কোথায় গেল? বিন্দী আসিয়া যাহা বলিয়াছে—না, সে জাতীয় নষ্টামি লতার পক্ষে সম্ভবই হইতে পারে না। তবে কি হইয়াছে? কি হইতে পারে? একটা খবর লইতে হয়। অবিলম্বে স্বামীকে রটন্তী কলিকাতায় পাঠাইলেন।

ফিরিয়া আসিয়া যে সংবাদ তিনি দিলেন, যাহা মোটের উপর বিন্দী যাহা বলিয়াছে, তাহাই বটে!—

সুস্থ হইয়া কতক্ষণ রটন্তী বসিয়া রহিলেন। শেষে কহিলেন “কি নাম ব'লে না ছেলেটার?”

“বিরিঞ্চি—বিরিঞ্চিমোহন।”

“বিরিঞ্চি—মোহন।—‘মোহন’ও আছে। না, এ হ'তেই পারে না—লতি যদি নষ্ট-দুষ্ট মেয়ে হয়, ধর্ম ব'লেই এ পিথিমীতে কিছু নেই।—মোহন—বিরিঞ্চিমোহন—হুঁ—বুঝতে পেরেছি—এখন সব। ঐ হতভাগাই ‘মোহন’ নামে গিয়ে ফাঁকি দিয়ে ওকে বিয়ে ক'রে এসেছিল! বড় ঘরের ছেলে—ধরা প'ড়ে শেষে বাপে বেটায় কি হ'য়েছে—বাপটা শেষে ছেলে আটকে ফেলেছে, সব সম্পর্ক ঘুচিয়ে দিয়ে ওদের খরচপত্রের একটা বন্দোবস্ত ক'রে দিয়েছে এমনি এক কায়দা ক'রে, যেন কেউ না ধ'রতে পারে।—”

“কিন্তু পালিয়ে কেন গেল? কোথায়ই বা গেল?”

“যাবে না কি ক'র্বে? ও বাড়ীতে আর থাকে কি ক'রে? তেজী মেয়ে—হয় একদম কোথাও পালিয়ে গেছে, না হয় ঐ হতভাগাই আর কোথাও নিয়ে রেখেছে। কি বাপ মাই সব জানতে পেরে আল'দা কোথাও থাকবার একটা বন্দোবস্ত ক'রে দিয়েছে। ঘরে ওদের সেদিন কাণ্ডটা ঠিক কি ঘটেছিল, বাইরের লোক ত কেউ সব জানতে পারে না!—চাকর-চাকরাণীগুলো—যা তারা আঁচ ক'রে নিয়েছে, তাই রটিয়েছে।—”

“হুঁ—সেটা সম্ভব বটে।”

রটন্তী কহিলেন, “যদি ঐ হতভাগাই আর কোথাও নিয়ে রেখে থাকে, কি বাপ-মা এই বন্দোবস্ত ক'রে দিয়ে থাকে, ভয়-ভাবনার কিছু নেই, সোয়ামীর কাছেই আছে।—”

“কিন্তু কুচ্ছেটা ত এই রটল!”

“সেইটাই হ'চ্ছে বড় একটা গোলমালের কথা।—কি করা যায় এখন? আর যদি একলা কোথাও পালিয়ে গিয়ে থাকে—না, সোস্তি ধ'রেই থাকতে পারছি নি—চল, কাশীতে যাই।”

“কাশীতে!”

“হাঁ, ঠাকুরঝির কাছে খবর সব নিশ্চয়ই গেছে। পালিয়ে যদি এক কোথাও গিয়ে থাকে, মাকে অবিগ্নি লতি সব জানিয়েছে।—হয়ত কাশীতে গিয়েই মার কাছে এদিন পৌঁছেচে।—যাই হ'য়ে থাক, সব জানতে হবে, আর জেনে গিয়ে এসে সব ব'লতেও হবে। আপনার ভাগ্নী—ভাগ্নীই বা কি মেয়েই বা কি—লতির নামে এই কুচ্ছেটা গা'ত্রে সবাই গেয়ে বেড়াবে, আর তাই চূপচাপ সয়ে থাকব ঘরে

ব'সে থাকব, না সে হ'তেই পারে না !'—তেন রক্তে এ রটন্তী বামণী জন্মায় নি।”

বলিয়া মাথার কাপড়টা সরাইয়া শিথিল কবরী রটন্তী শক্ত করিয়া বাঁধিলেন।—

যোগেশ বাঁড়ুঘ্যে কহিলেন, “কাশী যাব আবার আসব দুজনে ফিরে—
—খরচ-পত্তর—”

“যে ক'রে হয় যোগাড় করে নিতেই হবে। ওপনার পৈতেয় ভিক্ষের যে পাঁচটা টাকা পাওয়া গিয়েছিল, তুলে রেখেছিলাম। আর নাকের এই নখটা আছে, বাঁধা দিয়ে দশ বারোটা টাকা যদি নাও। খালি নাকে সধবাকে থাকতে নেই—তা কি ক'রব? একটা আংটা আছে তাই বরং নাকে দিয়ে রাখব।—হাঁ, তাহ'লে উছুগ কর, কালই রাত্রিরে গাড়ীতে রওনা হব। ভোরে উঠেই গিয়ে সন্দিকে নিয়ে এস। সে এসে কদিন ওদের নিয়ে বাড়ীতে থাক। আর ঐ পুণোর পিনীকে বলব, সে এসে রেতে ওদের কাছে শুয়ে থাকবে।”

পরদিন সকালের ডাকে মন্দাকিনীর একখানা পত্র আসিল। লিখিয়াছেন, বড় একটা সঙ্কটে তিনি পড়িয়াছেন, অবিলম্বে বৌকে লইয়া দাদা যেন ক'দিনের জন্ত আসেন। খরচের বাবদ টাকাও কিছু মনি অর্ডারে আসিল।—তা মহাতীর্থ কাশীধাম, নিকটেই আবার গয়াধাম! জীবনে কখনও হয় নাই, আর হইবেও না। স্বেযোগ যদি একটা ঘটিল, তীর্থকৃত্যাদিও যথাসাধ্য করিয়া কেন না আসিবেন?—নখের আর এমন কি মায়া? একটা আংটাতেও এয়োস্তীর লক্ষণ বজায় থাকিবে। বাঁধা দিয়া বারোটা টাকা পাওয়া গেল, আর সেই ভিক্ষার ঐ পাঁচটা টাকা ছিল। সতেরটা টাকা লইয়া অশ্রুপূর্ণ বন্দোবস্ত যাহা প্রয়োজন সব করিয়া রাখিয়া পরদিন সপ্তীক যোগেশ বাঁড়ুঘ্যে অথবা স-ভর্তৃকা রটন্তী কাশী চলিয়া গেলেন।

সন্ধ্যার পূর্বে কাপড় কাচিয়া এক ঘড়া জল তুলিয়া আনিবেন বলিয়া রটন্তী এবারে পুকুর ঘাটে গেলেন। শুনিলেন, প্রতিবেশিনীরা কেহ কেহ তাঁহার কাশী যাত্রার কথা লইয়া আলোচনা করিতেছেন; একজন বলিতে-
ছিলেন, “কাশী যাচ্ছে, শ্রীীর নামে কাশীতে মঠ দিয়েই আসবে।”

রটন্তী বলিয়া উঠিলেন, “তা দিয়ে আসব বই কি দিদি, দিয়ে আসব বই কি! কাশীতে কেবল কেন, দেশে এসেও দেব।”

প্রতিবেশিনী উত্তর করিলেন, “তা দিস। ঐ শিরোমণি ঠাকুর গিয়ে মাথা মুড়ে প্রাচিন্তি ক'রবেন, আর গাঁ ভেঙ্গে সব লোক গিয়ে পূজো দেবে—ভান্ডা কুলোয় ঘেঁটুফুল বাসী উনুনের পাঁশ আর ইটপাটকেল নিয়ে!”

রটন্তী কহিলেন, “শিরোমণি ঠাকুর মঠ পিন্তিষ্ঠে ক'রবেন। মাথা মুড়ে যোল ঢেলে প্রাচিন্তি ক'রবে বিন্দী, গাঁ ভেঙ্গে লোক গিয়েও পূজো দেবে—তাঁহার পুষ্পপাত্রে জবা অপরাঞ্জিতে বেলপাতা ছুকা চন্দন আর ধূপ দীপ নৈবেদ্য সাজিয়ে নিয়ে।”

বলিয়াই রটন্তী ছপদাপ পা ফেলিয়া ঘাটে নামিলেন, কাপড় কাচিয়া জল তুলিয়া লইয়া আসিলেন।

লতা বলিয়াছিল, ইলাকে সে পত্র লিখিবে। স্কেশবাবুর নিকট হইতে ইলার পিতৃ-গৃহের ঠিকানাও সে লইয়াছিল। পত্রে লতা লিখিল,

“বোন,

আমার জন্ত কিছু ভাবিও না; আমি নিরাপদ আশ্রয়েই আছি এবং কাজকর্মের বন্দোবস্ত যাহা করিয়া লইতে পারিয়াছি, তাহাতে মনে হয় দিন আমার একরকম চলিয়া যাইবে। তোমাদের সংবাদ সর্বদা পাইতে পারি, এইরূপ একটা স্বেযোগও পাইয়াছি।—শুনিলাম, তুমি স্বামীকে ছাড়িয়া বাপের বাড়ী চলিয়া গিয়াছ। তুমি নাকি চাও, খুঁজিয়া আমাকে বাহির করিয়া আমাকে লইয়াই উনি সংসার করুন। কিন্তু বড় ভুল বুঝিতেছ বোন। সবই শুনিয়াছ। এ অবস্থায় ওঁর সঙ্গে এরূপ কোনও সন্ধক আমার সম্ভবই হইতে পারে না। দেখা কখনও হয়, এটাও আমি চাই না। তাই এইভাবে আত্মগোপন করিয়া আছি। কাশীতে আমার মাকেও আমার ঠিকানা এখনও আমি জানাই নাই; অশ্রু উপায়ে তাঁহাদের সংবাদ লইবার চেষ্টা করিতেছি। আমার কোনও সন্ধান উনি সহজে পাইবেন না, পাইলেও দেখা আমার সঙ্গে হইবে না—তখনই এই আশ্রয় ত্যাগ করিয়া অশ্রু কোথাও আমি চলিয়া যাইব; হয়ত এমন একটা আশ্রয় আর কাজকর্মের এমন স্বেযোগ সহজে আর পাইব না। তাঁকে বলিও, তিনি যেন সন্ধানের চেষ্টায় বৃথা শ্রম আর না করেন। ফলে হয়ত শেষে আমিই বিপন্ন হইয়া পড়িব। ভাগ্যে আমার এ বিড়ম্বনা আমারই কর্মফলে ঘটিয়াছে, তিনি নিমিত্তের ভাগী মাত্র। দোষী তাঁহাকে আমি করি না। ভুল যাহা একটা করিয়াছিলেন, নিজেই তাহার জন্ত যথেষ্ট পরিতাপ ভোগ করিতেছেন এবং তাহাতেই আমি বড় দুঃখ পাইতেছি। নিজের জন্ত কিছুই ভাবিতাম না। বোন মাথার উপরে ধর্ম আছেন, দেবতা আছেন, এ জীবনে জ্ঞাতসারে তাঁদের কাছে কোনও অপরাধে অপরাধিনী আমি হই নাই। তবে পূর্বজন্মের কর্মফল কেউ এড়াইতে পারে না। এ প্রায়শ্চিত্ত আমাকে করতেই হইবে—আর তার ভার বহিতেও আমি পারিব। তবে ঐ খোকাটি—তার ভবিষ্যৎ জীবনের এই বিড়ম্বনা—বড় হইয়া যখন সব বুঝিবে, কোনও পরিচয় দিয়া লোক-সমাজে দাঁড়াইতে পারিবে না—কি করিয়া সে তা সহিবে, ভাবিয়া কুল পাই না। দুঃখ আমার এই, ভয়ভাবনাও এই। তবে উপায় নাই, কর্মফলেই এই অভাগীর গর্ভে আসিয়া সে জন্মিয়াছে, এ প্রায়শ্চিত্ত তাহাকেও করিতে হইবে।—সে ভার বহন করিবার শক্তি তার যেন তখন হয়, দেবতার কাছে এই প্রার্থনাই আমি করি। তোমরাও এই আশীর্বাদ তাকে করিও।—

আমার একান্ত অনুরোধ—প্রার্থনাই এই জানিবে, স্বামীর কাছে ফিরিয়া যাও। স্বভাবের পরিচয় ঘেঁটু পাইয়াছিলাম, ভুল ক্রটি যাহাই করিয়া থাকুন, অমানুষ তিনি মন, বেশ বুঝিতে পারিতেছি, এই ঘটনায়

লজ্জায় ক্ষোভে পরিতাপে মর্মে তিনি মরিয়া আছেন। ফিরিয়া তাঁর কাছে যাও, একটু শান্তি স্বস্তি যাতে পান তাই কর।—নারী তুমি, স্ত্রী তুমি, এটা তোমার ধর্ম, এ ধর্ম তুমি লঙ্ঘন করিতে পার না।

এই কথাটা স্থির তুমি বুঝিও, তাঁকে বুঝিতে দিও, এ জীবনে তাঁর সঙ্গে কোনও সম্বন্ধই আমার আর হইতে পারে না। বর্তমান এই অবস্থায় ত সম্ভবই নয়—যদি ওঁরা কখনও ঘরের বউ বলিয়া স্বীকারও আমাকে করেন, শ্রাণান্তেও ও, সংসারে একটা কাঁটা হইয়া গিয়া বসিব না। সংসারে ও সব স্থখের স্পৃহাও আর এতটুকু আমার চিত্তে এখন নাই। আমাদের যে বিবাহ হইয়াছিল, সেটা যে সিদ্ধ বিবাহ নয়, কেন নয়, এটা আমি এখনও ঠিক বুঝিতে পারিতেছি না।—তবে আমি অবোধ অজ্ঞ একটা মেয়েমানুষ, আর ওঁরা জ্ঞানী। এই বলিয়া আমাকে ত্যাগ করিয়াছেন, কি করিব? গ্রহণ যদি আবার কখনও করেন, আবার বলিতেছি বোন, ও সংসারে একটা কাঁটা হইয়া গিয়া বসিব না—সে স্পৃহাও আমার কখনও হইবে না। এইটুকু কেবল বলিতে পারি, যদি তা কখনও সম্ভব হয়, আমার খোঁকাটিকে তখন তোমার কোলে দিয়ে কৃতার্থ হইব। এ জীবনে সকল আকাঙ্ক্ষা তখন পূর্ণ হইবে! বাইরে এখন যেমন আছি, বাইরেই তেমনই থাকিব। ওঁদের অর্থসাহায্যও কিছু চাই না। মায়ে ঝিয়ে আমরা উদরানের দুটি সংস্থান নিজেদের শ্রমে করিয়া লইতে পারিব। আর যদি দীনদুঃখীর সেবার কোনও কাজ পাই, তাতেই চরিতার্থ হইব।

সুতরাং স্বামীর সঙ্গে তোমার মিলনে কোনও অন্তরায়ই আমি নই।—অন্তরায় যদি করিয়া থাকি, তাতেই দুঃখ পাইব; শান্তি যেটুকু পাইতে পারি, তাতেই বঞ্চিত থাকিব। তাই বলিতেছি, অন্তরায় করিয়া আর আমাকে রাখিও না, এ দুঃখ আর দিও না, এটুকু শান্তিতে বঞ্চিত আমাকে করিও না।—

সংবাদ তোমাদের আমি পাইতেছি, পাইবও। অচিরেই যেন এই সংবাদ পাইয়া আমি খুসী হই, অন্তরায় বলিয়া আর আমাকে গণনা করিতেছ না, স্বামীর ঘরে ফিরিয়া গিয়াছ, স্বামীর সঙ্গে মিলিত হইয়াছ।”

তোমার স্নেহের দিদি

লতা

পত্রখানি ইলা পড়িল—বার বার পড়িল—পড়িল আর কাঁদিল। কাঁদিয়া আর কুল পাইতেছিল না। একটু শান্ত হইয়া পত্রখানি সো মাতাকে দিল, তিনি গিয়া স্বামী ললিতবাবুকে দেখাইলেন। মনট দুজনেরই বড় নরম হইয়া পড়িল—অশ্রুর উচ্ছ্বাসও রোধ করিতে পারিলেন না। মনে হইল, এই যে সাক্ষাৎ দেবীতুল্যা মেয়েটি, তাহার এই অমর্যাদা এই দুঃখ তাঁহাদের কণ্ঠার পক্ষেও কল্যাণকর হইবে না। আর সেই কণ্ঠাই মনের তাপে স্বামীর সংসার ছাড়িয়া আসিয়াছে, একেবারে দেহপাতই করিতে বসিয়াছে। গভীর একটি নিশ্বাস ছাড়িয়া ললিতবাবু শেষে কহিলেন, “কি আর ক’রব? ওকে গিয়ে বল, বিরকে একটা খবর দিক; সে আমুক, চিঠিখানা—তার হাতে

দিয়ে দিক। তারপর সে তার মা বাপের সঙ্গে পরামর্শ ক’রে যা ভাল হয় করুক। মেয়ে বাঁচবে, তবে না তার মুখ?”

খবর পাইয়া বিরিকি আসিল।—দেখিয়াই ইলা চমকিয়া উঠিল।

“এ কি! কি সর্বনাশ! এই ক’দিনে তুমি কি হ’য়ে গেছ!—অমুখ-বিস্মক ক’রেছে কিছ?”

“না! তুমিও যে একেবারে পাত হ’য়ে গেছ ইলা!”

কাঁদিয়া ইলা দুটি হাতে মুখ ঢাকিল। বিরিকি আসিয়া কাছে বসিল।—স্বামীর গলাটি জড়াইয়া ধরিয়া বুকে মুখপানি রাখিয়া ইলা কাঁদিতে লাগিল—অনেকক্ষণ কাঁদিল। বিরিকির দুটি চক্ষেও অশ্রু ঝরিতে লাগিল। কতক্ষণ পরে মুখ তুলিয়া ইলা কহিল, “ওগো, শরীরটি অমন ক’রে ছেড়ে দিও না। একেবারে সর্বনাশ ক’রো না। পারলাম না, সইতেই পারলাম না; ছেড়ে তোমাকে চ’লে এলাম। এসে অবধি কি আশুনে যে পু’ড়ে ম’রছি। কি ক’রব? লতাদির কথা যখন মনে হয়—”

“থাক, থাক, আর বলো না ইলা।—ভাবতেই আমি পারি না—তোমার মুখে ও-কথা যেন বিসের কাঁটা এসে বুকে বি’ধল!”

“কিস্ত না ভেবে কি পার? ভুলে থাকতে কি পার? এই যে সর্বনাশটা তার হ’ল—”

“থাক, থাক, আর নয় ইলা, আর নয়! আমি মানুষ নই, মানুষের মত কাজ করিনি, কেন যে এ পৃথিবীর ভারবোঝা হ’য়ে এখনও বেঁচে আছি জানি না।”

স্বামীকে আবার জড়াইয়া ধরিয়া ইলা বলিয়া উঠিল, “দোহাই—দোহাই তোমার—অমন কথা মুখেও এনো না!—ওমা! ভাবতে যা পারি না, তাই তুমি মুখে ব’লছ! ওমা, কি হবে? কি ক’রব আমি?”

“ভয় নেই ইলা?—আমার মত কোনও হতভাগা সহজে কেউ মরে না।—কিস্ত কেন আমাকে বাঁচিয়ে রাখতে চাও! কি মুখ তোমার হবে?—আমার মত একটা অমানুষ—”

“না না, অমানুষ তুমি নও, অমানুষ তুমি নও। লতাদিও লিখেছে, অমানুষ তুমি নও।”

“লতা লিখেছে! কি লিখেছে! কোথেকে লিখেছে?”

“লিখেছে—কোথেকে লিখেছে—ঠিকেনা কিছু দেয় নি। তবে ঠিক ক’রে জানি না, আমাদের সব খবর সে নিচ্ছে, খবর সব পাচ্ছে। এই যে চিঠি।”

উঠিয়া গিয়া একটি দেওয়াল খুলিয়া লতার পত্রখানি আনিয়া ইলা বিরিকির হাতে দিল। পড়িয়া বিরিকি কাঁদিয়া ফেলিল, হাত হইতে চিঠিখানি পড়িয়া গেল। দুই হাতে মুখ ঢাকিয়া পালঙ্কের রেলিংএর উপরে মাথাটি রাখিল। ইলা কহিল, “কেঁদো না, কেঁদো না, অমন ক’রে আর কেঁদো না! ওগো, আমি যে সইতেই পারছিনি আর!”

কাছে যেসিয়া স্বামীর মুখপানি তুলিয়া ধরিয়া আঁচলে ইলা অশ্রুধারা পুচ্ছিতে লাগিল। কথকিৎ শাস্ত হইলে শেষে কহিল, “তাহ’লে কি ক’রবে এখন?”

“কি করব? কিছুই ভাবতে পারছি নি ইলা!—ছেড়ে যখন তুমি এলে, মনে বড় ব্যথাই পেয়েছিলাম। কিন্তু শেষে মনে হ'য়েছে, না, ঠিকই হ'য়েছে।—ঠিকই ক'রেছ তুমি। লতাকে এই দুঃখে, এই অসম্মানে ফেলে রেখে, কোনও সন্ধানই তার না পেয়ে, তোমাকে নিয়ে থাকতেই আমি আর পারি না। তবু যদি তার দেখা একটবার পেতাম, দুটি কথা যদি তাকে বলতে পাবতাম, পায়ে ধ'রেও যদি তার ক্ষমা পেতাম— তাতেই বা কি? জানি তার স্বামীর যোগ্য আমি নই, স্বামী বলে এতটুকু শ্রদ্ধা সে আমাকে আর ক'রতে পারে না, সংসারে তার কোনও স্পৃহা নাই যে লিখেছে, তার কারণ আমার মত স্বামীর সংসারে কোনও স্পৃহা তার মত কোনও মেয়ের থাকতেই পারে না। না, তাকে আমার সংসারে আনব, স্বামীর পন গ্রহণ ক'রব, সে অধিকারই আমার নেই। কিন্তু তবু—তবু মুখোমুখি যদি দুটো কথা বলতে পাবতাম—না তার পেতাম!—ধিক! পেলেই বা কি? নারীর যে মর্যাদায় বঞ্চিত ক'রেছি, তা যে আর তাকে ফিরিয়ে দিতে পারছি নি ইলা। তাকে এই অমর্যাদার গ্লানিতে ফেলে, কি ক'রে কোন মুখে, কোন স্থখে আমি তোমাকে নিয়ে স্বামীস্বীর মত এক সংসারে থাকব ইলা?”

“কিন্তু সে লিখেছে বড় দুঃখ পাবে। কত ক'রে আমাকে লিখেছে, এ দুঃখ তাকে না দিই। তারপর—তারপর—থাকতেই যে পারছি নি আমি। এই ত তোমার শরীর হ'য়েছে, মনের অবস্থা এই। কি ক'রে আমি ছেড়ে এখানে থাকব ”

বলিতে বলিতে ফুকরাইয়া ইলা কাঁদিয়া উঠিল। বিরিকি নীরব। কিছুক্ষণ পরে কিঃভাবিয়া ইলা কহিল, “শোন, এক কাজ কর। এই চিঠিখানা নিয়ে যাও, মাকে বাবাকে নিয়ে গিয়ে দেখাও। আমার মা বাবা এখানে চোখের জল রাখতে পারেন নি, আর ওদের ভ্রাণ কি একটু গ'লবে না? এইটুকু অস্বস্ত করুন, তার মানটা তাকে দিন, ঘরের ছেলে বলে ছেলেটিকে ঘরে আনুন, বুকে তুলে আমি নেব। আর—আর—সে যদি আসে, তার দাসী হ'য়ে থেকেও কৃতার্থ হব। তার হাতে তোমাকে রেখে এখানে এসেও নিশ্চিন্ত আমি থাকতে পারব।”

কণ্ঠস্বর ভাঙ্গিয়া পড়িল; চক্ষু মুছিতে মুছিতে পত্রখানি তুলিয়া স্বামীর হাতে দিল।

বিরিকি কহিল, “দেখি কি বলেন ওঁরা। মা চাইবেন, পেড়াপীড়িই বরং ক'রবেন। কিন্তু বাবা কি বলবেন জানি না। যদি পারতাম ইলা—সত্যই অমানুষের মত যে ভীষণ, যে দুর্বলতা আমার ছিল— আজ আর তা নাই—ধিকারে ধিকারে সব তা কেটে গেছে আজ— যদি পারতাম, তাঁর ত্যজ্যপুত্র গৃহতাড়িত পথের ভিখারী হ'য়েও এ মর্যাদা যদি তাকে দিতে পারতাম, এতটুকু কুণ্ঠিত হ'তাম না। কিন্তু তিনি বিরোধী হ'য়ে দাঁড়ালে পারি না।”

“আমি গিয়ে পায়ে ধ'রে কাঁদব, পায়ে জড়িয়ে লুটয়ে প'ড়ে থাকব। —বিরোধী হ'য়ে আর দাঁড়াতে পারবেন না।”

বিরিকি একটি নিখাস ছাড়িয়া কহিল, “বাই ত আজ এই চিঠিখানা নিয়ে। দেখি কি বলেন—”

“বাই বলুন, আমি যাব।—কালই আমি যাব—থাকতে আর পারব না। লতাদির কথাও ঠেলতে আর পারছি নি। সে ত শুনবে, কত দুঃখ পাবে, ভাবে এই সোস্তুটুকুও তাকে দিলাম না। যদি দেখাও একটবারের তরে পেতাম—দুটি কথাও তাকে বুঝিয়ে বলতে পারতাম—”

পিঠে হাতখানি রাগিয়া বিরিকি কহিল, “উঠি আজ তবে ইলা?”

“এস।”

বলিয়াই দুই হাতে মুখ ঢাকিল। অশ্রুর উচ্ছ্বাসে আকুল হইয়া কোনও মতে বিরিকি বাহির হইয়া গেল।

৩৬

পরদিন আসিমে গিয়া হরমোহনবাবু স্কেশবাবুকে সংবাদ পাঠাইলেন। বেলা তিনটায় স্কেশবাবু আসিয়া সাক্ষাৎ করিলেন। উভয়ে গিয়া খাসকামরায় বসিলেন।

“কি বলুন ত? আমাকে ডেকে পাঠিয়েছেন?”

“ব'স, বলছি।” বলিয়া একটি নিখাস ছাড়িয়া কহিলেন, “হাঁ, ঐ মেয়েটি—এই লতা—এখন কোথায় আছে?”

“আছে একটি প্রহৃত্তির কাছে, তার নাসের কাজে।”

“তোমার জামিনেই এখনও আছে, না পুলিশকোর্ট থেকে discharge (খালাশ) করিয়ে এনেছ?”

“না, এখনও আনা হয় নি। সে যেদিন হয় থানায় গিয়ে একটা রিপোর্ট লিগিয়ে করিয়ে আনলেই হ'ল।”

“সেটা এখন করিয়ে ফেলতে পার। ওদের—কেন রেতে একা পথে বেরিয়েছিল, এসব খবর কিছু বোধ হয় দিতে হবে না?”

“না। দারোগাবাবু বলেছিলেন, এমনিই সাধারণভাবে একটা রিপোর্ট দেবেন, ঘটনাচক্রে এই রকম হ'য়েছিল, সন্দেহ করবার মত সন্দ্বানে কিছু পাওয়া যায় নাই।”

“হঁ—সন্দেহ বোধ হয় তোমার সঙ্গে দেখাশুনো হয়?”

“তা হয়। যে লেডীডাক্তারের কাছে নিয়ে গিয়ে তাকে রেখেছিলাম, তিনিই ঐ কাজে তাকে লাগিয়ে দিয়েছেন। আমাদের ‘নকু’টাও পাশাপাশি ফ্লাটে থাকে কি না—”

“কে, মিসেস্ চম্পটী?”

“হাঁ।”

“স্থানটা খুব ভাল নয়—”

“না, তা নয়। তবে কি করব, বলুন? তাড়াতাড়িতে আর জায়গা না পেয়ে ঐখানে নিয়েই রাখতে হল। আবার জামিন হ'য়েছি, আমার চোখের সামনেও রাখা দরকার—”

“হঁ—তা হ'লে নাসের কাজই ক'রবে, এই স্থির ক'রেছে?”

“আপাতত তাই ত তার অভিপ্রায় দেখতে পাই। ক’রবেই বা আর কি?”

“কাজের জন্ত নির্ভর ত ক’রতে হবে ঐ চম্পটীর ওপরে? নাস’ও ত হবে গিয়ে ঐ চম্পটীর সব ‘পেসেন্ট’দের?”

একটু হুমসিয়া হুকেশবাবু কহিলেন, “তা ছাড়া কাজ এখুনি কোথায় আর পাবে?”

“একটু দৃষ্টি রাখ্ছ ত?”

“তা রাখ্ছি বই কি? শুধু ছাড়া, জানেন ত, মেয়েও খুব ভাল, আর খুব শক্তও বটে। ভয়ের কারণ কিছু নেই।”

“খালাশ পেলে তোমার হাতছাড়া হ’য়ে যাবে না ত?”

“না, তা যাবে না। নির্ভরও আমার ওপরে খুব করে।”

“যেখানে এখন আছে, কদিন আর থাকবে?”

“মাসখানেক আর ত থাকতেই হবে। শুনলাম সবে কাল একটি মস্তান সে প্রসব ক’রেছে। কেন বলুন দিকি? কি হ’য়েছে? বিক্র কি খোঁজখবর কিছু—”

“না, সে কিছু পায় নি। তবে পাবার চেষ্টায় ঘোরাঘুরি খুব করে দেখতে পাই। খোঁজ খবর আমারই কিছু নেবার দরকার হ’য়ে প’ড়েছে।—”

“দরকার হ’য়ে প’ড়েছে।”

বিস্মিত দৃষ্টিতে—আবার কেমন একটু শঙ্কিত ভাবেও হুকেশবাবু মুখ তুলিয়া চাহিলেন। তবে কি কোনও গুপ্তচর তাঁহার উপরে রহিয়াছে? অনেক অতি কুশল চর পাকা এটর্গীদের হাতে থাকে, তাঁদের কাজে ফেরে। কোন্সিলীদের মূল্য জেরার যত মালমশলা ইহারাই সংগ্রহ করিয়া আনে। হাজার হইলেও ল’তা হার ঘরেরই বউ বটে। তাঁহার হেপাজতেই রাখিয়াছেন, আর তিনি যে এসব বিষয়ে কত বড় একজন বেপরোয়া বেতমিজ পাকা ঘূ, তাহাও হরমোহনবাবু বেশ জানেন। যাহা হউক, হরমোহনবাবুর দৃষ্টি ওসব দিকে বড় পড়িল না, তেমন মনও তখন ছিল না। কহিলেন, “দেখ এই চিঠিখানা, সব বুঝতে পারবে।”

লতার চিঠিখানা বাহির করিয়া তিনি হুকেশবাবুর হাতে দিলেন। পড়িয়া মুখে একটু হাসিও ফুটিল। হরমোহনবাবু কহিলেন, “খবর-টবর বুঝি তোমার কাছেই সব পায়।”

“হ্যাঁ, দেখাও গিয়ে করে সর্বদা খবর-টবর নেবে ব’লে।”

“কোথায়? নুকে?”

“হ্যাঁ। চম্পটীর কাছে তাঁর পেসেন্টের খবর নিয়ে যায়, নুকে আমি থাকলে আমার সঙ্গে গিয়েও দেখা করে। সন্ধ্যাবেলায়ই প্রায় যায় যদি আমার সঙ্গে দেখা হয় আর খবর কিছু পায়।”

“হু—”

“তাহ’লে কি ক’রতে চান এখন?”

গভীর একটি নিশ্বাস ছাড়িয়া হরমোহনবাবু কহিলেন, “Resist ক’রতে (বাধা দিয়ে দূরে ঠেলে রাখতে) আর তাকে পারছি নি বাবা।

নিঃস্বল নিঃসহায় ঐ অতটুকু মেয়ে আজ হার মানিয়েছে আমাকে। তার মহাপ্রাণতায়, আগের মহিমায়, একেবারে আমাকে জয় ক’রেছে! শক্ত যত প্রাচীর তুলেছিলাম, অসন্ধে সব আজ ভেঙ্গে প’ড়েছে, আমার ঘরে এসে সে ঢুকেছে!”

মনটা হুকেশবাবুর কেমন তীব্র একটা আঘাতে ভাঙ্গা ভাঙ্গা হইয়া পড়িল; বুকটা দুর্দুর্ ক’রিতে লাগিল; মুখখানিও বিস্ময় বিবর্ণ হইয়া উঠিল। চাহিয়া দেখিলেন, হরমোহনবাবুর চক্ষু দুটিও ছলছল হইয়া উঠিয়াছে। কি ভাবিয়া কহিলেন, “বৌ কি ফিরে এসেছে?”

“না, আসেনি এখনও। তবে আসবে, আসতে চাইছে। ভাবছি আজই সন্ধ্যায় নিজে গিয়ে তাকে নিয়ে আসব। শুনলাম, একদম শরীর ছেড়ে দিয়েছে, খায়-দায় না, বিছানা থেকেই উঠতে চায় না। অমন তক্তকে ফুলের মত টলটলে ডবকা চেহারা,—শুকিয়ে একেবারে পাত হ’য়ে গেছে। বিক্রও যেন আধখানা হ’য়ে গেছে; দিনের বেলায় পাগলের মত পথে পথে ঘুরে বেড়ায়, ছটফট ক’রে রাত কাটায়!”

হুকেশবাবু কহিলেন, “বৌ ফিরে এলে তখন হয়ত একটা সোস্তি পাবে, সামলেও উঠবে।”

“না, বৌএর অভাবটা অভাব ব’লেই অনুভব ক’রছে ব’লে মনে হয় না। পরিতাপে দক্ষ হ’য়ে যাচ্ছে। হবারই ত কথা, সত্যিই ত একেবারে পামাণ মনুষ্যহীন পাষণ্ড একটা নয়। তবে দুর্বল নরম মন, তাই এই জ্বালাটা সহিতেই পারছে না। সোস্তি কিসে পাবে? বউ এসে যে সোস্তি তাকে এতটুকু দেবে না, আমাকেও দেবে না। আবার কড়া উত্তরসাধক র’য়েছেন গিন্নী। না, এড়াতে আর পারব না, পারছিও না।”

“ললিতবাবু কি বলেন?”

“কি আর ব’লবে? এসেছিল আজ সকালে, ব’লে গেল, মেয়ে আগে প্রাণে বাঁচলে ত তার সুখ। যা আপনি ভাল মনে করেন, করুন।”

“তাহ’লে এখন বউ ব’লে ঘরেই তাকে ফিরিয়ে আনবেন?”

গলায় একটা ফলের বিচি কি পাথরের মুড়ী আটকিয়া গিয়াছে, এমন ভাবে হুকেশবাবুর মুখে কথাটা বাহির হইল।

“তাই ত ভাবছি বাবা। ঘরে ওকে আনতে পারলে ঘরের অত্যাঙ্কল গোরব, কুলবংশের চূড়ামণি, ও হ’ত—”

একটু কাষ্ঠহাসি কোনওমতে মুখে ফুটাইয়া ঢোক গিলিয়া হুকেশবাবু কহিলেন, “তবে দুটি সতীন, একঘরে—আজকালকার এই দিনে—”

“ওতে এমন আটকাত না কিছু। অবস্থাবিশেষে সবই মানিয়ে নিতে হয়। মানিয়ে নিয়ে চ’লতে ওরা পারতও। তবে কি-না, মনের সেই খুঁতখুঁতিটা একেবারে দূর ক’রে ফেলতে পারছি নি। বিয়েটা ওদের ঠিক সিদ্ধ বিয়ে হয় কি-না বুঝতেই পারছি নি। ব্রাহ্মণপণ্ডিতও দুই-একজনকে জিজ্ঞাসা ক’রেছিলাম, সমস্তা অতি জটিল, দৃষ্টান্তও বড় পাওয়া যায় না—সন্তোষজনক উত্তর কারও কাছে পাইনি। এখন ভাল ক’রে একবার

দেখতে হবে। কিন্তু কার কাছে যাব? অপেক্ষাও ত বেশী দিন ক'রতে পারছিনি—”

“তা—টাকা খরচ ক'রতে পারলে অনেক বড় বড় পণ্ডিতের ব্যবস্থা অনায়াসে পাবেন।”

“না, টাকা দিয়ে অশাস্ত্রীয় ব্যবস্থা কিনতে চাই না বান। মনকে কোনও মতে চোকঠার দিতে চাই না। পরিষ্কার এইটে বুঝে নিতে চাই, অকার শাস্ত্রীয় প্রমাণে, সাধু ব্রাহ্মণপণ্ডিতের সরল ব্যবস্থায় বিবাহটা অসিদ্ধ বিবাহ হয় নি, লোকত কেবল নয় ধর্মতও আমার কুলবংশের কোনও গ্লানি ওদের থেকে হবে না।”

“ও ত লিখেছে, বিবাহটাকে স্বীকার ক'রে নিলেও আপনার সংসারে এসে থাকবে না।”

“কিন্তু ছেলেটিকে ত সংসারে আনতেই হবে। আর সে হবে এসে জ্যেষ্ঠের অধিকারী। দেখি কি করা যায়? মেয়েটিকেও আর এই দাগা দিয়ে কুলের বাইরে ফেলে রাখতে পারছি নি।”

বলিয়া গভীর একটি নিশ্বাস ত্যাগ করিলেন। মন-মরাভাবে কিছুক্ষণ নীরব থাকিয়া ঘড়ীটি দেখিয়া স্নকেশবাবু কহিলেন, “তাহলে—উঠি আজকে?”

“এস।—হাঁ, ওকে এখুনি এ সব কথা কিছু বলো না যেন।—”

“না, তা কিছু বলব না। কেন বলব? মিছে একটা আশা তার মনে তুলব—শেষে যদি কিছু ক'রে উঠতে আপনি না পারেন—”

“হঁ! আচ্ছা, এস। পুলিশ কোর্ট থেকে discharge orderটা (খালাসের ডকুমেন্টা) কাল পরশু তকই করিয়ে নিও। শেষে এ সব পরিচয়ের একটা রেকর্ড, না হয় রিপোর্ট কাগজে না বেরোয়।”

“যে আজ্ঞে।”

স্নকেশবাবু বাহির হইয়া গেলেন।—বুঝিয়া গেলেন, হরমোহনবাবুকে কেবল হার মানিতে হয় নাই—তাঁহাকেও হইতেছে।—‘বন্ধুত্বে’ লতাকে লাভ করিবেন, আকুল প্রাণে এই যে আকাঙ্ক্ষা পোষণ করিতেছিলেন, তাহা—না, আর পূর্ণ হইবার নহে, এত কৌশলে যে যাদুজাল তিনি বিস্তার করিয়াছেন, ‘স্নকে’র নিভৃত গৃহে সেই যত তাঁহার বাক্ছিল, লালসাকুল দৃষ্টিতে, রসোচ্ছল কথার ভঙ্গীতে, কণ্ঠস্বরে, প্রচ্ছন্ন প্রেম-নিবেদন—সব—সব ব্যর্থ হইয়াছে! পূর্বেও মধ্যে মধ্যে অনুভব করিয়াছেন, আজ লতার এই পত্রগানি পড়িয়া স্পষ্ট বুঝিয়া গেলেন, সে জালে লতা পড়ে নাই, ছলে ভোলে নাই, সে প্রেম-নিবেদন এতটুকু রেখাপাতও তাহার চিত্তে করিতে পারে নাই। ইহাও বুঝিলেন, স্বামীর প্রতি গাঢ় প্রেম কি অতি বড় একটা শ্রদ্ধার আকর্ষণ না থাকিলেও সত্যকার একটা দরদ আছে, অশ্রদ্ধার ভাবও এমন কিছু জন্মে নাই। তারপর ধর্মনিষ্ঠা, হিন্দুনারীর ধর্মনিষ্ঠা, হিন্দু প্রাণের অন্তর্নিহিত লোকপরম্পরাগত সব সংস্কার—এমন একটা উচ্চস্তরে তাহার চিত্তকে তুলিয়া রাখিয়াছে, আজ বৈরাগ্যের এমন একটা প্রেরণায় তাহার চিত্তকে পরিপূর্ণ করিয়া রাখিয়াছে, চরিত্রকে কর্তব্যপথে পরিচালিত করিতেছে, যে এ জাতীয় কোনও প্রস্তাব সেখায় গিয়া পৌঁছিতেই পারে না,—কোনও প্রলোভন

তাঁহার সঙ্গে এরূপ বন্ধুত্বের স্তরে তাহাকে নামাইয়া আনিতে পারে না!—আজ কয়দিন আবার সন্ধ্যায় সে আসে না; খবর যাহা দিয়া যায়, দিনের বেলায়। সভায় যাইতে সেদিন ডাকিলেন, তাহাও আসিল না। হয়ত তাহার ভাবসাবে কথাবার্তার ভঙ্গিতে এমন কিছু একটা আভাস তাঁহার অভিপ্রায়ের পাইয়াছে যাহাতে সে এখন তাহাকে এড়াইয়াই চলিতে চায়। না, চেষ্টা আর বৃথা! জ্বাল তাহাকে এখন গুটাইতেই হইবে। সুযোগও আর ঘটিবে কি-না সন্দেহ! বাড়াবাড়ি করিয়া নোংরা মোটাচালে কিছু করিতে গেলে যে শ্রদ্ধাটুকু এখনও তাহার চিত্তে হয়ত আছে, তাহাও হারাইবেন। তারপর এদিকে হরমোহনবাবু বধু বলিয়া তাহাকে গ্রহণ করিতে চাহিতেছেন, হয় ত করিবেনও। যাহাই আজ বলুন, মনকে চোপ ঠারিয়া এ খুঁৎখুঁতিও তিনি চাপিয়া দিবেন, না দিয়া পারিবেন না। ছেলের চাপ, বৌএর চাপ, গৃহিণীর চাপ—আবার নিজের মনটারও চাপ আসিয়া পড়িয়াছে। খুঁৎখুঁতি সব একদম চাপিয়া পড়িবে। আর লতাও—যাই আজ বলুক—স্বী হইয়া বিরিকির সঙ্গে আসিয়াও মিলিবে, বধু হইয়া হরমোহনবাবুর গৃহে গিয়াও বসিবে। আর তখন—বাড়াবাড়ি এখন যদি গিয়া তিনি কিছু করেন, স্পষ্ট যদি লতাকে বুঝিতে দেন তাঁহার অভিপ্রায় কি, অতি অপদস্থ তাঁহাকে হইতে হইবে, চিরজীবনের তরে বিশ্বাস হারাইয়া হরমোহনবাবুরও বিরাগভাজন হইয়া তাহাকে পাকিতে হইবে। আর সেই বাড়াবাড়ি—এখন এই অবস্থায় চেষ্টা কিছু—যে ভাবে যে কৌশলে কি ছলে বলে তাহাকে করিতে হইবে, তাহাও ব্যর্থ হইবে নিশ্চয়। এ দিকে গাবার লতার শ্রদ্ধা, হরমোহনবাবুর বিশ্বাসও ব্যাবসায়িক সহায়তা যাহা হারাইতে হইবে, তাহারও মূল্য কম নয়। পাকা বিষয়বুদ্ধির অতি হিসাবী লোক তিনি, বেশ বুঝিলেন, হার মানিয়া এখন তাঁহাকে হাল ছাড়িতেই হইবে! লালসাকুল ভাবপ্রবণ তরুণ যুবা তিনি নন, যে এরূপ কোনও উন্মাদনায় আত্ম-বিস্মৃত হইয়া সর্কস্বপ্নে তিনি প্রবৃত্তির এই স্রোতে ঝাঁপ দিয়া পড়িবেন, ফলাফল কিছুই গণনা করিবেন না। উপাদেয় ভোগের অভাবে বুদ্ধির তাড়নাও সত্য এমন কিছু নাই, যাহাতে একেবারে হিতাহিত জ্ঞানশূন্য তিনি হইয়া উঠিবেন। কিন্তু তবু—তবু—লতার নত নারীর ‘বন্ধুত্ব’ কোনও উপায়েও যদি তিনি লাভ করিতে পারিতেন! আর এই পরাভব—এরূপ পরাভব প্রথম আজ তাঁহাকে স্বীকার করিতে হইল। কিন্তু উপায় নাই!—এই আশাভঙ্গের, এই ব্যর্থ প্রয়াসের, বেদনাকে চাপিয়া রাখিতে হইবে, এই পরাভবকে ধীরভাবেই তাহাকে গ্রহণ করিতে হইবে। হিতৈশী বন্ধুর স্নায় হানিমুখেই লতাকে তাঁহার আভিনন্দন করিতে হইবে। তীব্র একটা ছটফটানিতে মনটা আজ যতই তোলপাড় হইতে থাক, বুঝিলেন, এইভাবেই তাহাকে এখন প্রস্তুত হইতে হইবে এবং সকল শক্তি সংগ্রহে সেই চেষ্টা আরম্ভ করিলেন।

আশ্চর্য্য মেয়ে বটে। নিঃসহায় নিঃসম্বল একরূপ পথের কান্দাল হইয়াও একখানি পত্রের দুটি কথায় তাঁহাদের মত দুইজন অতি কৌশলী

শক্তিমান পুরুষকেও সে আজ এমন পরাভূত—একেবারে যেন ধূলিসাৎ করিয়াই ফেলিল !

৩৭

বেলা প্রহরাধিক অতীত হইয়াছে ; গুরু শিরোমণি মহাশয় এবং শিষ্ঠ ঠাকুর হরদাস বারান্দায় বসিয়া আছেন। শিরোমণি মহাশয় বলিতেছিলেন, “যে ব্রত গ্রহণ ক’রেছ হরদাস, দারণ এই যে বিপর্যয় দেখা দিয়েছে তা থেকে ধর্মের উদ্ধারের আর সেই ধর্ম ফিরিয়ে এনে দেশরক্ষার সমাজরক্ষার পক্ষে” এর চাইতে মহৎ ব্রত আর হ’তে পারে না। নারীকে আশ্রয় ক’রেই ধর্ম অটল হ’য়ে লোকসমাজে দাঁড়াতে পারেন। যে দেশ যতটা এই আশ্রয় পায়, সেই দেশকে ততটা ধর্ম তার কল্যাণের পথে স্থির রাখতে পারে। এদেশে এককাল তাই করেছে। এই যে অধর্মের অভিযান আরম্ভ হ’য়েছে, বাল্য বয়স হ’তেই আমরা দেখছি, এতদিন শুদ্ধান্তপুরে প্রবেশ করে নারীকে—মায়ের জাতিকে—টলাতে পারে নি, ধর্মও তাই বড় টলে নি, সমাজও তাই ভাঙতে পারে নি। কিন্তু অধুনা দেখতে পাচ্ছি, এই অভিযান শুদ্ধান্তপুরচারিণী নারীর উপরেই অতি প্রবল বেগে এসে পড়েছে, স্পন্দ-কটকলে ধর্মবুদ্ধি থেকে তাদের ভ্রষ্ট ক’রে বিপথে নিয়ে যাচ্ছে। ফেরাতে তাদের হবে। কিন্তু ভেরাবে কে? রক্ষক হ’য়েও পুরুষ আজ ভঙ্গক হ’য়ে উঠেছে। নারী যে মায়ের জাত এইটেই তারা ভুলেছে, সামাজিক যে দায়িত্ব গ্রহণ এঁদের রক্ষার পক্ষে অপরিহার্য, তাই অনেকে গ্রহণ ক’রতে চাইছে না। কেউ উদাসীন, কেউ আজ গত স্বার্থ সুগের উপরে কিছুই আর দেখতে চায় না, কেউ বা দুষ্টবুদ্ধি পরিচালিত—আপন ধর্মে আপনাদের রক্ষার প্রয়াস নারীকেই এখন ক’রতে হবে। ধর্মবুদ্ধিতে যারা স্থির আছে, তাদের এখন সজবদ্ধ হ’য়ে এই অভিযোগের বিরুদ্ধে দাঁড়াতে হবে। সময়ও ঠিক সুসময় হ’য়ে উঠেছে। বুদ্ধিব্রষ্ট কেবল নয়, বিপথে গিয়ে কার্যতও বহু নারী অতি বিপন্ন হ’য়ে প’ড়েছে। এদের দৃষ্টান্ত অপর পক্ষে শিক্ষার স্থল হ’য়ে উঠেছে। এরাও এঁদের বড় সহায় হ’তে পারে, যদি সত্যই সুশিক্ষায় এদের সুপথে ফিরিয়ে আনতে পার, অধর্মে কেবল বিরতি মাত্র নয়, ধর্মে যদি সত্যই ব্রতপরায়ণা ক’রে এদের তুলতে পার।”

হরদাস কহিলেন, “তাই আমি চাই বাবা। যে আশ্রমটা প্রতিষ্ঠা ক’রব সংকল্প ক’রেছি, সেখানে মায়ের মন্দিরে পূজা ব্রতপরায়ণাই ক’রে তুলতে চাই এদের—এদের ‘উদ্ধার-আশ্রম’ দেশে স্থানে স্থানে হ’চ্ছে। কিন্তু এভাবে এদের ধর্মে ফিরিয়ে নেবার, ধর্মে সত্য ব্রতপরায়ণা ক’রে তুলবার একটা চেষ্টা কি লক্ষ্যও কোথাও দেখতে পাই না। এই যে সব আশ্রম—যতদূর দেখছি বাবা—পাপের পথ থেকে ফিরিয়ে এনে যেন এক একটা জেলখানায় এদের কোনও মতে আটকে রাখা হয়। কাজকর্ম যা শেখান হয়, জেলের কয়েদীদের কাজকর্মের মত। শান্তি এরা একটু পায় না, মন বসে না, ফণাক পেলেই পালিয়ে যেতে চায়।”

একটু হাসিয়া শিরোমণি মহাশয় কহিল, “সে’ত উদ্ধার নয়, একটা হুঃখদুঃখিত থেকে আর একটা হুঃখদুঃখিতের আগে নিয়ে বন্দী ক’রে

রাখা। মন বসবে কেন? শান্তি এরা পাবে কেন? পরিণাম যাই হ’ক ঐ পাপের পথেও তবু একটা স্বাধীনতা তাদের আছে, আর এত একেবারে বন্দীর দশা! আর এই যে বন্দীর দশা, তার-ই বা পরিণাম কি? কি সুখ-শান্তির প্রত্যাশা এরা ক’রতে পারে। না না বাবা, তুমি যে পথে এদের নিয়ে যেতে চাইছ, শান্তির পথ কল্যাণের পথ এদের এই-ই বটে! কিন্তু বড় একটা কঠিন সমস্যাও তোমার সামনে উপস্থিত হবে। এদের যে সব সন্তানসন্ততি—বড় হ’য়ে যখন উঠবে, আমাদের এই সমাজে, কোথায় কোন জাতিতে কোন কুলবংশে তাদের স্থান হবে? বিবাহ দিয়ে সংসার ধর্মেও এদের স্থিত ক’রতে হবে। কার সঙ্গে কার কি ব্যবস্থায় কি আচারে বিবাহ হবে? আমাদের এই যে হিন্দু সমাজ—প্রত্যেকটি গৃহস্থ এর ভেতর কোনও না কোনও জাতির পরিচয়ে, কোনও না কোনও কুলবংশের আচার নিয়মে সামাজিক জীবনযাপন করে। এই সব ধরেই পৃথক এক একটি সমাজ হ’য়েছে। হিন্দুগৃহস্থ এইরূপ কোনও না কোনও সমাজের সামাজিক। বাইরে স্বাধীন ও স্বতন্ত্রভাবে কারও স্থানই কোথাও নাই, সামাজিক ধর্মে কি ক্রিয়াকর্মাদিও কেউ কিছু নির্বাহ ক’রতে পারে না। কিন্তু এদের স্থান কোথায় হবে?—স্থান একটা না হ’লে না পেলে, সংসারধর্মে প্রবেশ ক’রে সামাজিক জীবনই বা এরা কি ভাবে যাপন ক’রবে?”

একটা নিশ্বাস ছাড়িয়া হরদাস উত্তর করিলেন, “সমস্যা কঠিনই বটে। আমিও ভেবেছি, কিন্তু সমাধানের পথ এখনও কিছু পাইনি। পাইনি। তবে মা জগদম্বার কৃপায় সময়মত পাব এই ভরসা করি। এই পথ তিনি দেখিয়েছেন, পথযাত্রায় যে সব সঙ্কট-সমস্যা উপস্থিত হবে, তার কিনারা কিসে হ’তে পারে সে পথও তিনিই দেখিয়ে দেবেন। মানুষ হ’য়ে এরা জন্মেছে, সুশিক্ষায় ধর্মপথে মানুষ যদি হ’য়ে উঠতে পারে, মানুষের মত একটা স্থানও লোকসমাজে এরা পাবে, ব্যবস্থা মা জগদম্বাই ক’রে দেবেন। আজ আমরা দেখতে পাচ্ছি; ব্যবস্থা তিনি ক’রেই রেখেছেন।”

শাস্ত্র নয়নে হরদাসকে আলিঙ্গন করিয়া শিরোমণি মহাশয় বলিয়া উঠিলেন, “হাঁ, রেখেছেন—নিশ্চয়ই রেখেছেন! সন্তানের যদি স্থান তাঁর গৃহে না হয়, স্থান না তিনি ক’রে দেন, কিসের তিনি মা জগদম্বা? হাঁ, হবে হবে! মানুষও মানুষকে চিরদিন মনুষ্যত্বের, মানবসমাজের, গণ্ডীর বাইরে ফেলে রাখতে পারে না। এই যে আমাদের হিন্দু-সমাজ—আজ যুতবৎ যতই অসাড় অকর্মণ্য, আত্মরক্ষায় আত্ম-প্রতিষ্ঠায় আত্মপ্রসারে ‘শিথিল অশক্ত হ’য়ে পড়ুক, যোগ্যকে যোগ্যের স্থান দিতে কুণ্ঠিত কখনও হয়নি, বিপর্যয় যখনই যা ঘটুক, ধর্মের বলে একটা সামঞ্জস্যের শৃঙ্খলায়ও আনতে পেরেছে। তা যদি না পারত, বহু সহস্র বৎসর স্বকীয় ধারায় তার অস্তিত্বই রক্ষা ক’রতে এদেশে পারত না। যে ব্রত গ্রহণ ক’রেছ হরদাস, মা জগদম্বার পায়ে মতি রেখো, ভক্তিতে আত্ম-নিবেদন ক’রে একমনে তাই পালন কর,—যখন যা প্রয়োজন হবে, মাই তার ব্যবস্থা ক’রবেন। কাজ তাঁর। তুমি আমি কে বাবা? নিমিত্ত মাত্র।”

প্রণাম করিয়া পদধূলি লইয়া হরদাস কহিলেন, “আশীর্বাদ করুন বাবা, তাই যেন পারি। আপনার আশীর্বাদই আমার বল, উপদেশ আমার পথের আলো—তাই এই সংকল্প গ্রহণ করে আপনার চরণ-প্রাণ্ডেই উপনীত হ’য়েছি।”

“আশীর্বাদ প্রাণ ভ’রে উঠছে বাবা। উপদেশ—তোমাকে আর কি দেব বাবা। জ্ঞানে তুমি বরং আমারই উপদেষ্টা হ’তে পার, উপদিষ্ট আর নও। সমর্থন আমার সর্বদাই পাবে। তবে বৃদ্ধ হ’য়েছি, কার্যতঃ সহায়তা কিছু ক’রব সে সামর্থ্য আর নাই।”

একটু হাসিয়া হরদাস কহিলেন, “একটি দাবী কিন্তু ক’রব বাবা। আগ্রহের জন্ত যে স্থান পেয়েছি শীঘ্রই মাগের একটি মন্দির সেখানে প্রতিষ্ঠা ক’রবার ইচ্ছা। আয়োজন সব হ’লে ক্রিয়াটি আপনাকে গিয়েই সম্পাদন ক’রতে হবে।”

“ক’রব। ক’রে কৃতার্ণই হব।”

“হাঁ, আর মধ্যে মধ্যে যখন আপনার শ্রুতিতে হয় আশ্রমে গিয়ে আপনি থাকবেন—আপনার দুটি মুখের কথা, পায়ের ধূলা, আপনার সান্নিধ্য—বহু কল্যাণ আমার ঐ আশ্রমবাসিনীদের সাধন ক’রবে।”

“থাকব, মনে ক’রব তীর্থবাসে আমিই কল্যাণের ভাগী হ’ছি। হাঁ তোমার এই আগ্রহের স্থান কোথায় পেয়েছ?”

“আমার এই সংকল্পের কথা জেনে ধনী একজন শিষ্ঠ ক’ল্কেশ্বর নিকটেই প্রশস্ত একটি বাগানবাড়ী দান ক’রেছেন। দেশের এই ভূগতিতে সাধারণ সকলেই বড় শঙ্কিত ও বিচলিত হ’য়ে উঠেছেন। প্রতিকারের সমীচীন উপায়ে সহায়তা ক’রতেও অনেকে অসম্মত। কল্পে যদি অগ্রসর হ’তে পারি, অর্থের অভাব আমার হবে না।”

গৃহমধ্য হইতে রটন্তী তখন আসিয়া গলবস্ত্রে উভয়কে প্রণাম করিলেন।

“কে! ও, এস মা। ব’স।”

রটন্তী একটু আড় হইয়া আড়ঘোমটা টানিয়া বসিলেন।

শিরোমণি মহাশয় কহিলেন, “কানী গিয়েছিলে শুনলাম, কবে ফিরলে?”

চাপাস্বরে রটন্তী উত্তর করিলেন, “এই ত আজ সকালে বাবা।—তা, পথেই জ্বর হ’য়ে প’ড়েছে, এসেই অম্মি বিছানা নিতে হ’য়েছে। পাঠাতে কাউকে পারলাম না, লজ্জার মাথা খেয়ে আমাকেই আসতে হ’ল। কি ক’রব বাবা? দেবী ত আর ক’রতে পারি না।—”

“তা, খবর কি মা?”

“খবর—তা এই লেখনটা নিয়ে এসেছি, প’ড়লেই সব বুঝতে পারবেন। আমার ননদকেও অনেক ক’রে ব’লেছিলাম, তুমি নিজে একটবার চল। তা কিছুতেই এল না। শেষে এই লেখনটা চেয়ে নিয়ে এলাম, ভাবলাম আপনাকে এনে দেখাব, আপনি একটা বিহিত যা হয় ক’রবেন। বিন্দী এই সব কুকথা এসে গায়ে রটিয়েছে—আর বেদবাক্য ব’লে সবাই তাই ধ’রে নিয়েছে—আপনিও কোন্ না শুনেছেন সব—”

বলিতে একখানি পত্র আঁচলের খুঁট হইতে খুলিয়া রটন্তী শিরোমণি মহাশয়ের হাতে দিলেন। হরমোহনবাবু মন্দাকিনীকে যে পত্রখানি লিখিয়াছিলেন, তাহাই রটন্তী লইয়া আসিয়াছিলেন।

“হাঁ, শুনেছি সব। তা বিশ্বাস ক’রতে প্রবৃত্তি হয় নি মা।”

বলিয়া পত্রখানি শিরোমণি মহাশয় পড়িলেন—পড়িয়া হরদাসের হাতে দিলেন। পড়িয়া হরদাস কহিলেন, “হঁ—! তা এই কণ্ঠাটি কে? ঘটনাটাই বা কি?”

শিরোমণি মহাশয় লতার পরিচয় দিয়া ঘটনা সব সংক্ষেপে বিবৃত করিলেন। পত্রখানি আর একবার পড়িয়া হরদাস কহিলেন, “কিন্তু যে সব কারণ ইনি দেখিয়েছেন, বিবাহ ত তাতে অসিদ্ধ হয় না। হয় কি?—আপনি কি বলেন বাবা?”

শিরোমণি কহিলেন, “কি ক’রে হ’তে পারে বুঝতে পারছি না। নান্দীমুখ, কুলাচার, স্ত্রী-আচার—এসব বিবাহের আনুষ্ঠানিক ক্রিয়া মাত্র, অপরিহার্য অঙ্গ নয়। নান্দীমুখে আভ্যুদয়িক ক্রিয়া কল্যাণকামনায় পরলোকগত পিতৃপুত্রসবর্গের আশীর্বাদ প্রার্থনা করা হয়। কুলাচার, স্ত্রী-আচার—এসব উৎসব-সৌষ্ঠবের অলঙ্কার মাত্র। বিবাহের কস্তা বর, পিতার অনুমোদন সামাজিক আচারে বাঞ্ছনীয় যতই হ’ক, প্রাপ্তবয়স্ক বর যদি তার অপেক্ষা না ক’রেও বিবাহ করে, ক্রিয়া অঙ্গহীন কি অসিদ্ধ হয় না—যদি সেই ক্রিয়াটি তার বিধিমত সম্পন্ন হ’য়ে থাকে। হাঁ মা,—বিবাহ ত অনেক দেখেছি, ভাল ক’রে সব খবর নিয়েছিলে যা যা ক’রতে হয়, সর্বদা হ’য়ে থাকে—”

“সব খবর নিয়েছি বাবা। ছেলে নান্দীমুখ ক’রেছিল কি না, ওরা জানে না। তবে ওদের বাড়ীতে কিছুই বাদ যায় নি—দধিমঞ্জল থেকে অধিবাস, নান্দীমুখ, চূড়ো, কণ্ঠাস্নান, গঙ্গাপূজা সব হ’য়েছে; ধোপা নাপিত তাদের কাজ যা সব ক’রেছে। রেতে বিয়ের সময় আমার নন্দাই নিজে সম্প্রদান ক’রেছেন, পুরুত মন্তর ব’লেছে, নাপিত পৌরবচন আউড়েছে, হোম সপ্তপদীগমন সব হ’য়েছে। শালগ্রাম ছিলেন, সহরের সব ভদ্র লোকও সভায় এসে ব’সেছিলেন।”

হরদাস কহিলেন, “তবে ত ক্রিয়া পূর্ণাঙ্গভাবেই সম্পন্ন হ’য়েছে।”

শিরোমণি কহিলেন, “হাঁ,—এক আপত্তি তুলেছেন নাম। নাম-করণে বিধিমত যে নামটা রাখা হয়, সেইটেই বৈধ নাম, দৈব-পৈত্রাদি সকল কর্ম্ম সেই নামই ব্যবহার ক’রবার বিধি আছে।”

“কিন্তু রীতিতে এ বিধি আজকাল অনেকে মেনে চলে না। বার যেমন খুনী নাম বদলে ফেলে। কেবল পরিচয়ে নয়, ক্রিয়াকর্ম্মাদিতেও সেই নূতন নাম ব্যবহার করে। কোনও ক্রিয়া তাতে অসিদ্ধ হ’ল বলে কেউ মনে করে না। তারপর এক্ষেত্রে বর এসে কণ্ঠা প্রার্থনা ক’রেছে,—যে নামেই সে পরিচয় দিক, কণ্ঠাকর্ত্তা তার জন্ত দায়ী হ’তে পারেন না। সরল বিশ্বাসে ধর্ম্মতঃ তিনি কণ্ঠা দান ক’রেছেন।”

“হাঁ,—এটা যদি ক্রটিই কিছু হয়, ক্রটি হ’য়েছে বরের পক্ষে, জ্ঞাতসারে কণ্ঠাকর্ত্তার পক্ষে কিছু হয় নাই। স্তুরাং বিবাহ অসিদ্ধ হ’তে পারে না।”

একটু ঘুরিয়া দুটিহাত জোড় করিয়া রটন্তী তখন কহিলেন, “তাহ’লে বাবা, দুজনেই মহাপণ্ডিত আপনারা উপস্থিত র’য়েছেন, একটা বিহিত এর ক’রবেন না? এই যে অনাথা একটা মেয়ে এই কলঙ্কের ভাগী হ’য়ে র’য়েছে, আর লোকে যা না ব’লতে আছে, তাই ব’ল্ছে—”

“না না, বিহিত যা দরকার এর ক’রতেই হবে। হাঁ, প্রমাণ সব উল্লেখ ক’রে ওদের চল-পুষ্টি কাটিয়ে ব্যবস্থাপত্র একটা লেখ হরদাস। আমি স্বাক্ষর ক’রব, তুমি স্বাক্ষর করবে, আরও কাছাকাছি পণ্ডিত যারা আছেন, তাঁদেরও স্বাক্ষর নিচ্ছি। আজই বিকেলে সবাইকে ডাকব। এই ভুললোকের এই পত্র, আমাদের এই ব্যবস্থা সকলকে প’ড়ে শোনাব, ঘোষণা ক’রব, মা মন্দাকিনীর এই কণ্ঠাট কোনও প্রকারে কলঙ্কের ভাগিনী কিছু হয় নাই, তার বিবাহ সিদ্ধ বিবাহ হ’য়েছিল, এই ভুললোকের বৈধ কুলবধু সে। তিনি তাকে গ্রহণ করুন, কি ত্যাগ করুন, তাঁর কুলবধুত্বের মর্যাদায় তাকে বঞ্চিত ক’রে রাখতে পারেন না।”

হরদাস কহিলেন, “আজ এই গ্রামে এই সভায় এই ঘোষণা হ’ক, এই ব্যবস্থাপত্র আমি নিয়ে যাব, আরও বড় বড় পণ্ডিতদের স্বাক্ষর নেব। চূঁচড়ায় গিয়ে—বেশদিনকার কথা ত নয়—দ্বারকানাথবাবুর পরিচিত ভুললোক যারা আছেন, তাঁদের ঠেঁয়ে বিবাহ দভায়ও উপস্থিত ছিলেন, অস্থানের পূর্ণাঙ্গতা সন্দেহে লিপিত প্রমাণ সংগ্রহ ক’রব। তারপর এই হরমোহনের সঙ্গে গিয়ে দেখা ক’রব। দেখব, তিনিই বা কি ক’রে বিবাহের বৈধতা স্বীকার না ক’রে পারেন, তাগই বা কি ক’রে তার কুলবধুকে ক’রতে পারেন।—হাঁ, এই কণ্ঠাটি এখন কোথায় আছে?”

রটন্তী কহিলেন, “সেই ত বাবা, শুনলেন ত তাঁর ঠেঁয়ে সব—সেই যে কোথায় পালিয়ে গেছে, ঠিকেনা কিছু পাওয়া যায় নি। কাশাতে মাকে চিঠি লিখেছে—ভাল যায়গায়ই আছে কি কাজেকশ্নে পয়সা-কড়িও মন্দ পাচ্ছে না, শীগগির তাদের ক’ল্কেতায় আনতে পারবে। লিখেছে, ঠিকেনা এখনও জানাতে পারছে না, লুকিয়েই আর কদিন থাকতে হবে।—ক’ল্কেতায় নাকি আতুড়ে পোয়াতীদের সেবা শুশ্রূষা ক’রে বেশ পয়সা রোজগার অনেক মেয়ে করে—‘নারসি’ কি বলে তাদের—”

“বটে!”

খামিয়া কেমন একটা আশার উৎফুল্ল দৃষ্টিতে হরদাস কহিলেন, “এই কণ্ঠাটিকেই বোধ হয় আমি দেখেছি তবে!”

“দেখেছেন! কোথায় বাবা, কোথায়? কবে?”

“এই ত ক’দিন আগে কল্কেতায় আসন্নপ্রসবা আমার একটি শিশু-কণ্ঠার কাছে। অতি সুবুদ্ধি ব’লে মনে হ’ল। এই গ্রামেও সে ছিল, আপনাকেও চেনে বাবা। নামটা কি ব’লেন তার?”

রটন্তী উত্তর করিলেন, “লতা।”

“লতা।—সে ব’লেছিল কনকলতা।”

“সেই তার পুরো নাম বাবা। তবে আমরা লতা ব’লেই তাকে ডাকি।”

“হাঁ, হাঁ,—ঐ পত্রখানাতেও কনকলতা ব’লেই নামের উল্লেখ আছে বটে। আর কথা নেই মা! সেই কণ্ঠাটাই এই। আর ভয় নেই মা—নিশ্চিত হ’য়ে আপনারা থাকুন—তার সব ভার আমিই গ্রহণ ক’রলাম। আজ থেকে সে আমারই মেয়ে—শীঘ্রই সংবাদ পাবেন, তার খবর তাকে তাঁর কুলবধুর মর্যাদায় গ্রহণ ক’রেছেন।”

লুটাইয়া হরদাসের ও শিরোমণি মহাশয়ের পায়ে প্রণাম করিয়া শাশনয়নে গদগদকণ্ঠে রটন্তী কহিলেন, “কি আর ব’লব বাবা—অবোধ একটা মেয়েমানুষ আমি—কথাই বা কি জানি? ম’রে ছিলাম, আজ প্রাণ দিয়ে আমাদের বাঁচালেন। আর ঐ যে লতি—কি ব’লব বাবা, অমন মেয়ে ভুলভরতে আর হয় না। কি দুঃখটাই পেয়েছে, কি মুখ ছোটই না তার হ’য়েছে, আর লোকে কি না তাকে ব’ল্ছে! হাঁ বাবা, বিকেলে তবে আজ সভাটা হবে ত?—কাণে শুনতে পাব ত সবাই ব’ল্ছে, হাঁ, লতি আমাদের সতীলক্ষ্মী মেয়ে—অগ্নিপরীক্ষার মা জানকী!”

“পাবে, পাবে মা—শান্ত হও, কেঁদোনা! আজ বিকেলে এখানে সভা হবে—সবাইকেই ব’লতে হবে লতা আমাদের সতীলক্ষ্মী মেয়ে, সত্যই অগ্নিপরীক্ষার মা জানকী।—এসো, বৈকেলে যখন সভা হবে তখন এসো, নিজের কাণেই সভার ঘোষণা, উত্তরে সায়াজিকদের মুখে ‘সাদু’ ‘সাদু’ ধ্বনি শুনে যেও। যোগেশ যদি পারে কোনও মতে তাকেও আসতে ব’লো।”

“যে আজ্ঞে বাবা—তাহ’লে আসি এখন।”

“এস মা।”

ভূপুষ্ঠিত হইয়া শিরোমণি মহাশয় ও হরদাস উভয়ের চরণপ্রান্তে প্রণাম করিয়া চক্ষু মুছিতে মুছিতে রটন্তী গৃহে ফিরিয়া গেলেন। পথে অদূরে একবার বিন্দীকে দেখিয়াছিলেন, প্রতিবেশিনী যাহারা বিদ্রূপ করিয়াছিল, তাহাদেরও দুই একজন চক্ষে পড়িল। কিন্তু গিয়া কড়া দুটা কথা বলিবেন, ঝাঁটা মারিয়া বিন্দীকে গায়ের ঝাল মিটাইবেন, সে দাঁষ্টীতি চিত্তে তখন ছিল না, ঝালও তেমন কিছু গায়ে কিছু জ্বলিয়া উঠিল না।

রটন্তীতে মহাকালী চণ্ডী আজ মহাসরস্বতীরূপে আবিভূতা হইয়াছেন!

৩৮

হরমোহনবাবুর পত্রখানা হরদাস সঙ্গে লইয়া গেলেন। প্রথমেই চূঁচড়ায় গিয়া যথাপ্রয়োজন প্রমাণাদি সংগ্রহ করিলেন। তার পর ভটপল্লী ও নবদ্বীপ গিয়া ব্যবস্থা পত্রে প্রধান কয়েকজন পণ্ডিতের স্বাক্ষর লইয়া সাত আট দিন পরে কলিকাতায় ফিরিয়া আসিলেন। দুইজন শিশুর উপরে ভার ছিল; আশ্রমের জন্য যে বাড়ীটি পাইয়াছিলেন, যথা প্রয়োজন সংস্কারের পর তাহার নির্দেশমত যথাযোগ্যভাবে তাহার সেটিকে প্রস্তুত করিয়া রাখিয়াছিল। কর্মভার গ্রহণ করিবেন বলিয়া প্রবীণ-বয়স্ক বিধবা দুইজন শিষ্ঠা আসিয়াও গুরুদেবের অপেক্ষা করিতেছিলেন। হরদাস সেইখানে গিয়াই উঠিলেন, বন্দোবস্ত সব দেখিয়া বেশ শ্রীতও হইলেন। বৈকালে গিয়া ফুল্লরার সংবাদ নিলেন।—লতাকে

কিছু তখন বলিলেন না, কেবল কহিয়া একটু হাসিলেন।—লতা আসিয়া প্রণাম করিল, মাথায় হাতখানি রাখিয়া আশীর্বাদ করিলেন সৌভাগ্যবতী হও মা।”

একটু হাসিয়া লতা কহিল, “আমার সব সৌভাগ্য বাবা, এখন আপনার চরণে একটু আশ্রয়।”

“আমারও সৌভাগ্য মা, তোমার আশ্রয়। ছেলেকে মনে রেখো মা।”

“মনে যে আপনার পা দুটি ধ’রে সেদিন থেকে পূজা ক’রছি বাবা! আপনিই এখন আমার ইস্টদেবতা।”

“তোমার ইস্টদেবতা তোমার স্বামী—আর কাউকে সে আসন দিতে নাই মা।”

ধীরে ধীরে একটি নিখাস ছাড়িয়া লতা কহিল, “তার আশ্রয় এ যাবনের মত হারিয়েছি বাবা। আপনাকে পুকোবার মত কিছু আমার নই—তিনি—তিনি আমায় ত্যাগ ক’রেছেন।”

চক্ষু দুটিও ছল ছল হইয়া উঠিল। স্মৃতিত স্নিগ্ধ দৃষ্টিতে চাহিয়া হরদাস কহিলেন, “তবু তিনিই তোমার ইস্টদেবতা মা।—এদেশের মেয়ে পুণ্য, প্রাচীন আচার্যদের এই উপদেশটি সর্বদাই মনে রেখো।”

“যে আজ্ঞা বাবা।”

হরদাস কহিলেন, “তোমার মাকে এখন এখানে আনাতে পার মা। পত্রখানা চিঠি লিখে দেও, আমি লোক পাঠাচ্ছি। গিয়েই তাকে আর তোমার খোকামণিটিকে নিয়ে আসবে।”

গাচলে চক্ষু মুছিয়া লতা কহিল, “কোথায় এসে তারা থাকবেন?”

“আমাদের আশ্রমে।”

“আশ্রম—আশ্রম কি হ’য়েছে বাবা?”

“হাঁ, মায়ের কৃপায় আশ্রম নেবার মত একটা যায়গা হ’য়েছে। পত্রখানা দুটি শিগা সেখানে গিয়েছেন, তাঁদের সঙ্গে বেশ এসে উনি থাকতে পারবেন। তার পরে তুমি নিজে র’য়েছ—”

“আমি ত ফুলুকে ছেড়ে এখনি যেতে পারছি নি বাবা!”

“ফুলুকে নিয়েই যাবে। সেই যে হবে মা আমার প্রথম আশ্রম-বাসিনী শিগা।—কেমন, কবে যেতে পারবে মা ফুলু?”

স্মৃতিকা শয্যার এক পাশে ফুলুরা বসিয়াছিল; নতমুখে উত্তর করিল, “সে দিন আদেশ করেন বাবা।”

শিশুটি তখন মোড়ামুড়ি দিয়া কাঁদিয়া উঠিল।

“দেখি—দেখি, দাড়ুটি আমার কেমন হ’য়েছে? হাঁ—বেশ।”

কাছে গিয়া শিশুর মাথায় হরদাস হাতখানি রাখিলেন!—মুখখানি একটু ফিরাইয়া মৃদুস্বরে ফুলুরা কহিলেন, “এখনও আঁতুড়ের অশোচ টে নি বাবা—”

হাসিয়া হরদাস কহিলেন, “সন্ন্যাসীর এ সব শোচাশোচ কিছু নেই।—হাঁ, চিঠিখানি তবে লিখে দেও মা, আজ সন্ধ্যায়ই আমি লোক পাঠাব, ঠিকঠাক ক’রেই রেখে এসেছি।”

লতা চিঠি লিখিয়া দিল—লইয়া হরদাস বিদায় হইয়া গেলেন।

পরদিন সকালেই হরদাস হরমোহনবাবুর সঙ্গে গিয়া দেখা করিলেন।

শিবকিঙ্কর শিরোমণি প্রমুখ বহু প্রসিদ্ধ পণ্ডিতের স্বাক্ষরিত সেই ব্যবস্থাপত্র এবং চূঁচড়ায় যে সব প্রমাণ সংগ্রহ করিয়াছিলেন, সব তাহার হাতে দিলেন। পড়িয়া হরমোহনবাবু বিস্ময়ে একেবারে আড়ষ্ট হইয়া গেলেন। বিস্মারিত নেত্রে নিম্পলক দৃষ্টিতে কিছুক্ষণ চাহিয়া থাকিয়া কহিলেন, “আপনি—আপনি—কে বাবা!—”

“আপাততঃ আপনার এই ববুটির অভিভাবক—নাম শ্রীহরদাস দেবশর্মা।—”

“অভি—ভাবক! হরদাস দেবশর্মা—দেখেছি আপনাকে কোথায়—কোনও সভায় বোধ হয়।—আপনি—আপনিই কি সেই ঠাকুর হরদাস?”

একটু শির নোয়াইয়া করবোড়ে হরদাস কহিলেন, “আজ্ঞে ঐ নামেও অনেকে আমার কথা উল্লেখ ক’রে থাকেন।”

উঠিয়া হরমোহনবাবু প্রণাম করিলেন।

“জয়োস্তু। তাহ’লে—সব ত দেখলেম। এখন আপনার অভিপ্রায়—”

“অভিপ্রায়! অভিপ্রায়ের কথা আর কি বলব ঠাকুর? এই-ই আমি চাইছিলাম—কি যে আগ্রহে এই ক’দিন চাইছিলাম, সে আর বলতে পারি না। কোনও আপত্তি দূর থাক, মেয়েটিকে আমার কুলবধু বলে গ্রহণ ক’রবার জগ্রে অতি ব্যাকুল হ’য়েই উঠেছি আমি। বাইরে এই অমধ্যাদায় তাকে আর রাখতেই পারছি না। সে তার চরিত্র-মতিমায় মনটাকে আমার জয় ক’রে নিয়েছে। ছেলেটিকে আর শেনে যে বউটিকে ঘরে এনেছি, তাদেরও হারাতে ব’সেছি। তবে সত্যি ব’লছি ঠাকুর, মনে সত্যিকার একটা খুঁৎখুঁতি আমার ছিল, বিবাহটা সিদ্ধ বিবাহ হয় কি না। ভাবছিলাম, বড় কোনও কোনও পণ্ডিতের ব্যবস্থা নেব, গাঁরা কোনও খাতির নয়, অর্থলোভে নয়, কেবল শাস্ত্র-বিধির নির্দেশে, সরল শুদ্ধ মনে তাই বিচার ক’রে আমাকে দেবেন। আজ সেই ব্যবস্থা অযাচিত ভাবে দেবতার আশীর্বাদের মতই আপনাকে পেলাম। এর পর কি আর কথা আছে কিছু? আজ সকল দ্বিধাশূন্য হ’য়ে পরিষ্কার সরল মনে এই কথাটিকে আমার কুলবধুতে আমি গ্রহণ ক’রলাম। আর আপনার কথা কি—কি বলব বাবা—এ ঋণ জীবনে কখনও শুধতে পারব না।”

“যার পর নাই আনন্দিত হ’লাম বাবা—আমার মাকে আজ তার কুলমধ্যাদায় পুনঃপ্রতিষ্ঠিত ক’রতে পারলাম—যা সে বিনা অপরাধে হারিয়েছিল।”

চক্ষু দুটি মুছিয়া হরমোহনবাবু কহিলেন, “আমি গ্রহণ ক’রলাম। কিন্তু মা আমাকে গ্রহণ ক’রবেন কি না, ঘরের লক্ষ্মী হ’য়ে আমার ঘর আলো ক’রে এসে ব’সবেন কি না জানি না।”

“কেন এসে ব’সবেন না? বাধা ত আর কিছু দেখতে পাই না।”

“তাহ’লে—দেখুন তার এই পত্রখানা”—বলিয়া দেবরাজ খুলিয়া লতার সেই পত্রখানা হরমোহনবাবু ঠাকুর হরদাসের হাতে দিলেন। পড়িয়া হরদাসের চক্ষু দুটি ছল ছল হইয়া উঠিল। মুখ তুলিয়া চাহিয়া একটু হাসিয়া কহিলেন, “হঁ!—তা—মার কি ইচ্ছা এখন হবে বলতে পারি

না।—স্বচ্ছায় মনের টানে যদি না আসেন, বাধ্য তাঁকে আমি ক’রতে পারব না।—”

একটি নিঃখাস ছাড়িয়া হরমোহনবাবু কহিলেন, “বেশ বুঝতে পারছি ঠাকুর, তার কোনও অনুরোধে কি আগ্রহে নয়, স্বতঃপ্রবৃত্ত হ’য়েই আপনি এই ব্যবস্থা এই সব প্রমাণ সংগ্রহ ক’রেছেন। জানি না বাবা, কোথায় কোন্ সূত্রে কি ভাবে তার সঙ্গে আপনার এই পরিচয় আর এত বড় বনিষ্ঠ একটা স্নেহের সম্বন্ধ ঘ’টেছে।”

সংক্ষেপে হরদাস লতার সঙ্গে সাক্ষাতের পর নন্দগ্রামে গিয়া যাহা সব জানিতে পারিয়াছিলেন, সব বিবৃত করিলেন। তারপর কহিলেন, “তাহ’লে আজ উঠি বাবা—মাকে গিয়ে সব বলি, তিনি কি বলেন শুনি, তারপর আপনাকে সংবাদ দেব।”

“সে আজ্ঞে।”

উঠিয়া হরমোহনবাবু হরদাসকে প্রণাম করিলেন।

৩৯

আগ্রে ফিরিয়া আহাঙ্গাদির পর বৈকালের দিকে হরদাস গিয়া লতাকে সব কথা খুলিয়া বলিলেন, তাহার মাতুল-মাতুলানীর কথা, শিরোমণি মহাশয়ের গৃহ-প্রাপ্তি যে ঘোষণা হয়, সব বিবৃত করিলেন। আড়ষ্ট হইয়া কিছুক্ষণ লতা বসিয়া রহিল, তারপর সমস্ত শরীর কাঁপিয়া রোমাঞ্চিত হইয়া উঠিল, কাঁদিয়া সে হরদাসের চরণপ্রান্তে লুটাইয়া পড়িল। নিঃশব্দে হরদাস তাহার মাথায় হাত বুলাইতে লাগিলেন। কথঞ্চিৎ আশ্বাসধরণ করিয়া লতা উঠিয়া বসিল, ধীরে ধীরে কহিল “আপনি এখন কি আদেশ করেন বাবা?”

“আদেশ।—কি আদেশ আর করব মা? তোমার স্বামী তোমাকে চাইছেন, ধস্তর তার কুলবধুত্বে গ্রহণ করছেন, আকুল হ’য়েই উঠেছেন, আমি তার কি আদেশ ক’রব মা?”

লতা উত্তর করিল “আমার বাসনা যা ছিল পূর্ণ হ’য়েছে, বাবা। ছেলেটিকে তারা তাঁদের ঘরের ছেলে ব’লে ঘরে নেবেন, এই-ই আমি চেয়েছিলাম, আর কিছু নয় বাবা। এখন ইলার কোলে তাকে তুলে দিতে পারলেই কৃতকৃতার্থ আমি হব। আর ত কোনও বাসনা—সংসারে আর কোনও স্পৃহা ত—আমার নাই বাবা।”

“হু—দেখোছি মা, তোমার পত্রখানা। তেমোর খস্তরের কাছেই ছিল, বের ক’রে তিনি দেখালেন।”

“তাহ’লে আর কি ব’লব বাবা? আমার সে সংকল্প, সত্য সংকল্প ব’লেই গ্রহণ ক’রেছিলাম, অনেক ভেবে মনটাকেও বেশ বুঝে নিয়ে। ত্যাগ ক’রতে যে আজ পারছিনি। দয়া করুন বাবা, আপনার এই মহাব্রতে ব্রতচারিণী একজন শিষ্যা ব’লে আমাকে গ্রহণ করুন, আর কোনও কামনা জীবনে আমার নাই।”

“ভাল, স্বামীর অনুমতি আগে নেও। তিনি তোমার গুরু, আর তাঁর গুরু তোমার খস্তর। দুজনেরই অনুমতি আগে নেও। যদি পাও, আমরা ব্রত সহকারিণী শিষ্যা ব’লে আনন্দে তখন তোমায় গ্রহণ ক’রব।”

“অনুমতি—পাব ত বাবা?”

“পাবে। কেন পাবে না? আগের আগ্রহে যদি চাও, অবশ্য পাবে।”

একটু কি ভাবিয়া লতা কহিল “বড় লজ্জা করে বাবা। কি ব’লব? কি ব’লে চাইব? আপনি—আপনি—আমার এই নিবেদন একটিবার গিয়ে যদি তাঁদের জানান—”

“বেশ, তাই জানাব মা।”

“তারপর একটু দিন দয়া ক’রে যদি তারা আশ্রমে আসেন—”

“তারা আসবেন—কেন, তুমি নিজে যাবে না?”

“এসে না নিতে চাইলে যেচে কি যেতে পারি বাবা? আপনিই কি মেয়েকে তাই পাঠাতে পারেন?”

একটু হাসি লতার মুখে ফুটিল।—হরদাসও হাসিয়া উঠিলেন।

“হাঁ, ঠিক ব’লেছ মা! সে ত পারিই না। আচ্ছা, যাব একবার কাল সকালেই তোমার খস্তর বাড়ী।”

চরিত্রমহিমার পরিচয় পাইয়াছিলেন, পত্রখানা পড়িয়াও সকলে বুঝিয়াছিলেন, আজ আবার ঠাকুর হরদাসের মুখেও সকলে সব শুনিলেন। আপত্তি কেহই কিছু করিলেন না, স্পষ্টই সকলে বুঝিলেন সাক্ষাৎ দেবশক্তি-রূপা এই নারীকে কোনও অধিকারে, বিধির কোনও বাঁধনে, ঘরে আনিয়া তাহার বাঁধিয়া রাখিতে পারেন না।

মন্দাকিনীও আসিয়া পৌঁছিলেন। সব শুনিয়া কতক্ষণ স্তব্ধ হইয়া বসিয়া রহিলেন; শেষে কহিলেন, “তুই হ’লি সন্ন্যাসিনী, ছেলেটিকে দিয়ে দিবি পর ক’রে পরের হাতে। কোন্ সূত্রে, কিসের বাঁধনে আজ এখানে থাকব মা? কাশীতেই ফিরে যাই। বাবা বিশ্বনাথ আছেন, তাঁর দয়াই এখন আমার শেষ জীবনের সম্বল। তবে মুখখানি ঘেন মাঝে মাঝে দেখতে পাই মা।”

লতা কহিল, “জোর ক’রে তোমায় দ’রে রাখতে চাই না মা,—যদি ইচ্ছে হয়, তাই যেও। মাঝে মাঝে এসো—আমিও যখন পারি যাব। কিন্তু কোথায় থাকবে?”

চক্ষু মুছিয়া মন্দাকিনী উত্তর করিলেন “ত্রুথেনেই থাকব। কোথায় আর যাব? উনিও ছাড়তে চান না—বলেন, তুই আমার মেয়ে, বুড়ী মাকে একেবারে ত্যাগ ক’রে গিয়ে থাকিস না। আমার যে কেউ আর এ ধরাধামে নেই।”

“তাই তবে থেকে। তবে যাবার আগে মামার বাড়ী একবার হ’য়ে এস। মামীমার সঙ্গে দেখা ক’রে সব তাঁকে ব’লো, অত বড় দরদের যে আমাদের আর কেউ নেই মা।”

“যাব, তোকেও সঙ্গে নিয়ে যাব।”

“যাব, তাঁকে প্রণাম ক’রে পায়ের ধুলো নিয়ে আসব।”

দিন একটা স্থির হইল। লতার খস্তর-শাশুড়ী স্বামী ও ইলা সকলেই আসিলেন।

বিরিকি ও ইলা আসিয়া বসিল—স্বামীকে প্রণাম করিয়া ইলার কোলে ছেলেটিকে তুলিয়া দিয়া লতা কহিল, “আজ থেকে ও তোমারই

ছেলে বোন। নিজের ঘরে মার কোলে আজ ও ঠাই পেল, কোনও দুঃখ, কোনও আকাঙ্ক্ষা আমার আর নেই দিদি।”

রুদ্ধপ্রায় কণ্ঠে ইলা কহিল, “দিদি, কোলে তুলে ওকে নিলাম, বুকে ধরে রাখব। ওর বড় কেউ আর আমার হবে না। কিন্তু দিদি—দিদি—আর ব’লতে পারছিনি—ব’লবারও কিছু নেই—কিন্তু তুমি—তুমি—এ কি ক’লে দিদি?”

ধীরভাবেই লতা উত্তর করিল, “মাথার উপরে ধর্ম আছেন দেবতা আছেন। যেমন মাথার ওপরে, তেমন বুকের ভেতরও আছেন। যা হারা করিয়েছেন, তাই ক’রেছি। আর যে কিছু ক’রবার যো নেই বোন! ভেবো না কিছু, কেঁদো না, মন শান্ত কর। এতেই মঙ্গল হবে, তোমার মঙ্গল হবে, আমার মঙ্গল হবে—ওঁরও মঙ্গল হবে।”

বিরিক্তি ফহিল, “কি হবে ভগবান্ জানেন। মঙ্গল যদি তোমার পার্শ্বায় হয়, ভাল। না হয় ক্ষতি নেই। মঙ্গলামঙ্গলের কথাও কিছু আজ ভাবতে পারছিনি লতা। ব’লবার আমার কিছুই নাই, প্রস্তুত হয়েই এসেছি। কেবল—কেবল—একটি প্রার্থনা—তোমার ক্ষমা—”

“ক্ষমা! কেন ও কথা বলছ? কি ক্ষমা ক’রব?—অপরাধ ত তোমার কিছু হয়নি। যে ক’দিন তোমাকে পেয়েছিলাম, প্রাণের যে পরিচয় তখন পেয়েছিলাম, তাতে কখনও মনে ক’রতে পারিনি, ফাঁকি দিয়ে তুমি যেতে পার, পেছায় আমাকে তাগ ক’রতে পার।—তবে দোষ দুর্শ্বলতা মানুষ মাত্রেরই আছে,—আমারও আছে। দুঃখ হয়েছে, রাগ হ’য়েছে, অভিমানও হ’য়েছে। তবে মনকে এই ব’লে বুঝিয়েছি ভাগ্যে যা আমার ঘটল, সব আমারই কর্মফল। তুমি—তুমি তার নিমিত্ত মাত্র। একটি যা বড় ব্যথা ছিল, ভাবনা ছিল, ঐ ছেলেটা। তাও বুচে গেল। তোমাদের ঘরের ছেলে, ঘরে তোমরা নিলে,—আর কোনও দুঃখ, কোনও ভাবনা আমার আজ নাই। অনুমতি পেয়েছি, আজ আশীর্বাদ কর, যেন—যেন—এই প্রত্যেক ধর্ম আমি পালন ক’রতে পারি।”

বলিয়া স্বামীর চরণে লতা প্রণাম করিল। চক্ষু দুট বিরিঞ্চি মুছিল; উপরে কোনও কথা আর মুখে ফুটিল না।

হরমোহনবাবুও কমলিনী তখন গৃহে প্রবেশ করিলেন। বিরিক্তি ও

ইলা উষ্ণিয়া একপাশে সরিয়া দাঁড়াইল। মাথার কাপড় টানিয়া লতা শ্বশুরশাশুড়ীকে প্রণাম করিল।

হরমোহনবাবু কহিলেন, “কল্যাণ হ’ক মা। সবই শুনেছি, কিছু আর আমাদের ব’লবার নাই। বড় দুঃখ আজ, ঘরে তোমাকে পেলাম না। কি ক’রব মা? আমার দুর্ভাগ্য, কর্মফল, নইলে এমন রত্ন পেয়েও হারালাম! তা সে যাই হ’ক মা, যেখানেই থাক, যে ব্রতেই জীবন যাপন কর, আমারই ঘরের বউ তুমি, আমার ঐ বংশধরের মা, এ গৌরব আমার চিরদিনই থাকবে।”

বলিয়া ইলার কোল হইতে ছেলেটিকে নিজের কোলে তুলিয়া নিলেন। লতা নীরব। কমলিনী কহিলেন, “একটিবার তোমার ঘরে যাবে না মা। আজ এসেছি—যাবে আমাদের সঙ্গে?”

হাতজোড় করিয়া লতা কহিল, “আজ পারবনা মা,—বড় লজ্জা করে। যাব বই কি, যখন ইচ্ছে হয় যাব, যখন ডাকবেন যাব। না গিয়ে কি পারব মা?—তবে আজ পারছি না।”

“ভাল, নাই গেলে তবে আজ।—তবে যেও, সর্বদাই যেও,—যাবে বই কি? না গিয়ে পারবে কেন? বড় টান যে তোমার ঐ ঘরেই রইল।—”

বলিয়া পৌত্রটিকে স্বামীর কোল হইতে নিজের কোলে লইলেন।

হরমোহনবাবু কহিলেন, “কিন্তু একেবারে নিঃশ্ব ক’রে তোমাকে যে বিদায় ক’রে দিতে পারি না। তোমার সব দাবী মেনে নিলাম, আমার এই একটা দাবীও তোমাকে মেনে নিতে হবে। যে সম্পত্তি তোমার নামে লিপে দিয়েছিলাম—”

লতা কহিল, “আমার যে প্রয়োজন কিছু আর নাই বাবা। সম্পত্তি—ভাল, এই আশ্রমে দিয়ে দিন, তাতেই আমার পাওয়া হবে।”

“ভাল, তাই তবে দেব মা। সিদ্ধি তোমার হ’ক, কল্যাণ হ’ক! তোমার এই সিদ্ধিতে, কল্যাণে, দেশের কল্যাণ হ’ক, জগতের কল্যাণ হ’ক, আজ সরল প্রাণে এই আশীর্বাদ তোমাকে ক’রে যাচ্ছি মা!”

সম্পূর্ণ

সিন্ধু

শ্রী ইলারাগী মুখোপাধ্যায়

১

বরষা-সজল আগমনী সুর
হল গো
খোল হৃদয়ের রুদ্ধ কবাট
খোল গো।
জাগিল প্রকৃতি সরসা
এসেছে এসেছে বরষা
আজি গগনের গুরু গন্তীর
শাসনে
সাজিল ধরণী ধূসর ধূম
বসনে,
নাহি বিরহীর ভরসা
এসেছে এসেছে বরষা

২

কেয়া চম্পক ব্যস্ত ব্যাকুল
উতলা
গন্ধ-পাগল হৃদয়ের ভারে
উছলা
এসেছে অতীত-বয়না
চপল-চকিত-নয়না।
রিমি রিমি ভরা বাদল ব্যাকুল
স্বপনে
প্রেমের খেলনা শুধু ভাঙা-গড়া
গোপনে
নিরজনে ব্যথা-চয়না
চপল-চকিত-নয়না।

৩

গেয়ে যায় ঐ সজল গজল
 গীতিকা
 চরণ-চিহ্নে ব্যথিত কোমল
 বীণিকা,
 কদম-কেশর শিহরে
 উদাসী কে আজি বিহরে,
 পূবালি বাতাস হৃদয় দোলায়
 সঘনে
 প্রজাপতি শুধু ফিরে চায় মধু
 লগনে
 মধু মধুকর নিকরে
 উদাসী কে আজি বিহরে !

৪

ঝর ঝর ঝর অশ্রু-সজল
 কপোলা
 শ্রাম তরু ঘিরি স্নিগ্ধ শ্রামল
 নিচোলা,
 ঝাঁকা ভুরুষুগে তড়িত
 আবেশ-শীকর জড়িত
 হৃদয়-ছয়ারে অচেনা-পণিক
 এসেছে
 জানি না কখন অস্তর তারে
 ডেকেছে,
 স্নদুরে কি প্রেম গড়িত
 আবেশ-শীকর-জড়িত ।

৫

অজানা অচেনা হউক তবু সে
 এসেছে
 দীনের কুটীরে দীনতর স্মৃখে
 ভেসেছে
 আননে তৃপ্তি ফুটেছে
 প্রাণের শঙ্কা টুটেছে,
 শূন্য-কুটীর বুক বুক ঝরা
 বাদলে
 ভয়াল নৃত্য বাজিছে মেঘের
 মাদলে,
 পবনে মাতন উঠেছে
 প্রাণের শঙ্কা টুটেছে ।

৬

সজ্জা নাহিক শুধু ফুলদল
 ছড়ানো
 সরম জড়িত পরাণের মধু
 ঝরানো
 তবু ভাল তার লেগেছে
 খুশীর দীপ্তি জেগেছে,
 আঁপিতে তাহার ভাষার আঁপর
 সাজায়ে
 চেয়েছে দরদী মুখপানে হিয়া
 নাচারে,
 সঙ্কিত বাণী জেগেছে,
 খুশীর দীপ্তি লেগেছে !

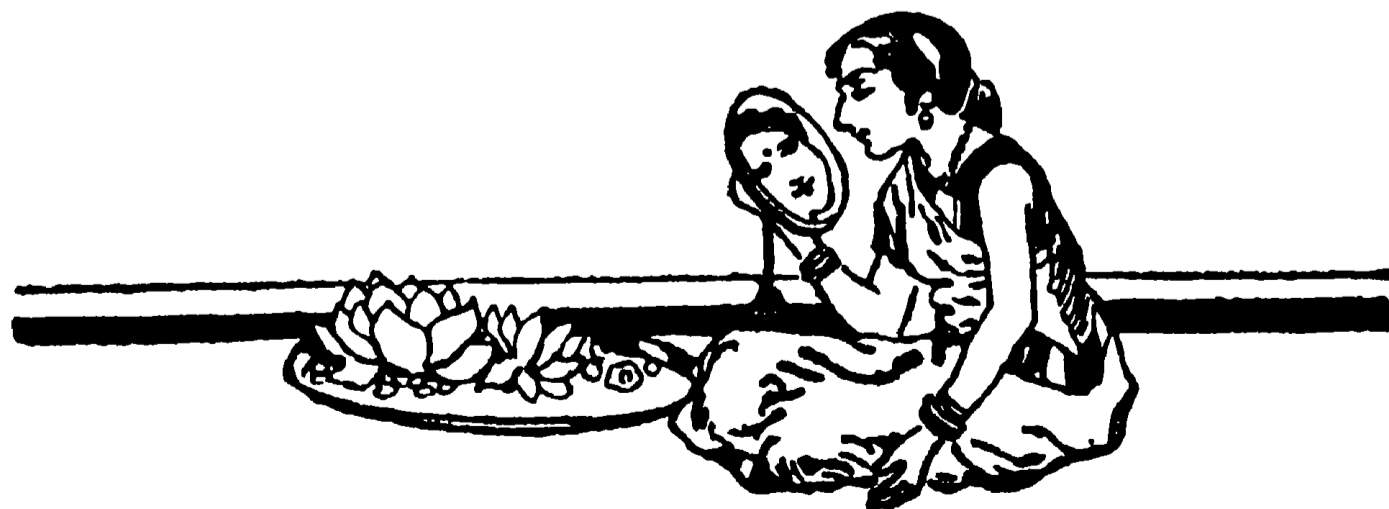



ভূস্বর্গ-চঞ্চল

শ্রীদিলীপকুমার রায়

শ্রীমতী রাণী মৈত্র

মেহের রাণী,

তোমাকে চিঠি লিখিনি অনেক দিন। কারণ দর্শিয়ে না সাফাই গাইবার ব্যর্থপ্রয়াসে চিঠির বহর বাড়ানোর প্রয়োজন দেখি না। সংসারের অশেষ ট্রাজিডির মধ্যে এই একটা সাস্থনা যে এই ঘোর কলিতেও এমন দু-চারজন মানুষের দেখা মেলে যারা ভুল বোঝে না। সূত্রাং—

কী ঘটে গেল তুমি কাগজে পড়েছ, শোকসন্তপ্ত পরিবারকে স্বচক্ষে দেখেও এসেছ। তুমি ধরনীদাকে জানতে খুবই ভালো করে। তোমার গুণকীর্তনে তাঁর ক্লাস্তি ছিল না—অর্থাৎ তিনিও জানতেন তোমাকে খুবই কাছ থেকে। কাশীতে তোমাদের শ্রীনিকেতনে ধরনীদা সপরিবারে ছিলেন তোমার কত যত্নপরিচর্যার মানে, সে কথাও তিনি যে কী ঘটা ক’বে বলতেন তা-ও তোমার অজানা নেই। তাই তুমি জানো যে, তিনি ছিলেন সেই প্রকৃতির মানুষ—বিরল মানুষ—যে সহজে কারুর কাছ থেকে কিছু চায় না, কিন্তু যা-ই কেন পাক না—ভোলে না। এই জীবনের বিধানে দুঃখাবহ শোচনীয় যোগাযোগের ঘটতি নেই। তাদের মধ্যে একটি প্রধান দুঃখও এই যে, আমাদের মন অনেক কিছুই কত চায়, তবু পায় না। কিন্তু সঙ্গে সঙ্গে একথাও সমান সত্য যে, আমরা জীবনে অনেক কিছুই পাই যার কোনো হিসেব আমরা রাখতে শিখি না ব’লেই দৈনন্দিন লেন-দেনের ঠিক দেওয়ার সময়ে প্রায়ই না-পাওয়ার দিকটাই দেখি বড় করে। অল্প ভাষায় বলতে গেলে বলা যায়—আমরা অনেক “পাওয়াকেই” ঠিকমতন “পাই না” পাওয়াকে পাওয়া ব’লে চিনতে শিখি না ব’লে। এই স্বীকৃতি হ’ল প্রাণক্ষেত্রের সারবিশেষ—এ আমাদের চরিত্রকে উর্বর করে ব’লে। ধরনীদা জানতেন একথা। সেইজন্মেই প্রতি পাওয়ার অঙ্গীকার করতে তাঁর এত আনন্দ ছিল। আর সেই আনন্দের আলোয়ই তিনি প্রতি প্রাপ্তিকে ক’মে

নিতেন তাঁর হৃদয়ের সদাসজাগ কৃতজ্ঞতারূতির নিকষে। এই কৃতজ্ঞতার চেতনা জীবনের একটা মস্ত চেতনা। শ্রীঅরবিন্দের ভাষায় বলতে গেলে বলা যায়—কৃতজ্ঞতা হ’ল সাইকিক চেতনার আয়ুপ্রকাশ। এখানে সাইকিক বলতে তুমি ভৌতিক কিছু বুঝবে না জানি, কেন না, তুমি শ্রীঅরবিন্দের পরিভাষা বেশ ভালো ক’রেই জানো। তাই তোমার কাছে ব্যাখ্যা করার নিশ্চয়ই দরকার নেই যে—কৃতজ্ঞতা একটি মস্ত সাইকিক গুণ বলতে শ্রীঅরবিন্দ বোঝেন এমন একটি গুণ যা আমাদের অস্তর্বিকাশের সহায়। ওয়র্ডসওয়ার্থের সেই কাঠুরের ওপর কবিতাটি মনে পড়ে? এক বৃদ্ধ কাঠুরে গাছের শাখায় কোপ মারছিল, কিন্তু কাঠ কাটতে পারে না—স্থবির হস্ত দুর্বল। কবি যাচ্ছিলেন কাছ দিয়ে—এককোপে শাখাটি কেটে দিলেন তাকে উপহার। বৃদ্ধ কাঠুরে ঝর ঝর ক’রে কেঁদে ফেলল। সে কবিকে কোনো অনুরোধ করে নি, সহায়তার কোনো প্রত্যাশাই ছিল না—একথাও সত্য যে, কবির যৌবন-বলিষ্ঠ হস্তে শাখাটি কাটতে তাঁকে এমন কিছু ত্যাগ বা শ্রম স্বীকার করতে হয় নি। তবু কাঠুরের হৃদয়ের সাইকিক বৃত্তি জানান দিল নিজেকে। সে বলল—“এতে উপকারী কতটা খর্চা হ’ল তা দিয়ে হবে না আমার জমার বিচার, আমি কতকটা পেলাম সেই নিয়েই আমার মাথাব্যথা।” কিছুদিন আগে একটি আত্মীয়াকে আমি লিখেছিলাম এই কথা যখন সে আমাকে লিখেছিল যে, তার কোনো লেখা আর একজন সংশোধন ক’রে দিয়েছে এজ্ঞে সে কোনো কৃতজ্ঞতার ঋণই স্বীকার করতে রাজি নয়—যেহেতু তার যুক্তি বলে যে, সে যখন এ-উপকার যাজ্ঞা করে নি তখন অযাচিত প্রাপ্তিকে স্বীকার করবার কোনো বাধ্যবাধকতাই তার রইল না। কথাটা যুক্তির দিক দিয়ে নিখুঁৎ বটে—কিন্তু তবু বলতেই হবে যে এ হ’ল গোণাগুণতির চেতনা—স্বভাবকৃতজ্ঞতার যে-চেতনা তার শুধু ছন্দ আলাদা নয়—জাতই আলাদা। একথা লিখেছিলাম তাকে।

বলা বাহুল্য, লিখে ফল হয় নি—যেহেতু আমার এ-আত্মীয়া একে নব্যা তার ওপর স্বভাবে বুদ্ধিমতী, যুক্তিবাদিনী। কিন্তু এ তো যুক্তির কথা নয় ভাই। সংসারে বিচক্ষণ যুক্তির দাম যথেষ্ট—আমি, কিন্তু তাই বলে যদি বলি এ-পাথেয় আমাদেরকে খুব বেশি দূর নিয়ে যায়, তা হ'লে নিশ্চয়ই একটু বাড়াবাড়ি হবে। কারণ মানুষের সবচেয়ে বড় সম্পদ তার যৌক্তিক হিসাব কিতাবের তীক্ষ্ণ শক্তি নয়—আমাদের সবচেয়ে বড় সম্পদ হ'ল আন্তর অল্পভব-শক্তির গভীরতা ও গ্রহিষ্ণুতা। স্মৃতিস্মরণের রাজ্যে, খুঁটিনাটি নিয়ে যে-মানুষ যত বেশি সচেতন সে-মানুষকে ততই উচ্চবিকশিত মানুষ বললে ভুল হবে না। কাজেই এ বিকাশের ফলে আমাদের নানান উজ্জ্বল আত্মবিকাশকে উচ্ছ্বাস বলে হেসে উড়িয়ে দিলে ঠকে সে-ই যে হাসে, সে নয় যে তুচ্ছ অঙ্গীকার নিয়ে উচ্ছ্বাসিত হ'য়ে ওঠে। তোমার সম্বন্ধে ধরনীদার উচ্ছ্বাসকে তাই আমি “অত্যাক্তি” লেবেল দিয়ে নামঞ্জুর করতে পারব না; এমন কথাও বলতে পারব না যে, কৃতজ্ঞতা নিয়ে ঐ যে-বুদ্ধিমতী আমার কাছে খুব বিজ্ঞ যুক্তি দিয়ে তর্কে আমায় হারিয়ে দিল খতিয়ে সে-ই জিৎল। এতে শুধু প্রমাণ হ'ল তার হৃদয়বৃত্তি যথেষ্ট জাগে নি বলেই কৃতজ্ঞ হওয়া নিয়ে সে এত সাত-সতেরো টাকা-আনা-পাইয়ের ছক-কাটা সুরু করল। যার হৃদয়বৃত্তি বুদ্ধিবৃত্তির দাসত্ব করতে নারাজ সে-ই জানে অন্তরচেতনা মুক্তি পেলে সে কী আনন্দ মানুষের।

এবার শিলঙে ধরনীদার অতিথি হ'য়ে আমরা একথাটি বার বারই অনুভব করেছি তাঁর নিজের দৃষ্টান্তে। একটা উদাহরণ দেই।

শিলঙে আমরা ছিলাম এবার সদলবলে ধরনীদার সপরিবারে আটজন—ধরনীদা, তাঁর স্ত্রী প্রভা দেবী, তাঁর দুই মেয়ে উমা ও রুণু, ছেলে বাবুল, দুই শ্যালক শীতাংশু ও শুভ্রাংশু, শালিকা লীলা—আর আমরা পাঁচজন—আমি, গিটার-তবলা বাদক বিখ্যাত জ্ঞান ঘোষ, স্বনামধন্য মীরাবল্লভ পাহাড়ি, মীরা ও আমাদের এক কিশোর বন্ধু লাটু ওরফে মণিময়। একুনে তেরজন। পাহাড়ি সঙ্গীক ধরনীদার বাকায়দা অতিথি না হ'য়েও আসলে ছিল অতিথির বাড়া—সর্বদা আমাদের ওখানেই ওরা আসর সরগরম রাখত। পাহাড়িদের সঙ্গে ধরনীদার আগে

আলাপ ছিল না বেশি—অনেকটা আমার স্মৃতিই পরিচয়। কিন্তু পাহাড়ি যে উমার গানের উচ্ছ্বাসিত সুখ্যাতি করত এতে ধরনীদার কৃতজ্ঞতার অন্ত ছিল না। শুধু তাই নয়, পাহাড়ি যে তাঁকে তার সঙ্গদান করত তার পরিবর্তে ওকে তাঁর স্নেহময় প্রাণের সমস্ত স্নেহটুকু দিয়েও তিনি যেন নিরন্তরই ঋণী বোধ করতেন। তাঁর চরিত্রের এই দিকটা আমার কাছে খুবই বড় মনে হ'ত—তিনি অপরকে বা দিতেন সে সম্বন্ধে ছিলেন যতটা নিশ্চয়ন, অপরের কাছে যা পেতেন সে-সম্বন্ধে ছিলেন ঠিক সেই অনুপাতেই সচেতন। পাহাড়ির গুণের দিকটাই তিনি বড় ক'রে দেখতেন, ও যে প্রকৃতিতে দিলদরিয়া এতে কী যে খুশি! পাহাড়িকে কত যে খাওয়াতেন, বেড়াতে নিয়ে যেতেন, নিত্য তার কত আব্দার যে সহিতেন দেখে এত ভালো লাগত যে কী বলব। শুধু তা-ই নয়, পাহাড়ি ও মীরাকেও তিনি প্রায় নিজের পরিবারভুক্তই ক'রে নিয়েছিলেন। আর এর মূল কারণ ছিল—প্রথম তাঁর সজাগ স্নেহশীলতা, দ্বিতীয় নির্বিড় কৃতজ্ঞতাবোধ।

সংসারটা নেহাৎ কম দেখি নি ভাই। কিন্তু খুব কম লোককেই দেখেছি পরকে এত সহজে আপন ক'রে নিতে। না—শুধু নিজের আপন বললেও যথেষ্ট বলা হবে না। পরকে তিনি সহজেই নিজের পরিবারবর্গের কাছেও আপন ক'রে নিতে পারতেন। এ আরও দুক্লহ। সাংসারিক জীবন-যাত্রায় সামাজিক মানুষ প্রায়ই দোমহলা বাড়িতে বাস করে, সদরে রাখে বন্ধুকে, অন্তরে—আত্মীয়কে : বিশেষ আমাদের দেশে—যেখানে “ঘরের” চেতনা “বাইরের” চেতনার চেয়ে ঢের বেশি তীক্ষ্ণ ও সাবধানী। আমাদের দেশে অন্তঃপুর বিশেষ ক'রেই অন্তঃপুর—যেখানে ছোঁওয়া ছুঁইয়ি জানাজানি পছন্দ করবার মতন উদারতা খুব কম লোকেরই আছে। ব্রাহ্মসমাজের প্রসাদে হিন্দুয়ানির এই ছুঁৎমার্গবৃত্তি কিছু ঘা খেয়েছে, এ জন্মেও ব্রাহ্মসমাজের কাছে আমাদের ঋণ খুব বেশি বলেই আমি মনে করি। কিন্তু ধরনীদাকে আরো প্রশংসা করি এই জন্মে যে ব্রাহ্মসমাজভুক্ত না হ'য়েও এবং বাড়ির নানান অতি-হিন্দু আত্মীয়-আত্মীয়ার নৈযুজ্য সত্ত্বেও সপরিবারে তিনি অকুতোভয়ে ঠাই দিতেন একেবারে অপরিচিতকে। ঔদ্যোগে অসামান্য বলিষ্ঠ না হ'লে মানুষ এ পারে না। আর শুধু

উদার হ'লেই যে এ সম্ভব হয় তা-ও নয়—স্বীপুত্র কণ্ঠকে খানিকটা নিজের ভাবের ভাবুক ক'রে তুলতে না পারলেও এতটা পারা সহজ হয় না। এ-পারাও সম্ভবপর হয় কেবল তখনই—যখন মানুষ নিজের পরিবারভুক্তদেরকে সত্যি আপন মনে করে। যেখানে ভালোবাসা গভীর সেখানে মানুষ নিজেকেই মেলে ধরে, যেমন গুঁড়ি নিজেকে মেলে ধরে তার হাজারো শাখার মধ্যে। ধরনীদার সৌভ্রাত্যশক্তি তাঁর পরিবারভুক্তদের মনেও চারিয়ে গিয়েছিল প্রথমত তাঁর নিজের চরিত্রের বলিষ্ঠতার ছোয়াচে—দ্বিতীয়ত তাঁর মনের উদারতার প্রভাবে। শিলঙে তাঁর অতিথি হ'য়ে আস্থানেক বাস করবার সময় একথা আমাদের সবারই মনে হ'ত—না হ'য়েই উপায় ছিল না।

তাই আরো ভালো লাগত এ-পরিবারটির সহজতা। কারণ এ সহজতা ছিল সরল ও খোলা—বাপ মা ছেলে মেয়ে শালা শালী সবাই ছিল এক রঙে রঙিয়ে—একই ধোপা ধরের কাপড় কেউ কারুর চেয়ে কম শাদা নয়। যেমন মিষ্ট প্রভাদি, তেমনি লীলা, তেমনি হাসি, বাবুল, রুণু, নীতাংশু ও শুভ্রাংশু। পাহাড়ি মীরা জ্ঞান লাটু ও আমি তো এ-পরিবারভুক্ত নই সত্যি সত্যি। কিন্তু কই আমাদের কখনো তো ভুলেও মনে হয় নি—আমরা বাইরের লোক! শুধু তাই নয়, ধরনীদা তার করেন টেলিফোন করেন চিঠি লেখান—“ডাকো ভীষকে, ডাকো অমরেন্দ্রকে, ডাকো শচীনকে, ডাকো সত্যেন বোসকে—” কাকে নয়? আতিথেয়তার এমন জীবন্ত প্রতিমূর্তি অতুল-প্রসাদের পরে আর আমার চোখে পড়ে নি। এই শ্রেণীর মহৎ উদার মানুষ সমাজকে কত যে দেয় সমাজ সব সময়ে তার খবর রাখে না, এ একটা কম ছুঃখ নয় ভাই। কারণ এ-খবরদারি করতে না-পারার মধ্যে আছে চেতনার একটা অসাড়তা। যুমস্তর সঙ্গে জীবস্তর সেই চিরস্তন বে-বনতি। তোমাকেও ডাক দিতে তিনি যে কতবার বলেছেন আমাদের! জানোই তো তুমি এলে তিনি কী খুশি হ'তেন। শিলঙে আরো কত বাঙালি পরিবারই যে তাঁর কাছে যখন তখন আসত ও সধরনীদা প্রভাদির স্নেহমুকুল্যে নিত্য নব আনন্দের পাথেয় নিয়ে ফিরত!

শুধু কি বাঙালি? শিলঙে নানা অসমিয়া ছেলে-মেয়েদেরকেও তিনি ঐভাবেই স্নেহ করতেন, সহজেই নিতেন

আপন ক'রে। উষা ব'লে এক অসমিয়া কুমারীর সঙ্গে আমার ভাব হয় ওখানে। বড় চমৎকার মেয়ে। যেমন বিদ্যা তেমনি বুদ্ধি তেমনি মিষ্ট স্বভাব—আর সব ছাপিয়ে তার আদর্শবাদ। ধরনীদা শুধু যে তাকে ভালোবাসতেন তা-ই নয়—তার বুদ্ধি মা-কেও ডাক দিতেন প্রায়ই। বুদ্ধিও তাঁকে অভিষেক করেছিল নিজের পুত্রপদে। এ বিষয়ে প্রভাদিও ছিলেন ধরনীদার শুধু সহধর্মিণী নয়, সহধর্মিণীও বটে। এমন সুন্দর দাম্পত্য-মিলন কমই দেখেছি। এ বলে আশায় দেখ, ও বলে আশায় দেখ। আহা, সেই



প্রভাদেবী উমা ধরনীকুমার

প্রভাদির নিষ্করণ শোক স্বচক্ষে দেখতে হ'ল! একে তো ভালোই অতি বিরল এ জগতে। ভালোয় ভালোয় মিলন আরো কত বিরল বল দেখি। উষার মার মুখে প্রভাদির গুণকীর্তন ধরে না। উমাকে আর তার গানকেও তিনি যে কী ভালোই বাসতেন! এসব কথা বলছি আরো দেখাতে ধরনীদার ব্যক্তিস্বরূপ—পার্সনালিটি—কী ভাবে নিজেকে উপলব্ধি করত পারিবারিক পরিবেশে। অন্তর্ভাবে বলতে গেলে, তাঁর ব্যক্তি চেতনা নিরন্তর নিজেকে ছাড়িয়ে দিয়ে যেন চাইত একটা বৃহত্তর সমষ্টিগত চেতনার বিকাশ।

এ আত্মকেন্দ্র সাংসারিক জগতে এ যে কত বড় কথা তুমি জানো। কারণ সংসারের সাংসারিক দিকটার সঙ্গে তোমার পরিচয় আশৈশব ব'লে সাংসারিকতার শুষ্কতম ছুঃসহতম রূপটিকে তুমি চেনো।

ধরনীদার সঙ্গে আমার পরিচয় কত দিনের তা-ও তোমার অবিদিত নেই : সবে ছুবছর—তার মধ্যেও বছরখানেক বাদ দাও—আমার পশ্চিচেরি-স্থিতি। তা হ'লে এই বাকি বছরখানেকের সম্প্রসারণেই আমাদের বন্ধুত্বকে মাপতে হবে।

সময়ের অনুপাতে ঘনিষ্ঠতা হয় না এ মানুষের প্রায় একটা ঐতিহাসিক অভিজ্ঞতা। কিন্তু তবু একথাটা প্রীতির লেন-দেনের ক্ষেত্রে বিশেষ ক'রেই স্মরণীয়—যেহেতু এ-সত্যের সাক্ষ্য প্রীতির একটা মস্ত গৌরবের দিককেই প্রমাণ করে। ধরনীদার গভীর প্রীতির নিবিড় তৃপ্তি এ-গৌরবের দিকটাকে আমার কাছে যে আরো কত উজ্জ্বল ক'রে তুলে ধরেছে! শুধু উজ্জ্বল না—স্মরণীয়।

না! ধরনীদার সঙ্গে আমার বন্ধুত্বের কথা আমার স্মরণীয় বললেও সবটুকু বলা হয় না। বলা চাই—বরণীয়, কেননা এ-বন্ধুত্বের জোগান দিয়েছে তাঁর সমস্ত পরিবার। এক অমরেন্দ্রনারায়ণের পরিবার ছাড়া আর কোনো পরিবারের প্রতি অন্তরঙ্গের কাছ থেকে আমি এ হেন সজাগ শ্রদ্ধা ও প্রীতি পেয়েছি ব'লে তো কই মনে হয় না। আমার আত্মীয় পরিবারদের কাছ থেকে তো নয়ই। বলতে কি, ধরনী-পরিবারের অচল প্রীতি ও সর্বাঙ্গীন শ্রদ্ধা আমার আত্মীয়দের নানা অকারণ বেদরদী অবিচারেরই ক্ষতিপূরণ করেছে—আমাকে আরো বুঝিয়ে দিয়েছে যে মানুষকে প্রায়ই সবচেয়ে কম চেনে তার আত্মীয়। তারা মেহশীল হ'তে পারে কিন্তু দরদী প্রায়ই হয় না। ধরনীদা—শুধু ধরনীদা না, তাঁর পরিবারের প্রত্যেকে ছিল স্বভাব-দরদী। তাই ওদের বন্ধুত্বের গাথুনীতে এমন কি কোনো ফাটলও ছিল না—কিন্তু এ পাকা কাজের কৃতিত্ব বিশেষ ক'রে তাঁরই, আমার নয়। কারণ আমার সমস্ত মনোযোগ নিবিষ্ট ছিল ওঁদের কারুর 'পরেই না—ধরনীদার মেয়ে আমার ছাত্রী উমার গীতীসাধনার দিকে। এর একটা কারণ—আমার বয়স হয়েছে অসম্ভব—এখন নতুন বন্ধুত্ব বন্ধন গ'ড়ে-তোলার সে যুবন্ উৎসাহে ভাঁটা প'ড়ে এসেছে

প্রায়। আরো, বয়সের সঙ্গে সঙ্গে মানুষ ক্রমশই অন্তর্মুখী হ'য়ে ওঠে—হৃদয়বৃত্তি যতই খিতিয়ে আসে গভীরের দিকে, ততই নিজেকে আমরা গুটিয়ে আনি ব্যাপ্তির দিক থেকে। তাই ধরনীদার সঙ্গে বন্ধুত্ব করবার কোনো সজাগ চেষ্টাই আমি করি নি—তুমি জানো, যতক্ষণ তাদের বাড়িতে থাকতাম উমাকে গান শেখানোতেই কাটাতাম—বেশির ভাগ সময়। এ নিয়ে অনেকেই রাগ করত, মান করত—কিন্তু ধরনীদা বুঝত কেন এধরণের রাগারাগি মান-অভিমান আমি গ্রাহ্য করি না। তাছাড়া, ইদানীং গান ও লেখার দিকে আমি আমার সমগ্র উদ্বৃত্ত শক্তি খাটাব ঠিক ক'রে চলেছিলাম—বহুর সঙ্গে মেলামেশা ও বহুর হিতসাধনের আগেকার উৎসাহ আমার স্তিমিত হ'য়ে এসেছিল।

ওদিকে ধরনীদা নিজেও ছিল ব্যস্ত মানুষ। কত ব্যস্ত—তুমি জানো। প্রকৃতিতে নির্বিলাসী কর্মিষ্ঠ, কতব্য-পরায়ণ এ-মানুষটির মধ্যে ছিল একটা সরল হৃদয়তা, কিন্তু মৌখিক অঙ্গীকারের জাহিরিপনা একেবারেই না। তাই আমার বহুদিন এমন সন্দেহও হয় নি যে, ও আমাকে ভালোবাসত বা শ্রদ্ধা করত। পরে হঠাৎ যখন জানতে পারলামও অতর্কিতে—উষার কাছে। আমাদের ধরনীদা দিয়েছে তার নানানু সেবা ও ভাষা, নানা বিষয়ে অকৃপণ সমবেদনা—আরো অনেক কিছু, কিন্তু কখনো ভাবেভঙ্গিতেও প্রকাশ করে নি যে আমাকে তার কোনো প্রয়োজন আছে নিজের দিক থেকে।

হয়ত ছিলও না। আমি ও পাহাড়ি প্রায়ই বলাবলি করতাম যে ধরনীদা আমাদের কাছে অতুলদার স্থান নিয়েছে। কিন্তু অতুলপ্রসাদের সঙ্গে এখানে ধরনীদার একটু তফাৎ ছিল। অতুলপ্রসাদ ছিলেন স্বভাব-শিল্পী। প্রকাশ ছিল তাঁর স্বধর্ম। গানে ও রুচিতে তাঁর সঙ্গে আমার মিল ছিল এত বেশি প্রত্যক্ষ যে চোখে না প'ড়েই পারত না।

ধরনীদার সঙ্গে কিন্তু বাইরের দিকে আমার কোনো মিলই ছিল না। তুমি তো জানো আমি কী রকম অন্তমনস্ক প্রকৃতির জীব : ধরনীদা অতিমনস্ক—আটদাঁট। সময়ান্ত-বর্তিতা আমাকে কোনো দিনো তাঁবে রাখতে পারে নি, কিন্তু ধরনীদা ছিল সময়ভীরু লোক—যে-কাজটি যে সময়ে করবার কথা ত্রস্ত চিন্তে করবেই করবে। সময়কে

আঘাত করতে ওকে তেমনি বাজত যেমন ধর্মভীরু লোককে বাজে ধর্মকে অনাদর করতে। তাই আমার সঙ্গে কত বিতণ্ডাই যে ও করেছে আমার এই চিরকালে “শোচনীয়” অননুতপ্ত সময়-শৈথিল্য নিয়ে। কত সময়ে তাকে কত অসুবিধেতেই না আমি ফেলেছি—সে-বেচারির সময়ভীরুতার মর্যাদা রাখতে না পেরে। ইচ্ছে ক’রে নয় অবশ্য—আমার ধাতে নেই ব’লে। এতে ধরনীদা প্রথম প্রথম সত্যি দুঃখ পেত—সময়ে সময়ে স্নিগ্ধ হেসে এমনও বলেছে, আর্টিস্টদের সঙ্গে আগে মিশি নি কখনো তাই পদে পদে ঠেকি, তবু শিথি না। পাহাড়ি, ভীষ্ম ও জ্ঞান (ঘোষ) তাঁর বিশেষ প্রিয় ছিল—এদের গাফিলিতেও ধরনীদা কিছু কম ভোগে নি। কিন্তু আমরা বহুবার তাকে বিরত করলেও কখনো উদ্বাস্ত বা বিরক্ত ক’রে তুলতে পারি নি। চেষ্টার ক্রটি করি নি—কিন্তু ওর সহশক্তি ছিল যে অসামান্য, পেরে উঠব কেন বলো? শিল্পীর সঙ্গে শিল্পীর বাধে প্রায়ই—লড়াইও হয় তো সমানধর্মীদের মধ্যেই বেশি। কিন্তু জীবনের বিচিত্র বিধান—অসমপ্রকৃতির মানুষই সবচেয়ে বেশি মিলেমিশে থাকতে পারে পরস্পরের সঙ্গে! তাই ধরনীদার সঙ্গে আমার ঘনিষ্ঠ পরিচয়ে একটিবারও মনান্তর হয় নি। ওকে আমি অসুবিধায় ফেলেছি অগুস্তিবার, কিন্তু আমার সব ঝক্কিই ও হাসিমুখে সহিত। প্রথম প্রথম অবশ্য শিশুশিক্ষার পাঠ দিতে চেষ্টা করত, “মণ্টু, অমুককে কথা দিয়েছ অমুক সময়ে যাবে—দেরি কোরো না।” কিন্তু পরে হাল ছেড়ে দিয়েছিল—অথচ বিরক্তিভরে নয়—প্রায় ধরনীদার জননীর স্নেহপ্রশ্রয়ভঙ্গিমায়।

সত্যি, ধরনীদার বাইরের সূক্ষ্ম আবরণের নিচে ছিল তাঁর এই অতি কোমল প্রকৃতি। আমার ৩পিতৃদেব, এক মেশোমহাশয় গিরিশ শর্মা ও ৩অতুলপ্রসাদ ছাড়া কোনো বয়স্ক লোকের মধ্যে এমনতর কোমল হৃদয় কখনো দেখি নি। এই জন্তেই ও এত চেষ্টা করত সবাইকে সুখ দিতে—নিজে হাজারো অসুবিধা সহিত হাসিমুখে। একটা উদাহরণ দিই।

আমি বাইরের দিকে খুব মিশুক হ’লেও অন্তরে যে সত্যিই নির্জনতাপ্রিয় ভূমি অন্তত জানো। গানের পরেই আমার কাছে বিলাসের চরম হ’ল সময়ের অবকাশ ও সুপ্রচুর নিঃসঙ্গতা। ধরনীদা এটা জানত। তাই ওর

সঙ্গে যখনই যেখানে গিয়েছি ও নিজে সবাইয়ের সঙ্গে ভিড় ক’রে থাকবে কিন্তু আমাকে একটি গোটা ঘর একা ছেড়ে দেবে। নির্জনতা ওর দরকার ছিল না, কিন্তু আমার ছিল এ ও বুঝত ও হৃদয়ের সহজাত দরদ দিয়ে।

শুধু আমার কথাই যে দরদ দিয়ে ভাবত তা নয় অবিশি। সবাইকেই ও চাইত সুখ দিতে—তাই নানান ব্যস্ততার মধ্যেও ও ছদ্মবেশী হারুণ-অল-রশীদের মতন গোপনে সন্ধান নিত ওর কোন্ অতিথি-প্রজার কোন্‌খানে আরাম—কোথায় ব্যথা। লীলা পান ভালবাসে, ভীষ্ম পক্ষিমাংস, আমি সন্দেশ, জ্ঞান চিংড়িমাছ—ইত্যাদি প্রতি কথাটি ওর স্মৃতিকক্ষে বড় বড় হরফে টাঙানো থাকত। একটা উদাহরণ দেব? ধরো, গানের আসরে পাহাড়ি বড় জল খেত শিলঙে। আমরা তেমন খেয়াল করিনি,



শিলঙে ধরনীকুমার

কিন্তু ওমা দেখি কি—ধরনীদা ফী আসরে গিয়ে এক জাগ্ জল নিয়ে ব’সে। কী? না, পাহাড়িকে পরিবেশন করতে হবে। গানের আসরে চাকর বাকরকে খেদিয়ে দিয়ে স্বহস্তে ট্রে হাতে ক’রে চা পরিবেশন করা তো ছিল ধরনীদার প্রায় নিত্য কর্ম। হয়েছে কি, ও লোকটি মুখে স্নেহ প্রকাশ করতে জানত না—উচ্ছ্বাসমুখর হৃদয়তার রীতিতেও হাত পাকাবার অবসর পায় নি বহু কর্মের মাঝখানে। তাই ওর কোমল হৃদয়টি নিজেকে জানান দিত নীরব অলক্ষিত সেবার মধ্যে দিয়ে। একদিন দেখি কি, পাহাড়ির চা ঠাণ্ডা হ’য়ে যাচ্ছে দেখে ও নিজের শালের মধ্যে ঢেকে রেখেছে সজোজাত এক পেয়ালো চা!

সেবার দুটো দিক আছে। একটা সামাজিক—একটা আধ্যাত্মিক। সামাজিক সেবার দিকটা ছোট নয়, মানি—

কিন্তু তার স্বধর্ম হচ্ছে নিজেকে ফাঁপিয়ে-তোলা। যা করব হৈ চৈ ক'রে করব—ধন্বাদ দেব, গলদ্বর্ষকলেবরে পরিবেশন করব—চাকরদের নিরবচ্ছিন্ন তর্জন করব কেন পরিচর্যায় গলতি হচ্ছে—এইধরণের “অমায়িক” ডাকসাইটে জাহিরি-পনার সঙ্গেই আমরা সচরাচর পরিচিত। এই সব যারা খুব লোক দেখিয়ে করে সমাজে তারাই তখন পায়ে—“সেবাব্রত।” অন্তত আমাদের মধ্যবিত্ত তথা অভিজাত সমাজে।

কিন্তু ধরনীদার সেবার সহজ প্রবণতা ছিল আত্ম-গোপনের দিকে। ও ছোটখাট রকনারি ব্যবস্থা ক'রে রাখবে ভেবেচিন্তে—ঠিক জায়গায় ঠিক জিনিষটি হাজির। কী ক'রে হ'ল? না ধরনীদা। আমাদের গানের আসরে ধরনীদা ভার নেবে হার্মোনিয়াম নিয়ে যাবার, তবলা নিয়ে যাবার, এমন কি তবলা বাঁধবার হাতুড়িটি পর্যন্ত নিভুল পৌঁছবে যথাস্থানে। উৎসবান্তে এদের স্বস্থানে ফেরাবার অতি-গত্ময়, চির-বিরক্তিকর অথচ বহুবাঞ্ছিত কাজটিও ও-ই করবে। কিন্তু কাউকে জানিয়ে না, দেখিয়ে না, কোনো তারিফ পেতে না। বলতে কি, এসব আমরা খেয়ালই করতাম না বড় একটা। ট্রেনে যাব—কুলি, গাড়ি, টিকিট এসব দেখাশুনোর ভার যে ধরনীদার—এ এতই সহজ হ'য়ে গিয়েছিল যে আমাদের কাছে ভাবাই কঠিন হ'ত যে একাজ আর কেউ করতে পারে। আরে, আমার বাঁধের কোনোদিনো চাবি নেই—দেখি একদিন ধরনীদা কোথেকে একটা মিলারের তালা লাগাচ্ছে! অথচ এত সহজে যে ধন্বাদ দিতেও রীতিম'ত বাধে। এই সেবা-সহজতা ছিল ওর একটা মস্ত চরিত্র-লক্ষণ। এই জন্তেই ওর কাছে সেবা নিতে কারুরই বাধত না। হয়েছে কি, সেবা নিতে কুণ্ডা আসে তারই কাছে সেবা যার নয় স্বধর্ম। মোটরকে দ্রুত হাঁকাতে কার মমতা হয়?—দ্রুত না চালালেই বরং নজরে পড়ে। কিন্তু শীর্ণ পক্ষিরাজকে জ্বোরে হাঁকাতে মায়া হয় না! ধরনীদাকে আমরা অননুতপ্ত চিন্তে খাটিয়ে নিতাম। সেবার্থে গলদ্বর্ষকলেবর হওয়ায় ওর গভীর আনন্দ ছিল ব'লে। বাঁশি বাজাই চড়া সুরে—গান গাইবার সময় বেশি চড়িয়ে গাইতে মন চায় না তেমন। যে চণ্ডে যার লীলা সহজ সে-চণ্ডকে মেনে নিতেও বাধে না। সেবার উচ্চ পর্দায় ধরনীদার মনের তার সর্বদাই বাধা থাকত,

তাই সে-তার-সপ্তকে ওর চরিত্রের তানালাপ খেলত এত সহজে। কেবল এই কথাটা এখানে মনে রাখবার যে যা দেখতে যত সহজ আসলে তত শক্ত। এরই নাম art conceals art : এরই নাম leaders are born, not made. ধরনীদা ছিল স্বভাব-সেবক—নিরভিমান, সদান্বিত অথচ আত্মবিজ্ঞপ্তি-বিরোধী। করবে সবই, পানটি থেকে চুনটি খসতে দেবে না, অথচ কেউ টেরটি পাবে না কার মেহনিবিড় অভিনিবেশে সব চলছে জলের ম'ত। তাই বলছি ধরনীদার সেবা আধ্যাত্মিক পর্যায়ে পড়ে—যেহেতু এ সেবা ছিল ওর অন্তরাআর কনকোজ্জল মেহের উচ্ছলিত উৎসার। অতুলদার মতন লোক সেবা করতে পারবেন না—করবেন যে তা ভাবাও যায় না। এঁদের স্বধর্ম সেবা দেওয়া নয়—আনন্দ দেওয়া, তাই অতুলদা সেবা করতে এলে মন কুণ্ঠিতই হ'ত। তাঁকে মানাত না এসব—একেবারেই না। যার কম তারে সাজে—অপিচ যে পারে সে আপনি পারে।

* * *
* * *
* * *

ধরনীদার কথা কত বলব? খুঁটিনাটি ক—ত কথাই যে রয়েছে। কিন্তু তার সঙ্গে আমি নিজে এত ব্যক্তিগতভাবে জড়িত যে বলতে বাধে। কেবল একটা কথা বলতেই হবে—ওর শ্রদ্ধা করবার অপরিসীম শক্তি।

ভূমি মর্মে মর্মে জানো, রাণী, এযুগের জলহাওয়া কি রকম প্রতিকূল দুটি হৃদয়বৃত্তির : এদের নাম কৃতজ্ঞতা ও শ্রদ্ধা। এযুগের একটা তথাকথিত মহৎ বাণী হ'ল ইন্ডিভিডুয়ালিস্‌ম। এ মনোবৃত্তিটির মধ্যে কিছু সত্য আছে সন্দেহ নেই, কিন্তু তবু বলব এর গোড়ায় (সব সময়ে না হ'লেও) খুব বেশির ভাগ ক্ষেত্রেই থাকে একটা বিপুল আত্মক্ষীতি। শ্রীঅরবিন্দ তোমারও গুরু—তাই ভূমি জানো একথা নিজে ঠেকে। কারুর কাছে মাথা হেঁট করলে পুরুষকারের মাথা হেঁট। হিরো-ওয়ার্শিপ। ধিক্!

ভূমি জানো আমার অধিকাংশ উচ্চশিক্ষিত বন্ধুর সঙ্গেই গভীরে আমার কতখানি অমিল—এখানে আমি কী একলা! মনে আছে দার্জিলিঙে ওবছর এক শিক্ষিতা বর্ষীয়সী আমাকে সিংহিনীবিক্রমে কোণ্ঠেসা ক'রে ধরেছিলেন

—“দিলীপ, তুমি তো খুব বোকা ছেলে নও—তবে গুরু-
করণের এ দুর্মতি কেন হ'ল বৎস?”

“দুর্মতি কেন ভদ্রে?”

“বাবা!—ইনডিভিডুয়ালিটি যে ছারেখারে গেল! গুরুকে
তুমি না কি পূজা করো?”

“করি ভদ্রে। প্রতিমাকেও করি। আমার মধ্যে তাল
পরিমাণ মন্দ আছে নিশ্চয়ই—কিন্তু কেউ কেউ বলেন তিল
পরিমাণ ভালোর ছিটেফোটা হয়ত লুকিয়ে থাকতেও পারে
বা। সেটুকুর আবির্ভাব হয়েছে এই গুরুপূজায়ই—
পৌত্তলিকতায়ই—মহতের চরণে প্রণামে—হিরো ওয়র্শিপে।”

“এ অগ্রসারী (progressive) যুগে এমন রিয়াকশনারি
কথা জাঁক ক'রে বলার নাম বাহাদুরি নয়—মূঢ়তা। ধিক্।”

“নাম নিয়ে রাগারাগি কেনই বা ভদ্রে? আমি তো
মেনেই নিয়েছি আমি স্বভাবে অননুতপ্ত পৌত্তলিক। কিন্তু
গাছের নামডাক কি বীজ-বিচারে না ফল-বিচারে?”

“গুরুপূজার কুফল মানো না?”

“কী কুফল?”

“ইনডিভিডুয়ালিটির মূলোচ্ছেদ।”

“আচ্ছা ভদ্রে! আমাকে পুঁথিপড়া শিশুপাঠের পাঠ
না দিয়ে একটা সাদা উত্তর দেবেন?”

“দেব।”

“বিবেকানন্দ স্বামীর চরিত্রে ফুটেছে কী? দুর্বলতা,
না তেজস্বিতা? আর তিনি সবচেয়ে জাঁক ক'রে বলতেন
কোন কথটি?—‘শ্রীরামকৃষ্ণদেবের একটি দৃষ্টিতে লাখে
বিবেকানন্দ গ'ড়ে উঠতে পারত’—এই কথাটিই নয় কি?
এ-ও কি আপনি জানেন না যে তাঁর জীবনে বিপ্লব ঘ'টে
গিয়েছিল শুধু ঐ নিরক্ষর পাড়ারগেয়ে পৌত্তলিক গুরুটির
দীক্ষায় ও দৃষ্টান্তে?”

* * * *

আধুনিক মানুষ—বিশেষ ক'রে শিক্ষিত মানুষের কাছে
একথা পেশ করা কঠিন। অন্তত বেশির ভাগ প্রগতিশীল
উচ্চশিক্ষিতের কাছে তো বটেই। কারণ তাঁরা প্রায়ই ভোলেন
যে সত্যের সর্বশ্রেষ্ঠ নিকষ বুলি বা ডগ্‌মা নয়—অভিজ্ঞতা।
এ-বর্ষীয়সীটি আমাকে এ-ও বলেছিলেন যে, সম্যাসী হওয়া
মহাপাপ। তাঁকে আমি জিজ্ঞাসা করেছিলাম “তা হ'লে
আপনি কি অকুতোভয়ে বলবেন যে বুদ্ধ ও শ্রীচৈতন্য ছিলেন

পাপিষ্ঠ?” কি জানো রাণী? অধিকাংশ চিন্তাহীন মানুষ
দু-চারটে চলতি মনগড়া আ-প্রায়রি থিওরির গজকাঠিতে
সমস্ত জীবনকেই মাপতে চায়। তাছাড়া যুক্তিবাদ সহজ,
শ্রদ্ধাবাদ কঠিন। তাই আধুনিক শিক্ষিতসম্মতরা শ্রদ্ধার
মর্মবাণীটিই বিশ্বাস করেন না—বলেন যে, আমার আমিত্ব
রসাতলে বায় ভক্তির ভূমিকম্পে। এ-যুগে লয়ালটি শব্দটি
প্রায়ই অনাদৃত এই কারণেই। বাকে বার প্রাপ্য দাও—
রাজি, কিন্তু ভক্তি করা, পথসন্ধান দিশারি খোঁজা—এ সব
কী সেকেলিয়ানা শূনি! ভক্তির যুগ যে মিরাক্সের যুগের
মতনই গত। এ যে নয়া আলোকের যুগ—গেটে বলেননি—
“আরো আলো আরো আলো?” মানে, ইনডিভিডুয়ালিটির
আলো।

এ নিয়ে তর্কাতর্কি করতাম এক সময়ে। কিন্তু বয়সের
সঙ্গে সঙ্গে জ্ঞান বেড়েছে কি-না বলতে পারিনি, তবে
ব্যর্থশ্রম যদি নির্বৃদ্ধির নিদর্শন হয় তবে যৎসামান্য স্মৃষ্টি বেড়ে
থাকবে বা। অন্তত এটা বুঝেছি যে, একজনের অন্তরের
গভীর তৃষ্ণা আর একজনকে তর্ক ক'রে বোঝানো যায় না—
যার নেই সে-তৃষ্ণা। এই জন্মেই গীতায় বলেছে : “ইদং
তে নাতপস্যায় নাতক্রায় কদাচন, ন চাশুশ্রববে বাচ্যং
ন চ মাং যোভ্যস্মৃতি”—অর্থাৎ গভীর কথা গভীর স্মৃতি
বলতে নেই তাদেরকে—যারা চায় না শুনতে, যারা বিশ্বাস
করে না ভক্তিকে, বুঝতে পারে না তপশ্রাকে।

ধরণীদার মজা ছিল এই যে, সে বাইরে গুরুবাদী ছিল না
—কিন্তু অন্তরে ছিল পূজার্মী। তাই শ্রীঅরবিন্দর নাম
করতে তার চোখ শ্রদ্ধায় ভক্তিতে ছল ছল ক'রে উঠত।
“সাধুসঙ্গ” কথাটি সে প্রায় জপমন্ত্রের মতনই উচ্চারণ করত।
আমি জানি এ নিয়ে কত শিক্ষিতসম্মতের কাছে ওকে কত
কথা শুনতে হয়েছে। কিন্তু তবু ওর এ উজ্জল বিশ্বাস একটুও
ঝাপসা হয় নি যে সাধুসঙ্গ খুব দরকার। গত বছর যখন
তোমাদের তদারকে ধরণীদা, হাসি ও লীলাকে এলাহাবাদে
পাঠায় তখন ও আমাকে একটি চিঠি লেখে। চিঠি ও
বড় একটা লিখত না—দীর্ঘ চিঠি তো নয়ই। কারণ কোনো
কথা গুছিয়ে বলা ওর স্বধর্ম ছিল না। কিন্তু তবু ওর সহজ
ভক্তিতে একটা কথা উজ্জল হ'য়ে উঠেছিল ওর পত্রে।
আদরিণী কণ্ঠকে একলা ও বাইরে কখনো পাঠায় নি এর
আগে। সে সময়ে এলাহাবাদে ছিল আমার প্রিয় বন্ধু

জ্যোতির্ময় শ্রীকৃষ্ণপ্রেম ওরফে রোনাল্ড্ নিকলসন। ধরনীদা লেখে—হাসি এই সূত্রে শ্রীকৃষ্ণপ্রেমের সঙ্গ পাবে এ-লোভ সংবরণ করা কঠিন—তাই হাসিকে জোর ক’রেই পাঠাল তার অনিচ্ছাসহেও। ওর শ্রদ্ধাশীলতার আর একটি দৃষ্টান্ত দেই। আমার কোনো আত্মীয়া কিছুদিন আগে ধরনীদার কাছে এসে শ্রীঅরবিন্দর ও আশ্রমের খুব নিন্দা করে। আমি ধরনীদাকে লিখি—এঁ সব কথা আদ্যন্ত মিথ্যা—তবে বিশ্বাস করা না করা তার হাত—আর কারুর নয়। তাতে গত ডিসেম্বরে ধরনীদা আমাকে আর একটি চিঠি লেখে। তাতে ছিল—“মর্টু, আমি স্বভাবে ধার্মিক না হ’তে পারি—কিন্তু খাঁটি সোনা ও মেকি গিল্পির তফাৎ চিনি। সে যা যা বলেছে তার একটি কথাও আমার মনকে ছোঁয় নি—যেদিন ফের সন্মোগ পাব শুধু যে হাসিকে পাঠাব তাই নয়—নিজেও যাব শ্রীঅরবিন্দ-দশনে।”

তাই বলছি ধরনীদার প্রকৃতিতে ভক্তি ছিল সহজ। নিজের পিতামাতাকে সে অত্যন্ত ভক্তি করত—তাই যেখানেই এ শ্রেণীর ভক্তি দেখত বিচলিত হ’ত। আর সে শুধু একটু আধটু মামুলি নমো-নমো নয়—ওর মূল শিকড় অবধি টনটনিয়ে উঠত। একটা দৃষ্টান্ত দেই এ কথার।

উষার কথা বলেছি। এ ধরণের মেয়ে আমি ওদেশেও খুব কমই দেখেছি। তীক্ষ্ণবী, সংশয়শীলা (যেহেতু বিদ্যমী) অথচ স্বভাব-ভক্তিমতী। আধুনিক টলারান্স ওর মজ্জায় না হোক—রক্তে। কাজেই বেচারি সেকলে ভক্তির সঙ্গে আধুনিক বিদ্রোহের সামঞ্জস্য করতে বিষম বেগ পায়। শ্রীঅরবিন্দের লেখা পড়ে গভীর ভক্তিভরে—অথচ হাল আমলের প্রগতিশীলদের সঙ্গে তর্কে এঁটে ওঠে না—যখন তারা চোখা চোখা যুক্তি দিয়ে বুঝিয়ে দেয় যে ভক্তি হ’ল সেকলে কুসংস্কার—সংসারে একমাত্র সত্য হচ্ছে বংশেতিস্ম ও বর্জোয়া আদর্শগুলিকে নির্বিশেষে নির্বংশ করা।

এহেন এক কালাপাহাড়—উষাকে একদিন বলেন যে শ্রীঅরবিন্দ; শ্রীরামকৃষ্ণ, বিবেকানন্দ সবই নির্বোধ তথা ভণ্ড—যেহেতু পরের মাথায় কাঁটাল ভেঙে খাওয়া এদের পেশা—ইত্যাদি অকথা কুকথা।

উষা স্বভাব-সহিষ্ণু, বলেছি। দুমুখমহোদয়ের এ ধরণের

গালিগালাজ নীরবে শুনে গেল। সেদিন ছুপুরে এসে খাওয়ার টেবিলে করল এ গল্প আমাদের সবাইয়ের সামনে। বলশেভিক ভদ্রলোকের অল্প অল্প মহাজন কুৎসা এতই নোংরা যে উদ্ধত করতেও সাধ যায় না। কিন্তু এ ধরণের কথা উষা বিনা প্রতিবাদে শুনে গেল এতে আমি ক্ষুব্ধ হয়েছিলাম। ধরনীদা বলল: “তা উষা কী করবে বলো? এ ক্ষেত্রে তর্ক ক’রে তো ফল নেই। যার যা মত।”

আমি উত্তপ্তকণ্ঠে বলেছিলাম: “ধরনীদা, উষা শ্রীঅরবিন্দকে নিজের গুরু বলে যদি না মানত আমি তোমার টলারান্ট নিরীহবাদে সায় দিতাম। কিন্তু যাকে গুরু বলি, সহিষ্ণুতার থিওরি মেনে তার নিন্দা শুনে যাওয়ার প্রত্যবায় ঘটে। কেউ যদি তোমার বাবা মাকে এ ভাবে নিন্দা করত, সহিতে তুমি এ উদার থিওরি মেনে? গুরুবাদের গোড়াকার কথা এই যে, গুরু সবার বড়—বাপ মা, ভাই বোন, স্ত্রীপুত্র, বন্ধুবান্ধব কেউ তাঁর আগে না।”

ধরনীদা শুনে চমকে ওঠে। পরে বলে লীলাদের সবাইকে: “কথাটা এভাবে আমি ভেবে দেখি নি কবুল করছি। সত্যিই তো আমার বাবা মাকে নিয়ে যদি কেউ এ রকম জঘন্য ভাষায় আলোচনা করত তা হ’লে আমি যে অহিংস থাকতাম না এ ধ্রুব। দিলীপের কথাকে তাই শ্রদ্ধা না ক’রে পারা যায় না—যেহেতু গুরুকে ও পিতারও অধিক মনে করে।”

উষাও বোঝে তৎক্ষণাৎ। বিকেলে আমাকে লেখে এ নিয়ে অনুতপ্ত হ’য়ে—প্রতিজ্ঞা ক’রে যে, গুরুনিন্দা আর কখনো শুনবে না।

• উষাও ধরনীদাকে আন্তরিক ভালোবেসেছিল এই জন্তেই: মানে, ভক্তি ও শ্রদ্ধাপ্রবণতায় ওদের গভীর মিল ছিল বলে। ধরনীদার মৃত্যুর পরে উষা, আমাকে লেখে:

“হাসিদের দুঃখের সাথে আজ আমার দুঃখ এক হয়ে গিয়েছে দিলীপদা, আমিও যে পিতৃহীন। ধরনীদাকে চিনেছিলাম এ-কয়দিন যে, তাঁর কাছে এসে তাঁকে জানতে পেরেছিলাম এর জন্তে ভগবানের কাছে আমার কৃতজ্ঞতা না জানিয়ে পারছি না। তাঁকে যে আমি কত শ্রদ্ধা করেছিলাম আমার মা যে তাঁকে কত ভালোবেসেছিলেন তা কি তিনি বুঝতে পেরেছিলেন দিলীপদা?”

শুধু উষাই নয়। এবার শিলঙে আমাদের বিরতিহীন

আনন্দোৎসবের সূত্রে যে-ই ধরনীদার কাছে এসেছিল সে-ই মুগ্ধ হয়েছিল তাঁর স্নেহসদয় আচরণে, আন্তরিক অভ্যর্থনায়। দীপ নিভবার আগে জ্বলে ওঠে ব'লে একটা প্রবচন আছে না? ধরনীদার সুন্দর চরিত্র শিলঙে শত দাক্ষিণ্য-শিখায় জ্বলে উঠেছিল যেন এমনি ভাবেই। তার কারণ তার চরিত্রের অশেষ সদৃশ্য ও স্নেহকারুণ্য ক্ষেত্র পেয়েছিল নিজেদেরকে বিলিয়ে যাবার, জানান দেবার। বিশেষ ক'রে খুঁটিনাটিতে তাঁর নিরভিমান সদা-সজাগ স্নেহপরিচর্যা সবাইকে এমন মুগ্ধ করেছিল। গান তিনি আগে ভালোবাসতেন না তেমন—ওস্তাদি গান তো নয়ই। কিন্তু ছাদরিণী কন্ঠার অসামান্য গীতিপ্রতিভার দীক্ষায় তাঁর সাদৃশ্য-ত্বিক রুচি এতই উন্নত হয়েছিল যে ভীষ্মর ওস্তাদি গানও তিনি ঘণ্টার পর ঘণ্টা শুনতেন কাজ টাজ সব ফেলে। তাঁর কাছে আমরা সবাই পেয়েছি অজস্র। প্রতিদানে দিতে পেরেছি সামান্যই। শুধু এইটুকু সাস্থনা রইল যে আমরা গানে-উদাসীনকে গান ভালোবাসার আনন্দদীক্ষা দিতে পেরেছিলাম খানিকটা। তিনি ছিলেন আমার পরম বন্ধু। তাই তাঁকে আমার এই পরম উপলব্ধির অংশীদার করতে পেরে আমি ধন্য হয়েছিলাম।

তিনি আমার আনন্দের সরিক ছিলেন না—ছিলেন একজন মস্ত সহযোগী ও সহায়। আমার সত্যিকার বন্ধু বা স্বজন খুব বেশি নেই তুমি জানো। অবশ্য মৌখিক বন্ধু ও আত্মীয়তাকামী সংসারে অগুস্তি—কিন্তু যে friend in need-কে সাহেব-পুরাণে বলেছে খাঁটি বন্ধু সে রকম বন্ধু স্পর্শমণির ম'তই বিরল। ধরনীদা ছিলেন এই বিরলদেরই অশ্রুতম—খাঁটি সোনা। তাই তাঁর সঙ্গে আমার সখ্য-সম্বন্ধের নানা কথা বলতে বাধে—তার দরকারও দেখি না। কেবল একটা ঘটনা বলি সসুষ্ঠে। এবার শিলঙে স্নিগ্ধহৃদয় বন্ধু পাহাড়ি একদিন বলে ধরনীদাকে : “দেখ তো ধরনীদা, মণ্টুদার জালায় আমি অতিষ্ঠ হয়ে উঠেছি। একেই আমি মাথার ঘায়ে কুকুর পাগল, নিজের চা পাটির জলশার ঝঙ্কি সামলাতেই প্রাণ ওষ্ঠাগত—এদিকে মণ্টুদা লোক লেলিয়ে দেয়—যাও পাহাড়িকে নেমস্তম্ব ক'রে এসো গানের আসরে। না বলতেও বাধে—”

ধরনীদা বাধা দিয়ে হেসে বলল : “ঐ তো পাহাড়ি। ঐ গরু রোগেই ঘোড়া মরেছে—আমারও অবিকল ঐ অকছা।

ও যেখানে যেতে বলবে আমাকে যেতেই হবে—যতই শরীর খারাপ থাক—অনিচ্ছা থাক—অসুবিধা হোক—ও পাগুলাটার মুখের দিকে চাইলে না বলা যায় না জানোই তো।”

একথা উদ্ধৃত করতে সত্যই কুণ্ঠা বোধ করছি। তবু উল্লেখ করলাম শুধু দেখাতে, স্বল্পবাক্য ধরনীদার স্নেহপ্রীতি কি ধরণের অন্তঃশীলা ছিল। অথচ বলেছি, আমি তাঁর বন্ধুত্বের জন্তে কোনো চেষ্টাই করি নি, বা ভাবিনি যে এমন না চাইতে পাব। তবে জীবনের সব শ্রেষ্ঠ দানই তো পাই আমরা আকাশের দাক্ষিণ্যে, আলোর ঔদার্যে।

কেবল একটা বেদনা বাজে তবু।

এহেন স্নিগ্ধ সত্যনিষ্ঠ খাঁটি পরোপকারী নিরভিমান মানুষটি কী যন্ত্রণা পেয়েই যে দেহত্যাগ করল রাণী! আর কী পরিবেশে! একটু বর্ণনা না করলেই নয়—কেন না ধরনীদার মহত্বের ছবিটি ফোটাতে এ বর্ণনার প্রয়োজন আছে।

আমরা সদলবলে শিলঙ রওনা হবার দিন তুমি ষ্টেশনে গিয়েছিলে। মনে আছে তোমার—কী আনন্দ নিয়ে রওনা হয়েছিলাম আমরা সাতজন—ধরনীদা, প্রভাদি, লীলা, বাবুল, উমা, রুহু ও আমি? ট্রেনে উঠতেই দেখা বিখ্যাত অস্ত্রভিষক শ্রীললিত বন্দ্যোপাধ্যায় মহাশয়ের সঙ্গে। তখন কে জানত ফের তাঁর সঙ্গে দেখা হবে কোথায় ও কী ভাবে।

শিলঙে গিয়ে আমরা উঠেছিলাম কোথায় তুমি জানো—ধরনীদারই তৈরি রেইনফোর্সড-কংক্রীটে-গাথা সুরম্য অট্টালিকায়। তোমাদের বাড়ির কাছেই।

সেখানে বন্ধুবর পাহাড়ি সাণ্ডালের অভ্যুদয়। সঙ্গে তাঁর পত্নী সুবাসিনী সুহাসিনী মীরা। দুজনে চেজে গিয়েছিল ছুটিতে। “চেজ” চুটিয়েই হ'ল বৈ কি—তবে ফর দি বেটার কি-না সে বিচারের ভার কার উপরে জানি না।

পাহাড়ির আবির্ভাবে পাহাড় আরও সরগরম হ'য়ে উঠল। জায়া মীরা পতির ছায়া হ'য়ে সকাল থেকে সন্ধ্যা আমাদের ওখানেই কাটাত। শেষে এমন হ'ল যে, (ধরনীদার ও প্রভাদির স্নেহাধিক্যে) ওরা দুবেলাই আমাদের এখানে খেত। পতির মুখে শুনতাম কত যে হাসির গল্প—পত্নীসংক্রান্ত। বললে : “জানো মণ্টুদা, মীরা কী ওরিজিনাল ইংরাজি বলে? এক বাড়িতে গিয়েছি, সেখানে সবাইয়েরই

একটু অল্পবিস্তর ভুঁড়ি আছে। নীরা বলল ফিশফিশিয়ে—
‘দেখেছ, এ-পরিবারে ভুঁড়িটা কী কম্পালসরি!’” ব’লে সে
কী হাসি! হাসতে ওর জুড়ি মেলা ভার। উর্চু গল্প ও যে
কী চমৎকার বলত! আর এ ও পারত ধরনীদার আনন্দ-
সহযোগে—সপরিবারে হাস্যোৎসাহে।

পাহাড়ি তবলাও বাজায় সুন্দর। উমা গাইত হয়
ভীষ্মর শেখানো খেয়াল, নাহয় আমার শেখানো বাংলা বা
হিন্দি গান। পাহাড়ি ওর গানে এতই মুগ্ধ হ’য়ে গেল যে
রোজই তবলা ধরত বাকায়দা বেঁধে—প্রতিদিন ঘণ্টাখানেক
ক’রে সময় আমরা ওর এই তবলা বাঁধার জন্তে বাদ দিয়ে
রেখেছিলাম। কাজেই আমাদের অহোরাত্র ছিল আসলে
তেইশ ঘণ্টা ব্যাপী।

ক্রমশ আমাদের দল আরো পুরু হ’ল : ধরনীদার
অতিথি হ’লেন আরো চারজন :—তঁার মেজ শ্যালক শীতাংশু
—এর কথা বলেছি গত সংখ্যায়, লীলাকে ক্ষ্যাপানোর এর
জুড়ি নেই সত্যিই—রসবোধে তথা দরদেও এর চরিত্র মনোরম ;
তঁার ছোট শ্যালক শুভ্রাংশু—এর যেমন প্রিয়দর্শন কাস্তি,
তেমনি মধুর স্বভাব ও উজ্জ্বল বুদ্ধি ; স্বনামধন্য জ্ঞানপ্রকাশ
ঘোষ—এর মতন গিটারী সারা ভারতে আছে কি না
সন্দেহ, তেমনি তবলচি, তেমনি হার্মোনিয়মী ; আর আমাদের
সর্বকর্মপণ্ডকারী মণিময় ওরফে লাটু—যার স্বধর্ম বিনা মূলধনে
সক্কার কাছ থেকে খাতিরের সুদ আদায় করা : আশ্চর্য
এই যে ওকে এই আক্রাগণ্ডার দিনে সবাই অম্লানবদনে
চড়া হবে সুদ দিত না কর্জ ক’রে! আঁতুড় ঘরে
বিধাতাঠাকুর নিশ্চয় ওর ললাটে লিখেছিলেন :

যদিও তোমার নেই মালা হার তিলক কবচ কুণ্ডল—
টিপ্পনি রণে শিশু তব সনে যে য়িববে হবে দুর্বল।

ভীষ্মর আসার কথা ছিল, শেষ মুহূর্তে লিখল ফিলম-
জগতে দু-দুটো ছবি রুখে উঠেছে আত্মপ্রকাশ করব ব’লে
—সুতরাং মণ্টদা, মাফ করবেন ইত্যাদি। এ মধুর-চরিত্র
অপূর্ব গায়কটির গীতিশক্তি ছাড়াও আর একটি আশ্চর্য শক্তি
আছে—ভোজনশক্তি তথা ভোজ্য বর্ণনা। আহা পক্ষি-
মাংসের গুণকীর্তনে ওর কণ্ঠে গান উছলে ওঠে : “কত
কত ভালোবাসা গো মা মানব সন্তানে, মনে হ’লে প্রেমধারা
বহে ছনয়নে!” ধরনীদা নিত্য ওর কথা স্মরণ ক’রে আমাদের
অজস্র দানাপুনির সরবরাহ করার সময়ে বলত :

(আহা !)

ভীষ্ম এলোনা খেতেও পেল না এই র’য়ে গেল দুঃখ।
নাম যার হেন—তার বলো কেন বুদ্ধি হ’ল না স্তম্ভ ?
ছুটি-অবকাশে কেন সে না আসে খাওয়া যার কাছে মুখ্য ?
যত ভাবি তার গাফিলি—আমার মেজাজ হয় যে রুক্ষ।

যাই হোক, সিলচরে আমাদের নিমন্ত্রণ ছিল এক সঙ্গীত
সভায় যোগদান করবার। পথে সিলেটেও নিমন্ত্রণ “প্রগতি
সঙ্ঘে” তথা “সংস্কৃতি মণ্ডলে”। ওরা বলল সাহিত্য সঙ্গীত
দুয়েরই উদ্বোধন করতে হবে আমাকে। তগাস্ত্র ব’লে
সিলেট রওনা হ’লাম চোঁঠা জুলাই মোটরে।

সিলেটের পথ অতি সুদৃশ্য। কেবল দুঃখ এই মেঘরাজ
সদলে হানা দিলেন—কেউ কিছুই দেখতে পেলাম না।

পথে কী যে কষ্ট! অমন ঘোরালো পার্বত্যপথ কখনো
দেখিনি। শীতাংশুর ও রুণুর অল্পপ্রাশনের অল্প এল উঠে।
লাটু, শুভ্রাংশু ও আমার অবস্থাও তথৈবচ। বাকি সবাই
ছিল খাড়া হ’য়ে কোনোমত প্রকারে। কেবল ধরনীদা ছিল—
পূর্ণোৎসাহী বিমলকরণাবন্দনে দীপ্তকণ্ঠঃ।

সমতল ভূমিতে নেমে আমাদের বাঙালি প্রাণ উঠল
গান গেয়ে। খরস্রোতা নীলাঞ্চলা ডাহুকি নদীতে পাহাড়ি,
আমি ও লাটু স্নান করলাম। কী মধুর জল আর কী সে
দৃশ্য! আহা!

সিলেটে উঠলাম ওখানকার বিখ্যাত বর্ধিষ্ণু ডাক্তার
শ্রীহোসেন পাল মহাশয়ের ওখানে। তিনি ও তঁার স্ত্রী
শান্তিলতা দেবী আমাদের তেরজন যাত্রীর কী সেবাটাই
যে করলেন! বিশেষ ক’রে শান্তিলতা দেবীর শাস্ত্রী
কল্যাণী মূর্তি ভুলবার নয়।

ধরনীদা সেখানে ঐ ভিড়ের মধ্যেও নিজে সবাইয়ের সঙ্গে
শুল কষ্ট ক’রে—আমার জন্তে ছেড়ে দিল সবচেয়ে ভালো
ঘর ও মশারিওয়ালা খাট। এ ওর স্বভাব—আমি যত বলি
না না না না, ও তত বলবে হাঁ হাঁ হাঁ হাঁ।

সিলেটে যাহোক দিলাম একটা বক্তৃতা। পরে উমা
ও আমি গাইলাম, পাহাড়ি তবলা বাজালো, জ্ঞান—
হার্মোনিয়ম।

পরদিন রওনা হ’লাম সিলেট—বাসে ক’রে—এই
জুলাই—সকাল সাতটা।

* * * *

ধরনীদা আমাকে দিল ফের শ্রেষ্ঠ আসন—সারথির বাঁ পাশে। পা মেলে বসা যায়। আমার ঠিক পিছনে পাহাড়ি, তার ডাইনে জ্ঞান, তার পর লাটু, তার পর হাসি, লীলা ও মীরা। তৃতীয় পংক্তিতে একেবারে বাঁ দিকে—অর্থাৎ পাহাড়ির ঠিক পিছনে ধরনীদা, তাঁর পাশে শীতাংশু, তার পর শুভ্রাংশু, বাবুল, রুমু ও প্রভাদি। সব পিছনে দুটি চাকর, সিলচরের গাইড, আর একটি লোক, সারথির বন্ধু হবে। একুনে আঠার জন।

বলা বাহুল্য বাসের ছাদেও হিমালয় প্রমাণ মাল স্তূপীকৃত।

গাড়ি চলল ছ হুশ্ শব্দে। চমৎকার রাস্তা—সুর্মা নদীর পাশ দিয়ে। বর্ষা কালের “উচ্ছল জনদল কলরব!” ছুধারে ধানক্ষেত, সবুজ গাছ পালা; কৃষাণের কুটীর খাত বিল ডোবা নালা। লাল রাস্তা—সমতল। ঝাঁকুনি লাগে কদাচ। আর একেবারে সোজা। একটিও বেঁক নেই কোথাও। পাহাড়ি ও জ্ঞান আমার পিছনে ব’সে আহিরি টোড়ি আলাপ করছে তার-স্বরে, আর কদরদান লাটু তার বিনা মূলধনী কারবার চালাচ্ছে শুধু বাহবাধ্বনির নিখটা বখশিসের হরির-লুটে। আমি দেখছি—বাসের কাঁটা কাঁপছে ৪০ থেকে ৪৫ মাইলের মধ্যে।

হঠাৎ একটা বেঁক। সারথি নিশ্চয় জানত না—নইলে গতি মন্দা করত। কিম্বা হয়ত আনুমনা ছিল। কারণ যাই হোক ঐ উল্কাবেগেই সে বেঁক নিল। গাড়ি বেঁকল ঐ—ঐ—ঐ। ব্রেক কষল। পিছনে ক্রন্দন আত’নাদ কানে এল। গাড়ি টাল সামলাতে না পেরে একবার সমারসল্ট খেয়ে ছাদহারা হ’য়ে মালপত্র প্রায় সব ডুবিয়ে পড়ল বাঁ দিকে একটা ডোবায়—বাঁ কাতে। আমি ঘোর বেগে ছিটকে পড়লাম আমার বাঁ কাঁধের উপর। হাড়টা ভেঙে যায় নি এ আশ্চর্য, গেলে উঠতে পারতাম না হয়ত। বৃকেও চোট লাগল হাঁটুতেও, রগেও এক জায়গায় খুব কেটে গেল—রক্তে মুখ ভেসে গেছে। গাড়িটা একেবারে গুঁড়ো হ’য়ে গেছে বললে সত্যিই একটুও বাড়ানো হবে না। ছাদ উড়ে গিয়ে, চাকা ভেঙে, তাল পাকিয়ে তার চেহারা যা দাঁড়াল—দেখলে কে বলবে কোনোকালে এ-পিণ্ডটার কোনো রূপ মূর্তি ছিল।

কিন্তু সব ভুলে গেলাম মেয়েদের কান্না শুনে। তাড়াতাড়ি উঠে পিছল কাদায় ডোবায় নামবার চেষ্টা করছি আগে ছোটদের ওঠাতে—কিন্তু এত কাদা পা দাঁড়ায় না। দেখি সামনে লাটু নেমেছে, বলছে—মেয়েদের তোলো তোলো। পাহাড়িও উত্তীর্ণ—বলছে—“কিছু ভয় নেই।” দেখতে দেখতে প্রায় দশ পনের জন গ্রামবাসী লাফিয়ে পড়ল ডোবাটার মধ্যে ও একে একে তুলল সবাইকে। লীলার চোখের নিচে কেটে গেছে, কুমুয়ের কাছেও। উমার হাত কেটে গেছে। মীরার কপাল হাত কজি বেয়ে রক্ত পড়ছে। কেবল শুভ্রাংশুকে পাওয়া যাচ্ছে না। সে অজ্ঞান হয়ে ডোবার জলে ডুবে ছিল খানিকক্ষণ। যাহোক গ্রামবাসীরা সবাইকেই বথাসম্ভব দ্রুতবেগে ডাঙায় টেনে তুলল।

কিন্তু সব গোলমাল থমকে গেল ধরনীদাকে দেখে। সবাইয়েরই অন্ন বিগুর চোট লেগেছে, কিন্তু সাংঘাতিক লাগল শুধু ঐ একটি মানুষের। পাজরার পাচ পাচটা হাড় ভেঙে গেছে, কণ্ঠারও একটা। পাহাড়ি প্রথম চেষ্টা করে ওঠে : “ধরনীদাকে সব আগে তোলো।” কারণ ধরনীদা উঠতে পারছিল না—ধরনীদা পাহাড়ির দিকে চেয়ে বিস্ফারিত নেত্রে বলছে “পাহাড়ি—I am undone.”

সবাই মিলে ধরনীদাকে তুললাম কাছের একটা ডিম্পেন্সারিতে। পাড়াগায়ে ডিম্পেন্সারি—মেটো ধর।

দেখি, ধরনীদার বৃকের পাজরা ক’টা ভেঙে ভিতরের দিকে একেবারে ঢুকে গেছে। বৃকটার মাঝখানে গত। নিঃশ্বাস ফেলছে—হাপরের মতন—থাক সে বর্ণনা। উমা প্রভাদি লীলা প্রভৃতির অবস্থাও বর্ণনীয় নয়—কল্পনীয়।

কাছেই ছিল পোস্ট অফিস—নইলে চক্ষে অন্ধকার দেখতে হ’ত সে-বিভূ’য়ে। গ্রামটির নাম চুরখাই। সিলেট থেকে মাইল কুড়ি হবে। টেলিফোন নেই—তার করা হ’ল হোসেন পাল মহাশয়কে। ঘণ্টা খানেক বাদে তিন-চার খানি মোটর নিয়ে এলেন ডাক্তার হোসেন পাল, ডাক্তার সেন, ডাক্তার কর ও মহির্দিন সাহেব। আরো হয়ত কেউ এসে থাকবেন মনে নেই। এ ঘণ্টাখানেক আমাদের যে ভাবে কেটেছিল তার পরে স্মৃতিশক্তির কোন ভুলকেই ভুল মনে হয় না।

ডাক্তার সেন আমাকে একান্তে ডেকে ডুমিয়ে গিয়ে যা

বললেন তার মর্ম এই যে, ধরনীদার জীবনের কোনো আশাই নেই, দুধারের ফুশফুশই জখম হয়েছে—তাই এত নিখাসের কষ্ট ইন্টার্নল হেমরেজের দরুণ।

আহা! সে কী কষ্ট! চোখে দেখা যায় না। অথচ আশ্চর্য এই ধরনীদার মস্তিষ্ক স্বচ্ছ—কথায় নেই একটুও জড়তা।

কিন্তু যারা এ দৃশ্য দেখছে পাশে বসে, তাদের বুকের মধ্যে না জানি কী হচ্ছে! বিশেষ করে প্রভাদির ও উমার! চোখের জলে বুকের বেদনার কতটুকুই বা ধরা দেয়!...

ধরনীদার আতঁধ্বনি শুনতে শুনতে একথা আরো মনে হচ্ছিল। এ-বর্ণনার পালা তাই সাজ করি। কেবল এইটুকু বলবার মতন যে ঐ অসহ্য যন্ত্রণায়ও ধরনীদা কান্নাকাটি করেন নি; এমন কি সারথিকেও অভিশাপ দেন নি, বারবারই জিজ্ঞাসা করেছেন কে কেমন আছে। একটি বুড়ি ঠুকে পাখা করছিল। আমরা তাকে সরিয়ে দিতে যেতে ধরনীদা বলল: “আহা, থাক ও বড় ভালোবেসে পাখা করছে।”

দুবার বলেছিলেন “শ্রীঅরবিন্দ।”

শ্রীঅরবিন্দকে তার করলাম ধরনীদার আত্মার শান্তির জন্তে।

* * * *

হাসপাতালেও ধরনীদা মৃত্যুর খানিক আগেও বলেছিল নাসাঁদের (আমার সামনে): “I am causing so much trouble to the hospital—sorry, but I can't help it.”

* * * *

সকাল আন্দাজ আটটার সময় মোটর দুর্ঘটনা ঘটে—ধরনীদা মারা গেলেন বেলা দুটোর কাছাকাছি। পরিবারবর্গের শোকের কথা বর্ণনীয় নয়—কল্পনীয়।

* * * *

লোকে লোকারণ্য। সবাই কত যে করেছিল। টেলিফোন করা হ'ল বিধানবাবুকে কলিকাতায়, ললিতবাবুকে শিলঙে। ললিতবাবু মোটরে তৎক্ষণাত্ রওনা হলেন। পৌঁছলেন শিলঙে সন্ধ্যা ছটার সময়ে।

* * * *

শিলচরের পুলিশ সুপারিন্টেণ্ডেন্ট শ্রীগুরুপ্রসাদ বড়ুয়া আমার স্তার পেয়ে স্ত্রী ও কন্যা লিলিকে নিয়ে এলেন। লিলির সঙ্গে আমার চিঠিতে ও টেলিফোনে ট্রাংক কলে আলাপ ছিল। লিলির সখী উষা ওর কথা প্রায়ই বলত। লিলিও শ্রীঅরবিন্দের প্রতি গভীর ভক্তিমতী। বলল আমাকে একটি বড় আশ্চর্য স্বপ্ন:

“দিলীপদা, কাল রাতে আমি প্রথম স্বপ্ন দেখি আপনাকে। আপনার মুখ এত বিষন্ন! আমি শুধলাম: ‘উষার কাছে কত যে শুনেছি আপনি আনন্দময় পুরুষ, কিন্তু আপনার এ কী বিষন্ন চেহারা!’ আপনি বললেন করুণ হেসে: ‘কী হ’য়ে গেল লিলি জানোই তো—তার পরে কি আর কেউ আনন্দ করতে পারে, বলো তো।’”

মোটর দুর্ঘটনা ঘটল পাঁচই জুলাই সকালে, লিলি স্বপ্ন দেখেছিল চোঁঠা জুলাই রাতে। স্বপ্নে প্রিমনিশনের কথা বইয়ে অনেক পড়েছি—এ-ভাবে প্রত্যক্ষ করিনি কখনো। বুদ্ধি এ-হেঁয়ালির কী সমাধান করবে?

* * * *

এ নিয়ে অনেক সংশয়ীর চিঠি পেয়েছি বৈ কি। কুইনি আমাকে লিখেছে—ভগবানের এ কী অবিচার—ভালো লোকেরই বা কেন এত কষ্ট, প্রভাদির মতন স্ত্রীর, উমার মতন মেয়ের কপালে এত দুঃখ কেন? কী সার্থকতা এ হেন যন্ত্রণার?

এ প্রশ্নের উত্তর দেবে কে? মঙ্গলময়ের সৃষ্টিতে অমঙ্গল কেন? সত্যময়ের সৃষ্টিতে মিথ্যা কেন? আনন্দময়ের সৃষ্টিতে নিরানন্দ কেন? অরণ অস্রাবির অপাপবিদ্ধের সৃষ্টিতে জরা মরণ পাপ কেন? মন কি পায় কোনো পরম প্রশ্নের চরম জবাব?

* * *

জাগতিক দিক দিয়ে এহেন ধাঁধার কোনো সমাধান করা আমার সাধ্যাত্ত নয় রাণী। এমন কি তুমি যদি প্রশ্ন করো—“এ-ঘটনায় কি তুমি খুশি হয়েছ?” তাহ'লেও বলতে পারব না—“হয়েছি।”

তবু একটা কথা বলতে পারি। বলা কঠিন, হয়ত বোঝাতে পারব না কী বোঝাতে চাইছি—তবু এ-ধরণের গভীর অমুভূতির যদি কিছুও প্রকাশ করতে পারি তৃপ্তি

পাব। তোমায় কাছে বলতে যাওয়া সহজ হবে—যেহেতু তুমি আমার গুরুবোন—বুঝবে, বিশ্বাস করবে।

* * *

যখন আমাদের বাসটি পড়ে যায় তখন আমার বেশ মনে আছে আমার চেতনার প্রতি তন্তু ছিল তীক্ষ্ণ সজাগতার সুরে বাঁধা। স্পষ্ট মনে আছে ভয় আসে নি, যদিও মৃত্যুকে খুব কাছ থেকে দেখতে পেয়েছিলাম। সে দর্শনের বর্ণনা অসম্ভব—কারণ সে অমৃত্যুর আলোর সঙ্গে ছায়া মিশে। কিন্তু মরণের গহ্বরে কই অন্ধকার তো চোখে পড়ে নি! মনে হয় নি তো একবারও—সে-রাজ্য আঁধারে-ঘেরা!

বরং—পরিষ্কার মনে আছে—একটা অপূর্ব নির্ভরের ভাব মন এল ছেয়ে। সে সময়ে আমার নার্ভাস হবারই কথা—আরো এই জন্তে যে আমি দেহবিলাসী লোক—দৈহিক যন্ত্রণা একেবারেই সহ্যে পারি না—হয়ত আরো এই জন্তে যে অসুখ আমার করে খু—বই কম। কিন্তু তবু মনে আছে মনের অতলে এক অননুভূতপূর্ব শক্তি ছিল নিটোল হ'য়ে। প্রকৃতিতে আমি জ্ঞানী নই—আমি জানি, যদিও জ্ঞানের দিকে আমার উৎসুক্য অকৃত্রিম, তবু আমার তৃষ্ণার জল জ্ঞান নয়—সে ভক্তি। এসময়ে সেই ভক্তির ভাবই আমাকে আশ্রয় দিয়ে থাকবে।

তাই হয়ত এসেছিল অমন সমাহিতি : মনে হয়েছিল—কী যায় আসে! মনে হয়েছিল—কিছু চাই না আর, কারণ সবচেয়ে বড় চাওয়ার যা তা পাবই কোনো অলক্ষ্য প্রসাদে। আর সঙ্গে সঙ্গে হৃদয়ে ঢল নেমেছিল কৃতজ্ঞতার। সে কী কৃতজ্ঞতা যে—অবর্ণনীয়!

কেন এ-কৃতজ্ঞতা? গুছিয়ে বলা শক্ত। কেন না যুক্তি দিয়ে ফলিয়ে তোলা যায় না এর মর্ম-মূর্তিটিকে। কারণ বলেছি, আমার মৃত্যু আসন্ন একথা একবারও মনে হয় নি। এ আশ্চর্য, কিন্তু আরো আশ্চর্য এই যে, আমার স্নায়ু এতটুকুও চঞ্চল হয় নি। কারণ পতনের মুহূর্তে যদিও আমি বোধ করেছিলাম যে, আমি এক অলক্ষ্য মারণশক্তির কবলে পড়ছি পাতালে—তবু সঙ্গে সঙ্গে এও অনুভব করেছিলাম যে আমায় কে ধারণ করে আছে বর্মের মতই আগলে। আমার কোনো যোগ্যতায় এ ঘটে নি এ চেতনাও আমার ছিল—অযোগ্য না হ'লে করুণার অবকাশ কোথায় বলা?

কৃতজ্ঞতা এসেছিল এই গভীর করুণার অনুভবেই। জানি একথায় আমার বুদ্ধিমান বন্ধুরা প্রায় সবাই হাসবেন। তাঁদের বুদ্ধি নিশ্চয় যথোচিত তীক্ষ্ণ ও যুক্তি যথোচিত অকাট্য। কিন্তু আমার এ-অনুভবকে অপ্রমাণ করতে পারে এমন কোনো এজিয়ারই তো নেই কোনো বুদ্ধির। অবশ্য অবিশ্বাসের কথা আলাদা। তবে আমি তো বলেছি আমি কিছুই প্রমাণ করতে কোমর বেঁধে বসি নি। আমি শুধু বলতে চাই এ-সময়ে অনুভবের একটা অল্প ছন্দ আমার কাছে গোচর হয়েছিল—সে-ছন্দ আলোর নয়, সে ছন্দ ছায়ার অথচ কী স্নিগ্ধ সে-ছায়া—শান্তির উদ্ভাসে-ভরা—ওতপ্রোত। এর পাশে আমোদ আহ্লাদ, গল্পগুজব, হিসাবকিতাবের ছন্দকেই মনে হয় মায়া, সাঁঝের অমুরাগে যেমন মনে হয় মধ্যাহ্নের প্রাণদীপ্তিকে। আর শুধু তখনই নয় তার পরেও—বার বার হাসি-গল্পের সময়ে মনে হয়েছে—আমাদের জীবনের চপলকল্লোল মরণের গভীর ছন্দকে কী আশ্চর্য ঢেকে রাখে!

রাখে, কেন না আমরা সচরাচর চাই এই মামুলি ছন্দই—চেনা পথের বিশ্বস্ত প্রবোধ, সহজ ইশারা। চেতনার যে লোকে আমরা বাস করি তার মধ্যে নেই কোনো অচিন পথের হাতছানি। তাই আমাদের জীবনের এত বেশি লীলা-খেলা গড়পড়তার রাজ্যেই, নয় কি? দেখাশুনো, গল্পগুজব, আমোদআহ্লাদ, গানবাজনা, আসাযাওয়া, লেখাপড়া, খেলাধুলো, নিন্দাস্তুতি, ভাবনাচিন্তা—এই সব নিয়েই আমরা ঘর করি। কিন্তু কেন? কারণ আমাদের দৈনানুদৈনিক জীবনের খেলা ঘর—তাসের ঘর—সচরাচর আমরা বাঁধি এই নৈশ্চিত্যের বালুভিত্তির পরে যে, এ-জীবন চিরদিনের। মৃত্যুর কথা রোজ শুনি, রোজ পড়ি, কিন্তু কোনোদিনই “ভাবি” না—মানে, ও নিয়ে সত্যি মাথা ঘামাই না। তাই জীবনের মুখরতা মৃত্যুর সমাহিতিকে তেমনি ঢেকে রাখে যেমন দিবালোকের পর্দা ঢেকে রাখে তারালোকের জ্যোতিকে। এ সে পারে শুধু এই জন্তেই যে সমীপের ছন্দ আমাদের কাছে বেশি সত্য, সূদূরের ছন্দ বেশি ঝাপসা। কিন্তু ঝাপসা যে সব রাজ্য তারা ঝাপসা এ জন্তে নয় যে তাদের বাণী কম সত্য কম বাস্তব। তাদের মর্ম বাণীটি ঢের বেশি জীবন্ত স্পন্দমান—কেবল সে আমাদের কাছে হাজিরি দিলেও আমরা টের পাই না আমাদের

চেতনার তন্ত্রী সে-সুদূরের সুরে বাঁধতে আমরা শিথি নি
ব'লে। দৈনন্দিন জীবনের বাণীর সুর কাছের সুর কি-না—
তাই সে-সুরে চেতনা তন্ত্রী বাঁধা সহজ। কিন্তু অভাবনীয়
আকস্মিক সুদূর যখন হঠাৎ রূপ নেয় সমীপে—যখন
অচিন-চেনা সুরে গান বেজে ওঠে :

“সুদূর যখন বাজায় নূপুর প্রাণে তখন বাজে বাঁশি
আকাশ বাতি ধরলে তবেই ধরার ধূলা হয় উদাসী—”

তখনই বোঝা যায় যে সুদূরের চেয়ে আপনার আর কেউ
নয়। জীবনের কলরোল প্রায়ই ঢাকে এই পরমাখ্যীয়
গভীর সুরটিকে। তাই তাকে প্রকাশ করতে হ'লে চাই
মরণের স্বয়ম্প্রকাশ নীরবতা।

মৃত্যুর এই অভয়-সুরটি আমার জীবনের তারে প্রথম
কেঁপে ওঠে ত্রিদিন। তাই হয়ত ভয় পাই নি। তাই হয়ত
সহযাত্রী ও সঙ্গিনীদের সবাইকার সঙ্গেই একটা গভীর বন্ধনের
কোমলতা অনুভব করেছিলাম—যে-বন্ধন জীবনের প্রথরতার
মাঝে যায় শুকিয়ে। তাই হয়ত মৃত্যুর মুখোমুখি হ'য়ে
আনন্দের যে মন্ত্রধ্বনিটি আমার কাছে সেদিন কানে এল
তার মধ্যে বেজে উঠেছিল অমন সুন্দর, সমাহিত ও গভীর
দীনতার ওঙ্গার মন্ত্র। কৃতজ্ঞতা ছেয়ে এসেছিল এই জন্তেই
—মৃত্যুর কবল থেকে মুক্তি পাওয়ার জন্তে নয়। তাই বন্ধুর
মৃত্যুখঞ্জণায় বেদনা পেলেও ভগবানের কাছে কোনো অসুযোগ
করবার কথা মনেও হয় নি। শুধু এই প্রার্থনাই জেগেছিল :

অকূল পানে মনকে আমার দাও ফিরিয়ে হে কাণ্ডারী !
মেলতে শেখাও উদাস প্রাণের পালগুলি সব তোমার মুখে।
তরী আমার আজকে তোমায় বরণ ক'রে হে দিশারি,
ছুটুক উধাও অসীমতায়—আলোয় ছায়ায়, দুঃখে সুখে।

স্বপ্ন হেন ভুলেও না স্বার্থ-রঙিন মালা গাঁথে।
আশা যেন ভুলেও না চায় মরীচিকা ফিরে ফিরে।
ছায়া আমার যত আছে চলুক তোমার আলোর সাথে।
লাজুক যত প্রণাম-কলি ফুটুক তোমার চরণ-তীরে।

তুমি যদি হাত না ধরো—একলা পথে কোথায় সাথী ?
তোমার মলয় বিনা প্রেমেশ, বাসন্তী-প্রশান্তি কোথা ?
শুধু তোমার প্রসন্নতার উষায় কাটে অশ্রু-রাতি।
শুধু তোমার স্পর্শ-প্রভায় যায় মিলিয়ে আঁধার-ব্যথা।

হৃদয় মাঝে থেকে তুমি হৃদয় দিয়ে চাও আপনি
হৃদয় তোমার—তাই না জাগে বুক বুক গগন তৃষা !
কাটার কালো আত'নাদে গাও গোলাপের জয়ধ্বনি,
চিহ্নহারা পারাবারে তাই না মেলে তারা-দিশা !

মেঘে মেঘে ওঠে বেজে তোমার মন্ত্রমেঘুর মাদল।
চেউয়ে চেউয়ে দোলে তোমার নৃত্যনিবিড় রূপের বাহার।
পাতায় পাতায় চম্কে ওঠে তোমার শোভা—স্নিগ্ধ শ্রামল।
প্রাণ যদি গায় গান ছুরাশার—কণ্ঠে জাগে সুরের পাথার।

মোরা চলি ভাববিলাসই গেয়ে অলস কলধ্বনি'
নিভিয়ে ছোট সাধের মেলায় দূর-সাধনার বিশালশিখা।
বালুচরে তাসেরি ঘর বেঁধে তারে পরম গণি।
ক্ষণিক নেশার আবেশ নিয়ে সাজাই অলীক দীপালিকা।

চির চেনায় তাই মনে হয় অপরিচয়-ছায়ায়-ঘেরা।
দীপ্ত শিখর হয় মনে হায় শুভ্র-নিঠুর, তীক্ষ্ণ-কঠিন।
সর্বহারা বাঁশি ডাকে—দায় হয় যে ঘরে ফেরা।
বরণমালা তাই না গাঁথি—অলখ প্রিয় নয় তো অচিন।

আড়াল স'রে আজ গেছে, তাই উঠলে ফুটে স্মরণীয় !
করালী আজ কিরণমালী—মরণে জয়শঙ্খ বাজে।
আবাত দিয়ে দেখালে—কে ব্যথার মাঝে বরণীয় :
শূন্যতারো একাকারে সার্থকতা আছেই আছে।

ইতি।





কথা :- শ্রীঅনিলকুমার ভট্টাচার্য্য

সুর ও স্বরলিপি :- শ্রীমতী সাহানা দেবী

ভীমপলশ্রী—তেওরা (ঠায়ে)

গভীর নীরবতা মছি' তব বাণী
 সুপ্ত অন্তরে উঠিল জাগি'
 অক্ষ তমোরশি নিমেষে দিলে নাশি'
 আসিনু তব পাশে মিলন লাগি' ।
 প্রণয় মধুরসে স্বপন সিঞ্চিয়া
 তোমারি সঙ্গীতে সে সুর বঙ্কিয়া
 ধরিল ধ্বনি তব এ-অনুরাগী ।
 যাপিয়া ছিনু কত অনিদ বিভাবরী
 তুষিত আঁখি মেলি' তোমারি আশে,
 আসিলে আজি তুমি শ্রাবণ বরণে
 তাপিত চিত্র নিলে সে-রস-রাসে ।
 হে প্রিয় কাঙ্ক্ষিত, হে প্রাণ-রঞ্জন
 অর্ঘ্য লহ তব লহ এ তনু মন
 লহ এ রঞ্জিত জীবন-রাগী ॥

II { ^[মণা] মণা গা সা | মজ্জা মজ্জা | সরা সা | পাঃ মঃ ধপা | মজ্জা মজ্জা | সরা সা |
 গ ভী র নী র ব তা ম ন্ গি ত ব বা গী

পা - পা ম | পমা ধপসর্গা | পধা পা | পমা পা মজ্জা | মজ্জা - | মা জ্জমা | }
 সু - প্ত অ ন্ ত রে উ ঠি ল জা - - গি'

{ পণা - গা | গাধ সর্গা | পধা পা | পণা গর্মা গর্মা | গর্মা গা | পধা পা | }
 অ ন্ ধ ত ম- রা- শি নি মে যে দি- লে না শি

মজ্জা মা পা | ^[মণা] মণা সা | মজ্জা পমা | ধপা পধা পা | মজ্জা - | মা জ্জমা II
 অ'- সি ছু ত ব পা শে মি ল ন - - - গি'

{ পা পাম ধনা | মজ্জা মজ্জা | জ্জা মা | পনা না না | পনা স'নস' | স' স' |
 প্র গ য ম- খু র সে স্ব প- ন সি -ন্ চি য়া
 হে প্রি য- কা -ঙ্ ফি ত- হে প্রা গ র ন্ জ ন
 . .

পনস'র'ী পস'জ্জ'ী, জ্জ'ী | র'ী স'ী | স'ী স'ী | প'স'ী প'স'ী স'ী | স'না - | পধা পা | }
 তৌ - মা - রি স ঙ্ গী তে সে- স্ত- র ঝ ঙ্ কু য়া
 অ - - র ঘ্য ল হ ত ব ল হ এ ত হু ম ন

মা পা মজ্জা | জ্জ'না গ' | সা সা | মজ্জা পমা ধনা | স'না পধা | মপা মজ্জা II
 ধ রি ল ধ্ব নি ত- ব এ অ হু রা - - গী
 ল হ এ র ন্ জি ত জী ব ন রা - - খী

পা মজ্জমা মপাম | পা মজ্জা | রসা জ্জজ্জা | জ্জ'না সা মজ্জা | জ্জমা মপা | পা পা |
 যা পি য়া ছি হু ক- ত অ নি দ বি ভা ব রী

পমা ধধা পমা | পা মজ্জা | মপা মপা | পনা না না | পধা - | প'না পা |
 তৃ যি ত- ঙ্গা খি মে লি তো মা রি আ - - শে

মজ্জমা পনা নাধ | পা স'ী | প'স'ী স'ী | প'স'ী না পধা | পধা মপা | মজ্জা মা
 আ - সি লে আ জি তু মি . শ্রা- ব গ ব- র- ষ- গে

না পধা পা | মপা মজ্জা | মাপ মপা | মজ্জা মজ্জা রসা | স'না - | জ্জা সা
 তা পি ত চি- ত- নি লে সে- র- স রা- - সে -

গানটির সুরটি বেশ ছলিয়ে ছলিয়ে গাইতে হবে



নাগরিকা

শ্রীচরণদাস ঘোষ

এগারো

“তুমি ?”

তখনও কাচারো চোখের পলক পড়ে নাই, চিত্রা হাওয়ার
শায় সকলের অলক্ষ্যে উঠিয়া আসিল, পটে-আঁকা ছবির মত
কঙ্কনের স্মুখে দাঁড়াইয়া বলিয়া উঠিল, “তুমি ?” অতঃপর
ওই মানব-বিগ্রহের নব-নির্মিত আকৃতির পানে তাহার
পরিপূর্ণ দৃষ্টি পড়িতেই সে শিহরিয়া একটু পিছাইয়া
আসিল। তারপর আর একবার কঙ্কনের আপাদমস্তক
নিরীক্ষণ করিয়া নিশ্চেষ্ট কণ্ঠে কহিল, “সব শেষ ?”

চিত্রা উঠিয়া আসিতেই কৌমুদীও তাহার পশ্চাতে
আসিয়া দাঁড়াইয়াছিল, ঈষৎ মুখ বাড়াইয়া চিত্রার মুখে
দৃষ্টি ফেলিয়া কহিল, “ইনি তোমার—”

“স্বামী !”

সকলেই চমকিত হইয়া উঠিল। সঙ্গে সঙ্গে সকলেরই
সপ্রশ্ন কটাক্ষ উদ্ভূত হইয়া ফিরিল কঙ্কনের উপর। বেশি
করিয়া পড়িল ত্রিবর্ণের।

কঙ্কন নতমুখে দাঁড়াইয়াছিল। মুখ তুলিয়া মুখ দিয়া শুধু
একটি কথা উচ্চারণ করিল—‘না।’

“না ?”—অস্ফুট কণ্ঠে কঙ্কনের কথার প্রতিধ্বনি
করিয়াই বিবর্ণমুখে চিত্রা থরথর করিয়া কাঁপিতে-কাঁপিতে
বসিয়া পড়িল।

সন্ধ্যা সমাগত। ত্রিবর্ণ একবার আকাশের দিকে
চাহিয়াই ব্যস্ত হইয়া শিশুদের এক আসন্ন কর্তব্যের কথা
স্মরণ করাইয়া দিলেন, “দীপালোক—”

মুহূর্তেই কৌতূহলীর দলে ভাঙন ধরিল। ভিক্ষু-ভিক্ষুণীরা
তটস্থ হইয়া একে-একে চলিয়া যাইতে লাগিল। কঙ্কনও
যেমন চলিয়া যাইবে ত্রিবর্ণ বাধা দিয়া কহিলেন, “তুমি নও !”
তারপর চিত্রাকে দেখাইয়া বলিতে সুরু করিলেন, “উনি অসুস্থ
—ওঁর সেবার ভার নেবে তুমি !” দৃষ্টি তীক্ষ্ণ করিয়া কহিলেন,
“তুমি ভিক্ষু—ভিক্ষুর কাজ মানুষকে জয় করা, আঘাত দিয়ে
নয় বুক বুক দিয়ে !” আর দাঁড়াইলেন না।

বনকৃষ্ণ এক যবনিকা কঙ্কনের মুখের উপর নামিয়া পড়িল
—তাহার ভিতর দিয়া পৃথিবীর কোনোও দৃশ্য আর দেখা
চলে না ! নিশ্চল হইয়া কঙ্কন দাঁড়াইয়া রহিল। যেন পা
বাড়াইতে আর সে পারে না, অথচ না বাড়াইলেও নয় ;
যেন কহিবীর কথা আর তাহার নাই, অথচ না কিছু কহিলেও
চলে না ; যেন বা প্রতিমা পূজার অধিকার তাহার বিলোপ
হইয়াছে, অথচ অবহেলা করিতেও সে পারে না। খানিক
ইতস্ততঃ করিয়া চিত্রার কাছে সে সরিয়া গেল। তখন
চিত্রা ছিল মাটির দিকে নত মুখে বসিয়া। আরও কিছুকাল
অপেক্ষার পর অকস্মাৎ মরিয়ার মতো ডাকিয়া ফেলিল,
“চিত্রা—”

চিত্রা মুখ তুলিল—তার দৃষ্টি শূন্য, উদাস !

কঙ্কন কহিল—‘আমি !’

“তুমি !”—চিত্রা আতঙ্কে শিহরিয়া উঠিল ; বিদ্যুৎবেগে
উঠিয়া দাঁড়াইল, যেন সে এক বিষবর্ষী সন্ন্যাসী দেখিয়াছে।
পরক্ষণেই যেন স্মুখে তাহার মাতৃমুখ বলিয়া কে-একজন বুদ্ধিতে
পারিয়া সহজ কণ্ঠে কহিল, “না তুমি নও !” বলিয়াই পশ্চাৎ
ফিরিয়া স্মুখেই যে পথ পাইল সেই পথ ধরিল।

অধ্যক্ষের আদেশ—সেবা, আতিথ্য ! কঙ্কন বিব্রত
হইয়া পড়িল। কি বলিতে হইবে, কি বলিলে ভালো হয়,
কোন আচরণে তাহার ভিক্ষুধর্মের নিয়ম পালন হয়, কঙ্কন
ঠিক করিতে পারিল না। আনাড়ির শায় বলিয়া উঠিল,
“একটা কথা শুনবে ?—আচ্ছা, দাঁড়াও না ?”

চিত্রা মুখ ফিরাইয়া রোধ-কটাক্ষ করিয়া কহিল,
“স্মরণ রাখবেন—আমি স্ত্রীলোক !” বলিয়াই আবার দ্রুত
অগ্রসর হইতে লাগিল।

বিপদে পড়িল কঙ্কন ! একদিকে উপরওয়ালার নির্দেশ,
অপরদিকে অতিথির এই বিদ্রোহ ! কিন্তু, ভিক্ষু হইয়াছে—
হাল ছাড়িলে চলবে না ত ! কাজেই সেও পশ্চাদনুসরণ
করিল। তখন মঠের চারিদিকেই দীপের মালা ঝুলিয়াছে—
আলোয় আলো !

নে-টুকু শক্তি ধরিয়া চিত্রা প্রত্যাবর্তনের দিকে মুখ ফিরাইয়াছিল, তাহা বুঝিবা নিঃশেষ হইয়াই আসিয়াছিল, তাই সে আর চলিতে পারিল না! পুনশ্চ অবসন্ন দেহে টলিয়া পড়িয়া গেল।

কঙ্কনের বুকটা উড়িয়া গেল—অতিথি যে! এই অচল মুহূর্ত্তে কি করিবে সে, করা কি প্রয়োজন, করিলে কি মানানসই হয়, তাহা গুছাইয়া সে মনের ভিতর আনিতে পারিল না। না পারিয়া থতমত খাইয়া বিবর্ণ মুখে চিত্রার মুখের গোড়ায় বসিয়া পড়িল—ব্যাকুল দুই চোখে অসহায়ের আয় মেয়েটির দিকে তাকাইয়া।

আবার সেই কাছাকাছি! চিত্রা ছিলাকাটা ধনুকের আয় ছিটকাইয়া উঠিয়া দাঁড়াইল, যেন অকস্মাৎ এক দৈবশক্তি মিলিয়াছে।

কঙ্কনও উঠিয়া দাঁড়াইল, উঠিতে হয় বলিয়া। তারপর ব্যগ্র ব্যাকুল কণ্ঠে বলিয়া উঠিল, “অস্বস্ত হয়ে পড়ছ! আজ থাকো না, থাকবে?”

চিত্রা দাঁতে ঠোঁট চাপিয়া ধরিল, বোঝা গেল এক চাপা কান্না হঠাৎ তার মুখে আসিয়া পড়িয়াছে। তাড়াতাড়ি মুখ ফিরাইয়া লইয়া নিজেকে সংযত করিয়া শ্লেষ কণ্ঠে কহিল, “এখানে?—এখানে তুমি ধার্মিক, আমি কুলটা!”

কঙ্কন মুখ নীচু করিল। একটু পরেই মুখ তুলিয়া কহিল, “তা কেন?—হ্যাঁ, দেখ—আমি ভিক্ষু!”

“উত্তম!”

“তুমি বিয়ে কোরো নন্দনকে—না, না!—যাকে হোক!”

দপ্ করিয়া চিত্রার চোখ দুটা জ্বলিয়া উঠিল। কঠিন কণ্ঠে কহিল, “চুপ্ করো। আমার মর্গ্যাদা আমি নিজেই রাখতে জানি!”

বিভ্রাট! কিন্তু দমিলে চলিবে না—‘জয়’ করিতে হইবে, ‘বুকে বুক দিয়া’! কঙ্কন জবাব দিল, “তা জানি! তোমার রূপ আছে!”

রূপ? * * * টকটকে রাঙা রঙে চিত্রার মুখখানা রাঙিয়া উঠিল—রূপ! কিন্তু সে এক মুহূর্ত্ত! পরমুহূর্ত্তেই উহা একেবারে গস্তীর ও অতিরিক্ত কঠিন হইয়া উঠিল। তারপর কঙ্কনের প্রতি এক শপথ-কঠিন জ্রুকুটি করিয়াই পিছন ফিরিল এবং উদ্ধার আয় অনল ঝলকে চকিতে অদৃশ হইয়া গেল। * * * কঙ্কনের আর পা উঠিল না। হঠাৎ যেন

সে টের পারল—ওই দূরঘাত্রী নারীটির নির্বিবাদে অস্ত্রধানই তার আতিথ্যের অর্থ, অধ্যক্ষের উহাই নির্দেশ!

কেহই লক্ষ্য করিল না। চিত্রা চঞ্চল চরণে মঠ হইতে বাহির হইয়া আসিল। সম্মুখেই আবার সেই নদী, নদীর কালো জল, জলের ওপারে প্রান্তর, প্রান্তরের কোলে নগর, নগরে মানুষ, মানুষের ভিতর—নাগরিকা!

‘রূপ!’—চিত্রা চমকিয়া উঠিল। পশ্চাৎ ফিরিয়া দেখিল—মঠের প্রাচীর। আশ্বে-আশ্বে পিছনদিকে হাঁটিয়া আসিয়া প্রাচীরে পিঠ দিয়া দাঁড়াইয়া রহিল চুপ করিয়া; যেন আকস্মিক কি-এক গুরুতর চিন্তায় তন্ময় হইয়া পড়িয়াছে। তারপর তাহার মুখে খাম্কা এক মারাত্মক হাসির ছটা উথলিয়া পড়িল। তারপর—তারপর তাহার কণ্ঠ হইতে এক অ’ফুট, অদীর শব্দ বাহির হইল—‘রূপ!’

বারো

কথাটা নিমেষেই ছড়াইয়া পড়িল—কঙ্কন ভিক্ষু! আর, তাহার পার্থিব সম্পদের মালিক—নন্দন।

চিত্রা চলিয়া যাইবার পরই নন্দনও বাহির হইয়া গিয়াছিল, যখন ফিরিয়া আসিল তখন অপরাহ্ন—হাতে একখানা কখল, একটা কমণ্ডলু, লম্বা একটা চিমটা। উপরে উঠিয়া ঘরে হাতের জিনিষগুলো সবে নামাইয়াছে, বাহিরে এক বিকট কোলাহল উঠিল। সকাল বিকাল উৎপাত! নন্দনের মুখে বিরক্তির রঙ ধরিল। খানিক নিশ্চেষ্টভাবে দাঁড়াইয়া থাকিয়া আহত জিনিষগুলোকে ঘরের এককোণে সরাইয়া রাখিয়া চাপা দিয়া নীচে নামিয়া আসিল। আসিয়া দেখিল, গৃহ প্রাঙ্গণে এক বিরাট বিশৃঙ্খল জনতা, যেন সকলেই মারমুখ!

একজন প্রোঢ় ভিড়ের ভিতর হইতে ফুঁড়িয়া বাহির হইয়া আসিলেন। তাঁহার সর্ব্বাঙ্গে তিলক-ছাপ, গাত্রে নামাবলী, মস্তকে লম্বিত সুষ্পষ্ট শিখা। নন্দনের আপাদ-মস্তক নিরীক্ষণ করিয়া অবজায় বলিয়া উঠিলেন, “কিহে, ছোকরা—রাতারাতি যে অযোধ্যার রাজা হ’য়ে বসেছ?”

নন্দনের মুখে এমনি ভাব প্রকাশ পাইল যে তাহার বিনয় ও কুণ্ঠার অবধি নাই। কহিল, “দেখছি তাই! একেবারে রামচন্দ্রের দরবার! নল, নীল, গয়, গবাক্ষ—সবাই এসে হাজির!”

লোকটির মুখখানা আড়ষ্ট হইয়া উঠিল—অপমান!

ক্রোধে ঠকঠক করিয়া কাঁপিয়া উঠিয়া কহিলেন, “আমি কে জান ?”

বিশ্বয়ের ভাণ করিয়া নন্দন লোকটির দিকে তাকাইতেই তিনি বলিয়া উঠিলেন, “ব্রাহ্মণ্যধর্মের রক্ষক, সমাজপতি—”

এইবার নন্দনের মুখে এমনই ভাবপ্রকাশ পাইল, যেন সে বিব্রত হইয়া পড়িয়াছে। কহিল—“শুভাগমনের হেতু ?”

সমাজপতি তীক্ষ্ণদৃষ্টি নিষ্ফেপ করিয়া কহিলেন, “কক্ষন ভিক্ষু হ'লো যে—কার ষড়যন্ত্রে ?”

নন্দন যেন অনাসক্তভাবেই জবাব দিল, “যদি না বলি !”

সমগ্র জনতা উত্তেজিত হইয়া বলিয়া উঠিল, “রাজ-দরবারে শাস্তি পাবে !”

নন্দনের মুখখানা এইবার কঠিন হইয়া উঠিল। তৎক্ষণাৎ তীক্ষ্ণকণ্ঠে জবাব দিল, “আপনাদের !”

“আমাদের ?”—জনতার মুখদিয়া বৃগপৎ রোষ, সংশয় ও বিশ্বয় মিশ্রিত এক অস্ফুট রব বাহির হইল।

নন্দন কহিল, “প্রমাণ চাই ? আসুন—” বলিয়াই জনতাকে তাহার অনুসরণ করিতে ইঙ্গিত করিয়া উপরে উঠিয়া গেল। তারপর সেই ঘরটির ভিতর প্রবেশ করিয়া ঘরময় রক্তের দাগগুলার উপর আঙুল বাড়াইয়া জনতার দিকে ফিরিয়া কহিল, “ওই দেখুন—”

সকলেই চমকিয়া উঠিল—রক্ত !

নন্দনের মুখে এক নিস্পত্ত হাসির আভা দেখা দিল, কহিল, “রক্ত ! মাহুষের—নিরীহ ভিক্ষুর !”

উত্তেজিত অবয়ব, এক-একটি লোকের—এক-এক করিয়া সহসা নিস্তেজ হইয়া পড়িল। তাহারা নন্দনের মুখের দিকে একবার চাহিতে গেল, যেন আরও কি দেখিবে, যেন আরও কি শুনিবে—আরও কত কথা, কিন্তু পারিল না, চোখ ভারি হইয়া নামিয়া পড়িল। কিন্তু সমাজপতি দাঁড়াইয়াছিলেন—যেন এক মূর্তিমান বজ্র। এক আশ্চর্যিক গর্বে মুখখানা বিকৃত করিয়া বলিয়া উঠিলেন, “সে আমাদের ধর্মের বিদ্রোহী ! তাকে খুন করবার হুকুম ছিল আমার। সেই তার দণ্ড—তার উপযুক্ত শাস্তি !”

নন্দন বিনীতকণ্ঠে জবাব দিল, “সেই শাস্তি নিয়েছে কক্ষন !” এক তীক্ষ্ণ কটাক্ষ করিয়াই আবার ধীরে ধীরে এক একটি শব্দ উচ্চারণ করিয়া কহিল, “ভিক্ষুর গায়ে কিন্তু

আঁচড়টিও পড়েনি ! খুন হ'য়েছে আপনাদেরই একজন—ব্রাহ্মণ্যধর্মী, রাজাধিরাজ !”

আবার এক আকস্মিক উত্তেজনায় সকলেই চঞ্চল হইয়া উঠিল এবং সকলেই যুক্তকণ্ঠে বলিয়া উঠিল—“ঠিক !”

সমাজপতি যেন বিশ্বামিত্র ঋষির ত্রায় একবার জনতার দিকে শাসন-কঠিন দৃষ্টিক্ষেপ করিয়াই নন্দনের উপর সেই দৃষ্টি রাখিলেন।

নন্দন যেন এইবার আত্মহারা। মুখরকণ্ঠে বলিতে লাগিল, “ধর্মের প্রয়োজন—ধর্মিকের ভেতর থেকে কাউকে পূজা দিতে ! কিন্তু কক্ষনের জন্ম হ'য়েছে—পূজা দিতে নয়, পূজা নিতে ! ভিক্ষু শাস্তি নেয়, দেয় না !”

এবার আর সমাজপতিকে ধরিয়া রাখা যায় না ! অসুরের ত্রায় ফুলিয়া উঠিয়া বলিলেন, “তার অনন্ত নরক !”

“তার নয়—তোমার, আর তোমার পাপে—আমাদের !”—সমগ্র জনতা যেন মারমুগ্ন হইয়া সমাজপতির দিকে অগ্নিদৃষ্টি নিষ্ফেপ করিল। পরক্ষণেই নিজেদের সংঘত করিবার চেষ্টা করিতে করিতে বলিয়া উঠিল, “ঠাকুর, ধর্ম আর অহঙ্কার—এক নয় ! তা যদি হয়, সে ধর্ম আমরাও চাইনে !” বলিয়াই সকলে দল বাঁধিয়া নীচে নামিয়া গেল।

আর নন্দন ?—তাহার মুখখানা এক দুঃসহ তৃপ্তির আলোকে দীপ্ত হইয়া উঠিল। তারপর এক ভৃত্যকে ডাকিয়া ঘরটা পরিষ্কার করিতে বলিয়াই নীচে নামিয়া গেল। তাহার পূর্বেই সমাজপতি এক ফাঁকে নন্দনের চোখের আড়াল হইয়াছিলেন।

* * * *

অতঃপর নন্দনের জীবনের আর-এক পরিচ্ছেদ খুলিয়া।

নূতন বোঝা ! বিব্রত হইয়া পড়িবারই কথা। কিন্তু সে সব বালাই নন্দন আদৌ গ্রহণ করিল না। কক্ষনের জীবনযাত্রার নিয়ম তার সবিশেষ জানা ছিল, তদ্রূপ সেও বোঝা ফেলিয়া দিল বেতনভুক লোকজনেরই উপর।

দ্বিতীয় দিন সূরু হইয়াছে।

শয্যা ত্যাগ করিয়া ওধারকার ছাদে বারকয়েক পায়চারি করিয়াই নন্দন ফিরিয়া ঘরে আসিয়া বসিল। হাতে কোন কাজ নাই, মন ফাঁকা-ফাঁকা, কোথায় যেন কি তার অতৃপ্তি

পড়িয়া, কোথায় কে এম্নিই ডাক দিবে—তাই সে কান পাতিয়া আছে, অথচ কারণ নাই, হেতু নাই, সঙ্কেত নাই !

এম্নিই ভাবে বসিয়া, অনেকক্ষণ—কতক্ষণ তাহা তাহার হুঁস নাই, সহসা নীচে এক নারীকণ্ঠ শুনিয়াই সে স্ত্রীংয়ের মত লাফাইয়া উঠিয়া ঘরের কোণ হইতে পূর্নদিনের আকৃত সেই কঞ্চল, কমণ্ডলু ও চিম্টা বাহির করিয়া আনিল। তারপর আলনা হইতে একখানা চাদর টানিয়া লইয়া মাথায় পাগড়ি বাঁধিয়া কঞ্চলখানা গায়ে ফেলিয়া হাতে কমণ্ডলু ও চিম্টা লইয়া একটা আয়নার স্মুখে দাঁড়াইল। পরক্ষণেই সে মহাপ্রস্থানের যাত্রী ! অতঃপর সে যেমন ঘর হইতে বাহির হইবে, স্মুখেই—চিত্রা !

একি সেই চিত্রা ! কাল আর আজ—আজ তাহার এ যে এক নূতন মূর্তি ! পরিধানে রত্নখচিত সাড়ি, গা-ময় অলঙ্কার, মাথায় মুকুট, এলায়িত চুল, মুখে একমুখ হাসি, দেহে এক-দেহ—রূপ !

চিত্রা !

ঠিক মুখোমুখী দুইজন—নন্দন আর চিত্রা, চিত্রা আর নন্দন !

অভিনব মূর্তি—এরও, ওরও। চোখোচোখী হইতেই নন্দন তাড়াতাড়ি চোখ নামাইয়া লইল—নিষেধ ! কিন্তু একদৃষ্টে চাহিয়া রহিল চিত্রা। তাহার মনের ভিতর কি হইল, সেই-ই জানে, মুখে বলিল, “একদিন আড়াল হ’য়েছি, আর অম্নি এই কাণ্ড ?”

সন্ন্যাসধর্মের আইন—নারীর মুখের দিকে তাকাইতে নাই। সূতরাং মেয়েটির পায়ের দিকেই চোখ রাখিয়া নন্দন কহিল, “পথ ছাড়ো—”

চিত্রা দাঁতে ঠোঁট চাপিয়া পথ ছাড়িয়া একপাশে দাঁড়াইল।

পথের বাধা সরিয়াছে। সূতরাং নন্দনের আর অপেক্ষা করা চলে না। বেগে প্রস্থানের ভাব দেখাইয়া বলিয়া উঠিল, “হিমালয়ে যাচ্ছি !”

চিত্রা গম্ভীর হইয়া জবাব দিল, “সাধনোচিত ধাম !”

অসাবধানে অনেক কাঁজই মানুষ করিয়া ফেলে, তাই দৈবাৎ নন্দনের এক ঝলক দৃষ্টি চিত্রার মুখের উপর পড়িয়া গেল। পরক্ষণেই মুখ নামাইয়া লইয়া কহিল, “কিন্তু যেতাম না !”

অপর পক্ষও জবাব দিল, “সাধু সঙ্কল্প !”

“কিন্তু—”

“তাই ত !”

তুমি যদি বল—“মেয়ে না !”

চিত্রা হাসি চাপিয়া কহিল, “তা কি পারি ! আপনি যে গুরুজন !” বলিয়াই কাছে আসিয়া কহিল, “বরং এই কথা বলি—প্রভু যাবেন না !” বলিয়াই একে-একে কঞ্চল, কমণ্ডলু ও চিম্টা কাড়িয়া লইয়া মেনের উপর ফেলিয়া দিল।

নন্দন বাধা দিল না, নির্কোণের আয় দাঁড়াইয়া রহিল। কহিল, “আবার ত পায়ে ঠেলবে ?”

চিত্রা জিব্ কাটিয়া কহিল, “সর্বনাশ ! তাহ’লে আমার কি যে হবে !” বলিয়াই এক অর্থপূর্ণ কটাফ করিল।

নন্দন আশ্বে-আশ্বে চোখ নামাইয়া লইল। একটু পরেই আবার চোখ তুলিয়া কহিল, “তা না-হয় বুঝলাম ! কিন্তু—” হঠাৎ যেন ভয় পাইয়া খাটের উপর গিয়া বসিল বলিয়া উঠিল, “অমন মারাত্মক মূর্তি যে হঠাৎ ?”

“ফাঁদ !”—চিত্রা হাসিয়া উঠিল এবং তেমনি হাসিমুখেই কহিল, “কেন জানেন ?—আজ থেকে নিজেকে যাচাই করবো !”

হিমালয়ের সাজ-সরঞ্জাম তখন অনাদরেই পড়িয়াছিল ; খাট হইতে উঠিয়া কঞ্চলখানাকে তুলিয়া ভাঁজ করিয়া কাঁধে ফেলিয়া কহিল, “কার কাছে ?”

চিত্রার মুখে হাসি আর ধরে না। বলিয়া উঠিল, “তাও ছাই জানেন না ?—মেয়েমানুষ যাদের কাছে নিজেদের যাচাই করে—পুরুষমানুষ ?”

“দানপত্র—”

চিত্রা যেন কথাটা বিশ্বত হইয়াই গিয়াছিল, এই মুহূর্তে তার হঠাৎ মনে পড়িয়াছে। এম্নিই ভাব দেখাইয়া কহিল, “আমার জন্তু সে তো নয় !”

নন্দন আর গৃহবাসী হইবে না ! কমণ্ডলু ও চিম্টা উঠাইয়া লইতেই চিত্রা বিপরীত দিকে মুখ ফিরাইল। তারপর মুখখানাকে গম্ভীর করিয়া আবার আসিয়া সেগুলোকে কাড়িয়া লইয়া জানালা দিয়া বাহিরে ফেলিয়া দিয়া শাসন-কণ্ঠে বলিল, “হিমালয় যাওয়া অত সহজ নয়।” বলিয়াই একটু অন্তমনস্ক হইয়া পড়িল। কিন্তু, সে এক মুহূর্ত। পর মুহূর্তেই যেন অতিরিক্ত আগ্রহে বলিয়া উঠিল, “আপনি

আমাকে পারেন নিতে—একজনের মনের মানুষ আর একজন ?”

“পারি ! তুমি যদি পার—নিজেকে দিতে !”

প্রচণ্ড কৌতুক !

এক প্রচণ্ড কৌতুকে চিত্রার মুখখানা আচ্ছন্ন হইয়া উঠিল। একমুখ হাসিয়া বলিয়া উঠিল, “এর মানে এই দাঁড়ালো—কেউ কিছুই পারে না ! সুতরাং আমি—” আবার অস্বস্তিক হইয়া পড়িল, যেন কি বলিতে গিয়া সূত্র হারাইয়া ফেলিয়াছে ? ক্ষণকাল পরেই সঙ্কল্প কর্তিন কর্তে বলিয়া উঠিল, “আমি—নাগরিকা !”

নন্দন চমকিয়া উঠিল, “—নাগরিকা !”

যেন আচম্কা তার পিঠে তীর আসিয়া বিধিয়াছে ! আর চিত্রার মুখময় ছড়াইয়া পড়িল এক বিচিত্র হাসি ! কহিল, “নির্দেশ তাঁরই, আমি যঁার মানুষ !”— মুখখানা একটিবার কাঁপিয়াই স্থির হইয়া গেল।

তেমনিই স্থির হইয়া গেল নন্দনের চোখের পলক, মুখেও বিস্ময়, বুকের আতঙ্ক !

চিত্রা একটু স্নান হাসি হাসিল। অসম্বন্ধ প্রলাপের মত কহিল, “অন্ধকার—আমি ! হ’তেই হবে—প্রয়োজন ! নইলে, তাঁর রূপ খোলে না—আলো ?” আর দাঁড়াইল না।

এইবার নন্দনের চমক ভাঙিল। প্রবাসী মানুষ গৃহে ফিরিবার মুখে গ্রামে ঢুকিয়াই যদি শুনিতে পায় যে তাহার গৃহে আগুন ধরিয়াছে, সেই মুহূর্ত্তে যেমন সে উদ্ভ্রান্তের ন্যায় সেইদিকে ছুটিয়া যায়, নন্দন তেমনিতরই উঠি-পড়ি করিয়া চিত্রার অনুসরণ করিল।

চিত্রা তখন নীচে নামিয়াছে। নন্দন সিঁড়ি হইতে দেখিতে পাইয়াই ডাক দিল, “চিত্রা !”

চিত্রা ফিরিয়া দাঁড়াইল। কহিল, “ডাকছেন ?”

“হাঁ !”

“কেন ?”

“একটা কথা ছিল—”

চিত্রা মুখ টিপিয়া হাসিয়া কহিল, “থাকবারই ত কথা !”

নন্দন মুখ নীচু করিল। পরক্ষণে আবার মুখ তুলিয়া এক নিঃখাসে বলিয়া ফেলিল, “কঙ্কনের মুখে কালি পড়বে !”

চিত্রার মুখখানা সহসা কঠিন হইয়া উঠিল ! শ্লেষকর্তে কহিল, “বিলিয়ে দিয়ে গেছেন না তিনি ?”

“আমি যদি বলি—আমিই চেয়েছিলাম ?”

“নারী পুরুষের খেলনা মাত্র—চাইলেই দেওয়া চলে !” বা দিয়া কথাটা বলিয়াই চিত্রা এক তীক্ষ্ণ কটাঙ্ক করিল। অতঃপর কণ্ঠ অধিকতর কঠিন করিয়া বলিয়া উঠিল, “বাজারের ফল-মূল, হাটের তরি-তরকারি ! সবাইকার সমান অধিকার !” বলিয়াই উষ্কার ন্যায় চলিয়া গেল।

তেরো

পরস্পরের প্রয়োজন মিটিয়াছে।

চিত্রা চোখের আড়াল হইতেই কঙ্কন যেমন মুখ ফিরাইবে, দেখিল স্মুখেই দাঁড়াইয়া কৌমুদী। তাহার চোখে-মুখে যেন ঝড় উঠিয়াছে। কহিল, “আপনি একা—তিনি ?”

“চিত্রা ?”

“তাঁর নাম—ওই ব্যক্তি ?”

কঙ্কন নত চোখে কহিল—“হঁ !”

“কৈ তিনি ?”

“চলে গেছে।”

কৌমুদী চোখ কপালে তুলিয়া বলিয়া উঠিল, “স্মুখে রাত ! আপনি ছাড়লেন ?”

“আমি ছাড়িনি।”

“তাই বলুন ! এখনো পেলে ধরে রাখেন !”

অপ্ৰীতিকর মন্তব্য ! কঙ্কন ক্ষুব্ধ হইয়া প্রশ্ন করিল, “তার মানে !”

কৌমুদীর মুখে হাসির একটু আভা দেখা দিল। পরক্ষণেই মুখের ভাব পরিবর্তন করিয়া কহিল, “আচ্ছা ! আপনি আসুন, আমার সঙ্গে-সঙ্গে—” বলিয়াই পশ্চাৎ ফিরিয়া অগ্রসর হইল, কঙ্কনও যন্ত্রচালিতের ন্যায় অনুসরণ করিল। কিয়দূর গিয়াই কৌমুদী পিছন ফিরিল, কৌতুকময় এক কটাঙ্ক করিয়া কহিল, “যেন হারিয়ে যাবেন না—” বলিয়াই আবার মুখ ফিরাইয়া পায়ে জোর দিল।

বিস্তৃত অঙ্গন। তাহারই একপ্রান্তে ভিক্ষুদের জন্ত নির্দিষ্ট শ্রেণীবদ্ধ ক্ষুদ্র-ক্ষুদ্র কক্ষ। একান্তে একটি কক্ষের মুখে আসিয়াই কৌমুদী থমকিয়া দাঁড়াইয়া কঙ্কনকে কহিল, “এই আপনার ঘর—বসবাস করবার।” বলিয়াই ভিতরে প্রবেশ করিল। ভিতরে মেঝেয় এক বোঝা ঘাস, একটা

খড়ের বালিস ও একখানা কঞ্চল। প্রাচীর গাত্রে চিত্রিত বুদ্ধের প্রতিমূর্তি—বিভিন্ন অবস্থার।

একপক্ষ নীরব, অপর পক্ষ মুখর। কঞ্চনের দিকে চাহিয়া কৌমুদী কহিল, “একটু দাঁড়ান—একটুখানি!” বলিয়াই ঘাসের বোঝাটা বিছাইয়া খড়ের বালিসটা যথাস্থানে রাখিয়া তাহার উপর কঞ্চল পাতিয়া স্মিতমুখে কহিল, “এইবার শুয়ে পড়ুন ওইখানে। ঘুম পেলে—ঘুমোবেন কিন্তু!”

বিচিত্র শয্যা! একটিবার সেইদিকে তাকাইয়াই কঞ্চন কৌমুদীর দিকে ফিরিল। কহিল, “আপনি?”

কৌমুদী বিদ্যালয়ের শিক্ষয়িত্রীর ন্যায় গম্ভীরভাবে বলিয়া উঠিল, “ছিঃ! আপনি বলতে নেই—আমি যে আপনার ছোট!”

একটি কথা এখানে বলিয়া রাখি। মঠই হোক আর আশ্রমই হোক—লোকালয়ের কল্পনায় উহা হিমালয়ের নামান্তর। উহার মুখ্য উদ্দেশ্য—আকাশের অদৃশ্য ‘ঠাকুর-দেবতাকে’ হাতে আনা! মঠ—আশ্রম, এ সব নাম শুনিলেই বাহিরের লোকে মনে করিয়া লয়—উহা এক কঠোর কৃচ্ছ্র তপস্কার কারাগার। ইহার অধিবাসীদের হয় দম্বা রত্নাকরের ন্যায় বন্ধীক চাপা পড়িতে হইবে, নয় কঞ্চালসার হইয়া নশ্বর দেহের পূঁজিপাটা নিঃশেষ করিতে হইবে—হয়ত বা অভীষ্টের ‘দর্শন’ অস্তিমকালে মিলিবে, নয়ত বা আগামী জন্মের অপেক্ষায় থাকিতে হইবে। কিন্তু কঞ্চন যে-মঠে প্রবেশ করিয়াছে তাহার জাতি স্বতন্ত্র। ইহার উদ্দেশ্য দেবতার পরিবর্তে পৃথিবীর ‘মানুষকে’ হাতে আনা! ভগবানকে—সাক্ষাৎ সাকার ক’রে তোলা! অর্থাৎ মানুষকে মানুষ বলিয়া চেনা, নিজেকে নিঃস্বস্ত করিয়া পার্থে নিবেদন করা, অপরের পাপকে প্রকৃতির উপহার বলিয়া নির্দ্বিকার মনে গ্রহণ করা। ইহারই অনুষ্ঠানে বসিত এই শ্রমণ ভবনে প্রত্যেকের জীবনে মহামহোৎসব—ভিক্ষু আর ভিক্ষুণীর।

আনাড়ি মানুষ—কঞ্চন। কৌমুদী তাহার নির্বোধের ন্যায় প্রশ্নের উত্তরে আবার এক কোঁতুক কটাক্ষ করিয়া কহিল, “আমি? আমাকে কি থাকতে দেবেন এখানে আপনি?” বলিয়াই মুখ টিপিয়া হাসিতে-হাসিতে বাহির হইয়া গেল।

* * * *

কয়েক দিন কাটিয়াছে। ইতিমধ্যে যেন যাদুস্পর্শে মোহ-

গ্রস্তের ন্যায় কঞ্চন দলে মিশিয়া মাতিয়া উঠিয়াছে—যেন উহাই তাহার আজন্মের নির্দেশ, যেন সে জানে না ইহার পূর্বে তাহার আরও একটি জীবনযাত্রার পৃথিবী ছিল। একদিন অপরাহ্নে নিত্য-নৈমিত্তিক তালিকানুযায়ী সমবেত উপাসনা হইল। তাহার পর হইল ভিক্ষুণীদের গান—ধরিত্রীর সন্তান যাহারা, তাহাদের যাহা-কিছু কলুষ, যাহা-কিছু অপবাদ, যাহা-কিছু পাশবিক আচরণ ও প্রবৃত্তি—সমস্তই যেন ক্ষমা-সুন্দর চক্ষে গ্রহণ করিতে উহারা পারে, নিঃশেষে আপনাকে উৎসর্গ করিয়া। দেহ-ধারণে দেহীর আতঙ্ক তাহা হইলে ইহলোকে আর রহিবে না! সঙ্গীতে ইহাই তাহাদের কামনা।

অতঃপর সুর হইল—পরদিনকার ‘প্রচার অভিযানের’ পাত্র-পাত্রী নির্বাচন। এই ভার প্রথমেই পড়ে—পুরাতন ও পাকা ভিক্ষু-ভিক্ষুণীরই উপর। ভিন্ন-ভিন্ন লোকালয়ের ভার ভিন্ন-ভিন্ন পাত্র-পাত্রীকে অর্পণ করিয়া ত্রিবর্ণ কঞ্চনের নাম ডাকিতেই সকলেই চমকিয়া উঠিল—কঞ্চন যে কাঁচা! ত্রিবর্ণ বুদ্ধিতে পারিয়া গম্ভীর অথচ মৃদুভাবে কহিলেন, “সহজাত ভিক্ষু—কঞ্চন! ‘বিহারে’র প্রাথমিক শিক্ষা ও সংঘম অভ্যাস ওর নিস্প্রয়োজন।” বলিয়াই কঞ্চনের দিকে ফিরিয়া আদেশ দিলেন—“নগর।”

“নগর?”—আতঙ্কে বিব্রত মুখ কৌমুদী খব্বার করিয়া কাঁপিয়া বলিয়া উঠিল—“পিতা!”

ত্রিবর্ণ ঈষৎ হাসিয়া কহিলেন, “ওর আবিভাব, এইখানে—এই জন্মেই ত, মা!”

“তা জানি বাবা, কিন্তু—প্রথমেই—নগর?”

“রাক্ষসপুরী-পিশাচ—দুর্ভাগা লোকালয়! ভয় হচ্ছে, নয় মা?”

নেহাৎ অকারণেই বুদ্ধিবা কৌমুদীর সারা মুখটি রাঙা হইয়া উঠিল এবং তাড়াতাড়ি মুখ নামাইয়া লইল। সেই নির্বাক, নতমুখ বুদ্ধি বা নিঃশব্দে ইহাই ব্যক্ত করিল—ভয় হবারই ত’ কথা! কিন্তু, কেন? কঞ্চ তপস্যা, কর্কশ সংঘম, আজন্ম ব্রহ্মচর্য—এই সব কৃচ্ছ্রের কারবারে যে নিজের স্বস্ত নিঃশেষ ত্যাগ করিয়া নিঃস্ব হইয়া বসিয়াছে, তাহার এই অকপট ব্যথা কেন? এই ‘দম্ববিহার’—ইহারই দায়িত্বে তাহার নারী জীবনের আত্মনিবেদন। সুতরাং, ইহারই স্বার্থে যে-‘বলি’ আজ আহুত হইয়াছে, সহসা

তাহার প্রতি এতখানি দরদ কোন্ হিসাবে এক নিস্পৃহ ভিক্ষুণীর পক্ষে সহজ ও স্বাভাবিক বলিয়া গ্রাহ্য হইবে?

কৌমুদীর নত মুখটির দিকে তাকাইয়া ত্রিবর্ণ ঈষৎ হাসিলেন; হাসিয়া কহিলেন, “লজ্জা করো না মা! এ প্রতিবাদ শুধু তোমার নয়—তোমাদেরই পক্ষে সম্ভব! এ নইলে, তোমাদের নাম ‘মা—বোন’ হতো না!” একটু থামিয়াই আবার কহিলেন, “আমিও জানি! কিন্তু একথা বোধ হয় জান না মা, যে ভিক্ষু ও আজই হয়নি—হয়েছে এই মাটির কোলে ভূমিষ্ঠ হ’য়েই!” বলিয়াই কঙ্কনের দিকে সরিয়া গিয়া তাহার মস্তকে হস্তার্পণ করিয়া কহিলেন, “শুধু একটা কথা মনে রেখো, কঙ্কন—শাক্যসিংহ অহিন্দু ছিলেন না।”

ঘাড়ে দায়িত্ব চাপিয়াছে। কঙ্কন সপ্রশ্ন চক্ষে ত্রিবর্ণের দিকে তাকাইতেই তিনি স্মিত মুখে বলিয়া উঠিলেন, “হিন্দুর বা প্রকৃত ধর্ম, তার বিদ্রোহী তিনি ছিলেন না! এর যা’ সহজ পরিচয়—লোক সমাজে তাই তিনি প্রচার করেছিলেন!”

এক অপরিমিত বিস্ময়ে ও সংশয়ে কঙ্কনের চোখ দুটি বড় হইয়া উঠিল—তবে কি এই উভয় ধর্মের ভিতর কোন প্রভেদ নাই? তাহার মনের ভিতর সহসা যেন এক লক্ষ প্রশ্ন মূর্তি ধরিয়া এ-ওর ঘাড়ে পড়িয়া মাথা উঁচু করিয়া উঠিয়া দাঁড়াইল। হঠাৎ তাহার মুখ দিয়া নির্গত হইল—“ধর্ম—সব-ই এক?”

ত্রিবর্ণ গভীর হইয়া জবাব দিলেন, “গ্রহিতার রুচি অনুসারে স্বতন্ত্র! হিন্দুধর্ম যেমন মানুষকে পরিচালিত ও সংযত রাখবার এক আশ্চর্য্য ‘শাসন’, ভিক্ষুর ধর্ম তেমনি মানুষকে দেবত্রে তুলে এনে তার চরণে নমস্কার নিবেদন! হিন্দুর হৃদয় সিংহাসনে বিরাজ করেন ঈশ্বর, আর ভিক্ষুর অন্তর দর্ভাসনে ধ্যানস্থ তারই সঙ্কেত—মানুষ!” অতঃপর কৌমুদীর দিকে ফিরিয়া সহাস্ত্রে কহিলেন, “এরপর একে বা কিছু শেখাতে হবে, তার শিক্ষক হবে তুমি!” অস্থগ্নান সমাপ্ত হইল। মুহূর্ত্ত পরেই সকলে নিঃশব্দে এক-এক ত্রিবর্ণকে প্রণাম করিয়া চলিয়া গেল।

* * * *

আজ যেন একটু সকাল করিয়াই রাত্রি নামিয়াছে, হয়ত সন্ধ্যাই প্রভাত হইবে।

নিশীথ রাত্রি, চারিদিক স্তব্ধ। কঙ্কন স্বীয় কক্ষে বসিয়া আছে—বিনিদ্র, সচঞ্চল। বাহিরে গাছপালাও যেন জাগিয়া—সেখানে কচিং যেমনি একটি পাখী ডাকে, অমনি তাড়া-তাড়ি সে উঠিয়া গিয়া জানালায় মুখ দিয়া দাঁড়ায়—ওই বৃষ্টি রাত্রি শেষ! বাহিরে যে দৃষ্টি পড়ে, তাহা চলিয়া যায় নগরে, যেখানে বাড়ীর গায়ে বাড়ী, মানুষের গায়ে মানুষ, যাহাদের কাছে সে প্রভাতেই ছুটিয়া গিয়া কহিবে—“আমি এসেছি!” অপরিমেয় আনন্দময় এক নব-জীবন—মুষ্টি-মুষ্টি ভরিয়া দ্বারে-দ্বারে বিলাইয়া সে কাল তার এই আনন্দ পসরা নিঃশেষে খালি করিবে!

এমনিই সব উৎসাহ ও উত্তেজনাময় ভাবনায় অজ্ঞাতে অনেকক্ষণ কাটিয়াছে, দুয়ার সম্মুখে কাহার পদশব্দে সে চমকিয়া উঠিল। ঘরের ভিতর একটি প্রদীপ তখনও মিটি মিটি জ্বলিতেছিল, তাহার আলোকে কঙ্কন দেখিতে পাইল, কঙ্কনদ্বারে দাঁড়াইয়া এক বিচিত্র নারীমূর্তি। তাহার পরিধানে গেরুয়া, সর্বাঙ্গে সজ্জিত পুষ্পের অলঙ্কার, গলদেশে ফুলহার। মুখের দিকে চোখ পড়িতেই কঙ্কন ব্যস্ত-সমস্ত ভাবে উঠিয়া গিয়া বলিল, “কৌমুদী, তুমি—”

“যদি বলি—চিত্রা!”—বলিয়াই কৌমুদী একমুখ হাসিয়া ভিতরে প্রবেশ করিল।

কঙ্কন সলজ্জ মুখখানি নীচু করিল।

কিন্তু এই চপলা মেয়েটি কঙ্কনকে রেহাই দিল না। তাহার অবনত মুখখানি আদরে তুলিয়া ধরিল, স্বীয় গলদেশ হইতে মালাগাছটি খুলিয়া লইয়া কঙ্কনের গলায় পরাইয়া দিল, তারপর মুখের দিকে চাহিয়া খিল খিল করিয়া হাসিয়া বলিয়া উঠিল, “মালা-বদল!”

কঙ্কনের সমস্ত মুখটি নিমেষে সাদা হইয়া গেল। বিহ্বল-আতঙ্কে মেয়েটির দিকে তাকাইতেই সে তেমনি কবিরাই সহাস্ত্রে বলিয়া উঠিল, “আমার সঙ্গে নয়—চিত্রার সঙ্গে!” একটু থামিয়াই আবার শুরু করিল, “চর পাঠিয়ে—তোমাদের ঘরের খবর সব জেনে নিয়েছি! জানি, চিত্রা তোমার কে!”

কঙ্কন কিয়ৎক্ষণ চুপ করিয়া থাকিয়া কহিল, “এ-সবেরও কি প্রয়োজন ছিল?”

এক তীক্ষ্ণ কটাক্ষ করিয়া কৌমুদী তৎক্ষণাৎ জবাব দিল, “ছিল বৈ কি! নইলে, মালা, আমার গলার মালা অত

সস্তা নয় !” বলিয়াই বাহিরের দিকে দৃষ্টি ফিরাইয়া কহিল, “আঃ, বেশ নিয়ম রাত ! চমৎকার চাঁদ উঠেছে—বাইরে চলো না ?” বলিয়াই কঙ্কনের হাতে একটা টান দিয়া বাহিরে আনিয়া এক শিলাখণ্ডে বসিল, উভয়ে পাশাপাশি—মাথার উপর চন্দ্রাতপ, আশেপাশে কুসুমস্বরভিত ফুলের গাছ ।

উভয়েই চুপচাপ—এ ওর পানে চায়, মুখ নামায়, ও এর পানে চায়, মুখ নামায় । কোমুদী হাসে, কঙ্কন বিহ্বল হইয়া চাহিয়া থাকে । ক্ষণ পরে কোমুদী কহিল, “কেন শূন্যে ? অসম্পূর্ণ মানুষ, জগতের অসম্পূর্ণ ‘শব্দ’ ! স্বজন শিল্পীর লজ্জা ! তারা পৃথিবীর কোন কাজেই আসে না ! তুমি মানুষ—‘তোমাকে’ তুমি ভুলতে পার না ! যে পারে, সে ‘মার—শয়তান !’ সহসা তার চোখ দুটি আলোকিত হইয়া উঠিল এবং সেই-চোখের এক পরিপূর্ণ দৃষ্টি কঙ্কনের উপর নিষ্কপ করিয়া পুনশ্চ কহিল, “এখানে এসেছ বটে, কিন্তু অখণ্ড আসতে পারোনি ; এসেছ—তোমার খানিক নিয়ে ! খানিক রেখে এসেছ—চিত্রার কাছে ! তাই প্রয়োজন—তোমাকে পূর্ণ ক’রে নেবার !”

প্রভাতেই যে পাখী মুখর হইবে, তাহাকে আর নির্মাণে নীরব হইয়া থাকা মানায় না । তাই বৃক্ষ বা কঙ্কন বলিয়া ফেলিল, “পূর্ণ ক’রে নিতে চাও কি তোমার খানিক দিয়ে ?”

“ইস্ ! এত লোভ ?” কোমুদী মুচ্কিয়া হাসিয়া এক তীক্ষ্ণ কটাক্ষ করিল । পরক্ষণেই গম্ভীর হইয়া কহিল, “ও মালা চিত্রার ! কিন্তু তার হাত দিয়ে ত’ আর তুমি ও পেতে পার না—ভিক্ষু হয়েছ যে !”

“আমি ত চাই নি !”

“ইহলোক চায়—পরলোক তাকিয়ে থাকে !”

“কেন ?”

“আকাঙ্ক্ষা ! আকাঙ্ক্ষাকে একদিকে বাগিয়ে রেখে, আর এক দিকে ‘মহাপুরুষ’ হওয়া চলে না ! সমাজের মানুষকে বুক দিতে চলেছ, আর চিত্রার চিত্তের দান গ্রহণ করবে না তুমি ?”

“আমি যে ভিক্ষু !”

“দান—ভিক্ষুই গ্রহণ করে ।”

“এই কি সে দান ?”—বলিয়া কঙ্কন মালাগাছটা খুলিয়া কোমুদীর চোখের উপর ধরিল ।

কোমুদীর মুখখানা গম্ভীর হইয়া উঠিল । তীক্ষ্ণকণ্ঠে কহিল, “হ্যা ! তোমার রিক্ত বুলির ওই প্রথম সঞ্চয় !” থামিল । একটু পরেই আবার বলিয়া উঠিল, “প্রেম ! অপ্রমেয় প্রেমে পৃথিবীর মানুষকে তুমি মাতিয়ে দেবে, তাই ওই মালা তোমার নব যাত্রা পথের প্রথম পাথেয় ! বরদাত্রী নারীর নিকটে নেওয়া প্রথম ঋণ !” বলিয়াই উঠিয়া দাঁড়াইয়া মুখ টিপিয়া হাসিয়া বলিল, “চিত্রা, তার অভিমান চন্দনে—অঙ্গে এর প্রেমের প্রলেপ দিলে, অস্ত্রের নিশ্চয় আঘাত টের পাবে না ।” বলিয়াই অদৃশ্য হইয়া গেল ।

অস্ফাঘাত এখনো পিঠে পড়ে নাই, সূতরাং তাহার পরিচয় কঙ্কনের জানা ছিল না । কিন্তু তাপসী উমার ত্রায় জ্যোতির্ময়ী এই মেয়েটির রুদ্ধ-কৃচ্ছ, ভিক্ষুণী-দেহের অন্তরাল হইতে যে-মানুষটি এইমাত্র আত্মপরিচয় দিয়া গেল, আপাততঃ তাহারই ঘাত-প্রতিঘাতে সে অভিভূত হইয়া পড়িল । বারংবার এই প্রশ্নই তাহার মনে উঠিতে লাগিল, ‘মানুষকে নির্বাণের পথে অগ্রসর হইতে সঙ্কত করে কোন প্রলোভন—মানুষের নিকট সংসার-বিরাগী মন, না ছলনাময়ী নারীর অজানা ঠগিত ? সৃষ্টির সূত্র হইতে আজ পর্যন্ত ইহাই ত প্রমাণ হইয়া আসিয়াছে—মোক্ষের পথে পুরুষের গতিরোধ করে নারী, নারীর অনুগ্রহ যাহার জীবনকে স্নেহে প্রেমে সেবায় সাহচর্যে যত বেশী ধন ও কৃতার্থ করিয়াছে, শৃঙ্খলের বন্ধন তাহাকে বেড়িয়া তত বেশী স্নদৃঢ় হইয়া উঠিয়াছে ! কিন্তু এই যে আশ্চর্য্য মেয়েটি—এর মুখ দিয়া যে দুর্লভ্য নির্দেশ এই মাত্র বাহির হইল, ইহাই বা সে কোন্ বৃত্তি দিয়া কেমন করিয়া উপেক্ষা করিবে ? নিজেকে মুক্তির পথে পরিচালিত করিতে গিয়া যদিই বা অবিজ্ঞাত কোনো এক কাল্পনিক পরমার্থকে স্পর্শ করিতে হয়, তাহা হইলে যাহার দৈহিক স্পর্শে ইহারই প্রেরণা সেই প্রত্যক্ষ মূর্ত্তিমতীকেই বা সে অস্বীকার করিবে কেন ? * * * এই সব বৃত্তিতর্কের চিন্তাতরঙ্গে বিপর্য্যস্ত হইয়া কঙ্কন শিলাসন হইতে উঠিয়া আসিয়া পুনরায় কঙ্কনের ভিতর প্রবেশ করিল—সম্মুখেই শাক্যসিংহের নিষ্কাম মূর্ত্তি, ইন্দ্রিয় জয়ের পুরুষোত্তম প্রচারক ! কঙ্কন চমকিয়া উঠিল, তারপর কি মনে করিয়া ঘর হইতে বাহির হইয়া পড়িল, দ্রুতপদে অন্দন পার হইয়া অপর প্রান্তে ভিক্ষুণী-বাসের একটি ক্ষুদ্র কুটারের সম্মুখে আসিয়া থমকিয়া দাঁড়াইল—

ভিতরে কোমুদী, তার মুখে শব্দ গান ! নারীর

পরিচয়—আকাশের দেবতাকে আত্মনিবেদন করা নয়, মাটির জন্মভূমিকে জীবন উৎসর্গ করা নয় বা ধর্ম অর্থ কাম মোক্ষাদি চতুর্বিধ-সিদ্ধির লোভে নিজেকে ধর্মের আলিঙ্গনে সমর্পণ করা নয়! এই সমস্ত পরিচয়ে ধাহার পরিচয়, আসলে সে নারী নয়—নারীর ছদ্মবেশে কোনো বিকৃত জীব! নারীর রাজধানী—পুরুষের অন্তর্লোকে বিরাজিত সেইখানেই তাহার সাম্রাজ্যের স্বর্ণ সিংহাসন—যাহার উপর নিশ্চিত নির্ভরে বসিয়া সে আপন রাজমুকুট খুলিয়া রাখে পুরুষের পাদমূলে, তাহাকে শিখাইয়া দিতে—‘নির্বাণ-রহস্য?’

গান থামিতেই কঙ্কন ডাকিল, “কৌমুদী—”

কৌমুদী জানালায় মুখ রাখিয়া দাঁড়াইয়াছিল। ফিরিয়া কঙ্কনকে দেখিয়াই মাথায় কাপড় দিল। তারপর শশব্যস্তে সরিয়া আসিয়া সবিস্ময়ে কঙ্কনের মুখের দিকে তাকাইয়া রহিল।

আর এক প্রহেলিকা! ভিক্ষুগীরা মাথায় কাপড় দেয় না—কৌমুদীকেও দিতে কঙ্কন ইতিপূর্বে দেখে নাই। তারা থাকে আজীবন অনবগুণ্ঠিতা! তাই কৌমুদীর সহসা এই সকুণ্ঠ ব্যবহারে সেও মূঢ়ের ঞায় দাঁড়াইয়া রহিল। উভয়েই বাক্যহারা, উভয়ের কাছে উভয়েই ‘বিস্ময়’।

মিনিট কয়েক পরেই কৌমুদী বালিকার ঞায় হাসিয়া উঠিল—একমুখ স্তম্ভিত হাসি! কহিল, “অবাক হ’য়ে চেয়ে রয়েছ যে?”

কঙ্কন মুখ নীচু করিল। একটু পরেই মুখ তুলিয়া বলিল, “একটা কথা বলবে?”

“যদি ‘না’ বলি নিশ্চয় রাগ করবে, স্তব্ধতা বলতেই হবে—”

“আচ্ছা, প্রভু গৌতম—আমাদের বুদ্ধদেব, ইনিও ত্যাগ করে এসেছিলেন—”

“নারীকে?”

কঙ্কন আকারে-ইঙ্গিতে জানাইল—‘হুঁ!’

কৌমুদী এক মিনিট কাল কঙ্কনের দিকে তাকাইয়া থাকিয়া স্থিরকণ্ঠে কহিল, “মনেও করো না, বুদ্ধদেব ত্যাগ করেছিলেন নারীর বাহিরের এই মন্দিরটা—ভেতরে যে পরমা প্রকৃতি মূর্তি, তাকে তিনি নিয়ে গিয়েছিলেন নিজ মন্ম-বেদীতে প্রতিষ্ঠিত করে, নইলে ইহলোকের পূজা তাঁকে আর পেতে হতো না!” মাথার কাপড়টা একটু সরিয়া গিয়াছিল, টানিয়া কহিল, “ছেলেকে নিজের বুকের ছুধ দেয় যে মা—মাকেও বাঁচিয়ে রাখে ছেলে! নারী গর্ভে ধারণ না করলে গৌতমের জন্ম কি সম্ভব হ’ত, আমাকে বলতে পার?”

কঙ্কন চমকিয়া উঠিল।

কৌমুদীর মুখে তখন হাসি আর হাসি। কহিল, “না পার, আমিই বলি—এই বাক্যে তোমরা নারী, মায়াবিনী, নরকের দ্বার—বল, সে সরে দাঁড়ালে তোমাদের এই পুরুষ জাতটার কোনো অস্তিত্ব থাকত না! গোপাকে ছেড়ে এলে শাক্যঠাকুর কল্পতরুর মত নিজেকে অমন বিলি করতে পারতেন না!”

এমন সময়ে চারিদিকে পাখী ডাকিয়া উঠিল। কৌমুদী ব্যস্ত হইয়া বলিয়া উঠিল, “আর না! ঘরে যাও—”

“আর একটা কথা—”

“বলে ফেলো—”

“মাথায় কাপড়—তোমায় এর আগে কখনো দেখিনি ত?”

“সে কি গো! এই গভীর রাতে এত কাছে তুমি! একটু লজ্জা—তাও কি ছাই রাখতে দেবে না?”—বলিয়াই কৌমুদী মাথার কাপড় নামাইয়া মুখ ভারি করিয়া পুনশ্চ জানালার গিয়া মুখ রাখিল।

কঙ্কন স্তম্ভিত হইয়া ক্ষণকাল স্থানুর ঞায় সেখানে দাঁড়াইয়া রহিল, তারপর মুখ ফিরাইয়া তরল অন্ধকারে নিলাইয়া গেল।

ক্রমশঃ



স্ব-ভাব ও স্ব-ধর্ম

শ্রী অরবিন্দ

(২)

তিনটি কথা প্রথমেই মনে উঠে, গীতা এইস্থলে যাহা বলিয়াছে সেই সবার মধ্যেই এই তিনটি নিহিত রহিয়াছে। প্রথমত, সকল কর্মই ভিতর হইতে নির্ধারিত হওয়া চাই, কারণ প্রত্যেক মানুষের মধ্যেই তাহার নিজস্ব কিছু রহিয়াছে, তাহার প্রকৃতির একটা বিশিষ্ট ধর্ম ও সহজাত শক্তি রহিয়াছে। সেইটিই হইতেছে তাহার আত্মার সিদ্ধিপ্রদ শক্তি, সেইটিই প্রকৃতিতে তাহার অন্তর্পুরুষের ক্রিয়াক্রম রূপ সৃষ্টি করিয়া দেয় এবং কার্যের ভিতর দিয়া সেইটিকে বিকশিত ও সিদ্ধ করিয়া তোলা, সামর্থ্য ও ব্যবহারেও জীবনে সেইটিকে কার্যকরী করিয়া তোলাই হইতেছে তাহার প্রকৃত কর্ম; সেইটিই তাহাকে তাহার আভ্যন্তরীণ ও বাহ্যজীবনের সত্য ধারাটি নির্দেশ করিয়া দেয়, সেইটিকে ধরিয়াই তাহার উচ্চতর বিকাশের সূচনা হয়। দ্বিতীয়ত, মোটামুটি চারিশ্রেণীর প্রকৃতি আছে; প্রত্যেক শ্রেণীরই আছে বিশিষ্ট কর্মধারা এবং কর্ম ও চরিত্রের আদর্শ বিধি, শ্রেণীই মানুষের উপযোগী ক্ষেত্র নির্দেশ করিয়া দেয় এবং তাহার বাহ্য সামাজিক জীবনে তাহার কর্মের যথাযথ সীমারেখা তাহার শ্রেণী অনুসারেই নির্ধারিত হওয়া উচিত। শেষত, মানুষ যে-কোন কর্মই করুক না কেন, যদি তাহা তাহার সত্তার ধর্ম অনুযায়ী, তাহার প্রকৃতির সত্য অনুযায়ী অনুষ্ঠিত হয়, সেইটিকেই ভগবদ্মুখী করা যায়, অধ্যাত্মমুক্তি ও সংসিদ্ধিলাভের সাফল্যপ্রদ উপায়ে পরিণত করা যায়। এই তিনটি মন্তব্যের মধ্যে প্রথম ও তৃতীয়টি যে সত্য ও সত্যসঙ্গত তাহা স্পষ্ট। মানুষের ব্যক্তিগত ও সামাজিক জীবনের যে সাধারণ ধারা তাহা এই সকল নীতির বিরোধী বলিয়াই মনে হয়, কারণ আমাদের যে বাহ্যপ্রয়োজন, বিধান ও আইনের ভীষণ বোঝা বহন করিতে হয় সে-বিষয়ে কোন সন্দেহ নাই, আর আমাদের আত্মপ্রকাশের যে প্রয়োজন, আমাদের সত্য ব্যক্তিত্ব, আমাদের সত্য আত্মা, আমাদের অন্তরতম স্বভাবগত

জীবনধারার বিকাশের যে প্রয়োজন তাহা পারিপার্শ্বিক অবস্থাসমূহের দ্বারা প্রতিপদে বাধাপ্রাপ্ত হয়, ব্যাহত হয়, যৎসামান্যই স্বযোগ বা ক্ষেত্রলাভ করে। জীবন, রাষ্ট্র, সমাজ, পরিবার, সমস্ত পারিপার্শ্বিক শক্তি যেন ষড়যন্ত্র করিয়াছে আমাদের আত্মার উপর তাহাদের শৃঙ্খল পরাইয়া দিতে, আমাদেরকে বলপূর্বক তাহাদের ছাঁচে গড়িয়া তুলিতে, তাহাদের গতানুগতিক স্বার্থ এবং স্থূল সাময়িক সুবিধার বাহন করিতে। আমরা একটা যন্ত্রের অংশ হইয়া পড়ি, আমরা যে মনুষ্য, পুরুষ, আত্মা, মন, আমরা যে অমৃতের পুত্র, আমাদের সত্তার বিশিষ্ট সিদ্ধির পূর্ণতম বিকাশ করিতে এবং ইহাকে সমস্ত জাতির সেবায় নিয়োগ করিতে সমর্থ, আমরা আর প্রকৃতপক্ষে তাহা থাকি না, আমাদেরকে থাকিতে দেওয়া হয় না। মনে হয় যেন আমরা নিজস্বকে গড়িয়া তুলি না, আমাদেরকে গড়িয়া দেওয়া হয়। অথচ যতই আমরা জ্ঞানে অগ্রসর হইব ততই গীতার সূত্রটির সত্যতা প্রকট হইতে বাধ্য। শিশুর শিক্ষা এমন হওয়া চাই যেন তাহার প্রকৃতির মধ্যে সর্বাপেক্ষা উৎকৃষ্ট, সর্বাপেক্ষা শক্তিমান, সর্বাপেক্ষা নিগূঢ় ও প্রাণময় যাহা কিছু আছে তাহা প্রকট হইতে পারে; মানুষের কর্ম ও বিকাশধারা যে ছাঁচে গঠিত হইবে তাহা যেন হয় তাহার সহজাত গুণ ও শক্তিরই ছাঁচ। তাহাকে নূতন জিনিস অর্জন করিতেই হইবে, কিন্তু তাহার নিজস্ব বিকশিত স্বরূপ ও সহজাত শক্তির ভিত্তিতেই উৎকৃষ্টভাবে, জীবন্তভাবে সে-সব জিনিস সে অর্জন করিতে পারিবে। আর সেই ভাবেই মানুষের কর্মও তাহার স্বভাবের গতি ও শক্তির দ্বারাই নির্ণীত হওয়া উচিত। যে-ব্যক্তি এইরূপ স্বাধীনভাবে বিকাশলাভ করিতে পাইবে সেই জীবন্ত “পুরুষ” ও “মনুষ্য” হইয়া উঠিবে এবং জাতির সেবার জন্য অনেক বেশী শক্তিশালী হইবে। আর এখন আমরা আরও স্পষ্টভাবে দেখিতে পাইতেছি যে, এই নীতি কেবল ব্যক্তি

বা ব্যক্তির পক্ষেই নহে পরন্তু সমাজ ও জাতির পক্ষে, সমষ্টিগত আত্মা, সমষ্টিগত মানবের পক্ষেও সত্য। চারি শ্রেণী এবং তাহাদের কর্মধারা সম্বন্ধে দ্বিতীয় মন্তব্যটি আরও বেশী তর্কের বিষয়। বলা যাইতে পারে যে, ইহা অতিমাত্রায় সবল ও নিঃসন্দ্বিগ্ন, জীবনের বলমুখীনতা এবং মানব প্রকৃতির নমনীয়তার যথেষ্ট হিসাব ইহাতে লওয়া হয় নাই, আর ইহার তত্ত্ব বা অন্তর্নিহিত উৎকর্ষ যাহাই হউক না কেন, বাহ্যিক সমাজ ব্যবস্থায় ইহা স্বধর্মের সমুদয় নীতিরই যাহা বিরোধী ঠিক সেই গতানুগতিক আচারের অত্যাচারে পরিণত হইবে। কিন্তু বাহিরে যতটুকু দেখা যায় তাহার অন্তরালে ইহার এমন একটা গভীরতর অর্থ রহিয়াছে যাহাতে ইহার উপযোগিতায় আর ততটা সন্দেহের বিষয় থাকে না। আর যদিই আমরা এইটি বর্জন করি, তৃতীয় মন্তব্যটির সাধারণ সার্থকতা অক্ষুণ্ণই থাকিয়া যায়। জীবনে মানুষের কর্ম ও বৃত্তি যাহাই হউক না কেন, যদি তাহা ভিতর হইতে নির্দ্ধারিত হয় অথবা যদি সেইটিকে সে তাহার প্রকৃতির আত্ম-অভিব্যক্তি করিতে পায়, তাহা হইলে সেইটিকে সে বিকাশ ও মহত্তর আভ্যন্তরীণ সিদ্ধির উপায়ে পরিণত করিতে পারে। আর ইহা যাহাই হউক না কেন, যদি সে তাহার স্বাভাবিক কর্ম যথাযথ মনোভাব লইয়া সম্পাদন করে, যদি ইহাকে সে জ্ঞানদীপ্ত মনের দ্বারা পরিচালিত করে, ইহার ক্রিয়াকে অন্তরস্থিত ভগবানের উদ্দেশ্য সাধনে নিয়োজিত করে, বিশ্বমনে অভিব্যক্ত রূপকে ইহার দ্বারা সেবা করে, অথবা ইহাকে মানবসমাজের মধ্যে ভগবানের অভিপ্রায়ের সজ্ঞান যত্নে পরিণত করে, তাহা হইলে সে ইহাকে উচ্চতম অধ্যাত্ম সিদ্ধি ও মুক্তির দিকে অগ্রসর হইবার উপায়ে রূপান্তরিত করিতে পারে।

কিন্তু যদি আমরা এইটিকে আপনাতে আপনি সম্পূর্ণ একটি বিচ্ছিন্ন কথা বলিয়া ধরিয়া না লই (অধিকাংশ ক্ষেত্রে এইরূপই করা হয়) পরন্তু, যেরূপ করা উচিত, সমস্ত গ্রন্থটিতে বিশেষতঃ শেষ দ্বাদশ অধ্যায়ে যাহা বলা হইয়াছে তাহার সহিত মিলাইয়া ইহাকে গ্রহণ করি, তাহা হইলে এখানে গীতা শিক্ষার আরও গভীরতর অর্থ দেখিতে পাওয়া যায়। জীবন ও কর্ম সম্বন্ধে গীতার দার্শনিক মত হইতেছে এই যে, সমস্তই ভাগবত সত্তা হইতে, বিশ্বাতীত ও বিশ্বময় অধ্যাত্ম

সত্তা হইতে আবির্ভূত হইয়াছে। সবই হইতেছে ভগবানের, বাসুদেবের প্রচ্ছন্ন অভিব্যক্তি।

যতঃ প্রবৃত্তিভূতানাং যেন সর্বমিদং ততম্, আর অন্তরে ও জগতে যে অবিদ্যমান রহিয়াছে তাহাকে প্রকট করা, বিশ্বের আত্মার সহিত ঐক্যে বাস করা, চৈতন্যে, জ্ঞানে, সঙ্কল্পে, প্রেমে, অধ্যাত্ম আনন্দে উন্নীত হইয়া পরমতম ভগবানের সহিত একত্ব লাভ করা, ব্যক্তিগত ও প্রাকৃত সত্তাকে অপূর্ণতা ও অজ্ঞান হইতে মুক্ত করিয়া এবং ভাগবত শক্তির কর্মসাধনের সচেতন যত্নে পরিণত করিয়া উচ্চতম অধ্যাত্ম প্রকৃতির মধ্যে বাস করা—এই সিদ্ধিটাই মানুষের অধিগম্য এবং অমৃতত্ব ও মুক্তিলাভের জন্ম এইটিই হইতেছে প্রয়োজনীয় বিধান। কিন্তু যতক্ষণ আমরা বস্তুতঃ প্রাকৃত অজ্ঞানে সমাবৃত্ত রহিয়াছি, আত্মা অহংয়ের কাবাগারে বন্দী, পারিপার্শ্বিকের দ্বারা অভিভূত, অবরুদ্ধ, মগ্নিত এবং গঠিত হইতেছে, প্রকৃতির যন্ত্রবৎ ক্রিয়ার দ্বারা অবশে চালিত হইতেছে, আমাদের নিজ নিগূঢ় অধ্যাত্ম-শক্তির সত্তায় আমাদের যে-প্রতিষ্ঠা তাহা হইতে বিচ্ছিন্ন রহিয়াছে—ততক্ষণ ইহা কেমন করিয়া সম্ভব হইতে পারে? ইহাব উত্তর এই যে, এই সব প্রাকৃত ক্রিয়া এখন সমাচ্ছন্ন ও বিপরীত ক্রিয়াপরম্পরায় যতই পরিবৃত্ত থাকুক না কেন, তথাপি ইহা নিজের বিকাশশীল মুক্তি ও সিদ্ধির তত্ত্বটি নিজের মধ্যেই ধরিয়া রহিয়াছে। প্রত্যেক মানুষের হৃদয়ের মধ্যেই ভগবান অধিষ্ঠিত রহিয়াছেন এবং তিনিই প্রকৃতির এই আশ্চর্য্য কর্মধারার অধীশ্বর। আর এই বিশ্ব-আত্মা, এই যে অদ্বিতীয় সত্তা, এক হইয়াও সব, যদিও ইহা মায়া শক্তির দ্বারা যন্ত্রাক্রমের আয় আনাদিগকে জগৎচক্রে ঘুরাইতেছে, কুস্তকার যেমন কুম্ভ তৈয়ারী করে, তদ্ব্যবয় যেমন তন্ত্ব বয়ন করে, সেইরূপ এক যান্ত্রিক কৌশলের দ্বারা আমাদের অজ্ঞানে আনাদিগকে গড়িয়া তুলিতেছে, তথাপি এই আত্মা হইতেছে আমাদের নিজেদেরই মহত্তম সত্তা, আর আমাদের যাহা প্রকৃত তত্ত্ব, আমাদের সত্তার সত্য, যাহা জন্মে জন্মে পশুজীবন, মানবজীবন ও দিব্যজীবনে আমরা যাহা ছিলাম, যাহা হইয়াছি এবং যাহা হইব তাহাতে আমাদের মধ্যে বিকশিত হইয়া উঠিতেছে এবং সর্বদা নূতন ও অধিকতর উপযোগী রূপ গ্রহণ করিতেছে—এই আভ্যন্তরীণ অধ্যাত্ম সত্য অনুসারেই আমাদের এই অন্তর্কামী সর্বদর্শী

সর্বশক্তিমান পুরুষ আমাদের কাছে ক্রমশঃ গড়িয়া তুলিতেছেন, যখন আমাদের জ্ঞানচক্ষু খুলিবে তখনই আমরা ইহা দেখিতে পাইব। এই যে যন্ত্রস্বরূপ অহং, গুণত্রয়, মন, দেহপ্রাণা, ভাবাবেগ, বাসনা, বুদ্ধি, চিন্তা, অতীশ্রা, প্রচেষ্টার গ্রন্থিল জটিলতা, দুঃখ ও সুখের, পুণ্য ও পাপের চেষ্টা ও সাফল্য ও বিফলতার, আত্মা ও পারিপার্শ্বিকের, আমি ও অপরের পারস্পরিক বিজড়িত ক্রিয়া-প্রতিক্রিয়া—ইহা হইতেছে আমার মধ্যে এক উচ্চতর অধ্যাত্ম শক্তি কত্রক গৃহীত বাহ্য, অপূর্ণরূপ মাত্র; আমি আমার আত্মার নিগূঢ়তায় যে দিব্য ও মহান সত্তা এবং প্রকৃতিতে প্রকাশ্য ভাবে আমাকে যাহা হইতে হইবে, ঐ অধ্যাত্ম শক্তি তাহার সকল বিপর্যয়ের মধ্য দিয়া ক্রমবর্দ্ধমানভাবে সেই সত্তারই আত্ম-অভিব্যক্তিকে সিদ্ধ করিয়া তুলিতেছে। এই ক্রিয়ার মধ্যেই ইহার নিজের সাফল্যের নীতি নিহিত রহিয়াছে, তাহাই হইতেছে স্বভাব ও স্বধর্মের নীতি।

জীব আত্ম-অভিব্যক্তিতে পুরুষোত্তমেরই একটি অংশ-বিশেষ। প্রকৃতিতে সে পরমাত্মার শক্তির প্রতিভূ স্বরূপ, তাহার ব্যক্তিতে সে সেই শক্তিই; সে ব্যষ্টিগত জীবনে বিশ্বপুরুষের সম্ভাবনাগুলিকেই প্রকট করে। এই জীব নিজেও আত্মা, প্রাকৃত অহং নহে; অহংরূপ নহে পরন্তু আত্মাই আমাদের প্রাকৃত সত্তা এবং আভ্যন্তরীণ অধ্যাত্ম তত্ত্ব। আমরা বস্তুতঃ যাহা এবং আমরা যাহা হইতে পারি তাহার প্রকৃত শক্তি রহিয়াছে ঐ উর্দ্ধতন অধ্যাত্ম শক্তির মধ্যে, আর ইহার কর্মধারার যে অন্তরতম ও মূলগত সত্য তাহা ত্রিগুণময়ী মায়ার যন্ত্রবৎ ক্রিয়া নহে; এই মায়া হইতেছে কেবল বর্তমান কার্যকরী শক্তি, নীচের স্তরে সুবিধার জন্ত একটা সরঞ্জাম, বাহ্যিক অনুশীলন ও অভ্যাসের একটা ব্যবস্থা। যে অধ্যাত্ম প্রকৃতি বিশ্বমাঝে এই বহু রূপ গ্রহণ করিয়াছে, পরাপ্রকৃতিজীবভূতা, তাহাই হইতেছে আমাদের জীবনের মূল উপাদান; বাকী আর সব কিছুই হইতেছে অধ্যাত্মের এক উচ্চতম প্রচ্ছন্ন ক্রিয়া হইতে নিম্নতর সৃষ্টি এবং বাহ্যতররূপ। আর প্রকৃতিতে আমাদের প্রত্যেকেরই আছে নিজ-নিজ বিবর্তনের একটা মূল নীতি ও সঙ্কল্প; প্রত্যেক জীব হইতেছে একটি আত্ম-চৈতন্যের শক্তি, সে নিজের মধ্যে ভাগবতের একটি পরিকল্পনা নির্ধারণ করে এবং তাহার দ্বারা নিজের কর্ম ও ক্রমবিকাশ, নিজের

ক্রমবর্দ্ধমান আত্মোপলব্ধি, নিজের নিত্য বৈচিত্র্যময় আত্ম-প্রকাশ, পূর্ণ সংসিদ্ধির দিকে নিজের দৃশ্যত অনিশ্চিত কিন্তু নিগূঢ়ভাবে অবশ্যস্বাভাবী প্রগতিকে নিয়ন্ত্রিত করে। সেইটাই হইতেছে আমাদের স্বভাব, আমাদের নিজ সত্য প্রকৃতি, সেইটাই হইতেছে আমাদের সত্তার সত্য, তাহা জগতে আমাদের বিচিত্র বিবর্তনে এখন কেবল নিরন্তর আংশিক ভাবেই প্রকট হইতেছে। কর্মের যে-নীতি এই স্বভাবের দ্বারা নির্ধারিত হয় তাহাই হইতেছে আমাদের আত্ম-সংগঠন, কর্তব্য কর্মধারার যথার্থ ধর্ম, আমাদের স্বধর্ম।

সমস্ত বিশ্বেই এই নীতি পরিব্যাপ্ত, সর্বত্রই কাজ করিতেছে এক অদ্বিতীয় দিব্যশক্তি, এক সাধারণ বিশ্ব-প্রকৃতি, কিন্তু প্রত্যেক স্তর, রূপ, শক্তি, গণ, জাতি, ব্যষ্টিগত জীবের মধ্যে সে একটি প্রধান ভাব এবং নিত্য ও জটিল পরিবর্তনের কয়েকটি অপ্রধান ভাব ও নীতি অনুসরণ করিতেছে, প্রত্যেকের স্থায়ী ধর্ম এবং অস্থায়ী ধর্ম দুই-ই ইহাদের উপর প্রতিষ্ঠিত। ইহারাই নির্দিষ্ট করিয়া দেয় বিবর্তনের মধ্যে প্রত্যেকের সত্তার ধারা, তাহার উদ্ভব, স্থিতি ও পরিবর্তনের মার্গ, তাহার আত্মরক্ষা ও আত্ম-বিবর্দ্ধনের শক্তি, তাহার সুপ্রতিষ্ঠা ও ক্রমবিকাশশীল আত্মপ্রকাশ ও আত্মোপলব্ধির গতি, বিশ্বমাঝে ব্রহ্মের অভিব্যক্তির অবশিষ্ট অংশের সহিত তাহার সম্বন্ধের বিধি। নিজ সত্তার ধর্ম স্বধর্ম অনুসরণ করা, নিজ সত্তায় নিহিত ভাবের স্বভাবের বিকাশ করা—ইহাই হইতেছে তাহার নির্দিষ্ট প্রতিষ্ঠা, তাহার যথাযথ পস্থা ও পদ্ধতি। পরিশেষে তাহা জীবকে কোন বর্তমান রূপায়নের মধ্যে আবদ্ধ করিয়া রাখে না, পরন্তু বিকাশের এই পথ অনুসরণ করিয়া জীব নিজ ধর্ম ও নীতির সহিত সমঞ্জসীভূত নূতন নূতন অভিজ্ঞতায় নিজেকে সর্বাপেক্ষা নিশ্চিত ভাবে সমৃদ্ধ করিয়া তোলে এবং প্রবলতম শক্তিতে বর্দ্ধিত হইয়া যথাসময়ে বর্তমান অবয়ব সকলকে ভেদ করিয়া উচ্চতর আত্ম-প্রকাশে উপনীত হইতে পারে। নিজ ধর্ম ও নীতিকে রক্ষা করিতে অসমর্থ হওয়া, যাহাতে পারিপার্শ্বিককে নিজের সহিত মিলাইয়া লইতে পারা যায় এবং তাহাকে নিজ প্রকৃতির উপযোগী করিয়া তোলা যায় এইভাবে পারিপার্শ্বিকের সহিত নিজেকে মিলাইতে না পারা—ইহা হইতেছে নিজেকে হারাইয়া

ফেলা, আত্ম-আবিষ্কারে বঞ্চিত হওয়া, আত্মার পথ হইতে বিচ্যুত হওয়া, ইহা বিনষ্ট, মিথ্যা, মৃত্যু, ক্ষয় ও ধ্বংসের বেদনা, অনেক সময়েই এইভাবে নির্দোষ ও বিলুপ্তির পর আত্মাকে পুনরুদ্ধার করিবার কষ্টকর সাধনা আবশ্যিক হয়, ইহা ভ্রান্তপথে বৃথা পরিভ্রমণ, আমাদের প্রকৃত প্রগতির পরিপন্থী। এই নীতি প্রকৃতির সর্বত্র কোন না কোন আকারে প্রচলিত রহিয়াছে; যে সাধারণতঃ নীতি ও বৈচিত্র্যের নীতির ক্রিয়াবিজ্ঞান আমাদের কাছে দেখাইয়া দিতেছে সে-সবেরই মূলে ইহা রহিয়াছে। মানুষের জীবনে তাহার বহু মানবীয় শরীরে বহু জন্মে ঐ একই নীতি কার্য করিতেছে। এখানে ইহার একটা বাহ্যিক ক্রিয়া রহিয়াছে এবং একটা আভ্যন্তরীণ অধ্যাত্ম সত্য রহিয়াছে; আর যখন আমরা ঐ আভ্যন্তরীণ অধ্যাত্ম সত্যটি লাভ করি এবং আমাদের সমুদয় কর্মকে আধ্যাত্মিক সার্থকতার উদ্ভাসিত করি—তখনই ঐ বাহ্যিক ক্রিয়া তাহার পূর্ণ ও সমগ্র অর্থলাভ করিতে পারে। আত্মজ্ঞানে আমাদের প্রগতির অনুপাতে এই মহান ও বাঞ্ছনীয় রূপান্তর দ্রুত ও বলিষ্ঠভাবে সম্পাদিত হইতে পারে।

আর প্রথমেই আমাদের লক্ষ্য করিতে হইবে যে, স্বভাব বলিতে উচ্চতম অধ্যাত্ম প্রকৃতিতে এক জিনিষ বুঝায়, আর ত্রিগুণাত্মিক নিম্নতম প্রকৃতিতে উহা সম্পূর্ণ ভিন্ন রূপ ও অর্থ গ্রহণ করে। এখানেও উহা কর্ম করে, কিন্তু সম্পূর্ণভাবে নিজেকে পায় না, যেন অন্ধ আলোকে বা অন্ধকারে তাহার নিজস্ব সত্য বস্তুটির সন্ধান করে এবং বহু নিম্নতম রূপ, বহু মিথ্যারূপ, অন্তহীন ত্রুটি, বিকৃতি, আত্মহানি, আত্মলাভের ভিতর দিয়া নিজের পথে চলিতে থাকে, অবশেষে সে আত্ম-দর্শন ও সিদ্ধিতে উপনীত হয়। এখানে আমাদের প্রকৃতি হইতেছে জ্ঞান ও অজ্ঞানের, সত্য ও মিথ্যার, সফলতা ও বিফলতার, শ্রায় ও অশ্রায়ের, লাভ ও ক্ষতির, পাপ ও পুণ্যের মিশ্রিত রচনা। এই সবার ভিতর দিয়া স্বভাবই আত্মপ্রকাশ ও আত্মপ্রাপ্তির অনুসন্ধান করিতেছে, স্বভাবস্ব প্রবর্ততে—এই সত্য হইতে আমাদের সর্বতোমুখী ঔদার্য্য এবং সমদৃষ্টি শিক্ষা করা উচিত, কারণ আমরা সকলে ঐ একই বিভ্রান্তি ও দ্বন্দ্বের অধীন। এইসব ক্রিয়া আত্মার নহে, প্রকৃতির। পুরুষোত্তম এই অজ্ঞানের দ্বারা সীমাবদ্ধ নহেন, তিনি উর্দ্ধ

হইতে ইহাকে নিয়ন্ত্রণ করেন এবং জীবকে তাহার সকল পরিবর্তনের ভিতর দিয়া পরিচালিত করেন। শুদ্ধ অক্ষর আত্মা এই সকল ক্রিয়ার দ্বারা সংস্পৃষ্ট হয় না, সে তাহার অনক্ষয় শাস্ত প্রতিষ্ঠা হইতে ক্ষর প্রকৃতিকে তাহার বিপর্যয় সকলের মধ্যে দর্শন করে, ধরিয়া থাকে। ব্যষ্টিগত জীবের যাহা প্রকৃত আত্মা, আমাদের মধ্যে যাহা কেন্দ্রীয় সত্তা, তাহা এই সকল জিনিষ হইতে মহত্তর, কিন্তু প্রকৃতিতে তাহার বাহ্যিক ক্রমবিকাশে এই সকলকে স্বীকার করিয়া লয়। আর যখন আমরা এই প্রকৃত আত্মাকে লাভ করি, যে অপরিবর্তনীয় সর্বগত আত্মা আমাদের কাছে ধরিয়া রহিয়াছে তাহাকে লাভ করি এবং যে পুরুষোত্তম—আমাদের যে হৃদিস্থিত ঈশ্বর—প্রকৃতির সমুদয় কর্মের উপর অধ্যক্ষরূপে বিরাজ করিয়া সব কিছু পরিচালন করিতেছেন তাঁহাকে লাভ করি তখনই আমরা আমাদের জীবনের ধর্মের সমগ্র অধ্যাত্ম অর্থটির সন্ধান পাই। কারণ যে জগদীশ্বর অনন্তকাল ধরিয়া তাঁহার অনন্তগুণে সর্বভূতের মধ্যে নিজেকে প্রকট করিতেছেন, আমরা তাঁহাকে অবগত হই। আমরা ভগবানের চতুর্বিধ সত্তা সম্বন্ধে সজ্ঞান হই—আত্ম-জ্ঞানও বিশ্ব-জ্ঞানের সত্তা; বল ও শক্তির যে-সত্তা, নিজের শক্তিসকলের সন্ধান করিতেছে, আবিষ্কার করিতেছে, প্রয়োগ করিতেছে; অহোঙ্কায় ও সৃষ্টি ও সম্বন্ধ ও জীবে জীবে আদান প্রদানের সত্তা; কর্মের যে সত্তা বিশ্বে শ্রম করিতেছে। আবার আমাদের মধ্যে ভগবানের যে ব্যষ্টিগত শক্তি বহিয়াছে সে-সম্বন্ধেও আমরা সজ্ঞান হইয়া উঠি, তাহা এই চতুর্বিধ শক্তিকে সাক্ষাৎভাবে ব্যবহার করিতেছে, আমাদের আত্ম-অভিব্যক্তির দ্বারা নির্দেশ করিতেছে, আমাদের দিব্যকর্ম ও দিব্যপদ নির্দারণ করিতেছে এবং এই সবার ভিতর দিয়াই তাঁহার বৈচিত্র্যময় সার্বিকতার মধ্যে আমাদের উত্তোলন করিতেছে যেন ইহা দ্বারা শেষ পর্যন্ত আমরা তাঁহার সহিত এবং বিশ্বমাঝে তিনি যাহা কিছু হইয়াছেন সেই সবার সহিত আমাদের আধ্যাত্মিক একত্ব লাভ করি।

মানুষের মধ্যে চারিবিধের যে বাহ্যিক পরিকল্পনা তাহা দিব্য কর্মধারার এই সত্যের কেবল অপেক্ষাকৃত বাহ্যিক ক্রিয়ার সহিতই সংশ্লিষ্ট; গুণত্রয়ের ক্রিয়ার মধ্যে ইহার কার্যপ্রণালীর কেবল একটি মাত্র দিকেই উহা সীমাবদ্ধ।

ইহা সত্য যে, এই জীবনে মানুষ মোটামুটি চারিশ্রেণীর মধ্যে পড়ে—জ্ঞানের মানুষ, কর্মের মানুষ, উৎপাদনশীল প্রাণিক (vital) মানুষ এবং রুঢ় শ্রম ও সেবার মানুষ। এই শ্রেণীবিভাগগুলি মূল প্রকৃতিগত নহে, পরন্তু ইহারা আমাদের মানবদের আত্মবিকাশে বিভিন্ন স্তর। মানুষ যথেষ্ট অজ্ঞান ও অপ্রবৃত্তির বোঝা লইয়া যাত্রারস্ত করে, তাহার প্রথম দশা হইতেছে রুঢ়শ্রমের, শরীরের প্রয়োজন, প্রাণের সম্প্রেরণা, প্রকৃতির অলজ্য নিয়ম তাহার পশুসুলভ আলমকে এই শ্রমে বাধ্য করে, আর প্রয়োজনের একটা সীমা ছাড়াইয়াও সমাজ সাক্ষাৎভাবে অথবা গোপভাবে তাহাকে এই শ্রমে বাধ্য করে; বাহারা এখনও এই তামসিকতার অধীনে তাহারাই শূদ্র, সমাজের দাসশ্রেণী, তাহারা সমাজকে তাহাদের শারীরিক শ্রম দেয়, তাহা ছাড়া সামাজিক জীবনের বহুমুখী খেলায় তাহারা অন্ত্যন্ত অধিকতর উন্নত মানুষের তুলনায় আর কিছুই দিতে পারে না অথবা খুব কমই দিয়া থাকে। ক্রিয়াশীলতার দ্বারা মানুষ নিজের মধ্যে রজঃগুণের বিকাশ করে এবং আমরা দ্বিতীয় শ্রেণীর মানুষ পাই, সে প্রয়োজনীয় সৃষ্টি, উৎপাদন, সঞ্চয়, অর্জন, অধিকার ও ভোগের নিরন্তর প্রেরণার দ্বারা পরিচালিত হয়, সে হইতেছে মধ্যবিত্ত আর্থিক ও প্রাণিক মানব, বৈশ্য। আমাদের সাধারণ প্রকৃতির রাজসিকতা বা সক্রিয়তার আরও উচ্চতর স্তরে আমরা পাই এমন কর্মশীল মানব—বাহার আছে অধিকতর প্রবল ইচ্ছাশক্তি, স্পর্দিততর উচ্চাশা, কর্ম করিবার, যুদ্ধ করিবার, নিজের ইচ্ছাকে জয়ী করিবার স্বাভাবিক প্রেরণা এবং উচ্চতম স্তরে নেতৃত্ব করিবার, প্রভুত্ব করিবার, শাসন করিবার, নিজের পথে জনমণ্ডলীকে চালিত করিবার প্রেরণা—সে যোদ্ধা, নেতা, শাসক, সামন্ত, রাজা, সে-ই ক্ষত্রিয়। আর যেখানে সাম্বিক মনেরই প্রাধান্য সেখানে আমরা পাই ব্রাহ্মণ, তাহার প্রবৃত্তি জ্ঞানের দিকে, সে জীবনে লইয়া আইসে চিন্তা, বিচার, সত্যের অনুসন্ধিৎসা এবং একটা বুদ্ধিসঙ্গত বিধান, অথবা উচ্চতম স্তরে একটা আধ্যাত্মিক বিধান এবং ইহার আলোকে সে জীবনের পরিকল্পনা ও পদ্ধতি নির্ণয় করে।

মানব প্রকৃতিতে সকল সময়েই বিকশিত অবস্থাতেই হউক কিম্বা অবিকশিত অবস্থাতেই হউক, উদার হউক কিম্বা সঙ্কীর্ণ হউক, দমিত থাকুক কিম্বা বাহিরে প্রকট

হউক, এই চারিটি চরিত্রের কিছু না কিছু রহিয়াছে; কিন্তু অধিকাংশ মানুষে এই চারিটির কোন একটি প্রাধান্যলাভ করিতে চায় এবং কখনও কখনও প্রকৃতির ক্রিয়ার সমস্ত ক্ষেত্রটিকেই অধিকার করিয়া লইয়াছে বলিয়া মনে হয়। আর সকল সমাজেই আমরা এই চারি শ্রেণী পাইব—এমন কি, বর্তমান যুগে যেমন চেষ্টা করা হইয়াছে, আমরা যদি সমাজকে কেবলই উৎপাদনশীল ও ব্যবসামূলক করিয়া গড়িয়া তুলিতে পারি, অথবা আধুনিকতম মন যেরূপে আকৃষ্ট হইয়াছে এবং ইউরোপের এক অংশে যে বিষয়ে এখন পরীক্ষা চলিতেছে এবং অন্তত সমর্থিত হইতেছে, যদি একটা শ্রমিক সমাজ, জনসাধারণকে লইয়া একটা শূদ্র সমাজই গড়িয়া তুলি, তাহা হইলেও সেখানে এই চারি শ্রেণী থাকিবে। তখনও বুদ্ধিজীবী শ্রেণী থাকিবে, তাহারা সমস্ত প্রয়াসটির নীতি, সত্য ও নিয়ামক বিধির অনুসন্ধান করিতে ব্রতী হইবে; শ্রমশিল্পের অধ্যক্ষ ও নেতা থাকিবে, তাহারা এই সব উৎপাদনমূলক ক্রিয়াকে নিমিত্ত করিয়া নিজেদের সাহসিকতা ও সংগ্রাম ও নেতৃত্ব ও প্রাধান্যের প্রবৃত্তিকে পরিতৃপ্ত করিবে; শুধুই উৎপাদন ও ধনোপার্জনে বাহারা ব্রতী এইরূপ সাধারণ ধরণের বহুলোক থাকিবে; আবার সাধারণ শ্রমিক শ্রেণী থাকিবে, তাহারা সামান্য কিছু শ্রমমূলক কর্ম এবং তাহাদের শ্রমের পুরস্কার পাইয়াই পরিতৃপ্ত থাকিবে। কিন্তু এ-সমস্তই হইতেছে বাহিরের জিনিষ, আর ইহাই যদি সব হইত, তাহা হইলে মানব জাতির এই অর্থনৈতিক শ্রেণীবিভাগের কোনই আধ্যাত্মিক উপযোগিতা থাকিত না। বড় জোর, ইহার কেবল এই অর্থ হইতে পারে যে, আমাদের জন্মে জন্মে ক্রমবিকাশের এই সকল স্তরের ভিতর দিয়া অগ্রসর হইতে হয়, ভারতে কখনও কখনও এইরূপ মতই দেখা গিয়াছে; কারণ আমাদের ক্রমে ক্রমে তামসিক, রজোতামসিক, রাজসিক বা রজোসাম্বিক প্রকৃতির ভিতর দিয়া সাম্বিক প্রকৃতির দিকে অগ্রসর হইতে হয়, আভ্যন্তরীণ ব্রাহ্মণ্যের মধ্যে উঠিতে ও প্রতিষ্ঠিত হইতে হয় এবং তাহার পর সেই ভিত্তি হইতে মোক্ষলাভের জগু সাধনা করিতে হয়। কিন্তু তাহা হইলে গীতা যে বলিয়াছে, শূদ্র ও চণ্ডালও তাহার জীবনকে ভগবদ্মুখী করিয়া সোজা অধ্যাত্মমুক্তি ও সিদ্ধির মধ্যে উঠিতে পারে, এই কথা আর কোনই যুক্তিযুক্ততা থাকে না।

মূল যে সত্য সেটি এই বাহিরের জিনিষ নহে, তাহা হইতেছে আমাদের সচল আভ্যন্তরীণ সত্তার শক্তি, অধ্যাত্ম প্রকৃতির চতুর্বিধ সক্রিয় শক্তির সত্য। প্রত্যেক জীব তাহার অধ্যাত্ম প্রকৃতিতে এই চারিটি দিক লইয়া আছে, সে হইতেছে জ্ঞানের সত্তা, বল ও শক্তির সত্তা, পরস্পরের সম্বন্ধ ও আদান-প্রদানের সত্তা এবং কর্ম ও সেবার সত্তা; কিন্তু কর্মে এবং অভিব্যক্তির ধারায় কোন একটি দিকই প্রাধান্য লাভ করে এবং জীবাত্তার সহিত তাহার আধারভূত প্রকৃতির সম্বন্ধকে বিশিষ্টতা প্রদান করে; সেইটিই পথ দেখায় এবং অল্প শক্তিগুলির উপর নিজের ছাপ মারিয়া দেয়, সে-সবকে কর্ম, প্রবৃত্তি ও অনুভূতির প্রধান ধারাটির প্রয়োজনে নিয়োগ করে। তখন স্বভাব এই ধারাটির ধর্মই অনুসরণ করে, সামাজিক শ্রেণীবিভাগ অনুযায়ী স্থূল ও নীচাধরা ভাবে নহে, পরন্তু সূক্ষ্ম ভাবে, নমনীয় ভাবে, এবং ইহাকে বিকশিত করিতে গিয়াই অল্প তিনটি শক্তিকেও বিকশিত করিয়া তোলে। এইরূপে কর্ম ও সেবার প্রেরণাকে যথাযথভাবে অনুসরণ করিলে তাহা জ্ঞানকে পুষ্ট করে, শক্তিকে বর্দ্ধিত করে, অনন্তপরতার ঘনিষ্ঠতা ও সামঞ্জস্যকে এবং সম্বন্ধের কোশল ও পারস্পর্য্যকে সূচু করিয়া তোলে। চতুর্মুখী দেবতার প্রত্যেকটি দিকের মুখ্য স্বাভাবিক তত্ত্বটি অল্প তিনটির দ্বারা প্রসারিত ও সমৃদ্ধ হয়, এইভাবেই তাহা সমগ্র সিদ্ধির অতিমুখে অগ্রসর হয়। এই যে ক্রমবিকাশ, ইহা গুণত্রয়ের ধর্ম অনুসরণ করে। জ্ঞানময় সত্তার যে ধর্ম সেইটিকেও তামসিকভাবে অথবা রাজসিকভাবে অনুসরণ করা যায়। শক্তির যে ধর্ম সেইটিকেও পাশবিক ও তামসিকভাবে অথবা সমুচ্চ সাত্ত্বিকভাবে অনুসরণ করা যায়, সেইরূপ কর্ম ও সেবার ধর্মকেও প্রবল রাজসিক ভাবে অথবা সূন্দর ও উদার সাত্ত্বিকভাবে অনুসরণ করা যায়। আভ্যন্তরীণ ব্যষ্টিগত স্বধর্মের যে ধারা তাহাতে উপনীত হওয়া এবং জীবনের পথে সেই ধারা আমাদেরকে যে-কর্ম অনুপ্রাণিত করে তাহাতে প্রবৃত্ত হওয়া—ইহাই হইতেছে সিদ্ধিলাভের জন্ম প্রথম প্রয়োজন। আর এখানে ইহাও উল্লেখ করা যাইতে পারে যে, ঐ আভ্যন্তরীণ স্বধর্ম কোন বাহ্য সামাজিক বা অল্প প্রকার কর্ম, বৃত্তি বা অনুষ্ঠানে সীমাবদ্ধ নহে। দৃষ্টান্ত-স্বরূপ বলা যাইতে পারে, যে কর্মশীল সত্তা সেবাতাই তৃপ্তি

পায় অথবা আমাদের মধ্যে এইরূপ যে কর্মীর ভাব রহিয়াছে তাহা তাহার শ্রমের দিকে, সেবার দিকে ভাগবত প্রেরণাকে পরিতৃপ্ত করিবার উপায়রূপে জ্ঞানচর্চার জীবন, সংঘর্ষ ও শক্তির জীবন অথবা অনন্তপরতা, উৎপাদন ও আদান-প্রদানের জীবন গ্রহণ করিতে পারে।

আর পরিশেষে এই চতুর্বিধ ক্রিয়ার দিব্যতম রূপায়নে এবং সর্বাপেক্ষা ওজস্বান অধ্যাত্মশক্তিতে উপনীত হওয়াই হইতেছে সর্বাপেক্ষা সমুচ্চ অধ্যাত্ম সিদ্ধির দ্রুততম ও উদারতম সত্যে প্রবেশ করিবার প্রশস্ত দ্বার। আমরা ইহা করিতে পারি যদি আমরা স্বধর্মের ক্রিয়াকে আভ্যন্তরীণ ভগবানের, বিশ্বপুরুষের এবং বিশ্বাতীত পুরুষোত্তমের পূজায় পরিণত করি এবং শেষ পর্য্যন্ত সমগ্র কর্মটিকেই তাঁহার হস্তে সমর্পণ করি, ময়ি সংস্রাম্য কর্ম্মণি। তখন যেমন আমরা গুণত্রয়ের গণ্ডী অতিক্রম করিয়া যাই, তেমনিই আমরা চাতুর্দর্শ্যের বিভাগ এবং সকল বিশেষ বিশেষ ধর্মের সীমাও অতিক্রম করিয়া যাই, সর্বধর্মান্ পরিত্যজ্য। তখন বিশ্বপুরুষ ব্যষ্টিগত জীবকে বিশ্বগত স্বভাবের মধ্যে তুলিয়া লন, আমাদের মধ্যে প্রকৃতির যে চতুর্মুখী সত্তা রহিয়াছে সেইটিকে সর্বাসিদ্ধি ও একীভূত করিয়া দেন এবং তাহার স্ব-নিয়ন্ত্রিত কার্যাবলী ভাগবত ইচ্ছা অনুসারে এবং জীবের মধ্যে ভাগবতের যে-শক্তি সিদ্ধ হইয়া উঠিয়াছে তদনুসারে সম্পন্ন করিয়া দেন।

গীতার আদেশ হইতেছে আমাদের নিজ কর্মের দ্বারা, স্ব-কর্মণা ভগবানের উপাসনা করা, আমাদের অপণ ঘেন হয় আমাদের সত্তা ও প্রকৃতির নিজস্ব ধর্মের দ্বারা নির্ধারিত কর্ম। কারণ ভগবান হইতেই সকল সৃষ্টির ধারা ও কর্মের প্রেরণা উৎপন্ন হয় এবং তাঁহার দ্বারাই এই সমুদয় বিশ্ব বিস্তৃত হইয়াছে এবং জগৎসমূহকে সংগ্রথিত রাখিবার জন্ম তিনি স্বভাবের ভিতর দিয়া সকল কর্ম পরিচালন করিতেছেন, তাহাদের রূপ গড়িয়া দিতেছেন। আমাদের আন্তর ও বাহ্য কার্যাবলীর দ্বারা তাঁহাকে উপাসনা করা, আমাদের সমগ্র জীবনকে পরমতমের উদ্দেশে কর্মযজ্ঞে পরিণত করা—ইহা হইতেছে আমাদের সকল সঙ্কল্প ও সত্তা ও প্রকৃতিতে তাঁহার সহিত এক হইয়া উঠিবার জন্ম নিজে-দিগকে প্রস্তুত করিবার সাধনা। আমাদের কর্ম হওয়া চাই আমাদের ভিতরের সত্য অনুযায়ী, তাহা যেন কোন বাহ্যিক

ও কৃত্রিম আদর্শের সহিত আপোষ না হয়, তাহা যেন হয়
অন্তরাত্মা ও তাহার সহজাত শক্তিসকলের জীবন্ত ও যথার্থ
অভিব্যক্তি। কারণ আমাদের বর্তমান প্রকৃতিতে এই
অন্তপুরুষের যে জীবন্ত অন্তরতম সত্য তাহার অনুসরণ
করিলে তাহাঁ যথাকালে আপাত-অতিচেতন পরাপ্রকৃতির
মধ্যে ঐ অন্তপুরুষেরই যে অমৃত সত্য তাহাতে উপনীত

হইতে সাহায্য করে। সেখানে আমরা ভগবানের সহিত এবং
আমাদের সত্য সত্তার সহিত এবং সর্বভূতের সহিত একত্রে
বাস করিতে পারি এবং সর্বাঙ্গসিদ্ধ হইয়া অমৃতধর্মের
মুক্তির মধ্যে দিব্য কর্মের অনবণ্ড বন্ধ হইয়া উঠি।*

* যতঃ প্রবৃত্তিভূতানাং যেন সর্বমিদং ততম্।
স্বকর্মাণা তমভ্যচ্য সিদ্ধিং বিন্দতি মানবঃ ॥ ১৮।৪৬

Essays on the Gita হইতে শ্রীঅনিলবরণ রায় কর্তৃক অনূদিত।

বর্ষা নেমেছে সন্ধ্যাবেলা

শ্রীবিশ্বনাথ রায়চৌধুরী

১

ভুলাস্নে আর এলোচুল ওলো রাতি
ভুলাস্নে আর এমন করিয়া সাথি,
চঞ্চল তোর বুকের ত্রযায়
আমার মনের বাসনা মিশায়
উদ্বেল হই ব্যথার বেদনে কাহার লাগি
না জানি লো তোর মমতায় কেন শিহরি জাগি ?

২

আসিস্ কেবল বারেকের তরে ধরণী 'পর
গোপনে কোথায় থাকিস্ লুকায়ে, কোথায় ঘর ?
সারাদিনমান কোন্ নিরালায়
কাহারে ভুলাস মোহিনী মায়ায়
আমারে কেবল মিছে ছলনায় বেলার শেষে
এসো ঢাকি মুখ অবগুণ্ঠনে বধূর বেশে।

৩

কপালে পরিয়া ঝিঙের ফুলের সোনালী টিপ
জালিয়া আকাশ তুলসীর তলে সন্ধ্যা দীপ
আসিস্ নে আর কাজল পরিয়া
আসিস্ নে সখি রূপ উজাড়িয়া
মিনতি করি লো তোরে বারে বারে আমি চপল
বারণ করি গো ভিজাস্নে তোর লঘু আঁচল।

৪

রঙীন বসন আজ কেন তোর সিক্ত হ'লো
চলে যা কুঞ্জে একা অভিসারে সময় গেলো
এ প্রিয় কবিরে ডাকিস্নে আর
হাতছানি দিয়ে মিছে বারবার
কল্পনা শুধু জাগাতে দে মোরে নিরালো গেহে
বাঁধিস্ নে আর বাঁধিস্ নে মোরে ভ্রান্ত মেহে।

৫

ফুটীবে পারুল বকুল তোমার পরশ পেয়ে
ছলিবে দোছল করবীণুচ্ছ পূরবী গেয়ে
ইমনের যত অজানা গমক
বারে বারে তোর জাগাবে চমক
বিজলী গাঁথিবি আকাশ গলের মেঘমালায়
আমি ঘরে একা আনমনে রব' স্মৃতি খেলায়।

৬

ওরে তোরা দেখ বর্ষা নেমেছে সন্ধ্যাবেলা
দেখ্ চেয়ে ঐ গগনের কোলে কিসের খেলা
জীবনের আজ যত ব্যথা গান
বাসনায় ঘেরা যত অভিমান
আলাপে জমিয়ে গুঞ্জনতানে ব্যক্ত কর
ওলো সখি তোরা বঁধুয়ার পায়ে লুটায় পড় ॥

রায়সাহেবের চিঠি

শ্রীদেবনারায়ণ গুপ্ত

এক সময় যত্ন পণ্ডিত মহাশয়ের বেতের ভয়ে গ্রামশুদ্ধ ছেলেরা ভয় করিলেও নিজের ছেলে শ্রীমান্ পরাণকে তিনি শাসন করিতে পারেন নাই। লেখাপড়া শেখানর যথেষ্ট চেষ্টা করিয়াও যখন তিনি দেখিলেন, কিছুতেই কিছু হইবার নহে—তখন হাল ছাড়িয়া দিলেন।

পরাণ বাল্যকালে হাতে গুল্‌তি লইয়া মাঠে মাঠে শিকার সন্ধানে ঘুরিয়াছে। যৌবনে গাঁয়ের যাত্রাদলে একাদিকবার গোর্গ্‌ কামাইয়া রাণী সাজিয়া মেডেল লাভ করিয়াছে। কিন্তু যত্ন পণ্ডিত মহাশয়ের মৃত্যুর সঙ্গে সঙ্গে আজ তাহার জীবনে বহু পরিবর্তন ঘটিয়াছে। পৈতৃক যৎসামান্য জমিজমা বাগ ছিল তাহা ভাগে খাটাইয়া, পরে নিজে চাষ আবাদ করিয়া এবং পাটের দালালি ও তেজারতি কারবারে কয়েক বৎসরের মধ্যেই যাকে বলে একেবারে আঙ্গুল ফুলিয়া কলাগাছ—তাগাই হইয়াছে।

অনেকে এই লেখাপড়া না-জানা গণ্ডমুখ্যা লোকটির অসম্ভব উন্নতি দেখিয়া পশ্চাতে হিংসা করিলেও সম্মুখে সকলেই তাহার ব্যবসাবুদ্ধির তারিফ করে। কেহ বলে, আজ সে লাখপতি; কেহ বলে কেবল স্মৃদে খাটেই লাখ টাকা; আবার কেহ বলে, হাজার পঞ্চাশেকের বেশী নহে। সে যাহাই হউক, পঞ্চাশ হাজার হউক আর এক লাখই হউক গত বৎসরে অজন্মাজনিত যে ভীষণ দুর্ভিক্ষ দেখা দিয়াছিল তাহাতে সে মহকুমা ও জেলা ম্যাজিস্ট্রেটের অনুরোধে এক-আধ পয়সা নহে, একেবারে দশ হাজার টাকা চাঁদা দিয়া রাজার জন্মদিনে ‘রায়সাহেব’ খেতাব পাইয়াছে। এই খেতাবপ্রাপ্তির সঙ্গে সঙ্গে তাহার কদরও বহু পরিমাণে বৃদ্ধি পাইয়াছে। আশেপাশে কয়েকটি মোসাহেবও আসিয়া জুটিয়াছে। আজ তাহাকে সকলে অন্তরের সহিত সম্মান করুক আর নাই করুক, গাঠির সম্মান দেখাইতে কেহ কাৰ্পণ্য করে না।

পরাণের এ হেন সৌভাগ্য যত্ন পণ্ডিত মহাশয় দেখিয়া বাইতে না পারিলেও তাঁহার স্ত্রী দীনতারিণী নয়ন ভরিয়া

দেখিয়া সম্প্রতি স্বর্গারোহণ করিয়াছেন। আজ তাঁহারই শ্রাদ্ধ উপলক্ষে সারা গ্রামে মহা ধূমধাম হৈ-ঠৈ পড়িয়া গিয়াছে। দীন দুঃখী হইতে আরম্ভ করিয়া মধ্যবিত্ত এমন কি, বড়লোকেরাও চাহিয়া আছেন—রায় সাহেব পরাণ তাহার মাতৃ-শ্রাদ্ধে কি ঘটী করে।

পরাণের বাল্যবন্ধু হরলাল যত্ন পণ্ডিতের পাঠশালা শেষ করিয়া অর্থের অভাবে আর পড়াশুনা করিতে পারে নাই। কিন্তু বর্তমানে সে বিসয়-আশয় দেখাশুনার কাজে ভারী পাকা লোক হইয়া উঠিয়াছে। শিরদাঁড়ির জমিদারের সেরেষ্টায় সে অন্ততঃ আট-নয় বৎসর সুনামের সঞ্চিত কার্য্য করিয়া আসিয়াছে। পরাণ তাহার উন্নতির সঙ্গে সঙ্গে আরও পাঁচ টাকা মাহিনা বাড়াইয়া দিয়া তাহার এই বন্ধুটিকে হিসাব-পত্র লেখার জন্ত লইয়া আসিল।

হরলাল হিসাব-পত্র লেখার কাজে পাকালোক হইলে কি হয়? একটি দোষ তাহার আছে—সব কাজে প্রয়োজনের অতিরিক্ত ব্যস্ততা।

পরাণ হরলালকে পরামর্শের জন্ত যখন ডাকিল সে তাহার মাতৃশ্রাদ্ধে কি করা যায়, হরলাল পরাণের কথা শেষ হইতেই স্বভাবোচিত ব্যস্ততায় বলিয়া বসিল, এ আর বেশী কথা কি! দাঁড়াও সব ঠিক করে দিচ্ছি—একটা নেমন্তন্ন চিঠি ছাপানর দরকার, এই চিঠি অন্ততঃ হাজার খানেক জেলার বড় বড় লোকদের দেওয়া দরকার। পান-সুপুঁরি দিয়ে নেমন্তন্ন করার কাল এখন আর নেই—বুঝলে, এখন এই রীতি। সঙ্গে সঙ্গে কাগজ কলম লইয়া হরলাল চিঠি লিখিয়া ফেলিল—

৩গঙ্গা

সময়োচিত্ত নিবেদন—

বিগত ২২শে আষাঢ় সন ১৩৪৬ সাল রবিবার আমার পরমারাধ্যা মাতৃদেবী ৩লাভ করিয়াছেন। আগামী ২রা শ্রাবণ তাঁহার আত্মকৃত্য হইবে। অতএব সান্নয়

নিবেদন এই যে, আপনি সবাক্বে অনুগ্রহপূর্বক উপস্থিত হইয়া আমাকে দায়মুক্ত করিবেন। পত্রদ্বারা নিগম্বণ করিলাম। ক্রটি মার্জনা করিবেন। ইতি

স্মারকলিপি :

- ২রা—পূর্বাঙ্কে আনুকৃত্য ও সভাপিরোধন
৩রা—সায়াহ্বে ব্রাঙ্কণ, আত্মীয় কুটুম্ব ভোজন।
৪ঠা—নিয়মভঙ্গ ও দরিদ্রনারায়ণের সেবা।

কুম্ভপুর
২৮শে আশাঢ়
১৩৪৬ মাল

ভাগ্যর্গন
পরান দেবশর্মাণঃ
(রায়সাহেব)

উপরোক্ত পত্রখানি লিখিয়া হরলাল পরাণকে পড়িয়া শুনাইয়া দিল। পরাণ শুনিয়া বলিল—ঠিক আছে। কিন্তু পরাণের অন্ততম বাল্যবন্ধু ও যৌবনের যাত্রাদলের প্রধান পাণ্ডা সিদ্ধেশ্বর সর্কজ বলিয়া উঠিল, তা বললে কি হয়। তোমার মায়ের শ্রাদ্ধে দীনদাস বাবাজীর কীর্তন আর গৌরান্দ্র অপেরাপাটির 'নিমাই সন্ন্যাস' পালা—এদুটো দিতেই হবে। সুতরাং সিদ্ধেশ্বরের কথা রাখিয়া প্রথম দিন কীর্তন ও দ্বিতীয় দিন পালাগান হইবে পত্রে তাহা লিখিয়া দেওয়া হইল। হরলাল বলিল, আর ত দিন নেই, সুতরাং এখনই এই চিঠি ছাপানর জন্যে শহরে লোক পাঠানর দরকার। সিদ্ধেশ্বর হরলালকে বলিল, দেখ, অনেকে পরাণের মাতৃশ্রাদ্ধে লৌকিকতা করতে পারে কিন্তু পরাণের তা নেওয়া উচিত হবে না। সুতরাং পত্রের শেষে সেটা লিখে দাও যে লৌকিকতা গ্রহণ করা হবে না।

হরলাল এইবার বিপদে পড়িল। সে বিবাহের চিঠির শেষে লেখা থাকিতে দেখিয়াছে লৌকিকতার পরিবর্তে নবদম্পতির শুভাশীর্বাদ প্রার্থনীয়। কিন্তু শ্রাদ্ধের চিঠির শেষে কি বয়ান লেখা হয়, তাহা তাহার জানা নাই। যাহাই লেখা হউক না কেন, প্রেসের তাহা জানা আছে। প্রেস তাহা বসাইয়া দিবে এই বিশ্বাসে সে নানারূপ ইন্তাম করিয়া পত্রের শেষে একটি লাইন টানিয়া, তাহার নীচে লিখিয়া দিল—লৌকিকতার পরিবর্তে ইত্যাদি বসিবে।

তখনই সদরে লোক ছুটিল পত্রগুলি ছাপাইয়া আনিতে। এদিকে হরলাল খামে জেলার বড় বড় লোকেদের নাম-

ঠিকানা লিখিতে বসিল। পত্রগুলি ছাপাইয়া আসিলেই তাহা এই খামে ভরিয়া তৎক্ষণাৎ ডাকে দিবে।

শহরের প্রেসে হরলালের হাতের লেখা পত্রটি লইয়া যখন লোক আসিল তখন প্রেসে বিবাহের বহু প্রীতি-উপহার, পত্র ইত্যাদি ছাপা হইতেছে। একটি মাত্র প্রেস। তাহার এখন ভারী মরশুম লাগিয়াছে। দিনে রাতে কাজ। রায়সাহেবের চিঠি। সুতরাং বিবাহের চিঠি ছাপিতে ছাপিতে নামাইয়া রাখিয়া এই চিঠি ছাপানর ব্যবস্থা করা হইল। কম্পোজ শেষ হইলে কম্পোজিটর দেখিল কপির শেষে লৌকিকতা ইত্যাদি বসিবে লেখা আছে। সুতরাং সে অপার একটি বিবাহের চিঠি হইতে লৌকিকতা ইত্যাদি লাইনটি লইয়া রায়সাহেবের চিঠির শেষে তাহা জুড়িয়া দিল। কোন রকমে একবার প্রফ দেখিয়া চিঠিটি ছাপার অর্ডার হইল। ছাপা শেষ হইলে একটি কাগজে মুড়িয়া রায়সাহেবের লোকের হাতে প্রেসের ম্যানেজার তাহা দিয়া দিলেন।

লোক পত্র লইয়া ফিরিয়া আসিলে হরলাল তাড়াতাড়ি পত্রগুলি ভাঁজ করিয়া ঠিকানা লেখা খামে পুরিয়া টিকিট আঁটিয়া রাতারাতি তাহা ডাকে দিতে শহরে লোক পাঠাইল।

পরের দিন প্রাতঃকালে সিদ্ধেশ্বর পত্র দেখিয়া অবাক ! বলিল, বাঃ সর্কনাশ হয়েছে।

পরান জানিতে চাহিল কি হইয়াছে। সিদ্ধেশ্বর বলিল, তুমি বুঝতে পারবে না। হরলালকে বলিল, চিঠিগুলো বিলি হয়নি তো ?

হরলাল জানাইল, প্রায় পাঁচশত চিঠি কাল রাতে ডাকে দেওয়ার জন্য পাঠান হইয়াছে।

সিদ্ধেশ্বর বলিল, সর্কনাশ হয়েছে। মারাত্মক ভুল ! রায়সাহেবের নিন্দা হবে ! শহরে লোক পাঠাও—চিঠিগুলো ফেরত আনুক।

কি হইল, কি সর্কনাশ হইল রায়সাহেব তাহা বুঝিতে পারিলেন না।

হরলাল হস্তদস্ত হইয়া শহরে ছুটিল।

হরলাল যখন শহরের ডাক-ঘরে আসিয়া পৌছিল তখন ডাক-ঘরে মহা ভিড় ! মনিঅর্ডার সেভিংস্ ব্যাঙ্কের টাকা জমা দেওয়া, খাম পোষ্টকার্ড বিক্রয়ের কাজে সকলেই ব্যস্ত। হরলাল কাহাকেই বা জিজ্ঞাসা করে, আর কাহাকেই বা বি-

বলে। এমন সময় সে দেখিতে পাইল ডাক-বরের ঘরের মধ্যে একটি লোক তাহার হাতের লেখা খামগুলির উপর অবিরাম শীলমোহর করিয়া চলিয়াছে। হরলাল বাহির হইতে চীৎকার করিয়া বলিল, ওতে ছাপ দেবেন না, ওগুলো ফেরত নেবো—

কিন্তু লোকটি তাহার কথায় মোটেই কর্ণপাত না করিয়া ঋণারীতি শীলমোহর করিতে লাগিল।

হরলাল তাহা দাঁড়াইয়া দাঁড়াইয়া দেখিল। কিন্তু কি করিবে? কাহাকে বলিবে? যাহার কাছে যায়—কেহই তাহার কথায় কর্ণপাত করে না। সে দেখিল শীলমোহর হইয়া গেলে পত্রগুলি ব্যাগে ব্যাগে পুরিয়া একটি লোক বাহির হইয়া আসিতেছে। হরলাল আর স্থির থাকিতে পারিল না। পিয়নকে ধরিয়া বসিল, তাহার চিঠিগুলি ফেরত দিতে হইবে। নহিলে রায়সাহেবের লজ্জার কারণ হইবে। পিয়ন বিরক্ত

হইয়া জানাইল সে পারিবে না। পোষ্ট মাষ্টারের অর্ডার চাই। আর তাহা ছাড়া এখন সময়ও নাই। হরলাল জানাইল তাহা বলিলে সে শুনিবে না। যখন সময় ছিল তখন শুনিলে না কেন? এ ভুল না শুধরাইলে তাহার মুখ দেখান ভার হইবে। শেষে পিয়নের হাত ধরিয়া বুঝাইয়া বলিল, বুঝলে রায় সাহেবের চিঠি। কুসুমপুরের রায়সাহেব পরাণ দেবশর্মা! তাঁর মায়ের শ্রাদ্ধের চিঠিতে মারাত্মক ভুল! ‘লৌকিকতার পরিবর্তে নবদম্পতির শুভাশীর্বাদ প্রার্থনীয়।’ তুমি চিঠি ক’টা ফেরত দাও—নহিলে রায়সাহেবের মুখ রক্ষা হয় না।

পিয়ন শুনিলনা। ব্যাগ লইয়া চলিয়া গেল।

হরলাল মাথায় হাত দিয়া বসিয়া পড়িল। ভাবিতে লাগিল লৌকিকতার পরিবর্তে ত শুভাশীর্বাদ হইয়াছে, কিন্তু নবদম্পতির পরিবর্তে কি হইবে?

নিভীক

শ্রী অমরনাথ চক্রবর্তী

(১)

মান দরিয়ায় উঠছে ঝড়—হুল্ছে তরীখান
ডুবতে পারে ডুবতে পারে—ও মাঝি সাবধান।
গহন মেঘে-গগন ঢাকা
দিক্‌বিদিকে অঁধার মাথা
ফুল্ছে নদী, হুল্ছে তরী কাঁপ্ছে আমার প্রাণ
ডুবতে পারে নৌকা তোমার ও মাঝি সাবধান।

(২)

সামান্ সামান্ ও মাঝি ভাই ওরে ও নিভীক
ছাখ্‌রে আবিলা কুহেলিকায় ঢেকেছে দর্শাদক্
বাঁচতে যদি ইচ্ছা থাকে,
ভিড়াও তীরে নৌকাটাকে।
কুল ছাপিয়ে জল ছুটেছে ঐ ডেকেছে বাণ।
নৌকা তোমার ডুবতে পারে—ও মাঝি সাবধান

(৩)

বাদল ধারা আস্ছে নেমে বিজলী খেলায়
মত্তমাতাল বাদল বাতাস ছুটেছে দমকায়
ছিন্ন হ’ল পালের দড়ি
মরণ নাচন নাচছে তরী
উদাস মাঝি নিভয়ে ঐ গাইছে বসে গান
রাখবে রাখো মারবে মারো দয়াল ভগবান ॥

যজ্ঞেশ্বর বন্দ্যোপাধ্যায়

শ্রীকমলাপ্রসাদ বন্দ্যোপাধ্যায়

“মহুশু জীবন অনন্ত রহস্যময়। কোথায় কোন্ সূত্রে মানবের জন্ম হইল, কোন্ কোন্ অমুকুল ও প্রতিকুল ঘটনাপুঞ্জের কিরূপ সম্মিলন বা বিয়োগে প্রাণবায়ু তাহার দেহ মধ্যে প্রবেশ করিল; কিরূপে শৈশব হইতে বার্কিক্য পর্যন্ত অবস্থা-সমূহ নিদ্দিষ্ট ক্রমানুসারে প্রকাশ পাইল এবং শেষে ইহজীবনে কিরূপেই বা তাহার অবসান হইল.....বিজ্ঞান জন্মমৃত্যুর এই মূল রহস্য আজিও উদ্ঘাটিত করিতে পারে নাই।”— ‘উপাসনা’ পত্রিকার সম্পাদকীর স্তম্ভে পরলোকগত পণ্ডিত যজ্ঞেশ্বর বন্দ্যোপাধ্যায় মহাশয়ের এই উক্তির সহিত তাঁহার জীবনের সামঞ্জস্য দেখা যায়।

নীরবে আজীবন সাহিত্য-সাধনা করিয়া বঙ্গবাণীর রত্ন-ভাণ্ডারে কত অমূল্য রত্নই যে স্বর্গীয় পণ্ডিত যজ্ঞেশ্বর বন্দ্যোপাধ্যায় মহাশয় দান করিয়া গিয়াছেন, বর্তমানকালের সাহিত্য-সমাজে তাহার পরিচয়ও অনেকের অজ্ঞাত। তাঁহার সাহিত্য-সাধনা একান্ত নিভূতে, সাধারণের প্রশংসা-নিন্দার বাহিরে সিদ্ধিলাভ করিয়াছিল। বঙ্গ সাহিত্যে যাঁহার দান অপরিমিত, যাঁহার আজীবন ত্রিকান্তিক সাধনা বঙ্গ-বাণীর মন্দিরের অমূল্য ঐশ্বর্য—তাঁহাকে যে এত অল্প দিনে সাহিত্য-রসিকবৃন্দ বিস্মৃত হইয়া যাইতে পারেন—ইহা কল্পনা করা যায় না। জনসমাজে তিনি আপনাকে সুপরিচিত করিবার নিমিত্ত কোনও প্রকার প্রচারের ব্যবস্থা করেন নাই, আপনার গুণপণা কীর্তন করাইবারও তিনি কোনও প্রয়াস করেন নাই। তিনি ছিলেন যথার্থ সাধক ও জ্ঞানাশেষী, কাজেই সম-সাময়িক সাহিত্য-সেবী ব্যতীত অগাণ্ড সাহিত্যিকগণের নিকট তিনি একরূপ অখ্যাত, অপরিচিত এবং অবজ্ঞাত হইয়া রহিয়াছেন।

ইংরেজ কবি ফিটজেরাল্ড একমাত্র ওমর-খৈয়াম অনুবাদ করিয়াই ইংরেজী সাহিত্য-সমাজে বিখ্যাত হইয়াছেন। পণ্ডিত যজ্ঞেশ্বর বহু পুস্তকের রচয়িতা ও অনুবাদক। বিশেষ করিয়া ‘টডের রাজস্থানের অনুবাদ’ বঙ্গ ভাষায় তাঁহার অমূল্য দান। রাজস্থান গ্রন্থের বঙ্গানুবাদ প্রথমে রবার্ট প্রেস হইতে প্রকাশিত হয়। এই প্রেস হইতে তিনি অনেক

গ্রন্থের অনুবাদ করিয়া প্রকাশিত করেন, তন্মধ্যে অধিকাংশই শাস্ত্র গ্রন্থ। কাশীখণ্ড, মহাভারত, নারদীয় পুরাণ, শ্রীমদ্ভাগবত ও বরাহ পুরাণের বঙ্গানুবাদ পণ্ডিত মহাশয়ের অসীম শাস্ত্রজ্ঞান ও অনুবাদ করিবার ক্ষমতার পরিচয় প্রদান করে। ঐতিহাসিক তত্ত্ব ও পুরাতত্ত্ব বিষয়ে তাঁহার বহু রচনা আছে। এতদ্ব্যতীত আয়ুর্বেদ ও চিকিৎসা শাস্ত্রেরও অনেকাংশ তিনি অনুবাদ করিয়া গিয়াছেন।

নানা প্রকার অভব্য আচরণে ব্যথিত ও ক্ষুব্ধ হইয়া শেষ জীবনে পণ্ডিত মহাশয় দারুণ মানসিক কষ্টভোগ করিতেন। মৃত্যুর অব্যবহিত পূর্বে এই দুশ্চিন্তার জন্ম তাঁহার মস্তিষ্ক বিকৃতির লক্ষণ প্রকাশ পায়। সেই সময় বাহার সহিত তাঁহার সাক্ষাৎ হইত—তাহাকে ধরিয়া বলিতেন, “আমার রচিত পুস্তকের সহিত নাকি আমার কোনও সম্বন্ধ নাই! ইহার কোনও প্রতিকার নাই!” কথাগুলি বলিবার সময় অশ্রুধারা তাঁহার গণ্ডস্থল প্লাবিত করিত। ক্রমে তিনি বালকের ন্যায় উচ্চৈশ্বরে কাঁদিয়া উঠিতেন।

বঙ্গদেশে সাহিত্য-সেবীর ভাগ্য চিরদিন রাত্নগ্রস্ত। যাঁহারা বাণীর চরণ পূজা করিবার মহাব্রত গ্রহণ করিয়া-ছিলেন, তাঁহাদের অনেকের শেষ জীবন নিদারুণ দুঃখ-কষ্টের মধ্যে অতিবাহিত হইয়াছে। বাংলা দেশে একরূপ ঘটনা একাধিক বার ঘটিয়াছে। এই সকল মনীষীর শেষ জীবনের দুর্দশার কথা চিন্তা করিতেও কষ্ট হয়। বঙ্গ-সাহিত্যে যাঁহাদের দান গণিমুক্তার অপেক্ষাও মূল্যবান, যে সমস্ত মনীষী বাংলা ভাষার গৌরব বর্দ্ধিত করিয়াছেন—মাইকেল মধুসূদন, হেমচন্দ্র, যজ্ঞেশ্বর, রজনীকান্ত প্রমুখ সেই শ্রেষ্ঠ বঙ্গ-সন্তানগণের এইরূপ শোচনীয় পরিণামের কথা চিন্তা করিতেও বেদনায় মুহমান হইতে হয়।

শ্রদ্ধাম্পদ দুর্গাদাস লাহিড়ী সম্পাদিত ‘বাঙ্গালীর গান’ নামক বাংলা সঙ্গীত পুস্তকে পণ্ডিত যজ্ঞেশ্বর বন্দ্যোপাধ্যায় মহাশয়ের একটি ক্ষুদ্র জীবনী সন্নিবেশিত আছে। এতদ্ব্যতীত আশুতোষ দেব প্রণীত নূতন বাংলা অভিধানেও তাঁহার একটি ক্ষুদ্র জীবন বৃত্তান্ত লিখিত হইয়াছে। আমার পরিচিত



জন্ম—১৫ ভাদ্র, ১৮৬৬ সাল

বঙ্গেশ্বর বন্দ্যোপাধ্যায়

মৃত্যু—১লা চৈত্র, ১৯৩২ সাল

এক সাহিত্যরসিক—অগ্রজপ্রতিম কালিদাস ভট্টাচার্য মহাশয়ের সহিত পণ্ডিত মহাশয়ের পরিচয় ছিল। কিন্তু তিনিও পণ্ডিত মহাশয়ের জীবৎকালে তাঁহার নিকট তাঁহার জীবন বৃত্তান্ত জানিতে গিয়া বিফলমনোরথ হইয়াছিলেন। তাঁহাকে তাঁহার জীবনী সম্বন্ধে প্রশ্ন করিলে তিনি বলিতেন : “আমি বঙ্গ-সাহিত্যের কতটুকুই বা করিয়াছি। মহাপুরুষ বিद्याসাগর মহাশয়ের চরণ-প্রান্তে বসিয়া বাহা লাভ করিয়াছিলাম, তাহারই সাহায্যে বাণীর সেবা করিতে চিরদিন প্রয়াস পাইয়াছি মাত্র। আমি অতি ক্ষুদ্র, নগণ্য ব্যক্তি—আমার মত ব্যক্তির জীবনীর প্রয়োজনই বা কি?”

বাংলা সন ১২৬৬ সালের ৯ই ভাদ্র তারিখে পাণ্ডুর নিকটবর্তী বেলুন গ্রামে মাতুলালয়ে ঐতিহাসিক পণ্ডিত যজ্ঞেশ্বর বন্দ্যোপাধ্যায় মহাশয় জন্মগ্রহণ করেন। (ইংরেজী ১৮৫৯ খৃষ্টাব্দ)। তাঁহাদের পৈতৃক বাসস্থান হুগলী জেলার অন্তর্গত বেলে শিখিরা গ্রামে। মাতুলালয়েই তাঁহার শৈশব কাটিয়াছিল। মাত্র পঞ্চম বর্ষ বয়সে তাঁহার পিতা মাধবচন্দ্র পরলোকগমন করেন। কলিকাতায় তাঁহার মাতামহের এক ভাগিনেয় থাকিতেন। পণ্ডিত যজ্ঞেশ্বর সেই আশ্রয় ভবনে থাকিয়া বি-এ পর্যন্ত পড়িয়াছিলেন। অল্প বয়স হইতেই গল্প পড়া রচনায় তাঁহার হাত ছিল। মাত্র দ্বাদশ বৎসর বয়ঃক্রমকালে তদানীন্তন ‘আর্য্যদর্শন’ পত্রিকায় তাঁহার ‘সমর-শেখর’ নামক উপন্যাস প্রকাশিত হয়। তাঁহার সাহিত্যিক জীবনের প্রারম্ভ এই উপন্যাস প্রকাশের পর হইতে সূচিত হয়। যে অগাধ পাণ্ডিত্য ও অক্লান্ত সাহিত্য-সেবার নিদর্শন তাঁহার জীবনের শেষ দিবস পর্যন্ত দেখা যায়, ‘আর্য্য দর্শন’ পত্রিকা হইতে সেই জীবনের সূত্রপাত। তৎপূর্বে তিনি ‘রক্তদন্ত’ নামক একখানি গল্প নাটক রচনা করেন। এই ‘রক্তদন্ত’ বা ‘আহ্লাদ নগরের পতন’ বোধ করি বঙ্গ সাহিত্যের প্রথম গল্প নাটক।

১৮৭৯ খ্রীষ্টাব্দে মাত্র ২০ বৎসর বয়সে যজ্ঞেশ্বরবাবু বিद्याসাগর মহাশয় কর্তৃক ময়মনসিংহ শেরপুর হইতে প্রকাশিত চারুবর্তী পত্রিকা সম্পাদনার্থে প্রেরিত হন। এই সময়ে তদীয় ‘রাবণ বধ’ নামক গল্প নাটক বেঙ্গল থিয়েটার রঙ্গমঞ্চে মঞ্চস্থ হয়। ১৮৮২ খ্রীষ্টাব্দে তিনি টডের রাজস্থানের বঙ্গানুবাদ-করণে প্রবৃত্ত হন এবং দুই বৎসরের

মধ্যেই মুদ্রিত ১২০০ পৃষ্ঠাব্যাপী এই সুবিশাল গ্রন্থের অনুবাদ সমাধা করেন। ১৮৮৪ খ্রীষ্টাব্দে গুজরাটের ইতিহাস অবলম্বনে ‘রসমালা’ নামক গ্রন্থের অনুবাদ করেন। পরের বৎসর তিনি পাঞ্জাব ও রাজপুতানা পরিভ্রমণ করিয়া পাঞ্জাবের ইতিহাস প্রণয়নের জন্ত প্রচুর উপকরণ সংগ্রহ করেন।

‘হিতবাদী’ সংবাদপত্রের জন্ম-দিন হইতেই তিনি ইহার সম্পাদন ভার গ্রহণ করিয়া তিন বৎসর ক্রমান্বয়ে বিশেষ যোগ্যতার সহিত সম্পাদকের কার্য্য করেন। এই সময়ে তিনি ইংরেজী হইতে বাংলা ও ইংরেজী এবং বাংলা হইতে ইংরেজী ও বাংলা ভাষায় লিখিত এক বিরাট অভিধান সঙ্কলিত করেন। সর্বসমেত ১০,০০০ পৃষ্ঠায় এই অভিধান-খানি সম্পূর্ণ। বৃহন্নারদীয় পুরাণ, মহাভারত, কাশীখণ্ড, বরাহপুরাণ ও ভবিষ্য পুরাণের বঙ্গানুবাদও প্রকাশিত হয়। শ্রীমদ্ভাগবতের বঙ্গানুবাদ এবং ‘ভারতে রুশ’ নামক ইংরেজী পুস্তকের অনুবাদও প্রকাশিত হয়।

পণ্ডিত যজ্ঞেশ্বরের ‘বীরমালা’ গ্রন্থখানি বঙ্গ-সাহিত্যের একটি অমূল্য রত্ন। বৈদিক ও পৌরাণিক যুগের ভারতীয় বীরবৃন্দের জীবনকাহিনী ইহাতে সংগৃহীত হইয়াছে। ১৮৮৮ খ্রীষ্টাব্দে ‘হিন্দুমহিলা’ নামক ভারতীয় নারীগণের জীবনী সম্বলিত পুস্তক প্রকাশিত হয়। ‘পৃথিবীর সভ্যতার ইতিহাস’ নামে তাঁহার আর এক বিরাট গ্রন্থ আছে, এই গ্রন্থ ২৫,০০০ পৃষ্ঠায় সমাপ্ত হইয়াছিল। এতদ্বিন্ন সম-সাময়িক বহু মাসিক ও সংবাদপত্রে তিনি প্রবন্ধাদি লিখিতেন।

‘উপাসনা’ মাসিক পত্রিকার সম্পাদকীয় দায়িত্ব পরলোকগত চন্দ্রশেখর মুখোপাধ্যায় মহাশয়ের পরে যজ্ঞেশ্বরবাবুর হস্তে ঞ্চ হয়। এই সময় তিনি কাশীমবাজারের দানবীর মহারাজা গুর মণীন্দ্রচন্দ্রের সংসারে ‘পৃথিবীর সভ্যতার ইতিহাস’ রচনা-ব্যপদেশে প্রতিপালিত হইতে-ছিলেন। যজ্ঞেশ্বরবাবু বহরমপুর কৃষ্ণনাথ কলেজের বঙ্গভাষার অধ্যাপক এবং বর্তমান মহারাজার বাংলা ও সংস্কৃত ভাষার গৃহশিক্ষক ছিলেন। বহরমপুর সাহিত্য-সভার সহ-সম্পাদকের কাজও তিনি করিতেন। রবীন্দ্র-সাহিত্যের প্রতি প্রথমদিকে যজ্ঞেশ্বরবাবুর বিতৃষ্ণা ছিল। কিন্তু পরে তিনি স্বীয়মত পরিবর্তিত করেন এবং রবীন্দ্র-সাহিত্যের প্রতি আস্থাবান হইয়াছিলেন।

উনবিংশ ও বিংশ শতাব্দীর সাহিত্য-ধারার মধ্যে প্রভেদ আছে। যজ্ঞেশ্বরবাবু উনবিংশ শতাব্দীর সাহিত্য ধারাকে আদর্শ বলিয়া মানিয়াছিলেন এবং বিদ্যাসাগর প্রবর্তিত ভাষার প্রতি একান্ত আস্থাবান ছিলেন।

তিনি মিষ্টভাষী, সদালাপী ও প্রফুল্লচিত্ত ছিলেন। কলেজে অধ্যাপনা কালে তাঁহার হাশ্ব-রহস্যের সহিত ছাত্রবৃন্দের পরিচয় ছিল। তাঁহার শিক্ষাদানের পদ্ধতি মধুর ছিল, তাঁহার অধ্যাপনা-কালে ছাত্রবৃন্দ বিমল আনন্দ সহযোগে হাশ্বপরিহাসের মধ্যে শিক্ষালাভ করিত। যে কালে পণ্ডিত যজ্ঞেশ্বর বন্দ্যোপাধ্যায় মহাশয় কলেজে বাংলা ভাষার অধ্যাপনা করিতেন, সে কালের ছাত্র-সাধারণ বঙ্গভাষা শিক্ষা-বিষয়ে নিতান্ত উদাসীন ছিল। যাহাদের বঙ্গভাষা শিক্ষা করিবার প্রকৃত অভিলাষ ছিল, তাহারা ই তৎকালে বাংলার অধ্যাপনা-কালে উপস্থিত থাকিত। শেষ বয়সে অক্ষমতা নিবন্ধন কলেজের অধ্যাপনা কার্য হইতে তাঁহাকে অবসর গ্রহণ করিতে হয়। এই সময় তাঁহার আর্থিক অবস্থাও অস্বচ্ছল হইয়া পড়ে।

পণ্ডিত মহাশয় প্রথমা পত্নী বিয়োগের পর দ্বিতীয়বার দার পরিগ্রহ করেন। তাঁহার বিধবা পত্নী অতাপি জীবিতা আছেন এবং বর্দ্ধমান জেলার বেলেডাঙ্গা গ্রামে বসবাস করেন। তাঁহার পুলকত্বাদি ছিল না। দ্বিতীয় পক্ষের স্নানস্বী স্ত্রীর ঐকান্তিক সেবা ও যত্নে তাঁহার শেষ জীবনের দুঃখ কষ্টের লাঘব হইয়াছিল। মানসিক দুশ্চিন্তা এবং আর্থিক অস্বচ্ছলতা শেষ জীবনে তাঁহাকে বিপর্যস্ত করে, তজ্জন্ম তাঁহার মস্তিষ্ক বিকৃতিও ঘটয়াছিল। তবে সাস্তুনার কথা এই যে, সাহিত্য-সেবীর আশ্রয়স্থল বঙ্গ-বিক্রমাদিত্য মহারাজা মনীন্দ্রচন্দ্রের সাহায্যলাভে তিনি

বঞ্চিত হন নাই এবং মহারাজের মাসিক বৃত্তির সাহায্যে তাঁহার শেষ জীবন অতিবাহিত হইয়াছিল। যজ্ঞেশ্বরের সাহিত্যিক জীবনেও যেমন মহারাজা সাহায্যদানে অকুণ্ঠ ছিলেন, শেষজীবনেও অক্ষম সাহিত্যসেবীর তেমনই আশ্রয়স্থল ছিলেন। সুদিনে দুর্দিনে মহারাজা মনীন্দ্রচন্দ্র তাঁহার প্রকৃত বন্ধু ছিলেন এবং মৃত্যুকালাবধি তাঁহাকে মাসিক ৫০ টাকা বৃত্তিদানের ব্যবস্থা করিয়াছিলেন। ১৩৩২ সালের ১লা জ্যৈষ্ঠ তারিখে বেলা ১০ ঘটিকার সময় তদীয় কাশীমবাজারস্থ বাটীতে বঙ্গ-মাতার সুসন্তান বঙ্গের এই খ্যাতনামা প্রবীণ ঐতিহাসিকের মহাপ্রয়াণ ঘটে। তাঁহার মৃত্যুর সহিত বঙ্গ-সাহিত্যাকাশের এক উজ্জ্বল জ্যোতিষ্ক কক্ষচ্যুত হইয়া যায়।

বঙ্গদেশে সাহিত্যসেবীর ভাগ্যে যশ ও অর্থ লাভ কদাচিত্ত ঘটয়া থাকে। সাহিত্যিক মাত্রেই দীনদশায় কালাতিপাত করিতে বাধ্য হন। এই দেশে সাহিত্য সেবার পুরস্কার মিলে না। বিশেষ করিয়া যে সকল সাহিত্য-রথী বঙ্গভাষা ও সাহিত্যের উন্নতি বিধানার্থ আমরণ প্রাণপাত পরিশ্রম করিয়া গিয়াছেন, তাঁহাদের অনেকের নাম পর্যন্ত সাহিত্য সমাজে অখ্যাত এবং অবজ্ঞাত রহিয়া গেল। জাতীয় সাহিত্যের জন্ম ষাঁহারা আজীবন সাধনা করিয়া গিয়াছেন, তাঁহাদের স্মৃতি চির-স্থায়ী করিয়া রাখিতে জাতির কর্তব্য আছে, এই বিষয়ে বঙ্গবাসী মাত্রেই অবহিত হওয়া প্রয়োজন। যজ্ঞেশ্বরবাবুর দান, বঙ্গসাহিত্যে অসামান্য ও অতুলনীয়; কিন্তু ভবিষ্যৎদংশীয়-দিগের জন্ম তাঁহার নামটিও যাহাতে সাহিত্য-সমাজে চিরস্থায়ী থাকে, তাহার যথোপযুক্ত ব্যবস্থা করা আমাদের উচিত।



মুম্বই পাখী

শ্রীহীরেন্দ্রনারায়ণ মুখোপাধ্যায়

(৩)

* *

ব্রতীদের মহলে তেমনি উৎসবের ভিড় : কিন্তু ব্রততীর লাল পেয়ালায় জমে মাকালের তলানি। ওর ভাল লাগে না ; এক তিলও ভাল লাগে না আর ওই দুর্ভিক্ষসহ আনন্দের দোল-খাওয়া রাংতার পুতুলগুলোকে। ওদের সরু সূতো আলোর রঙে মিশে আত্মগোপন কবে মানুষের দৃষ্টি থেকে, তাই মনে হয় ওরা জীবন্ত। মনে হয়, ওদের যাওয়া-আসার সবুজ পথে ছড়িয়ে আছে কুম্ভচূড়ার ঝরা পাপড়ি। ওদের হাসিকান্নার মহলা-দুর্ভিক্ষ রূপ লোলুপ ক'রে তোলে দূর পথের যাত্রীকে। কিন্তু ওর চোখে কখন আপনা-আপনি ধরা দিয়েছে ওরা।—ব্রততী ক্লান্ত হ'য়ে ওঠে ; সহিতে পাবে না ওই প্রাণহীন জড়পিণ্ডদের চেতনাহীন উল্লাস। মনটা দ্রুতপদে পিছিয়ে আসে ; তরতর ক'রে নেমে পড়ে ওদের সেই বসন্ত উৎসবের আসর থেকে একেবারে দীর্ঘদের কদর্যা বস্তির একটা অন্ধকার ঘরে। ওর চোখের সামনে নিমেষে ভেসে ওঠে সেই অন্ধ ছেলেটা ; হয়ত কাঁদছে সে, চোখের বন্ধনায় এখনও হিঁপিয়ে হিঁপিয়ে কাঁদে একলাটি প'ড়ে।—দীর্ঘ সেদিন ছেলেটার কথা বলতে কান্নায় দিশেহারা হ'য়ে উঠেছিল।

পেটের জ্বালায় মানুষ মানুষকে অন্ধ তৈরি করে। ভাবতে গিয়ে সত্যি ব্রততী শিউরে ওঠে আতঙ্কে। ওর সারা গা. রোমাঞ্চিত হ'য়ে আসে। মানুষকে বিশ্বাস করতেও ওর এখন ভয় হয়, ঠিক ভয় না হ'লেও সন্দেহ হয় আগেকার চেয়ে অনেক বেশী।

ও ছিল ভোরের পাখীর মত মুখর। ওর প্রভাতী গানে ক্ষণে ক্ষণে সজীব হ'য়ে উঠেছে আর সি, কে'র জীবনের পরিস্থিতি : ঐশ্বর্যের পরিবেশে সমুজ্জল ওর স্বতন্ত্র জগৎ—যেখানে চেনা-অচেনার সমারোহে ওর জীবন সূর্যমুখীর মত

একটি একটি ক'রে বিকশিত করেছে সোনালি শতদল। আর সি, কে এখন আর চেষ্টা ক'রেও ফিরিয়ে আনতে পারেন না ব্রততীর সেই দিগন্তপ্রসারী সজীবতা।

কথা বলতে বলতেও যেন ও কেমন উন্মনা হ'য়ে পড়ে। ওর অভ্যস্ত স্বরটুকু এমনভাবে হারিয়ে যায় কথার মাঝখানে যে, নতুন বান্ধবী শিপ্রাও বিস্মিত দৃষ্টিতে মুখপানে চেয়ে বলে—“তোমার কি ইনার্সিয়া এসেছে তাতু ?”

ব্রততী সজাগ হ'য়ে ওঠে ; একটু না হেসে পারে না।—“ইনার্সিয়া ঠিক নয়, রিভ্যালুটে, বরং বলতে পারো—ফিলিয়া।”

শিপ্রা হেসে ওঠে।—“ফিলিয়া ?”

“হাঁ।”—ব্রততী আবার তেমনি একটু হাসে। হাসিটা যেন কেমন নিশ্চিন্ত ; বিকাশ আছে, অথচ রূপ নেই।

“অটো-ফিলিয়া বুঝি ? নইলে, তোমার ভালবাসা লাভ করবার মত ভাগ্যবান কেউ আছে ন'লে ত মনে হয় না। শুধু নেই কেন, অনাগত ভবিষ্যতেও হয় ত থাকবে না কেউ।—অবশ্য এটা আমার অনুমান।”

ব্রততী একবার তীক্ষ্ণ দৃষ্টিতে শিপ্রার আপাদমস্তক নিরীক্ষণ ক'রে নিয়ে এক নিঃশ্বাসে বলে—“হোক না অনুমান ; তবুও সত্যি। যে সত্যিকারের সাপুড়ে, সে টোড়া সাপ নিয়ে খেলা ক'রে আনন্দ পায় না কখনো। আনন্দ কেন, প্রবৃত্তিই হয় ত আসে না তার। একটা জাতসাপের খোলস দেখলে যে কৌতূহল তার মনে জেগে ওঠে, একশোটা হলে সাপের বাচ্চা দেখেও সে কৌতূহল জাগে না কোন দিন।”

“খোলসের সন্ধান কি পেয়েছ তাতু ? আনাচে-কানাচে খুঁজে দেখবার অন্তত কোন ইচ্ছিত ?”

“পাই নি। তবে খুঁজবার নেশাটা যেন রাতারাতি কেমন পেয়ে বসেছে শিপু। ফিলিয়া যদি কিছু এসে থাকে, সেটাকে ‘লাম্বার’ বলা চলে। খুঁজতেই আমি চাই, তোমাদের এই গভীর বাইরে আমি খুঁজে নিতে

চাই পৃথিবীর ওই অপরিচ্ছন্ন জনশ্রোতের ভিতর থেকে সত্যিকারের মানুষ, যান আন্কাট ডায়মণ্ড।”

“কি লাভ? নতুন ক’রে পালিস ছরস্ত করবার ঝগাট স’য়ে শেষ পর্য্যন্ত ইম্ম্যাচিওর হীরেও তো বেরুতে পারে। তার চেয়ে বঁরং যাচাই-করা জুয়েল ঢের ভাল।”—শিপ্রার দৃষ্টি কুটিল হ’য়ে ওঠে।

ব্রততী তেমনি হেসে ধরাব দেয়—“ব্যানার্জিকে তো দিয়েছি ট্রায়েল।”

“ট্রায়েল!”

“তা ছাড়া আর কি? আমি জানি, সে টিক্বে না শেষ অবধি। তবুও মান রক্ষে করব বাবার। তিনি চেয়েছিলেন তাঁর বন্ধুপুত্রের হাতে অগাধ ঐশ্বর্য্য তুলে দেবার মিডিয়াম করবেন আনাকে। মিডিয়াম দিয়ে প্রেতাত্মাকে প্যান্চেট করা চলে, কিন্তু মানুষ বা দেবতাকে করা চলে না, এটা ত ঠিক।”

“কিন্তু তুমিই ত নিজে যাক্‌সেপ্ট ক’রেছ তাঁর প্রোপোসাল।”

“করলুমই বা! প্রোপোসাল্‌ যাক্‌সেপ্ট করা মানেই ত নিজেকে নিঃশেষে সমর্পণ করা নয়। হাতের কাছ থেকে যখন মানুষ স’রে যায় দূরে, তখন তার ফসিল-টাই হ’য়ে ওঠে পূজোর আধার। কিন্তু সেই ফসিল নিয়ে যে জীবন গ’ড়ে তোলা চলে না, সে কথা তুমিও জানো, আমিও জানি।”

শিপ্রা বিস্মিত হ’য়ে জিজ্ঞেস করে—“ওঁদের তুমি ফসিল্‌ ব’ল?”

“তা ছাড়া আর কি বলা চলে? আছে ত শুধু অবয়বটা। ভিতরের মানুষ যে কতকাল আগে মিলিয়ে গেছে, ওই ফসিলেরাও হয় ত রাখে না তার খবর। থাক, ওকথা রেখে দাও, একটা মেয়েলি-পুরুষের লাগাম ধ’রে যে আনন্দ, তার চেয়ে পুরণো একখানা ভাড়া বেবি অষ্টিন্‌ ড্রাইভ করার আনন্দ ঢের বেশী। অন্তত ম্যাল্‌-গ্যাড্‌জাস্টমেন্ট-এর ভয় থাকে না।”—ব্রততী হেসে ওঠে।

“সাবাস্‌ তাতু! এবার সত্যি হাসালে তুমি। মেয়েলি-পুরুষের চেয়ে ভাড়া বেবি অষ্টিনও ভাল, একথা অল্প দেশের মেয়েরা বলতে পারে, কিন্তু—”

—“কিন্তু নেই, দরকার হ’লে এ দেশের মেয়েরাও পারে। তবে, পুরুষের শরণাপন্ন হওয়া ছাড়া যারা জীবনের

দ্বিতীয় কোন পরিণতি ভাবতে পারেন না, তাঁদের কথা অবশ্য স্বতন্ত্র। কিন্‌ শেভ্‌ড্‌ ছোটখাট একটি মোলায়েম পুরুষ যখন ঠাণ্ডা গলায় দুটো গজল গেয়ে, বাঁ হাতের চেটোটা উণ্টে দিয়ে মেয়েলি ঢঙে ভাবের একটু আমেজ দেবার চেষ্টা করে, তখন তাকে দেখে আত্মসমর্পণ করবার প্রবৃত্তি কোন মেয়ের জাগে কি-না জানি না। যেটুকু অনুভূতি মনে জাগে, সেটা অন্তত আমার মতে মমতা। তাতে ক’রে বড় জোর নিজের হাতে তৈরি দুখানা মাছের কচুরি, না-হয় থিন্‌ এরোরুট বিস্কিটে মাখানো একটু জ্যাম বা পেয়ারার জেলি সম্বন্ধে হাতে তুলে দেবার বৃত্তিটা জেগে ওঠাই বোধ হয় মেয়েদের পক্ষে স্বাভাবিক।”—ব্রততী আবার হাসে।

—“ব্যানার্জিকে তুমি নিশ্চয়ই পাব না সেই ক্যাটাগোরিতে ফেলতে।”

—“পারি না ব’লেই ত ডেমি-গ্যাপ্‌ক্রভাল-এ কন্‌ডিসেণ্ড করেছি।”

—“কন্‌ডিসেণ্ড?”

—“হাঁ। বাইরের চাঙিদা আমার কম শিপ্রা, তাই বাইরেটা দেখে আমি পারি না খোল আনা অনুমোদন করতে। আমি খুঁজি মানুষ। মানুষকে আমার বড় ভাল লাগে শিপারিন্‌। মানুষ, অন্তত, পুরুষ হবে বজ্রের মত তীব্র। স্নিগ্ধ, কালো মেঘের অন্তরালে বাষ্প-সজল পরিবেশ তার পুরুষকে ভিজিয়ে দিতে পারে না। যে পুরুষ, সে জীর্ণ অনশনক্রিষ্ট হ’লেও তার পুরুষত্ব বেঁচে থাকে ইলেকট্রিক চাবুকের মত। তেলচিট ধরা লইন্‌ ক্লপ্‌-এর পার্সনালিটি তার চাপা পড়ে না কোন দিন।” কথা বলতে বলতে ব্রততী আবার কেমন উন্মনা হ’য়ে যায়।

শিপ্রা আপনমনেই বলে—“ওটা তোমার পার্সনালিটি তাতু, তুমি বোধ হয় নিজেই জানো না, কি চাও!”

“তা হবে।”

“হবে নয়, তা-ই।” শিপ্রা উৎসুক দৃষ্টিতে ব্রততীর মুখপানে চায়।

ব্রততী কি ভেবে নিয়ে বলে—“নিজের কথা অতখানি ভাববার অবসর আমি পাই না শিপ্রা। আমার ভাল লাগে না; নিজেকেও যেন ভাল লাগে না আর। হয় ত ভাববে ইনার্সিয়া কিংবা কম্প্লেক্স, কিন্তু তা নয় মোটেই।

ঐশ্বর্য আমার সত্যি ভাল লাগে না। আমার মনে হয়, পৃথিবীর অসংখ্য লোককে বঞ্চিত করে আমরা কেড়ে নিয়েছি তাদের সুখের গ্রাস। তাদেরই সেই কেড়ে নেওয়া অন্নের এককণা ফিরিয়ে নেবার জন্যে তারা হাত পেতে কাঁদে আমাদের দরজায় দরজায়। সেই কান্নার সুর জোগাতে মানুষ মানুষকে তৈরি করে অন্ধ। দুঃখপোষ শিশুর চোখ উপড়ে দেয় লোহার কাঁটা দিয়ে—”

শিপ্রার চোখ দুটো আরও প্রখর হ'য়ে ওঠে। সে বোঝে না, ব্রততীরি কথার একবিন্দুও প্রবেশ করে না তার মগজে। কিন্তু এটুকু অক্লেশে অনুমান করে যে, তাতুর জীবনে কোথায় যেন সুর হ'য়েছে একটা বিপ্লব। তার প্রচণ্ড আঘাতে ওর সতেজ অনুভূতিগুলো থেকে থেকে জলে উঠছে। ওর বসন্তের শেষে শাখায় শাখায় লেগেছে দৈবাৎ শান্তের ছোয়া। ওদের কথা শেষ না হ'তেই বেয়ারা এসে ধবর দিল যে, বাইরের ঘরে এসেছে দীলু।

“দীলু?”—শিপ্রা জিজ্ঞাসু দৃষ্টিতে চায়।

ব্রততী একটু থেমে বলে—“ভিথিরী বললে অপমান করা হয়, একটি বাউল।”

“বাউল! ভাল গাইতে পারে বুলি?”—শিপ্রা যেন কিছু অনুমান করবার চেষ্টা করে।

“বাউল আখ্যার সঙ্গে ভাল গাইতে পারার কি কোন অচ্ছেদ্য অভিধান আছে শিপ্রার?”

“না। ওটা আমার ইন্ফারেন্স, ওই ধরনের কোন একটা বিশেষ গুণ না থাকলে মিস্ রায়ের দৃষ্টি আকর্ষণ করবার কোন সম্ভাবনা ছিল না, কাজেই ইন্ফারেন্স-এর ডেটা-ও আছে।”—শিপ্রা হাসে। শুধু কথাটুকু বলার আত্মপ্রসাদ ছাড়া হয়ত অল্প কিছু ছিল না তার সেই হাসিতে।

তবুও ব্রততী বলে—“হাসলে যে? ওরা কাঙাল; পথ-ভিথিরী না হ'লেও—ভিথিরী। কিন্তু ওই দীলুকে দেখলে আজও স্পষ্ট মনে হয় শিপ্রা, ভিথিরী হওয়া ছাড়া অল্প কোন উপায় ছিল না বলেই বোধ হয় ও হয়েছে ভিথিরী। নইলে—”

“নইলে হ'ত বাংলা দেশের একজন লিডার, কিম্বা ওই রকম একটা বড় কিছু?”—শিপ্রার কথায় কেমন একটু স্নেহ; ঠিক প্রচ্ছন্ন না হ'লেও প্রকট নয়।

ব্রততী ঈষৎ তপ্ত সুরে বলে—“লিডার না হ'লেও

ভিথিরী হ'ত না সে। নিজের দারিদ্র্যকে নিয়ে ও এতটুকুও বিরত নয়; বরং অদ্ভুত তার অহঙ্কার। ওর দারিদ্র্যের অহঙ্কার তোমার আমার যৌবনের অহঙ্কারকেও ছাপিয়ে যায় শিপারিন্। ওর সেই অহঙ্কারের প্রচণ্ড আঘাতে আমাদের এই ঐশ্বর্যের দেমাক্ হাজার বাতির স্যাণ্ডেলিয়ারের মত ঝন্ঝন্ ক'রে ভেঙে পড়ে।”

“আশ্চর্য!”

“মোটাই নয়। নিতান্ত অদৃষ্টের বিপাকে কাঙালের ঘরে তার জন্ম, তাই ব'লে নিজে সে নয় একটি পয়সারও কাঙাল। এমন কি, ওকে দেখে অবধি শুধু এই কথাটাই আমার মনে হ'য়েছে যে, কাঙাল হওয়া ওর জীবনে হয়ত অপরিহার্য একটা অভিশাপ। তাই ঐশ্বর্যের বিরুদ্ধে জীবন্ত রেবেল্ হ'য়ে দেখা দিয়েছে ও।”

“ঐশ্বর্যের বিরুদ্ধে সে রিবেলিয়ন করুক তাতু, তার ভয় করি না। কিন্তু তোমার জীবনেও যেন দীলু বিদ্রোহের সূচনা করেছে ব'লে মনে হয়।” উত্তরের আশায় শিপ্রা সর্কোতুক দৃষ্টিতে ব্রততীর মুখপানে চায়।

ব্রততী বেশ শান্তভাবেই বলে—“বিদ্রোহের সূচনা করুক আর না করুক, অন্তত একটা নতুন জগতের সঙ্গে যে আমার পরিচয় করিয়ে দিয়েছে ওই দীলু, সেটা অস্বীকার করব না কোন দিনই।”

শিপ্রা হেসে জবাব দেয়—“আমরাও বলব না কোন দিন অস্বীকার করতে। বরং মুগ্ধ দৃষ্টিতে দেখব চেয়ে: তুমি হবে তোমার সেই নতুন জগতের ফ্লোরেন্স নাইটিংগেইল, আর দীলু—”

কথা বলতে বলতে ওরা দুজনেই নেমে এলো নীচে। দীলু তখনও দাঁড়িয়ে বাইরের ঘরের দরজার সামনে।

এবার দীলু অনেক দিন পর এসেছে, চেহারাটা ওর বদলে গেছে। মাথার লম্বা লম্বা রুক্ষ চুল আর একমুখ দাঁড়ির আওতায় মুখখানা যেন হ'য়ে গেছে এতটুকু। চোখ দুটো আগুনের মত প্রখর হ'য়ে উঠেছে; হেঁট মুখে মাটির দিকে চেয়ে থাকলেও ওর দৃষ্টি চাপা থাকে না, ভ্রূর ফাঁক দিয়ে ছাপিয়ে ওঠে সেই আগুনের শিখা।

“দীলু!” ব্রততী থমকে দাঁড়ায়।

শিপ্রা অবাক হ'য়ে চেয়ে থাকে। এরা সত্যি যেন আর এক জগতের মানুষ। ওদের সর্ব্বাঙ্গে অতীত মানুষের

ছাপ : তারই ভাঁজে ভাঁজে পড়েছে বর্তমানের ভাঙা-গড়ার দাগ।

শিপ্রা ব্রততীর চেয়েও আধুনিক, ও শাড়ি পরে না। দামী পাড়-বসান পেটি-কোটের ওপর জড়িয়ে নেয় পাঁচ হাত একখানা তিনিসিয়ান ওড়না ; শিল্প করা বেণী ছুলিয়ে দেয় চিবুকের পাশ দিয়ে। ওর ফিরোজা রঙের ব্লাউস ভেদ ক'রে দেখা দেয় স্কিন-কলারের কসেট। হাতে ছোট্ট একটি জাপানী ছাতা, অল্প হাতে লিজার্ড-চামড়ায় ওরিয়েন্টাল ছবি এম্বস-করা একটি নতুন ডিজাইনের ভ্যানিটি ব্যাগ। হাসির সঙ্গে ওর হিল-তোলা জুতোর এমন একটা সঙ্গত বাঁধা যে, হাঙ্গ-কোতুকের প্রত্যেক ভঙ্গীমায় হিলের শব্দটা ঠিক সমানে তাল দিয়ে যায়।

সবই রচিত পরিচ্ছদটার সম্পর্কে ও যেন ইচ্ছে ক'রেই উদাসীন হ'য়ে থাকে। হয়ত নিজেই জানে না শিপ্রা, এ বেলা ওর ওড়নার কি রঙ।—কিন্তু দীর্ঘর দিকে চেয়ে ও যেন আজ আপনা-আপনি উঠল সজাগ হ'য়ে। শিপ্রা সঙ্কুচিত হ'য়ে পড়ে ; ওর পরিচ্ছদ নিতান্ত অকারণ ওকে বিব্রত ক'রে তোলে দীর্ঘর সামনে। এমন অস্বস্তি ও আর কোন দিনও অনুভব করে নি। মনে মনে শিপ্রা বার বার আর্ত্বিত্তি করে—পথ ভিথিরী না হ'লেও দীর্ঘ ভিথিরী ; হ'লই বা ব্রততীর মতে একটা ডাইনামিক পাস'নালিটি। ভিথিরীর আব্বুর পাস'নালিটি ! একটা পয়সার জন্তে যারা রাস্তার লোকের পায়ে ধরে !

ব্রততী দীর্ঘর সঙ্গে কথা পাড়বার আগেই শিপ্রা বিদায় নিয়ে চ'লে গেল।—দীর্ঘ তেমনি নিশ্চল দাঁড়িয়ে ; ব্রততী কি বলবার চেষ্টা করে, কিন্তু ভেবে উঠতে পারে না প্রথম আলাপের জিজ্ঞাসাটা। দ্রুতপদে ফটকের দিকে এগিয়ে যেতে যেতেও শিপ্রা শঙ্কিত দৃষ্টিতে ফিরে ফিরে চায় ; মনে হয়, দীর্ঘর ওই ক্ষুধিত দৃষ্টিতে বুঝি হঠাৎ দাউ দাউ ক'রে জ্বলে উঠবে ওর স্কাট—ওর তিনিসিয়ান ওড়নার হাল্কা আঁচল !

ওদের সম্পর্কে নতুন ক'রে কোন কথা জানবার না থাকলেও ব্রততীর ইচ্ছে হয়—জিজ্ঞেস করে একবার সেই অন্ধ ছেলেটির কথা। কিন্তু সাহস হয় না, পাছে দীর্ঘ

সেদিনের মত আবার যায় বিগড়ে। ছেলেটার কথা বলতে বলতে সেদিন যেন দীর্ঘর চোয়ালের হাড় দুখানা লোহার এঞ্জেলের মত শক্ত হ'য়ে উঠছিল ; মনে হ'চ্ছিল—ওর দাঁতে দাঁতে আঘাত লেগে চক্‌মকির মত ফিন্‌কি ছুটবে।

ব্রততী জোর ক'রে গছিয়ে দিল একটি টাকা। টাকা দীর্ঘ চায় না ; এমন কি, একটা পয়সারও আর দরকার হয় না ওর। ব্রততীর অনুরোধ ও না মেনে পারে না, তাই অনিচ্ছা সত্ত্বেও টাকাটা হাতের মুঠোয় চেপে ধরে।

ব্রততী হেসে বলে—“আর ত গান গাও না তুমি। এদিকে আসাও কমিয়ে দিয়েছ। তাই দিলুম, যে ক'দিন বাদ গেছে, মনে কর সেই ক'দিনের পয়সা একসঙ্গে নিয়ে যাচ্ছ আজ।”

—“আমি না এলেও আর পাঁচজন ত এসেছে। পাওনা হিসেবে তাদের আর আমার পাওনায় তফাৎ নেই কিছু। ভিথিরীকে দেবার পয়সা, একজনকে দিলেই আর-একজনের পাওনা শোধ হয়। তবে—” কথা বলতে গিয়ে দীর্ঘ হঠাৎ কি ভেবে থেমে যায়।

ওর মুখপানে চেয়ে ব্রততী বুঝতে পারে। একটুক্ষণ তীক্ষ্ণ দৃষ্টিতে চেয়ে জিজ্ঞেস করে—“থাম্লে যে ?”

“বল্‌ছিলাম কি”—দীর্ঘ ইতস্তত করে।

“বল।”

“আপনি ইচ্ছে করলে অনায়াসেই হয়। সবারই পাওনা রোজ রোজ থয়রাং না ক'রে যদি একসঙ্গে একদিন শোধ করেন ওদের ঋণ, অগ্নি ভিথিরী অনেকে আশ্রয় পায় সারাটা জীবন।”—দীর্ঘ যেন অতি কষ্টে কথাগুলো এক নিঃশ্বাসে ব'লে ফেলল।

ব্রততী ওর কথাটা ঠিক বুঝে উঠতে পারে নি। ঈষৎ বিস্ময়াবিষ্টের মত চুপ ক'রে থেকে পুনরায় জিজ্ঞেস করবার উপক্রম করতেই হঠাৎ ফিরে এলো শিপ্রা।

এবার আর দীর্ঘ নিশ্চল দাঁড়িয়ে রইল না। শিপ্রা ওদের কাছে এগিয়ে আসবার আগেই দীর্ঘ ব'লে উঠল—“যারা অক্ষম, তারা ভিথ্‌ মেগে মেগে রাস্তায় গড়িয়ে বেড়ায় আশ্রয় নেই ব'লে। আর আমার মত যে সব ভিথিরী লোকের দরজায় হাত পাতে, তারা বেকার। খাটতে চাইলেও কেউ খাটায় না তাদের। এত বড় দেশে ওই অসহায় কাণা-ঝোঁড়াগুলোর মাথা গুঁজ্বার একটু ঠাই নেই !”

উত্তরের অপেক্ষা না রেখে দীর্ঘ দ্রুতপদে বেরিয়ে গেল। ব্রততী স্তম্ভিত দৃষ্টিতে চেয়ে রইল ওর পথপানে।

শিপ্রা ততক্ষণে এসে দাঁড়িয়েছে তাতুর পাশে।—
“আবার ফিরে আসতে হ’ল ব্রতী!”

—“এসো!”—দীর্ঘর কথাগুলো রিম্মিম্ করে ব্রততীর মনের ভিতর; এত বড় দেশে ওদের একটু মাথা গুঁজ্বার ঠাই নেই! একটা অনভ্যস্ত অনুভূতিতে মনটা ওর সজল হ’য়ে ওঠে বারবার।

“একজাক্টনী হোয়াট ইউ সেইড্ তাতু!”—একটু থেমে শিপ্রা আবার বলে—“লোকটা অদ্ভুত।”

“হুঁ!”—ব্রততী আর কোন উত্তর দেয় না।

ওরা দুজনেই যাচ্ছিল ব্রততীর পড়ার ঘরের দিকে; হঠাৎ গেটের ভিতর মোটরের হর্ন শুনে থমকে দাঁড়াল।

একটু পিছিয়ে ফিরে দাঁড়াতে না-দাঁড়াতেই দ্রুতপদে সম্মুখে এসে উপস্থিত হলেন ডাক্তার অধিকারী।—“গুড্ ডে, মিসেস্!”

ব্রততী অভ্যর্থনা জানাবার আগেই ডাঃ অধিকারী ব্যস্ত-সমস্ত ভাবে ব’লে উঠলেন—“কে বেরিয়ে গেল বলুন হু, এক্সুণি—এই মাত্র? ছেঁড়া-ময়লা কাপড়-পরা, লাইক্ এ বেগার?”

অধিকারীর মুখচোখের দিকে চেয়ে ব্রততী হঠাৎ খতমত খেয়ে বলে—“ভিখিরী, একজন বাউল। আগে গান গাইত; এখন এমনি ঘুরে বেড়ায়।”

—“আই ডোণ্ট বিলীভ্। হি ইজ্ সেন—নিশ্চয়ই মিঃ সেন।”—ডাক্তার অধিকারী চঞ্চল হ’য়ে ওঠেন। কথা বলতে ওর কণ্ঠস্বর যেন কেঁপে কেঁপে ওঠে।—“মোটরটা থামাবার আগেই ও তাড়াতাড়ি সরে’ পড়েছে। আই রিকগ্নাইস্ ড্ হিম রাইট্। হ’তে পারে না—কিছুতেই হ’তে পারে না আমার ভুল। গাড়ীটা থামিয়ে যখন চারিদিকে চাইলুম, ও তখন পাশ কাটিয়ে চুকে পড়েছে কোন একটা গলিতে কিম্বা আর কোথাও।”

অধিকারীর কথা শুনে ওরা দুজনেই হতভম্ব হ’য়ে যায়; ঠিক বুঝে উঠতে পারে না ওর বক্তব্যের আগাগোড়া। ব্রততী বিষয়টা কাটিয়ে উঠবার পূর্বেই শিপ্রা সকৌতুহলে জিজ্ঞেস করে—“হোম্ ইউ মীন্ ডক্টর অধিকারী?”

“আই মীন্ সেন—সত্যেন সেন, যিনি আপনাদের

চেরি ক্লাবের ছিলেন সেক্রেটারী, সবুজ সজ্জের ফাউণ্ডার-প্রেসিডেন্ট।”

ব্রততী চমকে ওঠে—“সত্যেন সেন!”

“একজাক্টনী।” এই মাত্র বেরিয়ে গেল এ বাড়ী থেকে। মাথায় একরাশ রুম্ব চুল, পরনে ছেঁড়া নেকড়া, মুখে দাড়ি! —এ কাস্ ড্ সোল, য্যান্ আনফরচ্যুনেট্ এঞ্জেল!”

“এঞ্জেল!”—শিপ্রা কপালটা কঁচকিয়ে বলে—“চোখে না দেখলেও শুনেছি সব ডক্টর ক্যারী, তিনি ছিলেন অত্যন্ত উচ্ছৃঙ্খল। হি ডিফাল্কেটেড্ ব্যাঙ্ক মানি; য্যাও ইজ্ নাউ রীপিং দি কন্সিকোয়েন্স। সেই ফলই তা হ’লে ভোগ করছেন এখনো। সেদিনও সুরেখাদি বলছিল—”

“সুরেখাদি?”—ডাক্তার অধিকারী তীক্ষ্ণ দৃষ্টিতে চাইলেন শিপ্রার মুখপানে।

“হাঁ, সুরেখা খাণ্ডেলওয়াল।”

“খাণ্ডেলওয়াল! হ্যাট্ মিস্ মজ্জদার?—এ সাক্রি-লিভাস ভারলেট্।”

ডাক্তার অধিকারী আবার এগিয়ে চললেন গেটের দিকে। ব্রততী ও শিপ্রা কতকটা মন্ত্রমুগ্ধের মত চলল তাঁর পিছু পিছু। ব্রততী যেন কেমন নন্দ্যাস্ হ’য়ে গেছে।

চলতে চলতে ডাক্তার অধিকারী আপন মনেই বলেন—
“হি হাজ্ বীন্ ডিউপড্ অল্ গ। রিয়েলী এ গ্রেট্ সোল্। বাঙালীর ছেলের অতবড় হৃদয় আমি দেখিনি আর। আমার সঙ্গে খুব বেশী ঘনিষ্ঠতা তার কোন দিনই ছিল না। তবু, নিলেত যাবার সময় এক কথায় সে আমায় সাহায্য করেছে থি খাউজেণ্ড্ রুপিজ্। তখন সে ব্যাঙ্কের চাকরি নেয় নি।”—চাপা দীর্ঘশ্বাসে অধিকারীর ঠোঁট দুখানা কেঁপে ওঠে।

ব্রততী একটু থেমে জিজ্ঞেস করে—“অবস্থা ওঁর ভাল ছিল বুঝি?”

“নিশ্চয়ই। কিন্তু আমি যখন ফিরলুম ইংল্যাণ্ড থেকে, তখন ও রিক্ত; শুন্লুম, জেল থেকে বেরিয়ে ও অন্তর্ধান করেছে কোথায়। কেউ কেউ বলেছিল—হয়ত নেই। তার সম্ভাবনাই ছিল বেশী। অতবড় ট্র্যাজেডি মানুষ সহিতে পারে না।”

গেট ছাড়িয়ে ওরা এলো রাস্তায়। কিন্তু কোথায় দীর্ঘ! ওই মহানগরীর জনস্রোতে ও তখন কোথায় মিলিয়ে

গেছে। ডাক্তার অধিকারী হঠাৎ ব্রততীর দিকে মুখ ফিরাতেই দেখলেন, তার মুখখানা কেমন শক্ত হ'য়ে গেছে ; একবিন্দু রক্তও যেন নেই ওর চোখে।

* * * *

দুপুরটা যেন কাটতে চায় না। নিতান্ত অন্তমনস্কভাবে দীর্ঘ দীর্ঘে এসে বসন্ত পার্কের একখানা বেঞ্চে। ওর অতীতের রুদ্ধ দ্বারে আজ অকস্মাৎ যে প্রচণ্ড আঘাত লেগেছে, তার জেরটা ও কোন রকমেই কাটিয়ে উঠতে পারে না। মণি অধিকারীর মোটরখানা যখন দুঃস্বপ্নের মত এসে পড়ল দীর্ঘর চোখের সামনে, তখন নিমেষে ওর পা থেকে মাথা পর্যন্ত আড়ষ্ট হ'য়ে গেল বিমূঢ়তায়।—মণি ফিরেছে বিলেত থেকে ডাক্তার হ'য়ে!—নতুন একখানা ফিল্ম্যান কিনেছে ; নিজেই ড্রাইভ করে!

প্রাণপণ শক্তিতে নিজেকে দূরে ঠেলে নিয়ে ও করেছে মণির দৃষ্টিপথ থেকে আত্মগোপন। কিন্তু সেই আকস্মিক উত্তেজনার প্রতিক্রিয়াটা এখনও অবসাদের মত জমে আছে দীর্ঘর প্রত্যেকটি তন্ত্রীতে। মণি অধিকারী থেকে আরম্ভ ক'রে ওর অতীত পথের প্রত্যেকটি মাইল-ষ্টোন, এমন কি, দৈনন্দিন খুঁটিনাটির অগভীর রেখাগুলি পর্যন্ত যেন পলকে পিল পিল করে উঠল মগজের ভিতর।—মণি, তড়িৎ, তপন, সুরেখা, মঞ্জরী, টেম্পল, চাংওয়াহ, ডমিনিয়ন, এম্পায়ার, গাষ্টি'ন প্লেস,—গ্রে-ব্রহ্ম, ক্যামেরন!—কপালের শিরা দুটো টিপে ধরে দীর্ঘ একবার মস্তিষ্কের রক্তপ্রবাহটা দেখে নেয়।

পার্ক লোক নেই ব'ললেই চলে। কচিং দু-একজন যায়-আসে ; কেউ বা এদিকের ফটক দিয়ে ঢুকে বেরিয়ে যায় ও-পাশের চরখি গেটের পাশ দিয়ে, হয়ত চলার পথে বাইরের রাস্তাটা সংক্ষেপ করে। কোণে গাছতলার বেঞ্চখানা দখল ক'রে ঘুমছে একজন হিন্দুস্থানী : কোন আপিসের দারোয়ান কিম্বা বেয়ারা, চিঠি জারি ক'রতে বেরিয়ে পথের পরিশ্রমটা একটু লাঘব ক'রে নিচ্ছে।

দীর্ঘ পা-দুটো গুটিয়ে একটু আরাম ক'রে বসবার চেষ্টা করে, কিন্তু পারে না। এতখানি পথ উর্দ্ধ্বাসে হেঁটে এসে পায়ের গ্রন্থিগুলো যেন কেমন জড় হ'য়ে গেছে।

বাসায় ফিরতে পারলে একটু শুয়ে পড়ত সেই ছেঁড়া মাদুর-খানায়। কিন্তু তাও আর ইচ্ছে করে না। দিনরাত সেই বস্তির অন্ধকার ঘরে ব'সে থেকে, বাইরের আলো দেখে চোখ দুটো ওর টাটিয়ে ওঠে। পারে না ও ওই দুর্ভিক্ষ জীবনের নিশ্চয় একঘেয়েমি সহিতে।—অতসী ফেরেনি এখনও ; বাসায় আছে হয়ত দু-একটা মুলো ভিথিরী, আর গল্পাকাটি পদ্ম!

অবসাদে নাখাটা আস্তে আস্তে হলে পড়ে বেঞ্চার হাতলে। দীর্ঘ আনমনে ভাবে ওর বর্তমানের প্রতিটি দিন : গত কাল, আজ আর আগামী কাল। জীবনের ক্যালেন্ডারে দিনগুলো যেন ঠাসাঠাসি বোনা ; কোথাও এতটুকু ফাঁক নেই। সামনের পথে অগণিত দিন পাশাপাশি রেল লাইনের মত একসঙ্গে মিশে অদৃশ্য হয়েছে কোন্ দূর দিক্চক্রে ; পিছনের পথে জলছে কতকগুলো লাল আলো, আর থম্‌থম্ করে জমাঠ-বাঁধা অন্ধকার। সেই অন্ধকারের দিকে চেয়ে থাকতে থাকতে চোখ দুটো কেমন ভারি হ'য়ে আসে।—ট্যাক থেকে টাকাটা বের ক'রে দীর্ঘ একবার হাতের মুঠায় চেপে ধরে ; নিবিড়ভাবে অনুভব করে সেই প্রাণহীন ধাতুগুণের স্পর্শ। টাকাটা পেয়ে অবধি কেমন একটা অস্বস্তি ওকে মাঝে মাঝে পীড়িত ক'রে তোলে। এক বার, দু বার, তিন বার,—এমনি কত বার টাকাটা ট্যাক থেকে বের করে আর নাড়াচাড়া ক'রে গুঁজে রাখে আবার ট্যাকে।

অমনি ক'রে বসে থাকতে থাকতেই কখন একটু ঘুম আসে চোখের পাতায়। ওর স্বস্তি আর অস্বস্তির এক সঙ্গে সমাধি হয় স্রুপ্তির ছোঁয়ায়।

—ওর ভাল লাগে না, তবুও তড়িৎ জোর ক'রে টানতে টানতে নিয়ে যায়। তপনের গাড়ীখানা সে বাগিয়েছে আজ মস্ত একটা ধাপ্পা দিয়ে। ওর নাম শুনে তপন এতটুকুও আপত্তি করে নি।

তড়িতের পিছনে সুরেখা আর রেবা সোম। তড়িৎকে জবাব দেবার আগেই সুরেখা অভ্যস্ত-হাসির ফিন্‌কি ছড়িয়ে বলে—“আজ ইম্প্রিন্টের শিওর টিপ্। যাবে না তুমি?”

“জেকিউট, কিউপিড, ফ্লেয়ার! সঙ্গে যাবেন মিস্

মজুমদার আর রেবা। এমন শনিবারটা স্পয়েল্ করবে তুমি?”—তড়িং টানে ওর হাত ধরে।

ওরা উঠে বসে। তড়িং ড্রাইভ করে। তড়িং-এর পাশে বসে রেবা, আর পিছনে ওরা দু'জনে পাশাপাশি। ওর হাতখানা কোলের ওপর টেনে নিয়ে সুরেখা আঙুলগুলো নাড়াচাড়া করে। সুরেখার কোলের ভিতরটা কি উষ্ণ! সে উত্তাপের স্পর্শ ওর প্রতিটি লোমকূপের অন্তর দিয়ে এসে পৌঁছয় ফুৎপিণ্ডে।

শহরের জনপ্রবাহ ছাড়িয়ে গাড়ী এসে পৌঁছয় ব্যারাকপুরের প্রশস্ত পথে। এখন আর গাড়ীর গতি প্রতি চক্রক্ষেপে ব্যাহত হয় না। শহরের চেয়ে গাড়ী ঘোড়ার ভিড় কম; পরিচ্ছন্ন সমতল পথ; এশফন্টামের ঝকঝকে বৃকে যেন গাড়ীর প্রতিবিম্ব চলমান ছায়ার মত কাঁপে!

“সেন!”—সুরেখা বড় বড় চোখ দুটো তুলে চায় ওর মুখপানে। এমনি পরিপূর্ণ দৃষ্টি মেলে সে যেন পৃথিবীতে এই প্রথম চাইল। সঘ ফোটা কুমুদ ফুলের মত চোখের পাতায় পাতায় জড়ানো সজল জড়িমা। ওর ইচ্ছে করে, আশ্বে ঠোঁট দিয়ে চেপে ধরে সুরেখার ওই সঘফুর্ভ চোখের পাতাগুলো।

হাতখানা টেনে নেবার চেষ্টাও করে না; তন্দ্রালু অবসন্নতায় মাথাটা হেলিয়ে দেয় কুশানের ওপর। ওর চোখে নামে হাল্কা নেশার লঘু ঘুম।

—“মল্লিকা আর সেন রয় ফিরেছে বুধবার বিকেলে। ওদের এনগেজমেন্ট ভেসে গেছে মন-ভাঙাভাঙিতে।”

“মন-ভাঙাভাঙি?”

“হঁ।”

“মল্লিকাকে বাদ দিয়ে শুধু ওর গানটুকু নিয়েই মাসুখ বেঁচে থাকতে পারে অনন্তকাল।”—চোখ দুটো মেলে একবার সত্যেন দেখে নেয় সামনের পথ আর আশ-পাশের নির্জন বাগানগুলো।

সুরেখা ওর হাতখানা বৃকের কাঁছে তুলে নিয়ে বলে—
“কাল সাঁ-সুচি স্টেজে হবে মল্লিকার লীরিক্ ডান্স। নতুন স্টেজের উদ্বোধন করবেন কবিগুরু! পরশু হবে অভিনয়,— ‘তাসের দেশ’। যাবে না?—নিশ্চয়ই যাবে। মল্লিকা জানিয়েছে মাদর নিমন্ত্রণ!”

‘যাবে; নিশ্চয়ই যাবে ও। ইম্প্রিন্টকে টিপ দেবে উইন, আর বাকী তিনটির প্লেস্! জেকিউট, কিউপিড্ আর ফ্লেয়ার!’—চোখ দুটো আবার বন্ধ হ’য়ে আসে। তড়িং-এর মুখ থেকে সিগারেটের ধোঁয়ার সঙ্গে মানে মানে ভেসে আসে স্যাম্পানের ঈষৎ গন্ধ!

সত্যেন অনুভব করে, দু হাত দিয়ে অনুভব করে এক গোছা নোট, সেই সঙ্গে অনেকগুলো টাকা। ওর দুই পকেটে মুঠো মুঠো সিকি দু-আনি, আধুলি। বিরক্তিকর কতকগুলো রেজ্‌কির বোঝা!

ভিড় ঠেলে ভিতরে যাওয়া যায় না। তবুও যায় ওরা দু'জনে। সুরেখা আর রেবা বসে থাকে বাইরে, গাড়ীতে।

স্টার্ট দিয়েছে! ঘোড়াগুলো তীর বেগে এগিয়ে আসে ওদিকের কার্ড ছাড়িয়ে। সকলের আগে বেরিয়ে আসে জেকিউট! তার পিছনে ফ্লেয়ার আর কিউপিড্ পাশাপাশি; আরও পিছনে ইম্প্রিন্ট। ইম্প্রিন্টের জকিটা যেন ইচ্ছে ক’রেই রাশ আলগা দিচ্ছে না। কিউপিড্‌কে ছাড়িয়ে ফ্লেয়ার জেকিউটের সঙ্গে ধরেছে। জকিটা নাইস কন্ট্রোল করে!—কিন্তু ইম্প্রিন্ট? জকিটার ওপর রাগে ওর আপাদ-মস্তক জ্বলে ওঠে। ইচ্ছে হয়, ছুঁড়ে মারে ওর ঘাড়ে একটা হাণ্টার।

ব্যাভো! বাক্ আপ্ ইম্প্রিন্ট! এবার ছেড়েছে রাশ। ইম্প্রিন্ট মেক আপ্ করে—চোখের নিমেষে মেক আপ্ করে। দেখতে দেখতে ছাড়িয়ে গেল সবগুলোকে। ত্রিলিয়ান্ট গেট! থিলিং!

গেল! গেল! দর্শকরা আশঙ্কায় চীৎকার ক’রে ওঠে। —সেভ্‌ড্! গোল্ডকুইনের জকিটা খুব সেভ্‌ড্ হ’য়ে গেল আজ।—ইম্প্রিন্ট! ইম্প্রিন্ট! ইম্প্রিন্ট উইন করে। গার্ট্‌স্ ইট্!—উল্লাসে সত্যেনের সর্বাঙ্গ উতরোল হ’য়ে ওঠে। তড়িং ওর পিঠে হাত-থাব্‌ড়া দিয়ে বলে’ ওঠে—
“বাক্-আপ বন্ধ, বাক্-আপ!”

কোথা থেকে যেন সুরেখা ছুটে এসে জড়িয়ে ধরে ওর গলাটা!—কখনু ঢুকে পড়েছে সে ওর পিছু পিছু।

ওর সর্বাঙ্গে লাগে সুরেখার স্পর্শ! এত নিবিড়,

এমনি একান্ত স্পর্শ ওর জীবনে এই প্রথম ! ওর লালায়িত
দেহ মন—

ঘুম ভেঙে যায় ।

দীর্ঘ চম্কে ওঠে । পার্কে লোক চলাচল বেড়ে গেছে ।
সূর্যটা হেলে পড়েছে পশ্চিমের আকাশে । ওর মুখে এসে
পড়ে অপরাহ্নের রক্ষ রৌদ্র ।

মনটা কেমন গ্লানি আর অস্বস্তিতে ভ'রে যায় । হাতের
তেলোটা ঘেমে উঠেছে ।—ওর হাতের মুঠোয় তখনও রয়েছে
সেই টাকাটা ।

না, না ; ও পারে না সইতে । কোন দিনও পারবে না
আর । দীর্ঘ গা-ঝাড়া দিয়ে উঠে দাঁড়াল । গায়ের চামড়ায়

কেমন একটা জ্বালা ! মনে হয়, সর্ব্বাঙ্গে যেন কেউ জলবিছুটি
মাথিয়ে দিয়েছে ।

সামনের পুকুরে গাছের ছায়াগুলো কাঁপে । ছোট ছোট
চেউ ছড়িয়ে পড়ে বাঁধানো বাটের রানায় চোট খেয়ে ।

টাকাটা দীর্ঘ তুলে ধরল চোখের সামনে । বেশ ক'রে
দেখে চেয়ে । ধারের দাগগুলোয় নথ দিয়ে শব্দ ক'রে,
একবার নিয়ে এলো কানের কাছে ; তার পর কি ভেবে
সেটা জোরে ছুঁড়ে মারল পুকুরের মাঝখানে ।—ও পারে না,
পারে না সইতে এই একটা গোটা টাকা ।

ক্ষীণ একটা শব্দ ! চেউগুলো তেমনি নির্বিকার ।
গাছের ছায়াগুলো যেন আরও বেশী তুলে উঠল একবার ।
তারপর দীর্ঘ অবসন্নভাবে আবার ব'সে পড়ল বেঞ্চখানার
একটি পাশে । (ক্রমশ)

বন্দী

শ্রীস্বরেন্দ্রনাথ মৈত্র

খাঁচা যে কঠিন সত্য জানে তাহা পাখী ।

তবু থাকি থাকি

মরে ঝাপটিয়া পাখা কী আবেগ ভরে !

শুধু মরে

ছ-চারিটি পালক কেবল,

নিষ্পন্দ অচল

পড়ে থাকে খাঁচার তলায়,

কভু আর চঞ্চলতা জাগিবে না তায় !

তুমি আসি কোতুলভরে

তুলি' লও করে

সে ঝরা পালক ।

যার হাতে অন্তরীণ হ'ল পলাতক

পালক পড়ে না চোখে তার !

কি ভাবিছ পর্ণটিরে কপোলে বুলায়ে বার বার ?

রাখিবে খোঁপায়,

কবরী বন্ধনে বন্দী করিবে সে ছিন্ন পাখু'নায় ?



দৃষ্টিশক্তির স্বাস্থ্য

ডাঃ শ্রীশ্রীল কুমার মুখোপাধ্যায় এফ-আর-সি-এস, ডি-ও, ডি-ও-এম-এস

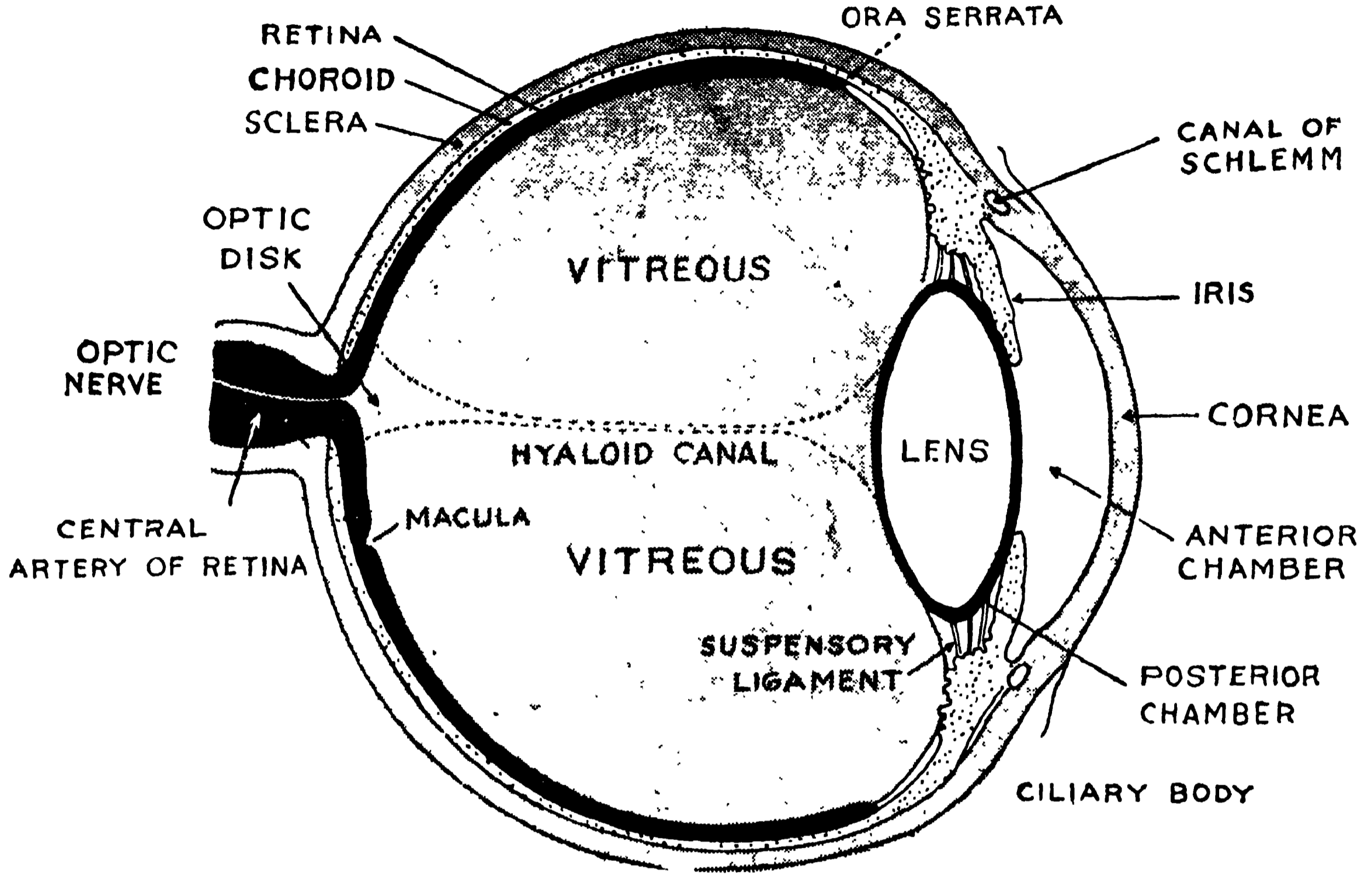

HORIZONTAL SECTION OF THE EYE-BALL

ভারতীয় সাধারণ বাড়া কিস্তি স্কুলে প্রায়ই দৃষ্টিশক্তির স্বাস্থ্যের দিকে অবহেলা দেখা যায়। পাড়াগাঁয়ে এ বিষয়ে নজর নাই বলিলেই চলে। ইহার কারণ শিক্ষার অভাব ও অজ্ঞতা। দৃষ্টিশক্তির কোন দোষ থাকিলে যত শীঘ্র ইহা বুঝিতে পারা যায় ততই ভাল, কেন না অবহেলাবশতঃ দোষ ধরা না পড়িলে দৃষ্টিশক্তি আরও খারাপ হইতে পারে।

দৃষ্টিশক্তি ভাল থাকিলে কি হয়? দৃষ্টিশক্তি শিশুর সমস্ত সুখের কারণ এবং ইহা লাভ করিবার শিশুর জন্মগত অধিকার আছে। স্কুলের ছাত্রকে ইহা বিদ্যা উপার্জনের পথে দ্রুত লইয়া যায় এবং পরিণত বয়সে অর্থ উপার্জনের ইহা প্রধান সহায়।

স্কুলে যাইবার পূর্বের সময়—এই সময়ে শিশুদিগের

দৃষ্টিশক্তির উপর নজর রাখা পিতামাতা বা অভিভাবকদিগের প্রধান কর্তব্য। ভূমিষ্ঠ হইবার পরই শিশু কোন জিনিষের উপর দৃষ্টি স্থির রাখিতে পারে না। অনবরতই তাহার দৃষ্টি এদিকে ওদিকে বিক্ষিপ্ত থাকে। শিশু ৬ মাসের হইলেই চিত্তাকর্ষক বস্তুর উপর দৃষ্টি রাখিতে শিখে। এই বয়সের পরেও যদি দেখা যায় যে শিশু কোন বস্তুর উপর দৃষ্টি স্থির রাখিতেছে না, কোন আলো স্থির ভাবে দেখিতেছে না, তখন বুঝিতে হইবে যে শিশুর চোখের কিছু দোষ হইয়াছে এবং সেই জন্ত তাহাকে কোন চক্ষু চিকিৎসকের নিকট লইয়া যাইতে হইবে।

এই সময়ে শিশুর দর্শন ইন্দ্রিয়ের একটি প্রয়োজনীয় ক্রিয়ার বিকাশ হয়। দৃষ্ট পদার্থের ছই চক্ষুতে ছইখানি

চিত্রকে শিশু একখানি করিয়া দেখিতে শিখে। এই শক্তির বিকাশের সঙ্গে সঙ্গে শিশু ভিন্ন ভিন্ন জিনিষের বিভিন্ন আকার ও অবস্থা দেখিতে শিখে এবং তাহাদের দূরত্ব, উচ্চতা, গভীরতা প্রভৃতি দেখিতে অভ্যাস করে। শিশুর দৃষ্টির দোষ থাকিলে দৃষ্ট পদার্থগুলিকে বিশেষ ভাবে দেখিবার সময় চক্ষুর মাংসপেশীগুলির ক্রিয়া অবখাভাবে হইয়া থাকে এবং ইহার ফলে একটি চক্ষুর মাংসপেশী নিষ্ক্রিয় হইয়া পড়ে এবং ইহাতেই শিশু ট্যারা হয়। শিশুর চোখ ট্যারা হইতে আরম্ভ হইলে প্রায় সন্ধ্যার সময় চোখের বিকলতা ধরিতে পারা যায়, কেন না এই সময়ে সমস্ত দিনের অঙ্গচালনার পরে সর্ব শরীরের মাংসপেশীগুলির সঙ্গে সঙ্গে চক্ষুর মাংসপেশীগুলিও অবসন্ন হইয়া পড়ে। শিশুর জননী বা অভিভাবক ইহা দেখিলেই শিশুকে চিকিৎসার জন্ত চক্ষু চিকিৎসকের নিকট লইয়া যাইবেন। যদি চিকিৎসা না হয় তাহা হইলে ট্যারা চোখটিতে শিশু ভাল দেখিতে পাইবে না। আর যদি শিশুর ছয় বৎসর বয়সের মধ্যে আদৌ চিকিৎসা না হয় তাহা হইলে ট্যারা চোখের দৃষ্টির সংশোধন হইবে না।

স্কুলে অধ্যয়নের সময়—এই সময়টি দৃষ্টিশক্তির পক্ষে বড় বিপজ্জনক সময়; কেন না লেখাপড়ার অতিরিক্ত কাজটি চক্ষুর উপর অতিরিক্ত ক্রিয়া করে। ভূতের মত চক্ষু দ্বারা অতিরিক্ত কাজ করাইয়া লই। দিনের বেলায় শিশু স্কুলে থাকে বলিয়া তাহার দৃষ্টির উপর দেখাশুনা করিবার ভার শিক্ষকগণের বা স্কুলের কর্তৃপক্ষগণের হাতেই থাকে। যুরোপ বা আমেরিকার অধিকাংশ দেশে স্কুলের ছাত্রদিগের মধ্যে মধ্যে চক্ষু পরীক্ষার ব্যবস্থা আছে। যে সকল ছাত্র-ছাত্রীর দৃষ্টির দোষ আছে তাহাদের চিকিৎসা করা হয় এবং তাহাদের দৃষ্টিশক্তি এক বিশিষ্ট পর্যায়ের নিম্নে পড়ে তাহাদিগকে দৃষ্টিশক্তিরক্ষোপযোগী শ্রেণীতে পাঠান হয়। এই সকল শ্রেণীর পঠিতব্য বিষয়গুলিতে চক্ষু চালনার প্রয়োজন খুব কমই আছে, সুতরাং এখানে দৃষ্টিশক্তি অধিকতর খারাপ হইতে পারে না। এই সকল দেশে স্কুলের ছাত্রছাত্রীদিগের চক্ষু পরীক্ষার ভার একটি শিক্ষা বিষয়ক সরকারী বোর্ড ও স্বাস্থ্যবিষয়ক সরকারী বোর্ডের হাতে ন্যস্ত এবং বৎসরে একবার করিয়া পরীক্ষা লওয়া হয়। ভারতবর্ষে স্কুলের ছাত্রছাত্রীদিগের চক্ষু পরীক্ষা করিবার

নিয়মিত ব্যবস্থা নাই। সুতরাং পিতামাতার, অভিভাবকগণের এবং শিক্ষকগণের এ বিষয়ে দায়িত্ব খুবই বেশী।

পিতামাতার এবং অভিভাবকদিগের কর্তব্য কি ?

১। শিশুকে স্কুলে পাঠাইবার পূর্বে তাহার দৃষ্টিশক্তি যে স্বাভাবিক এ বিষয়ে নিশ্চিত হওয়া উচিত। এ পরীক্ষা করিতে হইলে শিশুকে একটু দূর হইতে ঘড়িতে কয়টা বাজিয়াছে জিজ্ঞাসা করিবে। (ঘড়ি হইতে দূরত্ব ঘড়িতে লিখিত অঙ্কের আকারের উপর নির্ভর করে)। শিশুর উত্তর একজন স্বাভাবিকদৃষ্টি লোকের উত্তরের সঙ্গে মিলাইয়া লইবে! এইভাবে প্রত্যেক চক্ষুকেই পরীক্ষা করিতে হইবে। একটি চক্ষু হাত দিয়া কিম্বা একখানা মোটা কাগজ দিয়া চাপা দিয়া অপরটি পরীক্ষা কর। তাহার পর এক ফুট দূর হইতে শিশুকে সূচ সূতা পরাইতে হইবে—এক একটি চোখ দিয়া। এই সব কাজের মধ্যে শিশু কোন একটি না পারিলে তাহাকে স্কুলে পাঠাইবার পূর্বে কোন চক্ষু-চিকিৎসকের নিকট পাঠাইতে হইবে, কেন না চোখের দোষ না সারিলে ক্রমে ক্রমে বাড়িয়া যাইবে। শিশুকে চশমা পরাইতে দরকার হইলে পিতামাতার কিম্বা অভিভাবকের চশমা দিতে যেন কোনরূপ সন্দেহ না হয়। অনেক শিশুকে লেখাপড়ায় অমনোযোগিতার জন্ত কিম্বা বুদ্ধিহীনতার জন্ত শিক্ষকেরা শাস্তি দেন; তাঁহারা জানেন না শিশুর চোখের দোষ থাকিতে পারে, তাহার জন্ত সে পড়া বা লেখার কাজ রীতিমত করিতে পারে না।

২। শিশুর পড়িবার ঘরে রীতিমত আলো থাকা দরকার।

৩। শিশু মাথাটি সামনের দিকে একটু নোয়াইয়া খাড়া হইয়া বসিবে। বিছানায় শুইয়া শিশুকে পড়িতে দিবে না, কিম্বা মাহুরে বা খাটিয়ায় বসিয়া বইখানির উপর ঝুঁকিয়া কিম্বা হাতে বই লইয়া ঝুঁকিয়া বসিয়া শিশুকে পড়িতে দিবে না।

৪। রাত্রে কৃত্রিম আলোকে শিশুকে যথাসাধ্য অল্প কাজ করিতে দিবে।

৫। প্রাতরাশের পূর্বে খালি পেটে শিশুকে কোন কাজ করিতে দিবে না।

৬। শিশুর স্বাস্থ্য ক্ষীণ হইলে তাহার পড়াশুনা করিবার সময় কমাইয়া দেওয়া উচিত, কিম্বা পড়াশুনা বন্ধ

করিয়া দেওয়া উচিত, কেন না স্বাস্থ্য ক্ষীণ হইলে যেমন শরীরের মাংসপেশীগুলি ক্ষীণ হয়, সেইরূপ চোখের মাংসপেশীগুলিও ক্ষীণ হয়।

৭। দৃষ্টি যন্ত্রের উপর চাপ বা জোর পড়িতেছে এরূপ কোন লক্ষণ প্রকাশ পাইলেই যেমন পড়িতে পড়িতে চোখ দিয়া জল পড়িলে বা মাথা ধরিলে, কিম্বা পড়িবার পর চোখ লাল হইলে, এরূপ লক্ষণকে অবহেলা না করিয়া শিশুকে নিকটস্থ চোখের হাসপাতালে বা চক্ষু চিকিৎসকের নিকট চিকিৎসার জন্ত লইয়া যাইবে।

স্কুলের কর্তৃপক্ষগণের কি করা উচিত—১। স্কুলের ছাত্রছাত্রীগণের স্বাস্থ্য পরীক্ষার জন্ত তাঁহারা একজন ডাক্তার নিযুক্ত করিবেন এবং তিনি যেন অন্তত বৎসরে একবার ঐ ছাত্রছাত্রীগণের চক্ষু পরীক্ষা করেন। ভারতবর্ষে প্রত্যেক স্কুলে ইহা অতি সহজেই হইতে পারে। যদি প্রয়োজনীয় অর্থের অভাব হয় তাহা হইলে উপযুক্ত চিকিৎসককে অবৈতনিকভাবে পাওয়া যাইতে পারে।

২। তাঁহাদের দেখা উচিত যেন স্কুলের প্রত্যেক ঘরে যথেষ্ট আলো থাকে অথচ চক্ষুর পীড়াদায়ক তীক্ষ্ণ আলো (glare) না থাকে।

৩। দৃষ্টিশক্তি পরীক্ষার উপযোগী একখানি চার্ট (ফলক) রাখিবেন—একখানি ঙ্গ চার্ট, অর্থাৎ “ঙ” অক্ষর দিয়া একখানি চার্ট—ইহাতে ভিন্ন ভিন্ন “ঙ” অক্ষরগুলির বাহুগুলি ভিন্ন ভিন্ন দিকে প্রসারিত।







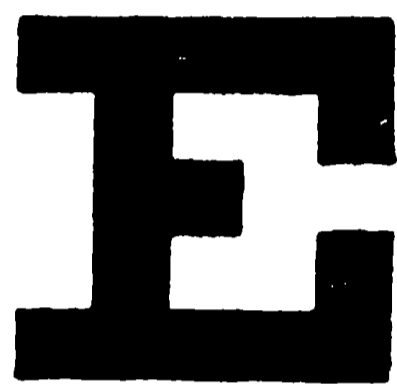
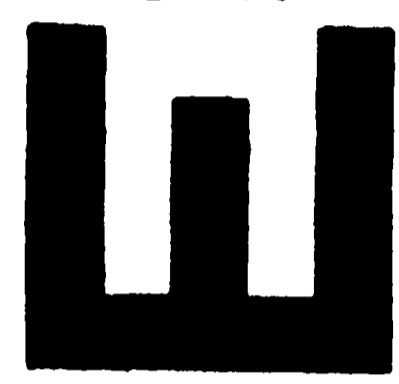
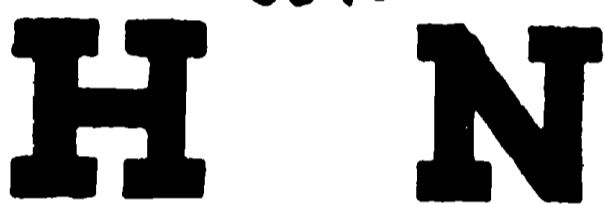

শিক্ষকগণের কি করা উচিত—স্কুলের ছাত্রছাত্রীগণের দৃষ্টিশক্তি রক্ষারূপ প্রয়োজনীয় কার্য শিক্ষকগণ করিতে পারেন এবং ছাত্রছাত্রীগণের কোন চক্ষুরোগ হইলে শিক্ষকগণ রোগের প্রারম্ভেই সাধারণ লক্ষণগুলি ধরিতে পারিবেন আশা করা যায়। তাঁহারা ছাত্রগণকে অনেকক্ষণ ধরিয়া কাজ করিতে দেখেন, সুতরাং

তাঁহাদের চোখের দোষ হইলে সহজেই তাঁহারা ধরিতে পারেন।

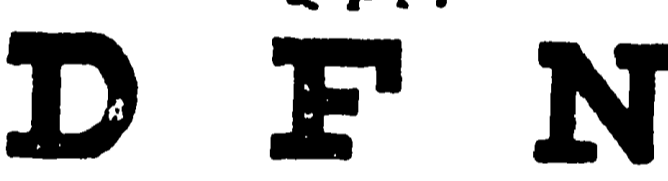
১। চক্ষুর গঠনপ্রণালী ও কার্যপ্রণালী সম্বন্ধে শিক্ষকগণের প্রাথমিক জ্ঞান থাকা দরকার।

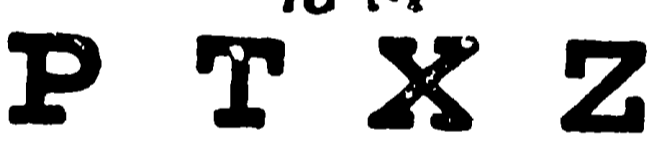
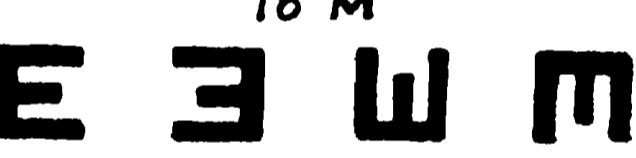
২। কি উপায়ে চক্ষুকে সুস্থ রাখা যায় ও স্কুলের ঘরগুলিতে কি রকম আলো থাকা দরকার তাহা শিক্ষকগণের জানা উচিত।

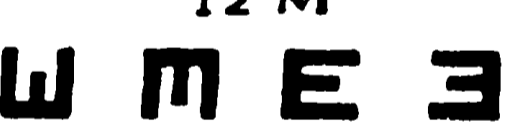
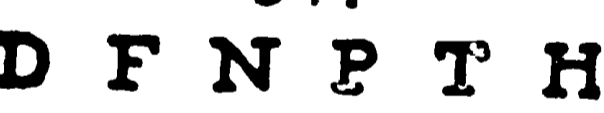
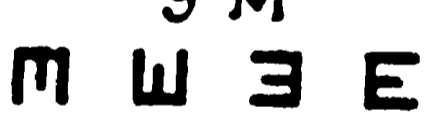
CHARTS RECOMMENDED IN VISION TESTING

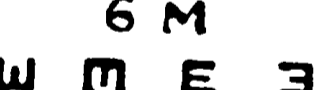
LETTER CHART 60 M	SYMBOL E CHART 60 M
	
36 M	36 M
	
24 M	24 M
	
18 M	18 M
	
12 M	12 M
	
9 M	9 M
	
6 M	6 M
	

Snellen Scale

M = metre

৩। “ঙ” চার্টের সহযোগে কিরূপে দৃষ্টিশক্তি নির্ভুলভাবে পরীক্ষা করা যায় তাহা শিক্ষকগণের জানা উচিত।

৪। যে চিহ্ন ও লক্ষণগুলি থাকিলে চক্ষুরোগের সম্ভাবনা প্রকাশ পায় সে চিহ্ন ও লক্ষণগুলি শিক্ষকগণের মোটামুটি ভাবে জানা উচিত। সে লক্ষণগুলি নিম্নে লিখিত হইল :—

(ক) চক্ষুর উপর চাপ বা ভারের (strain) লক্ষণ—
মাথা ধরা, ক্রান্ত চক্ষু, মধ্যে মধ্যে অস্পষ্ট বা জ্যাব্ড়া দেখা,
পড়িবার পর চোখ লাল হওয়া, চোখের পাতা ফুলা বা
ভারি হওয়া, চোখের দৃষ্টি অস্থির হওয়া ।

(খ) লিখিবার ও পড়িবার সময় মাথাটি অস্বাভাবিক
ভাবে রাখা এবং চোখ ভিন্ন ভিন্ন দিকে থাকিলে দৃশ্যমান
পদার্থের আকারের পরিবর্তন (astigmatism) ।

(গ) বোর্ডের দিকে চাহিবার সময় একটু একটু চোখ
বুজান কিম্বা পড়িবার সময় বইখানা একেবারে চোখের কাছে
লইয়া যাওয়া (বার ইঞ্চির মধ্যে)—এগুলি অ-দূর-দৃষ্টির লক্ষণ
(short-sightedness) ।

(ঘ) লেখাপড়ায় অপটুতা

(ঙ) চোখ অস্বাভাবিক রকম লাল হওয়া, চোখ দিয়া
জল পড়া, আলোর দিকে চাহিতে অক্ষমতা—এগুলি চক্ষু
রোগের লক্ষণ—যাহা এই রোগাক্রান্ত ছাত্রদিগের জন্ম
অবহেলা করা উচিত ত নয়ই, অপরাপর ছাত্রদিগের জন্মও
অবহেলা করা উচিত নয়, কেন না এই সকল লক্ষণযুক্ত
অনেক চক্ষুরোগ সংক্রামক ।

৫। দৃষ্টিশক্তির দোষের কিম্বা চক্ষুরোগের পূর্ববর্ণিত
চিহ্ন ও লক্ষণগুলির মধ্যে যদি কোন চিহ্ন বা লক্ষণ প্রকাশ
পায় শিক্ষকের কর্তব্য ইহা স্কুলের ডাক্তারের গোচরে
আনা । যদি স্কুলের ডাক্তার না থাকে, তাহা হইলে ইহা
শিশুর পিতা মাতা বা অভিভাবককে বলিতে হইবে, যেন
অবিলম্বে তাহার চোখের চিকিৎসা হয় । শিশুকে কোন
চক্ষুচিকিৎসার হাসপাতালে লইয়া যাইবার জন্মও অভি-
ভাবককে পরামর্শ দিতে পারেন ।

৬। শিক্ষকগণ দেখিবেন যে সমস্ত ছাত্রকে চশমা
ব্যবহার করিতে ব্যবস্থা দেওয়া হইয়াছে তাহারা যেন ক্লাসে
চশমা ব্যবহার করে, আর সেই সব ছাত্র যেন সন্মুখের বেঞ্চে
বসে, তাহা হইলে তাহাদের চোখের উপর চাপ বা ভার
(strain) যথাসম্ভব কম হইবে ।

৭। যে সব ছাত্র নূতন ভর্তি হইবে শিক্ষকগণ তাহাদের
দৃষ্টি পরীক্ষা করিবেন এবং দেখিবেন যেন ছয় মাস অন্তর
একবার এইরূপ পরীক্ষা করা হয় ।

৮। ছোট ছোট ছেলেমেয়েদের চশমা ব্যবহার করা
ভাল নয় এরূপ কুসংস্কার অনেক পিতামাতার ও অভি-

ভাবকের থাকিতে পারে । শিক্ষকগণের কর্তব্য এই
কুসংস্কার দূর করা । কোন কোন অঙ্গ লোক মনে করে,
শিশুকে চশমা ব্যবহার করিতে দিলে তাহার দৃষ্টিশক্তি
ক্রমশ খারাপ হইয়া যায় ; আর যদি তাহাকে চশমা ব্যবহার
করিতে না দেওয়া হয় তাহা হইলে সময়ে তাহার চোখের
দোষ কাটিয়া গিয়া দৃষ্টিশক্তি স্বাভাবিক হইয়া যাইবে—এই
ধারণা সম্পূর্ণ ভুল ।

স্কুলের ঘরে আলোক—ইহা বিশেষ প্রয়োজনীয় ।
চোখের উপর চাপ বা ভার (strain) পড়ে দুই কারণে :—
প্রথমত অল্প আলোক এবং দ্বিতীয়ত বেশী আলোকে (glare)
অর্থাৎ চক্চকে আলোকে, যে আলোকের দিকে হঠাৎ চাওয়া
যায় না । ক্লাসে যেন এই দুই কারণের কোন কারণই না
থাকে । আদর্শ স্কুল-ঘরের আলোক চলাচলের ব্যবস্থা নিম্নে
দেওয়া হইল :—

১। স্কুলবাড়ীর সর্বত্র যেন প্রচুর দিনের (সূর্য্যের)
আলো থাকে ।

২। ছাত্রদিগের বসিবার স্থান ও ডেস্ক এরূপ ভাবে
সাজাইতে হইবে যেন আলোক উপর দিয়া এবং ছাত্রদিগের
বাম স্কন্ধের উপর দিয়া আসে, যাহাতে লিখিবার সময় যেন
কলমের ও হাতের ছায়া কাগজের উপর পড়িয়া কাগজখানি
অপেক্ষাকৃত অন্ধকারময় করিতে না পারে ।

৩। স্কুলের দরজা বা জানালার দিকে মুখ ফিরাইয়া
বসিতে যেন ছাত্রদিগকে না হয়, শিক্ষককেও না হয়, কিন্তু
ভারতবর্ষের স্কুলে এরূপ প্রায়ই হইয়া থাকে ।

৪। শিক্ষক কখনও খোলা দরজা বা জানালার দিকে
পিছন করিয়া দাঁড়াইবেন না, কেন না তাহা হইলে ছাত্র-
দিগকে আলোকের পথের দিকে সোজাসুজিভাবে চাহিতে
হইবে ।

৫। যদি কোন ক্লাসের ঘরে উচ্চে অবস্থিত জানালা
দিয়া আলো প্রবেশ করে তাহা হইলে সেই ঘরটি আদর্শরূপে
আলোকিত হইয়াছে বলিতে হইবে ।

৬। যে সময়ে মরশুমি বাতাস বহিতে থাকে অর্থাৎ
বর্ষা বাদ্লার দিনে অধিকাংশ ক্লাসের ঘর অন্ধকার হয়,
সে সময়ে রীতিমত কৃত্রিম আলোকের ব্যবস্থা না থাকিলে
লেখাপড়ার কাজ বন্ধ দেওয়া উচিত । কৃত্রিম আলো
উপযুক্ত প্রথর হওয়া উচিত । ইহা একটু হলদে রংএর

হইবে এবং ইহাতে একটি আবরণ থাকিবে, যেন ইহার চাক্চিক্য (glare) চোখে না লাগে।

অপরূপ কারণ যাহা চোখের চাপ বা ভার (strain) উপস্থাপিত করে :—১। (glare)

(ক) পালিশ করা জিনিষের উপর আলোক প্রতিফলিত হইয়া চোখের glare উপস্থাপিত করে। এইজন্য স্কুলের আসবাব পত্র যেন পালিশ করা না হয়। বোর্ডগুলি স্লেটের তৈরি হওয়া উচিত, আর যদি কাঠের তৈরি বোর্ড থাকে তাহা হইলে সেগুলিতে মধ্যে মধ্যে কাল রং দেওয়া উচিত যেন সেগুলি চক্চকে না হইয়া যায়। পালিশ করা কাগজে ছাপা বই ব্যবহার করিতে দেওয়া উচিত নয়।

(খ) আলো সোজাসুজিভাবে চোখে পড়িলে glare উপস্থিত করে। এই কারণে স্কুলে ছাত্রদিগের বসিবার স্থান ও ডেস্ক এমন ভাবে সাজাইতে হইবে যেন ছাত্রদিগকে খোলা দরজা, জানালা বা আলোকের দিকে মুখ করিয়া বসিতে না হয়। রাত্রে ছাত্রেরা প্রায় আলোটি সামনে রাখিয়া পড়িতে বসে—এ অভ্যাসটিও ত্যাগ করাইতে হইবে।

(গ) তীক্ষ্ণ অসামঞ্জস্য glare উপস্থিত করে। এইজন্য দরজা বা জানালার মধ্যে বোর্ড রাখিবে না। ডেস্কগুলি সমানভাবে আলোকিত হওয়া উচিত।

ছাত্রদিগের অবস্থিতি—ছাত্রদিগকে ঝুঁকিয়া কোন কাজ করিতে দিবে না। তাহারা মাথাটি একটু সামনে নোয়াইয়া খাড়া হইয়া বসিবে; এই ভাবে বসিতে সুবিধা হয় একরূপ উচ্চতার ডেস্কগুলি হওয়া চাই। ছাত্রদিগের উচ্চতা অনুসারে যে সব ডেস্কের উচ্চতা কমাইতে ও বাড়াইতে পারা যায় সেইগুলিই আদর্শ ডেস্ক। শিশুদিগকে শুইয়া পড়িতে দিবে না, কিম্বা তাহাদের খেয়াল মত নানা অদ্ভুত ভাবে অবস্থান করিয়া পড়িতে দিবে না।

পুস্তকের ছাপা—এই বিষয়ে বিশেষ মনোযোগ দেওয়া উচিত। ছাত্রের বয়স যত কম হইবে ছাপাও তত বড় হওয়া দরকার। লাইনগুলি বিশেষ ভাবে ফাঁকফাঁক থাকিবে এবং অক্ষরগুলির মধ্যেও যেন ফাঁক থাকে।

বোর্ডের লেখা—বোর্ডের লেখাগুলি যেন বেশ বড় বড় হয় এবং ছাত্রেরা যেন বোর্ড হইতে বেশি দূরে

না বসে। যে সমস্ত ঘরে ছাত্রদিগকে বোর্ড হইতে বিশ ফুটের অধিক দূরে বসিতে হয় সেই সমস্ত ঘরের বোর্ডে সাধারণ ক্লাসের ঘরে সচরাচর যে পরিমাণ আলোকের দরকার হয় তাহা অপেক্ষা শতকরা ষাট ভাগের বেশি আলোকের দরকার।

দৃষ্টি পরীক্ষা বা দৃষ্টিশক্তি পরীক্ষা—ছোট ছোট শিশুদিগের বেলায় “ঈ” চার্ট ব্যবহৃত হইবে এবং বয়স্ক ছেলেমেয়েদের জন্য সাধারণ snellen চার্ট ব্যবহৃত হইবে। প্রত্যেক চক্ষু পৃথক পৃথক ভাবে পরীক্ষা করা উচিত। একখানি মোটা কাগজ (card board) নাকের উপর ঝাঁকা ভাবে ধরিয়া একটি চোখকে সম্পূর্ণ ভাবে ঢাকিয়া ফেলিবে। যে চোখটি কার্ড বোর্ডের সাহায্যে ঢাকা দেওয়া হইল সে চোখটি বুঝাইবে না বা তাহার উপর কোন চাপ দিবে না। এই ভাবে শিশুরা খোলা চোখ দিয়া দেখিবে। চোখের উপর সোজা ভাবে বা পাশ দিয়া যেন আলো আসিয়া না পড়ে। চার্টের উপর আলো সোজা ভাবে আসিয়া পড়িবে, অথচ যেন চক্চকে না করে (যেন glare না হয়)। চার্টখানি ছয় মিটার (বিশ ফুট) তফাতে ঝুলান থাকিবে এবং চার্টে লিখিত “ছয়” অক্ষরটি যেন চোখের সঙ্গে এক সমতলে থাকে। যে লাইনটিতে “ছয়” অক্ষরটি লেখা আছে সেই লাইনটি ছয় মিটার দূর হইতে পড়িতে পারিলে বুঝিতে হইবে যে দৃষ্টিশক্তি ঠিক আছে অর্থাৎ সুস্থ আছে। সমস্ত চার্টখানিতে যেন সমানভাবে আলো পড়ে।

দৃষ্টিশক্তির তীক্ষ্ণতা পরীক্ষার ফলগুলি এই ভাবে লিখিত হয় :—৬/৬, ৬/৯, ৬/১২, প্রথম অক্ষরটি চার্ট হইতে কত মিটার দূরে পরীক্ষা লওয়া হইল বুঝাইবে (এক মিটার ৩৯ ইঞ্চি) এবং দ্বিতীয় অক্ষরটি চার্ট লিখিত কোন লাইনটি পঠিত হইল বুঝাইবে।

যে সমস্ত শিশু ৩৬ অপেক্ষা ভাল পড়িতে পারে তাহাদের দৃষ্টিশক্তি খুব তীক্ষ্ণ বুঝিতে হইবে; কিন্তু যদি বুঝা যায় যে উহা পড়িতে তাহাদের চোখে একটু কষ্ট হইয়াছে (strain হইয়াছে) তাহা হইলে মনে করিতে হইবে যে, তাহাদের দৃষ্টিশক্তি স্বাভাবিক নয় বা সুস্থ নয় এবং তাহাদিগকে বিশেষ পরীক্ষার জন্য চক্ষু হাসপাতালে পাঠাইতে হইবে। যদি কোন শিশুর দৃষ্টি শক্তির দোষ থাকে তাহা

হইলে তাহাকে তাহার পিতামাতার বা অভিভাবকের নিকট একখানি পত্রসহ পাঠাইয়া দিতে হইবে; ঐ পত্রে শিশুর দৃষ্টিশক্তির দোষের কথা লেখা থাকিবে এবং কোন চক্ষু চিকিৎসকের দ্বারা তাহার চক্ষু পরীক্ষা করাইয়া তাহার রীতিমত চিকিৎসা করাইবার জন্ত পরামর্শ দেওয়া হইবে।

পরিণত বয়স—স্কুলে পড়িবার সময় যেমন আলোকে থাকিবার ব্যবস্থা দেওয়া হইয়াছে, glare ত্যাগ সম্বন্ধে যাহা বলা হইয়াছে এবং যে আলো একবার নিবিয়া যায় ও একবার জলে সে আলোর দিকে চাহিতে বারণ করা হয়, পরিণত বয়সেও সেইগুলি প্রযোজ্য। পরিণত বয়সে লোকে নিজেদের চোখের যত্ন লইতে পারে বলিয়া দায়িত্ব তাহাদের নিজেদের উপরেই থাকে। প্রায় পঁয়তাল্লিশ বৎসর কিম্বা একটু বেশি বয়সে মানুষের চালশে (চল্লিশে) ধরে, অর্থাৎ পড়িবার সময় বা সূক্ষ্ম কাজ করিবার সময় চশ্মার প্রয়োজন হয়। চশ্মা যেন কোন চক্ষু চিকিৎসকের ব্যবস্থাপত্র অনুসারে লওয়া হয় এবং সোজাসুজি চশ্মা বিক্রেতার নিকট হইতে না লওয়া হয়। সাধারণের ধারণা আছে, যদি কেহ কিছু কাল চশ্মা না লইয়া চালাইতে পারে, তাহা হইলে আবার তাহার দৃষ্টিশক্তি ভাল হইবে এবং তাহার চশ্মা লইবার দরকার হইবে না। এই ধারণা ভিত্তিহীন। পড়িবার জন্ত এই বয়সে চশ্মা লইতে কোন আপত্তি থাকা উচিত নয়, কেন না ইহা চোখের কোন রোগ নয়, ইহা পরিণত বয়সের চোখের স্বাভাবিক পরিণতি।

বৃদ্ধ বয়স—এই বয়সে চোখের অনেক বিপদ ঘটে। এ সময়ে চোখে ছানিপড়া একরূপ সাধারণ যে, এ বয়সে দৃষ্টি-শক্তি কমিয়া গেলেই লোকে মনে করে ছানি পড়িয়াছে এবং বন্ধুরা চোখের তারাগুলি সাদা দেখিয়া তাহাদের ঐ বিশ্বাস দৃঢ় করে। অনেক লোক এইরূপ বিশ্বাসের বশবর্তী হইয়া চিরকালের মত অন্ধ হইয়া যায়, কেন না এই দৃষ্টিশক্তিহীনতা একেবারেই ছানির জন্ত না হইতে পারে। চোখের গোলকের মধ্যে কোন রোগ হইলে কিম্বা বার্দ্ধক্য সুলভ মকোমা রোগ হইলে দৃষ্টিশক্তি কমিয়া যায়; বৃদ্ধ বয়সে চোখের তারা সাদা হওয়া স্বাভাবিক। অতএব যদি মকোমার জন্ত কিম্বা

চোখের গোলকের মধ্যে কোন রোগের জন্ত দৃষ্টিশক্তিহীনতা জন্মে, আর ছানি হইয়াছে মনে করিয়া কবে ছানি থাকিবে ইহার জন্ত অপেক্ষা করা যায় তাহা হইলে চক্ষুচিকিৎসার অতি মূল্যবান সময় নষ্ট করা হয়। তাহার পর যখন দৃষ্টিশক্তির সম্পূর্ণ লোপ হয় এবং রোগী মনে করে ছানি থাকিয়া অস্ত্রোপচারের উপযুক্ত হইয়াছে তখন সে চক্ষু-চিকিৎসকের কাছে যায় এবং শুনে যে তাহার অন্ধতা ছানির জন্ত নয় আর সে অবস্থায় ইহা চিকিৎসাসাধ্যও নয়। চিকিৎসার জন্ত চক্ষু হাসপাতালে আগত অনেক রোগীর এই দুঃখের কাহিনী শুনা যায়। এই বয়সে দৃষ্টিশক্তি কমিতে আরম্ভ করিলেই কোন চক্ষুচিকিৎসকের দ্বারা চক্ষু পরীক্ষা করাইয়া নিশ্চিত হওয়া দরকার যে ছানির জন্ত দৃষ্টিশক্তি কমিতেছে। তাহা হইলে রোগী নিশ্চিত মনে অপেক্ষা করিতে পারে এবং পুনরায় দৃষ্টিশক্তি ফিরিয়া পাইবার আশাও পোষণ করিতে পারে।

দৃষ্টি শক্তির উপর সিনেমা দর্শনের ক্রিয়া—
পুনঃ পুনঃ সিনেমা দেখিতে গেলেও দৃষ্টিশক্তির কোন অনিষ্ট হয় না যদি দর্শক পর্দা (screen) হইতে অন্তত বিশ ফুট তফাতে বসে এবং পর্দার উপর ছবিখানি না কাঁপে। ভারতবর্ষে গ্রীষ্মমণ্ডলস্থ সূর্যের বক্র কিরণগুলি চক্ষুর অনিষ্টকারক। ভারতীয়দিগের চক্ষু অধিক পরিমাণ রংএর দ্বারা স্বাভাবিক উপায়ে রক্ষিত হয়। যুরোপীয়দিগের চক্ষু উপযুক্ত টুপি ও চশ্মা (glare glasses) দ্বারা রক্ষিত করিতে হইবে। যুরোপ কিম্বা আমেরিকা অপেক্ষা ভারতবর্ষে ছানি পড়া একটি সাধারণ রোগ এবং ইহার কারণ গ্রীষ্মপ্রধান দেশের অনিষ্টকর সূর্য্যকিরণ; কিন্তু শিক্ষিত ভারতীয়দিগের মধ্যে, যাহারা সূর্য্যকিরণ হইতে চক্ষুকে রক্ষা করেন, এই রোগ শীতপ্রধান দেশের লোকদিগের অপেক্ষা বেশি দেখা যায় না।

যাহারা সূর্য্যগ্রহণের সময় সূর্য্যের দিকে চায় তাহাদের মধ্যে আংশিক অন্ধতার কারণ দেখা যায়। সূর্য্যগ্রহণের সময় সূর্য্যকে দেখিতে ইচ্ছা হইলে একখণ্ড কাচে ধোঁয়ার কালি ফেলিয়া সেই কাচের মধ্য দিয়া দেখিতে হইবে এবং এই ভাবেও অন্ধত্বের জন্ত দেখিবে।

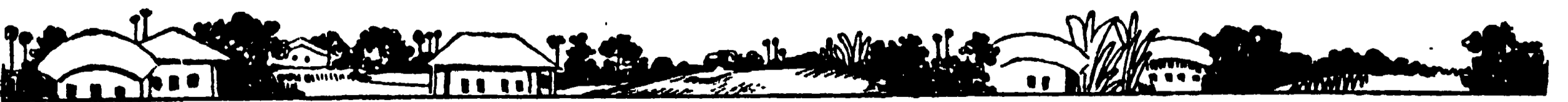

মাকড়সা-প্রবাহ

মাকড়সা ও তাহার স্বজাতি

শ্রীক্ষেত্রনাথ রায়

প্রকৃতির রাজ্যে কত যে বিচিত্র জীবের সমাবেশ তাহা গণনায় শেষ করা যায় না। এই বিচিত্র জীব জগতের মধ্যে মানুষের তুলনায় অনেক নিম্ন শ্রেণীর জীব রহিয়াছে যাহাদের শিল্প চাতুর্যের প্রশংসা না করিয়া থাকা যায় না। তাহাদের শিল্পকলা নৈপুণ্য দেখিয়া শ্রেষ্ঠ মানবকেও বিস্ময়ান্বিত হইতে হয়। জন্মগত শিল্পচাতুর্য লইয়া যে সকল নিম্নশ্রেণীর জীব

জন্মগ্রহণ করে তাহাদের মধ্যে মাকড়সা অন্যতম। অনেকেই ইহা শুনিয়া আশ্চর্য্য হইবেন যে, প্রাণিতত্ত্ববিদগণ মাকড়সাকে পতঙ্গশ্রেণীভুক্ত বলিয়া গণ্য করেন না। পতঙ্গশ্রেণীভুক্ত প্রাণীদের দেহ মাথা, বুক ও উদর এই তিন-ভাগে বিভক্ত এবং তাহাদের ছয়টি পা থাকে। কিন্তু মাকড়সার দেহ দুই ভাগে বিভক্ত এবং তাহাদের সর্বসমেত আটটি পা আছে। প্রাণিতত্ত্ববিদগণ সেইজন্য ইহাদের Arachnida শ্রেণীর অন্তর্ভুক্ত বলিয়া থাকেন।

মাকড়সার ঞায় কাঁকড়াবিছা, একজাতীয় অতি ক্ষুদ্র প্রাণী (mite), শস্যচ্ছেদক পোকা (Hervester) এবং অন্যান্য কয়েকজাতীয় জীব Arachnida শ্রেণীর অন্তর্ভুক্ত।

পৃথিবীর সর্বত্রই মাকড়সা দৃষ্ট হয়। কোলাহলময় সহর হইতে আরম্ভ করিয়া দুর্গম অরণ্য এবং উচ্চ গিরিশিখরে পর্য্যন্ত মাকড়সার ঝোঁজ পাওয়া যায়।

একমাত্র দেহের আয়তন ও বর্ণের তারতম্য ব্যতীত পৃথিবীর সকল মাকড়সার দৈহিক গঠন একরূপ। প্রাণিতত্ত্ববিদগণের মতে প্রকৃতির রাজ্যে এইরূপ দৈহিক গঠনের অভিন্নতা খুব কম শ্রেণীর জীবের মধ্যে দৃষ্ট হয়। পৃথিবীর কোন কোন জীব যাহারা সর্বত্রই বিস্তৃত রহিয়াছে তাহাদের বিভিন্ন শ্রেণীর মধ্যে দৈহিক গঠনের বিশেষ তারতম্য দেখা

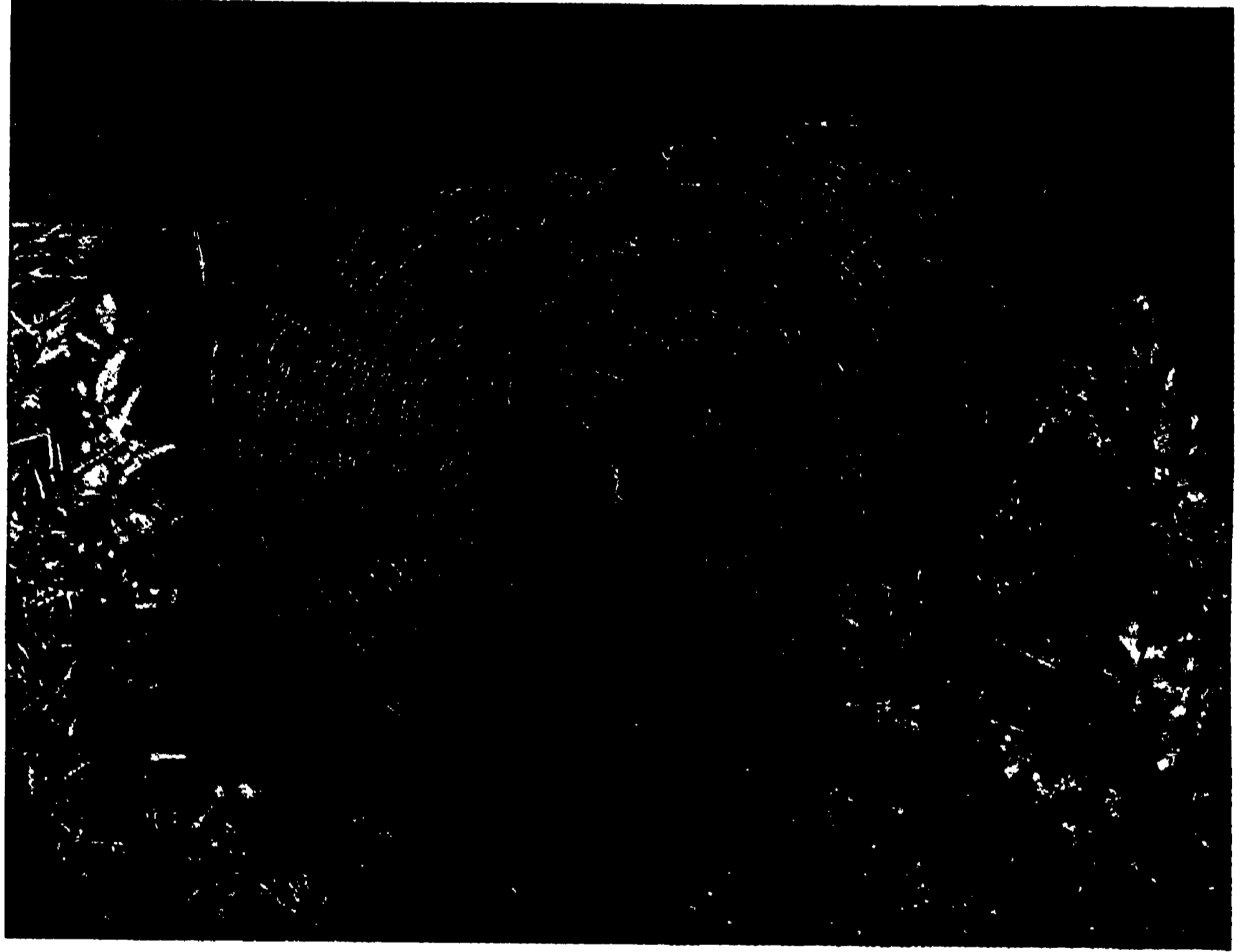

মাকড়সার জাল

যায় ; গ্রীষ্মপ্রধান ও শীত প্রধান দেশের জীবের মধ্যে বিভিন্নতা বিশেষ করিয়া লক্ষ্য হয়। ডিম হইতে আত্মপ্রকাশ করিবার পর মাকড়সার দৈহিক গঠনের আর কোন বিশেষ পরিবর্তন হয় না। পরিণত অবস্থায় পৌঁছিবার পূর্বে ইহাদের কয়েকবার দেহের খোলস পরিবর্তন হয়। মাকড়সা শাবক প্রথম খোলস পরিবর্তনের পূর্বে খাদ্যগ্রহণ এবং জাল নির্মাণে সক্ষম হয় না।

বৃটিশ দ্বীপপুঞ্জস্থিত মাকড়সার ছয় হইতে আটটি চক্ষু থাকে। অন্যান্য দেশে দুই চক্ষু বিশিষ্ট মাকড়সা পাওয়া যায়। কপালের উপরিভাগে চক্ষুগুলি এইরূপভাবে সজ্জিত থাকে যে, যে কোন দিক হইতে কোন বস্তুর উপস্থিতি লক্ষ্য করিতে পারে। ফলতঃ এতগুলি চক্ষু থাকা সত্ত্বেও ইহাদের দৃষ্টিশক্তি সেই অনুপাতে শক্তিশালী নয়। চক্ষুগুলির আকারও বিভিন্ন; কোনটির আকার খুব বড় আবার কোনটির এত ছোট যে, অণুবীক্ষণযন্ত্র সাহায্যে তাহার



লক্ষদ্বীপপট্ট মাকড়সার জাল

প্রকৃত রূপ নির্ণয় করিতে হয়। কোন কোন শ্রেণীর মাকড়সার চক্ষু হীরকের স্থায় উজ্জ্বল। আবার কয়েক জাতীয় মাকড়সার চক্ষু পীত বর্ণের আবরণে আবৃত। এই জাতীয় মাকড়সার চক্ষু দেখিয়া তাহাদের অন্ধ বলিয়া মনে হয়। প্রকৃতপক্ষে মাকড়সার দৃষ্টিশক্তি খুবই সীমাবদ্ধ। কদাচিৎ কয়েক জাতীয় মাকড়সা মাত্র কয়েক ইঞ্চি দূরের বস্তুর উপস্থিতি বুঝিতে পারে। বিশেষভাবে স্পন্দিত অথবা উজ্জ্বল বস্তু না হইলে সংখ্যাধিক্য

মাকড়সাই এক ইঞ্চির বেশী দূরের জিনিষ দেখিতে সক্ষম হয় না।

বাৎসল্য প্রীতি মাকড়সা জাতীর মধ্যে বিশেষ করিয়া অনুভূত হয়। ইতরপ্রাণীর মধ্যে অনেক জাতীয় প্রাণী আছে যাহাদের ডিম প্রসবের পর ডিমের উপর আর কোন অনুরাগ থাকে না। সেই জন্ত তাহাদের ডিমগুলিকে সম্পূর্ণভাবে ভাগ্যের উপর নির্ভর করিতে হয়। কিন্তু স্ত্রী মাকড়সার সন্তান প্রীতি অতুলনীয়। সন্তান প্রতিপালনে তাহাদের কোনরূপ পরিশ্রান্ত হইতে দেখা যায় না। ডিম থেকে সন্তান আবির্ভাবের পূর্ক হইতে ডিমগুলির উপর উত্তাপ দানে এবং শত্রুর হাত হইতে রক্ষণাবেক্ষণ কার্যে ইহারা বিশেষ মনোযোগ দেয়। স্ত্রী উলফ্ মাকড়সাকে (Wolf-spider) ডিমের থলিটিকে বহুসহকারে বহন করিয়া আহার ও অন্যান্য কার্যে ব্যস্ত থাকিতে দেখা যায়। এক মুহূর্তের জন্তও পরিশ্রান্ত হইয়া থলিটি পরিত্যাগ করে না। একমাত্র ডিমে উত্তাপ দেবার সময় থলিটি নামাইয়া রাখে। এইরূপে যখন ডিম হইতে মাকড়সা শিশুর আবির্ভাব হয় তখন স্ত্রী মাকড়সাকে নূতন উত্তাপে সন্তান পালনে ব্যস্ত দেখা যায়। ঐ জাতীয় স্ত্রী মাকড়সা তাহার প্রায় শতাধিক শিশুকে নিজ পৃষ্ঠের উপর বহন করিয়া তাহাদের প্রতিপালন করে। যতদিন না শিশুগুলি বড় হইয়া আত্মনির্ভরশীল হয় ততদিন নিজের তত্ত্বাবধানে রাখে।

প্রকৃতির নিষ্ঠুর পরিহাসে অনেক সময় এই সকল ডিমের থলিগুলি প্রকৃত মালিকের অধিকারচ্যুত হয়। কিন্তু স্ত্রী মাকড়সা সন্তানসহ ভ্রমণে বাহির হইয়া তাহাদের স্বজাতীয় মাকড়সার ডিমের থলি এইভাবে পড়িয়া থাকিতে দেখিলেই যত্নের সহিত নিজ তত্ত্বাবধানে উহা গ্রহণ করে। নূতন ডিমের থলি এবং নিজের সন্তানদের পৃষ্ঠে বহন করিতে স্ত্রীমাকড়সাকে বিশেষ কষ্টস্বীকার করিতে হইলেও তাহারা ডিমের থলির উপর কোনরূপ অবহেলা করে না। আপন সন্তানদেরই মত অপরের সন্তানদের যত্ন লইয়া থাকে।

সকল মাকড়সাই বিষাক্ত। তবে মাত্র কয়েক জাতীয় মাকড়সার দংশন মানুষের পক্ষে মারাত্মক। মাকড়সার মুখ বিবর দুইভাগে বিভক্ত। একভাগে একজোড়া বিষাক্ত চুষাল এবং অপরভাগে সাঁড়াসী আকারে একজোড়া অনুভব যন্ত্র। পৃথিবীর কোন কোন দেশে কয়েক মিনিটের মধ্যে

পাখীরও মৃত্যু ঘটাইতে পারে এইরূপ বিষাক্ত মাকড়সা পাওয়া যায়। সকল শ্রেণীর পুরুষ মাকড়সা স্ত্রী মাকড়সা অপেক্ষা আকারে ছোট; এবং তাহাদের অনুভব-যন্ত্রের (pedipalp) গঠন বিশেষভাবে জটিল। যৌনসঙ্গমের সময়ে এই সকল অনুভব-যন্ত্র শুক্রকীটের আধারে পরিণত হয়; এবং ইহার দ্বারাই স্ত্রী ও পুরুষ মাকড়সার মিলন সংঘটিত হয়। প্রধানতঃ এই সকল যন্ত্র স্পর্শেন্দ্রিয়ের কার্য করে। মাকড়সার দৃষ্টি ও শ্রবণশক্তি খুবই সীমাবদ্ধ হইলেও অনুভব শক্তি অদ্ভুত।

মাকড়সার তলপেটে (Abdomen) চার হইতে ছয়টি সূক্ষ্ম সংযোজিত বস্তু (appendage) থাকে এবং ইহারাই প্রকৃতির খেয়ালে মাকড়সার সূতা প্রস্তুত করিবার যন্ত্রে (Spinneret) পরিণত হয়। প্রত্যেক সূতা-প্রস্তুত যন্ত্রে প্রায় একশটি করিয়া সূতার নলী (Spinner's spools) থাকে। সূতার নলীগুলি আবার একটি মাংসগ্রন্থির (Gland) সহিত সংযুক্ত। এই মাংস গ্রন্থিই লাল প্রস্তুত করে এবং এই লাল হইতে রেশমী সূতা প্রস্তুত হয়। মাকড়সা তাহার যন্ত্র হইতে প্রায় একশত ফিট সূতা তৈয়ার করিতে সক্ষম হয়। লাল প্রস্তুতকারী মাংস গ্রন্থিটি আবার পেশীযুক্ত প্রকোষ্ঠের মধ্যে রক্ষিত। পেশীর সঙ্কো-

প্রকারের লাল পূর্ণ মাংস গ্রন্থি থাকে। এই গ্রন্থিগুলি নানা আকারের সূতা বয়ন করে।



উপরিভাগে বাগানবাসী মাকড়সা তাহার সূতা প্রস্তুত করিবার (spinneret) হইতে সূতা বয়ন করিতেছে; নিম্নে মাকড়সার সূতাকে বৃহত্তর আকারে দেখান হইয়াছে। সূতার স্পষ্ট আঠাল বর্জুলগুলি শীকারকে আয়ত্বের মধ্যে আনিয়া থাকে

জলীয় রেশম সূতার আকার ধারণ করিলে উহা বাতাসে সঙ্কুচিত হইয়া শক্ত হয়। মাকড়সা যখনই বিপদে পড়ে এবং আত্মরক্ষার চেষ্টা করিতে যাইয়া তাহার পদস্বলন হয় তখনই সে রেশমের সূতা বুনিয়া ফেলে; এবং তাহার সাহায্যে দূরত্ব পথ অল্প সময়ে সমাপ্ত করিয়া আত্মগোপন করে। এই সূতা বয়ন করিয়া মাকড়সা শিকারের জন্ত ফাঁদ পাতে, নিজদের ও সন্তানদের রক্ষা করে।

মাকড়সার অতি সূক্ষ্ম সূতা প্রস্তুত করিবার এবং জটিল জাল বুনিবার অদ্ভুত কৌশল মানুষ স্বরণাতীত যুগ হইতে দেখিয়া আসিতেছে। গ্রীক পুরাণতত্ত্বে Arachne নামক গল্পে মাকড়সার জন্ম ইতিহাস লিপিবদ্ধ হইয়াছে। গল্পের নাম হইতেই মাকড়সা যে শ্রেণীর অন্তর্ভুক্ত তাহার নামকরণ হয়। গল্পে প্রকাশ, Arachne নামে একজন কুমারী বয়ন শিল্পে বিশেষ পারদর্শীতা লাভ করিয়াছিলেন। বয়ন শিল্প প্রতিযোগিতায় দেবী এথেলী তাঁহার নিভুল বয়নশিল্পে ঈর্ষান্বিত হইয়া তাঁহার রচিত সুন্দর কাপড়খানি ছিঁড়িয়া ফেলেন। দেবীর এইরূপ কার্যে অতিশয় নিরাশ হইয়া কুমারী Arachne রজ্জু বন্ধনে আত্মহত্যা করিতে প্রস্তুত



গৃহবাসী মাকড়সা

চনে রেশম জলীয় আকারে নাল বাহিয়া সূতার নলীতে আসিয়া পড়ে। কোন কোন জাতীয় মাকড়সার তিন

হইলেন। কিন্তু দেবতারা তাঁহার প্রতি দয়াপরবেশ হইয়া গলদেশের সংলগ্ন রজ্জু শিথিল করিয়া দিয়া মাকড়সার জালে



গোপনীয় স্থানে শীকারের অপেক্ষায় মাকড়সা রূপান্তরিত করিলেন। ইহার পর হইতে কুমারী Arachne মাকড়সায় রূপান্তরিত হইয়া যুগ যুগ ধরিয়া জাল বুনিতে লাগিলেন।

সকল মাকড়সাই তথাকথিত রেশমী সূতা প্রস্তুত করিতে সক্ষম হয়; এবং প্রস্তুত রেশম তাহাদের বিভিন্ন কার্যে ব্যবহৃত হয়। তবে সকল মাকড়সাই ডিমের জন্ত রেশমের গুটী ব্যবহার করে। সেইজন্তই মনে হয় প্রধানতঃ ইহার জন্ত প্রকৃতি মাকড়সাকে রেশম প্রস্তুত করিবার ক্ষমতা দিয়াছেন। মাকড়সা নানা উপায়ে সূতার গুটীর দ্বারা ডিমগুলিকে রক্ষা করে। কয়েক জাতীয় মাকড়সা গাছের পাতার নিম্নভাগে পাতার উপর ডিম প্রসব করিয়া তাহার উপরিভাগে রেশমের আবরণ বুনিয়া দেয়। আবার কোন কোন শ্রেণীর মাকড়সা প্রথমে সূক্ষ্ম সূতার দ্বারা প্রস্তুত রেশমী চাদরের উপর ডিম প্রসব করে, পরে উপরিভাগে আবরণ তৈয়ার করিয়া একটা ছোট প্রকোষ্ঠ তৈয়ার করে। উপরিভাগ ও নিম্নভাগের চাদরের চারিধার আবার সংযুক্ত করিয়া দেয়। কোন কোন সময়ে রেশমী সূতার সহিত গাছের গুঁড়া ছাল, ছোট মাটির পিল লইয়া মাকড়সা গৃহ নির্মাণ করে।

মাকড়সার জাল নির্মাণ কৌশল সত্য সত্যই তীক্ষ্ণ

যান্ত্রিক বুদ্ধির পরিচয় দেয়। প্রকৃত পক্ষে তাহাদের চিন্তা করিবার কোন ধারা নাই তাহাদের এইরূপ কৌশলের কথা ভাবিলে আশ্চর্য হইতে হয়।

মাকড়সার জালের বহির্ভাগের সূতাগুলি যে সুসামঞ্জস্য ভাবে নিকটস্থ বস্তুতে সংলগ্ন থাকিবে এইরূপ অবশ্য কোন কারণ নাই। সূতার দ্বারা বাহিরের কাঠাম প্রস্তুত হইলে গাড়ীর চাকার স্পোকের আকারে সূতা বুনিয়া জালের মধ্যস্থলে আসে এবং একই কেন্দ্রে হইতে চক্রাকারে সূতা বুনিয়া মাকড়সা যখন তাহার জাল বুনা শেষ করে তখন তাহা দেখিয়া মনে হয় ইহা যেন নিখুঁতভাবে তৈয়ার করা হইয়াছে।

ডারউইন উল্লেখ করিয়াছেন মাকড়সার জাল বুনা স্বয়ং গতিশীল। মাকড়সার পক্ষে ইহা কোন বিশেষ বুদ্ধির পরিচয় নহে। যখনই তাহারা কোন জাল নির্মাণ কার্য আরম্ভ করে ইহাদের পায়ের দৈর্ঘ্য সূতার প্রসারতা নির্দেশ করিয়া দেয়। ফলে সূতা যখন আঁটা হয় তখন আপনা হইতেই জালের প্রকৃত আকার ধারণ করে।

এই উক্তি কতদূর সত্য তাহা লইয়া প্রাণিতত্ত্ববিদগণের মধ্যে মতভেদ রহিয়াছে। তাহারা মাকড়সার জাল বুনা কৌশলে মুগ্ধ হইয়াছেন তাহারা মাকড়সা সঠিক কিরূপ ভাবে জাল নির্মাণ করে তাহা লক্ষ্য করিয়া দেখিতে পারেন। সমস্ত ঘটনাটি সম্যক উপলব্ধি করিয়া এই অসুমান সত্য কিনা তাহা পরীক্ষা করিতে পারেন।

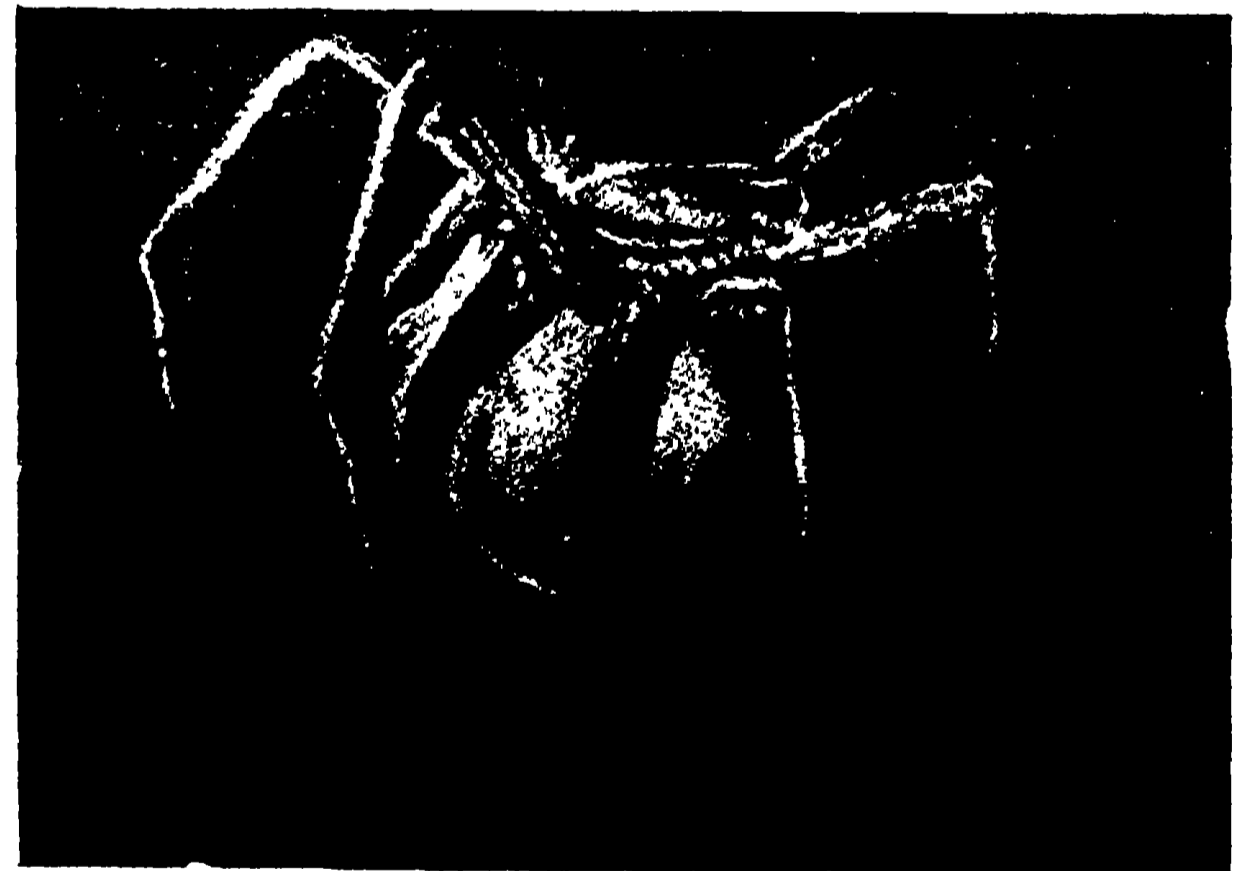

মাকড়সা ও তাহার ডিমের খলি

মাকড়সা উপযুক্ত স্থান ঠিক করিয়া গৃহ নির্মাণ কার্য আরম্ভ করে। প্রথমে কোন নির্বাচিত স্থানের উপর হইতে



অমরনাথের পথ

শিল্পী—হুনীলকুমার দাসগুপ্ত, কলিকাতা

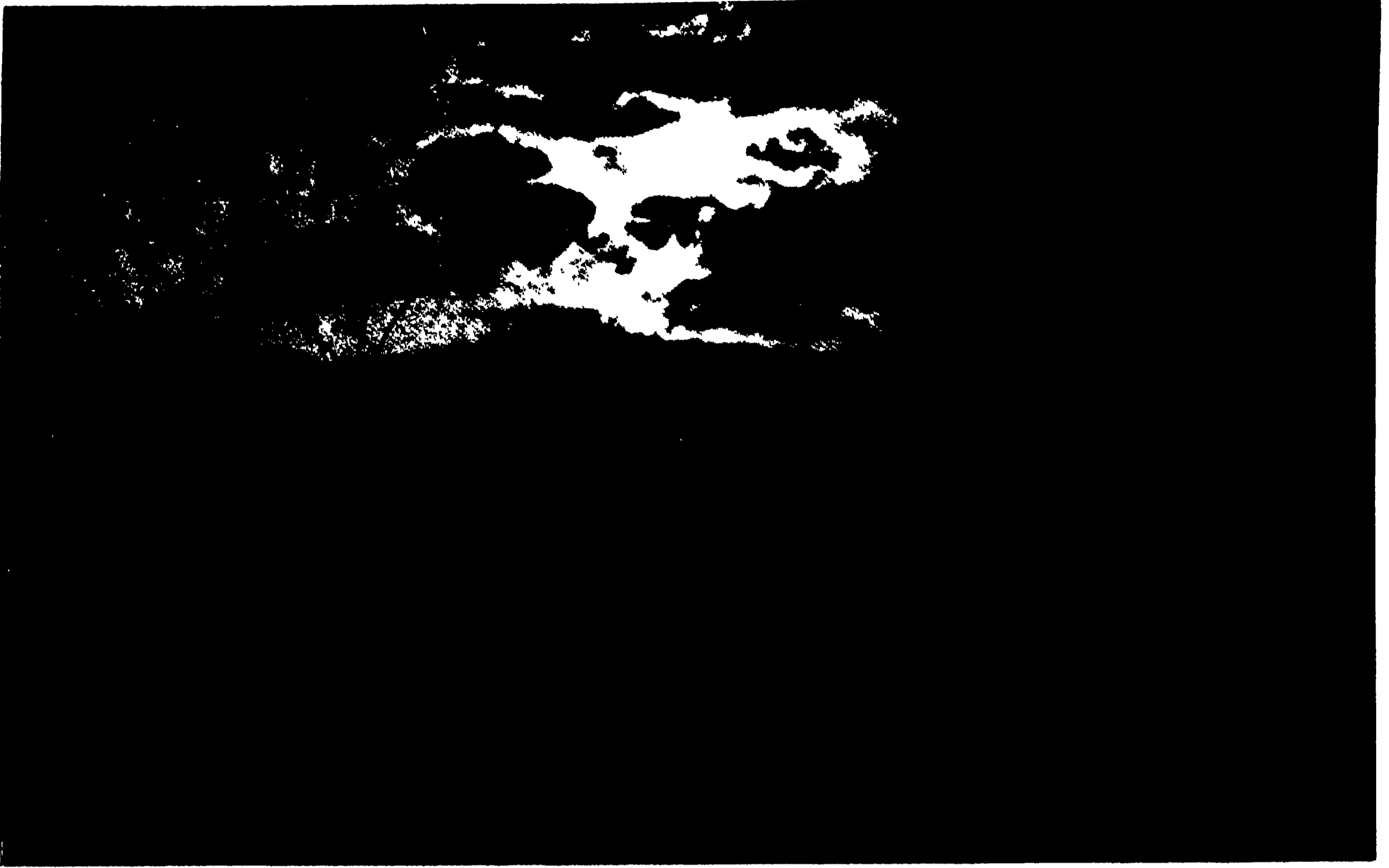

মিলন-সন্ধ্যা

শিল্পী—দিতিনাথ চট্টোপাধ্যায়, কলিকাতা



“হেথা দুইবেলা ভাঙ্গা-গড়া-খেলা
—অকূল সিঙ্কুতীরে—”

শিল্পী—সুনীল কুমার মখোপাধ্যায়, মালদ্বাজ আর্ট স্কুল

নিম্নদেশে সূতা বয়ন করিতে করিতে নামিয়া আসে। তাহার পর সূতার শেষভাগ ষথাসময়ে নিম্নদেশে উপযুক্ত স্থানে আটকাইয়া দেয়। এইরূপ অবস্থায় দুই প্রান্তে সংলগ্ন সূতাটিকে চক্রবালের স্তায় দেখায়। ইহার পর মাকড়সা সূতা বাহিয়া উপরে উঠিয়া যায়; এবং পুনরায় উপর হইতে সূতা বুনিতে বুনিতে নিম্নভাগে নামিয়া গিয়া প্রথম প্রস্তুত সূতার বিপরীত দিকের নিম্নভাগের কোন স্থানে সূতার শেষ প্রান্ত সংলগ্ন করে। এইরূপে সূতার দ্বারা মাকড়সা প্রথমে চতুর্ভুজ আকারে একটি কাঠাম তৈয়ার করে। ইহার পর চতুর্ভুজের মধ্যভাগে গাড়ীর চাকার স্পোকের মত সূতা বুনিয়া চতুর্ভুজক্ষেত্রের মধ্যস্থলে উপস্থিত হয়। মধ্যস্থল হইতে প্রায়

চক্রাকারে (চতুর্থ চিত্রে বর্ণিত উপায়ে) কিছুদূর সূতাবুনিয়া বাতাস গমনাগমনের জন্ত খানিক অংশ ছাড়িয়া দিয়া আবার নূতন করিয়া ঐরূপে সূতা বুনিতে আরম্ভ করে। এইরূপে সূতা বুন শেষ হইলে মাকড়সা পুনরায় মোটা আঠাল সূতা দ্বারা পূর্বে নির্মিত সূতার উপর পুনরায় বয়ন করিয়া জালটিকে শক্ত



(১)

মাকড়সা তাহার জালের প্রথম সূতা বয়ন করিয়াছে

করে। মাকড়সা ইহার পর জালের কেন্দ্রস্থল হইতে কতকগুলি সূতা বয়ন করিয়া নিকটস্থ বৃক্ষের গোপনীয় স্থানে লইয়া যায়। সর্বক্ষণ জালের উপর উপস্থিত না থাকিয়াও শিকারের আগমন এই সূতা সাহায্যে বৃক্ষিতে পারে। জালটি কেহ স্পর্শ করিলে এই সূতা সাহায্যে তাহা বৃক্ষিতে পারিয়া মাকড়সা তৎক্ষণাৎ জালের উপর উপস্থিত হয়।

কয়েক জাতীয় মাকড়সা ঘাস কিম্বা শাকশাকীর ভিতর সুড়ঙ্গ আকারে জাল বুনিয়া যায়। আবার মাটির নীচেও সুড়ঙ্গ আকারে গৃহ নির্মাণ করে। যাহাতে গর্তের ভিতরে মাটি ঝরিয়া না পড়ে সেইজন্য মাকড়সা পুরু রেশমের আচ্ছাদন তৈয়ার করিয়া গর্তটি আবৃত করে। অনেক

সময় আবার সুড়ঙ্গের শেষ দিকে রেশমের একটি আবরণে দরজা প্রস্তুত করে। দরজাটির কেবলমাত্র ভিতর দিক হইতে খুলিবার পথ রাখায় সুড়ঙ্গ মধ্যে অল্প কাহারও অনধিকার প্রবেশ সম্ভব হয় না। এই সকল আবরণ খুব স্বল্প সূতার দ্বারা প্রস্তুত হয়; এবং কেবলমাত্র অল্প বীক্ষণ

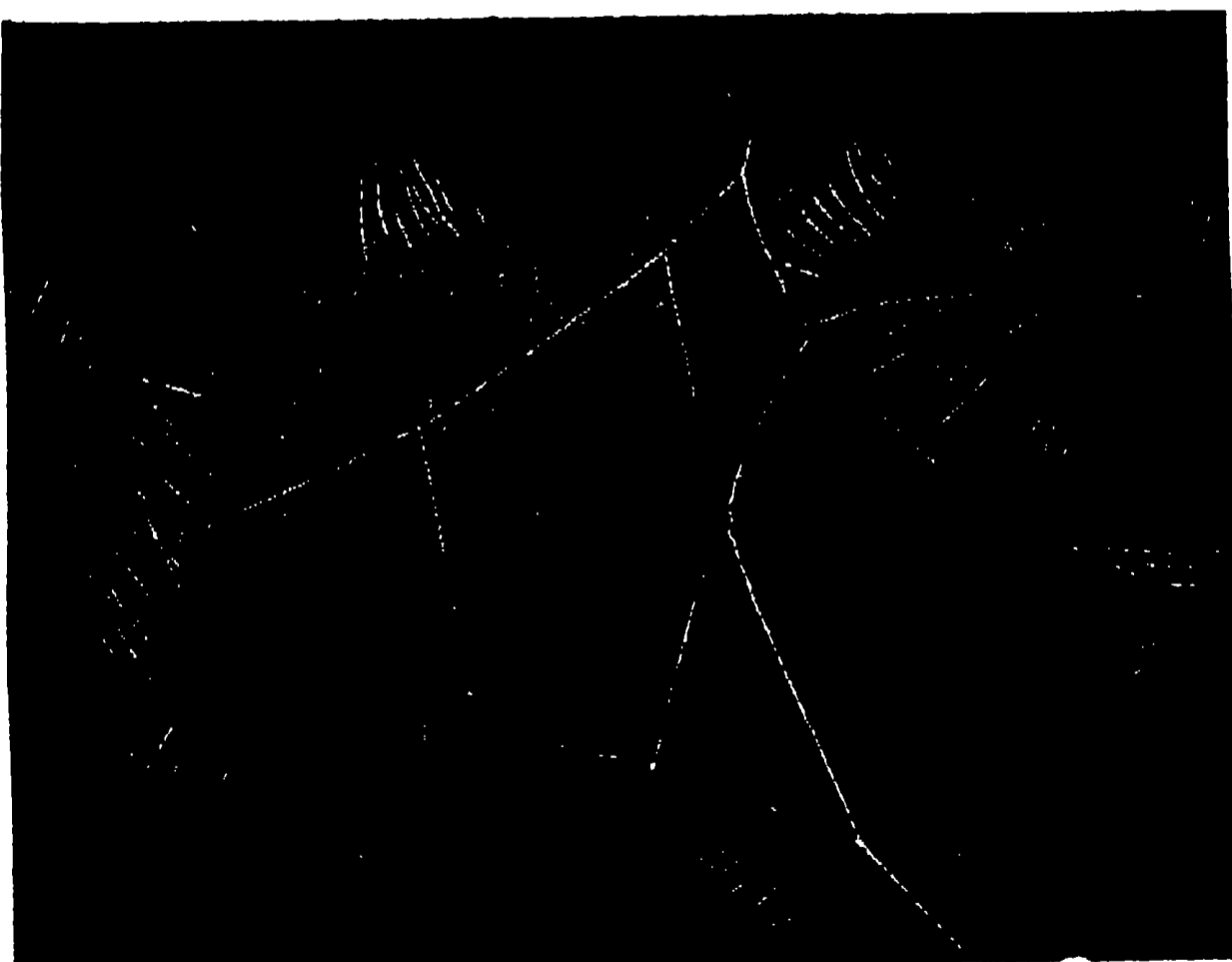

(২)

(বামদিকে) জালের কাঠামো শেষ হইলে উহাকে ভালরূপে পরীক্ষা করিয়া গাড়ীর চাকার স্পোকের আকারে সূতা বয়ন করিতে আরম্ভ করিয়াছে। (ডানদিকের চিত্রে) চতুর্ভুজের মধ্যভাগে গাড়ীর চাকার স্পোকের আকারে সূতা বুন শেষ করিয়া মাকড়সা জালের মধ্যস্থলে কিছু সময়ের জন্য বিশ্রাম লইতেছে

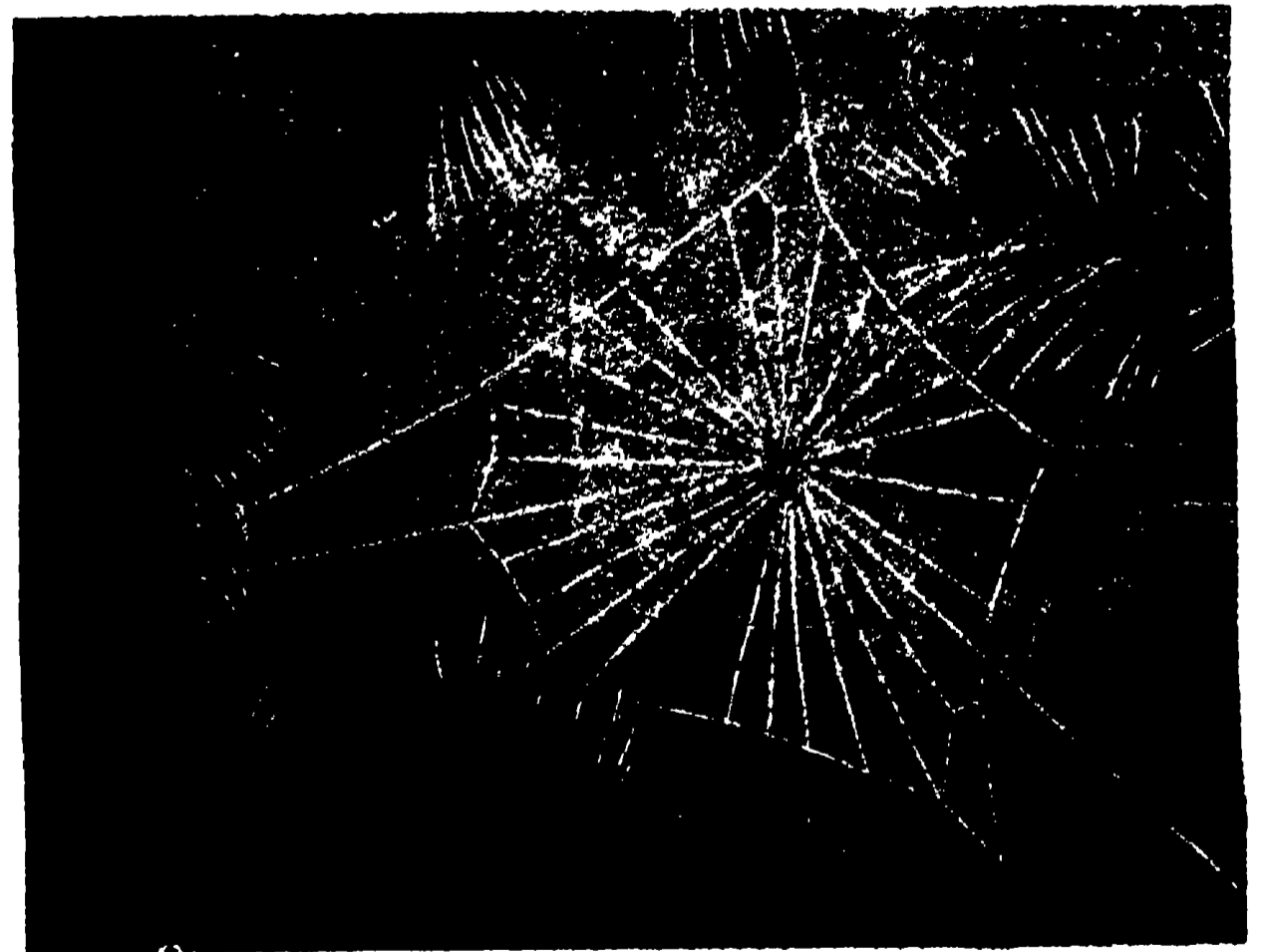

(৩)

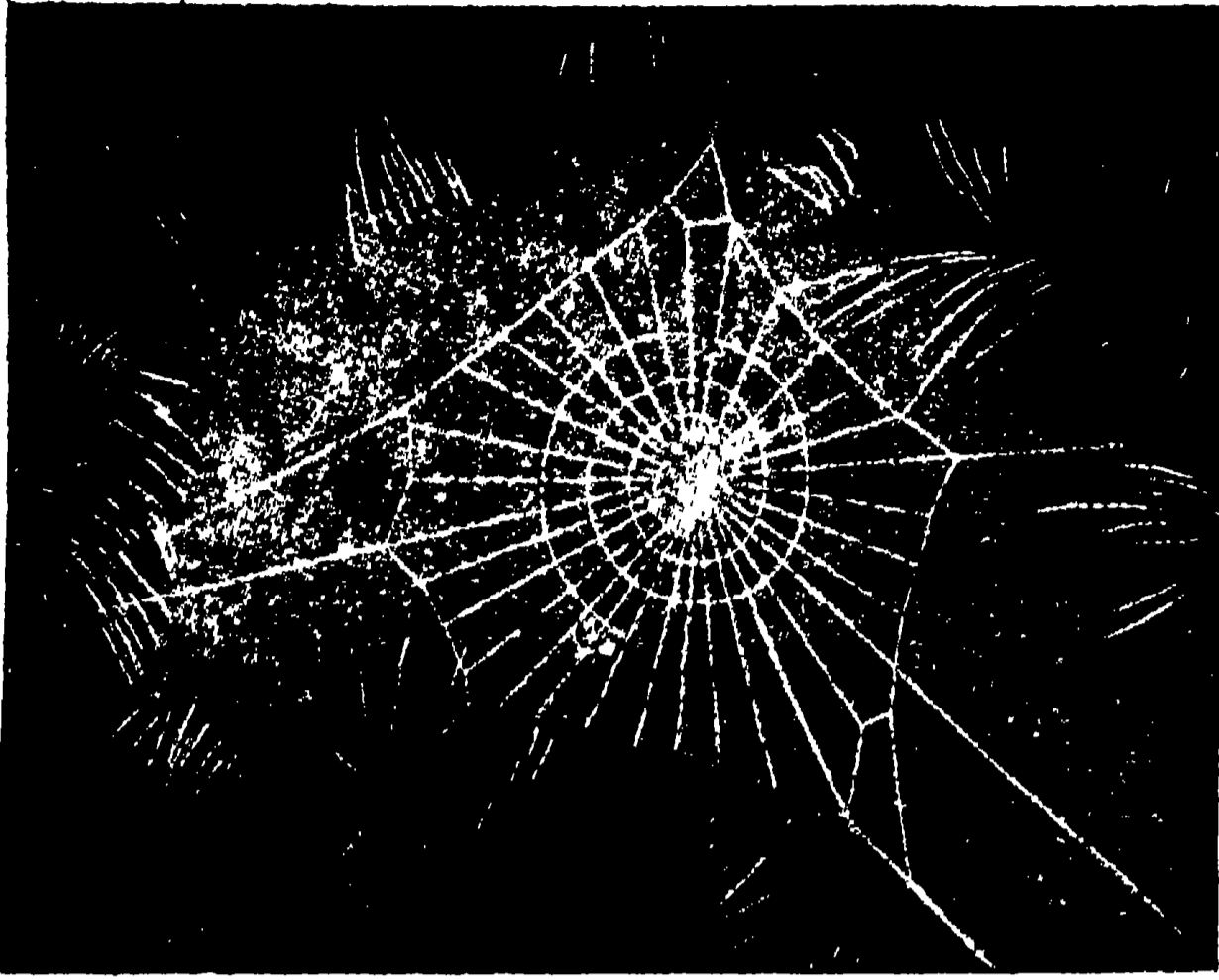

(৪)

(বামদিকে) জালের মধ্যস্থল হইতে চিত্রে বর্ণিত আকারে সূতা বুনিত আরম্ভ করিয়াছে।

(দক্ষিণদিকে) মাকড়সার সম্পূর্ণ তৈয়ারী জাল

যন্ত্র সাহায্যে নিয়মিত স্থানে সূতায় ক্ষুদ্র বর্তুলগুলি লক্ষিত হয়।

নিজেদের আত্মরক্ষার জন্য শত্রুর বিরুদ্ধে মাকড়সা কয়েক প্রকার ব্যবস্থা অবলম্বন করে। শত্রুর আক্রমণের সম্ভবনা থাকিলে শত্রুর নাগালের বাহিরে উচ্চ স্থানে জাল রচনা করে। কয়েক জাতীয় মাকড়সা জলের তলদেশে বাসগৃহ নির্মাণ করে। যে সকল শত্রুর আক্রমণ বেশী সম্ভব তাহাদের বিরুদ্ধে মাকড়সা ছলনা অবলম্বন করিয়া আত্মরক্ষা করে। মাকড়সার এই ছলনা অবলম্বন কৌশল লক্ষ্য করিবার বিষয়। শত্রুর আক্রমণের সঙ্গে সঙ্গেই ইহারা পাগুলি গুটাইয়া নির্জীব হইয়া পড়িয়া থাকে। শত্রু একটু অগমনস্ব হইলেই স্মরণে বুকিয়া কোথায় অদৃশ্য হইয়া যায়।

কয়েকজাতীয় মাকড়সা অপরিণত অবস্থাতেও বহু দূরবর্তী স্থানে গমন করিতে সক্ষম হয়। এক জাতীয় মাকড়সা খুব উচ্চস্থান হইতে সূতা বুনিয়া শূন্যে ঝুলিতে থাকে। পরে বাতাসের সাহায্যে বহুদূরবর্তী স্থানে চলিয়া যায়। শুনা যায় এই জাতীয় মাকড়সা না কি শত

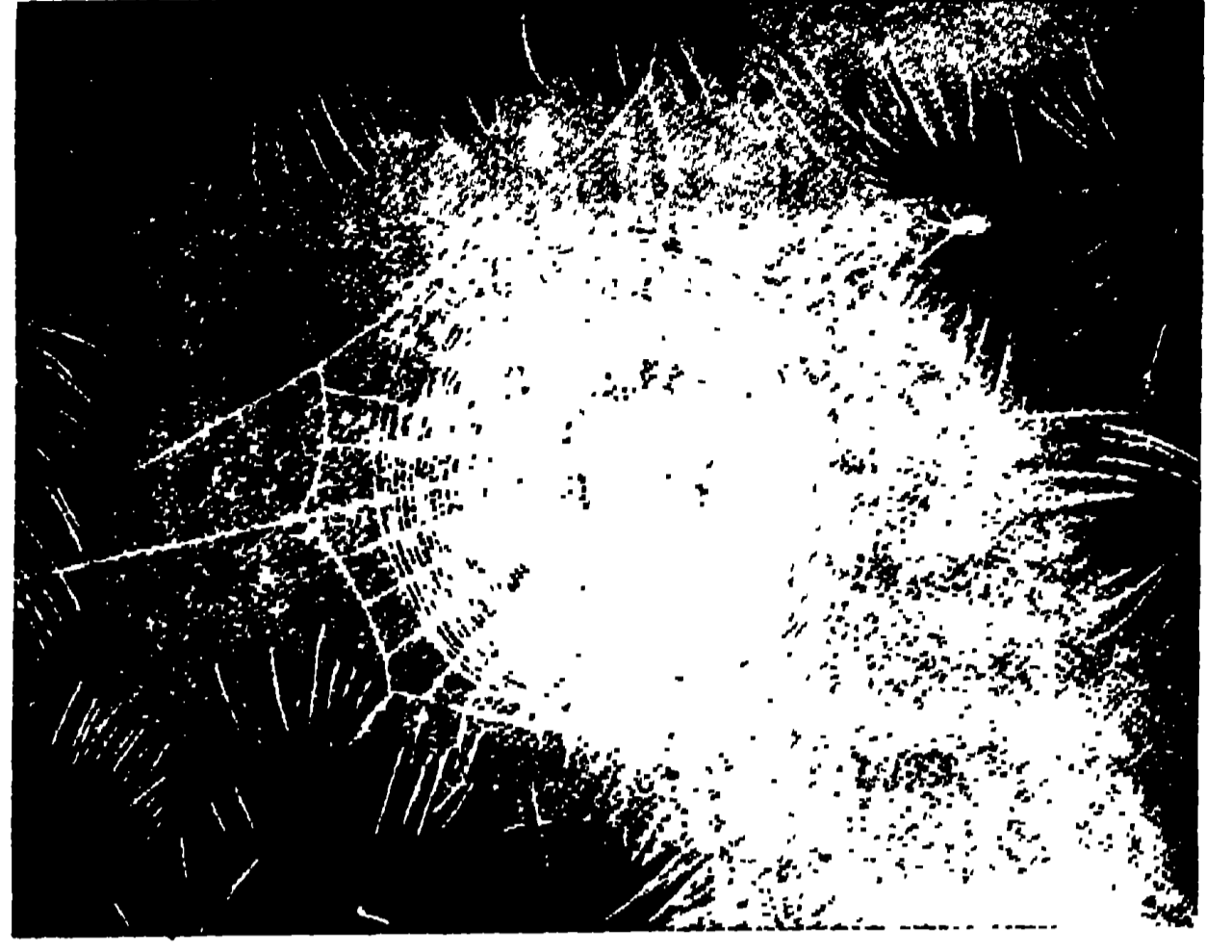

(৫)

শত মাইল দূরবর্তী স্থানে এইভাবে আকাশ পথে ভ্রমণ করে। উচ্চস্থানের বায়ুমণ্ডলের বিশুদ্ধতা পরীক্ষার জন্য একবার আমেরিকায় এ্যারোপ্লেন সাহায্যে ২৫০০ ফিট উচ্চে আরোহণ করা হইয়াছিল। এ্যারোপ্লেনটি মাটিতে অবতরণ করিলে দেখা যায় ছাকনির ঝিল্লিতে জালসহ বহু মাকড়সা রহিয়াছে। এইরূপ ঘটনার খবর বহুবার পাওয়া গিয়াছে। পরীক্ষা দ্বারা বহুবার দেখা গিয়াছে যে, রঞ্জিত মাকড়সার জাল শূন্য হইতে নিষ্ক্ষেপ করায় বেশীর ভাগ সময়ে জালটি শতমাইল দূরবর্তী স্থানে স্থানান্তরিত হইয়াছে।

প্রায় সকল জাতীয় মাকড়সাই গৃহ নির্মাণ করে। কিন্তু জলবাসী মাকড়সার বাসগৃহ নির্মাণ কৌশল অতুলনীয়।

জলবাসী মাকড়সা জলের তলদেশে বেশীর ভাগ সময়েই অতিবাহিত করে। এই জাতীয় মাকড়সার গাত্র লম্বা লম্বা লোমে আবৃত। এই লম্বা লোমগুলি বাতাসের বুধুধারণ করিতে পারে এবং জলের তলদেশে অবস্থানকালে মাকড়সাকে নিশ্বাস প্রশ্বাস গ্রহণ করিতে সাহায্য করে। জলবাসী জাতীয় মাকড়সার মধ্যে জলদস্যু মাকড়সার



জলের তলদেশে দুইটি জলবাসী ক্রী মাকড়সার বৃদ্ধ

(Pirate spider) নাম বিশেষ উল্লেখযোগ্য। ইহাদের শরীর অসংখ্য ক্ষুদ্র ক্ষুদ্র লোমে আবৃত থাকায় শরীরের ভিতর জল প্রবেশ করিতে পারে না। জলদস্যু মাকড়সা জলের উপর দিয়া হাঁটিয়া যাইতে পারে, ডুবিয়া যায় না। বিপদের সঙ্কেত বুঝিতে পারিলেই ইহারা জলের তলদেশে ডুবিয়া যায়; এবং বিপদ না যাওয়া পর্যন্ত জলীয় উদ্ভিদের মধ্যে আত্মগোপন করে। প্রাণরক্ষার নিমিত্ত বায়ু এইরূপ সুব্যবস্থায় থাকে যে, জলের নীচে প্রয়োজনীয় সময়ে লং বুক (বইয়ের আকারে ইহাদের শ্বাসপ্রশ্বাস গ্রহণের যন্ত্র) লোমে সামান্য আঘাত দ্বারা অক্সিজেন সংগ্রহ করিতে পারে। ভেলা-তৈয়ারকারী জলবাসী মাকড়সা (Raft spider) কতকগুলি ছোট পাতা রেশমী সূতা দ্বারা বাঁধিয়া একটি ছোট ভেলা প্রস্তুত করিয়া লয়। এই ভেলার উপর চড়িয়া জলের চারিদিকে পরিভ্রমণ করে এবং শীকারের খোঁজ পাইলেই জলের উপর লাফাইয়া শীকার নিজ আয়তনের মধ্যে লইয়া আসে। প্রকৃত জলবাসী মাকড়সা বলিতে Silver spindle জাতীয় মাকড়সাই বুঝায়। এই জাতীয় মাকড়সার দৈহিক গঠন টেকোর (spindle) ন্যায় দেখিতে। জলে ডুব দিবার সময়ে ইহাদের গাত্রস্থ লোমের বায়ু বৃদ্ধ শরীরে রোপ্য বর্ণচ্ছটার

বাস করে। কিরূপ কৌশলে ইহারা তাহাদের বাসগৃহ বায়ুপূর্ণ করে তাহা দেখিয়া তাহাদের প্রশংসা না করিয়া থাকায় না।

জলবাসী মাকড়সার গৃহের ভিত্তি প্রকৃতপক্ষে বায়ু বৃদ্ধ।

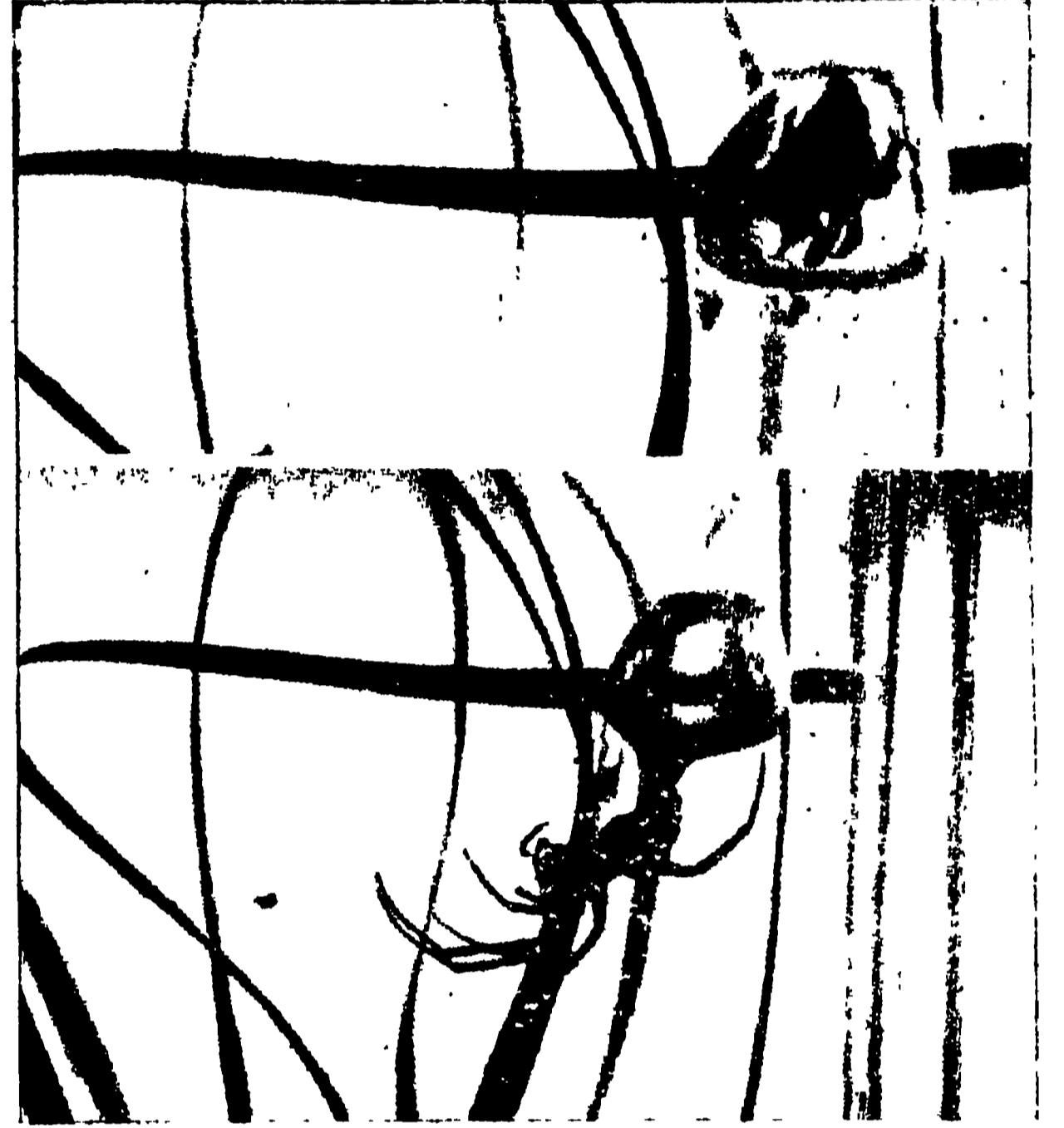

উপরিভাগের চিত্রে জলবাসী মাকড়সার বাসগৃহ। সূক্ষ্ম রেশম দ্বারা গৃহ নির্মাণ করায় গৃহ মধ্যস্থ মাকড়সাকে চিত্রে দেখা যাইতেছে।

(নিম্ন চিত্রে) মাকড়সা বাসগৃহ হইতে বাহির হইতেছে



জলবাসী মাকড়সা পশ্চাৎভাগের পা সাহায্যে বৃহৎ
জল বৃদ্ধ আনিতেছে

সৃষ্টি করে। জলবাসী মাকড়সা জলের তলদেশে রেশমী গুটী প্রস্তুত করে এবং বাসগৃহ বায়ুপূর্ণ করিয়া তাহার মধ্যে

বাসা নির্মাণের পূর্বে জলের কিছু তলদেশে জলীয় উদ্ভিদের সহিত মাকড়সা কতকগুলি সূতা বাঁধিয়া লয়। এই সূতা-গুলিকে নোঙ্গরের কাছি (Mooring lines) বলা চলে। মাকড়সা সেই সূতাগুলির সাহায্যে সাঁতার কাটিয়া জলের উপরিভাগে বায়ু আনিবার জন্ত উপস্থিত হয় এবং লোমপূর্ণ পায়ের সাহায্যে দেহের জল দূর করিয়া শীঘ্রই দেহ শুষ্ক করিয়া লয়। এইরূপ অবস্থায় দেহের লম্বা লোম সাহায্যে প্রচুর পরিমাণে বায়ু বৃদ্ধ সংগ্রহ করিয়া বৃদ্ধ ফাটিয়া যাইবার পূর্বেই হঠাৎ জলে ডুবিয়া যায়। মাকড়সাকে বায়ুর উপরিভাগে ঠেলিয়া তুলিতে চেষ্টা করা সত্ত্বেও মাকড়সা নোঙ্গর কাছি অবলম্বনে জলের তলদেশে গমন করিতে সক্ষম হয়।

নির্বাচিত জলীয় উদ্ভিদের নিকট পৌঁছিয়া মাকড়সা অদ্ভুত কৌশলে বায়ু বৃদ্ধগুলিকে ঠিকমত যথাস্থানে রেশমী

সূতার মধ্যে বাঁধিয়া ফেলে। বৃদ্ধ আকারে বড় হইলে মাকড়সা পশ্চাৎভাগের পা সাহায্যে উহাকে জলের তলদেশে আনিয়া থাকে। এইরূপে প্রচুর বায়ু সংগ্রহ হইলে মাকড়সা ঠিকমত গৃহ নির্মাণে মন দেয়। সূক্ষ্ম সূতার দ্বারা বায়ু বৃদ্ধগুলিকে চারিধারে অতি কৌশলে নিপুণতার সহিত বুনিয়া উদ্ভিদের উপর একটি ছোট তাঁবু তৈয়ার করিয়া ফেলে। তাঁবুটিকে জলে উজ্জল ঘণ্টার স্তায় দেখায়।

কয়েক জাতীয় মাকড়সা জাল বুনিয়া গৃহ নির্মাণ করিতে বিশেষ উৎসাহিত হয় না। উদাহরণ স্বরূপ শিকারী মাকড়সা (Hunting spider), লম্ফদানপটু মাকড়সা (Jumping spider) ও উল্ফ মাকড়সার নাম করা যায়। অনেকের অমুমান ইহাদের পায়ের গঠনপ্রণালী অল্প জাতীয় মাকড়সার পা হইতে কিছু ভিন্নরূপ হওয়ায় ইহারা জাল বুনিতে পারে না। কিন্তু এই অমুমান ঠিক নহে। বাগানবাসী মাকড়সার (Garden spider) স্তায় ইহাদের পায়ের চিরুণীর দাঁড়ার মত নথ নাই। পাগুলি লোমদ্বারা আবৃত। তবে লম্ফদানপটু মাকড়সা একেবারে গৃহহীন নহে। এই জাতীয় মাকড়সা জাল বুনিয়া তাহাদের ডিমের থলিটিকে লুকায়িত রাখে। শিকারী মাকড়সা কিন্তু ডিমগুলিকে রক্ষার জন্য অল্প কোন ব্যবস্থা অবলম্বন করে না। এই জাতীয় স্ত্রী মাকড়সা ডিমের থলিটা পায়ের সাহায্যে শরীরের নিয়ন্ত্রণে রাখিয়া সর্বত্রই ঘুরিয়া বেড়ায়। কিন্তু দৈবদুর্ভাগ্যকে সময়ে সময়ে ডিমের থলিটা তাহাদের অধিকারচ্যুত হয়।

এইরূপ অবস্থায় স্ত্রী মাকড়সার মধ্যে দুঃখজনিত সকল লক্ষণই প্রকাশ পায়। কিন্তু অপরের ডিমের থলি তাহাকে দেওয়া হইলে সে সন্তুষ্ট চিত্তে অদৃশ হইয়া যায়। অপরের ডিম হইলেও স্ত্রী মাকড়সা নিজের ডিমের মতই ইহার উপর যত্ন লয়। লম্ফদানপটু মাকড়সার (Jumping spider) শিকার ধরিবার কৌশল বিশেষ উল্লেখযোগ্য। ইহাদের দেহে সাদা ও বাদামী রংয়ের ডোরা পর্যায়ক্রমে অঙ্কিত। ইহার জন্ত ইহাকে জেত্রা মাকড়সা নামেও অভিহিত করা হয়। লম্বায় ইহারা $\frac{1}{2}$ ইঞ্চি। মার্চের প্রথম হইতে নভেম্বর মাস পর্যন্ত মশা মাছির সচরাচর যেখানে অবস্থান সেখানে ইহাদের আবির্ভাব হয়। এই জাতীয় মাকড়সার আঁটটি চক্ষু তিনটি সারিতে অবস্থিত। চক্ষুগুলি চওড়া কপালের উপর সজ্জিত এবং মনে হয় অল্প জাতীয় মাকড়সা অপেক্ষা ইহাদের চক্ষু শক্তিশালী। কারণ ইহারা এক ফুট দূরের ছায়া কিম্বা আলো দেখিতে সক্ষম হয়। লম্ফদানপটু মাকড়সা একই সময়ে প্রতি তিন ইঞ্চি মাপে প্রায় ১২ বার লম্ফদান করিতে পারে। লম্ফদানপটু মাকড়সার আর এক জাতীয় বৃটিশ দ্বীপপুঞ্জে পাওয়া যায়। ইহাদের দেহে বিচিত্র বর্ণের সুন্দর সমাবেশ দেখা যায়। এই জাতীয় মাকড়সার পশ্চাৎভাগ গাঢ় সবুজবর্ণ এবং দেহের কৃষ্ণবর্ণ লোমের কয়েক স্থানে সবুজ ও সূবর্ণ বর্ণের লোম ইহাদের সৌন্দর্য্য আরও বৃদ্ধি করে।

পৃথিবীতে প্রায় ২০,০০০ হাজার শ্রেণীর মাকড়সা

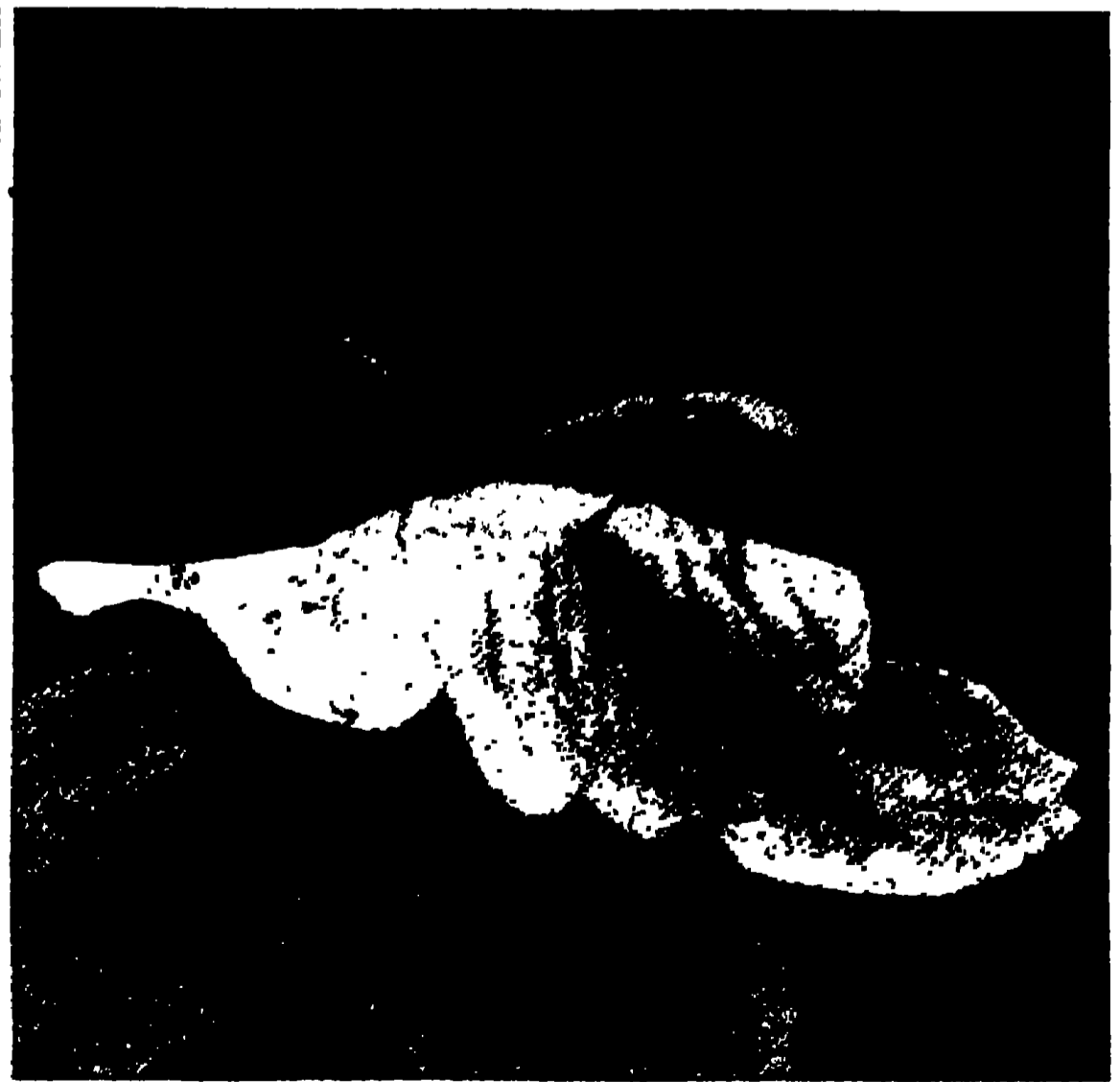

কাঁকড়া মাকড়সা শিকারের জন্য ফুলের পশ্চাৎভাগে অপেক্ষা করিতেছে

পাওয়া যায়। ইহাদের মধ্যে বৃটিশ দ্বীপপুঞ্জের গর্ভবাসী মাকড়সা প্রায় আট বৎসরকাল জীবিত থাকে।

মাকড়সা জাতীর মধ্যে ইহারাই দীর্ঘজীবী বলিয়া পরিচিত। কাঁকড়া জাতীয় মাকড়সাও লক্ষ্য দিয়া তাহাদের শিকার



কাঁকড়া মাকড়সা ও তাহার শিকার

ধরিয়া থাকে। ইহাদের গায়ের বর্ণ হলুদে এবং উপরিভাগ নানা বর্ণে চিত্রিত। কাঁকড়া মাকড়সা ফুলের মধ্যে লুক্কায়িত থাকে এবং মৌমাছি কিম্বা প্রজাপতি মধু সংগ্রহে ফুলের উপর বসিলেই লাফাইয়া শিকারকে ধরিয়া ফেলে। Misumena Vatia নামে পরিচিত মাকড়সা এই জাতীর অন্তর্ভুক্ত। এই জাতীয় মাকড়সাকে বহুরূপী বলা যাইতে পারে। ইহারাই নিজেদের ইচ্ছা অনুযায়ী গায়ের রং নানা বর্ণে পরিবর্তন করিতে পারে। যে কোন রংয়ের ফুলের উপর বসিয়া প্রায় তিনদিনের মধ্যে সেই ফুলের রংয়ের স্তায় নিজের শরীরের বর্ণ পরিবর্তন করিয়া লয়। ইহাদের আক্রমণ করিলে কাঁকড়ার স্তায় চারিদিকে পাশ দিয়া হাঁটিয়া যায়। আলোর স্তায় সুন্দর বাসগৃহ নির্মাণ করিয়া এক জাতীয় মাকড়সা ‘আলো তৈয়ারকারী’ মাকড়সা নামে পরিচিত হইয়াছে।

মাকড়সার জীবনে সর্বাপেক্ষা উল্লেখযোগ্য স্ত্রী ও পুরুষ মাকড়সার মিলনকাল (Mating Season). সকল জাতীয় পুরুষ মাকড়সা স্ত্রী মাকড়সা অপেক্ষা দৈহিক গঠনে খর্ব। মিলনকালে পুরুষ মাকড়সা স্ত্রী মাকড়সার বাসস্থান

এবং সঙ্কেত পাঠাইবার সূতার অশেষণে ঘুরিয়া বেড়ায়। পরে বাসস্থান ও সঙ্কেত পাঠাইবার সূতা খুঁজিয়া পাইলে বাসস্থানের কিছু দূরে পুরুষ মাকড়সা অপেক্ষা করে; এবং স্ত্রী মাকড়সা রচিত যে রেশম সূতাগুলি তাহার রচিত জালের মধ্যস্থলে সংলগ্ন থাকিয়া সঙ্কেত পাঠাইবার কার্য করে সে সূতাগুলিকে সম্মুখ ভাগের পা দ্বারা টানিয়া স্ত্রী মাকড়সাকে নিজের আগমনের সঙ্কেত পাঠায়। এই আগমন সঙ্কেত পাঠাইবার কারণ স্ত্রী মাকড়সার নিকট সুপরিচিত। স্ত্রী মাকড়সা সঙ্কেত পাইয়া সূতার উপর দিয়া দ্রুতবেগে বাহির হইয়া আসে। পুরুষ মাকড়সা পূর্ব হইতেই তাহার লম্বা পায়ের দ্বারা সঙ্কেত সূতা অনুভব করিয়া বুঝিতে পারে স্ত্রী মাকড়সার নিকট হইতে সে কিরূপ ব্যবহার পাইবে। সেই অনুযায়ী তাহাকে পূর্ব হইতেই প্রস্তুত থাকিতে হয়।

বিপদসঙ্কুল মিলনে ব্যাপৃত হইতে হয় বলিয়াই পুরুষ মাকড়সার এইরূপ সঙ্কেতের কারণ। তাহার দিক হইতে কোনরূপ ত্রুটি থাকায় যে কেবল স্ত্রী মাকড়সার ভালবাসা হইতে তাহাকে বঞ্চিত হইতে হয় এমন নহে, বেশীর ভাগ



আলো তৈয়ারকারী মাকড়সার গৃহ

সময়েই স্ত্রী মাকড়সার হস্তে তাহাকে মৃত্যুবরণ করিতে হয়। পুরুষ মাকড়সা মিলনের পূর্বে স্ত্রী মাকড়সাকে সন্তুষ্ট করিতে

না পারিলে স্ত্রী মাকড়সা তাহাদিগকে খাইয়াফেলে । মাকড়সার
জীবন-ইতিহাসে এইরূপ ঘটনা সচরাচর ঘটিয়া থাকে ।

এইরূপ বিপদ জানিয়াও পুরুষ মাকড়সা কামচরিতার্থের
নিমিত্ত স্ত্রী মাকড়সার জন্ত অপেক্ষা করে । ভীতিপ্রদর্শনের
নিমিত্ত নানারূপ অঙ্গভঙ্গি, লজ্জাশীলতার ভাব দেখাইবার পর
স্ত্রী মাকড়সা উভয়ের মিলন ঘটাইবার অল্পমতি দেয় ।

কিন্তু মিলনের শেষেও পুরুষ মাকড়সার জীবন নিরাপদ
থাকে না । স্ত্রী মাকড়সার সঙ্গ শীঘ্র ত্যাগ করিতে না
পারিলে ইহারা পুনরায় তাহাদের দ্বারা আক্রান্ত হয় । ফলে
পুরুষ মাকড়সার মৃত্যু ঘটিয়া থাকে । বৃটিশ দ্বীপপুঞ্জে এক
জাতীয় মাকড়সা স্ত্রী মাকড়সাকে সম্বলিত রাখিবার জন্ত

মিলনের পূর্বে মক্ষিকা শিকার করিয়া লইয়া যায় । স্ত্রী
মাকড়সা রাগান্বিত হইয়া তাহাকে আক্রমণ করিলে পুরুষ
মাকড়সা শিকারটী তাহাকে উপহার দেয় ; এবং স্ত্রী মাকড়সা
যখন তাহা ভক্ষণে ব্যস্ত থাকে সে সময় সুযোগ বুঝিয়া পুরুষ
মাকড়সা নিজ উদ্দেশ্য সিদ্ধ করিয়া লয় । এই জাতীয় স্ত্রী
মাকড়সারা স্ত্রীর বন্ধনে পুরুষ মাকড়সাকে বন্দী করিয়া
জীবন্ত অবস্থায় নিজ বাসস্থানের নিকট ঝুলাইয়া রাখে ।

প্রকৃতির এই কুহেলীকাপূর্ণ জগতে কত আশ্চর্য ঘটনাই
না সংঘটিত হইতেছে আর মানুষ তাহার অদম্য অধ্যবসায়
সহকারে প্রকৃতির উন্মোচন খুলিয়া ফেলিয়া তাহার ইতিহাসের
কথা লিখিয়া বাইতেছে ।

নিশিকান্ত করকমলে

সৌম্য

হে তরুণ !

মানুষেরে জানিবার মাঝে কিছু নাই,

তুচ্ছ সে সঞ্চয় ।

মানুষেরে জানিবার মাঝে

রয়েছে মনের পরিচয় — অমান আনন্দঘন ।

বৃথা শ্রম তারে দেখিবার

তারো চেয়ে বড় সত্য—প্রাণ ভ'রে

ভালোবাসিবার অধিকার পাওয়া ।

কে মোরে দিবে সে-অধিকার—

স্মরণের তীক্ষ্ণসূত্রে সমন্বিত মণির ঝঙ্কার ?

তাই দেবে তাই দেবে হে অচেনা কবিরকু মোর

তোমাতে আমার সাথে বেঁধে দেবে অভিন্ন সে-ডোর

বিশ্বপরিচয়হীন ।

বাহিরের পরিচয়মাঝে

অবল্লিত উচ্ছ্বাসের নিস্প্রাণ ছন্দই শুধু বাজে

নয়নের কল্পিত স্পর্ধায় ।

অন্তরের প্রশান্ত সন্ধ্যায়

জাগে এই মরমের মুক্তিগন্ধে বিকশিত রজনীগন্ধায়

সলজ্জ সরমরাগে

সুস্নিগ্ধ জ্যোৎস্নার পানে তাকাবার সাধ ।

বলো বন্ধু, সেথা তারে না-জানার ক্ষুদ্র পরমাদ

থাকে কি সুদৃঢ় হ'য়ে ?

তোমাতে জানার আগে তাই

তোমাতে মানার পালা সমাপ্ত হয়েছে • জেগে নাই

তোমার আমার মাঝে ব্যবধানে লুপ্তির নির্দেশ ।

তব মধুচক্র তরে মর্ম মোর হ'ল নিরুদ্ধেশ ।

সৌম্যেন্দ্র করকমলে

নিশিকান্ত

হে কিশোর !

সঙ্গোপন উৎস হ'তে তোমার ছন্দের গতি প্রবাহিত,

অন্তরের কেন্দ্রাসীন অন্তরতমের আত্মসমাহিত

মগ্নতায় অবিচ্ছিন্ন তোমার চেতনা ।

তাই তব বিকাশের পুলকবেদনা

বিমোহন রহস্যলীন গভীরের মর্মবিমহিত

আনন্দতরঙ্গময় ধ্বনির সংঘাতে

ওঠে উচ্ছলিয়া

অনাহত রাগিণীর সঙ্গীতলীলাতে

তোলে ঝলকিয়া

চিরন্তন অমলতা, স্বচ্ছ সুররাশি ।

আত্মার অম্বর হ'তে উঠিল উদ্ভাসি'

তোমার প্রকাশচন্দ্র, হে সৌম্যেন্দ্র ! দাঁও নির্ঝরিয়া

মাধুরীমদির তব : জ্যোতির আসব :

সোমরসধারা ।

জীবনের মৃগয়তা আলোক-উৎসব

লভি' আত্মহারা

হোক সেই দীপ্তরসে, জীবন তোমার

প্রতি পলে হোক অবিশ্রান্ত--অনিবার

বিকাশের প্রেরণায় । ধরণীর যে-কালের কারা

মৃত্যুর প্রাচীর রচি' রুধিয়া দাঁড়ায় মর্ম-অমরতা,

বিচূর্ণ করুক তারে তব অভীপ্সায় দৃষ্ট হৃদমতা,

অবল্লিত প্রগতির অভিলাষ তব

বিলাক মর্ত্যের পথে নিত্য নব নব

উপলব্ধ বৈভবের অনশ্বর প্রোজ্জ্বল বারতা ।



অনশন ত্যাগ—

আলিপুর ও দমদম জেলের যে ৮৯ জন রাজনৈতিক বন্দী বিনাসর্ত্তে এবং অবিলম্বে মুক্তির দাবী জানাইয়া গত ৭ই জুলাই তারিখে অনশন অবলম্বন করিয়াছিলেন, সুভাষচন্দ্রের চেষ্টায় গত ৩রা আগষ্ট সন্ধ্যায় তাহারা অবমান হইয়াছে। এই সংবাদে শুধু বাঙ্গলা নয়, সমগ্র ভারত আশ্বস্ত হইবে।

পূর্ণ চারি সপ্তাহকাল অনশন চলিয়াছিল। দুই জন বন্দীর অবস্থা এমনই সঙ্কটাপন্ন হইয়াছিল যে, তাঁহাদিগকে হাসপাতালে স্থানান্তরিত করিতে হইয়াছিল। অগ্নাত সকলের শক্তিও অতি দ্রুত কমিয়া আসিতেছিল। তাঁহাদের জীবনের কথা ভাবিয়া দেশের লোকের উদ্বেগের আর অন্ত ছিল না। বাঙ্গলার বর্তমান মন্ত্রীমণ্ডল পুরাতন আমলাতান্ত্রিক দৃষ্টি দিয়া দেখিতে এবং আমলাতান্ত্রিক বুদ্ধি দিয়া বুঝিতে অভ্যস্ত। এই সর্বত্যাগী অপরাধীদের তাঁহারা সাধারণ অপরাধী ছাড়া আর কিছু বলিয়া ভাবিতে পারেন না। কিন্তু দেশবাসী ইহাদিগকে সমস্ত ভুল ভ্রান্তি সবেও সন্নেহ দৃষ্টিতেই দেখিয়া থাকেন।

চারি সপ্তাহ অনশনের দ্বারা যে দৃঢ়তা ইহারা প্রদর্শন করিয়াছেন তাহা অতুলনীয়। স্বয়ং রাষ্ট্রপতি রাজেন্দ্রপ্রসাদ এবং গান্ধীজির প্রতিনিধিরূপে শ্রীযুক্ত মহাদেব দেশাই অনুরোধ করিয়াও রাজনৈতিক বন্দীগণকে অনশন ত্যাগ করাইতে পারেন নাই। তাঁহারা দৃঢ় পণ করিয়াছিলেন যে, হয় তাঁহাদের প্রত্যেকের একটা নির্দিষ্ট সময়ের মধ্যে বিনাসর্ত্তে মুক্তির আশ্বাস দিতে হইবে, নয় তাঁহারা শেষ পর্যন্ত অনশন চালাইবেন।

মহাত্মা ও পণ্ডিতজি—

রাজনৈতিক বন্দীদের অনশন ও মুক্তিসমস্যা লইয়া ভারতের ছোট-বড় সকল নেতাই গভীর উদ্বেগ প্রকাশ

করিয়াছিলেন। কিন্তু গান্ধীজি এবং পণ্ডিত জওহরলালের উক্তির আলোচনার প্রয়োজন আছে।

বাঙ্গলার রাজবন্দী ও রাজনৈতিক বন্দীদের জন্ম গান্ধীজি অনেক সময় ও শক্তি নিয়োগ করিয়াছেন। বস্তুত বাঙ্গলার যে বহু সহস্র রাজবন্দী ও রাজনৈতিক বন্দী মুক্তি লাভ করিয়াছেন তাহা তাঁহার চেষ্টাতেই সম্ভব হইয়াছে। এবারেও অল্প কার্যে ব্যস্ত থাকায় তিনি নিজে আসিতে না পারিলেও শ্রীযুক্ত মহাদেব দেশাইকে তাঁহার প্রতিনিধিরূপে কলিকাতায় পাঠাইয়াছিলেন। তিনি বন্দীদের অনশন ত্যাগ করিতে অনুরোধ করিয়া বাণী পাঠাইয়াছিলেন। বাঙ্গলার বন্দী মুক্তি সমস্যাকে সর্বভারতীয় সমস্যায় পরিণত করিয়া প্রত্যেক কংগ্রেসী প্রদেশে মন্ত্রী-সঙ্কট উপস্থিত করা হইবে কি-না, সে সম্বন্ধে কোন স্পষ্ট মতামত তিনি প্রকাশ করেন নাই। তিনি বলিয়াছিলেন, ওয়ার্কিং কমিটি যদি এ বিষয়ে মন্ত্রী-সঙ্কট সৃষ্টি করিবার প্রস্তাব গ্রহণও করেন, তথাপি অবিলম্বে বন্দী-মুক্তি হইবে না। সত্যগ্রহের ফলাফলও সময়-সাপেক্ষ। গান্ধীজির এই উক্তি বাঙ্গালী সম্ভষ্ট হয় নাই। তিনি যদি বাঙ্গালাকে এ অবস্থায় কোন সঙ্কটজনক পরিস্থিতি গ্রহণের উপদেশ দিতেন, বাঙ্গালা তথা ভারত তাহা মানন্দে গ্রহণ করিত এবং তাহাই গান্ধীজির উপযুক্ত কার্য মনে করিত। গান্ধীজির বর্তমান উক্তি পাঠ করিলে মনে হয়—পূর্বের গান্ধীজি আর এই গান্ধীজি এক ব্যক্তি নহেন। কিন্তু এই প্রসঙ্গে পণ্ডিত জওহরলাল নেহেরু যে উক্তি করিয়াছেন তাহা তাঁহার উপযুক্ত হয় নাই। বাঙ্গলাতে কংগ্রেসী-মন্ত্রিত্ব যে সম্ভব হয় নাই তাহার জন্ম ম্যাকডোনাল্ডের বাঁটোয়ারা যেমন দায়ী, পুণা চুক্তিও ততখানি না হইলেও অনেকখানি দায়ী। কিন্তু সে কথা বাক। বাঙ্গলাতে কংগ্রেসী-মন্ত্রিত্ব সম্ভব হয় নাই বলিয়াই অল্প প্রদেশের কংগ্রেসী মন্ত্রীদের মন্ত্রিত্ব ত্যাগের জন্ম ব্যাকুলতার যে কদর্য ইঙ্গিত তিনি করিয়াছেন তাহা সর্বৈব

মিথ্যা। বন্দী-মুক্তি সম্বন্ধে মন্ত্রী-সঙ্ঘট সৃষ্টি করিবার যে দাবী বাঙ্গলা হইতে উঠিয়াছিল তাহা শেষ পক্ষা হিসাবেই উঠিয়াছিল। নহিলে পশ্চিমকে মন্ত্রীর মসনদ ত্যাগ করাইয়া বাঙ্গলার কোন লাভ হইত না। বাঙ্গলার সংবাদপত্রগুলি কংগ্রেসী মন্ত্রীদের যে ভাবে সমর্থন করিয়া থাকে, তাহা দেখিলেই তিনি তাঁহার ভুল বুঝিতে পারিতেন।

মন্ত্রী-সঙ্ঘটের দ্বারা ঈশ্বরিত ফল লাভ সম্ভব হইত কি-না সে স্বতন্ত্র কথা। তর্কের খাতিরে যদি পণ্ডিতজির যুক্তি মানিয়াই লওয়া যায় যে, ফল হইত না, তথাপি যে সময়ে বাঙ্গলার ৮৯জন বন্দী জীবন-মৃত্যুর সন্ধিক্ষণে দাঁড়াইয়া, সেই সময়ে কি তাহা প্রকাশ্যভাবে ঘোষণা করিবার অমুকুল সময়! ভগবানের ইচ্ছায়, সুভাষচন্দ্রের চেষ্টায় অনশনের অবসান হইয়াছে। কিন্তু তিনি তাঁহার অসময়োচিত উক্তির দ্বারা বন্দী-মুক্তির কতখানি ক্ষতি করিতে অগ্রসর হইয়াছিলেন, তাহা তাঁহাকে ভাবিয়া দেখিতে অনুরোধ করি।

কৃষির আয়কর বিল—

গত ৪ঠা আগষ্ট আসামের উভয় আইন সভার যুক্ত বৈঠকে (৬৫-৫৬) অধিক ভোটে কৃষি আয়কর বিল পাশ হইয়াছে। এই ব্যাপারে সমগ্র আসামে একটা আনন্দের সাড়া পড়িয়া গিয়াছে।

এই আয়কর সাধারণ কৃষককে স্পর্শ করিবে না। যাহাদের কৃষি আয় ৩০০০ টাকার অধিক কেবল তাহাদেরই উপর এই আয়কর বসিবে। ইহার প্রধান আঘাতটা চা-বাগানের মালিকদের উপরই পড়িবে। সেই কারণে তাঁহাদের মধ্যেই বিক্ষোভ বেশী হইয়াছে। চা-বাগানের মালিকেরা লক্ষ লক্ষ টাকা লাভ করেন। যেখানে সাধারণ কৃষকেরা বিঘা প্রতি গড়ে বারো আনা হারে কর দিয়া থাকে, সেখানে চা-বাগানে খাজনার হার মাত্র ছয় আনা। ইহারও উপর শোনা যাইতেছে, কোন কোন চা-বাগানের মালিক যত জমি বন্দোবস্ত লইয়াছেন, ভোগ করেন তাহার চেয়ে বেশী জমি।

নূতন একটা কর স্থাপনের কারণ বিবৃত করিয়া জানানো হইয়াছে যে, রাজস্বের ঘাটতি পূরণের জন্তই এই ব্যবস্থা অবলম্বন করিতে হইয়াছে। বর্তমান মন্ত্রীমণ্ডল কৃষকের খাজনা শতকরা ৫০ টাকা মকুব করিয়াছেন, বন্ধায়

সাহায্য করিয়াছেন এবং শীঘ্রই আফিম বর্জনে হাত দিতে চলিয়াছেন। নূতন ব্যবস্থার কল্যাণে গবর্নমেন্টের প্রায় ২০ লক্ষ টাকা আয়বৃদ্ধি হইবে।

সকলের চেয়ে পরিতাপের বিষয়, এই কৃষি আয়কর বিলকে উপলক্ষ করিয়া আসামে মন্ত্রীমণ্ডল ধ্বংসের একটা ব্যাপক ষড়যন্ত্র হইয়াছিল। নেতৃত্ব গ্রহণ করিয়াছিলেন ইউরোপীয় দল। অগ্ণাত দলের এই বিলের বিরুদ্ধে বলিবার কিছু ছিল না। কিন্তু মন্ত্রিত্বের লোভে তাঁহারা ইউরোপীয় পতাকা-তলে সমবেত হইয়াছিলেন। কিছু কিছু দল ভাঙ্গাভাঙ্গি হইয়াছিল এবং যাহাতে কোরাম না হয় সে চেষ্টাও হইয়াছিল। কিন্তু শেষ পর্য্যন্ত সমস্তই ব্যর্থতায় পর্য্যবসিত হয়।

সিংহলে ভারতীয় বিতাড়ন—

সিংহলে ভারতীয় বিতাড়ন সম্বন্ধে যে আইন বিধিবদ্ধ হইয়াছে, তাহার বিরুদ্ধে ভারতে গভীর বিক্ষোভের সঞ্চার হইয়াছে। কেহ কেহ ইহার বিরুদ্ধে প্রতিশোধমূলক পক্ষা গ্রহণের মত প্রকাশ করিয়াছিলেন। বিগত নিখিল ভারত কংগ্রেস কমিটির বৈঠকে এ সম্বন্ধে বিশেষ বিবেচনা করিয়া এই স্থির হয় যে, কোন প্রকার সংঘর্ষমূলক ব্যবস্থা অবলম্বনের পূর্বে আপোষ-মীমাংসার জন্ত একটা শেষ চেষ্টা করা হইবে। সেজন্ত পণ্ডিত জওহরলাল নেহেরুকে কংগ্রেসের দূতরূপে সিংহল পাঠাইবার ব্যবস্থা হয়।

পণ্ডিতজি সিংহল গিয়া মন্ত্রিমণ্ডলের সঙ্গে এ সম্বন্ধে আলোচনা করেন। ইতিমধ্যে ভারত সরকারও এই সমস্যার সম্ভোষণক মীমাংসা না হওয়া পর্য্যন্ত সিংহলের সহিত বাণিজ্য-চুক্তি করিতে দৃঢ়ভাবে অসম্মতি জ্ঞাপন করেন। এই সময় শোনা গেল, সিংহল গবর্নমেন্ট নীতি হিসাবে ভারতীয় বিতাড়নের সঙ্কল্প ত্যাগ না করিলেও এই ব্যবস্থায় সন্মত হইয়াছেন যে, যে কয়েক সহস্র ভারতীয় শ্রমিক স্বেচ্ছায় সিংহল ত্যাগের জন্ত আবেদন করিয়াছে তাহারা ছাড়া আর কাহাকেও বিতাড়িত করা হইবে না। বিতাড়ন আইন পাশ হইলেও তাহা কার্যে পরিণত করা হইবে না।

এখন শোনা যাইতেছে, এ সমস্ত ভূয়া কথা। সিংহল ভারতের মৈত্রী প্রত্যাখ্যান করিয়াছে। পণ্ডিতজির দৌত্য

সম্পূর্ণ ব্যর্থ হইয়াছে। সিংহল গবর্ণমেন্ট ভারতীয় বিতাড়নে দৃঢ়সঙ্কল্প। মাদ্রাজের শ্রমমন্ত্রী জানাইয়াছেন, প্রত্যহই সিংহল হইতে বহুসংখ্যক ভারতীয় দিনমজুর মাদ্রাজ আসিতেছে। ভারত সরকারের পরামর্শ অমুসারে মাদ্রাজ সরকার স্থির করিয়াছেন, কোন অনিপুণ শ্রমিককে (unskilled labour) মাদ্রাজ বন্দর হইতে সিংহলের জাহাজে চড়িতে দেওয়া হইবে না।

ইহা ভারতীয় শ্রমিককে অপমানের হাত হইতে রক্ষা করিবার একটা উপায় হইতে পারে, কিন্তু সিংহলের ভারতীয় শ্রমিক সমস্যা সমাধানের পস্থা নয়। তাহার জন্ত অল্প ব্যবস্থা অবলম্বন করিতে হয়। ত্রিবন্ধমে সিংহলের শুষ্ক নারিকেল-শস্য বর্জনের একটা আন্দোলন ইতিমধ্যেই আরম্ভ হইয়াছে। আমরা আশা করি, কংগ্রেস এ সম্বন্ধে এবার জাঞ্জিবারের লবঙ্গ বর্জনের অমুরূপ একটা ব্যাপক এবং কঠোর ব্যবস্থা অবলম্বনের সিদ্ধান্ত করিবেন।

বোম্বাই মতবর্জন—

গত ১লা আগষ্ট হইতে বোম্বাই গবর্ণমেন্ট মত-বর্জন নীতি কার্যে পরিণত করিতে আরম্ভ করিয়াছেন। এই জন্ত বিশেষ পুলিশ ব্যবস্থাও করিতে হইয়াছে। ৩১শে জুলাই তারিখের শেষ মতপান রাত্রির যে বিবরণ প্রকাশিত হইয়াছে তাহাকে একটি “করণ প্রহসন” বলা চলিতে পারে। ইউরোপীয়দের, সৈন্যদের এবং যে সকল ব্যক্তির পক্ষে মত ত্যাগ অসম্ভব, মত ত্যাগ করিলে স্বাস্থ্যের ক্ষতি হইতে পারে, তাহাদের জন্ত বিশেষ ব্যবস্থা করা হইয়াছে।

এই ব্যাপারে গবর্ণমেন্টের প্রতিপক্ষ জুটিয়াছে দুইটি সম্প্রদায়—পার্শী ও মুসলমান। পার্শীগণ বোম্বাইয়ের সব চেয়ে ধনীসম্প্রদায়। সেখানে মদের ব্যবসায় তাহাদের একচেটিয়া বলিলেও হয়। বর্তমান ব্যবস্থায় তাহাদের আর্থিক ক্ষতি হইবে বলিয়াই তাহারা উত্তেজিত হইয়াছে। সংসারে দুর্নীতির প্রশ্রয়কারী ব্যবসা অবলম্বন করিয়া অনেকে জীবন ধারণ করে। জীবিকা-নির্বাহের উপায় বলিয়া তাহার সাত খুন মাপ হইতে পারে না। পার্শীসম্প্রদায়ের ক্রোধ অহেতুক। জীবিকা-নির্বাহের সাধুরূপের অভাব নাই। তাহাদের টাকা আছে। স্বচ্ছন্দে সেইরূপ কোন ব্যবসায় তাহারা আত্মনিয়োগ করিতে পারে।

মুসলমান সম্প্রদায়ের ক্রোধও সম্পূর্ণ অহেতুক। ব্যক্তিগত ভাবে কোন কোন মুসলমান মতপান করিলেও সম্প্রদায় হিসাবে তাহারা পানদোষ হইতে মুক্ত। এ বিষয়ে মুসলমান-শাস্ত্রের কঠোর নিষেধ আছে। সেই নিষেধ হজরত মহম্মদ কেবল তাঁহার মতামতবর্তী বিশেষ একটা সম্প্রদায়ের জন্তই করেন নাই, আপামর সাধারণের জন্তই করিয়াছিলেন। এই দিক দিয়া মতপান নিবারণের কোন ব্যবস্থা মুসলমান সাধারণের সমর্থনীয়। কিন্তু রাজনীতি আজ ধর্মনীতি এবং ধর্মবোধকে আচ্ছন্ন করিয়াছে। যেহেতু এ ব্যবস্থা কংগ্রেস গবর্ণমেন্ট করিয়াছেন, সুতরাং পয়গম্বরের ঈপ্সিত কার্যকেও বাধা দিতে হইবে। সেজন্ত একটা যুক্তিও আবিষ্কৃত হইয়াছে। তাহা এই যে, মতপান নিবারণের জন্ত রাজস্ব যে ঘাটতি পড়িবে তাহা সম্পত্তির উপর নূতন একটা কর বসাইয়া পূরণ করা হইবে। একদল মুসলমান আপত্তি করিয়াছেন, তাঁহারা যখন মতপান করেন না, তখন সম্পত্তি-করের বোঝা বহিতে নারাজ।

শুধু ধর্মনীতি কেন, সাধারণ যুক্তির দিক দিয়াও ইহা অচল। একটা প্রদেশের কোন একটা অংশে দুর্ভিক্ষ অথবা বন্যা হইলে রাজকোষ হইতে অর্থ-সাহায্যের প্রয়োজন হয়। সেই ঘাটতি পূরণের জন্ত যদি একটা বিশেষ করের আবশ্যক হয়, অল্প অংশের লোকেরা কি আপত্তি জানাইয়া বলিতে পারে যে, আমাদের অংশে যখন দুর্ভিক্ষ হয় নাই, তখন আমরা এই নূতন কর দিব কেন? বলাবাহুল্য সাম্প্রদায়িক বুদ্ধির প্ররোচনাতেই একদল মুসলমান এই ব্যবস্থার বিরোধিতা করিতেছেন। স্বথের বিষয়, সে বিরোধিতা ইহার মধ্যে অনেক কমিয়া আসিতেছে।

মিঃ জিন্নার আশঙ্কা—

মিঃ জিন্নার আশঙ্কা হইয়াছে, কংগ্রেস যুক্তরাষ্ট্র গ্রহণ করিবে। আশঙ্কা হইবার কথা বটে। চিরকাল কংগ্রেসের অসহযোগ নীতিকেই তিনি তুরূপের ভাস হিসাবে ব্যবহার করিয়া আসিয়াছেন। এখন যদি কংগ্রেস যুক্তরাষ্ট্রের ব্যাপারে সহযোগিতা করে, তাঁহার ব্যবসা একেবারেই মাটি হইয়া যাইবে। তাই তিনি ভারতগবর্ণমেন্টকে জানাইয়াছেন, কাজটা ভাল হইবে না। কংগ্রেসের সঙ্গে কোন আলোচনা করিও না। আর দেশীয়

রাজনগণকে জানাইয়াছেন, শক্ত থাকিও। কিছুতেই যুক্তরাষ্ট্রে যোগ দিও না। আমরা জানি না, যে ভারত গবর্নমেন্ট এতকাল জিন্না সাহেবকে কংগ্রেসের উদ্দেশ্য পণ্ড করিবার অস্ত্ররূপে যথেষ্ট ব্যবহার করিয়া আসিলেন, শেষ বয়সে তাঁহারা জিন্না সাহেবের প্রাণে দাগা দিবেন কি-না।

লর্ড সিংহের দাবী—

পরলোকগত লর্ড সত্যেন্দ্রপ্রসন্ন সিংহের পুত্র লর্ড অরুণ সিংহ গত ১৩ বৎসর হইতে পার্লামেন্টের লর্ড সভায় তাঁহার ঞায়সঙ্গত আসনের জন্ম দাবী জানাইয়া আসিতেছিলেন। তাঁহার লর্ড উপাধি গ্রহণে কোন বাধা দেওয়া হয় নাই। কিন্তু লর্ড সভায় আসন দিতে আপত্তি উঠিয়াছিল। এতদিন পরে লর্ড সভার প্রিভিলেজ কমিটি তাঁহার দাবী সমর্থন করিয়া তাঁহাকে লর্ড সভায় আসন গ্রহণের অনুমতি দিয়াছেন।

কর্মচ্যুতদের পুনর্নিয়োগ—

রাজনৈতিক কারণে যে সমস্ত সরকারী কর্মচারী তদানীন্তন গবর্নমেন্ট কর্তৃক পদচ্যুত হইয়াছিলেন, অথবা যাহারা স্বেচ্ছায় পদত্যাগ করিয়াছিলেন বিহার গবর্নমেন্ট তাঁহাদিগকে পুনর্নিযুক্ত করিতেছেন। যাহাদের নূতন করিয়া কাজ করিবার বয়স নাই, তাঁহাদের পূর্বতন কর্মকালের হিসাবে কাহারও জন্ম পেন্সন, কাহারও জন্ম গ্র্যাচুয়িটির বন্দোবস্ত হইয়াছে। গ্র্যাচুয়িটির টাকা তাঁহারা এককালীন পাইবেন। ইহার দ্বারা শুধু যে পূর্বতন সরকারী কর্মচারীদের প্রতি স্মরণ করা হইল তাহাই নয়, কংগ্রেসের জয় ঘোষণাও করা হইয়াছে।

পরিষদের আয়ুষ্কাল বৃদ্ধি—

ভারতীয় ব্যবস্থা পরিষদের আয়ুষ্কাল বৃদ্ধি করা হইবে, কি যথা নিয়মে নূতন নির্বাচন হইবে ভারত সরকার সে সম্বন্ধে কিছুদিন হইতেই বিবেচনা করিতেছিলেন। যদি যুক্তরাষ্ট্র প্রবর্তিত হয়, তাহা হইলে অনর্থক নূতন নির্বাচন করিয়া লাভ নাই। আর যদি তাহা না হয়, তাহা হইলে পরিষদের নির্দিষ্ট আয়ুষ্কাল অস্তে নূতন নির্বাচনই বিধেয়। সম্প্রতি বড়লাট ঘোষণা করিয়াছেন, ১লা অক্টোবর হইতে

আরও এক বৎসরের জন্ম পরিষদের আয়ুষ্কাল বৃদ্ধি করা হইল। ইহাতে বোঝা যাইতেছে, আগামী বৎসরের শেষের দিকে তিনি যুক্তরাষ্ট্র প্রবর্তনের আশা করেন। সমস্ত ভারতের বিরোধিতা সত্ত্বেও এইরূপ আশা করিবার হেতু কি আমরা জানি না। হয় তাঁহারা ভারতের বিরোধিতা অগ্রাহ করিয়া গায়ের জোরে যুক্তরাষ্ট্র প্রবর্তন করিবেন, অথবা তাঁহারা বিশ্বাস করেন আগামী বৎসরের মধ্যে বিরোধিতার ভিত্তি শিথিল হইবে। আসলে ব্যাপারটা কি হইবে, তাহা কালক্রমে জানা যাইবে। কিন্তু আপাততঃ দেখা যাইতেছে, এক মিঃ জিন্নার অন্তঃকরণ ছাড়া আর কোথাও বড়লাটের ঘোষণায় বিন্দুমাত্রও তরঙ্গ ওঠে নাই।

দক্ষিণ আফ্রিকার সত্যগ্রহ—

গত ১লা আগষ্ট হইতে ইউনিয়ন গবর্নমেন্টের নূতন এসিয়াটিক বিলের প্রতিবাদে প্রবাসী ভারতীয়দের সত্যগ্রহ ঘোষণার কথা ছিল। এ বিষয়ে তাঁহারা গান্ধীজির আশীর্বাদও লাভ করিয়াছিলেন। কিন্তু নির্দিষ্ট দিনের দুই দিন আগে গান্ধীজি অকস্মাৎ সত্যগ্রহ স্থগিত রাখিবার নির্দেশ দিয়াছেন। তিনি আশা করেন, সত্যগ্রহের আর আবশ্যক হইবে না। ভারত ও ব্রিটিশ সরকারের সহিত ইউনিয়ন সরকারের যে আলোচনা চলিতেছে তাহাতেই ঐঙ্গিত ফল পাওয়া যাইতে পারে। পাওয়া গেলে তাহা সুখের বিষয় সন্দেহ নাই। কিন্তু যদি না পাওয়া যায়, তাহা হইলে ঐ সময়ে আকস্মিকভাবে স্থগিত রাখিবার নির্দেশ সত্যগ্রহের পক্ষে যে বিশেষ ক্ষতির কারণ হইবে, তাহা বলাই বাহুল্য।

বঙ্গীয় কংগ্রেসের কার্যকরী সমিতি—

১৯৩৯ সালের ২৩শে এপ্রিল তারিখে বঙ্গীয় প্রাদেশিক কংগ্রেস কমিটির প্রথম সাধারণ সভায় শ্রীযুত স্মৃতাচন্দ্র বসুকে সর্বসম্মতিক্রমে সভাপতি নির্বাচিত করা হয় এবং নূতন কার্যকরী সমিতি ও কর্মকর্তা নির্বাচনের অধিকার তাঁহাকে প্রদান করা হয়। তদনুসারে সেই সময় তিনি কার্যকরী সমিতি গঠন করিলে শ্রীযুত কিরণশঙ্কর রায় খাদি-দলের সহযোগে তাহাতে আপত্তি করিয়া বলিয়াছিলেন—ঐ সমিতি গঠনের সময় স্মৃতাচন্দ্র তাঁহাদের

সহিত পরামর্শ করেন নাই, কাজেই উহা পক্ষপাতভূত হইয়াছে। কার্য্যকরী সমিতির প্রথম বৈঠকেই তাঁহারা আবার এই বলিয়া আপত্তি উত্থাপন করেন যে, সমিতি বৈধভাবে গঠিত হয় নাই, কিন্তু তাঁহাদের সে আপত্তি অধিকাংশের ভোটে বাতিল হইয়া গিয়াছিল। সেই সময় হইতেই শ্রীযুত কিরণশঙ্কর রায় মহাশয়ের দল বঙ্গীয় কংগ্রেসের কার্য্যকরী সমিতির বিরুদ্ধে নানাভাবে অসন্তোষ ও বিদ্বেষ প্রচার করিতেছিলেন। সুভাষচন্দ্রই যখন এই সমিতি গঠনের জন্ম দায়ী, তখন তাঁহাকেই ইহার জন্ম বিরুদ্ধ সমালোচনা ও অপবাদ সহ্য করিতে হইয়াছিল। কংগ্রেস কর্ম্মীদিগের মৌলিক অধিকার গণতন্ত্রসম্মতভাবে সুপ্রতিষ্ঠিত করিবার জন্মই বঙ্গীয় প্রাদেশিক কংগ্রেস কমিটির ১৭৫ জন সদস্যের অনুরোধে গত ২৬শে জুলাই কমিটির এক সভা হইয়াছিল। ঐ সভায় কমিটির ৫৪৬জন সদস্যের মধ্যে ২৬৩জন উপস্থিত ছিলেন; নূতন যে কার্য্যকরী সমিতি গঠিত হইয়াছে তাহাতে ২৩শে এপ্রিল তারিখে সুভাষচন্দ্র কর্তৃক গঠিত সমিতির প্রায় সকল সদস্যই আছেন; কেবল শ্রীযুত কিরণশঙ্কর রায়ের দলের সদস্য সংখ্যা আরও কম করা হইয়াছে। গণতান্ত্রিক প্রতিষ্ঠানে যে দলের সদস্য সংখ্যা অধিক, কার্য্যকরী সমিতি গঠনের সময় সমিতিতে সেই দলেরই সমস্ত সদস্য নির্বাচিত হইয়া থাকেন ইহাই সাধারণ অলিখিত নিয়ম। কিন্তু সুভাষচন্দ্র বাঙ্গালার সকল দলের সহিত একযোগে কার্য্য করিবার উদ্দেশ্যে ২৩শে এপ্রিল সকল দলের প্রতিনিধি লইয়া কার্য্যকরী সমিতি গঠন করিয়াছিলেন। কিন্তু শেষ পর্য্যন্ত যখন দেখিলেন যে তাহার ফলে সর্ব্বদাই কার্য্যে বাধাপ্রাপ্ত হইতে হয়, তখন তিনি শুধু নিজের দলের অধিকাংশ সদস্য লইয়া নূতন সমিতি গঠন করিতে বাধ্য হইয়াছেন। ইহার জন্ম বিরুদ্ধবাদীরা সুভাষচন্দ্রের উপর দোষারোপ করিলেও আইনের দিক দিয়া সুভাষচন্দ্রের কার্য্যের নিন্দা করিবার কিছু নাই। অধিকন্তু ২৬শে জুলাই গঠিত নূতন কার্য্যকরী সমিতিতেও তিনি বিরুদ্ধবাদী দলের নেতাদের গ্রহণ করিতে কুণ্ঠিত হন নাই। এখন সমিতিতে বিরুদ্ধবাদী দলের সদস্য সংখ্যা এত কমিয়া গিয়াছে যে সমিতির কার্য্যে আর তাঁহাদের বাধা দিবার সুবিধা নাই। সেই অভিমানে শ্রীযুত কিরণশঙ্কর রায় প্রমুখ নেতারা নূতন সমিতির সদস্য পদ ত্যাগ করিয়াছেন। পুরাতন সদস্যদিগের স্থানে যে সকল নূতন সদস্য গৃহীত হইয়াছেন, তাঁহারা সকলেই

শ্রমিক ও সমাজতন্ত্রীদলভুক্ত। কাজেই গণতন্ত্র প্রতিষ্ঠার দিক দিয়াও কোনরূপ আপত্তি হইবার কারণ নাই। তাঁহারা সমিতির সদস্য নির্বাচিত হইয়াও সংখ্যানুতর জন্ম অভিমানে পদত্যাগ করিলেন, তাঁহারা ই গণতন্ত্রের প্রতি অশ্রদ্ধা জ্ঞাপন করিয়াছেন।

প্রতিহিংসার জন্ম হীন পন্থা—

কলিকাতা কর্পোরেশনের কংগ্রেসী কাউন্সিলারগণের মধ্যে অধিকাংশই সুভাষচন্দ্রের দলভুক্ত। সে জন্ম ১৯৩৯-৪০ বর্ষের প্রথমে অর্থাৎ গত ১লা এপ্রিলের পর কর্পোরেশনের বিভিন্ন কার্য্যের জন্ম যে সকল ষ্ট্যাণ্ডিং কমিটি গঠিত হইয়াছিল, সেগুলিতে সুভাষচন্দ্রের দলের সদস্য সংখ্যাই অধিক ছিল। শ্রীযুত কিরণশঙ্কর রায়ের দল ঐ ব্যবস্থায় সন্তুষ্ট ছিলেন না; কিন্তু কংগ্রেসী কাউন্সিলারগণের ভোটে ঐ ব্যবস্থা পরিবর্তনেরও কোন সম্ভাবনা ছিল না। সেজন্ম শ্রীযুত কিরণশঙ্কর রায় তথা ডাক্তার বিধানচন্দ্র রায়ের দলের কয়েকজন কাউন্সিলার কর্পোরেশনের মনোনীত ও শ্বেতাঙ্গ কাউন্সিলারগণের সহিত যোগদান করিয়া তাঁহাদের সহযোগিতায় পূর্ব-গঠিত ষ্ট্যাণ্ডিং কমিটিগুলি ভাঙ্গিয়া দিয়া নূতন করিয়া ষ্ট্যাণ্ডিং কমিটি গঠন করিয়াছেন। ইহার ফলে কর্পোরেশনে কংগ্রেসের প্রভাবই ক্ষুণ্ণ করা হইয়াছে। বলা বাহুল্য যে, এই ডাক্তার বিধানচন্দ্র রায়ই কংগ্রেস ওয়ার্কিং কমিটির সদস্য এবং বাঙ্গালায় কংগ্রেসের সম্মান রক্ষার ভার তাঁহারই উপর ঞ্চুত আছে। তাঁহার মত লোককে ব্যক্তিগত ক্রোধের বশে এইভাবে কংগ্রেসের বিরোধী শ্বেতাঙ্গ দল ও মনোনীত কাউন্সিলারদিগের সহিত সহযোগিতা করিতে দেখিয়া বাঙ্গালী মাত্রই ক্ষুব্ধ হইয়াছে। ডাক্তার বিধানচন্দ্র রায় যখন সুভাষচন্দ্রের রাষ্ট্রপতি পদত্যাগের পর সাগ্রহে কংগ্রেস ওয়ার্কিং কমিটির সদস্য পদ গ্রহণ করিয়াছিলেন, তখনই তাঁহার স্বরূপ বুঝা গিয়াছিল—কাজেই তাঁহার পরবর্ত্তী কার্য্যে বিষয় প্রকাশের আমরা কোন কারণ দেখি না। কিন্তু কর্পোরেশনের অন্তর্গত যে সকল কংগ্রেসদলভুক্ত কাউন্সিলার বিধানবাবুর দলে যোগদান করিয়াছেন, তাঁহাদের কথা চিন্তা করিয়া দেখিবার বিষয়। ডাক্তার বিধানচন্দ্র রায় ও ডাক্তার প্রফুল্লচন্দ্র ঘোষ বা যে কোন কংগ্রেসী কাউন্সিলার জনমত পদদলিত করিয়া পরে তাহার যত কৈফিয়তই প্রদান করুন না কেন, কলিকাতার করদাতারা তাঁহাদের কিছুতেই ক্ষমা করিবে না।

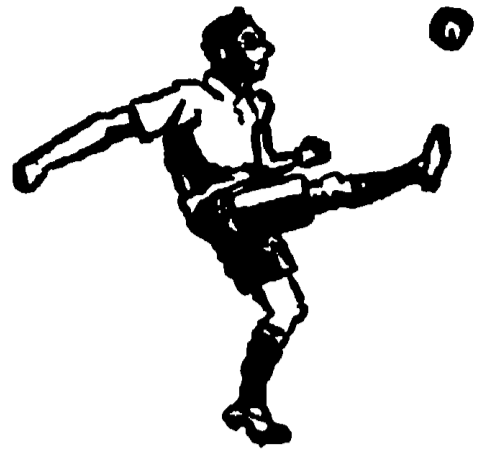

আই এফ এ শীল্ড ৪

১৩ই জুলাই শীল্ড খেলা আরম্ভ হয় জল-কাদায় এবং ৫ই আগষ্ট শুকনো মাঠে সমাপ্ত হয়েছে। ঐ দিনই মোহনবাগান তাদের লীগের শেষ খেলায় এরিয়ানদের হারিয়ে লীগ-চ্যাম্পিয়ন হয়েছে।

১৯৩৯ সালের আই এফ এ শীল্ড বিজয়ী হ'লো কলিকাতা পুলিশ ২-১ গোলে কাষ্টমসকে হারিয়ে। ১৯৩৭ সালে পুলিশ শীল্ড ফাইনালে ষষ্ঠ ফিল্ড ব্রিগেডের কাছে ৪-১ গোলে পরাজিত হয়। ফাইনালে কাষ্টমসের এটি চতুর্থ পরাজয়। ১৯০৮ ও ১৯০৯ সালে গর্ডনের কাছে ১-০ ও

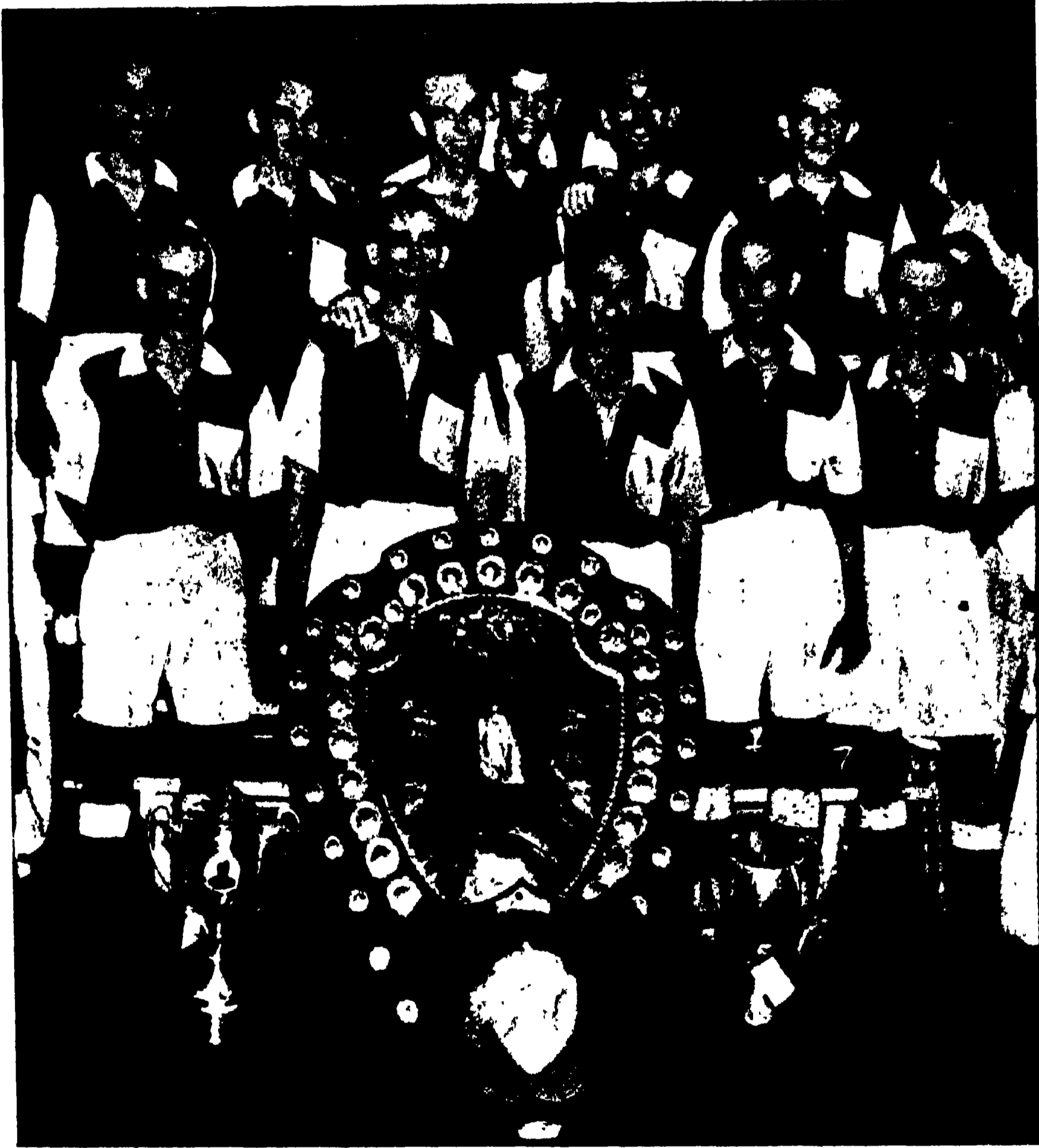

১৯৩৯ সালের শীল্ড বিজয়ী পুলিশদল

ছবি—হিন্দুস্থান ষ্টাণ্ডার্ড

পুলিশের শীল্ড-বিজয় অনেকটা অপ্রত্যাশিত। সকলেই আশা ক'রে ছিলো কাষ্টমস শীল্ড পাবে; দল হিসাবে ও কাষ্টমস তাদের চেয়ে শক্তিশালী। ফাইনালে পুলিশের কোন খেলোয়াড় ব্যক্তিগত ভাবে অসাধারণ না খেললেও তাদের দলগত সহযোগিতা ছিল ভাল। ফরওয়ার্ডরা

১-০ গোলে এবং

১৯১৫ সালে ক্যালকাটার সঙ্গে প্রথম দিন ড্র ক'রে এবং তাদের আক্রমণে বিশেষ তীব্রতা ও ক্ষিপ্ততা ছিল। সুযোগ পেলেই তারা গোলে সর্ট করেছে। কাষ্টমস ক্যামারোনিয়ানকে ২-১ গোলে এবং পুলিশ ই বি আরকে ১-০ গোলে হারিয়ে এবার ফাইনালে ওঠে। কে

ভট্টাচার্য্যের ক্যামারোনিয়ান্সের বিরুদ্ধে বিজয়শূচক গোলটি এবারে শীল্ডে সর্বাপেক্ষা দর্শনীয় গোল নিঃসন্দেহে বলা যেতে পারে। ই বি আরের দুর্ভাগ্য তারা পর পর দু'বার শীল্ডের সেমিফাইনালে হেরে গেল। তারা যাদের কাছে হেরেচে, তারাই দু'বার শীল্ড পেয়েচে।

হুয়োগ-সন্ধানী এবং তাদের আক্রমণে বিশেষ তীব্রতা ও ক্ষিপ্ততা ছিল। সুযোগ পেলেই তারা গোলে সর্ট করেছে। কাষ্টমসের খেলা প্রথম কয়েক মিনিট ব্যতীত অত্যন্ত নিরুৎসাহিত হয়েছে। এরকম খেলা তারা কোন কালে খেলে নি,

সম্ভবতার অভাব পরিলক্ষিত হ'য়েছিলো। একমাত্র ডেভিস, কে ভট্টাচার্য ও হজেসের খেলা ভাল হয়েছিল। ডেভিসের খেলাই সর্বোৎকৃষ্ট। হাফ ব্যাকদের অকৃত-কার্যতাই কাষ্টমসের পরাজয়ের কারণ। আউটে নীল ও রাদারফোর্ডের খেলা অত্যন্ত হতাশজনক। রেন্টনের অভাবে কাষ্টমসের আক্রমণ ভাগ দুর্বল ছিল। প্রথমার্দ্ধ শেষ হবার ঠিক আগেই রবিন্সনের পাশ থেকে মায়াস' প্রথম গোলটি করে। বিশ্বামের পর খেলা আরম্ভ হ'লে কাষ্টমস খুব চেপে ধরে। কে ভট্টাচার্য প্রাণপণ চেষ্টা করেও উপযুক্ত সহযোগিতার অভাবে অকৃতকার্য হন, খেলাও তাঁর নামোচিত

ও জে ডি মেলো; টেম্পন্টন, জোনস, পি ডি মেলো, মায়াস' ও এলেন।

কাষ্টমস :—জার্ডিন ; ডেভিস ও হজেস ; শ্মিথ, রেবেলো ও ভৌমিক ; নীল, ডিফোর্টস, সীম্যান, কে ভট্টাচার্য ও রাদারফোর্ড।

এবারের সেমি ফাইনালের দলগুলি স্থানীয় হওয়ায় দর্শক সমাগম বেশী হয়নি। শীল্ডের একটা খেলাও উচ্চাঙ্গের বা আকর্ষণীয় হয়নি। মিলিটারী দল যে তিনটি এসেছিল, তারাও অপ্রত্যাশিতভাবে পরাজিত হয়। বাইরের সিভিল দলের ভেতর ই আই আর এবং বি এন আর ভাল ছিল।

বি এন আর পুলিশের কাছে হেরে যায়, আর ক্যালকাটা ভাগ্যক্রমে ই আই আরের কাছে জেতে। বর্তমান বৎসরের লীগ চ্যাম্পিয়ান মো হন বা গান দুর্ভাগ্যক্রমে এরিয়ামের কাছে প্রথম দিন গোল শূন্য ড্র করে দ্বিতীয় দিনে এক গোলে হেরে যায়। গোলটি সম্পূর্ণ অফ-সাইড থেকে হয়েছিল। ব্যাক ও গোলরক্ষক কেহই গোল রক্ষা করতে চেষ্টা করেন নি। অফ-সাইড ভেবে চুপ করে থাকার উচিত নহে, যতক্ষণ না রেফারি বাঁশী বাজায়। প্রথম দিন এরি-



খুলনা ডিষ্ট্রিক্ট এসোসিয়েশন.

ছবি—আনন্দবাজার

য়ান্স ভাল খেলে, কিন্তু দ্বিতীয় দিন মোহনবাগান তাদের চেয়ে অনেকাংশে উৎকৃষ্ট খেলেও হেরে যায়। তারাই সর্বক্ষণ বিপক্ষকে চেপে থাকে ; কিন্তু দুর্ভাগ্য বশতঃ কিছুতেই গোল করতে পারে না। গোল রক্ষক এম দাস অত্যাশ্চর্যরূপে গোল রক্ষা করেছিল। লীগের শেষ খেলায় মোহনবাগান এই এরিয়ামকেই ৩-১ গোলে হারিয়েছিল। গতবারের বিজয়ী ইষ্ট ইয়র্ক দলে পূর্বের অনেক খেলোয়াড় ছিল না। তারা প্রথম দিন ড্র করে দ্বিতীয় দিনে অপ্রত্যাশিতভাবে এক গোলে হেরে যায় বি এন আরের কাছে। অনেকের মতে গোলটি সন্দেহজনক। ইষ্ট ইয়র্কের গোলরক্ষক ওয়াটকে রেল দলের খেলোয়াড় ধাক্কা দেওয়ায় বল তার হস্তচ্যুত হয়। ধাক্কাটি সত্য হ'য়েছিলো কিনা সে সম্বন্ধে মতামতের অভাব আছে।

পুলিশ :—জে মিলস ; ওয়েক ও ওয়াট ; ফলস, রবিন্সন

হয় নি। তিনি বার বার রাদারফোর্ডকে পাশ করেছেন, আর সে সব বলগুলি নষ্ট করেছে, কিন্তু সীম্যানকে মোটেই খেলান নি। ১৮ মিনিট খেলা চলবার পরে সীম্যান ডিফোর্টসের কাছ থেকে বল পেয়ে ফাষ্ট-টাইম সটে গোলটি পরিশোধ করেন। কিছুক্ষণ পরে পুলিশ আবার অগ্রবর্তী হয়, ডিমেলোর একটা সট জার্ডিন ঠিক মত ধরতে না পারায় বলটি পায় টেম্পন্টন এবং জার্ডিনকে পরাভূত করে। শেষ সময়ে ভট্টাচার্য বহু চেষ্টা করেও গোলটি পরিশোধ ক'রতে পারেন নি।

১৯৩৯ সালের আই এক এ পীন্ডের ফলাফল ও

প্রথম রাউণ্ড

দ্বিতীয় রাউণ্ড

তৃতীয় রাউণ্ড

সেমি-ফাইনাল

ফাইনাল

কানপুর ডিস্ট্রিক্ট এসোসিয়েশন
বি এন আর এথলেটিক এসোসি-
নহারাণা ক্লাব (সৌহাগী)
পুলিস এ সি
রাজসাহী ডিস্ট্রিক্ট এসোসিয়েশন
ফরিদপুর ক্লাব

১ম ইন্ড ইয়র্কস রেজিমেন্ট
বি এন আর
পুলিস এ সি
১ম রয়েল ফুসিলিয়ান্স
রাজসাহী ডিস্ট্রিক্ট এসোসি-
ক্যালকাটা এক সি

২-১ } ... বি এন আর
২-১ } ... পুলিস এ সি
৪ } ... ক্যালকাটা এক সি
১ } ... ই আই আর

পুলিস এ সি
... ক্যালকাটা

ছোটনাগপুর স্পোর্টিং এসোসি-
ই আই আর

১ } ... ই আই আর

... ক্যালকাটা

কার্ণনমেট জিমখানা (পেশোয়ার)
(আসে নি)

... ..

... পুলিস এ সি

মহম্মেডন স্পোর্টিং (মেননসিং) (আসে নি)

... ..

... ই বি আর

২য় বর্ডার রেজিমেন্ট
হবিগঞ্জ টাউন ক্লাব

১ } ... হবিগঞ্জ টাউন

... হবিগঞ্জ টাউন

ই বি আর স্পোর্টস ক্লাব
স্পোর্টিং ইউনিয়ন ক্লাব

১ } ... ই বি আর (১-০-২)

... ই বি আর

জর্জ টেলিগ্রাফ

২-১ } ...

... ই বি আর

কলিকাতা রেঞ্জার্স

২-২ } ... কলিকাতা রেঞ্জার্স (১-০-০)

... ই বি আর

১ম ডি সি এল আই (W.O)
চিটাগঞ্জ ডিস্ট্রিক্ট এসোসি (Scr.)

... ডি সি এল আই

... ওয়ারী

ওয়ারী ক্লাব
ডালহৌসী এ সি

১ } ... ওয়ারী ক্লাব

... ওয়ারী

ভবানীপুর ক্লাব
অরোরা এথলেটিক এসোসি

১ } ... কাষ্টমস এ সি

... কাষ্টমস

উড়িষ্যা ক্লাব
দিল্লী ফুটবল এসোসিয়েশন

১ } ... দিল্লী এফ এ

... কাষ্টমস

বরিশাল ফুটবল এসোসিয়েশন
এলায়েন্স ক্লাব (গয়া)

২ } ... ক্যান্সারোনিয়াল

... ক্যান্সারোনিয়াল

বেঙ্গল আর্টিলারী
বনবিহারী ডিস্ট্রিক্ট এসোসি

২ } ... কুলটি ক্লাব

... ক্যান্সারোনিয়াল

খুলনা ডিস্ট্রিক্ট এসোসি
কুমারতুলি ইনস্টিটিউট

(১-০) } ... খুলনা ডিস্ট্রিক্ট এসোসি

... ক্যান্সারোনিয়াল

এরিয়াল ক্লাব

(০-১) } ... এরিয়াল ক্লাব

... এরিয়াল

ভারতবর্ষ



গঙ্গাবক্ষে সন্ধ্যা

শিল্পী—পান্না সেন, কলিকাতা



১৯৩৯ সালের লীগ চ্যাম্পিয়ন মোহনবাগান

ছবি—হিন্দুস্থান ষ্টাণ্ডার্ড

চ্যারিটি ক্ষতিপ্রস্ত ৪

বৃষ্টির জন্ত এবং জনপ্রিয় কোন দল সেমিফাইনালেও উঠতে না পারায় চ্যারিটিতে টাকা উঠেছে অত্যন্ত কম। শীল্ড ফাইনালও দর্শনীয় হয় নি। দর্শকসমাগমও হ'য়েছিল অল্পবারের অপেক্ষা কম। ফাইনালে বিক্রয়লব্ধ অর্থ উঠেছিল মাত্র ৬৪৮০।।/০ আনা।

লীগ চ্যাম্পিয়ন মোহনবাগান ৪

১৯১৫ সালে মোহনবাগান প্রথম বিভাগ লীগে খেলতে অসুস্থ পান। এতকাল পরে ১৯৩৯ সালে তাঁরা লীগ চ্যাম্পিয়ন হতে পেরে দেশবাসীর আনন্দবর্ধন করেছেন। তাঁদের লীগ চ্যাম্পিয়ন প্রাপ্তিতে ভারতবাসীরা শান্তভাবে আনন্দ প্রকাশ করেছেন। পূর্ব পূর্ব বৎসরের মত ইহাকে চকানা দিত করা হয় নাই। কর্পোরেশনও নীরব আছেন পৌর সম্বন্ধনা দেন নাই, পূর্ববর্তী বিজয়ীদের যেমন দিয়েছিলেন।

১৯১৬, ১৯২০, ১৯২১ ও ১৯২৫ সালে মোহনবাগান রানার্স আপ হতে পেরেছিল। ১৯২৫ সালে মাত্র এক পয়েন্টের জন্ত তাদের লীগ ফস্কে যায়, ক্যালকাটা চ্যাম্পিয়ন হয়। ১৯২০ ও ১৯২১ সালে দু' পয়েন্টের ব্যবধান হয় ক্যালকাটা ও ডালহৌসীর সঙ্গে। এবার মোহনবাগান হেরেছে মাত্র একটা ম্যাচে। তাদের

বিপক্ষে গোল হয়েছে মাত্র ৭টা, তারা সপক্ষে গোল করেছে ৩১টা। সর্বাপেক্ষা কম গোল খেয়েছিল ক্যালকাটা ১৯২২ সালে, মাত্র একটা। মহমেডান স্পোর্টিংয়ের বিপক্ষে সর্বাপেক্ষা কম গোল হয়েছিল ৮টা ১৯৩৬ সালে, সর্বাপেক্ষা বেশী ২০টা ১৯২৮ সালে। সর্বাপেক্ষা বেশী গোল দিয়েছে ডারহাম্‌স্ ১৯৩১ সালে ৫১টা।

মোহনবাগানের বিশেষ কৃতিত্ব যে তারা প্রথম থেকেই অগ্রগামী থাকে, একদিনের জন্তও তাদের কেহ অতিক্রম করতে পারে নি। বিদ্রোহী দলদের আই এফ এ কর্তৃক লীগ থেকে বিতাড়নের জন্ত তাদের সঙ্গে দু'টি খেলা বাকী থাকে, কিন্তু তার ফলাফলের উপর চ্যাম্পিয়ন পাবার কোন ব্যতিক্রম ঘটতো না।

মোহনবাগানের পক্ষে কে কয়টি গোল দিয়েছেন :—এ রায়চৌধুরী ১১, এম ব্যানার্জি ৮, এস মিত্র ৪, এস গু'ই ২, এস চৌধুরী ২, এস দেব রায় ২, ডাঃ এস দত্ত ১, বি মুখার্জি ১।

মোহনবাগান হারিয়েছে ও ড্র করেছে :—রেঞ্জার্সকে ১-০, ২-০, বর্ডারস্কে ১-০, ০-০, পুলিশকে ২-০, ৫-০, কাষ্টমসকে ৩-০, ০-০, এরিয়ান্সকে ২-০, ৩-১, ক্যামারোনিয়ান্সকে ২-০, ১-০, ক্যালকাটাকে ১-০, ১-০, ই বি আরকে ০-০, ১-১,



লীগ কাপ



এম ব্যানার্জী



এ রায় চৌধুরী



বিমল মুখার্জী



কে দত্ত

মহমেডানকে ০-০, ০-০, কালীঘাটকে ১-১, ইষ্টবেঙ্গলকে ২-১, ভবানীপুরকে ১-০ ; হয়েছে ভবানীপুরের কাছে ২-১।

প্রথম বিভাগ লীগের ফলাফল ৪

	খেলা	জয়	ড্র	হার	পক্ষে	বি	পয়েন্ট
মোহনবাগান	২৪	১৬	৭	১	৩১	৭	৩৯
রেঞ্জার্স	২৪	১৬	২	৬	৩৬	১৯	৩৪
কাষ্টমস	২৪	১০	৮	৬	২৭	২১	২৮
ই বি আর	২৪	১১	৬	৭	৩৪	২৮	২৮
মহমেডান	২৪	১০	৫	৯	৩১	১৫	২৫
ইষ্টবেঙ্গল	২৪	৮	৮	৮	২৩	১০	২৪
কালীঘাট	২৪	৯	৫	১০	৩১	১৯	২৩
ক্যামারোনিয়ান্স	২৪	৭	৮	৯	২০	২৮	২২
পুলিশ	২৪	৮	৫	১১	২০	৩৬	২১
এরিয়ান্স	২৪	৭	৪	১৩	২১	৩৭	১৮
ভবানীপুর	২৪	৭	৪	১৩	২২	৩৯	১৮
ক্যালকাটা	২৪	৩	৮	১৩	২৩	৪০	১৪
বর্ডার রেজিমেন্ট	২৪	৫	৪	১৫	১৯	৩৯	১৪

লীগ চ্যাম্পিয়ান : রেপ্ট

সন্তোষ মেমোরিয়াল কুণ্ডের সাহায্যার্থ লীগ চ্যাম্পিয়ান ও রেপ্টের খেলায় লীগ চ্যাম্পিয়ান মোহনবাগান ৩-১ গোলে পরাজিত হয়। জল কাদায় পরি-পূর্ণ মাঠে মোহনবাগান তাদের নিয়মিত খেলোয়াড় না বা তে পারে নি। ব্যাকে ডাঃ এস দত্ত, হাফে প্রেমলাল ও বেণী-প্রসাদ এবং ফরওয়ার্ডে এস্ মিত্র খেলেন নি। এঁরা সকলে খেললে খেলার ফলাফল কি হ'তো বলা যায় না। রেপ্টের ড্রিসকল অত্যাশ্চর্য্য খেলে একাই তিনটি গোল করেন। দু'টি গোল চ্যাম্পিয়নদের ব্যাকের দোষে হয়। টিকিট বিক্রয় করে মাত্র ২৯৩৪/০ টাকা পাওয়া গেছে। রেপ্টের পক্ষে ড্রিসকল, মুলার, প্রসাদ, আলিহোসেন ও এন

বোম্বের খেলা ভাল হ'য়েছিল। রায়চৌধুরীর গোলটি বিশেষ উল্লেখযোগ্য।

মোহনবাগান—কে দত্ত ; পি শেঠ ও পি চক্রবর্তী : বিমল, কে ব্যানার্জী ও আর সেন ; গুঁই, মোহিনী ব্যানার্জী, রায়চৌধুরী, প্রেমলাল ও এস চৌধুরী।

রেপ্ট—আলিহোসেন (ভবানীপুর) ; রে (ক্যামারো-নিয়ান্স) ও আল (রেঞ্জার্স) ; জে লামসডেন (রেঞ্জার্স), রেবেলো (কাষ্টমস) ও কল্প (বডার্স) ; এন ঘোষ (এরিয়ান্স), জে মিলস্ (পুলিশ), ড্রিসকল (ক্যামারো-নিয়ান্স), মুলার (রেঞ্জার্স) ও কে প্রসাদ (এরিয়ান্স)।
রেফারী—এম আমেদ।

রেফারিং ৪

রেফারিং যথাপূর্ব্বং দোষশূন্য হয় নি। কয়েকটি বিশেষ ত্রুটি শীল্ড খেলা পরিচালনায় লক্ষিত হয়েছে। রেফারি গিলসন কাষ্টমসের বিপক্ষে ভবানীপুরের একটি ত্রায়সঙ্গত গোল অফসাইডের অজুহাতে নাকচ করে দেন। জার্ডিন সামসেরের সট ফেরালে সেই বল পেয়ে সাম্পাজি গোল করেন। ফাইনালে জার্ডিনের কাছ থেকে ঠিক ঐ রকমে বল পেয়ে টেম্পলটন দ্বিতীয় গোলটি করে, কিন্তু সেটি অফসাইড হয় নি।



দ্বিতীয় বিভাগের লীগ চ্যাম্পিয়ন স্পোর্টিং ইউনিয়ন

ছবি—আনন্দবাজার

মোহনবাগানের বিপক্ষে এরিয়ানের গোলটি সম্পূর্ণ অফসাইড থেকে হয়। এ দিন কর্পোরাল হ্যাণ্ডিসাইড রেফারি ছিলেন।

ক্যামারোনিয়ন্স বরিশাল এফ এর বিরুদ্ধে পেনালটি পায় এবং গোল করে; কিন্তু রেফারি পুনরায় সট করতে আজ্ঞা দেন, কারণ গোলরক্ষক নড়েছিল। দ্বিতীয়বারের সটে গোল হয় না। আইনে পরিষ্কার ভাবে আছে,—for an infringement of this nature the benefit should go to the offended and the goal should have been allowed although the goalkeeper was guilty of an offence by moving his feet at the time the kick was being taken. রেফারি হচ্ছেন লেফটেনেন্ট থ্রাসার, ইষ্টইয়র্ক রেজিমেন্টের।

ইষ্টইয়র্ক ও বি এন আরের রিপ্রে খেলায় রেফারি বদলের কারণ কি? দ্বিতীয় দিনের রেফারি ছিলেন ইউ চক্রবর্তী। বি এন আরের পক্ষে গোলটিও গোলযোগ বিহীন নয়। ইষ্ট ইয়র্কের গোলরক্ষক ওয়াট was charged when he was in the process of clearing the ball. The ball had dropped from his hands

and R. Carr shoved it into the net. গোলরক্ষককে ধাক্কা দেওয়া সম্বন্ধে আইন এই,—“The goal-keeper shall not be charged excepting when he is holding the ball or obstructing an opponent or when he has passed out-side the goal area”.

কাষ্টমস ও ক্যামারোনিয়ন্সের খেলায় কাষ্টমসের শ্বিথের বিপক্ষে ‘জাম্পিং’ ফাউলের জন্য পেনালটি দেওয়া অনুচিত হয়েছে। শ্বিথ ডেভিসকে বল মারতে দিয়ে লাফিয়ে সরে যায়, কোন বিপক্ষের খেলোয়াড় তার দু’তিন গজ দূরেও ছিল না। রেফারি ছিলেন গিলসন।

কাষ্টমস ও ই বি আরের সেমিফাইনাল খেলায় কাষ্টমসের গোলটি অফসাইড থেকে হয়েছিল। রেফারি হ্যাণ্ডিসাইড।

দ্বিতীয় রাউণ্ডের খেলা বেশ বেলা থাকতেও অতিরিক্ত সময় খেলান হয় নাই,—মোহনবাগান ও এরিয়ানের খেলা, রেঞ্জার্স ও ই বি আরের ও ইষ্ট ইয়র্ক ও বি এন আরের খেলা। কয়দিনই সামরিক রেফারি ছিলেন। অঞ্চ ওয়ারী ও কাষ্টমসের খেলায় জল-কাদার মাঠে, মেঘাচ্ছন্ন আকাশে, ক্ষীণালোকেও ভারতীয় রেফারি অতিরিক্ত সময় খেলিয়ে ওয়ারীর পরাজয় ঘটিয়েছেন।



ফ্রাঙ্ক উলি কিংস স্কুলের ছাত্রদের ক্রিকেট শিক্ষা দিতেছেন



সি বি ক্লার্ক

খেলা অসী-
মাংসিত ভাবে
শেষ হ'য়েছে।

২২শে জুলাই
শ নি বা র,
আ কা শে র
অ ব স্থা ভা ল
নয়। লাঞ্চার
আগে ইং ল ও
ব না ম ওয়েস্ট

ইণ্ডিজ দ লে র

দ্বিতীয় টেস্ট খেলা আরম্ভ হ'ল না। বেলা ১-৩০ মিনিটে
ওয়েস্ট ইণ্ডিজ টেসে জিতলেও ইংলণ্ডকে ব্যাট করতে দিলে।

হাটন ও ফ্যাগকে দিয়ে ইংলণ্ডের প্রথম ইনিংস ২-১৫
মিনিটে আরম্ভ হ'ল। বত্রিশ মিনিট খেলবার পর কোন
উইকেট না খুইয়ে ইংলণ্ডের ১১ রান হ'য়েছে তখন বৃষ্টি
নাবলো খেলা বন্ধ হ'য়ে গেল। হাটন ও ফ্যাগ যথাক্রমে
৬ ও ২ রান করে নট আউট রইলেন। দর্শকসংখ্যা
হ'য়েছিল ১১০০০ হাজার।

দ্বিতীয় দিনে খেলা আরম্ভ হ'ল ১২-১৫ মিনিটে; কিন্তু

ইংলণ্ড ও ওয়েস্ট ইণ্ডিজের

ইংলণ্ড :-
১৬৪ (৭ উইকেট,
ডিক্লেয়ার্ড) ও ১২৮
(৬ উ ই কে ট,
ডিক্লেয়ার্ড)

ওয়েস্ট

ইণ্ডিজ :-
১৩৩ ও ৪৩ (৪
উইকেট)



হেডলে

বৃষ্টির জন্ম কয়েকবার খেলা বন্ধ রাখতে হ'য়েছিল।
আরম্ভে দর্শক সমাগম হয় ৭০০০ হাজার। পূর্ব দিনের
৬ রানের সঙ্গে মাত্র ৮ রান যোগ হওয়ার সঙ্গেই অল্প
বৃষ্টি আরম্ভ হ'লে খেলা আলো অভাবে ও বৃষ্টির জন্ম আধ
ঘণ্টার জন্ম বন্ধ থাকে।

খেলা শুরু হ'লে পর, ফ্যাগ সাত রানে হাইলটনের
বলে আউট হ'লেন। লাঞ্চার সময় ইংলণ্ডের ১ উইকেটে
৩৪ রান উঠেছে। উইকেটের অবস্থা খুবই খারাপ।
ব্যাটসম্যানরা স্বচ্ছন্দভাবে খেলতে পারছেন না; কোন
রকমে উইকেট রক্ষা করছেন। পেণ্টার ৯ রান করে
ক্লার্কের বলে সীলের হাতে ধরা দিলেন। পরের ওভারে
মাত্র এক রান যোগ হ'লে হাটন সর্ট-লেগে গ্রাণ্টের
বলে ক্যাচ তুললে মার্টিনডেল তাঁকে লুফলেন। হামণ্ড
ও কমটন জুটি হ'য়ে খেলতে লাগলেন। বৃষ্টির জন্ম কিছু সময়
খেলা বন্ধ রইল। কমটন ৪ রানে আউট হলেন। হার্ডষ্টাফ
যোগ দিলেন। হামণ্ড ২২ রানে ক্লার্কের
বলে ষ্টাম্পড হ'লেন। উড্ হার্ডষ্টাফের সঙ্গে
যোগ দিলেন।

চা-পানের সময় ইং ল ও র ৬ উই



গ্রাণ্ট

কেটে ১৫১ রান
উঠল। দর্শক-
সংখ্যা ১০,০০

হা জা রে
দাঁড়াল। হার্ড-
ষ্টাফ ৭৬ রান
করে গ্রাণ্টে র
বলে উইলিয়াম-
সের কাছে ধরা

পড়লেন, ১টা ছয় ও ৭টা চার ছিল। তিনি ১০০ মিনিট খেলেছেন। ইংলও তাদের ইনিংস ডিক্লিয়ার্ড করলে।



হার্ডষ্টাফ



বাউস

ওয়েস্ট ইণ্ডিজের প্রথম ইনিংস আরম্ভ হ'ল ষ্টোলমেয়ার ও গ্রান্টকে দিয়ে। ৩৫ রানে ষ্টোলমেয়ার ৫ রান করে গডার্ডের বলে তারই কাছে ধরা দিলেন। গ্রান্ট ৪৭ রানে গডার্ডের বলে আউট হ'লেন। দিনের শেষে ৩ উইকেটে ওয়েস্ট ইণ্ডিজের ৮৫ রান উঠল। হেডলে ১৬ রান করে নট আউট রইলেন।

তৃতীয় দিনে আকাশের অবস্থা ভাল। কিন্তু রাত্রে রুষ্টির জন্ম উইকেটের অবস্থা সুবিধা নয়। আরম্ভ সেইজন্য দেরী ক'রে হ'ল। কালকের নট-আউট ব্যাটস-ম্যান হেডলে ও সীলে খেলা আরম্ভ করলেন। সূর্যের তেজে উইকেট শুকুলেও খেলার অবস্থা ভাল হলো না; খুব তাড়াতাড়ি উইকেট পড়তে লাগল। তা'হলেও হেডলে তৃতীয় পর্যায়ে এসে শেষ ব্যাটসম্যানের সঙ্গে খেলে গেলেন। ১৪০ মিনিটে ৫১ রান করে হেডলে বাউসের বলে উডের হাতে আউট হ'লে ওয়েস্ট ইণ্ডিজ দলের প্রথম ইনিংস ১৩৩ রানে শেষ হ'ল। বাউস মাত্র ১৪ রান দিয়ে ৫টি উইকেট পেলেন। দ্বিতীয় ইনিংসে ছটা উইকেট ৩৩ রানে নিয়েছেন।

ইংলণ্ডের দ্বিতীয় ইনিংস আরম্ভ করল হ্যাটন ও ফ্যাগ। হ্যাটনের ১৬ রান উঠলে তাঁর এ বৎসরে ২০০০ রান পূর্ণ হলো। চা পানের সময় ৪ উইকেটে ইংলণ্ডের ১০৪ রান উঠেছে। হ্যাটন ১৭ রানে, পেণ্টার ০ রানে, ফ্যাগ ও হ্যামও ২২ রানে আউট হ'য়েছেন। ৬ উইকেটে ১২৮ রান উঠলে

ইংলও ইনিংস ডিক্লিয়ার্ড করলে। কমটন ৩৪ ও রাইট ০ রানে নট আউট রইলেন। কমট্যাণ্টাইন ৪২ রানে ৪ উইকেট পেয়েছেন।

ওয়েস্ট ইণ্ডিজ দ্বিতীয় ইনিংস আরম্ভ করলে। জয়লাভ করতে তাদের ১৬০ রান তুলতে হ'বে, সময় মাত্র ৭০ মিনিট; ওয়েস্ট ইণ্ডিজ ৪ উইকেটে দিনের শেষে ৪৩ রান করলে দ্বিতীয় টেষ্ট অমীমাংসিত ভাবে শেষ হ'ল।

ইংলও :—হ্যামও (ক্যাপটেন), পেণ্টার, কমটন, উড, বাউস, কপসন, গডার্ড, হ্যাটন, ফ্যাগ, হার্ডষ্টাফ ও রাইট।

ওয়েস্ট ইণ্ডিজ :—গ্রান্ট (ক্যাপটেন), ষ্টোলমেয়ার, হেডলে, গোহেজ, সীলে, ক্যামেরন, উইলিয়ামস, কমট্যাণ্টাইন, মারটিনডেল, হেলটন ও ক্লার্ক।

ক্রিকেট মনোনয়ন কমিটি ৪

ক্রিকেট কন্ট্রোল বোর্ডের বোম্বাই অধিবেশনে মনোনয়ন কমিটি গঠিত হয়েছে, উহাতে নির্বাচিত হ'য়েছেন ডাঃ কাঙ্গা, সি রামস্বামী এবং জাহাঙ্গীর খাঁ। আশ্চর্য্য হবার কথা, যেখানে প্রফেসর দেওধর ও মেজর নাইডু



লর্ডস মাঠে দর্শকদের সুবিধার জন্ম দ্বার কার্ড ছাপা হবার পূর্বে খেলোয়াড়দের নামের তালিকা দেখান হচ্ছে

প্রতিদ্বন্দ্বিতা করেন সেখানে জাহাঙ্গীর খাঁ অথবা রাম শ্রী মী নির্বাচিত হন। নির্বাচন ভোট দ্বারা সম্পাদিত হয়। মনোনয়ন কমিটিতে নিম্নলিখিত নাম-গুলিও প্রস্তাবিত হয়েছিল—এ এল হোসী, সি কে নাইডু, এস ডি মেলো, এস এন হাদি ও এ ইউ বোটাওয়াল। হোসী ৫, নাইডু ৪, এস ডি মেলো ২ ভোট পেয়েছিলেন। সম্প্রতি ইংলণ্ডে জাহাঙ্গীর খাঁ জিমখানার অধিনায়ক হয়ে ভাল খেলেছেন, কিন্তু সেজন্তে মনোনয়ন কমিটির সদস্য হবার যোগ্যতা হয় না। তিনি ভারতের খেলোয়াড়দের খেলা সম্বন্ধে



হিউম্যান

নিয়ে আগামী এম সি সি দল গঠিত হ'য়েছে, এঁরা ভারতে খেলতে আসবেন।

এ জে হোমস (সাসেক্স ও এম সি সি), জে এম ব্রোকলব্যাকস (এম সি সি ও কেমব্রিজ বিশ্ববিদ্যালয়), এইচ টি বার্টলেট (কেমব্রিজ, সারে ও সাসেক্স), এস সি গ্রিফিথ (কেমব্রিজ, সারে ও সাসেক্স), আর এইচ সি হিউম্যান (কেমব্রিজ এবং উষ্টার্স), আর ই এস ওয়াট (ওয়ারউইকশায়ার), ই ডেভিস (প্লামোরগান), এইচ ই জোনারী (ওয়ারউইকশায়ার), এইচ গিমলেট (সোমারসেট),



ওয়েলার্ড

বিশেষ পরিচিতও নন। পৃথিবীর সর্বশ্রেষ্ঠ ক্রিকেট খেলোয়াড় ডন ব্রাডমানও বহুকাল মনোনয়ন কমিটির সদস্যপদ লাভ করতে পারেন নি। এমন কি অধিনায়কের পদও পেয়েছেন তিনি অতি অল্পদিন। রাম শ্রী মীর যোগ্যতা সম্বন্ধে কিছু না বলাই ভাল। তবে ডাঃ কাদার যোগ্যতা সম্বন্ধে সন্দেহের বিন্দুমাত্র অবকাশ নেই।

এম সি সি ৪

নিম্নলিখিত ক্রিকেট খেলোয়াড়দের



নিকলস



ওয়াট



জেমস ল্যাংরিজ

জেমস ল্যাংরিজ (সাসেক্স), জন ল্যাংরিজ (সাসেক্স), জি এস মোবে (সারে), এম এস নিকলস (এসেক্স), জে এফ পার্কার (সারে), এ ডবলউ ওয়েলার্ড (সোমারসেট), পিটার স্মিথ (সাসেক্স)।

ভারতবর্ষের ক্রিকেট কন্ট্রোল বোর্ডের প্রেসিডেন্ট ডাঃ পি স্কয়ার্সন এম সি সির দল গঠন সম্বন্ধে বলেছেন, এম সি সির দলের তালিকা দেখে আমি হতাশ না হয়ে পারি না। কেহই অধী

কার করতে পারবেন না যে এই নির্বাচিত দল ইংলণ্ডের প্রকৃত প্রতিনিধিমূলক দল নহে। ইংলণ্ড ক্রিকেট খেলায় যে পর্যায়ে উঠেছে, তাতে দু'টি সমান শক্তিশালী দল গঠন করতে পারে। কিন্তু এইরূপ নির্বাচিত দলের তালিকায় প্রমাণিত হয়, কর্তৃপক্ষ ভারতীয় ক্রিকেট সম্বন্ধে ক্ষীণ ধারণা পোষণ করেন। গিমলেট ব্যতীত কেহই ওয়েস্ট ইন্ডিজের বিপক্ষে খেলতে মনোনীত হন নাই। ইংলণ্ডের পক্ষে নিয়মিত যে সব খেলোয়াড় খেলে থাকেন, তাদের কেহই এই দলে নেই। এমন কি, ইংলণ্ডের তিনটি প্রধান কাউন্টি, ইয়র্কশায়ার, গ্লুস্টারশায়ার ও মিডলসেক্সের কোন খেলোয়াড় দলভুক্ত হন নাই। আশ্চর্যের বিষয় লাক্সামায়ারেরও কেহ নেই!

তবে এই দল খুব নিম্নস্তরের নহে। ইংলণ্ডের সম্মান কোনরূপে রক্ষা করতে সক্ষম হবে। অধিনায়ক এ জে হোমস একজন সুদক্ষ ও অভিজ্ঞ খেলোয়াড়। দল পরিচালনা বিষয়ে তাঁর অভিজ্ঞতা আছে, দক্ষিণ আফ্রিকায় এম সি সি দলের ম্যানেজার হিসাবে গিয়াছিলেন।

ভারতীয় ক্রিকেট খেলোয়াড়গণ এই দলের বিরুদ্ধে টেস্ট খেলায় সাফল্য লাভ করবেন বলে আমার ধারণা। টেস্ট খেলায় ভারতের সফলতাই ইংলণ্ডের ক্রিকেট কর্তৃপক্ষের ব্যবহারের সমুচিত প্রত্যুত্তর হবে। তাঁরা তখন বুঝবেন যে ভারতীয় ক্রিকেট সম্বন্ধে তাঁদের পোষিত ধারণাপেক্ষা উচ্চতর ধারণা ভারত দাবী করে।

এই দলে বোলার ও ব্যাটসম্যানের অভাব নেই। ওয়েলার্ড ও নিকলস দক্ষ ওপনিং বোলার। পার্কার মিডিয়াম পেস বোলার। পিটার স্মিথ ও জে এম ব্রোকলব্যাক্স স্পিন বোলার। জেমস ল্যাংরিজ লেফট হ্যাণ্ড স্পিন বোলার। ব্যাটিং শক্তিও মন্দ নহে। জন ল্যাংরিজ ও এমারী ডেভিস ওপনিং ব্যাটসম্যান। পর্যায়ক্রমে ওয়্যাট, গিমলেট খেলবেন। গিমলেট সম্প্রতি ব্যাটিংয়ে বিশেষ কৃতিত্ব দেখিয়েছেন, প্রথম খেলোয়াড় হিসাবেও খেলতে পারেন। ডোলারী ও হিউম্যানও বিশেষ শক্তিশালী ব্যাটসম্যান। ১৯৩৬ সালে উষ্টার্স দলে খেলে ইহারাই ভারতীয় দলের পরাজয় ঘটিয়েছিলেন। উইকেট রক্ষক হিসাবে তিনজন আছেন। তার মধ্যে বার্টলেট সর্বোৎকৃষ্ট। ইনি উইকেট রক্ষা ও ব্যাটিংয়ে বিশেষ দক্ষ। অধিনায়ক এজে হোমস সুদক্ষ

খেলোয়াড়, খেলা পরিচালনা বিষয়েও তাঁর অভিজ্ঞতা আছে।

গৌরীসেনের যে বিপুল অর্থ ইহাদের ভারত আগমন উপলক্ষে ব্যয়িত হবে তা' শুধু মোটের উপর চলনসই বা



নিপিজ, রেস

ভারতীয় ক্রিকেট দলকে পরাস্ত করবার মত শক্তিশালী এইরূপ দলের জন্মই কি? ভারতবাসী আশা করেছিল যে বিপুল অর্থব্যয়ের বিনিময়ে, হামও না হোক অন্তত পক্ষে হাটন, পেণ্টার, কপসন ও লেল্যাণ্ডের খেলা তারা দেখতে পাবে। ক্রিকেট কন্ট্রোল বোর্ডের এম সি সিকে জানান উচিত যে, নামজাদা খেলোয়াড় না এলে গ্যারান্টি অর্থের গ্যারান্টি নেওয়া ছুফর হবে। মনে হয়, অর্থ সংগ্রহ ব্যাপারে এই দলের আকর্ষণ বিশেষ কার্যকরী হবে না।

কীটনের সাফল্য

নটসের ওপনিং ব্যাটসম্যান কীটন মিডলসেক্সের বিরুদ্ধে নট আউট ৩২১ রান তুলে হামওনের নট আউট ৩০২



কীটন

রানের রেকর্ড ভঙ্গ করে নূতন রেকর্ড স্থাপন করেছেন। নটসের ব্যাটসম্যানদের পক্ষেও ইহা নূতন রেকর্ড; পূর্বে ১৯০৩ সালে জোস ২৯৬ রান করে নটস ক্লাবে রেকর্ড স্থাপন করেছিলেন।

ফ্রিনটন-অন-সী

টুর্নামেন্ট §

ভারতের এক নম্বর খেলোয়াড় গাউস মহম্মদ ৩-৬, ৭-৫, ৬-০ গেমের ব্রিটিশ ইন্টার ক্রীড়ানালা খেলোয়াড় জন ওলিফকে পরাজিত করে ফ্রিনটন-অন-সী টুর্নামেন্ট বিজয়ী হ'য়েছেন।

বাজ পুরাজিত §

আষ্টিন ভিলা মাঠে এক প্রদর্শনী খেলায় এলস্ ওয়ার্থ ভাইনস্ ৬-২, ৭-৯, ৭-৫ গেমের বাজকে পরাজিত করেছেন। খেলাটিতে ১০,০০০ হাজার দর্শক সমবেত হ'য়েছিল।

আইরিশ টেনিস চ্যাম্পিয়ানসিপ §

পুরুষদের ডবলসে ভারতীয় খেলোয়াড় গাউস মহম্মদ ও সাবুর ৬-২, ৬-৪, ৬-২ গেমের জি এল রোর্গাস (আয়ার) ও ডি সি কোম্বকে (নিউজিল্যান্ড) পরাজিত করে আইরিশ টেনিস চ্যাম্পিয়ানসিপ লাভ করেছেন।

পুরুষদের সিঙ্গেলস ফাইনালে ডিলেফোর্ড (গ্রেট ব্রিটেন)



গাউস মহম্মদ

সাবুর

৬-৩, ৫-৭, ৬-৪, ৬-২ গেমের গাউস মহম্মদকে পরাজিত করতে সক্ষম হ'য়েছেন।

জো লুই §

জো লুই টনি গ্যালোনটোর সহিত মুষ্টিযুদ্ধ প্রতিযোগিতায় প্রায় বিশ হাজার পাউণ্ড উপার্জন করেছেন। গত চারটি খেলাতে তাঁর মোট আয় হ'য়েছে এক লক্ষ পাউণ্ড। তাঁর সঙ্গে গ্যালোনটো ১১ মিনিট ৩৯ সেকেন্ডে লড়ায় তাঁর এভারেজ নষ্ট হয়েছে। ম্যাক্স স্মেলিং, জন হেনরী লুইস ও জ্যাক রোপারকে পরাজিত করতে জো লুইয়ের এভারেজ ২ মিনিট ১৮ সেকেন্ডে সময় লেগেছিল। ঐ খেলাগুলিতে প্রতি সেকেন্ডে ৩৬৫ পাউণ্ড উপার্জন করেছিলেন। গ্যালোনটোর সঙ্গে প্রতিযোগিতায় তাঁর এভারেজ আয় প্রতি সেকেন্ডে ১০৮ পাউণ্ড দাঁড়িয়েছে।



জো লুইস

জো লুই নিজের পৃথিবীর হেভি ওয়েট চ্যাম্পিয়ানসিপ অক্ষুন্ন রাখবার জন্য আগামী সেপ্টেম্বর মাসে নিউ-ইয়র্কের বব্ পাস্তোরের সঙ্গে কুড়ি রাউন্ডের মুষ্টি যুদ্ধ করবেন। ৮০০ মিটারে নূতন রেকর্ড §

জার্মানীর আর হারবিগ ৮০০ মিটার দৌড় ১ মিনিট ৪৬.৬ সেকেন্ডে শেষ করে পৃথিবীর নূতন রেকর্ড স্থাপন করলেন। পূর্ববর্তী রেকর্ড ছিল উডারসনের ১ মিনিট ৪৮.৪ সেকেন্ডে।

আমেরিকান পেশাদার গল্ফ

প্রতিযোগিতা §

হেনরী পিকার্ড আমেরিকান গল্ফার' এসোসিয়েশন চ্যাম্পিয়ানসিপের ফাইনালে বাইরন নেলসনকে পরাজিত করেছেন।

রুল নং ৩৩ §

রুল নং ৩৩ নাকি জারী না হতেই উহার উদ্দেশ্য প্রায় সাধিত হয়েছে। ফেডারেশনের সভ্যরা দূর দেশে অবস্থান করায় ফেডারেশনের পক্ষে ঐ রুল ভঙ্গকারীর সম্বন্ধে বিচার করা অসম্ভব বিধায় এই আইন তুলে নেওয়ার পক্ষে এ আই এফ এফের প্রেসিডেন্টের সম্মতি এবং পাশ্চাত্য ভারত ফুটবল এসোসিয়েশনের সম্পাদকের অনুমোদন পাওয়া গেছে।

বাহবা যুক্তি! আইন করলেই তার উদ্দেশ্য সিদ্ধ হ'তে পৃথিবীতে বোধ হয় এই প্রথম দেখা গেল। জারি করতে

হলো না বা জারি করা গেল না; অপরাধকারীরা ভয়ে পালিয়ে গেল। রাম রাজত্ব ফিরে এলো বোধ হয়। ফেডারেশনের সভ্যরা দূরে থাকায় যে অসুবিধা তা'তো সব রুলের ক্ষেত্রেই ঘটবে। প্রত্যেক সভাতেই তো তাঁরা সমবেত হয়ে থাকেন। রুলে গল্টি থাকে তো তাকে পুনরায় সংশোধিত আকারে গঠন করতে হবে। বাঙ্গলা দেশে এই রুল গঠনের উদ্দেশ্য সিদ্ধ হতে দেখা যায় নি। ঐ রুল অমান্য করে এবারও দলে দলে প্রতিদিনই বিদেশ থেকে খেলোয়াড় আমদানী হয়েছে—উদ্দেশ্য ছিল কি, বেশী করে খেলোয়াড় আমদানী করা?

পশ্চিম ভারতের সেক্রেটারীর মতে, প্রদেশ থেকে প্রদেশে খেলোয়াড় আমদানী রীতিতে খেলোয়াড়দের উচ্চাকাঙ্ক্ষা বর্ধিত হয়। অতএব উহা চলুক। দলকে শুধু জয়ী করবার জন্ত সারা ভারত বা ভারতের বাইরে থেকে বিদেশী আমদানী করে নিজ প্রদেশের ছেলেদের আখের মাটি করে দিলেই বুঝি খেলার উন্নতি সাধন করা হয়। এখানেও প্রদেশিকতা রয়েছে—বাঙ্গলাই খেলোয়াড় আমদানীতে ক্ষতিগ্রস্ত বেশী হচ্ছে। ভারতের সকল প্রদেশ থেকে খেলোয়াড় এসে বাঙ্গলা ভরে গেছে। অন্য প্রদেশের তাতে লাভ বই ক্ষতি নেই। তাদের দেশবাসী এখানে এসে বেশ দু'পয়সা কামাচ্ছে। সেখানে ফুটবল খেলার এত সরগরমও নেই, আর পয়সা দেবার লোকেরও অভাব।

বিহার অলিম্পিক এসোসিয়েশন ঐ রুল বাতিল করার পক্ষপাতী নহেন। তাঁরা লিখেছেন, দু'টি কারণ দেখান হয়েছে, প্রথম—এই রুল প্রয়োগ করা যাচ্ছে না। দ্বিতীয়—প্রেসিডেন্ট ও পশ্চিম ভারত ফুটবল এসোসিয়েশন এই রুলের বাতিল অনুমোদন করছেন। প্রথমটি যদি সত্য হয়, তবে বলতে হবে যে এ আই এফ এর ব্যবস্থায় দুর্বলতা আছে। দ্বিতীয়টি—আবেগের ব্যাপার। আইনতঃ কোন রুল বদলান যায় না রুল নং ৩৪এর অনুসরণ ব্যতীত।

আমরা বিহারের যুক্তি সর্বাস্তকরণে অনুমোদন করি। আই এফ এ এই বিষয়ে মতামত দিবার ভার প্রাদেশিক সাব কমিটির উপর দিয়েছেন। দেখা যাক, তাঁরা কি মতামত দেন।

শীল্ড ফাইনাল স্থগিত ৪

এই প্রথমবার শীল্ড ফাইনাল স্থগিত হলো। কয়েক দিন-ব্যাপী বারিপাত এবং সেই দিন দুপুরের বারিপাতের জন্ত

৩রা আগষ্ট তারিখে নির্দিষ্ট শীল্ড খেলা আই এফ এর আদেশে বন্ধ থাকে। দুপুরে উভয় দলকে এই সংবাদ ফোন যোগে জানান হয়।

এরূপ জনকাদায় ফাইনাল না খেলিয়ে আই এফ এ সুবুদ্ধিরই পরিচয় দিয়েছেন। কিন্তু এই প্রসঙ্গে মনে পড়ে ১৯২৩ সালের ফাইনালের কথা। তিন দিন ধরে প্রবল বারিপাত চলেছে। ফাইনাল খেলার দিন বৃষ্টির বেগ



উইম্বলডন টেনিস প্রতিযোগিতা বিজয়ী আর এল রিগ
ও বিজিত ই টি কুক (বামে)

আরো বর্ধিত হয়ে মুম্বলধারে চললো খেলারস্তের আধ ঘণ্টা পূর্ব পর্যন্ত। সারা ক্যালকাটা মাঠ জলে ভাসছে। আউট লাইন, গোল লাইন সব ধুয়ে মুছে গেছে। খেলা হবার সম্ভাবনা নেই। রেফারি এলেন, মাঠ দেখে মস্তব্য করলেন—playable, খেলা চলবে। মোহনবাগান খেলোয়াড়ী মনোভাব দেখিয়ে খেলতে নামলে। বল ভাসছে, নগ্নপদে বাঙ্গালীর পক্ষে খেলা একেবারেই অসম্ভব।

ক্যালকাটা স্পোর্টস জয় জেনে আনন্দের সঙ্গে খেলছে, তাদের জিত হ'লো তিন গোলে।

১৯৩৭ সালে বৃষ্টির জন্তু চতুর্থ রাউণ্ডের চ্যারিটি

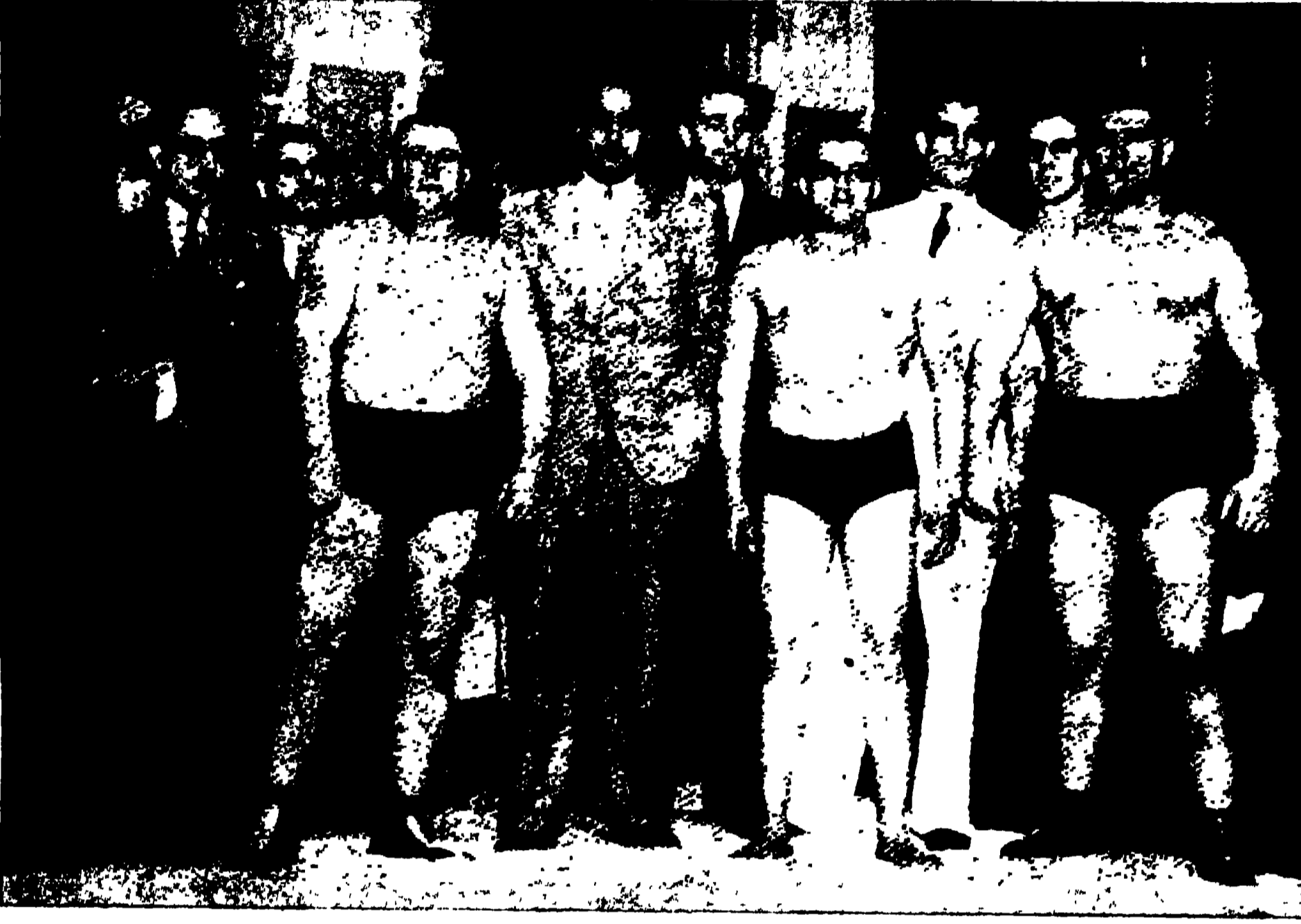

কুষ্টি প্রতিযোগিতা :—জর্জ (রুমে নিয়ার চ্যাম্পিয়ান), বাবিয়ন (বুলগেরিয়ার চ্যাম্পিয়ান), রামপুরের রাজা সাহেব বাহাদুর এবং জিবিস্কো (পৃথিবীর চ্যাম্পিয়ান) দিল্লীতে সম্প্রতি তাদের খেলা দেখিয়েছেন মোহনবাগান বনাম ডি সি এল আইয়ের শীল্ড খেলা আই নয়, তাই এবার আর সেই পত্র constitution এর কথা এফ এ স্থগিত করে পরের পর দিন নির্ধারিত করেন। তোলে নি।

ডি সি এল আই দল তাতে যেরূপ খেলোয়াড়ি মনোভাবের পরিচয় দিয়েছিল, তার উল্লেখ নিম্নয়োজন। তখন একটি মুস লি ম পত্রও ডি সি এল আইয়ের পক্ষে ও কা ল তী করেছিল এই বলে যে রেফারির আদেশ ব্যতীত খেলা স্থগিত রাখা চলে না। আমরা তখনও ইহার প্রতিবাদ করে-ছিলুম, কারণ খেলা হ বা র পূর্বে নিশ্চয়ই আই এফ এর খেলা স্থগিত করবার ক্ষমতা আছে বা থাকা উচিত। নইলে ড্র খেলার জন্তু অল্প খেলার তারিখও পিছিয়ে দিতে তাঁরা পারেন না। মাঠে খেলোয়াড়রা নামবার পর রেফারির খেলা চালান বা বন্ধ করবার সম্পূর্ণ ক্ষমতা। কিন্তু এবার ফাইনালের দু' দলই বুটধারী (দু' একজন ব্যতীত) তখন জলকাদায় দু' দলেরই সমান সুবিধা ও অসুবিধা। আর কোন দল মো হ ন বা গা ন

১০.৮.৩৯

সাহিত্য-সংবাদ

নব প্রকাশিত পুস্তকাবলী

- শ্রী অক্ষয়নাথ বসু প্রণীত নাটক "ডক্টর মিস কুমুদ"—১।
- শ্রীমাণিক বন্দ্যোপাধ্যায় প্রণীত "সরীসৃপ"—মূল্য ১।।
- লেডি ডাক্তার প্রণীত "দেশ-বিদেশের যৌন-বোধ"—১।
- শ্রীশশধর দত্ত প্রণীত "সর্বগ্রামী-প্রেম"—২।।
- শ্রীহেমচন্দ্র বন্দ্যোপাধ্যায় প্রণীত "শ্রীমহারাজ বালানন্দ ব্রহ্মচারীর জীবনী ও উপদেশাবলী" ১ম খণ্ড—১।
- শ্রীপাঁচুগোপাল মুখোপাধ্যায় প্রণীত "লামাদের দেশে"—১।।
- শ্রীক্ষিতীশপ্রসাদ চট্টোপাধ্যায় প্রণীত "অচিন-দেশ"—১।
- শেখ ফজলুল করীম সাহিত্যবিহারদের "বিবি রহিমা"—১।।
- শ্রীমণিলাল বন্দ্যোপাধ্যায় প্রণীত উপন্যাস "অজানা অতিথি"—২।
- শ্রীযামিনীমোহন কর প্রণীত নাটক "বক-ধার্মিক"—১।
- শ্রীরাজেন্দ্রলাল আচার্য প্রণীত "বাল্যের স্মৃতি"—২।
- শ্রীশৈলজ্ঞানন্দ মুখোপাধ্যায়ের উপন্যাস "জীবন-নদীর তীরে"—১।।
- শ্রীপাঁচকড়ি চট্টোপাধ্যায় প্রণীত নাটক "সরমা"—১।
- শ্রীদীনেন্দ্রকুমার রায় প্রণীত রহস্য-মহরী উপন্যাস "পিপাচের কুটক্রম"—১।
- শ্রীদীনেন্দ্রকুমার রায় প্রণীত "শুভ সংবাদ বিক্রেতা"—১।

- শ্রীসুধাংশুকুমার ঘোষ প্রণীত "সহপাঠিনী"—১।।
- শ্রীযোগেশচন্দ্র চৌধুরী প্রণীত নাটক "মাকড়সার জাল"—১।
- শ্রীঅবিনাশচন্দ্র ঘোষাল সম্পাদিত "নগ্নতার ইতিহাস"—১।
- শ্রীকেশব সেন প্রণীত ঐতিহাসিক নাটক "কেদার রায়"—১।।
- শ্রীশশিভূষণ দাশগুপ্ত প্রণীত উপন্যাস "বিদ্রোহিণী"—২।
- শ্রীগজেন্দ্রকুমার মিত্র প্রণীত উপন্যাস "তরুণ গুপ্তে বিচিত্র কীর্তিকথা"—১।
- শ্রীগোপাল বটব্যাল প্রণীত গল্প সংগ্রহ "অলৌকিক"—১।
- শ্রীপ্রমোদকুমার বসু প্রণীত উপন্যাস "পরাগড়ি"
- শ্রীবিজয়লাল চট্টোপাধ্যায়ের "মুক্তি-পাগল বন্ধিমল্ল"—১।
- শ্রীসুবীকেশ শীল প্রণীত "শ্রীগীতার ভক্তিব্যাখ্যা"—২।
- শ্রীসুবোধ বসু প্রণীত উপন্যাস "পদ্মা—প্রমত্তা নদী"—১।
- শ্রীমাখনলাল ধর প্রণীত "সাঁতারের চিঠি"—১।
- শ্রীদীনেশ মুখোপাধ্যায় প্রণীত ছোটদের "অচিন দেশের রাজকন্যা"—১।।
- শ্রীপ্রবোধ ঘোষ প্রণীত ছোট গল্প "আরতি"—১।
- শ্রীগিরিশচন্দ্র চক্রবর্তী প্রণীত "ধর্ম বিজ্ঞান"—১।
- শ্রীসমর দে প্রণীত ছোটদের ছড়া "খেলা ঘর"—১।

সম্পাদক

শ্রীফণীশ্রনাথ মুখোপাধ্যায় এম-এ

শ্রীসুধাংশুশেখর চট্টোপাধ্যায়

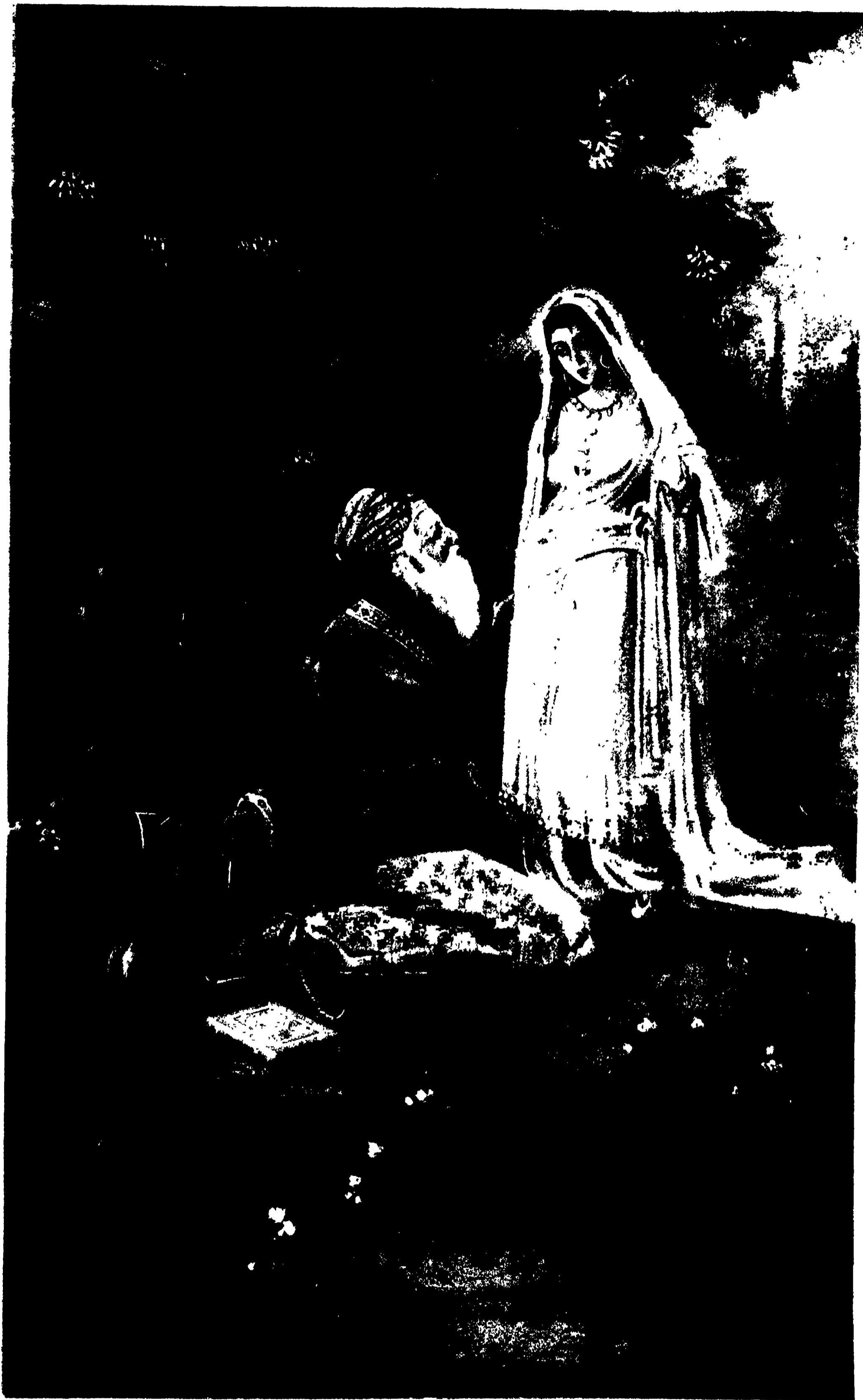

শিল্পী—শ্রীযুক্ত বিপ্লবনাথ সেনগুপ্ত

স্মরণ ও কাব্যে এসে আজ রচি'

ভারতবর্ষে প্রতিটি ওয়াকস

বনভূলে রূপলোক --



ভারতবর্ষ

আশ্বিন-১৩৪৬

প্রথম খণ্ড

সপ্তবিংশ বর্ষ

চতুর্থ সংখ্যা

প্রাচীন ইউরোপীয় সভ্যতা

শ্রীশ্ররেশচন্দ্র চৌধুরী

ইউরোপের বর্তমান সভ্যতার হিসাব-নিকাশ দেওয়ার ডাক আসিয়াছে মনে হইতেছে। যাহার অমোঘ বিধানে জাতির উত্থানপতন নিয়ন্ত্রিত হয়, তিনি কোন্ মাপকাঠিতে, কেমন করিয়া ইউরোপের এই প্রবল সভ্যতার বিচার করিবেন তাহা তিনিই জানেন। তবে মনে হয়, বর্তমান সভ্যতার নীলা-ভূমি ইউরোপকে একটা প্রকাণ্ড নর-মেধ-শস্ত্রের রক্ত-স্নানে (blood-bath) পবিত্র ও পরিমার্জিত হইয়া সভ্যতা ও কৃষ্টির নূতন 'অভিষেক' গ্রহণ করিতে গইবে এবং নূতন মস্ত্রে দীক্ষিত হইয়া নূতন আলোকে যাহার অভিব্যক্তির নূতন পথ খুঁজিতে হইবে। সে কথার আলোচনা এখন করিয়া কোন লাভ নাই; এখন ইউরোপের অতি প্রাচীন সভ্যতার কথা কিছু আলোচনা করিব।

ইউরোপে খৃষ্ট-ধর্ম প্রচারের বহু পূর্বেকার কথা

বলিতেছি। তখনও খীশুখৃষ্ট জন্ম-গ্রহণ করেন নাই; তখনও গ্রীক ও রোমের বীরদর্পে মেদিনী কল্পিত হয় নাই; ক্রীট্যান বা মিশরীয় সভ্যতার ক্ষীণআলোকরশ্মি ইউরোপের দক্ষিণ প্রান্তে হয়তো বা তখন একটু একটু করিয়া উজ্জ্বল হইয়া উঠিতেছে; অন্ধকার যুগের ইউরোপের সেই প্রাগৈতিহাসিক অতি প্রাচীন যুগের কথা আমি বলিতেছি। সেই যুগে ইউরোপের অধিকাংশ স্থানে কেল্ট (Celt) নামে একটা জাতি ও কেল্টিক ধর্ম এবং ঐ নামে একটা বিশিষ্ট সভ্যতা বর্তমান ছিল।

গ্রীকেরা ও রোমানেরা নিজেদের ছাড়া আর সকল জাতিকেই অশিক্ষিত ও বর্বর বলিত, টিউটনিকেরাও তাই। সুতরাং গ্রীক ও রোমানদের অভ্যুদয়ের পরবর্তী যুগে কেল্টিকেরা ইহাদের নিকট সম্মান পাইত না।

পশুশক্তি প্রবল হইয়া উঠিলে আধ্যাত্মিক শক্তি সঙ্কুচিত হইতে থাকে। উলঙ্গ শাণিত তরবারির যুক্তি যখন বড় হইয়া উঠে, তখন জ্ঞান, ভক্তি ও ধর্মের শাস্ত আলোক স্ভাবতই সাময়িকভাবে স্তিমিত হইয়া যায়। প্রবল শক্তিসম্পন্ন গ্রীক, রোমীয় ও টিউটনিক সভ্যতার চাপে পড়িয়া কেল্টিক ধর্ম এবং আদর্শের অস্তিত্ব ধীরে ধীরে লোপ পাইয়া গিয়াছে। কিন্তু এখনও সেই সভ্যতা, ধর্ম ও আদর্শের তরু-কাহিনী কোন কোন স্থানের জনপদের ভিতর আত্মগোপন করিয়া আছে। এখনও সেই প্রাচীন কেল্টদের উত্তরাধিকারী খৃষ্টিয়ান বাহির করা যায় এবং কেল্টদের একেবারে নির্মূল বা ধ্বংস হইয়া যায় নাই। ইউরোপের পশ্চিম প্রান্তে প্রাচীন কেল্টিক সভ্যতার নিদর্শন এখনও বর্তমান আছে। এক সময়ে ফ্রান্স, বেলজিয়াম, ইটালীর উত্তরাংশ, জার্মানী, স্পেন, সুইটজারল্যান্ড, ইংলণ্ড, স্কটল্যান্ড, আয়ারল্যান্ড প্রভৃতি স্থানে কেল্টিক সভ্যতা ও ধর্ম বিপুল গৌরবের সহিত তাগদের উচ্চ আদর্শ ও বাণী প্রচার করিত। ইউরোপের পণ্ডিত ঐতিহাসিকেরা প্রাচীন ইউরোপের পুরাতত্ত্বের আলোচনা করিতে গিয়া এই কেল্টিক (Celtic) সভ্যতার অন্বেষণ করিতেছেন। ফ্রান্সের রেনে (Rennes) বিশ্ববিদ্যালয় হইতে Celtic ধর্মমত ও দেবদেবীতত্ত্ব সম্বন্ধে পাণ্ডিত্যপূর্ণ গ্রন্থ বাহির হইতেছে। আয়ারল্যান্ডে কেল্টিক জাগরণের বিশেষ আন্দোলন আরম্ভ হইয়াছে।

কেল্টিক সভ্যতার বিবরণ পড়িয়া মনে হয়, কেল্ট (Celt) ও হিন্দু সভ্যতার সহিত একটা ঘনিষ্ঠ সম্পর্ক আছে। প্রাচীন কেল্টের প্রকৃতি-পূজা, তাহার ভগবদ্ভক্তি, তাহার ধর্ম-মত, দেবদেবীতত্ত্ব প্রভৃতির সহিত হিন্দু আদর্শের এত সাদৃশ্য যে, মনে হয় যেন এই দুই জাতির চিন্তার ধারা একই উৎস হইতে প্রবাহিত হইয়াছে।

এই বিশ্ব-ব্রহ্মাণ্ডের পরিদৃশ্যমান প্রত্যেকটা বস্তুতে ভগবানের অস্তিত্ব উপলব্ধি করা, এই বিচিত্র বিশ্বসৃষ্টির প্রত্যেক বৈচিত্র্যের ভিতর দিয়া তাঁহার অপরূপ লীলার রসাস্বাদন করা—হিন্দুধর্মের বৈশিষ্ট্য। তিনি সিংহাসনে বসিয়া শুধু বিচার করিতেই পারেন না, তাঁহার অনির্করণীয় শক্তির প্রভাবে, তাঁহার বিচিত্র প্রসব-ধর্মিণী মহামায়ার অনন্ত শক্তিবলে তিনি অনন্তরূপে ও বিরাজ করিতে পারেন।

তাঁহার এই লীলা হিন্দু নানা রসে আশ্বাদন ও উপভোগ করে। ইহাই হিন্দুর বৈশিষ্ট্য।

সর্বভূতেষু যঃ পশ্চোদ্ভগবদ্ব্যবমান্ননঃ ।

ভূতানি ভগবত্যাঅন্তেষ ভাগবতোত্তমঃ ॥

—শ্রীমদ্ভাগবত, ১১।২

যিনি ভগবৎস্বরূপকে চেতন ও অচেতন সর্বভূতে আছেন বলিয়া অনুভব করেন তিনিই ভক্ত। তিনি “খং বায়ুমগ্নিং সলিলং মহীঞ্চ”, সর্ব ভূতাদিকরণে অভীষ্ট ভগবানের সত্তা উপলব্ধি করেন এবং প্রত্যেকটা সৃষ্ট বস্তু তাঁহার ঈশ্বরের অধিষ্ঠান-ভূমি স্বরূপ তিনি মনে করেন। তাহার ভিতর তিনি আকাশ বায়ু সলিল গাছ পাথর মাটি বা স্থাবর জঙ্গলের কোন মূর্তি দেখেন না; তিনি দেখেন, ঐ স্থাবর জঙ্গলের ভিতর তাঁহার চির-আকাঙ্ক্ষিত দেবতার চির-মধুর সুন্দর সত্তা এবং তাহাই তিনি স্বরূপত আশ্বাদন করেন। শ্রীমদ্ভাগবতে ব্রজগোপীগণও তাহাই বলিয়াছেন :—

বনলতাস্তরবঃ আত্মনি বিষ্ণুং

ব্যঞ্জয়ন্ত ইব পুষ্পফলাঢ্যাঃ ।

নদ্যস্তদা তদুপদাৰ্থ্য মুকুন্দগীত-

মাবর্ত্ত লক্ষিত মনোভবতগ্নবেলাঃ । ১০।২১

এইজন্ত উত্তম ভাগবতেরা ভগবদ্বিদ্বেষীজনকেও সম্মান করেন; ভগবদ্বিদ্বেষী ও ভগবানের নিন্দাকারী নাস্তিককেও তাঁহারা পীড়া দেন না। এইজন্ত পরম ভগবদ্ভক্ত উদ্ধব ভূর্যোধনকে নমস্কার করিতেন। এই ভগবৎপ্রেম, সাধনার এই বিশিষ্ট ভাবধারা, হিন্দুর ধর্মে, সমাজে, সাহিত্যে ওতঃপ্রোত ভাবে জড়াইয়া রহিয়াছে।

কেল্টদের সভ্যতার ভিতর দিয়াও এই রকম একটা ভাবের পরিচয় পাওয়া যায়। কেল্টিক আন্দোলন আয়ারল্যান্ডেই প্রবলভাবে আরম্ভ হইয়াছে। ডাবলিন্ মিউজিয়মে কেল্টিক সভ্যতার নিদর্শন বিশেষ যত্নের সহিত সংগৃহীত ও রক্ষিত হইতেছে। কেল্টিক সভ্যতার উত্তরাধিকারী আইরিস জাতি কেল্টিকদের লুপ্তপ্রায় প্রাচীন গৌরব-কাহিনীর উদ্ধার ও প্রচার করিতে কৃতসঙ্কল্প হইয়াছে।

একথা আমরা খুব কম লোকেই জানি যে, এক যুগে আয়ারল্যান্ডেই ইউরোপের শিক্ষাগুরু ছিল। পঞ্চম শতাব্দীতে

খৃষ্ট-ধর্ম প্রচারিত হয়। তৎপূর্বে এবং তার পরেও নবম শতাব্দীতে দিনেমারদের আক্রমণ পর্যন্ত প্রায় পাঁচ শত বৎসরাধিক কাল আয়র্লণ্ড ইউরোপের শিক্ষাকেন্দ্র ছিল এবং এই স্থান হইতেই সভ্যতার আলোক-রশ্মি বিকীর্ণ হইত। খৃঃ নবম শতাব্দী পর্যন্তও এই সভ্যতার প্রভাবে ইউরোপের বহু জনপদ নিয়ন্ত্রিত হইত।

কেল্টিকেরা অসীমের অনন্ত ব্রহ্মের উপাসক। এই বহির্জগতের ভোগবিলাসের উপকরণই যে একমাত্র চিন্তার বিষয় তাহা তাহারা মনে করিত না। তাহারা মনে করিত, ইহার পশ্চাতে একটা অন্তর্জগত আছে—বাহার রহস্য, বাহার অসীম সৌন্দর্য উপভোগ করিবার এবং সেই ভূমানন্দ লাভ করিবার ক্ষমতা অর্জন করাই মানব-জীবনের লক্ষ্য হওয়া উচিত।

আয়র্লণ্ডের কোন এক চিন্তাশীল লেখক বলিয়াছেন—
“কেল্টিক সাহিত্যের সহিত প্রাচীন কোন চিন্তাশির তুলনা করিতে হইলে ভারতের দিকে দৃষ্টিপাত করিতে হইবে। Mysticism, ভাবুকতা, প্রকৃতিপূজা ও অধ্যাত্মবাদ এত সহজভাবে জগতের আর কোথাও প্রচলিত হয় নাই। কেল্ট ও হিন্দু বোধ হয় একই অধ্যাত্মশক্তির সন্তান।” *

এই কেল্ট সভ্যতা এবং কেল্ট জাতি গ্রীক রোমান ও টিউটনিক সভ্যতার প্রবল আক্রমণে সন্ত্রস্ত হইয়া ইউরোপের ক্ষুদ্র ক্ষুদ্র জনপদ পাহাড় পর্বত এবং বন জঙ্গল আশ্রয় করিতে বাধ্য হয়। অনেক স্থানেই তাহাদের বিশিষ্টতা ধ্বংস হইয়া গিয়াছে। ফ্রান্সের ব্রিটানী, ইংলণ্ডের ওয়েল্‌স ও কর্নওয়াল, স্কটলণ্ড ও আয়র্লণ্ড প্রভৃতি স্থানে টিউটনিকদের প্রবল প্রভাব হইতে দূরে আত্মগোপন করিয়া থাকিবার সুযোগ পাইয়াছিল বলিয়া কেল্টিক সভ্যতার চিহ্ন বা বিশিষ্টতা এখনও রক্ষিত হইয়া আছে এবং এই জগৎ এই সব স্থানে বর্তমান কালে নব্য-কেল্টিক জাগরণ (Celtic Revival বা Celtic Renaissance) দেখা দিয়াছে। পশুবলদৃষ্ট নব-সংগঠিত জাতির নিকট পুরাতন সভ্য জাতির এই পরাভব জগতের ইতিহাসে অভিনব ব্যাপার নয়। ভারতবর্ষের হিন্দুদিগকেও এই অগ্নি-পরীক্ষার ভিতর দিয়া বাইতে হইয়াছে। বিজিত সভ্যজাতির সভ্যতার

আদর্শ বা কৃষ্টি যে নিকৃষ্ট এবং বিজেতা জাতিদের কৃষ্টিই যে শ্রেষ্ঠতর, এই পরাভবে তাহা প্রমাণিত হয় না। বরং দেখা যায়, সূসভ্য প্রাচীন জাতির পশু-শক্তি ক্রমেই কমিতে থাকে। তাহাদের শিক্ষা, সভ্যতা, শাস্ত্র এবং সংস্কৃত জীবনধারা তাহাদের ক্ষাত্রশক্তিকে ক্রমেই ক্ষীণ করিতে থাকে। পশুশক্তিই যদি সভ্যতা পরীক্ষার মাপকাঠি হয়, হীন জিবাংসা চরিতার্থ করিবার কোশল, ষড়গুণ, নির্লজ্জতা ও সামর্থ্যই যদি কৃষ্টির বিচারের আদর্শ হয়, তাহা হইলে বলিতে হয় যে, গরীলা-বাচ্চিনী সংগঠিত করিয়া মানব-সমাজকে যদি কেহ বিধ্বস্ত করিতে পারে, গরীলাদের আরণ্য কৃষ্টিই মানব সভ্যতা হইতে শ্রেষ্ঠতর, ঐ আদর্শ অনুযায়ী তাহা হইলে ইহা স্বীকার করিয়া লইতে হয়। তেমনি আবার একথাও ঠিক যে, কোন জাতি যদি তাহার ক্ষাত্রশক্তি হারাইয়া ফেলে তাহা হইলে তাহার আদর্শ, ধর্ম, সত্যপ্রচার করিবার ক্ষমতা সে সবই ধীরে ধীরে হারায়ে ফেলে। The nation that loses its political right, also loses its right to be heard—এ কথা অতি সত্য। সত্ত্বগুণকে রক্ষা করিবার জন্য রজঃগুণের অনেক প্রয়োজন হয়; আশ্রমপীড়া হইতে তপোবনকে রক্ষা করিতে হইলে বিচিত্রবীর্য ক্ষত্রিয়ের ক্ষাত্রশক্তি চাই। অহিংসা দ্বারা উদ্ধৃত পশু-শক্তি সংযত হয় না। অবশ্য সত্যের বিনাশ নাই; Thesis, Anti-thesis, Synthesis চলিতে থাকে কিন্তু বাহা সত্য তাহা ধ্বংস হয় না, সত্য ব্রহ্ম। ইউরোপের এই কেল্টিক জাগরণের আন্দোলন হয় তো ইউরোপের আর এক নবযুগেরই সূচনা করিতেছে।

অধ্যাপক বিনয় সরকার মহাশয়ের সংগ্রহ হইতে অতি প্রাচীন একটা কেল্টিক (Celtic) স্তোত্র বা গাথা উদ্ধৃত করিতেছি :—

কেল্টিক স্তোত্র

I am the wind which breathes upon the sea,
I am the wave of the ocean,
I am the murmur of the billows,
I am the ox of the seven combats,
I am the vulture upon the rock,
I am a beam of the sun,
I am the fairest of plants,
I am a wild boar in valour,
I am a salmon in the water,
I am a lake in the plain,

* বর্তমান জগৎ—অধ্যাপক বিনয়কুমার সরকার।

I am a word of science,
I am the point of the lance of battle,
I am the God who creates in the head
(i.e., of man) the fire (i.e., the thought),
Who is it who throws light into the
meeting on the mountain ?
Who announces the ages of the moon
(if not I) ?
Who teaches the place where couches
the sea (if not I) ?

এই প্রাচীন কেল্টিক স্তোত্রটি পড়িয়া মনে হয় ঋগ্বেদোক্ত
দেবীসূক্তটি কতকটা যেন কেল্টিক ভাষায় রূপান্তরিত
হইয়াছে।

দেবীসূক্ত শ্রীশ্রীচণ্ডীপাঠের প্রথমে পাঠ করার প্রথা
আছে। এই ঋক্ মন্ত্রের দৃষ্টা অশ্বিনী ঋষির ছুহিতা বাক্
নামে ব্রহ্মবিদ্বষী মহিলা। তুলনা করিয়া দেখার জন্ত দেবী-
সূক্তটি উদ্ধৃত করিতেছি :—

দেবী-সূক্তম্

ওঁ অহং ঋদ্রেভির্কসুভিশচরা-
ম্যহমাদিতৈরুত বিশ্বদেবৈঃ ।
অহং মিত্রাবরুণোভা বিভস্ম্যা-
হমিদ্রাগ্নী অহমশ্বিনোভা ॥১
অহং সোমমাহনসং বিভস্ম্যাহং
তৃষ্ঠারমুত পুষণং ভগম্ ।
অহং দধামি দ্রবিণং হবিষ্মতে
সুপ্রাব্যে যজমানায় স্মৃত্যে ॥২
অহং রাষ্ট্রী সংগমনী বসুনাং
চিকিত্বুষী প্রথমা যজ্ঞিয়ানাম্ ।
তাং মা দেবা ব্যদধুঃ পুরুত্রা
ভুরিস্থাত্রাং ভূর্য্যাবেশয়ন্তীম্ ॥৩

* * *

অহং ঋদ্রায় ধনুরাতনোমি
ব্রহ্মদ্বিষে শরবে হংত বা উ ।
অহং জনায় সমদং কৃণোম্যহং
ত্বাবা পৃথিবী আবিবেশ ॥৬

অহং স্তবে পিতরমশ্র মূর্ধন্থ
মম যোনিরপ্ স্বস্তঃ সমুদ্রে ।

ততো বিতিষ্ঠে ভুবনান্ন বিশ্বো
তামুং ত্বাং বস্ম'ণোপ স্পৃশামি ॥৭
অহমেব বাত ইব প্রবাম্যা-
রভমানা ভুবনানি বিশ্বা ।
পরো দিবা পর এনা পৃথিব্যে-
তাবতী মহিনা সংভূব ॥৮

দেবীসূক্তের বঙ্গানুবাদ

১। আমি ঋদ্র, অষ্টবসু, আদিত্য ; আমিই সমস্ত
দেবতাগণ ; আমিই ইন্দ্র, বরুণ, অগ্নি ও অশ্বিনীকুমারদ্বয় ;
এই সমুদয়ের আত্মস্বরূপ আমি ।

২। আহরণীয় সোম আমি ; আমিই তৃপ্তা, পূরণ ও
ভগদেব ; হবিষু'ক্তকে, হবিষ্বারা দেবগণের তৃপ্তি-
সাধনকারীকে, সোম-যজ্ঞানুষ্ঠানকারী যজমানকে আমিই
যজ্ঞফল প্রদান করি ।

৩। আমিই জগতের ঈশ্বরী ; উপাসকগণকে আমিই
ফল প্রদান করি ; পরমব্রহ্মের সাক্ষাৎ নিজ আত্মা মধ্যেই
আমারই রূপায় হয় ; যজ্ঞে যাহাদিগকে আহ্বান করা হয়
তন্মধ্যে আমিই প্রধান ; বহুভাবে আমিই জীবদিগের মধ্যে
প্রবেশ করিয়া আছি ; সকল কর্মের উদ্দেশ্য আমি বহুদেশে
যজমানগণ ইহাই বিধান করেন ।

* * * * *

৬। ঋদ্রের ধনুতে আমি, ব্রহ্মবিদ্বেষীকে ধবংস করিতে
আমি সজ্জন রক্ষার নিমিত্ত সংগ্রাম করিয়া থাকি, স্বর্গ মর্ত্যে
আমিই অনুপ্রবিষ্ট হইয়া আছি ।

৭। ঐ উপরের আকাশকে আমিই প্রসব করিয়াছি,
সমুদ্রের অনন্ত জলরাশির মধ্যে আমারই কারণ নিহিত ;
আমি সমুদয় ভুবনে অনুপ্রবিষ্ট হইয়া আছি ; ঐ দূরে অবস্থিত
স্বর্গলোক পর্য্যন্ত সমস্ত আমার দেহ দ্বারা অনুস্পৃষ্ট ।

৮। সমস্ত বিশ্বকে কারণরূপে উৎপাদন করিয়া আমি
একাকী স্বচ্ছন্দ-গতি বায়ুর ত্বায় প্রবাহিত হই ; পৃথিবীরও
উপর আকাশেরও উপর পর্য্যন্ত আমি সকল বস্তুর সহিত
মায়ারূপ মহিমা দ্বারা সন্তুষ্ট হইয়া থাকি ।

দুইটি স্তোত্রের চিন্তার প্রকৃতি একই রকম ।

হিন্দু ও কেল্ট এই দুইটি চিন্তার ধারা কি একই উৎস
হইতে প্রবাহিত হইয়াছে ? অথবা এই দুইটি সভ্যতার

আধ্যাত্মিক রূপ, বিভিন্ন আবেষ্টনের মধ্যেও একই বর্ণে, একই ছন্দে, স্বাধীন ভাবে বিকশিত হইয়া উঠিয়াছে? ঐতিহাসিক, বিশেষত হিন্দু ঐতিহাসিক পণ্ডিতদের এই দিক দিয়া একটা অনুসন্ধানের ক্ষেত্র রহিয়াছে।

প্রাচীনকালে ইউরোপের সহিত এশিয়ার তথা ভারতের ঘনিষ্ঠ সম্বন্ধ ছিল। পারস্য দেশ ও কাস্পিয়ান সমুদ্র এবং ভূমধ্যসাগরের তীরবর্তী প্রদেশের ভিতর দিয়া অনেকটা আধুনিক এরোপ্লেনের রাস্তায়, গাঙ্কার রাজ্যের ভিতর দিয়া রুশিয়ার পথেও ভারতের সহিত ইউরোপের বাণিজ্য চলিত। গাঙ্কার রাজ্য এখন তো ভারতের মধ্যেই। স্কন্দ-নাভ (Scandinavian) জাতির অনেক এই ব্যবসা চালাইত। এই পথে ভাবের বাণিজ্যও নিশ্চয়ই চলিয়াছে। এই দীর্ঘ পথের ইতিহাস যদি পণ্ডিতেরা বাহির করিতে পারেন তাহা হইলে অনেক তথ্য বুঝা যাইবে।

ভারতের প্রত্নতত্ত্ব-বিভাগ মহেন-জো-দারো, হারাঙ্গা প্রভৃতি বিভিন্ন স্থান খনন করিয়া অতি প্রাচীন সভ্যতার নিদর্শন আবিষ্কার করিয়াছে। তাহাতে ইহাই অনুমিত হইতেছে যে, ভারতের এই প্রাচীন সভ্যতার সহিত Near East এর সুমেরিয়ান সভ্যতা (Sumerian civilization) ঘনিষ্ঠ-ভাবে সম্বন্ধ—দুই সভ্যতার যোগ আছে। ইরাক, সিরিয়া প্রভৃতি ইউরোপের পূর্বদিকের সীমান্ত প্রদেশগুলিকে ইউরোপীয়ানেরা Near East বলে। Sir Leonard Woolley কিছুদিন হইল এই সব প্রদেশে প্রত্নতাত্ত্বিক অনুসন্ধান ব্যাপ্ত আছেন। তিনি উর (Ur)-এর খনন-কার্যে বিশেষ খ্যাতি লাভ করিয়াছেন। সম্প্রতি তিনি উত্তর-পশ্চিম সিরিয়াতে মেসোপটোমিয়ান ও ক্রীট্যান সভ্যতার সম্বন্ধের বিষয়ে অনুসন্ধান করিতেছেন। ক্রীট্যান সভ্যতার সহিত সুমেরিয়ান এবং সুমেরিয়ানের সহিত ভারতীয় সভ্যতার যোগ আছে দেখা যাইতেছে। ওদিকে ক্রীট্যান সভ্যতার সহিত গ্রীক ও রোমান সভ্যতার সম্বন্ধ আছে।

এই সব প্রত্নতাত্ত্বিক তথ্যের আলোচনার জন্ত ভারত-গভর্নমেন্ট Sir Leonard Woolleyকে আমন্ত্রণ করিয়া-ছিলেন। তিনি মহেন-জো-দারো, হারাঙ্গা, চান্হোদারো, আম্রি, তক্ষশীলা, সারনাথ, নালন্দা, পাহাড়পুর এবং আরও অসংখ্য স্থান পরিদর্শনও করিয়াছেন।

ভারতীয় সভ্যতার বয়স এখনও ঠিক হয় নাই। এমন

দিন ছিল যখন ইউরোপীয় পণ্ডিতেরা ভারতের যা কিছু—সবই খুঁট জন্মের পরে লইয়া আসিতে চেষ্টা করিতেন। ক্রমে সে ধারণা পরিবর্তিত হইয়াছে। এখন মহেন-জো-দারো, হারাঙ্গা প্রভৃতি স্থানের প্রত্নতাত্ত্বিক আবিষ্কারের ফলে ভারতীয় সভ্যতার বয়স পাঁচ-ছয় হাজার বৎসর পর্য্যন্ত পৌঁছিয়াছে।

ভারত গভর্নমেন্ট যে এই সব তথ্য আলোচনার জন্ত Sir Leonard Woolley-কে আমন্ত্রণ করিয়াছেন ইহাতে আমরা আনন্দিত হইয়াছি। অবশ্য এ আমন্ত্রণ মূল্যবিহীন নয়, এর জন্ত অনেক টাকা আদায়গকে দক্ষিণা দিতে হইবে। ইউরোপীয়ান বিশেষজ্ঞ পণ্ডিতেরা বিশেষ দক্ষিণা না পাইলে কোন কার্যে ব্রতী হন না। এ বিষয়ে তাঁহারা আমাদের প্রাচীন কুলীন ব্রাহ্মণদের অপেক্ষাও অনেক বেশী কুলীন।

আমরা বিশ্বাস করি যে, সুপ্রসিদ্ধ প্রত্নতত্ত্ববিৎ ঐতিহাসিক পণ্ডিতগণের গবেষণা ও অনুসন্ধানের ফলে ক্রমে ইহা দৃঢ়রূপে প্রমাণিত হইবে যে, জগতের সভ্যতার উৎস ক্ষেত্র এই ভারত ভূমি এবং এই ভারত-মাতাই সভ্যতার আদি-জননী।

আধুনিক ইউরোপীয় যন্ত্র-সভ্যতা ব্যর্থ হইয়াছে। সভ্যতার এই যে ব্যভিচার ঘটয়াছে, এই যে জাতিতে জাতিতে অবিশ্বাস, দ্বেষ, হিংসা—দুর্বল জাতির উপর প্রবল জাতির অত্যাচার, এক জাতির আর এক জাতিকে গলা টিপিয়া মারিবার চেষ্টা—জিঘাংসা চরিতার্থ করিবার জন্ত নূতন নূতন কৌশল উদ্ভাবনের প্রতিযোগিতা—ইহার জন্ত দায়ী বর্তমান ইউরোপীয় যন্ত্র-সভ্যতা। মনে হইতেছে যেন নরকের বিষ-বহ্নির একটা তপ্ত খাস, পাশবিকতার একটা রক্ত-শ্রোত সমস্ত পৃথিবীর বুকের উপর দিয়া বহিয়া যাইতেছে। এই নারকীয় দানব-লীলার অবসান ঘটাইতে হইলে সভ্যতার আদি-জননী ভারতের সাধনার বাণী দিকে দিকে আবার প্রচার করিতে হইবে; প্রচার করিতে হইবে যে, এই বিশ্ব-গ্রাসী ছুরাকাজ্জ্বার তৃষ্ণি নাই “হবিষা কৃষ্ণবয়েব ভূয় এবাভিবর্ধতে”—অগ্নিতে ঘৃতাহুতি দেওয়ার মত ইহা ক্রমে বাড়িয়াই চলিবে। সমস্ত মানব জাতিকে ডাকিয়া বলিতে হইবে, তোমরা ভারতের নিক আবার সভ্যতার, মহামানবতার দীক্ষা গ্রহণ কর তোমাদের মনের মুক্তির সন্ধান ভারতের সাধনার মধ্যে নিহিত আছে। মনের মুক্তি না হইলে জাতির মুক্তি হইবে না। সমস্ত মানব জাতির কল্যাণের ইহাই একমাত্র পথ।

মোহ-মুক্ত নাটক

শ্রীকেশবনাথ বন্দ্যোপাধ্যায়

ভূমিকা

“মোহ-মুক্তি” সামাজিক ঘটনামূলক নাটক। নাটকের ঘটনাস্থল—ভাগীরথী তীরবর্তী অভিরামপুর জনপদ।—কথোপকথন সৌকার্যার্থে কোথাও কোথাও—“এ গ্রামে” বা “এ গায়ে” ব্যবহৃত হয়েছে। সেটা ‘স্থান’ অর্থে-ই বসেছে।

নাটকখানিকে প্রথমত—অঙ্কে, গভীরে বিভক্ত করা হয়নি,—এখন কেবল “দৃশ্য” সংখ্যাই দেওয়া হ’ল।

প্রথম দৃশ্য

রাজপথ, সময় বৈকাল। দিনের কর্মান্তে—কেহ কর্মস্থল হ’তে, কেহ বাজার কোরে ফিরছেন, কেহ বেড়াতে বেরিয়েছেন।

মিউনিসিপালিটির ওভারসিয়ার তারিণী তরফদার একতড়া নোটিস্ হস্তে পথচারী ভদ্রলোকদের সেই নোটিস্ বিলি করতে করতে চলেছেন। কেহ তা দাঁড়িয়ে পড়ছেন, কেহ তাতে তামাকটা মুড়ে নিচ্ছেন, কেহ তা পথেই ফেলে যাচ্ছেন।

পশ্চাতে মিউনিসিপালিটির কুলি—ধম্মা। এক কাঁধে মই, এক হাতে দড়িতে ঝোলানো একহাঁড়ি লেই, আর তার মধ্যে একখানা লেই লাগাবার বাটুওলা বুরস্। বগলে একতড়া ‘পোষ্টার’। সুবিধা মত স্থান পেলেই ধম্মা লোকের ছালে দোরে পোষ্টার্ আঁটছে। সামনে হারাগ-মুদীর মুদিখানার দোকান পেয়ে—

তারিণী। (ক্লান্ত ও বিরক্তভাবে) যতো ব্যাগারের কাজে ওভারসিয়ার চাই—না হলে যেন পছোর মিল হয় না ! হারাগ, ভাল কোরে একছিলিম তামাক খাওয়া বাবা। আর পারছি না, সেই ১২টায় দুটো অন্ন মুখে দিয়ে বেরিয়েছি। নোটিসের তাড়া যেন দ্রৌপদীর বস্ত্র হয়ে দাঁড়িয়েছে...

কয়েকজন প্রবীণকে আসতে দেখে

নাঃ তামাকে শনির দৃষ্টি পড়েই আছে, খেতে আর দেবে না, —থাক্ হারাগ—

হু’ পা এগিয়ে

নিম্ন দুর্গাদাসবাবু—গোপালবাবু যাবেন না।

উভয়কে নোটিস্ প্রদান

দুর্গাদাস। কি বলোদিকি—কিসের নোটিস্ তারিণী ? তারিণী। দয়া কোরে পোড়ে দেখুন না—তাই না আমি ভদ্রলোকদের বিলি করছি—

গোপালবাবু। টেক্সো বাড়ছে না তো, তা হলেই হোলো। বুড়ো হয়েছি, সভাসমিতি কি প্রাইজ্ বিতরণ দেখবার সখও নেই সামর্থ্যও গিয়েছে। চশমাও সঙ্গে নেই—

হরলাল বাগচী, শেখর চৌধুরী, পরাশর গোসাই, গঙ্গা

দর্শনে যাচ্ছিলেন—দাঁড়িয়ে গেলেন

পরাশর। কি হে দুর্গাদাস—ব্যাপার কি ? এ যে মিউনিসিপালিটির চোল্ দেখছি। স্বয়ং তারিণীর গলা ? না ? সমন্ না কি !

দেখতে দেখতে আরো কয়েকজন উপস্থিত হলেন।

সকলের মুখেই—“ব্যাপার কি !”

তারিণী। আপনারা কর্তাস্থানীয়—গাপ্ করবেন ; নোটিস্খানা একবার পড়েই দেখুন না। এই যে শিবনাথ পণ্ডিতমশাই—নিন্তো (নোটিস্ প্রদান), দয়া কোরে একটু চৈচিয়ে পড়ুনতো।

গোপালবাবু। বলেছি তো—টেক্স্ বাড়ার নোটিস্ যখন নয়, তখন নাই-বা দেখলুম তারিণী—

পরাশর গোসাই। হ্যাঁ, তবে যদি ধর্মসভাদির নোটিস্ হয়—যেমন কোনো সিদ্ধ সাধু বা প্রসিদ্ধ ভাগবত ব্যাখ্যাকার কিছু শোনাবেন—সে স্থলে আপত্তি নেই। কি বলো শেখর ?

শেখর চৌধুরী। হ্যাঁ, যে বয়সের যা—

তারিণী। এই তো আপনাদের যোগ্য কথা। তা হলে আমিই নোটিস্খানি একবার পড়ি—আপনারা দয়া কোরে শুনুন।

শেখর। আচ্ছা, পড়ো পড়ো—

তারিণী নোটিস্খানি মাথায় ঠেকিয়ে—পড়তে আরম্ভ করলে

নিবেদন-পত্র

এতদ্বারা ধর্মপ্রাণ ভক্ত সাধারণকে জ্ঞাত করা হইতেছে—এতাবৎ
গাকে আমরা চিনিতে পারি নাই—যিনি আত্মগোপন করতঃ সাধারণের
মত সংসারে বিচরণ করিতেন অথচ ‘তুরীয়’ অবস্থায় থাকিতেন,—যিনি
কেবল লোক-হিতার্থে আজিও সংসার ত্যাগ করিতে পারেন নাই,
বিবেকের বাধায় ইতস্ততঃ করিতেছিলেন—সম্প্রতি এমন একটি ঘটনা
ঘটিয়াছে যে তাঁহাকে আর সংসারে আবদ্ধ রাখা কঠিন! সেই চিন্তাকুল
অশান্ত অবস্থায় আমাদের কলিকাতার কুটীরে একরাত্র অবস্থান কালে
মহসা তাঁহার সেই অজ্ঞাতপূর্ব অলৌকিক ভাব উপস্থিত হয়। আমরা
ভীত ও বিচলিত হইয়া—ডাক্তার বৈজ্ঞ ডাকি। শেষ তাঁহাদের উপদেশ
মত—সিদ্ধ, শাস্ত্রজ্ঞ কেশবরী বাবার শরণাপন্ন হই। অবস্থা শুনিয়া,
সিদ্ধাসন ছাড়িয়া তাঁহাকে আসিতে হয়। দর্শনান্তে বিষ্ময়-স্তম্বিত হইয়া
বলেন—“শাপ্তেই এ-সব লক্ষণ পড়া ছিল, মহাভাগ্যে কলিতে সমাধি
এই প্রথম চাক্ষুস কোরে ধন্য হ’লাম! অতি উচ্চ অবস্থা, ইনি কে?”
শুনিয়া বলিলেন—“সাবধান, গুঁকে এই অবস্থার কথা—বিস্তারিত
জানাবেন না।—পরমৈশ্বর্য লোভে, কোন্ দিন নির্বিকল্পে এ দেহ ত্যাগ
হয়ে যেতে পারে।” ইত্যাদি।

রাত্র দ্বিতীয় প্রহর গতে তিনি পূর্নাবস্থায় ফিরিয়া আসেন। অনেকেই
তখন তাঁহাকে—সাংসারিক প্রস্নে অশান্ত করে। সে কারণ—আমাদের
অজ্ঞাতেই কখন তিনি চলিয়া যান।

ইনিই আপনাদের পুণ্য অভিরামপুর নিবাসী লোকহিতপ্রাণ মহাজন
শ্রীযুক্ত রমণচন্দ্র মিত্র মহাশয়—যিনি আমাদের মত যৌর নাস্তিক ও
অবিশ্বাসীকে মুহূর্ত্তে পদানত করিয়াছেন।

মহাপুরুষকে প্রণাম করা ছাড়া তাঁর যোগ্য পূজা ও সম্মান দেওয়া
আমাদের সাধ্য নয়। তথাপি আমাদের ক্ষুদ্র জ্ঞান বুদ্ধি মত, তাঁহাকে
স্মরণ ও বরণ করা আমাদের কর্তব্য, নচেৎ জ্ঞানকৃত প্রত্যবায় আছে।
সে-কারণ তাঁরি পুণ্য মন্দিরে আমরা ভক্তিপূর্ণ হৃদয়ে সমবেত হইয়া—
‘সমাধি’ উৎসবে তাঁহাকে অভিনন্দিত করিবার সঙ্কল্প করিয়াছি,—ও
কর্তব্যবোধে ধর্মপ্রাণ জনগণকে উক্ত উৎসব সভায় উপস্থিত হইয়া
তাঁহাকে শ্রদ্ধা নিবেদনে নিজেরা ধন্য হইতে ও জন্ম সার্থক করিতে
সবিনয় অনুরোধ জানাইতেছি। আশা করি হিন্দু আপন গৌরব-কথা ও
কর্তব্য ভুলিবে না।

স্থান—অভিরামপুর, রমণ-নিবাস (ভক্তিভূষণাশ্রম) সাধন-সভা।

সময়—১২ই বৈশাখ, বৃহস্পতিবার, সন্ধ্যা।

বিনীত নিবেদক—

শ্রী টি রায়—ব্যারিষ্টার

শ্রী ডি সেন—এডভোকেট

কলিকাতা

নোটস্ পাঠান্তে তারিণী তরফদার সেখানি ভক্তিভরে মাথায় ঠেকালেন।

সকলে এতক্ষণ একত্র ও উৎকর্ণ হয়ে শুনিছিলেন, তাঁরাও

মহাপুরুষের উদ্দেশে শূণ্ণ হাত হুলে নমস্কার

করিলেন। পরে প্রত্যেকেই—

“ওহে তারিণী—আমাকে একখানা—আমাকে
একখানা—”

বলতে বলতে এগিয়ে হাত বাড়ালেন এবং তা হাতে

পেয়ে—মাথায় ঠেকালেন

তারিণী। (কুলি দম্মার প্রতি) বসলে চ’লবে না বাবা,
এখনো অনেক রয়েছে। পোষ্টারগুলো রাস্তার ধারে প্রকাশ্য
স্থানে সেঁটে দিয়ে ফ্যালো বাবা। এও ধর্মকর্ম—

ধম্মা—মই, কাগজ আর আটার হাঁড়ি নিয়ে ছুটলো

গোপালবাবু। কোথায় কোথায় বিলি করলে?
দেখো তারিণী, এত বড় সৌভাগ্য হতে কেউ যেন বঞ্চিত
না হয়—

তারিণী। আজ্ঞে সেই ইষ্টেসন্ থেকে আরম্ভ কোরে—
পোষ্টাপিস্, কাছারি, বাজার, দোকান, ক্লাব, লাইব্রেরী,
স্কুল, দেবালয়, কিছু বাকি রাখছি না কর্তা—মেয়েদেরও
বাদ দিচ্ছি না—

শেখর চৌধুরী। এ ছ’টি বড় কাজ করেছ—তোমার
ভুল হবে না জানি—

তারিণী। আজ্ঞে তাঁদেরি তো নিচ্ছনা ভক্তি।

হুর্গাদাস। না তারিণী—তা বোলো না। গ্রামের
মাতব্বরেরা সকলেই তাঁর ভক্ত—

তারিণী। তরুণদের তেমন আগ্রহ দেখলুম না—

বাগচীশাই। তারা এখন আধ্যাত্মিক কথার কি
বুঝবে? ও-বয়সে আমরাই কি বুঝতুম! ওরা এখন
সব কথা তো শোনেনি—রমণ মিত্রের সাহেবের চাকরি
করে, এইটুকুই তারা জানে। জানে না যে বাইরে তাঁর
কি প্রতিপত্তি। এই সেদিন নবদ্বীপ থেকে কেশব
শ্রায়রত্ন প্রমুখ ১০৮ জন বড় বড় পণ্ডিতের স্বাক্ষরযুক্ত, তাঁর
“ভক্তিভূষণ” উপাধি এসে পড়েছে! গ্রাম ধন্য হয়েছে।
হ্যাঁ—একবার গঙ্গাতীরে নোটস্ বিতরণে যেতে যেন ভুল না
—রাজ্যের ভক্তের দর্শন পাবে। ঐ সাধন-চক্রে তাঁরাই

তো নিত্য নিয়মিত যান—সংকীর্ণনে আত্মহারা হয়ে' পড়েন।

তারিণী। যে আজ্ঞে। এই গয়লাপাড়াটা সেরে নিশ্চয়ই যাবো—

গোবিন্দ রায়। কেমন বাগচী, সে কত পূর্বের কথা! মিত্র মহাশয়ের মহাভাবের সূচনার কথা তোমাকে বলতুম না। এখন দেখে নাও।

পরশর গোঁসাই। কঠোর সাধন ভিন্ন কি এতটা সম্ভব হয়েছে!—আমাদের জীবনটা—(দীর্ঘনিশ্বাস)

গোবিন্দ রায়। আমি ঠুর কঠোর সাধন সম্বন্ধে অনেক কিছু জানি। শুনলে আপনারা স্তম্ভিত হবেন। ইচ্ছা করেন তো...

গদাধর গাঙ্গুলী। খুব ইচ্ছা করি, অমৃত পানে কার অনিচ্ছা!

গোপালবাবু। বেশ কথা—চলো আজ, সাধুপ্রসঙ্গই শোনা যাবে—

দুর্গাদাস। সেই ভালো —

সকলে গমনোন্মুখ। চন্দ্র চৌধুরী ও হারু পুরোহিতের প্রবেশ

চন্দ্রবাবু। কি ব্যাপার, হাতে ওসব কি?

গোপালবাবু। (নমস্কারান্তে) বড় সুখবর দাদা! আমাদের গর্ভের বস্তু ভক্তিভূষণের সমাধি উৎসব এই বৃহস্পতিবার। এ তারই নোটিস্—

চন্দ্রবাবু। তাই নাকি? আশ্চর্য্য ব্যাপার গোপাল, —আগুন আর কতদিন ছাই চাপা থাকবে। গত রাত্রে তাঁর এমন অবস্থা হয়েছিল—আমি আর বাড়ী ফিরতে পারি না!—এখন ঘন ঘন মুছে হয় কি-না—(তারিণীর প্রতি) এই যে তারিণী, আর বাকি কতো? স্ত্রী পুরুষ কেউ যেন না বাদ পড়েন।

তারিণী। এ মহাপুরুষের কাজ, আপনি নিশ্চিত থাকুন;—তিনিই করিয়ে নেবেন—

হারু। এই তো কথা। শাস্ত্রও বলছে—“যতই করিবে দান—”

চন্দ্র চৌধুরী। (সহাস্তে তারিণীর প্রতি) দ্বাদশ মন্দিরকেও বাদ দাওনি দেখলুম—

তারিণী। যা তিনি করাচ্ছেন—সাধ্যমত কোরে চলেছি—

চন্দ্রবাবু। বেশ বেশ, এই বিশ্বাসই চাই—

তারিণী। (এদিক ওদিক দেখে নিয়ে) পর পর তিনটে হোলো, তিনটেই গেলো—আবার এসেছে! রূপা না হোলে এবার ঢাকি স্কন্ধই—

চন্দ্রবাবু। ওকথা মুখে এনো না তারিণী। সুযোগ পেলেই ঠুর মুখ থেকে কইয়ে নেবো—

তারিণী পায়ের ধুলো নিলে। চন্দ্রবাবু চলে গেলেন।

পুন্দেরই এক এক কোরে সব এগিয়ে ছিলেন

তারিণী। হারাণ, শিগুগিরু দে বাবা। আবার কোন্ মহাশয় দেখা দেবেন।

হারাণ। নিন্—তয়েরিই আছে—

ভাঁকাটি তারিণীকে প্রদান। সঙ্গে সঙ্গে রঘুনাথ ঘোণালের প্রবেশ

তারিণী। চুলোয় যাক্—রেখে দাও হারাণ।

হারাণের হস্তে প্রদান

রঘুনাথবাবু। খুব কাজ কোরচো তারিণী! রাস্তা, ঘাট, হাট কোথাও বাকি রাখনি! আবার বটগাছটার গায়েও পোষ্টার দেখলুম!

তারিণী। আজ্ঞে মহাপুরুষের কাজ—

রঘুনাথ। গাঁয়ের হাওয়া কি রকম বুঝচো?

তারিণী। আজ্ঞে প্রবীণেরা, মহিলারা—সকলেরি তো আস্থা আর আগ্রহ দেখছি। দশ বিশ জন ভিন্ন-গোত্রের যে নেই তা নয়।

রঘুনাথ। (ঈষৎ চাপা হাসি টেনে) ভয় কি, একটু বুদ্ধি খেলিয়ে এদেশে যা চালাবে তাই চলে' যাবে—ধর্মের সুগন্ধ থাকলেই হোলো! বেশ বেশ—

বলতে বলতে চলে' গেলেন

তারিণী। না না হারাণ—আর না! তামাকে আজ অভদ্রা পড়েছে। এখনি আর এক মহাত্মার আবির্ভাব হবে, —থাক্। প্রফেসর মাহুয কি-না, একটু লেকচার ঝেড়ে গেলেন। একপাল্ ছেলেমেয়ে আর পরিবারের স্মৃতিকা না হোলে ধর্মের সুগন্ধ কেই বা পেতো!—আচ্ছা, চললুম হারাণ—

হারাগ। সাজা তামাকটা, ...আপনি কিন্তু লাক্
কথার এক কথা শুনিয়া গেলেন। (নমস্কার)

তরফদার কাগজপত্র গুছিয়ে নিয়ে চলে গেলেন

দ্বিতীয় দৃশ্য

স্থান—গঙ্গাতীরে একটি ছোট বাগান-বাড়ী। সময়—প্রভাত।

উপস্থিত—বৃদ্ধ যাদব শিরোমণি

নামাবলী গায়ে, খড়ম পায়ে, সাজি হস্তে পুষ্প চয়ন করতে করতে—

রমণ মিত্রের প্রবেশ। মুখে—হরেন্দ্রিম্বেব কেবলম্

শিরোমণি। এসো এসো—রমণ ভাই এসো—অনেক
দিন দেখিনি! নিজের সামর্থ্য গিয়েছে, এলে--তাই
দেপতে পেলুম। দেহ আর থাকতে চাইছে না ভাই,
তা'রো তো অপরাধ নেই—বহুদিন বহন করেছে। কেমন
আছ? পরিবারবর্গ কেমন?—কাছে এসো, কাছে এসো,
—বোসো।

রমণ। (দাঁড়িয়ে থেকেই) ঝান করেছি—এখন
আর...

শিরোমণি। (সহাস্ত্রে) তুমি যে ক্রমেই কঠোরতা
আরম্ভ করলে দেখছি! ঝানাস্তে কি পথে পথেই থাকো!

রমণ। হরি-মার্গে বটে। যাক্—সে বুঝতে তোমার
বিলম্ব আছে যাদব।

শিরোমণি। বুঝতে তো আপত্তি ছিল না ভায়া—দেহ
যদি অপেক্ষা কোরতো; সময় কই!

রমণ। ওটা সাধারণ কথা হে। তাঁর কৃপা হ'লে
—মুহূর্তের কথা যাদব—কৃপাই মূল। তা না তো স্ত্রীলোক
—তায় বিধবা, তাকে এত বড় বুকের পাটা কে দিলে!
আমি তো আশ্চর্য হ'য়ে গিয়েছি যাদব ..

শিরোমণি। কার কথা বোল্চো?

রমণ। শোন নি! আমাদের ব্রজ লাহিড়ীর স্ত্রী হে।
কী ভাগ্য! পুণ্যবতী ওই অতো টাকার বাগানবাড়ী—
রাধারাণীর নামে লিখে-পোড়ে একদম উৎসর্গ কোরে
দিচ্ছে! একে বলে ভগবৎ কৃপা! এক মুহূর্তে দিন
কিনে নিলে ..

শিরোমণি। বলো কি! হ্যাঁ—ত্যাগ বটে! বাঃ...

রমণ। (বাধা দিয়ে) শুধু বাহবা দিয়ে আর কি হবে?
নিজের নিজের কর্তব্যের কথাও ভাবতে হয়।

শিরোমণি। কর্তব্য তো অনেক আছে ভাই, ছিলও
অনেক! কিন্তু কর্তব্য থাকা, আর কর্তব্য পালনের ক্ষমতা
থাকা যে এক জিনিষ নয় রমণ! তুমি ঠিকই বলেছ—তাঁর
কৃপাই মূল...

রমণ। আবার তাঁর কৃপার মজা এই—যাকে যতটুকু
দিয়েছেন তার সেই অনুপাতে ত্যাগই, অত্নের বড় বড়
ত্যাগের চেয়ে তাঁর বেশী আদর পায়। লোক বুদ্ধির দোষে
নিজেকে ছোট আর অক্ষম ভাবে! যিনি সর্বস্ব তিনি কি
তোমাকে লক্ষ টাকার পরীক্ষায় ফেলবেন? তুমি কি চুরি করতে
যাবে? বিদ্রকি আর ভগবানকে সোনার খুদখাইয়েছিলেন?

শিরোমণি। (অনমনস্ক—নিশ্বাস ফেলে, আপন মনে)
অয়ি দীনদয়াদ নাথ—

রমণ। ওসব তোমাদের পুঁথি-মুখস্ত উপসর্গ ছাড়ো।
এখন কাজের সময় এসেছে যাদব—বলছিলে না—দেহ আর
থাকে না...

শিরোমণি। তাতে সন্দেহ নেই ভাই। ছেলে
উপায়ক্ষম নয়, তার আবার কতকগুলি ছেলে-মেয়ে;
তাদের চিন্তা যে এড়াতে পারি না...

রমণ। (বিরক্তভাবে) পুঁথি-বাঁটা বিত্তেয় ওর বেশি
আর কি হবে! কার কি হবে ভাবতে গেলে—নিজের
পরকালে শূন্য পড়ে! এখন নিজের কি হবে ভাবো।
রত্নাকরের অবস্থাটাও কি ভুলে গিয়েছ?

শিরোমণি। (উদাসভাবে) না ভুললেও, ভেবেও
তো কূল পাই না রমণ—

রমণ। সিদ্ধগুরু না পেলে, অনেক পণ্ডিতেরই ঐ
দশা দাঁড়ায়। জোর কোরে যে একটা কিছু পুণ্যকর্ম
কোরে যেতে পারে, সে-ই বেঁচে যায়। অস্ত্রে সেটা সাহায্য
করে। “আটকে” বেঁধে নিশ্চিত হ'তে হয়। পশুম্
লজ্বয়তে গিরিম্—জানো তো—

শিরোমণি। তা তো জানি...

রমণ। জানো ছাই আর পাশ্—ছেলে আর নাতী!
তারা তোমায় স্বর্গের সিংহাসনে বসাবে!

শিরোমণি। সিংহাসন তো লোভের আসন নয় রমণ,
—আমি একটু শাস্তি চাচ্ছি ভাই—

রমণ। শুধু চাইলেই তো পাওয়া যায় না যাদব—মূল্য দিতে হয়।

শিরোমণি। ব্রাহ্মণের ভিক্ষাই যে ভরসা—

রমণ। তার পাওনাও তেমনি! দেওয়া নেওয়াই নিয়ম...

শিরোমণি। (উচ্ছ্বসিতভাবে) বাঃ কথাটা লাখ টাকা দামের—বাঃ!

রমণ। তোমার যে ভাব লেগে গেলো। সমাজে থাকতে গেলে পরস্পরের একটা কর্তব্য আছে, স্বীকার করো তো?

শিরোমণি। খুব করি—তা না তো সে...

রমণ। “তা না তো”টা এখন থাক। তোমার শরীরের অবস্থা যা দেখছি তাতে কর্তব্যবোধে বলতেই হয়—বছরে একটা বই দুটো “অক্ষয়-তৃতীয়া” আসে না—(এই পর্যন্ত বলেই কঁপে চম্কে উঠলেন) আমি চললুম...

শিরোমণি। কি হোলো! হঠাৎ অমন কোরে উঠলে যে?

রমণ। (হাত জোড় কোরে উর্দ্ধ নমস্কার) দয়াময় আমাকে লাগাম লাগিয়ে রেখেছেন—অজ্ঞান হ'লেই টান পড়ে, সচেতন ক'রে দেন! পাঁচ জনের মোট মাথায় নিতে গেলেই ডুবতে হয়...

চিন্তাকুল নিঃশব্দে

বেলা কতো হোলো?

শিরোমণি। বেলা কোথা! এখনো সাতটা হয় নি, প্রায় বটে—

রমণ। ওঃ তাই। নিয়মভঙ্গ তিনি সহিতে পারেন না। আসন শূন্য রাখা...

শিরোমণি। বুঝলুম না ভাই!

রমণ। পারবে না তা জানি! যাদের নিত্য নিয়মিত লক্ষ জপের শরীর, তাদের নিয়মভঙ্গটা যে কত বড় পীড়া, তা তুমি বুঝবে কি কোরে! যেখানে শাস্ত্র নেই—শ্রোকের অভাব—সেইখানেই তোমাদের অন্ধকার। ধর্মের গূঢ় রহস্য যে গুরুমুখী—আধ্যাত্মিক। সে সারা শাস্ত্র চষে ফেললেও মিলবে না। সদগুরু চাই...

শিরোমণি। তার আর দিন কই—পাই বা কোথায়। ভগবৎ কৃপা ভিন্ন তো মেলে না।

রমণ। (সহাস্ত্রে) আবার দোরে এলেও তো চিনতে পাবে না। যাক তোমার মত সাধারণের পথ খুব সোজা।

শিরোমণি। তা হ'লে তো বেঁচে যাই—সেই সোজাটাই বলো ভাই...

রমণ। নাম আর দান—পারবে? এই দুটি দয়াময় আমাদের জন্তে ব্যবস্থা কোরে দিয়েছেন। দানের মধ্যেই সব রয়েছে। তাতে আনন্দ লাভ ও পরলোক পরিস্কার। অক্ষয় তৃতীয়া সামনে। দানের অমন প্রশস্ত দিন আর নেই। বিশেষ, নিদাঘে জল দান। এই অক্ষয় তৃতীয়াটিই তোমার ভরসা!

শিরোমণি। তুমি বন্ধুর কাজই করলে ভায়া। ও কাজটি বরাবরই কোরে এসেছি, এবার দেহের অবস্থা দেখে ইতস্তত আসছিল—তুমি সচেতন কোরে দিলে ভাই—

রমণ। (আশ্চর্য্যভাবে) তুমি বুঝি কলসী উৎসর্গের কথা বুঝলে! ও-তো ছলে মালীতেও কোরে থাকে হে। যদি শ্রদ্ধা থাকে—ভগবানের উদ্দেশে জলাশয় উৎসর্গ করো। তোমার আছে বলেই বলছি। মোহে পুত্রাদির মুখ চেয়ে ওটা রেখে তোমার লাভটা কি! সাধারণে উপকৃত হবে—ভগবান তাদের ভিতর দিয়েই গ্রহণ করেন। তোমার সেটা আবশ্যিক, মলিন-আত্মার শাস্তি—তাও পাবে। তোমার জন্তে এর চেয়ে সহজ আর কিছু তো দেখছি না যাদব—

শিরোমণি। কথা ঠিক ভাই, একটা পুষ্করিণী আছেও সত্য। কিন্তু ওটি যে পূর্বপুরুষদের শাস্ত্রমতে প্রতিষ্ঠা করা। সকলেই জল ব্যবহার করেন—কারো কোনো বাধা তো নাই। পিতামহের উৎসর্গ করা জিনিস্, দ্বিতীয়বার আমি কি কোরে...না ভাই, আমার দ্বারা সে কাজ সম্ভব নয়—শাস্ত্রসম্মতও নয়। পুণ্যকর্ম স্মৃতিসাপেক্ষ, আমার সে ভাগ্য নয়। না, জ্ঞানকৃত অপরাধের ক্ষমা নেই। ও-তো ভাই সকলের জন্তেই রয়েছে—ব্যবহারে কারো তো মানা নাই—তবে আবার ..

রমণ। (মুখখানা কদাকার হ'য়ে উঠলো—ক্রুর হাসি টেনে) তোমার বিপরীত বুদ্ধি এসেছে কি-না, সেইটে দেখবার উদ্দেশ্যেই ভাল কথা কোয়ে দেখলুম। শেষ সময়ই বটে, ওটা শেষ সময়ই এসে থাকে—ঠিকই এসেছে।

তোমার এখন যা কর্তব্য ও উচিত—তাই সেই প্রস্তাবই করে' ছিলুম। ভাগ্য কেউ কারুকে দিতে পারে না—

শিরোমণি। খুব ঠিক কথা ভাই—

উক্ত কথাগুলি বলেই, মিত্র মশাই আহত সর্পের মত গর্জনসহ সাজি হোতে (বাগান থেকে তোলা ফুলগুলি) মূটো মূটো কোরে অপবিত্র বোধে ঘণা ভরে ছুঁড়ে ফেলতে ফেলতে দ্রুত বেরিয়ে গেলেন!

রমণ মিত্রের ভাব, কথা ও কাজ দেখে শিরোমণি স্তম্ভিতভাবে অবাক হয়ে চেয়ে রইলেন।

তৃতীয় দৃশ্য

স্থান—তিনকড়ির বহির্পার্শ্ব (রোয়াক)। সময়—বেলা আটটা,

উপস্থিত—তিনকড়ি, বিমল, অনাথ, হিমাংশু প্রভৃতি বন্ধুগণ।

প্রবেশ—সুকেশ, শিরোমণি-পুত্র কালাচাঁদ, নিতি গয়লানী

সুকেশ। এই তোমাদের গাঁয়ে জন্মে আর তোমাদের বদ্ হাওয়ায় থেকে ফ্লির্শ করতে পারলুম না—দরকোঁচা মেয়ে গেলুম; কেউ চিন্লে না বুঝলে না। হোতো আজ জার্মানি—মাথার মণি কোরে রাখতো—

তিনকড়ি। আর পত্নী, ভনী ম্যাভরোজিনী হ'তে পারতেন! গাঁয়ের কি অপরাধটা হোলো শুনি? গাঁয়ের বদনামটা দিও না বাবা! সকলেই স্বীকার করে—তাদের পরকালটার গোড়ায়—তোমার ইহকালটা প্রচুর কাজ করেছে।

সুকেশ। ওটা আমার স্বভাব ভাই—পরের জন্মেই খেটে মরি। যাক—আত্ম-প্রশংসা শুনতে চাই না, তোমরা কৃতজ্ঞ থাকলেই হোলো! শুনলুম My Lord এসে গেছেন এবং ফতে কোরেও! কেয়াবাং ব্রেন্—

তিনকড়ি। হেঁয়ালী ছাড়া, খুলে বলো—

সুকেশ। আমাদের poor ব্রজ লাহিড়ীর বাগান বাড়ির disposal হে। মনে আছে শর্ম্মার ভবিষ্যৎ বাণীটা—“ভূতের জন্মায় গেলো”!

বিমল। কুকল্পনা তোমার মাথায় খুব আসে—তা জানি!

সুকেশ। (চম্কে) Who হে-বিমল! নাম লিখিয়েছ নাকি? Beg your pardon Savant!

তিনকড়ি। সুকেশের কথাটা শুনতেই দাও বিমল—

বিমল। বাজে কথা আর কি শুনবে? পরের ভার মাথায় কোরে, এক সপ্তাহে সাতদেশ ঘুরে তিনি ফিরেছেন। এর মধ্যেই সুকেশ, না শুনেই সব অহুমান কোরে নিয়েছে! তার অহুমানের মূল্য কতটুকু?

সুকেশ। (গস্তীরভাবে) যত্র প্রতিভার সমঝদার আর আদর নেই, তত্র মৌনম্হি সন্নতম্!—এইবার তোমাদের মূল্যবান কথাই চলুক—শোনা যাক—

হিমাংশু। সাত দেশ ঘোরা মানে যদি—দর্জিপাড়া, হাতীবাগান, হেদো হয়, তাহলে বিমল ঠিকই বলেছে! তাতে কিন্তু টেক্সট বুক কমিটিকে ফ্যান্সাদে পড়তে হয়—দেশের ডেফিনিসন্ বদলাতে হয়!—আমি কিন্তু মিত্র মশাইকে নিত্যই কলকেতার রাস্তায় দেখেছি—

বিমল। তাতে—হাওড়া, শিবপুর, বালিগঞ্জ ঘোরা আটকায় না। ঐ সব স্থানেই বাগানবাড়ী কেনবার মতো লোক থাকেন—

অনাথ। বিমলের কথায় প্রতিবাদ চলে না। তবে আমাদের আপিসের গায়েই মিত্র মশায়ের আপিস কি-না—আপিসেও তাঁকে নিত্য দেখেছি ভাই—

সুকেশ। আহা—বলে' যাও বন্ধু—অমৃত সমান ঠেকেছে।

বিমল। মনটা একটু পরিষ্কার করো সুকেশ। জানো—তাঁর অবস্থাটা কি?

সুকেশ। (বেশ সহজভাবে) একদম বৃহস্পতির—

বিমল। তার মানে?

সুকেশ। যাতে হাত লাগান তাই সোনা হয় এবং যা করেন তাই শোভা পায়—

বিমল। কেনো শোভা পায়?

সুকেশ। সেটা এ গাঁয়ের বুদ্ধির সার্টিফিকেট!

বিমল। পরশ্রীকাতরতা আমাদের মজ্জাগত—

তিনকড়ি। (বিমলের প্রতি) তুমিও কি পাগল হ'লে? বুঝচো না ও তোমাকে তাতাচ্ছে!

বিমল। ওর সঙ্গে বৃথা তর্ক করতে চাই না—সময়ে নিজেই গুঁকে বুঝবে। আমার বেলা হ'ল—চললুম—

সুকেশ। আমিও ওই কথাই বলি বিমল—সময় হ'লে নিজেই বুঝবে।

মুখখানা গস্তীর কোরে বিমল চলে গেল

তিনকড়ি। সুকেশ—তুমি বড় ছেলেমানুষ! তুমি জান না বিমলের বাবা চক্রসভার সম্পত্তিরূপে ছ-ছটা ফলস্ত নারকোল গাছ মিত্তির মশাইকে লিখেপোড়ে দিয়েছেন! মিত্র মশাই এখন গায়ের গুরুস্থানীয়, সকলেই ভক্তি করে ..

সুকেশ। আমি ভাই সত্যিই জানতুম না যে আমাদের মধ্যে ভি, আই, ডি, অর্থাৎ ভণ্ড তুকেছে! বয়সে দু-তিন বছরের বড় হলেও ব্রজলাহিড়ী ছিল আমাদের পার্টির লোক। বেচারী হাড়ভাঙা খেটে, সতেরো হাজার টাকায় ওই সখের বাগানবাড়ী বানাতে—ভোগ করতে পেলে না—মরে' গেল। পরিবার বেচারী সেই বাড়ী বিক্রি কোরে দেবার জন্তে মাতঙ্গর ধরেছেন—ওই রাঘব-বোয়ালকে! (চারদিকে চেয়ে নিয়ে) আর কেউ আছে নাকি!—ব্রজর মক্কেল-মারা পয়সার এইবার সদ্যবহার হবে—

হিমাংশু। তোমার এইসব অনুমানের জন্তেই তো বিমল চটেছিল—

সুকেশ। কি কোরবো প্রতিভা যে ঠেল মারতে থাকে, রুকতে পারি না—

অনাথ। তা বউঠাকরুণ যে বড় ঙ্গকেই ধরেন? চক্রবাবু তো ছিলেন।

সুকেশ। চন্দোর বাবুর আর সেদিন নেই—জমিদারী লাট খাচ্ছে! তিনিও দৈবের দোর ধরেছেন—মিত্তিরের শরণাগত! তাঁরই সুপরামর্শে এটা হয়েছে। ব্রজর লাইফ-বীমার টাকা বার কোরে দিতে মিত্তির খরচ টেনেছেন—সাসাত! বুঝলে।

তিনকড়ি। থাক্—ওসব কথায় কাজ নেই। বেলাও হোলো—বেরুতে হবে—

কালচাঁদকে আসতে দেখে

এই যে কালচাঁদ—এসো ভাই।

কালচাঁদ। কি করি বলো দিকি—একটা পরামর্শ দাও। কিছু না করলে আর নয়। যে অবস্থায় পড়েছি—কিছুই ঠিক করতে পারছি না। বাবার শরীর ভগ্ন—কয়দিনই বা আছেন। শিষ্যের গঙ্গাতীরের বাড়িতে গিয়ে রয়েছেন। সংসারের কথা তাঁকে শোনাই না। জানই তো—বাবার সঙ্গে মিত্তির কাকার মৌখিক আলাপ

থাকলেও অন্তরের মিল নেই—হারু-দা আমাদের বাড়িতেই থাকতেন, বাবার কাছে কিছু কিছু ক্রিয়াকর্ম শিখতেন। ইদানিং বাবার যজমানদের কাজ করাতেন। সাত বছর থাকবার পর কি হোলো বুঝলাম না—মিত্তির কাকা তাঁকে টেনে নিয়েছেন—আশ্রয় দিয়েছেন। সেই সঙ্গে যজমান-গুলিও তাঁর হাতে গিয়েছে। তাঁরও তো দরকার। তবে বাঁচতে হ'লে, এক মুঠো যে পেটেও দিতে হয়—তার উপায় দেখতে যে পাচ্ছি না ভাই—

তিনকড়ি। হারু ভট্‌চাঁজ, সাত বছর শিরোমণি মশায়ের অন্ন খেয়ে—পুত্রবৎ পালিত হয়ে, সব জেনে শুনে নিয়ে শেষ এতবড় বেইমানীটা করলে!

সুকেশ। প্রভুর খপ্পরে পোড়ে গেছে, দেখো আরো কি করে। তার ভালোর জন্তে তো প্রভু টানেন নি! সমাজে গরীব আর মূর্খের যে বড় দরকার! তারাই যে বুদ্ধিমানদের অস্ত্র। কালচাঁদ—আর যেন ঐ তোমার হারু দাদাটিকে বাড়িতে ঢুকতে দিও না, কাগজপত্র সাবধান! প্রভুর ইচ্ছার গতি কোন্ দিকে তা বলা যায় না। আমাদের জমিদারীর একটু গন্ধ আছে—মনও তাই সন্দেহশূন্য নয়।

কালচাঁদ। আচ্ছা, এখন চললুম ভাই—আমার জন্তে একটু ভেবো—

হিমাংশু। তোমার জন্তে কে না ভাবে ভাই—

তিনকড়ি। একটি নিষ্পাপ নিরীহ লোকের উপর কি অত্যাচার! ওঁদের পুকুরটা প্রভুর চাই!—বাক্ ও পাপ কথা। সকলে কিন্তু কালচাঁদের জন্তে উপায় দেখো ভাই—

• কালচাঁদ উদাসভাবে চলে' গেল। নিতি গয়লানীর প্রবেশ

নিতি। যেও না যেও না বাবুরা, আমায় নির্কংশটা কোরে যাও—আমি যে গেলুম। সারা বছর ধোরে সতেরো গুণা টাকার দুধ খেয়ে পয়সা দেবার নাম করে না। বলে এতো তাড়া কেনো! আমার এখন মাথার ঠিক নেই—সভার উচ্ছেব আসছে—বিশ মোণ দুধ চাই, তেরো মোণ দই! বলেন “সব টাকা—একসঙ্গে চুকিয়ে নিয়ে যাস্, কাজে লাগবে। নিলেই খরচ করে ফেলবি।” শুনলে কথা? ইদিকে ঘরে আমার ছেলে শুষছে, ডাক্তার দেখাতে পারি না। বলে খরচ করে ফেলবি! ও টাকা কি আমার ছাদে লাগবে?

সুকেশ। নেতা, কার কাছে পাবে? সতেরো গণ্ডা টাকা ফেলে রাখতে যে সদরালারা পারে না! গৌরী সেন মরে জন্মেছ দেখছি—

নেতা। আমি মরি, আর তোমার কেবল তামাসা সেজোবাবু।

সুকেশ। ভাবনা কি—ছান্দোর টাকা তো রয়েছে। কার কাছে শুনি?

নেতা। তা ভালো লোকের কাছেই আছে—তা বলছি না। কিন্তু না পেলে আমার চলে কি কোরে?

সুকেশ। এক বছর চল্লো কি ক'রে নেতা?

নেতা। তোমার যেমন কথা! দশ মাস পেটে ধরেচে বোলে ছেলেটাকে আরো পাঁচ মাস পেটে রাখতে 'বাড়িতে' বল দেখ না—কেমন পারে!

সুকেশ। ও—তোমার সেই অবস্থা! তা সাধুপুরুষ বললে থাকে নেতা থাকে। তোমার মঙ্গলের জন্মেই জমাচ্ছেন। কই বললে না কে?

নেতা। ওই তো নাম করলে! তাই তো জোর ক'রে চাইতে পারি না।

সুকেশ। বাপরে, খবরদার—ওঁরা সব পারেন। তুর্গ থাকলে তোমার এঁড়েই কেঁড়ে কেঁড়ে দুধ দেবে—

নেতা। দেখুন না আপনারা? এলুম দুঃখু জানাতে, আমি মরছি আর সেজবাবুর তামাসা দেখা! সেখানে চাইতে পেলুম—দেবতা বললে—হরিকে খাওয়াচ্ছি, তোর বাপের ভাগ্যি তা জানিস? ও টাকা মুখ ফুটে কি চাইতে আছে? সে আমি তোকে গোপনে ডেকে দেবো;—বুঝলি? ও চাইতে নেই। হ্যা রে, গয়লার মেয়ে হ'য়ে গরুর দেবতাকে চিনলিনি? ওরা কার বাঁশী শুনে ছড় ছড় করে দুধ দিতো? সেই দুধে দুধে বৃন্দাবনের মাটি ভিজ

হোড় হয়ে গোপি চন্দন দাঁড়িয়ে গেল। সেই দেবতাকে একটু দুধ খাইয়েচিস্ তারি তাগাদা করিস? এমন কাজ আর করিসনি। সে আমি অন্ন নাম করে দিয়ে দেব'খন। আগে তাঁর উৎসবটা মিটিয়ে দে। দুধ, দই, ছানা, ননী, মাখন যা তোর প্রাণে চায় আনিস। ওই সবই তাঁর প্রিয় আহার। যা এখন যা—

সুকেশ। কথাটি কওনি তো?

নেতা। কথা কইবো? লজ্জায় মরে গেলুম। কিছু তো কেউ শেখায়নি—

সুকেশ। (গস্তীর) ঠিক, ঠিক, করেছ। তবে আবার কি? এইবার সব শিখবে। এঁড়ে আছে কটা?

নেতা। যাও যাও! (চক্ষে অঞ্চল দিয়া) ওগো আমার সতেরো গণ্ডা টাকা যে গো!...

অনাথ। কেঁদ না গয়লা-বউ। তোমরা হ'লে গোপিকার জাত—তুমি কেনো গিয়েছিলে? বিদুকে পাঠাওনি কেন?

তে। আ আমার পোড়া কপাল। সে মিসেও যে কষ্ট পোরে মরেছে গো! সে পোড়ারমুকোও যে 'নেম্বর' গো—(কান্না) আমি দুঃখের কথা জানাতে তোমাদের কাছে এলুম, আর সেজোবাবু কি-না এঁড়ের খোঁজ নেন—আমি আর কোথায় বাবো গো?

সুকেশ। কাঁদিসনি—কাঁদিসনি। তোর টাকা মারে কে। যা—বেলা হয়েছে, আমাদেরও তাড়া আছে। যখন শুনলুম, যা হয় কোরব'খন—

নেতা। যা হয় করো সেজবাবু, আমি মরে যাব—তোমার দুটি পায় পড়ি—

সুকেশ। চ'এখন।

সকলের প্রস্থান

(ক্রমশঃ)



কালিদাসের কবিত্ব-গৌরব ও পুরাণকার

শ্রীমন্মথনাথ মজুমদার এম্-এ

শ্রীযুক্ত গণপতি সরকার বিচারক মহাশয় গত বৎসব ভাদ্র-সংখ্যার “ভারতবর্ষ”-এ মহাকবি কালিদাসের কুমারসম্ভব কাব্যের সৌন্দর্য্য ও দার্শনিক-তত্ত্বের বিচার করিয়াছেন। সৌন্দর্য্যবিশ্লেষণ প্রসঙ্গে কবির কাব্যকথায় প্রকৃতি-পুরুষ মিলনের যে সূক্ষ্ম আদর্শ নিহিত রহিয়াছে বিচারক মহাশয় তাহারও আলোচনা করিতে চেষ্টা করিয়াছেন। কিন্তু কবির এই সৌন্দর্য্যানুভূতির মূল উৎস অনুসন্ধান করিতে গেলে যে স্বতই পুরাণকাব্যের কথা মনে পড়ে সেই সম্বন্ধে দু-চার কথা বলিব বলিয়া এই প্রবন্ধের অবতারণা। পুরাণকার যে দক্ষশিল্পী ও রূপকার এবং মহাকবির সৌন্দর্য্যসৃষ্টি ও রসানুভূতি যে পুরাণাবগাহী এ বিষয়ে নিঃসন্দেহে জানিতে পারিলে পুরাণকে আমরা নূতন চক্ষে দেখিতে শিখিব। এই প্রবন্ধে আমি বিচারক মহাশয়ের অসংখ্য কথাগুলি শুনাইয়া দিব।

রস মানবজীবনের স্বাস্থ্যত অবলম্বন। রসই মানবের উপজীব্য ও আনন্দস্বরূপ। এই রসানুভূতি যাহার নাই সে চেতনাবিশিষ্ট জীব হইয়াও জড় ও মুক অথবা প্রাকৃত জীবনের বীভৎস পঙ্কিলতায় পরিতৃপ্ত। রূপ-রস-গন্ধ-শব্দ-স্পর্শ-ময়ী বিশ্বপ্রকৃতি ভাবের রসায়ন। রসাস্বাদনে মানবের চিত্তে যেখানে স্বাস্থ্যত ভাবের সমাবেশ হয় না সেখানে রসসৃষ্টি নাই; তাই রস অপ্রাকৃত এবং এই অপ্রাকৃত রস সমাবেশেই আদর্শবাদের সৃষ্টি। যে রসসৃষ্টি মানবচিত্তকে কদর্য্যতার গ্লানিতে অভিভূত করে তাহাই বাস্তবতা। মানুষের আদিম বর্ষের মনই কেবল এই বাস্তবতার অনুভূতিতে বিকল। সৃষ্টির আদিকাল হইতে পরস্পরকে আলিঙ্গন করিয়া এই দুই অনুভূতি মানব-মনকে আলোড়িত করিয়া আসিতেছে, পরস্পরে অনুস্মৃত হইয়া কবির সৃষ্টিকে সার্থক করিয়া তুলিতেছে, দ্বন্দ্ব সৃষ্টি করিয়া নিদ্বন্দ্বের আভাস দিতেছে। যার ভিতর এই অনুপ্রেরণা নাই, এই গৌতনা নাই, এই আভাস নাই সে রসসৃষ্টি ব্যর্থ। এই দুয়ের আনাগোনাতেই কবিত্বের জন্ম,—এই দুয়ের আকর্ষণ-বিকর্ষণেই রসের সৃষ্টি। রামায়ণের ট্রাজেডি মানব-মনকে ক্ষত, বিক্ষত, ক্রধিরাক্ত

করিলেও মানবচিত্ত শুধু এই গৌতনায় অমৃতনিশ্চন্দিনী ধারায় অভিষিক্ত হয়।

সমাধিকুঞ্জ অকস্মাৎ বসন্তের আবির্ভাব। বিশ্বধ-বিমুগ্ধ শঙ্কর বসন্তের এই আকালিক প্রবৃত্তি দেখিয়া বিক্ষিপ্ত মনকে ধ্যানপ্রবণ করিতে চেষ্টা করিলেন। দেবপ্রয়োজনে রতিপতি মদন দেবদেব মহাদেবের বানপার্শ্বে আসীন,—মহেশ্বরকে কামবাণে বাথিত করিতে প্রয়াসী। এই মানসিক বিপর্য্যয়-সঙ্কটে সখীসমগ্ধিতা পুষ্পাভরণা পার্কতীর আবির্ভাব। হৃদয়,—ভক্তিবিনয়, হস্তে,—পুষ্পসস্তার। আর তাঁর রূপ? পুরাণকার সে রূপ বর্ণনা করিতে অক্ষম।

পৃথিব্যাং যাদৃশং লোকে সৌন্দর্য্যং বিবিধং মহৎ ।

তং সর্বকৈক্যতস্তস্মাৎ পার্কত্যাশ্চ বিনিশ্চিতং ॥

আর্কত্বাণি চ পুষ্পাণি পূতানি চ তয়া তদা ।

তৎ সৌন্দর্য্যং কথং ধন্যমপি বন শতৈরপি ॥

—পার্কতীর শিবপূজা সমাপ্ত। পঞ্চশরের ত্রিভুবনবিজয়ী শরও জ্যামুক্ত। অর্দ্ধনারীধর নিজের মাথায় নিজেই মুগ্ধ। ইহাই তাঁহার সৃষ্টি-বিলাস। চিরসুন্দরের তপস্বী ঐশ্বর্য্যময়ী প্রকৃতির রূপচ্ছটাকে উপেক্ষা করিলেন না। জগৎপিতা জগন্মাতার ত্রিলোকবিজয়ী সৌন্দর্য্যগানে ছন্দোমুখর হইলেন;—

কিং মুখং কিং শশাক্ষক কিং নেত্রে চোৎপলে মতে ।

ভুকুটৌ ধমুযী চৈব কন্দর্পশ্চ মহাস্বনঃ ॥

অধরঃ কিঞ্চ বিদম্ব কিং নাসা শুকচকুকা ।

কিং স্বরঃ কোকিলালাপঃ কিং মধ্যকৈব বেদিকা ॥

কিং গতি বর্ণ্যতে হস্তাঃ কিং রূপং বর্ণ্যতে মুহুঃ ।

পুষ্পাণি বর্ণ্যতে কিঞ্চ বস্ত্রাণি চ পুনঃ পুনঃ

লালিত্যকৈব যৎ সৃষ্টৌ তদেকত্র বিনিশ্চিতম্ ॥

বিচলিত শঙ্কর,

“ইত্যেবং বর্ণয়িত্বাত্তু তপসো বিরসামহ ।

হস্তং বস্ত্রাকলে যাবৎ তাবচ্চ দূরতো গত ।”

অবটন-বটন-পটীয়াসী মহামায়া হাশ্চোদ্ভিন্ন অধরে মায়াজিৎ
শঙ্করের এই বিমুক্তভাব সন্দর্শনে নারীমূলভ সহজভাব
পরিত্যাগ করিলেন না।

স্ত্রী স্বভাবাৎ তদা সা চ লজ্জিতা সুন্দরী স্ময়ম্ ।

বিবর্ণভূতী তথাম্মানি পশুস্তী চ মুহুমুভঃ ॥

পুরাণকারের এই সৃষ্টি সূত্র, সুসামঞ্জস, স্বচ্ছ, সাবলীল
ও সহজ। জগৎপিতাকে সহজ মানুষের পর্যায়ে আনিয়া
সহজ চিত্রই অঙ্কিত করিয়াছেন। ইহাই বাস্তবের চিত্র।
বাস্তবের ঘাত-প্রতিঘাতে সৃষ্টি হয়,—হাসি, কান্না, শোক,
দুঃখ, হর্ষ, বিবাদ, প্রেম, অনুকম্পা, স্নেহ ও ভালবাসা।
এই দ্বন্দ্বময় বাস্তবকে মন্থন করিয়া যে অমৃতের পরিবেষণ
তাহাই আদর্শবাদ, তাহাই রস। এই রসবর্জিত কাব্য,
কাব্য নয়, এই রসবর্জিত মনের কবিত্বগৌরব বৃথা।

মানুষ-ভাবাশ্রিত শঙ্কর স্ব-রূপের চূড়ান্ত আশঙ্কা করিয়া
আত্মস্থ হইলেন।—

এবং চেষ্টাং তদা দৃষ্টা শঙ্করোহমুপাগমং ॥

খড়্গালিঙ্গন মেতস্যাঃ করোমি কিং পুনঃ স্ময়ম্ ।

ক্ষণমাত্রং বিচার্যেব্যং কিমহং মোহমাগতঃ ॥

ঈশ্বরোহং যদিচ্ছেয়ং পরাঙ্গ স্পর্শনং মুদা ।

তর্হি কোশ্চুতমঃ সুদঃ কিং কিং নৈব করিষ্ণতি

এবং বিবেক মাসাত্ত পথ্যঙ্ক বন্ধনং দৃঢ়ম্ ।

রচয়ামাস সন্ধ্যায়া ঈশ্বরঃ কিং পতেদিহ !

মহাকবি কালিদাসের সৃষ্টির প্রথম চিত্র,—নিশ্চল, নির্ঝিকল্প,
সমাধিবান যোগী মানুষ-ভাববর্জিত হইয়া আত্মারাম।
এ সৃষ্টি মহিময়, গৌরবোজ্জ্বল। অনন্তবিস্তার নীলাম্বুরাশির
নতই গম্ভীর, উদার, অনন্ত, সর্বব্যাপক। এ সৃষ্টির সম্মুখীন
হইলে পাঠকের চিত্ত স্বতই অনন্তত্বে লীন হইয়া যায়, সবিকল্প
মন নির্ঝিকল্পত্বে লয় প্রাপ্ত হয়। নিগুণ, নিদ্বন্দ্ব,
নিাক্ষকার ব্রহ্ম!

অবৃষ্টি সংরম্ভমিবাসু বাহমপামি বাধারমহুওরঙ্গম্ ।

অন্তশ্চরাণাং মরুতাং নিরোধান্নি বাভ-নিষ্কম্পমিব প্রদীপম্ ॥

কপাল নেত্রাস্তর লক্ক মার্গৈর্জ্যোতিঃ প্ররোহৈরুদিতৈঃ শিরশ্চঃ

মৃগাল যুত্রাধিক—সৌকুমার্যং বালশ্চ লক্ষ্মীং গ্নপয়ন্তমিন্দোঃ

মনো নবদ্বার-নিষিক্ত-বৃত্তি-হৃদি ব্যবস্থাপ্য সমাধিবগ্ধম্

যমক্ষরং ক্ষেত্রবিদো বিদ্বন্তমাত্মানমাগ্নস্তবলোকয়ন্তম্ ॥

—ত্রিলোচন শরীর মধ্যবর্তী বায়ুগণকে রোধ করিয়া
রাখিয়াছিলেন, একারণ তাহাকে দেখিয়া বোধ হইতেছিল
যে, তিনি যেন বৃষ্টির আড়ম্বর নাই এতাদৃশ একখানি
জলসম্বৃত গম্ভীরাকৃতি মেঘ, অথবা তরঙ্গসংজ্ঞাতবিহীন প্রশান্ত
জলনিধি, কিংবা বায়ুপ্রচার রহিত স্থানবর্তী, সূতরাং নিশ্চল
শিখাধারী একটি প্রদীপ। কন্দর্প দেখিলেন, সেই সমাধিমগ্ন
ত্রিলোচনের ললাটনেত্রের বিবর দিয়া একটা কেমন জ্যোতির
শিখা,—আলোর ধারা বাহির হইতেছে। সেই যোগমগ্ন
ত্রিপুরারি যোগবলে, দেহের নবদ্বার হইতে নিবৃত্ত করিয়া
স্বয় মনকে হৃদয়রূপ অধিষ্ঠানে অবস্থাপিত করিয়া রাখিয়াছেন
এবং ক্ষেত্রজ পুরুষগণ যাহাকে অবিনাশি ও সনাতন বলিয়া
জানেন, সেই স্বকীয় আত্মাকে স্বকীয় আত্মার মধ্যে
সাক্ষাৎ করিতেছেন।

মহাকবি এই ত্রিগুণাতীত “আত্মানমাগ্নস্তবলোকয়ন্তম্”
মহেশ্ববে মানসিক বিকার কল্পনা করিয়াছেন! নবদ্বার-
নিষিক্ত-বৃত্তি সমাধিমগ্ন তাপস অদ্বৈতোপলক্ষিত হইয়াও
পঞ্চশরের তীক্ষ্ণ বাণে বাথিত ও চঞ্চল! কালিদাস অতি
সম্ভর্পণে শ্রদ্ধাবিগলিত অন্তরে জগৎপিতার এই চিত্র অঙ্কিত
করিয়াছেন। কিন্তু ব্রহ্ম-লীন, ব্রহ্মস্বরূপ মদনাস্তক শূলপাণির
মদনের নিকট এই শোচনীয় পরাজয় তাঁহার জগৎপিতৃত্বে
ও ঈশ্বরত্বে মানব-মনকে স্বতই কি সন্দেহাকুল করিয়া তোলে
না? বস্তুত মহাকবি তাঁহার কাব্যের প্রথম ঝঙ্কার এমন
চড়াসুরে বাধিয়াছেন যে, কবির কাব্যগানে গমকে গমকে সে
ঝঙ্কার মুর্ছনাহারা,—সহসা ছিন্ন বীণার তারে কাব্যজননী
বুকফাটা আর্তনাদ! সত্যানের মুখে জনকজননীর শৃঙ্গারলীলা
কীর্তন! হরগৌরীর বিহার,—সে যে বিংশশতাব্দীর নায়ক-
নায়িকার নগ্ন কামলীলা!

কাব্য-স্বপ্নমা যেখানে মানব-মনকে রঞ্জে রঞ্জে সুরভিত
করিবে, ভাষার ললিত ঝঙ্কার, কাব্যের ছন্দো-মাধুর্য ও
উপমা-গৌরবের অন্তরালে সেখানে রহিয়াছে শুধু নারীর
আসঙ্গলিম্পার অল্পপ্রেরণা! রসজ্ঞ কবি লেখনীমুখে
স্বাদুজলধারা প্রবাহিত করিতে করিতে কাব্যের চরম
বিকাশের সন্ধিক্ষণে যে পঙ্কিল শ্রোতাবর্ত্ত রচনা করিয়াছেন,
অরসজ্ঞ পাঠক সেই সন্ধিক্ষণে কবিত্বের চরম সমাধি রচনা
করিবে। মানবচিত্তে যাবতীয় রসের সুরণ করা কবিত্বের
চরম গৌরব সন্দেহ নাই, মহাকাব্যের সেও এক বিশিষ্ট

লক্ষণ বটে, কিন্তু সম্ভানের মুখে যদি জনকজননীর অনুরূপ ও অনবগু চরিত্র আদি রসাত্মক কদর্য্যামানিতে ভরিয়া ওঠে এবং কুমার জন্মকথায় যদি তাহা অপরিহার্য্য হইয়া পড়ে তবে বাংলার বরণ্য কবি রবীন্দ্রনাথ সে দৃষ্টিতে অধিকতর নিপুণ শিল্পী। শিশুর অভাবনীয় প্রশ্নে,—

পোকা মাকে শুধায় ডেকে, “এলেম আমি কোথা থেকে
কোনখানে তুই কুড়িঃপেলি আমারে”।

সম্ভতিভা জননীর হাস্যোজ্জ্বল অধর,—মুখে তার চন্দ্রালোক-
শুল্ক ধরণীর মায়া। শিশুর কচিমুখে কাব্য-কল্প-লোকের
ছায়াপাত করিয়া জননী উত্তর করিলেন,—

মা শুনে কয় হেসে কেন্দে, পোকারে তার বৃকে বেঁধে,
ইচ্ছা হ'য়ে ছিল মনের মান্নারে।

ছিলি আমার পুতুল খেলায়
প্রভাতে শিব পূজার বেলায়
তোরে আমি ভেঙ্গেছি আর গড়েছি।
তুই আমার ঠাকুরের সনে
ছিলি পূজার সিংহাসনে
তারি পূজায় তোমার পূজা করেছি ॥

আমার চিরকালের আশায়, আমার সকল ভালবাসায়
আমার মায়ের, দিদিমায়ের পরাণে
পুরানো এই মোদের ঘরে, গৃহদেবীর কোলের 'পরে
কতকাল যে লুকিয়েছিলি কে জানে ॥
যৌবনেতে যখন হিয়া, উঠেছিল অক্ষুটিয়া
তুই ছিলি দৌরভের মত মিলায়ে
আমার তরুণ অঙ্গে অঙ্গে জড়িয়ে ছিলি সঙ্গে সঙ্গে
তোর লাষণ্য কোমলতা বিলায়ে ॥
নির্নিমেমে তোমায় হেরে, তোর রহস্য বুঝিনে রে
সবার ছিলি আমার হুলি কেমনে।
ওই দেহে এই দেহ চুমি মায়ের পোকা হ'য়ে ভূমি
মধুর হেসে দেখা দিলে ভুবনে ॥

হর-নেত্র-বহ্নি-জ্বালায় মদন ভস্মীভূত। ব্যর্থকামা
পার্বতী বিস্কুকা হইলেন। ঐশ্বর্য্যময়ী প্রকৃতির পরাজয়
ঘটিল। মহামায়া তাঁর প্রাকৃতশক্তির অভাবনীয় ও শোচনীয়
পরিণতি দেখিয়া নিজেকে ধিক্কতা মনে করিতে লাগিলেন।
কিন্তু মহেশ্বরের নাম মুহূর্ত্ত মাত্র বিস্মৃতা হইলেন না।

নির্নিম্ব চ স্বকং রূপং হা হস্তোঙ্গি তদারবীং
স্বপত্নী চ পিবন্তী চ গশস্তী গচ্ছতী তদা।
তিষ্ঠন্তী চ সখী মধ্যে দিগং রূপং মদীয়কম্ ॥

ইতি সা দুঃখিতা তত্র স্মরন্তী হরচেষ্টিতম্।
সুখং ন লেভে কিঞ্চিদৈ শিব শিবেতি সাত্রবীং ॥

নারদ কহিলেন, “তপঃ সাধ্যোঃস্বয়ং। নাগুথা লভ্যতে
দেবি দেবৈব্রহ্মাদি কৈরপি”। নারদের নিকট মহাদেবী
তপস্যায় দীক্ষিতা হইলেন।

তপস্যায় জগৎ সৃষ্টি। যক্ষ, রক্ষ, গন্ধর্ব্ব, দেবতা,
নর,—সবই তপস্যার উদ্ভূত। ভুলোকে, ছ্যালোকে শুধু
তপস্যার মহিমাই বিঘোষিত।

সঙ্কল্পাদ্ দর্শনাৎ স্পর্শাৎ পূর্বেষামভবন্ প্রজাঃ
তপোবিশেষৈঃ সিদ্ধানাং তদাতান্ত তপস্বিনাম্ ॥

—পূর্বে সঙ্কল্প, দর্শন ও স্পর্শ দ্বারা এবং অত্যন্ত তপস্বী
সিদ্ধগণের তপোবিশেষ দ্বারা প্রজা সৃষ্টি হইত।

যদা পুনঃ প্রজাঃ সৃষ্টা ন ব্যবর্জ্জন্ত বেধসঃ
তদা মৈথুনজাং সৃষ্টিং ব্রহ্মা কর্ত্ত্ব মমগ্নত
ন নিগতং পুরা যস্মান্নারীণাং কুলনীধরাং
ভেন মৈথুনজাং সৃষ্টিং ন শশাক পিতামহঃ ॥
এবং সপিষ্ট্য বিধায় তপঃ কত্ত্বং প্রচক্রমে
তদাতা পরমা শক্তিরনন্তা লোকভাবিনা।
তয়া পরময়া শক্ত্যা ভগবন্তম্ দিয়ত্বকম্।
সপিষ্ট্য হৃদয়ে ব্রহ্মা ততাপ পরমং তপঃ ॥
তৌরণে তপসা তন্ত যুক্তস্ত পরমেষ্ঠিনঃ।
ততঃ কেন চিদং শেন নূর্ত্তিমা বিগ্ণকামপি
অন্ধনারীধরো ভূত্বা যযৌ দেবঃ স্বয়ং হরঃ ॥

—যখন ব্রহ্মা কর্ত্ত্বক মন হইতে সৃষ্ট প্রজাগণের আর বৃদ্ধি
হইল না তখন তিনি মৈথুনজ প্রজার সৃষ্টি করিতে ইচ্ছা
করিলেন। যেহেতু প্রথমে ঐশ্বর হইতে নারীকুল নির্গত
হয় নাই; এই নিমিত্ত ব্রহ্মা প্রথমে মৈথুনজ প্রজার সৃষ্টি
করিতে সমর্থ হন নাই। এইরূপ নিশ্চয় করিয়া ব্রহ্মা
তপস্যা করিতে প্রবৃত্ত হইলেন। তখন আত্মা পরমাশক্তি
লোককত্রী ব্রহ্মার মনে উদ্দিত হইলেন। ব্রহ্মা সেই পরমা-
শক্তির সহিত হৃদয়ে ভগবান ত্র্যম্বকের ধ্যান করতঃ উৎকট
তপস্যা করিতে লাগিলেন। সেই যোগযুক্ত ব্রহ্মার তীব্র
তপস্যায় সন্তুষ্ট হইয়া মহাদেব আপনার এক অংশে কোন
এক মূর্ত্তিতে প্রবিষ্ট হইয়া অন্ধনারীধর রূপে ব্রহ্মার নিকটে
গমন করিলেন।

সৃষ্টিকাম ব্রহ্মার মানস সৃষ্টি ব্যর্থ। সে শক্তি ফিরিয়া
পাইলেন কঠোর তপস্যায়। তপস্যাই শক্তি। তপস্যায়

অনুভূতা শক্তিই—আত্মাশক্তি—নারী, জগৎপ্রদাবিনী রূপে, জগৎরক্ষয়ত্রী রূপে। তপস্রায় আবির্ভূতা নারী—শক্তিপ্রতীক। দ্বিধাকৃত সেই শক্তিপ্রতীকই—অর্ধনারীশ্বর।

আত্মবিশ্বতা হিমালয়-রাজতুহিতা উমা আজ এই তপস্রায় উদ্বুদ্ধা। মহাতাপসের কঠোর প্রত্যাখ্যানে বিক্ষুব্ধ হইলেও বুঝিলেন কে আজ তাঁহার চেতনার দুয়ারে করাঘাত করিতেছে, বুঝিলেন, সৃষ্টি দেহবিলাস নয়—দেহাতীত সত্তার বিশ্বয় উদ্বোধনই সৃষ্টি। সেই সৃষ্টির মূল তপস্রা। দেহরূপে চিদাভাসই সৃষ্টি; চিদাভাস তপস্রা সাপেক্ষ। দেহ ও রূপাভিমান লইয়া নর—নর, নারী—নারী। শুধু রূপ ও দেহ-গৌরবে কুল সার্থক হয় না, ইষ্ট-কামও লাভ হইবার নহে। ক্ষোভ, দুঃখ, নৈরাশ্র, পার্শ্বতীর হৃদয় মথিত করিতে লাগিল। আসন্ন হৃদয়ে ভাবিতে লাগিলেন, “প্রিয়েষু সৌভাগ্যদলা হি চারুতা,”—সঙ্গে সঙ্গে দৃঢ়-সংকল্পা নারী অনুধ্যান করিতে লাগিলেন,—“তপসারাদনীয়োহসৌ নানুথা বশ্বতাং ব্রজেৎ”। অবিচলিত-চিত্তা পার্শ্বতীর তপস্রাভিমুখী মন লইয়া মাতার নিকট অনুমতি ভিক্ষা করিতে পারিলেন না। শুধু নারী-জীবনের শ্রেষ্ঠ অলঙ্কার, —শ্রদ্ধা, বিনয় ও লজ্জায় সর্বদা ভূষিত করিয়া উমা মায়ের নিকট নতমুখী হইয়া দাঁড়াইয়া রহিলেন।

পুরাণকার তপস্বিনী উমার চিত্র অঙ্কিত করিয়াছেন। জগতের সাহিত্যভাণ্ডারে সে নারী-চিত্র বিরল। রাজকুমারী যৌবনে যোগিনী সাজিলেন। মাতাপিতার পুনঃ পুনঃ নিষেধ সত্ত্বেও উমার মন টলিল না। “সুখং নৈবাত্র সম্পদেহ্যনারাধ্য শিবংতদা।” কবি কালিদাসের ভাষায় “পয়শ্চ নিম্নাভিমুখং প্রতীপয়েৎ।”

বিজ্ঞানের দুর্দর্শ অভিধানকে ব্যর্থ করিয়া যে অপরাভ্যেয় মহিমায় গৌরীশিখর স্তম্ভোন্নতশিরে আজও দণ্ডায়মান, সেই গৌরীশৃঙ্গে উমা তপস্রায় চলিলেন। মানবের দম্ভপদবিক্ষেপে যে হিমালয় শৃঙ্গ আজও অনতিক্রান্ত, পুবাণ-কবির লেখনী-মুখে সেই সতী-চরিত্র মহিমা তেমনি অনতিক্রান্ত। পার্শ্বতীর এই তাপসী মূর্তি, সূর্য্যাকিরণ সম্পাতে তুষার-কিরীট হিমাচল শৃঙ্গের ত্রায়, ভারতের নরনারীকে চিরকাল বিশ্বয়-বিমুক্ত ও স্তম্ভিত করিয়া আসিয়াছে।

বকলঞ্চ তদা ধৃতা মৌজীঃ বন্ধা হৃশোভনাম্।

হিতা হারং তদা চর্ম্ম মৃগশ্চ পরমং শুভম্ ॥

ভূমিশুদ্ধিঃ ততঃ কৃতা বিধায় বেদিকাং শুভাম্।

তয়া তপঃ সমারকং মূর্গীনামপি হৃক্ষরম্ ॥

চাকল্যঞ্চ তদা স্থাপ্য শরীরশ্চ বিশেষতঃ।

সূর্য্যে দৃষ্টিং সমাক্ষিপ্য চকার পরমং তপঃ ॥

দীপ্তানাঞ্চ তথাগ্নীনাং মধ্যে স্থিত্বা তু যর্গকে।

বর্গাসু স্থণ্ডিলে স্থিত্বা, শীতে জল সমীপগা ॥

এবং তপঃ প্রকুর্ব্বাণা বৃক্ষাণারোপয়ৎ তদা।

সিঞ্চতী প্রত্যহং তত্র সাত্তিত্যাকাপ্যকল্পয়ৎ ॥

বাতশৈব তথা শীতো বৃষ্টিশ্চ বিবিধা তদা।

দুঃখঞ্চ বিবিধং তত্র গণিতং ন তয়া তথা ॥

পার্শ্বতীর কঠোর তপস্রার কথা বয়োবৃদ্ধ ঋষিদের কর্ণে পৌছিল।

শ্রদ্ধা তু ঋষয়স্তত্র বিশ্বয়ং পরমং গতাঃ

দর্শনার্থং সমাজগ্মঃ কীদৃক্ তপ্তং তপোভনয়া।

বিশ্বয়-বিমুক্ত ঋষিগণ ভাবিতে লাগিলেন—

মহতাং ধর্ম্মবৃদ্ধেণু গমনং শ্রেয় উচ্যতে

প্রমাণং বয়নো নাস্তি মাত্তো ধর্ম্মঃ সদা বৃধেঃ

শ্রদ্ধা দৃষ্ট্বা তপস্রাঃ কিমন্তেঃ ক্রিয়তে তপঃ ॥

ইতর জীবজন্তুগণও উমার তপস্রায়—“বিরোধিসত্ত্বোজ্জিত পূর্ব্বমংসরম্”—

তদাশ্রমগতা যে চ বিরোধ রহিত শুভা ॥

সিংহা গাব স্তথাশ্চে চ রাগাদি দোষ সংযুতাঃ।

তন্নহিহ্নৈব তে তত্র নাবাপস্ত পরম্পরম্ ॥

পার্শ্বতীর এই ‘লোকশোষণী’ তপস্রার কথা নারদ-প্রমুখাং মহাদেব অগত হইয়া বলিলেন, “তথা পার্শ্বতীরাজশ্চ স্ততয়া তপসা হুহম্ ক্রীতোহস্মি।” বৃদ্ধ জটিল ব্রাহ্মণের বেশে মহেশ্বর চলিলেন গৌরীশিখরে অপর্ণার দর্শনমানসে। কি আশ্চর্য্য! শহর আজ উপেক্ষিত তাপসীর দর্শনাকাজক্ষী! কোন্ যাত্নমন্ত্রবলে সর্ব্বত্যাগী উমানাথ আজ প্রত্যাখ্যাতা উমার আশ্রমতীর্থে অতিথি?

লোকমুখে শুনি পরমযোগী আজ স্বামীশ্বের দাবী লইয়া মহেশ্বরীকে যাচাই করিয়া লইতে আসিয়াছেন। বুঝি বা নারীকে যাচাই করিয়া লইবার এই প্রবৃত্তি পুরুষের পক্ষে চিরন্তন, সনাতন পুরুষত্বাভিমानी আমরা, আমরাও বুঝি সেই লোকোত্তর চরিত্রে এই প্রবৃত্তির ছায়াপাত করিতে কখনও ভুলি না। কবির মুখেও সেই কথারই প্রতিধ্বনি—

কিয়চ্চিরং শ্যাম্যসি গৌরি বিজতে, মমাপি পুংলাশ্রম সঙ্কিতং তপঃ ।
তদন্ধভাগেন লভস্ব কাঙ্ক্ষিতং, বরং তমিচ্ছামি চ সাধু বেদিভুন্ ॥

বিষ্ণুরত্ন মহাশয় কবির কাব্যলক্ষণায় কি ধ্বনি খুঁজিয়া পাইয়াছেন জানি না। আমরা কিন্তু যে ধ্বনি খুঁজিয়া পাইয়াছি, সে ধ্বনি—“আমার তপস্কার অর্দ্ধভাগ গ্রহণ করিয়া কৃতকৃতার্থা হও।” কবি কালিদাসের সৃষ্টি—প্রেমিক শঙ্কর! কিন্তু যে নারীর ‘লোকশোষণী’ তপস্কার ঋষিকুল সন্তস্তু, শ্রদ্ধাবনত, বনের পশুও পশুভাববিরহিত, সেও আজ পুরুষের নিকটে প্রসাদভিখারিণী! পুরাণকার কিন্তু তপস্বিনীর মর্গ্যাদা অক্ষুণ্ণ রাখিয়াছেন।

তস্যোব তপসো দেবি ফলং সর্বং প্রদৃশতে
বরার্থে চ তপশ্চৈধৈ তিষ্ঠতু তপ এব তৎ ।
রত্নস্তু গ্রহীতারং বৈ ন পৃচ্ছতি গ্রহীত্বতি ॥

—সকল তপস্কার ফল তোমার আয়ত্ত বলিয়া বোধ হইতেছে। যদি মনোমত পতির কামনায় এইরূপ তপঃ-প্রবৃত্তি হইয়া থাকে, তবে এক্ষণে তপস্কা হইতে নিবৃত্ত হও। কেন না, রত্ন কখনও গ্রহীতার কামনা করে না, গ্রহীতা নিজেই রত্নকে খুঁজিয়া লয়।

পূর্বেই বলিয়াছি, দেহ-বিলাসে নারী—নারী। দেহাতীত সন্তার চিন্ময় ভাববিলাস স্কুরণে নারী মহাশক্তিময়ী, আত্মশক্তির প্রতীক। তপস্কা সেই শক্তির জননী। মায়াময়ী প্রকৃতির প্রাকৃত লীলাবিলাসে রাজকুমারী প্রত্যাখাতা, উপেক্ষিতা। তপস্বিনী উমা অকামলীলা-বিলাসে চিন্ময় ভাববিগ্রহস্বরূপিনী। মায়াধর শিব তাপসী উমার সংযোগে অর্দ্ধনারীশ্বর। মহাতাপসের আজ এই যে তপস্বিনী নগছহিতার পুণ্যাশ্রমে আতিথ্য গ্রহণ—সে শুধু তপস্কার মর্গ্যাদা দান, হৃদয়ের অভিনন্দন জ্ঞাপন, শক্তিহীন শিবের শক্তিগ্রহণ। নারী এখানে পুরুষের প্রসাদ-ভিখারিণী নয়!

কবির সূক্ষ্ম রসবিচারে শিবশক্তির এই লীলাবিলাস—নর-নারীর মিলন-যজ্ঞের আর এক রহস্যময় ইঙ্গিত। সে নিগূঢ় সঙ্কেত কবির বীণার ঝঙ্কারে মুক্তি লাভ করিয়া হিন্দু নর-নারীর দাম্পত্যজীবনের রহস্যজাল ছিন্ন করিয়াছে।

অনেন ধর্মঃ সর্বেশেষমত্ব মে, ত্রিবর্গ সারঃ প্রতিভাতি ভাবিনি
ত্বয়া মনোনির্বিধার্য কাময়া, যদেক এব প্রতিগৃহ্য সেবতে ॥

ত্রিবর্গের সার ধর্ম হে ভাবিনি! আজি মর্ম্ম
তোমার তপস্কা হেরে মোর মনে ধরেছে,
যেহেতু ত্যজেছ তুমি অর্থ কাম ভোগভূমি
মন তব একমাত্র ধর্মাশ্রয় লয়েছে ॥

—পত্নানুবাদ—‘ভারতবর্ষ’, পৃঃ—৩৮১।

পুরাণকার যেখানে শুধু এক সূক্ষ্মতত্ত্বের ইঙ্গিত করিয়া নীরব হইয়াছেন কবি কালিদাস সেই ইঙ্গিতের মর্ম্মকথা ব্যক্ত করিয়াছেন স্পষ্ট ভাষায়। তপস্কার মর্ম্ম কথা কি? কামার্থবিষয়ী ভোগভূমিকে ধর্ম্মসাধনায় লীলায়িত করিবার নামই তপস্কা। এই তপস্কাই জীবন। নর-নারীর জীবনে এই দিব্যচেতনার অভিব্যক্তি বা অবতরণ জীবন-সাধনার চরম কথা। তপস্কার উমার জীবনে এই দিব্যচেতনা জাগ্রত—“হে ভাবিনী, ধর্ম্মই ত্রিবর্গসার, সেই ধর্ম্মকে আশ্রয় করিয়া জীবনের সাধনা তোমার সার্থক!” “দেহাতীত সন্তার চিন্ময় উদ্বোধনই তপস্কা”—পূর্বে কথিত এই উক্তির যদি কোথাও হেঁয়ালী থাকে, তবে কবি কালিদাসের এই সরস নির্ভাক উক্তি—“ত্বয়া মনোনির্বিধার্য কাময়া যদেক এব প্রতিগৃহ্য সেবতে”—তাহা দিনের আলোকের মতই স্পষ্ট করিয়াছে।

তপস্কা-মুগ্ধ শঙ্করের “আলাপে প্রলাপে হাসি উচ্ছ্বাসে” গৌরীশিখরের তপোবন মুখর হইয়া উঠিয়াছে। দয়িতার দক্ষ মনকে লইয়া ছিনিমিনি খেলা প্রণয়-মুগ্ধ নায়কের চিরকালই স্বভাব। আশা, নিরাশা, হর্ষ, পুলক ও বেদনার ধাত-প্রতিঘাতে কবি এই অসাপারণ নর-নারীর মিলনের যে পটভূমিকা সৃষ্টি করিয়াছেন তাহা যেমনই রস-নিবিড়, তেমনি ভাব-গস্তীর। কবির এই মনোজ্ঞ সৃষ্টি উপভোগ্য, উপাদেয়। কিন্তু কবি এখানেও ভক্ত-শিষ্যের ছায় পুরাণকারের অনুগামী।

পার্বতীর আতিথেয় পরিতুষ্ট হইয়া মহেশ্বর বলিলেন, “রহস্যং বদ মে শুভে” (হে শুভে, রহস্যটা কি আমাকে খুলিয়া বল।)—কেন? “পূজাবিধিস্তয়া দেবি কৃতো বৈ সর্বথাযনা। তস্মান্নৈত্রী চ সজ্জাতা” (হে দেবী, তুমি যখন সর্বান্তঃকরণে আমার পূজা করিয়াছ তখন তোমার সহিত আমার মৈত্রী উৎপন্ন হইয়াছে।)। কিন্তু কেন এসব ব্যাপার? “ঈদৃশশ্লেষ সৌন্দর্য্যং সর্বং ব্যর্থীকৃতং ত্বয়া” (তোমার এ অলৌকিক সৌন্দর্য্য সব ব্যর্থ) “তৎ সর্বং

কারণং ক্রুহি দৃষ্ট্য়া হর্ষমুপাগমে”। পার্শ্বতীর মুখে আবার সেই লজ্জারূপ রাগ! বিংশ শতাব্দীর প্রগল্ভা যুবতী নহে। সখীকে ইঙ্গিত করিলেন। তিনি পার্শ্বতীর মর্শ্ব কথা ব্যক্ত করিলেন।

হিহেন্দ্র প্রমুখান্ দেবানৈগর্যা সংযুতানপি ।
পতিং পিণাকপাণিং বৈ প্রাপ্তমিচ্ছতি সাম্প্রতম্ ॥
ইয়ং সখী মদীয়্য বৈ বৃক্ষানারোপয়ং পুরা ।
তেসু বৃক্ষেসু সঞ্জাতং ফলং পশ্য পুরঃ প্রভো ॥
মনোরথাক্ষরস্তম্ভাঃ পশ্যামি ন কথঞ্চন ।
ঋপহাব্যং শিবং দেব মদনস্তাম্ভারিণম্ ॥
তস্মাচ্চ নারদাদেশাং তপস্তপ্যতি দাক্ষণম ।

পরিহাস-রসিক শঙ্কর উমার স্বমুখোচ্চারিত স্বীকৃতি না পাওয়া পর্যন্ত তপ্ত নন। “সখ্যোদং কথিতং সত্যং পরিহাস উতাপি বা” (সখী যাহা বলিল—এ কি সত্য না পরিহাস ?)। পার্শ্বতীর মহা সঙ্কট—কথা না বলিলে নয়, এ যে জীবন-মরণ সমস্যা। নিজেকে আর ধরিয়া রাখিতে পারিলেন না। বলিলেন

মনসা বচসা সাক্ষাদ্ভূতা বৈ শঙ্করো ময়া ।
জ্ঞানামি দুর্লভং বস্তু কথং প্রাপ্যং ময়া ভবেৎ ॥
তথাপি মনসৌৎসুক্যং প্যতে চ ময়াব্ধনা ।

বক্তব্য শেষ করিয়া পার্শ্বতী দারুণ উৎকণ্ঠায় লক্ষ্য করিলেন ভগু তাপসের মুখে—তীর শ্লেষ, নয়নে চটুল পরিহাস। মহেশ্বরকে গমনোত্তত দেখিয়া পার্শ্বতী বলিলেন, “কিং গমিষ্যসি?” কঠোর বিদ্রুপবাণে উত্তর আসিল

এতাবৎ কাল পর্য্যন্তং মমেচ্ছা মহতী তভূৎ ।
কিং বস্তু কাম্যতী দেবী দৃষ্ট্য়া যামিস্তবন্ ব্রতম্ ।
অবগতং ময়া সম্যক্ স্মৃণুণাং স্মন্দরি শ্রুতম্ ॥
ইতচ্চ প্রথমং হং মে মাগ্না পূজ্যা সদা শুভা
ইদানীং তদ্বিপরীতং জাতং মে নাত্র সংশয়ঃ ।

জটিল ব্রাহ্মণ বতখানি শ্রদ্ধা লইয়া পার্শ্বতীর সহিত আলাপে প্রবৃত্ত হইয়াছিলেন, বৃষ্টি বা তাঁহার উপর ততোধিক অশ্রদ্ধা লইয়া স্থানত্যাগে উত্তত হইলেন। তপস্বিনী উমার মুখে গভীর বেদনার ছায়া, নয়নে নৈরাশ্বের স্নান দীপ্তি। ঋক্‌স্বাসে তাহার পর বাহা শুনিলেন, পার্শ্বতীর কর্ণে তাহা যেন বিষ ঢালিয়া দিল।

দত্তা সূবর্ণ মুদ্রাঞ্চ কাচং গ্রহীতু মিচ্ছসি ।
হিহা চ চন্দনং শুভ্রং কর্দমং লেপ্তুমীহসে ॥
নাগঞ্চ বাহনং তিহা বলীবর্দং হমিচ্ছসি ।
গাঙ্গং জলম্পরিত্যজ্য কূপোদকং সমীহসে ॥
সূর্য্যতেজঃ পরিত্যজ্য পাছোত হ্যতিমিচ্ছসি ।
চীনাং শৃকং বিহায়েব চর্ম্মাশ্বর মুপাসমে ।
গৃহে রাসশ্চ বৈ দিবি ত্যক্তা বনং সমীহসে ॥
করোমি হৃদং দেবেশ ন যুক্তং কর্ত্ত্বমুত্ততা ॥
তথা হং সন্দেবানাং হিহা চ সন্নিকিং পুনঃ ।
ইচ্ছসি হৃদ্বরাণাঞ্চ ন যুক্তং কিয়তে হৃদা ॥
ইন্দ্রাদি লোকপালাংশ্চ হিহা শিবমনুরতা
নৈতদ্ যুক্তং তি লোকে! বিরুদ্ধং দৃশ্যতেহধুনা ॥
ক হং কমলপত্রাঙ্কি ক চামৌ চ ত্রিলোচনঃ ।
শশাঙ্কবদনা হৃদং পঞ্চবক্তৃঃ শিবঃ স্মৃতঃ ॥
কবর্যাশ্চৈব তে কপং বারিত্বং নৈবশকাতে ।
জটাজুটং শিবশ্চৈব প্রসিদ্ধং পরিচক্ষতে ॥
চন্দনঞ্চ হৃদীয়েৎশ্চ চিত্তাভ্যশ্চ শিবশ্চ চ ।
ক হৃক্লং হৃদীয়ং বৈ গজাজিন মথা শুভম্ ॥
কাম্বদানীনি দিব্যানি কঃ সর্পাঃ শঙ্করশ্চ চ ।
ক চ বা দেবতাঃ সন্ধ্যাঃ ক চ ভূতা বলিং প্রিয়ে ॥
কামৌ মুদঙ্গনাদৌ বৈ ক চাপি ভ্রমবস্তদা ।
ক চ ভেরী কলাপশ্চ ক চ শৃঙ্গীরবোঃ শুভঃ ॥
ক চ চক্রাবয়ঃ শব্দৌ গগ্ননাদঃ ক চাপি হি ।
ভবত্যাশ্চ শিবশ্চৈব ন যুক্তং কপমুত্তমম্ ॥
বপুশ্চৈব বিক্রপাঙ্গং জন্ম ন জায়তে কদা ।
যদি ধনং তস্য ভবেৎ কথং দিগমরো ভবেৎ ॥
বরেন্ য়ে গুণাঃ প্রোত্তা একোর্গপ ন শিবেষ্মৃতঃ ।
বাহনঞ্চ বলীবর্দৌ বসনং চর্ম্ম এব চ ॥
যদি গাহী ভবেৎ সৌ তি কথঞ্চ মদনং দতেৎ ।
মহায়াস্তু পিণাচাশ্চ বিদং কঠৌ বিরাজতে ॥
অনাদর স্তথা দৃষ্টৌ হিহাবনমুপাগতঃ ।
জ্ঞান্দি ন লভ্যতে তস্য বিজ্ঞানং ন দৃশ্যতে ॥
একাকী চ সদা নিত্যং বিরাগী চ বিশেষতঃ ।
তস্মাৎ হৃদ্বশ্চ শিবৈ নৈব মনোযোক্তু মিহাহসি ॥
ক চ হারশৃঙ্গীয়ো বৈ ক চ বৈ কদমালিকা ।
সন্দং বিরোধী রূপঞ্চ তব চৈব শিবশ্চ চ
মগ্নং ন রোচতে দেবি যদিচ্ছসি তথা কুরু ॥

ছদ্মতাপসের মুখে শিবনিন্দা শুনিয়া পার্শ্বতীর আর ক্রোধের সীমা রহিল না। দক্ষাযজ্ঞ সতী পিতৃমুখে পতি-নিন্দা শুনিয়া যোগাবলম্বনে দেহত্যাগ করিয়াছিলেন। সেই

দক্ষনন্দিনী এখন তপস্যায় রূপান্তরিতা হিমালয় হুহিতা উমারূপে। তপস্যায় পাইয়াছেন তিনি অসীম ধৈর্য্য, অমিত তেজ।

পুরুষকার ও কবির লেখনীমুখে আমরা পার্শ্বতীকে দেখিয়াছি শ্রদ্ধা-বিনম্রা ভক্ত-শিষ্টা—ইষ্টের চরণে হৃদয়ের সমস্ত অর্ঘ্য ঢালিয়া দিতে দণ্ডায়মানা, কখনও বা প্রণয়-পীড়িতা নারী—ভীতা, চকিতা, প্রিয়তমের আসন্ন মিলনে বেপথুমতী, কখনও বা প্রত্যাখ্যাতা, বিরহ-বিদগ্ধা অভিমানিনী, কখনও বা তপস্যায় আত্মনিগ্রহকারিণী। কবির সৃষ্টিকে সার্থক করিয়া তুলিতে নতমুখী তপস্বিনী আজ দৃষ্টা সিংহীর তেজে তেজস্বিনী, অবাঙমুখী নারী পতিনিন্দায় ধৈর্য্যহারা, বাঙময়ী। ব্রাহ্মণের প্রত্যুত্তরে প্রগল্ভা যুবতী বেদনা-বিষ্কুর কণ্ঠে শিবমহিমা গান করিতে লাগিলেন।

বস্ত্রতো নিগুণঃ সাক্ষাৎ সগুণঃ কারণে ন চ
কুতো জাতিভবেৎ তস্ত নিগুণস্ত গুণান্ননঃ ॥
উচ্ছ্বাসরূপিণো বেদা দত্তাস্ত বিষ্ণবে পুরা
কিং তস্ত বিচ্যয়া কাষ্যং পূর্ণস্ত পরমান্ননঃ ।
তশ্চৈব পক্ষপাতেন দেবা দেবদমাগতাঃ ।
দর্শনার্থং শিবশ্চৈব যদা গচ্ছতি দেবরাট্ ॥
সপুঞ্জন্ম দরিত্রঃ শ্রাৎ সেবতে যদি শঙ্করন্ ।
তশ্চৈব দুর্লভা লোকে লক্ষ্মীঃতস্তানপায়িনী ॥
যদগ্রে সিদ্ধয়োঃশ্চৌ চ নৃত্যন্তি প্রতিবাসরম্ ।
অবাঙমুখাঃ সদা তত্র কুতো বিত্তং সুদুর্লভম্ ॥
যজ্ঞপ্যমঙ্গলানীহ সেবতে শঙ্করঃ সদা
তথাপি মঙ্গলং তস্ত স্মরণাদেব জায়তে ॥
শিবেতি মঙ্গলং নাম মুখে যস্ত নিরন্তরম্ ।
তশ্চৈব দর্শনাদগ্নৌ পবিত্রাঃ সন্তি নিত্যশঃ ॥
যজ্ঞপূতং ভবেত্তস্য চিত্তায়াশ্চ ভ্রয়োদিতম্ ।
নৃত্যস্তাপগমে দেবৈঃ শিরোভি ধায্যতে কথম্ ॥
অগম্য ব্রহ্মণো রূপং শিবস্ত পরমান্ননঃ ।
কথং তত্ত্বং বিজানন্তি ত্বাদৃশা হি বহিস্মুখাঃ ॥

ভাষার মাদকতা, উপমার সৌন্দর্য্য ও ছন্দের মুখরতায় কবি, যে অপূর্ব শ্রীমণ্ডিত নন্দনকানন সৃষ্টি করিয়াছেন, সে সৃষ্টি-মহিমার কল্পলোক পুরাণকারের স্ননিপুণ শিল্প-বৈচিত্র্যে, অল্পম রস-বিশ্লেষণে ভাবের মূর্ছনায় পূর্বেই সুরঞ্জিত। দিগন্ত-বিস্তৃত নীল আকাশের বুকে শুভ্র মেঘখণ্ড!

শিবনিন্দামুখর জটিল ব্রাহ্মণের সম্ভাষণে কবির কাব্যঝঙ্কার!—

অবস্ত নিবন্ধ পরে কথং হু তে, করোয়েমামুক্ত বিবাহ কৌতুকঃ ।
করেন শস্ত্রে, বর্লয়ীকৃতাহিনা, সহিষ্ণতে তৎ প্রথমাবলখনম্ ॥
ঋমেব তাবৎ পরিচিণ্ডয় শ্বয়ং, কদাচিদেতে যদি যোগমহঁতঃ ।
বধু হুকুলং কলহংস লক্ষণং, গজাজিনং শোণিত বিন্দুর্বা চ ॥
চতুষ্ক পুষ্পপ্রকরাবকীর্ণয়োঃ, পরোহপি কো নাম তবান্নমস্ততে ।
অলক্ত কাঙ্ক্ষাণিপদানি পাদয়ো বিকীর্ণ কেশাম্ পরেত ভূমিশু ॥
অযুক্ত রূপং কিমতঃ পরং বদ, ত্রিনেত্র বক্ষঃ সুলভং তবাপি যৎ ।
শুনস্বয়েহস্মিন্ হরিচন্দনাস্পদে, কথং চিত্তাভ্যঃ রজঃ করিস্কৃতি ॥
ইয়ং চ তেচ্ছা পুরতো বিড়ম্বনা, যদৃচয়া বারণরাজহার্যয়া ।
বিলোক্য বৃদ্ধোক্ষমধিষ্ঠিতং ত্বয়া, মহাজনঃ স্মেরমুখো ভবিষ্কৃতি ॥
দ্বয়ং গতং সম্প্রতি শোচনীয়তাং, সমাগম প্রার্থনয়া পিনাকিনঃ ।
কলা চ মা কাণ্ডিতী কলাবতস্তমত্ লোকস্ত চ নেত্রকৌমুদী ॥
বপুর্নিরূপাঙ্কমলক্ষ্যজন্মতা, দিগন্তরেন নিবেদিতং বহু ।
বরেন্ যদ্ বাল মুগাক্ষি মুগ্যতে, তদগ্নি কিং ব্যস্তমপি নিলোচনে ॥
নিবর্তয়াম্মাদসঙ্গীপিতাস্মনঃ কতদ্ বিধস্বং ক চ পুণ্যলক্ষণা ।
অপেক্ষ্যতে সাধুজনেন বৈদিকী শ্মশানশূলস্ত ন য পমৎকিয়া ॥

শিবতত্ত্ব নিধাতা পার্শ্বতী সাধনায় সিদ্ধি লাভ করিলেন। মহেশ্বর প্রীত হইলেন।

কুত্র যাশ্চসি মাং হিহা ন হং ত্যাজা ময়াপুনঃ ।
প্রসন্নোহসি বরং ক্রহি নাদেয়ং বিত্বতে তব ॥
অজ প্রভৃতি তে দাসস্তপোভিঃ প্রেমনিভঁরৈঃ ।
কীতোহস্মি তব সৌন্দর্য্যং ক্ষণমেকং যুগায়তে ॥
তাজ্যতাম্ ত্বয়া লজ্জা এহি ধামো গৃহং মম ।

সংশিতব্রতা উমা তপস্বিনীর মতই উত্তর করিলেন,

পিতৃগৃহে ময়া দায়্যংগম্যতে তদনুজ্জয়া
প্রসিদ্ধৈঃ ক্রিয়তে স্বর্নবিবাহঃ পরমঃ শুভঃ ॥
তথা চৈব ত্বয়া কাষ্যং লোকেষু খ্যাপয়ন্ যশঃ ।
পিতৃশ্চৈ সফলং সর্বং কুরুষেহ গৃহাশ্রমম্ ॥
বিবাহস্ত যথা রীতিঃ কর্তব্যং তৎ তথা ধ্রুবম্ ।
জানাতি হিমবান্ সম্যক্ কৃতং পুত্র্যা শুভং মম ॥

—যদি প্রসন্ন হইয়া থাকেন, যদি রূপা করিবার মানস করিয়া থাকেন, তাহা হইলে আমার উপর রূপা করিয়া আপনিই এইরূপ করুন—আমি এক্ষণে আপনার অনুজ্ঞা-ক্রমে পিতৃগৃহে গমন করিতেছি। প্রসিদ্ধ পুরুষেরা যে রীতিতে শুভবিবাহ করিয়া থাকেন, আপনিও লোকে স্নকীর্ত্তি ঘোষিত করিয়া সেইরূপ রীতিতে বিবাহ করিবেন।

তাহাতে আমার পিতার গৃহ ও আশ্রমাদি সফল হইবে। বিবাহের যেরূপ রীতি আছে তদনুসারে আপনার কার্য্য করা কর্তব্য। তাহা হইলে হিমবান্ নিজ পুত্রী আমার শুভকরী হইয়াছে বলিয়া জানিবেন।

কবি কালিদাসের কুমারসম্ভব দেবসেনাপতি কার্তিকেয়ের জন্মকথা। এই জন্মকথার অন্তরালে কোন সূক্ষ্ম দর্শনতত্ত্ব নিহিত আছে কি-না, সে কথা দার্শনিকের বিচার্য্য। অমর কবি বিরচিত মধুচক্র রসপিপাসু মনকে যুগ যুগ ধরিয়া তৃপ্তিদান করিতেছে। সে মধুপান করিতে করিতে মানব-মন এই অপূর্ব কাব্যরসের ভিতর আর কোন তত্ত্বের সন্ধান করিয়াছে কি-না জানি না, তবে একথা নিঃসন্দেহে বলা যাইতে পারে যে, যে মহাতত্ত্বকে ভিত্তি করিয়া এই বিরাট কবিত্ব-সৌধ রচিত হইয়াছে, সে তত্ত্ব—নর-নারীর মহামিলন তত্ত্ব। আমাদের দেশের প্রাচীনেরা বিশ্ব-প্রকৃতির অদৃশ্য শক্তিসমূহের নিকট ধন, মান, যশ ও অর্থ ভিক্ষা করিবার জন্ত যজ্ঞের অনুষ্ঠান করিতেন। কালের দুর্নিবার গতিতে সেই যাজ্ঞিক প্রথা আর নাই। কিন্তু সৃষ্টির উষাকাল হইতে আজ পর্য্যন্ত নর-নারীর এই মিলনযজ্ঞ তেমনি অব্যাহত। এই যজ্ঞের স্বাভাবিক পরিণাম—সৃষ্টি। এই সৃষ্টি তপস্শাসনমূলিত। আমার প্রবন্ধের মধ্যভাগে এই সম্বন্ধে আলোচনা করিয়াছি।

হরগৌরীর লীলাবিলাসে আদর্শ মিলনতত্ত্ব নিহিত। এ মিলন শুধু দেবতার লীলা নয়। এ মিলনের পরিণামে, অমিতবিক্রম কার্তিকেয়ের জন্ম। উদ্দেশ্য—অসীমশৌর্য্য-সম্পন্ন তারকাসুরের নিধন। পুরুষ-প্রকৃতির এ সংযোগ অপ্রাকৃত মনে করিয়া, মানুষ যদি তার প্রাকৃত জীবন হইতে ইহাকে দূরে রাখিয়া শুধু মাত্র সশ্রদ্ধ প্রণাম জানায়, তবে “আপনি আচরি ধর্ম্ম জীবেরে শিখায়”, “লোকসুদনুবর্ত্তে”—এই আপ্তবাক্যাবলীর সার্থকতা কোথায়? দেব ষড়ানন জগৎপিতার মানসসৃষ্টি নয়। অত্যাচারী অসুরের হাত হইতে সমাজকে অব্যাহতি দিবার জন্ত পুরুষ-প্রকৃতির এই সংযোগ।

ইহা ব্যতীত ব্যক্তজগৎ যদি অব্যক্তের সত্য সত্যবান্ হয় তবে পৃথিবীস্থ যাবতীয় জীবও সেই একের অস্তিত্বে অস্তিত্ববান্। আবার সেই এক সত্যেরই দ্বৈতবিকাশ—পুরুষ-প্রকৃতি, নর-নারী। এই পুরুষ-প্রকৃতির, নর-নারীর মৈথুনজক্রিয়ায় জগৎসৃষ্টি।

শ্রীপুংস প্রভবং বিশ্বং শ্রীপুংসায় কমেব চ।

শ্রীপুংসয়োবিভূতিশ্চ শ্রীপুংসাত্যামধিষ্ঠিতম্ ॥

শঙ্করঃ পুরুষাঃ সর্কে শ্রিয়ঃ সকামহেশ্বরী।

সর্কে শ্রীপুরুষাস্তস্মাৎ তয়োরেব বিভূতয়ঃ ॥

ঐ অসাধারণ দাম্পত্যলীলা নামিয়া আসে মানুষের জীবনে—নর-নারীর যৌনজীবনে, শুধু তপস্শার হোমানল-শিখায়। তপস্শার অগ্নিময় পথ গ্রহণ করিয়াই নর-নারীর জীবন হয় লীলায়িত হরগৌরী লীলায়। দেহ-গৌরবে নর—নর; নারী—রমণী, কামিনী। তপস্শায় সেই নর—শিব; নারী—শক্তি, মহেশ্বরী। শিব মহেশ্বর এই দেহ গরবিনী নারী পার্শ্বতীকে প্রত্যাখ্যান করিয়াছিলেন। তপঃ পরিশুদ্ধমত্ৰা উমাকে গ্রহণ করিয়া মহাতাপস নীলকণ্ঠ অর্দ্ধনারীশ্বর হইলেন। এই অর্দ্ধনারীশ্বর আখ্যায় জগতের নর-নারী যাত্রেরই জন্মগত অধিকার।

হরগৌরীর এই আদর্শ মিলনে যে সৃষ্টিসম্ভব হইয়াছিল সে সৃষ্টি সার্থক করিয়াছিল দেব-সমাজকে, মানব-সমাজকে। এই অসাধারণ দাম্পত্যের মিলনলীলায় সাধারণ নর-নারীর মিলন-সমস্শার যে ইঙ্গিত পুরাণকার নির্দেশ করিয়াছেন, সমস্শার সমাধানও তাহাতে পরিপূর্ণ। হিন্দুর জীবনছন্দ যে বিচিত্র, বহুমুখী ধারায় ছন্দায়িত হইয়া উঠিয়াছিল, সে ছন্দের মূল উৎস ঐ মিলনকেন্দ্র। জাতিকে গতিশীল করিতে, সমাজকে সংহত ও সঞ্জীবিত করিতে, মানুষকে বীর্ঘ্যবান্ করিতে, হিন্দুর দৃষ্টিভঙ্গী নিহিত ছিল এই শিবশক্তির মিলনতত্ত্বে।

আজ হিন্দুসমাজ যেমন এক দিকে ব্যক্তি স্বাতন্ত্র্যের ষৈরাচারে ঘোরতর আচ্ছন্ন, অন্যদিকে তার সমষ্টি জীবন তেমনি শিথিল ও ধ্বংসমুখী। ব্যক্তির ভোগমুখী প্রচেষ্টায় সমাজ পরিণত আজ প্রতিদ্বন্দ্বিতামূলক ভোগক্ষেত্রে। শ্রীমণ্ডিত ব্যক্তির সকল সাধনায় ফুটিয়া উঠিবে সমাজের বৃকে কল্যাণশ্রী। ব্যক্তি ও সমাজ—এক ও বহু। একের ভাব, রস ও সাধনা তরঙ্গ তুলিবে বহুর বৃকে—সুবে সুরে, ছন্দে ছন্দে। একের সাধনায় সমাজ হইবে পুণ্যময় কর্ম্মক্ষেত্র, মহাসাধকের সাধনপীঠ। এই বহুর ভিতর এককে মিলাইতে হইলে এবং একের ভিতর বহুকে প্রকট করিতে হইলে, চাই কঠোর তপস্শা, চাই ভাবোন্মুখী সাধনা। পরমযোগী মহেশ্বরের এই বহুরই কল্যাণ কামনায় ‘শক্তিগ্রহণ।’ *

* এই প্রবন্ধে উদ্ধৃত শ্লোকগুলি শিবপুরাণ, বিষ্ণুপুরাণ ও কালিদাসের গ্রন্থাবলী হইতে গৃহীত।

যবনিকার অন্তরালে

শ্রীপঞ্চানন চট্টোপাধ্যায়

শহরের সৌখীন সম্প্রদায়ের সখের অভিনয় !

তরুণ কবি শশাঙ্কশেখরের নাটক, ভূমিকায় কলকাতার অভিজাত সম্প্রদায়ের নরনারী অভিনয় করবেন। সারা প্রেক্ষাগৃহ কোলাহলে মুখর হয়ে উঠেছে। কোঁতুলী দর্শকদের মুখে অজস্র প্রশ্ন ! বিশিষ্ট নাগরিকবর্গ, পেশাদার সমালোচকবৃন্দ, সাধারণ দর্শক—সকলের সে এক বিচিত্র সমাবেশ। ধনী, মামী, গুণী, জ্ঞানী সবাই এসেছেন—আনন্দে কোন ক্রটি হয় নি।

প্রেক্ষাগৃহের মাড়ুর সাঙ্গসজ্জা—বিলাসের শ্রেষ্ঠতম কেন্দ্র মহানগরীর বুকে এক অনুপম শোভার সৃষ্টি করেছে। প্রকৃতির বুকে প্রকৃতির সন্তানের স্বচন্দ্র রচনার সুন্দরতম অভিব্যক্তি যেন একটি অপূর্ণ আকর্ষণের মত অভিনব। তার মাঝে সংখ্যাগীন উদ্গ্রীব জনতার আশ্চর্য্য কোঁতুল দেখে মনে হয়—পাশ্চাত্যে প্রাণসঞ্চারের এ এক সার্থক প্রয়াস !

সহসা আলোর ঝলমলানি নিভে গিয়ে প্রেক্ষাগৃহে অন্ধকার নেমে এল। সঙ্গে সঙ্গে আশ্চর্য্য জনতার মুখের রসনা মুক হয়ে গেল। কোঁতুল জেগে রইল মাত্র কয়েকটি ইন্দ্রিয়ের ভেতর দিয়ে সমগ্র চেতনাকে একত্রীভূত করে। পাথরের বাড়ী আবার পাথর !

কিন্তু সে একমুহূর্ত মাত্র ! তার পরেই অভিনয় আরম্ভ হ'ল।

যবনিকার অন্তরালে উইংসের একধারে একখানি চেয়ারে বসে তরুণ কবি শশাঙ্কশেখর। প্রথম নাটক, তার প্রথম অভিনয়। শঙ্কাকম্পিত ছুর ছুর বুকে, প্যাটিনামের চশমার ভিতর দুই চক্ষুর দৃষ্টিকে প্রদীপ্ত করে সে তাকিয়ে। এই বই, এই বইয়ের অভিনয়ের ওপর নির্ভর করছে তার বশ ও অর্থলিপ্সা ; একমাত্র এই বইয়ের জোরে একরাতেই সে শহরের সৌখীন সমাজের সঙ্গে পরিচিত হয়ে যেতে পারে ; তার নাম উচ্চারিত হ'তে পারে কলেজফেরতা তরুণ-তরুণীদের মুখে মুখে ! সংবাদপত্রের সমালোচকদের অনাকাঙ্ক্ষিত মন্তব্য তার ভবিষ্যতের একটা মন্ত ভরসা !

কি বলবে ওরা, কি জানি কি কাল লিখবে ; হয়ত অভিনয় ভাল হ'বে না, ওরা লিখে দেবে তার জন্ত দায়ী নাট্যকার ! নাটকের মধ্যে নাটকই নেই কিছুই, আছে শুধু অর্থহীন সংলাপের ছড়াছড়ি ! বস্তাপচা কথাবার্তা আর সস্তা চরিত্রের সমাবেশে এই নাটকের হয়েছে সৃষ্টি !—এই সব সাত-পাঁচ ভেবে গতরাত্রে সে ভাল ঘুমোতে পারে নি। নাম-করা লেখক সে নয়, খ্যাতি তার নেই, খ্যাতির দুর্গম পথে এই নাটকই হবে তার প্রথম পরিচয়-পত্র ; এই তার একান্ত কামনা।

প্রথম দৃশ্যের অভিনয় হচ্ছিল। আলোর খেলায় মঞ্চটাকে যেন মায়ালোক ব'লে মনে হচ্ছে। সেই মায়ালোকের মধ্যে দণ্ডায়মানা নাট্যকার ভূমিকায় শহরের নাম-করা মেয়ে নমিতা সেন। নমিতার বিচিত্রবরণ বেশ-বাসে যেন তাকে প্রাচীন গ্রীসীয় দেবীমূর্তির মত পবিত্র ব'লে মনে হচ্ছে। শশাঙ্কশেখর সেইদিকে অপলক দৃষ্টিতে চেয়ে। তার নাটক আর সেই নাট্যের নাটিকা—না, এর চেয়ে সুন্দর আর কিছুই হ'তে পারে না !

তার জাগ্রত কোঁতুল আর উদ্গ্রীব প্রতীক্ষার মধ্য দিয়ে নাটকের প্রথম অঙ্কের অভিনয় শেষ হ'ল। সে আশ্চর্য্য হয়ে দেখছিল। তার লেখা নাটক, আর সেই নাটকের অভিনয় এত অপূর্ণ হ'বে একথা সে কেন ঈশ্বরও কোন-দিন ভেবেছেন কি-না সন্দেহ ! এ পর্য্যন্ত তার ত খুব ভালই লেগেছে। এত ভাল—যে তা ভাষায় প্রকাশ করা যায় না। কিন্তু...! প্রেক্ষাগৃহের কোলাহলে সে সচকিত হয়ে উঠল। তার মনে পড়ল—তার ভাল লাগাই প্রথম এবং শেষ কথা নয়। আছেন অজস্র দর্শক, সমালোচক আর বিশিষ্ট নাগরিকবৃন্দ—মন্তব্য প্রকাশ করবেন তাঁরা। সেখানে একটা কথা বলার অধিকারও তার নেই। সেখা সে একজন নেপথ্য-পথিক মাত্র। সে লিখেছে, লিখেই তার কর্তব্য শেষ হয়ে গেছে। এখন সে লেখার ফল কি, কি তার প্রাপ্য—স্বতি না নিন্দা, সে বিচার করার তার অন্তত তার ওপর নেই।

—চমৎকার লিখতে পারেন আপনি !

শশাঙ্ক একটু চমকে উঠল। নমিতা সেন তার সঙ্গে কথা কইছে।

প্রথম পরিচয়, নমিতার মত নাম-করা মেয়ের সঙ্গে। সে একটু বিব্রত হয়ে উঠল। মুক্লিল, সেখানে আর একখানা চেয়ার পর্য্যন্ত নেই। সে উঠে দাঁড়িয়ে মূছ হেসে বললে— চমৎকার বই কি, লোকে যে এখনও দেখছে এই চের !

বিপদ থেকে তাকে উদ্ধার করলে নমিতা। বললে— বসুন বসুন, আপনি উঠছেন কেন? আমার কি এখন বসার সময় আছে?

শশাঙ্ক হতবুদ্ধির মত বসে পড়ে নমিতার দিকে চেয়ে দেখলে। দেখলে—তার অপক্লপ রূপের প্রকাশ! রাকায়েলের আঁকা ছবির মত বিচিত্র এই তরুণীর রূপ! সমগ্র দেহশীতলে একটা মনোহর তন্ময়তা প্রদীপ্ত হয়ে উঠেছে। সে মূছ হেসে বললে—মাফ্ করবেন, আমার লেখার চেয়ে চমৎকার আরও একটা জিনিষ চোখে পড়ল। সে হচ্ছে আপনার অভিনয়! হ'তে পারে চরিত্র আমার সৃষ্টি, কিন্তু তাতে প্রাণসঞ্চার করলেন আপনি! কৃতিত্ব আমার নয়, আপনার!

উচ্ছ্বসিত হ'য়ে নমিতা হেসে উঠল, কিন্তু সে মুহূর্তের পরে! তার পরে সহসা গম্ভীর হয়ে বললে—ওহো, আর সে সময় নেই! আমায় যে আবার কাপড় বদলাতে হ'বে।

তার গতিশীল গমনভঙ্গীর দিকে চেয়ে শশাঙ্কশেখর একথা না ভেবে পারলে না—বিদ্যুতের মত এর যাওয়া আর আসা, বিদ্যুতের মতই এর রূপ!

অসংখ্য দর্শকের সপ্রশ্ন, মুক্লি দৃষ্টির সম্মুখে দ্বিতীয় অঙ্কের অভিনয় আরম্ভ হ'ল। শশাঙ্ক একবার তার চশমাটা মুছে নিলে। নায়িকা মায়া'র ভূমিকায়—নমিতা।

অভিনয় এত স্বাভাবিক হচ্ছে যে, মায়া'কে তার সজীব বলে মনে হচ্ছে। একটি প্রাণচঞ্চলতার তরঙ্গে সমগ্র রঙ্গালয় মুক্লি! নাটকের বাকী চরিত্রগুলির কিছুই তার চোখে পড়ছে না। সে দেখছে, একাগ্র হয়ে তন্ময় হয়ে দেখছে—তার সাধের সৃষ্টি, স্বপ্নের সঞ্চয়, কথার অক্ষয় স্তূপ দিয়ে অঙ্কিত—মায়া'কে!

...দৃশ্যের পর দৃশ্যের অভিনয়!

একটা ব্যর্থ প্রেমের মর্মান্বিত কাহিনী! একটি অযোগ্য পুরুষ ভালবেসেছে, সমস্ত মন আর আত্মা দিয়ে ভালবেসেছে—আকাশস্থিত নক্ষত্রমণ্ডলীর মধ্যে সুদূরতম নক্ষত্রের মত দুর্লভ নারী মায়া'কে। মায়া' তাকে করেছে প্রত্যাখ্যান। কিন্তু আকর্ষণের মত বিকর্ষণও একটি বৈজ্ঞানিক সত্য! সহসা একদিনের কয়েক ঘণ্টার অবসরে—মেঘে ঢাকা আকাশে যখন সজল সন্ধ্যা বনিয়ে এসেছে, তখন মায়া' সেই অযোগ্য ব্যক্তির মধ্যে এক অসাধারণত্ব করেছে আবিষ্কার। অন্ধকারের শিহরণে তার প্রেম উন্মথ হয়ে উঠেছে। কিন্তু সে অযোগ্য হতভাগ্য তার নাগালের বাইরে—দূরে, অনেক দূরে চলে গেছে। রেখে গেছে—স্বতির বৃশ্চিক দংশনভরা একটি অবসরপূর্ণ অথও কালো রাত, আর কালো মেঘ, বজ্র ও বিদ্যুত। এমনি সময় সেই আঁধার রাতে ঝড় উঠল।

শশাঙ্কশেখরের দুই চক্ষুর দৃষ্টি বিস্ফারিত হয়ে উঠল। নমিতার অভিনয়, প্রাণঢালা অভিনয়—কিছু তার চোখে পড়ছে না। সে দেখছে, দেখছে—সেই আঁধার রাতে, বর্ষার জল-কল্লোলে, ঝড়ের মত্ততায়—মায়া'কে, বিরহিনী মায়া'কে।

—সত্যি, অদ্ভুত আপনার লেখার ক্ষমতা!

নমিতার সর্দাঙ্গে তখনও উদ্বেজনা। মঞ্চে তখনও শোনা যাচ্ছে কৃত্রিম ঝড়ের শব্দ, মুহূর্তে মুহূর্তে বজ্রের আওয়াজ।

সে শশাঙ্কর সামনে এসে দাঁড়াল বিদ্যুতের মত।

শশাঙ্ক বিহ্বল দৃষ্টিতে তার দিকে চেয়ে দেখলে। নমিতা, অদ্ভুত নমিতা, অদ্ভুত দৃষ্টিতে তাকে দেখছে। তার বিশাল চোখ দুটিতে সজল সন্ধ্যার ছায়া।

—আচ্ছা, এ কি কল্পনা?

আকস্মিক এই প্রশ্ন! শশাঙ্ক সচকিত হয়ে উঠল। কি বলবে সে, কি বলবে! সত্যি, এ ত কল্পনা নয়; এ যে একেবারে বাস্তব! তার চোখের সামনে, তারই জীবনে ঘটে-বাওয়া ঘটনা—নিদারুণ, মর্মান্বিতিক! তাই ত এত দরদ, এত বেদনার প্রকাশ! সে বিহ্বল হয়ে বললে—না!

—না? অস্বাভাবিকভাবে নমিতা বললে। কিন্তু সে অস্বাভাবিকতা শশাঙ্কর চোখে পড়ল না। সে তখন বহুদূর অতীতের স্বতির অন্ধকার হাতড়ে আবিষ্কার করেছে—আর একটি নারীকে। সে নমিতা নয়, মায়া'। সেই অন্ধকারের

মধ্য থেকেই শশাঙ্ক কথা কইলে অপ্রকৃতিস্থের মত—এ কাহিনী, এ কাহিনী আমারই জীবনের !

—সত্যি ? নমিতার চীৎকারে শশাঙ্ক বাস্তব জগতে ফিরে এল। সে চারিদিক চেয়ে দেখলে। নমিতা সেখানেই। মঞ্চে—তখনো ঝড় ! শশাঙ্কর চারিদিকেও ঝড় উঠেছে ! ঝড়...ঝড়...ঝড় !

কিন্তু নমিতা চীৎকার করলে কেন ! গেনই বা কোথা !
বিস্মিত শশাঙ্ক ভাবলে—বজ্র আর বিদ্যুত !

* * *

শেষ রাত্রির অন্ধকার তরল হয়ে এসেছে। শশাঙ্ক তক্তপোষে অর্ধ শয়ান অবস্থায় অতন্দ্র নয়নে মেসের বিবর্ণ দেয়ালটার দিকে একদৃষ্টে চেয়ে আছে। দেয়ালটার স্থানে স্থানে চটা উঠে গিয়ে বালি বেরিয়ে পড়েছে। সে ভাবছে—
মায়া আর ঝড় !

সেখান থেকে অনেক দূরে, কলকাতার আর এক অংশে, একটি প্রাসাদোপম অট্টালিকার একটি সুসজ্জিত ঘরে—
তন্দ্রাহীন নয়নে জেগে বসে—আর একটি নারী ! সে ভাবছে—আজকের অভিনয়, এ কি সত্যিই অভিনয় ? কি অদ্ভুত ! যবনিকার অন্তরালবর্তী নিষ্ঠুর সত্য—অতীত, নিষ্ঠুর, নিষ্ঠুর অতীত—এত রাত্রির বিভিন্ন নাটকের বিভিন্ন ভূমিকায় অভিনয়ের পরে—একটি ভূমিকার রূপে এসে—
তার জীবনের একমাত্র সাধনা—অভিনেত্রীর জীবনকে বিষাক্ত ক'রে দিয়ে গেল ! আশ্চর্য্য, কেউ কি আজ বুঝতে পারেনি—এত রাত্রির প্রাণচালা অভিনয়ের পরে—
আজকের রাত্রিই তার প্রথম রাত্রি—যে রাত্রিতে—সে অভিনয় করেনি ?

তার বিশাল চোখ সজল হয়ে উঠল।

ঝড় ! ঝড় উঠেছে !

বিপ্লব

শ্রীকুমুদরঞ্জন মল্লিক

আনো বিপ্লব, বিপ্লব আমি চাই—
অনাগত মহা-প্রাবনের ঢেউ পাই।
উন্মাদনায় মাতুক ভুলোক
এ শাস্তিপুর ডুবু ডুবু হোক,
রস বাদরের পাথার দেখিয়া যাই।

২

আগের দীপালী দেখিতে আমার আশ,
নগরে নগরে নব 'রঘুনাথ দাস'।
করণ আমার 'রূপ সনাতন'
ভারতের নব যুগ পত্তন
ফিরিয়া আসুক সে গভীর বিশ্বাস।

প্রেমের প্রবাহে হোক দেশ তোলপাড়,
আবার বাড়ুক বুলির অহঙ্কার।
মহতের পদ রজ অভিষেক—
সিংহাসনের জাগাক বিবেক,
বিদ্র হউক মৈত্রীতে একাকার।

৩

ভক্তির বলে বলী হক দুর্কল,
কুণ্ডল কাছে আসুক কমুণ্ডল।
ভারতী হউক মধুচ্ছন্দা,
বহুক ভাবের অলকনন্দা,
অনুরাগে রাঙা হউক ভূমণ্ডল।

৫

নব সাহিত্য, নব সুর, নব গান,
জীবনে করুক নবীন জীবন দান।
এক হয়ে যাক শ্বেত পীত সব,
দধি হলুদের মহা উৎসব,
হিংসা ঘণার হয়ে যাক অবসান।

জাতিবিভাগ

শ্রীবসন্তকুমার চট্টোপাধ্যায় এম-এ

শ্রদ্ধেয় আচার্য শ্রীযুক্ত প্রফুল্লচন্দ্র রায় মহাশয় ঢাকায় যে বক্তৃতা দিয়াছিলেন জ্যৈষ্ঠ মাসের ভারতবর্ষে “জাতিভেদ ও তাহার বিষময় ফল” নামে তাহা প্রবন্ধাকারে প্রকাশিত হইয়াছে। তিনি বলিয়াছেন, জাতিভেদ ঘণার উপর প্রতিষ্ঠিত। কিন্তু জাতিবিভাগের ব্যবস্থাসকল মনু-বাজবল্য প্রভৃতি ঋষিগণ প্রচারিত করিয়াছেন। তাঁহারা ব্রহ্মজ্ঞান লাভ করিয়াছিলেন। তাঁহাদের মনে ঘণার ভাব ছিল না। এজন্য ইহা স্বীকার করিতে পারা যায় না যে, এই সকল ব্যবস্থা ঘণার উপর প্রতিষ্ঠিত এবং সমাজের পক্ষে অনিষ্টকর।

মনুর আদর্শ কিরূপ উচ্চ তাহা মনুসংহিতার ১২।৯১ শ্লোক হইতে বুঝিতে পারা যাইবে। ঐ শ্লোকের অনুবাদ এইরূপ :—যে ব্যক্তি সকল প্রাণীর মধ্যে আত্মাকে দর্শন করেন এবং আত্মার মধ্যে সকল প্রাণীকে দর্শন করেন, বাহার দৃষ্টিতে সকল প্রাণীই সমান, যিনি আত্মার পূজা করেন—তিনি স্বরাজ্য লাভ করেন।

মূল শ্লোকটির তাষাও খুব সরল—

সর্বভূতেষু চ আত্মানং সর্বভূতানি চ আত্মনি ।

সমং পশ্বন্ আত্মরাজী স্বরাজ্যম্ অধিগচ্ছতি ॥

মনু ১২।৯১

মনুসংহিতায় জাতিবিভাগের যে বিধান দেওয়া হইয়াছে, তাহার উদ্দেশ্য এই সমদর্শন লাভ করা। প্রকৃত সমদর্শন লাভ করিবার পক্ষে জাতিবিভাগ কিরূপ সহায়ক হইয়াছে একটি দৃষ্টান্তের দ্বারা তাহা দেখান যাইতে পারে।

পার্শীদের পূর্বপুরুষগণ পারশ্বদেশে বাস করিত। মুসলমানগণ তাহাদিগকে পরাজিত করিয়া বলিয়াছিল, “তোমরা মুসলমান হও, নচেৎ তোমাদিগকে বধ করিব।” অধিকাংশ পার্শী মুসলমান হইল। যে সকল পার্শী স্বধর্ম রক্ষার জন্য ভারতবর্ষে আশ্রয় লইল, ভারতের হিন্দু রাজা তাহাদিগকে সাদরে আশ্রয় প্রদান করিলেন এবং অবাধে

নিজ ধর্ম অনুসারে পূজা করিবার অধিকার দিলেন। মুসলমানগণ যে পার্শীদের সহিতই একরূপ ব্যবহার করিয়াছিল তাহা নহে, কাশ্মীরেও করিয়াছিল, অশ্বত্থও করিয়াছিল। “এক হাতে তরবারি, এক হাতে কোরাণ।” অথচ মুসলমানগণের মধ্যে জাতিবিভাগ নাই, তাহাদের “সার্বজনীনতা ও ভ্রাতৃত্ব” আচার্য রায় “মুগ্ধ হইয়াছেন।” দুঃখের বিষয় আচার্য রায় বুঝিলেন না যে, মুসলমানগণের এই যে উক্তি, “তুমি মুসলমান হও তোমার সহিত ভ্রাতার ঞ্চায় ব্যবহার করিব, মুসলমান না হইলে তোমাদের ঞ্চায় অধিকার হইতে বঞ্চিত করিব।”—ইহাই ভেদের অতিশয় অশোভন ও উগ্র অভিব্যক্তি। হিন্দুদের মনের ভাব এইরূপ—আমাদের মধ্যে যেমন ব্রাহ্মণ, শূদ্র প্রভৃতি পাঁচটি জাতি আছে, সেইরূপ আর একটি জাতি পার্শী বা মুসলমান থাকিতে পারে, সকলেই নিজ নিজ ধর্ম পালন করুক, পরস্পরের মধ্যে ঘেঁষা হিংসা যেন না থাকে। যে ব্যক্তি যে ধর্মই পালন করুক কাহাকেও ঞ্চায় অধিকার হইতে বঞ্চিত করিব না—ইহাই প্রকৃত সমদৃষ্টি। তোমাকে আমার ধর্ম গ্রহণ করিতে হইবে, করিলে তোমার সহিত ভেদব্যবহার করিব না, যদি আমার ধর্ম গ্রহণ না কর তাহা হইলে তোমার ঞ্চায় অধিকারও তুমি পাইবে না—ইহা প্রকৃত সমদৃষ্টি নহে। ভেদরক্ষা করিয়া যে সমদৃষ্টি তাহাই যথার্থ সমদৃষ্টি। জোর করিয়া ভেদলুপ্ত করিয়া যে সমদৃষ্টি তাহা প্রকৃত সমদৃষ্টি নহে।

জার্মানগণ যিহুদিদের সহিত কিরূপ ব্যবহার করিতেছেন তাহা সকলেই জানেন। পাশ্চাত্য সকল দেশের লোকই যিহুদিদিগের প্রতি বিদ্বেষবুদ্ধি পোষণ করেন, অল্পবিস্তর যিহুদি-পীড়ন সকল দেশেই চলে, জার্মেনীতে ইদানীং তাহা খুব বীভৎস মূর্তিতে আত্মপ্রকাশ করিয়াছে। বলা বাহুল্য, পাশ্চাত্যদেশে জাতিভেদ নাই। তবে এত ভেদ দৃষ্টি কেন? হিন্দুগণ কখনও কোনও জাতির সহিত একরূপ ঞ্চায় আশ্রিত ব্যবহার করিয়াছেন কি?

আজকাল এইকথা শোনা যায় যে, সকল মানুষের সহিত সমান ব্যবহার করা উচিত। কিন্তু যে ব্যক্তি পাপী ও অসাধু তাহার প্রতি যে ব্যবহার করা উচিত, যে ব্যক্তি সাধু ও পরোপকারী তাহার প্রতিও সেই ব্যবহার করা উচিত, নচেৎ সাম্যবাদ নষ্ট হইবে একথা কেহ বলেন না। সুতরাং সকলের প্রতি সমান ব্যবহার করা কর্তব্য ইহা যথার্থ নহে। যে ব্যক্তি যেরূপ কर्म করে তাহার সহিত সেইরূপ ব্যবহার করা উচিত, ইহাই যথার্থ। সকল সমাজেই এই নীতি গৃহীত হইয়াছে।

যে ব্যক্তি যেরূপ কর্ম করিয়াছে তাহার প্রতি তদনুরূপ ব্যবহার করা উচিত, এই নীতির উপর হিন্দুর জাতিবিভাগ প্রথাও প্রতিষ্ঠিত। অল্প সমাজে কেবল ইহজন্মের কর্মের হিসাব করা হয়। হিন্দুসমাজে পূর্বজন্মের কর্মেরও হিসাব করা হয়। জীব পূর্বজন্মে যেরূপ কর্ম করে তদনুসারে পরবর্তী জন্মলাভ করে—ঋষিগণ তপস্কার প্রভাবে এই জ্ঞানলাভ করিয়াছিলেন। অল্প দেশের ধর্মপ্রচারকগণ এই জ্ঞানলাভ করিতে পারেন নাই।

পূর্বজন্মের কর্ম অনুসারে ব্রাহ্মণ, ক্ষত্রিয় প্রভৃতি জাতিতে জন্ম হয় ইহা বেদে স্পষ্টভাবে বলা হইয়াছে। ছান্দোগ্য উপনিষদ ৫-১০-৭ বাক্যের অনুবাদ এইরূপ :—‘যাহারা উত্তম কর্ম করে তাহারা ব্রাহ্মণ, ক্ষত্রিয়, বৈশ্য প্রভৃতি জাতিতে জন্মগ্রহণ করে, যাহারা মন্দ কর্ম করে তাহারা চণ্ডাল প্রভৃতি জাতিতে জন্মগ্রহণ করে।’ মূল বাক্যটি এইরূপ ;—রমণীয়চরণা রমণীয়াং যোনিম্ আপত্তন্তে, ব্রাহ্মণ-যোনিং বা ক্ষত্রিয়যোনিং বা বৈশ্যযোনিং বা, কপূয়চরণা কপূয়াং যোনিম্ আপত্তন্তে স্বযোনিং বা শূকরযোনিং বা চণ্ডালযোনিং বা।

জাতি বিভাগের মূল কথা এই যে, যে ব্যক্তি ব্রাহ্মণবংশে জন্মগ্রহণ করে তাহার ব্রাহ্মণোচিত কর্ম করিবার স্বাভাবিক যোগ্যতা থাকে। সে যে পারিপার্শ্বিক অবস্থায় বর্ধিত হয়—তাহাও তাহাকে ঐরূপ কর্ম শিক্ষা করিবার অধিকতর সুযোগ প্রদান করেন। তাহার ব্রাহ্মণোচিত কর্ম করাই কর্তব্য। সেইভাবে সে সমাজের যত বেশী সেবা করিতে পারিবে, যুদ্ধবিগ্রহ বা কৃষি-বাণিজ্য প্রভৃতি কর্ম দ্বারা সে তত বেশী সেবা করিতে পারিবে না। অপর পক্ষে তন্তুবায়ের পুত্রের পক্ষে তন্তুবায়ের কর্মের দ্বারা সমাজের সেবা করা

স্বাভাবিক। প্রত্যেক ব্যক্তি মনে করিবে যে, সে যে জাতিতে জন্মগ্রহণ করিয়াছে সেই জাতির নির্দিষ্ট কর্ম তাহার পক্ষে সমাজসেবার এবং সমাজের মধ্য দিয়া ঈশ্বরসেবা করিবার শ্রেষ্ঠ উপায়। গীতা ১৮।৪৬ শ্লোকে এই ভাবটি প্রকাশ করা হইয়াছে।

এইভাবে জীবিকার সহিত ঈশ্বরারাধনা করিবার ভাব সংযুক্ত করিয়া দেওয়াতে প্রাচীন ভারতবর্ষ সকল বিষয়ে দ্রুতগতিতে উন্নতিলাভ করিতে সক্ষম হইয়াছিল। ভারতে একদিকে যেমন জ্ঞান ও ভক্তিতে উন্নতি হইয়াছিল, অপর দিকে সেইরূপ কারুকার্য এবং সকল প্রকার শিল্পকলাতেও জগতে শ্রেষ্ঠ স্থান লাভ করিয়াছিল।* ভারতের যে পতন হইয়াছে, বর্ণাশ্রমধর্ম সে পতনের কারণ নহে, বৌদ্ধযুগের ধর্মবিপ্লবের পর বর্ণাশ্রম ধর্মে অবহেলাই ভারতের পতনের কারণ। কারণ ধর্মযুদ্ধ করা যে ক্ষত্রিয়ের কর্তব্য কর্ম, ধর্মযুদ্ধে শত্রুবধ করিলে যে পাপ হয় না—বৌদ্ধধর্মে অহিংসা-ধর্মের অতিরিক্ত প্রচারের ফলে লোকে এ কথা ভুলিয়া গেল। হিন্দুধর্মে সন্ন্যাসের ব্যবস্থা ছিল, কিন্তু কাহাকেও সন্ন্যাস প্রদানের পূর্বে তাহার সন্ন্যাসলাভের অধিকার আছে কি-না, অর্থাৎ তাহার মনে প্রকৃত বৈরাগ্যের উদয় হইয়াছে কি-না ইহা বিচার করিতে হইত। কিন্তু বৌদ্ধধর্মে অবিচারে সকলকে সন্ন্যাসী হইতে বলা হইল। ইহার ফলে সমাজে দুর্নীতির প্রসার হইল। এই সকল কারণে হিন্দুসমাজের উপর বৌদ্ধধর্মের প্রভাব অনিষ্টকর হইয়াছে।

শঙ্করাচার্য গীতাভাষ্যের উপক্রমণিকায় বলিয়াছেন যে, যখন বর্ণাশ্রমধর্ম রক্ষিত হয় তখন দেশের সকল বিষয়েই উন্নতি হয় এবং বর্ণাশ্রমে অবহেলা হইলে দেশের অবনতি হয়, তখন ভগবান অবতীর্ণ হইয়া বর্ণাশ্রমধর্ম রক্ষা করেন, এইজন্য শ্রীকৃষ্ণ অবতীর্ণ হইয়াছিলেন।

বর্ণাশ্রমধর্মে আহার সম্বন্ধে কতকগুলি নিয়ম পালন করিতে হয় ইহা সত্য। কিন্তু কোনও লোকের স্পর্শ করা অন্ন না খাইলে যে তাহাকে ঘৃণা করা হয় তাহা সত্য

* মহাত্মা ভূদেব মুখোপাধ্যায় লিখিয়াছেন, “জাতিভেদ প্রচলিত থাকায় ভারতবর্ষের সমুদয় শিল্পকাব্য বহুপুস্তকসমূহ হইতে অপরিসীম উৎকর্ষ লাভ করিয়াছে এবং সমস্ত পৃথিবীতে তুলনারহিত হইয়াছে।” (সামাজিক প্রবন্ধ, ১০৪ পৃঃ)

নহে। বিধবা নিজের পুত্রের বা কন্যার স্পর্শ করা অন্ন অনেক সময় খান না। তাই বলিয়া তিনি যে পুত্র বা কন্যাকে ঘৃণা করেন তাহা নহে। ভাব শুদ্ধ রাখিবার জন্ত এরূপ নিয়ম পালন করা প্রয়োজন এইরূপ বিশ্বাসেই খাওয়া ছোঁওয়ার নিয়ম-গুলি পালন করা হয়। একত্র আহাৰ না করিয়াও এবং বৈবাহিক সম্বন্ধ স্থাপন না করিয়াও পরস্পর প্রীতি রক্ষা করা সম্ভব। ভারতবর্ষে চিরকাল তাহা হইয়া আসিয়াছে।

আমরা পূর্বে বলিয়াছি যে, জাতিবিভাগের জন্ত ভারত পরাধীন হয় নাই। এ বিষয়ে আরও কিছু আলোচনা করা প্রয়োজন। মুসলমানগণ যে কেবলমাত্র ভারতবর্ষই জয় করিয়াছিল তাহা নহে! তাহারা মিশর, উত্তর আফ্রিকা, স্পেন, তুরস্ক, পারস্য প্রভৃতি নানা দেশ জয় করিয়াছিল, ঐ সকল দেশে জাতিবিভাগ ছিল না, অতএব ইহা কিরূপে বলা যায় যে জাতিবিভাগই ভারতের পরাজয়ের কারণ? বিশেষতঃ অন্যান্য দেশ মুসলমান আক্রমণে যে পরিমাণে বাধা ছিল, ভারতবর্ষ তদপেক্ষা অনেক বেশী বাধা দিয়াছিল। এই কথা বন্ধিমবাবু “ভারতবর্ষ পরাধীন কেন?” এই প্রবন্ধে বহু ঐতিহাসিক ঘটনা উদ্ধৃত করিয়া দেখাইয়াছেন। এ বিষয়ে আর একটি বিষয় লক্ষ্য করা উচিত। মুসলমানেরা যে সকল দেশ জয় করিল প্রায় সকল দেশেই মুসলমান ধর্ম ও মুসলমান রাজত্ব স্থায়ী হইল, কেবল ভারতবর্ষেই তাহা হয় নাই। জাতিবিভাগ যদি হিন্দুকে দুর্বল করে তাহা হইলে পাঠান বিজয়ের পর হিন্দুর দুর্বলতা ক্রমাগতই বাড়িয়া যাইত, কিন্তু তাহা হয় নাই। পরন্তু পাঠান বিজয়ের তিন-চারি শত বৎসর পরে পাঠানেরাই দুর্বল হইয়াছিল, হিন্দুরাজগণ প্রবল পরাক্রান্ত হইয়াছিল। মোগল আক্রমণের সময় পাঠানদিগকে পরাস্ত করিতে বাবর কিছুমাত্র বেগ পান নাই। কিন্তু রাণা সঙ্গের সহিত যুদ্ধের পূর্বে বাবর খুব ভীত হইয়াছিলেন, সারা রাত্রি জাগিয়া প্রার্থনা করিয়া-ছিলেন, আর কখনও মদ খাইবেন না, মগপানের স্তবর্ণ পাত্রগুলি দরিদ্রদিগকে দান করিবেন—এই প্রকার অনেক প্রতিজ্ঞা করিয়াছিলেন। পুনরায় মোগল বিজয়ের দুই শত বৎসর পূর্বে মোগলশক্তি খর্ব হইল, পাঠান-শক্তিরও পুনরভ্যুদয় হইল না, হিন্দু-শক্তিরই পুনরুত্থান হইল। উত্তরে শিখ-জাতির অভ্যুদয় হইল, দক্ষিণে কাবেরি হইতে উত্তরে পাঞ্জাব পর্যন্ত মহারাষ্ট্রের গৈরিক পতাকা বিজয়গর্বে উড়ীন

হইল। ইংরেজেরা ভারত জয় করিলেন, মোগলের নিকট হইতে নহে, মহারাষ্ট্র ও শিখদের নিকট হইতে। হিন্দুজাতির বার বার এইরূপ উত্থান দেখিয়া বুঝিতে পারা যায় যে, হিন্দুর সমাজ-গঠনপ্রণালী (সবর্ণাশ্রম ধর্ম) হিন্দুর পরাজয়ের কারণ নহে, পরাজয়ের অন্য কোনও আকস্মিক কারণ ছিল। ইহাও বুঝিতে পারা যায় যে, হিন্দুর সমাজগঠন-প্রণালী হিন্দুর জীবনে শক্তিসঞ্চার করে, তাই পাঠান ও হিন্দুর সংঘর্ষে প্রথমতঃ হিন্দু হারিয়া গেলেও শেষ পর্যন্ত হিন্দুরই জয় হইয়াছিল এবং মোগল ও হিন্দুর সংঘর্ষে প্রথমে হিন্দুর পরাজয় হইলেও শেষ পর্যন্ত হিন্দুর জয় হইয়াছিল।

কিন্তু জাতিভেদ কি জাতীয় ঐক্যবোধ নষ্ট করে না? না, করে না। স্বয়ং ভগবান্ যে ব্যবস্থা করিয়াছেন, মুনি ঋষিরা তাহা প্রচার করিয়াছেন তাহা কখনও ঐক্যবোধ নষ্ট করিয়া সমাজের অনিষ্ট সাধন করিতে পারে না। একটা সমাজের মধ্যে সকলের অধিকার সমান হইলেই যে ঐক্যবোধ থাকিবে তাহা বলা যায় না। যে পরিবারের মধ্যে পুত্রগণ পিতামাতাকে মান্য করে, পুত্রগণের মধ্যে ছোট বড়কে মান্য করে, সেই পরিবারের মধ্যে ঐক্যবোধ বেশী—না, যে পরিবারে সকলেই সমান অর্থাৎ কেহ কাহাকেও মানে না, সে পরিবারে ঐক্যবোধ বেশী?

জাতিবিভাগের সৃষ্টি যিনিই করুন তাঁহার এই বুদ্ধি ছিল যে, সমাজের বিভিন্ন অংশের মধ্যে ঐক্যভাব প্রতিষ্ঠা করা প্রয়োজন, এই ঐক্যবোধ প্রতিষ্ঠা করিবার জন্তই তিনি জাতিবিভাগ করিয়াছেন। ঐক্যের জন্ত শ্রেণীবিভাগ প্রয়োজন। পাশ্চাত্য দেশে জন্ম অনুসারে শ্রেণীবিভাগ নাই, অর্থ অনুসারে শ্রেণীবিভাগ আছে। অর্থ অনুসারে শ্রেণীবিভাগ হইলে সমাজে অর্থের গৌরব অত্যধিক বৃদ্ধি পায়, ধনী ব্যক্তিগণ দরিদ্রদিগকে ঘৃণা করেন, দরিদ্র ব্যক্তির ধনী ব্যক্তির প্রতি বিদ্বেষভাব পোষণ করে, সমাজে শান্তি বিনষ্ট হয়। জন্ম অনুসারে শ্রেণীবিভাগ অর্থের ঐক্যতা সংঘটিত করে; এক জাতির ধনী ও দরিদ্র একত্র আহাৰ করে ও বৈবাহিক সম্বন্ধে আবদ্ধ হয় এজন্য ধনী ও দরিদ্রের মধ্যে প্রীতির বন্ধন স্থাপিত হয়। পাশ্চাত্য দেশে ধনী ও দরিদ্র একত্র আহাৰ বিহার করে না। আমাদের দেশেও ইংরেজি শিক্ষিত ধনী সম্প্রদায় দরিদ্রের সহিত একত্র আহাৰ-বিহার বর্জন করিতেছেন।

অস্পৃশ্যতার ব্যবস্থাও মনুসংহিতাতে আছে। মনুর আদর্শ কত মহান্ তাহা পূর্বে দেখান হইয়াছে। ষাঁহার আদর্শ এত মহান্ তিনি কখনও ঘণামূলক ব্যবস্থা দিতে পারেন না। সুতরাং অস্পৃশ্যতার ব্যবস্থাও ঘণামূলক হইতে পারে না, এইরূপ সিদ্ধান্তই যুক্তিসঙ্গত। ইহা যে ঘণামূলক নহে তাহা মনুসংহিতার যে শ্লোকে অস্পৃশ্যতার ব্যবস্থা আছে সে শ্লোকের অর্থ আলেচনা করিলেও বুঝিতে পারা যাইবে। শ্লোকটির অনুবাদ এইরূপ : ঋতুমতী রমণী, চণ্ডাল, শব যে ব্যক্তি শব স্পর্শ করিয়াছে, সত্ত্বপ্রসূতা রমণী ইহাদিগকে স্পর্শ করিলে স্নান করিয়া শুদ্ধ হইতে হয়।

চণ্ডালের সহিত ঋতুমতী ও সত্ত্বপ্রসূতা পত্নী বা ভগিনীকেও এক পর্যায়ে ফেলা হইয়াছে। ঘণার ব্যবস্থা হইলে এরূপ হইত না। অন্তত মনুসংহিতার ৩৯২ শ্লোকে বলা হইয়াছে যে, চণ্ডালকে বহুপূর্বক আহার দিবে। ষাঁহার মনে ঘণার ভাব আছে তিনি একথা বলিবেন না। চণ্ডাল প্রভৃতি নীচ জাতির জীবিকার ব্যবস্থা করা হইয়াছে, অন্য জাতির লোক যাহাতে সে জীবিকায় হস্তক্ষেপ না করে তাহার ব্যবস্থাও আছে। তাহার ফলে ভারতে অস্পৃশ্যজাতীয় লোকের সংখ্যা বৃদ্ধি পাইয়া চারি-পাঁচ কোটি হইয়াছে। যদি তাহাদিগকে ঘণা করা হইত, তাহাদের উপর অত্যাচার করা হইত তাহা হইলে তাহাদের সংখ্যা কমিয়া যাইত। পাশ্চাত্য সভ্যতার সংস্পর্শে আসিয়া রেড ইণ্ডিয়ান, হোটেনটট প্রভৃতি জাতি লুপ্তপ্রায়। ট্যাসম্যানিয়ার শেষ আদিম অধিবাসীর মৃত্যুসংবাদ সেদিন সংবাদপত্রে প্রকাশিত হইয়াছিল। পাশ্চাত্যদেশের অস্পৃশ্যতা বাস্তবিক ঘণার উপর প্রতিষ্ঠিত। সেজন্য সেখানে অস্পৃশ্যজাতির বিলোপ হইতেছে। হিন্দু শাস্ত্রবিহিত অস্পৃশ্যতা ঘণার উপর প্রতিষ্ঠিত নহে, যে মন্দ কর্ম করে তাহার মন অপবিত্র হয়, পরজন্মেও মনের অপবিত্রতা বিদ্যমান থাকে, তাহার সংস্পর্শে অন্য ব্যক্তির মনে অপবিত্রতা সঞ্চারিত হয়—এই সকল তত্ত্বের উপর প্রতিষ্ঠিত। ইহা এক দিকে উচ্চবর্ণের পবিত্রতা রক্ষার সহায়ক, অপর দিকে নিম্নবর্ণের পবিত্রতা উৎপাদনের সহায়ক, কারণ পূর্বজন্মের মন্দ কর্মের জন্ত দেহ অপবিত্র মনে করিয়া অনুতাপ করিলে পূর্বজন্মকৃত কর্মজনিত মলিনতা শীঘ্র দূর হয়।

আচার্য প্রফুল্লচন্দ্র বলিয়াছেন যে, বিড়াল ঘরে আসিলে

ঘর অপবিত্র হয় না, চণ্ডাল আসিলে কেন হইবে? মানব বুদ্ধিমান জীব, বিধিনিষেধ মানবের জন্তই করা হয়; বুদ্ধিহীন পশু জন্ত করা সম্ভবপর হয় না। এক ব্যক্তি অপরের গৃহে অনধিকার প্রবেশ করিলে তাহার দণ্ড হয়, বিড়াল অনধিকার প্রবেশ করিলে দণ্ড হয় না। ইহার দ্বারা প্রমাণ হয় না যে বিড়াল অপেক্ষা মানবকে ঘণা করা হয়। মানসিক পবিত্রতার দিক হইতেও বিচার করিলে দেখা যায় যে, অন্তায় কর্মকারী মানবের সাহচর্যে বেরূপ মনের অধোগতি হয় পশুর সাহচর্যে সেরূপ হয় না। একটি দুশ্চরিত্র রমণীর প্রৌঢ়বয়সে ধর্মানুরাগ হইয়াছিল। সে রামকৃষ্ণ পরমহংসের পা ছুঁইয়া প্রণাম করিয়াছিল বলিয়া পরমহংসদেব অত্যন্ত আপত্তি করিয়াছিলেন। ইহাতে দেখা যায়, যে-ব্যক্তি পূর্বে অন্তায় কর্ম করিয়াছিল সে অন্তায় কর্ম ত্যাগ করিবার পরও অস্পৃশ্য থাকে। হিন্দুশাস্ত্র অনুসারে সে পরজন্মেও অস্পৃশ্য থাকে, কারণ দুষ্ট সংস্কারযুক্ত মন পরজন্মেও বিদ্যমান থাকে। অনুতাপ এবং ভক্তিতে মন নির্মল হইতে পারে। কিন্তু প্রকৃতপক্ষে নির্মল হইয়াছে কি-না তাহা সচরাচর বুঝিতে পারা যায় না। ষাঁহার মন নির্মল হয় সে পরজন্মে উচ্চবংশে জন্মগ্রহণ করে।

আচার্য রায় বলিয়াছেন, “সমস্ত পৃথিবী আজ আত্মোন্নতি সাধনায় মগ্ন।” পঁচিশ-ত্রিশ বৎসর পূর্বে একথা অনেকেই বিশ্বাস করিত। কিন্তু জার্মানী ইটালী প্রভৃতি যে বর্বরতার পরিচয় দিয়াছে এখন আর একথা বলা যায় না। এখন স্বীকার করিতে হইবে যে, যদিও পাশ্চাত্যজাতিসকলের বিজ্ঞানে উন্নতি হইয়াছিল কিন্তু প্রকৃত মনুষ্যত্ব সম্বন্ধে উন্নতি হয় নাই। জাপানের উন্নতির পরিচয়স্বরূপ আচার্য রায় বলিয়াছেন যে তাহারা “স্ববৃহৎ রণতরী নির্মাণ করিয়াছে; কামান বন্দুক বিস্ফোরক প্রস্তুত করিয়াছে।” কিন্তু চীনের সহিত যুদ্ধে জাপান যে বর্বরতার পরিচয় দিয়াছে তাহাতে কি বুঝিতে পারা যায় নাই যে, প্রকৃত যাহা উন্নতি, মনের উন্নতি—তাহা জাপানের হয় নাই? আচার্য রায় বলিয়াছেন, “হাজার হাজার বৎসরের মধ্যে হিন্দুজাতি জীবনের কোনও লক্ষণ দেখাইতে পারিল না।” জীবনের লক্ষণ কি রণতরী, কামান, বন্দুক, বিস্ফোরক প্রস্তুত না করিলে দেখান যায় না? এই হাজার হাজার বৎসরের মধ্যে শঙ্করাচার্য, রামানুজ, শ্রীচৈতন্য, তুলসীদাস, রামকৃষ্ণ

পরমহংসের আবির্ভাব হইয়াছে। তাহাতে কি জীবনের লক্ষণ দেখান হয় নাই? রাণা প্রতাপ, শিবাজি, পুত্র, জয়মল্ল, প্রতাপাদিত্য—ইহারা কি জীবনের লক্ষণ দেখান নাই? আচার্য রায় বলিয়াছেন যে, জাতিবিভাগের ব্যবস্থা পৃথিবীর কোনও দেশে, কোনও কালে ছিল না বা নাই কিন্তু যাহা পৃথিবীতে অল্প কোনও দেশে কোনও কালে ছিল না, তাহা যে অবশ্যই মন্দ হইবে তাহা কিরূপে সিদ্ধান্ত করা যায়? কর্মফল এবং পুনর্জন্ম তত্ত্বের উপর জাতিবিভাগের ব্যবস্থা প্রতিষ্ঠিত। গভীর তপস্যার ফলে আর্যঋষিগণ এই তত্ত্ব আবিষ্কার করিতে সমর্থ হইয়াছিলেন। আচার্য রায় বলিয়াছেন যে, উত্তর ও পূর্ববঙ্গে মুসলমানের সংখ্যা বেশী, তাহার কারণ “হিন্দুসমাজের অসহনীয় উৎপীড়নে বাধ্য হইয়া অস্পৃশ্য হিন্দুগণ মুসলমান ধর্ম গ্রহণ করিয়াছিল।” কিন্তু ভারতবর্ষের সর্বত্রই ত অস্পৃশ্যতা প্রচলিত। অল্প প্রদেশের অস্পৃশ্যরা কেন মুসলমান ধর্ম গ্রহণ করে নাই? প্রকৃতপক্ষে উত্তর ও পূর্ববঙ্গে মুসলমানের সংখ্যা অধিক হইবার কারণ এই যে, ঐ অঞ্চলে বৌদ্ধের সংখ্যা বেশী ছিল। বৌদ্ধধর্মের সেরূপ শক্তি ছিল না যাহাতে মুসলমান আক্রমণ হইতে আত্মরক্ষা করিতে পারে। হিন্দুধর্মের সে শক্তি ছিল। এজন্য ভারতের অল্প প্রদেশের অধিকাংশ লোক মুসলমান হয় নাই। আচার্য রায় বলিয়াছেন যে শাস্ত্রে জাতিভেদের বিরুদ্ধেও নিদর্শন পাওয়া যায়, কারণ “ব্যাসদেব পরাশরের ঔরসে মৎস্যগন্ধার গর্ভে জন্মগ্রহণ করিয়াছিলেন, বিশ্বামিত্র ক্ষত্রিয় হইয়াও ব্রাহ্মণত্ব লাভ করিয়াছিলেন ও সত্যকাম কুমারী জবালার পুত্র।” কিন্তু এই সকল দৃষ্টান্ত হইতে এরূপ সিদ্ধান্ত করা যায় না যে, জাতিবিভাগ অনিষ্টকর এবং বর্জন করা উচিত। মৎস্যগন্ধা ক্ষত্রিয় রাজা বসু উপরিচরের কন্যা। পরাশরের তপঃশক্তি প্রভাবে তাঁহার ঔরসজাত পুত্র মৎস্যগন্ধার গর্ভে জন্মগ্রহণ করিয়াও ব্রাহ্মণ এবং মহাপুরুষ হইয়াছিলেন। বিশ্বামিত্র ক্ষত্রিয় হইয়াও ব্রাহ্মণত্ব লাভ করিয়াছিলেন ইহা সত্য। কিন্তু সেজন্য বিশ্বামিত্রকে অনেক তপস্যা করিতে হইয়াছিল। তপস্যার দ্বারা অসাধ্য সাধন হয়, সূতরাং জাতিপরিবর্তনও হইতে পারে। জবালা কুমারী ছিলেন একথা উপনিষদে নাই। জবালা এই কথা বলিয়াছেন “বৎস, তোমার গোত্র আমি জানি না, কারণ যৌবনে যখন গৃহকর্মে অত্যন্ত ব্যস্ত

ছিলাম তখন তোমাকে লাভ করিয়াছি।” (আচার্য শঙ্কর এই ভাবে ব্যাখ্যা করিয়াছেন)। শাস্ত্রে যখন স্পষ্টভাবে বলা হইয়াছে যে, বর্ণশঙ্কর অমঙ্গলজনক তখন এই সকল দৃষ্টান্ত দ্বারা বর্ণশঙ্কর মঙ্গলজনক বলিয়া প্রতিপাদন করা যায় না।

আচার্য রায় এই বাক্যটি উদ্ধৃত করিয়াছেন

সর্বত্র শাস্ত্রম্ আশ্রিত্য ন কর্তব্য বিনির্নয়।

যুক্তিহীন বিচারে তু ধর্মহানি প্রজায়তে ॥

আচার্য এই বাক্য কোন্ শাস্ত্র হইতে উদ্ধৃত করিয়াছেন তাহা বলেন নাই। উদ্ধৃত করিতে বোধ হয় একটু ভুল হইয়াছে। মূল বাক্যের উদ্দেশ্য এই যে, শাস্ত্রবাক্যের প্রকৃত অর্থ জানিতে হইলে যুক্তি সহকারে বিচার করা প্রয়োজন। বিচারের দ্বারা প্রকৃত অর্থ অবগত হইয়া শাস্ত্রবাক্য অনুসরণ করা উচিত। এই বাক্যের এরূপ উদ্দেশ্য হইতে পারে না যে শাস্ত্রবিধান লঙ্ঘন করা উচিত। গীতা ১৬।২৪ শ্লোকে শ্রীকৃষ্ণ যাহা বলিয়াছেন তাহার অনুবাদ এইরূপ : “অতএব কতব্য এবং অকতব্য নির্ণয় করিবার জন্য শাস্ত্রই প্রমাণ। শাস্ত্রের বিধান কি তাহা জানিয়া কর্ম করা উচিত।”

বেদ, উপনিষদ, রামায়ণ, মহাভারত সর্বত্রই জাতি-বিভাগের প্রশংসা আছে। শ্রীরামচন্দ্র ও শ্রীকৃষ্ণ বর্ণাশ্রম-ধর্মের রক্ষাকর্তা। ব্যাস বাম্প্রীকি মনু যাজ্ঞবল্ক্য প্রভৃতি ঋষিগণ ইহা প্রচার করিয়াছেন। শঙ্করাচার্য রামানুজ তুলসীদাস শ্রীচৈতন্য রামকৃষ্ণ সকলেই ইহা সমর্থন করিয়াছেন। সূতরাং এই ব্যবস্থা অনিষ্টজনক হইতে পারে না। এই ব্যবস্থা প্রাকৃতিক নিয়মের উপর প্রতিষ্ঠিত। এজন্য বহু সহস্র বৎসর ধরিয়া টিকিয়া আছে। পাশ্চাত্য-দেশে প্রকৃত সামাজিক ব্যবস্থা কিরূপ হইবে তাহা নির্ণয় করিতে পারা যায় নাই বলিয়া বার বার নূতন ব্যবস্থা প্রচারিত হইয়াছে এবং অশান্তির শেষ নাই। বর্ণাশ্রম-ধর্ম অনুসরণ করিয়া ভারতের অবনতি হয় নাই, বর্ণাশ্রম-ধর্ম অবহেলা করিয়া অবনতি হইয়াছে। বর্ণাশ্রম ধর্ম প্রত্যেক ব্যক্তির মধ্যে কর্তব্যজ্ঞান জাগ্রত করিয়া রাখিয়াছে, দরিদ্রের জীবিকা রক্ষা করিয়াছে, সমগ্র জাতিকে পরিশ্রম-শীল করিয়া প্রাচীন কালে শিল্পবাণিজ্যের অশেষ উন্নতি করিয়াছে, বর্তমান সময়েও ইহা আমাদের উন্নতির পথে কিছুমাত্র অন্তরায় নহে। ইহা পরিত্যাগ করিলে ধর্ম এবং ইহলোকে উন্নতি উভয় বিষয়েই অনিষ্ট হইবে।

ভূস্বর্গ চঞ্চল *

শ্রীদিলীপকুমার রায়

স্নেহময়ী !

তোমার সঙ্গে সেদিন তোমার বাড়িতে যে সব কথা হ'ল তার রঙে মনটা আমার এখনো বেন রঙিয়ে আছে, যদিও এ দুদিনের মধ্যেই তোমার আমার মধ্যে অনেকখানি ব্যবধান এনে ফেলেছে বাষ্পঘান ও পেট্রোল যান দুয়ে মিলে। এখন আমি শিলঙের একটি অতি রমণীয় উদ্যানে ব'সে তোমাকে লিখছি এই চিঠি। আমার সামনেই ধরণীদার রেইনফোর্সড-কংক্রীটে-গাঁথা বাড়িওয়ালী বিজলি হোস শোভমান। দশ বৎসর বাদে দেখি, এই কংক্রীটের অভ্যুদয় যেখানে সেখানে—অথচ আমি এ হেন কোনো সৌধে এ যাবৎ বিরাজ করি নি এ কি কম দুঃখের কথা।

দুঃখ কেন? যেহেতু এ-কংক্রীটের পরিচ্ছন্নতা যৎপরোনাস্তি কংক্রীট—এমন পরিষ্কার পরিপাটি! মহাত্মা গান্ধির প্রতি শ্রদ্ধা আমার অকৃত্রিম, কিন্তু তিনি যা-ই বলুন না কেন—পর্ণপত্র, গোরুর গাড়ি, আর চরকার যুগ যে আর ফিরবে না এ ভাবতেও বুকে বল আসে না কি? কাশ্মীরেও একথা মনে হ'ত বার বারই। ধরো যদি বজরাটিতে বিজলি বাতির বদলে থাকত টিমটিমে তেলের কুপি? তাহলে ঝড়-ঝাপটা তো দূরের কথা, একটু হাওয়া উঠলেও টাল সামলানো দায় হ'ত না কি? এই শিলঙের কথাই ধরো না। এমন সুন্দর রাস্তা ঘাট কি পায়ে চলা মেঠো পথের চেয়ে ভালো না? মেঠো পথে অবশ্য আপত্তি নেই, যেসো রাস্তায় হাটতেও খুবই ভালো লাগে আমার। কিন্তু তা ব'লে যদি ধরো এই জগতে যেসো পথই হ'ত একছত্র অধিপতি, তাহ'লে কবির কবিত্বও কি বেশ একটু ত্রাহি ত্রাহি ডাক ছাড়ত না?

ঠাট্টা নয়। তোমার সঙ্গে সেদিন যে সব কথা হ'চ্ছিল সে সূত্রে আমার মনে হয়েছে কত বারই আধুনিক সভ্যতার কথা। আমাদের বিশ্বাসের নানান্ গভীর মূলই যে আজ আলাগা হয়ে গেছে—এ কম দুঃখের কথা নয়। তুমি ঠেকে

শিখেচ—এ যুগে ভক্তিকে ভক্তি করলে কত বিপদ, গুরুকে গুরু বললেও কত গুরু গঞ্জনাই না সহিতে হয়। জীবনের পরম লক্ষ্য অনেকটা ঝাপসা হ'য়ে গেছে এ-ও পরিতাপের বিষয় সন্দেহ কি? তবু তুমি যে বলছিলে এসেঙ্গ ভালোবাসো, সুন্দর জিনিষ ভালোবাসো—এ সবার কি কোনো সুরাহা হ'ত কোনো দিনো, যদি আধুনিক সভ্যতার নানা উদ্ভাবনী প্রতিভা সৌন্দর্যসৃষ্টির কাজে বাহাল না হ'ত? আধুনিক যুগের আনুষ্ঙ্গিক দোষ আছে অনেক—মানি, কিন্তু সনাতন যুগের সবই যে নিখুঁৎ ছিল একথাও তো মেনে নেওয়া যায় না। কালিদাসের কথাই তাই প্রামাণ্য ধ'রে নেওয়া যাক যে, পুরাণমিত্যেব ন সাধু সর্বম্—আধুনিক যা কিছু সবই অনিত্য। সাধু সাধু হে কালিদাস! যদি আরো হাল আমলের দার্শনিক নজির চাও তো এডিসনের সার রজার ডি কভার্লির জয়জয়কার ক'রে বলি এসো—
Much can be said on both sides.

আধুনিক সভ্যতার একটা হ'তে-পারত-চমৎকার-অভ্যুদয় হ'ল স্বয়ংসিদ্ধ যানবাহন। শিলঙে যখন এহেন বায়ুগতি রথে আমরা সদলবলে হুহু শব্দে “দূরের জিনিষ এনে কাছে কাছের জিনিষ ফেলে পাছে” ছুটি—তখন একথা মনে না হ'য়েই পারে না; তবু এ-অভ্যুদয়কে সর্বান্তঃকরণে অভিনন্দন করতে পারি না, যেহেতু এ আজো শুধুই ধনীচর্চা করে। রোসো রোসো, আমি জানি যা তুমি বলতে যাচ্ছ : এ দোষ মোটরের কোনো মোটরদে নয়। এও মানি যে এর মূলে সমাজবিধির হাজারো গলদ লুকিয়ে। তবু সবাই যা পেতে পারে না, সমাজের ব্যবস্থা তার জন্তে দায়িক হ'লেও তাকে ভোগ করতে মনের কোথায় খচ খচ করে না কি? একজনের সঙ্গে কালই হ'চ্ছিল এই কথা মোটরে। আমি বলছিলাম: “বিলাস ক্ষতি করেই।” সে বলল: “কিন্তু বিলাসের সীমাস্তরেখা টানা যাবে কোথায়?”

ধরণীকুমার বসুর মৃত্যুর অব্যবহিত পূর্বে লিপিত; শিলঙে তাঁর ওখানে যখন অতিথি ছিলাম সেই সময়েই।

এ ধরণের সাধারণ প্রশ্নের উত্তর পুরোপুরি দেওয়া কঠিন, বিশেষ অভাব-অভিযোগের ক্ষেত্রে। কারণ একজনের কাছে যা অত্যাবশ্যক আর একজনের কাছে যে তাই বিলসন একথা অপ্রতিবাচ্য। তা ছাড়া, বিলাস সাধারণ লভ্য হ'লে এ নিয়ে “বিবেকদরশনে ভাই আসে না ক্রন্দন।” তাই তো সোশ্যালিস্‌মের মূলনীতিটি না মেনেই উপায় নেই : মানুষ শক্তিতে সমান নয় বটে কিন্তু তাই ব'লে তাদের মধ্যে ধনবঁটোয়ারা সমান হ'লে সে লাভের বখরা পায় সমগ্র সমাজ। ধরো আমরা “শিলঙ-পীকে” উঠলাম ধরণীদার মোটরে, কিন্তু আমার মোটরহীন বন্ধুদের মধ্যে অনেককেই তো পায়ে হেঁটে উঠতে হ'ল। অবশ্য দুর্গমের অভিযানের আনন্দ অস্বীকার নয়, কিন্তু তবু বলা চলে যে মোটরে শিলঙ-পীকে আরোহণ করে যে অপরূপ দৃশ্য দেখলাম তারও মূল্য যথেষ্ট। আধুনিক সভ্যতার প্রধান দোষ তো তার উপকরণবাহুল্যে নয়—উপকরণ-বঁটোয়ারার বৈষম্যে। কিন্তু সমাজতত্ত্ব নিয়ে এ গুরুগম্ভীর গবেষণা থাকুক এখন, বিশেষ যখন এ-তত্ত্বের তাত্ত্বিক আমি সত্যিই নই। ‘স্বধর্মে নিধনং শ্রেয়ঃ’ গীতার এ রুচিং আমি শিরোধার্য মনে করি বরাবরই। তবে যানবাহনের প্রসঙ্গটি টেনে আনা অবাস্তব হয় নি, কেন না বক্ষ্যমান বিষয়বস্তুটি কাশ্মীর হ'লেও কাশ্মীরকে আমরা তো কম পাই নি এই যানবাহনের প্রসাদে।

শুধু কাশ্মীরই নয়। কাশ্মীর থেকে পেশোয়ারের পথে যে-অপূর্ব দৃশ্য দেখলাম—বিশেষ ক'রে দুমেল ছাড়িয়েই—তার নেই তুলনা। দুমেল থেকে একটা পথ নেমেছে রাওলপিণ্ডির দিকে, আর একটা—পেশোয়ারের দিকে।

গুলমার্গ অঞ্চল ছাড়া কাশ্মীরের জঁকালো দৃশ্য যে-সব আছে সেদিকে আমরা বড় বেঁধি নি—যথা অমরনাথ বা আরো কত জায়গা—মনে নেই নাম। কারণ সে সব স্থল দুর্গম—শুধু ব্রজবাবুর জুড়ি ক'রেই যাওয়া যায়—(কি-না পদব্রজে) তাই মনে একটা দুঃখ ছিল। আমি প্রবৃত্তিতে ছুরারোহী নই। দৈহিক ক্লেশ অথবা সওয়ার বা কচ্ছ সাধনের মহিমাও আমার মন টানে না খুব বেশি। আমি মনে করি মানুষের স্বধর্ম বহুতা নয়—তার স্বধর্ম তথা স্বভাব হ'ল নাগরিকতা। অরণ্য তার কাছে উপভোগ্য হয় তখনই যখন সে পোষ মানে। আলডুসের লেখায় প্রায়ই লাখ-কথার-এক-কথাদের দেখা মেলে ব'লে তাঁকে আমি অত্যন্ত ভালোবাসি।

এ রত্নবাণীদের একটি হচ্ছে তাঁর এই উক্তি যে, মানুষ বন নিয়ে কবিত্ব করে ততক্ষণই, যতক্ষণ বন যোলো আনা বন হ'য়ে না ওঠে। তিনি লিখেছেন—একবার জাতায় এক দুর্গম পত্রসঙ্কুল অরণ্যে ঢুকে তিনি বেরুতে আর পথ পান না। উঃ খাস আসে আটকে—কোথায় লোকালয় কোথায় লোকালয় ক'রে প্রাণ ডাক ছেড়ে কেঁদে ওঠে। কবিরা বন নিয়ে মাতামাতি করেন, বন কাকে বলে জানেন না ব'লে। বনের মতন বন মনের মতন হয় কেবল স্বপ্নদের বা খেচরের। মানুষ স্বভাব-অরণ্যক নয়—অস্বস্ত স্বভাবে সভ্য মানুষ নয়। কী? সেকালের তপোবন? কিন্তু সে সবও ঐ যে বললাম নির্ভেজাল বন ছিল না—তাদের নাম কানন। সেখানে হিংস্র পশুপক্ষীর প্রাদুর্ভাব ছিল না; নীবার, আলবাল, শকুস্তলা, বালব্রহ্মচারী, গুরু, তাপস, তাপসী, ধেমু, উগ্গান—এসবই ফুটে উঠত আনন্দ ও শান্তির রসে রসিয়ে।

কিন্তু তবু সভ্য মানুষের মধ্যেও আছে তার আদিম আবির্ভাবের প্রবণতা। তাই দুর্গম বিপদসঙ্কুল গিরিবহ্ন পর্বতচূড়া মেরুখাত্রা আরো তার কাছে বরণীয়, ভয়াবহ জলপ্রপাত বা গহ্বর তাকে আগে মুগ্ধ করে। উপনিষদে বলেছে সেই পরম পুরুষের ভয়েই বায়ু বয়, আগুন পোড়ায়, গ্রহউপগ্রহ স্বকক্ষপথে ঘোরে। ভয়াবহ কিছু মध्ये তাই তো পাই বিরাটের স্পর্শ। আমরা নিত্যই থাকি নিজেদের সসীমতার গণ্ডীবদ্ধ—সসীমতা আমাদের ক্ষুণ্ণ করে, ব্যাহত করে, বাড়তে দেয় না। তাই থেকে থেকে ছাড়া পেতে ছুটে যাই গহন অরণ্যে—তুঙ্গ পর্বতে—অপার জলযাত্রায়।

পেশোয়ারের পথে এই শ্রেণীর বিপুলকায় খাত, গহ্বর—ravine দেখলাম। স্থানে স্থানে স্রোতস্বিনী এসে মিলিয়েছে তার নাগরিক সুরটি। যেন তপস্বীর দুশ্চর তপশ্চর্যার বর দিতে এসেছে কোনো অঙ্গুরী। বড় মনোহর কঠোরে-কোমলে এ-সঙ্গম। সচরাচর রসভোগে দ্বৈতই আমাদের মন টানে। সুখ দুঃখ, হাসি অশ্রু, আলো ছায়া, মেঘ রোদ্দ—এদেরই আঙনে আমরা বাসা বাঁধি—অল্প নিয়েই ঘর করি। কিন্তু ঠিক সেইজন্মেই তো অনল্লের এত আদর। পেশোয়ারের পথে শৈলমালার বিপুলবিস্তীর্ণ মূর্তির অপরূপ মহিমার দৃশ্যে একথা আরো মনে হ'ল—যেন

নতুন ক'রে। মনে হ'ল মানুষের স্বভাব বিচিত্র—কত ভাবে যে সে রস চায়, কত রূপে যে সে নিজেকে দেখতে চায়! পর্বতের চূড়া থেকে অকারণ ঝাঁপ দিতে পারে যে উন্মাদ কেবল সেই বটে, কিন্তু কে না কল্পনায় ঝাঁপ দিয়েছে বলো? আকাশে উড়তে যদি সত্যিই হ'ত—মানে দেহসম্বল হ'য়ে—তাহ'লে মাথা যে ঘুরত এ নিশ্চয়, কিন্তু তবু পাখি দেখে কে না কল্পনায় পাখি হয়েছে? আকাশ আমাদের আপন নয়—তবু কে বলবে সে মাটির চেয়ে আমাদের কম আপন? না স্নেহময়ী, তুমি তো জানো ভাই, ধ্যানে অনন্তপথের জয়যাত্রী হওয়ায় কী আনন্দ। জীবনে সবচেয়ে বড় উপলক্ষদেরকে বলতে গেলে প্যারাডক্সের মতন শোনায়। শোনাবেই, কেন না মহৎ উপলক্ষগুলি বড় ব'লেই গড়পড়তাদেরকে করে নামঞ্জুর, আর তাতে অনাদৃতরা জোট পাকিয়ে রুখে ওঠে। এইখানেই প্যারাডক্সের মনস্তত্ত্ব নিহিত।

* * * *

একথার আর একটা প্রমাণ পেলাম সিঙ্কুনদে এসে। এপথে পেশোয়ার যেতে হ'লে সিঙ্কুনদকে না ডিঙিয়ে লক্ষ্যসিদ্ধি অসম্ভব। আমাদের পেট্রলবানকেও তাই যেতে হ'ল সিঙ্কুনদের উপর দিয়ে।

আহা কী সে দৃশ্য স্নেহময়ী! নদীর সঙ্গে পাহাড়ের সে কী সমন্বয়! নীলাঞ্চল আবর্ত সঙ্কলা উদারকিঙ্কিনি সিঙ্কু! ব্যাকরণ ডুবল—ক্ষমণীয়, সিঙ্কু নদ নদী নয় যে! অথচ নীলাঞ্চল না ব'লে নীলাঞ্চল বললে মন গালে যেন চড় মারে, অভ্যেস স্নেহময়ী, অভ্যেস। সেই যে রাজপুত্র বলেছিল না—কী শীত কী গ্রীষ্ম তাঁর দুটি ক'রে বোম্বাই আম চাইই চাই ক্ষীরযোগে? কোটালপুত্র আপত্তি ক'রে উঠল: “কিন্তু শীতকালে বোম্বাই আম পান কোথেকে?” রাজপুত্র উচ্চাঙ্গের হাসি হেসে বলল: “কি জানো? ও কেমন অভ্যেস!” তাই নদের বিশেষণে স্ত্রীস্থ আরোপ।

অসম্ভব নিত্য হয় সম্ভব সমান

অভ্যাসের ইন্দ্রজালে—শোনো পুণ্যবান্

কিন্তু বা বলছিলাম। সিঙ্কুনদী—খুড়ি নদের—সে মহিমময় দৃশ্য ভুলব না। হরিৎ নীলাভ জল যেন ডাকছে

নীলাম্বতাভ ফেনমালার হাততালি দিয়ে। ওখানে পাহাড়—চলেছে অশ্রাস্তনটিনী তার নীল নুপুর বাজিয়ে—দেখলে প্রাণের কর্ণে জেগে ওঠে গান:

সুপ্তির সাথী শাস্তিরে করো আদর যে কত ছন্দে!
চিরজাগ্রতা চিরচঞ্চলা গতির অধীরানন্দে!
শ্রামলের কায়া ধরো কলকায়ী মিটাতে মরুর পিপাসা
রূপরাগ তব কর্ণে উছল, মরমে—অরূপ ছুরাশা।
সুনীল লহরী মুকুরে ফলিয়া নীলিমার জয় যাত্রা
আনিলে ধরার অঙ্গনে কোন্ অধরার বরবার্তা?

* * * *

পেশোয়ার শহরটি গোলাপ ফুলের জন্তে বিখ্যাত জানো বোধ হয়। কিন্তু এছাড়া এর আর একটি বস্তু উৎকৃষ্ট—জলহাওয়া। পেশোয়ারে পৌঁছতে না পৌঁছতে—

কর্ণে জাগিল সঙ্গীত, প্রতি অঙ্গে জাগিল শিহরণ
অম্বর হ'তে আলো-অপ্সরী করে আনন্দ বিতরণ।

ভূগোলীর সঙ্গে ইতিহাসের ঘনিষ্ঠ সম্বন্ধের কথা কে না পড়েছে শিশুকালে? হঠাৎ মানুষের জন্মভূমির আবহাওয়া তার দেহমনের আবহাওয়াও গড়ে তোলে এ-কিষদস্তী অংশত সত্য সন্দেহ কি? দৈহিক গড়ন সম্বন্ধে একথা বললে বেশি কেউ আপত্তি করবে না, কিন্তু আমাদের মনের প্রকৃতিও যে বাইরের প্রকৃতির প্রভাবে অনেকখানি গ'ড়ে ওঠে, একথা হ'ল সেই শ্রেণীর “প্রতিজ্ঞা” যাকে পুরোপুরি প্রতিপন্ন করা অসাধ্য না হ'লেও দুঃসাধ্য সন্দেহ নেই। তবে আধুনিক বিজ্ঞানের মূল দৃষ্টি, বস্তুতাত্ত্বিক—মেটোরিয়ালিস্ট—কাজেই যদি বলি—“ঐ দেখ, জলহাওয়ার গুণে পেশোয়ারি বা কাবুলিরা কী বলিষ্ঠ”, তা হ'লে হয়ত একথাও বৈজ্ঞানিকেরা সিদ্ধান্তহিসেবে মানবেন যে এ-দেহবলের ছোপ মনেও লাগে। কারণ, অভিজ্ঞতায় একথাও সবাই জানে, প্রকৃতি যেখানে বেশি প্রশ্রয়দাত্রী নন সেখানেই মানুষের মনুষ্যত্ব বেশি সমৃদ্ধ। পেশোয়ারীদের ধরণধারণ দেখে ভালো লাগে আরো এই জন্তে। এরা দেখতেও যেমন জোয়ান মনেও তেমনি উদার। এ সম্পর্কে এদের অধিনায়ক আবদুল গফুর খাঁ ওরফে সীমান্ত গান্ধির কিছু বর্ণনা করলে এখানে অপ্রাসঙ্গিক হবে না আশা করি।

বহুদিন থেকে আমার ইচ্ছা ছিল, এই নিভীক বলিষ্ঠ

উদার মাহুষটির সঙ্গে আলাপ করব। ছবিটাবিতে এঁর চেহারা আমাকে অত্যন্ত আকৃষ্ট করেছিল। পেশোয়ারে আমি এসেছিলাম খাইবার পাস দেখতে নয়—এই মাহুষটিকে দেখতে—তাঁর নিজকীয় পরিবেশে—তাঁর ভিটেয়—উৎমানজই গ্রামে। এ সময়ে (অক্টোবরে) মহাত্মা গান্ধিও তাঁর অতিথি ছিলেন। কাজেই দুই মহাত্মাকে এক সঙ্গে দেখার লোভ সামলাতে পারি নি।

পেশোয়ারে আমরা উঠেছিলাম তত্রত্য হিসাবনায়ক—কন্ট্রোলার—শ্রীপ্রফুল্ল চৌধুরী মহাশয়ের অতিথি হয়ে। চৌধুরী মহাশয় সহধর্মিণী সহ যথোচিত আতিথ্যধর্মিষ্ঠ হ’তে ক্রটি করেন নি, এ কথা বোধ হয় না বললেও চলতে পারে।

কারণ ও অঞ্চলে তাঁর আতিথ্য-বদান্ততা একটা দ্রষ্টব্য বস্তু: বিশেষ, বাঙালীরা আসে পেশোয়ারে প্রথম, খাইবার পাস দেখবার দুর্ভোগ সহিতে (পেশোয়ারে এলে ঐ নীরস পাসটি দেখাই চাই, নইলে লোকে বলবে কি এই ভয়ে...সেই সনাতন টুরিস্টীয় কর্মভোগ!) দ্বিতীয়, চৌধুরী মহাশয়ের আতিথ্য উপভোগ করতে। এ হেন অতিথি-বৎসলতা দাঁতাকর্ণের পর কমই

দেখা গেছে। ধরনীদা যেমন ভ্রমণ স্পেশালিস্ট, চৌধুরী মহাশয় তেমনি অতিথি-স্পেশালিস্ট, আতিথ্য গ্রহণে না অবশ্য—আতিথ্য দানে। এঁর সহধর্মিণীও এ বিষয়ে সত্যিই পতিমর্মিণী। কি না, উভয়ে কম্পীট করেন কে বেশি অতিথিবৎসল দেখতে ও দেখাতে। কেবল এক বিষয়ে এঁদের মপ্যে ঈষৎ মতভেদ আছে—(no rose without a thorn বলে না?)—সে হচ্ছে, ভোজ্য-বিধানে। চৌধুরী মহাশয় সংযমী পুরুষ, কাজেই অতিথিদের পাকস্থলী অত্যধিক ভারাক্রান্ত না হয় এদিকে তাঁর দৃষ্টি প্রথর। চৌধুরীপীর মতিগতি উন্টো। তিনি আটাশটির কম ব্যঞ্জন রাখেনই না। এতে বড় মজা হ’ত সময়ে সময়ে।

ধরো, দুপুরে চৌধুরাণী আমাদের খুব খাওয়ালেন গণ্ডেপিণ্ডে। বিকেলেও চা-যোগে তিনি বিপুলপস্থিনী হ’তে চান, বলেন:

“হে অতিথি জেনো

যত খাই তত বল দেহে পাই, তাই কম খেতে চাই না।”

অমনি চৌধুরী মহাশয় হাঁ হাঁ করতে করতে পাদপূরণ করেন:

“না অতিথি শোনো,
যত খাই তত মোটা হ’য়ে যাই, তাই বেশি খেতে খাই না।”
সময়ে সময়ে এহেন প্রশ্রয় নিকুৎসাহের আলো-ছায়ায় বেশ একটা আমোদের ছবি ফুটে উঠত।

* * * *

চৌধুরী সাহেবের কৃপায় মোটরের অভাব ছিল না।



ঝিলম ও বজরা

কাজেই মোটরে ক’রে দুদিন গেলাম মহাত্মা গান্ধি-সন্দর্শনে আবদুল গফুর খাঁর বাড়ি।

পাড়াগাঁয়ে বাড়ি। খাঁ সাহেবের ছেলে করল অভ্যর্থনা। মহাত্মাজি স্নানের ঘরে গেছেন। খাঁ সাহেব এলেন ধীরে ধীরে। কথা বলছিলেন আশ পাশের গ্রামবাসীদের সঙ্গে—কুঁড়ে ঘরে বেঞ্চিতে ব’সে। তিনি শুধু জীবন নয়, প্রতি আচরণেই তাদের সপাংক্লেয়। মহাত্মাজিকে এই ধরণের পল্লী-পরিবেশে দেখতে পেয়ে ভাগ্য গণলাম। তার উপর সঙ্গে তাঁর বিশ্বস্ত বন্ধু ও শিষ্য আবদুল গফুর খাঁ। সব জড়িয়ে এ-যাত্রাটা আমাদের হয়েছিল জয়যাত্রা। (এখানে তোমাকে চুপি চুপি ব’লে রাখি, মহাত্মাজিকে হাল আমলে

অশ্রদ্ধা করার যে ফ্যাসানের চল হয়েছে বাংলা দেশে সে-ফ্যাশনে আমি সায় দিই না, মহাত্মাজিকে ঠিক আগেকার মতনই ভক্তি করি)।

এমন অনেক সময়েই হয় যে, দর্শনীয়কে কল্পনায় এত রাঙিয়ে রেখেছি যে চোখে দেখলে ধূসর লাগে—যেমন উল্টোটাও হয়—অর্থাৎ বাস্তব কল্পনাকেও মানায় হার। খাঁ সাহেব এই শেষের দলের লোক। আসল মানুষটিকে কল্পিত মানুষের চেয়েও বেশি ভালো লেগে গেল। পেশোয়ারীদের পৌরুষ, দীর্ঘকায়, ঈষৎ রক্তিম স্বাস্থ্যদীপ্তির আভা গোরবরণ শাশ্রল মুখটিকে মনোহর ক'রে তুলেছে।

আলাপ করলেন হিন্দিতে।



শ্রীমতী দে জায়া ও তাঁর পোয়া বাপ

কত দুঃখ তাঁকে সহিতে হয়েছে শুনলাম তাঁর মুখে। কতবারই যে জেলে গেছেন ও বছরের পর বছর কাটিয়েছেন। তখন জেলের ব্যবস্থা ছিল জঘন্য। খাবার ছিল এমনই অখাদ্য যে খেয়ে তাঁর সমস্ত দাঁতের মাড়ি উঠল প'চে—সব কয়টি দাঁত তুলে ফেলতে হ'ল। আরো কত ক্লেশ। অথচ সেজন্তে কোনো ক্ষোভ নেই এঁর মনে। খাঁ সাহেব মার্টার স্বধর্মে। বছবার কারাবরণ করেছেন জেনে শুনেই। কিন্তু সেখানে যে দুঃখ পেয়েছেন সে-দুঃখকে প্রাপ্য ব'লেই বরণ করতে পেরেছেন। স্বেচ্ছাবৃত দারিদ্র্যের ম'তই

স্বেচ্ছাবৃত দুঃখ তাঁর চরিত্রকে করেছে উজ্জ্বলতর—তাঁর চেহারায়ও লেগেছে এই উজ্জ্বল্যের ছোপ। ভার্জিনিয়া উল্ফের কি একটা লেখায় পড়েছিলাম—দুঃখকে যখন মানুষ আত্মসাৎ করে তখন দুঃখের তাপ ফুটে ওঠে আলো হয়ে। ক্ষোভ হ'ল এই তাপ—তেজ হ'ল আলো। খাঁ সাহেব তাঁর দুঃখের সমস্ত ইন্ধনটুকুর তাপ আলোয় রূপান্তরিত করেছেন তাঁর প্রসন্ন গ্রহণশক্তির রসায়নে। কিন্তু দুঃখ নিয়ে যখন মানুষ ক্ষুব্ধ হয় তখন সে আলো না বিলিয়ে বিলোয় শুধু তাপ। এই সত্যটি খাঁ সাহেবের সংস্পর্শে এসে যেন নতুন ক'রে প্রত্যক্ষ করলাম।

কথায় কথায় তিনি তুললেন পেশোয়ারীদের প্রসঙ্গ। বললেন, এরা সহজেই বিশ্বাস করে। এদের হিংস্রতা সম্বন্ধে যত সব রচনা তার সাড়ে পনের আনাই ভুয়ো। তবে এরা কথা দিয়ে কথা না রাখলে অগ্নিশর্মা হ'য়ে ওঠে। তাই এদেরকে অহিংস রাখা শক্ত বই কি। কিন্তু তা ব'লে প্রকৃতিতে এরা মোটেই অশাস্ত নয়। তবে কি-না তেজস্বিতার যে শ্রেষ্ঠ প্রকাশ প্রবৃত্তিদমন তথা আত্মসংযমে, তার খবর এরা বড় একটা রাখে না। এরা হৃদ্যতায় সাড়া দিতে যতখানি তৎপর, অসদাচরণের শোধ তুলতেও ঠিক তেমনিই পটু। কিন্তু মোটের উপর এরা প্রকৃতিতে সরল, একরোখা, বিশ্বস্ত।

আরো অনেক কথাই হ'ল তাঁর সঙ্গে। তাঁর কণ্ঠস্বরের মধ্যে এমন একটা শাস্ত অথচ কঠিন দৃঢ়তার ব্যঞ্জনা ফুটে ওঠে যে সময়ে সময়ে অভিভূতি আনে। এঁর সঙ্গে কথা কইতে কইতে বেশ বোঝা যায়, কেন এঁকে পেশোয়ারীরা তাদের “বাদশা”—বাচা—শিরোপা দিল। যারা বহুকে চালায় তাদের মধ্যে থাকে একটা আশ্চর্য চুম্বক। তার বর্ণনা হয় না। বস্তুতাত্ত্বিক দৃষ্টিভঙ্গির মধ্যে সত্য থাকলেও সে-ভাবের ভাবুকদের এ-মত অগ্রাহ্য যে, যুগই গড়ে তার মানুষকে। রাসেলের বিশ্লেষণই সত্যের বেশি কাছ ঘেঁষে যায় যে, মস্ত পার্সনালিটির অনেক সময়েই সয়ন্তু, যুগ তাদের গড়ে নি—বরং তারাই যুগধর্মের মোড় ফিরিয়ে দিয়েছে বার বার, বার বার, বার বার। আজকের দিনে একথা কে অস্বীকার করবে যে, লেনিনের জন্ম না হ'লে রুশদেশে এত বড় একটা আন্দোলন এত তাড়াতাড়ি রূপপরিগ্রহ করতে পারত না? ধর্মের এলাকায় একথা যে আরো হাজার গুণে

সত্য, তা কি আর বলার দরকার আছে? বুদ্ধ বা খৃষ্ট যদি না জন্মাতেন তো মানবসভ্যতার চেহারা যে বদলে যেত এটা অনুমান নয়—এরই নাম নৈশ্চিত্য। কিন্তু এ গবেষণা থাক, খাঁ সাহেবের কথাই বলি! কথায় কথায় বললাম: “খাঁ সাহেব, আপনার মতন এমন মানুষই তো আমাদের চাই—যাঁর মধ্যে রয়েছে প্রেমের সঙ্গে সত্যের যোগ। আপনি মিল ক’রে দিন হিন্দু-মুসলমানের। নইলে ভারতবর্ষের গতি কী হবে বলুন?”

খাঁ সাহেবের মুখে ফুটে উঠল করুণ হাসি, বললেন: “আমি কী করব বলুন? মিল হয় তখনই যখন অন্তরে আসে নির্ভর—যখন মানুষ প্রেমের মন্ত্রকে দলের মন্ত্রের চেয়ে বড় বলে মানে। ভিতরে প্রীতির ভিৎ পাকা না হ’লে বাইরে মিলনের ইমারৎ শুধু তাসের ঘরই হ’য়ে ওঠে। হিন্দু-মুসলমান উভয়ে যতদিন আচারগত ধর্মের চেয়ে আস্তর মৈত্রীকে বড় ক’রে না দেখবে ততদিন হ’তে পারে শুধু সুবিধে-গড়া সন্ধি—সৌভ্রাত্যের রাখীবন্ধন না।”

এমন সময়ে শ্রান সেরে মহাত্মাজি ঢুকলেন। উঠে দাড়ালাম সবাই।

একগাল হেসে মহাত্মাজি ইঙ্গিত করলেন বসতে। মুখে খুশির কী যে দীপ্তি! জহরলালের কথা মনে পড়ে—মহাত্মাজির শিশুসরল হাসি যে না দেখেছে মহাত্মাজির মাহাত্ম্যের অনেকখানিই তার কাছে অগোচর র’য়ে গেল।

ওমা, মহাত্মাজি আজ মাস দুই হ’ল মৌনী! কথাটিও কইবেন না। প্রায় ব’সে পড়লাম।

বললাম: “আমরা বড়ই বিপন্ন বোধ করছি—মহাত্মাজি কথা বলেন না কতদিন?”

মহাত্মাজি হেসে একটি কাগজে লিখলেন: “মাস দুই। এতে শুধু যে আমারই ভালো হয়েছে তাই নয়, অপরেরও মঙ্গল” (My silence is good for me and certainly good for everybody else)। ঘরে হাসির ধুম প’ড়ে গেল।

একথা সেকথার পরে মহাত্মাজি কাগজে লিখে প্রশ্ন করলেন: “Why have you not brought the Nightingale?”

আমি বললাম: “উমাকে কাল আনব, সে গেছে আজ খাইবার পাস দেখতে।”

* * * * *
সেদিন উৎমানজইয়ে গিয়েছিলাম শুধু আমি, মায়া ও মাহুদা। পরদিন গেলাম সদলবলে—চৌধুরী-দম্পতীও সঙ্গ নিলেন।

মহাত্মাজিকে প্রণাম করতেই তিনি তাকালেন এষার দিকে। বললাম: “এরই কথা আপনি লিখেছিলেন আপনার পোস্টকার্ডে। ও আপনাকে আজ ওর নাচ দেখাতেই পণ ক’রে এসেছে।”

মহাত্মাজি সায় দিয়ে খুব একগাল হাসলেন।

বললাম: “এতে আপনি খুশি, না অখুশি, মহাত্মাজি?”



কাশ্মীরে সিঙ্কনদে তুষার দৃশ্য

মহাত্মাজি কাগজে ফের লিখলেন: “গীতার ভাষায় বলতে গেলে আমার হওয়া উচিত না-খুশি, না-অখুশি।” (In the language of the Gita I should be neither glad nor sorry.)

বললাম: “কিন্তু হৃদয়ের ভাষায়?”

মহাত্মাজি তৎক্ষণাৎ লিখলেন: “হৃদয়ের কোনো ভাষা নেই, কেন না, হৃদয় কথা কয় শুধু হৃদয়ের সঙ্গে। (The heart has no language, it speaks to the heart).

প্রথমে উমার সঙ্গে আমি গাইলাম ডুয়েটে “চাকর রাখো জি।” তারপর এষা নাচল ওর গানের সঙ্গে :

আজ সখী সুন বাজত বাঁসরিয়া
নির্মল নীরে যমুনা তীরে গাবত সাঁবরিয়া।

ইত্যাদি

বিশেষ করে এ গানটির সার্গমের সঙ্গে এষার নাচ উঠল জ'মে। এ-সার্গমটি শুনো গ্রামোফোনে। অনেকের এ নতুন ধরণের সার্গমটি অত্যন্ত ভাল লেগেছে বলেই শুনতে বলছি।

এবার বিদায় নেবার পালা। মহাত্মাজি কাগজে লিখলেন :
Do you want me to say—‘many thanks’ ?
It looks so utterly ridiculous. But if you



গান্ধীজি, আবদুল গফুর খাঁ প্রভৃতি

want the ridiculous you may have them.
(তোমরা কি চাও আমি বলি—‘বহু ধন্যবাদ’ ? এক্ষেত্রে ধন্যবাদ জ্ঞাপন যে কী হসনীয় ! তবে যদি তোমরা হসনীয়কেই চাও—তবে নেও)।

* * * *

ফিরবার সময়ে মাহুদা আমি বাবুল ও হাসি ফিরলাম একটি মোটরে। সে মোটরের সারথি ছিলেন যিনি তাঁর নামকরণে হয়েছিল একটুখানি চুক। কারণ, নিশ্চয়ই তাঁর নাম হওয়া উচিত ছিল শ্রীমৎ বিদ্যাৎবীর্ষ। উঃ কী হাঁকানোটাই না তিনি হাঁকালেন ! মাহুদা বেচারীর তো চক্ষু চড়কগাছ। বাবুলের, হাসি-র ও আমার খুব ভালো লাগছিল মোটরের সে-উদ্ভাবগ—কিন্তু আরো ভালো

লাগছিল সারথিকে। মাহুদার সেই গলদর্শম উপদেশ, মাহুদার উপরোধ—সর্বোপরি সর্বনাশা বেগের অজস্র কুফলের অপ্রতিবাণ ব্যাখ্যা :

ঐ ঐ ঐ—করছ কী হে ?—সাম্নে ও যে গরুর গাড়ি !
চললে সোজা টিপ ক’রে তায় ? স্নস্ন কি আর ফিরব বাড়ি ?
এখানে হাসপাতালো নয় ভালো শুনি—ঐ ঐ—আঃ—
কী করো হে ? ডাইনে বেঁকো—ঐ যে ডোবা—

সাম্নাও—যাঃ—

গেল গেল ঘোলা জলে হায় পৈতৃক প্রাণটা গেল—
না যাক্, গেছি বেঁচে—ও কী ! ডাইনে কেন ? বাঁয়ে হেল !
হুগ্গা হুগ্গা—এমন ফেরেও হায় বিভূঁয়ে মাহুদা পড়ে !
এমন করলে কেমন ক’রে আআরাম আর থাকেন ধড়ে ?
ও কি—হাসি ! অত হাসা মানায় না বালিকায় মোটে ..
গান গাও তাই রক্ষে পেলে—নৈলে যেতাম বিষম চ’টে।
কী মণ্টু ? তুমিও ক্রটাস ! এ-ও কি হ’ল হাসির কথা ?
কবি তুমি নও—হ’লে হায় ব্যথার ব্যথী বুঝতে ব্যথা।
স্কিড্ করা কার নাম জানো কি ? পিছলে গেলে কী যে—ইয়ে
হবে জানো ? ফুঁ যদি দিই মণ্টু-গুঁড়ো ফরফরিয়ে
যাবে উড়ে—আর বাবুলের হাস্যবদন হবে যে কী—
গেল গেল—এই দুষ্মণ সারথিটা ভেবেছে কী ?
ও কী ? হাসি ! ও হাসি নয় বোদ্ধা হাসি—ওর যে কী নাম
জানো কি গো ? নির্বোধ যে সারে কি তার হাসির ব্যারাম ?
উন্টোলে এ রথ সরলা, কী যে হবে জানো কি তা ?
উন্টে যাবে বিধির রীতি—নিচে মাথা ওপরে পা।
‘এই—ড্রাইভার !—গেছি গেছি—হায় হুগ্গা, ও শ্রীহরি !
বেঘোরে প্রাণ গেল মা বাপ্,—বাঁচাও আমায় রূপা করি
দিচ্ছি কথা মগের দেশে আসব না আর—বেলতলাতে
হুবার কি সে যায় হায়—নেই কেশের লেশও যার মাথাতে !
জানো কি হে “ক্যাপসাইজিং” কাকে বলে সায়েবেরা !
মোটর মাহুদা চড়ে কেন ? ইজিচেয়ার সবার সেরা।
থাম্ রে শোফার, একটুও কি নেই রে দয়া তোদের ডেরায় ?
নেই ফোরসাইট ? কত ফ্যাসাদ আছে জানিস বেগের নেশায় ?
এম্নি যদি ফাটে টায়ার—থাম্বে গাড়ি, আর কিছু না।
বেগের মাথায় ফাটলে রে ভাই, কী হবে—

কেউ জানে কি তা ?

তার ওপরে তোমরা শিশু—ভাঙলেও হাড় লাগবে জোড়া ।
 বৃদ্ধ হ'লে রোগা—সে যে গোদের ওপর বিষের ফোঁড়া ।
 বেগ্‌যান এই সৃষ্টি ক'রেই হ'ল মানুষ কপাল-পোড়া ।
 মোটর শোফার হায় হ'ল তাই আমারি শিল আমার নোড়া ।
 এবারটি ভাই দে ক্ষ্যামা—তোর কানে কথাও যায় নাকিরে?
 ঝাঁকুনিতে পায়ের রক্ত চিংড়ি সম উঠল শিরে ।
 এই হাসি ! ফের ! জানবে কবে—এমনি ক'রেই ডিগবাজিতে
 মরে মানুষ গ্রহের ফেরে বাহাদুরীর কারসাজিতে ।
 ও—ও—ওঃ—গিছি গিছি—দুগ্‌গা নাম আর কেন জপা ?
 হাড়গুলো সব ভেসে গেল—নই তো মুনি মহাতপা :
 “মানুষ” আমার নাম মোটে ভাই, “মানুষ” হওয়ার

একটু বাকি—

সে-চেষ্টায়ো হ'লাম ব্যর্থ—হায় রে, এ-খেদ কোথায় রাখি ?
 মিথ্যে এলাম হেথায়—গেলাম—প'লাম—ম'লাম—
 থাম্‌রে চাষা !
 হাসি !—আমি উঠব রেগে—না থামলে অভব্য হাসা !
 মণ্ট ! তুমি বোঝাও ওকে—বোঝাও অবোধ সারথিকে
 ভেবেছ কি তুলব পটল আমিই—থাকবে তোমরা ট'কে !”

* * * *

কিন্তু দরদীর কাছে সত্যিই এ হাসির কথা নয়
 স্নেহময়ী ! মানুষদার সেদিনকার মুখ যদি দেখতে তোমার
 নিশ্চয় স্নেহ হ'ত । মানুষদা বেচারী প্রকৃতিতে বেজায়
 সাবধান—তাই বেগের নেশায় যত স্ন্যাক্সিডেন্ট হয়েছে
 সেইগুলিই মনে টাঙিয়ে রেখেছে, ভুলে গেছে যে ক্রতগমনে
 যত দুর্ঘটনা ঘটেছে তাদের সংখ্যা খুবই কম । মানুষ যে
 নিশ্বাসটি বেদনায় ফেলে সেটিই মনে রাখলে যে হাজার
 লক্ষ নিশ্বাস সহজে ফেলে তাদের ভুলে যায় । কাশ্মীরেও
 তাই ও বহুক্ষেত্রেই উদ্বিগ্ন হ'য়ে উঠত—পাছে বিপাকে
 পড়ে । যুক্তির দিক দিয়ে একথা অস্বীকার করাও যায়
 না যে, আশ্বে চলায় বিপদ কম, জ্বরে চলায় বিপদ বেশি ।
 একথাও অপ্রতিবাণ্ড—যুক্তির দিক দিয়ে—যে সাবধানের
 মার নেই । কিন্তু এই জীবনটা বড় বিচিত্র । তার
 আনন্দের তহবিল প্রায়ই খালি থেকে যায় যদি বিপদকে
 একেবারে খারিজ ক'রে দেওয়া যায় । এখানে কাল
 গিয়েছিলাম এক আর-এন-দে নামে অরণ্যরক্ষী (forest

officer) উচ্চপদস্থ বন্ধুর বাড়ি । তাঁর স্ত্রী পুষেছিলেন
 বাঘের বাচ্চা । ব্যাব্রশাবকের সঙ্গে তাঁর ছবি দেখলাম ।
 সত্যি কথা বলতে কি, বাঘ পুষতে আমি তেমনি ডরাই,
 মোটরে ছুটতে মানুষদা যেমন ডরায় । কিন্তু কল্পনা করতে
 বাধে না যে—বাঘ পোষায় দে-জায়া বিড়াল পোষার চেয়ে
 বেশি আনন্দ পেতেন । এই ব্যাব্রশিশু তাঁকে কামড়েও
 দিয়েছে দু-একবার—তবু তাকে তিনি অনেক দিন তাঁবে
 রেখেছিলেন শুধু এই জন্তেই নয় কি যে, বিড়ালকের চেয়ে
 শার্দূলককে তাঁবেদার রাখায় বেশি আনন্দ ?—এই জন্তেই
 না কবি লিখেছিলেন :



সীমান্ত গান্ধী ও তাঁহার ভ্রাতা ডাঃ প্যাঁ সাহেব

জানো না কি বিপদ এবং আমোদেই ঘেঁষাঘেঁষি ?
 যেখানে ভাই বিপদ অধিক সেইখানেতেই আমোদ বেশি ?
 মানুষ-ঠেলা গাড়ি ক'রেও যাওয়া যায় না কোনো গতিকে ?
 তবুও তার চেয়ে তেজী ঘোড়শোয়ারেই আমোদ অধিক ।
 তাকে দমন করতে পারায়, তাকে নিজের বশে আনায়
 (যদিও তা করতে গিয়ে অনেক প্রভুই পড়েন খানায়)
 তবু তাতে ফুরতি একটা বিশেষ রকম আছে যেন
 বিপদ আছে ব'লেই ফুরতি নইলে লোকে চড়ে কেন ?

লাঠির চেয়ে তরোয়ালের খেলাই কেন করতে আসে ?
শশক শিকার চেয়ে কেন বাঘ শিকারই ভালোবাসে ?*

অবশ্য ভালোবাসে যে তার একটা প্রধান কারণ এই যে, বিপদে আছে উত্তেজনা, আর উত্তেজনার মধ্যে আছে যে-উত্তাপ তাকে অনেক সনয়েই প্রথমটায় আনন্দ বলে ভুল হয়। কারণ এর মধ্যে আমাদের স্নায়বিক চেতনা অনেকখানি খোরাক পায়। সব ক্ষুধাতৃপ্তির মধ্যেই খানিকটা সুখ তো থাকেই।

তাছাড়া এ-যুগে স্নায়বিক আনন্দেরই প্রতিষ্ঠা বেশি। তাই না স্পীডের জয়জয়কার। এ আনন্দ গভীর নয়, কিন্তু ধীর। বেশির ভাগ মানুষ পথচলায় চায় তীব্রতাই বেশি গভীরতার চেয়ে। স্পীডের আনন্দ দেয় এই তীব্রতা। তীব্রতা আমাদের চেতনাকে উদ্দীপ্ত করে—মানে, তার প্রসাদে আমরা বেশি ক'রে উপলব্ধি করি যে আমরা বেঁচে আছি।

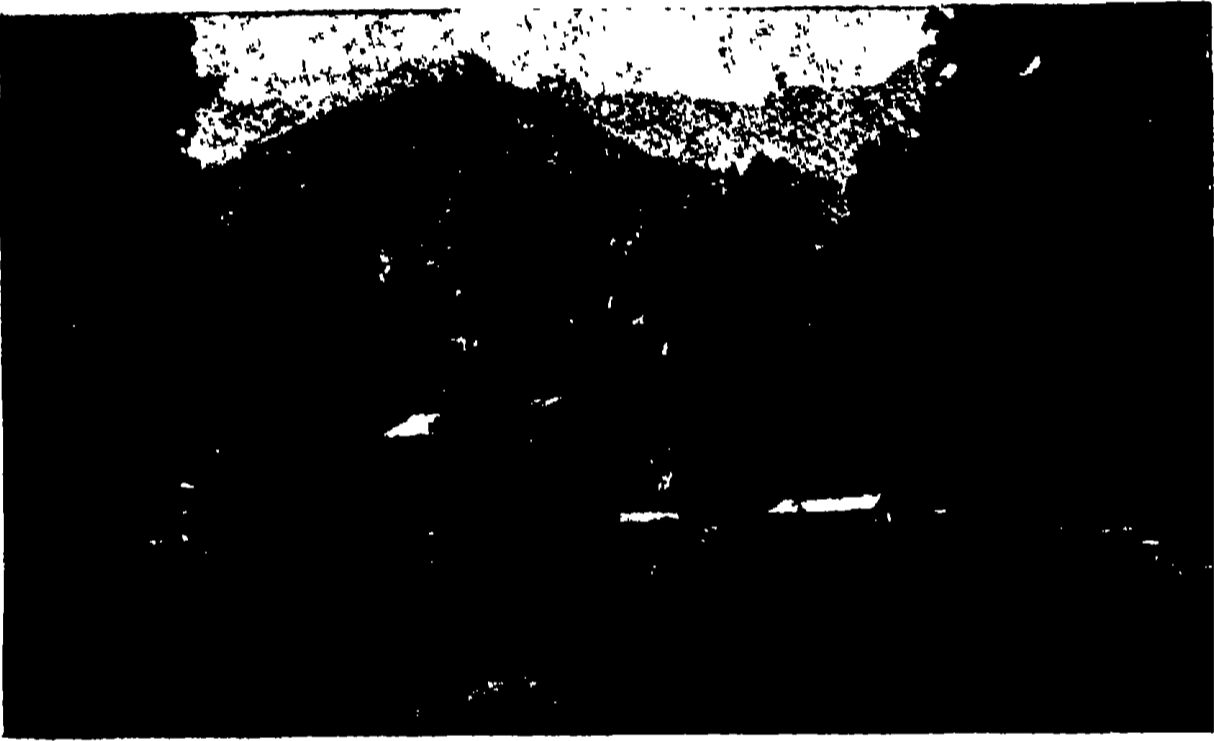

ডালহুদ ও শঙ্করাচায়ের পাহাড়

কিন্তু গভীরতার মধ্যে স্নায়বিক উত্তেজনার প্রশয় নেই। তারা দেয় শান্তি। সচরাচর লোকে স্বস্তি আর শান্তিকে সমার্থক মনে ক'রে থাকে—ঠিক যেমন করে তামসিকতা ও সাত্ত্বিকতার বেলায়ও। এ ভুলের কারণ এই যে, বাইরে থেকে দেখতে ওদের চেহারা ভারি এক ধরনের। কিন্তু তলিয়ে দেখতে গেলে ধরা পড়ে যে ওদের মধ্যে প্রভেদ আশমান-জমিন। শান্তি হ'ল জীবনের মূলের সঙ্গে প্রাণের মৈত্রী, স্বস্তি হ'ল গতিচক্রের থেকে সাময়িক অব্যাহতি। একটা সদর্থক—positive, আর একটা নগুর্থক—negative. (সাত্ত্বিকতা ও তামসিকতার মূল ভেদও এইখানেই)। মানুষ তার গভীর প্রবৃত্তিতে চায় এই শান্তির রস। শান্তিতে তার প্রতিষ্ঠা। শান্তি বিনা কি সে বাঁচতে পারে ভাই? স্নায়বিক আনন্দ স্নায়বিক বলেই সাময়িক—ক্ষণিক অশান্ত। যুরোপ আমাদের আজ এই শিক্ষা দিতে চায় যে, ক্ষণসুখ বহুবাঞ্ছিত যদি তা তীব্র হয়।

তীব্র বলতে তারা প্রায়ই গভীর বোঝে। কিন্তু তীব্রতা ও গভীরতা সমানধর্মী নয়। গভীরতার চাহিদা অন্তরের কাছে, তাই স্বাদ পেতে দেরি হয়।—তীব্রতা সহজেই আকৃষ্ট করে—কেন না, তার আবেদন প্রাণের চঞ্চলতার কোঠায়। এই জন্তেই গীতায় বলেছে যে গভীর সাত্ত্বিক আনন্দের চাখনদার হওয়া কঠিন—বহু অনুশীলনে তবে এ-রসের রসিক হওয়া যায়, যেখানে রাজসিক আনন্দকে গ্রহণ করতে বেগ পেতে হয় না।

কিন্তু তবু বলব যে, রাজসিক উল্লাস তামসিক তন্দ্রালুতার চেয়ে বড়। মানুষ ঝিমিয়ে পড়ে সহজেই—তাই বিপদবরণকে ভালো বলেই মানি—এজন্তে নয় যে, তাতে উত্তেজনা আছে ; এইজন্তে যে, এতে ক'রে আমরা চেতনার উচ্চতর স্তরে উঠি। তাই মানুষদার অজস্র অকাট্য যুক্তি সত্ত্বেও আমি বলব যে যারা নিরাপদে ঝিমোয় তাদের স্বস্তির চেয়ে যারা উধাও পথের পথিক হ'তে চেয়ে আরামের নোঙর কাটতে চায় তারা উর্ধ্বতর চেতনার মানুষ। একথা যুক্তি দিয়ে প্রমাণ করা শক্ত, কেন না, এধরনের উপলব্ধির প্রেরণা আসে যুক্তিলোক থেকে নয়, তার চেয়ে উর্ধ্বতর জগত থেকে। কাজেই এ-ধরনের উপলব্ধি বা নৈশ্চিত্যকে যুক্তিতর্ক দিয়ে সাব্যস্ত করতে গেলে হয়ত নিরাপদপন্থীই জিৎবেন জমা-খরচের ওকালতিতে। কিন্তু জীবনের বিচিত্রতা এইখানেই যে যারা বেশি চালাক তারাই বেশি হারায় কম দেখে'—যারা এককথায় ধ্রুবকে ছাড়ে অধ্রুবকে পেতে, তারা অধ্রুবকে যদি না-ও পায় তবু না-পাওয়ার মধ্যে দিয়ে এমন কিছু পায়ই যা পায় না তারা যারা সাবধানতার ঘাটি আগলে ব'সে রইল। তবে হয়েছে কি, এ ধরনের উপলব্ধিকে প্রমাণ করার কোনো বাঁধা শড়কট নেই। কেবল একটা কথা বলা চলে যে, যারা সব অগলে খাসা নিরাপদে ব'সে থাকে তারা জীবন থেকে তাদের দীর্ঘজীবী সঞ্চে যতটা জমা করে হারায় তার চেয়ে অনেক বেশি খোয়ায়। রবীন্দ্রনাথের “লক্ষীছাড়ার দলের” সম্বন্ধে স্তবগানে তাই আমি ষোণ দেই সর্বান্তঃকরণে—যদিও সঙ্গে সঙ্গে একথা বলে রাখতেই হবে যে, জীবনে সবচেয়ে বড় প্রবণতা উত্তেজনার নর—গভীরতার। তবে কি না, গভীরতার পসারীদের চেয়ে উত্তেজনার খরন্দাররা চিরদিনই দলে পুরু হ'য়ে এসেছে—হয়ত থাকবেও বরাবরই। তাই যদি মানুষদা বিদ্যুৎগতির উল্লাসকে এদিক দিয়ে নামঞ্জুর করতে চায় তাহ'লে বলতেই হবে সে ভুল বলছে না। ইতি

* দ্বিজেন্দ্রলালের—“আলেখ্য” পুস্তকে মস্তপ কবিতা।



কথা, সুর ও স্বরলিপি :- শ্রীমতী সাহানা দেবী

গান

আমি স্বপনের মালা গাঁথি,
ওরে অসীম বে মোর সাথী ।

আমি চলি তারি গান গেয়ে গেয়ে
সে যে চলে মোর তরীখানি বেয়ে
আমি আকাশ-কামনা গাঁথি
ওরে অসীম আমার সাথী ।

আমি তপনের সুর সাধি'
বাঁধি অধরারে সুরে বাঁধি
তারি কণক-রশ্মি বানে
চলি চাহি' তার মুখপানে

সে যে চলে কূলে কূলে ছলে ছলে
আমি চলি অকূলের পাল তুলে
আমি আলোক-মন্ত্র গাঁথি
মোর সূর্য্য চন্দ্র সাথী ॥

গা সা II { [সমা সমা সমা | সা]
সমা জ্ঞা সা | গ্‌সা গ্‌দা গা | (সমা জ্ঞা মা | জ্ঞমা জ্ঞমা সা) } সা মজ্ঞা মা
আ মি স্ব প নে র মা লা গাঁ - - থি - - গাঁ - -

" মা মা মা | জ্ঞমা মা দা | দা মা - | জ্ঞমদা গর্‌সা দগর্‌সা | গদা মা জ্ঞা | II
থি ও রে অ সী ম্ বে মো র সা - - থী- আ মি

{ [গদা]
মা মা | জ্ঞা মা দা | গা র্‌সা - | জ্ঞজ্ঞর্‌সগা দা গা | র্‌সা র্‌সা র্‌সা
আ মি চ লি তা রি গা ন্‌ গে - য়ে গে য়ে সে যে
সে যে চ লে কূ লে কূ লে ছ - লে ছ লে আ মি

স'ম' ম' জ' |
 স'জ' জ' স' | ম' জ' ম' | স'ম' জ'ম' জ'ম' | জ'স' } {স' স' | স'ম' জ' স' |
 চ লে মো র ত রী খা নি বে যে আ মি আ কা শ
 চ লি অ কূ লে র পা ল তু লে চ লি আ লো ক

স'জ' জ' স' | গ'স' গা দা]
 গ'জ' স' গা | দ'স' গা দা | মা } মা মা | মা জ'ম'দা গ'স' | গ'স' গ'স' -
 কা ম না গা - - থি ও রে অ সী- ম্ আ মা র
 ম ন্ ত্র গাঁ - - থি মো র সূ - রঘ চ ন্ দ্র

স' মা জ'মা | সা গা সা | II II
 সা - গী - আ মি
 সা - গী - আ মি

{ সা সা | সা মা জ' | মা সা জ' | সমা জ' মা | - মা মা | জ' মা ম'দা | দ'মা জ' মা
 আ মি ত প নে র সূ র সা ধি' - - বাঁ ধি অ ধ রা রে সূ রে

স' গ'না - | } গ'দা গা | গা স' স' | ম'জ' দ'মা স'গা | গা দা মা | - জ' মা
 বাঁ ধি - তা রি ক গ ক র - শ্মি বা নে - - চ লি

স'দা দা দা | মা জ'মা জ'মা | সমা জ' মা | -
 চা হি' তা র্ মু খ পা নে - -

এ গানটির সুর মালকোষ, ছন্দপ্রধান, একটু নতুন ধরণের। সঙ্গীতশাস্ত্র মতে হয় তো সম্পূর্ণ বিশুদ্ধ নয়। মালকোষের জমকালো বা টুকরো নানা তানে, অথবা প্রতি ছত্রে কখনো সুরের কখনো ছন্দের নানা বৈচিত্র্যেই এ গানটির রূপ এবং রস ঠিক ফুটবে, নইলে শুধু মূল সুরে নয়। গানের কোমল এক একটি টুকরো নিয়ে সুরের নানা কারুকার্য ক'রে তাইতেই আবার ঘুরে ফিরে আসতে হবে এবং সঙ্গে সঙ্গে মূল সুরটিতে সে লাইনটি বা কলিটি এক একবার গেয়ে নিতে হবে, তাহ'লেই এই গানে যে-রসটি আনতে চেয়েছি তা ফুটে উঠবে। সব স্বরলিপিতে দেওয়া সম্ভব নয় ব'লে আমি শুধু মূল সুরটির স্বরলিপি দিলাম—বাকি গায়কের রস-সৃষ্টির ক্ষমতার হাতে। তাল—একতাল।



নাগরিকা

শ্রীচরণদাস ঘোষ

চৌদ্দ

সন্ধ্যা হইয়াছে। নগরের সুরহং এক অট্টালিকায় অতিরিক্ত সজ্জিত এক কক্ষে চিত্রা বসিয়া আছে—তাহার অঙ্গ ভরিয়া অলঙ্কার, পরিধানে সুচিক্ণ বিচিত্র-রঙের বস্ত্র। এখন সে নগরের সর্বশ্রেষ্ঠ নাগরিকা।

কতক্ষণ বসিয়া তাহা ছঁস নাই, এক সন্ধ্যা চিত্রার মুখে হাসির ঈষৎ আভা দেখা দিল এবং সঙ্গে সঙ্গেই মুখ দিয়া অক্ষুট নির্গত হইল—“অসমাপ্ত মানুষ, অসমাপ্ত হাহাকার!”

এমনি সময়ে খাস ভৃত্য কক্ষন প্রবেশ করিয়া চিত্রার হাতে এক টুকরা কাগজ দিল—কাহার নাম লেখা।

পড়িয়াই চিত্রার মুখখানা ঈষৎ কাঁপিয়া উঠিল। মুহূর্তেই সে-ভাবটা গোপন করিয়া কহিল, “নিয়ে আয়।”

প্রবেশ করিল নন্দন।

চিত্রা ব্রত গ্রহণ করিয়াছে, লোকজনকে গৃহে তুলিবার—আবাহন ও বরণ করিয়া। হাসিয়াই কহিল, “হঠাৎ?”

“দরকার আছে।”

“খু—উ—ব?”

“নইলে আসবো কেন?”

“হঁ!” বলিয়া চিত্রা এক চাপা নিঃশ্বাস ফেলিল। তারপর চকিত হইয়া পার্শ্বের একটি কাষ্ঠাধার হইতে একখণ্ড কাগজ তুলিয়া লইয়া নন্দনকে দেখাইল—তাহাতে লেখা চিত্রার আসন্ন সাক্ষাৎপ্রার্থীদের নাম ও সময়।

নন্দন মূঢ়ের ন্যায় কাগজখানার উপর চোখ বুলাইয়া প্রশ্ন করিল, “তার মানে?”

“এই—এত বিশিষ্ট ভদ্র লোক, শ্রেষ্ঠ নাগরিক, শ্রেষ্ঠী, রাজপুরুষ, সমাজপতি—একের পর একজনকে সময় দেওয়া আছে।”

“আমি তা জানতে আসিনি।”

“বাজে লোক যারা তাদের সঙ্গে কথা কইবার অবসর আমার খুবই কম!”

নন্দন চমকিয়া উঠিল। মুখ খুলিয়া হঠাৎ আর কোনো কথা কহিতে পারিল না। বৃষ্টি-বা তন্মুহূর্তে এই কথাটাই তাহার সারা অন্তর ছাইয়া ছিল—“এই সে! ধরিত্রীর ধারাবাহিক ইতিহাসে ইহাদেরই নাম গৃহলক্ষ্মী!” * * * নন্দন চিত্রার দিকে তাকাইল, দেখিল—তাহার সুন্দর মুখে সেই অতুলনীয় রূপ, অঙ্গপ্রত্যঙ্গে সেই শাস্বত শ্রী, যাহা কক্ষনকে অহর্নিশ তন্ময় করিয়া রাখিত! বাহিরের সৌন্দর্য্য অক্ষুণ্ণই রহিয়াছে—সবই সেই! তত্রাপি সে—এই? সহসা অবজ্ঞা ও ঘৃণায় তাহার অন্তঃস্থল ভরিয়া উঠিল—ছি, ছি!

নন্দনকে নীরব থাকিতে দেখিয়া চিত্রা পুনশ্চ তাড়াতাড়ি বলিয়া উঠিল, “বল্‌বার কিছু থাকে ত’ বলুন—সময় কম!”

“কক্ষন নগরে এসেছে—”

কাহার নাম করিয়া কি কাহিনী নন্দন নিবেদন করিল, তাহা চিত্রা যেন বৃষ্টিতেই পারে নাই, এমনি ভাব দেখাইয়া কহিল, “কার কথা বলছেন?”

“‘কক্ষন’ বলে কাউকে তুমি চেন?”

অনাসক্ত কণ্ঠে তৎক্ষণাৎ চিত্রা জবাব দিল, “কত লোক আসে যায়! সবার নাম কি মনে রাখা সম্ভব?”

নন্দন মাটির দিকে মুখ নাগাইল, তাহার মনে হইল পদতল হইতে যেন বসুমতী সরিয়া যাইতেছে। কিন্তু হটিয়া পিছাইয়া যাইতে সে আসে নাই, পরক্ষণেই নিজেকে দৃঢ় করিয়া মুখ তুলিয়া কহিল, “আমার কথার সঠিক জবাব দাও—কোনও দিন নিজের সবটা সাজিয়ে দেবপূজার নৈবেদ্যের মতো কাউকে ধ’রে দিয়েছিলে কি-না?”

চিত্রা দাঁতে ঠোট চাপিয়া অপর দিকে মুখ ফিরাইল, যেন এক ভদ্র নারী সদর রাস্তায় হঠাৎ এক দুশ্চরিত্রের মুখ দেখিয়াছে!

নন্দন তেমনি করিয়াই আবার শুরু করিল, “কবে জান? যেদিন সে ছিল গৌতম, আর তুমি ছিলে অহল্যা! দিয়েছিলে—ওই রূপ?”

চিত্রা মুখ ফিরাইল। শ্লেষকণ্ঠে জবাব দিল, “রূপ?”

একজনকে দিলে এর দাম ওঠে না, রূপের পূজারী প্রত্যেকের এতে অধিকার আছে!”

পরিস্কার সরল কথা! এর প্রতিবাদ চলে না। স্তব্ধতা, নন্দন চুপ করিয়াই রহিল। ক্ষণকাল পরে কি মনে করিয়া বলিয়া উঠিল, “আমাকে চেন, এই তোমার সামনে যে দাঁড়িয়ে—এই আমাকে?”

ঘরময় শত বাতির আলো, সেই আলোকে চিত্রার মুখখানা চক্‌চক্‌ করিয়া উঠিল। হঠাৎ অট্ট হাসিয়া বলিয়া উঠিল, “নিশ্চয়ই!”—বলিয়াই তৎক্ষণাৎ উঠিয়া কক্ষান্তরে চলিয়া গেল এবং চোখের পলক পড়িতে-না পড়িতেই একটি স্তব্ধ পাত্র ভরিয়া সুরা আনিয়া নন্দনের সম্মুখে ধরিল।

“ও কি!”—নন্দন খানিকটা পিছাইয়া গেল।

চিত্রার মুখে হাসি আর ধরে না—সেই হাসি! কহিল “তুমি দয়া করে চিনে এসেছ, আর আমি চিন্‌বো না?”

“ও-আবার কি?”

“পরিচয়! সুরাপাত্রে প্রতিবিম্বিত হয়েছে দেখছ না? আমি নাগরিকা, এ আমার নবজন্ম, এ পথে প্রথম লম্পট—এসেছিলে তুমি!”

নন্দনের মুখখানা ঝুলিয়া পড়িল। অন্তত এ মেয়েটির কাছে এই অভিযোগের বৃষ্টি-বা প্রতিবাদ নই। কিন্তু কি করিয়া সে আজ বুঝাইয়া দিবে—‘আমি তা নই!’ একটু পরে মুখ তুলিয়া কহিল, “চিত্রা, তুমি এখন আমার—এ কথা একদিন বলেছিলাম, তোমার মালিকের কাছ থেকে তোমাকে আমিই চেয়ে নিয়েছিলাম, কিন্তু কেন—তা বলবার অবসর দাও নি, আজ দেবে?”

চিত্রা আসক্তিশূন্য চক্ষে নন্দনের পানে একটাবার তাকাইল, তাকাইয়াই অল্প দিকে মুখ ফিরাইল।

নন্দন কিন্তু হাল ছাড়িল না। কহিল, “তুমি আর কক্ষন! আমি জানতাম—তুমি তার কে! এও জানতাম, ছাড়াছাড়ি তোমাদের হবার নয়! কিন্তু তাই যখন হ’য়ে দাঁড়ালো তখন ভেবেছিলাম কি, শুনবে?”

চিত্রা মুখ ফিরাইয়া বিজ্রপের কণ্ঠে বলিয়া উঠিল, “আত্মহত্যা করবো—এই ত?”

“তাই করে থাকে! কিন্তু, সে কে, জান? পুরুষের মন নিয়ে যে মেয়ের জন্ম হয়!” বলিয়া নন্দন একটু খামিল। পরক্ষণেই আবার সুরু করিল, “বোধহয় এর চেয়ে তা ভাল

ছিল। কিন্তু আমার কি মনে হলো, জান? মনে হলো, তাই যদি হয়, সে শোচনীয় মৃত্যু কক্ষনকেও বাঁচিয়ে রাখবে না, হোক না সে যতই সাক্ষাৎ বুদ্ধদেব!” এক কটাঙ্গ করিয়া আবার বলিয়া উঠিল, “তাই সাবিত্রী-সমাজের এক গোপন-অস্ত্র চুরি ক’রে তোমাকে জয় করতে গিয়েছিলাম—‘স্বামী’র আদেশ—ইহলোকে তোমার ‘তুমিটি’ এখন থেকে আমার!”

চিত্রার মুখের উপর ঘন ঘন রঙ পরিবর্তন হইয়া গেল—রোষের, বিজ্রপের—ঘৃণা ও অবিশ্বাসের! ব্যঙ্গ করিয়া কহিল, “আর একজন—তার—”

“হ্যাঁ! যার রক্ত মাংসের দেহ অন্তত তোমার কাছে একেবারেই নিশ্চয়!”

চিত্রার চোখে আকস্মিক বিস্ময়ের এক ছোঁয়াচ পড়িল। পড়িতেই নন্দন কহিল, “শুনবে, কেন?—এক জনের আত্মহত্যা বাঁচাতে আর একজনের আত্মহত্যার প্রয়োজন হয়! চিত্রা, যার স্তন্যাম থাকে, মৃত্যু তাকে নিতে পারে না। কিন্তু, আমি লম্পট!”

চিত্রার চোখ মুখ লাল হইয়া উঠিল। উত্তেজিতকণ্ঠে বলিয়া উঠিল, “আপনি চলে যান! বাজে কথা শোনবার অবসর নেই। আমার সময়ের দাম—অনেক!”

এক নিশ্চল হাসি হাসিয়া নন্দন তৎক্ষণাৎ জবাব দিল, “মিথ্যে কথা। সীতা দেবী রামের অন্তরকে তাড়াতে পারেন নি, তুমিও পারবে না।” অতঃপর মুখের ভাব গভীর করিয়া আবার সুরু করিল, “কিন্তু, আমি তখন ভুল করেছিলাম! আমার মনেই ছিল না—আমি পুরুষ মানুষ, আর তুমি স্ত্রীলোক! এ দুই পক্ষের সব কাজের হিসেব-নিকেশ এক নিয়মে চলে না। সেদিন বুঝিনি চিত্রা—যে নিয়মে আমরা চলি, সে নিয়মে তোমরা চল না। তখন টের পাইনি—বিধাতাপুরুষ তোমাদের জন্তে কোন নির্দিষ্ট আইন, কোন বৈধ নিয়ম, এমন কি বুকের সঠিক অনুভূতি পর্যন্ত আমাদের মতো ক’রে তৈরী করতে পারেন নি। এ কথাটা বুঝিছি আজ! মেয়েমানুষ—অমৃত দিয়ে তোমরা পুরুষকে বাঁচাতে পার, আবার বিষ দিয়ে মারতেও তোমাদের বাধে না!”

এমন সময়ে কক্ষন আসিয়া চিত্রার হাতে একখণ্ড কাগজ দিল। চিত্রা ত্রস্ত হইয়া উঠিল, প্রার্থী আসিয়া উপস্থিত হইয়াছে! নন্দনকে কহিল, “আচ্ছা, নমস্কার! আপনি

এখন যেতে পারেন।” তারপর কঙ্কনের দিকে ফিরিয়া নবাগত প্রার্থীকে ভিতরে আনিবার আদেশ দিল।

কঙ্কন চলিয়া গেল। কিন্তু নন্দন উঠিল না। চিত্রা ব্যস্ত হইয়া পুনশ্চ বলিয়া উঠিল, “যান আপনি—”

নন্দনের মুখে হাসির একটু আভা দেখা দিল। কহিল, “আত্মসম্মান সঙ্গে নিয়ে আসিনি, ও নিয়ে ফিরেও যাবো না—”

এমন সময়ে অদূর রাজপথ হইতে এক কণ্ঠস্বর ভাসিয়া আসিল—“বুদ্ধং শরণং গচ্ছামি—”

সঙ্গে সঙ্গে নন্দনের মুখখানা বিবর্ণ হইয়া উঠিল। অক্ষুট আতঙ্কে বলিয়া উঠিল, “ওই শোনো! ও গলা চেন কি? ওই কঙ্কন—”

চিত্রা একটি বার ভিন্ন দিকে মুখ ফিরাইয়াই তার পর দ্বারদেশে অঙ্গুলি নির্দেশ করিয়া উত্তেজিত কণ্ঠে নন্দনকে বলিয়া উঠিল, “আপনি এখনি বেরিয়ে যান!”

কিন্তু নন্দন এতটুকুও বিচলিত হইল না। কহিল, “এক কথায় তা কি পারি?” অতঃপর চোখের দৃষ্টি তীক্ষ্ণ করিয়া কহিল, “চিত্রা! সে আজ আর দশজনের একজন নয়—ভিক্ষু!—নিঃসম্বল এক ভিক্ষু! তার মাথায় হাজার লাঠি পড়বে!”

চিত্রা আবার অপর দিকে মুখ ফিরাইল।

নন্দন তথাপি দমিল না। ঘুরিয়া গিয়া চিত্রার চোখের উপর চোখ ফেলিয়া বলিয়া উঠিল, “এক কাজ করতে পার?—মা-দুর্গার মত তার পাশে গিয়ে দাঁড়াও না!”

চিত্রার মুখে এক নিশ্চয় হাসির আলো দেখা দিল। শ্লেষকণ্ঠে কহিল, “আমি?”

“হ্যাঁ, গো, হ্যাঁ! এই মুহূর্তের এই তুমি! নগরের শ্রেষ্ঠ নাগরিকা—অপরূপ রূপবতী শ্রীমতী চিত্রা! বার হাতে—এ অঞ্চলের ধর্ম, সমাজ, সমাজপতি!”

চিত্রার মুখখানা আড়ষ্ট হইয়া উঠিল, যেন তার বুকের ভিতরটা মুচড়িয়া উঠিয়াছে। তাড়াতাড়ি নিজেকে সহজ মাত্রায় দাঁড় করাইয়া নন্দনকে বা দিয়া বলিয়া উঠিল, “আর ভিক্ষুর হাতে—‘পরমার্থ’!” বলিয়াই উঠিয়া গিয়া কক্ষের এক কোণে এটি-উটি সরাইয়া-নামাইয়া, নামাইয়া-সরাইয়া মানানসই করিতে লাগিল, যেন বা এই বিশেষ কাজটা হঠাৎ তার মনে পড়িয়াছে!

নন্দনও বিভ্রান্তের ত্রায় উঠিয়া দাঁড়াইল। অস্থিরকণ্ঠে বলিয়া উঠিল, “সময় নেই, চিত্রা!”

চিত্রা ফিরিয়া দাঁড়াইল, যাহার দিকে চোখ ফিরায় সেই যেন এক অচেনা লোক? কহিল, “আমাকে ডাকছেন?”

এক আকস্মিক ক্রোধে নন্দনের চোখ দুটা জলিয়া উঠিল। বিকৃতকণ্ঠে বলিয়া উঠিল, “না! তোমাকে যারা ডাকে তারা মাতাল!” বলিয়াই দৃঢ়পদক্ষেপে ঘর কাঁপাইয়া যেমন বাহির হইয়া যাইবে, থমকিয়া দাঁড়াইল—সমাজপতি?

কেহ যে ভিতরে আছে ‘সমাজপতি’ তাহা টের পান নাই; ভৃত্য চঞ্চলের মুখে ভিতরে প্রবেশের অবাধ আমন্ত্রণ পাইয়াছেন যে! নন্দনকে দেখিয়াই তাঁহার মুখখানা কালি হইয়া গেল।

আর নন্দন? বাঘের মুখে শিকার পড়িবার মত তার চোখ দুটা অস্বাভাবিক বড় হইয়া ধক্ ধক্ করিয়া উঠিল! ক্ষিপ্ৰপদে অগ্রসর হইয়া অট্ট হাসিয়া বলিয়া উঠিল, “স্বাগতং! শিবের ঘরে শিব!”

সমাজপতির পা দুটা তখন ভাঙিয়া পড়িয়াছিল, তথাপি সময়োচিত সামর্থ্যে কোনও রূপে নিজেকে খাড়া রাখিয়া বাহির হইয়া যাইবার উপক্রম করিতেই নন্দন বজ্রমুষ্টিতে তাঁহার হাতটা ধরিয়া ফেলিয়া বলিয়া উঠিল, “তাই কি হয়!”

সমাজপতি থরথর করিয়া কাঁপিয়া উঠিলেন। সতয়ে নন্দনের দিকে তাকাইয়া বলিয়া উঠিলেন, “আমি গীতার ব্যাখ্যা শুনতে এসেছিলাম।”

“ব্যাখ্যা করতে আমিও প্রস্তুত।” বলিয়াই নন্দন অপর হাতে চিত্রার পরিত্যক্ত সেই সূরা পাত্রটা উঠাইয়া লইয়া চিত্রার প্রতি কটাক্ষ করিয়া কহিল, “এইবার এই জিনিষ কাজে লাগবে।” বলিয়াই মুখ ফিরাইয়া পাত্রটা সমাজপতির মুখের গোড়ায় ধরিল।

ব্যাপারটা যে কতদূর গুরুতর তাহা সমাজপতি স্পষ্টই বুদ্ধিতে পারিলেন। ভয়ানককণ্ঠে বলিয়া উঠিলেন, “ছেড়ে দাও! আমি তোমার দাবী শুনতে রাজি!”

“হঁ! সমাজপতি—পারের মাঝি!” বলিয়া নন্দন কি-যেন বিশেষ চিন্তা করিতে-করিতে সূরা পাত্রটা নামাইয়া রাখিল—তারপর হঠাৎ চকিত হইয়া বলিয়া উঠিল, “তা পারি! কিন্তু—”

সমাজপতি প্রবল আগ্রহে বলিয়া উঠিলেন, “বল বাবা, বল—”

“একটা বিধেন!” বলিয়াই নন্দন ইতস্তত চাহিয়া কক্ষের এক কোণ হইতে একখণ্ড কাগজ ও কালি-কলম আনিয়া সমাজপতির সম্মুখে রাখিল, রাখিয়া কহিল, “লিখুন, স্বীকার করছি—বড় ভিক্ষুরই ধর্ম!”

সমাজপতির মুখখানা আবার ছাই হইয়া গেল। নিষ্ফল আক্রোশে তিনি মুহূর্তকাল ফুলিয়া উঠিয়াই এতটুকু হইয়া গেলেন। অতঃপর অসহায়ের ঞায় নন্দনের দিকে তাকাইতেই নন্দন গম্ভীরভাবে কহিল, “লিখে যান—কারণ, ভিক্ষুর ধর্মে উন্নত হয়েছে কক্ষন, আর ব্রাহ্মণ্য ধর্মে পতিত আমার ঞায় নারকী!”

তর্ক করা বৃথা। সমাজপতি নির্দেশমত লিখিয়া দিয়া টলিতে টলিতে বাহির হইয়া গেলেন; যেন এক নর-ঘাতক তাঁহার বক্ষে ছুরিকাঘাত করিয়া রক্ত দেখিয়া তাঁহাকে নিস্তেজ করিয়া গোপনে রাস্তায় নামিয়া গিয়াছে।

নন্দনও আর অপেক্ষা করিল না, উঠিয়া দাঁড়াইল—তখন এক অপ্রত্যাশিত জয়ের আলোকে তাহার সারা মুখ আলোকিত! আকস্মিক এক-ঝোঁকের মাথায় চিত্রার দিকে সরিয়া আসিয়া তাহার মুখের উপর ঝাঁকিয়া পড়িয়া বলিয়া উঠিল, “স্বামী তার গর্ভ—এতে যদি স্ত্রীর গর্ভ হয়, তা হলে অহঙ্কার—সে তোমারই!”

বলিয়াই নিস্তান্ত হইয়া গেল।

পনের

নির্দেশমত কক্ষন পরদিন প্রভাতেই নগরে প্রবেশ করিয়াছিল। যাত্রাকালীন ত্রিবর্ণ করিলেন আশীর্বাদ, মঠবাসী দিল বিদায়। একে-একে সকলেরই কাছে বিদায় গ্রহণ করিয়া যখন সে কোমুদীর কাছে আসিয়া দাঁড়াইল, কোমুদী মুখ ফিরাইয়া ত্রিবর্ণকে হঠাৎ প্রশ্ন করিল, “আমিও যাবো, বাবা?”

সকলেরই বিস্মিতচক্ষু কোমুদীর উপর পড়িল। কিন্তু ত্রিবর্ণের চোখে এক অপরিমেয় স্নেহ আর পরিপূর্ণ কৌতুক! স্মিতমুখে কহিলেন, “কক্ষনের গোরব—এ ভাগাভাগী হবার নয়, মা!”

কোমুদীর মুখটি একটিবার অবনত হইল। পরক্ষণেই

আবার মুখ তুলিয়া কহিল, “কিন্তু সবায়ের সঙ্গে সবাই ত যায়! আমিও গেছি অনেকের সঙ্গে—”

“সবায়ের সঙ্গে তুলনা করে কক্ষনকে এখানে আনি নি মা! বলেছি ত সেদিন, ভূমিষ্ঠ হয়েই ও দাঁড়াতে শিখেছে!”

“আহত হ’লে—”

“শুশ্রূষা? সেবা?—ও সবার প্রয়োজন ভিক্ষুর খুবই কম, একথা তুমিও জান!” কথাগুলি ত্রিবর্ণ স্নেহকণ্ঠে বলিয়াই হঠাৎ গম্ভীর হইয়া গেলেন। একটু পরেই আবার কহিলেন, “তবুও কেন ও-কথা বলছ, তা আমিও জানি! ধরিদ্রী—এর একই বৃকে শ্মশানও জলে, আবার সন্তানও ভূমিষ্ঠ হয়!”

কোমুদীর মুখটি বলিয়া পড়িল—লজ্জায়।

কিন্তু সেদিকে দ্রক্ষেপ নাই ত্রিবর্ণের। পুনশ্চ বলিয়া উঠিলেন, “প্রয়োজন যখন সত্যিই হবে, তখন কেউ তোমাকে ধরে রাখতে পারবে না। কিন্তু সে-বার্তা এখনো তোমার কাছে পৌঁছয় নি!” বলিয়াই তিনি চলিয়া গেলেন।

বিদায় মিলিয়াছে। কক্ষনও আর অপেক্ষা করিল না।

* * * *

আকস্মিক হইলেও নিমেষেই কক্ষনের অভিনান-বার্তা নগরময় ছড়াইয়া পড়িল। রাজপথে পদার্পণ করিতেই উন্নত নাগরিক দলে-দলে আসিয়া কক্ষনের পথরোধ করিয়া দাঁড়াইল—প্রত্যেকের হাতে লাঠি! সহস্র রক্তচক্ষু—তাহারই সম্মুখে দাঁড়াইয়া কক্ষন, এক স্থির চন্দ্রালোক!

কক্ষন হাসিয়া কহিল, “আমাকে মারবে? কিন্তু আমি যদি মার না খাই!”

জনতার একপ্রান্ত হইতে অপর প্রান্ত পর্য্যন্ত সচল হইয়া উঠিল। প্রত্যেকের মুখে-চোখে যেন এক অপ্রতিহত মোহের স্পর্শ। কক্ষনের পরিচিত মুখ, সৌম্য মুক্তি, স্নগোর অবয়ব, সবচেয়ে তার নির্ভীক অথচ নির্বিষ কথাবার্তা সকলকেই যেন বিহ্বল করিয়া তুলিল—ওই সেই সর্বত্যাগী! কাহারো মুখে শব্দ নাই, যেন ওই পরামাশ্চর্য্য ‘বিদ্রোহীর’ মুখের এক দুর্লভ্যা ‘শাসন’ সকলকেই বলিয়াছে—‘চুপ!’

একমুখ হাসি। কক্ষন পুনশ্চ বলিয়া উঠিল, “কে-ন? আমি যে তোমাদের ভালবাসি!”

দলের যে অগ্রণী তাহার ঠোঁট দু'টা একবার নড়িয়াই থামিয়া গেল, যেন কিছু বলিতে চায়, পারিতেছে না !

কঙ্কনের দৃষ্টি তাহা এড়াইল না। তৎক্ষণাৎ আবার কহিল, “এক রক্তে জন্ম আমাদের !”

লোকটির মুখ দিয়া এইবার কথা বাহির হইল। কণ্ঠে ঈষৎ জোর দিয়া বলিয়া উঠিল, “না। বিধর্মী তুমি শত্রু !”

“তা হ'লে আমারও হাতে লাঠি থাকতো—”

“তুমি স্বধর্ম ত্যাগ করেছ !”

এই প্রশ্নের জবাব দিতেই বুঝি-বা কঙ্কনের ধরাতলে আবির্ভাব। মৃদুকণ্ঠে কহিল, “সে কি, আমি করেছি ভাই—না, তোমরা ?”

মুহূর্ত্তেই সমগ্র জনতা ঝড় তুলিল—“আমরা ?”

“হ্যাঁ ! মানুষের ধর্ম মানুষের গলা জড়িয়ে ধরা ! কিন্তু তোমরা আমাকে মারতে এসেছ—এ-নির্দেশ ত ধর্ম নেই !” বলিয়াই কঙ্কন এক তীক্ষ্ণ দৃষ্টিপাত করিল। একটু থামিয়াই আবার শুরু করিল, “মানুষ ! ইহলোকের ওপর তার না প্রথম কর্তব্য, তাই তার ধর্ম। ভূমিষ্ঠ হ'য়েই সে মায়ের কোলে ওঠে, তারপরই মায়ের গলা ধরে, দু' হাতে জাড়িয়ে ! ‘মা’ মানেই—মাটি, এই ইহলোক—পৃথিবীর সবাই !”

অপর পক্ষের লোকটিও প্রস্তুত হইয়াছিল। অবিলম্বেই সে প্রতি-জবাব দিল, “ঋষির শাস্ত্র তা বলে না !”

কঙ্কন সহাস্ত্রে জবাব দিল, “হ্যাঁ ভাই, ঋষির শাস্ত্রও তাই বলে। তোমরা তা জান, কিন্তু মান না। ধর্ম মনে ক'রে যা নিয়ে তোমরা এখন রয়েছ, আসলে ওটা ধর্মই নয়—ধর্মের বিকার মাত্র !”

সকলেই চমকিয়া উঠিল। কঙ্কনের কথা তখনও শেষ হয় নাই, কহিল, “কলঙ্ক ! ধর্মের নামে কলঙ্ক—একেই একেই দূর করতে ‘ভিক্ষু’র আবির্ভাব ! আসলে ‘ভিক্ষু’ও হিন্দু !”

কঙ্কনের মুখের দিকে আর চাওয়া যায় না। প্রতিপক্ষের একে-একে সকলেই দেখিতে পাইল, যেন তাহার চোখ দিয়া এক জ্যোতিঃ নির্গত হইতেছে। একটু পরেই সে আবার শুরু করিল, “এই পৃথিবী—বিধাতার হাতে-গড়া এ উপবন ! গাছপালা ভেঙে পথ করে চলবার আমাদের অধিকার নেই ! ধীর সন্তর্পণে পল্লব সরিয়ে প্রত্যেক পাতাটির ওপর নমতা রেখে আমাদের চলতে হবে। হিন্দুধর্ম—

এই পথ-চলারই সঙ্কেত ! এই সঙ্কেত তোমাদের হাতে পণ্ড হয়েছে !”

এক অশ্রুতপূর্ব্ব কাহিনী ! প্রতিপক্ষের মুখের ভাব দেখিয়া প্রতীয়মান হইল যেন তাহারা প্রবল বিশ্বাসে ও সংশয়ে অভিভূত হইয়া পড়িয়াছে। তাহাদের পূর্ব্ব-পুরুষ, স্বর্গীয় আত্মীয়স্বজন বে-ধর্ম্মে ধার্ম্মিক হইয়া দেব-নিবাসে সিংহাসন পাইয়াছে বলিয়াই তাহাদের অচল বিশ্বাস, উহাই কি আজ এই লোকটার মুখের এক খোঁচায় টলিরা হইবে ? মুহূর্ত্তেই সমাজপতির রক্তচক্ষু তাহাদের চোখে দর্পণের আয় প্রতিফলিত হইল এবং ত্রস্ত হইয়া তাহাদের একজন বলিয়া উঠিল, “তা হলে কি বলতে চাও—আমাদের পূর্ব্ব-পুরুষ সবাই গেছেন নরকে ?”

কঙ্কন মৃদুকণ্ঠে জবাব দিল, “আগেকার কথা আমি তুলিনি বন্ধু। আমি তুলছি, আজকের কথা ! চেয়ে দেখো—আমরা এসেছি কি নিয়ে, আর তোমরা এসেছ কি দিতে ! একদল—আনন্দময় নবজীবন, আর একদল—নিষ্টির মৃত্যু !”

অপরপক্ষ নীরব হইয়া রহিল, যেন কি এক গভীর চিন্তায় মগ্ন হইয়া গিয়াছে। ক্ষণকাল পরেই অগ্রণী প্রশ্ন করিল, “তোমরাও তা হ'লে হিন্দু !”

একমুখ হাসিয়া কঙ্কন জবাব দিল, “নিশ্চয়ই। পৃথিবীতে ধর্ম্ম—এক আর এক, দুই নয় ! তবে যা মলিন হয়ে পড়েছে তাকে নিষ্কল করা চাই !”

“তার মানে ?”

“তোমাদের ধর্ম্ম, তার যা নির্দেশ বর্ত্তমানে, তা তোমাদের কাছে দুর্ব্বোধ্য—তাই তোমরা একে বিকৃত ক'রে তুলেছ অহঙ্কারকে আদর্শ করে ! কিন্তু ভিক্ষুর ধর্ম্ম সহজ সরল স্পষ্ট !”

অগ্রণী সন্মোহিতের আয় প্রশ্ন করিল, “বুঝিয়ে বলো !” বলিয়াই সে মাটিতে বসিয়া পড়িল, আর-আর সকলেও বসিল। হাতের লাঠি ও তাদের মুঠি খুলিয়া পড়িয়া গেল।

এক বিরাট জনতা ! সকলেই শুরু, সকলেই অলস, সকলেই তন্ময়, অথচ সকলেই সজীব। উহাদেরই সম্মুখে—দাঁড়াইয়া কঙ্কন—একাকী ?

কঙ্কন কহিল, “ভিক্ষুর ধর্ম্ম—‘আমি’ আর ‘তুমি’ আলাদা নয়—পৃথিবীর সকল লোকের ভেতর ‘তুমি’ আর ‘আমি’ সবাই মিলে মিশে ‘মানুষ’—একটি !”

একজন তাড়াতাড়ি অগ্রসর হইয়া জিজ্ঞাসা করিল,
“তার মানে—ছেলেপিলে নিয়েও সপরিবারে ভিক্ষু হ’তে
পারি—এও তবে হ’তে পারে?”

কঙ্কনের মুখে তখনো হাসি মিলায় নাই। কহিল,
“স্বীপুত্র পরিবার কি তুমি আমি ছাড়া, ভাই?”

আর একজন কি বলি-বলি করিয়াও বলিতে পারিতে-
ছিল না, এইবার যেন মরিয়া হইয়া বলিয়া ফেলিল, “যরে
যুবতী বউ থাকলেও?”

কঙ্কন তৎক্ষণাৎ জবাব দিল, “যার বউ নেই, সে
অসম্পূর্ণ মানুষ! বেশী ক’রে মানুষকে ‘ভিক্ষু’ করে ওঁরাই
—সংসারে থেকেই!”

এমন সময়ে অদূরে যুক্তকণ্ঠের আওয়াজ উঠিল—“বুদ্ধং
শরণং গচ্ছামি” এবং দেখিতে-দেখিতে একদল নাগরিক
ভিড় ঠেলিয়া কঙ্কনের সম্মুখে আসিয়া দাঁড়াইল—তাহাদের
মুখে-চোখে, সর্বাঙ্গেই যেন এক নবজীবনের ঝড়!

আকস্মিক দৃশ্য! ও-পক্ষের সকলেই চমকিত হইয়া
উঠিয়া দাঁড়াইল। অতঃপর অগ্রণী ইহাদের প্রত্যেকেরই
মুখের দিকে নিরীক্ষণ করিয়া সংশয়ে ও বিস্ময়ে কহিল,
“তোমরা—”

কথাটা শেষ করিতে না দিয়াই নব-দলের একজন
প্রবলোচ্ছ্বাসে বলিয়া উঠিল, “মানুষ, মানুষের পশু বৃত্তি
ছেড়ে—ভিক্ষু!”

অগ্রণী চোখ মুখ কপালে তুলিয়া বলিয়া উঠিল,
“ভি—ক্ষু?”

“সাক্ষী—সমাজপতি!”

অগ্রণীর চোখ মুখ স্থির হইয়া গেল, যেন আকাশের এক
ঝলক বিদ্যুৎ তার দেহের চেতনা স্তব্ধ করিয়া চকিতে
মিলাইয়া গেল!

বুঝিতে পারিয়া নব দলের একজন হর্ষোচ্ছল মুখে কহিল,
“না হ’লে, কি পারি?”

বলিয়া রাখি, ইহারাই সেদিন কঙ্কনের গৃহ হইতে দল
ছাড়িয়া চলিয়া আসিয়াছিল, বুঝি বা অবিচল এই সঙ্কল্প
লইয়াই!

প্রতিপক্ষের পরস্পরের মুখ-চাওয়াচাওয়ি করিতেই
নব-দলের একজন অধীর হইয়া বলিয়া উঠিল, “তোমরাও
বল—সজ্জং শরণং—”

অগ্রণী ত্রস্ত হইয়া হাত তুলিয়া বাধা দিয়া বলিয়া উঠিল,
“দাঁড়াও! আর একটু অপেক্ষা করো! সমাজপতি?—
সমাজপতির মুখের একটা কথা, একটা বাণী—তারপর!”
বলিয়াই বিভ্রান্তের স্থায় সদলে নিষ্ক্রান্ত হইয়া গেল।

* * * *

পথে আর বাধা নাই। কঙ্কন আবার পথ ধরিল—
সম্মুখে সে, পশ্চাতে তাহার নব-দল। অতঃপর নগরের
নাট্যশালার যে দৃশ্য উন্মোচন হইল, তাহা অভূতপূর্ব।
যতই উহারা অগ্রসর হয়, ততই দলে দলে লোক ঝাঁপাইয়া
পড়ে—মেয়ে, পুরুষ! কেহ কাহারো অনুমতি গ্রহণ করে
না, কেহ কাহাকে প্রশ্নও করে না। বর্তমান এই মুহূর্ত্ত—
এ-সময়ে প্রত্যেকের যাহা করণীয়, যেন তাহাই সে করিতেছে
—আত্মদান, ভিক্ষুর ব্রতে, ধর্মে, জীবনে! দেখিতে দেখিতে
সমগ্র নগরের যেন এক অভিনব, অপক্লপ, অ-কল্পিত মূর্ত্তি
ফিরিয়া গেল। ইহার যে সমস্ত অধিবাসী—তাহাদের
কাহারো প্রাণ-প্রতিষ্ঠা যেন এতদিন হয় নাই, হইয়াছে আজ!
প্রকৃতিপুঞ্জ—তাহাদের অভিষেক যেন এতকাল ধরিয়া হয়
নাই, হইয়াছে—এইমাত্র!

বিরাত বাহিনী। দুই-একটি মোড় ফিরিয়া আর একটি
প্রশস্ত রাস্তা—সেই রাস্তায় পড়িয়া উহারা এক বাঁকের
মুখে আসিতেই, পার্শ্বের এক বৃহৎ অট্টালিকার বারান্দায়
একটি নারীমূর্ত্তি দেখা দিল এবং তৎক্ষণাৎ সে দ্রুতবেগে
নীচে নামিয়া আসিয়া ভিড় ঠেলিয়া কঙ্কনের সম্মুখে আসিয়া
দাঁড়াইল। তাহার মুখে হাসি, চোখে কোতুক! কহিল,
“আমি! চিন্তে পারেন আমাকে?”

সঙ্গে-সঙ্গে জবাবটা দিল বাহিনীর যুক্তকণ্ঠ—“নাগরিকা!”
কঙ্কনের নির্বিকার মুখখানা নাগরিকার দিকে
নামাইতেই নাগরিকা বাহিনীর জবাবটা সমর্থন করিল,
“তাই!” বলিয়াই কঙ্কনকে কহিল, “একটা কথা আছে,
শুনবেন?”

“বলো।”

“আড়ালে! ঠাকুর-দেবতার কাছে নিবেদন কি-না!”

কঙ্কনের মুখে এইবার ঈষৎ হাসির রেখা দেখা দিল।
কহিল, “আমি মানুষ—দেশের একজন, দেশের সন্তান!”
বলিয়াই বাহিনীকে অগ্রসর হইতে ইঙ্গিত করিয়া নাগরিকাকে
কহিল, “কোথায় যাবে, চলো।”

রাস্তা, তাহারই অপর পার্শ্বে একটি বড় গাছ—সেইখানে গিয়া উভয়ে দাঁড়াইল, মুখোমুখী হইয়া। একটু পরেই নাগরিকা মুখ টিপিয়া একটু হাসিল ; হাসিয়াই কহিল, “এ রাস্তার ধার, এখানে আপনাকে নিয়ে দাঁড়ালে এখুনি লোকে লোকারণ্য হবে! চলুন ওই ঝোপটার ভেতর—ওই যে বাগান, ওরই ঠিক ও-পারে।” বলিয়াই পশ্চাৎ ফিরিয়া তদভিমুখে অগ্রসর হইল।

দেহকে বাদ দিয়া আত্মাকে লইয়াই যাহার কারবার, তাহার নিকট স্থান বা পাত্র-পাত্রীর বিশেষ কোন অর্থ থাকে না। সুতরাং কঙ্কনও কোন আপত্তি করিল না। উভয়ে সেই ঝোপের ভিতর প্রবেশ করিয়া একখানি প্রস্তর-খণ্ডের উপর উপবেশন করিল—পাশাপাশি।

উভয়েই চুপ্‌চাপ। কাহারো মুখে কথা নাই, পরস্পর পরস্পরের মুখের দিকে তাকাইয়া। তারপর এক সময়ে নাগরিকা হঠাৎ হাসিয়া উঠিল। অকারণ এক হাসি, চাপিতে হইবে—তাই বুঝি-বা তাহা চাপিতে-চাপিতে নাগরিকা খাম্কা বলিয়া উঠিল, “চিত্রা আর কঙ্কন—কঙ্কন আর চিত্রা! কোথায় তারা আজ?”

“এই নাও, মৃত পুরাতনের বিস্ময় মুগ্ধ আকস্মিক নমস্কার!” কঙ্কন মুখখানা ঈষৎ নত করিয়া কহিল, “কি কথা বলবে, বল্লে না?”

“আপনি ভিক্ষু—আপনার ধর্ম কি? এককথায় বলুন!”

“ভালবাসা।”

হাসিতে কেহ বলে নাই। তথাপি একমুখ হাসিয়া নাগরিকা বলিয়া উঠিল, “জানি গো, জানি! নইলে তোমার জন্ম ঘর ছেড়ে আমি বেরিয়ে পড়ি?” এক বিলোল কটাক্ষ করিয়াই সে আবার সুরু করিল, “জানি তোমার বুক আর কুবেরের ভাণ্ডার—দুই-ই সমান! নইলে অত লোক—ওরা কি পোষ মান্তো তোমার? কিন্তু—” হঠাৎ মুখের ভাব কঠিন করিয়া বলিয়া উঠিল, “বলতে পার, ওই বুক আর ওই ভালোবাসা—ওই দুটোর মালিক কে? তুমি, না আর কেউ?”

কঙ্কন চুপ করিয়া রহিল, বুঝি-বা মঠের অধ্যক্ষ এ-প্রশ্নের উত্তর তাহাকে শিখাইয়া দেন নাই।

কিন্তু এই দুর্দান্ত মেয়েটি ছাড়িবার পাত্রী নহে। এদিক-ওদিক একবার সতর্ক দৃষ্টি নিষ্ক্ষেপ করিয়াই আবার

গলা চাপিয়া কহিল, “একদিন! তুমি আর সে, সে আর তুমি—এক-দুই, দুই-এক—মাত্র একটি মানুষ ছিলে! এ ছাড়া, এই এত বড় পৃথিবীর ভেতর আর কেউ ছিল কি?”

একজোড়া অবশ চোখ—সেই চোখ দুটি তুলিয়া কঙ্কন নাগরিকার দিকে তাকাইল। তাকাইতেই নাগরিকা আবার বলিয়া উঠিল, “কঙ্কন আর চিত্রা কোথায় তারা আজ?”

কঙ্কন তাড়াতাড়ি মুখ নামাইতেই নাগরিকা শাসন-কঠিন কণ্ঠে বলিয়া উঠিল, “তা হয় না, ভিক্ষু? তোমার মুখ চেয়ে আজ লক্ষ লোক—আমি একা নই! উত্তর দাও—ছিল কি তাদের মধ্যে আর কেউ?”

সম্মোহিতের স্থায় কঙ্কন জবাব দিল, “না!”

নাগরিকা আবার সুরু করিল, “ঠিক সেইদিন—সেইদিন প্রয়োজন হ’য়েছিল, কাকে—কার? তোমাকে তার, না, তাকে তোমার?”

“যদি বলি—”

“থেমো না!”

“যদি বলি—আমাকেই তার!”

নাগরিকা এক মর্মভেদী হাসি হাসিয়া বলিয়া উঠিল, “তাহ’লে জেনে রাখবো—পৃথিবীর ছোট-বড় সমস্ত কলঙ্ক একদিন এক জায়গায় জড় হ’য়ে একটা মূর্তি নিয়েছিল, সেই মূর্তি—চিত্রার!”

কঙ্কনের মুখখানা কাঁপিয়া উঠিল। তৎক্ষণাৎ কহিল, “না। তাকেই—আমার!”

নাগরিকা নির্নিমেষনে কঙ্কনের দিকে ক্ষণকাল তাকাইয়া থাকিয়া কহিল, “কেন?”

কঙ্কন চুপ করিয়া রহিল, যেন প্রশ্নটা সে বুঝিতে পারে নাই, যেন বা উহার অর্থ ভিক্ষুর অভিধানে নাই।

নাগরিকা মুখ ফিরাইয়া একটু হাসিল। ক্ষণপরেই আবার মুখের ভাব পরিবর্তন করিয়া দৃঢ়কণ্ঠে কহিল, “এ কথার জবাব দিতে তুমি পার না, ভিক্ষু! কেন পার না—তাও আমি জানি!”

চিত্রা খামিল। কিন্তু সে মুহূর্তকাল। তারপর হঠাৎ শ্লেষ-কণ্ঠে বলিয়া উঠিল, “ভিক্ষু, ঠকিয়ে ধাম্মিক হওয়া চলে, কিন্তু প্রেমিক হওয়া চলে না! ‘ভালবাসা’, ওই-ধর্ম—ও তোমার নয়!” বলিয়াই উঠিয়া পড়িয়া বাহির হইয়া আলেয়ার স্থায় অদৃশ্য হইয়া গেল।

পশ্চাৎ হইতে পিঠের উপর হঠাৎ চাবুক পড়িলে মানুষ
যেমন করিয়া উঠে তেমনি করিয়াই কঙ্কন উঠিয়া দাঁড়াইল
এবং তৎক্ষণাৎ সম্মুখের দিকে ঝাঁক দিয়া যেমন পা
বাড়াইবে, পা উঠিল না, যেন পিছন হইতে টান পড়িয়াছে।
কঙ্কন চমকিয়া পশ্চাদিকে চাহিল, দেখিল—যেন এক
অতি-পরিচিত নারীমূর্তি দুটি হাত জড় করিয়া একটিবার

মাথা নোয়াইয়াই সরিয়া গেল, তার মুখে মিনতি, চোখে
জল, সর্দঙ্গ ছাইয়া স্তব-স্ততি! অমুমানে নহে, কঙ্কন
স্পষ্ট করিয়াই বুঝিল, ও মূর্তি—চিত্রার! * * * ওদিকে
সে আর মুখ রাখিতে পারিল না, তাড়াতাড়ি যেমন মুখ
ফিরাইবে, দেখিল, সম্মুখে দাঁড়াইয়া—কৌয়ুদী!

(ক্রমশ)

নববর্ষা

শ্রীস্বনীলবরণ রায়চৌধুরী

পুঞ্জীত মেঘে আঁধার আজিকে বরষা-প্রভাত বেলা।
দূরে বনশিরে চমকে বিজলী—যেন সে আলোর মেলা ॥
উতলা বাতাসে শিরীষের সাড়ি,
উঠে পড়ে আর খেতেছে আছাড়ি ;
দূর বেহুবনে সুর হোল ওই কোন উন্মাদ খেলা।
পুঞ্জীত মেঘে আঁধার আজিকে বরষা প্রভাত বেলা ॥
কালো দিঘীজলে তীরের তরুর ছায়া কেঁপে কেঁপে মরে,
গায়ের বধুরা ওপার হইতে শূন্য কলস ভরে,
আকাশের পানে চাহে বারবার ;
দূর পথে ফেরা যাবে না'ক আর,
সকাল বেলায় বাসী কাজগুলো তাড়াতাড়ি সবে করে,
কালো দিঘী জলে তীরের তরুর ছায়া কেঁপে কেঁপে মরে।
দিগন্তরেরে আড়াল করিয়া সঘন বরষা ধারা ;
শিঞ্জিনী তালে পুলকিত-চিত এল রে পাগল পারা,
এল পল্লীর ঘন বনতলে,
নরাল নিঝর কালো দিঘী জলে,
জল টগরের তম্বুলতা খালি জলতলে হোল হারা,
দিগন্তরের ওপার হইতে এল রে বরষা ধারা।

“দে জল” “দে জল”—চাতক যুগল উড়ে গেল কত দূরে,
বাতাসে সে ধ্বনি কেবলি যে শুনি গুমরে করুণ সুরে।
সিক্ত মাধবী কুঞ্জের ফাঁকে,
ক্রান্ত শালিক থেকে থেকে ডাকে,
ভিজা বায়ু পশে ঘরের ছয়ারে—যুঁইফুলবাস মাথা,
“দে জল” “দে জল” চাতক যুগল ছড়ায় আকাশে পাখা।
এমনি বরষা এসেছিল বুঝি দূর সে অতীত বরষে ;
নীপের পরাগ বহিয়া পবনে ছুকুল বাহিয়া হরষে।
বুঝি কালিদাস আপনারে হারা,
মেঘদূত তার কোরেছিল সারা,
মেঘমল্লার ছন্দে গাঁথিয়া প্রাণের অমিয় পরশে,
এমনি বরষা ছিল বুঝি সেই সূদূর অতীত বরষে !
বেহুলার ব্যথা বাজিতেছে বুকে। ডেকে গেল দেয়া সূদূরে,
কলার ভেলায় ভাসে কি সে আজও সাথে লয়ে প্রাণবধূরে ?
নব বরষার জলে ভরা নদী,
সেই গান আজো গাহে নিরবধি,
তারই সে মেজুর মধুর রাগিণী ঝর ধারে বাজে শুকুরে।
বেহুলার ব্যথা আজো বাজে বুকে—ডাকে যবে দেয়া সূদূরে।

ডাঙ্ক ডাঙ্কী ডাকিয়া মরিছে বেতসের বন আড়ালে,
চখা চখী দল কাঁদিয়া বিহ্বল—কেহ কারে বুঝি হারালে !
ভিজে শালিকের ছায়া পড়ে জলে,
গাঙ্ বেয়ে নেয়ে গান গেয়ে চলে,
জলধারা সাথে কেতকীর রেণু পথে পথে কেগো ছড়ালে ?
ডাঙ্ক ডাঙ্কী কেঁদে মরে আজ বেতসের বন আড়ালে।

যাছুবিদ্যা ও বাঙালী

যাছুকর পি-সি-সরকার

একদা ভারতের স্বর্ণযুগে আধ্যাত্মিক আধিভৌতিক এমন বিদ্যা ছিল না, যাহা নিষ্ঠাসহকারে অধীত না হইত। সে ছিল ভারতের জাগরণ যুগ! তারপর পতন যুগের এক অশুভ মুহূর্তে ভারতের সেই সর্বতোমুখী প্রতিভার শ্রোতে ভাঁটা পড়িল। বস্তুর বিজ্ঞান অতলে ডুবিল, সংগোপনের প্রয়াস সেখানে পাইল প্রাধান্য। ফলে জ্ঞানচর্চা লোপ পাইল, সকলে পাশ্চাত্য শিক্ষার বাহ্যিক চাকচিক্যে তখন অন্ধ ও মুগ্ধ। সমাহিত হইয়া এই সমস্ত বিষয় চিন্তা করিলে ব্যথা ও বেদনায় বুক হাহাকার করিয়া ওঠে। কিন্তু পাশ্চাত্য জ্ঞানগবেষণামন্দিরের দ্বারে মাথা ঠুকিয়া বখন আত্মসম্বিংহারা এই জাতিই আবার জাগিবে, তখন সে বুঝিবে তাহাদের কি ছিল এবং আলোচনার অভাবে তাহারা আজ কি অমূল্য সম্পদহারা হইয়াছে।

যে বিদ্যাদ্বারা একব্যক্তি অপরকে মোহিত বা বশীভূত করিয়া ফেলিতে পারে বা চক্ষুর সম্মুখে নানারূপ অদ্ভুত, চমকপ্রদ বা লোমহর্ষণ ক্রিয়া দেখাইতে পারে তাহাকেই যাছুবিদ্যা বলা হয়। যাছুকরগণ সাধারণের চক্ষে ধূলা দিয়া যে সকল কোতূহলোদ্দীপক ও বিস্ময়কর রহস্যের সৃষ্টি করিয়া তোলে তাহা সাধারণ বুদ্ধি দ্বারা বা সাধারণ দৃষ্টি দিয়া উদ্ঘাটন করা সহজসাধ্য নহে। যাছুবিদ্যার চমকপ্রদ ও লোমহর্ষণ ক্রিয়াদর্শনে কেবল বিস্ময়াবিষ্টই হইতে হয়। বড় বড় দার্শনিক পণ্ডিতগণকেও সময় সময় ইহার ভেঙ্কীতে পড়িয়া আশ্চর্য্যান্বিত হইতে হইয়াছে। সেইজন্ম যুগে যুগে সর্বদেশেই যাছুবিদ্যা প্রভূত সমাদর ও প্রতিষ্ঠা লাভ করিয়া আসিয়াছে। যাছুবিদ্যার রোমাঞ্চকর অভিনয় দেখিলে ইংরেজী প্রবাদ—“Facts are sometimes stranger than fiction,” অর্থাৎ—“সময়ে বাস্তব ঘটনা উপন্যাস অপেক্ষাও চমকপ্রদ হয়”—কথাটাই বার বার মনে আসে।

ভারতবর্ষকে যাছুবিদ্যার দেশ বলা হয়। প্রাগৈতিহাসিক যুগ হইতে এদেশে যাছুবিদ্যার যথেষ্ট সম্মান পরিলক্ষিত

হইয়াছে। ভারতীয় যাছুবিদ্যার বৈশিষ্ট্য এই যে, উহা আধ্যাত্মতত্ত্ব সম্বলিত (spiritual) এবং অনেক অনেক যৌগিক প্রকার উপর প্রতিষ্ঠিত। প্রাচীন ভারতে আবিষ্কৃত সম্মোহনবিদ্যাও এই যাছুবিদ্যারই একটি অংশবিশেষ। বর্তমানকালে বৈজ্ঞানিকগণ ইহাকে ব্যবহারিক মনোবিজ্ঞান (Experimental Psychology) পর্যায়ভুক্ত করিয়াছেন। বর্তমান কালের হিপ্পোটিজম্ ও মেসমেরিজম্ বিদ্যা অতিশয় আধুনিক। সম্মোহনবিদ্যা অধিকতর উচ্চাঙ্গের বিদ্যা।*

যাছু ও সম্মোহনবিদ্যা এতদেশে অতিশয় প্রাচীন। ইহা তন্ত্রশাস্ত্রোক্ত অনিমা লঘিমা প্রভৃতি অষ্টসিদ্ধির মধ্যে ‘বশিত্ত’ সিদ্ধির পর্যায়ভুক্ত। তন্ত্রশাস্ত্রের মারণ, উচাটন প্রভৃতির মধ্যে ইহা বশীকরণ অধ্যায়ের অন্তর্গত। এই বিদ্যা আয়ত্ত করিতে হইলে প্রচুর সাধনার প্রয়োজন। বলা বাহুল্য, পুনঃ পুনঃ অভ্যাসের নামই সাধনা। কথিত আছে, পূর্বকালে দেবরাজ ইন্ড্রের সভায় এই বিদ্যা মাঝে মাঝে প্রদর্শিত হইত, সেই জন্ম ইহার নাম ‘ইন্ড্রজালবিদ্যা’ এবং ইহা দেবসেনানী কার্তিকেয় আবিষ্কৃত চৌর্যবিদ্যার অন্তর্গত। কিন্তু ব্যাপারটি চুরি হইলেও তন্ত্রশাস্ত্রের অপরাপর বিভাগের ত্রায় প্রচুর সাধনাসাপেক্ষ। আজও প্রচলিত প্রবাদ শুনা যায় যে, বাঙলাদেশে ভোজরাজা নামক এক রাজা এই বিদ্যায় বিশেষ পারদর্শী ছিলেন এবং তাঁহার নাম হইতেই ইহা ভোজরাজার খেলা, ভোজবাজী বা ভোজবিদ্যা নামে প্রচলিত। তাঁহার স্ত্রী রাণী ভানুমতীও

* ‘হিপ্পোটিজম্’ এই ইংরেজী শব্দটি নিদ্রা অর্থে ব্যবহৃত গ্রীক শব্দ ‘হিপ্পস্’ (Hypnos) হইতে গঠিত এবং ইহার প্রকৃত অর্থ মায়ানিদ্রা বা নিদ্রাকরণবিদ্যা—মেসমেরিজম্ ও হিপ্পোটিজম্ মূলত একই বিদ্যা। মেসমেরিজম্ এই শব্দটি উক্ত বিদ্যার আবিষ্কর্তা ভিয়ান্না শহরের ডাক্তার মেসমার সাহেবের নাম হইতে গঠিত। হিপ্পোটিজম্ ও সম্মোহন বিদ্যায় পার্থক্যও যথেষ্ট। সম্যক্রূপে মোহিত হইলেই তবে সম্মোহন। সম্মোহিতাবস্থায় পাত্রের আত্মবোধ থাকে না ও বাহ্যজ্ঞান থাকে না, হিপ্পোটিজমে তাহা থাকিতেও পারে।—লেখক।

নাকি এই বিদ্যায় সমধিক পটয়ঙ্গী ছিলেন এবং তাঁহার নাম হইতেই ইহা “ভানুমতীর খেলা” নামে পরিচিত। এই সমস্ত হইতে সহজেই অনুমান করা যায় যে অতি পুরাতনকাল হইতেই এতদেশে এই বিদ্যার যথেষ্ট আদর ছিল। ধনী, দরিদ্র, রাজা, প্রজা সকলেই এই খেলা অত্যন্ত পছন্দ করিতেন।

পূর্বোক্ত প্রচলিত প্রবাদ হইতে আজকাল একটি বাদানুবাদ প্রায়ই শুনিতে পাওয়া যায় যে ভোজরাজা ও ভানুমতী অবাঙালী ছিলেন। তাঁহাদের নাম হইতে ইহার প্রকৃত সত্য এখন নির্দিষ্ট না হইলেও একথা সহজেই প্রমাণ করা যায় যে, সেকালে বাঙলাদেশে বহু প্রতিভাবান যাদুকর ছিলেন। ভোজরাজা ও ভানুমতীর নাম হইতে পশ্চিম অঞ্চলে অর্থাৎ—বিহার সংযুক্তপ্রদেশ প্রভৃতি স্থানে ইহা ‘ভোজরাজকা খেল’, ‘ভানুমতীকা খেল’ নামে সুপরিচিত। ভোজরাজা বা ভানুমতী বাঙালী বা অবাঙালী ছিলেন কি-না তাহা তাঁহাদের নাম হইতে স্পষ্ট প্রতীয়মান না হইলেও সমসাময়িক বা পরবর্তী অপর দুইজন প্রতিভাবান যাদুকরের নাম হইতে সহজেই প্রমাণিত হয় যে, তৎকালে বাঙালীদের মধ্যে যথেষ্ট প্রতিভাবান যাদুকর ছিলেন। তাঁহাদের নাম আন্নারাম সরকার ও বাঙ্কারাম। যাদুবিদ্যা ব্যবসায়ীদের নিকট এই নাম দুইটি প্রায়ই শূন্য যায়। বাঙ্কারাম সরকার ও আন্নারাম সরকার যে বাঙালী নাম ইহা সকলেই স্বীকার করিবেন।

মোগল-রাজত্বকালেও কয়েকজন বাঙালী যাদুকর সমগ্র ভারতবর্ষের দৃষ্টি আকর্ষণ করিতে সমর্থ হইয়াছিল। মোগল বাদশাহ্ জাহাঙ্গীর তাঁহার স্বরচিত (আত্মচরিত) গ্রন্থে লিখিয়াছেন যে :

“আমি যে সময়ের কথা বলিতেছি, সেই সময়ে বাঙলায় কয়েকজন যাদুকর হাত সাফাই ও ভোজবাজীতে একরূপ দক্ষ ছিল যে, তাহাদের কাহিনী আমার এই আত্মজীবনীতে উল্লেখযোগ্য বলিয়া মনে করিতেছি।

তিনি আরও লিখিয়াছেন যে :

“এক সময়ে আমার দরবারে এইরূপ সাতজন বাঙালী বাজীকরের আবির্ভাব হয়। তাহারা তাহাদের ক্ষমতা সম্বন্ধে অত্যন্ত বিশ্বাসী ছিল। আমাকে তাহারা গর্ব করিয়া বলে যে, এমনই খেলা তাহারা দেখাইতে পারে যে মানুষের বুদ্ধি সেই খেলায় তাক লাগিয়া যাইবে। বস্তুত

তাহারা বাজী দেখাইতে আরম্ভ করিয়া কতকগুলি এমনই অত্যন্ত খেলা দেখাইল যে, তাহা স্বচক্ষে না দেখিলে বিশ্বাস করা সম্ভবপর নয়। বাস্তবিকই কৌশলগুলি এমনই আশ্চর্যজনক ছিল যে, আমরা যে যুগে বাস করিতেছি সেই যুগে এমন বিস্ময়কর ঘটনা সম্ভবপর বলিয়া বিশ্বাস করা কষ্টসাধ্য।”—(মেজর প্রাইস কর্তৃক অনূদিত ‘জাহাঙ্গীরের আত্মজীবনী’)।

সুতরাং দেখা যাইতেছে যে, এককালে বাঙালী যাদুকরগণ অত্যাশ্চর্য যাদুবিদ্যা প্রদর্শন করিয়া লোক-সমাজে কিরূপ প্রতিষ্ঠা ও সম্মান লাভ করিয়াছিল, উহা সত্যই নিখিল-বঙ্গ, কেন, ভারতবাসী মাত্রেরই গৌরবের বিষয়। কিন্তু বিদেশী সভ্যতার সংস্পর্শে ও ইউরোপ-ভাবাপন্ন মনোভাবে আমাদের নিজস্ব বৈশিষ্ট্যপূর্ণ বিদ্যা বিসর্জন দিয়া আমরা নিঃস্ব হইয়া চলিয়াছিলাম। আমাদের স্বকীয় বিদ্যাটিও বৈদেশিক আবহাওয়ায় ম্লান হইয়া উঠিয়াছিল। নতুবা শুধু বাঙলা কেন, মধ্যযুগে সমগ্র ভারতবর্ষে এই বিদ্যা প্রায় লোপ পাইয়াছিল। সে সময়কার কোন নাম-করা ঐক্সজালিক বা যাদুবিদ্যার ইতিহাসও পাওয়া যায় না। ঊনবিংশ শতাব্দীর শেষভাগে এই বিশিষ্ট বিদ্যাটির আবার পুনরভ্যুত্থান হইয়াছে। প্রাচ্য ও প্রতীচ্যের প্রায় সর্বদেশেই এই বিদ্যার প্রতিষ্ঠা ও বহুল প্রচার এই সময়েই পরিলক্ষিত হয়। যাদুকর ছিডিনি, থ্রাষ্টন, গলষ্টন, হফম্যান, ডেভান্ট, ম্যাক্সেলীন, ডেভেনপোর্ট প্রভৃতির নাম এ প্রসঙ্গে উল্লেখযোগ্য।

আমাদের ভারতবর্ষও এই নবজাগরণে বাদ পড়ে নাই। তবে খুব প্রসিদ্ধ যাদুকর তখন কেহ জন্মগ্রহণ করেন নাই। বর্তমান শতাব্দীতে এই অবহেলিত বিদ্যাটি জন কয়েক বিশিষ্ট যাদুকরের অক্লান্ত চেষ্টায় ও অপারিসীম সাধনায় ভারতের অতীত গৌরব ও প্রতিষ্ঠা বহুলাংশে ফিরাইয়া আনিতে সমর্থ হইয়াছে। সুখের বিষয় এই যে, তাহাদের চেষ্টায় ও সাধনায় ভারতবর্ষ আবার তাহার লুপ্তগৌরব ফিরাইয়া আনিতে সমর্থ হইয়াছে এবং বিশ্বসমক্ষে ভারতীয় যাদুবিদ্যার বিশেষত্বকে প্রকাশ করিয়া দেশ ও জাতির মুখ উজ্জ্বল করিয়াছে তন্মধ্যে বাঙালী যাদুকরের দানই অধিক।

ভারতীয় যাদুবিদ্যার ক্ষেত্রে এখনও গবেষণার অনেক অবসর আছে, প্রকৃত গুণীর দৃষ্টি এই দিকে পড়িলে ভারতীয় যাদুবিদ্যার প্রভাব উত্তরোত্তর বৃদ্ধি পাইবে সন্দেহ নাই।

পাগলের রোজনাম্চা *

শ্রীকমলাপ্রসাদ বন্দ্যোপাধ্যায়

আজ তিনি মৃত—এক বড় আদালতের তিনি প্রধান বিচারক ছিলেন। তাঁর ঞায়বিচারের সুনাম ছিল। নামটি তাঁর প্রবাদের মত ফরাসী বিচারালয়ে সকলে মানত। য্যাডভোকেট, উকিল, বিচারকের দল তাঁকে দেখলে শ্রদ্ধার সঙ্গে মাথা হুইয়ে নমস্কার ক'রত;—তাঁর মহীয়ান মুখ—সমুজ্জল ঘন-সন্নিবিষ্ট চোখ দুটিতে আরও উদ্ভাসিত দেখাত।

দুর্বলকে রক্ষা আর অপরাধের পিছনে তাড়না ক'রেই তিনি তাঁর জীবন কাটিয়েছিলেন। প্রতারক ও হত্যাকারীর এমন ঘোরতর শত্রু আর কেউ ছিল না; কারণ তিনি তাদের মনের গোপন চিন্তা, তাদের মুখের পানে চেয়েই ধ'রে ফেলতে পারতেন।

আজ বিরাশী বছর বয়সে তিনি মারা গেলেন। সমগ্র জাতির দুঃখ ও প্রশংসা তার সঙ্গে গেল। রক্ত-পোষাক পরিহিত সৈন্যদল তাঁর মৃতদেহ পাহারা দিল, শ্বেত-পোষাকে জনসাধারণ তাঁর কবরে চোখের জল ফেলল—যে অশ্রুধারা সত্যি ব'লেই মনে হ'য়েছিল।

কিন্তু এই বিচারকের নিজস্ব ডেঙ্গু খুঁজে যে অদ্ভুত রোজনাম্চা পাওয়া যায়, তাই শুনুন। বড় বড় অপরাধীদের নামলার রেকর্ডের সঙ্গে সেগুলিও ছিল। তার নাম দেওয়া ছিল :

কেন ?

২০ জুন, ১৮৫১। এই মাত্র আমি কোর্ট থেকে উঠে আসছি। ব্লগের প্রাণদণ্ড দিলাম! কেন সে তার পাঁচটি ছেলে-মেয়েকে মেরে ফেলেছে? প্রায় এমন লোক দেখা যায়—হত্যা করা যাদের একটা আনন্দ। হ্যাঁ, হ্যাঁ—আনন্দ হওয়াই উচিত—হয়ত সব চেয়ে বড় আনন্দ, কারণ হত্যা করা খাওয়ার মতনই নয় কি? তৈরী করা আর ভেঙে ফেলা, নষ্ট করা! এই দুটি কথাতেই পৃথিবীর

ইতিহাস আছে, সমস্ত পৃথিবীর ইতিহাস! তবে হত্যা করা কেন এত মদ-বিহ্বল হবে না?

২৫ জুন। এমন একটা প্রাণী আছে—যে জীবিত, যে হাঁটে, যে দোড়ায়—ভাববার কথা বটে! একটা প্রাণী? প্রাণী কি? এক সজীব পদার্থ—যা গতিবাদের প্রমাণ দেয় এবং সেই নীতিও যার ইচ্ছাশক্তিতে নিয়ন্ত্রিত। এই পদার্থ কিছুতেই আকৃষ্ট হয় না। মাটি থেকে মুক্ত তার পা দুটি। জীবনের একটা পরমাণু যা পৃথিবীতে ঘুরে বেড়ায় এবং জীবনের এই পরমাণুটিকে যে কেউ ইচ্ছামত বিনষ্ট করতে পারে, যদিও বলতে পারি না—এটার উদ্ভব কোথা থেকে। তারপর আর কিছুই থাকে না। এটা নষ্ট হয়—এর লীলা শেষ হ'য়ে যায়।

২৬ জুন। তবে কিসের জন্তে হত্যা করা অপরাধ? হ্যাঁ, কি কারণে? বরং এটাই প্রকৃতির নিয়ম। প্রত্যেক প্রাণীর হত্যা করার চরম উদ্দেশ্য আছে। সে বাঁচবার জন্তে হত্যা করে, আবার হত্যা করার জন্তে বাঁচে। পশুশক্তি অবাধে হত্যা ক'রে যায়, প্রতি দিন, তার জীবদশার প্রতি মুহূর্তে। মানুষ না-থেমে হত্যা ক'রে চলে—নিজেকে বাঁচিয়ে রাখতে; কিন্তু যেহেতু এর উপর আনন্দের জন্তেও তাকে হত্যা ক'রতে হয়, তাই সে নানা রকমের শীকার করা আবিষ্কার ক'রেছে। হাতের মধ্যে যে পতঙ্গটিকে শিশু পায়, সেটিকে সে হত্যা করে—যত ছোট পাখী, ছোট ছোট প্রাণী—যা তার সামনে পড়ে। কিন্তু যে অদম্য হত্যার কামনা চিরদিন আমাদের মধ্যে আছে, তার জন্তে এসব পর্যাপ্ত নয়। পশু-হত্যা করাই পর্যাপ্ত নয়, মানুষও মারতে হবে। বহুকাল আগে নর-বলি দিয়ে এই প্রয়োজন পূর্ণ করা হ'ত। বর্তমানে সমাজে বাস করার প্রয়োজনে হত্যাকে অপরাধ বলে গণ্য করা হচ্ছে। আমরা হত্যাকারীকে দণ্ড দিই, শাস্তি দিই! কিন্তু যেহেতু আমরা

* গী-জ.মোপাসাঁ হইতে।

এই প্রাকৃতিক অথচ দান্তিক মৃত্যুর প্রবৃত্তিকে পথ না দিয়ে বাঁচতে পারি না, তাই আমরা থেকে থেকে শাস্তি পাই—যুদ্ধ ক’রে। তখন একটা জাতি আর একটা জাতিকে হত্যা ক’রে। রক্তের ভোজ লেগে যায়, যে ভোজে সৈন্যদল ক্ষেপে উঠে, জনসাধারণ মাতাল হয়। নারী, এমন কি, শিশুও রাত্রে শুয়ে শুয়ে বাতির আলোকে এই সব বিরাট হত্যার কাহিনী প’ড়ে মেতে ওঠে।

মানুষের এই কসাই-বৃত্তি যারা চালাচ্ছে—তাদের কি আমরা অপছন্দ করি? না, তাদের আমরা সম্মান দিয়ে ভরিয়ে দিই। সোনা ও রঙীন পোষাকে তাদের সাজাই, বুকে তাদের অলঙ্কার, মাথায় তাদের পালক এবং মেডাল, পুরস্কার, পদবী প্রভৃতি কত কিছু দিয়ে তাদের আমরা আরও বড় ক’রে দিই। তারা অহঙ্কারী এবং মাননীয়, মেয়েদের কাছে তারা ভালবাসার মত লোক, জনতা তাদের চীৎকার ক’রে অভিনন্দিত করে,—একমাত্র কারণ এই যে, তাদের লক্ষ্য মানুষের রক্তে নদী বইয়ে দেওয়া! মৃত্যুর যন্ত্রগুলি তারা রাস্তা দিয়ে দেখিয়ে টেনে নিয়ে যায় এবং কৃষ্ণপোষাক পরিহিত জনতা সেগুলি দেখে হিংসা করে। জীবিতের মমত্বে হত্যা করার মহান নিয়ম প্রকৃতিই দিয়ে রেখেছে! হত্যা ছাড়া আর কিছুই সুন্দরতর এবং অধিকতর সম্মানজনক নাই!

৩০ জুন। হত্যা করা জীবনের নীতি, কারণ প্রকৃতি অনন্ত-যৌবন ভালবাসে। সে যেন তার সমস্ত জ্ঞানহীন কাজে চেষ্টা করে বলে: “তাড়াতাড়ি কর! তাড়াতাড়ি! তাড়াতাড়ি!” যত বেশী সে বিনাশ করে, ততোধিক নিজেকে সে নতুন ক’রে গ’ড়ে নেয়।

৩ জুলাই। হত্যা করা নিশ্চয় এক অতুলনীয় ও রুচিকর আনন্দ। তোমার সামনে এক জীবন্ত চিন্তাশীল প্রাণীকে দাঁড় করানো হ’ল, তার বুকে একটা ছোট ছিদ্র ক’রে দেওয়া হ’ল—মাত্র একটা ছিদ্র এবং সেই ছিদ্র দিয়ে শোহিত-তরল পদার্থ বাহির হ’তে লাগল,—দেহতত্ত্ববিদ যাকে বলে রক্ত, বলে প্রাণ। তারপর তোমার সম্মুখে এক গাদা মাংস রইল প’ড়ে শক্তিহীন, শীতল এবং চিন্তাহীন!

৫ আগষ্ট। আমি বিচার ক’রে আমার জীবন কাটিয়ে দিলাম। আমার মুখের কথায় দিলাম দণ্ড, হত্যা

করলাম;—যারা ছুরি দিয়ে খুন ক’রেছে তাদের গিলোটিনে হত্যা করলাম। যে সব হত্যাকারীকে শাস্তি দিয়েছি, তাদেরই মত আমারও কি হত্যা করা ঠিক হয়েছে? কে জানে?

১০ আগষ্ট। কে পারবে জানতে কোনও কালে? কে আমাকে সন্দেহ করবে কোনও দিন, বিশেষ ক’রে যাকে মারতে আমার কোন অভিরুচি নাই—এমন কাউকে যদি আমি হত্যার জন্ত মনোনীত করি?

২২ আগষ্ট। আমি আর নিজেকে থামিয়ে রাখতে পারি না। পরীক্ষা করতে একটি ক্ষুদ্র প্রাণীকে হত্যা ক’রেছি—সুর হিসাবে। আমার চাকর জীনের একটা গোল্ডফিন্চ পাখী আফিসের জানালাতে ঝাঁচায় ছিল। তাকে কোন অজুহাতে কাজে পাঠিয়ে ছোট পাখীটাকে নিলাম, হাতের মধ্যে তার হৃৎ-স্পন্দন অনুভব ক’রলাম। কি গরম পাখীটার পালক! আমার উপরের ঘরে গেলাম। থেকে থেকে পাখীটাকে জোরে চাপতে থাকি, তার হৃৎস্পন্দন দ্রুততর হয়; নিদ্র হলেও কি আনন্দদায়ক! প্রায় সেটার দমবন্ধ করে ফেলি আর কি! কিন্তু রক্ত দেখতে পাই না।

কাঁচি—নখ কাটার কাঁচি বাহির করে নিই, আর ধীরে ধীরে তিনটি আঘাতে পাখীটার গলা কেটে ফেলি। ঠোট খুলে সেটা, পালাবার জন্তে যথেষ্ট চেষ্টা করে, কিন্তু চেপে ধরে থাকি। ওঃ! আমি ধ’রে থাকি—হয়ত একটা ক্ষেপা কুকুরকেও ধ’রে রাখতে পারতাম তখন!—রক্ত বেরিয়ে আসে—দেখতে পাই।

তারপর ঠিক হত্যাকারীদের মতই আমিও করি। কাঁচিখানি ধুয়ে ফেলি, আমার হাতও। জল ছিটিয়ে সেই দেহ, সেই পাখীটার ছোট মৃতদেহ নিয়ে বাই—বাগানে লুকিয়ে ফেলতে। একটা স্ট্র-বেরী গাছের নীচে সেটাকে পুঁতে ফেলি। আর কিছুতেই সে পাখীটাকে দেখা যাবে না। প্রত্যেক দিন সেই গাছ থেকে একটা ক’রে স্ট্র-বেরী খেতে পারি। জীবন এমনি ক’রে উপভোগ করা যায়, যদি উপায় জানা থাকে!

ফিরে এসে চাকর চেষ্টামেচি করে, সে ভাবে তার পাখী উড়ে পালিয়ে গিয়েছে। কি ক’রে সে আমাকে সন্দেহ করতে পারে? আঃ!

২৫ আগষ্ট। মানুষ একটা হত্যা ক'রতেই হবে! মারতেই হবে!

৩০ আগষ্ট। মেরেছি। কিন্তু কত ছোট! ভার্নের বনে বেড়াতে গিয়েছিলাম। কিছুই ভাবি নি—একেবারে কিছুই না। একটা ছোট ছেলে পথ দিয়ে আসে—একটা ছেলে—হাতে তার মাখম-মাখানো এক টুকরো রুটি। সে আমাকে দেখে দাঁড়ায়, বলে—“সুদিন-সুপ্রভাত বিচারক মশায়!”

আমার মাথায় সেই চিন্তা জেগে ওঠে : “হত্যা ক'রব এই ছেলেটাকে?”

উত্তর দিই—“তুমি একা নাকি, খোকা?”

“হ্যাঁ মশায়।”

“এই বনে একেবারে একা তুমি?”

“হ্যাঁ মশায়।”

মদের মত তাকে খুন করার নেশা লাগে। ধীরে ধীরে তার কাছে এগিয়ে যাই, যেন সে সন্দেহ ক'রে না পালায়। হঠাৎ তার গলা চেপে ধরি। তার ছোট হাত দিয়ে সে আমার কঙ্গী চেপে ধরে এবং তার দেহ আগুনের উপর পাখীর পালকের মত কাঁপতে থাকে। তার পর আর সে নড়ে না। খালে তার দেহ ছুঁড়ে ফেলে তার উপর কিছু ঘাস চাপিয়ে দিই। বাড়ী ফিরে এসে সন্ধ্যা-ভোজন ভালই জমে। কত ছোট সে। সন্ধ্যা বেলায় খুব খোশ-মেজাজে থাকি, যেন পুনর্জীবন ফিরে এসেছে। রাত্রে ধর্মান্যক্ষের সঙ্গে কাটাই। তাঁরা আমাকে হাস্য-রসিক বলেন। কিন্তু রক্ত আমি দেখতে পাই নি। স্থির হ'তে পারি না।

৩১ আগষ্ট। মৃতদেহ পাওয়া গিয়েছে। তাঁরা হত্যাকারীকে খুঁজে বেড়াচ্ছে।

সেপ্টেম্বর ১। দুজন বেকার পথিককে গ্রেপ্তার করা হ'য়েছে। প্রমাণ মিলছে না কোনও।

২ সেপ্টেম্বর। ছেলেটার বাপ-মা আমার কাছে আসে। তারা কাঁদে! আঃ!

৬ অক্টোবর। কিছুই পাওয়া যায় নি আর। কোন পথচারী বেকার নিশ্চয় একাজ ক'রেছে। আঃ! যদি রক্ত দেখতে পেতাম, তবে এখন স্থির হ'তে পারতাম!

১০ অক্টোবর। আবার আর একটা। সকালে ব্রেক-ফাস্টের পর নদীর ধারে ঘুরে বেড়াই। এক উইলো গাছের

নীচে দেখি—এক জেলে ঘুমাচ্ছে। প্রায় দুপুর বেলা। কাছের আলুর ক্ষেতে পড়ে আছে একখানি কোদাল—যেন আমারই জন্তে।

সেটা তুলে নিই। ফিরে আসি; মুগুরের মত সেটা উঠিয়ে এক আঘাতে জেলের মাথাটা দেহ থেকে ছিঁড়ে ফেলি। ওঃ, রক্ত—রক্ত বেরিয়েছে। গোলাপের মত রাঙা রক্ত। ধীরে ধীরে রক্তের ধারা নদীর জলে গিয়ে মিশে। খুব গস্তীর ভাবে আমি চ'লে যাই। যদি কেউ দেখত আমাকে! আঃ, আমাকে দিয়ে চমৎকার এক হত্যাকারীকে দেখানো যেত তবে আজ!

২৫ অক্টোবর। জেলের ব্যাপারটায় বড় সোরগোল হয়। তার ভাইপো, যে তার সঙ্গে মাহ ধরত, হত্যার অপরাধে তাকে ধরা হয়।

২৬ অক্টোবর। ম্যাজিষ্ট্রেট ভাইপোকে দোষী সাব্যস্ত করেন। শহরের প্রত্যেকে তাই বিশ্বাস করে। আঃ!

২৭ অক্টোবর। ভাইপো নিজেকে বাঁচাতে যা-তা বলে। সে বলে—সে গ্রামে গিয়েছিল রুটি কিনতে। সে শপথ করে যে তার খুড়োকে তার অল্পস্থিতিতে হত্যা করা হ'য়েছে! কে সে কথা বিশ্বাস ক'রবে?

২৮ অক্টোবর। ভাইপো প্রায় স্বীকার করে আর কি! তারা তার বুদ্ধি লোপ করিয়ে দিয়েছে দেখি! হায়—শ্রায় বিচার!

১৫ নভেম্বর। তার বিরুদ্ধে অগুণ্টি প্রমাণ, তার মধ্যে প্রধান কারণ সে তার খুড়োর সম্পত্তির উত্তরাধিকারী। দায়রা আদালতে আমিই সভাপতি হব।

১৮৫২, জানুয়ারী ২৫। প্রাণদণ্ড! প্রাণদণ্ড! প্রাণদণ্ড! আমি তার প্রাণদণ্ডের আদেশ দিলাম। য্যাড-ভোকেট জেনারেল দেবদূতের মত ব'ললেন! আঃ! আবার আর একটা! তার মৃত্যু আমাকে দেখতেই হবে।

১০ মার্চ। কাজ শেষ। আজ সকালে তাকে গিলোটিনে দিল। ভাল ভাবে সে মরল—খুব ভাল ভাবে! আমার আনন্দ হ'ল! একটা মানুষের গলা কাটা দেখতে কি ভাল লাগে!

এখন—আমি অপেক্ষা ক'রব, অপেক্ষা ক'রতেও পারব। আমার ধরা পড়তে—এই রোজনামচা, এই সামান্য জিনিষটাই যথেষ্ট।

যুদ্ধ ও প্রগতি

শ্রীস্ববোধরঞ্জন রায়চৌধুরী এম-এ

শত সহস্র যুগের অর্জিত বৈজ্ঞানিক বুদ্ধির যখন প্রয়োগ হয় উগ্রলোভাতুর কতিপয় স্বার্থান্বেষী ব্যক্তির উদ্দেশ্য সাধনে, তখন তার ফলাফল ভোগ করতে বাধ্য হয় সমগ্র জগৎ, সমগ্র সভ্যতা এবং সমাজের ভবিষ্যৎ বংশধরগণ। তিল তিল ক’রে যে বিরাট প্রলয়শক্তি আজ পর্যন্ত মানুষের হাতে জমা হয়েছে, তার তুলনায় প্রকৃতির বিধ্বংসী ক্ষমতা খুবই তুচ্ছ।

এই প্রলয়ের ইতিহাসে এখন পর্যন্ত শীর্ষস্থান অধিকার করে আছে ১৯১৪ খৃষ্টাব্দের মহাসমর। এই যুদ্ধে সাতশ ত্রিশ লক্ষ লোকের জীবন বিনষ্ট হয়েছে বা তাদের স্বাস্থ্যসুখ ও গৃহ-শান্তিব বিলোপ ঘটেছে চিরদিনের জন্তে। এই বিরাট নরমেধ-যজ্ঞে বলি হয়েছিল একশ ত্রিশ লক্ষ যোদ্ধা এবং একশ ত্রিশ লক্ষ শান্তিপ্রিয় নিরীহ নাগরিক। এর ফলে পিতৃমাতৃহীন শিশুর সংখ্যা দাঁড়ায় নব্বই লক্ষ এবং পঞ্চাশ লক্ষ নারী হন স্বামীহারা। খাদ্যাভাব ও অন্যান্য কঠোর অবস্থার জন্তে যে ব্যাপক মহামারী প্রত্যেক দেশে হানা দিয়েছিল, তাতে যে কত লোক প্রাণ হারিয়েছে সংখ্যা তার এখনও সঠিক গণনা করতে পারা যায় নি। মিঃ এডউইন্স স্মিথের গণনা অনুসারে এই কারণে কেবলমাত্র আফ্রিকা মহাদেশেই যা লোকক্ষয় হয়েছে তার সংখ্যা মহাসমরের পূর্ব পঞ্চাশ বছর পর্যন্ত সেই দেশের গোষ্ঠীবিরোধে বা প্রাণহানি হয়েছিল, তার চেয়ে অনেক বেশী।

এ ত গেল কেবলমাত্র লোকক্ষয়ের কথা। এখন দেখা যাক, ঐ যুদ্ধে যে অর্থব্যয় হয়েছিল তা মানবের সুখ সুবিধা ও কল্যাণের জন্তে ব্যয় করলে কি হতে পারত। এ সম্বন্ধে সুপণ্ডিত অধ্যাপক নিকোলাস মারে বাটলার একটা হিসাব করেছেন। এই যুদ্ধে মোট এক শত বিশ হাজার কোটি টাকা খরচ হয়েছিল। অধ্যাপক বাটলার দেখিয়েছেন এই অর্থ যদি গঠনমূলক কাজে প্রয়োগ করা হ’ত তা হ’লে গ্রেটব্রিটেন, আমেরিকার যুক্তরাষ্ট্র, ক্যানাডা, ফ্রান্স, বেলজিয়ম, রুশিয়া, জার্মানী এবং অস্ট্রিয়ার প্রত্যেক পরিবারের এক একর ক’রে ভূমি, ছ হাজার পাঁচ শত টাকা মূল্যে একখানা ক’রে বাড়ী এবং দু হাজার ছ শত

টাকার আসবাবপত্র হ’তে পারত। এ ছাড়া যে সকল শহরের লোকসংখ্যা বিশ লক্ষ বা তদুর্ধ্ব তার প্রত্যেকটিতে এক কোটি ত্রিশ লক্ষ টাকার একটি ক’রে সাধারণ পাঠাগার ও দু কোটি ষাট লক্ষ টাকার একটি ক’রে বিশ্ববিদ্যালয় স্থাপন করতে পারা যেত। আরও বন্দোবস্ত হতে পারত এক শত পঁচিশ হাজার শিক্ষক এবং ঐ সংখ্যক নার্সের জন্তে একটা চিরস্থায়ী ফণ্ড। এর পরেও যা উদ্ধৃত থাকত তা দিয়ে সমগ্র ফ্রান্স এবং বেলজিয়মকে ক্রয় করতে পারা যেত অনায়াসে।

লোকক্ষয় ও ধনক্ষয়ের একটা আভাষ পেলাম। এবার দেখা যাক, গত মহাসমর জনসাধারণের দারিদ্র্য বাড়িয়ে দিয়েছে কতটা। যুদ্ধের খোরাক জুগিয়ে তখনকার দুস্মূলের বাজারে মোটা মোটা মুনাফা লুফে নিয়ে বড় বড় ধনকুবের ব্যবসায়ী যারা—তারা হলেন আরও ধনী, সাধারণ অবস্থার লোক যারা—তারা হ’ল গরীব, আর যে ছিল গরীব—সে হ’ল আরও গরীব। যুদ্ধের পর থেকেই পর পর যে অর্থসঙ্কট দেখা দিচ্ছে তাতে দারিদ্র্যের সমস্রাকে দিনে দিনে তীব্র হ’তে তীব্রতর ক’রে তুলেছে। কয়েক বছর আগে বিশ্ব রাষ্ট্র সংঘের গণনায় পৃথিবীর বেকার সংখ্যা ছিল তিনশ লক্ষ। ১৯৩৩ খৃষ্টাব্দে চব্বিশ লক্ষ লোক মারা গিয়েছে অনাহারে এবং বার লক্ষ লোক ক্ষুধার জ্বালায় আত্মহত্যা করেছে।

মহাসমরের মহাযজ্ঞ শেষ হবার পর বিশটি বছর কেটে গেল। আবার যুদ্ধের বিরাট আয়োজন চলছে। বিশ্ব রাষ্ট্র সংঘ থেকে প্রকাশিত “আর্মানেন্ট্‌স্ ইয়ার বুক”এ দেখা যায়, ১৯৩৭ খৃষ্টাব্দ পর্যন্ত আগামী যুদ্ধের জন্তে যা সামরিক ব্যয় হয়েছে তার পরিমাণ গত যুদ্ধের দ্বিগুণ। বর্তমানে ব্রিটেনের করদাতাগণ প্রতি মিনিটে তিন শত পাউণ্ড ওয়ার-আপিসকে দিচ্ছেন।

এই যুদ্ধের যে প্রচ্ছদপট গড়ে উঠেছে তাও ১৯১৪ খৃষ্টাব্দ থেকে সম্পূর্ণ পরিবর্তিত। এ সময়ের মধ্যে ফলিত বিজ্ঞানের যা উন্নতি হয়েছে তারও তুলনা ইতিহাসে আর নেই।

রাষ্ট্রের তত্ত্বাবধানে বিজ্ঞান ও বৈজ্ঞানিকের প্রচেষ্টা আজ নিয়োজিত হচ্ছে—কি ক’রে প্রলয়শক্তি আরও উগ্র, আরও দ্রুত, আরও সহজ হতে পারে। ১৯১৪ খৃষ্টাব্দে বিমান ছিল শিশু—আজ সে মৃত্যুর পূর্ণতেজী বাহন। ১৯১৮ খৃষ্টাব্দের তুলনায় আধুনিক সমর-বিমান চার গুণ সমরোপকরণ বহন ক’রে তিনগুণ দ্রুত অতিক্রম করতে পারে।* বর্তমান যুগে যুদ্ধজয়ের চেষ্টা চলবে শত্রুদেশের বেসামরিক অসহায় বৃদ্ধ, নারী ও শিশুদের ওপর আশ্রয় বোমা, বিষবাষ্প ও জীবাণু সংক্রামণের মাধ্যমে মৃত্যু বৃষ্টি ক’রে। আবিসিনিয়া, স্পেন ও চীনের রণভূমিতে যে বর্বর হত্যাকাণ্ড চলেছে তা অনাগত ভবিষ্যতের একটা ক্ষুদ্র পূর্বাভাস মাত্র। গত মহাসমর দীর্ঘ চার বছর ধরে চলেছিল। বিশেষজ্ঞরা বলেন—সমরলিপ্সুদের হাতে যে বৈজ্ঞানিক যুদ্ধোপকরণ সংগৃহীত হয়েছে তার সঠিক ব্যবহার হ’লে আগামী বিশ্বযুদ্ধে সমগ্র মানবসমাজ মাত্র কয়েক দিনের মধ্যেই ভস্মস্বূপে পরিণত হ’তে পারে—সভ্যতার চিহ্নমাত্র আর থাকবে না।

বর্তমানের উগ্র যুদ্ধবাদী দেশগুলি তাদের সমরলিপ্সার যে সকল কৈফিয়ৎ দিচ্ছে তার একটি হচ্ছে অস্তি (haves) এবং নাস্তির (have-nots) যুক্তি। আর একটি যুক্তি হচ্ছে জনবৃদ্ধির আধিক্যের চাপ (pressure of overpopulation) ও তজ্জন সম্প্রসারণের (expansion) প্রয়োজনীয়তা। সমগ্র প্রচারিত এই যুক্তিগুলি যে একেবারেই মেকি তা একটু লক্ষ্য করলেই বোঝা যায়।

শ্রর টমাস হল্যান্ড তাঁর সুপ্রসিদ্ধ বিশ্লেষণে দেখিয়েছেন যে, পৃথিবীর নিতান্ত অপরিহার্য পঁচিশটি দ্রব্যের মধ্যে বৃটিশ সাম্রাজ্যের মাত্র পাঁচটি নেই, ফ্রান্সের নেই উনিশটি, জাপানের সতের, জার্মানীর উনিশ এবং ইটালীর একুশটি। অস্তি-নাস্তির যুক্তি যদি সত্য হ’ত তা হ’লে ফরাসী রাষ্ট্রের বর্তমান সমরবিমুখতার পরিবর্তে দেখা যেত যুদ্ধের জগ্নে তার তীব্র উন্মাদনা এবং যুরোপের ক্ষুদ্র ক্ষুদ্র রাষ্ট্রগুলি “যৌথ নিরাপত্তা”র (collective security) স্তম্ভ না হয়ে স্থান নিত সমরলিপ্সু দলগুলির পুরোভাগে।

জনসংখ্যার আধিক্যের কৈফিয়তও অস্তি-নাস্তি তর্কের মতই ফাঁকা। মজার কথা এই যে, জনসংখ্যার আধিক্য

(overpopulation) এবং দ্রব্যের অতিরিক্ত উৎপাদন (over production of commodities) এই দুটো একই সময়ে আজ আমাদের শুনতে হচ্ছে।

পৃথিবীর জনসংখ্যা প্রায় দুই শত কোটি এবং বাৎসরিক বৃদ্ধির হার এর প্রায় একশতাংশ অর্থাৎ দুই কোটি। এই বর্দ্ধিত সংখ্যার জন্ম খাদ্যাভাব ঘটবে এ হ’তেই পারে না। উৎপাদনের ক্ষেত্রে বিজ্ঞানের নব নব আবিষ্কার যে সব অসাধ্যসাধন করেছে—পৃথিবীর সকল দেশে তার সম্পূর্ণ প্রয়োগ করলে এই বর্দ্ধিত মানব-সংখ্যার আহার জুগিয়ে কিছু সঞ্চয়ও হ’তে পারে। একথা ভুলে চলবে না যে, আগে যেখানে এক একর ভূমির ধান থেকে শস্য তৈরী করতে পঞ্চাশ ঘণ্টা লাগত, আজ সেখানে ট্রাক্টর (Tractor) কাজ শেষ করে এক ঘণ্টায়। বিজ্ঞানের গতি মন্থর নয়। বিজ্ঞান আজ ক্ষিপ্ৰতালে নব নব আবিষ্কার ক’রে যাচ্ছে— একথা কে অস্বীকার করবে? গত মহাসমরের সময় লর্ড লিভারহুল্মে হিসাব ক’রে দেখিয়েছিলেন যে, সর্ব্বাপেক্ষা উন্নত কলকারখানা, খনি প্রভৃতিতে যে সকল বৈজ্ঞানিক প্রণালীর সাহায্যে উৎপাদন হয় তার সার্ব্বভৌম প্রয়োগ (universal application) হ’লে পৃথিবীর সমগ্র জনসংখ্যার স্বচ্ছন্দ জীবনধারণের জগ্নে প্রত্যেক ব্যক্তির সপ্তাহে মাত্র একঘণ্টা ক’রে কাজ করলেই চলতে পারে।*

বাস্তবিক পক্ষে, আক্রমণ ও সম্প্রসারণ নীতির মূলে যদি সংখ্যাধিক্যের সমস্যাই থাকত তা হ’লে চীন মহাদেশের “গড্ডালিকা প্রবাহ” সমগ্র ধরিত্রীকে গ্রাস ক’রে ফেলত বহু দিন আগেই। ইটালী আবিসিনিয়াকে জয় করেছে এবং ১৯৩০ খৃষ্টাব্দ থেকে যুদ্ধ ক’রে চীনের প্রকাণ্ড একটা অংশ দখল ক’রে জাপান কায়েম হয়ে বসেছে। কিন্তু স্বল্পসংখ্যক রাজকর্মচারী এবং ব্যবসায়ী ছাড়া ইটালী ও জাপানের কয়জন অধিবাসী আবিসিনিয়া ও বিজিত চীনখণ্ডে বসবাস করতে গিয়েছে?

আজকাল জনসংখ্যার আধিক্যের একটা ধূয়া উঠেছে। অথচ দেখা যাচ্ছে, প্রকৃতি থেকে আহৃত বিরাট দ্রব্যসম্ভার স্বেচ্ছায় নষ্ট ক’রে ফেলবার প্রতিযোগিতায় প্রায় সকল দেশই

* আগামী যুদ্ধে বিমানের স্থান সম্বন্ধে মিঃ উইনটংহাম প্রণীত ‘দি কামিং ওয়ার্ল্ড ওয়ার-এর দ্বিতীয় অধ্যায় দৃষ্টব্য।

* ‘মিঃ উইনটংহাম প্রণীত ‘দি কামিং ওয়ার্ল্ড ওয়ার’-এর নবম অধ্যায় এবং মিঃ আর্. এল্. ওয়ারল্ড প্রণীত ‘ফুটস্টেপ্‌স্ অফ ওয়ারফেয়ার’-এর পঞ্চম অধ্যায় দৃষ্টব্য।

পরস্পরকে যেন টেকা দেবার চেষ্টা করছে। অর্থসঙ্কটের সময় ১৯৩৩ খৃষ্টাব্দে পাঁচশত ষাট লক্ষ পাউণ্ড সংরক্ষিত (Preserved) মাংস এবং চোদ্দ লক্ষ গাড়ী বোঝাই বিভিন্ন শস্য-নষ্ট ক'রে ফেলা হয়েছে। ১৯৩১-এর জুন মাস থেকে আরম্ভ করে ১৯৩৩-এর জুন পর্যন্ত ১৬০ লক্ষ বস্তা ব্রেজিলিয়ান কাফি “ধ্বান” করে পোড়ান হয়েছে। আর বিলেতের কৃষিমন্ত্রীর হুকুমে ১৯৩৪-এ সংখ্যাভীত গ্যালন দুধ নিষ্ক্ষিপ্ত হয়ে ক্লাইড্-এর জলকে প্রায় শাদা ক'রে ফেলেছিল। এ ছাড়া তুলা, চিনি, মাখন এবং আরও অনেক জিনিষ যেকত নষ্ট হয়েছে তার পরিমাণ নিশ্চিতভাবে হিসাব করতে পারা যায় নি।* অবশ্য এই সব স্বেচ্ছাকৃত অপচয়ের উদ্দেশ্য হচ্ছে মালের পরিমাণ কমিয়ে বাজারে বর্ধিত মূল্যের মারফৎ লাভের হার (rate of profit) বজায় রাখা।

বর্তমান যুগের যুদ্ধবাদীদের কষ্ট-ক্লান্ত যুক্তিগুলি যে একেবারেই ভূয়া এতে আর কোন সন্দেহ নেই। মানুষের সঙ্গে মানুষের, জাতির সঙ্গে জাতির ও দেশের সঙ্গে দেশের প্রকৃত কোন বিরোধই নেই—যুদ্ধ গণস্বার্থের প্রতিকূল। যুদ্ধের আসল ষড়যন্ত্রকারী হচ্ছেন বড় বড় শিল্পপতি, খনির মালিক ও ব্যাঙ্কার। এরাই রাষ্ট্রকে মুখপাত্র ক'রে অভিযান ঘোষণা ক'রে থাকেন। এদের রাশীকৃত মূলধনের পূর্ণ প্রয়োগ স্বদেশে হবার পর উদ্বৃত্ত মূলধনের সেখানে যখন আর একটুও স্থান হয় না, তখনই হয় উপনিবেশের দরকার এবং এই উপনিবেশ সৃষ্টি-কল্পেই জাতীয়তা ও স্বাদেশিকতার বিকৃত ভাষ্য ক'রে এরাই জনসাধারণকে ক্ষেপিয়ে তোলে সমর-মত্ততায়। পরদেশ লুণ্ঠন ক'রে বা সেই সব জায়গায় প্রভাব বিস্তার ক'রে নতুন বাজার সৃষ্টি হয় মূলধনের প্রয়োগ-কল্পে। গত মহাসমরের ইতিহাস, পূঁজিপাতির মুনাফা বৃদ্ধির উদ্দেশ্যে পৃথিবীকে বণ্টন করবার জন্তে লড়াইয়ের ইতিহাস। আবিসিনিয়া, স্পেন এবং চীনের দৃষ্টান্ত নিলেও দেখা যাবে, ঐ-ঐ দেশের আক্রমণ-স্থলগুলি নানা প্রকারের খনি ও শিল্প সম্ভাবনায় পরিপূর্ণ।

* এই স্বেচ্ছাকৃত অপচয়ের বিস্তৃত বিবরণ “ফুটস্টেপ্‌স্ অফ ওয়ার-ফেয়ার”এর পঞ্চম অধ্যায়, “রিপোর্টস্ অফ দি ইউ এন্ড প্ল্যানিং কমিশন,” এবং মিঃ জন্ ট্রাচি প্রণীত “দি কার্মিং ট্র্যাঙ্ক্ ফর্ পাওয়ার”-এ পাওয়া যাইবে।

মুনাফাবৃদ্ধি বর্তমান সমাজব্যবস্থার গোড়ার কথা। সমাজের ধানোৎপাদনের উপায়গুলি সংখ্যালঘিষ্ঠদের কর্তৃত্বে থাকায় হয় অসঙ্গত ধনবণ্টন। প্রকৃত ধনোৎপাদনকারী যারা তারা তাদের আত্মদাবী থেকে হয় বঞ্চিত। ফলে দেশের দারিদ্র্য যায় বেড়ে। অল্প দিকে, এই মুনাফাবৃদ্ধির উগ্র লোভ পর্যাবসিত হয় পরদেশ লুণ্ঠনে।

সুতরাং ধনোৎপাদনের উপায়গুলিকে যদি ব্যক্তির কর্তৃত্বের বদলে সমাজের আয়ত্তে আনা যায় তবেই ঘটবে যুদ্ধ ও দারিদ্র্যের স্থায়ী বিলোপ। এই সম্ভাবনা যে একেবারে আকাশকুসুম নয় তার প্রমাণ—ইতিহাস। প্রগতির পথে বিভিন্ন বৈশিষ্ট্যসম্পন্ন সমাজের উদ্ভব হয়েছে, আবার উন্নততর সভ্যতার ভিত্তিতে এই সকল সমাজের পরিবর্তন ও পরিবর্ধন হয়েছে।

তাই আজ শাস্তিকামীদের সর্বাপেক্ষা শক্তিশালী অস্ত্র হবে প্রত্যেক দেশের সংখ্যাভীত নরনারীকে দারিদ্র্য ও যুদ্ধের মূল উৎস সম্বন্ধে প্রবুদ্ধ ক'রে তোলা। তাদের কাছে জাতীয়তা ও স্বাদেশিকতার বিকৃত ভাষ্যের স্বরূপ উন্মোচন করা এবং আন্তর্জাতিক শান্তি-আন্দোলনকে ব্যাপক ও সুদৃঢ় ক'রে তোলা। দেশের জনগণ যত দ্রুত বুঝতে পারবে—যুদ্ধ তাদের স্বার্থের সম্পূর্ণ পরিপন্থী, এর লভ্যাংশ যায় মাত্র কতিপয় ব্যক্তির ভোগ দখলে, আর তাদের হয় সকল দিকেই ক্ষতি—তত দ্রুত সমরলিপ্সু দলের শক্তি পাবে হ্রাস। আজ যদি প্রত্যেক শাস্তিকামী ব্যক্তি তার অবসর সময়ে নিজ নিজ পরিবার ও পাড়াপ্রতিবেশীর মধ্যে আলাপ-আলোচনা মারফৎ একটা সুনির্দিষ্ট সমরবিরোধী মনস্তত্ত্ব গড়ে তুলতে সাহায্য করেন তা হ'লে শান্তির কাজ অনেকটাই যাবে এগিয়ে।

কৃষ্টি সম্মিলনীর কলিকাতা অধিবেশনে দার্শনিক রাধাকৃষ্ণ বলেছিলেন :—“ভিত্তিতে ফাঁটল ধরেছে। পুরাতন বনিয়াদকে আশ্রয় ক'রে আর অগ্রসর হওয়া সম্ভব নয়।” তাই পরিপূর্ণ শান্তির ভিত্তিতে নয়াসমাজের পাকা বনিয়াদ গড়ে তোলাই হবে আমাদের একমাত্র লক্ষ্যস্থল।

এই প্রচেষ্টা যে দিন সফল হবে, সেই দিন থেকে হবে প্রাগ্-ঐতিহাসিক যুগের পরিসমাপ্তি এবং প্রকৃত ইতিহাসের আরম্ভ।

পথে যাদের ঘর

শ্রীচিত্তরঞ্জন বন্দ্যোপাধ্যায়

কর্পোরেশনের ফুটপাথের উপর পাঁচজন বাঙালী ভিক্ষুক আশ্রয় লইয়াছে। পথের পরেই পার্ক। পার্কের একটা শিমুল গাছের ডাল আসিয়া রাস্তার উপর ঝুঁকিয়া পড়িয়াছে। তাহারই ছায়ায় ইহাদের বাসস্থান।

খানিকটা দূরেই আর একদল পশ্চিমা ভিখারীর দল বসবাস করে। কিন্তু তাহাদের সঙ্গে ইহাদের সম্পর্ক নাই। ভিক্ষুক হইলেও জাত্যাভিমানটুকু এখনও পুরামাত্রায় বজায় রহিয়াছে, ছাতুখোর বলিয়া বাঙালীদল ইহাদের অবজ্ঞার চোখেই দেখে।

পাঁচজন গৃহহীন ভিক্ষুক-ভিক্ষুণী পথের উপর সমাজ গড়িয়া তুলিয়াছে। প্রতিদিন তাহারা নির্দিষ্ট স্থানে বসে। এ নিয়মের ব্যত্যয় ঘটতে কোন দিন দেখা যায় না।

একেবারে পশ্চিম পার্শ্বে বসে বিশ্বর মা। বাতাসী, কেঁপে, ছিদাম আর কালীতারা পর পর বসিয়া থাকে। সকাল হইতে সন্ধ্যা অবধি পথচারীদের দয়া আকর্ষণ করিয়া ভিক্ষা মাগে।

ভিক্ষা চাহিবার পদ্ধতিটা সকলের একরকম নয়। বিশ্বর মা তাহার শীর্ণ ডান হাতখানি প্রসারিত করিয়া অশ্রাস্তভাবে কান্নার সুরে বলিয়া চলে, “একটা পয়সা দিয়ে যাও বাবা। আমার ছেলেটা কৃষ্ণনগরে অসুখ হ’য়ে পড়ে আছে; দেখতে যাবো, টিকিটের পয়সাটা দিয়ে যাও বাবা।”

পুনঃ পুনঃ আবৃত্তি করিবার পক্ষে ভিক্ষা মাগিবার এই বুলিটা স্তম্ভ নয়। তথাপি বিশ্বর মা এতগুলি কথা ক্রমাগত উচ্চারণ করিয়া চলিয়াছে। এই পথ দিয়া যাহারা প্রত্যহ যাতায়াত করে বিশ্বর মাকে তাহারা মিথ্যাবাদী বলিয়া মনে করে। কারণ এক বৎসর যাবৎ বিশ্বর ব্যারাম নিরাময় হইল না, কৃষ্ণনগরে যাইবার পয়সাও এতদিনে তাহার জুটিল না।

বিশ্বর মাকে এই অঞ্চলে বৎসরখানেক যাবৎ দেখা যাইতেছে। এই দীর্ঘকাল একই প্রার্থনা শুনিতে শুনিতে পথচারীদের কান অভ্যস্ত হইয়া গিয়াছে।

বিশ্বর মা কিন্তু সত্য কথাই বলে। যদিও একদিনের সত্য ঘটনাটা আজ অলীকত্বে পরিণত হইয়াছে। বিশ্ব তখন বিশ বৎসরের যুবক। কৃষ্ণনগরে এক ভদ্রলোকের বাড়ীতে চাকুরী লইয়া গেল। বিশ্ব যখন দুই বৎসরের তখন তাহার পিতার মৃত্যু হয়। নিরবলম্ব নিঃস্ব বিশ্বর মা সেই হইতে ছেলেকে অনেক দুঃখে মানুষ করিয়া তুলিয়াছে। বিশ্ব চাকুরী করিতে আরম্ভ করিল, এবার তাহার সকল দুঃখ যুটিবে ভাবিয়া বিশ্বর মা স্বস্তির নিঃশ্বাস ফেলিল।

কিন্তু দুঃখ তাহার নিদারুণতম মূর্ত্তি ধরিয়া আসিয়া দেখা দিল। হঠাৎ একদিন কৃষ্ণনগর হইতে ‘তার’ আসিল, বিশ্ব ওলাউঠায় আক্রান্ত হইয়াছে—মাকে সে দেখিতে চায়।

টাঁপাতলা হইতে কৃষ্ণনগরের ভাড়া দুই টাকা তেরো আনা। বিশ্বর মার হাতে চার-পাঁচ আনার পয়সা ছিল মাত্র। ভাড়ার টাকার জন্ত সে গ্রামের প্রত্যেকের নিকট ধার চাহিল। কোথাও পাইল না। কে তাহাকে কিসের প্রত্যাশায় ধার দিবে?

একটা দিন কাটিয়া গেল। অর্থসংগ্রহ করিতে পারিল না। পরদিন সে ভিক্ষায় বাহির হইল। ধার না দিক, একটা করিয়া পয়সা ভিক্ষা কি পাইবে না? সে বন্দরে যাইবে, পথের লোকের কাছে ভিক্ষা চাহিবে। তাহার পীড়িত পুত্রের শয্যাপার্শ্বে যাইবার মূল্যটুকু তাহাকে সঞ্চয় করিতেই হইবে। কিছু সময় লাগিবে, তথাপি সফলকাম হইবে।

ভিক্ষার প্রয়োজন মিটিয়া গেল। যে ভদ্রলোকের বাড়ীতে বিশ্ব কাজ করিত তিনি দুই দিন পরে সংবাদ পাঠাইলেন, বিশ্ব মারা গিয়াছে। তিনিই চেষ্টা করিয়া তাহার শেষ-কৃত্যের ব্যবস্থাটা করিয়া দিয়াছেন।

ইহার পর আরও চার-পাঁচ বছর বিশ্বর মা গ্রামেই কাটাইয়াছে। দুইটি চোখের দৃষ্টি হারাইয়া তাহার দুঃখ চরমে পৌঁছিল। অনাহারে মৃতপ্রায় দেখিয়া কে একজন

গ্রামবাসী তাহাকে কলিকাতার ফুটপাথে রাখিয়া গিয়াছে। সেই হইতে ভিক্ষুকদের সহিত বিশ্বর মা কলিকাতার এক অঞ্চল হইতে অন্য অঞ্চল ক্রমাগত ঘুরিয়া বেড়ায়।

এই সব অনেক দিনের কাহিনী। কত দিনের বিশ্বর মাও আজ সঠিক করিয়া বলিতে পারে না। সময়ের সঙ্গে সঙ্গে এবং পরিবর্তিত পরিবেষ্টনীর প্রভাবে তাহার শোকের গাঢ় রং আজ অনেকখানি ফিকে হইয়া উঠিয়াছে। তবে বিশ্বকে সে ভোলে নাই, আর কৃষ্ণনগরের ভাড়ার জন্ত দ্বারে দ্বারে ঘুরিবার কথাও সে বিশ্বত হয় নাই। শুধু বেদনার জ্বালাটা নিভিয়া গিয়াছে। যেন ফটোগ্রাফের ছবি; বিশ্বকে ঘিরিয়া তাহার জীবনের যে ছবি ফুটিয়া উঠিয়াছিল তাহার ক্ষুদ্রতম অংশটুকুও অত্যাধি অমান রহিয়াছে। কিন্তু শিল্পীর তুলিতে আঁকা ছবির মত তাহাতে প্রাণের স্পর্শ নাই, অম্লভূতি নাই। বর্তমান জীবনের চূড়ায় দাঁড়াইয়া বিগত জীবনের ছবিগুলি নিলিপ্তভাবে দেখিয়া যাওয়া শুধু। বিশ্বর মার সহিত যেন ইহাদের প্রত্যক্ষ কোন সম্পর্ক মাত্র নাই।

জীবনের মর্মান্তিক সত্যটাকে এই জন্মই সে ভিক্ষার বাহন করিয়া অবলীলাক্রমে বলিয়া চলে, “একটা পয়সা দিয়ে যাও, বাবা। কৃষ্ণনগরে আমার ছেলেটাকে দেখতে যাব বাবা। দিয়ে যাও একটা পয়সা।”

বিশ্বর মার পরেই বাতাসীর স্থান। তাহার জীবনের ইতিহাস ছোট। অতি শিশুকালে বিধবা হইয়া তাহার দাদার ঘরে জঞ্জাল হইয়া দিন কাটাইতেছিল। যৌবনের উন্মাদনায় বাতাসী একদিন এক প্রতিবেশীকে সঙ্গে করিয়া স্লথ ও শান্তির সন্ধানে কলিকাতা আসিয়াছিল। স্লথ ও শান্তির স্বপ্ন যেদিন ভাঙিল, গৃহে প্রত্যাবর্তনের তখন উপায় নাই। তাই পথে আসিয়া দাঁড়াইল।

কেউ এবং ছিদাম ভিক্ষুকদের মধ্যে কোলিতোর দাবী করে। এই দাবী অন্য় নয়। ইহাদের জন্ম হইয়াছে পথের উপরে; শিশুকাল হইতে ডাষ্টবিন্ ঘাটিয়া ভিক্ষা মাগিয়া দিন কাটিয়াছে। ইহারা একান্ত করিয়া পথের মাছুষ; বাতাসী অথবা বিশ্বর মার মত ইহাদের বর্তমান জীবনের পটভূমিকা গৃহের আবেষ্টনীতে অঙ্কিত হয় নাই।

কালীতারার ইতিহাস বিশেষ কিছু জানা যায় না। সে এই দলে থাকিয়াও একটু স্বতন্ত্র। কালীতারা এই দলে

অধিক দিন যোগ দেয় নাই। যেদিন দিল, সেদিন হইতে তাহার কোলে একটি ক্ষুদ্র শীর্ণকায় মৃতকল্প শিশু দেখা গেল। কালীতারা বলে, তাহার মেয়ে। বাতাসীর মেয়েটিকে দেখিয়া হিংসা লাগে—তাহার যদি অমন একটি থাকিত! বাতাসী রাগাইবার জন্ত বলে, হাঁ, তোর মেয়ে না! কোন্ নর্দমা থেকে তুলে এনেছি।

কালীতারা সত্যই রাগিয়া যায়। বলে, তুই দেখেছিস পোড়ারমুখী? মা হ’তে সাত জন্মের পুণ্য লাগে। তোদের মত পাপীর মা হওয়া সাজে না।

এই খোঁচাটা বাতাসীর অন্তরে গিয়া বিঁধে। তাই সে চূপ করিয়া থাকে। কিন্তু ওদিক হইতে বিশ্বর মা গর্জন করিয়া ওঠে; ভিক্ষার বুলি বন্ধ করিয়া সে বলে, মুখ সামলে কথা বলিস্ কালী। বিশ্ব আমাকে বিশ বছর ধরে মা ডাকে নি? কেমন ছেলে পেটে ধরেছিলাম জিজ্ঞেস করে আসিস্ চাপাতলা গাঁয়ে! তুই আর কদিনের মা যে মায়ের মর্শ্ব নিয়ে ঝগড়া করতে আসিস্?

বিশ্বর মার বন্ধ মাঝে মাঝে ত্রুটিত হইয়া ওঠে। সে অল্পনয়ের ভঙ্গীতে বলে, তোর মেয়েটাকে আমার কোলে একটু দিয়ে যা তো। কালীতারা এই অনুরোধ রক্ষা করে না। তাহার মনে সন্দেহ জাগে। বাতাসী আর বিশ্বর মা তাহার সম্মান-সৌভাগ্যকে ঈর্ষ্যা করে। স্লথোগ পাইলে ইহারা মেয়ের অকল্যাণ করিতে পারে। তাই কালীতারা মেয়েকে রাখিয়া কোথাও যায় না।

এই দলের মধ্যে কালীতারার উপার্জন সর্বাপেক্ষা বেশী। সে সকলের নিকট হইতে একটু দূরে গিয়া ভিক্ষায় বসে। মাথার উপর আবক্ষ ঘোমটা টানিয়া দেয়। ফুটপাথের উপরে কাপড় পাতিয়া মেয়েটাকে শোয়াইয়া রাখে। কাঠির মতো সরু সরু হাত-পা লইয়া মেয়েটা নিজ্জীবের মতো পড়িয়া থাকে। হঠাৎ দেখিলে বুঝা যায় না মৃত কি জীবিত। কালীতারা ঘোমটার মধ্য হইতে অক্ষুট মৃতকর্ণে ভিক্ষা মাগে, আমার মেয়েটাকে একটা পয়সা দিয়ে যান বাবু।

একজন ভদ্রঘরের স্ত্রীলোক দারিদ্র্য পীড়িত হইয়া নিরুপায়ভাবে সম্মানের জন্ত ভিক্ষায় নামিতে বাধ্য হইয়াছে, —এই ভূমিকায় কালীতারা চমৎকার নিখুঁত অভিনয় করে। এই অভিনয়ের জন্মই তাহার বেশ দু-পয়সা উপার্জন হয়।

সন্ধ্যা হইলে অভিনয়ের মুখোস খুলিয়া কালীতারা

স্বস্থানে গিয়া বসে। মেয়েকে খাওয়ায়, মেয়েকে লইয়া আদর করে। দিনের উপার্জন হিসাব করিয়া গুণিয়া রাখে।

পয়সা উপার্জন যদিও কালীতারা বেশী করে, তথাপি দলের মধ্যে বাতাসীর প্রতিপত্তি সর্বাপেক্ষা অধিক। দেখিতে সে কুৎসিত। কিন্তু যৌবনের যে অন্তমান আভা আজও তাহার দেহে প্রতিফলিত হইতেছে, তাহাই বাতাসীকে এই দলভুক্ত দুইটি পুরুষের নিকট স্মন্দর করিয়া তুলিয়াছে। বাতাসীর বয়স কম, সে আজও সম্পূর্ণ সক্ষম। তাই বাতাসীর উপর নির্ভর করিয়া সকলেই স্বস্তি পায়।

কেষ্ট আর ছিদাম দুৱারোগ্য কুষ্ঠ রোগে আক্রান্ত। বাতাসীকে উহাদের সাহায্য করিতে হয়। বিশ্বর মা অন্ধ, তাহাকে স্নান করানো, খাওয়ানো সব বাতাসীর কাজ।

বিশ্বর মা তাহার সেবায় মুগ্ধ হইয়া বলে, আর জন্মে তুই আমার মেয়ে ছিলি বাতাসী।

বাতাসী কোন স্নেহের বন্ধনই মানিতে চায় না। হৃদয়-রক্তির খেলায় একবার সে হারিয়া নিঃশ্ব হইয়াছে, পুনরায় সে পথে যাইবে না। যাহা সে করে তাহা না করিলে চলে না বলিয়া।

বাতাসী ঝঙ্কার দিয়া বলিয়া ওঠে, কোন্‌ দুঃখে মেয়ে হ'তে যাব? আমরা একাদশ তিলি, আর তোমরা হ'লে শূদ্র! তোমাদের হাতের জল খেলেও জাত যায়।

পথের জীবনকে বরণ করিয়াও বাতাসী তাহার পূর্বতন বংশমর্যাদার কথা কারণে-অকারণে প্রচার করিতে দ্বিধা করে না।

বাতাসী তাহার নিজের কথা কাহারও নিকট গোপন করে নাই। কালীতারা তাহা লইয়া টিপনী কাটে; বলে, জানি লো সব জানি; কুলের গরব আর ওমুখে করিস্‌ না।

বাতাসীর উষ্ণপ্রকৃতি এই ইঙ্গিতে ক্ষিপ্ত হইয়া ওঠে। সে কালীতারার নিকট উঠিয়া আসিয়া হাত-পা নাড়িয়া বলে, ঘর ছেড়েছি? বেশ করেছি! লাথি ঝাঁটা খেয়ে ভাইয়ের ঘরে দাসীবৃত্তি করতে যাব কেন? শাক-ভাত খাই, উপোস করে পড়ে থাকি, যা-ইচ্ছে করি কেউ একটি কথা বলতে পারবে না। কার তোয়াকা রাখি আমি?

তাহাকে শাস্ত করিবার জন্য কেষ্ট কহিল, লোকটা চামার বলেই না তোকে ছেড়ে গেল বাতাসী! হ'তো আমার মতন—

ছিদাম তাহার মুখের কথা কাড়িয়া লইয়া বলে, হ্যাঁ, তুই তো ভারী একটা রত্ন। দশ বছর আছি তোর সঙ্গে, না জানি কি?

দুইজনের মধ্যে কথার কাটাকাটি হাতাহাতিতে পরিণত হইবার উপক্রম হইয়া উঠে। বাতাসী আসিয়া তাহাদের নিরস্ত করে।

বাতাসীকে কেন্দ্র করিয়া এই দুইজনের মধ্যে কলহ লাগিয়াই আছে। বাতাসী কেষ্টর পার্শ্বে বসে বলিয়া ছিদাম বুকিতে পারে না—কেষ্টর মধ্যে এমন কি আছে যাহার জন্য বাতাসী তাহার প্রতি আসক্ত হইতে পারে। মারাত্মক কুষ্ঠ কেষ্টকে ভীষণরূপে আক্রমণ করিয়াছে। তাহার হাতের আঙুল কয়টা পড়িয়া গিয়াছে; পায়ে উন্মুক্ত ভয়াবহ ঘা। নাকের অগ্রভাগটা খসিয়া পড়িয়াছে। ইহার তুলনায় ছিদাম অনেক ভাল আছে।

ছিদাম বাতাসীকে চুপি চুপি বলে—এই ঘাটের মড়াটার সঙ্গে পিরীত করে কি হবে? আমার কাছে আয় না তুই।

বাতাসী স্বীকৃত হয় না। জবাব দেয়, কেষ্টর রোজগার তোর চার গুণ। ওর সঙ্গে আছি বলেই তবু দু-চারটে পয়সা হাতে পাই। তুই অত পয়সা দিতে পারবি?

সত্যই কালীতারার পরেই কেষ্টর উপার্জন। কুষ্ঠের এই ভয়াবহ রূপ দেখিয়া পথচারীদের দয়ার উদ্বেক হয়। দু-একটা পয়সা অনেকেই স্বচ্ছন্দচিত্তে দিয়া যায়।

এই ভিক্ষুকদলের সর্দার রাখহরি সন্ধ্যার পর প্রতিদিন আসিয়া উপস্থিত হয়। সেদিন যে যাহা উপার্জন করিয়াছে তাহার এক-তৃতীয়াংশ তাহার প্রাপ্য। ভিক্ষালব্ধ সামান্য দুই-চারিটা পয়সার উপর বাহিরের কেহ আসিয়া ভাগ বসাইবে, ইহা কাহারও অভিপ্রেত নয়। অথচ রাখহরির শরণাপন্ন না হইলেও চলে না। প্রতিদিন সমান উপার্জন হয় না। এমন দিনও যায় একটি পয়সাও কেহ দেয় না। তখন রাখহরি ইহাদিগকে উপবাসের হাত হইতে বাঁচায়। শীতকালে দাতব্য প্রতিষ্ঠান হইতে দরবার করিয়া পুরাণো কঞ্চল, পুরাণো কাপড় আনিয়া দেয়। কোথায় কতদিন থাকিতে হইবে, কোন্‌ স্থানটা উপার্জনের পক্ষে ভাল এই সব নির্বাচনের ভারও রাখহরির উপর।

রাখহরিকে বেশী প্রয়োজন পুলিশের হাত হইতে বাঁচাইবার জন্য, ফুটপাথের উপর স্থায়ী ভাবে বাস করিতে

গেলেই পুলিশ আসিয়া তাড়াইয়া দিতে চায়। পুলিশের লাল পাগড়ী দেখিয়া দলের সব কয়টি ভয়ে বিহ্বল হইয়া পড়ে। রাখহরি ইহাদের হইয়া পুলিশের সঙ্গে কথা বলে।

রাখহরি এমনি চার-পাঁচটি ভিক্ষুকদের অধিনায়ক। ইহাদের উপার্জনের উপর ভাগ বসাইয়া তাহার দিনগুলি স্বচ্ছন্দে কাটিয়া যায়।

কালীতারা প্রথমে রাজী হয় নাই, বলিয়াছিল তোমার দলে আমি যাব না। কিসের অভাব আমার ?

রাখহরি ভয় দেখাইয়া বলিল, দেখবো তবে; রাখহরি ছাড়া কে তোকে পুলিশের হাত থেকে রক্ষা করে। পুলিশ এসে যখন বলবে ঐ মেয়ে তোর নয়, চুরি করে এনেছিস্ কি বলবি তখন? প্রমাণ দিতে না পারলে পুলিশ তোর মেয়ে নিয়ে যাবে।

পুলিশ তাহার মেয়ে লইয়া যাইবে, এই আতঙ্কে কালীতারা রাখহরির শরণ লইয়াছে।

বিশুর মা প্রথমে তাহার উপার্জিত পয়সা হইতে দু-একটা লুকাইয়া রাখিত। রাখহরিকে কিন্তু ফাঁকি দেওয়া সহজ নয়। সম্ভব অসম্ভব সকল স্থান হইতে খুঁজিয়া পাতিয়া লুকানো পয়সা সে বাহির করিবেই। রাখহরিকে প্রবঞ্চিত করিবার ছুরাশা এখন আর কেহ করে না।

রাখহরির দৃষ্টিও বাতাসীর উপর পড়িয়াছে। বাতাসীকে একটু দূরে ডাকিয়া লইয়া যায়। পরিপাটি করিয়া গাঁজার কলিকাটা সাজিয়া টানিতে থাকে আর বাতাসীর সঙ্গে অনেকক্ষণ বসিয়া বসিয়া গল্প করে। বলে, কোন্‌ দুঃখে এখানে প'ড়ে আছিস্? আয় না আমরা দু'জনে ঘর বাঁধি।

বাতাসী সম্মত হয় না। সে আজ পথের মুক্ত বিহঙ্গ, ঘরের খাঁচায় আর ফিরিয়া যাইবে না।

রাখহরির সহিত এই ঘনিষ্ঠতায় কেষ্ট অভিমান করে। বাতাসীকে বলে, যা না তুই বড়লোকের ঘরে। আমরা গরীব মানুষ, আমাদের সঙ্গ মানায় না তোকে।

বাতাসী জবাব দেয় না, শুধু হাসে।

ভোর হইতেই বাতাসী দল ছাড়িয়া বাহির হইয়া যায়। এদিকের ছোটখাটো চায়ের দোকানের কারিকরদের সহিত সে পরিচয় করিয়া লইয়াছে। একগাল পানমুখে

দিয়া অঙ্গভঙ্গী সহকারে দোকানের বাহিরে দাঁড়াইয়া গল্প করে। কিছুক্ষণ পরে বলে, ও কারিকরদা, একটু চা দাও না!

কারিকর ছোট একটা মাটির পাত্র পূর্ণ করিয়া চা দেয়। চা-এ চুমুক দিয়া আবার সে গল্প আরম্ভ করে।

পাইন্স হোটেলের চাকরদের সহিতও সে আলাপ করিয়া লইয়াছে। প্রত্যহ ভুক্তাবশিষ্ট অন্ন-ব্যঞ্জন তাহার নিজের এবং দলের অন্ত সকলের জন্ত সংগ্রহ করে। অবশ্য বিনা পয়সায় নয়; চুক্তি অনুযায়ী কিছু দিতে হয়।

দলের যাহার যাহা সাগাণ কিছু প্রয়োজন হয় বাতাসী কিনিয়া আনে। ছিদাম এবং কেষ্টর বিড়ি না হইলে চলে না। এই বৃদ্ধ বয়সে বিশ্বর মার শিশুকালের লোভী প্রকৃতিটি জাগিয়া উঠিয়াছে। আমের দিনে একটা আম, শীতকালে একটা কমলালেবু তাহার চাই। কালীতারা তাহার মেয়ের জন্ত একটু দুধ আনিতে বাতাসীর হাতে পয়সা দেয়।

বাতাসী সানন্দে সকলের সওদা করিয়া আনে। অল্প কেহ যাইতে চায় না; কারণ উঠিয়া গেলেই রোজগারের ক্ষতি হয়। বাতাসীকে পয়সার জন্ত ভাবিতে হয় না। ছিদাম, কেষ্ট, রাখহরি—এদের সকলের কাছেই সে পয়সা পাইতে পারে।

দ্বিপ্রহরে যখন লোক চলাচল কমিয়া যায় তখন ইহাদের স্নান ও খাওয়ার সময়। গরু ঘোড়ার জল খাইবার জন্ত পথের উপরে কোন্‌ এক পুণ্যবতী মহিলা লোহার চৌবাচ্চা নিৰ্ম্মাণ করিয়া দিয়াছেন। এই চৌবাচ্চার চারদিক ঘিরিয়া সকলে আসিয়া বসে। কেষ্ট যদিও কুৎসিত রোগগ্রস্ত তথাপি সে একটু সোখীন। দু পয়সা দিয়া লাল রঙের একটা জাপানী সাবান কিনিয়া আনিয়াছে। তাহার হাতের আঙুল নাই, তাই বাতাসীকে বলে সাবান লাগাইতে। বাতাসী সাবান মাথায় আর বলে, যা ছিরি, সাবান মেখে আর কি হ'বে?

কেষ্ট আহত হইয়া বলে, গৰ্ব্ব করতে নেই বাতাসী; একদিন তোরও হ'বে।

হওয়াটা কিছুই বিচিত্র নয়। পথ চলিতে গেলে যেমন ধূলায় পা জড়াইয়া ধরে, তেমনি পথকে যাহারা ঘর করিয়া লইয়াছে রোগ তাহাদের নিত্যসঙ্গী।

প্রথমে বাতাসী কেঁপে ঘুণা করিত, তাহার রোগকে ভয় করিত। কিন্তু পথের জীবনে যখন অভ্যস্ত হইয়া উঠিল, তখন রোগকে সে নির্লিপ্তভাবে দৈনন্দিন জীবনের আর পাঁচটা স্বাভাবিক ঘটনার মতই গ্রহণ করিতে শিখিয়াছে।

পথের জীবনে একটা ভাবনাহীন নিশ্চিন্ততা আছে; ইহা তাহাদের ভয় এবং ঘুণার বৃত্তিকে পশু করিয়া রাখে। এই জন্তই ইহারা বাঁচিয়া থাকে।

পাইন্স হোটেল হইতে আনা উচ্ছিষ্ট অন্নব্যঞ্জন বাতাসী সকলকে পরিবেশন করিয়া দেয়। বণ্টন করিয়া দিতে দিতে নিজের ভাগে তাহার প্রায়ই কম পড়ে। কেঁপে ভাত তুলিয়া খাইতে পারে না, তাহাকে খাওয়াইয়া দিতে হয়। ছিদাম দেখিয়া ঈর্ষান্বিত হইয়া ওঠে। তাহার হাতের ঘা বাড়িতেছে; আঙ্গুলগুলি খসিয়া পড়িতে বেশী দেরী লাগিবে না। তখন তো বাতাসীকেই মুখে ভাত তুলিয়া দিতে হইবে—এই সম্ভাবনায় সে আশান্বিত হয়।

বিশুর মা বড় একা। কালীতারা তাহার মেয়ে লইয়া ব্যস্ত। কেঁপে, ছিদাম এবং বাতাসী একটি উপদল সৃষ্টি করিয়াছে। চোখের দৃষ্টি আমাদের সঙ্গীর কাজ করে। বিশুর মার তাহাও নাই। সে ক্রমাগত ভিক্ষার বুলি আওড়াইয়া চলে। যখন ভিক্ষা মাগে না, তখন চুপ করিয়া থাকে।

বিশুর মা একদিন একটি সঙ্গী পাইয়া গেল। কোথা হইতে ক্ষুদ্র একটি কুকুরছানা তাহার পায়ের কাছে আসিয়া বসিল। বিশুর মা হাতে তুলিয়া অমুভব করিতে চেষ্টা করিল কি জিনিষ। না পারিয়া বাতাসীকে জিজ্ঞাসা করিল, ঘাখ ত বাতাসী এটা কি?

বাতাসী চাহিয়া দেখিল, ওমা, এ যে সুন্দর একটা কুকুরছানা।

বিশুর মা কুকুরছানাটিকে বুকে তুলিয়া লইল। নরম, উষ্ণ তাহার স্পর্শ। গলায় একটা দড়ি দিয়া পার্কের রেলিংএর সহিত বাঁধিয়া রাখে। রাত্রিতে বাঁধন খুলিয়া বুকে লইয়া শুইয়া থাকে। কুকুরছানার সহিত কথা বলে, মুখের উপর চুমু দেয়, একই শালপাতায় ভাত খায়। বাতাসীকে ডাকিয়া জিজ্ঞাসা করে, রং কেমন? শাদা না কালো? কত বড় হইয়াছে?

বাতাসীর কাছে বিশুর মা তাহার কুকুরছানার গুণ বর্ণনা করে।

বিশুর মা কুকুরছানার নাম রাখিয়াছে বিশু।

কালীতারার মেয়ের অর হইয়াছে। কালীতারা বড় ভাবনায় পড়িয়াছে। তিন দিন কাটিয়া গেল, অর কমিতেছে না। হাতের পুঁজি নিঃশেষ হইতে চলিল। মেয়েকে পথের উপরে শোয়াইয়া পূর্বের মত অভিনয় করিতে পারে না। অথচ অভিনয় না করিলে কেহ পয়সা দেয় না।

একদিন কালীতারা বাতাসীকে ডাকিয়া কহিল, ঘাখ বাতাসী, কেমন করছে ও!

মেয়েটা অস্থির হইয়া ক্রমাগত হাত-পা ছুঁড়িতেছে। চোখ দুইটা বড় হইয়া উঠিয়াছে, ফুটিয়া বাহির হইতে চায় যেন।

কালীতারা কাঁদিয়া ভাঙ্গিয়া পড়িল, কি হ'বে বাতাসী? বাতাসী রাগিয়া বলে, কি হবে আবার? মরবে। ভারী তো মা! একফোঁটা ওষুধ দিতে পারলি না মুখে। যাই ফকির ডেকে আনি গে।

কালীতারা বলিল, কিন্তু পয়সা নেই যে আমার!

ওদিক হইতে বিশুর মা শুনিতেছিল। কহিল, তোর পয়সা নেই বলে মেয়েটা অচিকিছায় মরবে?

বিশুর জন্ত একটা লোহার শিকল কিনিবে বলিয়া অনেক কষ্টে সে দুই আনার পয়সা পর্য্যন্ত সঞ্চয় করিতে পারিয়াছিল। তাহা বাতাসীর হাতে তুলিয়া দিল।

ফকির আসিয়া মেয়েটার সারা দেহ ফুঁ দিয়া, হাত ব্লাইয়া, মস্ত পড়িয়া ঝাড়িয়া দিল। একটা ঔষধও খাইতে দিয়া গেল। বাতাসী চারি আনার পয়সা দিয়া তাহাকে বিদায় করিল।

বাতাসী অসময়ে কমলালেবু সংগ্রহ করিয়া আনিল, চড়া দাম দিয়া বেদানা কিনিল। কালীতারার চিন্তার অংশ স্বেচ্ছায় সে আপনার মাথায় তুলিয়া লইল।

মেয়ে ভাল হইয়া উঠিলে কালীতারা প্রায়ই মেয়েকে বাতাসীর কোলে আনিয়া দেয়। বলে, নে, মেয়ে তো তোরই। তুইই যমের সঙ্গে লড়াই করে ওকে ফিরিয়ে এনেছিস্।

এই নিজ্জীব শিশুটাকে বুকে লইলে তাহার মধ্যে একটা অপূর্ব অমুভূতি জাগিয়া ওঠে। এই অমুভূতির অভিজ্ঞতা

পূর্বে তাহার কখনও হয় নাই। বাতাসীর অন্তররাজ্যের এক অজানিত মহলের অমুদ্রাটিত দ্বার আজ সহসা কাহার যাতুময় স্পর্শে খুলিয়া যায়।...

কেষ্টের প্রতি বাতাসীর পক্ষপাতিত্ব লইয়া ছিদামের সহিত প্রায়ই কলহ বাধে। এক দিনের ব্যাপারে বাতাসী অত্যন্ত চটিয়া গেল। বলিল, আজ থেকে আমার সঙ্গে তোর আর কোন সম্বন্ধ নেই। রোজ রোজ এই ঝগড়া-ঝাঁটি ভাল লাগে না।

ছিদাম কহিল, ওঃ, তোকে ছাড়া চলবে না আমার ভেবেছিলাম? তোর মত মেয়ে পথে ঘাটে পাওয়া যায়। কিসের এত অহঙ্কার করিস?

পরদিন বর্ষার আকাশ ভাঙিয়া বৃষ্টি নামিল। রাস্তার ওপারে ফুটপাথের উপরে একটা বড় বাড়ীর বারান্দা আসিয়া পড়িয়াছে। বাতাসী সকলকে লইয়া তাহার নীচে গিয়া আশ্রয় লইল। বৃষ্টি সারাদিনে থামিল না। পথে লোক চলে না, তাই উপার্জন বন্ধ। রাগহরির দেখা নাই। বাতাসী বৃষ্টি মাথায় করিয়া হোটেলের উচ্ছিষ্ট ভাত ধারে কিনিয়া আনিল। বাতাসী বলিয়াই তাহার ধার দেয়।

ছিদামের জন্ত বাতাসী কিছুই আনে নাই। সকলে খাইয়া উঠিল; ছিদাম তাহার কাপড়ের আঁচল দিয়া চোখ মুখ ঢাকিয়া একপাশে শুইয়া রহিল।

কালীতারা তাহার ভাগ হইতে একটা অংশ ছিদামকে দিতে চাহিয়াছে। কিন্তু সে গ্রহণ করে নাই; বাতাসীর দয়া সে চায় না।

রাগ করিয়া যাহাই বলুক, ক্ষুধায় ছিদামের পেট জলিতেছিল। সন্ধ্যার সময় বৃষ্টি থামিল। একটা খাবারের দোকানের একজন লোক সারাদিনের সঞ্চিত ঠোঙাগুলি নিকটের ডাষ্টবিনটায় ফেলিয়া গেল। তিন-চারিটা লোমহীন, ঘা-যুক্ত পথের কুকুর এই ঠোঙাগুলির মধ্যে খাবারের সন্ধানে ছুটিয়া গেল।

ছিদাম কুকুরগুলির পূর্বেই ডাষ্টবিনের নিকট দৌড়াইয়া পৌছিয়াছে। এক হাত দিয়া কুকুরগুলিকে দূরে খেদাইয়া রাখিল: আর এক হাতে ঠোঙা ঘাঁটিয়া নিম্‌কি-সিঙাড়ার টুকরা, আলুর তরকারী, ছোলার ডাল ইত্যাদি খুঁটিয়া খুঁটিয়া খাইতে লাগিল।

বাতাসী কেষ্টকে ছিদামের কাণ্ড দেখাইয়া কহিল, বাতাসীর সঙ্গে ঝগড়া করলে কেমন মজা বুঝে নাও চাঁদ!

সন্ধ্যার পরে রাগহরি আসিলে তাহার নিকট হইতে পয়সা লইয়া ভাত আনিল। ছিদামকে সে সকলের আগে ভাত বাড়িয়া দিল। পরিমাণও তাহার ভাগে বেশী। ছিদাম খানিকক্ষণ চুপ করিয়া রহিল, তাহার পর খাইতে আরম্ভ করিল। বাতাসী একটি বিজ্রপের কথাও উচ্চারণ করিল না; যেন কিছু হয় নাই এমনি তাহার ভাব।

বর্ষা কাটিয়া গিয়া শীত পড়িয়াছে। সেবার গঙ্গাস্নানের একটা দুর্লভ লগ্ন পড়িয়াছে। পুণ্যকামী হিন্দু নর-নারীর দল দেশ-দেশান্তর হইতে গঙ্গাস্নান করিবার মানসে কলিকাতা আসিয়াছে।

সকলের উপার্জনই বহুগুণে বর্দ্ধিত হইল। স্নান সমাপন করিয়া গৃহে ফিরিবার পথে পুণ্যার্থীর দল ভিক্ষুকদের কিছু দিয়া যায়। ইহা ধর্মের একটা অঙ্গ।

লগ্নের দিন বিশুর মা অনেক পয়সা পাইল। তাহার পরিধেয় বস্ত্রের একটা কোণ পয়সায় ভরিয়া গিয়াছে। বিশুর মা বাতাসীকে কহিল, গুণে ছাপ্ত কত হয়েছে। যদি কৃষ্ণনগরে যাওয়ার ভাড়াটা হ'য়ে থাকে তা হ'লে তোকে নিয়ে যাবো একবার।

তাহার পর গলা খাটো করিয়া, যেন ভারী একটা গোপনীয় কথা বলিতেছে, এমনি ভাবে বাতাসীর কানে কানে কহিল, জানিস্ বাতাসী, কাল রাত্রে আমার বিশু এসেছিল। স্বপ্ন দেখলাম বিশু এখনও বেঁচে আছে, সেই রাবুর বাড়ীতে কাজ করছে। যেদিন চাকরী করতে বাড়ী ছেড়ে গেল, সেদিন ও কেঁদেছিল। আমাকে ছেড়ে কোন দিন থাকেনি কি-না, তাই। আমিই জোর ক'রে পাঠিয়ে দিলাম। ঘরে বসে থাকলে গরীবের ছেলের চলবে কেমন করে? কাল স্পষ্ট দেখলাম, ও কাঁদছে। আমাকে ছেড়ে থাকতে পারবে না বলে কাঁদছে।

বাতাসী চুপ করিয়া পয়সা গুণিতে লাগিল। হঠাৎ বিশুর মা যেন মনের দ্বন্দ্বকে জোর করিয়া বন্ধ করিবার জন্ত বলিয়া উঠিল, না, না বিশু বেঁচে আছে। নইলে এতদিন পরে আমাকে দেখা দেবে কেন? কেউ শক্রতা ক'রে ওর মৃত্যু-সংবাদ রটিয়েছিল।

বাতাসী গুণিয়া কহিল, সাড়ে দশ আনার পয়সা হয়েছে। দেখতে অনেক, কিন্তু আধ-পয়সাই বেশী।

বিশুর মা শুধু বলিল, মোটে!—এই একটি কথাতেই তাহার আশা-ভঙ্গের বেদনাটা মুর্ত্তিমান হইয়া উঠিল। এই সামান্য পুঁজি লইয়া কৃষ্ণনগর যাইবে কেমন করিয়া?

কুকুরছানাটা কেঁউ কেঁউ করিয়া কাঁদিতে লাগিল। বিশুর মা অল্প দিনের মত আজ তাহাকে কোলে তুলিয়া আদর করিল না। দুই হাঁটুর মধ্যে মাথা গুঁজিয়া নীরবে বসিয়া রহিল। আজ সহসা তাহার পূর্বজীবনের হারানো পথটা সে খুঁজিয়া পাইয়াছে। এই পথ বাহিয়া সে আসিয়া পৌছিয়াছে একটি জীর্ণ গৃহে। এখানে দারিদ্র্য আছে, কিন্তু পথের জীবনযাত্রার মত তাহা কদর্য নয়, শ্রীহীন নয়। এই গৃহকে ঘিরিয়া আছে দুঃখ, আছে দৈন্য। একটি শঙ্কাতুর স্নেহব্যাকুল মাতৃহৃদয় দিনের পর দিন দুঃখের সহিত সংগ্রাম করিয়া চলিয়াছে তাহার শিশুপুত্রকে মানুষ করিয়া তুলিবার আশায়.....

শীত শেষ হইয়া যাইতেই কেঁচু শব্দাশায়ী হইয়া পড়িল। কুষ্ঠ এখন আর তাহার কোমল অংশগুলিতে আবদ্ধ নাই; দেহের সর্বত্র ছড়াইয়া পড়িয়াছে। শরীরের রং অঙ্গারের মত কালো হইয়া উঠিয়াছে; ত্বক ফাটিয়া আঁকা-বাঁকা রেখার সৃষ্টি করিয়াছে। হঠাৎ দেখিলে গোসাপের পিঠ বলিয়া ভুল হয়।

রোগ মারাত্মক হইলেও একটা যন্ত্রণাসূচক ধ্বনি কখনও কেঁচুর মুখ হইতে শোনা যায় না। জন্ম হইতে ইহারা দুঃখ ও লাঞ্চার মধ্য দিয়া বাড়িয়া উঠিয়াছে এবং জীবনের পরিসমাপ্তি যে একদিন এইরূপেই ঘটিবে ইহাও তাহারা জানে। বেদনা-বোধের শক্তিটা লোপ পাইয়া গিয়াছে। মৃত্যুর এই ভয়াবহ রূপটাও ইহাদের নিকট অস্বাভাবিক ঠেকে না, নীরবে পশুর মত সব-কিছু সহিয়া যাওয়াই বেন স্বাভাবিক।

বাতাসী মাঝে মাঝে বড় ঘা'গুলি ধোয়াইয়া দেয়। কখনও কখনও একটু দুধ সংগ্রহ করিয়া আনে। বাতাসীর এই একটুখানি যত্নে এত যন্ত্রণার মধ্যেও একটু শান্তি পায়।

মাছির হাত হইতে আত্মরক্ষা করিবার জন্য কেঁচু আপাদমস্তক কঞ্চলে আচ্ছাদিত করিয়া পড়িয়া থাকে।

একদিন সকালে বাতাসী কঞ্চল উঠাইয়া দেখিল রাত্রিতে কেঁচু কখন সকলের অজ্ঞাতে মরিয়া রহিয়াছে।

ছিদামের সাহায্যে ধরাধরি করিয়া মৃতদেহটা একটু দূরে সরাইয়া রাখিল। পার্কের হিন্দুস্থানী মালীর বাসা হইতে বাতাসী কয়েকটা তুলসীপাতা আনিয়া মৃতের বুকের উপরে ছড়াইয়া দিল। একজনকে ধরিয়া শিয়রের কাছে খড়ি দিয়া রাম নাম লেখাইয়া লইল।

সংবাদ পাইয়া একজন পুলিশ মৃতদেহের পাহারা দিতে আসিল। বাতাসী মাথার নিকটে বসিয়া আছে। পুলিশ দুই-একটা কথা জিজ্ঞাসা করিলে উত্তর দেয়। পথচারীর দল নিঃস্ব হিন্দুর মৃতদেহ দেখিয়া পয়সা দিয়া যায়। অর্থের অভাবে বেন মৃতদেহ হিন্দুপ্রথাভাঙ্গায়ী সংস্কারের বিঘ্ন না ঘটে—এই তাহাদের ভাবনা।

বাঁচিয়া থাকিতে যাহাকে কেহ একটা পশুর অধিক মর্যাদা দেয় নাই, তাহারই মৃতদেহের সদগতির জন্য ধর্মপ্রাণ হিন্দু পথিক ব্যস্ত হইয়া উঠিয়াছে। তাই পয়সা জমিয়াছে অনেক। মৃতদেহের আচ্ছাদন কঞ্চলটার একপ্রান্ত হইতে অপর প্রান্ত পর্যন্ত পয়সায় ভরিয়া গিয়াছে।

পুলিশটা একটু এদিক ওদিক চাহিলেই বাতাসী স্বেগে বুকিয়া কয়েকটা পয়সা তুলিয়া লয়।

সন্ধ্যার কিছু পূর্বে একটা হিন্দু-প্রতিষ্ঠানের লোক আসিয়া মৃতদেহ শ্মশানে লইয়া গেল।

প্রথম ফাল্গুনের শুক্লা সপ্তমী। সপ্তমীর তরল জ্যোৎস্না শিমূল গাছের ডালের মধ্য দিয়া আলো-ছায়ার জাল বুনিয়া ফুটপাথের উপর আসিয়া পড়িয়াছে। পথের জন-প্রবাহ বিরল হইয়া আসিয়াছে। বিশুর মা ঘুমাইয়া পড়িয়াছে। কালীতারাও জাগিয়া নাই; সে বুকের উপর পোকের মতো কালো মেয়েটাকে দুই হাতে আঁকড়াইয়া ধরিয়া আছে।

ছিদাম এবং বাতাসী এখনও ফিস্ ফিস্ করিয়া কথা কহিতেছে। কেঁচুর শূন্য স্থানটা ছিদাম অধিকার করিয়া বাতাসীর পাশ ঘেঁসিয়া আসিয়া বসিয়াছে। ছিদাম আজ উৎফুল্লচিত্তে বাতাসীর সহিত ঘনিষ্ঠতর সম্বন্ধ স্থাপনের সর্বগুলি স্থির করিয়া লইতেছে।

বাতাসীর উপর আজ ছিদামের অবিসংবাদী দাবী। কেঁচু বাধা দিবার জন্য মাঝখানে বসিয়া নাই।

প্রতীক্ষা

শ্রীমাধবলাল ঘোষাল

লিলি রাস্তায় ছুটে এসে রিক্সায় চ'ড়ে বসে বললে, “চল, এইদিকে।”

লিলিই উপরের বারান্দা থেকে রিক্সাটাকে ডেকে দাঁড় করিয়েছে, কিন্তু লিলি অসম্ভব ধরণের ছোট, এত ছোট যে রিক্সায় একলা সওয়ারী হয়ে যাওয়ার পক্ষে অত্যন্ত অনুপযুক্ত, তাই রিক্সাওয়ালা অল্প কোন যাত্রীর অপেক্ষায় লিলিদের বাড়ীর দরজার দিকে চাইল। লিলি আবার ব'লে উঠল, “কই, চল দাঁড়িয়ে রইলি কেন?”

চালক একটু অবাক হ'য়ে নূতন সোয়ারীর দিকে একটু তাকাল। তারপর গাড়ীটা একটু তুলে ঠুং—ঠুং শব্দ ক'রে এগিয়ে চলল। রিক্সা এগিয়ে চ'লে—আর লিলি রাস্তার এদিক্ ওদিক্ দেখতে থাকে।

অল্পদূর গেলেই লিলি ভয় পায়—তাই তাড়াতাড়ি ব'লে ওঠে, “এই, এবার বাড়ী চল।”

লিলির কথায় পথের মাঝে থামে—ঘোরে—আবার চলতে শুরু করে বাড়ীর দিকে।

বাড়ী এল।

গাড়ী থেকে নেমেই লিলি তার বাবার কাছ থেকে পাওয়া একটি পয়সা গাড়ীওয়ালাকে দিয়ে বলে, “আবার কাল যাব।” বলেই ছুটে বাড়ীর ভিতর চলে গেল।

গাড়ীওয়ালা একটু অবাক হয়ে একবার লিলিদের দরজার দিকে আর একবার লিলির দেওয়া পয়সার দিকে তাকাল, তারপর কি ভেবে গাড়ী নিয়ে এগিয়ে গেল।

লিলি ছুটে এসে বারান্দায় দাঁড়াল। লিলির বেশীর ভাগ সময় ঐ বারান্দায় দাঁড়িয়ে দাঁড়িয়েই কাটে। তাদের বাড়ীর সামনে দিয়ে যত রিক্সা যায় সবগুলিই সে লক্ষ্য ক'রে দেখে।

তারপর দিন আবার ঠিক সময়েই রিক্সা এসে হাজির হ'ল। লিলিও গম্ভীরভাবে এসে গাড়ীতে চ'ড়ে বসল। গাড়ীওয়ালা হাত দেখিয়ে বলে—“আজ এদিকে যাব খুকীমা?”

লিলি বলে—“না—না, ওদিকে যায় নি তো, এদিক দিয়ে গেছে, এই দিকেই চল।”

রিক্সাওয়ালা কিছু বুঝতে পারে না, তাই ঠুং—ঠুং করতে করতে এগিয়ে চলে—কাল যেদিকে গেছিল সেইদিকে। অল্পক্ষণ পরেই সোয়ারী হকুম করে—“এবার ফিরে চল।”

গাড়ী ফিরল, বাড়ীও পৌঁছাল। সোয়ারী ভাড়া চুকিয়ে উপরে উঠে আসবার সময় খালি বললে—“আবার কাল এস।”

রাত্রে লিলি তার বাবার কাছে শুয়ে শুয়ে গল্প শুন্ছে। বাবা বলছেন—“অনেকদিন আগে এক দেশে এক রাজপুত্র তার মায়ের সঙ্গে বাস করত। সেই—”

লিলি তাড়াতাড়ি বাধা দিয়ে ব'লে উঠল—“কোন দেশে বাবা?”

বাবা বললেন, “সে এক দেশে।” বলে আবার আরম্ভ করেন—“সেই রাজপুত্র তার মাকে খুব ভালবাসত।”

লিলি আবার বাধা দিয়ে ব'লে ওঠে—“বাবা, মাকতদিনের জন্তু গেছে?”

বাবা একটু অন্তমনস্কভাবে ব'লে ফেলেন—“চিরকালের জন্তু।”

লিলি বুঝতে পারে না, খানিকক্ষণ ভেবে বলে—“হ্যাঁ বাবা, চিরকাল কত দিনে হয়?”

বাবা তার তাড়াতাড়ি উত্তর দেন—“অনেক দিন।” সঙ্গে সঙ্গে লিলিকে বুকে চেপে ধরেন। লিলি একটা ছোট্টো নিশ্বাস ছেড়ে—“অনেক দিন’ যে কতদিনে হয় তাই হিসাব করতে করতে ঘুমিয়ে পড়ে। গল্প শোনাও ঐখানেই থেমে যায়।

ভোর হয়, লিলির ঘুম ভাঙে। দুপুর হয় আবার রিক্সাও হাজির হয়। লিলি কিছু ঠিক করেছে মিছামিছি যাবে না। তাই লিলি তাকে টেঁচিয়ে বলে—“আজ যাব না, চিরকাল পরে এসো।”

পরদেশী গাড়ীওয়ালা বুঝতে না পেরে কেবল চেয়ে থাকে তার ক্ষুদ্র যাত্রীটির দিকে।

লিলি আবার বলে—“অনেক দিন পরে এসো, আজ আর যাব না।”

রিক্সা নিয়ে চলে যায়, লিলিও বারান্দায় না দাঁড়িয়ে ভিতরে চলে আসে।

কিছুদিন আগে লিলির মা একটা রিক্সা ক'রে যেদিকে লিলি যেত সেইদিকেই গঙ্গায় স্নান করতে গিয়েছিলেন—আর ফেরেন নি।

ইউরোপের চিত্রশিল্পে রেনল্ড্‌স্ ও গেন্সব্রো

শ্রীজিতেন্দ্রকুমার নাগ

মধ্য-ইউরোপে চিত্রকলার চরম উন্নতি সপ্তদশ শতাব্দীতে ; ইটালী, ফ্লোরেন্স, ভেনিস, য়ার্কওয়ান, আমস্টারডাম, প্যারিস, মাদ্রিড্, মায় লগুনে পর্য্যন্ত এই সপ্তদশ শতাব্দীতে ইটালীয় বাস্তব ধারায় চিত্রকলার রীতিমত কালচার চলতে থাকে। রেমব্রাণ্ট্, রুবেন্স্, ভ্যানডাইক্, ভেলাজকেজ্, টিশিয়ান প্রভৃতি খ্যাতনামা শিল্পীদের অভ্যুদয়ে যুরোপের চিত্রকলা বিশেষ উন্নতি লাভ করে। বৃটীশ জাতির শিল্পীরা

অষ্টাদশ শতাব্দীতে বৃটীশ শিল্প উন্নতলাভ করে ; তার পরিচয় হোগার্থ্, উইলসন, রেনল্ড্‌স্, গেন্সব্রো, রোম্‌নে প্রভৃতি যশস্বী চিত্রশিল্পীদের আবির্ভাব। রাজপরিবারে এবং অবস্থাপন্ন ও সুখী সমাজে চিত্রের সমাদর করা একটা ফ্যাসন হয়ে দাঁড়ায়। রাজদরবারে একটু নাম করলেই নাইট্ হুড্ বাঁধা। ফটোর সৃষ্টি হয়নি সেজ্ঞাত পোর্ট্রেট্ শিল্পীদের ভাগ্য ছিল সুপ্রসন্ন। এই রকম ভাগ্য নিয়ে



রুবেন্স্

ছিল পিছনে, কিন্তু লগুনের রাজা চার্লস্ ছিলেন তেমনি কলারসিক এবং শিল্পপ্রিয়। রুবেন্স্ এবং ভ্যানডাইক্ তাঁর উৎসাহে লগুনে এসে বাস করেন এবং সাধারণের মধ্যে চিত্রকলার আদর এই সময় হতেই আরম্ভ। ফ্রেমিশ্ আর্ট সর্থাৎ রুবেন্স্ ও ভ্যানডাইক্—এঁদের আর্ট লগুন কেন ইংলণ্ডেই প্রথম উচ্চস্তরের চিত্রধারা প্রবর্তন করেন।



ডাচেস্ অব ডেভনস্যার

জন্মেছিলেন সার যশুয়া রেনল্ড্‌স্। তাঁর এবং পূর্বোক্ত শিল্পীদের এবং গণ্যমান্য ব্যক্তিদের আশ্রুকুল্যে এই সময় লগুনে প্রথম রয়েল একাডেমি স্থাপিত হয়—চিত্রশিল্পের উৎকর্ষ সাধনে। সর্বপ্রথম সভাপতি হলেন যশুয়া এবং ছত্রিশ জন মূল সদস্যের অন্ততম হলেন টমাস গেন্সব্রো। উইলসন (রিচার্ড) এবং গেন্সব্রো এঁরা দুজনে মূলত

ছিলেন প্রাকৃতিক দৃশ্যের চিত্রকর ; কিন্তু জীবিকা উপার্জনের খাতিরে টমাস শেষ বয়সে অতি সুন্দর সুন্দর প্রতিকৃতি এঁকেছিলেন। সর্বাপেক্ষা সুন্দর ছবিগুলির মধ্যে ডাচেস্ অন্ড ডেভনস্যার ও ব্লু বয় এই ছবি দুখানি এখানে দেওয়া গেল।

রেগল্ড্‌স্ ছিলেন খাঁটি পোর্ট্রেট চিত্রশিল্পী—জীবনের গোড়া থেকেই চিত্রাঙ্কন অভ্যাসের ফলে অভিজাত ধনী পরিবারে এবং সুধী সমাজে পসার শুরু করেন। কিন্তু ষথার্থ মণীষা ছিল সমসাময়িক যশস্বী শিল্পী টমাস গেস্‌ব্রোর। ইনি বয়সে রেগল্ড্‌সের চেয়ে মাত্র চার বৎসরের

ও কবিতা রচনায় অল্প অল্প মনের ভাব প্রকাশ করতেন। চিত্রাঙ্কনে তাঁর ক্রমশ বোঁক বৃদ্ধি পেতে থাকে এবং শেষ পর্য্যন্ত বাপের অনুমতি নিয়ে লণ্ডনে চিত্রবিদ্যা শিক্ষালাভ করতে আসেন।

শিক্ষা সমাপ্ত করে দেশে ফিরে এসে টমাস বিবাহ করেন। ইপমউইচে তাঁর গার্হস্থ্য জীবন তাঁর সুপ্ত প্রতিভাকে প্রথমে জাগিয়ে তুলেও জীবিকার্জনের চাহিদা ব্যস্ত করে তোলে। কিন্তু এই সময়ে তিনি কতকগুলি এত সুন্দর ল্যান্ডস্কেপ্ এঁকেছিলেন যা খাঁটি ইংলিশ পল্লীচিত্রের প্রথম অপূর্ব নিদর্শন।



হর্নেক্‌ ভগ্নীষয়—রেগল্ড্‌স্

ছোট ছিলেন—১৭২৭ খ্রীষ্টাব্দে এর জন্ম—সারফোর্কের একটা পল্লীগ্রামে (সাড্‌বেরী.); পিতা সামান্য লোক—তাঁর নয়টা পুত্রসন্তানের কনিষ্ঠ ছিলেন টমাস। ১৪ বৎসর বয়স থেকে টমাস গাছপালা নদী বনানী প্রভৃতি আশেপাশের পল্লীদৃশ্য প্রভৃতির স্কেচ্ করতেন। আটটা নীরস ভাইবোনের পর টমাস চিত্রকলায় যে রসের সন্ধান পেয়েছিলেন তা নিতান্ত আকস্মিক ভাবে। প্রকৃতিকে তিনি শিশুকাল হতে ভালবেসেছিলেন—তাই তিনি সঙ্গীত



শিল্পীর কণ্ঠাধর

“He was among the first English artist who represented the scenery of their own native land, thus breaking with the tradition followed by his predecessors and contemporary painters of painting imaginary Italian scenery.”

অর্থাৎ এতদিন পর্য্যন্ত শিল্পীরা কাল্পনিক ইটালীয় দৃশ্যকে ইটালীয় স্কুলের ধারায় রূপ দিয়ে আসছিলেন ; সেই

ধারাকে ব্রটীশ ছাঁচে ঢেলে গেন্সব্রো সর্বপ্রথম নিজস্ব দেশীয় চিত্রকে রূপ দিতে থাকেন।

গেন্সব্রোর “হার্ভেস্ট্ ওয়াগন,” “মার্কেট কার্ট,” “দি ব্রিজ” চিরদিন অমর হয়ে থাকবে। এগুলির মূল চিত্র আছে লণ্ডনের ক্র্যাশনাল গ্যালারীতে। ব্রটীশ চিত্রশিল্পে ল্যাণ্ডস্কেপ স্কুলের স্টার্ট্‌ দেন বলতে গেলে প্রথম উইলসন (রিচার্ড) এবং গেন্সব্রো* এই অষ্টাদশ শতাব্দীতে। যেহেতু এর পূর্বে ইংলণ্ডে মণীষী রুবেন্স্ ভিন্ন কোন বড় চিত্রশিল্পী প্রকৃতিদৃশ্যরূপে (landscape) বিশেষ ভক্ত ছিলেন না। অতি দুঃখের বিষয় যে গেন্সব্রো নিজের কোন স্কুল প্রতিষ্ঠা করতে পারেন নি, সম্ভবতঃ লণ্ডনে উপার্জনের জন্তু তাঁহাকে

বিখ্যাত চিত্রকর স্মার অ্যাটনী ভ্যানডাইকের বিশেষ অহুরক্ত হয়ে পড়েন। তারই ফলে গেন্সব্রোর প্রতিকৃতি অঙ্কনে হাত খুলিতে থাকে এবং পল্লীচিত্র-অভ্যন্ত তুলি পোর্ট্রেটগুলিতেও আকাশের নীল রং বা মাঠের ঘাসের সবুজ রংএর ছোয়াচ দেওয়াতে ছবিগুলি হয়ে উঠে ডেলিসিয়াস্—যেমনতরো সুবয় ছবিখানি। মাঠের বুটালের পোষাক আগাগোড়া নীল, তাতে মুখখানি যেন বেশী ফুটে উঠেছে বলে মনে হয়। ছবিখানিতে গেন্সব্রোর যথেষ্ট খ্যাতিলাভ হয়। ভ্যানডাইকের ধারা হলেও



বিমল বয়স

বেশীর ভাগ পোর্ট্রেট আঁকতে হত বলে এবং আরও একটা কারণ যা শেষ পর্যন্ত টমাসের প্রধান প্রতিদ্বন্দ্বী রেনল্ড্‌স্‌ও বলতে কুণ্ঠিত হন নি যে—ইংলণ্ডে যদি সত্যিকার চিত্রকলায় রুস্ত ছিলে থাকত তাহলে এতদিনে গেন্সব্রোর স্কুল বলে একটা ধারা আজও বর্তমান থাকত।

ইপ্সউইচে বাস করার সময় উইলসনের ষ্টুডিওতে এবং স্থানীয় গবর্নরের প্রাসাদে ভ্যানডাইকের ছবিগুলি টমাস বিশেষভাবে ষ্টাডি করেন এবং ক্রমশঃ সপ্তদশ শতাব্দীর



টমাস গেন্সব্রো

টমাসের নিজস্ব ষ্টাইল এবং রং চাপাবার মৌলিক ভঙ্গিমা এত সুন্দর ভাবে ছবিখানিকে প্রতিমূর্ত্ত করেছে যে চিরকাল এই ছবিটি শিল্পীকে অমর করে রেখেছে। মুখের ভাবখানি পর্যন্ত এমন বাস্তব, সজীব এবং অর্থপূর্ণ।

ডাচেস্ অব্ ডেভনশায়ার এলিজাবেথ ছিলেন অসামান্য রূপসী—তাঁর চক্ষুঝলসানো রূপ এবং সদানন্দময়ী ভাবকে টমাস গেন্সব্রো যেরূপভাবে ক্যানভাসের উপর রূপায়িত করেছিলেন সে রকমটা আর কেহ পারেনি—যদিও অনেক শিল্পীকেই ডাচেস্ সিটিং দিয়েছিলেন। ছবিখানি এত জীবন্ত এবং সুন্দর হয়েছিল যে রেনল্ডসেরও আঁকা এলিজাবেথ তার কাছে হার মেনে যায়। ছবিখানি টমাস

* “...Wilson and Gainsborough laid the foundation of our school of landscape, their works are full of the truest nature and purest fancy”—Cunningham.

গেন্সব্রোর প্রবীণ বয়সে আঁকা। ১৮৭৬ খৃষ্টাব্দে এটি লণ্ডন আর্ট গ্যালারীতে প্রদর্শিত হয় এবং দশ হাজার গিনীতে বিক্রী হয়। কিন্তু এই বিখ্যাত চিত্রটির সৌন্দর্য্য বোধ করি কোন অজ্ঞানিত দর্শককে অতিমাত্রায় প্রলুব্ধ করে—বার ফলে ওই প্রদর্শনীতেই অতি অদ্ভুত ভাবে ছবিখানি ফ্রেম হতে বিচ্যুত অবস্থায় অপহৃত হয়। গেন্সব্রোর নাম বিশ্বজগতে ছড়িয়ে পড়ল—সৌভাগ্য-স্বর্ঘ্য ও সুপ্রসন্ন হলেন। ২৫ বৎসর বাদে গোয়েন্দা লাগিয়ে ছবির উদ্ধার হয় আমেরিকা থেকে।

অর্থসংস্থানের জন্ত যৌবনের শেষে টমাস পল্লীদেশ ত্যাগ

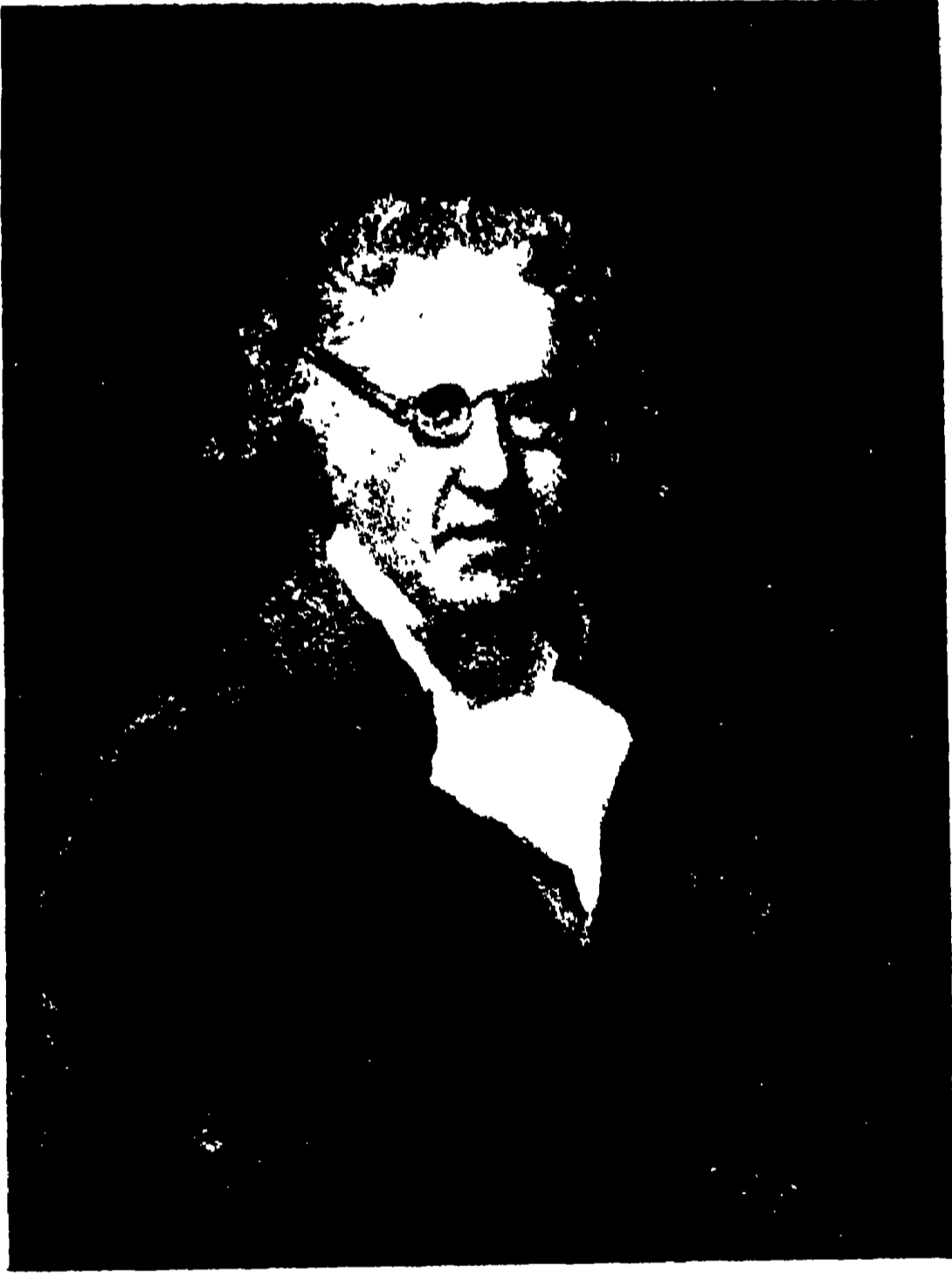

সার যশুয়া রেগল্ড্‌স্

করে লণ্ডনে এসে বাস করেন। প্রতিভা চিরদিন অন্তরালে লুকায়িত থাকে না—আলোর মত ছড়িয়ে পড়তে লাগল। রাজা হতে আরম্ভ করে গণমান্ত্র ধনী অভিজাত সকলেই তাঁকে সমাজে টেনে নিল। এই হল রেগল্ড্‌সের হিংসা। কারণ সার যশুয়া এই সমাজে পূর্ব হতেই প্রতিষ্ঠিত—তিনি দেখলেন তাঁর মত টমাসও রাজবাড়ীর নিমন্ত্রণ পাচ্ছে—তৃতীয় জর্জের, রাণীর এবং রাজ পরিবারের ছবি আঁকছে—শুধু তাই নয় রাজা তৃতীয় জর্জ রীতিমত গেন্সব্রোর বন্ধু

হয়ে উঠলেন। লণ্ডনের প্যালম্যালে টমাস থাকিতেন বলে রেগল্ড্‌স্ হিংসাতরে টমাসকে that man of the Pallmall বলে পরিচয় দিতেন। এঁদের দুজনের মধ্যে আলাপ থাকলেও সার যশুয়া অতিশয় ঈর্ষাপরায়ণ ছিলেন, যদিও টমাসের প্রতিভাকে (genius) তিনি মনে মনে শ্রদ্ধা করতেন।

সার যশুয়া রেগল্ড্‌স্ গোড়া থেকেই লণ্ডনের বাসিন্দা; বহুদিন ইটালীতে ছবি আঁকা শিক্ষা করে লণ্ডনের অবস্থাপন্ন ঘরে ঘরে পোর্ট্রেট বা প্রতিমূর্ত্তি অঙ্কন করে অর্থোপার্জন করতেন। বর্ণ জিনিয়াস না হলেও বৃটীশ পোর্ট্রেট চিত্রকরের মধ্যে রেগল্ড্‌স্ ছিলেন প্রথম শ্রেষ্ঠ পেণ্টার। টমাসের যেমন সঙ্গীত ও কবিতায় ভয়ানক taste ছিল সার যশুয়ার তেমনি অহুরাগ ছিল সাহিত্যে। তাঁর আড্ডা ছিল শেরিডান, বার্ক, জনসন্, ব্ল্যাকষ্টোন, গোল্ডস্মিথ ও গ্যারিক্ প্রভৃতি সাহিত্যমণ্ডলীতে। রয়াল একাডেমির প্রতিষ্ঠা এবং পালনে তিনি যথেষ্ট পরিশ্রম করেছিলেন। রয়েল একাডেমিতে তিনি বহুবার লেকচার দিয়েছিলেন; সেই সমস্ত লেকচারে তাঁর চরিত্রের তিনটি গুণ প্রকাশ পায়—সাহিত্যিক, কলা-সমালোচক এবং কলা-শিক্ষক। বহু-সংখ্যক চিত্র তিনি এঁকেছিলেন এবং বহু ছাত্রকে চিত্রশিল্পে শিক্ষা দিয়েছিলেন। রেগল্ড্‌সের ছবি বোধ হয় সারা পৃথিবীতে ছড়িয়ে পড়েছে, যদিও তার মধ্যে মাত্র কয়েকখানি বিশেষ নাম করতে পেরেছে। তার কারণ তিনি মোটেই ভাববাদী ছিলেন না এবং ইটালীয় পদ্ধতিতে বাস্তব-শিল্পী ছিলেন; বিশেষ কোন মৌলিক জিনিষ দিয়ে যেতে পারেন নি। অনেক সময় তিনি লিওনার্ডো দা ভিঞ্চি, র্যাফেল বা মাইকেল এঞ্জেলোর ছবির অঙ্কন করতে পর্য্যস্ত কুণ্ঠিত হতেন না। সেইজন্ত অনেকের মতে প্রতিভাবান খাঁটি চিত্রশিল্পী বলতে রেগল্ড্‌সের নাম গেন্সব্রোর পরে।

ভিক্টোরিয়া মেমোরিয়াল আর্ট গ্যালারীতে এবং কলিকাতার কয়েকটি ধনী পরিবারের চিত্রসংগ্রহে সার যশুয়া রেগল্ড্‌সের ছবি চোখে পড়ে। নাইটহুড পেয়েছিলেন বলেই অফিসিয়ালদের চিত্রই তিনি বেশী এঁকে থাকতেন। সার যশুয়া গেন্সব্রোর একখানি ছবি এঁকেছিলেন কিন্তু সেটা সম্পূর্ণ করেন নি।

পান্থ

শ্রীমতী প্রভাবতী দেবী সরস্বতী

(১)

গ্রামের হরিশ মৈত্রির—

অনেক কাল আগে যখন তিনি এ গ্রামে আসেন, তখন যারা ছিল বৃদ্ধ আজ তারা হয়েছে গতায়ু, যারা ছিল শিশু তারা হয়েছে আজ সবল যুবক, তাদের ঘর ভরে গেছে আজ ছোট ছোট শিশুতে।

সে নেহাৎ আজকের কথা নয়, প্রায় চল্লিশ বৎসরের কথা যেদিন হরিশ মৈত্রির গ্রামে আসেন।

আজ হরিশ মৈত্রির গাঁয়ের সবচিন লোক।

গ্রামে যখন প্রথম পোষ্ট অফিসটা স্থাপিত হয়, হরিশ মৈত্রির নিজেই তার ভার গ্রহণ করেন; আজও সেই পোষ্ট অফিসের ভার তাঁর 'পরে রয়েছে।

শুধু তাই নয়—তাঁর আছে ডাক্তারীতে একটু অভিজ্ঞতা, একটা হোমিওপ্যাথী বাক্স সর্বদাই তাঁর কাছে থাকে।

তাড়াতাড়ি খাওয়া সেরে ঠিক পৌনে দশটায় তিনি পোষ্ট অফিসের দরজা খোলেন। হাতে থাকে ঔষধের বাক্সটা। চারটা পর্যন্ত পোষ্ট অফিস খোলা থাকে।

আজ তিরিশ বৎসরের পুরানো পোষ্ট অফিস। একটা চালা ঘর, চারিদিকে মাটির দেয়াল; ঘরের ভেতর একখানা বিবর্ণ টেবল, একখানা ভাঙ্গা চেয়ার। পাশে একখানা বেঞ্চ, সেখানা তিরিশ বৎসরে তবু দু তিনবার বদল হয়েছে, বদলায়নি টেবল, চেয়ার।

এই অফিস ঘরটা মৈত্রির মশায়ের যেন নিজের ঘর, এখানে তিনি একচ্ত্র সম্রাট।

কত দেশের কত চিঠিপত্র তাঁর হাতে আসে, ঠিকানা-গুলো একবার দেখে নিয়ে সবগুলো গুছিয়ে ফেলে ডাক দেন—“ভোলা—”

ভোলাপিয়ন দরজাতেই বসে থাকে, এগিয়ে এসে গুণে-গুণে চিঠিগুলো ব্যাগে ফেলে।

চিঠিপত্র বিদায় করে মৈত্রির মশাই টেবলের পরে পা

ছুথানা তুলে দিয়ে চেয়ারে লম্বা হয়ে পড়ে আড়ামোড়া ছাড়েন।

বেতন মাত্র দশটাকা, ভোলার বেতন চৌদ্দ টাকা।

ভোলার কাজ আর মৈত্রির মশায়ের কাজে অনেক তফাৎ। ভোলাকে বাড়ী বাড়ী চিঠি বিলি করতে হয়, গাঁয়ে গাঁয়ে ঘুরতে হয়, তার খাটনী বড় সোজা নয়।

(২)

পোষ্ট অফিসের গায়েই মৈত্রির মশায়ের থাকবার ঘর।

একখানি ঘর, একটা বারাগু। সেই বারাগুরই এক কোনে মৈত্রির মশায়ের রান্না হয়। যোগাড় করে দেয় ভোলা। উনানটা ধরিয়ে মাজা এনামেলের হাঁড়িতে চাল জল দিয়ে বসিয়ে দেয়, ভাতটা হতে মৈত্রির মশাই নামিয়ে নেন।

ভোলাও আছে অনেককাল—আজ প্রায় পঁচিশ বছর।

বয়স তার অনেক হয়েছে, দেহটা তার সামনে ঝুঁকে পড়েছে। পত্রের উপরকার ঠিকানা পড়তে আজকাল তার ভুল হয়ে যায়, তাই রামের পত্র যায় শ্রামের বাড়ি, শ্রামের পত্র যায় উমেশের বাড়ি। এ নিয়ে আগে গোলমাল বাধতোনা, আজকাল গোলমাল বাধে।

গ্রামের লোকেরা এই ব্যাপার নিয়ে পোষ্ট মাষ্টারের কাছে আসে।

মৈত্রির মশাই মাথার টাকে হাত বুলান ও বলেন, “আচ্ছা, এবার হতে সাবধান করে দেব ভোলাকে।”

গ্রামের লোকেরা বলে, “ওর এখন ছুটি নেওয়া উচিত; অত বড়ো হয়েছে চোখে দেখতে পায় না—”

ভোলা এর পর হতে সাবধান হয়ে চিঠি বিলি করে।

ভোলার নামে তবু ও সদরে পত্র যায়। সদর হতে পোষ্টমাষ্টারের নামে পত্র আসে—নূতন পিয়ন রাখতে হবে।

মৈত্রির মশাই ভোলাকে কাছে ডাকেন, শুকহাসি হেসে

বলেন, “তোরা এখানকার অন্ন উঠলো রে ভোলা, তোকে এখন সদরে গিয়ে কাজ করতে হবে।”

নির্বোধ ভোলা হাউ হাউ করে কাঁদে।

তবু ও তাকে যেতে হল। তাকে বিদায় দিয়ে মৈত্রির মশাই শূন্য মনে শূন্য ঘরে ফিরে আসেন।

ভোলার পঁচিশ বছরের কাজ এককথায় চলে গেল, তাঁর ত্রিশ বৎসরের কাজ—সে ঔ তো বড় সোজা কথা নয়।

তা ছাড়া তিনিই এই পোষ্ট অফিস স্থাপন করেছেন, তাঁকে এখান হতে সরাবে কে? গাঁয়ের লোকে তো বলেই থাকে—তিনি গেলে পোষ্ট অফিস অচল হয়ে পড়বে, গাঁয়ের লোক মরবে কোন জায়গা হতে কারও খবর না পেয়ে।

মনের মধ্যে একটু অহঙ্কার হয় বই কি।

(৩)

সন্ধ্যাবেলায় বাড়ীতে অনেক লোকজন আসে, গল্প চলে; আশ পাশের কৃষকেরা মাষ্টারবাবুর বড় বাধ্য, তাঁর গুণে একেবারে মুগ্ধ। এরা কেউ তাঁর অতীত জীবনের কথা জানে না, কেবল জানে তাঁর বর্তমানকে।

তাদের অসুখ বিশুখ হলে মৈত্রির মশাই দেখাশোনা করেন, ওষুধ পত্র দেন, বিপদে সাহায্য করেন। গ্রামের প্রত্যেকের ভালোমন্দের সঙ্গে তিনি জড়িয়ে পড়েছেন। ভোলাকে বাদ দেওয়া চলে, তাঁকে বাদ দেওয়া চলে না।

ষাট বৎসর বয়সেও তিনি কস্ম তৎপর, পোষ্ট অফিসের কাজে এতটুকু ক্রটি নাই; যে কোন রোগে ডাকলে দেখাশোনা করা—বেছে বেছে ওষুধ দেওয়া—এরও ক্রটি নাই।

তাঁর অতীত জীবন অতীতেই কেটে গেছে, কেউ কোনদিন সন্ধান পায় নি তিনি কোথায় ছিলেন, কোথা হতে এসেছেন। সর্বদা সদানন্দ এই লোকটার মধ্যে কোনও দুঃখময় অতীতের স্মৃতি যে থাকতে পারে, সে কথা লোকে বিশ্বাস করবে না, হেসে উড়িয়ে দেবে।

পঁচিশ বছর কাছে থেকে ভোলাও জানতে পারে নি, রাত্রের অন্ধকার যখন নিবিড় হয়ে গ্রামের বুকে ঘনিয়ে আসতো, সেই নিশীথে সকলে যখন গভীর ঘুমে অচেতন হয়ে পড়তো, তখন একা বিনিদ্র মৈত্রির মশাই বিছানায় পড়ে ছটফট করতেন।

কত দণ্ড কত প্রহর কেটে যেত; তারপর কখন যে কত আরাধনার পর ঘুম আসতো, তাও কেউ জানতো না।

(৪)

গ্রামের বর্তমান জমীদার এসেছেন—।

ক্ষুদ্র গ্রাম ওতোপ্লোত হয়ে উঠেছে। জনে জনে প্রজারা নূতন জমীদার সন্দর্শনে গেছে, যান নি কেবল বৃদ্ধ মৈত্রির মশাই।

কত লোক ডেকেছে; মৈত্রির মশাই হেসে বলেছেন “আমি না গেলেও এমন কিছু ক্ষতিবৃদ্ধি হবে না; কারও কিছু আসবে না, যাবে না। তোমরা দেশের মানুষ, তোমরা যাও।”

কথাটা নূতন জমীদার ব্রতীন্দ্রের কানে পৌঁছতে দেয়ী হল না।

সামান্য একটা পোষ্টমাষ্টার, তার অহঙ্কারও তো বড় কম নয়—

ব্রতীন্দ্রের পা হতে মাথা পর্যন্ত জলে উঠলো।

সে আদেশ দিয়ে পাঠালে—হরিশ মৈত্রির যেন আজই বৈকালে তার সঙ্গে একবার অবশ্য দেখা করেন।

আদেশ শুনেও মৈত্রির মশাই চুপ করে রইলেন, যাবেন—কি যাবেন না কিছুই বললেন না।

সেদিন পোষ্ট অফিসে মণিঅর্ডার করতে চিঠি ফেলতে ছুচার জন লোক যারা এসেছিল, তাদের সম্বোধন করে শুক্কাহাসি হেসে তিনি বললেন, “আমি এখানে আর কয়দিনই বা আছি। আজ কয়দিন ধরে মনে করছি আর কেন—অনেককাল সংসারে থাকা হল, এবার কাশী যাত্রা করা যাক। দু একদিনের মধ্যেই যাব মনে করছি।”

কথাটা চকিতে চারিদিকে ছড়িয়ে পড়লো, মৈত্রির মশাই কাশীবাস করতে যাচ্ছেন, নতুন পোষ্টমাষ্টার আসছে।

সকলেই ব্যগ্রভাবে ছুটে এলো, সবাই জানতে চায় কেন তিনি যাবেন। তাঁর তো যাওয়ার কথা ছিল না, তিনি তো চিরকালই এখানে থাকবেন কথা ছিল।

চিরকাল—

মৈত্রির মশায়ের মুখে একটু হাসির রেখা ফুটে উঠলো; তিনি বললেন, “মন টেনেছে বিশ্বেশ্বরের পায়ের দিকে, আর এখানে থাকতে ভালো লাগছে না।”

তিনি আগেই ছুটির দরখাস্ত করেছিলেন। মাস শেষ হতে আর কয়েকটা দিন মাত্র বাকি, এর মধ্যে নূতন পোষ্টমাষ্টার এলে তিনি সব বুঝিয়ে দিয়ে চলে যাবেন।

যাত্রার আয়োজনও সঙ্গে সঙ্গে চলতে লাগলেন।

(৫)

নূতন জমীদার ক্রোধে ফেটে পড়েন।

এত বড় স্পর্কা একটা সামান্য পোষ্ট মাষ্টারের, তাঁর আহ্বান শুনেও সে এলো না। নূতন জমিদারকে সবাই সেলাম দিয়ে গেল, এলো না এই লোকটা।

আবার জমীদারের আদেশ এলো—মৈত্রিরকে এখনই যেতে হবে। আদেশ নিয়ে এসেছে জমিদারের দারওয়ান, তার সঙ্গেই যাওয়া চাই।

মৈত্রির মশাই দৃঢ়কণ্ঠে বললেন, “যাও, তুমি তোমার মনিবকে গিয়ে বল, আমি আমার অফিস ফেলে এখন এক মিনিটের জন্তেও কোথাও যেতে পারব না।”

পাড়ার নিমাইহরি ভয়ে ভয়ে বললে, “কিন্তু শুনেছি আমাদের নতুন জমীদার ভারি শক্ত লোক, আপনি তাঁকে চটিয়ে দিয়ে ভালো করছেন না মৈত্রির মশাই।”

মৈত্রির মশাই একটু হেসে বললেন, “আমার আর ভালোমন্দ কি নিমাইহরি; আমি তো চিরকালের মত এখান হতে চলেই যাব, জমীদার আমার কি ক্ষতি করতে পারবেন?”

এ কথাও সালঙ্কারে জমীদারের কানে গিয়ে পৌঁছলো।

যাত্রার আয়োজন যখন সম্পূর্ণ হয়ে গেছে, তখন এসে পৌঁছলো ভোলা। সহরে সে টিকতে পারে নি, ছুটি নিয়ে দেশে চলে যাচ্ছে। যাওয়ার আগে সে একবার তার অতদিনের পুরাণো গ্রাম আর চিরপরিচিত মাষ্টার মশাইকে দেখতে এসেছে।

গ্রামের বুকুর পরিবর্তন দেখে ভোলা অবাক হয়ে গেল।

মাত্র ছয়মাস হল সে গেছে, এই ছয়মাসে পুরাণো সব বদল হয়ে গেছে, নূতন পিয়ন এসেছে, নূতন পোষ্ট মাষ্টারও আজ সকালে পৌঁচেছেন। গ্রামের লোক দলে দলে এসে নূতন মাষ্টারের সঙ্গে আলাপ করছে, যাওয়ার সময় পথে তারা বলাবলি করে যাচ্ছে—“এবার নতুন মাষ্টারবাবুর হাতে পোষ্টাফিসের চেহারা ফিরবে, কাজও ভালো চলবে।”

নূতন মাষ্টার মশাই জু কুঞ্চিত করে চারিদিক দেখছেন, মৈত্রির মশাইকে জানাচ্ছেন—পোষ্ট অফিসটাকে ডাক্তারখানা করা কর্তাদের ইচ্ছা নয়, সে জন্তে তাঁরা বেতন দিয়ে লোক রাখেন নি। এ ঘরটাকে এমন নোংরা করে রাখা হয়েছে যে ঘরে প্রবেশ করতে ঘৃণা হয়। ভাঙ্গা ও ছারপোকাতরা টেবল চেয়ারটাকে এতদিন বদলানো উচিত ছিল, মেঝেটায় সিমেন্ট দিয়ে নেওয়া উচিত ছিল, তাতে মৈত্রির মশাইকে কিছু ধর হতে পয়সা খরচ করতে হতো না—ইত্যাদি।

মৈত্রির মশাই কেবল হাত দুখানা কচলাতে থাকেন।

তরুণ পোষ্ট মাষ্টারের আকৃতি এবং অবশেষে প্রকৃতির পরিচয় পেয়ে তিনি রীতিমত ঘাবড়ে গেছিলেন।

জমীদার বাড়ী হতে প্রস্তাব এলো—নবাগত পোষ্ট-মাষ্টার যতদিন না নিজের থাকার সুবিধা করতে পারেন, ততদিন জমীদার বাড়ীতে থাকবেন।

মৈত্রির মশাই বিদায় নেওয়ার যোগাড় করতে লাগলেন।

(৬)

ব্রতীন্দ্রের হাতে এলো একখানা পত্র, পত্র লিখেছেন মৈত্রির মশাই নিজে।

মহামহিমগয় গর্বিত জমীদার—

তুমি আমায় বার বার ডেকে পাঠিয়েছ, আমি যাই নি। তোমার কাছে যাওয়ার প্রবৃত্তি আমার নেই, কারণ আমি নিজেকে নিজে বিশ্বাস করতে পারি নে। হয় তো উত্তেজিত হয়ে উঠব, হয় তো ক্ষতি করে ফেলব—কাজ নেই তাতে।

তুমি নূতন জমীদারি কিনেছ—আমি যেদিন শুনেছি সেইদিনই ছুটির দরখাস্ত করেছি। নূতন লোক এসেছে, তাকে সব বুঝিয়ে দিয়ে বাচ্ছি। ভেবেছিলুম জীবনের বাকি কয়টা দিন এখানে—এই সব গ্রাম্যালোকের মধ্যে থেকে কাটিয়ে দেব। হতো ও তাই, যদি এ পর্যন্ত তোমরা আমায় না অনুসরণ করতে। আমায় এখানে—এতদূরেও তোমরা শাস্তিতে থাকতে দিলে না, তাই আমি চললুম।

আমি পাছ; পথই আমার সম্বল—পথ বেয়েই চলেছি, জীবনান্তকাল পর্যন্ত পথ বেয়েই চলব। পথই আমায় দেবে আশ্রয়, শেষ। শয্যা বিছাব এই ধূলাময় পথের পরে।

হ্যাঁ, আমায় হয় তো তুমি জানো, নামটা হয় তো শুনেছ। তোমার বাপ অবনী ছিল আমার অভিন্নহৃদয় বন্ধু, তাকে আমি বড় বিশ্বাস করতুম।

একদিন কোথায় ছিল তোমাদের এই অতুল ঐশ্বর্য, কোথায় ছিল নাম যশ, কোথায় ছিল ক্ষমতার অহঙ্কার? পথ হতে পীড়িত অবনীকে আমি কুড়িয়ে নিয়ে আসি, তাকে আশ্রয় দেই, আর দেই সহোদরাধিক ভালোবাসা।

তাই না সে আমার সর্বনাশ করলে—

একদিন আমার না ছিল কি? সূখের সংসার, অগাধ অর্থ। যে অর্থে আজ এই জনীদারি তুমি কিনেছ, এ অর্থ ছিল আমার; এ অর্থ আমি আমার সূখ শান্তি, নাম যশের সঙ্গে দান করে এসেছি।

আমার স্ত্রীকে আমি হত্যা করেছি, কেন—তা আর তোমায় বলবার দরকার নেই। আমি নারীহত্যাকারী, আমার সে পাপের প্রায়শ্চিত্ত এ জীবনে হবে না তা আমি জানি।

ফাঁসীর দড়ি হতে নিজেকে বাঁচালুম আমি পালিয়ে, ষ্টেশন হতে আঠারো মাইল দূরে এই পল্লীগ্রামে থেকে—নাম গোপন করে। আর আমার সম্পত্তি নিয়ে অবনী হল লক্ষপতি, সে আজ কাশীবাস করছে রাজার মত, তার ছেলে আজ জমীদার।

আর আমি—?

নারীহত্যাকারী, ফাঁসীর আসামী, হরিশ মৈত্রির আমার নাম, দশ টাকা বেতনে কাজ করি এই পল্লীতে।

আমি যাব তোমার কাছে করঘোড়ে মাথা নত করে দাঁড়াতে, তার চেয়ে আমার আত্মহত্যা করাও ভালো।

আমি বিদায় নিলুম। নিঃশব্দে নীরবে যে পথে এসেছিলুম, সেই পথ বেয়ে চললুম। শত্রুপুত্র, তোমায় তবু যাওয়ার বেলায় আশীর্বাদ করে যাচ্ছি তোমার পিতার পাপ যেন তোমার না অর্শে।

বিদায়—

শ্রীজ্ঞানকীনাথ মৈত্র।

হাঁফাতে হাঁফাতে ব্রতীন্দ্র যখন নদীর ঘাটে পৌঁছালো, তখন নৌকাখানা ভাসতে ভাসতে অনেক দূরে চলে গেছে। নৌকার উপর দেখা গেল পলিত কেশ বৃদ্ধ মৈত্রির মশাইকে।

অশ্রুপূর্ণ নেত্রে তিনি তাকিয়ে রয়েছেন পেছনে ফেলে আসা গ্রামের দিকে।

চল্লিশ বৎসরের পরিচিত স্থান—

ওই ভাঙ্গা ঘাট, প্রকাণ্ড বড় বট গাছটা, কৃষকদের পূর্ণকুটীর; গ্রামের পথ, মাঠ, পাখী, আজ সবাই তাঁকে ডাকছে—“আয়, ওরে আয়—”

পাছ চলেছে পথ বেয়ে; পথের ধূলায় রইলো তার পায়ের দাগ; পথ তাকে ধরে রাখতে পারলে না—রাখলে—সে এসেছিল সেই চিহ্নটুকু।

কবি ও কাব্য

শ্রীবীরেন্দ্রনাথ বসাক

তমসাতীরের ক্রৌঞ্চ বধূর শোক
আজো রহে ভরে কবির মানসলোক,
নিষাদের চলা হত্যার অভিযানে
কালো যবনিকা নিতি নব রূপে টানে।
ব্যথা পেল রূপদ্বন্দে, সুরের মাঝে,
কবির বীণায় বিরহের গান বাজে।

ছন্দে যখন অন্তর পেল সাড়া
কবিতার সুর অসীমের বৃকে হারা,
বীণার তারেতে গান চাহিবে না শেষ
দিকে দিকে তাই জাগে মুক্তির রেশ।
ভাষার শায়ক লক্ষ্যে বিরাম চায়
কাব্য মাঝারে অসীমের সীমানায় ॥



‘শ্রীচৈতন্য-চরিতের উপাদান’ সম্বন্ধে বক্তব্য

মহামহোপাধ্যায় শ্রীফণিভূষণ তর্কবাগীশ

ভগবান্ শ্রীচৈতন্যদেবের চরিতাবলম্বনে ষোড়শ শতাব্দী হইতে বহু গ্রন্থ রচিত হইয়াছে। সংস্কৃত ও বাঙ্গলার ছায়া উড়িয়া, হিন্দী এবং অসমীয়া ভাষাতেও যে অনেক গ্রন্থ রচিত হইয়াছে, ইহা এখন অভিজ্ঞ ব্যক্তিগণের অবিদিত নহে। কিন্তু সেই সমস্ত চরিতগ্রন্থই কি শ্রীচৈতন্যচরিতের উপাদান? অথবা তন্মধ্যে কোন কোন গ্রন্থ বা তাহার কোন কোন অংশবিশেষই শ্রীচৈতন্যচরিতের উপাদান? এখানে বলা আবশ্যিক যে “উপাদান” শব্দটি সংস্কৃত। সংস্কৃত গ্রন্থে ‘উপাদান’ শব্দের যে যে অর্থে প্রয়োগ পাইয়াছি, তাহা আমরা বুঝিতে পারি। কিন্তু এখন বঙ্গভাষায় শ্রীচৈতন্যচরিতের যে উপাদান লিপিত হইতেছে সেই উপাদান কি? ইহাই আমার প্রশ্ন।

সেই সমস্ত চরিতগ্রন্থ অথবা তন্মধ্যে কোন কোন গ্রন্থ অথবা তাহার কোন কোন অংশই শ্রীচৈতন্যচরিতের উপাদান বলিলে উহার মূলভূত প্রমাণ কি, ইহাও বিচার-পূর্বক বক্তব্য। ভারতের বেদান্তিত পূর্বাচার্যগণ যখন বেদেরও প্রামাণ্য পরীক্ষা করিয়াছেন এবং তাহা করিতে বিরুদ্ধবাদিগণের বহু পূর্বপক্ষও সমর্থন করিয়া তাহার উত্তর বলিয়াছেন—তখন সেইরূপে নানা চরিতগ্রন্থের প্রামাণ্য পরীক্ষাও অকর্তব্য হইতে পারে না।

অবশ্য শ্রীচৈতন্যচরিতের চর্চায় আমরা বহুবিক্ত কৃষ্ণদাস কবিরাজ মহাশয়ের সুপ্রসিদ্ধ ‘শ্রীচৈতন্যচরিতামৃত’ গ্রন্থই সাদরে আশ্রয় করিয়াছি। কারণ কবিরাজ গোস্বামী সংস্কৃত সাহিত্যে এবং অনেক শাস্ত্র-সিদ্ধান্তে—বিশেষতঃ গৌড়ীয়-বৈষ্ণব-সিদ্ধান্তে বিশেষ ব্যুৎপত্তি লাভ করিয়া তাঁহার বর্ণনীয় বিষয়ে শ্রীবৃন্দাবনধামে বৃদ্ধকাল পর্য্যন্ত বহু অনুসন্ধান ও বহু প্রাচীন উপদেশ লাভ করেন। শ্রীচৈতন্য চরিত-প্রসঙ্গে সুবৃদ্ধ কবিরাজ গোস্বামীর ‘চরিতামৃত’ গ্রন্থ অপূর্ব অভুলনীয়। তাই উহা এখন সর্বত্র সমাদৃত।

কিন্তু তৎপূর্বে শ্রীচৈতন্যদেবের সহাধ্যায়ী মুরারিগুপ্ত এবং সমসাময়িক কবিকর্ণপুর ও শ্রীল নিত্যানন্দ প্রভুর শিষ্য বৃন্দাবনদাস ঠাকুর মহাশয় শ্রীচৈতন্যদেবের চরিত-

বর্ণনে যে সকল কথা লিখিয়া গিয়াছেন, তাহাও অবশ্য সাদরে পাঠ্য। আর ঐ সমস্ত গ্রন্থে পরস্পর-বিরুদ্ধ যে সমস্ত কথা পাওয়া যায় তাহারও নিরপেক্ষ সমালোচনার দ্বারা কোন সমাধান করিতে চেষ্টা করা অবশ্য কর্তব্য। আমি এখানে প্রথমে ইহার দৃষ্টান্তরূপে একটি বড় কথার উল্লেখ করিতেছি।

বৃন্দাবনদাস ঠাকুর মহাশয় তাঁহার “চৈতন্যমঙ্গল” গ্রন্থে (যাহা পরে কোন কারণে “চৈতন্য-ভাগবত” নামে কথিত হইয়াছে) বর্ণন করিয়াছেন যে—শ্রীচৈতন্যদেব সন্ন্যাস গ্রহণ পূর্বক ৮পূরীধামে বাইয়া তত্রত্য বিখ্যাত পণ্ডিত বাসুদেব সার্কভোম ভট্টাচার্যকে বলিয়াছিলেন—

“জগন্নাথ দেখিতে যে আইনাঙ্ আমি।

উদ্দেশ্য আমার মূল এথা আছ তুমি।”

“তোমাতে যে বৈসে শ্রীকৃষ্ণের পূর্ণ শক্তি।

তুমি যে দিবারে পার কৃষ্ণ প্রেম ভক্তি।” ইত্যাদি

(—অন্ত্যখণ্ড, তৃতীয় পঃ)

পরে সার্কভোম ভট্টাচার্য শ্রীচৈতন্যদেবের মস্তক মুগুন-পূর্বক সন্ন্যাস গ্রহণের বিরুদ্ধে অনেক কথা বলিয়া সকলেরই যে দাস্ত্রভাবে শ্রীকৃষ্ণ-ভজনই পরম কর্তব্য ইহা সমর্থন করিতে বলিয়াছিলেন—

“সভার জীবন কৃষ্ণ জনক সভার।

হেন কৃষ্ণ যে না ভজে সর্ব ব্যর্থ তার।”

“যদি বোল শঙ্করের মত সে হো নহে।

তাঁরও অতিপ্রায় দাস্ত্র তারি মুখে কহে ॥

(ঐ অন্ত্য)

বৃন্দাবনদাস পরে ইহা সমর্থন করিতে বলিয়াছেন—
“তথা চাহ শঙ্করাচার্য্যঃ প্রভুঃ”—“সত্যপি ভেদাপগমে নাথ
তবাহং ন মামকীনস্বং” ইত্যাদি। অর্থাৎ উক্ত শ্লোকের
দ্বারা শঙ্করাচার্য্যও নিজ মত প্রকাশ করিয়া গিয়াছেন যে,
দাস্ত্রভাবে শ্রীকৃষ্ণ-ভজনই সকলের কর্তব্য। বৃন্দাবনদাস
উক্ত শ্লোকের ব্যাখ্যা করিয়া পরে বলিয়াছেন—

“এই শঙ্করের শ্লোক এই অভিপ্রায় ।
ইহা না জানিয়া মাথা কি কার্যে মুড়ায় ॥”

অবশ্য আরও কোন কোন বৈষ্ণব গ্রন্থে উক্ত শ্লোকটি শঙ্করাচার্যের শ্লোক বলিয়াই কথিত হইয়াছে । ‘বৃহদ-ভাগবতামৃত’র (২য় অঃ ১৮১ শ্লোকের) টীকায় সনাতন গোস্বামী উক্ত শ্লোকের ব্যাখ্যাও করিয়াছেন । কিন্তু উক্ত প্রসিদ্ধ শ্লোকটি যে বেদান্ত-ভাষ্যকার শঙ্করাচার্যেরই রচিত, এ বিষয়ে সংশয়ের কারণ আছে । আর তাহা হইলেও বৃন্দাবনদাস ঠাকুর মহাশয় উক্ত শ্লোকের দ্বারা শঙ্করাচার্যের যেরূপ মতের ব্যাখ্যা করিয়াছেন, তাহা আমরা বুঝিতে পারি না । শারীরিক ভাষ্যাদি গ্রন্থে শঙ্করাচার্য বিচার-পূর্বক যেরূপ মতের ব্যাখ্যা করিয়া গিয়াছেন, তাহা গোড়ীয় বৈষ্ণবাচার্য শ্রীল সনাতন গোস্বামি প্রভৃতিও বিশেষরূপেই জানিতেন এবং তাঁহারা নিজ গ্রন্থে তাহাও ব্যক্ত করিয়া গিয়াছেন । যাহা হউক, মূল কথা বৃন্দাবনদাসের মতে সার্কভৌম ভট্টাচার্য্য পূর্ব হইতেই শ্রীকৃষ্ণভক্ত পরম বৈষ্ণব ছিলেন । তিনি শ্রীচৈতন্যদেবের নিকটে বেদান্তসূত্রের ব্যাখ্যা বা কোন বিচার করেন নাই ।

কিন্তু পরে কবিরাজ গোস্বামী ‘চরিতামৃত’ গ্রন্থের মধ্যলীলার ষষ্ঠ পরিচ্ছেদে বর্ণন করিয়াছেন যে, সার্কভৌম ভট্টাচার্য্য শ্রীচৈতন্যদেবকে সন্ন্যাসীর কর্তব্য বেদান্ত শ্রবণ করাইতে নিজ গৃহে তাঁহার নিকটে সপ্তাহকাল পর্য্যন্ত আচার্য্য শঙ্করের ভাষ্যানুসারে বেদান্তসূত্রের ব্যাখ্যা করিয়াছিলেন । পরে অষ্টম দিনে শ্রীচৈতন্যদেব সার্কভৌম ভট্টাচার্য্যের প্রশ্নোত্তরে তাঁহাকে বলিয়াছিলেন—

“জীবের নিস্তার লাগি সূত্র কৈল ব্যাস ।
মায়াবাদী ভাষ্য শুনিলে হয় সর্বনাশ ॥
পরিণামবাদ ব্যাস-সূত্রের সম্মত ।
অচিন্ত্য শক্ত্যে ঈশ্বর জগজ্জপে পরিণত ॥”

পরে তিনি তাঁহার নিজসম্মত পরিণামবাদ অনুসারে বেদান্ত মত ব্যাখ্যা করিয়া সার্কভৌম ভট্টাচার্য্যের ‘বিতণ্ডা’ প্রভৃতিরও খণ্ডন পূর্বক নিজ মত সংস্থাপন করিলে—

“শুনি ভট্টাচার্য্য হইল পরম বিস্মিত ।
মখে না নিঃসরে বাণী হইলা স্তম্ভিত ॥”

পরে সার্কভৌম ভট্টাচার্য্য শ্রীচৈতন্যদেবের মুখে শ্রীমদ্ভাগবতের সুপ্রসিদ্ধ “আত্মারামাশচ মুনয়ঃ” ইত্যাদি শ্লোকের নানারূপ অতিগূঢ় অর্থ শ্রবণ করিয়া—তখন তাঁহাকে সাক্ষাৎ ভগবান্ শ্রীকৃষ্ণ বলিয়াই বিশ্বাস করেন । পরে শ্রীচৈতন্যদেব তাঁহাকে কৃপা করিবার ইচ্ছায়—

“দেখাইল আগে তারে চতুর্ভূজ রূপ ।
পাছে শ্যাম বংশী মুখ স্বকীয় স্বরূপ ॥১৮৩
দেখি সার্কভৌম পড়ে দণ্ডবৎ করি ।
পুনঃ উঠি স্তুতি করে দুই কর জুড়ি ॥”১৮৪

বৃন্দাবনদাস বর্ণন করিয়াছেন—

“অপূর্ব ষড়্ভূজ মূর্ত্তি কোটি সূর্য্যময় ।
দেখি মুচ্ছা গেল সার্কভৌম মহাশয় ॥” অন্ত্য ৩য়

কিন্তু কবিকর্ণপুরও “শ্রীচৈতন্যচরিতামৃত” মহাকাব্যের দ্বাদশ সর্গে বর্ণন করিয়াছেন, “প্রদর্শয়ামাস চতুর্ভূজং দিবাকরাণাং শতকোটিভাস্বৎ” অর্থাৎ শ্রীচৈতন্যদেব সার্কভৌম ভট্টাচার্য্যকে শতকোটি সূর্য্যসম তেজঃপূর্ণ চতুর্ভূজ মূর্ত্তি দেখাইয়াছিলেন ।

কাঁচনাপাড়ার ভক্ত শিবানন্দ সেন মহাশয়ের পুত্র পরমানন্দই কবিকর্ণপুর নাম লাভ করেন । তিনি শিশুকালে পিতার সহিত ৮পুরীধামে গিয়া শ্রীচৈতন্যদেবকে দর্শন করিয়া তাঁহার উচ্ছিষ্ট ভক্ষণের পরেই অপূর্ব কবিত্ব-শক্তি লাভ করেন এইরূপ প্রসিদ্ধি আছে । তাঁহার ‘শ্রীচৈতন্যচন্দ্রোদয়’ নাটকের শেষে “যশোচ্ছিষ্ট-প্রসাদাদয়-মজনি মম প্রোঢ়িমা কাব্যরূপী” ইত্যাদি শ্লোকেও ঐ কথা পাওয়া যায় ।

কবিকর্ণপুর চৈতন্যদেবের তিরোধানের নয় বৎসর পরে ১৪৬৪ শকাব্দে প্রথমে সংস্কৃত ভাষায় যে ‘শ্রীচৈতন্য চরিতামৃত’ মহাকাব্য রচনা করেন—তাহার দ্বাদশ সর্গে তিনি শ্রীচৈতন্যদেব ও সার্কভৌমের শাস্ত্রবিচার ও পরে সার্কভৌমের পরাভবের বর্ণন করিয়াছেন । চরিতামৃতকার কবিরাজ গোস্বামী উক্ত স্থলে কবিকর্ণপুরের নাম না করিলেও উক্ত বিষয়ে তিনি তাঁহার কথাই গ্রহণ করিয়াছেন, ইহা বুঝা যায় ।

কবিরাজ গোস্বামী বহু স্থলে বৃন্দাবনদাস ঠাকুরের প্রতি অসামান্য ভক্তি ও সম্মান প্রদর্শন করিয়াছেন। তিনি চরিতামৃতের মধ্যলীলার প্রথম পরিচ্ছেদেও লিখিয়াছেন—

“চৈতন্য লীলার ব্যাস দাস বৃন্দাবন।
তাহার আজায় করো তাঁর উচ্ছিষ্ট চর্ষণ ॥
ভক্তি করি শিরে ধরি তাঁহার চরণ।
শেষ লীলার সূত্র এ বে করিবে বর্ণন ॥”

কিন্তু পরে যষ্ঠ পরিচ্ছেদে ‘সার্বভৌমোদ্ধার’ বর্ণনে তিনি তাঁহার মহামাতা বেদব্যাসকেও মাতা করেন নাই। পূর্ববর্তী কবিকর্ণপুরও বৃন্দাবনদাসকে বেদব্যাস বলিয়া বহু সম্মান করিয়া গিয়াছেন। তিনি পরে “গৌরগণোদ্দেশদীপিকায়” বৃন্দাবনদাসকেও গৌরগণের মধ্যেই গ্রহণ করিয়া বলিয়াছেন—“বেদব্যাসো যত্র বাসীদ্যাসো বৃন্দাবনোঃধুনা” ইত্যাদি। এইরূপ শ্রীচৈতন্যচরিত প্রসঙ্গে নানা চরিতগ্রন্থে আরও অনেক কথা পাওয়া যায়—যাহা পরম্পরবিরুদ্ধ। অতএব তাহাও অবশ্য বিচার্য।

শ্রীচৈতন্যচরিত প্রসঙ্গে অনেক দিন হইতে অনেক বিষয়ে অনেক বহুদর্শী সমালোচকের নানারূপ সমালোচনা ও মন্তব্য পাঠ করিয়াও আমি আরও অনেক বিচার্য জানিতে পারিয়াছি। কিছুদিন হইল,—‘শ্রীচৈতন্যচরিতের উপাদান’ নামে এক নূতন বৃহৎ পুস্তক কলিকাতা বিশ্ব-বিদ্যালয় হইতে উপহাররূপে প্রাপ্ত হইয়া এখন তাহাও মধ্যে মধ্যে সাগ্রহে পাঠ করিতেছি। পাটনা বি-এন কলেজের খ্যাতনামা অধ্যাপক ও পাটনা বিশ্ববিদ্যালয়ের ফেলো শ্রীযুক্ত বিমানবিহারী মজুমদার এম-এ ভাগবতরত্ন মহোদয় সর্বপ্রথমে বঙ্গভাষায় এই নিবন্ধ রচনা করিয়া কলিকাতা বিশ্ববিদ্যালয় হইতে ডক্টর উপাধি লাভ করিয়াছেন। ইহা আমাদের মাতৃভাষা ও বাঙ্গালীর বড় গৌরবের কথা।

বিমানবাবুর এই নিবন্ধ যিনি কিছু পাঠ করিবেন, তিনিও আলোচ্য বিষয়ে বিমানবাবুর বহু অধ্যয়ন ও অতি কঠোর পরিশ্রমের পরিচয় পাইবেন। তিনি এই নিবন্ধে কত বিষয়ে কিরূপভাবে কত আলোচনা করিয়াছেন এবং সেজন্য তিনি কতকাল হইতে কতস্থানে গিয়া কত গ্রন্থ

পাঠ ও কত মাসিকপত্রের কত প্রবন্ধ পাঠ করিয়াছেন, ইহাও এই নিবন্ধের সূচীপত্র, পরিশিষ্ট এবং নির্ঘণ্ট-পত্র পাঠ করিলেই বুঝা যাইবে। শ্রীচৈতন্যচরিত প্রসঙ্গে বঙ্গভাষায় একই গ্রন্থে বহু বিষয়ে এইরূপ নূতনভাবে এইরূপ বহু আলোচনা আমি আর কোন গ্রন্থে পাই নাই। বিচারশীল পাঠকগণ মনোযোগ পূর্বক এই নিবন্ধ পাঠ করিলে শ্রীচৈতন্যচরিতের উপাদান সম্বন্ধে বহু সংবাদ পাইবেন, যাহা অনেকের অচিন্তিত বা অজ্ঞাত।

কিন্তু এই নিবন্ধ পাঠকালে মনে রাখিতে হইবে যে, ইহা শ্রীচৈতন্যচরিত গ্রন্থের ব্যাখ্যা-পুস্তক নহে। গোড়ীয় বৈষ্ণব ধর্মের ব্যাখ্যা-পুস্তকও নহে। কিন্তু নানা চরিত গ্রন্থে অনেক বিষয়ে যে নানারূপ কথা পাওয়া যায়, তাহার তুলনামূলক সমালোচনার দ্বারা যথামতি সত্য-নির্ণয়ই এই নিবন্ধের মুখ্য উদ্দেশ্য। তাই ইহাতে অনেক চরিতগ্রন্থের কালনির্ণয় এবং প্রামাণ্য-পরীক্ষার জন্তও অনেক আলোচনা করা হইয়াছে। শ্রীচৈতন্যদেব যে ‘সহজিয়া’ ছিলেন না, এই মহাসত্যের ঘোষণার জন্ত নির্ভয়ে অনেক কথা লিখিত হইয়াছে। আর কোন কোন বিষয়ে অনেক খ্যাতনামা বিশিষ্ট সমালোচকের মন্তব্যের উল্লেখ ও তন্মধ্যে কোন কোন মন্তব্যের সমালোচনা পূর্বক প্রতিবাদ করিয়া সে বিষয়ে যথামতি নিজ মন্তব্যেরও সমর্থন করা হইয়াছে।

বিচারশীল বিমানবাবু পূর্বোক্ত উদ্দেশ্যে আধুনিক রীতিতে তুলনামূলক সমালোচনার দ্বারা তাঁহার আলোচ্য বিষয়ে যথামতি সত্য নির্ধারণ করিতে অনেক সুপ্রসিদ্ধ প্রামাণিক চরিতগ্রন্থকেও সর্বাংশে প্রামাণ্য স্বীকার করিতে পারেন নাই। কারণ পরম্পর-বিরুদ্ধ নানা কথার সমন্বয় অসম্ভব হইলে সকল কথারই সত্যতা স্বীকার করা যায় না। সেই সমস্ত পরম্পর-বিরুদ্ধ নানা কথার বিরোধ ভঙ্গনের জন্ত অগত্যা কল্পভেদকে আশ্রয় করিলে এখন শিক্ষিত সমাজে হাশ্বাস্পদ হইতে হয়। কিন্তু বিমানবাবু কোন কোন স্থলে বিভিন্ন গ্রন্থকারের কথার তাৎপর্য ব্যাখ্যা করিয়াও বিরোধ ভঙ্গন করিয়াছেন।

অবশ্য বিমানবাবুর সমস্ত বিচার ও মন্তব্যই যে সর্বসম্মত হইবে, ইহা কখনই সম্ভব নহে। বিমানবাবু নিজেও তাহার আশা করেন না। তিনি নবদ্বীপের সুপ্রসিদ্ধ কীর্তনীয়া পরমবৈষ্ণব অদ্বৈতদাস পণ্ডিত বাবাজীর দোহিত্র।

তাই তিনি প্রথমে বৈষ্ণবভাবেই তাঁহার প্রাণের কথা লিখিয়াছেন—

‘বৃন্দাবনদাস, লোচন, কৃষ্ণদাস কবিরাজ প্রভৃতি প্রেমিক কবিজন শ্রীচৈতন্যের যে চরিতসুধা পরিবেষণ করিয়াছেন, তাহা পান করিয়া বহু সাধুহৃদয় ভক্ত বৈষ্ণব ও সাহিত্যরসিক যুগ যুগ ধরিয়া অপার আনন্দ লাভ করিতেছেন। আর আমি শুধু ঐতিহাসিক, অরসজ্ঞ কাকের ন্যায় শ্রীচৈতন্যের বহিরঙ্গ জীবনের খুঁটিনাটি ঘটনারূপ নিষ্ফল আশ্বাদন করিয়া বলিতেছি—এ ঘটনা এইরূপে ঘটে নাই, ও ঘটনা একেবারেই ঘটে নাই।’

বিমানবাবু পরেও তাঁহার মনের কথা ব্যক্ত করিয়া বলিয়াছেন, “এইরূপ তুলনামূলক ঐতিহাসিক প্রণালী ধরিয়া শ্রীচৈতন্যের জীবনী আলোচনা করিতে হইলে যেরূপ শাস্ত্রজ্ঞান এবং মনোবিজ্ঞানের ও সমাজ-বিজ্ঞানের সহিত ঘনিষ্ঠ পরিচয় থাকা প্রয়োজন, আমার তাহা নাই। আর বিজ্ঞানসম্মত ইতিহাস লিখিতে হইলে লেখকের ব্যক্তিগত সংস্কার ও আবেষ্টনীর প্রভাব হইতে যেরূপ মুক্ত হওয়া প্রয়োজন, সেরূপ নৈর্ব্যক্তিক ভাবও আমি সর্বত্র অনুসরণ করিতে পারি নাই। সুতরাং আমি এরূপ প্রণালীতে যদি বিচারে অগ্রসর হই, তাহা হইলে আমার ভুল ভ্রান্তি অবশ্যস্বাভাবী। ইহা জানিয়াও এপথে অগ্রসর হইতে চাই; কেন না, শ্রীচৈতন্যদেবের জীবনীর এরূপ আলোচনা এ পর্যন্ত আর কেহই করেন নাই। **শ্রীচৈতন্যদেব আমার উপাস্ত দেবতা** বলিয়া তাঁহার কথা আলোচনা করিতে আমার ভাল লাগে।” ১৬ পৃঃ।

আরও লক্ষ্য করা আবশ্যিক যে, তীক্ষ্ণবুদ্ধি বিমানবাবু অনেক স্থলে বিচারপূর্বক অনেক বিষয়ে নিশ্চিতরূপে তাঁহার মন্তব্য প্রকাশ করেন নাই। অনেক বিষয়ে সংশয় বা সম্ভাবনাই প্রকাশ করিয়াছেন। কিন্তু তাঁহার সমস্ত বিচারই যে সম্পূর্ণ এবং সমস্ত সংস্কারই যে বিশুদ্ধ, ইহা আমিও বৃত্তিতে পারি নাই। তাঁহার অনেক মন্তব্য ও অনেক কথায় আমারও অনেক বক্তব্য আছে। এই প্রসঙ্গে তাহাও কিছু বলা আবশ্যিক—যদিও তাঁহার গ্রন্থ-সমালোচনা আমার উদ্দেশ্য নহে। কিন্তু কোন কোন বিচার্য বিষয়ে যথামতি আলোচনাই উদ্দেশ্য।

বিমানবাবু ‘সার্কভৌম উদ্ধার কাহিনীর বিচার’ করিতে

প্রথমে লিখিয়াছেন—(১) “সার্কভৌম উদ্ধার বর্ণনায় কবিরাজ গোস্বামী বৃন্দাবনদাসের বর্ণনা একেবারেই গ্রাহ্য করেন নাই। বৃন্দাবনদাসের বর্ণনায় সার্কভৌম উদ্ধার একদিনেই হইয়াছিল। চরিতামৃত অনুসারে উহা অন্ততঃ ১২ দিনের ঘটনা। বৃন্দাবনদাসের বর্ণনায় শ্রীচৈতন্যের রূপা পাইবার পূর্বেই সার্কভৌম ভক্ত এবং ঈশ্বরে দাস্ত্যবুদ্ধি-সম্পন্ন”। ইত্যাদি (৩৫৮ পৃঃ)। পরে বিমানবাবু উক্ত বিষয়ে তাঁহার নিশ্চিত মন্তব্যের প্রকাশও সমর্থন করিতে লিখিয়াছেন—

“বৃন্দাবনদাসের প্রদত্ত এই বিবরণ কৃষ্ণদাস কবিরাজ গ্রহণ না করিয়া সুবুদ্ধির পরিচয় দিয়াছেন। নৈয়ায়িক সার্কভৌম যদি পূর্ব হইতেই ভক্তি পথের পথিক হইবেন, তবে আর তাঁহাকে ভক্ত করায় শ্রীচৈতন্যের মহিমা কোথায়? একজন সুপ্রসিদ্ধ পণ্ডিতের মত-পরিবর্তন করার পক্ষে এক দিনের ঘটনা যথেষ্ট নহে। সার্কভৌম উদ্ধারের সময় নিত্যানন্দ প্রভু কাছে বসিয়া ছিলেন না। সুতরাং এ বিষয়ে বৃন্দাবনদাসের বর্ণনা সত্য বলিয়া স্বীকার করিবার প্রয়োজন নাই।” ৩৫৯ পৃঃ।

দেখিতেছি, বিমানবাবু পূর্বে বৃন্দাবনদাসের কথা লিখিতে সর্বত্রই কেবল ‘সার্কভৌম’ লিখিয়া পরে নিজ মন্তব্য প্রকাশ করিতে “নৈয়ায়িক সার্কভৌম” লিখিয়াছেন। সুতরাং পরে সার্কভৌমের নৈয়ায়িকত্ব প্রকাশে তাঁহার প্রয়োজন আছে। তবে কি তাঁহার মতেও নৈয়ায়িক পণ্ডিত স্বভাবতঃ “ভক্তি পথের পথিক” হন না? অনেক শিক্ষিত ব্যক্তিরও ন্যায় শাস্ত্র এবং নৈয়ায়িক পণ্ডিত সম্বন্ধে ঐরূপ অনেক দৃঢ় সংস্কার আছে ইহা আমি জানি, কিন্তু তাহা হইলে দ্বৈতবাদী নৈয়ায়িক সম্প্রদায় সাধন-রাজ্যে কোন্ পথ গ্রহণ করিয়াছেন? তাঁহারা কি সকলেই চিরজীবন কেবল তর্করাজ্যেই যে-কোন পথে সিংহবিক্রমে বিচরণ করিয়া গিয়াছেন? নৈয়ায়িক সম্প্রদায়ের ইতিহাস ও প্রাচীন সাধনপদ্ধতির সংবাদ না জানিলে এ বিষয়ে কোন কথা বলা যায় না।

বস্তুতঃ নৈয়ায়িক সম্প্রদায়ও ন্যায়শাস্ত্রের সিদ্ধান্তানুসারে পরমেশ্বরে দাস্ত্যতাবসম্পন্ন। খৃঃ দশম শতকে সুপ্রসিদ্ধ মহানৈয়ায়িক উদয়নাচার্য্য “কুসুমাজলি” গ্রন্থের পঞ্চম স্তবকের শেষে ভগবদ্গীতার “মন্মনা ভব মদুক্তো মদযাজী

মাং নমস্কর” ইত্যাদি শ্লোক উদ্ধৃত করিয়া ভক্তি পথের ব্যাখ্যা করিয়া গিয়াছেন। পরে তিনি তাঁহার স্বাভাবিক দাস্ত্রভাবে জগৎকর্তা পরমেশ্বরের নিকটে করুণাপ্রার্থী হইয়া বলিয়াছেন—“অস্মাকস্ত নিসর্গ সুন্দর! চিরাচ্ছেতো নিমগ্নং ত্বয়ি”...“তন্নাত! ত্বরিতং বিধেহি করুণাং।”

পরন্তু কুসুমাজলি-ব্যাখ্যাকার নবদ্বীপের নৈয়ায়িক হরিদাস তর্কচর্চা গ্রন্থারম্ভে নন্দনন্দন শ্রীকৃষ্ণকেই নমস্কার করিতে বলিয়াছেন...“কোহপি গোপতনয়ো নমস্মতে।” তাঁহার ঐ গ্রন্থের টীকাকার মহানৈয়ায়িক রাধামোহন বিজ্ঞা-বাচস্পতি গ্রন্থারম্ভে সুন্দরভাবে লিখিয়াছেন, “শিশুরসি দুগ্ধমুখঃ কলয়সি মুরলীংকুতোহতিচিত্রং। ইতি গোপীস্মিত-বচনৈঃ স্মৃতিবদনো হরিঃ পাতু।” নবদ্বীপের সুপ্রসিদ্ধ মহানৈয়ায়িক ভবানন্দ সিদ্ধান্তবাগীশ গ্রন্থারম্ভে লিখিয়া দেন “নত্বা কৃষ্ণপদদ্বন্দ্বং।” আর নবদ্বীপের বিশ্বনাথ ঞায়পঞ্চাননের “ভাষা পরিচ্ছেদ” যাহা ভারতের সর্বত্র প্রচলিত, প্রথম পাঠ্য গ্রন্থ—তাঁহার প্রথমে তিনি মঙ্গলাচরণে বলিয়াছেন, “গোপ-বধূটী দুকূলচৌরায় তস্মৈ নমঃ কৃষ্ণায়।”

পূর্বে ঞায়শাস্ত্র পাঠ্যরম্ভে অধ্যাপকগণ প্রথম দিনেই ছাত্রদিগকে ভগবান্ শ্রীকৃষ্ণের ব্রজধামে মধুর লীলার রহস্য বুঝাইতেন। নচেৎ বিশ্বনাথের উক্ত শ্লোকে “গোপবধূটী-দুকূলচৌরায়” এই পদের প্রয়োজন বুঝা যায় না। বিশ্বনাথ পরে “ঞায়সূত্রবৃত্তি”র প্রারম্ভে প্রথম শ্লোকে ভগবান্ শ্রীকৃষ্ণের ব্রজবধূসঙ্গে মধুর লীলার স্মরণ পূর্বক তাঁহার নিকটে প্রেম-ভক্তির প্রার্থনা করিতে বলিয়াছেন,—“স কোহপি প্রেমানং প্রথয়তু মনোমন্দিরচরঙ্গিলোকীলোকানাং সজলজনদশামল-তনুঃ।” এইরূপ আরও কত নৈয়ায়িক গ্রন্থকার যে নিজ গ্রন্থে তাঁহাদিগের স্বাভাবিক কৃষ্ণভক্তির প্রকাশ করিয়া গিয়াছেন, তাঁহার বর্ণন করা এখানে সম্ভব নহে।

বস্তুতঃ চিরকাল হইতেই বাঙ্গালীর কৃষ্ণভক্তি স্বাভাবিক। প্রেমাবতার ভগবান্ শ্রীচৈতন্যদেবের প্রেমভক্তির প্রচারের পূর্বেও বাসুদেব সার্কভোমের সুবিখ্যাত শিষ্য নব্যঞায়-প্রতিষ্ঠাতা রঘুনাথ শিরোমণি মিথিলায় গিয়া কোন কারণে বাঙ্গালীর স্বাভাবিক কৃষ্ণভক্তির গর্ভ প্রকাশ করিতে বলিয়া-ছিলেন—“কৃষ্ণেইপি সংযতদ্বিয়ো বয়মেব নাশ্চে।”

যাহা হউক, এখন প্রকৃত বিষয়ে বিমানবাবুর অনুমানের পরীক্ষা করা আবশ্যিক। বিমানবাবুর অনুমান আমি

এইরূপ বুঝিয়াছি যে, যেহেতু শ্রীচৈতন্যদেব সার্কভোমকে ভক্ত করিয়া ছিলেন—অতএব তিনি পূর্বে ভক্তি পথের পথিক ছিলেন না। কারণ ভক্তকে ভক্ত করায় শ্রীচৈতন্যের মহিমা কোথায়? অতএব বৃন্দাবনদাস যে সার্কভোমকে পূর্ব হইতেই শ্রীকৃষ্ণভক্ত পরমবৈষ্ণব বলিয়াছেন, উহা সত্য হইতে পারে না।

এখানে লক্ষ্য করা আবশ্যিক যে বিমানবাবু চরিতা-মৃতকার কবিরাজ গোস্বামীর কথা মানিয়া লইয়াই তাঁহার কথার সত্যতা সমর্পণ করিয়াছেন। নচেৎ তাঁহার উক্তরূপ অনুমানের হেতু সিদ্ধ হইতে পারে না। কারণ শ্রীচৈতন্য-দেবই যে প্রথমে সার্কভোম ভট্টাচার্য্যকে ভক্তি পথের পথিক করিয়াছিলেন, ইহা বৃন্দাবনদাস বলেন নাই। বৃন্দাবন-দাসের কথাই সত্য? অথবা, কবিরাজ গোস্বামীর কথাই সত্য? এইরূপ সংশয়ই বিচারের অঙ্গ। সুতরাং ঐ রূপ সংশয় মূলক বিচারে পূর্বেই কবিরাজ গোস্বামীর কথা মানিয়া লইয়া ঐরূপ কথা বলা যায় না। কারণ, তাহা হইলে ফলে ইহাই বলা হয় যে, যেহেতু চরিতামৃতকার কবিরাজ গোস্বামী বলিয়া গিয়াছেন যে শ্রীচৈতন্যদেব সার্কভোমকে ভক্ত করিয়াছিলেন, অতএব বৃন্দাবনদাসের কথা সত্য হইতে পারে না।

এইরূপ বিমানবাবু সার্কভোম ভট্টাচার্য্যের মত-পরিবর্তনের কথা লিখিয়া তাঁহার অনুমানের যে হেতুর সূচনা করিয়াছেন, সেই হেতু সিদ্ধ করিতেও পূর্বেই কবিরাজ গোস্বামীর কথাই মানিয়া লইতে হইবে। কারণ বৃন্দাবনদাসের মতে ঐ হেতু সিদ্ধ নহে। অতএব উক্ত বিচারে বৃন্দাবনদাসের পক্ষগ্রাহী প্রতিবাদী বলিবেন যে, শ্রীচৈতন্যদেব বেদান্ত বিচারের দ্বারা সার্কভোম ভট্টাচার্য্যের মত-পরিবর্তন করেন নাই। কারণ তাহা আবশ্যিকই হয় নাই। সার্কভোম পূর্ব হইতেই শ্রীকৃষ্ণ-ভক্ত পরম বৈষ্ণব ছিলেন। তিনি মায়াবাদী বৈদান্তিক ছিলেন না। পরে তিনি শ্রীচৈতন্য-দেবের ষড়্ভুজ মূর্তি দর্শন করিয়া পরক্ষণেই তাঁহাকে স্বয়ং ভগবান্ বলিয়া বিশ্বাস করিয়াছিলেন, ইহাই তাঁহার মত-পরিবর্তন। তাহাতে একদিনের ঐ ঘটনাই যথেষ্ট।

ফল কথা, অনুমান স্থলে বাদীর কথিত যে হেতু প্রতিবাদীর মতে অসিদ্ধ বা বিবাদগ্রস্ত, তাহাও প্রকৃত হেতু

হয় না। উহা “অন্তরাসিদ্ধ” নামক হেতুভাস। আর যেহেতু সন্দিগ্ধ, তাহাও “সন্দিগ্ধাসিদ্ধ” নামক হেতুভাস।

পরন্তু নৈয়ায়িক সার্কভৌম ভট্টাচার্য্য পূর্বে অভক্ত থাকিলে তিনি কিরূপ অভক্ত ছিলেন, তখন তাঁহার অভক্তের লক্ষণ কি, ইহাও বিচার করা আবশ্যিক। তিনি কি পূর্বে বৈষ্ণববিদেষী ছিলেন, অথবা, তিনি কি ভক্তি শাস্ত্রের কোন কথাই জানিতেন না বা মানিতেন না? অথবা তিনি ৩জগন্নাথ বিগ্রহও মানিতেন না?

কিন্তু “চরিতামৃত”কার কবিরাজ গোস্বামীই মধ্যলীলার ষষ্ঠ পরিচ্ছেদের প্রথমে বর্ণন করিয়াছেন যে, শ্রীচৈতন্যদেব ৩পুরীধামে গিয়া জগন্নাথ মন্দিরে প্রেমাবেশে মূর্চ্ছিত হইয়া পড়েন। তৎকালে জগন্নাথ দর্শনার্থ উপস্থিত সার্কভৌম ভট্টাচার্য্য তাঁহার ঐ অবস্থা দেখিয়া চিন্তিত ও বিস্মিত হন। তখন—

“বসি ভট্টাচার্য্য মনে করেন বিচার।
এই কৃষ্ণ প্রেমের সাত্বিক বিকার ॥১০
সুদীপ্ত সাত্বিক এই—নাম যে প্রলয়।
নিত্যসিদ্ধ ভক্তে সে সুদীপ্ত ভাব হয় ॥১১
অধিকৃত ভাব যার তার এ বিকার।
মনুস্কের দেহে দেখি বড় চমৎকার ॥”১২

উদ্ধৃত পয়ারে কবিরাজ গোস্বামীর বর্ণিত কৃষ্ণ-প্রেমের সাত্বিক বিকার এবং তাহাতে ‘সুদীপ্ত’, ‘প্রলয়’ ও অধিকৃত ভাব—যাহা সার্কভৌম ভট্টাচার্য্য বলিয়াছিলেন, তাহা কিন্তু ভক্তিশাস্ত্রের গূঢ়তত্ত্ববেত্তা না হইলে বলা যায় না। পরে সার্কভৌম ভট্টাচার্য্য শ্রীচৈতন্যদেবকে সেই অবস্থাতেই সাদরে নিজগৃহে লইয়া যান। পরে—

“উচ্চ করি করে সবে নাম সংকীর্তন।
তৃতীয় প্রহরে প্রভুর হৈল চেতন ॥৩৬
হৃৎকার করিয়া উঠে ‘হরি হরি’ বলি।
আনন্দে সার্কভৌম লৈল তাঁর পদধূলি ॥”৩৭

পরে সার্কভৌম ভট্টাচার্য্য বহু ভক্তি ও সম্মানপূর্বক তাঁহাকে মহাপ্রসাদার ভোজন করাইয়া তাঁহার সঙ্গী ও নিজের ভগ্নীপতি গোপীনাথ আচার্য্যকে নবীন সন্ন্যাসীর পূর্বাশ্রমের পরিচয়াদি জিজ্ঞাসা করিলে তিনি বলেন, ইনি নবদ্বীপের জগন্নাথ মিশ্রের পুত্র এবং নীলাধর চক্রবর্তীর দৌহিত্র।

ইহার পূর্বাশ্রমের নাম বিশ্বস্তুর। তখন সার্কভৌম ভট্টাচার্য্য বলেন যে নীলাধর চক্রবর্তী আমার পিতা বিশারদের সহাধ্যায়ী এবং মিশ্র পুরন্দরও (জগন্নাথ মিশ্রও) আমার পিতার মাণ্ড ছিলেন। অতএব পিতার সম্বন্ধে তাঁহারা উভয়েই আমার পূজ্য। পরে সার্কভৌম ভট্টাচার্য্য নবদ্বীপের সম্বন্ধবশতঃ পরম সম্বৃষ্ট হইয়া শ্রীচৈতন্যদেবকে বলিয়াছিলেন—

“সহজেই পূজ্য তুমি আরে ত সন্ন্যাস।

অতএব জান হ তুমি আমি নিজ দাস ॥”৫৫

শ্রীচৈতন্যদেবের প্রতি প্রথমেই সার্কভৌম ভট্টাচার্য্যের ঐরূপ উক্তি কি তাঁহার পরমবৈষ্ণবোচিত দীনভাবের পরিচায়ক নহে? বৈষ্ণব ভক্তগণই পুনঃ পুনঃ বলিয়াছেন—“তদাসদাসদাসানাং দাসত্বং দেহি মে প্রভো।” সার্কভৌম ভট্টাচার্য্য পরেও বলিয়াছেন—“মহাভাগবত হয় চৈতন্য গোসাঞি।” কিন্তু যিনি অবৈষ্ণব, তিনি কি ঐরূপ ‘মহাভাগবতে’র লক্ষণ বুঝিতে পারেন? আর বৈষ্ণব বিদেষী হইলে তিনি কি তাঁহার পদধূলি গ্রহণ করিতে পারেন? আর সার্কভৌম মায়াবাদী বৈদান্তিক হইলে প্রথমেই বৈষ্ণব সন্ন্যাসীর ঐরূপ পূজা করিতে পারেন কি না, ইহাও চিন্তনীয়।

সত্য বটে সার্কভৌম ভট্টাচার্য্য পূর্বে শ্রীচৈতন্যদেবকে স্বয়ং ভগবান্ শ্রীকৃষ্ণ বলিয়া বুঝিতে পারেন নাই। কিন্তু ইহাই যদি তাহার অভক্তের লক্ষণ বলিতে হয়, তাহা হইলে বৃন্দাবনদাসের মতেও তিনি পূর্বে অভক্তই ছিলেন। পরে তিনি শ্রীচৈতন্যদেবের ষড়্ভুজ মূর্তি দর্শন করিয়া তাঁহাকে স্বয়ং ভগবান্ বলিয়া বিশ্বাসপূর্বক তখন হইতে সেইভাবেই তাঁহার ভক্ত হইয়াছিলেন। অতএব বিমানবাবুর ঐ হেতুর দ্বারাও বৃন্দাবনদাসের বর্ণনার অসত্যতা সিদ্ধ হইতে পারে না। কারণ ঐ হেতু বৃন্দাবনদাসের কথারও বিরুদ্ধ হয় না। অবশ্য ঐহারা শ্রীচৈতন্যদেবের তৎকালে ষড়্ভুজ বা চতুর্ভুজ মূর্তি পরিগ্রহ বিশ্বাস করিবেন না, তাঁহাদিগের নিকটে ঐ সমস্ত কথা বলা যায় না। কিন্তু বিমানবাবু সে কথার কোন প্রতিবাদ করেন নাই।

পরন্তু পরে সার্কভৌম ভট্টাচার্য্যের শ্রীচৈতন্যদেবকে স্বয়ং ভগবান্ শ্রীকৃষ্ণ বলিয়া বিশ্বাস করিবার প্রকৃত হেতু কি, ইহাও বিচার করা আবশ্যিক। কবিকর্ণপুর বর্ণন

করিয়াছেন যে, সার্কভোম ভট্টাচার্য্য শাস্ত্রবিচারে পরাভবের পরেই তজ্জন্ত অতি বিশ্বয়প্রকাশ করিয়া বলিয়াছিলেন— “তদেষ কৃষ্ণঃ খলু নাশ্চৈব ।” (মহাকাব্য—১২।৩১) কিন্তু সার্কভোম ভট্টাচার্য্য কি তখন ইহাও মনে করিতে পারেন না যে, এই সন্ন্যাসী কোন বাক্শুস্তন মন্ত্রপ্রয়োগে আমাকেও নির্বাক ও স্তম্ভিত করিয়াছেন । পূর্বকালে ভারতে কত দিগ্‌বিজয়ী পণ্ডিত কত স্থানে কত তর্কিকসিংহকে পরাস্ত করিলেও তাঁহারা ত তখন সেই দিগ্‌বিজয়ীকে স্বয়ং ভগবান্ বলিয়া মনে করেন নাই ।

কবিরাজ গোস্বামীর বর্ণনামুসারে বুঝা যায় যে, সার্কভোম পরে শ্রীচৈতন্যদেবের মুখে “আত্মারামাশ্চ” ইত্যাদি শ্লোকের বহু প্রকার ব্যাখ্যা শ্রবণ করিয়াই তাঁহাকে শ্রীকৃষ্ণ বলিয়া বুঝিয়াছিলেন । কিন্তু কেবল উক্ত শ্লোকার্থ-ব্যাখ্যা শ্রবণ করিয়াই যে তখনই সার্কভোম শ্রীচৈতন্যদেবকে স্বয়ং ঈশ্বর বলিয়াই নিশ্চয় করিয়াছিলেন, ইহা সকলে বিশ্বাস করিতে পারেন না । বৃন্দাবনদাসও কিন্তু তখনও সার্কভোমের সংশয় ব্যক্ত করিয়াই বর্ণন করিয়াছেন—

“ব্যাখ্যা শুনি সার্কভোম পরম বিশ্বিত ।

মনে গণে এই কিবা ঈশ্বর বিদিত ॥” অন্ত্যখণ্ড ৩য় অঃ

বিমানবাবুর শেষ কথা এই যে, “সার্কভোম উদ্ধারের সময় নিত্যানন্দ প্রভু কাছে বসিয়া ছিলেন না ।” কিন্তু তিনি তখন কোথায় ছিলেন, ইহাও ত বলা আবশ্যিক । তিনি কি তখন দূর দেশেই চলিয়া গিয়াছিলেন ? কিন্তু আমরা জানি, তিনি তখন মহাপ্রভুকে ত্যাগ করিয়া দেশান্তরে যান নাই । আর ঐহারা তখন সার্কভোমের গৃহে শ্রীচৈতন্যদেবের কাছে বসিয়াছিলেন, তাঁহাদিগের মধ্যে কেহ যে পরে কবিকর্ণপুরের নিকটে সেই বেদান্ত-বিবাদাদির কথা যথাযথ বর্ণন করিয়াছিলেন, এ বিষয়েও ত কোন প্রমাণ নাই । তাহা হইলে কবিকর্ণপুর তাহা লিখিয়া যাইবেন না কেন ? নিজের কথার মূলভূত প্রমাণের স্পষ্ট উল্লেখ না করিবার হেতু কি ? “চরিতামৃত” গ্রন্থে কবিরাজ গোস্বামীও ত উক্ত স্থলে তাহার কোন বিশেষ উল্লেখ করেন নাই ।

কিন্তু বৃন্দাবনদাস আদিকাণ্ডে (৫ম পঃ) লিখিয়া গিয়াছেন,—“আপনে কহিয়া আছেন, ষড়্‌ভুজ দর্শনে ।” অর্থাৎ নিত্যানন্দ প্রভু যে কোন সময়ে শ্রীচৈতন্যদেবের

ষড়্‌ভুজ মূর্ত্তি দর্শন করিয়াছিলেন, তাহা পরে তিনি নিজেই তাঁহার প্রিয় শিষ্য বৃন্দাবনদাসকে বলিয়াছিলেন । তাহা হইলে তিনি ৮পূরীধামে শ্রীকৃষ্ণভক্ত পরমবৈষ্ণব সার্কভোমের সহিত শ্রীচৈতন্যদেবের মিলনকালের সেই সমস্ত বার্ত্তাও নিত্যানন্দদাসকে বলিতে পারেন—যাহা পরে নিত্যানন্দদাস পূর্বোক্তরূপে লিখিয়া গিয়াছেন ।

পরন্তু উক্ত বিষয়ে অনুমান দ্বারা কবিকর্ণপুর ও কবিরাজ গোস্বামীর বর্ণনাকেই সত্য বলিয়া নির্ণয় করিতে হইলে এইরূপ অনুমানকেও আশ্রয় করিতে হইবে যে, ৮পূরীধামে সার্কভোম গৃহে কয়েক দিন পর্যন্ত শ্রীচৈতন্যদেবের নিকটে শঙ্করমতামুসারে সার্কভোমের বেদান্ত ব্যাখ্যা ও পরে শ্রীচৈতন্যদেবের সহিত তাঁহার তুমুল বিচার ও পরে তাঁহার পরাভব প্রভৃতি যে গুরুতর ব্যাপার ঘটয়াছিল, তাহা নিত্যানন্দ প্রভু কাহারও নিকটে কিছুমাত্র শুনে নাই, অথবা শুনিলেও তিনি পরে কখনও তাঁহার প্রিয় শিষ্য বৃন্দাবনদাসকেও তাহা বলেন নাই । কিন্তু ঐরূপ অনুমানেও বিশুদ্ধ হেতু আবশ্যিক ।

ফল কথা, পূর্বোক্ত বিষয়ে বিমানবাবুর অনুমান, অনুমান-প্রমাণের লক্ষণাক্রান্ত হয় না । আর ঐভাবে অনুমান করিলে অনেকে অনুরূপ অনুমানও করিতে পারেন । বিমানবাবু যেমন অনেক স্থলে বিচারপূর্বক কবিরাজ গোস্বামীর কথাও গ্রহণ করেন নাই ; তদ্রূপ অনেকে তাঁহার কথা গ্রহণ না করিয়া স্বাধীনভাবে এইরূপও অনুমান করিতে পারেন যে, সার্কভোম ভট্টাচার্য্য শাস্ত্রবিচারে শ্রীচৈতন্যদেব কর্তৃক পরাজিত হইতে পারেন না । যেহেতু তিনি তৎকালে অপরাঙ্গয়ী মহানৈয়ায়িক ও মহাবৈদান্তিক ছিলেন । শঙ্করের মতামুসারে ‘বিবর্ত্তবাদ’ সমর্থনে অদ্বৈতবাদী বৈদান্তিক সম্প্রদায়ের নানা গ্রন্থের সমস্ত কথাই তিনি অবশ্য জানিতেন । অদ্বৈতবাদী শ্রীহর্ষের “খণ্ডনখণ্ডখাণ্ডে”ও তাঁহার বিশেষ অধিকার ছিল সন্দেহ নাই । পরন্তু বেদান্ত-বিচারে সার্কভোম ভট্টাচার্য্য শ্রীচৈতন্যদেবের কোন কথার প্রতিবাদ করিতে কি বলিয়াছিলেন, অর্থাৎ উভয়পক্ষে যথানিয়মে কিরূপ বাদ-প্রতিবাদ হইয়াছিল, ইহা কবিরাজ গোস্বামীও কিছুই বলে নাই । কিন্তু উভয়পক্ষের সমস্ত কথা না জানিলে সে বিচারে কাহারও জয়-পরাজয় নির্ণয় করা যায় না ।

আর সাংখ্যবুদ্ধিসম্পন্ন অনেকে এইরূপ অনুমান করিতে পারেন যে, সার্কর্ভৌম ভট্টাচার্য্য জিগীষা-পরতন্ত্র হইয়া শ্রীচৈতন্যদেবের সহিত কোন বিচারই করেন নাই। যেহেতু শ্রীচৈতন্যদেবের সেই মনোমোহিনী প্রেমমূর্ত্তি দর্শন করিলে তখন তাঁহাকে বিচার দ্বারা পরাভূত করিবার ইচ্ছা কাহারই জন্মিতে পারে না। বিশেষতঃ সার্কর্ভৌম ভট্টাচার্য্য পূর্বেই তাঁহার দাসত্ব অঙ্গীকার করিয়াছিলেন এবং তাঁহার পদধূলিও গ্রহণ করিয়াছিলেন। ঐরূপ দীন বৈষ্ণবসেবক পরে শ্রীচৈতন্যদেবকে নিজগৃহে 'বিতণ্ডা'র দ্বারা আক্রমণ করিতে পারেন না। পরন্তু প্রেমাবতার ভগবান্ শ্রীচৈতন্যদেবেরও তৎকালে কাহাকেও পরাভূত করিবার ইচ্ছাই জন্মিত না। তাই তিনি ৩পূরীধামে গোবর্দ্ধন মঠে এবং ৩কাশীধামে শঙ্কর সম্প্রদায়ের অদ্বৈতবাদী বৈদান্তিক সন্ন্যাসীদিগের সহিত যথানিয়মে শাস্ত্রবিচার করেন নাই এবং শঙ্করাচার্য্য ও

মাধবাচার্য্য প্রভৃতির ন্যায় নিজ মত সমর্থক গ্রন্থ রচনাও করেন নাই।

এইরূপ অনেকে স্বাধীনভাবে আরও অনেক প্রকার অনুমান করিতে পারেন এবং কবিকর্ণপুর ও কবিরাজ গোস্বামী কেন ঐরূপ বর্ণন করিয়াছেন, তাহারও উদ্দেশ্য-বিশেষের ব্যাখ্যা করিতে পারেন। কিন্তু উক্তরূপে কোন অনুমানের দ্বারা যে পূর্বেক্ত বিযয়ে প্রকৃত সত্য নির্ণয় হইতে পারে, ইহা আমি বুঝি না। আমি বুঝি যে বিমান-বাবু অনুমানদ্বারা সত্যনির্ণয়ের যে পথ দেখাইয়াছেন, সেই পথ ধরিয়া কিছু দূরে গেলে সহসা কোন অনুমান করিয়া সন্তুষ্ট চিত্তে ফিরিয়া আসা যায়। কিন্তু ঐ পথ ধরিয়া বহু দূরে গেলে পরে অজ্ঞানের ঘনান্ধকারে দিশেহারা হইয়া সেখানেই বসিয়া পড়িতে হয়। কিন্তু সেই সূতর্গম বহু দূরে অনেকেই যাইতে চাহেন না। (ক্রমশঃ)

আনন্দ

শ্রীমানকুমারী বসু

তুমি যে আনন্দময়ী ওমা বিশ্ব জননি !
যতই পেয়েছি ব্যথা ও কথা যে ভুলিনি !
কতই আনন্দ মাগো, দিয়েছ এ ধরাতে,
হোক শত নিরানন্দ—অভাগার বরাতে !
যখন জলদ আসে সাথে নিয়ে বিজলী,
ঘুমানো আনন্দ ওঠে হিয়া মাঝে উছলি !
ঝম্ ঝম্ বারি পড়ে দিশাহারা অবনী,
আকুল আনন্দ-ধারা ছোটে যেন অমনি !
“বউ কথা কও” ডাকে নীলাকাশে ঘুরিয়া,
অজানা আনন্দ রহে সে ব্যথায় ভরিয়া !
উষার অরুণ-রথে উদিলে তরুণ রবি,
আনন্দের শিহরণে মরতে যে জাগে সবি ।

শরত-আকাশে রহে তারা শশী ফুটিয়া
জ্যোছনা আনন্দ-বন্যা, বিশ্ব যায় ভাসিয়া !
বসন্তের ফুলবন মধু মাখা অনিলে,
আনন্দ উথলে—আরো কলকণ্ঠ গাহিলে ।
সমুদ্র ভূধর ভীম, নিরজন কান্তারে,
আনন্দ জাগাতে নিতি প্রকৃতির বাঞ্ছারে ?
অনাথ বালক ডাকে ‘মা’ বলিয়া দুয়ারে
ব্যথীর আনন্দ সে যে—আয় আয় বাছারে !
রোগী, শোকী, ক্ষুধাতুর, পিপাসীর পিপাসা
জুড়াইতে কি আনন্দ, দরিদ্রের দুরাশা !
যে আমাদের ছেড়ে গেছে—দেখা যদি দেবে না,
শান্তির আনন্দ সে তো ভব-জালা পাবে না !

হারিয়েছি সোনামুখ পাই যদি ফিরিয়া
সে দিনে আনন্দভরে বুক যাবে ছিঁড়িয়া !

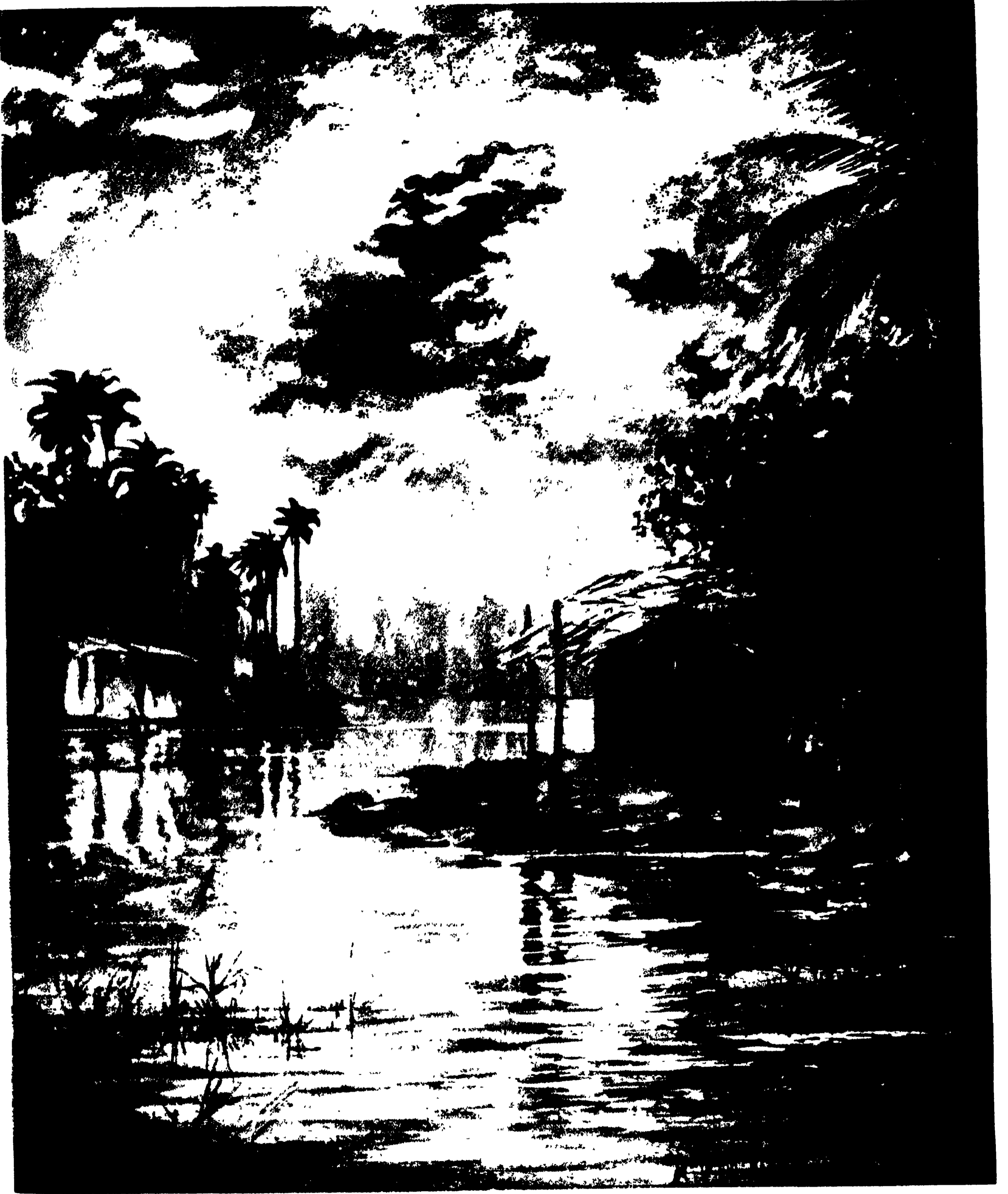

পরিচালনা—ঈশ্বর মিহিরলাল বন্দ্যোপাধ্যায়

বসার চাঁদিনী

ভাবপ্রবণ প্রসিটং প্রযোজক

শিল্পী—মিষ্টাব এন এ ডেভিড

জঙ্গম

‘বনফুল’

৬

সেদিন সকালে শঙ্কর যখন বোস সাহেবের বাড়ি গেল তখন সবে সাতটা বাজিয়াছে।

বোস সাহেব লোকটির সংক্ষিপ্ত পরিচয় এই—তিনি রেলের চাকুরি করেন, শঙ্করের বাল্যসখী শৈলর স্বামী এবং সাহেবিভাষাপন্ন। সাহেবিয়ানার নানা বাধা সত্ত্বেও তিনি সাহেবিয়ানা পরিত্যাগ করেন নাই। এ সম্বন্ধে তাঁহার নিজস্ব সারবান মতামত আছে এবং সে মতামতগুলি নিরপেক্ষভাবে বিচার করিলে অসঙ্গত বলিয়াও মনে হয় না। বোস সাহেব বাড়িতেও সাহেবি পোষাক পরিধান করিয়া থাকেন, আহারাদিও সাহেবি কেতায় টেবিল চেয়ারে প্লেট-কাটা-চামচ-সহযোগে সম্পন্ন হয়, তাঁহার খাস বাবুর্চি তাঁহার জন্ত বাহিরে পৃথকভাবে সাহেবি খানা প্রস্তুত করিয়া থাকে এবং তাঁহার আহারাদি বাহিরের ঘরেই নিষ্পন্ন হয়। বোস সাহেবের অন্দর মহলের সহিত সম্পর্ক কম। তাঁহার নিজের নিত্য প্রয়োজনীয় দ্রব্যগুলি তিনি বাহিরের ঘরে বিভিন্ন আলমারিতে নিজের আয়ত্তের মধ্যে রাখিয়াছেন। স্নান করিবার সময় সাবান বা জামা পরিবার সময় বোতামের জন্ত হাঁকাহাঁকি করিয়া তিনি বাড়িসুদ্ধ সকলকে ব্যতিব্যস্ত করিয়া তোলা পছন্দ করেন না। এ সকল বিষয়ে তিনি স্বাবলম্বী ও স্বাধীন।

শঙ্কর গিয়া শুনিল তিনি প্রাতরাশে বসিয়াছেন। বাহিরে দণ্ডায়মান চাপরাশির মারফত নিজের আগমনবার্তা জ্ঞাপন করিতেই বোস সাহেব তাহাকে ডাকিয়া পাঠাইলেন। বোস সাহেবের ধপধপে ফরসা রঙ। শক্ত কফ-কলারওয়ালা ঘোর নীল রঙের শার্টটি তাঁহাকে মানাইয়াছিল ভালো। কোলের উপর একটি সাদা ছাপকিন প্রসারিত, খাবার পড়িয়া পরিচ্ছদ যাহাতে নষ্ট না হইয়া যায়। শঙ্করকে দেখিয়া তিনি স্মিতমুখে প্রশ্ন করিলেন, এই যে, এত সকালে কি মনে করে? বসুন বসুন!

তাঁহার প্রত্যেক কথাটি প্রয়োজম মারফিক ওজন করা।

এত কৃত্রিমতা পূর্ণ যে মনে হয়, যেন প্রত্যেক কথাটি কহিবার পূর্বে সেগুলির মুখ মুছাইয়া চুল আঁচড়াইয়া দিতেছেন। পুনরায় স্মিতমুখে বলিলেন, বসুন না ওই সামনের চেয়ারটাতে!

আসন গ্রহণ করিতে করিতে শঙ্কর বলিল, একটু দরকার আছে আপনার সঙ্গে—

অর্থাৎ?

পাঁউরুটির একখানা টোস্ট বা হাতে ধরিয়া কামড়াইতে কামড়াইতে বোস সাহেব সপ্রশ্ন দৃষ্টিতে চাহিলেন।

অর্থাৎ ভন্টুর মেজকাকার জন্তে এসেছি। পারেন ত তাঁর চাকরিটা আবার করে দিন। বেচারিদের বড় কষ্ট! ভন্টুকে সংসারের জন্তে লেখাপড়া ছেড়ে চাকরিতে ঢুকতে হয়েছে!

এই বলিয়া শঙ্কর ভন্টুদের দুর্দশা, ভন্টুর দাদার অসুখ প্রভৃতির যথাযথ বর্ণনা করিয়া বোস সাহেবের করুণা উদ্রেক করিবার প্রয়াস পাইল।

ভন্টুর মেজকাকার কথা শুনিয়া বোস সাহেব চাপাঁউরুটি-বিজড়িত কণ্ঠে বলিলেন, একস্কিউজ মি, হি ইজ এ হোপলেস্ চ্যাপ্!

কিছুক্ষণ উভয়েই চুপচাপ।

তাঁহার পর বোস সাহেব বলিলেন, নিন এক কাপ চা খান—বলিয়া তিনি নিজেই উঠিয়া দেওয়াল আলমারি হইতে একটি পেয়ালা বাহির করিলেন এবং টি পট্ হইতে চা ঢালিয়া শঙ্করকে দিলেন।

আর কিছু খাবেন? টোস্ট কি বিস্কুট? ডিম খাবেন? না।

শঙ্কর নীরবে চা-পান করিতে লাগিল।

একটি হাফ্-বয়েল্ড ডিম নিপুণভাবে ভাঙিতে ভাঙিতে বোস সাহেব বলিলেন, দেখুন শঙ্করবাবু, পারসোনালি স্পিকিং, ভন্টুর মেজকাকার মত লোকের উপর আমার এতটুকু শ্রদ্ধা নেই! আই উড্ লাইক্ টু কিঙ্ক আউট্ সাচ্ ফেলোজ্ ফ্রম মাই অফিস। আই অ্যাম্ স্পিকিং ফ্র্যাঙ্কলি, একস্কিউজ্ মি!

বলিয়া তিনি সাহেবি কায়দায় স্কন্ধযুগলকে ঈষৎ উত্তোলিত করিয়া আবার নামাইয়া লইলেন।

শঙ্কর কোন উত্তর না দিয়া নীরব রহিল।

বোস সাহেব আবার বলিলেন, আপনাকে আমি যতদূর জানি তাতে ওরকম দায়িত্বজ্ঞানহীন লোকের ওপর সিম্প্যাথি হওয়ার কথা ত নয় আপনার।

শঙ্কর চায়ে একটা চুমুক দিয়া মূছ হাসিল এবং বলিল সত্যিকার সিম্প্যাথি হতভাগাদেরই ওপর হওয়া উচিত।

বাধা দিয়া বোস সাহেব বলিলেন, এ ত হতভাগা ঠিক নয়, এ একটা 'রোগ'—

বিশেষ তফাৎ ত চোখে পড়ছে না।

বলিয়া শঙ্কর একটু মিনতির কণ্ঠেই বলিল, আমার নিজের বড্ড কষ্ট হয় ভন্টুটার জন্তে! ওদের বাড়ির সব অবস্থা জানি কি না আমি, ওর দাদা হাফ পেতে ছুটি নিয়ে চেঞ্জ গেছেন—সংসার চলা দায়। আপনি যদি ভন্টুর মেজকাকার চাকরিটা করে দেন তাহলে ভন্টুর লেখাপড়াটা হয়।

এই বলিয়া সে নীরব হইল। যদিও পরের জন্ম তথাপি ইহা লইয়া আর বেশী অনুরোধ করিতে শঙ্করের কেমন যেন আত্মসম্মানে আঘাত লাগিতে লাগিল। তাহার কেমন যেন সহসা মনে হইল, নিজের উচ্চপদের স্বযোগ লইয়া বোস সাহেব যেন তাহাকে একটু রূপামিশ্রিত দৃষ্টিতে দেখিতেছেন। মনে হইবামাত্র শঙ্করের কান দুইটা গরম হইয়া উঠিতে লাগিল। বোস সাহেব বলিলেন, এখন দেবার মত কোন চাকরিও আমার হাতে নেই!

শঙ্কর নীরবেই রহিল। তাহার পর সহসা বলিল, আমার যা বলবার তা ত বললাম এখন আপনার যদি কিছু করবার থাকে করুন।

বোস সাহেব আর এক পেয়লা চা ঢালিতে ঢালিতে বলিলেন, কিছুদিন পরে একটা কম্পিটিটিভ পরীক্ষা করে কতকগুলি লোক নেওয়ার কথা আছে। ভন্টুর মেজকাকাকে বলুন না তাতেই যোগ্য হইতে! আই মেসিলেট্ হিম্, লেট্ হিম্ টেক্ এ চাম্।

আচ্ছা, বোলব তাই। ধন্যবাদ! চলি তাহলে? নমস্কার!

শঙ্কর উঠিয়া পড়িল। দ্বারের দিকে কিছুদূর অগ্রসর

হইয়াছে এমন সময় বাচ্চা গোছের একটা চাকর ভিতর দিক হইতে আসিয়া বলিল, মাস্ট্রিজি একবার ডাকছেন আপনাকে ভেতরে!

এখন আমার সময় নেই, পরে আসব।

অকারণে রাগ করিয়া শঙ্কর হন্থন্থ করিয়া বাহির হইয়া গেল। প্রতীক্ষমানা শৈল চাকরের মুখে এই বার্তা শুনিয়া সামান্ত একটু ক্রুদ্ধিত করিয়া বলিল, ও—আচ্ছা।

১

নির্দিষ্ট সময়ে ভন্টু আসিয়া হাজির হইল।

তাহার সহিত দীর্ঘাকার, গৌরবর্ণ পাতলা ছিপছিপে আর একটি ভদ্রলোকও ছিলেন। শঙ্কর ইঁহাকে ইতিপূর্বে দেখে নাই। দেখিবামাত্র কিন্তু আকৃষ্ট হইয়া পড়িল। তীক্ষ্ণ নাসা, ক্ষুদ্র চক্ষু দুইটিতে তীক্ষ্ণ দৃষ্টি, প্রশস্ত উন্নত ললাট, ধপধপে ফরসা রঙ। মাথার চুলগুলি পর্য্যন্ত ঈষৎ কটা। দেখিলেই মনে হয় যেন একটা শিখা। ভন্টু পরিচয় করাইয়া দিল।

ইনি হচ্ছেন ক্যান্ডল্ অর্থাৎ মোমবাতি—আর ইনি হচ্ছেন চাম লদ, চাম গ্যান্ডও বলতে পার!

শঙ্কর প্রতিনমস্কার করিয়া সহাস্তে বলিল, মোমবাতি?

আগন্তুক ভদ্রলোক মূছ হাস্ত সহকারে বলিল, ভন্টুর কথা ছেড়ে দিন, মোমবাতি আমার নাম নয়, আমার নাম মৃন্ময়—মৃন্ময় মুখোপাধায়।

ভন্টু অকারণে মুখ বিকৃতি করিয়া তাহার দিকে তাকাইল।

শঙ্কর বলিল, অমন করে তাকাচ্ছি কেন? গাধা কোথাকার!

ভন্টুর মুখ হাসিতে উদ্ভাসিত হইয়া উঠিল। তাহার পর মৃন্ময়কে বলিল, তুই যেখানে যাচ্ছিলি যা, আমার এখানে দেরি হবে এখন একটু। বোস্ না একটু লদকালদকি করা যাক—

মৃন্ময় হাতঘড়িটা দেখিয়া বলিল, না আমায় যেতে হবে, এমনিই দেরি হয়ে গেছে দেখছি—

তাহার পর শঙ্করের দিকে ফিরিয়া বলিল, আমি যাই তাহলে। পরে আলাপ হবে। আপনার নামটা নিশ্চয়ই চামলদ নয়—

ভন্টু পুনরায় মুখাবিকৃতি করিল।

শঙ্কর হাসিয়া উত্তর দিল, না আমার নাম শঙ্কর-সেবক রায়।

আচ্ছা, নমস্কার!

মোমবাতি চলিয়া গেল।

তাহার প্রস্থান-পথের দিকে তাকাইয়া থাকিয়া শঙ্কর বলিল, অদ্ভুত চেহারা ভদ্রলোকের! বেন জলছে।

ওই জন্তেই ত ওর নাম আমরা দিয়েছি মোমবাতি! সাংঘাতিক চাম গ্যান্টস—

এমন সময় হস্টেলের চাকরটা কিছু জলখাবার লইয়া প্রবেশ করিল। শঙ্কর বলিল, তুই আপিস থেকে আসচিস্ ত? খিদে পেয়েছে নিশ্চয়ই খুব! নে, থা—

ভন্টু তৎক্ষণাৎ হেঁট হইয়া শঙ্করের পায়ের ধূলা লইয়া ফেলিল। শঙ্কর পা-টা সরাইয়া লইয়া প্রশ্ন করিল—চা খাবি, না, কোকো?

ভন্টু সোৎসাহে বলিল—তুইই খাব।

চাকরটা খাবার রাখিয়া দাঁড়াইয়াছিল। শঙ্কর তাহার দিকে ফিরিয়া বলিল, দু কাপ চা আর এক কাপ কোকো দিয়ে যা চট্ ক'রে।

ভৃত্য চলিয়া গেল।

ভন্টু আহায়ে প্রবৃত্ত হইল—

সিঙাড়ায় একটা কামড় দিয়া ভন্টু বলিল, বাবাজীর সম্বন্ধে কি সেটল্ করলি, বল সব! বোস সাহেবের ওখানে গিয়েছিলি? হ'ল কিছু?

পরে বলব এখন, অনেক কথা আছে।

মানে?

শঙ্কর কি একটা উত্তর দিতে যাইতেছিল এমন সময় 'শঙ্কর-দা, আপনিই বলুন ত, ট্র্যাভেডি বড় না কমেডি বড়' বলিয়া একটি ছোকরা চটি ফট্ফট্ করিতে করিতে আসিয়া হাজির হইল। তাহার পশ্চাৎ পশ্চাৎ আর একজন। উভয়েরই হস্তে চায়ের পেয়ালা।

হস্টেলে শঙ্করের একটি দল আছে। যুবকদ্বয় সেই দলভুক্ত। ইহাদের মধ্যে একজন ভন্টুকে দেখিয়া বলিল এই যে ভন্টু-দা, আপনাকে আজকাল কলেজে ত দেখি না।

সিঙাড়া চিবাইতে চিবাইতে ভন্টু উত্তরে শুধু একটু হাসিল।

শঙ্কর বলিল, হঠাৎ এখন ট্র্যাভেডি-কমেডির কথা কেন?

একজন যুবক বলিল, কুমুদবাবু নীচের ঘরে খুব লেকচার ঝাড়ছেন যে কমেডিই হল শ্রেষ্ঠ জিনিষ!

শঙ্কর হাসিয়া বলিল, তাই নাকি?

যুবকটি বলিল, ওঃ, নীচে মহা আক্ষালন লাগিয়েছেন কুমুদবাবু। তিনি বলছেন ট্র্যাভেডি হচ্ছে নগ্ন সত্য। সাহিত্যে নগ্ন সত্যের স্থান নীচে। সাহিত্যে আমরা চাই আনন্দ—কমেডিই নিশ্চল আনন্দ দিতে পারে। ট্র্যাভেডি তা পারে না।

শঙ্কর ক্রয়গল উৎক্ষিপ্ত করিয়া বলিল, কে বললে পারে না! তবে ট্র্যাভেডির মধ্যে আনন্দ পেতে হলে মনটাও সেই রকম হওয়া দরকার। উঁচু দরের রসিক না হলে ট্র্যাভেডির রসাস্বাদন করতে পারে না।

আম্মন না আপনি একবার নীচে—

ভন্টু, তুই একটু বোস্—আমি আসছি এক্ষুনি।

শঙ্কর চলিয়া গেল। ভন্টু সাহিত্যরসের ধার ধারে না। তাহার ভয়ানক ক্ষুধা পাইয়াছিল, সে গোত্রাসে খাইতে লাগিল। ভৃত্য যথাসময়ে চা ও কোকো আনিল। শঙ্কর কুমুদবাবুর ঘরে গিয়াছে শুনিয়া তাহার চা-টা সেখানেই সে লইয়া গেল।

শঙ্কর ফিরিয়া আসিল প্রায় ঘণ্টাখানেক পরে। আসিয়া দেখিল ভন্টু অকাতরে ঘুমাইতেছে। জুতামুদ্র পা চেয়ারের হাতলের উপর তুলিয়া দিয়া, গুটানো বিছানা-স্তূপের উপর দেহভার রক্ষা করিয়া ভন্টু নিদ্রিত। দক্ষিণ বাহু দিয়া মুদিত চক্ষু দুইটি ঢাকিয়া অত্যন্ত অসুবিধার মধ্যেও ভন্টু ঘুমাইতেছে!

শঙ্কর খানিকক্ষণ চাহিয়া রহিল। বেচারা! আপিসের সারাদিন-ব্যাপী হাড়ভাঙা খাটুনিতে বেচারি ক্লান্ত হইয়া পড়িয়াছে। অত্যন্ত ক্লান্ত না হইলে এমনভাবে কেহ ঘুমাইতে পারে না।

এই ভন্টু ওঠ্—ওঠ্! যুমুচ্ছিস কেন এই অসময়ে!

ভন্টু জুতামুদ্র পাটা মৃদু মৃদু নাচাইতে লাগিল। তাহার পর চোখ হইতে হাতটা সরাইয়া বলিল—খেপেচিস্? ঘুমোব কেন? থিক্ করছিলাম!

চল বেরোনো যাক—

চল। বাবাজীর সম্বন্ধে কি সেটল্ করলি ?

চল রাস্তায় সব বলছি।

উভয়ে বাহির হইয়া পড়িল।

৮

কীর্তন খুব জমিয়া উঠিয়াছিল।

ভন্টুর মেজকাকা অর্থাৎ বাবাজী খোল বাজাইতে-
ছিলেন। মুদিতনেত্র, তশয়, বিহ্বলভাব। পরিধানে
গৈরিক আলখাল্লা, মাথায় অবিচ্ছিন্ন দীর্ঘ কেশভার, মুখমণ্ডল
শ্মশ্রুশুষ্কসমাচ্ছন্ন। কীর্তন জমিয়াছিল বাবাজীরই এক
বন্ধুর বাড়ীতে। তিনি বড়লোক এবং ভন্টুর মেজকাকাকে
অত্যন্ত স্নেহ করেন। পুরাকালে অর্থাৎ যখন তাঁহার
রক্তের তেজ ছিল তখন এই বাড়ির এই হলেই বহুবার
বাঈনাচ হইয়া গিয়াছে। এখন কিন্তু তাঁহার ধর্ম্মে মতি
হইয়াছে এবং ধর্ম্মকে উপলক্ষ করিয়া যতপ্রকারে সঙ্গীত-
উৎসব করা সম্ভব তাহাই তিনি ইদানিং করিতেছেন।
অর্থাৎ আসলে ভদ্রলোক সঙ্গীত-অনুরাগী। গীতবাণে
পারদর্শিতার জন্মই সম্ভবত তিনি ভন্টুর মেজকাকাকে
স্নেহ করেন। যাই হোক—কীর্তন খুব জমিয়া উঠিয়াছিল।
কীর্তনিয়া পুরুষ হইলেও সুদর্শন ও সুকণ্ঠ। গোর ললাটে
চন্দনের তিলক, গলায় বেলফুলের শুভ্র মালা, পরিধানে
পট্টবস্ত্র—ভারি সুন্দর দেখাইতেছিল। সুরসমারোহে সকলেই
সম্মোহিত হইয়া একাগ্রচিত্তে কীর্তনিয়ার মুখের পানে
চাহিয়াছিলেন। হলের মধ্যে ভীষণ ভিড়। ভন্টু ও
শঙ্কর হলের বাহিরে বারান্দায় চুপ করিয়া দাঁড়াইয়াছিল।
কীর্তনের সুরে শঙ্করও কেমন যেন অভিভূত হইয়া
পড়িয়াছিল। বারান্দার একধারে স্বল্প অন্ধকারে একটি
বেঞ্চি পাতা আছে দেখিয়া শঙ্কর ধীরে ধীরে গিয়া তাহারই
উপর উপবেশন করিল। তাহা দেখিয়া ভন্টু মৃদুহাস্য
করিয়া নিম্নকণ্ঠে বলিল—তুইও বসে পড়লি যে রে!

শঙ্কর কোন উত্তর দিল না।

ভন্টু কোন জবাব না পাইয়া হাস্যদীপ্তচক্ষে শঙ্করের
পানে চাহিয়া পুনরায় বলিল, কি রে, তুইও লদকে গেলি
না কি ?

চুপ কর—কথা বলিস্ না!

ভন্টু কপাল কুঞ্চিত করিয়া কিছুক্ষণ তাহার দিকে

চাহিয়া রহিল। তাহার পর বলিল, আমি তাহলে ততক্ষণ
পেছনের চাকাটায় একটু পাম্প করে নি! এইখানে কার
একটা বাইকে পাম্প রয়েছে দেখছি, এ সুযোগ ছাড়া
উচিত নয়, কি বলিস্!

শঙ্কর কোন উত্তর দিল না।

ভন্টু গিয়া অসঙ্কোচে নিকটে দেওয়ালে ঠেসানো
অপর একটি বাইকের পাম্পটি খুলিয়া লইল ও একটি
খামের গায়ে নিজের বাইকটিকে দাঁড় করাইয়া উবু হইয়া
বসিয়া পাম্প করিতে লাগিয়া গেল।

সেই স্বল্পাকারে বেঞ্চির উপর বসিয়া বসিয়াই শঙ্কর
কিন্তু স্বপ্ন দেখিতে লাগিল। অদ্ভুত সে অনুভূতি! তাহার
মনে হইতে লাগিল যেন অশ্রুর বিরাট সাগর সম্মুখে প্রসারিত
রহিয়াছে। তরঙ্গসমাকুল ফেনিল সমুদ্র। তাহাতে যেন
কোটি কোটি রক্তকমল ভাসিয়া বেড়াইতেছে। কি সুন্দর
কমলগুলি। এক একটি দল যেন আগুনের শিখা;
ফেনিল নীল জলে গাঢ় রক্তবর্ণ অগ্নিকমলদল ফুটিয়া
রহিয়াছে। মদির গন্ধে ও নিরন্ধ উত্তাপে বিশাল
সমুদ্র উদ্বেলিত।

দেখিতে দেখিতে সমুদ্র মিলাইয়া গেল।...দিগন্তপ্রসারী
জনহীন প্রান্তর। মৃদু জ্যোৎস্নায় গভীর রাত্রি স্বপ্নাতুর।
প্রান্তরে কে যেন একা একা ঘুরিয়া বেড়াইতেছে, যেন কি
খুঁজিতেছে। জ্যোৎস্নাময়ী গভীর নিশীথিনীর অন্তরলোকে
অসম্ভবের সম্ভাবনা আশায় কল্পনামুগ্ধ মূঢ় একা একা কে
যেন ঘুরিয়া বেড়াইতেছে। কে সে! চেনা যায় না।
প্রান্তরও অদৃশ্য হইল।...চতুর্দিক অন্ধকার। অন্ধকারের
মধ্যে সঙ্গীর্ণ একটা গলি দেখা যাইতেছে। সঙ্গীর্ণ অন্ধকার
গলি। দুই পার্শ্বে বড় বড় অট্টালিকা প্রহরীর মত দাঁড়াইয়া
রহিয়াছে। প্রহরীপরিবেষ্টিত সঙ্গীর্ণ গলিটি আঁকিয়া বাঁকিয়া
কোথায় মিলাইয়া গিয়াছে কে জানে। সহসা অন্ধকার
শিহরিয়া উঠিল। গলিটা কাঁদিতেছে। তাহার অবরুদ্ধ
ক্রন্দনাবেগে অন্ধকার গুমরিয়া উঠিতেছে, নক্ষত্রকুল স্পন্দিত
হইতেছে। কীর্তনিয়া আবেগভরে গাহিয়া চলিয়াছে—
“পাষণ হইলে ফাটিয়া যেত!”

ভন্টুর কণ্ঠস্বরে শঙ্করের স্বপ্নভঙ্গ হইল।

পেছনের চাকাটা একেবারে দৃঢ়ে গেছে, হু হু শব্দে
হাওয়া বেরিয়ে যাচ্ছে! টায়ারটাই জখম হয়েছে, বুঝলি ?

শঙ্কর অন্তমনস্কভাবে উত্তর দিল, তাই নাকি, তাহলে উপায়!

প্রোটোটাইপের শরণাপন্ন হওয়া ছাড়া উপায় নেই! ওরিজিনাল সম্ভবত এখন বাড়ি গেছে। এই ফাঁকে প্রোটোটাইপকে তিলিয়ে যদি কিছু হয়! চল, তাই করা যাক, কেতনের এখন ঢের দেরি, বাবাজির নাগাল পাওয়া শক্ত!

শঙ্কর প্রশ্ন করিল, প্রোটোটাইপ কে?

আয় না তুই--

শঙ্করের মন তখনও স্বপ্নের প্রভাব হইতে সম্পূর্ণ মুক্তিলাভ করে নাই। তথাপি কিম্বা হয়ত সেইজন্যই বিনা বাক্যব্যয়ে সে ভন্টুর অনুসরণ করিল। তাহার বাইবার ইচ্ছা ছিল না। কিন্তু এই লইয়া অধিক বাঙনিষ্পত্তি করিতেও তাহার ইচ্ছা করিতেছিল না। তাই সে নীরবে অনেকটা যত্নচালিতবৎ ভন্টুর পিছনে পিছনে চলিতে লাগিল এবং এই চলমান অবস্থাতেও তাহার মনে হইতে লাগিল তাহার শরীর যেন অত্যন্ত লঘু হইয়া গিয়াছে, সে যেন বাতাসে ভর করিয়া চলিয়াছে। কিছুক্ষণ এইভাবে চলিবার পর সহসা ভন্টুর কনুইএর আঘাতে তাহাকে আবার কঠিন মাটিতে নামিয়া পড়িতে হইল।

তাহারা একটা গলিতে ঢুকিয়াছিল।

ভন্টু বলিল, দেখ্ দেখ্, ওরিজিনাল বসে আছে, মাটি করলে, দাঁড়া এইখানে একটু—

শঙ্কর ভন্টুর তর্জনীনির্দিষ্ট স্থানটায় দেখিল একটা সাইকেলের দোকান রহিয়াছে এবং দোকানের সম্মুখভাগে এককোণে চেয়ারে একব্যক্তি উপবিষ্ট রহিয়াছেন। ভদ্রলোকের পরিধানে একটি টাইট ফিটিং গলাবন্ধ চকোলেট রঙের সোয়েটার এবং থাকি হাফ প্যাণ্ট। পায়ে আজানু কপিশবর্ণের গরম মোজা এবং মস্তকে কানঢাকা কালো টুপি। ভদ্রলোক চেয়ারে বসিয়া গড়গড়া হইতে ধূমপান করিতেছিলেন। ভন্টু চুপি চুপি বলিল, ইনিই হচ্ছেন ওরিজিনাল মিষ্টার ফাইভ!

মিষ্টার ফাইভ? সায়েব না কি?

সোনার বেনে! থাম একটু বস। যাক এখানে কোথাও, ওরিজিনাল বাড়ি না গেলে সুরবিধে হবে না। প্রোটোটাইপ এলেই ওরিজিনাল খসবে—আসবার সময় হয়ে গেছে অলরেডি!

কিছুক্ষণ নীরবে কাটিল।

ভন্টু পুনরায় বলিল, প্রোটোটাইপ আসে নি বলে ওরিজিনাল রেগে টং হয়ে রসে তামাক খাচ্ছে। কি রকম নাক দিয়ে ভর ভর করে ধোঁয়া ছাড়ছে—দেখ্—দেখ্— শঙ্কর দেখিল।

ভন্টু আবার বলিল, দেরি আছে দেখছি, প্রোটোটাইপ ডুব মেরেছে আজ। একটু বসতে হবে এখানে কোথাও— নিকটেই একটি চায়ের দোকান ছিল। ভন্টু বাইকটা ঠেলিয়া লইয়া সেই দিকেই অগ্রসর হইল। শঙ্করও পিছনে পিছনে গেল। চায়ের দোকানে খরিদার কেহ ছিল না। যিনি দোকানের মালিক তিনি এককোণে চেয়ারের উপর উবু হইয়া বসিয়া অপর একজন ওয়েস্টকোট-পরিহিত ব্যক্তির সহিত তন্ময় হইয়া পাশা খেলিতেছিলেন। দুইজনের মধ্যে একটি অয়েলক্রথ-পাতা টেবিল প্রসারিত। ভন্টু রাস্তার উপর দাঁড়াইয়া কিছুক্ষণ এই দৃশ্য দেখিল, তাহার পর বলিল, আসতে পারি দাদা?

কোন উত্তর আসিল না।

ভন্টু তখন বাইকের ঘণ্টা বাজাইয়া তাহাদের মনোযোগ আকর্ষণ করিল।

‘কচে বারো—’ বলিয়া ভদ্রলোক ভন্টুর দিকে তাকাইলেন। তাকাইবামাত্র ভন্টু সহাস্র মুখে আবার বলিল, আসতে পারি দাদা?

হ্যাঁ, হ্যাঁ, আসুন আসুন—কি চান আপনারা?

এই যে আসি, এসে বলছি—

ভন্টু বাইকটি সম্বলে দেওয়ালে ঠেসাইয়া রাখিল এবং শঙ্করকে চোখের ইঙ্গিত করিয়া ডাকিয়া বলিল, চল, একটু বসা যাক?

ভন্টু ভিতরে প্রবেশ করিয়া সর্বাগ্রে ভদ্রলোকের পদধূলি লইয়া মাথায় দিল। ভদ্রলোক ইহার জ্ঞাত প্রস্তুত ছিলেন না। তিনি শশব্যস্ত হইয়া উঠিলেন।

করেন কি, করেন কি মশায় আপনি!

ভন্টু হাত দুইটি জোড় করিয়া সহাস্র মুখে বলিল, অগ্রজ আপনি—বসুন, বসুন, কি চান আপনারা?

একটু বসতে চাই শুধু দাদা, চা কিন্তু খাব না, পয়সা নেই! একজনের জন্তে অপেক্ষা করতে হবে খানিকক্ষণ, যদি বসতে দেন একটু দয়া করে’—

ছতিন্ নয় !

ওয়েস্টকোট-পরা ভদ্রলোকটি দান ফেলিলেন এবং চকিতে এই আগন্তুকদ্বয়কে একনজর দেখিয়া লইয়া আবার পাশার ছকে মন দিলেন ।

বেশ ত, বসুন না ওধারের বেঞ্চিটায় !

শঙ্কর বলিল, চা-ই দিন'আমাদের, আমার কাছে পয়সা আছে ।

হ্যাঁ হ্যাঁ খান না চা, পয়সার জন্তে কিছু আসছে যাচ্ছে না । এই চায়ের জন্তেই সর্বস্বান্ত হয়েছি মশয়, পয়সার দিকে দেখলে আজ এমন আবস্থা হত না আমার, কি বল মাস্টার !

ওয়েস্টকোট-পরিহিত ভদ্রলোক এতদূতরে কেবল বলিলেন—হ্যাঃ !

ওরে কেলো, চা দিয়ে যা, তুমি খাবে না কি আর এক কাপ মাস্টার—

মাস্টার দক্ষিণ তর্জনীটি দক্ষিণ কর্ণে ঢুকাইয়া মুখ বিকৃতি করিয়া সজোরে বেশ খানিকক্ষণ কর্ণ-কণ্ঠয়ন করিয়া লইলেন । তাহার পর ঈষৎ হাস্যসহকারে বলিলেন, দাঁও, আর একবার ইস্টিম্ করে নেওয়াই যাক্—

ভন্টু ও শঙ্কর একটু দূরে একটি বেঞ্চিতে উপবেশন করিয়াছিল । ভন্টু এমন স্থানটিতে বসিয়াছিল যেখান হইতে ওরিজিনালকে বেশ দেখা যায় ।

দোকানের মালিক আবার হাঁকিলেন, ওরে কেলো, তিন কাপ্ চা দিয়ে যা—আচ্ছা চার কাপই আন, আমিও খাই আর এক কাপ্, কি বল মাস্টার ?

মাস্টার নীরবে সম্মুখের দস্তগুণি বিকশিত করিলেন ।

এই চায়ের জন্তেই সর্বস্বান্ত হয়েছি মশয়, বললেন, চা-কে আমি খেয়েছি, চা-ও আমাকে খেয়েছে !

ভন্টু এই কথা শুনিয়া সম্মিতমুখে তাঁহার পানে চাহিয়া তাহার পর বলিল, এ আর নতুন কথা কি শোনালেন দাদা । ভাললোকের দুর্দশা চিরকালই ! মহাভারতের আমল থেকে এ ঘটনা ঘটে আসছে । হাতটা একবার দেখাবেন দাদা দয়া করে ?

হাত দেখতে জানেন নাকি আপনি ?

যৎসামান্য ।

তবে আপনি ত গুণী লোক মশয় !

পাশা ফেলিয়া দোকানের মালিক করতল প্রসারিত করিয়া ভন্টুর নিকট আসিয়া বসিলেন । ওয়েস্টকোট-পরিহিত মাস্টার জমাটি খেলাটা এইভাবে পণ্ড হইয়া যাইতে দেখিয়া অত্যন্ত মর্মান্বিত হইলেন এবং বলিলেন, তুমি আবার নতুন হুজুগে মাতলে দেখছি ! আশ্চর্য্য লোক বটে তুমি !

কেহ ইহার কোন উত্তর দিল না । ভন্টু ভদ্রলোকের দক্ষিণ করতলটি লইয়া তাহাতে নিবন্ধ-দৃষ্টি হইয়াছিল । কেলো নামক ভৃত্যটি ভিতরের একটি ঘর হইতে বাহির হইয়া চা দিয়া গেল ।

সকলেই নীরবে চা পান করিতে লাগিলেন । ভন্টু ও দোকানের মালিক ভদ্রলোক বাঁ হাতে চায়ের পেয়ালা ধরিয়া মাঝে মাঝে চুমুক দিতে দিতে করকোষ্ঠি ব্যাপারে নিমগ্ন হইয়া রহিলেন । ওয়েস্টকোট-পরিহিত মাস্টার ডিশে ঢালিয়া ঢালিয়া অল্প সময়েই চা-টুকু নিঃশেষ করিলেন । তাহার পর পকেট হইতে একটি মরিচা ধরা কোঁটা বাহির করিয়া তন্মধ্যস্থ অর্দ্ধদণ্ড সিগারেটটি অতি নিপুণতার সহিত ধরাইয়া বেশ জ্বুৎ করিয়া বসিলেন এবং মুখের এমন একটা ভাব করিয়া ভন্টু ও দোকানের মালিক ভদ্রলোকের দিকে তাকাইতে লাগিলেন যে, যেন একজন বিজ্ঞ ব্যক্তি দুই জন শিশুর ছেলেমাছুষি কাণ্ডকারখানা নিরুপায় হইয়া সহ্য করিতেছে এবং উপভোগও করিতেছে ।

কীর্তন শুনিয়া অবধি শঙ্করের মনটা কেমন যেন হইয়া গিয়াছিল । সে এসব কিছুই লক্ষ্য করিতেছিল না । সে অন্তমনস্কভাবে চা খাইতে খাইতে বাহিরে অন্ধকারের দিকে চাহিয়া শুরু হইয়া বসিয়াছিল ।

অনেকক্ষণ ধরিয়া নানাভাবে পর্যবেক্ষণ করিয়া ভন্টু অবশেষে দোকানের মালিক ভদ্রলোকের করতলটি ছাড়িয়া দিল এবং বামহস্তধৃত পেয়ালা হইতে বাকি চাটুকু পান করিয়া ফেলিল ।

কি দেখলেন মশয় ?

ভন্টু কোন উত্তর না দিয়া পকেট হইতে একটি অত্যন্ত মলিন রুমাল বাহির করিয়া নির্বিকারচিত্তে মুখটি মুছিল এবং তাহার পর বলিল, যা দেখলাম তাতে আপনার পায়ের ধূলা আর একবার নিতে হবে—এর বেশী আর কিছু বলব না এখন ।

বলিয়া সে সত্য সত্যই আর একবার চট করিয়া তাঁহার পদধূলি লইল। ভদ্রলোক তাড়াতাড়ি পা সরাইয়া লইলেন।

আহা, কি যে করেন আপনি খালি খালি! কি দেখলেন তাই বলুন!

কিছু বলব না দাদা, খালি পায়ের ধূলা নেব। শঙ্কর, পায়ের ধূলা নে এঁর—সভীন ব্যাপার!

শঙ্কর মূঢ় হাসিল। দোকানের মালিক ভদ্রলোক ত্রস্তভাবে উঠিয়া দাঁড়াইলেন এবং বলিলেন, আচ্ছা লোক ত আপনি মশয়।

ভন্টু স্মিত মুখে বলিল, কিছু বলতে হবে না, হৃদিস্ পেয়ে গেছি দাদা আপনার! এখন মাঝে মাঝে এসে জ্বালাতন করব আপনাকে! আজ সময় কম।

ভন্টু দাঁড়াইয়া উঠিল এবং মূঢ়স্বরে শঙ্করকে বলিল, প্রোটোটাইপ এসে গেছে, ওঠ।

শঙ্কর চায়ের দাম বাহির করিয়া দিতে গেলে দোকানী ভদ্রলোক নমস্কার করিয়া হাসিমুখে বলিলেন, মাপ করবেন, আপনাদের চা ত আমি বিক্রি করিনি। মনে রাখবেন অধীনকে, তাহলেই যথেষ্ট!

ভন্টু হাসিয়া বলিল, হাত দেখেই সে বুঝেছি!

ভন্টু ও শঙ্কর দোকান হইতে নামিয়া পড়িল। ভন্টু স্মিতমুখে ওয়েস্ট-কোট-পরিহিত ভদ্রলোকের উদ্দেশ্যে নমস্কার করিয়া বলিল, আপনাকে আর একদিন এসে চাক্ষাব দাদা, আজ সময় বড় কম!

নিশ্চয়, নিশ্চয়—তিনিও প্রতিনমস্কার করিলেন।

শঙ্কর ও ভন্টু বাইকের দোকানের দিকে অগ্রসর হইয়া গেল।

কিছুদূর অগ্রসর হইয়া ভন্টু বলিল—থাম্!

বাইকের দোকানের সন্নিহিত একটি স্বল্পাঙ্ককার স্থানে উভয়ে থামিল। শঙ্কর দেখিল একটি যুবক দোকানে আসিয়াছে এবং ভন্টু যাহাকে ওরিজিনাল নামে অভিহিত করিয়াছিল তিনি যুবকটিকে উচ্চকণ্ঠে ভৎসনা করিতেছেন।

সমস্ত বিকেলটা পার করে দিয়ে এলে অথচ একটি পয়সা আদায় হয়নি কি রকম? তাগাদায় বেরিয়েছিলে, না আড্ডা মেরে বেড়াচ্ছিলে! পাশের বাড়ির এক গাইয়ে মেয়ে জুটেছে সে ত তোমার মাথাটি খেলে দেখছি! মৃগেনবাবুর ওখানে কি বললে? আজ ত তার দেবার কথা!

যুবক অপ্রতিভ হইয়া আড়চোখে চাহিতে চাহিতে উত্তর দিল, বাড়ি ছিলেন না!

বাড়িতে জনপ্রাণী কেউ ছিল না!

কেউ সাড়া ত দিলে না, অনেকক্ষণ কড়া নাড়ানাড়ি করলাম।

ভূতের কাছে মামদোবাজি! দাও বিলটা আমাকে দাও, ফেরবার মুখে দেখি যদি ধরতে পারি! পষ্ট কথাটি হচ্ছে, কোন কাজেরই তুমি নও বাবা, বি-এ পাশ করলে কি হবে! ফিন্ফিনে জামা গায়ে দিয়ে বেরিয়েছ কেন এই শীতে? সোয়েটার কোথা, ঠাণ্ডা লাগিয়ে আবার একটা অসুখ বাধাও, কিছু টাকা লম্বা হয়ে যাক আমার! সোয়েটার কোথা?

এখানেই আছে।

গায়ে দাও দয়া করে সোয়েটারটি, আর এই নাও এই টুপিটাও পর, বেশ করে কান-টান ঢেকেটুকে ব'স। দশটার আগে দোকান বন্ধ ক'র না যেন।

এই বলিয়া ওরিজিনাল মস্কি ক্যাপটি খুলিয়া ফেলিলেন।

ভন্টু শঙ্করের কানের কাছে মুখ আনিয়া চুপি চুপি বলিল, ঘোর জ্বলে পড়েছে প্রোটোটাইপ্। দেখ্ দেখ্ মিস্টার ফাইভকে দেখ্ এইবার!

শঙ্কর দেখিল টুপি খুলিয়া ফেলাতে ওরিজিনালের অনাবৃত মুখমণ্ডল সম্পূর্ণ দেখা বাইতেছে। মুখখানির বিশেষত্ব আছে, দেখিতে ঠিক বাঙলা পাঁচের মত। কিছু গৌফদাড়িও আছে। শঙ্কর ইহাও লক্ষ্য করিল যে, যুবকটির মুখও ওরিজিনালের অনুরূপ, কেবল গৌফদাড়ি নাই।

ভন্টু চুপি চুপি আবার বলিল—মিলিয়ে দেখ, ওরিজিনাল আর প্রোটোটাইপ্ পাশাপাশি রয়েছে—দেখ্ দেখ্ ভাল করে দেখ্ না রাসকেল!

ভন্টু শঙ্করকে একটা খোঁচা মারিল।

ওরিজিনাল বলিতেছে শোনা গেল—দাও আমার সাইকেলটা দাও, মৃগেনবাবুর বিলটাও দাও, দেখি যদি ব্যাটার নাগাল পাই!

প্রোটোটাইপ্ একটি সেকলে ধরণের বাইক বাহির করিল এবং তত্পরি আরোহণ করিতে করিতে ওরিজিনাল পুনর্বার প্রোটোটাইপকে স্বাস্থ্য সম্বন্ধে সতর্ক করিয়া দিলেন।

তোমার একে কোফো ধাত, ঠাণ্ডা লাগিও না যেন,

সোয়েটার আর টুপিটা পরে ফেল। যাই দেখি, মৃগেন-বাবুকে যদি ধরতে পারি।

ওরিজিনাল চলিয়া গেলে শঙ্কর জিজ্ঞাসা করিল, প্রোটোটাইপ ওরিজিনালের কে হয়?

ছেলে। আর এইবার যাওয়া যাক—কোর্ট ইজ ক্লিয়ার!

উভয়ে আরও খানিকটা অগ্রসর হইয়া বাইকের দোকানের সম্মুখবর্তী হইল। ভন্টুকে দেখিবামাত্র প্রোটোটাইপ নমস্কার করিলেন এবং হাস্তমুখে প্রশ্ন করিলেন, সেদিন আপনি কোথায় চলে গেলেন ভন্টুবাবু! আমি রাশি-চক্রের ছকটা টুকে নিয়ে এসে প্রায় রাত দশটা পর্যন্ত আপনার অপেক্ষায় বসে ছিলাম! কোথায় গেলেন বলুন ত, অবশ্য বলতে যদি বাধা না থাকে!

ভন্টু হাস্তমুখে কেবল তাহার দিকে একবার চাহিয়া বাইকটা ঠেসাইয়া রাখিল।

প্রোটোটাইপ আবার বলিলেন, কোথা গেলেন সেদিন বলুন দেখি, অবশ্য বলতে যদি বাধা না থাকে।

সব বলছি। ওই টিনের চেয়ারটা নাবান ত আগে!

বলিয়া ভন্টু দোকানের অভ্যন্তরস্থ একটি টিনের চেয়ারের দিকে অঙ্গুলি নির্দেশ করিয়া দেখাইয়া দিল।

হ্যাঁ—এই যে—

প্রোটোটাইপ নানাভাবে-জখম নানাবিধ বাইকের জঙ্গলের ভিতর হইতে টিনের চেয়ারটি বাহির করিয়া ভন্টুর হাতে দিলেন। ভন্টু সেটি ফুটপাথে পাতিয়া দিয়া শঙ্করকে বলিল, ব'স তুই! শঙ্কর বসিল। দোকানের ভিতর এক কোণে একটা ময়লা চট্ পাতা ছিল, ভন্টু তাহাতেই গিয়া বেশ জমায়েত হইয়া বসিল এবং তাহার বুক খোলা জামার ভিতরের পকেট হইতে একটি ছোট নোট বুক বাহির করিয়া বলিল, কই দেখি রাশি চক্রটা?

প্রোটোটাইপ কোমর হইতে চাবি বাহির করিয়া একটি টিনের বাক্স খুলিল এবং এক টুকরা কাগজ বাহির করিয়া ভন্টুর হাতে দিলেন। উহাতেই রাশিচক্র টোকা ছিল। ভন্টু কাগজখানি লইয়া একাগ্র দৃষ্টিতে সেটির দিকে তাকাইয়া রহিল এবং তৎপরে তাহা নোট বুক টুকিয়া লইয়া বলিল, জটিল ব্যাপার দেখছি। এ বক্সি মশায়ের কাছে না গেলে হবে না। আমি বক্সি মশায়ের কাছে

যাব ভাবছিলাম আজই, কিন্তু বাইকের পেছনের চাকাটা একেবারে দক্চে গেছে। রাম দক্চান্ দক্চেছে।

বাইক ঠিক করে দিচ্ছি আপনার ভয় কি! কি হল বাইকের?

ভন্টু হাসিয়া বলিল, কিন্তু আমাকে ঠ্যাঙালেও আধ পয়সা বেরবে না।

প্রোটোটাইপ আহত আত্মমর্যাদার স্বরে বলিলেন— আপনার সঙ্গে কি আমার খদ্দর-দোকানী সম্পর্ক! কেবল দেখবেন, বাবা না জানতে পারেন—বাস্। জানেন ত সবই!

ভন্টু কিছু না বলিয়া সহাস্ত দৃষ্টি মেলিয়া প্রোটোটাইপের দিকে চাহিয়া বহিল।

দাঁড়ান সোয়েটারটা পরে নি আগে। তারপর আপনার বাইক ঠিক ক'রে দিচ্ছি এফুনি। ওরে মটরা, বাইকটা তোলা ত।

আড়ময়লা ফতুয়া ও লুঙ্গী-পরা একটি ছোকরা বিড়ি টানিতে টানিতে পিছনের একটা ঘর হইতে বাহির হইল এবং ভন্টুর প্রতি একটা অপ্রসন্ন দৃষ্টি নিষ্ক্ষেপ করিয়া বলিল, এসব মেরামতি কাজ সকালের দিকে আনলেই সুবিধে হয় বাবু বুঝলেন, মিসিনারির কাজ—

ভন্টু কিছু না বলিয়া কেবল স্মিতমুখে চাহিয়া রহিল।

প্রোটোটাইপ ধমক দিয়া উঠিলেন।

তুই বাজে কথা ছেড়ে যা বলছি কর দিকিন্—তোলা বাইকটা।

বিড়িটাকে শেষ টান দিয়া মটরা সেটা দূরে ফেলিয়া দিল এবং অস্ফুট স্বরে গজর গজর করিতে করিতে বাইকটা তুলিয়া ফেলিল। প্রোটোটাইপ বাইকটা ঘুরাইয়া ফিরাইয়া দেখিতে লাগিলেন।

শঙ্কর বলিল, আমরা চল্ না ততক্ষণ মেজকাকার ব্যাপারটা সেরে আসি। কীর্তন শেষ হয়ে গেছে এতক্ষণ।

ভন্টু প্রোটোটাইপের দিকে মিটি মিটি চাহিয়া বলিল, লক্ষণবাবু রাজি হলেই যেতে পারি, উনিই এখন মালিক!

লক্ষণবাবু অর্থাৎ প্রোটোটাইপ এই কথায় অত্যন্ত অপ্রতিভ হইলেন ও বলিলেন, কি যে বলেন আপনি ভন্টুবাবু! কোথা যাবেন এখন আবার, অবশ্য বলতে যদি বাধা না থাকে—

ইহাতে ভন্টু এমন একটা মুখভাব করিয়া শঙ্করের দিকে

চাহিল যেন মেজকাকার সহিত দেখা করাটা শঙ্করেরই প্রয়োজন এবং ভনটুকে বাধ্য হইয়া তাহার সহিত যাইতে হইবে।

শঙ্কর লক্ষণবাবুর দিকে ফিরিয়া বলিল—আমরা এক্ষুনি ফিরে আসছি, বাইকটা ততক্ষণ সারা হোক ! আয় ভনটু।

ভনটু করজোড়ে লক্ষণবাবুর দিকে ফিরিয়া বলিল, অমুমতি দিচ্ছেন ত, এ ছোকরা কিছুতে ছাড়বে না !

সম্পূর্ণরূপে অপ্রতিভ হইয়া লক্ষণবাবু বলিলেন, মানে, নিশ্চয় ! তবে সেদিনকার মতন আবার করবেন না যেন, আসা চাই।

বাইক জামিন রইল।

একবার ত বাইক ফেলেই পালিয়েছিলেন। বাবার কাছে নানারকম মিথ্যে কথা ব'লে শেষটা নিস্তার পাই সেদিন !

না ঠিক আসব।

ভনটু ও শঙ্কর মেজকাকার উদ্দেশ্যে বাহির হইয়া পড়িল। পথে যাইতে যাইতে ভনটু অযাচিতভাবেই ওরিজিনাল ও প্রোটোটাইপের কাহিনী শঙ্করকে শুনাইতে লাগিল। ওরিজিনালের নাম দশরথ। দশরথের দুই পুত্র, রাম ও লক্ষণ। রাম মারা গিয়াছে, নিউমোনিয়া হইয়াছিল। স্ত্রীও বহু আগে মারা গিয়াছেন। লক্ষণই এখন ওরিজিনালের সবে-ধন নীলমণি। ওরিজিনাল টাকার কুন্তীর। বাইকের দোকান আছে, মহাজনি কারবার আছে, কলিকাতায় দুইখানা বাড়ি আছে, ব্যাঙ্কে বেশ কিছু নগদ টাকাও আছে। তথাপি ওরিজিনালের এক পয়সা বাপ-মা ! এদিকে প্রোটোটাইপ অল্প প্রকৃতির। রূপণ ত নয়ই—রসিক। পাশের বাড়ির একটি মেয়ের প্রেমে পড়িয়া তাহাকে বিবাহ করিতে মনস্থ করিয়াছে। কিন্তু জ্যোতিষে অগাধ বিশ্বাস থাকায় গোপনে মেয়েটির কোষ্ঠি সংগ্রহ করিয়াছে। মেয়েটির কোষ্ঠির সহিত যদি প্রোটোটাইপের কোষ্ঠির মিল হয় তাহা হইলে প্রণয়ব্যাপারে নিশ্চিন্ত মনে অগ্রসর হইবে এবং ওরিজিনালের নিকট কাহারও মারফত প্রস্তাবটা করিবে। ওরিজিনালও কোষ্ঠি-পাগল লোক। স্ত্রীরাং কোষ্ঠির মিল সর্বাগ্রে দরকার। কোষ্ঠির মিল না হইলেই সর্বনাশ। তখন যে প্রোটোটাইপ কি করিবে তাহা ভনটুর কল্পনাভীত।

গলিটা হইতে বাহির হইয়া তাহারা শুনিতে পাইল কীৰ্ত্তন চলিতেছে। একটু কাছাকাছি হইতেই শঙ্কর

শুনিতে পাইল—রসভরে ছুঁ ছুঁ তম্বু, ধরধর কাঁপই—। আর একটু কাছে যাইতেই তাহারা দেখিতে পাইল ভনটুর মেজকাকা বাহিরে দাঁড়াইয়া আছেন, অপর আর একজন খোল ধরিয়াছেন।

ভনটু কাছে গিয়া বলিল, মেজকাকা, শঙ্কর এসেছে।

শঙ্কর ? কই, এই যে এস এস এস।

মেজকাকা শঙ্করকে দুই হাত দিয়া বুকের মধ্যে জড়াইয়া ধরিলেন। তাহার পর বলিলেন, ভেতরে বসবে না কি তোমরা ? বসিয়ে দেব ?

শঙ্কর বলিল, না থাক। আমাকে আবার এখুনি হস্টেলে ফিরতে হবে। তার চেয়ে আপনার সঙ্গে চলুন একটু গল্প করা যাক, অনেক ঘুরে এলেন আপনি !

বেশ, বেশ, বেশ—চল, তাই চল ! ওদিককার ঘরটায় যাওয়া যাক, চল তাহলে—

শঙ্কর ও ভনটুকে সঙ্গে লইয়া তিনি পিছনের দিকে একটা ঘরে গেলেন। ঘরের ভিতর একটি প্রকাণ্ড চৌকিতে ফরসা চাদর বিছানো ছিল। তিনজনে গিয়া তাহাতেই বসিলেন। ভনটু কপাটটা ভিতর হইতে বন্ধ করিয়া দিল।

মেজকাকা সহাস্র সপ্রশ্ন দৃষ্টিতে চাহিতেই ভনটুও হাসি-মুখে বলিল, আম্মন নিরিবিলিতে একটু লদকা-লদকি করা যাক ! শঙ্কর এসেছে—

মেজকাকা শঙ্করের দিকে চাহিয়া একটু হাসিলেন এবং তাহার পর বলিলেন, ভনটুটা চিরকালই একরকম রইলো ! ওর শিশুত্ব আর ঘুচল না, কি বল ?

শঙ্কর বলিল, কিন্তু ও হঠাৎ পড়াশোনা ছেড়ে দিয়ে বসে আছে, এটা ত ঠিক নয়।

না, না, না, পড়তে হবে ওকে ! আমরা অর্থাভাবে পড়তে পাইনি ভনটুকে কিন্তু পড়তে হবে, সেটি হবে না !

এই বলিয়া মেজকাকা চক্ষু বুজিয়া কি যেন প্রণিধান করিতে লাগিলেন। ‘অর্থাভাবে পড়তে পাই নি’ কথাটা অবশ্য সত্য নয়—মেজকাকা খেয়ালবশত পড়াশোনা ছাড়িয়া-ছিলেন। সে যাই হোক খানিক চক্ষু বুজিয়া থাকিবার পর পুনরায় মেজকাকা চাহিলেন এবং বলিলেন, ঠাকুর বলেন অশিক্ষিত পুরুষ এবং বিধবা নারী সমান দুর্ভাগা। দুজনেরই জীবনের সম্ভাবনা ছিল অনেক, কিন্তু হল না কিছুই। এ যেন প্রদীপে তেল সলতে সবই রয়েছে কেবল শিখাটি কেউ

জালিয়ে দিলে না। নাঃ, ওসব কাজের কথা নয়, ভন্টুকে পড়তে হবে। ভন্টু, কালই তুমি কলেজে ভরতি হয়ে যাও।

ভন্টু মহাশ্রমুখে প্রশ্ন করিল, কিন্তু রুধির ?

'ওসব নিয়ে তুমি মাথা ঘামাবে কেন ? সে দায়িত্ব আমাদের ; কি বল শঙ্কর ?

শঙ্কর সম্মতিসূচক মাথা নাড়িল।

তাহার পর বলিল, আপনি কি তাহলে আবার চাকরি নেবেন ?

দেখি, তাই বোধ হয় নিতে হবে শেষ পর্যন্ত ! কর্মের বন্ধন ইচ্ছে করলেই ত আর ছিন্ন করা যায় না। বিস্টুর অসুখ হয়েই মুস্কিল হয়ে পড়েছে ! অসুখ হবে না ? ব্রহ্মচার্যই হল স্বাস্থ্যের ভিত্তি। বৌমাই অন্তঃসারশূন্য করে ফেললেন বিস্টুকে !” বলিয়া মেজকাকা সহসা গম্ভীর হইয়া গেলেন এবং চক্ষু বুজিয়া বাম হস্তের অঙ্গুলিগুলি কুঞ্চিত শঙ্করাজির মধ্যে সঞ্চালিত করিতে লাগিলেন। শঙ্কর ও ভন্টু নীরব হইয়া রহিল। ভন্টু পিছনের দিকে বসিয়াছিল, সে একবার ওষ্ঠ-ভঙ্গী করিয়া মেজকাকাকে ভ্যাঙাইল।

কিছুক্ষণ পরে মেজকাকা চক্ষু খুলিয়া চাহিলেন এবং বলিলেন, নাঃ, ভন্টুর জন্তেই আমাকে শেষকালে চাকরি নিতে হবে ! ওর পড়া বন্ধ হতে দিতে পারি না আমি। আবার তিনি চক্ষু বুজিলেন ও দাড়ির ভিতর আঙুল চালাইতে লাগিলেন। শঙ্কর বলিল, আমি আজ বোস সায়েবের বাড়ি গিয়েছিলাম। কথায় কথায় আপনার চাকরির কথা উঠল, বোস সায়েব বললেন, কিছুদিন পরে কয়েকজনকে নেওয়া হবে। কিন্তু তার জন্তে একটা কম্পিটিটিভ্ পরীক্ষা দিতে হবে। সে কি সুবিধে হবে আপনার ?

ভন্টু মহাশ্রমু বলিল, শুনলেন মেজকাকা, শঙ্করের কথা ! ও আপনাকে পরীক্ষার ভয় দেখাতে চায় !

মেজকাকা কিছু না বলিয়া দাড়িতে অঙ্গুলি সঞ্চালন করিয়া যাইতে লাগিলেন। তাহার পর সহসা চক্ষুরঙ্গীলন করিয়া কহিলেন, পরীক্ষার জন্ত ভাবি না, পরীক্ষা অনেক দিয়েছি, আরও দিতে হবে—সমস্ত জীবনটাই পরীক্ষার ফলাফল ঠাকুরের হাতে ! না, আমি পরীক্ষার জন্তে ভাবছি না, আমি ভাবছি ঠাকুরের কথা ! চাকরি যদি নিতে হয় তাহলে ঠাকুরের অনুমতি নিয়ে নিতে হবে। তিনি

এখন অনুমতি দেবেন কি-না সেইটে হ'ল সমস্যা। এমনিই ত তাঁর বিনা অনুমতিতে এখানে এসেছি—থাকবার কথা আমার কাশীতে !

শঙ্কর বলিল, চিঠি লিখুন না একটা তাঁকে, কোথায় আছেন তিনি আজকাল ?

ভন্টু বলিল, শুনছেন মেজকাকা, শঙ্করের কথা ! ঠাকুরকে চিঠি লিখে অনুমতি নিতে বলছে। ষাঁড়ের গোবর কি গাছে ফলে ! ঠাকুর কি আপিসের বড়বাবু না কি, যে করেসপন্ডেন্স করলে জবাব পাওয়া যাবে ! কি সুডোল গাড়োল রে তুই !

মেজকাকা একটু উচ্চাঙ্গের হাস্য করিয়া বলিলেন, আহা সে শঙ্কর জানবে কি করে !

তাহার পর শঙ্করের দিকে ফিরিয়া বলিলেন, না ভাই, চিঠিপত্র লিখলে কাজ হবে না। তিনি সম্মাসী মানুষ, কোথায় পাবেন কাগজ দোয়াত কলম—তাঁর কাছে নিজেই যেতে হবে। কিন্তু তাঁকে ধরাই শক্ত। চল না সবাই মিলে যাই একদিন—আলাপও হয়ে যাবে। ভন্টুও ঠাকুরকে দেখে নি এখনও। ভন্টুকে দেখলে আর ভন্টুর কথা শুনলে ঠিক অনুমতি দেবেন উনি।

ভন্টু বলিল, আসচে শনিবার চলুন তাহলে—সোমবারটাও ছুটি আছে। কোথা আছেন তিনি ?

মেজকাকা উত্তর দিলেন, ভাগলপুরে।

ভন্টু বলিল, শঙ্কর যাবি ? চল না ঘুরে আসি !

এমন সময় হঠাৎ কে বাহির হইতে কপাটে জোরে জোরে ধাক্কা দিতে লাগিল। কপাট খুলিয়া দিতেই একজন ভদ্রলোক ব্যস্তসমস্তভাবে প্রবেশ করিয়া মেজকাকাকে লক্ষ্য করিয়া বলিলেন, একবার আসুন ত, মৃন্ময়বাবু মূর্ছা গেছেন হঠাৎ কীর্জন শুনতে শুনতে !

ভন্টু বলিয়া উঠিল, কে, মোমবাতি ? সে কি কেতন শুনছিল নাকি এখানে বসে ?

মেজকাকা উঠিয়া দাঁড়াইয়াছিলেন। বলিলেন, হ্যাঁ সে ত সন্ধে থেকেই এসে বসেছে !

সকলে ঘটনাস্থলে উপস্থিত হইলেন। ভন্টু দেখিল মোমবাতিই মূর্ছা গিয়াছে। তাহার সর্বাঙ্গ কাঁপিয়া কাঁপিয়া উঠিতেছে, দৃঢ়নিবন্ধ অধর দুইটিও মাঝে মাঝে কাঁপিতেছে। চক্ষু দুইটি মুদিত।

মেজকাকা বলিলেন—ও কিছু নয়, ভাব লেগেছে, মুখে চোখে জল দিলেই এখুনি ঠিক হয়ে যাবে।

তাহাই করা হইতে লাগিল।

একটু পরে শঙ্কর বলিল, আমাকে এইবার ফিরতে হবে, আটটা বেজে গেছে।

প্রোটোটাইপের ওখানে যাবি না ?

না ভাই, আজ আর সময় নেই।

আমাকে কিন্তু যেতে হবে, তার আগে মোমবাতিটার একটা হিল্লো করতে হবে আবার! রাস্কেলটার কাণ্ড দেখেছি; আমাদের কাছ থেকে পালিয়ে এসে বসে কেতন শুনছিল! চল্ তোকে একটু এগিয়ে দি।

পথে বাহির হইয়া ভন্টু আবার বলিল, বাবাজিকে আর ঠাকুরের কাছে যেতে দেওয়া নয়, দেখা হ'লেই আবার ডুব মারবে—খেপেচিস তুই! অনুমতি-টনুমতি বাজে ওজর!

শঙ্কর কেমন খেন অন্মনস্ক হইয়া পড়িয়াছিল।

বলিল, আমি চলি ভাই এখন।

আচ্ছা যা।

যদিও হস্টেলে ফিরিবার সময় হইয়াছিল কিন্তু কিছু দূর গিয়াই শঙ্কর ঠিক করিয়া ফেলিল যে, এখন তাহার হস্টেলে ফেরা চলিবে না। তাহাকে একবার শৈলর সহিত দেখা করিতেই হইবে। সকালে অমন করিয়া চলিয়া আসাটা ঠিক হয় নাই। সে দ্রুতবেগে বোস সায়েবের বাড়ির দিকে চলিল। অনেকক্ষণ হাঁটিবার পর বোস সায়েবের বাড়ির কাছাকাছি আসিয়া সে ভাবিতে লাগিল, এই অসময়েও সে গিয়া শৈলকে প্রথমেই এককাপ চা করিতে ফরমাস

করিবে। দোকানের চা-টা তেমন সুবিধার হয় নাই। তাহা ছাড়া শৈলকে খুশি করিবার সহজ উপায়ই হইতেছে ওই—তাহাকে নানা ফরমাসে ব্যতিব্যস্ত করিয়া তোলা। শৈল গনগন করিবে, উপদেশ দিবে, নানা অসুবিধার উল্লেখ করিবে—কিন্তু চা-টুকু শেষ পর্যন্ত করিয়া দিয়া মনে মনে পুলকিত হইয়া উঠিবে। ইহাই তাহার স্বভাব। শঙ্কর ভাবিতে ভাবিতে আসিতেছিল, শুধু চা নয়, শৈলকে দিয়া প্রস্তুত করাইয়া কিছু খাবারও তাহাকে খাইতে হইবে। ছেলেবেলার কথা তাহার মনে পড়িল। মিত্তির বাড়ির উঠানে একটা ভাল পেয়ারা গাছ ছিল। মিত্তির বাড়িতে শৈলর যতটা অবাধ গতিবিধি ছিল, অপর কাহারও ততটা ছিল না। শৈলর মধ্যস্থতায় অনেকেই সেই পেয়ারা ভক্ষণ করিত। শৈলকে মিত্তির বাড়ির পেয়ারা আনিয়া দিতে বলিলে সে ঝঙ্কার দিয়া উঠিত বটে, কিন্তু মনে মনে খুশি হইত এবং নানা কৌশলে পেয়ারা চুরি করিয়া আনিয়া দিত। শৈলর সেই স্বভাব আজও বদলায় নাই। তাহাকে গিয়াই চা এবং মোহনভোগের ফরমাস করিতে হইবে।

হঠাৎ একটা মোটর-হর্নের চীৎকারে শঙ্কর সচকিত হইয়া উঠিল। দেখিল বোস সাহেবেরই মোটর। মোটরখানা তাহার পাশ দিয়া চলিয়া গেল। শঙ্কর দেখিল বোস সাহেব নিজেই ড্রাইভ করিতেছেন, পাশে সুসজ্জিতা শৈল বসিয়া আছে। শঙ্কর বিমূঢ়ের মত দাঁড়াইয়া রহিল।

হস্টেলে ফিরিয়া শঙ্কর তিনখানি পত্র পাইল।

একখানি বাবার, মায়ের পাগলামি অত্যন্ত বাড়িয়াছে।

একখানি মিষ্টিদিদির, আবার নিমন্ত্রণ। আর একখানি সুরমা বন্ধে হইতে লিখিয়াছে। রহস্যময় পত্র।

(ক্রমশ)

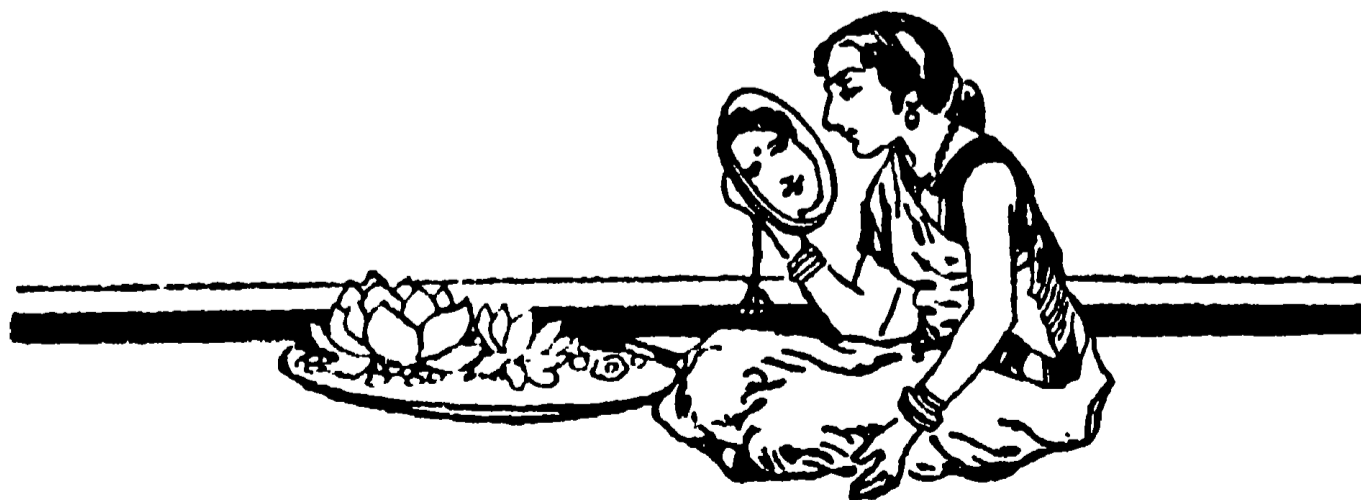

দেবগড়

শ্রীঅদ্রীশচন্দ্র বন্দ্যোপাধ্যায়

বিশাল মহারাষ্ট্র সাম্রাজ্যের শেষ অবস্থায়, যখন বিভিন্ন মহারাষ্ট্র সর্দার স্বীয় স্বীয় অধিকারে স্বাধীনতা অবলম্বন

রাজনৈতিক রঙ্গমঞ্চ হইতে চিরদিনের জন্ত লুপ্ত হইয়া বৃটিশ সাম্রাজ্যের অন্তর্গত হইয়া গেল। প্রথমে এই প্রদেশটিকে ঝাঙ্গি ও ললিতপুর এই দুই জেলায় বিভক্ত করা হয়। পরে ললিতপুরকে ঝাঙ্গি জেলার একটি মহকুমায় পরিণত করা হইয়াছে।



গর্ভগৃহের অভ্যন্তরীণ মূর্তি—দেবগড়—অনন্ত শয্যাশায়ী বিষ্ণু

করিয়া রাজত্ব করিলেন, তখন সুপ্রাচীন মালবদেশ বহুধা বিভক্ত হইয়া গেল। এই বিস্তীর্ণ দেশের অংশবিশেষ লইয়া বর্তমান ইন্দোর, গোয়ালিয়র প্রভৃতি করদ রাজ্যের অবস্থিতি। মালবের যে অংশ যুক্তপ্রদেশের সন্নিকট, তাহা লইয়া পর্বতসঙ্কুল উপত্যকাময় প্রদেশে আরও একটি ক্ষুদ্র রাজত্ব ছিল। ইহার নাম ঝাঙ্গি। সিপাহীবিদ্রোহের রুদ্র নৃত্য খামিয়া যাইবার পর এই ক্ষুদ্র রাজত্ব ভারতের

খৃষ্টীয় চতুর্থ শতাব্দী হইতে মালব প্রাচীন ভারতীয় সভ্যতা ও কৃষ্টির একটি বিশিষ্ট স্থান ছিল। সাঁচীতে, কাকপুরে, মান্দাশোরে ও উজ্জয়িনীতে ইহার বহু কঙ্কাল পাওয়া গিয়াছে। এই মালবের অংশবিশেষে যে প্রাচীন ধ্বংসাবশেষ পাওয়া যাইবে তাহাতে আর আশ্চর্য্য কি? ললিতপুরের অনতিদূরেই ইতিহাস-বিশ্রুত চন্দেরি দুর্গ অবস্থিত। ললিতপুরের মহকুমার দক্ষিণাংশ পর্বতসঙ্কুল ও জঙ্গলাকীর্ণ। এই স্থানে লোকলোচনের বহির্ভূত হইয়া প্রাচীন যুগের বহু ধ্বংসাবশেষ মানুষ ও কালের হস্ত হইতে আত্মরক্ষা করিয়া এখনও দণ্ডায়মান আছে। দেবগড় পর্বত তাহাদের অন্ততম। দেবগড় যাইতে হইলে দুই পথে যাওয়া যায়। প্রথমে ঝাকলুল ষ্টেশন হইতে যাওয়া যায়, কিন্তু এস্থানে যানবাহনাদি পাওয়া যায় না। দ্বিতীয় ঝাঙ্গি রোড হইতে একটি কাঁচা শড়ক দ্বারা।



আর একটি দ্বিতল মন্দির, দেবগড়

দেবগড় পর্বতের ঠিক তলায় খৃষ্টীয় ষষ্ঠ শতাব্দীতে নির্মিত করা হইয়াছিল, মন্দিরের গর্ভগৃহে তিনি এখনও একটি বিষ্ণুমন্দির দেখিতে পাওয়া যায়। এই ক্ষুদ্র মন্দিরটি বিরাজমান। মধ্যযুগের দেবালয় হইতে একটু বিভিন্ন। কেবলমাত্র

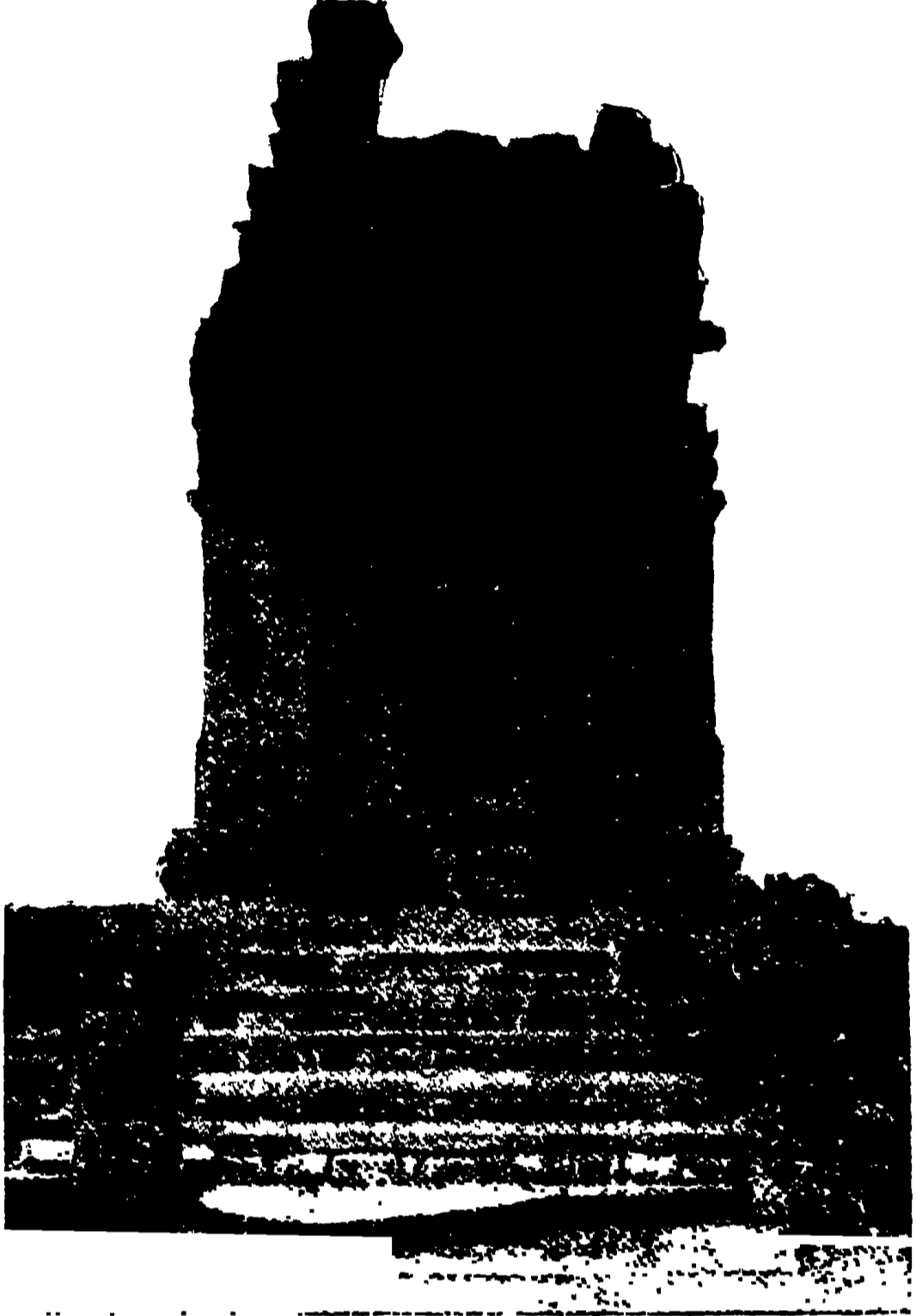

দশাবতার মন্দিরের ধ্বংসাবশেষ—দেবগড়



দেবগড় পর্বতের মধ্যস্থলের জৈনমন্দিরের ধ্বংসাবশেষ

গর্ভগৃহ ছিল—মণ্ডপ নাই। গর্ভগৃহের চতুর্দিকে আচ্ছাদিত প্রদক্ষিণ-পথ ছিল। কালের প্রভুত্বে এই প্রদক্ষিণ-পথ বহুদিন ধরাশায়ী হওয়াতে গর্ভগৃহের প্রাচীর এখন মানবের দৃষ্টিগোচর হইয়াছে। গর্ভগৃহের তিনদিকের প্রাচীরের ভাস্কর্য্যও দ্বারের উপরস্থ অনন্ত নাগের উপর উপবিষ্ট বিষ্ণুমূর্তি দেখিয়া অস্মিত হয় যে, মন্দির নির্মাতাগণ ইহাতে বিষ্ণুমূর্তি প্রতিষ্ঠিত করিয়াছিলেন। কিন্তু পরবর্তীকালে যে শিব-লিঙ্গ প্রতিষ্ঠা

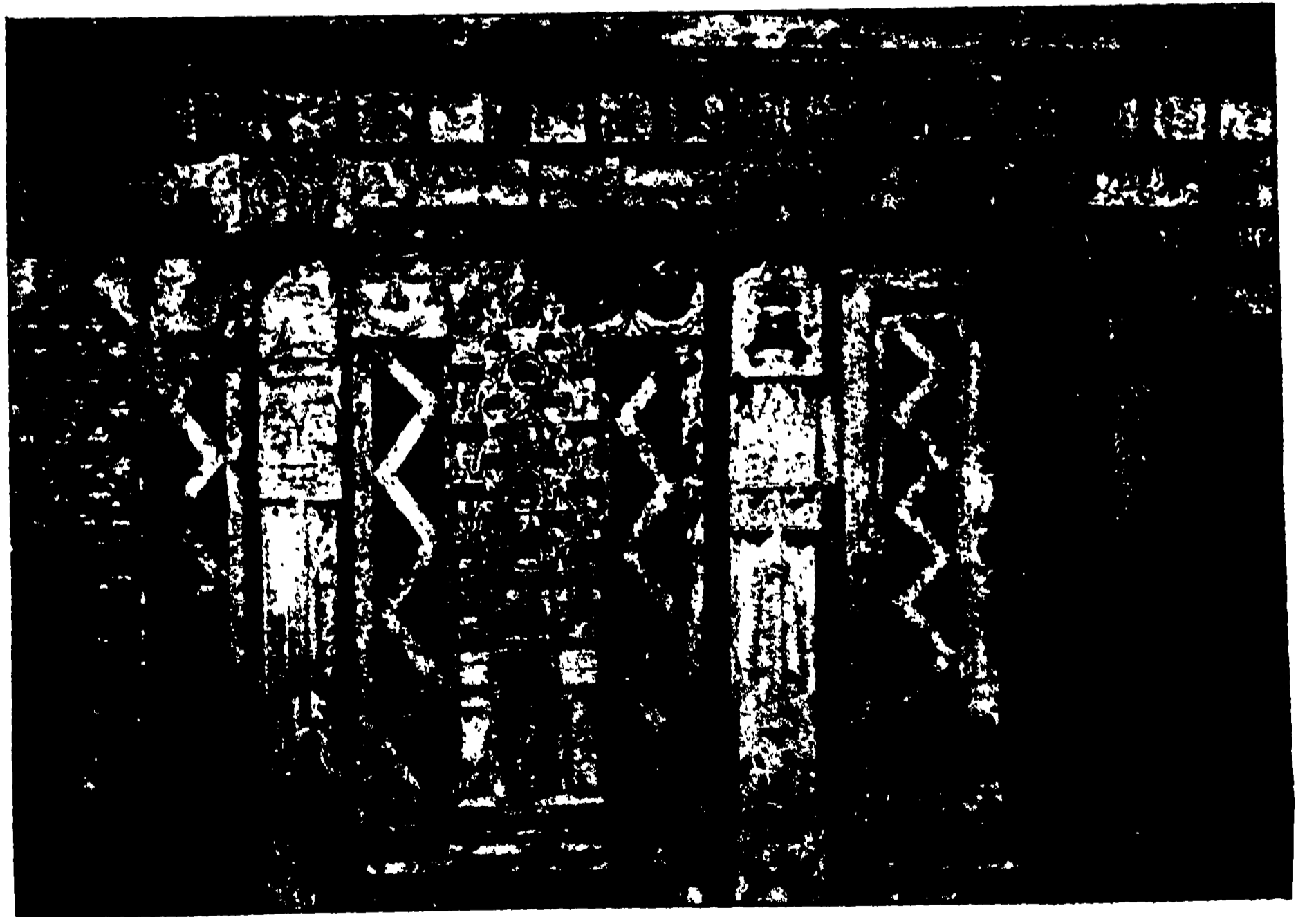

দেবগড় উপত্যকার বৃহৎ মন্দিরের পাষাণ নির্মিত বাতায়ন

মন্দির প্রাচীরে তিনটি প্রতিলিপি পাওয়া যায়, তাহার একটি অনন্ত শয্যাশায়ী বিষ্ণু নাগদেহের উপর নিদ্রামগ্ন। নীচে অক্ষরগণ যুদ্ধবিগ্রহে লিপ্ত এবং শূন্যে নারায়ণের নাভি-দেশ হইতে উত্থিত পদ্মের উপর ব্রহ্মা, ময়ুরের উপর উপবিষ্ট কার্তিকেয় এবং বৃষভাক্রুৎ শিবদুর্গার মূর্তি প্রতীয়মান হয়। স্মরণ্য এই প্রতিলিপিটি অনায়াসে বিষ্ণুর অনন্ত-শায়ী মূর্তি বলিয়া ধরাধাইতে পারে। লিঙ্গের পশ্চাদভাগস্থ প্রাচীরের মূর্তি বৈষ্ণব বলিয়া অনুমিত হয়। একটি হস্তী সর্প দ্বারা সম্মুখস্থ কুর্মের সহিত বদ্ধ অবস্থায় দৃষ্টিগোচর হয় এবং উপরের অংশে গরুড়ের উপর উপবিষ্ট বিষ্ণুমূর্তি আছে। পার্শ্বস্থিত প্রাচীরে দুইটি দেবমূর্তি খোদিত আছে। অপূর্ব

বশেষ কালের আক্রমণ হইতে আত্মরক্ষা করিয়া আজিও বিগ্ৰহমান আছে। সর্বপ্রাচীন ও সর্বপেক্ষা বৃহৎ মন্দিরটি বোধ হয় খৃষ্টীয় দশম শতাব্দীতে নির্মিত হইয়াছিল। তাহার চতুর্দিকে সেই সময়ে ও পরবর্তী কালে নির্মিত ক্ষুদ্র ক্ষুদ্র বহু মন্দিরের ধ্বংসাবশেষ দেবগড় উপত্যকার গৌরবময় প্রাচীন ইতিহাসের সাক্ষ্য দেয়।

দুর্গ হইতে উপত্যকায় যাইবার পথের দক্ষিণ পার্শ্বে একটি বৃহৎ মন্দিরের ভগ্নাবশেষ দৃষ্টিগোচর হয়। মন্দিরের ছাদ বহুদিন পূর্বে অদৃশ্য হইয়াছে কেবল তাহার দীর্ঘদেহ স্তম্ভগুলি বিকটাকার দৈত্যের আয় নীল নভঃস্থলের দিকে তাকাইয়া আছে। মন্দিরের ভিত্তির মধ্যস্থলে একটি

সুউচ্চ বেদী দৃষ্টিগোচর হয়। ইহার উপরে চতুর্বিংশতি জৈন তীর্থঙ্করের ও বিভিন্ন দেবদেবীর মূর্তি আছে। মন্দিরের পশ্চাদভাগে জিন উপদেবতাদের মূর্তি রক্ষিত আছে। দেবগড় উপত্যকায় পৌঁছিলে খৃষ্টীয় দশম শতাব্দীতে নির্মিত সুবৃহৎ দেবালয়টি আমাদের দৃষ্টি প্রথম আকর্ষণ করে। বৃহৎ মন্দিরের সম্মুখে একটি উন্মুক্ত মণ্ডপ, তাহার পরে অন্তরাল। অন্তরালের পাষণ

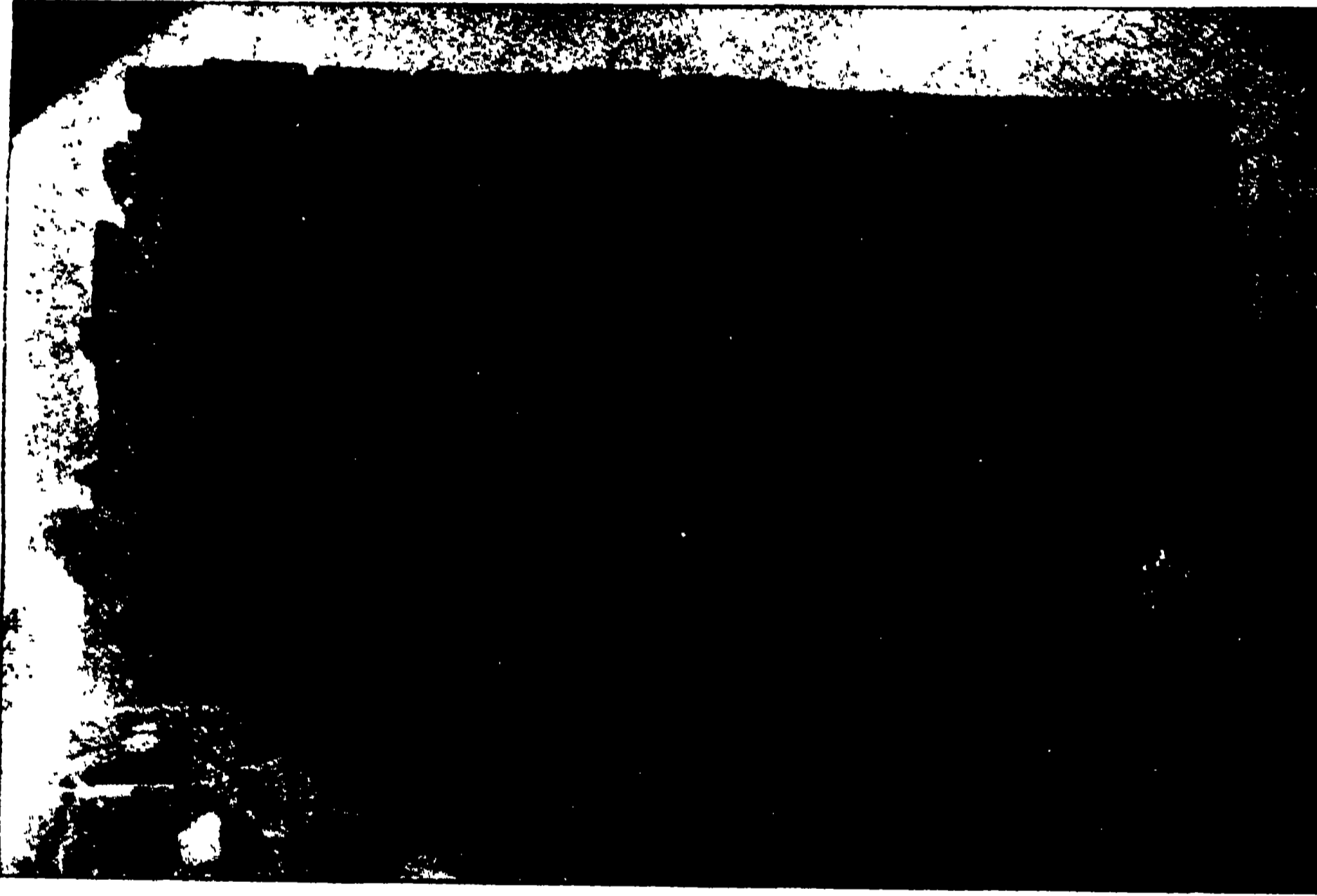

দেবগড় উপত্যকার উপরস্থ দ্বিতল একটা মন্দির

কারুকার্য্য মণ্ডিত একটি দ্বারের দ্বারা গর্ভগৃহে প্রবেশ করা যায়। দেবালয়ের প্রাঙ্গণে বহু ক্ষুদ্র ক্ষুদ্র মন্দিরের ধ্বংসাবশেষ মৃত্তিকা গর্ভ হইতে ভারতীয় প্রত্নতত্ত্ব বিভাগ কর্তৃক খনিত হইয়াছে। দশাবতার মন্দিরের প্রায় এক মাইল দূরে একটি নিৰ্বরিণীর উপর পাষণ নির্মিত বাঁধ আছে। বাঁধের পরপারে একটি প্রস্তরচ্ছাদিত পার্কত্যা পথের দ্বারা প্রায় দুই শত বৎসর পূর্বে নির্মিত একটি গিরি-দুর্গে উপস্থিত হওয়া যায়। এই পর্বতের শিখরস্থ উপত্যকার নাম দেবগড়। এই দুর্গম উপত্যকায় ভারতীয় ইতিহাসের বিভিন্ন যুগে নির্মিত বহু জৈন মন্দিরের ধ্বংসা-

প্রাচীর জালি বাতায়নযুক্ত। এইরূপ জালি বাতায়নযুক্ত অন্তরাল সুদূর দক্ষিণাত্যে আইহোলি এবং পটকদলের মন্দিরে দৃষ্টিগোচর হয়। অন্তরাল মধ্যে প্রাচীর বেষ্টিত একটি স্থান আছে, সূর্যালোক এস্থলে প্রবেশ করিতে পারে না। স্থানটিতে পরবর্তীকালে আর একটি প্রাচীর তুলিয়া দুইভাগে বিভক্ত করা হইয়াছিল। প্রথম ভাগে দুইটি নারী-মূর্তি দেখিতে পাওয়া যায়। তাহার মধ্যে একটি অম্বিকা বা অরিলা নামক যক্ষিণী মূর্তি, তাহার বাম অঙ্গে একটি শিশু ও পদের নিকট তাহার বাহন সিংহ উপবিষ্ট। দ্বিতীয় ভাগে নিবিড় অন্ধকারের মধ্যে ১৫' হইতে ২০' ফিট উচ্চ

একটি তীর্থঙ্কর মূর্তি আছে। বৃহৎ মন্দিরের সর্বাংশেই বহু মূর্তি রক্ষিত হইয়াছে। চক্রমণের আচ্ছাদিত পথে বৃহৎ ক্ষুদ্র বহু মূর্তি রক্ষিত আছে। অনুমান হয় যে যখন বৃহৎ মন্দিরের চতুর্পার্শ্বস্থ ক্ষুদ্র ক্ষুদ্র দেবালয়গুলি ধ্বংসপ্রাপ্ত হইতেছিল, তখন সেই সকল স্থান হইতে ক্ষুদ্র ও বৃহৎ এই মূর্তিগুলি সংগ্রহ করিয়া রাখা হইয়াছিল। ইহা ব্যতীত মন্দিরগাত্রে বহু খোদিতলিপি দৃষ্টিগোচর হয়। এই লিপিগুলি মূর্তির পাদপীঠে, ভগ্ন প্রস্তর ও স্তম্ভগাত্রে এবং মন্দিরের প্রাচীরে খোদিত দেখিতে পাওয়া যায়। তাহাদের মধ্যে কতকাংশ আধুনিক এবং খৃষ্টীয় ষোড়শ শতাব্দীর তীর্থযাত্রীদের দ্বারা খোদিত হইয়াছিল।

এই মন্দিরের বামভাগে এক নূতন রকমের মন্দির দেখিতে পাওয়া যায়। এই মন্দিরগুলি শিখর-বিহীন এবং একতল কিম্বা দ্বিতল। পশ্চাৎভাগে তাহাদের একটি কিম্বা দুইটি গৃহ থাকে এবং সম্মুখভাগে স্তম্ভ সমন্বিত মণ্ডপের স্ৰায় আছে। দ্বিতল মন্দির আমাদের দেশে প্রাচীনকালে বড় বিরল। অগ্ৰাণ্ড মন্দিরগুলি শিখরযুক্ত।

স্থানটির প্রাচীনত্বের বিষয় কোনই সন্দেহ নাই। গুপ্ত যুগের শেষভাগ হইতে আরম্ভ করিয়া খৃষ্টীয় ষোড়শ শতাব্দী পর্যন্ত সুপ্রাচীন মালবের একাংশে অবস্থিত পার্বত্যময় শামল বনভূমি এক সময়ে হিন্দু ও জৈনদের পবিত্র তীর্থ ছিল। যুগে যুগে মানবের অন্তর্নিহিত ভক্তিধারা ইহার পামাণ বক্ষ প্রাবিত করিয়া দিয়াছে। এখন তাহার

গৌরব রবি অন্তমিত হইয়াছে। পড়িয়া আছে, জীর্ণ পামাণ স্তূপ, অতীতের স্তম্ভিত সাক্ষীরূপে—মানুষকে সচেতন করিবার জ্ঞ।

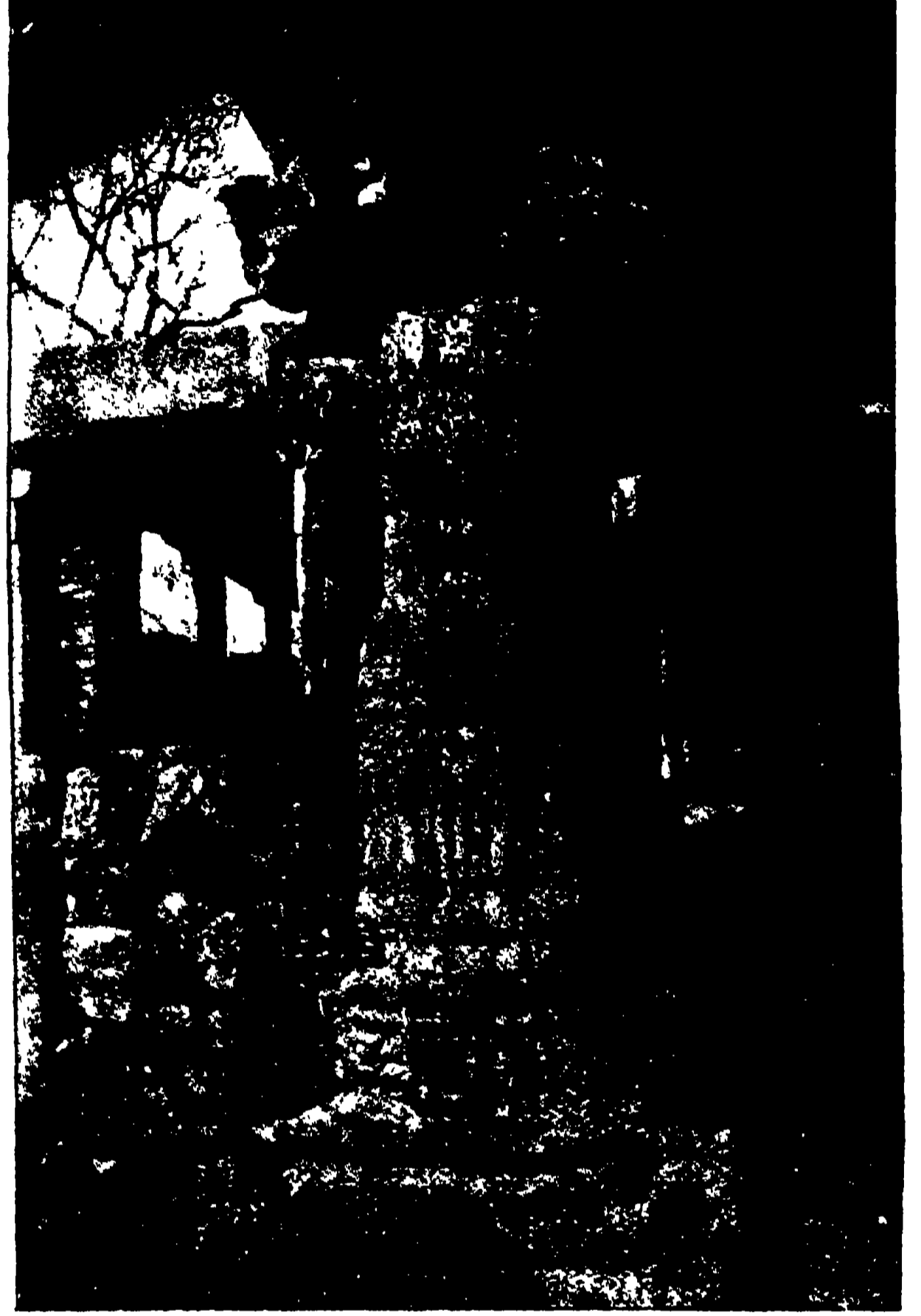

বৃহৎ মন্দিরের সভামণ্ডপ

স্বপ্ন

শ্রীনৃপেন্দ্রনাথ গঙ্গোপাধ্যায়

স্বপ্ন আমার ভগ্ন প্রাণের স্পৃহ রাতের কল্পনা,
অন্ধ চোখের দৃষ্টি সে যে, নীরব মুখের জল্পনা।

নীরব বীণার শাস্ত্র হিয়ার কোন্ তারে
সেই ত' তোলে আনন্দ-সুর বন্ধারে,

কুন্দ-চাঁপার শুভ্র বৃকের মন ভুলানো গন্ধ না !
নীল আকাশের বিশাল বৃকের গুপ্ত কথার ছন্দ না,
শ্বেত কুমুদের স্নিগ্ধ চাঁদের সোহাগ রাশির গল্প না ;
নিরাশ প্রাণের বুক ভাঙ্গা সেই গুঞ্জরণ—

পুষ্প কলির গুপ্ত ভাষার প্রফুরণ,
গভীর রাতের লুকিয়ে থাকা অন্ধকারের মঙ্গলা ॥



মা-বাপের দেওয়া নাম কৃষ্ণচরণ—গ্রামের লোকে ডাকিত কেষ্ঠা। আমরা বলিতাম ‘কেষ্ঠ কুটুম-টু’-ইষ্ট অকুটুম’। আর বলিতে হইত না, কেষ্ঠ তাহার খেলাধুলা ফেলিয়া বাঁশরী না খুঁজিয়া সোজা বাঁশ লইয়া তাড়া করিত এবং আমরা অগত্যা পৃষ্ঠপ্রদর্শন করিতাম।

শুনা যায়, এখন যেখানে কলিকাতা শহর বসিয়াছে পূর্বে সেখানে কোথায় গোবিন্দপুর নামে একটি গ্রাম ছিল। গোবিন্দপুর থাকুক না-থাকুক, কলিকাতাকে গোকুল বলিতে আপত্তি করা চলে না। কারণ কেষ্ঠ তাহার মাসিমার কাছে কলিকাতার গোকুলে আসিয়া বাড়িতে লাগিল। মেশোমশাই নন্দলাল ঘোষ শ্রীযুক্ত এবং সম্পত্তি-শালী প্রফেসর বা অধ্যাপক, জীবিকা গো-চারণ বা ছেলে চরণ। কেষ্ঠ দর্শন বিজ্ঞান সাহিত্যের ঘৃত ননী ছানায় পুষ্ট হইয়া উঠিতে লাগিল এবং তাহার দৌরাণ্ড্যে কলিকাতার পাঠ্য অপাঠ্য দৈনিক, সাপ্তাহিক, পাক্ষিক, মাসিক, দ্বৈ-ত্রৈ ষাণ্মাসিক এবং বার্ষিক পত্র পত্রিকাগুলি অতিষ্ঠ হইয়া উঠিতে লাগিল। সম্পাদককুল নাকের জলে চোখের জলে হইতে লাগিলেন—তবু কেষ্ঠকে শায়স্তা করিতে পারা গেল না।

বলা বাহুল্য, কলিকাতায় আসিয়া কেষ্ঠ আর কৃষ্ণের চরণ শরণ করিয়া থাকিতে রাজি হইল না এবং অনতিবিলম্বে নিজেকেই সাক্ষাৎ শ্রীকৃষ্ণ বলিয়া জাহির করিল। নন্দের আলায়ে শ্রীকৃষ্ণ দিনে দিনে বাড়িতে লাগিলেন।

মাসিমা কেষ্ঠকে অত্যন্ত ভালো বাসিতেন—কারণ তিনি নিঃসন্তান ছিলেন এবং বোনপোটিকে পুত্ররূপে লালন করিতেছিলেন। মেয়ে-মহলে তাহার সবিশেষ প্রতিপত্তি ছিল এবং নিজে শতমুখে কেষ্ঠের গুণ সকলের মধ্যে প্রচার করিতেন। কেষ্ঠ ভালো বাঁশী বাজাইতে জানে, স্ত্রীল অস্ত্রীল সাহিত্য রচনা করিতে জানে, স্নানের ঘাটে বান্ধবীদের স্নান নিতে জানে, হাসিতে জানে, গাহিতে জানে, এমন কি, সভ্যসমাজে মিশিতে অর্থাৎ পরিচিত অপরিচিত মেয়েদের সঙ্গে সহজে খাতির জমাইয়া লোক সিনেমায় বোটারিকালে লইয়া যাইতে জানে—ইত্যাকার অনেকানেক এবং অশেষ গুণ ছিল। মাসিমা সমস্তই উজ্জ্বল বর্ণনায় প্রকাশ করিয়া করিয়া কেষ্ঠকে এতই যশস্বী করিয়া তুলিলেন যে তাহাকে কেষ্ঠের মা যশোদা বলিয়া কাহারও আর সন্দেহ রহিল না।

কেষ্ঠ গোচারণে যাইত। কোচেন আউট করিতে, মার্ক জানিয়া লইতে, নিদেন শ্রীকৃষ্ণের সাহচর্যে

অক্ষয় কলেজ-জীবন লাভ করিতে শ্রীদাম সুদাম তো জুটিয়া ছিলই—অধিকন্তু একদল অবলা জীববিশেষও জুটিয়া গিয়াছিল। কেষ্ট তাহাদের যে মাঠে চরাইত সেই মাঠেই চরিত—কিছু বিচার করিত না, বিরোধ করিত না। সময় অসময়ে তাহারা শ্রীকৃষ্ণের চারিদিকে জমায়েত হইয়া রাখাল-রাজাকে সম্বর্ধনা করিত। তাহার পর হেদো, গোলদীঘি, লালদীঘি, লেক, শিবপুর, দক্ষিণেশ্বর, বেলুড়, মেটো, লাইট-হাউস, চিত্রা, রূপবাণী, ছায়া সর্বত্র চরিয়া বেড়াইত।

কেষ্টর দৌরাণ্যে জালাতন হইয়া এতদিন পুরুষ-সমাজ নন্দ ঘোষকে জানাইতেছিলেন, কালক্রমে মা ঘোষদার নিকটেও অভিযোগ আসিতে লাগিল। আজ অভিযোগ আসে, বসুদের বীণা ক্লাস পলাইয়া কেষ্টর সঙ্গে দক্ষিণেশ্বর গিয়াছিল। সোনারুড়ী পূজা দিতে গিয়া ছিল—তাহার সঙ্গে দেখা হইতেই কেষ্ট সরিয়া গেল। কাল অভিযোগ আসে—রায়েদের অনিয়ার দেবরাজে কেষ্টর কবিতা দেখা গিয়াছে। পরশু অভিযোগ আসে—মুখার্জিদের মায়া নাকি কেষ্টর নামে চিঠি লিখিয়া রাখিয়া ছিল— ইত্যাদি। এইরূপে পাড়া বে-পাড়ার যে ঘরে ক্ষীর, ননী, ছানা, ঘি যাহাই থাকুক সেইদিকে কেষ্টর দৃষ্টি পড়িতে লাগিল।

কেষ্ট কাহারও কথা গ্রাহ্য করে না। যা খুশী তাই লিখিয়া শ্রীকৃষ্ণ নাম জাহির করিতেছে। পার্কে, কমন-রুমে, ট্রামে, বাসে তাহার পালিত অবলা জীবগুলি সেই সব জাবর কাটে। শ্রীদাম সুদাম শতমুখে রাখালরাজের জয়গান গায়। ধেমুদল না বুঝিয়া স্নিগ্ধা সঙ্গে সঙ্গে হাঙ্গা হাঙ্গা রব করে।

এইবার আয়ান ঘোষের আবির্ভাব সম্ভাবনা দেখা গেল।

শ্রীমতী অর্থাৎ মিস্ রাধিকা দেবী বি-এ পোস্ট গ্রাজুয়েট বাটে তাহার ডিগ্রির কলসী পূর্ণ করিতে আসিয়াছিলেন।

আসিয়া শুনিলেন মোহন বংশী বাজিতেছে। বাঁশী বন-মাঝে কি মন-মাঝে তাহা স্থির করিতে না করিতেই তাহা কানের ভিতর দিয়া একেবারে মরমে পশিয়া গেল।

স্থান—যুনিভার্সিটি হল, বিষয়—ছাত্রছাত্রী সম্মেলন। সময়—সায়ংসন্ধ্যা, অল্টারে ম্লান আলো জলিতেছে—কেষ্ট তাহার বাঁশীতে পূরবী ধরিয়াছে। সমস্ত হলটি নিশ্বাস রুদ্ধ করিয়া শুনিতেছে। কি সুরের গমক—কি সীলায়িত লহরী—রাধিকা দেবী বি-এ আত্মহারা হইলেন। যখন নিজেকে কুড়াইয়া পাইলেন—দেখিলেন কি তাহার চক্ষু, কি মনোরম চশমা। নাম শুনিলেন শ্রীকৃষ্ণ—বুকটা ধবক করিয়া উঠিল। এটা যে কলিযুগ—তাহে রুঢ় কলিকাতা, হায়—হায়—হায়। কোথায় সেই শাস্ত মধুর যমুনা-পুলিন, আকাশে ময়ূরকণ্ঠী মেঘ, দূর গ্রামে বনানী-শীর্ষে

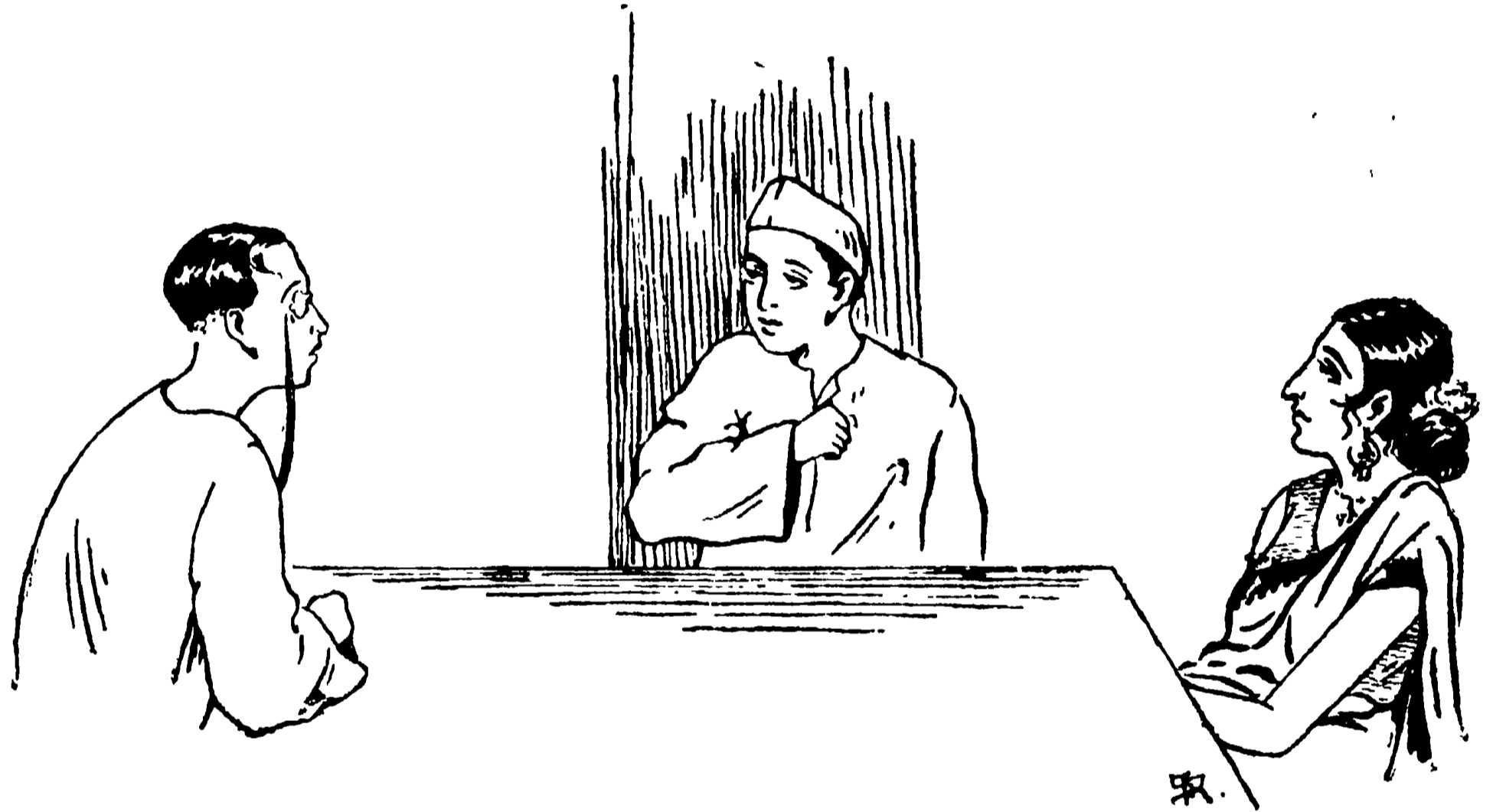

আয়ান ঘোষ লোকটা সুবিধার নহে

সন্ধ্যা নামিতেছে। গৃহে গৃহে শঙ্খধ্বনি উঠিল। এমন সন্ধ্যায় রাধা জন লইতে আসিয়াছে—আর বাঁশী বাজিয়া উঠিল। কলসী ভরা হইল না, ভরা হইলেও উঠা গেল না, উঠিলেও পা চলে না, চলিলেও কদম্বমূলে আসিয়া থামিয়া গেল। ত্রিভঙ্গিমঠামে শ্রাম দাঁড়াইয়া আছে—হাতের মধুর মুরলী বন্ধ হইয়াছে।

রাধিকা দেবী বি-এর চমক ভাঙ্গিল, দেখিল অল্টারে কেহ নাই। মিঃ আয়ান ঘোষ হাতে চাপ দিয়া বলিলেন— চল, ওঠা যাক।

উঠিতে হইল, কিন্তু পা চলিলেও মন যে চলে না।

পরদিন। সুপ্রভাত হইয়াছিল তাহাতে আর সন্দেহ

নাই, কারণ রাধিকা দেবী পরিষ্কার দেখিলেন—সেই শ্রাম, সেই কানাইয়ালাল, সেই বাঁশরীওয়ালে। হাতে একটা লেদার বাউণ্ড খাতা লইয়া লিফটু দিয়া নামিতেছে। কলসী নাই ঘে বগ্‌বগ্‌ করিয়া শব্দ করিবে। অগত্যা হাতের ভারী পেন্সন্থানা সে মেজেতে ফেলিয়া দিল। শব্দে শ্রীকৃষ্ণ ফিরিয়া তাকাইল—চোখোচোখি হইয়া গেল। বিদ্যুৎ নয়, শরীরের ভিতর দিয়া যেন একটা লজ্জার তরঙ্গ বহিয়া গেল।

শ্রীকৃষ্ণ আগাইয়া আসিয়া বইটা তুলিয়া দিল। কোন সুরোগ সে অপব্যয় করে না। বলিল—ইকনমিক্‌স্ পড়েন বুঝি ?

রাধিকা দেবী বলিলেন—হ্যাঁ, আপনি ?

আমি ? শ্রীকৃষ্ণ কি উত্তর দিবে ? ফোর্থ ইয়ারে এই চার বছর হইল। মেশোমশাই বলেন—তুই বরং আমার বদলি চেয়ারে বসা আরম্ভ কর। ও ক্লাসটায় আমার চেয়ে তোর বেশী অধিকার জন্মেছে। কেষ্ট মাথা চুলকাইয়া বলিল—মানে, ইয়ে—আমি বি-এ পরীক্ষা দিয়ে থাকি। মা যশোদা বলেন—কান্নু আমার কক্ষণো মিথ্যা কথা বলে না।

রাধিকা দেবীর মনে হইল—ইকনমিক্‌স্ ক্লাস ছাড়িয়া দিবেন। কয়েক দিন ক্লাসে না যাইয়া অস্থিত্তি বাড়িল এবং অবশেষে আবার বাহির হইতে লাগিলেন।

ইহার পর কেষ্টকে যখন তখন যুনিভার্সিটির কাছাকাছি পাওয়া যাইতে লাগিল। শ্রীদাম সুদামের দল কেষ্টর নাগাল পায় না। দেখা হইলে কেষ্ট বলে—এ বছরটাও মাটি করিস নে—এখন থেকে পড়াশুনা আরম্ভ কর। মুখে যে এত দীর্ঘচ্ছন্দী উপদেশ দিতে পারে ক্লাসে তার পাত্তা পাওয়া যায় না কেন ? কেষ্ট অবশ্য বলে—নোট্‌স্ সবই আমার নেওয়া আছে, ঘরে বসে স্টাডি করি। কিন্তু ঘরেও দেখা না, মেলায় খোঁজাখুঁজিতে সব রহস্য বাহির হইয়া পড়িল।

মা যশোদা সত্যই বলেন—কান্নু কক্ষণো মিথ্যা বলে না। কেষ্ট স্টাডিই করিতেছিল। রাধিকা দেবী বি-এর সঙ্গে সে এইরূপ চুক্তি করিয়াছে যে, সে তাঁহাকে আধুনিক কবিতা লিখিতে শিখাইবে এবং বাঁশী শুনাইবে। রাধিকা দেবী বি-এ কেষ্টকে পলিটিক্‌স্ পড়াইবেন।

ইহাকেই বলে ভবিতব্য—ব্যবস্থা। ভবিষ্যতে শ্রীকৃষ্ণকে প্রকাণ্ড রাজনৈতিক সমস্তার টাল সামলাইতে হইবে তাই বুঝি পলিটিক্‌স্‌টা এখনই ঝালানো সুরু হইল।

দিনের পর দিন যায়—শ্রীকৃষ্ণ শ্রীরাধিকাকুঞ্জে যাতায়াত করেন। পলিটিক্‌স্ পড়েন, রাধিকা দেবীর সঙ্গীত শুনে। চা চলে, বাঁশী চলে, হাসি চলে। মাসি কিছুটা শুনে, কিছুটা শুনে না। দশজনের কথা তিনি কানে তোলেন না। শেষে কি-না মাসি সঙ্গী পাইয়া কাশী গয়া শ্রীক্ষেত্র ভ্রমণে বাহির হইলেন। কেষ্টকে আর পায় কে !

কিন্তু আয়ান ঘোষ লোকটা সুরবিধার নহে। উৎকট পুরুষ—না আছে রসজ্ঞান, না আছে স্ততিবাদ। যাহা বলে একেবারে পরিষ্কার সোজা কথা। কচিং কখনও আসে—আসে একেবারে ঝড়ের মত। যতক্ষণ থাকে যেন জ্বলন্ত বহি, তাহার কাছে এতটুকু শীতল কোমলতা নাই। অমন বিরাট পৌরুষ চেহারা—যেন শতমুখে শানিত। তাহার কাছে কোন কারুণ্য নাই, নির্দয় কঠিন বিচারে সমস্তই বিপর্যস্ত করিয়া দিয়া চলিয়া যায়। কেষ্ট তাহার সামনে যেন কেঁচো হইয়া যায়, বাঁশী লুকাইয়া রাখে, কবিতার খাতা বন্ধ করে, পলিটিক্‌স্‌র পাতা এলোমেলো উল্টাইয়া যায়। এত চতুর, এত মুখর শ্রীকৃষ্ণ যেন পাথরের ঠাকুর বনিয়া যায়। রাধিকা দেবী আয়ানের সঙ্গে আলাপ করিয়া সম্বুধ্ত করিয়া দেন। আয়ান শুধু কথায় কথায় বলে—‘একজাক্টলি’, বলার ভঙ্গিতে মনে হয়, এক একটা বুলেট বাহির হইতেছে। এক কথায় কেষ্ট আয়ান ঘোষকে পছন্দ করে না। তবু রাধিকা দেবীর নিকট তাহার অনেক তত্ত্বই শুনিয়াছে। নাম ইন্দ্রনারায়ণ ঘোষ—অর্থাৎ মিঃ আই-এন-ঘোষ। আই-এন মুখে মুখে আয়ান হইয়াছে। আইন কলেজে নাম আছে—কিন্তু যাহা করিয়া বেড়ায় প্রায় সবই বে-আইনি। কিন্তু সেজন্ত সে কাহাকেও ভয় করিয়া চলে না। ভাবে ভঙ্গিতে বুঝা যায়, রাধিকা দেবী তাহার অমুরক্তা শিষ্যা—মুখ্যত এবং গোণত—সর্ববিষয়ে।

সূর্যবতী বসু বর্ধমানের মেয়ে—কলিকাতায় আসিয়া নৃত্যকুশলা বলিয়া নাম অর্জন করিয়াছেন। তাহারই বোন চন্দ্রাবতীর বেথুনে বি-এ ফোর্থ ইয়ার। যুনিভার্সিটি জলসায় তিনি নাচিতে—দিদির কাছে শেখা নাচ। চন্দ্রাবতী

নাটিল—কেষ্ট বাঁশী বাজাইল। গ্রীনক্রমে ফিরিয়া চন্দ্রা বলে—চমৎকার আপনার বাঁশী, আমার নাচ খুলে দিয়েছেন। কেষ্ট বলে—আপনার নাচের তালেই আমার বাঁশীর সুর ফুটেছে। পরদিন কাগজে কাগজে চন্দ্রার নৃত্যচপলামূর্তির পাশে বংশীবদন শ্রীকৃষ্ণের ফোটো ছাপা হইল। চন্দ্রাবতী এবং শ্রীকৃষ্ণ-পরিচয় নীচে লেখা। অতঃপর শ্রীকৃষ্ণ চন্দ্রাবতী কুঞ্জে যাতায়াত আরম্ভ করিলেন—চায়ের নিমন্ত্রণ লঙ্ঘন করিতে নাই।

রাধিকা দেবী সব দেখিলেন—শুনিলেন। ছাত্রটি যে প্রায়ই অল্পপস্থিত হইতেছেন তাহাতে তিরস্কার অভিমানও করিলেন। অবশেষে একদিন ললিতা আসিয়া সংবাদ দিল—শ্রীকৃষ্ণ আর এক পাঠ শুরু করিয়াছেন। চন্দ্রাবতীর নিকট কেষ্ট ষ্টিয়ারিং ধরিতে শিখিতেছে। কে জানে ভবিষ্যতে গাণ্ডীবীর সারথ্য করিবার ইহাই ভূমিকা কি-না।

কয়েক দিন পরের ঘটনা। কাগজে কাগজে রাষ্ট্র হইয়া গেল—ইন্দ্রনারায়ণ ঘোষ রাজদ্রোহীরূপে বন্দী হইয়াছে। ইন্দ্রনারায়ণ অর্থাৎ আমাদের পূর্বপরিচিত আয়ান। শ্রীকৃষ্ণ সুর্যোগ বুঝিয়া রাধিকা দেবীর সঙ্গে দেখা করিতে গেল। গিয়া দেখে সর্বনাশ। এ আর অভিনয় নয়, অভিমান নয়, তিরস্কার নয়, রাধিকা দেবী গম্ভীর হইয়া গিয়াছেন। শ্রীকৃষ্ণ পলিটিকসের কথা তুলিল—রাধিকা দেবী মার্কস্বাদ বুঝাইলেন। বলিতে বলিতে সবহারাদের বেদনায় তাহার চিত্ত উদ্দীপিত হইয়া উঠিল। শ্রীকৃষ্ণ চমকিয়া গেল—কবিতা নাই, বাঁশী নাই—রাধিকা দেবী যেন সহসা কত কঠিন, কঠোর এবং দুরধিগম্য হইয়া পড়িয়াছেন। আয়ানের অল্পপস্থিতিতে তাহার সত্তাটাই যেন রাধিকা দেবীতে বর্তাইয়াছে। কেষ্টর মনে হইল—এখনি বুঝি তিনি আয়ানের মত ‘একজাক্টলির’ বুলেট ছাড়িতে আরম্ভ করিবেন। গতিক সুরবিধার নয় বুঝিয়া কেষ্ট সরিয়া পড়িল।

কিছুকাল পরের ঘটনা। এবারও যথা সময়ে বি-এ

পরীক্ষার ফল বাহির হইল, চন্দ্রাবতী ইংরেজীতে অনার্স পাইল, তাহার দিদির সঙ্গে যুরোপ গেল—শ্রীকৃষ্ণ জাহাজ ঘাটে ক্রমাল নাড়াইয়া ফিরিয়া আসিল। বলা বাহুল্য, শ্রীদাম সূদামের দলের সঙ্গে শ্রীকৃষ্ণও ক্রস লিস্টে উঠিয়াছেন। এইবার ধরিয়া পাঁচবার হইল। মাসিমা সেই যে গিয়াছেন



চন্দ্রার নৃত্যচপলা মূর্তির পাশে বংশীবদন
শ্রীকৃষ্ণের ফোটো ছাপা হইল

আর এখনও ফিরে নাই, মেশোমশাই একদিন ডাকিয়া বলিলেন—পঞ্চাঙ্গ নাটক এখানেই শেষ হ'ল। বি-এ পাশ করেও তো কোন লাভ নেই। তার চেয়ে বরং পাইলট হ। অতঃপর শ্রীকৃষ্ণকে দেখা গেল, মাস্টার বুককে দম্ভমায় উড়িতে যাইতেছেন। এখন আর আমাদের সন্দেহ নাই যে, ভবিষ্যৎ কুরুক্ষেত্রে তাঁহাকেই অর্জুনের সারথ্য করিতে হইবে।



বঙ্গভাস্কর্যে সূর্যমূর্তি

শ্রীবীরেন্দ্রমোহন সান্যাল

মানধমন স্বভাবতই সৌন্দর্য্যপ্রিয়। ভারতের অগণ্য মূর্তি-শিল্পের নিদর্শনে ভারতবাসীর স্বভাব-সৌন্দর্য্যই প্রতিভাত হয়। আজ রসবিদদের সম্মুখে এক নূতন শিল্পজগৎ আবিস্কৃত হইয়াছে তাহা বাঙ্গালীর শিল্পজগৎ, বাংলার বিভিন্ন অঞ্চলে প্রাপ্ত বিভিন্ন দেবদেবীর প্রস্তর মূর্তিনিচয় বাংলার কারুশিল্পের পরিচায়ক। বাঙ্গালীর গৌরব-গরিমা-মণ্ডিত অতীত বিশ্বত বিচার দ্যুতিচ্ছটা আজ অহুসন্ধিৎসু স্মৃতিসমাজের অক্রান্ত চেষ্টায় প্রকাশ পাইয়াছে। ধীমানের ধীশক্তির প্রভা, বীতপালের নিশ্চয়চাতুর্য্য পাষণ প্রতিমায় খাটি নিভাঁজ বাঙ্গালীর বাঙ্গালীত্ব পরিস্ফুট করিয়া তুলিয়াছে।

সূর্য্যপ্রতিমা ভাস্করের অপূর্ব সৃষ্টি। কৃষ্ণ প্রস্তরে অপূর্ব কারুকার্য্যখচিত অলোকসাধারণ মনোহর দেবপ্রতিমা। দিন-মণির মুখেচোখেওঠেনয়নেনাসিকায় সর্ব অবয়বে কিশোরের কোমলতা, জীবনের সাড়া যেন কুটিয়া উঠিতেছে।

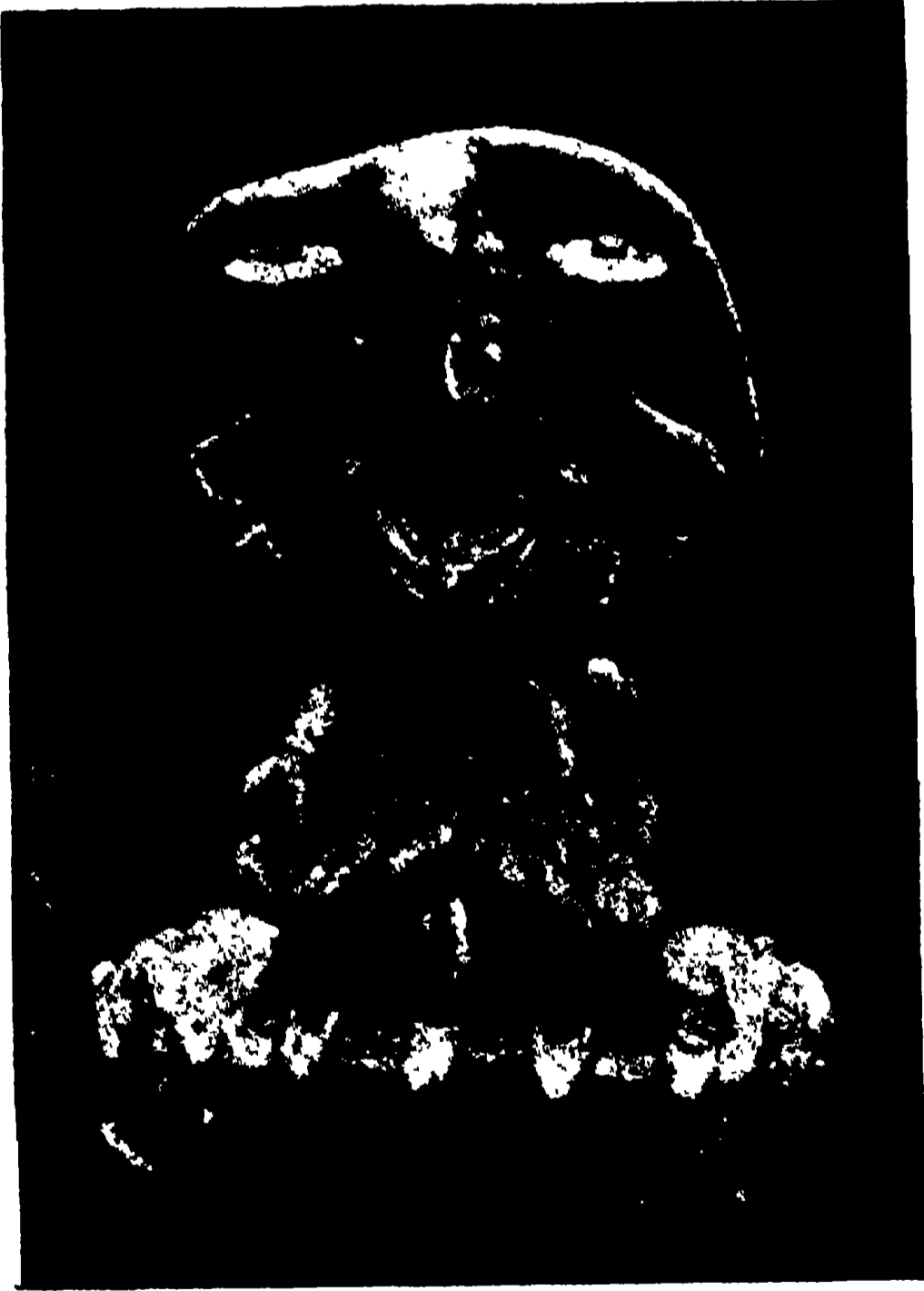

চতুর্ভুজ সূর্য্যমূর্তি—মঙ্গলবাড়ী (দিনাজপুর)

সূর্য্যপূজা বৈদিক যুগ হইতে চলিয়া আসিতেছে। সূর্য্য-মূর্তির সর্বপ্রথম পরিকল্পনার নিদর্শন আমরা খৃষ্টপূর্ব

দ্বিতীয় শতকে দাক্ষিণাত্যের ভাজা বিহারের ভিত্তি-গাত্রের খোদিত মূর্তিতে দেখিতে পাই। তথায় সূর্য্যদেব চতুরশ্ব সংযোজিত একচক্র রথে সমাসীন। অনন্ত গুম্ফা ও লাহলের সূর্য্যমূর্তি যদিও ভাজার সমসাময়িক, তথাপি এখানে সূর্য্যের উভয়পার্শ্বে ধনুর্কাণ হস্তে উষা ও প্রত্যুষাকে দেখিতে পাই। তৎপরবর্তী যুগে মথুরার শক-কুষণ শিল্পীগণ-



মার্তণ্ড ভৈরব 'মান্দা' (রাজসাহী)

কৃত সূর্য্য প্রতিমায় বহু পরিবর্তন পরিলক্ষিত হয়। কখনও বা সূর্য্যদেব রথमध्ये পদ্মোপরি দণ্ডায়মান, কখনও বা

উপবিষ্ট। তাঁহার বামহস্তে অসি এবং দক্ষিণ হস্তে গদা—
পরিচ্ছদ উদীচ্যরীতির, যথা—সুদীর্ঘ শিরোভূষণ, আজামুলম্বিত
গাত্রাবরণ ও পদদ্বয়ে বুট জুতা। পরবর্তী গুপ্ত যুগের শিল্পীগণ
এবম্পকার পাষণ প্রতিমাই নির্মাণ করিতেন বটে, তবে
তাঁহার মধ্যে অপূর্ণ অঙ্গলালিত্য ও ভাবের অনবদ্য
অভিব্যক্তি ফুটাইয়া তুলেন। তারপরে পাল যুগের শিল্পীগণ
তাঁহাদিগের অনন্ত প্রতিভা দ্বারা সূর্যমূর্তির আমূল পরিবর্তন
ও পরিবর্ধন সাধন করেন। বৈদেশিক উদীচ্য বেশের
পরিবর্তে নূতন দেশী আবরণ প্রচলন করেন। সূর্যদেবের
পরিধানে সাধারণ ধুতি, উত্তরীয় উরুদেশ হইতে উঠিয়া
গলদেশে স্থান পাইয়াছে। যজ্ঞোপবীত রহিয়াছে এবং মস্তকে
ষট্-কোণবিশিষ্ট কিরীট মুকুট। উদীচ্য বেশের শেষ চিহ্ন-
স্বরূপ শুধু বুট জুতা রহিয়া গিয়াছে।

পাল-শিল্পী সূর্যমূর্তি নূতন সাজে সাজাইলেন বটে,
কিন্তু পূর্ববর্তী যুগের পাষণ প্রতিমায় যে ভাববৈশিষ্ট্য ও
অঙ্গলালিত্য পরিলক্ষিত হইত তাহা আর ফুটাইয়া তুলিতে
পারিলেন না। অলঙ্কারপ্রাচুর্য্য পাল-শিল্পীগণের বৈশিষ্ট্য,
বোধ হয় ভাবের অভিব্যক্তি ও অঙ্গলালিত্যের অভাব
পরিপূরণের জন্তই পাল-শিল্পী অলঙ্কারপরিপাটে অধিকতর
মনোযোগী হইলেন। উপরন্তু সূর্যপ্রতিমায় আরও তিনটি স্ত্রী-
মূর্তির পরিকল্পনা করিলেন। ইঁহারা সূর্যদেবের তিন নারী :
রাজ্ঞী বা সুরেলু, নিক্ষুভা বা ছায়া এবং পৃথিবী বা মহাশ্বেতা।

সূর্যমূর্তি নির্মাণের নির্দেশ প্রাচীন সংস্কৃত সাহিত্যে
আমরা দেখিতে পাই। খৃষ্টীয় সপ্তম-অষ্টম শতক হইতে
মুসলমান আগমন পর্যন্ত বাংলা দেশে বিষ্ণুমূর্তি পূজার পর
সূর্যমূর্তি পূজা যে বহুল পরিমাণে প্রচলিত ছিল, তাহা উক্ত
মূর্তিনিচয়ের সংখ্যাধিক্য হইতে স্পষ্টই প্রতীয়মান হয়।
অধুনা যद्यপি সূর্যমূর্তি পূজা বিশেষ দেখা যায় না, তথাপি
আমাদের অন্তপুরিকারা এখনও নানা ব্রতস্থানে সূর্য পূজা
করিয়া থাকেন। (মাঘমণ্ডল ব্রত) বাংলা দেশে আজ
পর্যন্ত যে সমস্ত সূর্যমূর্তি পাওয়া গিয়াছে তাহা দুই শ্রেণীতে
বিভক্ত করা যাইতে পারে—প্রথম উপবিষ্ট, দ্বিতীয় দণ্ডায়মান।
এক্ষণে আমরা এই বিভিন্ন শ্রেণীর মূর্তির পরিচয় একে
একে বিবৃত করিবে।

উপবিষ্ট সূর্যমূর্তি চতুর্ভুজ ও দ্বিহস্তবিশিষ্ট পাওয়া
গিয়াছে। দ্বিহস্ত সমন্বিত পাষণে খোদিত সূর্যমূর্তিখানি

এখন কলিকাতা যাদুঘরে রহিয়াছে। সপ্তাশ সংযোজিত
একচক্র রথে দিনমণি পদ্মোপরি বজ্রপর্য্যক আসনে উপবিষ্ট।
পদদ্বয়ে বুট জুতা, পরিধানে কটিদেশ বেষ্টন করিয়া ধুতি,
তৎসহিত সর্কোষ অসি সংরক্ষিত, গলায় হার, কর্ণে কুণ্ডল,
হস্তে বলয় ও বাহুবন্ধ এবং শিরে কিরীট মুকুট। উভয়হস্তে
প্রক্ষুটিত পদ্ম। সূর্যদেবের দক্ষিণ পার্শ্বে লেখনী ও মসীর



যড়ভুজ সূর্যমূর্তি মহেন্দ্র (দিনাজপুর)

আধার, হস্তে পিঙ্গল বা ধাতা এবং বামে উন্মুক্ত কৃপাণ হস্তে
দণ্ড বা দণ্ডী। উভয়পার্শ্বে তাঁহার পত্নীদ্বয় রাজ্ঞী বা সুরেলু
ও নিক্ষুভা বা ছায়া। পশ্চাৎ শিলায় সূর্যদেবের উভয়পার্শ্বে
নবগ্রহের অষ্ট মূর্তি বিরাজমান। মস্তকের উপর পশ্চাৎ
শিলায় অগ্নিশিখা ও দুইটি প্রতীক রহিয়াছে।

অপ্সরখানি তাহ্নে খোদিত। এক্ষণে উহা বরেন্দ্র
অনুসন্ধান সমিতির সংগ্রহাগারে রহিয়াছে। ধৃতি ও
উত্তরীয় সজ্জিত চতুর্ভুজ সূর্য্যদেব সপ্তাশ্চ চালিত রথে
উপবিষ্ট। উপরের দুই হস্তে পদ্ম এবং নীচের দুই হস্তে বরদ
(বাম) এবং অভয় (দক্ষিণ) মুদ্রা। সূর্য্যদেবের পশ্চাতে
পদবিহীন সূর্য্য-সারথি অরুণ রশ্মিহস্তে রহিয়াছে। তদ্বসারে
এবম্প্রকার সূর্য্যমূর্ত্তির এইরূপ ধ্যান পাওয়া যায় :

রক্তাশুভ্রাসনমশেষ গুণৈকসিদ্ধুং
ভাহুং সমস্ত জগতামধিপং ভজামি।
পদ্মদ্বয়া ভয়বরান্ দধত করাজৈ
মাণিক্য মৌলিমরুণাঙ্ক রুচিনং নমামি।

দণ্ডায়মান মূর্ত্তি তিন প্রকারের পাওয়া যায়। প্রথম, দ্বিহস্ত-
সমন্বিত সূর্য্যদেব সপ্তাশ্চ চালিত একচক্র রথে পদ্মোপরি
দণ্ডায়মান। উভয় হস্তে প্রস্ফুটিত পদ্ম। উভয়পার্শ্বে উষা



বিভূজ সূর্য্যমূর্ত্তি বেড়া (রাজসাহী)

ও প্রত্যুষা—সূর্য্যদেবের দুই নারী সুরেন্দ্র এবং ছায়া।
পুরোভাগে পৃথিবী। দুই পার্শ্বে দুইটি পুরুষ মূর্ত্তি যথাক্রমে

পিঙ্গল ও দণ্ডী এবং সন্মুখে সূর্য্য-সারথি অরুণ রশ্মি হস্তে।
বিশ্বকর্ষ্ম শিল্পে ইহার ধ্যান এই প্রকারের পাওয়া যায়—

একচক্রং সসপ্তাশ্চং সসারথিং মহারথম্।
হস্তদ্বয়ং পদ্মবরং কঙ্কুকর্ষ্ম তক্ষসং।

* * *

নিকুভা দক্ষিণে পার্শ্বে বামে রাজ্ঞী প্রকীর্ত্তিতা
একবক্রুদ্রাঙ্গিতো দণ্ডো স্কন্ধস্তেজো করাম্বুজং।

চতুর্বাহু দ্বিহস্তোবা * * *

দণ্ডশ্চ পিঙ্গলশ্চৈব দ্বারপালো চ খড়্গিনী।

ইহা ছাড়া অগ্নিপুত্রাণ, বিষ্ণু ধর্ম্মোত্তর এবং মৎস্য পুরাণেও
সূর্য্যদেবের অনুরূপ ধ্যান পাওয়া যায়।

দ্বিতীয় প্রকারের দণ্ডায়মান যে মূর্ত্তি পাওয়া গিয়াছে
তাহা ষড়্ভুজ। ইহা এক বরেন্দ্র অনুসন্ধান সমিতির
সংগ্রহাগারে আছে। সূর্য্যদেবের পরিধানে উদীচ্য বেশ
এবং সপ্তাশ্চ চালিত একচক্র রথে পদ্মোপরি দণ্ডায়মান।
উভয়পার্শ্বে গতানুগতিক পার্শ্চরবৃন্দ ও স্ত্রীমূর্ত্তি। স্বাভাবিক
দুই হস্তে প্রস্ফুটিত পদ্ম অপর দক্ষিণ হস্তদ্বয়ে যথাক্রমে
অক্ষমালা ও বরদ মুদ্রা এবং বাম হস্তদ্বয়ে অভয় মুদ্রা
ও কমণ্ডলু।

এক্ষণে যে সূর্য্যমূর্ত্তির আলোচনা করিব তাহা সূর্য্য ও
ভৈরবের সমাবেশে খোদিত হইয়াছে। ইহা মার্ত্তণ্ড ভৈরব
নামে পরিচিত। এই প্রকার সূর্য্যমূর্ত্তির ধ্যান সারদা-
তিলকে বর্ণিত হইয়াছে, যথা—

হেমাশ্ভোজ প্রবালপ্রতিমনিজরুচিং চাকু খট্টাঙ্ক পদ্মো
শক্তিং চক্রং চ পাশং শূনিমতি রুচিরামক্ষমালাং কপালং
হস্তাশ্ভোজৈর্দধানং ত্রিনয়নং বিলসদ্বৈদবক্রুাভিরামং
মার্ত্তণ্ডং বল্লভাঙ্কং মণিময় মুকুটং হারদীপুং ভজাম।

কিন্তু উল্লিখিত ধ্যানে আট হাত সমন্বিত সূর্য্যদেবের বর্ণনা
রহিয়াছে এবং আমাদের আলোচ্য মূর্ত্তিখানি দশ হাত
বিশিষ্ট। এই সামান্ত পার্থক্য ছাড়া আলোচ্য সূর্য্য-
প্রতিমাখানি উল্লিখিত ধ্যানানুসারে মৌদিত।

সূর্য্যদেবের শিরে জটা মুকুট রহিয়াছে। মুখমণ্ডল শ্মশ্রু-
সমন্বিত ও ঈষদ্বক্ষুজ। দশ হস্তের ছয় হস্ত বিত্তমান ও

ভগ্নমূল হইতে বুঝা যায় আরও চারি হস্ত ছিল। দক্ষিণ পার্শ্বের বিগ্ৰহমান তিন হস্তে যথাক্রমে নীলোৎপল, ডমরু ও সর্প রহিয়াছে। পরিধানে ধূতি, যজ্ঞোপবীত, অলঙ্কার এবং পদদ্বয়ে বুট জুতা রহিয়াছে। উভয়পার্শ্বে স্ত্রী মূর্তিদ্বয় সুরেলু এবং ছায়া এবং পুরুষ মূর্তিদ্বয় পিঙ্গল ও দণ্ডী রহিয়াছে। তীর ধনু হস্তে উষা ও প্রভাসা। পুরোভাগে সূর্য্যদেবের

পদদ্বয়ের মাঝে মহাখেতা ও তৎসম্মুখে সূর্য্য-সারথি পদবিহীন পক্ষযুক্ত অরুণ রশ্মি হস্তে রহিয়াছে। পশ্চাৎশিলায় অগ্নি-শিখা এবং সর্বোপরি কীর্ত্তিমুখ।

শিল্পনৈপুণ্যের দিক দিয়া উল্লিখিত মূর্তিনিচয় অনিন্দ্যনীয় ; এমন কি, যাহারা কলাবিদ নহেন তাঁহারাও প্রথম দৃষ্টিতে এই সকল পাষণপ্রতিমার সৌন্দর্য্যে আকৃষ্ট না হইয়া পারেন না।

ভাদরে

কাদের নওয়াজ

৩

আজ ভাদরে আদর উথল্
শম্প-ঢাকা গাঙের কূলে—
উড়ছে ধবল উত্তরী কার
চেউ খেলানো কাশের ফুলে ;
ছায়ায় ঘেরা কুঞ্জবনে
উঠছে গীতি গুঞ্জরণে,
হুচ্ছে কচি মঞ্জরী ওই,
সবুজ কাঁচা ধানের ক্ষেতে,
বাদর ধারায় গান গেয়ে আজ
ভাদর এল হর্ষে মেতে।

২

বিলের জলে, ডাহুক ডাকে
শুশুকগুলা পলায় ত্রাসে,
চক্রবাকের বক্রসারি
ঐ ভেসে যায় নীল আকাশে।
স্বপন দেখে কাজলা পুকুর,
ঝিলিক্ বলে জলের মুকুর,
স্বচ্ছ শীতল সে আয়নাতেই
ভাদর-রাণী মুখ দেখে আর—
সিঁদুর পরে সিঁথিতে তার,
জড়িয়ে খোঁপায় সাত-নরী-হার।

ভাদর-রাণী উড়িয়ে আঁচল,
দেখছে শোভা বকের সারির,
প্রজাপতি উড়তেছে তার.
কক্সা হয়ে সবুজ সাড়ির,
সন্ধ্যা তাহার অলক-গুছি,
কপালে টিপ্ মেঘের কুচি ;
আলতা-রাঙা চরণতলেই
রক্তা-কমল উঠছে ফুটি,
ভোমরা হ'য়েই উড়তেছে তার
কাঁজল-কালো নয়ন দুটি।

৪

চেয়েই আছি আকাশ পানে,
ছেয়েছে মাঠ সবুজ ধানে,
বন্-জুঁয়েরি পাই যে সুবাস,
মুখহৃদি চাষার গানে,
ভাবছি হয়ে আত্মহারা,
অনশনেই ম'রছে যারা,—
ভাদরে হায় তাদের ঘরেও
জলবে না কি আশার বাতি
নয়নে মোর অশ্রু-ছাপায়
পাইনে খুঁজে ব্যথার সাথী

মুম্বই স্থায়ী

শ্রীহীরেন্দ্রনারায়ণ মুখোপাধ্যায়

পূর্বানুস্মৃতি

মাণিক পেয়াদার আখড়ায় পুলিশ দিয়েছে হানা। ওরা ধরা পড়েছে—মাণিক, রাধা, পদ্ম, গোলাম, আরও অনেকে।

অতসীরা উঠে এসেছে নতুন বস্তিতে। কিন্তু ঠাই বদলালেই পয় বদলায় না। কপাল এসেছে ওর সঙ্গে। পথ তবুও ছিল ভাল। এখানে এসে জুটল আবার এক নতুন বিপদ। এরাও অনেকে ভিক্ষে করে; কিন্তু সেটা শুধু দিনের বেলায়। রাতের অন্ধকারে এদের রূপ বদলে যায়। সকাল থেকে সারাটা দিন এত বড় বস্তিতে পুরুষের সাড়া-শব্দও থাকে না; মনে হয়, মেয়ে রাজ্য। কালো, মোটা, রোগা, ঘেয়ো—রকমারি ঝি আর বোষ্টুমির দল ভাড়া নিয়েছে এক-একখানা পায়রার খোপের মত ছোট ঘর। মাণিক পেয়াদার মত ঠিকে-ভিথিরীর সর্দার কেউ নেই বটে, কিন্তু আখড়াওয়াল আছে। তাকে এরা বাবাজী বলে। সে-ই ভাড়া নিয়েছে এদিকে সবগুলো ঘর, তাই থেকে এক-একখানি বিলি ক'রেছে খুচরো ভাড়াটেদের কাছে।

লোকটার নাম শিবু মহাস্ত। গোল-গাল মোটা কালো চেহারা; মাথায় কাঁচা-পাকা চুলের মস্ত একটা টিকি, গলায় কাঠের মালা। তিলক আঁকে না, কিন্তু নেশা করে। বড় তামাকের ছোট কল্কে আর সাঁপিখানা ট্যাকেই থাকে।

অতসী যেদিন অন্ধ বাপের হাত ধ'রে এসে ভাড়া চাইলে একখানা ঘর, শিবু একমুখ হেসে দেখিয়ে দিল ঠিক ওরই পাশের ঘরখানা। মাসিক ভাড়া সাড়ে-তিন টাকা। ভাড়াটা মাসের শেষে একসঙ্গে দিতে হবে শুনে অতসী প্রথমটা সাহস পায় নি। কিন্তু শিবু যখন আগাগোড়া শুনে ওর কথাতেই হ'ল রাজী, তখন অতসীর আপত্তি করবার আর রইল না বিশেষ কিছু। তবে শিবুর চোখদুটো দেখে গোড়া থেকেই লাগল কেমন একটা খটকা।

অতসী ইতস্তত ক'রে কোন কথা ব'লবার আগেই শিবু তেমনি হাসির সঙ্গে মাথা নেড়ে বলে—“কোন নাকাল হবে

না তোমাদের। দু'দিনেই সব ঠিক হয়ে যাবে। শিবু মহাস্ত থাকতে—হেঁ—হেঁ।”—আবার হাসে। চোখদুটো ওর ভাঁটার মত ঘোরে।

বেলা তখন শেষ হ'য়ে এসেছে। সারাটা দিন তেতে-পুড়ে অতসী অতি কষ্টে খুঁজে বের ক'রেছে এই ঘরখানা। রাতের মুখে এটা ছেড়ে নতুন ক'রে খুঁজে দেখবার ধৈর্য্য ওর সত্যি আর ছিল না তখন।

ঘরখানা আগেকার চেয়ে অনেক বড়। তাই কোন রকমে কুলিয়ে যায়। এবার আর অতসী দীলুর জন্তে আলাদা ঘর ভাড়া করে নি। এক পাশে থাকে অতসী আর ওর বাবা; অল্প দিকে দীলুর সেই বিছানা।

দীলু যেন হঠাৎ কেমন ব'দলে গেছে। অতসী প্রাণপণ শক্তিতেও তাকে সব দিন পারে না আটকে রাখতে। নিজের খেয়াল-খুশী মত কখনো তিন দিন পড়ে থাকে ও সেই ছেঁড়া মাদুরখানায়, কখন বা তিন দিন পর অতসী সারা শহর খুঁজে ধরে আনে জোর ক'রে। অতসীর জোরে সে অবশ্য বাধা দেয় না কোন দিন; কিন্তু নিজেকে মাঝে মাঝে এমন ক'রে সরিয়ে নেয় তার নাগালের বাইরে যে, অতসী প্রাণান্ত চেষ্টাতেও পারে না ফিরিয়ে আনতে ওর সেই পোষমানা দুর্বল মানুষটাকে।

অতসী কাঁদে। কখন কখন দিনের পর দিন নিঃশব্দে গড়িয়ে পড়ে ওর চোখের জল। উপেন হয় ত বুঝতে পারে তার সেই আর্দ্রতা; কিন্তু সাবধানে এড়িয়ে চলে, পাছে ওর বালির ঘর ভেঙে পড়ে। মেয়েটাকে এতদিন ও শুধু ফাঁকি দিয়ে বাঁচিয়ে রেখেছে।—উপেন কতদিন লক্ষ্য ক'রেছে, অতসী রাস্তার ভিথিরী ছেলেগুলোকে কোলের কাছে টেনে নিয়ে আদর করে, তাদের হাতে তুলে দেয়—ওর ভিথু মেগে আনা টুকিটাকি খাবারগুলো।

দীন্স যখন থাকে না, অতসীর ওপর শিবু মহাস্তর নজরটা অপ্রত্যাশিত ভাবে যায় বেড়ে। অতসী বিব্রত হ'য়ে পড়ে। শিবুর চোখদুটো দেখলে ওর ভয় হয়। শাদা, লাল আর কালো, তিনটি রঙের অদ্ভুত সংমিশ্রণে চোখদুটোর চেহারা যেন কেমন বীভৎস হ'য়ে উঠেছে।

অতসী ভাবে : দুটো সেবাদাসীতেও মিন্দের মন ওঠে না! ও যেন কি। মনে হয়, ঘরখানা ছেড়ে দিয়ে অল্প বস্তুতে পালিয়ে বাঁচে; কিন্তু ভরসা হয় না, পাছে দীন্স এসে ফিরে যায় সন্ধ্যার মুখে। সারাদিনের উপোস ঘাড়ে ক'রে একবার যদি এসে ফিরে যায় ওর দরজা থেকে, তা হ'লে আর হয় ত সারা শহর খুঁজেও অতসী পাবে না তার দেখা।

দীন্সর মাথার কাছে ব'সে এক-একদিন অতসী কথায় কথায় ব'লে ফেলে—“চল আর কোথাও উঠে যাই। ভাল লাগে না এখানে।”

দীন্স হাসে। হয় ত বা একটুক্কণ কি ভেবে অতসীর পিঠের ওপর দিয়ে হাতখানা বাড়িয়ে বলে—“বেশ ত। কিন্তু ভাল কি সেখানেই লাগবে অতসী? ভাল লাগা ত সবারই জন্তে নয়।”

অতসীর দুঃখ হয়। মনে হয়, দীন্স বোঝে না ওর কষ্ট। অভিমানের সুরে বলে—“তোমার কি বল? যখন খুশী পালিয়ে বেড়াও; পথে পথে ঘুরে তোমার কাঁটে ভালই। আর আমি রাত কাটাই ওই অন্ধ বাপের আড়ালে ব'সে। ভয়ে মরি। লোকটার চোখে যেন ঘুম নেই; সারা রাত পায়চারি করে ঘরে আর বাইরে। আমাদের দরজার সামনে খস্খস্ করে ওর পায়ের শব্দ।”

“মানুষের পায়ের শব্দে ভয় পাও অতসী? শুনে আমার হাসি পায়।—তোমার দোষ নেই। সারাটা দুনিয়া জুড়ে ওই ভয়! একদল মানুষ শুধু চোখ রাঙাতেই এসেছে পৃথিবীতে, আর একদল তাদের সেই চোখ-রাঙানির ভয়ে হাত-পা পেটের ভিতর গুটিয়ে সরে' দাঁড়িয়েছে পথের পাশে। এরা শুধু শিখেছে কাঁদতে; নিজের অন্নমুষ্টি পরের হাতে তুলে দিয়ে, এরা আঁচল পেতে কাঁদে।”—
দীন্স হেসে ওঠে।

ওর এই বেয়াড়া হাসির অর্থ অতসী কোন দিনই বোঝে না, হয় ত বুঝবেও না আর। ও শুধু হতভম্বের মত চেয়ে থাকে দীন্সর মুখপানে।

দীন্স আবার হেসে বলে—“কোকেন-খোর দেখেছ অতসী, যারা কোকেনের নেশা করে?”

“না।—ও ঘরের ওই খোঁটা বুড়িটা কি বলে জানো?”
কণ্ঠস্বর একটু খাটো ক'রে অতসী বুকে পড়ে দীন্সর কানের কাছে।—“বুড়ি বলে, লোকটা নাকি আগে চালানি কারবার ক'রত।”

—“কোকেন?”

—“না গো, না। মেয়েমানুষ চালান দিত চা-বাগান আর মরিচ বনে।” অতসীর মুখখানা শুকিয়ে এতটুকু হয়।

—“যখন দিত, তখন দিত। এখন ত আর দেয় না চালান? দিতে চাইলেই বা পাবে কোথায়?”—একদৃষ্টে অতসীর মুখপানে চেয়ে থেকে দীন্স চঠাং প্রসঙ্গটা উল্টে দিয়ে বলে—“আচ্ছা অতসী, তুমি পার না আমাকে মুক্তি দিতে?”

দীন্সর কথায় অতসী বোধ হয় প্রথমটা আঁৎকে ওঠে; তার পর নিজেকে একটু সামলে নিয়ে বলে—“আমি ত তোমাকে ধরে' রাখি নি দীন্স! বামন হ'য়ে চাঁদ ধরতে চাইবই বা কেন? তুমি পথে পথে ঘুরে বেড়াও, এই নোংরা বস্তুতে তোমার মন তন্ট করে, তা কি বুঝি না আমি! ভিথিরী হ'লেও আমরা মানুষ দীন্স। তুমি কি মনে কর, এটুকু বুঝবার বুদ্ধিও নেই আমার?”

দীন্স উঠে বসে। স্থির দৃষ্টিতে চেয়ে থাকে অতসীর মুখপানে। ওর চোখদুটো যেন অতসীর সমস্ত জীবনটাকে নিমেষে ভেদ ক'রতে চায়।—“অতসী!”

অতসী নির্ঝাক্ ব'সে থাকে; মাথাটা ধীরে ধীরে লুইয়ে প'ড়তে চায় গাটির বৃকে। ও পারে না সহিতে দীন্সর সেই ধারাল দৃষ্টি।

—“চুপ ক'রে রইলে যে?”

—“কি ব'লব?”

—“ব'লবার কি কিছুই নেই তোমার?”

“না।”—অতসী মুখ তুলে চায়।

দীন্স উঠে দাঁড়াবার উপক্রম ক'রতেই ওর হাতখানা ধরে' অতসী অহুনের সঙ্গে বলে—“রাগ ক'রো না দীন্স। আমি ভিথিরীর মেয়ে; ভিথিরীর মেয়ে হ'য়ে তোমাকে ধরে' রাখবার সাহস আমার সত্যি হয় নি। কোন দিনও ভাবতে পারি নি যে—”

বলা হয় না। অতসীর চোখ ছাপিয়ে জল আসে।

উপেন হঠাৎ আড়ামোড়া দিয়ে ঠাকুরদের নাম নিয়ে উঠে বসে। দীন্স মন্ত্রমুগ্ধের মত আবার ব'সে পড়ে অতসীর পাশে।

শিবু মহান্ত যেন একতিলও সহিতে পারে না দীন্সকে। ওকে দেখলেই তার মুখখানা কেমন বিধিয়ে ওঠে। চোখ-ছুটো মিটমিট করে বিদ্বেষে।—দীন্স বোঝে; কিন্তু ক্রক্ষেপ করে না।

বস্তির লোকগুলো শিবুকে বাঘের মত ভয় করে। শিবু সারাদিন ব'সে থাকে ঘরে; রাস্তায় বড় একটা বেরোয় না। ছপুর্ যখন বস্তিটা ফাঁকা হ'য়ে আসে, শুধু কয়েক-জন ঝি আর রাঁধা-বোষ্টুমি ছাড়া আর কেউ থাকে না, তখন যেন শিবুর মূর্তি ফুটে ওঠে সতেজ রূপ নিয়ে। মাঝে মাঝে টহল দেয় বস্তির চারিপাশে, আর মাঝে মাঝে দু'জন সেবাদাসীকে নিয়ে ব্যস্ত হয় কি একটা গোপনীয় কাজে। ওর ঘরের পিছন দিকে যে ছোট্ট রান্নার জায়গাটুকু আছে, সেইখানে ওরা কি বেন করে! দীন্স আগেও লক্ষ্য ক'রেছে, কিন্তু তার বেশী অণু কিছু তলিয়ে দেখবার অবকাশ ওর হয় নি, হয় ত বা দরকারও ছিল না।

সেদিন সকাল থেকে দীন্স চুপটি ক'রে বিছানাতেই পড়ে ছিল। জীবনে এবার ওর সত্যি জমে উঠেছে গ্লানি; বেঁচে থাকার অবসাদ ঘনিয়ে উঠেছে মজ্জায় মজ্জায়। পথও আর লাগে না ভাল; ভাল কেন, কেমন একটা বিভীষিকায় আচ্ছন্ন হ'য়েছে ওই বৈচিত্র্যময় পথ, আর প্রবহমান জনশ্রোত। তার চেয়ে এই বস্তির অপরিসর ঘরে ওর ছেঁড়া মাদুরখানার বুকো যেন আছে একটু মমতা; ওকে উৎক্ষিপ্ত করে না, হাঁটু ছুটো অসাড় হ'য়ে আসে না ব্যথায়।—সকাল থেকে ছপুর্ অবধি তেমনি নিশ্চল পড়ে থাকে।

বস্তিটা নিরুন্ম হ'য়ে আসে। ওপাশের ঘরে যে ঝিগুলো থাকে, তারা বোধ হয় নিস্তরু ছপুর্ ঘুমিয়ে পড়ে, না-হয় বেরিয়ে যায় কাজে। রাতে ওদের চোখে ঘুম থাকে না।

সারা রাত করে কোলাহল। মিস্ত্রি, ফেরিওয়াল, ডাইভার—নানা শ্রেণীর লোকের ভিড় জমে ওদের ঘরে। দিশি মদের গন্ধ আর কুৎসিত রসিকতার কলরবে অতিষ্ঠ হ'য়ে ওঠে আশপাশের লোক। শিবু মহান্ত সরবরাহ করে মদ। দীন্স কত দিন চোলাই-এর গন্ধ পেয়েছে এইখানে শুয়ে শুয়ে।

হঠাৎ শিবুর চীৎকার শুনে দীন্স উঠে বসে। লোকটা অকথ্য ভাষায় কার উদ্দেশে গালাগালি করে। অথচ কেউ প্রতিবাদ করে না তার সেই কদর্য উদ্গীরণের। নিশ্চুতি ছপুর্ শিবুর ওই বেয়াড়া গালাগালির কোন অর্থ দীন্স ভেবে উঠতে পারে না। একবার মনে হ'ল, হয়ত ওকে লক্ষ্য করেই শিবু বিদ্বেষের ঝাল মিটাচ্ছে। কিন্তু কেন?—দীন্স আশ্বে আশ্বে দরজার পাশে এসে মুখ বাড়িয়ে দেখে।

আশ্চর্য! শিবুর সেই যমদূতের মত চেহারাটা নিমেষে কেমন আতঙ্কিত হ'য়ে উঠেছে। চোখের দৃষ্টিতে সে প্রথরতা নেই। বক্বক্ব ক'রে আপন মনে অজস্র গালাগালি দিয়ে চ'লেছে, আর ঞাতা দিয়ে মুছে বেড়াচ্ছে চালাঞ্চির পানের পিক। বস্তিরই কেউ, কিম্বা কারো ছপুর্ের খন্দের বোধ হয় পান খেয়ে পিক ফেলেছে শিবুর ঘরের সামনে।—কিন্তু তাই নিয়ে শিবু অমন করে কেন? ফেললেই বা ওখানে পানের পিক; উঠানের একপাশে চালাঞ্চির ওই নর্দমায় কি দরকার আছে শিবুর?

দীন্স অবাক হ'য়ে চেয়ে থাকে। শিবু যেন ভীত সন্ত্রস্ত হ'য়ে উঠেছে। সন্দিগ্ধ চকিত দৃষ্টিতে এদিক-ওদিক চায়, আর বার বার ঞাতাটা জলে ভিজিয়ে এনে মুছে দেয় সেই পানের দাগগুলো।—ওর গালাগালি শুনে পুঁটি আর বিন্দুবাসিনী—দু'জনেই বেরিয়ে এসেছে ঘর থেকে; কিন্তু কোন কথা ব'লতে পারে না ভয়ে।

বিস্ময়টুকু কাটিয়ে উঠতে দীন্সের দেরী হ'ল না। ও সহজেই অহুমান ক'রে নেয় যে, লোকটা ক্রিমিনাল—খুনে। রক্তের দাগ বা ওই রকম কিছু দেখলেই ওর মাথাটা যায় বিগড়ে। ও সহিতে পারে না। ওর ওই প্রচণ্ড পৌরুষ নিমেষে মূর্চ্ছিত হ'য়ে পড়ে। পানের পিক দেখেও ওর বলিষ্ঠ দেহটা ভয়ে পঙ্গু হ'য়ে আসে।

সেই সন্ধ্যাতেই শিবুর ঘরভাড়া মিটিয়ে ওরা আবার

উঠে গেল অশ্রু বস্তির সন্ধানে। দীর্ঘ এক রকম জোর ক'রেই নিয়ে গেল অতসীকে। ওর কাণ্ড দেখে কোন কথা জিজ্ঞেস ক'রবারও অবসর পেল না সে। তা ছাড়া, দীর্ঘ যে ওর ওপর এমনি ক'রে জোর ক'রবে কোন দিন, একথা ছিল অতসীর স্বপ্নের অগোচর। ওর সারা মন ভ'রে উঠল অকারণ আনন্দের প্রাচুর্যে।

* * * *

ব্রততীর জীবনে যে পরিবর্তন দ্রুত ঘাটনের মত এসে পড়েছে, স্মার সি-কে প্রাণপণ চেষ্টাতেও পারেন নি তার গতি রোধ করতে। ওঁর গণ্ডী ছাড়িয়ে তাতু যেন দেখতে দেখতে সরে দাঁড়িয়েছে অনেক দূরে।—ও মানে না আভিজাত্যের শাসন, ও চায় না ঐশ্বর্যের উর্ধ্বর মাটিতে স্বচ্ছন্দে জীবনের শিকড়গুলো ছড়িয়ে দিতে।—প্রথম প্রথম স্মার সি-কে'র মনে হ'য়েছিল, হয় ত ওই মণি অধিকারীই দিয়েছে তাতুর জীবনে এই বিপ্লব এনে। কিন্তু সে ভুল তাঁর তাতুই দিল ভেঙে।

স্মান্চিট্ ক্লাবের চাঁদার খাতায় স্মার সি-কে যদি দশ হাজার টাকার চেক জমা দিয়ে, তাতুর হাতে এনে দিলেন মেসারশিপের কার্ডখানা, বাপের মুখপানে চেয়ে তাতুর চোখদুটো যেন ধব্বক ক'রে জলে উঠল।—“বাবা!”

ব্রততীর কণ্ঠস্বরে স্মার সি-কে ভয় পেয়ে গেলেন! অপরাধীর মত কার্ডখানা ওর সামনে থেকে তুলে নিয়ে ব'ললেন—“ওরা যে বলছিল মা, তু-ই ওদের প্রধান নেত্রী।”

—“আমি?” ব্রততীর শরীরটা উত্তেজনায় ঝাঁকিয়ে ওঠে।

“হাঁ। তোর কল্পনাকেই ওঁরা নাকি আজ রূপ দিয়েছেন বাস্তবে। ওই স্মান্চিট্ ক্লাব, সাঁ-সুচি স্টেজ; তারই সঙ্গে লাইব্রেরী, মিউজিয়ম আর নাচের এম্ফি-থিয়েটার!”—স্মার সি-কে হঠাৎ যেন ব্রততীর সামনেও কমন বিব্রত হ'য়ে উঠলেন।

—“ওঁরা! ওঁরা মানে ত তোমার ওই বন্ধুপুত্র আর আমার বান্ধবীর দল? কিন্তু বাবা, যে দেশে পেটের দায়ে গাভী কুড়িয়ে খায় ডাষ্টবিন থেকে—শিশুকে অন্ধ করে চোখে লোহার কাঁটা ফুটিয়ে, সেখানে—না, থাক। ওদের কথা ব'লো না তুমি।—আমি চাই ওই বন্ধুদের হাত থেকে মুক্তি।”—ব্রততী কান্নায় ভেঙে পড়ে।

কিছুক্ষণ হতভম্বের মত চেয়ে থেকে স্মার সি-কে ওর মাথায় হাত দিয়ে ডাকেন—“তাতু!”

ব্রততী মুখ না তুলেই উত্তর দেয়—“কি বাবা?”

—“আমি ত ওদের জন্তে চাঁদা দিই নি। দিয়েছিলুম তোরই কথা ভেবে। কিন্তু তুই ত আমায় কোন দিনের জন্তেও বলিস্ নি তাতু! বলিস্ নি, তোর মনের কথা!”

চোখ মুছে ব্রততী বাবার বুকে মুখ লুকিয়ে বলে—“তোমার মনে কষ্ট দিতে চাই নি বাবা।”

—“পাগলি! তোর মুখের হাসি মিলিয়ে গেলে যে কষ্ট পাই, তার চেয়ে বেশী কষ্ট কি তুই দিতে পারিস্?”
—স্মার সি-কে'র চোখে জল আসে।

ব্রততী একটু ইতস্তত ক'রে বলে—“আমার চোখের সামনে থেকে পুরনো পৃথিবীটা যেন মুছে গেছে বাবা। দীর্ঘ—না; আমি ভুলতে পারি না। ভুলতে পারি না মাহুঘের দুঃখ।”

—“দীর্ঘ?”

—“মিষ্টার সেন। নিঃস্ব হ'য়েছে, তবুও মনে এতটুকু দৈন্ত নেই। অদ্ভুত!”—

ব্রততী আবার স্থির হ'য়ে ব'সল।

স্মার সি-কে পাশের চেয়ারখানা আরও কাছে টেনে নিয়ে ব'সলেন ব্রততীর পিঠের ওপর সম্মুখে হাতখানা রেখে।

ব্রততী আপন মনে বলে—“এত বড় দেশে ওদের মাথা গুঁজ'বার একটু ঠাই নেই।”

—“তাতু!”—পর্যাপ্ত মমতার সুরে স্মার সি-কে ডাকেন।

—“য়্যা।”—ব্রততী করুণ দৃষ্টিতে চায়।

—“তোর মায়ের কথা একটুও মনে পড়ে না আর?”—দীর্ঘশ্বাসে বুকেখানা কেঁপে ওঠে।

—“একটু একটু পড়ে। ছবিখানা দেখে এখন বেশ ভেবে নিতে পারি।”

স্মার সি-কে তীক্ষ্ণদৃষ্টিতে চেয়ে থাকেন ব্রততীর মুখপানে। বাপের চোখে এমন নিস্পলক শাণিত দৃষ্টি ব্রততী আর কোন দিনও দেখে নি। মনে হয়, চোখের ভিতর দিয়ে সমস্ত অন্তরটা যেন বেরিয়ে আসতে চায়।

—“আশ্চর্য্য! সেই আগুন এখনও নেবে নি। তার না-বলা কথা, গোপন অহুভূতির চাপা কান্না বিক্ষোভের

মত জলে উঠেছে তাতুর বৃকে।—অম্নি আজ্জে-বাজ্জে নানা ভাবনায় বিনিদ্র হ'য়ে উঠ'ত শীতের রাত—”

কিছুক্ষণ নীরব থেকে স্মার সি-কে আকস্মিক চঞ্চলতায় অস্থির হয়ে উঠলেন। উনি দেবেন না, কোন মতেই দেবেন না ওদের প্রায়।—স্মান্টিট সোসাইটির কার্ডখানা টুকরো-টুকরো ক'রে ছিঁড়ে ফেলে তিনি চীৎকার ক'রে উঠলেন—“এ তোমার বাড়াবাড়ি তাতু! কার মাথা গুঁজ্বার ঠাই নেই, তাই নিয়ে নিজের মাথা খারাপ করার কোন মানে হয় না। ওরা এসেছে ওদের ভাগ্য নিয়ে; তুমি পার না শত চেষ্টাতেও তার একতিল লাধব ক'রতে।”

উত্তরের অপেক্ষা না রেখে তিনি ঝড়ের বেগে ঘর থেকে বেরিয়ে গেলেন।

ব্রততী হাসে। সেই কান্নার তিতরেও ও চেপে রাখতে পারে না ওর হাসি:—“ভাগ্য! শক্তিমানের হাতে-গড়া ওদের সেই ভাগ্য মাটির বৃকে কেঁদে মরে। ওরা মানুষ, সেকথা মানুষেরাই দিয়েছে ওদের জন্মের মত ভুলিয়ে।”

হঠাৎ ব্রততী চমকে উঠল—লীলা হালদার, শিপ্রা আর মুরলা নন্দীকে দেখে। ওরা হয় ত আগেই এসে দাঁড়িয়েছিল ওর মুখের দিকে চেয়ে।—পিছনে ব্যানার্জি!

* * *

দীক্ষু চেয়েছিল মুক্তি। কিন্তু অনিবার্য বিপর্যয়ের মাঝখানে পড়ে ওর জীবনের আগাগোড়া গেল আবার উল্টে। ওর কল্পনা, ওর বিশৃঙ্খল জীবনের অবাধ গতি সহসা কুণ্ডলী পাকিয়ে গেল অতসীর দুর্ভাগ্যকে ঘিরে। একটা ভিখিরী মেয়ে, খার প্রতিদিনের অন্নমুষ্টি আসে চোখের জলে ধুয়ে, তার মুখপানে চেয়েও দীক্ষুর সন্ধ্যা আজ আড়ষ্ট হ'য়ে আসে আর্ন্ততায়।

ওদের পল্লীতে লেগেছে মড়ক। আশ-পাশে, বাস্তুর ঘরে ঘরে মানুষগুলো ম'রছে, কেউ বাইরে, কেউ উঠানে, কেউ বা তলগড়ের চৌকাঠে মাথা রেখে। দীক্ষু বিমূঢ় দৃষ্টিতে চেয়ে থাকে তাদের পানে; কখন বা এগিয়ে যায়, আবার ফিরে আসে অতসীর পীড়াপীড়িতে।—ওরা মরে; যেন বেঁচে থাকারটাই ছিল ওদের অনধিকার। জন্মের সাথে সাথে বাঁচবার অধিকার নিয়ে আসে

নি এই হতভাগ্যের দল; এনেছিল অপ্রতিবাদে মরবার জন্মগত অধিকার, আগুনের বৃকে ঝাঁপিয়ে পড়া ঝাঁক ঝাঁক পঙ্গপালের মত। তবুও কাঁদে, হাহাকার ক'রে কাঁদে কেউ। বন্ধ কান্নার গুঁমট-বাঁধা শ্বাসগুলো ঘুরে মরে বস্তির ঘরে ঘরে। ওদের নিশ্বাসের বিষাক্ত বাষ্প বাতাসে মিশিয়ে যায় না। ওরা যেমন অযাচিত অতিথির মত এসে আশ্রয় নিয়েছিল মানুষের পান্থশালায়, তেমনি অব্যাহত যাত্রীর মত একে একে চলে যায় জীবনের বোঝা মাটির বৃকে নামিয়ে রেখে।—জীবন্ত পৃথিবীর উৎসবের অন্তরালে অজ্ঞাতে মুছে যায় মানুষের অবজ্ঞার গ্লানি।

ছুদিন ছুরাত পথে পথে ঘুরে দীক্ষু যখন ক্লান্তপদে এসে দাড়াল অতসীর ঘরের সামনে, অতসী মেঝেয় পড়ে গুটোপুটি করে কান্নায়; ঘরের এককোণে কচি ছেলেটার প্রাণান্ত চীৎকারে গলা শুকিয়ে উঠেছে।

দীক্ষু একতিলও বিচলিত হ'ল না। ওর অনশন-শুষ্ক ঠোঁট দুখানা একবার মাত্র বিকৃত হ'ল কান্নার আবেগে।—উপেনের মৃতদেহটা ডোমেরা বেঁধে নিয়ে বাচ্ছে শ্মশানে। উপেন! অতসীর বাবা এতদিন পরে পেয়েছে মুক্তি। ওর জীবন-জোড়া অন্ধকারের হ'য়েছে অবসান, প্রভাত হ'য়েছে সীমাহীন অমানিশা। অসহায় পঙ্গু জীবনটা অন্নের ঘাড়ে চাপিয়ে রাত্রিদিন পৃথিবীর পথে কেঁদে বেড়ানোর লাঞ্ছনা থেকে উপেন আজ পেয়েছে নিষ্কৃতি।

—“অতসী!”

অতসীর কান্নার বেগ উথলে ওঠে। ঘরের মেঝেয় মাথা ঠুকে আরও ছটফট করে হাহাকারে। লোকগুলোর পা জড়িয়ে ধরে দুহাত দিয়ে; ও কেড়ে নিতে চায়, ছিনিয়ে নিতে চায় ওর বাপের মৃতদেহটা।

—দিনের পর দিন না খেয়ে ম'রছে খোকা; তার পর ওর মা। এবার উপেন নিল ছুটি!

ওরা চ'লে গেল। দীক্ষু ধীরে ধীরে গিয়ে ব'সল অতসীর পাশে। মাথাটা কোলের ওপর তুলে নিয়ে স্থির দৃষ্টিতে চেয়ে রইল পাঞ্জুর মুখখানার দিকে; অতসীর তখন দাঁতি লেগেছে।

• • • • •

যেমন করে যাচ্ছিল দিন, আবার তেমনি ক'রেই চলে পর পর আলো-ছায়ার জাল বুনে। কাল যে দিনটাকে মনে হ'চ্ছিল মৃত্যুর চেয়েও ভয়ঙ্কর, আজ সেটা সহজ হ'য়ে আসে আগামী কালকে শঙ্কাজড়িত ক'রে।—ওদের জীবনের গতিতেও অমনি করে পর পর নেমে আসে এক একটা সন্ধ্যা; কোলের অন্ধকার কাটবার সঙ্গে সঙ্গেই ঘনিয়ে ওঠে সামনের পথে সাজানো আঁধার।—এখন আর ওরা কাঁদে না; ওদের অশ্রু স্তরে স্তরে জমাট বেঁধে যায় অবসন্ন পিঙ্গলার গ্রন্থিতে গ্রন্থিতে।

উপেন পেয়েছে মুক্তি, কিন্তু অতসী পায় নি ছাড়া। ওর পিছু টানের বোঝা ছিঁড়ে পড়বার আগেই, খোকা ছ'হাতে জড়িয়ে ধ'রেছে অতসীর শাখা-প্রশাখা—কচি আলোক-লতার মত নিবিড় আবেষ্টনে।

কেন এলো খোকা! ওর দুর্ভাগ্যের মাঝখানে এমনি অবাচিত আসা, ও ত চায় নি কোন দিন। ও চায় নি মা হ'তে, তবুও খোকা এলো ওর গোপন মনের আশা-আকাঙ্ক্ষাকে উদ্বেলিত ক'রে।

অতসী একদৃষ্টে চেয়ে থাকে খোকাকার মুখপানে। কখন ওর সারা গা রোমাঙ্কিত হ'য়ে ওঠে আনন্দের শিহরণে, কখন-বা চোখ ছাপিয়ে আসে জল—ওর সেই ছোট ভাই-এর কথা, মায়ের কথা ভেবে। হঠাৎ মনটা শিউরে ওঠে আতঙ্কে। ম'রেছে, ওরা ম'রেছে, দিনের পর দিন একটু একটু ক'রে ক্ষয় হ'য়ে!—খোকা যদি মরে! তেমনি না খেয়ে যদি তিল তিল ক'রে শুকিয়ে যায়!—ও পারবে না, পারবে না সহিতে। নির্ণিমেষ দৃষ্টি ধীরে ধীরে নিশ্চল হয় খোকাকার মুখের ওপর। অমনি ক'রে চেয়ে থাকতে থাকতেই ওর বুকের আঁচল ভিজে যায় দুধে। পর্যাপ্ত অমৃত-প্রবাহে দুটি স্তন ব'য়ে টপ্‌টপ্‌ ক'রে ঝ'রে পড়ে দুধ!

দীঘু পাশে ব'সে ভাবে। ভাবে ওর অতীত জীবনের কথা, ভাবে অতসীর সঙ্গে সাক্ষাতের প্রথম দিন থেকে প্রতিটি মুহূর্তের কথা। বুকের ভিতরটা আর্তনাদ ক'রে ওঠে হাহাকারে।—ভুল, ভুল; জীবনের প্রতিপদক্ষেপে জমে উঠেছে শুধু ভুলের বোঝা। অতীত মুছে গেছে নিশ্চিহ্ন হ'য়ে; বর্তমান ঘোলাটে হ'য়ে উঠেছে অন্ধকারে, কুয়াসাক্ষয় নির্ম্মম অন্ধকারে ওর চোখ দুটো কেমন

ধাঁধিয়ে যায়। এই অতসী কাঁটা তারের বেড়ার মত ঘিরে ধ'রেছে ওর দুর্দান্ত গতিকে। তাই ফলেছে আচম্বিতে ওই ভুলের ফসল: ওর ক্ষণিক দুর্বলতার সিঞ্চে গ'ড়ে ওঠা আগামী সহস্র ভিক্ষুক বংশের আর-এক আদি পুরুষ। ওই খোকাকে আশ্রয় ক'রেই আবার পৃথিবীতে আসবে অগণিত ভিথিরী; ওরই শাখায় শাখায় ফলবে অসংখ্য অসহায় অন্ধ শিশু!—উঃ।

অতসীর দৃষ্টিটা হঠাৎ ছলকে পড়ে দীঘুর মুখের ওপর।
—“কি ভাবছ তুমি অমন ক'রে?”

—“আমি? ভাবছি—ভিক্ষে আর ক'রব না অতসী।”

—“বেশ ত! আমিই ক'রব ভিক্ষে। তোমাকে ত আর বলি নি কোন দিন।”

দীঘু একটুক্ষণ ভেবে আপনমনেই বলে—“তুমি বল নি সত্যি, কিন্তু পুরুষ হ'য়ে আমি পারি না এমনি নিশ্চিন্তে তোমার ঘাড়ে চাপিয়ে দিতে।”

কণা ব'লতে ব'লতে দীঘু কেমন আনুমনা হ'য়ে যায়। বিড়বিড় ক'রে বলে—“মোট খাটব;—না হয়, না-হয় রাস্তার লোকের হাত থেকে জোর ক'রে নেব কেড়ে।” তারপর হঠাৎ অস্বাভাবিক জোরের সঙ্গে ব'লে ওঠে—“অতসী, চল পালিয়ে যাই! পালিয়ে যাই এই মাহুঘের কোলাহল, এই শহর—লোকালয় ছেড়ে দূর পাড়ারগায়ের মাঠে, না-হয় অন্ধকার একটা বনে, যেখানে কেউ কোন দিন নেবে না আমাদের মুখের ভাত কেড়ে। তুমি বাঁধবে ঘর; আমি মাটি কাটব।”

অতসী সম্মত হ'য়ে ওঠে। ওর বুকতে সময় লাগে না মোটেই যে, হঠাৎ মাঝে মাঝে দীঘুর মাথাটা যেমন বিগড়ে যায়, তেমনি বিগড়ে গেছে আবার। আবার হয় ত পালিয়ে যাবে কোন দিকে, না-হয় উঠবে ঝড়।

সরে' এসে ওর গায়ে গা দিয়ে ব'সে অতসী হাত বুলিয়ে দেয় দুটি পায়ে।

অদম্য বেগে দীঘুর বুক ছাপিয়ে উঠতে চায় কান্না। ছ'চোখে টলটল করে জল।—“আমার চোখেও জল আসছে অতসী, পাথরের দেয়ালেও এবার বৃষ্টি ধরল ফাটল! মরীচিকা নয়, জল—জল! মরুভূমিতেও দেখা দিয়েছে জল!”—উৎকট হাসির কাপ্টায় জলটা কর্ণিকার কোলেই শুকিয়ে যায়।

* * * *

ভিক্ষে নয়, কাজের চেষ্টায় দীর্ঘ আবার উঠে-পড়ে লেগেছে। যেমন ক'রে হোক, একটা কিছু জোগাড় ক'রতেই হবে তার। নইলে—নইলে খোকা আর অতসীকে ক'রতে হবে ওর পাপের প্রায়শ্চিত্ত।—দীর্ঘ ঘুরে বেড়ায়, আবার ঘোরে লোকের দরজায় দরজায়। রাস্তার মোড়ে ঘণ্টার পর ঘণ্টা দাঁড়িয়ে অপেক্ষা করে একটা মোট পাবার আশায়। কিন্তু জোটে না। অদৃষ্টের কি নিশ্চয় বিধান ওর ওপর! এত লোক মোট-খেটে করে পেটের সংস্থান, কিন্তু ওর জোটে না দিনান্তে একটি মজুরি।

পথ চলতে চলতে নিজেই কখন ভুলে যায় ওর উদ্দেশ্যের কথা। আনমনে অতিবাহন ক'রে চলে মহানগরীর পথ। মাঝে মাঝে ফিরে চায় পিছনের কোলাহল শুনে, কিন্তু পা-ছুটো থামে না।

দীর্ঘ যখন চৌরাস্তার মোড়টা ছাড়িয়ে প্রায় এসে প'ড়েছে বীমা কোম্পানীর পাথর কুঠির সামনে, হঠাৎ ওর নজর প'ড়ল বাদামি রঙের বড় মোটরখানার ওপর। গাড়ী-খানা বেগে চলতে চলতে আচম্কা ব্রেক দিয়েছে ওপারের ফুটপাথের পাশে!—ভিতরে ব'সে মনি অধিকারী, আর ব্রততীর পাশে বৃদ্ধ ভদ্রলোকটি বোধ হয় ওর বাবা—স্মার সি-কে রায়।

ওরা নাম্বার উপক্রম করে! দীর্ঘ মুহূর্তে কেমন হকচকিয়ে গেল। তারপর পলক ফেলতে না ফেলতে উল্লসাসে ছুটে গেল বীমা অফিসের পিছন দিয়ে ফিরিঙ্গী-পাড়ার ছোট গলিটার ভিতর।—পিছনে পায়ের শব্দ শুনে হৃৎস্পন্দন যেন অস্বাভাবিক গতিতে চঞ্চল হ'য়ে উঠছিল ওর। মনে হ'ল, মনি এসে পড়েছে পিছু পিছু। নিরুপায় হ'য়ে দীর্ঘ ঝাঁক গলিটার বাঁকে ব'সে প'ড়ল।

সত্যি এসেছে ওরা!—মনি অধিকারী, তার পিছনে ব্রততী। বীমা অফিসের এদিকে, পেভ্‌মেন্টের ওপর দাঁড়িয়ে ওরা আশে-পাশে চেয়ে দেখে। ব্রততী উদ্‌গ্রীব দৃষ্টিতে চায়, হয়ত ওকেই খোঁজে চঞ্চল ছুটি চোখে সেই অফুরন্ত করুণা নিয়ে! কিন্তু কেন? কেন খুঁজবে সে দীর্ঘর মত একটা অপগত মানুষকে?—ভাবতে গিয়ে দীর্ঘর শরীরের রক্ত হিম হ'য়ে আসে। ওর জীবনে যা ছিল

একদিন রোমাঞ্চকর কল্পনা, আজ তার আভাস মাত্রও হ'য়েছে জীবন্ত বিভীষিকা।

ব্রততীর পরণে নিতান্ত সাধারণ একখানা শাড়ি। হাতে ভ্যানিটি কেসটা নেই আর। সর্ব্বাঙ্গের সেই চলমান দ্রুত ভঙ্গী যেন আপনা-আপনি কেমন শ্লথ হ'য়ে এসেছে।

বুকের ভিতর হৃৎপিণ্ডটা শুক হ'য়ে আসে।—যদি এসে পড়ে! আর একটু এগিয়ে যদি এসে দাঁড়ায় গলিটার মোড়ে!

কিন্তু আসে না। যেমন আগে-পিছে ছ'জনে এসে দাঁড়িয়েছিল, তেমনি আবার যায় ফিরে।—ব্রততী কি বলে; হয়ত ওর কথাই, কিম্বা অশ্রু কারো।

দীর্ঘ হাঁপ ছেড়ে বাঁচে। এমনি ক'রে আরও তিন-চার দিন ও ক'রেছে আত্মরক্ষা ব্রততীর তীক্ষ্ণ দৃষ্টি থেকে।

ফিরিঙ্গী পাড়ার ভিতর দিয়ে ডানে-বাঁয়ে বেঁকে দীর্ঘ উঠল একেবারে মিউনিসিপাল মার্কেটের সামনে এসে। তখন সন্ধ্যা উৎরে গেছে। রাস্তার দু'পাশে কলগুঞ্জ তুলে আলোকময় পথেরথাকে মুখর ক'রে চলেছে রকমারি পুরুষ আর নারী।

মোড়টা ফিরে দীর্ঘ ময়দানের পথ ধরল। বিস্তৃত পথ, তবুও অবাধে চলা যায় না। দু'পাশের ফুটপাথেই জীবন্ত মানুষের ভিড়! ওদের বেঁচে থাকার মাদকতায় দেহ আর মন উথলে ওঠে পথের পরিসর ছাপিয়ে। ওরা যেন বাঁচতেই এসেছে পৃথিবীতে। পরিপূর্ণ মন ফেনিল হ'য়ে উঠেছে দিনান্তের প্রমোদবিলাসে। ওদের স্নায়ুতে স্নায়ুতে ছুটে চলে স্ম্যাম্পনের উদ্দাম সজীবতা।

বাঙালী মেয়েদের ভিড় জমেছে;—তরুণ তরুণী, কচিং ছ-একজন বৃদ্ধ ভিড় ক'রে দাঁড়িয়েছে সামনের গেরুয়া রঙের নতুন বাঙালীটার ফটকে। দীর্ঘ থমকে দাঁড়ায়।—“সাঁ-সুচি!”—“স্ম্যান্টিট্ ক্লাব!”—“প্রগতি ভবন!” ওর মাথার মধ্যে পিল পিল ক'রে ওঠে মগ্ন চেতনার কীটগুলো। মনে হয়, স্বপ্ন; কোন্ স্মদুর অতীতের বিশ্বতপ্রায় স্বপ্নে ঝাঁক হ'য়েছিল ওর মনে এই “সাঁ-সুচি”; আর তারই সঙ্গে

ক্লাব, লাইব্রেরী, এম্ফি-থিয়েটার। ওদের সবুজ সজ্জের রেজলুশান্!—চোখের কোণ থেকে মগজের ভিতর পর্যন্ত ঝিমঝিম করে। সামনের ছবিগুলো অস্পষ্ট হ'য়ে আসে। ইলেকট্রিক নিউজের আলো ছড়িয়ে পড়ে ময়দানের এক প্রান্ত থেকে অপর প্রান্ত অবধি; রূপালি জোয়ারের মত ঢেউ খেলে যায় সবুজ ঘাসের বুকে।

সাঁ-সুটির উদ্বোধন উৎসব শেষ ক'রে ওরা বাড়ী ফিরে যায়। ওদের কল্প-প্রসাদ ধীরে ধীরে নীরব হ'য়ে আসে ঘুমের ছোঁয়ায়।—সাহেবদের হোটেলে তখনও জীবনের উৎসব ধ্বনিত হ'চ্ছে। পিয়ানোর মৃদু শব্দে ঘুমের গান—

* * * *

—“ওদের জন্মের জন্মে কি ওরা দায়ী শিপারিন?”

—“জন্মের জন্মে হয় ত দায়ী নয়, কিন্তু পরিণতির জন্মে ওদের দায়িত্ব যে নিতান্ত কম, তা স্বীকার ক'রতে আমি মোটেই রাজী নই তাতু!”—শিপ্রা ইংরেজী কাগজখানার প্রথম থেকে শেষ পর্যন্ত এক নিঃশ্বাসে চোখ বুলিয়ে যায়। তারপর একটু গেমে বলে—“স্ট্রীট হুইস্লাম বন্ধ ক'রতে হ'লে কর্পোরেশনের হেল্প নিতে হয় তাতু, প্রোপাগান্ডা হয় না।”

ব্রততী একটু চাপা তীব্রতার সঙ্গে বলে—“তা জানি। কিন্তু পরিণতির কথা ব'লতে হ'লে এই কথাই ব'লতে হয় যে, ওদের ওই পরিণতির জন্মে ওরা যতখানি দায়ী, তার চেয়ে অনেক বেশী দায়ী আমাদের দেশ—আমাদের এই সমাজ, রাষ্ট্র আর নীতি। আমাদেরই কষাইখানায় প্রতিদিন বলি দিয়ে চলেছি আমরা ওই অসংখ্য অসহায় মানুষ-গুলোকে। তুমি কি অস্বীকার ক'রতে চাও সে কথা? এর ফল আসবেই একদিন না একদিন!”

—“নিশ্চয়ই। আসতেই হবে।—যাদের করেছ অপমান অপমানে হ'তে হবে তাহাদের সবার সমান।”

অল্প সময় হ'লে লীলা ও মুরলা হয়ত খিলখিল ক'রে হেসে উঠত শিপ্রার কথা শুনে। কিন্তু এখন আর ওরা ঠিক সাহস পায় না ব্রততীকে পুরোপুরি অসন্তুষ্ট ক'রতে। ও প্যাট্রোনাইজ্ না ক'রলেও ওকে উপলক্ষ্য ক'রেই যে স্মার সি-কে দিয়েছিলেন ওদের ক্লাবে দশ হাজার টাকা চাঁদা—আরও হাজার দশেক স্বচ্ছন্দে যাবে আদায় করা, এটুকু শিপারিন না ব'লেও ওরা ছ'জনে বেশ বোঝে।

ডক্টর ক্যারী তখন ব্যানার্জির সঙ্গে কি একটা পরামর্শ নিয়ে ব্যস্ত। শিপ্রার উক্তির দিকে তাঁর দৃষ্টি আকর্ষণ ক'রে ব্রততী বলে—“নাণবাবু, সব চেয়ে দুঃখের কথা এই যে, আমরা চাই আমাদের দাবীকে যোল আনা স্বীকার ক'রে অন্তের বেঁচে থাকবার অধিকারটুকু পর্যন্ত অস্বীকার ক'রতে। ভেবে দেখা ত দূরের কথা, আমরা চেয়ে দেখতেও রাজী নই—হোয়াট্‌ ম্যান্ হাজ্ মেড্ অফ্‌ ম্যান্—”

—“ম্যান্ হাজ্ মেড্?”—শিপ্রা জিজ্ঞাসু দৃষ্টিতে চায়।

এবার ব্রততী কোন কথা ব'লবার আগেই মগি অধিকারী ব'লে ওঠে—“তা ছাড়া আর কি বলা যেতে পারে বলুন? মাটির বুকে জন্মেও যাদের মাটির ফসলে নেই তিলমাত্র অধিকার, তাদের বঞ্চিত ক'রেছি আমরাই। দেশের মাটি নয়।”

আলোচনাটা উঠেছিল ওদের প্রগতি-ভবনের প্রতিষ্ঠা নিয়ে, কিন্তু কথায় কথায় এসে দাঁড়িয়েছে ব্রততী আর ডক্টর ক্যারীর সঙ্গ-প্রতিষ্ঠিত ‘ওয়েল ফেয়ার’ সমিতির প্রসঙ্গে।

মিস্ হালদার আর মুরলার মোটেই ভাল লাগে না ও সব কথা। শিপ্রা ভালবাসে যে-কোন কথার সূত্র নিয়ে নিজের পেডাগি দেখাতে। তাই অস্তুত তর্ক ক'রবার লোভেই ও চায় না প্রসঙ্গ উণ্টে দিতে।

ওদের আলোচনার মোড় ফিরিয়ে দেবার মতলবে লীলা হালদার বলে—“কেতকীর উপল্যাসটা হ'য়েছে আশ্চর্য্য রকম রিয়ালিষ্টিক। তোমাদের ওই প্রবন্ধটাই যেন জীবন্ত হ'য়ে উঠেছে ওর লেখায়।—“ভূষিত দেবতা।”

—“কেতকী?”—শিপ্রা সকৌতুকে জিজ্ঞেস করে।

—“বোধ হয় পেন্-নেম। কেউ কেউ বলে—ওটা নাকি সাগর ঘোষের লেখা।”

“কেউ কিছু বলুক আর না-বলুক, অস্তুত আমাদের কবি সুকুমার চ্যাটার্জী বলেন যে, ওটা তাঁর “মহানগরীর পথ”—এর অবিকল নকল। এমন কি, তিনি নাকি লাইন-গুলো পর্যন্ত লাল পেন্সিলে দাগ দিয়ে রেখেছেন।”—মুরলার গাঙ্গীর্ঘাটা যেন বেশ জমাট বেঁধে আসে।

ডাক্তার অধিকারী বোধ হয় এতক্ষণ কথাটা মন দিয়ে শোনেন নি। মুরলার শেষ কথাটুকু কানে যেতেই ব'লে উঠলেন—“মোষ্ট্‌ স্চাচারাল! গ্রেট মেন থিঙ্ক য়ালাইক। হয় ত আগাগোড়াই মিলে গেছে ছ'জনের চিন্তাধারা!”

মুরলা ঈষৎ সলজ্জ হাসির সঙ্গে উত্তর দেয়—“আগা-গোড়া ঠিক নয়, তবে মিষ্টার চ্যাটার্জীর একটা ইম্পর্টেন্ট সিন্-এর সঙ্গে ওঁর একটা ইন্সিডেন্ট-এর অনেকখানি মিল আছে।”

—“আই সী। নো ফার্দার?—সে কথা আগে ব’লতে হয়। ও রকম সাদৃশ্য ত ঘাসের সঙ্গে অশথগাছেরও আছে। অন্তত একটা ইম্পর্টেন্ট গ্যাস্পেক্ট: পাতার রঙ। তাই ব’লে অশথ গাছকে শাঁওয়া ঘাসের নকল বলা চলে না।”—ডাক্তার অধিকারী স্বভাবসিদ্ধ প্রচণ্ড হাসিতে ঘরখানা মুখর ক’রে তুললেন।

ব্যানারজি এতক্ষণ ঠিক বুঝে উঠতে পারেন নি যে, হালদার আর মুরলার চেষ্টিত ইঙ্গিতটা ওঁকে লক্ষ্য ক’রেই নিষ্কিণ্ড হ’য়েছে। ওঁরই কথার গ্যানালজি! কা’ল মুরলাকে সামনে রেখে মিস হালদারকে উনি ব’লেছিলেন—শিপ্রার চালচলনের হাঁওয়া লেগেছে ওদের দুজনের গায়ে। অবিকল নকল! ব্লাউসের রঙ পর্যন্ত ধীরে ধীরে মিলে যাচ্ছে শিপ্রার পছন্দর সঙ্গে।

মুরলার বক্র হাসিতে মুহূর্তে ব্যানারজির মুখখানা লাল হ’য়ে উঠল।

ব্রততী অনেকক্ষণ থেকেই ইতস্তত ক’রছিল ব্যানারজিকে কি ব’লবে ব’লে। কিন্তু সকলের সামনে সে প্রশ্ন উত্থাপন ক’রতে ওর কেমন বাধে। নানা কথার ভিড়েও মাঝে মাঝে ব্যানারজি আর মুরলার চোখে যে দীপশিখা ঝলক দিয়ে উঠছিল, সেটা অস্ত্রের দৃষ্টি এড়িয়ে গেলেও তাতুর দৃষ্টি থেকে আত্মগোপন ক’রতে পারে নি। কিন্তু আশ্চর্য্য! ওর মনে তাতে এতটুকুও ক্ষোভ হয় না; বরং স্বস্তিতে হালকা হ’য়ে আসে ওর ভারাক্রান্ত মনের পর্দাগুলো।

ব্রততীকে নীরব দেখে, শিপ্রা হেসে বলে—“সাঁঝের খেয়ায় কি শেষে ঝড় উঠবে তাতু?”

—“ঝড় উঠবে না-শিপ্রার, বরং কেটে যাবে চৈতালি মেঘের নিরর্থক সমারোহ। আর, ঝড় উঠলেও বিশেষ ক্ষতি ছিল না আমার, আমি করি না সে ভয়। বাঁচবার পথে ঝড়কে আমি যতটুকু ভয় করি, তার চেয়ে ঝড়ের পথে বাঁচতে এখন আমার বেশী ভাল লাগে।”—ব্রততী হাসে।

ব্যানারজি একটু বিস্মিত হ’য়ে চায় ওর মুখপানে। মুরলার হাসিতে কেমন একটা লঘু উল্লাসের রঙ!

“ওটা—”

—শীলা কটাক্ষ ক’রে কি ব’লতে চায়। কিন্তু তার মুখের কথা কেড়ে নিয়ে ব্রততী এক নিঃশ্বাসে বলে—“আমার ইডিওসিন্ক্রেসী দেখে আপনারা হয় ত আক্রমণ ক’রবার লোভ সম্বরণ ক’রতে পারেন না, কেমন মিস্ হালদার? কিন্তু আমি কি চাই জানেন?—আমি চাই পৃথিবীর এই নিষ্ক্রিয় অস্তিত্বের মাঝখানে জ্বলন্ত আগ্নেয়গিরির মুখ খুলে দিতে। এতকাল যারা নিশ্চিন্তে বেঁচেছে, এবার তারা করুক প্রায়শ্চিত্ত।”

—“ব্রেভো! তুমি কি সিভিল ওয়ার ডিক্লেয়ার ক’রবে তাতু? কিন্তু এ যে স্বেচ্ছা অটো-এগ্রেশন্! ডক্টর জাঙ্গ, —আই মীন্ বাৎস্শায়ন বলেন—”

শিপ্রার কথা শেষ না হ’তেই মিষ্টার ব্যানারজি ব’লে উঠলেন—“পার্ভারশন!”

ব্যানারজির স্পষ্ট মত তাতুর গায়ে টিকের আঙুনের মত ছিটকে প’ড়ল। তবুও ব্রততী জোর ক’রে নিজেকে সামলে নিয়ে শান্ত অথচ প্রথর সুরে বলে—“মিঃ ব্যানারজি, মেয়েদের সঙ্গে ব্যবহারে আপনাদের তরফ থেকে যে শিষ্টতা-বোধ আপনা হ’তেই থাকা উচিত, আমার মনে হয় সেটা সম্বন্ধে রিমাইণ্ড ক’রবার সুযোগ অন্তত মেয়েদের যতখানি না দেওয়া যায় ততই ভাল।”

শিপ্রা ও শীলা—দু’জনেই চমকে ওঠে। ডাক্তার অধিকারী স্পষ্ট শুনেও ব্রততীর সঙ্গে তার কথাগুলো মিলিয়ে নিয়ে যেন ঠিক বিশ্বাস ক’রতে পারছিলেন না।—নির্ঝাঁকু চেয়ে রইলেন।

মুরলার মুখখানা কেমন অস্পষ্ট হ’য়ে উঠেছে। প্রত্যস্তর আবহাওয়ার সূচনাটা অনুমান ক’রে ওঁরা সকলেই তখন উঠবার চেষ্টা ক’রছিলেন। মিষ্টার ব্যানারজির মুখে-চোখে কেমন একটা আড়ষ্টতা!

শিপ্রা কি ব’লতে যাচ্ছিল; কিন্তু তার কথাটা মাঝপথে আটকে দিয়ে ব্রততী আবার ব’লে উঠল—“এক্সকিউজ মি মিঃ ব্যানারজি। সেদিনের মত আমি বদলে ফেলেছি; সেই সঙ্গে কোর্সটাও।”—মুহূর্তে ওর সর্কাসে যেন আলোড়িত হ’য়ে উঠল কালবৈশাখীর ঝড়; বর্ষণোন্মুখ, কিন্তু আসন্ন ঝড়ের মত্ততায় চঞ্চল!

ওদের কোন কথা ব’লবার সুযোগ না দিয়ে ব্রততী

ক্রতপদে বেরিয়ে গেল ঘর থেকে। শিপ্রা আর হালদার স্তম্ভিত দৃষ্টিতে চেয়ে রইল ব্যানার্জির মুখপানে।

* * * *

অতসী শোনে নি ওর নিষেধ। ওই দুর্বল শরীর নিয়েই ছেলেটাকে বুক ক'রে বেরিয়েছিল ভিক্ষেয়।—দীন্নু যা পারে না, যা নয় না তার ধাতে, অতসী প্রাণ থাকতে সে-কাজে হাত দিতে দেবে না ওকে। হ'লই বা কাঙাল, পুরুষ ত! পুরুষ হ'য়ে লোকের দরজায় হাত পাততে সত্যি হেঁট হয় ওর মাথা। পেটের দায়ে প্রতিদিন কত আর মাথা হেঁট ক'রে বেড়াবে ও!

দীন্নু যতবারই অতসীকে ব'লেছে—“ভিক্ষেয় বেরিও না, ওই শরীর আর ক'চি ছেলেটাকে নিয়ে।” অতসী শোনে নি; ও বাধা দিয়েছে। ওর নিশ্চিন্ত বড় বড় চোখদুটো তুলে কাকুতির সঙ্গে বলে—“আমার কোন কষ্ট হয় না ওতে। যা পারি, দু'মুঠো আনবই কোনরকমে জোগাড় ক'রে। তুমি বরং সেই ফাঁকে খুঁজে দেখ একটা কাজ।—কত দিন ত হ'য়ে গেল! ঠাকুর কি এবারও চাইবে না মুখ তুলে?”

চোখে আগেকার সেই স্বচ্ছতা নেই, তবুও জলে ভ'রে উঠলে টলটল করে সজীবতায়। সজীবতাও হয় ত আর নেই একবিন্দু;—ওটা মরীচিকা, ওর অতীত নিশ্চিন্ততার সাময়িক সঞ্চয় যে-টুকু লুকিয়ে আছে রেটিনার আনাচে-কানাচে, তা-ই হঠাৎ বলক দিয়ে ওঠে কান্নার আবেগে।

সারাদিন পথে পথে টহল দিয়ে দীন্নু যখন বাড়ী ফিরল, তখন রাত্রি প্রায় আটটা। এর মধ্যেই বস্তি গুল্জার হ'য়ে উঠেছে। ওপাশের ঘরে যে লোকটা কাল সকালে এসে উঠেছিল ঘর-পালানো মেয়েটিকে সঙ্গে ক'রে, তাকে ঘিরে একপাল লোক দাঁড়িয়ে কি কাণাকাণি করে। মেয়েটাকে হয়ত এনেছিল ফুলিয়ে, দুপুরে আবার পালিয়েছে কার সঙ্গ পেয়ে।

অতসী আজ আর আলোটাও জ্বালে নি। ঘাড়ি-মুড়ি দিয়ে প'ড়ে ঘুমছে; ছেলেটা কোলের কাছে নিজীব হ'য়ে পড়ে' আছে। হয় ঘুমিয়েছে, না-হয় হাত-পা গুটিয়ে অন্ধকারে একলা জেগে জেগে ভাবছে ওর জন্মান্তরের কথা।

একবার মনে হ'ল, জাগাবে না। ঘুম'ক, এমনি ক'রে বোধ হয় কতকাল ঘুম নামে নি ওর চোখে। আবার মনে হয়, সারাদিনের উপোসে শরীরটা ভেঙে পড়েছে ক্লান্তিতে। চা'ল এনেছে দু'মুঠো সেধে, কিন্তু ফুটিয়ে নেবার ধৈর্য্য আর ছিল না ওর অবসন্ন দেহে।

কিছুক্ষণ বিমূঢ়ের মত ব'সে থেকে দীন্নু কেরোসিনের ডিবেটা জ্বালল।—অতসী যুমোয় নি! ঘোর হ'য়ে পড়ে আছে জরে। গায়ে খই-ফুটান জর! ছেলেটা কুকুর-মাছির মত লেগে আছে বুক।

মাথার কাছে ব'সে দীন্নু কপালে হাত দিয়ে ডাকে—
“অতসী!”

অতসী অতিকষ্টে চোখ মেলে চায়। চোখদুটো জবাফুলের মত লাল হ'য়ে উঠেছে। কথা ব'লতে ওর কষ্ট হয়: বুক পিঠে অসহ ব্যথা।

আঁচলে বাঁধা চা'লগুলো দেখিয়ে বলে—“রাঁধতে আর পারি নি আজ। ভুজাওয়ালার দোকানে বদল দিয়ে মুড়ি আর ছোলা ভাজা এনে খাও।”—অতসী হাঁপায়। দম যেন ওর বন্ধ হ'য়ে আসে ওই কয়েকটি কথা ব'লতে।

“খাবো অতসী, খাবো। আজ না-হয় কাল নিশ্চয়ই খাবো আবার। খাবার জন্মেই ত এঁটো পাতা কুড়িয়ে বেড়াচ্ছি।”—দীন্নু কেরোসিনের ডিবেটা তুলে ধ'রে অতসীর মুখখানা ভাল ক'রে দেখে।

কষ ব'য়ে লালা গড়াচ্ছে। লালা!—না, শুধু লালা নয়; তারই সঙ্গে রক্ত!—তাজা রক্ত!

দীন্নুর মগজের মধ্যে রক্তকণিকাগুলো সিম্‌সিম্‌ ক'রে উঠল। ডিবেটা নামিয়ে রেখে দু'হাতে অতসীর চোয়াল দুটো ফিরিয়ে ধ'রে ডাকল—“অতসী!”

অতসী কাঁদে। হু হু ক'রে গড়িয়ে পড়ে উষ্ণ অশ্রু। চোখের জলে দীন্নুর হাত ভিজ়ে ওঠে।—“রাস্তায় পড়ে গিয়েছিলাম। আচম্‌কা গাড়ীখানা—” ব'লতে পারে না। নিঃশ্বাস ঘন হ'য়ে আসে। শ্বাসকষ্টে চোখমুখ কেমন চম্‌কে চম্‌কে ওঠে।

—“গাড়ী! ধাক্কা লেগেছে মোটরের?”—দীন্নুর কণ্ঠস্বর কাঁপে।

—“হাঁ। কি ভাগ্যে লাগে নি ছেলেটার গায়ে।”—অতসী পাশ ফিরবার চেষ্টা করে, কিন্তু পারে না।

দীঘুর বৃকের ভিতর বিকৃত একটা হাসি গুম্বে ওঠে।—
“ছেলেটাকে লাগলেও ক্ষতি ছিল না। একটা, একটা
কেন, একশোটা ভিক্ষুকবংশের মূল উপড়ে যেত।”

কিছুক্ষণ থেমে অতসী আবার বলে—“এই বেলা
আন গে মুড়ি। দোকানটা হয় ত বন্ধ হ’য়ে যাবে।”

—“তা বাক্য!”—দীঘু গুম্ হ’য়ে ব’সে কি ভাবে।
তারপর আপন মনে বিড়বিড় ক’রে বলে—“রাত্রিদিন যে
লোহার চাকা বৃকের পঁজরাগুলোকে চুরমার ক’রে দিচ্ছে,
তার কাছে মোটরের চাকা কতটুকুই বা!”—দীঘুর মুখে
কুটে ওঠে একটা বিকৃত হাসি।

—“কাল যদি না-পারি উঠতে! একমুঠো চাল
রেখে দিও, সকালে ভিজিয়ে খাবে। কাল, না হয়
পরশু—” আরও কি ব’লতে গিয়ে অতসী থেমে যায়।
একটুখানি জিরিয়ে নিয়ে আবার বলে—“ভিক্ষে ক’রতে
দেবে না তোমাকে; কিছুতেই দেব না আমি। যে ক’টা
দিন বাঁচবে—”

—“জানি। যে ক’টা দিন বাঁচবে, এমনি তিল তিল
ক’রে নিজের জীবনটা দিয়ে বাঁচাবে আনাকে, আর বৃকের
রক্ত দিয়ে বাঁচাবে ওই ছেলেটাকে। কিন্তু কেন? কেন
বাঁচাবে অতসী? চিরকাল ধ’রে মৃত্যুযন্ত্রণা সহবার জন্তে
মানুষকে রেখ না বাঁচিয়ে। মেরে ফেলো; অজান্তে
তাজা বিষ মুখের ভিতর গুঁজে দিয়ে মেরে ফেলো—”

দীঘু অস্থির হ’য়ে উঠে পড়ে। হঠাৎ অপদেবতা-ভর-করা
মানুষের মত চঞ্চলভাবে পায়চারি করে; ঘুরপাক খায় ওই
একফালি ঘরের ভিতর।

অবসন্নতার গাঢ় প্রলেপ ছড়িয়ে ধীরে ধীরে বনিয়ে আসে
রাত্রি। বস্তির ঘরে ঘরে লোকগুলো ঘুমিয়ে পড়ে; সারা
পল্লী নিব্বুম হ’য়ে আসে ঘুমে। ছেলেটা কেঁদে কেঁদে আবার
ঘুমিয়ে প’ড়েছে অতসীর কোলের ভিতর। এতক্ষণ যন্ত্রণায়
ছটফট ক’রে অতসীও হয়ত ঘুমিয়েছে এবার, কিম্বা অচেতন
হ’য়ে আছে জ্বরের ঘোরে।—ডিবেটা জ্বলতে জ্বলতে আপনি
নিবে গেছে কখন! তেল নেই।

* * * *

নিঃশব্দে পা ফেলে এগিয়ে চলে রাত্রি, নিঃশব্দে ঘুমিয়ে

পড়ে মহানগরীর কোলাহল, কিন্তু দীঘুর চোখে একটাবারও
লাগে না ঘুমের ছোঁয়া।—উপেন মরেছে, এবার মরবে
অতসী—তার পর? তার পর ম’রবে ওই কচি ছেলেটা:
পৃথিবীর বৃকে পথভুলে-আসা ওই উলঙ্গ পথিক। জন্মের পর
জন্ম ওরা অমনি ক’রেই পথ ভুলে এসেছে পৃথিবীতে, আবার
নিশ্চিহ্ন হ’য়ে মুছে গেছে গুরুভার ষ্টীম রোলারের নিশ্চম
নিষ্পেষণে। মানুষের হাতে-গড়া লৌহচক্রের চাপে দিনের
পর দিন লুপ্ত হ’য়েছে মানুষের অস্তিত্ব। তবুও ক্ষান্ত হয় নি
তাদের সেই অব্যাহত আসা।—ওরা আসে; দলের পর
দল রক্তবীজের মত আসে জীবন্ত মানুষের পথে মৃত্যুর
বিভীষিকা মাথায় নিয়ে।—ওদেরই সঙ্গে হাত ধরাধরি
ক’রে এসেছিল অতসী: আবার ওদের সঙ্গেই ফিরে
যাবে। ওর জীর্ণ পঁজরাগুলোয় ধ্বনিত হ’য়ে উঠেছে
মরণের ডাক। চলন্ত মোটরের ঝাপ্টায় অচল যাত্রী ওরা
ছিটকে পড়ে আবর্জনার মত।

রক্ত!—ওর লালার সঙ্গে একটু একটু ক’রে চুঁইয়ে
পড়ে তাজা রক্ত!—ওই রক্তে অতসীর ছিল না কোন
অধিকার। করুণার দান কুড়িয়ে কুড়িয়ে যে-রক্তের
প্রতিটি বিন্দু সচল হ’য়েছে ওর ধমনীতে, তার ওপর নেই
ওর এতটুকু দাবী। যাদের দরজায় কেঁদে কেঁদে হাত পেতে
ও চেয়ে নিয়েছে ওর দেহের প্রতিটি রক্তকণিকা, তাদেরই
পায়ের কাছে পৌঁছে দিয়ে যেতে হবে ওর বেঁচে থাকবার
দাবী।—দীঘুর মগজের ভিতরটা টন্ টন্ করে; ফুসফুসের
মধ্যে স্রব হ’য়েছে আগ্নেয়গিরির দাহন।

ঘুমের ঘোরে যেন অতসী কি বলে! বলে—“এই
একমুঠো চাল ভিজিয়ে খেয়ে সারাটা দিন পারবে না তুমি
থাকতে। একটা দিন! একটা দিন বৈ ত নয়! কাল
আবার বেরব নতুন কোন পাড়ায়।”

দীঘু কান পেতে শুনবার চেষ্টা করে। আবার কি
ব’লছে অতসী! হয় ত প্রলাপ ব’লছে “পুরুষ মানুষ;
তুমি চেয়ো না কারো কাছে ভিক্ষে। লোকের দরজায়
মাথা হেঁট ক’রে—ছি ছি। না না, দেব না আমি,
কিছুতেই দেব না তোমায় ভিক্ষে ক’রতে। আজ না-হয়
কাল ঠাকুর চাইবেই মুখ তুলে।”

“অতসী!”—দীঘু এগিয়ে যায়; ঝুঁকে পড়ে অতসীর
মাথার কাছে। না; জেগে নেই। ঘুমিয়ে গেছে।

অনেকক্ষণ ধরে অতসীর নাকের কাছে হাত দিয়ে দীঘু অমুভব করে ওর শ্বাসপ্রশ্বাস। মুখখানা স্পষ্ট দেখা যায় না; তবুও মনে হয়, যেন নিঃশ্বাসের প্রতিটি স্পন্দনে কেঁপে কেঁপে ওঠে ওর সারা গা।

দীঘু নিস্পন্দ বসে' ভাবে। ওর চোখের সামনে কুণ্ডলী পাকিয়ে ভেসে ওঠে অসংখ্য জগৎ; স্তরে স্তরে সাজানো মৃতকল্প অসংখ্য মানুষের কঙ্কাল! দলে দলে অসহায় অন্ধ শিশু কেঁদে বেড়ায় ভিক্টোর বুলি কাঁধে নিয়ে—ওদের বস্তির বাইরে, রাস্তার চলমান জনস্রোতের মাঝখানে, ফুটপাথে, বাগানে, ফিরিঙ্গীপাড়ার হোটেলের সামনে, সাঁসুচির ফটকটার দু'পাশে!

গলির মোড়ে, ডাষ্টবিনটা ঘিরে ভিড় জমিয়েছে কতকগুলো উলঙ্গ ভিথিরী! ছাই, মরা ইঁহর, ব্যাণ্ডেজের নেকড়া ঠেলে ঠেলে খুঁজছে পচা ভাত!—দীঘু সহিতে পারে না। হঠাৎ ওর বুকের ভিতরটা আর্ন্তনাদ করে ওঠে হাহাকারে। মনে হয়, মগজটা বুলি চৌচীর হ'য়ে ফেটে পড়বে এবার।

অতসী কি বলে;—আবার কি বলে আপন মনে বিড়-বিড় করে: “সারাটা দিন না খেয়ে আছি। এর পর দোকান বন্ধ হ'য়ে যাবে। ভুজাওয়ালার কাছে দু'মুঠো চা'ল বদল দিয়ে মুড়ি আর ছোলাভাজা এনে খাও।”

দীঘু আর সহিতে পারে না। ঘর থেকে বেরিয়ে এসে চঞ্চল পদে পায়চারি করে। আজ ওর কান্না পায়। ইচ্ছে করে, চীৎকার করে কাঁদে। কিন্তু বুকের ভিতর দমটা আটকে আসে। তালুটা কেমন শুকিয়ে উঠেছে।

—ওদের সাঁসুচি ষ্টেজের উৎসব শেষ হ'য়ে গেছে। কবিগুরু উদ্বোধন করে গেছেন। সুরেখা গেয়েছে উদ্বোধন সঙ্গীত। মল্লিকা, টুটুল, ডলি, রেবা, অমিয়, দীপা—ওরা সবাই দেখিয়েছে নাচ: কবিগুরুর নিৰ্ম্মাল্য মাথায় নিয়ে ওরা ভগীরথের মত মাটির মরুভূমিতে আহ্বান করে এনেছে উর্কশীর নৃত্যধারা! ওরিয়েণ্টাল ড্যান্স! সেই সঙ্গে ঝর্ণা বাজিয়েছে সেতার, রাবেয়ার এম্ব্রাজে দুলে দুলে উঠেছে সুরের মূর্ছনা!

—এম্ফিথিয়েটারের খিলানে খিলানে সাজানো দেবদারুণ ঝালর; ষ্টেজে ছড়িয়ে আছে ছিন্ন-গোলাপের অর্ধ-দলিত পাপড়ি; লাইব্রেরীর টেবিলে, মেঝেয়, রাশি

রাশি বই-এর মাথায়, অগ্রগামী মানুষের প্রস্তর মূর্তিগুলোর চারিপাশে ছড়িয়ে আছে মুঠো মুঠো খেত-টগর। অগুরু ধূপের গন্ধে ঘরের বাতাস তন্দ্রালু হ'য়ে উঠেছে।

ওদের ওই অমৃত ধারায় স্নান করে বেঁচে উঠবে মুম্বু পৃথিবী; মুক্ত হবে প্রেতায়িত মানুষের নগ্ন কঙ্কালগুলো!—দীঘু হো হো শব্দে হেসে ওঠে। নিস্তক রাত্রির অন্ধকারে নিজের হাসি শুনে ও নিজেই চমকে ওঠে ভয়ে।

হঠাৎ ওর শিরায় শিরায় চঞ্চল হয় রক্তপ্রবাহ। শ্বাস-নালীর ভিতরেও যেন উগ্লে উঠেছে রক্তধারা: টগবগু করে ফোটে রক্তমুখ কাংলির জলের মত।—দীঘু পাগলের মত বরে গিয়ে দেশলাইটা খোঁজে। কেরোসীনের ডিবেটায় আর একবিন্দুও তেল নেই। দেশলাই-এর কাঠি জ্বলে একবার ভাল করে দেখে নেয় অতসীর মুখখানা।—ঘুমিয়েছে, এবার সত্যি ঘুমিয়েছে অতসী। গালের ওপর জমাট বেধে গেছে শুকনো রক্তের কালো দাগ।

তীক্ষ্ণ দৃষ্টিতে দীঘু একবার চেয়ে থাকে অতসীর মুখপানে, আর-একবার চায় সেই ঘুমন্ত শিশুটার দিকে। ওর ইচ্ছে করে, অতসীর গলাটা শক্ত মুঠোয় চেপে ধরে শ্বাসরোধ করে দেয়, তারপর চেপে ধরে ছেলেটার মুখ। দীঘু অস্থির হ'য়ে ওঠে। ও পারে না নিজেকে সম্বরণ ক'রতে;—মুছে দেবে, ওদের অস্তিত্ব চিরদিনের মত মুছে দেবে মাটির বুক হ'তে। বাঁচবার জন্তে এমনি তিল তিল করে দেবে না ওদের ম'রতে। কজির পেশিগুলো শক্ত হ'য়ে ওঠে; আঙুলগুলো বাঘ নখের মত বক্র হয় বৃত্তাকায়।

অদম্য ইচ্ছার আবেগে হাত দুটো কেমন অবশ হ'য়ে আসে: সর্কাক শিরশির করে কাঁপুনিতে। বিছানার পাশ থেকে অতসীর ছেঁড়া কাপড়খানা নিয়ে দীঘু গায়ে জড়ায়; তারপর দেশলাইটা ট্যাঁকে গুঁজে মাতালের মত টলতে টলতে বেরিয়ে যায় ঘর থেকে।

* * * *

সাঁসুচির পাশেই মস্ত বড় গ্যারেজ। গ্যারেজের উঠানে যমদূতের মত বড় বড় বাসগুলো ঝিম'চ্ছে। লোকজনের সাড়াশব্দ নেই। সব ঘুমিয়েছে। করগেট-শেডের নীচে দড়ির খাটিয়ায় শুয়ে ঘুম'চ্ছে কয়েকজন লোক: হয়ত ড্রাইভার, কিম্বা ওদের কারখানার মিস্ত্রি।

চারিদিকে চেয়ে দীঘু পা টিপে টিপে ঢুকে পড়ে সেই

গ্যারেজের ভিতর। একবার ভয় হয়, হয়ত জেগে উঠবে কেউ ওর পায়ের শব্দে ; পরক্ষণেই আবার জেগে ওঠে অসীম সাহস।—একটা টিন, কোন রকমে একটা টিন পেট্রোল যদি হাতে পায় ও !

তেমনি ক'রে খুঁজতে খুঁজতে দীর্ঘ সম্বস্ত-পদে এসে দাঁড়াল করগেট-শেডটার সামনে।—ওরা ঘুম'চ্ছে, তেমনি অচেতন হ'য়ে আছে ঘুমে। নাথার কাছে সাজানো টিনের পর টিন পেট্রোল ! দীর্ঘর বৃকের ভিতর লুটোপুটি করে উল্লাস ! শ্বাসপ্রশ্বাস বন্ধ ক'রে চেয়ে থাকে ওদের পানে। তারপর ধীরে ধীরে হামাগুড়ি দিয়ে এগিয়ে যায়।

গায়ের ছেঁড়া কাপড়খানায় ঢেকে পেট্রোলের টিনটা বৃকে ক'রে দীর্ঘ যখন রাস্তায় এসে দাঁড়াল, তখন গীর্জার ঘড়িতে ঢং ঢং ক'রে বাজল তিনটে। সবুর সহিছিল না আর। ওর হৃৎপিণ্ডে জমেছে যেন পর্যাপ্ত অক্সিজেন ; জীবনের প্রাচুর্য্য মুহূর্তে ছাপিয়ে ওঠে অঙ্গে অঙ্গে। দ্রুতপদে দীর্ঘ এগিয়ে চলে সাঁসুচির দিকে।

গেটে তালা বন্ধ। ছোট ঘরখানায় দারোয়ানটা ঘুম'চ্ছে। দীর্ঘ স্বপ্নাহতের মত একবার গিয়ে দাঁড়ায় ফটকটার সামনে ; তারপর নিমেষে কি ভেবে নিয়ে ছুটে যায় ও পাশের ছোট গলিটার মুখে। ওর শরীরে যেন কতকাল পরে ফিরে এসেছে অস্বরের বল ; ওর কৈশোরের, ওর প্রথম যৌবনের উদ্দাম সজীবতা।

অনায়াসে দীর্ঘ পাঁচিলটা ডিঙিয়ে ঢুকে প'ড়ল ভিতরে। চেনা—আগাগোড়া সবই চেনা ওর। এই পোর্টিকো, কোরিডোর, আর্চ, সামনের এন্ট্রেন্স-করা দরজা, সবই যেন ওর চেতনার ভাঁজে ভাঁজে আঁকা ! কোথাও এতটুকু অস্ববিধা হয় না খুঁজে নিতে।

দরজা খোলা। দীর্ঘ কোরিডোর পাব হ'য়ে এসে দাঁড়াল এম্ফিথিয়েটারের সামনে। হাতড়ে হাতড়ে সুইচটা টিপে দিতেই জ্বলে উঠল একশো পাওয়ারের বাতি।—ওর অতীত কল্পনার স্বপ্নলোক !

সেখান থেকে ক্লাব ঘর, লাইব্রেরী, লাউঞ্জ—সব ফিরে দীর্ঘ এসে দাঁড়াল সাঁসুচির হলে। এবার একসঙ্গে সব বাতিগুলো দিল জ্বলে। ঝকঝক করে ষ্টেজ বর্ণতুলিকার

বিচিত্র রেখায় স্তম্ভজিত প্রমোদভবন। ষ্টেজের মাথায় নটরাজের ব্রোঞ্জমূর্তি। বাইরে, একপাশে কবিগুরুর ষ্ট্যাচু ; অন্যদিকে ছোট পিলারের ওপর খেতপাথরের নগ্ন নারীমূর্তি।

দীর্ঘ নির্নিমেষ দৃষ্টিতে চেয়ে থাকে। ও ভেবে উঠতে পারে না, হাসবে না কাঁদবে। মনে হয়, প্রচণ্ড হাসিতে ঘরখানা ফাটিয়ে দেয়। কিন্তু পরক্ষণেই আসে কান্না।

ওদের প্রগতি ভবন ! চলমান পৃথিবীর বৃকে অগ্রগামী মানুষের পূজার দেউল ! চেয়ে থাকতে থাকতে দীর্ঘর চোখদুটো ধাঁধিয়ে আসে। ঝাপসা হ'য়ে আসে ওর দৃষ্টি। মানস চক্ষে ভেসে ওঠে অতসীর রক্তাক্ত মুখ, অন্ধ ছেলেটার করুণ কাকুতি, আর গীর্জার সামনে সেই মেয়েটার সর্কগ্রাসী ক্ষুধা : একটা ঘেয়ো ভিথিরীর অর্ধভুক্ত রুটির টুকরো !—দীর্ঘ সহিতে পারে না, আর তিলমাত্র দেবী সহিতে পারে না ও।

ছুটে যায় কবিগুরুর ষ্ট্যাচুটার দিকে ; কিন্তু তুলতে পারে না, দুহাত দিয়ে প্রাণপণ শক্তিতেও তুলে আনতে পারে না সেই গুরুভার মর্শ্বরমূর্তি। টানতে টানতে সেটাকে নিয়ে যায় খিলানের নীচে ; সম্বন্ধে লুকিয়ে রাখে একটা পাশে। তারপর ?

—তারপর পেট্রোলের টিনটা দেয়ালে ঝুঁকে ঢেলে দেয় ষ্টেজে—অডিটোরিয়মে—নগ্ন উর্কশীর দেহে। দেশলাই জ্বলে দিয়ে দীর্ঘ ছুটে বেরিয়ে আসে বাইরে, একেবারে পাঁচিল টপকে এসে দাঁড়ায় ফুটপাথে। ওর সর্কাপ তখন থরথর ক'রে কাঁপছে।

দাউ দাউ ক'রে জ্বলে উঠল আগুন। দেখতে দেখতে ছড়িয়ে পড়ে এম্ফিথিয়েটার, লাইব্রেরী আর ক্লাব ঘরে। দীর্ঘ হাসে, বীভৎস উল্লাসে ওর দেহমনে উথলে ওঠে হাসি।

—ওদের সভ্যতার দেউলে জ্বলে দিয়েছে আহবাগ্নি ! ওর আপন হাতে জ্বালা পূর্ণাহতির শিখা পিঙ্গলশ্রুৎকেশাঙ্ক হ'য়ে জ্বলে উঠেছে অগ্রগামী মানুষের বিলাস মন্দিরে।

লোকজন, ফায়ার ব্রিগেড—মানুষের কোলাহল। প্রগতি ভবনের চারিদিকে ভিড় ক'রে দাঁড়িয়েছে সব।

দীর্ঘ ধীরে ধীরে গিয়ে দাঁড়াল ময়দানে। একবার মনে হ'ল, গিয়ে ধরা দেয় ওদের কাছে ; কিন্তু প্রবৃত্তি হ'ল না। হঠাৎ বৃকের ভিতরটা হাহাকার ক'রে উঠল। মনে হ'ল,

কি যেন গেল ওর! আপনার, নিতান্ত আপনার কোন
মহামূল্য সম্পদ গেল আজ ছাই হ'য়ে পুড়ে।—দীর্ঘ
উর্দ্ধ্বাসে ছুটে এলো বড় রাস্তার কাছে। কিন্তু পা-দুটো
আর এগিয়ে যেতে চায় না।—ট্রামের তারগুলোয় ঝকঝক
করে আগুনের আভা। সাহেবি হোটেলের কাঁচের
শার্মিতে পড়েছে লাল আলোর ছটা।

দীর্ঘ আবার ফিরে গেল ময়দানের পথ ধ'রে হনহন ক'রে
এগিয়ে চল্ল সামনের দিকে। সহরের আলো তখন ম্লান

হ'য়ে এসেছে। দিক্চক্রে ফুটে উঠেছে প্রকৃতির সোনালি
স্নেহ। দূর পল্লীর নীলাঙ্গন তরুশ্রেণী আকাশের গায়ে।
স্নিগ্ধ কাজলের মত চেয়ে আছে ওর মুখপানে। ভোরের
বাতাসে ওরা হাতছানি দেয় শাখা-প্রশাখা ছলিয়ে। দীর্ঘ
একবার স্তম্ভিত হ'য়ে দাঁড়ায়: মাটির বুকে এখনও আছে
মানুষের অফুরন্ত ঠাই।

সমাপ্ত

ঝরঝর আজ ঝরিছে শাওন

শ্রীনিখিলেশ রুদ্রনারায়ণ সিংহ

আকাশে কেবল সজল কাজল—

দামিনী খেলিয়া যায়।

আজি এ নিশিতে তারকার মালা

মিটি মিটি নাহি চায় ॥

ব্যথায় ব্যথায় গুমরি উঠিবে

ব্যথা নাহি বাজে বুকে ;

নিদালি অঁখিতে নিদ নাহি হায়

ভাষা নাই আজ মুখে।

বাদল ঝরিছে, দাহুরি ডাকিছে

কাঁদিছে আমার মন ;

উতলা হইয়া প্রিয়ারে খুঁজিয়া

নাহি পায় দরশন।

বরষা আমারে দেয় নি কো সাড়া—

সুদূর অজানা গায় ॥

সে কাঁদন শুধু ঘুরিয়া মরিছে—

আকাশে বাতাসে যায় ॥

ঝরঝর আজ ঝরিছে শাওন

শ্রবণে পশিবে গীতি ;

পরান আমার খুঁজিয়া ফিরিছে

কাহার পরশ প্রীতি।

পথের দু-ধারে অভঙ্গীর বন

উপরে মেঘের রাশি —

ব্যাकुলা বাতাস দোল দিয়ে যায়

ঘন ঝাউ বনে পশি'।

নদীর বুকেতে কল-কল ধ্বনি

মেঘের অঁখিতে জল—

আমার বুকেতে অশ্রু-সায়র

উথলিছে অবিরল।

মন কেঁদে ফেরে ঘন বরিষায়

নয়নহীনের প্রায় ॥

অঁধারের মাঝে প্রিয়ারে আমার

খুঁজিয়া নাহি কো পায়



বের্লিনে এক সপ্তাহ

অধ্যাপক শ্রীখগেন্দ্রনাথ মিত্র এম-এ রায় বাহাদুর

(পূর্ব প্রকাশিতের পর)

উণ্টার ডেন লিগুন থেকে গেলাম আমরা অলিম্পিক ক্রীড়া-প্রাঙ্গণে (Stadium)। এর নিকটেই একটি রেলওয়ে স্টেশন হয়েছে। এখান থেকে পঞ্চপালের মত দর্শকদল স্টেডিয়ামে যেতে পারবে, তার ব্যবস্থা হয়েছে। দর্শকদের জলপানের ব্যবস্থা আছে, কেউ মূর্ছাপন্ন হলে তার জন্তে মোড়ে মোড়ে এম্বুল্যান্স, ডাক্তার প্রভৃতির ব্যবস্থা আছে। স্টেডিয়ামে এক লক্ষ বিশ হাজার লোকের বসবার স্থান হয়েছে। তারপর সম্তরণের জন্ত পুকুর ও স্টেডিয়াম আছে, তাতে বিশ হাজার লোক বসতে পারে; এমনি আরও দু'চারটি স্টেডিয়াম আছে। বার যেখানে অভিরুচি, সেখানে

ক্রীড়া-উৎসব এক বিরাট রাজস্বয় যজ্ঞ। এই যজ্ঞের যিনি হোতা—হের হিটলার—তিনি এই উপলক্ষে জার্মানীর অর্থ জলের মত ব্যয় করেছেন। যে জার্মানী ঋণভারে কাতর, যে জার্মানীর ব্যাঙ্কগুলি অল্প দিন পূর্বেও moratorium ঘোষণা করেছিল, আমেরিকার যুক্তরাজ্যের দেনা শোধ করতে যাদের মুখ দিয়ে রক্ত উঠছিল, এ কি সেই জার্মানী? জগতের অর্থকচ্ছতার দিনে এই ছেলেপিলের খেলাধুলার জন্ত প্রায় আট কোটি টাকা উড়িয়ে দিলে! আমাদের কাছে ত এ নিছক পাগলামি বলে মনে হয়।

কিন্তু ইউরোপে অন্তরকম। ইউরোপে 'তরুণসম্প্রদায়'

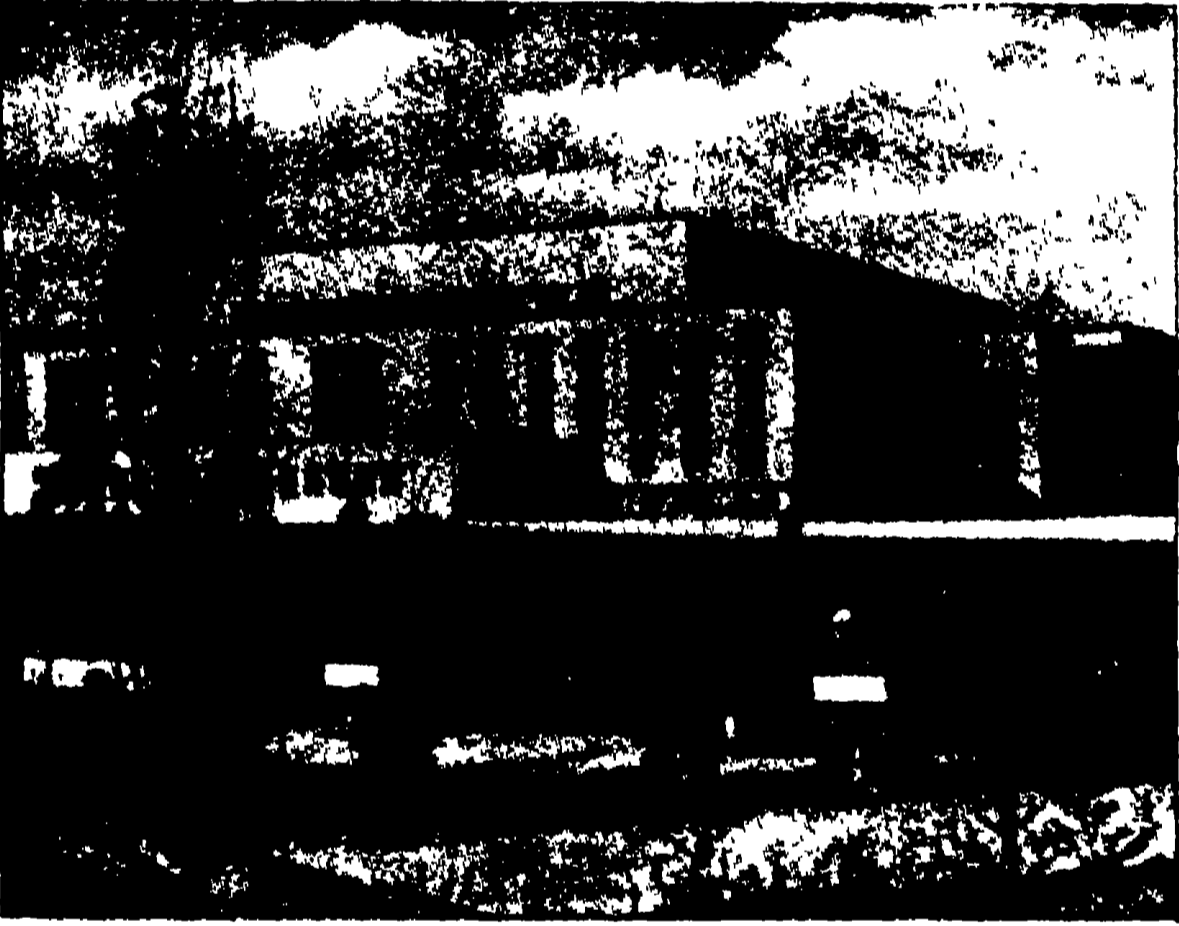

জার্মানীর প্রমোদ গৃহ

সে বসে' স্বচ্ছন্দে খেলা দেখতে পারে। স্টেডিয়ামের নাচে রাস্তা এবং তার ধারে খাবারের ঘর, বিশ্রামাগার ও নানাবিধ দোকানপসারের বন্দোবস্ত রয়েছে।

অলিম্পিক উৎসব দেখা আমার ভাগ্যে ঘটে নি। ভীড়ের বহরটা আগেই ঠাহর করতে পেরেছিলাম, কাজেই আমার ভ্রমণ-পঞ্জীতে বের্লিনের যে সময়টা নির্দিষ্ট হয়েছিল, সেটা ঐ উৎসবের ঠিক পূর্বদিন পর্য্যন্ত। এতে আমি যে অনেক দ্রষ্টব্য জিনিষ থেকে বঞ্চিত হয়েছিলাম, সে কথাটা পরে অনেকবার মনে হয়েছিল। কারণ এই অলিম্পিক



দুর্গ, গির্জা ও ফ্রেডারিকের মূর্তি

(Youth movement) বলে একটি বাস্তব জিনিষ ক্রমশঃ গড়ে' উঠছে। আমাদের দেশ নিস্তেজ, স্ত্রিয়মাণ, তাহলেও পশ্চিমের চেউ আমাদের জীবনের উপকূলে একটু আধটু লাগছে। তারই ফলে দেখা যাচ্ছে, তরুণ সংঘ (Youth League), ছাত্র-সংহতি (Students' Federation) প্রভৃতি আন্দোলন ধুমায়িত হয়ে' উঠছে। কিন্তু ওদেশের তরুণের দল সর্কাপেক্ষা প্রাণবন্ত। সব দেশেই তাদের মধ্যে একটা চেতনার সাড়া পড়ে' গেছে। আমরা মুখস্ত বুলির মত আউড়ে আসছি যে তারা আমাদের ভবিষ্যৎ আশা ভরসার

স্কুল (young hopefuls)। কিন্তু আমরা কাজের বেলায় তাদের পশ্চাতে ফেলেই চলেছি। ইংলেণ্ডে এখনও



বেলিন—নূতন ধরণের রাস্তা, বেতার মাস্তুল

কতকটা এই মনোভাব আছে। সেইজন্য বিলাতের বিখ্যাত বাগ্মী পার্লিয়ামেন্টের সদস্য লর্ড ইউষ্টন পার্সি (Lord Euston Percy) এই তরুণ-সম্প্রদায়ের গুরুত্ব সম্বন্ধে বক্তৃতা করেছিলেন লণ্ডন স্কুল অব ইকনমিক্সএ। আমি সে সভায় উপস্থিত ছিলাম। তিনি বলেছিলেন যে এই তরুণ সম্প্রদায় মহাদেশে (Europe) এক ভীষণ ক্ষমতাসালী সংঘ হয়ে' দাঁড়াচ্ছে (formidable power)। এদের আর অগ্রাহ্য করলে' চলে না। ভবিষ্যৎ স্বাধীনতা-সংগ্রামে তরুণেরা হবে অগ্রণী। দেশের শাসনতন্ত্র সম্বন্ধে এদের

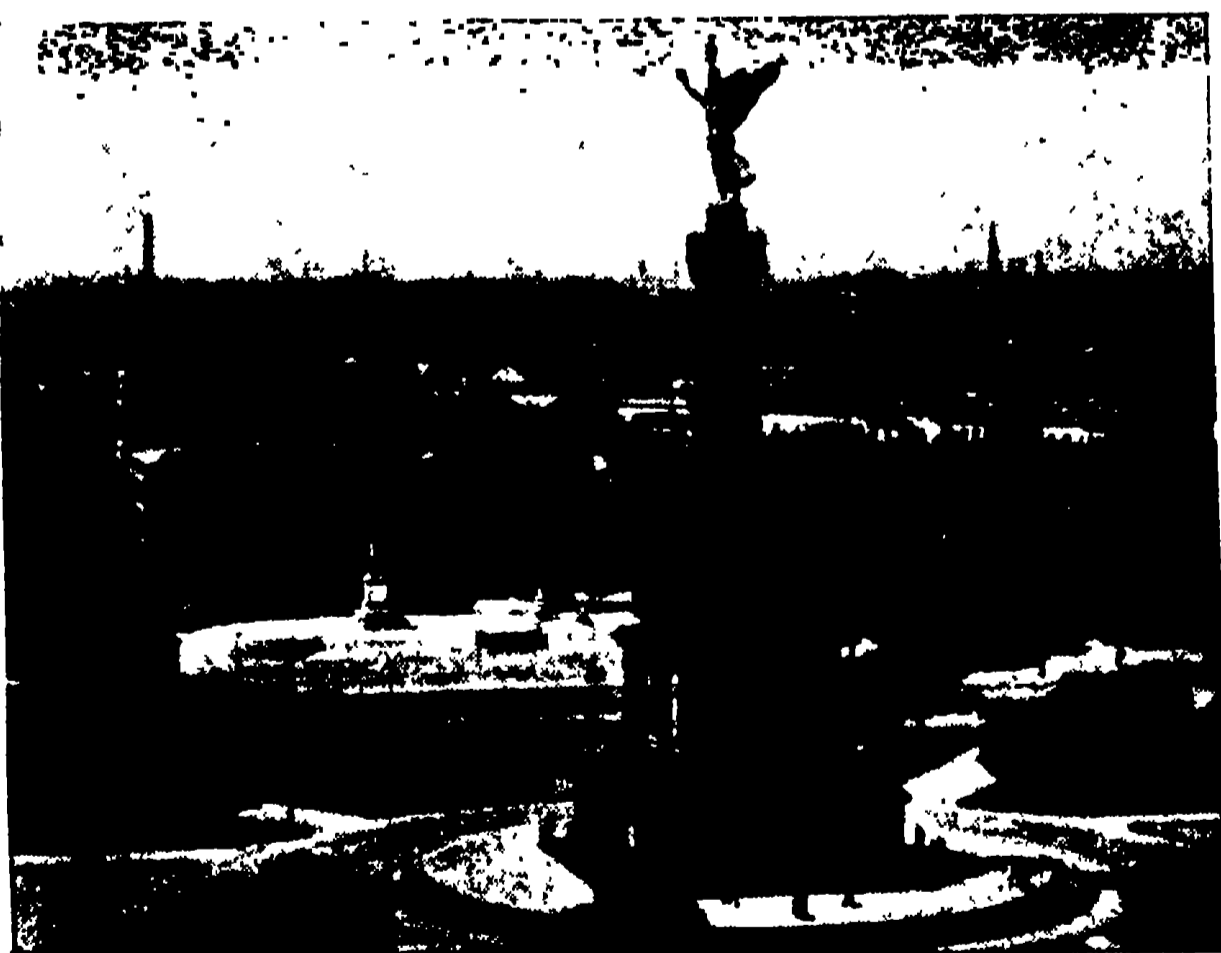

বিজয় স্তম্ভ ও কোল রজমঞ্চ

মতই হবে বলবৎ, কারণ এরা জোট বাঁধলে পৃথিবীর একপ্রান্ত থেকে অপরপ্রান্ত পর্যন্ত সমস্ত ক্ষমতা এদের করায়ত্ত হবে।

গত ১৮ই মে লণ্ডনের অ্যালবার্ট হলে ইংলেণ্ডের প্রধান মন্ত্রী মিঃ ষ্ট্যানলি বন্ডুইন সাম্রাজ্যিক তরুণ সভায় বলেছিলেন 'জগতে স্বাধীনতা আজ বিপন্ন; গণতন্ত্রশাসনকে রক্ষা করতে হবে। বাইরের আক্রমণ থেকে গণতন্ত্রশাসনকে (Democracy) রক্ষা করবার ভার তোমাদের; ভিতরের বৈরতা হতেও এ শাসনতন্ত্রকে রক্ষা করতে হবে তোমাদেরই এবং হয়ত গণতন্ত্রশাসনের হাত থেকেও গণতন্ত্রশাসনকে রক্ষা করতে হবে। (It may be, you will have to save democracy from itself)।' দক্ষিণ আফ্রিকার প্রসিদ্ধ রাজনীতিবিদ সেনাপতি স্মাট্‌স বলেছেন—



বেলিনের টাউন হল

'মানব তার তাঁবু তুলেছে এবং যাত্রা শুরু করেছে। কিন্তু সে এগিয়ে যাবে তার আশার আলোকরাজ্যে অথবা পিছিয়ে চলবে দুঃখ ও দৈত্যের গভীর অরণ্যে তা' ঠিক বলা যাচ্ছে না।'*

ইউরোপ এখন সশস্ত্রভাবে সারিবদ্ধ হয়ে দাঁড়িয়ে আছে (Standing at armed attention—Stanley Baldwin) এই মরণ-বাঁচন সমস্যায় তরুণের দল যে একটি

* "Humanity has struck its tents and is once more on the march; but it is not certain whether it will march forward to the promised land or backward to the wilderness of sorrow and suffering."—General Smuts.

বিশিষ্ট স্থান করছে, এ ঋণ সত্য। তাই হিটলার জগতের তরুণদলকে ক্রীড়াঙ্গনে আহ্বান করেছিলেন এবং তাদের কাছে জার্মানীর ক্ষমতা, জার্মানীর প্রতিষ্ঠা এবং জগতের সহিত জার্মানীর সখ্য এই সব প্রচার করবার বিরাট আয়োজন তিনি করেছিলেন।

যে সকল খেলোয়াড় পৃথিবীর নানাদেশ থেকে জার্মানীতে এই উপলক্ষে সমবেত হয়েছিলেন, তাদের যত্ন অভ্যর্থনার একরূপ বন্দোবস্ত হয়েছিল যে তা কল্পনা করা যেতে পারে না। বাইরে জার্মানীর যে তত সুনাম নেই, সে কথা জার্মানরা জানে। তাই ওরা জগতের তরুণদের কাছে ওদের আবেদন পেশ করবার জন্তই এই অলিম্পিক যজ্ঞের আয়োজন করেছিল। ভারতবর্ষ থেকে যারা গিয়েছিলেন, তাঁদের বিবরণ পূর্বেই বেরিয়েছে। তাঁদের কারও কারও সঙ্গে আমারও দেখা হয়েছিল ফিরবার সময়। দারা—



বেলিনের অস্থশালা

যিনি ভারতবর্ষের নাম হকি খেলায় রক্ষা করতে সমর্থ হয়েছিলেন—আমাকে বললেন যে ওদের যত্ন আপ্যায়নের তুলনা নেই। সে বিষয়ে ওরা চরম করে' ছেড়ে দিয়েছে। সহরের বাইরে যে অলিম্পিক সहर হয়েছিল, জগতের বিভিন্ন দেশের খেলোয়াড় দল এক একজনের তত্ত্বাবধানে ছিলেন। প্রত্যেক দলের জন্ত একখানা বা দুখানা মোটর গাড়ী (Rolls Royce) দিন রাত্রি হাজির থাকতো। এতদ্বিধ খেলোয়াড়রা তাঁদের বিশিষ্ট চিহ্ন কোটে লাগিয়ে যেখানে গিয়েছেন, সেখানেই বিনামূল্যে প্রবেশের অধিকার পেয়েছেন, ট্রামে বিনা ভাড়ায় যেতে পেরেছেন। এসব ছাড়া প্রীতিভোজ, উদ্যান-সম্মিলন প্রভৃতির ত কথাই নেই।

হিটলার স্বয়ং এই খেলা দেখতে আসতেন এবং তরুণদের মতই আনন্দ করতেন। এই সকল কারণে অলিম্পিক ক্রীড়া-কৌতুক খুবই আকর্ষণের বস্তু হয়েছিল, আর হিটলারের প্রতিষ্ঠা জগতের কাছে এবং জার্মানীর কাছে দশগুণ বেড়ে গিয়েছিল। একদিন একজন যুবতী ত সহস্র সহস্র লোকের মাঝে হিটলারকে আলিঙ্গন করে' চুম্বন করেছিলেন। হিটলার অবিবাহিত। সত্য-সমাগত-যৌবনা বালিকার মত তাঁর মুখ লাল হয়ে উঠেছিল। তারে এং বেতারে বাহিত হয়ে এই সংবাদ পৃথিবীর প্রান্ত হ'তে অপর প্রান্তে তখনই ঘোষিত হয়েছিল। এর কিছুদিন পূর্বে আমাদের অধুনা পরিত্যক্ত-রাজ্য সম্রাট অষ্টম এডওয়ার্ডের প্রাণ-নাশের চেষ্টা হয়েছিল হাইড্ পার্কে। এর থেকেই বোঝা যায় যে বাতাস কোথায় কোন দিকে বইছে। এক দেশে চুম্বন, অন্য় দেশে পিস্তল!



বেলিনের রাজপ্রাসাদ (cast'e)

অলিম্পিক মল্লভূমি থেকে ফিরবার সময় দেখলাম বেলিনের বে-তারবার্তা ভবন (Broad casting), প্রকাশ্য প্রাসাদ। তার সম্মুখে একটি হ্রদ। সু-উচ্চ বে-তারের মাস্তুল বহুদূর থেকে দৃষ্টিগোচর হয়।

এর পরে আমরা এলাম জার্মানীর সুবিখ্যাত চিত্রশালায়। পাঁচটি চিত্রশালা প্রায় পাশাপাশি রয়েছে। সবগুলি দেখবার অবকাশ আমার হয় নি। পারগামন (Pargamon) চিত্রশালাটি ভাল করে' দেখতে সারা সকাল বেলা কেটে গেল। আমাদের দেশে নোট, কোম্পানীর কাগজ প্রভৃতি একরকম কাগজে ছাপা হয়, তাকে পার্চমেন্ট (parchment) বলে। চামড়া থেকে এই কাগজ প্রস্তুত হয়।

সম্ভবতঃ এই পার্চমেন্ট কথাটি থেকে ওর আবিষ্কারীদের দেশের নাম পার্গামন হয়েছিল। এসিয়া মাইনর, ব্যাবিলন, আসুর (Assur), উরুক প্রভৃতির প্রাচীন নিদর্শন এই পার্গামন চিত্রাগারে রক্ষিত আছে। ভারতীয় চিত্রকলার নিদর্শনও একস্থানে দেখলাম। যারা প্রাচ্যের প্রাচীন ইতিহাসের আলোচনা করেন, তাঁদের জন্য প্রাচীন সহর ব্যাবিলনের সিংহদ্বার, রাজপ্রাসাদ প্রভৃতির চিত্র সুন্দরভাবে সাজিয়ে রাখা হয়েছে। তার ভিতর গেলেই মনে হয় যেন সুদূর প্রাচীনকালের কোনও সহরের ভিতর পথশ্রান্ত পথিকের মত বেড়াচ্ছি। এই যাদুঘর দেখবার জন্য একজন প্রদর্শকের সাহায্য নিয়েছিলাম, তাকে দক্ষিণাও দিতে হয়েছিল। কিন্তু বিশেষ কিছু উপকার তার দ্বারা হয় নি। কয়েকটি ঘর দেখিয়ে সে হস্ত প্রসারিত করলো, বললো যে এই পর্যন্ত



বের্লিনের একটি থিয়েটার

তার সীমানা। অল্প ঘর সম্বন্ধে সে হয় কিছুই জানে না, নয় ত তার অল্প ঘরে প্রবেশ নিষিদ্ধ। পার্গামন চিত্রশালার প্রবেশ-দ্বারটি অতি সুন্দর। এই চিত্রশালার পাশে একটি ছোট খাল; খালের উপর প্রশস্ত সেতু; সেই সেতু পার হয়ে প্রবেশ করতে হয় এই চিত্রশালায়।

এই চিত্রশালার নিকটেই জার্মান চিত্রশালা (Deutsch Museum); তার ভিতরেও অনেক বিখ্যাত শিল্পীর চিত্রাদি রক্ষিত হয়েছে। এই সব দেখে স্প্রী নদীর তীরে এলাম। অনতিদূরে একটি পুরাতন ফ্রান্সিস্কানদের গির্জা ও স্কুল। গুনলাম এই স্কুলে বিস্মার্ক পড়েছিলেন। এর কাছেই একটি যায়গায় সমস্ত ঘর বাড়ী ভেঙ্গে ফেলছে। নতুন প্রণালীতে বাড়ী তৈরী হবে এবং সরকারী দপ্তরখানা

কতক কতক এই অঞ্চলে থাকবে। সেখান দিয়ে আলেকজান্ডার প্রাজায় এলাম—তার অনতিদূরে নেপ্চুন ফোয়ারা। নেপচুনের বৃহৎ মূর্তিটি শক্তির এবং তার নীচে রমণীগুলির মূর্তি স্নিগ্ধতার প্রতীক; এ দুয়ে মিশে বেশ একটু মাধুর্যের সৃষ্টি করেছে—যা' ঝর্ণাধারার বেগ ও কমনীয়তা সুন্দর প্রকাশ করে।

ফিরে আসতে বেলা হয়েছিল। উণ্টার ডেন লিগেন যেখানে ফ্রিড্রিশ ট্র্যাসে এসে মিশেছে, তারই মোড়ে একটি বৃহৎ রেস্ট'রায় বসে' কিছুক্ষণ বিশ্রাম করা গেল এবং কিছু খেয়ে নেওয়া গেল। একদল সৈন্য ব্যাণ্ড বাজিয়ে উণ্টার ডেন লিগেনের বৃকের মাঝখান দিয়ে গর্জিত পদক্ষেপে চলেছে। আর একজন রমণী সেদিকে ক্রক্ষেপ না করে'

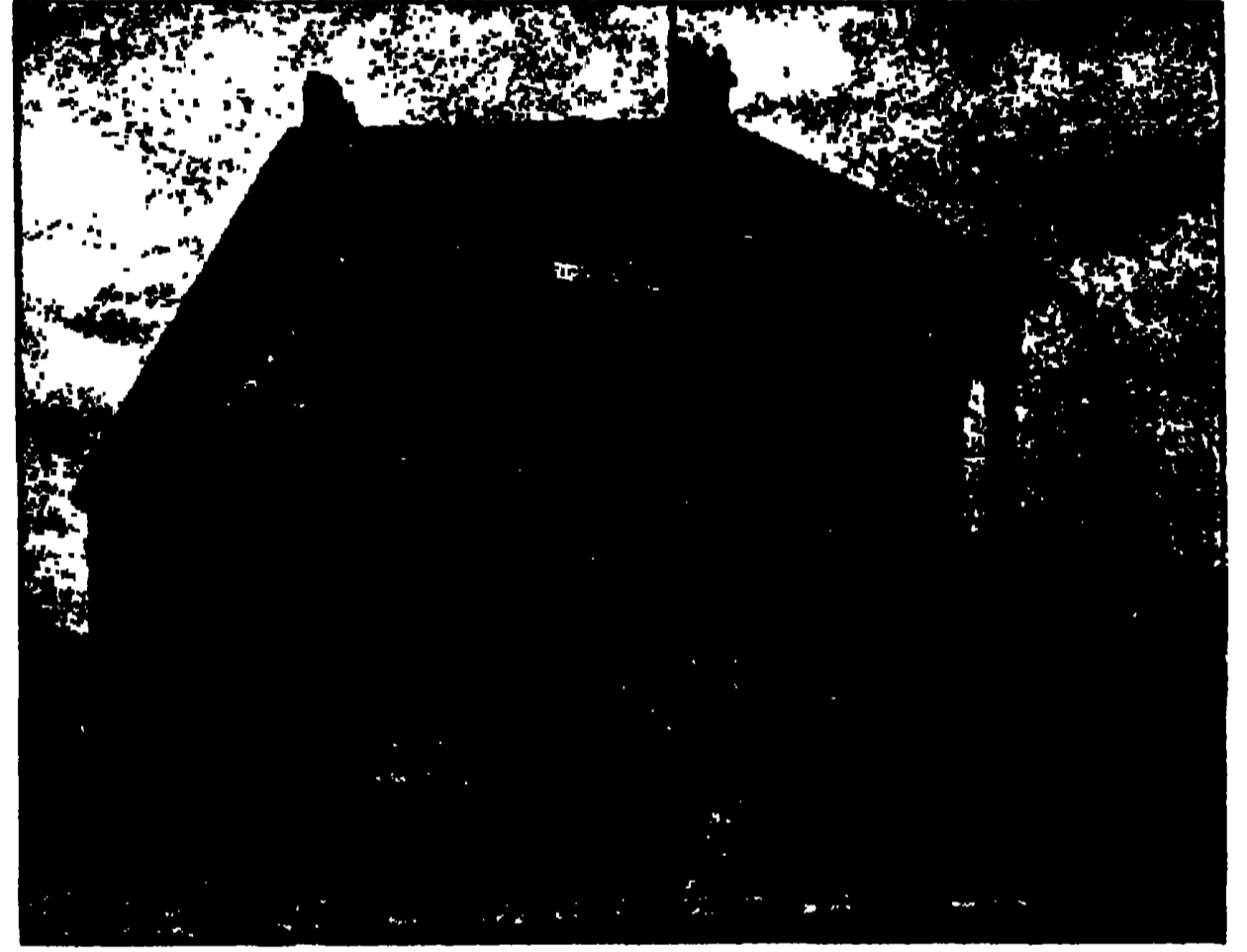

জার্মানির জাতীয় যাদুঘর

আমাদের ভোজনবিলাসীদের মধ্য দিয়ে 'ছিগারেট ছিগারেট' বলে ফিরি করে' বেড়াচ্ছে। সিগার ও সিগারেটের ট্রে-খানি তার গলদেশ থেকে বুলছে। মেয়েটি যৌবনের প্রাস্তে উপনীত হয়েছে। কিন্তু তার সর্কান্ধে লাভণ্য যেন উছলে পড়ছে। সে কোনোদিকেই তাকাচ্ছে না, কেবল ডেকেই চলেছে। অবাক হয়ে তাকে দেখলাম, কিন্তু কেউ যে তার কাছ থেকে কিছু কিনল না এজন্য দুঃখ বোধ হতে লাগলো। ইউরোপের মহাদেশে তামাকখোরের সংখ্যা বোধ হয় কম। কোনও কোনও সহরে দেখেছিলাম Tabac Bar—অর্থাৎ তামাকের 'শু'ড়িখানা'! মদের দোকান আর তামাকের দোকান বোধ হয় ওদের চোখে তুল্য-মূল্য।

বের্লিনের নিকটে পট্‌সড্যাম একটি অতি রমণীয়

উপবন। ফ্রেডারিক দি গ্রেট এখানে সরোবরে ঘাট বাঁধিয়ে দিয়েছিলেন, ফোয়ারা নির্মাণ করেছিলেন এবং প্রকাণ্ড রাজপ্রাসাদ তৈরী করেছিলেন, তার নাম সাঁ সুসি (Sans Souci) অর্থাৎ ‘নিশ্চিন্ত’—যেখানে চিন্তা, ভাবনা, উদ্বেগ কিছু নেই। পট্‌সড্যাম আমার দেখা হয় নি। সুতরাং তার বর্ণনা করবো না।

বেলিনে কতকগুলি ব্যবহার্য্য জিনিষ কিনেছিলাম—যথা জুতো, মোজা, কালি ইত্যাদি। একটি ক্যামেরাও কিনেছিলাম। সর্বত্র দোকানদাররা কি স্ত্রী, কি পুরুষ ভদ্র, বিনয়ী এবং ব্যবসায়িক। দরাদরি বিশেষ দেখলাম না। জুতোর দাম তার পিছনেই মুদ্রিত অক্ষরে লেখা আছে। লগুনেও জুতো কিনেছিলাম, সেখানে লেগেছিল

সেজন্তে অবশ্য জার্মানীর একটা বিজাতীয় রাগ থাকার সম্ভব। কিন্তু সে রাগ ক্রমশঃ পড়ে’ যায়। এদের মধ্যে এত বিজাতীয় ঘৃণা কি করে’ আবির্ভূত হলো, তাই ভাবতে লাগলাম। মনে হলো যে এ আর কিছু নয়, হ্যাভ ও হ্যাভনটের (Have and Have nots) চিরন্তন বিবাদ। ইংলণ্ডের দূরবিসপী (far-flung) সাম্রাজ্য আছে, অর্থবল আছে, উপনিবেশ (colonies) আছে। জার্মানীর কিছু নেই, কাজেই জার্মানী ভিতরে ভিতরে জলে পুড়ে’ যাচ্ছে। এইজন্তে ইংলণ্ডের কোনও কোনও রাজনীতিজ্ঞ বলেন যে জার্মানীকে তাদের উপনিবেশগুলি (যুদ্ধের আগে যা ছিল) ফিরাইয়া দেওয়া ভাল। কারণ তা হলে তারা শান্ত হবে। আমার কিন্তু সন্দেহ হয়। যারা



আলেকজান্ডার প্লাজা (পার্ক)

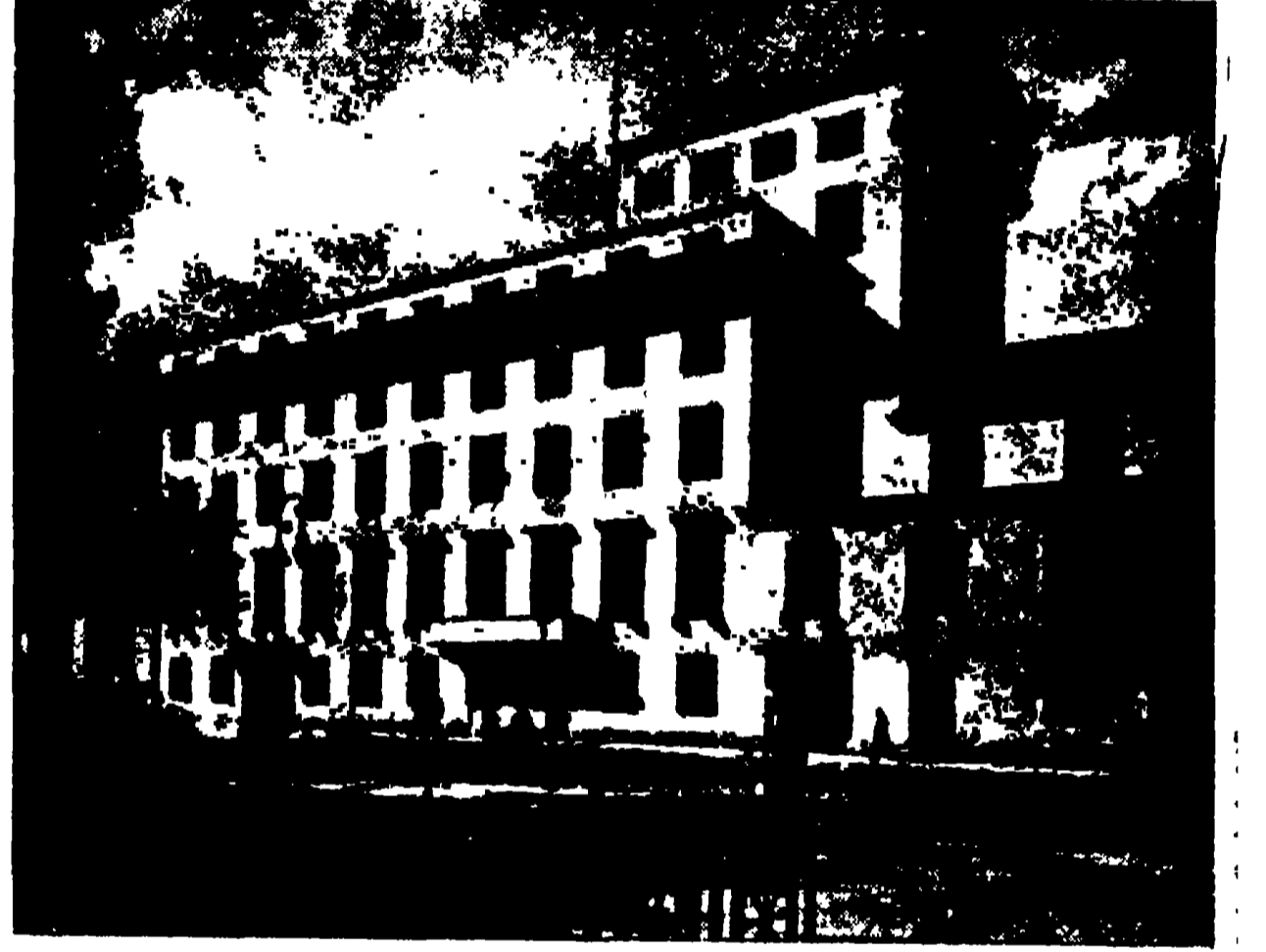

জার্মানীর সরকারী দপ্তরখানা

এক গিনি, এখানে ১২ ½ মার্ক। অর্থাৎ প্রায় একই দাম। কিন্তু জিনিষপত্র যেন বেলিনেই ভাল।

দুই একজন ভদ্রলোকের সঙ্গে হোটেল আলাপ হলো। তাঁদের মনোভাব কথাবার্তায় বড় একটা ধরা দিতে চান না। বিশেষতঃ বিদেশীর সঙ্গে অল্প পরিচয়ে তাঁরা দেশের কোনও খবরই দিতে চান না। তবে যেটুকু সংগ্রহ করতে পারলাম তার নিষ্কণ্টার্থ এই যে যুদ্ধের দাগ তাদের মনের পট থেকে মুছে যায় নি এবং রাগটা বেশী ইংরেজদের উপর। যুদ্ধের আগেও ওদের এই রকম মনোবৃত্তি ছিল বলে’ শুনেছি। স্কুলের পাঠ্যপুস্তকের মধ্য দিয়া ওরা ওদের এই হিংসা প্রচার করতো।

যুদ্ধে ইংরেজরা জয় লাভ করেছে, জার্মানীর হার হয়েছে।

উপনিবেশ ফিরিয়ে দেবার কথা বলছেন, তাঁরা বোধ হয় মনে ভাবছেন যে একদিন না একদিন জার্মান-জটাসু ছোঁ মেরে’ নেবেই। মানে মানে ফিরিয়ে দেওয়া ভাল।

জার্মানীও ধীরে ধীরে উপনিবেশগুলি ফেরত চাইবার জোগাড় করছে। ওদের প্রথম কথা হচ্ছে যে ওদের প্রসারের জন্য উপনিবেশগুলির দরকার। দ্বিতীয় কথা এই যে জার্মানীর শিল্প-উপাদান (Raw Materials) সীমাবদ্ধ। দিন কতক বাদেই সে সব শেষ হয়ে যাবে। তখন উপায় কি হবে? প্রথম কথা সম্বন্ধে বলা যায় যে, বাপু তোমাদের জনসংখ্যা ত খুব প্রবলবেগে বাড়ছে না। তোমরা ছড়িয়ে পড়বার জন্য এত ব্যস্ত কেন? লোকসংখ্যার গড় ইউরোপের মধ্যে বরং বেলজিয়মে বেশী, ইংলণ্ডের প্রত্যেক বর্গ মাইলে

২৭০, জার্মানীর ১৪০। ইংলণ্ডে জন্মের হার হাজারে ৭, জার্মানীতেও তাই। রাসিয়ায় ১৭। তার পরে শিল্প-উপাদান সম্বন্ধে ষ্ট্যাটিষ্টিক্‌স্ বলে যে উপনিবেশ থেকে উপাদান শতকরা মাত্র ৩ ভাগ পাওয়া যায়। ফ্রান্সের মত শ্রমশিল্পবহুল দেশেও ত তামা, পারা, গন্ধক, পেট্রল নাই। সুতরাং জার্মানীর যে উপনিবেশ না হলে চলছে না, একথা সর্বৈব বাজে। যাই হোক, জার্মানীর মনে এই উপনিবেশ নিয়ে একটা মস্ত ক্ষত হয়ে আছে এবং যতদিন সেটা থাকবে ততদিন জার্মানী ইংরেজদের সঙ্গে বন্ধুত্ব করতে পারছে না।*

* অনেকদিন আগেকার লেখা। কিন্তু বর্তমান জটিল রাষ্ট্রনীতির কিছু কিছু আভাস হয় ত এর মধ্যে পাওয়া যাবে। —লেখক



পট্‌সড্যাম পার্ক—বের্লিন

বিরহিনী

শ্রীকালিদাস রায়

চারিদিকে অন্নকষ্ট হাহাকার ব্যাধির পীড়ন,
অবিচার, অত্যাচার, দুর্বলের সর্বস্ব হরণ,
রণাঙ্গনে আহতের আর্তনাদ ঘরে ঘরে শোক,
অসংখ্য জালায় আজ জলে' মরে জগতের লোক ;

তার মাঝে এ বর্ষায় বাতায়নে বসি একাকিনী,
প্রবাসী দয়িত লাগি কে গো তুমি দীনা বিরহিনী
করিতেছ অশ্রুপাত ? সাধ ক'রে বিলাসব্যসন,
সুকোমল শয্যাসুখ, রূপসজ্জা, সর্ব প্রসাধন

তেয়াগেছ। ব্যর্থ হয় হেন ঘন বরষার দিন,
তাই ভাবি নেত্র তব অশ্রুভরা, তমু তব ক্ষীণ,
মুখ শতদল ম্লান। কঁাদ কঁাদ বিরহিনী নারী
তোমার সখের দুঃখে ফেলিবে না নয়নের বারি

কোন কবি এই যুগে। তব গূঢ় হৃদয়বেদনা
বিশ্বেরে জানাতে কেহ করিবে না শ্লোকের রচনা

বিনাইয়া বিনাইয়া, অপব্যয় কবিকল্পনার
করিবে না কেহ তব অতি তুচ্ছ বিরহ ব্যথার
কথা নিয়ে। এই যুগে তাহাদের নাহি অবসর,
হংসদূত রচিবার কল্পনাই এবে হাশ্বকর।

সে যুগ গিয়াছে চলি যেই যুগে তোমাদের কথা,
উপজীব্য করি কাব্য রচিবার ছিল চিরপ্রথা,
ছিল কিছু সার্থকতা। তোমাদের বিরহবিলাস
যাহাদের কাব্যচ্ছন্দে বিরচিত দিব্য রসোল্লাস

নিশ্চুল সে কবিকুল। যুগ গেছে নিয়ে কাব্যধারা,
দরদী কবির দল, কালসিন্ধু মাঝে আজ হারা।
বিরহ তেমনি আছে পুরাকালে আছিল যেমন
এখন বিরহ শুধু হাশ্বকর অরণ্যে রোদন।

কঁাদ বিরহিনী নারী। চাহিবে না কেহ আজ ফিরে
দশমী দশায়ও যদি উপনীত হও ধীরে ধীরে।



বিষয়-প্রবাহ

শ্রীক্ষেত্রনাথ রায়

ঘূর্ণায়মান ফাইল

জরুরি চিঠির অল্পসন্ধানে কেরাগীবাবুদের অনেক সময় নাজেহাল হ'তে হয়। সম্প্রতি সাগরপারের অফিসগুলিতে ঘূর্ণায়মান ফাইলের আবিষ্কারে সেখানের কেরাগীরা আশ্বস্ত হ'য়েছেন। এই ফাইলে ২৫০০০ চিঠির উপযোগী স্থান আছে। দ্রুত এবং দায়িত্বপূর্ণ কার্যে ইহাদের প্রয়োজনীয়তা প্রতিদিনই বৃদ্ধি পাচ্ছে। অল্প আয়াসে ফাইলের চাকা



ঘূর্ণায়মান ফাইল

ঘুরিয়ে দরকারী চিঠির সন্ধান অতি অল্প সময়ের মধ্যেই পাওয়া যায়। এমন কি এক হাত দিয়ে প্রত্যেক চিঠিগুলি স্বতন্ত্র ভাবে স্থানান্তরিত করা বা ফাইল মধ্যে সংরক্ষিত করা যায়। আমাদের দেশে এইরূপ ফাইলের চলন হ'লে কেরাগীকুল রক্ষা পায়।

অপরাধী ব্যক্তির মাথার মাপ

খরিদদারগণের টুপির মাপের জন্ত যে উপায় টুপি-বিক্রেতারা অবলম্বন করে, তা' বর্তমানে অপরাধী ব্যক্তিগণকে সনাক্ত করতে পুলিশকে সাহায্য করছে। বর্তমানে রাসায়নিক বিজ্ঞানের ও অস্ত্র চিকিৎসা বিজ্ঞানের প্রসার লাভে অপরাধী ব্যক্তি অনায়াসে আঙ্গুলের ছাপ পরিবর্তন করতে পারে। কিন্তু মানুষ তার মাথার খুলির আকার পরিবর্তন করতে পারে না। পরীক্ষা দ্বারা আরও দেখা গেছে এক-জনের মাথার মাপ অজ্ঞানের সহিত সমান নয়। সেইজন্ত বর্তমানে অপরাধীদের মাথার সঠিক মাপের জন্ত এক যন্ত্রের



মাথার মাপ লইবার যন্ত্র

আবিষ্কার করা হ'য়েছে। এই ব্যবস্থার ফলে অপরাধী বেশী দিন আর আত্মগোপন করতে পারবে না।

আলোর কাচ অপসারণ

বর্তমানে এক প্রকার বায়ু নিষ্কাশন যন্ত্রের আবিষ্কার হ'য়েছে। তার সাহায্যে মোটর গাড়ীর বড় আলোর কাঠাম-বিহীন কাচগুলিকে নিরাপদে স্থানচ্যুত করা যায়। যন্ত্রটিকে



কাচ অপসারণ যন্ত্র

আলোর কাচের মধ্যভাগে বসিয়ে যন্ত্রের উপরের হাতল সাহায্যে বায়ু নিষ্কাশন করা হলে যন্ত্রটি কাচের সহিত

দৃঢ়ভাবে সংযুক্ত হয়। এইরূপ যন্ত্রের প্রয়োজনীয়তা বেশী হ'লেও ইহার সাহায্যে কত আলোর কাচ যে নিঃশব্দে বেহাত হ'বে তা ভেবে অনেকেই সশঙ্কিত হবেন।

শিক্ষানবিস চালকদের ব্যবস্থা

যানবহন সহরে শিক্ষানবিস মোটর চালকদের নিরাপদে মোটর শিক্ষার জন্ত জন এল ইয়ঙ্গ এক অভিনব উপায়



আবিষ্কারক জন এল ইয়ঙ্গ

আবিষ্কার করেছেন। চিত্রে মোটরের সম্মুখ ভাগে সাধারণের দৃষ্টি আকর্ষণের জন্ত একটি বিজ্ঞপ্তি লাগান হ'য়েছে। এই বিজ্ঞপ্তির মর্ম্য় অপর মোটর চালকগণের নিকট সুপরিচিত। সুতরাং তাহারা এইরূপ গাড়ীর আবির্ভাব লক্ষ্য করলেই পূর্ক হইতেই সাবধানতা অবলম্বন করে।

অভিনব মোটর

এই সভ্যতার যুগে নূতনের আবির্ভাব নিত্য। মনোরম যানবাহন হিসাবে যার আজ আদর বেশী কিছুদিন পরে তারও আর অস্তিত্ব থাকবে না। বর্তমানে একটি সুদৃশ্য মোটর যানের আবির্ভাব সকলের দৃষ্টি আকর্ষণ করেছে। নিখুঁত ইম্পাতে গাড়ীর বর্হিভাগ দৃঢ়ভাবে আবৃত হ'লেও অনায়াসে তা খুলে ফেলা যায়। গাড়ীর যন্ত্রাদি যথাস্থানে পুনরায় সংযুক্ত করতে মাত্র পনের মিনিট সময় লাগে। যিনি এই মোটর যানের আবিষ্কারক তিনি বলেন, গাড়ীর

সকল যন্ত্রপাতি দীর্ঘকালব্যাপী ব্যবহারের উপযোগী করে প্রস্তুত করা হয়েছে। গাড়ীর ছাদের আলোটি সম্মুখের রাস্তা ও গাড়ীটিকে একই সময়ে আলোকিত করে। ফলে অন্ধকারেও গাড়ীর স্বাভাবিক সৌন্দর্য বজায় থাকে। উত্তপ্ত যন্ত্রাদি ঠাণ্ডা রাখবার জন্ত পার্শ্বস্থ পথ দিয়া বায়ু চলাচল করে।

অভিনব পেলিকেন 'এ্যাস ট্রে'

অসাবধানতার জন্ত সাধারণ 'এ্যাস ট্রে' হ'তে অগ্নিকাণ্ডও হয়েছে—তাই অভিনব 'এ্যাস ট্রে'র আবিষ্কার। আবিষ্কারকের বিশ্বাস এইরূপ পাত্রই একমাত্র নির্ভরশীল।

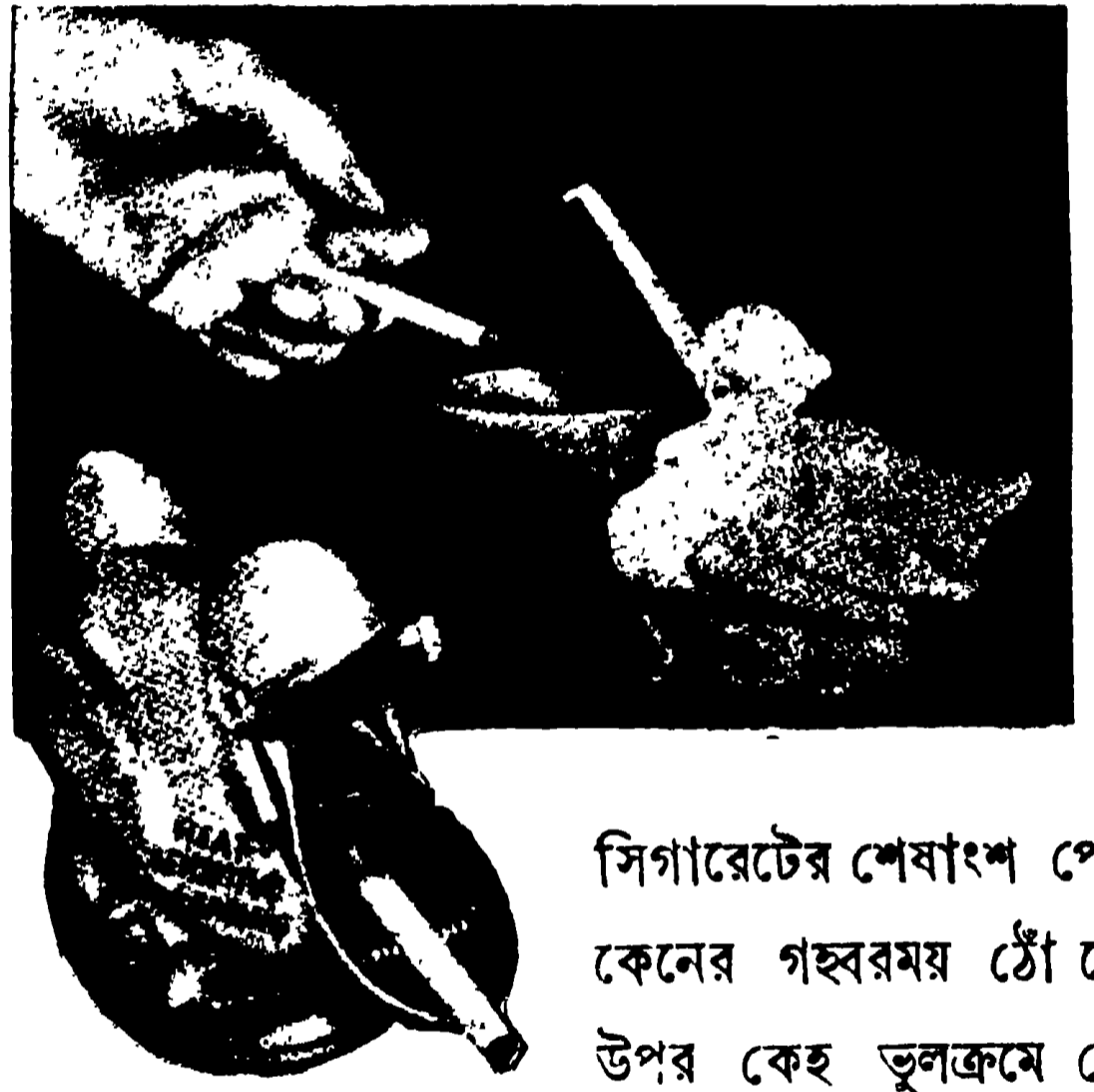

পেলিকেন 'এ্যাস ট্রে'

সিগারেটের শেষাংশ পেলিকেনের গহ্বরময় ঠোঁটের উপর কেহ ভুলক্রমে রেখে গেলেও উত্তাপ অমুভবনীয় স্প্রিংটি উত্তপ্ত হ'লেই পেলিকেনের ঠোঁট ছ'টিকে বন্ধ করে দেয়—ফলে সিগারেট খণ্ড তার শরীর মধ্যস্থ গহ্বরে সমাধিলাভ করে।

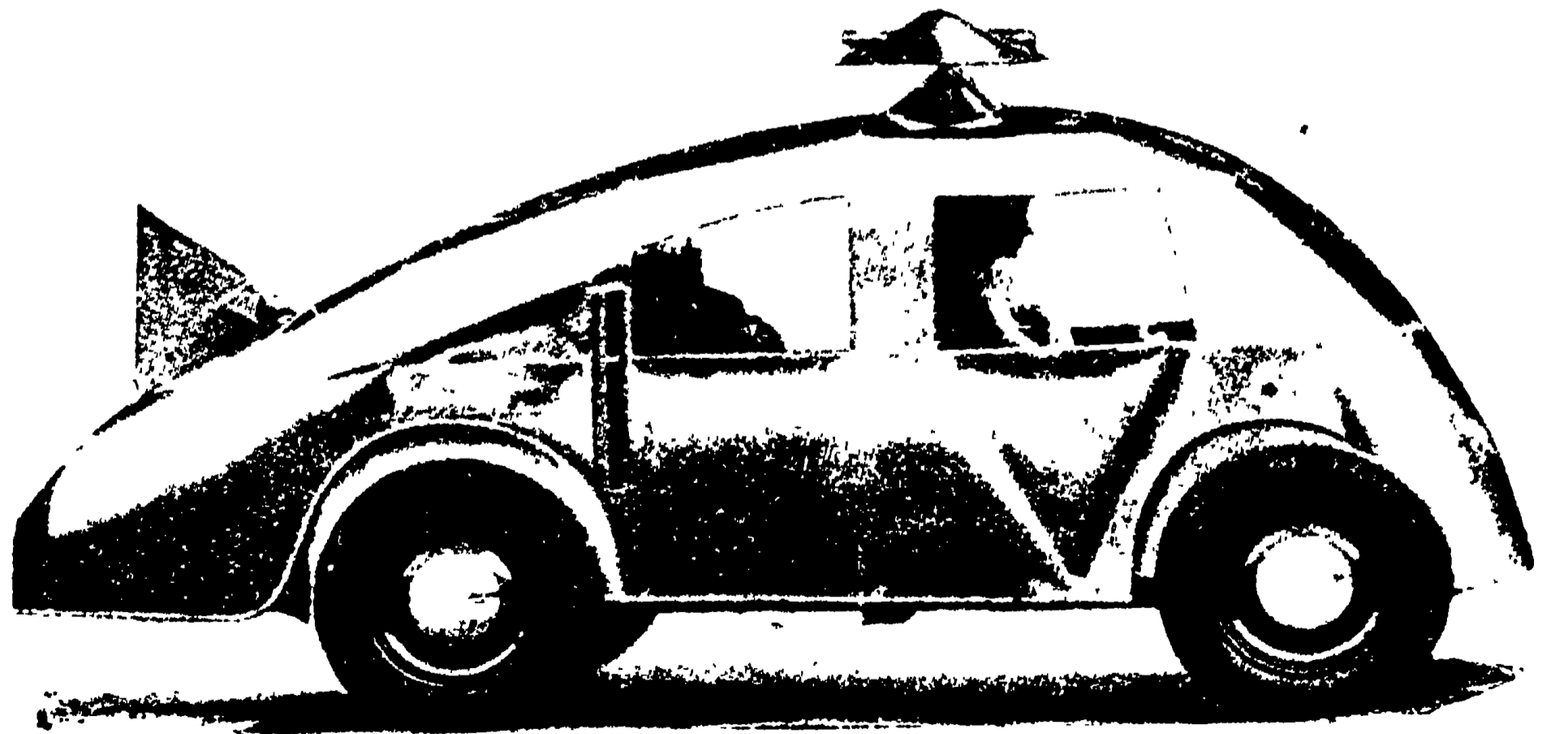

সুদৃশ্য মোটর যান

শাকশিল্পীর তৈয়ারী পুতুল

ব্যঙ্গচিত্রে ক্রীড়ারত খেলোয়াড়দের বিচিত্র ভঙ্গি দেখে আমরা আনন্দ পাই। দশ বৎসর বয়সের মেধাবী বালক

হারোও ব্রাউন শাকশিল্পী থেকে খেলোয়াড়দের বিচিত্র ভঙ্গি-মাকে রূপ দিয়েছে। এই ছেলেটির বুদ্ধিকৌশলে আলু, পটল, কমলালেবু প্রভৃতি কিরূপে মানুষ ও তাদের খেলার সরঞ্জামে রূপান্তরিত হয়েছে তা' ছবিতে দেখান হ'ল।



ডান-দিকের ছবিটিতে

ব্রাউন মনোযোগের সঙ্গে কাজ করে যাচ্ছে। বাম দিকের ছবিটি একজন ফুটবল খেলোয়াড়ের। খেলোয়াড়ের শরীর আলু দিয়ে, হাত পা গুলি শাকের ডাটা থেকে আর পায়ের বুট বাদাম থেকে তৈয়ার হয়েছে।

উপরের ছবিটি একজন সাইকেল চালকের। চালকের বিক্ষারিত চক্ষু, লম্বা নাসিকার অগ্রভাগ ও সাইকেল চালনার ভঙ্গিমা প্রভৃতির সংমিশ্রণ ছবিটিকে সত্য সত্যই বাস্তবে রূপ দিয়েছে।

বাম দিকের ছবিটি একজন পোলো খেলোয়াড়ের।

রাশিয়ান ট্যাঙ্ক

একটি রাশিয়ান ট্যাঙ্ক
অদ্ভুত কৌশলে নগ্ন সেতুর
উপর দিয়ে নদী অতিক্রম
করছে।

সর্বাপেক্ষা বৃহৎ

শব্দ শৃঙ্খল

প্রতিযোগিতা

শব্দশৃঙ্খল প্রতিযোগিতার
ছড়াছড়ি চারিদিকে। কিন্তু
সর্বাপেক্ষা বৃহৎ শব্দশৃঙ্খল
প্রতিযোগিতার খবর কয়জনে
রাখেন?

সম্প্রতি ইউরোপের বাজারে একটি শব্দশৃঙ্খল প্রতি-
যোগিতা বের হয়েছে। তাতে সর্বসমেত ৩০৭১টি শব্দ
আছে। কুপনের কাগজটি লম্বায় ৩৪ ইঞ্চি ও চওড়ায়
২৮ ইঞ্চি। এর সমাধান করতে পূর্ণ এক বৎসর লাগবে।
হতাশ হ'বার কারণ নেই—সময় এখনও আছে। অতীত



সর্বাপেক্ষা বৃহৎ শব্দ শৃঙ্খল কুপন

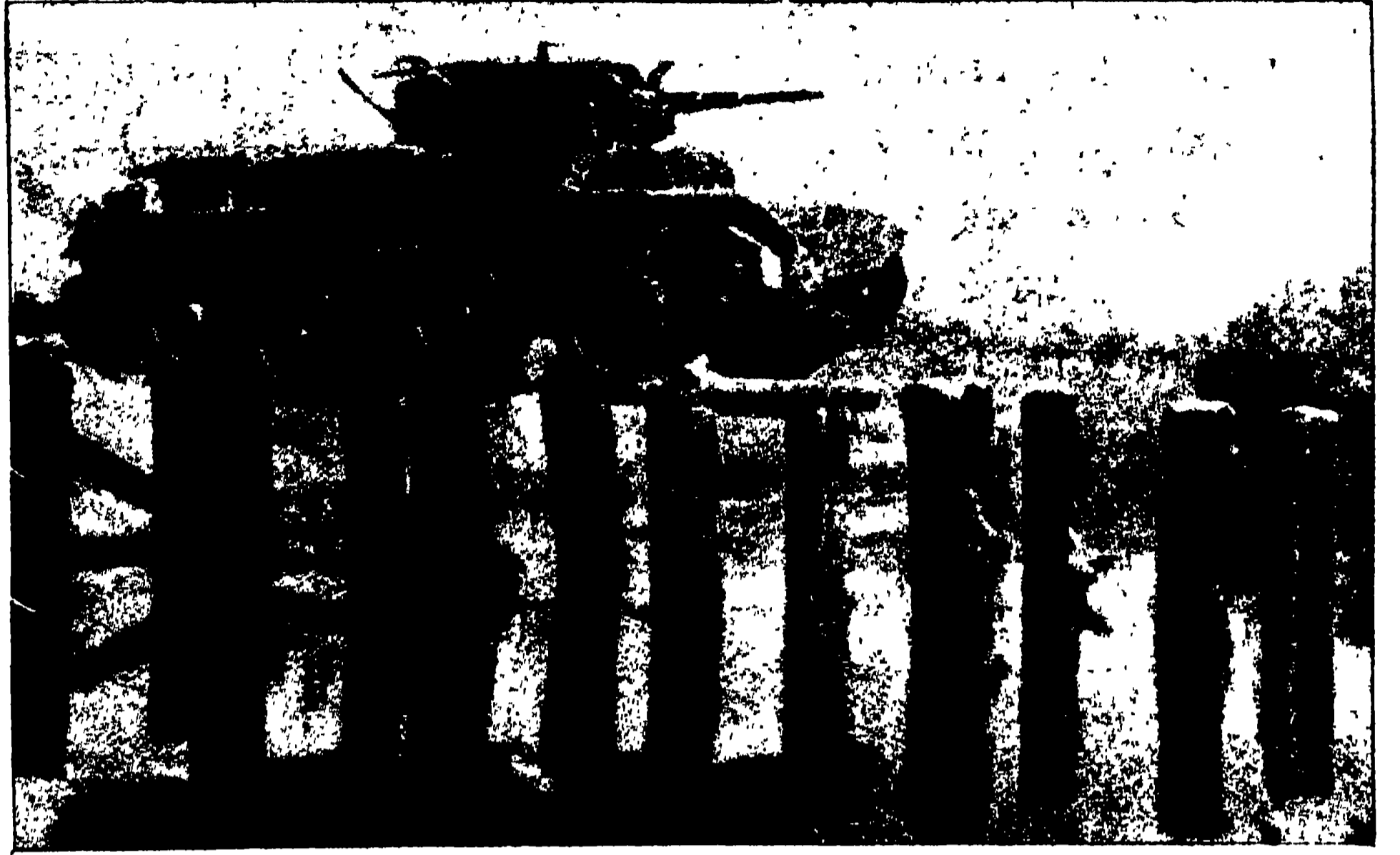

রাশিয়ান ট্যাঙ্ক

সকলের ঋণায় ইহারও সমাধান শীলযুক্ত খামে পাঠাতে হ'বে।
পুরস্কারের পরিমাণ আশাপ্রদ।

শিশুদের গ্যাস মুখোস

তিন বৎসরের গবেষণার ফলে বৃটিশ নক্সাকাররা বিবাক্ত
গ্যাসের হাত থেকে শিশুদের রক্ষার জন্ত গ্যাস মুখোস
তৈয়ার করেছে।

সকলপ্রকার পরীক্ষা দ্বারা দেখা গেছে এই জাতীয় মুখোস



শিশুদের গ্যাসমুখোস

শিশুদের উপযোগী। চিত্রে জনৈক ইংরাজ মহিলা তার সন্তানকে মুখোস পরান অভ্যাস করছেন। মুখোসে আলোক-সঞ্চারী আবরণ থাকায় শিশুকে দেখা যাচ্ছে। নিম্ন-ভাগের একটি যন্ত্রে বায়ু পূর্ণ থাকে। প্রয়োজনীয় সময়ে শ্বাসপ্রশ্বাসের জন্য ঐ যন্ত্র হ'তে শিশুকে বিশুদ্ধ বাতাস সরবরাহ করা হয়।

বিচিত্র বর্ণের গিরগিটির বর্ণপ্রস্তুতকারী রক্তকণিকা (Pigment cells) সাধারণ একবর্ণের গিরগিটির প্রথম অবস্থার



সাধারণ পিঙ্গলবর্ণের গিরগিটিকে বিচিত্র বর্ণে রূপান্তরিত করা হ'য়েছে



অণুবীক্ষণ যন্ত্রের সাহায্যে ডাঃ টুইটী গিরগিটির ভাগ্য পরিবর্তন করছেন; ডান দিকে গিরগিটির ভ্রূণকে বৃহৎ আকারে দেখান হ'য়েছে



প্রাণীর দৈহিক গঠন পরিবর্তন

প্রকৃতির খেলায় জীবজগতে কত অদ্ভুত পরিবর্তনই না সংঘটিত হয়। বর্তমানে ক্যালিফোর্নিয়ার ষ্ট্যানফোর্ড-ইউনিভারসিটির অধ্যাপক ডাঃ ভিক্টর সি টুইটী বৈজ্ঞানিক উপায়ে জীবের দৈহিক গঠন ও বর্ণ পরিবর্তন সাধন করে বিজ্ঞানের এক নূতন যুগ এনেছেন। গিরগিটি জাতীয় এক উভচর প্রাণীর দেহে অস্ত্রোপচার দ্বারা সাধারণ পিঙ্গল বর্ণের ঐ জাতীয় প্রাণীকে তিনি বিচিত্র বর্ণের গিরগিটিতে রূপান্তরিত করেছেন। সূক্ষ্ম অস্ত্রোপচার দ্বারা ঐ জাতীয় উভচর প্রাণীর দেহে অতিরিক্ত পা এবং অস্বাভাবিক স্থানে চক্ষু, মাথা প্রভৃতি উৎপাদন করতেও সক্ষম হ'য়েছেন।

এইরূপ পরীক্ষার ফলে একদিন মানুষের দৈহিক গঠন ও বর্ণ বৈচিত্রের উপর যে কৃত্রিম শক্তি ধারণ করা যেতে পারে তা তিনি বিশ্বাস করেন। ডাঃ টুইটী সাধারণ

ভ্রূণে সংযুক্ত করে তাহাকে বিচিত্র বর্ণের গিরগিটিতে রূপান্তরিত করেছেন।

মাছ ধরা ছিপ রাখার ব্যবস্থা



গাড়ীর চালে মাছধরা ছিপ

মাছ ধরা সখ মিঃ চেম্বারলেনেরও যখন আছে তখন আমাদের দেশের মধ্যবিত্ত কেরাণীদের এ খেয়ালকে অবজ্ঞা করা যায় না। ছুটির দিনে তাঁদের ছিপ হাতে ট্রামে, বাসে, সাইকেলে ও হেঁটে যাওয়ার ব্যস্ততা লক্ষ্য করবার মত।

প্রলোভন দেখিয়ে মাছকে কাবু করবার ব্যবস্থা অনেক রকম থাকলেও এই লম্বা ছিপটিকে নিয়ে যাওয়ার ব্যবস্থা না

থাকায় অনেকেই অসুবিধা ভোগ করেন। সম্প্রতি ছিপটিকে নিরাপদে রাখবার ব্যবস্থা করে কোন সহৃদয় ব্যক্তি তাঁদের এই দুর্গতির ভার লাঘব করেছেন। অবশ্য আমাদের দেশে এইরূপ ব্যবস্থায় বেশী সংখ্যক লোকই খুসী হ'বেন না। মটর গাড়ীর চালে চিত্রে বর্ণিত অবস্থায় ছিপটিকে রাখবার কেমন সুন্দর ব্যবস্থা করা হ'য়েছে।

বেড়ার আড়াল

শ্রীযতীন্দ্রমোহন বাগচী

চিতার বেড়াটি কুটীর ছুটিরে রেখেছে আড়াল করি—
প্রকৃতির বোনা পর্দাটি যেন—পাতার নীলাম্বরী!

তারি পার হ'তে সকালে ও সন্ধ্যা কানে আসে মাঝে মাঝে
কাঁচের চুড়ীর আওয়াজটি কা'র বাসন-মাজার কাজে!

কূপের ধারটি মুখরিত তার কলসে ও কঙ্কণে
স্নানের বেলাটি নিতি নিতি মোর জাগায় চকিত মনে।

গৃহ-গাভীটির উদ্দেশে তার কলকণ্ঠটি শুনি—
বেড়ার এপারে তাই নিয়ে আমি জলনা-জাল বুনি!

অনুকূল বায়ে ভেসে আসে যবে মাথাঘষা-সৌরভ,
ঘরে বসে করি কত কল্পনা সম্ভব-অসম্ভব!

মনে-মনে ভাবি একলা-ঘরের আকুল আকিঞ্চন
চিত্র-অভাগিনী প্রতিবেশিনীর প্রগল্ভ প্রসাদন!

ন'ড়ে উঠে বেড়া—কেঁপে উঠে মন—চোখ মেলে দেখি চেয়ে
ছায়াখানি শুধু—গাভীরে টানিয়া সরায় তরুণী মেয়ে।

নিতি প্রাতে যবে মৃদু স্নকণ্ঠে গীতিগুঞ্জন শুনি,
বেড়ার এপারে একা শুয়ে আমি বাসনার জাল বুনি।

সেদিন সকালে ঘুম ভেঙে উঠে' সহসা দেখিছু চেয়ে—
মোরই আঙিনায় গাভীর দড়িটি টানাটানি করে মেয়ে!

বেড়াখানি ভাঙা! এপার-ওপার অবাধ অবক্লন—
জীবনে যেন-বা প্রথম খুলিল দক্ষিণা-বাতায়ন।

নূতন আলোকে ভ'রে গেল আঁখি, বাধা আর নাই কিছু।
ভাঙা বেড়া হ'তে কহিল কাতরে, নয়ন করিয়া নীচু

ভারী ছুরন্ত গরুটি—দেখ তো—ভেঙেচুরে একাকার!
হাসিয়া কহিছু—নহিলে কি আলো আসিত পূর্ণিমার?

ক্রকুটি হানিয়া হাসিমুখে বালা শিরে টানি দিল বাস—
ওপারে-ওপারে মরা-গাঙে ভরি' জুয়ারের উচ্ছ্বাস!



আচার্য্য মুরলীধর বন্দ্যোপাধ্যায়

সংস্কৃত শিক্ষা ও সংস্কৃত জ্ঞান মানুষকে কুসংস্কারের দাস করে এবং সকল প্রগতিশীল চিন্তাধারার প্রতি উদাসীন করে এইরূপ একটি ধারণা প্রচলিত আছে। কিন্তু সে ধারণা কখনও সম্পূর্ণরূপে সত্য হতে পারে না; কারণ সংস্কৃত কৃষ্টির বয়সের প্রাচীনতার দোষে বাইরে ময়লা জমলেও তা ভিতরকে কলুষিত করতে পারে নি, ভিতর সত্যই সাঁচা আছে। এমনও দেখা যায় যে সংস্কৃত শিক্ষা এবং সংস্কৃত কৃষ্টির আবহাওয়ার মধ্যে মানুষ হয়েও কোন কোন ব্যক্তি সমাজ-সংস্কারের অমুরাগে, স্বাধীন চিন্তার প্রতি নিষ্ঠায় এবং সকল প্রগতিশীল আন্দোলনের প্রতি সহানুভূতিতে সকলের অগ্রণী হয়েছেন। ঈশ্বরচন্দ্র বিদ্যাসাগর তার একটি জলন্ত উদাহরণ। মুরলীধর বন্দ্যোপাধ্যায়ের জীবনী তার অন্ততম উদাহরণ।

চক্ৰিশ পরগণায় খাঁটুরা গ্রামে এক বিশিষ্ট ব্রাহ্মণ পরিবারে তাঁর জন্ম হয় ২৪শে এপ্রিল ১৮৬৫ খৃষ্টাব্দে, বাংলা ১০ই বৈশাখ ১২৭২ অব্দে। তাঁর পূর্বপুরুষগণ সকলেই উপাধিদারী পণ্ডিত ছিলেন। তাঁর মাতামহ ভগবানচন্দ্র তর্কালঙ্কার এই অঞ্চলের এক বিশিষ্ট টোলার প্রতিষ্ঠাতা। তাঁর পিতৃব্য শ্রীশচন্দ্র বিদ্যালঙ্কার কয়েক বছর কলিকাতা সংস্কৃত কলেজের সেক্রেটারী ছিলেন। এই সংস্কৃতের আবহাওয়ার মধ্যে মানুষ হয়ে বাল্যকালে তিনি কেবলমাত্র সংস্কৃত ভাষাই শিক্ষা করেছিলেন এবং স্বাভাবিক ক্রম অনুসারে ইংরেজী শিক্ষার সংস্পর্শে হয় ত তিনি আস্তেন না।

কিন্তু ভাগ্যবিপর্যয়ে ঘটল অল্প রকম। তাঁর পিতা মুরলীধর শিরোমণি মারা গেলেন তাঁকে মাত্র দশ বছরের বালক রেখে। ফলে এক্ষেত্রে যেমন হয়ে থাকে, তাঁর বিধবা মাতা তাঁর একমাত্র পুত্রের প্রতি কেবল আদরের মাত্রা পরিবর্দ্ধিত করেই তাঁর পিতার অভাব মোচন করতে চেষ্টা করলেন এবং তাঁর শিক্ষা সম্বন্ধে হলেন সম্পূর্ণ উদাসীন। এইরূপে দু-এক বছর কাটল। কৈশোরের প্রারম্ভেই এই বালকের মনে উচ্চাকাঙ্ক্ষার বীজ অঙ্কুরিত হ'ল। তিনি নিজেই নির্ধারণ করলেন যে, কলিকাতায় গিয়ে বিদ্যা শিক্ষা করবেন। মায়ের আদর এবং মায়ের

প্রতিবাদ তাঁর সে প্রবল আকাঙ্ক্ষাকে বিচলিত করল না। তিনি বেশ বয়স্ক অবস্থায় সংস্কৃত কলেজের স্কুলের নিম্ন শ্রেণীতে প্রবেশ করলেন, কিন্তু প্রতি বছর ডবল প্রমোশন লাভ করে অল্প কয়েক বছরের মধ্যেই প্রবেশিকা পরীক্ষায় উত্তীর্ণ হন। ১৮৯০ অব্দে তিনি সংস্কৃত এমএ পরীক্ষায় সংস্কৃত কলেজ থেকে প্রথম বিভাগে প্রথম স্থান অধিকার করে উত্তীর্ণ হন।

এমন অনেকে থাকেন যাদের মানসিক শক্তি এত পরিবর্দ্ধিত যে কেবল একটি বিষয়ে ব্যুৎপত্তি তাঁদের তৃপ্তি দেয় না। মুরলীধরের প্রতিভা সেই ধরণের ছিল। সংস্কৃত সাহিত্যে এম-এ হয়েও তাঁর ইংরেজীতে অধিকারের খ্যাতি এমন প্রতিষ্ঠা লাভ করেছিল যে, ইংরেজীর অধ্যাপক রূপেই প্রথম চাকুরী পেতে তাঁর কোন অসুবিধা হয় নি। ১৮৯১ সালে তিনি কটক রেভেনশ কলেজের ইংরেজীর অধ্যাপক পদে নিযুক্ত হন। পরে ১৯০৩ সালে কলিকাতা সংস্কৃত কলেজে তিনি ইতিহাসের, দর্শনের এবং সংস্কৃতের অধ্যাপকতা কার্য্য করেছিলেন। পরে ১৯১৭ সালে যখন কলিকাতা বিশ্ববিদ্যালয়ে এম-এ অধ্যাপনার ব্যবস্থা হয় তখন তাঁর উপর প্রাকৃত ভাষা অধ্যাপনার কার্য্য ব্রহ্ম হয়। বলা বাহুল্য তার কারণ এই যে, এ বিষয়ের ভার গ্রহণ করবার উপযুক্ত অপর ব্যক্তির তখন অভাব ঘটেছিল। তিনি ১৯১০ সাল থেকে সংস্কৃত কলেজের সহকারী অধ্যক্ষ নিযুক্ত হন এবং সতীশচন্দ্র বিদ্যাভূষণ মহাশয়ের মৃত্যুর পর ঐ কলেজের অধ্যক্ষ নিযুক্ত হন। ১৯২০ সালে অক্টোবর মাসে সরকারী চাকুরী থেকে অবসর গ্রহণের পরেও তাঁর অধ্যাপনা কার্য্যের সহিত বিচ্ছেদ হয় নি। তিনি বরাবর, মৃত্যুর ছয়মাস পূর্ব পর্য্যন্ত, সংস্কৃত, প্রাকৃত ও বাংলা সাহিত্যে বিশ্ববিদ্যালয়ে অধ্যাপকের কার্য্য করেছিলেন। মোটামুটি বহু বিষয়ে অগাধ পাণ্ডিত্যই তাঁর প্রতিভার বিশিষ্টতা ছিল।

মুরলীধর যে সমস্ত পুস্তক রচনা করে গেছেন তা সংখ্যায় বেশী নয়; কিন্তু চিন্তাধারায় তাদের মৌলিকতা আছে, তাই হ'ল তাদের বৈশিষ্ট্য। শিক্ষায় অক্লান্তভাবে কেবলমাত্র নিছক স্মরণ শক্তির সাহায্যে বিষয় আয়ত্ত করা তিনি অত্যন্ত ঘৃণা করতেন। সকল বিষয়ই বুদ্ধিশক্তির সাহায্যে

ভান্ডার

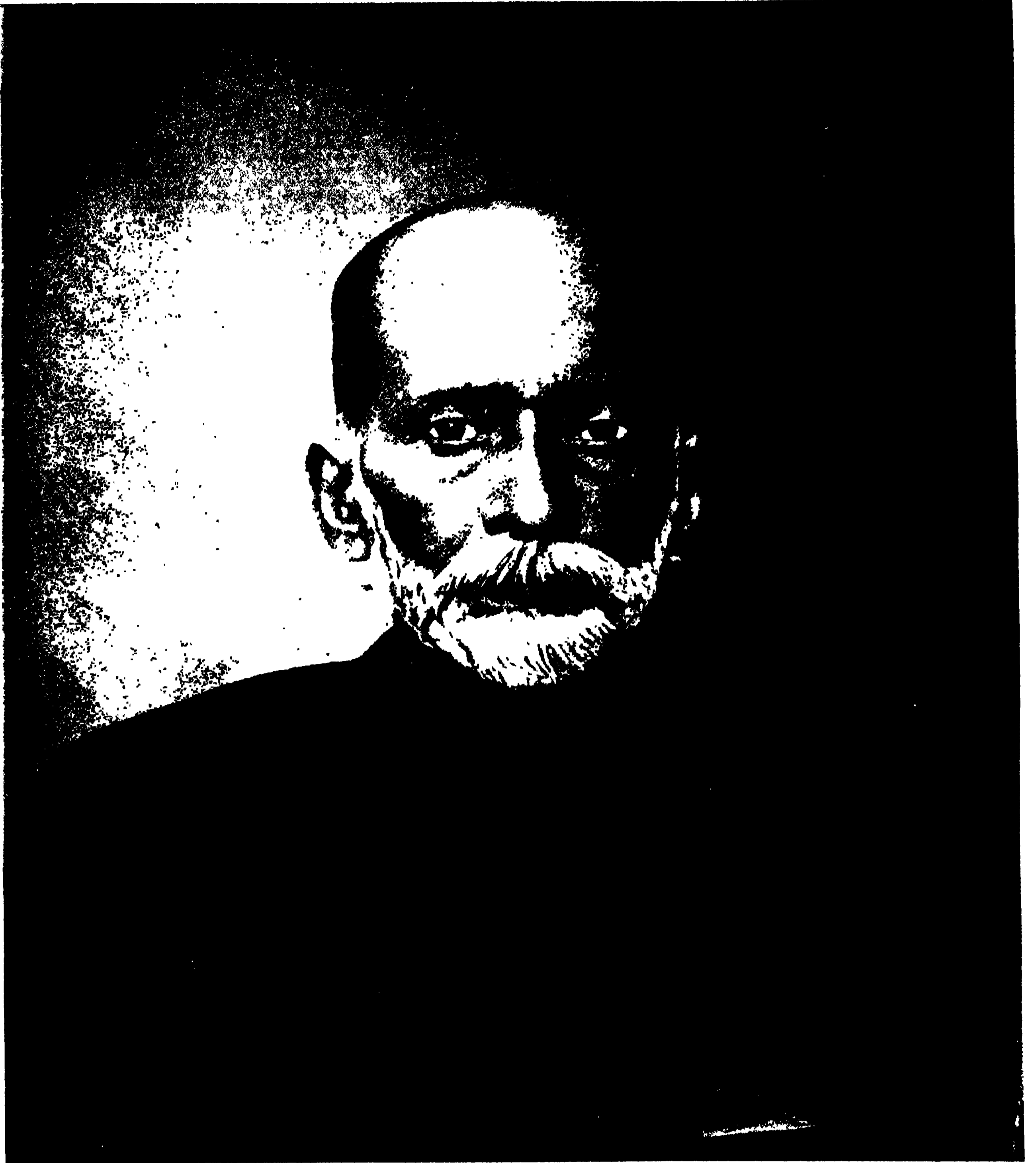

জন্ম—২২শে এপ্রিল, ১৮৬৩

আচার্য্য মুরলীধর বন্দ্যোপাধ্যায়

মৃত্যু—৩০শে নভেম্বর, ১৯৩৩

:হজম ক'রে তারপর আয়ত্ত করার তিনি পক্ষপাতী ছিলেন। এমন কি, ছোট ছেলেদের বর্ণ শিক্ষাতেও তিনি প্রচলিত শিক্ষাপদ্ধতির এই কারণে বিরোধী ছিলেন। সেই উদ্দেশ্যে তিনি “বাংলা অক্ষরপরিচয়” প্রণয়ন করেন। এই পুস্তকে তিনি বর্ণশিক্ষা পদ্ধতির দুইটি আমূল সংস্কার প্রবর্তন করেন : (১) অক্ষরগুলিকে শব্দ অনুসারে না সাজিয়ে তিনি আকৃতি অনুসারে সাজিয়ে ছিলেন ; তার যুক্তি এই যে, শিশুর শব্দ এমনি আয়ত্ত হয়েছে এবং যে অবস্থায় তার বর্ণশিক্ষার প্রয়োজন হয় তখন সেই শব্দের আকৃতির সহিত পরিচয় ঘটানই তার বেশী প্রয়োজনীয় হয়ে পড়ে। (২) দ্বিতীয়ত তিনি অক্ষরের আকৃতির জন্মের ইতিহাস আবিষ্কার করেন এবং যে ধারা অনুসারে অক্ষরের জন্ম হয়েছে, সেই ধারা অনুসারে শিশুকে অক্ষর শিখানর ব্যবস্থা করেন এবং এই শিক্ষা প্রণালীকে “জননানুক্রমিক পদ্ধতি” নাম দেন।^১ এই প্রণালী তাঁর গবেষণা মতে বিজ্ঞানসম্মত।

কলিকাতা বিশ্ববিদ্যালয়ের তরফ হ'তে তিনি দুখানি পুস্তক সংকলন করেন। “হেমচন্দ্রের দেশী নামমালা” অতি প্রসিদ্ধ প্রাকৃত অভিধান। তার একটি সংস্করণ জার্মান পণ্ডিত পিশেল প্রকাশ করেছিলেন উনবিংশ শতাব্দীর শেষভাগে। এখন সে বই দুপ্রাপ্য। এই অসুবিধা দূরীকরণের জন্ত তিনি দেশী নামমালার একটি আধুনিক সংস্করণ প্রকাশ করেন। কলিকাতা বিশ্ববিদ্যালয় প্রবেশিকা পরীক্ষার্থীদের জন্ত বাংলা ভাষায় যে সংস্কৃত ব্যাকরণ প্রকাশ করেছেন তার তিনি ১৯২৮ সালে আমূল সংস্কার করেন।

কিন্তু তাঁর চিন্তাধারায় মৌলিকতা সব থেকে বেশী পরিস্ফুট হয় তাঁর দার্শনিক গবেষণায়। বিশ্বের সকল দর্শনের তুলনামূলক সমালোচনা করে দর্শনের ইতিহাস লেখা তাঁর একটি বিশেষ আকাঙ্ক্ষার বস্তু ছিল। এই ইতিহাস রচনার জন্ত তিনি আলোচনার একটি বিশেষ প্রণালীও বার করেন এবং তার নামকরণ করেন “জননানুক্রমিক আলোচনা” (Genetic Method)। বিষয়টি এত পারিভাষিক (technical) যে তার বিস্তারিত আলোচনা এখানে সার্থক হবে না। সংক্ষিপ্ত ভাবে এইটুকু বললেই হবে যে,

এই প্রণালী যে ক্রম অনুসারে দার্শনিক জগতে কোন সমস্কার জন্মলাভ হয় এবং ক্রমবিকাশ লাভ করে তা নিজের সার্থকতা খুঁজে নেয় সেই প্রণালীতেই তিনি প্রতি দার্শনিক সমস্কার আলোচনার প্রস্তাব করেন। মোটামুটি তাঁর প্রতিপাত্ত বিষয় এই যে, জগতের সকল দর্শনের মধ্যেই অল্প বিস্তর সত্য নিহিত আছে। এই মতগুলির পরস্পর বিরোধী হওয়ার কারণ এই যে, তারা কেউ একা সমগ্র সত্যকে হৃদয়ঙ্গম করতে পারে না। সমগ্র সত্যকে লাভ করতে হলে এই পরস্পরবিরোধী মতের মধ্যে পরস্পর সামঞ্জস্য আনতে হবে এবং সেই সামঞ্জস্যের মধ্যেই পূর্ণ সত্য আত্মপ্রকাশ করবে। গল্পে কথিত পাঁচটি অন্ধ ব্যক্তির হাতী সম্বন্ধে অভিমত যেমন তাদের নিজেদের বিভিন্ন অভিজ্ঞতা অনুসারে পরস্পরবিরোধী অথচ অল্প ভাবে সত্য, এও সেইরূপ। তাদের সকলের মতের সামঞ্জস্য আনলে যেমন হাতীর পূর্ণরূপের বিবরণ পাওয়া যায়, এখানেও প্রতি দার্শনিক সমস্যা সম্বন্ধে সকল বিরোধী মতের সামঞ্জস্যের মাঝখানে সেই সমস্কার পূর্ণ সমাধান পাওয়া যায়। তিনি এই পুস্তক শেষ করতে পারেন নি, কেবল একটি খসড়া এবং প্রথম কয়েকটি পাতা লিখে গিয়েছিলেন। তাঁর মৃত্যুর পর তাঁর পুত্র শ্রীগুরু হিরণ্য বন্দ্যোপাধ্যায়, পুস্তকটি সম্পূর্ণ করে প্রকাশ করেন।^২ ঠিক দার্শনিক সমস্কার তুলনামূলক আলোচনা মাত্র এই পুস্তকটি নয়। এটি একটি নূতন দার্শনিক মত প্রতিষ্ঠারও চেষ্টা করে। বিশেষ বিবরণের জন্ত আসল পুস্তক দ্রষ্টব্য। কলিকাতা বিশ্ববিদ্যালয় এই পুস্তক প্রকাশ করেছেন।

দেশের নিকট তাঁর সব চেয়ে বড় দান তাঁর সমাজ সংস্কারের চেষ্টা। কোন রকমে প্রাচীন কাল হতে মাত্র টিকে থাকায় তিনি হিন্দুসমাজের সার্থকতা দেখতে পেতেন না। হিন্দুসমাজ ছাই চাপা আগুন, ভিতর তার সঁজা ; কিন্তু বাহির তার বার্ককোর দোষে ক্রেদযুক্ত। সেই ক্রেদ, সেই আবর্জনা হল আমাদের কুসংস্কার, আমাদের জাতিভেদ, আমাদের নারীনিগ্রহ। সেই ক্রেদকে অপসারিত করার প্রয়োজন যে কেবল হিন্দুসমাজের উন্নতি সাধনের

(১) তাঁর “বাংলা অক্ষর পরিচয়” চক্রবর্তী চ্যাটার্জ এণ্ড কোং প্রকাশিত পুস্তকের ভূমিকা দ্রষ্টব্য।

(২) A Genetic History of the Problems of Philosophy, Published by the Calcutta University

উদ্দেশ্যেই হওয়া উচিত তা নয়, তার প্রয়োজনীয়তা আরও বড় কারণের জন্ত। তাঁর মতে হিন্দুধর্মের মধ্যে এমন মহত্ব নিহিত আছে যে, সে মহত্বের মর্যাদা রক্ষার জন্তই সেই সকল সংস্কার, যা নীচতা, যা জাতি বিদ্বেষ বা যা সম্প্রদায়-বিশেষের সুবিধা খোঁজে—তাদের সম্পূর্ণরূপে উন্মূলিত করতে হবে। সাম্য প্রচার করা যে ধর্মের মূল নীতি তার মাঝে জাতিভেদের যুক্তি নাই; সর্বভূতে যে ধর্ম ঈশ্বরকে উপলব্ধি করে তার মাঝে নীচতার স্থান নাই; নারীকে শ্রদ্ধা করা এবং পূজা করা যে ধর্মের শিক্ষা সেখানে নারী পুরুষের বিভিন্ন ব্যবহার অনুমোদন নাই। ১৯১৯ সালে যখন প্যাটেল ভারতীয় আইন সভায় অসবর্ণ বিবাহের সমর্থক আইনের প্রস্তাব করেন তিনি তীব্র সংস্কার বিরোধী দলের সমালোচনা সত্ত্বেও সেই প্রস্তাবিত আইনের সপক্ষে তুমুল আন্দোলন চালান। ফলে বঙ্গীয় সমাজ সংস্কার সমিতি স্থাপিত হয় এবং পরে ঐ সমিতির তিনি সভাপতি নির্বাচিত হন। এই সমিতির চেষ্টায় মেদিনীপুরে ১৯২০ সালের এপ্রিলে বাংলার প্রথম সমাজ সম্মিলনীর বৈঠক হয়। সেই সম্মিলনীর সভাপতি রূপে তিনি হিন্দু সমাজ সম্পর্কে উল্লিখিত উদার আদর্শের বাণী প্রচার করেন। এই সম্পর্কে তাঁর সেই বক্তৃতার কিছু অংশ উদ্ধৃত করা যেতে পারে—“মন্ত্র ও উপনিষদাত্মক শ্রুতি যে ধর্মের মূল, বৌদ্ধ ও জৈন ধর্ম যাহার শাখা, গীতা পুরাণ ও তন্ত্র যাহার সমন্বয়, তাহা কোন সাম্প্রদায়িক ধর্ম নহে। সকল ধর্মের সমন্বয়ই সেই ধর্মের বিশেষত্ব ও গৌরব। ‘সর্বং খন্দিৎ ব্রহ্ম’, ‘ঈশাবাস্তমিদং সর্বম্’ যে ধর্মের উপদেশ, কেবল মানুষের নয়—সর্ব জীবে দয়া ও প্রীতি যে ধর্মের বিধান, স্বদেশ প্রীতি

নহে, জগদ্ধিত যাহার নীতি, যে ধর্ম কোন সম্প্রদায়বিশেষের সম্পত্তি নহে, যাহার বিশুদ্ধি রক্ষার জন্ত অন্য সম্প্রদায়কে বহিষ্কৃত করিতে হইবে।”

ঘরের কোণে বা লাইব্রেরীর কোণে বসে নির্বাক ভাবে যিনি অধ্যয়নে অভ্যস্ত তিনি আবার প্রয়োজন হলে কস্মেও কুশল হতে পারেন। সে কথা তাঁর পক্ষে সম্পূর্ণ প্রযোজ্য। সমাজ সংস্কারের জন্ত, নারীর পুরুষের সহিত শিক্ষায় অধিকারে সমান সুযোগ দেবার জন্ত, জাতিভেদ দূর করার জন্ত তিনি আশ্রয় পরিশ্রম করেছিলেন। কত বিধবা-বিবাহে, কত অসবর্ণ-বিবাহে তিনি উৎসাহ দিয়েছেন, যেখানে লোকনিন্দার ভয়ে পুরোহিতের সাহচর্য পাওয়া যায় নাই, সেখানে তিনি নিজে পুরোহিত্যের কার্য্য সানন্দে সম্পাদন করেছেন।

শেষ জীবনে অবসর গ্রহণের পরও তিনি জনহিতকর নানা কার্য্যে লিপ্ত ছিলেন। দক্ষিণ কলিকাতায় বালিগঞ্জ তাঁর বাসস্থান ছিল। এই বালিগঞ্জের সকল সাধারণ প্রতিষ্ঠানেরই তিনি উচ্ছোক্তা বা প্রতিষ্ঠাতা ছিলেন। বালিগঞ্জের প্রথম উচ্চ ইংরাজি স্কুল জগদ্বন্ধু বিদ্যালয়ের উচ্ছোক্তাদের মধ্যে তিনি একজন ছিলেন এবং বহু বৎসর তার সম্পাদক ছিলেন। বালিগঞ্জ উচ্চ বালিকা বিদ্যালয়ের তিনি প্রতিষ্ঠাতা ও প্রথম সম্পাদক। বালিগঞ্জের ছেলে ও মেয়েদের অবৈতনিক বিদ্যালয় এবং দাতব্য চিকিৎসালয়েরও তিনি প্রতিষ্ঠাতা।

১৯৩৩ সালের ৩০শে নভেম্বর কয়েক দিনের রোগ ভোগের পর তাঁর মৃত্যু ঘটে। সেদিন বালিগঞ্জবাসী তাঁর প্রতি শ্রদ্ধা নিবেদনে কার্পণ্য করে নাই।

গান

শ্রীরাখালদাস চক্রবর্তী

মাটির ধরায় ওরে আজি জাগে মানুষের দেবতা,
ভুলে যা রে তুই স্বর্গের কথা, ভুলে যা রে সে-কথা।
মাঠের সবুজ শস্যের সাথে
আপনা বিলায়ে মিতালি যে পাতে,

তারি ঘরে মোর নারায়ণ জাগে, তারি লাগি যত ব্যথা
দেবতা নহে গো মন্দির-মাঝে,
তার পদধ্বনি কুটীরে যে বাজে,
নর-নারায়ণ, সে নহে গোলকে, আমি গাহি তারি কথা

পোলাণ্ডের কথা

শ্রীশিশির সেন

জার্মানী ও ইতালী জাতীয়-রাষ্ট্রের পরিকল্পনার উনবিংশ শতাব্দীতেই বিশেষ প্রয়োজন অনুভব করলে। এই শতকেই পোলিশ জাতীয়তাবোধও বৃদ্ধি পায়। মধ্যযুগে পোলাণ্ডের এমন একদিন ছিল যখন যুরোপীয় বিশিষ্ট শক্তিসমূহের ভিতরে তার একটি স্বতন্ত্র আসন ছিল। সপ্তদশ শতাব্দীর দ্বিতীয়ার্ধে পোলাণ্ডীয় সামরিক শক্তির জয়ডঙ্কা কটিনেণ্টের এক প্রান্ত হতে অপর প্রান্ত পর্যন্ত নিনাদিত হ'ত। কিন্তু সব কিছু পোলাণ্ডের ইতিহাসকে বিক্ষিপ্ত করে তুললে এর আভ্যন্তরিক মতবাদ ও স্বদেশীয় যোগ্য ব্যক্তিগণের কূটমন্ত্রণা। ১৭৭২, ১৭৯৩ এবং ১৭৯৫ খ্রীষ্টাব্দে এর সীমা-প্রাচীর বন্টিত হ'ল অষ্ট্রিয়া, প্রুশিয়া এবং রুশিয়ার মধ্যে। নেপোলিয়নীয় মধ্য-অঙ্ক পরিসমাপ্তির পর ভিয়েনা কংগ্রেস ১৮১৫ খ্রীষ্টাব্দে বণ্টনকারীদের মনুষ্যদেবী কার্যের জন্ম এর নিজস্ব খোদিত শীল সন্নিবেশিত করলে। গত নিরনব্বই বৎসর ধরে অর্থাৎ—১৯১৪ খ্রীষ্টাব্দ পর্যন্ত কংগ্রেসের কার্য সহ করা হয়। ১৯১৪ খ্রীষ্টাব্দে দুই কোটি পোলাণ্ডবাসী রুশিয়ার প্রজা হিসেবে গণ্য হ'ল; পঞ্চাশ লক্ষ অষ্ট্রিয় সম্রাটের আনুগত্য স্বীকার করল এবং অবশিষ্টাংশ জার্মান রাইখ দলের সঙ্গে সম্মিলিত হ'ল। যুরোপের মানচিত্র হ'তে জাতীয়-রাষ্ট্র হিসেবে পোলাণ্ডের চিত্র উঠে গেল— কারণ পোলাণ্ডের অধিবাসীরা বৈদেশিক শৃঙ্খলে আবদ্ধ।

কিন্তু পোলিশ জাতীয়তাবাদ ধ্বংস হবার কোনরূপ আশঙ্কা ছিল না এবং তার নিজস্ব জাতীয়তা রক্ষার জন্ম ফ্রান্সের সাহায্যের জন্ম উন্মুখ ছিল। ১৭৮৯ খ্রীষ্টাব্দে সেখানকার বিদ্রোহকারীগণ জায়গীর প্রথার মূলচ্ছেদ করলে। ব্যক্তি স্বাধীনতা এবং রাষ্ট্রের বিরুদ্ধেও আত্ম-প্রকাশ নীতি সমর্থিত হ'লো। রুশিয়া, অষ্ট্রিয়া এবং প্রুশিয়ার প্রতি বিদ্বেষ এবং বিদ্রোহীদের সহিত সহায়ত্ব-সম্পন্ন তরুণ-পোলবাসীদেরকে নেপোলিয়ান ও প্রজাতন্ত্র গঠনের পক্ষে উদ্বুদ্ধ করলে। যখন পোলিশদিগের বিরুদ্ধা-চরণ ১৮৩০ সালে অকৃতকার্যতায় পর্যাবসিত হ'লো তখন

স্বদেশভক্তগণ ওয়ারশ থেকে প্যারীতে এসে সমবেত হ'লেন। তখন থেকেই পোলাণ্ড ফ্রান্সের সাংস্কৃতিক জীবন ও স্বদেশের স্বাধীনতার জন্ম সহায়তা ক'রে আসছে। গত মহাযুদ্ধে ফ্রান্স খোলাখুলিভাবে পোলিশদের দৃঢ়তা সমর্থন করে। একবার তার সহযোগী রুশিয়ার অভিসন্ধি ফেঁসে যায়। ১৯২০ সালে যখন নব পোলাণ্ড ও সোভিয়েট রুশিয়া পরস্পর বিরোধী হয়ে ওঠে, ফ্রান্স তখন পুনরায় পোলাণ্ডকে সামরিক সাহায্য করে। সেই বৎসর থেকেই ফ্রান্সো-পোলিশ কুটুম্বিতা স্থাপিত হয়—সেই সময় থেকে আজ পর্যন্ত যুরোপীয় বিভিন্ন পরিস্থিতির ভিতরেও তারা সমব্যথায় ব্যথী।

বিসমার্কের অভিপ্রায় ছিল রুশিয়ার সঙ্গে সদ্ভাব রাখা। সেই অভিপ্রায় কর্ণধার কাইজারকে পরিত্যাগ করায় বিপর্যস্ত হয়ে ওঠে এবং ১৯১৪ সালে রুশিয়া ও জার্মানীতে যুদ্ধ বাধে। বর্তমানে হিটলারও তাঁদের সাবেকী বিচক্ষণতায় ফিরে গেছেন—অন্তত প্রকাশ্যভাবে তাঁরা রুশিয়ার বিরুদ্ধবাদী নন। পোলিশরাও তাদের সিদ্ধান্ত গ্রহণ করেছে, কারণ বিসমার্কের মানসিক ভাব তাদের অজানা নয়। তাঁর সময়ই জার্মানী পোলিশদিগের ভাষা ও সংস্কৃতি ধ্বংস করবার সুযোগ অন্বেষণ করে। অধিকন্তু পোলিশ জেলাসমূহে জার্মান কৃষকগণকে বসিয়ে তাদের জার্মান মনোভাবাপন্ন ক'রে তোলবার চেষ্টাও চলে; কিন্তু পোলিশরা অতি সংলগ্নতামূলক জাতি।

গত মহাযুদ্ধের প্রারম্ভে পোলাণ্ডের পক্ষে জয়ের আশা ছিল অন্ধকারাচ্ছন্ন। ফ্রান্স ছিল ধূর্ত-উৎপীড়ক রুশিয়ার সহায়ক। জারের রাজত্বে অষ্ট্রিয়ান এবং জার্মান পোলবাসীরা নিজেদের মধ্যে ঘৃণা বাঁধিয়ে তোলে। তবুও পোলিশ জাতীয়তাবোধের ভিতরে ছিল একটা অদ্ভুত শক্তি এবং এর মূলে ছিলেন চার্লস্ জোসেফ পিলসুড্‌স্কি। জার-বিদ্রোহ যড়যন্ত্রে লিপ্ত থাকার অভিযোগে তিনি সাইবেরিয়াতে পাঁচ বৎসরের জন্ম ১৮৮৭ সালে কারারুদ্ধ হন। ছয় বৎসর

পরে তিনি একটি বিপ্লবাত্মক সংবাদপত্রের সম্পাদনা করেন। ছাপার কাজ গোপনে করা হ'ত বলে পুনরায় তার জেল হয়। বর্তমান শতাব্দীর প্রথমভাগে তিনি লগুনে ছিলেন। মাইল-এণ্ডের একটি বাড়ীতে পোলিশ স্বদেশপ্রেমিকদের গোপন সভা বসত। ১৯০২ সালে পোলাণ্ডে ফিরে বিপ্লবাত্মক সংগ্রামের সর্বজন-স্বীকৃত প্রতিনিধি হন। চার বৎসর পরে ১৯০৫-৬ সালের আন্দোলনের সময় তিনিই রুশিয়ার সৈন্যবাহিনী আক্রমণের বিলি ব্যবস্থা ও পোলিশ বন্দিগণের মুক্তির উপায় করেন। এর ফলে তিনি অষ্ট্রিয়ায় আশ্রয় নিতে বাধ্য হন। সেখানে তিনি সামরিক সমিতি গঠনের পরিকল্পনা করেন এবং সত্যি সত্যিই তাঁর সৈন্যবাহিনী বিনা বিরোধে যুদ্ধ শিক্ষায় শিক্ষিত হ'তে আরম্ভ করে।

১৯১৪ সালে যখন মহাযুদ্ধ আরম্ভ হয় পিলসুড্‌স্কি পোলিশ ইণ্ডিপেন্ডেন্ট পার্টিতে যোগ দেন। ক্রাকোতে একটি ঘোষণা-পত্রে পোলবাসীদিগকে রুশিয়ার বিরুদ্ধে যুদ্ধ করতে আবেদন জানান। এই আগষ্ট পিলসুড্‌স্কি ও তাঁর সেনাগণ অষ্ট্রিয়া ও রুশিয় পোলাণ্ডে উত্তীর্ণ করেন এবং কীলেস্ অধিকার করেন। কীলেস্ শহর ক্রাকোর পঁচাত্তর মাইল উত্তর-পূর্বে অবস্থিত। সেই হেতু অষ্ট্রিয়ার সর্বপ্রধান সেনাপতি তাঁহাদিগকে সর্বপ্রথম নব-পোলিশ শক্তি হিসাবে তালিকাভুক্ত করেন। ইতিমধ্যে রুশিয়ার সর্বপ্রধান সেনাপতি গ্রাণ্ড ডিউক নিকোলাস্ একটি ঘোষণা-পত্রে পোলিশদিগের পৃষ্ঠপোষকের জন্ত আবেদন জানান। জারের অধীনে পোলাণ্ডে পুনরায় ধর্মগত, ভাষাগত ও স্বায়ত্তশাসন অধিকার লাভ করে নবজীবন লাভ করতে পারবে। রুশিয়ার সম্বন্ধে তিনি বলেছেন, যে তরবারি টানেনবর্গের শত্রুকে আঘাত করেছে তাতে এখন মরচে পড়েনি অর্থাৎ ১৪১০ সালের পোলদিগের জার্মানদের উপর মহান জয়ের উল্লেখই এতে নিহিত আছে। ডমোস্কির উদাহরণ স্বরূপ ওয়ারশতে চারটি পোলিশ দল সঘর্ষিত হয়। অষ্ট্রিয়া থেকে একটি শ্রেষ্ঠতর প্রস্তাব প্রস্তুত করা হ'ল এবং অধিকাংশ রুশীয় পোলেরা জার সরকারকে তাদের সমর্থন দিলে। ফ্রান্সে হাজার হাজার পোলেরা সাধারণ-তন্ত্রে সৈন্য-শ্রেণীভুক্ত হয়ে কাজ করে। আমেরিকাতে প্রসিদ্ধ পিয়ানো-বাদক পিডারেস্কির অধীনে দুর্ভাগ্য দেশের

প্রতিকার কল্পে একটি দল গঠিত হয়। ঠিক এই প্রকারের কমিটি লগুনেও ১৯১৫ সালে সৃষ্টি হয়।

ইতিমধ্যে অষ্ট্রিয়ান কর্মকর্তারা সংবাদপত্রের বিরুদ্ধে তাদের অধিকার সম্বন্ধে সচকিত হয়ে ওঠেন। এই সব কারণে পিলসুড্‌স্কি ঘোষণা করতে বাধ্য হন যে, পোলেরা অবশ্যই জার্মানদের প্রতিরোধ করবে। তাঁর সিদ্ধান্ত কেন্দ্রীয় শক্তি দ্বারা বলশালী হয়। গুপ্ত বিপক্ষতা পোলদের পক্ষে সম্ভব হয় এবং সৈন্যবাহিনী অষ্ট্রিয়ার সেবা করতে থাকে।

পোলিশ সমস্যার শুভাশুভ নিয়ে পশ্চিমে আজ ঐশ্বর্য্যের শেষ নেই। ১৯১৫ খ্রীষ্টাব্দে ইতালীয় পার্লামেন্ট এরূপ ইচ্ছা প্রকাশ করেন, পোলিশ রাজ্য বহু শতাব্দী ধরে সভ্যতার একটি অঙ্গস্বরূপ ছিল তাকে একতার নিদর্শন স্বরূপ স্বাধীন ও স্বায়ত্তশাসনপূর্ণ রাষ্ট্র হিসাবে পুনঃ প্রতিষ্ঠিত করা উচিত। পিলসুড্‌স্কি ১৯১৬ সালের জুলাই মাসে কস্মে ইস্তফা দিলেন। এ থেকেই প্রতীয়মান হয় যে, কেন্দ্রীয় শক্তি রুশীয়দের রুশিয়া-পোলাণ্ড হ'তে বিতাড়িত ক'রে ভবিষ্যৎ সম্বন্ধে কোন স্থির সিদ্ধান্তেই পৌঁছতে পারে নি। পর বৎসর তিনি এবং অত্যাগত বিশিষ্ট দেশনেতাগণ প্রমাণ করলেন যে, পোলিশ যোদ্ধৃদল স্বদেশের স্বাধীনতার জন্ত যুদ্ধ করছে ও প্রাণ দিচ্ছে। অক্টোবর মাসে কেন্দ্রীয় শক্তির ভাবগতিকে বীতশ্রদ্ধ হয়ে যোদ্ধৃদল সাময়িকভাবে পুরোভাগ হতে অবসর গ্রহণ করলে।

জার্মানী ও অষ্ট্রিয়ার বর্তমানে লোকের প্রয়োজন। কাজেই পোলাণ্ডকে পাথের স্বরূপ পাবার জন্ত ঘোষণা করা হয় যে পোলরাষ্ট্র অষ্ট্রিয়া ও জার্মানীর গোপন চুক্তিতে জার্মানী বা অষ্ট্রিয়-পোলাণ্ডের কোন অংশের অন্তর্গত হবে না—কোন স্বাধীন বৈদেশিক রাজনীতি থাকবে না এবং সেনাদল জার্মানীর অনুমোদন ক্রমেই পরিচালিত হবে। এমন কি, সীমান্ত প্রদেশসমূহের বিষয়গুলোও শান্তির পরে মীমাংসা করা হবে। পোলবাসীরা এ প্রস্তাব রাষ্ট্রের মতই সন্দেহের চোখে দেখলে। সুতরাং তারা এ আহ্বানে খুব অল্প সাড়াই দিলে। কিন্তু রুশিয়ায় গুরুত্বপূর্ণ ঘটনার সূচনা দেখা দিল। অগ্রগামী বিদ্রোহী দল পেট্রোগার্ডে প্রাদেশিক গভর্নমেন্টের অভিষেক করলে। শীঘ্রই প্রচার

করা হ'ল যে এই পোলিশ রাষ্ট্র স্বাধীন ও একীভূত নীতির উপর প্রতিষ্ঠিত। ইহা কেবল রুশিয়ার সঙ্গে স্বাধীন সামরিক মিলন এবং শ্রান্ত জনগণের জার্মান পেষণের দুর্গ-প্রাচীর হিসাবে সংজ্ঞাবদ্ধ হয়ে কাজ করবে। এই প্রস্তাবে ফরাসী, ব্রিটিশ, ইতালীয় ও আমেরিকার জনগণ কর্তৃক অভিনন্দিত হ'ল। পিলসুড্‌স্কি যোদ্ধগণকে জার্মান ও অস্ট্রিয়ার সেনাদলের অসুস্থিত প্রতিজ্ঞা-পত্রে বিরুদ্ধতা করবার আদেশ দিলেন। যারা পিলসুড্‌স্কির আদেশ পালন করলে জার্মান সরকার তাদের নিরস্ত্র করে বন্দী করলে। ১৯১৭ সালে জুলাই মাসে পিলসুড্‌স্কি ও পোলাণ্ডের সমর-মন্ত্রী সম্মোক্ষিকেও গ্রেপ্তার করলে। এর ফলে পিলসুড্‌স্কি স্মিগলি-রিজের উপর পোলিশ সামরিক ব্যবস্থার ভার দিলেন। বর্তমানে তিনিই পোলাণ্ডের সেনাধ্যক্ষ।

রুশিয়া ও জার্মানীতে বলশেভিক ক্ষমতা বিস্তারের পর পুনরায় নতুন ক'রে পোলিশ চিন্তাধারায় আঘাত লাগে। কারণ পোলেরা উক্রেনিয়ন রিপাব্লিককে তাদের নিজেদের দেশেরই একটি অঙ্গস্বরূপ মনে করত। অপরপক্ষে ত্রয়োদশ প্রেসিডেন্ট উইলসন্ ১৯১৮ সালের জানুয়ারী মাসে ইউ, এস কংগ্রেসের কাছে তাঁর চতুর্দশ দফার নিম্নলিখিত ব্যাখ্যা দিলেন : 'An independent Polish State should be erected which should include the territories inhabited by indisputably Polish populations, which should be assured a free and secure access to the sea and whose political and economic independence and territorial integrity should be granted by international covenant.' ব্রিটেনের পক্ষ হতে লয়েড্ জর্জ বললেন : 'independent Poland is a necessity for western Europe's stability.' মহাযুদ্ধের শেষ বৎসর বিশৃঙ্খলার সময় জার্মান, রাশীয় ও অস্ট্রিয়ানগণ পোলিশ সেনাবাহিনীর পূর্বভাগ আক্রমণ করে। এর ফলে ওয়ারশতে একটি মন্ত্রণাসভা গড়ে ওঠে এবং এতে জার্মানীর বিরুদ্ধে প্রচণ্ড সংগ্রামের প্রস্তাবই গৃহীত হয়। অক্টোবর মাসের মধ্যেই যোদ্ধগণ পোলাণ্ডের দাবী দৃঢ়তর করবার পক্ষে আরও অনেকটা এগিয়ে যায়। কেন্দ্রীয় শক্তি ভেঙ্গে যায় ও বিপন্ন হয়ে পড়ে। ১১ই নভেম্বর পিলসুড্‌স্কি জেল থেকে মুক্তি পান এবং তাঁকে

ওয়ারশতে রিজেন্সি কাউন্সিল কর্তৃক সর্বময় কর্তৃত্ব প্রদান করা হয়। শেষ পর্যন্ত পোলাণ্ড স্বাধীন হয়।

পিলসুড্‌স্কি দেখতে পেলেন, পোলাণ্ড আজ বিধ্বস্ত। এর কোন নির্দিষ্ট সীমা-প্রাচীর নেই। জার্মান সৈন্তের প্রাবাল্য এখনও বিচলমান। রুশীয় সৈন্তরা আক্রমণশীল। লউ নেবার জন্ত উক্রেনিয়ান প্রচেষ্টা বলবৎ। জার্মানেরা বিনা ক্রেশে সরে দাঁড়াল, কিন্তু উক্রেনিয়ানদের দিয়ে একটি সুষ্ঠু যুদ্ধ ১৯১৯ সাল পর্যন্ত পরিচালনা করলে। স্মিগলি রিজের প্রতিষ্ঠানকে স্তম্ভ স্বরূপ রেখে পিলসুড্‌স্কি তিন মাসের মধ্যে এক সেনাবাহিনী গঠন করলে। সরকারীভাবে কার্য পরিচালনার জন্ত তিনি অধিকার পেলেন, যদিও প্রকৃত-পক্ষে তিনিই রাষ্ট্রের অধ্যক্ষ স্বরূপ ছিলেন। পেডারেস্কি পোলাণ্ডে ফিরে গিয়ে জাতীয় গভর্নমেন্ট প্রতিষ্ঠা ক'রে একটি দুঃসাধ্য রাজনৈতিক আবহাওয়া থেকে দেশকে রক্ষা করেন। শান্তি বৈঠকে তিনি ও ডেমোস্কি প্রতিনিধি ছিলেন।

পোলাণ্ডের সীমান্ত সমস্যার ব্যাপারে সুপ্রিম কাউন্সিল পোলিশ কার্যকলাপ অনুসন্ধানের নিমিত্ত একটি কমিশন গঠন করে। কমিশনের অনুসন্ধানের ফল এই দাঁড়াল যে, পোলিশদিগের পশ্চিম সীমান্ত পোজনানিয়া এবং পশ্চিম প্রুশিয়া পোলাণ্ড ও জার্মানীর সীমান্ত বলে গণ্য হবে। ডানজিগ্ ও সেই প্রদেশ যাহা Danzig—Dylan—Warsaw রেলওয়ে দ্বারা প্রতিবদ্ধ তাহা পোলাণ্ডের। আপনার সিলিসিয়ান জেলাসমূহ যাহা পোলদের দ্বারা জনাকীর্ণ, তাহা পোলিশদের এবং আলেনষ্টিনের স্থাপনালিটি প্লেবিসাইটদের দ্বারা স্থিরীকৃত হবে। পোলিশ ডেলিগেটদের মধ্যে ইহাই প্রধান জিজ্ঞাসা ছিল। লয়েড জর্জ পোলাণ্ডকে ডানজিগ্ দেবার বিপক্ষে ছিলেন; কারণ ডানজিগ্ প্রধানত জার্মান অধিবাসীদ্বারাই জনাকীর্ণ। লয়েড জর্জের এই মত সুপ্রিম কাউন্সিল দ্বারা প্রাদুর্ভূত হয়, যদিও ক্লিমেনসিউ এবং ইতালিয়ানরা পোলিশ দাবীর আনুকূল্য প্রদর্শন করে। সেই অনুসারে শান্তি চুক্তির ধারাটি এইভাবে গঠিত হ'ল যে, ডানজিগ্ স্বাধীন নগরী হিসাবেই থাকবে কিন্তু মারিয়েনওয়ার্ডার প্লেবিসাইটদের প্রজাক্রমে গণ্য হবে। ভার্সাই সন্ধির ৮৭ ধারায় আছে : 'Germany recognises, as the Allied and Associated powers have already recognised, the

complete independence of Poland. ফলে পোলাণ্ড পোজনানিয়া ও পশ্চিম প্রুশিয়ার অধিকাংশ ফিরে পায়, যদিও ডানজিগ্ স্বাধীন নগরী হিসাবে লীগ অফ নেশনের অস্তিত্ব হ'ল। তবুও পোলাণ্ড তার সমুদ্রপথের প্রবেশাভূমতি জানজিগ্ ও বিস্তৃত বাল্টিক সাগর উপকূলের মধ্য দিয়ে পায়। এই প্রকারে পোলাণ্ডের পশ্চিম সীমান্ত চিহ্নিত করা হয়। পূর্ব সীমা রুশিয়ার সঙ্গে যুদ্ধের পূর্ব পর্যন্ত এবং ১৯২১ সালের মার্চ মাসের রিগা সন্ধির অগ্র পর্যন্ত স্থিরীকৃত হয় না।

১৯১৯ সালে এপ্রিল মাসে পোলাণ্ডকে উত্তর-পূর্বে বলশেভিক এবং দক্ষিণ-পূর্বে উক্রেইনিয়ানদের সম্মুখীন হ'তে হয়। এতে পিলসুড্‌স্কি অভিমত প্রকাশ করলেন যে, বলশেভিকরা জারদের মতই সাম্রাজ্যপিপাসু—মিত্র রাজ্যের আপত্তি সত্ত্বেও তারা যুদ্ধ ঘোষণা করে। ল্যাটেভিয়া ও রুমানিয়ার সহযোগিতায় পিলসুড্‌স্কি শত্রুদের উত্তম ব্যর্থ করতে সমর্থ হন।

ইতিমধ্যে পোলিশরা তাদের পূর্ব গৌরব ফিরে পায়। পোলেরা রুশীয়দের পোলাণ্ডে বলশেভিক গভর্নেন্ট প্রতিষ্ঠার মতলব বুঝতে পেরে পূর্ণ উত্তমে শক্তি সঞ্চয় করতে শুরু করে। পিলসুড্‌স্কি ক্ষিপ্ৰগতিতে রুশিয়ার কেন্দ্র খণ্ড বিখণ্ড ক'রে দেন এবং এই প্রকারে ওয়ারশকে রক্ষা করেন। নীমেন ও স্কজারা যুদ্ধে পিলসুড্‌স্কি পুনরায় রুশিয়ানদের পরাজিত করেন। ১৯২১ সালে মার্চ মাসে এই দুই জাতির ভিতর রিগাতে এক সন্ধি হয় এবং তাতে পোলাণ্ডের পূর্ব সীমা নির্দিষ্ট হয়।

১৯২১ সালে আপার সাইলিসিয়ার প্রক্স বিশেষ গুরুত্ব-পূর্ণ হয়ে ওঠে। একজন প্রেবিসাইট প্রকাশ করেন যে, পশ্চিমে ৭,০৭,৬০৫ ভোটার জার্মানী পক্ষে এবং পূর্বে পোলাণ্ডের পক্ষে ৪৭৯, ৩৫৯ ভোটার। রাইখগণ আপার সাইলিসিয়া এই যুক্তিতে দাবী করে বসলেন যে, অর্থ নৈতিকভাবে একে বিভক্ত করা অসম্ভব। কাজেই

সমগ্র অংশই আমাদের প্রাপ্য। পোলেরা উত্তর দেয় যে, শিল্পজাত দ্রব্যাদি প্রস্তুত করণে নিযুক্ত 'ত্রিকোণ-ক্ষেত্র' (বেউথেন, গ্লিউইজ এবং কোটোইস্) সম্বন্ধে তাদের অধিকারই অধিক যুক্তিসঙ্গত। লীগ সভা অবশেষে জাতীয় বসতির উপর নজর রেখে সীমান্তের সীমা নির্দেশিত করে। কেবলমাত্র কোটোইস্ পেল পোলেরা এবং অবশিষ্ট সমস্ত আপার সাইলিসিয়াই জার্মানী পায়।

শান্তি সন্ধির পর জার্মান-পোলিশ সম্বন্ধ ক্রমশই জটিল হয়ে ওঠে। ডানজিগ্, করিডর, সাইলিসিয়া নিয়ে সীমা-নির্দেশ এবং অন্ত্যন্ত বিবাদ-বিসম্বাদ ১৯৩৪ সালে এক নতুন মূর্ত্তি ধারণ করে।

১৯৩৪ সালের ৫ই মে রুশিয়ার পোলাণ্ডের সঙ্গে অনাক্রমণ চুক্তি ১৯৪৫ সালের ডিসেম্বর পর্যন্ত কার্যকরী থাকবে। ঠিক এক বৎসর পরে একটি বিখ্যাত পোলিশ পত্রিকার প্রতিনিধির নিকট হের হিটলার বলেন : The racial teaching of Nazism: rejected the de-nationalizing of foreign peoples living on Germany's frontiers? তিনি আরও বলেন : 'I would not repeat the mistakes made in the past centuries and that the reconstitution of the relations between the Germany and Polish people was an instance of my point of view.'

এই জার্মান-পোলিশ চুক্তিকেই হের হিটলার এবৎসর এপ্রিল মাসে বোহেমিয়া, মোরাভিয়া এবং মৃত চেকোস্লোভাকিয়ার কিয়দংশ গ্রহণের পর প্রকাশে নিন্দা করেন। গত অক্টোবর মাসে চেকোস্লোভাকিয়া কর্তৃক স্লুদেতেন অঞ্চল জার্মানীর হস্তে সমর্পণ করা হয়। পোলাণ্ডও তাদের তেস্কেন জেলার জন্ম চেকোস্লোভাকিয়ার কাছে দাবী জানায়। ফলে তেস্কেন ফিরে পায়। তেস্কেন জেলায় পোলদিগেরই বসতি এবং গত কুড়ি বৎসর এই নিয়ে তাদের বিবাদ ছিল।



শারদা-হিন্দোল

শ্রীশৌরীন্দ্রনাথ ভট্টাচার্য

আজ থেমে গেছে বর্ষার চঞ্চল নাচনের ঝম ঝম নূপুরের ছন্দ,
ওই নির্মল গগনের অন্তরতল থেকে ঝরে' পড়ে নীল মকরন্দ ।
আজ নিম্নেতে কাঁদে প্রেম-বিরহীর পারাবার মিলনের গান বাজে উর্ধ্বে,
এই উর্ধ্বের সাথে আজ নিম্নের গান গেঁথে বন্ধু গো আয় তোরা সুর দে ।
ওই পদ্মার বানজলে গাঙ্ করে থই থই তাল দেয় নেচে মহানন্দা ।
নাচে গৈরিক দরিয়ার গঙ্গায় লাল জল ঝর্ণারা হ'ল মধুছন্দা ।
ওরে ডুবে গেছে পথ ঘাট ছেলেদের উৎসব রচবে যে আজ তারা স্বর্গ,
ওই গঙ্গার পশ্চিম গৈরিক বুকে আজ নেমে এ'ল জীবনের বর গো ।
হোথা পদ্মের বন দোলে বিলভরা কহলার সুন্দর শোভা মধু গম্ভীর,
যেন তার সাথে লাজভরা দোলে মধুযৌবন সুন্দরী লক্ষ নিতম্বীর ।
ওই রং করা ধানখেতে সবুজ সিংহাসনে ছলে ওঠে কার মধু অঞ্চল,
ওরে ছলে ওঠে কাশবন দোল খায় মাঠবন প্রাণ মন করে দেয় চঞ্চল ।
গ্রাম প্রান্তের কোল ঘিরে বন্যার মাটি ধোয়া ঘোলা জলে ডুবাইয়া অঙ্গ,
হৃদি অঞ্চল সরাইয়া চঞ্চল তরুণীরা তুলিয়াছে হাসির তরঙ্গ ।
তারা চলে কটি চঞ্চল কুম্ভ ছলাৎছল স্বর্গের মধু বুকি ঝরবে,
এই যত্নজয় মধু বিশ্বের প্রাক্ষণে আজ বুকি শিব এসে ধরবে ।
ওই গঙ্গায় পাল তুলে নেচে চলে নৌদল ঝরকায় বসে চাহে বৌ গো,
ওরে 'বৌ কথা কও' পাখী এই বেলা ডেকে ওঠ্ সন্ধ্যাসী আজ তুমি শোও গো ।
মধু সন্ধ্যায় নেমে আসে চাঁদিনীর স্বপ্নেরে তারকারা জ্বলে লাল দীপ যে,
ভোর রাত্রির শুকতারার ঘুমভাঙ্গার গানে শিরে দেয় জাগাবার টীপ্ যে ।
আজ নেচে নেচে উষা নামে ঝরে মুক্তির গান সোনা রোদে রবি চালে হাশ্ব,
আমি বিহ্বল মনে আজ খুলে দিয়ে বাতায়ন পড়ি এই রূপায়ন-ভাষ্ণ ।
ওরে এই নীল সিন্ধুর সোপানেতে দাঁড়াইয়া মনে হয় আজি এই প্রোঢ়ে,
সেই স্বপ্নের মধুভরা সুন্দর যৌবনে ফিরে বুকি এহু এক দৌড়ে ।
এই যৌবন দিয়া মোর গেঁথে রসে মণিহার আজ সখা সাধ যায় রঙ্গে,
ওগো সুন্দরী শারদার চঞ্চল চরণেতে লুটাইয়া পড়ি সারা অঙ্গে ।
ওরে ঘরে মোর প্রিয়া হাসে রাঙা হাসি নীল চোখ বাহিরেতে যাছুরা বিশ্ব,
ওগো কারে ফেলে কারে দেখি হয়ে গেছি ধন্দ গো এরি মাঝে হয়ে গেছি নিঃস্ব ।
ওরে কুচি কুচি সাদা মেঘ জলহারা চঞ্চল তো'র সাথে হব আজ সঙ্গী,
চল শারদার কাব্যের মেঘদূত গেয়ে গেয়ে চলে যাই এ ধরণী রঙ্গি ।
আজ ওঠ্ জাগ্ বিরহিনী দ্বারে ডাকে প্রিয়তম দেবতার আগমন দ্বার খোল্,
সব কুঞ্জের তলে সবে হিন্দোল বেঁধে আজ দে দোল দে দোল দেগো দোল্ দোল্ ।



ওয়ার্কিং কমিটির সিদ্ধান্ত ও

বাঙ্গালী কংগ্রেস—

নিখিল ভারত রাষ্ট্রীয় সমিতির সিদ্ধান্তের বিরুদ্ধে বিক্ষোভ প্রদর্শনের আয়োজন করায় ওয়ার্কিং কমিটি শ্রীযুক্ত সুভাষচন্দ্র বসুকে তিন বৎসরের জন্ম কংগ্রেসের সমস্ত নির্বাচনমূলক প্রতিষ্ঠানের সদস্যাদিকার হইতে বঞ্চিত করিয়াছেন। “ইচ্ছা করিলে” তিনি কংগ্রেসের চারি আনা সদস্য থাকিতে পারিবেন। কংগ্রেসের ভূতপূর্ব সভাপতি হিসাবে বিনা নির্বাচনেই সুভাষচন্দ্র নিখিল ভারত রাষ্ট্রীয় সমিতির সদস্য। কিন্তু আচার্য্য কৃপালানীর বিবৃতিতে মনে হয়, শাস্তি ব্যবস্থার ফলে সে অধিকারও তাঁহার লুপ্ত হইয়াছে। যে অধিকার তিনি কংগ্রেসের সভাপতি হিসাবে অর্জন করিয়াছেন, যাহা ওয়ার্কিং কমিটির খেয়াল খুশীর উপর নির্ভর করে না—কি করিয়া তাহাও লুপ্ত হইতে পারে তাহা ভাবিবার বিষয়।

এই সম্পর্কে উভয় পক্ষের অনেক বিবৃতি প্রকাশিত হইয়াছে। এক পক্ষ প্রতিপন্ন করিবার চেষ্টা করিয়াছেন— শাস্তি সঙ্গতই হইয়াছে, কংগ্রেসে শৃঙ্খলা বজায় রাখিবার জন্ম শাস্তি ব্যবস্থার প্রয়োজন আছে। সুভাষচন্দ্র যত বড়ই নেতা হোন, অপরাধ করিলে তাঁহাকেও শাস্তি গ্রহণ করিতে হইবে। অপর পক্ষ এই কথা প্রতিপন্ন করিতেছেন যে, কংগ্রেসের প্রস্তাব “অমান্ত” করিলে তবেই শাস্তির কথা উঠিতে পারে। সুভাষচন্দ্র কংগ্রেসের প্রস্তাব “অমান্ত” করেন নাই, উহার বিরুদ্ধে সমালোচনা করিয়াছেন মাত্র এবং উহার বিরুদ্ধে জনমত যে কত তীব্র সেই সম্বন্ধে কংগ্রেস-কর্তৃপক্ষকে সচেতন করিয়াছেন। সে অধিকার নিশ্চয়ই প্রত্যেক কংগ্রেস সেবকের আছে। ইহার বিরুদ্ধে অপর পক্ষের বক্তব্য এই যে, সে অধিকার কংগ্রেসের সাধারণ সেবকের থাকিতে পারে, কিন্তু কংগ্রেসের কোনো দায়িত্বশীল কর্মকর্তার নাই। সুভাষচন্দ্র কংগ্রেসের

সাধারণ সেবক নহেন, বঙ্গীয় প্রাদেশিক কংগ্রেস কমিটির সভাপতি।

মহাত্মার বিবৃতি—

আইনের কূট তর্কের সম্বন্ধে আলোচনা নিষ্প্রয়োজন। কারণ বিচারকের সিদ্ধান্তই সেখানে চূড়ান্ত। মহাত্মাজি বলিয়াছেন, ওয়ার্কিং কমিটির প্রস্তাবের খসড়া তিনিই রচনা করিয়াছেন। সুতরাং শাস্তি বিধান সম্বন্ধে তাঁহার মনোভাব সুস্পষ্ট। সুভাষচন্দ্র সম্বন্ধেও তাঁহার বিরূপতা অপরিচিত নয়। গত রাষ্ট্রপতি নির্বাচনের পূর্ব হইতেই তাঁহার কার্যে ও বাক্যে সে সম্বন্ধে যথেষ্ট পরিচয় পাওয়া গিয়াছে। শ্লেষ করিয়া তিনি বলিয়াছেন, সুভাষচন্দ্র যে প্রকার জনপ্রিয়তা অর্জন করিয়াছেন তাহাতে কংগ্রেসের বিধান তাঁহার কিছুই ক্ষতি করিতে পারিবে না। শ্লেষ করিয়া বলিলেও কথাটা আমরা সত্য বলিয়াই মনে করি। ত্যাগে ও আন্তরিকতায়, দুঃখের দহনে ও নিঃস্বার্থপরতায় জনগণের অগুরে তিনি শ্রদ্ধার আসন পাতিয়াছেন, তিনি কংগ্রেসের দায়িত্বশীল পদে অধিষ্ঠিত থাকুন বা না থাকুন, কিছুই যায় আসে না। তার দৃষ্টান্ত স্বয়ং মহাত্মাজি। কংগ্রেসের চারি আনা সদস্য না হইলেও আজ তিনিই কংগ্রেসের সর্বময় কর্তা। তাঁহারই বিধানে একটা প্রদেশের কংগ্রেস-সভাপতি তিন বৎসরের জন্ম বহিষ্কৃত হইলেন।

আইনের ঔচিত্য-অনৌচিত্য ছাড়িয়া দিয়াও একটা অমুরোধ আমরা তাঁহাকে জানাইতেছি। শৃঙ্খলা রক্ষা তিনি করিতে পারেন, শাস্তি বিধানও বদৃচ্ছা করিতে পারেন। কিন্তু রোগ সারাইতে গিয়া রোগী না মারা পড়ে! শ্রীযুক্ত শ্রীনিবাস আয়েঙ্গার সরিয়া আসিয়াছেন। ধারে, নরীম্যান বিতাড়িত। দেশব্যাপী বিক্ষোভের অন্ত নাই। ধীরে ধীরে কংগ্রেস কোথায় নামিয়া আসিতেছে সে খবর রাখাও কি তিনি প্রয়োজনবোধ করেন না?

সুভাষচন্দ্রের শূন্য পদ—

৩

সুভাষচন্দ্রের প্রতি শাস্তি বিধানের পর বঙ্গীয় প্রাদেশিক কংগ্রেস কমিটিতে সভাপতির পদ শূন্য হইয়াছে। প্রাদেশিক কংগ্রেসের এক সভায় সুভাষচন্দ্রকে “খামখেয়ালী, অবৈধ এবং সম্পূর্ণ অসঙ্গতভাবে অপসারিত করায়” ক্ষোভ প্রকাশ করা হইয়াছে। সুভাষচন্দ্রকে সভাপতির পদ হইতে অপসারণ এবং কার্য নির্বাহক মণ্ডলীর নির্বাচন অসিদ্ধ করা—ওয়ার্কিং কমিটির এই দুইটি সিদ্ধান্ত সম্পর্কে প্রস্তাবটিতে বলা হইয়াছে, যদি জনমত অনুসারে কাজ করা হয় তাহা হইলে রাষ্ট্রীয় সমিতিতে উভয় সিদ্ধান্তই অমান্য করিয়া চলিতে হয়। রাষ্ট্রীয় সমিতি ততদূর চরম পন্থা অবলম্বন করার পক্ষপাতী নহে। সমিতি আপোষ রফা করিতেই ইচ্ছুক। সমিতি আশা করেন, ওয়ার্কিং কমিটি এখনও সিদ্ধান্ত দুইটি সম্বন্ধে পুনর্বিবেচনা করিবেন। যতদিন তাহা না হইতেছে ততদিন সভাপতির পদ শূন্যই থাকিবে। প্রস্তাবটি ২১৩—১৩৮ ভোটে গৃহীত হইয়াছে। সমিতির মোট সদস্য সংখ্যা ৫৪১। শ্রীযুক্ত কিরণশঙ্কর রায় ও ডাঃ প্রফুল্লচন্দ্র ঘোষের দল প্রস্তাবের বিরুদ্ধে ভোট দেন।

সুভাষচন্দ্রের প্রতি পূর্ণ আস্থা প্রকাশ করিয়া বঙ্গীয় প্রাদেশিক রাষ্ট্রীয় সমিতি সঙ্গত কাজই করিয়াছেন। কিন্তু সভা শেষে উচ্ছ্বল জনতা যে ব্যবহার করিয়াছে তাহাও বাঙ্গালার পক্ষে গভীর লজ্জা ও পরিতাপের বিষয়।

যুক্ত প্রদেশে শিক্ষা সংস্কার—

প্রাথমিক শিক্ষা সম্বন্ধে গান্ধীজি যে নূতন পরিকল্পনা করিয়াছেন এবং ডক্টর জাকির হোসেন প্রভৃতি বিশিষ্ট শিক্ষাবিদগণের সাহায্যে যাহা সম্পূর্ণতা লাভ করিয়াছে তদনুযায়ী যুক্তপ্রদেশ গবর্নমেন্ট ১৭৫০টি নূতন মডেলের প্রাথমিক বিদ্যালয় স্থাপনের সঙ্কল্প করিয়াছেন। পরিচিত বস্তুর সাহায্যে শিশুদের অক্ষর পরিচয়ের এই অভিনব ব্যবস্থা শিশুদের শিক্ষাকে সহজ এবং মনোরম করিয়া তুলিবে পন্দেহ নাই। যুক্তপ্রদেশ সরকার অবিলম্বে বাধ্যতামূলক প্রাথমিক শিক্ষা প্রবর্তনের কথাও চিন্তা করিতেছেন। অর্থাভাব তো আছেই, কিন্তু দেশসেবার সত্যকার আগ্রহ যেখানে আছে, সেখানে অর্থাভাব অনতিক্রমণীয় বাধা নয়।

যুক্তপ্রদেশের শিক্ষা সংস্কার সম্বন্ধে আমাদের কেবল একটি কথা বলিবার আছে। যুক্তপ্রদেশ গবর্নমেন্ট হিন্দুস্থানীকেই প্রাথমিক ও মাধ্যমিক শিক্ষার একমাত্র বাহনরূপে স্থির করিয়াছেন। ফলে অন্যান্য প্রদেশ হইতে আসিয়া যাহারা যুক্তপ্রদেশে বসবাস করিতেছেন, তাঁহাদের ছেলেদের অত্যন্ত অসুবিধা হইতেছে। প্রদেশের প্রধান হিসাবে হিন্দুস্থানীর প্রাধান্য আমরা অস্বীকার করিতে চাই না। প্রবাসীদের মাতৃভাষারও একটা স্থান থাকা কর্তব্য। আমরা আশা করি, যুক্তপ্রদেশ গবর্নমেন্ট এ বিষয়ে সুবিচার করিবেন।

নারীহরণ—

ভারত সেবাশ্রম সঙ্ঘের সম্পাদক স্বামী বেদানন্দ দক্ষিণ মালদহের বড়ঘরিয়া এবং সন্নিকটবর্তী গ্রামের হিন্দুদের যে বিবরণ দিয়াছেন, তাহা সত্যই ভয়াবহ! তিনি জানাইতেছেন, গত কয়েক বৎসরে এই অঞ্চল হইতে ৩০টি হিন্দুনারী অপহৃত হইয়াছে। ইহার মধ্যে ব্রাহ্মণ-কায়স্থ নারীও আছে। সংবাদপত্রে তিনি তাহাদের নাম ধামও প্রকাশ করিয়াছেন। ইহার সহিত কয়েকটি বিশিষ্ট মুসলমান জমিদার পরিবার সংশ্লিষ্ট বলিয়াও তিনি অভিযোগ করিয়াছেন; অভিযোগ অত্যন্ত গুরুতর। আমরা বাঙ্গালার মুসলিম মন্ত্রীমণ্ডলের দৃষ্টি দক্ষিণ মালদহের এই শোচনীয় ঘটনাবলীর দিকে আকর্ষণ করিতেছি।

বাহিরের সৈন্য প্রেরণ—

ভারত হইতে কয়েকটি সৈন্যদল মিশর, এডেন ও মালয়ে প্রেরিত হইয়াছে। সরকারী ইস্তাহারে প্রকাশ, পূর্বাঙ্কেই কেন্দ্রীয় ব্যবস্থা পরিষদের বিভিন্ন দলের নেতৃবৃন্দকে জানানো হইয়াছে। এই সংবাদে ভারতের জনসাধারণ কৃতার্থ বোধ করিবে সন্দেহ নাই। সৈন্যবাহিনীর ব্যয়ভার ভারতবর্ষ জোগাইলেও তাহার গতিবিধির উপর ভারতের কোন অধিকার নাই এ অভিযোগ অনেকবার করা হইয়াছে। তাহাদের ভারতের বাহিরে পাঠাইতে হইলে আইন সভার অনুমতি লওয়ার আবশ্যক হয় না। আবশ্যক এবারও হয় নাই এবং অনুমতিও লওয়া হয় নাই। মাত্র আইন সভার বিভিন্ন দলের নেতাকে সৈন্য প্রেরণের

পূর্বে কথাটা জানানো হইয়াছে। তাঁহাদের সম্মতিও লওয়া হয় নাই, প্রতিবাদেরও অবকাশ দেওয়া হয় নাই। অল্পগ্রহ ও ভদ্রতার নামে এ পরিহাস না করিলেই কি চলিত না?

বস্ত্রের প্রকোপ—

এবারে বাঙ্গালায়, বিশেষ করিয়া পশ্চিম বঙ্গে বস্ত্রের যে প্রকোপ দেখা গিয়াছে এমন বহুদিন দেখা যায় নাই। পশ্চিম বঙ্গে গঙ্গা, অজয় ও দামোদরের বস্ত্র আসে। কিন্তু দামোদর ও অজয়ের বস্ত্র ছাড়া আর কিছুতে তেমন ক্ষতি বড় একটা করে না। এবারে মুর্শিদাবাদ, বর্ধমান, নদীয়া, হুগলী ও মেদিনীপুরে বস্ত্রের ফলে সর্বনাশ হইয়া গিয়াছে। আউস ধান একেবারেই নষ্ট হইয়া গিয়াছে। কোথাও আমন ধানেরও আশা নাই। চারিদিকে বস্ত্রভেদের হাহাকার উঠিয়াছে। কংগ্রেসের সেবকগণ সর্বত্র ঘুরিয়া ঘুরিয়া যথাসাধ্য তাহাদের সেবা করিতেছে। এই দুঃসময়ে বাঙ্গালার মন্ত্রীমণ্ডল কি করিতেছেন, জানিতে বড় আগ্রহ হয়।

জাতীয় পরিকল্পনা সমিতি—

কংগ্রেস কর্তৃক নিযুক্ত জাতীয় পরিকল্পনা সমিতির জন্ম বাঙ্গলা গবর্নমেন্ট ৫ হাজার টাকা ব্যয় মঞ্জুর করিয়াছেন। যে সকল সরকারী কর্মচারী সমিতির বিভিন্ন সাব-কমিটিতে সদস্য নিযুক্ত হইয়াছেন তাঁহাদিগকেও সমিতির সহিত সহযোগিতা করিবার অনুমতি দেওয়া হইয়াছে। সাম্প্রদায়িকতার খুঁটায় আবদ্ধ মন্ত্রীমণ্ডলের এই উদার্য বিশ্বয়কর হইলেও আনন্দজনক।

স্কুলের শণ্ডা—

স্কুলের সময় ছুপুরে না করিয়া সকাল ৬টা হইতে ১১টা পর্যন্ত করিবার জন্ম একটা কথা উঠিয়াছে। প্রস্তাবটা নূতন নয়, প্রথাও নূতন নয়। ইংরেজ আমলের পূর্বে পর্যন্ত সেই নিয়মই প্রচলিত ছিল। তারপরে শীতপ্রধান ইংলণ্ডের অধিকরণে এই গ্রীষ্মপ্রধান দেশেও বর্তমান ব্যবস্থা প্রচলিত হইয়াছে। মফঃস্বলে অধিকাংশ স্কুলেই পাখা ও পানীয় জলের সুর্য্যবস্থা নাই। বৎসরের নয় মাস মধ্যাহ্নে

বিদ্যালয়ে ছাত্রদের যে কি কষ্ট হয় তাহা ভুক্তভোগী মাত্রই জানেন। আমাদের অভিমত, বিদ্যালয় সকালে করাই উচিত; কিন্তু ৬-১১টা নয়, ৬-১০টা; শীতকালে ৭-১১টা। তাহাতে পড়া এক ঘণ্টা কম হইবে বটে, কিন্তু সে ক্ষতি স্বাস্থ্যের দিক দিয়া পোষাইয়া যাইবে।

পাটের দর নিয়ন্ত্রণ—

অনেক অরোধ, উপরোধ, অরোধ ও আন্দোলনের পরে বাঙ্গলার মন্ত্রীমণ্ডল পাটের নিয়ন্ত্রণ দর অর্ডিন্যান্স করিয়া বাধিয়া দিয়াছেন। ৮৬/০ আনার কম দরে কেহ পাট কেনার কণ্ট্রোল করিতে পারিবে না। করিলে ১০০০ টাকা পর্যন্ত অর্থদণ্ড হইতে পারিবে। ফাটকা বাজারের কল্যাণে নিরীহ চাষীর শ্রমজাত পাট লইয়া যে খেলা চলে তাহার দিকে সরকারের দৃষ্টি পড়িয়াছে। বর্তমান অর্ডিন্যান্স যে সর্বাস্থসুন্দর এমন কথা আমরা বলিতেছি না। কিন্তু চাষী যে মিলওয়াল ও দালালদের হাত হইতে অনেকখানি রক্ষা পাইল তাহাতে সন্দেহ নাই।

ভারতের কর্তব্য—

আসন্ন মহাসমরে ভারতের কর্তব্য কি সে সম্বন্ধেও নানা দিকে সাড়া পড়িয়া গিয়াছে। হায়দরাবাদ, কাশ্মীর হইতে আরম্ভ করিয়া রামপুর পর্যন্ত প্রায় সকল দেশীয় রাজাই তাঁহাদের যথাসর্বস্ব নিয়োজিত করার সিদ্ধান্ত জ্ঞাপন করিয়াছেন। পাঞ্জাবের প্রধান মন্ত্রী স্মার সেকেন্দার হায়াৎ খাঁ এবং বাঙ্গলার প্রধান মন্ত্রী মৌলবী ফজলুল হক সাহেব বৃটিশ সাম্রাজ্যের এই সঙ্কটক্ষেণে হিন্দু-মুসলমানকে সকল বিরোধ বিস্মৃত হইয়া মহাসমরে রক্তদান করিবার জন্ম আহ্বান করিয়াছেন।

ইহারা দুইজনে লীগের যথাক্রমে দক্ষিণ ও বাম বাহু। কিন্তু লীগ এ সম্বন্ধে এখনও পাকাপাকি কোন সিদ্ধান্তে উপনীত হন নাই। বরং দিল্লীতে যে লীগ কাউন্সিলের সভা বসিয়াছিল, বৃটেনকে সাহায্য করার প্রতিশ্রুতি দেওয়ার জন্ম তাহাতে স্মার সেকেন্দারের বিরুদ্ধে নিন্দার প্রস্তাবই উঠিয়াছিল। বৃটেনকে কোন প্রকার সাহায্য না করিবারও একটা প্রস্তাব উঠিয়াছিল। কিন্তু মিঃ জিন্না স্বকৌশলে প্রথম প্রস্তাবটি উঠিতে দেন নাই এবং দ্বিতীয়

প্রস্তাবটি ধামা চাপা দিয়া অপেক্ষাকৃত নরম একটা প্রস্তাব পাশ করাইয়া লন। তাহাতে বৃটেনকে অর্থ ও সৈন্য দিয়া সাহায্য করা হইবে কি-না সে সম্বন্ধে কোন কথাই নাই, কেবল যুক্তরাষ্ট্রীয় পরিষদে মুসলমানদের জন্ম আরও অধিক সংখ্যক সদস্যপদ ভিক্ষা করা হইয়াছিল। ভারতে হিন্দুর জন-সংখ্যার শতকরা হার ৭২ ও মুসলমানের ২২। প্রস্তাবিত যুক্ত-রাষ্ট্রে হিন্দুর আসনের শতকরা হার ৪২ ও মুসলমানের ৩৩। প্রস্তাবে বলা হইয়াছে, এই অবিচার দূর করিয়া মুসলমানের সদস্য সংখ্যা আরও বাড়ানো হোক।

যুদ্ধের সম্ভাবনা দেখা দিতেই “ষ্টেটসম্যান”ও মুখর হইয়া সাম্প্রদায়িক মিলন-গীতি গাহিতে শুরু করিয়াছেন এবং প্রস্তাব করিয়াছেন, এতদিন উভয় সম্প্রদায়ে যে কলহ করিয়াছে, কিন্তু সাম্রাজ্যের এই ঘোর দুর্দিনে এখন উভয় সম্প্রদায়ের সম্মিলিত হইয়া রণক্ষেত্রে রক্তদান করা উচিত। জিন্না সাহেব এবং দেশাই মহাশয় যদি এখন হাতে হাতে মিলাইয়া প্রস্তাবিত যুক্তরাষ্ট্র চালু করিয়া দেন তাহা হইলে তো সোনায়ে সোহাগা হয়। এমন কি, বর্তমান বৎসর শেষ হইবার পূর্বেই তাঁহারা মন্ত্রিত্ব গ্রহণ করিয়া অস্থায়ীভাবে বর্তমান শাসনতন্ত্রও চালাইতে পারেন। ইতিমধ্যে যথাসম্ভব শীঘ্র প্রস্তাবিত যুক্তরাষ্ট্র অস্থায়ী নির্বাচন ব্যবস্থাও করা যাইতে পারে।

বলা বাহুল্য এ সম্বন্ধে কোন সরকারী প্রস্তাব উঠে নাই এবং ভারতের দাবী মিটাইবার আগ্রহও কোন তরফ হইতে বিন্দুমাত্রও প্রকাশ করা হয় নাই।

কংগ্রেসের মনোভাব—

আগামী যুদ্ধে কংগ্রেস বৃটেনকে সাহায্য করিবে কি-না, সে সম্বন্ধে কংগ্রেসের প্রস্তাবের মধ্যে অস্পষ্টতা কোথাও নাই। কংগ্রেসী মন্ত্রীমণ্ডল স্বেচ্ছায় এবং সহজে পদত্যাগ হয় তো করিবেন না। কিন্তু গবর্নরের সঙ্গে প্রতি পদে সংঘর্ষের ফলে অবশেষে যে তাঁহাদের পদত্যাগ অনিবার্য হইয়া উঠিবে তাহা তাঁহারা জানেন। দায়িত্ববিহীন কেন্দ্রীয় গবর্নমেন্টের সহিত দায়িত্বশীল প্রাদেশিক গবর্নমেন্ট বেশী দিন সমান্তরাল ভাবে চলিতে পারে না। যুদ্ধের সময়ে কেন্দ্রীয় গবর্নমেন্ট এমন অনেক ব্যবস্থা অবলম্বন করিতে পারেন, যাহা আইন সভার নিকট দায়ী মন্ত্রীমণ্ডলের পক্ষে সমর্থন

করা অসম্ভব। সুতরাং কংগ্রেসী প্রদেশের মন্ত্রীমণ্ডল পদত্যাগের জন্ম প্রস্তুত হইয়াই রহিলেন।

ওদিকে ভারত সরকারও নিশ্চেষ্ট হইয়া বসিয়া নাই। বিশ্বমানবতা, গণতন্ত্র, মানবের জন্মগত অধিকার এবং পোলিশ স্বাধীনতার জন্ম বৃটেন সত্যই ব্যাকুল হইয়া উঠিয়াছে কি না জানি না। কিন্তু ভারতের সম্বন্ধে তাহার দৃঢ়মুষ্টি এতটুকু শিথিল হওয়ার লক্ষণ প্রকাশ পাইতেছে না। কংগ্রেসী মন্ত্রীমণ্ডল পদত্যাগ করিলে কি ভাবে গবর্নর শাসন-ভার গ্রহণ করিবেন এবং দমননীতি পরিচালনার কি সুব্যবস্থা হইবে এখন হইতেই তাহার ব্যবস্থা হইতেছে। উভয় পক্ষের এই মনোভাব দেখিয়া মনে হয়, কংগ্রেসের সহিত আবার একটা সংঘর্ষ অত্যাঙ্গর।

বাঁটোয়ারা-বিরোধী সম্মেলন—

কলিকাতায় শ্রীযুক্ত মাধব শ্রীহরি আনের সভাপতিত্বে যে বাঁটোয়ারা-বিরোধী সম্মেলন হইয়া গেল তাহার অপূর্ব সাফল্যে বোঝা যায়, এই সম্বন্ধে বাঙ্গলার জনসাধারণের মনোভাব কত তীব্র। সম্মেলনে শুধু যে হিন্দুরাই যোগদান করিয়াছিলেন তাহা নয়, জাতীয়তাবাদী মুসলমানেরাও উপস্থিত ছিলেন।

পৃথক নির্বাচন জাতীয়তা বিকাশের পরিপন্থী। তবু সাম্প্রদায়িকতাবাদী মুসলমানদের রাজভক্তির পুরস্কার স্বরূপ এই ব্যবস্থা দিতেই হয়, তাহাতে যেন পক্ষপাত দোষ না থাকে। এ সম্পর্কে স্যার নৃপেন্দ্রনাথ সরকারের বক্তৃতায় যে সকল রহস্য প্রকাশ পাইয়াছে তাহাতে জ্বরদস্তি পক্ষ-পাতিত্বের সম্যক পরিচয় পাওয়া যায়। সম্মেলনে কংগ্রেসের “না-গ্রহণ, না-বর্জন” নীতিরও তীব্র সমালোচনা করা হইয়াছে।

মহাযুদ্ধ আরম্ভ—

অবশেষে মহাযুদ্ধ বাধিল। একদিকে জার্মানী, অত্রদিকে বৃটেন, ফ্রান্স ও পোলাণ্ড মহাসমারোহে সমরানলে ঝাঁপ দিয়াছে। বার্লিনে সমর মন্ত্রীসভা গঠিত হইয়াছে। বৃটিশ গবর্নমেন্ট লণ্ডন ও ফরাসী গবর্নমেন্ট প্যারিস খালি করিয়া দিবার আদেশ দিয়াছেন। যাহারা এখনও পর্যন্ত নিরপেক্ষ আছে, তাহাদের মধ্যেও সাড়া পড়িয়া গিয়াছে। হলাও এবং বেলজিয়ামেও সৈন্য সমাবেশ চলিতেছে।

শেষ পর্যন্তও একটা আপোষের কথা চলিতেছিল। হের হিটলার এবং মিঃ চেম্বারলেনের মধ্যে স্মার নেভিল হেণ্ডারসন তাঁতের মাকুর মত ছুটাছুটি করিলেন। কিন্তু তাহাতে যে শান্তির সকল সম্ভাবনাই ব্যর্থ হইল! জার্মানী পোলাণ্ডকে বার্লিনে আসিয়া আপোষের কথা পাকা করিবার ২৪ ঘণ্টা মাত্র সময় দিয়া পোলাণ্ড আক্রমণ করিল।

ডানজিগ জার্মানীর চাই, চাই পূর্ব প্রাশিয়া হইতে জার্মানীকে সংযুক্ত করিবার জন্ত আরও এক ফালি ভূখণ্ড—করিডর ডানজিগকে পোলাণ্ডের নাসিকা বলিলেও চলে। বাহিরের হাওয়া এই পথেই পোলাণ্ডের হৃদপিণ্ডে প্রবেশ করিয়া তাহাকে বাঁচাইয়া রাখিয়াছে। ডানজিগ পোলাণ্ডেরও নয়, ইহা স্বাধীন নগরী। তাহার শুল্ক বিভাগ শুধু পোলাণ্ডের হাতে। ইহাই পোলাণ্ডের একমাত্র বন্দর এবং পোলীশ বাণিজ্যের কল্যাণেই ইহার শ্রীবৃদ্ধি।

পক্ষান্তরে ডানজিগের প্রায় বারো আনা অধিবাসী জার্মান। মহাযুদ্ধের সময় পর্যন্ত ইহা জার্মানীর হাতেই ছিল। মহাযুদ্ধের পরে পোলাণ্ডকে যখন স্বাধীন রাজ্যরূপে সৃষ্টি করা হয়, তখন পরাজিত জার্মানীর নিকট হইতে লইয়া ইহা স্বাধীন নগরীতে পরিণত করা হয়। শক্তিমান বর্তমান জার্মানী সেই অবিচার সংশোধন করিতে উদ্যত হইয়াছে।

মার্কিন প্রেসিডেন্ট রুজভেলট, ইংলণ্ডের ভূতপূর্ব রাজা বর্তমান ডিউক অফ উইণ্ডসর হইতে আরম্ভ করিয়া মহাআজি পর্যন্ত সকলেই শান্তির আবেদন জানাইয়াছিলেন। ফল হয় নাই। জার্মানী দৃঢ়প্রতিজ্ঞ। পোলাণ্ডও দৃঢ় প্রতিজ্ঞ। রুটেন পোলাণ্ডকে সাহায্য করিবার জন্ত প্রতিজ্ঞাবদ্ধ। যে যুদ্ধ এবারে বাধিল নৃশংসতায়, ধ্বংসলীলার ব্যাপকতায় ও ভীষণতায় গত মহাযুদ্ধ ইহার তুলনায় ছেলেখেলায় পরিণত হইবে। সেই আশঙ্কায় বিশ্ববাসী আজ ত্রস্ত।

জিনিষের মূল্য বৃদ্ধি ও

তাহার প্রতিকার—

ইউরোপে যুদ্ধ আরম্ভ হওয়ার সঙ্গে সঙ্গে কলিকাতায় প্রায় সকল জিনিষের দামই অসম্ভবরূপে বাড়িয়া যায়, ইহাতে জনসাধারণকে বিশেষ অসুবিধায় পড়িতে হইয়াছিল।

একদিনের মধ্যে চিনি, লবণ, দেশলাই প্রভৃতি নিত্য প্রয়োজনীয় জিনিষগুলির মূল্য দ্বিগুণ হয়। সুখের বিষয়, গভর্নমেন্টের পক্ষ হইতে তখনই ইহার প্রতীকারের ব্যবস্থা হওয়ায় দেশবাসী বিশেষ উপকৃত হইয়াছে। গভর্নমেন্টের কর্মচারীরা মূল্যবৃদ্ধির সঙ্গে সঙ্গে অন্তায় আচরণকারী ব্যবসায়ীদেরকে গ্রেপ্তার করায় সুফল ফলিয়াছে। গভর্নমেন্টের এই কার্য তৎপরতার সকলেই প্রশংসা করিতেছেন। কিন্তু দুঃখের বিষয় ঔষধ ব্যবসায়ীরা এখনও বহু ঔষধ বিক্রয় বন্ধ রাখিয়াছেন—সেগুলি পরে উচ্চমূল্যে বিক্রী করিবার আশায়। কাগজওয়ালারাও কাগজের মূল্য হ্রাস করেন নাই—তাহার ফলে সংবাদপত্রাদির মালিকগণকে বিশেষ অসুবিধা ভোগ করিতে হইতেছে। পরে বিদেশী কাগজের আনয়নের খরচ বৃদ্ধি হইতে পারে কিন্তু সেজন্ত এখন হইতে ব্যবসায়ীদের পক্ষে কাগজ আটকাইয়া রাখা বা অন্তায়রূপ অধিক দরে বিক্রয় করা কিছুতেই যুক্তিযুক্ত বলিয়া বিবেচিত হইতে পারে না। আমরা আশা করি, গভর্নমেন্ট অন্তায় জিনিষের মত জনসাধারণের নিত্য-ব্যবহারের অতি প্রয়োজনীয় সামগ্রী কাগজেরও দর নিয়ন্ত্রণের উপযুক্ত ব্যবস্থা করিয়া দেশবাসীর ধন্বাদর্শ হইবেন।

নবকৃষ্ণ ভট্টাচার্য—

খ্যাতনামা প্রবীণ কবি নবকৃষ্ণ ভট্টাচার্য মহাশয় গত ৪ঠা সেপ্টেম্বর রাত্রিতে তাঁহার কলিকাতাস্থ বাসভবনে ৮০ বৎসর বয়সে পরলোকগমন করিয়াছেন জানিয়া আমরা ব্যথিত হইলাম। ১২৬৬ সালে হাওড়া জেলার নারিট গ্রামে তাঁহার জন্ম হয়। ৬০ বৎসর পূর্বে তিনি কবি বলিয়া প্রসিদ্ধি লাভ করিয়াছিলেন ও তৎকালের বহু মাসিকে তাহার কবিতা প্রকাশিত হইত। তিনি ছেলেদের জন্ত প্রকাশিত 'সখা' পত্রের সম্পাদক ছিলেন ও টুকটুক রামায়ণ প্রভৃতি বহু শিশুপাঠ্য গ্রন্থ রচনা করিয়াছিলেন। ১২৯৫ সালের 'প্রচার'-এর চৈত্র সংখ্যায় প্রকাশিত তাঁহার নিম্নোক্ত কবিতাটি তাঁহাকে বঙ্গসাহিত্যে অমর করিয়া রাখিবে—

গোকুলে মধু ফুরায়ে গেল আঁধার আজি কুঞ্জবন,

গাহে না পাখী, ফুটে না কলি, নাহিক অলি গুঞ্জরণ।

ছলাতে মৃদু লতিকা বনে

খেলিতে নব কলিকা সনে

মধুরতর নাহি সে আর সমীর ধীর সঞ্চরণ ।

কাননে ঢালি জ্যোছনা রাশি

ভাসে না চাঁদ গোকুলে আসি

নাহি সে হাসি প্রমোদ রাশি,

নাহি সে সুখ সন্মিলন ।

ইত্যাদি । তাঁহার রচিত এইরূপ বহু কবিতা এখনও বহু প্রবীণ সাহিত্যিকের মুখে মুখে শুনা যায় । তিনি কখনও খ্যাতি বা অর্থের সন্ধান করেন নাই এবং তাহা পানও নাই । তথাপি আজ তাঁহার মৃত্যুতে বাঙ্গালী সাহিত্যিক-মাত্রই তাঁহার কথা সাক্ষর্যনে স্মরণ করিতেছেন । আমরা তাঁহার পরলোকগত আত্মার কল্যাণ কামনা করি ।

কলিকাতা সাহিত্য সন্মিলন—

গত ২রা সেপ্টেম্বর হইতে ৪দিন কলিকাতা সাহিত্য বাসরের উদ্যোগে কলিকাতা বিশ্ববিদ্যালয়ের আশুতোষ হলে কলিকাতা সাহিত্য সন্মিলনের প্রথম অধিবেশন হইয়া গিয়াছে । শ্রীযুত প্রফুল্লকুমার সরকার এই সম্মেলনে অভ্যর্থনা সমিতির সভাপতি হইয়াছিলেন এবং ৪ দিন যথাক্রমে ৪ জন উদ্বোধন করেন ও ৪ জন সভাপতিত্ব করেন—উদ্বোধক—(ক) ভাইস চ্যান্সেলার খান বাহাদুর আজিজুল হক (খ) শ্রীযুত হেমেন্দ্রপ্রসাদ ঘোষ (গ) শ্রীযুত রামানন্দ চট্টোপাধ্যায় ও (ঘ) মহামহোপাধ্যায় পণ্ডিত কনিষ্ঠ ভূষণ তর্কবাগীশ । সভাপতি—(ক) শ্রীযুত কুমুদরঞ্জন মল্লিক (খ) শ্রীমতী নিরুপমা দেবী (গ) শ্রীযুত যুগলকান্তি বসু ও (ঘ) রায় বাহাদুর শ্রীযুত খগেন্দ্রনাথ মিত্র । প্রথম দিনে কবিতা, দ্বিতীয় দিনে ছোটগল্প, তৃতীয় দিনে সংবাদ সাহিত্য ও চতুর্থ দিনে সাহিত্য বিষয়ক কয়েকটি প্রস্তাব আলোচিত হইয়াছিল । আলোচনা ও লোকসমাগমের দিক দিয়া সন্মিলন সম্পূর্ণভাবেই সাফল্যমণ্ডিত হইয়াছিল । কলিকাতা শহরে শহরবাসীর নিজস্ব এই ধরনের সন্মিলন এই প্রথম হইল । যাহাতে বৎসর বৎসর এইরূপ সন্মিলন অনুষ্ঠিত হয় এবং তাহাতে কলিকাতাবাসী সকল সাহিত্যিক সমবেত হন, সেজন্য আমরা সন্মিলনের উদ্যোক্তাদিগকে অবহিত হইতে অনুরোধ করি ।

মহাজাতি সদন—

গত ১৯শে আগষ্ট কবি রবীন্দ্রনাথ “মহাজাতি সদন” গৃহের ভিত্তি প্রতিষ্ঠা করিয়াছেন । রাজনৈতিক সংগ্রামে যাহারা আত্মনিয়োগ করিয়াছে, প্রচণ্ড ঝাপ্টায় যাহাদের পায়ের তলার মাটি সরিয়া গিয়াছে ; শুধু যে তাহাদের আশ্রয়ের জন্ত এই গৃহ পরিকল্পিত হইয়াছে তাহা নয়, এই গৃহের মধ্যস্থলে একটি প্রকাণ্ড হল থাকিবে, তাহাতে ২৫০০ লোকের বসিবার স্থান সঙ্কলন হইবে । তাহা ছাড়া একটি সমৃদ্ধ পুস্তকাগার, ব্যায়ামাগার, পাঠাগারও



রবীন্দ্রনাথ ঠাকুর

থাকিবে । বাহিরের বিশিষ্ট অতিথিগণও এখানে থাকিতে পারিবেন ।

সুভাষচন্দ্র জানাইয়াছেন, এ পর্য্যন্ত এই কার্যের জন্ত ৩১ হাজার টাকা তিনি পাইয়াছেন এবং ৫০ হাজার টাকার প্রতিশ্রুতি পাইয়াছেন । আরও ২ লক্ষ টাকার প্রয়োজন । বাঙ্গলা দেশে কোন বড় কার্যের জন্ত অর্থের অভাব হয় নাই । আশা করি, এক্ষেত্রেও হইবে না । প্রার্থনা করি, সুভাষচন্দ্রের এই মহৎ প্রচেষ্টা জয়যুক্ত হোক ।

ও যে মোর ফুলের নিঝর

শ্রীঅপূর্বকৃষ্ণ ভট্টাচার্য

শতাব্দীর মহাসিন্ধু বৃকে সত্যতার ছরস্ব বাতাসে
প্রাণের তরণী
ডুবোঁধায় আর্তনাদ করি ;

কেঁদে কেঁদে উড়িতেছে পাখী, আলো নাই অনন্ত আকাশে,
আঁধার বরণী
মেঘপুঞ্জ উঠিছে গুমরি' ।

মুষ্টিমেয় নৃগণাত্মিদল লভিয়াছে জীবনের আলো,
ভাগ্য-সবিতার
করণায় দিবস মধুর ।

বাকী পশু প্রাণীদের চোখে দুঃখ আর নাই লাগে ভালো,
অশ্রু-কবিতার
বাজে ব্যথা বেদনার সুর !

আশা-নিরাশার দ্বন্দ্ব নিয়া যে-জীবন দুর্যোগের পানে
করে আত্মদান
সংসারের ধাত-প্রতিঘাতে,

ধরণীর ইতিবৃত্ত মাঝে স্থান যার নাই কোন খানে,
তারি ব্যর্থ গান
গেয়ে যাই বেদনার সাথে ।

জানি তার বসন্ত-পূর্ণিমা আসে নাই দক্ষিণ সমীরে,
ফোটেনি কুমুম,
সাধ ছিল ফুটিবার কত !

অনন্তের অন্তরের ধ্বনি ভাসে নাই ভগ্ন চিত্ততীরে
আসে নাই ঘুম,
স্বপ্নস্বপ্ন চির অনাগত !

জানি তার অভিশপ্তপথে বিভীষিকা করে আনাগোনা,
মায়ার ছলনে
শিহরিয়া কাঁদে পথচারী,

সকলের মাঝখানে জানি,—আপনারে নাই জানাশোনা
দুঃখের দলনে
পারাবারে দিতে চায় পাড়ি,

তবু তারে লাগে মোর ভালো, বন্ধু ব'লে করি সম্বোধন
আলিঙ্গন দিয়া
ছায়ামগ্ন বনবীথি তলে ।

সারল্যের শুভ্র মাধুরিমা ছেয়ে আছে তারি তনুমন
তাহারি লাগিয়া
পুষ্প মোর ফোটে অশ্রুজলে ।

দৈহ্যদাহে দগ্ধ চিত্ত তার কারুণ্যেরে করেছে সন্ধান,
ধরণীর পথে
ব্যর্থ হ'য়ে করে হাহাকার !

মদমত্ত রত্নগর্ভদল গেয়ে চলে ঐশ্বর্যের গান,
পুষ্পরথ হ'তে
তার পানে চাহে না ক আর

ধরণীতে নহে তুচ্ছ কভু—হোক না ক চির-নিরক্ষর,
হোক না ভিখারী,
তার মাঝে আপনারে পাই ।

তার পানে চেয়ে চেয়ে ভাবি—সে যে মোর যুগের নিঝর
স্বপন-পসারী
পথহারা পথিকেরে চাই ।



কাম্বোজের মেঘপালিক

শিল্পী—সুশীলকুমার দাশগুপ্ত, কলিকাতা

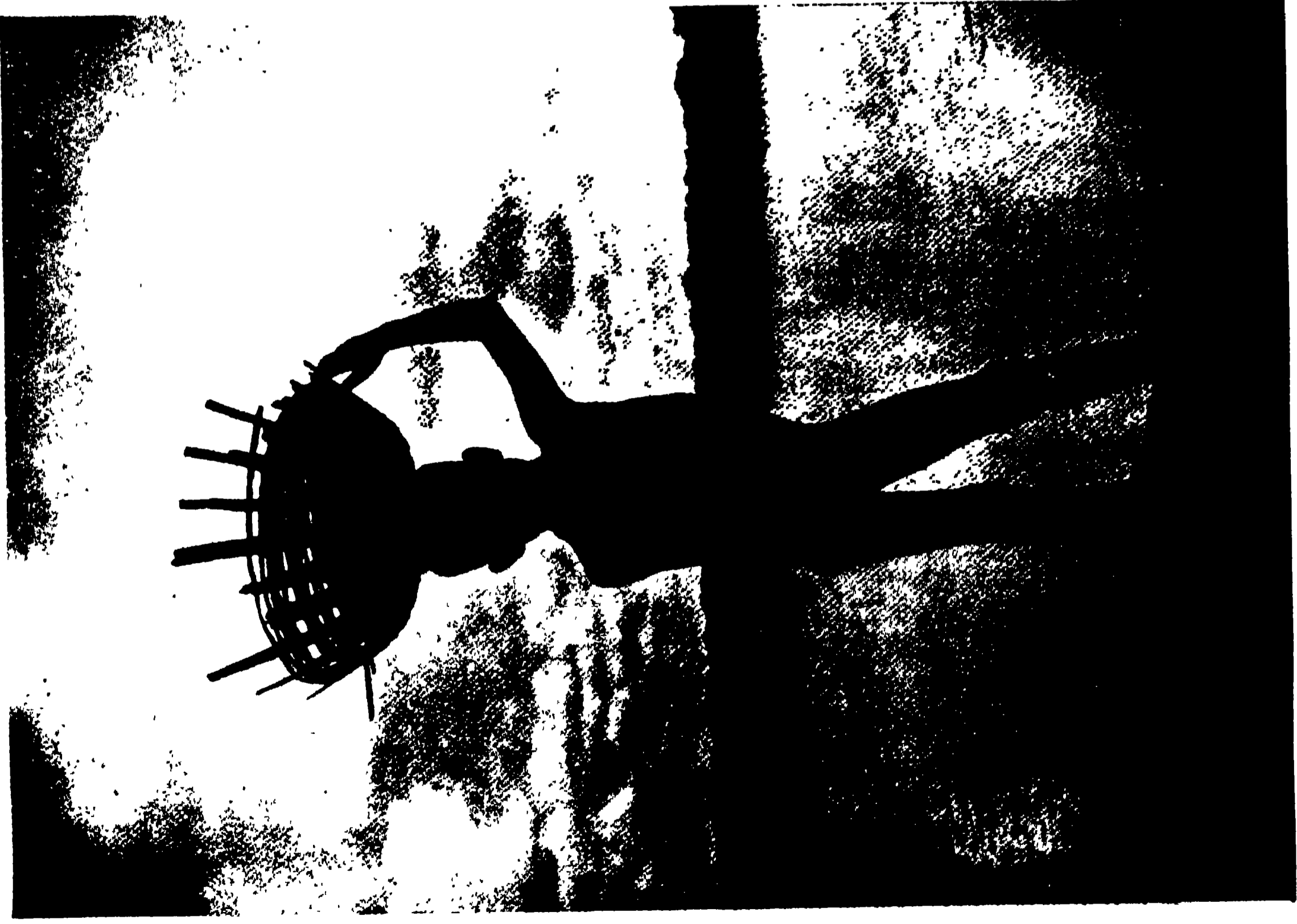

উড়ো মেঘ

শিল্পী—জমিয়ান চৌধুরী, ময়মনসিংহ

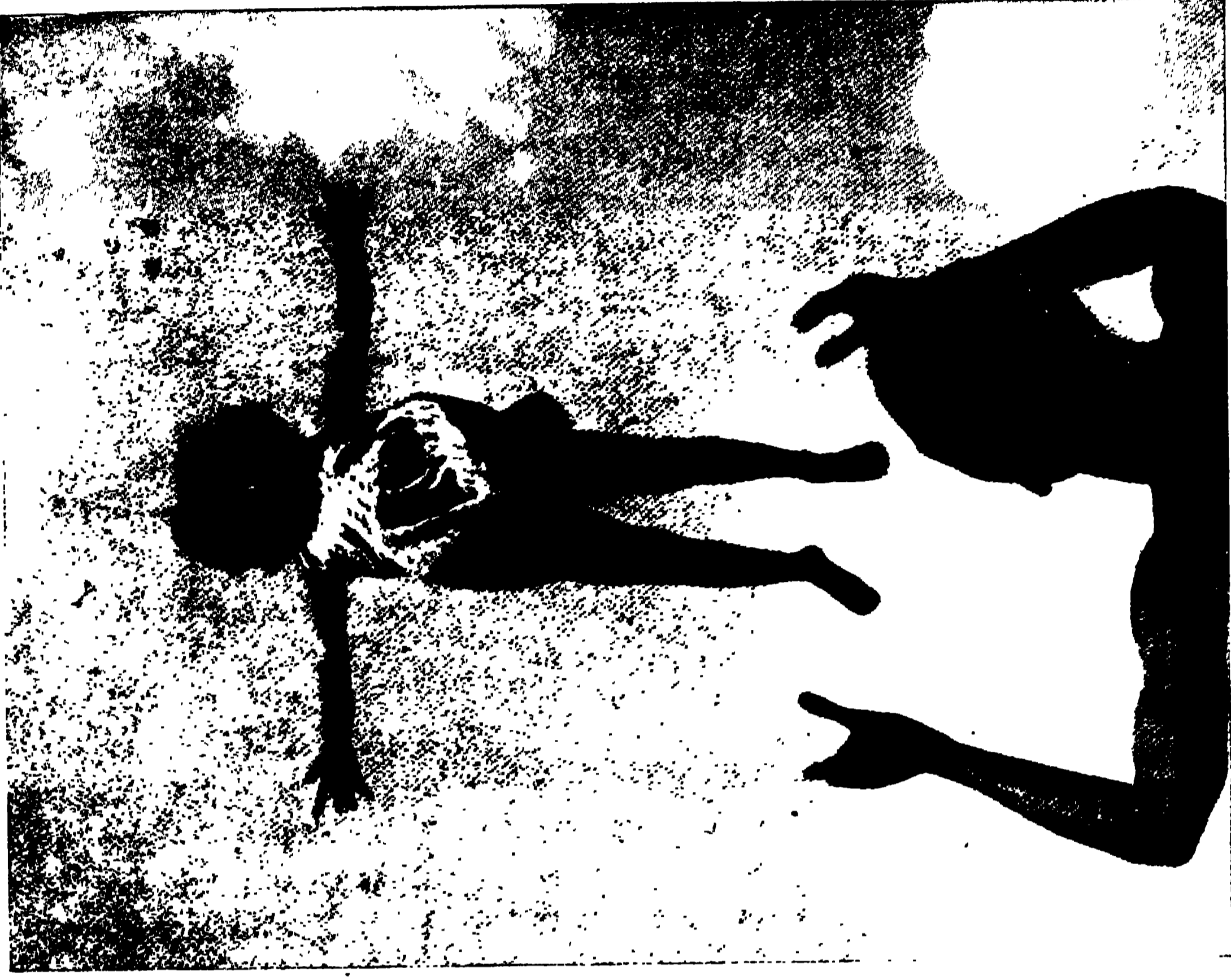

এই পড়লে

শিল্পী—পান্না সেন, কলিকাতা

মহাশয়

শ্রীনরেশচন্দ্র দাশগুপ্ত এম-এ, বি-এল্

আশ্বিনের সুন্দর সন্ধ্যা। লেক রোডের একটি নাতিবৃহৎ মনোরম অট্টালিকার সংলগ্ন বাগানে দুইটি বর্ষীয়সী মহিলা বসিয়া গল্প করিতেছিলেন; অদূরে একটি যুবতী উল দিয়া ব্লাউজ বুনিতেন ও মাঝে মাঝে তাঁহাদের কথোপকথনে যোগদান করিতেছিলেন। বর্ষীয়সীদের মধ্যে একজন মিসেস্ ডি-কে-বোস। ইনিই গৃহ-কর্ত্রী, মিঃ বোসের মৃত্যুর পর একাকিনী এই বাটীতে বাস করিতেছেন। অপরটি তাঁহার বান্ধবী মিসেস্ চ্যাটার্জি, আর যুবতীটি মিসেস্ বোসের একমাত্র সন্তান মিসেস্ ইভা দত্ত—উদীয়মান ব্যারিস্টার মিঃ এ-আর-দত্তের সহিত পরিণীতা।

দুটি বান্ধবীতে আজ মিলিত হইয়াছেন ইভার জন্ম-তিথি উপলক্ষে। আপাতত উহাদের কথা হইতেছিল মিঃ ডি-কে-বোসের অন্তরঙ্গ বন্ধু মিঃ সুদর্শন রায়ের সম্বন্ধে। তিনিও আজ নিমন্ত্রিত; আগেই আসিয়াছিলেন ও বৈকালিক চা-পানের পর একটু বেড়াইয়া আসিবার জন্য বাহির হইয়া গিয়াছেন।

মিসেস্ বোস মিসেস্ চ্যাটার্জিকে বলিলেন, “কেমন লাগল সুদর্শনবাবুকে তোমার?”

মিসেস্ চ্যাটার্জি বলিলেন, “বেশ লাগল—কিন্তু, দোষ নিও না, কেমন একটু খাপ-ছাড়া ব’লে মনে হয় নাকি ঔকে?”

“খাপছাড়া মানে যদি অনগ্র-সাধারণ বল, তা হ’লে তুমি তা বলতে পার ঔর সম্বন্ধে। সব বিষয়ে মৌলিকত্ব ঔর একটা চিরদিনকার বিশেষত্ব। আমার স্বামী ও উনি বরাবর স্কুলে একত্র পড়তেন। স্কুল থেকে পাশ ক’রে বিশ্ব-বিদ্যালয়ের শ্রেষ্ঠ সম্মান উনি লাভ করেছিলেন। ছেলে বয়স থেকেই ঔরা দুটিতে ছিলেন সর্ববিষয়ে অভেদাত্মা। কতবার কতরকমে ঔকে দেখেছি; কখনও ঔর স্বভাবজাত সুন্দর মধুর ব্যবহারের কিছুমাত্র ব্যতিক্রম আমি দেখিনি। এত ভাল, তাই বোধহয় এ সংসারের উপযুক্ত উনি ততটা নন। মিঃ বোসের মৃত্যুর পর ঔর দুঃখ যদি দেখতে! এত দুঃখ বোধ হয় অন্তরঙ্গ সহোদর ভাইয়ের জন্মও কারুর হয় না।” কণ্ঠার দিকে চাহিয়া বলিলেন, “সুদর্শনবাবুর কথা মিসেস্ চ্যাটার্জির কাছে বল্ছিলাম, ইভা।”

ইভা বলিল, “কাকাবাবুর চেহারা কত খারাপ হ’য়ে গেছে, লক্ষ্য করেছ মা?”

মিসেস্ বোস বলিলেন, “খারাপ কিছু দেখ্লাম; কিন্তু চেহারা ঔর প্রায় ঐ রকমই বরাবর—”

তাঁহার পর মিসেস্ চ্যাটার্জিকে বলিলেন, “অবস্থা ঔর খুবই ভাল—তার উপর তিনি বিয়ে করেন নি। কোনো ঝগড়াও ঔর নেই। তা সম্বন্ধে কি উনি এখন করেন, জান? শহরের এক অত্যন্ত দরিদ্র পল্লীতে উনি এখন বাস করেন। কোথায় যেন, ইভা?”

“আহিরীটোলা অঞ্চলে”

“ই, সেখানে এক হীন খোলার ঘর ঔর আধুনিক বাসস্থান। উদ্দেশ্য, গরীবদের মধ্যে থেকে তাঁদের জীবনের সব দুঃখ-দৈন্য স্বক্ষে অন্তর্ধান ও যথাসাধ্য তার প্রতিকার করা। জীবনের সব সুখ ও ভোগ-বিলাস থেকে আজ উনি বিচ্ছিন্ন এরই জন্ম। ভদ্র-সমাজে ঔকে আর দেখতে পাওয়া যায় না। বোধ হয় শুধু আমাদেরই বাড়ীতে উনি যা দু-একবার আসেন। এই যে অমানুষিক স্বার্থত্যাগের ব্রত তিনি নিয়েছেন মাথা পেতে দরিদ্র-নারায়ণের সেবার জন্ম, সে সম্বন্ধে কেউ বোধ হয় কিছুই জানতে পারেনি। উনিও পারতপক্ষে ও বিষয়ের আলোচনা মোটেই করেন না। কি মহানুভব লোক; কথাবার্তা ধরণ-ধারণে কিছু বৃথতে পেরেছিলে তুমি এ সম্বন্ধে?”

“মোটেই না। কিছুই ত উনি বিশেষ বলেন নি। ঔর কথা থেকে শুধু জানতে পেলাম—সখ্ ক’রে কাঠের খেলনা তৈরী করা ও রাজনীতি আলোচনা ঔর খুব ভাল লাগে।”

একটু হাসিয়া ইভা বলিল, “বরাবরই ও-দুটো ‘হবি’ কাকাবাবুর কাঁধে চেপে আছে। যখন ছোট ছিলাম—কত রকমের কত খেলনাই না উনি আমায় এনে দিতেন, নিজ হাতে তৈরী ক’রে! তারপর আমার বি-এ, এম্-এ পড়বার সময় কত সহজ ও সুন্দরভাবেই যে উনি ইকনমিক্স ও পলিটিক্সের জটিল বিষয়গুলি আলোচনা ক’রে বুঝিয়ে দিতেন আমায়—যা কোনো প্রসিদ্ধ অধ্যাপকের কাছ থেকেও কখনো পাইনি আমি!”

মিসেস্ বোস বলিলেন, “কিছুই অসম্ভব নয় এই সুদর্শনবাবুর পক্ষে! আমার স্বামীর দেখা-দেখি উনিও এই অঞ্চলেই বাস করতে লাগলেন। স্বামীর মৃত্যুর পর কি যে হ’ল, উনি বাড়ীখানা ছেড়ে দিয়ে কোথায় উধাও হ’লেন—কোন মতেই ঔর খোঁজ এই দু বছরের ভেতর পাইনি। হঠাৎ সেদিন ইম্পিরিয়াল ব্যাঙ্কের বারান্দায় সাক্ষাৎ পেলাম। কি যে ঔর হয়েছিল বলতে পারি না; তবে এটা ঠিক, এমন একটা কিছু ঘটেছে যার জন্ম ঔর জীবনের ধারা সম্পূর্ণ ভিন্ন পথে চালিত হচ্ছে। সম্ভবত

গরীবের ক্রন্দন গুর কোমল পাণের এত করুণ এক তন্ত্রীতে আঘাত করেছে বার জন্ম আজ এই অবস্থা।—তাই আজ উনি আত্ম-ত্যাগী কন্যা তাপস।”

এই সময় সদর দরজায় পায়ের শব্দ শোনা গেল ও অব্যবহিত পরেই আসিয়া উপস্থিত হইলেন কয়েকটি নিমন্ত্রিত ভদ্রলোক, আর তাদের মধ্যে সুদর্শনবাবু। বয়স তাঁহার পঞ্চাশের কাছাকাছি, গৌরবর্ণ, নাতিদীর্ঘ গঠন, সামান্য অবনতাকৃতি, মুখে একভুবনভোলা হাসি—তাহা সত্ত্বেও সমস্ত মুখে দৃঢ়তার এক স্পষ্ট ছাপ। লাজুক স্বভাববশত সবাইকার পিছনে মাথা নীচু করিয়া আসিতে আসিতে বোধ হয় তিনি এক কোণেই নীরবে বসিয়া পড়িতেন, যদি না ইভা উঠিয়া গিয়া তাহাকে নিজের কাছে আনিয়া বসাইত। চেয়ারটা তাঁহার কাছে আরও একটু সরাইয়া লইয়া গিয়া ইভা বলিল, “পূজোর সময় নিশ্চয় আপনি বাইরে কোথাও যাবেন কাকাবাবু?”

দ্বিধাভরে সুদর্শনবাবু বলিলেন, “হাঁ, যাব বোধ হয় কোথাও—ওঃ না, নাও যেতে পারি, ঠিক মোটেই নেই।”

“কিন্তু কাকাবাবু, শরীরটা আপনার ভেঙ্গে পড়েছে ব’লে স্পষ্টই মনে হয়। যদি না মনে করেন কিছু, তা হ’লে আপনাকে আন্তরিক অনুরোধ করছি—চলুন, আমাদের সাথে এবার পুরীতে। শরীরটাও আপনার শুধরে যাবে, তার উপর খুবই আনন্দ পাব আমরা আপনাকে ক’টা দিনের জন্তে কাছে পেয়ে। যত খুশী রাজনৈতিক আলোচনা করবেন গুর সঙ্গে। বলুন, আমাদের এ অনুরোধ প্রত্যাখ্যান করবেন না কাকাবাবু!”

“তোমার এই স্নেহের উপরোধ খুবই আনন্দ আমায় দিল মা ইভা, তার জন্ম আমি তোমার কাছে কৃতজ্ঞ। কিন্তু মা, আমার বোধ হয় যাওয়া ঘটবে না তোমাদের সঙ্গে। বোধ হয় কেন, হবে নাই একরকম; কারণ এমন একটা কাজে আমি ব্যাপৃত আছি, যা ছেড়ে যাওয়া আমার চলবেই না এখন।”—ধীরে ধীরে দ্বিধা-ভরে সুদর্শনবাবু একথাগুলি বলিলেন—যা থেকে স্পষ্টই বোঝা গেল তাঁহার হৃদয়ে কি যেন একটা দ্বন্দ্ব চলিতেছিল।

“কিন্তু এই শরীর নিয়ে, পরের দুঃখে মনটা সর্বদা অস্থির ক’রে আহিরীটোলার ঐ নোংরা বস্তিতে বেশি দিন একাদিক্রমে প’ড়ে থাকলে কি দেহটাকে সুস্থভাবে দাঁড় করিয়ে রাখতে পারবেন? মাপ করবেন কাকাবাবু, কিন্তু শরীর রক্ষার দিকে সর্বদা দৃষ্টি দেওয়া সবারই কর্তব্য নয় কি?”

“তা ত একশ বার। কিন্তু আমি ত ভালই আছি। কাকাবাবুর উপর অন্ধ স্নেহ ভুল ধারণা এনে দিয়েছে তোমার মনে—আমার শারীরিক অবস্থা সম্বন্ধে। তা ছাড়া আহিরীটোলা ত নিতান্ত মন্দ স্থান নয়। যে জায়গাটায় আমি থাকি সেটা বস্তির মধ্যে হ’লেও গঙ্গা যে তার খবই

কাছে। আর দুবেলাই ত খানিকটা সময় গঙ্গার ধারে গিয়ে ব’সে নিশ্চল হাওয়া আমি পেয়ে থাকি। কিছুমাত্র শঙ্কিত হ’য়ো না আমার জন্ম। শরীর যদি বাস্তবিকই খারাপ বোধ করি, তা হ’লে তোমাদের না জানিয়ে—কে আর আছে আমার যাকে জানাব?”

আহারাদির পর সবাই একে একে বিদায় লইলেন—সুদর্শনবাবুও বাহির হইয়া পড়িলেন মিষ্ট মধুর বিদায় অভিবাदन করিয়া। কেহ গেল মোটরে, কেহ ট্রামে বাসে, কিন্তু সুদর্শনবাবু ধীরগতিতে পদব্রজে চলিলেন। তাহার মুখ দেখিয়া মোটেই মনে হইল না, স্বেচ্ছায় তিনি এই নৈশ-ভ্রমণ উপভোগ করিতে করিতে চলিতেছিলেন। উপরোক্ত যতই অগ্রসর হইতেছিলেন ততই যেন তিনি অবসন্নভাবে পা-দুখানি টানিয়া টানিয়া চলিতেছিলেন। অবশেষে রাত্রি প্রায় একটার সময় অত্যন্ত সঙ্কীর্ণ এক গলিপথে একটি বস্তিতে ঢুকিয়া তাহার শেষ প্রান্তে একখানি জীর্ণ খোলাঘরের একটি কামরায় তিনি প্রবেশ করিলেন ও জামাটা তাড়াতাড়ি খুলিয়া পুরাতন একটি তক্তপোষের উপর পাতা মলিন বিছানায় দেহ এলাইয়া দিলেন এবং অবিলম্বে ঘুমাইয়া পড়িলেন।

পরদিন ঘুম যখন তাঁহার ভাঙ্গিল তখন বেলা প্রায় আটটা। তিনি উৎকণ্ঠভরে বিছানায় উঠিয়া সর্বপ্রথমে পূর্বরাত্রের পরিহিত পোষাকগুলি সম্বন্ধে পাট করিয়া তুলিয়া রাখিলেন! তাহার পর ক্ষিপ্রহস্তে একটা টিনের কোটা হইতে খানিকটা চিঁড়া একটা লোহার বাটীতে ঢালিয়া জলে ধুইয়া চিনি দিয়া কোন মতে গলাধঃকরণ করিয়া শ্রমিকের পোষাকে বাহির হইয়া গেলেন। কয়েকটি গলি-ঘুঁজি ঘুরিয়া তিনি একটি দপ্তরীর কারখানায় উপস্থিত হইলেন। সেখানে একজন বৃদ্ধ দপ্তরী একটি বাকের উপর বসিয়া সট্‌কায় তামাক টানিতেছিল। চারিদিকে তাহার কাগজ আঠা মলাট বই আরও কত কি সব ছড়ান। সুদর্শনবাবু সেখানে প্রবেশ করিয়া হাত তুলিয়া বলিলেন, “সেলাম ওস্তাদজি!” ওস্তাদজি সট্‌কা হইতে ঈষৎ মুখখানি তুলিয়া প্রত্যভিবাदन বুঝাইয়া দিয়া পুনরায় সট্‌কায় মনো-নিবেশ করিলেন। সুদর্শনবাবু নিজেকে বই বাঁধান কার্যে ব্যাপৃত করিলেন। ওস্তাদজিও নিজ কাজের মধ্যে মাঝে মাঝে তাঁহাকে কাজ সম্বন্ধে নির্দেশ দিতে লাগিলেন। এই ভাবে আগ্রহশীল শিক্ষার্থীর হ্রায় পূর্ণ উত্তমে একাদিক্রমে আটঘণ্টা কাল পরিশ্রম করা আজকাল সুদর্শনবাবুর দৈনন্দিন কার্য।

সংস্রাভ, ধনীরা একমাত্র সম্ভান, হিন্দুস্কুল-প্রেসিডেন্সি কলেজের ভূতপূর্ব মেধাবী ছাত্র, বিশ্ববিদ্যালয়ের সর্বোচ্চ উপাধিধারী প্রভূত কোম্পানী-কাগজের উপস্থিত-ভোগী সুদর্শন রায়ের আজ এই অবস্থা! পাঠ সাক্ষ করিয়া কিছুদিন তিনি কোন একটা কিছু করিবার জন্ম চেষ্টিত হইয়া

ছিলেন। কিন্তু কোন কিছু করিবার কোনও আবশ্যকতাই তাঁর মোটে ছিল না। তাই তিনি নিরন্তর হইয়া বালিগঞ্জ অঞ্চলে তাহার আবালা সহপাঠী অন্তরঙ্গ সুন্দর মিঃ বোসের বাটীর সন্নিকটে বাস করিতে লাগিলেন। বিবাহের চেষ্টাও ক-একবার তিনি করিয়াছিলেন কিন্তু প্রতিবারই বীতরাগ হইয়া তাঁহাকে ফিরিতে হইয়াছিল নিজ প্রকৃতির সহিত সে সব স্ত্রী প্রকৃতির দারুণ অসামঞ্জস্যতার তাড়নায়। তাহার পর হইতে তাঁহার জীবন চলিল স্বাধীন, সানন্দ, স্বচ্ছন্দ গতিতে।

মিঃ বোস ছিলেন সেয়ার মার্কেটের নাম করা জহুরী। প্রায়ই তিনি সুদর্শনবাবুকে তাহার টাকা উচ্চ-উপস্থিতভোগী ভাল সেয়ারে না লাগাইয়া কোম্পানীর কাগজের কম সুদে ফেলিয়া রাখিবার জন্ত অনুরোধ করিতেন। তিনি বলিতেন—এমন অনেক কাজ আছে সেয়ার বাজারে, যাহাতে টাকা নিয়োজিত করিলে ক্ষতির আশঙ্কা বিন্দুমাত্র নাই। সেগুলি কোম্পানীর কাগজের মতই নিরাপদ, অথচ উহা দ্বারা অন্তত চতুর্গুণ বেশী লাভবান হওয়া যায় কোম্পানী-কাগজের তুলনায়। বন্ধুর একথায় সুদর্শনবাবু বহুদিন কোন আমল দেওয়া আবশ্যকই মনে করেন নাই, কারণ কাগজগুলি হইতে তাঁহার যে আয় তাহা তাঁর প্রয়োজন অপেক্ষা অনেক অধিক। অবশেষে মিঃ বোসের এই আশ্বাসের কথা তাঁহার মনে ধরিল—তাঁহার খুল্লতাতপুত্রী ভগ্নী সুনন্দাকেও নিয়মিত কিছু অর্থ সাহায্য করিবার আবশ্যকতা বিবেচনা করিয়া। সুনন্দার স্বামী পাটনায় ব্যারিষ্টারী করিতেন। কিন্তু ব্যবসাদ্বারা সাংসারিক স্বচ্ছন্দতা লাভ তিনি কখনও করিতে পারেন নাই। তাই ছয়টি পুত্র ও স্ত্রীকে ভালভাবে ভরণ পোষণ করিতে গিয়া তাঁহাকে যথেষ্ট ঋণগ্রস্ত হইতে হইয়াছে। সুনন্দা সে কথা জানাইলে সুদর্শনবাবু সে ঋণ পরিশোধের একটি ব্যবস্থা করিয়া দিয়াছেন ও তাহাদের ভরণপোষণের জন্ত মাসে মাসে কিছু পাঠাইবেন প্রতিশ্রুতি দিয়াছেন। মিঃ বসুর উপর সম্পূর্ণ আস্থা তাঁহার বরাবরই ছিল। তাই সুনন্দার সাহায্য বিষয়ে অল্পকূল হইবে বলিয়া তিনি তাঁহার কোম্পানীর কাগজগুলি বিক্রয় করিয়া সেই টাকা মিঃ বোসের নির্দেশ অনুযায়ী সেয়ারে নিয়োজিত করিলেন। ফলে কিছুকাল পরে যে সংবাদ তিনি পাইলেন তাহাতে ইহাই দাঁড়াইল যে তিনি সর্বনাশের শেষ সীমায় উপনীত, প্রায় পথের ভিখারীর মত অবস্থায় তিনি পতিত।

তাঁহার এই সেয়ার ঘটিত সর্বনাশের কাহিনী মিঃ বোস ভিন্ন আর কেহই জানিত না। এই ঘটনার সঙ্গে সঙ্গেই মিঃ বোস কঠিন রোগাক্রান্ত হইয়া মারা গেলেন। সেয়ারের এই দুর্ঘটনায় মিঃ বোসের যে ক্ষতি হইয়াছিল তাহা খুব বেশী নয়, কিন্তু সুদর্শনবাবুকে সত্য সত্যই ইহার জন্ত পথে বসিতে হইল। তিনি এ বিষয়ে মিসেস বোসকে

কিছুমাত্র না বলিয়া এটর্নির সাহায্যে ধ্বংসাবশিষ্ট তাঁহার যথাসর্বস্ব বিক্রয় করিয়া অকিঞ্চিৎকর যাহা পাইলেন তাহা ব্যাঙ্কে জমা রাখিয়া কেবলমাত্র ভগ্নীকে এই আকস্মিক বিপৎপাতের কথা জানাইয়া সকলের অগোচরে নীরবে লেক রোডের বাড়ী হইতে সরিয়া পড়িলেন।

দারুণ দুর্দশায় তিনি পড়িলেন। ধ্বংসাবশিষ্ট যে টাকা তিনি ব্যাঙ্কে রাখিয়াছিলেন তাহা ব্যয় করিতে তিনি সাহস করিলেন না। তাহা হইতে যে সুদ পাওয়া যাইতে পারে তাহাও নগণ্য—অত্যন্ত দরিদ্র শ্রমজীবীর জীবন যাপনের পক্ষেও যথেষ্ট নয়। আত্মীয়বন্ধুদের দয়ার উপর নিজেকে নিষ্ক্রেপ করিবার চিন্তা তাঁহার মনকে বিদ্রোহী করিয়া তুলিল। এমন কি, হীনভাবে পরিচিত লোক-সমাজে মুখ দেখাইতেও অন্তরাহ্মা তাঁহার ঝাঁকিয়া বসিল। তাই নিজেকে পরিচিত সমাজ হইতে সম্পূর্ণ বিচ্ছিন্ন করিয়া শারীরিক শ্রম দ্বারা যে কোনও উপায়ে নিজের গ্রাসাচ্ছাদন চালাইয়া লইতে তিনি কৃতসঙ্কল্প হইলেন। প্রথমে তিনি চিংপুরের এক মুসলমান পল্লীতে একটি ক্ষুদ্র ঘর লইয়া কাঠের খেলনা তৈয়ারী করিয়া একটি লোকের সাহায্যে বিক্রয়ের ব্যবস্থা করিলেন। তাহাতে মাসে তাহার চারি-পাঁচ টাকার বেশী আয় দাঁড়াইল না। তাই উহা ত্যাগ করিয়া তিনি আহিরীটোলার এক দরিদ্র বস্তিতে উঠিয়া গিয়া এক বৃদ্ধ দপ্তরীর নিকট কার্য শিক্ষা শুরু করিলেন। ওস্তাদ দয়া করিয়া যাহা তাঁহাকে দিত ও ব্যাঙ্কের সামান্য কয়টি সুদের টাকা দ্বারা কোনও রকমে তিনি নিজেকে ঝাঁচাইয়া রাখিলেন। পূর্বেকার অবস্থার সিগারেটের খরচ দ্বারা তাঁহাকে এখন জীবিকা নির্বাহ করিতে হইত। তাই শরীর ও মনের এত অবনতি সহ করিতে যে দ্বন্দ্ব তাঁহার মনে সর্বদা লাগিয়া থাকিত তাহার সহিত নিজেকে আংশিক খাপ খাওয়াইয়া লইতেও তাঁহার অনেক দিন কাটিয়া গেল। তাহার পর ক্রমে এই নূতন অবস্থার আবর্তে পড়িয়া বহু নূতন জ্ঞান তাঁহাকে বাধ্য হইয়া আয়ত্ত করিতে হইল। এ বিষয়ে কোনও চিন্তাও কখনো যে তাঁহাকে করিতে হইবে তাহা তিনি পূর্বে কল্পনায়ও আনিতে পারেন নাই। এইরূপ অবস্থায় কি করিলে কত কম মূল্যে অপেক্ষাকৃত সহজ ভাবে জীবন যাপন করা যায় তাহাই হয় মানুষের সব চেয়ে প্রয়োজনীয় শিক্ষা। সুদর্শনবাবুকেও তাই এ বিষয়ে নজর দিতে হইল বাধ্য হইয়া। জিনিষের দর, কোথায় কি সস্তা, কোন্ খাণ্ড মূল্যানুপাতে বেশি পুষ্টিকর ইত্যাদি বহু বিষয় তাঁহাকে চিন্তা ও অনুধাবন করিয়া শিখিতে হইল।

এই অবস্থার মধ্যে একদিন তিনি সুদের টাকা উঠাইয়া লইবার জন্ত ইম্পিরিয়াল ব্যাঙ্কে গেলে সেখানে হঠাৎ তাঁহার দেখা হইল মিসেস বোসের সঙ্গে। আগ্রহাতিশয্যে তাঁহার দিকে ছুটিয়া গিয়া তিনি বলিলেন, “এই যে সুদর্শনবাবু!

কি হয়েছিল আপনার এত দিন? কোথায় উধাও হ'য়ে গিয়েছিলেন আপনি? বিদেশে গিয়েছিলেন কি?”

হঠাৎ তাঁহার সহিত এই অপ্রত্যাশিতভাবে দেখা হওয়ায় কিংকর্তব্য-বিমূঢ় হইয়া প্রায় যন্ত্র-চালিতের মত তাঁহারই কণার যেন প্রতিধ্বনি করিয়া স্মদর্শনবাবু বলিলেন, “হাঁ, বিদেশেই গিয়েছিলাম...”

তাঁহাকে আর কিছু বলিবার অবসর না দিয়া মিসেস বোস অল্পযোগের স্বরে বলিলেন, “বিদেশে গেলে কি আমাদের একখানা চিঠি লিখেও একটু খোঁজ করতে বা দিতে নেই, স্মদর্শনবাবু? কি মমতাহীন আপনি! কেন যে আপনি আমাদের যুগাক্ষরে এতটুকু আভাষ মাত্র না দিয়ে ওভাবে নিরুদ্দেশ হলেন তা আজ পর্যন্ত আমরা বুঝে উঠতে পারি নি। ইভা ত প্রায়ই বলে—হয় ত আমরা কোন ব্যবহারে আপনার প্রাণে গভীর দুঃখ দিয়েছি। বলুন, কি করেছি আমরা আপনার—”

লজ্জিত হইয়া স্মদর্শনবাবু বলিলেন, “কি যে ওসব বলছেন আপনি! দোষ আমারই সম্পূর্ণ। কেন যে আমি ওভাবে উধাও হ'য়ে গিয়েছিলাম ও আপনারা কোন কিছু জানাই নি তার জবাব দেওয়া সহজ নয়—অনেক কিছু বলতে হবে। শুধু জেনে রাখুন, ওটা আমার একটা খেয়াল বা পাগলামো বই আর কিছু নয়—তাতে বিন্দুমাত্র দায়িত্ব আপনারদের নেই।”

মিসেস বোস বলিলেন—“থাক, যা করেছেন বেশ, তার কারণ না হয় পরে জানা যাবে। বলুন ত এখন, কবে যাচ্ছেন আপনি আমাদের ওখানে? ইভা ত আপনার জন্তু অস্থির! জামাতা বাবাজিকে দিয়ে সে কত যে খোঁজ করিয়েছে আপনার! থাক আসা চাই কিন্তু আপনার আমাদের ওখানে। কাল আশা করতে পারি কি আপনাকে?”

“আচ্ছা, কালই যাব।”

“ঠিক ত? কাল বিকেলে আপনার জন্তু পথ চেয়ে থাকুক কিন্তু। ইভা আর অজয়কে খবর দিয়ে আনিয়া রাখুন, বুঝলেন?”

সারা পথ সেদিন ও তার পরদিন তাঁহার কাটিয়া গেল; কি জবাব তিনি দিবেন মিসেস বোসকে তাদের সঙ্গে ঐরূপ আকস্মিকভাবে সব সম্বন্ধ বিচ্ছিন্ন করিয়া এত দিন অজ্ঞাতবাস করার। তাঁহার বর্তমান শোচনীয় দারিদ্র্যের এবং কর্ম ও বাসস্থানের কথা ও তাহার কারণ তাহাদিগকে বলিবেন কি? বলিলে, তাহাদের দয়ার নিষ্পেষণে মনের অবস্থা তাঁহার যেরূপ দাঁড়াইবে তাহা ভাবিয়া সমস্ত অন্তরটা তাঁহার বিদ্রোহী হইয়া উঠিল। তদুপরি তাঁহার এই অশেষ দুর্দশার করুণ কাহিনী উহাদের প্রাণে যে দুঃখের কারণ হইবে তাহা তাহাদিগকে না

দেওয়াই বোধ হয় ভ্রোচিৎ। কিন্তু অপরপক্ষে, তাঁহাকে মিথ্যার আশ্রয় লইতে হইবে। তাহাও কি ঠিক? কিন্তু অপ্রিয় সত্যটা কি না বলাই শ্রেয়তর নয় এ ক্ষেত্রে? আবার ইহাও ঠিক যে, তাঁহার দুর্দশার কাহিনীর সত্য বিবৃতি তাঁহার মৃত স্মৃতি মিসেস বোসের নিন্দাবাদের নামান্তর হইয়া দাঁড়াইবে—ইহা ভাবিয়া তাঁহার চিত্ত ইহার বিরুদ্ধে দৃঢ় ভাবে সাড়া দিল।

ফলে যখন তিনি পরদিন মিসেস বোসের বাড়ীতে উপস্থিত হইলেন তখনও মন তাঁহার এ বিষয়ে দোহুল্যমান। ড্রইং-রুমে গিয়া তিনি দেখিলেন মিসেস বোস, ইভা ও অজয় তাঁহারই অপেক্ষায় বসিয়া আছেন। তাঁহাদের আন্তরিক অভ্যর্থনায় মন তাঁহার ব্যাকুল হইয়া উঠিল। তাই তাহাদের বিবিধ প্রশ্নের উত্তরে ইতস্তত করিয়া তিনি তাঁহার বর্তমান অবস্থার সম্বন্ধে যাহা বলিলেন তাহা প্রায় একটা নভেলের ঘটনার মত হইয়া দাঁড়াইল। সম্পূর্ণ ইচ্ছার বিরুদ্ধে না হইলেও অনেকটা ঝোঁকের মাথায় বলিয়া ফেলিয়া তিনি যখন উহার তাৎপর্যটা উপলব্ধি করিতে পারিলেন তখন এই নিছক মিথ্যা সৃষ্টির জঘন্যতা তাঁহার মনকে গভীর ভাবে পীড়িত করিয়া তুলিল।

উহাদের প্রশ্নোত্তরে যাহা তিনি বলিয়াছিলেন মোটামুটি তাহা এই দাঁড়াইয়াছিল যে, তিনি এখন আহিরীটোলা অঞ্চলে এক গরীব বস্তিতে ছোট একখানি ঘর লইয়া বাস করিতেছেন। উদ্দেশ্য, গরীবদের সঙ্গে অন্তরঙ্গভাবে মিশিয়া গিয়া তাহাদের দুঃখ দৈন্ত, অভাব অভিযোগ প্রত্যক্ষ করিয়া তাহার প্রতিকারের চেষ্টা করা অর্থাৎ লোক-সেবাই তাঁহার এই অজ্ঞাতবাসের উদ্দেশ্য; এক কথায়, যাহা তিনি মিসেস বসকে পূর্বেদিন বলিয়াছিলেন—ইহা তাঁহার একটা খেয়াল বই আর কিছু নয়।

তাহার পর সকলের আলোচনার বিষয় হইল স্মদর্শনবাবুর মহত্ব ও তাঁহার এই মহৎ উদ্দেশ্য। তাঁহাদের এই প্রশংসাবাদ নিদারুণ কশাঘাতের মতই তাঁহার মনটিকে বিদ্ধ করিতে লাগিল। দারুণ অনুশোচনায় মন তাঁহার ভরিয়া উঠিল। অপ্রস্তুত হইয়া তিনি প্রায় বাকরুদ্ধ হইয়া পড়িলেন। স্মদর্শনবাবুর এই অস্বস্তিভাব তাহার তাঁহার মহত্বের অন্ততর নিদর্শন বলিয়া ধারণা করিয়া লইলেন। তাই ও বিষয় ত্যাগ করিয়া তাহার অল্প বিষয়ের আলোচনা আরম্ভ করিলেন। স্মদর্শনবাবুর এই কাহিনী অবিশ্বাস করিতে বা তাঁহার বর্তমান কঠোর দারিদ্র্যের কথা কেহ কল্পনায়ও আনিতে পারে নাই। কারণ সবাই জানিত তাঁহার আর্থিক অবস্থা অত্যন্ত স্বচ্ছল। পূর্বেদিনও তাঁহাকে ইম্পিরিয়াল ব্যাঙ্কে দেখা গিয়াছিল। তাহারও তাৎপর্য এই যে তিনি ধনী। তদুপরি সকলেই তাহাকে খেয়ালী বলিয়া জানিত। তাই তাঁহার এই কাহিনীর সত্যতা সবাই নিঃসন্দেহে মানিয়া লইয়া তাহার মহত্ব মুগ্ধ হইলেন। কেবল স্মদর্শনবাবুর মন এই

মিথ্যা সৃষ্টির জন্তু নিদারুণ ধিকার ও অশুশোচনায় বিদ্ধ হইতে লাগিল।

বৎসরাধিক কাল এইভাবে কাটিল। ইতিমধ্যে স্মদর্শনবাবু পনের-কুড়িবার মিসেস বোসের বাড়ীতে উহাদের সহিত মিলিত হইয়াছেন। তাঁহার অর্দ্ধাশন-ক্রিষ্ট, দুঃখপূর্ণ জীবনের একঘেয়ে দংশন হইতে অন্তত কিছুকালের জন্তু এই বিরামটুকু তাঁহার ভাল লাগিত। শুধু তাঁহার বর্তমান জীবন সম্বন্ধে আলোচনা উঠিলেই বিবেকের তাড়না তাঁহাকে অস্থির করিয়া তুলিত। মাঝে মাঝে তাঁহার মনে হইত— তাহার প্রকৃত অবস্থার কথা মিসেস বোসের কাছে বলিলে হয় ত জীবিকা-নির্বাহের জন্তু তাঁহাকে আর এই অশেষ কষ্ট ভোগ করিতে হইত না। স্মদ ও দপ্তরীর কার্য করিয়া তাঁহার যে আয়, তাহা দিয়া কোন মতে মাসের কুড়ি-পঁচিশ দিন তাঁহার চলিত; বাকী কয়দিন প্রায় অর্দ্ধাশনে কাটাইতে তিনি বাধ্য হইতেন।

এ অবস্থায় মিসেস বোসের বাড়ী হইতে ফিরিয়া আসিয়া একদিন অপরাহ্নে তিনি তাঁহার অদৃষ্ট চিন্তা করিতেছিলেন, এমন সময় পিওন তাঁহাকে একখানি চিঠি দিয়া গেল। চিঠি তাঁর নামে আসে না বড় একটা, তাই কম্পিত হস্তে খুলিয়া দেখিলেন, ইভা লিখিয়াছে ও তাহাতে সংলগ্ন পাঁচশত টাকার একখানি চেক।

ইভা লিখিয়াছে :—

“পূজনীয় কাকাবাবু,

আপনার অসাধারণ আত্মত্যাগ ও মহৎ ব্রত সম্বন্ধে সব সময়ই ভাবি ও গর্বে আমাদের বুক ভরে ওঠে, আমরা আপনারই একজন ভেবে। যাদের কল্যাণের জন্তু আপনি নিজের সব ঐহিক সুখ অকাতরে বিসর্জন দিয়েছেন তাদের অবস্থার কথা ভাবলে খুবই দুঃখ হয়। কত অর্থ কত দিকে আমরা বৃথা অপচয় করি প্রতি দিন— যা পেলে বোধ হয় ওদের অনেকের জীবন রক্ষা পায় দুটি খেতে পেয়ে। তাই ছুটিতে পুরী যাবার আগে তাদের উদ্দেশ্যে এই সামান্য টাকাটা আপনার হাতে সঁপে দিলাম। আশা করি তাদের জন্তু গ্রহণ ক’রে কৃতার্থ করবেন।

কালই আমরা পুরী রওনা হচ্ছি। আপনিও আসুন না কাকাবাবু ক’দিনের সময় ক’রে। খুব সুখী হব আমরা দু’জনে ক’টি দিনের তরে আপনার সেবা করবার সুযোগ পেলে। ইতি

প্রণতা

ইভা

চেকখানি অনশনক্রিষ্ট হতভাগ্যের সম্মুখে প্রচুর খাণ্ড দ্রব্যের মত স্মদর্শনবাবুর নিকট মনে হইল। দারুণ অর্থাভাব-জনিত তাঁহার বর্তমান ও ভবিষ্যতের সমস্যাগুলি একে একে তাঁহার মনে জাগরুক হইয়া এক নিদারুণ আতঙ্কের সৃষ্টি করিল। পুষ্টিকর খাণ্ডের অভাবে তাঁহার শরীর দিন দিন

দুর্বল হইয়া পড়িতেছিল। শীঘ্র কোনো ব্যবস্থা না করিলে শরীরটা তিনি আর বেশী দিন খাড়া রাখিতে পারিবেন না তাহা তিনি বেশ অশুভব করিতেছিলেন। পুরাতন পোষাক পরিচ্ছদের সাহায্যে তিনি মিসেস বোসের বাড়ীতে এখনও যাতায়াত করিতে পারিতেছেন—তাঁহাদের মনে বিন্দুমাত্র সন্দেহের উদ্বেক না হইতে দিয়া, সেগুলিও জীর্ণতার শেষ দশায় পৌছিয়াছে। দপ্তরীর কাজ করিয়া জীবিকার্জন করিতে হইলে সেই সংক্রান্ত কিছু টাকার যত্নপাতি তাহাকে খরিদ করিতে হইবে। আরো অনেক কিছু দরকারী বিষয় ছাড়িয়া দিলেও ভদ্রোচিত পোষাক ও কিছু যত্নপাতি তাঁহার না হইলেও নয়। বর্তমান অবস্থায় ঐ খরচ চালাইবার মত অর্থ সংগ্রহ করিবার পূর্বে তাঁহাকে অনাহারে মরিতে হইবে ইহা নিশ্চিত। এই সব চিন্তা তাঁহার মনে উদয় হইতে লাগিল। কিন্তু এসবের পূর্বে ইভার চিঠিখানার জবাব দেওয়া সর্বপ্রথম দরকার বিবেচনা করিয়া স্মদর্শনবাবু নগ্ন কেরোসিনের আলোটি জ্বালিয়া লিখিতে বসিলেন। কিন্তু কত বার কালী উঠাইলেন লিখিবার জন্তু—কতবার সে কালী শুকাইয়া গেল, লেখা অগ্রসর হইল না। অবশেষে তিনি লিখিলেন—

“ইভা, মা আমার,

—আবার বসিয়া রহিলেন কি লিখিবেন, খুঁজিয়া না পাইয়া অনেকক্ষণ বসিয়া থাকিতে থাকিতে তাঁহার ঘুম পাইল। এক ঝাঁকুনি দিয়া সোজা হইয়া বসিয়া তিনি লিখিতে লাগিলেন—

“আন্তরিক কৃতজ্ঞতার সহিত তোমার অশেষ দয়ার নিদর্শন চেকখানি আমি গ্রহণ করিলাম। অস্তরের সহিত ইহার জন্তু তোমায় ধন্যবাদ জানাইতেছি। টাকাটা [আরও খানিকক্ষণ চিন্তার পর তিনি শেষ করিলেন] তোমার নির্দেশমত ব্যয় করিব ও পরে কি ভাবে ব্যয়িত হইল বিস্তারিত তোমাকে জানাইব।”

লিখিতে এত বাধা জীবনে তিনি আর কখনও পান নাই। যাহা লিখিলেন তাহাও তাঁহার পছন্দ হইল না। কিন্তু আর কিছু লিখিবার ক্ষমতাও তাঁহার ছিল না। এ পর্কের শেষ করিয়া চিন্তার হাত হইতে রেহাই পাওয়ার জন্তু তখনই তিনি সেটা ডাক-বাক্সে ফেলিয়া দিয়া আসিলেন। চিঠিখানা লিখিতে যেন তাঁহার শরীরের সমস্ত শক্তি তিরোহিত হইয়াছে। তাই তিনি শয্যায় শুইয়া পড়িলেন। কিন্তু নিদ্রা তাঁহার আসিল না। সারা রাত্রি তাঁহার বিনিদ্র কাটিল। তিনি ভাবিতে লাগিলেন—এই দান গ্রহণের উপযোগী দরিদ্র কোথায় তিনি পাইবেন? তাঁহার বাড়ীর চারিপাশের সবাই গরীব, কিন্তু উহাদের ও তাঁহার দারিদ্র্য কি একই প্রকারের? তাহাদের প্রকৃত অবস্থা প্রত্যক্ষ করিবার সুযোগ যাহাদের ঘটিয়াছে তাহারা অনেক ক্ষেত্রেই এই সত্য সিদ্ধান্তে উপনীত হইয়াছে যে, তাহাদের

দারিদ্র্য সম্বন্ধে অধিকাংশ কথাই অতিশয়োক্তি। অর্থ তাহারা উপার্জন করে, কিন্তু দারিদ্র্য তাহারা নিজেরাই ডাকিয়া আনে—নানা দুর্নীতিবশত সেই অর্থের অপব্যবহার করিয়া। এইভাবে চিন্তা করিয়া দেখিলে তাঁহার মত দরিদ্র লোক বোধ হয় বেশী খুঁজিয়া পাওয়া দুঃসাধ্য। চিন্তাধারা তাহার অন্ত পথে ধাবিত হইল। ধনীরা সুখ-স্বাচ্ছন্দ্যময় জীবন-পথ হইতে ভ্রষ্ট করিয়া কে তাহাকে এই চরম দুর্দশার আবর্তে নিক্ষেপ করিয়াছে? ইভার পিতাই নয় কি? এই ধারায় চিন্তা করিলে তাঁহার বর্তমান অবস্থায় জীবন-রক্ষার অত্যাৱশ্যকীয় ব্যয়-বহনে এই অর্থ নিয়োজিত করিলে অন্তায় হইবে কি? হঠাৎ তাঁহার মনে অন্য এক চিন্তা উদিত হইল—হয়ত বা ইভা প্রকৃত বৃত্তান্ত অবগত হইয়া ইচ্ছা করিয়াই এই অর্থ তাঁহারই উদ্দেশ্যে পাঠাইয়াছে! ..

ভোরে উঠিয়া নিজের বর্তমান দুর্দশা ও তৎসম্পর্কে মিঃ বোসের দায়িত্বের ধারণা তাঁহার মনে বন্ধ-মূল হইল। এক লক্ষ্মে শয্যা ত্যাগ করিয়া তিনি চেকখানি বাহির করিয়া আনিলেন ও প্রায় ঘণ্টাখানেক উহা লইয়া বসিয়া রহিলেন। তাহার খেয়াল হইল কাজের সময় অতিবাহিত হইয়া যাইতেছে। তাই তিনি ছুটিলেন দপ্তরী-খানায়। দৈনিক কার্য শেষ করিয়া চেক ও তাহার হাতের টাকা ক'টি পকেটে করিয়া তিনি রাস্তায় বাহির হইয়া পড়িলেন ও প্রায় যন্ত্রণালিতবৎ একটি জুতার দোকানে ঢুকিয়া পড়িলেন এবং বড় কিছু না দেখিয়াই একজোড়া জুতা তিনি ক্রয় করিয়া ফেলিলেন। চেক ত ভাঙ্গান হয় নাই। জুতা জোড়াটার দাম দিতে তাহার বহু মূল্য অর্থের প্রায় সবই শেষ হইয়া গেল। পুরাতন জুতা জোড়াটি বগলদাধা করিয়া নূতন জোড়াটা পরিয়া মচ-মচ করিয়া তিনি চলিলেন। বাড়ী পৌঁছিয়া তিনি প্রথম অনুভব করিলেন যে জুতা জোড়াটি বিশ্রী মচ-মচ শব্দ করিতেছে ও পা দুখানি তাঁহার আহত। কি বিশ্রী ব্যাপার!...কিন্তু সব নূতন জুতাই ত ঐরূপ শব্দ করে ও প্রথম প্রথম পায়ের ব্যথার কারণ হয়! বহুদিন নূতন জুতা ক্রয় করেন নাই—তাই তিনি ভুলিয়া গিয়াছেন।...শান্তিতে তাঁহার সর্ব শরীর এলাইয়া পড়িতেছিল। ক্ষুৎ-পিপাসার তাড়নাও তাহাকে উৎপীড়িত করিতেছিল। তাই তিনি যৎসামান্য কিছু গলাধঃকরণ করিয়া এক ঘটি জল খাইয়া শুইয়া পড়িলেন।

সারা রাত্রি তাঁহার কাটিল এক বেথাপ্লা স্বপ্ন দেখিতে দেখিতে! তিনি যেন নূতন জুতাজোড়াটি পায়ের দিয়া খঞ্জের মত খোঁড়াইয়া খোঁড়াইয়া চলিয়াছেন—হাতে তাঁহার সেই চেকখানি। সকলেই তাহাকে চাপা হাসিতে বিদ্রূপ করিতেছে। এমন অবস্থায় তাঁহার দেখা হইল ইভার সঙ্গে। ইভা তাহাকে দেখিয়া অভিবাদন না করিয়া ঘৃণাভরে তাকাইয়া রহিল—কিছুই বলিল না। তিনি চলিলেন চেক ভাঙ্গাইতে—মচ-মচ শব্দ করিতে করিতে, খোঁড়াইয়া

খোঁড়াইয়া। সে শব্দও যেন বাকরূপী হইয়া তাহাকে তিরস্কার করিতে লাগিল।

যুম ভাঙ্গিয়া গেলে তিনি দেখিলেন দৈহিক শ্রান্তি তাঁহার মোটেই কমে নাই, কিন্তু চিন্তাশক্তি তাঁহার ফিরিয়া আসিয়াছে। তিনি বুঝিতে পারিলেন না, কেন মূর্খের মত তিনি তাঁহার এত প্রয়োজনীয়—শরীরের রক্ত সদৃশ এত অর্থ ঐ উদ্ভট জুতাজোড়াটি ক্রয়ে ব্যয় করিয়াছেন। বর্ষাটা তাঁহার বেশ চলিয়া যাইত পুরাতন জুতাজোড়াটি দ্বারা। কি মনে করিয়া তিনি ঐ জুতার দোকানে ঢুকিয়া পড়িয়াছিলেন? তবে কি তিনি সত্য-সত্যই চাহিয়াছিলেন ইভার টাকাটা নিজে আত্মসাৎ করিতে? হা ভগবান, দারিদ্র্যের নিষ্পেষণ তাঁহার শরীর, সুখ, স্বাচ্ছন্দ্য সব চুরমার করিয়াও কি ক্ষান্ত হয় নাই—ধাওয়া করিয়াছে তাঁহার সাধারণ নৈতিক বুদ্ধিব মূলেও কুঠারাঘাত করিতে? ইভার পূর্বে যে তাহার মৃত্যুই ছিল শ্রেয়!

সহসা তিনি উঠিয়া পড়িলেন। মুখে তাঁহার দৃঢ় সঙ্কল্পের ছাপ। ক্ষিপ্রহস্তে একখানি চাদর টানিয়া লইয়া বাহির হইয়া পড়িয়া ওস্তাদজির নিকট অনুন্নয় বিনয় করিয়া দুই দিনের ছুটি লইলেন।

দ্বিতীয় দিন তিনি ইভার নিকট চিঠি লিখিতে বসিলেন। এবার আর কোন বাধা তাঁহার সম্মুখে রহিল না। স্বাভাবিক সরল রচনা ভঙ্গিতে তিনি ইভার নিকট লিখিয়া গেলেন—

“তোমার প্রেরিত টাকা সদ্যয়ে অর্পণ করিয়াছি। হিন্দু-মিশনের কন্সসচিব কন্সবীর শ্রীযুক্ত নিত্যানন্দ স্বামীজির হাতে তোমার চেকখানি দিয়াছি, তিনি যে যে কার্যে উহা অর্পণ করিয়াছেন তাহা এতৎসংযুক্ত কাগজে লিখিয়া দিয়াছেন ও এই দানের জন্ত তোমার কাছে কৃতজ্ঞতা জানাইয়াছেন। তোমার অর্থের ষথার্থ সদ্যয় হইয়াছে জানিয়া আশা করি তুমি সুখী হইবে।

“স্বভাবতই তুমি জিজ্ঞাসা করিবে কেন আমি যে দুঃস্থদের সহিত সম্পর্কিত ও যাহাদের কল্যাণ আমার জীবনের ব্রত তাহাদের জন্ত তোমার ও টাকাটা ব্যয় না করিয়া স্বামীজির শরণাপন্ন হইয়াছি। তাহার সংক্ষিপ্ত ও স্পষ্ট জবাব এই যে, আমি এতদিন তোমাদের কাছে মিথ্যা বলিয়া আসিয়াছি।

“বর্তমান স্থানে বাস আমি স্বেচ্ছায় বরণ করিয়া লই নাই। লোক-সেবার উদ্দেশ্যে অনুচালিত হইয়া আমি কোন মহৎকার্যে ব্রতী নই। কোনওরূপ ত্যাগ স্বীকার আমি উহার জন্ত করি নাই। আমি এখন দারুণ দুর্দশাপন্ন নিরতিশয় দরিদ্র সামান্ত একটি ভদ্রলোক মাত্র।...একদিন হঠাৎ আমি দেখিলাম রাস্তার ভিখারীর চেয়েও অধিক শোচনীয় অবস্থায় আমি উপনীত। অধিক লাভের আশায় মূর্খের মত আমার সমস্ত সম্পদের বিনিময়ে

কতকগুলি সেবার ক্রয় করার সমুচিত দণ্ড বলিয়া উহা
আমি গ্রহণ করিলাম ও লজ্জায় বন্ধু-বান্ধবদের কিছু না
বলিয়া আমি উধাও হইলাম। দুর্দশার উপর মিথ্যার
কলঙ্ক-কালিমা আমার চরিত্রকে মলিন করিল। আরও যে
কি পক্ষে নিপতিত হইব জানি না।

“দপ্তরীর কাজ আমি শিখিয়াছি। আমার অভাব
কমাইয়া ফেলিয়াছি। ঐ কাজের সাহায্যে কোনমতে
আমি জীবনটা কাটাইয়া দিতে পারিব। যদি পার, তোমরা
আমায় ক্ষমা করিও। আর আমার বিশেষ অনুরোধ,
তোমার এই হতভাগ্য কাকাকে ভুলিয়া যাইও। ইতি—”

একটি গ্রাম

শ্রীকুমুদরঞ্জন মল্লিক

রূপটী তাহার ত্রিশটী বরষ
তিয়াসা মিটেনি দেখে
শান্ত সজল শ্রামল স্রবমা
চক্ষে রয়েছে লেগে।
অমার মুক্ত নিবিড় আঁধার—
এলো কালো কেশ যেন শ্রামা মা'র,
আসিত লক্ষ্মী সম পূর্ণিমা
পারিজাত রেণু মেখে।

অশথের নব পত্রোদ্গাম
মনে পড়ে ফাল্গুনে,
গৃহ-কপোতের মঞ্জু কূজন
শ্রান্তি হ'ত না শুনে।
নি'ঝিরও শব্দ লাগিত মধুর
ইঙ্গিতে যেন ডাকিত সূদূর,
জোনাকি ফিরিত অথই আঁধারে
আলোকের জাল বুনে।

মুগ্ধ করিত বরষার শোভা,
জলের কলধ্বনি,
রুদ্ধ ছুয়ারে ডাকিত আসিয়া
সমীরণ সন্সনি।
নিম্নে ছুটিত ছলছল জল,
উর্ধ্বে ঘুরিত জলদ চপল,
মেঘলা দিবস হ'লে এনে দিত
হারানো মুক্তা মণি।

ভালবাসিতাম উদার আকাশ,
উদাস মাঠের হাওয়া,
বনবিহগের সাথে তাল রেখে
রাখালের গান গাওয়া।
ভালবাসিতাম চেনা তরুতল,
দীঘির সলিল, কমলের দল,
শুধু অকারণ আনন্দে সেই
অজানার পথ চাওয়া।

সে কি লাভণ্যে ভরিয়া ভুবন
আঘাতে উঠিত মেঘ,
আমার হিয়ার অমৃতে তার
নিতি হ'ত অভিষেক।
পথের দুধারে তরুলতা গায়ে,
স্নেহ যে আমার দিতাম বিছায়ে,
অনিলে ভ্রমর টেনে রেখে যেত
ফুল পরাগের রেখ।

ক্ষুদ্র বৃহৎ কাজের মাঝারে
আমি বাপিতাম দিন,
কর্ণে আমার দুঃখ পাসরা
কে যেন বাজাতো বীণ।
মধুর করিত বেদনা আমার,
উৎসবময় নিতি চারিধার,
কার স্নেহ হাসি করিত আমারে
সদা সন্দেহহীন!

কার বরাভয় ব'লে দিত কানে—
আমি মৃত্যুঞ্জয়,
প্রেমামৃতে অধিকারী আমি
নাই নাই মোর ভয়।
অতি সাধারণ, অতি যা সুলভ
কার পরশনে হ'ত দুর্লভ,
শান্তির জল হ'ত আঁখিজল
পরাজয়ে হ'ত জয়।

আমিই সৌন্দ, আমি প্রাঙ্গণ,
আমি তার শশী রবি,
আমি আলোছায়া, গীতি ও গন্ধ,
মাঠ দিগন্তশোভী।
আমি তার বায়ু, আমি তার জল,
আমিই কুমুদ, আমিই কমল,
আমি তার রূপ, আমি তার প্রাণ—
আমি তার দীন কবি।

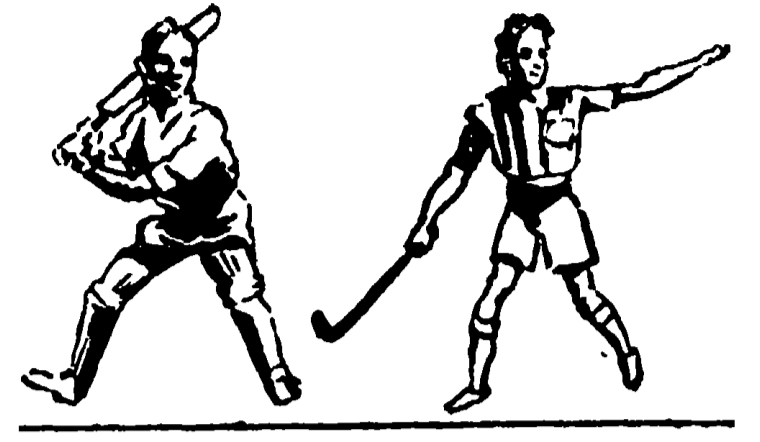

ইংলণ্ড ও ওয়েস্ট ইণ্ডিজের

তৃতীয় টেস্ট ৪

ইংলণ্ড—৩৫২ ও ৩৬৬ (৩ উইকেট)

ওয়েস্ট ইণ্ডিজ—৪৯৮

সময়ভাবে খেলা ড্র হওয়ায় ইংলণ্ডই রবার পেল।

প্রথম টেস্টে ইংলণ্ড জয়ী হ'য়েচে ; দ্বিতীয় টেস্টে হ'য়েচে ড্র।

ইংলণ্ড টেসে জিতে ব্যাট ক'রতে নাবলো। উভয় পক্ষেরই উত্তেজনা প্রবল। দর্শক সমাগম হ'য়েচে ছ' হাজার। আকাশের অবস্থা খুব ভাল, উইকেট ব্যাটস-মানদের অঙ্কুলে ; আরম্ভ ভাল হয় নি ; কীটনকে এসেই ফিরে যেতে হ'ল। হাটন ও

৪৩ রানের মাথায়। হার্ডষ্টাফ মাত্র ছ রানের জন্ত সেঞ্চুরী ক'রতে পারলে না, চারের বাড়ি দিয়েছে ১২টা। হার্ডষ্টাফের অফ ড্রাইভ দর্শনীয়। ইংলণ্ডের ইনিংস শেষ হ'ল ৩৫২ রানে। কসটাণ্টাইন ৫টা উইকেট পেয়েছে ৭৫ রানে। ওল্ডফিল্ড, হার্ডষ্টাফ ও হামণ্ড আউট হ'য়েচে তার বলে। ওয়েস্ট ইণ্ডিজ ব্যাটিং শুরু করে দিনের শেষে এক উইকেটে ২৭ রান তুললে।

দ্বিতীয় দিনে আবহাওয়া খুব চমৎকার। ওয়েস্ট ইণ্ডিজের বিখ্যাত ব্যাটসমান হেডলে দুর্ভাগ্যবশতঃ ৬৫ রানের মাথায় রান-আউট হ'য়ে গেলো। তার অফ কাট



হার্ডষ্টাফ

ওল্ডফিল্ড খেলার গতি ঘোরালে। ৭৩ রানের সময় জনসন হাটনকে নিজের বলে লুফে নিলে। তার খেলায় ৮টা 'চার' ছিলো ; আউট করবার সুযোগ একবারও দেয় নি। লাঞ্চের পর দর্শক সংখ্যা তের হাজারে উঠেছে। ওল্ডফিল্ড ৮০ রান ক'রে কসটাণ্টাইনের হাতে বোল্ড হ'য়ে গেলো। তার খেলাতে চার ছিলো ৮টা। হামণ্ডকে লুফলো গ্রাণ্ট



কসটাণ্টাইন

ও ড্রাইভ চমৎকার। ৬৫ রান তুলতে লেগেছিল ১৪০ মিনিট, চার ছিলো ৫টা। ভিক্টর ষ্টোলমায়ার মাত্র চার রানের জন্ত সেঞ্চুরী ক'রতে পেলো না, সবশুদ্ধ ১৪৫ মিনিট খেলেচে ; চার ছিলো ১১টা। উইকস ১৩৭ রান ক'রে নিকলসের বলে হামণ্ডের হাতে ধরা দিলে ; সে উইকেটের চারদিকে চমৎকার পিটিয়ে খেলেচে। ১৩৭ রান



জর্জ হেডলে



অম্বুবাচী মেলা—কামাখ্যা

শিল্পী—কামাখ্যা ভট্টাচার্য, গোহাটী



শেষ রশ্মি



কলিকাতায় বাটোয়ারা বিরোধী সম্মিলনের সভাপতি শ্রীযুক্ত এম এম আনে বক্তৃতা করিতেছেন।

বামপাশে শ্রীযুক্ত মন্থনাথ মুখোপাধ্যায় ও সুর নৃপেন্দ্রনাথ সরকার উপবিষ্ট

ছবি—হিন্দুস্তান ষ্টাণ্ডাড

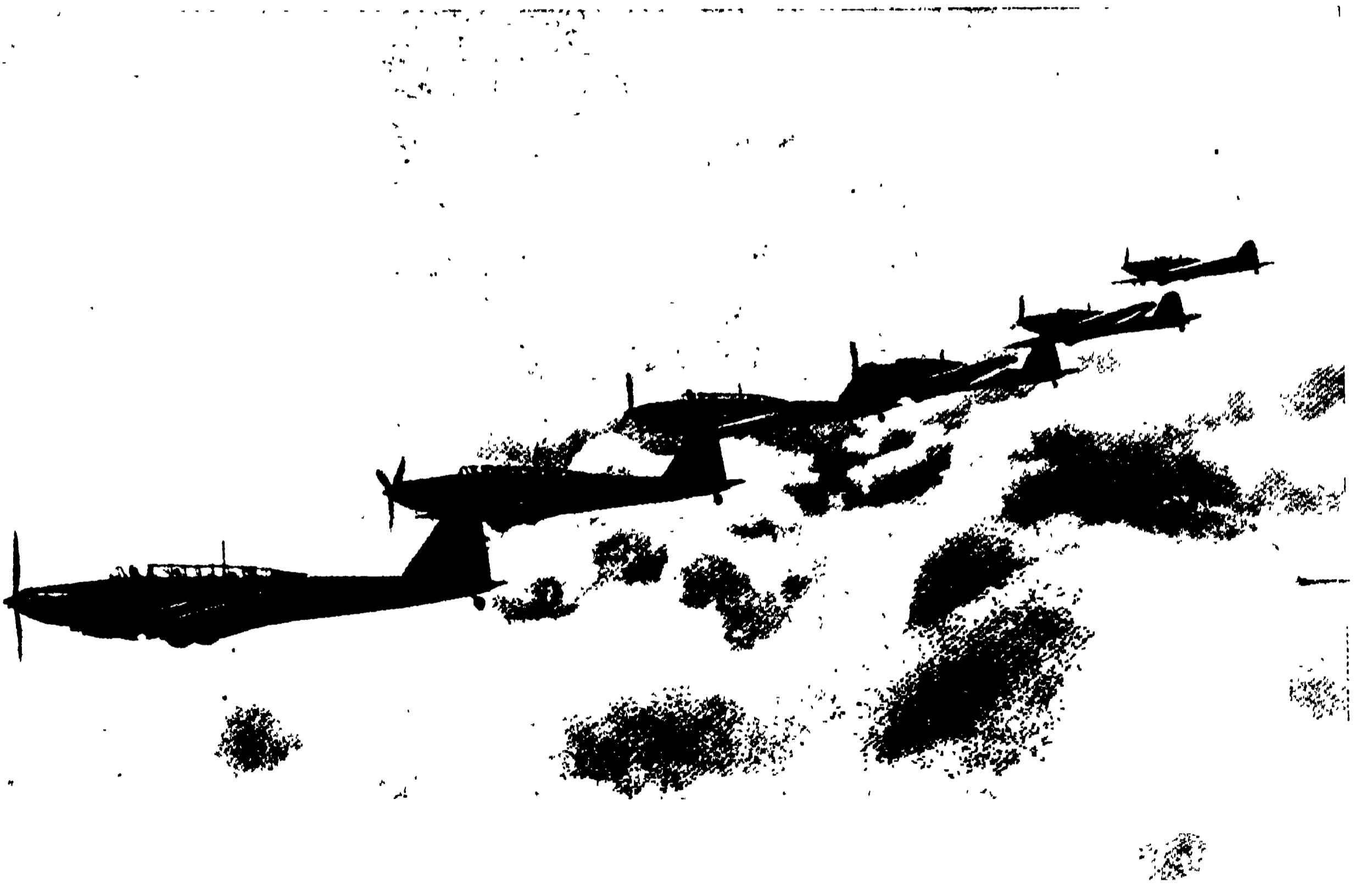

এম্পায়ার এয়ার ডে প্রদর্শনীতে আর এফ এর বোমানিক্লেপক বিমানের ক্রীড়া প্রদর্শন।

বিমানশ্রেণীকে মেঘের উপরে দেখা যাইতেছে

তুলতে সময় তার লেগেছে মাত্র ১৩৫ মিনিট, ছয় ছিলো ১টা, চার ১৮টা। দিনের শেষে ওয়েস্ট ইণ্ডিজের ৬ উইকেটে রান উঠলো ৩৯৫।

তৃতীয় দিনে দর্শক সমাগম বেশী হয় নি, মাত্র দু' হাজার। ওয়েস্ট ইণ্ডিজের আগের দিনের রান সংখ্যার ওপর মাত্র ১০৩ রান যোগ হ'য়েছে। কমটাণ্টাইন ৭৯ রান ক'রে উডের হাতে আটকে যায়, ১১টা চার ও একটা ছয় ছিলো। শেষ টেস্টে ব্যাটিং এবং বোলিংয়ে তার সমান কৃতিত্ব। পার্কস্ ১৫৬ রানে পাঁচটা উইকেট পেয়েছে।

১৪৬ রান পেছিয়ে ইংলণ্ড দ্বিতীয় ইনিংস শুরু ক'রলো। কীটন আর ওল্ডফিল্ড অল্পে গেল। হামণ্ড হাটনের সঙ্গে যোগ দিয়ে খেলার গতি ঘুরিয়ে দিলে। হাটন ১৬৫ রান ক'রে নট আউট রইলো, হামণ্ড ১৩৮ রান ক'রে জনসনের বলে সীলির হাতে ধরা দিলে। হাটন ও হামণ্ডের সহযোগিতায় তৃতীয় উইকেটে ২৬৪ রান উঠেছে। ১৯২৯ সালে হামণ্ড ও জার্ডিনের রেকর্ড ছিল ২৬২ রান, সে রেকর্ডও এবার ভঙ্গ হ'ল। দিনের শেষে ৩ উইকেটে ইংলণ্ডের রান সংখ্যা উঠলো ৩৬৬। ইংলণ্ড 'রবার' রক্ষা করলে।

স্পোর্টস্ ও

বর্তমান

সূত্র ৪

ওয়েস্ট ইণ্ডিজ দলকে তাঁদের শেষ পাঁচটি খেলা না খেলেই যুদ্ধের জন্ম দেশে ফিরে যেতে হয়েছে। ইউরোপের বর্তমান

পরিস্থিতির জন্ম আগামী এম সি সি়র ভারত-অভিযানও বাতিল হয়েছে। ইংলণ্ডে ফুটবল লীগ খেলাও বন্ধ হয়ে গেছে; ঘোড়দৌড় খেলাও বন্ধ হয়েছে।



হামণ্ড

কুচবিহার কাপ ৪

কুচবিহার কাপ ফাইনালে এরিয়ান্স দ্বিতীয় বিভাগের লীগ চ্যাম্পিয়ান স্পোর্টিং ইউনিয়নকে অতিরিক্ত সময়ে ৩-২ গোলে পরাজিত ক'রে কাপ বিজয়ী হ'য়েছে। এরিয়ান্স এবারে ক্রিকেটেও কুচবিহার কাপ পেয়েছে। কুচবিহার কাপে স্পোর্টিংএর ভাগ্য চিরদিনই খারাপ, তারা সাত বছরের ভেতর পাঁচ বার ফাইনালে ওঠে এবং হারে। এবার তারা ২-১ গোলে জিতছিলো, শেষ মুহূর্তে এরিয়ান্স গোলটি পরিশোধ করে। অতিরিক্ত সময়ে স্পোর্টিং ক্লান্ত হ'য়ে পড়লে সেই সুযোগে এরিয়ান্স এক গোলে জয়ী হয়। এরিয়ান্সের পক্ষে ডি ব্যানার্জি ২টি ও টি ব্যানার্জি ১টি এবং স্পোর্টিংএর পক্ষে পি ব্যানার্জি ও সি বিশ্বাস গোল করে।

ইয়ঙ্গার কাপ ৪

ডালহোসী ক্যালকাটাকে ১-০ গোলে হারিয়ে ইয়ঙ্গার কাপ বিজয়ী হ'য়েছে। ক্যালকাটার পরাজয় দুর্ভাগ্য বশত; হ'য়েছে। গোল পরিশোধ করবার অনেক



এল হাটন

সহজ সুযোগ পেয়েও তারা গোল ক'রতে পারে নি, এমন কি পেনাল্টি পেয়েও গোল হয় নি।

ট্রেডস কাপ ৪

মোহনবাগানের দ্বিতীয় বিভাগ রবার্ট হাডসনকে ১-০ গোলে পরাজিত ক'রে ট্রেডস কাপ বিজয়ী হ'য়েচে।

মোহন. বাগানের পক্ষে এন মুথার্জি গোল করে। প্রথম দিনে র খেলা ১-১ গোলে অসমীমাংসিত ভাবে শেষ হয়।

গ্রিফিথ শীল্ড ৪

ফাইনালে মোহনবাগান প্রথম দিন ড্র করার পর দ্বিতীয় দিনে ক্যালকাটাকে ৩-২ গোলে পরাজিত ক'রে গ্রিফিথ শীল্ড বিজয়ী হ'য়েচে। মোহনবাগানের পক্ষে প্রেমলাল ২টি ও ডি সেন ১টি এবং ক্যালকাটার পক্ষে বিয়ার্ড ২টি গোল করেন।

বিশ্ববিদ্যালয়ের ফুটবল খেলা ৪

পাঞ্জাব বিশ্ববিদ্যালয়ের সঙ্গে কলিকাতা বিশ্ববিদ্যালয়ের এথলেটিক, হকি ও ক্রিকেটের প্রতিদ্বন্দ্বিতা বহুদিন হ'য়ে



অফিস ইন্টার-স্বাসনালের ভারতীয় ও ইউরোপীয় খেলোয়াড় দল ছবি—আনন্দবাজার

প্রেসিডেন্সী কলেজ বিদ্যা-সাগর কলেজকে ১-০ গোলে পরাজিত ক'রে ইলিয়ট শীল্ড বিজয়ী হয়েছে। প্রেসিডেন্সী কলেজের পক্ষে প্রথম ডিভি-সনের খেলোয়াড় আর ভট্টাচার্য্য, আকরাস, ডি মিত্র, নাসিম খেলেছিল। নাসিম ও ডি মিত্র কতদিন কলেজের হ'য়ে খেলবে! প্রেসিডেন্সীর পক্ষে আকরাস গোল টি করে। দীর্ঘ নয় বৎসর পরে প্রেসিডেন্সী কলেজ শীল্ড বিজয়ী হ'বার সৌভাগ্য লাভ করলে।

এপর্যন্ত তারা আটবার শীল্ড বিজয়ী হ'য়েছে। এ বৎসরে তারা একটীও গোল খায় নি। বিদ্যাসাগর কলেজ এ পর্যন্ত পাঁচবার শীল্ড পেয়েছে এবং বহুবার ফাইনালে উঠেছিল।



পূর্ণচন্দ্র মেমোরিয়াল কাপ বিজয়ী বোবাজার দল ছবি—আনন্দবাজার আসচে। পাঞ্জাবের কাছে কলিকাতা হকি ও এথলেটিক্‌সে মোটেই সুরবিধা ক'রতে পারে না। ক্রিকেটে বরং সমান সমান।

এবার থেকে ফুটবল প্রতিযোগিতা শুরু হ'লো। কলিকাতা বিশ্ববিদ্যালয় উন্নততর খেলা দেখিয়ে ৩-১ গোলে জয় লাভ ক'রেচে। কলিকাতা বিশ্ববিদ্যালয়ে যত খেলোয়াড় আছে তা'তে দুটো প্রায় সমান শক্তিশালী দল গঠন করা যেতে পারে। পাঞ্জাবের গোলকিপার, লেফটব্যাক ও রাইট ইনের খেলা বেশ ভাল হ'য়েছিল। পাঞ্জাবের গোল রক্ষকের দোষে প্রথম দু'টি গোল হয়? কিন্তু দ্বিতীয়ার্ধে সে বহু অবগারিত গোল রক্ষা করে তার পূর্ব ক্রটি সংশোধন করে প্রশংসার্জন করেছে। কলিকাতা বিশ্ববিদ্যালয়ের পক্ষে আর ভট্টাচার্য্য, পি চক্রবর্তী, রহমন, সাধু, টি ব্যানাৰ্জি ও সোমানার খেলা ভাল হ'য়েছিল।

কলিকাতা বিশ্ব-বিদ্যালয় :—আর ভট্টা-চার্য্য (প্রেসি - ডেন্সী), আর মজুমদার (পোষ্ট গ্রাজুয়েট) ও পি চক্রবর্তী



আনন্দ স্পোর্টিং ক্লাবের সাত মাইল
সস্তরণ প্রতিযোগিতা বিজয়ী
মণীন্দ্রকুমার চ্যাটার্জি

সেন্ট্রাল হুইমিং ক্লাবের ফিক্সড বোর্ড
ডাইভিং বিজয়ী অজিতরায়ের

সাত মাইল সস্তরণে দ্বিতীয়
মহাদেবচন্দ্র দাস (বাগবাজার তরণ
সঙ্ঘ) ছবি—সি ব্রাদার্স এণ্ড কোং

ছবি—সি ব্রাদার্স এণ্ড কোং
(বঙ্গবাসী) ; রহমন (বঙ্গবাসী), আর মুখার্জি (রিপন),
এইচ সাধু (মেডিক্যাল) ; এন চ্যাটার্জি (প্রেসিডেন্সী),
টি ব্যানাৰ্জি (মেডিক্যাল), এস দে (রিপন), সোমানা
(বঙ্গবাসী) ও আব্বাস (প্রেসিডেন্সী, ক্যাপটেন)

ছবি—সি ব্রাদার্স এণ্ড কোং
বিতরণ করেন। লাইট হস' দল গত বৎসর বিজয়ী
ছিল।

কাউন্টি চ্যাম্পিয়ানসিপ ৪

পাঞ্জাব বিশ্ববিদ্যালয় :—পি মজুমদার ; রমজান, ফৈজ ;

ইয়র্কশায়ার এবারও কাউন্টি চ্যাম্পিয়ানসিপ লাভ

করমৎ (ক্যাপটেন), বাজোয়া, খুদাবক্স ; ইয়াটিকার,
রসিদ, মহম্মদ আলি, হরি ও হাসান।

রেফারী :—হাণ্ডিসাইড।

রাপবী ৪

বেথেল কাপ :

লাইট হস' ও স্কটিসের মধ্যে এবার বেথেল কাপের
ফাইনাল হয়। কোন পক্ষই পয়েন্ট লাভ ক'রতে
না পারায় খেলাটি অসীমাসিত ভাবে শেষ হয়।

অতিরিক্ত সময় খেলার
পরও কোন ফলাফল না
হওয়ায় কর্তৃপক্ষের নির্দেশে
উভয় পক্ষ ছ'মাস ক'রে
কাপটি রাখবে স্থগীকৃত হয়।
টসে জয়ী হয়ে স্কটিস প্রথম ছ'
মাস কাপটি রাখবার সৌভাগ্য
অর্জন করে। বাক্সিলা র
গভর্নর বা হা ছ'র পুরস্কার

ক'রেচে। এবার নিয়ে তারা পর পর তিনবার চ্যাম্পিয়ান-সিপ পেলো।

বার্ষিক জলক্রীড়া ৪

সেন্ট্রাল সুইমিং ক্লাবের বার্ষিক জলক্রীড়া প্রতিযোগিতায় উক্ত ক্লাবের সভ্য মদনমোহন সিংহ ১৬ পয়েন্ট পেয়ে ব্যক্তিগত চ্যাম্পিয়নসিপ লাভ করেছেন। ১১ পয়েন্ট পেয়ে কলেজ স্কোয়ারের দুর্গা দাস দ্বিতীয় পুরস্কার পেয়েছেন। ক্লাসনাল সুইমিং ক্লাব ৪০০ মিটার রীলে রেস ৪ মিনিট ৪৩ সেকেন্ডে অতিক্রম ক'রে নূতন রেকর্ড স্থাপন ক'রেছেন। পূর্বে রেকর্ড ছিল ৪ মিনিট ৪৪ সেকেন্ড। ক্লাব হিসেবে কলেজ স্কোয়ার সুইমিং ক্লাবের সভ্যগণ অনেক বিষয়ে সাফল্য লাভ ক'রে কৃতিত্ব প্রদর্শন ক'রেছেন।



মদনমোহন সিংহ

শৈলেন্দ্র মেমোরিয়াল ক্লাবের পঞ্চম বার্ষিকী জলক্রীড়া কলেজ স্কোয়ারে অনুষ্ঠিত হ'য়েছে। শ্রেষ্ঠ সাঁতারু পুরস্কার পেয়েছে মেয়েদের গীতা ব্যানার্জি আর পুরুষদের সুধেণ সরকার। ১১০ গজ ফ্রি ষ্টাইলে ক্লাসনাল সুইমিংএর দিলীপ মিত্র ১ মিনিট ৪ সেকেন্ডে অতিক্রম ক'রে নূতন রেকর্ড স্থাপন ক'রেছেন।

রোভার্স কাপ ৪

ফাইনালে মো' আগত ২৮নং ফিল্ড রেজিমেন্ট ২-০ গোলে হাওড়া ডিষ্ট্রিক্টকে হারিয়ে রোভার্স বিজয়ী হয়েছে। ফিল্ড রেজিমেন্ট সর্বাংশে ভাল খেলেছিল। হাওড়ার পক্ষে ব্যাকে কে ব্যানার্জি চমৎকার খেলে, নাহ'লে আরো গোলে তারা পরাজিত হতো।

রোভার্স কাপে কলকাতা থেকে দুটি দল রেঞ্জাস ও হাওড়া ডিষ্ট্রিক্ট প্রতিযোগিতা করতে যায়। তারা বেশ

কৃতিত্বের পরিচয় দিয়েছে। হাওড়া ডিষ্ট্রিক্ট কে ও আর, আর কে ৩-০ গোলে হারিয়ে সেমিফাইনালে ওঠে এবং তৃতীয় ফিল্ড ব্রিগেড আন্তর্জাতিক গোলযোগের জন্ত যোগ না দেওয়ায় ফাইনালে যায়। গত দু'বারের বিজয়ী বাঙ্গালোর মুসলীম ২৮ ফিল্ড ব্যাটারীর কাছে ২-০ গোলে হেরে গেছে। রেঞ্জাস সাফোককে ২-০ গোলে হারিয়ে সেমিফাইনালে ওঠে এবং ২৮ ফিল্ড ব্যাটারীর কাছে হেরে যায়।

ওয়াটার পোলো ৪

বোবাজার ক্লাব ওয়াটার পোলোর ফাইনালে সেন্ট্রাল এস সিকে ৫-৩ গোলে পরাজিত করে পূর্ণচন্দ্র মেমোরিয়াল কাপ বিজয়ী হ'য়েছে।

হার্ডিঞ্জ বার্থডে শীল্ড ৪

ইলিয়ট শীল্ড বিজয়ী প্রেসিডেন্সি কলেজ হার্ডিঞ্জ বার্থডে শীল্ডের ফাইনালে রিপণ কলেজকে ৩-১ গোলে পরাজিত করেছে। রিপণ কলেজের পক্ষে এস দে গোলটি দেন।

কলেজ পেশাদার খেলোয়াড় ৪

বৈদেশিক খেলাধুলার মধ্যে একমাত্র ফুটবলেই বাঙ্গালী কিছু প্রতিপত্তি প্রতিষ্ঠিত করতে সক্ষম হয়েছিল, তাও

ক্রমশঃ হারাতে বসেছে। বিদেশী পেশাদার খেলোয়াড় আমদানী এবং সেই জন্ত তরুণ বাঙ্গালী খেলোয়াড়দের খেলবার সুযোগের অভাবে নবীন বাঙ্গালী খেলোয়াড় গঠনের সম্ভাবনা ক্রমশঃ ক্ষীণতর হচ্ছে। বিদেশী খেলোয়াড় আমদানী বন্ধের জন্ত আইন প্রণয়ন করেও বিশেষ ফল হ'য়নি।



দুর্গাদাস

প্রতিষ্ঠানের একমাত্র চিন্তা কোন প্রকারে দলের জয়ী হওয়া এবং সেই উদ্দেশ্যে সমগ্র ভারত এমন কি ভারতের

বাইরে থেকেও খেলোয়াড় আমদানী করতে তাঁদের বাধে নাই। কিন্তু খেলা যাদের পেশা নয়, জাতির



সেন্ট্রাল হুইমিং ক্লাবের এবং শৈলেন্দ্র মেমোরিয়াল ক্লাবের
বার্ষিক জলক্রীড়ায় ১০০ মিটার সম্তরণে বালিকাদের
মধ্যে প্রথম স্থান অধিকারিণী বোবাজার
হুইমিং ক্লাবের কুমারী সখলতা পাল

ছবি—সি ব্রাদার্স এণ্ড কোং

ভবিষ্যৎ ইতিহাস গড়বার ভার যাদের হাতে সেই সকল শিক্ষা প্রতিষ্ঠানগুলির মধ্যেও এই মনোভাব ক্রমশঃ সংক্রামিত হচ্ছে দেখে, আমরা ফুটবলে বাঙ্গালীর উন্নতি সম্বন্ধে বিশেষ হতাশ হ'চ্ছি। কলিকাতার কোন কোন বিশিষ্ট কলেজের হ'য়ে যে কয়েকজন নামকরা প্রথমশ্রেণীর খেলোয়াড়কে খেলতে দেখা যায়, তাঁদের সকলেই বিশ্ববিদ্যালয়ের নিয়মানুগত-ছাত্র কিনা, সে সম্বন্ধে সন্দেহের বিশেষ কারণ আছে। যে সব কলেজে ছাত্রদের প্রবেশের বিধি-নিয়মের খুব কড়াকড়ি, নিতান্ত মেধাবী ছাত্র ব্যতীত যেখানে প্রবেশ লাভ একেবারে অসম্ভব, সেখানেও ফুটবল খেলার পূর্বাহ্নে বা পরেও খেলোয়াড় ছাত্রের প্রবেশ লাভ ঘটছে। সেই কলেজের হয়ে খেলবার জন্তই তাদের নেওয়া হয়, পড়বার জন্ত নয়।

যাঁরা এই রকমে দলের শক্তিবৃদ্ধি করেন, তাঁরা আইনের

দিকে বিশেষ দৃষ্টি রাখেন। অতএব আইনের ফাঁদে তাঁরা পড়েন না; কিন্তু নীতির দিক দিয়ে, বিশেষতঃ ছাত্রদের ভবিষ্যৎ জীবনের প্রতি দৃষ্টি রাখলে কর্তৃপক্ষের এই প্রকারে খেলোয়াড় সংগ্রহ না করাই উচিত।

“বড়খোকা আর কতদিন কলেজে খেলবে”—খেলার মাঠে বিপক্ষ ছাত্রদের এই রকম চীৎকার শুনে ‘বড়খোকার’ লজ্জা হয় বলে মনে হয় না। কারণ, বড়খোকাকে পরের বৎসরেও খেলতে দেখা যায়। আর কলেজ কর্তৃপক্ষরাও এইরূপ বড়খোকাদের খেলা পড়ে যাবার পূর্বে তাদের ছেড়ে দেবেন বলে মনে হয় না। তথাপি বিজয়ীদের বিজয় উল্লাসের মাঝেও কিছু সঙ্কোচের ভাব মনে থাকে কি না, তা' তারাও জোর করে বলতে পারে না।

আই এফ এ—বি এফ এ ৪

বিদ্রোহী ক্লাবেরা বি এফ এতে সত্যসত্যই যোগদান করেছেন কি না আই এফ এ কর্তৃক জিজ্ঞাসিত হয়ে তিনটি দল প্রায় একই ধরণের উত্তরে বলেছেন যে তাঁরা কেহই বি এফ এতে যোগ দেন নাই, তবে তাঁদের কতিপয় সভ্য অবশ্য ঐ নূতন এসোসিয়েশনের অনুরাগী। এই সংবাদ ৩১শে আগষ্ট তারিখের সংবাদপত্রে বাহির হয়।



৪০০ মিটার রীলে রেস বিজয়ী

স্বাসনাল হুইমিং ক্লাব ছবি—সি ব্রাদার্স এণ্ড কোং

কিন্তু ১লা সেপ্টেম্বর তারিখের সংবাদপত্রে প্রকাশিত হয় যে, বিদ্রোহী ক্লাব ত্রয় আই এফ এ থেকে সকল সম্বন্ধ



শৈলেন মেমোরিয়াল ক্লাবের ১১০ মিটার

বিজয়ী দিলীপকুমার মিত্র

ছবি—সি ব্রাদার্স এণ্ড কোং

ছিন্ন করে বি
এফ এতে যোগ-
দান করলেন।
পূর্বদিনে আই
এফ একে ঐরূপ
পত্র দেওয়াটা
কিনিতান্ত হাঙ্গ-
কর হয় না?

তিনটি ক্লাব
আই এফ এর
সভায় সর্বসম্মতি
ক্রমে গৃহীত
প্রস্তাবের ব্যতি-
ক্রম করে সংবাদ-

পত্রে পত্র প্রকাশ করেন এবং তাঁদের তথাকথিত অভি-
যোগের প্রতিকার না হ'লে সেইদিনের নির্ধারিত খেলা
খেলাতে অসম্মত হন। এক দল তাঁদের মাঠের গোলপোষ্ট
তুলে নেন, যাতে সেই মাঠে সে দিনের নির্ধারিত খেলাটি
ঘটতে না পারে। এটা আই এফ এর নিয়মের ইচ্ছাকৃত
লঙ্ঘন। তাঁদের প্রতিনিধিরা ৬ই জুলাই তারিখের সভায়
স্বীকার করেন যে তাঁরা আইন নিজেদের হাতে নিয়ে ইচ্ছা
করেই পূর্ব প্রস্তাবের বিদ্রোহীতা করেছেন।

কোন পক্ষ না নিয়ে এইটুকু বলা যেতে পারে,
তাঁদের প্রতি অবিচার হয়েছে তা' ধরে নিলেও, তাঁরা
যে আই এফ এর আইন অমান্য করেছেন ইহা সত্য—
তাঁরাও তা' অস্বীকার করেন নি। সেই অভিযোগের
বিচারে তাঁদের অধিক (!) (যদি ধরে নেওয়াও হয়)
শাস্তি হয়েছে, তবে সেই শাস্তির পরিমাণ কমাতে
তাঁদের আপীল করা চলে, কিন্তু পুনরায় বিদ্রোহীতা
করা চলে না। মিটমাট করতে হলে তাঁদের ক্রটি স্বীকার
করতেই হবে। তার পরে তাঁদের মতে যা' অবিচার তার
প্রতিকারের জন্ত নিয়মানুযায়ী ব্যবস্থা করবার চেষ্টা করাই
একমাত্র প্রকৃষ্ট পন্থা।

বিদ্রোহী দলরা বি এফ এ গঠন করেছেন। এ আই

এফ এ সাকুলার পত্রে তাঁদের অধীনস্থ ক্লাব ও এসো-
সিয়েশনদের ঐ দলে যোগদান করতে নিষেধ করেছেন।
অধিকন্তু ব্রাবোর্ণ কাপ প্রতিযোগিতায় যোগদান সম্বন্ধে
এক বিজ্ঞপ্তিতে ঘোষণা করেছেন,—নবগঠিত বেঙ্গল ফুটবল
এসোসিয়েশন এ আই এফ এফ কর্তৃক অমুমোদিত নহে,
সুতরাং যে সকল ক্লাব ও দল এ আই এফ এফ এর সদস্য,
প্রাদেশিক এসোসিয়েশন সমূহের অমুমোদিত, সেই সকল
ক্লাব ও দলকে ব্রাবোর্ণ প্রতিযোগিতায় যোগ দিতে নিষেধ
করা যায়।

আর্মি স্পোর্টস এ আই এফ এর সংশ্লিষ্ট। বিদ্রোহী
ক্লাবের সঙ্গে সৈনিক দল নর্থদামটনসায়ার রেজিমেন্ট কেন
ম্যাচ খেলেছে, তার কৈফিয়ৎ আর্মি স্পোর্টসের নেওয়া
কর্তব্য। ইউনিভার্সিটি দলও বিদ্রোহীদের সঙ্গে প্রাক্টিস ম্যাচ
খেলেছে। বিশ্ববিদ্যালয়ের কর্তৃপক্ষের বিদ্রোহী দলের সঙ্গে
সহযোগিতা করা অস্বীকৃত। আই এফ এরও উচিত বিশ্ববিদ্যা-
লয়ের প্রতিনিধিকে গভার্নিং বডিতে অবিলম্বে স্থান দেওয়া।

শোনা যায়, বি এফ এ পরিচালিত ব্রাবোর্ণ কাপ
প্রতিযোগিতা ১৫ই সেপ্টেম্বর থেকে কলিকাতায় চলবে।
তাতে নাকি বিদেশ থেকে ও ভারতের নানা স্থান থেকে নানা
দল যোগদান করেছে। দেখা যাক, সত্যই কতটা ঘটে।

গোলপোষ্ট তুলে নেওয়া সম্বন্ধে সেই ক্লাবের সেক্রেটারী
সম্প্রতি সংবাদপত্রে জানিয়েছেন যে, এরিয়ান ক্লাবও তাঁদের
দলভুক্ত থাকায় তাঁদের সেই দিনের খেলা উক্ত মাঠে না
হবার সম্ভাবনায় তাঁরা গোল সন্নিধানের মাঠের উন্নতির
জন্ত গোলপোষ্ট তুলেছিলেন এবং যখন কোন দল বা



আমেরিকাবাসী লে টীয়াস' হোয়াইট সিটিতে হাইজাম্প
ক্রীড়ার অনুশীলন করছেন

রেফারী সেদিন ঐ মাঠে উপস্থিত হন নাই, তখন ঐ জন্ত তাঁরা দায়ী হবেন কেন? চমৎকার যুক্তি! ঠিক সেই দিনই গোলপোষ্টের কাছের মাঠের অবস্থা এমন খারাপ হয়ে পড়লো যে মেরামতীর বিশেষ প্রয়োজন হয়। এ পর্য্যন্ত ফুটবল মরসুমে গোলপোষ্ট তুলে মাঠ মেরামতী করতে কোন ক্লাবকে কখন দেখা যায় নাই। সেদিনও ঐ মাঠ মেরামতী করতে কেহ দেখে নাই। ক্লাবদের পত্র সংবাদ পত্রে বাহির হবার পরে এবং গোলপোষ্ট নেই জেনেও কোন দলের বা রেফারীর পক্ষে ঐ মাঠে উপস্থিত হওয়া কি সম্ভব? সাধারণে এরূপ অজুহাত দিতেও একটু বাধলো না—আশ্চর্য্য! রেফারিং খারাপ হচ্ছে, অতএব খেলবো না। কোন দলের সভ্য রেফারী এসোসিয়েশনে আছেন, অতএব তাঁকে সন্দেহের চক্ষে দেখতে হবে। এই সব মনোবৃত্তি খেলোয়াড় জনোচিত নহে। খেলায় হার-জিতের উপরেও স্পোর্টিং স্পিরিট—তা' যাদের নেই, তাদের খেলা থেকে অবসর নেওয়াই উচিত। ক্যালকাটা ক্লাবের মিষ্টার পুলার রেফারী এসোসিয়েশনের প্রেসিডেন্ট ছিলেন, শীল্ড প্রতিযোগিতায় তিনি বছবার খেলা পরিচালনা করেছিলেন, ক্যালকাটাও তখন শীল্ড খেলেছে নিশ্চয়। তবে কি তাঁর যোগ্যতার উপর সন্দেহ আরোপ করতে হবে। কোন ক্লাবের উপর আক্রোশের কথা প্রেসিডেন্ট স্পষ্টাঙ্করে প্রকাশ করায় আপত্তি জানান হয়, কিন্তু প্রতি Statementতেই যে সেই মনোভাবই প্রকাশ হচ্ছে।

গত দশ বৎসরে আই এফ এ তিন লক্ষ টাকা চ্যারিটিতে দিয়েছেন। এর উত্তরে মিষ্টার নূরউদ্দিন বলেছেন যে কোন দল কত পরিমাণ টাকা দিয়েছেন, বিশেষতঃ মহমেডান স্পোর্টিং দল কত দিয়েছেন তা' প্রকাশ করলে, বেশী শোভন হতো আই এফ এর পক্ষে।

এই দশ বৎসরের মধ্যে শেষ পাঁচ বৎসর মহমেডানদের অস্তিত্ব হয়েছে। চ্যারিটিতে কোন সম্প্রদায়ের লোকের সংখ্যাধিক্য ছিল তার পরিমাণ টিকিট বিক্রয়ের তালিকায় পাওয়া যায় না; অতএব কোন সম্প্রদায়ের লোক বেশী পরিমাণ টাকা দিয়েছে তাও স্থির করা সম্ভব নয়। গ্যালারীতে তাঁর সম্প্রদায়ের লোকের আধিক্য হ'য়ে থাকলেও, অধিক মূল্যের আসনে অন্ত সম্প্রদায়দের সংখ্যা গরিষ্ঠতা দৃষ্ট হয়েছে। পূর্ব পাঁচ বৎসরে তাঁর সম্প্রদায়ের লোকের প্রাধান্য চ্যারিটি ম্যাচে মোটেই ছিল না। সম্প্রদায়িতা হিসাবে চ্যারিটির টাকা সংগৃহীত হয় না, বা বিতরিতও হয় না। ইতিপূর্বে মোহনবাগানের খেলায় কি

পরিমাণ টাকা সংগৃহীত হয়ে চ্যারিটিতে বিতরিত হয়েছিল— তার ধারণা কি তাঁদের মোটেই নেই? মোহনবাগান কিন্তু কখনও ঐ বিষয় উল্লেখ করে নিজেদের জনসাধারণের চক্ষে খেলো করে নি।

রাজ্য শীল্ড ৯

মোহন বাগান ৩-২ গোলে রেঞ্জাস'কে পরাজিত করে বিজয়ী হয়েছে। গতবৎসর বিজয়ী ছিল রেঞ্জাস'।

ডেভিস কাপ ৯

এবারের ডেভিস কাপ প্রতিযোগিতার চ্যালেঞ্জ রাউণ্ডে অষ্ট্রেলিয়া আমেরিকাকে ৩-২ ম্যাচে হারিয়ে বিজয়ী হ'য়েছে। আমেরিকা ২৮ বার ডেভিস কাপের রাউণ্ডে খেলেছে এবং বিজয়ী হ'য়েছে ১৩বার। ১৯২০-১৯২৬ সাল পর্য্যন্ত সাত বছর পর পর তারা বিজয়ী হ'য়েছিলো। পরের চার বছর তারা ফ্রান্সের কাছে হেরে যায়। ১৯৩৭ ও ১৯৩৮ সালে তারা যথাক্রমে ইংলণ্ড ও অষ্ট্রেলিয়াকে হারিয়ে বিজয়ী হ'য়েছে। ডেভিস কাপে আমেরিকার এই রেকর্ড কোন দেশ ভাঙতে পারবে ব'লে মনে হয় না। এবারও আমেরিকাই বিজয়ী হবে ব'লেই সকলের বিশ্বাস ছিলো— প্রথম দুটো ম্যাচে তারা জিতে ছিলো কিন্তু কুইষ্টের কাছে উইম্বলডন বিজয়ী রিগসের আকস্মিক পরাজয়ে আমেরিকার ডেভিস কাপ বিজয়ের সকল আশা নষ্ট হ'ল।

রিগস (আমেরিকা) ৬-৪, ৬-০, ৭-৫ গেমের ব্রোমউইচকে পরাজিত ক'রেছেন।



নিখিল ভারত লন টেনিস এসোসিয়েশনের টেনিস শিক্ষক রণভির সিং দিল্লীতে তরুণ টেনিস খেলোয়াড়কে শিক্ষা দিচ্ছেন

পার্কার (আমেরিকা) কুইষ্টকে হারিয়েচেন ৬-৩, ২-৬, ৬-৪, ১-৬, ৭-৫ গেমে।

কুইষ্ট (অষ্ট্রেলিয়া) ৬-১, ৬-৪, ৩-৬, ৬-৪ গেমে রিগসকে হারিয়েচেন।

ব্রোমউইচ (অষ্ট্রেলিয়া) ৬-০, ৬-৩, ৬-১ গেমে পার্কারকে হারিয়েচেন।

ব্রোমউইচ ও কুইষ্ট (অষ্ট্রেলিয়া) ৫-৭, ৬-২, ৭-৫, ৬-২ গেমে ক্রামার ও হ্যাটকে (আমেরিকা) পরাজিত ক'রেচেন।

হার্ডকোর্ট টেনিস ৪

কলিকাতা সাউথ ক্লাবের হার্ডকোর্ট টেনিস ফাইনাল সমাপ্ত হয়েছে।

যুধিষ্ঠির সিং ৬-৩, ২-৬, ৬-২ গেমে থমস সেনকে পরাজিত করে চ্যাম্পিয়ন হয়েছেন।

পুরুষদের ডবল ফাইনাল বিজয়ী হয়েছেন যুধিষ্ঠির সিং ও সি এল মেটা ৭-৫, ১০-৮ গেমে এল ক্রক এডওয়ার্ডস ও পি এন মূর্তিকে পরাজিত করে।



যুধিষ্ঠির সিং



থমস সেন

মিক্সড ডবল বিজয়ী হয়েছেন সি এল মেটা ও মিস হার্ভে জন ষ্টন ৬-৩, ৬-২ গেমে পি এন মূর্তি ও মিসেস ম্যাসেকে হারিয়ে

সাহিত্য-সংবাদ

নব-প্রকাশিত পুস্তকাবলী

শ্রীমতী জ্যোতির্মালা দেবী প্রণীত গল্প পুস্তক "রক্ত গোলাপ"—১।
 শ্রীবিজয়রত্ন মজুমদার প্রণীত মেয়েদের নাটক "আকাশ মল্লিকা"—১।
 শ্রীঅমলেন্দু সেন প্রণীত সাধারণ জ্ঞানের বই "অনুসন্ধানী"—১।
 শ্রীহেমেন্দ্রকুমার রায় প্রণীত উপন্যাস "ড্রাগনের দুঃস্বপ্ন"—১।
 জগত দাস ও সন্তোষকুমার ঘোষ প্রণীত গল্প পুস্তক "ভয়াংশ"—১।
 শ্রীতারাকিশোর বন্দন প্রণীত ঐতিহাসিক "ইউরোপে মহাসমর"—১।
 কাননবিহারী মুখোপাধ্যায় প্রণীত পরিচয়গ্রন্থ "মানুষ রবীন্দ্রনাথ"—১।
 প্রভাস ঘোষ প্রণীত উপন্যাস "অসতী কেন হলুম"—২।
 ত্রিদণ্ডী স্বামী শ্রীমদ্ভক্তিসুন্দর বল প্রণীত "বেদের পরিচয়"—৩।
 পাগল গুরুদাস ঠাকুর প্রণীত "গান আরাধনা"—৫।
 শ্রীমুবোধচন্দ্র গঙ্গোপাধ্যায় প্রণীত ভ্রমণ-কাহিনী "সুরলোকের সন্ধান"—১।
 শ্রীসৌরীন্দ্রমোহন মুখোপাধ্যায় প্রণীত উপন্যাস "রাহুগ্রস্ত শশী"—
 শ্রীপ্রমথনাথ বিশী—"শ্রীকান্তের পঞ্চম পর্ব"—২।

শ্রীমাণিক ভট্টাচার্য্য প্রণীত "মিলন"—১।
 মন্থথরায় প্রণীত নাটক "ছোটদের নাটমঞ্চ"—৫।
 শ্রীশুরেশচন্দ্র চক্রবর্তী প্রণীত "নক্ষত্র পরিচয়"—১।
 শ্রীগোপালচন্দ্র সেন প্রণীত "দর্শন পরিচয়"—২।
 শুরেশচন্দ্র চক্রবর্তী প্রণীত "আত্মজীবনী"—২।
 শ্রীরাধাকৃষ্ণ ব্যাকরণতীর্থ প্রণীত "গল্পে দশাবতার"—৫।
 শ্রীরবীন্দ্রকুমার বসু প্রণীত ছোটদের উপন্যাস "মহাদুঃসাহসের কাহিনী"—১।
 শ্রীপূর্ণচন্দ্র দে প্রণীত "উদ্ভট সাগর" তৃতীয় প্রবাহ পঞ্চমাবৃতি—১।
 শ্রীমুদ্রাঙ্কর চট্টোপাধ্যায় প্রণীত—রোমাঞ্চ গ্রন্থ "অলয়ের আলো"—১।
 মনোরঞ্জন ভট্টাচার্য্য প্রণীত ছোটদের উপন্যাস "সোনার হরিণ"—১।
 শ্রীভীমচরণ চৌধুরী প্রণীত সম্পাদিত "ভক্তজীবন"—১।
 আশু চট্টোপাধ্যায়ের উপন্যাস "স্বামী নেই বাড়ী"—১।

বিশেষ দ্রষ্টব্য ৪—আগামী ২রা কার্তিক হইতে ৬তুর্গাপূজা আরম্ভ। ভারতবর্ষের কার্তিক সংখ্যা ১৯শে আশ্বিন (৬ই অক্টোবর) প্রকাশিত হইবে। কার্তিক সংখ্যার জন্ম বিজ্ঞাপনের নূতন বা পরবর্তিত কপি ১০ই আশ্বিন (২৭শে সেপ্টেম্বর) তারিখের মধ্যে পাঠাইতে হইবে। তাহার পর আর কোন বিজ্ঞাপন পরিবর্তন করা যাইবে না।

কার্য্যাধ্যক্ষ—ভারতবর্ষ

সম্পাদক

শ্রীফণীন্দ্রনাথ মুখোপাধ্যায় এম-এ

শ্রীমুখাংশুশেখর চট্টোপাধ্যায়

Printed & Published by Gobindapada Bhattacharjya for Messrs. Gurusias Chatterjea & Sons, at the Bharatvarsha Ptg. Works 202-1-1, Cornwallis Street, Calcutta

ভারতবর্ষ

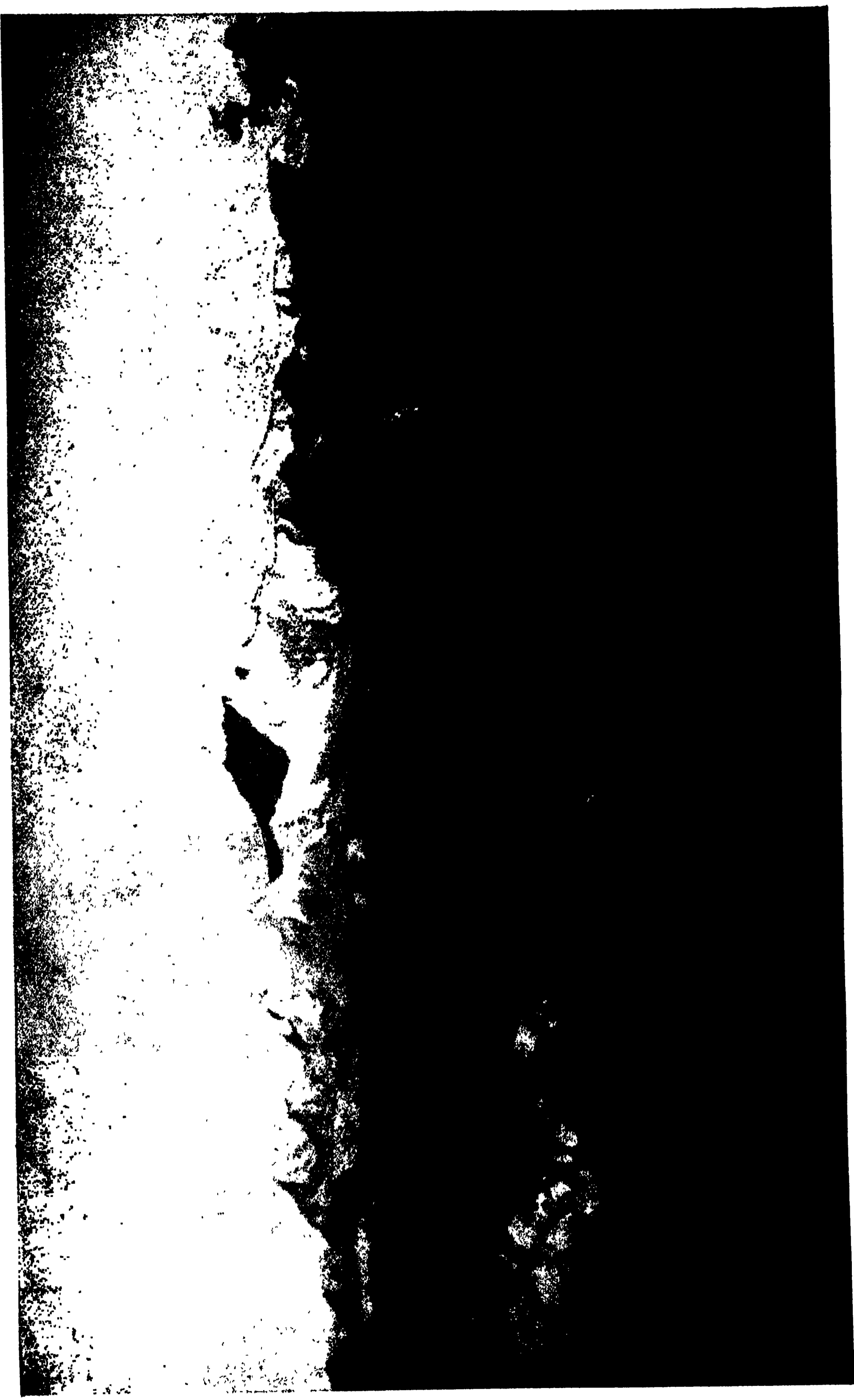

শিল্পী—শ্রী বৃক্ক হোমেন্দ্র মজুমদার

প্রাণের স্বর্ণ

ভারতবর্ষ প্রিন্টিং ওয়ার্কস্



কাঙ্ক্ষিক-১৩৪৬

প্রথম খণ্ড

সপ্তবিংশ বর্ষ

পঞ্চম সংখ্যা

বঙ্গীয় কুলশাস্ত্রের ঐতিহাসিক মূল্য*

অধ্যাপক শ্রীরমেশচন্দ্র মজুমদার এম-এ, পি এচ্-ডি, ভাইস-চ্যান্সেলার, ঢাকা বিশ্ববিদ্যালয়

১। কুলশাস্ত্রের পরিচয়

বিগত পঁচিশ বৎসর যাবৎ পাশ্চাত্য প্রণালীতে শিক্ষিত বাঙালী ঐতিহাসিকগণ কুলশাস্ত্র সম্বন্ধে আলোচনা করিতে-ছেন। পরলোকগত নগেন্দ্রনাথ বসু বহু অল্পসন্ধানপূর্বক যে অসংখ্য কুলশাস্ত্র আবিষ্কার করেন এবং তৎসমুদয়ের সাহায্যে জাতিতত্ত্ব সম্বন্ধে বহু গ্রন্থ রচনা করেন; প্রথমতঃ তাঁহাকে

কেন্দ্র করিয়াই ঐতিহাসিকগণের মধ্যে কুলশাস্ত্র আলোচনার সূত্রপাত হয়। তৎকালে ৬ অক্ষয়কুমার মৈত্রেয়, ৬ রাখালদাস বন্দ্যোপাধ্যায়, শ্রীযুক্ত রমাপ্রসাদ চন্দ্র প্রভৃতি আধুনিক বিচারমূলক পদ্ধতিতে শিক্ষিত বাঙালী ঐতিহাসিকগণ প্রায় একবাক্যে কুলশাস্ত্রের ঐতিহাসিকতার বিরুদ্ধে মত প্রকাশ করেন। ইহাতে কিছুমাত্র বিচলিত না হইয়া ৬ নগেন্দ্রনাথ বসু কুলশাস্ত্রকে ঐতিহাসিক প্রমাণরূপে গ্রহণ করিয়া

* এই পত্রিকায় ধারাবাহিকভাবে প্রকাশিত পাঁচটি প্রবন্ধে এই বিষয়টি আলোচিত হইবে। এই প্রবন্ধগুলির পাদটীকায় নিম্নলিখিত সাঙ্কেতিক চিহ্নগুলি ব্যবহৃত হইয়াছে।

বসু ১ = ৬ নগেন্দ্রনাথ বসু প্রণীত বঙ্গের জাতীয় ইতিহাস, প্রথম ভাগ, ব্রাহ্মণকাণ্ড, প্রথম অংশ। (গ্রন্থ প্রকাশের তারিখ নাই। ১৩১৮ বঙ্গাব্দে প্রকাশিত দ্বিতীয় সংস্করণের ভূমিকা হইতে জানা যায়, ইহা ১৩০৫ বঙ্গাব্দে প্রকাশিত হইয়াছিল)।

বসু ২ = ৬ ব্রাহ্মণ কাণ্ডের দ্বিতীয় অংশ (১৩৩৫)।

বসু ৩ = ৬ দ্বিতীয় ভাগ, ব্রাহ্মণকাণ্ড, তৃতীয়াংশ হইতে পঞ্চমাংশ

বহুসংখ্যক সামাজিক ইতিহাস রচনা করিয়াছেন। খ্যাতনামা ঐতিহাসিক ওহরপ্রসাদ শাস্ত্রী ও সাহিত্যিক শ্রীযুক্ত দীনেশচন্দ্র সেন ওনগেজনাথ বসুর মতের পৃষ্ঠপোষক ছিলেন।

এককালে এই বাদানুবাদ কিরূপ উগ্রভাব ধারণ ও ব্যক্তিগত বিরোধের সৃষ্টি করিয়াছিল তাহা এখনও আমাদের স্মৃতিপটে জাগরুক আছে। সেই সমুদয় বিরোধী দলের অনেকেই এখন লোকান্তরিত এবং যে কয়েকজন জীবিত আছেন তাঁহারাও রণক্ষেত্র হইতে অপস্থত। বাঙ্গালী সাহিত্যিকের সেই গ্লানিকর দ্বন্দ্বের কাহিনীও ধীরে ধীরে বিলুপ্ত হইতেছে। সুতরাং কুলশাস্ত্র সম্বন্ধে নিরপেক্ষ বিচারের সময় আসিয়াছে। কুলশাস্ত্রের আলোচ্য বিষয়কে মোটামুটি তিন ভাগে বিভক্ত করা যাইতে পারে :—

(১) এ দেশে যে কয়টি উচ্চজাতি—ব্রাহ্মণ, বৈজ, কায়স্থ প্রভৃতি বিদগ্ধমান, সাধারণ ভাবে তাহাদের ও তাহাদের প্রধান প্রধান শাখার উৎপত্তি ও বিস্তৃতির ইতিহাস।

(২) উক্ত জাতি বা শাখাসমূহের মধ্যে কালক্রমে যে কারণে বহুসংখ্যক ক্ষুদ্র ক্ষুদ্র বিভাগের সৃষ্টি হয় এবং এই সমুদয় বিভাগের মধ্যে পরস্পর আহার ও বৈবাহিক সম্বন্ধ প্রভৃতি বিষয় পরিচালনা করিবার জন্ত ভিন্ন ভিন্ন সময়ে যে সমুদয় রীতিনীতি ও নিয়মপ্রণালীর উদ্ভব হয় তাহার ধারাবাহিক ইতিহাস।

(৩) যথাসম্ভব উক্ত বিভাগসমূহের অন্তর্গত বিভিন্ন পরিবারের বংশাবলী ও তাহাদের প্রধান প্রধান ব্যক্তির সম্বন্ধে প্রচলিত আখ্যান বর্ণন। ইহার মধ্যে কেবলমাত্র প্রথমটিই বর্তমান প্রবন্ধের মূল আলোচ্য বিষয়। কারণ কুলশাস্ত্রের এই অংশেই প্রসঙ্গক্রমে প্রাচীন বাংলার হিন্দু রাজা ও রাজবংশের ইতিহাস বিবৃত হইয়াছে। কুলশাস্ত্র

ঐতিহাসিক ভিত্তির উপর প্রতিষ্ঠিত কিনা এবং বাংলার প্রাচীন ইতিহাসের উপাদান হিসাবে তাহার মূল্য কি, একমাত্র এই অংশ আলোচনা করিলেই তাহা নির্ণয় করা যাইবে।

কুলশাস্ত্র সম্বন্ধে বৈজ্ঞানিক প্রণালীতে বিচারমূলক আলোচনায় যে একটি গুরুতর বাধা আছে প্রথমেই তাহার উল্লেখ করা আবশ্যিক।

কুলশাস্ত্র নামে পরিচিত গ্রন্থের সংখ্যা অনন্ত। ঘটক উপাধিধারী এক শ্রেণীর ব্রাহ্মণ বিভিন্ন স্থানে ও কালে এই সমুদয় গ্রন্থের রচনা করিয়াছেন এবং বংশানুক্রমে তাঁহাদের সন্তানসন্ততিগণ এই সমুদয় গ্রন্থের রক্ষণাবেক্ষণ ও আবশ্যিক-মত পরিবর্তন ও পরিবর্দ্ধন করিয়াছেন। পরবর্তী লেখকগণ কেবল যে নূতন নাম ও বংশাবলী যোজনা করিয়াছেন তাগ নহে, অনেক স্থলে অজ্ঞতাবশত পুরাতন পুঁথি নকল করিতে ভুল করিয়াছেন; অথবা নূতন তথ্যের সন্ধান পাইয়া তাহা সংযোগ করিয়াছেন। তৎকালে সামাজিক মর্যাদা লাভ যেরূপ আকাঙ্ক্ষনীয় ছিল, সামাজিক গ্লানি ও অপবাদও সেইরূপ মর্মপিড়াদায়ক ছিল। বস্তুত মুসলমান-যুগে বাঙ্গালী হিন্দুর সম্মুখে উচ্চতর কোন জাতীয় জীবনের আদর্শ বা উদ্দেশ্য না থাকায় সামাজিক শ্রেণীবিভাগ ও তৎসম্পর্কিত বিচারবিতর্কই জাতীয় জীবনের চরম ও পরম লক্ষ্য এবং জাতীয় ধীশক্তির প্রধান ক্রীড়াক্ষেত্রে পরিণত হইয়াছিল। সুতরাং ইহা খুবই সম্ভব এবং স্বাভাবিক যে, ঘটকগণকে অর্থদ্বারা বা অন্য কোন প্রকারে বশীভূত করিয়া ব্যক্তি বা সম্প্রদায়বিশেষ নিজেদের আভিজাত্য-গৌরব বৃদ্ধি অথবা বিরুদ্ধ পক্ষের সামাজিক গ্লানি ঘটাইবার জন্ত প্রাচীন কুলশাস্ত্রের মধ্যে অনেক পরিবর্তন করাইয়াছেন অথবা নূতন কুলশাস্ত্র লিখিয়া পুরাতন কোন ঘটকের নামে চালাইয়াছেন। কুলশাস্ত্র গ্রন্থ সাধারণত ঘটকদিগের গৃহেই

বহু ৪, ৫ (চতুর্থ ও পঞ্চমাংশের পৃষ্ঠাঙ্ক পৃথক হওয়ায় উহা যথাক্রমে বহু—৪, বহু—৫ নামে উল্লিখিত হইবে)।

সং নিং = ৩লালমোহন বিদ্যানিধি ভট্টাচাৰ্য্য কৃত সধক্ষনির্ণয়, ৩য় সংস্করণ, ১৩১৫ (ইং ১৯০৯) [ইং ১৮৭৪ সালে প্রথম প্রকাশিত]।

গৌ—বা = ৩মহিমাচন্দ্র মজুমদার কৃত গৌড়ে ব্রাহ্মণ, দ্বিতীয় সংস্করণ (ইং ১৯০০), [১৮৮০ সালে প্রথম প্রকাশিত]।

তত্ত্ব = শ্রীকালীপদভট্টাচাৰ্য্য কৃত রাঢ়ীয় ব্রাহ্মণকুলতত্ত্ব (ইং. ১৯৩৪)।

আদিশূর = ৩ক্ষিতীন্দ্রনাথ ঠাকুর কৃত আদিশূর ও ভট্টনারায়ণ (১৯৩৩)।

কুল = কুলভূষণ, সর্বানন্দ মিশ্র কৃত, মেদিনীপুর ব্রাহ্মণ সভা হইতে প্রকাশিত (১৯২৭)।

মো—মু = বল্লাল মোহমুদগর, শ্রীউমেশচন্দ্র গুপ্ত কর্তৃক প্রণীত (১৩১২, ইং ১৯০৫)

থাকিত এবং লোকের মুখে মুখে আবৃত্তি হইত। সুতরাং এই সমুদয়ের পরিবর্তন অপেক্ষাকৃত সহজসাধ্য ছিল।

এমতস্থলে কোন্ কোন্ কুলশাস্ত্র গ্রন্থকে প্রাচীন ও প্রামাণিক বলিয়া গ্রহণ করা যায় তাহাই প্রথম ও প্রধান সমস্যা। এই সমস্যার কোন প্রকার সমাধান না হইলে কুলশাস্ত্র সম্বন্ধে বৈজ্ঞানিক ভাবে আলোচনা সম্ভব নহে। দুঃখের বিষয় যাহারা ইতিপূর্বে কুলশাস্ত্র সম্বন্ধে বিশেষ ভাবে আলোচনা করিয়াছেন তাঁহারা এই গুরুতর বিষয়টির দিকে বিশেষ মনোযোগ দেন নাই। শতাধিক বৎসর আগে এই কার্যটি যতদূর সহজসাধ্য ছিল, এখন আর তাহা নাই। কারণ বিগত একশত বৎসরের মধ্যে একদিকে প্রধানত ঊনগেন্দ্রনাথ বসুর অধ্যবসায় ও যত্নে যেমন বহু লুপ্ত কুলশাস্ত্রের উদ্ধার হইয়াছে, তেমনি আবার নিয়মিত ভাবে কুলশাস্ত্র জাল করার রীতিও এদেশে প্রবর্তিত হইয়াছে। অভিযোগটি খুবই গুরুতর, সুতরাং ইহার সমর্থনকল্পে কয়েকটি দৃষ্টান্ত দিতেছি।

১। বঙ্গের জাতীয় ইতিহাস—দ্বিতীয় ভাগে বসু মহাশয় ঈশ্বর বৈদিকের কুলপঞ্জী সম্বন্ধে নিম্নলিখিত রূপ মন্তব্য করেন :—

“কলিকাতার পার্শ্ববর্তী টালা নিবাসী গোরালীয় বশিষ্ঠ ঊগুরুচরণ বিদ্যাসাগরের নিকট হইতে এই জীর্ণশীর্ণ তালপত্রে লিখিত ঈশ্বর বৈদিকের যে কুলপঞ্জী পাইয়াছি এইখানি দেখিলেই দ্বিশতাধিক বর্ষের পূর্ববর্তী হস্তলিপি বলিয়া সহজেই মনে হইবে। সামন্তসারের সমাজদার বংশীয় পণ্ডিত শ্রীযুক্ত কাশীচন্দ্র বিদ্যাবাগীশ মহাশয়ের মতে ঈশ্বর বৈদিকের কুলপঞ্জীই সর্বপ্রাচীন।” (পৃ: ১০)

উক্ত গ্রন্থের ১৪ পৃষ্ঠায় এই বৈদিক কুলপঞ্জী হইতে শামল বর্মার পরিচায়ক যে অংশ উদ্ধৃত হইয়াছে তাহার সারমর্ম এই :

“স্বর্ণরেখ নদীতটে কাশীপুরী নগরীতে মহারাজ ত্রিবিজয় রাজত্ব করিতেন। তাঁহার মহিষী মালতীর গর্ভে বিজয়সেন নামক এক পুত্র জন্মে। রাজা বিজয়সেন তাঁহার পত্নী বিলোলার গর্ভে মল্লবর্মণ ও শামলবর্মণ নামে দুইটি পুত্র উৎপাদন করেন। শামলবর্মণ গোড়দেশের রাজা হন।”

রামদেব বিদ্যভূষণের বৈদিক কুলমঞ্জরী দ্বারাও উক্ত বিবরণ সমর্থিত হয়।

তেইশ বৎসর পরে বঙ্গের জাতীয় ইতিহাস (ব্রাহ্মণ-কাণ্ডের দ্বিতীয়াংশ) গ্রন্থের মুখবন্ধে উল্লিখিত অংশ সম্বন্ধে বসু মহাশয় মন্তব্য করেন :

“অষ্টাদশ বর্ষ পূর্বে রচিত এই গ্রন্থের প্রথমাংশে..... বিজয় সেন ও শামলবর্মণকে একই বংশীয় বলা হইয়াছে ; কিন্তু নবাবিকৃত তাম্রশাসন দ্বারা তাহা ভ্রমাত্মক স্থির হইয়াছে। বাস্তবিক শামলবর্মণ বর্মণবংশীয় জাতবর্মণের পুত্র হইতেছেন।” (পৃ: [৩])

কিন্তু কিছুকাল পরেই ঈশ্বর বৈদিককৃত কুলপঞ্জীর নূতন এক পুঁথি বসু মহাশয়ের হস্তগত হইল! ইহাতে শামল বর্মণের যে পরিচয় আছে তাহার সহিত তাম্রশাসনের কোন অসঙ্গতি নাই। কিন্তু প্রথম ও দ্বিতীয় পুঁথির পার্থক্য অতি গুরুতর। এ সম্বন্ধে ঊরাখালদাস বন্দ্যোপাধ্যায় লিখিয়াছেন : “তুলনা করিলে দেখিতে পাওয়া যায় যে, ঈশ্বর বৈদিকের কুলপঞ্জিকার দ্বিতীয় পুঁথিতে “কাশীপুর” স্থানে “দেশে কাশী”, “স্বর্ণরেখা নদী” স্থানে “স্বর্ণরেখা পুরী”, “বিজয়সেনকং” স্থানে “কর্ণসেনকং”, “পত্নী তন্ত্র বিলোলা” স্থানে “কণ্ঠা তন্ত্র বিলোলা”, “শ্রিয়াং” স্থানে “শ্রিয়াং” পরিবর্তিত হইয়াছে। এই সকল পরিবর্তন সমেত দ্বিতীয় পুঁথিখানি বেলাবো তাম্রশাসন আবিষ্কারের অল্পদিন পরেই বসু মহাশয়ের হস্তগত হইয়াছিল। বেলাবো তাম্রশাসনে শামল বর্মণের মাতামহ চেদিরাজ কর্ণদেবের নাম আছে, সুতরাং উক্ত তাম্রশাসন আবিষ্কারের পরে ঈশ্বর বৈদিক কৃত দ্বিতীয় পুঁথি আবিষ্কার হওয়ায় সন্দেহ হইতেছে যে কোন দৃষ্ট ব্যক্তি ইচ্ছা পূর্বক কতকগুলি কুলশাস্ত্র রচনা করিয়া বারংবার বসু মহাশয়কে প্রতারণিত করিয়াছে।” (বাংলার ইতিহাস, দ্বিতীয় সংস্করণ, ১৬০ পৃ:)। নিরপেক্ষ ব্যক্তি মাত্রেই রাখালবাবুর উক্তির যথার্থ স্বীকার করিবেন। কারণ নূতন তাম্রশাসন আবিষ্কারের ফলে যখন ইহা নিঃসন্দেহে প্রমাণিত হইল যে, ঈশ্বর বৈদিক কৃত কুলপঞ্জীর ত্রায় প্রাচীন ও প্রামাণিক গ্রন্থোক্ত ঐতিহাসিক তথ্য সম্পূর্ণ ভ্রমাত্মক, তখনই নূতন পুঁথির আবিষ্কারের ফলে কুলশাস্ত্রের ঐতিহাসিকত্ব প্রতিষ্ঠিত হওয়ায় মনে স্বভাবতই সন্দেহ জাগে যে, কুলশাস্ত্রের মহিমা ও প্রতিষ্ঠা বজায় রাখিবার জন্তই এই নূতন পুঁথি জাল করা হইয়াছে। পরলোকগত রাখালদাস বন্দ্যোপাধ্যায় স্পষ্টত

এই অভিযোগ আনয়ন করা সত্ত্বেও ৩বঙ্গ মহাশয় নবাবিষ্কৃত পুঁথিখানি জন সাধারণ্যে উপস্থিত করিয়া তাহার প্রামাণিকতা প্রতিপন্ন করিতে কোন প্রয়াস করেন নাই।

২। দমুজমর্দনদেবের মুদ্রা যখন প্রথম আবিষ্কৃত হয় তখন তাহার প্রকৃত তারিখ পড়িতে পারা যায় নাই। তখন ৩নগেন্দ্রনাথ বঙ্গ মহাশয় লিখিয়াছিলেন যে, কেশব সেনের পৌত্র দনোজমাধবের নাম এডুমিশ্র, হরিমিশ্র, ধুবানন্দ মিশ্র, মহেশ্বর প্রভৃতি কুলাচার্যগণের কোন কোন গ্রন্থে দমুজমর্দনরূপে লিখিত হইয়াছে। কিন্তু পরে দমুজ-মর্দনদেবের নূতন মুদ্রা আবিষ্কার হওয়ায় নিঃসন্দেহে জানা যাইতেছে যে, তিনি খৃষ্টীয় পঞ্চদশ শতাব্দীর লোক। সুতরাং তিনি ও দনোজমাধব এক ব্যক্তি হইতে পারেন না। এমতাবস্থায় যে সমুদয় কুলগ্রন্থে দনোজমাধবের পাঠান্তর দমুজমর্দন পাওয়া যায়, তাহা দমুজমর্দনের মুদ্রা আবিষ্কারের পরে রচিত একরূপ সন্দেহ করা যাইতে পারে।

৩। অস্পষ্ট একটি নবাবিষ্কৃত পাণ্ডু নগরের টাঁকশালে প্রস্তুত মুদ্রার তারিখ পড়িতে ভুল হওয়ায় পূর্বে সাধারণের বিশ্বাস ছিল যে উক্ত মুদ্রায় উল্লিখিত মহেন্দ্রদেব দমুজ-মর্দনদেবের পূর্ববর্তী। এই সংবাদ বাহির হইবার পরেই নয়মনসিংহ জিলার পুড্যা গ্রামে বটু ভট্ট রচিত “দেববংশ” নামক একখানি প্রাচীন কুলগ্রন্থ আবিষ্কৃত হয়। ৩রাখালদাস বন্দ্যোপাধ্যায় বলেন যে, ‘গ্রন্থখানি খৃষ্টীয় সপ্তদশ শতাব্দীতে লিখিত, কিন্তু ইহার অক্ষর দ্বাদশ বা ত্রয়োদশ শতাব্দীর স্থায়’ (বাংলার ইতিহাস, ২য় সংস্করণ, পৃঃ ১৫৪)। এই গ্রন্থে দমুজমর্দনদেব পাণ্ডু নগরের রাজা মহেন্দ্রদেবের পুত্র বলিয়া কথিত হইয়াছেন। পরবর্তীকালে নূতন কতকগুলি মুদ্রা আবিষ্কার হওয়ায় নিঃসংশয়ে জানিতে পারা গিয়াছে যে, মহেন্দ্রদেব দমুজমর্দনের পরবর্তী। সমস্ত অবস্থা পর্যালোচনা করিলে বটুভট্টের “দেববংশ” আধুনিক কালের রচিত, সুতরাং জাল পুঁথি একরূপ মনে করার যথেষ্ট কারণ আছে।

৪। ৩নগেন্দ্রনাথ বঙ্গ মহাশয় ব্রাহ্মণডাঙ্গা নিবাসী বংশীবদন বিচারদ্ব ঘটকের বাড়ীতে একখানি কুলগ্রন্থের কতকগুলি শ্লোক উদ্ধৃত করিয়া আদিশূরের সময় নিরূপণ করিয়াছিলেন। এই গ্রন্থ পরীক্ষা করিবার নিমিত্ত বরেন্দ্র অমুসন্ধান সমিতি তাঁহাদের সহকারী পুস্তক রক্ষক শ্রীযুক্ত

পুরন্দর কাব্যতীর্থকে ব্রাহ্মণডাঙ্গায় পাঠাইয়াছিলেন। তাঁহার পরীক্ষার ফলে জানিতে পারা যায় যে, ৩বঙ্গ মহাশয় কর্তৃক উদ্ধৃত অন্যান্য শ্লোকগুলি একখানি কুলগ্রন্থে আছে, কিন্তু আদিশূরের কালজ্ঞাপক শ্লোকটি উহাতে নাই; তাহার স্থানে অন্য একটি শ্লোক আছে। আদিশূর ও জয়স্বের অভিন্নত্বজ্ঞাপক যে শ্লোকের পাঠান্তরের কথা ৩বঙ্গ মহাশয় উল্লেখ করিয়াছেন তাহাও উক্ত ঘটকের গৃহস্থিত কোন কুলগ্রন্থে পাওয়া যায় নাই। ৩বঙ্গ মহাশয়ের জীবিতকালে শ্রীযুক্ত রমাপ্রসাদ চন্দ (মানসী, মাঘ ১৩২১) ও ৩রাখালদাস বন্দ্যোপাধ্যায় এই সমুদয় বৃত্তান্ত প্রকাশিত করেন। বিষয়টির গুরুত্ববোধে ইহা আলোচনা করিবার জন্য কলিকাতায় একটি বিতর্ক সভার আয়োজন করা হয় এবং ৩বঙ্গ মহাশয়কে বিশেষভাবে ইহাতে যোগদান করিবার জন্য আমন্ত্রণ করা হয়। কিন্তু ৩বঙ্গ মহাশয় এই সভায় যোগদান করেন নাই। ৩বঙ্গ মহাশয় ইহার পরেও প্রায় চব্বিশ বৎসর জীবিত ছিলেন, কিন্তু আত্মপক্ষ সমর্থনের জন্য কোন কথা বলেন নাই।

এই সমস্ত বৃত্তান্ত ষাঁহার সর্বেশেষ জানিতে চাহেন তাঁহারা ৩রাখালদাস বন্দ্যোপাধ্যায় প্রণীত বাংলার ইতিহাস (দ্বিতীয় সংস্করণ, পৃঃ ১৩৩-১৩৮, ১৫২-১৬১) ও সম-সাময়িক মাসিকপত্র পাঠ করিতে পারেন। বাহুল্য ভয়ে আমরা এ বিষয়ে আর অধিক কিছু বলিতে চাহি না। কিন্তু এই সমুদয় বিবেচনা করিলে সহজেই সন্দেহ জন্মে যে, ঐতিহাসিক প্রমাণ দ্বারা কুলশাস্ত্রের মর্যাদা বৃদ্ধির জন্য এবং সাম্প্রদায়িক কারণে বর্তমান যুগে বহু কৃত্রিম কুল-শাস্ত্রের আমদানি হইতেছে।

একরূপ কৃত্রিমতার কথা ৩নগেন্দ্রনাথ বঙ্গ নিজেও ক্ষেত্রান্তরে স্বীকার করিয়াছেন। তিনি নিজে কুলশাস্ত্রে বিশেষ শ্রদ্ধাবান। সুতরাং তাঁহার নিজের উক্তি এ বিষয়ে মূল্যবান বিবেচনা করিয়' আমরা কয়েকটি দৃষ্টান্ত দিতেছি। কায়স্থ জাতির উৎপত্তিসূচক প্রাচীন গ্রন্থোদ্ধৃত অনেক শাস্ত্রীয় বচন এবং অনেক তথাকথিত প্রাচীন সংহিতা ও তন্ত্রগ্রন্থ যে প্রকৃতপক্ষে আধুনিককালে রচিত ইহা উক্তের রাজেন্দ্রলাল মিত্র ও ৩নগেন্দ্রনাথ বঙ্গ নিজেই স্বীকার করিয়াছেন। আমরা তাঁহাদের কয়েকটি মাত্র স্বীকারোক্তি উদ্ধৃত করিতেছি।

(ক) “আদৌ প্রজাপতে জাতা মুখাদ্ বিপ্রাঃ সদারকাঃ” ইত্যাদি কতকগুলি শ্লোক “অগ্নিপুৰাণ” হইতে উদ্ধৃত বঙ্গজ কুলাচাৰ্য্যাকারিকার বচন বলিয়া শব্দকল্পক্রমে স্থান পাইয়াছিল। উক্তর রাজেন্দ্রলাল মিত্র অগ্নিপুৰাণের কোন পুঁথিতে ইহাদের সন্ধান পান নাই। এগুলি যে জাল সে বিষয়ে কোন সন্দেহ নাই। (জাতিতত্ত্ব বারিধি, ৪০১ পৃষ্ঠায় রাজেন্দ্রলালের এই বিষয়ক পত্র প্রকাশিত হইয়াছে)

(খ) “আচারনির্নয় তন্ত্র” নামক গ্রন্থ সম্বন্ধে নগেন্দ্রবাবু বলেন উহা “কোন বিশেষ উদ্দেশ্যে আধুনিক সময়ে রচিত হইয়াছে।” (বিশ্বকোষ, কায়স্থ শব্দ)।

(গ) ভবিষ্যপুৰাণ, পদ্মপুৰাণ, যমস্বৃতি, মহাকাল-সংহিতা, হারীত, আপস্তম্ব, মেরুতন্ত্র, ব্যোমসংহিতা, বৃহদ্রশ্মপুৰাণ প্রভৃতি গ্রন্থ হইতে উদ্ধৃত বলিয়া পরিচিত বহু শ্লোক যে আধুনিককালে রচিত এবং ঐ সমুদয় গ্রন্থে অজ্ঞাত, তাহা নগেন্দ্রবাবু বিশ্বকোষ কায়স্থ শব্দে এবং কায়স্থের বর্ণনির্নয় গ্রন্থে স্বাকার করিয়াছেন।

(ঘ) “বিচিত্রো জগতাং হেতুর্ভগবাংশ্চ সদাশ্রয়ঃ” ইত্যাদি কায়স্থোৎপত্তি বিষয়ক কতকগুলি শ্লোক সম্বন্ধে নগেন্দ্রবাবু লিখিয়াছেন—“পদ্মপুরাণীয় পাতাল খণ্ডের দোহাই দিয়া অনেকে এই বিবরণটি উদ্ধৃত করিয়াছেন। আমাদের কোন বন্ধু একখানি জাল পাতালখণ্ডের পুঁথি দেখাইয়া আমাদেরকেও প্রবঞ্চিত করিয়াছিলেন। তাহারই ফলে বিশ্বকোষে উক্ত শ্লোকগুলি উদ্ধৃত হইয়াছে। এখন পুনর আনন্দাশ্রম হইতে প্রকাশিত পদ্মপুরাণ ও নানাস্থানের বারখানি পুঁথি অনুসন্ধান করিয়াও ঐ বচনগুলি বা বিবরণটির সন্ধান পাইলাম না।” (কায়স্থের বর্ণনির্নয়—২৯ পৃঃ)। পরবর্তীকালে উক্তগ্রন্থের দ্বিতীয় সংস্করণের পরিশিষ্টে বঙ্গ মহাশয় এইমত কিঞ্চিৎ পরিবর্তিত করিয়াছিলেন। কিন্তু এই পরিবর্তনের যে কারণ দেখাইয়াছেন তাহা যুক্তিসহ নহে।

যেখানে জাতির মাহাত্ম্য বাড়াইবার জন্য সুপরিচিত পুরাণ ও সংহিতার নামে প্রক্ষিপ্ত বচন চালান এবং প্রাচীন তন্ত্র ও সংহিতার নামে নূতন গ্রন্থ রচনা সম্ভব হইয়াছে, সেখানে অল্পকাল উদ্দেশ্যে কুলশাস্ত্র যে পরিবর্তিত, পরিবর্দ্ধিত ও আধুনিক যুগে রচিত হইবে তাহার বিচিত্রতা

কি? সুতরাং এই কয়েকটি দৃষ্টান্ত আলোচনা করিলে সহজেই প্রতীতি হইবে যে ১৮বঙ্গ মহাশয় যে সমুদয় কুলগ্রন্থের উপর নির্ভর করিয়া বঙ্গের জাতীয় ইতিহাস রচনা করিয়াছেন তাহার মধ্যে অনেক কৃত্রিমতা আছে। ক্ষেত্রবিশেষে কৃত্রিমতার প্রকারভেদ আছে। হয় আগাগোড়া পুঁথি-খানাই হালের লেখা, নয় ত কয়েকটা পাতা অদল বদল, নয় ত প্রাচীন গ্রন্থের প্রতিলিপিতে নূতন শ্লোক প্রক্ষিপ্ত হইয়াছে।

প্রায় পঁচিশ বৎসর পূর্বে ঢাকা হইতে পাবনা সাহিত্য সম্মিলনীতে গিয়াছিলাম। পথে ষ্টীমারে এক ভদ্রলোকের সঙ্গে আলাপ হয়। প্রসঙ্গক্রমে তিনি পুরাতন পুঁথি (বিশেষত, কুলশাস্ত্র) প্রস্তুত করিবার প্রণালী আমার নিকট বিশদভাবে ব্যাখ্যা করিলেন। লেখা কাগজের উপর কি য্যাসিড দিয়া মাসখানেক বালুর নীচে রাখিলে নূতন পুঁথি ঠিক কীটদষ্ট পুরাতন পুঁথির মত দেখায়। যেভাবে তিনি প্রত্যক্ষদর্শীর স্মরণ এই সমুদয় বর্ণনা করিলেন তাহাতে আমার সন্দেহ হইল। জিজ্ঞাসা করিলাম তিনি নিজেই এই কার্য্য করিয়াছেন কি-না। বলিলেন, অর্থাভাবে তাঁহাকে ঐরূপ কার্য্য করিতে হইয়াছে। কে তাঁহাকে এই কার্য্যে নিযুক্ত করিয়াছিল তাহাও বলিলেন।

সুতরাং একথা অবশ্যই স্বীকার করিতে হইবে যে, ঊনবিংশ শতাব্দীর পূর্বে যে সমুদয় কুলশাস্ত্র অজ্ঞাত ছিল এবং যাহা এক্ষণে ১৮বঙ্গ মহাশয়ের সংগ্রহে স্থান পাইয়াছে, তাহার অকৃত্রিমতা সম্বন্ধে সন্দেহ করার যথেষ্ট কারণ আছে। এমতস্থলে কেবলমাত্র এই সমুদয় পুঁথির উপর নির্ভর করিয়া কোন সিদ্ধান্ত করা যায় না। ১৮বঙ্গ মহাশয় অসীম অধ্যবসায় ও অক্লান্ত শ্রম সহকারে বহু কুলগ্রন্থ সংগ্রহ করিয়াছেন। কিন্তু তাঁহার নিজের স্বল্প বিচার-শক্তি না থাকায় এবং তাঁহার পুঁথিসংগ্রহকারীদের সততা ও সত্যনিষ্ঠার অভাবে এই বিপুল গ্রন্থরাজি বাংলার ইতিহাসের বিশেষ কোন কাজে লাগিল না ইহা নিতান্তই পরিতাপের বিষয়।

ঊনবিংশ শতাব্দীর পূর্বে যে কোন কুলগ্রন্থ জাল হয় নাই একথা বলিতেছি না। বরং ব্যক্তিগত স্বার্থের উদ্দেশ্যে এরূপ কৃত্রিমতা যে খুবই সম্ভব ও স্বাভাবিক তাহা পূর্বেই বলিয়াছি। তবে ঊনবিংশ শতাব্দীর পূর্বে ব্যাপক ও

বিধিবদ্ধভাবে এবং কোন বিশেষ ঐতিহাসিক তথ্য সমর্থনের জন্ত কুলগ্রন্থ জাল করা হইয়াছে, এরূপ কোন প্রমাণ পাই নাই। সুতরাং যে সমুদয় প্রাচীন কুলগ্রন্থের বহুল প্রচলন ছিল এবং উনবিংশ শতাব্দীর পূর্বে যাহার পুঁথি আবিষ্কৃত ও পরিচিত হইবার বিশিষ্ট প্রমাণ বিদ্যমান আছে, প্রধানত সেই সমুদয় গ্রন্থ অবলম্বন করিয়াই কুলশাস্ত্রের ঐতিহাসিকতা বিচার করিতে হইবে।

কিন্তু স্মরণ রাখিতে হইবে যে, উনবিংশ শতাব্দীর পূর্বেই গ্রন্থমাত্রই যে অকৃত্রিম তাহাও নিঃসন্দেহে বিশ্বাস করা কর্তব্য নহে। এ বিষয়েও ঊনগেন্দ্রনাথ বসুর নিজের উক্তিই উদ্ধৃত করিতেছি :

“পুরাণের দোহাই দিয়া কতশত বচন রচিত হইয়াছে তাহার ইয়ত্তাই নাই। কমলাকর ভট্টের সময় হইতে আরম্ভ করিয়া আন্দুলের রাজা রাজনারায়ণ ও রাজা রাধাকান্ত দেবের সময় পর্য্যন্ত ঐ সকল শ্লোকের প্রাচুর্য্য। তৎপর যজ্ঞোপবীতপ্রার্থী কতিপয় কায়স্থের আগ্রহেও দেশীয় কোন কোন ব্রাহ্মণ পণ্ডিত অর্থোপার্জনের চেষ্টায় দুই-একটি শ্লোক গড়িয়াছেন ও উপবীতপ্রিয় কায়স্থগণের মনোরঞ্জে অগ্রসর হইয়াছেন। সে সকল কথার উল্লেখ করাই নিম্নয়োজন।” (কায়স্থের বর্ণনির্ণয়, ১৮ পৃঃ)।

‘পুরাণ’, ‘যজ্ঞোপবীতপ্রার্থী (উপবীতপ্রিয়) কায়স্থ’ ও ‘রাধাকান্ত দেব’ ইহার পরিবর্তে যথাক্রমে ‘কুলশাস্ত্র’, ‘ব্যক্তিগত বা সামাজিক মর্যাদাপ্রার্থীগণ’ ও ‘ঊনগেন্দ্রনাথ বসু’ এই তিনটি শব্দ বসাইলেও উল্লিখিত মন্তব্য তুল্যরূপে সত্য বলিয়া গ্রহণীয়। বর্তমান কালে কুলগ্রন্থ জালের দৃষ্টান্ত পূর্বে দিয়াছি—আরও অনেক দেওয়া যায়। “চন্দ্রদ্বীপের রাজা প্রেমনারায়ণের সভাপণ্ডিত ধ্রুবানন্দকৃত গোড়বংশাবলী” অথবা গোড়কায়স্থ বংশাবলী (বিশ্বকোষ, ৪।৩৪১) নামে একখানি কুলগ্রন্থ হইতে নগেন্দ্রবাবু তাঁহার জাতীয় ইতিহাসে অনেক প্রমাণ সংগ্রহ করিয়াছেন। কিন্তু পাতালখণ্ডের “বিচিত্রো জগতাং হেতুঃ” প্রভৃতি যে সমুদয় জালশ্লোক দ্বারা নগেনবাবু প্রতারণিত হইয়াছিলেন বলিয়া স্বীকার করিয়াছেন, এই কুলগ্রন্থের প্রারম্ভেই সেই সমুদয় শ্লোক “পাদ্মে পাতালখণ্ডে” এই দোহাই দিয়া উদ্ধৃত করা হইয়াছে। এই গ্রন্থখানি যে (নগেনবাবুর ভাষায়)

“কোন বিশেষ উদ্দেশ্যে আধুনিক সময়ে রচিত হইয়াছে” তাহার অত্যাণ্ড অনেক প্রমাণ আছে।

আধুনিক বর্গে লিখিত যে সমুদয় গ্রন্থে কুলশাস্ত্র সম্বন্ধে আলোচনা আছে তন্মধ্যে লালমোহন বিদ্যানিধি ভট্টাচার্য্য কৃত সম্বন্ধনির্ণয়ই বোধ হয় সর্বাপেক্ষা প্রাচীন। ইং ১৮৭৪ সালে ইহা প্রথম মুদ্রিত হয়। গ্রন্থমধ্যে তিনি কুলগ্রন্থগুলির কোন প্রকার বিবরণ দেন নাই, কিন্তু তাঁহার উক্তির পোষকতার জন্ত অনেক কুলগ্রন্থ হইতে অংশবিশেষ উদ্ধৃত করিয়াছেন। ইং ১৮৮৫ খৃষ্টাব্দে মহিমচন্দ্র মজুমদার রচিত ‘গোড়ে ব্রাহ্মণ’ নামক গ্রন্থ প্রকাশিত হয়। এই গ্রন্থের উপক্রমণিকায় রাঢ়ীয় ও বারেন্দ্র ঘটকদিগের নিকট যে “কুলগ্রন্থসকল সচরাচর দৃষ্ট হয়” গ্রন্থকার তাহার নিম্নলিখিত তালিকা দিয়াছেন :

রাঢ়ীয়

- ১। ধ্রুবানন্দ মিশ্রকৃত মহাবংশাবলী
- ২। মিশ্রাচার্য্যকৃত মিশ্রগ্রন্থ
- ৩। ধ্রুবানন্দমতব্যাখ্যা
- ৪। ফুলিয়া কুলবর্ণন
- ৫। বাচস্পতি মিশ্র ঘটককৃত কুলরাম
- ৬। রামহরি তর্কালঙ্কার কৃত মেলমালা

এতদ্ব্যতীত কুলার্ণব, সাগরপ্রকাশ, কুলচন্দ্রিকা, কুলদীপিকা প্রভৃতি আরও ক্ষুদ্র ক্ষুদ্র গ্রন্থ আছে।

বারেন্দ্র

- ১। কুলপঞ্জিকা
- ২। গাণ্ডিমমালা
- ৩। ভাটুড়ি কুলব্যাখ্যা
- ৪। কুলীনগণের বংশাবলী
- ৫। শ্রোত্রিয়গণের বংশাবলী
- ৬। ঢাকুর অর্থাৎ করণাদির গ্রন্থ
- ৭। নিগূঢ় গ্রন্থ

এতদ্ব্যতীত উনবিংশ শতাব্দীর শেষার্ধ্বে রাজা রাজেন্দ্রলাল মিত্র, পার্শ্বতীশঙ্কর রায়চৌধুরী প্রভৃতির ঐতিহাসিক রচনায় এবং শব্দকল্পদ্রুম প্রভৃতি গ্রন্থে অনেক কুলগ্রন্থের উল্লেখ আছে এবং অংশবিশেষ উদ্ধৃত হইয়াছে। ঊনগেন্দ্রনাথ বসু তাঁহার গ্রন্থাবলীতে অনেক নূতন কুলগ্রন্থের উল্লেখ

করিয়াছেন। কিন্তু যে কারণে এগুলি বিশ্বাসযোগ্য ও অকৃত্রিম বলিয়া গ্রহণ করা যায় না তাহা পূর্বেই উল্লেখ করিয়াছি। বর্তমান যুগে যে সমুদয় নূতন কুলগ্রন্থের সন্ধান পাওয়া যায় তাহাও ঠিক ঐ একই কারণে বিশিষ্ট প্রমাণ ব্যতীত অকৃত্রিম ও প্রামাণিক বলিয়া গ্রহণ করা যায় না।

ঠিক কুলগ্রন্থের শ্রেণীভুক্ত না হইলেও কয়েকখানি গ্রন্থে কুলশাস্ত্রোক্ত বিষয় আলোচিত হইয়াছে। আনন্দ ভট্টকৃত বাল্লালচরিত বোধ হয় এই শ্রেণীর সর্বপ্রাচীন গ্রন্থ। নবদ্বীপাধিপতি রাজা কৃষ্ণচন্দ্রের সময়ে তাঁহার কোন সভাসদ কর্তৃক সংস্কৃত ভাষায় রচিত ক্ষিতীশবংশাবলী-চরিত নামক গ্রন্থে অনেক কুলগ্রন্থোক্ত বিষয় উদ্ধৃত হইয়াছে। এই গ্রন্থ ১৮৫২ অব্দে বার্লিন নগরে মূল ও ইংরেজী অনুবাদসহ মুদ্রিত হয়। পরে উনবিংশ শতাব্দীর শেষভাগে নবদ্বীপের রাজবাটীর দেওয়ান শ্রীকার্তিকেশ্বর রায় কর্তৃক বর্দ্ধিত আকারে বাঙ্গালা ভাষাতে ক্ষিতীশবংশাবলী চরিত মুদ্রিত হইয়াছে। (১ক)

কুলগ্রন্থগুলির মধ্যে যেগুলি প্রাচীন ও প্রামাণিক ঐতিহাসিক উপাদান হিসাবে তাহাদের ব্যবহার করা বিষয়েও একটি গুরুতর বাধা আছে। যে সমুদয় প্রাচীন লেখক এইগুলির উল্লেখ করিয়াছেন তাঁহারা আলোচ্য পুঁথির কোনরূপ বিবরণ দেন নাই। যে সমুদয় পুঁথির উপর তাঁহারা নির্ভর করিয়াছেন তাহা কোথায় কাহার নিকট হইতে প্রাপ্ত এবং বর্তমানে কোথায় রক্ষিত, পুঁথির লেখার আনুমানিক প্রাচীনতা, ভাষা ও বর্ণশুদ্ধি, পৃষ্ঠা, পংক্তি প্রভৃতি যে সমুদয় বিবরণ থাকিলে কোন পুঁথির সম্বন্ধে সঠিক ধারণা করা যায় এবং একই নামে প্রচলিত অন্ত পুঁথি উহার সহিত অভিন্ন কি-না তাহার নির্ণয় সম্ভব হয় সে সমুদয় বিবরণ প্রায় কেহই দেন নাই। ফলে অনেক কুলগ্রন্থের আর সন্ধান পাওয়া যায় না এবং উনবিংশ শতাব্দীতে পরিচিত কোন কুলগ্রন্থ ও বর্তমানকালে ঐ নামে প্রচলিত কুলগ্রন্থের সহিত সাদৃশ্য ও বিভিন্নতার পরিমাণ নিরূপণ করা যায় না। উনবিংশ ও বিংশ শতাব্দীতে সুপরিচিত ধর্মশাস্ত্র ও কুলগ্রন্থের অংশবিশেষের পরিবর্তন ও পরিবর্দ্ধন করার দৃষ্টান্ত পূর্বেই দিয়াছি। সুতরাং প্রাচীন

কুলগ্রন্থের নামের দোহাই দিলেই তাহার কোন উক্তি প্রামাণিক বলিয়া গণ্য করা সঙ্গত নহে। এই সমুদয় উক্তি গ্রহণ করিবার পূর্বে মূল পুঁথিখানি পরীক্ষা করা আবশ্যিক এবং ঐ গ্রন্থের অত্যাণ্ড পুঁথিতে ঐরূপ উক্তি আছে কি-না তাহাও দেখা কর্তব্য।

এডুমিশ্রের কারিকা ও হরিমিশ্রের কারিকা নামক দুইখানি প্রাচীন ও প্রামাণিক বলিয়া গৃহীত কুলগ্রন্থের বিবরণ দিলেই আমাদের বক্তব্য পরিস্ফুট হইবে।

এডুমিশ্রের কারিকা

৩নগেন্দ্রনাথ বসু লিখিয়াছেন যে, এডুমিশ্র মহারাজ কেশব সেনের সভায় বিদ্যমান ছিলেন। কিন্তু তুলো পঞ্চাননের গোপী কথা অনুসারে এডুমিশ্র (লক্ষণ সেনের সমসাময়িক) রোণাকরের পৌত্র ও দনুজমাধু রাজার সমসাময়িক অথবা পরবর্তী এবং হরিমিশ্রের মতে এই দনুজমাধু অথবা দনৌজামাধব সেনবংশ ধ্বংসের পর রাজা হন। (প্রাতুরভবং ধর্মাত্মা সেনবংশাদনস্তরম্। দনৌজা মাধবঃ সর্বভূপৈঃ সেব্যপদাম্বুজঃ ॥) (৩)। গোপী কথার এই অংশ ৩লালমোহন বিদ্যানিধি তাঁহার সঙ্কল্প নির্ণয়ের উপসংহারে উদ্ধৃত করিয়াছেন। (৪) ৩বসু মহাশয় এই মতগুণের কোন প্রয়াস পান নাই। তবে অন্তর্ভুক্ত এডুমিশ্রের কারিকা হইতে একটি অংশ উদ্ধৃত করিয়াছেন। তাহাতে যখনহস্তে পরাজিত কেশব সেন স্বীয় রাজ্য হইতে পলায়ন করিয়া কুলপণ্ডিত এডুমিশ্র সহ অত্র রাজার রাজ্যে আশ্রয় গ্রহণ করেন এইরূপ উক্তি আছে। (৫) এই উক্তির সত্যতা সম্বন্ধে সন্দেহ করার যথেষ্ট কারণ আছে।

এডুমিশ্র কুলাচার্য্যদের মধ্যে সর্বপ্রাচীন। তাঁহার

(৩) সং—নিং (৭১১)। দনৌজামাধব যে খৃষ্টীয় ত্রয়োদশ শতাব্দীর শেষভাগে বর্তমান ছিলেন তাহা পরে প্রমাণিত হইয়াছে। সুতরাং তিনি কেশব সেনের সমসাময়িক হইতে পারেন না।

(৪) “এডুমিশ্র গিরিসুত, রোণাকর পৌত্র”,
“এডুমিশ্র সুবিস্ত লেখে সমাজকথা।
তার সময় যা ছিল সমাজপ্রথা ॥
তিনি বলেন দনুজমাধু যদা রাজা।
কামরূপ আদি কাশী পর্গ্যস্ত যে প্রজা ॥” সং নিং (৭১৩)

(৫) বসু—১ (১৫৬—৭)। কুলতত্ত্বার্ণব মতে এই রাজার নাম দনৌজামাধব (৬৯ পৃঃ)।

(১ক) গো—বা

(২) বসু ১ (১২৫)

কারিকার কোন কোন অংশ সম্বন্ধনির্ণয়ে উদ্ধৃত হইয়াছে, কিন্তু এই গ্রন্থের কোন পরিচয় নাই। ৩নগেন্দ্রনাথ বসু বলেন যে এডুমিশ্রের “কারিকা মধ্যে অলৌকিক ও অবিশ্বাস্য ঘটনার সমাবেশ এবং মধ্যে মধ্যে আধুনিক কুলাচার্যের লিখিত বিবরণাদি প্রক্ষিপ্ত থাকায় তাহার কারিকা হইতে তৎসাময়িক মৌলিকাংশ নিঃসন্দেহে নির্দেশ করা অতীব কঠিন। (৬) বসু মহাশয় যাহাকে অলৌকিক ও অবিশ্বাস্য বলিয়াছেন তাহার কোন কোন ঘটনা বল্লাল সেনের সময়কার অর্থাৎ এডুমিশ্রের জীবিতকালে বা তাহার কিঞ্চিৎ পূর্বে সংঘটিত হইয়াছিল। প্রায় সমসাময়িক ঘটনা সম্বন্ধে যদি কাহারও উক্তি অলৌকিক ও অবিশ্বাস্য হয় তবে অবশ্যই স্বীকার করিতে হইবে যে, হয় গ্রন্থখানি কৃত্রিম, নয় ত গ্রন্থকার বিচারশক্তিহীন। সর্ব প্রাচীন কুলশাস্ত্র সম্বন্ধে এই সিদ্ধান্ত অত্যাণ্ড কুলশাস্ত্র সম্বন্ধেও প্রযোজ্য হইতে পারে।

বসু মহাশয় এডুমিশ্রের কারিকার যে অসম্পূর্ণ পুঁথি পাইয়াছেন তাহার কোন বিশিষ্ট পরিচয় দেন নাই। বিজ্ঞানিধি মহাশয় এডুমিশ্রের কারিকার কোন পুঁথি দেখিয়াছেন কি-না সন্দেহ; সম্ভবত অত্র কোন গ্রন্থে উদ্ধৃত এডুমিশ্রের কারিকার বচন তিনি স্বীয় গ্রন্থে সন্নিবিষ্ট করেন। এডুমিশ্রের কারিকার কোন পুঁথি সন্ধান করিয়া পাই নাই।

হরিমিশ্রের কারিকা

হরিমিশ্র নামে দুইজন কুলাচার্য ছিলেন। হুলো পঞ্চানন (ষোড়শ শতাব্দী) ইহাদের দুই জনেরই পরিচয় দিয়াছেন। হুলো পঞ্চাননের নিম্নলিখিত ও অত্রান্ত বচনগুলি সম্বন্ধনির্ণয়ে উদ্ধৃত হইয়াছে। (৭) বন্দ্যবংশীয় হরিমিশ্র কুলাচার্য ঙ্গবানন্দের বৃদ্ধ প্রপিতামহ এবং বল্লাল পূজিত মহেশ্বর বন্দ্যের প্রপৌত্র। সুতরাং তিনি খৃষ্টীয় ত্রয়োদশ অথবা চতুর্দশশতকে বর্তমান ছিলেন এরূপ অনুমান করা যাইতে পারে।

পঞ্চানন মুখোবংশীয় হরিমিশ্রের যে বংশ পরিচয় দিয়াছেন

তাহা হইতে মনে হয় তিনি বল্লালের নিকট কৌলীশ্রপ্রাপ্ত উৎসাহ নামক ব্রাহ্মণের অধস্তন অষ্টম পুরুষ। সুতরাং তিনি সম্ভবত পঞ্চদশ শতকে বর্তমান ছিলেন। ঙ্গবানন্দের মহাবংশে ইনি অষ্টষষ্টিতম সমীকরণে উল্লিখিত হইয়াছেন। ঙ্গবানন্দের মতে একষষ্টিতম সমীকরণ সম্ভবত পঞ্চদশ শতাব্দীর মধ্যভাগে হয় এবং অষ্টসপ্ততিতম সমীকরণ হয় তাহার এক-পুরুষ পরে। সুতরাং এই হিসাবেও মুখোবংশীয় হরিমিশ্রের সময় পঞ্চদশ শতাব্দীর শেষার্ধ্বে।

হুলো পঞ্চানন গোষ্ঠীকথায় লিখিয়াছেন—

“পঞ্চাননে বলে কিবা দিব পরিচয়
এডু হরি জানে কুলকথা সমুদয়।”

এই শ্লোকেও হরি উল্লিখিত মুখোবংশীয় হরিমিশ্র।

হরিমিশ্র নামক এই দুই কুলাচার্য যথাক্রমে পূর্ব ও পশ্চিম বঙ্গে আদৃত হইতেন। উক্ত গোষ্ঠীকথায় পঞ্চানন লিখিয়াছেন :

“বন্দ্য হরিমিশ্র বাক্য পূর্বদেশে ধৃত।
মুখমিশ্র হরি গাথা গঙ্গাতীরে গীত ॥”

৩নগেন্দ্রনাথ বসু যে হরিমিশ্র কারিকাকে সর্বাপেক্ষা প্রামাণিক কুলগ্রন্থ বলিয়া গ্রহণ করিয়াছেন, তাহা কোন হরিমিশ্রের রচিত সে সম্বন্ধে স্পষ্টত কিছুই বলেন নাই। পূর্ববর্তী যে সমুদয় লেখকেরা হরিমিশ্রের বচন উদ্ধৃত করিয়াছেন তাহারাও এ সম্বন্ধে কোন আলোচনা করেন নাই। শ্রীলালমোহন মুখোপাধ্যায় বন্দ্যহরিমিশ্রকৃত ‘বংশাবলী’ এবং মুখহরিমিশ্রকৃত ‘সারাবলী’ নামক গ্রন্থের উল্লেখ করিয়াছেন। (৭ক) ইহার কোনটি ৩বসু মহাশয় উল্লিখিত ‘হরিমিশ্রের কারিকা’ তাহা বৃত্তিতে পারিলাম না।

৩নগেন্দ্রনাথ বসুর মতে হরিমিশ্র “খৃষ্টীয় ত্রয়োদশ শতাব্দীর শেষভাগে মহারাজ দনৌজামাধবের সভায় বিদ্যমান ছিলেন।” (৮) কিন্তু তিনি ইহার সপক্ষে কোন প্রমাণ দেন নাই।

হরিমিশ্রের কারিকা সম্বন্ধে ৩বসু মহাশয় বলেন যে, এডুমিশ্রের কারিকা ইহা অপেক্ষা প্রাচীন হইলেও “সৌভাগ্যক্রমে হরিমিশ্রের কারিকায় আধুনিক কুলাচার্যের

(৬) বসু—১ (১২৫)

(৭) সং নিঃ (৭১২, ৭২৬—৭)

(৭ক) বন্দ্যবংশ—(৩৬ পৃঃ)

(৮) বসু ১ (১২৫)

হস্তক্ষেপের কোন নিদর্শন না থাকায় এই কারিকাখানি সর্বপ্রাচীন ও মৌলিক বলিয়া গ্রহণ করিলাম। (৯)

৮বঙ্গ মহাশয় হরিমিশ্রের কারিকা ও এডুমিশ্রের কারিকার পুঁথি পাইয়াছেন এবং এ দুইখানিই অতি প্রাচীন ও প্রামাণিক কুলগ্রন্থ এইরূপ মত প্রকাশ করিয়াছেন। ৮বঙ্গ মহাশয়ের পূর্ববর্তী আধুনিক কোন লেখক এই দুইখানি গ্রন্থের সন্ধান পাইয়াছেন বলিয়া মনে হয় না। সুতরাং সাধারণের নিকট এই দুইখানি গ্রন্থের পরিচয় দেওয়া ৮বঙ্গ মহাশয়ের অবশ্য কর্তব্য ছিল। পূর্বোল্লিখিত কয়েকটি ঘটনায় তাঁহার সংগৃহীত কুলগ্রন্থের অকৃত্রিমতা সম্বন্ধে সন্দেহ করার যথেষ্ট ও যুক্তিসঙ্গত কারণ ছিল। তথাপি পুনঃ পুনঃ অনুরোধ ও প্রকাশ্য সংবাদপত্রে আন্দোলন সত্ত্বেও ৮বঙ্গ মহাশয় তৎসংগৃহীত এই দুইখানি গ্রন্থ কাহারও সমক্ষে উপস্থিত করেন নাই এবং ইহাদের বিশিষ্ট কোন বিবরণও প্রকাশ করেন নাই।

কয়েকমাস পূর্বে বঙ্গ মহাশয় তাঁহার সংগৃহীত কুলগ্রন্থগুলি বিক্রয় করিবেন শুনিয়া আমি ঢাকা বিশ্ববিদ্যালয়ের পক্ষ হইতে উহা ক্রয় করার উদ্দেশ্যে আমাদের পুঁথিরক্ষক শ্রীমান্ সুবোধচন্দ্র বন্দ্যোপাধ্যায়কে কলিকাতায় পাঠাই ও বঙ্গ মহাশয়ের গ্রন্থাগারে রক্ষিত কুলগ্রন্থগুলির একটি তালিকা প্রস্তুত করিতে উপদেশ দেই। উক্ত তালিকায় হরিমিশ্র বা এডুমিশ্রের কারিকার নাম নাই। ঐ দুইখানি গ্রন্থ বঙ্গ মহাশয়ের গ্রন্থাগারে নাই—কোথায় আছে তাহারও কোন সন্ধান মিলিল না। ইহার কিছুদিন পরে বঙ্গ মহাশয়ের মৃত্যু হয়। মরণকাল পর্য্যন্ত যক্ষের ধনের ঞ্চায় এই গ্রন্থ দুইখানি বঙ্গ মহাশয় কি কারণে লোকচক্ষুর অন্তরালে গোপন করিয়া রাখিয়াছিলেন তাহা বুঝিতে পারিলাম না। কিন্তু সমুদয় অবস্থা পর্যালোচনা করিলে বঙ্গ মহাশয় সংগৃহীত এই দুইখানি গ্রন্থ সম্বন্ধে স্বতই সন্দেহ জন্মে। এই সন্দেহের সমর্থন কল্পে বলা যাইতে পারে যে, দনোজ্রামাধব সম্বন্ধে হরিমিশ্রের যে বচন ব্রাহ্মণ-কাণ্ডের প্রথমভাগে (১৫৬ পৃঃ) উদ্ধৃত হইয়াছে, তাহার সহিত বিশ্বকোষে (৪১৩৪৩) উল্লিখিত হরিমিশ্রের কারিকার উক্তির সামঞ্জস্য করা কঠিন। যদি বাস্তবিকই

এই গ্রন্থ দুইখানি অকৃত্রিম হয় তবে বঙ্গ মহাশয়ের আচরণে তাহা কোন দিন বঙ্গদেশের ইতিহাসের উপকরণস্বরূপ ব্যবহৃত হইতে পারিল না, ইহা অপেক্ষা পরিতাপের বিষয় আর কিছুই হইতে পারে না।

হরিমিশ্র ও এডুমিশ্রের কারিকার কোন বিশুদ্ধ পুঁথি না পাওয়া পর্য্যন্ত এই দুইখানি কুলগ্রন্থকে প্রাচীন ও প্রামাণিকরূপে ব্যবহার করা যায় না।

এই দুইখানি গ্রন্থ অপেক্ষা প্রাচীন কোন কুলগ্রন্থের সন্ধান পাওয়া যায় নাই। মহিমাচন্দ্র মজুমদার 'গোড়ে ব্রাহ্মণ' গ্রন্থে লিখিয়াছেন যে, "বল্লাল সেন কর্তৃক শ্রেণীবিভাগ এবং ঘটকনিয়োগ হইবার পূর্বে রাঢ়দেশগামী শ্রীহর্ষতনয় শ্রীনিবাস গোড়ে পঞ্চব্রাহ্মণ আগমন বিষয়ে একখানি গ্রন্থ লেখেন।" (১০) কিন্তু এই গ্রন্থের কোন সন্ধান পাওয়া যায় না।

কুলতত্ত্বার্ণবে উক্ত হইয়াছে যে রাজা বল্লাল সেন ১১০৩ শকে ক্ষিতীশাদি পঞ্চব্রাহ্মণের কুলবর্ণনা করিয়া একখানি কুলগ্রন্থ রচনা করিয়াছিলেন। এই কুলগ্রন্থ এ পর্য্যন্ত আবিষ্কৃত হয় নাই। কুলতত্ত্বার্ণবে বল্লাল সেনের রচিত বলিয়া যে বংশাবলী উদ্ধৃত হইয়াছে অল্প সমর্থক প্রমাণ অভাবে তাহা বিশ্বাসযোগ্য বলিয়া গ্রহণ করা যায় না। (১১)

মহেশকৃত নির্দোষ কুলপঞ্জিকা আর একখানি প্রাচীন গ্রন্থ। হুলো পঞ্চাননের গোষ্ঠীকথা অনুসারে মহেশ লক্ষ্মণ-সেনের সমসাময়িক। (১২) কিন্তু ইহা সত্য কি-না এবং সত্য হইলেও এই দুই মহেশ অভিন্ন কি-না এ সম্বন্ধে বিশিষ্ট কোন প্রমাণ নাই। ঢাকা বিশ্ববিদ্যালয়ে ইহার একখানি পুঁথি আছে, কিন্তু তাহা বিশেষ প্রাচীন বলিয়া মনে হয় না। এই গ্রন্থে আদিশূরের কোন উল্লেখ নাই।

বস্তুত যে সকল কুলগ্রন্থ সচরাচর প্রচলিত এবং যাহাদের উপর নির্ভর করিয়া কুলশাস্ত্র আলোচিত হয় তাহাদের কোন খানিই খৃষ্টীয় পঞ্চদশ শতকের পূর্বে রচিত নহে।

(১০) গো বা, উপক্রমণিকা (পৃঃ ১০)

(১১) কুল(২৪৩—৩০২ শ্লোক)। শঙ্করচন্দ্রমধুত রাঢ়ীয় ঘটকারিকায় এবং রামজীবন কৃত কুলপঞ্জিকায় বল্লাল সেন কর্তৃক কুলশাস্ত্র-নিরূপণের উল্লেখ আছে (সং নিং ১২৭ পৃঃ, ২১৯ পৃঃ)।

(১২) সং নিং (৭১০)

উপসংহারে কয়েকখানি কুলগ্রন্থের পরিচয় নিয়ে প্রদত্ত হইল। এইগুলিতে প্রধানত রাঢ়ীয় ও বারেন্দ্র ব্রাহ্মণগণের বংশপরিচয় আছে। বৈদিক প্রভৃতি অন্যান্য ব্রাহ্মণশ্রেণীর ও ব্রাহ্মণের জাতির বংশপরিচায়ক কুলগ্রন্থ তত্তৎপ্রসঙ্গে আলোচিত হইবে।

১। ঙ্গবানন্দমিশ্রকৃত মহাবংশাবলী

মহাবংশাবলী সংস্কৃত ভাষাতে লিখিত। ১৩২৩ সনে ‘মহাবংশ বা মিশ্রগ্রন্থ’ নামে ৩নংগেঙ্গনাথ বসু কর্তৃক ইহা মুদ্রিত ও প্রকাশিত হয়। ৩বসু মহাশয়ের মতে “মহাবংশ রাঢ়ীয় কুলীন ব্রাহ্মণ সমাজের সর্বপ্রধান ও সর্বশ্রেষ্ঠ কুলপরিচায়ক গ্রন্থ।” ইহাতে আদিশূরের এবং কান্তকুজ হইতে পঞ্চব্রাহ্মণ আনয়নের কোন উল্লেখ নাই। কিন্তু বল্লাল সেনের সভায় যাঁহারা কৌলীক লাভ করিয়াছিলেন তাঁহাদের বংশপরিচয় ও প্রত্যেকের আদানপ্রদানের বিবরণ এই গ্রন্থে আছে। এই গ্রন্থ ‘মিশ্রগ্রন্থ’ নামেও পরিচিত। (১৩) ৩বসুমহাশয় গ্রন্থের ভূমিকায় লিখিয়াছেন যে, ৩বংশীবদন বিচারক সংগৃহীত ‘কুলকারিকা’ অনুসারে “দেবীবর ১৪০২ শকে রাঢ়ীয় ব্রাহ্মণসমাজে মেল প্রচার করেন এবং ১৪০৭ শকে ঙ্গবানন্দ মহাবংশ রচনা করেন।” (১৪)

ঙ্গবানন্দের পুত্র সর্বানন্দকৃত কুলতত্ত্বার্ণবের (২নং দেখ) উপসংহার ভাগ হইতে জানা যায় যে, দেবীবরের পর ১৪০৭শকে (১৪৮৫ খৃষ্টাব্দে) ঙ্গবানন্দ কুলাচার্য্যপদে প্রতিষ্ঠিত হন এবং মেলী কুলীনদিগের মেল ব্যতিক্রম দেখিয়া এাঙ্গণদিগের অনুরোধে তিনি মেলকারিকা রচনা করেন। (১৫)

৩বসুমহাশয় লিখিয়াছেন, “মহাবংশের একষষ্ঠিতম সমীকরণ-কারিকায় ঙ্গবানন্দ লিখিয়াছেন যে, ১৩৭৭ শকে অর্থাৎ ১৪৫৫ খৃষ্টাব্দে পুতি শোভাকরের মৃত্যু হয়।” ইহা ঠিক নহে। কারণ ৩বসুমহাশয় কর্তৃক মুদ্রিত গ্রন্থের ৭৭ পৃষ্ঠায় “সপ্তসপ্ততীতে শাকে পুতিশোভাকরে মৃতে” মাত্র এই

শ্লোকটি আছে। ইহাতে অনুল্লিখিত শতাব্দীর সাতাত্তর বর্ষের উল্লেখ আছে, ১৩৭৭-এর উল্লেখ নাই। অবশ্য বংশীবদন বিচারকের কারিকা ও সর্বানন্দের উক্তির সহিত সামঞ্জস্য করিতে গেলে ইহাকে ১৩৭৭ বলিয়াই গ্রহণ করিতে হয়। ঙ্গবানন্দ অষ্টসপ্ততীতম সমীকরণে শোভাকরের পুত্র ও ভ্রাতৃ-পুত্রের কুলপরিচয় দিয়াছেন। কিন্তু তাঁহাদের পুত্রগণের উল্লেখ করেন নাই। ইহা হইতে অনুমান করা যাইতে পারে যে, ঙ্গবানন্দ শকাব্দের পঞ্চদশ শতকের প্রথমভাগে তাঁহার গ্রন্থ লিখিয়াছেন।

৩লালমোহন বিদ্যানিধি বলেন—“ঙ্গবানন্দ হরিমিশ্রের পৌত্র ও বিষ্ণুমিশ্রের পুত্র। ইঁহার প্রপিতামহ দুর্কলী ও বৃদ্ধপ্রপিতামহ প্রসিদ্ধ মহেশ্বর বন্দ্যো, যিনি মহারাজাধিরাজ বল্লালের নিকট বন্দ্যবংশের শ্রেষ্ঠ বলিয়া পরিচিত হয়েন।” (১৬) কিন্তু বিদ্যানিধি মহাশয় ভট্টনারায়ণবংশের যে তালিকা দিয়াছেন (১৭) এবং ৩নংগেঙ্গনাথ বসু ‘মহাবংশের’ উপক্রমণিকায় ঙ্গবানন্দের গ্রন্থ অনুযায়ী যে বংশাবলী দিয়াছেন, তদনুসারে তিনি বল্লাল পূজিত মহেশ্বর বন্দ্যোর সপ্তম অধস্তন পুরুষ। সাত পুরুষে তিনশত বৎসরের অধিক ব্যবধান কল্পনা করা কঠিন। সুতরাং এই বংশাবলীও গ্রহণযোগ্য নহে। এই একটি দৃষ্টান্ত হইতেই দেখা যাইবে যে, প্রামাণিক গ্রন্থোক্ত প্রাচীন বংশাবলীও সর্বত্র সঠিক বলিয়া গ্রহণ করা সঙ্গত নহে।

সর্বানন্দমিশ্রকৃত কুলতত্ত্বার্ণব

এই গ্রন্থখানি ১৯২৭ সনে মেদিনীপুর ব্রাহ্মণ-সভা কর্তৃক মুদ্রিত ও প্রকাশিত হইয়াছে। সর্বানন্দমিশ্র ঙ্গবানন্দমিশ্রের পুত্র। তিনি গ্রন্থারম্ভে লিখিয়াছেন যে বহু কুলগ্রন্থের সারসঙ্কলন পূর্বক তিনি এই গ্রন্থ রচনা করিতেছেন। এই গ্রন্থের অকৃত্রিমতা সম্বন্ধে সন্দেহ করার যথেষ্ট কারণ আছে। অতএব তাহা আলোচিত হইবে। এ পর্যন্ত প্রাচীন বা বর্তমান কোন লেখক এই গ্রন্থের উল্লেখ করেন নাই। ইহাতে এমন অনেক উক্তি আছে যাহা

(১৩) ৩বসু সম্পাদিত গ্রন্থের ভূমিকা (পৃ: [২])। মহিমাচন্দ্র মজুমদার মিশ্রাচার্য্যকৃত মিশ্রগ্রন্থ নামে একখানি স্বতন্ত্র গ্রন্থের উল্লেখ করিয়াছেন (গো বা, উপক্রমণিকা, পৃ: ১/০)।

(১৪) ভূমিকা (পৃ: ১—২)

(১৫) কুল (৬৬৩—৫ শ্লোক)

(১৬) সং নিং (৭২৫)

(১৭) সং নিং (৪৩১)

আর কোন কুলগ্রন্থে নাই। ঔনগেন্দ্রনাথ বসুর অনেক নূতন মতবাদ (যে সম্বন্ধে তিনি কোন বিশিষ্ট প্রমাণ দেন নাই) এই গ্রন্থদ্বারা সমর্থিত হয়। কিন্তু ঔবসুমহাশয় এই গ্রন্থের উল্লেখ করেন নাই।

বাচস্পতিমিশ্রকৃত কুলরাম

এই কুল গ্রন্থখানি বর্তমানে বিশেষ প্রসিদ্ধ। বাচস্পতি মিশ্র দেবীবরের পরবর্তী অর্থাৎ ষোড়শ বা সপ্তদশ শতাব্দীতে বর্তমান ছিলেন। ঔনগেন্দ্রনাথ বসু লিখিয়াছেন, “বাচস্পতি মিশ্রের গ্রন্থ ঠাঁহার দেখিয়াছেন ঠাঁহারই বলিবেন মেলবন্ধন হইবার পর কুলরাম রচিত হয়।...হরিমিশ্রের প্রায় আড়াইশত বৎসর পরে বাচস্পতি মিশ্র কুলরাম প্রকাশ করেন।”(১৮) প্রবাদ আছে যে, বাচস্পতি মিশ্র বৃদ্ধ ধুবানন্দের নিকট কুলশাস্ত্র অধ্যয়ন করেন।(১৯)

বারেন্দ্রকুলপঞ্জিকা

ভিন্ন ভিন্ন গ্রন্থ এই নামে প্রচলিত। ইহাদের গ্রন্থকর্তার নাম নাই, গ্রন্থেরও কোন নাম নাই। শ্রীযুক্ত রমাপ্রসাদ চন্দ্র লিখিয়াছেন, “বারেন্দ্রকুল পঞ্জিকার ঐতিহাসিক অংশ ‘আদিশূর রাজার ব্যাখ্যা’ নামে পরিচিত। লালের নিবাসী শ্রীযুক্ত মনোমোহন মুকুটমণির, মানগ্রামের শ্রীযুক্ত গানকীনাথ সার্কভোমের এবং রামপুর বোয়ালিয়ার শ্রীযুক্ত গুণ্যগোপাল রায় মহাশয় সংগৃহীত পুষ্টিয়ানিবাসী ঔমহেশচন্দ্র শিরোমণির ঘরের পুস্তক মধ্যে পাঁচ প্রকার ‘আদিশূর রাজার ব্যাখ্যার’ পরিচয় প্রাপ্ত হওয়া যায়, তন্মধ্যে দুইখানিতে বল্লাল সেন আদিশূরের দৌহিত্রবংশোদ্ভব বলিয়া কথিত।”(২০)

ঔলালমোহন বিদ্যানিধি, ঔমহিমাচন্দ্র মজুমদার ও ঔনগেন্দ্রনাথ বসু বারেন্দ্রকুলপঞ্জিকা হইতে আদিশূর সম্বন্ধে যে বিভিন্ন ও পরস্পরবিরোধী শ্লোক উদ্ধৃত করিয়াছেন তাহা আদিশূরের প্রসঙ্গে আলোচিত হইবে। শেষোক্ত দুইজন বারেন্দ্রকুলপঞ্জিকা হইতে আদিশূরের সময়জ্ঞাপক যে সকল বচন উদ্ধৃত করিয়াছেন তৎসম্বন্ধে শ্রীযুক্ত রমাপ্রসাদ

চন্দ্র বলেন যে “যে যে কুলজগণের সহিত আলাপ করিয়াছি ঠাঁহার এই সকল বচনের কোনটির বিষয়ই অবগত নহেন।”(২১) ঔনগেন্দ্রনাথ বসুও বলেন—“বারেন্দ্র কুলচার্যের নিকট হইতে এখন যে সকল কুলীনবংশাবলী পাওয়া যায়, তাহার প্রায় সমস্তই আধুনিক।”(২১ক) এই সমুদয় হইতে স্পষ্টই প্রতীত হইবে যে ‘বারেন্দ্রকুলপঞ্জিকা’ নামে পরিচিত কুলগ্রন্থের উপর নির্ভর করা সমীচীন নহে।

মুলো পঞ্চাননকৃত গোষ্ঠীকথা

পঞ্চানন দেবীবর ও ধুবানন্দের সমসাময়িক, কিন্তু ঠাঁহাদের অপেক্ষা কনিষ্ঠ। সূত্রাৎ তিনি ষোড়শ শতাব্দীর প্রথমভাগে অথবা পঞ্চদশ শতাব্দীর শেষভাগে বিদ্যমান ছিলেন। ঠাঁহার হস্তে শক্তির অল্পতা ছিল বলিয়াই প্রথম বয়সে মুলো বলিয়া উপহাসিত হইতেন, কিন্তু শেষকালে উহাই ঠাঁহার গৌরবান্বিত উপাধি হইয়াছিল। ঔলালমোহন বিদ্যানিধি ঠাঁহার সম্বন্ধ-নির্ণয়ে ইঁহার সংক্ষিপ্ত জীবনী লিপিবদ্ধ করিয়াছেন এবং ইঁহার গ্রন্থাদি হইতে বহু শ্লোক উদ্ধৃত করিয়াছেন।(২২)

মুলো পঞ্চানন, এডুমিশ্র, হরিমিশ্র ও ধুবানন্দের কুলগ্রন্থের সহিত পরিচিত ছিলেন এবং ঠাঁহাদের সংক্ষিপ্ত পরিচয় দিয়াছেন। এ সম্বন্ধে কয়েকটি বচন পূর্বে উদ্ধৃত হইয়াছে।

- ৬। দেবীবরের মেলপর্যায় গণনা
- ৭। ধনঞ্জয় কৃত কুলপ্রদীপ
- ৮। কুলার্ণব
- ৯। রামানন্দ শর্ম্মকৃত কুলদীপিকা
- ১০। কুলচন্দ্রিকা
- ১১। সাগরপ্রকাশ

সাত হইতে এগার সংখ্যক গ্রন্থের বিশিষ্ট কোন পরিচয় সংগ্রহ করিতে পারি নাই। সূত্রাৎ ইহাদের রচনাকাল ও বিশ্বস্ততা সম্বন্ধে কোন কথা বলিতে পারি না। তবে মুলো পঞ্চানন কৃত কুলার্ণব, ধনঞ্জয় কৃত কুলপ্রদীপ ও

(১৮) বসু ১ (১২৮—৯)

(১৯) লালমোহন মুখোপাধ্যায়—বন্দ্যবংশ (পৃঃ ৩৬)।

(২০) গৌড়রাজমালা (পৃঃ ৫৮)

(২১) গৌড়রাজমালা (পৃঃ ৫৮)

(২১ ক) বিশ্বকোষ, চতুর্থ ভাগ (৩১১ পৃঃ)

(২২) সং নিং (৬৭৫, ৬৯০, ৬৯৫, ৭০০, ৭০৮, ৭১২—

৭২৬—৭৩২, ৭৩৪—৭৩৯)

কুলদীপিকা—এই সমুদয় গ্রন্থোক্ত শ্লোক ৩লালমোহন বিদ্যানিধি ‘সম্বন্ধনির্গয়ে’ উদ্ধৃত করিয়াছেন। কুলচন্দ্রিকা ও সাগরপ্রকাশ এই দুই গ্রন্থোক্ত শ্লোক ৩নগেন্দ্রনাথ বসুর ‘বঙ্গের জাতীয় ইতিহাস’ ১ম ভাগে উদ্ধৃত হইয়াছে, কিন্তু ইহাদের সম্বন্ধে কোন বিবরণ নাই। গোড়ে ব্রাহ্মণ নামক গ্রন্থেও কুলার্ণব, সাগরপ্রকাশ, কুলচন্দ্রিকা, কুলদীপিকা প্রভৃতি গ্রন্থের নাম আছে, কিন্তু কোন বিবরণ নাই। ৩উমেশচন্দ্র গুপ্তের মতে কুলার্ণবের প্রণেতা ধনঞ্জয় (২৩) ও কুলচন্দ্রিকার প্রণেতা বৈষ্ণব দুর্জয় দাস (২৪)। কিন্তু এ সম্বন্ধে বিশিষ্ট কোন প্রমাণ পাই নাই।

এই বিস্তৃত আলোচনা হইতে ইহা সহজেই প্রতিপন্ন হয় যে, যে সমুদয় কুলগ্রন্থ সাধারণ্যে পরিচিত তাহার কোনখানিই খৃষ্টীয় পঞ্চদশ শতকের পূর্বে রচিত হইয়াছিল—এরূপ মনে করিবার কোন বিশ্বাসযোগ্য কারণ নাই। হরিমিশ্রের কারিকা ও এড়ুমিশ্রের কারিকা প্রাচীন গ্রন্থ বলিয়া স্বীকৃত হইলেও বর্তমানে তাহাদের কোন পুঁথি পাওয়া যায় নাই—যাহা পাওয়া গিয়াছে তাহার উপরেও বিশ্বাস স্থাপন করা যায় না। প্রাচীন আরও অনেক কুলগ্রন্থ হয় ত ছিল, কিন্তু তাহা আর এখন পাওয়া যায় না।

বৈষ্ণুকুলপঞ্জিকার মধ্যে সর্বপ্রাচীন ও প্রামাণিক বলিয়া গৃহীত মাত্র দুইখানি গ্রন্থ আছে—রামকান্ত দাস প্রণীত কবিকর্ণহার ও ভরত মল্লিক কৃত চন্দ্রপ্রভা। সৌভাগ্যক্রমে দুইখানি গ্রন্থেরই রচনাকাল গ্রন্থমধ্যে উল্লিখিত হইয়াছে। প্রথমখানি ১৫৭৫ শকে অর্থাৎ ১৬৫৩ খৃষ্টাব্দে প্রণীত (পঞ্চসপ্ততিপৌ শাকে ক্রিয়তে কুলপঞ্জিকা)। দ্বিতীয় খানির রচনাকাল ১৫৯৭ শকাদ্ব অর্থাৎ খৃষ্টীয় ১৬৭৫ অব্দ। সপ্তদশ শতাব্দীর পূর্বে রচিত কোন বৈষ্ণুকুলপঞ্জিকার সন্ধান পাওয়া যায় নাই। ইহার পূর্বে কোন কায়স্থ কুলপঞ্জিকা রচিত হইয়াছিল এরূপ প্রমাণও পাই নাই।

সুতরাং যে সমুদয় কুলগ্রন্থ অবলম্বন করিয়া আমরা প্রাচীন হিন্দুযুগের সামাজিক ইতিহাস রচনা করিতে প্রবৃত্ত হই, তাহার সমস্তই হিন্দু রাজত্বের অবসানের তিন-চারি

শত বৎসর পরে রচিত। এই সুদীর্ঘ ব্যবধান ও জাতীয় জীবনের অবসাদ ও অবনতির ফলে প্রাচীন ঐতিহাসিক ধারার সহিত বাঙ্গালী জীবন কিরূপ বিচ্ছিন্ন হইয়াছিল সংস্কৃত রাজাবলী নামক গ্রন্থ তাহার প্রকৃষ্ট দৃষ্টান্তস্থল (২৫)। এই গ্রন্থে বাংলার রাজগণের পরিচয় দেওয়া হইয়াছে। অথচ ইতিহাসে সুপরিচিত সম্রাট শশাঙ্ক, ধর্মপাল, দেবপাল, মহীপাল প্রভৃতি কাহারও নাম নাই এবং বিজয় সেন, বল্লাল সেন দিল্লীতে রাজত্ব করিতেন—এইরূপ বর্ণিত হইয়াছে। এই গ্রন্থোক্ত অনেক শ্লোক দেবীবর ঘটকের বচন বলিয়া পরিচিত। সুতরাং এই গ্রন্থখানিতে কুলশাস্ত্র গুলি রচনার কালে (পঞ্চদশ হইতে সপ্তদশ শতাব্দীতে) প্রচলিত জনশ্রুতি স্থান পাইয়াছে—এরূপ অনুমান করা যাইতে পারে। যে সময় প্রাচীন রাজনৈতিক ইতিহাসের ঘটনা সম্বন্ধে সাধারণ জ্ঞান এতদূর বিকৃত ও ভ্রান্ত ছিল, সে সময় প্রাচীন সামাজিক ইতিহাস সম্বন্ধে যে লোকের মনে সঠিক ধারণা ছিল, বিশিষ্ট কারণ ব্যতীত তাহা স্বীকার করা যায় না। সুতরাং বিগত তিন-চারি শত বৎসরে রচিত কুলগ্রন্থের উপর নির্ভর করিয়া প্রাচীন হিন্দুযুগের সামাজিক বা রাজনৈতিক ইতিহাস সম্বন্ধে কোন তথ্য নির্ধারণ করা কর্তব্য নহে। এগুলির মধ্যে যে কোন সত্য নাই এমন কথা বলিতেছি না। কিন্তু ইহার কোনটি সত্য, কোনটি মিথ্যা তাহা নিরূপণ করিবার উপায় নাই। সুতরাং স্বতন্ত্র ও বিশ্বস্ত প্রমাণ ব্যতিরেকে ইহাদের কোন উক্তিই সত্য বলিয়া গ্রহণ করা যায় না।

ইহা সত্ত্বেও যে পাঁচটি সুদীর্ঘ প্রবন্ধে কুলশাস্ত্রে বর্ণিত সমাজবিধির ও সামাজিক ইতিহাসের আলোচনায় প্রবৃত্ত হইয়াছি তাহার প্রধান কারণ তিনটি। প্রথমত, সাধারণের মনে কুলশাস্ত্রের প্রতি যে আস্থা ও শ্রদ্ধা আছে তাহা কি পরিমাণ যুক্তিযুক্ত ও ত্রায়সঙ্গত নিরপেক্ষ বিচার ও বিশ্লেষণ দ্বারা তাহা প্রতিপন্ন করা। ইহাতে অনেক ভ্রান্ত মত নিরাকৃত হইয়া ঐতিহাসিক সত্যের প্রতিষ্ঠা সহজসাধ্য হইবে এবং বর্তমানে প্রচলিত অনেক সামাজিক রীতিনীতির

(২৩) মো যু (পৃঃ ২২)

(২৪) ঐ (৩১ পৃঃ)। কিন্তু ১৭০ পৃষ্ঠায় তিনি জয়বিধাস কৃত কুলচন্দ্রিকার বচন উদ্ধৃত করিয়াছেন।

(২৫) এই গ্রন্থখানি এখনও অপ্রকাশিত। বঙ্গীয় সাহিত্য পরিষৎ পত্রিকায় আমি ইহার বিবরণ প্রকাশ করিতেছি।

অসারতা প্রতিপন্ন হইয়া তাহাদের পরিবর্তন সম্ভবপর হইবে। দ্বিতীয়ত, খৃষ্টীয় পঞ্চদশ হইতে সপ্তদশ শতাব্দীর মধ্যে বাংলাদেশে প্রাচীন হিন্দুযুগের সামাজিক ইতিহাস সম্বন্ধে কিরূপ ধারণা গড়িয়া উঠিয়াছিল তাহার যথার্থ বিবরণ পাওয়া যাইবে। এই ধারণা প্রাচীন হিন্দুযুগের দিক দিয়া সত্য না হইলেও পঞ্চদশ হইতে সপ্তদশ শতাব্দীর মধ্যবর্তী যুগের বাংলার কৃষ্টি ও সভ্যতার ইতিহাসের পক্ষে বিশেষ মূল্যবান। তৃতীয়ত, বাংলার প্রাচীন ইতিহাসের নব নব তথ্য ক্রমশই আবিষ্কৃত হইতেছে। পঞ্চদশ হইতে সপ্তদশ শতাব্দীতে প্রচলিত জনশ্রুতির সহিত সমাক্ষ পরিচয় থাকিলে এই নবাবিস্কৃত তথ্যের প্রকৃত মূল্য নির্ধারণ কোন কোন স্থলে সহজসাধ্য হইবে এবং ইহার সাহায্যে উক্ত জনশ্রুতির কতটুকু সত্য কতটুকু মিথ্যা তাহা নির্ণয় করিয়া প্রাচীন ইতিহাস গঠনে অধিকতর অগ্রসর হওয়া যাইবে।

এই সমুদয় উদ্দেশ্য লইয়াই কুলশাস্ত্র আলোচনায় প্রবৃত্ত হইয়াছি। ৩রাখালদাস বন্দ্যোপাধ্যায়, শ্রীযুক্ত রমাশ্রমাদ চন্দ প্রভৃতি ঐতিহাসিকগণ কুলশাস্ত্রের ঐতিহাসিকতা অস্বীকার করিয়া বাংলার ইতিহাস প্রণয়নে তাহার উপর নির্ভর করেন নাই। কিন্তু তাঁহারা কখনও বিস্তারিত ভাবে কুলশাস্ত্রের আলোচনা ও বিশ্লেষণ করেন নাই। সুতরাং অনেকের মনে এমন বিশ্বাস জন্মিয়াছে যে, তাঁহারা যথোচিত বিচার না করিয়াই কুলশাস্ত্র বর্জন করিয়াছেন। এইরূপ মত অনেকেই প্রকাশ্যে ব্যক্ত করিয়াছেন। জনসাধারণের এই প্রকার সন্দেহ দূর করাও আমার কুলশাস্ত্র আলোচনার আর একটি উদ্দেশ্য। বর্তমান এবং পরবর্তী চারিটি প্রবন্ধে

আমি যে আলোচনা করিয়াছি তাহাতে আশা করি নিরপেক্ষ ব্যক্তি মাত্রেই স্বীকার করিবেন যে বর্তমান কালে যে সমুদয় কুলগ্রন্থ প্রচলিত আছে তাহা প্রাচীন হিন্দু যুগের প্রকৃত রাজনৈতিক বা সামাজিক ইতিহাসের উপাদানস্বরূপ গ্রহণ করা যায় না।

উপসংহারে বল্লেখ্য এই যে, কুলগ্রন্থগুলি অধিকাংশই অপ্রকাশিত ও সূত্রভ। সুতরাং অনেক স্থলেই অল্প আধুনিক গ্রন্থের বিবরণের উপর নির্ভর করিতে হইয়াছে। এমতস্থলে এই প্রবন্ধগুলিতে অনেক ভুলত্রাস্তি নিশ্চয়ই ঘটয়াছে। যে কেহ অনুগ্রহপূর্বক এই সমুদয় ভুলত্রাস্তির দিকে আমার দৃষ্টি আকর্ষণ করিবেন অথবা নূতন তথ্যের সন্ধান দিবেন তিনিই আমার বিশেষ কৃতজ্ঞতাভাজন হইবেন। সমুদয় কুলগ্রন্থগুলি স্বয়ং যথোচিত পরীক্ষা ও আলোচনা করিবার সুবিধা না থাকা সত্ত্বেও আমি এই প্রবন্ধগুলি লিখিতে প্রবৃত্ত হইয়াছি; কারণ ইহাতে বিতর্ক ও আলোচনা দ্বারা প্রকৃত তথ্য নির্ণয়ের সহায়তা হইবে। বাংলাদেশের বিভিন্ন স্থানে কুলগ্রন্থগুলি রক্ষিত আছে এবং অনেক স্থলেই যাহা আমার পক্ষে দৃশ্যপ্য তাহা অন্তের পক্ষে সূত্রভ। সুতরাং একটু আয়াস স্বীকার করিলেই অনেকে নূতন কুলগ্রন্থের সন্ধান অথবা এই সমুদয় প্রবন্ধে আলোচিত কুলগ্রন্থের সম্বন্ধে কোন নূতন অথবা ভিন্ন বিবরণ আমাকে জানাইতে পারেন। কুলশাস্ত্রের আলোচনা ও অধ্যয়ন পূর্ণাঙ্গ করিতে হইলে এইরূপে দেশের সাহায্য প্রয়োজন। এই দিকে সাধারণের দৃষ্টি আকর্ষণ করাও এই প্রবন্ধগুলি রচনার অন্ততম উদ্দেশ্য।

প্রহিবিষন

(হাফিজ্)

শ্রীঅচ্যুত চট্টোপাধ্যায়

সুখ যদিও আনন্দ দেয় বটে এবং
বায়ুতে নিশ্চয় হয় গোলাপের বাস,
শ্রাস্ত বীণার মত—
পূর্ণমাত্রায় সুরাপান কোরো না বন্ধু,
কারণ প্রহরী রয়েছে সজাগ।

ওরা মণ্ডালার দ্বার দিয়েছে রুদ্ধ ক'রে,
হা ভগবান !
দুঃখ কোরো না বন্ধু,
ওদের উন্মুক্ত করতেই হ'বে—
ঐ প্রতারণা এবং আত্মপ্রবঞ্চনা-গৃহের দ্বার !

মোহ-মুক্তি নাটক

শ্রীকৈদারনাথ বন্দ্যোপাধ্যায়

চতুর্থ দৃশ্য

স্থান—রমণ মিত্রের বহির্বাটী

সময়—সকাল

ভাইপো শ্রীপতি মিত্র-মশার সহিত সাক্ষাতের জন্ত অপেক্ষা করছেন

(পদচারণ)

শিরোমণি-মশার কাছে থেকে আহত মনে বাড়ী ফিরে, সামনেই ভাইপো শ্রীপতিকে দেখে—

রমণ। ‘হরেণ্যমৈব কেবলম্’, ‘হরেণ্যমৈব কেবলম্’—একি, সকালে তুমি আবার এখানে কেনো! যাদের মিথ্যা না কোয়ে পেট চলে না, সকালে তাদের সঙ্গে কথা কোয়ে দিনটা নষ্ট করতে চাই না...

শ্রীপতি। কখন আসি বলুন কাকাবাবু! গিয়েই তো কাছারি ছুটেতে হবে, ফিরতে রাত আটটা। মিথ্যে কোয়ে পেট চালাবার মত’ কেম্ পেলেও এখন আসতুম না, তাও যে পাচ্ছি না কাকাবাবু। ছু’মাসের ভাড়া পড়ে গিয়েছে, আমাকে দয়া করুন—পশ্চিম দিকের দুখানা ঘর আর বাইরের একখানা—বাবা যা ব্যবহার করতেন—ছেড়ে দিলে আমি তাগাদা আর দুর্ভাবনা থেকে বাঁচি। সেগুলো তো আপনাদের ব্যবহারে আসছে না।

রমণ। এই যে, উকীল হয়ে বেশ কথা কইতে শিখেছ। ব্যবহারে না থাকলেই বুঝি অপরকে বিলিয়ে দেওয়াই বিধি!

শ্রীপতি। অত্নকে কেনো দেবেন—ভাইপো তো আর অপর নয়—

রমণ। তোমার বাবাই তো অপর কোরে গেছেন।

শ্রীপতি। বাবাকে এর মধ্যে টানছেন কেনো কাকা। আমি উত্তরাধিকারসূত্রে যেটুকু পাই তার বেশী তো চাচ্ছি না।

রমণ। তাহলে তাঁর দেনাটাও উত্তরাধিকারসূত্রে তোমায় বর্তেছে—স্বীকার করো তো? তার কি করছো?

শ্রীপতি। (আশ্চর্য হ’য়ে) বাবার দেনা! এ কথা তো এই শুনছি। তিনি দেনা করবেন কেনো? না মেয়ের বিষে না...

রমণ। তোমার জ্ঞান হ’য়েছে, সে সব কথা শুনলে লজ্জা পাবে, অসুখী হবে, তাই কোনো দিন প্রকাশ করিনি। না বলেই ভুল করেছি! বাও—আর বকিও না—

শ্রীপতি। যে এখন রাস্তার লোক, তার আর লজ্জা সরম কি? দেনাটা কেনো, কতো, কার কাছে, আমার যে জানা দরকার—

রমণ। আমি যেটা চাপতে চাচ্ছি, সেটা যাতে প্রকাশ হয় তার চেষ্টা করবে বই-কি! বাপ লেখাপড়া শিখিয়ে গিয়েছেন—সার্থক হওয়া চাই তো,—বাপের সম্মান, বংশের স্মরণ, হানি করা চাই তো?

শ্রীপতি। আমার জানা আবশ্যিক বলেই জানতে চাচ্ছি—

রমণ। (বিরক্তভাবে)—শুনবে! তোমার বাবা আপিসের ক্যাম্ ভেঙেছিলেন! কেউ সে কথা জানে কি, না আমি কা’কেও তা জানতে দিয়েছি! সাহেব পুলিশে দিতে প্রস্তুত। আমি সেই দেড় হাজার টাকা পুরো কোরে দিয়ে—সাহেবকে ঠাণ্ডা করি। দাদা বাড়ী এসে তোমার খুড়িমাকে আভরণ শূন্য দেখে—শয্যা নিলেন। তার পর আর ওঠেন নি। শেষ সময় বলে’ গেলেন—“আমার অংশের বাড়ী ঘর, জমি সব তোমার রইলো।” বললুম—“করছেন কি—ও কি বলছেন?—শ্রীপতি”... বললেন—“তার জন্তে চিন্তা রেখ না, স্বশুর বড়-লোক, তাঁর সঙ্গে আমার” এই পর্যন্ত বলে’ তাঁর কথা বন্ধ হ’য়ে যায়। সেখানে একা আমিই ছিলাম না। শুনলে! এইবার বাপের নাম জাহির করবার চেষ্টা পাও—ছেলের কাজ করো—

শ্রীপতি । আমি অভাবে পড়েই আপনার কাছে প্রার্থনা জানিয়েছি । ছ'মাস আগেও বলেছিলেন—“অতো ব্যস্ত হয়ো না, বাড়িটা মেরামত করবার ইচ্ছা রয়েছে ; সম্ভ্রান্ত লোকেরা মধ্যে মধ্যে এসে থাকেন । এখন তুমি এলে বাড়ির কাজে হাত দেওয়ার অসুবিধে হবে—সবুর করো ”

রমণ । বংশের দুর্নাম প্রকাশ করতে চাইনি—তাই বলেছিলুম—

শ্রীপতি । যদি তাই হয়, আপনি এতো করেছেন, ঘর দু'খানা ভাইপোকে দানই করুন না । আমার যে বড় অভাব...

রমণ । (বিকৃত কণ্ঠে) “যদি তাই হয়” মানে কি ? আমার কথা বিশ্বাস করতে পারছেন না বুঝি—বেইমান ! এখানে আর মুখ দেখাতে এসো না ! ভেবেছিলুম...নাঃ আর নয় । জেনে বুঝে শত্রু চোকাতে...

শ্রীপতি । (আহত প্রাণে) জেনে বুঝে বাড়িতে শত্রু কেউ চোকায় না কাকাবাবু, শত্রু আপনিই এসে চোকে...

রমণ । (রাগে কাঁপতে কাঁপতে)—বেরও এখান থেকে—দূর হও রাস্কেল ! বেইমানের মুখ দেখতে চাই না ।

বাড়ীর মধ্যে চলে গেলেন । পত্নী গাড়াগাড়ি উপরের জানলা থেকে সরে গেলেন

পঞ্চম দৃশ্য

শ্রীপতি ধীরে ধীরে চিন্তাকুল, অগমনক্ষ ও হতাশভাবে রাস্তায় পা বাড়ালে ।

চন্দ্র চৌধুরী মশাই রমণ মিত্রের কাছে আসছিলেন, শ্রীপতিকে তদনস্থ দেখে—

চন্দ্রবাবু । একি ! তোমাকে এমন দেখছি কেনো ?

শ্রীপতি । (চম্কে ফিরে চন্দ্রবাবুর পায়ের ধুলো নিয়ে)
—কাকাবাবুর কাছে গিয়েছিলুম জ্যাঠামশাই—

চন্দ্রবাবু । ডেকেছিলেন বুঝি—দেখা হোলো ?

শ্রীপতি । ডাকবেন কি—আমাকে এড়াতেই চান । দেখা হ'লে বিরক্তই হন ! কি করবো জ্যাঠামশাই—বড় কষ্টে পড়েছি । ছ'মাসের বাসা-ভাড়া ৬০ টাকা চেপেছে । তাই আমার অংশের ঘর দু'খানা আর বাইরের একখানা

চাইতে গিয়েছিলুম । ছ'মাস পূর্বে বলেছিলেন—“বাড়িটে আগে মেরামত করি ।” কিন্তু আজ যা শোনালেন, সে যে ভয়ঙ্কর কথা ! বাবা নাকি আপিসের ক্যাম্ ভেঙে...

চন্দ্রবাবু । কে—চণ্ডী ? নারায়ণ, নারায়ণ ! এমন কথা মুখে আনতে কেউ পারে না । তার মত মানুষ কি আর দেখতে পাবো ! কি শুনতে কি শুনেছ...

শ্রীপতি । না জ্যাঠামশাই—আমি ঠিকই শুনেছি । কাকাবাবু নাকি দেড় হাজার টাকা দিয়ে—তাকে বাঁচান । তাই তিনি তাঁর অংশ—কাকাবাবুকে দিয়ে গেছেন —

চন্দ্রবাবু । (সহাস্তে)—তোমার কাকাবাবুকে চেন না শ্রীপতি—গায়ের অনেকেই চেনেন না ! এখন তাঁর জপের সময়—এ-তো আমাদের জপ নয় ! তাই ও-সব বৈষয়িক কথা শুনে বিরক্ত হয়ে থাকবেন । (চিন্তিত-ভাবে ইতস্তত কোরে)—তোমায় বলি—আরো কারণ আছে বাবা, তার কিছু কিছু আভাস আমি পেয়েছি ; স্পষ্ট বলতে পারেন না তো । ধর্মপ্রাণ লোক, আপন বাড়ির ছেলেপুলের স্বভাব চরিত্র—নির্মূল দেখতেই চান । পাপ-কথা যে আর উচ্চারণ পর্যন্ত করতে পারেন না—নইলে নিজেই বলতেন । তাই বিরক্ত দেখে থাকবে...

শ্রীপতি । (আশ্চর্য্য হয়ে) আমি যে কিছু বুঝতে পারলুম না জ্যাঠামশাই ! আপনিও কি তাহ'লে...

চন্দ্রবাবু । (স্নেহের হাসি টেনে) আরে পাগল—তাঁর মত উচ্চ অবস্থার লোকের কথায় কি আমাদের প্রতিবাদ চলে !

শ্রীপতি । আপনার মত' সরল উদার প্রকৃতির লোক তো আমার নজরে পড়ে না...

চন্দ্রবাবু । (ব্যস্তভাবে) ও সব কথা থাক শ্রীপতি । তা যাই হোক, ব্রজ লাহিড়ীর বাড়ির ঝি কদমের সঙ্গে তুমি কথা কও, সম্পর্ক রাখো, তাতে যে তোমার কাকাবাবুর মর্যাদার কতটা হানি করা হয় ও হ'তে পারে, সেটা কি তুমি বুঝতে পার না ? কলকাতার সব বড় বড় শিক্ষিত সম্ভ্রান্ত লোকেরা যার পায়ে মাথা ঠাঁকায়, তাঁর সেই মাথা হেঁট করা হয় যে তাতে ! তুমি যে তাঁর বংশের ছেলে—

শ্রীপতি । কদম সম্বন্ধে আমি বিশেষ কিছু শুনি নি জ্যাঠামশাই, জানবার দরকারও মনে করিনি । আমি এই নতুন ওকালতী আরম্ভ করেছি ; আমার কাছে যাঁরা আসেন,

প্রায়ই সব অপরিচিত। কদম ব্রজবাবুর বিধবা পত্নীকে দেখা শোনার জন্তে তাঁর সাহায্যের জন্তে আছে—এইমাত্র শুনেছি। আমরা ব্রজবাবুর একপ্রকার বন্ধুই ছিলাম—নিকট প্রতিবাসীও। তাই তাঁর কিছু জানবার দরকার হ'ল—কদমকে পাঠান, সে আসে। তাতে এমন কি...

চন্দ্রবাবু। তোমার কাকাবাবুর মুখেই শুনেছি—কদমের স্বভাব চরিত্র ভালো ছিল না--

শ্রীপতি। অনেকের বাড়িতেই তো কি আছে—কে কি ছিল সে খবর কয়জন রাখেন জ্যাঠামশাই? আর কাকাই বা এসব—

চন্দ্রবাবু। তোমরা আজকালের ছেলে—বুঝবে না শ্রীপতি। ওঁর এখন যে অবস্থা—ওঁর অগোচর কিছু আছে কি! সব যে ওঁর এখন নখদর্পণে! গ্রামের শুভ চিন্তার ভার যে ওঁর উপর আপনিই গিয়ে পড়েছে! যাক—তুমি বাবা কদমের কোনো সংশ্রব রাখ না। দেখবে সব ঠিক হয়ে যাবে। বাড়ী-ঘর তো ওঁর এখন বন্ধন—তুচ্ছ কথা! কোন্ দিন কোন্ ফাঁকে বেরিয়ে পড়বেন কেউ জানতেও পারবে না। আমরা পালা কোরে—চোখে চোখে রেখেছি—

শ্রীপতি। আপনার মত জ্ঞানী লোকের (ক্ষমা করবেন) এ কাজটি কি ভালো হচ্ছে জ্যাঠামশাই! টেনে রেখে ওঁর অনিষ্ট করাই কি আমাদের উচিত? শুনেছি—বংশের একজন তাঁর কুপা পেলে—উপর নীচের সাত পুরুষ উদ্ধার হয়ে যায়—

চন্দ্রবাবু। কথা ঠিক বটে! কিন্তু আমরা ঘোর সংসারী, স্বার্থপর, তাই নিজেদের মঙ্গলের জন্তেই ওঁকে রাখা। যাক—সে অনেক কথা। তুমি কিন্তু বাবা—যা বললুম তা শুনো—ভালো হবে। ওসব স্ত্রীলোকের সঙ্গে মেলামেশায় ভদ্র সম্মানদের—বুঝলে... অপযশ আছে—

শ্রীপতি। (একটু স্তম্ভিত থেকে) আজ কি কুক্ষণেই বেরিয়েছিলুম! কাকাবাবু শোনালেন—বাবা আপিসের ক্যাম্ ভেঙে ছিলেন! আপনিও আমার চরিত্রের উপর—

চন্দ্রবাবু। না—না—আমি কেনো তোমার কাকাবাবুর কাছে—

শ্রীপতি। হ্যাঁ—তাই হলো—এবং আপনি তা—

চন্দ্রবাবু। আহা—ওকথা ভাবচো কেনো? তাঁর বাক্য অগ্রাহ—

শ্রীপতি। করা যখন যায় না, তখন তাই তো হলো জ্যাঠামশাই—

চন্দ্রবাবু। না—না, আমি বলছি—কাজ কি দুশ্চরিত্রার সঙ্গে কথা কোয়ে! গুরুজন যা চান না—বুঝলে—

হাঁপাতে হাঁপাতে কদমের দ্রুত প্রবেশ

চন্দ্রবাবু। (বেশ সহজভাবে) এই যে—এস মা।

কদম। বাবা! (পদানতভাবে প্রণাম) মা, ছেলে-মেয়েরা সব ভালো আছেন বাবা? এমন ফুরসৎ পাই না যে গিয়ে দেখে আসি। (শ্রীপতির প্রতি) বাবা—বাবা! এত ছোটোতেও পারেন—

চন্দ্রবাবু। বউমা কেমন আছেন কদম?

কদম। সে আর কি শুনবেন বাবা! শরীরের উপর মানুষের এমন অবস্থা—কখনো দেখিনি। খেতে হয় তাই তিন-পোর বেলায় এক-মুঠো ভাতে-ভাত ফোটান। কিছু বললে—তাঁর চোখে জল গড়িয়ে আসে—

চন্দ্রবাবু। (ব্যস্তভাবে) থাক কদম থাক! (দীর্ঘ-নিশ্বাসের সহিত) নারায়ণ!—শ্রীপতিকে খুঁজছিলে?

শ্রীপতি। না—আমাকে খোঁজবার কোনো দরকার নেই; আমার দ্বারা কিছু হবে না—

কদম। (আশ্চর্য্য হয়ে) আমি মরছি ছুটোছুটি কোরে, আমারি ভুল হয়েছে! দাদাবাবু উকীল মানুষ—শুধু হাতে কাজ করতে ওঁদের আইন্ যে মাথার দিব্যি দেয়!

চন্দ্রবাবু। (সহাস্ত্রে) বেশ বলেছ কদম—ঠিক কথা বলেছ—

শ্রীপতি। না জ্যাঠামশাই, আপনিই ওকে বারণ কোরে দিন। আমার কাছে আসবার কোনো দরকার নেই। তাতে আমার অনিষ্ট আছে—

চন্দ্রবাবু। ওকি শ্রীপতি! ও এলো হাসতে হাসতে—তাকে অমন রুঢ় কথায়—

কদম। (সহসা অভাবনীয় আঘাতে, সবিস্ময়ে) না বাবা, দাদাবাবু ঠিকই করেছেন। ভগবান যাদের দুর্দশায় ফেলেছেন, তাদের সাহায্য করা মানুষের উচিত কি!

কদমের চক্ষু জলে ভেসে গেল

চন্দ্রবাবু। (কথা খুঁজে না পেয়ে) কি কাজ ছিলো কদম ? অতো ছুটতে ছুটতে এলে—

কদম। (চোক মুছতে মুছতে সামলে) নিজের বুদ্ধির দোষে বড় কষ্ট পেয়েছি বাবা—অবস্থার কথা মনে থাকে না ! আগেকার অভ্যাস যায় না—আপনাদের পায়ে পায়ে ঘুরি, দুটো মিষ্টি কথা পেলে বর্তে যাই। আপনারাও ভালবাসেন—‘দূর ছাই’ করেন না, তাই আবদারও বেড়ে গিয়েছে। নিজের অবস্থার কথা মনে পড়ে না। দুটো মিষ্টি কথা আর বামুন-বাড়ির ছ’মুঠো অন্ন ছাড়া আর তো কিছুই চাই না বাবা ! বউদি সে ছুই-ই আমাকে দেন—নিজের বোনের মতো দেখেন। যতটুকু পারি তাঁর কাজ করবার চেষ্টা পাই। অনেক দেখলুম, অমন মেয়ে দেখিনি বাবা। তাঁর যে এ-দশা ঘটেছে, সেটা ভগবানের পরীক্ষা বলেই মনে হয়। (মুখে হাসি এনে) কি সব বলে’ চলেছি—মনের ঠিক নেই ! হ্যাঁ—উকীল দাদা আজ আমাকে শুধু চেতিয়ে দেন নি, শিউরে দিয়েছেন ! আমি তাঁর কাছে দরকারে এলে—তাঁর অনিষ্ট আছে ! সর্বনাশ !

চন্দ্রবাবু। না, না, কদম—ও কি সত্যই তা মনে করে !

শ্রীপতি। (দৃঢ়ভাবে) হ্যাঁ জ্যাঠামশাই, আমি আজ থেকে সত্যই তা করি—

চন্দ্রবাবু। সত্য হলেও, এমন রুঢ় কথা কদমের মুখের উপর তুমি বলো কি কোরে ?

কদম। আপনারা দয়া কোরে ভালোবাসার দিন্ দিন্ আমার স্পর্ধা সত্যিই বেড়ে যাচ্ছিলো। ভাবিনি যে আমি ঝি-চাকর বই আর কিছুই নই ! দাদাবাবু, আমার উপকারই করলেন—

চন্দ্রবাবু। না না, তোমাকে কোনোদিন কেউ—ঝি-চাকর ভাবে নি—ভাবতে পারে না। তোমাকে আমি মেয়ের মতো দেখি। যাক্ ও-সব কথা। শ্রীপতির মনটা আজ নানা কারণে ক্ষুব্ধ অশান্ত রয়েছে। ও-কথা তুমি ভেব না কদম—হ্যাঁ কি কাজ ছিল বললে না ?

কদম। (চোখ মুছে) সে কাজ আমার মিতে গিয়েছে বাবা, আর দরকার হবে না। বউদির ব্রত আছে, এক দিন ধুতির দরকার—তাই...। এখন আমিই তা কিনে এনে দিতে পারবো। আমার আবার লজ্জা সরম কি ! কথাটা বলে গিয়েই তো—

চন্দ্রবাবু। (সে কথায় কান না দিয়ে)—টাকা এনেছো—দাও। (কদমের অনিচ্ছা দেখে)—না, আমি কোনো কথা শুনব না—দাও... (হাত পাতলেন)

কদমের জিদ রইল না ; চন্দ্রবাবুর হাতে দুটি টাকা দিতে হোলো

শ্রীপতি। দিন্—আপনি কোথায় যাবেন ! আমার রাস্তাই ওই—

কদম চোখ মুছতে মুছতে চলে গেল

চন্দ্রবাবু। নাও—আমি তোমাকেই দিতুম—

শ্রীপতির হাতে টাকা দিলেন

দেরি হয়ে’ গেল’—প্রভুর দেখা পেলে হয়। জপে না বসে’ পড়েন—

দ্রঃ রমণ মিত্রের বাড়ির দিকে চললেন

শ্রীপতি। (অবাক হয়ে’ তাঁর দিকে চেয়ে) আশ্চর্য্য লোক ! ডুবতে আর বিলম্ব নেই দেখছি। একেবারে গ্রহের গ্রাসে গিয়ে পড়েছেন ! জমিদার বংশে এমন সাদাসিদে আত্মতোলা উদার লোক, কোথা থেকে এসে যে জন্মেছিলেন—ভেবে পাই না। ধর্ম্মের আবরণে কাকাবাবু শুঁকে মন্ত্রমুগ্ধ কোরে রেখেছেন ! ভগবান ওঁকে রক্ষা করুন।

এখন আমিই বা করি কি (চিন্তা)—নন্দকে জানানো তো দরকার ! সে কি বলে শুনি—তার পর...

চলে গেলেন

ষষ্ঠ দৃশ্য

স্থান—রাজ লাহিড়ীর বাড়ী

সময়—বৈকাল

উপস্থিত—বাড়ীর দ্বার বন্ধ

বাগ্ধারে চন্দ্র চৌধুরী মশাই

চন্দ্রবাবু। কদম, কদম ! বাড়ী আছে কি ?

কদম। কে গা ?

চন্দ্রবাবু। আমি গো—একবার দোরটা খোলো—

কদম। তুমি কে গা—কি দরকার ?

বলিতে বলিতে ভিতর হইতে দ্বারোদঘাটন। চৌধুরী মশাইকে দেখিয়া সলজ্জ মাথার কাপড় টানা

কদম। চৌধুরী মশাই আপনি ! মাপ করবেন, আমি বুঝতে পারিনি—

পদধূলি গ্রহণ

চন্দ্রবাবু। তুমি তো ঠিকই করেছ কদম। বাড়িতে তো পুরুষ কেউ নেই—ডাকলেই তো থাকে তাকে দোর খুলে দিতে পার না। তোমাকে অবলম্বন করেই বউমা রয়েছে—সাবধান হওয়াই তো উচিত—

কদম। বউদিকে কিছুর বলবেন কি? তিনি এই দোরের পাশেই আছেন—

চন্দ্রবাবু। না—বিশেষ কিছু নয় মা; এই দিক দিয়ে যাচ্ছিলুম, একবার খবরটা নেবার জন্তেই ডাকলুম। নেওয়া তো ছুবেলাই উচিত—পেরে উঠিনা মা—মনে সর্বদাই থাকে। বলাই তো আছে—যখন কিছু দরকার পড়বে বা কিছু বলবার থাকবে—আমাকে জানাতে সঙ্কোচ কোরো না। ব্রজ চলে' গেছে—আমার আপন ভাই গিয়েছে। ভগবান যা ভালো বুঝেছেন—করেছেন! তার উপর তো মানুষের কোনো হাত নেই মা। এখন মানুষে যেটুকু পারে, তা খেন করতে পারি। যাক—দিন তো কাটাতেই হবে মা, সেটা শ্রীহরির নাম, ধর্ম কर्म, সেবা, এই সব নিয়েই থাকবার চেষ্টা কোরো। পরকালটাই মা হিঁদুর প্রধান লক্ষ্যের জিনিষ। গ্রামে কিছুই ছিল না, এখন শ্রীভক্তিভূষণের কৃপায় তার উপায়ও দিন দিন হচ্ছে...

কদম। আজ আবার একখানা ছাপানো কাগজ দিয়ে গেলো—সিদ্ধি-সভায় সংকীর্তন, আরো কি সব আছে। সেখানে কি মেয়েরাও যেতে পারবে বাবা! কই কাগজ বিলি করতে তো কখনো দেখিনি...

চন্দ্রবাবু। শ্রীহরির কৃপায় দিন দিন উন্নতিই দেখবে। ওই সম্বন্ধেই তো বলে' যাবো ভেবেছিলুম। মেয়েরা থাকেন বই কি। আমাদের বড় ভাগ্য যে শ্রীভক্তিভূষণকে পেয়েছি! উনি যে ভিতরে ভিতরে এতটা বেড়ে গেছেন—কেউ বুঝতে পারিনি মা। হঠাৎ কাল যে ভাব তাঁর দেখলুম...

কদম। কার কথা বলছেন বাবা?

চন্দ্রবাবু। (বাধা দিয়ে) মন দিয়ে শোনো—আপনিই বুঝবে। তারপর শুনলুম—বউমার ওই বাগান বাড়ি বিক্রির চেষ্টায় ক'দিন—কোথায় ভদ্রেস্বর, বরাকর, কোথায় কোতোলপুর অনবরত ঘুরেছেন। বলেন—ভার নেওয়ার চেয়ে বড় দায়িত্ব আর নেই—কথা দেওয়া কি-না—

শব্দ যে ব্রহ্ম! ফেরবার সময়—কলকেতায় এক ব্যারিষ্টার শিষ্যের বাড়ী রাত কাটান। কলকেতায় যে ওঁর এত সব বড় বড় শিষ্য আছেন, সে কথা কোনোদিন মুখে আনেননি। কি ত্যাগ, কি আত্মগোপন!

কদম হাত জোড় কোরে মাথায় ঠেকালে

চন্দ্রবাবু। তারপর শোনো—সেই ব্যারিষ্টারের স্ত্রী আর মেয়ে কীর্তন গান করেন। শ্রীভক্তিভূষণ—ভাব চাপতে গিয়ে অজ্ঞান হয়ে পড়েন—

কদম। ওমা কি হবে গো।

চন্দ্রবাবু। বড়লোক ভয় পেয়ে ডাক্তার ডাকেন। সেই অবস্থায় প্রভু নানা আশ্চর্য্য কথা ক'ন। সবই যেন কোনো অদৃশ্য পুরুষের সঙ্গে কথা—“আমায় কেনো এ ভার দিলে—আমি তাদের কি বলবো—কে বিশ্বাস করবে—সবাই যে মর্তের ময়লা মাথা...”

কদম। গা যে শিউরে ওঠে গো!

চন্দ্রবাবু। শিউরোবারই কথা যে! তখনো তাঁর সংজ্ঞা নেই। ডাক্তার ভয় পেয়ে বৃদ্ধ মৃত্যুঞ্জয় কবিরাজ ও আরো প্রবীণদের আনান। তাঁরা দেখেই তাঁর পায়ের ধূলো নিয়ে বলেন—“এ যে সমাধি—তোমরা কি এঁকে চিনতে না! এটা যে এখন ওঁর সমাধি ভঙ্গের অবস্থা। এমনটা হবার পূর্বে ভগবৎপ্রসঙ্গ কিছু হয়েছিল কি?” শুনে সবাই অবাক।

কদম। হবে না—ব্যাপারখানা কি!

চন্দ্রবাবু। ডাক্তার-কবিরাজকে ভিজিট দিতে যাওয়ায়, তাঁরা বলেন—“যা পেয়েছি তা এ জন্মের জন্তে যথেষ্ট। এ রোগের ভিজিট মহাপুরুষের পায়ের ধূলো—ভাগ্যে তা মিলেছে।—সেই সব ব্যারিষ্টার, ডাক্তারেরাই তো—এই সভার ব্যয় আর নোটস্ ছাপিয়ে পাঠিয়ে দিয়েছেন। এ সব কথা কি চাপা থাকে মা—

কদম। (বউয়ের প্রতি) এখন বুঝলে—আমাদের মিত্তির মশাই—ভক্তিভূষণ...

চন্দ্রবাবু। ‘শ্রী’ বলতে হয়—শ্রীভক্তিভূষণ। তুমি ঠিকই বুঝেছ কদম। কিন্তু এখানকার লোক এখনো ধারণা করতে পারেনি—দোষ নেই—যে রূপ গোপন সাধন আমরাই ধরতে পারি নি! যাক—যার ভাগ্যে আছে,

এইবার দিন কিনে নেবে। যেও, বউমাকেও নিয়ে যেও—
তার মনটা শান্তি পাবে।

কদম। শুনেই গায়ে কাঁটা দিচ্ছে—যাব না আর!

চন্দ্রবাবু। যাবে বই কি, যেও যেও—

কদম। (বিষন্ন মুখে) পাপ যে ছাড়ে না বাবা। কবে
আবার আপনাকে পাবো—তাই...

চন্দ্রবাবু। কেনো? কিছু বলবার থাকে—বল না।

কদম। সংসারে জড়িয়ে থাকলে—চাই তো সবই।
ওই পাপ বাগান-বাড়িটার কথা...

চন্দ্রবাবু। প্রভু সবে এই ফিরেছেন, একবার মাত্র
দেখা। উদাস হয়েই রয়েছেন—বড় আঘাত পেয়েছেন—

কদম। (উৎকর্ষার সহিত)—আহা—পড়ে' গিছিলেন
নাকি? ও অবস্থায় আর একা—

চন্দ্রবাবু। (একটু হাসি টেনে) না রে পাগলি। ও
অবস্থায় যে তিনিই আগলে বেড়ান—সঙ্গে সঙ্গে থাকেন।
তা নয়। বললেন—“চন্দোর, বিষয়ের কথা আর আগাকে
শুনিও না—বিষ—বিষ, কান দুটো জ্বালে যায়!—বউয়ের
বাড়ির ভার আমার উপর পড়েছে কেনো—তা জানো?
জানলে আমিই কি ওতে মাথা পাততুম!—ওটা রাধারানীর
পরীক্ষা চন্দোর—আর এই অধমের অগ্নিপরীক্ষা! শুনে
আশ্চর্য্য হয়ো না—জগতে আশ্চর্য্য কিছু নেই চন্দোর—কিছু
নেই। মানুষে সব পারে! যেখানে যাই শুনি—“ওটা
না কি ভূতের বাড়ী!” কেউ টেকতে পারে না—ব্রজরও
তাই নয় নি। তাই নিতে কেউ সাহস পায় না। আজ
মনে হয়, জানি না কেনো—বাবা আমাকে ও জমিতে
খেলতে যেতে বারণ করতেন। অল্প কারণও থাকতে
পারে। আমার মনে হয়—এ সব মন্দ লোকের কাজ—
শিরোমণির পুকুর-সংলগ্ন কি না—বুঝতে পারছো? কিন্তু
আমিও দেখবো—কে কি করতে পারে! রাধারানীকে
দিন রাত জানাচ্ছি—আমি ও-বাড়ী শোধন কোরে দেখিয়ে
দেবো! যখন ভারই পড়েছে—কারো ছুরতিসন্ধি খাটবে
না।” এর বেশী আর ভাংলেন না—

কদম। (চিন্তামগ্ন মুখে) তবে কি হবে বাবা!

চন্দ্রবাবু। উনি যখন হাতে নিয়েছেন, জেদও পড়েছে,
—তখন তোমরা নিশ্চিন্ত থাকো। যার তার হাতে পড়ে নি
কদম। এখনো আত্ম-প্রকাশ করেন নি—তাই! বউমা

যেন উতলা না হন। উনি যেমন যেমন বলেন—কোরে
যাওয়া চাই। না হয় দু দিন দেরিই হ'বে—বুঝলে?—

কদম। বউদি বলছেন—আপনি ছাড়া গুঁর তার
কেউ নেই—

চন্দ্রবাবু। আমাকে কিছু বলতে হবে না মা। আমি
ওর উপায়—গুঁকে দিয়েই করাবো। (এক পা এগিয়ে,
নিম্ন কণ্ঠে) কারুকে বোলো না কদম—রাধারানী গুঁর হাত-
ধরা, এ আমি বিশেষ জানি।—আচ্ছা মা, এখন আমি
চললুম।

কদম। বউদি প্রণাম করছেন।

চন্দ্রবাবু। ধর্ম্য মতি হোক—শান্তি পান্—

চলে গেলেন

অপর্ণা। (বেরিষে এসে, বিমর্ষ মুখে)—এ সব কি
শুনছি কদম!

কদম। ভেব না—ও সব ভক্তদের লীলা আশ্বাদন...

অপর্ণা। লীলা কি বল!

কদম। ওই ভূতের কথা গো! সত্যি তো আর
ছিল না...

অপর্ণা। (ক্ষোভে-দুঃখে) কিছু গোঁজ খবর না নিয়ে,
সাত্ তাড়াতাড়ি বাড়ী কোরে—আমার একি দশা কোরে
গেলেন! (চোখে আঁচল দিলেন)—মিত্তিব মশাই নিজেই
তো বললেন—গুঁর বাপও গুঁকে ওদিকে যেতে মানা
করতেন।

কদম। আমার বিশ্বাস হয় না।

অপর্ণা। সাধু দেবতার কথায় বিশ্বাস হয় না কি বল!
তোর তবে বিশ্বাস হয় কা'কে?

কদম। কাকেও হয় না।

অপর্ণা। ওমা—অমন কথা বলিস নি কদম! কা'কেও
বিশ্বাস না কোরে কি মানুষ থাকতে পারে? করতেই হয়।
তা—এখন সে কিছু বুঝতে পারলুম না...

কদম। নাই বা বুঝলে? ওতে বোঝবার আর বড়
কিছু দেখতে পাচ্ছি না। চৌধুরী মশাই—সাধুবাক্যই
শুনিয়ে গেছেন।—বাকিটা সভায় গিয়ে শুনে আসবার
নেমস্তন্ন কোরে গেলেন।

অপর্ণা। আগে থেকে মনটাকে অতো ময়লা কোরে
রাখিস নি কদম। ঠাঁকে সকলে ভক্তি করছেন...

কদম। (হাসি টেনে)—আর বলতে হবে না গো।
এই ময়লা কাচতে চললুম। বাপরে—তোমার যে একটু
ময়লা সয় না!

আনলা থেকে কাপড় গামছা নিয়ে বেরিয়ে গেলো

সপ্তম দৃশ্য

স্থান—মধু মোদকের দোকান

সময়—বেলা : ০টা

উপস্থিত—মধু মোদক

হারান ভট্টাচার্যের প্রবেশ

হারু। আজ তোমার স্নপ্ৰভাত মধু। তাতে আজ
একাদশী তিথো—ফলং রাশি রাশি—

মধু দোকান ছেড়ে উঠে এসে মেরুদণ্ড বক্র করে প্রণাম

আশীর্বাদ করি, এখন তোমার প্রভাতগুলো সব স্নপ্ৰভাত
হয়ে দেখা দিক। ব্রহ্মা বাক্য—দেবেও তাই, নিশ্চিত
থাকো...

মধু। আপনার শ্রীমুখে ফুল চন্নন পড়ুক। এক ঘর
কাচা-বাচা নিয়ে কুলিয়ে উঠতে পারচি না দেবতা—

হারু। কোনো চিন্তা নেই—ব্রহ্ম বাক্য, দেখে নিও।
সন্দেহ রেখ না মধু। তোমার ছেলেপুলে কয়টিই বা!

মধু। সে কি ঠাকুর মশাই! এর চেয়ে বেশি হলে
যে দেশে মন্ত্ৰোস্তর হবে! এখন সেটা বাড়িতেই ভোগ
করছি!

হারু। ওকি বলতে আছে মধু, মা-যষ্টির রূপা। কতগুলি
শুনি?

মধু। গণ্ডা হিসেবেই বলতে হয়—পউনে তিন পুরবে
এই বোশেকে। আহা মাগী আর বাঁচে না দেবতা—তার
শরীল আর বয়না ঠাকুর। কতো করে, তার কতো সাধের
ঘর বানালুম—ছ’দিন পা-মেলে, শুতে পেলো না;—আঁতুড়েই
তার কাটছে! (দীর্ঘনিশ্বাস) গঙ্গা পিসি বলে,—“ওকে
ছ’বচর ওর বাপের বাড়ী থাকতে দাও!” শুনলেন জ্ঞেতের
কথা? দেবতা-বামুনে বিশ্বাস থাকলে আর ও-কথা কয়!
সবই তো তাঁদের ইচ্ছে—তাঁদের রূপায় হয়।

হারু। ও-সব নাস্তিকদের কথায় কান দিও না—কান
দিও না।

মধু। বলুন তো দেবতা! (চিন্তিত ভাবে) কিন্তু
এদিকে যে আওলাদ অগুস্তি দাঁড়িয়ে যাচ্ছে.....

হারু। না না, ও কথা মুখে এনো না, দ্বিধা রেখ না,
যে আসে সে ভাগ্য সঙ্গে করে’ আসে। ওদিকে যেমন
বিশ্বাস রেখেছো—এদিকেও রেখো। দেখলে না, আমার
ভূতোও ভূমিষ্ট হল, সিদ্ধি সভাও উদ্ভিষ্ট হ’ল—আবার
ধেঁচিও জন্মেছে প্রভুও পেকে উঠেছেন। এতদিন ভেতরে
ভেতরে সব গোপনই ছিলো...

মধু। কার কথা বলছেন?

হারু। গ্রামে আর প্রভু-পদবাচ্য কে আছে? ঠাকুর
মিত্তির মশাই বলতে গো—সিদ্ধি সভার মাথা-মস্তক—
মুণ্ড হে—মুণ্ড—

মধু। তাঁর এমন কি হল ঠাকুর—পিষ্টব্রণ? আহা
ভেতরে ভেতরে পেকে উঠেছে—কেউ নজর করেনি?
আমারও বাকি সাড়ে পাঁচ টাকা, যায় যাক্গে তিনি বেঁচে
উঠুন। নন্দবাবু ডাক্তার হোলো—আহা দেখে যান.....

হারু। কি পাগলের মতো বোচ্চো? কঠি রাখো
আর এত বড় ভীষণ খবরটা রাখ না। প্রভু সিদ্ধি সভা
নিয়েই মেতে থাকেন—সবাই এই-ই জানতো! কাউকে
ধরা দেন নি। ভেতরে মহা সমুদ্রের ঢেউ খেলছিলো—
চাপাচাপি হ’লে, ওপ্চাবেই, কে রুক্বে? আগে আগে
ভর হোতো বটে—সেটা যে সমাদির গোড়া-পত্তন তা কি
করে বুঝবো। ও বস্তু সেই কুম্ভকর্ণাদির পর আর তো
কেউ দেখেনি। কিন্তু কলকেতা রাজধানী বটে, ইঞ্জিতে
সব বুঝে নেয়। একদিন মাত্র ছিলেন, ধরে’ ফেলেছে!
সে তো তোমার হাবাতে অভিরামপুর নয়! তারা গুণের
আদর জানে। কাগজ ছাপিয়ে পাঠিয়ে দিয়েছে।
বৃহস্পতিবার সিদ্ধি সভায় জাঁকালো উৎসব। তুমি কাগজ
পাওনি?

মধু। (অপরাধীর মত) তরফদার মশাই কি
একখানা দিয়েছিলেন—তখন তেল মাখচি। মেয়েটা
তাতে সন্দেশ মুড়ে কাকে দিয়ে ফেলেছে.....

হারু। আ-হতভাগ্য।—যাক্ প্রভু কিন্তু তোমাকে
ভোলেন নি। বললেন—“মধুকে বলে এসো, বৃহস্পতিবার
সে যেন—সন্দেশ সওয়া পনের’ সের, আর বাতাশা সওয়া
পনের’ সের বৈকালেই সিদ্ধি সভায় দিয়ে যায়।” কই

পেল্লাদের নাম করলেন না তো ! যাক্, চন্দোর বাবু হাজার হোক বিজ্ঞ সমজদার লোক, প্রভুর সমাধি-অংশ কিছু কিছু দেখে ফেলেছেন আর চাপতে পারছেন না—এইবার সকল ভাগ্যবানেই দেখবে ! এ স্মরণে খুঁও না মধু, যেও, ভাগ্যে থাকে……

মধু । একি ছাড়তে পারি ঠাকুর, ভাগ্যে আপনি দয়া করে' পায়ের ধুলো দিলেন—তাই না শুনতে পেলুম । আর ও-সব কতো কতো বললেন ?

হারু । (সহাস্ত্রে) তুমি তন্ময় হয়ে গেছ দেখছি—হবারই কথা । হাঁ, সন্দেশ সওয়া পনেরো সের, আর বাতাসা সওয়া পনেরো সের । এখন ফি হপ্তা বাড়তেই যাবে । লোক এই ভেঙ্গে পড়ে দেখো না ।

মধু । আপনি আমার অবস্থা সবই জানেন তো, কিছু .

হারু । আহা, তোমাকে বলতে হবে কেনো, আমি আর কি না জানি । তবে এটা এই বোধন, আজ আর ও-কথা মুখে এনো না । লিখে রাখো, লেখার কড়ি বাধে খায় না, জান তো ।

মধু । আজ্ঞে, আমায় যে বাবেও ছাড়েনি দেবতা । যাক্ গে—আচ্ছা, সৈরব কি দেখতে পারে না দেবতা ? (নিম্নকণ্ঠে) পোড়া কপালীর ওই ওটা আছে কি না... গর্ভ যে—

হারু । থাকলেই বা—তাতে কি হয়েছে ? বারো

মেসে জিনিসে পাপ নেই—কেনো পারবে না ? হাঁ:, কলিতে কার ভাগ্যে এ সৌভাগ্য ঘটে ! তোমায় কি বোঝাবো—শাস্ত্র যে দেখনি । আরে শকুন্তলাও যে ওই নিয়ে রাজসভা পর্যন্ত দেখেছিলো । এ পারবে না ? কত দিন হোলো ?

মধু । এই তিন কব্লামে ।

হারু । বেশ পারবে, খুব পারবে, ও-তো কিছুই নয়, ডাক্তার রায় বোলেন—পঞ্চমে গর্ভ—ও এখন গর্ভাক্ষ মাত্র । সাহিত্যিকরা দৃশ্য বলেন । তবে ভক্তি থাকা চাই ।

মধু । তা খুব আছে ঠাকুর । কিছুতেই অভক্তি নেই—যষ্ঠীতলা-মনসাতলা, ইস্তোক আমার পাদোদক, পাকুই ধরিয়ে দিলে ! আহা কবে মর্বে, সমাধিতে দেখে রাখুক । আর তো কিছুই হ'ল না ।

দীর্ঘনিশ্বাস

হারু । ভক্তি থাকলেই হোলো।—তবে আর চিন্তা কি ? সন্দেশ আর বাতাসার সঙ্গে সৌরবকেও নিয়ে বেও । আমি আছি, শাস্ত্র তো আমার কাছে হে, ভয় কি ? এখন চল্লুম—মনে থাকবে তো—কাল বৈকালে ।

মধু । আজ্ঞে তা কি আর ভুলি—

প্রণাম

হারু ভট্টাচার্যের প্রস্থান

ক্রমশঃ

রাগিনীর পথে

শ্রীমতী জ্যোতির্মালা

অস্তুরাঙা গশ্চিমের কুহেলি-আলোয়
কোথা হতে ভেসে আসে বলাকার হিয়া !
দিগন্ত আঁধারে হারা—নিশার নিলয়,
তবু একি শুভ্ররাগ উঠিল ছন্দিয়া !

এখনো কাঁপেনি নীল পাথার বন্ধারে,
উৎসারিয়া ওঠে নাই স্বপ্নভোলা গান :
সন্ধ্যার অঞ্চলস্বপ্ত হীরকের তারে
শিহরে...শিহরে তবু হংস-অভিধান !

ওই বুঝি ছিন্ন হ'ল নীহার-গুণ্ঠন—
সারি সারি স্ফটিকের প্রস্থন-আরতি
জপিতেছে উর্ধ্বমুখে অকূল গগন ।
অম্বুসরি' সেই শ্বেত-দীপালি-প্রণতি
তমসা যে ভেসে গেল ছন্দময় শ্রোতে...
স্বর যথা ছুটে যায় রাগিনীর পথে !

বঙ্কিম সাহিত্যে প্রেম

অধ্যাপক শ্রীখগেন্দ্রনাথ মিত্র, রায় বাহাদুর

আমি যে বিষয়টি নির্বাচন করেছি সে-টা সকলের পক্ষে উপযোগী হবে কি না সে সন্দেহ যে আমার মনে নেই, তা নয়। তবুও আমি প্রেমের কথা লিখবো বলে' সংকল্প করেছি। তার কারণ এ নয় যে আমি গুরুগম্ভীর বিষয়ের আলোচনায় পরাস্থ, কারণ এই যে যদি কোথাও থাকে তবে বঙ্কিমচন্দ্রের অনুরাগীদের কাছে প্রেমের কিছু মূল্য থাকলেও থাকতে পারে। আমাদের জগৎ এত দ্রুত পরিবর্তিত হচ্ছে যে মূল্যের বাজারে আগুন লেগে গেছে। যারা 'জগৎ' নামটি উদ্ভাবন করেছিলেন, তাঁদের মস্তিষ্কের তারিফ করতে হয়। 'গতিশীল' বলেই তাঁরা আমাদের এই অচলপ্রতিষ্ঠ পৃথিবীর নাম দিয়েছিলেন জগৎ। এখনকার দিনে পৃথিবী যেন অস্থির হয়ে উঠেছে, চারিদিকেই 'মূল্য' টলমল করে উঠছে। এই ক্ষিপ্ত জগতে বাস করে' মাঝে মাঝে সন্দেহ হয় আমাদের মস্তিষ্ক স্থির আছে ত? 'প্রেমের' মূল্য আগে যা ছিল, এখন যে আর তা নেই, সে সম্বন্ধে সন্দেহের অবকাশ নেই। পাতিব্রত, সতীত্ব, লজ্জাশীলতা, কোলীন্ড এ সব কথার সাবেক অর্থ আর নেই। Value বদলে গেছে বর্তমান সমাজে। সেদিন দেখেছি একজন বলেছেন যে রামায়ণে পিতার আদেশে রামের বনগমন উচিত হয় নি। বাপ বড় জোর বাপ হ'তে পারেন; কিন্তু তার কথায় বনে যেতে হবে, রাজ্য সিংহাসন সব ত্যাগ করে'—এর কি মানে আছে? সমালোচক হয়ত ঠিক কথাই বলেছেন, কিন্তু তাঁর মতে একটু গোল হতো এই যে রাম বনে না গেলে রামায়ণ হতো না।

কিন্তু প্রেমের মূল্য যতই কম হয়ে থাক, মাঝে মাঝে এর সাবেক কদরটুকু এই বিংশ শতাব্দীতেও বিদ্যুচ্চমকের মত ঝলকে ওঠে এবং তখন তার দিকে এই অবিশ্বাসী জগৎ প্রকাণ্ড একটা জিজ্ঞাসার চিহ্নের মত চেয়ে থাকে অকূল বিষ্ময়ে। আমাদের ভূতপূর্ব সম্রাট যখন প্রেমের জন্ত সাম্রাজ্য, উচ্চ রাজসিংহাসন ত্যাগ করে' অজ্ঞাতবাস বরণ করে নিলেন, তখন অর্ধজগৎ ভাবলে 'কী বোকা'!

কূটবুদ্ধি বল্ডউইনের বিরলকেশ মস্তকে জাগতিক মূল্যের বোঝা গিস্গিস্ করছিল; তিনি বললেন, প্রেম এবং সিংহাসনের মধ্যে একটিকে ছাড়তে হবে, এ-ই রাজনীতি, রাজার নীতি, সাম্রাজ্যের নীতি। মন্ত্রী ভাবলেন, আমার মন্ত্রণা অব্যর্থ, সূর্যাস্ত-বিরহিত সাম্রাজ্য—আর সাম্রাজ্য রমণীর প্রেম—ছিঃ। তুলনা হয় না। রাজাধিরাজ! বেছে নাও, একদিকে সব, অত্ৰদিকে তোমার প্রেম। বিক্রপের হাসি মুখে 'মাথিয়ে তিনি যখন ১০ নম্বর ডাউনিং ষ্ট্রীটে ফিরে এলেন—আমি কল্পনায় সে চিত্র আঁকতে পারি, তখন তিনি ভাবলেন, half a second and the boy will come to his senses. কিন্তু সম্ভবতঃ আধ সেকেণ্ডও তাঁর লাগে নি। তিনি প্রেমকেই গ্রহণ করলেন, তাঁর নতুন করে' রাজ্যাভিষেক হলো। ছিলেন তিনি আপনার রাজ্যে আপনি বন্দী সম্রাট, আর হলেন প্রেমিকের স্বর্গের অপ্রতিদ্বন্দ্বী ইন্দ্র। অগণিত সম্রাট, শাহানশাহা বাদশাহ, বিশ্বতির অতলে তলিয়ে যাবে, কিন্তু হে প্রেমিক সম্রাট! তোমার কথা জগৎ সহজে ভুলবে না। সম্রাট নেপোলিয়ন রাজনীতির ঠাঁড়িকাঠে যখন জোসেফাইনকে বলি দিলেন, তাঁর উচ্চাশার অগ্নিশিখা যখন সেই অভাগিনীকে ভস্মীভূত করতে উদ্ভত হলো, তখন জগৎ ত তার প্রশংসায় শতমুখ হয়ে উঠে নি। কাজেই যেমন বলেছি যে, এই আত্ম-প্রতারিত জগতের সব মূল্যই যে খাঁটি মূল্য একথা কোন মতে বলা চলে না। আমরা যাকে অগ্রাহ করবো বলে মনে মনে কোমর বেঁধেছি, সে যে আবার কোন অসতর্ক মুহূর্তে আমাদের মনকে বেঁধে ফেলেছে, সে কথাটি আমরা সব সময়ে খেয়াল করে' দেখি না। প্রেমকে আমরা ত্যাগ করলেও, প্রেম আমাদের সহসা ত্যাগ করে না।

তাই প্রেমের কথা বলবার দরকার আছে। বিশ্বের কানে কানে যে কথাটি বলা যায়, তা মর্মে গিয়ে প্রবেশ করতে পারে। যুদ্ধের জয়ঢাক, তুরীভেরী-নির্নাদও মনের মধ্যে এমন করে' বিঁধে থাকে না। সুতরাং বিশ্বের ভোজে প্রেমকে অপাংক্তেয় করতে গেলে, আমাদেরই হয়ত

অপাংক্লেয় হয়ে পড়ে' থাকতে হবে। রবীন্দ্রনাথ তাঁর সম্প্রতি প্রকাশিত বাংলা কাব্য-পরিচয়ের ভূমিকায় বলেছেন যে, তিনি তাঁর সংগ্রহ থেকে প্রেমের বা আদিরসের কবিতা বাদ দিয়েছেন। তিনি বলেছেন “মানুষের যে প্রবৃত্তি সহজেই অত্যন্ত প্রবল, পাঠকের মন অল্পেই তাতে সাড়া দেয়, তাকে স্বাদু করে তুলতে অধিক নৈপুণ্যের দরকার হয় না। এই কারণেই গৃহিণীর রন্ধন-বিজ্ঞায় যথার্থ গুণপনা প্রকাশ পায় তাঁর নিরামিষ রান্নায়।” কিন্তু কথা এই, বাংলা দেশের কোনও ভোজে যদি কবি যেতেন, তা হলে দেখতে পেতেন নিরামিষ রান্না গৃহিণীর গুণপনা নিয়ে পাতার অনাদৃত কোণে আশ্রয় নিয়েছে। নিরামিষের খন্দের দু'দশজন—কিন্দা তাও নয়; যখন সেই বড়োবাটীর সুলভ ব্যঞ্জন আশ্বাদন করে' গৃহিণীর গুণপনার তারিফ করছেন, তখন শত শত নিমন্ত্রিতের আমিষতর্পণে গৃহস্থ তাঁর আয়োজনের অন্নতার দিকে ব্যাকুলভাবে দৃষ্টিপাত করছেন। বিশ্বভোজেও মানুষ যা খোঁজে, তাই তাকে দিতেই হবে। না দিলে সে ভোজে বহুপংক্তি শূন্য পড়ে থাকবে এবং গৃহস্থকে মৌন ধিক্কার দেবে।

কিন্তু আদিরসকে বর্জন করতে হবে কেন? প্রেমের মধুচক্র কি হঠাৎ মধুশূন্য হয়েছে? মানুষের হৃদয় কি একদিনে হঠাৎ নীরস শুষ্ক কাঠকঠিন হয়ে গেছে? হায় রবীন্দ্রনাথ! এতদিন যে গান শুনিতে বাঙ্গালীকে, বিশ্বকে মুগ্ধ করে রেখেছে, যে গীতে আজও সহস্র সহস্র নরনারী মুগ্ধ, বিদ্রান্ত, উচ্চকিত, সেই গীত ভুললে? যে প্রেম তোমাকে বিশ্ববরণ্য করেছে, আজ তাকে তুমি অর্পচন্দ্র দিয়ে বিদায় করলে? করলে বটে, কিন্তু তাতে প্রেমের কিছুই এসে যাবে না, তোমার কাব্যপরিচয় Pisarর সৌধের ঝায় চিরদিন কাৎ হ'য়ে থাকবে।

কিন্তু রবীন্দ্রনাথ যা-ই বলুন তিনি প্রেমিক। দৃষ্টান্ত দেবার প্রয়োজন নেই, তাঁর শত শত গল্প, কবিতায় ও গানে প্রেমের ছবি ফুটে উঠেছে। বঙ্কিমচন্দ্র তাঁরই পূর্বগামী। তিনিও প্রেমের বিজয়বার্তা বহন করেছেন, তাঁর সাহিত্য ও উপন্যাসে। উভয়েরই পরিচয় প্রেম, উভয়েরই কল্পনার উৎকর্ষ প্রেম-চিত্রে। প্রেম বাদ দিলে রবীন্দ্রনাথের থাকে সম্ভবতঃ কয়েকটি ব্রহ্মসঙ্গীত এবং বিশ্ব-পরিচয় এবং বঙ্কিমের থাকে গীতাভাষ্য ও সমালোচনা।

বিশ্ব-পরিচয়ের রবীন্দ্রনাথকে আমরা ভুলতে পারি, বঙ্কিম-চন্দ্রের গীতাপাঠ নিস্প্রয়োজন মনে করতে পারি, কিন্তু রবীন্দ্রনাথের স্মিত্রা, চিত্রাঙ্গদা ও বিনোদিনী এবং বঙ্কিমচন্দ্রের আয়েষা, ভ্রমর বা প্রতাপকে আমরা সহজে ভুলতে পারব না।

কালিদাস থেকে আরম্ভ করে', নানা কবি, নানা ভাবুক প্রেমের ভিন্ন ভিন্ন ছবি এঁকেছেন। অমুকরণ মানসিক দৈন্তের লক্ষণ। যারা স্রষ্টা, তাঁরা অমুকরণ করেন না। তাঁদের ছবি নানা রঙের বিচিত্র সমাবেশে অভিনব হয়ে ওঠে। আমরা তাই দেখে পুলকে আত্মহারা হই, সৃষ্টির বৈচিত্র্যে গোরব অনুভব করি। বৈষ্ণব কবির অনবদ্যসৃষ্টি শ্রীরাধা শকুন্তলার ঝায় পতি কত'ক উপেক্ষিতা হয়ে' প্রেমের পবিত্র স্বর্গে প্রয়াণ করেন নাই, তিনি এই মাটির জগতেই দিনের পর দিন গণিয়া মাস এবং মাসের পর মাস গণিয়া বর্ষ অতিবাহিত করেছিলেন ছরস্ত বিরহে।

বঙ্কিমচন্দ্রের প্রথম প্রেমচিত্র আয়েষা। আয়েষা জগতে অতুলনীয়। এই মহীয়সী মুসলমান রমণীর চরিত্র-চিত্রণে বঙ্কিম যে শ্রদ্ধা ও সম্মানের তুলি ধরেছেন, তাতে কেউ বলতে পারে না যে বঙ্কিমচন্দ্রের মনে মুসলমান ধর্ম বা সমাজের প্রতি বিদ্বেষভাব ছিল। আয়েষার প্রেম আত্মত্যাগের দৃষ্টান্ত। এইখানে তুলির দুই একটি টানে তিনি যে ছবিটি এঁকেছেন, তার মূল্য দিতে কেউ রূপণতা করবে না। প্রেমের গতি কুটিল। অহেরিব গতি প্রেমঃ স্বভাবকুটীলা ভবেৎ। আলঙ্কারিক এই ইঙ্গিত করে' দেখিয়েছেন যে প্রেমের চিত্র-সম্ভাবনা অফুরন্ত। অশোক বনে সীতা প্রেমের একটি দিক, আবার বীররমণী প্রমীলা প্রেমের অন্যদিক। পতিবিরহিণী বনবাসিনী সীতা, আর মৃতপতির অনুগামিনী শ্মশান-বিলাসিনী প্রমীলা—দুইটি চিত্রই আমাদের মন মুগ্ধ করে। আয়েষার প্রেম বিশুদ্ধ হয়েছে আত্মত্যাগের হোমাগ্নিতে। প্রেম সুরের পর্দার মত মানুষের হৃদয়কে উচ্চ থেকে উচ্চতর গ্রামে নিয়ে যায়। লক্ষ্য করলে আমাদের জীবনে এর সব ক'টি পর্দার সুরসঙ্গতি দেখতে পাওয়া যায়। সুর যেমন সর্বোচ্চ সুরে গিয়ে অনন্তের মধ্যে আপনাকে আপনি হারিয়ে ফেলে—সেখানে গায়ক থাকে না, শ্রোতা থাকে না, থাকে শুধু সুরের লহরী। গায়ক সেই সুরের নিবিড় অনুভূতিতে আপনার

সত্তা ভুলে যায়, শ্রোতাও সেই সুরের মধ্যে আপনার মনকে গলিয়ে বিলিয়ে দিয়ে ধন্ত হয়, তেমনি উচ্চতম কোর্টীতে প্রণয়ীর সত্তা থাকে না, প্রণয়িণীর কথা মনে থাকে না, জেগে থাকে শুধু প্রেম।

ন সো রমণ, ন হাম রমণী

হুঁ মন মনোজ্ঞর পেশল জনি।—রায় রামানন্দ

প্রেম যেন দু'জনের মন পিশে মিলিয়ে দিয়েছেন। পৃথক সত্তা কারও নেই। প্রেমিকা তখন ধন্ত হয়ে বলতে পারেন

হৃদয় মন্দিরে মোর

কান্ন ঘুমাওল

প্রেম প্রহরী রহ জাগি।—গোবিন্দ দাস

আমার হৃদয়দেবতা আমার হৃদয়ের নিভৃত মন্দিরে চিরস্থির হয়ে' ঘুমাচ্ছেন, আমিও সেই আনন্দে বিবশা, তন্নয়ী। জেগে আছে শুধু প্রেম—প্রেমই পাহারা দিচ্ছে—কেউ যে আমার প্রাণবন্ধুকে চুরি করবে তার সাধ্য কি?

আয়েষা জগৎসিংহকে লিখছেন, “আমি তোমার প্রেমাকাজক্ষিনী নহি। আমি যাহা দিবার তাহা দিয়াছি; তোমার নিকটে প্রতিদান কিছুই চাহি না। আমার স্নেহ এমন বন্ধমূল যে তুমি স্নেহ না করিলেও আমি স্মৃতি……।” এই বন্ধিমের প্রেমের নিখুঁত ছবি। আয়েষা প্রতিদান চায় না, সে দেখতেও চায় না। কারণ দেখতে গেলে দেখা দিতে হয়। কিন্তু কি জানি কি হয়! ‘রমণী হৃদয় যেরূপ দুর্দমনীয়, তাহাতে অধিক সাহস অনুচিত’। অর্থাৎ সে তার চোখের পিপাসাকে গলা টিপে রুদ্ধ করতে চায়, কেননা তার হৃদয়কে যে বিশ্বাস নাই। তিলোত্তমার বিবাহ হয়ে' গেল জগৎসিংহের সঙ্গে। সেই রাত্রিতেই আয়েষা তিলোত্তমাকে বলল, ‘তোমার সাররত্ন হৃদয়মধ্যে রাখিও।’ ‘তোমার সাররত্ন’ বলিতে আয়েষার কণ্ঠরুদ্ধ হ'ল। এষে আমার সাররত্ন, আমার প্রাণারাম, আমারই আরাধ্য ধন। তোমাকে দিলাম। এ রত্নের অমর্যাদা ক'র না। এই রকম যখন মনের ভাব, মনের মধ্যে প্রেম-সমুদ্র উদ্বল হয়ে উঠেছে, তখন চোখের জল কি বারণ মানে? দরদরিত ধারায় আয়েষার নয়নবারি উচ্ছ্বসিত হয়ে উঠল। “তিনি আর তিলাধ' অপেক্ষা না করিয়া গৃহত্যাগ করিয়া দোলারোহণ করিলেন।” তাঁর বিশ্বজিৎ যজ্ঞ সম্পূর্ণ হ'লো।

‘যজ্ঞং সর্বশ্বদক্ষিণং’ এ যজ্ঞে সর্বশ্ব দক্ষিণা দিতে হয়। আয়েষার প্রেমযজ্ঞে পূর্ণাহুতি পড়লো।

কান্নিদাস দেখিয়েছেন তপোবনের ত্রিগুণামতরুচ্ছায়ায় যুবকযুবতীর মধ্যে যে স্বাধীন প্রেমসঞ্চারণ হয়, তার অগ্নি পরীক্ষা হয় অনুতাপে, বিরহে, অবজ্ঞায়। বন্ধিমও স্বাধীন প্রেমের যবনিকা পাত করলেন বিরহে। তিনি প্রেমের যত চিত্র উদ্ঘাটিত করেছেন তাঁর উপন্যাসে, তাতে একটি কথা বিশেষ করে' চোখে পড়ে—সেটি সমস্ত সমাজশৃঙ্খলার মূলভিত্তি। বিবাহিত প্রেম বা দাম্পত্য প্রেমই প্রেমের চরম, চরিতার্থতা। কিন্তু তিনি প্রেমের স্বৈরগতিকে অস্বীকার করেন নাই। তিনি দেখিয়েছেন যে রূপজমোহে যে প্রেমের অভ্যুদয়, তার পরিণাম শুভ নয়। কিন্তু রূপজমোহকে বাদ দিলে মানবিকতাকে অস্বীকার করতে হয়। মানুষ চিরদিনই মানুষ। দুই এক স্থলে যে দেবত্বের আভাস পাওয়া যায়, তাই মানুষের আদর্শ, তাই তার সাস্বনা। কুন্দনন্দিনী নগেন্দ্রকে ভালবাসিল। কিন্তু সে ভালবাসার মধ্যে আকাঙ্ক্ষার দুর্দমনীয় বেগ ছিল। কাজেই সে প্রবৃত্তি প্রেমের উচ্চতর কোঠায় পৌঁছুতে পারল না। কমলমণি কুন্দকে জিজ্ঞাসা করলো: তুই দাদাবাবুকে বড় ভালবাসিস—না? কুন্দ উত্তর দিল না, কমলমণির বক্ষে মুখ লুকিয়ে কাঁদতে লাগলো। কমলমণি বলিল, “বুঝেছি—মরিয়াছ। মর, তাতে ক্ষতি নাই—কিন্তু সঙ্গে সঙ্গে অনেকে মরে যে?” কমলের রমণী-হৃদয় বুঝিল, প্রেমের গ্রাসে পড়লে দুর্বলমতি নারীর নিস্তার নাই। কাজেই তর্ক করা বৃথা। হৃদয়ের বৃত্তি যুক্তির ধার ধারে না। তাই বলিল, মর তাতে ক্ষতি নাই। কিন্তু তার ফলাফল চিন্তা করে' কমলমণি বিচলিত হলেন এবং শুধু সেই কথাটি বললেন ‘সঙ্গে সঙ্গে অনেকে মরে যে’—

হরদেব ঘোষালের মুখ দিয়ে বন্ধিম যে কথা বলিয়েছেন, সে কথা বন্ধিমচন্দ্রের প্রেমতত্ত্বের একটি অংশ বলে' গ্রহণ করলে ভুল করা হবে না হয়ত। “মনের অনেকগুলি ভাব আছে, তাহার সকলকেই লোকে ভালবাসা বলে। কিন্তু চিত্তের যে অবস্থায়, অন্তের সুখের জগৎ আমরা আত্মসুখ বিসর্জন করিতে স্বতঃ প্রস্তুত হই, তাহাকে প্রকৃত ভালবাসা বলা যায়।……সুতরাং রূপবতীয় রূপভোগলালসা ভালবাসা নহে। যেমন ক্ষুধাতুরের ক্ষুধাকে অন্নের প্রতি প্রণয় বলিতে

পারি না, তেমনি কামাতুরের চিত্তচাঞ্চল্যকে রূপবতীর প্রতি ভালবাসা বলিতে পারি না।... প্রেম বুদ্ধিবৃত্তি-মূলক। প্রণয়াম্পদের গুণ সকল যখন বুদ্ধিবৃত্তির দ্বারা পরিগৃহীত হয়, হৃদয় সেই সকলগুণে মুগ্ধ হইয়া তৎপ্রতি সমাকৃষ্ট এবং তৎপ্রতি সঞ্চালিত হয়, তখন সেই গুণাধারের সংসর্গলিপ্সা এবং তৎপ্রতি ভক্তি জন্মে। ইহার ফল সহৃদয়তা এবং পরিণামে আত্মবিস্মৃতি ও আত্মবিসর্জন।..... গুণজনিত প্রণয় চিরস্থায়ী বটে, কিন্তু গুণ চিনিতে দিন লাগে। এইজন্য সে প্রণয় একেবারে হঠাৎ বলবান হয় না—ক্রমে সঞ্চারিত হয়। কিন্তু রূপজমোহ এককালীন সম্পূর্ণ বলবান হইবে। তাহার প্রথম বল এমন দুর্দমনীয় হয় যে অল্প সকল বৃত্তি তদ্বারা উচ্ছিন্ন হয়। এই মোহ কি—ইহা স্থায়ী প্রণয় কিনা—ইহা জানিবার শক্তি থাকে না। অনন্তকাল স্থায়ী প্রণয় বলিয়া তাহাকে বিবেচনা হয়।”

হরদেব ঘোষাল হয়ত একটু বেশী বলে’ ফেলেছেন। অনেকে হয়ত তাঁর এই বিশ্লেষণ বিনা বিতর্কে গ্রহণ করতে পারবেন না। শ্রীমতী যখন মানে মগ্না, কলহাস্তুরিতা অবস্থায় কৃষ্ণবিরহে কাতরা—তখন সখীরাও এই কথাই বলেছিলেন!

বিনি গুণ পরখি পরশ-বস-লালসে

কাহে সোঁপলি নিজ দেহা।

দিনে দিনে খোয়বি ইহ রূপ লাবণি

জীবইতে ভেল সন্দেহ।’—গোবিন্দ দাস।

অভিমানিনী যখন প্রণয় করেছিলে, তখন গুণ পরীক্ষা করে’ দেখ নাই। সহজেই রূপ দেখে ভুলে’ গেলে। এখন দিনে দিনে তোমার রূপ লাবণ্য ক্ষয়প্রাপ্ত হবে এবং জীবন সন্দেহস্থল হয়ে দাঁড়াবে।

কথাটি হয়ত ঠিক। কিন্তু আবার দেখতে হবে, ‘সেব করে’ পরীক্ষা করে’ যুক্তিতর্ক দিয়ে সমঝে বুঝে প্রেম হয়, তাকে প্রেম বলা যায় না। তাকে শ্রদ্ধা, ভক্তি, আস্থা—যা ইচ্ছে বলতে পারা যায়; ঠিক প্রেম বলা চলে না। You cannot make love by an act of Parliament. শুনতে যতই হাসির কথা হোক, এই কথাটির মূলে কিছু সত্য আছে। যুক্তিতর্ক দিয়ে ভালবাসা হয় না। আবার এ কথাও ঠিক যে—যখন প্রেমের

প্রথম জোয়ারে যুক্তিতর্কের হালটি ভেঙ্গে গেছে, সাধের তরণী সকাল বেলা ভাসতে ভাসতে অকূলে চলেছে, তখন সে প্রেমতরী ডুবেই মরে। তাকে বাঁচানো কঠিন।

সেইজন্য শৈবলিনীকে প্রায়শ্চিত্ত করতে হলো। সে মরতে মরতে বেঁচে গেল। কিন্তু প্রতাপকে বঙ্কিম মেয়ে তবে ছাড়লেন। তার প্রেমের মূলে ছিল যুক্তি, কিন্তু সে যুক্তির জন্ম মরলো না, মরলো তার প্রেমের জন্ম। তার প্রেম ক্ষণিকের মোহ নয়, সে শৈবলিনীকে ভালবেসেছিল সমস্ত প্রাণমন দিয়ে। সংঘের জন্ম সে প্রেমের অগ্নি পরীক্ষায় উত্তীর্ণ হয়েছিল। কিন্তু তার পরে সে দেখলো যে সে বেঁচে থাকলে শৈবলিনী বাঁচে না।...“আমি বাঁচিয়া থাকিলে শৈবলিনী বা চন্দ্রশেখরের স্মৃতির সম্ভাবনা নাই। বাহারা আমার পরমপ্ৰীতির পাত্র, বাহারা আমার পরমোপকারী, তাহাদিগের স্মৃতির কণ্টকস্বরূপ এ জীবন আমার রাখা অকর্তব্য বিবেচনা করিলাম।.....আমি থাকিলে শৈবলিনীর চিত্ত কখন না কখনও বিচলিত হইবার সম্ভাবনা। অতএব আমি চলিলাম।”

এখানে দ্রষ্টব্য এই যে প্রতাপ মরল তার নিজের জন্ম নয়। পাছে শৈবলিনীর চিত্ত-বিভ্রম ঘটে—‘কখনও না কখনও বিচলিত’ হবার সম্ভাবনা নহে—প্রতাপ জানতো শৈবলিনীর চিত্ত বিচলিত হবেই—তা নইলে মরবার কি প্রয়োজন ছিল? প্রতাপ নিজেকেও কি সম্পূর্ণ বিশ্বাস করতে পারছিলো? বলা যায় না। প্রেমিক প্রেমিকার প্রত্যেক কথাই তার নগদ মূল্য হিসাবে গ্রহণ করা চলে না। হৃদয়ের ভাব কথার পিছনে অনেক সময় উঁকি মারে। আমরা সহজেই বুঝতে পারি প্রতাপ ঠিক উদাসীনের মত কথা বলে নি। তার হৃদয় যে মধুরসে অভিষিক্ত ছিল, তা আমরা তার দুই একটি কথার ভিতর থেকে অনায়াসে সংগ্রহ করতে পারি। তার মরবার সংকল্পের পশ্চাতে শুধু যে মঙ্গলের হস্ত দেখতে পাই তা নয়। তার হৃদয় ক্ষতবিক্ষত। প্রেমের সঙ্গে সংঘের সংগ্রামে সে জয়ী হয়েছে বটে; কিন্তু তার সংশয় যুচে নি। কাজেই তার মরা আবশ্যিক হয়েছিল। এ মরা philanthropic উদ্দেশ্যে মৃত্যু নয়, পরোপকারের মহৎ উদ্দেশ্যে মৃত্যু নয়। রমানন্দ স্বামীকে প্রতাপ সে কথা ভাল করে’ই বলেছিল। ‘আমার মৃত্যু ভিন্ন ইহার উপায় নাই বলিয়া মরিলাম।’ ‘এ জন্মে

এ অনুরাগে মঞ্জল নাই বলিয়া এ দেহ পরিত্যাগ করিলাম।’
 ‘আপনি বলুন আমার পাপের কি প্রায়শ্চিত্ত? আমি কি
 জগদীশ্বরের কাছে দোষী।’ রমানন্দ স্বামী এ প্রশ্নের উত্তর
 দিতে পারিলেন না। তিনি শুধু বলিলেন ‘তাহা জানি
 না। মানুষের জ্ঞান এখানে অসমর্থ, শাস্ত্র এখানে মূক।’
 মানুষের সংস্কৃতি ও সাধনার শেষ প্রশ্নের উত্তর এই বই আর
 কি? গ্রন্থকার বলিলেন “বাও প্রতাপ, অনন্তধানে। বাও
 যেখানে ইন্দ্রিয় জয়ে কষ্ট নাই, রূপে মোহ নাই, প্রণয়ে
 পাপ নাই, সেইখানে বাও।” এইভাবে তিনি প্রণতি
 চাপা দিলেন।

বঙ্কিমচন্দ্র প্রেমের একটি পবিত্র আদর্শ প্রতিষ্ঠিত

করেছিলেন। সমাজের কল্যাণ, ব্যক্তির কল্যাণ, হৃদয়ের
 প্রবৃত্তিসমূহের মধ্যে সামঞ্জস্য স্থাপন প্রভৃতি তাঁহার মনে
 প্রেমের কল্পনায় সাহায্য করেছিল—সেই উদ্দেশ্যে যে তিনি
 লিখেছিলেন তা’ নয়। আর সর্বোপরি ছিল তাঁর দেশের
 সংস্কৃতির প্রতি সুগভীর, সীমাহীন শ্রদ্ধা। বা আমাদের
 যুগযুগান্তব্যাপী সংস্কৃতির পরিপন্থী, তাকে প্রশ্রয় না দিয়েও
 তিনি প্রেমের নানা বিচিত্র কাহিনী শুনিতে বাঙ্গালীকে
 মুগ্ধ করেছিলেন। তাই ঠানদি দিদিমারা স্মৃত্যে বাঁধা
 চশমা নাকের ডগায় নামিয়ে পুরাণ পাঠ ত্যাগ করে’ তাঁর
 উপন্যাস পড়েছিলেন। তেমনটি আর কোনও লেখকের
 ভাগ্যে ঘটে নি।

বিরহ

শ্রীঅশ্বিনীকুমার পাল এম-এ

নামিছে সন্ধ্যা ঝরিতেছে জল
 ডাকে দে’য়া গুরু গুরু,
 আকাশ-কল্যা কাঁদে অবিরল
 শ্রাবণ হইল সুর।
 বিরহ ব্যাকুল সজল নয়ান
 বাধন নাহি যে তার,
 ঘনশ্যামরূপ মাতিয়া উঠিছে
 নয়নসাগরপার।

গোপনে বালার হৃদয় বিদরি’
 দলে গেছে কোন্ রাজ ;
 কোথায় কে যেন হারায় গিয়েছে
 ধরিয়া মোহন সাজ।

আজিকে এমন ঘন বারি-পাতে
 শীতল সন্ধ্যাকালে,
 রাজার কুমার স্মরণে ভাসিয়া
 লুকাল অন্তরালে।
 মনে হয় তারে দেখেছে কোথায়,
 ভুলেছে তাহার নাম ;
 নয়নে বাদল আজি তাই ঘন
 বিরহের পরিণাম।
 কে যেন তাহারে করেছে পাগল
 এমনি নিবিড় দিনে ;
 আজি রে সকল অঙ্গ কাঁদিছে
 তাহারি সঙ্গ বিনে।

এমনি বিশ্ব ঘনায় সেদিন
 সেজেছিল দিক সীমা ;
 এমনি সুদূর নীলিন ধারায়
 লভেছে তার মহিমা।

এ্যাণ্ড ফ্রেণ্ড্‌স্

শ্রীসৌরীন্দ্রমোহন মুখোপাধ্যায়

নূতন অফিস—বেঙ্গল-গ্লোরি ইনসিওরান্স অফিস।

বেলা চারিটা বাজিয়া গিয়াছে। অনন্ত আসিয়া অবসন্ন-ভাবে চেয়ারে বসিয়া পড়িল। তার ছ' চোখে হতাশার নিরুপায় দৃষ্টি!

পাশের চেয়ারে বসিয়া নীলাদ্রি খাতা দেখিয়া পলিশির কাগজ লিখিতেছিল; অনন্তর পানে চাহিয়া প্রশ্ন করিল—হলো কি অনন্ত?

অনন্ত বলিল—হোপ্‌লেশ!.. চৌধুরীর জুলুম।

চৌধুরী এ-অফিসের সেক্রেটারি।

অনন্তর কথা নাটকের ইঙ্গিত! নীলাদ্রির কোতূহল জাগিল। নীলাদ্রি কহিল—তার মানে?

অনন্ত বলিল—এক বছরের খাতা পেড়ে রাজ্যের ভাউচারের সঙ্গে মিলিয়ে দেখতে হবে আজকের মধ্যে—যত রাস্তিরই হোক। কাল অডিটর আসবে।

নীলাদ্রি কহিল—কিন্তু ও তো মাণিকের কাজ।

অনন্ত বলিল—তা বললে কি হয়! মাণিক গুর বাড়িতে বিনা-মাইনেয় টুইসনি করে। সন্ধ্যা ছটায় তাকে এ্যাটেণ্ডান্স দিতে হবে; না হলে গিন্নী হবেন অগ্নিশয্যা!

চাপা গলায় চৌধুরীর উদ্দেশে নীলাদ্রি একটা কটু গালির ভাষা উচ্চারণ করিল।

নিশ্বাস ফেলিয়া অনন্ত বলিল—আজ ছ'টায় আমার ইম্পট্যান্ট এনগেজমেন্ট। এক বন্ধুকে নিয়ে সিনেমায় যাবো। কথা একদম পাকা। ছ'টাকা চার আনা খরচ করে' স'-ছটার শোয়ে দুখানি টিকিট কিনে এনেছি। সীট রিজার্ভ। ঐ নতুন বাঙলা ছবি বেরিয়েছে “মন্দোদরী”... তা চাখো একবার বিপদ!

অনন্ত আর-একটা নিশ্বাস ফেলিল।

নীলাদ্রি বলিল—টিকিট দুটো চেঞ্জ করিয়ে নিয়ো.. কালকের জন্ত।

সখেদে অনন্ত বলিল—তা হবার নয়, বিশ্রী দেখাবে। বন্ধু মানে মহিলা-বন্ধু!

মহিলা-বন্ধু! আবার নাটকের ইঙ্গিত! নীলাদ্রির দুই

চোখ বিফারিত হইয়া উঠিল। বিফারিত চোখের সে দৃষ্টিতে একসঙ্গে এক হাজার প্রশ্ন ফুটিল।

নীলাদ্রি কহিল—মহিলা-বন্ধু! তার মানে?

অনন্ত কহিল—আমাদের পাড়ায় ছিলেন হরগোবিন্দ-বাবু। বাবার বন্ধু। তিনি মারা গেছেন। বাড়ীতে আছেন হরগোবিন্দবাবুর বিধবা স্ত্রী আর একটিমান মেয়ে নন্দিনী।...ও বাড়ীতে প্রায় আসি যাই কি না। গুঁদের সঙ্গে খুবই অন্তরঙ্গতা। নন্দিনী প্রায় বলে, একদিন সিনেমায় নিয়ে চলুন... তাই আজ টিকিট কিনেছি। বলেছি, স' ছটার শোতে নিশ্চয়। এখন কি যে করি!

অনন্ত যেন অকূল পাথারে পড়িয়াছে! ক্লেশের সন্ধানে যে-দৃষ্টিতে সে চাহিয়া রহিল—অনন্ত মনে মনে হাসিল; বলিল—তাকে একটা দপের দাও যে, sorry...আপিসে বড্ড কাজ পড়েছে।

অনন্ত কহিল—বিশ্বাস করবে না। ভাববে, পয়সা-খরচের ভয়ে পাশ কাটাচ্ছি।.. নন্দিনীকে তো জানো না! সে ভারী স্পষ্ট কথা কয়...তার কথাগুলো হয় বেজায় কড়া! অর্থাৎ বুঝছো কি না, এই নন্দিনী হয়তো একদিন হবে আমার..

ইঙ্গিত বুঝিয়া নীলাদ্রি বলিল—বুঝেছি, তোমার জীবন-সঙ্গিনী! অর্থাৎ শুভবিবাহ!

—তাই!...

অনন্তর মাথায় চলিয়াছে তখন মহায়ুদ্ধ! কামান দাগিতেছে বোমা ফাটিতেছে...শেল্‌ ছুটিতেছে! চোখের সামনে ধোঁয়ার রাশি কুণ্ডলী পাকাইয়া উঠিতেছে!

হঠাৎ একটা কথা মনে জাগিল।

অনন্ত কহিল—তুমি পাবো এ বিপদে সাহায্য করতে। মানে, টিকিট দুখানা তোমায় দেবো। তুমি যদি ছুটির পরে নন্দিনীদের বাড়ীতে গিয়ে নন্দিনীকে নিয়ে সিনেমায় যাও! স'ছটার শো...আমি অবশ্য চিঠি লিখে দেবো... তোমার পরিচয় দিয়ে...ব্যাপার বুঝিয়ে।

নীলাদ্রির গা ছম্ছম্ করিয়া উঠিল। সে যেন ছম্ করিয়া আকাশ হইতে পড়িয়াছে, এমনি ভাব!

নীলাদ্রি কহিল—তা কখনো হয়! হুঁ! আমাকে চেনেন না, জানেন না! ইয়ং লেডি! আমার সঙ্গে হঠাৎ...

অনন্ত কহিল—আঃ, বুঝচো না, নন্দিনী তেমন জড়ভরত মেয়ে নয় মোটে! খুব ফরোয়ার্ড, স্কটিশে ইন্টার-মিডিয়েট পড়ে...সেকেও ইয়ার। ট্রামে চড়ে' রোজ কলেজ যায়।...তাছাড়া ওদের বাড়ীতে সেকলে গামুলি কুসংস্কারের নামগন্ধ নেই!...মানে, সে চায় সিনেমা দেখতে—তার মা চান্, একা না যায়—জানাশোনা একজন কম্পানিয়ন্ থাকবে সঙ্গে...তোমাকে তাঁরা চেনেন না, জানেন না, সত্যি! কিন্তু না চিনলেও তোমার নাম শুনেচেন আমার মুখে। তা থেকে জানেন, তুমি আমার বন্ধু! স্মতরাং...

গর্বে নীলাদ্রির বুকখানা ছুলিয়া উঠিল। এ যুগের মেয়েদের কাছে তার কথা তবে হয়!

তবু চট্ করিয়া সে বলিতে পারিল না, বেশ, আমি হইব কম্পানিয়ন! এ-কথা বলিতে গিয়া আরো এত কথা কণ্ঠে আসিয়া ভিড় করিয়া দাঁড়াইল...

অনন্ত কহিল—তোমার অসুবিধা হবে? আর কোথাও কোনো কাজ আছে?

নিশ্বাস ফেলিয়া নীলাদ্রি বলিল—না। তবে...

অনন্ত কহিল—তবে আবার কি! না, কোনো ওজর নয়, নীলাদ্রি। তুমি জানো না, নন্দিনী কি রকম ফিল্ম-ম্যাড্। আশা করে' বেচারী বসে আছে...যদি যাওয়া বন্ধ হয়, তাহলে কিছুকাল আর ও বাড়ীতে আমার মাথা গলাবার উপায় থাকবে না।...লক্ষ্মীটি, তোমাকে এ সাহায্যটুকু করতেই হবে।...ভয় নেই...বলেছি তো, নন্দিনী খুব ফরোয়ার্ড। কথায়-বার্তায় তাকে মেয়ে বলে মোটে ফীল্ করবে না...পুরুষ-বন্ধু বলে' মনে হবে! তোমাকে মোটে সলজ্জ থাকতে হবে না।

তরুণ বয়সের প্রবল মোহ...

নীলাদ্রি কহিল—বেশ...তুমি চিঠি লিখে দাও...

অনন্তর চিঠি লইয়া নীলাদ্রি গিয়া দাঁড়াইল নন্দিনীদের গৃহে। বেশে-ভূষায় একটু পারিপাট্য করিয়া গিয়াছিল;

—জামায় ও রুমালে একটু সেন্ট্, সেই সঙ্গে পার্শ্ব দু'চারিটা বেশী টাকা। গল্প-উপন্যাস পড়িয়া এ সমাজের সম্বন্ধে যে-ধারণা সঞ্চয় করিয়াছিল, সে-ধারণাকে মনে-মনে বার বার আওড়াইয়া লইতে ভোলে নাই।

নন্দিনীদের গৃহে পৌছিয়া বুকখানা একবার ছাঁৎ করিয়া উঠিল—কি বলিয়া! চিঠি দিবে এবং এ চিঠির উত্তরে কি কথা শুনিবে...

কিন্তু কোনো গোলযোগ ঘটিল না। নন্দিনী যে-রকম সহজে চিঠি এবং তাকে গ্রহণ করিল, তাহাতে সে আশ্চর্য্য হইয়া গেল। গল্প-উপন্যাসেও এমন হয় না।

অর্থাৎ গল্প-উপন্যাসে এমন অবস্থায় দু'চারিটা কথার হেঁয়ালিতে আদান-প্রদান চলে--সেই সঙ্গে নায়কের মনে দ্বিধা-সংশয়, নায়িকার মনে কৌতুক-বাসনা...এক্ষেত্রে তার কিছু ঘটিল না। চিঠি পাইবামাত্র পড়িয়া নন্দিনী তার মুখের পানে চাহিল...খুব সহজ দৃষ্টি। সঙ্গে সঙ্গে বলিল—ও, আপনি তাঁর বন্ধু...নীলাদ্রিবাবু। তার পরেই তার সঙ্গে বাহির হইয়া সিনেমায় আসিল।

ট্রাম! নীলাদ্রি শুনিয়াছে অনন্তর মুখে, ট্রামে চড়িয়া নন্দিনী কলেজে যায়!

ছবি দেখিতে দেখিতে এত রকমের আলোচনা করিল যে সে হাওয়ায় মনের উপর হইতে সঙ্কোচের পাথর সরিয়া গেল—বাতাসে পাংলা কাগজ যেমন উড়িয়া সরিয়া যায়, তেমনি ভাবে। নীলাদ্রির মনে হইল, নন্দিনীর সঙ্গে যেন তার কত কালের পরিচয়!

ইন্টারভালের সময় বেয়ারা আসিল একেবারে নন্দিনীর সামনে। তার হাতে ট্রে; ট্রেতে আইশক্রীম। নন্দিনী লইল আইশক্রীম-পট্...নীলাদ্রিকেও একটা পট্ লইতে হইল; পার্শ্ব খুলিয়া দাম দিল নীলাদ্রি দুটি পটের।

চকোলেট আসিল...সেন্টেড্ বাদাম...আলোচনা করিতে করিতে নন্দিনী চকোলেট লইল, সেন্টেড্ বাদাম লইল...অত্যন্ত অবলীলায় সহজ ভঙ্গীতে। দেখিয়া নীলাদ্রি বুঝিল, এগুলো নন্দিনীর অভ্যাসে দাঁড়াইয়াছে। সিনেমায় আসিয়া আইশক্রীম ও চকোলেট খাওয়া মজ্জাগত, কাজেই নিশ্বাস পড়িলেও নীলাদ্রি আবার দাম দিল নিজের পার্শ্ব খুলিয়া।

দাম দিবার এমন ভঙ্গী, সেও যেন দেখাইতে চায় সিনেমা দেখিতে আসিলে এ-সব কেনা নীলাদ্রির স্বভাব !

ছবি শেষ হইলে দুজনে বাহিরে আসিল ।

প্রচণ্ড ভিড় । ট্রামে-বাসে তিল-ধারণের স্থান নাই ।

নন্দিনী বলিল—বাস্ রে, কি ভিড় ! ওঠবার জো নেই ।

নীলাদ্রির বুকখানা ধব্বক করিয়া উঠিল ।...জো নাই, সত্য !

নন্দিনী বলিল—ভেতরে কি গরম । মাথা বা ধরেছে !
... আপনার মাথা ধরেনি নীলাদ্রিবাবু ?

নীলাদ্রি কহিল—ধরেছে একটু ! মানে, সব সিনেমা-হাউসে এয়ার-কুলিংয়ের বন্দোবস্ত থাকা উচিত ।

নন্দিনী কহিল—নিশ্চয় ! ..

ফিটন্, ট্যাক্সি সামনে ঠাঁকিতেছে—বাবু...

নীলাদ্রি চাছিল ট্যাক্সির পানে ; তার পর নন্দিনীর পানে ।

নন্দিনী বলিল—ট্যাক্সিতে অনেক পড়বে । না হলে... যেতে আরাম ছিল !

এ-কথার পর টাকা-পয়সার হিসাব কষিতে মন মার-মূর্ত্তি ধারণ করে ! মন বলিল, ভাবো একবার স্মরণ ওয়াল্টার র্যালের কথা .

মনের সে ইঙ্গিতে উৎসাহিত নীলাদ্রি ডাকিল—
ট্যাক্সি...

নন্দিনী বলিল—ট্যাক্সি ডাকছেন ?

নীলাদ্রি বলিল—না হলে দু'ঘণ্টা দাঁড়িয়ে থাকবেন কি ? এই ভিড়ে ?...ভালো দেখায় না !

ট্যাক্সিতে চড়িয়া বাড়ী । ভাড়া দিয়া নীলাদ্রি ভাবিল, এবারে সরিয়া পড়িবে ।

নন্দিনী বলিল—এখনি চলে যাবেন ? একটু বসবেন না ? গল্পশব্দ করতুম !

এ-নিমন্ত্রণ নীলাদ্রির ভালো লাগিল ! জীবনে নূতন অভিজ্ঞতা ! যেন উপস্থাসের কল্পলোকের ফটক খুলিয়া গিয়াছে এবং সেই খোলা ফটক দিয়া সে প্রবেশ করিতেছে আলো-ছায়ায় মেশা কল্পলোকে !

অনন্তর কথা মনে পড়িল । অফিসে মোটা খাতার

পাতায় মুখ গুঁজিয়া এখনো টাকা-আনা-পয়সার হিসাব মিলাইতেছে । বেচারী অনন্ত !

নন্দিনী ডাকিল—মা...

মা আসিলেন ।

নন্দিনী বলিল—ইনি নীলাদ্রিবাবু...অনন্তবাবুর বন্ধু । দুজনে এক-অফিসে কাজ করেন । ভারী চমৎকার লোক ইনি । সিনেমায় আমাদের কি যত্নই করেছেন ! আইশ-ক্রীম, চকোলেট খাওয়ানো ! এক-শিশি স্টেড্ বাদাম দেছেন ।... তার পর ট্রামে-বাসে খুব ভিড় বলে' ট্যাক্সিতে করে নিয়ে এলেন ! অনেক পয়সা খরচ করেছেন !

নীলাদ্রি ভাবিতেছিল অনন্তর কথা । সিনেমার টিকিট কিনিয়াছে অনন্ত ..সিনেমার এ আয়োজন সব সে করিয়াছে, অথচ তার নাম নাই !

মা নীলাদ্রির পরিচয় চাহিলেন !

সখেদে নীলাদ্রি জানাইল, মাতামো ভারী কণ্ডুয় । অনেক টাকার মালিক । কাজেই নীলাদ্রিকে চাকরিতে ঢুকিতে হইয়াছে । তবে মাতামোর শরীর ভালো নয় । বয়স প্রায় সাতাশি... রুড-প্রেসার । তিনি চক্ষু মুদিলে সকলকে নীলাদ্রি একবার দেখাইয়া দিবে, পয়সা কি করিয়া ইত্যাদি ।

নন্দিনীও একাগ্র মনে এ কথা শুনিল ।

এ-গল্প শুনিয়া মায়ের প্রাণ মমতায় গলিয়া গেল । মা বলিলেন—রাত দশটা বাজে বাবা—এইখানে ছুটি খেয়ে যাও । 'বাবা' এ-কথায় না বলিতে পারিল না ।

খাওয়া-দাওয়া চুকিতে রাত এগারোটা বাজিয়া গেল । নন্দিনী ইতিমধ্যে দুখানা গান শুনাইয়া দিল ।

নীলাদ্রি বলিল, এমন গান সে জীবনে শোনে নাই !

সেই সঙ্গে আরো অনেক কথা বলিল । বলিল—
রেডিয়োতে আপনি গান গান্ না কেন ? গ্রামোফোনের রেকর্ড দিতে আপনার আপত্তি আছে ?

নীলাদ্রি বলিল, রেডিয়োর ছ'চার-জন মুকুন্ডিকে সে জানে । নন্দিনীর যদি আপত্তি না থাকে, নীলাদ্রি তাহা হইলে রেডিয়োর আসরে মাসে দু' একটা প্রোগ্রামে নন্দিনীর গান গাহিবার ব্যবস্থা করিয়া দিতে পারে ।

এ-কথায় নন্দিনী মাতিয়া উঠিল । বলিল—বেশ, গাইবো—আপনি ব্যবস্থা করে' দিন । আধুনিক সঙ্গীত ।

নীলাদ্রি কহিল—দেবো ব্যবস্থা করে’...

তার পর কথার শেষে একটু বিষ ঢালিয়া দিবার লোভ নীলাদ্রি সম্বরণ করিতে পারিল না। বলিল—অনন্তও তো তাদের জানে! কেন যে সে এ ব্যবস্থা করে নি এ্যাদিন!

মা বলিলেন—তার কথা আর বলোনা বাবা! তার ঐ রকম...কোনো-কিছুতে আগ্রহ নেই!

তারপর বিদায়ের পালা:..

উঠিতে-উঠিতে আরো দশ-পনেরো মিনিট কাটিয়া গেল।

মা বলিলেন—মাঝে মাঝে এসো বাবা।

নন্দিনী বলিল—কালই আসবেন রেডিওয় আমার প্রোগ্রামের ব্যবস্থা করে’—নিশ্চয়! কেমন?

নীলাদ্রি বলিল—বেশ।

অনন্ত আসিয়া দেখা দিল। কহিল—সিনেমা দেখা হলো?

নীলাদ্রি কহিল—হ্যাঁ। তাবপরে এই জাখোনা কি যত্ন! না খাইয়ে কিছুতে ছাড়লেন না! সত্যি, আমার মা মারা গেছেন আজ সাত বছর...তারপরে এমন মেহ আর কোথাও পাইনি!

কথার শেষে কণ্ঠকে নীলাদ্রি বেশ জমাট এবং গাঢ় করিয়া তুলিল।...

অনন্ত যে-দৃষ্টিতে তার পানে চাহিল, সে-দৃষ্টির কাঁটা লইয়া নীলাদ্রি সেখানে আর এক-মুহূর্ত দাঁড়াইল না।

সে রাত্রে অনন্ত এখানে মোটে পান্ডা পাইল না। হাই তুলিয়া নন্দিনী বলিল—বড্ড tired. ঘুম যা পাচ্ছে, ও! :

তারপর হইতে নীলাদ্রি এ গৃহে নিত্য-অতিথি...অনন্তর সঙ্গে। গল্প যা জমে, তা নীলাদ্রিকে লইয়া।

মা প্রশ্ন করেন—দাদামশায় কেমন আছেন, বাবা?

নীলাদ্রি বলে—আর বলবেন না। কালই শরীর যা হয়েছিল...ভাবলুম, বুঝি-বা...

অনন্ত আসরে বসিয়া থাকে বেচারী বিমূঢ়ের মতো। নীলাদ্রির জন্ম চা আসে। নীলাদ্রির জন্ম গরম গরম নিম্কে আসে। প্রশংসায় নীলাদ্রি উচ্ছ্বসিত হয়, অনন্ত গুম্ হইয়া থাকে।

অনন্ত বুঝিল, এখানে তার আসন টলিয়াছে! তবু

আসে, আসিয়া বসিয়া থাকে। মন এখনো বলে, ভাবিস কেন?

সেদিন নীলাদ্রি অফিসে আসিল না। চৌধুরীকে চিঠি লিখিয়া পাঠাইল—

কাল রাতে দাদামশায় মারা গিয়াছেন। ছুটি চাই।

সন্ধ্যার পরে অনন্ত আসিল নন্দিনীদের বাড়ী। সারাদিন অফিসের কাজে-অকাজে নীলাদ্রির মাতামহর আশ্রয় মুক্তি সে কামনা করিয়াছে।

আসিয়া দেখে, নীলাদ্রি খালি-পায়ে আগে আসিয়া আসর জমাইয়া বসিয়াছে।

নন্দিনী বলিল—নীলাদ্রি বাবুকে কন্‌গ্রাচুলেট করবো, না, কন্‌ডোলেস্‌ জানাবো, বুঝতে পারছি না! দাদামশায় মারা গিয়ে গুঁর লাভ হয়েছে দশ-হাজার টাকার কোম্পানির কাগজ, আর কলকাতায় একখানি বাড়ী।

মা বলিলেন—অনন্তর জ্যাঠামশাই উইল করেছেন—তিনি মারা গেলে অনন্ত পাবে পাঁচ-হাজার টাকা। তা তাঁর যা শরীর অমন ইন্‌ফ্লুয়েঞ্জার হিড়িক গেল, তাতেও একটি দিনের জন্মে জব কি মাথাব্যথা হয়নি তাঁর।

নীলাদ্রি বলিল—ও...মহেন্দ্রবাবু তো! হ্যাঁ, এখনো তিনি ঘেরকম শক্ত আছেন. অনন্তকে তাই আমরা বলি, তুমি গুঁর উইলের টাকা ভোগ করবে কি! উনিই তোমার উইলের টাকা ভোগ করবেন, দেখে নিয়ো!

দশ-বারো দিন পরের কথা। অনন্ত আসিয়া শুনিল, নীলাদ্রির সঙ্গে নন্দিনীর বিবাহের কথা পাকা হইয়া গেছে; দু’মাস পরে বিবাহ।

মা বলিলেন, দাদামশায়ের শ্রাদ্ধ চুকিলে অন্তত একটা মাস কাটুক—নহিলে লোকে কি বলিবে!

রাগে অনন্তর গা জলিয়া উঠিল। কিন্তু রাগ করিয়া কি-বা করিবে? অভিমান? কার উপরে অভিমান?

রাগিয়া কাঁপিয়া অনন্ত চলিয়া গেল।

অফিসে নীলাদ্রির সঙ্গে অনন্ত কথা কয় না। নীলাদ্রি কথা কয়—অনন্ত কোনোমতে ‘হাঁ’ ‘হুঁ’ বলিয়া কোনোমতে সারিয়া লয়। নীলাদ্রি হাসে; হাসিয়া অনন্তর

পাশের চেয়ারে বসিয়া রসিদের বই দেখিয়া পলিশির কাগজ লেখে ।

হঠাৎ সেদিন অনন্তর বুকের উপর হইতে পাথর সরিয়া গেল অর্থাৎ তার জ্যাঠামশায় স্বর্গলাভ করিলেন ।

শ্মশান হইতে ফিরিয়া অনন্ত ছুটিল নন্দিনীদের গৃহে । নীলাদ্রি নাই । মা ও মেয়ে দুজনে কাঠ হইয়া বসিয়া আছে ।

অনন্ত বলিল—জ্যাঠামশায় মারা গেছেন ।

মা নিশ্বাস ফেলিলেন—বটে !...টাকাটা তাহলে পাবে এবার !

অনন্ত কহিল—হ্যাঁ । মানে, প্রোবেট নেওয়া হলেই ! ভাবছি, ঐ পাঁচ হাজার টাকা নিয়ে একটা সিনেমার ছবি তুলবো । সিনেমার কারবারে অনেক লাভ ।

মা বলিলেন—নীলাদ্রির টাকাকড়ি তো বিশ-বাঁও জলে ! আমাদের উকিল সন্ধান নিয়েছে । উকিল বলছে, ওব মাতামো বাড়ীখানি বন্ধক দিয়ে গেছেন—সুদে-আসলে তাদের পাওনা যা দাঁড়িয়েছে, তাতে ও বাড়ী রক্ষা করা যাবে না ।

মা আবার নিশ্বাস ফেলিলেন । এবারের নিশ্বাস বেশ বড় রকম !

নন্দিনী ডাকিল—অনন্তবাবু...

অনন্ত চাহিল নন্দিনীর পানে ।

নন্দিনী বলিল—নীলাদ্রিবাবুর দাদামশায় নাকি কোম্পানির কাগজ সব বেচে দিয়ে গেছেন ?

মা বলিলেন—আমাদের উকিলের মুখে সব খবরই শুনলুম । নীলাদ্রিকে এ কথা জিজ্ঞাসা করেছিলুম, সে কোনো জবাব দায়নি । তার পর কদিন আর এ-বাড়ীর চৌকাঠ মাড়ায়নি ।

নন্দিনী ফোঁশ করিয়া উঠিল ; বলিল—আপনার বন্ধুর এটা কি রকম ভদ্রতা, বলতে পারেন ?

মা বলিলেন—তোমার সঙ্গে বরাবর যেমন কথা আছে বাবা অনন্ত...এবারে ওদিককার ফাঁড়া যখন কাটলো, টাকা পাচ্ছো—তখন সংসার-ধর্ম্মে মন দাও ।... নন্দিনীকে ডা'গর বয়স অবধি এমনি রেখেছি, তার বিয়ে দিইনি সে শুধু তোমার জন্তে !...না হলে পাত্র কি মিলতো না ? মিলতো ।

অনন্ত মনে-মনে হাসিল ।

ক'দিন পরের কথা ।

দুই বন্ধুতে কথা হইতেছিল ।

নীলাদ্রি বলিল—দাদামশায়ের টাকাটা উদ্ধার হয়েছে । কোম্পানির কাগজ বেচে তিনি কিনেছিলেন আদর্শ-খাবার কোম্পানির শেয়ার । শেয়ারের দাম কমে' অর্ধেকে দাঁড়িয়েছে । সে সব শেয়ার বেচে আজ নগদ টাকা পেয়েছি চার হাজার নশো বাহার টাকা এগারো আনা পাঁচ পাই ।

অনন্ত কহিল—জ্যাঠামশায়ের উইলের টাকাটা পাবো সামনের মাসে ।

নীলাদ্রি বলিল—তোমার নন্দিনী দেবী কি বলেন ?

অনন্ত কহিল—আমার নন্দিনী দেবী ? না, তোমার ?

নীলাদ্রি হাসিল, কহিল—বেশ, তিনি দুজনেরই, মানলুম । এখন বলো তাঁদের কথা ..

অনন্ত কহিল—নন্দিনী কিছু বলে নি । তবে তার মা বলেছেন, আমার সঙ্গে যখন অনেকদিনের কথা, তখন নন্দিনীর ভার আমাকেই নিতে হবে । কিন্তু মাসখানেক সবুর ।

নীলাদ্রি কহিল—নিশ্চয় । মানে, টাকাটা হাতে পাও কিনা, আগে গুঁরা দেখবেন ।

অনন্ত কহিল—আমার মন গিচড়ে গেছে ভাই নীলাদ্রি । এ বয়সে যে-মেয়ে টাকাটাকেই এত বড় করে' দেখতে শিখেছে...

নীলাদ্রি পাদপূরণ করিয়া বলিল—তাকে অর্দ্ধাঙ্গিনী করলে অঙ্গের সিকির-সিকিও বজায় রাখা যাবে না ।... অর্থাৎ গুঁদের যে-পরিচয় পেয়েছি...

অনন্ত কহিল—আমারো ঐ কথা, নন্দিনীকে বিবাহ ? নৈব নৈব চ !

টাকা মিলিয়াছে । আইন আদালতের দুই-চারিটা দ্বার পার হইয়া দুই বন্ধুর টাকা এখন তাদের হাতে আসিয়াছে ।

নীলাদ্রি ডাকিল—অনন্ত...

অনন্ত কহিল—নীলাদ্রি...

নীলাদ্রি কহিল—চৌধুরী ব্যাটা থাকতে এ অফিসে উন্নতির কোনো আশা নেই । তাই আমি ভাবছি, তোমার টাকা থেকে দু'হাজার, আমার টাকা থেকে দু'হাজার—

এই চার হাজার টাকা নিয়ে এসো আমরা ব্যবসা খুলি।
পার্টনারশিপ!

অনন্ত কহিল—বললে বিশ্বাস করবে না ভাই, কাল
সারা রাত ঘুমোতে পারিনি...বিছানায় পড়ে আমিও
এই কথা ভেবেছি।

নীলাদ্রি বলিল,—তার উপর জানো তো, বাণিজ্যে
বসতে লক্ষী!

অনন্ত বলিল—আমারো ঠিক ঐ মত। তবে কিসের
বাণিজ্য করবো...

নীলাদ্রি বলিল—শোনো, এ টাকাটা দেহ বা মাথা
খাটিয়ে আমাদের রোজগার করতে হয়নি! এ টাকাটা দৈবেন
দেয়ং। কাজেই বুঝছি, দৈব সহায় হবে। দশ-বারোটা
ব্যবসার নাম লিখে লটারি করা যাক, যে-কারবারের নাম
লটারিতে উঠবে, সেইটেই হবে আমাদের অবলম্বন!...
বুঝচো না, দৈব সহায় না হলে একসঙ্গে দুজনের ভাগ্যে এমন
অঘটন ঘটবে কেন?

অনন্ত কহিল—তাই দৈবের উপরে নির্ভর করে
জ্যাঠামশায়ের নাড়ীটির দিকে আমি চেয়ে বসেছিলুম! দৈব
সহায় না হলে এমন হয় না! দেখছো তো, কত শক্ত-শক্ত
অস্থখে জ্যাঠামশায় সেরে উঠেছেন আর এবারে একটি
বেলার জরেই কুপোকাং!...মানে, ডাক্তার ডাকবার সময়
মিললো না!

নীলাদ্রি বলিল—কিন্তু এই ব্যবসাতে নামবার আগে
একটা প্রতিশ্রুতি...

অনন্ত বলিল—যাকে বলে word of honour?
বেশ, বলো...

নীলাদ্রি বলিল—বিবাহ আমরা করবো না কেউ!
নন্দিনীকে নিয়ে এ যুগের মেয়েদের যে-পরিচয় পাওয়া
গেছে, ভয় হয়...

অনন্ত কহিল—যা বলেছো! ভয় বলে' ভয়। শাড়ী
দেখলে আমার গা ছম্ছম করে' ওঠে!

নীলাদ্রি বলিল—একালের মেয়েরা টাকা-পয়সাটাকে
এত বেশী চিনেছে যে সে চেনার মধ্যে স্বামীকে চেনবার
সুযোগ বা সময় তাদের নেই! ও-জাতকে বয়কট করা
উচিত। বিবাহে নৈব নৈব চ।

অনন্ত কহিল—নন্দিনীর মা কাল নেমন্তন্ন করেছিলেন।

রাত্রে ওখানে খাবার নেমন্তন্ন। বলেছিলেন, অনেকদিন
দেখিনি বাবা...এসে এইখানে খেয়ো! আমি বলে
পাঠিয়েছি, সময়ভাব!

নীলাদ্রি বলিল—পরশু রাত্রে আমাকে নেমন্তন্ন
করেছিলেন। আমি বলেছি, একটা ব্যবসার পত্তন করছি,
সেজন্তু নাবার-খাবার অবসর নেই! কি বলো, প্রতিশ্রুতি
দিচ্ছ?

—নিশ্চয়।

নীলাদ্রি কহিল—আমরা কেউ বিয়ে করবো না। এ
প্রতিশ্রুতি ভেঙ্গে যে বিবাহ করবে, তাকে একহাজার টাকা
খেশারত দিতে হবে...নগদ একহাজার টাকা।

অনন্ত কহিল—রাজী।

নীলাদ্রি কহিল—Come ..shake hands ..

দুই বন্ধু হাতে হাত মিলাইল। দুজনে সম্মুখে
কহিল—O. K.

ব্যবসা খোলা হইয়াছে। লটারিতে নাম উঠিয়াছে
বস্ত্র। ফার্মের নাম হইয়াছে 'এ্যাণ্ড ফ্রেণ্ডস্'।

দুজনে এক মেশে থাকে। একসঙ্গে দোকানে আসে।
দুপুরবেলায় একজন থাকে দোকানে, অপরজন মেশে যায়
স্নানাহার করিতে। তারপর সে ফিরিলে এ যায় স্নানাহার
করিতে। কাজে দুজনের নিষ্ঠা অসাধারণ।

ছ'মাস পরের কথা। ব্যবসায় শ্রীবৃদ্ধি ঘটয়াছে। ছোট
ঘর ছাড়িয়া বড় ঘর লওয়া হইয়াছে। দুজনে নাইবার-খাইবার
অবসর পায় না।

বেলা প্রায় বারোটা। অনন্ত দোকানে আছে, নীলাদ্রি
মেশে আসিয়াছে স্নানাহার করিতে।

একখানা চিঠি পাইল। বিবাহের নিমন্ত্রণ-চিঠি।
নন্দিনীর বিবাহ।

আগামী শনিবার ১০ই আষাঢ় হাওড়া পঞ্চাননতলা
নিবাসী শ্রীযুক্ত বাবু গঙ্গাধর রায়ের জ্যেষ্ঠপুত্র শ্রীমান্ শ্রীধর
বাবাজীবনের সঙ্গে ..

নীলাদ্রির মুখে অন্ন উঠিল না। কণ্ঠ কে যেন সবলে
চাপিয়া ধরিয়াছে! মনে হইতেছিল, এ নিমন্ত্রণ করার অর্থ?
নিশ্চয় ব্যঙ্গ...পরিহাস! অর্থাৎ ছাখো, তোমাদের অভাবে
নন্দিনীর বিবাহ পড়িয়া রহিল না!

মাথার মধ্যে সুদর্শন-চক্র ঘুরিতে লাগিল !

নীলাদ্রি দোকানে আসিল। অনন্তকে এ-কথা বলিল না...বলিতে পারিল না।

তারপর অনন্ত আসিল বাসায়...উদ্দেশ্য ঐ স্নানাহার। স্নান সারিয়া খাইতে বসিবে, নন্দিনীদের ভৃত্য আসিয়া উপস্থিত। অনন্তর হাতে সে চিঠি দিল। নিমন্ত্রণের চিঠি। দিদিমণির বিবাহ...আগামী শনিবার ১০ই আষাঢ়।

ভৃত্য বলিল—নিশ্চয় যাওয়া চাই। মা আর দিদিমণি ...দুজনে অনেক করে' বলে' দেছেন।

রাগে অনন্ত জলিয়া উঠিল। জলিয়া যে-চোখে ভৃত্যের পানে চাহিল, সে-চোখ দেখিয়া ভৃত্যের মুখে আর দ্বিতীয়-বাক্য নিঃসারিত হইল না। সে সারিয়া পড়িল—

অনন্ত দোকানে ফিরিল। কাজে মন নাই। খরিদদারকে দেড়টাকা জোড়ার কাপড় দিয়া দাম বলিল সাত টাকা! মন কেমন ভারী-ভারী! নিশ্বাসের ভারে বুকখানা বেন ফাটিয়া যাইবে, এমন!

সন্ধ্যার পরে দোকানে ভিড় একটু-কম।

নীলাদ্রি ডাকিল—অনন্ত...

নিশ্বাস ফেলিয়া অনন্ত বলিল—নীলাদ্রি...

নীলাদ্রি বলিল—তোমার নন্দিনীর যে বিয়ে হচ্ছে হে, আসছে শনিবারে। মানে, ১০ই আষাঢ়।

অনন্ত বলিল,—আবার ঐ কথা! আমার নন্দিনী? না, তোমার নন্দিনী!

নীলাদ্রি কহিল,—যারই হোক, মানে, সেই নন্দিনীর বিয়ে...

অনন্ত কহিল,—জানি। নেমস্তন্নর চিঠি পেয়েছি।

নীলাদ্রি বলিল—আমিও পেয়েছি।...পেয়ে অবধি চিন্তা করছি। চিন্তায় কি স্থির করেছি, জানো?

সোৎসাহে অনন্ত কহিল—কি?

নীলাদ্রি বলিল—আমরা দুজনেও যদি ঐ ১০ই আষাঢ় তারিখে বিয়ে করতে পারি, তাহলেই এ নেমস্তন্নর রীতিমত জবাব দেওয়া হয়।

অনন্ত কহিল—আশ্চর্য! আমার মনের কথা তুমি জানলে কি করে?

নীলাদ্রি বলিল,—জানবো না! এ যে সাইকলোজি, ভাই...হিউম্যান সাইকলোজি!

অনন্ত কহিল—ঠিক!...কিন্তু আজ হলো সোমবার... শনিবারের আর ক'দিন বা বাকী। এর মধ্যে মনের মতো দু'টি মেয়ে পাওয়া...

হাসিয়া নীলাদ্রি বলিল—কলকাতার সহরে...বলে, শীতকালে বোম্বাই আম পাওয়া যায়,—বোম্বাই মাসে পাওয়া যায় দিব্যি ফুলকপি বাঁধাকপি! আর আমরা এ্যাণ্ড ফ্রেণ্ড্‌স্...উঠতি বয়স, চলতি ব্যবসা...আমরা মনের মতো দুটি মেয়ে পাবো না?

দ্বিধা-সংশয়-জড়িত স্বরে অনন্ত কহিল,—পাবো?

নীলাদ্রি বলিল,—আলবৎ পাবো।...এখন আমি ডাকিয়ে পাঠাচ্ছি প্রজাপতি লিমিটেডের সেক্রেটারী বংশগোপালকে তার খাতাপত্র-সমেত। ছঃ:, দুজনে যদি ঐ একই দিনে অর্থাৎ ১০ই আষাঢ় শনিবার স্মৃতিহুক-যোগে বিবাহ করি, তাহলে চুক্তি-মাফিক হাজার টাকা খেশারতীর দায় কারো থাকবে না...

অনন্ত কহিল—ঠিক বলেছো। তাহলে এখন ডাকিয়ে পাঠাও তুমি তোমার ঐ প্রজাপতি লিমিটেডের বংশলোচনকে!...

নীলাদ্রি বলিল,—বংশলোচন নয়...গোপাল।...

অনন্ত বলিল—হ্যাঁ, হ্যাঁ, বংশলোচন নয়, গোপাল। আগামী শনিবার ১০ই আষাঢ় মনের মতো দুটি মেয়ের সঙ্গে আমাদের বিবাহ হোক! বিবাহ মানে, নন্দিনীর বিয়ের নেমস্তন্নর জবাব...মুখের মতো জবাব!

নীলাদ্রি বলিল,—তুমি নিশ্চিত থাকো, অনন্ত! প্রজাপতি-লিমিটেডের শক্তি সামান্য নয়! দুটি কেন, চাও যদি চব্বিশ ঘণ্টার নোটিশে ওরা এক-ডজন মেয়ে এনে সামনে ধরে দিতে পারে...মনের মতন...কাকে রেখে কাকে ছেড়ে দেবে...ঠিক করতে পারবে না তুমি!

অনন্ত বলিল—না, এক-ডজন নয়...দুটির অর্ডার পাঠাও...ঐ ১০ই আষাঢ় তারিখে দুজনে বিয়ে করে' ওদের এ নেমস্তন্নর মুখের মতো জবাব দি'...

নীলাদ্রি বলিল—যাকে বলে রীতিমত জবাব!

‘শ্রীচৈতন্যচরিতের উপাদান’ সম্বন্ধে বক্তব্য

মহামহোপাধ্যায় শ্রীফণিভূষণ তর্কবাগীশ

(২)

পূর্ব প্রবন্ধে সার্কভোম উদ্ধার কাহিনীর আলোচনা করিতে দেখাইয়াছি যে, “চৈতন্যভাগবতে” বৃন্দাবনদাস ঠাকুরের বর্ণনায় বাসুদেব সার্কভোম ভট্টাচার্য্য পূর্ব হইতেই শ্রীকৃষ্ণ-ভক্ত পরমবৈষ্ণব ছিলেন। কিন্তু কবিরাজ গোস্বামী কবি কর্ণপুরের বর্ণনামুসারে ‘চরিতামৃত’ গ্রন্থে শ্রীচৈতন্যদেব ও সার্কভোম ভট্টাচার্য্যের জিগীষামূলক বেদান্তবিচারের বর্ণন করিয়াছেন। এখন কবি কর্ণপুর উক্ত বিষয়ে কিরূপ বর্ণন করিয়াছেন এবং কবিরাজ গোস্বামী তাঁহার সমস্ত কথাই যথাযথ গ্রহণ করিয়াছেন কি না, ইহাও দেখা আবশ্যক। তিনি কবি কর্ণপুরের কোন কথা গ্রহণ না করিলে কেন তাহা করেন নাই, ইহাও বুঝা আবশ্যক। আর কোন গ্রন্থের সর্বাংশে প্রামাণ্য পরীক্ষা করিতে হইলে অসংখ্য কথারও বিচার করা আবশ্যক হয়। পরে তাহাও কিছু বলিব। এখন প্রথমে পূর্বোক্ত বিষয়ে কবি কর্ণপুরের কথাই বক্তব্য।

কবি কর্ণপুর বলিয়াছেন,—“প্রভোঃ সমীপে ধরণী সুরাগ্র্যা বভূব সংপাঠয়িতুং প্রবৃত্তঃ।” (মহাকাব্য— ১২।২১), অর্থাৎ—ভূসুরশ্রেষ্ঠ (ব্রাহ্মণশ্রেষ্ঠ) সার্কভোম ভট্টাচার্য্য শ্রীচৈতন্য প্রভুর নিকটে নিজ শিষ্যদিগকে বেদান্ত শাস্ত্রের অধ্যাপনা করিতে প্রবৃত্ত হইয়াছিলেন। সার্কভোম ভট্টাচার্য্য শ্রীচৈতন্যদেবকেই শিষ্যরূপে গ্রহণ করিয়া তাঁহাকেই বেদান্ত পড়াইয়াছিলেন, ইহা কিন্তু কবিকর্ণপুরও বলেন নাই।

এখানে এই প্রসঙ্গে বলা আবশ্যক যে, ১২৯১ বঙ্গাব্দে কবিকর্ণপুরের উক্ত গ্রন্থের অনুবাদক ও প্রকাশক বহরমপুর নিবাসী প্রখ্যাত পণ্ডিত ৩রামনারায়ণ বিচারত্ন মহাশয় উক্ত শ্লোকের শেষে “বভূব সংপাঠয়িতুং প্রমত্তঃ” এইরূপ পাঠই মুদ্রিত করিয়া অনুবাদ করিয়া গিয়াছেন,—“দ্বিজবর সার্কভোম এই কথা বলিয়া পুনর্বার প্রভুর নিকট উন্নতের ন্যায় পাঠ করাইতে প্রবৃত্ত হইলেন।”

বিচারত্ন মহাশয় তাঁহার প্রাপ্ত আদর্শ পুস্তকে উক্ত

শ্লোকের শেষে “প্রমত্তঃ” এইরূপ পাঠ দেখিয়া উহাই নির্দিষ্টচারে গ্রহণ করিয়াছেন, ইহা আমরা পূর্বেই বুঝিয়াছি। এ পর্যন্ত উক্ত পাঠের কোন প্রতিবাদের কথা শুনি নাই। কিন্তু “প্রমত্তঃ” এই পদের দ্বারা “উন্নতের ন্যায়” এইরূপ অর্থ কিরূপে বুঝা যায় এবং তখন সার্কভোম ভট্টাচার্য্যের উন্নতের ন্যায় অধ্যাপনা কিরূপ, ইহা আমরা বুঝিতে পারি না। আর অনুবাদক বিচারত্ন মহাশয় উক্ত শ্লোকে “সংপাঠয়িতুং” এই একপদের দ্বারাই “পাঠ করাইতে প্রবৃত্ত হইলেন”—এইরূপ ব্যাখ্যা কেন করিয়াছেন, ইহাও বুঝা আবশ্যক। বস্তুতঃ ইহা সহজেই বুঝা যায় যে, কবি কর্ণপুরের উক্ত শ্লোকের চতুর্থপাদে “বভূব সংপাঠয়িতুং প্রবৃত্তঃ” এইরূপ পাঠই প্রকৃত। এ বিষয়ে অধিক আলোচনা অনাবশ্যক।

কবি কর্ণপুর পরে শ্রীচৈতন্যদেবের উক্তি রূপে লিখিয়াছেন—

“কিমুচ্যতে কঃ খলু পূর্বপক্ষঃ

কিঞ্চাস্ত রাদ্ধান্তিত মাতনোসি।

বেদান্ত শাস্ত্রস্য নচায়মর্থ

তচ্ছ্রয়তাং যত্ন নিরূপয়ামঃ ॥ ২৩

অর্থাৎ শ্রীচৈতন্যদেব সার্কভোম ভট্টাচার্য্যের বেদান্তব্যাখ্যা শ্রবণ করিয়া তাঁহাকে বলিয়াছিলেন,—‘আপনি কি বলিতেছেন? পূর্বপক্ষই বা কি? আর ইহার সিদ্ধান্তই বা কি করিতেছেন? বেদান্ত শাস্ত্রের ইহা অর্থ নহে, আমি যাহা নিরূপণ বা ব্যাখ্যা করিতেছি, তাহাই শ্রবণ করুন।’

কিন্তু ‘চরিতামৃত’ গ্রন্থে কবিরাজ গোস্বামী ঐরূপ বর্ণন করেন নাই। সার্কভোম ভট্টাচার্য্যের অধ্যাপনাকালে তাঁহার নিকটে সহসা শ্রীচৈতন্যদেবের ঐরূপ প্রগল্ভতা বা সগর্ভ উক্তি তিনিও বিশ্বাস করেন নাই। তাঁহার মতে সার্কভোম ভট্টাচার্য্য শ্রীচৈতন্যদেবের সন্ন্যাসধর্ম রক্ষার্থই

সপ্তাহকাল পর্যন্ত তাঁহাকে শঙ্করভাষ্যসারে বেদান্তমন্ত্র ব্যাখ্যা শ্রবণ করাইয়াছিলেন। কিন্তু তখন সপ্তাহমধ্যে শ্রীচৈতন্যদেব কোন কথা বলেন নাই। পরে অষ্টম দিনে সার্কভোম ভট্টাচার্যের প্রশ্নোত্তরে তিনি অতি বিনীতভাবে তাঁহার বক্তব্য বলিতে আরম্ভ করেন। তাই কবিরাজ গোস্বামী বর্ণন করিয়াছেন—

“সাতদিন পর্যন্ত ঐছে করেন শ্রবণে ।
ভালমন্দ নাহি কহে বসিমাত্র শুনে ॥ ১১৫
অষ্টম দিবসে তাঁরে কহে সার্কভোম ।
সাত দিন কর তুমি বেদান্ত শ্রবণ ॥ ১১৬
ভালমন্দ নাহি কহ, রহ মৌন ধরি ।
বুঝ কি না বুঝ—ইহা বুঝিতে না পারি ॥ ১১৭
প্রভু কহে—মূর্থ আমি নাহি অধ্যয়ন ।
তোমার আজ্ঞাতে মাত্র করিয়ে শ্রবণ ॥ ১১৮
সন্ন্যাসীর ধর্ম লাগি শ্রবণ মাত্র করি ।
তুমি যে করহ অর্থ বুঝিতে না পারি ॥ ১১৯
ভট্টাচার্য্য কহে না বুঝি হেন জ্ঞান যার ।
বুঝিবার তরে সেই পুছে আরবার ॥ ১২০
তুমি শুনি শুনি রহ মৌনমাত্র ধরি ।
হৃদয়ে কি আছে তোমার বুঝিতে না পারি ॥ ১২১
প্রভু কহে সূত্রের অর্থ বুঝিয়ে নির্মল ।
তোমার ব্যাখ্যা শুনি মন হয়ত বিকল ॥ ১২২

(মধ্যলীলা, ষষ্ঠ পঃ)

পরে কবিরাজ গোস্বামী সার্কভোম ভট্টাচার্যের নিকটে শ্রীচৈতন্যদেবের নিজ সম্বন্ধে বেদান্ত মত-ব্যাখ্যার বর্ণন করিয়াছেন এবং শ্রীচৈতন্যদেব যে, সার্কভোম ভট্টাচার্যের “বিতণ্ডা” ও “ছল” প্রভৃতির খণ্ডন করিয়া নিজ মত স্থাপন করিয়াছিলেন, ইহাও পরে বলিয়াছেন। কবি কর্ণপুর শ্রীচৈতন্যদেবের অদ্বৈতবাদ খণ্ডন ও নিজমত স্থাপনের কথা লিখিলেও তাহা ঐরূপ ব্যক্ত করিয়া বর্ণন করেন নাই। কিন্তু তিনিও পরে বলিয়াছেন,—

“অসৌ বিতণ্ডা-ছল-নিগ্রহাণৈ
নিরত ধীরপ্যথ পূর্বপক্ষং ।
চকার বিপ্রঃ প্রভুনা স চাশু
স্বসিদ্ধ সিদ্ধান্তবতা নিরস্তঃ ॥ ২৬

বিমানবাবু তাঁহার “শ্রীচৈতন্য চরিতের উপাদান” গ্রন্থে কবি কর্ণপুরের মহাকাব্যের দ্বাদশ সর্গের পূর্বোক্ত কোন শ্লোক উদ্ধৃত না করিয়া এবং তৎসম্বন্ধে কোন কথা না বলিয়া কেবল শেষোক্ত “অসৌ বিতণ্ডা ছল,”—ইত্যাদি শ্লোক উদ্ধৃত করিয়াছেন এবং তৎপূর্বে লিখিয়াছেন,—“বেদান্ত বিচারের কথা মহাকাব্যে আছে, নাটকে নাই। মহাকাব্যের নিম্নলিখিত শ্লোক কৃষ্ণদাস কবিরাজ অনুবাদ করিয়াছেন। ...ভট্টাচার্য্য পূর্বপক্ষ অপার করিল। বিতণ্ডা ছল নিগ্রহাদি অনেক উঠাইল” ইত্যাদি। ৩৬২-৬৩ পৃঃ।

কিন্তু কবি কর্ণপুরের উক্ত শ্লোকের দ্বারা বুঝা যায়,— ‘অসৌ বিপ্রঃ (সার্কভোমঃ) বিতণ্ডা-ছল-নিগ্রহাণৈঃ নিরস্ত-ধীরপি (নিরস্ত বুদ্ধিরপি) অথ (অনস্তরং) পূর্বপক্ষং চকার। সচ (পূর্বপক্ষঃ) স্বসিদ্ধসিদ্ধান্তবতা প্রভুনা (শ্রীচৈতন্য দেবেন) আশু (শীঘ্রং) নিরস্তঃ। তাহা হইলে বুঝা যায় যে, কবি কর্ণপুরের মতে শ্রীচৈতন্য মহাপ্রভুই ‘বিতণ্ডা’ ও ‘ছল’ প্রভৃতির দ্বারা সার্কভোমকে নিরস্ত-বুদ্ধি করিয়াছিলেন। সার্কভোম শ্রীচৈতন্যদেব কর্তৃক বিতণ্ডাদির দ্বারা নিরস্ত-বুদ্ধি হইয়াও পরে একটি পূর্বপক্ষ করিয়া-ছিলেন। কিন্তু শ্রীচৈতন্যদেব সেই পূর্বপক্ষেরও শীঘ্র খণ্ডন করিয়াছিলেন। কিন্তু ‘চরিতামৃতে’ কবিরাজ গোস্বামী লিখিয়াছেন,—

“এই মত কল্পনাভাষ্যে শতদোষ দিল ।
ভট্টাচার্য্য পূর্বপক্ষ অপার করিল ॥ ১৬০
বিতণ্ডা ছল নিগ্রহাদি অনেক উঠাইল ।
সব খণ্ডি প্রভু নিজ মত সে স্থাপিল” ॥ ১৬১

কবিরাজ গোস্বামীর উক্ত বর্ণনার দ্বারা স্পষ্ট বুঝা যায় যে, তাঁহার মতে সার্কভোম ভট্টাচার্য্যই শ্রীচৈতন্যদেবের নিকটে বিতণ্ডাদি করিয়াছিলেন এবং শ্রীচৈতন্যদেব সেই সমস্ত খণ্ডন করিয়া নিজ মত স্থাপন করিয়াছিলেন। তাহা হইলে কবিরাজ গোস্বামী যে, কবিকর্ণপুরের পূর্বোক্ত “অসৌ বিতণ্ডা” ইত্যাদি শ্লোকেরই অনুবাদ করিয়াছেন, ইহা বলা যায় না। বিমানবাবু কিন্তু তাহাই বলিয়াছেন।

বস্তুতঃ পূর্বোক্ত কথা বুঝিতে হইলে “বিতণ্ডা” কি, “ছল” কি এবং “নিগ্রহ” কি, ইহাও বুঝা আবশ্যিক। বঙ্গভাষায় ‘চরিতামৃতে’র ব্যাখ্যাকারগণ উক্ত স্থলে ঐ সমস্ত পদার্থের

প্রকৃত ব্যাখ্যা করিতে পরিশ্রম করেন নাই। কিন্তু ছায়-শাস্ত্রের কথা বলিয়া উপেক্ষা করিলে উক্ত স্থলে কবিরাজ গোস্বামীর কথার ব্যাখ্যা করা হয় না। আর কবিকর্ণপুর ও কবিরাজ গোস্বামীর ঐরূপ উক্তিভেদের কারণও বুঝা যায় না। পরন্তু “বিতণ্ডা” পদার্থে অজ্ঞতাবশতঃ অনেকদিন হইতে বঙ্গভাষায় কলহাদি নিন্দিত অর্থে “বিতণ্ডা” শব্দের অপপ্রয়োগ হইতেছে এবং ‘বাদবিতণ্ডা’ ও ‘বাগ্‌বিতণ্ডা’ প্রভৃতি শব্দেরও প্রয়োগ হইতেছে। কিন্তু কবিরাজ গোস্বামী নিশ্চয়ই “বিতণ্ডা” শব্দের অপপ্রয়োগ করেন নাই। অতএব আবশ্যিক বোধে এখানে সংক্ষেপে পূর্বোক্ত ‘বিতণ্ডা’ প্রভৃতির স্বরূপও বক্তব্য।

ছায়ভাষ্যকার বাৎসায়ন বলিয়াছেন, “তিস্রঃ খলু কথা ভবন্তি, বাদো জল্পো বিতণ্ডা চেতি।” অর্থাৎ বাদী ও প্রতিবাদীর যথানিয়মে বাদ প্রতিবাদরূপ যে ‘কথা’, তাহা তিন প্রকার। (১) ‘বাদ’ (২) ‘জল্প’ ও (৩) ‘বিতণ্ডা’। কেবল তত্ত্ব-নির্ণয়ার্থ জিগীষাশূন্য গুরুশিষ্য প্রভৃতির যে ‘কথা’, তাহার নাম “বাদ”। ছায়দর্শনে মহর্ষি গৌতমোক্ত প্রমাণাদি ষোড়শ পদার্থের মধ্যে উহা দশম পদার্থ এবং “জল্প” ও “বিতণ্ডা” একাদশ ও দ্বাদশ পদার্থ। গৌতমোক্ত ঐ “বাদ” পদার্থকেই গ্রহণ করিয়া শ্রীভগবান্ বলিয়াছেন,— “বাদঃ প্রবদতা মহং” (গীতা—১০।৩২)। উক্ত ‘বাদ’ ‘জল্প’ ও ‘বিতণ্ডা’র স্বরূপ ও ভেদ না বুঝিলে ভগবদ্‌গীতার ঐ কথাও বুঝা যায় না।

জিগীষু বাদী ও প্রতিবাদী মধ্যস্থ সদশ্রুগণের নিকটে যথানিয়মে নিজ নিজ পক্ষ স্থাপন ও পরপক্ষখণ্ডনরূপ যে বিচার করেন, তাহার নাম “জল্প”। আর জিগীষু প্রতিবাদী নিজ পক্ষের স্থাপন না করিয়া কেবল বাদীর পক্ষেরই খণ্ডন করিলে সেই বিচারের নাম ‘বিতণ্ডা’। ছায়দর্শনে মহর্ষি গৌতম উহার লক্ষণসূত্র বলিয়াছেন, “স প্রতিপক্ষস্থাপনা-হীনো বিতণ্ডা।” (১।২।৩) যিনি ঐরূপ ‘বিতণ্ডা’ করেন তাঁহার নাম ‘বৈতণ্ডিক’। বাৎসায়ন পূর্বে বলিয়াছেন,— “বিতণ্ডয়া প্রবর্তমানো বৈতণ্ডিকঃ।”

কিন্তু বিচারস্থলে যিনি বাদী, তিনি বৈতণ্ডিক হইতে পারেন না। কারণ, প্রথমেই কাহারই বিতণ্ডা করা সম্ভবই হয় না। প্রথমে কোন বাদী নিজ পক্ষ স্থাপন করিলেই পরে প্রতিবাদী তাহার খণ্ডন করিতে পারেন।

অতএব শ্রীচৈতন্যদেব ও সার্কভৌম ভট্টাচার্যের সেই বিচারে বাদী কে এবং প্রতিবাদী কে, ইহা বুঝা আবশ্যিক। কবিকর্ণপুর পূর্বোক্ত শ্লোকের পরেই সপ্তবিংশ শ্লোকের প্রথমে বলিয়াছেন,—“অদ্বৈতবাদী প্রথমঃ”। অর্থাৎ অদ্বৈত-বাদী সার্কভৌম ভট্টাচার্যই বাদী এবং শ্রীচৈতন্যদেব প্রতিবাদী। অতএব বিতণ্ডা করিতে হইলে প্রতিবাদী শ্রীচৈতন্যদেবই তাহা করিতে পারেন। তাই কবিকর্ণপুর পূর্ব-শ্লোকে বলিয়াছেন,—“অসৌ বিতণ্ডা-ছল-নিগ্রহাটৌর্নিরস্তধীঃ।” অর্থাৎ বাদী সার্কভৌম ভট্টাচার্য প্রতিবাদী শ্রীচৈতন্যদেব কর্তৃক ‘বিতণ্ডা’ ‘ছল’ ও ‘নিগ্রহাদি’র দ্বারা নিরস্ত-বুদ্ধি হইয়াছিলেন।

ছায়দর্শনের প্রথম সূত্রে মহর্ষি গৌতমোক্ত প্রমাণাদি ষোড়শ পদার্থের মধ্যে চতুর্দশ পদার্থের নাম ‘ছল’ এবং চরম ষোড়শ পদার্থের নাম ‘নিগ্রহস্থান’।* বক্তার অভিপ্রেত শব্দার্থ বা বাক্যার্থ হইতে ভিন্ন অর্থের কল্পনার দ্বারা কোন দোষ প্রদর্শক যে অসদ্ব্ত্তরবিশেষ, তাহাকে ‘ছল’ বলা হইয়াছে। গৌতম মতে সেই ছল ত্রিবিধ। (১) ‘বাক্‌ ছল’, (২) ‘সামান্ত ছল’ ও (৩) ‘উপচার ছল’। প্রাচীন চরক মতে ছল দ্বিবিধ, “বাক্‌ ছল” ও “সামান্ত ছল”। (“চরক সংহিতা”র বিমান স্থান অষ্টম অধ্যায় দ্রষ্টব্য)।

‘বাক্‌ ছলে’র প্রসিদ্ধ উদাহরণ যথা,—কোন ব্যক্তি একথানা নূতন কঞ্চল পরিবেষ্টিত হইয়া উপস্থিত হইলে তাহাকে দেখিয়া কোন বাদী বলিলেন, “নেপালাদাগতোহ যং নবকঞ্চলবন্ধাৎ।” অর্থাৎ এই ব্যক্তি নেপাল হইতে আসিয়াছে,—যেহেতু ইহাতে নবকঞ্চলবন্ধ আছে। উক্ত বাক্যে ‘নবকঞ্চল’ শব্দের দ্বারা নূতন কঞ্চল অর্থই বক্তার অভিপ্রেত। কিন্তু কোন প্রতিবাদী উক্ত ‘নবকঞ্চল’ শব্দের নবসংখ্যক কঞ্চল অর্থের কল্পনা করিয়া প্রতিবাদ করিলেন—

* কবিকর্ণপুরের উক্ত শ্লোকে ‘ছল’ শব্দের পরে “নিগ্রহ” শব্দের দ্বারা গৌতমোক্ত “নিগ্রহস্থান”ই বুঝিতে হইবে। পরে “আজ্ঞা” শব্দের দ্বারা গৌতমোক্ত পঞ্চদশ পদার্থ “জাতি” নামক অসদ্ব্ত্তরবিশেষও তাঁহার বিবক্ষিত বুঝা যায়। পূর্বোক্ত ‘জল্প’ ও ‘বিতণ্ডা’র বাদী বা প্রতিবাদীর নিগ্রহের অর্থাৎ পরাজয়ের কারণবিশেষই ‘নিগ্রহস্থান’। ছায়দর্শনের পঞ্চম অধ্যায়ে চতুর্বিংশতি প্রকার “জাতি” ও দ্বাবিংশতি প্রকার ‘নিগ্রহস্থান’ বর্ণিত হইয়াছে। সংক্ষেপে তাহার ব্যাখ্যা করা যায় না।

‘একোহস্ত কঞ্চলঃ কুতো নবকঞ্চলাঃ।’ অর্থাৎ এই ব্যক্তির নবসংখ্যক কঞ্চল না থাকায় ইহাতে নবকঞ্চলবৎ হেতু অসিদ্ধ। উক্তরূপ অসদুত্তরকে ‘বাক্ ছল’ বলে। এইরূপ অশ্রুত সমস্ত প্রকার ‘ছল’ই অসদুত্তর। কবিকর্ণপুরের উক্ত শ্লোকের দ্বারা বুঝা যায়, শ্রীচৈতন্যদেব ‘বিতণ্ডা’ করিতে কোন সময়ে কোন প্রকার ‘ছল’ও করিয়াছিলেন।

কিন্তু পূর্বেকৃত ‘জল্প’ ও ‘বিতণ্ডা’র প্রতিবাদী সদুত্তর করিতে অসমর্থ হইলেই তখন তিনি পরাজয় ভয়ে অগত্যা উক্তরূপ ‘ছল’ নামক অসদুত্তরও করেন, ইহাই ন্যায়শাস্ত্রের সিদ্ধান্ত। তাই কবিরাজ গোস্বামী উক্ত বিচারে শ্রীচৈতন্যদেবের সম্বন্ধে ঐরূপ কথা লিখিতে পারেন নাই, ইহা বুঝা আবশ্যিক।

পরন্তু শ্রীচৈতন্যদেব নিজ পক্ষেরও সংস্থাপন করায় তাঁহার সেই বিচারকে “বিতণ্ডা” বলা যায় না। কারণ নিজপক্ষ স্থাপন না করিয়া কেবল বাদীর পক্ষের খণ্ডন করিলেই সেই বিচারকে “বিতণ্ডা” বলে। তাই কবিরাজ গোস্বামী বর্ণন করিয়াছেন যে, প্রথমে শ্রীচৈতন্যদেব নিজপক্ষ স্থাপন করিলে প্রতিবাদী সার্কভোম ভট্টাচার্য্যই তাঁহার পক্ষে অনেক দোষ প্রদর্শন করিয়া “বিতণ্ডা” করিয়াছিলেন এবং তিনিই তখন কোন সময়ে সদুত্তর করিতে অসমর্থ হইয়া পরাজয়-ভয়ে কোন প্রকার ‘ছল’ও করিয়াছিলেন। কিন্তু—“সব খণ্ডি প্রভু নিজ মত সে স্থাপিল।”

কিন্তু প্রশ্ন হয় যে, সার্কভোম ভট্টাচার্য্য মহানৈয়ায়িক হইয়াও মধ্যস্থ্যতিরেকে নিজগৃহে ঐরূপ অবৈধ “বিতণ্ডা” করিবেন কেন? পূর্বে বাদী ও প্রতিবাদীর সম্মানিত উপযুক্ত মধ্যস্থ নিযুক্ত না হইলে পূর্বেকৃত ‘জল্প’ ও “বিতণ্ডা” নামক বিচার হইতে পারে না,—ইহা ন্যায়শাস্ত্রের যুক্তিসিদ্ধ সিদ্ধান্ত। কিন্তু শ্রীচৈতন্যদেব ও সার্কভোম ভট্টাচার্য্যের সেই বিচারে কাহারো মধ্যস্থ ছিলেন, ইহা কবিকর্ণপুরও বলেন নাই।

পরন্তু কবিরাজ গোস্বামী উক্ত স্থলে শ্রীচৈতন্যদেবের উক্তিরূপে অতিরিক্ত যে সমস্ত কথা বলিয়াছেন,—তাহাতেও অনেক প্রশ্ন হয়। সংক্ষেপে তাহাও কিছু এখানে বলিতেছি। কবিরাজ গোস্বামী বলিয়াছেন,—

“স্বাভাবিক তিন শক্তি যেই ব্রহ্মে হয়।

নিঃশক্তি করিয়া তাঁরে করহ নিশ্চয় ?

(মধ্য ষষ্ঠ ১৪৩)

কিন্তু অবৈতবাদী শঙ্করাচার্য্যও ত ব্রহ্মকে নিঃশক্তি বলেন নাই। ব্রহ্ম ও তাঁহার শক্তির স্বরূপ বিষয়ে মতভেদ থাকিলেও শঙ্করাচার্য্যও ব্রহ্মের পরিপূর্ণ শক্তিই বলিয়াছেন।* তথাপি বহু-বিজ্ঞ কবিরাজ গোস্বামী উক্ত পয়ারে “নিঃশক্তি” শব্দের প্রয়োগ করিয়াছেন কেন? “নিঃশক্তি” শব্দের অর্থ নিগুণ, এইরূপ ব্যাখ্যা করা যায় না। আর তাহা হইলে কবিরাজ গোস্বামী উক্ত স্থলে ‘নিগুণ’ শব্দের প্রয়োগ করেন নাই কেন? পরন্তু শঙ্করের ব্যাখ্যাত নির্বিশেষ ব্রহ্মবাদের খণ্ডনে তিনি অনেক প্রাচীন কথা বলিয়াছেন। কিন্তু পূর্বে আদি লীলার পঞ্চম পরিচ্ছেদে তিনিও যে নির্বিশেষ ব্রহ্ম বলিয়াছেন, তাহা কিরূপ? সেখানে “নির্বিশেষ” শব্দের অর্থ কি? তিনি সেখানে বলিয়াছেন—“নির্বিশেষ ব্রহ্ম সেই কেবল জ্যোতির্ময়। সাংজ্যোর অধিকারী তাহা পায় লয় ॥”

কবিরাজ গোস্বামী পরে বলিয়াছেন—

“ব্যাস ভ্রান্ত বলি সেই সূত্রে দোষ দিয়া।

বিবর্তবাদ স্থাপিয়াছে কল্পনা করিয়া ॥” (ঐ মধ্য ১৫৬)

আদি-লীলার সপ্তম পরিচ্ছেদেও তিনি বলিয়াছেন,—

“ব্যাসের সূত্রেতে কহে পরিণামবাদ।

ব্যাস ভ্রান্ত বলি তাহা উঠাইল বিবাদ ॥ ১১৪

কিন্তু বিবর্তবাদী ভাষ্যকার শঙ্করাচার্য্য কি বেদান্তসূত্রকার বেদব্যাসকেও ভ্রান্ত বলিতে পারেন? যাহা অসম্ভব, তাহা ত বলা যায় না। তবে কেন বহু-বিজ্ঞ কবিরাজ গোস্বামীও ঐরূপ কথা লিখিয়াছেন? উক্ত স্থলে কোন ব্যাখ্যাকার অগত্যা কষ্ট কল্পনা করিয়া “ব্যাসসূত্রের পরিণামবাদমূলক অর্থ ভ্রান্ত,” এইরূপ ব্যাখ্যা করিয়াছেন। কিন্তু কোন অর্থকে ভ্রান্ত বলা যায় না। এই অর্থ ভ্রান্ত বা ভুল,

* বেদান্ত দর্শনের দ্বিতীয় অধ্যায়ের প্রথম পাদের ২৪শ সূত্র ভাষ্যে শঙ্কর বলিয়াছেন,—“পরিপূর্ণশক্তিব্রহ্ম ব্রহ্ম। ন তস্তাশ্চেন কেনচিৎ পূর্ণতা সম্পাদয়িতব্য। শ্রুতিশ্চ ভবতি, “ন তস্ত কার্য্যং করণঞ্চ বিজ্ঞতে ন তৎসমশ্চাত্মাধিকশ্চ দৃশ্যতে। পরাস্ত শক্তিবৈধেব শ্রয়তে স্বাভাবিকী জ্ঞানবলক্রিয়া চেতি।” (শ্বেতাশ্বতর—৬।৮) তস্মাদেকস্তাপি ব্রহ্মণো বিচিত্রশক্তিযোগাদ্ ক্ষীরাদিবদ্ বিচিত্রপরিণাম উপপত্ততে।” পরেও (২।১।৩০ সূত্রভাষ্যে) বলিয়াছেন—“সর্বশক্তিয়ুক্তা চ পরা দেবতা ইত্যভ্যুপগন্তব্যম্।” অস্তত্রও অনেকবার ঐরূপ কথা বলিয়াছেন।

এইরূপ কথা পূর্বকালে পণ্ডিতগণ বলিতেন না। আর কবিরাজ গোস্বামীর তাহাই বিবক্ষিত হইলে তিনি “ব্যাস ভ্রান্ত” এইরূপ কথা লিখিবেন কেন ?

বস্তুতঃ শঙ্করাচার্য্যও বেদান্তসূত্রকার বেদব্যাসকে অভ্রান্ত সর্বজ্ঞ বলিয়া মান্ত করিয়াই তাঁহার সূত্রের ব্যাখ্যা করিয়া তদ্বারা ‘বিবর্তবাদের’ ব্যাখ্যা করিয়া গিয়াছেন। তিনি নিজে কল্পনা করিয়া উক্ত মত স্থাপন করিলে বেদান্ত-সূত্রের ভাষ্য করিবেন কেন ? আর ঐ মত তাঁহার বুদ্ধি কল্পিত হইলে বৈষ্ণবাচার্য্যগণও উহার খণ্ডন করিতে নিজ সম্প্রদায়ের মতানুসারে উপনিষদ্ ও বেদান্তসূত্রের ব্যাখ্যা ও বিচার করিয়াছেন কেন ? শ্রীবৈষ্ণবাচার্য্য রামানুজ বহু বিচার দ্বারা নিজমত স্থাপন করিতে শ্রীভাস্করের প্রথমে শঙ্করের মতের বিশদ ব্যাখ্যা করিয়া উক্ত মতকেই মহা-পূর্বপক্ষ বলিয়াছেন। পরে গোড়ীয় বৈষ্ণবাচার্য্যগণও নিজ সম্প্রদায়ের বিশিষ্ট মতানুসারে বেদান্তসূত্রের ব্যাখ্যা করিয়াছেন। প্রাচীনকাল হইতেই সম্প্রদায়ভেদে বেদান্ত-সূত্রের ব্যাখ্যাভেদ হইয়াছে। পরে শ্রীচৈতন্যদেবের পরম ভক্ত নৈয়ায়িক বৈদান্তিক অনূপনারায়ণ তর্কশিরোমণি বেদান্ত-সূত্রের “সমঞ্জসা” নামে যে লঘুবৃত্তি রচনা করেন, তাহাতে শ্রীচৈতন্যদেবের মতানুসারে কোন কোন সূত্রের নূতন ব্যাখ্যাও পাওয়া যায়। ঐ বৃত্তির প্রকাশ অত্যাশ্চর্য্য। কিন্তু বিমানবাবুর প্রদত্ত বহু সংস্কৃত বৈষ্ণব-গ্রন্থতালিকায় ঐ গ্রন্থের নাম দেখিলাম না। *

পরন্তু কবিরাজ গোস্বামী শ্রীচৈতন্যদেবের উক্তিরূপে বলিয়াছেন,—

* বঙ্গীয়-সাহিত্য-পরিষদের পুথিশালায় ঐ বৃত্তির পুথি দৃষ্টব্য। উহার সংখ্যা—১৩৬৭। উহার শেষে শ্লোক দেখিয়াছি,—“কৃষ্ণ-প্রেম সুধাঙ্গি মগ্ন মনসোরূপ স্বরূপাদয়ো জাতা যৎ কৃপায়ৈব সম্প্রতিবয়ং সন্বেকুতাণা যতঃ। এয়া বৃত্তিরনন্তবৈষ্ণবমনোমোদায় সাধীয়াসী, শ্রীচৈতন্যহরেন্দয় ময় তনোস্তোস্তোপহারায়তাং।”

“বেদ না মানিঞা বৌদ্ধ হয়ত নাস্তিক।
বেদাশ্রয় নাস্তিকবাদ বৌদ্ধেতে অধিক ॥”

(মধ্য ষষ্ঠ ১৫২)।

কিন্তু ইহাতেও প্রশ্ন হয় যে, শ্রীচৈতন্যদেব কি সত্যই শঙ্করাচার্য্যকেও নাস্তিক বলিয়াছিলেন ? ইহা কি সম্ভব ? পাণিনির “অস্তি নাস্তি দ্বিষ্টংমতিঃ”—এই সূত্রানুসারে “দ্বিষ্টং পরলোকোনাস্তি ইতি মতির্যস্য” এই অর্থে “নাস্তিক” শব্দ সিদ্ধ হইয়াছে। সুতরাং পরলোকের নাস্তিত্ববাদীই “নাস্তিক” শব্দের ব্যুৎপত্তি লভ্য অর্থ। আর মনু বলিয়াছেন, “নাস্তিকো বেদনিন্দকঃ।” কিন্তু পূর্বোক্ত কোন অর্থেই শঙ্করাচার্য্যকে নাস্তিক বলাই যায় না। অতএব কবিরাজ গোস্বামীর “বেদাশ্রয় নাস্তিকবাদ বৌদ্ধেতে অধিক”, এই কথার অর্থ কি ? *

অনেক দিন হইতেই “চরিতামৃতে”র উক্ত স্থলে কবিরাজ গোস্বামীর ঐ সমস্ত কথায় ঐরূপ অনেক প্রশ্ন হইতেছে। অনেক জিজ্ঞাসু সজ্জন আমার নিকটেও ঐরূপ অনেক প্রশ্ন করিয়াছেন। কিন্তু “চরিতামৃতে”র স্বাধীন সমালোচনায় বহুলেখক বিমানবাবুও ঐ সমস্ত প্রশ্নের কোন অবতারণা করেন নাই।

(ক্রমশঃ)

* কোন অসিদ্ধ ব্যাপ্যাকার ঐকথার ব্যাখ্যা করিয়াছেন, “বেদাশ্রয় নাস্তিকবাদ—বেদের আশ্রয় স্বীকার করিয়াও (বেদের প্রামাণ্য স্বীকার করিয়াও) যাহারা নাস্তিকবাদ প্রচার করে, তাহারা বৌদ্ধেতে অধিক—বৌদ্ধ অপেক্ষাও ঘৃণিত অঃম”। কিন্তু বৈষ্ণবগণ সকলেই জানেন,—“সতাংনিন্দা নামঃ প্রথমমপরাধং বিতনু তে।” আচার্য্যগণের নিন্দাই প্রথম নামাপরাধ। আর যিনি প্রথমে সার্কভৌমকে বলিয়াছিলেন—“মূর্খ আমি নাহি অধ্যয়ন,”—সেই ‘তৃণাদপি সুনীচ’ নাম-ধর্ম্ম প্রচারক লোকশিক্ষক ভগবান্ শ্রীচৈতন্যদেব কি তখন শঙ্করাচার্য্যেরও ঐরূপ অনাবশ্যক নিন্দা করিতে পারেন ? উক্তরূপ বর্ণনার দ্বারা তাঁহার সেই জগৎপূজ্য আদর্শ চরিত্রের খর্ব্বতারই প্রকাশ করা হয় নাকি ?



জঙ্গম

‘বনফুল’

৯

শিয়ালদহ অঞ্চলে গলির মধ্যে ছোট একটি বাসা। সেই বাসার ক্ষুদ্র একটি ঘরে মৃন্ময় মুখোপাধ্যায় ওরফে মোমবাতি নিবিষ্ট চিত্তে একখানি পত্র লিখিতেছিলেন। ঘরটিতে আসবাবপত্রের মধ্যে ছোট একখানি সেক্রেটারিয়েট টেবিল, একটি দেওয়াল-ঘড়ি, একখানি চেয়ার এবং কাছেই একটি রিভলভিং বুক শেল্ফ রহিয়াছে। টেবিলের উপর একটি ইলেকট্রিক আলো। আলোর ডোমটি গাঢ় রক্তবর্ণ, হঠাৎ দেখিলে মনে হয় যেন একটা প্রকাণ্ড রক্তজবা বাঁকা বৃন্তের উপর বিদ্যুৎতারিত হইয়া উঠিয়াছে। রঙীন চিঠির কাগজে গভীর মনোনিবেশ সহকারে মৃন্ময়বাবু যে পত্রখানি লিখিতেছিলেন তাহা এই :

প্রিয়তমাসু,

কাল নানা গোলমালের মধ্যে ছিলাম বলিয়া তোমাকে চিঠি লিখিতে পারি নাই। লক্ষ্মীটি, তুমি রাগ করিও না। কাল এক জায়গায় কীর্তন শুনিতে গিয়াছিলাম। শুনিতে শুনিতে এমন আত্মহারা হইয়া পড়িয়াছিলাম যে, শেষ পর্যন্ত আমি মুচ্ছা যাই। রাধাকৃষ্ণের চিরন্তন বিরহ-কাহিনীর মধ্যে আমি তোমারই গভীর বেদনা অনুভব করিতেছিলাম। আমার মনে হইতেছিল যেন কীর্তনকার কণ্ঠে রাধার জ্বালিতে তোমারই অন্তরের আকুলতা তুমি নিবেদন করিতেছ। সে নিবেদন এত করুণ, এত মর্মান্বশী যে আমি নিজেকে ঠিক রাখিতে পারি নাই, জ্ঞান হারাইয়া-ছিলাম। জ্ঞান হইলে দেখিলাম ভণ্টু আমাকে শুশ্রূষা করিতেছে। সে-ই আমাকে গভীর রাত্রে বাড়ি পৌঁছাইয়া দিয়া গেল। সেইজন্য কাল আর আমি তোমাকে পত্র লিখিতে পারি নাই। কিন্তু সেই কীর্তন শনিবার পর হইতে অহরহ তুমি আমার মন জুড়িয়া বসিয়া আছ। তোমার অশ্রু ছলছল ডাগর চক্ষু দুইটি আমার মনের মধ্যে অপলক দৃষ্টিতে চাহিয়া আছে। কোথায় তুমি? বিশ্বাস কর, আমি তন্ন তন্ন করিয়া তোমাকে খুঁজিয়াছি। এখনও

খুঁজিতেছি এবং চিরকাল খুঁজিব। তোমাকে খোঁজাই আমার জীবনের ব্রত। সেই জনাই পুলিশ অফিসারের কণ্ঠকে বিবাহ করিয়া পুলিশে চাকুরি লইয়াছি—তোমাকে খুঁজিয়া আমি বাহির করিবই। ইহাই আমার জীবনের লক্ষ্য, পুলিশে চাকুরি করা অথবা পুনরায় বিবাহ করা উপলক্ষ মাত্র। এই কথাটি আমি প্রতিদিন লিখি, আজও আবার লিখিলাম। কারণ ইহাই আমার জীবনের মন্ত্র। মন্ত্রকে জাগ্রত রাখিতে হইলে প্রতিদিন তাহা জপ করিতে হয়। হাসিকে বিবাহ করিয়া তাহার প্রতি অবিচার করিয়াছি তাহা সত্য, কিন্তু আমি নিরুপায়। তোমাকে খুঁজিয়া বাহির করিতেই হইবে। আমি যে উপায় অবলম্বন করিয়াছি তাহাই আমাদের দেশে আমার মত মধ্যবিত্ত গৃহস্থ সন্তানের পক্ষে এক্ষেত্রে সর্বশ্রেষ্ঠ উপায়। পুলিশে চাকুরি লইলে ভাল করিয়া তোমার সন্ধান করিতে পারিব। কিন্তু পুলিশ অফিসারের জামাই হওয়া ছাড়া এ লাইনে ঢুকিবার অন্য কোন প্রকার উপায় বা যোগ্যতা আমার ছিল না। হাসি নির্দোষ তাহা জানি, কিন্তু উপায় নাই। দেবীপূজায় চিরকাল নিরীহ জীবহত্যা হইয়া আসিতেছে—ইহা সনাতন নিয়ম। ইহা পরিবর্তন করিবার সাধ্য আমার ছিল না। হাসিকে মন্ত্র পড়িয়া বিবাহ করিয়াছি বটে কিন্তু অন্তরে স্থান দিতে পারি নাই। কারণ সেখানে তুমি বিরাজ করিতেছ। এক মুহূর্তের জন্মও আমার অন্তর তুমি ত্যাগ কর নাই। হাসিকে স্থান দিব কোথায়? পাশের ঘরেই সে আমার অপেক্ষায় শুইয়া আছে। একটু পরেই আমিও তাহার পাশে গিয়া শয়ন করিব। উভয়ের মধ্যে ব্যবধান কিন্তু ঘুচিবে না। আমার এবং হাসির মধ্যে তুমি তোমার সমস্ত সত্তা লইয়া দাঁড়াইয়া আছ। তোমাকে অতিক্রম করে এমন সাধ্য হাসির নাই।

কিন্তু তুমি কোথায় আছ? এসো, আমার স্বপ্নের মধ্যে আজ। রোজই ত তোমায় স্বপ্নে দেখা দিতে বলি, কই আস না ত! আমার জাগ্রত লোকের প্রতি মুহূর্তটি তুমি অধিকার করিয়া থাকো, স্বপ্নলোকে তোমায় তেমনভাবে

পাই না কেন? ঘুমের ঘোরে তোমাকে যেন হারাইয়া ফেলি। তাই মনে হয়, জাগিয়া বসিয়া থাকি। জাগিয়া বসিয়া তোমার কথা চিন্তা করি। আমার মনের আকুলতা লিখিয়া বোঝান অসম্ভব। তবু রোজ লিখি, না লিখিয়া পারি না। আজ স্বপ্নে নিশ্চয় দেখা দিও। তোমার জন্ত তৃষিত হইয়া আছি। কবে তুমি আসিবে? ইতি—

তোমারই
মুগ্ধ

পত্রখানি শেষ হইলে মুগ্ধবাবু একটি রঙীন খাম বাহির করিয়া পত্রখানি তাহার মধ্যে পুরিলেন এবং সেটি শিল করিয়া তাহার উপর লিখিলেন—শ্রীমতী স্বর্ণলতা দেবী। তাহার পর টেবিলের দেবাজ খুলিয়া তাহার ভিতর হইতে একটি চন্দন কাঠের বাক্স বাহির করিলেন এবং সেই বাক্সের মধ্যে পত্রখানি রাখিয়া দিলেন। বাক্সে অল্পরূপ আরও অনেক পত্র ছিল। চন্দনের বাক্সটি দেবাজে পুনরায় বন্ধ করিয়া রাখিয়া মুগ্ধবাবু উঠিয়া পড়িলেন। ঘড়িতে চং চং করিয়া এগারোটা বাজিল। মুগ্ধবাবু ক্রকুঞ্চিত করিয়া একবার ঘড়িটার পানে চাহিলেন ও তৎপরে টেবিল ল্যাম্পটি নিভাইয়া দিয়া ধীরপদসঞ্চারে অন্তঃপুরের দিকে চলিয়া গেলেন। শুইবার ঘরে ঢুকিয়া দেখিলেন হাসি ঘুমাইতেছে। নিরীহ কিশোরী মূর্তি। বয়স বড় জোর চৌদ্দ কি পনের। পরনে একখানি রাঙা ডুরে শাড়ি। সুডোল হাতে সোনার চুড়ি। পাড় বসানো গোলাপী রঙের একখানি র্যাপার গায়ের উপর পড়িয়া আছে। নির্ণিমেষ নেত্রে মুগ্ধ কিছুক্ষণ তাহার দিকে চাহিয়া রহিলেন, তাহার পর ধীরে ধীরে ডাকিলেন।

হাসি, ওঠ, চল এবার খাওয়া দাওয়া করা যাক—

হাসি ধড়মড় করিয়া উঠিয়া বসিল ও চক্ষু দুইটি কচলাইতে কচলাইতে বলিল, ওই দেখ, হঠাৎ কখন ঘুমিয়ে পড়েছি। তাহার পর বিছানা হইতে নামিয়া বলিল, চল, নেচি কেটেই রেখেছি, শেকে দিতে আর কতক্ষণ যাবে? গরম, গরম শেকে দিই গে চল। অনেক রাত হয়ে গেছে, নয়? কি করছিলে এতক্ষণ বাইরের ঘরে বসে?

মুগ্ধ অক্ষুট কণ্ঠে বলিলেন, আপিসের কাজকর্ম করছিলাম।

হাসি হাসিয়া বলিল, আর আমি শুয়ে কেমন ঘুমুচ্ছিলুম! সত্যি ভারি স্বার্থপর আমরা, তোমরা মুখে রক্ত উঠিয়ে রোজগার করে আনবে আর আমরা দিব্যি মজা করে তা খরচ করব। তুমি বেচারি ওঘরে খেটে মরছ আর আমি কেমন আরাম করে ঘুমুচ্ছি! মুখে আগুন আমাদের—

ম্লান হাসি হাসিয়া মুগ্ধ বলিলেন, উপায় কি।

হাসি গা ভাঙিয়া সহাস্র মুখে বলিল, সত্যি, আমারও না ঘুমিয়ে উপায় নেই! বাপ মা বাঙলা লেখাপড়াটা পর্যন্ত শেখায় নি যে বইটাই পড়ে সময় কাটাই! নিজের বাপ মাই মেয়েদের লেখাপড়া শেখায় বড়, আমার এত পাতান বাপ মা—বলিয়া হাসি কাপড়টাকে বেশ করিয়া গায়ে জড়াইয়া বলিল, উঃ, শীত করছে, র্যাপার জড়িয়ে রান্নাবান্না করা যে কি মুস্কিল, তোমাকে ত বলে বলে হার মানলাম, সোয়েটার একটা তুমি কিনে দিলে না! চল, উম্মন ধারে যাই, বড্ড শীত করছে—

রোজই ভুলে যাই, কাল কিনে আনব ঠিক!

নিজের বাপ মা থাকলে শীতের তত্ত্ব করত, পাতানো বাপ মা কি-না তাই ওসব বাজে খরচের দিকে যেতে চায় না!

হাসি বড় পুলিশ অফিসারের কন্যা বটে, কিন্তু পালিতা কন্যা। আসলে ভদ্রলোক হাসির দূর সম্পর্কের পিসামহাশয়। অসহায়া পিতৃমাতৃহীনা বালিকাটিকে মানুষ করিয়াছিলেন এবং চাকুরির প্রলোভন দেখাইয়া মুগ্ধের সহিত তাহার বিবাহ দিয়াছেন।

মুগ্ধের পূর্বপত্নী যে গৃহত্যাগ করিয়া গিয়াছে তাহা তিনি জানিতেন কিন্তু হাসিকে সেকথা ঘুণাক্ষরে জানান নাই। মুগ্ধ প্রশ্ন করিলেন, চিন্মু খেয়েছে?

কোন্ সকালে খেয়ে নিয়েছে ঠাকুরপো নটা বাজতে না বাজতেই! কলেজে সমস্ত দিন থাকে, ছেলেমানুষ ত, খিদে পেয়ে যায়! চল, উম্মনও বোধ হয় এতক্ষণ নিবে ধুস হয়েছে! মুগ্ধের ভাই চিন্ময় মফঃস্বল হইতে ম্যাট্রিক পাশ করিয়া আসিয়া এই বছর কলেজে ভর্তি হইয়াছে। উপরের ঘরখানায় সে থাকে। সেইটাই তাহার পড়িবার ও শুইবার ঘর। হাসি ও মুগ্ধ ঘর হইতে বাহির হইয়া রান্নাঘরের দিকে অগ্রসর হইল। সামান্য একফালি উঠানের পরই



SATISH SINHA

রামাঘর। রামাঘরে ঢুকিয়াই হাসি বলিল, যা ভেবেছি তাই, এতক্ষণ কি আর আঁচ থাকে? আঁচের আর অপরাধ কি! স্টোভটা জ্বালি, থাম।

হাসি স্টোভ বাহির করিয়া জ্বালিতে বসিল এবং স্পিরিট ঢালিতে ঢালিতে বলিল, স্টোভে আবার কুটি ভাল হয় না।

মৃগয় নিকটস্থ একটি বালতি হইতে জল লইয়া হাতমুখ ধুইতে লাগিলেন, এ মস্তব্যের কোন উত্তর দিলেন না। কিছুক্ষণ নীরবেই কাটিল। তাহার পর হাসি অলস স্পিরিটের দিকে চাহিয়া মৃগয়কে সম্বোধন করিয়া বলিল, হ্যাঁগা, একটা কথা রাখবে আমার?

কি কথা?

পরেশবাবুদের বাড়িতে এমন সুন্দর সুন্দর বেরালছানা হয়েছে! তুমি যদি বল--নিয়ে আসি একটা চেয়ে!

বেশ ত! এনো।

একটা ধপধপে সাদা বাচ্চা--এমন মিষ্টি হয়েছে দেখতে যে কি বলব!

তাই নাকি?

স্টোভটায় পাম্প করিতে করিতে মহা উৎসাহে হাসি বলিল, দেখবে? নিয়ে আসব এখন? এই ত পাশের বাড়ি, ওরা ঠিক জেগে আছে এখনও--

এখন থাক, কাল এনো।

মায়ের ল্যাঙ্গে ছোট ছোট থাবা মেরে মেরে এমন সুন্দর খেলা করছিল আজ হুপুরে, সে যদি দেখতে! কি ছুঁছুঁ চোখ!

হঠাৎ ছুয়ারে কড়া নড়িল। এতরাত্রে কে আবার আসিল!

কে?

মৃগয় বাহির হইয়া গেলেন। কপাট খুলিতেই বড় বড় চুল গৌফ দাড়িওয়ালা একজন ভদ্রলোক সহাস্রমুখে বলিলেন, মৃগয় নাকি, ভাল আছ ত সব?

কে, মুকুজ্যে মশাই, আসুন, আসুন--এত রাত্রে হঠাৎ কোথা থেকে?

মুন্সিলে পড়ে এসেছি, চল ভেতরে, সব বলছি।

মৃগয়ের পশ্চাৎ পশ্চাৎ মুকুজ্যে মশাই আসিয়া প্রাঙ্গণে দাঁড়াইলেন।

হাসি একমুখ হাসি লইয়া বলিল, ওমা, আপনি!

তাড়াতাড়ি আসিয়া সে মুকুজ্যে মশায়ের পদধূলি লইল --তাহার দেখাদেখি মৃগয়ও প্রণাম করিলেন। মুকুজ্যে মশাই উভয়কে আশীর্বাদ করিয়া হাস্রমুখে হাসির দিকে তাকাইয়া বলিলেন, ভাল আছিস ত পাগলি!

ভুলেও ত খোঁজ নেন না একবার! আজ যে কি ভাগ্য এলেন!

হাসি অভিমান ভরে ঠোট দুইটি ফুগাইল। মুকুজ্যে মশাই একটু হাসিয়া বলিলেন, স্বামীব কাছে আছিস--এখন আর খোঁজ নেবার দরকার নেই ত!

দরকার না থাকলে বুঝি আসতে নেই!

মুকুজ্যে মশাই সম্মিত মুখে চাহিয়া রহিলেন, কিছু বলিলেন না। মুকুজ্যে মশাইকে দেখিলেই আপনার জন বলিয়া মনে হয়। যদিও মুখময় কাঁচাপাকা গৌফদাড়ি, মাথায় তৈলবিহীন চুল--কিন্তু এমন একটি স্নিগ্ধ হাস্র-শ্রী তাহার সমস্ত মুখমণ্ডলকে ও আয়ত রক্তাভ চক্ষু দুইটিকে মগ্নিত করিয়া রাখিয়াছে যে, দেখিবামাত্রই তিতরকার স্নেহময় নাহুঘটিকে চিনিতে বিলম্ব হয় না।

হাসি বলিল, কোথায় এসে উঠেছেন আপনি? আজ আপনাকে ছাড়ছি না, এখানে থেয়ে যেতে হবে।

মৃগয়ও বলিলেন, আপনি কোলকাতায় কবে এসেছেন? কিছু জানি না ত!

হাসি বলিল, ওঁর ওই রকমই কাণ্ড।

মুকুজ্যে মশাই আর একটু হাসিয়া বলিলেন, এসেছি তিন-চার দিন হ'ল। শিরিষের ছেলের অসুখের খবর পেয়ে এসেছিলাম। ছেলেটি এই কিছুক্ষণ হ'ল মারা গেছে। শিরিষ বেচারি পড়েছে মুন্সিলে। তাকে ত এখানে এখনও বিশেষ কেউ চেনে না, সে এই অল্প ক'দিন হ'ল এখানে বদলি হয়ে এসেছে। সংকার করবার লোক জুটেছে না, তাই আমাকে বেরতে হ'ল। তোমাদের ছু'ভায়ের মধ্যে একজনকে যেতে হয়। একজন বাড়িতে থাকো, পাগলিটা আবার না হ'লে ভয় পাবে। চিনি ত ওকে, ভয়ানক ভীতু--

বলিয়া মুকুজ্যে মশাই হাসির দিকে চাহিয়া হাসিলেন।

হাসি এতক্ষণ বিস্ফারিত চক্ষে এই মৃত্যু-সংবাদ শুনিতেন। হঠাৎ ভীতু অপবাদে মুকুজ্যে মশায়ের দিকে চোখ তুলিয়া একটু হাসিল এবং বলিল, একুনি যেতে হবে? তা হ'লে কুটি কটা তাড়াতাড়ি তৈরি করে দি!

তোমাদের খাওয়া দাওয়া হয়নি বুঝি এখনও ?

ঠাকুরপোর খাওয়া হয়ে গেছে, উনি এতক্ষণ কাজ করছিলেন !

মুকুজ্যে মশাই বলিলেন, চিন্তাই চলুক। একজন হ'লেই হবে। তিনজন পেয়েছি, তাছাড়া আমি আছি, পাড়া থেকেও দু-একজন হয় ত জুটতে পারে—

মৃগায় বলিলেন, আপনি যাবেন ? যদি ঠাণ্ডা লেগে যায় আপনার ?

মৃগায়ের চিন্তার কারণ ছিল। মুকুজ্যে মশায়ের অঙ্গে একটি স্মৃতির বোম্বাই চাদর ভিন্ন আর কোন আবরণ ছিল না। খালি পা। চিরকালই তাঁহার এই বেশ। মৃগায়ের কথা শুনিয়া মুকুজ্যে মশায়ের বড় বড় উজ্জ্বল চক্ষু দুইটি হাঙ্গদীপ্ত হইয়া উঠিল। তিনি হাসিয়া বলিলেন, আমার ? আমার কিচ্ছু হবে না !

হাসি পাকা গিন্নির মত পুনরায় মন্তব্য করিল—ওঁর ওই রকমই কাণ্ড !

মৃগায় বলিলেন, তার চেয়ে বরং আপনি হাসিকে আগলান, ঠিকানাটা বলে দিন, আমি আর চিন্তা যাই—

না, না—সেটা ঠিক হয় না। চিন্তাকে ডাকো তুমি, আমি না গেলে ভাল দেখায় না।

খগত্যা চিন্তাকে ডাকিতে হইল। ডাকাডাকিতে চিন্তা উপরের ঘর হইতে নামিয়া আসিল। সন্ধ্যা ঘুম ভাঙা চোখে মিটি মিটি মুকুজ্যে মশায়ের দিকে চাহিয়া চিন্তিতে পরিবামাত্র সহাস্য মুখে আসিয়া পদধূলি লইল। এই বাড়িতে হাসি ছাড়া চিন্তাও মুকুজ্যে মশায়ের অতিশয় প্রিয়। চিন্তায়ের চেহারা মৃগায়েরই অনুরূপ, কেবল তাহার বয়স কম ও মাথার চুল কটা নয়, কালো। সমস্ত শুনিয়া চিন্তায় অত্যন্ত উৎসাহিত হইয়া উঠিল। মুকুজ্যে মশায়ের সাহচর্যে এই শীতের রাত্রে মড়া পোড়াইতে যাইতে হইবে! সে যেন হাতে স্বর্গ পাইয়া গেল। তাড়াতাড়ি উপরে গিয়া নিজের রূপারখানা লইয়া আসিল।

চিন্তায়কে লইয়া মুকুজ্যে মশাই চলিয়া গেলেন।

তাহারা চলিয়া গেলে হাসি মৃগায়কে বলিল, ওগো, তুমি আর একটু সরে এসো, আমার ভারি ভয় করছে।

মৃগায় চোখ তুলিয়া একটু হাসিল।

না, তুমি সরে এসো লক্ষ্মীটি, মড়ার কথা শুনে আমার বড্ড ভয় করে !

আর একটু হাসিয়া মৃগায় হাসির নিকটে গিয়া বসিলেন। হাসি রুটি শেকিবাবর আয়োজন করিতে লাগিল।

১০

নির্জন দ্বিপ্রহর।

নিজের শয়নকক্ষে ঘন নীল রঙের একটি সুন্দর আলোয়ানে সর্বাঙ্গ আবৃত করিয়া একটি গদি-আঁটা আরাম চেয়ারে বসিয়া মিষ্টিদিদি একখানি উপন্যাস পাঠ করিতেছিলেন। বাড়ীতে কেহ নাই। সোনা তাহার এক বান্ধবীর সহিত দেখা করিতে গিয়াছে। রিণি ও প্রফেসার মিত্র কলেজে। মিষ্টিদিদি তন্ময় চিত্তে উপন্যাসখানি পাঠ করিতেছিলেন, গ্রাস করিতেছিলেন বলিলেও অত্যুক্তি হয় না। পিছনের জানালা দিয়া একফালি রোদ তাঁহার পৃষ্ঠদেশে ও বামগণ্ডে আসিয়া পড়িয়াছে। বাম কর্ণের সোনার তুলটা রৌদ্রকিরণে চকমক করিতেছে। মিষ্টিদিদির চক্ষু দুইটিও চকমক করিতেছে, অধর মৃদু মৃদু কাঁপিতেছে, জয়গল আকৃষ্ট। উপন্যাসে নিশ্চয়ই এমন কিছু ছিল যাহা মুখরোচক এবং উত্তেজনাপূর্ণ। মিষ্টিদিদির নাসারঞ্জ স্ফীত হইয়া উঠিতেছে।

হঠাৎ একটা শব্দে মিষ্টিদিদি ঘাড় ফিরাইয়া চাহিয়া দেখিলেন। বাতায়ন-পথে তাঁহার দৃষ্টিগোচর হইল ছাতের ওধারে আলিসার উপর একজোড়া পারাবত আসিয়া বসিয়াছে। পুরুষ পারাবতটি গলা ফুলাইয়া ফুলাইয়া ঘুরিয়া ঘুরিয়া বকবকম ধ্বনিতে প্রণয় নিবেদন করিতেছে। তাহার স্ফীয়মান কর্ণদেশে সূর্য্যকিরণ প্রতিফলিত হইয়া ময়ূর কর্ণের শোভা ধারণ করিয়াছে, প্রতি গ্রীবাভঙ্গীতে ইন্দ্রধনুর সৌন্দর্য্য ঠিকরাইয়া পড়িতেছে। অপলক দৃষ্টিতে কিছুক্ষণ সেই দিকে তাকাইয়া থাকিয়া মিষ্টিদিদি আবার পুস্তকে মন দিলেন।

এমন সময় নীচে ফোন বাজিয়া উঠিল। 'বয়' আসিয়া খবর দিল যে সাহেব তাঁহাকে ফোনে ডাকিতেছেন। মিষ্টিদিদি নামিয়া গিয়া ফোন ধরিলেন। মিত্র সাহেব ফোনে তাঁহাকে জানাইলেন যে, তাঁহার ফিরিতে অনেক রাত হইবে। বৈকালেও তিনি আসিতে পারিবেন না, কলেজে একটা মিটিং আছে এবং তৎপরে তাঁহাকে এক বন্ধুর বাড়িতে

ডিনার খাইতে যাইতে হইবে। মিষ্টিদিদি ফিরিয়া আসিয়া চেয়ারে বসিলেন। বাতায়ন-পথে চাহিয়া দেখিলেন পারাবত দম্পতী উড়িয়া গিয়াছে। কিছুক্ষণ অস্বাভাবিকভাবে ঘরের কোণে তেপায়াতে রক্ষিত ব্রোঞ্জ প্রতিমূর্তির দিকে চাহিয়া রহিলেন। একটি সবল নগ্ন পুরুষ একটা বিরাটকায় অজগরকে বিধ্বস্ত করিতেছে। তাহার শরীরের সমস্ত পেশী শক্তির উদ্ভাসনায় ফুটিয়া উঠিয়াছে। মিষ্টিদিদি কিছুক্ষণ প্রতিমূর্তির পানে তাকাইয়া উঠিয়া বিছানায় গেলেন ও সবলে পাশ বালিশটাকে আঁকড়াইয়া শুইয়া পড়িলেন। তাঁহার সর্বাঙ্গ কাঁপিতে লাগিল। তিনি বালিশে মুখ গুঁজিয়া চুপ করিয়া পড়িয়া রহিলেন।

১১

শঙ্কর সুরমার পত্রখানি আবার পড়িতেছিল। এখানি সুরমার দ্বিতীয় পত্র। প্রথম পত্রের উত্তর না পাইয়া আর একখানি পত্র লিখিয়াছে। আপাতদৃষ্টিতে জিনিসটা একটু অস্বাভাবিক, সাধারণত এ রকম হয় না। কিন্তু অসামান্য ব্যাপারও পৃথিবীতে অসম্ভব নহে। সুরমাও সাধারণ শ্রেণী-ভুক্তা নহেন। সুতরাং সুরমা-সংক্রান্ত ব্যাপারে এমন একটু-আধটু খটকাজনক ঘটনা ঘটিবেই। সাহিত্য-প্রীতিক্রম দুঃখবায়ু যাহার স্কন্ধে ভর করিয়াছে তাঁহার চালচলন আচার-ব্যবহার সাধারণ আইন-কানুন মানিয়া চলিবে না ইহাই স্বাভাবিক—তা তিনি নারীই হউন আর পুরুষই হউন।

শঙ্করের দ্বিপ্রহরে দুই পিরিয়ড্ ছুটি আছে, কলেজ-কোয়ারের নির্জন কোণটুকুও ভারি সুন্দর লাগিতেছে। সুরমার পত্রখানি ইতিপূর্বে সে বহুবার পড়িয়াছে এবং সঙ্গে সঙ্গে লইয়া ফিরিতেছে। সুরমা যাহা লিখিয়াছে তাহার অর্থবোধ করা খুব কঠিন নহে। কিন্তু শঙ্করের মনে হইতেছে পত্রখানিতে অর্থাতীত এমন কিছু আছে যাহা একবার দুইবার পড়িয়াই নিঃশেষ করিয়া ফেলা যায় না, বারম্বার পড়িতে হয়। একস্থানে সুরমা লিখিয়াছে—

আপনার সঙ্গে আমার পরিচয় কত অল্প, অথচ আপনার চিঠি না পেয়ে এত খারাপ লাগছে! এর থেকে কি প্রমাণ হয় বলুন ত। হয় ত কিছুই প্রমাণ হয় না, কিম্বা হয় ত এর থেকেই কোন নিপুণ মনস্তত্ত্ববিদ মস্ত বড় কিছু একটা আবিষ্কার করে ফেলতে পারেন। সে যাই

হোক, একথা কিন্তু অস্বীকার করে লাভ নেই যে আপনার চিঠি না পেয়ে ভারি খারাপ লাগছে। আপনার সঙ্গে আত্মীয়তাটা অবশ্য তত ঘনিষ্ঠ নয় যে অভিমান আবদার করা চলে, তাই আপনাকে শুধু অমুরোধ করছি চিঠির উত্তর দেবেন এবার নিশ্চয়ই। আপনার সঙ্গে আমার আলাপ অবশ্য স্বল্প। কিন্তু স্বল্প পরিচয়েই আপনার বিশিষ্ট রূপটি দেখেছি বলে মনে হচ্ছে যেন। আজকালকার দিনে বেশ তাজা জীবন্ত মানুষ কমই চোখে পড়ে। জীবন্ত মানুষ মানে বাঘ ভালুকের মত বড়া পশু নয়, জীবন্ত মানুষ মানে যে মানুষ সভ্যতার অতিবর্ষণে গলিত হয়ে যায় নি, সভ্যতার রসে স্বকীয় বৈশিষ্ট্যে পরিপুষ্ট হয়ে উঠেছে। প্রশংসা করছি বলে যেন অহঙ্কারে ফুলে উঠবেন না। আপনার সম্বন্ধে সত্যি যা মনে হয়েছে তাই লিখলাম। আপনাকে আর একটা কথা বলব? রাখবেন কথাটা? আপনার যে কবিতাগুলো দেখিয়েছিলেন সেগুলো ছাপিয়ে ফেলুন। সত্যিই ওগুলো ছাপাবার যোগ্য। আমাকে দিন বরং আমি ছাপিয়ে দিই। এমন সুন্দর করে ছাপিয়ে দেব, দেখবেন তখন। আর নতুন কিছু লিখেছেন না কি? লিখলে আমাকে পাঠাতে হবে কিন্তু। আপনি কি প্রতিশ্রুতি দিয়েছিলেন মনে আছে ত? কবিতা লিখে আগে আমাকে দেখাতে হবে। আমাকে প্রথমে দেখিয়ে তবে অপরকে দেখাতে পারবেন। আমি হতে চাই আপনার কবিতার প্রথম পাঠিকা। কাল এখানে সমুদ্রের ধারে বসে বসে আপনার “কল-কল্লোল” কবিতাটার লাইনগুলো মনে পড়ছিল। কবিতাটা টুকে পাঠিয়ে দেবেন? সত্যি বলছি ভারি সুন্দর কবিতাটি।

এই কথাগুলি বারম্বার পড়িয়াও শঙ্করের তৃপ্তি হইতেছিল না। কয়েকবার পড়িয়া শঙ্কর পত্রখানি পকেটে রাখিয়া দিল ও স্তম্ভিত হইয়া বসিয়া রহিল। তাহার মনে হইতে লাগিল, গতকল্য যে চিঠিখানা সে সুরমাকে লিখিয়াছে তাহাতে ও কথাটা সে না লিখিলেই পারিত। নানা কাজের ভিড়ে সুরমার কথা সে বিশ্বস্ত হইয়াছিল এবং সেই জন্ত পত্র দিতে পারে নাই এই সত্যভাষণটুকু সে না করিলেই পারিত। আর তা ছাড়া সত্যিই ত সে বিশ্বস্ত হয় নাই। সে সুরমাকে পত্র লেখে নাই সঙ্কোচভরে, পাছে কেহ কিছু মনে করে। সহজ সত্য কথাটা লিখিলেই

চুকিয়া যাইত। অনর্থক একজন ভদ্রমহিলার মনে আঘাত দেওয়াটা ঠিক হয় নাই। কি করিয়া পরবর্ত্তী পত্রে এই ধ্যানটুকু মুছিয়া ফেলা যায় সে তাহাই চিন্তা করিতে লাগিল।

অকস্মাৎ তাহার চোখে পড়িল ওধারের গেট দিয়া রিণি আসিয়া প্রবেশ করিল। তাহার সঙ্গে আর একটি তরুণী। তাহারা কাছাকাছি আসিতেই শঙ্কর নমস্কার করিয়া উঠিয়া দাঁড়াইল এবং প্রশ্ন করিল, কোথায় চলেছেন?

রিণি সলজ্জ হাসিয়া উত্তর দিল, পুরানো বই-এর দোকান-গুলো খুব একটু—

চলুন, আমিও যাই, আমারও বই কেনার দরকার আছে কয়েকটা।

ইহা শুনিয়া অপর মহিলাটি বলিল, তবে আমাকে এইবার ছুটি দে রিণি, সঙ্গী ত একজন পেয়েই গেলি, তাছাড়া অপূর্ববাবুও ত আসবেনই—বোধ হয় এসেছেন এতক্ষণ।

রিণি তথাপি বলিল, না, তবু তুমি চল বেলা-দি।

নামটা শুনিয়া শঙ্কর সহাস্তে তাঁহাকে নমস্কার করিল এবং বলিল—আপনার নাম শুনেছিলাম অপূর্ববাবুর কাছে, আজ দেখাটা হয়ে গেল!

বেলাদিদি একবার চকিতে চাহিয়া ঈষৎ দ্রুতকৃষ্ণিত করিয়া শঙ্করকে প্রতি-নমস্কার করিলেন ও বলিলেন, আপনার পরিচয়টিও দিন তা হ'লে?

রিণি বলিল, উনি শঙ্করবাবু, সেই যে মিষ্টিদিদি সেদিন তোমায় বলছিলেন। উৎপলবাবুর বন্ধু উনি!

ও, আপনিই শঙ্করবাবু? বেলাদিদি স্মিতমুখে শঙ্করের পানে চাহিলেন ও দস্তদ্বারা অধরোষ্ঠ ঈষৎ দংশন করিয়া মৃদু হাসিতে হাসিতে প্রশ্ন করিলেন, আপনি নাকি খুব বড় কবি? অপূর্ববাবু বলছিলেন।

শঙ্কর হাসিয়া উত্তর দিল, লিখি বটে মাঝে মাঝে, তবে সে এমন কিছু নয়—

তিনজনে গল্প করিতে করিতে কলেজ স্কয়ার হইতে বাহির হইয়া গেলেন। শঙ্কর আবার রিণিকে প্রশ্ন করিল, পুরোনো বই-এর দোকানে কি বই কিনবেন আপনি?

বেলাদিদি অধরোষ্ঠ দংশন করিয়া বক্ষিগ চাহনিত্তে

রিণির পানে একবার চাহিলেন ও মৃদু মৃদু হাসিতে লাগিলেন।

রিণি সঙ্কচিত মুখে কিছুক্ষণ চুপ করিয়া থাকিয়া ইতস্তত করিয়া উত্তর দিল, কিছু ঠিক করিনি এখনও। পুরানো বই আনার খুব ভাল লাগে। নতুন বই কেনার চেয়ে পুরোনো বই কিনতে আমার বেশী ইচ্ছে করে।

বেলাদি এই উক্তিতে সহাস্তে ওষ্ঠ-ভঙ্গী করিলেন ও বলিলেন, সবাই কবি!

শঙ্কর বলিল, আপনিও নন কি?

আমি? বেলাদি অধর দংশন করিয়া দ্রুতকৃষ্ণিত সহকারে প্রশ্ন করিলেন।

নিশ্চয়! কবি না হ'লে রাউসের রঙের সঙ্গে শাড়ির রঙের এমন সামঞ্জস্য করতে পারতেন? এমন সুন্দর নাগরা জোড়া, এমন সুন্দর ছল ছু'টি পছন্দ করা আপনার পক্ষে সম্ভবই হ'ত না—বদি আপনি কবি না হতেন! কবি সবাই—কেউ কবিতা লেখে, কেউ লেখে না।

মোটাই না - ও সব বাজে কথা।

বেলাদি হাসিতে হাসিতে সজোরে মাথা নাড়িতে লাগিলেন।

শঙ্কর কিছু না বলিয়া সন্মিত দৃষ্টিতে তাঁহার পানে চাহিয়া রহিল।

বেলাদি আবার অধর দংশন করিয়া সহাস্তে বলিলেন, আপনি শুধু কবিই নন দেখছি, আরও অনেক গুণ আছে আপনার।

শঙ্কর হাসিয়া উত্তর দিল, নিশ্চয়! আমি নিগুণ ব্রহ্ম নই একথা মুক্ত-কণ্ঠেই স্বীকার করছি।

বেলাদির চক্ষু দুইটি ছদ্মকোপে তাযামর হইয়া উঠিল। তাঁহারা কলেজ ষ্ট্রীটের মোড়ে পুরাতন পুস্তকের দোকানগুলির সম্মুখে আসিয়া পড়িয়াছিলেন। বেলাদি ও শঙ্করই এতক্ষণ কথাবার্তা বলিতেছিলেন। রিণি চুপ করিয়াছিল, সে এবার কথা কহিল, অপূর্ববাবু এসেছেন দেখছি—ভোলেন নি!

ভুলবে? বলিস্ কি?

বলিয়া বেলাদি চকিত দৃষ্টিতে একবার শঙ্করের দিকে চাহিয়া দেখিলেন। শঙ্কর তাঁহার সে চাহনি দেখিতে পাইল না, কারণ সে দ্রুতকৃষ্ণিত করিয়া অপূর্ববাবুকেই

দেখিতেছিল। দিবালোকে লোকটাকে আরও অদ্ভুত দেখাইতেছে। নাকের কাছে খানিকটা পাউডার লাগিয়া রহিয়াছে, লম্বা কঁচাটা খর্ষাকৃতির সহিত মোটেই খাপ খায় নাই, পাঞ্জাবিটাও হাঁটু ছাড়াইয়া পড়িয়াছে। পাঞ্জাবির রঙও অদ্ভুত! এ রকম অদ্ভুত পাঞ্জাবি পরে না কি পুরুষ মানুষে! আশ্চর্য্য মেয়েলি রুচি লোকটার। লাজুক চক্ষু দুইটি তুলিয়া বিনয়-নয় মিহি-কণ্ঠে অপূর্ব্ববাবু বলিলেন, নমস্কার শঙ্করবাবু, আপনি এসেন কোথা থেকে?

প্রতিনমস্কার করিয়া শঙ্কর বলিল, কলেজে পড়ি সূতরাং কলেজ ষ্টাটে আমার আবির্ভাবের হেতু খুঁজে পাওয়া ত শক্ত নয়; কিন্তু আপনি ত ক্লাইভ ষ্টাটের লোক, আপনাকেই কলেজ ষ্টাটে দেখে আমার আশ্চর্য্য লাগছে।

অত্যন্ত কাচুমাচু হইয়া অপূর্ব্ববাবু বলিলেন, তা বটে, নিম্ন গিত্তের সঙ্গে এনগেজমেন্টটা ছিল তাই, মানে ঘণ্টাখানেক ছুটি নিয়ে—আমাদের বড়বাবুও আবার, অর্থাৎ—

অপূর্ব্ববাবু কথা আর শেষ করিতে পারিলেন না। নতচক্ষু হইয়া দাঁড়াইয়া রহিলেন। তাহার পর পকেট হাতে একটি এসেম-সুগন্ধি রুমাল বাহির করিয়া মুখ ও কপাল মুছিতে মুছিতে চকিতদৃষ্টিতে একবার বেলাদির পানে চাহিয়া বলিলেন, আপনিও এসে গেছেন, ভালই হয়েছে! আপনাকেও এ সময় এ স্থানে দেখব প্রত্যাশা করিনি। অপ্রত্যাশিত জিনিস ত অহরহই ঘটবে—কি বলেন শঙ্করবাবু?

বেলাদি শঙ্করের দিকে চাহিতেই শঙ্কর বলিল, নিশ্চয়।

মোড়ের ঘড়িটার দিকে চাহিয়া শঙ্কর বলিল, তা হ'লে চপুন বইগুলো দেখা যাক। আসুন।

একটা দোকানে তাহারা ঢুকিয়া পড়িল।

অনেক ঘাঁটাঘাঁটির পর শেলির কাব্যগ্রন্থাবলী একখণ্ড রিগির পছন্দ হইল। বেশ সুন্দর দামী সংস্করণ। অপূর্ব্ববাবু তাহার দাম দিলেন ও পুস্তকটি হস্তে লইয়া বলিলেন, পরশু ঠিক সময়ে নিয়ে যাব আমি। কিছু লিখে দিতে চাই—অর্থাৎ—বলিয়া একটু অপ্রস্তুত মুখে থামিয়া গেলেন।

শঙ্কর ব্যাপারটা ঠিক বুঝিল না। সপ্রশ্ন দৃষ্টিতে বেলাদির পানে চাহিতেই তিনি ব্যাপারটা খুলিয়া বলিলেন, পরশু রিগির জন্মদিন। অপূর্ব্ববাবু রিগিকে একটা

উপহার দেবেন। সাধারণত লোকে নিজেই কিনে নিয়ে যায় ওসব জিনিস, কিন্তু অপূর্ব্ববাবুর সব বিষয়ই একটু বিশেষত্ব আছে ত—উনি রিগিকে দিয়ে পছন্দ করিয়ে তবে কিনবেন! বলিয়া বেলাদি তাহার স্বাভাবিক রীতিতে অধর দংশন করিয়া অপূর্ব্ববাবুর প্রতি একটা ব্যঙ্গ দৃষ্টি নিক্ষেপ করিলেন।

ওমা, ঠিক এই এডিসনের একটা কীটস্ও রয়েছে যে—

রিগি একটা বুক শেল্ফের কোণ হইতে কীটস্কে টানিয়া বাহির করিল। শুধু বাহির করিল নয়, লুকুভাবে তাহার পাতাগুলি উলটাইতে লাগিল। অপূর্ব্ববাবু একটা ঢোক গিলিয়া শঙ্কিত দৃষ্টিতে সেদিকে চাহিয়া আছেন দেখিয়া গস্তীরভাবে বেলাদি বলিলেন, ওটাও নেওয়া উচিত। ওটাও কিনে নিন অপূর্ব্ববাবু!

বেশ ত বেশ ত!

অপূর্ব্ববাবু কিন্তু মনে মনে ঘামিতে লাগিলেন। তাহার কাছে আর পয়সা ছিল না।

এটাও নিই তা হ'লে? ষাড় ফিরাইয়া রিগি স্মিত হাস্তে অপূর্ব্ববাবুকে প্রশ্ন করিলেন।

বেশ ত বেশ ত! আমি নিয়ে যাব ওটা পাঁচটার পর এসে, মানে এখন আমার কাছে দামটা ঠিক নেই—মানে, দশটাকার নোট আনতে ভুলে একটা পাঁচটাকার নোট—মানে, তাড়াতাড়িতে—

অপূর্ব্ববাবু অকারণে মনিব্যাগটা বাহির করিয়া সেটা খুলিয়া সেই দিকেই নিবন্ধদৃষ্টি হইয়া রহিলেন। শঙ্করের কাছে টাকা ছিল। সে তৎক্ষণাৎ একটা দশটাকার নোট বাহির করিল ও অপূর্ব্ববাবুকে বলিল—এই যে নিন না, আমার কাছে আছে।

বেলাদির চক্ষু দুইটিতে ছুষ্ঠামির হাসি ফুটিয়া উঠিয়াছিল।

রিগি একটু কুস্তিত সলজ্জকণ্ঠে বলিলেন, থাক, আর দরকার নেই তা হ'লে।

আমার দরকার আছে।

শঙ্কর বহিখানি কিনিয়া লইল। অপূর্ব্ববাবুর মুখ চোখের ভাব এমন করুণ হইয়া উঠিল—যেন কেহ তাহার গালে চড় মারিয়া তাহার মুখের গ্রাসটি কাড়িয়া লইয়াছে।

বেলাদি হাসিয়া বলিলেন, এটা কিন্তু ঠিক হ'ল না

শঙ্করবাবু, অপূর্ববাবুকেই ওটা কিনতে দেওয়া উচিত
আপনার—

হ্যাঁ, অপূর্ববাবুর জন্যেই ত কিনলাম ওটা। এখন টাকা
নেই ঠিক আছে—বইটা যদি বিক্রি হয়ে যায় আবার! এই
নিম্ন। শঙ্করবাবু বহিখানি অপূর্ববাবুকেই দিল।

ধন্যবাদ, দামটা আপনাকে নিতে হবে কিন্তু।
বেশ দেবেন।

শঙ্কর নূতন পুস্তকের গোঁজে একটা শেল্ফের পিছনের
দিকে গেল। দেখিল যে পিছনের দিকে একই সংস্করণের
বায়রন ও বার্নস্‌ও রহিয়াছে। সে ছুটিও সে কিনিয়া
লইল। তাহার পর একটু ভাবিয়া পকেট হইতে কলম
বাহির করিয়া অপর সকলের অগোচরে বহি দুইখানিতে
কি যেন লিখিল। তাহার পর বই দুটি বগল-দাবা করিয়া
সে বলিল, এইবার যাওয়া যাক তা হ'লে! মিস মিত্র কি
কলেজ যাবেন নাকি?

হ্যাঁ।

আর আপনি?—বেলাদিকে সে প্রশ্ন করিল।

আমিও ওই দিকেই যাব। অপূর্ববাবু ত আপিস
যাবেন?

হ্যাঁ, আমাকে আপিসে ফিরতে হবে।

চারিজনে বাহির হইয়া ট্রামের অপেক্ষায় দাঁড়াইলেন।

অপূর্ববাবুর ট্রাম আসিতে তিনি সবিনয় নমস্কারাদি
শেষ করিয়া ট্রাম ধরিয়া আপিসে চলিয়া গেলেন।

শঙ্কর বলিল, চলুন না হাঁটাই যাক একটু।

তিনজনে হাঁটিতে শুরু করিলেন।

বেলাদি বলিলেন, আপনি কি বই কিনলেন, দেখি!

দেখাচ্ছি, কিন্তু তার আগে আমার একটা অনুরোধ
রাখতে হবে।

কি অনুরোধ?

অনুরোধটা সামান্যও বলতে পারেন, অসামান্যও বলতে
পারেন। আপনার সঙ্গে আজ আমার প্রথম আলাপ,
আজই আপনাকে একটা কিছু উপহার দেওয়া স্পর্কার মত

দেখাবে; কিন্তু আজকের এই প্রথম আলাপটাকে স্মরণীয়
করে রাখতে ইচ্ছে করছে। রাগ করবেন?

না, রাগ করব কেন?

তা হ'লে এইটে নিন।

বায়রণের কাব্য গ্রন্থাবলীটি শঙ্কর তাঁহার হস্তে তুলিয়া দিল।
বেলাদি অধর দংশন করিয়া মলাটটি খুলিয়া পড়িলেন,
গোটা গোটা অক্ষরে ইংরেজীতে লেখা রহিয়াছে—
Please accept Byron.—Shankar. তাহার পর
চক্ষু তুলিয়া হাসিয়া বলিলেন, I accept. Thanks

তাহার পর রিণিব হাতে বার্নস্‌খানি দিয়া শঙ্কর
বলিল, আপনার জন্মদিনের নেমন্তন্ন আমিও পেয়েছি মিস্
মিত্র। যাব ঠিক। কিন্তু একটা উপহার বগলে করে
যেতে আমার লজ্জা করবে। ও জিনিসটা ভারি ভাল্গার
ঠেকে আমার কাছে; তাই ও ব্যাপারটা এখনই সেরে
দিলাম। আপনি যে এত কবিতা ভালবাসেন তা ত জানা
ছিল না আমার। আমার ধারণা ছিল, সোনাদিই বুঝি
কবিতা-পাগল।

এই শুনিয়া বেলাদি বলিলেন, সোনাদি কবি দেখলে
কবিতা-পাগল হন, শিল্পী দেখলে ছবি-পাগল হন, বৈজ্ঞানিক
দেখলে বিজ্ঞান-পাগল হন!

রিণি কিছু বলিল না। লজ্জিতমুখে চুপ করিয়া রহিল।

বেলাদি রিণির হাত হইতে বার্নস্‌খানি লইয়া
বলিলেন, দেখি তোর বইটাতে কি কবিত্ব করলেন উনি!

তার আগে দাঁড়ান আমি যাই—

বলিয়া শঙ্কর আর উত্তরের অপেক্ষা না করিয়া একথানা
চলন্ত ট্রামে উঠিয়া পড়িল।

বেলাদি খুলিয়া দেখিলেন লেখা রহিয়াছে—It Burns.
—Shankar.

রিণিও দেখিয়াছিল। তাহার ইচ্ছা করিতেছিল মাটির
সহিত মিলাইয়া যাইতে!

বেলাদি অধর দংশন করিয়া ধাবমান ট্রামটার প্রতি
চাহিয়া রহিলেন।

(ক্রমশঃ)





কথা ও সুর :—কাজী নজরুল ইসলাম

স্বরলিপি :—জগৎ ঘটক

গান

নারায়ণী*—তৃতাল

নারায়ণী উমা খেলে হেসে হেসে ।

হিম-গিরির বৃকে পাহাড়ী বালিকা বেশে ॥

গিরিগুহা হ'তে জ্যোতির ঝরণা

ছুটে চলে যেন চল-চরণা,

তুষার-সায়রে সোনার কমল যেন

বেড়ায় ভেসে ॥

মাধবী চাঁদ উঠে কৈলাস-চূড়ে,

পেলা ভুলিয়া যায় অনিমেষ চোখে চায়

পামাণ প্রতিমা প্রায় সেই স্নদূরে ।

সতীহারা যোগী পাগল শঙ্করে

মনে পড়িয়া তার নয়নে বারি ঝরে,

শিব-সীমন্তিনী পাগলিনী প্রায়

“শিব শিব” বলে ধায় মুক্তকেশে ॥

II ১ সা গা ধা | সা -১ রা মা | গা গা -১ পা | মা -১ রা সা I

০ না রা য গী ০ উ মা খে লে ০ হে সে ০ হে সে

I ১ মা মরা সা | রা -মা পা ধা | সা স'রা র'মা স'না | ধা পধা পা মা II

০ হি ম গি রি ব বৃ কে পা হা ডী বা লি কা ০ বে শে

II ১ গধা পমা মরা | রমা -পা পা পা | ১ স'রা স'রা স'না | ধা পধা পধা সা I

০ গি ০ রি ০ গু হা ০ হ' তে ০ জ্যো তি র ঝ র ০ না ০

I ১ পধা স'রা র'মা | রা -১ সা সা | রমা -পমা -গমা -ধা | পমা মরা রমা -১ I

০ ছু ০ টে ০ চ লে ০ যে ন চ ০ ০ ০ ল চ ০ র ০ গা ০

I । রা গা সা । রা মা পধা -গধাধা । গপা পা -া পা । পগধপা -গধপা পা পা I

• তু যা র সা য রে • • • সো না ষ্ ক ম • • • ল্ যে ন

I । পধা পমা পা । ধর্মা -রা সর্মা -া । গা গধা -া পা । মা -া রা সা II

• বে • ডা • য্ ভে • • সে • খে লে • হে সে • হে সে

II মপা -ধর্মা রা রা । সার' সর্মা -গ' স' গা পা মা । -া ম পমা রা সা । গা -ধা ধ'সা -া I

গা • • • ধ বী চা • • • দ্ উ ঠে • কৈ • লা স চ • • • ড়ে •

I । রা গা সা । রা রমা মরা মার । রা মা পা ধ'গধা । পা পা পা -া I

• খে লা ছু লি যা • বা য্ অনি মে ষ • চো খে চা য্

I গা গধা ধপা মা । মরা রা সা গা । গ'সা -রমা -পধা গধা । গপা -া মা -া I

পা যা গ প্র তি মা প্রা য্ সে • • • ই স্ দু • রে •

I । রা মা পা । পধা সর্মা সর্মা সর্মা । ধা -সর্মা রা র'মা । ম'রা -া র'সর্মা সর্মা I

• স তী হা রা • যো গী পা • গ ল শ ঙ্ ক রে

I । সর্মা রা সর্মা । গা গধা পধা মা । । রা মা পা । ধ'গধা গ'পা মা রা সা I

• ম নে প ড়ি যা তা • র • ন য নে বা • রি • ঝ রে

I । মা রা পা । পমা -পরা রা সা । -া গধা পমা রসা । রা মা মপা -া I

• শি ব সী ম ন্ তি নী • পা • গ • লি • নী • প্রা য্

I রা সর্মা রা সর্মা । গা গধপধাপমা -া । মা রা -া রসা । মরা -গ'সা না -া II II

শি ব্ শি ব ব লে • • • ধা য্ ম্ • ক্ ত কে • • • শে •

* এই রাগ আমাদের দেশে অপ্রচলিত কিন্তু কর্ণাটদেশে ইহার চলন বেশ দেখা যায়। নানা কারণে অনেক রাগরাগিণী গায়কমহলে অব্যবহৃত হইয়া আসিতেছে; ইহার ফলে ঐ সকল রাগ-রাগিণী বিলুপ্তপ্রায় হইতে চলিয়াছে। এই সকল রাগ-রাগিণীর সংখ্যা কম নহে। ইহাদের কতকগুলির লক্ষণ প্রাচীন গ্রন্থে পাওয়া যায়; কতকগুলি বিশিষ্ট গায়ক বা ওস্তাদগণ শুধু আপনারাষ্ট গাহিয়া থাকেন,—(ঐ সকল রাগ ক্রমে ক্রমে অপ্রচলিত হইয়া আসায়, দুঃসাপ্য হইয়া উঠিতেছে দেখিয়া উহাদের অনেকেই ঐ সকল রাগের প্রসার কমাইয়া আপনাদের মধ্যেই গণ্ডীবদ্ধ করিয়া রাখিবার নিমিত্ত অপরকে শিখাইতে অনিচ্ছুক); এবং এই সব অপ্রচলিত রাগের কতকগুলি এখনও কর্ণাটের মত কোন কোন প্রদেশে সমধিক প্রচলিত দেখা যায়।

“নারায়ণী”—পাখাজ ঠাটের ও ওড়ব-খাড়ব জাতীয়। সকল সময়েই গাওয়া হয়। বাদী=সা; সঙ্গবাদী=পা। —স্বরলিপিকার

মাদ্রাজ ও দক্ষিণ ভারত

ডক্টর শ্রীবিমলাচরণ লাহা এম্-এ, বি-এল, পিএইচ-ডি

গত জুন মাসে আমরা মাদ্রাজ ও দক্ষিণ ভারত দেখিতে গিয়াছিলাম। মাদ্রাজ শহরটি সমুদ্রতীরে অবস্থিত থাকায় কলিকাতা অপেক্ষা ভাল বলিয়া মনে হয়। এখানকার সমুদ্রতটটি মনোরম ও শান্তিপূর্ণ। বালুকাময় তটের নিকটে ভাল চলন-পথ আছে; তাহার পর বড় রাস্তা এবং রাস্তার অপর-দিকে আবার চলন-পথ আছে। চলন-পথের ধারে বড় বড় অট্টালিকা দেখিতে পাওয়া যায়। অট্টালিকার মধ্যে অধিকাংশই সরকারী আপিস। মাদ্রাজের পথগুলি পিচ দিয়া বাঁধান এবং প্রশস্ত। সমুদ্রতটের সম্মুখে বিশ্ববিদ্যালয়, বিধবাদের কলেজ, সেনোটপ, সেন্টজর্জ্জ দুর্গ, মহীশূর মহারাজের প্রাসাদ প্রভৃতি সুবৃহৎ অট্টালিকা অবস্থিত। সেন্ট জর্জ্জ দুর্গটি ১৬৪৪ খ্রীষ্টাব্দে নির্মিত হইয়াছিল এবং সর্বপ্রথমে ইহা একটি কারখানা ছিল। এই দুর্গের মধ্যে একটি বহু পুরাতন প্রোটেষ্ট্যান্ট গীর্জা আছে। এই গীর্জায় লর্ড ক্লাইবের বিবাহ হইয়াছিল। এখন ইহার মধ্যে সরকারী আপিস দেখিলাম, যথা— য়াকাউণ্টেন্ট জেনারেল-এর আপিস। মাদ্রাজ শহর হইতে কিছু দূরে একটি সুরম্য স্থান আছে তাহার নাম আদিয়ার। এখানে আনি বেশান্ত কর্তৃক স্থাপিত পিওজফিকাল সোসাইটি একটি বৃহৎ উদ্যানের মধ্যে দেখিতে পাওয়া যায়। এখানে আমরা থিওজফিকাল সোসাইটির সুবিখ্যাত গ্রন্থশালা দেখিলাম। আমরা এই উদ্যানে একটি পুরাতন বটবৃক্ষ তলে বসিয়াছিলাম এবং সমুদ্রের শোভা এই স্থান হইতেও উপভোগ করিতেছিলাম। আদিয়ারের সমুদ্রতট ইলিয়টবীচ্ নামে সুপরিচিত এবং ইহা মাদ্রাজের সমুদ্রতট অপেক্ষা ভাল। এই নির্জন স্থান আমার খুব ভাল লাগিয়াছিল। এখানে আমরা প্রায়ই সন্ধ্যার সময় বেড়াইতে আসিতাম এবং সমুদ্রতটে বসিয়া স্নান করের অহরহ কল্লোল শ্রবণ করিতাম। মাদ্রাজের সুপ্রসিদ্ধ ধনী আম্মামল চিট্টিয়ার-এর সুন্দর এবং বিশাল অট্টালিকা আদিয়ারের পথে দেখিতে পাওয়া যায়।

মাদ্রাজ শহর কলিকাতার তায় এরূপ জনাকীর্ণ নহে। তবে এখানকার কতকগুলি পল্লী আছে—যেগুলি আমাদের কলিকাতার বড়বাজারের তায়, যথা—চায়না বাজার, মাড়োয়ারী পটি, মায়লাপুরের বাজার, জর্জ টাউন, এম্পানেড প্রভৃতি। এখানে আমরা চিড়িয়াখানা দেখিলাম। ব্যাঘ্র এবং সিংহের সংগ্রহ উল্লেখযোগ্য। ইহা



তিরুবতুর মন্দির

ব্যতীত একটি সুন্দর জেব্রা দেখিলাম। চিড়িয়াখানাটি ছোট কিন্তু সুরক্ষিত। যাদুঘর দেখিলাম, কলিকাতার যাদুঘরের তায় বড় নহে। এখানকার যাদুঘরের মৃত জীব-জন্তুর সংগ্রহ প্রশংসনীয়। ইহা ব্যতীত প্রাচীন প্রস্তরমূর্তি, শিলালিপি, স্তূপের ধ্বংসাবশেষ, অমরাবতীর ভাস্কর্য

সুন্দরভাবে এবং যত্নের সহিত রাখা হইয়াছে। এখানকার প্রত্নতত্ত্ব বিভাগের অধ্যক্ষ শ্রীযুক্ত শিবরাম মুক্তি মহাশয়ের সহিত আমার আলাপ হইল এবং তাঁহার সহিত প্রত্নতত্ত্ব বিভাগের সংগ্রহগুলি বেশ ভাল করিয়া দেখিলাম; কিন্তু সময় সংক্ষেপের জন্ত আর একদিন দেখিবার ইচ্ছা ছিল, কিন্তু তাহা ঘটিয়া উঠিল না। যাদুঘরটি শহরের নিকটে এবং নির্জন স্থানে অবস্থিত। মাদ্রাজে একটি নূতন জিনিষ দেখিলাম যাহা অন্য কোথাও দেখিতে পাওয়া যায় না। ইহা সমুদ্রতটস্থ জীবন্ত মৎস্য, সর্প এবং বহুপ্রকার জলজ জন্তুর সংগ্রহ স্থান, য়াকোয়ারিয়াম নামে বিখ্যাত। বড় বড় কাঁচের পাত্রে ইহাদিগকে রাখা হইয়াছে; সন্ধ্যার সময়ে ইলেকট্রিক আলোকে এই পাত্রগুলি আলোকিত করা হয় এবং সেই সময়ে এই জলজ প্রাণীর শোভা দেখিবার জিনিষ। ইহা একটি ভারতের আশ্চর্যের বস্তু। মাদ্রাজ বিশ্ববিদ্যালয় কলিকাতার বিশ্ববিদ্যালয় অপেক্ষা বড় নহে; কিন্তু যে স্থানে ইহা স্থাপিত হইয়াছে সে স্থানটি সমুদ্র সৈকতের সন্নিকটে এবং কলিকাতার বিশ্ববিদ্যালয়ের স্থান অপেক্ষা

অনেক ভাল। বিশ্ববিদ্যালয়ের গ্রন্থশালা, রেজিষ্টার-এর আপিস প্রভৃতি সব দেখিলাম এবং দেখিয়া পরম প্রীতি লাভ করিলাম। মাদ্রাজে একটি আর্ট কলেজ আছে এবং রায় চৌধুরী মহাশয় ইহার অধ্যক্ষ। মাউন্ট রোডে ইংরেজ এবং ভারতবাসীর বহু দোকান দেখিতে পাইলাম, যথা—হোয়াইটওয়ে লেডল', ল্যারেন্স মেয়ো, মহীশূর আর্ট্‌স্ ও ক্রাফ্ট্‌স্ প্রভৃতি। দক্ষিণ ভারতের নানারকম চন্দনকাষ্ঠ-নির্মিত চেয়ার টেবিল প্রভৃতি মহীশূর আর্ট্‌স্ ও ক্রাফ্ট্‌স্-এ রাখা হইয়াছে। এই দোকানটি প্রত্যেক বিদেশীর দেখা কর্তব্য। ইহা ব্যতীত এখানে হিগিন-বোথম্‌স্-এর একটি বড় পুস্তকের দোকান আছে। এখানে বহুপ্রকার পুস্তক পাওয়া যায়। এখানে ইম্পিরিয়াল

ব্যাঙ্ক, ক্রাসনাল ব্যাঙ্ক, রিজার্ভ ব্যাঙ্ক প্রভৃতি বড় বড় ব্যাঙ্ক আছে। এই শহরে দুইটি রেলওয়ে স্টেশন আছে—মাদ্রাজ (সেন্ট্রাল) এবং এগ্‌মোর। এগ্‌মোর স্টেশন হইতে দক্ষিণ ভারতে রেলপথে যাইতে পারা যায়। মাদ্রাজে স্পেন্সার কোম্পানী কর্তৃক চালিত কনেমারা নামে একটি বিখ্যাত হোটেল আছে। এই হোটেলটি বোম্বাই-এর তাজমহল হোটেল অপেক্ষা অনেক ছোট, কিন্তু সুন্দর ও সুরক্ষিত।

মাদ্রাজে অনেকগুলি সর্বক ছবিঘর দেখিতে পাওয়া যায়। এখানে ইংরেজী এবং তামিল সর্বক চিত্র দেখান হয়। আমরা দুই-একটি তামিল সর্বক চিত্র দেখিয়া সন্তোষ লাভ করিয়াছি।

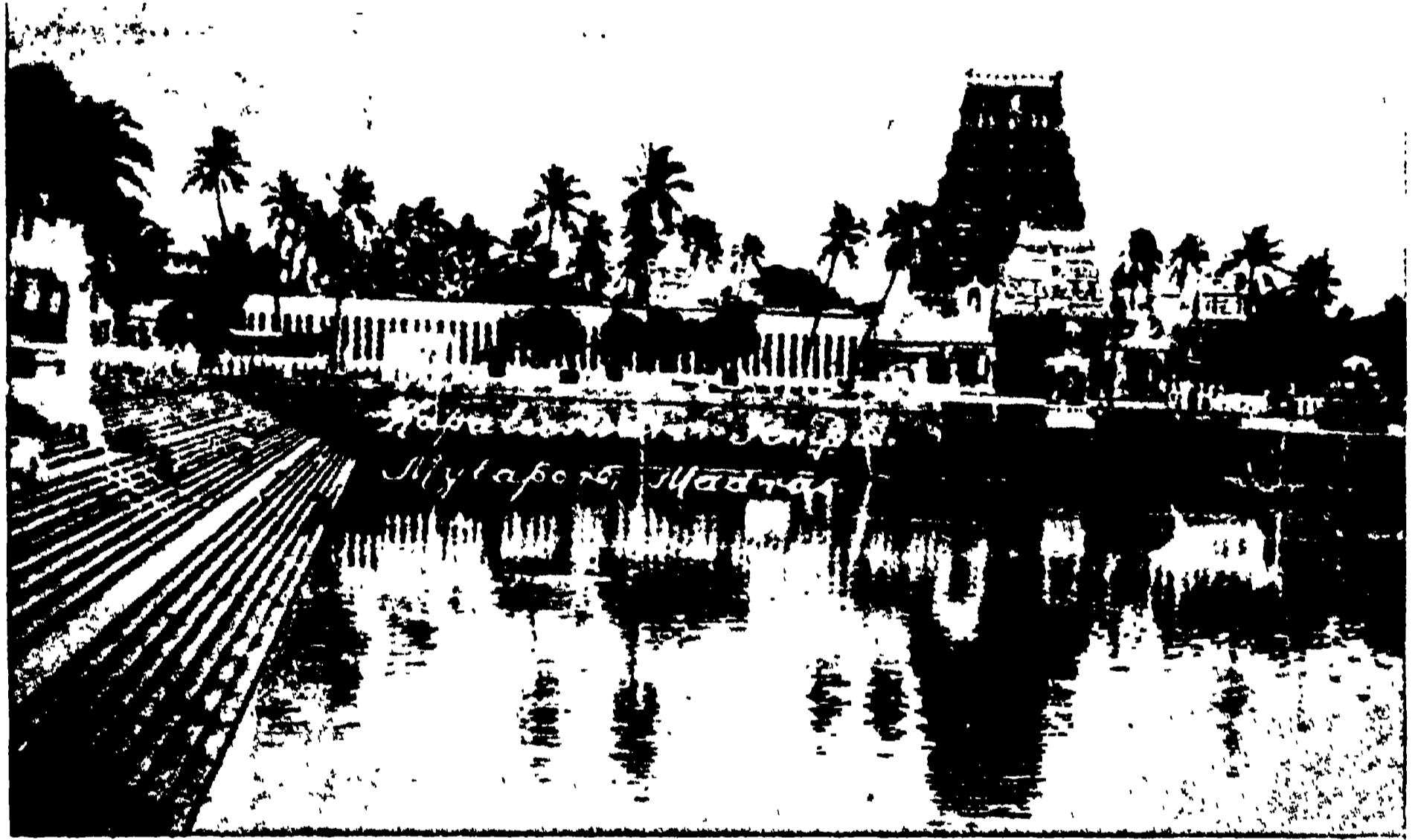

মাদ্রাজ শহরের মাইলাপুরের মন্দির

মাদ্রাজ শহরের মধ্য দিয়া একটি নদী প্রবাহিত হইয়াছে এবং এই নদীর সহিত সমুদ্রের যোগ আছে। মাদ্রাজের সমুদ্রতরঙ্গ পুরীর সমুদ্রতরঙ্গের তায় অধিক উত্তাল নহে। প্রত্যেক সন্ধ্যাবেলায় সমুদ্রতীরে বহু লোকের সমাগম হয়। এখানে একটি রেডিওর দ্বারা সংবাদ এবং গান প্রচার করা হয়। সমুদ্রের সন্নিকটে রাস্তার অপর দিকে একটি ফোয়ারাও দেখিলাম, রত্নাকরের বালুকাময় তটে সভা-সমিতির আহ্বানের স্থান এবং প্রত্যেক সোমবার এখানে গোরাদের বাজনা শোনা যায়।

এদেশে বাঙ্গালীর সংখ্যা খুবই কম। আদিয়ার সমুদ্রতটে আমাদের সহিত কেবলমাত্র একটি বাঙ্গালীর সাক্ষাৎ হইয়াছিল। তিনি প্রত্নতত্ত্ব বিভাগের অধ্যক্ষ

শ্রীযুক্ত জি-সি-চন্দ্র। তিনি বলিলেন, এখানে মাত্র পঁচাত্তর জন বাঙালী আছে। অধিকাংশ লোক তামিল ভাষায়

ইহা ঠিক নহে। মন্দিরের পূজারীরা দর্শকের জাতি ও ধর্ম সম্বন্ধে কোন প্রশ্ন করে না, সকলকেই তাহারা সাদরে

কথাবার্তা বলে। তেলেগু ভাষা খুব কম লোকে জানে। বিদেশীর পক্ষে ইংরেজী ভাষা বলা ছাড়া আর গত্যান্তর নাই। বাজারের সব লোক ইংরেজী জানে না। মোটর চালকের মধ্যে সবাই ইংরেজী বোঝে না। এদেশের লোকেরা বিদেশীদিগকে যথেষ্ট সাহায্য করে; তাহারা পরোপকারী, ধর্মভীরু এবং সজ্জন। এখনও মাদ্রাজের অনেক ঘরে বৈদিক পণ্ডিতের দ্বারা বেদের মন্ত্র উচ্চারিত হয়।

মাদ্রাজ বিশ্ববিদ্যালয়ের অধ্যাপক রামচন্দ্র দীক্ষিত মহোদয়ের ভবনে আমরা বৈদিক পণ্ডিতদিগের বেদমন্ত্র উচ্চারণ শুনিয়া অত্যন্ত আনন্দিত হইয়াছি। এখানে অধিকাংশ লোক মৎস্য ও মাংস খায় না এবং গোঁড়া হিন্দুর সংখ্যা খুব বেশী।

মাদ্রাজ শহরে অনেকগুলি মন্দির আছে। মন্দিরগুলির মধ্যে পার্শ্বসারথীর মন্দির এবং কপিলেশ্বর মহাদেবের মন্দির বিশেষভাবে উল্লেখযোগ্য। পার্শ্বসারথীর মন্দির ট্রিপ্লিকান্ নামক স্থানে অবস্থিত। মাদ্রাজ শহর দখল করিবার পর ইংরেজেরা ট্রিপ্লিকান্ দখল করিয়াছিল। মাদ্রাজের অপর একটি পুরাতন স্থানের নাম ময়লাপুর। এখানে কপিলেশ্বর মহাদেবের মন্দির আছে। পার্শ্বসারথীর মন্দির সর্কাপেক্ষা পুরাতন। প্রত্যেক মন্দিরে তোরণ, মণ্ডপ ও পুষ্করিণী আছে। পার্শ্বসারথীর মন্দিরের কারুকার্য মন্দ নহে। মন্দিরের সম্মুখে একটি বৃহৎ রথ দেখিলাম এবং শুনিলাম, এই রথ স্নসজ্জিত করিয়া দেবতাকে এখানে বসান হয়, কিন্তু টানা হয় না। মাদ্রাজ শহর হইতে ষোল মাইল দূরে তিরোবছর নামে একটি পুরাতন মন্দির দেখিলাম, এই মন্দিরে একটি শিবলিঙ্গ আছে। বহুদিন হইতে শুনিয়া আসিতেছিলাম যে মাদ্রাজ ও দাক্ষিণাত্যের মন্দিরগুলিতে শূদ্রের প্রবেশ নিষেধ; কিন্তু এখন প্রত্যক্ষ দেখিলাম যে

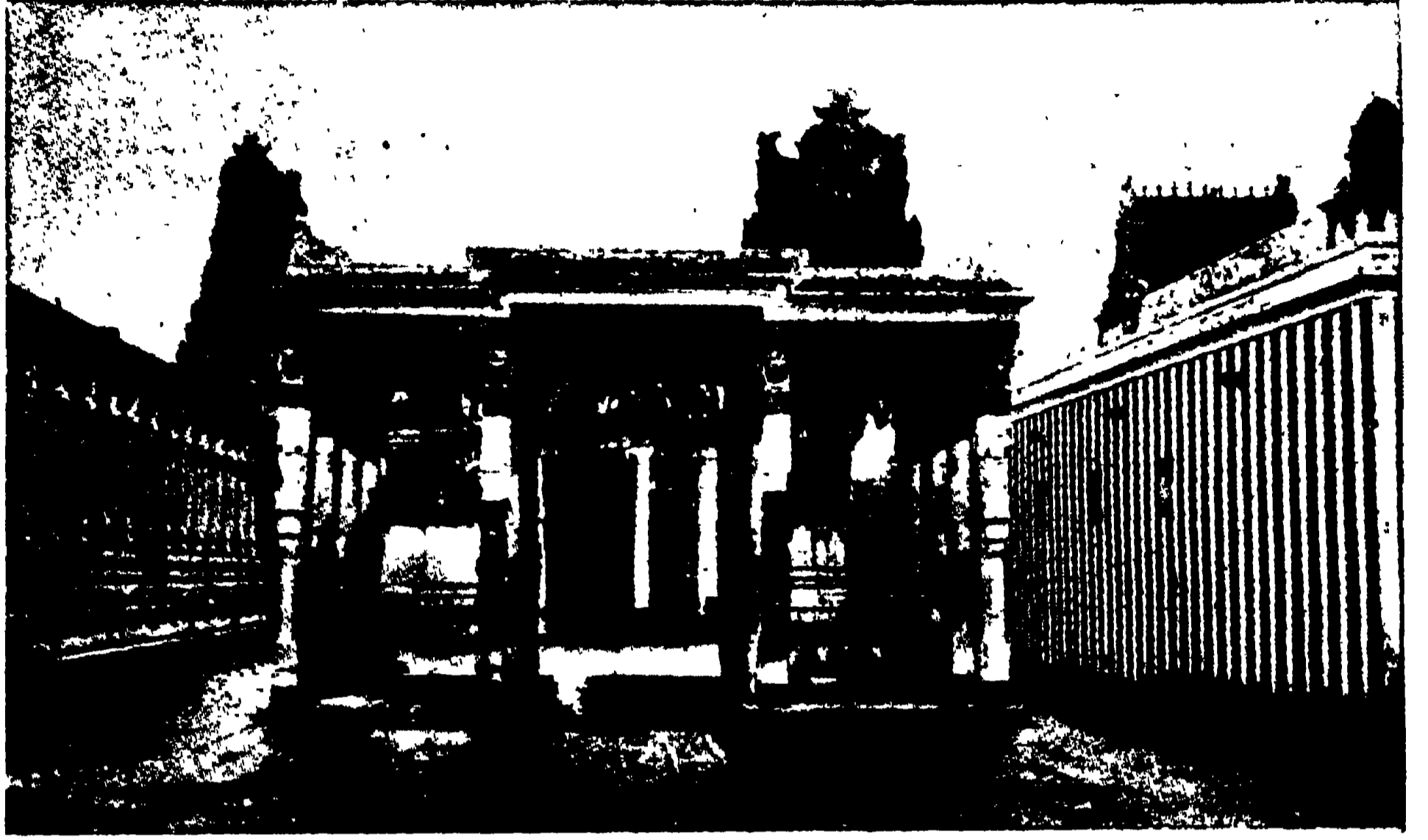

তান্জোরের মন্দিরের গোপুরম

আহ্বান করে এবং প্রতিমা দর্শনও বেশ ভাল করিয়া লাভ করা যায়।

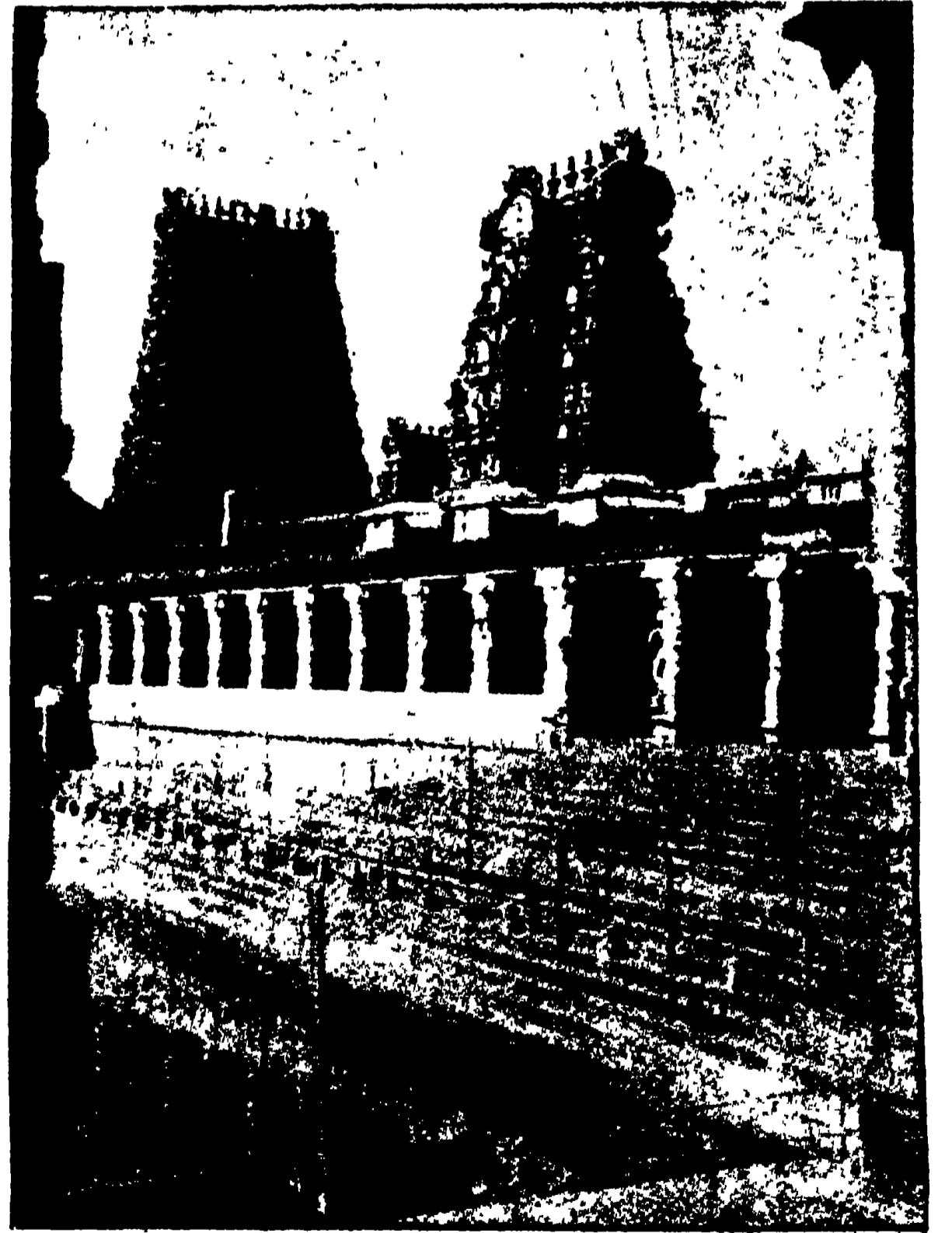

মাদ্রাজ মীনাক্ষিমন্দিরের অভ্যন্তরে পুষ্করিণী

মাদ্রাজের সাধারণ লোকের একস্থান হইতে অন্য স্থানে যাতায়াতের বিশেষ সুবিধা আছে। এখানে সুন্দর সুন্দর বাস্ ও ভাড়াটিয়া মোটর গাড়ীও পাওয়া যায়। ট্রাম গাড়ীও আছে; কিন্তু কলিকাতার ট্রাম গাড়ীর মত এত সুন্দর ও সুনির্মিত নহে। সমুদ্রতট অবধি ট্রাম গাড়ী করিয়া যাওয়া যায়।

মাদ্রাজের স্বাস্থ্য ভাল বলিয়া মনে হইল। সমুদ্রতীরে অবস্থিত বলিয়া ইহা নাতিশীতোষ্ণ। আমরা যতদিন এই শহরে ছিলাম মধ্যাহ্নে ও সন্ধ্যায় নির্মল ও শীতল বায়ু আমাদের আনন্দ দিত। দুই-এক দিন বৃষ্টিও পাইয়াছিলাম।



মাদুরার মীনাক্ষিমন্দিরের প্রবেশদ্বার

মোটর উপর স্থানটি ভালই লাগিল। এখানে বাড়ী ভাড়া বোম্বাই এবং কলিকাতার বাড়ীভাড়া অপেক্ষা অধিক নহে; তবে অধিকাংশ বাড়ীতে স্নানঘরের অভাব।

মাদ্রাজের সমুদ্রতট ব্যতীত আরও অনেক বেড়াইবার জায়গা আছে। লাটসাহেবের প্রাসাদের সন্নিকটে কলিকাতার গড়ের মাঠের মত ছোট ছোট মাঠ আছে এবং দুই-একটি পার্কও আমরা দেখিয়াছি। ভেপারি এবং সান থম নামে দুইটি পল্লী আছে, যেখানে গ্যাংলো-ইণ্ডিয়ানরা বাস

করে। মাদ্রাজের ঘোড়দৌড়ের মাঠ, বাকিংহাম এবং কারনাটিক নামক কাপড়ের কল, পেনসিলের কল ইত্যাদি বিদেশীর দেখিবার বস্তু। ইহা ব্যতীত এখানে অনেক সুন্দর সুন্দর অট্টালিকা আছে, যথা—হাইকোর্ট, মেডিকাল কলেজ, টাউনহল, লাইট হাউস, ভিক্টোরিয়া টেকনিক্যাল ইন্সটিটিউট ইত্যাদি। ভারতবর্ষের তৃতীয় শহর মাদ্রাজ দেখিয়া আমরা আনন্দ পাইয়াছি। এই শহর দেখিবার পর আমরা দাক্ষিণাত্য দেখিতে বাহির হইলাম।

মাদ্রাজে কিছুদিন বাস করিয়া আমরা রাত্রি নয়টার সময়ে মাদ্রাজ হইতে ইন্দো-সিলোন এক্সপ্রেস ধরিয়া ভোর সাড়ে পাঁচটায় তানজোরে পৌঁছিলাম। কাবেরী নদীর সন্নিকটে তানজোর দেশ অবস্থিত। ইহা একটি বহু পুরাতন স্থান। তানজোর স্টেশন হইতে এক মাইলের মধ্যে বৃহদেশ্বর মহাদেবের মন্দির আছে। মন্দিরটি দুইশত সতর ফুট উচ্চ এবং নিপুণ কারুকার্য শোভিত। এই মন্দিরের বহির্ভাগে দুইটি গণপতির মন্দির দেখিলাম। বড় মন্দিরের সম্মুখে বিশাল প্রস্তরনির্মিত বৃষ আছে। মন্দিরের কোষাধ্যক্ষ শ্রীযুক্ত সোমসুন্দর পিলাই মহাশয় আমাদের ভাল করিয়া সমস্ত দেখাইলেন। এত বড় শিবলিঙ্গ আমরা আর কোথাও দেখি নাই। শিবলিঙ্গের কপালে একটি বড় চন্দনের ফোঁটা রহিয়াছে। বড় মন্দিরের চারিদিকে প্রস্তর ভাস্কর্যের চরম উন্নতি দেখিতে পাওয়া যায়। মন্দিরের চতুর্দিকে দ্বারপাল, গণেশ, কার্তিক, সশস্ত্র সৈনিক প্রভৃতির খোদিত মূর্তি রহিয়াছে। বড় মন্দিরের একদিকে বৌদ্ধ জাতকের একটি নিদর্শন দেখিতে পাইলাম। আমাদের দেশে কার্তিক পাখা-খোলা ময়ূরের পৃষ্ঠের উপরে বসিয়া আছে দেখিতে পাওয়া যায়; কিন্তু এখানে পাখা-বন্ধ ময়ূরের পৃষ্ঠের এক দিকে কার্তিক বসিয়া আছে দেখিলাম। মন্দিরের মধ্যে একটি ছোট ঘাটঘর আছে। এই ঘরে তানজোরের নায়ক ও মহারাষ্ট্র নৃপতিদের পুরাতন অস্ত্র, আচ্ছাদন চিত্র প্রভৃতি রহিয়াছে। মন্দির দেখিয়া আমরা নায়ক রাজাদের প্রাসাদ দেখিতে গেলাম। প্রাসাদ ভগ্নাবস্থায় রহিয়াছে, এখন এখানে কোম্পানির আপিস আছে। নায়ক রাজাদের পর ঐ প্রাসাদ মহারাষ্ট্রদের হস্তগত হইয়াছিল। এই প্রাসাদে ত্রিশ একর জমি আছে। চোড়, নায়ক এবং মহারাষ্ট্র রাজাদের রাজধানী ছিল তানজোর। এখানে

ছোট ছোট অনেক মন্দির আছে এবং সর্বাপেক্ষা বৃহৎ মন্দির বৃহদেশ্বর মহাদেবের মন্দির। এই মন্দিরের চারিদিকে পরিখা রহিয়াছে। ষ্টেশন হইতে মন্দির দেখিতে পাওয়া যায়।



মীনাক্ষি মন্দিরের অভ্যন্তরের কারুকার্য

তানজোর দেশটি খুব বড় নহে ; কিন্তু অত্যন্ত জনাকীর্ণ। অনেক ছোট ছোট অট্টালিকা, আদালত, নায়েক রাজাদের দরবার হল, বিখ্যাত তালপাতার পুঁথিশালা ইত্যাদি আছে। এই পুঁথিশালাটি বুধবার দিন বন্ধ থাকে। ইহা ব্যতীত তানজোরে শিবগঙ্গা পুষ্করিণী, শিবগঙ্গার বাগান প্রভৃতি আছে। এই শহরে মিউনিসিপাল ডাকবাংলা এবং রাজার ছত্রম (পথিকদিগের থাকিবার স্থান) আছে। তানজোর জেলার প্রধান শহর তানজোর দেখিয়া আমরা মাদুরাভিমুখে অগ্রসর হইলাম।

রাত্রি সাড়ে সাতটার সময় আমরা তানজোর ত্যাগ করিলাম এবং সেই রাত্রেই ত্রিচিনোপলিতে পৌঁছিলাম। শ্রীলঙ্কায় দেশে রাত্রি অতিবাহিত করিয়া পর দিবস মাদুরায় পৌঁছিলাম। মাদুরা শহরটি বৈগী নদীর তীরে অবস্থিত। ইহা একটি বাণিজ্যস্থান এবং বহু জনাকীর্ণ। তন্তুবায়েরা

এখানে বস্ত্র তৈয়ারী করে এবং বিক্রয়ের জন্ত বহু দেশে পাঠায়। মাদুরা স্টেশন হইতে বিষ্ণুমন্দির দেখিতে পাওয়া যায়। বিষ্ণুমন্দিরটি কৃষ্ণ প্রস্তর নির্মিত এবং স্ননিপুণ কারুকার্যে সুশোভিত। দাক্ষিণাত্যের প্রত্যেক মন্দিরে পরিক্রমণ করিবার জন্ত চারি ধারে রাস্তা আছে। বিষ্ণুমন্দির দেখিয়া আমরা মীনাক্ষী মন্দির দেখিতে গেলাম। এই মন্দিরটি মাদুরার সর্বাপেক্ষা বড় মন্দির। ইহার মধ্যে বাজার, পুষ্করিণী, চত্বর, মণ্ডপ, তোরণ সবই দেখিতে পাইলাম। মীনাক্ষী দেবী সূবর্ণ নির্মিত। মৎশ্বের স্তায় ইহার চক্ষু বলিয়া ইহার নাম হইল মীনাক্ষী। ইহা আমাদের লক্ষ্মী। এই মন্দিরের সীমানায় শিবের মন্দির রহিয়াছে এবং এই শিবের মন্দিরের উপর সোনার পাত দেখিতে পাওয়া যায়। দাক্ষিণাত্যের প্রত্যেক মন্দিরে স্বর্ণ নির্মিত ধ্বজা আছে এবং উৎসবের দিনে ঐ ধ্বজা সুসজ্জিত করা হয়। মাদুরার সুবিখ্যাত মীনাক্ষী মন্দিরে একঘটি একর জমি আছে। এই মন্দির হইতে দুই মাইলের মধ্যে একটি পুষ্করিণী আছে এবং ঐ পুষ্করিণীর মধ্যভাগে একটি মণ্ডপ আছে। কোন এক নির্দিষ্ট দিনে উৎসব হয় এবং এই স্থানে মীনাক্ষী দেবীকে আনা হয়। এই উৎসবে বহুলোক যোগদান করে।

মাদুরা শহরটি ব্যবসাস্থান বলিয়া এখানে বড় বড় ব্যাঙ্ক আছে। আমরা ইম্পিরিয়াল ব্যাঙ্ক দেখিলাম এবং অনেকগুলি বড় বড় দোকানও দেখিতে পাইলাম। শহরের

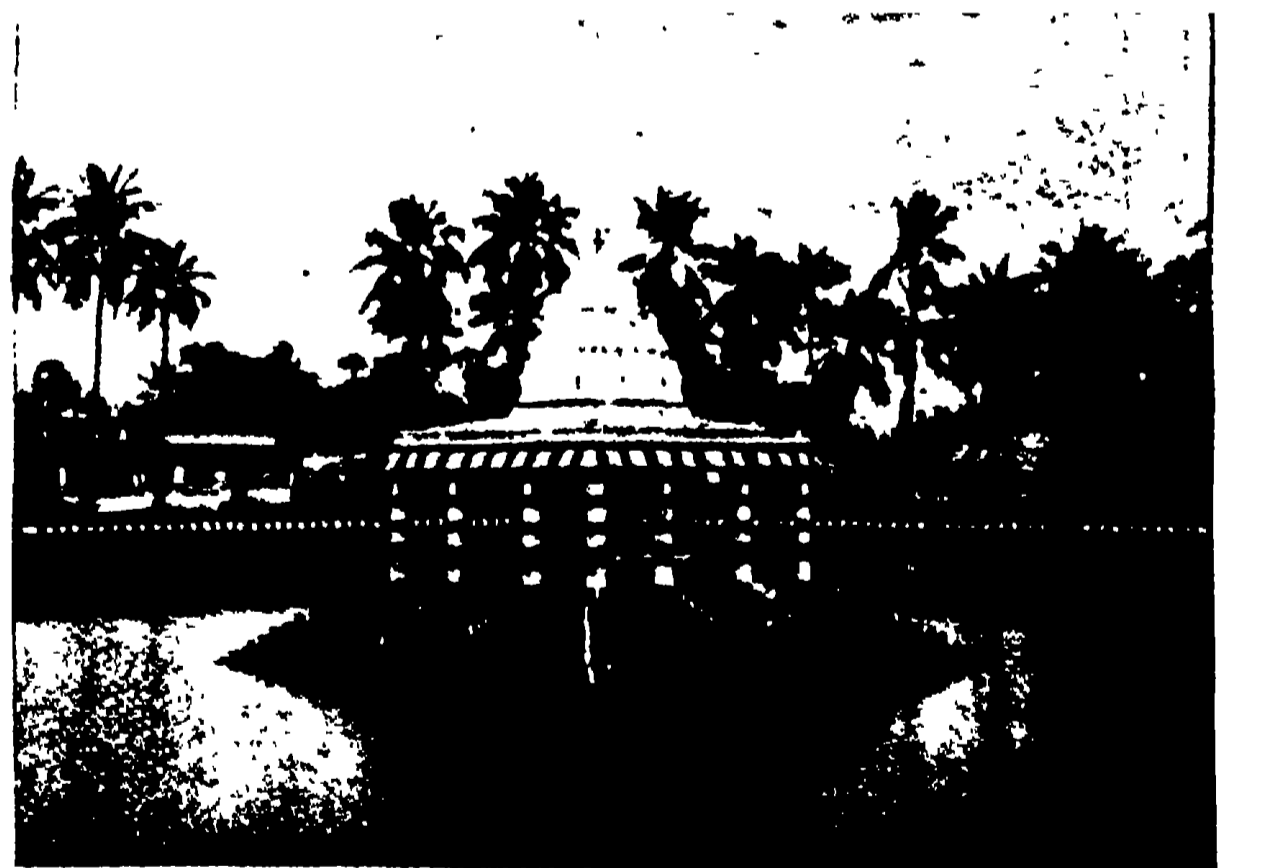

মাদুরা শহর হইতে দুই মাইল দূরে অবস্থিত মণ্ডপ, পুষ্করিণী, ইত্যাদি রাস্তাগুলি পিচ দিয়া বাঁধান। এই শহরে ভাড়াটিয়া মোটর গাড়ী প্রভৃতি সবই পাওয়া যায়। মাদুরা একটি বহু

পুরাতন নগর এবং এক সময়ে পাণ্ড্য রাজাদিগের রাজধানী ছিল। এখানে অনেকগুলি কাপড়ের কল আছে। মাদ্রাজ প্রেসিডেন্সির মধ্যে সর্বাপেক্ষা বৃহৎ নগর মাদ্রাজ এবং তাহার পর মাদুরা। মাদুরা শহর পুঙ্খানুপুঙ্খরূপে পরিদর্শন করিয়া আমরা রামেশ্বর অভিমুখে যাত্রা করিলাম।

রামেশ্বর হিন্দুদিগের একটি বিখ্যাত পুণ্য স্থান। ইহা একটি দ্বীপ। সাউথ ইণ্ডিয়ান রেলওয়ে কোম্পানী বহু অর্থ ব্যয় করিয়া সমুদ্রের উপর সুদীর্ঘ পোল নির্মাণ করিয়াছে এবং এই পোল নির্মাণের ফলে যাত্রীরা খুব সহজেই এই পুণ্য স্থানটি দর্শন করিতে সমর্থ হইতেছে। স্থানটি খুব মনোরম বলিয়া মনে হইল। আমরা খুব ভোরে সুপ্রসিদ্ধ রামনাথস্বামী মন্দির দর্শন করিতে গেলাম। মন্দিরটি সুদীর্ঘ এবং সুবিস্তৃত; ইহার চত্বরও তদ্রূপ। প্রবেশ-পথের চারিদিকে সুন্দর এবং অসংখ্য উচ্চ স্তম্ভ

হনুমানের মূর্তি দেখিলাম। দ্রাবিড় ভাস্কর্যের চরমোৎকর্ষ দেখিয়া মন্দিরটিকে প্রশংসা না করিয়া থাকা যায় না। এই

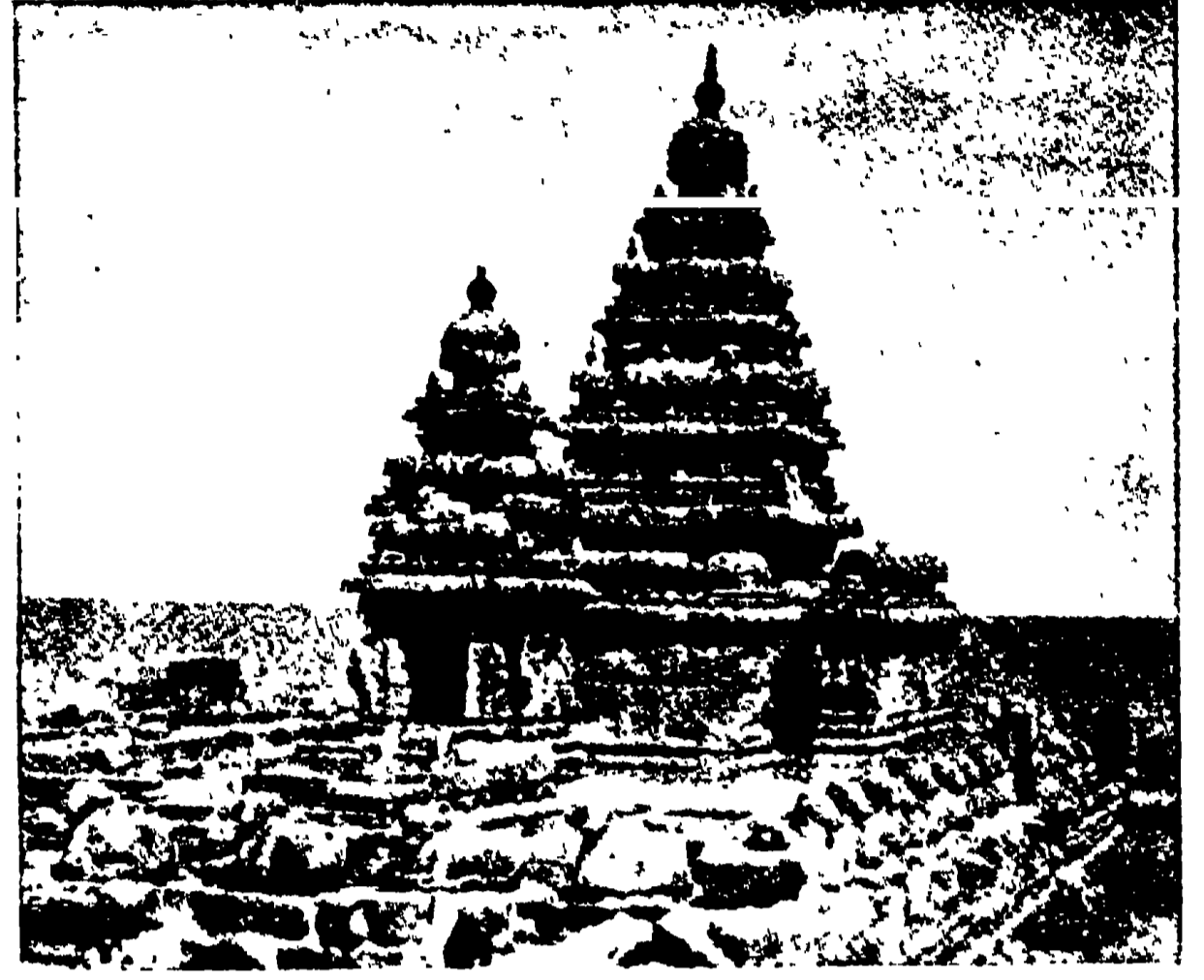

সমুদ্র তটে মহাবলীপুরের মন্দির

মন্দিরের সম্মুখে একটি বৃহৎ প্রস্তর নির্মিত নন্দী বৃষ আছে। তানজোরের বৃষ অপেক্ষা বড় বলিয়া মনে হইল। ইহার পর আমরা আর একটি আশ্চর্যজনক জিনিষ দেখিলাম। একটি বৃহৎ হস্তী সমুদ্র হইতে জল আনয়ন করিয়া দেবতার সম্মুখে উপবিষ্ট হইয়া সেই জল দেবতার উদ্দেশে অর্পণ করিল। অর্পণ করিবার পর দেবতাকে প্রণাম করিয়া সেখান হইতে প্রস্থান করিল। রামেশ্বরের সমুদ্রতীর হইতে ধনুষ্কোড়ির বালুকাময় স্থানটি দেখিতে পাওয়া যায়। এই দ্বীপটিকে একটি গ্রাম বলিলেও চলে। কতকগুলি দোকান এবং কতকগুলি অট্টালিকা লইয়া রামেশ্বর দ্বীপ সমুদ্রতীরে অবস্থিত। উৎসবের দিনে এখানে বহু লোকের সমাগম হয়। পূজারীরা পুরী এবং অগ্ন্যস্ত্র তীর্থস্থানের ঞ্চায় অর্থের জন্ম দর্শকদিগকে বিরক্ত করে না। এখানে আমরা ট্রাষ্টি মহাশয়ের বাংলায় গেলাম, সেখানে কিছুক্ষণ বিশ্রাম করিলাম। বেলা দুইটার ট্রেনে রামেশ্বর ত্যাগ করিয়া কাজিভরম দেখিতে গেলাম। রামেশ্বর দ্বীপটি এত সুন্দর ও মনোরম যে আমার বার বার দেখিবার ইচ্ছা হয়।

কাজিভরম একটা বহু পুরাতন স্থান। শিবকাজি এবং বিষ্ণুকাজি নামে কাজির দুইটি বিভাগ আছে। কাহারও কাহারও মতে ইহা তিন ভাগে বিভক্ত—বড় কাজি, ছোট কাজি এবং পিলায়ারপলিয়ম। শিবকাজির মন্দির সর্বাপেক্ষা পুরাতন এবং বিষ্ণুকাজির মন্দির পরবর্তীকালে

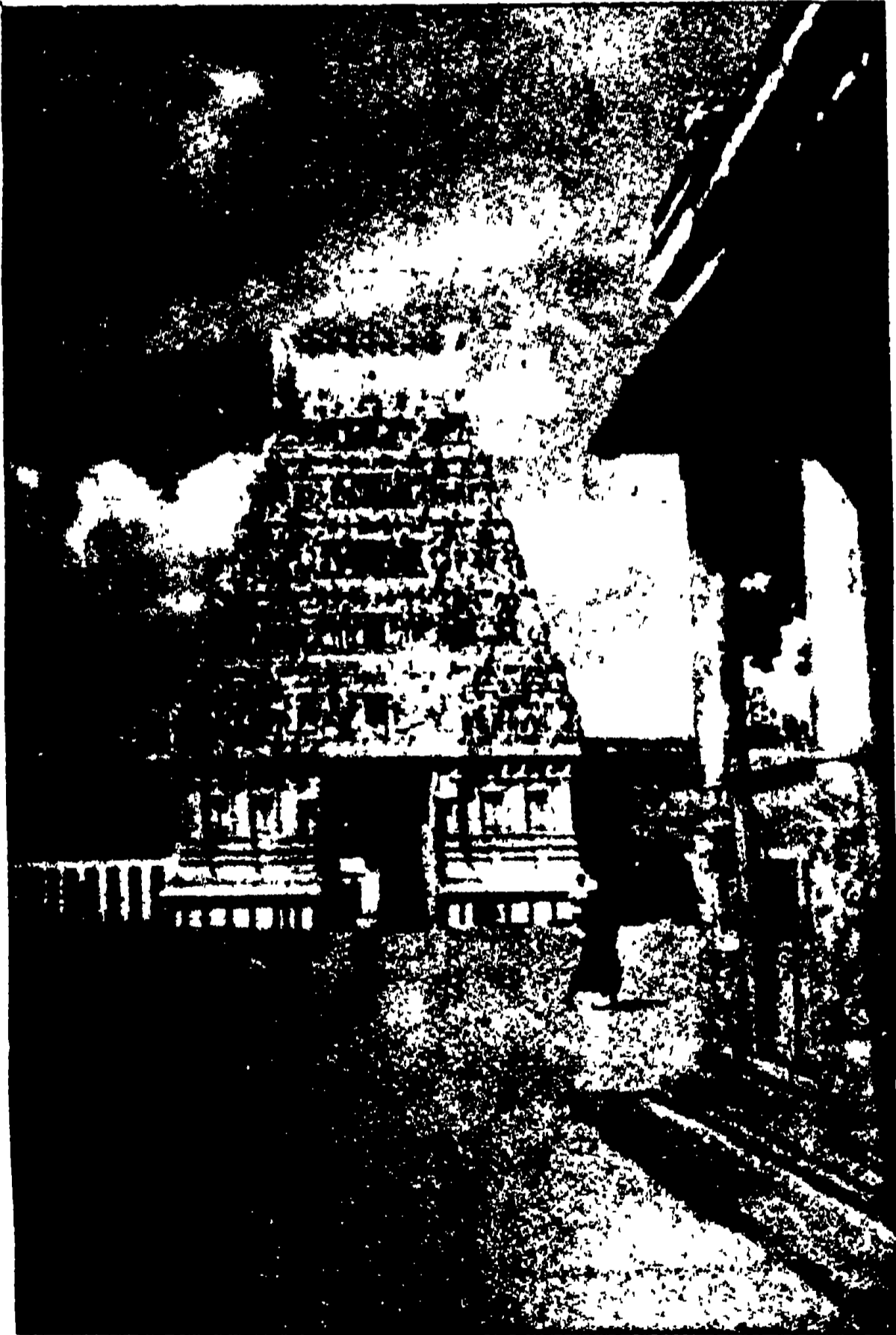

মাদুরার বিষ্ণুমন্দির

দেখিয়া বাস্তবিকই আশ্চর্য হইতে হয়। রামচন্দ্র প্রতিষ্ঠিত শিবলিঙ্গ দর্শন করিয়া পার্বতী, অননুপূর্ণা, রাম, লক্ষ্মণ, সীতা ও

নির্মিত। কাঞ্জিভরম একটি ব্যবসায়স্থান বলিয়া মনে হইল। এখানে অনেক দোকান আছে এবং রেশমের বস্ত্র এইখানে তৈয়ারী হয় বলিয়া এই স্থান বিখ্যাত। এখানে বহু লোকের বাস আছে এবং চিঙ্গেলপুট স্টেশনের নিকটে অবস্থিত। ইহার পর আমরা মহাবলীপুরের দিকে অগ্রসর হইলাম।

মহাবলীপুর সমুদ্রতটে অবস্থিত। সমুদ্র গর্ভগত বলিলেও চলে। ইহার অপর একটি নাম সপ্ত প্যাগাডো। এখানে মন্দির, অট্টালিকা, পর্বতখোদিত মন্দিরগুহা দেখিতে পাওয়া যায়। এখানে দুইটি লাইট হাউস আছে—একটি নূতন এবং একটি পুরাতন। যাহারা পক্ষীতীর্থ দেখিয়া মহাবলীপুরের দিকে অগ্রসর হন তাঁহাদিগকে নৌকায় করিয়া খাল পার হইতে হয় এবং খাল পার হইয়া এক মাইল পথ অতিক্রম করিলে পর মহাবলীপুরে পৌঁছান যায়। মহাবলীপুর ভাল করিয়া দেখিয়া আমরা পক্ষীতীর্থ দেখিতে গেলাম; কিন্তু শুনিলাম যে সেদিন পক্ষীরা চলিয়া গিয়াছে। আমরা হতাশ হইয়া মাদ্রাজে ফিরিয়া আসিলাম এবং দুই-এক দিনের মধ্যে পক্ষীদ্বয়কে দেখিবার জন্ত আবার ঐ স্থানে আসিলাম।

বেলা দশটার সময়ে পক্ষীদ্বয়ের আকাশমার্গে আগমন দেখিলাম এবং খুব অল্প সময়েই মধ্যে তাহারা আবার কোথায় উড়িয়া গেল দেখিতে পাওয়া গেল না; কিন্তু আধ ঘণ্টার মধ্যে পুনরায় ফিরিয়া আসিল এবং পর্বতোপরি মন্দিরের একপাশে বসিল। মন্দিরের পূজারী প্রদত্ত ঘৃত মধু খাইয়া তাহারা উড়িয়া গেল। আমরা যতদূর দেখিলাম

দাক্ষিণাত্যের যতগুলি মন্দির আমরা দেখিলাম তাহাদের মধ্যে কতকগুলি পল্লব, চোড়, পাণ্ড, নায়ক রাজত্ববর্গ

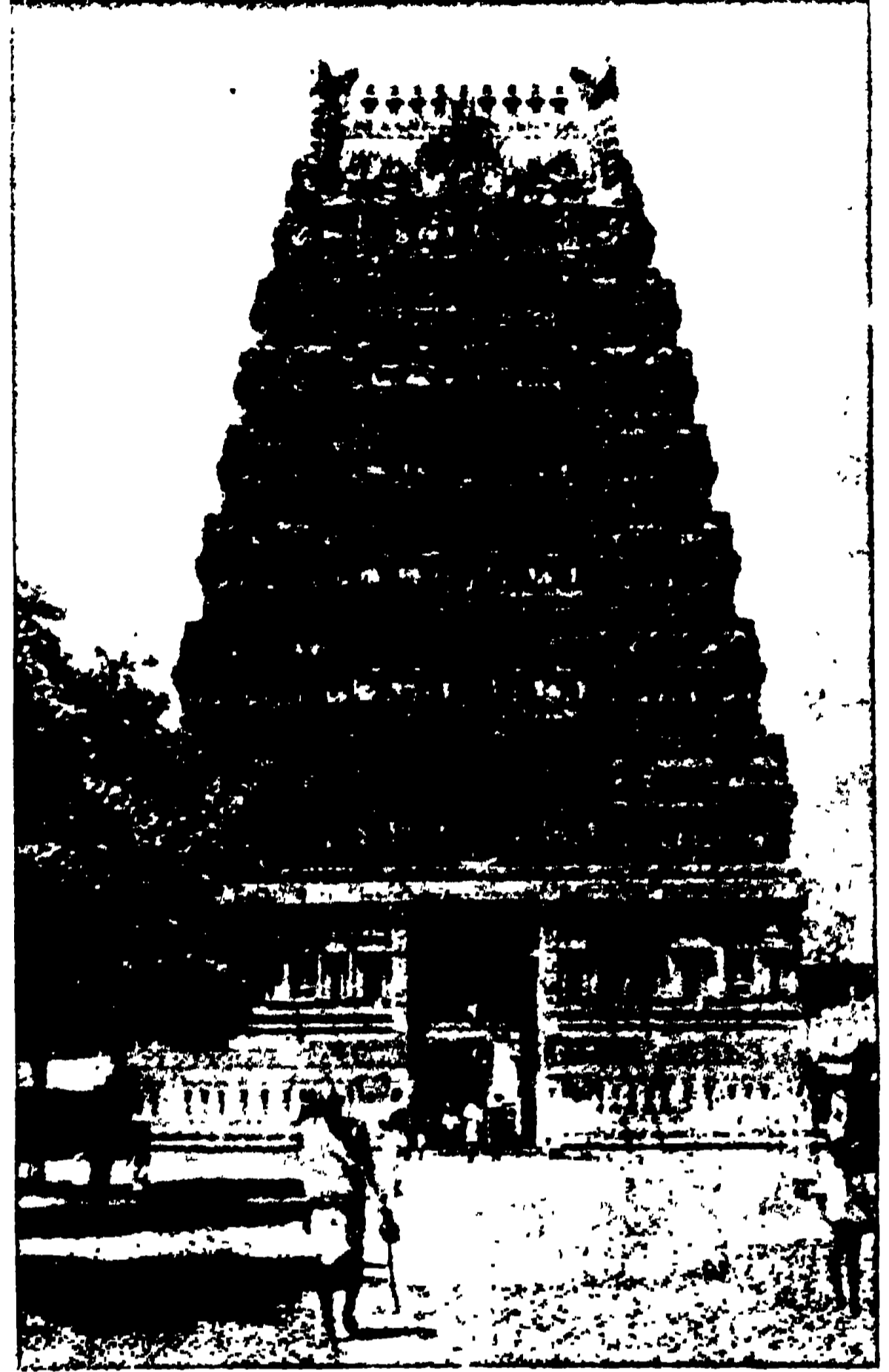

রামনাথস্বামী মন্দির—রামেশ্বর

কর্তৃক নির্মিত এবং ভাস্কর্য্য হিসাবে সবগুলি একপ্রকার। আকারে কোনটি ছোট, কোনটি বড়। কাঞ্জিভরমের বিষ্ণু মন্দিরের কারুকার্য্য উল্লেখযোগ্য। মাদুরার ভাস্কর্য্য প্রশংসনীয়। মাদুরায় মীনাক্ষী মন্দিরের পুষ্করিণীর চতুর্থ দিকে যে বারান্দা আছে তাহার এক অংশে পঞ্চ পাণ্ডবের মূর্তি দেখিলাম এবং কলি ও সত্যের মূর্তিও দেখিতে পাইলাম।

দাক্ষিণাত্যের লোকেরা বিদেশীদিগকে যথেষ্ট সাহায্য করে এবং তাহারা অমায়িক, সদালাপী, পরোপকারী বলিয়া মনে হয়। স্বাস্থ্য হিসাবে এই সকল দেশ ভাল বলিয়াই মনে হইল; কারণ এই সকল দেশের লোকেদের স্বাস্থ্য দেখিলে বেশ বোঝা যায় যে, তাহাদের দেশের জলবায়ু স্বাস্থ্যকর। অধিকাংশ লোক নিরামিষভোজী এবং গোঁড়া হিন্দু ধর্মাবলম্বী। মাদ্রাজ ও দাক্ষিণাত্যে আমরা যাহা দেখিলাম তাহাতে আমরা অত্যন্ত আনন্দিত হইয়া স্বদেশাভিমুখে যাত্রা করিলাম।



পক্ষীতীর্থ

তাহাতে মনে হইল যে, পক্ষীদ্বয় আমাদের দেশের শকুনি ছাড়া আর কিছুই নয়। প্রবাদ আছে যে, বহু যুগ যুগান্তর হইতে এই পক্ষী দুইটি এইরূপভাবে ঐ মন্দিরে প্রত্যহ আসে এবং দেবতার ভোগ খাইয়া উড়িয়া যায়।

নাগরিকা

শ্রীচরণদাস ঘোষ

যোলো

কৌমুদীর চোখে যেন কৌতুকের ঝড় উঠিয়াছে। সহাস্ত্রে বলিয়া উঠিল, “বলি, জিত্ হলো কার—তোমার, না নাগরিকার?”

সমযোচিত প্রশ্ন! ইহারই একটা বোঝাপড়া করিতে কঙ্কণও যেন প্রস্তুত! কিন্তু উহা পুরাতন, অথচ বারবার করিয়া নূতন হইয়া তাহার নির্নিব্বাদ আশ্রয় কাছে আসে কেন? এই ‘কেন’র জবাবটা নিজের কাছে খুঁটিয়া গ্রহণ করিতে গিয়াই তাহার মুখখানা এক আকস্মিক হর্ষে আলোকিত হইয়া উঠিল; নির্ভয়ে কি বলিতে যাইবে, খামিয়া গেল; যেন কি একটা ধোঁকা মূর্ত্তি ধরিয়া তাহাকে নিষেধ করিল!

কৌমুদীর কাছে উহা গোপন রহিল না। ঈষৎ হাসিয়া তৎক্ষণাৎ কহিল, “এখানকার কাণ্ড সবই শুনিছি—সমস্ত। একজন সব বলে দিয়েছে!”

কঙ্কণ বিস্ময়ে কৌমুদীর দিকে তাকাইতেই কৌমুদী তেমনি করিয়াই বলিয়া উঠিল, “যে রক্ষক, সেই ভক্ষক—নাগরিকা!” একটু হাসিয়াই আবার খোঁচা মারিয়া কহিল, “তাই হয়! লোকালয়ের একপাশ মহাপুরুষদের দরকার হয়! শাক্যঠাকুরের দরকার হয়েছিল নিবিড় অরণ্য, আর তোমার না-হয়—এই এক-ফোঁটা বন-ঝোঁপ! আসলে, ও একই!”

কঙ্কণ মুখ নামাইল।

কৌমুদী যেন সেদিকে লক্ষ্যই করে নাই এমনি ভাব দেখাইয়া বলিয়া উঠিল, “কিন্তু, তুমি কি জয় করলে? শাক্যঠাকুর ত জয় করেছিলেন ‘মার’—শয়তান, আর তুমি?”

কঙ্কণ এইবার মুখ তুলিল, দেখিল—সম্মুখে একটি মূর্ত্তি, আশ্চর্য—অপরূপ, চোখ মেলিয়া না দেখিলে তাহাকে দেখা যায় না, কল্পনায় সে নিরাকার, ধ্যানে—নিশ্চিন্ত! কয়েক

মিনিট একদৃষ্টে চাহিয়া থাকিয়া কহিল, “অহঙ্কার! তোমাদের ওপর আমাদের!”

কৌমুদী ধীরে-ধীরে মাথা নীচু করিল; যেন নারী-সমাজের শাস্ত নমস্কার সে ওই নিরহঙ্কার মানুষটির পদমূলে চিরতরে নামাইয়া দিতেছে! তারপর এক সময়ে নিঃশব্দে, যেমন চলিয়া যাইবে, কঙ্কণ ডাকিল, “কৌমুদী—”

কৌমুদী ফিরিয়া দাঁড়াইল।

কঙ্কণ কহিল, “চলে যাচ্ছ?”

“দাঁড়িয়ে আর কি করবো?”

কঙ্কণ হাসিয়া বলিয়া উঠিল, “তা ঠিক! যেমন করবার সব কিছুই শেষ করে চলে গেল—আর একজন!”

কৌমুদী ধীরকণ্ঠে জবাব দিল, “মিথ্যে একতিল ও নয়! ‘থাকবো’ বলে তোমার ওই ‘আর-একজন’ আসেনি! নাগরিকা—সে কী জান?—মেয়েমানুষ, তার সমাজ, তার মুখ!”

কঙ্কণ ততোধিক ধীর ও সংযতকণ্ঠে কহিল, “আর তুমি?—মেয়েমানুষ, তার সমাজ—তারই অল্পভূতি!”

কৌমুদীর মুখটি রাঙা হইয়া উঠিল। ব্যস্ত হইয়া বলিল, “এইবার ত ছুটি?”

“আর একটু! মঠ ছেড়ে--হঠাৎ?”

কৌমুদী অবিলম্বেই জবাব দিল, “একথা জেনেই এসেছ! দরকার হ’য়েছিল, কেউ ধরে বেঁধে রাখতে পারে নি!” আর দাঁড়াইল না।

সঙ্গে-সঙ্গে কঙ্কণের সম্মুখে যেন এক নূতন পৃথিবী সরিয়া আসিল, যাহার ভিতর সারি-সারি পূজার বেদী, তাহার এক-একটির উপর দাঁড়াইয়া এক-একটি নারী প্রতিমা, আর প্রত্যেকের পদমূলে বসিয়া এক-একটি নর! কঙ্কণ সেইদিকে পরিপূর্ণ দৃষ্টিতে ক্ষণকাল চাহিয়া থাকিয়া, একপা—একপা করিয়া অগ্রসর হইয়া রাজপথে নামিয়া পড়িল।

* * * *

এমনিই সময়ে নগরের আর একদিকে আর এক বিশেষ সমারোহ চলিয়াছে—চিত্রার জন্মোৎসব।

নিমন্ত্রিত—নগরের বাছাই-করা অধিবাসী—সম্ভ্রান্ত মহল, সর্কোপরি—রাজা! নগরের নাগরিকা—তাহাদের জীবনেতিহাসে এতাদৃশ সৌভাগ্য আর কাহারো দেখা যায় নাই। চিত্রা রাজ-দরবারে আসন পায়, এমন কি তাহার দর্শন-প্রার্থীর তালিকায় স্বয়ং রাজার নামও উঠিয়াছে। নগরের সর্বশ্রেষ্ঠ কৌতুকনয়ী নারী—চিত্রা!

চিত্রার অট্টালিকার সম্মুখে বিস্তৃত অঙ্গন, সেইখানে বসিয়াছে আসর—রচনা করিয়াছে নগরের শ্রেষ্ঠ শিল্পীরা। আসরে লোক আর ধরেনা—কাহারো হাতে পুষ্পহার, কাহারো হাতে রত্নহার, কাহারো হাতে বা রত্নখচিত মুকুট! সবাই আজ মানবজন্ম সার্থক করিবে এক দেব-দুর্লভ নারী-প্রতিমাকে ওই-সমস্ত উপহার নিবেদন করিয়া। উপহার দিবেন সর্বপ্রথমে—স্বয়ং রাজা, তারপর আর সকলে।

চিত্রা দ্বিতলে স্বীয় কক্ষে বসিয়া। তাহার হস্তে নিমন্ত্রিতের তালিকা, তাহারই উপরে সে তন্ময় হইয়া চোখ পাতিয়া—কেন যে, সেই জানে!

কতক্ষণ অতিবাহিত হইয়াছে তাহার ঠিক নাই, চঞ্চল শশব্যস্তে প্রবেশ করিয়া সংবাদ দিল—রাজা আসিয়াছেন।

চিত্রা হাতের তালিকাটি ভাঁজ করিয়া মুড়িয়া একপাশে ফেলিয়া রাখিয়া জিজ্ঞাসা করিল, “আর সব?”

চঞ্চলের চোখে-মুখে তখন যেন ঝড় উঠিয়াছে। তাড়া-তাড়ি জবাব দিল, “ঝেঁটিয়ে!”

চিত্রা পুনশ্চ প্রশ্ন করিল, “শ্রেষ্ঠী-নন্দন?”

প্রশ্নটা চঞ্চল বুঝিতেই পারে নাই এমনিভাবে তাকাইতেই চিত্রা আবার বলিয়া উঠিল, “যার বাড়ী-ঘর ঠিক রাজারই মতন, বাড়ীর স্তম্ভেই ‘নন্দন-বন’, তার ভিতর দিয়ে রাস্তা—ঠিক যেন ‘রাজ-পথ’, আর ওপরে উঠতেই এক হরিণ-ছানা—”

চঞ্চল চালাক লোক, বুঝিতে বিলম্ব হইল না। প্রবল-বেগে মাথা নাড়িয়া জবাব দিল—“না।”

“ফের যাও! লোকেব পর লোক চিনে দেখে এসো—”

“মিথ্যে যাওয়া—”

“তবু যেতে হবে, চঞ্চল—” চিত্রার কণ্ঠস্বর কঠিন হইয়া উঠিল। একটু থামিয়া এক তীক্ষ্ণ দৃষ্টিপাত করিয়া পুনশ্চ কহিল, “আমার নিমন্ত্রণ!” বলিয়াই তালিকাটি আবার উঠাইয়া লইয়া তাহার উপর মনোনিবেশ করিল।

মনিবের এরূপ সর্বনেশে মূর্ত্তি চঞ্চল ইতিপূর্বে আর কোনও দিন দেখে নাই। সভয়ে একবার তাকাইয়াই বাহির হইয়া গেল।

নিঃশব্দেই বসিয়া রহিল চিত্রা—ক্ষণকাল। তারপর একটু হাসিল, তারপর হাতের কাগজখানা কুটি-কুটি করিয়া ছিঁড়িয়া মেঝের উপর ফেলিয়া দিয়া উঠিয়া দাঁড়াইতেই চঞ্চল পদা ঠেলিয়া প্রবেশ করিল। তাহাকে দেখিয়াই চিত্রা বলিয়া উঠিল, “গাড়ী বার করতে বল—”

চঞ্চলের ঘাড়ে তখন আগেকার এক আদেশ ছিল; তাই বুঝিবা তাহারই উপর তার মন বেশী করিয়া বিধিয়া-ছিল। কহিল, “আসেন নি!”

“ওকথা আমি জানতে চাইনি! গাড়ী—” বলিয়াই চিত্রা নীচে নামিয়া গেল।

তখন গৃহের প্রত্যেক মানুষটিই নীচে ব্যস্ত, চঞ্চল! প্রত্যেকেই এক মত্ত-উল্লাসে আত্মহারা! বাহিরে সভা-মণ্ডপ—তাহার উপর চোখ ফেলিলে চোখ আর নামে না—এমনিই অপূর্ব সে! পদার্পণ করিয়াছেন রাজা, এইবার আবির্ভাব হইবে আর এক পরমাশ্চর্য্য মূর্ত্তির, তাহারই প্রতীক্ষায় সহস্র বৃকের ভিতর হৃদপিণ্ড যেন অধীর আগ্রহে অস্থির হইয়া উঠিয়াছে!

চিত্রা প্রবেশ করিল—নগরের নবীনা নাগরিকা!

সকলেই উঠিয়া দাঁড়াইল, প্রত্যেকেই ঈষৎ স্তম্ভের দিকে ঝুঁকিয়া—প্রত্যেকেরই চোখে স্বপ্ন, মুখে নিঃশব্দ স্তুতি! প্রধান পুরোহিত’ রাজা—তিনি দ্রুতপদে অগ্রসর হইয়া চিত্রার কাছে গিয়া দাঁড়াইলেন, তারপর তাঁর শ্রদ্ধার সর্বশ্রেষ্ঠ নিদর্শন—রত্নহার স্বীয় গলদেশ হইতে খুলিয়া যেমন চিত্রাকে অর্পণ করিবেন, চিত্রা সমস্ত্রমে মাথা নীচু করিয়া বাধা দিয়া কহিল, “এখন নয় মহারাজ!”

রাজা বিস্ময়ে তাকাইতেই চিত্রা মুছ হাসিয়া কহিল, “সম্মান সেই পায়, যার এক-ডাকে দেশের লোক একযোগে এসে জড় হয়! এখানে, এখনো একজন বাকী!”

সঙ্গে-সঙ্গে সভামণ্ডপে এক রণ-সজ্জার উত্তোগ সুরু

হইল। সবাই যেন পরশুরামের মত বীর দর্পে বলিয়া উঠিল,
“এত স্পর্ধা কার ? বলুন, চুলের টিকি ধরে নিয়ে আসছি—”

চিত্রার মুখে তেমনিই হাসি। এক দৃষ্টিতে সকলেরই
প্রতি চাহিয়া বিনয়-নম্র কণ্ঠে কহিল, “তাতে মান বাড়বে
তাঁরই!”

রাজা এতক্ষণ মুগ্ধ নেত্রে চিত্রার মুখের দিকে তাকাইয়া
ছিলেন, কহিলেন, “নগ্ন্য এক প্রজা ! রাজার ইচ্ছার ওপর
যার মরা-বাঁচা নির্ভর করে—মান বাড়বে তার ?”

চিত্রা মুখ টিপিয়া একটু হাসিল। হাসিয়া কহিল,
“মরা-বাঁচা, তার ওপর মানুষের আত্ম-মর্যাদার দরদ নেই !
তাহ'লে, আমিই পারতাম !” এক তীক্ষ্ণ কটাক্ষ করিয়াই
আবার বলিয়া উঠিল, “রাজার ফাঁসিকাঠ, তার চেয়েও ভয়ঙ্কর
আমার হাতে ‘মৃত্যু’—রূপের আগুনে !” বলিয়াই মুখ
ফিরাইয়া বাহির হইয়া গেল।

কোথায় গেল কেহই প্রশ্ন করিল না ; যেন ঐ মেয়েটির
মায়ামন্ত্রে সবাই প্রস্তুত মূর্ত্তি হইয়া গিয়াছে। ক্ষণকাল মূঢ়ের
শ্রায় দাঁড়াইয়া থাকিয়া সবাই একে-একে চলিয়া গেল, কেনই
বা ছাই আসিয়াছিল তাহাও যেন তাহাদের মনেই নাই !

বহির্দেশে গাড়ী প্রস্তুত ছিল, চিত্রা গিয়া উঠিয়া বসিল—
বিসজ্জনের প্রতিমার শ্রায়। কিয়দূর গিয়াছে, এক
পরিচিত কণ্ঠের গান তাহার কাণে আসিল—“স্বচ্ছ সমীর,
তাহাই পৃথিবীবাসীর পরমায়ু, তাহারই উপাদানে প্রস্তুত
আশা আর আকাঙ্ক্ষা !” আর একটু গিয়াই অবলোকন
করিল—এক গৃহস্থের দ্বারে দাঁড়াইয়া সেই নাগরিকা ! আজ
তাহার এক বিচিত্র রূপ—রুক্ষ কেশরাশি এলায়িত, পরিধানে
গেকরয়া, কাঁধে ভিক্ষার ঝুলি !

চিত্রা গাড়ি থামাইয়া নামিয়া রাস্তার একপাশে নিঃশব্দে
দাঁড়াইয়া রহিল, তারপর গান থামিতেই নাগরিকার কাছে
গিয়া সম্বিন্দয়ে কহিল, “তুমি ?—তোমার এ দশা কেন ?”

তখন বাড়ীর ভিতর হইতে একটি ছোট মেয়ে ভিক্ষা
দিতে আসিয়াছিল, নাগরিকা চিত্রার দিকে একটিবার
তাকাইয়াই মুখ ফিরাইয়া ঝুলি পাতিল। তারপর যেন
নিশ্চিন্ত হইয়াই চিত্রার দিকে ফিরিয়া জবাব দিল, “হবে
না ?—তুমি যে আমার সতীন !” কথাটা বলিয়াই নাগরিকা
যেমন পিছন ফিরিয়া চলিয়া যাইবে, চিত্রা ডাকিয়া উঠিল,
“নাগরিকা—”

নাগরিকা ফিরিয়া দাঁড়াইল। তখন তাহার আর এক
মহিমাময়ী মূর্ত্তি—মুখে হাসি আর ধরে না, চোখে এক দুর্দান্ত
মিনতি ! ব্যস্ত হইয়া বলিয়া উঠিল, “সময় নেই, বোন !
সারা-জীবনের সঞ্চয়—হাতে একহাত ‘আমি’ !” কাছে
একটু সরিয়া আসিয়া গলা চাপিয়া কহিল, “আর, নেবার
মানুষ—একটি ত ভিক্ষু, তাঁকে ঘিরে আবার এক
লক্ষ মেয়ে মানুষ !” বলিয়াই উষ্কার শ্রায় অদৃশ্য হইয়া
গেল।

আচম্ভকায় নিকটে বজ্রপাত হইলে মানুষ যেমন চম্কিয়া
উঠিয়াই স্থির হইয়া দাঁড়াইয়া থাকে, তেমনি চিত্রা একটিবার
শিগরিয়া উঠিয়াই নিস্পন্দে শ্রায় দাঁড়াইয়া রহিল। কিন্তু
সে অত্যন্তক্ষণ ! তারপর তাহার মুখে এক শ্লেষের হাসি
দেখা দিল এবং সঙ্গে সঙ্গেই মুখ দিয়া নির্গত হইল—
‘ভিক্ষু’ ! তারপর নিজেকে যেন প্রবলবেগে ঝাড়া দিয়া
ঝড়ের শ্রায় গাড়ীতে গিয়া উঠিয়া বসিল।

দেখিতে-দেখিতে গাড়ী যেখানে আসিয়া থামিল, সেইখান
হইতেই সরু হইয়াছে কক্ষণের পরিত্যক্ত নিকেতন—সেই পরি-
চিত গৃহ ! তারপর যেমন করিয়া এক অতিবড় গর্বিতাকে
নামিলে মানায় তেমনি করিয়াই চিত্রা গাড়ী হইতে নামিল।
নামিয়া ভিতরে প্রবেশ করিল—সেই সব !—প্রশস্ত অঙ্গন
—মাঝখান দিয়া দৌড় দিয়াছে প্রশস্ত রাস্তা, উভয় পার্শ্বে
ছড়ানো ফুলগাছ, গাছে-গাছে ফুল, আর পায়ে-পায়ে
তাহাদের পরিচিত নমস্কার—সব সেই ! * * * চিত্রা পায়ে
জোর দিল। ততঃপর অট্টালিকার মুখে গিয়া পড়িতেই
দেখিতে পাইল মূর্ত্তিমান নন্দনকে। সে তখন সাজগোছ
করিয়া এক বিশেষ কাজে ব্যস্ত—একটি হৃষ্টপুষ্টি শ্রীমান্
গর্দভের পিঠে কঞ্চল জড়াইয়া বাঁধিতে গিয়া ঘামিয়া উঠিয়াছে,
অবুঝ জানোয়ারটা কিছুতেই ছাই স্থির হইয়া থাকিবে না !
মানুষের হাত-পা লইয়া চলা-ফেরা করে, এমন একটা যা-
হোক মূর্ত্তি আসিয়া কাছে দাঁড়াইয়াছে, কাজেই তাহাকে
চোখ তুলিতে হইল, কিন্তু সে এক নিমেষ ! পরক্ষণেই
আবার হাতের কাজে মনোনিবেশ করিল।

চলতি-জীবনে এতবড় অবহেলা আর কাহারো কাছে
এতাবৎ চিত্রা পায় নাই, স্মরণ্য এক কথায় সৃষ্টিকে
রসাতলেই দিবার তার কথা ! কিন্তু না-জানি-কেন, সে
নিশ্চেষ্ট হইয়াই দাঁড়াইয়া রহিল। ক্ষণকাল এক দৃষ্টে

সেইদিকে চাহিয়া থাকিয়া আপন মনেই বলিয়া উঠিল,
“এইখানে একদিন একটা হরিণ বাচ্ছা থাকতো!”

নন্দন সায় দিল না।

চিত্রা আবার কহিল, “তার জায়গায় কিনা—একটা
গাধা!”

এবারেও নন্দন নীরব।

চিত্রা আর সহ্য করিতে পারিল না। মুখ বাঁকাইয়া
একটু ঝাঁঝিয়া বলিয়া উঠিল, “যত সব অনাস্থি!—দেখুন,
আমি দাঁড়িয়ে থাকতে আসি নি!”

নন্দন এইবার কথা কহিল। মুখ তুলিয়া জিজ্ঞাসা করিল,
“আমাকে কিছু বলবে?” বলিয়াই গাধাটাকে অনতিদূরে
বাধিয়া রাখিয়া চিত্রার কাছে আসিয়া দাঁড়াইল।

“কি মনে করেন আপনি?”

“তোমার নিজের ঘরে তুমি ফিরে এলে!”

চিত্রা অপর দিকে মুখ ফিরাইল। তৎক্ষণাৎ আবার
ফিরিয়া খোঁচা মারিয়া কহিল, “সবাই গেরুয়া প’রে বুলি
কাঁধে করেছে, আপনি যে এখনো—”

নন্দন চোখমুখ কপালে তুলিয়া বলিয়া উঠিল, “বাপ’রে!
আবার গেরুয়া!”

জবাবটার মূলে যে-ইতিহাস, তাহা মনে পড়িতেই চিত্রা
হাসিয়া ফেলিল। তাড়াতাড়ি আবার নিজেকে গান্ধীর্ষ্যের
মাত্রায় আনিতে গিয়া গাধাটার দিকে আঙুল বাড়াইয়া
বলিয়া উঠিল, “আপনার কি সবই বিশী?”

“নইলে তোমার যে মুখ থাকে না!” বলিয়াই নন্দন
চকিত হইয়া গাধাটার কাছে ফিরিয়া আসিল; তারপর
বাহনটির উপর উঠিতে যাইতেই চিত্রা এক নিষ্ফল গর্বে বলিয়া
উঠিল, “বাড়ী বয়ে এসেছি এখানে—তীর্থ করতে নয়!”

“নিশ্চয়ই না, যেহেতু এ তোমার স্বামীর ঘর!” বলিয়াই
নন্দন গাধার উপর উঠিয়া বসিল।

চিত্রার মুখখানা লাল হইয়া উঠিল। রোষগস্তীর কণ্ঠে
বলিয়া উঠিল, “অপমান করে সে, যে নিমন্ত্রণ না রাখে!”

নন্দন গাধার পিঠে চাবুক মারিল।

চিত্রার মুখখানা এইবার কঁাদ-কঁাদ হইয়া উঠিল—একটা
ব্রহ্মাণ্ডের কাহিনী মুখে করিয়া সে আসিয়াছে যে—একটিও
ত বলা হয় নাই! ভারি গলায় তাড়াতাড়ি বলিয়া উঠিল,
“কারুর বাড়ী অতিথি হওয়া কারুর ভাগ্যের কথা!”

নন্দন তখন খানিক দূর চলিয়া গিয়াছে, আবার তাহাকে
ফিরিতে হইল। চিত্রার কাছাকাছি হইয়া বলিল, “তা
আর বলতে!”

চিত্রার চোখ দুটা দপ্ করিয়া জলিয়া উঠিল এবং সেই
জলন্ত চোখ নন্দনের দিকে একবার উঠিয়াই নামিয়া পড়িল।

এদিকে এক মুহূর্তও অপব্যয় হইল না। নন্দন তৎক্ষণাৎ
এক সাক্ষাৎ অপরাধীর ভাণ করিয়া সবিনয়ে বলিয়া উঠিল,
“রাগ করো না! যাবার সময় নেই, নাগরিকা! কোথায়
যাচ্ছি জান?—এই নকল সমাজ, তারই যে ‘সমাজপতি’,
তারই শ্রাদ্ধ-সভায়; সেখানে আর এক জনের জন্মোৎসব—
তার নাম কঙ্কণ!” বলিয়াই আবার বাহন ছুটাইয়া দিল।

চিত্রা নিষ্পলক নেত্রে দাঁড়াইয়া রহিল—কতক্ষণ তাহা সে
জানে না—এক সময় সে টের পাইল বাহির হইয়া গিয়া
গাড়ির উপর বসিয়াছে। তারপর গৃহে ফিরিয়া দ্বিতলে
উঠিয়া গিয়া দেখিল—তাহার ‘প্রার্থী’ বসিবার কক্ষে
উপবেশন করিয়া—স্বয়ং রাজা!

• সতের

চিত্রাপিতার শ্রায় চিত্রা দাঁড়াইয়া রহিল। তাহার
মুখের আকৃতি দেখিয়া প্রতীয়মান হইল যে, এই-একটু-
পূর্বেকার পৃথিবীটা তার সম্মুখ হইতে মুছিয়া গিয়াছে।

রাজারও চোখে আর পলক পড়ে না, যেন এক আনাড়ির
দৃষ্টি এক শ্রেষ্ঠ শিল্পীর আঁকা-ছবির উপর অকস্মাৎ পড়িয়া
নিখর হইয়াছে!

মিনিট কয়েক পরে চিত্রার মুখে হাসির একটু আভা
দেখা দিল। কহিল, “কি ভাগ্যি!”

রাজা অবশ কণ্ঠে কহিলেন, “তোমাকে দেখতে এসেছি!”
“আমাকে?”—চিত্রার চোখে কুণ্ঠা, বাক্যে মিনতি,
মুখে হাসি!

রাজা তেমনি করিয়াই কহিলেন, “হ্যাঁ! তখন ভালো
করে দেখা ত দাও নি!”

চিত্রা সরমে মুখ নীচু করিল। একটু পরেই আবার
মুখ তুলিয়া বিব্রত হইয়া বলিয়া উঠিল, “এখানে নয়,
আসুন—” বলিয়াই স্বীয় শয়নকক্ষে প্রবেশ করিল, রাজাও
মস্তমুগ্ধের শ্রায় তদন্তসরণ করিয়া এক নির্দিষ্ট আসনে
উপবেশন করিলেন। অতঃপর চিত্রা যেন-একটু কৈফিয়ৎ

দিয়াই কহিল, “ও-ঘরে প্রার্থী বসে, অর্থাৎ—” মুখ টিপিয়া ঈষৎ হাসিয়া কথাটা শেষ করিল, “অর্থাৎ, যারা আমাকে একবার দেখেও আবার দেখতে আসে!” বলিয়াই স্বতন্ত্র একটি আসনে বসিয়া পড়িল।

রাজা মুখ নামাইলেন, যেন স্নমুখের ওই মেয়েটির দিকে চোখ আর না রাখাই ভাল। কিন্তু সে বৈশিষ্ট্য নহে, মিনিটখানেক পরেই আবার মুখ তুলিলেন, যেন হঠাৎ তাঁর এক বিশেষ কথা মনে পড়িয়াছে! বলিয়া উঠিলেন, “আমি রাজা—তোমার ওপর আমার এক স্ননিশ্চিত কর্তব্য আছে!”

চিত্রা বিস্ময়ের ভাণ করিয়া কহিল, “রাজার কর্তব্য—আমার ওপর?”

রাজার মাথাটা আবার অবনত হইয়া পড়িল। কহিলেন, “হ্যাঁ!” পরক্ষণেই আবার মাথা তুলিয়া কণ্ঠ দৃঢ় করিয়া বলিয়া উঠিলেন, “স্বীকার তুমি করনি, কেন না, তা’ করবে না! কিন্তু আমার নগর, এর পরিপূর্ণ অন্তর্ভুক্তি অস্বীকার করে নি যে শ্রেষ্ঠ নাগরিক তুমিই! তাই আমার হাতের দেবার বস্তু, তোমাকে উপহার দেব!”

চিত্রা রাজার দিকে তাকাইয়াছিল, তেমনি করিয়াই রহিল—নিঃস্পন্দ নেত্রে।

রাজা স্মরু করিলেন, “রাজ-আয়োজনে কাল তোমার শোভাযাত্রা!”

চিত্রার বৃকের ভিতরটা তুলিয়া উঠিল, যেন এক দুর্লভ-বিদ্যুৎ আচম্ভকায় আকাশ হইতে পড়িয়া তার বৃকে উঠিয়াছে! স্নমুখের দিকে আর চোখ পাতিয়া রাখিতে পারিল না, তাড়াতাড়ি মুখটা নামাইয়া লইল।

সঙ্কে-সঙ্কে রাজার দৃষ্টিও চিত্রার মুখটায় গড়াইয়া নীচে নামিল। কহিলেন, “আমার গর্জ—অবহেলা করো না!”

“তা কি পারি!” বলিয়াই চিত্রা মুখ তুলিল। আর তার সময় নাই, সঙ্কেচ নাই, যেন নীচে হইতে তাহার চিবুকে হাতুড়ির আঘাত পড়িয়াছে! সেই মুখখানি রাজার আ গ্রহ-ব্যাকুল চোখের উপর রাখিয়া মুহূর্তেই আবার বলিয়া উঠিল, “কিন্তু, বড় করবেন কাকে?”

“তোমাকে।”

“আমি নিঃস্ব! কতটা যে, আপনি জানেন না!”

“প্রয়োজন নেই জান্‌বার! মাটির প্রতিমার বৃকে ছুরি মেরে কেউ কোন দিন তার রক্ত পরীক্ষা করেনি!”

চিত্রার মুখে স্নান হাসির এক আভা পড়িল। কহিল, “মাটির প্রতিমার বৃকে রক্ত থাকে না, সে-কথা সবাই জানে—তাই!”

রাজা যেন চিত্রার মুখের কথাগুলো একটি-একটি করিয়া লুফিয়া ধরিয়া তৎক্ষণাৎ ফিরাইয়া দিয়া কহিলেন, “না! তাহ’লে শাঁখ-বণ্টা বাজিয়ে কেউ তার আরতি করতো না!”

এমনি সময়ে নীচে এক উচ্চ কোলাহল উঠিল এবং উভয়েই ত্রস্ত হইয়া উঠিয়া বাহির হইয়া বারান্দায় গিয়া দাঁড়াইল। দাঁড়াইয়া উভয়েই নেত্রপাত করিয়া দেখিল, নীচেকার উঠানে চিত্রার পরিচারিকা রাক্ষসীমূর্তি ধরিয়া বজ্রমুষ্টিতে চঞ্চলের হাত চাপিয়া ধরিয়া বলিতেছে,—“স্নে’টিয়ে বিষ ছাড়বো!” আর চঞ্চল তাহার দিকে চাহিয়া কাতর-কণ্ঠে কহিতেছে—“ছেড়ে দাও!”

চিত্রা আর মুহূর্ত বিলম্ব করিল না, দ্রুতপদে নামিয়া উহাদের কাছে আসিয়া দাঁড়াইল, রাজাও পাশে আসিয়া দাঁড়াইলেন ছায়ার ঞায়।

রাজাকে দেখিয়াই পরিচারিকা তাঁহার পদতলে আছ’ড়িয়া পড়িয়া রোদনকম্পিতকণ্ঠে বলিয়া উঠিল, “আপ্নিই রক্ষ করুন! আমার সর্কনাশ করতে বসেছে—”

রাজা ঈষৎ পিছাইয়া গিয়া চিত্রার দিকে বিস্ময়ে চাহিতেই চিত্রা সহাস্ত্রে পরিচারিকাকে প্রশ্ন করিল, “হলো কি তোদের?”

পরিচারিকা উন্নতর ঞায় উঠিয়া দাঁড়াইয়া বিবর্ণমুখে কহিল, “এত কাণ্ড হচ্ছে—ওমা, তুমি কিছুই টের পাওনি?”

“না!”

“সভা বসেছে!—সেই বমের বাড়ী ইনি যাবেন!”

চিত্রা বিস্ময়ের ভাণ করিয়া কহিল, “সভা?—কিসের?”

পরিচারিকা কপালে সঙ্কোরে করাঘাত করিয়া কহিল, “আমার তে-রাত্রের শ্রাদ্ধ!” বলিয়াই মুখখানা কঁাদ-কঁাদ করিয়া কহিল, “ঘরসংসার ভাসিয়ে দেবার!”

“মিথ্যে কথা!”—চঞ্চল প্রতিবাদ করিয়া উঠিল।

সাপের লেজে পা পড়িয়াছে! পরিচারিকা তৎক্ষণাৎ ফিরিয়া গর্জন করিয়া বলিয়া উঠিল, “স্নাটা—”। পরক্ষণেই

আবার চিত্রার দিকে মুখ করিয়া সুরু করিল, “আদেক নোক স্ত্রীপুত্র ত্যাগ দিয়েছে, আদেক নোক আজ দেবে! মাগো! সে আঁটকুড়ির দেব-পুত্রকে চোখে দেখলে কেউ কি আর ফেরে!” বলিয়াই ফোঁপাইয়া উঠিল।

চিত্রার দৃষ্টি তখন বাহিরের একটি গাছের উপর, সেখানে একটি ক্ষুদ্র পাখী বসিয়া—সে কেমন করিয়া উড়িয়া যাইবে, তাহাই সে দেখিবে, আজ—এই প্রথম! চট করিয়া দৃষ্টি নামাইয়া একমুখ হাসিয়া বলিয়া উঠিল, “তাই নাকি? কে তোর দেব-পুত্র?”

পরিচারিকা গলা ঝাড়িয়া জবাব দিল, “ওই পোড়ার-মুখোদের মঠ, মঠের একজন কি-যেন!”

চঞ্চল তাড়াতাড়ি কথাটাকে পরিস্কার করিয়া দিতে গেল—“তা বোলে মানুষ নয়—” উত্তর অশ্রু কণ্ঠ তাহার নিবোধ করিয়া দিল।

চিত্রা ও রাজা উভয়েই চাহিয়া দেখিলেন—চঞ্চলের চোখ দিয়া মুখ বহিয়া বসুধারা পড়িতেছে!

কাপড়ে চোখ মুছিয়া গলা ঝাড়িয়া চঞ্চল পুনশ্চ বলিয়া উঠিল, “ঠা-কুর!—অমন রূপ তোমারও নেই, মা!”

চিত্রা রাজার দিকে চাহিয়া মুচ্কিয়া ঈষৎ হাসিল।

রাজাও সেই হাসিতে যোগ দিয়া পরিচারিকা ও চঞ্চলকে নির্দেশ করিয়া তাহাদের পরিচয় প্রশ্ন করিলেন, “ওরা?”

“স্বামী-স্ত্রী—” জবাবটা দিতে গিয়া চিত্রার গলার স্বরটা যেন ভাঙিয়া পড়িল এবং তাড়াতাড়ি বিপরীত দিকে মুখ ফিরাইয়া লইল।

তখনও পরিচারিকা চঞ্চলের দিকে ক্রুদ্ধচক্ষে চাহিয়া আছে, চক্ষে দাবানল, যেন এখনই অপরপক্ষকে ভস্ম করিয়া ফেলিবে! ক্রোধে, ক্ষোভে ও দুঃখে কাঁপিতে-কাঁপিতে চিত্রার দিকে ফিরিয়া বলিয়া উঠিল, “শুনলে ত মা! এইবার আমার মুখে সাত ঝাঁটা মারো—”

চিত্রার বুকিবা আজ হাসিয়া গড়াগড়ি দিবারই দিন। তাই সে মুখ ভরিয়া হাসিয়া কহিল, “ভিক্ষু!—তাকে এত ভয়?” পরক্ষণেই দেখা গেল, তাহার মুখ-চোখের ভাব বদলিয়া গিয়াছে, যেন সে অন্তমনস্ক! একটু পরেই স্বাভাবিক মুখে বলিয়া উঠিল, “কিন্তু ওদের ত দুর্গতিই হয়—মারও খায়, মরেও যায়!”

পরিচারিকা মুখের এক প্রকার ভঙ্গী করিয়া বলিয়া উঠিল, “ও কি সেই ভিক্ষু?—ও মস্তর জানে! তুমি জান কি—লাঠি নিয়ে মারতে গিয়েছিল হাজার—হাজার নোক, সকলের হাত থেকে লাঠি খসে পড়েছে! উল্টে—” হঠাৎ চোখে আঁচল চাপিল।

চিত্রা সকৌতুকে প্রশ্ন করিল—“উল্টে—কি?”

পরিচারিকা ধরাগলায় কহিল, “সবাই মাগ-ছেলে ত্যাগ দিয়ে ঝুলি কাঁধে ক’রেছে!” আঁচলে সে চোখ মুছিল।

চঞ্চল অস্থির হইয়া উঠিল, যেন তাহার স্মরণে মানুষ খুন হইয়াছে। বলিয়া উঠিল—“না, মা! ওর মিছে কথা!”

পরিচারিকা তাড়াতাড়ি দুই-একটা ঢোক গিলিয়া কথিয়া চঞ্চলের দিকে ফিরিবে, চিত্রা বাধা দিল। দিয়াই চঞ্চলকে প্রশ্ন করিল, “তোমার মতলবটা কি, শুনি?”

“ছেলে-পরিবার সকলকে নিয়ে—”

“ভিক্ষু হয়েছো?”

চঞ্চল প্রবলোচ্ছ্বাসে বলিয়া উঠিল, “মঠের ভিক্ষু নয়! সে তুমি জান না মা!” পরক্ষণেই অস্থির হইয়া বলিয়া উঠিল, “মা, আমি যাই—”

চিত্রা পরিচারিকাকে দেখাইয়া কহিল, “একে নিয়ে ত?”

পরিচারিকা ক্রোধে ও ক্ষোভে থরথর করিয়া কাঁপিয়া উঠিল। ফোঁপাইয়া উঠিয়া কাঁদিয়া ফেলিয়া বলিয়া উঠিল, “আমার গরজ—” বলিয়াই অগ্নিমূর্তি ধরিয়া চঞ্চলের দিকে ফিরিতেই সে গোটা দুই লাফ মারিয়া অদৃশ হইয়া গেল।

সঙ্গে-সঙ্গে পরিচারিকাও যেন বুকের ভিতর হইতে একবজ্র টানিয়া বাহির করিয়া স্মরণের দিকে নিক্ষেপ করিয়া বলিয়া উঠিল—“আমিও যাচ্ছি! দেখছি, কেমন তুমি, আর তোমার ঠাকুর—” বলিয়াই অগ্নিগোলকের স্রায় নিষ্কান্ত হইয়া গেল!

চিত্রা সেইদিকে তাকাইয়াছিল, মুখ নামাইল। রাজারও চোখ দুটা দিক-নির্ণয় যন্ত্রের স্রায় চিত্রার আনত-মুখের দিকে ফিরিয়া স্থির হইয়া রহিল। তখন নীচে আর-কেহই ছিল না, চারিদিক নিঃশব্দ। রাজা চিত্রার দিকে আড়চোখে চাহিয়া মুচ্কিয়া হাসিয়া কহিলেন—“অভিনয়টা করলে মন্দ নয়!”

চিত্রা চম্‌কিয়া রাজার দিকে তাকাইল, তাকাইয়া আবার মুখ নামাইয়া লইল।

রাজা একহাতে খপ্‌ করিয়া চিত্রার একটি হাত ধরিলেন এবং অপর হাতে তাহার চিবুকটা ধরিয়া তুলিয়া বিলোল কটাক্ষ করিয়া কহিলেন, “চাইলে, চেয়ে আবার চোখ নামালে?”

চিত্রা তাকাইয়া রহিল—চোখের পলক পড়িল না, যেন সে পাষণ-প্রতিমা, যেন বা তাহার ভিতরে স্পন্দন, সাড়া, অমুভূতি সমস্তই এইমাত্র কে ছোঁ মারিয়া তুলিয়া লইয়াছে।

রাজা নিজের মনোমত চিত্রার মুখটিকে দাঁড় করাইয়া রাখিয়া কহিলেন, “নামিয়ে না!” বলিয়াই স্বীয় গলদেশ হইতে আর-একক্ষণের সেই উপেক্ষিত রত্নহারটা চিত্রাকে পরাইয়া দিলেন। তারপর তাহার দিকে তন্ময় হইয়া খানিক তাকাইয়া রহিলেন, তারপর—তারপর নিজের মুখখানা চিত্রার মুখের কাছে সরাইয়া আনিতেই চিত্রা চম্‌কিয়া খানিক পিছাইয়া গিয়া তাড়াতাড়ি বলিয়া উঠিল, “আমার শোভাযাত্রা—”

“প্রস্তুত!”

রাজা আর অপেক্ষা করিলেন না :

* * * * *

একই সময়ে নগরের আর এক অংশে এক বিস্তৃত পটভূমির উপর আর এক অভিনয়ের একটি দৃশ্যের মুখ খুলিয়াছিল।

বিরাত সভা বসিয়াছে।

লোকে লোকারণ্য—আবালবৃদ্ধবনিতা। তিল-পরিমাণ স্থান নাই, তত্রাপি লোক প্রবাহের বিরাম নাই। সভার ঠিক মাঝখানটিতে এক উচ্চ শিলাখণ্ডের উপর করযোড়ে দাঁড়াইয়া কঙ্কণ—এক মহিমানয় মানব মূর্তির অপূর্ব বিকাশ! তাহার মুখে হাসি, চোখে মিনতি, সকলকেই যেন ডাক দিয়াছে—‘এসো!’

সভার উত্তোগী সেইদিনের সেই বিদ্রোহী-দল। তাহারা সকলেই ব্যস্ত, সকলেই চঞ্চল সকলেই অস্থির! প্রত্যেকেই করিতেছে ভিতর-বাহির, এক অনাগত মূর্তির অপেক্ষায়—সমাজপতির!

মুহূর্ত, পল, দণ্ড অতিবাহিত হইয়া চলিয়াছে, তত্রাপি সমাজপতির দেখা নাই। ভিক্ষুপক্ষ ব্যস্ত হইয়া অপর পক্ষকে তাগাদা দিল, “কোথায় তোমাদের সমাজপতি?”

কঙ্কণ হাত তুলিল—নিষেধ! সকলেরই চোখ সেই-দিকে ফিরিল, ফিরিতেই কঙ্কণ মেহাদ্রকণ্ঠে কহিল, “ভিক্ষু—তোমাদের কথা, ও নয়!”

যুগপৎ সকলেরই মস্তক অবনত হইল—সকলেই অপ্রতিভ! প্রতিপক্ষ যাহারা তাহাদের প্রত্যেকেরই মুখে তখন যেন কালি পড়িয়াছে! যে অগ্রণী, সে একজনকে তাড়া দিয়া নির্দেশ দিল, “যাও, শীগ্‌গীর—যদি অসুস্থ হয়েও থাকেন, উঠিয়ে নিয়ে পিঠে ফেলে ছুট্‌ দেবে—

এমন সময়ে জনতায় কলরব উঠিল। প্রথমে—গোড়ায়, তারপর মাঝে, তারপর সর্বত্র ছড়াইয়া! অতঃপর সকলেরই যুক্ত দৃষ্টি যেন প্রচণ্ড কোতুকে প্রবেশ-দ্বারে ঝাঁপাইয়া পড়িল—গাধায় চড়িয়া নন্দন!

নন্দন গম্ভীরভাবে কহিল, “আমি সমাজপতি নই—গাধাপতি।” বলিয়াই কষিয়া গাধাটার লেজ মলিয়া ছুট্‌ করাইয়া ভিতরে প্রবেশ করিল। তারপর বাহনটিকে উপস্থিত ভারমুক্ত করিয়া তাহার পিঠে ঠেস্‌ দিয়া দাঁড়াইল, দাঁড়াইয়া চারিদিকটায় দৃষ্টি-বিনিময় করিল। দৃষ্টির এক সীমানায় কঙ্কণ, তাহারও সঙ্গে চোখ মিলিল, কিন্তু তৎক্ষণাৎ এমনিই ভাবে চোখ ফিরাইয়া লইল, যেন ওই লোকটির সহিত তাহার চোখের দেখাও ইতিপূর্বে কখনো কোনদিন কোথাও হয় নাই। অতঃপর তাহার চোখ ফিরিল প্রতিপক্ষের উপর। একে-একে প্রত্যেকের চোখে চোখ মিলাইয়া তাহাদের অগ্রণীকে দেখিতে পাইয়াই তাহাকে হাতছানি দিয়া ডাকিল এবং সে সরিয়া আসিতেই স্বীয় গাত্রাবরণের ভিতর হইতে একখানা কাগজ বাহির করিয়া তাহার হাতে দিয়া কহিল—“সমাজপতির।”

অগ্রণী তাড়াতাড়ি কাগজখানা খুলিয়া ফেলিল এবং তাহার কৃষ্ণ অক্ষরগুলার উপর চোখ পাতিয়াই মস্তক অবনত করিল।

দলের প্রত্যেক লোকই উন্মুখ হইয়াছিল, প্রত্যেকেরই মুখ ওই মারাত্মক লিপির উপর একযোগে ঝুঁকিয়া পড়িল এবং সকলেই যেন দিশেহারা হইয়া বিভ্রান্তের ত্রায় পরম্পরের মুখের দিকে চাহিতে লাগিল। তারপর প্রত্যেকেই আপন মনে—যেন নিজের আত্মাকেই পালাক্রমে একই প্রশ্ন করিয়া উঠিল—“ভিক্ষুর ধর্ম্মই বড়?”

“ভিক্ষুর ধর্ম্মই বড়...”সমাধিযুক্তের ত্রায় কথাটি যুগ

দিয়া বাহির করিয়াই অগ্রণী মুখ তুলিল, যেন তাহার মুখে তখন চাঁদ উঠিয়াছে। পরক্ষণেই নিজেকে যেন ধরাধরি করিয়া নন্দনের পদপ্রান্তে নামাইয়া দিল! বিস্ময়ে বিহ্বল দল—তাহারই অমুসরণ করিল। কঙ্কণ হাত বাড়াইয়া ছিল, অগ্রণী কাছে আসিতেই তাহাকে বুকে চাপিয়া ধরিল। তখন ভিক্ষুপক্ষের মেয়েদের মুখে ‘উলু’ আর শাঁখ।

অতঃপর কঙ্কণ অগ্রণীকে সম্মুখে বুক হইতে খুলিয়া পার্শ্বে দাঁড় করাইয়া হাত দুটি জড় করিল; তারপর সেই যুক্তকর স্নায় ললাটে একবার স্পর্শ করিয়াই নামিয়া বাহির হইয়া গেল, তখন তাহার পশ্চাতে এক বিরাট বাহিনী, যেন তাহারা অভিষাপমুক্ত—নবজীবনে সবাই আত্মহারা!

রাস্তায় পড়িতেই কঙ্কণের গতি হঠাৎ থামিল—পথরোধ করিয়া চিত্রার পরিচারিকা। তাহার মাথার চুল বিত্রস্ত, চোখ রক্তবর্ণ, মুখ রোদনে বিকৃত! কঙ্কণ বিস্ময়ে প্রশ্ন করিল, “কে তুমি, বোন?”

চঞ্চল দাঁড়াইয়াছিল কঙ্কণের ঠিক পশ্চাতেই। ভাড়াভাড়া বলিয়া উঠিল—“আমার—” কথাটা সমাপ্ত না করিয়াই উভয়ের মাঝখানে আসিয়া দাঁড়াইল।

কঙ্কণ সহাস্ত্রে চঞ্চলের দিকে এক গুরুতর কটাক্ষ করিয়া কহিল, “তোমার স্ত্রী?”

চঞ্চল দুই একটা ঢোঁক গিলিয়া মুখ নামাইয়া জবাব দিল—‘হুঁ!’

পরিচারিকা ফোঁপাইয়া উঠিল, তারপর মুখস্থ বলার মত বলিয়া ফেলিল, “আমাকে ত্যাগ দিয়েছে—”

কঙ্কণ তেমনিই হাসিয়া কহিল, “ভালোই ত! আজ নতুন করেই একজনের সঙ্গে একজনের বিয়ে হোক!” বলিয়াই পরিচারিকার হাত ধরিয়া চঞ্চলের হাতে গুঁজিয়া দিল। দিয়াই আবার পথ ধরিল। আর সকলেও তেমনিই পশ্চাতে, মেয়ে আর পুরুষ—পাশাপাশি।

দাঁড়াইয়া রছিল মাত্র চঞ্চল আর পরিচারিকা— “বর আর কেনে!”

চঞ্চল পরিচারিকাকে তাগাদা দিয়া কহিল, “বাড়ী চল!”

পরিচারিকা নতমুখে পায়ের নখ দিয়া মাটি খুঁড়িতে খুঁড়িতে জবাব দিল, “না।”

চঞ্চলের বিস্ময়ের অবধি রছিল না। কহিল, “তবে?”

কঙ্কণ তখনও তাহাদের দৃষ্টির আড়াল হয় নাই, পরিচারিকা মুখ তুলিয়া তাহার দিকে আঙুল বাড়াইল।

চঞ্চল প্রথমে সংশয়ে, তারপর হর্ষে, তারপর মূঢ়ের স্থায় মেয়েটির দিকে বুঁকিয়া পড়িতেই সে ঠোঁট ফুলাইয়া স্বামীর বুকের উপর পড়িয়া মুখ গুঁজিয়া ফেলিল।

আঠারো

কয়েক পদ গিয়াই কঙ্কণ তাহার নব দলকে আদেশ দিল—“বাড়ী যাও!”

বিস্ময়ের কথা! একজন কহিল, “কেন, মঠ?”

কঙ্কণের মুখে হাসি আর ধরে না। কহিল, “মঠ?—বাড়ীই যে তোমাদের মঠ!” পরক্ষণেই মুখের ভাব প্রশান্ত করিয়া কহিল, “বউ, ছেলে, মা, বাপ—এই নিয়েই তোমাদের মঠ!”

বুঝিবা এক অত্যাশ্চর্য্য নির্দেশ! সকলেই বিহ্বল হইয়া কঙ্কণের দিকে তাকাইয়া রছিল।

কঙ্কণ তেমনি করিয়াই আবার বলিতে লাগিল, “তারই ভিতর ভিক্ষু—বাপ, মা, ছেলে, বউ! কঠোর বলে যা-কিছু সে ত কাঁরাগার, মানুষের মুক্তির মঠ সে নয়!”

অতঃপর কঙ্কণ চলিয়া যাইতেই আর একজন অধীর হইয়া বলিয়া উঠিল, “দীক্ষা”—

কঙ্কণ বলিতে যাইবে, অদূরে ত্রিবর্ণের আবির্ভাব হইতেই সে থামিয়া গেল। সহর্ষে বলিয়া উঠিল, “অধ্যক্ষ আসছেন! এসো—” বলিয়াই বাহিনীকে যেন এক জোর টান দিয়া অগ্রসর হইয়া ত্রিবর্ণের সম্মুখে গিয়া সদলে তাঁর পদধূলি গ্রহণ করিল।

ত্রিবর্ণের মুখে হাসি, চোখে দীপ্তি, আর সর্বাঙ্গে বিচ্ছুরিত আশীর্বাদ! তাহার পশ্চাতে দাঁড়াইয়া এক কোতুকময়ী—কৌমুদী!

ত্রিবর্ণ আশীর্বাদ করিলেন; হাত তুলিয়া—যেন সকলেই অনুভব করিল, তাহাদের প্রত্যেকেরই মস্তকে ওই মহা-পুরুষের স্পর্শ পড়িয়াছে। অতঃপর ত্রিবর্ণ কৌমুদীর দিকে ফিরিয়া সহাস্ত্রে কহিলেন, “আজ তোমার একটি কথা নেব, মা! বলত, জিতলো কে—তুমি, না আমি?”

কৌমুদীর মুখখানি সহসা লজ্জায় রাঙা হইয়া উঠিয়াই নামিয়া পড়িল।

ত্রিবর্ণ কিন্তু নাছোড়বান্দা। বলিয়া উঠিলেন, “আবার

সেই পুরোনো লজ্জা ?” বলিয়াই কোমুদীর মুখটি তুলিয়া ধরিয়া কহিলেন, “আচ্ছা, আমিই বলি শোনো—তুমি ! কেন না—”

কঙ্কণকে নির্দেশ করিয়া কহিলেন, “তোমারি খেলাঘরে ও আজ তোমারি পুতুল !”

কঙ্কণ তাড়াতাড়ি বাহিনীর দিকে অঙ্গুলি নির্দেশ করিয়া প্রশ্ন করিল, “এঁদের দীক্ষা ?”

ত্রিবর্গ স্মিতমুখে জবাব দিলেন, “প্রয়োজন নেই !” বলিয়াই মেয়েদের কাছে সরিয়া গিয়া কহিলেন, “মা, তোমরা সজীব প্রকৃতি, দীক্ষা দেবার তোমাদের ওপরওয়লা কেউ নেই ! কিন্তু—” পুরুষদের নির্দেশ করিয়া কহিলেন, “এঁদের ভার নিয়ে তোমরা !”

মেয়েরা লজ্জায় মুখ নীচু করিতেই ত্রিবর্গ পুনশ্চ বলিয়া উঠিলেন, সিদ্ধার্থ—ঔর নাম কেউ জানতো না, যদি না গোপার অমুগ্রহ ঔর ওপর পড়তো !”

একটি মেয়ের বিস্মিত মুখ দিয়া খাম্কা প্রশ্ন পড়িল, “গোপার অমুগ্রহ ?”

ত্রিবর্গ শিশুর ত্রায় হাসিয়া উঠিয়া কহিলেন, “হ্যাঁ, মা !” পরক্ষণেই আবার গভীর হইয়া কহিতে লাগিলেন, “ইতিহাসে নেই ? তার কারণ—হয় ইতিহাস মেয়েমানুষের হাতে তৈরী হয় নি, নয় ফলের পরিচয়ে মানুষ গাছেরই নাম করে, মাটির কথা মুখেও আনে না !” একটু নীরব থাকিয়াই আবার শুরু করিলেন, “গোপা আঁচল থেকে চাবি খুলে না দিলে সিদ্ধার্থ বড়লোক হ’তে যে পারতেন, একথা ইতিহাস বিশ্বাস করুক, কিন্তু—আমি করিনে ! আমি করিনে ! আমি বলি—গোপা ইতিহাসের উপেক্ষিতা !”

মেয়েটি যেন দুঃসহ হর্ষে বলিয়া উঠিল—“আমরাও তাই বলি, বাবা !”

“বলবে বৈকি মা ! পুরুষমানুষকে এঁকে ছবি করবার রঙ তুলি তোমাদেরই যে হাতে । সুখে তাকে নিস্তেজ করতেও পারো, আবার দুঃখে তাকে মাতিয়ে দিতেও তোমাদের জোড়া মেলে না ।” বলিয়া ত্রিবর্গ আর দাঁড়াইলেন না ।

কোমুদীরও বুঝি বা আর অপেক্ষা করিবার প্রয়োজন ছিল না । সেও যেমন ত্রিবর্গের অমুসরণ করিতে পা বাড়াইবে, তাহার সম্মুখ দিয়া এক অশ্বারোহী ছুটিয়া গেল ।

কোমুদী চমকিয়া উঠিয়া চোখ তুলিতে দেখিল—একটু দূরে দৃষ্টির মাথায় এক বিরাট নর-বাহিনী তালে তালে পা ফেলিয়া সরিয়া আসিতেছে ! কাছাকাছি হইতেই টের পাইল—উহারা রাজ-পদাতিক, বিচিত্র সাজে সাজিয়া—প্রত্যেকের হাতে এক একটি করিয়া নানা রঙের পতাকা—প্রত্যেকটির গায়ে স্বর্ণাকরে লেখা—“শ্রেষ্ঠ নাগরিকা—চিত্রা !”

অনন্তবিস্তারি আকাশ, তাহাকে ছাইয়া ঘন মেঘ একখানি—তাহার সঙ্গে আচম্কায় বিদ্যুতের আঁচড় পড়িলে যেমন হয়, ঠিক তেমনি ধারা কোমুদীরও মুখের চেহারা হইল এবং তনুহুর্তেই কঙ্কণের কাছে সরিয়া গিয়া চোখে চোখে ফেলিয়া সেইদিকে তাহার দৃষ্টি আকর্ষণ করিয়াই রাস্তায় যে-দিকটায় খালি, লোকজন ছিল না, সেইদিকে হেলিয়া পড়িয়া মিশিয়া গেল !

অতঃপর ‘এক-পৃথিবী’ নরনারীর ‘পরলোক’ হাতে করিয়া যে দেবদূত দাঁড়াইয়া, তাহার সম্মুখ দিয়া একে-একে চলিয়া গেল—এক বিরাট শোভাযাত্রা—রাজ-পদাতিক, অশ্বারোহী, তারপর এক উন্নতকায় শ্বেতহস্তীর পৃষ্ঠে বসিয়া নগরের শ্রেষ্ঠ নাগরিকা !

চিত্রা !

চোখাচোখী হইল । হইতেই চিত্রা চোখ ফিরাইয়া লইল, যেন সহস্র সহস্র দর্শকের ত্রায় কঙ্কণও একজন অপরিচিত । কিন্তু, নামিল না কঙ্কণের চোখছুটি !

কঙ্কণ ! তাহার চোখের উপর এক শ্মশান, শ্মশানে মাত্র একটি চিতা, এই মাত্র জলিয়াছে, আগে নয়—হু-হু করিয়া তারপর নিমেষেই নির্ঝাপিত হইল ! * * * কঙ্কণ—তাহার মুখে হাসির একটু আভা পড়িল, পড়িয়াই বিলীন হইল । তারপর সে চোখ নামাইল—চোখের नीচে চেনা পথ, চেনা মাটি, চেনা গাছপালা, চেনা ঘর-বাড়ী ! তারপর পা বাড়াইয়া আস্তে-আস্তে রাস্তায় নামিয়া পড়িল । তখন তাহার পশ্চাতের পৃথিবী একটু-একটু করিয়া দ্রব হইতে শুরু হইয়াছে ।

মনে-মনে এক প্রশ্ন উঠে । মানব আত্মার এই যে চরম বিকাশ, হঠাৎ উহা যান হইয়া পড়িল কেন এমন করিয়া ? হয় নাই—এ প্রশ্নের নিষ্পত্তি—মানব সৃষ্টির প্রথম দিন হইতে আজিও ! তাই বলিয়াই বুঝিবা ত্রিবর্গ নগরের নারীশক্তিকে

যেচারা পুরুষের অভিভাবক করিয়া চলিয়া গেলেন। কিন্তু সে কথা এখন থাক।

সন্ধ্যা হইয়াছে। চারিদিক ব্যাপিয়া প্রকৃতির কালোরূপ। কঙ্কণ রাস্তার একপাশ ধরিয়া একমনে চলিয়াছে। কতদূর গিয়াছে তাহা তাহার হৃৎস নাই, হঠাৎ কাহার গায়ে পা পড়িল! পড়িতেই সে চমকিয়া পিছাইয়া আসিল এবং সঙ্গে-সঙ্গেই এক যন্ত্রণা-কাতর নারীকণ্ঠে নিঃশ্বত হইল ‘মাগো!’

কঙ্কণ তাড়াতাড়ি আবার সরিয়া আসিল। রাস্তার অন্তর আলো থাকিলেও সে-স্থানটায় ছিল গাঢ় অন্ধকার—গাছগুলো ঝাঁপাইয়া পড়িয়া লতাপাতায় ঢাকিয়া রাখিয়াছে। কঙ্কণ বসিয়া পড়িয়া শায়িত দেহটাকে হাত বাড়াইয়া স্পর্শ করিয়াই ভীতি-ব্যাকুল কণ্ঠে জিজ্ঞাসা করিল, “কে তুমি?”

“উঃ—”

কঙ্কণ আর কাল বিলম্ব না করিয়াই সেই আর্ন্তব্যক্তিকে সম্বন্ধে ধরিয়া বাহুর উপর উঠাইয়া লইল তারপর হাওয়ার হায়ে আলোয় উড়িয়া আসিয়া তাহার মুখের দিকে তাকাইয়াই অক্ষুট বিস্ময়ে বলিয়া উঠিল, “নাগরিকা—”

নাগরিকার মাথাটি নীচের দিকে লটকিয়া পড়িল।

কঙ্কণ চট করিয়া মাথাটা হাতের উপর রাখিয়া ব্যগ্র-ব্যাকুলকণ্ঠে কহিল, “তোমার বাড়ী?”

যে দিকে বাড়ী—নাগরিকা আস্তে-আস্তে হাত বাড়াইয়া সেইদিকে আঙুল দেখাইল।

কঙ্কণ আর অপেক্ষা করিল না, বিদ্যুৎবেগে নাগরিকার বাড়ী গিয়া উঠিল, তারপর আতুরার নির্দেশ মত তাহার শয়ন কক্ষে প্রবেশ করিয়া আস্তে-আস্তে শয্যায় শোয়াইয়া দিল। দিয়াই জিজ্ঞাসা করিল, “লেগেছে খুব, নয়?”

নাগরিকা চোখ বুজিয়া অক্ষুট শব্দ করিয়া যেন অসহ্য যন্ত্রণায় পাশ ফিরিল।

কঙ্কণের মুখখানা বিবর্ণ হইয়া গেল। নাগরিকা যেদিকে ফিরিল, সেও সেইদিকে উঠিয়া গিয়া আতঙ্কে জিজ্ঞাসা করিল, “কোথায় লেগেছে? কোন খানে?”

নাগরিকা হাত দিয়া দেখাইল। যেখানে হাত পড়িল সে তাহার বুক।

কঙ্কণের মুখখানা একটিবার কাঁপিয়া উঠিয়াই স্থির

হইয়া গেল, যেন মেয়েটির অঙ্গের ওই আঘাত সে তৎক্ষণাৎ উঠাইয়া লইয়া নিজের বুকই সংস্থাপন করিয়াছে। তারপর মুখ দিয়া কহিবার কি কথা তাহা সে খুঁজিয়া পাইল না। দুই একবার মেয়েটির মুখে অকারণ দৃষ্টি ফেলিয়াই নেহাৎ আনাড়ির হায়ে আপন মনে বলিয়া উঠিল, “রাস্তা—অন্ধকার—ওখানে কেউ শুয়ে থাকে?”

নাগরিকা এইবার আস্তে-আস্তে চোখ খুলিয়া কঙ্কণের দিকে অবশনেত্র তাকাইয়া কহিল, “হাটতে যে আর পারিনি!”

কঙ্কণ সপ্রশ্ন দৃষ্টিতে তাকাইতেই নাগরিকা পার্শ্বপরিবর্তন করিয়া নিস্তেজকণ্ঠে পুনরায় বলিয়া উঠিল, “অন্যহারে আছি—সাতদিন!”

“খাওনি কিছু?”

“ভিক্ষে মেলে নি!”

ইন্দ্রালয়ের হায়ে অটালিকা—যতদূর দৃষ্টি যায়, উহার প্রত্যেক অংশে কঙ্কণ বিস্ময়-দৃষ্টিতে তাকাইয়া হঠাৎ মেয়েটির দিকে ফিরিয়া প্রশ্ন করিল, “তুমি ভিক্ষে কর?”

নাগরিকা মাথাটা এধারে ফিরাইয়া কঙ্কণের দিকে একটিবার তাকাইল—তাহার মুখে নিস্প্রভ হাসি, তিক্ত এক অভিযোগের! তারপর যেন কথঞ্চিৎ স্মৃতির হইয়াই কহিল, “জানেন না আপনি?” খামিল। একটু পরেই আবার সুরূ করিল, “সন্ন্যাস নিয়েছে নগরের সবাই—আদর আমাকে কে আর করবে?—একটু জল দিতে পারেন?”—বলিয়াই কঙ্কণের এক কোণে আঙুল বাড়াইয়া একটা জলপাত্র দেখাইয়া দিল।

কঙ্কণ তৎক্ষণাৎ উঠিয়া গেল এবং জল আনিয়া মুখে ধরিয়া পান করাইয়া জিজ্ঞাসা করিল, “ভিক্ষে কোথাও পেলে না কেন?”

নাগরিকার মুখে জল লাগিয়াছিল। আঁচল দিয়া মুখ মুছিয়া যেন অবসরমতই ঈষৎ হাসিল—হান! কহিল—“আপনি শিশুর মতো অবোধ! যেখানে ঘরে-ঘরে ভিক্ষু, ছেলেবুড়ো সকলে—ভিক্ষা কে কাকে দেবে?” বলিতে—বলিতে মাথাটা বালিশ হইতে নীচে পড়িয়া গেল, যেন হঠাৎ নিস্তেজ হইয়া পড়িয়াছে।

কঙ্কণ ব্যস্ত হইয়া উঠিল। তাড়াতাড়ি এ-পাশে আসিয়া মাথাটি ধীরহাতে বালিশের উপর তুলিয়া দিল, তারপর ঝুঁকিয়া কি বলিতে যাইবে, নাগরিকা হাত নাড়িয়া নিষেধ

করিল। একটু পরে পার্শ্বের একটি কক্ষের দিকে অঙ্গুলি নির্দেশ করিয়া ক্ষীণ কণ্ঠে কহিল, “ওই ঘরে—আছে একটি, তার আধখানি—তার এক কুচি ফল— এনে দেবেন?”

“দিই” বলিয়া কক্ষণ তৎক্ষণাৎ উঠিয়া নির্দিষ্ট কক্ষে প্রবেশ করিল। করিতেই দারদেশে, চৌকাঠের ও-পারে, নাগরিকার ঠিক চোখের উপর আর-এক মানব-মূর্তির আবির্ভাব হইল, সে—নন্দন! তাহার চোখে অস্বাভাবিক এক পুলক, মুখে নারায়ক চোরা-হাসি! নাগরিকার মুখেও তখন যেন ঘন ঘন বিদ্যুৎ খেলিয়া চলিয়াছে! কিন্তু সে ক্ষণিকের। মুহূর্তেই আবার সে মুখের ভাব পরিবর্তন করিয়া ফেলিল এবং কি-এক আদেশ-কঠিন সঙ্কেত করিতেই নন্দন অদৃশ্য হইয়া গেল।

উনিশ

সন্ধ্যা উত্তীর্ণ হইয়াছে।

রাত্রির কালো ছায়ার ত্রায় চিত্রা বাড়ী ফিরিল। তাহার মুখের চেহারা দেখিয়া মনে হইল, যেন সে টক্কর খাইয়া কোথায় মুখ খুঁড়িয়া পড়িয়া গিয়াছিল, এইমাত্র উঠিয়া আসিয়াছে—মুখে খানিক কাদা জল। সটান উপরে উঠিয়া শয়নকক্ষে প্রবেশ করিয়া বালিশে মুখ গুঁজিয়া শুইয়া পড়িল।

কতক্ষণ কাটিয়াছে তাহার ঠিক নাই, মেঝেয় কাহার পদশব্দ হইতেই চিত্রা চমকিয়া উঠিল। হাতে ভর দিয়া ঈষৎ উঠিয়া মুখ তুলিয়া দেখিল—রাজা! দেখিয়াই আবার তেমনি করিয়াই শুইয়া পড়িল।

রাজা অগ্রসর হইয়া একেবারে চিত্রার শয়নায় গিয়া বসিয়া পড়িলেন। কহিলেন, “এমন করে?”

চিত্রা উঠিয়া বসিল এবং মাথার কাপড়টা খুলিয়া ফেলিয়া রাজার দিকে ক্ষণকাল চাহিয়া রহিল। তারপর হঠাৎ বলিয়া উঠিল, “আপনি মদ খান?”

চিত্রার মুখের ঐ মুক্ত দৃশ্য, চোখের সেই অভিনব শ্রী রাজাকে বিহ্বল করিয়া তুলিল। কহিলেন, “খাই, যখন কেউ হাতে তুলে দেয়—তুমি দেবে?”

চিত্রা তৎক্ষণাৎ ও-ঘর হইতে একটি পাত্র ভরিয়া সুরা আনিয়া রাজার স্মুখে আসিয়া দাঁড়াইল।

“চিত্রা—”

বাহির হইতে এক অস্থির কণ্ঠ ছুটিয়া আসিল এবং সঙ্গে-সঙ্গেই নন্দন ঝড়ের ত্রায় কক্ষে প্রবেশ করিয়াই থমকিয়া দাঁড়াইল।

চিত্রা তখন সবে সুরার পাত্রটা রাজার মুখের গোড়ায় তুলিয়াছে, হাতেব চাপ খুলিয়া পাত্রটা মেঝেয় পড়িয়া গেল। নন্দন ও মুখ নামাইয়া মুখ ফিরাইয়া তাড়াতাড়ি বাহির হইয়া গেল।

বাহির হইয়া নন্দনের আর পা উঠে না, যেন সে এক নিবাসহীন পাহাড়, আশ্রয়ের নির্দেশ নাই, যত্ন করিয়া ডাকিয়া আনিবে—এমন কোন আমন্ত্রণও নাই! সিঁড়ি দিয়া নামিতে নামিতে চোখের দৃষ্টি তাহার ঝাপসা ঠেকিতে লাগিল, হঠাৎ যেন এক ঝড় উঠিয়া চোখে ধূলা পড়িয়াছে। নীচে নামিয়া অঙ্গনে পা দিয়াছে, সহসা ঠিক পশ্চাতেই এক শব্দ হইল, চাহিয়া দেখিল চিত্রা—পায়ে কাপড় জড়াইয়া আছাড় খাইয়া পড়িয়া গিয়াছে। চোখের পলকেই চিত্রা উঠিয়া নন্দনের স্মুখে পড়িয়া গতিরোধ করিয়া দাঁড়াইয়া বলিয়া উঠিল, “কি বলতে এসেছিলেন?”

নন্দন যেন আকাশ হইতে পড়িয়াছে! বিশ্বয়ের ভাণে সসম্মুখে কহিল, “আপনাকে?”

চিত্রা পথ ছাড়িয়া এক পাশে দাঁড়াইল।

নন্দনও পায়ে জোর দিল। কিয়দূর গিয়াই আবার ফিরিয়া আসিল, যেন হঠাৎ কি মনে পড়িয়াছে। চিত্রার কাছাকাছি হইয়া শব্দব্যস্তে বলিয়া উঠিল, “ভাল কথা! এই কক্ষণ—না থাক!” আবার সে পিছন ফিরিয়া প্রস্থানোত্ত হইল।

চিত্রা নীরব অচঞ্চল, যেন কোথায় কার বাঁশী বাজিয়াছে, সেই দিকেই সে একমনে কাণ পাতিয়া।

কিন্তু এবার আর নন্দন পা বাড়াইল না। মুখ ফিরাইয়া আবার তেমনি করিয়াই বলিয়া উঠিল, “কথাটা হ'ল—নাগরিকা, তাকে চেনো ত? তারই ঘরে এক বিছানায়, মুখে মু—”

“মিথ্যে কথা!”—চিত্রার চোখ দিয়া এক ঝলক অগ্নিশিখা নির্গত হইল।

গঙ্গাজল আর তুলসী—এ যেন নন্দনের হাতেই! এমনিই দৃঢ়কণ্ঠে বলিয়া উঠিল, “না—মিথ্যে নয়!” অতঃপর এক অর্থপূর্ণ কটাক্ষ করিয়াই আবার কহিল, “ভালোবাসা! চেন কি? নাগরিকা কত ভালোবাসে—জান তুমি?”

চিত্রার মুখখানা কাঁপিয়া উঠিল। কহিল, “ভালোবেসেও তাঁকে আপন করতে পারি নি।

“দেখ্বে এসো!”—বলিয়াই নন্দন মুখ ফিরাইয়া রাস্তা ধরিল।

চিত্রা অকস্মাৎ থরথর করিয়া একবার কাঁপিয়া উঠিয়াই স্থির হইয়া গেল। তারপর দেখা গেল, তাহার দেহে স্পন্দন আসিয়াছে—চোখে এক চোখ জ্যোৎস্না! ধীরে ধীরে সে পা বাড়াইল, কোথায় যেন সে জানে না, কেনই বা তাহাও তাহার অবিদিত, অথচ এখানে আর দাঁড়াইয়া থাকিলেও তাহার চলিবে না—যেন এই জন্মের পূর্বে তাহার আর-এক জন্ম ছিল, সেই জন্মে বসবাস করিবার ছিল এক পত্রকুটীর, ধরিত্রীর একান্তে—আজ সেই দিকটাই হঠাৎ তার মনে পড়িয়াছে।

এমনিই সময়ে পশ্চাৎ হইতে এক তীক্ষ্ণকণ্ঠের ডাক পড়িল—“চিত্রা!”

চিত্রা ফিরিয়া দেখিল—রাজা!

কাছে আসিয়া রাজা কহিলেন, “চল্লে কোথায়?”

যেন আনমন হইয়া আছে, এমনি ভাব দেখাইয়া চিত্রা প্রত্যুত্তর দিল, “আমি? মেয়েমানুষ যেখানে যায়!”

অট্ট হাসিয়া রাজা কহিলেন, “গিয়ে লাভটা কি?—সেখানে ত’ আর সুবিধে হবে না।” বলিয়াই চিত্রার মুখের কাছে মুখ আনিয়া এক অর্থপূর্ণ কটাক্ষ করিয়া পুনশ্চ বলিয়া উঠিলেন, “তোমারও নয়, নাগরিকারও নয়—গিয়ে দেখবে দ্বার বন্ধ!”

চিত্রার মুখখানা বিবর্ণ হইয়া গেল। রাজা সেই মুখের দিকে তেমনি করিয়াই চাহিয়া হাসিয়া উঠিলেন। কহিলেন, “তা ছাড়া—”

কণ্ঠস্বর ঈষৎ নামাইয়া আবার সুরু করিলেন, “এমন রূপ—ভিক্ষু—ভিখারীদের জন্তে নয়! সে জান আছে কি?—কে কার বুক আগুন জ্বলেছে? এত বড় আমার বুক এতদিন ছিল না, চিত্রা! হাতে করে তুলে দিয়েছ—তুমিই! সুতরাং নামিয়ে দেবার ভার আমার—নগরের নবীনা নাগরিকার নয়!”

চিত্রার মুখখানা লাল হইয়া উঠিল, মুখ দিয়া একটি কথাও কহিতে পারিল না।

রাজার মুখ ছুটিয়াছিল, তেমনি করিয়াই আবার বলিয়া

উঠিলেন, “মুখ রাঙা কোরো না—ওতে রূপ বাড়ে!” বলিয়াই পিছাইয়া গেলেন।

চিত্রার আপাদমস্তক টলিয়া উঠিল, তারপর স্তম্ভের দিকে একবার বুঁকিয়াই মুহূর্তের মধ্যে রাস্তার অন্ধকারে মিশিয়া গেল।

কুড়ি

দশজন একসঙ্গে সহজেই বশ হয়, কিন্তু পৃথকভাবে একজনকে হাতে আনা কত যে মুস্কিল, কক্ষণ তাহা হাড়ে-হাড়ে বুঝিতে পারিল। এইমাত্র সে সমস্ত নগরবাসীকে এক কথায় বশ করিয়া আসিয়াছে, কিন্তু একা এই নাগরিকার কাছে সে হার মানিল। ফলের কুচিটা কাছে আনিতেই নাগরিকা ঠোট ফুলাইয়া বলিয়া উঠিল, “ধ্যান উপাসনা বুঝি আপনাদেরই একচেটে?”

কথাটা কক্ষণ বুঝিতে পারিল না। বিস্মিতনেত্রে নাগরিকার পানে তাকাইতেই সে বলিয়া উঠিল, “সকাল থেকেই রাস্তায়-রাস্তায়—অশুচি-বাস, ধুলো-পা, ইষ্টদেবতার নাম নিইনি—এ কথা আপনি জানেন না?”

কক্ষণ অপ্রতিভ হইয়া কহিল, “কি করে জানবো?”

নাগরিকা এক দীর্ঘশ্বাস ফেলিয়া কহিল, “তা জানবেন কেন?” খামিল, যেন একসঙ্গে এতকথা কহিয়া হাঁপ ধরিয়াছে। একটু পরেই কহিল, “বলিনি আমি—ভিক্ষে করতে বেরিয়েছিলাম?” তারপর যেন এক অভিমানের কটাক্ষ করিয়া সুরু করিল, “আমাদের মতন যারা ভিখারী—আমার মতন—তারাই জানে, পরের বাড়ী আঁচল পাত্তে হ’লে নিজের অবসর মত বাড়ী থেকে বেরুলে চলে না—সব কাজ সেরে যাওয়া কি যায়?”

“তা হ’লে, সেরে নাও—”

নাগরিকার মুখ দিয়া ঈষৎ হাসি বাহির হইল—ছুষ্টামির হাসি। কহিল, “হুঁকুম—এখুনি তামিল করতে হবে!” পরক্ষণেই আবার অবসন্নর গায় কহিল, “কর্তাম, যদি শক্তি থাকতো!”

“তবে?”

“এক কাজ করবেন? এই যদি—না থাক—”

“বল না?”

“একটু উঠিয়ে আমাকে যদি বসিয়ে দেন!”

কঙ্কণ তৎক্ষণাতঃ নাগরিকাকে সম্বর্ষণে ধরিয়৷ তুলিয়৷ বসাইয়া দিল। দিয়া কহিল, “এইবার—”

“এইবার হুকুম প্রতিপালন!” বলিয়াই নাগরিকা একমুখ হাসিয়া উঠিল। মুহূর্ত্তপরেই মুখের ভাব পরিবর্তন করিয়া কহিল, “আর একটি—”

কঙ্কণের দৃষ্টি সপ্রশ্ন হইতেই নাগরিকা কহিল, “একটিবার বসবেন আমার স্মুখে—বিছানায়?”

“কেন?”

“ধ্যানের রূপ একটি ত চাই!”

কঙ্কণ এইবার হাসিয়া ফেলিল। কহিল, “সে কি আমি?”

“‘আমি’ মানে মহাশ্রেষ্ঠী ‘কঙ্কণ’ নয়, ‘ভিক্ষু’ শ্রমণ কঙ্কণও নয়!—অপারচিত পণ্ডিত একজন; মাত্র রাস্তার লোক!” একটু চুপ করিয়াই নাগরিকা আবার আরম্ভ করিল, “কেন জানেন? চিরটা কাল অসেনা মানুষকেই ভালবেসে এসেছি! তাই ধ্যানের সময় রাস্তায় যাকে দেখতে পাই, তাকেই হাত ধরে এনে স্মুখে বসাই!”

কঙ্কণকে কে-যেন তখন কোতুকের দোলায় চাপাইয়া দোল দিয়াছে। কহিল, “সত্যি?”

নাগরিকা নিস্তব্ধবাদে জবাব দিল, “যা মনে করেন! সত্যি যদি মনে করেন—সত্যি! মিথ্যে যদি মনে করেন—মিথ্যে!” বলিয়াই একবার আড়চোখে চাহিল, চাহিয়াই আবার কহিল, “ভালোবাসা!—যাকে আমি ভালবাসি, তাকে যদি আব-একটু বেশী করে প্রাণ দিই অর্থাৎ—তারই রূপ স্বরূপে নিয়ে যদি—ধ্যানে বসি, তাহ’লেই—দেবতা লাভ!—ওকি, বোকার মত দাঁড়িয়ে রইলেন কেন?”

কঙ্কণ অপ্রস্তুত হইয়া পড়িল, তারপর মস্তচালিতের স্তায় নাগরিকার শব্যার উপর উপবেশন করিল, কাছাকাছি, মুখোমুখী—‘ভক্তের’ মনোমত!

নাগরিকা আর কঙ্কণ, কঙ্কণ আর নাগরিকা! নাগরিকা মুদ্রিতনেত্র, তন্ময়—স্থিরমূর্ত্তি! আর তাহারই অগ্রে বসিয়া কঙ্কণ—উৎকণ্ঠায় চঞ্চল, চোখ খুলিয়া কখন চাহিবে! যেন হিমালয়ের এক গোপন প্রান্তে এক পর্বত-বালিকা তপস্যায় ভোর হইয়া আছে, আর তাহারই সন্মুখে তাহার আকাঙ্ক্ষিত মূর্ত্তি কখন যে আবির্ভাব হইয়াছে, তাহা ওই স্নেহেটি জানেই না!

দ্বার উন্মুক্ত ছিল, হঠাৎ কাহার পদশব্দ হইতেই কঙ্কণ ফিরিয়া দেখিল—চিত্রা!

চিত্রা!—সেই পুরাতন ‘মহিমা!’

বিছানা ছাড়িয়া উঠিয়া মুখ খুলিয়া কি বলিতে বাইবে, চিত্রা দুই হাত তুলিয়া শাসন-কঠিন চক্ষে নিষেধ করিল—‘চুপ!’ পরক্ষণেই পা টিপিয়া-টিপিয়া নাগরিকার কাছে সরিয়া গেল, গিয়া মিনিটখানেক অপলক নেত্রে তাহার দিকে চাহিয়া রহিল। প্রথমেই তাহার চোখে উঠিল ঝড়, তারপর—রৌদ্রের খরতেজ, তারপর—চন্দের অনাবিল জ্যোৎস্না! তারপর—তারপর আস্তে-আস্তে বসিয়া পড়িল নতজাহ্নু হইয়া, গলায় আঁচল ফেলিয়া ধীরে ধীরে নাগরিকার পায়ের উপর মাথ রাখিল।

স্পর্শ পড়িতেই নাগরিকা চোখ খুলিয়া তাকাইল। বিশ্বয়ের ভাণ করিয়া বলিয়া উঠিল, “চি-ত্রা?”

চিত্রা স্নিগ্ধকণ্ঠে জবাব দিল—“না—সতীন!”

নাগরিকার বুকিবা আজ হাসিবার দিন, তাই হাসিয়া সারা হইয়া বলিয়া উঠিল, “তাই বুকি এত ভক্তি?”

চিত্রা নির্বিকারকণ্ঠে কহিল, “হিংসে!—যাকে আমি পাই নি, তাঁকে তুমি পেয়েছ!”

নাগরিকার মুখখানা হঠাৎ গম্ভীর হইয়া গেল। কহিল, “ও-কথার জবাব দেবে দেবতা!” বলিয়াই কঙ্কণের দিকে ফিরিল। তারপর তাহার প্রতি এক ভারি কটাক্ষ করিয়া একটি-একটি করিয়া কহিল, “মেয়েমানুষের পাঠশালায় না প্রাথমিক পাঠ পড়লে পুরুষ মানুষের পাঠশালা খোলা চলে না!” বলিয়াই আচম্ভকায় কঙ্কণের হাতটা চিত্রার হাতের উপর রাখিয়া বলিয়া উঠিল, “আজ তোমার এই হাতে খড়ি—এইখানে!”

ঠিক সেই মুহূর্ত্তে বাহিরে যেন এক প্রচণ্ড ঝড় উঠিল এবং চোপের পলক পড়িতে-না-পড়িতেই মূর্ত্তিমান বজ্রের স্তায় প্রবেশ করিলেন রাজা, পশ্চাতে সশস্ত্র লোকজন। কঙ্কণের ভিতর পদার্পণ করিয়াই তিনি থমকিয়া গেলেন—যেন পটে-আঁকা একখানি ছবি আর স্মুখেই তাহার—অনন্তসাধারণ চিত্রকর!

চিত্রার বুকটা উড়িয়া গেল। কঙ্কণের হাত হইতে নিজের হাতটা টানিয়া লইয়া উঠিয়া দাঁড়াইল; তারপর উদ্ভ্রান্তার স্তায় অগ্রসর হইয়া রাজার পথরোধ করিয়া বলিয়া

উঠিল, “আমি প্রস্তুত! এই নিন্—” আৰ্ত্তনাদ করিয়া রাজার পায়ের উপর আছড়িয়া পড়িল।

রাজা ঈষৎ পিছাইয়া গেলেন। তারপর পশ্চাতের লোকগুলোকে ইঙ্গিত করিতেই তাহারা নতশিরে অন্তর্ধান হইল। অতঃপর চিত্রার দিকে স্থিরচক্ষে ক্ষণকাল তাকাইয়া থাকিয়া হঠাৎ একটু হাসিলেন—পলকমাত্র! তারপর মুখের চেহারা তেমনিই শক্ত করিয়া কহিলেন, “আমার দণ্ড, আর তোমার উৎকোচ—এক নয়!”

চিত্রা মাথাটা একটু খাড়া করিয়াছিল, আবার উহা মেঝের লটকিয়া পড়িল। পরক্ষণেই সে নিজেকে যেন এক জোর টান দিয়া তুলিয়া দাঁড় করাইয়া কি বলিতে যাইবে, পারিল না—তাহার মুখের উপর রাজার চোখের এক গুরুতর শাসন পড়িয়াছে! কণ্ঠ অধিকতর তীব্র করিয়া রাজা পুনশ্চ বলিয়া উঠিলেন, “রক্ত মাংস মেদ মজ্জা রূপ রং—তারই গড়ন—এ নিয়ে মেয়েমানুষ নয়!”

চিত্রা আৰ্ত্তকণ্ঠে বলিয়া উঠিল, “তবে?” বলিতে বলিতে কাঁদিয়া ফেলিল।

বর্ষার পর শরৎ, শরতের এক উষা, সেই উষায় পৃথিবীর উপর যেমন সোনালী আলো পড়ে, ঠিক তেমনি ধারা আকস্মিক এক আলোকে রাজার মুখখানা চক্চক করিয়া উঠিল। সরিয়া আসিয়া চিত্রার সজল মুখের দিকে একটিবার চাহিয়াই বলিয়া উঠিলেন, “মেয়েমানুষ পৃথিবী গড়ে! অসম্পূর্ণকে পরিপূর্ণতা এনে দেয়!” বলিয়াই চিত্রাকে টানিয়া আনিয়া কক্ষণের পাশে দাঁড় করাইয়া কহিলেন, “এইখানেই তোমার আসন!”

মুহূর্ত্তেই দ্বারদেশে সহসা যেন একখানি চাঁদ উঠিল। রাজা, কক্ষণ, চিত্রা—সকলেই অবলোকন করিল—কৌমুদী! আর তাহার পশ্চাতে দাঁড়াইয়া নন্দন।

নাগরিকা ধড়মড় করিয়া উঠিয়া দাঁড়াইল, যেন আচম্ভক্য তাহার ঘুম ভাঙিয়াছে! সহাস্ত্রে দ্রুতপদে কৌমুদীর কাছে সরিয়া আসিয়া খপু করিয়া তাহার হাত ধরিয়া কহিল, “এসো, ভাই!” তারপর হাত ছাড়িয়া পিছনে দাঁড়াইয়া আর-তিনটি যে মূর্ত্তি, তাহাদের দিকে একবার চাহিয়াই আবার মুখ ফিরাইয়া বলিয়া উঠিল, “সব মাটি!”

কৌমুদী!—এক ‘মৃত্যু-বাসরেই’ বুঝিবা তাহার ডাক পড়িয়াছিল, কিন্তু—একি! * * * তাহার দুটি চোখই বড় হইয়া আর্দ্র হইয়া উঠিল, যেন বৃকের ভিতরকার এক কঠিন পুলক দ্রব হইয়া চোখে পড়িয়া জমা হইয়াছে। ঝটিতি চোখের সে-ভাবটা পরিবর্তন করিয়া রোষের ভাণ করিয়া নন্দনের দিকে চাহিল, চাহিতেই নন্দন খতমত খাইয়া বলিয়া উঠিল, “আমি কিন্তু!” তারপর সেই মুখ আর-একজনের দিকে ফিরাইতেই নিমেষ-কঠিন এক কটাক্ষ পড়িল। নন্দন অপ্রতিভ হইয়া পড়িল ও যেমন সে তাড়াতাড়ি মুখ নামাইবে কৌমুদী একমুখ হাসিয়া বলিয়া উঠিল, “থাক! লক্ষণের লজ্জা ঢাকতে বসুমতী আর দ্বিধা হলেন না!” অতঃপর কক্ষণের দিকে মনের মত একবার আড়-চোখে চাহিয়াই রাজার পানে ফিরিয়া হাত জোড়ে কহিল, “আপ্নাকে কিন্তু নমস্কার!”

রাজা তখন তন্ময় হইয়া তাকাইয়া ছিলেন আর একটি মূর্ত্তির পানে—নাগরিকার কণ্ঠস্বরে চকিত হইয়া মুখ ফিরাইতেই কৌমুদী কপালে হাত ঠেকাইল।

রাজাও প্রতি-নমস্কার করিলেন। তারপর আনমনে নাগরিকার কাছে সরিয়া গিয়া মুখোমুখী হইয়া দাঁড়াইলেন; তারপর—তারপর কটিবন্ধ হইতে তরবারি খুলিয়া নিঃশব্দে মেয়েটির পদমূলে নামাইয়া রাখিলেন।

কক্ষণ, চিত্রা, কৌমুদী, নন্দন—প্রত্যেককেই দৃশ্যটা যেন মূর্ত্তি ধরিয়া দোল দিয়া গেল। অত্যধিক বিস্ময়ে ও হর্ষে বিহ্বল হইয়া কক্ষণ ছুটিয়া গিয়া রাজার হাত ধরিয়া কি বলিতে গেল, পূরাপুরি পারিল না। বৃকের কোণ ভাঙিয়া মাত্র এইটুকুই বাহির হইল, “রাজা—”

রাজা নীচু হইয়া কক্ষণের পদস্পর্শ করিয়া উঠিয়া দাঁড়াইয়া প্রশান্তকণ্ঠে কহিলেন, “না। আজ থেকে আমিও ভিক্ষু! কিন্তু, শিষ্য তোমার নই—” নাগরিকার প্রতি আঙুল বাড়াইয়া কহিলেন, “ওঁর!” বলিয়াই চিত্রার দিকে আড়চোখে তাকাইলেন।

চিত্রা বিপরীত দিকে মুখ ফিরাইল।

শেষ

আকতার সাহেবের ব্যাঘ্র শিকার

শ্রীহীরালাল দাশগুপ্ত

সন্ধ্যা কখন অতীত হয়ে গেছে। পৌষ মাস, শীতার্ধ-রজনী। পার্শ্বত্যা অঞ্চল। সূর্যাস্তের সঙ্গে সঙ্গে বৃষ্টি আরম্ভ হয়েছে। “একতারা”র ডাক-বাংলা ঠিক পাহাড়ের পাদপ্রান্তে। কপাট জানালা বন্ধ ক’রে একটা টেবিলের চারিপাশে জুটেছি কয়েকটা শিকারী-বন্ধ। গোটা আঠেক বন্দুক ও রাইফেল, একটা ছোট-খাটো যুদ্ধের উপযোগী গোল-গুলি, আর দুই-একখানা নেপালী ভোজালী ইতস্তত বিক্ষিপ্ত। কখন জল বন্ধ হবে তারই প্রতীক্ষা হ’চ্ছে। সমস্ত ঘরখানা উত্তেজনায় পূর্ণ। রাত বারোটায় বেরোব জঙ্গলে—তাই মাঝে মাঝে জানালা খুলে আকাশের অবস্থাটা দেখে নিচ্ছি। সমস্ত আকাশ কালো নেঘে আচ্ছন্ন। কচিং বিদ্যুৎশিখায় গাঢ়তর হ’চ্ছে চতুর্দিকের নিরঙ্ক অন্ধকার।

গরম চায়ের সঙ্গে শিকার-প্রসঙ্গ আরও জমে উঠেছে। আকতার সাহেব বর্ণনা করছেন ১৯৩৭ খ্রীষ্টাব্দের ডিসেম্বর শেষের বাঘ-শিকার। আমাকে ৩১শে ডিসেম্বর রাতের কথা স্মরণ করিয়ে দিলেন। একদিন শিকার-সন্ধান বনে-জঙ্গলে ঘুরে আমার কবি-বন্ধুর ইচ্ছানুসারে সেই রাত্রেই একতারা থেকে ফিরে এসেছিলাম। বর্ণনা হচ্ছে সেই রাত্রেই অভিজ্ঞতা।

রাত তখন একটা। জমিদার সাহেব পূর্বরাত্রে মত আজও শিকারে বেরিয়েছেন। টুরার কার, ছড নামান হয়েছে, সামনের উইণ্ডগ্লাসখানাও খুলে রেখে দেওয়া হয়েছে। শুধু বন্দুক চালানর সুরবিধার জন্তুই নহে। স্পট লাইট শিকারে এই কাচ খুলে না ফেললে আলোর রশ্মি কাচে প্রতিফলিত হয়ে মোটর-চালককে বিভ্রান্ত করে। বন্দুকের নিশানার জন্তুও তার অপসারণ প্রয়োজন। এক পাশে দাঁড়িয়ে আকতার সাহেব চতুর্দিকে লাইট ফেলে জঙ্গলের জানোয়ার সন্ধান করছেন, আর এই লাইট সঞ্চালন ক’রে মোটর-চালককে রাস্তাও দেখাচ্ছেন। পথ ভুল হ’লে বিপদ অনেক। মোটরে চ’ড়ে স্পট লাইটের শিকার

অভিজ্ঞ শিকারীদের চোখে হয়। স্পট লাইটের শিকার নিন্দনীয়—কিংবা মাচায় বসে বাঘ শিকারই ধন্য, এখানে সে তর্ক তুলছিনে—যা ঘটেছে তা-ই বলছি।

তীর অলোক-শিখায় পাহাড়ের উপর এক জোড়া বড় চোখ জ্বলে উঠেছে। দুই চোখের মধ্যে ব্যবধান যথেষ্ট। আকতার সাহেবের বিতীক্ষণ-চর। চাপ-গলায় আওয়াজ হ’ল—“টাইগার—টাইগার, গো অন্।” শিকারী সাহেব বললেন, “ওটা শেয়াল!” কিন্তু অভিজ্ঞ আকতার সাহেবের ভুল হয় না। বাঘের চোখে স্পট লাইট প্রথম মনে হবে লাল—তার পরে নীল। তারপরে চোখ বন্ধ করে দেবে। যখন চোখ খুলবে আবার সেই, প্রথমে মনে হ’বে উজ্জ্বল লাল, তার পরেই নীল। আকতার সাহেবের উত্তেজিত ড্রাইভারের উদাসিন্তে কুন্ধ--বার বার জিদ করছেন “গো অন্”—এগিয়ে চল। ড্রাইভার নিশ্চল। হঠাৎ রাইফেলের আওয়াজ, পর পর ছবার। সাহেব গুলি ছুঁড়েছেন—সঙ্গে সঙ্গে বাঘের গর্জন। রাইফেলের আর বাঘের হুঙ্কারে পাহাড় যেন কাঁপছে। আকতার সাহেব বধির। একটা রবারের নলের সঙ্গে নিকেলের চোঙ লাগান। কানে নলটা লাগিয়ে চোঙে মুখ রেখে কেউ চৈচিয়ে কথা বললে তিনি শুনতে পান। এই ব্যবস্থা না হ’লে তিনি রাইফেলের আওয়াজও শুনতে পান না। এবারেও রাইফেলের শব্দ তিনি শোনেননি—কিন্তু রাইফেলের ব্যারেল নিঃসৃত দীর্ঘ অগ্নিশিখা তিনি দেখেছেন। বাঘের উল্লম্বন তাঁর চোখে পড়েছে। চৈচিয়ে আবার হুকুম দিলেন, “গো অন্!” শিকারে আকতার সাহেবের আদেশ অলঙ্ঘ্য—কিন্তু সোফার মালিকের আদেশে গাড়ীর মুখ ঘুরিয়ে দিলে। মোটর ছুটে চলল—ক্রোশ দুই দূরে বস্তু অভিমুখে। আকতার সাহেব লাইট বন্ধ ক’রে মোটরে দেহ এলিয়ে দিলেন। দারুণ হতাশায় ও রোষে বাক্যহারা।

দুপুর রাতে জমিদার সাহেবের ত্রস্ত আবির্ভাবে বস্তিখানি চঞ্চল। উত্তেজিত, কিন্তু প্রায় সকলেই নির্ঝাঁক।

মাঝে মাঝে এই স্তব্ধতা ভঙ্গ করে গুঞ্জিত হ'চ্ছে সাহেবের বিনাপ। দুঃখ তাঁর দুঃসহ। বহু বৎসরের বহু ব্যর্থতার পরে এই তাঁর প্রথম সার্থক প্রয়াস। বাঘ ঘায়েল, কিন্তু তাহা সহজলভ্য নহে। খড়-শস্যায় অর্পিত দেহ আকতার সাহেব ভোরের দিকে জানালেন—হুজুরের হুকুম হ'লে তিনি বাঘের সন্ধানে যাবেন। একটা মাত্র সঙ্গী চাই। ইঙ্গিতে ইসারায় এই বধির শিকারীকে বাঘের চলাচল জানিয়ে দেবে। “বাঘ ঘায়েল হ'লে অহুসরণ করা হবে না” এই ছিল হুজুরের হুকুম। আজ বাঘ হাত ছাড়া হওয়ার ক্ষোভে তাঁহার সঙ্কল্প শিথিল হ'ল। তিনি জানালেন, তাঁর আপত্তি নাই। কিন্তু সঞ্জে যাবে কে? এই দারুণ বিপদকে বরণ ক'রে কে হ'বে আকতার সাহেবের মৃত্যু-পথের সাথী। কেউ রাজী হ'ল না—হুজুর ত নিশ্চয়ই নন। অনেকেরই জরুরী কাজ আছে—কারও বা তবিয়ে খারাপ। একটা লোক এই দল থেকে দূরে তৃণাসনে উপবিষ্ট হ'য়ে চাদর মুড়ি দিয়ে তন্দ্রাসুখ উপভোগ করছিল। আহ্বান কানে পৌঁছতেই সে এগিয়ে এল। সে পুনোয়া। এমন অনেক দুঃসাহসিক অরণ্য-যাত্রায় সে আকতার সাহেবের পার্শ্বচর। গায়ের রং কালো, দোহারা চেহারা, মাথায় নাতি-দীর্ঘ রুক্ষ চুল—চোখ দুটো অনবরত লাল। তাড়ি পেয়ে বেহুঁস না হ'লে পুনোয়া সর্দদা প্রস্তুত। তিন ক্রোশ দূরে শিকারের আয়োজন হচ্ছে, কখন নিঃশব্দে পুনোয়া এসে দলে ভিড়ে গেছে। কখন সে খবর পেয়ে তিন ক্রোশ অতিবাহন ক'রে এসেছে, ভেবে আমরা বিস্মিত হয়েছি।

পুনোয়া বেছে নিলে একটা উনচেস্টার রাইফেল, আর আকতার সাহেব নিলেন হল্যাণ্ড এণ্ড হল্যাণ্ড ডাব্ল ব্যারেল। এই দারুণ শীতেও আকতার সাহেব গায়ের গরম সেরোয়ানী খুলে ফেললেন। গায়ে রইল খাকি শার্ট, আর পরণে ব্রিচেশ। কামিজ ব্রিচেশের ভিতরে গুঁজে নিয়ে স্মার্ট সাজা তাঁর আসে না। ছাট তাঁর মাথায় কখনও দেখিনি। পকেটে একখানা স্ত্রীশুক ছুরী—হাতে রাইফেল। পুনোয়ার গায়ে মলিন কামিজের উপর একটা লাল র্যাপার। বাঘ শিকারে ইহা সম্পূর্ণ অহুপযোগী, রেড্‌ র্যাগ্‌ টু এ বুল্‌-এর মত রেড্‌ র্যাগ্‌ টু এ টাইগার সমানই উত্তেজক।

সকলেই মোটরে উঠেছে। কতকটা রাস্তা মোটরে যাওয়া যাবে—তারপর মোটর ছেড়ে আকতার ও পুনোয়া যাবে

বাঘের সন্ধানে—গহন অরণ্যে। আকতার সাহেব জানিয়ে দিলেন—বন্দুকের ঘন ঘন আওয়াজ শুনলে বুঝতে হবে বিপদ হয়েছে। আহত হ'লে তার দেহটা হাসপাতাল পর্যন্ত টেনে যেন নিয়ে যাওয়া হয়। বিপদ অনিবার্য তাহাতে সন্দেহ নাই।

যেখানে বাঘ গুলি বিদ্ধ হ'য়ে গর্জন ক'রেছিল সেখানে রক্ত জমাট হয়ে আছে। এবারে রক্তের দাগ দেখে শুরু হ'বে বাঘের অহুসরণ। এ এক বিষম ব্যাপার। রাইফেল বাগিয়ে রেডি হ'য়ে সামনে এগিয়ে যেতে হ'বে—নিঃশব্দে, রুদ্ধশ্বাসে। কথাবার্তা চলবে না। সংবাদ আদান-প্রদান হবে ইঙ্গিতে, চোখের ইসারায়, গা টিপে। চোখ থাকবে একাগ্র, শ্রুতিপথ উদগ্র। শুষ্ক পত্রের মত শব্দটুকুও না এড়ায়। একটা অসতর্ক পদক্ষেপ, এক লহমার ভুলে বিপদ অবশ্যস্তাবী। এতবড় বিশাল দেহ বাঘ এতটুকু লতা-গুলোর অন্তরালে বেমালুম লুকিয়ে যায়—শিকারীর তীক্ষ্ণ নজরে তাকে খুঁজে পায় না। বাঘের সন্ধানে এটা সর্দাপেক্ষা বড় বিষয়। আর বাঘের এই অদ্ভুত আর নিঃশব্দ আত্মগোপনের জন্ম কত শিকারীই না অকালে প্রাণ হারিয়েছে!

আকতার সাহেবের পক্ষে এই রকমের দুঃসাহস এই প্রথম নয়। এর বিপদ সম্বন্ধে তাঁর ধারণা স্পষ্ট। একরূপ এবং আরও অনেক প্রকারের অভিজ্ঞতা! হরিণ শিকার করতে গিয়ে বাঘ বেরোল—একটার পরে একটা, তার পর আরও একটা। আহত শার্দূল বিরাট হাঁ ক'রে দীর্ঘ উল্লসনে ছুটে এসেছে একটুখানি লতাপাতার আড়ালে উপবিষ্ট আকতার সাহেবের দিকে। পাশের সঙ্গী দারুণ আতঙ্কে বেহুঁস হয়ে প'ড়ে গেছে। কিন্তু আকতার সাহেব অটল। স্থির লক্ষ্য। ভয়লেশহীন তাঁর মুখখানা মৃত্যুর সম্মুখীন হয়ে সংকল্পে কঠিন হয়েছে, কিন্তু হৈর্য্য হারায় নি। কিন্তু আজিকার এই শিকার-যাত্রায় মনে হ'চ্ছে তিনিও একটুখানি বিচলিত। রবারের নল আর চোঙটা কোন কাজেই আসবে না। শিকারে আর যে কোন শব্দ যদিই বা চলে, মাহুঘের একটুখানি কথাবার্তার শব্দ জানোয়ারের কাণে বিশেষ অর্থপূর্ণ, অদ্ভুত বিপদের ইঙ্গিত। আকতার সাহেব গভীর, পুনোয়া উদাসীন। রক্তলোভী অদৃশ্য ব্যাভ্রের বিরুদ্ধে এই

দুটি মাত্র লোক। চেহারা নেহাৎ সাধারণ। ব্যাঘ্রের বিশাল দেহের তুলনায় নিতান্তই অকিঞ্চিৎকর।

দুর্ভাগ্য দেশ, দুর্ভাগ্য তার পরিস্থিতির। আহত শার্দূলের সঙ্গে লড়াই-এ যে এগিয়ে যাচ্ছে—অরণ্যের সেই মৃত্যুভয়হীন সাহসী বীর লোকালয়ে চোকীদারের সম্মুখে তটস্থ—জমিদারের পিয়াদার ভয়ে অঞ্চলস্থ। ভাবছি এর জন্ত জবাবদিহি কার? দেশের নেতৃদেব, না জমিদারদের? এরা অন্নহীন কাঁড়াল। শীত বর্ষায় মাথা রাখবার ডেরাটুকুও নাই। বস্ত্রাভাবে দেহ অর্ধনগ্ন। পুরুষানুক্রমে নিরক্ষর। প্রতিবাদ জানে না—আশার উত্তেজনা নাই। এই মৌন পুরুষকার নিঃশেষ হ'চ্ছে রোগের পীড়নে—পিয়াদার তাড়ায়। শুধু একতরায় নহে, চাত্রায় দেখেছি, পালামোতে দেখেছি, শিকারে দেখেছি—সশাবামে, আরও কত জায়গায়। শিকারের ধুলু সিংকে মনে পড়ে। এই ক্ষীণ-দেহ লোকটি রয়াল বেঙ্গল টাইগারের সঙ্গে লড়েছে—বাঘের কবল থেকে ছিনিয়ে আনত আক্রান্ত মোষকে। বাঘের দাঁত ও নখের ছিন্নভিন্ন তার দেহটা তীর এসিডে পুড়িয়ে দেওয়া হয়েছিল। কেমন ক'রে এই ছাতুতে গড়া প্রাণটা তার রক্ষা পেল! সর্দাঙ্গে গভীর ক্ষত নিয়ে এই লোক সেদিন থেকে প্রত্যেক বাঘশিকারীর সঙ্গী। সেই লড়াই-এর পরে বুঝি তার সঙ্কল্প হয়েছে—তার আর বাঘের একই অরণ্যে স্থান অসম্ভব। একজনকে বাচতে হ'লে আর একজনকে জায়গা ছেড়ে দিতে হ'বে। এই জঙ্গলে আর একটা লোক ল'ড়েছিল—ভালুকের সঙ্গে। তার মুখে চোখে ভালুক দাঁত ও নখরের চিহ্ন এঁকে দিয়েছে। জীবনান্ত পর্যন্ত তার এই বীভৎস চেহারা ভালুকের হিংস্রতার সাক্ষী হ'য়ে থাকবে। আজ সে অতি বৃদ্ধ, কিন্তু প্রত্যেক শিকারে সে অগ্রগামী। বনের বাঘ-ভালুকের কাছে এরা নিভীক, কিন্তু জমিদারের পিয়াদার কাছে এরা ভয়ে বিমূঢ়।

যেখানে খানিকটা রক্ত জমাট হ'য়েছিল—অনুসন্ধানের তার আশে পাশে পাহাড়গাত্রে সামান্য ধূলায় বাঘের পা ও নখরের দাগ পাওয়া গেল। আকতার সাহেব নিবিষ্ট হ'য়ে পায়ের দাগ ও রক্ত দুইই পরীক্ষা ক'রে পুনোয়াকে রাস্তা নির্দেশ ক'রে দিলেন। মাঝে মাঝে রক্তের দাগ তাঁদের রাস্তা দেখাচ্ছে। প্রায় একশত গজ এমনি সন্তর্পণে এগিয়ে গেলে হঠাৎ পুনোয়ার গতিরুদ্ধ হ'ল। আকতার

সাহেবের দিকে তাকিয়েই তাঁর রাইফেলের মুষ্টি দৃঢ়, আর সমস্ত ইন্দ্রিয় সজাগ হ'য়ে উঠল। টিগারে আঙ্গুল রেখে নির্দিষ্ট স্থানে গিয়ে তাকিয়ে দেখলেন। তার পর রাইফেল নাগিয়ে কি একটা পরীক্ষায় ব্যস্ত হ'লেন। সেখানে আবার খানিকটা রক্ত, এবারে টাটকা রক্ত। পুনোয়াকে বুঝিয়ে দিলেন বাঘ ঘায়েল বটে, কিন্তু অশক্ত নয়। ফসফুসে আহত হয় নাই। রক্ত ফেনযুক্ত (frothy) নহে। খুব হুঁসিয়ার হ'য়ে এগোতে হ'বে। তাঁরা বাঘকে দেখতে পাবে না বটে, কিন্তু খুব সম্ভব বাঘ তাদের গতিবিধি দেখতে পাবে। এই মাত্র বাঘ এইখানেই শুয়েছিল—তাজা রক্ত তারই সাক্ষ্য দিচ্ছে। অনুসরণকারীদের সাড়া পেয়ে এই মাত্র বিরক্ত হয়ে উঠে গেছে।

আবার নিঃশব্দে অনুসন্ধান শুরু হ'ল। এবার আরও সতর্ক। মাথা সামনে ঝুকিয়ে রাইফেলে অদৃশ্য বাঘকে লক্ষ্য ক'রে নতজানু হ'য়ে এই কণ্টকাকীর্ণ প্রস্তরময় পথে এগিয়ে চলা কতটা দুঃসাধ্য তা এই কার্যে অভ্যস্ত ব্যক্তি ছাড়া কাহারও অনুমান করা অসম্ভব। খানিকটা এগিয়ে যেতেই এই শীতের প্রভাতেও তাঁরা স্বেদাক্ত হয়ে উঠেছেন। কাঁটায় তাদের দেহ ক্ষত-বিক্ষত। কিন্তু সেদিকে ক্রক্ষেপ করবার তাঁদের অবসর নাই।

কিসের একটু শব্দ, পুনোয়া ইসারায় জানালে। উত্তেজনায় তাঁদের শ্বাস রুদ্ধ হয়েছে একটুখানি শুষ্ক পাতায় পায়ের শব্দ। উভয়ের রাইফেলের দৃষ্টি এবার দৃঢ়তর হয়ে উঠেছে—এবার শুষ্ক লতাপাতা দেখেও বাঘ ভ্রম হ'চ্ছে। তীক্ষ্ণ নজরে তাকিয়ে তাদের চোখ যেন ঠিকরে পড়ছে। কিছুই দেখা গেল না; কিন্তু এরা ঠিক বুঝতে পারলে বাঘ থেকে এদের দূরত্ব বেশী নয়। চড়াই পথে চলেছে। উভয়ে অবাক হ'ল। বাঘ ক্ষীণবল হ'লে এই চড়াই পথ ছেড়ে দিয়ে অপেক্ষাকৃত সমতল রাস্তা বেছে নিত।

আহত ব্যাঘ্রের অনুসরণ কতটা বিপদসঙ্কুল তার দীর্ঘ বর্ণনা অনাবশ্যক। শুধু এটুকু বললেই বোধ হয় যথেষ্ট হ'বে যে আড়াল থেকে নিদ্রিত বাঘকে গুলি করা চলে, কিন্তু শায়িত না থাকলে শিকারীর হাতে বন্দুক থাকা বা না-থাকার মধ্যে পার্থক্য অতি যৎসামান্য। জঙ্গলের চারিপার্শ্বে সমান তীক্ষ্ণ দৃষ্টি রাখাও যেমন অসম্ভব, লুকায়িত বাঘকে অকস্মাৎ দেখতে পাওয়াও তেমনি ভাগ্যের উপরেই

নির্ভর করে। অরণ্যে একটুখানি শব্দ আর বাঘের উল্লসন ও অতর্কিতে আক্রমণ এতই সহসা ও ক্ষিপ্র হওয়া সম্ভব যে অমুসরণকারীদের গুলি করার অবকাশ থাকে না। তবু আমাদের শিকারীদ্বয় এগিয়ে চলেছেন। ফলাফল অনিশ্চিত। হয়ত বাঘ নিহত হ'বে অথবা তার দংশ্ণাঘাতে প্রাণ দিতে হ'বে; নিদেন পক্ষে চিরতরে বিকলাঙ্গ হ'য়ে বিড়ম্বিত জীবন যাপন।

শিকারীদ্বয় এগিয়ে চলেছেন। অগ্রগমনের ভঙ্গী তেমনি। দ্বিপ্রহর কখন পেরিয়ে গেছে। ক্ষুৎপিপাসা বোধের সময় নাই—দেহ শ্রান্ত কিন্তু সঙ্কল্পে তাঁরা অটল। কোথাও একটু শব্দ হয়ত জানোয়ারের একটা কল্লিত নিশ্বাস তাঁদের সামনে ঠেলে নিয়ে যাচ্ছে, অরণ্য থেকে অরণ্যান্তরে। এক সময়ে তাঁরা সতয়ে দেখতে পেলেন বাঘ তাঁদের কালীপাহাড়ীর দিকে নিয়ে যাচ্ছে। বাঘ কালীপাহাড়ী পৌছিতে পারলেই তার সন্ধান অসম্ভব। আবার কি একটু শব্দ শোনা গেল—এক টুকরো পাথর গড়িয়ে নীচে পড়েছে। মনে হ'ল চড়াই পার হ'য়ে বাঘ এবার উৎরাই ধরেছে। তারই পায়ের আঘাতে এক-টুকরো পাথর গড়িয়ে নীচে পড়েছে। এ তারই শব্দ।

এ স্থানটা ছোট ঝোপঝাড়, লতাগুল্মে আচ্ছন্ন। একবার মনে হ'ল, দূরে ঝোপের ভিতর দিয়ে একটা বড় জানোয়ার এগিয়ে চলেছে। লতাগুল্মে তারই আন্দোলন। তারপর লতাগুল্মের সে আন্দোলনও থেমে গেল। জঙ্গল ঘন হ'য়েছে, বাঁয়ে অদূরে কালীপাহাড়ীর গম্বুজায়িত চূড়া চোখে পড়ছে। অরণ্য-পথ ক্রমেই ক্ষীণ হ'য়ে এল—এখন আর কোন শব্দই শোনা যাচ্ছে না—অনেক দূর পর্য্যন্ত রক্তের চিহ্নও দেখা যায়নি। শিকারীরা উদ্বিগ্ন হয়ে উঠেছেন। আকতার সাহেব বাম হাতে কপালের ঘাম মুছে নিলেন। আশে-পাশে, ডাইনে ও বাঁয়ে স্বতন্ত্রভাবে দুজনে রক্তের সন্ধান নিবিষ্ট হলেন। রক্তের দাগ হারিয়ে ফেললে আজকের অভিযান ব্যর্থ। আর একটা আশঙ্কা প্রবল হ'তেই আকতার সাহেব পুনোয়াকে ইসারায় ডেকে নিলেন। কাছেই কোথাও বাঘ লুকিয়ে নেই ত? এমন বেসামাল হ'য়ে অমুসন্ধান চলবে না—তাতে অতর্কিতে আক্রান্ত হওয়ার আশঙ্কাও প্রচুর। আকতার সাহেব খানিকটা ভেবে কর্তব্য স্থির করে নিলেন। পুনোয়াকে জিজ্ঞাসা করলেন,

জল কত দূরে? পুনোয়া জানালে, অর্ধ মাইলের ভিতরেই জল আছে। ঝরণার একটুখানি ক্ষীণধারা সেখানে প্রস্তর বালির মধ্যে জমা হচ্ছে। সমুদ্রে দিকহারা নাবিক যেমন ধ্রুবতারা দেখতে পেয়ে উল্লসিত হয়, আকতার সাহেবেরও বিবর্ণ মুখখানা জলের সন্ধান জেনে তেমনি উজ্জল হয়ে উঠেছে। তৃষ্ণা নিবৃত্তির সম্ভাবনায় নয়—বাঘের লক্ষ্যস্থল যে জল তাতে সন্দেহ নাই। জলের দিকে যাওয়ার সহজ রাস্তাটা ধ'রে আবার তাদের যাত্রা শুরু হ'ল। খানিকটা দূরে যেতেই পুনোয়া ঝুঁকে প'ড়ে কি দেখলে—তারপরে একটা শুকনো পাতা তুলে আকতার সাহেবকে দেখালে। পাতার উপরে এক বিন্দু তাজা রক্ত। চল,



নবা আকতার (বিহারের প্রসিদ্ধ বাঘ শিকারী)

এগিয়ে চল—সাবধানে সন্তর্পণে। আবার সেই উৎকর্ণ অভিনিবেশ; রুদ্ধশ্বাস, চকিতদৃষ্টি, রাইফেলের লক্ষ্য। কতক্ষণ এইভাবে খোঁজা হ'ল কারুরও হুঁস নাই। শীতের সূর্য্য কখন মাথার উপর থেকে স'রে গেছে। বনের ভিতরে অপরাহ্নের ঈষৎ তরল অন্ধকার দ্রুত নেমে আসছে। এবারে উভয়ের বেশ শীত বোধ হচ্ছিল। ঘড়ি খুলে দেখা ফেল বেলা চারটা। আকতার সাহেবেরও গতি রুদ্ধ হ'ল। আর এক ঘণ্টায় সমস্ত বনভূমি অন্ধকারে ডুবে যাবে—ফিরে যেতে হ'বে যে! একটা টর্চও সঙ্গে নেই। রাইফেল নামিয়ে এবারে তারা ফেরবার পথ সন্ধান ব্যস্ত হ'ল। জঙ্গলে রাস্তা একটু ভুল হ'লে সে ভুল সংশোধন কত কষ্টসাধ্য—

যারা পাহাড় অরণ্যে অভ্যস্ত নয় তাদের পক্ষে ধারণা করাও অসম্ভব। কিন্তু আশৈশব জঙ্গলের মধ্যে বাস করেও আজ উভয়ের বার বার রাত্তা ভুল হচ্ছিল। সন্ধ্যা নেমে এসেছে—জঙ্গলের রাত্তা ক্রমেই অস্পষ্ট হচ্ছে। একটা কি জানোয়ার হঠাৎ তাদের ঠিক সামনে উপস্থিত হয়েই ছুটে পালাল। ওটা বন-শূয়োর হ'বে। হাতে রাইফেল আছে, কিন্তু এদিকে ভ্রক্ষেপ করার তাদের অবসর নাই। আজ কত রাত জঙ্গলে কাটাতে হ'বে কে জানে—জঙ্গল থেকে বেরুতে পারবে কি-না তারই বা নিশ্চয়তা কি? হঠাৎ বৃক্ষশীর্ষে স্পট লাইটের আলোক রেখা দেখা দিল। মোটরের হর্নও শোনা গেল। আশ্বস্ত হ'য়ে উভয়ে হর্নের শব্দ লক্ষ্য করে অগ্রসর হ'লেন।



হায়না

মোটরে যখন তাঁরা পৌঁচেছেন—তখন অনেকটা রাত হয়েছে। মোটরে যারা ছিলেন তাঁরাও ক্ষুৎ-পিপাসায় ক্লিষ্ট—দীর্ঘ প্রতীক্ষায় অসহিষ্ণু। উৎকর্ষারও অবধি ছিল না। আক্তার সাহেব পৌঁছতেই অসংখ্য প্রশ্ন তাঁকে করা হ'ল। এসব প্রশ্নের জবাব দেওয়া তিনি অনাবশ্যক বোধ করে ডাক-বাংলার দিকে গাড়ী চালাতে আদেশ করলেন। পুনোয়া প্রশ্নের উত্তরে হাত তুলে আক্তার সাহেবকে দেখিয়ে দিল।

জমিদার সাহেব বিষণ্ণ। “চা লাও”—“খানা জলদি” এ গর্জন আর শোনা যাচ্ছে না। খানসামা বাবুর্চি ভৃত্যের অভাব নেই—কিন্তু সকলেই নির্ঝাঁক। পুনোয়া সাহেবের জন্ত চায়ের কথা বলতেই সকলের চৈতন্য হ'ল। চা এসেছে,

আক্তার সাহেব একটা আরাম কেদারায় শুয়ে চোখ বুজে। হয়ত তাঁর দু চোখ ভ'রে জলে উঠেছে গত রাত্রে স্পট লাইটে উদ্ভাসিত এক জোড়া বড় চোখ—দুটো মশালের মত।

সাহেব লেপের নীচে আশ্রয় নিয়েছেন। চা ও নাস্তা যখন টেবিলে রাখা হ'ল তিনি বেরিয়ে এলেন। বাঘের জন্ত হতাশা আর বিলাপের অন্ত নাই। আক্তার সাহেব তাঁর অনুসন্ধানের কাহিনী বর্ণনা ক'রে জানিয়ে দিলেন, ভোর হ'লে তিনি আবার বাঘের সন্ধানে যাবেন। বাঘের আশ্রয়স্থল নির্ণীত হয়েছে, তিনি ভরসা করছেন এ চেষ্টা তাঁদের সার্থক হবে। উপসংহারে শুধু এইটুকুই বললেন, বাঘ নজরে এলে হয়—বাঘ অথবা আক্তার সাহেবের মৃতদেহ তিনি ফিরে পাবেন। কিন্তু বাঘ যদি কালী-পাহাড়ীতে অদৃশ্য হয় তিনি নাচার। আক্তার সাহেবের দৃঢ়সংকল্পের অনেক পরিচয় তিনি পেয়েছেন। আশ্বস্ত হ'য়ে তিনি লেপ আশ্রয় করলেন। আক্তার সাহেব চোখ বুজে ধ্যান করছেন আগামী অভিবানের। সকলেই আহারের প্রতীক্ষা করছেন। সমস্ত বাংলা নিঃশব্দ। কপাট জানালা বন্ধ। রুদ্ধদার বাংলোর বাইরে খোলা বারান্দায় একাকী উপবিষ্ট পুনোয়া। নিদ্রা তার একান্ত প্রয়োজন ও আবশ্যিক। সকলের আহারের পরে তার ভাগ্যে এক মুঠো জুটবে কি-না কে জানে।

তার চোখের সামনে অদূরে অন্ধকার গাঢ়তর ক'রে নিঃশব্দে দাঁড়িয়ে আছে একতারার পাহাড়। উচ্চ পাহাড়ের কোন অদৃশ্য গহ্বর থেকে উৎক্ষিপ্ত জলধারা সশব্দে প্রতিহত হ'চ্ছে পাহাড়ের গায়ে। পাহাড়ের শীর্ষ থেকে শীর্ষান্তরে আছাড় খেয়ে সে স্রোত নেমে এসেছে ধরণীর বুকে। বাংলা থেকে তার শব্দ শোনা যায় না, কিন্তু দিনের বেলায় পাহাড়গাত্রে তার জল-প্রবাহ চোখে পড়ে। এই ঝরণা থেকে দিকে দিকে বেরিয়ে গেছে কত স্রোত-ধারা। এরই একটা ধারা ব'য়ে এসেছে ডাকবাংলোর ঠিক সম্মুখে। আর একটা বয়ে যাচ্ছে সশব্দে ডাকবাংলোর পশ্চাৎভাগে। এই দুই ধারার মিলন হয়েছে বাংলোর দক্ষিণ প্রান্তে, যেখানে অরণ্যের প্রথম আভাস হাতছানি দিয়ে ডাকছে পথিককে, ঘন অরণ্য আর ঝরণার দিকে। ঐ ঝরণায় যেখানে উৎস পাহাড়ের সর্বোচ্চ শিখর—

সেখানে বাস করে বিশালকায় সঘর, মৃগ, ভালুক, বন-বরাহ, শার্দুল আর চিতা। এমনি নিশ্চিদ অন্ধকারে চিতা বাঘ নেমে আসে শশ্রুক্ষেত্রে মৃগের সন্ধানে, সুপ্ত পল্লীর আশে পাশে ভেড়া-ছাগলের রক্ত-লোভে। মাঝে মাঝে নৈশ নীরবতা ছিন্ন করে ক্যনেস্তারা, কাড়া, নাকাড়া বেজে ওঠে। বস্তির লোক হুঁসিয়ার হয়—বস্তিতে বাঘ ঢুকেছে। কোথায় আকের ক্ষেতে ভুট্টার ক্ষেতে বাঁশের তৈরী মাচা থেকে টিনের শব্দে প্রান্তর ধ্বনিত হয়, ভালুকের গ্রাস থেকে বাঁচাতে ফসল। পুনোয়া অরণ্যের অন্ধকারের দিকে অপলক তাকিয়ে আছে—হয়ত বল রজনীর বহু দুঃসাহসের স্মৃতি তার মনকে আলোড়িত করছে।

যখন আহারের পালা শেষ হল তখন রাত প্রায় শেষ হয়েছিল। ড্রাইভারকে আদেশ করা হ'ল, আধ ঘণ্টার মধ্যে মোটর চাই। শিকারীরা একটা জলের কেয়োর সঙ্গে নিলেন। রাইফেল, গুলি, গোলা—আর একটা বড় ভোজালি। আজ হয়ত বাঘের সঙ্গে সম্মুখ যুদ্ধ, হয়ত বা এই শেষ শিকারযাত্রা, কে জানে।

গ্রাম্য শিকারীদের আহ্বান করা হ'ল। আকতার সাহেব তাঁর আজকার প্ল্যান তাদের বঝিয়ে দিলেন। তাদের বাঘের অনুসরণ করার প্রয়োজন নেই, গাছে চ'ড়ে থাক'নে বাঘের গতি জানিয়ে দিতে হ'বে আকতার সাহেবকে। বাঘ সামনে না গিয়ে অল্প দিকে গেলে খারা গাছে থাকবে, হাঁক ডাক ক'রে বাঘকে তারা সম্মুখের দিকে তাড়া করবে। আকতার সাহেব আর পুনোয়া এগিয়ে যাবেন বাঘের সম্ভাবিত আশ্রয়স্থান পশ্চাতে রেখে সামনে। পিছন থেকে তাড়া খেয়ে বাঘ ছুটে এলে আকতার সাহেব তাঁর কর্তব্য করবেন। বাঘের আশ্রয়স্থান জানতে পেলো এই ব্যবস্থাই উত্তম। আকতার সাহেব সিদ্ধান্ত ক'রে নিয়েছেন—বাঘ ঝর্ণার জল পান ক'রে তারই নিকটের ঘন জঙ্গলে আশ্রয় নিয়েছে।

পূর্ব দিন আকতার সাহেব আর পুনোয়া অক্ষত দেহে অরণ্য থেকে ফিরে এসেছে, রাত্রে জঙ্গলে পথ অতিবাহন করেছে। এই ঘটনায় অনেকেই আশ্বস্ত হ'য়ে এগিয়ে এল। এদের যথাযোগ্য উপদেশ দিয়ে আকতার সাহেব তাদের পায়ে চলা পথে আগে পাঠিয়ে দিলেন—তাঁদের যাওয়া হ'বে মোটরে। আজ কনকনে শীত—হাত পা

শীতে আড়ষ্ট হ'চ্ছে। আকতার সাহেব গরম সেরওয়ানী প'রে নিলেন, পুনোয়ার পোষাক শীত-গ্রীষ্মে ঐ একই। কামিজ আর লাল র্যাপার। বার মাস পাহাড়ে বাস ক'রে শীত-গ্রীষ্ম সে জয় করেছে। এই র্যাপার পুনোয়ার নিত্য সহচর। শীতের সময় গায়ে, রোদের সময় পাগড়ী। রাত্রে খড়ের শয্যায় লেপের কাজ করে। স্নানের পরে র্যাপার প'রে শুকিয়ে নিচ্ছে ভিজ়ে ধুতি। আর ক্ষুধা পেলো দোকান থেকে বেঁধে নিয়ে আস'ছে মুড়ি চিড়ে ছাতু। দেহাতির পক্ষে এই একটা র্যাপারই যথেষ্ট।

আজ অনেকটা রাস্তা অল্প সময়েই অতিক্রম করা যাবে। কাল যে জঙ্গল তন্ন তন্ন ক'রে খোঁজা হয়েছে—আজ সেগুলি খুঁজে দেখার প্রয়োজন নাই। সোজা চলে যেতে হবে ঝর্ণার দিকে। তারপর ঝর্ণা পিছনে রেখে পাশ



বন্যশূকর

কাটিয়ে এগিয়ে যেতে হবে আরও দূরে। পুনোয়া দেখে নিলে সব আয়োজন প্ল্যান অনুযায়ী ঠিকই হয়েছে। গাছের উপরে সর্দার হ'য়েছে মোদিয়া। তার হাতে বন্দুক। ঝর্ণার অতি নিকটে যে গাছ, মোদিয়া থাকবে সেই গাছে। বাঘ সেখান থেকে সম্মুখে এগিয়ে যাওয়ার সঙ্গে সঙ্গে মোদিয়াও এগিয়ে যাবে এক গাছ থেকে নেমে অল্প গাছে।

বাঘ নজরে এলে তার গতি লক্ষ্য ক'রে পুনোয়াদের জানিয়ে দেবে—বাঘ ডানে কি বাঁয়ে, পূর্বে কি পশ্চিমে। কোন বিপদ উপস্থিত হ'লেই মোদিয়া ঘন ঘন বন্দুকের আওয়াজ দেবে। ঝাঁরা দূরে মোটরে অপেক্ষা করবেন এ বন্দুকের আওয়াজ তাঁদেরই জন্ম। আকতার সাহেব নিজে সব ব্যবস্থা দেখে খুশী হ'য়ে নিঃশব্দে পুনোয়াকে নিয়ে

এগিয়ে গেলেন। জলের কাছে এসে বাঘের পায়ের দাগ পাওয়া গেল। আকতার সাহেবের অনুমান মিথ্যা হয়নি। পায়ের দাগ পরীক্ষা করে বোঝা গেল, বাঘের একখানি সামনের পা আহত। নরম মাটিতে সব জায়গায় তার ছাপ আসেনি। যেখানে ছাপ পড়েছে তাও সামান্য। দুই-এক জায়গায় রক্তের দাগও দেখা গেল।

অদূরে একটা অক্ষুণ্ণ পাহাড়। একে একটা টিবি বা টীলা বলাই সম্ভব। আমাদের শিকারীদ্বয় এই টীলার উপর তাদের আসন স্থির করে নিলেন। টীলার ঠিক নীচেই জঙ্গল। উপরে কোন গাছপালা নেই। পাথর আর শক্ত মাটির একটা স্তূপ। তার সর্বত্র পাথরের টুকরো ছড়ানো। উভয়ে নিজ নিজ রাইফেল পরীক্ষা করে নিলেন।



ব্যাঘ

ভোজালিখানাও দেখে নিয়ে আবার কোমরে বেল্টের সঙ্গে ঝুলিয়ে দিলেন। দূরে গাছের সর্বোচ্চ শাখায় আরোহণ করে মোদিয়া হাত নেড়ে নিজের আর আশে পাশে ও পশ্চাতের বৃক্ষারোহীদের অবস্থান জানিয়ে দিল। একটু পরেই যারা গাছে চড়েছে তাদের আঁচলে কুড়োনো পাথরের টুকরো জঙ্গলে ছোঁড়া হবে। সকলের হাঁকডাকও শুরু হবে। আর মোদিয়া একটা বন্দুকের আওয়াজ করবে। উদ্দেশ্য, আশ্রয় থেকে তাড়িয়ে বাঘকে সামনের দিকে এগিয়ে দেওয়া।

পনের মিনিট পরে ব্যবস্থা অনুযায়ী হাঁকডাক শুরু হবে, কিন্তু পুনোয়া আকতার সাহেবের রকম লক্ষ্য করে চঞ্চল হয়ে উঠেছে। আকতার সাহেবের চোখ নিমীলিত, মাঝে মাঝে হাই তুলছেন, দেহ শ্লথ হয়েছে। পুনোয়া বিষ্ময়ে

অবাক হয়ে দেখতে পেলেন আকতার সাহেব তন্দ্রায় আচ্ছন্ন। আজ এই আসন্ন সঙ্কটে তাঁর এ কি আচরণ! পুনোয়া তাঁকে তুলে দিয়ে ইসারায় জঙ্গল দেখিয়ে দিল। আকতার সাহেব জানালেন চেষ্টা বৃথা; তাঁকে ঘুমুতে হবেই। এই নিদ্রার হাত থেকে তাঁর অব্যাহতি নাই। চোখের দৃষ্টি তিনি হারিয়ে ফেলেছেন। তাঁর হাত থেকে রাইফেল পড়ে গেল। পাঠক বিস্মিত হ'বেন, জীবনে এই মহাসন্ধিক্ষণে আকতার সাহেব নিদ্রার ক্রোড়ে আত্মসমর্পণ করেছেন। তাঁর অবচেতনার ভিতরে মাত্র একটা কথা ওতপ্রোত হয়েছে। “এ আমার কালনিদ্রা, অতলস্পর্শ সুষুপ্তি! চোখের পাতায় নেমে আসছে অন্ধ তমসা—রোধ ক'রবার শক্তি আমার নেই—হয় ত এ কালনিদ্রার শেষ অঙ্কে এ ধরণীর মোহ থেকে চির-নিষ্কৃতি।”

তারপর? তারপর দিনরাত্রি শার্দূলের সান্নিধ্য, আকাশ অরণ্য সব একাকার হয়ে নিঃশেষে মুছে গেল। এই নিদ্রার রহস্য কে জানে! এই সন্ধিক্ষণে আহত ব্যাঘ্রের সঙ্গে আসন্ন সংগ্রামের শঙ্কটাকুল মুহূর্তে আকতার সাহেবের এ অদ্ভুত নিদ্রা আর একটা ঘটনা স্মরণ করিয়ে দিচ্ছে। এই ব্যাপারের মত তারও প্রতি বর্ণ সত্যি।

আমাদের এক বিশেষ পরিচিতা মহিলা যৌবনের প্রারম্ভে স্বামীর বিশ্বাস ও স্নেহ হারিয়ে একমাত্র সন্তানকে বৃকে করে নিয়েছিলেন। দুঃখিনীর ছেঁড়া আঁচলের মণি। এই সন্তানের জ্বর বিকারে দুই মাস সূক্ষ্মা ক'রে তাকে মৃত্যুর কবল থেকে সেবার বাঁচালেন বটে—কিন্তু কয়েক দিন পর জ্বরের পাণ্টা আক্রমণ দেখা গেল—অবস্থা বুঝে ডাক্তার চোখ মুছে জবাব দিলেন। জননী এবারে আহার নিদ্রা ত্যাগ করে সন্তানের শিওরে জায়গা করে নিলেন। পলকহীন নেত্রে সন্তানের দিকে চেয়ে আছেন। তাঁর বিশ্বাস—তাঁর চোখের সামনে থেকে ঋষরও তার প্রাণটুকু কেড়ে নিতে পারবে না। এই সন্তানের মৃত্যু হ'লে প্রতিবেশী সকলে এসে দেখতে পেলেন—মৃত সন্তানকে বৃকে আঁকড়ে ধরে মহিলা গভীর নিদ্রার ক্রোড়ে সমাহিত!

জীবন-মরণের বেলাভূমিতে এমনি ধারা বিশ্বতির কাহিনী আরও কত আছে—আজ সে প্রসঙ্গ আমাদের আলোচ্য নহে।

টীলার উপরে তারপর যে ঘটনা ঘটেছে তা বর্ণনা

করার কুতিত্ব আমার নাই। পাঠক আপন কল্পনায় সে দৃশ্যের স্বরূপ প্রত্যক্ষ করুন, আমি আভাস দিব মাত্র। অল্পমান বিশ মিনিট পরে—পুনোয়ার হস্ত তাড়নায় নিমেষে আক্তার সাহেবের চেতনাফিরে এসেছে। যে অল্পক্ষণ টীলার উপরে বসে তাঁরা বাঘের প্রতীক্ষা করছিলেন ঠিক তার নীচেই বাঘ। একে বাঘ বললেই যথেষ্ট বলা হয় না। এর বিপুল আয়তন, এর বিরাট বিচিত্র মাথা, এর গুম্ফ এবং শ্মশ্রু, এর দুই চোখের সজ্জাসবর্ষী দৃষ্টি যার চোখে পড়েছে সেই আতঙ্কে অভিভূত হ'য়েছে। এর রং গাঢ় পিঙ্গল, না পাটকিলে বলতে পারছি না। দেহের কোন অংশ পিঙ্গল, কোথাও সাদা, তার পাশেই কালো, আবার পাটকিলে। আর এই বর্ণ-সমাহারকে ভীষণ ভয়াল করেছে এর দেহ;



চিত্র

মস্তক আর বৃহৎ লাস্কুলের সর্বত্র গাঢ় কৃষ্ণ তীর্ধ্যাক রেখা। এই তীর্ধ্যাক রেখার জন্ত কেউ কেউ একে বলেন—মিঃ তীর্ধ্যাক রেখা। এর বলিষ্ঠ বপু, উজ্জ্বল বিচিত্র দেহ, আর এর দীর্ঘ চোখের তীক্ষ্ণ ও নির্ভীক দৃষ্টি রোমাঞ্চকর। অরণ্যপথে এর গতি শব্দ-লেশহীন, কিন্তু এর চিত্রিত দেহ, মস্তক ও লাস্কুল প্রতি পদক্ষেপে নিঃশব্দে একটী কথাই বলছে—“খবরদার!”

আক্তার সাহেব সভয় ও সোৎসাহে দেখলেন—বিশ্ব-স্রষ্টার সেই অপূর্ব সৃষ্টি তাঁর সম্মুখে।

গুড়ুম্, গুড়ুম্! নিশানায় সিদ্ধহস্ত আক্তার সাহেবের হল্যাও এও হল্যাও ছবার গর্জন করলে। আক্তার সাহেবের দেহের রক্ত টগ্‌বগ্ করে ফুটছে।

এ কি! বাঘের গতি রুদ্ধ হ'য়েছে কিন্তু কি আশ্চর্য্য, বাঘ ভুলুষ্ঠিত হয় নি। সে নিশ্চল হ'য়ে টীলার নীচে

দাঁড়িয়ে, উপরের আততায়ীদের নিরীক্ষণ করছে। দুই চোখে তার আগুন।

লক্ষ্য ব্যর্থ হ'য়েছে, আক্তার সাহেবের উৎকর্ষার অবধি নাই; পুনোয়া চঞ্চল হ'য়ে হুকুমের প্রতীক্ষা করছে, আদেশ না পেলে গুলি করার তার অধিকার নাই। এ কি, বাঘ টীলার উপরে উঠে আসছে। এক মুহূর্ত, কিন্তু এক মুহূর্তেই আক্তার সাহেবের প্ল্যান সাব্যস্ত হ'ল। পুনোয়াকে অনুসরণের আদেশ করে বাঘকে বাঁয়ে রেখে আক্তার সাহেব দ্রুত অবতরণ করছেন। উদ্দেশ্য, সমান্তরাল অবস্থান থেকে বাঘের একপাশ থেকে গুলি চালাবেন। আবার ছবার রাইফেলের নির্ঘোষ। পাহাড়ে দূরে দূরে সে শব্দ প্রতিধ্বনিত হ'ল। কিন্তু বাঘ নির্বিকার! পুনোয়া



হরিণ

দেখলে বাঘের মুখখানা জিবাংসায় আরও ভয়ঙ্কর হয়েছে। একবার শত্রুকে চোখের চাহনীতে শাসন জানিয়ে টীলার নীচে মুহূর্তে জঙ্গলে অদৃশ্য হ'য়ে গেল। লক্ষ্য ব্যর্থ, আক্তার সাহেব ক্ষিপ্ত হ'য়ে গেছেন। ছুটে নীচে নেমে এলেন। উদ্দেশ্যহীন, কিংকর্তব্যবিমূঢ়। হঠাৎ তাঁর মনে হ'ল হয়ত গুলি লেগেছে। পুনোয়াকে বললেন, ঘড়ি ধরে আধ ঘণ্টা অপেক্ষা করতে হ'বে। জঙ্গল ন'ড়ছে না। গাছের উপর থেকে মোদিয়া জানালে—বাঘ দেখা যাচ্ছে কিন্তু জীবিত কি মৃত বোঝা যাচ্ছে না। আধঘণ্টা পরে উভয়ে হামাগুড়ি দিয়ে জঙ্গলের দিকে এগোতে লাগলেন। বুক আর কনুইয়ের উপর ভর দিয়ে চলা। হাতে উজ্জ্বল রাইফেল। পঞ্চাশ গজ দূর থেকে বাঘ দেখা গেল। মনে হ'ল দুই পায়ে ভর ক'রে বাঘ বসে আছে। হয়ত ভুল দেখা, কিন্তু এগিয়ে

বাওয়া আর হ'বে না। পুনোয়াকে জানালেন, এক সঙ্গে উভয়ে বাঘ লক্ষ্য করে গুলি করবেন। মুহূর্ত বিলম্ব নয়। বাঘ জীবিত থাকলে অবিলম্বে আক্রমণের সম্ভাবনা। দুইটি রাইফেলের ব্যারেল থেকে অগ্নিশিখা বিদ্যুৎশিখারই মত বেরিয়ে এল। মোদিয়া চীৎকার করে বললে—বাঘ মরেছে! পুনোয়া সায় দিল। আকতার সাহেবকে ইসারায় তাই জানিয়ে দিলে। আকতার সাহেব নিঃশব্দে পুনোয়ার হাত ধরে দূরে টেনে নিয়ে গেলেন। ইঙ্গিতে বৃক্ষারোহীদের নীচে নেমে আসতেও নিষেধ জানালেন। আর আধ ঘণ্টা। তার পর এগিয়ে দেখতে হ'বে। আধ ঘণ্টা পরেই এগিয়ে দেখা গেল রক্তাক্ত বিগতপ্রাণ ব্যাঘ্রের দেহ ভুলুঙিত।

আকতার সাহেব বাঘের ক্ষত পরীক্ষা ক'রে পুনোয়াকে দেখালেন—জমিদার সাহেবের সে রাত্রের গুলিতে বাঘের

একটা খাবা জখম হ'য়েছে। আর একটা গুলি তার চোয়াল ভেঙ্গে দিয়েছিল। আকতার সাহেব আরও জানালেন এই দাঁত ও চোয়াল ভাঙ্গা ছিল বলেই বাঘ বারংবার লক্ষ্য করেও তাঁদের আক্রমণ করেনি—এ না হ'লে এই ঘটনা হয়ত অন্য ভাবে লিখিত হ'ত।

ডাকবাংলোয় যখন বাঘের দেহ আনা হ'ল তখন রাত হয়েছে। দারুণ শীত উপেক্ষা ক'রে জমিদার সাহেব সপারিষদ বাঘ ঘিরে বসে আছেন—গোঁফ আর নখ কেউ উপড়ে নিতে পারে নি। টিপয়ের উপরে রক্ষিত গরম চা'র পেয়ালি থেকে ধূয়া উড়ছে। নাশ্তাও দেখতে ভাল। আকতার সাহেব হজুরকে অনুসরণ বৃত্তান্ত জানাচ্ছেন। আর সকলের পশ্চাতে বারান্দার এক কোণে লাল র্যাঁপারখানা মুড়ি দিয়ে পুনোয়া নিদ্রার ক্রোড়ে মগ্ন।

কম্প-প্রিয়া

শ্রীহীরেন্দ্রনারায়ণ মুখোপাধ্যায়

মোর কল্পলোকে—

এসো আজ মন্থর চরণে,

বরণে বরণে—

আনন্দের শিহরণে স্তিমিত রহস্যভরা চোখে।

হেথা শুধু তুমি আর আমি

রচিব সুরার পাত্রে সুরলোক স্বপ্ন দিবা যামি।

তোমার অঙ্গের গন্ধে চন্দনের লাজক্ষুর মুখ

ব্যথিত উন্মুখ—

চেয়ে রবে বেদনামন্ত্রিত আঁখি মেলি

অবরুদ্ধ দীর্ঘশ্বাসে গুরুভার হৃদয় উদ্বেলি'

মোর মুখপানে,

সায়াহের গানে—

নমিবে তন্ত্রার ঘোর ধীরে মোর তনুমন ছাপি,

শালের শাখায় মৌন কামনার স্পর্শাবেশ কাঁপি

ছড়ায় পড়িবে বিশ্বময় ;

তুমি আর আমি রবো চেয়ে মুখোমুখি,

কোন কথা নয় ;

দৃষ্টি দিয়ে আমি শুধু লেহন করিব তব তনু,

অণু-পরমাণু—

প্রতি লোমকূপে মোর মাগিবে আশ্রয় ;

সেই মোর জয়—

রহিবে অক্ষয় চির-যুগান্তের সুনীল আকাশে,

তারই আশে পাশে—

কামনার জ্যোতিহীন অম্পষ্ট তারকাসম মোর ব্যাকুলতা

বহিবে ব্যর্থতা।

পদপ্রান্তে কাঁদিবে একাকী

নগ্ন বসুন্ধরা ;

তুমি লোকোত্তরা

উর্কনার লইবে প্রণাম নববধু বেশে।

তোমারই প্রেমের মন্ত্র অফুরন্ত রবে দেশে দেশে।

রহস্যময়ী

শ্রীগৌতম সেন

অনেকদিন পরে যতীনের সঙ্গে হঠাৎ মুখোমুখি দেখা হ'লো।
এ সেই যতীন যাকে ছোটবেলায় আমরা ইন্দ্রনাথ বলতাম।
অদ্ভুত একটা টাইপ : না পারে এমন কাজ নেই। সাপের
লেজ ধ'রে একটা ঝাঁকানি দিয়ে সে তাকে ছুঁড়ে দিতো—
যেমন ক'রে লোকে টিল ছোঁড়ে।

একদিন বন্ধে, চল্ নবাবের কবরখানা দেখে আসি।
পৌছুতে রাত্রি হ'য়ে গেলো। বন্ধে, কুছপরোয়া নেই,
আজ খোসবাগেই থিচুড়ি পাকাবো। আর ঐ যে
দেখ'ছি স লুৎফা উল্লিসার কবর—ঐখানে চুপ ক'রে কান
পেতে শোন, শুনতে পাবি।

শুনতে অবশ্য কিছুই পেলাম না, তবু বুকটা ছাঁৎ ক'রে
উঠলো।

শ্মশানঘাটের সুরঙ্গপথে অবলীলাক্রমে যতীন একদিন
নেমে গেলো। বন্ধে, থাক্ তোবা দাঁড়িয়ে--ব্যাপারটা কি
দেখে আসি।

এই সুরঙ্গ সম্বন্ধে অনেকে অনেক কথাই বলতো। কেউ
বলতো, নবাব সিরাজদ্দৌলার গুপ্তপথ—কেউ বলতো,
জগৎশেঠের ধনাগার—আবার কেউ বলতো রঘুডাকাতের
আড্ডা ছিলো ঐ মাটির মধ্যে। কথা যাই থাক্, লোকচক্ষে
ঐ স্থানটি ভীতিপ্রদ ছিলো সন্দেহ নেই। প্রকাণ্ড একটি
সুড়ঙ্গ। অন্তত বাইরের বিস্তার দেখে তাই মনে হয়।
নৌচে নামবার সিঁড়ি আর তারই পাশ দিয়ে নেমেছে
একগাছা লোহার শিকল।

কিন্তু যতীন আর ফিরলো না। সেই যে লোহার
শিকল ধ'রে নেমে গেলো, তারপর ভগবান জানেন সে
এতকাল কোথায় কিভাবে ছিলো।

বন্ধে, খুব মোটা হয়েছি দেখ'ছি। দেশের খবর কি ?
বাজপেয়ী তেমনি বিনিয়ে বিনিয়ে কবিতা লিখ'ছে তো ?

বল্লাম, ঠিক পনের বছর হবে, নয় রে ?

—ও আর ক'টা দিন। মানুষের আয়ুর কাছে ওটা
কিছুই নয়। ব'লে যতীন হাসলে।

—কিন্তু কি হ'য়েছিলো তারপর ?

—সে অনেককথা। বলবো একসময়। কাল বাস,
আমার ওখানেই থাকি। ব'লে যতীন তার ঠিকানা লিখে
দিয়ে ঝড়ের মত অদৃশ্য হ'য়ে গেলো।

পরদিন গেলাম ঠিকানা খুঁজে খুঁজে। এক অন্ধকার
গলি এবং ততোদিক অন্ধকার জীর্ণ একখানা বাড়ী।
দরজার কড়া নাড়তেই গেলো খুলে। নারীকণ্ঠে উত্তর
এলো, আপনি কি নিশ্চলবাবু ?

—হাঁ। যতীন নেই ?

উত্তর এলো, ভেতরে আসুন।

—যতীন কি নেই ?

—না।

—তাহ'লে থাক্, আর-একদিন আসবো।

—কিন্তু আপনার যে এখানে খাবার কথা।

বল্লাম, বেশ তো, আর একদিন খাবো না হয়।

—তিনি আপনার খাবার সমস্ত ব্যবস্থাই ক'রে
গিয়েছেন। আপনি অঁত লাজুক কেন ? বলতে বলতে
মহিলাটি—সম্ভবত বৌদিই হবেন, খিল্ খিল্ ক'রে হেসে
উঠলেন।

—কিন্তু এই বা কি-রকম ভদ্রতা, খেতে ব'লে
খাওয়াবার মালিকই রইলো অমুপস্থিত ! অমুযোগের
সুরেই বল্লাম।

—কিন্তু মালিক তো তিনি একা ন'ন। এতবড়
মানুষটাকে আপনার নজরে পড়লো না এও তো আশ্চর্য !

—আচ্ছা, হতভাগাটা আসবে কখন ? বল্লাম।

—তা তো জানি না ঠাকুরপো। আজ নাও আসতে
পারেন, আবার পাঁচ সাত-দিন দেরি ক'রে আসাও তাঁর
অভ্যেস আছে।

—চমৎকার ! স্বামীভাগ্য তাহ'লে আপনার ভালই
দেখ'ছি।

—হাঁ, তা খুব। ব'লে মহিলাটি মুখ টিপে হাসলেন।

কিন্তু অদ্ভুত সপ্রতিভ এই মেয়েটি। ঠিক যে-সময়টিতে নিজেকে ধিকৃত করবো মনে করেছি, সেই সন্ধি মুহূর্তে পরম নিষ্কৃতির মত মেয়েটি এলো একটি স্নিগ্ধ-অধিকার নিয়ে। অকুণ্ঠিত-কণ্ঠে কত পরিচিতের মত ডাকলে, ঠাকুরপো। লজ্জায় মাথাটা আপনিই পড়লো মুয়ে।

—কি ভাবছে ঠাকুরপো? তারচেয়ে হাতমুখ ধুয়ে ভাল হয়ে বসো, আমি-রান্নাটা সেরেনি।

আশ্চর্য এই যতীন। আর ততোধিক আশ্চর্য তার এই বোটি। বন্ধু হ'লেও, এক অপরিচিত যুবককে এমন অসঙ্কোচে আহ্বান করার কল্পনাও আমি করিনি কোনদিন। মনটা বিষয়ে উঠলো। মনে হ'লো চীৎকার ক'রে বলি, এ আমার সহিবে না—আপনাকে ধন্যবাদ। কিন্তু কি জানি কেন, এতবড় আঘাত দিতেও প্রাণ চাইলো না।

আকাশে উঠেছিলো মেঘ। বৌদির উৎকণ্ঠার আর অস্ত নাই। বলে, এই মেঘ মাথায় ক'রে নাই বা গেলে ঠাকুরপো!

বলে :কি এই মেয়েটি! বিশ্বয়ে তার মুখের দিকে চাইলাম। একটা পরিচ্ছন্ন সরলতায় সেও ঠিক আমারই দিকে আছে চেয়ে। বললাম, তা হয় না বৌদি!

—কেন হবে না। মেঘ না কাটলে তোমার কিছুতেই যাওয়া চলবে না।

—কিন্তু তাই বা কি ক'রে সম্ভব। যতীন বাড়ী নাই—

বাধা দিয়ে বৌদি বলে, সম্ভব অসম্ভবের কথা আমি বুঝবো। তিনি বাড়ী নেই, সেকথাটা তোমার চেয়ে আমি বেশী জানি ঠাকুরপো!

লজ্জিত হ'লাম। বললাম, তার জন্মে নয় বৌদি। এই একখানা ঘর—আমাকে ছেড়ে দিয়ে হয়তো তোমার খুব খানিকটা আত্মপ্রসাদ হবে, কিন্তু আমি সেটাকে গ্রহণ করবো किसের জোরে?

—আমাকে যে কৃচ্ছ্রসাধনই করতে হবে, এই বা তোমাকে কে বলে।

—কিন্তু ঘর তো এই একখানিই।

বৌদি খিল্ খিল্ ক'রে হেসে উঠলো। বলে, একঘরে রাত্রিবাস করলে জাত যায়, এ আমিও যেমন স্বীকার করি না—আমার স্বামীও তেমনি ঐ কথাগুলোকে অবজ্ঞা করেন।

বুঝলাম, যতীন किसের জোরে তার স্ত্রীর উপর এমন ক'রে নির্ভর করতে পেরেছে। কিন্তু মন সায় দেয় না। কিছুতেই পারি না এই নির্লজ্জ পরিবেশের মধ্যে নিজেকে সুপ্রতিষ্ঠিত করতে! আজন্ম সংস্কারের বিধিবদ্ধ ব্যবস্থার আকস্মিক পরিবর্তনে মনের এই বিক্ষুব্ধতাকে কোন দিক দিয়েই গোপন করতে পারলাম না। বৌদির তীক্ষ্ণ-দৃষ্টি এড়ায় নি। বলে, না হয় নাই থাকলে, মেঘটা অস্তত দেখে যাও।

এরপর সাতদিন কেটে গিয়েছে। যতীনের বাড়ী যেতে সাহস হয়নি। হয়তো সে এখনো ফেরেনি এবং বোটি তেমনি একলাই আছে। কি জানি কোথায় আমার মনের কোনে একটু সঙ্কোচ জমে উঠেছে যেটাকে দূর করতেও মমতা হচ্ছে। কিন্তু একটা প্রশ্ন বারবার ক'রে মনে আসছে, যতীন যদি নাই এসে থাকে, তবে তার সংসার চলছে কি ক'রে? তাদের সাংসারিক দৈন্ত্য তো নিজের চোখেই দেখে এসেছি। একটা বিশী ব্যাকুলতায় মনটা ফুক হ'য়ে উঠলো। তাড়াতাড়ি বেরিয়ে পড়লাম।

ডাকতেই, বৌদি এসে দরজা খুললে। বলে, মনে পড়লো ঠাকুরপো!

সেকথার উত্তর না দিয়ে প্রথমেই প্রশ্ন করলাম, যতীন আসেনি?

বৌদি তেমনি ক'রেই হেসে উত্তর দিলে, না। বোপ করি এখনো তাঁর সময় হয়নি।

—মানে, সে কি সেই থেকেই বাড়ী নেই?

—এসো, ভেতরে এসো। ব'লে হাত ধ'রে বৌদি আমাকে একেবারে নিজের ঘরে নিয়ে এলো। অমন ক'রে দোর ধ'রে দাঁড়িয়ে কোন মেয়েছেলের সঙ্গেই কথা বলতে নাই: তাতে পাঁচজনে পাঁচকথা বলে, এ বুদ্ধিটুকুও কি তোমার হয়নি? ব'লেই বৌদি হেসে ফেললে।

অদ্ভুত এই মেয়েটি! ও যেন হাস্‌বার জন্মেই পৃথিবীতে এসেছে। যে দৈন্ত্য ওর ক্ষুদ্র পরিবেশটিকে অক্টোপাসের মত অহোরাত্র রয়েছে ঘিরে—ভাবি, তাকে ও তুচ্ছ করলো किसের জোরে! হয়তো এ ক'দিন ওর অনাহারে অর্দ্ধাহারেই কেটেছে, কিন্তু মুখ দেখে কিছুই বোঝবার উপায় নাই।



শিঙী—ইহা হইল মাদ্রাসার ছাত্র বসন্তপাড়া

১৯৩৩

অনেকক্ষণ চুপ ক'রেই কাটলো। কি-ই বলা যেতে পারে। হয়তো অতি সহজেই কথাটা তোলা যায়, কিন্তু এতদিন পরে এই আত্মীয়তার অভিনয় করতে আমার নিজেরই লজ্জা হ'লো।

—কি ভাবছো ঠাকুরপো ?

—ভাবছি, আজ এইখানেই ছুটো খেয়ে যাবো কিনা।

বৌদি তীক্ষ্ণদৃষ্টিতে আমার দিকে চেয়ে রইলো। বল্লাম, বন্ধুতে পেরেছি : এইটুকুই জানতে চাইছিলাম। একটা অপদার্থের হাতে পড়ে এরকম উপবাস তোমাকে আর কতদিন করতে হয়েছে বৌদি ?

—তুমিও তো কোন গৌজ নাওনি ঠাকুরপো ! হয়তো তিনি এইভাবেই নিশ্চিত আছেন, তুমি যখন আছো একটা উপায় হবেই।

—এ সে ভাবতেই পারে না। তা ছাড়া আমি নাও আসতে পারি, এইটাই তার সর্বশ্রেষ্ঠ ভাবা উচিত ছিলো।

—কি ক'রে ভাববে বল, বন্ধুকে সে কোনদিনই অত ছোট ক'রে দেখেনি।

কথা যাই হোক, আমার অপরাধও যে সামান্য নয় বৌদির কথায় চৈতন্য হ'লো। বল্লাম, একটা সত্যি কথা বলবে বৌদি, ক'দিন তুমি অনাহারে আছো ?

আমার চোখের দিকে চেয়ে বৌদি হেসে ফেললো। বল্লো, অতি সামান্যতেই মেয়েদের মত তোমার চোখে জল আসে ঠাকুরপো !

—কিন্তু আমার কথার তো কোন উত্তর পেলাম না বৌদি ?

—আচ্ছা, তুমি চাল-ডাল নিয়ে এসো। তারপর দুজনে একসঙ্গে খেতে খেতে বলবো।

রাজ্যের বাজার মুটের মাথায় চাপিয়ে দিয়ে হন্ হন্ ক'রে এগিয়ে চলেছি, পিছন থেকে যতীন ডাকলে—অত ছুটিস না একটা 'গ্যাক্সিডেন্ট' হবে।

বল্লাম, তুমি একটি রাস্কল। বোঁটাকে এমন ক'রে ফেলে যেতে তোমার পৌরুষে বাধলো না ?

যতীন তেমনি স্বভাব-দৃষ্ট হো হো ক'রে হেসে উঠলো। বল্লো, খাবার কি আমি জোটাই রে ! ওর জন্তে ভগবান আছে।

আশ্চর্য ওর কথা ! বল্লাম, আমাকে ক্ষমা করিস্

ভাই ; আমারই নিবুদ্ধিতায় বৌদিকে উপোস্ করতে হ'লো। আমিই বৌদিকে ভুল বুঝেছিলাম, ইচ্ছা ক'রেই সংস্রব করেছিলাম ত্যাগ।

যতীন আবার হেসে উঠলো। বল্লো, মোটরখানা আছে, না বিক্রী ক'রে ফেলেছিস ?

—না, আছে এখনো।

যতীন কি যেন ভাবলে। তারপর বল্লো, তবে আর কি—তুই তো রাজা। যার বাড়ী আর গাড়ী আছে, সেই এ সংসারে ট'কে গেলো। আমরা তো চিনির বলদ, চিনি ব'য়েই জীবনটাকে কাটিয়ে দিলাম।

যতীনের কথায় ব্যথা পেলাম। চোখের উপর একটা ছুহ উলঙ্গ পৃথিবী বীভৎস হ'য়ে উঠলো। কিন্‌বিল ক'রে বেড়াচ্ছে সব বুদ্ধি নর-নারীর দল ! আত'নাদ করছে রুগ্ন-মাগের কোলে সন্তজাত শিশু। একফোঁটা নাই ছন্দ : শুষ্ক-স্তন টেনে টেনেও পায়না রক্তবিন্দু। বালির জলে আর সাব্র কাখে ঘর আলো-করা মাণিকগুলো তাদের পৃথিবীর দিকে প্যাট প্যাট ক'রে আছে চেয়ে। বল্লাম, বেঁচে থাকার মত পাপ আর নাই—না রে ?

—তোরা বৃষিস এসব কথা ? যতীন হেসে বলে।

—বুঝবো না কেন, ভাগ্যের জোরে একখানা মোটর আর বাড়ী পেয়েছি বই তো নয় !

যতীন গো হো ক'রে আবার হেসে উঠলো। খুব ভাল লাগে ওর ঐ হাসিটি। এক এক সময় বিষয় লাগে, ঐ শরীরে ও অমন হাসে কি ক'রে !

খাওয়ার পর্ব শেষ হ'লে, সেই পুরোধো কথা পাড়লাম। বল্লাম, তোর শ্মশানঘাটের গল্প বল্ যতীন।

—ও আর কতটুকু গল্প রে ! তোরা রইলি ওপরে, আমি গেলাম নেমে। কিন্তু কোথায় যাবো ? সব অন্ধকার। চুপ ক'রে ঐ অন্ধকারেই ব'সে রইলাম। তারপর যখন টের পেলাম, তোরা চলে গিয়েছিস তখন ওপরে উঠলাম। ভাবলাম, বাড়ী গেলেই তো ধরা প'ড়ে যাবো—আর বাড়ীর টানই বা আমার কোথায় ছিলো। বেরিয়ে পড়লাম ঐ একবন্দে। তারপর তো দেখছি, কেটে যাচ্ছে কোনরকমে।

—বুড়ো বাপ আর ছোটভাইটার কথাও কি মনে পড়লো না কোনদিন ?

—কার ভাবনা কে ভাবে। কেউ কি হ'লে কারো

মুখাপেক্ষী হ'য়ে? জানি, আমিও যেমন ক'রে বেঁচে আছি, তারাও তেমনি ক'রে থাকবে। জানোয়ারগুলো বড় হ'লেই বেরিয়ে পড়ে। কোন 'সেন্টিমেন্ট'ই ওদের রক্তের মধ্যে নাই। শ্মশানঘাটের গল্প শুন্তে চাচ্ছিলি, কিন্তু তার চেয়েও বড় গল্প জমে উঠেছে এখন। একদিন জানতে পারবি।

বললাম, কোনদিন কোনকথাই স্পষ্ট ক'রে শুন্তে পেলাম না তোঁর মুখ থেকে। কি ক'রে চলেছে এ জানতে চাইলে হয়তো জোরেই হেসে উঠবি।

বাধা দিয়ে যতীন বলে, একটা বিরাট কারবার ফেঁদে বসেছি। কিছুদিন থেকে লোকমান যাচ্ছে। তবে বড় রকম একটা টোপ ফেলেছি, হয়তো এবার কিছু পেলেও পেতে পারি।

—গল্প পেলে যে আর উঠতেই চাওনা ঠাকুরপো! আর তোমারও তো বেশ আক্কেল। ঠাকুরপো অবেলায় খেয়েছে, ওকে একটু বিশ্রাম করতেই দাও। ওঠো, বিছানাটা ক'রে দি। ব'লে বৌদি হাসতে হাসতে এগিয়ে এলো।

যতীন সত্যিই উঠে গিয়ে বসলো নিজের চেয়ারটায়।

সন্ধ্যাবেলায় যখন ঘুম ভাঙলো, তখন দেখি বৌদি সোঁভ জেলে চায়ের জল চড়িয়ে দিয়েছে। বলে, ওঠো মুখ বুয়ে চা খেয়ে নাও।

—যতীন কই?

—কেন, বন্ধুকে না দেখে কি চোখে অন্ধকার দেখছে? বাবারে বাবা! এত বড় করি, তবু আমি যেন কেউ নই। ব'লে বৌদি তেমনি ক'রে মুখ টিপে হাসলে।

—না, না, সত্যি; যতীন কি আবার বেরিয়ে গেলো?

—ওঁর কি চুপ ক'রে ব'সে থাকলে চলে।

হয়তো চলে না। কিন্তু মনটা খুসী হ'তে পারলো না। এতদিন পরে একটা দিনও কি সে বাড়ীতে থাকতে পারে না! প্রকাশে বললাম, এবারও কি কিছুদিনের মত সে গৃহত্যাগ করলো?

—তাও তো কিছু পূর্বাঙ্কে জানবার উপায় নাই ঠাকুরপো!

—থাক, আর আমার জেনেও কাজ নাই। চা দাও, আমি চলি।

—ইস, তাই বই কি। আমি যে কষ্ট ক'রে মাংস রান্ধলাম, ধাবে কে?

—কিন্তু যে-লোকটার খাবার সব চেয়ে প্রয়োজন, তাকে তো কই অনুরোধ কর না বৌদি?

—তাকে অনুরোধ ক'রে আটকাতে পারি, এতবড় জোর আমার কই ঠাকুরপো! বলতে বলতে বৌদিব স্বর ভারী হ'য়ে এলো।

—তাই জুলুমের সবটুকুই বুঝি আমার ওপর এসে পড়েছে? জিজ্ঞাসু দৃষ্টিতে মুখের দিকে চাইলাম।

বৌদি অনেকক্ষণ আমার মুখের দিকে চেয়ে রইলো। তারপর হেসে বলে, দুধের সাধ বোলে মিটাই।

রাত্রি বারটায় বৌদির হাত থেকে নিষ্কৃতি পেলাম। প্রতিজ্ঞা করলাম, আর ও-বাড়ীর ছায়াও মাড়াবো না। মরুক যতীন, আর ঐ যতীনের বৌ। এতবড় পৃথিবী—কে কার সন্ধান রাখে। এইতো এতদিন ওদের কোন সন্ধানই রাখতাম না। আজো না-হয় না রাখলাম। স্বামী যদি তার কর্তব্য পালন না করে—আমি কে? আমার এ-দুর্বলতার কি কোন মানে হয়?

সেদিন মোটর নিয়ে বেরিয়ে পড়েছি বালীগঞ্জের দিকে। অনেকক্ষণ এদিক-ওদিক ঘুরে এস্প্রানেডের মোড়ে এসে গাড়ীর তেল গেলো ফুরিয়ে। দেখি, আমারই মত অবস্থা হয়েছে রজত রায়ের। বলে, তেল ফুরোবার এমন কেন্দ্রস্থল আর ছুটি নাই। অতি দুর্লভ বস্তুকেও অন্তত কিছুক্ষণের জন্যে এখানে দেখা যায়।

—আমিও কি তোমার মতে দুর্লভ?

—আজকাল তো তাই মনে হচ্ছে। দুদিন গিয়েও দেখা পাইনি।

বললাম, তা হয়তো সত্যি। কদিন যতীনের বাড়ী গিয়েছিলাম।

রজত প্রকাণ্ড একটা 'হাঁ' ক'রে বলে, কে যতীন—যতীন ভট্টাচার্য? সর্বনাশ! তার পাল্লায় পড়েছো? তার সেই বৌটি আছে তো? ভগবানকে ধন্যবাদ, আমি তার সেই সর্বগ্রামী বাহু-বন্ধন থেকে মুক্ত হ'তে পেরেছি।

—তুমি একটা স্কাউটগুল। যতীন আমার বাল্যবন্ধু। ছি, ছি—নির্লজ্জতারও একটা সীমা থাকা উচিত।

উত্তর শুনে রজত শুধু দাঁত বের ক'রে হাসলে। 'গুড্ বাই টু ইয়োর চ্যারিটি, এণ্ড্ উইশ্ ইউ গুড্ লাক্।' বলতে বলতে সে মোটর হাঁকিয়ে বেরিয়ে গেলো।

আমার মাথায় তখন ভূত চেপেছিলো। সোজা এসে ঢুকলাম বৌদির ঘরে। রজত রায় যাই বলুক, আমি দেখবো—নিজে পুঙ্খানুপুঙ্খরূপে শেষপর্যন্ত দেখবো। তারপর যা ঘটে ঘটুক।

বললাম, বৌদি, কদিন রাগ ক'রে আসিনি ; কিন্তু আজ বুঝতে পারছি, তোমার ওপর রাগ করা যায় না।

—না, রাগ ক'রো না। ছোট্ট একটু কথা, এইটুকু বলে বৌদি কেমন যেন অশ্রুমনস্ক হ'য়ে গেলো।

বললাম, তোমার মন কি আজ ভাল নাই বৌদি ?

—না। উনি রাগ ক'রে বাড়ী থেকে চলে গিয়েছেন। সঙ্গে একটি পয়সাও নেই, অথচ আজ পাঁচদিন কেটে গেলো।

মনটা সত্যিই খারাপ হ'য়ে গেলো। যতীনের এই নিরুদ্দেশ অবস্থা নতুন নয়, কিন্তু তার জন্তে কোনদিনই বৌদিকে এমন বিচলিত হ'তে দেখিনি। ভাব্যুরে স্বামীটির প্রতি এতখানি দরদ, জানিনা ওর এতকাল কোথায় লুকোনো ছিলো। বললাম, একি তোমার কাছে নতুন বৌদি ?

—না। কিন্তু এমন ক'রে যাওয়া বোধ হয় নতুন। বলতে বলতে বৌদির বড় একটা নিঃশ্বাস পড়লো।

স্কাউণ্ডে ল্—স্কাউণ্ডে ল্—এই রজত রায়। নিজের মনেই উচ্চারণ করলাম।

—একটু ব'সো। তোমার চা তৈরি ক'রে আনি।

—না, আমি আজ চা খেতে পারবো না।

বৌদি তীক্ষ্ণ-দৃষ্টিতে অনেকক্ষণ আমার মুখের দিকে চেয়ে রইলো। তারপর ছোট্ট ক'রে শুধু বলল, আচ্ছা।

বাড়ী ফিরে এলাম। যে কাঁটাটা আমার মনের মধ্যে ছিলো বিঁধে, তাকে মুক্তি দিয়ে ঐ ভাগ্যহীনা মেয়েটির উদ্দেশে বার বার প্রণাম জানালাম।

সকাল থেকেই বৃষ্টি নেমেছে। কোথাও যেন কাজ নাই, এমনি মানুষের দেহ-মনকে দিয়েছে আজ পঙ্গু ক'রে। কি বিশ্রী সেই অলস দিন-যাপনের গ্লানি। মানুষ যেন নিজেরই নিঃশ্বাসভারে হাঁপিয়ে উঠেছে। বেরতেও ইচ্ছা

করছে না, অথচ না বেরলেও কিছু ভাল লাগছে না—মনের যখন এইরকম অবস্থা তখন এলো একটি ছেলে একখানা চিঠি নিয়ে। বৌদি লিখেছে : একবার এসো, বিশেষ প্রয়োজন।

অদ্ভুত যোগাযোগ। মনও যেন ঠিক এইটুকুই চাইছিলো, কেউ এসে তাগিদ দিয়ে আমাকে ঘরের বার করুক। তাই তো বলছিলাম, বেরবার ইচ্ছা ছিলো—ছিলো না শুধু তাকে সঞ্চালিত করবার সম্যক উদ্ভাপ।

এসে বললাম, বৌদি নিশ্চয়ই এই বাদলা-দিনে উম্মুনে মাংস চাপিয়ে আমাকে ডাকতে পাঠিয়েছো ?

বৌদি হেসে বলল, হাঁ। বাদলা দিনেই তো প্রিয়জনকে মনে পড়ে। ঘরে গিয়ে ব'সো, আসুছি।

আজো যতীন নেই। কি বিশ্রী এই পরিবেশ। তার অল্পপস্থিতির তিক্ততায় মনটা বিষিয়ে উঠলেও দিনের পর দিন সেই অপ্রতিরোধ্য বিষ আমাকেই একটু একটু ক'রে উদরস্থ করতে হচ্ছে মনে হ'লে নিজের কাছেও নিজের রাজ্জা হয়। কিন্তু উপায় নেই। অনাবশ্যক আমার পালিয়ে বেড়ানোও যেন এই মেয়েটির কাছে ধরা পড়ে গিয়েছে বলে মনে হ'লো। তবুও আজ অনেক রুঢ় কথা শান-দেওয়া পালিসের মত বৌদির প্রত্যাশায় প্রস্তুত ক'রে রাখলাম। কিন্তু তার অপ্রত্যাশিত প্রবেশাভিব্যক্তি আমার সকল সঙ্কল্পকে চুরমার ক'রে দিলে।

—ঠাকুরপো, একবছরের ঘরভাড়া বাকি। এইমাত্র বাড়ীওয়ালা এসে অপমান ক'রে গেলো। লাঞ্ছনার যেটুকু অবশিষ্ট আছে, তাই বা হ'তে দি' কেন : আমার এই গয়নাগুলো বাঁধা দিয়ে শ'ছয়েক টাকা এনে দাও। বলে বৌদি একটা ছোট্ট পুঁটলি আমার সামনে রেখে দিলে।

আমার চোখের সামনে গোটা পৃথিবীটা যেন বন্ বন্ ক'রে ঘুরতে লাগলো। এই আমাদের নীড়, আর তাই বাঁধবার জন্তে এত মায়া! বললাম, গয়না তুমি রাখো বৌদি, টাকা আমি দিয়ে যাবো।

—তা হয় না ঠাকুরপো। তুমি হয়তো দিতে পারো, কিন্তু আমি তা নিতে পারি না।

—কেন পার না বৌদি, আমি কি তোমার পর ? আর তা ছাড়া এখন সে-সব ভাববার অবসরই বা কোথায় ! বাড়ীওয়ালার টাকা মিটিয়ে দিয়ে, তখন না হয় স্থির করা

যাবে আমাদের মধ্যে কে কতটুকু নিতে পারে, আর কে কতটুকু দিতে পারে।

বৌদি আর কোন কথা না বলে চুপ করে বসে রইলো।

বললাম, যতীন এলে বসতে বলো; আমি আসছি।

—কাকে বলবো ঠাকুরপো, সে তো কদিন ধরে পালিয়ে বেড়াচ্ছে।

—পালাতে যাচ্ছে! যতীন?

আমার দিকে চেয়ে বৌদি জোরে হেসে উঠলো। বললে, এবার খানিকটা গালাগাল বেরুবে তো তোমার মুখ দিয়ে?

—কই আর বেরুতে দিলে বৌদি। তোমারই পুণ্যের জোরে ও ভগবানের কাছেও ক্ষমা পেয়ে গেলো।

টাকা নিয়ে এসে দিতেই বৌদি আমার হাতখানা জোরে চেপে ধরলো। বললে, তুমি আমাদের বাঁচালে ঠাকুরপো! কিন্তু আজ তোমাকে ছেড়ে দেবো না। তুমি আমার হাতে মাংস পেতে চেয়েছো: যাও, ভাল দেখে কিছু মাংস নিয়ে এসো। আমার শিরা-উপশিরায় তখন রক্তের নাচন শুরু হয়েছে। বললাম, কে আর যেতে চাইছে।

রাত্রির অন্ধকারে যতীন চুপি চুপি এসে ঘরে ঢুকলো। বললে, একটা সিগ্রেট দে, অনেকক্ষণ খাইনি।

সিগারেটের বাস্কাটা ছুঁড়ে ফেলে দিলাম। কথা বলবার প্রবৃত্তি আর ছিলো না। কিন্তু যতীন নির্বিকার চিত্তে একটির পর একটি সিগারেট টেনে যেতে লাগলো।

বৌদি এসে বললে, খালি পেটে অতগুলো ধোঁয়া গিললে, বেলুনের মত উর্ধ্বপথে উড়তে থাকবে। ভার চেয়ে খাবে এসো, ভাত দিয়েছি।

যতীন আকণ্ঠ খেয়ে গেলো। যেমন করে সে খাচ্ছিলো এতক্ষণ সিগারেট। কী অপরিমিত ক্ষুধা ওর পেটে! মনে হ'লো, ও যেন একমাস ঐ ভোজ্যদ্রব্যগুলো চোখে দেখে নি!

বৌদি চুপি চুপি এসে বলে গেলো, পালিও না কিন্তু। আমরা না হয় তিনজনেই আজ রাত জাগবো।

সর্বনাশ! রাত জাগবার এই অহেতুক কল্পনায় হয়তো কিছু রোমাঞ্চ থাকতে পারে—কিন্তু তাতে না আছে চরিতার্থতা, না আছে মিষ্ট-অনুভূতি। নিজেকে শক্ত করে বিছানা ছেড়ে উঠলাম।

—উঠলে যে? বৌদি বললে।

—তাস খেলে রাত জাগবার মত নিবুদ্ধিতা আমার নাই। বলে ঝড়ের মত ঘর থেকে বেরিয়ে এলাম।

বাড়ী এসেই মনে হ'লো, খুব অচ্যায় করে এলাম। বৌদি আমার জন্তে কি-ই বা করতে পারতো! যতীন তার স্বামী: আমি উপকারী বন্ধু হ'লেও তাকে সে অবহেলা করতে পারে না। বরং করলেই সেটা অশোভন হ'তো। ঠিক করলাম, কাল সকালেই বৌদির কাছে গিয়ে ক্ষমা চেয়ে আসবো। একটি রাত্রির এই লজ্জাকর-ব্যবহার আমাকে যেন দংশন করতে লাগলো।

কিন্তু সকালে বৌদির ঘরে এসে শুক্ক হ'য়ে গেলাম। এ কি হয়েছে ধরের শ্রী! সমগ্র বিশ্বজ্বল সংসারটি কাছে নিয়ে বৌদি কাঠের মত আছে বসে! বললাম, কি ব্যাপার বৌদি?

বৌদি হেসেই উত্তর দিলে, 'ঝড় হ'য়ে গেছে কাল রজনীতে রজনীগন্ধার বনে।'

বললাম, পরিষ্কার করে বল বৌদি, কাব্য তোমার এখন রাখো।

—এত দুঃখেও যদি কাব্য না করবো, তবে করবো কবে বল? চুরি হয়েছে।

—চুরি! কি চুরি হ'লো?

—তোমার দেওয়া বাড়ীভাড়ার দু'শো টাকা, আমার গয়না—সবই।

—যতীন বাড়ী ছিলো না? উৎকণ্ঠিত হ'য়ে জিগ্যেস করলাম।

—হ্যাঁ, ঐগুলো নিতেই তো সে কাল এসেছিলো। বলে, বৌদি ক্ষীণ-শুষ্ক একটুখানি হাসলে।

চীৎকার করে উঠলাম; কি বলছো বৌদি?

ছোটবেলায় দেখেছি এই যতীনকে, নির্ভীক, সত্যবাদী, একটা উচ্ছল-নদীর মত। বললাম, এ যে কল্পনারও অতীত বৌদি!

বৌদি তেমনি করেই ছোট একটুখানি হাসলে। বললাম, যাক, ওসব না হয় পরে হবে। এখন রান্না-বাঁনার আয়োজন কর। ওরকম বসে থাকলে তো আর পেট মানবে না।

—তুমি বলো কি ঠাকুরপো! এখনি হয়তো ঘ

ছেড়ে দিয়ে রাস্তায় দাঁড়াতে হবে—এই কি আমার খাবার সময় !

—বাঃ, মন্দ নয় । আমিও বুঝি তোমার সঙ্গে উপোস ক'রে মরবো ? আর রাস্তাতেই বা দাঁড়াতে হবে কেন, আমি তো আর মরিনি ।

—না, তোমার টাকা আর আমি নিতে পারবো না ঠাকুরপো ! স্বামীই যদি এতখানি শক্ততা করতে পারেন, তবে আমার কিসের সংসার ! বলতে বলতে বৌদির স্বর কান্নায় ভ'রে উঠলো ।

একটা বিশী আবহাওয়ার মাঝখানে এসে দাঁড়িয়েছি । বললাম, তোমাকে সাঁত্বনা দেবার স্পর্শ আমি করবো না ; কিন্তু তাই ব'লে এও তোমাকে বলতে দেবো না, একটি লোকের অভাবে তোমার সব শূন্য হ'য়ে গেলো ।

বৌদি ফিক্ ক'রে হেসে ফেললো । বললো, শুনে লোভ হয় বটে । আচ্ছা, কি খাবে বল, রান্না চড়িয়ে দি ।

—আজ সম্পূর্ণ সাহিত্যিক মতে খাবো ।

—সেই ভাল । মাছ-মাংসে শুধু উত্তেজনাই আনে ।

বৌদির হাতখানা জোরে চেপে ধরলাম । বললাম, তোমার গয়নাগুলো গড়াতে দুদিন দেরি হবে, কিন্তু বাড়ী ভাড়ার ঐ দু'শো টাকা আমি এখনি নিয়ে আসছি । তুমি গান ক'রে রান্নার ব্যবস্থা কর ।

উত্তেজনায় সর্বশরীর আমার সক্রিয় হ'য়ে উঠেছে । নিজের চলশক্তির ওপর একটা অখণ্ড বিশ্বাস অর্জন করলাম । ফিরে এলাম মুহূর্তের মধ্যেই ।

যতীনের বাড়ীর দরজার কাছে এসেই থমকে দাঁড়ালাম । নিজের কানকেও বিশ্বাস করতে প্রবৃত্তি হ'লো না । বেশ স্পষ্ট শুনতে পাচ্ছি যতীনের গলা : একখানা সুন্দর মুখ থাকলে এ পৃথিবীতে কি না হয় !—লোকগুলো কি বোকা !

—হাঁ । কিন্তু আর আমি পারবো না : এই শেষ ।

—বাই বল, চমৎকার হয়েছে তোমার অভিনয় । সিনেমায় নামলে, তুমি একজন প্রথম শ্রেণীর অভিনেত্রী হ'তে ।

—লজ্জা করে না ? তোমার বন্ধু এলে ব'লো, সে যেন আর এ-বাড়ীতে না আসে ।

—খাবে কি এর পর ?

—গলায় দড়ি দেবো, সেও ভাল । তুমি আর কি করতে বল আমাকে ! এই কি মেয়েদের রূপ ! ওগো, তোমার পায়ে পড়ি—আমায় মুক্তি দাও : আর পারি না, পারি না এমন ক'রে—না, না, আমি আর পারবো না—আর পারবো না আমি । বলতে বলতে বৌদি কান্নায় ফেটে পড়লো ।

—বাক্, আরো একসেট গয়না হ'লো তাহ'লে । রক্ত রায়ে একসেট, আর—

আর শুনবার শক্তিও বুঝি আমার লোপ পেয়ে গিয়েছিলো । টলতে টলতে এসে দাঁড়ালাম, বড় রাস্তার ধারে । কোথাও হাওয়া নাই : একটা বিশী দুর্গন্ধে পৃথিবীর দম যেন আটকে আছে । বিদায় বন্ধু এবং বিদায় আমার রহস্যময়ী বৌদি ! একটা চলন্ত-ট্রামে উঠে বসলাম । কণ্ডাক্টার জিগোস করলে, কোথায় যাবেন ?

বললাম, জাহান্নমে : যেখানে ইচ্ছা চলুক ।

প্রশ্ন

শ্রীকমলাপ্রসাদ বন্দ্যোপাধ্যায়

তুমি মোরে ভুলে যাবে ;—আমার স্বরণে
আসেনা এ কথা কভু । জীবনে মরণে
যে প্রেম নিয়ত থাকে পবিত্র অমল,
যৌবন সরসী-জলে শুভ্র শতদল

ফুটে থাকে নিষ্কলুষ কামনার মত
দেয় প্রাণে আনন্দের পরশ সতত ।
সে প্রেমের প্রতিলিপি হৃদয়ের পরে
চিরস্থায়ী থাকে । কভু ভ্রান্তির গোচরে

আসেনা বলিয়া জানি, তবুও শুধাই
তোমার অন্তরে মোর স্মৃতি কিগো নাই ?

অন্ধতার কারণ ও তাহার নিবারণ

ডাঃ শ্রীশ্রীশীলকুমার মুখোপাধ্যায় এফ-আর-সি-এস (এডিন) ; ডি-ও (অক্সন) ;

ডি-ও-এম-এস (লণ্ডন)

অনেকেই বোধ হয় জানেন না বা খবর রাখেন না যে আমাদের দেশে কত লোক অন্ধ।

ভারতবর্ষে প্রায় দশ লক্ষ অন্ধ লোক আছে এবং ত্রিশ লক্ষ লোক আছে যাহাদের একটি চক্ষু নাই কিম্বা কোন চক্ষুরোগ আছে যাহার জন্ম তাহারা দৃষ্টিহীন।

এ কথা জানা উচিত যে, উপযুক্ত চিকিৎসাদ্বারা

পরামর্শ অনুসারে কার্য করা যায় তাহা হইলে সহজেই এই রোগমুক্ত হইয়া দৃষ্টিশক্তি পুনরায় ফিরিয়া পাওয়া যায়।

যখন অনেক স্থলেই অন্ধতা হইতে অব্যাহতি পাইবার উপায় আছে তখন এত লোকের অন্ধ হওয়া উচিত নয়। সামান্য উপায় দ্বারা দৃষ্টিশক্তি রক্ষা করা যায়। চক্ষুর প্রতি অযত্নের জন্ম অনেক শিশু অন্ধ হইয়া যায়, কিন্তু অতি সহজেই তাহাদের দৃষ্টিলোপ নিবারণ করা যায়। দেখা গিয়াছে যে অন্ধতার প্রধান কারণ এইগুলি :

অজ্ঞতা

অনবধানতা

কুসংস্কার

অসহযোগ

কেরাটোম্যালেসিয়া এবং রাত্র্যন্ধতা

উপদংশ এবং গনোরিয়া (ছুষ্ঠ মেহ)

ট্রাকোমা বা দূষিত ব্রণযুক্ত চক্ষুপত্র

বিপজ্জনক বা উগ্রবীৰ্য্য ঔষধ সেবন এবং ধূলা ময়লা

দ্বারা চক্ষুর উত্তেজনা।

শিশুদিগের চক্ষুব্রণ

আঘাত

বক্রদৃষ্টি এবং অল্পদৃষ্টি

ছানি—অশ্রু থলির স্ফীতি

গ্লকোমা।

কেরাটোম্যালেসিয়া

অন্ধদিগের মধ্যে অনেকেরই দৃষ্টিশক্তি ফিরিয়া আসিতে পারে। যেমন ছানি হইলে অনেকেই দৃষ্টিশক্তিহীন হয়। বিশেষত, যাহাদের বয়স হইয়াছে তাহাদের মধ্যে অনেকেরই এই ছানি রোগ দেখা যায়। ছানি হইলে অনভিজ্ঞ চিকিৎসকের সাহায্য না লইয়া যদি কোন চক্ষুচিকিৎসকের

এই রোগ ভারতের বিভিন্ন স্থানে শিশুদিগের মধ্যে দেখা যায়। ইহা উপযুক্ত খাওয়ার অভাবে হইয়া থাকে। ইহাতে চক্ষুর ষ্বেত অংশটি কৃষ্ণবর্ণ, ধূস্রবর্ণ, শুষ্ক এবং তৈলাক্তের ন্যায় দৃষ্ট হয়। শুষ্কতা ক্রমশ চক্ষুর কৃষ্ণবর্ণ অংশে চলিয়া যায় ও এই স্থানটি হলদে ব্রণযুক্ত হয় এবং

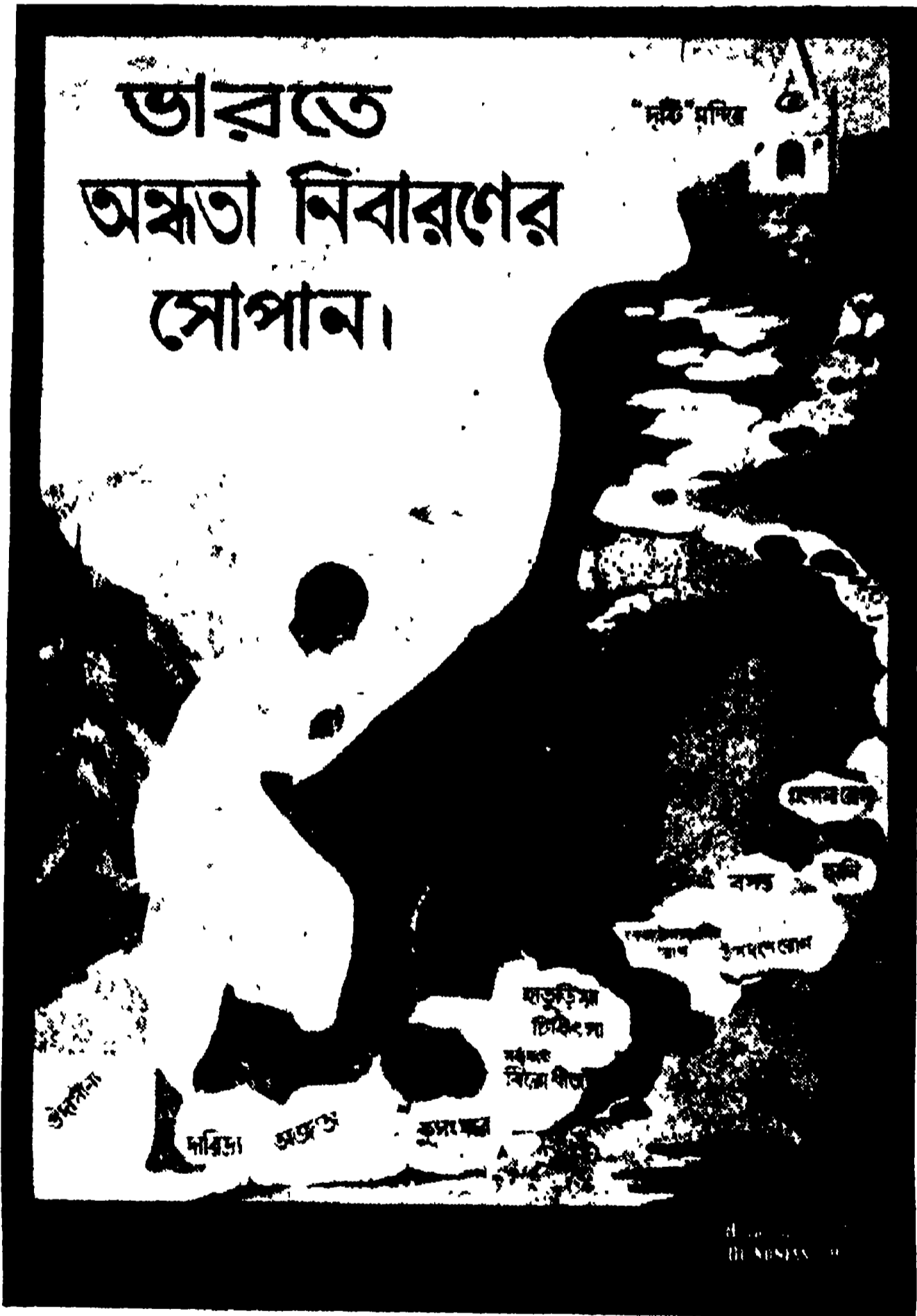

GLAUCOMA

বিশেষ

RAIN - BOW S
AFTER D LIGHT

রায়শূর ঙঃ

CROSS EYES

দ্বারা চোখ

"A MONUMENT OF NEGLECT"

Nature will not cure.

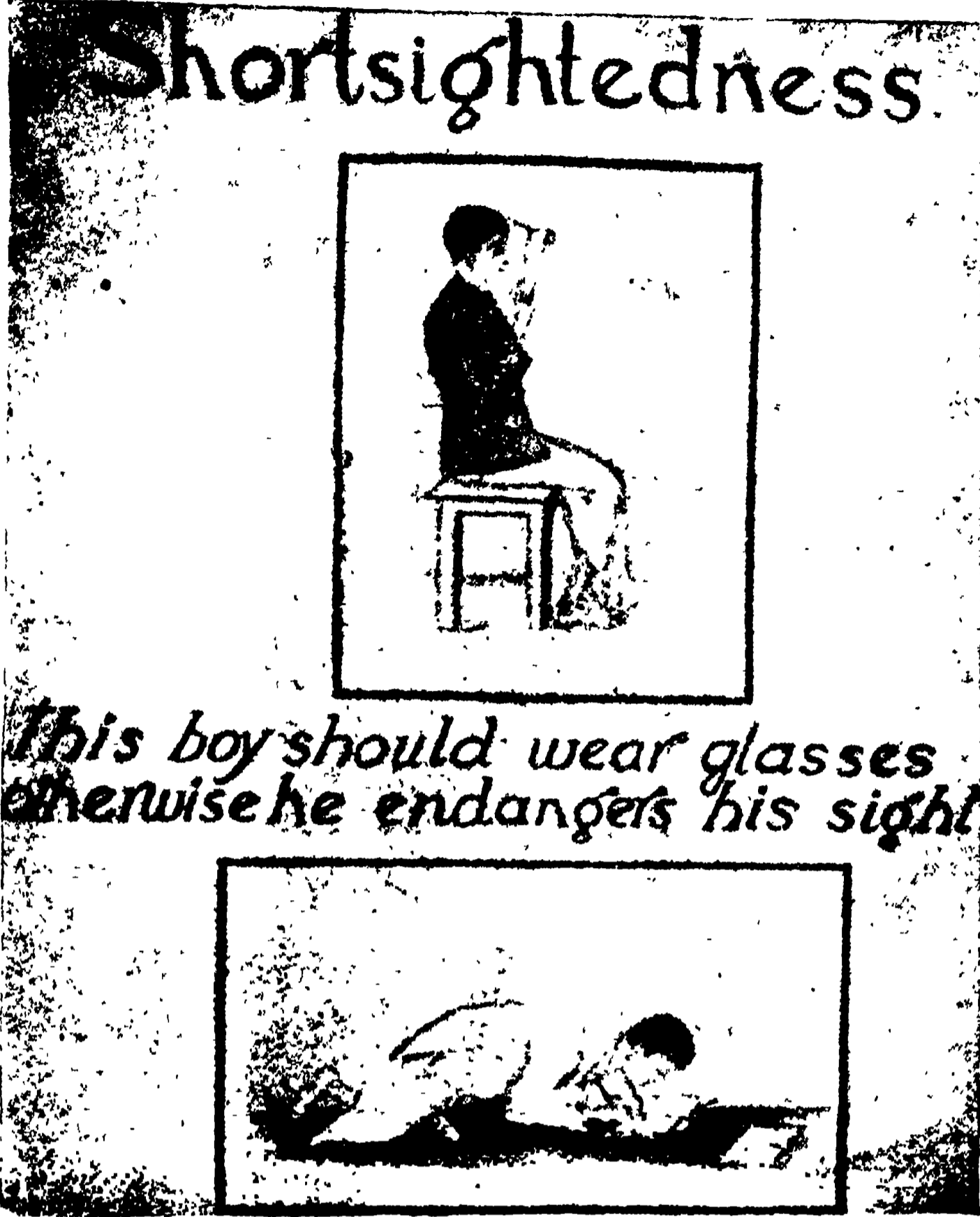

লবণ ফেলিয়া দিয়া জল ঠাণ্ডা হইলে এই লোসন ব্যবহার্য্য) ।

(ক) শিশুদিগের পেটের দোষ (পরিপাক যন্ত্রের দোষ) থাকিলে সর্ব প্রথমে ইহার চিকিৎসা করা উচিত ।

উপদংশজনিত রোগ

(ক) সিফিলিস্ (সাধারণ লোক যাহাকে গরমি বলে)—ভারতের নানা স্থানে, বিশেষত কলিকাতা, বোম্বাই এবং মাদ্রাজের ন্যায় বড় বড় নগরে উপদংশই বহু লোকের অন্ধতার কারণ । এই কারণে অন্ধতা হইলে বিশেষজ্ঞের দ্বারা চিকিৎসা করাইবে । যত দিন না রক্ত পরীক্ষার দ্বারা বুঝা যায় যে, রোগ সমূলে বিনষ্ট হইল তত দিন চিকিৎসা চালাইতে হইবে । যুবকেরা বিবাহের পূর্বে উপদংশ রোগাক্রান্ত হইলে কোন চিকিৎসকের পরামর্শ অনুসারে চলা তাহাদের বিশেষ দরকার । উপদংশ রোগে ভুগিয়াছে এমন কোন লোকের দৃষ্টিশক্তি কমিয়া

প্রায়ই দৃষ্টিশক্তির লোপ হয় । রাত্র্যন্ধতা আরও সাধারণ রোগ এবং কেরাটোম্যালেসিয়ার ন্যায় ইহা একই কারণে জন্মায় । এই সকল রোগ নিবারনের উপায়—প্রত্যহ আড়াই পোয়া আন্দাজ টাটকা দুধ খাওয়া, কিম্বা দুই আউন্স মাখন খাওয়া, কিম্বা টাটকা শর্জি, গাজর, কপি, টম্যাটো প্রভৃতি খাওয়া । স্তন্যপায়ী শিশুর এই রোগ হইলে এবং শিশুর মাতা স্বাস্থ্যবতী না হইলে শিশুর মাতাকে প্রত্যহ দুইবার করিয়া এক হইতে চারি চামচ কডলিভার অয়েল দেওয়া দরকার ।

এই সকল রোগ হইলে কডলিভার অয়েলই শ্রেষ্ঠ ঔষধ । কডলিভার অয়েল দুপ্রাপ্য হইলে পাঠা বা ভেড়ার মেটে অল্প মসলার সহিত পাক করিয়া রোগীকে খাইতে দিবে । কেরাটোম্যালেসিয়ার লক্ষণ প্রকাশ পাইলে চক্ষু দুটি পরিষ্কার রাখিতে হইবে । চক্ষু দুইটি দিবসে চারি হইতে ছয় বার বোরিক লোসন্ বা লবণ জল দিয়া ধুইয়া চক্ষুর মধ্যে কয়েক ফোঁটা ক্যাষ্টর অয়েল (খাঁটি রেড়ির তৈল) দিবে । (এক পাইট ফুটন্ত জলে দুই চায়ের চামচ বোরিক এসিড পাউডার কিম্বা এক চায়ের চামচ সাধারণ



Chronic inflammation of the tear Sac.

দৃষ্টি হীনতা

(কেরামোলেসিয়া) অনেক দুর্বল ও রোগা ছেলের
সেখা গলিয়া

অন্ধ হয়



খাওয়ান!

Association for Prevention of
BLINDNESS - Dhaka



জানম
উপদেশ জমিত
(সিফিলিস)

১৩৬

গেলে কিম্বা—চক্ষু লাল ও বেদনায়ুক্ত হইলে অবিলম্বে কোন চক্ষু চিকিৎসকের সাহায্য লওয়া উচিত।

গনোরিয়া

(দুই মেহ, যাহাকে জনসাধারণ ধাতের ব্যামো বলে)
—গনোরিয়ার উপযুক্ত চিকিৎসা না হইলে ভীষণ চক্ষু-রোগ উপস্থিত হইতে পারে। রোগের প্রারম্ভেই যদি ইহার উপযুক্ত চিকিৎসা না হয় তাহা হইলে চক্ষুর বিশেষ ক্ষতি হইতে পারে বা চক্ষু দুইটি অন্ধ হইতে পারে। গনোরিয়া আক্রান্ত রোগী যতদিন না সম্পূর্ণরূপে আরোগ্য

ভারতে ইহা খুবই দেখিতে পাওয়া যায় এবং শিশু-দিগের পক্ষে অতীব বিপজ্জনক। অধিকাংশ স্থলে এই রোগ চক্ষুর উপরের পাতার নিম্নভাগ আক্রমণ করে। ইহাতে রোগীর চক্ষুর পাতা ভারি দেখায়। রোগের প্রারম্ভে চিকিৎসা করিলে এই রোগ সারিয়া যায়। কিন্তু যদি সুচিকিৎসা না হয় তাহা হইলে ইহা হইতে কর্নিয়ায় অর্থাৎ চক্ষুর বাহ্যদৃষ্টিতে কাল অংশের উপর ঘা প্রভৃতি হইয়া থাকে এবং ইহাতে চিরকালের মত দৃষ্টিশক্তির হানি হয় এবং অনেক স্থলে রোগী অন্ধ হইয়া যায়।

যদি কোন শিশুর এই রোগ হইয়াছে বলিয়া

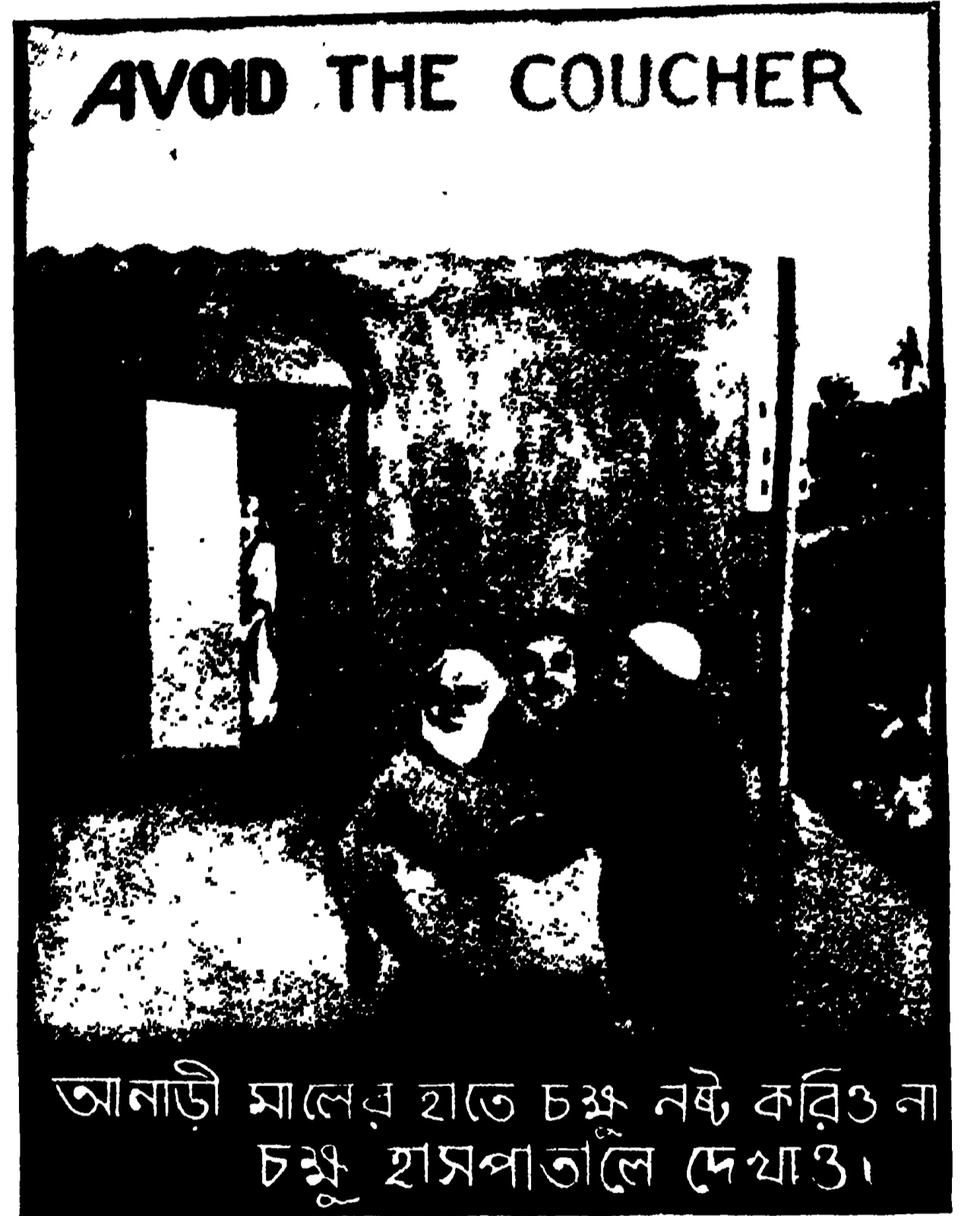
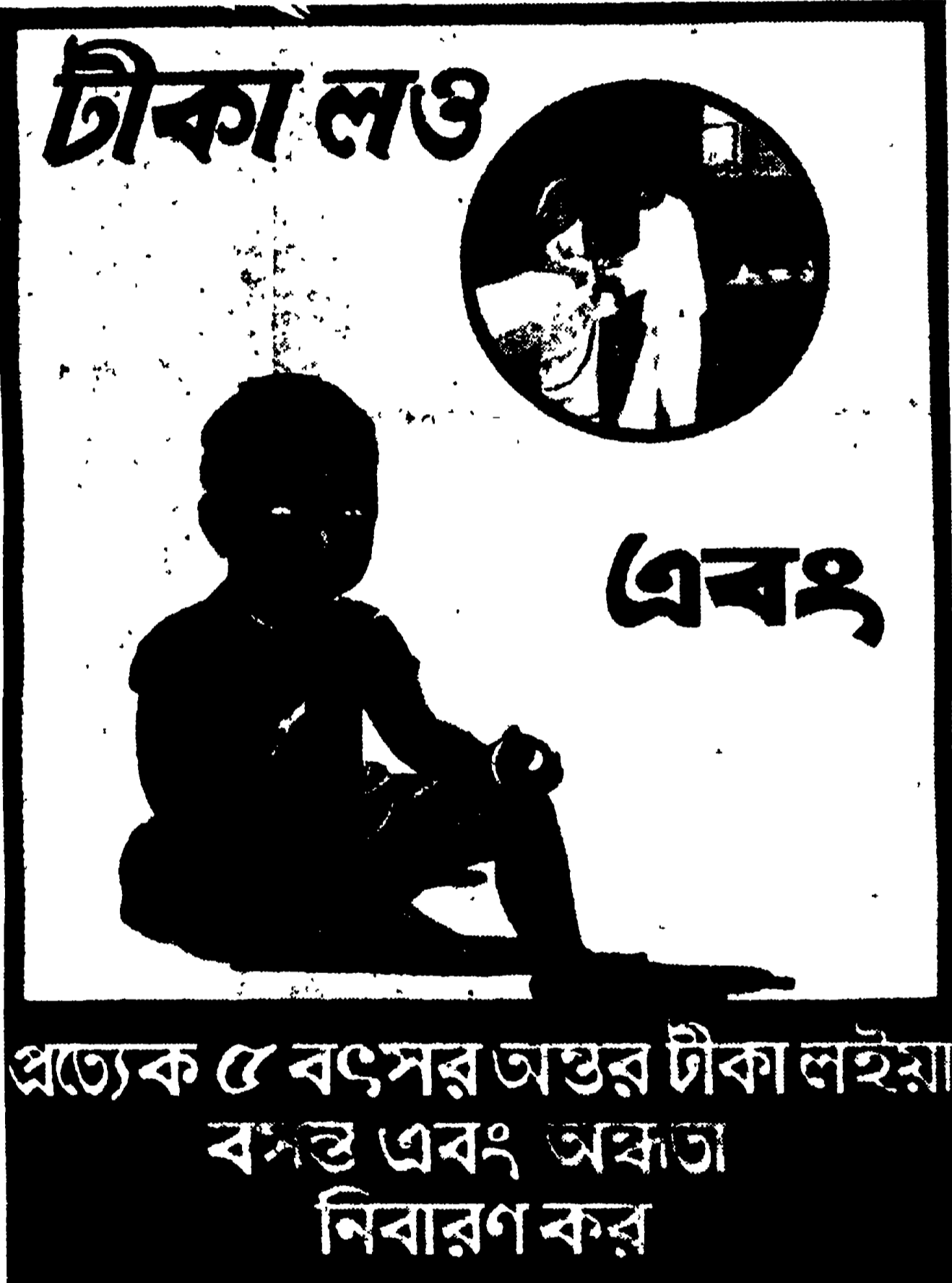

হয় ততদিন তাহাকে চিকিৎসাধীন থাকিতে হইবে। তাহাকে বিশেষ সাবধান হইতে হইবে যেন দূষিত শ্রাব কোনরূপে হস্ত বা তোয়ালে বা গামছার সহযোগে নিজের বা অপরের চক্ষু স্পর্শ না করে। গনোরিয়া আক্রান্ত রোগীর চক্ষুরোগ উপস্থিত হইলে অবিলম্বে চক্ষু চিকিৎসকের সাহায্য লওয়া উচিত।

ট্রাকোমা বা ত্রণযুক্ত চক্ষুপত্র

এই রোগে চক্ষু ক্ষীণ হয়। ইহা অত্যন্ত সংক্রামক।

সন্দেহ হয় তাহা হইলে তাহাকে চিকিৎসকের নিকট পাঠাইতে হইবে; কিন্তু যদি চিকিৎসক পাওয়া না যায়, তাহা হইলে কোন ভাল ঔষধালয় হইতে বিশুদ্ধ ক্যান্স্টর অয়েল (রেড়ির তেল) আনাইয়া চক্ষু মধ্যে প্রয়োগ করিলে চলিবে। এই ক্যান্স্টর অয়েল প্রয়োগের পূর্বে প্রত্যহ চারি হইতে ছয় বার চক্ষু দুইটি লবণ জলে কিম্বা বোরিক লোসানে ধুইতে হইবে। (এক পাইট ফুটন্ত জলে এক চায়ের চামচ সাধারণ লবণ বা দুই চায়ের চামচ বোরিক এসিড পাউডার

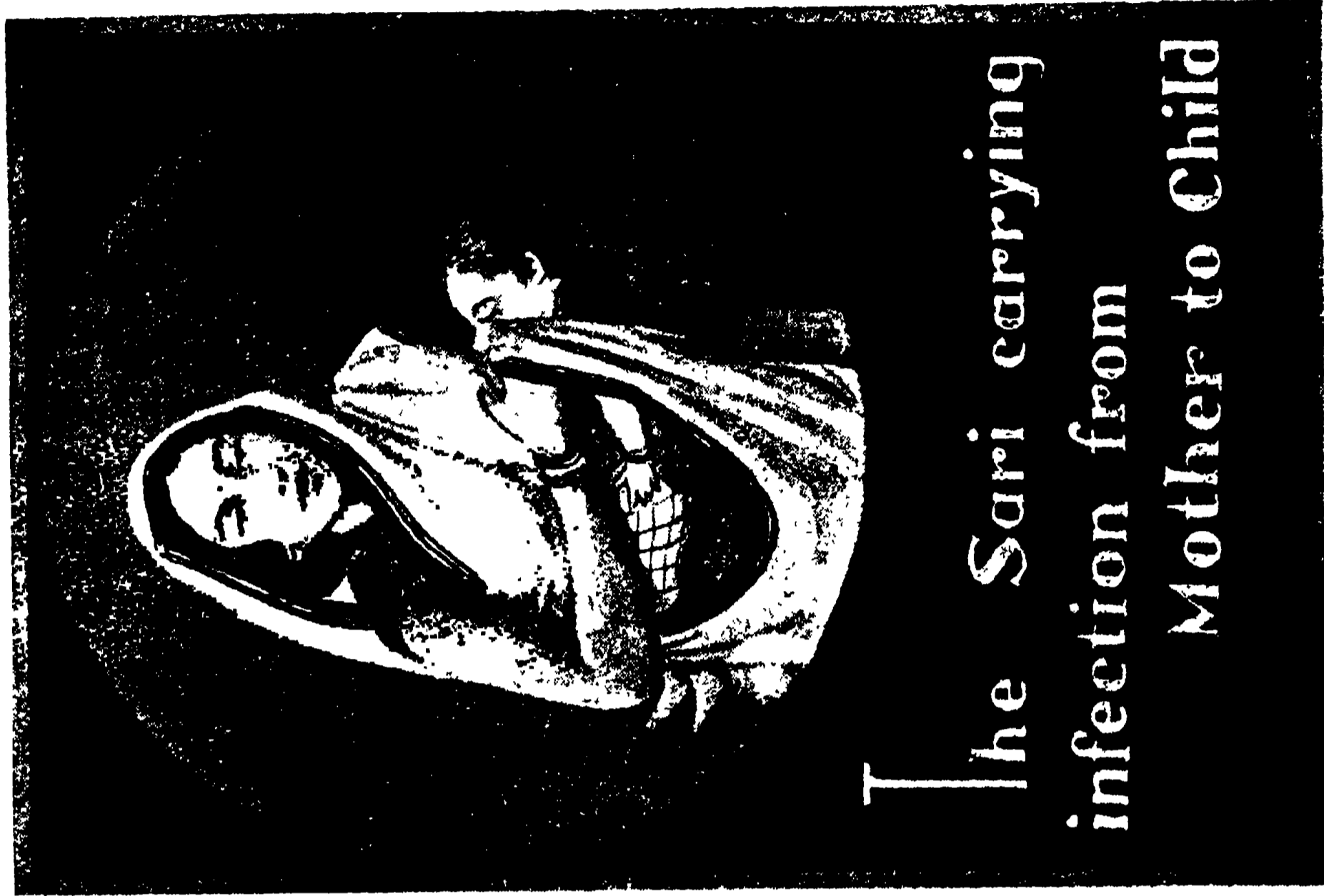

ফেলিয়া শীতল হইলে ব্যবহার করিবে)। তুলা পাঁচ মিনিট উত্তমরূপে জলে ফুটাইয়া লইয়া ঠাণ্ডা হইলে সেই ভিজা তুলা দিয়া আক্রান্ত চক্ষু মুছাইয়া দিবে। এই রোগে আক্রান্ত শিশুদিগকে নীরোগ শিশুদিগের সহিত মিশিতে দেওয়া উচিত নয়। সাবান জলে হাত মুখ ধুইয়া পরিষ্কার রাখিলে, অপরের ব্যবহৃত গামছা, তোয়ালে প্রভৃতি, অন্তের ব্যবহৃত সুরমা, সুরমার কাঠি, কাজল প্রভৃতি ব্যবহার না করিলে এবং (মাছি দূষিত চক্ষু হইতে নির্দোষ চক্ষুতে বিষ বহন

উচিত। পরিষ্কার পরিচ্ছন্ন থাকা কতদূর প্রয়োজনীয় ইহাও তাহাদিগের শিক্ষা হওয়া উচিত।

বসন্ত

অন্ধতার একটি প্রধান কারণ বসন্ত। প্রত্যেক শিশুকে পুনঃ পুনঃ টিকা দিলে এই রোগ হইতে অব্যাহতি পাওয়া যায়। জন্মের অল্পকাল পরে টিকা দিয়া শিশুদিগকে সাত বৎসর অন্তর টিকা দেওয়া উচিত; বিশেষত যে সময়ে বসন্তের প্রাদুর্ভাব হয় সে সময়ে টিকা দেওয়া দরকার। কোন লোকের বসন্ত হইলে তাহার চক্ষু দুই ঘণ্টা অন্তর গরম লবণ জলে কিম্বা বোরিক লোসনে ধোত করা উচিত এবং প্রত্যহ রাত্রে একটু বিশুদ্ধ ভেসলিন তাহার চোখের পাতায় কাজলের মত দেওয়া উচিত। এই রোগের বৃদ্ধির সময় চোখের পাতা বন্ধ রাখা উচিত এবং ধুইবার সময় কেবল খোলা উচিত। বসন্তরোগে চিকিৎসকের পরামর্শ বিশেষ প্রয়োজনীয়।

এন্টারিক জরে, হামে, কলেরায় এবং অপরাপর স্থায়ী রোগে রোগীর চক্ষুর বত্ন লওয়া বিশেষ দরকার।

বিপজ্জনক ও উগ্রবীৰ্য্য ঔষধ প্রয়োগ

ভারতে হাজার হাজার লোক অচিকিৎসকের (হাতুড়ের) হাতে পড়িয়া অন্ধ হইয়া গিয়াছে। এই সকল অশিক্ষিত লোক রোগীকে নানা কথায় মুগ্ধ করিয়া সূচিকিৎসকের আশ্রয় লইতে দেয় না এবং সময় থাকিতেও তাহাদের চোখের চিকিৎসা হইতে দেয় না। এই সকল হাতুড়ে চক্ষুর মধ্যে বিপজ্জনক ও উগ্রবীৰ্য্য ঔষধ প্রয়োগ করিয়া এবং দূষিত বস্তু চক্ষু মধ্যে প্রয়োগ করিয়া চক্ষুর বিশেষ অনিষ্ট করে। ইহারা একই কাঠির সাহায্যে নানা লোকের চোখে সুরমা দিয়া বা একই আঙুলে কাজল দিয়া ট্র্যাকোমার সংক্রমণ বহন করে। চক্ষুরোগ হইলে সূচিকিৎসকের পরামর্শ লইবে, কখন হাতুড়ের কাছে যাইবে না। স্মরণ রাখা উচিত যে চোখ ফুলিলে বা চোখ উঠিলে, উপযুক্ত চিকিৎসার অভাবে দৃষ্টিশক্তি বিশেষভাবে হীন হইতে পারে।

ধূলা বা ময়লার উত্তেজনায় চক্ষু সহজেই ফুলিয়া ওঠে এবং ইহা অগ্রাহ করিলে কর্নিয়ায় ঘা হইতে পারে



করে বলিয়া) চক্ষুতে মাছি বসিতে না দিলে এই রোগের হাত হইতে অব্যাহতি পাওয়া যায়। ট্র্যাকোমা রোগী দেখিবার পর কার্বলিক-সাবান ও জল দিয়া উত্তমরূপে হাত ধুইয়া ফেলিবে।

স্কুলের ছাত্রছাত্রীদিগের মধ্যে যদি কেহ ট্র্যাকোমা আক্রান্ত হয় তাহা দেখিবার জন্ত মধ্যে মধ্যে পরীক্ষা হওয়া উচিত। এই রোগাক্রান্ত ছাত্রদিগের সূচিকিৎসা হওয়া উচিত এবং নীরোগ ছাত্র হইতে তাহাদিগকে দূরে রাখা

এবং দৃষ্টিশক্তির লোপ হইতে পারে। হাত মুখ দিনে দুইবার সাবান জলে ধুইবে এবং পরিষ্কার রাখিবে। যে সময় ধূলা উড়িতে থাকে সে সময় চক্ষুর আবরণ ব্যবহার করা উচিত। রেল গাড়ীতে চাপিয়া জানালা দিয়া মুখ বাড়াইয়া এন্জিনের দিকে চাহিবে না। চোখে ধূলা কিম্বা ময়লা পড়িলে পরিষ্কার জলে ধুইয়া ফেলিবে, লবণ জল হইলে আরও ভাল হয়, (কখন চোখ রগড়াইবে না) এবং কয়েক ফোঁটা ক্যাষ্টর অয়েল চোখে দিবে। যদি ইহাতে আরাম না হয়, চিকিৎসকের পরামর্শ লইবে। তোমার মঙ্গলকামী কোন বন্ধুকে অপরিষ্কার রুমালের কিংবা কাপড়ের খুঁট দিয়া ধূলা কিম্বা ময়লা বাহির করিতে দিবে না; ইহাতে অনিষ্টকারী কোন পদার্থ চোখে প্রবেশ করিয়া বিশেষ ক্ষতি করিতে পারে।

শিশুর চক্ষুব্রণ

(চোখের ঘা—অফথ্যালমিয়া নিওনেটোরাম) : ইহা গনোরিয়া বা ধাতু-পীড়াজনিত চক্ষুর ক্ষীতি। নবজাত শিশুর ইহা অতি সাধারণ রোগ। জন্মের সময় শিশুপ্রসবদ্বার হইতে এই বিষ গ্রহণ করে এবং তিন-চার দিন পরে বা এক সপ্তাহের মধ্যে শিশুর চক্ষু হইতে এক প্রকার হল্‌দে শ্রাব নির্গত হয় এবং চোখের পাতা ফুলিয়া যায় ও লাল হয়। এই শ্রাব অত্যন্ত সংক্রামক এবং অপরের চোখে প্রবেশ করিলে এই রোগ উৎপাদন করে। কোন শিশুর এই রোগ হইলে তাহাকে অবিলম্বে চিকিৎসকের নিকট লইয়া যাওয়া উচিত। শীঘ্র চিকিৎসা না হইলে চক্ষু নষ্ট হইবার আশঙ্কা থাকে। শিশু ভূমিষ্ঠ হইবার পরেই ধাত্রী যদি কয়েক ফোঁটা ১% সিল্ভার নাইট্রেট সলিউশন শিশুর চক্ষুতে প্রয়োগ করে তাহা হইলে এই রোগের আশঙ্কা কম হইয়া যায়। গ্রেট ব্রিটেন, ফ্রান্স প্রভৃতি দেশে এই ফলপ্রদ অথচ নির্দোষ ঔষধ প্রয়োগ এক প্রকার বাধ্যতামূলক হইয়াছে। প্রত্যেক চিকিৎসক ও ধাত্রী ইহা জানেন এবং প্রত্যেক গৃহস্থেরই ইহা জানা উচিত।

দুর্ঘটনা, আঘাত বা অপঘাত :—

যে স্থানে অনেক কলকারখানা আছে, সে স্থানে আঘাত বা অপঘাতে অনেকের চক্ষু নষ্ট হয়। এই সমস্ত

কল-কারখানায় যাহারা কাজ করে এবং যাহাদের চক্ষুর বিপদের আশঙ্কা আছে, তাহাদের চক্ষু রক্ষা করিবার জন্ত গগল্ (ঠুলি চশমা) মুখোস্ প্রভৃতি ধারণ করা উচিত। লাঠি ঘুরাইলে, টিল ছুঁড়িলে বা পটকা বাজি লইয়া খেলা করিলে চোখে কিরূপে আঘাত লাগিয়া চোখ নষ্ট হইতে পারে তাহা ছেলেদের বুঝাইয়া দেওয়া উচিত। ঠুলি চশমা না পরিয়া ছেলেরা যেন কখন পটকা বাজি লইয়া খেলা না করে।



প্রসবের পূর্বে স্ত্রীলোকেরা যদি চিকিৎসকের দ্বারা পরীক্ষিত হইয়া জানিতে পারে যে প্রসব সহজ হইবে না অর্থাৎ কষ্টসাধ্য হইবে, তখন প্রসবের সময় সন্তানের চোখে কোনরূপ আঘাত আশঙ্কা করা স্বাভাবিক। এরূপ আশঙ্কার কোন কারণ থাকে না যদি প্রসবের সময় স্ত্রীলোকেরা হাসপাতালে যায় বা কোন সুদক্ষ স্ত্রী-চিকিৎসকের সাহায্য লয়।

যখন কোন আঘাতে চোখ কাল হইয়া যায় তখন

ঠাণ্ডা জলে চোখ ধুইয়া ফেলিয়া এক টুকরা পরিষ্কার কাপড় বরফ জলে ভিজাইয়া কয়েক পাট করিয়া জল নিংড়াইয়া ফেলিয়া চোখের উপর দিয়া একখানি রুমাল দিয়া ব্যাণ্ডেজ করিয়া দিবে। অবিলম্বে চিকিৎসকের পরামর্শ লইবে। যদি আঘাত সাংঘাতিক হয়, চিকিৎসককে দেখাইতে দেরী করিবে না।

ট্যারা বা গজচক্ষু, মাইওপিয়া বা অদূরদৃষ্টি

ট্যারা বা গজচক্ষু : ট্যারা বা গজচক্ষু সাধারণত তিন

BEWARE OF "TRACHOMA" ট্রাকোমা
ইহতে সাবধান

ইহার লক্ষণ:—
চোখ লাল হওয়া, জল ও পিঁচুটি পড়া, চোখের পাতা ফুলে এবং পাতার ভিতর দানা হয়। হাতুড়ে চিকিৎসা বর্জন করিবে এবং চক্ষু চিকিৎসকের পরামর্শ লইবে



The signs are:
*Redness, discharge and watering of the eyes.
The eye-lids are swollen and granular.*

AVOID QUACKS.
CONSULT AN EYE DOCTOR

হইতে পাঁচ বৎসর বয়সের মধ্যে প্রকাশ পায়। যখনই ইহা প্রকাশ পাইবে তখনই শিশুকে কোন চক্ষুচিকিৎসকের নিকট লইয়া যাইবে। শিশুর বয়স যত কম হইবে আরোগ্যের সম্ভাবনা তত বেশি থাকিবে এবং আরোগ্যও তত অল্প সময়ের মধ্যে হইবে। চিকিৎসা যদি খুব দেরীতে হয় তাহা হইলে ট্যারা চোখটি অকর্মণ্য কিম্বা অন্ধও হইতে পারে।

যে-লোকের অদূরদৃষ্টি হইয়াছে সে বিশ ফুট তফাতে কোন জিনিষ স্পষ্ট দেখিতে পায় না, ঝাপসা ঝাপসা দেখে; কিন্তু খুব কাছের জিনিষ বেশ দেখিতে পায়। এইজন্য সে কোন বই পড়িতে হইলে বা সূক্ষ্ম কাজ দেখিতে হইলে বইখানি বা সূক্ষ্ম কাজটি চোখের খুব নিকটে ধরে। এই রোগ শৈশবে আরম্ভ হয় এবং বয়সের সঙ্গে সঙ্গে বৃদ্ধি পায়। পাঁচ-ছয় বৎসর বয়সে শিশু যখন পড়িতে আরম্ভ করে কিংবা কোন সূক্ষ্ম বা মিহি কাজ দেখিতে আরম্ভ করে সেই সময়ে জোর করিয়া দৃষ্টি নিক্ষেপ করিতে গিয়া এই রোগে আক্রান্ত হয়। যে সময়ে শিশু জোর করিয়া এই ভাবে তাহার দৃষ্টিশক্তিকে কোন জিনিষে নিয়োগ করে সেই সময়ে যদি শিশুকে দৃষ্টিশক্তি জোর করিয়া ব্যবহার করিতে না দেওয়া হয় তাহা হইলে এই রোগের আক্রমণ হইতে অব্যাহতি পাওয়া যায়। এই সময়ে নিম্নলিখিত নিয়মগুলি পালন করা উচিত :

(১) শিশু যে পুস্তক পড়িবে তাহার অক্ষর বড় বড় হওয়া দরকার। শিশুর বয়স যত কম হইবে অক্ষর তত বড় হওয়া চাই।

(২) পুস্তক কিম্বা কোন জিনিষ দেখিতে হইলে চোখ হইতে এক ফুটের বেশি কাছ ধরিবে না।

(৩) আলো মাথার পিছন হইতে একটি কাঁধের উপর দিয়া আসা চাই।

(৪) মাথা খাড়া করিয়া রাখা চাই। শিশু যেন ঝুঁকিয়া লেথা পড়া না করে বা শুইয়া শুইয়া না পড়ে।

(৫) শিশুকে প্রচুর আলোকে পড়িতে বা কাজ করিতে দিতে হইবে। কৃত্রিম আলোক অপেক্ষা দিনের আলোকই ভাল। সাধ্যমত শিশুকে রাত্রে পড়িতে দিবে না। সাদা আলোক অপেক্ষা কোমল হৃদে আলোক ভাল।

(৬) ছয়-সাত বৎসরের শিশুকে একসঙ্গে আধ ঘণ্টার বেশি পড়িতে দিতে নাই কিম্বা সমস্ত দিনে দুই-তিন ঘণ্টার বেশি পড়িতে দিবে না।

(৭) শিশুকে খালি পেটে অর্থাৎ প্রাতরাশের পূর্বে পড়িতে দিবে না।

ভূস্বর্গ-চঞ্চল

শ্রীদিলীপকুমার রায়

উষা !

তোমার কথা ভূস্বর্গ-চঞ্চলে ইতিপূর্বেই লিখেছি তোমার অনিচ্ছা সত্ত্বেও। এবারো তোমাকেই তাগ ক'রে গোচন করি আমার উনশেষ পত্রবাণ। আমাকে তুমি দুঃসহ্যে পারবে না, যেহেতু আমি তোমাকে যথাবিধি শাসিয়ে রেখেছিলাম। তাছাড়া, তোমার সঙ্গে আলাপ সেদিনের হ'লেও মনে হয় যেন বহু দিনের বহু বিচিত্র। বিশেষ ক'রে ৩ধরনীদার স্ত্রে। জুনে তোমার সঙ্গে শিলঙে আমাদের দেখা আনন্দের উচ্ছল লগ্নে। তারপরো এ পরিচয় তাঁরি তর্পণে পরিণতি লাভ করে তাঁরই বিয়োগ-বেদনার মধ্য দিয়ে—পত্রালাপে। মানুষে মানুষে একটা সুন্দর বন্ধন গ'ড়ে ওঠে নানা পথে। তাদের মধ্যে একটা সেরা পথ হ'ল—যখন দুঃসহ্যেই দুঃসহ্যকে ছোঁয় আর একজনের স্নেহমাধ্যস্থের প্রণালীতে। জীবনে 'কমন য্যাডমিরেশন' বড় সুন্দর জিনিষ। ৩ধরনীদার আনন্দ-সান্নিধ্যের মধ্যে দিয়ে তোমার আমার পরিচয় এইভাবে আরো গ'ড়ে উঠেছিল—তুমি জানো। কেবল তুমি জানো না, তিনি তোমাকে কতখানি শ্রদ্ধা করতেন। স্নেহ করা আমাদের পক্ষে খানিকটা সহজ—তার মালমশলার অনেকখানিই জোগায় আমাদের প্রাণশক্তি। আত্মীয়তা করা আরো সহজ—যেহেতু এর জোগান দেয় শুধু আমাদের সমাজ নয়—আমাদের সমাজপুষ্টি মিশুকে বৃদ্ধিগুণি। কিন্তু কঠিন হ'ল স্নেহের প্রাণশক্তিকে শ্রদ্ধার আস্তর শক্তি দিয়ে সুসম্পূর্ণ সুসমঞ্জস ক'রে তোলা। এ কঠিন কাজটি ধরনীদা পারতেন তুমি জানো। তোমার সরলতাকে তাই তো তিনি এত বড় ক'রে দেখতে পেরেছিলেন। অমন কর্মকোশলী হ'য়েও তিনি নিজের স্বভাবের শ্রামলতাকে রেখেছিলেন সতেজ। সরলতা স্বভাব-শ্রামল, শ্রামলতা স্বভাব-সরল। তোমাদের মধ্যে জানাজানি হয়েছিল এই জন্তেই। সরলতা যেন ফুল, শ্রামলতা যেন লতা। এদের মধ্যে মৈত্রী হবে এতে বিশ্বাসের কী আছে? অথচ তুমি বিশ্বাসিত হয়েছিলে অসুভব ক'রে

যে, ধরনীদা তোমাকে শাসন করা সত্ত্বেও এত আপনমনে করতেন। আপনমনে করতেন ব'লেই তো শাসন করতেন ভাই। তিনি আমাকে জনাস্তিকে বলতেন প্রায়ই : উষা এত বেশি সহজে অগ্ৰকে বিশ্বাস করে যে আমার ভয় হয় ও ঠকবে অনেকের কাছেই। তখন ও ভারি ঘা খাবে।

ধরনীদা উদার লোক ছিলেন, শ্রামল মানুষ ছিলেন, কিন্তু ঠকতে একান্তই নারাজ। তাঁর ব্যক্তিস্বরূপের মধ্যে কোমলতা যথেষ্ট থাকলেও গাঁথুনি ছিল পাকা। তিনি জানতেন ফুলধনু কাব্য কথা, শুধু ফুল দিয়ে ধনুক গড়া যায় না—যদি না ফুলের নীচে থাকে বাঁকারি। লালিত্য ভালো জিনিষ, কিন্তু নির্ভেজাল লালিত্য দিয়ে কোনো পাকা কাজ হয় না—বনেদের মধ্যে থাকাই চাই কাঠিন্য। তোমার কুসুম-কোমলতায় তাই তিনি সময়ে সময়ে শঙ্কিত হ'য়ে উঠতেন—বিশেষ ক'রে পেট্রিয়টদের বাগ্মিতায়ও তুমি অভিভূত হ'তে ব'লে। (অথচ মনে রেখো পেট্রিয়ট বলতে এখানে আমি খাঁটি দেশভক্ত বুঝছি না) খাঁটি মানুষ যেখানেই দেখি শ্রদ্ধা আসে—যেহেতু সংসারে ভেজালই যে সাড়ে পনের আনা। পেট্রিয়ট বলতে আমি বুঝছি—(কি বলব ?) পেট্রিয়ট আর কি। এদের ধরনীদা কোনো দিনও নেকনজরে দেখেন নি। তাই তোমাকে সজ্জভঙ্গে বলতেন থেকে থেকে (মনে আছে ?)—

নিত্তি করে যারা বক্তৃতা—তারা

যা বলে প্রায়ই মেকি।

তাই বলি : “উষা ! ভুলো না কো ভূষা

বাহিরের শুধু দেখি”।

ঠিক এই কথা বলতেন আমার আর এক প্রিয় বন্ধু ৩ধর্মবীর। ধরনীদার প্রায় সঙ্গে সঙ্গে তিনিও মারা গেলেন—কাগজে পড়লাম এই সেদিন। আমাদের দেশের দুঃসহ্য খুব ভালো লোকের তলব হ'ল একই মাসে—এই জুলাইয়ে। অথচ এই সেদিনো এ দুটি মানুষ কত গল্পালাপই যে করেছে লাহোরে !

ধর্মবীরের কথা ইতিপূর্বে ভূষর্গ-চঞ্চলে লিখেছি। আমার মনটা তুমি জানো—যাকে বলে প্রগতিশীল, আমি ঠিক সে ভাবের ভাবুক নই। আমি স্বভাব-বুর্জোয়া একথা স্বীকার করতে একটুও লজ্জা পাই না। আমাকে ভুল বুঝো না। আমি বলি না যে বুর্জোয়া-সংস্কৃতির মধ্যে নিন্দনীয় কিছুই নেই। কোন্ সংস্কৃতির মধ্যে নেই? আমি শুধু বলি যে বুর্জোয়া-সংস্কৃতির শ্রেষ্ঠ নমুনা যেসব মানুষ, তাদের চরিত্র সব জড়িয়ে মনুষ্যত্বের মুখোজ্জ্বল করেছে একথা অকুতোভয়ে বলা চলে। ধরনীদা ও ধর্মবীরের কথা স্মরণ ক’রে একথা বলতে আজ আরো একটু জোর পাচ্ছি—distance lends perspective to the view বলে।

পেশোয়ার থেকে ফিরে যখন ধর্মবীরের ওখানে পুনরায় দ্বাদশ ভৌতিক আতিথ্য স্বীকার করি তখনো মনে হয়েছিল একথা। ওখানে সমস্ত বড় হিতকর প্রতিষ্ঠানের সঙ্গে তাঁর ঘনিষ্ঠ যোগ ছিল। শুধু টাকা দিয়ে নয়—(দানেও তিনি ছিলেন মুক্তহস্ত—না জানে কে?)—নিজের শ্রম ও স্বাস্থ্য দিয়েও তিনি জনসেবা করতেন অকাতরে। সামান্য অবস্থা থেকে তিনি ধনশালী হয়েছিলেন, কিন্তু প্রকৃতির মাদুর্গ একটুও হারান নি পনাগমে—যেমন অনেকেই হারান দেখি। এখানে ধরনীদা ও ধর্মবীরের মিল ছিল গভীর। হয়ত বিশেষ ক’রে সেই কারণেই এ দুটি মানুষ প্রথম দর্শনেই পরস্পরের কাছে ঘনিষ্ঠ হ’য়ে উঠেছিল।

এ-বন্ধুত্ব হয় ওদের আরো একটা কারণে। ধর্মবীর ধরনীদাকে ও আমাকে ধরেন—লালা লাজপৎ রায়ের যক্ষ্মা-হাসপাতালের জন্তে একটা জলশা ক’রে কিছু টাকা তুলে দিতে। ধরনীদা তৎক্ষণাৎ রাজি। উমা ও এষা থাকায় আমাদের বিশেষ সুবিধা হয়েছিল, কারণ উমার গানের সঙ্গে এষার নাচ সহজেই জ’মে যেত। কিন্তু হ’লে হবে কি—“থাবে?” প্রশ্নে যেমন শিশুর মুখে তৎক্ষণাৎ জোগায় গ—কোথাও “গান গাইবে?” প্রশ্নে উমার মুখে তেমনি সহজে জোগাত—না। কিন্তু ধরনীদা এসব ক্ষেত্রে ছিলেন নাছোড়বন্দ, বললেন : “হাসি, গান গেয়ে যদি পরের এ হেন উপকার হয় তবে গানের আরো বেশি সার্থকতা।” আর থাকবে কোথা? কোপ বুঝে আমিও মারলাম কোপ। বললাম ও কে : “হাসি, এ হ’ল লাহোর—বাঘা উর্দূর দেশ, এখানে ভেতো বাংলা চলবে না, তোমাকে গাইতে

হবে উর্দূ গজল—অমজদের, আরো নিভাও উলফংকা ইন্দো নাজুকোমে সখ্তমুশকিল হয়। চ্যারিটিতে তোমার গজল গাওয়ার হাতে খড়ি হোক।”

ওমা! মেয়ে মূর্ছা যায় কি শুনে!
ছল ছল চক্ষে গদগদ কণ্ঠে বলল আমাকে বেপথুমানা উমা :
এই বিভূঁয়ে গান গাওয়া! আর
চ্যারিটিতে? কাঁপছে গা!



এষা—মৃত্যুরতা

তার ওপরে উর্দূ গজল!
পা মাটি আর পাচ্ছে না।
মানি—মিঠে উর্দূ গজল
কিন্তু—ভেবে রক্ত হিম—
ও গালভরা উচ্চারণে
ফল যদি হয় বোড়ার ডিম?
জিভের সাথে বগড়া তালুর
দাঁতের সাথে ঠোঁটের হায়!

এক ফোঁটা এই বঙ্গবালার
বেঘোরে প্রাণ বুলি যায়।

অম্নি ধরনীদা ধম্কে উঠত :

পারবি যখন বলছে দাদা
গানের গুরু—তবুও তোর
এ কী মিছে ভয় বল্ তো
মনের কেন হয় না জোর ?
রাগাস নে আর আমায় হাসি !
ভয়ে মেয়ের কাঁপছে গা ?
শোনু কথা—তোর গান নিয়ে কি
বাপ মা মাসিও ভাবছে না ?
উচ্চারণের ক্যাশুয়াল্টি
জিভ-তালব্য লড়াইয়ে
না হয় হ'লই দুটো—শেষে
সুর বাঁচাবে—ধরাই এ।

উমাকে এইভাবে অনেক তুতিয়ে পাতিয়ে, আগে থাকতে বাচনিক সাহসনার গন্ধমাদনের জোগাড় রেখে হবু-লক্ষাকাণ্ডের ফায়ার ব্রিগেডের ব্যবস্থা ক'রে, সারঙ্গি-ওয়ালান্দয়ের উৎসাহ-পুষ্পবৃষ্টি বর্ষণের পরে ওকে দিয়ে তবে তো ঐ উর্ছ গজল দুটি গাওয়ানো গেল। এ দুটি গ্রামোফোনেও বড় সুন্দর হয়েছে ওর কর্ণলাবণ্যের গুণে। ওস্তাদরা যতই কেন বলুন না উষা, গানে অসামান্য কর্ণলাবণ্য সময়ে সময়ে অসাধ্যসাধন করতে পারে। নইলে বাঙালি বালিকার গাওয়া উর্ছ গজলে হয় কখনো এমনতর হৈ হৈ কাণ্ড ! কারণ বিশ্বাস কোরো, এ একটুও বাড়ানো কথা নয় যে উমার নাইটিংগেল নাম সারা শহরে গেল র'টে। জজ-হাকিমরা সব নিমন্ত্রণ করে আর কি ! ও এ-প্রশংসায় আরো যেম মিইয়ে গেল। আমি মাঝে মাঝে ভাবি উষা, মানুষের বিচিত্র প্রকৃতি ! প্রশংসার আলোয় কেউ বা পেখম মেলে নৃত্য সুরু করে, কারুর বা বুক ওঠে ছুরু ছুরু ক'রে। ধরনীদার বিষম ভয় ছিল মেয়ের পাছে মাথা গরম হ'য়ে যায় এত বেশি প্রশংসায়, কিন্তু আমার ভয় ছিল উন্টো দিকে—পাছে আত্মঅবিশ্বাসের বহু-প্রশ্নে ওর অসামান্য প্রতিভার বিকাশপথ রুদ্ধ হ'য়ে যায়। তোমাকে আমি নিত্যই বলতাম না যে, আমি

কোনো দিনো এই তথাকথিত বিনয়কে বড় ক'রে দেখি নি ? আমার মনে ধরে, শ্রীরামকৃষ্ণদেবের কথা যে—পারব না পারব না বলতে নেই—যে বলে—‘আমি বন্ধ আমি বন্ধ’, সে বন্ধই হ'য়ে যায় : যে বলে—‘আমি মুক্ত আমি মুক্ত’ সে মুক্তই হ'য়ে যায়। এই নিয়ে তীর্থঙ্করে শ্রীঅরবিন্দের চিঠিটি পোড়ো। তিনিও বলেন যে, লোকে যাকে বলে “sense of superiority” তার স্বপক্ষেও বলবার নিতান্ত কম নেই। গীতাও বলে নি কি—“ন আত্মানম্ অবসাদয়ে ?”

এ নিয়েও অনেক ভেবেছি উষা। জীবনে ঠেকেছিও কম না—ঠেকেছিও যথেষ্ট নিজের অহমিকায়। অবশ্য একথা নিঃসংশয়ে বলা যায় যে, লৌকিক নম্রতা অন্তঃসারশূন্য হ'লেও বিনয়ের একটা সুষমা আছেই আছে। কিন্তু সেবার মতন বিনয়েরও দুটো রূপ—একটা মৌখিক তথা সামাজিক, আর একটা আধ্যাত্মিক তথা আন্তরিক। যে-বিনয়ের লক্ষ্য “অমায়িক” নাম কেনা, যে বিনয় মনে যা জানে মুখে তারই প্রতিবাদ করে শুধু দস্তুর মেনে, তার সফলের চেয়ে কুফলই বেশি। কেন না এ-বিনয় অজ্ঞাতে আমাদের কপটতারই দীক্ষা দেয়—তাই এহেন বিনয়ের চেয়ে আমি সরল জাঁক করাকেই বেশি ভালো বলি। কিন্তু আর এক শ্রেণীর বিনয় আছে—যা শুধু শ্রীমন্ত নয়—গভীর জ্ঞান-সম্ভব। এ-বিনয় নিজের শক্তিকে নিজের মনে করে না, মনে করে ভগবানের দান ; এ-বিনয় হাজার বাহবা পেলেও সে-স্তুতিকে আত্মাদরের ইন্ধনের কাজে লাগায় না, ফিরিয়ে দেয় তাঁর চরণের অর্ঘ্য ক'রে—যিনি প্রতি বিভূতির স্রষ্টা ; এক কথায় এ-বিনয়ের মূল অমৃতব দীনতার দৈবী মহিমা—যে দীনতাকে শ্রীঅরবিন্দ বর্ণনা করেছেন তাঁর অপূর্ণ গভীর কবিতায় :

Thou who pervadest all the worlds below
Yet sitst above !
Master of all who work and rule and know
Servant of love !
Thou who disdainest not the worm to be
Nor even the clod,
Therefore we know in that humility
That thou art God.

এই দীনতার মর্ম কোনো কবি ঠিক বুঝতে পারেন নি অনুবাদ করবার সময়ে। এ সম্বন্ধে শ্রীঅরবিন্দের টীকা উদ্ধৃত করি আধ্যাত্মিক দীনতার প্রাণের কথাটি বোঝাতে। শ্রীঅরবিন্দ আমাকে লিখেছিলেন: “To have no contempt for the clod or the worm does not indicate that the non-despiser is the Divine: Such an idea would be absolutely meaningless and in the last degree feeble. Any yogi could have that equality or somebody much less than a yogi. The idea is that, being omnipotent, omniscient, infinite, supreme, the Divine does not seem to disdain to descend even into the lowest forms, the obscurest figures of nature and animate them with the Divine Presence: that shows his Divinity. The whole sense has fizzled out in the translation.”

বলাই বেশি যে, মানুষের পক্ষে এ-দীনতায় পূর্ণসিদ্ধিলাভ অসাধ্য। কিন্তু দেবতার দিব্যভাবের কিছু ছোঁয়াচ তো মানুষ লাগে—তাই মানুষ এ-দীনতার খানিকটা প্রকাশ করতে পারে দিব্যচেতনায় আকৃষ্ট হলে। তখন সে এই ভাবেরি ভাবুক হয়ে ওঠে যে নগণ্যতম জীবকেও অশ্রদ্ধা করতে নেই—যেহেতু নগণ্যতম জীবের মধ্যেও সেই একই ভগবান। এ-চেতনায় আধুনিকভাবে প্রতিষ্ঠা লাভ করলেও মানুষ নিজের কোনো শক্তির জন্তে আত্মস্তুরী হয়ে ওঠে না, ভুলেও মনে করে না—যাবা অশক্ত অক্ষম তাদের সঙ্গে পংক্তিভোজনে তার গৌরব-কৌলিত্বের জাত যাবে।

শক্তির ক্ষেত্রে যে-মনোভাব বরণ্য সেটা হ'ল এই যে, প্রতি শক্তিই ভগবানের বিভূতি—নিজের মধ্যেও, পরের মধ্যেও। তাই অপরের মঙ্গল-শক্তিকেও যেমন শ্রদ্ধা করব, নিজের শক্তিরও তেমনি বিকাশ করব যথাসাধ্য—নিজে বড় হতে না, ভগবানের হুকুম তামিল করতে। পরমহংসদেব এই ভঙ্গিকেই বলতেন—প্রতি প্রবৃত্তির মোড় ফিরিয়ে দেওয়া। গীতায় বলেছে যোগঃ কর্মসু কৌশলম্। আমি কিছুই নয়, আমি অক্ষম, আমি ব্যর্থ—এ-ধরণের মনোভাবকে প্রশ্রয় দেওয়া তাই বাঞ্ছনীয় নয়, যেহেতু একে প্রকৃত বিনয় বলে না—এতে করে ভগবানের দানেরি অমর্যাদা করা হয় যে।

* * * * *

লাহোরে বাংলা গানেরও আদর যথেষ্ট—পঞ্চবিদের মাঝে। এ নিয়ে যদি গৌরব বোধ করি সেটা নিশ্চয়ই অন্য় হবে না—যেহেতু বড়কে বড় বলাই তো চাই। বাংলার শ্রেষ্ঠ কাব্য-সঙ্গীতের নিজস্ব বিকাশের মধ্যে যে মূর্ত হয়েছে গানের এক নব-ধারা—তাকে শিরোপা না দিলে সেটা হবে পূজ্যপূজ্যব্যতিক্রম। লাহোরে লালাজির বক্ষা-হাসপাতালের জন্তে চ্যারিটি জলশায় তাই আরো বেপরোয়া হয়ে বাংলা গান গাইয়েছিলাম উমাকে দিয়ে। সে সময়ে এতটুকু গোলমাল হয় নি। শুনলাম ওখানে



শ্রোতারা নাকি গানের সময়ে অনেকেই গোলমাল করে। তাই আরো খুশি হয়েছিলাম বাংলা গানকেও ওরা এমন সমাদর করলে দেখে। এমন কি, উমার সঙ্গে যে দুজন সারঙ্গিওয়াল বাজিয়েছিল, তারাও উচ্ছ্বসিত ওর “সুরেলি আওয়াজে” গানের “মজা” উপভোগ করে। আমাকে বলল এসে—এত সুন্দর কণ্ঠ ওরা শোনেনি কখনো কোনো ভদ্রগৃহে।

উমার কণ্ঠলাবণ্যের সৌন্দর্যের কথা আমি এত বেশি

বলি জেনেশুনে যে, অনেকের কাছেই এটা বাড়াবাড়ি মনে হবে। কিন্তু ঠিক সেই জন্তেই এ-প্রশংসার দরকার। আমি বছবার ঠেকে শিখেছি যে, আমাদের দেশের সঙ্গীতাত্মরাগীরা প্রায়ই গানে কণ্ঠলাবণ্যের খুব বেশি দাম দেন না। মানে, গানে তাঁরা কণ্ঠলাবণ্যের দিকে তেমন কানই দেন না, দেন কণ্ঠকৃতিত্বের দিকে। গানে কণ্ঠকৃতিত্বের মূল্য অস্বীকার্য নয়, কিন্তু তাই ব'লে কণ্ঠলাবণ্যকে তার প্রাপ্য মূল্য না দিলে গানের পরমানন্দের অনেকখানিই আমাদের কাছে অগোচর থেকে যাবে। কারণ অন্তরাঙ্গার স্পন্দন সবচেয়ে সহজে বেজে ওঠে এই কণ্ঠলাবণ্যের লহরী-লীলায়। অথচ মজা এই যে ক্লাসিকাল মাইণ্ডেড ওরফে ওস্তাদী-পহীরা এত বড় সহজ কথাটা বুঝেও বোঝেন না। একটা উদাহরণ দেই কী বলতে চাইছি। শিলঙে একদিন উমা গাইল কয়েকজন ওস্তাদপহীর কাছে। আমি লাটুকে বলছিলাম—“দেখ, ওরা উমার গানে কী শুনছে।” উমা ধরেছে (খুব ঠায়ে একতালয়) ভীষ্মর শেখানো একটি জোনপুরী তোড়ির খেয়াল। ওরা উদ্গ্রীব হ'য়ে আছে কখন সে শমে আসে। ওদের সমস্ত চেতনাটা নিবিষ্ট কেন্দ্রীভূত ঐ শমের যাতাতথ্যে। যে-ই উমা তান টান দিয়ে শমে ফিরে আসে ওদের আনন্দ আর ধরে না। ওদের ভাবটা :

স্বপ্ন সুরের আলোছায়া ওর
কণ্ঠে যে ফোটে হেন—
অপরূপ পিককণ্ঠে যে মিড়
রাঙে জলধনু যেন—
দরদে নিবিড় কণ্ঠে যে তান
ফুল চেউ সম ধায়—
সবি ভালো বটে, শুধু আমাদের
ওস্তাদি কান চায়
শমের হিসাব রাগের খাতায়
তাই তো ভাবনা এত
কী ভীষণ হ'ত ভাবো—যদি
শম্-এ বুড়ি ছুঁয়ে ও না যেত !

সত্যি, আমাদের দেশে সব সময়ে না হ'লেও প্রায়ই ওস্তাদীপহীরা এই রাগের হিসাব ও শমের ব্যাপারটাকে

এত বড় ক'রে দেখেন যে, দুঃখ হয় তাঁদের শ্রুতিভক্তি দেখে—তাঁরা গানের শাস ছেড়ে খোলামকুচি নিয়েই এত মাতামাতি করেন দেখে, অথচ হায় রে, “Z-ান্তি পারেন না” কণ্ঠলাবণ্য ও দরদী ব্যঞ্জনার দিকে অভিনিবেশ রাখতে না শেখার দরুণ কী ধরণের ঠিকে ভুল হচ্ছে। উমার কণ্ঠ শুনলে অনেক ওস্তাদিপহীই তেমন মুগ্ধ হ'ল না এই কারণে। তাঁরা জহরী বটে কিন্তু শুধু রাগের তালের বা কায়দা গাওয়ার—আসল জিনিষের নয়। এ আসল জিনিষের মধ্যে প্রথম পংক্তিতে ঠাই পাওয়া উচিত কণ্ঠলাবণ্যের, আন্তরিকতার, সুরদরদের ও গীতিভঙ্গির স্বকীয়তার। উমার মধ্যে প্রথম তিনটি গুণ রয়েছে অজস্র। শেষ গুণটি ফুটলেই ওকে প্রথম শ্রেণীর গায়িকা বলতে পারা যাবে অকুতোভয়ে। কেবল এই বিকাশের জন্তে সব আগে ওর আত্মপ্রত্যয়। তাই আমি ওর মামুলি বিনয়ের এত বিরোধী।

* * * * *

না, একটা কথা আরো বলা হয় নি। গানের যে আবেদন সবচেয়ে বেশি তৃপ্তি দেয় সে আরো গভীর আরো সূক্ষ্ম—বলতে কি সেটা অবর্ণনীয়। কারণ গানে কণ্ঠলাবণ্য, দরদ, সরলতা ও স্বকীয়তা থাকলেও মন ভ'রে ওঠে না—যদি না গানে পাই অন্তরাঙ্গার স্পর্শ। এ পরশটি যে কী বস্তু তা ব'লে বোঝানো একরকম অসম্ভব, তবে কান পেতে শুনলে এর মহিমা মরমে পশেই পশে—যদি শ্রুতিসাধনায় গভীর সাদ্ধীতিক চেতনা জেগে ওঠে। গভীর সাদ্ধীতিক চেতনা জেগে ওঠার কথা বলছি এই জন্তে যে, অনেকে মনে করেন গানের মিষ্টতা এমন একটি জিনিষ যা সর্বজনবোধ্য ও সংস্কৃতিনিরপেক্ষ। একহিসেবে হয়ত একথা অসত্য নয়। সে হিসেবটা হ'ল এই যে, গীতিনিপুণ হ'লেই যে এ-চেতনা জাগে একথা সত্য নয়। এ হ'ল একটা সহজ স্মরণ যার আলো চেতনায় যখন ফোটে—ফোটে আপনিই। শিশুর কণ্ঠেও গানের গভীরতম আলো ঝলকে ওঠে এ আমি প্রত্যক্ষ অনুভবে জানি—যেমন অপরপক্ষে অসামান্য সঙ্গীতবিশারদের কণ্ঠেও লক্ষ্য করেছি আসল জায়গাটাই অন্ধকার। তবু বোধ হয় একথা বলা যায় যে, গানের গভীরতম চেতনা জেগে ওঠে বহুশ্রুতিসাধনায়। আর এ-চেতনা যখন জাগে তখন তার মনে হয়ই হয়—

হোক না সুন্দর স্বরের ভঙ্গি হোক না শুদ্ধ তান ও লয়
গানের সঙ্গে নাইক প্রাণ যার, তাহার সেই গান গানই নয়।

কণ্ঠলাবণ্য বলতে আমি বুঝি না কণ্ঠের সেই সস্তা আবেদন
—যাকে চলতি কথায় বলি সুমিষ্ট কণ্ঠ, বুঝছি কণ্ঠের সেই
প্রকাশশক্তি, সেই বিভূতি—যার মাধ্যমে অস্তরাত্মা সবচেয়ে
সহজে নিজেকে জানান দিতে পারে সুবমার রূপায়নে।

* * * *

ওরা চ'লে গেল সবাই—আমাকে একা রেখে লাহোরে।
কারণ দিদি—মিসেস ধর্মবীর—ছাড়লেন না। বললেন :
“তোমার সঙ্গে এ জলশা, অভিনন্দন, নিমন্ত্রণাদির হট্টগোলে
একটা কথাও হ'ল না দিলীপ। অন্তত একদিন থাকো
আমাদের কাছে।”

দিদির মতনই কথা। সেই স্নেহ গুঁর এখনো আছে।
থেকে গেলাম।

কত কথাই যে হ'ল সুভাষ, ক্ষিতীশ, আরো নানা
বন্ধুকে নিয়ে। দিদি বললেন তারি এক মজার গল্প।
সুভাষ ছিল ওদের কাছে ডালহোসিতে গুঁদেরই অতি সুন্দর
বাড়িতে। কয়েক মাস থেকে সুভাষ ভাবল—ফিরি।
কোথায় ফেরা যায়! উদ্দেশ্য-বিশ্রাম। কেউ বলল—
কার্দিয়াঙে তোমার দাদা শ্রীশরণ বসুর বাড়িতেই বিশ্রাম
পাবে। কেউ বলল—না, তোমার বিশ্রাম হবে না এদেশে,
যাও ভিয়েনায়। সুভাষ কিংকর্তব্যবিমূঢ় হ'য়ে লিখল
মহাত্মাজিকে—কোথায় যাই? দিদি তাঁর বালিকাসরল
ছুঁছুঁ হাসি হেসে বললেন : “আমি পই পই ক'রে সুভাষকে
বললাম—মহাত্মাজিকে জিজ্ঞাসা করো না—কোরো না—
কোরো না। কিন্তু ও কি জানি কি ভেবে শুনল না আমার
বিচক্ষণ উপদেশ—মহাত্মাজিকে লিখল এই দু'জায়গার
কোনখানে যাওয়া যায় বিশ্রামার্থে? বিনা মেঘে বজ্রাঘাত
—তিনি লিখলেন :

“কোথা যাবে?—এ তো প'ড়েই রয়েছে, ভিয়েনা বিদেশ—

সবাই জানে :

কার্দিয়াঙের আভিজাত্যও সমতল-দেশপ্রেমী না মানে।

যাও তাই এবে ভাই পেশোয়ারে—যেথা আবদুল গফুর খাঁ

পর্ণকুটীরে দেবে 'বিশ্রাম'—যদিও 'আরাম' মিলবে না।”

ব'লে দিদির সে কী হাসি!

* * * *

ওখানে বাঙালিরা আমাকে পরদিন সকালে ধ'রে নিয়ে
গেল—সেদিন ছিল ব্রাহ্মত্বীয়া। আমার জীবনের ভারি
একটি সুন্দর ও বিচিত্র অভিজ্ঞতা হ'ল সেদিন। তিন-
চারটি বাঙালি ভদ্রলোকের ঘরে পর পর যেতে হ'ল ও
বথাবিধি বহু মেয়ে এসে আমাকে দিল ভাইফোঁটা।
আমার নিজের বোন তো নেই আর—তাই হয়ত ভগবান
দিলেন এত বাইরের বোন। সত্যি এই ভাইফোঁটার রীতিটি
আমার যে কী ভালো লাগে বলতে পারি না। কারণ হয়ত
এই যে, আমার কাছে নরনারীর যত সম্বন্ধ আছে তার মধ্যে



কুম্ভভক্ত কবি আবুল হাফিজ জলিল

সবচেয়ে সুন্দর সম্বন্ধ লাগে ভাই বোনের সম্বন্ধ। কারণ
অন্য সব সম্বন্ধের মধ্যেই প্রত্যাশা বেশি আমল পায় কোনো
না কোনো ছদ্মবেশে—তা সে হোক না কেন বাপ-মেয়ে
মা-ছেলে বা স্বামী-স্ত্রী। কিন্তু ভাই-বোনের সম্বন্ধে প্রায়ই
ফুটে ওঠে অনাবিল স্নেহের দানছন্দ—অধিকারবোধ তেমন
উগ্র হ'য়ে উঠতে পারে না এই সম্বন্ধে। আমি জানি
আজকের দিনে বহুলোকই একথা বিশ্বাস করে না (ফ্রয়েডের
দীক্ষায়!) যে অনাত্মীয়ার সঙ্গে বোনের সম্বন্ধ সত্য হ'তে
পারে। কিন্তু মলিন মনের চেতনা নিম্ন চেতনা, তাই তার
ব্যঙ্গবিদ্রপকে হেসে উড়িয়ে দিলে একটুও অগ্নায় হয় না।

* * * *

ফের কাছে পেলাম বন্ধু ৩ধর্মবীরকে, যদিও মাত্র দু'দিনের জন্তে। কী সুন্দর চরিত্র ছিল তাঁর! দিদিও কী স্নিগ্ধ যে! ওঁদের মেয়ে লীলাও এত মিষ্ট! সীতাও। একেবারে পর যখন এত আপন হয়, যখন তাদের স্নেহ এভাবে দীর্ঘজীবী হয়—মন চায় যেন কৃতজ্ঞতায় উপহে পড়তে, নয়? শিলঙে তোমাদের পরিবারেও এই কথাই মনে হ'ত। তোমার মা ও তোমার ভাইকে কই আমাদের একটুও তো অনাক্ষীয় মনে হয় নি। মুখে যতই বলি না কেন উষা, যেখানেই কোনো না কোনো মুখোষ প'রে অধিকারবোধ নিজের দখল দাবি করে, যেখানেই স্নেহের রূপটি একেবারে ঢাকা না পড়লেও পারে না তার নির্মলতম রূপে ফুটে উঠতে। তাই না কবি বলেছেন :

“আমার আমার ব'লে ডাকি—
আমার এ, ও, আমার তা
তোমার নিয়ে তুমি থাকো
নিও না কো আমার যা।”

কাশ্মীরে তন্দ্রা দেবীদের পরিবারের সঙ্গে এসেও এমনিই মনে হ'ত, তোমায় বলেছিলাম না? একবারও মনে হ'ত না এঁরা ইংরেজ। যেমন প্যাট্রিক, তেমনি মেরি, তেমনি জোন, তেমনি উইলিয়াম—তন্দ্রা দেবীর তো কথাই নেই। পরে—লাহোর থেকে ফেরবার পথে—দিল্লীতে আলাপ হয়েছিল তন্দ্রা দেবীর স্বামী জন ফোল্ডসের সঙ্গে। এঁর কথা আগে উল্লেখ করেছি। ইনি একজন সত্যিকার সঙ্গীতকার ছিলেন। তাই দুঃখ হয়েছিল যখন শুনলাম, এই সেদিন ইনি হঠাৎ মারা গেলেন। সংসারে বত শোকাবহ ঘটনা আছে তার মধ্যে একটি হচ্ছে প্রতিভার অকালমৃত্যু। ফোল্ডস সাহেব ছিলেন ওদের হিসেবে যুবক বই কি। পূর্ণ স্বাস্থ্য, দীপ্ত আনন, জলন্ত উৎসাহ—তার উপরে অসামান্য সঙ্গীতপ্রতিভা। দিল্লীতে এসেছিলেন স্টেশনে। আমাকে নিয়ে গেলেন তাঁর স্টুডিয়োতে। সেখানে নানান ভারতীয় যন্ত্রসহযোগে ইনি গঠন করছিলেন একটি ভারতীয় অর্কেস্ট্রা। কী সুন্দর যে লাগছিল তাঁর রচিত সুরগুলি। নিজে অসামান্য পিয়ানিস্ট—বাজালেন পঞ্চমাত্রিক, সপ্তমাত্রিক তাল—কত কী ভঙ্গিতে। বললেন : “আমার উদ্দেশ্য আপনাদের অপূর্ব ভারতীয় মেলডিকে

যুরোপীয় সঙ্গীতে তর্জমা করা।” তর্জমা বলতে ইনি বুঝতেন খুব অল্প যুরোপীয় হার্মনির সহযোগে আমাদের সুরগুলিকে যেন স্বাধীন প্রেরণায় রচনা করা—to compose the Indian melodies anew with simple harmonic accompaniment.”

আমার খুবই ভালো লেগেছিল এঁর রচনাভঙ্গি। আমার দৃঢ় বিশ্বাস—এসব ওদেশে প্রচার হ'লে একটা কাজের মতন কাজ হ'ত, আমাদের সঙ্গীতের সাস্কীতিক মূল্য খানিকটাও তো বৃদ্ধি যুরোপের লোকে। উনি ঠিকই বলেছেন—এ হ'ত তর্জমা। কিন্তু এ-তর্জমার মধ্যে ছিল নবরস—তাই একে সৃষ্টির কোঠায় ফেলা চলে। দুঃখ এই, এ-হেন প্রতিভা না ফুটে ব'রে গেল! তবে আমার দৃঢ় বিশ্বাস এ-অসমাপ্ত কাজ সমাপ্ত হবে অল্প কোনো যুরোপীয় প্রতিভার হাতে। অবশ্য সেজন্তে চাই তাঁর ভারতে এসে এঁর মতন উৎসাহ নিয়ে আমাদের গান সুর তাল রাগ সবই ঠিক ছাত্তের মতন শেখা। তাহ'লে সঙ্গীতের একটা নতুন আনন্দলোকের দিশা পাবে মানুষ।

* * * *

ধর্মবীরের ওখানে আলাপ হ'ল ওখানকার বিখ্যাত কবি আবুল আসর হাফিজ জলন্ধরীর সঙ্গে। ওখানকার এক কাব্যরসজ্ঞ পণ্ডিত দৌলতরাম প্রথম বলেন আমাকে এঁর কথা। বললেন এমন সুন্দর সরল উচ্চ'তে লেখেন হাফিজ কবি যে মনটা আনন্দে নেচে ওঠে। আর শুধু সরলতাই নয়—কী স্বকীয়তায়! মামুলি চালে গজল বা শের ইনি রচনা করেন না। নব নব ছন্দে—নব নব ভঙ্গিতে লেখেন গান কবিতা দুই-ই। কি স্বভঃস্কৃতি! আর কী উদারতা!—এঁকে দেখে মনে পড়ত প্রায়ই রাহানার কথা—মুসলমান হ'য়েও কৃষ্ণভক্ত—ভাবো দেখি! এঁর আরো নানা ঔদার্যের কথা বলতে বলতে দৌলতরামের চোখ দুটি উঠত জ্বলে। এ লোকটির মতন কাব্যানুরাগী জীবনে কমই দেখেছি। নাছোড়বন্দ—বললেন এ অদ্বিতীয় উচ্চ কবিটির সঙ্গে করতেই হবে আলাপ। কাঙালকে তিনি ভাত খেতে ডাকলেন—একে কবি তার উপর কৃষ্ণভক্ত! সাগ্রহে গেলাম দৌলতরামের বাড়ি।

দেখা হ'ল না সেদিন। খাঁটি কবি তো—অতএব

উদয় হ'তে এত দেরি করলেন যে থাকতে পারলাম না, যেহেতু একটি বন্ধুর ওখানে ছিল গানের নিমন্ত্রণ।

যাহোক কবি এলেন পরে নিজেই ধর্মবীর-সদনে। আমার গানও শুনলেন। সত্যিই গানভক্ত। মীরাবাদীর গান সম্বন্ধে পরে আমাকে কী উচ্ছ্বসিত পত্র যে লিখেছিলেন!

খুব ভালো লাগল লোকটিকে। তাঁর একটি কথা মনে গাঁথা থাকবে। বললেন তিনি দিদিকে, “মিসেস ধর্মবীর! আমি বিলেত গিয়ে আপনাদের সভ্যতার অনেক বিকাশেই মুগ্ধ হয়েছি—আপনাদের স্থাপত্য, আপনাদের দর্শন, বিজ্ঞান, ব্যবস্থা, ডিসিপ্লিন, প্রাণশক্তি—কী নয়? আপনাদের যন্ত্র-সঙ্গীতও আমাকে গভীর আনন্দ দেয়। কিন্তু কণ্ঠসঙ্গীতে আপনারা এযাবৎ ভুল পথে চলেছেন ব'লেই আমার মনে হয়েছে। আমাদের বহু দোষ, কিন্তু এখানে আমাদের কাছে আপনাদের এইটে শিক্ষা করবার আছে যে, a singer sings only when his soul sings—not his throat.”

মিসেস ধর্মবীর রাঙা হ'য়ে উঠলেন। কিন্তু এ স্পষ্টবক্তা অগ্ৰমনস্ক কবি ক্রক্ষেপও করলেন না। ব'লে চালালেন: “রাগ করবেন না মিসেস ধর্মবীর। আমি বলছি না আপনারা আপনাদের নিজেদের সঙ্গীতে আনন্দ পান না। নিশ্চয়ই পান। কিন্তু যে-জিনিষে আনন্দ পান সেটা হ'ল voice-production, অন্তরাস্থার আনন্দ-ঝঙ্কার নয়। আপনাদের কণ্ঠ আপনারা বহু সাধনায় তৈরি করেন—কী ক'রে সতেজ হবে, সমৃদ্ধ হবে, স্বরনিপুণ হবে সবই আপনারা বহু যত্নে সাধনা করেছেন। কিন্তু সব মেনেও মানতে পারব না—আপনারা এখনো টের পেয়েছেন what happens when the soul sings and not the throat.

ভাববার কথা বই কি।

* * * *

এ-কবিটির সঙ্গে আলাপ ক'রে ভালো লাগল খুবই। ইনি নিজের গান বেশ গেয়ে শোনাতে পারেন। গায়ক নন—কিন্তু ভালো লাগে। লোকটির মধ্যে ভাবাবেশ সত্য ও অকৃত্রিম। এঁর কয়েকটি গানে আমি স্মরণ দিয়েছি। এর মধ্যে দুটি গান “মুরলীওয়ালে নন্দকে লালে বাঁসুরি বাজায় জা” ও “বসা লে আপনে মনমে প্রীত” তোমাদের

শুনিয়েছি শিলঙে। প্রথমটি গ্রামোফোনে দিয়েছে উমা, দ্বিতীয়টি আমি। বেরুলে শুনো কিন্তু। বিশেষ ক'রে শেষেরটি ছন্দে মিলে ভাবে প্রেরণায়—সর্বোপরি আধ্যাত্মিক রসালতায় এত ভালো হয়েছে যে অনুবাদ সহ উদ্ধৃত না ক'রেই পারলাম না—এ থেকে বোঝা যাবে এ-কবির ব্যক্তিত্বের দিকটাও। এ গানটি প'ড়ে শ্রীঅরবিন্দ ঙ্কে আশীর্বাদ পাঠিয়েছেন।

বসা লে আপনে মনমে প্রীত।

মন-মন্দিরমে প্রীত বসা লে

ও-মুখ ও ভোলেভালে!

দিলকী ছনিয়া কর লে রোশন

অপনে অন্তর জ্যোতি জগা লে।



গফুরগাঁর পেশোয়ারি আতিথ্য

প্রীত হয় তেরী রীত পুরানি

ভুল গয়া ও-ভারতবালে!

প্রীত হয় তেরি রীত।

ক্রোধ-কপটকা উংরা ডেরা

ছায়া চারোঁ খুঁট অঁধেরা

শেখ ব্রহ্মন দোনো রহজন

একসে বঢ়কর এক লুটেরা

জাহির দারোঁকি সঙ্গতমে

কোই নহি হয় সঙ্গী তেরা

মন হয় তেরা মীত।

ভারতমাতা হয় ছুখিয়ারী

ছুখিয়ারেঁ ইয় সব নরনারী

তুহি উঠা লে সুন্দর মুরলী
 তু হি বন্ জা শাম মুরারি
 তু জাগে তো হুনিয়া জাগে
 জাগ উঠেঁ সব প্রেম-পূজারি
 গায়েঁ তেরে গীত ।

নফরৎ এক আজার হয় প্যারে !
 দুখকা দারু প্যার হয় প্যারে !
 আ জা, অস্লী রূপমে আ জা
 তু হী প্রেম অবতার হয় প্যারে
 য়ে হারা তো সব কুছ হারা
 মনকে হারে হার হয় প্যারে
 মনকে জীতে জীত ।

দেখ্ বড়োঁকী রীত ন জায়ে
 মর জায়ে পর মীত ন জায়ে
 ময় ডরতা হুঁ—কোন্দি তেরী
 জীতী বাজী জীৎ ন জায়ে
 জো করনা হয় জলদি কর লে
 থোড়া রক্ত হয় বীত ন জায়ে
 রক্ত ন জায়ে বীত ।

এ গানটির অনুবাদ করেছি আমি মোটামুটি এই ভাবে :
 House in thy soul the flickerless lamp
 of love,
 O way-lost dupe, relume the olden flame
 In the wistful temple of dream. Nurse
 in faith's grove
 The memorial rose of peace no thorn
 can shame.

Delivered from thy passions' lurid gleams
 And shadowing greeds, foes in the guise
 of friends,
 Know : in the deep of hush the soul
 redeems :
 She is the vanguard morn to darkness
 sends.

Be pledged to noble ways—of the
 ancient Sun :
 If lose thou must, let it be life, not love.
 Shall clouds besiege thy star-dominion ?
 "Up ! time is fleeting !" —the clarion
 calls above.

Hate never pays, though sorrows purify,
 Be poised in thy Self of love : incarnate,
 free ;
 If she resigns, who shall reveal the sky ?
 Soul's night's defeat : her dawn sure
 victory.

Her children in gloom, thy Motherland
 mourns and sighs,
 Play Beauty's flute like Krishna :
 thou art He.
 If thou wilt wake, the world, aquiver,
 shall rise
 And mitred priests of love will sing
 with thee.

(Translated from the Hindi song of Abul
 Hafiz Jalandhari—by Dilip Kumar Roy)

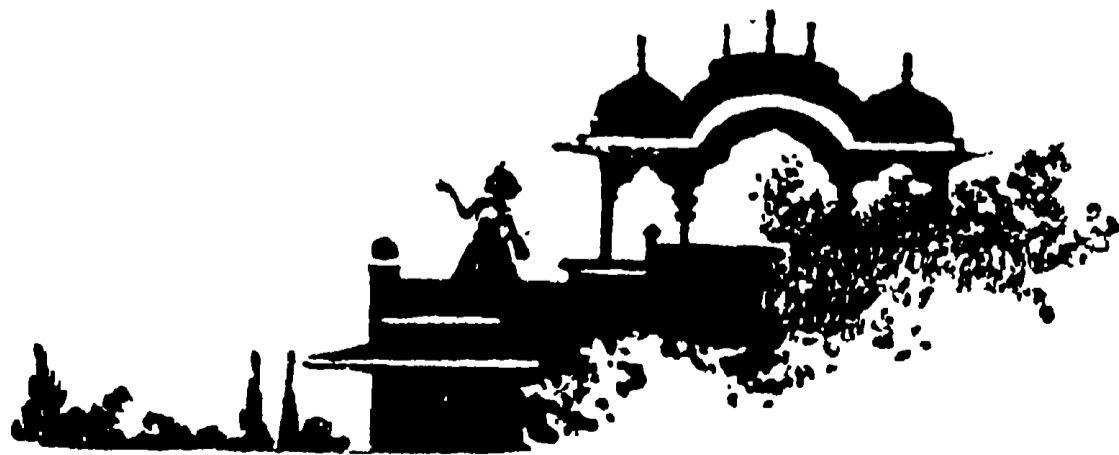

আগমনী

শ্রীমতী শোভা দেবী

জননী তোমার চরণ কমলে
প্রণাম করি ;
লহ মা প্রাণের দীন অর্চনা
হৃদয় ভরি ।

মহামায়া তব অভয় চরণে
শরণ মাগি ;
কাঁদিয়ে বঙ্গ কর মা করুণা,
উঠ মা জাগি ।

তোমার সোনার বাংলাতে আর
নাহি সম্পদ বিত্ত অপার ;
চোখের জলেই মুক্তার মালা
তাই মা গড়ি ।
এস গো ভবানী এ দীন ভবনে
করুণা করি ।

দাও মা মুক্তি, দাও মা শক্তি,
এ অসাড় প্রাণে দাও মা ভক্তি ;
দাও মা কণ্ঠে অভয় মন্ত্র
পূজার লাগি ।
জাগো মা ভবানী, ও রাঙা চরণে
শরণ মাগি ।

গরিমা-গরব নাহি এ শরতে
ভারতে আর ;
শক্তিময়ী কি প্রতিমাই শুধু
হবে মা সার ?

সন্তান তব আগমনী গান
গা'ক মা আজি ;
তোমার পূজায় জলুক
পঞ্চপ্রদীপরাজি ।

সুজলা সুফলা শ্যাংলা বঙ্গ
সে কি মা শুধুই গীতির অঙ্গ ?
ফিরে কি দিবে না জননী গো মোর
বিভব তার ?
জ্যোতির্ময়ী কি লবে না ঘুচায়ে
অন্ধকার ?

শ্রীপদে লহ মা কোটি অঞ্জলি,
সার্থক হয়ে উঠুক উজলি ।
বরিতে তোমায় শারদলক্ষ্মী
আসুক সাজি ।
তব শুভাশীষ করুক মোদের
বিজয়ী আজি ।



দুর্গোৎসব

চতুর্থ

শ্রীরমেশচন্দ্র চক্রবর্তী

(১) ঐতিহাসিক

বাংলা ৯৯০ সাল। স্থান—উত্তরবঙ্গের তাহিরপুর
রাজসভা, মন্ত্রণাকক্ষ। সময়—অপরাজিত

অধঃবাংলার সামন্ত মহারাজাধিরাজ কংসনারায়ণ সভাসীন, পার্শ্বে উপবিষ্ট
মন্ত্রী দক্ষুজমাধব, সেনাপতি বিশ্বরূপ ভট্ট, কোসাধ্যক্ষ শ্রীকর তলাপাত্র,
সভাপণ্ডিত আচার্য রমেশ শাস্ত্রী ও কবি কৃত্তিবাস।

কৃত্তিবাস। শাস্ত্রীজি, মহারাজ কংসনারায়ণ আজ
বঙ্গগৌরব সম্রাট তুল্য। তাঁর বিশাল রাজ্য সমগ্র উত্তর
ও মধ্যবাংলায় সুপ্রতিষ্ঠ। তাঁর সার্বভৌম ক্ষমতাকে দিল্লীর
বাদশাহ পর্যন্ত স্বীকার ক’রে নিয়েছেন। বাংলার সুবেদার ত
তুচ্ছ। একদিকে যেমন তাঁর সুবিশাল সুশিক্ষিত সৈন্যবল,
তেমনি গুণমুগ্ধ জনবল—অপরিমিত—অফুরন্ত রাজকোষ,
কুশাগ্রধী মন্ত্রী ও কর্তব্যনিষ্ঠ বীর সেনাপতিগণ। সম্রাটের
যেমন লোকবল, জনবল, অর্থবল ও সেনাবল প্রয়োজন,
মহারাজাধিরাজের এর কোনটিরই ত অভাব নেই। তদুপরি
সমগ্র পঞ্চগোড়ের শ্রেষ্ঠ পণ্ডিত আচার্য মহোপদেশক
আপনাকে তিনি পেয়েছেন গুরুরূপে, এ দোভাগ্য—

শাস্ত্রী। আরো বলা কবি, বাদ দিচ্ছ কেন, বলা
বাংলার সর্বশ্রেষ্ঠ কবি কৃত্তিবাস তাঁর কীর্তিমুখর, বলা এটুকু
বাদ দিচ্ছ কেন বন্ধু ?

মন্ত্রী। সত্যি শাস্ত্রীজি, কবির প্রত্যেকটি কথাই
অব্রাহ্ম। কিন্তু তবুও কি মহারাজের এই কামনা-পূরণের
কোনো শাস্ত্রসঙ্গত উপায়ই নেই? শাস্ত্রের এমন কোন
বিধি কি নেই আচার্য, যাঁর বলে মহারাজের এই বিশ্বজিৎ-
লোকবল পূর্ণ হয়?

রাজাকংস। শাস্ত্রীজি, আবাল্য কঠোর ভাগ্যচক্রের
সঙ্গে নিত্য যুদ্ধ ক’রে আজ জীবনের শেষ প্রান্তে এসে
সাফল্যের, ঐশ্বৰ্যের ও প্রতিষ্ঠার সিংহাসনে বসেছি সত্য,
কিন্তু সর্বদাই মনে জাগে এই আশঙ্কা, এই ভীতি যে ঐশ্বৰ্যের

এই উন্মাদ কুহক যেন আমার জাতির বৈশিষ্ট্য বংশের
গৌরব ভুলিয়ে না দেয়—নষ্ট না ক’রে দেয় আমার বিপ্রহ,
আমার মনুষ্যত্ব, আমার রাজ্যের প্রত্যেকটি প্রাণীর প্রতি
সুমহান্ কর্তব্য। তাই ঐকান্তিক কামনা—এই ঐশ্বৰ্যকে
বিলিয়ে দিতে সংপাত্রে, সংতীর্থে, সংক্ষেত্রে—যথেষ্ট—
আজীবন। প্রপিতামহ পুণ্যশ্লোক কুল্লুক ভট্টপাদের রক্ত-
ধারা যেন ঐশ্বৰ্যের মোহে আত্মবিদ্রোহী না হ’য়ে ওঠে—
ভোগের দিকে, কামনার প্রেরণায়—দুর্বল মানবের মূঢ়তায়!

শাস্ত্রী। সবই জানি মহারাজ, কিন্তু শাস্ত্র বড় কঠোর,
বড় নিষ্ঠুর—আবার পরম কারুণিক। শাস্ত্রে বিশ্বজিৎ,
রাজসুয়, অশ্বমেধ ও গোমেধ এই চারটি মহাযজ্ঞ রূপে
কীর্তিত। অশ্বমেধ ও গোমেধ কলিবর্জ্য, সুতরাং অকার্য;
আর আপনি স্বাধীন সম্রাট নন, তাই শাস্ত্রীয় বিশ্বজিৎ ও
রাজসুয়ের সম্পূর্ণ অনধিকারী।

কৃত্তি। তা হ’লে মহারাজের মনোবাসনা পূরণের
কোনো উপায়ই শাস্ত্রে নেই আচার্য! মহাযজ্ঞ না হয়
তৎকল্প—তম—তর। আপনি সর্বশাস্ত্রবিৎ ঋষিকল্প, যা হয়
একটা বিধান করুন।

মন্ত্রী। আমাদেরও এই একান্ত বাসনা পণ্ডিতজি,
মহারাজের মহাযজ্ঞের মহাদানের একটা—শাস্ত্রীয় উপায়
আপনার যেকপেই হোক বিধান দিতে হচ্ছে।

শাস্ত্রী। নিরুপায়ের উপায় যিনি দুর্গতিহারিণী—একমাত্র
তাঁর চরণ শরণ ব্যতীত আর কোনো উপায়ই নেই মহারাজ!
আপনার সত্বদেখের কথা অনেক চিন্তা করেছি, মনন
সাধন করেছি, কিন্তু শাস্ত্রীয় কোনো মহাযজ্ঞেরই অধিকারিত্ব
আপনার নেই। কিন্তু মায়ের প্রত্যাশে পেয়েছি—তাঁর
শাস্ত্রোক্ত পূজা। মার্কণ্ডেয় মহাপুরাণের সপ্তশতী অংশে
আছে—“শরৎকালে মহাপূজা ক্রিয়তে য চ বার্ষিকী—
শরৎকালে দুর্গামহাপূজার বিধি। আর দেবীপুরাণে
এর সমর্থন করেছেন—“মহাব্রতং মহাপুণ্যং শঙ্করাণ্যৈরনুষ্ঠিতং

কর্তব্যঃ সুররাজেন্দ্র দেবীভক্তিসমন্বিতৈঃ ।” এই মহাপূজা “দুর্গোৎসবে”র অনুষ্ঠান আপনি করুন। কলিতে এই উৎসবই মহাযজ্ঞরূপে কীর্তিত। সত্যযুগে মহারাজ সুরথও এর অনুষ্ঠান করে মনসুরা বিপত্য লাভ করেছিলেন, আর সমাধি বৈশ্ব পেয়েছিলেন পরম সমাধি—মুক্তি। আপনি এই “দুর্গোৎসব” অনুষ্ঠান করুন মহারাজ।

রাজা। আনন্দম্, এ উত্তম আদেশ আচার্য। আমি সম্পূর্ণ সম্মত। পূজার আর বেশী দেবী নেই। মন্ত্রী, এই বৎসরই এর অনুষ্ঠান বোধ হয় সম্ভব ?

মন্ত্রী। নিঃসন্দেহে মহারাজ, পরম আনন্দে !

রাজা। উত্তম। শাস্ত্রীজি, পূজার বিধান।

শাস্ত্রী। সমস্ত পৌরাণিক গ্রন্থ ও স্মৃতিনিবন্ধ সংগ্রহ দেখে আমি দুর্গোৎসব-বিধি সংস্কার করেছি। আপনি নিজে পরীক্ষা করে দেখতে পারেন।

রাজা। আমার দেখবার প্রয়োজন নেই আচার্য, বৃহস্পতিকল্প আপনি বিধিবদ্ধ করেছেন—এর আর আমরা কিই-বা দেখব ? তা হ’লে এই ঠিক। আগামী আশ্বিনের শুরুপক্ষে দুর্গোৎসবের অনুষ্ঠানই সংকল্প। মন্ত্রী, খাজাঞ্চি, সেনাপতি, পরিচালকগণ, আপনারা এর যথাবিহিত করবেন। আর আচার্য এর তত্ত্বধারক হতে হবে আপনাকে, শ্রীচরণে দীনের এই নিবেদন।

শাস্ত্রী। আমার যথাসাধ্য সাহায্য পাবেন রাজা।

রাজা। পরম কৃতার্থ !

রাজা। কবি, আজ হ’তে প্রতিদিন দুপ্রহরে আমায় শুনাতে হবে আপনাকে মায়ের গুণমাহাত্ম্য—সপ্তশতী।

কৃষ্ণি। পরমানন্দে মহারাজ, এ ত মহাসৌভাগ্য।

রাজা। আচ্ছা আজ আপনারা বিদায় নিতে পারেন।

দ্বিতীয় দৃশ্য

তাহিরপুর রাজবাটী পূজামণ্ডপ

দশভূজা দুর্গাপ্রতিমা বিবিধোপচারে অর্চিত, সম্মুখে স্বর্ণকলসাদি ভোপকরণ। পার্শ্বে যজ্ঞবেদীতে প্রজ্বলিত যজ্ঞাগ্নি। পট্টবস্ত্রপরিহিত মহারাজ কংসনারায়ণ দণ্ডায়মান, পার্শ্বে রাণী ভুবনেশ্বরী। যজ্ঞাগ্নির সম্মুখে পাতৃবেশে শাস্ত্রী। গদু—মন্ত্রী, সেনাপতি প্রভৃতি দণ্ডায়মান। সময় বন্দ্যাজ।

শাস্ত্রী। মায়ের উৎসব সর্বাঙ্গ শাস্ত্রানুযায়ী সম্পূর্ণ হয়েছে মহারাজ, এইবার পূর্ণাহুতি দিয়ে যজ্ঞশান্তি করি ?

রাজা। একটু অপেক্ষা করুন আচার্য! মন্ত্রীকে জিজ্ঞেস করে দেখি সমস্ত যথাযথ হ’য়েছে কি-না ? মন্ত্রী—
মন্ত্রী। মহারাজ !

রাজা। আমার নিবেদন, আপনারা যথাসাধ্য যথোপযুক্ত করেছেন ? এখন মায়ের পূজার পূর্ণাহুতি দিতে পারি ?

মন্ত্রী। আপনার আদেশে একমাস পূর্বে সমগ্র বাংলা-দেশের প্রতি গ্রামে ঘোষণা করে দিয়েছিলাম আমরা। এই তিন দিন তাহিরপুর নগরে সকলকে যথেষ্ট দান করা হয়েছে। সমস্ত প্রার্থী দীন, দুঃখী আতুর, কাণ্ডাল, ব্রাহ্মণ, বৈশ্ব, শূদ্র জাতি-বর্ণ-অবস্থা-বয়সনির্বিশেষে প্রার্থনার পূর্তি লাভ করেছে আপনার এই কাজে।

রাজা। আমার কাজ নয় মন্ত্রী, মায়ের কাজ ; আমি দীন নিমিত্ত মাত্র।

মন্ত্রী। মায়ের সেবায় সাত লক্ষ স্বর্ণমুদ্রা ব্যয় করেছি মহারাজ। রাজ্যের একটি নগণ্য প্রাণীও বিফল হ’য়ে যায়নি—সব সুসম্পূর্ণ হয়েছে। এবার মায়ের যজ্ঞের পূর্ণাহুতি দিতে পারেন আচার্য।

রাজা। মায়ের দক্ষিণা—

মন্ত্রী। স্বর্ণপাত্রে দক্ষিণার দশ সহস্র স্বর্ণ মুদ্রা ঐ আচার্যের সম্মুখে রেখেছি।

শাস্ত্রী। এইবার পূর্ণাহুতি দেই মহারাজ ?

রাজা। পূর্ণাহুতি ! পুত্র কি মায়ের পূজার পূর্ণাহুতি দেবার ধৃষ্টতা প্রকাশ করতে পারে কখনো আচার্য ?

শাস্ত্রী। যজ্ঞীয় সংস্কারাঙ্গ পূর্ণাহুতি—

রাজা। একটু বিলম্ব হবে আচার্য, রাণী প্রস্তুত হও—
ঠিক করে ধর ত পাত্রটি।

রাণীর দূতপূর্ণ স্বর্ণপাত্র রাজার সম্মুখে ধারণ ও রাজার খড়ে বক্ষের কতকটা মাংস ছিন্ন করে পাত্রে প্রদান ও উভয়ে অগ্রসর হয়ে যজ্ঞে প্রদান।

শাস্ত্রী। এ কি—এ কি মহারাজ !

রাজা। এ আমার সংকল্পের পূর্ণাহুতি, মায়ের দুখে পুষ্ট দেহের কণিকা মাত্র—মাকে নিবেদন। রাজা সুরথ দিয়েছিলেন “নিজ গাত্রা স্ফুঙ্কিতম্”—সপ্তশতী বলেছেন, আমাদের কি সে প্রাণ সে শ্রদ্ধা আছে ? আচার্য, আপনি এবার যজ্ঞপূর্ণ করুন।

শান্তী। মহারাজ কংসনারায়ণ, আপনার এই শাস্ত্র ও দেবতার প্রতি অকুণ্ঠ বিশ্বাস, ভক্তির দান মা গ্রহণ করেছেন—আশীর্বাদ করি, আপনার এই অল্পমম মাতৃ-উৎসব আজ থেকে বাংলার পল্লীতে পল্লীতে অনুষ্ঠিত হোক—মায়ের সাধক বাঙালী আবার মাকে জানুক, মানুষ হোক, আপনার এ কীর্তি অক্ষয় হোক!

রাজা। আচার্য, আপনার এ মঙ্গলেচ্ছা দাস মাথা পেতে নিচ্ছে।

কৃষ্ণিবাস। আপনি মানুষ নন মহারাজ, শাপভ্রষ্ট দেবতা।

রাজা। মায়ের নাম নেও কবি। মানুষের এই কর্ণপ্রিয় কথাগুলো মায়ের মন্দিরে উচ্চারণ করে এর পবিত্রতা নষ্ট করে না। মায়ের মন্দিরে রাজা-প্রজা দীন-দুঃখী—সবাই সমান। আনন্দময়ী মাকে ডাকো, আনন্দ করো, বলো—

“যা দেবী সর্বভূতেষু মাতৃরূপেণ সংস্থিতা
নমস্তৈশ্চ নমস্তৈশ্চ নমস্তৈশ্চ নমো নমঃ ॥”

(২) দুর্গোৎসব—অতীত

বাংলা—১২৮০, সময় প্রাতঃকাল—সাড়ে নয়টা

পূর্ববঙ্গের আশী বৎসর বয়স্ক বৃদ্ধ জমিদার মহারাজ রামকান্ত রায়ের অস্ত্রপূর দালানের অলিন্দ। জমিদার রামকান্ত একটি কেদারায় অর্ধ-শায়িত, হাতে ফড়সির নল, তামাক সেবন করিতেছেন; অদূরে মোড়শী পৌত্রী মহামায়া, সিঁড়িতে দেওয়ান রঘুনাথ মজুমদার অলিন্দে উঠিতেছেন।

রাম। ও কেডারে, ও কেডা আইচে নতুন বৌ, কার ব্যান্ পায়ের শব্দ শুন্চি না?

মহামায়া। নায়েব জেঠামশোয় আইচেন ঠাকুন্দা, আপনি তাক সকালে ডাক্চিলেন না।

নায়েবের আগমন ও প্রণাম

রাম। কে রঘুনাথ নাক্হি? বাইচা থাকো। ক্যামন আছ? বইস—বইস। এই শালী, বস্বার দিচ্ছি স্তোর জ্যাঠাক?

রঘু। আজ্ঞা আমি বইচি।

মহামায়া। গাইল্ পারো ক্যা ঠাকুন্দা, আমাক্ যে

শুধাশুধি গাইল্ পারো, আমি আর তোমার তামুক লাগাইয়া দিমু না কইল্। তখন মজা টের পাইবা নি।

রাম। আরে না না, ‘শালী’ কি আবার একটা গাইল হইল নাকি? ওতো নতুন বৌর আদর রে—শা—ওহ—আচ্ছা, তুমিই কও না রঘুনাথ, এডা কি য়াক্টা গাইল নাকি?

রঘু। (হাসিয়া) আজ্ঞা না, অমন তো আমরাও নাতনীগোরে বইলা থাকি।

রাম। শুনচিস্নি শা—না না, নতুন-বৌ, রঘুনাথও তার ‘নতুন-বৌ’রে এই কইয়া থাকে—রাগ হইলো নাকি? এদিক আয়, শোন্ শোন্। অ নতুন-বৌ এদিকে কাছে আইস। বুড়ামানুষ, ভালো চোখে-টোখে দেখি না।

মহামায়া। থাইক্গা, আর আদরের কাম নাই ঠাকুন্দা। বিনা আদরেই ভাল আছি—কানা ঠাকুন্দা উচ্বগ্—বুইড়া। (ঠাকুরদার নিকট গমন)।

রামকান্ত। রঘুনাথ, (নাতনীকে আদর করে মাথায় হাত দিয়ে) বুইড়া কিন্তু নতুন-বৌর—আমার প্রতি বেজায় টান্, কেমন রঘুনাথ, তাই না? তোমার কি মনে হইচে?

মহামায়া। আবার ঠাকুন্দা, তাহ’লে আমি এই চৈল্লাম।

রামকান্ত। না, না, আচ্ছা, এইবার রঘুনাথের সঙ্গে আলাপ করি—তুমি তোমার জায়গায় যাও। (মহামায়ার নিজ স্থানে গমন) তা তোমাদের বাড়ীর সব ভালটাল আছে ত? বুইড়া হইয়া গেচি, যাইবারও পাই না—দেখ্বারো পাই না। তোমার পোলাপান ঝি-বউ ভাল ত?

রঘুনাথ। আজ্ঞা ঈশ্বর ভালই রাখ্চেন মহারাজ।

রামকান্ত। দেখো রঘুনাথ, তোমাগোর কতবার কইয়া দেখ্চি, যে ঐ যে একটা কি চক্রান্ত কইর্যা তোমরা আমার নামের সঙ্গে জুইড়া দিচ মইরা* বল্দের ধারে জুয়ালের মতো ওটা তোমরা ফাইলা রাখো—তা না, কেবল মহারাজ, মহারাজ। মহারাজ, কিসের মহারাজ হইমু আমি—রাজা মহারাজা হওয়া মুখের কথা কি-না? কইলেই হইলো, আর কি। ও তোমাগোর কত্তাবাবুরে কওগা, বেশী কইলে বক্শিসও মিল্বার পায়। যারা সাহেব পুইজা কইর্যা মহারাজ হইচেন—তাগরে কইও, আমাক্ না।

* মইরা—মুর্খ

মহামায়া। তুমি ত সত্যি সত্যি মহারাজ ঠাকুর্দা, এই ত সেদিন ম্যাজিস্টর সাহেব তোমাকে মহারাজা কইরা গেলেন—

রামকান্ত। থাম্ শালী, রাগাইস্ না। আমি মইলে তোর বাবাক্ না মহারাজা কইরা তোরা রাজকুমারী হৈস্— হঃ—তারা মা! রঘুনাথ, তোমারে ডাক্চি ক্যান্ তা নি জানো। মা'র পুইজা তো আইসা গ্যাচে, সব জোগাড় টোগার নি ঠিক রাইখ্চ? বয়স ত হইচে—আরো পুইজা যে দেখ্‌মু তার ভরসা কি? তাই, এবার একটু জুত কইরা পুইজা করবার চাই। ফর্দটর্দ কর্চ নাকি? আমি ত আর দেখবারো ভাল পাই না—তোমাগোর উপরি ভরসা। একটা মাত্র ছাইলা, তা তো মেলেচ্ছই হইয়া গ্যাচে, ঠাকুর-ঢাবতায় বিশ্বাসটিস্থাস নাই। এই আমি যে কয়দিন আছি—তার পর ত তোমরা মায়ের মণ্ডপে ম্যাম্ সাহেব পুইজা করবা। তোমাগোর কর্তাবাবুর ব্যামন তানিগোর উপর শ্রদ্ধা ভক্তি!

রঘু। আজ্ঞে, সবই ঠিক মতই হৈচে—আগের মতোই সব। ক্যাবল—খাওয়ানদাওয়ান কিছু কমাইবার ইচ্ছা বাবু বল্‌চেন। সেদিন অতোগুলো টাকা খরচ হইয়া গেল আপনার উৎসব—

রাম। থামো, হৈচে। আমি কিন্তু চৈটবার লাগ্‌চি। রাগাইও না আমাক্—মহারাজ পুইজায় টাকার ছেরাদ্দ কর্ছ, তাই মায়ের পুইজায় খাওয়ান বন্ধ করবার চাও? ক্যান্, কে কইচিলো মহারাজ পুইজা কইরবার তোমাগোর? মায়ের পুইজার যা বরাদ্দ আছে, তার উপর এবার আমার এলাকার সব রাইয়তগোর আমি খাওয়ামু, আর জীবনে কুলাইবো কি-না য্যাক্‌বার শেষ দেইখা যাই। শুন্‌চনি? পাঁচ হাজার টাকা বেশী ধরোয়া—এতেই হইবো।

বসু। কিন্তু কর্তাবাবু এতে মোটেই মত দিবেন কি-না সন্দেহ হয়। তাঁর মত, দুই হাজারের বেশী খরচ না করা। গত সনের চেয়ে এবার বছরো ভালো না। গত বছর চাইর হাজার ফর্দো উট্‌চিলো, এবার সাড়ে তিন হাজার ধর্চি। তিনি দু হাজার ক'ইরবার বল্‌চেন। এখন আপনি যা বল্‌লেন তাতে কম পক্ষে দশ হাজার—

রাম। দশ হাজার না হয় বিশ হাজার লাগ্‌বো। তোমাগোর বড়লাটের 'ফণ্ডে' না কিসে যদি তোমরা পঞ্চাশ

হাজার দিয়া মহারাজ হৈবার পাও—আমার মার পুইজায় আমি দশ হাজারও খরচ করবার পারমু না। ক্যান্, আমি আর কয়দিন? শরীরের যা অবস্থা আর তোমরা যা দিন দিন করবার লাগ্‌চ, তাতে গ্যালেই ত বাচি। কিন্তু মা বেটী তো কানের মাথা খাইচে। যাও ফর্দ ধরোয়া, শুন্‌চ না?

রঘু। আজ্ঞে, একবার কত্তাবাবুকে জিজ্ঞাসাটা করি।
রাম। না; তুমিও তারই দলে ভিরচ দেখ্‌চি। আরে এ সম্পত্তিটা কার তা জানোনি? এডা আমারই 'বামুন' বাপ-দাদার—তোমাগোর কত্তাবাবুর বাবা মহারাজের না। তানাগোর মণ্ডপে আমি বদ্দিন বাঁচ্‌মু—তানাগোর মতই এসব করমু। তার পর তোমরা যা কইরবা সে ত দেখ্‌বারই পাই। আমার ছেরাদ্দের পিণ্ডি দেওয়াইবা ওই জজ্ মাজিষ্টর দিয়া। বাইচা থাক্‌তেই ত মহারাজা কইরা পিণ্ডি দিয়া থুইচ। যাও, আর রাগাইও না—কইও তোমার বাবুরে, সম্পত্তি আমার বাবার—তার বাবার না। তানাগোর মত আমি সবই করমু। হঃ—সব মেলেচ্ছ, তারা মা—দুখহরা কাইল ঠিক ঠিক ফর্দ কইরা আইনো জ্যান্। ওসব কত্তাটত্তা আমি মইলে তার পর জিজ্ঞাসা কইরো। যাও।

দ্বিতীয় দৃশ্য

মায়ের মন্দির, নবমী পূজা, মায়ের পূজা শেষ, পুরোহিত যজ্ঞান্তে পূর্ণাহুতি দিয়ে শাপ্তির জন্ম কর্তাকে ডেকেছেন—নাতনী হাত ধরে জমিদার রামকান্তের মায়ের মন্দিরে আগমন ও প্রণাম।

রাম। নতুন-গিন্নি, আজ য্যামন তোমর হাত ধইরা মন্দির আস্‌তেচি, তোমার ঠাকুমার হাত ধইরাও য্যাকদিন য্যামনি আইচিলাম—তোমার ঠাকুমার বয়স তের আর আমার তখন বয়স বিশ। ওঃ—সে আজ ষাইট্ বছরের কথা—তারা মা, দুখহরা, তারিণি !!

মহামায়া। এইখানেই বসেন ঠাকুর্দা, ওদিক সব বন্ধ আছে।

রাম। হঃ, এই বস্‌চি, ভটচাব্ মশোয়, মার পুইজা নিবিগ্‌হে হইচে তো—ভোগ হইয়া গ্যাচে নাকি?

পুরোহিত। আজ্ঞে, এই ত ভোগ হ'ল।

রাম। ভোগ হইচে, বেশ। বেশ পূর্ণাহুতিও দিচ নাকি?

পুরোহিত। দিচি।

রাম । বেশ, ও নতুন-বৌ, কৈ গো, ছাও ত তোমার পুরুত-কাকাকে আগার সেই পেনামীটা ।

মহামায়া । এই নিন পুরুত-কাকা (দশটি স্বর্ণমুদ্রা প্রদান) .

রাম । ভট্টচাঁয়, এবারকার বিশেষ দক্ষিণা । মার পুইজার কি আবার দক্ষিণা হয় নাকি ? তবে তোমাগোর শাস্ত্রে আছে তাই । মার কাছে ভালো কইরা জানাও ভট্টচাঁয়, মায়ের কোলে জ্যান শীগগীর কইরা জায়গা পাই । আর না, এসব অনাচার আর দেইখবার ইচ্ছা নাই । নায়েব আছে না ? রাইয়তগোর খাওয়ান দাওয়ান ত সব ঠিক মতো হইচে ?

নায়েব । রাইয়তেরা আনন্দে মহারাজের গুণ—

রাম । থামো । হইচে । নতুন-বৌ, তোর বাবা কইরে ? শাস্তি নিলো না ? তোর মা ?

মহামায়া । না ভোগ-দালানে আছেন, ঐ আস্চেন । বাবা তো খেয়েদেয়ে যুমাইচেন ।

রাম । খাইচেন—যুমাইচেন ! বেশ বেশ, মার ভোগ হয় নাই, পুইজা শেষ হয় নাই, তানি খাইচেন—যুমাইচেন ! মহারাজার ব্যাটা কি-না ? ভাল শিক্ষা দিচিলাম যে । সাহেব রাইখ্যা পড়াইছিলাম, এম্-এ পাশ করাইচিলাম— তারা মা—তারা মা—

পুরোহিত । এই মার প্রসাদ ও শাস্তিজল নিন ।

রাম । ' আর শাস্তি, ছাও—শাস্তি হইবো মার কোলে, তার আগে না । ভট্টচাঁয়, এ মেলেচ্ছের রাজ্যে না । তা পার্চি কই, মা বেডি ত পাষণী, বুড়ার কথা কানেই যায় না । ভট্টচাঁয়, একটা কথা মার কাছে বলো, ভাল কইরা বলো তো—তোমরাইতো বলার ক্ষ্যামতা রাখো—আমার এই নতুন-বৌর জন্তে একটা ময়ূর-ছাড়া কান্তিকের মতো বর নি জুটাইয়া ছায় । তা হ্যা—তোমাগোর একালের ঐ কোচা-ছাড়া বুট পায়ে নবাব কান্তিক না, আমাগোর জুয়ান কালের কান্তিক—“ছাব্তা” কান্তিকের মতো হয় । কেমন নতুন-বৌ, সে কান্তিকের ময়ূর না হইলে চইলবো না—?

মহা । ঠাকুদা, আবার মন্দিরেও তুমি আমার রাইসে লাগচো । আমি চৈললাম, থাকো তুমি (রাগে প্রস্থানোত্ত) ।

রাম । ও নতুন-বৌ, শোন্, শোন্, রাগ করলি নাকি সত্যি সত্যি ? আরে তুই রাগ করলি, বুড়ার উপায় কি

হইবো ? এডারে কে ছাখবো, আরে মার আশীর্বাদ ডা লইয়া যা, আচ্ছা কান্তিক না হয়, ঐ গণ্শার মত শুড়ওয়াল লাল টুকটুকে বর হৈব । শুড় দিয়া জড়াইয়া আদর কইরব—কান দিয়া বাতাস কইরব । ছাও ভট্টচাঁয়, মায়ের শাস্তি—(শাস্তি জল গ্রহণ) আঃ—তারা মা, দুঃখহরা—দুর্গা !

(৩) দুর্গোৎসব

বর্তমান—১৩৪৬ সাল

আগ্নির শুরা পঞ্চমী । প্রাতঃকালে জমিদার-বাড়ীর মণ্ডপে মায়ের প্রতিমার রং হচ্চে । পার্শ্বে ঠাকুরদালান, অলিন্দে বিধবা বর্গীয়সী জমিদারপত্নী পূজোর জোগাড় করছেন । পার্শ্বের দালানে জমিদারপুত্রের গৃহের মধ্যে কোঁচে শায়িতা অধ্যয়নরতা শিক্ষিতা পুত্রবধু । অলিন্দের সামনে ছড়ি হস্তে ভ্রমণ প্রত্যাগত যুবক পুত্র ।

গৃহিণী । বাবা কমল, সত্যি তা হ'লে তোরা পূজোতে বাড়ী থাক্ছিস্নে ? বাড়ীতে আনন্দময়ী মা আস্চেন । কোথায় তোরা সবাই মিলে আঁমোদ-আহ্লাদ করবি, তা নয় আমার দাদুদের নিয়ে বিদেশে বিভূয়ে ঘোরা । ওরে শুন্ছিস্, আমার বড্ড প্রাণে লাগ্বে রে—আজ পঞ্চমী - আর চার-পাঁচটা দিন ; এ কটা দিন থেকে যা, বিজয়ার দিন যাস্ । বৌমাকে বুকিয়ে বল্গে লক্ষ্মী বাপ আমার ।

কমল । আমার ত তেমন আপত্তি ছিল না মা, কিন্তু ওঁর শরীরটা আজকাল মোটেই ভাল যাচ্ছে না, মাথার অস্থখ লেগেই আছে—পূজোতে ঢাকের শব্দ, লোকজনের চীৎকার, খাওয়া-দাওয়ার অনিয়ম হবে তাই যেতে চাচ্ছেন । একটু স্বাস্থ্যকর স্থানে চ্যাঞ্জে গেলে যদি শরীরটা আবার সারে । বাড়ীও ঠিক করা হয়েছে—মধুপুর, অর্ধেক ভাড়াও দিয়ে দিয়েছি । পুরুত মশাই বল্ছিলেন, কাল প্রাতে দিনও ভালো, তাই কাল যাবার কথা একরকম ঠিক ক'রে ফেলেছি কি-না ?

মা । তাতে আর কি হ'লো. আমি নায়েবকে ডাকিয়ে সব বলে দিছি । বিজয়ার দিন গেলে যাত্রার দিনও দেখতে হবে না । তোরা কেউ বাড়ী থাক্বিনে, দাদু দিদিরা থাক্বে না, আমার মা-লক্ষ্মীটিও না, আমি কি মন দিয়ে মাকেই ডাকতে পারব ছদও ?

কমল । আমি ত তোমাকে বলেছিই মা । ওঁর যদি

আপত্তি না থাকে, আমি অমত করবো না—তুমি ডেকে একবার জিজ্ঞেস ক'রে দেখো না।

মা। বৌমা ছেলেমানুষ। তার আবার মত কি নেবো রে? কিই যে বলিস্—তোদের ভাব বোকাই আমার দায় হয়েছে।

কমল। তা মা, এ নিয়ে ঠাঁর সঙ্গে আমি এখন ঝগড়া করতে পারব না। শেষে আবার মাথার অসুখ বেড়ে গেলে ডাক্তার ডাকার পাল্লায় পড়বে কে? প্রাতঃকালেই আমি একটা তেমন ফ্যাসাদে পড়ি—এই তোমার ইচ্ছে নাকি?

মা। বালাই, যাট। তা কেন? তোরাই ত আমার সুখ-আনন্দ—সবই রে। তোদের বাদ দিয়ে কি আমার সুখ-আহ্লাদ কিছু আছে নাকি? আচ্ছা, ডাক দেখি বৌমাকে। (অদূরে নাতনী পটুকে লক্ষ্য করে) এই পটু, তোর মাকে একবার ডাক ত।

পটু। মা ত ঐ দরজার পাশেই বসে পড়ছেন ঠাকুমা। ওমা, শুনচ, ঠাকুমা ডাকছেন।

মা। (অগ্রসর হইয়া) বৌমা, লক্ষ্মীটি আমার, তোমরাই আমার সব—তুমি আমার ঘরের লক্ষ্মী। বল্চি কি, বাড়ীতে পূজা, মা আসছেন। তোমরা একটা দিন থেকে যাও, বিজয়ার দিন বেয়ো। এত দিনই রয়েছ, আর তিন-চারটা দিনে তোমার শরীর এমন বেশী কিছু খারাপ কি হবে মা? মা'র চরণে পুষ্পাঞ্জলি দাও—আশীর্বাদ নাও, সব ভাল হ'য়ে যাবে মা। কেমন রাজি?

বধু। ওহ্ সিলী আইডিয়া, ননসেন্স! তা আমি ত কাকেও বেঁধে নিয়ে যাচ্ছি না মা, আপনার ছেলে থাকুক না বাড়ীতে। আমার দাদাকে আজই তার ক'রে দিচ্ছি—তিনি এসে আমাদের নিয়ে যাবেন। তবে খোকা-খুকীকে ফেলে রেখে যেতে আমি পারব না—শেষে অসুখ-বিসুখ কিছু এই ক'দিনের অনিয়মে হ'লে আমাকেই ত ট্রাবল্ দেবে।

কমল। শুনচ, মাত্র পাঁচটা দিন থেকে গেলেই মা'র—
মা। না বাবা, কাজ নেই, আমারই ভুল হয়েছে। যাও মা, তোমার স্বামী—তাকে আমার জন্ত কেন রেখে যাবে? তোমার শরীর শীগ্গির শীগ্গির ভালো হ'য়ে উঠুক, আশীর্বাদ কর্চি। আমার মাথ-আহ্লাদ সে

ত কর্তার সাথেই সব চিতায় শেষ ক'রেছি। বাবা কমল, তোমরা কালই যাও—আমি আর বাধা দেব না—আমার স্বশুরের ভিটের পূজা আমিই করব। মা ভগবতী তোমাদের মঙ্গল করুন!

(৪) দুর্গোৎসব

(ভবিষ্যৎ—)সন—১৩৭৫

৩০শে ভাদ্র—১৩৭৫—প্রাতঃকাল। কলিকাতা চনং আমহার্ট' রো, পত্রিকাপাঠনিরত পেলবপ্রস্থান দে—বন্ধ নলিনীলোভনরে'র প্রাতঃভ্রমণ অস্ত্রে আগমন।

নলিনী। গুড্ মর্নিং কমরেড্ পেলব ডে, “প্রগতি” পড়ছেন, খবর কি?

পেলব। গুড্ মর্নিং কমরেড্ রে, খবর? ডক্টর আইভি চৌড্রির বিলটা ভোটে পাশ হয়ে গেছে।

নলিনী। গুড্ নিউজ্ ইন্ডিড! সেই “দুর্গোৎসব নিরোধ” বিলটা? আরে ওটা ত পাশ হবেই, হওয়া উচিতও। পড়ুন, পড়ুন কি লিখেছে।

পেলব “দৈনিক প্রগতি” পত্রিকা পাঠ করিতে লাগিলেন

গত কল্যা বঙ্গীয় শাসনপরিষদে কংগ্রেস দলের নেতা কুমারী ডক্টর আইভি চৌড্রির আনীত “দুর্গোৎসব নিরোধ” বিলের আলোচনা আরম্ভ হয়। ডক্টর চৌড্রি বিলটির প্রয়োজনীয়তা সম্বন্ধে বলেন—“দুর্গোৎসবকে যারা জাতীয় উৎসবরূপে স্বীকার করেন তাঁরা সম্পূর্ণ ভ্রান্ত। বিশাল ভারতের অত্র কোন প্রদেশে এই উৎসবের কোন অস্তিত্ব বর্তমানে নাই। ত্রিশ বৎসর পূর্বে ছ-এক স্থানে প্রবাসী বাঙ্গালীদের মধ্যে এর অল্পাংশ হ'ত, পুরাতন পত্রিকাতে দেখা যায়। কিন্তু ঐ সকল প্রদেশে কংগ্রেস-শাসন প্রবর্তনের পর উহা ক্রমশ বঙ্গীয়তা প্রচারক জন্ত প্রাদেশিক শাসকগণ কর্তৃক বন্ধ হয়। বর্তমান যুগে বাংলার সামাজিক, রাষ্ট্রীয় বা ধর্মগত জীবনে এমন কিছু থাকাই সম্ভব নয় যার উদ্দেশ্য নিখিল-ভারতীয় জাতীয়তা ও ঐক্যসাধনের বিরোধী। দুর্গোৎসব বাংলা দেশের, উহা সমগ্র জাতির উৎসব কোনো দিনই ছিল না। সীমাবদ্ধ গোড়া হিন্দু ধনিক সম্প্রদায়ের মধ্যেই উহার প্রচার, সুতরাং ইহাকে আভিজাত্যেরই একটা প্রকাশ-রূপ মনে করা অসঙ্গত নয়। প্রকৃত শিক্ষিতদের মধ্যে উহা কোনো দিনই

ছিল না। কিন্তু এই উপলক্ষে হিন্দু ও অহিন্দু ভাইদের মধ্যে একত্র আহার ও মন্দির-প্রবেশ নিয়ে আর মুসলমান ভাইদের সঙ্গে বিগ্রহ বিসর্জন নিয়ে এই সময় বিশেষ অজাতীয় মনোভাবের সৃষ্টি হতে দেখা যায়। এই বিবাদের কারণটি আইন দ্বারা বন্ধ করলে বিশাল ভারতের জাতীয় মুক্তি ও সম্মেলনের বাধা দূর হবে।

দ্বিতীয়ত, এই উপলক্ষে বহু দোকানদার ও ব্যবসাদার অযুক্তরূপে দ্রব্যাদির মূল্য অল্প কয়দিনের জন্ত বৃদ্ধি ক'রে বহু লোককে ঋণাত প্রতারিত করে। শ্রেণীগত ব্যবসায়ী-স্বার্থের মোহে সমষ্টির ও সমাজের স্বার্থহানির স্বেযোগ বন্ধ করা সামাজিক মাত্রেরই অবশ্য কর্তব্য।

তৃতীয়ত, সব চেয়ে গুরুতর প্রয়োজনীয়তা বিলটির এই যে, দুর্গোৎসব মূর্তিটির উদ্দেশ্য রূপকের সহায়তায় বর্ণভেদ ও ধনিক শ্রেণীর স্বার্থের খড়্গে শ্রমিক ও অল্পমত শ্রেণীর পরাভব চিত্রের পূজা। সিংহ অশিক্ষিত—অল্পমত কৃষকশ্রেণীর ত্রোতক, অক্ষুরটি অপেক্ষাকৃত শিক্ষিত বর্ণহিন্দু। দুর্গামূর্তিটি বর্ণ ও ধনিক শক্তি—নাগপাশটি আর্থিক পরবশুতার প্রতীক। অশিক্ষিত কৃষক ও অল্পমত শ্রেণীর পিঠে চড়ে ও সহায়তায় সিংহ বলে বলী হ'য়ে অর্থের নাগপাশে বন্ধ ক'রে বর্ণহিন্দুর অল্প শিক্ষিত অক্ষুর শক্তির পরাজয় হচ্ছে ধনিক ও শিক্ষিত শক্তির হস্তে। লক্ষ্মী ধনশক্তি, সরস্বতী বিদ্যাশক্তি, গণেশ গণশক্তি, কার্তিক সামরিক শক্তি—সমস্তই ধন ও আভিজাত্যের সহায়।—এই যে মূর্তি পূজার মধ্য দিয়ে সমগ্র অথও ভারতের জাতীয়তার বিরুদ্ধ মত প্রচার বাংলাতে করা হচ্ছে কয়েক শতাব্দী ধরে—প্রত্যেক জ্ঞানী শিক্ষিত ভ্রাতাভগ্নীরই এর সমূলে উচ্ছেদ সাধনের চেষ্টা অবশ্য কর্তব্য। কুমারী ডক্টর চৌদ্দীর এই উক্তি কংগ্রেস দলের প্রধান চাবুক ব্যারিস্টার প্রমুদেন্দ্রমঞ্জুল সেন সুদীর্ঘ বক্তৃতায় সমর্থন করেন এবং ডক্টর চৌদ্দীর এই মহৎ কার্য্য সমগ্র ভারতীয়

জাতীয়তার ভিত্তি পত্তন ও মিলনের এভেনিউ ব'লে গণ্য হবে আশা করেন। ল' মেসার সুর এস্তামুল কাদিরও এর যুক্তি-যুক্ততা ও সারবত্তা স্বীকার করেন। কেবল বর্ণাশ্রমীদের মধ্য হ'তে পণ্ডিত পাতঞ্জলি মুখোপাধ্যায় বিরুদ্ধে বলেন— দুর্গোৎসব বাংলার জাতীয় উৎসব—মহাযজ্ঞ—সুদীর্ঘ পাঁচ শত বৎসরের জাতীয়তা এর স্মৃতিতে জড়িত। ঋষি বঙ্কিম-চন্দ্রের বন্দেমাতরম্ গানের মধ্যেও এর বিশিষ্ট উল্লেখ পূর্বে ছিল, স্মরণ্যঃ এর প্রতিরোধে আইন করা শাস্ত্রবিশ্বাসী হিন্দুর প্রাণে গুরুতর আঘাত দান—অত্যাচার, জাতীয়তার, বাঙালীত্বের ধ্বংসসাধন। একরূপ আইন বাংলার শাসন-পরিষদে সমর্থিত ও পাশ হ'লে বাংলার জাতীয় সর্বনাশেরই কারণ হবে সন্দেহ নাই।

পরিশেষে প্রেসিডেন্ট খান বাহাদুর সুর এবাদতালী বিষয়টি ভোটে দেন। বিলটির স্বপক্ষে ৩১০ ও বিপক্ষে ৪০টি মাত্র ভোট গৃহীত হয়। প্রবল আনন্দধ্বনির সঙ্গে বিলটি পাশ হয়।

নলিনী। একটা আপদ গেল বলতে হয়। এই ত একমাস পরেই পূজোর তত্ত্বের চোটে অস্থির হ'তে হ'ত। পূজোই গেল তার আবার তত্ত্ব। বরং সেই টাকা ক'টা দিয়ে এবার পুরী কি মধুপুর চেঞ্জে যাওয়া যাবে। ই. আই, আর. ত চমৎকার কনসেসনও দিচ্ছে।

পেলব। যা বলেছ, ডক্টর চৌদ্দীকে আমি প্রাণ খুলে কংগ্রেচুলেট করছি। দুর্গোৎসব না ত গরীবের দুঃখোৎসব। এর তাগাদা, ওর তাগাদা। পূজো-টুজো এ যুগে যত না থাকে ততই ভাল। যত সব য্যাণ্টিকোয়েটেড্ ফুলিশ্ ডগ্-ম্যাটিজম্ য্যাও ব্লাইও হিপোক্রেসি, মানুষ পূজো করেই নিশ্বাস ফেলবার উপায় নেই, তা আবার এই সব আইডিয়ে-লিজম্-এর পূজা। ও সব আভেজ্ বারবেরিজম্-এর অড্ ব্রিটল্ রেমনেন্ট—যত যায় ততই ভাল।

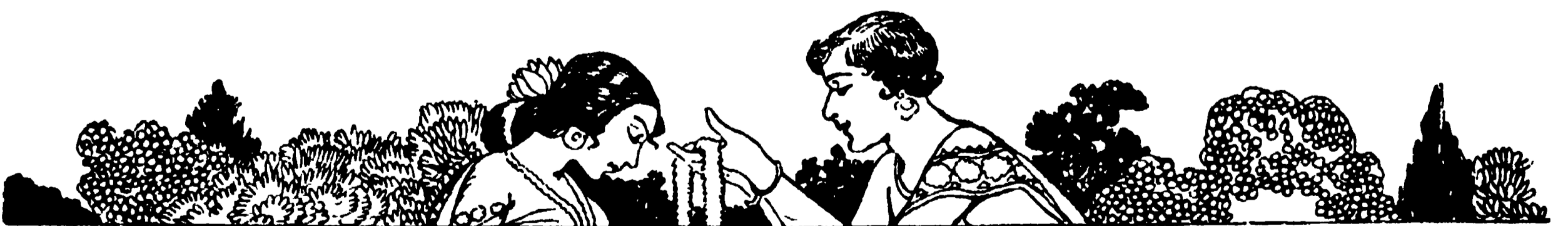

বায়ম-প্রবাহ

শিক্ষেত্রনাথ রায়

পেন্সিল সংগ্রহের হবি

খ্যাতনামা ব্যক্তির স্বাক্ষর, ডাকটিকিট, দেশলাইয়ের খোল, প্রাচীন কালের মুদ্রা সংগ্রহ প্রভৃতিকে পুরাতন হবি বলা চলে।

সাগর পারে কেবল ছেলে মেয়ে নয়, বুড়োদের ভিতরও এ সব সংগ্রহের সখ আছে। আমাদের দেশের ছেলে মেয়েদের কাছে এ জিনিষটা একেবারে অপরিচিত নয়।

কিন্তু ব্যবহৃত পেন্সিল সংগ্রহের হবি একেবারে নূতন। টেক্সের ফোর্টওয়ার্থে ই এইচ কাশবার্গ নামক এই ভদ্রলোকের পেন্সিল সংগ্রহের হবি আছে। তাঁর কাছে খ্যাতনামা ব্যক্তির ব্যবহৃত পেন্সিল আছে ১,০০০,০০০। এই সংগ্রহের মধ্যে একত্রিশটি বিভিন্ন রাষ্ট্রের সরকারী কার্যে, গভর্নর কর্তৃক ব্যবহৃত পেন্সিলের নাম উল্লেখযোগ্য।

কতকগুলি পেন্সিলের ইতিহাসও আবার রহস্য পূর্ণ। সংগৃহীত পেন্সিলের মধ্যে একটি



ই এইচ কাশবার্গ

ডবলিউ আরভিল বেল কর্তৃক তাঁর নিজের মৃত্যু-নিদর্শন পত্রে (Death Certificate) স্বাক্ষরের নিমিত্ত ব্যবহৃত হ'য়েছিল। ঘটনাটি রহস্যপূর্ণ : মিঃ বেল কয়েক বৎসর পূর্বে শোচনীয়

পীড়ায় আক্রান্ত হন, একদিন সকাল দশটায় তাঁর জীবনের অবসান ঘটল। মৃত্যু যে নিশ্চিত সে বিষয়ে কোন সন্দেহ রইল না। তাঁর মা পুত্রের মৃত্যু-নিদর্শন পত্রে স্বাক্ষর করলেন ; সামাধি স্তম্ভ এবং অগ্নাশ্রু প্রয়োজনীয় দ্রব্যাদি ক্রয়ের আদেশও দিলেন। কিন্তু এক আশ্চর্য ঘটনা ঘটল। ঐ দিনই মিঃ বেল বেলা চার ঘটিকায় পুনর্জীবন লাভ করলেন। শয্যা-

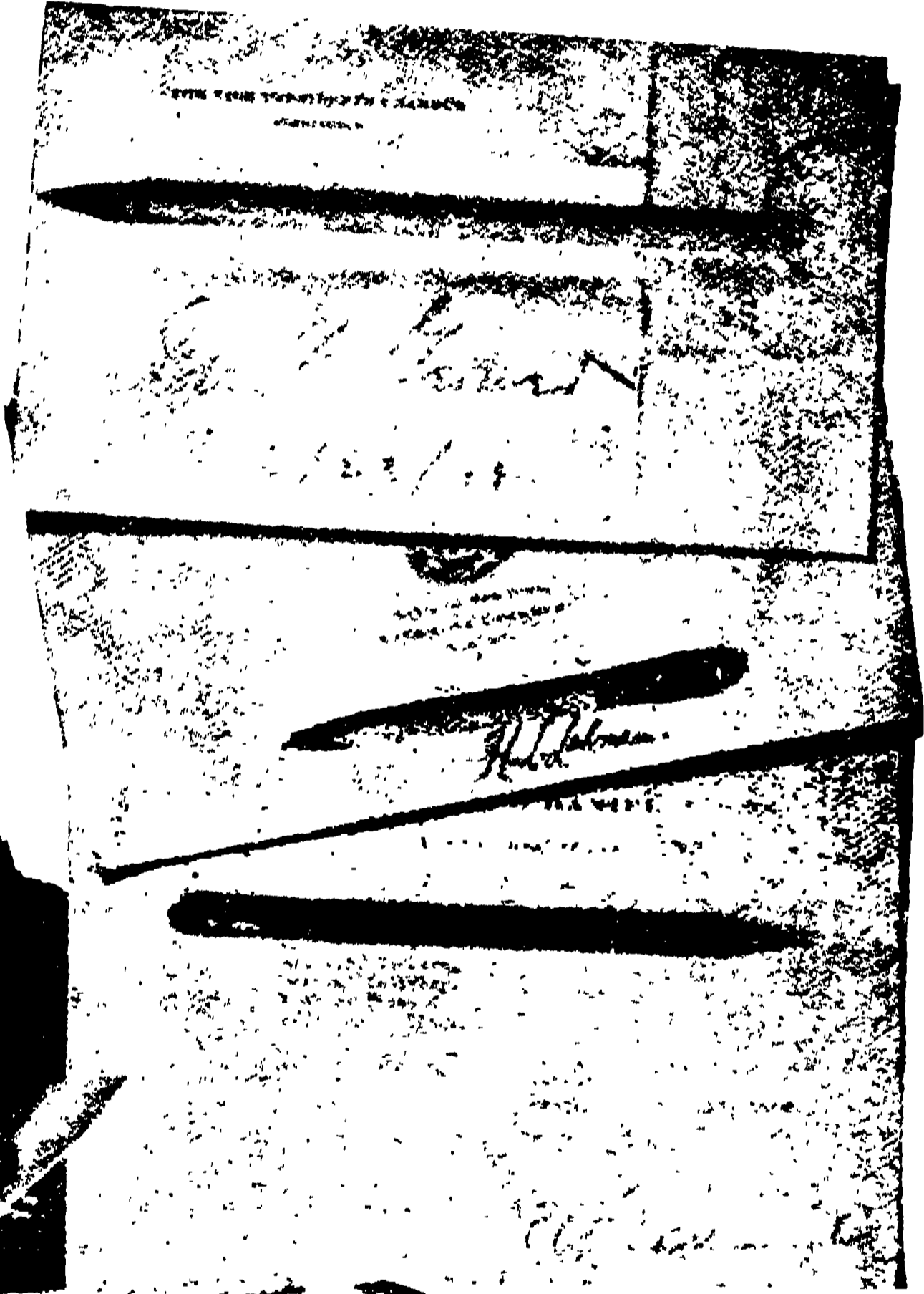

উপরে ভাইস-প্রেসিডেন্ট গার্নার, নিউ ইয়র্কের গভর্নর লেহম্যান এবং টেক্সাসের ও'ডানাইলের ব্যবহৃত পেন্সিল ও হস্তাক্ষর

পার্শ্বে নিজের মৃত্যুনিদর্শন পত্র দেখতে পেয়ে মিঃ বেল কৌতুক উপভোগের লোভ সম্বরণ করতে না পেরে সেই পত্রে নিজের নাম স্বাক্ষর করে দিলেন।

দীর্ঘকাল ব্যাপী পেমিল সংগ্রহ করে মিঃ কাশবার্ণ কয়েকটি তথ্য আবিষ্কার করেছেন। বিভিন্ন লোকের স্বভাব এবং ব্যক্তিত্ব তাদের ব্যবহৃত পেমিল পরীক্ষা করে তিনি বলতে পারেন।

তাঁর মতে সাধারণত মানুষ হৃদে রংয়ের পেমিল ব্যবহার করে। তাঁর সংগৃহীত একত্রিশটি বিভিন্ন গভর্ণরের ব্যবহৃত পেমিলের মধ্যে উনত্রিশটি হৃদে রংয়ের। মেয়েরা নানা রংয়ের পেমিল পছন্দ করে। আর তাদের ব্যবহৃত পেমিলগুলি প্রায় দাঁত দিয়ে ক্ষতবিক্ষত হয়। ছোট ছেলেমেয়েরা সকল রংয়ের পেমিলই চায়।

পেমিল সংগ্রহ ছাড়া বহু খ্যাতনামা ব্যক্তির হস্তাক্ষর সংগ্রহও তাঁর এক বাতীক।

পুরাতন মোটর হর্ন

মোটর হর্ন এতদিন অসাধ্বনানী পথিককে সতর্ক ক'রেই এসেছে। কিন্তু ইংলণ্ডে খরিদদাররা পুরাতন মোটর

সুবিধার জন্ত পোল্টি ফার্মের নিকটস্থ বৃক্ষে পুরাতন মোটর হর্নগুলি লাগান থাকে।

বৃক্ষের সবুজ পত্র

বৃক্ষের জীবন রহস্য উদ্ঘাটনে বৈজ্ঞানিকদের সাহায্যের জন্ত ডাঃ আর্ল এস জনষ্টোন একটি নিখুঁত যন্ত্রের আবিষ্কার



যন্ত্র দ্বারা বৃক্ষের ক্লোরোফিলের ঘনীভূতকরণ পরীক্ষা

ক'রেছেন। এই যন্ত্রটি বৃক্ষে যে ক্লোরোফিল নামক প্রাণদায়ক সবুজ দ্রব্য বিদ্যমান থাকে তার ঘনীভূতকরণ পরিমাপ করে। বৃক্ষ হ'তে নিষ্কাশিত আলোক-পোষণকারী ক্লোরোফিলের মধ্যে আলোকমালা সঞ্চালন দ্বারা উহার ঘনীভূতকরণের ওজন নিরূপণ করা হয়।

পরিপাক ক্রিয়ার মানযন্ত্র

আমাদের পাকস্থলী মধ্যস্থ খাদ্য কিরূপে পরিপাক হয়

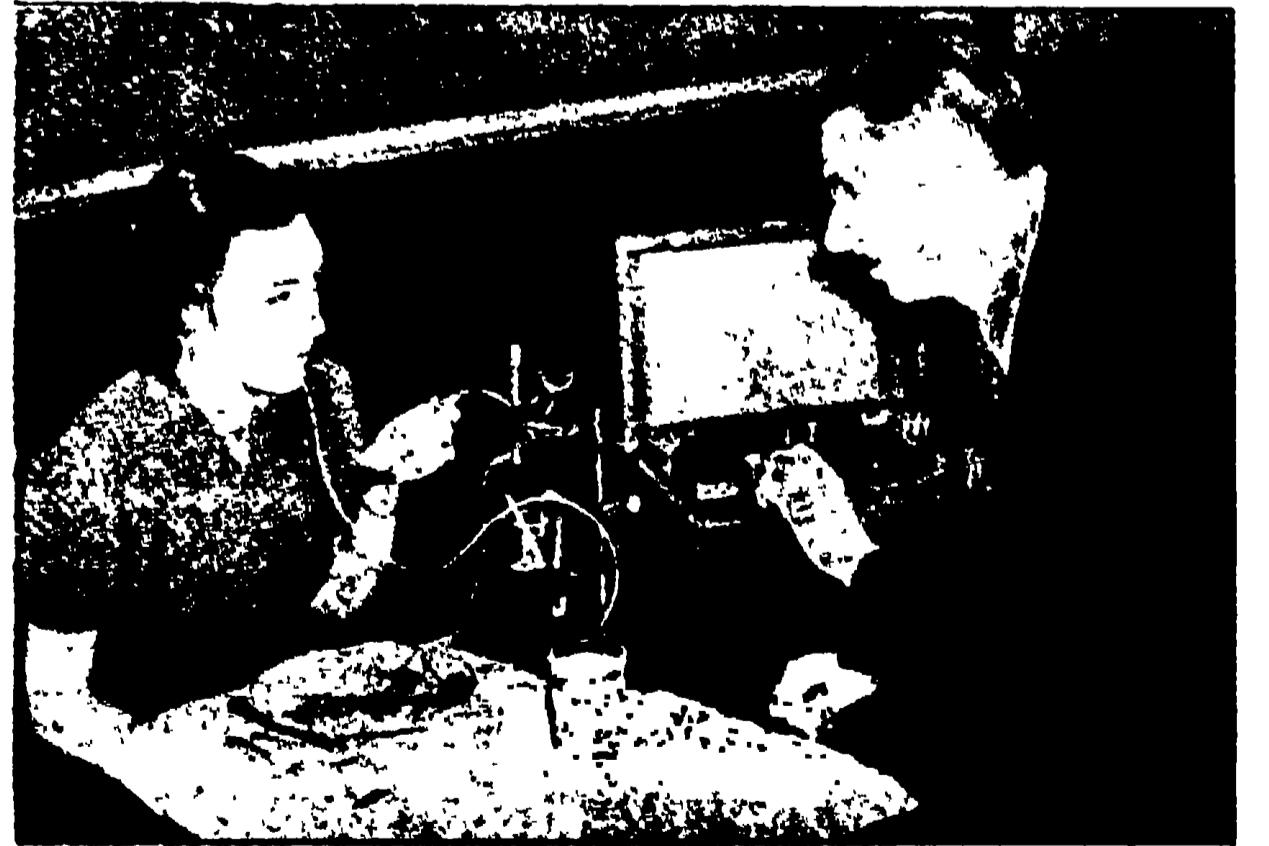

যন্ত্র সাহায্যে পরিপাক ক্রিয়া পরীক্ষা

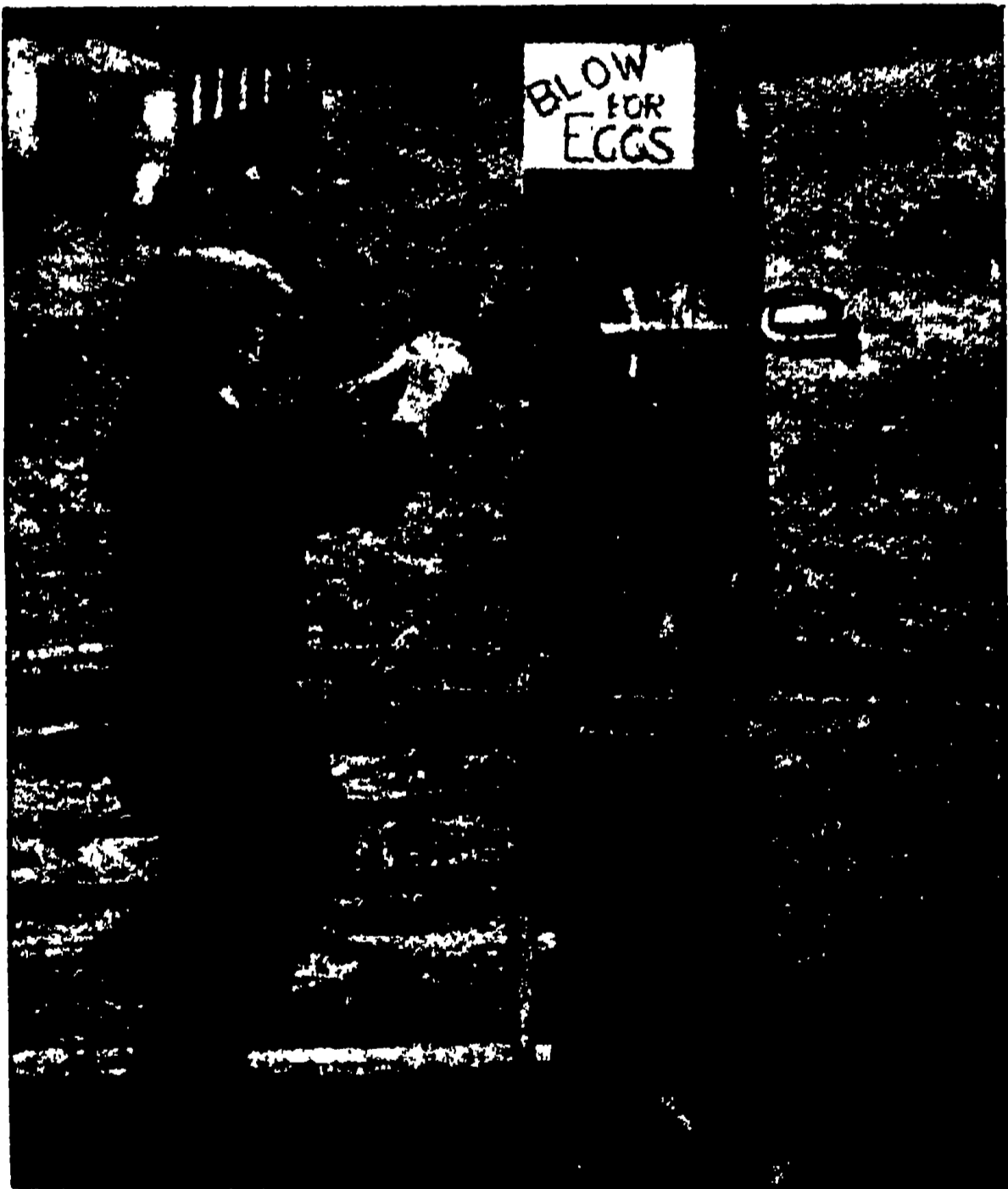

দোকানদারের দৃষ্টি আকর্ষণের জন্ত পুরাতন মোটর হর্ন

হর্ন সাহায্যে পোল্টি ফার্মের কর্মব্যস্ত দোকানদারদের দৃষ্টি আকর্ষণ করে। হর্নের আওয়াজে খরিদদার যে ডিম কিনতে এসেছে তা' দোকানদার বুঝতে পারে। সাধারণের

তার রহস্য বর্তমানে ফিলাডেলফিয়া কলেজে এক যন্ত্র সাহায্যে উদ্ঘাটন করা হ'য়েছে। এই পরীক্ষার নিমিত্ত চিত্রে একজন মহিলাকে রবার টিউবের শেষাংশের Electrode গলাধঃকরণ করিয়ে খাণ্ড ভক্ষণ ক'রতে দেওয়া হ'য়েছে। এই টিউব মধ্যস্থ একটি তার বৈদ্যুতিক যন্ত্রের সহিত সংযুক্ত থাকায় পাকস্থলী মধ্যে যে পরিপাক ক্রিয়ার পরিবর্তন সাধিত হয় তার বিবরণ পাওয়া যায়। উক্ত কলেজের জনৈক উৎসাহী ছাত্র 'antimony gastric electrode' গলাধঃকরণের জন্য প্রতিবার দু' ডলার পারিশ্রমিক পেত। তা ছাড়া বিনামূল্যে কলেজ হোষ্টেলে তার আহারেরও ব্যবস্থা ছিল।

আমাদের দেশে এইরূপ যন্ত্রেরও বালাই নাই আর সে রকম উৎসাহী ছাত্রই বা কোথায় ?

টাইপ রাইটারে ছবি

মিঃ রোসাইরি জে বেলাঙ্গার নামে একজন বিচক্ষণ টাইপিষ্ট টাইপ রাইটারে বহু সুন্দর ছবি এঁকেছেন। প্রথমে সাদা কাগজের উপর মনোমত পেন্সিল স্কেচ ক'রে টাইপ রাইটারের বিভিন্ন চিহ্নে ছবিটির আউট লাইন এবং যথাযথ স্থানে সেড্ দেওয়া হয়। ছবিটি আঁকা শেষ হ'লে কিছুদূর থেকে কার্পেটের কাজ বলে সকলেই ভুল করেন।

মিঃ বেলাঙ্গার অবসর সময়ে এইরূপ ছবি এঁকে আনন্দ পান।



মিঃ রোসাইরি জি বেলাঙ্গার টাইপ রাইটারে ছবি আঁকছেন।
উপরে—তার আঁকা ছবি 'জর্জ ওয়াশিংটন'

সামুদ্রিক পীড়ার চিকিৎসা

ডাঃ ওয়ালটার বোথবাইয়ের গবেষণায় অক্সিজেন চিকিৎসার সাহায্যে বর্তমানে সামুদ্রিক পীড়া আরোগ্য হ'চ্ছে।



সামুদ্রিক পীড়ার চিকিৎসা



রোগের লক্ষণ আরম্ভ হ'লেই রোগীকে একটি মুখোস পরাণ হয়। মুখোসটির সম্মুখ ভাগ খোলা থাকায় রোগীকে খাণ্ড গ্রহণে এবং

কথাবার্তায় অসুবিধা ভোগ ক'রতে হয় না। একটি রবারের নলের সাহায্যে নাকের ভিতর দিয়ে অক্সিজেন দেওয়া হয়।

কৃত্রিম চক্ষুর সাহায্যে দৃষ্টির ক্ষীণতা

নিরীক্ষণ

যানবহুল রাস্তায় সূক্ষ্মভাবে যান পরিচালনের নিমিত্ত যে সকল সঙ্কেত-চিহ্নের ব্যবহার হয় সেগুলি Astigmatismএ আক্রান্ত মোটর চালকদের চোখে কিরূপ বিকৃতভাবে দৃষ্ট হয় তা ফ্রেড্রিক হ্যামিলটন কৃত্রিম চক্ষু সাহায্যে অনুকরণ করেছেন। এই পরীক্ষার নিমিত্ত দুটি সমান প্রোজেক্টার সাহায্যে পর্দার উপর একটি মূর্তিকে উপস্থিত করা হয়। ইহার পর বিশেষ কাচ সাহায্যে দৃষ্টিশক্তিহীন ব্যক্তির চক্ষু যেরূপ কোন বস্তুর প্রতিবিম্বিত রূপ সম্মুখ মস্তিষ্কে (cerebrum) সঞ্চালন দ্বারা বিকৃত করে সেইরূপভাবে কৃত্রিম উপায়ে ছবিটিকে বিকৃত করা হয়।

দৃষ্টিশক্তিহীন মোটর চালকদের মোটর চালনা কতখানি বিপদজনক তা এই যন্ত্রটি প্রমাণ করেছে। চশমা ব্যবহার না ক'রে এই অবস্থায় সতর্ক-সঙ্কেত চিহ্নের কিয়ৎ অংশই তাদের দৃষ্টিগোচর হয়।



কৃত্রিম চক্ষু সাহায্যে ক্ষীণ দৃষ্টি শক্তির দোষ অনুকরণ। ডানদিকের উপরে দৃষ্টি শক্তিহীন চোখে অস্পষ্ট প্রতিবিম্ব ও নিচে সাধারণ চোখে স্পষ্ট অক্ষর

সময় নির্দেশক মোটর

লণ্ডন সহরে যানবাহনের ভীড় অত্যধিক হওয়ায় উহারা গন্তব্য স্থানে সময়ে পৌছতে পারে না। বিলম্বে

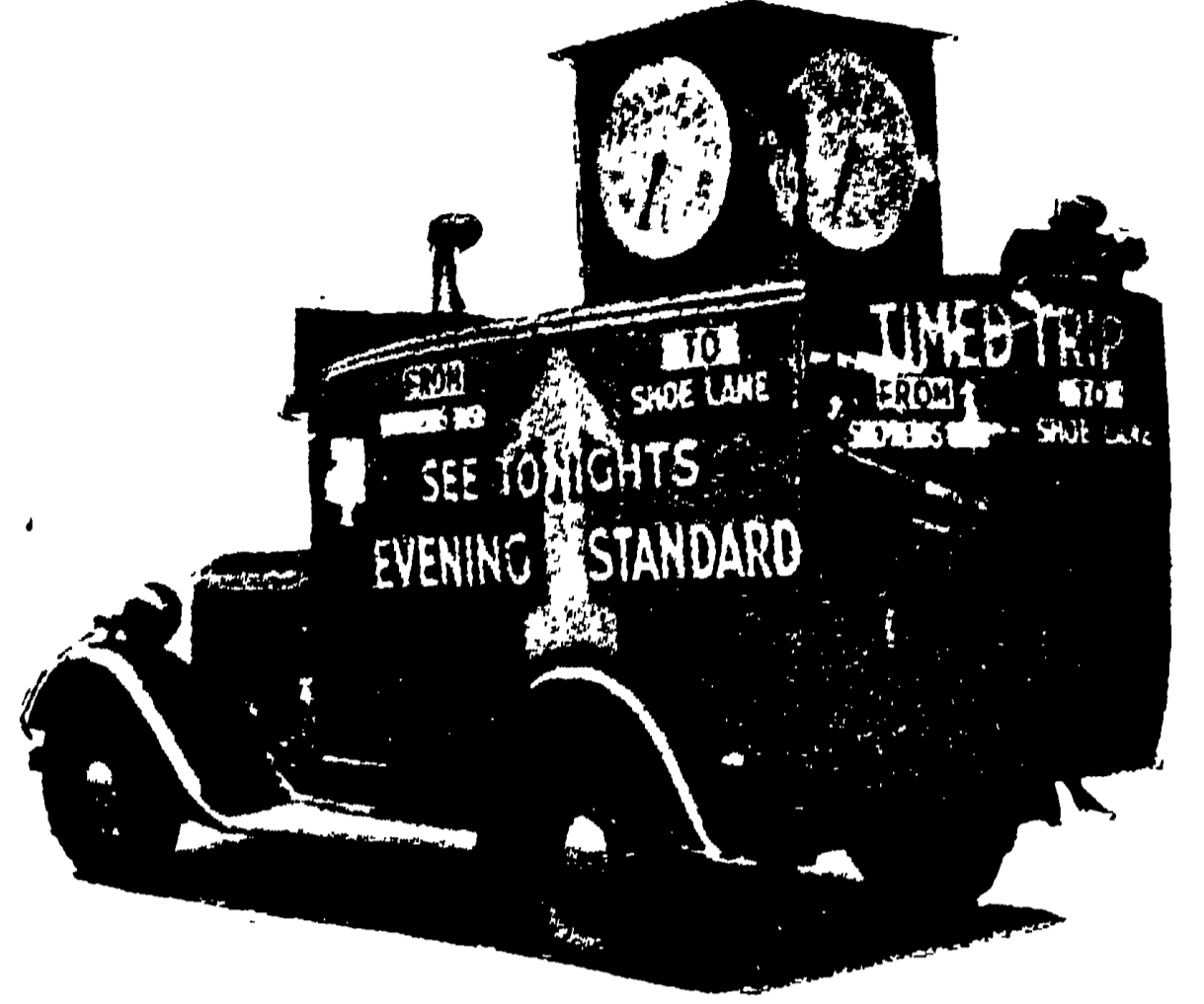

সময় নির্দেশক মোটর

পৌছানোর সঠিক কারণ অনুসন্ধানের নিমিত্ত 'লণ্ডন ইভনিং নিউজ পেপার' প্রতিদিন সহরের যে সকল স্থানে মোটর চালকদের এই দুর্ভোগ ভোগ ক'রতে হয় সেই সকল স্থানে 'সময় পরীক্ষক মোটর' প্রেরণ করে। মোটরের



চালের উপর সাধারণের সুবিধার জন্ত পাশাপাশি চারিটি বড়ি থাকে।

মোটরের প্রথম যাত্রা স্থানের নাম ও সেই সময় এবং গন্তব্য

স্থানের নাম উল্লেখ থাকে ।
গন্তব্য স্থানসমূহে পৌছতে
কতসময় লাগে তার ফলা-
ফল কাগজের প র ব র্ত্তী
সংস্করণে মুদ্রিত হয় । জন-
সা ধা র ণ এবং
ব্যবসা প্রতিষ্ঠান
গুলির অসুবিধা
দূ র ক র ণে র
নি মিত্ত এইরূপ
ব্যবস্থা !

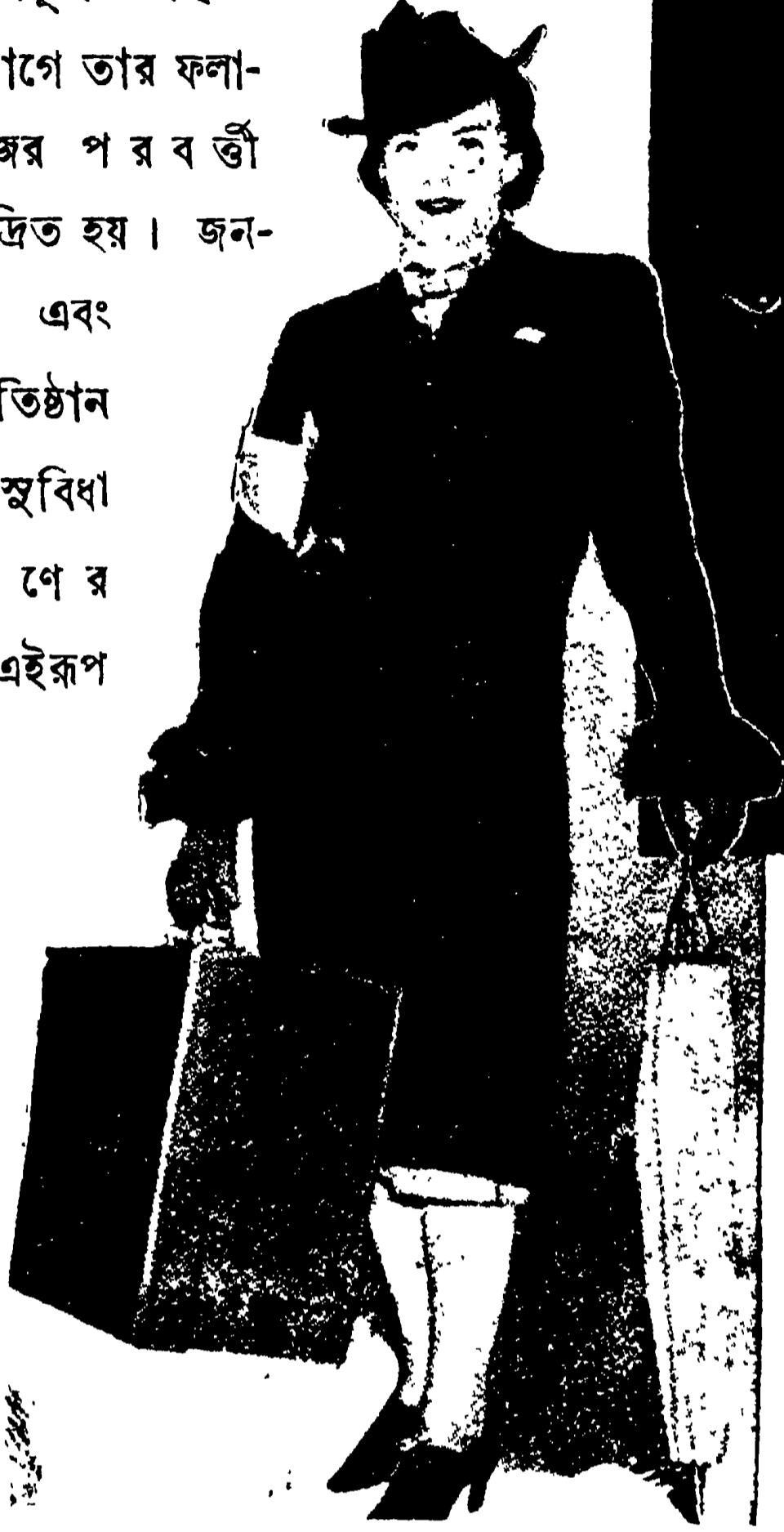

গোলকটিকে ছাতার মত গুটিয়ে
স্বচ্ছন্দে হাতে রাখা হয়েছে



গুটান ছাতাটি গোলক আকার ধারণ করেছে

আলোক-সঞ্চারী থলে

লাল মাছের সখ অনেকেরই । বাজার থেকে লাল
মাছ কিনে আনার অসুবিধাও অনেক । বেশীর ভাগ

পৃথিবীর গোলক

সাধারণত পৃথিবীর যে গোলক (Globe) পাওয়া
যায় তাকে এক স্থান থেকে অন্য যায়গায় নিয়ে যাওয়া
অসুবিধাজনক । এই অসুবিধা দূর করবার জন্ম
বর্ত্তমানে এক অভিনব গোলকের আবিষ্কার
হ'য়েছে । গোলকটিকে ইচ্ছা অসুযায়ী ছাতার
মত গুটিয়ে স্বচ্ছন্দে হাতে করে নিয়ে যাওয়া যায় ।
প্রয়োজনীয় সময়ে হাতলের উপরিভাগস্থ আংঠাটি
উপরদিকে ঠেলে তুললেই গোলকের আকার ধারণ করে ।
মজবুত কাপড়ের উপর গোলকটি মুদ্রিত । ইউরোপের
ছাত্রমহলে এই অভিনব গোলকটি বিশেষ জনপ্রিয়তা
লাভ করেছে ।



আলোক-সঞ্চারী থলের মধ্যে লাল মাছ

সময়েই মাছগুলি মারা পড়ে । সম্প্রতি একটি থলে তৈয়ার
করা হ'য়েছে । থলেটিতে মাছগুলি বহুক্ষণ জীবিত থাকে ।

সেলুলয়েড জাতীয় দ্রব্য থেকে থলেটি তৈয়ার হওয়ায় থলি মধ্যস্থ মাছগুলিকে স্পষ্ট দেখা যায়।

আলোর উপর দৃষ্টি নিক্ষেপ ক'রতে দেওয়া হয় পরে এক অস্পষ্ট—তীরের গতিবিধি লক্ষ্য করতে বলা হয়। রাত-কাণার কারণ 'এ' ভিটামিনের অভাব। আহারের কিছু পরি-বর্তনে এই রোগ হ'তে শীঘ্রই আরোগ্য লাভ করা যায়।

যন্ত্র সাহায্যে রাত-

কাণা পরীক্ষা

রোজ থেকে কোন ছায়াচিত্র গৃহে প্রবেশ ক'রলে সকলেই কিছুক্ষণের জন্য চক্ষে অস্পষ্ট দেখেন। ঝাঁদের এ অস্পষ্টভাব প্রায় দশ মিনিট কাল বিদ্যমান থাকে তাঁরা রাতকাণা রোগে আক্রান্ত হ'য়েছেন বুঝতে হবে। চোখের এইরূপ অবস্থার কথা রোগীও সকল সময় বুঝতে পারে না।

সম্প্রতি এক নূতন যন্ত্র সাহায্যে রাতকাণাকে পরীক্ষা করা হ'চ্ছে। রোগীকে প্রথম একটি উজ্জ্বল



বামদিকের উজ্জ্বল আলোতে রোগীর দৃষ্টি নিক্ষেপ করা শেষ হ'লে ডানদিকের যন্ত্রটিতে রোগীকে একটি তীরের গতি পরীক্ষা করতে দেওয়া হয়

শরতে

শ্রীগৌরগোপাল বিদ্যাবিনোদ

আজি প্রভাতের নির্মল নীল আকাশ ভরিয়া মাধুরী হাসে—

তরুণ রবির স্বর্ণ-কিরণে নিখিল ধরণী পুলকে হাসে !

শিশির-সিক্ত শুভ্র শেফালী

যতনে সাজায় অর্ঘ্য-সমালী ;

বনে উপবনে তরু ও লতায় শোভে রাশি রাশি বিকচ ফুল,

হরষে মাতিয়া আগমনী কার গাহিছে মধুর বিহগ কুল !

স্বরভিত, মৃদু, স্নিগ্ধ পবন-পরশে আজিকে জুড়ায় প্রাণ,

আকাশে-বাতাসে ঝঙ্কারি' ওঠে স্তমধুর কা'র বীণার তান !

নাহি বান ভরা তটিনীর বুকে,—

বেয়ে চলে মাঝি তরী মহাস্থখে ;

বর্ষা-ধৌত শ্রাম প্রকৃতির শোভা যেন আর নাহি রে ধরে—

গভীর দীঘির কালো জলে আজ শত শতদল নৃত্য করে !

সবুজ-সোনালী ধাত্তের ভার শীর্ষ লুটায় মাঠের বুকে—

যেন কমলার স্নেহ-পারাবার উদ্বেলিয়া ওঠে শতেক মুখে !

রাঙা পায়ে কা'র পড়িতে লুটিয়া

লাল জবা কত উঠেছে ফুটিয়া ;

রসের প্রবাহে, রূপে ও গন্ধে বিশ্ব আজিকে গিয়াছে ভরি,

চারিধারে এত সমারোহ ওরে কাহারে লইতে বরণ করি ?

বেহিসাবী

শ্রীসরোজকুমার রায়চৌধুরী

বলরাম ভদ্র পূজার ফর্দ করিতেছিল। পূজার এখনও মাসখানেক দেবী আছে। আরও একটা মাসের মাহিনা পাওয়া যাইবে। কিন্তু এক মাসের মাহিনাতে সমস্ত জিনিস কেনা সম্ভব নয় বলিয়া এই মাসের মাহিনা হইতেও সে কিছু কিছু কিনিয়া রাখিতে চায়। খরচটা দুই মাসের মধ্যে ভাগ করিয়া লইলে পূজার মাসের উপর চাপ কম পড়িবে। পূজার সময় জিনিসপত্রের দামও কিছু চড়িয়া যাইবে। আগে হইতে কিনিতে পারিলে সেদিক দিয়াও কিছু সস্তা হইবে।

শনিবারের সন্ধ্যায় মেসে লোক থাকে না বলিলেই হয়। সকলেই প্রায় বাড়ী যায়। বলরামের ঘরের অপর দুইটি বিছানা গুটানো। তাহার বাড়ী গিয়াছে। দুই নম্বর ঘরে বুড়াদের পাশার আড্ডা এবং ছয় নম্বর ঘরের ছোকরাদের তাসের আড্ডাও নীরব। বলরামও প্রতি শনিবারে বাড়ী যায়। রবিবারে বাজার করিবে বলিয়াই এ শনিবারে বাড়ী যায় নাই।

গত সপ্তাহে বাড়ী হইতে একটা ফর্দ সে লইয়া আসিয়াছে—মায়ের দেওয়া ফর্দ। তাহাতে ছোট খোকর ভেলভেটের স্মুট হইতে আরম্ভ করিয়া বধুমাতার জর্জেট শাড়ী পর্যন্ত সমস্তই আছে। কেবল নিজেরই জন্ম বিশেষ কিছুই উল্লেখ ছিল না। বলরাম কলিকাতা পৌঁছিতে না পৌঁছিতে মায়ের ক্রটি সংশোধন করিয়া গৃহিনী পত্র লিখিয়া জানাইয়াছে, মায়ের জন্ম রাজাপাড় গরদের শাড়ী একখানি নিতাস্তই চাই। অল্প সকল খরচ কমাইয়াও তাহা যেন আনা হয়।

বলরাম মায়ের ফর্দখানি সামনে রাখিয়া নূতন একখানি ফর্দ করিতেছিল :

মায়ের গরদের শাড়ী	১২ টাকা
গৃহিনীর জর্জেট শাড়ী	১২ "
বাবার লংক্রথের পাঞ্জাবী	১ "
ছোট খোকর স্মুট	৬ "

বলরাম মনে-মনে একবার টাকার অঙ্কটা যোগ দিয়া সোজা হইয়া উঠিয়া বসিল। বলিল, বাবা!

চট করিয়া আর একখানা চিরকুট লইয়া বলরাম এদিকের হিসাবটা করিতে লাগিল :

সিটভাড়া	৩১০
খাওয়া	১১১/১০
ধোপা, নাপিত ইত্যাদি	২১০
তিনবার বাড়ী যাতায়াতের ট্রেন ভাড়া	৭১০
জলখাবার	৩১০
ট্রাম	২
সিগারেট, পান	২

বলরাম এই হিসাবটা মনে-মনে যোগ দিয়া আর একবার বলিল, বাবা! বেচারী ষাট টাকা মাহিনা পায়। মহামুন্সিলে পড়িল। নিজের একজোড়া জুতা না কিনিলেই নয়। বর্ষার নাম করিয়া অচল ছেঁড়া জুতাজোড়া দুই মাস চালাইয়াছে। এখন তাহা যে-কোনো মুহূর্তেই সত্যাপ্রহ করিতে পারে। বলরাম হিসাব দুইটা আবার পর্যবেক্ষণ করিতে বসিল :

মায়ের গরদের শাড়ী কাটা চলিতেই পারে না। জীবনে কখনও তাঁহাকে একটা ভালো জিনিস দেয় নাই। পূজা-আহ্নিকেরও তাঁহার অসুবিধা হইতেছে। গৃহিনীর জর্জেট শাড়ী? সর্বনাশ! অত আশা দিয়া এখন জর্জেট না কিনিলে তাহার কাছে মুখ দেখানো যাইবে না। অত আগে হইতে তাহাকে আশা দেওয়া ঠিক হয় নাই। একটা দুর্বল মুহূর্তে নিজের শক্তি-সামর্থ্য বিবেচনা না করিয়াই দিয়া বসিয়াছে। বলরাম এখন তাহার জন্ম অনুতপ্ত। কিন্তু অনুতাপ করিয়া তো ফল হইবে না। শাড়ী তাহাকে কিনিতেই হইবে।

বাকি ছোট খোকর স্মুট। ছোট খোকর কথা ভাবিতেই বলরামের চিত্ত কোমল হইয়া আসিল। বৎসরে এই একটিবার দেওয়া। বাপ হইয়া সে তাহার জিনিস

বাদ দিবে কি করিয়া? মা এবং গৃহিণীই বা কি বলিবেন? সে হয় না। বরং সে নিজের মেসের খরচ কমাইবে।

কিন্তু কোন্টা? বলরাম স্বচ্ছন্দে তাহার বাড়ী ধাতাঘাতের খরচের অন্তত দুই-তৃতীয়াংশ ছাটিয়া দিতে পারে। আর পারে তাহার জলখাবারের খরচের কিয়দংশ ছাটিয়া দিতে। কোন্টা বাদ দেওয়া অপেক্ষাকৃত কম ক্রেশকর বলরাম তাহাই ভাবিতে বসিল।

সাড়ে নয়টায় নাকে-মুখে দুটি গুঁজিয়া আপিসে যায়। দুইটা বাজিতে না বাজিতেই জঠরগুহায় মুষিকের নৃত্য আরম্ভ হয়। সে সময় যাহা সে খায় তাহার পরিমাণ কোনো দিনই দুই আনার অধিক নয়। তাহাও বাদ দিলে সে টিকিবে কি করিয়া? ওদিকেও মাসে চারিটি তো মাত্র রবিবার। এই চারিটি দিনও যদি গৃহস্থ ভোগ করিতে না পায় তাহা হইলে জীবনে আনন্দ বলিতে থাকে কি?

বলরাম অনেক চিন্তা করিয়া এবং অনেক অঙ্ক কষিয়া স্থির করিল, এই দুইটা মাস জলখাবারের পরিমাণ দুই আনা হইতে এক আনায় নামাইবে এবং গৃহস্থ চারিদিনের জায়গায় দুই দিন করিবে। তাহাতে মাসিক প্রায় সাত টাকা বাঁচিবে। এই ব্যবস্থা করিয়া সে রাত্রে সে অনেকটা সুস্থ হইয়া আহালাদি সমাপন করিল।

আহালাস্তে বলরাম কেবল বিছানায় গা গড়াইয়াছে এমন সময় মশ্ মশ্ করিয়া পান চিবাইতে চিবাইতে দীনবন্ধু প্রবেশ করিল।

—ঘুমিয়ে গেলেন নাকি?

—না—বলরাম চোখ মেলিয়া চাহিল।

—এঁরা সব শনিবার করতে গেছেন বোধ হয়। আপনি যাননি যে বড়?

বলরাম হাসিল।

—হঁ। এসব ভালো কথা নয়, ভালো কথা নয়। মাইনে তো কাটা যাবেই, তা ছাড়াও বোধ হয় শাস্তি আছে। কি বলেন?

—আছেই তো।

—জবে আপনি গেলেন না কেন?

—পুল্লার বাজার কিছ করতে হবে।

—পুল্লার বাজার!—দীনবন্ধু চমকিয়া উঠিল—পুল্লার তো এখনও অনেক দেবী।

—দেবী মানে একটা মাস। কিন্তু আমাদের মতো মাছি-মারা কেরাগী দু'মাসে নইলে কুলিয়ে উঠতে পারে?

—পারে না? এত কি কিনবেন শুনি? খানকয়েক শাড়ী, আর খানকয়েক ধুতি, আর কি?

দীনবন্ধু হাসিল। তারপর গম্ভীরভাবে বলিল, পুল্লার দিন একটি একটি ক'রে এগিয়ে আসছে, আর বুকের রক্ত জল হচ্ছে। এ মাসেও ত্রিশ টাকা ধার হয়েছে, তার উপর মেসের টাকা দিতে পারিনি।

—কিন্তু মাইনে তো পান দুশো টাকা। একটা বিয়ে পর্যন্ত করেননি। কি হয় টাকাগুলোর?

—শ্রদ্ধ, মানে বুয়োৎসর্গ শ্রদ্ধ। খেতাম সিগারেট, বিড়ি ধরেছি। বোধ করি কোপীনবন্ত না হ'লে আর ভাগ্যবন্ত হতে পারছি না।

—কি করেন?

—কি করি? শুধুন বলি: দুটি বোনের বিয়ে দিয়েছি। সেই যে প্রভিডেন্ট ফাণ্ড থেকে ধার করেছিলাম, তার জের এখনও মেটেনি। প্রভিডেন্ট ফাণ্ড আর সেই ঋণের টাকা কেটে নিয়ে আফিস থেকে দেয় একশো কুড়ি টাকা তিন আনা। তার মধ্যে বাড়ীতে পাঠাতে হয়, একটি ভাই এঞ্জিনিয়ারিং পড়ছে তাকে পাঠাতে হয়। বোনেদের ছোট-খাটো দাবী লেগেই আছে। এর ওপর, একান্নবর্তী পরিবার—খুড়তুতো, জাঠতুতো ভাই-বোনও আছে। মাইনে পাওয়া মাত্রই নেই।

বলরাম বিরক্তভাবে বলিল, কিন্তু আপনি যা পারবেন, তাই তো করবেন। তার বেশী...

দীনবন্ধু হো হো করিয়া হাসিয়া উঠিল। বলিল, একান্নবর্তী পরিবার সম্বন্ধে আপনার কোনো ধারণা নেই তাই বলছেন। এর মধ্যে আর পারা-পারি নেই, পারতেই হবে। শুধুন তবে: আমার জ্যাঠামশাই ডেপুটি ম্যাজিস্ট্রেট ছিলেন। গোটা পরিবার বাসুকীর মতো তিনিই ঘাড়ে ক'রে ছিলেন। অনেক বয়সে তাঁর ছেলে হয়। আমিই থাকতাম তাঁর কাছে কাছে।

—তিনি নিশ্চয় অনেক টাকা রেখে গেছেন?

—টাকা? কি ক'রে রাখবেন? যেমনভাবে তিনি নিজে

থাকতেন, দেশে যারা থাকতেন তাঁদেরও ঠিক তেমনিভাবে রেখেছিলেন। যদি জ্যাঠাইমার জন্তে একখানা গহনা গড়িয়েছেন তো সব বৌ-এর জন্তেই সেই গহনা গড়িয়েছেন।

—তাঁর আর ভাইরা কিছু করতেন না ?

—কি করতে করবেন ? ব'সে খেতে পেল কে পরের দোরে খাটতে চায় বলুন।

—এ ভারি অনায় !

—অনায়। জ্যাঠাই-মা এ নিয়ে কাগ্নাকাটি করতেন। কিন্তু আমার জ্যাঠামশায়ের মুখে কোনো দিন হাসি ছাড়া কিছু দেখিনি। এই পূজায় তাঁর যে কত খরচ হ'ত আমি ভাবতেও পারি না। তখন তিনি দেশে যেতেন। বড় দালানে আমরা খেতে বসতাম। তিনি বসতেন দুই সারের মাথায়, মধ্যেখানে, যেখান থেকে দুই সারের প্রত্যেককে দেখা যায়। অত বড় দালানের এধার থেকে ওধার পর্যন্ত লম্বা সার। আমাদের ছেলেদের প্রত্যেকের গায়ে এক রঙের জামা, এক পাড়ের কাপড়। মেয়েরা যারা পরিবেশন করতেন তাঁদেরও তাই। জ্যাঠামশাই চেয়ে চেয়ে দেখতেন, আর আনন্দে তাঁর মুখ উদ্ভাসিত হয়ে উঠত। তাঁর সে মুখ আমি এখনও কল্পনা করতে পারি।

দীনবন্ধু চোখ বন্ধ করিয়া বোধ করি তাহাই কল্পনা করিতে লাগিল।

বলরাম একটু থামিয়া বলিল, কিন্তু তাঁর পক্ষে যা আনন্দ ছিল আপনার পক্ষে তা বোঝা হয়ে দাঁড়িয়েছে।

—দাঁড়িয়েছেই তো। গেল বারে হ'ল কি জানেন ? — দীনবন্ধু একটা ঢোঁক গিলিল,—হিসেব ক'রে দেখলাম, সকলের একখানা ক'রে ঝাকড়া কিনে দিতে গেলেও দুশো টাকা লাগে। আমি একশো টাকা ইন্সিওরে পাঠিয়ে দিয়ে এইখানেই ব'সে রইলাম। যা খুশি কর তোমরা।

বলিয়া এমন এক আশ্চর্য্য ভঙ্গিতে হাসিল যে, বলরামের বৃকের ভিতর পর্যন্ত হাহাকার করিয়া উঠিল।

হাসি থামাইয়া দীনবন্ধু বলিল, আপনি বলবেন কাপড়ের কথা। কিন্তু বাড়ীর সবাই কাপড় পেল না এ কি চোখে দেখা যায় ?

বলরাম কিছুই বলিল না। দীনবন্ধু চলিয়া গেলেও অনেকক্ষণ পর্যন্ত তাহার চোখে ঘুম নামিল না। থাকিয়া থাকিয়া তাহার সেই আশ্চর্য্য হাসি মনে পড়ে আর পৃথিবীর সমস্ত আনন্দ বিশ্বাদ হইয়া যায়।

কাপড় চোপড় কিনিতে এ মেসে হরিহরের জোড়া নাই। কোন্ মিলের কত নম্বরের কাপড় কোথায় এক পয়সা সস্তায় পাওয়া যায়, তাহা পর্যন্ত সে বলিয়া দিতে পারে। দোকানে গিয়া যখন সে কাপড়ের ফরমাস করে, দোকানদার বৃত্তিতে পারে ইহার কাছে চালাকি চলিবে না। তাহাকে না লইয়া এ মেসের কেহ কাপড় কিনিতে যায় না।

বলরামের ইচ্ছা ছিল, কাপড় কেনার হাঙ্গামটা সকাল বেলাতেই চুকাইয়া লইবে। কিন্তু কি একটা কারণে সকালে হরিহরের সময় হইল না। স্থির হইল, খাওয়া-দাওয়ার পরে দুপুরে দুজনে বাহির হইবে। ক'খনাই বা কাপড় ! ঘণ্টাখানেকের মধ্যেই হইয়া যাইবে।

স্নান করিবার সময় হরিহর উকি দিয়া দেখিল, বলরাম কি একখানা পত্র মনোযোগের সঙ্গে দেখিতেছে।

হরিহর বলিল, স্নান করতে যাবেন না ?

বলরাম প্রথমটা ফ্যাল ফ্যাল করিয়া চাহিয়া রহিল। তারপর যেন চমক ভাঙ্গিয়া বলিল, হাঁ চলুন।

হরিহর দাঁড়াইয়া রহিল। বলিল, কিছু ছঃসংবাদ আছে নাকি ?

বলরাম হাসিয়া বলিল, ছঃসংবাদ ? সে তো থাকবেই।

—অসুখ-বিসুখ ?

—না। পূজার ফদের ক্রোড়পত্র।

মুখে একটা ফুৎকার দিয়া হরিহর বলিল, ও ! ও অনেক আসবে মশাই। চাপা দিয়ে রাখুন।

—চাপা দিয়ে রাখব কি মশাই ! ছোট বোনের ফর্দ ! বছর দুই হ'ল বিয়ে হয়েছে।

—কি লিখেছে ?

—লিখেছে, এবারে যেন পূজার তত্ত্ব গেলবারের চেয়ে ভালো হয়। ধুতিটা আরও দামী হওয়া উচিত। গেল বারে মটকার পাঞ্জাবী দেওয়া হয়নি। সেটা যেন এবারে দেওয়া হয়। সে শুনেছে, তার বৌদির জন্তে জর্জেট কেনা হচ্ছে। সেজন্তে নিজের দাবী আর চড়ায়নি। শুধু লিখেছে যে, তার বৌদির জন্তে যে রকম শাড়ী কেনা হবে, তাকেও তাই দিলেই হবে।

—তাহ'লেই তো গেছেন !

—হাঁ। মুক্তি হয়েছে কি জানেন। এই বোনটি সব চেয়ে ছোট, কাজেই মায়ের আদরের। তার উপর

এর বিয়েতে পাত্র পক্ষ নগদ একটি পয়সাও নেয়নি। তাদের অবস্থাও ভালো। গেল বারের তত্ত্বে যে খুব বেশী খরচ করতে পারিনি তাও সত্যি। জানেনই তো ছোট খোকোর আশায় কি ভোগালে! তাই ভাবছি...

—কই দেখি আপনার ফর্দ ?

বলরাম পকেট থেকে ফর্দটা বাহির করিয়া দিল।

হরিহর ফর্দ দেখিয়া চমকিয়া উঠিল : করেছেন কি মশাই! এ তো পোষাকী। এর পরে আটপোরেও আছে নিশ্চয়!

—আছে বই কি।

—আর বোন নেই ?

বলরাম হাসিল। বলিল, একটি দিদি আছেন। তাঁর আবার দুঃখ শুভুন। জামাইবাবু ভালো চাকরী করতেন, রিট্রেকমেন্টে সেটি গেছে। এখন গ্রামের ইস্কুলে মাস্টারী করেন। যখন চাকরী ছিল, আমাদের জন্মে যথেষ্ট করেছেন এবং যথেষ্ট দিয়েছেন। অত্যন্ত স্বল্পভাষী মানুষ। এবং অত বড় আত্মমর্যাদাজ্ঞান আর কখনও দেখিনি। আজকে তাঁর দুঃখের শেষ নেই। কিন্তু কোনো দিন একটি ছুঁচের ফরমাসও করেননি। না তিনি, না দিদি।

—গেল বারে তাঁদের কিছূ দেননি ?

কুণ্ঠিতভাবে বলরাম বলিল, সে না দেওয়ারই মধ্যে। শুধু দিদির জন্মে একখানা আটপোরে শাড়ী পাঠিয়েছিলাম। তাতেই কত আশীর্বাদ যে করেছিলেন, তার ইয়ত্তা নেই।

হরিহর চিন্তিতভাবে বলিল, হুঁ।

—কোথেকে দোব ? এই ক'টি টাকা তো মাইনে। দিতে কি আর ইচ্ছে হয় না ?

হরিহর আবার বলিল, হুঁ।

—কি ভাবছেন ?

—ভাবছি, বাজার করা আজ থাক বলরাবাবু। খেয়ে-দেয়ে এসে দু'জনে মিলে একটা ফর্দ করা যাবে। তারপরে ধীরে সূস্থে কিনলেই হবে। কি বলেন ?

বলরাম শশব্যস্তে বলিল, না না, টাকা রাখা চলবে না। কিনতে এখন থেকেই হবে। নইলে হাতে টাকা থাকবে না। সে আর একটা বিপদ হবে।

হরিহর হাসিয়া বলিল, আচ্ছা, খেয়ে-দেয়ে আসি তো। তারপরে দেখা যাবে।

হরিহর যে ফর্দ করিয়া দিল তাহা দেখিয়া বলরামের বাজার করিবার আনন্দ আর রহিল না। ফর্দের মধ্যে সিন্ধের একটা টুকরা পর্য্যন্ত নাই। সমস্ত মিলের ধুতি ও শাড়ী, ধোলাই করিলে তাহা নাকি রূপার পাতের মতো ঝক ঝক করিবে। ছেলেমেয়েদের জামাও সমস্ত আটপোরে। ওদের গায়ে নাকি আবার সিন্ধ দেয়! দুই দিনে ধূলায়-বালিতে আর জলে ঝাকড়া বানাওয়া তুলিবে। তার চেয়ে মোটা পুরু কাপড়ের জামা দিলে ঠাসিয়া মারিয়া পরিলেও রাজার হালে একটা বৎসর চলিয়া যাইবে। ষাট টাকার মধ্যে সমস্ত পরিবারের মায় দিদি-জামাইবাবু এবং তাঁহাদের ছেলেমেয়েগুলির পর্য্যন্ত ব্যবস্থা করিয়া হরিহর দিগ্বিজয়ীর মতো সোজা হইয়া বসিল।

বলিল, ষাট টাকা মাহিনার কেমনীর এর চেয়ে বেশী বাজার করা উচিত নয়। করা ক্রিমিনাল, বুঝলেন ?

বলরাম বুঝিল, কিন্তু তাহার মনটা প্রসন্ন হইল না। হরিহর ছা-পোষা গৃহস্থ; পাকা লোক। তাঁহার নৃক্তি দুর্ভেদ্য। বলরামের পক্ষে পূজার বাজারে ষাট টাকার বেশী খরচ করা অশ্রায়, হয়তো ক্রিমিনালই। কিন্তু সংসারে হিসাব করিয়া চলাটাই কি একমাত্র সত্য পদার্থ? বেহিসাবী চলার আনন্দও কি একেবারে উপেক্ষার বস্তু ?

দুই বৎসর ধরিয়া বলরাম তাহার স্ত্রীকে রীতিমত ভোগা দিয়া আসিতেছে, একখানা জর্জেট দিবে। কিন্তু বলরাম মনে মনে জানে, তাহা ভোগা নয়, তাহার মধ্যে চাতুরীর বিন্দুমাত্রও ছিল না। দিতে পারিলে তাহার নিজের চেয়ে বেশী কৃতার্থ আর কেহই বোধ করিত না। এই অক্ষমতার গ্লানি আর একজনের না-পাওয়ার দুঃখের চেয়ে যে কত বেশী, তাহাও একমাত্র তাহার অন্তর্যামীই জানেন।

বলরাম একটা দীর্ঘশ্বাস ফেলিল।

হরিহর চমকিয়া বলিল, কি হ'ল ?

—কিছুই না। ভাবছি, মানুষ কত অসহায়! যত বড় তার সাধ, সাধ্য এবং আয়ু তার তুলনায় কতটুকু ?

বলরাম হরিহরের তৈরী ফর্দটার উপর চোখ বুলাইতে লাগিল। নিখুঁৎ ফর্দ। অভিজ্ঞ হরিহর কোথাও ত্রুটি রাখেন নাই। মূল্য যাহা ফেলিয়াছে, বলরাম জানে, তাহারও একচুল এদিক-ওদিক হইবে না। কিন্তু মায়ের গরদের শাড়ী? ছোটখোকোর ভেলভেটের স্কট? গৃহিণীর

জর্জেট ? হরিহর ফর্দের মধ্যে এমন অনেক নূতন জিনিস ফেলিয়াছে, যেমন লাল-নীল দেশলাই, তারাকাঠি, তাহা বলরামের মাথায় আসিতই না। কিন্তু ছোট বোনটি যে মুখ ফুটিয়া আবদার করিয়াছে, তাহার ব্যবস্থা কোথায় ?

হরিহর পাটোয়ারী মানুষ। এত কথা বুঝিল না। কেবল ইহাই বুঝিল যে, এত কষ্ট এবং এত হিসাব করিয়া যে ফর্দ সে তৈরী করিল তাহাতে বলরাম প্রসন্ন হয় নাই। সে বলরামকে তাহার ভাগ্যের উপর ফেলিয়া দিয়া বিরক্ত-ভাবেই চলিয়া আসিল। সে মানুষ নিজের ভালো বুঝিবে না, তাহাকে সে কথা বুঝাইবার চেষ্টা করা বিড়ম্বনা। সে বিড়ম্বনা সহ্য করিবার পাত্র হরিহর নয়।

দিন যেন পাখায় ভর দিয়া উড়িতে উড়িতে মহালয়ায় আসিয়া পৌঁছিল। হরিহর বলরামকে সাহায্য করে নাই। সেও চাহে নাই। নিজের চেষ্টাতেই সে একটি দু'টি করিয়া অনেকগুলি প্যাকেট জড় করিয়াছে। কাপড় সম্বন্ধে কোনো জ্ঞানই তাহার নাই। কিন্তু জ্ঞান সে সঞ্চয় করিল কিছু শো-কেসের সাজান কাপড়-জামা দেখিয়া, কিছু সঞ্চরণশীল নর-নারী দেখিয়া।

সে মাসাধিক কাল হইতেই জলখাবার খাওয়া বন্ধ করিয়াছে। সিগারেট ছাড়িয়া বিড়ি ধরিয়াছে। ক্রমাগত ঘুরিয়া ঘুরিয়া জুতাজোড়ার আর কিছু নাই। কেহ সেদিকে তাহার দৃষ্টি আকর্ষণ করিলে বলে, পূজায় জুতার দাম যা চড়িয়াছে, পূজা কাটিয়া না গেলে উহার আর অবসর মিলিবে না। সময়াভাবে দাড়ি পর্য্যন্ত নিয়মিত কামাইতে পারে না।

গত দুই বৎসর তাহাদের আপিস বোনাস দেয় নাই। এবারে শোনা যাইতেছে, এক মাসের মাহিনা বোনাস দিবে। সংবাদটা শোনাগাত্র বলরাম দুই হাত তুলিয়া বড় সাহেবকে এবং সেই সঙ্গে ভগবানকেও অজস্র আশীর্বাদ করিয়াছে। যেটুকু দুশ্চিন্তা ছিল এ সংবাদের পর তাহাও আর অবশিষ্ট রহিল না। দুই বেলা সে জনশ্রোতের চেউএ-চেউএ ঘুরিয়া বেড়ায় আর টুকিটাকি যাহা পারে কেনে। ছোট-ছোট প্যাকেটে এবং বড়-বড় বাগিলে তাহার সঙ্গীর্ণ মলিন কক্ষের একটি কোণ বোঝাই হইয়া উঠিল।

চতুর্থীর দিন মেসের প্রাপ্যের তাগাদা আসিল। বলরামের মন তখন সোনালি আলোক, শানাইএর মিঠা সুরে পালকের মতো উড়িতেছিল। যেন একটা ধাক্কা খাইয়া মাটিতে নামিল। যে কয়টা টাকা তাহার কাছে অবশিষ্ট আছে, তাহাতে তাহার যাতায়াতের ট্রেন ভাড়া আর পূজার কয়দিনের বাড়ীর খরচ কোনো রকমে চলিতে পারে।

বলরাম ম্যানেজারকে বহু অনুরোধ করিল, টাকাটা সে পূজার পরে দিবে। কিন্তু ম্যানেজার কোনো অনুরোধই শুনিল না। ঠাকুর-চাকরকে মাহিনা দিতে হইবে, একখানা করিয়া কাপড়ও দিতে হইবে। যাহারা ছুটি পাইবে না, মেসেই থাকিবে, তাহাদের জগৎ ব্যবস্থা করিয়া যাইতে হইবে। অন্য সময়ে তাহাকে অনুরোধ করিবার প্রয়োজন হইত না। কিন্তু এখন অনুরোধ শুনিবার উপায় নাই।

বলরাম রাগ করিয়াই তাহাকে টাকাটা দিয়া দিল। দুই-একটা প্রসাধনের দ্রব্য তখনও তাহার কিনিবার ছিল। সে চুলায় যাক, কয়েক বাস্ত্র লাল-নীল কাঠির বিশেষ প্রয়োজন ছিল। কিন্তু তাহা আর হইবার নয়। বলরাম হিসাব করিয়া দেখিল ট্রেন ভাড়া বাদ দিয়া তাহার হাতে আর একটি টাকা মাত্র রহিল। তাহাতে পূজার কয়দিনের সংসার-খরচের কি হইবে, তাহাই এক চিন্তার বিষয়।

বলরাম যখন বাড়ী পৌঁছিল তখন অন্ধকার হইয়া আসিয়াছে।

এক মাসের উর্দ্ধকাল সে বাড়ী আসে নাই। কলিকাতার প্রশস্ত রাজপথ হইতে পল্লীর এই সঙ্গীর্ণ অন্ধকার পথে পা দিয়া তাহার মনে হইল, নীচু-নীচু খড়ের ঘরগুলি বুঝি এখনই তাহার উপর জমড়ি খাইয়া পড়িবে। স্রাকরার দোকানে তখনও ঠুকঠুক করিয়া কাজ চলিতেছিল। গুড়ের ভিয়ানের গন্ধ বাতাসে ভাসিয়া আসিতেছে। বাঁশবনে জোনাকীর মেলা বসিয়াছে। চৌধুরীদের পূজার দালানের সামনে একদল ছেলে হৈ হৈ করিয়া খেলা করিতেছিল। তিতরে মালাকার নিবিষ্ট মনে ঠাকুর সাজাইতেছিল। গোটা চার-পাঁচ কুলীর মাথায় মোট চাপাইয়া বলরাম নিঃশব্দে গৃহে প্রবেশ করিল।

সঙ্গে সঙ্গে একটা কলরব উঠিল। বাবা আসিলেন, মা আসিলেন, ছেলেরা আসিল, পাড়া-প্রতিবেশী একটু-দুইটি করিয়া জুটিতে লাগিল, নিতান্ত নিস্পৃহভাবে গৃহিণীও একবার মোট-বাটের স্তূপের পাশ দিয়া চলিবার সময় গুণ্ডনের ফাঁক দিয়া অপাঙ্গে সেদিকে চাহিয়া গেল। কেবল বলরামের মুখে হাসি নাই।

—আহা! ট্রেনে বড় কষ্ট হয়েছে। যা পূজোর ভিড়!

বলরাম কথা কহিল না, শুধু কপালের ঘাম মুছিল।

—কত কাপড় এনেছিস? অত আনতে হ'ত না।

বলরাম বুলিল, মা ভিতরে ভিতরে গোরবে ও আনন্দে কতখানি পুলকিত হইয়া উঠিয়াছে। গৃহিণীর চোখে এক সময়ে চোখ পড়িতেই দেখিল, কাপড়ের আনন্দে তাহারও চোখ ঝকঝক করিতেছে।

—কই গো, ছেলে কি কাপড় আনলে দেখাও।

বলরামের বুক পকেটে মনিব্যাগের মধ্যে বেতন ও বোনা-সের ধবংসের শেষ একটিমাত্র রজত মুদ্রা থাকিয়া থাকিয়া কাঁটার মতো খচ্ খচ্ করিতেছে। পূজার কয়দিন কি করিয়া চলিবে সেই দুশ্চিন্তা কালো ধোয়ার মতো মাথার মধ্যে তাল পাকাইতেছে।

তবু তাহাকে উঠিতে হইল। সকলের সমস্রম ও সপ্রশংস দৃষ্টির সম্মুখে এক একটা করিয়া পোটলা খুলিয়া দেখাইতে হইল, মায়ের টকটকে লাল পাড় গরদের শাড়ী, গৃহিণী ও ছোট বোনের জর্জেট, ছোট খোকার ভেলভেটের স্মট, দিদির চমৎকার দেশী শাড়ী, তাহার ছেলেমেয়েদের বিবিধ বর্ণের জামা-কাপড়, শান্তিপুরের ধুতি, আরও কত কি...

বলরাম উপস্থিত সকলের মুখের দিকে চাহিয়া দেখিল। তাহার মনে হইল, সমস্ত মুখ লেপিয়া একাকার হইয়া গিয়াছে।

রূপায়ণ

শ্রীকুমুদরঞ্জন মল্লিক

পাঠক পাঠিকে মনে যেন শুধু রয়
ওমর নৈয়ম তর্জমা এটা নয়।
টকা সাগর-কাঁকড়ার মত
কামড়াতে মোরে আসে
মোরে ভয় করে, আমি ভীত তার ত্রাসে।
বাকা বাকা তার দাড়া ভীতিময়
বসুধার বসু ঝাঁকড়িয়া রয়,
দূর হতে আমি সম্মুখে নমি
যারা তারে ভালবাসে।

২

কীর্তি তাহার বিশ্ব জুড়িয়া
অসীম শক্তিশালী,
মেকীতে খাঁটির গুরুত্ব দেয় চালি।
তাহার রূপালী তার গিল্টিতে,
চিনি মোড়া তার বিষ পিন্টিতে,
ফাঁপা মস্তকে জড়োয়ার তাজ
মিথ্যার ফুলডালি।

৩

রস-রসিকের ভাবের সাগরে
ভবের বাঁধানো ঘাটে,
এই কাঁকড়াই সূতা ও বড়শী কাটে।
ছিপ্ ত ইহার পায় না নাগাল,
করে না ক কিছু করে উল্চাল,
শুধু তোড়জোড়ে দিবস ফুরায়
রবি ঘুরে বসে পাটে।

৪

নেত্র জুড়ানো এই যে উগ্র
কাঁকড়ার কাটলেট,
পাতালপুরীর নরাধিপ চায় ভেট।
ভক্তি এবং দিলে অমুরাগে,
আমার পূজায় লাগিলেও লাগে,
নিরামিষাণীর পাতায় পড়িলে
করে তার মাথা হেঁট।

সর্পের শ্রবণশক্তি

ডাক্তার বারজেস্ বারনেট্

Victoria Memorial Park
September 3rd., 1938.

Dear Dr. Kundu,

I have extended my letter about the hearing power of snakes into what I hope will oneday be part of a chapter on snakes in a Loo Book I have had on hand for some timehere it is.

I doubt whether, with the war news, any editor will want to publish it at the present time, but please make any use of it you like. I must call it "first serial rights," however, so that I can use it myself later.

* * * * *

Yours sincerely,
Ed/ Burgess Barnctt.

সাপেরা শুনতে পায় কি-না, এই প্রশ্নের উত্তরে সংক্ষেপে 'হাঁ' বা 'না' বলা যায় না। যে সব স্পন্দনকে আমরা শব্দ নামে অভিহিত করি, তার কতকগুলি সাপেরা গ্রহণ করতে পারে কয়েকটি বিশেষ অবস্থায়। ঐ শব্দগ্রহণ যে শ্রবণেন্দ্রিয়ের সাহায্যে হয় এ মনে করা অসম্ভব নয়।

আমি দেখেছি সাপেরা বায়ুবাহিত শব্দ (air-borne sound) অথবা ছ'শো পঞ্চাশের অধিক স্পন্দনবেগসম্পন্ন পরিবাহিত শব্দ (conducted sound) শুনতে পায় না। আমি ছুটি ক্ষুদ্র নির্বিষ সাপকে একটি পিয়ানোর মাথার উপর রেখে পিয়ানো বাজাতে শুরু করলাম। যখন উঁচু পর্দায় আঙুল চলতে লাগল তখন সাপেরা বাজনা শুনতে পেয়েছে বলে মনে হ'ল না, কিন্তু যেই আমি সি পর্দার নীচে বাজাতে শুরু করলাম অমনি সাপ দুটির মধ্যে পরিবর্তন লক্ষ্য করলাম। সাপ দুটি নড়াচড়া না ক'রে এক জায়গায় স্থির হয়ে রইল, আর মাথা উঁচু ক'রে চারিদিকে যেন অসুস্থভাবে তাকাতে লাগল ও জিভটা ঘন ঘন বার করতে লাগল। আমার মনে হয়—যদিও এ সম্বন্ধে আমি নিশ্চিত নই—খাদের পর্দায় উচ্চতর শব্দে সাপেরা অস্বস্তি বোধ করে এবং মূহু গভীর শব্দে আনন্দিত হয়। শেষে আমি পিয়ানোর দু-তিনটে চাবি একসঙ্গে টিপলাম এবং একটি সাপ আস্তে আস্তে এগিয়ে পিয়ানোর ভিতরকার

তারের মধ্যে ঢুকে পড়ল—যেন সে ঐ শব্দের কারণ অসুস্থকান করতে উৎসুক! সেই সাপটিকে তারের ভিতর থেকে ছাড়িয়ে আনতে মিনিট কয়েক লাগল।

সাপ দুটিকে যখন কার্পেট-ঢাকা মেঝের উপর সরিয়ে রাখা হ'ল তখন আমার মনে হ'ল যে, পিয়ানোর শব্দ তারা আর মোটেই শুনতে পাচ্ছে না। দরজাটা জোরে বন্ধ করলে বা মেঝেতে জোরে পায়ে শব্দ হ'লে তারা চম্কে ওঠে বটে, কিন্তু পিয়ানোর বাজনার দিকে তাদের আর খেয়াল নেই। বেহালার সাহায্যে অল্পকাল কয়েকটি পরীক্ষার পর আমি বুঝতে পারলাম, আমার সিদ্ধান্ত ভ্রান্ত নয়। মূহুস্পন্দনবিশিষ্ট শব্দই সাপেরা শুনতে পায় এবং সেটা সম্ভব হয় যখন শব্দ ও সাপের মধ্যে একটি সুবিস্তৃত পরিবহন-ক্ষেত্র থাকে।

একবার এক বহু-বিজ্ঞাপিত বেতার সেটের প্রচার-বিভাগের কর্তা লণ্ডনের চিড়িয়াখানার সাপের ঘরে একটি চমকপ্রদ কোঁতুক (stunt) দেখাবার অনুমতি চাইলেন। ঘরের সিমেন্ট-করা মেঝের উপর একটি সুদৃশ্য বড় রেডিও গ্রামোফোন বসানো হ'ল, সাংবাদিক ও ক্যামেরাম্যানরা আমন্ত্রিত হ'লেন এবং যখন সমস্ত আয়োজন সম্পূর্ণ হ'ল তখন কয়েকটি কোব্রা এবং ছোট ছোট পাইথনকে সেটের কাছে রেখে এলাম। বেতার সেটওয়ালাদের উদ্দেশ্য ছিল তাদের যন্ত্রের উৎকর্ষ দেখানো—বাজনা শুনিতে সাপদের মুগ্ধ ক'রে। প্রথম বাজানো হ'ল একটি কন্সার্ট—তারপর একজন ভারতীয় সাপুড়ের বাঁশীর রেকর্ড বাজতে শুরু করল। কোব্রা বা পাইথন বাঁশীর সুরে মোটেই আকৃষ্ট হ'ল না। মনে হ'ল যেন বাঁশীর শব্দ তাদের কানে আদৌ পৌঁছাচ্ছে না—খানিক পরে যখন একটি সাপকে উত্ত্যক্ত ক'রে ফণা ধরতে বাধ্য করা হ'ল তখনই কোনরকমে একখানি ফটো তোলা হ'ল সাধারণের সন্দেহ দূর করবার জন্য। পরে যখন ঐ সাপগুলিকে একটি একটি ক'রে বেতার সেটের উপর রাখা হল, তখন কিন্তু কয়েকটি বাজনার দিকে আকৃষ্ট হ'ল।

সাপ ধরবার সময় প্রায়ই আমি লক্ষ্য করেছি, খালি পায়ে গাইড্ সাপের যত নিকটে যেতে পারে, ভারী বুট পায়ে দিয়ে আমি তত নিকটে যেতে পারি না—অথচ সে বেশ 'চঁচিয়ে' আমার ডাক দিতে পারে সাপকে সচকিত না ক'রে।

কিন্তু এটা কি ঠিক, যে স্পন্দন (vibrations) সাপেরা শুনতে পায়, অসাধারণ শক্তিসম্পন্ন কোন স্পর্শেদ্রিয় দ্বারা অনুভব ক'রে না ?

সম্পূর্ণ না হ'লেও প্রায় তাই বটে। সাপের স্পর্শানুভূতি ও দাতনাবোধ খুব কম এবং এ-কথা বলার কোন আবশ্যকতা নেই যে, শব্দতরঙ্গ (sound-waves) সে স্পর্শেদ্রিয় দ্বারা গ্রহণ করে, যখন বেশ বোঝা যায় তার দেহের অভ্যন্তরে এমন শ্রবণযন্ত্র (auditory mechanism) আছে যার শক্তি নিতান্ত কম নয়। এটা সত্য যে, বাইরে তার কোন কান নেই—স্পন্দন তার দেহের ভিতর দিয়ে তার ভিতরকার কানে (inner ear) গিয়ে পৌঁছয় আর তার দেহটা হচ্ছে একটি স্থিতিস্থাপকতাসম্পন্ন মাধ্যম (elastic medium) বিশেষ—যা উচ্চতর শব্দগ্রামকে মন্দীভূত করে।

সাপের পূর্বপুরুষদের অবশ্য দেহের বহির্ভাগেই শ্রবণেদ্রিয় ছিল এবং তারা শুনতে পেত অস্বাভাবিক প্রাণীর মতো। যখন ও যে কারণে তারা পা হারিয়েছিল ঠিক সেই সময় ও সেই কারণেই তারা কান হারায়। অবস্থার চাপে তাদের মাটির নীচে আশ্রয় নিতে হয়—তাতে পা তাদের অনাবশ্যক বোঝা হয়ে ওঠে আর কানের গহ্বর অনবরত বৃদ্ধি যায় বালি ও মাটিতে। সাপের চোখের উপরে যে একটা স্বচ্ছ আবরণ আছে তাও তার চোখকে ধূলা মাটি থেকে রক্ষা করার জন্ত প্রকৃতির দান।

এ সমস্ত অনুমান মাত্র নয়। পেরুর মরুময় প্রদেশে ঐরকম অনুবিধার ফলে গিরগিটির দেহেও অদ্ভুত পরিবর্তন লক্ষ্য করেছিলাম। তার কানের গহ্বরের সামনে একটি ক্ষুদ্র দস্তবিশিষ্ট ঝালর (denticulated fringe) আছে এবং তার চোখের পাতায় ছোট ছোট স্বচ্ছ ছিদ্র আছে যাতে ক'রে চোখ বৃদ্ধিও সে ঐ ছিদ্রগুলির ভিতর দিয়ে খানিকটা দেখতে পায়। শত্রুর হাত থেকে আত্মরক্ষা করার জন্ত সে নরম বালির মধ্যে ঢুকে পড়ে এবং যতক্ষণ না শত্রু প্রস্থান করে ততক্ষণ সে লুকিয়ে থাকে বালির

ভিতরেই। আত্মরক্ষার এই কৌশল অবলম্বন করার ফলে তার চোখ ও কান বালুকণায় নষ্ট হয়ে যেত যদি প্রকৃতি তাকে সাহায্য না করতো ঐ দুটি ইন্দ্রিয়কে রক্ষা করতে। ওদের অন্তর্ধানের এই কৌশল জানবার আগে অনেক সময় আমি লক্ষ্য করেছি, ওরা হঠাৎ কোথায় অদৃশ্য হয়ে যায়, কিন্তু যখন এই কৌশল আমি টের পেলাম তখন গিরগিটির পায়ের ছাপ যেখানে মিলিয়ে গেছে সেইখানকার খানিকটা বালি তুলে ফেলে অনায়াসে ঐ ক্ষুদ্র ঝালকরকে ধরে ফেলেছি।

মাঝে মাঝে এমন কথাও অনেককে বলতে শুনেছি যে, সাপেরা শোনে জিভের সাহায্যে। কিন্তু এ-কথার তাৎপর্য তেমন বুঝি না। হয়তো একথার অর্থ এই যে, শব্দতরঙ্গ তাদের মস্তিষ্কে পৌঁছয় স্বাদগ্রাহী স্নায়ুর (nerves of taste) ভিতর দিয়ে—কান অথবা শ্রাবণী স্নায়ুর (auditory nerves) সাহায্যে নয়। অথবা তাঁরা হয়তো বলতে চান, সাপের জিভ সূক্ষ্মস্পর্শানুভূতিসম্পন্ন ষ্ট্রোমস্কোপের মতো। কিন্তু আমার মনে হয়, সাপের জিভ শব্দ-পরিবহনের (sound conduction) বিশেষ উপযোগী নয় এবং যে-বোধ কানের সাহায্য ব্যতিরেকে শুধু জিভের দ্বারাই পরিবাহিত তাকে 'শ্রবণ' আখ্যা দেওয়া চলে না।

তথাপি জিভ সাপের কী প্রয়োজনে আসে—এ এ-কটি সমস্যা এবং এ সম্বন্ধে পরীক্ষা করা আবশ্যিক।

প্রথমে সাপের খাঁচা থেকে তিন-চার গজ দূরে, আমি গোপনে ভ্যালেরিয়ান তৈলের একটি বোতলের ছিপি খুললাম এবং ফল কি হয় দেখবার জন্ত অপেক্ষা করতে লাগলাম। এক মিনিটের মধ্যেই সাপটি সজাগ হয়ে উঠল এবং জিভ বার করতে শুরু করল। নতুন খাঁচায় সাপকে স্থানান্তরিত করলে সে অনবরত জিভ দিয়ে সব কিছু স্পর্শ করে তার নতুন পরিবেষ্টনীর সম্বন্ধে অভিজ্ঞতা সঞ্চয় করতে, কিন্তু এখন সে কিছুই স্পর্শ করলে না। নাসিকা তাকে যে খবর দিয়েছে সে হয়তো সেই খবরটা ভালো ক'রে জানতে চায় জিভের সাহায্যে।

এর পর আমি সাপের জিভ পাতলা কয়েকটি খণ্ডে বিভক্ত ক'রে অণুবীক্ষণ যন্ত্রের সাহায্যে পরীক্ষা ক'রে দেখলাম, ওর মধ্যে ক্ষুদ্র ক্ষুদ্র অর্গ্যান আছে যা দেখতে স্বাদ-কোরকের (taste-buds) মতো। ঐগুলি আমি দেখালাম আমার

এক সহকর্মীকে যিনি আমার চেয়ে দক্ষ হিস্টোলজিষ্ট (স্থলশারীরদর্শী)।

সহকর্মী বললেন, “হাঁ, ঐগুলি স্বাদ-কোরকই বটে।”

আমি তখন তাঁকে সঙ্গে ক’রে সাপের ঘরে এনে ভোজনরত একটি সাপকে দেখালাম। সাপটি খাচ্ছে বটে, কিন্তু জিভ সে সময়ে লুকিয়ে রেখেছে একটি খাপের মধ্যে—খাবার সময় যাতে কোন অনিষ্ট না হয় জিভের। খাওয়ার সঙ্গে জিভের সংস্পর্শ ঘটছে না মোটেই এবং মনে হচ্ছে খাওয়ার তৃপ্তি পাওয়া দূরের কথা, সাপটি যেন একটা নিদারুণ যন্ত্রণা অনুভব করছে।

স্বাদ-কোরক তবে সাপের কী প্রয়োজনে আসে—মনে মনে ভাবি।

সাপের ঘরে আটটি সাপের বাচ্চা ছিল। তারা নিয়মিত আহার করত স্বচ্ছন্দে। আমি তাদের নিয়ে এলাম আমার পরীক্ষাগারে। চারটির মুখ আস্তে আস্তে ফাঁক ক’রে কুইনিন অভ সালফেট ছিটিয়ে দিলাম, তারপর আমি আটটি সাপকেই তাদের সাপ্তাহিক খাণ্ড—ব্যাঙ—পরিবেশন করলাম। আধ ঘণ্টার মধ্যেই প্রত্যেকটি সাপই আহার সমাপ্ত করলে। কুইনিনের তিক্ত আশ্বাদ—যা চারটি সাপের উপলব্ধি করা উচিত ছিল—তাদের ক্ষুধা নষ্ট করতে পারেনি—এমন কি, তারা যে ঐ স্বাদটি পেয়েছিল তারও কোন লক্ষণ দেখা গেল না।

এক সপ্তাহ পরে, আমি পুনরায় ঐ পরীক্ষাটি করলাম, কিন্তু এবার কুইনিন না দিয়ে কয়েক ফোঁটা দারুচিনির জল (cinnamon water) প্রয়োগ করলাম। এবার যে সাপগুলিকে দারুচিনির জল দেওয়া হয় নি (এদের দূরে পৃথক একটি খাঁচায় রাখা হয়েছিল) তারা পূর্বের মতোই আহার করতে লাগল, কিন্তু যাদের মুখে দারুচিনির জল ছিটিয়ে দেওয়া হয়েছে তারা আর ব্যাঙ খেলে না—সারাদিন উপবাসী থাকার পরও।

কুইনিন—যার তিক্ত আশ্বাদ আছে, কিন্তু গন্ধ নেই—সাপের অনুভূতির বাইরে, কিন্তু দারুচিনি—যার আশ্বাদ ও গন্ধ দুই-ই আছে—সাপের আহারের স্পৃহাকে নষ্ট করে।

আর একবার একটি পরীক্ষায় সাপের শ্রবণশক্তির পরিচয় পেয়েছিলাম। চিড়িয়াখানার বড় বড় সাপগুলি

যাতে তাদের ঘরে সিমেন্ট-করা মেঝের উপরেই বাচ্চা পাড়তে পারে সেজন্যে আমি শুকনো ব্র্যাকেন (এক জাতীয় ফার্ন) মেঝের উপর ছড়িয়ে দিতে বললাম। ব্র্যাকেন দেখতে খড়ের চেয়ে সুন্দর, কিন্তু এর একটা গন্ধ আছে, যদিও তা বিরক্তিকর নয়। এই নতুন গন্ধটি ঘরে ছড়িয়ে পড়ারপর কোনো সাপই ছয় সপ্তাহ আহার করলে না।

সাপের ইন্দ্রিয় সম্বন্ধে আমরা যা জেনেছি তার সংক্ষিপ্ত বিবরণ এই : মাটিতে অবস্থানকালে তাদের দৃষ্টির সীমা সঙ্কীর্ণ, কারণ সামান্য একগাছি তৃণও তাদের দৃষ্টি ব্যাহত করে এবং খোলস ছাড়ার আগে কয়েকটি দিন তারা মোটেই দেখতে পায় না। তাদের শ্রবণশক্তি পরিবাহিত শব্দের একটি সঙ্কীর্ণ সীমার মধ্যে আবদ্ধ—অবশ্য মানুষের কান যে স্তরের শব্দ শুনতে পায় তার চেয়ে নিম্নস্তরের শব্দ তারা শুনতে পায় না এটা যদি ধরে নেওয়া যায়। স্বাদ-গ্রহণের শক্তি তাদের আছে কি-না জানা যায় না, তবে থাকলেও ঐ শক্তির ব্যবহার তারা সম্ভবত করে না। তাদের স্পর্শবোধ এত কম যে, তাদের গায়ে ইঁহুর কামড়ালেও তারা বুঝতে পারে না। তাদের একমাত্র বিশিষ্ট ইন্দ্রিয় যার সম্বন্ধে আমরা কিছু জানি এবং যার শক্তি কতকটা উপলব্ধি করতে পারি, সেটি হচ্ছে তাদের স্রাণেন্দ্রিয়।

এটা মনে করা অসঙ্গত নয় যে, সাপেদের অশ্রু কোনো উপায় আছে যার সাহায্যে তারা বহির্জগতের পরিচয় পেতে পারে—কারণ এত কম শক্তিসামর্থ্য নিয়ে কোন জীবই বাঁচতে পারে না। যদি তাদের এমন কোন ইন্দ্রিয় থাকে যা আমাদের নেই, তবে তা কোন দিনই আমরা হয়তো বুঝতে পারব না—অন্ধ যেমন বুঝতে পারে না রঙের বৈচিত্র্য। তবু যখন আমরা সাপকে জিভ বার করতে দেখি তখন এটা বেশ বুঝতে পারি যে, সে নিশ্চয়ই আমাদের ভেঙেচি কাটছে না জিভ বার ক’রে, অশিষ্ট ছেলেরা যেমন করে। এ চিন্তা স্বতই আমাদের মনে জাগে, ঐ জিভের মধ্যে নিশ্চয়ই কোন গোপন শক্তির রহস্য লুকানো আছে।

কখনো কখনো মনে প্রশ্ন জাগে, ওদের কি তাড়িত শক্তিসম্পন্ন কোন ইন্দ্রিয় (electrical sense) আছে?

সেটা কি জিভের তীক্ষ্ণ অগ্রভাগ ছটিকে কেন্দ্রস্থল (focus) রূপে ব্যবহার করে অনুভূত বস্তুর দূরত্ব নির্ণয়ে সাপকে সাহায্য করে ?

* অনুবাদক—শ্রীমুখাংকুমার গুপ্ত, এম-এ।

শ্রীক্ষেত্রনাথ রাথের সর্প প্রবন্ধের সর্পের শ্রবণশক্তি সম্বন্ধে বাদ-প্রতিবাদ হয়। প্রতিবাদের উত্তরে প্রবন্ধলেখক বিভিন্ন বৈজ্ঞানিক-দের লিখিত মত উল্লেখ করিয়া দেখান যে সর্প বুদ্ধিতে পারে। বর্মার হারকোট বাটলার ইনস্টিটিউটের অধ্যক্ষ ডাক্তার কামাখ্যাপ্রসাদ কুণ্ডু বিলাতের বিখ্যাত প্রাণীতত্ত্ববিদ ডাক্তার বার্জেস্ বাবনেটকে সর্প

কিন্তু এখানেই আমার নিরস্ত হওয়া উচিত। আশা করি, একদিন হয় তো আমার চেয়ে শক্তিশালী কোনো বৈজ্ঞানিক ঐ প্রশ্নের সমাধান করবেন।*

বধির কি-না ঐ বিষয়ে তাঁহার মতামত জানাইতে অনুরোধ করিয়া পত্র লেখেন। ডাক্তার কুণ্ডুরও ধারণা সর্পের বহির্ভাগে কোন শ্রবণযন্ত্র না থাকিলেও ইহাদের bony ear আছে। ডাক্তার বাবনেটের লিখিত প্রবন্ধের অনুবাদ প্রকাশ করিলাম। সর্প সম্বন্ধে ডাক্তার বার্জেস্ বাবনেটের অভিজ্ঞতা বিশ্ববিখ্যাত।

—সম্পাদক

বৈরাগ্য

শ্রীকালিদাস রায়

দেশে দেশে যুগে যুগে করেছেন ঘোষণা প্রচার
বৈরাগ্যের মহাবাণী,—বলেছেন ‘সংসার অসার’,
যত ধর্ম গুরুগণ। সন্ন্যাসের মহিমা কীর্তন,
করিয়াছে কত শাস্ত্র। কত জন সমগ্র জীবন
বৈরাগ্যসাধনে রত। সাহিত্যেরও শেষ অর্থখানি
মহাপ্রস্থানের পথে ক’রে যায় বৈরাগ্যের বাণী ;—
শুনিয়াছি বহুবার। জরা আতি ব্যাধির চীৎকার,
মৃত্যুর হুঙ্কার-ধ্বনি—শোকাক্তের ক্ষুদ্র হাহাকার
শুনিয়াছি। মর্মে কই পাইনি ত বৈরাগ্যের সাড়া !
সংসার-সংগ্রামে ভীক, শক্তিহীন পলাতক যারা
তারাই বৈরাগী হয়,—বার বার হইয়াছে মনে।

দেহে মনে শক্তি যত ক’মে আসে আজি ক্ষণে ক্ষণে
মনে হয়—মিথ্যা নয়, ভ্রান্ত নয় বৈরাগ্যের বাণী,
বৈরাগ্য সহজ ধর্ম। আজি তারে মর্মে মর্মে জানি,
মানি তারে সত্য বলি’। বাহিরের কোন উদ্দীপনা,
প্রেরণা দেয়নি বলি’ নহে তাহা অলীক কল্পনা।
যে উৎসে জনমে রাগ সে উৎসেই বিরাগও জনমে,
সর্ব রস শান্তরসে পরিণত হয় ক্রমে ক্রমে
উষ্ণ বাষ্প পরিণত গ্রীষ্মে যথা বাসন্ত স্বপন,
ইহাই জীবন-ধর্ম। দাবানলে দগ্ধ যবে বন

বিহঙ্গ ত্যজিয়া নীড় উড়ে যায় দূর নীলাকাশে,
পাথারে ঘরের চাল নৌকা হ’য়ে দরিয়ায় ভাসে,
একান্ত স্বভাবধর্ম্যে। দিন শেষ হ’য়ে আসে যত
দেখি এ মনের রঙ হইয়াছে গেরুয়ার মত,
দেহে মনে মিল নাই। মন মোর মাগিছে বিদায়
দেহ বলে ‘শিরে তুমি সাধ ক’রে নিয়েছ কি দায়
ভেবেছ তা ? সে দায়িত্ব ফেলে আজ কোথা

যাবে চ’লে ?’

মনে হয় এ সংসারে নিতান্তই খেলা পাতি ব’লে,
তবু তাহাতেই মাতি—মাঝে মাঝে পড়ে দীর্ঘশ্বাস,
স্বপ্ন ব’লে মনে হয় জীবনের উৎসব-উল্লাস।
টানিয়া চলিতে হয় নিত্য কর্মপদ্ধতির ধারা,
ভুল হয় পদে পদে, লুকাইয়া তপ্ত অশ্রুধারা
সকলি সাধিতে হয়, পদে পদে ঘটে অপরাধ,
তুচ্ছ নিয়ে মারামারি, কাড়াকাড়ি বাদ-বিসংবাদ
দ্বेष, দস্ত, স্তুতি, নিন্দা—এ সকলে আজি হাসি পায়,
সকলের কাছে মন কৃতাজলি যেন ক্ষমা চায়।

দেহ জীর্ণ হ’য়ে আসে তবু আজো সে ঘোর সংসারী,
গোপনে গোপনে মন গুটাইছে তার পাততাড়ি।
কড়িতে ভরিতে থলি দেহ মোর শ্রমে মুহমান,
নিভূতে পারের কড়ি মন মোর করিছে সন্ধান।

মহামহোপাধ্যায় শিবচন্দ্র সার্বভৌম

শ্রীহরপ্রসাদ ভট্টাচার্য্য

অপ্রিয় হইলেও ইহা অস্বীকার করা যায় না যে, ইংরেজী-শিক্ষিতগণ ব্রাহ্মণ-পণ্ডিত সম্প্রদায়কে কোন দিনই শ্রদ্ধার সহিত স্বীকার করেন নাই। অবশ্য ইহা সত্য যে, কোন কোন বিশিষ্ট ইংরেজী-শিক্ষিতও পণ্ডিত ব্রাহ্মণকে সম্মান ও শ্রদ্ধার অকুণ্ঠ-অকুপণ ভক্তি-অর্ঘ্য নিবেদন করিয়াছেন কিন্তু তাহা সর্বক্ষেত্রেই যেমন ব্যতিক্রম আছে—সেই ব্যতিক্রম মাত্র। এই কথা বিশেষ করিয়া মনে রাখিতে হইবে যে, এখানে আমরা ‘বামুনপণ্ডিত’-এর কথা বলিতেছি না, বঙ্কিমচন্দ্রের ভাষায় “ব্রাহ্মণ এবং পণ্ডিত”এর কথাই বলিতেছি।

আমরা যে ইউরোপকে ডাকিয়া বলি—তোমরা যখন অসভ্য বর্কর অবস্থায় বনে বনে মৃগয়া করিয়া বেড়াইতে, তখন আমরা এই হিন্দুজাতি সভ্যতার আলোকে দশ দিক উদ্ভাসিত করিয়াছিলাম; প্রমাণ—আমাদের বেদ, পুরাণ, উপনিষদ, মনু, যাজ্ঞবল্ক্য ও জ্যোতিষ; প্রমাণ—আমাদের যজ্ঞদর্শন, ব্যাকরণ, আয়ুর্বেদ, অর্থশাস্ত্র, কাব্য ও নাটক। কিন্তু আমাদের সভ্যতার প্রমাণ-নিদর্শনস্বরূপ এই সকল গ্রন্থের উল্লেখ করিবার সময় আমরা কি একবারও মনে করি, এই গ্রন্থসমুদয় কাহাদের চিন্তায় ও সাধনায় রচিত হইয়াছে? শুধু রচনা নহে, সহস্র সহস্র বৎসর ধরিয়া অগণিত বৈদেশিক আক্রমণ এবং রাষ্ট্রবিপ্লবের মাঝেও কাহারা উহা রক্ষা করিয়া আসিয়াছে—কাহারা উহার চর্চা রাখিয়াছিল বলিয়া আজ আমরা উহার অর্থ অনুধাবন করিতে সমর্থ হইতেছি—জগৎসভায় আপনাদিগকে সভ্য বলিয়া পরিচয় দিতে পারিয়াছি!

আমেরিকার চিকাগো নগরীতে অল্পস্থিত বিশ্ব-ধর্ম মহাসভায় অনাহুত বিবেকানন্দ যেদিন হিন্দুধর্মের প্রতিনিধি রূপে উপস্থিত হইয়া তাঁহার মেঘ-মন্দির কণ্ঠে হিন্দুধর্মের মর্মকথা বিঘোষণা করিলেন এবং যাহা শুনিয়া খৃষ্টধর্মের প্রতিনিধিগণকে স্বীকার করিতে হইয়াছিল—“It is foolish to send missioneries in India.” বিবেকানন্দের সেই বাণী যে ভারতে পণ্ডিত ব্রাহ্মণেবই

জ্ঞান-তপস্বীজাত বেদান্ত-দর্শনের মূল সূত্র মাত্র, একথা কি আমরা একবারও ভাবিয়া দেখিব না—এই ঐতিহাসিক সত্যকে একেবারে অস্বীকার করিব!

অন্য কিছুর জন্ম না হউক—সহস্র সহস্র বৎসরের পরপদানত জাতি আমরা, যাহাদের সাধনার উত্তরাধিকার-সূত্রে আজ বিশ্বের বিবুধ-সমাজে আপনাদিগকে সভ্য বলিয়া পরিচয় দিতে সমর্থ হইয়াছি, অন্তত তাহার জন্মও প্রাচীন হিন্দু-সভ্যতার স্রষ্টা, ধারক ও বাহক এই “ব্রাহ্মণ এবং পণ্ডিত”সম্প্রদায়ের প্রতি কৃতজ্ঞতার নিদর্শনস্বরূপ যদি শ্রদ্ধা প্রদর্শন করি তবে তাহা যে একটুও অহেতুকী হইবে না—ইহা নিঃসন্দেহে বলা যাইতে পারে।

এখানে আজ আমরা যে মহাপুরুষের প্রসঙ্গ আলোচনা করিব, সেই অদ্বিতীয় নৈয়ায়িক মহামহোপাধ্যায় শিবচন্দ্র সার্বভৌম বর্তমানযুগে প্রাচীন হিন্দু-সভ্যতার একজন শ্রেষ্ঠ ধারক ও বাহক, প্রকৃত “ব্রাহ্মণ এবং পণ্ডিত” ছিলেন।

১২৫৪ বঙ্গাব্দের ফাল্গুন মাসে মহামহোপাধ্যায় শিবচন্দ্র সার্বভৌম ভট্টপল্লীর প্রসিদ্ধ বিশিষ্ট-ব্রাহ্মণবংশে জন্মগ্রহণ করেন। শিবরাত্রির দিন জন্ম বলিয়া তাঁহার নাম হইয়াছিল শিবচন্দ্র। শিবচন্দ্রকে সম্যক জানিতে হইলে যে বংশে তিনি জন্মগ্রহণ করিয়াছিলেন তাহার কিঞ্চিৎ পরিচয়ের আবশ্যক; কারণ মানব-জীবনে বংশের প্রভাব (influence of heredity) বিজ্ঞান-স্বীকৃত অবিসম্বাদিত সিদ্ধান্ত।

ভট্টপল্লীর যে বিশিষ্ট-বংশে শিবচন্দ্র জন্মগ্রহণ করিয়া-ছিলেন, সেই বংশ অন্যান্য চারিশত বর্ষ ধরিয়া তাঁহাদের আচারনিষ্ঠাপূত ব্রাহ্মণ্যে, অত্যুজ্জ্বল পাণ্ডিত্য গৌরবে, অসাধারণ ত্যাগ, নিরলোভতা ও তেজস্বিতায় সমগ্র বঙ্গের হিন্দু-সমাজে সর্বশ্রেষ্ঠ সম্মান ও শ্রদ্ধার আসন অধিকার করিয়া আছেন। এই বংশের সর্বতোমুখী অসামান্যতায় অকুণ্ঠ ও মুগ্ধ হইয়া প্রায় অষ্টবঙ্গের ব্রাহ্মণপরিবার (১)

(১) ভট্টপল্লীর পাশ্চাত্য-বৈদিকশ্রেণীর এই বিশিষ্ট-ব্রাহ্মণবংশ অশূদ্রপ্রতিগ্রাহী।

ভৃগুমণী ও রাজকুল ইহাদিগকে আপন দীক্ষা ও শিক্ষাগুরুরূপে বরণ করিয়া আসিতেছেন। অত্যাধি এই বংশে কুশাগ্রবুদ্ধি নৈয়ায়িক, ব্যাকরণবিদ, আলঙ্কারিক, কবি ও শাব্দিক, ধর্মশাস্ত্রাধ্যাপক, তন্ত্রশাস্ত্রপ্রবীণ, জ্যোতিষশাস্ত্রবিশারদ বহু মণীষী এবং কাব্য, নাটক ও ধর্মসংগ্রহাদি গ্রন্থের প্রণেতা সংস্কৃতভাষাবুৎপন্ন কেশরী বহুকোবিদ জন্মগ্রহণ করিয়াছেন। বঙ্গ সংস্কৃতশিক্ষার অপ্রতিদ্বন্দ্বী প্রাচীনতম কেন্দ্র নবদ্বীপকেও একদা এই ভট্টপল্লীর পাণ্ডিত্য-গৌরবদীপ্তির নিকট নিম্প্রভ হইতে হইয়াছিল।

প্রসিদ্ধ বিদুষী রমাবাঈ সমগ্র ভারতবর্ষ পরিভ্রমণ করিয়া একদিন এই ভট্টপল্লীতেই শাস্ত্রপ্রসঙ্গের সত্বতর পাইয়াছিলেন। প্রায় সত্তর বৎসর পূর্বে ৩দয়ানন্দ সরস্বতী যখন দিগ্বিজয়ী হইয়া পণ্ডিতগণকে শাস্ত্রবিচারে সর্বত্র অপ্রতিভ করিতেছিলেন, তখন একদিন বর্দ্ধমান-মহারাজাহূত বিচার-সভায় এই বংশের অন্ততম উজ্জলরত্ন ৩তারাচরণ তর্করত্নই (২) বিজয় পতাকা লইয়া বঙ্গের গৌরব বৃদ্ধি করিয়াছিলেন। শুধু বর্দ্ধমানে নহে, চুঁচুড়ায় ৩ভূদেব মুখোপাধ্যায় মহাশয়ের উদ্যোগে ঐ দয়ানন্দ সরস্বতীর সহিত আবার একবার সাকার নিরাকার বিষয় লইয়া বিচার হয়, সেখানেও এই তারাচরণই জয়ী হইলেন; দয়ানন্দ নিরাকার সমর্থন করিতে পারেন নাই। ভট্টপল্লী হইতে এই বংশের প্রায় পঁচাত্তর জন সংস্কৃতবুৎপন্নকেশরী উক্ত বিচার-সভায় তারাচরণের সহিত গমন করেন।

শিবচন্দ্রের পিতা রঘুমণি বিদ্যাভূষণ একজন আজন্মশুদ্ধ পুত্রচরিত্র সর্বশাস্ত্রজ্ঞ ব্রাহ্মণ ছিলেন। জ্ঞানে কখন কোনও অন্য় করেন নাই ও মিথ্যা বলেন নাই বলিয়া ইহঁদের এমনই সূদৃঢ় আত্মপ্রত্যয় ছিল যে, তাঁহার চান্দ্রায়ণ করাইবার সময় সংকল্পবাক্যে “জ্ঞানকৃত পাপক্ষয়কাম” এই শব্দ উচ্চারণ করিতে তিনি দ্বিধাবোধ করিয়াছিলেন।

শিবচন্দ্রের খুল্লতাত জয়রাম ঞায়ভূষণ একজন দেশ-প্রসিদ্ধ পণ্ডিত ছিলেন। তাঁহার সময়ে ভট্টপল্লীতে ব্যাকরণের চতুষ্পাঠি বিরল হওয়ায় স্বজনগণের অনুরোধে এই তীক্ষ্ণদী নৈয়ায়িক ব্যাকরণের অধ্যাপনায় আত্ম-নিয়োগ করেন। কাব্য ও আলঙ্কারশাস্ত্রেও ইহঁার বিশিষ্ট

বুৎপত্তি ছিল। ৩সঞ্জীবচন্দ্র চট্টোপাধ্যায়, সাহিত্য-সম্রাট বঙ্কিমচন্দ্র ও মহামহোপাধ্যায় হরপ্রসাদ শাস্ত্রী প্রমুখ মণীষিগণ এই ঞায়ভূষণ মহাশয়ের নিকট আসিয়াই ব্যাকরণ ও কাব্য অধ্যয়ন করিতেন। শিবচন্দ্রেরও প্রথম পাঠারম্ভ হয় তাঁহার খুল্লতাত জয়রাম ঞায়ভূষণ মহাশয়ের চতুষ্পাঠিতে। উত্তরকালে শিবচন্দ্র যে একজন ভারত বিখ্যাত নৈয়ায়িক হইয়াছিলেন তাহার পূর্বাভাষ তাঁহার ছাত্রজীবনের সূচনাতেই সুপরিব্যক্ত হয়।

বাল্যকাল হইতেই ইহঁার অত্যদ্ভুত মেধা ও তীক্ষ্ণবুদ্ধি অধ্যাপকবর্গকে বিস্মিত ও আকৃষ্ট করে। অতুলনীয় দার্শনিক প্রতিভার সহিত ইহঁার আজন্মসিদ্ধ কবি-প্রতিভা ছিল। মাত্র ষোড়শ বর্ষ বয়ঃক্রমকালে “পাণ্ডবচরিত” নামক ইনি এক অপূর্ব সংস্কৃত নাটক রচনা করেন। পরবর্ত্তীকালে এই “পাণ্ডবচরিত” নাটক মুদ্রিত হয় ও তাহা বিবুধ-সমাজে বিশেষ খ্যাতি লাভ করে।

মাত্র আট-নয় বৎসর বয়স হইতেই মুখে মুখে সুললিত সংস্কৃত শ্লোক রচনায় ইহঁার অনন্যসাধারণ দক্ষতা সৃষ্টিজনের বিস্ময় সঞ্চার করে। কথিত আছে শিবচন্দ্রের বয়স যখন দশ-এগার বৎসর তখন তিনি রথযাত্রা উপলক্ষে পিতার সহিত সাহিত্য-সম্রাট বঙ্কিমচন্দ্রের পৈতৃক বাসভবনে উপস্থিত হইলে বঙ্কিমচন্দ্র বিদ্যাভূষণ মহাশয়কে প্রণামান্তর শিবচন্দ্র সম্বন্ধে প্রশ্ন করিয়া জানিতে পারেন যে, ছেলেটি বিদ্যাভূষণ মহাশয়ের দ্বিতীয় পুত্র এবং বিশেষ কবিত্বশক্তিসম্পন্ন। বঙ্কিমচন্দ্রের অনুরোধে এবং বিদ্যাভূষণ মহাশয়ের আদেশে বালক শিবচন্দ্র সেইখানে দণ্ডায়মান অবস্থাতেই মুখে মুখে কতিপয় সংস্কৃত শ্লোক রচনা করিয়া বঙ্কিমচন্দ্রকে শুনান— ইহাতে বঙ্কিমচন্দ্র অপূর্ব বিস্ময় অনুভব করেন ও শিবচন্দ্রের ভূয়সী প্রশংসা করেন। অতঃপর বঙ্কিমচন্দ্র বিদ্যাভূষণ মহাশয়কে জিজ্ঞাসা করেন যে, ছেলেটিকে তিনি কোন্ শাস্ত্র অধ্যয়ন করাইতে মনস্থ করিয়াছেন। বিদ্যাভূষণ মহাশয় শিবচন্দ্রকে ঞায়শাস্ত্র পড়াইবার ইচ্ছা প্রকাশ করিলে উত্তরে বঙ্কিমচন্দ্র বলেন যে, ঞায়শাস্ত্রের নীরঞ্জ যুক্তির চাপে ছেলেটির কবি-প্রতিভা স্বাভাবিক বিকাশলাভে বঞ্চিত হইবে। যাহা হউক, উত্তরকালে যদিও শিবচন্দ্র তাঁহার সমগ্র জীবন ঞায়শাস্ত্রের অধ্যয়ন ও অধ্যাপনায় উৎসর্গ করিয়াছিলেন, তথাপি অবসর সময়ে তিনি যে কবি-

(২) মহামহোপাধ্যায় শ্রীপ্রমথনাথ তর্কভূষণ মহাশয়ের পিতা।



ନିତ୍ୟାନ୍ତରାଜ୍ୟ ଶିବଜୀ ସାମ୍ରାଜ୍ୟ

প্রতিভার পরিচয় দিয়া গিয়াছেন তাহাতে ইহা নিঃসন্দেহে বলা যাইতে পারে যে, ঞায়শাস্ত্রের অধ্যয়ন ও অধ্যাপনা-জনিত অনবসর তাঁহার কাব্য-প্রণয়ন-পথের অন্তরায় হইলেও অন্তর্নিহিত তাঁহার কবি-প্রতিভাকে বিন্দুমাত্রও ক্ষুণ্ণ করিতে পারে নাই।

ব্যাকরণ অধ্যয়ন সমাপ্ত করিয়া শিবচন্দ্র তাঁহার পিতা বিদ্যাভূষণ মহাশয়ের নিকট ঞায়শাস্ত্র পড়িতে আরম্ভ করেন এবং পরে এই বংশেরই উজ্জ্বলতম রত্ন ভারতজয়ী পণ্ডিত মহামহোপাধ্যায় ৩রাখালদাস ঞায়রত্নের নিকট সমগ্র ঞায়শাস্ত্র অধ্যয়ন করেন।

ইহার পর আপন গৃহ-সংলগ্ন চণ্ডীমণ্ডপে ঞায়ের চতুষ্পাঠী খুলিয়া শিবচন্দ্র অধ্যাপনা আরম্ভ করিয়া দেন। ইতিমধ্যেই তাঁহার পাণ্ডিত্য-খ্যাতি চতুর্দিকে পরিব্যাপ্ত হওয়ায় নানা দিগ্দেশ হইতে অসংখ্য ছাত্র আসিয়া তাঁহার চতুষ্পাঠিতে সমবেত হইতে লাগিল। শিবচন্দ্রও বিপুল উদ্যমে অধ্যাপনা করিতে লাগিলেন; কিন্তু দরিদ্র ব্রাহ্মণ-পণ্ডিত তিনি, এতগুলি ছাত্রের ভরণপোষণের চিন্তা তাঁহাকে একেবারে আকুল করিয়া তুলিল। এই সময় তাঁহার এমন অনেক দিন গিয়াছে যে গৃহে তগুলের কণামাত্র নাই, তখন নিরুপায় শিবচন্দ্র পণ্ডিত-বিদায়ের পিতল কাঁসার তৈজস বিক্রয় করিয়া ছাত্রগণের আহারের ব্যবস্থা করিয়াছেন। মাঝে মাঝে এমনও হইত যে, ছাত্রগণের আহারের পর কিছুই অবশিষ্ট থাকিত না, তখন সস্ত্রীক শিবচন্দ্র ভাতের ফেন আহার করিয়াই দিন যাপন করিয়াছেন।

তাঁহার এইরূপ চরম ছরবছার দিনে প্রসিদ্ধ পণ্ডিত ৩মহেশচন্দ্র ঞায়রত্ন মহাশয় আসিয়া তাঁহাকে বলেন যে, মূল্যজোড় সংস্কৃত কলেজে অধ্যক্ষের পদ খালি হইয়াছে—আপনি আবেদন করুন। শিবচন্দ্র চাকুরী গ্রহণে তাঁহার অসম্মতি জানান; কিন্তু ঞায়রত্নের ঐকান্তিক আগ্রহ ও অনুরোধে তিনি দ্বিধাগ্রস্তচিত্তে ঞায়রত্ন মহাশয় লিখিত আবেদন পত্রের নিম্নে আপন নাম স্বাক্ষর করেন। কয়েক দিন পরে আবেদন-পত্র যখন নামঞ্জুর হইয়া ফিরিয়া আসিল তখন শিবচন্দ্র অত্যন্ত উল্লসিত চিত্তে গ্রামের সকলকে ডাকিয়া ডাকিয়া তাহা দেখাইয়া বলিয়াছিলেন—“বাক্ বাঁচিয়া গিয়াছি—আমাকে চাকুরী করিতে হইবে না।” চাকুরী গ্রহণ তাঁহার নিকট এতই ক্ষোভের কারণ ছিল।

অবশ্য কয়েক বৎসর পরে তাঁহার চরমতম দুর্দিনে ঐ মূল্যজোড় কলেজেরই কর্তৃপক্ষগণ স্বতঃপ্রবৃত্ত হইয়া তাঁহাকে ঐ অধ্যক্ষের পদ প্রদান করেন ও জীবনের শেষদিন পর্যন্ত শিবচন্দ্র সেই পদেই অধিষ্ঠিত ছিলেন।

বর্তমান যুগে তাঁহার মত ছাত্র-সম্পদ-সৌভাগ্য এই দেশের কোনও নৈয়ায়িক অধ্যাপকের ভাগ্যেই ঘটে নাই। এখনও বাঙ্গলা দেশে ঞায়ের এমন চতুষ্পাঠী নাই বসিলেই চলে, যেখানে তাঁহার ছাত্র বা ছাত্রধারা ঞায়ের অধ্যাপনায় ব্রতী নহেন। শুধু বঙ্গদেশেই নহে, সূদূর উড়িষ্যা, মিথিলা, বৃন্দাবন ও পাঞ্জাব হইতেও বহু ছাত্র আসিয়া তাঁহার নিকট ঞায়শাস্ত্র অধ্যয়ন করিয়া গিয়াছেন। ইহাদের মধ্যে বিশ্বনাথ ঝা, উমেশ মিশ্র প্রভৃতি পণ্ডিতগণের নাম বিশেষভাবে উল্লেখযোগ্য।

কেবলমাত্র সংখ্যাধিক্যই যে তাঁহার ছাত্র-সম্পদ-সৌভাগ্যকে বিশিষ্টতা দান করিয়াছিল তাহা নহে—অত কৃতী ছাত্রের অধ্যাপকতা-সৌভাগ্যও অপর কোন নৈয়ায়িকের জীবনে দেখা যায় নাই। তাঁহার কৃতী ছাত্রগণের মধ্যে—পূজ্যপাদ মহামহোপাধ্যায় শ্রীপঞ্চানন তর্করত্ন ও বর্তমানে এই বংশের সর্বোজ্জ্বল রত্ন মহামহোপাধ্যায় শ্রীপ্রমথনাথ তর্কভূষণ, মহামহোপাধ্যায় ৩গুরুচরণ তর্কদর্শন-তীর্থ, মহামহোপাধ্যায় শ্রীপার্বতীচরণ তর্কতীর্থ, মহামহোপাধ্যায় শ্রীবীরেশ্বর তর্কতীর্থ, ভট্টপল্লীর ৩রামকৃষ্ণ তর্কতীর্থ, শ্রীনৃত্যগোপাল পঞ্চতীর্থ, মূল্যজোড় সংস্কৃত কলেজের অধ্যক্ষ শ্রীমন্মথনাথ পঞ্চতীর্থ, কলিকাতা রাজকীয় সংস্কৃত কলেজের ঞায়শাস্ত্রাধ্যাপক শ্রীকালীপদ তর্কচার্য্য ও শ্রীতারানাথ ঞায়তর্কতীর্থ, কাশী কুইন্স কলেজের অধ্যাপক শ্রীচন্দ্রকিশোর তর্কতীর্থ, নবদ্বীপ পাকাটোলের অধ্যাপক শ্রীনিশিকান্ত তর্কতীর্থ, নোয়াখালীর রাজপণ্ডিত শ্রীনিশি-মোহন তর্কতীর্থ, দৌলতপুর কলেজের আচার্য্য শ্রীবামিনীকান্ত তর্কতীর্থ, রাজসাহী সংস্কৃত কলেজের ঞায়শাস্ত্রাধ্যাপক শ্রীরমেশ তর্কতীর্থ, ঝরিয়ার রাজপণ্ডিত শ্রীস্বরূপনাথ তর্কতীর্থ, ত্রিপুরার শ্রীনবীন তর্কতীর্থ, কুমিল্লার শ্রীকৈলাসচন্দ্র তর্কতীর্থ, শ্রীহট্ট রাজকীয় সংস্কৃত কলেজের ঞায়শাস্ত্রাধ্যাপক শ্রীঅখিল-চন্দ্র তর্কতীর্থ, শ্রীচারুকৃষ্ণ তর্কতীর্থ, কলিকাতার খ্যাতনামা কবিরাজগণ—শ্রীশৈলেন্দ্রনাথ তর্কতীর্থ, শ্রীসতীশচন্দ্র তর্কতীর্থ ও শ্রীবিমলানন্দ তর্কতীর্থের নামোল্লেখই যথেষ্ট।

ভারতবর্ষের বিভিন্ন প্রদেশ হইতে দিগ্বিজয়ী বহু পণ্ডিত শিবচন্দ্রের সহিত শাস্ত্রবিচার করিতে আসিতেন এবং তাঁহাদের অধিকাংশকেই শিবচন্দ্রের নিকট পরাভব স্বীকার করিতে হইয়াছে। এই বাঙ্গালী মণীষীর অতুলনীয় চরিত্র-মাধুর্য্য সর্বপ্রদেশের পণ্ডিতগণের অপূর্ব্ব শ্রদ্ধা আকর্ষণ করিয়াছিল। শিবচন্দ্র “কুসুমাজলী”র এক নবীন টীকা রচনা করেন এবং তাহা এই বংশেরই অন্ততম উজ্জলরত্ন ৬শ্রবীকেশ শাস্ত্রী সম্পাদিত “বিদ্যোদয়” নামক আন্তর্জাতিক খ্যাতিসম্পন্ন সংস্কৃত মাসিক পত্রিকায় ধারাবাহিকভাবে প্রকাশিত হয়। ইনি বহু সংস্কৃত শ্লোক রচনা করিয়া গিয়াছেন—তাহা রক্ষার যত্ন থাকিলে একখানি সুরহৎ পুস্তক হইতে পারিত। সম্রাট সপ্তম এডোয়ার্ডের রাজত্বকালে ভারত গবর্নমেন্ট এই পণ্ডিত কুলতিলককে মহামহোপাধ্যায় উপাধি প্রদান করিয়া প্রকৃত গুণগ্রাহিতার পরিচয় দিয়াছিলেন।

বঙ্গগৌরব স্মার আশুতোষ, মহারাজা স্মার যতীন্দ্রমোহন ঠাকুর, বর্ধমানের মহারাজাধিরাজ স্মার বিজয়চাঁদ মহাতব প্রমুখ বিশিষ্ট ব্যক্তিগণ শিবচন্দ্রকে দেবতুল্য সম্মান করিতেন।

এই অদ্বিতীয় সংস্কৃতজ্ঞ পণ্ডিতের বঙ্গ-সাহিত্যের প্রতিও প্রবল অহুরাগ ছিল। আমার পরমারাধ্য পিতৃদেব পণ্ডিত শ্রীহরিচরণ কাব্যরত্ন মহাশয় তাঁহার সমগ্র অবসর সময় শিবচন্দ্রের সহিত নানা শাস্ত্র-বিষয়ের আলোচনায় অতিবাহিত করিতেন। তাঁহার মুখে শুনিয়াছি, তিনি মাঝে মাঝে পিতৃদেবকে বলিতেন, “হরিচরণ, আজ বঙ্কিমচন্দ্রের একখানি উপন্যাস তুমি পাঠ কর, আমি শুনি। আবার কখনও কখনও তিনি গিরিশচন্দ্রের ‘পাগুব গৌরব’, ‘বুদ্ধদেব-চরিত’ প্রভৃতি নাটকও ঐকান্তিক আগ্রহের সহিত শ্রবণ করিতেন।

পারিবারিক জীবনে শিবচন্দ্রকে বহু শোক সহ্য করিতে হইয়াছে। যখন তাঁহার বয়স ৫৪ বৎসর হইবে তখন তাঁহার চির-সুখ-দুঃখভাগিনী সাধবী পত্নী ইহলোক ত্যাগ করেন। সর্বসমেত তাঁহার একুশটি সন্তান জন্মগ্রহণ করে, কিন্তু মৃত্যুকালে তিনি মাত্র দুই পুত্র ও একটি কন্যাকে জীবিত দেখিয়া যাইতে পারিয়াছেন। পুত্রদ্বয়ের মধ্যে প্রথমটি শ্রীদুর্গাচরণ কাব্যতীর্থ একজন অবসরপ্রাপ্ত স্কুল-পণ্ডিত এবং দ্বিতীয়টি পণ্ডিত শ্রীহরিপদ বিদ্যারত্ন এম-এ বি-টি বর্তমানে কলিকাতা হিন্দু স্কুলে শিক্ষকতা করিতেছেন।

জীবনের অর্দ্ধেককাল চরমতম দারিদ্র্যের সহিত অবিরত

সংগ্রাম এবং সমগ্র জীবন ধরিয়া অগণিত ও অসহনীয় বিয়োগ-ব্যথার মাঝেও শিবচন্দ্রকে কেহ কোন দিন ধৈর্য্যহীন অথবা কর্তব্যচ্যুত হইতে দেখে নাই। মৃত্যুর কয়েক বৎসর মাত্র পূর্বে উন্মাদগ্রস্ত তাঁহার কনিষ্ঠ পুত্র যখন আত্মহত্যা করে, তখন সপ্ততিপর বৃদ্ধ এই শিবচন্দ্র যে অপূর্ব্ব ধৈর্য্যের পরিচয় দিয়াছিলেন, তাহা তুলনাবিহীন। একদিন প্রত্যাখে উক্ত উন্মাদগ্রস্ত পুত্রটির কোনও সন্ধান না পাওয়ায় তাঁহার কতিপয় ছাত্র ও আত্মীয় তাহার সন্ধান করিতে গিয়া নিকটবর্ত্তী রেল-লাইনের উপর তাহার বহু খণ্ডিত মৃতদেহ শোচনীয় অবস্থায় পতিত দেখিতে পায়। পুত্রের সংবাদ জানিবার নিমিত্ত শিবচন্দ্র তখন উৎকর্ষার সহিত ছাত্র ও আত্মীয়গণের আগমন প্রতীক্ষা করিতেছিলেন। অল্পকাল মধ্যেই তাহারা ফিরিয়া আসিল, কিন্তু পিতার নিকট সস্তানের এই শোচনীয় মৃত্যু-সংবাদ তাহারা কেমন করিয়া জানায়! শিবচন্দ্র তাহাদের প্রতি একবার দৃষ্টিক্ষেপ করিয়া দেখিলেন যে সকলেই নীরব নতমস্তকে দণ্ডায়মান। তখন আত্মাধীশ এই মহাপ্রাজ্ঞ ছাত্র ও আত্মীয়গণের দিকে চাহিয়া ধীর অবিকম্পিত কণ্ঠস্বরে নিম্নলিখিত সংস্কৃত শ্লোকটি আবৃত্তি করেন—

“ক্রমসাম্মতাং কিমন্তরং

যদি বায়ৌ দ্বিতয়েহপি তে চলাঃ।”

অর্থাৎ :—বৃক্ষ এবং পর্ব্বত উভয়েই যদি বায়ুপ্রবাহে আন্দোলিত হয়—তবে উভয়ের মধ্যে কি পার্থক্য রহিল!

ইহার পর উপস্থিত সকলকে লক্ষ্য করিয়া তিনি বলেন—
“আমার ধৈর্য্য সম্বন্ধে তোমরা কেন আস্থাহীন হইতেছে? পর্ব্বত সদৃশই আমার সহনশীলতা। আঘাত যত গুরুই হউক না কেন, সাধারণ জনের মত আমি যদি তাহাতে বিচলিত হই, তবে এই যে আজীবন আমি শাস্ত্রচর্চা করিলাম তাহার কি মূল্য রহিল? আমার নিমিত্ত তোমাদের কোনও চিন্তার কারণ নাই—যাও, তোমরা তাহার যথাবিহিত সংকারের ব্যবস্থা কর।” অপূর্ব্ব বিশ্বাস ও শ্রদ্ধায় স্তব্ধ হইয়া সকলে এই লোকোত্তর-চরিত মহাপুরুষের দিকে চাহিয়া রহিল।

এক দিকে অতুল্য পাণ্ডিত্য যেমন ইঁহাকে বিবুধ-সমাজে সুপ্রতিষ্ঠিত করিয়াছিল, অপর দিকে তেমনি উদার ও মধুর প্রকৃতি গুণে ইনি আপামরসাধারণের হৃদয়ে পরমাত্মীয়ের

আসনে অধিষ্ঠিত হইয়াছিলেন। পরের দুঃখকষ্টে ইনি একেবারে গলিয়া পড়িতেন। কত ঋণগ্রস্তের বাস্তবতা যে ইনি রক্ষা করিয়াছেন, কত কণ্ঠাদায়, মাতৃদায় ও পিতৃদায়গ্রস্তকে যে ইনি দায়-মুক্ত করিয়াছেন, তাহার ইয়ত্তা নাই। তিনি নিজে ধনী ছিলেন না বটে, কিন্তু ধনিগণ, ভৃশ্বামী ও রাজকুলবর্গ ইহাকে দেবতুল্য সম্মান করিতেন এবং ইহার অনুরোধ তাঁহাদিগের নিকট দেব-নির্দেশের মতই ছিল। তাই যখনই শিবচন্দ্র দুর্গতদের সাহায্য করিবার অনুরোধ জানাইয়া তাঁহাদিগকে পত্র দিয়াছেন, তখনই তাঁহারা বিনা বিধায় তাহা দেবাদেশের মতই পালন করিয়াছেন।

শিবচন্দ্র আনুষ্ঠানিক ব্রাহ্মণ ছিলেন। প্রতিদিন স্নান-

আহ্নিক ও গৃহ-দেবতার পূজা সমাপনান্তে তিনি অধ্যাপনায় বসিতেন। সাংসারিক-জীবনে সামান্য আর্থিক স্বচ্ছলতা দেখা দেওয়ার সঙ্গে সঙ্গেই তিনি দুর্গোৎসব আরম্ভ করেন এবং যতদিন জীবিত ছিলেন প্রতি বৎসরই সমারোহের সহিত তিনি দুর্গোৎসব করিয়া গিয়াছেন। স্বজন প্রতিপালন ও অতিথিকে নিত্য অন্নদান তাঁহার জীবনের অগ্রতম ব্রত ছিল। কোন দিন কোনও অতিথি তাঁহার গৃহ হইতে অভুক্ত ফিরিয়াছে, একরূপ শুনা যায় না।

১৩২৬ বঙ্গাব্দের ২রা পৌষ এই নৈয়ায়িকশ্রেষ্ঠ লোকান্তরিত হন। তাঁহার অভাবে বঙ্গদেশ তথা ভারতবর্ষে ন্যায়-প্রচারের যে অপরিমেয় ক্ষতি হইয়াছে— তাহা অপূরণীয়।

চিরসুন্দর

শ্রীসুরেন্দ্রনাথ দাশগুপ্ত এম-এ, পি এচ-ডি

নয়নের পটে হৃদয়ের তটে
ফেলেছ ফেলেছ তোমার ছায়া,
প্রভাত কাননে বিহগ কুঞ্জে
শ্রবণে ঢেলেছ সুরের মায়া।
সে মায়া উষার গগনে গগনে
জ্বলেছে রূপের রঙিন শিখা,
কিশলয় দলে মালতীর ফুলে
রেখে যায় তার সবুজ লিখা ;
ধানের শীষের সোনার বসনে
লীলায় দোলায় আঁচলখানি
মন্দ পবন ছন্দ চরণে
দূরের গন্ধ আনিছে টানি।
যে দিকে আমার নয়ন ফিরাই
সাগরে ভূধরে কানন মাঝে,
আমারে হেরিতে তোমারে নেহারি
মরি যে আপনি গভীর লাঞ্জে।
ভরিয়া রেখেছ হৃদয় আমার
মধুর তোমার মোহন রূপে,

তোমার পরশে হরষ ঢেলেছ
জ্বলেছ গন্ধ পুণ্য ধূপে।
মোর অজানায় হৃদয় রেখায়
যে রূপ এঁকেছে তোমার তুলি,
দিন বাগিনীর পাত্র ভরিয়া
যে সুধা ঢেলেছ, কেমনে তুলি।
তব আননের ছন্দ রচেছে
নিয়ত যে মধু মঞ্জু শ্লোক,
তাই ত গড়েছে হৃদি কন্দরে
সুন্দরে ভরা অরূপ লোক।
তাইত সে ছবি বাহিরে আসিয়া
ঝলকি তোমার আননে হাসে,
সুন্দর বলি যা হেরি বাহিরে
সে আছে ভিতরে তোমার পাশে
আমার সকল অন্তর ভরি,
জড়ায়ে রয়েছ নিয়ত তুমি,
তারি এক কণা ছড়ায়ে রয়েছ
ভূধর সাগর কানন ভূমি।

খেতাব-বিভ্রাট

শিল্পী শ্রীদেবীপ্রসাদ রায়চৌধুরী এম-বি-ই

কোন এক শুভ মুহূর্তে শহর হইতে বহু দূরে যাদবপুর গ্রামে তিনকড়িবাবু জন্মগ্রহণ করিয়াছিলেন। স্থানীয় গণৎকার পঞ্চানন ঠাকুর বলিয়াছিলেন, এ-ছেলে বাঁচিয়া থাকিলে রাজা-উজির একটা কিছু না হইয়া যায় না। সে আজ প্রায় চার বর্ষ আগের কথা, তখন পিসিমা জীবিত। ঠাকুর মহাশয়ের ভবিষ্যৎ বাণীর উপর তাঁহার আন্তরিক শ্রদ্ধা ছিল।

পিতৃমাতৃহীন এই ক্ষণজন্মা শিশুটিকে মানুষ করিবার ভার পড়িয়াছিল পিসিমার উপর। ভবিষ্যৎ বাণীতে দৃঢ় বিশ্বাস থাকায় বালক তিনকড়িকে পরিপক্ক বয়স পর্য্যন্ত যাবতীয় মাদুলি, গাছের শিকড় এবং ফুল ভূষিত হইয়া আত্মরক্ষার জন্য ব্যস্ত থাকিতে হইত। বিভিন্ন মাদুলির ক্ষমতা দৈবদুর্বিপাকের উপর বিভিন্নভাবে কার্য করে, সুতরাং কাহাকেও অবহেলা করিবার উপায় ছিল না। কোনটিকে প্রাতে ধোত করিলেই যথেষ্ট হইত, কোনটি তুলসীতলায় তিনবার স্পর্শ করাইলেই চলিত, কোনটিকে সামনে রাখিয়া চক্ষু মুদ্রিত করিয়া ইষ্টদেবতাকে স্মরণ করার ব্যবস্থা ছিল।

কাপ্তেন সাহেব কুচকাওয়াজে যেভাবে প্যারেড দেখেন পিসিমা প্রত্যহ প্রাতে তিনকড়িকে সামনে দাঁড় করাইয়া উক্ত সাধনায় নিযুক্ত করিয়া ছাড়িতেন। ফলে শাস্তিতে ভ্রাতৃপুত্রের বয়স বাড়িতেছিল। বিঘ্ন আসিল প্রাপ্ত বয়সে—অকস্মাৎ রায় বাহাদুর খেতাব-প্রাপ্তির সম্ভাবনায়।

রাজসম্মান আগতপ্রায় হইবার পূর্বে তিনকড়িবাবুর পুরাতন কথা কিছু জানা দরকার। তাঁহার পিতা সাতকড়ি বাঁড়ুজ্যেকে গ্রামের সকলেই বিশেষভাবে চিনিত। তাঁহার আর্থিক স্বচ্ছলতার উপর কাহারও ক্রুর কটাক্ষ যে একেবারে ছিল না একথা নিশ্চিতভাবে বলা চলে না—যদিও গ্রাম্য স্বচ্ছলতার অর্থে যাহাই হউক না কেন, চার-পাঁচটি গরু, মরহাই ভরা ধান, একটি নিজস্ব জমী ও ঢেঁকি ছাড়া আর কিছু বুঝায় না; অধিকন্তু কিছু থাকিলে অবৈতনিক একটি

বিকলাঙ্গ চাকর যোগ দেওয়া চলিতে পারে। পিতা গত হইবার পর উক্ত সম্পত্তির মালিক হইয়াছিলেন পিসিমার ভ্রাতৃপুত্র। স্বচ্ছলতার প্রভাব ও পিসিমার নিত্য বাঁধা স্নানের প্রয়োজন উপযুক্ত সময় উভয়ের স্বক্ৰম ভর করিল। স্থির হইল তিনকড়ির উচ্চ শিক্ষার প্রয়োজন আছে। অর্থাৎ—অন্তত একটা পাশ না করিলে ভবিষ্যৎ জীবন মাটি হইয়া যাইতে পারে। গ্রামে পাশ করা চলে এমন একটি পাঠশালা নাই, সুতরাং শহরে যাওয়া সাব্যস্ত হইল। চরিত্র নিষ্কলঙ্ক রাখিবার নিমিত্ত তিনকড়ি কৈশোর অবস্থাতেই পাণিগ্রহণ করিতে বাধ্য হইয়াছিলেন। শ্বশুর মহাশয়ের জমিদার মিঃ রেই আজীবন কলিকাতাবাসী। অফুরন্ত সময় ভোগ করিবার জন্য নিত্য নব কৌশল আবিষ্কার করিয়া আসিতেছেন। বয়স পিসিমার নাগাল ধরিলেও যসামাজার ফলে তাহা আড়াল পড়িয়া গিয়াছে। মিঃ রেই আসলে বাঙালী হইলেও ধর্ম্মত স্বভাবটি সাহেবী। ইহার জন্য তাঁহার বিরাট সম্পত্তি ও ভগ্নাংশভাবে ইংরেজী শিক্ষা দায়ী। হস্তবুদ হইতে সরকারী পেশকস দিয়া তাঁহার যাহা মুনাফা থাকিত তাহাতে তিনটি বিরাটকায় নামজাদা মোটর গাড়ী ও তদুপযুক্ত পারিপার্শ্বিক সব কিছু সাজাইয়া না রাখিলে তাঁহার ইজ্জৎ হানি হইবার সম্ভাবনা ছিল। বাড়ীর বাহির মহলে পদার্পণ করিলে খাস বিলাতী কোন লর্ডের প্রাসাদ বলিয়া ভ্রম হইত। ডাইনিং রুম, বিলিয়ার্ড রুম, ড্রইং রুম ছাড়া সীমার মধ্যে অসীম ধরণের নাচঘর— যাহাতে ফরাসের চিহ্নমাত্র নাই। কাঠের ফ্লোর কাঁচের মত মসৃণ, অনভ্যন্তের পা পড়িলে শ্যাওলার মত পিছলাইয়া যায়। কারণ অকারণে তাঁহার বাড়ীতে পাটি ও মজলিস হইত। অধিকাংশ ক্ষেত্রেই নিমন্ত্রিতেরা সাহেবী মহল হইতে আসিতেন। এহেন মহাপুরুষের বিরাট অট্টালিকায় পিসিমা ভ্রাতৃপুত্র সহ বসবাস আরম্ভ করিয়া দিলেন কোন এক দূর আত্মীয়তার দাবী সূত্রে।

স্নেহের আতিশয্যে পিসিমার দখল ছিল, যাহার

সময়োপযুক্ত প্রয়োগকে ফাইন আর্ট বলা চলে। এই আর্ট অতি অল্প সময়ের ভিতর মিঃ রেইকে এমন ভাবেই নিশ্চয় করিয়া আনিল যে, অন্দরমহলের সব কাজে পিসিমার তত্ত্বাবধান না থাকিলে সাহেবের মনস্তৃষ্টি হইত না। কানা-ঘুসা শুনা যায়, তিনি নাকি যথেষ্ট কারণ বর্তমান থাক সবেও টেবিলের বিলাতী খানা ছাড়িয়া অন্দরমহলে খাঁটি পুঁইডাঁটা, শুক্লনির ঝোল ইত্যাদির আশ্বাদ লইতে আরম্ভ করিয়াছেন। কথাটা বিশ্বাস করিবার দুঃসাহসিকতা সকলের না থাকিলেও নূতন বাহাল করা ভীমান ঠাকুর সত্য বলিয়া জানিত।

সময় কাহারও অপেক্ষা রাখে না, সে তার চিরন্তন গতির ধর্ম রক্ষা করিয়া চলিয়াছে। রেই সাহেব রাজা মহারাজা ইত্যাদি বড় বড় খেতাবের ধাপ উত্তীর্ণ হইয়া বার্লিনের সীমানায় আসিয়া উপস্থিত হইয়াছেন। নাচঘরে কচিং বাতি জ্বলে, পার্টি ও ভোজের ভিড় কমিয়া গিয়াছে, কারণ তাহাদের মুখ্য উদ্দেশ্য যাহা ছিল তাহা যতটা সম্ভব মহারাজা আদায় করিয়া ছাড়িয়াছেন, ততপরি খেতাবের উপর ঋণ ভার করিলে যাহা হইয়া থাকে মহারাজা তাহার পীড়নের বাহিরে থাকিবার অবসর পান নাই, ফলে ধর্ম চিন্তায় তাঁহার আশক্তি দেখা দিয়াছে। লোকের মুখ বন্ধ করা যায় না। তাহারা বলাবলি করিতেছে মহারাজা নাকি পিসিমার সহিত কাশীবাসী হইবেন ঠিক করিয়াছেন।

অন্যদিকে তিনকড়ি আর তিনকোড়ে নাই। মহারাজার সুপারিসে কোন প্রকারে এণ্ট্রান্স পাশ করার পরই সবডেপুটির পদে অধিষ্ঠিত হইয়াছেন (উপরওয়ালাকে খুশী রাখিবার টেকনিক তিনি পরম নিষ্ঠার সহিত আয়ত্ত করিয়াছিলেন সুতরাং ফাণ্ডামেন্টাল রুলস্-এর অনেক আইনপাশ কাটাইয়া তাঁহার ডেপুটি হইতে সময় লাগে নাই)। ডেপুটি খাঁটি হাকিম—সাধারণে তাঁহাকে জজ ও বোনার্জি সাহেবের আসনে উঠাইয়া দিয়াছে।

ডেপুটির পদপ্রাপ্তির পর হইতে তাঁহার সহজ জীবন-যাত্রার পরিবর্তন ঘটিল। একদিন প্রাতে অযথা সাহেবদের মত আঁট সাঁট পোষাক পরিয়া মরণিৎ ওয়াকের প্রবল ইচ্ছা তাঁহাকে পাইয়া বসিল। হাঁটুর শর্ট ততপরি বহু কষ্টে বেণ্ট

আঁটিয়া বাহির হইয়া পড়িলেন। হাঁটা অভ্যাস নাই অথচ হাঁটিতে পারিলে এবং দৈব সহায় থাকিলে উপর আলা



মিঃ বোনার্জী মরণিৎ ওয়াক করিতেছেন

কলেঙ্কার সাহেবের সহিত করমর্দন করিবার সুযোগ মিলিতে পারে। মনকে দৃঢ় করিয়া তিনি চলিতে লাগিলেন।

সুদর্শন না হইলেও মা-লক্ষ্মীর কৃপায় তাঁহার ব্যক্তিত্বে আকর্ষণী শক্তি ও বৈশিষ্ট্য ছিল যাহা নিঃসন্দেহে আরাম ভোগের পরিচয় দিত, অর্থাৎ—উদরের পরিধি এমন একটি আকার ধারণ করিয়াছিল যাহার সঠিক মাপের কোন কিছুই বাজারে পাওয়া যাইত না। জামা-কাপড় ত দূরের কথা, ঈশ্বরদত্ত শরীরে যেটুকু সামঞ্জস্য ছিল তাহাও ভুলে পূর্ণ হইয়া উঠিয়াছে। এখন তিনি ইচ্ছা করিলেই করজোড়ে নমস্কার করিতে পারেন না, রীতিমত চেষ্টা করিলে অঙ্গুলী প্রান্ত স্পর্শ করে মাত্র।

উক্ত দেহকে মরণিং ওয়াকে নিযুক্ত করা যে কি বিড়ম্বনা, ভুক্তভোগী মাত্রেই অনুমান করিতে পারেন। বর্ষাক্ত কলেবরে তিনি চলিয়াছেন অথচ মনস্কামনা পূর্ণ হইবার কিছুমাত্র লক্ষণ দেখিতেছেন না। অবশেষে ছত্তোর বলিয়া মাঠের উপরই বসিয়া পড়িলেন। ক্রান্তি দূর হইবার পূর্বেই হৈ হৈ করিতে করিতে সওয়ার সহ বিরাটাকার এক ঘোটক—ঠাঁহার ঘাড়ে আসিয়া পড়ে আর কি।

যথাসম্ভব ক্ষিপ্ৰগতিতে পাশ কাটাইয়া হাঁটু জাম্বু ইত্যাদি অঙ্গে ভর করিয়া যখন প্রায় সোজা হইয়াছেন তখন সাহেবি সওয়ার ক্রুদ্ধ ভাষার অর্ধ-উচ্চারিত বিশেষণগুলি সংযত করিয়া বলিলেন, তুমি! তোমার জানা উচিত ছিল এটা টাফ—যেখানে আমাদের ঘোড়া ছোট, সেখানে আরাম করিতে যাও কোন্ সাহসে।

মস্তক উত্তোলন করিয়া যখন দেখিলেন, মিষ্টভাষী সাহেব স্বয়ং ভগবান কালেক্টার, তখন ঠাঁহার মাথা ঘুরিয়া গেল— ‘গুড মরণিং’ বলিবেন কি ক্ষণিকের বিশ্বাসের জন্ম ত্রুটি স্বীকার করিবেন, স্থির হইবার পূর্বেই সাহেব ঘোড়া ছুটাইয়া দিলেন।

ইতিমধ্যে আর একটি গোল বাধিয়াছে। কালেক্টারকে সম্মান দেখাইবার জন্ম ব্যস্ততার প্রয়োজন ছিল। তাড়াতাড়ি শরীরের গুরুভার উত্তোলন কালীন সাহেবী স্মার্ট (smart) ফিটিং ঠাঁহার বিপুল দেহের চাপ সহ্য করিতে পারে নাই। ইহা অত্যন্ত স্বাভাবিক, কারণ স্মার্ট ফিটিং লইয়া দেশীভাবে বসিবার কথা ছিল না। কুকার্য্য করিলে দণ্ডভোগ করিতে হয়। দুর্ভোগ কপালে যাহা ছিল তাহা ঘটিল। এমৎ অবস্থায় রাস্তায় হাঁটা যায় কি ভাবে।

দ্বিতীয় শ্রেণীর বন্ধ গাড়ী সামনে থাকিলেও তাহাতে ঢুকিবার সাহস নাই কারণ অল্পদিন আগের অভিজ্ঞতায় বাহির হইয়া আসিতে প্রাণান্ত হইয়াছিল; তাহার পর শপথ করিয়া দ্বিতীয় ও তৃতীয় শ্রেণীর গাড়ী চড়া ছাড়িয়া দিয়াছেন। একমাত্র উপায় গাড়োলী মনকে যদি কোন প্রকারে উদার করা যায় তাহা হইলে তাহার সাহায্যে একটি ট্যান্ডি জুটিতে পারে। এ চেষ্টাও বিপদসঙ্কুল। বেলা তখন প্রায় আট ঘটিকা, রাস্তার লোকের ভিড়ের সহিত দুই-একটি জ্যাঠা ছেলে চলিতে শুরু করিয়াছে। দুইশত গজ হাঁটিবার সময় পিছনে যে কোন জ্যাঠা ছেলের

আবির্ভাব কিছুমাত্র বিচিত্র নয়। আতঙ্কে তিনি আড়ষ্টভাবে বসিয়া চিন্তা করিতে লাগিলেন। ভক্তের জন্ম ভগবান ডারবি সুইপ পর্যন্ত জোগাইয়া থাকেন, এ বিপদ ত কিছুই নয়। হঠাৎ এক ছাতাওয়ালার দর্শন পাইলেন। বুদ্ধিও আসিল তৎক্ষণাৎ। সে যৎসামান্য দক্ষিণা লইয়া এমন একটি ব্যবস্থা করিয়া দিল যাহাতে পিছনে গোরা থাকিলেও দুর্গানাং করিয়া অগ্রসর হওয়া চলে। এ যাত্রা মিঃ বোনার্জী স্তম্ভ দেহে বাড়ী ফিরিলেন।

শরতের হাওয়ায় পূজার আগমনী সুর বাঙলার সর্বত্র ছড়াইয়া পড়িয়াছে। বোনার্জী সাহেব এবার উৎসবে যোগ দিবেন ঠিক করিয়াছেন। আর্থিক অবস্থার সহিত কিছুমাত্র মিল না থাকিলেও দীর্ঘকাল একত্র বসবাসের ফলে মহারাজার অভিজাতসুলভ আচরণ ও বাবুগিরি বোনার্জী সাহেব সম্ভায় ভোগ করিবার সুবিধা পাইলে ছাড়িতেন না। তিনকোড়ে নামে ঠাঁহার ঠাঁহাকে সম্বোধন করিতেন তাহাদের উপর এযাবৎ-কাল মস্ত ক্রোধ পুষিয়া রাখিয়া ছিলেন। তাহারাই সর্বাগ্রে চায়ের নিমন্ত্রণ পত্র পাঠাইলেন। চায়ের জন্ম কখন কেহ নিমন্ত্রণ করে একথা অনেক প্রাচীনপন্থী জানেন না। তদুপরি এক পক্ষ আগে ‘আর-এস-ভি-পি’-যুক্ত কার্ড আসিয়া উপস্থিত হইলে আদালতের সমনজারীর মত হইয়া দাঁড়ায়। এতদিন ধরিয়া সামান্য চা খাইবার কথা মনে রাখা সকলের পোষায় না।

দেশী আচরণ মানিতে হইলে ইহা দোষণীয় মনে করি না, কারণ চা ত অতিথি হইলেই পাওয়া যায়, তাহা আবার দিন-ক্ষণ দেখিয়া খাইতে হইবে না কি?

মোটের উপর চায়ের পাট জমিয়াছিল ভাল। পরিচিত সাহেবী দোকানদার কেহ বাদ পড়েন নাই। ছোটখাট মহল অন্তর্ভুক্ত রায়তদারও অনেক উপস্থিত ছিলেন।

আবহাওয়া (weather), ঘোড় দৌড় ও পাশের বাড়ীর কেলেঙ্কারীর কথা লইয়া চায়ের আসর জমিয়া উঠিয়াছে, এমন সময় কে একজন চীৎকার করিয়া উঠিলেন—ওহে তিনকোড়ে—

সম্বোধনটা বজ্রাঘাতের মত কর্ণকুহরে প্রবেশ করিল। কি সর্বনাশ, এ যে যাদবপুরের হরে খুড়োর গলা। লোকটির আকাট বুদ্ধি ও স্বভাবের কিছুমাত্র পরিবর্তন হয় নাই।



এবমুক্ত্য সমুৎপত্ত্য সার্বভৌমতং মহাত্মনঃ
পাদেনাকম্য কণ্ঠে চ শুলে নৈন মতাডয়ং ।

শিল্পী—ব্রজেন্দ্রকুমার চৌধুরী, কলিকাতা

ভারতবর্ষ



প্রকৃতির গান

শিল্পী—এস সি বন্দ্যোপাধ্যায়, পাটনা

সেই সবল দীর্ঘকায় ও ভীতিপ্রদ দেহটি এখনও ঠিক রাখিয়াছেন, হস্তেও সেই পুরাতন বাঁশের সোঁটা—যাহার ইতিহাস গ্রামে চিরস্মরণীয় হইয়া আছে।

ভদ্রাচারে দীক্ষিত মিঃ বোনাজ্জী মুখে সাহেবী কায়দায় অঙ্গুলী স্পর্শ করিয়া অত্যন্ত বিনীত ভাবে ইঙ্গিত করিলেন— চাৎকার করিও না। মার্জিত ইঙ্গিত হরে খুড়ো বুঝিলেন না। সোঁটা সহ জজ সাহেবের দিকে অগ্রসর হইতে লাগিলেন।

খুড়া মহাশয় পা টি র খ ব র জানিতেন না, তিনি কালীঘাটে আসিয়াছিলেন, তথা হইতে বৈজ্ঞ-বাড়ীতে কিছু পুরাতন গব্য ঘৃত ক্রয় করিয়া—জীবন্ত বাছুর দেখিয়া তিনকোড়ের বাড়ী উঠিয়াছেন—ইচ্ছাটা রা ত্রে বা স এ খা নে সারিয়া গইবেন।

বাড়ীর প্রবেশ-পথে অর্দ্ধদণ্ড সাদা চামড়া দেখিয়া একটু ইতস্তত করিয়া ছিলে . . .

সোঁটার প্রতি দৃষ্টি নিষ্ফেপ করিতেই আত্ম-সম্মান সশব্দে নিশ্চিত হইয়া-ছিলেন। বিনা আড়ম্বরে গামছা স্কন্ধে কপালে সিন্দূরের ফোঁটা সহ একে বা রে

গায়ের আসরে আসিয়া উপস্থিত। এক হস্তে মা-কালীর প্রসাদ, অল্প হস্তে সগুরুত সিগারেটের টিনে দোহুলমান পুরাতন গব্য ঘৃত। বারংবার ওষ্ঠে অঙ্গুলী স্পর্শিত হইতেছে দেখিয়া খুড়া মহাশয় ঠিক করিয়া লইলেন বেচারা তিনকোড়ের চোট ফাটিয়াছে। বাল্যকাল হইতে খুড়া মহাশয় তিনকোড়েকে অত্যন্ত স্নেহের চক্ষে দেখিতেন। নিকটে

আসিয়াই তিনি জাপটাইয়া ধরিলেন—কতকালের পর দেখা, চক্ষে তাঁহার জল আসিয়া পড়িল।

জজ সাহেব লোহভীম চূর্ণের অবস্থায় পড়িয়া গিয়াছেন। প্রাণপণ চেষ্টা করিয়াও বাছ বন্ধন হইতে নিজেকে মুক্ত করিতে পারিলেন না। খুড়া মহাশয়ের ঘর্ষে গলিত সিন্দূর বিন্দু ও তৎসহ চোখের জলে বোনাজ্জী সাহেবের দুঃখফেননিভ সাদা কলার রঙীন হইয়া উঠিল। ফ্যাসান বাঁহারা মানেন তাঁহারা বুঝিবেন ইহা কি দারুণ সঙ্কট অবস্থা। বিশেষ করিয়া লেডিজদের সামনে।

এইখানে দৃশ্যের পট পড়িলে রক্ষা হইত, কিন্তু খুড়া



সামান্য দক্ষিণা লইয়া ছাতাওয়ালা এমন একটি ব্যবস্থা করিয়া দিল

কালীঘাটের সিন্দূর জোর করিয়া কপালে এবং গব্য ঘৃত ওষ্ঠে মাখাইয়া দিলেন। বয়স বাড়িলে কি হয়, খুড়ার কাছে তিনকোড়ে তিনকোড়েই আছেন—এই ত সেদিনকার কথা—তিনিই ত সাঁতলতলার মাহুলি দিয়ে সেবার তিনকোড়ের প্রাণ বাঁচান।

ঘৃত ও সিন্দূর ভূষিত হইয়া যখন বোনাজ্জী সাহেব

দৃঢ় হস্তের বন্ধনমুক্ত হইলেন তখন তিনি জানিতে পারেন নাই—তঁাহার মুখশ্রীর কতখানি পরিবর্তন ঘটিয়াছে।

নব সাজে সজ্জিত হইয়া বোনাজ্জী সাহেব সমবেতদের আর্প্যায়িত করিবার চেষ্টা করিতে লাগিলেন—হঠাৎ দেখা গেল, সময়ের আগে আধা-সাহেবদের দল কমিতে আরম্ভ করিয়াছে। আমাদের, সাহেব তাহাতে বিচলিত হইলেন না, কারণ কাঁচা হাতের অনেক এপয়েন্টমেন্ট থাকিতে পারে। উঠিয়া যাওয়া ত খুব স্বাভাবিক—কিন্তু সত্যের গূঢ় রহস্য প্রকাশিত হইল বিদায়কালীন মেম সাহেবের সহিত গুড্ বাই করিতে গিয়া। মহিলাটির কি উগ্র মূর্তি—তিনি জোর দিয়া বলিলেন, তুমি খাঁটি হিন্দু আমি জানিতাম না, তোমাকে enlightened ভাবিয়াছিলাম—

সব কথা শেষ হইবার পূর্বেই যেমন উঠিতে যাইবেন, অমনি চায়ের তেপায়া টেবিলে যাহা কিছু ভক্ষণীয় ও অভক্ষণীয় ছিল সব আসিয়া পড়িল মিঃ বোনাজ্জীর পাংলুনের উপর। নিয় অঙ্গে আইসক্রীমের শেষাংশ— চায়ের, জলের নিভুল চিল ও উর্দাঙ্গে সিন্দূর ও গব্যঘৃতে মিলনে তিনি সজ্জিত হইলেন।

তাহার পর যে সব ঘটনা ঘটিয়াছিল তাহা ভদ্র সমাজে বর্ণনা করিবার বাধা আছে।

উৎসব শেষ করিয়া জজ সাহেব এবার দেহ মন উৎসর্গ করিয়া পাবলিক ওয়ার্কসে লাগিয়া গিয়াছেন। কালেক্টর হুকার দিলেও প্রত্যহ প্রাতে তঁাহাকে ‘গুডমর্নিং’ না করিয়া জলগ্রহণ করিতেন না। অধ্যবসায়ের আন্তরিকতা থাকিলে সফল অবশ্যস্তাবী। যথাসময়ে বোনাজ্জী সাহেবের উপর বাজারের তত্ত্বাবধান হইতে মোটর গাড়ীর রক্ষণাবেক্ষণের ভার আসিয়া পড়িল।

দেখিতে দেখিতে পয়লা জানুয়ারি আগতপ্রায়। অথচ কালেক্টরের নিকট হইতে এখন পর্যন্ত খেতাবের কিছুমাত্র আভাস পান নাই। খেতাবের হিসাব চিরকাল গোপনে হইলেও চালাক পিয়নদের ধরিতে পারিলে আসল খবর জানিয়া লওয়া যায়—কিন্তু বোনাজ্জী সাহেব এমন একটি আসনে অধিষ্ঠিত যে পিয়নদের সহিত প্রকাশ্যে ঘনিষ্ঠতা করিবার সাহস নাই। মনের ভিতর তর্ক উঠিল—বড় বড়

সাহেবরা যখন সামান্য সহিসদের নিকট ঘোড়দৌড়ের টিপ লইতে পারে তখন তঁাহার খবরটা জানিয়া লওয়ায় কি দোষ থাকিতে পারে। কিন্তু সুবিধার অভাবে তিনি উৎকর্ষায় জর্জরিত হইয়া উঠিলেন। রায় বাহাদুর খেতাব প্রাপ্তির কথা সকলেই বলাবলি করিতেছে, অথচ নির্দয়েরা সূত্রটি ধরাইয়া দেয় না কেন। ইতিমধ্যে একদিন কালেক্টর সাহেব নিজের কামরায় ডাকাইয়া পৃষ্ঠে মূঢ় আঘাত সংযোগে এমন একটি গোপন কথা জানাইয়া দিলেন, যাহার ফলে গৃহদাহের পুরাপুরি ব্যবস্থা হইয়া গেল।

পিতৃদত্ত নাম ভুলাইতে দেশী খেতাব অপেক্ষা সহজ উপায় আর কিছু আবিষ্কার হইয়াছে কি-না জানি না—মিঃ বোনাজ্জী নাম উচ্ছেদ অথবা ডুবাইবার জন্ত প্রস্তুত হইতে লাগিলেন।

আপিস হইতে ফিরিয়াই কালেক্টরের অনুকরণে রাসভারী গলায় ভৃত্য ভগাকে ডাকিলেন। ভগা গ্রাম হইতে আসিয়াছে এবং আজীবন কাল আমাদের সাহেবের সংসারেই ভৃত্যগিরি করিতেছে। কোন সময় হসন্ত যুক্ত নামে কেহ তাহাকে ডাকে নাই। এই পরিবর্তনের গোড়ায় যাহাই থাকুক না, কোন অশুভ লক্ষণের সঙ্কেত নিশ্চিত জানিয়া প্রভুর সামনে আসিয়া দাঁড়াইল।

প্রভু—এতক্ষণ ধরে ডাকছি—করছিলি কি ?

ভৃত্য—বাবু—

প্রভু—তালব্য শ্—আমি বাবু !

কিছুদিন হইতে বাবু সন্ধ্যোদনে তঁাহার বীতরাগ আসিয়া পড়িয়াছিল। এত বড় অপমান সহ্য করিতে হইবে সাহেব ধারণা করিতে পারেন নাই। নিরীহ হসন্তযুক্ত ভগকে অনেক কটুক্তি সহ্য করিতে হইল, তথাপি সে বুকিল না তাহার নাম ভগা হইতে ভগ্ হইল কেন।

অদৃষ্টের উপর দোষারোপ করিয়া ভগ্ সোজা গিল্মিয়ার কাছে গিয়া উপস্থিত হইল। নালিশ করিবার সাহস না থাকিলেও দুঃখ জানাইবার ইচ্ছা দমন করিতে পারিল না।

এষাবৎকাল ভগার পৃষ্ঠপোষণ স্বয়ং সাহেব করিয়া আসিতেছিলেন, হঠাৎ সেই ভগা কর্তার বিরুদ্ধে কিছু বলিতে চায় দেখিয়া কর্তীঠাকুরাণী প্রসন্ন হইয়া উঠিলেন।

এই ভগা সম্বন্ধে কত নালিস সাহেব অগ্রাহ্য করিয়াছেন, সাহেবের ভগা-প্ৰীতি এককালে এমনই ছিল যে তাঁহাকে স্বামীর ভালবাসা সম্বন্ধে সন্দেহ করিতে হইয়াছে। আজ সেই ভগাই কর্তার বিরুদ্ধে কিছু বলিতে চায়—তিনি ভগবানের নিরপেক্ষ বিচারকে সম্বন্ধে নমস্কার করিলেন।

বিবাহের পর হইতে স্বামীর সহিত পালা দিয়া তিনি গতরটি ঠিক রাখিয়াছিলেন, স্ত্রতরাং উঠিতে বসিতে তাঁহার কাপড় গুছাইয়া না লইলে অসুবিধায় পড়িতে হইত। তিনি

চাকরের একটু রুচিসম্পন্ন নামকরণ করিয়াছেন—তাহার জন্ম এতটা বাড়াবাড়ি তিনি সমর্থন করিতে পারিলেন না। হসন্তুক্ত নাম সাহেবেরা ত প্রায় ব্যবহার করিয়া থাকে। গড়—হগ্—বোস্—ইহারা কি মানুষ নয়! ভগাকে ভগ্ বলিয়া ডাকিলে দোষের কি থাকিতে পারে। আজ বাদে কাল তিনি রায় বাহাদুর হইতে চলিয়াছেন, আর তাঁহার বাড়ীর খানসামা কি না ভগা—ইহা হইতেই পারে না। মনে মনে যতই যুক্তির আশ্রয় গ্রহণ করুন না কেন, গৃহিণীর



হাবার উভয়ে বলপ্রয়োগ করিলেন

কোমরে স্কুল-গার্লের মত কাপড় আঁট করিয়া পরিয়া লইলেন 'যুদ্ধং দেহি'র মত। সোজা সাহেব যে ঘরে কাপড় ছাড়িতে-ছিলেন সেইখানে আসিয়া উপস্থিত হইলেন এবং কিছুমাত্র আড়ম্বর না করিয়াই বলিলেন—ওগো, এ কি কাণ্ড, ভগাকে যাচ্ছেতাই তুমি সব কি বলেছ? এতদিনকার পুরাণ চাকর যদি চলে যায় ত আমি তোমার সংসার চালাতে পারব না। আনায় বাপু ভায়ের বাড়ী পাঠিয়ে দাও।

দিকে নিশ্চিতভাবে তাকাইবার সাহস ছিল না। কাপড় ছাড়িতে ছাড়িতে উত্তর করিলেন—অনেকক্ষণ ধরে ডাকছি, সাড়া দেয় নি—বোঝ না সমস্ত দিন কোর্টে কাজ করার পর জামাকাপড় না ছাড়তে পারলে কত কষ্ট হয়।

কর্তীঠাকুরাণী ঝঙ্কার দিয়া উত্তর করিলেন—আহা কি জামাকাপড় ছাড়াই গো—এক বালিসের খোল ছেড়ে আর এক বালিসের খোলে ঢোকা। বাঙালীর ছেলে, বাড়ীর

ভিতর সাহেব সেজে থাকা কেন বাপু। কিছুদিন থেকে তোমার অনেক বিষয়ে মতিভ্রম দেখছি—এর আগে আমার কত কাছে এসে ‘ওগো’ বলতে, এখন...

আপিস-ফেরতা কেরাণীরাও স্বস্তির নিশ্বাস ফেলতে পারলে বাঁচে—আর তুমি সব সময় গলায় ফাঁস না লাগিয়ে থাকতে পার না। গলায় ফাঁসটা কি?—কেন তোমরা টাই না কি বল—ও ত গলায় দড়ি দেবারই মত। এই ত সেদিন নারকেল নাড়ু ক’রে তোমাকে খাওয়াতে এলাম, কি-না তোমার হাঁটুর ভারে একটু ভর ক’রে দাঁড়িয়েছিলাম—তুমি একেবারে অগ্নিশর্মা চেহারা ক’রে চৌঁচিয়ে উঠলে—ক্রীজ্ ক্রীজ্—

ইংরেজীতে গালাগালি আমরা না হয় বুঝতে পারি না, তাই বলে ক্রীজ বলবে কেন?

সাহেব কপালে করাঘাত করিয়া বলিলেন—ক্রীজ মানে কাপড়ের ভাঁজ, গালাগালি নয়।

কর্তীঠাকুরাণী—হ্যাঁ ক্রীজ মানে কাপড়ের ভাঁজ—আমি কচি খুকি, কিছু বুঝি না—তোমাকে সোজা বলে দিচ্ছি—ক্রীজ আর ভগ্ চলবে না। তোমার কাজ ত কোর্টে যাওয়া এবং সেখান থেকে বাড়ী ফেরা—সংসার চালান কি জিনিস যদি বুঝতে তা হ’লে মেজাজ দেখাবার চেষ্টা করতে না।

সাহেব ছুরবস্থা হইতে পরিত্রাণ পাইবার ফাঁক খুঁজিতেছিলেন, অথচ দরজা আগলাইয়া দাঁড়াইয়া আছেন সশরীরে মহিয়সী মহাশক্তি, এমৎ অবস্থায় একমাত্র দীনত্রাতা ভগবান উদ্ধার করিতে পারেন, কিন্তু সে দিক দিয়াও ইনার ম্যান্ কোন সাড়া দিতেছে না। কি করিবেন, কিছু স্থির করিতে না পারিয়া চেয়ারে বসিয়া পড়িলেন। গৃহিণীর দিকে একবার গদগদভাবে তাকাইলে কি হয় ভাবিতে-ছিলেন, এমন সময় ভগা আসিয়া একটি ভিজিটিং কার্ড দিয়া গেল। গোদের উপর বিষ ফোড়া—বেচারি ভগা কয়লা ভাঙ্গিতে ভাঙ্গিতে কার্ডটি তাহার কর-কমলের অভ্যন্তরস্থিত করিয়াছিল—ফলে কার্ডের মালিকের নাম নিরাকার প্রাপ্ত হইয়াছে। জলে ভাসিয়া যাইবার সময় সামান্য তৃণও নাকি হতভাগ্যের আশ্রয় দেয়, তাই মনে করিয়া জজ সাহেবের কার্ড সহায় করিয়া ঘর হইতে বাহির হইবেন ঠিক করিয়াছেন, ইতিমধ্যে ভগা এক ফিরিজি মহিলাকে লইয়া

তথায় উপস্থিত। দেখিতে মন্দ নয়—তাহার উপর বয়স উত্তেজক, বেশভূষা মাদকতার পূর্ণ। তাঁহাকে আসিতে দেখিয়া কর্তী-ঠাকুরাণী এমন একটি মুখভঙ্গী করিলেন, যাহার অর্থ ভুল করা যায় না; ভগা যে এতবড় বোকা ও পাষণ্ড হইবে জজ সাহেব অহুমান করিতে পারেন নাই। দুই-চার মিনিট পরে আনিলে মহাভারত কি অশুদ্ধ হইত। খেতাবপ্রাপ্তির সঙ্গে সঙ্গে একজন লেডি-স্টেনোগ্রাফার রাখিবেন ঠিক করিয়াছিলেন—আপিসের কাজ এত বেশী যে.....

সাহেবের বৃত্তিতে বাকি রহিল না, মহিলাটি বন্ধু প্রেরিত স্টেনোগ্রাফার। আকর্ষণের দিকে মুখ ফিরাইয়া একবার অভিনন্দন জ্ঞাপন করিবেন এমন সাহস নাই, অথচ মেম সাহেবের বয়স কম বলে সাহেবের মন বিগড়াইয়া গেল। সাহেব কপাল মুছিবার ছলে নিজের দৃষ্টি আড়াল করিয়া মহিলাটিকে ভিতরে আসিতে ইঙ্গিত করিলেন। কর্তীঠাকুরাণী তখন সবে গা ধুইয়া আসিয়াছেন। মেম সাহেব নির্বিকার চিত্তে তাঁহার অঙ্গ স্পর্শ করিয়া ভিতরে ঢুকিবার পথ চাহিলেন। যেখানে বাঘের ভয়, সেইখানেই সন্ধ্যা হয়; এতটা গড়াইবে কে ভাবিয়াছিল। স্নেহগাত্র স্পর্শ করায় অসংখ্যবার দুর্গানাম করিতে করিতে কর্তীঠাকুরাণী পুনরায় গামছা পরিয়া স্নানের ঘরে ঢুকিলেন। এই ঘটনায় ফলাফল কি হইল শুনিতে হইলে হৃদয়কে পাষণ্ডের মত কঠিন করিয়া লইতে হয়। এইটুকু বলিতে পারি—দুর্বল মেম হিংস্র শার্দূল দ্বারা আক্রান্ত হইবার পূর্বে যে অবস্থায় থাকে—আমাদের জজ সাহেব তাহা অপেক্ষা কিছু মাত্র ভাল মনে ছিলেন না। নবাগতা মহিলাটির সহিত বিজনেসের কথা ছাড়া আর কিছু কথা হইয়াছিল কি-না জানিবার স্মরণ ছিল না। মহিলাটি জজের স্টেনোগ্রাফার হইবার পর এক সপ্তাহ কাটিতে চলিল—কর্তী-গৃহিণীর বাক্যালাপ বন্ধ।

সাহেবেরও নানা রকম চাঞ্চল্য দেখা দিতে আরম্ভ করিয়াছে, অনেক বিষয়ে কেমন একটা কাঁচা কাঁচা ভাব দেখাইবার জন্ত অত্যধিক ব্যস্ততা দেখা দিল। হঠাৎ অনেক বৎসর পরে ড্রেসিং টেবিলের উপর ফরাসী দেশীয় লেভেণ্ডার আসিয়া হাজির। যাহারা তাঁহার সহিত ঘনিষ্ঠভাবে পরিচিত তাঁহারা এই সব লক্ষণ রহস্যময় মনে করিতে লাগিলেন। জজ সাহেবের

সেদিকে দৃকপাত নাই, তিনি নির্ভীকভাবে আনন্দকে বরণ করিয়া লইয়াছেন এবং প্রত্যহ বিজনেসের জঞ্জ তাঁহাকে আদালতের ছুটির পরেও দীর্ঘকাল থাকিতে হইতেছে। আজকাল তিনি নিজে ফাইলের মর্ম বুঝাইয়া না দিলে চলে না। ওদিকে পুঁটিকে (তৃতীয়া কণ্ঠা) দেখিবার জঞ্জ বরকর্তারা নোটিশ পাঠাইয়াছেন—ওমুক দিন সন্ধ্যা অত ঘটবার সময় তাঁহারা মেয়ে যাচাই করিতে আসিবেন।

নির্দিষ্ট সময় বরকর্তারা জজ সাহেবের গৃহে উপস্থিত, অথচ অভ্যাগতদের অভ্যর্থনার কিছু মাত্র ব্যবস্থা নাই। সাহেব তখন কোর্টে স্টেনোগ্রাফারের সহিত জরুরী কাজে ব্যস্ত। বাড়ী হইতে কতীঠাকুরাণী তাগিদের পর তাগিদ পাঠাইতেছেন, কিন্তু খাস-আর্দালী কড়া হুকুম অমান্য করিয়া সাহেবের কামরায় ঢুকিতে সাহস পাইতেছে না। হঠাৎ সশব্দে সাহেবের ঘরের কবাট খুলিয়া গেল। লক্ষ্য করিলে স্পষ্ট বুঝা যাইত, মেম সাহেবের চির-নৃত্যপরায়ণা ক্রয়ুগল ভীতির সঙ্কেত দিতেছে—চলার গতিও বেশ দ্রুত—সাহেব তাঁহার পিছনে সমান বেগে আসিতেছেন। আর্দালীকে সামনে দেখিয়া নিজেকে সংযত করিলেন। দীর্ঘকালের অভিজ্ঞতায় সাহেব জানিতেন সব কাজে সাক্ষী রাখা বুদ্ধির পরিচায়ক নয়। স্থির করিলেন পরে মিটমাট করিয়া লইবেন। জরুরী কাজ করিতে গিয়া উপরন্তু যে সব কাজ তিনি করিয়াছিলেন তাহা অত্যন্ত স্বাভাবিক, অর্থাৎ আনুমানিক যৌবনের তাড়া তিনি সামলাইতে পারেন নাই—উপযুক্ত সময়ের আগেই মনের উচ্ছ্বাস প্রকাশ করিয়া ফেলিয়াছিলেন।

আর্দালীর নিকট কতীঠাকুরাণীর তাগাদার কথা শুনিয়া তিনি প্রথমটা রাগিয়া উঠিবার চেষ্টায় ছিলেন, তাহার পর যখন মনে পড়িল আজ পুঁটিকে বরকর্তাদের দেখিতে আসার কথা, তখন তাঁহার টনক নড়িল। এ বিস্মরণের ত ক্ষমা নাই—কি কক্ষণেই তিনি বুড়া বয়সে স্টেনোগ্রাফার রাখিতে গিয়াছিলেন। স্টেনোগ্রাফারই বা রাখিতে যাইবেন কেন—যদি না তাঁহার অনতিবিলম্বে রায় বাহাদুর হইবার সম্ভাবনা থাকিত? যত শীঘ্র পারিলেন বাড়ী ফিরিলেন। অভ্যাগতদের গম্ভীর মুখ দেখিয়া নানাভাবে তাঁহাদের খুসী করিবার চেষ্টা করিতে লাগিলেন। ভাবি জামাতা একটি সচল রত্ন। বিশ্ববিদ্যালয় তাঁহাকে সত্ত্ব ব্রিলিয়ান্ট স্কলার ছাপ

মারিয়া ছাড়িয়া দিয়াছেন। অবশেষে এমন ছেলে ফসকাইয়া যাইবে না ত? ভিতর-বাড়ীতে কি হইতেছে জানিবার উপায় নাই। বিপদে পড়িলে অনেকেই দার্শনিক হইয়া থাকেন—সাহেব বুঝিলেন, যথাস্থান হইতে ধূম নির্গত হইতেছে, স্মতরাং আগ্নেয়গিরির অস্তিত্ব সুনিশ্চিত। অগ্নির শিখা কতখানি জানিতে পারিলে সাবধানে অগ্রসর হইতে পারেন, কিন্তু উপদেশ দিতে পারে এমন কাহাকেও সামনে দেখিতেছেন না। ভগার পুবাঁতন নাম ধরিয়া ডাকিলে হয়ত সে প্রথমবারেই সাড়া দিতে পারে, কিন্তু তাহার টিকি দৃষ্টিগোচরের বাহিরে। বিপুল অরণ্যে দিশাহারা হইয়া পড়িলেন। একটু বসুন, আপনাদের বড় কষ্ট হয়েছে ইত্যাদি রসাল কথায় কতক্ষণ চিনি ভেজে! বরকর্তারা অতিষ্ঠ হইয়া পড়িয়াছেন। প্রথমত মেয়ে দেখাইবার নাম নাই, দ্বিতীয়ত তামাক পান সিগারেট কেহ দেয় নাই, তৃতীয়ত এখানে জলযোগ করিতে বাধ্য হইবেন জানিয়া সমস্ত বিকালটা নিজেদের অভুক্ত রাখিয়াছেন। শেষের প্রয়োজনীয়তা সকলেই মর্মে মর্মে অনুভব করিতেছিলেন, অথচ ও বিষয় কণ্ঠাকর্তার ঔদাসীন্যই বেশী প্রকাশ পাইতেছে। সংক্ষেপে—ত্রয়োম্পর্শ যোগ ঘটিল। একজন ভদ্রতার আইন অগ্রাহ্য করিয়া বলিলেন—কি মশাই, আর কত দেবী?

জজ সাহেব নিজের প্রত্যুৎপন্নমতির উপর নির্ভর করিয়াও সঠিক উত্তর জোগাইতে পারিলেন না, বলিলেন—এ—এ—এই যে। বিদরীর কাজ করা রূপার ফরসি থাকা সত্ত্বেও ভগা দুই ছিলিম তামাক দুইটি নোংরা শ্রাদ্ধের বেঁটে হুকুর উপর চড়াইয়া আনিল। স্বচক্ষে এই কাণ্ড দেখিয়াও কিছু বলিতে পারিলেন না।

দরজার আড়ালে ভগাকে ডাকিয়া প্রথমেই একটি মুদ্রা বকশিস দিলেন, তাহার পর অত্যন্ত উৎকণ্ঠিত হইয়া জিজ্ঞাসা করিতে লাগিলেন—ওরে পুঁটির আসতে আর কত দেবী, বাবুদের জলখাবার দেওয়া হয়েছে ত? এঁনারা অনেকক্ষণ এসেছেন বুঝি ইত্যাদি—মনের এই অপ্রত্যাশিত আবেগ দেখিয়া ভগা সাহেবের মানসিক সুস্থতা সশব্দে সন্দ্বিহান হইয়া পড়িল। কখনও ত সে এই রকম ব্যবহার বাবুর নিকট পায় নাই, তবে কি বাবুর কিছু হইল নাকি। বিমর্ষভাবে মা-ঠাকরণকে জানাইল—বাবুর কি হয়েছে?

দূর হইতে কতীঠাকুরাণী দেখিলেন, সাহেব অস্থিরভাবে

পাইচারি করিতেছেন এবং শীতকালের কনকনে ঠাণ্ডা হাওয়া সবেও ঘন ঘন কপালের ঘাম মুছিতেছেন। ব্যাপার কি অনুমান করিতে তাঁহার বিলম্ব হইল না। চরিত্রদোষ ঘটিলে তাহার আনুসঙ্গিক সব কিছুই পিছু লইবে তাহা আর বিচিঁত্র কি। এই রকম ঘটনা আগেও একবার ঘটয়াছিল, তখন মেমসাহেবের খবর জানিতেন না। বিলাতী খানার রাত্রে নিমজ্জনে কি সব ছাইভস্ম খাইয়া আসিয়াছিলেন। সে রাত্রে যমের সহিত টানাপোড়েন করিয়া বাঁচাইতে হইয়াছিল—চক্ষুর সে কি দৃষ্টি, রক্ত ঘেন ঠিকরাইয়া পড়িতেছিল—কথা বলার ভঙ্গিই বা কি চমৎকার। ঘটনার সূত্রগুলি যতই বাঁচিতে লাগিল, ততই পুরাতন বীভৎস দৃশ্যগুলি একের পর এক চাক্ষুষ করিতে লাগিলেন। অবশেষে যতক্ষণ না বেহঁস অবস্থায় পড়িয়াছিলেন, আজও সেই দিনকার ব্যবস্থা করিতে হইবে নাকি—ছি ছি, কি কেলেঙ্কারীর কথা। পুঁটির বিবাহ কিছুতেই পণ্ড হইতে দিবেন না। পাশের বাড়ীর অরুণের আসিতে দেবী হইতেছে দেখিয়া আবার তাহাকে ডাকিতে পাঠাইলেন। কর্তার আসিতে বিলম্ব দেখিয়া ঠিক করিয়াছিলেন, অরুণকে দিয়া সব ব্যবস্থা করিয়া লইবেন। অরুণ শহরের হাল-ফ্যাসানের ছেলে—বেশের গারিপাট্য তাহার কাছে একটা বড়দের রুষ্টি—গায়ে ইকনমিক দেশী কোর্তা—গলার সামনে রুদ্রাক্ষের একটি বোতাম। দৃষ্টিভ্রমে কোর্তাটি খাট শাট ও ফতুরার মাঝামাঝি লাগে। সবত্রে রাখা রুক্ষ কেশ, থান ধুতি কোঁচান, পায়ে রেশমি বোতামযুক্ত কাবুলী চটি। ভদ্রলোক হাসিতে হাসিতে আসিতেছিলেন, হঠাৎ পাতান-খুঁড়িমার মুখ দেখিয়া থমকিয়া দাঁড়াইয়া পড়িলেন। আগাগোড়া সমস্ত শুনিয়া মাথা চুলকাইতে লাগিলেন। খুঁড়িমা অস্থির হইয়া বলিলেন—এখন কি আর মাথা চুলকাবার সময় আছে বাবা—আয় দুজনায় মিলে ভিতরে নিয়ে আসি ওখানে থাকতে দিলে শেষ পর্যন্ত একটা কেলেঙ্কারী না হয়ে যাবে না। অরুণ প্রস্তুত, আগে আগে চলিল এবং নিকটে আসিয়াই বিনা বাক্যব্যয়ে সাহেবের হাত ধরিয়া টান মারিল। ততক্ষণে খুঁড়িমা আর একহাত ধরিয়াছেন। সাহেব হতভম্ব হইয়া জিজ্ঞাসা করিলেন—হয়েছে কি ?

কর্তীঠাকুরাণী ওষ্ঠ চাপিয়া উত্তর করিলেন—চেষ্টামেচি করো না, দোহাই তোমার, ভিতর-বাড়ীতে এস, সব বলছি।

সাহেব টানা-হেঁচড়ায় বিরক্ত হইয়া বলিলেন—এখন আবার ভাল লাগে না।

—বাবা অরুণ, শুনলি ত বুড়া বয়সে কথার ভঙ্গী—এখন আর সন্দেহ আছে, ভিতরে নিয়ে চল বাবা, কেলেঙ্কারীর হাত থেকে বাঁচ।

দুই জনে আবার বলপ্রয়োগ করিলেন। প্রথমটা সাহেব বৈকিয়া দাঁড়াইয়া ছিলেন কিন্তু হৃদরোগের কথা মনে পড়িতেই হাল ছাড়িয়া দিলেন। ইহার পর দম্পতির শুভমিলনে কি হইয়াছিল বর্ণনা করিব না, কারণ তাহা শুনিবার শক্তি আনিতে হইলে পাষণের মত হৃদয় শক্ত করিতে হয়।

পয়লা জাহ্নুয়ারী। ভোর হইবার পূর্বেই উপযুক্ত স্থান হইতে অভিনন্দনসহ তার আসিল—তাঁহার রায়বাহাদুর খেতাবপ্রাপ্তির বার্তা লইয়া। একই ছত্র বছবার পড়িলেন, তথাপি আশ মিটিতে চায় না। গৃহিণীকে খবরটা জানান দরকার, কিন্তু সংসার-ধর্মের যে সব বিরুদ্ধাচরণ করিয়াছেন তাহাতে খেতাব-সংবাদ ত তুচ্ছ, জড়োয়ার কাজসহ দুইটি নিরেট সোনার অনন্ত ঘুস দিলেও কোপের উপশম হইবার সম্ভাবনা নাই। রাগ আসিয়া পড়িল পুঁটির উপর, তাহাকে দেখিতে না আসিলে এ বিপদে পড়িতে হইত না। মনকে স্তোক দিলেন, ছেলেটা এমন কি আহা মরি—ও রকম ছেলে অনেক জুটিবে। পুঁটি ওদিকে শত্রুর মুখে ছাই দিয়া বাড়ন্তের ডেঞ্জার জোন-এ আসিয়া পড়িয়াছে; রং-এর জোলস আব্লুস কাঠ পাশে না রাখিলে বুঝিবার উপায় নাই। এ ছাড়া আরও অনেক শুভলক্ষণ আছে—যাহা বিবাহের বাজারে মোটা টাকা নজর না দিলে মালিকানী স্বয়ং হস্তান্তর করা চলে না। রায় বাহাদুর সবই জানিতেন, তবু মনে বল পাইবার জন্ত তর্ক উঠাইতেছিলেন। অবশেষে পুঁটির ভবিষ্যৎ ভাবিয়া মাথায় হাত দিয়া বসিয়া পড়িলেন।

আজ মহাআনন্দের দিনে তিনি সবার মাঝে একা। গৃহলক্ষ্মী আইন অগ্রাহ্য করিয়া তাঁহাকে ত্যাগ করিয়াছেন। পুত্রকন্যারা এখনও বাবা বলিয়া ডাকে, স্ত্রী ওগো ছাড়া আর কিছু বলিতে প্রস্তুত নন। স্বগৃহে রাজসম্মানের যদি এতটা আদর পান, ত বাহিরের লোক রায় বাহাদুরের জন্ত মাথা ঘামাইবে কেন। আজীবন অরুণ্ত পরিশ্রম—উপর-আলার নির্দয় অত্যাচার সবই সহ্য করিয়াছেন খেতাবপ্রাপ্তির আশায়, সেই খেতাব যখন তিনি পাইলেন তখন কেহই তাঁহার ক্ষমতার উপযুক্ত মূল্য দিল না—রায় বাহাদুর টেলিগ্রামটি নাড়াচাড়া করিতে করিতে একটি দীর্ঘশ্বাস ফেলিলেন।

ব্রহ্মর্ষি শ্রী শ্রীসত্যদেব

শ্রী ভুবনমোহন দাশ

১২৯০ সালে শ্রাবণমাসের শুক্লা দ্বিতীয়া তিথিতে বরিশাল জিলায় নবগ্রামে ব্রহ্মর্ষির জন্ম হয়।

তাঁহার পিতামাতার প্রদত্ত নাম ছিল শরৎচন্দ্র। তিনি বাল্যকালে গ্রাম্য পাঠশালায় ও পরে মধ্য-ইংরেজী বিদ্যালয়ে অধ্যয়ন শেষ করিয়া অবশেষে সংস্কৃত শিক্ষালাভ মানসে নবদ্বীপে আসিয়া উপস্থিত হন। এখানে কাব্য, ব্যাকরণ ও বিভিন্ন দর্শন শাস্ত্রে উপাধি ও অভিজ্ঞতা অর্জন করিয়া ১৩১৬ সালে কলসকাঠী গ্রামে তত্রত্য উচ্চ ইংরেজী বিদ্যালয়ে প্রধান পণ্ডিতের পদে নিযুক্ত হন। শৈশব হইতেই তাঁহার মনপ্রাণ ভগবানে সমর্পিত ছিল। সুবিধা পাইলেই নির্জনে বসিয়া ভগবৎচিন্তায় বিভোর হইতেন এবং অশ্রুজলে বুক ভাসাইয়া দিতেন। হিন্দুর তথা ব্রাহ্মণদের প্রাণহীন ধর্ম্মানুষ্ঠান ও পূজা দেখিয়া তাঁহার গভীর দুঃখ হয় এবং এই কারণেই তথাকার ব্রাহ্মণ ও জমিদারগণের সঙ্গে মতবৈধ হওয়ায় কলসকাঠী গ্রাম ত্যাগ করেন। প্রাণের গভীর অধ্যাত্ম পিপাসা লইয়া তিনি সাধনায় নিমগ্ন হন, কিন্তু অন্নবস্ত্রের সমস্যা তাঁহাকে বিচলিত করিল। তিনি ঘুরিতে ঘুরিতে কলিকাতা মহানগরীতে আসিয়া উপস্থিত হন।

একদিন শোভাবাজারের ডাঃ শ্রীযুক্ত তিনকড়ি ঘোষের সহিত তাঁহার সাক্ষাৎ হয়। তিনি তাঁহার সৌম্যমূর্তি দেখিয়া শ্রদ্ধাপরবশ হইয়া পড়েন এবং তাঁহাকে গৃহশিক্ষকের পদে নিযুক্ত করেন। এই সময় এক উচ্চ ইংরেজী বিদ্যালয়েও তাঁহার একটি শিক্ষকতার কর্ম্ম জোটে। এই প্রকারে সামান্য আয়ে তাঁহার পিতামাতার সংসার চলিয়া যাইতে লাগিল।

শরৎচন্দ্র প্রাণের তীব্র অধ্যাত্ম ক্ষুধা লইয়া হাওড়ায় আচার্য্য শ্রীমৎ বিজয়কৃষ্ণ চট্টোপাধ্যায়ের নিকট উপস্থিত হন এবং তাঁহার নিকট আত্মবিচার উপদেশ গ্রহণ করিয়া দিব্যচক্ষু লাভ করেন।

এইরূপে শরৎচন্দ্র তাঁহার কর্ম্মময় জীবনের মধ্য দিয়া সাধনার সিদ্ধপীঠে আসিয়া উপনীত হইলেন। এখানে আসিলে যোগযুক্ত ব্যক্তির বাহুকর্ম্ম করিবার আর শক্তি

থাকে না; তিনিও বৈষয়িক কর্ম্ম ত্যাগ করিতে বাধ্য হইলেন। তাঁহার তপস্যা প্রভাবে তাঁহার নিজেরও কোন অভাব হইল না এবং তাঁহার আশ্রিতজনও কোন অভাব অনুভব করিলেন না। ভগবানই এই যোগযুক্ত তপস্বীর যোগক্ষেম বহন করিলেন। কালীতে কঠোর তপস্যাবলে—ঐহ্যকে জানিলে মানুষের জানিবার ও পাইবার কিছু বাকী থাকে না, সমাধিবলে সেই সচ্চিদানন্দ স্বরূপের প্রত্যক্ষ অনুভব করেন, তিনি সিদ্ধ হন।

তিনি খুবই প্রচ্ছন্নভাবে জীবনযাপন করিতেন। এমন কি তাঁহার প্রণীত কোনও গ্রন্থেই তাঁহার নামের উল্লেখ থাকিত না। আত্মজ্ঞান লাভের পর ভক্তদের আগ্রহাতিশয্যে

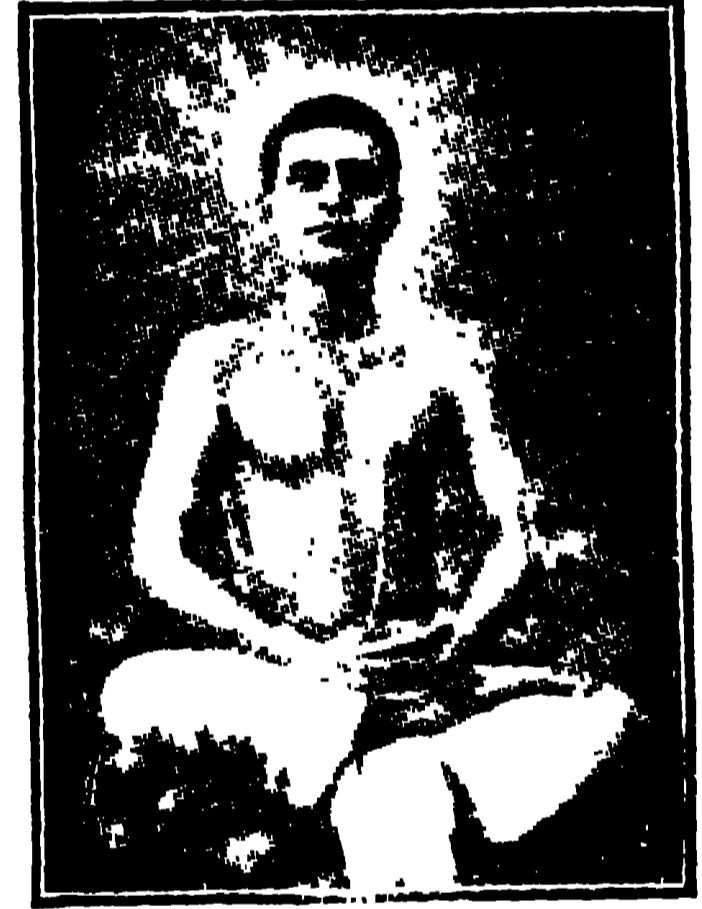

ব্রহ্মর্ষি শ্রী শ্রীসত্যদেব

তাঁহাকে আবার কর্ম্মক্ষেত্রে অবতরণ করিতে হয় এবং ধর্ম্মে শ্রদ্ধাহীন জীবের তথা জগতের কল্যাণের নিগিত উপদেশ দান ও পুস্তক প্রণয়নের দ্বারা অমূল্য ধর্ম্মতত্ত্ব পরিবেশন করিতে আরম্ভ করেন।

তিনি বলিতেন—অবস্থার পরিবর্তন বা বেশভূষার পরিবর্তনের মধ্যে বা কৃচ্ছুরতার সঙ্গে আত্মজ্ঞান লাভের সম্বন্ধ খুবই কম। যে যে অবস্থায় অবস্থান করিতেছে সেই অবস্থা হইতেই সাধনা আরম্ভ কর, তোমার অনুকূল অবস্থা তোমার সাধনা বলেই আসিবে। তোমাকে কিছুই ছাড়িতে হইবে না—গৃহ, সংসার, আহাৰ, বিহার, তোমার

দৈনন্দিন কর্ম—কিছুই ত্যাগ করিতে হইবে না। যে যেমন অবস্থায় আছ এবং যে কোন বর্ণ, জাতি বা সমাজে থাক—সকলেরই মাকে ডাকিতে—ভগবানকে ডাকিতে সমান অধিকার আছে। সকলেই যে মায়ের সন্তান, সেখানে ছোট-বড় বিচার নাই, নীচ-উচ্চ প্রভেদ নাই।

ভগবান শঙ্করাচার্য্য বলিয়াছেন, সব ছাড়, সাধনচতুষ্টয়-সম্পন্ন হও—তবে বেদান্ত পাঠের বা আত্মজ্ঞান লাভের অধিকারী হইবে। ব্রহ্মর্ষি বলিতেন, কিছুই ছাড়িতে হইবে না—সে ত্যাগ বৈরাগ্য তোমাদের নাই; সাধনা কর—মাকে ডাক আন্তরিকভাবে কায়মনোবাক্যে। মা সন্তুষ্ট হইলে তোমায় তিনি আদর করিয়া বরণ করিবেন, গ্রহণ করিবেন—তাহা হইলেই মাকে পাওয়া হইবে—লক্ষ্য সিদ্ধ হইবে—তোমার পথের কণ্টক আপনা হইতেই দূর হইবে।

বহুর মধ্যে একের কিরূপে উপাসনা করা যাইতে পারে

এবং বাক্য ও মন্ত্রের সঙ্গে সঙ্গে দেবতা কিরূপে জাগ্রত হন তাহাই দেখাইবার জন্ত ব্রহ্মর্ষি বিশেষ করিয়া দেবার্চনা করিতেন। মুমুক্শু সাধকের মুক্তির পথও এই দৈবপূজা হইতেই নিষ্কণ্টক হয়। গুরুশক্তিতে সঞ্জীবিত হইয়া মন্ত্র-চৈতন্য পূর্বক দেবতাকে আহ্বান করিলে দেবতা আসেন—দেবতা পূজা গ্রহণ করেন ও আশীর্ব্বাদ বর্ষণ করেন। যিনি যে জাতিভুক্ত হউন, যে বংশেই জন্মগ্রহণ করুন—এইরূপ শক্তিমান হইলে তিনি ব্রাহ্মণ পদবাচ্য। ব্রহ্মর্ষি একসঙ্গে শিষ্যদের লইয়া বিভিন্ন দেবতাদিগের যে অলৌকিক পূজা করিতেন তাহা না দেখিলে হৃদয়ঙ্গম হয় না। শুধু মুক্তির জন্ত নয়, লাক্ষিত ভারতের জন্ত, দেশের ক্লীবত্ব নাশের জন্ত, দেশের তামসিক মনোবৃত্তি দূর করিবার নিমিত্ত মায়ের পূজা করিতেন। এখনও হাওড়ায়, বরাহনগরে ও কলিকাতায় সেইরূপ অলৌকিক পূজা দেখা যায়।

তুমি আর আমি

শ্রীঅনুরাধা দেবী

এসো আজ এইখানে পাশাপাশি বসি দুইজনে
আকাশে উঠেছে চাঁদ! কত কথা পড়ে আজ মনে।
মনে হয় তুমি আমি যুগে যুগে চলেছি এ-পথে;
মনে হয় কানাকানি কত খেলা ছেলেবেলা হ'তে—
করেছি পথের পাশে ওইখানে শিউলিতলায়,
তখন হয় নি রাঙা সরমের কোমল ছোঁয়ায়
আমার এ তনু-মন। তুমি ছিলে দূরন্ত চপল;
বারে বারে ছুটে এসে করি কোলাহল
ভেঙে দেছ খেলার ঘরখানি, মাননিকো মানা।
বই ফেলে চুপি চুপি চোরের মতন দিয়ে হানা
চমকে দিয়েছ এসে এমনি নিরালা রাতে একা;
আনমনে দুইজনে চকিতের চোখে চোখে দেখা
হয়েছে শতক বার। তখন হয়নি মনে লাজ;
হয় ত ছিল না কথা, তবু কথা-বলা ছিল কাজ!
আজকে চাঁদের রাতে মুখপানে চেয়ে ভাবি তাই,
ছনিয়ার কোনখানে তুমি ছাড়া নেই বুঝি ঠাই।
তোমার চোখের পাতা যখন সজল হবে দুখে,
নিবিড় বাঁধনে আমি জড়িয়ে ধরিব মোর বৃকে।
তোমার আমার মাঝে রবে না কো ব্যবধান কিছু,
তুমি যাবে আগে আগে, আমি ছায়া তব পিছু পিছু

চলিব অনন্তকাল সঙ্খুখের পথ বাহি ধীরে;
হয় ত কখনো ক্লান্তি নামিয়া আসিবে দুটি তীরে,
জীবনের পটভূমে সায়াহ্নের কালো ছায়া সম,
ঘনাবে বৈশাখী ঝড় নিষ্পন্দ আকাশে গাঢ়তম;
তবুও দুজনে মোরা যাবো না কো দুই পথে চলি,
এমনি ছাতিম তলে আঁধার বা আলোকে উজলি।
বিশ্রাম করিব পাশাপাশি। তুমি রবে তন্দ্রাতুর,
আমার বৃকের তলে বাজিয়া উঠিবে ভীকু সুর;
হয় ত বাতাস লাগি তালের শাখায় তরুশিরে
কাঁপিবে আঁধার ছায়া; বনের গহন বীথি ঘিরে
নামিবে শ্রাবণ মেঘ ঝলকিয়া চকিতে বিজরি,
আমি বধু ভীকুমনা ক্ষণে ক্ষণে উঠিব শিহরি'।
তোমার বৃকের তলে আনমনে ঢেকে মুখখানি
জপিব প্রেমের মন্ত্র, শুনিব গোপন মনোবাণী
অফুরন্ত উল্লাসের রোমাঞ্চিত আবেশে মধুর,
যা কিছু কামনা মোর অপুষ্পিত বেদনা-বিধুর—
মঞ্জুরিত হবে প্রিয় ফুলে ফলে আনন্দ উল্লাসে;
গাতাল এ তনু মন প্রতিক্রমে তব অঙ্গবাসে
গাঁথিবে স্মৃতির ফুলে সৃজনের নব নব মালা;
আমি নারী, সে-সৃষ্টির শতদলে ভরে' নেবো ডালা।

ভারতবর্ষ



ব্রহ্মপুত্রে মৌসুমির বিক্রম

শিল্পী—নীরোদ রায়, গৌহাটী

ভারতবর্ষ

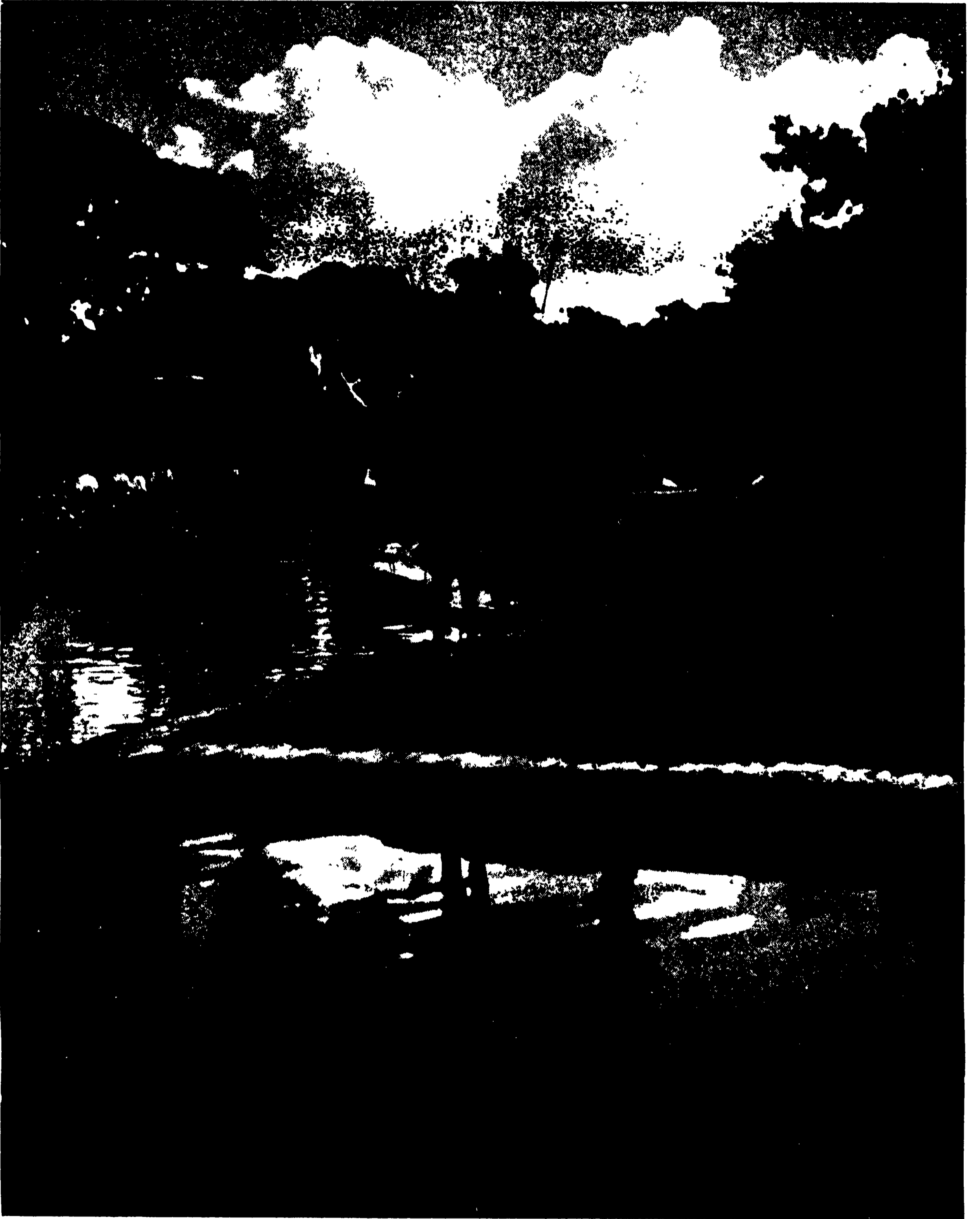

রূপান্তর

শিল্পী—তুলসী বন্দ্যোপাধ্যায়, ঝারভাঙ্গা

প্রলয়ের সূচনা

শ্রীস্বধাংশুকুমার বসু

মহাসমরের কালো ছায়া আজ বিদ্যুৎগতিতে সারা ইউরোপে পরিব্যাপ্ত হয়ে পড়েছে। রণদেবতার দামামা-ধ্বনি এতদিন ছিল মৃদু এবং ক্ষীণ, এবার কিন্তু তা অস্পষ্টতার আবরণ অতিক্রম করে গভীর নির্ঘোষে সারা জগৎকে উচ্চকিত করে তুলেছে। হিংসার যে ছরস্তু ধারা এতদিন লোক-লোচনের অন্তরালে অন্তঃসলিলা ফল্গুনদীর মতো আত্মগোপন করে ছিল তা অকস্মাৎ কুলহারা নদীর মতো বিপুলবেগে সমগ্র ইউরোপকে ভাসিয়ে নিয়ে যাবার উপক্রম করছে। ‘যুদ্ধ বাধবে কি বাধবে না’ এই ভেবে আমাদের মন এতদিন যে সন্দেহ-দোলায় ছুঁছিল এতদিনে তার অবসান ঘটেছে। এবার আর সূধু গর্জন নয়, রীতিমত বর্ষণ শুরু হয়েছে। অমিত-বিক্রমে জার্মানী আক্রমণ করেছে পোল্যান্ডকে; জার্মান বিমান-বাহিনীর প্রচণ্ড আক্রমণে আজ পোল্যান্ডের রাজধানী ওয়ার্স বিধ্বস্ত। সেই শ্মশান-স্তূপের ওপর জার্মানী তার স্বস্তিক-লাঙ্কিত বৈজয়স্তী উড়িয়েছে। এই হচ্ছে ফ্যাসিস্ট শাস্তির নমুনা। পোলিশ রাষ্ট্রের অস্তিত্ব আজ বিলুপ্ত—সেখানে আজ শান্তি প্রতিষ্ঠিত হয়েছে বটে, কিন্তু তা হচ্ছে মহাশ্মশানের স্তব্ধতা—প্রেতপুরীয় বিজন নীরবতা। কিন্তু স্বাধীনতা-প্রিয় পোলেরা তবুও তাতে কিছুমাত্র দমে-নি; পূর্ণ-উৎসাহে তারা স্বদেশ-উদ্ধারের চেষ্টায় সনস্ত শক্তি নিয়োজিত করেছে। বৃটেন এবং ফ্রান্স এতদিন পরে তাদের ফ্যাসিস্ট তোষণ-নীতি পরিহার করে পোল্যান্ডের সহায়তা করার জন্য সম্মুখ-সমরে এগিয়ে এসেছে। ফলে, মরণ-মহাদেবের চরণ-ক্ষেপে সমস্ত পৃথিবী উঠেছে কেঁপে—ইউরোপ মেতে উঠেছে এক মর্মস্বদ মরণ-মহোৎসবে।

পঁচিশ বছর আগে সারাজিভোতে (Sarajevo) এক আততায়ীর গুলি যে দাবানল জ্বালিয়েছিল তা ইউরোপের প্রাচীন-পন্থী সমাজ-ব্যবস্থার অস্তিমদশার নির্দেশ করেছিল। সাম্রাজ্যবাদী রাষ্ট্রগুলির গভীর অন্তর্দ্বন্দ্ব পরিস্ফুট হয়ে উঠেছিল সেই তীব্র সংঘাতে। ভের্সাই সন্ধির ফলে সেই অগ্নিশিখা সাময়িক ভাবে নির্বাপিত হয়েছিল মাত্র—তা সম্পূর্ণ তিরোহিত হয় নি। বিভিন্ন সাম্রাজ্যবাদী রাষ্ট্রের স্বার্থ

হচ্ছে পরস্পর-বিরোধী; এদের মধ্যে দ্বন্দ্ব এবং বিরোধ অবশ্যস্বাভাবী। এ সমস্রার স্তমীমাংসা বিগত পঁচিশ বৎসরের মধ্যে সম্ভবপর হয়ে ওঠেনি; বরঞ্চ তাদের অসামঞ্জস্য ক্রমশ আরও সুপ্রকট হয়ে উঠেছে। তার ওপর ক্যাপিটালিস্ট রাষ্ট্রগুলির মাঝখানে সাম্যবাদী রুশিয়ার আবির্ভাব সেই বিরোধকে আরও জটিলতর করে তুলেছে।

বর্তমান যুগে সাম্রাজ্যবাদের প্রসার হয়েছে মুখ্যত অর্থ-নৈতিক কারণে। শিল্প-বিপ্লবের ফলে পশ্চিম ইউরোপের রাষ্ট্র-গুলির ধনোৎপাদনের ক্ষমতা বৃদ্ধি পায় দ্রুতগতিতে। তারা যে পরিমাণে ধন উৎপাদন করতে থাকে তা তাদের প্রয়োজনের অতিরিক্ত হয়ে দাঁড়ায়। এই অতিরিক্ত পণ্যসম্ভার নির্বিবাদে বিক্রয় করার জন্য তারা সাম্রাজ্য স্থাপন করে বিভিন্ন দেশে—যেখানে তাদের উৎপন্ন বস্তুর চাহিদা রয়েছে। এই পদানত দেশগুলি সূধু যে তাদের পণ্যদ্রব্যই কিনবে তাই নয়—এরা যোগাবে সাম্রাজ্যবাদী রাষ্ট্রগুলির প্রয়োজনীয় কাঁচামাল এবং খাদ্য দ্রব্য। আবশ্যক হলে এরা হবে প্রভু, রাষ্ট্রগুলির বাসিন্দাদের উপনিবেশ—তাদের বাড়তি অধিবাসীদের স্থায়ী আস্থানা।

সাম্রাজ্যবাদের প্রথম দিকে এ ব্যবস্থা সূচাক্রমেই চলছিল। তখন মাত্র স্বল্প কয়েকটি রাষ্ট্র ছিল এই পথের পথিক। বৃটেনে শিল্প-বিপ্লবের উৎপত্তি; কাজেই নবযুগের সাম্রাজ্যবাদের অগ্রদূত হচ্ছে গ্রেট-বৃটেন। ফলে গ্রেট-বৃটেন এমন এক বিস্তার্ত সাম্রাজ্য গড়ে তুলেছে যার তুলনা ইতিহাসে নেই। ফরাসী ওলন্দাজ দিনেমার পতুঁগীজ প্রভৃতি জাতিরও ইউরোপের বাইরে অধিকার কিছু কম নয়। পরস্পরের সঙ্গে একটা আপোষ করে এরা সবাই যে যার অধিকার নির্বাণ্ডাটে ভাগ করছিল;—এসিয়া, আফ্রিকা, অস্ট্রেলিয়া এবং আমেরিকার বহু অঞ্চলেই এই সাম্রাজ্যবাদী বণিক সভ্যতার বিজয়-বৈজয়স্তী প্রোথিত হয়েছিল এবং এর অগ্রগতি ছিল অপ্রতিহত।

কিন্তু গোল বাধল জার্মানীর অভ্যুত্থানের সঙ্গে। বর্তমান জার্মানীর জন্মদাতা হচ্ছেন—অটো ফন বিসমার্ক।

টারই প্রতিভা প্রাশিয়ার নেতৃত্বে জার্মানীতে এনে দেয় জাতীয় ঐক্য ; একটি অখণ্ড জার্মান রাষ্ট্র স্থাপনের কামনা রূপায়িত হয় তাঁরই কল্পনালোকে। এই কূট-কৌশলী রাষ্ট্রনায়কের চেষ্টায় আফ্রিকায় জার্মান অধিকার স্থাপিত হোলো বহু অঞ্চলে। জার্মানী হোয়ে দাঁড়াল অগ্নাত সাম্রাজ্যবাদী রাষ্ট্রের প্রবল প্রতিদ্বন্দ্বী। এখানে জেগে উঠল এক তীব্র জাতীয়তা এবং তাঁচাইল জার্মানীকে পৃথিবীর প্রবলতম রাষ্ট্রে পরিণত করতে। যে কুঙ্কে প্রলুক হয়ে মাসিডন-পতি আলেকজান্ডার ছুটে এসেছিলেন সুদূর পঞ্চনদের তীরে—যে মরীচিকা সীজারকে টেনে নিয়ে গিয়েছিল নীলনদের উপত্যকায়—যে আলেয়ার পিছনে ছুটে নেপোলিয়ন রাজ্যের পর রাজ্যে তাঁর জয়-পতাকা উড়িয়েছেন—সেই পৃথিবী ব্যাপী একচ্ছত্র সাম্রাজ্য গঠনের স্বপ্ন দেখল জার্মানী কাইজার উইলহেল্মের অধিনায়কত্বে। ফলে রণদুন্দুভি বেজে উঠল ইউরোপে এবং তার প্রাণকেন্দ্র হোলো জার্মানী। ১৯১৩ থেকে ১৯১৮ সাল পর্যন্ত চার বৎসর ধ'রে ইউরোপে যে নৃশংস নরমেধ যজ্ঞের অনুষ্ঠান হোলো তার গোড়ার কথা হচ্ছে এই সাম্রাজ্যবাদী রাষ্ট্রতন্ত্রের অন্তর্নিহিত বিরোধ এবং তাতে ইন্ধন যুগিয়েছে জার্মানীর উৎকট জাতীয়তাবোধ।

জার্মানীর উচ্চাভিলাষের সমাধি হোলো ভের্সাইতে। মিত্রশক্তিপুঞ্জের হাতে পরাজয় বরণ ক'রে জার্মানী বাধ্য হোলো ভের্সাই-সন্ধির শৃঙ্খল পরতে। জার্মানীকে নখদন্তহীন নিরীহ জীবে পরিণত করতে চেষ্টার ক্রটি করেন-নি ভের্সাই-সন্ধির রচয়িতারা—বিশেষ ক'রে ফরাসী রাজনীতি-ধুরন্ধরেরা; চিরকালের মতোই জার্মানীর বিষদাত ভেঙে দেওয়াই ছিল তাঁদের উদ্দেশ্য। জার্মানীর উপনিবেশ হলো হস্তচ্যুত, সৈন্য-সংখ্যা হোলো নিয়ন্ত্রিত; তার বৃকের ওপর চেপে বসলো এক অসহ ঋণের বোঝা এবং ক্ষতিপূরণের দাবী। এ ছাড়া জার্মান, অস্ট্রো-হাঙ্গেরিয়ান এবং রাশিয়ান সাম্রাজ্যের ভগ্নস্তুপের ওপর জেগে উঠল কয়েকটি নাতি-বৃহৎ স্বাধীন রাষ্ট্র। এদের অস্তিত্ব সম্ভবপর হোলো মিত্রশক্তিপুঞ্জের প্রচেষ্টায় এবং সহায়তায়। যদিও মিত্র-শক্তিবর্গ সোৎসাহে প্রচার করলেন যে, এতগুলি নতুন রাষ্ট্রের উদ্ভব হোলো সর্বজাতির আত্মকর্তৃত্ব-স্থাপন নীতির অমুসরণ করে (right of self-determination);—

কিন্তু বস্তুত এ পরাজিত জার্মানীর (এবং তার স্তম্ভদ্বর্গের) ক্ষমতা হরণের প্রয়াস ব্যতীত কিছুই নয়। মহাসমরের অবসানে বৃটেনের গৌরব হোলো ঘরে-বাইরে সুপ্রতিষ্ঠিত; কণ্টিনেন্টে ফরাসী প্রভাব হোলো অবিচলিত এবং সর্বজাতি-স্বীকৃত এবং জার্মান-মহিমা হোলো রাহুগ্রস্ত। পুরাতন সাম্রাজ্যবাদীদের প্রতাপ রইল অক্ষুণ্ণ।

সুদীর্ঘ পঁচিশ বৎসর পরে আবার পট পরিবর্তিত হয়েছে। জার্মানী আবার নববিক্রমে রাজ্য-বিস্তারে অগ্রসর হয়েছে। একথা অস্বীকার করা যায় না যে, ভের্সাই সন্ধির সতর্বলীর পিছনে ছিল সাম্রাজ্যবাদী মনোভাব এবং প্রতিহিংসা প্রবৃত্তি। জার্মানী তাকে কোনও দিনই সত্বে মেনে নিতে পারে-নি; কিন্তু তখন সে নিরুপায়। অক্ষম রোষে গজরান ছাড়া প্রতিকারের কোনো পস্থা তার চোখে পড়ে-নি। কিন্তু এই পরাজয়ে কাইজারের প্রাধাত্যের অবসান ঘটলেও জার্মানীর মনোবৃত্তির পরিবর্তন কিছুই হয়-নি। তার জাতীয় ঐক্য বরঞ্চ আরও দৃঢ় এবং গভীর হয়ে দাঁড়ায়। রাজকীয় শাসনতন্ত্রের (monarchy) অস্তিমদশা ঘনিয়ে এলেও সাম্রাজ্যবাদী আদর্শের বিলোপ ঘটে-নি; যবনিকার অন্তরালে তার কামনার গগনস্পর্শী শিখা রইল সংগুপ্ত। সাম্যবাদী মতবাদের কিছু প্রসার ঘটল, কিন্তু তা ক্ষণিক দীপ্তি বিকীরণ ক'রে অচিরেই আত্মগোপন করলে। জার্মানীর উগ্র দেশাত্মবোধ, রণক্ষেত্রে ভাগ্যা-বিপর্যয়-হেতু ক্ষুণ্ণ জাতীয় অহমিকা এবং সাম্যবাদী-পরিপন্থী-মনোভাব এই—ত্রিবিধ শক্তির সমন্বয়ে জার্মানীতে এক নতুন আন্দোলন বিস্তার লাভ করলে যা মহাযুদ্ধের পূর্বযুগের সাম্রাজ্যবাদের সমরোত্তর কালের রূপান্তর। নাৎসীবাদ বা National Socialism নামে এই মতবাদ সাম্প্রতিক কালে শান্তির অন্তরায় হয়ে দাঁড়িয়েছে। হিটলারের পরিচালনায় নাৎসী জার্মানী আজ গণতন্ত্রী বৃটেন এবং ফ্রান্সকে দ্বন্দ্বযুদ্ধে আহ্বান করেছে পোল্যান্ডকে উপলক্ষ ক'রে।

নাৎসী জার্মানীর অভিযান ভের্সাই সন্ধির অবিচার দূর করবার উদ্দেশ্য নিয়ে গড়ে উঠেছে এমন একটা ধারণা বর্তমান কালে বিস্তার লাভ করেছে। এ হচ্ছে নাৎসী প্রচারকার্যের সাফল্যের পরিচায়ক। নাৎসী-আন্দোলন সাফল্যলাভ করবার পরেই বৃটেনের মনোভাব পরিবর্তিত

হয়েছিল জার্মানীর সম্বন্ধে। হিটলারের অভ্যুত্থানের আগেই জার্মানীর ঋণ-সঙ্কত দাবী অনেক কিছুই মেটানো হয়েছে বিনা যুদ্ধে এবং বিনা হুমকিতে। জার্মানীকে জাতি-সঙ্ঘের সদস্য নির্বাচন (১৯২৬ সালে) মিত্রশক্তিপুঞ্জের জার্মানীর প্রতি পরিবর্তিত মনোভাবের ইঙ্গিত। এর আগে লোকার্নো চুক্তি (১৯২৫) এই মৈত্রীভাব প্রসারের সহায়তা করেছে। স্ট্রেসম্যানের আমলে (Stresemann) ১৯৩০-এ রাইনল্যান্ড থেকে বৈদেশিক বাহিনী অপসারিত হয়। ব্রুনিং (Brüning) এবং ফন পাপন (Von Papen)-এর আমলে ক্ষতিপূরণের ভার তিরোহিত হ'ল। পাপন-শ্লেইখের (Papen-Schleicher) কালে মিত্রশক্তিবৃন্দ স্বীকার করল অগ্ন্যন্ত রাষ্ট্রের সঙ্গে জার্মানীর সামরিক ঠিকার অধিকার।

হিটলার এলেন জার্মানীর নতুন দুটি দাবী নিয়ে—মধ্য-ইউরোপে জার্মানীর অক্ষুণ্ণ অধিকার-বিস্তার এবং উপনিবেশের অংশ। জার্মানীর এই অভিলাষ নিয়ে পূর্বেই 'ভারতবর্ষে' আলোচনা করেছি। (জৈষ্ঠ, ১৩৪৫—বর্তমান লেখকের 'এবার ঠাণ্ডা পাল' প্রবন্ধ দ্রষ্টব্য।) নাৎসী জার্মানী বুঝা ধরেছে—তাদের চাই 'বাঁচবার জায়গা' (living space)। 'Lebensraum' (লেবেন স্পাউম) বা living space হচ্ছে সাম্প্রতিক ইউরোপ সূধু নয়—সমগ্র সভ্য জগতের সমস্ত। ১৯৩৮ সালে অগসবার্গে হিটলার ঘোষণা করেছিলেন—“We must raise the demand for colonial living space. What people do not care to hear today they will be unable to ignore in a few years' time, and in four or five years they will have to take it into proper account.” [উপনিবেশে বাঁচবার জায়গা আমরা চাইব-ই। আজ যা লোকে শুনতে চাচ্ছে না কয়েক বৎসরের মধ্যে তা উপেক্ষা করা তাদের পক্ষে সম্ভব হবে না এবং চার-পাঁচ বছরের মধ্যে এ দাবী তাদের সম্মুখে চলতে হবে।] জার্মানীর এই আকাঙ্ক্ষাই প্রকাশিত হয়েছে ডক্টর লে'র রচনায় যখন তিনি বলছেন—As long as Germany is a nation without sufficient space, we are not free. While a small number of British and a small number of French rule over more people than their population numbers, we Germans, who with 80 million people are the largest racial

unit in Europe, have no colonial territory whatsoever ; without colonies we are not free. The French and British have small population but large possessions. We have large populations and no possessions [জার্মানীর মুক্তি সম্পূর্ণ হবে না যতদিন পর্যন্ত না তার যথেষ্ট পরিসর জোটে। মুষ্টিমেয় বৃটিশ, এবং মুষ্টিমেয় ফরাসী, তাদের জাতির লোকসংখ্যার চেয়েও অধিকসংখ্যক লোকের ওপর প্রভূত বিস্তার করছে, অথচ ৮ কোটি জার্মান—আমরা হলাম ইউরোপের গরিষ্ঠতম জাতি—আমাদের কোনই উপনিবেশ নেই। উপনিবেশ না হলে আমরা স্বাধীন নই। ফরাসী এবং বৃটেনের লোকসংখ্যা অল্প, অথচ তাদের আছে বিস্তীর্ণ উপনিবেশ। আমাদের লোকসংখ্যা প্রচুর—অথচ আমাদের রয়েছে উপনিবেশের অভাব।] 'আরও স্থান চাই'—এই বলে জার্মানী তার প্রাক্সামরিক কালের সীমান্ত রেখা ফিরিয়ে আনতে তো চায়ই—আরও চায়, জার্মান ভাষাভাষী সমস্ত ব্যক্তিকে একই রাষ্ট্রের অধীনতায় একসূত্রে গ্রহণিত করতে। এ দাবী প্রায়ই ঋণসঙ্কত নয় ; এবং ইতিহাস বহুক্ষেত্রেই জার্মানীর বিপক্ষে সাক্ষ্য দেয়।

এ যাবৎ হিটলার তাঁর অভীষ্ট সিদ্ধি করেছেন বিনা রক্তপাতে। রাষ্ট্রের পর রাষ্ট্র তাঁর কুক্ষিগত হয়েছে অথচ যুদ্ধের আগুন জলে ওঠে নি—এর প্রধান কারণ হচ্ছে বৃটেনের উদাসীনতা। বৃটেন নিষ্ক্রিয় থাকবে এই ভরসাতেই তিনি তাঁর নীতি নির্ধারিত করে এসেছেন। জার্মানীর ভাগ্য-বিপর্যয়ের পর কন্টিনেন্টে ফ্রান্সের প্রভাব বিস্তার পায় অত্যন্ত বেশী ; এটি বৃটেনের বৈদেশিক-নীতি-বিরোধী ব্যবস্থা। কেন না, কোনও একটি ইউরোপীয় রাষ্ট্রের বিপুল শক্তি সঞ্চয় বৃটেন চায় না। বৃটেন চায় ব্যালান্স অফ পাওয়ার বজায় রাখতে—বিভিন্ন রাষ্ট্রের মধ্যে একটা সামঞ্জস্য সাধন করতে। তাই হিটলার লিখেছেন তাঁর আত্মজীবনীতে—“However terrible have been and are the consequences for Germany of England's policy during the War, this must not blind us to the fact that today it is no longer in the interest of England to see that Germany is crushed. On the contrary, from year to year, English policy must be more and more directed to restricting the immo-

derate attempts of France to establish French hegemony over the Continent.” [যুদ্ধের সময় অনুসৃত বৃটিশ নীতির ফল জার্মানীর পক্ষে যতই বিসময় হয়ে থাকুক না কেন, বর্তমানে জার্মানীর ধ্বংস বৃটেনের স্বার্থ-সম্মত নয়। বরঞ্চ, অদূর ভবিষ্যতে কন্টিনেন্টে ফরাসী-প্রভুত্ব খর্ব করাতেই বৃটিশ প্রভাব নিয়োজিত হবে।] ১৯২৩-এ এরকম বারিগা পোষণ করতেন হিটলার এবং অনেকেই মনে করেন তা একেবারে ভ্রান্ত নয়। ফ্রান্সের অতিরিক্ত ক্ষমতাপ্রাপ্তি ছিল বৃটেনের অনভিপ্রেত; সুতরাং নাৎসীবাদের অভ্যুদয়ের প্রাথমিক কালে তাকে বাধা দেওয়ার প্রয়োজন বৃটেন অনুভব করে নি। অথচ ১৯৩৬ সনের ৭ই মার্চ হিটলারের ঝটিকা-বাহিনী যখন রাইনল্যাণ্ডে প্রবেশ করে তা বিবিধ সমরোপকরণে সুসজ্জিত করল তখন যদি বৃটেন বাধা দিত, তা হলে নাৎসী প্রভাব হয়ত অক্ষুরেই বিনষ্ট হত।

ফরাসী প্রভাব প্রশমিত করা ছাড়া আরও একটি কারণে বৃটেনের জার্মানীকে বাধা দেওয়া ঘটে ওঠে নি; এবং তা হচ্ছে সাম্যবাদ-ভীতি। এক্ষেত্রে বৃটেন এবং ফ্রান্সের মধ্যে নীতির মিলন ঘটেছে। ফরাসী-বৃটিশ শাসক সম্প্রদায় নাৎসী জার্মানীর থেকে অনেক বেশী ভয় করে সাম্যবাদী রুশিয়াকে। এই ফ্যাসিস্ট মনোভাবাপন্ন শাসকবৃন্দ হিটলারকে [এবং কতকটা মুসোলিনীকেও] সাম্যবাদী ভাবধারা প্রসারের বিপক্ষে রক্ষাকবচ স্বরূপ গণ্য করে এসেছেন। কোমিণ্টার্ন-বিরোধী চুক্তিতে এদের ছিল অটল বিশ্বাস। সোভিয়েট-জার্মান চুক্তি হওয়ার পূর্বকাল পর্যন্ত বৃটেনের দৃঢ়ধারণা ছিল যে, সোভিয়েটের বিরুদ্ধে যুদ্ধ না করে জার্মানী কোনও দিন বৃটেন কি ফ্রান্সের বিরুদ্ধে অস্ত্র ধারণ করবে না। কাজেই, হিটলার যে ইউরোপে সমরানল প্রজ্বালিত করবেন সোভিয়েটের সঙ্গে আপোষ করে তা এদের পক্ষে ছিল কল্পনাভীত; এবং এই ধারণার বশবর্তী হয়েই বৃটিশ প্রধান মন্ত্রী ঠাঁর ফ্যাসিস্ট-তোষণ নীতি অনুসরণ করে এসেছেন। শান্তি-সংহতি গঠন করবার প্রচেষ্টা ব্যর্থতার পর্যবসিত হয়েছে সুধু এই রুশিয়ার আতঙ্কে।

ফ্যাসিজমের ঔদ্ধত্যকে দমন করবার একমাত্র বাস্তব উপায় ছিল শান্তিবাদী রাষ্ট্রগুলির মধ্যে একতা ও মিতালী-স্থাপন—প্রয়োজন ছিল গণতন্ত্রী ও সাম্যবাদী রাষ্ট্রগুলির

একটি স্ফুটিত কর্মপন্থা অবলম্বন। কয়েক মাস আগে (১৫ই এপ্রিল) যখন বৃটিশ এবং রুশ সরকারের মধ্যে আপোষের আলোচনা শুরু হয় তখন যুদ্ধভীত জনমণ্ডলী উল্লসিত এবং আশান্বিত হয়ে উঠল। কিন্তু তার অকারণ দীর্ঘমুত্রতা এ আলোচনার ব্যর্থতার দিকেই ইঙ্গিত করছিল। যখন আবার সামরিক কর্মচারিবৃন্দ এ আলাপনীতে যোগদান করতে আহূত হল তখন অন্তর্গত আশা-মূর্ষ আবার প্রদীপ্ত হয়ে উঠেছিল; কিন্তু অচিরেই প্রতিপন্ন হ'ল, এ নির্বাণোগুণ প্রদীপের শেষ রশ্মি মাত্র। নাটকীয় ক্ষিপ্ততার সঙ্গে রুশ-জার্মান অনাক্রমণ চুক্তি হলো নিষ্পন্ন—বৃটিশ-রুশ আলোচনা হ'ল ব্যর্থ (অগস্ট, ১৯৩৯)।

রুশ-বৃটেন-ফরাসী-মিতালীর উপক্রমণিকা নিষ্ফল হওয়ার কারণ হচ্ছে বৃটেন এবং ফরাসীর সোভিয়েটকে অবিশ্বাস এবং এ সম্বন্ধে আন্তরিকতার অভাব। গণতন্ত্রী রাষ্ট্রগুলির প্রকৃত উদ্দেশ্য ছিল জার্মানীকে আতঙ্কিত করা। ছদিক থেকে আক্রান্ত হলে জার্মানীর অবস্থা যে বিশেষ সঙ্কটাপন্ন হবে তা জার্মানী নিজেই সবচেয়ে ভাল জানে। কাজেই শান্তি-সংহতি-গঠনের প্রয়াসকে, জার্মানীকে ঘিরে ফেলবার (policy of encirclement) চূশ্চেষ্টা বলে জার্মান সংবাদপত্রগুলি অভিহিত করেছে। মনে করা গিয়েছিল যে, সাম্মনে আসন্ন রুশ-বৃটেন-চুক্তিরূপ খড়্গা দোহুল্যমান থাকলে জার্মানী তার দুর্মদ অভিযান সংযত করবে। কিন্তু অকস্মাৎ রুশিয়ার সঙ্গে চুক্তিবদ্ধ হয়ে জার্মানী বুর্জোয়া রাষ্ট্রনেতাদের করল হতভম্ব; পরিণামে জলে উঠল প্রণয়ের আগুন।

রুশ-জার্মান-চুক্তিকে ব্যঙ্গ করে কেউ কেউ বলেছেন— সোভিয়েট এবার কোমিণ্টার্ন-বিরোধী চুক্তিতে যোগ দিয়েছে। কিন্তু এ কথা অস্বীকার করা যায় না যে, এর জন্য কতকটা দায়ী ইঙ্গ-রুশ আলাপনীর বিফলতা। মলোটফ বলেছেন যে, এ আলোচনা যে ফলপ্রসূ হয়-নি তার কারণ এ চুক্তি সম্পাদনের অভিপ্রায় কোনও দিনই বৃটেনের ছিল না। ফলে অযোগ্য ব্যক্তির হাতে আলোচনার ভার দেওয়া হয়েছিল যার মধ্যস্থতায় এমন একটি গুরুতর কার্য স্ফুটভাবে সম্পন্ন হওয়া অসম্ভব ছিল। তা ছাড়া সোভিয়েট চেয়েছিল বৈদেশিক অত্যাচার নিবারণে চুক্তিবদ্ধ জাতিদের দায়িত্ব হবে পারস্পরিক। বৃটেন এবং ফ্রান্স বা তাদের আশ্রিত কোনও রাষ্ট্র (যেমন পোল্যান্ড, গ্রীস কিংবা রুম্যানিয়া) যদি

আক্রান্ত হয় তা হলে যেমন সোভিয়েট তাদের সাহায্য করতে বাধ্য থাকবে, তেমনি সোভিয়েট বা তার সীমান্তবর্তী কোনও রাষ্ট্রের নিরাপত্তা বিপন্ন হ'লে ফ্রান্স এবং বৃটেনকে এদের আনুকূল্যে যুদ্ধে ব্রতী হতে হবে। কিন্তু এই পারস্পরিক সহায়তা করতে বৃটিশ বা ফরাসী প্রতিনিধিরা ছিলেন নারাজ। তাঁরা চেয়েছিলেন জার্মানীর পক্ষে সোভিয়েটের সাহায্য; কিন্তু সোভিয়েটের সহায়তার সঙ্কল্প তাঁদের ছিল না। ফলে এই একদেশদর্শী চুক্তির প্রস্তাব গেল ভেঙে।

অপর পক্ষে রুশ-জার্মান অনাক্রমণ চুক্তি আকস্মিক হ'লেও একেবারে অপ্রত্যাশিত ছিল না। সোভিয়েট পর-রাষ্ট্রসচিব লিটভিনফের পদত্যাগ রুশিয়ার বৈদেশিক-নীতির পরিবর্তন সূচিত করেছিল। সোভিয়েট একথা বার বার বলে এসেছে যে, কোমিণ্টার্ন-বিরোধী চুক্তি বাস্তবিক পক্ষে সাম্যবাদের বিরুদ্ধে উত্তম নয়, তা হচ্ছে বৃটেন-ফ্রান্স-বিরোধী রাষ্ট্রগুলির সম্মিলন। এরা চায় বস্তুত বৃটেন ও ফ্রান্সের আধিপত্য বিলোপ এবং তার জায়গায় আপনাদের অধিকার সুপ্রতিষ্ঠিত করতে। স্ট্যালিন তাঁর ১১ই মার্চের বক্তৃতা প্রসঙ্গে বলেছিলেন যে, মস্কোলিয়ার মরুভূমিতে, কি মাঞ্চুরিয়ার অরণ্যে বা মরক্কোর বনভূমিতে কিংবা ইথিওপিয়ার প্রান্তরে কোমিণ্টার্নের সন্ধানে অভিযান নিঃসন্দেহ হাশ্বকর। বাস্তবিক, এই তথাকথিত সাম্যবাদী-বিরোধী রাষ্ট্রগুলির অভিযান হচ্ছে পুরাতন সাম্রাজ্যবাদী রাষ্ট্রগুলির বিপক্ষে। হিটলারের প্রধান উদ্দেশ্য হচ্ছে জার্মানীর একচ্ছত্র অধিকার বিস্তার। এ অভিলাষ পূর্ণ করতে গেলে সর্ব বিষয়ে এক বিশেষ নীতি অনুসরণ করা সব সময় সম্ভব না হতেও পারে। বরঞ্চ যেখানে স্বার্থের সঙ্গে আদর্শের, অভীষ্টের সঙ্গে নীতির বিরোধ ঘটে সেখানে কূটকৌশলী রাজনীতিবিদেরা আদর্শ এবং নীতিকে পরিহারই ক'রে থাকেন। হিটলারও এই পন্থাই অবলম্বন করতে দ্বিধা বোধ করেন-নি। যে রুশিয়ার সঙ্গে জার্মানীর অহি-নকুল সম্বন্ধ, তারই সঙ্গে আজ হিটলার মিতালী করেছেন তাঁর স্বার্থসিদ্ধির আশায়।

এই রুশ-জার্মান চুক্তি এবার ইউরোপের রাজনৈতিক পরিবেশকে বিশেষভাবে প্রভাবান্বিত করেছে। হিটলারের এবার লক্ষ্য ডানজিগের দিকে। এবং তা স্বল্প আয়াসেই তাঁর কবলে এসে পড়েছে। চেকোস্লোভাকিয়ার পর তাঁর শ্বেন্দুষ্টি যে এদিকেই পড়ছে তা বহুদিন আগেই জানা

গিয়েছে। সশস্ত্র বাহিনী প্রস্তুত, ডানজিগের অভ্যন্তরেও নাৎসী অনুচরবৃন্দ উদগ্র আগ্রহে রাইখের বৃকে ঝাঁপিয়ে পড়তে চাইছে; অথচ এতদিন পর্যন্ত হিটলার অপেক্ষা করছিলেন কেন? এর প্রধান কারণ ছিল বৃটেনের মতি-গতি সম্বন্ধে হিটলার এবার স্থির-সিদ্ধান্তে আসতে পারেন-নি। আশা ছিল, এবারও হয়তো বা বিনা যুদ্ধে কাজ উদ্ধার হবে; হয়তো বা মিউনিক চুক্তির দ্বিতীয় পর্ব অনুষ্ঠিত হবে। কিন্তু এতদিনে বৃটেন এবং ফ্রান্স তাদের ফ্যাসিস্ট-তোষণ-নীতির ব্যর্থতা উপলব্ধি করতে পেরেছে। গণতন্ত্রী রাষ্ট্রনায়কেরা এবার বেশ বুঝেছেন যে, পোল্যাণ্ডকে সহায়তা করবার যে প্রতিশ্রুতি দেওয়া হয়েছে—যদি তার মর্যাদা না রাখা হয় তবে নাৎসীবাদের বেড়াঙ্কালে ধরা পড়বে সারা মধ্য-ইউরোপ; ফ্রান্স হবে শক্তিহীন এবং নির্বাক্ত বৃটেনের বিশাল সাম্রাজ্য অচিরেই কাহিনীতে পরিণত হবে। শেষ মুহূর্ত পর্যন্ত অনেকেরই আশা ছিল, হয়তো বা বৃটেন এবং ফ্রান্সের সঙ্কল্পের দৃঢ়তা দেখে হিটলার পিছিয়ে পড়বেন এবং অশান্তির অনল নির্দাপিত হবে।

কিন্তু বর্তমান অবস্থায় হিটলারের পক্ষে পিছিয়ে আসা অসম্ভব। ফ্যাসিস্ট শাসনযন্ত্র সামরিক মনোভাব নিয়ে রচিত। নাৎসী আমলে সারা জার্মানী একটা বিরাট সেনা-নিবাসে পরিণত হয়েছে। সমগ্র জাতি সৈনিক-সুলভ কৃচ্ছ সাধনে অভ্যস্ত হয়ে পড়েছে। সূচাঙ্ক প্রচারকার্যের ফলে তাদের মনে জাগিয়ে দেওয়া হয়েছে তীব্র প্রতিহিংসা প্রবৃত্তি—তাদের শিরায় শিরায় সঞ্চালিত হচ্ছে অদম্য রণোন্মাদনা। তারপর, গত চার বছরের ইতিহাস—জার্মানীর বিজয় অভিযান—তাদের সঙ্কল্পকে করেছে দৃঢ়তর। বিজয়ের নেশায় অভিভূত হয়ে তারা উদ্গ্রীব হয়ে চাইছে নব নব অভিযানের সূচনা করতে। এই পরিস্থিতিতে যুদ্ধ অনিবার্য। নাৎসী-নায়ক বা তাঁর তত্ত্বাবধায়ক কোনও জার্মান-নেতার আর ক্ষমতা ছিল না যে, এই রণ-পিপাসু নাৎসী-জার্মানীকে সংযত করতে পারেন—তাদের মহাসমরের পথ থেকে প্রতিনিবৃত্ত করাতে সমর্থ হন। তাঁরা যদি সে প্রচেষ্টা করতেন তবে তাঁদের আসন উঠত টলে এবং তাঁদের ক্ষমতা হত অচিরে বিলুপ্ত। অতএব বিজয়-লক্ষীর প্রসাদ অনিশ্চিত জেনেও হিটলারকে ঝাঁপিয়ে পড়তে হয়েছে সমর-সমুদ্রে।

এবার যে ঝড় উঠবে পোল্যান্ডকে কেন্দ্র করে তা বোঝা গেল যখন হিটলার জার্মান-পোলিশ-চুক্তির অবসান ঘোষণা করলেন (মার্চ, ১৯৩৯)। পোল্যান্ডের একদিকে জার্মানী, আর একদিকে সোভিয়েট রুশিয়া। পোল-শাসক সম্প্রদায়ের কাছে এই দুইয়ের প্রভাবই অবাঞ্ছনীয়। তাঁরা না-ফ্যাসিস্ট—না-সাম্যবাদী। কাজেই যখন ১৯৩৪ সালে জার্মানী প্রস্তাব করলে দশ বছরের জন্য অনাক্রমণ চুক্তি করতে তখন সে স্বেচ্ছায়ের সহ্যবহার করতে পোল্যান্ড বিন্দুমাত্র দ্বিধা করে-নি। একে একে যখন পোল্যান্ডের প্রতিবেশী রাষ্ট্রগুলির ওপর জার্মানীর খজা পড়তে লাগল তখনও পোল্যান্ড এই চুক্তির সত্ব স্বরণ করে বিশেষ উদ্বিগ্ন হয়-নি। বরঞ্চ, দ্রুত পরিবর্তনশীল পরিস্থিতির স্বেচ্ছায় নিয়ে পোল্যান্ড আপনার অবস্থার উন্নতির চেষ্টা দেখল। বিগত মহাসমরের অবসানে লিথুয়ানিয়ার ভিলনা শহরটি কেড়ে নেয় পোল্যান্ড (১৯২০) — ফলে বিশ বছর এই দুই রাষ্ট্রের সীমান্ত ছিল রুদ্ধ। কিন্তু এই দুর্ঘোষে চরমপত্র দিয়ে পোল্যান্ড সেই পথ খুলতে বাধ্য করেছে লিথুয়ানিয়াকে (১৯৩৮)। তারপর চেক-বিভ্রাটের সময় জার্মানীর পক্ষ অবলম্বন করে পোল্যান্ড গ্রাস করল তেসেন (Teschen) প্রদেশ। কিন্তু এতে পোল্যান্ড হোলো জার্মানীর বিরাগ-ভাজন। কেন না, ঐ ভূতপূর্ব চেক প্রদেশের মধ্যে রয়েছে বোহেমিন রেলওয়ে জংশন। বলকানে আক্রমণ চালাতে গেলে এটি জার্মানীর প্রয়োজন।

পোল্যান্ডের সঙ্গে যখন জার্মানী মিতালী করে তখনও নাৎসী-শাসন সুপ্রতিষ্ঠিত হয়-নি; চতুর্দিকে তখন জার্মান-বিরোধী সম্মিলন গড়ে উঠছে। বৃটেন, ফ্রান্স, ইতালী জার্মানীর বিপক্ষে মিলিত হয়েছে এবং ফরাসী-সোভিয়েট চুক্তি তখন আসন্ন। আত্মরক্ষার প্রয়াসে নির্বাক্ৰম জার্মানী বন্ধুতা স্থাপন করতে চাইল প্রতিবেশী পোল্যান্ডের সঙ্গে। মার্শাল পিলসুদস্কি তখন পোল্যান্ডের ভাগ্যবিধাতা। তিনি তৎক্ষণাৎ ইতস্তত না করে এ চুক্তি সম্পন্ন করলেন।

আজ আর পোল্যান্ডের সম্প্রীতি জার্মানীর কাম্য নয়— কেন না, সে চায় তাকে পদানত করতে। পাঁচ বছর আগের দুর্বল জার্মানী আজ অমিত বলশালী—তুচ্ছ পোল্যান্ডের বন্ধুত্বের আর কি মূল্য? চারটি পোলিশ অঞ্চলে জার্মানী তার দাবী উত্থাপন করলে—স্বাধীন নগরী

ডান্জিগ, পোলিশ অলিন্দ (Polish Corridor), পোজেন প্রদেশ এবং আপার সাইলেশিয়া। এ চারটি অঞ্চলেই জার্মান ভাষা-ভাষী বাসিন্দার অভাব নেই এবং এককালে এরা জার্মানীর অন্তর্ভুক্ত ছিল, এটাও ঐতিহাসিক সত্য। তবুও সর্বক্ষেত্রে এদের ওপর জার্মানীর দাবী স্থায়সঙ্গত তা বলা চলে না।

ডান্জিগ বন্দরটির অবস্থান ভিশ্চুলা নদীর মোহানায়। এর ওপরে জার্মান প্রভাব সুস্পষ্ট। বছবার ডান্জিগ হাত বদলেছে; কিন্তু মধ্যযুগের টিউটনিক সন্ন্যাসি-সম্প্রদায়ের ছাপ আজও তার ওপর থেকে মিলিয়ে যায়-নি। অথচ ঐ হোলো পোল্যান্ডের সমুদ্রের দ্বারপথ। এ দ্বার রুদ্ধ হওয়া মানে পোল্যান্ডের আত্মহত্যা বরণ করে নেওয়া। তাই গত যুদ্ধের অবশেষে এটিকে জাতি-সজ্জের অভিভাবকত্বে দেওয়া হয়েছিল স্বাধীন নগরীর মর্যাদা। কিন্তু নাৎসীবাদের কল্যাণে ডান্জিগ হয়ে উঠল মনে-প্রাণে জার্মান। কয়েকটি বিশেষ অধিকার ছাড়া এখানে পোল্যান্ডের কোনই প্রাধান্য ছিল না; তবু ডান্জিগ চাইল তৃতীয় রাইখের বৃক্ ঝাঁপিয়ে পড়তে। পোল্যান্ডকে দাবান ছাড়া ডান্জিগ নিয়ে জার্মানীর বিশেষ কোন লাভ হবে না—কিন্তু তবুও একেই কেন্দ্র করে জার্মানী বিশ্বব্যাপী মহাসমরের অবতারণা করেছে।

ডান্জিগের সমস্যা পোল্যান্ড বছদিন আগেই উপলব্ধি করেছিল। তাই এ সঙ্কট থেকে পরিত্রাণ পাবার জন্য বিশ কোটি পাউণ্ড খরচ করে পোল্যান্ড এক নতুন বন্দর গড়ে তুলেছিল পোলিশ অলিন্দে। ‘ডিঙ্গেন’ (Gdingen) বা গ্ডিনিয়া (Gdynia) এককালে ছিল একটি ছোট জেলেদের গ্রাম। আজ এটি একটি সমৃদ্ধ বন্দরে পরিণত হয়েছে পোল-সরকারের চেষ্টায়। ‘পোলিশ অলিন্দ’ বলে যে ভূভাগটির ওপর জার্মানী দাবী জানিয়েছিল তা একটা সঙ্কীর্ণ অপ্রশস্ত জন-বিরল বালুকাময় অঞ্চল। অর্থনৈতিক দিক থেকে তার প্রয়োজনীয়তা সামান্য—কিন্তু তা পূর্ব-প্রশিয়াকে বিচ্ছিন্ন করেছে জার্মানী থেকে। একটি অথও জার্মান রাষ্ট্র গঠনের সে অন্তরায়। হতে পারে সে বাল্টিকের সঙ্গে পোল্যান্ডের যোগ-স্বত্র—অতএব, তার প্রাণকেন্দ্রস্বরূপ। কিন্তু বলদৃষ্ট জার্মানীর কামনা— আত্মপ্রসার। কাজেই ‘ডান্জিগ’ এবং ‘পোলিশ করিডর’

এ দুটিকে উদ্ধার করার জন্য জার্মান বাহিনী দুবার বেগে আক্রমণ করলে পোল্যাণ্ড এবং পৃথিবীতে সূচনা করেছে এক মহাপ্রলয়ের।

জার্মানীর বিশাল-বাহিনীর আক্রমণের বিরুদ্ধে আত্মরক্ষা করতে পারে এমন ক্ষমতা ক্ষীণ-প্রাণ পোল্যাণ্ডের কোনও দিনই ছিল না। কিন্তু এবার তার সহায় রুটেন এবং ফ্রান্স। তাদের ভরসায় সোভিয়েটের সাহায্যের প্রস্তাব প্রত্যাখ্যান করে পোল্যাণ্ড তার সমস্ত শক্তি সংহত করে জার্মানীর অভিযান প্রতিহত করতে। পোল্যাণ্ডে শুরু হ'ল মৃত্যুর তাণ্ডবৃত্ত। জার্মানী এ কথা ঠিকই জানত যে গণতন্ত্রী রাষ্ট্রগুলির পক্ষে পোল্যাণ্ডকে প্রত্যক্ষভাবে সাহায্য করা ঘটে উঠবে না। এই ভরসায় রুশের আক্রমণ-সম্বন্ধে নিশ্চিত হয়েই ফ্যাসিস্ট জার্মানী অগ্রসর হলো পোল্যাণ্ড গ্রাস করতে। রুটেন এবং ফ্রান্স পোল্যাণ্ডের পক্ষ অবলম্বন করে সমরে প্রবৃত্ত হলেও জার্মানীর অভিযানের তীব্রতা কিছুমাত্র শিথিল হলো না। ক্ষিপ্রগতিতে জার্মান বিমান-বহর এগিয়ে এলো পোল-রাজধানী ওয়ারসর মাথার ওপর—তাদের অবিরাম গোলা-বর্ষণে শহরটি অচিরেই পরিণত হলো এক বিরাট ধ্বংস-স্তুপে। প্রায় তিন সপ্তাহ কাল আত্মরক্ষার তীব্র প্রয়াস করে ওয়ারস আত্ম-সমর্পণ করতে বাধ্য হলো (২৮শে সেপ্টেম্বর, ১৯৩৯)। বিভিন্ন অঞ্চলে অপূর্ব শৌর্ঘ দেখিয়ে জার্মান-বাহিনীকে বাধা দিলেও পোল্যাণ্ড শেষ পর্যন্ত শত্রুর গতি-রোধ করতে অক্ষম হলো। ফ্যাসিজ্‌মের যে দানবীয় রূপ দেখা গিয়েছিল স্পেনে— তারই পুনরাবির্ভাব ঘটলো পোল্যাণ্ডে। পোল সরকার দেশ ছেড়ে আশ্রয় নিলেন রুম্যানিয়ার সীমান্তে। পঁচিশ বছর পরে পোল্যাণ্ডের অস্তিত্বের আবার অবসান হলো।

নিতান্ত অপ্রত্যাশিতভাবে এবার জার্মানীর অগ্রগতি পেলো বাধা। পোল্যাণ্ডের পতনের সঙ্গে সঙ্গে ইউরোপের রঙ্গমঞ্চে আবির্ভূত হলো সোভিয়েট রুশিয়া। মহাসমরের অবসানে নব-গঠিত পোলিশ-রাষ্ট্রের যে সীমারেখা নির্ধারিত হয়েছিল রুশ-পোল্যাণ্ড বিরোধের (১৯২০) ফলে তা আরও বেড়ে যায়। পোল্যাণ্ড পূর্বাঞ্চলে তার অধিকার-সীমা

বিস্তৃত করে নেয় এবং হোয়াইট রুশিয়া এবং ইউক্রেনের কিছু অংশ এসেছিল তার কবলে। এই সংখ্যা-লঘু হোয়াইট-রাশিয়ান এবং ইউক্রেনিয়ানদের সাহায্য-করে লাল-ফোজ এলো পোল্যাণ্ডের সমর-ক্ষেত্রে। হিটলারের ঘটলো উভয় সঙ্কট। সোভিয়েটের মৈত্রীই এখন তাঁর কাম্য। কেন না, সোভিয়েট যদি তার নিরপেক্ষতা বর্জন করে গণতন্ত্রী রাষ্ট্র দুটির সঙ্গে সশ্লিষ্ট হয় তা হলে তার ফল জার্মানীর পক্ষে সাংঘাতিক হয়ে দাঁড়াতে পারে;— হয় ত ফ্যাসিজ্‌মের পতন হবে অনিবার্য। সুতরাং বার্নার্ড শ'র ভাষায়, হিটলার পড়লেন স্ট্যালিনের মুঠোর মধ্যে। পোল্যাণ্ডের কয়েকটি প্রদেশ রুশিয়ার অন্তর্ভুক্ত হলো। তার বিপক্ষাচরণ করা জার্মানীর পক্ষে সম্ভব হলো না—তাকে মেনে নিতে হলো তার চির-বৈরী সোভিয়েটের দাবী। হিটলার এবং স্ট্যালিন এবার একযোগে এক নতুন পোল-রাষ্ট্র গঠনের প্রস্তাব করেছেন—তা হবে জার্মানী এবং সোভিয়েটের মধ্যবর্তী প্রহরী-স্বরূপ।

রুশিয়ার এই পররাষ্ট্রনীতি পরিবর্তন বস্তুত নাৎসী-শৈরাচারের তীব্রতা প্রশমিত করেছে। মধ্য-ইউরোপে জার্মানীর একচ্ছত্র আধিপত্য-বিস্তারের কল্পনা আপাতত আকাশ-কুমুদই রইল। রুম্যানিয়ার তৈলক্ষেত্রের দিকে নাৎসী-নায়কের যে লোলুপ-দৃষ্টি ছিল তা তাঁকে ফেরাতে হয়েছে এবং পোল্যাণ্ডে রুশিয়া এসে পড়ায় সেখানকার তৈলখনির শতকরা ৮০ ভাগ গেল হাতছাড়া হয়ে। রুশিয়া যদি এ ভাবে রঙ্গমঞ্চে অবতীর্ণ না হতো তা হলে সমগ্র পোল্যাণ্ড হতো জার্মানীর করতলগত - হয়তো বা রুম্যানিয়া এসে পড়ত তার কবলে। জার্মানীর সীমারেখা এসে মিলত সোভিয়েটের সীমান্তে; তাতে সোভিয়েটের নিরাপত্তা হতো বিপন্ন এবং নাৎসী প্রতাপ হতো স্তূট। এস্থোনিয়া, ল্যাটভিয়া ও অস্ত্রাখ বাণ্টিক রাষ্ট্রে সোভিয়েটের প্রভাব-বিস্তারে আশঙ্কার কারণ জার্মানীরই সবচেয়ে বেশী—যে কোনও মুহূর্তে অগ্নিস্ফুলিঙ্গ এসে দাবানল জ্বালাতে পারে নাৎসী জার্মানীতে। তাতে অন্তর্বিপ্লব জেগে উঠবে সেখানে এবং নাৎসীর স্বৈচ্ছাতন্ত্রের হবে অবসান।





যুদ্ধ ও কংগ্রেস—

ইউরোপের যুদ্ধ আরম্ভ হইবার অব্যবহিত পরেই ওয়ার্কায় ভারতের কর্তব্য নির্ধারণের জন্ত কংগ্রেস ওয়ার্কিং কমিটির অধিবেশন বসে। তৎপূর্বে বড়লাটের সহিত মহাত্মার সাক্ষাৎ হইয়াছিল। সাক্ষাৎ শেষে মহাত্মা যে বিবৃতি দেন, তাহাতে তাঁহার মনোভাব স্পষ্টই প্রকাশ পায়। তিনি নাৎসী ও ফাসিস্ত নীতির বিরোধী। গণতন্ত্রের পূজারী বুটেন ও ফ্রান্স যুদ্ধে ধ্বংস হইয়া যাইবে, বিশ্ব-সভ্যতার প্রতীক লণ্ডন ও প্যারিসের সৌধচূড়া শত্রু-পক্ষের বোমার আঘাতে ধূলায় লুটাইবে, ইহা কল্পনা করিতেও তাঁহার হৃদয় বিদীর্ণ হইয়া যায়।

কংগ্রেসের বর্তমান ওয়ার্কিং কমিটি তাঁহার একান্ত অমুগত নেতৃত্বকে লইয়া গঠিত হইলেও কমিটি এক্ষেত্রে তাঁহার মনোভাবের অংশ গ্রহণ করিতে পারেন নাই। বৈঠকে ওয়ার্কিং কমিটির সদস্যগণ ছাড়াও অন্যান্য প্রভাব-শালী নেতৃবর্গ নিমন্ত্রিত হইয়া যোগদান করিয়াছিলেন। সম্ভবত তাঁহাদের মতামতও ওয়ার্কিং কমিটির উপর যথেষ্ট প্রভাব বিস্তার করিয়াছিল। তাহা ছাড়া, নিখিল-ভারত কংগ্রেস কমিটির সদস্যগণের এবং বৃহত্তর জনসমাজের কথাও কমিটিকে বিবেচনা করিতে হইয়াছিল।

কংগ্রেস ওয়ার্কিং কমিটি পোল্যাণ্ডের প্রতি সহানুভূতি জ্ঞাপন করিয়াছেন এবং যে নীতির উপর ভিত্তি করিয়া বুটেন এবং ফ্রান্স অস্ত্রধারণ করিয়াছে তাহারও প্রশংসা করিয়াছেন। কিন্তু এই যুদ্ধে ভারতের কর্তব্য কি সে সম্বন্ধে কোন স্থির সিদ্ধান্ত করেন নাই। বিপন্ন স্বাধীনতা ও বিপন্ন গণতন্ত্রের জন্ত যে বুটেন যুদ্ধে অবতীর্ণ হইয়াছে, ভারতের ভবিষ্যৎ সম্বন্ধে সেই বুটেনের স্পষ্ট নীতি ঘোষণার উপর কংগ্রেসের সিদ্ধান্ত নির্ভর করিতেছে।

সম্প্রতি বড়লাট পুনরায় মহাত্মা গান্ধীকে সিমলায় আমন্ত্রণ করিয়াছিলেন। উভয়ের মধ্যে সাড়ে তিন ঘণ্টাকাল

আলোচনা হইয়াছে। এত দীর্ঘকাল আলোচনা উভয়ের মধ্যে আর কখনও হয় নাই। আলোচনার ফলাফল জানিবার উপায় নাই। রাষ্ট্রপতি রাজেশ্বরপ্রসাদ এবং যুদ্ধ সাব-কমিটির সভাপতি পণ্ডিত জওহরলালকে ৩রা অক্টোবর তারিখে তাঁহার সহিত সাক্ষাতের জন্ত বড়লাট আমন্ত্রণ করিয়াছেন। মনে হইতেছে, এই সাক্ষাৎকারের পরেই কংগ্রেস বর্তমান যুদ্ধে ভারতের কর্তব্য সম্বন্ধে স্পষ্ট নির্দেশ দিবেন।

লীগ ও বর্তমান যুদ্ধ—

কংগ্রেসের পশ্চাৎ পশ্চাৎ মুসলীম লীগও বারো শত শব্দ যুক্ত এক বিরাট প্রস্তাব গ্রহণ করিয়াছেন। জিন্না সাহেবের দুই হস্ত—আর সেকেন্দার হায়াৎ খাঁ এবং মৌলবী ফজলুল হক, ইতিপূর্বেই বিনাসর্তে বুটেনকে ধন ও জন দ্বারা সাহায্য করিবার সিদ্ধান্ত ঘোষণা করিয়াছিলেন। কিন্তু লীগের ওয়ার্কিং কমিটির দিল্লী বৈঠকে যে প্রস্তাব গৃহীত হইয়াছে, তাহার বিভিন্ন প্রকার অর্থ করা হইতেছে। মৌলবী ফজলুল হক ইহাকে বিনাসর্তে সাহায্যের আশ্বাস বলিয়া গ্রহণ করিয়াছেন। কেহ বা বলিতেছেন, বিবিধ প্রকার কাল্পনিক দুঃখের তালিকা ছাড়া ইহাতে আর কিছুই নাই। অথচ নিরপেক্ষ দৃষ্টিতে দেখিতে গেলে উহাতে দর-কৃষাক্ষি যে করা হইয়াছে, সে বিষয়ে সন্দেহের অবকাশ মাত্র থাকে না। ইহার সত্যকার অর্থ যে কি, তাহা একমাত্র জিন্না সাহেবই বলিতে পারেন। কিন্তু তিনি নীরব আছেন। এমন কি, বড়লাটের নিকট হইতে নিমন্ত্রণ পাইয়াও সিমলা যাইতে পারেন নাই।

আর সেকেন্দার ও মিঃ জিন্না—

“সিভিল এণ্ড মিলিটারী গেজেটে” এক বিবৃতি প্রকাশ করিয়া আর সেকেন্দার হায়াৎ খাঁ মহাত্মাজি ও জিন্না সাহেবকে পরস্পর মিলিত হইয়া ভারতের বর্তমান সমস্যার সমাধানের চেষ্টা করিতে অমুরোধ করিয়াছেন। স্বরণ থাকিতে পারে,

ওয়ার্কিং কমিটির ওয়ার্কিং বৈঠকে যোগদান করিবার জ্ঞ কংগ্রেসের পক্ষ হইতে জিন্না সাহেবকে সম্মানে নিমন্ত্রণ করা হইয়াছিল। জিন্না সাহেব সে নিমন্ত্রণ রক্ষা করিতে অক্ষমতা জ্ঞাপন করিয়াছিলেন। ইতিমধ্যে অবশ্য অনেক পরিবর্তন দেখা যাইতেছে। শুধু জাতীয়তাবাদী মুসলমান প্রতিষ্ঠানই নয়, চিন্তাশীল মুসলমান সমাজেই লীগ ওয়ার্কিং কমিটির দিল্লী বৈঠকের প্রস্তাবের প্রতিক্রিয়া দেখা যাইতেছে। ভারতের জাতীয়তার দিক দিয়া ইহা শুভ লক্ষণ সন্দেহ নাই।

লর্ড জেটল্যাণ্ডের বক্তৃতা—

লর্ড-সভায় ভারতীয় সমস্তা সম্বন্ধে আলোচনা প্রসঙ্গে লর্ড জেটল্যাণ্ড বলিয়াছেন, কংগ্রেসের নেতারা পূর্ণতর স্বায়ত্ত শাসনের লক্ষ্য ঘোষণার জ্ঞ বর্তমান অবস্থার যে সুযোগ লইয়াছেন তাহা স্বাভাবিক হইলেও সময়োচিত হয় নাই। “আমাদের জীবন-মরণ সংগ্রামের সময় আমাদিগকে বিব্রত করিবার উদ্দেশ্যে কিছু করিবার জ্ঞ যদি বর্তমান সুযোগ বাছিয়া লওয়া হইয়া থাকে, তাহা হইলে আমরা ওই দাবীতে যতটা কর্ণপাত করিতে রাজি হইব, তাহার চেয়ে অনেক বেশী রাজি হইব যখন উপযুক্ত সময় আসিবে।” উপযুক্ত সময় বলিতে তিনি সম্ভবত যুদ্ধ শেষ হওয়া পর্য্যন্ত ভারতবর্ষকে অপেক্ষা করিতে বলিয়াছেন। তিনি আরও বলিয়াছেন, “কোন বিশেষ সময়ে উচিত ও সম্মানজনক ব্যবহার বৃটিশ জাতি স্বরণ করিয়া রাখে।”

এই প্রসঙ্গে কয়েকটি ঘটনা স্বরণ হইতেছে। গত মহাযুদ্ধের সময় ভারতবর্ষ বৃটেনকে যথাসাধ্য সাহায্য করিয়াছিল। এই উচিত ও সম্মানজনক ব্যবহারের বিনিময়ে তদানীন্তন ভারত সচিব মর্টেণ্ড সাহেব যে প্রতিশ্রুতি দিয়াছিলেন এবং তদনুযায়ী যে মর্টে-ফোর্ড শাসন-সংস্কার প্রবর্তিত হইয়াছিল তাহা সন্তোষজনক হয় নাই। গোল টেবিল বৈঠকের প্রাক্কালে তদানীন্তন বড়লাট লর্ড আরউইন (বর্তমানে লর্ড হ্যালিফাক্স) “ডোমিনিয়ন স্ট্যাটাসের” যে প্রতিশ্রুতি দিয়াছিলেন, ১৯৩৫ সালের ভারত-শাসন-আইনে তাহার উল্লেখ পর্য্যন্ত খুঁজিয়া পাওয়া যায় না।

ভারত সচিব লর্ড জেটল্যাণ্ড একটা ভুল করিয়াছেন। যুদ্ধে বৃটেনকে বিপন্ন দেখিয়াই কংগ্রেস স্বায়ত্ত শাসনের দাবী জানায় নাই। লর্ড স্নেলও স্বীকার করিয়াছেন, “এই সব দাবী কিছু নূতন নয়। ইহা তাঁহাদের পুরাতন কর্মসূচীর একটা অংশবিশেষ। দাবীগুলি শুধু নূতন করিয়া বিবৃত করা হইয়াছে।” সুতরাং যুদ্ধের সুযোগ গ্রহণের কথা উঠিতেই পারে না। পণ্ডিত জওহরলাল স্পষ্ট করিয়াই বলিয়াছেন, “দর-কষাকষির কোনো অভিপ্রায় আমাদের নাই। স্বাধীনতার দাবীর সহিত দর-কষাকষির সামঞ্জস্য থাকিতে পারে না।”

আমরা জানি না, ভারতের আশা-আকাঙ্ক্ষা সম্বন্ধে

ভারত সচিব যে অভিমত ব্যক্ত করিয়াছেন, তাহাই বৃটিশ জনসাধারণের অভিমত কি-না। বিলাতী সংবাদপত্রগুলিকে যতদূর সম্ভব ভারতের দাবীর প্রতি সহানুভূতি সম্পন্ন বলিয়াই মনে হয়। অক্সফোর্ড বিশ্ববিদ্যালয়ের ডক্টর লিওসেও বৃটিশ গবর্নমেন্টের ‘নিগেটিভ্‌ য্যাটিচিউড্’-এর বিরুদ্ধেই মত প্রকাশ করিয়া বিশ্বের নূতন রূপের অমুর্ভর্তী ধারায় চিন্তা করিতে সকলকে অমুরোধ করিয়াছেন।

মহাত্মার উত্তর—

লর্ড জেটল্যাণ্ডের বিবৃতির উত্তরে মহাত্মাজি এক বিবৃতি দিয়াছেন। তিনি তাঁহার স্বভাব-সিদ্ধ স্পষ্টতার সহিত বলিয়াছেন, “বৃটেন সকলের স্বাধীনতার জ্ঞই যুদ্ধে অবতীর্ণ হইয়াছে, এ কথা সত্য হইলে তাহার প্রতিনিধিদের অতি সুস্পষ্টভাবে ঘোষণা করা আবশ্যিক যে, ভারতের স্বাধীনতাও তাহার অন্তর্ভুক্ত। এই স্বাধীনতার স্বরূপনির্ণয়ও একমাত্র ভারতীয়রাই করিতে পারে।” কংগ্রেসের দাবীর বিরুদ্ধে লর্ড জেটল্যাণ্ড যে অভিযোগ আনিয়াছেন, তাহার উল্লেখ করিয়া মহাত্মাজি বলিয়াছেন, “আমার বক্তব্য এই যে, এইরূপ ঘোষণার দাবী করিয়া কংগ্রেস কোন অদ্ভুত বা অসম্মানজনক কাজ করে নাই। স্বাধীন ভারতের সহায়তারই মূল্য আছে। সুতরাং কংগ্রেস যাহাতে লোকের নিকট গিয়া বলিতে পারে যে, যুদ্ধের শেষে বৃটেনের স্বাধীনতার যতটা নিশ্চয়তা থাকিবে, ভারতের স্বাধীনতার নিশ্চয়তা তদপেক্ষা কম থাকিবে না। বৃটিশ জাতির বন্ধু হিসাবে আমি বৃটিশ রাষ্ট্রনীতিকগণকে অমুরোধ করিতেছি যে, তাঁহারা তাঁহাদের পূর্বের ভাষা ভুলিয়া গিয়া নূতন অধ্যায়ের সূচনা করিবেন।”

মহাত্মার এই উক্তি অত্যন্ত স্পষ্ট। লর্ড জেটল্যাণ্ডের উক্তিতে পুরাতন সাম্রাজ্যবাদীর স্বরই ধ্বনিত হইয়াছে। যে সময় বড়লাট ভারতের নেতৃবৃন্দের সহিত আলোচনায় লিপ্ত, যে সময় সকলেরই চিত্ত বৃটেনের প্রতি ধীরে ধীরে অমুকূল হইয়া আসিতেছে, সেই সময় লর্ড জেটল্যাণ্ডের এই বক্তৃতা সময়োচিত হয় নাই।

পাটের মূল্য নিয়ন্ত্রণ—

সম্প্রতি বেঙ্গল স্মাশনাল চেম্বার অফ কমার্স বাঙলা গভর্নমেন্টকে পাটের নিম্নতম মূল্য আরও বৃদ্ধি করিবার জ্ঞ অমুরোধ করিয়াছেন। যুদ্ধের জ্ঞ পাটের রপ্তানি বন্ধ হইয়া যাওয়ার মিল-ওয়ালারাই কাঁচা পাটের একমাত্র খরিদারে দাঁড়াইয়াছেন। নিজেদের মধ্যে চুক্তি করিয়া তাঁহারা পাটের উচ্চতম মূল্য ৭১০ টাকা নির্দ্ধারিত করিয়াছেন। ফলে ফাটকা বাজারে পাটের দর চার-পাঁচ টাকায় নামিয়া গিয়াছে। কাঁচা পাটের খরিদার না থাকিলেও চট্টের বস্তার চাহিদা ক্রমেই বাড়িতেছে। সুতরাং পাটের দর নামিয়া যাওয়া অশ্রায়! আমরা আশা করি,

বাঙলা সরকার এ বিষয়ে যথোপযুক্ত ব্যবস্থা অচিরেই অবলম্বন করিবেন।

মূল্য নিয়ন্ত্রণ—

যুদ্ধ ঘোষণার সঙ্গে সঙ্গেই চাল-ডাল-মুন-তেল হইতে আরম্ভ করিয়া ঔষধপত্র পর্যন্ত সমস্ত দ্রব্যের মূল্য কোথাও দ্বিগুণ, কোথাও বা তিন গুণ বাড়িয়া গিয়াছিল। কেহ কেহ অধিকতর লাভের আশায় মাল বিক্রয় বন্ধ করিয়া মজুত করিয়া রাখিতে আরম্ভ করিয়াছিল। সকল প্রদেশেই এই একই অবস্থার উদ্ভব হইয়াছিল। সকল প্রদেশের গবর্নমেন্টই অসাধারণ তৎপরতায় ইহাতে হস্তক্ষেপ করিয়া ব্যবসায়ীদের অন্তায় লোভ সংযত করিয়া দিয়াছেন। বাঙলা সরকার লোকের নিত্য প্রয়োজনীয় দ্রব্যের মূল্য বাড়াইতে পারা যাইবে না বলিয়া নির্দেশ দিয়াছেন। ফলে জিনিস-পত্রের দাম অসম্ভব রকম চড়িতে পায় নাই। নানা ভাবে সরকারের উদ্দেশ্য পূর্ণ করিবার চেষ্টা চলিতেছে। সম্প্রতি গবর্নমেন্ট একজন আই-সি-এসের সভাপতিত্বে বিভিন্ন ব্যবসায়ী প্রতিষ্ঠান, বিশ্ববিদ্যালয় ও বাহির হইতে বারোজন সদস্য লইয়া একটি মূল্য-নিয়ন্ত্রণ পরামর্শ কমিটি গঠন করিয়াছেন। অনেক ক্ষেত্রে ব্যবসায়ীরা ক্যাশমেনো দিতে চাহিতেছে না। মুন, চাল প্রভৃতির ক্যাশমেনো পাওয়া যায় না। খরিদারের পক্ষে সর্বক্ষেত্রে অভিযোগ করাও সম্ভব নহে। সরকারের লোক নিযুক্ত করিয়া বিশেষ সতর্ক দৃষ্টি দেওয়া কর্তব্য। ক্রমশই মূল্য বৃদ্ধি পাইতেছে। কাগজ প্রভৃতির মূল্য উত্তরোত্তর বৃদ্ধি হইতেছে। বড় বড় প্রতিষ্ঠান আর যেন মূল্য বৃদ্ধি করিতে ভীত নহে। বিশেষ তৎপরতার সঙ্গে গবর্নমেন্টের ইহা রোধ করার চেষ্টা করা উচিত।

হিন্দু নেতৃবর্গের প্রতি অশিষ্টতা—

ডক্টর শ্যামাপ্রসাদ মুখোপাধ্যায়, শ্রীযুক্ত নির্মলচন্দ্র চট্টোপাধ্যায় প্রভৃতি বিশিষ্ট নেতৃবর্গ কুমিল্লায় শফরে গেলে একশ্রেণীর মুসলমান জনতা ছাত্রদের সহযোগে তাঁহাদের গাড়ী আক্রমণ করিয়া যে গুণামি করিয়াছিল, আমরা শুনিয়া স্তম্ভিত হইলাম, যে সম্বন্ধে তদন্তের জন্য মোলবী ফজলুল হক সাহেব স্বয়ং কুমিল্লা গিয়াছেন। মোলবী ফজলুল হক সাহেব নিজেকে বাঙ্গলার মুসলমান সমাজের একচ্ছত্র নেতা বলিয়া মনে করেন। যাহারা কুমিল্লায় এই দুষ্কার্য করিয়াছে তাহারা যে রাজনৈতিক মতবাদের জগুই করিয়াছে এরূপ সন্দেহ করা স্বাভাবিক। সুতরাং এই শোচনীয় ঘটনার অত্যন্ত পরেই স্বয়ং কুমিল্লা যাত্রা করিয়া হক সাহেব যে তাঁহার নেতৃত্বের মর্যাদা রক্ষায় যত্নবান হইয়াছেন তাহা নিশ্চয়ই স্বীকার করিতে হইবে। আমরা আশা করি, তাঁহার চেষ্টায় এই ঘটনার যথোপযুক্ত তদন্ত ও প্রতিকার হইবে।

ভারতবর্ষ ও বৃটেন—

ভারতসচিব লর্ড জেটল্যাণ্ডের বিবৃতি প্রকাশিত হওয়ার ফলে ভারতের সর্বস্তরে একটা বিশেষ চাঞ্চল্যের সাড়া পড়িয়া গিয়াছে। পণ্ডিত জওহরলাল নেহেরু ইহা বৃটেনের ভারত সম্বন্ধে সত্যকার অভিমত বলিয়া স্বীকার করেন নাই। বৃটিশ জনসাধারণের সত্যকার অভিমত কি আমরা জানি না। এ সম্বন্ধে বিলাতের দুইখানি পত্রিকায় যে অভিমত ব্যক্ত হইয়াছে তাহা বিশেষ উল্লেখযোগ্য।

“নিউ স্টেটসম্যান এণ্ড নেশন” বলিতেছেন :

“কংগ্রেস এখন আর দায়িত্বহীন বিরুদ্ধবাদী একটা দলমাত্র নয়। আজ জগৎসমক্ষে ভারতবর্ষের নিকটে আমাদের এই প্রশ্নের উত্তর দিতে হইবে,—এই যুদ্ধ গণতান্ত্রিক স্বাধীনতার জগু, না বর্তমান ব্যবস্থা ও সাম্রাজ্য কায়েম রাখিবার জগু? ভারতবর্ষকে আপন ভাগ্যানিয়স্তা জাতিরূপে প্রতিষ্ঠিত করিবার প্রতিশ্রুতি আমাদের যুদ্ধের উদ্দেশ্যাবলীর অন্তর্ভুক্ত করিতেই হইবে। পণ্ডিত জওহরলাল নেহেরুকে নামে না হোক, কার্যে ভারতীয় রাষ্ট্রের সভাপতি করিলে আমরা ভারতবর্ষকে স্বপক্ষে পাইব, এবং সভ্য জগৎ আমাদের আন্তরিকতায় বিশ্বাস করিবে। ওয়াশিংটন হইতে মস্কো পর্যন্ত সকলে জিজ্ঞাসা করিতেছে, আমরা কি জগু যুদ্ধ করিতেছি? আমরা যদি ভারতকে স্বাধীনতা দান করি, তাহা হইলে একটা স্বাধীন জাতির নেতৃত্ব আমরা লাভ করিব। আর যদি আমরা ভারতকে দমিত রাখি, তাহা হইলে ইউরোপ বা আমেরিকায় কেহ কি ভুল করিয়াও ভাবিবে আমার গণতন্ত্রের সমর্থক?”

“ম্যাগেস্টার গার্ডিয়ান” একটি প্রবন্ধে লিখিয়াছেন :

“ভারতের কংগ্রেস এই দাবী করিয়াছে যে, বৃটেন যদি এই যুদ্ধে গণতান্ত্রিক স্বাধীনতার অধিকারসমূহ রক্ষা করিবার জগুই ব্রতী হইয়া থাকে, তাহা হইলে ভারতের ব্যাপারেও বৃটেনকে ওই নীতি প্রয়োগ করিতে হইবে। বৃটিশ সরকার যদি মনে করেন যে, মহাত্মা গান্ধী এই দাবী উত্থাপনকারী কংগ্রেসের পার্শ্বে দণ্ডায়মান হইবেন না, তাহা হইলে তাঁহার গুরুতর ভ্রমে পতিত হইবেন। আমাদের সম্মুখে এক বিরাট সুযোগ আসিয়া উপস্থিত হইয়াছে। সরকারকে এই সপ্তাহেই একথা স্পষ্টরূপে বুঝাইয়া দিতে হইবে যে, যদি পারেন, তাহা হইলে তাঁহার ভারতের পূর্ণ ও অকুণ্ঠ সহযোগিতাই অর্জন করিতে চাহেন।”

বিলাতের প্রগতিপন্থী সংবাদপত্রের সুর এই প্রকার হইলেও বিরুদ্ধ সুর গাহিবার পত্রিকারও অভাব নাই।



সিন্ধু শেণ্টাঙ্কুলার ঃ

মুসলিম—৩৭৯

হিন্দু—৯০ ও ২০৪

হিন্দুদল ১ ইনিংস ও ৮৪ রানে পরাজিত হ'য়েচে।



নাওমল

হিন্দুদল টেসে জিতে ব্যাট ক'রতে নামে কিন্তু লাক্ণের আগেই মাত্র ৯০ রানে সকলে আউট হ'য়ে যায়। এত তাড়াতাড়ি ও এত কম রানে তাদের ইনিংস শেষ হবে তা কেউ ভাবতেই পারে নি। সর্কোচ রান ক'রেচেন

আম্বেশপ ৩৬। মুসলিম বোলারদের কৃতিত্ব অদ্ভুত; লাক্ণ্ডা মাত্র ১২ রানে ৪টে ও লানেওয়াল ২৮ রানে ৩টে উইকেট পেয়েচে।

মুসলিমরা ইনিংস শেষ ক'রলো ৩৭৯ রানে। লাক্ণ্ডা ৮১ রান ক'রে শেষ পর্যন্ত নট আউট রইলো; ব্যাট ও বলে সে

সমান কৃতিত্ব দেখিয়েচে। আক্বাস খাঁ ৫৮ এবং দাউদ খাঁর ৪৬ রানও উল্লেখযোগ্য।

২৮৯ রান পিছিয়ে হিন্দুরা দ্বিতীয় ইনিংস আরম্ভ ক'রলো। আরম্ভ এবারও ভাল হ'ল না। ৩৫ রানে ৩টে উইকেট পড়ে গেল। দীপচাঁদ ও গোপাল দাস এসে খেলা একটু ঘোরালে। তাও বেশীক্ষণ স্থায়ী হয়নি। দীপচাঁদ ৫৯ ও গোপালদাস ৪১ রানে আউট হ'ল। হিন্দুদের দ্বিতীয় ইনিংস শেষ হ'ল ২০৪ রানে। হায়দার ৫২ রানে ৩টে উইকেট পেয়েচে।

রঞ্জি ক্রিকেট

প্রতিযোগিতা ঃ

বর্তমান আন্তর্জাতিক পরি-স্থিতির জন্ম বাঙ্গলা থেকে আগামী

বারের রঞ্জি ক্রিকেট প্রতিযোগিতা বন্ধ রাখবার জন্ম যে প্রস্তাব করা হয় তাতে বোম্বাই, মাদ্রাজ, ওয়েস্টার্ন ইণ্ডিয়া স্টেট, বরোদা,



গোপাল দাস

দিল্লী, মহারাষ্ট্র, বিহার ইউনাইটেড প্রভিন্স, নওনগর ও হায়দ্রাবাদ প্রতিযোগিতা বন্ধ না করার পক্ষপাতী। মহীশূর ও এন, ডবলউ, এফসি বাঙ্গলাকে সমর্থন ক'রেচে।

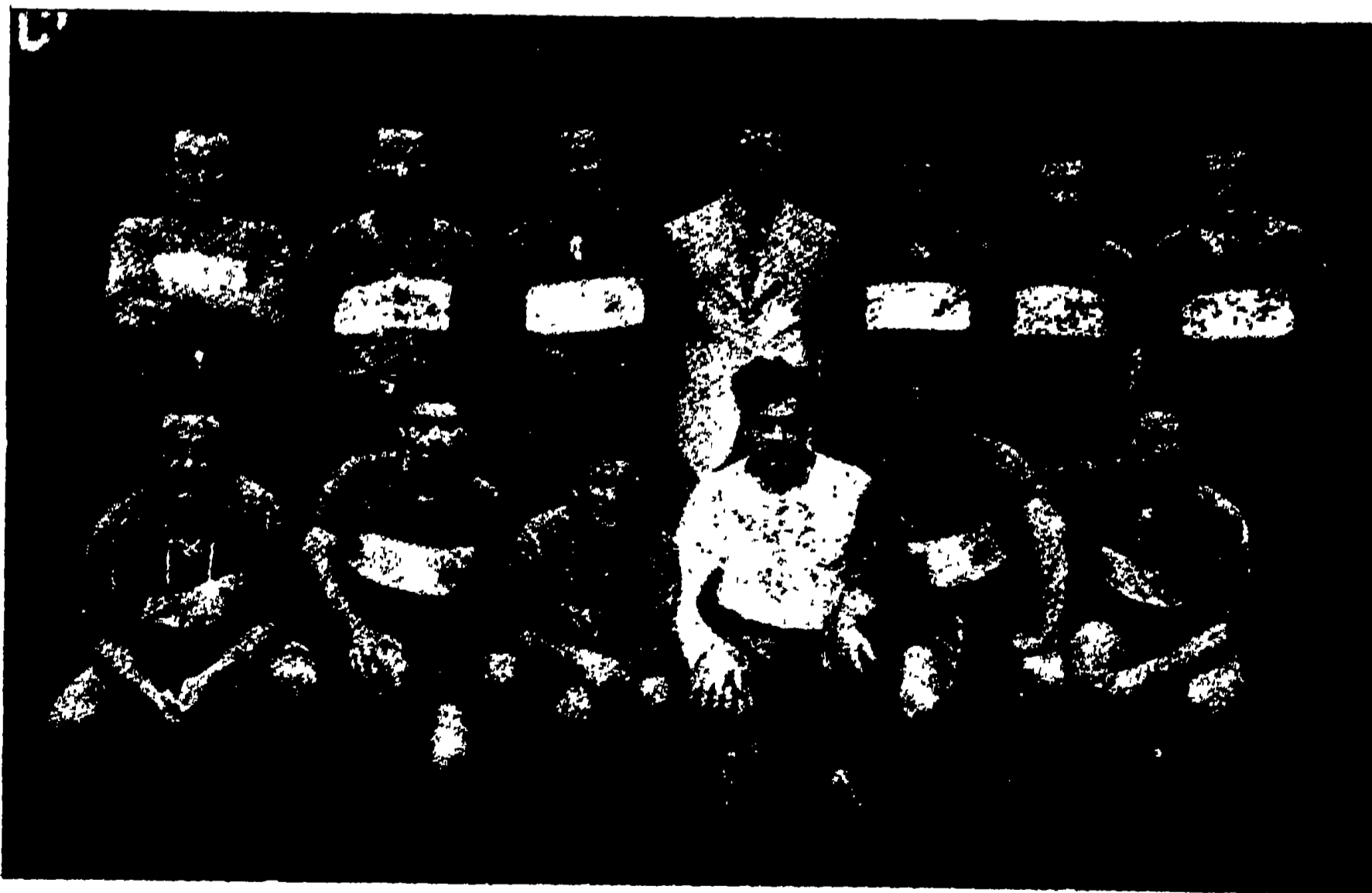

প্যালেস্টাইম ফুটবল দল। ইংহারা অস্ট্রেলিয়া অভিবানের ফেরত পথে বোম্বাইয়ে কয়েকটি প্রদর্শনী খেলা খেলেছেন

জো'লুইয়ের সাফল্য ৪

পৃথিবীর হেভিওয়েট চ্যাম্পিয়ানসিপের আর এক উচ্চাকাঙ্ক্ষী বব্ পাষ্টোরকে পরাজিত ক'রে জো'লুই স্বীয় সম্মান অক্ষুণ্ণ রেখেছেন। দর্শক সংখ্যা হ'য়েছিল চল্লিশহাজার।



জেমস ব্রাডকে র কাছ থেকে চ্যাম্পিয়ানসিপ কেড়ে নেবার পর থেকে দু'বছরে জো'কে এবার নিয়ে আটবার নিজ সম্মান অক্ষুণ্ণ রাখবার জন্ত

লড়তে হ'য়েছে। তার ফলে নাথান ম্যান, হ্যারি টমাস, টমি ফার, ম্যাক্স স্মেলিং হেনরী-লুই, জ্যাকরপার ও টনি গ্যালেন্টোকে ইতিপূর্বেই পরাজিত হ'তে হ'য়েছে। মুষ্টিযুদ্ধের ইতিহাসে এটি একটি নূতন রেকর্ড।

অনেকের মতে বব্ পাষ্টোরই নাকি জো'র সব থেকে বড় প্রতিদ্বন্দী। এগার রাউণ্ড লড়ে জো' তাঁকে হারাতে সক্ষম হ'ন।

জো' প্রথম থেকেই ভীষণভাবে লড়তে আরম্ভ করেন, ফলে বব্কে অল্পক্ষণের জন্ত চারবার ভূতলশায়ী হ'তে হয়।



ইণ্ডিয়ান স্কুল স্পোর্টস এসোসিয়েশনের সাধারণ বয়েজ স্কাউটসের ২০০ মিটার রীলে রেস বিজয়ী প্রথম-একাদশ ক্যালকাটা ট্রুপ, ছবি—সি ব্রাদার্স এণ্ড কোং

সপ্তম রাউণ্ডের পর থেকে জো'কে একটু ক্লান্ত মনে হ'তে লাগলো। এই সময় বব্ প্রাণপণে লড়তে আরম্ভ করেন, এবং ৮ম, ৯ম ও ১০ম রাউণ্ডে চ্যাম্পিয়ান জো'কে বড়ই

ব্যতিব্যস্ত করেন। ১০ম রাউণ্ডে দর্শকরা দেখে বিস্মিত হ'লো যে বব্ লুইকে মারতে মারতে দড়ির ধারে নিয়ে গেছেন।

প্রতিশোধ তুলতে জো' পরের রাউণ্ডে এমন প্রচণ্ড আক্রমণ শুরু করলেন যে, ফলে বব্কে ভূতলশায়ী হ'তে হ'লো।

লক্ষ্মীবিলাস

বি জি প্রেস ৩-১ গোলে বার্মাসেলকে হারিয়ে লক্ষ্মীবিলাস শীল্ড বিজয়ী হ'য়েছে। বি জি প্রেসের পক্ষে কে চ্যাটার্জি ২ ও ডি ব্যানার্জি



লাহোরের ইন্টার-ন্যাশানাল মল্লযুদ্ধে রত মিচেল গিল (ইংলণ্ড) ও নাজিম (ভারতবর্ষ); তৃতীয় রাউণ্ডে মিচেল গিল পরাজয় স্বীকার করেছে

১ এবং বাম্বাসেলের পক্ষে
কামিং ১ গোল করেন।
বাম্বাসেল পেনাল্টি পেয়েও
গোল দিতে পারেনি।

ভার্সিটি বাচ

প্রতিযোগিতা ৪

বাচ প্রতিযোগিতার লীগ
চ্যাম্পিয়ানসিপ ও নক আউট
টুর্নামেন্টে বিজয়ী হয়ে
বিছাসাগর কলেজ বিশেষ
কৃতিত্বের পরিচয় দিয়েছে।

লীগে তারা প্রত্যেকটি খেলায়

জয় লাভ করে। টুর্নামেন্ট ফাইনালে তারা সেন্ট
জেভিয়ার্সের কাছে অতি সহজে দেড় লেংখে বিজয়ী হয়।

বিছাসাগর

এ ব্যানার্জি 'বো'

এন চ্যাটার্জি

পি সেন

এস মুখার্জি

এস মুখার্জি 'কল্প'

সেন্ট জেভিয়ার্স

কৃষনান্

সি এস পাই

এস দে

এস চক্রবর্তী

জে এম কাউল

গভর্নরস্ শীল্ড ৪

হাজারীবাগের প্রদর্শনী খেলায় মোহনবাগান ১৯৩৭ ও

ইউনিভার্সিটি বাচ-প্রতিযোগিতার লীগ ও নক-আউট বিজয়ী বিছাসাগর কলেজ দল, উভয় টুর্নামেন্টে

৩৮ সালের রোভার্স বিজয়ী বাঙ্গালোর মুসলিমকে ৪-০
গোলে পরাজিত করে গভর্নরস্ শীল্ড বিজয়ী হয়েছে।
বাঙ্গালোর মুসলিম মোহনবাগানের কাছে দাঁড়াতেই পারে
নি। মোহনবাগানের পক্ষে গোল করেছেন এ রায়
চৌধুরী ২, জে ঘোষ ও এ দে। বিমল, প্রেমলাল ও এস মিত্র
খেলায় যোগদান করতে পারেন নি। বাঙ্গালোর মুসলিমের
পক্ষেও তাদের দু'জন নিয়মিত খেলোয়াড় খেলেনি।

লক্ষ্মীবিলাস কাপ ৪

মোহনবাগান ১-০ গোলে ডালহৌসীকে পরাজিত করে
লক্ষ্মীবিলাস কাপ বিজয়ী হয়েছে। এস মুখার্জি গোল দেয়।



ঢাকার বাচ-প্রতিযোগিতা বিজয়ী জগন্নাথ ইন্টার কলেজ

ইউনিভার্সিটি

নক্ আউট

টুর্নামেন্ট ৪

ইউনিভার্সিটি নক্ আউট টুর্নামেন্টে রিপন কলেজ ৩-২ গোলে সিটি কলেজকে পরাজিত করে ডাক্তার হেরশ মৈত্র শীল্ড বিজয়ী হয়েছে। সিটি কলেজ ডাক্তার ইওয়ান কাপ পেয়েছে।

মহেন্দ্র কাপ ৪

দিল্লীর বিখ্যাত মহেন্দ্র কাপ প্রতিযোগিতার ফাইনালে ঢাকা ফার্ম ২-১ গোলে দিল্লী চ্যাম্পিয়ানকে পরাজিত করে বিজয়ী হয়েছে।

ঢাকার পক্ষে জলিল দুটি গোল দেয়।

সন্ন্যাস কাপ ৪

কাষ্টমস রিক্রিয়েশন বেঙ্গল কেমিক্যালকে ১-০ গোলে পরাজিত করে বিজয়ী হয়েছে। বিজয়ী দলের পক্ষে সীম্যান গোল করেন।

ইউ এস এ টেনিস ৪

ইউ এস এ টেনিস প্রতিযোগিতায় ববি রিগস্ ও কুমারী এলিস মার্কেল যথাক্রমে পুরুষ



মার্কেল



রিগস



হেরশচন্দ্র মেমোরিয়াল শীল্ড বিজয়ী রিপন কলেজ ফুটবল দল



হেলন জ্যাকব

ও মহিলাদের সিঙ্গল বিজয়ী হয়ে উইম্বলডনের সম্মান অক্ষুণ্ণ রেখেছেন। ববি রিগস্ ৬-৪, ৬-২, ৬-৪ গেমের ভন্ হর্নকে পরাজিত করেছেন।

কুমারী এলিস মার্কেল ৬-০, ৮-১০ ও ৬-৪ গেমের কুমারী হেলেন জেকবকে পরাজিত করে বিজয়িনী হয়েছেন।

ইন্টার কলেজিয়েট স্নুইমিং ৪

এবার ইন্টার কলেজিয়েট স্নুইমিং প্রতিযোগিতায় তিনটি বিষয়ে নতুন রেকর্ড স্থাপিত হয়েছে।

বিদ্যাসাগর কলেজের সন্তোষ চ্যাটার্জি ১/৪ মাইল ফ্রি ষ্টাইলে ৬ মিঃ ১৯ ১/২ সেকেন্ডে অতিক্রম করে নতুন রেকর্ড করেছেন। ১০০ মিটার ব্রেক ষ্ট্রোকে এইচ ব্যানার্জি ১ মিনিট ২৯ সেকেন্ডে অতিক্রম করে নতুন রেকর্ড করেছেন। ইনি এবার নিয়ে পর পর তিনবার উক্ত প্রতিযোগিতায় বিজয়ী হলেন।

রিপন কলেজ ৩x১০০ মিটার রীলে রেস ৪ মিঃ ২৯ সেকেন্ডে অতিক্রম করে নতুন রেকর্ড করেছে।

টিম চ্যাম্পিয়ানসিপ পেয়েছে রিপন কলেজ।



ভালতলা ইনষ্টিটিউট স্পোর্টসের এক লেংথ পিট সাতার (জুনিয়ার)
বিজয়ী প্রতীপ মিত্র (স্থাসনাল) ; সময়—১ মিনিট
৭½ সেকেন্ড রেকর্ড) ছবি—সি ব্রাদার্স এণ্ড কোং



ইন্টার-কলেজিয়েট বাস্কেট বল লীগ চ্যাম্পিয়ন ভিক্টোরিয়া
ইনষ্টিটিউসন ছবি—ডি রতন এণ্ড কোং

মেয়েদের বাস্কেট বল ৪

মেয়েদের ইন্টার কলেজিয়েট বাস্কেট বল লীগ প্রতিযোগিতায় ভিক্টোরিয়া ইনষ্টিটিউসন বিজয়িনী হয়েছে। গতবারেও তারা বিজয়িনী ছিল। লীগের সব খেলাতেই তারা জয়লাভ করেছে। বিদ্যাসাগর কলেজের কাছে জিততে তাদের বিশেষ বেগ পেতে হয়েছিলো, ১৯-১৬ পয়েন্টে জেতে। মেডিক্যাল কলেজ একটিও পয়েন্ট না পেয়ে শেষ স্থান অধিকার করেছে।

ব্রাদার্স কাপ ৪

ব্রাদার্স কাপ প্রতিযোগিতা চলছে। কিন্তু বিশেষ লোক সমাগম হচ্ছে না। মহামেডান স্পোর্টিংয়ের খেলাতেও লোক নেই। প্রথম খেলা অপেক্ষা তাদের দ্বিতীয় খেলাতে কিছু ভিড় হয়েছিল, সভ্যদের গ্যালারীরও বহু অংশ খালি ছিল। সে উত্তেজনা, উল্লাস, চীৎকার কিছুই নেই। ছুটো করে খেলা এক দিনে এক মাঠে হয়েছে। কোন কোন দলকে পর-পর দু' দিনও খেলতে হয়েছে। আই এফ এর অধীনে খেলতে হলে ঐ নিয়েই কত গোলযোগের সৃষ্টি হতো। এতগুলি দল কোথায় লুকিয়ে ছিল। উদ্যোক্তাদের বাহাদুরী আছে স্বীকার করতেই হবে, দেশ-বিদেশ থেকে এতগুলি (খ্যাত নাই হোক) দলকে সংগ্রহ করা সহজ কথা নহে।



স্টুডেন্টস কলেজ দল। মেয়েদের বাস্কেট বল লীগে দ্বিতীয় স্থান অধিকার করেছে

রেফারিং কি নিখুঁত হচ্ছে—উদ্যোক্তরা কি বলেন? আই এফ এর মতনই রেফারিংয়ে ক্রটি-বিচ্যুতি হচ্ছে। হওয়াই সম্ভব, নিখুঁত রেফারিং বিলাতেও হয় না। খেলোয়াড় দণ্ডিত ও সুতর্কীত হয়েছে। মহমেডান স্পোর্টিংয়ের মাসুদ অন্তর্দলের হয়ে খেলে রেফারি সিরাজীর সঙ্গে বাগবিতণ্ডা করায় মাঠ থেকে বহিস্কৃত হয়। সিংহল দল ব্যতীত নামজাদা একটি দলও আসেনি, বা এপর্যন্ত একটিও উৎকৃষ্ট বিশেষ প্রতিযোগিতা-মূলক খেলা হয় নাই। কেবল ভিজাগাপট্টম আগত মর্নিং ষ্টার দলের খেলাটি দর্শনীয় হয়েছিল। তারা প্রথমার্ধে একগোলে অগ্রগামী থেকেও ৩-১ গোলে মহামেডানদের কাছে হেরে গেছে। রেফারির অববেচনায় তাদের বিপক্ষে পেনালটি দেওয়া হ'লে মহামেডানরা গোল শোধ করতে পারে। শেষার্ধে আত্মরক্ষা প্রণালী অবলম্বন করা তাদের ভুল হয়, তাতেই খেলার গতি ঘুরে যায়।

ইষ্টবেঙ্গল ৪-১ গোলে জয়ী হয়েও রেফারির অযোগ্য পরিচালনার জন্ত সিংহল একাদশের সঙ্গে পুনরায় খেলতে বাধ্য হয়েছে। পরিচালক প্রথমার্ধে ৫ মিনিট কম খেলিয়েছিল। ইষ্টবেঙ্গলের দ্বিতীয় গোলটি আউট থেকে বল মাঠে টেনে নিয়ে করা হয়। রেফারিং যথা পূর্বং তথা পরং—বিদ্রোহী দলরা কি আবার বিদ্রোহ করবেন? এ খেলাতেও লোক সমাগম আশানুরূপ হয় নি।

এই প্রতিযোগিতায় দেখা যায়, মুসলমান দলের ও মুসলমান খেলোয়াড়দের প্রাধান্যই বেশী।

ইষ্টবেঙ্গল দলে এরিয়ামের প্রসাদ ও ডি ব্যানার্জিকে খেলতে দেখা গেছে। জোসেফ কালীঘাটের হয়ে খেলে আবার ইষ্টবেঙ্গলে যোগ দিয়েছে। বি এফ এর কি কোন নির্দিষ্ট নিয়ম-কানুন নেই? এস দেবরায় মোহনবাগান থেকে ক্রাসনাল স্পোর্টসে খেলেছে। প্রথমে বি এফ এতে যোগদান সম্বন্ধে সে প্রতিবাদ করে, কিন্তু কার্যতঃ তাকে খেলতে দেখা গেল! এ পর্যন্ত তিনটি বিদ্রোহীদলের খেলোয়াড় ব্যতীত ২৩জন বিভিন্ন ক্লাবের খেলোয়াড় ব্রাবোর্ন প্রতিযোগিতায় যোগ দিয়েছে। খেলোয়াড়রা যে কিসের লোভে অন্তর্দলে সুরবিধা পেলেই ভিড়ে পড়ে তা' বুঝতে কারো বাকী নেই। অথচ সবাই অবৈতনিক খেলোয়াড় শ্রেণীভুক্ত হয়ে আছে। এখনও পেশাদারী ও অবৈতনিকের পৃথক শ্রেণী ভাগ হওয়া বাঞ্ছনীয়।

বি এফ এর প্রদর্শনী খেলায় মহামেডান স্পোর্টিং অবশিষ্ট দলের কাছে এক গোলে পরাজিত হয়েছে। এ'টি বিশেষ উদ্বেজনাপূর্ণ ও উচ্চদরের খেলা হয়েছিল। দর্শক সমাগম খুব বেশী হয় নি। সিংহলের আরিফ ঐ একমাত্র গোলটি দেয়। মহামেডানরা অনেক সুযোগ নষ্ট করেছে। অবশিষ্টের বিরুদ্ধে পি দাশগুপ্তের হ্যাণ্ডবল দেওয়া অনুচিত হয়েছিল।

সাহিত্য-সংবাদ

নবপ্রকাশিত পুস্তকাবলী

- শ্রীপৃথ্বীশঙ্কর ভট্টাচার্য্য এম-এ প্রণীত “কার্টুন”—১।
 রেজাউল করীম প্রণীত “জাতীয়তার পথে”—২।
 শ্রীঅসমঞ্জ মুখোপাধ্যায় প্রণীত “চৌ চৌ”—২।
 শ্রীহরিপদ শাস্ত্রী প্রণীত “আমার ধর্ম”—১। ও “ছেলেদের গীতা”—১।
 মিঃ সি রবার্ট্‌স সম্পাদিত “What India Thinks”—৭।
 শ্রীগৌরগোপাল বিজ্ঞাবিনোদ প্রণীত উপন্যাস “পরকীয়া”—১।
 শ্রীফাল্গুনী মুখোপাধ্যায় প্রণীত উপন্যাস “তুহুঁ মম জীবন”—২।
 শ্রীবিজয়কৃষ্ণ মুখোপাধ্যায় প্রণীত গীতাভিনয় “পুষ্প-সমাধি”—১।
 শ্রীসঞ্জিতকুমার চট্টোপাধ্যায় প্রণীত “অহি-নকুল কথা”—১।
 শ্রীবিষ্ণুনাথ সান্যাল প্রণীত “রক্ত গত শনি”—১।
 শ্রীরবীন্দ্রলাল রায় প্রণীত ছোটদের গল্প “বলি ত হাসব না”—১।
 শ্রীরামপদ মুখোপাধ্যায় প্রণীত উপন্যাস “রতন দীঘির জমিদার বধু”—২।
 শ্রীবিজয়রত্ন মজুমদার প্রণীত “ধাবন”—২। ও “আবহাওয়া”—২।
 আবদুল কাদের প্রণীত “তুরস্কের ইতিহাস, ২য় খণ্ড”—২।
 শ্রীমতী দীপিকা দে প্রণীত উপন্যাস “কামরূপের মেয়ে”—২।
 শ্রীসুকুমার দে সরকার প্রণীত ছেলেদের “অরণ্য রহস্য”—১।
 শ্রীগোপাল ঞ্চৌমিক প্রণীত ছেলেদের গল্প “দেশী ও বিলাতী”—১।
 শ্রীদেবনারায়ণ গুপ্ত প্রণীত ছেলেদের গল্প “ময়দানবের বাতি”—১।

- শ্রীফণীন্দ্রনাথ রায় প্রণীত সংস্কৃত মূলসহ “পদ্মগীতা”—১।
 শ্রীমতী প্রভাবতী দেবী সরস্বতী প্রণীত উপন্যাস “আগে ও পরে”—১।
 শ্রীমৃপেন্দ্রকুমার বহু প্রণীত “একান্ত গোপনীয়”—১।
 শ্রীমহেন্দ্র দত্ত প্রণীত নাটক “অভিযান”—১।
 শ্রীগৌরগোপাল বিজ্ঞাবিনোদ প্রণীত ছেলেদের “দুর্যোগের মাঝে”—১।
 শ্রীবিষ্ণু মুখোপাধ্যায় সম্পাদিত ছোটদের “ওরু কিউরিসিটি শপ”—১।
 শ্রীশিবরাম চক্রবর্তী প্রণীত “বিশ্বপতিবাবুর অশ্বত্থপ্রাপ্তি”—১।
 শ্রীঅমরেন্দ্রনাথ মুখোপাধ্যায় সম্পাদিত উপন্যাস-সংগ্রহ “উপচয়নী”—৫।
 প্রসাদচন্দ্র দে প্রণীত উপন্যাস “মলিনা”—১।
 শ্রীকেশবচন্দ্র গু প্রণীত সচিত্র ভ্রমণকাহিনী “মলয় যাত্রী”—১।
 শ্রীপ্রকাশকুমার বড়ুয়া প্রণীত “নারী—বিভিন্ন রূপে”—১।
 শ্রীঅবিনাশচন্দ্র দত্ত প্রণীত “রত্নমন্দির”—১।
 শ্রীবীরেন্দ্রনাথ রায় প্রণীত “কোণার্ক মন্দির”—১।
 শ্রীবসন্তকুমার চট্টোপাধ্যায় প্রণীত উপন্যাস “জয়ন্তী”—২।
 শ্রীসরোজকুমার নন্দী প্রণীত উপন্যাস “অকৃত্তির পুতুল”—১।
 শ্রীপ্রমোদ শিত্র প্রণীত “পৃথিবী ছাড়িয়ে”—১।
 শ্রীসতীশচন্দ্র গুহ দেবশর্মা প্রণীত “ছেলেদের বারভুঁইয়া”—১।
 শ্রীবিজ্ঞানলাল চট্টোপাধ্যায় প্রণীত উপন্যাস “শনি-রবি-সোম”—১।

সম্পাদক

শ্রীফণীন্দ্রনাথ মুখোপাধ্যায় এম-এ

শ্রীসুধাংশুশেখর চট্টোপাধ্যায়

ভাবতবস

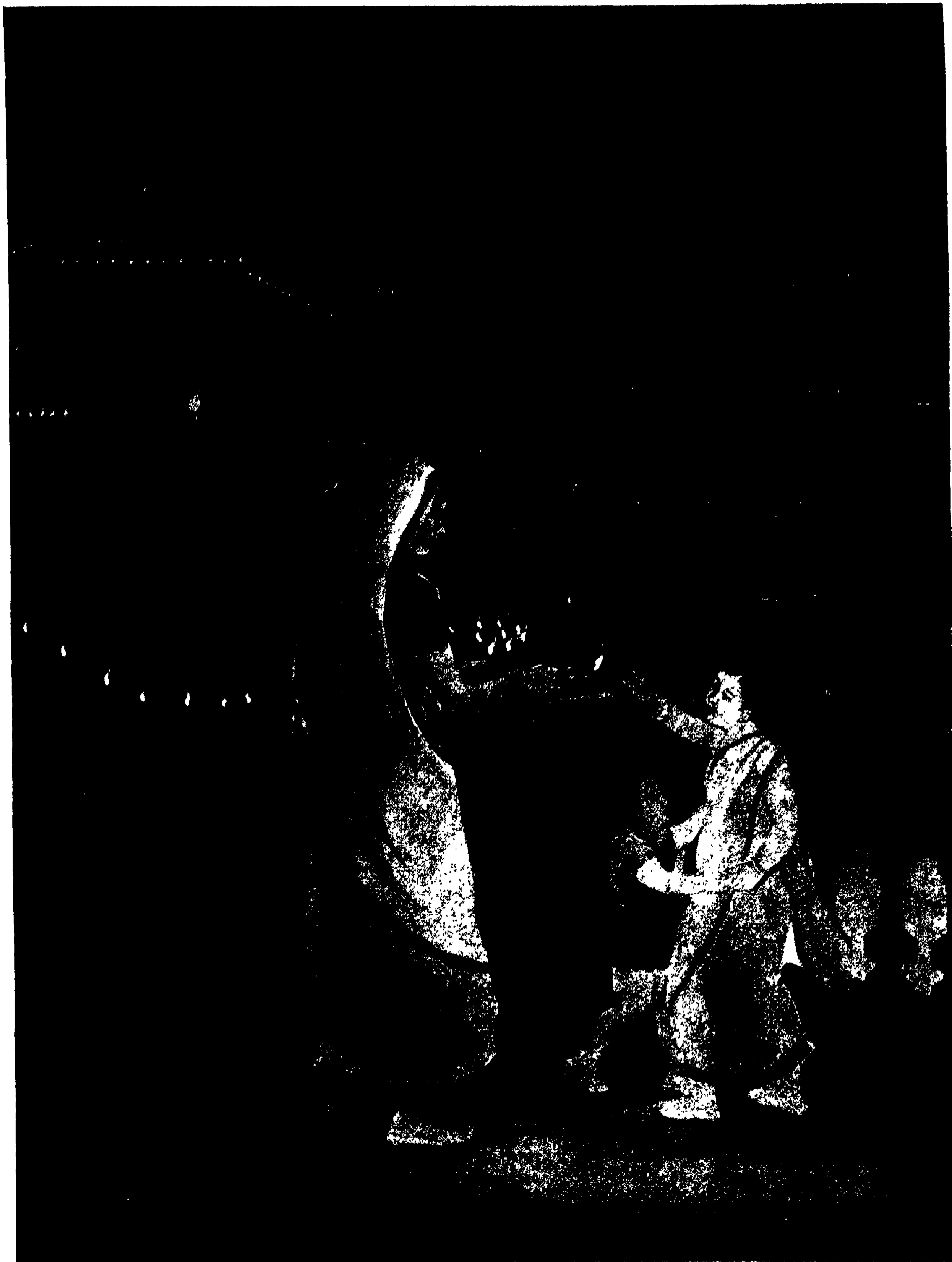

শিল্পী - শ্যামল গঙ্গোপাধ্যায়

দীপাঙ্কিতা

ভাবতবস পিপিটি' দেয়াকস



অগ্রহায়ণ-১৩৪৬

প্রথম খণ্ড

সপ্তবিংশ বর্ষ

ষষ্ঠ সংখ্যা

ব্রহ্মসূত্রের কোন্ ভাষ্য ব্যাস-সম্মত ?

শ্রীরাজেন্দ্রনাথ ঘোষ

ব্রহ্মসূত্র নামক গ্রন্থখানি ভগবদ্ ব্যাস প্রণীত। ইহা বহু নামে প্রসিদ্ধ, যথা—বেদান্তদর্শন, শারীরকসূত্র, উত্তর-মীমাংসা, ব্রহ্মমীমাংসা ইত্যাদি। এই ব্রহ্মসূত্র গ্রন্থে ব্যাসদেব, উপনিষদের অর্থাৎ বেদান্তের সিদ্ধান্ত কি, তাহা নির্ণয় করিয়াছেন। উপনিষদের নানা স্থলে যে সব কথা আছে, তাহাতে প্রথমতঃ অনেকেরই উপনিষৎ-সিদ্ধান্ত সম্বন্ধে সন্দেহ বা ভ্রম হইতে পারে, এই জন্য ব্যাসদেব উপনিষদের তাদৃশ স্থলগুলির একটা মীমাংসা করিয়া উপনিষদের কি সিদ্ধান্ত, তাহা দার্শনিক রীতির অনুসরণ করিয়া সূত্রাকারে লিপিবদ্ধ করিয়া গিয়াছেন। এজন্য ব্যাসদেব যে সূত্রগুলি রচনা করিয়াছেন, তাহা, ঐ সূত্রগ্রন্থের বর্তমানে উপলভ্যমান সর্বাপেক্ষা প্রাচীন ভাষ্যের মতে ৫৫৫টি মাত্র। কিন্তু উক্ত প্রাচীনতম ভাষ্যের পরে যে সব ভাষ্যগ্রন্থ রচিত হইয়াছে, তন্মতে ঐ সূত্রসংখ্যা অন্তরূপ।

যেমন ভাস্কর মতে ৫৪১, রামানুজ মতে ৫৪৫, নিম্বার্ক মতে ৫৪৯ এবং মধ্ব মতে ৫৬৪ ইত্যাদি। ইহার কারণ, কেহ কোথায় দুইটি সূত্রকে একটা করিয়াছেন, কেহ কোথায় একটা সূত্রকে দুইটি করিয়াছেন, কেহ কোথায় বা পূর্বপঠিত সূত্রকে বর্জন করিয়াছেন, কোথায় কেহ বা আবার অতিরিক্ত সূত্রযোজনা করিয়াছেন। এইরূপ মতভেদ শঙ্করভাষ্যের পরবর্তী সমস্ত ভাষ্যগুলির মধ্যেই দেখিতে পাওয়া যায়। শঙ্করভাষ্য অপেক্ষা প্রাচীন ভাষ্য পাওয়া যায় না, এজন্য এই ব্যাপারটা শঙ্করভাষ্যে আছে কি-না বুঝিবার উপায় নাই। কিন্তু যদি ইহারও কারণ অনুসন্ধান করা যায়, তাহা হইলে বহু কথাই আসিয়া উপস্থিত হয়। ইহার প্রধান কারণ, ব্রহ্মসূত্র গ্রন্থখানি উপনিষদের মীমাংসাবিশেষ, কোন ঋষি বা কোন সিদ্ধ-পুরুষ, অথবা কোন যোগী ব্যক্তিবিশেষের অভিজ্ঞতামূলক

মতবাদ ইহা নহে। দ্বিতীয় কারণ, ভগবান্ নারায়ণের অবতার মহর্ষি বেদব্যাস, বেদার্থনীমাংসার জন্ম যে “লোক ও বেদ সাধারণ নিয়মাবলী” আছে, সেই নিয়মাবলীর অনুসরণ করিয়া উপনিষদের গীমাংসা করিয়াছেন, আর তজ্জন্ম “আদি বিদ্বান্” মহর্ষি কপিলের ঞায় সর্কজ্ঞ ঋষির মতবাদও ব্যক্তিবিশেষের মতবাদ বলিয়া, তাহার অনুসরণ করা অবৈধ, ইহাও বোষণা করিতে তিনি পশ্চাৎপদ হন নাই। এজন্য ব্রহ্মসূত্র গ্রন্থের ২।১।১ সূত্র দ্রষ্টব্য। আর এজন্য যেখানে তাঁহার নিজমত প্রকাশ করা আবশ্যক হইয়াছে, সেখানে তিনি নিজ নামেই সেই গীমাংসা বা সিদ্ধান্তের উল্লেখ করিয়াছেন। তৃতীয় কারণ, ব্রহ্মসূত্র গ্রন্থখানি উপনিষদেরই গীমাংসা বলিয়া তাহাকে অভ্রাস্ত বলিয়া গ্রহণ করিতে কোন বেদসেবী বেদপ্রামাণ্যবাদীরই কোনরূপ বাধা বা আপত্তি হইতে পারিবে না। পরিশেষে চতুর্থ কারণ এই যে, উপনিষদই সর্কজ্ঞের উক্ত নিত্য অপৌরুষেয় বাক্যবিশেষ বলিয়া অলৌকিক বিষয়ে তাহারই প্রামাণ্য একমাত্র ও সর্কোপরি বর্তমান বলিয়া স্বীকার করা হইয়া থাকে। এইরূপ নানা কারণে মহর্ষি ব্যাসের ব্রহ্মসূত্রের এত আদর, এত প্রামাণ্য; অপর সকল দর্শন অপেক্ষা এজন্য বেদান্ত-দর্শনের এত প্রাধান্য। বস্তুত, সকলেই ইহাকে অবলম্বন করিয়া নিজ নিজ সাম্প্রদায়িক মতের প্রতিষ্ঠার জন্ম প্রাণপণ চেষ্টা করিয়াছেন। সকলেই এই ব্রহ্মসূত্র গ্রন্থের উপর ভাষাদি রচনা করিয়া নিজ নিজ মতের প্রামাণ্য সূদৃঢ় করিয়াছেন। আর সেই কারণেই এই ব্রহ্মসূত্র গ্রন্থের সূত্রসংখ্যায় এইরূপ মতভেদ, এবং সূত্রপাঠাদি বিষয়ে এইরূপ মতভেদ ঘটয়াছে। আর এই জন্মই এই ব্রহ্মসূত্র গ্রন্থের এত পরস্পর-বিরুদ্ধ ভাষাদিরও আবির্ভাব হইয়াছে। এই সকল ভাষাদির আবির্ভাব, ব্যাসদেবের সূত্র রচনার কিছু পর হইতেই ঘটয়াছে, তাহাও উপলভ্যমান ভাষাদি গ্রন্থ হইতে জানিতে পারা যায়। কিন্তু সেই সকল ভাষাদির সংখ্যা কত, ও তাহাদের মতভেদই বা কিরূপ, তাহার সবিশেষ জানিতে পারা যায় না। সে সমস্ত ভাষাদিই আজ বিলুপ্ত। বর্তমানে যে সমস্ত ভাষাদি পাওয়া যায়, তাহাদের মধ্যে যাহারা প্রসিদ্ধ তাহারা—১। শঙ্করভাষ্য, ২। ভাস্করভাষ্য, ৩। যাদবপ্রকাশভাষ্য, ৪। রামানুজভাষ্য, ৫। নিম্বার্কভাষ্য, ৬।

মধ্বভাষ্য, ৭। শ্রীকণ্ঠভাষ্য, ৮। শ্রীকরভাষ্য, ৯। বলভভাষ্য, ১০। বিজ্ঞানভিক্ষুভাষ্য, ১১। বলদেবভাষ্য এবং ১২। বৈখানসভাষ্য ইত্যাদি। ইহাদের মধ্যে যাদবপ্রকাশভাষ্য এখনও মুদ্রিত হয় নাই, অল্পগুলি মুদ্রিত হইয়াছে। কিন্তু এই সব ভাষ্য ভিন্ন আরও অনেক অমুদ্রিত ভাষ্যের নাম পাওয়া যায়। এজন্য মধ্বাচার্যের জীবনচরিত নামক গ্রন্থ দ্রষ্টব্য। এই সকল ভাষ্যের পূর্ব পূর্বগুলি পর পর ভাষ্যের অপেক্ষা প্রাচীন বলিয়া বুলিতে হইবে। অর্থাৎ শঙ্করভাষ্যটি প্রাচীনতম, এবং যথাক্রমে বলদেবভাষ্যটি আধুনিকতম। অবশ্য এতদ্ ভিন্নও আরও কয়েকখানি ভাষ্য মুদ্রিত হইয়াছে, যথা—রামাং সম্প্রদায়ের ভাষ্য, বৈখানস সম্প্রদায়ের ভাষ্য, ইত্যাদি কিন্তু তাহারা আরও আধুনিক। প্রাচীন বিষয়ে আধুনিক অপেক্ষা প্রাচীনেরই প্রামাণ্য সাধারণত অধিকই হয়, এজন্য তাহারা পরিত্যক্ত হইল। আর ব্যাসদেবের পর এবং শঙ্করভাষ্যের আবির্ভাবকালের মধ্যে যে সব প্রাচীনতর ভাষ্যের নামাদি পাওয়া যায়, তাহারাও বহু, যথা, বোধায়নবৃত্তি, উপবর্ষবৃত্তি, ব্রহ্মনন্দীভাষ্য, ব্রহ্মদণ্ডভাষ্য, ভর্তৃপ্রপঞ্চভাষ্য (?), ভর্তৃহরিভাষ্য (?), দ্রমিডভাষ্য, রেণুকভাষ্য ইত্যাদি। কিন্তু এই সব ভাষ্য আজ বিলুপ্ত। ইহাদের নাম বা মতবাদ বা বাক্য মাত্রই শাস্করাদি ভাষ্যের মধ্যে দেখিতে পাওয়া যায়। ইহাদের পরিচয় কাশী হইতে প্রকাশিত অচ্যুত গ্রন্থাবলীর বেদান্ত-দর্শনের ভূমিকা মধ্যে মহামহোপাধ্যায় শ্রীযুক্ত গোপীনাথ কবিরাজ মহাশয় কর্তৃক সংক্ষেপে সরলভাবে প্রদত্ত হইয়াছে দেখা যায়।

এখন দেখা যাউক, উপলভ্যমান মুদ্রিত প্রসিদ্ধ ভাষ্যগুলির মধ্যে কোন্ ভাষ্যটি কতদূর ব্যাস-সম্মত? এজন্য আমরা ১০খানি ভাষ্য গ্রন্থে অবলম্বন করিলাম। যথা—

- ১। শাস্করভাষ্য (ব্রাহ্মমতে)
(অদ্বৈতবাদী)
- ২। ভাস্করভাষ্য (ঐ)
(দ্বৈতাদ্বৈতবাদী)
- ৩। রামানুজভাষ্য (বৈষ্ণব মতে)
(বিশিষ্টাদ্বৈতবাদী)
- ৪। নিম্বার্কভাষ্য (ঐ)
(ভেদাভেদবাদী)

- ৫। মধ্বভাষ্য (ঐ)
(দ্বৈতবাদী)
- ৬। শ্রীকর্গভাষ্য (শৈবমতে)
(বিশিষ্টাদ্বৈতবাদী)
- ৭। শ্রীকরভাষ্য (ঐ)
(বিশিষ্টাদ্বৈতবাদী)
- ৮। বল্লভভাষ্য (বৈষ্ণব মতে)
(শুক্লাদ্বৈতবাদী)
- ৯। বিজ্ঞানভিক্ষুভাষ্য (ঐ)
(ভেদাভেদবাদী)
- ১০। বলদেবভাষ্য (ঐ)
(অচিন্ত্যভেদাভেদবাদী)

কারণ, এইগুলি অপেক্ষাকৃত সুলভ ও সুপ্রচারিত।

কিন্তু এই কয়খানি ভাষ্য তুলনা করিয়া কোন্ ভাষ্যখানি ব্যাস-সম্মত বা ব্যাস-মতসম্মিকটবর্তী, ইহা নির্ণয় করিবার পূর্বে কোন্ পথে এই কার্যটি সাধিত করা উচিত এবং সম্ভব তাহার বিষয় একটু আলোচনা করা কর্তব্য। কারণ, “উপেয়” চিন্তার সঙ্গে সঙ্গে “উপায়” চিন্তা করা বুদ্ধিমানের কার্য—এইরূপ একটা প্রবাদই আছে। পথ ভুল হইলে গন্তব্য স্থানে গমন সম্ভবপর হয় না। অতএব এখন দেখা যাউক, কোন্ পথে ব্যাস-সম্মত ব্রহ্মসূত্রভাষ্য নির্ণয় করা যাইতে পারে।

এই চিন্তা করিলে আমরা প্রথমেই দেখিতে পাই যে, ব্রহ্মসূত্রের উক্ত ভাষ্যকারগণ, সকলেই প্রায় আচার্য্য পদবাচ্য হইয়াছেন বা হইবার যোগ্য, সকলেই মহাত্মা ও সিদ্ধ পুরুষ, সকলেই অলৌকিক জ্ঞান ও শক্তিসম্পন্ন মহাপুরুষ বলিয়া প্রসিদ্ধি লাভ করিয়াছেন। সকলেরই সম্প্রদায় প্রায় বর্তমান, সকলেরই বহু শিষ্য প্রশিষ্যাদি, সকলেরই অনুগামী বহু ব্যক্তি। আমাদের মত ক্ষুদ্র ব্যক্তির পক্ষে ইহাদের তুলনা করা বা ইহাদের গুণাগুণ বিচার করা পিপীলিকার হিমালয় অতিক্রমের প্রযত্ন তুল্য। এজন্য আমাদের পক্ষে এ কার্য অসম্ভব, অধিক কি, অসঙ্গত বলিলেও অতুক্তি হইবে না। কিন্তু তথাপি এরূপ সমস্তা যথাসাধ্য মীমাংসা না করিতে পারিলে কে কোন্ পথে চলিবে, তাহার নির্ণয় হয় না। যিনি যতই ক্ষুদ্র হউন, যতই অজ্ঞ হউন, তাঁহার কি কর্তব্য, কি অবলম্বনীয়, কি ভজনীয়—ইত্যাদি বিষয়ে

একটা কিছু নির্ণীত না হইলে তাঁহার জীবনগতি অচল হইয়া উঠিবে। ঈশ্বরকে আমরা জানি না বটে, কিন্তু সেই সম্বন্ধে আমরা সকলেই একটা না একটা সিদ্ধান্ত করিয়া আমরা আমাদের জীবনপথে চলিতে থাকি ইহাই আমাদের প্রকৃতি। এজন্য এই আচার্য্যগণের তুলনা বা সমালোচনার যোগ্য—আমরা না হইলেও আমাদেরকে ইহা করিতেই হইবে। এরূপ কার্য সকলেই করিয়া থাকেন, বুঝিয়াই হউক অথবা না বুঝিয়াই হউক, সকলেই নিজ কর্তব্য, নিজ উপায় প্রভৃতি নির্ধারণ করিয়া নিজ গন্তব্য পথ নির্ণয় করিয়া থাকেন। সুতরাং আমাদেরকেও ইহা করিতেই হইবে, আর করিলেও কোন দোষ হইতে পারে না।

এজন্য বোধ হয়, যদি বলা যায় যে, সকল আচার্য্যই যখন মহাত্মা মহাপুরুষ, অলৌকিক জ্ঞান ও শক্তিসম্পন্ন ব্যক্তি, তখন অধিক সংখ্যক আচার্য্য যে ভাবে ব্রহ্মসূত্রের ব্যাখ্যা করিয়াছেন, যে ভাবে সূত্র পাঠাদির গ্রহণ করিয়াছেন, সেই ভাবেই ব্যাস-সম্মত, আর তজ্জন্য অল্পসংখ্যক আচার্য্যের যে সূত্র ব্যাখ্যা, তাহা ব্যাস-সম্মত নহে ইত্যাদি, তাহা হইলে বোধ হয় বড় বেশী অন্য় কল্পনা করা হইবে না। আজকাল “ভোটের” বলে সকল কার্যই যখন হইতেছে; ঞায়অন্য়, সত্যাসত্য সবই যখন নির্ণীত হইতেছে, অজ্ঞের ভোটে বিজ্ঞ যখন বাধ্য হইতেছেন, মূর্খের ভোটে যখন পণ্ডিত নিয়ন্ত্রিত হইতেছেন, তখন সময়ের হাওয়া অনুসারে, যদি আমরাও চলি, তাহা হইলে বোধ হয়, অধিক নিন্দাভাগী হইতে হইবে না। বস্তুত, এই পথ অবলম্বন করিয়া আজকাল অনেক মণীষীই “ব্যাস-সম্মত ব্রহ্মসূত্রভাষ্য” নির্ণয় করিয়া থাকেন। সুতরাং প্রথমে আমরা দেখিব অধিকের সম্মতি অনুসারে বা ভোটের বলে কোন্ ভাষ্যখানি ব্যাস-সম্মত হইবার যোগ্য অর্থাৎ আমরা প্রথমেই দেখিব, অধিক-সংখ্যক আচার্য্য যে সকল বিষয়ে একমত, সেই সকল বিষয়ে সেই দলে কাহারো অবস্থিত এবং কাহারো অবস্থিত নহেন। এইরূপে যিনি সর্বাপেক্ষা অধিকবার অধিকাংশের দলভুক্ত হইবেন, তাঁহার ভাষ্যই ব্যাস-সম্মত ভাষ্য হইবে, ইহাই আমরা মনে করিব। এস্থলে ব্রহ্মসূত্রের ব্যাস-সম্মত ভাষ্য নির্ণয়ের জন্য ইহাই আমাদের প্রথম পথ বা প্রথম উপায়, এরূপ হইলে বোধ হয় বিশেষ অন্য় হইবে না।

দ্বিতীয় পথ বা উপায়টি কিন্তু একটু অন্তরূপ। ইহাকে

“দুর্গম পথ” বা “সূক্ষ্ম উপায়” বলা যাইতে পারে। এই পথে আমরা দেখিব—ব্যাসদেব তাঁহার এই সূত্রগ্রন্থ রচনা করিবার জন্ম যে নিয়মসমূহের অনুসরণ করিয়াছিলেন, সেই নিয়মসমূহ এই ব্রহ্মসূত্র গ্রন্থ হইতেই অধিক সংখ্যক ভাষ্যের সম্মতিতেই নির্ণয় বা আবিষ্কার করিয়া সেই নিয়ম দ্বারা উক্ত ভাষ্য দশখানিকে তুলনা করিলে কিরূপ ফল লাভ হয়। অর্থাৎ উক্ত নিয়মসমূহ দ্বারা উক্ত ভাষ্য দশখানির তুলনা বা সমালোচনা করাই আমাদের এই দ্বিতীয় পথ। এতদ্বারা যিনি একবার উক্ত নিয়মের অনুসারী বা অধীন হইবেন, তিনি যদি পরে কোথাও তাহার লঙ্ঘন করিতেছেন দেখা যায়, তাহা হইলে তাঁহাকে সেইস্থলে দোষী বলিয়া নির্দেশ করিতে পারা যাইবে, অর্থাৎ সেইস্থলে তাঁহাকে “ব্যাস-মত” হইতে দূরবর্তী বলিয়া বিবেচনা করিতে হইবে। এইরূপে যে ভাষ্যখানি যত অল্প দোষযুক্ত হইবে, সেই ভাষ্যখানি তত অধিক ব্যাস-সম্মত বলিয়া বিবেচিত হইবে। বলা বাহুল্য, এই নিয়মগুলি ব্যাসদেবের অনুসৃত নিজ নিয়ম হইলেও ইহারা যুক্তিবহির্ভূত হওয়া উচিত নহে। কারণ, একমাত্র যুক্তিই সর্ববাদিসম্মত বিষয় হইয়া থাকে, যুক্তিসিদ্ধ কথাই সকলে বুঝিতে সমর্থ হয়, যুক্তিবহির্ভূত বিষয় লোকের বুদ্ধিগম্য হয় না। তথাপি এই নিয়মগুলিতেই ব্যাসদেবের কতকটা নিজত্ব বা স্বাতন্ত্র্যও আছে বলিয়াও বুঝিতে হইবে। কারণ, এই নিয়মগুলি তাঁহারই রচিত সূত্র সম্বন্ধীয়, অল্প রচিত সূত্র সম্বন্ধীয় নহে। এজন্য এই নিয়মগুলি সূত্রের প্রকৃতি দেখিয়া অধিকের সম্মতি অনুসারে যুক্তিসঙ্গত ভাবে নির্ণয় করিতে হইবে। আর যুক্তিটা মনুষ্যের চিন্তার প্রকৃতি বিশ্লেষণ করিয়া নির্ণয় করিতে হয়। যেমন মানুষ যাহাকে যে ভাবে “হাঁ” বলে সে ভাবে আর তাহাকে “না” বলে না। ইহা মানবের প্রকৃতি। এই বিষয়গুলি মনুষ্য-চিন্তার প্রকৃতি দেখিয়া স্থির করিতে হয়। যুক্তি ও নিয়মের মধ্যে ইহাই প্রভেদ। যাহা হউক, এইরূপে ব্যাসসূত্র রচনার নিয়মাবলী আবিষ্কার করিয়া তাহার দ্বারা তুলনাই এস্থলে আমাদের অবলম্বিত দ্বিতীয় পথ হইলে আমাদের উদ্দেশ্য সিদ্ধি কতকটা হইবে মনে হয়। এতদ্ব্যতীত বিভিন্ন ভাষ্য তুলনার আরও একটা পথ আছে। সেটা সূত্রার্থবিচার। অর্থাৎ সূত্রের অর্থ করিবার কালে সূত্রস্থ পদসমূহের অর্থের প্রসিদ্ধিও একরূপতা এবং অর্থের

স্বাভাবিকতা প্রভৃতি রক্ষিত হইতেছে কি-না তাহার পরীক্ষা, এবং পরিশেষে সূত্রার্থটা যুক্তিসঙ্গতভাবে শ্রুতির অনুকূল হইতেছে কি-না তাহার বিবেচনা। অবশ্য এই তৃতীয় পথটা এস্থলে আমরা অবলম্বন করিলাম না। কারণ, ইহা একটা অতি বিরাট ব্যাপারবিশেষ। এ কারণ, ব্যাস-সম্মত ব্রহ্মসূত্রভাষ্য নির্ণয়ের জন্ম এই তিনটা উপায়ের মধ্যে প্রথম ও দ্বিতীয় উপায়টা যত সহজসাধ্য, তৃতীয় উপায়টা তত সহজসাধ্যও নহে। আর তজ্জন্ম এস্থলে আমরা প্রথম দুইটির দ্বারা কোন্ ভাষ্যটা ব্যাস-সম্মত হয়, তাহাই দেখিব। অবশ্য সমুদয় নিয়ম বা সেই সব নিয়মের আবিষ্কার কৌশল প্রভৃতির কথা আর এস্থলে আমরা আলোচনা করিব না। কারণ, তাহা প্রবন্ধ মধ্যে লিপিবদ্ধ করা সম্ভবপর হইতে পারে না। তজ্জন্ম পৃথক্ গ্রন্থ প্রণয়নই আবশ্যক হয়। তথাপি এই নিয়ম সম্বন্ধে আমরা এস্থলে দুই-একটা কথা আলোচনা করিতেছি। ইহা হইতে সূধী পাঠকবর্গ, আমাদের অবলম্বিত সমুদয় নিয়ম সম্বন্ধে একটা ধারণা করিতে পারিবেন।

ব্রহ্মসূত্র গ্রন্থ হইতে এই নিয়ম আবিষ্কারের চেষ্টা করিলে দেখা যায় যে, ব্যাসদেব যে উদ্দেশ্যে ব্রহ্মসূত্র রচনা করিয়াছেন, তাহা প্রথমতঃ শ্রুতির মীমাংসা, এবং তৎপরে তদ্বারা দার্শনিকতত্ত্বের অর্থাৎ দর্শনশাস্ত্রের প্রতিপাদ্য বিষয়ের নির্দ্ধারণ। বস্তুত এই দার্শনিকতত্ত্ব বা দর্শনশাস্ত্র প্রতিপাদ্য বিষয় বলিতে, এস্থলে তিনটা বিষয় বুঝিতে হইবে। যথা—প্রথমটা, তত্ত্ব বা সত্যনির্ণয়, দ্বিতীয়টা তাহার ব্যবহার এবং তৃতীয়টা তাহার ফলনিরূপণ।

ইহাদের মধ্যে প্রথমটা আবার দুইপ্রকার, যথা—স্বপক্ষ স্থাপন ও পরপক্ষ খণ্ডন। অর্থাৎ যাহা তত্ত্ব বা সত্য বলিয়া নির্ণয় করিতে হইবে, তাহা প্রথমে যুক্তিসহকারে প্রতিপাদন করিয়া স্বপক্ষ স্থাপন করিতে হয়, এবং সেই সঙ্গে তাহার বিরুদ্ধে অপরে কে কি আপত্তি করেন, তাহার মীমাংসা করিতে হয়, এবং তৎপরে পরপক্ষ খণ্ডন করিতে হয়, অর্থাৎ বিপক্ষের মতের যে দোষ, তাহাও প্রদর্শন করিতে হয়। এইরূপে স্বপক্ষ স্থাপন ও পরপক্ষ খণ্ডন করিতে পারিলে, তত্ত্বনির্ণয় বা সত্য নির্দ্ধারণ কার্যটা সম্পূর্ণ হয়, নচেৎ সে নির্ণয়ে আপত্তি বা সংশয়ের অবকাশ থাকিয়া যায়। তত্ত্বনির্ণয়ের ইহাই দার্শনিকরীতি। সূত্ররাং

দার্শনিকতত্ত্ব বা প্রতিপাদ্য বিষয় তিনটির মধ্যে ইহা “একটি” তত্ত্ব। বস্তুত, সকল দর্শনেরই ইহা প্রতিপাদ্য, সকল দর্শনেই ইহা করা হইয়া থাকে।

অতঃপর দার্শনিকতত্ত্বের দ্বিতীয় বিষয়টি—সেই নির্ণীত তত্ত্বের বা সত্যের ব্যবহার। ইহারই নামান্তর সাধন, অর্থাৎ জীবনটিকে সেই দার্শনিক সত্যের অনুসারে পরিচালিত কিরূপে করিতে হইবে, তাহার নির্দেশ। ইহাও সকল দর্শনেই করা হইয়া থাকে। সুতরাং সকল দর্শনেরই ইহাও একটি তত্ত্ব বা প্রতিপাদ্য বিষয়।

পরিশেষে দার্শনিকতত্ত্বের তৃতীয় বিষয়টি এই যে, উক্ত সাধনের ফলে মনুষ্য জীবনের পরিণতি কিরূপ হয়, তাহার নির্ণয় করা, অর্থাৎ উক্ত সাধনের ফল নির্দেশ করা। ইহাও দার্শনিকতত্ত্বের একটি বিষয় হয়। কারণ, আমরা কি জন্ম সাধন করিতেছি, তাহা যদি না জানিতে পারি, তাহা হইলে আমরা সে সাধনে প্রবৃত্ত হইব কেন? ফল জানিয়া কার্য্য করাই ত মানবের স্বভাব। এজন্য ইহাও দর্শনশাস্ত্রের একটি তত্ত্ব বা প্রতিপাদ্য বিষয়। এইরূপে এই তিনটি বিষয়ই সকল দর্শনশাস্ত্রের আলোচ্য বা প্রতিপাদ্য বিষয় বলা হয়। ব্যাসদেব এই তিনটি বিষয়কে যথাক্রমে সাজাইয়া তাঁহার ব্রহ্মসূত্র গ্রন্থের চারিটি অধ্যায় রচনা করিয়াছেন। যথা—প্রথম সমন্বয়াদ্যায়, দ্বিতীয় অবিরোধ অধ্যায়, তৃতীয় সাধন অধ্যায় এবং চতুর্থ ফলাধ্যায়।

ইহাদের মধ্যে “সমন্বয় ও অবিরোধ অধ্যায়ে” শ্রুতি ও যুক্তিদ্বারা স্বপক্ষ স্থাপন পূর্বক পরপক্ষ খণ্ডন করিয়া তত্ত্ব বা সত্য নির্ণয় করা হইয়াছে, “সাধন অধ্যায়ে” সেই তত্ত্বের অভ্যাস বা অনুষ্ঠান কি করিয়া করিতে হয়, শাস্ত্র ও যুক্তির দ্বারা তাহার বর্ণনা করা হইয়াছে, এবং “ফল অধ্যায়ে” মনুষ্য জীবনের শেষ লক্ষ্য কি, তাহার পরিচয় শাস্ত্র ও যুক্তির সাহায্যে নির্ণয় করা হইয়াছে। এই জন্ম বলা হয়, ব্যাসদেব এই বেদান্তদর্শনে একাধারে শ্রুতিমীমাংসা ও দার্শনিকতত্ত্বের নির্ণয় করিয়াছেন। বস্তুত, এই দুইটি কার্য্য একাধারে কোন বৈদিকদর্শন গ্রন্থে দেখা যায় না। ইহাই বেদান্তদর্শন বা ব্রহ্মসূত্র গ্রন্থের বিশেষত্ব।

এজন্য সমন্বয় অধ্যায়ে যে ১৩৪টি সূত্র আছে তাহাদিগকে “বেদান্ত বাক্যগুলি ব্রহ্মে সমন্বয়পর” করিয়া, এবং অবিরোধ অধ্যায়ে যে ১৫৭টি সূত্র আছে তাহাদিগকে “বিরোধভঞ্জনপর”

করিয়া এবং সাধন অধ্যায়ে ১৮৬টি সূত্র আছে, তাহাদিগকে “সাধনপর” করিয়া এবং ফলাধ্যায়ে যে ৭৮টি সূত্র আছে, তাহাদিগকে “ফলপর” করিয়া ব্যাখ্যা করাই ব্যাস-সম্মত সূত্র-ব্যাখ্যার একটা নিয়ম বা রীতি বা পদ্ধতি। ইহার যিনি অন্তর্গত করিবেন, তিনি ব্যাস-মতে সূত্রব্যাখ্যা করিবেন না, ইহাই বুঝিতে হইবে। ইহাই হইল সূত্ররচনার ব্যাসদেবের একটি নিয়ম বা কৌশল। ইহাকে অধ্যায়সঙ্গতির অনুসরণ করা বলে। আমাদের তুলনাকার্য্যের মধ্যে এই নিয়মটিও অবলম্বন করা হইয়াছে।

অতঃপর আমাদের অবলম্বিত দ্বিতীয় নিয়ম এই যে, এই ব্রহ্মসূত্র গ্রন্থখানি শ্রুতির মীমাংসা অর্থাৎ শ্রুত্যান্ত বিষয়ের আপাতপ্রতীয়মান বিরোধপরিহার, ইহা পূর্বে বলা হইয়াছে। সুতরাং এই গ্রন্থের সকল সূত্রেই শ্রুতিবাক্য-সমূহের আপাতপ্রতীয়মান বিরোধপরিহার থাকিবে। আর তাহা হইলে সকল সূত্রের দ্বারা লক্ষিত এক বা একাধিক শ্রুতিবাক্যও থাকিবে। শ্রুতিতে নাই এমন কথা এই সূত্রগ্রন্থে আলোচিত হইবে না, অথবা শ্রুতির উপদিষ্ট বিষয়, উপেক্ষা বা বর্জন করাও চলিবে না। যদি কেহ এই ভাবে সূত্রের ব্যাখ্যা না করেন, শ্রুতির প্রতি লক্ষ্য না রাখিয়া সূত্রব্যাখ্যা করেন তাহা হইলে তাঁহার ব্যাখ্যা ব্যাস-সম্মত ব্যাখ্যা হইবে না। যেমন, যেখানে সাংখ্যমত বা বৌদ্ধমত বা জৈনমত প্রভৃতি অণু মত খণ্ডন করা হইতেছে, সেখানেও সেই মতানুকূল সেই মতের মূল শ্রুতি বাক্যদ্বারা সেই মত প্রতিপাদন করিয়া এবং শ্রুতি ও যুক্তির দ্বারা তাহার খণ্ডন করিয়া যিনি সূত্রব্যাখ্যা করিবেন, তিনিই ব্যাস-সম্মত সূত্রার্থ করিবেন, বুঝিতে হইবে। অথবা যেমন শ্রুতিতে “সত্যঃ মুক্তি বা জীবনমুক্তি” এবং “বিদেহ মুক্তির” কথা আছে। কিন্তু যদি কেহ একটা স্বীকার করিয়া সূত্রের অর্থ করেন তাহা হইলে তাঁহার অর্থ ব্যাস-সম্মত অর্থ হইবে না। এই নিয়মের অনুসরণ যিনি যত না করিবেন, তিনি ততই ব্যাস-মত হইতে দূরবর্তী বলিয়া বুঝিতে হইবে। ইহার নাম এই শাস্ত্রে শ্রুতিসঙ্গতির অনুসরণ করা বলে। আমাদের অবলম্বিত নিয়ম মধ্যে ইহাকেও গ্রহণ করা হইয়াছে।

তদ্রূপ এস্থলে আমাদের অবলম্বিত তৃতীয় নিয়মটি এই যে, এই গ্রন্থে এক বা একাধিক সূত্রে এক একটি বিচার বা আলোচ্য বিষয় বা “অধিকরণ” স্থান পাইয়াছে। এইরূপ বিচার বা “অধিকরণ” এই গ্রন্থে সর্ব্বাপেক্ষা প্রাচীন মতে

১৯১১টি এবং ইহা ৫৫৫টি সূত্রে রচিত। প্রত্যেক অধিকরণ বা আলোচ্য বিষয়ের মধ্যে,—সঙ্কতি, ফলভেদ, বিষয়, সংশয়, পূর্বপক্ষ ও সিদ্ধান্ত—এই ছয়টি অঙ্গ থাকে। তাহার পর যে সূত্রে এই বিচার বা “অধিকরণ” আরম্ভ হইবে, তাহাতে প্রথমান্ত পদ থাকিবে, বা উহা থাকিবে। কারণ, প্রথমান্ত পদের দ্বারা লোকে বক্তব্য বিষয়ের নির্দেশ করিয়া থাকে। এজন্য ইহা সর্পরাদিসম্মতরূপে ব্যাসদেবের সূত্র রচনার একটা কৌশল বলিয়া বিবেচনা করা হয়। এইরূপ আরও বহু নিয়ম আছে আমরা সেগুলি আবিষ্কার করিবার চেষ্টা করিয়াছি। এবং তাহার দ্বারাই এই তুলনা করিয়াছি। সূত্র ব্যাখ্যায় এই সব নিয়মের যিনি যত লক্ষণ করিবেন, তিনি তত ব্যাস-মত হইতে দূরবর্তী বলিয়া বিবেচিত হইবেন, আর যিনি যত পালন করিবেন, তিনি তত ব্যাস-মতের নিকটবর্তী হইবেন। ইহাই হইল এই ব্রহ্মসূত্র রচনার ব্যাসদেবের কৌশলের মধ্যে কতিপয়ের দৃষ্টান্ত। আমরা এস্থলে এইরূপ কতিপয় নিয়ম গ্রহণ করিয়াছি। আশা হয়, এতদ্বারাই আমাদের আবিষ্কৃত নিয়মাবলী সম্বন্ধে সূত্রী পাঠকবর্গ একটা ধারণা করিতে পারিবেন।

আমাদের মনে হয়, এই সকল নিয়মদ্বারা বিভিন্ন ভাষ্যের ব্যাসসম্মতি নির্ণয় করা যে কতকটা সম্ভবপর হইবে, তাহা অনায়াসে বলা যাইতে পারে। পূর্বোক্ত ভোটে দ্বারা যেমন ব্যাসসম্মতি নির্ণয় কতকটা সম্ভব বলিয়া মনে করা যাইতে পারে, বলা হইয়াছে, এই পথেও তদ্রূপ তাহা আরও অধিক সম্ভবপর বলিতে পারা যায়। প্রত্যুত এইপথে আরও সূক্ষ্মভাবে নির্ণয় সম্ভবপর হইতে পারে বলিয়াই বোধ হয়। কারণ, ইহার “মূল সূত্র” হইতেছে এই যে, যিনি যে নিয়ম পূর্বে মান্ত করিয়াছেন, তাঁহাকে যদি পরে সেই নিয়ম লঙ্ঘন করিতে দেখা যায়, তাহা হইলে তিনি দোষী হইবেন। আর যিনি যত অধিক দোষী হইবেন তিনি ততই ব্যাসসম্মতি হইতে দূরবর্তী বলিয়া বুঝিতে হইবে, ইত্যাদি। অতএব এই নিয়ম দ্বারা তুলনার ফল, ভোটে দ্বারা তুলনার ফল অপেক্ষা অধিক বলবৎ এবং নিশ্চায়ক।

আমরা এই দুইটি পথে ব্রহ্মসূত্রের উক্ত দশখানি ভাষ্যের তুলনা করিয়াছি। অর্থাৎ ভোটে দ্বারা এবং যুক্তি ও ভোট এই উভয় দ্বারা নিরূপিত যে নিয়ম, সেই নিয়মদ্বারা তুলনা করিয়াছি। কেবল তৃতীয় পথে অর্থাৎ সূত্রার্থ বিচার-

রূপ তৃতীয়পথে এই তুলনা করি নাই। এখন এতাদৃশ তুলনার যে ফল, তাহাই এস্থলে আমরা পাঠকবর্গকে উপহার দিব। ক্ষুদ্রের বৃহৎ চেষ্টা বলিয়া উপেক্ষণীয় হইবে না আশা করি।

এস্থলে তৃতীয় পথে তুলনা না করিবার, অর্থাৎ সূত্রার্থ বিচারদ্বারা তুলনা না করিবার একটা কারণও আছে, তাহাও এস্থলে বলিয়া রাখা ভাল। উহা যে কেবল অতি বিরাট ব্যাপার বলিয়া আমরা তাহাতে প্রবৃত্ত হই নাই, তাহা নহে, কিন্তু ব্যাস-সম্মত ভাষ্যনির্ণয়ে ইহার উপযোগিতা অল্প বলিয়া প্রবৃত্ত হই নাই। ইহার কারণ, ব্রহ্মসূত্র গ্রন্থখানি “শ্রুতির মীমাংসা”। সূত্রার্থ শ্রুতির অর্থই সূত্রের অর্থ হইবার কথা। ইহাতে ব্যাসের নিজ মত প্রকটিত করা ব্যাসদেবের উদ্দেশ্যই নহে। ইহা পূর্বেই আমরা বলিয়াছি। সূত্রার্থ সূত্রার্থ মধ্যে ব্যাস-মত প্রকাশের সম্ভাবনা নাই। তবে ব্যাস-মত প্রকাশের সম্ভাবনা কেবল সূত্রগ্রন্থের “সূত্রক্রমের” মধ্যে এবং “বিষয়বিচারের” মধ্যেই থাকা সম্ভব। কারণ, বিষয়বিচারাদি ব্যক্তিগত ইচ্ছার অধীন বিষয়। ব্যক্তির স্বাতন্ত্র্য এইরূপ স্থলেই থাকে। পরমতবর্ণনকালে এই স্থলেই বর্ণন-কর্তার স্বাতন্ত্র্য থাকে। সূত্রার্থ সংক্ষেপে সহজে ব্যাস-সম্মত ব্রহ্মসূত্রভাষ্য নির্ণয় করিতে হইলে “বিষয়-বিচারাদির” বিচার বা তুলনাই মুখ্য উপায় হইবার কথা। “সূত্রার্থবিচার” মুখ্য উপায় নহে। কারণ, উহা সূত্রার্থের অধীন, আর সেই সূত্রার্থ আবার শ্রুত্যার্থের অধীন। অতএব সূত্রার্থ বিচার অপেক্ষা বিষয়বিচারের বিচারই অধিক ফলপ্রদ। আমরা এজন্য প্রথমে অধিক সম্মতি বা ভোটে দ্বারা ইহার নির্ণয়ের জন্য সাতটি বিষয় নির্বাচন করিয়াছি, যথা—১। অধিকরণ রচনা, ২। সূত্রপাঠ, ৩। সূত্রবিভাগ, ৪। সূত্রযোগ, ৫। পূর্বস্বীকৃত সূত্রবর্জন, ৬। অতিরিক্ত সূত্র গ্রহণ, এবং ৭। সূত্রক্রম বিপর্যয়। এই সাতটি বিষয়ে ভোটে দ্বারা তুলনার ফল এস্থলে আমরা প্রথমে প্রদর্শন করিব। তৎপরে অধিকরণ রচনার আবিষ্কৃত নিয়ম সাহায্যে ব্যাস-সম্মত ব্রহ্মসূত্রভাষ্য নির্ণয়ের জন্য “অধিকরণ রচনা”-রূপ একটা মাত্র বিষয়কে অবলম্বন করিয়াছি। ইহা হইতে প্রত্যেক ভাষ্যের অধিকরণ রচনা-বিষয়ক নির্ণয়ের ফল প্রদর্শন করিব। ইহাতে যিনি অধিক সংখ্যকের দলভুক্ত যত অধিক হইবেন, ততই তিনি ব্যাস-সম্মত হইবেন, আর যিনি অল্প সংখ্যক দলভুক্ত, যত হইবেন,

তিনি ততই কোমী বা ব্যাস-মত হইতে দূরবর্তী হইবেন। এইরূপে এই দোষ কাহার কত অল্প বা কত অধিক হইয়াছে, তাহা এই তুলনার ফল হইতে জানিতে পারা যাইবে, আর তাহার ফলে কোন্ ভাষ্যটি কতটা ব্যাসদেবের সম্মতি লাভের যোগ্য তাহা কল্পনা করিতে পাঠকবর্গের বড় বেশী অসুবিধা হইবে না। এস্থলে ব্যাস-সম্মত ব্রহ্মসূত্রভাষ্য নির্ণয়ের জন্ত এই দুইটি উপায় আমরা অবলম্বন করিয়াছি।

এই কার্যটি সম্পন্ন করিবার জন্ত আজ প্রায় পনের বৎসর প্রযত্ন হইয়াছে। ইহার পথ-প্রদর্শক আমার স্বর্গীয় অধ্যাপক মহামহোপাধ্যায় শ্রীলক্ষ্মণ শাস্ত্রী ডাবিড্ মহোদয় ছিলেন। প্রথমে তিনি স্বয়ংই এই কার্যে প্রবৃত্ত হন; কিন্তু বিধাতার ইচ্ছা অন্তরূপ হওয়ায় আরম্ভেই বিঘ্ন ঘটে। অতঃপর আমার এই ক্ষুদ্র চেষ্টা, তবে তাঁহার আশীর্ব্বাদে আমি কোনরূপ

ইহার সম্পূর্ণতা সাধনে সমর্থ হইয়াছি। “ভারতবর্ষ” পত্রিকার পাঠকবর্গের বোধ হয় স্মরণ থাকিতে পারে, সাত-আট বৎসর পূর্বে কোন এক ভাদ্র মাসের “ভারতবর্ষে” ইহার সূচনা করিয়া এই নাম দিয়াই আমি একটি প্রবন্ধ লিখিয়াছিলাম। যাহা হউক, এক্ষণে পাঠকবর্গকে আমার এই দীর্ঘকালব্যাপী চেষ্টার ফলটি উপহার প্রদান করিব। আমার এই পরিশ্রমটি পুস্তকাকারে রচিত হইলেও তাহা প্রকাশিত হইবে কি-না জানি না। এইজন্য প্রবন্ধাকারে ইহার ফলটি অতি সংক্ষেপে পাঠকবর্গকে উপহার দিলাম। প্রথমে গ্রন্থখানি বঙ্গ ভাষায় রচিত হয়, পরে কাশী ও হরিদ্বারের কতিপয় মহামাণ্ড সন্ন্যাসিবৃন্দের ইচ্ছানুসারে ইহা সংস্কৃত ভাষাতেও রচিত হইয়াছে। মুদ্রিত হইলে ইহা প্রায় সহস্র পৃষ্ঠাব্যাপি পুস্তক হইবে। যাহা হউক, তুলনার ফল এই—

১। অধিক সম্মতি বা ভোট অনুসারে তুলনার ফল :—

ভাষ্যের নাম	অধিকরণ রচনায় দোষ	সূত্রপাঠে দোষ	সূত্রযোগে দোষ	সূত্রবিভাগে দোষ	অতিরিক্ত সূত্রগ্রহণে দোষ	গৃহীত সূত্রবর্জনে দোষ	সূত্রক্রম বিপর্য্যয়ে দোষ	দোষ- সমষ্টি
শাক্তরভাষ্য	১৩	১০	১	২৪
ভাস্করভাষ্য	১১	৪৬	৪	.	.	৪	.	৬৫
রামানুজভাষ্য	২৩	৩৬	১৪	৬	৩	২	২	৮৬
নিম্বার্কভাষ্য	৪৩	৩৩	৮	২	৩	২	.	৯১
মধ্বভাষ্য	১০৬	৪৭	১	৬	৬	৩	১	১৭০
শ্রীকণ্ঠভাষ্য	২৮	২৬	১৪	৬	৩	২	২	৮১
শ্রীকরভাষ্য	১৯	৬৩	১১	০	২	০	৪	৯৯
বল্লভভাষ্য	৭৬	২৪	২	.	১	১	.	১০৪
বিজ্ঞানভিক্ষুভাষ্য	.	২৯	১	.	১	.	.	৩১
বলদেবভাষ্য	.	৪১	২	.	১	.	.	৪৪
	৩১	৩৫৫	৫৮	২০	২০	১৪	৯	৭২৫

অর্থাৎ অধিকরণ রচনা ও সূত্র পাঠাদি সাতটি বিষয়ে “নিয়মনিরপেক্ষ তুলনার বা ভোটের ফলে যে ভাষ্যের যত দোষ তাহা এই—

- ১। শাক্তরভাষ্যে ২৪টি দোষ
- ২। ভাস্করভাষ্যে ৩৫টি দোষ
- ৩। রামানুজভাষ্যে ৮৬টি দোষ
- ৪। নিম্বার্কভাষ্যে ৯১টি দোষ
- ৫। মধ্বভাষ্যে ১৭০টি দোষ
- ৬। শ্রীকণ্ঠভাষ্যে ৮১টি দোষ
- ৭। শ্রীকরভাষ্যে ৯৯টি দোষ
- ৮। বল্লভভাষ্যে ১০৫টি দোষ
- ৯। বিজ্ঞানভিক্ষুভাষ্যে ৩১টি দোষ
- ১০। বলদেবভাষ্যে ৪৪টি দোষ

ইহাদের মধ্যে বিজ্ঞানভিক্ষুভাষ্য ও বলদেবভাষ্যের অধিকরণ রচনা-বিষয়ক তুলনার ফল প্রদর্শিত হইল না, পাঠভেদাদি অল্প ছয়টি বিষয়ের ফলই প্রদত্ত হইল। কারণ, ঐ দুইটি ভাষ্য, অধিকরণনির্দেশ পূর্বক মুদ্রিত হয় নাই। ভাস্করভাষ্যটি ও অধিকরণনির্দেশ-পূর্বক মুদ্রিত হয় নাই। তবে, উহা মহা-মহোপাধ্যায় শ্রীযুক্ত অনন্তকৃষ্ণ শাস্ত্রী মহাশয় করিয়াছিলেন, তাহাই এস্থলে গৃহীত হইল।

এইবার দেখা যাউক, সূত্র রচনার নিয়ম সাহায্যে তুলনার ফল কিরূপ হয়। ইহাতে “অধিকরণ রচনা-বিষয়ক” ফল, অর্থাৎ দোষ মাত্র প্রদর্শিত হইল। আর, এজন্ত শাক্তরাদি আটটি ভাষ্যেরই তুলনা করা হইয়াছে। যেহেতু বিজ্ঞানভিক্ষুভাষ্য এবং বলদেবভাষ্য অধিকরণ নির্দেশ-পূর্বক মুদ্রিত হয় নাই।

২। সূত্ররং অধিকরণ রচনায় নিয়মসাপেক্ষ তুলনার ফলটি এইরূপ—

- ১। শাক্তরভাষ্যে দোষ নাই।
- ২। ভাস্করভাষ্যে দোষ ৩টি
- ৩। রামানুজভাষ্যে দোষ ৪৯টি
- ৪। নিম্বার্কভাষ্যে দোষ ৬৯টি
- ৫। মধ্বভাষ্যে দোষ ১২১টি
- ৬। শ্রীকণ্ঠভাষ্যে দোষ ৪৭টি
- ৭। শ্রীকরভাষ্যে দোষ ৩৯টি
- ৮। বল্লভভাষ্যে দোষ ৮৮টি

এখন এই নিয়মসাপেক্ষ তুলনার ফলটি যদি নিয়ম-নিরপেক্ষ তুলনার ফলের সহিত একত্রিত করা যায়, তাহা হইলে সেই কোষ সংখ্যা এইরূপ হয়, যথা—

ভাষ্যের নাম	নিয়মনিরপেক্ষ দোষ	নিয়মসাপেক্ষ দোষ	সমষ্টি দোষ
শাক্তরভাষ্য	১৩	০	১৩
ভাস্করভাষ্য	১১	৩	১৪
রামানুজভাষ্য	২৩	৪৯	৭২
নিম্বার্কভাষ্য	৪৩	৬৯	১১২
মধ্বভাষ্য	১০৬	১২১	২২৭
শ্রীকণ্ঠভাষ্য	২৮	৪৭	৭৫
শ্রীকরভাষ্য	১৯	৩৯	৫৮
বল্লভভাষ্য	৭৬	৮৮	১৬৪
	৩১৯	৪১৬	৭৩৫

ইহাই হইল কেবলমাত্র অধিকরণরচনাবিষয়ে ব্রহ্মহত্র স্বধী পাঠকবর্গ বিচার করিবেন কোন্ ভাষ্যখানি কত দূর গ্রন্থের আটখানি ভাষ্য তুলনার ফল। পাঠভেদাদি সহকৃত ব্যাস-সম্মত? বিশেষ বিবরণ প্রবন্ধ মধ্যে প্রকাশ করা সাত বিষয়ের তুলনার ফল উপরে প্রদত্ত হইয়াছে। এখন অসম্ভব বলিয়া উহা এস্থলে পরিত্যক্ত হইল।

রাঙা রাখী

শ্রীসাবিত্রীপ্রসন্ন চট্টোপাধ্যায়

আজি সন্ধ্যায় কেবল তোমায়
পড়িতেছে সখী মনে,
শরৎ-সন্ধ্যা-হিমেল হাওয়ায়
দেহে আনে শিহরণ ;
সুন্দর তব অনিন্দ্য মুখ
ভাসে নভো দর্পণে
মেঘলেশহীন দূর দিগন্তে
হারাল আমার মন ।
এমন আকাশ জীবনে দেখিনি
যেন সে নীল পাথার,
অতল গহীন সীমানাবিহীন
তোমার হৃদয়খানি,
নিলপে যেন সে মিলন-মায়ায়
হয়ে গেছে একাকার,
কি যে রহস্য গোপন সেথায়
কি তার মর্ম্মবাণী ?
দূরে উঠিতেছে দ্বিতীয়ার চাঁদ
—আরো দূরে ছুটি তারা,
দেওদার শিরে প্রদোষ আঁধারে
জোনাকির তারা জলে,
শ্রান্ত পাথায় পাখী উড়ে যায়
সে বুঝি দোসর-হারা
তারি বেদনায় অশ্রু বনায়
আমার নয়নতলে ।
আমার বাগানে ফুটিয়াছে ফুল
সেফালি গন্ধরাজ,
রজনীগন্ধা ভালবাস তুমি
এখনো কিছুটা আছে,
দোলন-চাঁপা যে পরিতে খোঁপায়
শুকায়ে ঝরিছে আজ
ছ্যারের পাশে লবঙ্গলতা
কত ফুল ফুটিয়াছে !

তুলসী-মঞ্চের নাটির প্রদীপ
হে গৃহলক্ষ্মী মোর,
আজি জ্বালিবার কেহ নাহি আর
শূন্য এ আঙিনায়,
ছ্যার পুন্নিয়া বৃথা পথ-চাওয়া
নিশি হয়ে যায় ভোর,
আশা গিয়ে ফের আশা ফিরে আসে
তাই মোর হাসি পায় ।
কেমনে না জানি ঘেরিয়া তোমায়
করিয়াছি গুঞ্জন,
নিশিদিন-মান তোমা পানে মোর
আরতির দীপ জ্বালা,
স্মৃতির আধারে রেখেছি যতনে
সেই ক্ষণ ভুঞ্জন
সকাল সন্ধ্যা ঝরা শেফালির
আদরে পূর্ণ ডালা ।
হাসি পায় যত স্মরণ-পথের
চিহ্ন চিনিয়া চলি,
ছঃখের হাসি হাসিতে তাই ত
লজ্জায় মরে যাই,
কুঞ্জবিতানে ঝরা বকুলেরে
গিয়েছ চরণে দলি,
দার খোলা পড়ে—কখন গিয়েছ
কিছু মোর মনে নাই !
আমার ডালার ফুল দেখে মোর
আমারি লজ্জা পায়,
কুয়াসা আঁধারে কেমনে আমারে
বল না লুকায়ে রাখি,
কত দূরে তুমি আমি কত দূরে
হৃদয় ভাঙ্গিয়া যায়
ক্ষণিকের তরে এসো প্রিয়তমে
হাতে দিই রাঙা রাখী ।

১৯৪৯

শ্রীবিজয়রত্ন মজুমদার

এক

জ্যৈষ্ঠের প্রদীপ্ত মধ্যাহ্ন, পৃথিবীটা যেন দাঁড়াইয়া দাঁড়াইয়া নীরবে পুড়িয়া মরিতেছে। সহর কলিকাতা, রাস্তায় লোক চলাচল নাই বলিলেও হয়; গলির মোড়ে একটা রোয়াকের উপর হিন্দুস্থানী 'কাপড়াওলা' হাঁকিয়া শ্রাস্ত হইয়া, কাপড়ের বোঝা মাথায় দিয়া ঘুমাইয়া পড়িয়াছে; 'বেনারস্কা বোম্বাই আঁব'ওলাও তাহার পাশে বিশ্রাম-শয্যা রচনা করিবার উদ্যোগ করিতেছে। এমন সময় বিশ-পঁচিশ বছর বয়সের একটা সৌখীন নারী স্নান ছাতা মাথায় দিয়া, একটা ছোট বাড়ীর বারান্দায় উঠিয়া কড়া আন্তে আন্তে নাড়িতে লাগিল।

ঘরের ভিতর হইতে সাড়া আসিল, কে ?

—আমি সবিতা, দরজা খোল্, বুলিয়া আগন্তুক রমণী ছাতা বন্ধ করিলেন। দ্বার খুলিয়া প্রায়-ঐ বয়সের আর একটা মেয়ে বাহিরে আসিয়া বিশ্বয়ভরা সুরে বলিল, এই যৌদ্ধে, কি কাণ্ড !

—বলছি, চ' ভেতরে।

উভয়ে ভিতরে আসিয়া বসিল। ঘরটি যাহার, সেই মেয়েটি ছোট একখানি টেবিল ফ্যান সবিতার কাছে বসাইয়া চালাইয়া দিল। হাওয়া যত না হোক, আওয়াজ খুব। সবিতা যখন পাখাখানিকে কখন এদিক, কখন ওদিক করিয়া, কাছে টানিয়া, দূরে সরাইয়াও হাওয়া আদায় করিতে পারিল না, তখন রাগতভাবে বলিল, সরা তোর ঘ্যানর ঘ্যানর !

সবিতা তাহার হাত-ব্যাগের ভিতর হইতে রুমাল বাহির করিয়া মুখ চোখ চশমা ঘাড় হাত মণিবন্ধ বেশ করিয়া মুছিয়া ফেলিল; ছোট একখানি আঁসিতে মুখখানি, চুলগুলি নিরীক্ষণ করিয়া, ব্যাগ বন্ধ করিতে করিতে বলিল, তোর মা কোথা শুকি ?

শুকি, ওরফে শুক্লা বলিল, ওঘরে ঘুমুচ্ছে ! তুমি এই ছপুরে কোথেকে ভাই ? স্কুল ত বন্ধ।

—হ্যাঁ; বাড়ী থেকে আসছি। শোন, তোর বর পেয়েছি।

শুক্লা হাসিয়া বলিল, মাইরী ?

—সত্যি ! সব বলছি,—

—দাঁড়া ভাই, যতটা বলেছি, তারই পুরস্কার দিই আগে। কি খাবি বল্ ? কীল, চড়, চিমটি, হামি—

—জ্যাঠামি রাখ্ ! কাগজ কলম আন্ ?

—বিয়ের আগেই প্রেমপত্র লিখতে হবে নাকি ?

সবিতা বলিল, যা বলি, তাই কর্ দেখি ! বাজে কথা ক'য়ে আমার দেরী করিয়ে দিস্ নে। আজ আবার ওঁর বিদেশ যাবার কথা আছে, কলেজ থেকে এসে খেয়ে দেয়েই বেরুবেন। চটপট নিয়ে আয়।

শুক্লা কাগজ কলম আনিতো গেল। সবিতা ব্যাগ খুলিয়া সংবাদপত্রের একটি কর্তিতাংশ বাহির করিয়া পড়িতে লাগিল। শুক্লা আসিয়া তাহার ঘাড়ের উপর ঘাড় দিয়া বসিলে, পাঠ্যবস্তুটা উভয়েই পড়িল :

চাই : কোনও সুন্দরী সুশিক্ষিতা, সচ্চরিত্রা, সঙ্গশজাতা বয়স্কা কুমারীর সহিত পরিণয়োদ্দেশে পরিচয় করিতে চাই। প্রোফেসর, বাঙ্গালাদেশের বাহিরে স্বাস্থ্যকর স্থানে অবস্থিতি। তরুণী সুগায়িকা হইলে ভাল হয়; উদ্যান-পরিচর্যায় আগ্রহ থাকা বাঞ্ছনীয়। উত্তম সাহিত্য-জ্ঞান না থাকিলে পত্রালাপ করা বৃথা; ঞ্চাকামী বাঙ্গালী তরুণীদের ভূষণ। আমি সেই ভূষণবিবর্জিতা নারীর সহযোগিতা কামনা করি। বিজ্ঞাপনের উত্তরে ফটোসহ স্বহস্তে পত্র লিখুন। আমার দুই চক্ষু ব্যতীত কেহ ফটো বা পত্র দেখিবে না। বন্ধ নম্বর ৪২; অমৃতবাজার পত্রিকা।

পড়া শেষ হইলে সবিতা হাসিয়া জিজ্ঞাসা করিল, দেখলি ত ?

শুক্রা হাসিয়া বলিল, দে, ভাল ক'রে দেখি ।

কাগজটি হাতে লইয়া তক্তপোষের উপর চাপটালি খাইয়া বসিয়া উচ্ছ্বসিত হাশ্বে কহিল, বাছার না-চাই কি তাই ভাবছি ! সুন্দরী হওয়া চাই ; সুশিক্ষিতা হওয়া চাই ; আবার সচ্চরিত্রা—মাথাথারাপ নাকি ? সৎশজাতা, সুগায়িকা—

সবিতা বলিল, সুসাহিত্যিকা !

—হ্যাঁ, তা'ও চাই ! তারপর ভাল মালী হওয়া চাই ! মরি মরি !

—আবার ঞাকামী-ভূষণবর্জিতা নারী হওয়া চাই !

শুক্রা বলিল, এক কাজ করুক না ভাই, একটা পুরুষ মাহুষ বিয়ে করুক না, ঞাকামী থাকবে না !

সবিতা বলিল, দূর দূর ! ওগুলো ঞাকার রাজা ; থাকে ভিজ্জে বেড়ালটির মতো । নিজেরা ঞাকার শিরোমণি, তাই বউ খোঁজবার সময় ঞাকামী-ভূষণবর্জিতা নারী খুঁজে হয়রাণ ।

শুক্রা বিজ্ঞাপন পড়িতেছিল, বলিল আচ্ছা সবিতা, সাহিত্যিক বউয়ে ওর দরকারটা কি বল ত ?

—ও থিসিস্ লিখবে আর ওর বউ কবিতা দিয়ে পাদপূরণ করবে ! মাসিক পত্রিকায় দেখিস্ নি, কেউ হয়ত একটা খুব গভীর প্রবন্ধ লিখলে, নীচে একটুখানি জায়গা খালি, সম্পাদক মশাই একটা আজ্ঞে-বাজে কবিতা ঢুকিয়ে দিয়ে বসলেন ! পাছে গভীর প্রবন্ধ প'ড়ে পাঠক-পাঠিকার মাথা ধরে যায়, তাই এই ব্যবস্থা । তোর ভাবী বরও থিসিসের পাদপূরণ করবে তোকে দিয়ে !—বলিয়া সবিতা হাসিয়া, বিজ্ঞাপন পড়িতে পড়িতে আবার বলিল, 'উদ্যান-পরিচর্যায় আগ্রহ থাকা বাঞ্ছনীয়' । কেন, মালী রাখলে চলে না ! কিন্তু তা হোক্গে, বাগানের কাজ করা ভাল—খিদে হয়, শরীরের বাঁধনী ভাল থাকে ; সাঁওতালদের দেখেছিস্ ত ! তবে লোকটা ভালমাহুষ হ'বে ; ভাল জায়গায় থাকে, ভাল চাকরী ক'রে—একে হাত-ছাড়া করা নয় ।

—কিন্তু সেই প্রোফেসর !—শুক্রার মুখে অবজ্ঞার হাসি ফুটিয়া উঠিল ।

—তা আর কি করবি বল ? এত কাল ত আশায় আশায় কাটল, মালঞ্চের মালাকর ত জুটল না । প্রোফেসর প্রোফেসরই সই ।

—ওগুলো না কি মাহুষ ? দাদাকে দিয়েই দেখছি ত !

—আমিও দেখছি, সবিতা হাসিল । তাহার স্বামীও প্রোফেসর—দর্শনশাস্ত্রের প্রোফেসর ।

—না-মাহুষ, না-জন্তু—

সবিতা মুখের কথা কাড়িয়া লইয়া বলিল, কিন্তু ত ! খাবার সময় ব'লে দিতে হ'বে, ওগো খাও ; কলেজ যাবার সময় মনে করিয়ে দিতে হ'বে, দুটোয় ক্লাশ ; শোবার সময় বলে দিতে হ'বে, ওগো, দয়া ক'রে শোও—

শুক্রা বলিল, তোকে আদর করবার সময়ও মনে করিয়ে দিতে হয় না কি ভাই ?

—মনে করিয়ে দিয়েও কাজ হ'লে ত ভালই ছিল ! হ'সও নেই । জোর জোর ক'রে যতটা আদায় ক'রে নেওয়া যায় ।

ঘরে কেহ নাই, দুটি এক বয়সের তরুণী, অভিন্নহৃদয়া বান্ধবী, কথায় বার্তায় আগড় না থাকিবারই কথা ; তবে ততখানি বেপরোয়া ইহারা নয় । ইঙ্গিতে, ভাবে খানিক হাসিয়া, এ উহার গায়ে ঢলিয়া পড়িয়া অনেক অব্যক্ত কথা ব্যক্ত করিয়া আনন্দ উপভোগ করিল !

সবিতা হাত ঘড়িতে দেখিল, চারটা বাজে । বলিল, তোর সেই ফটোটা বের কর !

—কোন্টা ?

—সেই যে-টা দেবীকারাণী-মডেলে তুলিয়েছিলি । আছে ত, না কাউকে দিয়ে বসে আছিস্ ?

শুক্রা ম্লানমুখে কহিল, কাকে আর দোব সই ? কে আছে নেবার ? বলিয়া গুনগুন সুরে গাহিল—

“আমি ত বিলাতে চাই আমারে !”

সবিতা বলিল, কেন কলেজের ম্যাড়াগুলো কি হলো ?

শুক্রা হাসিল, বলিল, ম্যাড়াদের যা হয় তাই, শিং নাড়াই সার !

সবিতা বলিল, নে চট্ ক'রে চিঠিখানা লিখে ফেল, আমার আবার তাড়াতাড়ি ফিরতে হবে ।

শুক্রা বলিল, হ্যাঁ ভাই, জানাজানি হয়ে পড়বে না ত ? আমার কেমন যেন—

—কিছু না, ওটা নার্তাস ডেবিলিটি, ওষুধ খা ।

—মা যদি জানতে পারেন ?

—পারলেই বা ! স্বয়ং প্রথা এদেশে হাজার বছর

ধ'রে চলে আসছে, তা জানিস্? লেখ লেখ! আমারও ত খবরের কাগজের বিজ্ঞাপন দেখে—

শুক্রা রঙ্গভরে বলিল, কিন্তু তুমি ত নিজেই বলছ, না-মাছুষ না-জন্ত, একটি কিছূত!

সবিতা কহিল, হ'লোই বা কিছূত! হুকুম শুনে চললেই হ'ল।

শুক্রা বডিসে আঁট ফাউণ্টেন পেনটি বাহির করিয়া দাঁতে চাপিয়া বলিল, কি জানি ভাই, বড্ড বেশী স্যাডভেঞ্চারাস্ বলে মনে হচ্ছে।

সবিতা চটিয়া উঠিয়া বলিল, হচ্ছেই ত! কেনই বা না হ'বে? বাড়ীর লোক যদি বুড়ো বয়স পর্য্যন্ত বসিয়ে রাখে, খুঁটে খাবার চেষ্টা আমাদের করতেই হবে। বি-এ, এম্-এ পাস্গুলো বিফলে যাবে নাকি?

সবিতা এম্-এ পর্য্যন্ত পড়িয়াছিল, পরীক্ষা দেওয়া হয় নাই; শুক্রা এই বছর আই-এ পাশ করিয়াছে। সবিতা একটি স্কুলে মাষ্টারীও করে; শুক্রাও মাষ্টারী খুঁজিতেছিল। এমন সময়ে, ঐ বিজ্ঞাপন!

শুক্রা বলিল, কিন্তু—

সবিতা এবার সত্য সত্যই রাগিয়া উঠিল; ব্যাগ প্যারাসোল্ প্রভৃতি হাতের কাছে টানিয়া গুছাইয়া লইয়া বলিল, লিখবি নে ত, আমি চললুম।

শুক্রা বলিল, ভাল ক'রে তেবে চিন্তে কাজ করাই ভাল নয়?

—তুই ভাব্; আমি উঠি।

—বোস্, বোস্, অত রাগতে হবে না। দাঁড়া—

সবিতা হাসিয়া বলিল, একবার বলে বোস্, একবার বলে দাঁড়া; বিয়ের নামেই তোর মাথা খারাপ হ'ল নাকি?

—তা বা বলিছিস্ ভাই! দাঁড়া, একটা একটা ক'রে পয়েন্টগুলো ক্লিয়ার ক'রে নেওয়া যাক্।

—কি আবার পয়েন্ট?

বিজ্ঞাপনটির উপর চোখ রাখিয়া শুক্রা বলিল, এক নম্বর পয়েন্ট—সুন্দরী?

—স্বাকামী রাখ্। আমি তা বলে বন্ধিমবাবুর মত আয়েষার রূপবর্ণনা করতে বসছি নে; অত ফুর্তও নেই।

শুক্রা বলিল, স্মৃশিক্ষিতা ও সচ্চরিত্রা—

সবিতা বলিল, পরীক্ষা করুক না; আর সচ্চরিত্রা কি না, সেটাও—

শুক্রা তাহাকে ঠেলা দিয়া, থামাইয়া দিল।

—সদ্বংশজাতা, বয়স্কা কুমারী—

—বয়স্কা কি-না যদি বলে, দাঁত দেখাবি।

—দাঁত দেখিয়ে কি হবে?

—ওমা, তা জানিস্ নে বুঝি? গরুর বয়স ঠিক ক'রে দাঁত দেখে।

—আমি বুঝি গরু?

—শুধু গরু! মূলতানি গাই! নে আর তোর কি পয়েন্ট আছে বল্।

—সুগায়িকা—

—হার্মোনিয়ম বাজিয়ে চিঁ হিঁ করলেই ওদের মুগ্ধ করতে থাকে; নে, তুই যথেষ্ট সুগায়িকা।

—উত্তান-পরিচর্যা—

—সটনের ক্যাটালগ সঙ্গে দিয়ে দোব; রোজ দামী দামী গাছ আর বীজের অর্ডার দিবি; ভি-পি খালাস করতে করতে বাছাধনের বাগানের সখ কর্পূর হয়ে যাবে। আর কি পয়েন্ট আছে, বল?

—না, আর তেমন কিছু ত দেখছি নে।

—তবে লেখ্।

—কিন্তু যদি ভাই, কিছু ফাঁসাদ হয়—

—তুই ভারি কা-পুরুষ—না, না, কা-রমণী! আমি চলি—

শুক্রা বলিল, এই দেখ, কলম খুলেছি।

দুই

পাঠিকা মহাশয়াকে এখন আমাদের সঙ্গে অনেক দূর-দেশে যাইতে হইবে। কলিকাতা হইতে দুই রাত্রির পথ; তবে ভয় নাই, যেহেতু আমরা, বায়ুরাজ্যে বিচরণকারী, মিনিটখানেকের মধ্যেই পহুঁছিয়া যাইব। কোনও কষ্ট হইবে না। সহর ডেরাদুন। এখান হইতেই মুসুরী পাহাড়ে উঠিতে হয়। মুসুরীর বরফ-ঢাকা পাহাড়গুলো এখান হইতে বেশ দেখা যায়—মোটে ত উনিশ মাইল দূর।

প্রকাণ্ড পাঁচিলঘেরা একটা বাঙলো-বাড়ীর ভিতরের একটি ঘরে দুইজন লোক বসিয়া রাজনীতি-চর্চা করিতে ছিল। একজন ভারতের রাজনীতিক্ষেত্রের ব্যাকনাম্বার গান্ধীর কোষ্ঠি কাটিতেছিল; অপরজন অপদার্থ বাঙ্গালীর

অপদার্থতার ওয়্যাগন্ খালাস্ করিতেছিল। প্রথম ব্যক্তি, বাঙ্গালী ; অপরজন ছাত্তু বা লাড্ডু অর্থাৎ যুক্তপ্রদেশীয়।

বেহারা ট্রে সাজাইয়া চা ও চায়ের সরঞ্জাম আনিয়া পার্শ্বের ছোট টেবিলে রাখিয়া দিয়া চলিয়া যাইতেছিল, গৃহস্বামী বেহারাকে বলিল, লিচু তৈয়ার থাকে ত লইয়া আইস।

বাড়ীটার হাতায় যতগুলি গাছ, সবগুলিতেই লিচু ফলিয়াছে। এত লিচু, লিচুর এত ঘোর লাল রঙ, লীচুর পীঠস্থান মজঃফরপুরেও হয় কি-না সন্দেহ। বেহারা কয়েকগুচ্ছ লিচু প্লেটের উপর রাখিয়া গেল।

—মুলুক, চা ঢালি ?

—ঢাল ; কিন্তু তোমাদের বাঙ্গালী অপদার্থ !

—চা খাও। তোমাদের ছাত্তুর! জ্যাচোর, ভণ্ড।

এমন সময় পিওন আসিয়া কয়েকখানি পত্র, একটি পুলিন্দা টেবিলের উপর রাখিল। একটা কাগজে সহি দরকার। গৃহস্বামী উঠিয়া আসিয়া সহি করিয়া দিল। পুলিন্দা দেখিয়াই মনে হয়, ভিতরে ছবি আছে। গৃহস্বামী বাঙ্গালী ; নাম, হিরণ্যকুমার রায়। গামা-প্যাটার্ণের চেহারা বলিয়া ছাত্রেরা নামকরণ করিয়াছে, হিরণ্যকশিপু ! সামরিক কলেজের অধ্যাপক। মুলুকচাঁদ আগরওয়ালা তাহার বন্ধু ও সহকর্মী। ১৯৩৯ সালের জার্মান-পোলাও যুদ্ধের পরেই ভারতবর্ষে ভারতীয়গণের সামরিক শিক্ষা প্রবর্তিত হইয়াছে। এই ঐতিহাসিক ঘটনাটা দশ বৎসর পরের ১৯৪৯ সালের পাঠক-পাঠিকাকে বলিয়া দেওয়ার দরকার না থাকিলেও অধিকন্তু ন দোষায় : করা গেল।

মুলুকচাঁদ বলিল, ফটো এল ?

—মনে হচ্ছে। বলিয়া হিরণ্যকশিপু পুলিন্দাটা খুলিয়া, চায়ের টেবিলে ফিরিয়া আসিল। দু'জনে অনেকক্ষণ ধরিয়া পরীক্ষা, পর্যবেক্ষণ, বিশ্লেষণ ইত্যাদি করিল এবং মনে মনে বলিল, মন্দ নয় !

হিরণ্যকশিপু বলিল, কি রকম মনে হচ্ছে ?

মুলুকচাঁদ বলিল, বড্ড স্কিনি, গায়ে মাংস নেই বললেই হয় !

হিরণ্যকশিপু কহিল, আজকালকার ফ্যাশানই ঐ !

মুলুক বলিল, দাঁড়ানো, হাত রাখা, চাওয়া সবই সিনেমা চণ্ডের।

হিরণ্যকশিপু কহিল, এটা ত সিনেমারই যুগ।

—চোখে কাজল দিয়েছে নাকি ?

—আপ-টু ডেট মেয়েরা দেয়।

—ফুলহাতা শাট পরেছে না-কি ?

—সেটা কলকাতা সহর, মেড়োর দেশ ডেরাডুন নয়। সম্ভ্রান্তঘরের শিক্ষিতা মেয়েরা ফুলহাতা ব্লাউজই এখন পরে।

মুলুকচাঁদ মনে মনে রঙ্গ অনুভব করিতেছিল ; বলিল, তা যেন হ'ল। কিন্তু, জুতোর হিল্ এত লো কেন বাপু ? হাই হিল্ই ত ফ্যাশান। হা হা।

হিরণ্যকশিপু বলিল, তা জান না বুঝি ? প্লেনে লো হিল্ আর হিল্‌স-এ হাই হিল হচ্ছে মডার্নিজ্‌ম্ !

মুলুক বলিল, কানে ও দু'টো কি রে বাবা ? খুড়ী নয় ত ?

—না, ওকে অজন্তার কর্ণভরণ বলে। তোমরা এ সবে জানবে কি ? এক সের ছাত্তুতে ক'টা কাঁচা লক্ষা চট্‌কাতে হয়, তারই হিসেব কর গে যাও।

মুলুক কৃত্রিম-মলিনমুখে বলিল, তা হ'লে আর তর্ক করব না ভাই ; তুমি বিয়ে ক'রে ফেলো।

হিরণ্যকশিপু বলিল, দাঁড়া, চিঠি পড়ি আগে।

মুলুক বলিল, চিঠি এসেছে নাকি ?

—নিশ্চয় এসেছে। তুই যে কিছুই খেলি নে মুলুক ! দু'খানা কচুরী খানা।

মুলুক বলিল, চিঠি আন্।

চিঠি খুবই সংক্ষিপ্ত :

মহাশয়, অপরিচিতার নমস্কার গ্রহণ করুন। অপরিচয়ের যেটুকু বাধা, সেটুকু অতিক্রম করার জন্য আমার ছবি পাঠালাম। আপনার ছবি আসিলে পরিচয়ের ভিত্তি স্থাপিত হইতে পারে। ভরসা করি অবিলম্বে বাসনা পূর্ণ করিবেন।

বিনীতা

শুক্রা সেন

হিরণ্যকশিপু বলিল, লেখাপড়া জানে বলেই মনে হচ্ছে। ছোট চিঠির ভেতরে সব কথাই বলেছে।

মুলুক বলিল, হ্যাঁ। হাতের লেখাটাও ভাল।

—সেটা স্কুলে-কলেজে পড়া মেয়ে মাত্রেরই ভাল আর এক টাইপ। তুমি দু'জন পুরুষের লেখা একরকমের

পাবে না ; কিন্তু দু'শ মেয়ের লেখার মধ্যে তফাৎ খুঁজে পাওয়া ভার ।

বেহারা ঘরে ঢুকিয়া চায়ের পাত্রাদি বাহির করিয়া লইয়া ঘাইবার সময় আলোর স্নইচ্ টিপিয়া দিয়া গেল ; আলো জ্বলিল ।

মুলুক বলিল, বেরোবে না কি ?

—আর একটু পরে, বাইরে এখনও বড্ড ঝাঁজ ।

আরও কতকগুলি পত্র ছিল, হিরণ্যকশিপু সেগুলি খুলিয়া খুলিয়া দেখিতে লাগিল ; মুলুক ফটোখানায় মনোনিবেশ করিল । চিঠি পড়িতে পড়িতে হিরণ্যকশিপু কহিল, লোকটা কি বোকা ! মেয়ের হয়ে দরখাস্ত পাঠাচ্ছে । আমার মেয়ে খুব সুন্দরী, সুরালয় থেকে গীতশ্রী খেতাব পেয়েছে, বি-এ পর্যন্ত পড়েছে, সম্প্রতি টাইফয়েড থেকে উঠেছে বলে ছবি তুলিয়ে পাঠাতে পারলুম না । মহাশয় কিসের প্রোফেসর, কত বেতন পান, মহাশয়ের লেখা টেক্সট বুক ক'খানি আছে, সেগুলো ডিরেক্টর বাহাদুর কর্তৃক অনুমোদিত কি-না এবং কতগুলি স্কুলে ধরতে পেরেছেন, কত ক'রে সংস্করণ ছেপেছেন, কতগুলো কেটেছে, টেক্সট বুকগুলির জন্ত ক্যানভাসার আছে কি-না । সমস্ত ইউ-পি'তে চালাবার চেষ্টা হয়েছে কি-না—নিশ্চয় মাথা ধরাপ ! রিটারার্ড হেড মাস্টার, তাই ! নইলে এত বুদ্ধি ! এই যাও, তোমার যোগ্য স্থানে !—বলিয়া হিরণ্যকশিপু সেই চিঠিখানিকে কুচি কুচি করিয়া ছিঁড়িয়া বাতিল-বাক্সে ফেলিয়া দিল ।

মুলুক তখনও ফটোখানা দেখিতেছিল, হিরণ্যকশিপু কহিল, বড্ডই মনে ধরে গেল নাকি মুলুক ?

মুলুক মলিনমুখে কহিল, বেশী ধরলেই বা কি, কম ধরলেই বা কি ! তুমি কি আর হস্তান্তর করবে !—বলিয়া সে একটি দীর্ঘনিঃশ্বাস পরিত্যাগ করিল ; আবার বলিল, বেল্ পাকলে কাকের কি বল ?

হিরণ্যকশিপু কহিল, তোর জন্তেও একটা বিজ্ঞাপন দিই, কি বলিস্ ? এই রকম আর একটি কি পাওয়া যাবে না ?

—বাকালী ?

—দোষ কি ?

—ছোঃ ছোঃ ! তার চেয়ে লকনোয়ের বাইজী ভাল !

চংও জানে, গানও জানে । বাকালীরা চংটাই শেখে, গানের বেলা শেয়াল ডাকে ।

—তুই ভারি নিন্দুক । বোস্ সাহেবের মেয়ের গান, সেদিন শুনলি ত ! কি সুন্দর গাইলে, কেমন চড়া গলা—

—নাকের খানিকটা কেটে দিলে ভাল হ'ত ।

হিরণ্যকশিপু বলিল, একটু নাকি সুর, তা বটে !

মুকুন্দ বলিল, ভগবান নাক দিয়েছিলেন নিশ্চয় ফেলবার জন্তে, গন্ধ শৌকবার জন্তেও হতে পারে ; মানুষ খোদার ওপর খোদকারী ক'রে সেই নাকে চশমা পরলে ; সর্দি ঝাড়তে সুরু করলে ; তাতেও সম্ভ্রষ্ট নয়, নশ্চি গাদতে লাগল : আবার গানের ভেতরও যদি সেই নাক ঢোকাতে আসে, বরদাস্ত হবে কেন বল ? খোদার অসীম ধৈর্য্য, তিনি যদি বা বরদাস্ত করেন, আমি পারি নে ।

উভয়েই হাসিয়া উঠিল ।

পরমুহূর্ত্তে সমস্তা জাগিল, হিরণ্যকশিপুর ভাল ফটো নাই । ফটো এখনই উঠান যায় বটে ; কিন্তু কি ভাবে, কি রকম ধাঁজে উঠান হইবে, সেইটাই সমস্তা । মুলুকটাদ বলে, লেগট-আটা ছবি পাঠান সম্ভ্রত হইবে না, মেয়েটি মুচ্ছা যাইবে ; ইউনিফর্ম-এও সে আশঙ্কা আছে ; এক্স-প্যাণ্ডেড চেষ্ট ও এক্সপ্যাণ্ডেড মাস্-আর্মে'র ছবি পাঠান মন্দ নয় বটে ; কিন্তু তাহাতে কাব্যের কিছু অসম্ভ্রাব ঘটে । হিরণ্যকশিপুর খাওয়ার ছবি একখানা উপহার দেওয়া যাইতে পারে । একটি ছাগবৎস, দুইটি লেগহর্ন কুক্কট, দুই ডজন কলা, অর্দ্ধ ডজন ডিম, দিস্তাখানেক রুটির পাশ্বে বসিয়া ছবি তুলাইলে ঠিক হয় সত্য ; কিন্তু মেয়ের আত্মীয় স্বজন ভয় পাইবে । খশুরালয়ে নিমন্ত্রণের সম্ভ্রাবনা সুদূর-পর্যন্ত ত হইবেই, অকস্মাৎ জামাতার আবির্ভাব হইলে বাড়ীর কচি কাচা সামাল্ সামাল্ করিতে করিতে ব্যতিব্যস্ত হইয়া পড়িতে হইবে ।

শেষ পর্যন্ত স্থির হইল, বাস্ট ফটো তুলিয়া পাঠানই যুক্তিযুক্ত । আগামী কল্যা ইংরেজ ফটোগ্রাফাসে'র স্টুডিও হইতে তসবীর উঠাইয়া পাঠাইবার সম্ভ্রল পাকা করিয়া, উভয় বন্ধুতে সাক্ষ্যক্রমে বাহির হইল ।

তিন

হিরণ্যকশিপু পত্র পাঠ করিতেছিলেন । পত্রের একাংশ খুবই ভাল লাগিয়াছে, বারম্বার সেই অংশটি পাঠ করিতেছেন :

সেকালের সেই দিনের কথা মনে করুন। বন্ধল-পরিহিতা কণ্ঠহিতা যখন আলবালে জলসেচন করিতেছিলেন, তখন বৃক্ষাস্তুরাল হইতে প্রবল-পরাক্রান্ত ব্রাজা দেখিতেছিলেন আর ভাবিতে-ছিলেন, ঐ নবনীত কোমল দেহে জলসিঞ্চনের কষ্ট আশ্রমবালিকা সহ্য করিতেছেন কিরূপে? রাজার ইচ্ছা হইতেছিল, তিনিই জল তুলিয়া দেন, প্রাণমনোমোহিনীর কণ্ঠের লাঘব করেন। সেকালে ও একালে কতই প্রভেদ! একালের সবই যেন বস্তুতাত্ত্বিকতায় ভরা—কাব্যের স্পর্শ-মাত্র নাই। যাহাদের মনে কাব্যের লেশমাত্রও আছে, তাহাদের যেন এই অবস্থার মধ্যে দম বন্ধ হইয়া আসে। নীলমাবিহীন আকাশ, তরঙ্গশূন্য সাগর, প্রেমহীন হৃদয়, কাব্যবোধহীন মানবহৃদয় কি ভয়াবহ! আমি ত কল্পনাতেও সহ্য করিতে পারি না।

পত্রের আর-এক অংশও তুলনারহিত :

এই পৃথিবী কি একটা পণ্যশালা? থরে বিথরে পণ্য সাজান আছে, দাম ফেল, লইয়া যাও—বাড়ী গিয়া দেখ, যাহার যাহা মিলিয়াছে, তাহাতেই সম্ভষ্ট থাক। এই কি সৃষ্টির বিধান? নিশ্চয়ই নয়। বিধান যদি ঐরূপই হইবে, তবে চক্ষু কেন, কর্ণ কেন, বাক্য কেন, গন্ধ কেন, স্পর্শ কেন? বিচার-বুদ্ধি কেন, যুক্তি তর্ক কেন, ভাল-মন্দ বিভেদ কেন? পৃথিবীটাকে নিছক পণ্যশালা বলিয়া মনে করিবার কি কারণ থাকিতে পারে?

শেষাংশ আরও মধুর :

নদী বুকিতে পারে, সাগর বহুদূর নয়। বুকিবার সঙ্গে সঙ্গে আনন্দে উদ্বেল হইয়া উঠে, দেহ স্ফীত হয়; মিলন-কামনায় উত্তাল, অধীর হইয়া পড়ে। এ সত্য স্বাশ্চত—চিরন্তন সত্য। যে দিন নদীর সৃষ্টি হইয়াছে, সাগর সৃজিত হইয়াছে, নদী আসিয়া সাগরের বুক মিশিয়াছে, সাগর তাহাকে শত বাহু মেলিয়া বুক ধরিয়াছে, সেই দিন হইতে এই সত্য জগতে প্রকাশ। নদী এই 'শুভদিন,

শুভক্ষণ, শুভ মুহূর্ত্তটির আশায় দূর দূরান্ত হইতে, বিরহমিলনের গান, সুখদুঃখের গাথা, হর্ষ বিষাদের কাহিনী আশা নিরাশার ব্যথা বহিয়া, কখনও কাঁদিয়া, কখনও হাসিয়া, কখনও নীরবে, কখনও ভৈরব-রবে বহিয়া আসিতেছে—বিশ্রাম নাই, বিরাম নাই, শ্রাস্তি নাই, ক্লান্তি নাই, অবসাদ নাই—মিলনের অজানা, অচেনা, অদেখা, অপূর্ব দৃশ্যটির কল্পনায় হৃদয় ভরিয়া, কখনও অনুকূল শ্রোতে কখনও বা উজানে বহিয়া চলিতেছে—চলিতেছে।”

হিরণ্যকশিপু কতবার যে পড়িল, বলা যায় না। তাহাতেও পরিতৃপ্ত হইতে না পারিয়া চিঠিখানাকে ভিতরকার বুক পকেটে ভরিয়া, ভ্রমণে বহির্গত হইল। মুলুকচাঁদের বাসায় আসিয়া দেখিল, মুলুকচাঁদ গোটা দুই-তিন রাইফেল বাহির করিয়া মহাসমারোহে সাফ-সুতরা করিতেছে। মুলুকচাঁদ খাতির করিয়া বসাইল। বলিল, শিকারে যাইতেছি।

—কবে?

—কাল।

—আমায় বল নি কেন?

মুলুকচাঁদ হাসিয়া বলিল, তুমি ত সেরা জন্তু শিকারে ব্যস্ত, এখন বাঘ-হরিণে মন উঠবে কেন?

হিরণ্যকশিপু বলিল, তোমার সঙ্গে সেই পরামর্শই করতে এলুম। আমি শীঘ্র কলকাতা যাচ্ছি।

—বিয়ের দিন ঠিক হয়েছে নাকি?

—না। কলকাতায় গিয়ে ঠিক করব।

—আমাদের ভোজটা এইখানে হবে ত?

হিরণ্যকশিপু বলিল, ভেবেছিলুম, তোমাকে সঙ্গে নিয়ে যাব।

মুলুকচাঁদ হাসিয়া বলিল, নিতবরের রেওয়াজ কি আজও আছে?

—কি জানি! এর আগে ত বিয়ে করি নি কখনও।

—তা বটে! বলিয়া মুলুক রাইফেলে শিরীষ কাগজ ঘসিতে লাগিল।

হিরণ্যকশিপু বলিল, টাকাকড়ি কি নিয়ে যাব না যাব তাই ভাবছি। কলকাতায় চেনা-শোনা লোকও ত কেউ

নেই, কে কেনাকাটা করে, কেই বা কি করে! তুমি থাকলে তবু খানিকটা নিশ্চিত হওয়া যেত!

—‘ডোপু ওরি’! কলকাতায় গিয়ে একটা হোটেলে উঠবে। হোটেলের ম্যানেজারকে বলবে, সাড়ীওলা, ঘড়িওলা, জুয়েলার, ফুলওলা, টোপওলা, সন্দেশওলা, লুচিওলা, ভাজিওলা। ব্যাস্ আধঘণ্টার মধ্যে সব হাজির! টেওয়ার দিতে বলবে, উইথ স্পেসিফিকেসন!

—বল কি। লুচিওলা, ভাজিওলা পর্যন্ত?

—মায় টুথপিক্‌ওলা পর্যন্ত! বিয়ের রাত্রে তোমার ত কোন হান্ধামাই নেই হে, বা কিছু তারা করবে। পরের দিন তোমার পাটিতে যে ক’জন লোক, সেই ক’জনের মত ডিস্ অর্ডার দেবে। হয়ে গেল। কলকাতা সহরে আবার ভাবনা কিসের?

হিরণ্যকশিপু মাথাটা নাড়িতে নাড়িতে বলিল, না, না ভাবনা ঠিক নয়! তবে কি জান, বন্ধু একজন সঙ্গে না থাকলে আমোদটা পূর্ণ হয় না।

—দি আদার সাইড্ মাইট্ নট্ লাইক্ ইট্। একালে আই ও ইউর মধ্যে হি অথবা দে মত না আসে, ততই ভাল, তা জান ত!—বলিয়া সে একটা বাঁকা হাসি হাসিল।

হিরণ্যকশিপু গৃহ অর্থাৎ বুলিল না; সে পূর্বের মতই চিন্তাক্রান্ত ভাবে বলিতে লাগিল, আমি ভাই, এ সব বিষয়ে সেকলেই আছি।

—শ্রাকামী রাখ না চাঁদ। খবরের কাগজে বিজ্ঞাপন দিয়ে, ফটো আনিয়ে, করেস্পন্ডেন্স চালিয়ে বিয়ে করতে যাচ্ছ, কার মেয়ে, কেমন বংশ খোঁজ করা নেই, শাড়ী-সন্দেশের কণ্ঠাঙ্কি দিচ্ছ, আবার শ্রাকামী হচ্ছে, আমি কিছু জানি নে! চীয়ার আপ্ ওন্ড বয়। এটা ১৯৪৯ সাল; আর যেখানে যাচ্ছ সেটা কলকাতা সহর! কলকাতায় ভাবনার কিছু নেই। শুনেছি সেখানে এমন কল আছে, যে কলের একদিকে একটি গাই গরু, যবের বস্তা, আলু পটোলের ঝুড়ি পুরে দেয়, অন্ডদিকে বামুনদের ঢুকিয়ে দেয়, আধঘণ্টা পরে ভেউ ভেউ ক’রে ঢেঁকুর তুলতে তুলতে দক্ষিণা হাতে বামুনরা বেরিয়ে আসে। তোমার প্রিয়তমাই সব ক’রে ক’ম্মে নেবেন, তুমি প্যাসিভ্ থাকলেও ক্ষতি হবে না। তা, কবে যাচ্ছ?

—সে পরামর্শও ত তোমার সঙ্গে করব বলেই এসেছিলুম। তা তোমার আশা ত ছাড়া দেখছি।

—আর এক কথা। তোমাদের নাইনিতালের বাড়ীটা পাব?

—সুইট্ হনিম্ন? নিশ্চয়ই পাবে। আমি কালই চিঠি লিখে দিয়ে যাব।

—বাড়ীটি লেকের কাছে ত?

—কাছে কি বলছ? লেকের ওপরে, বিছানায় শুয়ে চেউ গোণা যায়।

পরদিন কলিকাতায় টেলিগ্রাম চলিয়া গেল।

আর একটু হইলেই টেলিগ্রামটা শুরুর দাদার হাতে পড়িত। দাদা সেই মাত্র সাক্ষ্য-সংবাদপত্র হস্তে ধরে ঢুকিলেন—সাইক্ল-পিওন হাঁকিল, তার হায়।

‘তার’ যে তাহার ছাড়া আর কাহারও নয়, শুরুর মন তাহা বলিয়া দিল।

শুরা সেন

নন্দনকানন রোড

কলিকাতা

শুকবার এক্সপ্রেসে রওনা হইতেছি।

প্রেমকের নাম নাই—নিপ্রয়োজন; যেহেতু প্রেমের স্থান, ডেরাছন। শুরা তারটা ‘বুক-পকেটে’ ফেলিয়া সবিতার উদ্দেশে বাহির হইয়া পড়িল। ১৯৪৯ সাল, তবুও সে খানিকটা বিচলিত হইয়া পড়িয়াছে। সাধারণ নিয়মেরও ব্যতিক্রম থাকে বই কি!

সবিতা বলিল, খাওয়া এখন?

শুরা বলিল, কি খাবি?

সবিতা উত্তরটা মুখেই দিল বটে, তবে কথা কহিয়া নয়। শুরা বলিল, ভোগের আগেই পেসাদ করলি!

সবিতা রঙ্গ করিয়া বলিল, শ্রীক্ষেত্রে ভোগ পায় কে, সবই ত পেসাদ!

—দূর হতছাড়ী।

রঙ্গ তামাসার পরে, শুরা বলিল, এখন কি করতে হবে তাই বল?

—করা করি আর কি! রবিবার ভোর ৬টার সময় হাওড়া স্টেশনে হাজির থাকবি।

—তোমাকেও থাকতে হবে।

—দূর! আমি থাকব কেমন ক'রে?

—আমি যেমন ক'রে থাকব, তেমনই করে।

—যদি তোর হাত ধরতে আমার হাতই ধরে বসে?

—আমি ভুল ভেঙ্গে দেব।

—ইচ্ছাকৃত ভুল, ভাঙ্গালেও ভাঙ্গে না, জানিস্ ত?

—তা হ'লে আমি এসে ঐ খাটে শুয়ে পড়বো।

—মাইরি আর কি! আমি ব'লে পাঁচ বছর ধরে ঘ'সে মেজে তৈরী করলাম, উনি এসে বাড়া ভাতে বসে পড়বেন! টিয়া এখন একটি দু'টি বুলি কাটছে, শিস্ দিচ্ছে, এখন বুলি ছাড়া যায়!

—ভাল রাঁধুনী, রান্নাতেই সুখ পায়। আমরা আনাড়ী লোক, তৈরী জিনিষই আমাদের ভাল। তুমি ভাই করিৎকর্মা লোক, আবার তৈরী ক'রে নিও।

শেষ পর্যন্ত ঠিক হইল, সবিতার তাঁহাকে দিয়া, পূর্ব-রাত্রে একখানা মোটর ভাড়া করাইয়া রাখা হইবে। সবিতা ভোর ৫টার সময় শুল্লাকে তুলিয়া লইয়া বিজয়াভিযানে বাহির হইবে। বাকী যে সব কথা, তাহা পরে আলোচনা করিলে ক্ষতির সম্ভাবনা নাই।

চার

ফটোগ্রাফে দেখা লোককে জীবন্তে খুঁজিয়া বাহির করিতে বিশেষ কষ্ট পাইতে হয় না। সবিতার সনির্বন্ধ অহুরোধে তাহাকে প্র্যাটফর্মের বাহিরে মোটরে বসিয়া থাকিতে দিয়া শুল্লা প্র্যাটফর্মেই দাঁড়াইয়াছিল। দেৱাডুন এক্সপ্রেস 'ইন্' হইবামাত্র একখানা প্রথম শ্রেণীর ছোট কামরার দরজায় চেনা মুখখানা দেখিয়া গাড়ীর সঙ্গে সঙ্গে শুল্লা অগ্রসর হইয়া আসিতেছিল, কিন্তু গাড়ী যখন থামিল এবং সেই চেনা-লোকটি যখন দু'কাঁধে দু'টা বন্দুকের মত বস্ত্র ফেলিয়া নামিল, শুল্লা সভয়ে ও বাবাঃ করিয়া উঠিল। মনে হইল সবিতাকে ছাড়িয়া আসা ভাল হয় নাই। লোকটিকে বাঙ্গালী বলিয়া মনে করা দায়; লোকটি অতটা লম্বা আর অতটা চওড়া না হইলেই ভাল হইত! এক মুহূর্ত পরেই লোকটি শুল্লার কাছে আসিয়া শুদ্ধ বাঙ্গালায় জিজ্ঞাসা করিল, তুমি শুল্লা ত?

এতদিন পড়ে 'আপনি'ই চলিতেছিল; আজ প্রথম

দর্শনেই 'তুমি' হইয়া গেল; কিন্তু শুল্লা ক্ষুণ্ণ হইল না। ঐ বিরাটকায় ব্যক্তি আবার আপনি বলিবে কাহাকে? প্র্যাটফর্মের যত লোক, সকলকেই তুমি বলিবার অধিকার সে কর্ণায়ত্ত করিয়া রাখিয়াছে।

শুল্লা কোন কথা বলিবার পূর্বেই সে বলিল, তুমি এসেছ ভালই হয়েছে। কিন্তু কোথায় থাকা যায় বল ত?

এই সময়ে গোটাকতক লোক তাহাদের ঘিরিয়া ফেলিল—ইহারা হোটেলের লোক। দেশী, বিদেশী, পরদেশী অনেক হোটেলের লোকই জমিয়া গিয়াছে।

হিরণ্যকশিপু শুল্লাকে বলিল, এদের মধ্যে কোন্টা ভাল, তুমি কিছু জান?

শুল্লা বলিল, বিলিতে হোটেল সবগুলোই ভাল।

—তবে তাই, বলিয়া উহাদের মধ্য হইতে একটি বাছিয়া বাক্স, বিছানা প্রভৃতি হোটেলের লোকের জিন্মা করিয়া দিয়া হিরণ্যকশিপু বলিল, তুমি আমার সঙ্গে হোটеле আসবে ত এখন? সেখানে ব'সেই কথাবার্তা হ'বে, কেমন?

শুল্লা ঘাড় নাড়িল।

হোটেলের গাইড সবিনয়ে নিবেদন করিল, গাড়ী প্র্যাটফর্মের বাহির আছে।

—আমরা ট্যাক্সি নিয়ে যাব, কি বল?

মোটর যে অপেক্ষা করিয়া আছে একথা বলিবার দরকার আছে বলিয়া তাহার মনে হইল না: ভাবিল, সবিতার পাশ দিয়া চলিয়া বাইবার সময় অকস্মাৎ চিনিয়া ফেলিবার ভান করিলে সব দিক দিয়াই ভাল হইবে। সবিতাও কতকটা বিস্মিত হইবে, এই লোকটিও জানিবে যে একলা আসিতে ১৯৩৯ সালেও বঙ্গললনারা ভীত হইত না; ১৯৪৯ সালেও কুণ্ঠিত হয় না।

কিন্তু সবিতা নাই! সে গাড়ীও নাই! সে-যে এমন ছোটলোক শুল্লা তাহা জানিত না। দেখা হোক, তখন বুঝাপড়া হইবে।

হোটেলের বসিয়া ইহাই স্থির হইল যে, আগামী কল্য প্রভাতে হিরণ্যকশিপু শুল্লাদের বাড়ী যাইয়া শুল্লার মাতার নিকট শুল্লার পাণিপ্রার্থনা করিবে। তাহার পর উভয়ে বাহির হইয়া মার্কেটিং করিবে। হিরণ্যকশিপুর সহিত এক টেবিলে ব্রেক ফাষ্ট করিয়া ট্যাক্সি ডাকিয়া শুল্লাকে উঠাইয়া দিয়া, হিরণ্যকশিপু খুঁকিয়া পড়িয়া, নাঃ ১৯৩৯ই ভাল ছিল।

কিন্তু না, রাস্তার কোনও লোকের চোখই এদিকে নাই ; থাকিবার কথাও নয় ; লোকের চোখও অভ্যস্ত হইয়া গিয়াছে, নূতনত্ব না পাইলে হাঁ করিয়া তাকায় না ।

বাড়ী আসিয়া দেখিল, সবিতা তাহার মায়ের সঙ্গে খুব গল্প জমাইয়া দিয়াছে । শুরুর মুখ অন্ধকার করিয়া ঘরে ঢুকিয়া বেশ বাস পরিবর্তন করিতে লাগিল । জামা কাপড় বদলাইতে বেশী সময় লাগে না, সেগুলোকে আল্‌নায় ফেলিতেও যথেষ্ট দেরী হয় না ; কিন্তু পাটকরা কাপড় খুলিয়া আবার পাট করিতে এবং বারবার ঝাড়া জামা নূতন করিয়া ঝাড়িতে মুছিতে সময় লাগে বৈ কি ! এতটা সময়ের মধ্যেও দুইটি অভিন্নহৃদয় বন্ধুর মধ্যে বাক্যবিনিময় হইল না দেখিয়া, শুরুর মা মনে মনে হাসিয়া, “সবি, কিছু খাবি না কি রে ?” বলিয়া ঘর ছাড়িয়া চলিয়া গেলেন ।

সবিতা বসিয়াছিল, উঠিয়া আল্‌নার কাছে আসিয়া বলিল—
 বাপ,
 ইয়া একটা বাঘ
 দেখে দিলুম লাফ !

ও শুকি, জালার পাশে নেংটি ইঁহুর হয়ে যাবি যে ভাই !

শুরুর চটিয়া উঠিয়া বলিল, হয়ে যাই, হয়ে যাব, আমি হয়ে যাব, তা’তে কারও কথা বলবার দরকার আছে বলত মনে করি নে ।

সবিতা বলিল, সেকালে কথা ছিল, বিয়ে ফুরোলে ছালনায় লাথি ! তোর যে দেখছি বিয়ে পর্য্যন্ত তর সইছে না । তা’ ভাল !

শুরুর বলিল, বাঘ হ’লেও তোমায় খেত না ।

—অমন কচি নধর মাংস পেলে বড় মাংসে কার কচি হয় বল !

—তবে পালিয়ে এলে কেন, শুনি ?

—সত্যি বলছি ভাই, চেহারা দেখে ভড়কে গেলুম ।

—তোমার ভড়কাবার কি ছিল ? ভয় পেতে হয়, ভড়কাতে হয়—আমি ভয় পাব, আমি ভড়কাব । তোমার কি ?

সবিতা এতক্ষণে রঙ্গ পরিহাস ছাড়িয়া বলিল, দূর তা’ নয় । দেখলুম তোরা কথা কইতে কইতে প্যাটকর্ম থেকে বার হলি ; আমি তোদের আলাপ জমাবার সুযোগ দেবার

জন্তেই সরে গিয়ে রইলুম । আমি থাকলে তোদের আলাপে কতকটা ব্যাঘাত ত হোতই ; অন্ততঃ আর কিছু না হোক, আগে কে কথা কইবে, মনের এই তর্ক মিটতে মিটতে রাস্তা ফুরিয়ে যেত ! না হোত কথা, না হোত ভাব ! হোল, ভাব টাব হোল ?

—তা হোল, বলিতে বলিতে শুরুর হাসিয়া ফেলিল ।

—হাসলি যে ! কি ভাই, বলনা ভাই ! আচ্ছা, বলবিনে ত ! বেশ, বলিস্নে । কিন্তু পেলি কার জন্তে, সেটা যেন মনে থাকে !

—বলছি বলছি, অত রাগ করতে হবে না । ভেরী র্যাস্ !

সবিতা চোখ দু’টা পিটপিট করিতে করিতে বলিল, হুঁ ?

শুরুর সহাসনেত্রে কহিল, হুঁ ।

সবিতা প্রশ্ন করিল, মাইরি ?

শুরুর হাসিয়া বলিল, মাইরি ?

আঙুল দেখাইয়া সবিতা সংখ্যা নির্দেশ করিতে বলিল ; শুরুর তর্জনী উত্তোলন করিল ।

—কখন ?

—আসবার সময়, ট্যাক্সিতে তুলে দিয়ে ।

—হি ইজ ব্রেভ্, ডিজার্ডস্ ইউ ।

সবিতা, অল্প কথাবার্তার পর জিজ্ঞাসা করিল আসল কথা কিছু হোল ?

শুরুর বলিল, কাল আসবে ।

সবিতা বলিল, নিজে সোজা ?

—হ্যাঁ ।

—হি ইজ ব্রেভ ! ডিজার্ডস্ ইউ !

—তোকে কিন্তু ভাই, কাল সকালে থাকতে হবে ।

—সে তুই না বললেও থাকব ! উঃ কি দুঃসাহসী লোক ! রাস্তার ধারে ট্যাক্সিতে ঝাঁপিয়ে পড়ে তোকে কিস্ করলে ?

—ঝাঁপিয়ে অবিশ্বি পড়েনি, ঝুঁকে পড়েছিল বটে !

—তারপর নিজেই এসে বলবে, শুরুরকে বিয়ে করতে এসেছি ! হ্যাঁ দুঃসাহস বটে ! এ লোক স্কাকা মেয়ে পছন্দ করতে পারে না—ঠিক । একটা কথা তো’কে বলে রাখি শুকি, মনে রাখিস্ । ‘কেন’ কথাটা একদম ভুলে

যাস্। কোন সময়ে 'কেন' করবি নে। ওটায় যত বা
গ্রাকামী ফুটে ওঠে, তত বা অশাস্তি ডাকে। মনে
থাকে যেন।

—'কেন'র ওপর তোর বিষম রাগ দেখি! তুই বলিস্নে
ওঁর কাছে?

—না।

—কোন কিছু জানতে হোলে?

—'কেন' না ব'লে ঘুরিয়ে জিজ্ঞাসা করি। আমি
শতকরা নিরানব্বইটা কেসে, শুনেছি ও দেখেছি, কেন-টা
পুরুষদের ভ্যানিটিতে লাগে। জাতটা ভ্যানিটিতে ভরা,
তা স্বীকার করিস্ ত? ভাবে—কৈফিয়ৎ চাইছে। চটে যায়!
গাধা, গাধা, একেবারে ধোপার গাধা, বুদ্ধি সাধি যদি
কিছু থাকে!

পরদিন সকালে অভিনব কাণ্ড কিছুই হইল না।
'হিরণকুমার রায়, ভারতীয় সামরিক কলেজের অধ্যাপক,
ডেরাডুন' এই কার্ড দেখিবামাত্র শুরুর প্রোফেসর দাদা
বাহির হইয়া আসিলেন। আগন্তুককে দেখিবামাত্র তিনিও
মনে মনে ও সভয়ে কহিলেন, ও বাবাঃ!

আগন্তুক বলিল, শুরুর সেন, আপনার কে?

—আমার বোন। কেন?

—আমি তাঁকে বিয়ে করতে এসেছি। পরশু ভাল দিন
আছে, বিয়ে ক'রে তারপর দিনই আমরা নইনিতাল যাব,
হনিমুন করতে।

প্রোফেসর দাদার মাথা ঘুরিতেছিল। জানা নাই,
শোনা নাই, নৈনীতালে একেবারে হনিমুন পর্য্যন্ত! লোকটি
স্ববির গোছের, বই, কলেজ, ট্রাম, নশুর ডিবা পর্য্যন্ত দৌড়,
এত দ্রুত দৌড়িতে পারিবে কেন? খালি মালগাড়ী যেমন
ষ্টেশন হইতে যাই যাই করিয়াও চলিতে পারে না, প্রোফেসর
দাদার কথাগুলিও তদ্রুপ; বাহির হয়-হয় হয় না! বলিল,
আপনি, আমার বোন—আপনাকে ত, আপনার দেশ,
নইনিতালে কেন—আপনার সঙ্গে আমার বোনের বিয়ে,
আপনাকে আমরা চিনিনে জানিনে—

আচম্বিতে, সবিতা বাহিরে আসিয়া বলিল, এই যে
আপনি এসেছেন, নমস্কার, আসুন, আসুন।

সবিতা তাহাকে ভিতরে লইয়া গেল। প্রোফেসরদাদা
নাসিকারূপ হাউইটজার গানে নশুরূপ বার্কিদ গাদিয়া

ভাবিলেন, তাহ'লে বোঝা গেল, সবিতাই ঘটক। বাঁচা
গেল বাবা! যা ভয় হইয়াছিল! যাক্, একটু বেরিয়ে পড়া
যাক্। পাছে পুনরায় কোন কঠিন, জটিল ও দুর্ভেদ্য সমস্যার
সম্মুখীন হইতে হয়, অবিলম্বে কাঁধে জামাটা ফেলিয়া তিনি
মধ্যাহ্ন ভ্রমণে বাহির হইয়া পড়িলেন।

হিরণ্যকশিপু শাড়ীর, জুতার, জড়োয়ার ক্যাটালগগুলি
খুলিয়া বলিল, আপনারা পছন্দ ক'রে নম্বরগুলোর পাশে
পাশে দাগ দিয়ে দিন, ওরা বিকেলেই সব ডেলিভারী
দিয়ে যাবে।

সবিতা বলিল, আমরা আসল জিনিষ ছাড়া আর কিছুই
বাছাই করিনে।

লোকটি ভয় পাইয়া বলিয়া উঠিল, সে কি! এ সবই
জোচ্চুরী নাকি?

সবিতা বলিল, না, না, তা' বলিনি। আমরা বলছি
কি, শুরুর আসল জিনিষটা আমরা পছন্দ করিছি, বাকী
যা-কিছু তা' তিনিই পছন্দ করুন; আমরা আর পরিশ্রম
করতে নারাজ!

—ওঁরও কি সেই মত?

—আমরা সকল বিষয়ে একমত।

—শুরুর কথা বলে না কেন? ও বোধ হয় আড়ালে
কিছু বলতে চায়?

—জিজ্ঞাসা ক'রে দেখতে পারেন; তবে মনে রাখবেন,
এটা ট্যাক্সি নয়; ট্যাক্সি-ড্রাইভাররা চেষ্টাকৃত ঠুলিবন্ধ চক্ষু;
দেখলেও দেখে না। এখানে মা বিগুমানা এবং দুই চক্ষে দুই
জোড়া পাওয়ারফুল লেন্স। আর শুরুর প্রোফেসর-দাদাকে
দেখলেন ত? "আপনারা? কোন্ জাতি, কোন্ বর্ণ,
কোন্ ঘর, কুলীন না মৌলিক"—বলিয়া হাসিতে হাসিতে
সবিতা উঠিয়া গেল। শুরুর আসিল।

—আমি বলি কি, তুমি চল, পছন্দ ক'রে সব কিনে
আনবে চল?

—সেই কথাই ত ছিল।

—তা' ছিল, তবু এগুলো নিয়ে এলুম, যদি দেখে শুনে
কতকটা ধারণা ক'রে যাওয়া যায়, সুবিধে হয়।

সবিতা শুরুর মা'কে লইয়া ঘরে চুকিয়া বলিল, নাও
মা, তোমার মেয়ের শাড়ী, জুতো, জড়োয়া গয়না তু'
পছন্দ ক'রে দাও। পশু' দিন ঠিক'হয়েছে—!!

শুক্রা বলিল, আমরা বেরুচ্ছি, দেখে শুনে সব কিনে আনব।

সবিতা বলিল, সেই ভাল। মা, তুমি চট করে জামাইকে চা' করে দাও দিকি!

বাহিরে আসিয়া শুক্রার মা সবিতাকে একরাশ গালি পাড়িলেন—হতচ্ছাড়ী, শতেকখোয়ারী, টেবো-গালি, ইত্যাদি! গোপনে গোপনে এত কাণ্ড করা হইয়াছে, তাঁহাকে বলিতে দোষটা কি ছিল, পোড়ারমুখী! বাদরী, ছুঁচোমুখী।

গালিগালাজের অভিধানগুলো কি সৃষ্টিনাশের তারিখ পর্যন্তই বলবৎ থাকিবে! হায় রে! এক হাজার নয় শত ঊনপঞ্চাশ সালেও তাহাদের সমান দাপট!

পাঁচ

নইনিতাল। এবার নইনিতালেও ভীষণ গরম। বাজারে হাতপাখা বিক্রীত হইতে দেখা যাইতেছে। আগেকার দিনে পাখার নাম শুনিলে লোকে আকাশের পানে চাহিয়া পাখীর খোঁজ করিত। তবে হ্যাঁ, মধুচন্দ্র যাপন করিবার যোগ্যস্থান বটে! লেকের জলে যখন জ্যোৎস্না ভাসে, পাহাড়ের গায়ের আলো যখন সেই জলে বিকিমিকি করে, তখন যাহাদের মধুচন্দ্রের দিন অবসান হয় নাই, তাহারা দিল্লীর শেষ বাদশাহের অনুকরণে অবশ্যই বলিতে পারে, ওগো ধরায় স্বর্গ যদি কোথায়ও থাকে, তবে এই স্বর্গ, এই স্বর্গ! তোমরা শুনিয়া অবাক হইয়া যাইবে, এই দূর দেশেও পাখী ডাকে এবং মিষ্ট সুরেই ডাকে। বোধ করি মধুচন্দ্রীদের মনের মাধুর্য্য বৃদ্ধির জন্ম তাহারাও দেশান্তর হইতে আসিয়াছে। বাঙ্গালাদেশের আমদানী।

ছোট বাড়ীটি; কিন্তু বড় সাজান-গোছান। বাগানটি যেন ছবিতে আঁকা। শুক্রা সীজন ফ্লাওয়ার বেডে জল দিতেছিল, হিরণ্যকশিপু আসিয়া সংস্কৃতে বলিল, প্রিয়তমে, মক্ষিকাটি তোমাকে বড়ই পীড়িত করিতেছে; কিন্তু আর ভয় নাই, আমি-দুঃস্বস্ত আসিয়া পড়িয়াছি।

শুক্রা হাসিয়া চাহিল মাত্র।

‘দুঃস্বস্ত’ কহিল, প্রিয়ে আজ্ঞা দাও, ঐ দুষ্ট মাছিটাকে

করি।

নয়। দেখিল, কোথায় আবার মাছি? বার হলি;

হিরণ বলিল, রূপক বলছিলাম। শকুন্তলার গল্প নিশ্চয়ই পড়েছ?

—না; আমাদের বছরে শকুন্তলা টেক্সট ছিল না। একটু একটু জানি গল্পটা। তুমি নিশ্চয়ই সবটা জান?

—তা জানি।

—বল-না।

—এখন! পাগল নাকি? চল, বেড়িয়ে আসি।

—রাত্রে বলবে?

—বলব?

শকুন্তলার গল্প শুনিতে শুনিতে রাত্রি কাটিয়া গেল। ভোরের দিকে হিরণ জিজ্ঞাসা করিল, তুমি আমার সঙ্গে জুয়াচুরি করেছ।

—কি আবার জুয়াচুরি দেখলে?

—চিঠিগুলো তোমার লেখা নয়।

—আমার লেখা। মিলিয়ে দেখ।

—তোমার হাতের লেখা বটে, রচনা তোমার নয়।

শুক্রা হাসিতে লাগিল।

—এই ত জুয়াচুরি!

—তুমিও করেছ।

—আমি?

—হ্যাঁ। তুমি বিজ্ঞাপনে লিখলে, প্রোফেসর! আমরা কলেজের প্রোফেসর, প্রেমের কবিতা লেখ, প্রেমের গল্প টল লেখ এই ভেবে রইলাম, ছিপছিপে ফিটফাট; তিরিষ্কি মিরিষ্কি দুর্ভিক্ষের দেশের চেহারা, সেই ভাবে তৈরী হ'লাম; কিন্তু এলে একেবারে গুণ্ডোর সর্দার! মীনে পেশোয়ারী! এটা জুয়াচুরি নয়?

—তা'তে তোমাদের কোনও ক্ষতি হয়েছে?

—চিঠির রচনা আমার নয়, তা'তে তোমার কোন ক্ষতি হয়েছে?

—না, তা' না, ক্ষতি—না, তা' এমন—

—আমারও না, তা' না, ক্ষতি,—না, তা' এমন—

—কিন্তু কে লিখত, বলতে হবে?

শুক্রা বলিতে যাইতেছিল—“কেন,” সবিতার নিষেধবাক্য মনে পড়িয়া গেল; বলিল, কি হবে আর সে-সব জেনে? সাহিত্য নিয়ে ধুয়ে খাবার ইচ্ছে থাকে ত বল! না নিজে যুমোবে, না আমায় যুমোতে দেবে! কি মুন্সিলেই পড়লুম গা!

—তোমার মা'র চিঠির জবাব দিয়েছ ?

—না ।

—দিলে না কেন ? কত ভাবছেন—

শুক্রা বলিল, ভাবছেন বলেই ত দিলাম না । ভাবনাটা কিসের শুনি ? জানেন আমরা মধুচন্দ্র করতে এসেছি, উনি ভেবে সারা । দস্তুরমত ঠাকামী !—একটু থামিয়া আবার বলিল, তুমি ত বিজ্ঞাপনে বলেছিলে, ঠাকামী পছন্দ ক'র না ; এই সব ঠাকামী, 'ভাবনা', 'সারা হলুম' এ গুলো সহ হয় ?

হিরণ্যকশিপু মাসুল ফুলাইতে ফুলাইতে জবাব ঠিক করিতেছিল, শুক্রা বলিল, আমি অনেক ভেবে দেখলুম, না-গুলো সেই কৌশল্যার যুগেই পড়ে আছে ; আর পুরুষ-গুলোও সেই বোকারাম যুপিষ্ঠিরই থেকে গেছে ।

তখন না হোক, পরে কোন-একটা সময়ে পত্র-লেখিকার নামটা প্রকাশ করিতে হইল । শুনিয়া হিরণ্য বলিল, তাহ'লে প্রকৃতপক্ষে আমার বিয়েটা তার সঙ্গেই হয়েছে । কি বল ?

শুক্রা বলিল, প্রকৃতপক্ষটিকে আনতে যাও-না ! গিয়ে

একবার মজাটা দেখ-না । তার তিনিটি লজিকের প্রোফেসার, এইসে লজিক ঝাড়বেন, বন্দুক ফন্দুক ফেলে ছুটে পথ পাবে না । তুমি ত তুমি, তাঁর গিন্নীই লজিকের ঠেলায় মাসের আর্দ্রক দিন আমাদের বাড়ীতে এসে লুকিয়ে থাকে । তাঁর লজিকের প্রবন্ধ পড়ে বিলেতের লোকস্বদ্ধ কাঁপতে থাকে ।

—বল কি !

—বিশ্বাস না হয়, একবার দেখ না পরখ করে !

তোমার সোর্ড-এর চেয়ে তাঁর পেন ঢের মাইটিয়ার ।

—তবে আর কাজ নেই কি বল ? 'ওকি' লেপটা সবই তুমি টেনে নিচ্ছ যে ; আমি যে শীতে কাঁপি ।

শুক্রা লেপটা আরও টানিয়া লইল ও পাশ ফিরিয়া আড়ষ্টভাবে শুইয়া কৃষ্ণধরে বলিল, আগার কাছে কেন, যাও না প্রকৃতপক্ষের কাছে লেপ চাওগে না !

প্রণয়ী-প্রণয়িনীদের অভিমানের কারণ, রূপ ও ধারা ১৯৪১ এ'ও অপরিবর্তিত, ইহাই প্রমাণিত হইল ।

মধুচন্দ্র সমাপ্ত করিয়া তাহারা যখন ডেরাডুনে ফিরিল, তখন ১৯৪৯ পরিবর্তিত হইয়া ১৯৫০ হইয়া গিয়াছে ।

—তবু—

কমলরাণী মিত্র

প্রতি দিবসের আলো গানগুলি
হারায়েছে প্রতি রাতে,
কতো আশা হয় ব্যর্থ নিরাশে
ঝ'রেছে নয়ন-পাতে ;
তবু ফুটিয়াছে ফুল—
নেমেছে জ্যোৎস্না-ধারা ;
বারে বারে তাই উন্মনা হ'য়ে
তবুও দিয়েছি সাড়া !
দুঃখ-দৈন্ত রূঢ়তমরূপে
ফিরিতেছে ঘরে ঘরে,
শুধু ক্রন্দন, হাহাকার শুধু
কাঁদিয়া কাঁদিয়া মরে ;

তবু অমৃত গান
গেয়েছি কণ্ঠ ভরি',
মুক্ত-অসীম-গগন-সাগরে
বয়েছি স্বপ্ন-তরী !!
থাক ক্ষয়-ক্ষতি জীবন ভরিয়া,
থাক যতো পরাজয়,
হারায় যদি বা হারাইয়া থাক
জীবনের সঞ্চয় ;
তবুও হাসিবে ধরা
শারদ-শুভ্র হাসি,
তবুও নিখিল ভুবন-ভবনে
বাজিবে প্রেমের বাঁশি !!

আদিশূর কর্তৃক পঞ্চব্রাহ্মণ আনয়ন

অধ্যাপক শ্রীরমেশচন্দ্র মজুমদার এম্-এ, পি-এইচ্-ডি ভাইস্-চ্যান্সেলার, ঢাকা বিশ্ববিদ্যালয়

মহারাজ আদিশূর কর্তৃক কনৌজ হইতে পঞ্চব্রাহ্মণ আনয়ন ও বঙ্গদেশে তাহাদের প্রতিষ্ঠা এই মূল ঘটনাকে কেন্দ্র করিয়াই প্রায় সমুদয় প্রাচীন কুলগ্রন্থ রচিত হইয়াছে। এই পঞ্চব্রাহ্মণের বংশধরগণের সামাজিক ইতিহাসই কুলগ্রন্থের প্রধান বর্ণনীয় বিষয়, সুতরাং প্রথমেই এই আখ্যানটির আলোচনা করা যাউক। বলা বাহুল্য যে এই আখ্যানটি সম্বন্ধে বিভিন্ন কুলগ্রন্থে অনেক মতভেদ দৃষ্ট হয়। এই আখ্যানের স্থূলমর্মটুকু প্রায় সকল কুলগ্রন্থেরই অনুমোদিত— তাহা এই :

“মহারাজ আদিশূর গোড়ের রাজা ছিলেন। তিনি কোলাঞ্চ অথবা কাঞ্চকুজ হইতে পঞ্চব্রাহ্মণ আনয়ন করেন। অভীষ্টকার্য্য সিদ্ধ করিয়া পঞ্চব্রাহ্মণ কাঞ্চকুজে প্রত্যাগত হন। কিন্তু গোড়দেশে গমন হেতু তাঁহারা সমাজে গৃহীত না হওয়ায় পুনরায় গোড় দেশে ফিরিয়া আসেন। মহারাজ আদিশূর পরম যত্নে তাঁহাদিগকে বাসযোগ্য গ্রামাদি দান করিয়া প্রতিষ্ঠা করেন। পঞ্চব্রাহ্মণের সঙ্গে যে পাঁচজন কায়স্থ ভৃত্য আসিয়াছিলেন তাঁহারাও গোড়ে বাস-স্থাপন করেন।”

এই আখ্যানটি সম্বন্ধে বিভিন্ন কুলগ্রন্থের মতভেদ সম্যক বুঝিতে হইলে নিম্নলিখিত বিষয়গুলি পৃথকভাবে আলোচনা করিতে হইবে।

- ১। মহারাজ আদিশূর কে ?
- ২। কোন্ সময়ে তিনি পঞ্চব্রাহ্মণ আনয়ন করেন ?
- ৩। পঞ্চব্রাহ্মণ আনয়নের কারণ কি ?
- ৪। কি উপায়ে এবং কোথা হইতে পঞ্চব্রাহ্মণ আনীত হন ?
- ৫। পঞ্চব্রাহ্মণের নাম ও গোত্র।
- ৬। কোথায় কিভাবে আদিশূরের সহিত তাঁহাদের প্রথম সাক্ষাৎ হয় ?
- ৭। বঙ্গদেশে পঞ্চব্রাহ্মণের প্রতিষ্ঠা।

১। মহারাজ আদিশূর কে ?

‘গোড়ে ব্রাহ্মণ’ প্রণেতা লিখিয়াছেন :

“কুলাচার্য্যগ্রন্থে আদিশূরের বংশাবলী পাওয়া যায়, কিন্তু ধারাবাহিকরূপে লিখিত নাই। কুলাচার্য্যগ্রন্থ এবং প্রাচীন কুলাচার্য্যগণের কথানুসারে নিম্নলিখিত বংশাবলী জানা যায়—”(১)

কবিশূর
|
মাধবশূর
|
আদিশূর
|
ভূশূর
|
ক্ষিতিশূর
|
ধরাশূর
∴
প্রত্নশূর
∴
বরেন্দ্রশূর
∴
অম্বশূর

[মাধবশূর হইতে ধরাশূর পর্য্যন্ত প্রত্যেকেই পূর্ববর্তী রাজার পুত্র। শেষ তিনজন রাজার পরস্পর ও পূর্ববর্তী-গণের সহিত সম্বন্ধ জানা যায় না।] অম্বশূরের পরেই বল্লালসেনের পিতা বিজয়সেন রাজা হন।

‘কুলতত্ত্বার্ণব’ গ্রন্থে নিম্নলিখিত বংশাবলী পাওয়া যায়—

মাধবশূর
|
আদিশূর
|
ভূশূর
|

(১) গৌ—ক (২৮)

ক্ষিতিশূর
|
মহীশূর
|
পৃথ্বীশূর
|
ধরাশূর
|
চন্দ্রশূর
|
সোমশূর

অপুত্রক সোমশূরের মৃত্যু হইলে বল্লালসেন তদীয় রাজ্যে রাজা হইলেন।

কোন কোন কুলগ্রন্থে নিম্নলিখিত বংশাবলী পাওয়া যায় (১ ক)

আদিশূর
|
ভৃশূর
|
ক্ষিতিশূর
|
অবনীশূর
|
ধরণীশূর
|
রণশূর

অনেক কুলগ্রন্থে তিনি বৈষ্ণবংশীয় বলিয়া কথিত হইয়াছেন এবং তাঁহার সম্পূর্ণ বিভিন্ন বংশাবলী প্রদত্ত হইয়াছে (২)

‘বিপ্রকুল-কল্পলতা’র মতে বঙ্গদেশাধিপতি বৈষ্ণবংশীয় শালবান নামে রাজা ছিলেন। তাঁহার বংশে প্রতাপচন্দ্র এবং তদংশে তেজঃশেখর জন্মগ্রহণ করেন। তেজঃশেখরের বংশে রাজা আদিশূর জন্মগ্রহণ করেন। (২ক)

কোন কোন কুলগ্রন্থে আদিশূর বল্লালসেনের মাতামহ

বলিয়া উল্লিখিত হইয়াছেন, আবার অন্তত বল্লালসেন আদিশূরের দৌহিত্র-কুল-জাত বলিয়া বর্ণিত হইয়াছেন। (২খ)

‘কুলতর্কার্ণব’ অনুসারে গোড়রাজ আদিশূর অঙ্গ, বঙ্গ, কলিঙ্গ, কর্ণাট, কেরল, কামরূপ, সৌরাষ্ট্র, মগধ, মালব, গুর্জর প্রভৃতি দেশ জয় করিয়াছিলেন এবং কাণ্ডকুজ-রাজ ব্যতীত অন্যান্য সকল নরপতি তাঁহার বশীভূত হইয়াছিলেন। (৩)

ধনঞ্জয়কৃত ‘কুলপ্রদীপে’ উক্ত হইয়াছে যে, “অবনীপতি শ্রীশ্রীমান্ আদিশূর বৌদ্ধগণকে পরাজিত করিয়া গোড়রাজ্য হইতে বিতাড়িত করিয়াছিলেন।” (৪) ভাড়াড়িকুলের বংশাবলীতে আর একটু বিস্তৃতভাবে বলা হইয়াছে যে, আদিশূর ‘বৌদ্ধনৃপপালবংশ’ পরাজিত করিয়া গোড় রাজত্ব করিয়াছিলেন। (৫) ইহাতে বৌদ্ধ পাল-রাজগণের পরাজয়ের কথা স্মৃতিত হইয়াছে বলিয়াই মনে হয়। ‘লঘু-ভারতে’ও এই উক্তি আছে। (৬) সংস্কৃত রাজাবলী নামক গ্রন্থে লিখিত আছে যে আদিশূর রাঢ়, বরেন্দ্র, গোড়, বঙ্গ, ও উৎকল জয় করিয়াছিলেন এবং ব্রহ্মপুত্রনদের পশ্চিমে বিক্রমপুরের ‘রামপল্যাখ্য’ স্থানে তাঁহার রাজধানী ছিল। (৬ক)

এস্থলে বলা আবশ্যিক যে কুলগ্রন্থোক্ত এই সমুদয় উক্তির সমর্থক কোন প্রমাণ অত্যাধিক আবিষ্কৃত হয় নাই এবং বাংলার ইতিহাস যতটুকু আমরা জানি তাহাতে আদিশূরের দিগ্বিজয় কাহিনীর উপর বিশ্বাস স্থাপন করা সম্পূর্ণ অসম্ভব। জনগেন্দ্রনাথ বসুর মতে রাজ-তরঙ্গিনীতে উল্লিখিত কাশ্মীর-রাজ জয়াদিত্যের শ্বশুর গোড়াধিপ জয়ন্ত জামাতা কর্তৃক পঞ্চগোড়ের অধীশ্বর হইলে আদিশূর উপাধি গ্রহণ করেন। কিন্তু পূর্বেই উক্ত হইয়াছে যে, কৃত্রিম

(১ক) মনোমোহন চক্রবর্তী এই বংশলতা উদ্ধৃত করিয়াছেন। প্রমাণ স্বরূপ তিনি ‘গোড়ের ত্রাক্ষণ’ গ্রন্থের উল্লেখ করিয়াছেন কিন্তু উক্ত গ্রন্থে এই বংশলতা নাই; যাহা আছে তাহা পূর্বে উদ্ধৃত করিয়াছি। (Journal of the Asiatic Society of Bengal, 1908, p 230, f.n.)

(২) মো—মু (৩৪২) পার্বতীশঙ্কর রায় চৌধুরী—আদিশূর ও বল্লালসেন (১৮-২০)।

(২ক) মো—মু (৩৪৫)।

(২খ) পরবর্তী অধ্যায় দৃষ্টব্য।

(৩) ৬ শ্লোক।

(৪) সং নিং (২৫৭)।

(৫) গো—বা (৮৩)।

(৬) ত্রয় শঙ্ক, ১৫৭ পৃঃ। গো—বা (৩২)।

(৬ক) অপ্রকাশিত রাজাবলী গ্রন্থের বিবরণ শীলই সাহিত্য-পরিষৎ পত্রিকায় প্রকাশিত হইবে।

(৭) বসু—১ (১০১)।

বলিয়া প্রমাণিত একটি সংস্কৃত শ্লোক ভিন্ন ইহার অন্তর্বিধ কোন প্রমাণ নাই।

২। পঞ্চব্রাহ্মণ আনয়নের তারিখ

আদিশুর কোন সময়ে পঞ্চব্রাহ্মণ আনয়ন করেন তৎসম্বন্ধে কুলগ্রন্থে বহুত প্রচলিত। এই সময়-জ্ঞাপক যে বহু শ্লোক প্রচলিত আছে-নিয়ে তাহার তালিকা দিতেছি।

- ১। বেদচন্দ্রাঙ্ক (৯১৪) শাকে তু গোড়ে
বিপ্রাঃ সমাগতাঃ (৮)
- ২। বেদবাণাঙ্ক শাকে (৯৫৪).....
—বংশীবদন বিচারত্ন ধৃত কুলপঞ্জিকা।(৯)
- ৩। অঙ্কে অঙ্কে বামাগত বেদযুক্ত তদা...(৯৯৪)
—বাস্কালার ভট্টগ্রন্থ।(১০)
- ৪। নবনবত্যধিক নবশতী শকাদ্দে...(৯৯৯)
—ক্ষিত্রীশ-বংশাবলীচরিত—২পৃঃ (১১)
- ৫। বেদবাণাহিমে শাকে...(৮৫৪)
—মুলো পঞ্চাননের ‘সারাবলী’-ধৃত কুলার্ণব গ্রন্থ।(১২)
- ৬। শাকে বেদকলম্বটকবিমিতে...(৬৫৪)
—বারেন্দ্র কুলপঞ্জিকা।(১৩)
- ৭। বেদবাণাঙ্ক শাকে...(৬৫৪)
—বাচস্পতি মিশ্র কৃত রাঢ়ীয় ঘটক-কারিকা।(১৪)
- ৮। শাকে শরাক্তি-ঋতুমে...(৬৭১)
—কুলতর্কার্ণব।(১৫)
- ৯। বেদাষ্টশতাব্দে...(৮০৪)
—দত্তবংশমালা।(১৬)
- ১০। বেদবাণ নবমান শকাদ্দে (৯৫৪)
—প্রেমবিলাস।(১৭)

- (৮) গো—বা (৩৩)।
- (৯) গো—বা। (৩৫)।
- (১০) গো—বা (৩৪)। বসু—১ (৯৭)।
- (১১) বসু—১ (৯৭)।
- (১২)। বসু—১ (৯৭)। সং নিং (৬৩৭)।
- (১৩) বসু—১ (৮৩)।
- (১৪) বসু—১ (৮৩)।
- (১৫) শ্লোক ৫৪।
- (১৬) বসু—১ (৯৭)।
- (১৭) ২৪ ম বিলাস, ২৬২ পৃঃ—২য় স্তম্ভ। আদিশুর (৪৯)।

১১। যে অঙ্কের নানুগতি ত্রিরাবৃত্তি তার মাঘ মাস
(৯৯৯ সংবৎ = ৮৬৪ শাকে) (১৮)

১২। বিক্রমের উনবর্ষ দশ শত অক্ষ
(৯৯৯ সংবৎ = ৮৬৪ শাকে)

—মুলো পঞ্চানন।(১৯)

উদ্ধৃত শ্লোকগুলির মধ্যে কোনটিই কোন প্রাচীন ও প্রামাণিক গ্রন্থে আছে এরূপ প্রমাণ নাই। শ্রীযুক্ত রমাপ্রসাদ চন্দ ইহাদের কয়েকটির উল্লেখ করিয়া বলেন, “যে যে কুলজগণের সহিত আলাপ করিয়াছি তাঁহারা এই সকল বচনের কোনটির বিষয়ই অবগত নহেন। সুতরাং এই সকল বচন প্রবল জনশ্রুতি-মূলক বলিয়া স্বীকার করা যায় না।”(২০)

ব্রাহ্মণ আনয়নের সময়জ্ঞাপক এই সকল উক্তি ব্যতীত কুলগ্রন্থে আদিশুরের সময়-জ্ঞাপক অন্তর্বিধ প্রমাণ আছে।

‘লঘু ভারত’ মতে কলির ৪১৩০ অক্ষ গত হইলে (অর্থাৎ ৯৫১ শাকে) আদিশুর সিংহাসনে আরোহণ করেন।(২১)

বিপ্রকুল-কল্পলতা অমুসারে আদিশুর ৯৫১ শাকে জন্মগ্রহণ করেন ও ৯৬৪ শাকে সিংহাসনে আরোহণ করেন।(২২)

(১৮) সং নিং (৩৭১)।

(১৯) সং নিং (৩৭৪)।

(২০) গোড়রাজমালা (৫৮)।

(২১) শূণ্যবহ্নিবিধুবেদমিতে কল্যাদকে গতে।

তেজঃশেখরবংশৈক আদিশুরো নৃপোহভবৎ ॥

—লঘুভারত, ২য় খণ্ড, ১১০ পৃঃ।

(২২) বিধুবাণগ্রহমিতে শকাদ্দে বিগতে পুরা।

তদ্বংশে জনিতঃ শ্রীমান্ আদিশুরো মহীপতিঃ।

বেদযট্ফণিমানাক্ষে শাকে সদগুণমাগরঃ।

গোড়রাজ্যাধিরাজঃ সন্নভিষিক্তো মহামতিঃ ॥

(মো—মু ৩৪৫)

মো—মু ও আদিশুর (৪৭) এই উভয় গ্রন্থেই ‘বেদযট্-ফণি’ অর্থে—৮৬৪ ধরা হইয়াছে। বিধুবাণগ্রহ অর্থাৎ ৯৫১ শাকে তাঁহার জন্ম, ৮৬৪ শকে তাঁহার রাজ্যাভিষেক হইতে পারে না, সুতরাং উভয় গ্রন্থকারই নানাপ্রকার কষ্ট-কল্পনার আশ্রয় লইয়াছেন। কিন্তু ‘ফণি’ শব্দে ৯ বুঝায় (আশ্রয় সংস্কৃত অভিধানে ‘ফণভূৎ’ শব্দ দ্রষ্টব্য)। সুতরাং ৯৫১ শকাদ্দে আদিশুরের জন্ম এবং ৯৬৪ শকাদ্দে তাঁহার রাজ্যারোহণ এই সঙ্গত অর্থই গ্রহণ করিতে হইবে।

আদিশূর ও বল্লালসেনের মধ্যে বর্ষ ব্যবধান কত তাহা জানিতে পারিলেও আদিশূরের সময় সম্বন্ধে মোটামুটি ধারণা করা যায়। কুলতর্জার্নব ও গোড়ব্রাহ্মণ-ধৃত যে বংশাবলী পূর্বে উদ্ধৃত করা হইয়াছে তদনুসারে আদিশূর ও বল্লালসেন এই দুই রাজার মধ্যে সাত জন রাজা রাজত্ব করিয়াছেন। গড়পড়তা পঁচিশ বৎসর করিয়া প্রতি রাজ্যকাল ধরিলে এবং বল্লালসেনের রাজ্যলাভ কাল ১১৬০ খৃষ্টাব্দ ধরিলে আদিশূর শকাব্দের দশম শতকের প্রথমে রাজত্ব করেন একরূপ অনুমান করিতে হয়। পূর্বে উদ্ধৃত প্রথম, দ্বিতীয় ও দশম সময়জ্ঞাপক বচনের সহিত ইহার সামঞ্জস্য করা যাইতে পারে।

অপর পক্ষে বারেন্দ্র কুলপঞ্জিকা অনুসারে—“আদিশূর রাজার স্বর্গারোহণের অল্পকাল পরেই তাঁহার দৌহিত্রকুলে বল্লালসেনের জন্ম হয়।”(২৩) রামজীবনকৃত কুল-পঞ্জিকায় বল্লালসেনকে আদিশূরের দৌহিত্র ও শ্রীধরের সূত বলিয়া উল্লেখ করা হইয়াছে।(২৪) সময়-জ্ঞাপক—৩, ৪, ১১, ১২ ও আদিশূর বৌদ্ধ পালবংশ পরাজয় করিয়াছিলেন পূর্বে উল্লিখিত এই উক্তির সহিত এই মতের সামঞ্জস্য লক্ষিত হয়।

কিন্তু ৩লালমোহন বিদ্যানিধি বলেন যে, “বারেন্দ্রশ্রেণী ব্রাহ্মণের কুলশাস্ত্রে স্পষ্ট লিখিত আছে যে, মহারাজ বল্লালসেন আদিশূরের দৌহিত্র-বংশের অধস্তন সপ্তম পুরুষ।” এই মতের সমর্থনকল্পে তিনি বারেন্দ্র কুলপঞ্জিকার কয়েকটি শ্লোকও উদ্ধৃত করিয়াছেন।(২৫)

৩নগেন্দ্রনাথ বসু বলেন “প্রাচীন কুলাচার্য হরিমিশ্র লিখিয়াছেন পালবংশীয় রাজা দেবপালের অভ্যুদয়ের পূর্বে আদিশূর আবিভূত হইয়াছিলেন”(২৬) কিন্তু এ বিষয়ে তিনি কোন বচন উদ্ধৃত করেন নাই।

লাহেড়ী বংশাবলী মতে আদিশূর কর্তৃক আনীত ব্রাহ্মণ

ভট্টনারায়ণের পুত্র আদিগাণ্ডি ওঝাকে রাজা ধর্মপাল ধামসার নামক গ্রাম দান করিয়াছিলেন। এই ধর্মপালকে যদি পালবংশীয় স্বনামধন্য নৃপতিরূপে গ্রহণ করা যায় তাহা হইলে আদিশূরকে পালবংশের প্রতিষ্ঠাতা গোপালের সম-কালীন বলিয়া গণ্য করিতে হয়। এই সিদ্ধান্তের সহিত পূর্বে উল্লিখিত সময়-জ্ঞাপক ষষ্ঠ, সপ্তম ও অষ্টম বচনের সামঞ্জস্য আছে। কিন্তু আদিশূর পালবংশ ধ্বংস করিয়া গোড়ে রাজা হইয়াছিলেন পূর্বে উল্লিখিত এই প্রবাদ এই সমুদয় উক্তি ও সিদ্ধান্তের বিরোধী।(২৭)

কেহ কেহ আদিশূর আনীত পঞ্চ ব্রাহ্মণের অগ্রতম ভট্টনারায়ণকে ‘বেণীসংহার’ নাটকের গ্রন্থকর্তা বলিয়া মনে করেন। বেণীসংহার সপ্তম শতাব্দের শেষভাগে অথবা অষ্টম শতাব্দের প্রারম্ভে রচিত হইয়াছিল একরূপ মনে করার কারণ আছে। এই বুক্তিবলে আদিশূরেরও ঐ সময় নির্ধারণ করা হয়। কিন্তু আদিশূর আনীত ভট্টনারায়ণ যে বেণীসংহারের গ্রন্থকর্তা ইহার কোন বিশ্বাসযোগ্য প্রমাণ নাই। কোন বিশ্বস্ত কুলগ্রন্থেই ভট্টনারায়ণ গ্রন্থকার বলিয়া উল্লিখিত হন নাই।(২৮)

মোটের উপর দেখা যায় যে, আদিশূরের সময় সম্বন্ধে দুইটি বিশিষ্ট ও বিরোধী মত ছিল। একমতে তিনি পাল-রাজবংশের প্রতিষ্ঠার পূর্বে এবং মতান্তরে তিনি পাল-রাজবংশ ধ্বংসের প্রাক্কালে গোড়রাজ্য লাভ করিয়াছিলেন। আদিশূরের সময়জ্ঞাপক কুলগ্রন্থের যে সমুদয় বচন উদ্ধৃত হইয়াছে তাহার পঞ্চম ও নবম ব্যতীত অন্য

(২৬) বসু—১ (২৮)। বিখ্যকোষ, (চতুর্থ ভাগ, ৩০৮ পৃষ্ঠায় হরিমিশ্রের শ্লোক উদ্ধৃত হইয়াছে।

(২৭) বসু—১ (২৮)। গৌ—বা (২৬)। বিখ্যকোষ ৪৩১২।

(২৮) ‘আদিশূর’ গ্রন্থের ভূমিকায় শ্রীঅমরেশ্বর ঠাকুর ভট্টনারায়ণকে বেণীসংহারের প্রণেতা বলিয়া গ্রহণ করিয়া তাঁহার সময় নির্দেশ করিতে যত্নবান হইয়াছেন (পৃঃ ৫৬)। কিন্তু ‘আদিশূর’ গ্রন্থকার স্বয়ং যথার্থই বলিয়াছেন : “কুলগ্রন্থে ভট্টনারায়ণকে মুনিমতম, সর্বশ্রেষ্ঠ প্রভৃতি মহত্বব্যাঞ্জক নানা বিশেষণে বিশেষিত করিলেও কোথাও তাঁহাকে গ্রন্থকার বলিয়া অভিহিত করিতে দেখি না।... আমরা জানি না, এই বেণীসংহার নাটককে শাণ্ডিল্যগোত্রীয় ক্ষিতীশ-পুত্র ভট্টনারায়ণ রচিত বলিয়া নিশ্চিতরূপে ধরিতে পারি কি-না। (আদিশূর, পৃঃ ২০১-২)।

(২৩) গোড়রাজমালা (৫৮)। মো—মু (৩৪২) ধৃত বৈষ্ণুকুলচলিকা।

(২৪) আদিশূর মহারাজ জগতে বিখ্যাত।

তাঁর দৌহিত্র বল্লাল শ্রীধরের সূত ॥

(সং নিং ২১৯)

(২৫) সং নিং (৩১৬)।

সকলগুলিই এই ছ'য়ের মধ্যে একের অন্তর্ভুক্তি বলিয়া গ্রহণ করা যাইতে পারে।

কেহ কেহ কুলপর্যায় ধরিয়া আদিশূরের কালনির্ণয় করিতে চেষ্টা করিয়াছেন অর্থাৎ বল্লালসেনের নিকট ঠাঁহার কৌলীন্ড মর্যাদা পাইয়াছিলেন তাঁহার আদিশূর কর্তৃক আনীত ব্রাহ্মণ-পঞ্চকের অধস্তন কত পুরুষ তাহা হিসাব করিয়া গড়পড়তা তিন বা চারি পুরুষে একশত বৎসর ধরিয়া তাঁহার আদিশূর ও বল্লালসেনের মধ্যে সময়ের ব্যবধান নির্ণয় করিয়াছেন। ছঃখের বিষয়, বল্লালসেনের পূর্ববর্তী ব্রাহ্মণগণের বংশাবলী সম্বন্ধে কুলগ্রন্থে এত বিভিন্নতা দৃষ্ট হয় যে তাহার উপর নির্ভর করিয়া কোন স্থির সিদ্ধান্তে আসা অসম্ভব। দৃষ্টান্ত স্বরূপ ৬লালমোহন বিদ্যানিধি ও ৬নগেন্দ্রনাথ বসু কর্তৃক উদ্ধৃত রাঢ়ীয় ব্রাহ্মণের বংশাবলীর পর্যায় নিম্নে উল্লেখ করিতেছি (২৯) :—

গোত্র	পর্যায়ের শেষ ব্রাহ্মণ	বিদ্যানিধির মতে যে কয় পুরুষ	বসুর মতে যে কয় পুরুষ
শাণ্ডিল্য	মহেশ্বর	১০	১০
বাৎস	শিব	৪	১১
সাবর্ণি	শিশু গাঙ্গুলি	৮	১২
কাশ্যপ	বহুরূপ	৮	৮
ভরদ্বাজ	উৎসাহ	১৩	১২

এখানে উল্লেখ করা আবশ্যিক যে উভয়েই প্রচলিত ও প্রামাণিক বলিয়া গৃহীত রাঢ়ীয় কুলগ্রন্থের উপর নির্ভর করিয়া লিখিয়াছেন।

বারেন্দ্র কুলগ্রন্থ অনুসারে আদিশূরানীত বীজপুরুষ হইতে উক্ত পঞ্চ গোত্রের যথাক্রমে ১৪শ, ৪র্থ, ১৩শ, ১৫শ ও ১৩শ পুরুষ বল্লালের সত্য উপস্থিত ছিলেন। (৩০)

৬নগেন্দ্রনাথ বসু কুলগ্রন্থে বিশেষ আস্থাবান ছিলেন এবং বহু কুলগ্রন্থ অধ্যয়ন করিয়া তৎসাহায্যে বাংলার সামাজিক ইতিহাস প্রণয়ন করিয়াছেন। বর্তমানকালের ঐতিহাসিকগণের মতে কুলগ্রন্থ সম্বন্ধে তাঁহার অসীম শ্রদ্ধা অযৌক্তিক ও ভিত্তিহীন এবং অন্ধ বিশ্বাসের পরিচায়ক। তিনি কুলগ্রন্থোক্ত বংশাবলী সম্বন্ধে যাহা লিখিয়াছেন তাহা প্রণিধানযোগ্য।

(২৯) বসু—১ (১৪০)। সং নিং (৩৩৪)।

(৩০) বসু—২ (৩৫)।

“বল্লালসেনের কুলবিধি প্রবর্তন ও ঘটক নিয়োগ হইতেই রীতিমত কুলপর্যায় রক্ষা প্রথা কুলীনসমাজে প্রচলিত হইয়াছে। এই সময় হইতে বংশ ধরিয়া ঙ্গবানন্দাদি যে সকল বংশাবলী প্রকাশ করিয়াছেন, তাহাতে কোন দোষ পাওয়া যায় না বা বংশাবলীর পর্যায় গণনায় কোন প্রকার পার্থক্য লক্ষিত হয় না। কিন্তু বল্লালসেনের পূর্ববর্তী ব্রাহ্মণগণের বংশাবলী সেইরূপ নির্বিবোধ নহে। এডুমিশ্র, ঙ্গবানন্দ, দেবীবর প্রভৃতি এ সম্বন্ধে নিরুত্তর। কোন কোন কুলাচার্য লিখিয়াছেন মুসলমানের দৌরায়ে ও বর্গির উৎপাতে নানা কারণে প্রাচীন কুলগ্রন্থ বিলুপ্ত হইয়াছে, আধুনিক ঘটকগণ পরে নানা স্থান হইতে বংশাবলী সংগ্রহ করিয়া লিপিবদ্ধ করিয়াছেন। প্রাচীন কুলগ্রন্থ নষ্ট হওয়াতেই এইরূপ বিশৃঙ্খলা ঘটয়াছে। হরিমিশ্র দুই-একজনের বংশাবলী মাত্র প্রকাশ করিয়াছেন, কেবল মহেশ্বর ‘নির্দোষ কুলপঞ্জিকা’, কুলরাম ও আধুনিক মু(কু ?)ল গ্রন্থে পূর্বতন ব্রাহ্মণবংশাবলী লিখিত থাকিলেও পরস্পর অনৈক্য। বিশেষতঃ আধুনিক গণ্ডে লিপিত কুলপঞ্জিকায় যেরূপ বংশতালিকা পাওয়া যায়, তাহা সহজেই বিশ্বাস করা যায় না।” (৩১)

বল্লালসেনের পূর্ববর্তীকালের বংশাবলী সম্বন্ধে ৬বসু মহাশয় যাহা লিখিয়াছেন তাহা সম্পূর্ণ সত্য, কিন্তু কেবল বংশাবলী নহে কুলগ্রন্থোক্ত অগ্ণাত রাজনৈতিক ও সামাজিক তথ্য সম্বন্ধেও তাঁহার উক্তি সর্বতোভাবে প্রযোজ্য। আশ্চর্যের বিষয় এই যে, ৬বসু মহাশয় ইহা সত্ত্বেও এই সমুদয় কুলগ্রন্থের ক্ষীণ ভিত্তির উপর প্রাগ-বল্লাল-যুগের বাঙ্গালার সামাজিক ইতিহাস-রূপ বিরাট সৌধ নিৰ্মাণ করিতে প্রয়াস পাইয়াছেন।

বল্লালের পরবর্তীকালের বংশপর্যায় সম্বন্ধে কুলগ্রন্থে বিশেষ পার্থক্য না থাকিলেও তাহার বিশ্বস্ততা সম্বন্ধে যে আলোচনা করিয়াছি তাহাতেই প্রতীয়মান হইবে যে, বল্লালের পরবর্তীকালের বংশাবলীও নির্ভুল বলিয়া গ্রহণ করা যায় না। ঙ্গবানন্দ মিশ্র নিজের গ্রন্থে যে বংশাবলী দিয়াছেন তদনুসারে তিনি বল্লাল-পূজিত মহেশ্বর বন্দ্যার সপ্তম অধস্তন পুরুষ। ঙ্গবানন্দ যে পঞ্চদশ শতাব্দীর শেষভাগে বর্তমান ছিলেন

(৩১) বসু—১ (১৩৯)।

তাহার নানারূপ প্রমাণ আছে এবং ৮বছর মহাশয়ও তাহা স্বীকার করেন। বল্লালসেন আনুমানিক ১১৭৮ খৃষ্টাব্দে লোকান্তরিত হন। সুতরাং ধ্রুবানন্দ মিশ্র বল্লালের মৃত্যুর তিনশত বৎসর পরে বিদ্যমান ছিলেন। সাত পুরুষে তিনশত বৎসরের ব্যবধান স্বীকার করা কঠিন এবং যদি স্বীকার করা যায় তাহা হইলে বংশপর্যায়ের গড়পড়তা ধরিয়া সময় হিসাব করার কোন মূল্য থাকে না। সুতরাং ধ্রুবানন্দ মিশ্রের গ্রন্থে প্রদত্ত তাঁহার নিজের বংশাবলী সম্বন্ধেই সন্দেহ করার যথেষ্ট কারণ আছে। যে সময়ে রীতিমত বংশাবলী রক্ষা করার প্রথা প্রচলিত হইয়াছিল বলিয়া অনেকে মনে করেন এবং যে সময়ের বংশাবলী সম্বন্ধে বিভিন্ন কুলগ্রন্থে অনেকটা ঐক্য দৃষ্ট হয়, সেই সময়কার বংশাবলীই যদি নির্ভরযোগ্য নয় বলিয়া প্রমাণিত হয়, তবে বল্লালের পূর্ববর্তী তিন-চারিশত বৎসরের বংশাবলীর উপর নির্ভর করিয়া আদিশূরের সময় নিরূপণ করা যে কতদূর অবিধেয় তাহা সকলেই অনুমান করিতে পারেন।

বিশেষতঃ পূর্বে উক্ত হইয়াছে যে, কুলগ্রন্থ-মতে আদিশূর ও বল্লালসেনের মধ্যে অনধিক সাতজন রাজা রাজত্ব করিয়াছেন (কাহারও মতে মাত্র দুই-এক জন) অগচ ব্রাহ্মণের পর্যায় হিসাবে গণনা করিলে উভয়ের মধ্যে অনধিক পনের পুরুষের ব্যবধান। এ দুয়ের সামঞ্জস্য করাও অসম্ভব। সুতরাং কনৌজাগত পঞ্চব্রাহ্মণের বংশাবলীর পর্যায় গণনা করিয়া আদিশূরের সময় নির্ধারণ করার ঐতিহাসিক কোন মূল্য নাই।

৩। পঞ্চব্রাহ্মণ আনয়নের কারণ কি ?

বিভিন্ন কুলগ্রন্থে নিম্নলিখিত ভিন্ন ভিন্ন কারণ প্রদর্শিত হইয়াছে—

১। আদিশূরের রাণী চান্দ্রায়ণ ব্রতানুষ্ঠান করেন। গোড়দেশীয় ব্রাহ্মণেরা বেদে অনভিজ্ঞতা হেতু (“বয়ং নৈব জানীমহে বেদবাণীম্”) উক্ত যজ্ঞ অনুষ্ঠান করিতে না পারায় রাণীর অনুরোধে আদিশূর কান্তকুজ হইতে সাগ্নিক ব্রাহ্মণ আনাইয়া রাণীর ব্রত সম্পন্ন করেন।

—(বারেন্দ্র কুলপঞ্জী) (৩২)

২। রাজা আদিশূর অগ্নিহোত্রীয় যজ্ঞ করিবার জন্ত কান্তকুজ হইতে পঞ্চব্রাহ্মণ আনয়ন করেন।

—(বংশীবদন বিদ্যারত্ন-ধৃত বচন) (৩৩)

৩। রাজা আদিশূর অপুত্রক ছিলেন। পুত্রোষ্টি যজ্ঞ করিবার অভিপ্রায়ে কান্তকুজ হইতে পঞ্চব্রাহ্মণ আনয়ন করেন।

(১। কুলতর্কার্ণব) (৩৪)

(২। হরিমিশ্রের ও এডুমিশ্রের কারিকা দৃষ্টে রাজভাটের কাহিনী) (৩৫)

(৩। চন্দ্রদ্বীপাধিপতি রাজা প্রেমনারায়ণের সভাস্থ ধ্রুবানন্দের মত) (৩৬)

৪। আদিশূর দূতমুখে কাশীরাজকে আদেশ করিলেন, ‘হয় কর দিন, নচেৎ যুদ্ধার্থে প্রস্তুত হউন।’ প্রত্যুত্তরে কাশীরাজ কর দিতে অস্বীকৃত হইয়া যে পত্র লিখিয়া পাঠাইলেন তাহাতে আদিশূরের রাজ্যকে ‘দ্বিজবেদযজ্ঞ রহিত’ বলিয়া নিন্দা করায় আদিশূর যুদ্ধে তাঁহাকে পরাজয় করিয়া তাঁহার রাজ্য হইতে সাগ্নিক ব্রাহ্মণ আনয়ন করিলেন।

—(বাচস্পতি মিশ্রকৃত কুলরাম) (৩৭)

৫। অনারুষ্টি নিবারণকল্পে বাজপেয় যজ্ঞ সম্পাদনার্থ আদিশূর পঞ্চব্রাহ্মণ আনয়ন করেন।

—(দুর্গামঙ্গল, রাজাবলী) (৩৮)

৬। আদিশূরের প্রাসাদের উপর এক গৃধ পড়িয়াছিল। অমঙ্গল দূর করিবার জন্ত আদিশূর যজ্ঞের অনুষ্ঠান করেন, তজ্জন্ত পঞ্চব্রাহ্মণ আনীত হন।

—(ক্ষিতীশ বংশাবলীচরিত) (৩৯)

৭। ভগবৎপ্রীতি সাধনের ইচ্ছায় আদিশূর যজ্ঞানুষ্ঠান করেন ও তাহার জন্ত পঞ্চব্রাহ্মণ আনয়ন করেন।

—(কায়স্থকুলদীপিকা) (৪০)

(৩৩) গো—বা (৩৮)।

(৩৪) শ্লোক—১০।

(৩৫) সং নিং (৩৫৩)।

(৩৬) বহু—১। (৭৮)।

(৩৭) বহু—১ (৮০)।

(৩৮) আদিশূর, (পৃঃ ১০, ১৩৯) রাজাবলী (১৩১২) ৪১ পৃঃ।

(৩৯) পৃঃ ১—২। আদিশূর, পৃঃ ১০, ১৪২—১৪৩।

(৪০) আদিশূর (১ ৪৩-৪)।

৪। কি উপায়ে এবং কোথা হইতে পঞ্চব্রাহ্মণ
আনীত হন ?

পঞ্চব্রাহ্মণ যে কাণ্ডকুঞ্জ হইতে আসিয়াছিলেন এ বিষয়ে প্রায় সব কুলগ্রন্থই একমত। বারেন্দ্র কুলপঞ্জিকার মতে আদিশূর কাণ্ডকুঞ্জের রাজা চন্দ্রকেতুর কন্যা চন্দ্রমুখীকে বিবাহ করিয়াছিলেন এবং স্বশুরকে পত্র লিখিয়া সাগ্নিক ও বেদপরায়ণ ব্রাহ্মণ আনা হইয়া রাজার ব্রত সম্পন্ন করেন।(৪১)

মতান্তরে কাণ্ডকুঞ্জের রাজা বীরসিংহ প্রথমে আদিশূরের প্রার্থনামত বঙ্গদেশে ব্রাহ্মণ পাঠাইতে স্বীকার করেন নাই, কারণ শাস্ত্রমতে তীর্থযাত্রা ভিন্ন অন্য কারণে বঙ্গদেশে আসিলে পতিত হইতে হয়। তখন আদিশূর কাণ্ডকুঞ্জ-রাজের বিরুদ্ধে যুদ্ধ ঘোষণা করিলেন।(৪২)

কাণ্ডকুঞ্জের কাছে ছলে যুদ্ধে হারাইবার জন্ত আদিশূর সাতশত ব্রাহ্মণকে অস্ত্রশস্ত্রে সজ্জিত করিয়া গোবাহনে কাণ্ডকুঞ্জ-রাজের বিরুদ্ধে প্রেরণ করিলেন। গো-বিপ্র-প্রতিপালক কাণ্ডকুঞ্জ-রাজ 'ধর্মরক্ষার নিমিত্ত যুদ্ধে পরাজয় শ্রেয়স্কর' ইহা বিবেচনা করিয়া যুদ্ধ হইতে বিরত হইলেন এবং আদিশূরের নিকট ব্রাহ্মণ প্রেরণ করিয়া শান্তি-স্থাপন করিলেন।(৪৩)

কোন কোন কুলগ্রন্থের মতে আদিশূর প্রথমবার যুদ্ধে পরাজিত হইয়া তারপর এই কোশল অবলম্বন করিয়াছিলেন।(৪৪)

বাচস্পতি মিশ্র বীরসিংহকে কাশী-রাজ বলিয়া নির্দেশ করিয়াছেন। কুলাচার্য হরিশ্রমিও আদিশূরের প্রতিদ্বন্দী রাজাকে কাশী-রাজ বলিয়াছেন। কিন্তু তাঁহাদের মতেও পঞ্চব্রাহ্মণ কোলাঞ্চ অর্থাৎ কাণ্ডকুঞ্জ হইতে আসিয়াছিলেন।

(৪১) গো—বা (৩৭)।

(৪২) চন্দ্রমুখীপাণ্ডিত রাজা প্রেমনারায়ণের সম্বন্ধে ক্রবানন্দের মত। বহু—১ (৭৮)। কুল (শ্লোক ১৭—২৫)। বাচস্পতি মিশ্রের মতে বীরসিংহ কাশীর রাজা ছিলেন—(পুরোক্ত ব্রাহ্মণ আনয়নের সূত্র কারণ সূত্র)।

(৪৩) বাচস্পতি মিশ্র কুলকুলরাম (বহু—১, পৃঃ ৮০—৮২)। কুল (শ্লোক ৩৬-৪২)।

(৪৪) ক্রবানন্দের মত (বহু—১, পৃঃ ৭৮)।

৫। পঞ্চব্রাহ্মণের নাম ও গোত্র

আদিশূর যে পাঁচজন ব্রাহ্মণকে গোড়ে আনয়ন করেন তাঁহারা শাণ্ডিল্য, কাশ্যপ, বাৎস্ত, ভরদ্বাজ এবং সার্বর্নগোত্রজ ছিলেন। এ বিষয়ে সকল কুলগ্রন্থই একমত। কিন্তু এই পাঁচজনের নাম সম্বন্ধে যথেষ্ট মতভেদ আছে। নিম্নে বিশিষ্ট কয়টি মত উদ্ধৃত করিলাম।

বাচস্পতি ও অন্যান্য রাঢ়ীয় কুলাচার্যগণের মতে পঞ্চব্রাহ্মণের নাম ভট্টনারায়ণ, দক্ষ, ছান্দড়, হর্ষ এবং বেদগর্ভ।(৪৫)

বারেন্দ্র কুলাচার্যগণের মতে উক্ত গোত্রজ ব্রাহ্মণগণের নাম যথাক্রমে নারায়ণ, সুষেণ, ধরাধর, গৌতম এবং পরাশর এবং আদিম বাসস্থান জম্বুচত্বরগ্রাম, কোলাঞ্চ, তাড়িতগ্রাম, উড়ম্বরগ্রাম ও মদ্রগ্রাম।(৪৬)

এডুমিশ্র, হরিশ্রমি, দেবীবর, মহেশ প্রভৃতি প্রাচীন কুলাচার্যগণের মতে এবং কুলতর্কার্ণব অনুসারে উক্ত ব্রাহ্মণগণের নাম যথাক্রমে ক্ষিতীশ, বীতরাণ, সুধানিধি, তিথিমেধা (অথবা মেধাতিথি) ও সৌভরি।(৪৭)

কুলতর্কার্ণব, রাঢ়ীয় ঘটকপ্রধান বংশীবদন বিচারত্বের যে কয়টি শ্লোক 'গোড়ে ব্রাহ্মণ' নামক গ্রন্থে উদ্ধৃত হইয়াছে, এবং অনগেন্দ্রনাথ বসু হরিশ্রমির উক্তি বলিয়া যাহা উদ্ধৃত করিয়াছেন তৎসমুদয় হইতে অনুমিত হয় যে শেষোক্ত পাঁচজন ব্রাহ্মণই গোড়ে আসিয়াছিলেন। ইহাদের প্রত্যেকেরই একটি পুত্র রাঢ়ে এবং অপরটি বারেন্দ্রে বসবাস করেন। রাঢ়ীয় এবং বারেন্দ্র কুলাচার্যগণ এই সন্তানগণকেই আদিশূর কর্তৃক আনীত ব্রাহ্মণ বলিয়া উল্লেখ করিয়াছেন।(৪৮)

নিম্নলিখিত বংশাবলীদৃষ্টে বিষয়টি আরও পরিষ্কার হইবে।

(৪৫) বহু—১ (১০১)। গো—বা (৪২)।

(৪৬) বহু—১ (১০৩)। গো—বা (৪৩)।

(৪৭) বহু—১ (১০৩)। গো—বা (৪৪)। কুল (শ্লোক ৬৪—৬৭)।

(৪৮) কুল (শ্লোক ৮৭—৯৭)। গো—বা (৪৪-৪৭)। বহু—১ (১০৩)।

আদিশূর কর্তৃক আনীত ব্রাহ্মণ	গোত্র	যে পুত্র রাঢ়ে বাস করেন	যে পুত্র বরেন্দ্রে বাস করেন
১। ক্ষিতীশ	শাণ্ডিল্য	ভট্টনারায়ণ	দামোদর এবং ভট্টনারায়ণের পুত্র আদি গাঞি-ওবা
২। বীতরাণ	কাশ্যপ	দক্ষ	সুষেণ
৩। স্বধানিধি	বাৎস্য	ছান্দড়	ধরাধর
৪। তিথিমেধা	ভরদ্বাজ	হর্ষ	গৌতম
	বা		
	মেধাতিথি		

৫। সৌভরি সাবর্ণ বেদগর্ভ পরাশর

বরেন্দ্র কুলাচার্য্যগণোক্ত নারায়ণ ও রাঢ়ীয় কুলগ্রন্থোক্ত ভট্টনারায়ণকে অভিন্ন বলিয়া গ্রহণ করিলে উল্লিখিত বংশাবলী দ্বারা উভয়ের মধ্যে সামঞ্জস্য স্থাপন করা যায়। তবে এই বংশাবলীর সমর্থন কল্পে কোন প্রাচীন গ্রন্থাদির প্রমাণ আছে কি-না অথবা রাঢ়ীয় ও বরেন্দ্র কুলাচার্য্যগণের মতভেদের নিরাসকরণের জন্মই উহা পরবর্তীকালে কল্পিত হইয়াছে তাহা নির্ণয় করা কঠিন।

৬। পঞ্চব্রাহ্মণের সহিত আদিশূরের
প্রথম সাক্ষাতের বিবরণ

কুলতর্ভার্নব বাচস্পতিমিশ্রের কুলরাম প্রভৃতি কুলগ্রন্থে বর্ণিত হইয়াছে যে, পঞ্চব্রাহ্মণ ধর্মুর্ক্ষাণাদি অস্ত্রশস্ত্রে সুসজ্জিত এবং চর্মপাতুকা ধারণ পূর্বক অশ্বারোহণে আগমন করেন। তাঁহাদের এই যোদ্ধাবেশ দর্শন করিয়া আদিশূর বিষাদপ্রাপ্ত হন এবং তাঁহাদের যথোচিত সমাদর করেন না। তখন ব্রাহ্মণেরা নিজেদের ক্ষমতা দেখাইবার নিমিত্ত আশীর্মন্ত্র পাঠ করিয়া নির্ম্মাল্য অথবা অর্ঘ্য একটি শুষ্ক স্তম্ভ-কাষ্ঠের উপর দেওয়া মাত্রই উক্ত কাষ্ঠখণ্ড অক্ষুরিত হইয়া উঠিল। ইহা শ্রবণ করিয়া আদিশূর ভীত ও সন্ত্রস্ত হইয়া বাহিরে আসিলেন এবং ক্ষমা প্রার্থনা করিয়া ব্রাহ্মণদের যথোচিত সৎকারাদি করিলেন।(৪২)

কোন স্থানে আদিশূরের সহিত পঞ্চব্রাহ্মণের সাক্ষাৎ হয়, তদ্বিষয়ে মতভেদ আছে। লালমোহন বিজ্ঞানিধি (৫০)

(৪২) কুল (শ্লোক ৫৬-৬৩)। কুলরাম (বহু—১ পৃ: ১০৬)। সং নিং (৬৩৬)। বরেন্দ্রকুলপঞ্জিকা (গৌ—বা—পৃ: ৪০—৪১)। (৫০) সং নিং (৫০)।

ও পার্কীশঙ্কর রায়চৌধুরীর (৫১) মতে পঞ্চব্রাহ্মণ আদিশূরের রাজধানী বিক্রমপুরে আগমন করেন। কিন্তু কেহই এ বিষয়ে কোন প্রমাণ দেন নাই। রায়চৌধুরী মহাশয় মুন্সীগঞ্জের নিকটবর্তী রামপালের গজাডী বৃক্ষের উল্লেখ করিয়া লিখিয়াছেন, “সকলেই এই গজাডী বৃক্ষটিকে আদিশূরনীত পঞ্চব্রাহ্মণ প্রদত্ত আশীর্কাদে জীবিত মল্লকাষ্ঠ বলিয়া নির্দেশ করে।” এইরূপ জনপ্রবাদ আমরাও শুনিয়াছি এবং মাত্র কয়েক বৎসর পূর্বে এই গজাডী বৃক্ষটি মরিয়া গিয়াছে! কিন্তু এই জনপ্রবাদের সমর্থক কোন বিশিষ্ট প্রমাণ এ পর্য্যন্ত পাওয়া যায় নাই। তবে সংস্কৃত রাজাবলী গ্রন্থে উক্ত হইয়াছে যে, আদিশূরের রাজধানী বিক্রমপুরের অন্তর্গত রামপলী বা রামপল্যাতে ছিল। শেষোক্ত নামটি রামপালের বিকৃতি বলিয়া গ্রহণ করা যাইতে পারে। অপরপক্ষে বাচস্পতিমিশ্রের কুলরাম ও বরেন্দ্র-কুলপঞ্জিকায় উক্ত হইয়াছে যে, পঞ্চব্রাহ্মণ গোড়ে আসিয়া-ছিলেন। কুলতর্ভার্নবে উক্ত হইয়াছে যে আদিশূর তখন পৌণ্ড্রবর্ধন নগরীতে ছিলেন।(৫২) আদিশূর রাজার প্রকৃত পরিচয় এবং তাঁহার রাজধানী কোথায় ছিল তাহা সঠিক নির্ণয় করিতে না পারিলে এ তর্কের মীমাংসা হইবে না।

৭। বঙ্গদেশে পঞ্চব্রাহ্মণের প্রতিষ্ঠা

রাঢ়ীয় কুলাচার্য্যগণের মতে যজ্ঞসমাপনাস্ত্রে আদিশূর পঞ্চব্রাহ্মণকে পঞ্চগ্রাম দান করিয়া এদেশে বসবাস করার ব্যবস্থা করেন।(৫৩)

বরেন্দ্রকুলাচার্য্যগণ বলেন যে, উক্ত পঞ্চব্রাহ্মণ যজ্ঞ-সমাপনাস্ত্রে স্বদেশে প্রত্যাবর্তন করেন। কিন্তু তথায় অন্য ব্রাহ্মণেরা বঙ্গদেশ গমন-হেতু পতিত জ্ঞান করিয়া তাঁহাদিগকে প্রায়শ্চিত্ত করিতে বলেন। ইহাতে অস্বীকৃত হইয়া স্ত্রীপুত্র-ভৃত্যাদিসহ তাঁহারা পুনরায় আদিশূর রাজার নিকট প্রত্যাগমন করেন। আদিশূর ইহাতে পরম তুষ্ট হইয়া তাঁহাদের বাসের জন্ম পাঁচখানি গ্রাম দান করেন।(৫৪)

(৫১) আদিশূর ও বল্লালসেন (পৃ: ৪)।

(৫২) শ্লোক—৫১

(৫৩) বহু—১ (১০৯)।

(৫৪) গৌ—বা—(৫২-৫৭)।

কুলগ্রন্থ অনুসারে এই পাঁচটি গ্রাম গঙ্গাতীরবর্তী এবং তাহাদের নাম কামঠি, ব্রহ্মপুরী, হরিকোট, কঙ্কগ্রাম ও বটগ্রাম। ৩লালমোহন বিদ্যানিধি উদ্ধৃত বাঙ্গালা বচন অনুসারে এই পঞ্চগ্রামের নাম পঞ্চকোট, কামকোট হরিকোট, কঙ্কগ্রাম ও বটগ্রাম। এ দুইয়ের মধ্যে প্রভেদ সামান্য ; হরিকোট এবং কামঠি-ও কামকোট অভিন্ন বলিয়া গ্রহণ করা যায়, কেবল ব্রহ্মপুরী স্থানে পঞ্চকোট। (৫৫)

৩বিদ্যানিধি মহাশয় ও ৩নগেন্দ্রনাথ বসু এই পঞ্চগ্রামের বর্তমান অবস্থিতি নির্ণয় করিতে যত্নবান হইয়াছেন। কিন্তু বিশিষ্ট প্রমাণ অভাবে তাঁহাদের সিদ্ধান্ত গ্রহণ করা যায় না।

৮। সাধারণ মন্তব্য

আদিশূর কর্তৃক পঞ্চব্রাহ্মণ আনয়নের আখ্যান শেষ করিবার পূর্বে দুই-একটি বিষয়ের প্রতি পাঠকের মনোযোগ আকর্ষণ করা কর্তব্য। পূর্বেক্ত আলোচনা হইতে দেখা যাইবে যে, এডুমিশ্রের কারিকা, মহেশের নির্দোষ কুলপঞ্জিকা, এমন কি ঙ্গবানন্দ মিশ্র প্রণীত মহাবংশ প্রভৃতি খুব প্রাচীন ও প্রামাণিক কুলগ্রন্থসমূহে আদিশূরের কোন উল্লেখ নাই।

৩নগেন্দ্রনাথ বসু হরিমিশ্রের কয়েকটি শ্লোক উদ্ধৃত করিয়াছেন। (৫৬) তাহার সারমর্ম এই যে মহারাজ আদিশূরের সভায় সাগ্নিক ব্রাহ্মণ না থাকায় তিনি কোলাঞ্চ দেশ হইতে ক্ষিতীশ, মেধাতিথি, বীতরাণ, স্মধানিধি ও সৌভরি নামক পাঁচজন ব্রাহ্মণ গোড়মণ্ডলে আনিয়াছিলেন। অতঃপর বসু মহাশয় বলেন—“হরিমিশ্র লিখিয়াছেন, পালবংশীয় রাজা দেবপালের অভ্যুদয়ের পূর্বে আদিশূর আবির্ভূত হইয়াছিলেন।” (৫৭) যে কারণে ৩বসু মহাশয়ের সংগৃহীত হরিমিশ্রের পুঁথি প্রামাণিক বলিয়া গৃহীত হইতে পারে না পূর্বে তাহা আলোচনা করিয়াছি। ৩লালমোহন বিদ্যানিধি ও ৩মহিমাচন্দ্র মজুমদার ও অন্যান্য পূর্ববর্তী লেখকগণ কেহই আদিশূর সম্বন্ধীয় হরিমিশ্রের এই সমুদয় উক্তি জানিতেন না। সুতরাং ৩বসু মহাশয়-দ্বারা হরিমিশ্রের উপরোক্ত উক্তিদ্বয় বিশিষ্ট প্রমাণ ব্যতিরেকে অকৃত্রিম ও প্রামাণিক বলিয়া গ্রহণ করা যায় না।

৩লালমোহন বিদ্যানিধি পঞ্চব্রাহ্মণ আনয়ন সম্বন্ধে দুইটি রাজভাটের কাহিনী উদ্ধৃত করিয়াছেন। (৫৮) উভয়েরই উপসংহারে উল্লিখিত হইয়াছে যে, আখ্যানটি হরিমিশ্র ও এডুমিশ্রের গ্রন্থ দেখিয়া রচিত। ইহাতে পরবর্তী কুলগ্রন্থোক্ত আখ্যানটি আছে কিন্তু আদিশূরের নাম নাই।

একদিকে ৩নগেন্দ্রনাথ বসু সংগৃহীত হরিমিশ্রের কারিকায় আদিশূরের ও পঞ্চব্রাহ্মণের নাম আছে কিন্তু ব্রাহ্মণ আনয়নের ‘অপূর্ব’ কাহিনীর কোন উল্লেখ নাই, অপরদিকে হরিমিশ্রের কারিকার সাহায্যে রচিত ভাটের কাহিনীতে ‘অপূর্ব’ কাহিনী আছে কিন্তু আদিশূরের নাম নাই। এই সমুদয় বিবেচনা করিলে প্রকৃত হরিমিশ্রের কারিকায় আদিশূর সম্বন্ধে আদৌ কিছু উল্লেখ ছিল কি-না তদ্বিষয়ে ঘোরতর সন্দেহ জন্মে। (৫৯)

মহেশের নির্দোষ কুলপঞ্জিকায় ক্ষিতীশাদি পঞ্চব্রাহ্মণের গোড়ে আগমনের কথা আছে কিন্তু আদিশূরের নাম নাই।

মোটের উপর একথা বলা যায় যে, যে সমুদয় কুলগ্রন্থে আদিশূর কর্তৃক ব্রাহ্মণ আনয়নের আখ্যান বিশদরূপে বর্ণিত হইয়াছে তাহার কোনখানিই খৃষ্টীয় ষোড়শ শতাব্দীর পূর্বে রচিত একরূপ কোন প্রমাণ নাই।

আদিশূর কর্তৃক ব্রাহ্মণ আনয়নের উপাখ্যানের ভিন্ন ভিন্ন অংশ সম্বন্ধে যে সমুদয় বিভিন্ন মতের উল্লেখ করা হইয়াছে তাহার মধ্যে কোনটিকে অস্ত্রের অপেক্ষা অধিকতর নির্ভরযোগ্য বলিয়া গ্রহণ করা কঠিন। এই সমুদয় আলোচনা করিলে ইহাই প্রতীয়মান হয় যে, খৃষ্টীয় ষোড়শ শতাব্দী ও তাহার পরে যে সময়ে প্রচলিত কুলগ্রন্থগুলিতে আদিশূরের আখ্যান লিপিবদ্ধ হয় সে সময়ে আদিশূরের প্রকৃত ইতিহাস সম্পূর্ণ অজ্ঞাত ছিল এবং তাঁহার সম্বন্ধে কোন প্রামাণিক গ্রন্থ তদূরের কথা, কোন বিশ্বাস্ত্র ও নির্ভরযোগ্য সর্ববাদীসম্মত প্রবাদও প্রচলিত ছিল না। আদিশূরের কথা তখন উপকথায় (legend or myth)

(৫৮) সং নিং (৩৭৩, ৭০৬)।

(৫৯) ৩বসু মহাশয় লিখিয়াছেন : “রাজতরঙ্গিণী হইতে যে ঐতিহাসিক বিষয় বিদ্যুত হইল, আধুনিক ইতিহাসাম্বিজ্ঞ ঘটকবর্গের হস্তে পড়িয়া বিকৃত আকার ধারণ করিয়াছে, পূর্বতন ক্ষীণ স্মৃতিমাত্র জাগিয়া আছে। প্রাচীন কুলাচাৰ্য হরিমিশ্র এই কারণে ব্রাহ্মণাগমনের অপূর্ব কাহিনীর অবতারণা করেন নাই। (বসু—১, পৃ: ১০২)।

(৫৫) বসু—১ (১০১—১১২)।

(৫৬) বসু—১ (১০১)।

(৫৭) বসু—১ (১৮)।

পর্যাবসিত হইয়াছে এবং যেমন সাধারণতঃ ঘটয়া থাকে, লোকের মুখে মুখে নানা কাল্পনিক ঘটনায়ুক্ত হইয়া ইহার বহু রূপান্তর হইয়াছে। (৬০)

উপকথার একটি বিশেষত্ব এই যে, কতকগুলি আশ্চর্য্য ও চমকপ্রদ ঘটনা প্রায় সব উপকথাতেই থাকে (যেমন ব্রাহ্মস কর্তৃক বিনষ্ট রাজপুত্রীতে ঘুমন্ত রাজকন্যার সহিত রাজপুত্রের সাক্ষাৎ)। কুলগ্রন্থেও সেইরূপ প্রাসাদোপরি শকুনিপতন, তন্নিবন্ধন যজ্ঞের আবশ্যকতা ও তদুদ্দেশ্যে পাশ্চাত্য দেশ হইতে ব্রাহ্মণ আনয়ন এবং নবাগত ব্রাহ্মণের অলৌকিক শক্তিতে শুষ্ক কাষ্ঠ সঞ্জীবিত হওয়া প্রভৃতি

যেমন আদিশূরের আখ্যানে দেখিতে পাই তেমনি পাশ্চাত্য বৈদিক ব্রাহ্মণ আনয়নের প্রসঙ্গে শ্যামলবর্মার আখ্যানেও উক্ত হইয়াছে। আবার কুলগ্রন্থ মতে আদিশূর যেমন পুত্রেষ্ট্রি যজ্ঞের নিমিত্ত পাশ্চাত্যদেশ হইতে ব্রাহ্মণ আনাইয়াছিলেন রাজা শূদ্রকও তেমনি উক্ত যজ্ঞের জন্ত সাতশতী ব্রাহ্মণদের পূর্বপুরুষ সারস্বত ব্রাহ্মণ আনাইয়াছিলেন। কুলগ্রন্থোক্ত বিভিন্ন আখ্যান যত্নপূর্বক আলোচনা করিলে সম্ভবতঃ এইরূপ আরও সাদৃশ্য পরিলক্ষিত হইবে। এই সময়ের স্মরণ রাখিলে কুলগ্রন্থোক্ত ব্রাহ্মণ আনয়নের বিভিন্ন উপাখ্যানের প্রকৃতি ও মূল্য সম্বন্ধে সঠিক ধারণা করা সম্ভব হইবে।

(৬০) কুলগ্রন্থে শঙ্কায়িত ৩বহু মহাশয়কেও স্বীকার করিতে হইয়াছে যে, কুলগ্রন্থে অনেক অলৌকিক গল্প স্থান পাইয়াছে। তিনি লিখিয়াছেনঃ “সপ্তশতী বিবরণে কুলপঞ্জিকা ও প্রবাদ হইতে যে সকল আখ্যায়িকা উদ্ধৃত হইয়াছে, তাহা আরব্যোপন্যাসের গল্প বলিয়া মনে করাই উচিত। তন্মধ্যে যে কিছু ঐতিহাসিক সত্য নিহিত আছে তাহা আমাদের শূদ্র বুদ্ধির অগম্য।” (বহু—১, পৃঃ ১১৪-৫)।

প্রাচীন কুলাচার্য্য এডুমিশের কারিকায় “অলৌকিক ও অবিদ্যাত্মক ঘটনার সমাবেশ এবং মধ্যে মধ্যে আধুনিক কুলাচার্য্যের লিপিত বিবরণাদি প্রক্ষিপ্ত” থাকার কথাও ৩বহু মহাশয় স্বীকার করিয়াছেন (বহু—১, পৃঃ ১২৫)।

প্রাচীন কুলগ্রন্থ যে অধিকাংশই বহু পূর্বে লুপ্ত হইয়াছিল গোপাল শর্মা তাহা স্পষ্টাক্ষরে লিপিবদ্ধ করিয়াছেন। “বগিকেন হৃতং সন্দং পুস্তকং বিমলং মহৎ” (গো—বা, পৃঃ ১/০)। কুলতর্জানবে দেবীবরের প্রসঙ্গে লিখিত হইয়াছে যে, কুলগ্রন্থও বংশাবলী যখন কর্তৃক দগ্ধ হইয়াছিল, দেবীবর কোন উপায়েই ঐ সময় উদ্ধার করিতে পারিলেন না। (৫৮৭ শ্লোক)। সুতরাং আধুনিক ঘটকগণ যে স্মরণিত পুঁথি বা শ্লোক প্রাচীন আচার্য্যের নামে চালাইয়া থাকিবেন ইহা খুবই স্বাভাবিক ও সম্ভব। এই সময় বিবেচনা করিয়া আধুনিক ঐতিহাসিক যদি কুলগ্রন্থের বিবরণে আস্থা স্থাপন করিতে না পারেন তবে তাহাকে দোষ দেওয়া যায় না।

৩ক্ষিতীন্দ্রনাথ ঠাকুর দুঃখপ্রকাশ করিয়াছেন যে, আদিশূর সম্বন্ধীয় “জনশ্রুতি এদেশে অত্যন্ত প্রবল ও বহুমূল্য হইলেও কোন কোন প্রত্নতত্ত্ববিৎ ইহাকে মোটেই আমল দিতে চান না।” (৬১) তিনি বলেন, “অত্যাচ্ছ দেশে যাহাই হউক না কেন, আমাদের দেশে ইতিহাস সংরচনে জনশ্রুতিকে কিছুতেই বাদ দেওয়া যায় না। প্রত্যুত, জনশ্রুতিকে ইতিহাস রচনার অত্যাচ্ছ প্রধান উপকরণ বলিয়া ধরিতে হইবে।” (৬২) বঙ্গদেশের অনেকেই এ বিষয়ে অনুরূপ মত পোষণ করেন। আমাদের মত এই যে, জনশ্রুতিমাত্রেরই নির্বিচারে গ্রহণীয় বা ত্যাগ্য নহে। কিন্তু তাহার উৎপত্তি, সঙ্গতি ও প্রকৃতি বিবেচনাপূর্বক তাহার ঐতিহাসিক মূল্য নির্ধারণ করিতে হইবে। এই নির্ধারণের সহায়তার জন্তই আদিশূর উপাখ্যানের বিভিন্ন অঙ্গের বিশ্লেষণ করিয়াছি। ইহার সাহায্যে আদিশূর আখ্যানের প্রকৃত ঐতিহাসিক মূল্য কতটুকু তাহার বিচার পঞ্চম প্রবন্ধে করা হইবে।

(৬১) আদিশূর (৫)।

(৬২) আদিশূর (৭)।

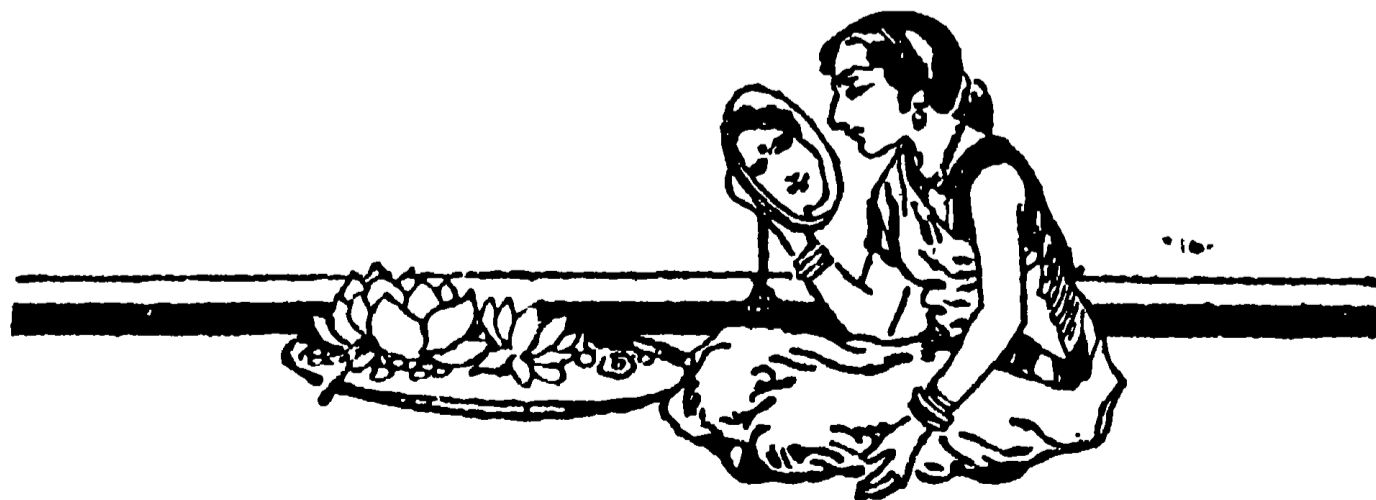

প্রেম ও কবিতা

শ্রীনরেন্দ্র দেব

“—দিন চলে না ঘুরি ফিরি ভিন্কা ক’রে খাই!” দিন না চলার এই যে করুণ অভিব্যক্তি সঙ্গীতের একটি মাত্র ছত্রে প্রকাশ পেয়েছে—সে কেবল তাঁরই বোঝে—যাদের দিন যথার্থই নানা অভাবে অচল। তেমনি, সময় যেন আর কাটতে চায় না—এ কথাটার মধ্যে যে কতখানি অন্তর্গূঢ় বেদনা নিহিত আছে, সেটা শুধু তাঁরই অনুভব করতে পারবেন, যাদের সময় কাটাবার জন্ম নানা অদ্ভুত ও অস্বাভাবিক উপায় অবলম্বন করতে হয়। তাশ নিয়ে ‘পেপেঞ্জ’ খেলা থেকে শুরু করে খবরের কাগজ মাসিকপত্র ও বই পড়া, পোস্টেজ স্ট্যাম্প সংগ্রহ, সিনেমা দেখা, এমন কি, ‘শব্দ-সন্ধান’ সমাধান পর্যন্ত তাঁদের করতে হয়। আড্ডায় আড্ডায় ছ’বেলা চায়ের পেয়ালায় চুমুক দেওয়ার সঙ্গে পরিনিন্দা ও পরচর্চা করা সঙ্গেও তবু যখন তাদের হাতে সময় পড়ে থাকে পর্যাণ্ড, তখন বেলা পর্যন্ত শুয়ে থাকা ও দিবানিদার আশ্রয় লওয়া ভিন্ন তাদের আর—নাঃপছা বিঘতে অয়নায়!

ব্যাপারটা হাশ্বকর ব’লে মনে হ’লেও এর চেয়ে দুঃখের বিষয় কিছু আর কিছু নেই! আমাদের মত মুটে মজুর মানুষ, যাদের জীবনযাত্রা নির্বাহের তাড়ায় নিত্য স্নানাহারের পর্যন্ত ফুরসুৎ থাকে না, স্ত্রীপুত্রের দিকে ভাল ক’রে চেয়ে দেখবারও যাদের অবসর নেই, তারা হয়ত—এই একদল হতভাগ্যদের সময় কাটানো যায় কি করে?—সমস্যাটা যে কতখানি পীড়াদায়ক, তা সম্যক উপলব্ধি করতে পারবে না।

পুরাকালে দেখা যায়, বড় বড় যাগ-যজ্ঞ ছাড়াও রাজা রাজড়ারা দ্যুতক্রীড়া, মৃগয়া, স্বয়ম্বর-সভায় উৎপাত ও দিগ্বিজয়ে দিন কাটাতেন। ব্রাহ্মণ পণ্ডিত ও আচার্য্য-স্থানীয় ব্যক্তির শাস্ত্রচর্চা, পূজা ধ্যান, জপ তপ প্রভৃতি নিয়ে থাকতেন, কবির অতিকায় মহাকাব্য রচনা করতেন আর শিল্পীরা ইন্দ্রপ্রস্থ হস্তিনাপুরী বা মহাকালের মন্দিরের স্নায় বিরাট কিছু না কিছুর কল্পনা ও সৃষ্টি করতেন! এ

সবই যে সময় কাটাবার তাড়ায়—তাতে আর কোনো সন্দেহ থাকতে পারে না!

চারুদত্তের হাতে অফুরন্ত সময় না থাকলে বসন্তসেনার প্রেম যে ব্যর্থ হ’ত তাতে আর কোনো ভুল নেই! দণ্ডীরাজ এক ঘোটকীর সেবায় দিন কাটাতে পারতেন না। বর্দ্ধমান থেকে কাঞ্চিপুর পর্যন্ত স্ফুড়ন্ত খনন একটা সময়-সাপেক্ষ ব্যাপার! আর, একথা বোধ হয় সকলেই একবাক্যে স্বীকার করবেন যে ‘সাত কাণ্ড রামায়ণ’ বা ‘অষ্টাদশপর্ক মহাভারত’ অল্প সময়ের মধ্যে লিখে ওঠা বাস্তবিক-বেদব্যাসের পক্ষেও সম্ভব নয়।

সুতরাং, দেখা যাচ্ছে যে প্রেম ও কবিতা ও দুটোর জন্মই দরকার মানুষের অফুরন্ত সময়। সে যুগে যা সত্য ছিল এ যুগেও তা অব্যাহত আছে। সময় যখন কাটে না, এ যুগের মানুষও তখন কবিতা লিখতে বসে, অথবা প্রেমাসক্ত হয়। অতএব, এ থেকে বোঝা যায় যে প্রেম ও কবিতার সঙ্গে কালের প্রভাবের একটা ঘনিষ্ঠতর যোগ থাকা একেবারে অনিবার্য!

মিহির গুপ্তর সঙ্গে মণিকা রায়ের বিবাহ আগামী নব-ফাল্গুনের বাসন্তী সন্ধ্যায় মহাসমারোহে সম্পন্ন হবে স্থির হয়েছে। সুতরাং তাদের কাছে এবার শরৎ এসেছে সত্যই যেন সোনার বরণ রূপ ধ’রে। তার আলো ঝলমল সুন্দর প্রভাত, তার জ্যোৎস্না বিধৌত চাঁদনী রাত, তার নিবিড় স্নিগ্ধ নীলাকাশে লঘু শুভ্র মেঘের খেলা সবই হ’য়ে উঠেছে তাদের কাছে আজ একান্ত মনোরম!

কিন্তু অমল সেনের দিন আর যেন কাটছে না! “উদাসী” নামে প্রসিদ্ধ মাসিকপত্রের সম্পাদক সে, স্ককবি বলে শিক্ষিত সমাজে তার একটা সুনামও আছে। প্রিয়দর্শন মিষ্টভাষী মানুষ। তার বন্ধুবান্ধব ও আত্মীয়স্বজনেরা বহুচেষ্টা করেও কিন্তু এ পর্যন্ত অমলের বিবাহ দিতে পারেন নি। চিরকুমার থাকবেন বলে ধমুর্ভঙ্গ পণ করেছেন তিনি। অগত্যা তাঁরা একে একে হতাশ হয়ে হাল ছেড়ে দিয়েছেন।

অমলের অবস্থা ভাল। ভরণ পোষণের সংস্থান আছে বলে উপার্জনের কোনো তাগিদ নেই, কাজেই হাতে তার পর্যাপ্ত সময়। কাটতে যেন আর চায় না! কবিতা লিখে, খবরের কাগজ ও মাসিকপত্র পড়ে, অনেকগুলো লাইব্রেরীর সমস্ত বই একাধিকবার শেষ করেও যখন বাড়তি সময় হাতে রয়েই যেতে লাগলো, তখন দিগদারি হ'য়ে অমল নিজেই এক নূতন ধরণের মাসিকপত্র বার ক'রে ফেললে। নাম দিলে তার “উদাসী”। প্রথম পাতার উপর বড় বড় হরফে লিখে রাখলে এই ‘মটো’—“আমি একলা চলেছি এই ভবে!” উদাসীর প্রথম ও প্রাণ বৈশিষ্ট্যই হ'ল—‘কোনো বিবাহিত লেখকের রচনা এ পত্রিকায় স্থান পাবে না।’ সূত্রাং বলা বাহুল্য যে অল্পদিনের মধ্যেই ‘উদাসী’ দেশের কুমার-সমাজে ও কুমারী-মহলে বিশেষ আদরণীয় হয়ে উঠলো!

তরুণ সাহিত্যলোকে ‘উদাসী’র জয়যাত্রা শুরু হ'য়ে গেল যেন জগন্ম্প ও কাড়ানাকড়া বাজিয়ে!

কিন্তু কিছুদিনের মধ্যেই উদাসীর পাঠকগণ লক্ষ্য করলেন যে প্রায় প্রতিমাসেই উদাসীর প্রথম পৃষ্ঠায় পাইকা বা ইংলিশ টাইপে সম্বন্ধে ছাপা হচ্ছে কুমারী বিজয়িনী দেবীর রচিত বিচিত্র ছন্দের বড় বড় সব প্রেমের কবিতা! কবিতাগুলি সুখপাঠ্য, মনোজ্ঞ ও মর্মস্পর্শী। কাজেই কুমারী বিজয়িনী দেবীর কবিত্যাতি অচিরে প্রচারিত হ'য়ে পড়লো। সকলের মুখেই শোনা যেতে লাগলো বাংলা সাহিত্যে এইবার সত্যকার একজন প্রতিভাশালিনী মহিলা কবির আবির্ভাব হয়েছে!

কিন্তু একথা তখনও পর্যাপ্ত কেউ জানতে পারলে না যে, ‘উদাসী’র সম্পাদক অমল সেনের সঙ্গে এই নবাগতা মহিলা-কবিতার পত্রযোগে যে পরিচয় ঘটেছিল তা ক্রমে টেলিফোন যোগে আলাপ ও শেষে নিমন্ত্রণ ও দেখাসাক্ষাতের ভিতর দিয়ে একান্ত ঘনিষ্ঠতর হয়ে উঠেছে। কবিতার তরঙ্গছন্দে ভেসে এসেছে প্রেমের সুবর্ণ তরঙ্গী প্রণয়ের অল্পকূল বাতাসে দুটি হৃদয়ের শূন্যকূলে।

অমলের অন্তরঙ্গরা কেউ কেউ তার আধুনিক রচনা বলীর ভঙ্গী দেখে ব্যাপারটা কতক সন্দেহ করলেও সাহস করেনি সেটা প্রকাশভাবে জিজ্ঞাসা করতে। কারণ,

অমলের সেই নারীজাতি সম্বন্ধে উদাস ভাবটা সে তখনও বহির্জগতে বর্জন করেনি।

‘উদাসী’ কার্যালয়ে অমল আজ অসময়ে এসে সম্পাদকের ঘর আগলে বসেছিল। কাগজপত্র এটা ওটা নাড়ছিল বটে, কিন্তু কোনো কাজেই যেন তার মন বসেছিল না! ঘন ঘন ঘড়ি দেখছিল আর ‘সময় যেন কাটছে না!’—ব'লে বেশ একটু অসহিষ্ণু হ'য়ে উঠছিল।

আজ প্রায় একমাসের উপর হবে কুমারী বিজয়িনী দেবীর সঙ্গে অমলের দেখা সাক্ষাৎ হয়নি। কারণ বিজয়িনী দেবী এখানে ছিলেন না। বি-এ পরীক্ষার পর বায়ু পরিবর্তনের জন্তু তিনি মাসাবিককাল শিলঙে অবস্থান করছিলেন। যাবার সময় তিনি অমলকে বলে গেছিলেন—“শিলঙ থেকে চিঠিপত্র লেখার সুবিধা হবে না। আমি ঝাঁদের অতিথি হয়ে থাকবো সেখানে, তাঁরা কেউ এ সব পছন্দ করেন না। তা ছাড়া, আমিই যে ‘বিজয়িনী দেবী’ এই ছদ্ম নামে ‘উদাসী’তে কবিতা লিখি, এ খবরও তাঁরা কেউ জানেন না—সূত্রাং—

অমল তাঁকে আশ্বাস দিয়ে বলেছিল—“কোনো ভয় নেই বিজয়িনী! আমি অবশ্য পত্র তোমাকে রোজ লিখবো বটে, কিন্তু একখানিও ডাকে দেব না। আমার কাছেই জমা থাকবে, তুমি ফিরে এলে সেই পত্রাঞ্জলি দিয়ে আমি তোমার শুভ প্রত্যাগমনকে অভিবাদন করবো।”

বিজয়িনী উৎসাহিত হ'য়ে উঠে বলেছিল—“চমৎকার আইডিয়া! আপনি যথার্থই কবি, এই জন্তুই আপনাকে আমার এত ভাল লাগে।”

অমল বলেছিল—“আমার জন্তু শিলঙ থেকে কি উপহার নিয়ে আসবে বিজয়িনী?—

বিজয়িনী জিজ্ঞাসা করলে—“আপনিই বলুন কি আনবো? কী পেলো আপনি খুশী হবেন?”

অমল বললে—“একমাসের জন্তু দৃষ্টির অন্তরালে চলে যাবে বিজয়িনী, এই একমাস আমি কাটাবো শুধু তোমাকে চিঠি লিখে, অথচ তোমার চিঠি আমি পাব না একখানিও—এইটেই আমাকে সবচেয়ে কাতর ক'রে তুলেছে, আচ্ছা, তুমি কি—”

বিজয়িনী বললে—“হ্যাঁ, হ্যাঁ, নিশ্চয়। আমিও রোজ রাত্রে শুতে যাবার আগে লুকিয়ে আপনাকে একখানি ক'রে চিঠি লিখে রেখে তবে ঘুমাবো।”

“তোমার সে ঘুম হোক সুখস্বপ্নের আনন্দে মধুময়।
ফিরে এসে সে চিঠিগুলি কিন্তু স্বহস্তে আনায় বিলি করে
যাবে কথা দাও—” বলতে বলতে অমল মিনতি ভরে
বিজয়িনীর হাত দু’খানি নিজের হাতের মধ্যে চেপে
ধরেছিল।

বিজয়িনীর মুখখানি সেদিন যে অপূর্ব সুন্দর ও মধুর
মনোহর লজ্জার অরুণরাগে রক্তিম হ’য়ে উঠেছিল—আজ
কেবলই থেকে থেকে অমলের চোখের সামনে সেই কমনীয়
মুখখানি ভেসে উঠছে! বিজয়িনী আজ শিলঙ্ মেলে
কলকাতায় ফিরছে। গোপনে সে টেলিগ্রাম ক’রে
জানিয়েছে “স্টেশনে আসবেন না যেন! সঙ্গে মাসীমা
থাকবেন। আমি বাড়ী পৌঁছেই আপনাকে ফোন করবো।”

শিলঙ্ মেলে সওয়া একটায় শেয়ালদহে এসে পৌঁছবে।
অমল কিন্তু বেলা বারোটায় আগেই ‘উদাসী’ অফিসে এসে
বসে আছে। মনে মনে কেবলই হিসাব করছে সওয়া
একটায় শিলঙ্ মেলে এসে পৌঁছলে বিজয়িনীর বাড়ী ফিরতে
কতক্ষণ সময় লাগতে পারে? কাপড়-চোপড় বদলে
মুখহাত ধুয়ে লাঞ্চ খেয়ে তারপর সে নিশ্চয় সবার আগেই
তাকে টেলিফোন করবে! সেটা বড়জোর দুটো-স’ দুটো
নাগাদ। ঘণ্টাখানেক ত লাগবেই তার প্রস্তুত হ’তে।
অমল ঘন ঘন ঘড়ির দিকে চায়! সময় আর কাটে না!
বারটা থেকে একটা বাজলো। অমল একটা দীর্ঘনিশ্বাস
ফেললে। কিন্তু বাকি পনেরো মিনিট সময়ের যেন
একেবারে কুর্সগতি! মাত্র এক কোয়ার্টার সময় যে
এতখানি—তা ইতিপূর্বে অমলের ধারণাই ছিল না! তার
কানের ভিতর যেন সে সময় ট্রেন চলার ঘড় ঘড় শব্দ
আসছিল, শিলঙ্ মেলের সঙ্গে তার মনও তখন দৌড়চ্ছিল
সমান পাল্লা দিয়ে।

—ক্রীং ক্রীং ক্রীং ক্রীং! টেলিফোন রিঙ্ ক’রে উঠলো!
চম্কে ধড়মড়িয়ে কম্পিত হাতে অমল রিসিভারটা তুলে
নিলে। তার বেপথু বকের মধ্যে তখন প্রিয়-মিলনের
ধর ধর কম্পন!...

“হ্যালো!”

গলা যতদূর সম্ভব কোমল মিহি ও মিষ্টি ক’রে অমল
ফোনের মুখে মুখ দিয়ে জিজ্ঞাসা করলে—“হ্যালো, বিজয়িনী?
কখন এলে?” মোটা হেঁড়ে গলায় ফোনের অপর দিক

থেকে কে বলে উঠলো “আরে কেঁও লালাজী?—রাম রাম!
শেঠ যম্না...”

সজোরে রিসিভারটা যথাস্থানে নিষ্ক্ষেপ ক’রে অমল
বলে উঠলো—‘ড্যাম ইট!’

ঘড়ির দিকে চেয়ে দেখলে—কাঁটায় কাঁটায় সওয়া একটা!
ঝন্ ঝন্ ক’রে আবার টেলিফোন বেজে উঠলো।
ব্যস্ত হ’য়ে অমল ধরলে! ভাবলে ট্রেন থেকে নেমে শেয়ালদা
স্টেশন থেকেই বোধ হয় বিজয়িনী ‘কল’ করছে।

কিন্তু, না। এবারও অমলকে হতাশ হ’তে হ’ল।
সেই মাড়োয়ারীরই হেঁড়ে গলা! “ক্যা ছয়া শেঠজী?”—
‘রং নাহার’ বলে ধমক দিয়ে অমল আবার ফোন কেটে
দিলে। তার মুখ চোখে একটা তীব্র বিরক্তি ফুটে উঠলো!

অধীর আগ্রহে উৎকণ্ঠিত হ’য়ে মানুষ যখন কিছু
প্রতীক্ষায় অপেক্ষা করে, সময়ের প্রত্যেক মুহূর্তটি যেন
তখন তার কাছে অনন্তকালের নিরবচ্ছিন্ন রূপ ধ’রে
প্রত্যক্ষ হ’য়ে ওঠে! সময় আর কাটতে চায় না!

এমনই কাতর অস্থিরতার মধ্যে আরও পনেরো মিনিট
উত্তীর্ণ হ’ল। ‘উদাসী’ অফিসের দেওয়ালে বড় ঘড়িটায়
চং করে দেড়টার ঘণ্টা বাজল! অমলের বুকটা ধড়াস্
ক’রে উঠলো।

“ক্রীং ক্রীং ক্রীং ক্রীং—” টেলিফোনে রিং হ’তে লাগলো।
অমল ভাবলে বিজয়িনী কি এর মধ্যেই বাড়ী এসে পৌঁছল?
বাড়ী ঢুকে ধূলো পায়েই তাকে ফোন করছে!—

ব্যগ্র হয়ে রিসিভার কানে তুলে নিলে অমল। তার
প্রকাণ্ড একটা দীর্ঘনিশ্বাস এসে পড়লো ফোঁস করে
হর্নের গহ্বরের মধ্যে! একটু দম নিয়ে ধীরে ধীরে অমল
বললে—‘হ্যালো!’

ফোনের অপর প্রান্ত থেকে উচ্ছল কণ্ঠে এক পরিচিত
পুরুষের গলা বলে উঠলো—“গুড্ লাক্! হ্যালো! অমল,
তুমি নাকি? আরে! তোমাকে যে এ সময় ‘উদাসী’
অফিসে পাবো—I never expected it!—আমি জানি
বেলা তিনটের আগে তুমি আস না! মণিকা বললে—
একবার ট্রাই ক’রে দেখই না যদি ধ’রতে পারো! ভাগ্যিস্
আর পরামর্শ শুনে রিং করলুম! নইলে তোমাকে হয়ত
miss করতুম...”

অমল ঘড়ির দিকে চেয়েছিল। ঘড়ির কাঁটা ঘুরে

চলেছে। বিজয়িনী যদি এসময় ফোন করে—তাকে পাবে না। এক্সচেঞ্জ থেকে বলে দেবে “engaged”—আঃ! মিহির স্টুপিড কি আর সময় পেলে না—ফোনে আড্ডা দেবার? বিরক্ত হয়ে বললে—“কি দরকার তোমার চট্ ক’রে সেরে নাও মিহির! আমি ভয়ানক busy! ডিকেন্সন কোম্পানীর সাহেব এসে wait করছে—”

“আরে রেখে দাঁও তোমার ডিকেন্সন কোম্পানী! কাল সন্ধ্যার সময় আমাদের ল্যান্ডাউন রোডের বাড়ীতে তোমাকে অতি অবশ্য আসতে হবে। কাল আমরা একটা পার্টি দিচ্ছি, বুঝলে—কেবলমাত্র আমাদের intimate friendsদের। আমাদের আসন্ন বিবাহ উপলক্ষে এটা একটা “অধিবাস-উৎসব” বলতে পারো। মণিকা “মণিপূরী” dance দেখাবে। তোমার কাগজে তার একটা বেশ কবিত্বপূর্ণ বিবরণ ছাপা চাই কিন্তু—মিস্ সেন রবীন্দ্রনাথের নূতন গান শোনাবেন—

অমল এবার রীতিমত অধৈর্য হয়ে উঠলো—ব্যস্ত হয়ে বললে—“আচ্ছা- আচ্ছা! সে হবে এখন, সন্ধ্যার পর নিশ্চয়ই যাবো—O. K!”

“দূর গাধা! আজ সন্ধ্যাবেলা নয়। কাল, কাল, কাল সন্ধ্যাবেলা—বুঝলি? আজ আমি সন্ধ্যার সময় থাকবো না!—মণিকাকে নিয়ে ছ’টার শোতে ‘লাইট হাউসে’ যাচ্ছি—‘She Loves Me’ ছবিখানা দেখতে!—চমৎকার ছবি। Charming!—”

অমলের মন অস্থির। দৃষ্টি ঘড়ির কাঁটার দিকে নিবদ্ধ। মিহিরের এ সময় এই বেয়াদপি তার কাছে অসহ্য ঠেকছিল। তাড়াতাড়ি বললে—“আচ্ছা আচ্ছা, তাই হবে! ছ’টার শোতে লাইট হাউসেই যাবো—গুডবাই!”

“ননুসেন্স! I don’t want any intruder this evening. I want to have her all to myself! দোহাই তোমার বন্ধু! আজ আর ধুমকেতুর মত ‘লাইট হাউসে’ এসে উদয় হ’য়ো না!—কাল বরং একটু সকাল করে—”

অমলের ধৈর্যের বাঁধ ভেঙে পড়লো। ভদ্রতা বুঝি আর রক্ষণ করা চলে না!—“অল রাইট!—কাল সকালেই যাচ্ছি, গুডবাই!” বলে তাড়াতাড়ি অমল ফোন নামিয়ে রেখে অত্যন্ত রেগে বলে উঠলো—“একটা nuisance!

হতভাগা—বঁাদর! আর সময় পেলেন না ডাকবার! হয় ত টেলিফোন করে বিজয়িনী এর মধ্যে ‘নো রিপ্লাই’ শুনে—I mean ‘engaged’ শুনে ফিরে গেল! একটা স্টুপিড! নিজের মনের আনন্দেই মশগুল হ’য়ে আছেন! যেন বিয়ে আর কেউ কখনো করে নি—করবেও না?—”

“ক্রীং ক্রীং ক্রীং ক্রীং”—টেলিফোন বেজে উঠলো!

অমল তাড়াতাড়ি ঘড়ির দিকে চেয়ে দেখলে—ঠিক পোণে ছুটো!—

হুন্ডি খেয়ে পড়ে টেবিলের উপর ঝুঁকে রিসিভারটা সে কানে তুলে নিলে। ..

“হ্যালো!”

এবার সে মধুময় কোমল কণ্ঠ টেলিফোনের ওপার হ’তে সাড়া দিলে তা দিলরুবার সুরের চেয়েও মিঠে!...এই তো বিজয়িনীর গলা! অমল যেন আনন্দে বিহ্বল হ’য়ে পড়লো!

“হ্যালো! এটা কি ‘উদাসী’ অফিস? সম্পাদক মহাশয় আছেন? সম্পাদক মশাইকে একবার ডেকে দিন ত!”

“সত্যিই তবে তুমি ফিরে এসেছ বিজু?

একটা গভীর দীর্ঘনিঃশ্বাস ফেলে অমল সাগ্রহে এই প্রশ্ন করলে।

“এঁয়া? কি বললেন? সম্পাদক মশাই বেরিয়েছেন?” ব্যাকুল হ’য়ে অমল বললে—“না না বিজু, এই যে আমি—আমিই ত কথা বলছি—উদাসীর সম্পাদক, অমল সেন—”

“ও! আপনিই বুঝি, নমস্কার! আমি মনে করেছি আপনার কাগজের সেই দুঃসহ সহকারী মশাই বুঝি ফোন ধরেছেন—”

“না না, আজ আর কেউ নেই অফিসে। সবাইকে ছুটি দিয়েছি। আমি একলাই বেলা বারটা থেকে—তোমার প্রতীক্ষায় অধীর হ’য়ে অপেক্ষা করছি!”

“বেলা বারটা থেকে?—বলেন কি?”

“হ্যাঁ বিজু।”

“কেন? একি পাগলামী?—আমি তো তখন ‘ঈশ্বরদী’তে—”

“হ্যাঁ, আমি টাইম টেবিল খুলে—ঘড়ি ধ’রে—”

“ট্রেনের পদক্ষেপ গুণছিলেন বুঝি?”

“একরকম তাই! তুমি কখন এলে বিজু?—”

“ঠিক স’একটায় আশাদের ট্রেন punctually প্ল্যাটফর্মে in করেছে।”

“না না, সে ত জানি, বাড়ী এসে পৌঁছলে কখন?—”

“এই মিনিট পনেরো হবে। মাসীমাকে তালতলায়— নাগিয়ে দিয়ে আসতে একটু দেরী হ’য়ে গেল।”

“ও! তাহ’লে বাড়ী চুকেই আমাকে ফোন ক’রেছো দেখছি, কাপড়-চোপড় বদলানো—মুখহাত ধোয়া এখনও কিছই হয়নি নিশ্চয়—”

“ফোনে আমাদের পক্ষে ঐ একটা মন্ত সুবিধে। চক্ষু-লজ্জার বালাই নেই! যা অবস্থায় আছি এখন—একেবারে ভূতের মত! এ বেশে কারুর সামনেই বেরোতে পারতুম না; আপনার—সামনে ত নয়ই।”

“আমি কিন্তু বিজু ফোনেও দু-একজনের চক্ষু-লজ্জা দেখেছি—একবার কোনো একজন প্রসিদ্ধ রায়-বাহাদুরের বাড়ীতে সকালে কি একটা কাজে গেছলুম। তাঁর সঙ্গে কথা বলছি এমন সময় ফোন এলো। তাঁর সেক্রেটারী দৌড়ে এসে ফোন ধরলেন এবং একটু পরেই রায় বাহাদুরকে বললেন, ‘গভর্নমেন্ট হাউস থেকে চাফ সেক্রেটারী সার মরিসন্ হামফ্রে আপনাকে ডাকছেন। রায় বাহাদুর শশব্যস্তে উঠে পড়ে ফোন ধরে চীফ সেক্রেটারীর উদ্দেশে এক আভূমিপ্রণত সেলাম ঠুকে বললেন— Yes sir! Rai Bahadur speaking sir! at your service sir!—”

টেলিফোনের ওপারে একটা স্তম্ভ কণ্ঠের কলহাস্ত যেন ‘পিয়ানো’র ঝঙ্কারের মত বেজে উঠলো!

অমলের পক্ষে সে যেন একেবারে কানের ভিতর দিয়া মরমে পর্শিল গো—আকুল করিল মন প্রাণ!

অমল বিগলিত কণ্ঠে বললে—“উঃ! কত দিন যে তোমায় দেখিনি বিজু! এক একটা দিন আমার মনে হয়েছে যেন এক একটা যুগ!”

উত্তর এল—“আমারও ঠিক ওই অবস্থা।

“সত্যি বলছো বিজু!”—অমলের চোখমুখ একটা চাপা খুশীতে যেন উজ্জ্বল হয়ে উঠলো!

“সত্যি বলছি, বিশ্বাস করুন। শিলঙ্ এসময় একেবারে ফাঁকা! এটা তো এখন ওখানকার season নয় কিনা— কাজেই, সময় যেন আর কাটে না!”

অমল একটা ঢোক গিলে বললে—“ও! হ্যাঁ, তা বটে।” অমলের মুহূর্তপূর্বের সে খুশীর ভাবটা কিন্তু সঙ্গে সঙ্গে যেন মুষড়ে পড়ল। বললে—“তা, এতটা ট্রেনজানির পর একটু বিশ্রাম করলে পারতে বিজু! বাড়ীতে এসেই একেবারে ব্যস্ত হ’য়ে আমায় ফোন করা—”

উত্তর এলো—“একটা বিশেষ দরকারে পড়ে আপনাকে ফোন করতে হ’ল। মিহির গুপ্তর ফোন নম্বরটা কি বলতে পারেন? আমি ত টেলিফোন গাইড হাতড়ে—কোথাও পেলাম না।”

“শুধু কি ওই সংবাদটুকু জানবার জন্তই আমাকে ব্যস্ত হ’য়ে ফোন করছ বিজু?”

অমলের কণ্ঠে একটা ক্ষুদ্র অভিমানের আমেজ দেখা দেয়।

টেলিফোনের অপরপ্রান্তে শোনা যায়—“বা-রে! একমাস আপনার কোনও খবর পাইনি, সেটা বুঝি—”

“সত্যি বলছো বিজু? আমার খবর কি সত্যিই তুমি জানতে চাও?”

“বা-রে! জানতে চাই না বুঝি?—আপনি ত এই একমাসের মধ্যেই দেখছি আনাকে ভুলে গেছেন, তাই বলে কি—”

“ভুলিছি! তোমাকে ভুলবো বিজু? এ জীবনে ত নয়ই—হয় ত পর-জীবনেও!—”

“যান! ওই সব বলেই ত আমাকে—”

“বিজু, আমি যে তোমাকেই জীবনে প্রথম—”

“দেখুন, যুগে যুগে মেয়েরা পুরুষদের বিশ্বাস করে ঠকেছে, তবু কি জানি কেন আপনাকে আমি কিছুতেই অবিশ্বাস ক’রতে পারিনি।”

“তোমার বিশ্বাস অপাত্রে গুস্ত হয়নি বিজু! এই একমাস তোমার জন্ত অহরহ আমার কী যে মন কেমন করেছে—”

“শুনবেন তবে?...একটা কথা চুপি চুপি আপনার কানে কানে তা হ’লে আজ বলি—সেই প্রথম যেদিন আপনার সঙ্গে আমার দেখা—মনে পড়েকি—?”

অমল একেবারে উৎকর্ণ হ’য়ে উঠলো। টেলিফোনের রিসভারটা ভাল করে বাগিয়ে কানে একেবারে সজোরে চেপে ধরে সম্মুখে একটু ঝুঁকে পড়লো।—

অকস্মাৎ একটা খুব মোটা ভারি পুরুষের গলা অমলের

কানে এল। “নমস্কার! আপনিই কি উদাসীর সম্পাদক?”

“না—না—আমি না”—অমল ভীষণ রেগে গর্জন করে উঠলো—

“ও! আপনি তাঁর সহকারী বুঝি? তা দেখুন—আমারই নাম প্রিয়তোষ পাল। একটু পরে গেলে সম্পাদক মশায়ের সঙ্গে দেখা হ’তে পারে কি?”

“তোমার কোনো কথা আমি—শুনতে চাইনি! সরে যাও এখনই টেলিফোন ছেড়ে—সরে যাও বলছি—”

“বেশ, তা হ’লে সরেই যাচ্ছি, আপনি যখন শুনতে চান না—”

এবার গানের সুরের মত মিষ্টি মেয়েলী গলায় এই কথাগুলি—কানে এল। শশব্যস্ত হয়ে অমল বলে উঠলো—
“আরে না না, বিজু, আমি তোমাকে কিছু বলিনি। লক্ষ্মীটি, তুমি যেও না—দেখ না—কে কোথাকার এক ছোটলোক এই সময় টেলিফোনে জ্বালাতে এসেছে—”

“ক্রস-কনেকশান হয়েছিল বুঝি? ও! তাই ত বলি, হঠাৎ আপনি আমার ওপর—এমন রুঢ় হ’য়ে উঠলেন কেন—?”

“এই দেখ না সম্পাদকতা করা কী এক বিষম ঝকমারী—একটু নিরিবিলাি নির্ঝাটে টেলিফোন করবারও উপায় নেই! হ্যাঁ, তুমি কি বলছিলে বিজু?”—অমলের গলা খেন সূধাসিক্ত!”

“বলছিলুম—মিহিরবাবুর—”

“ও! হ্যাঁ, তার ফোন নম্বরটা—না?”

“হ্যাঁ, আমি বাড়ী ফিরেই দেখি মণিকাদি’ কাল সন্ধ্যের সময় মিহিরবাবুদের বাড়ীতে উপস্থিত হবার জন্ত বিশেষ অনুরোধ ক’রে আমায় একখানা চিঠি লিখে রেখে গেছেন, ওদের নাকি বিয়ের দিনটা—”

অমলের এ অবাস্তর আলোচনা এসময় একটুও ভাল লাগছিল না। মিহির গুপ্তর বিয়ে নিয়ে তাদের কিসের এত নাথা ব্যথা?—কিন্তু, এ প্রসঙ্গ চাপা দেবারই বা উপায় কি? কাজেই বলতে হ’ল—“হ্যাঁ, আমাদেরও যেতে বলেছে ওরা—”

“বাচ্ছেন নাকি?”

“তুমি কি যাবে?—তুমি যদি যাও ত, ছ’জনে একসঙ্গে যেতে পারি—”

“আমার বোধ হয় যাওয়া হবে না। ঠিক ঐসময়—

মাসীমার মেয়ের পাকা দেখা যে কাল! কাল আমরা বাড়ীশুদ্ধ তালতলায় যাবো।”

“ও! আচ্ছা। তা হ’লে ত আর কথাই নেই।” অমল মনে মনে বললে—আঃ! কোথা থেকে যে আবার এই এক মাসীমা এসে জুটলেন?—একটু পরেই অমল অনুরোধ করলে—“হ্যাঁ, কাল বিকেলে ‘লাইট-হাউসে’ এস না কেন বিজু! অনেক দিন তোমার সঙ্গে একসঙ্গে ছবি দেখা হয়নি। খুব চমৎকার একখানি ফিল্ম এনেছে ওরা—”

“কি ছবি?”

“She Loves Me!”

“তাই নাকি?—ছবির নামটা খেন ‘উদাসী’ সম্পাদকের কবি-কল্পনা-প্রসূত ব’লে মনে হ’চ্ছে না?—”

অমল খুশীতে একমুখ হেসে উঠলো—গদগদ কণ্ঠে বললে—
“না না, সত্যি! তুমি আজকের ‘স্টেটসম্যানের গ্যানিউজমেন্ট’ পেজটা খুলে দেখ না কেন—”

“তা’ না হয় হ’লো, কিন্তু বিজু সম্পাদক মশাই!—কাল কেনন ক’রে আপনার যাওয়া হবে শুনি?—কাল ত আপনি মিহিরবাবুদের ওখানে engaged.”

“আরে বেশ, তোমার যাবার যখন কোনো ঠিক নেই বলাছো, তখন আমার আর ওখানে যাবার কোনো interest-ই নেই। তার চেয়ে বরং তোমার সঙ্গে ‘লাইট হাউস’-এ ছ’ঘণ্টা—”

“কিন্তু, আমি যে মাসীমার মেয়ের পাকা দেখায় কাল তালতলায়—

“ওঃ! হ্যাঁ, তাও ত বটে!” কিন্তু স্বগত উক্তি হ’ল—
“ওফ্! Hang this মাসীমা!” প্রকাশে বললে—“আমি একেবারে ওকথা ভুলে গেছলুম বিজু, আঃ! এই সামাজিক সুসভ্য মানুষের সময়ে একটা দিনও তার নিজের নয়—এটা এ ব্যাপার থেকে বেশ স্পষ্ট বোঝা যাচ্ছে!—Primitive যুগটাই দেখছি ছিল ভাল!”

ঝরঝর করে এক বলক হাসির ঝর্ণা ঝরে এসে অমলের কর্ণকুহর তৃপ্ত করে দিলে—সেই কলকণ্ঠের সুরলহরীর মধ্যে শোনা গেল—“কিছু মনে করবেন না অমলবাবু! সে আদিম যুগের বর্করতা কিন্তু পুরুষদের ভিতর থেকে এখনও একেবারে নিঃশেষে লোপ পায়নি!”

অমল বললে—“তোমার কথাটা অভ্রাস্ত বলে মনে নিতুম

বিজু, যদি আমি জোর কোরে তোমাকে কাল তালতলা থেকে তুলে এনে ‘লাইট হাউসে’ বসাতে পারতুম !”

“আচ্ছা, আচ্ছা, আপনাকে অতটা disappointed হ’য়ে পড়তে হবে না। চলুন আমরা পরশু গিয়ে ছবিখানা দেখে আসি—”

অমল অত্যন্ত হতাশ হয়ে একটা দীর্ঘনিঃশ্বাস ফেলে বললে—“পরশু যে ওদের change of programme !”

“ওঃ ! তা হ’লে ত আর হয় না !”—ক্ষণকাল দু’জনেই চুপ চাপ ! তারপর ওদিক থেকে শোনা গেল—“আচ্ছা ; শুধুন ; এক কাজ করা যাক আসুন—আজই সন্ধ্যায় ‘লাইট হাউসে’ যাওয়া যাক ! কেমন ? রাজি আছেন ?—”

অমল উৎসাহে উত্তেজিত হ’য়ে উঠে ব’লে ফেললে—“তাহলে ত খুব ভালই হয় !” কিন্তু, পরক্ষণেই লজ্জিত হয়ে বললে—“না, না, থাক, একে এই এতটা ট্রেন জানি ক’রে ক্লাস্ত হ’য়ে এসেছো—আজই সন্ধ্যায় পর বেরুনো—”

“তার জন্তু ভাববেন না ! আপনি সঙ্গে থাকলে—আমি একটুও ক্লাস্তি বোধ করবো না .”

অমল যেন হাতে স্বর্গ পেলে ! একেবারে—উচ্ছ্বসিত হয়ে বলে উঠলো—“বিজু ! তোমার কবিতা যে কেন আমার রবি ঠাকুরের লেখার চেয়েও ভাল লাগে তা কি এখনও বোঝ নি ?”

“আচ্ছা, আমি এখন চল্লুম—মা ডাকছেন—গুডবাই ! তা হ’লে আজ সন্ধ্যাবেলা ‘লাইট হাউসে’ দেখা হবে, কেমন—?”

“O-k ! গুডবাই Love !”

ফোন নামিয়ে রেখে অমল ফিরে দেখে—সামনেই দাঁড়িয়ে রয়েছে—শ্রীমান প্রিয়তোষ পাল !

একটু আশ্চর্য্য হয়ে জিজ্ঞাসা করলে—“আরে ! তুমি কতক্ষণ এসেছ ?”

এক মুখ হেসে প্রিয়তোষ বললে—“একটু আগে টেলিফোনে আপনি আছেন কি-না জেনে—তখনি বেরিয়ে পড়িছি ! আপনাকে ত সহজে ধরা যায় না। কতবার যে এসে ফিরে ফিরে গেছি, তার ঠিক নেই !—যখনই আসি—শুনি, আপনি নেই, বা এইমাত্র চলে গেছেন, কিংবা আজ আর আসবেন না—”

হো হো ক’রে হেসে উঠে অমল বললে—“কি করি

বলো, তোমার মত সব ছন্দ-ছোঁয়াচে—কাব্যাক্রান্তদের হাত থেকে আত্মরক্ষার যে আর কোনো উপায় নেই !”

প্রিয়তোষ পালের মুখ গভীর হ’য়ে উঠলো। হাসি মিলিয়ে গেল। ধীরে ধীরে বললে—“আমাকে ত আপনি পত্র লিখে ডেকে পাঠিয়েছিলেন ! নইলে আমি কখনই আপনাকে বিরক্ত করতে আসতুম না !”

“ডেকে পাঠিয়েছিলুম নাকি ? কী আশ্চর্য্য !—”

“এই দেখুন না, আমি কি মিথ্যে কথা বলছি ? সে চিঠি আমার পকেটেই রয়েছে।”

“থাক থাক, আর চিঠি দেখাতে হবে না—”

“কিন্তু, আমি ত ইতিমধ্যেই এ চিঠি অনেককেই দেখিয়েছি—আমার বন্ধুবান্ধবেরা সকলেই জানে ‘উদাসী’ সম্পাদক আমাকে ডেকে পাঠিয়েছেন—”

“ও ! বুঝিচি, চিঠিখানা কাউকে দেখাতে আর বাকি রাখ নি ? পকেটে পকেটে নিয়েই ঘুরছো ! —তা বেশ ক’রেছ। কিন্তু, কেন ডেকে পাঠিয়েছিলুম বলতে পারো ?—”

“সেই যে আমি ‘পল্লীপথ’ নামে একটি ছোট্ট কবিতা লিখে পাঠিয়েছিলুম ‘উদাসী’র পূজাসংখ্যায় প্রকাশ করবার জন্তু। আপনি সে কবিতাটি ফেরত দিয়ে আমায় লিখেছিলেন—‘এখন আর আমাদের গতি পল্লীর সেই পায়ে-চলা সংকীর্ণ পথের মধ্যে আবদ্ধ রাখলে চলবে না—তাকে এগিয়ে আসতে হবে—বড় বড় বিশাল নগরীর প্রশস্ত রাজপথে। তোমরা তরুণের দল ! তোমাদের উপরই জাতির এই অভিনিষ্ক্রমণ—এই জয়যাত্রার মহৎ কর্তব্য নির্ভর করছে—যদি পারো তো তোমার কবিতাটি বদলে লিখে নিয়ে এসো—”

মাথাটা একটু চুলকে অমল জিজ্ঞাসা করলে—“তুমি কি বদলে আবার লিখে এনেছ নাকি কবিতাটা ?”

সলজ্জ ভাবে ঘাড় হেঁট ক’রে প্রিয়তোষ পাল বললে—“আজ্ঞে হ্যাঁ ! সেটা বদলে এবার ‘রাজপথে’র উপর লিখেছি ! আপনাকে পড়ে শোনার জন্তু আমি নিজে লেখাটি সঙ্গে নিয়ে এসেছি—”

“ও ! তা বেশ করেছ’, কিন্তু...হ্যাঁ, তোমার কবিতাটা কি আকারেও প্রশস্ত রাজপথের মত খুব বড় হয়ে প’ড়েছে ?”

“আজ্ঞে না, অল্প কয়েক লাইন মাত্র ! একটা brief

sketch বলা চলে!—তুলির দু-একটা আঁচড়ে একখানা ছবি ফুটিয়ে তোলার মতো! এই যে পড়ি—শুন না, শুনলেই বুঝতে পারবেন—‘বড় রাস্তা’—”

“কবিতার নাম দিয়েছে কি—‘বড় রাস্তা’?”

“আজ্ঞে হ্যাঁ—”

“কেন, ‘রাজপথ’ দিলেই ত পারতে।”

“আজ্ঞে, কবিতার প্রথম লাইনটি ধরেই নামকরণ করিছি যে—”

“ও! প্রথম লাইনেই আছে বুঝি—‘বড় রাস্তা’? তা ওর সঙ্গে মিল দিয়েছ কি? খুব সম্ভব ‘রাস্তা’?—কারণ, ওছাড়া ত আর কোনো ভালো মিল নেই! কি ছন্দে লিখেছ?—”

“আজ্ঞে, দয়া করে একটু শুনলেই বুঝতে পারবেন। মিল ত আপনিই রাখতে আশায় নিবেদন করেছিলেন। এই যে চিঠিতে লিখেছেন—‘এ যুগে আমাদের জীবনে ‘মিল’ কোথা?—না সমাজে, না রাষ্ট্রে, না কর্পোরেশনে, না কংগ্রেসে, না সাহিত্য সম্মিলনে! স্মরণ্য আধুনিক সাহিত্যে তার ছাপ ত পড়বেই! কবিতায় বর্তমান সময়ে মিল থাকাকাটা শুধু অস্বাভাবিক নয়, সে মিল হবে হিন্দু-মুসলমানের মিলের মতই কৃত্রিম! যে দেশে স্বামী স্ত্রী হ’য়েও দু’টি নরনারীর মনের মিল নেই সে দেশে কবিতার ‘মিল’ ভণ্ডামির নামাস্তর—!”

“ও! আমি বুঝি এইসব কথা—তোমাকে লিখেছিলুম?”

“আজ্ঞে হ্যাঁ। এতে আমার খুব সুবিধে হয়ে গেছে কিন্তু, কবিতা লেখবার পরিশ্রম অনেক হালকা হ’য়ে গেছে! মিলের জন্ম আমাদের এত বেগ পেতে হ’ত—”

অমল মনে মনে নিজের উপর অত্যন্ত বিরক্ত হয়ে উঠলো! কোন্ অসতর্ক মুহূর্তে এই তরুণ কবিবিশ্বপ্রার্থীকে—এসব লিখে পাঠানো তার খুবই অগায় হয়েছে বুঝতে পারলে; সাথে কি আর জ্ঞানীগম্ভীরেরা বলেগেছেন—শতং বদ ‘মা’ লিখ—কিন্তু, ঢিল যখন ছোঁড়া হয়ে গেছে তখন আর উপায় কি? অত্যন্ত অন্তঃকণ্ঠের মত অমল বললে—“মিল দুর্বল বটে, তুমি ঠিকই বলেছ—মিলের জন্ম অবশ্যই অত্যন্ত বেগ পেতে হয়, কিন্তু যাই বলো প্রিয়তোষ, মিল যদি খুঁজে পাওয়া যায় তার চেয়ে মধুময় পৃথিবীতে বোধ হয় আর কিছু নেই—”

প্রিয়তোষ বিস্মিত হয়ে বললে—“আজ্ঞে—আপনি— অমল একটা দীর্ঘনিশ্বাস ফেলে বললে—”এই ধর যেমন—

“মনসিজ ফুলশর

দুটি প্রিয় অন্তর

বিধিল যবে

কাঁপে হিয়া থর থর;

ব্যাকুল পরম্পর

মিলিবে কবে?” এর কাছে কি আর?—”

“আজ্ঞে, আমার রচনা কিন্তু ‘অতি আধুনিক।’ আপনি যা বললেন—ও তো pre-war Poetry—”

“আচ্ছা, পড়ো তো শুনি, Post-war Poem তুমি কি রকম লিখেছ—”

প্রিয়তোষ বার দুই গলাটা ঝেড়ে নিয়ে, একটু কেসে, লুকিয়ে পকেট থেকে একটা লবঙ্গ বার করে মুখে পুরে দিয়ে পড়তে শুরু করলে—

“বড় রাস্তা, ওগো নির্ভরা কঠিনা পাখাণী বড় রাস্তা,

নগরীর বুক চিরে চলে গেছ তুমি,

দৃকপাত নেই তোমার কোনো দিকেই যেন!

ওগো বড় রাস্তা, তুমি কি শুধু বড় লোকেরই?

শুধু জুড়ি চৌজুড়ি মোটরেরই সমাদর তোমার কাছে?

পায়ে হেঁটে বহু কষ্টে চলে আসে যারা—সর্পিহারা—

মাথায় মোট নিয়ে—পিঠের শিরদাঁড়া বঁকিয়ে

গলদ্বন্দ্ব হয়ে—

তারাই শুধু চাপা পড়বে তোমার ওই প্রশস্ত আঙিনায়?

ক্ষত বিক্ষত ক’রে—হাসপাতালে পাঠাও তুমি

—তাদের,

কেউ কেউ প্রাণেও মরে তোমার ওই

চিরমুক্ত দ্বারে এসে।

তাদের ভালবেসে একটু কি তোমার চক-বিরল

নির্জন সঙ্গ দান করতে পার না?

ধন্য হবে তারা তোমার সে অল্পগ্রহ রঞ্জিত

ধূলি ধূসর প্রেমের ছায়া লেগে—”

“বাস! বাস!—আর পড়তে হবে না! চমৎকার হয়েছে। দাঁও ওটা এ মাসের ‘উদাসী’র প্রথম পাতাতেই

ছেপে দেবো—প্রেম! প্রেম! বুঝলে প্রিয়তোষ! কবিতার আসল ‘প্রাণ-বস্তু’ই হ’লো প্রেম! অর্থাৎ, কবিতার ‘ভাইটামিন্!’ কারণ, প্রেম থেকেই কবিতার উদ্ভব!—প্রেমেতেই ওর সার্থকতা—প্রেমেতেই লয়! মানুষ যখন প্রেমে পড়ে তখন.. বিশ্বজগৎ হয়ে ওঠে তার কাছে কবিতাময়! তখন তার হাত দিয়ে শুধু কবিতা ছাড়া আর কিছু বেরোয়ই না!—

“আজ্ঞে হ্যা, ঠিক বলেছেন—আর সে কবিতা হয় সমস্তই প্রেমের কবিতা!

“হ্যা, কিন্তু তুমি কি ক’রে জানলে? তুমি কি কখনো কারুর প্রেমে পড়েছো প্রিয়তোষ?”

“আজ্ঞে না, আমি খুব সতর্ক হ’য়ে আছি। সেই যে আপনি আমাকে সাবধান ক’রে দিয়ে লিখেছিলেন—প্রেম মানুষের পক্ষে একটা মারাত্মক ব্যাধি স্বরূপ! প্রেমের ভীষণ সংক্রামক বিষাক্ত বীজাণু বহন করে বেড়ায় দেশের যত সুন্দরী তরুণীরা! প্রেমে আক্রান্ত হওয়ার চেয়ে বরং প্লেগে আক্রান্ত হওয়াও ঢের বেশী নিরাপদ!—সেই থেকে আমি ওদিকে আর ঘোঁসিনি—”

“বটে! আমি আবার কবে তোমাকে এসব লিখলুম?”

“আজ্ঞে, সেই যে আমি যখন অভিযোগ করিছিলুম যে—উদাসীর প্রথম পৃষ্ঠা কেন প্রত্যেক মাসে এমন কলঙ্কিত করতে দেওয়া হ’চ্ছে—কুমারী বিজয়িনী দেবীকে? যত সব ‘এফিনিনেট’ প্রেমের প্রলাপ তাঁর মাদরে ছাপা হ’চ্ছে—একটা লাইনেও একটু passion নেই! শুধু brain work! যা ওয়েস্ট পেপার বাস্কেটে ফেলে দেওয়া উচিত ছিল—তখন আপনি আমাকে ঐ মহিলা-কবিটির শোচনীয় অবস্থা সম্বন্ধে ঐ সব কথাই ত লিখেছিলেন—”

অমল ব্যস্ত হয়ে জিজ্ঞাসা করলে—“সে চিঠিখানা কি তোমার কাছে আছে?”

“আজ্ঞে হ্যা, আপনার কোনো চিঠিই আমি ফেলিনি।

“কই দেখি সে চিঠিখানা?”

প্রিয়তোষ চিঠিখানা বার করে দিলে। অমল সেটা নিয়ে বার দুই পড়ে শুষ্কমুখে বললে—“এখানা আমার কাছেই থাক। তবে এটা ঠিক জেনো প্রিয়তোষ যে, প্রেমের ব্যাপারে মানুষের ব্যক্তিগত অবস্থা বাই হোক, কবিতা কিন্তু প্রেম ছাড়া হ’তে পারে না! কানুছাড়া বৃন্দাবনে যেমন গীত নেই, প্রেমছাড়া তেমনি পৃথিবীতে কবিতা নেই।”

প্রিয়তোষ একটু ক্ষুণ্ণ হ’ল। কিন্তু কিছু বলতে সাহস করলে না। সম্পাদককে চটালে যদি ‘বড়রাস্তা’ না ‘উদাসী’তে বেরোয়! একটা ঢোক গিলে শুধু বললে—“কিন্তু, দেখুন একটা কথা জানতে চাই! আমাদের এই বিংশশতাব্দীর রিয়েলিষ্টিক জগতে বর্তমান কর্মব্যস্ততার যুগে, জীবনযাত্রা নির্বাহ যখন কঠোর থেকে কঠিনতম হয়ে উঠেছে এ অবস্থায় বাংলাদেশের ছেলেমেয়েদের প্রেম নিয়ে বিলাসিতা করবার কি অবসর আছে?”

অমল উঠে পড়লো। ঘড়িতে তখন পাঁচটা বাজে। তাকে ছটার মধ্যে ‘লাইট হাউসে’ যেতে হবে পাশা-পাশি দু’খানা সীটবুক করতে হবে—বললে—“আচ্ছা, এ আলোচনা আর একদিন করা যাবে, আজ উঠলুম প্রিয়তোষ, আমার একটু বিশেষ দরকার আছে। তোমার প্রশ্নের উত্তরে আজ শুধু এইটুকুই বলতে পারি—যে ‘বড় রাস্তা’ নিয়ে বড় বড় কাব্য করবার যদি এদেশের ছেলেমেয়েদের নিরবচ্ছিন্ন অবসর থাকে, তা হ’লে প্রেম নিয়ে বিলাসিতা করবার সময়েরও তাদের অভাব হবে না! প্রেম ও কবিতা ও দুটো পরস্পর allied and inter-related.*

* বিদেশী বীজ অবলম্বনে।



সামাজিক ও দাম্পত্য স্বাস্থ্য-বিজ্ঞান

ডাঃ সুবোধ মিত্র এম বি (কলিঃ) এম-ডি (বার্লিন) এফ-আর-সি-এস (এডিন) এফ-সি-ও-জি

যে বিষয়ের অবতারণা করছি তার একটা কোনো সুস্পষ্ট সংজ্ঞা আজও নির্দিষ্ট হয়নি। বিজ্ঞানের প্রায় সকল বিভাগেই এমন কতকগুলি কথা ব্যবহার হয় যার বেশ পরিষ্কার অর্থ কিছু ধরা যায় না এবং ভালো ক'রে সেটা লোককে বোঝানোও যায় না। আজ যা নিয়ে আলোচনা করতে বসেছি এটা ওই ধরণেরই একটা ব্যাপার। 'পরিণয় ও পারিবারিক বা সামাজিক স্বাস্থ্যতত্ত্ব' বললে কথটা বেশ ওজনে ভারি ব'লে মনে হয় বটে কিন্তু বিষয়বস্তু সম্বন্ধে কোনো সুস্পষ্ট ধারণা নিশ্চয়ই হয় না। কিন্তু উপায় কি? এর চেয়ে নির্দিষ্ট সংজ্ঞা এ সম্বন্ধে আর কিছু পাওয়া যায়নি এখনও।

একজন খুব বড় জার্মান বৈজ্ঞানিক বলতেন "নারীর জীবন কোনো দিনই সুসম্পূর্ণ হ'তে পারে না—যে পর্যন্ত না সে পত্নী ও জননী হয়। কিন্তু ভারতবর্ষে, বিশেষ ক'রে আমাদের এই বাংলাদেশে মেয়েদের অবস্থা একেবারে অল্প রকম। বিবাহ ও মাতৃত্ব বঙ্গনারীর জীবনের যেন অবশ্যস্বাবী ঘটনা! একটু লক্ষ্য ক'রে দেখলেই চোখে পড়ে আমাদের মা-বোনেরা, আমাদের স্ত্রী ও কন্যারা কি শোচনীয় অবস্থার মধ্যেই না তাদের অভিশপ্ত জীবনের অস্তিত্বটুকু টেনে নিয়ে চলেছে! নানা দিক থেকে সম্প্রতি চেষ্টা চলেছে বটে এ দেশের নারীজাতির অনন্ত দুঃখ-দুর্দশা কতকাংশে মোচন করবার, কিন্তু সে কেবল নিশীথের অন্ধকার আকাশে কালো মেঘের কোলে প্রভাতের ঈষৎ আলোর রেখাটুকুর মত ক্ষীণ! অবস্থা এখনও সেই যে তিমিরে সেই তিমিরে!

একমাত্র আশার কথা এই যে, আমাদের মেয়েরা এইবার ধীরে ধীরে তাঁদের সক্রমণ অবস্থা সম্বন্ধে ক্রমশ সচেতন হয়ে উঠছেন। নিজেদের দুর্দশা যেদিন তাঁরা সম্যক উপলব্ধি করতে পারবেন, তাঁদের মুক্তির সন্ধানও সেদিন আর সূদূর বা অজ্ঞাত থাকবে না।

অতি অল্পবয়সে মেয়েদের বিবাহ দিয়ে ভারতবর্ষ যে শুধু সভ্যজগতের নিকট নিন্দাভাজন হ'য়ে পড়েছে তাই

নয়, বাল্য-বিবাহের কু-প্রথার জন্ত আমাদের সমগ্র জাতিকে দীর্ঘকাল ধরে গুরুদণ্ড ভোগ করতে হচ্ছে!

বালবিধবার ক্রমবর্দ্ধমান সংখ্যা যেমন একদিকে আমাদের কলঙ্ক ও লজ্জা বাড়িয়ে চলেছে—তেমনি পশ্চু বিকলাঙ্গ দুর্বল ও ক্ষীণপ্রাণ শিশুর জন্মের হারও আমাদের দেশেই সব চেয়ে বেশী। অল্প-বয়স্কা প্রসূতির মৃত্যুও আমাদের ঘরে ঘরে যেন সংক্রামক ব্যাধির মতই বৃদ্ধি পাচ্ছে! তবে পারিবারিক কল্যাণের দিক দিয়ে—বাল্য-বিবাহের স্ব-পক্ষে বলবারও কিছু আছে। এ দেশের মেয়েরা বিবাহের পরই স্বশুরবাড়ী গিয়ে বাস করে! সে কেবলমাত্র তার পতিগৃহ নয়; সেখানে স্বশুরশাশুড়ী, হয় ত বা দাদাশ্বশুর দিদিশাশুড়ী, স্বামী, দেবরগণ, ননন্দারা, স্বামীর খল্লতাত ও পিতৃষসা প্রভৃতিও আছেন। এই বৃহৎ পরিবারের বধু হয়ে অল্প বয়সেই তারা আসে। যে বয়সে আসে তখন মন থাকে তাদের কচি। স্বশুরবাড়ীর হালচাল, সেখানকার রীতিনীতি পদ্ধতি ও জীবনযাত্রাপ্রণালীর সঙ্গে পরিচিত হ'তে হ'তে তাদেরই সংসারের একজন হয়ে সে বেড়ে ওঠে। তারা স্বামীকে শুধু ভালবাসতেই শেখে না, ভক্তি করতে এবং শ্রদ্ধা করতেও শেখে। স্বামীর আত্মীয়-স্বজন পরিবার ও কুটুম্বদের আপনজন ব'লে গ্রহণ করতে শেখে। স্বামীর ভাই-বোনেরদের সঙ্গে সহোদরার মত একটা গধুর স্নেহের সম্বন্ধে আবদ্ধ হয়ে পড়ে! স্বশুরশাশুড়ী প্রভৃতি গুরুজনদের সেবা ও পরিচর্যায় আনন্দ পায়। তাদের আশীর্ব্বাদ, প্রীতি ও ভালবাসাকে সে জীবনের মস্ত বড় সহায়, সম্পদ ও সৌভাগ্য বলে বিবেচনা করতে শেখে।

এমনি ক'রেই ছোট্ট মেয়েটি স্বশুরগৃহে এসে বড় হয়ে উঠতে থাকে তার পারিপার্শ্বিকীর সঙ্গে সুর মিলিয়ে দৈনন্দিন জীবনের নিত্যতালের সঙ্গে সামঞ্জস্য রেখে। তার কোনো দিনই মনে হয় না, সে এ বাড়ীর কেউ নয়, সে এখানে উড়ে এসে জুড়ে বসেছে! অথবা এ কথাও সে কোনো দিনই ভাবতে পারে না যে, তার স্বামীটি একমাত্র তারই সম্পত্তি। স্বামীর উপার্জনে

একমাত্র তারই! অধিকার, স্বামী ছাড়া আর সকলেই তার কাছে নিতান্ত পর!

হিন্দুবিবাহের যে আদর্শ—হয় ত তার নানা দোষত্রুটি থাকতে পারে, কিন্তু একথা নিঃসন্দেহে বলা চলে যে, অল্প কোনো ধর্ম-বিবাহই এরচেয়ে ক্রটিহীন নয়। পাশ্চাত্য প্রগতি হয় ত অনেক বিষয়েই জগতকে আজ অগ্রবর্তী ক'রে দিয়েছে। কিন্তু পারিবারিক সুখ-শান্তি নাধূর্য ও আনন্দ সে অক্ষুণ্ণ রাখতে পারেনি।

প্রতিদিন পত্নীর নানা প্রয়োজনীয় বিলাস-উপকরণ সংগ্রহের ব্যয়ভার বহনে কাতর স্বামীর শোচনীয় মানসিক অবস্থা, স্ত্রীর বহিমুখী মনের নিয়ত একটা উত্তেজিত ভাব, অপর পক্ষের অপেক্ষা নিজের শ্রেষ্ঠত্বের অভিমান ও ব্যক্তিত্বের অহঙ্কার শেষ পর্যন্ত ও দেশের পারিবারিক শান্তি বিনষ্ট ক'রে বিবাহবিচ্ছেদের কারণ ঘটায়। ব্যক্তি-স্বাধীনতা ও সামাজিক সুযোগ সুবিধার দিক দিয়ে ওদেশের বিবাহ-প্রথা যতই উচ্চতর হোক না কেন পারিবারিক সুখশান্তির স্থান নেই সেখানে।

ভারতবর্ষের মেয়েরা কোনো একটি বিশেষ মানুষকে বিবাহ করে না, তারা বরমাল্য দেয় তাদের আশীশবের আদর্শ ও ধর্মবিশ্বাসের প্রতীক—স্বামীকে। ছেলেবেলা থেকেই তারা মনের মধ্যে পতিদেবতার একটা আদর্শ গড়ে তোলবার সুযোগ পায়। কল্পনায় সকল সঙ্গুণের অধিকারী ব'লে মনে করে তারা স্বামীকে—স্বামী যথার্থই তার ভক্তিশ্রদ্ধা ও প্রেমের যোগ্য কি-না সে বিচারের কোনো প্রয়োজনই বোধ করে না তারা—তাদের মনের সেই নৈর্ব্যক্তিক আদর্শের প্রতি যে গভীর প্রেম ও অমুরাগ সঞ্চিত থাকে, হিন্দুবিবাহে স্বামী সহজেই তা পত্নীর কাছে লাভ করে। এর জন্তে তাকে কোনো রুচ্ছ সাধন করতে হয় না।

আপাতদৃষ্টিতে এ ব্যাপারটাকে যদিও একান্ত কৃত্রিম হস্তকর অস্বাভাবিক ও অপ্রায় বলে মনে হয়, কিন্তু একথা ভুললে চলবে না যে, এর একটা অন্তর্নিহিত গভীর অর্থ আছে। এ এক প্রকার আত্ম-দানের সাধনা! নিজেকে এইভাবে জীবনের একটি আদর্শের উদ্দেশে উৎসর্গ ক'রে দেওয়ার ফলেই আমাদের মায়েরা মেয়েরা, স্ত্রী ও ভগ্নীরা মানসিক কৈশ্বর্যে ও মাধুর্যে মহিয়সী হয়ে ওঠেন। সংসারে

হয় ত তাঁরা অনেক স্থলেই নির্যাতিতা লাঞ্ছিতা ও অপমানিতা হ'ন, তাঁদের মহৎ অন্তরের ত্যাগ, সহিষ্ণুতা ও ক্ষমার সুযোগও নেয় জানি একাধিক অক্ষম ও নিশ্চম স্বামী—কিন্তু এর ফলে তাঁদের চিত্তবৃত্তির বিকৃতি না ঘটে বরং অধিকতর আত্মোন্নতি ও মনের প্রসারতা লাভ হয়। এঁদেরই কাছে আমরা শিথি নিঃস্বার্থ আত্মত্যাগের মহিমা, প্রেম ও ক্ষমার অতুলনীয় আদর্শ, তাই আমরা এঁদের শ্রদ্ধার চক্ষে দেখি, এঁদের সম্মান করি।

শিশুই গৃহের শোভা ও আনন্দ বর্দ্ধন করে। নরনারীর রহস্যময় সম্বন্ধ যথার্থ প্রেমে পরিণত হয়। পিতা সারাদিন কাজ করে বটে কিন্তু তার মন পড়ে থাকে সেই কুটীরখানিতে যেখানে তার বড় স্নেহের শিশু সন্তান অধীর আগ্রহে অপেক্ষা ক'রে আছে তার সুমিষ্ট আধ আধ ভাষায় 'বা-বা' বলে ডেকে তার কোলে ঝাঁপিয়ে পড়বার জন্ত—আর শিশুর জননী দাঁড়িয়ে আছেন পথ-চেয়ে দুয়ারের কাছে তাঁকে সাদরে অভ্যর্থনা ক'রে নেবার জন্তে। দুটি চোখে তার সে কি ব্যগ্র কোমল মধুময় স্নিগ্ধ চাহনি! সারাদিন জননী তাঁর শিশুটিকে ও গৃহকর্ম নিয়ে ব্যস্ত থাকেন। দেবমন্দিরের মত তিনি বাসগৃহকে সর্বদা পরিষ্কার পরিচ্ছন্ন রাখেন, প্রিয়তমের জন্ত স্বহস্তে বিবিধ সুখাচ্ছ প্রস্তুত করেন। দিনের সকল কর্ম সাঙ্গ হ'লে নিজের প্রসাধন শেষ ক'রে স্বামীর অভ্যর্থনার জন্ত তাঁর গৃহ-প্রত্যাগমের অপেক্ষায় উন্মুখ হয়ে থাকেন, সামান্য পদশব্দে সচকিত হয়ে ওঠেন—ঐ বুঝি তিনি আসছেন। কি মধুর, কি প্রীতিপ্রদ সে প্রতীক্ষা!

নারী—প্রেমের জীবন্ত প্রতিমা। স্বামীপুত্র তার প্রাণ! ওদের জন্ত সে না পারে এমন কাজই নেই! পৃথিবীতে ওদের বাড়ি তার কাছে আর কেউই নয়।

এদেশের মেয়েরা শুধু স্ত্রী নয়, সে গৃহিণী, সখী, সচিব, মিত্র, প্রিয়শিষ্টা। দুঃখের দিনে বিপদের দিনে অভাবের দিনে যখন সবাই আমাদের ছেড়ে চলে যায়—সে থাকে পাশে পাশে সকল দুঃখের অংশ নেবার জন্তে! সকল কষ্ট নিজের উপর নিয়ে স্বামীপুত্রকে সে প্রাণপণে দুঃখের আড়ালে রাখতে চেষ্টা করে।

পারিবারিক জীবনের শান্তিপূর্ণ সঙ্গতির মধ্যে বেস্বরো কিছু নিয়ে আসার মত নিষ্ঠুরতা আর নেই। সংসারে

জননীর স্থান সবার চেয়ে বড়। স্ত্রীলোক সমাজ ও পরিবারের অধিকতর কল্যাণ সাধন করতে পারে পত্নী ও জননী রূপেই। কেরাণী, টাইপিস্ট, টিকিট-বিক্রেতা, টেলিফোন গার্ল ইত্যাদি জীবিকা-অর্জনের কাজে তাকে নিয়োগ করা মানেই সমাজ-ব্যবস্থার একটা ওলোট-পালট করা। এ ব্যবস্থায় স্বামী-পুত্র-সংসার কারুরই মঞ্চল হয় না। স্ত্রীও তার জীবনের পরিপূর্ণ আনন্দ লাভে বঞ্চিত থাকে। সংসারে স্বামীর চেয়ে স্ত্রীর দায়িত্ব বেশী। সমস্ত সংসারের হাল ধরে থাকে সে-ই! তারই তত্ত্বাবধানে সংসারের শৃঙ্খলা বজায় থাকে, সন্তানের শিক্ষা ও চরিত্র-গঠনের ভার মায়েরই উপর।

জাতির ভবিষ্যৎ গড়ে তোলা নির্ভর করছে যে জননীর উপর, দেশের আদর্শ বীরপুরুষ সম্ভব হ'তে পারে যাদের চেষ্টায় ও যত্নে, সংসারে নারীর সেই মহিয়সী মাতৃরূপই অধিকতর কাম্য—না জীবিকার্জনের জন্তু কোন একটা বৃত্তি অবলম্বন ক'রে জীবনের অধিকাংশ সময় তাঁদের সংসারের বাইরে থাকাই বাঞ্ছনীয়?

কিন্তু, 'পুরাতন নিয়মের পরিবর্তন হয়।' মহাকবি টেনিসন বলেছেন—“নূতনের জন্তু তাকে স্থান ছেড়ে দিতে হয়। ভগবান নানা উপায়ে তাঁর অভীষ্ট সিদ্ধ করেন— একই সূন্যে দীর্ঘকাল চললে ধরণীর নীতি লুপ্ত হ'য়ে পড়তে পারে।” পৃথিবীর পরিবর্তন খুব দ্রুত সাধিত হচ্ছে। প্রতিষ্ঠিত প্রাচীন রীতিনীতিপদ্ধতি সমস্তই উণ্টে পাণ্টে যাচ্ছে। কে জানে এ নব জীবনের লক্ষণ, না ধ্বংসের সূচনা! তবে নানা দিকে এর বিচিত্র বিকাশ ও অভিব্যক্তি সম্বন্ধে সকলেই আজ সচেতন! নারী আজকের দিনে শুধু কেবল তার জননী ও পত্নীর মর্যাদা নিয়েই পরিতুষ্ট থাকতে পারছে না। সে চায় সকল বিষয়ে আজ পুরুষের সমকক্ষ হ'তে। সমষ্টিগত স্বতন্ত্রাঙ্গির চেয়ে আজ ব্যক্তিস্বাধীনতা ও পূর্ণ-স্বাধীনতা তাদের লক্ষ্য হয়ে উঠেছে। স্ত্রী আজ আর স্বামীর সহধর্মিণী নয়, সংসারের সর্বসর্বা গৃহকর্ত্রী নয়, সে আজ পুরুষের জীবনে মাত্র একজন সম-অংশীদার; সে রাজনীতির বড় বড় কথা কয়, পররাষ্ট্র নীতি নিয়ে মাথা ঘামায়, ওলিম্পিক গেম্‌স্, আর্ট একজিবিশন, বিজ্ঞান, দর্শন, সাহিত্য ও ইতিহাস, এমন কি সমাজ-বিজ্ঞান ও সূত্রজনন সমস্তারও আলোচনা করে।

আবার রেডিয়ো এবং সিনেমা না হ'লেও তার দিন যেন অচল!

নারীর জীবনে এই যে আজ অতি আধুনিক বিপ্লববাদের প্রবল তরঙ্গ এসে ধাক্কা দিয়ে তার সমস্ত কিছু ভেঙে চুরমার করে দিচ্ছে, একে বাধা দিয়ে ঠেকাতে পারে এমন কোনো শক্তি নেই আজ পৃথিবীর কোনো দেশে। ভালই হোক, আর মন্দই হোক, এ প্রবাহ বন্ধ হবে না। এর গতি রোধ করবার চেষ্টা করলে শুধু ব্যক্তিগত জীবনেই নয়, সামাজিক জীবনেও নানা বিরোধের সৃষ্টি হবে। শিক্ষার প্রসার এবং আন্তর্জাতিক সংযোগ সম্ভব হওয়ার সঙ্গে সঙ্গে নারীর আত্মচেতনা বা আত্মোপলব্ধি—একটা স্বাভাবিক বা স্বকীয়তা এবং অর্থ ও জীবিকা-সম্পর্কে নিজের স্বাধীনতার আকাঙ্ক্ষা তাকে সংসারের সঙ্কীর্ণ গভী থেকে টেনে বাইরের বিশাল ক্ষেত্রে দাঁড় করিয়েছে।

পুরুষের সঙ্গে কাজের প্রতিযোগিতায় মেয়েরা ওদেশে রীতিমত প্রতিদ্বন্দ্বিতা শুরু করে দিয়েছেন। অনেক স্থলে পুরুষদের একেবারে হঠিয়েও দিয়েছেন। বিশেষ ক'রে শিল্প-বাণিজ্যের ক্ষেত্রে এটা প্রায়ই দেখা যায়। সমস্ত কারখানাগুলোরও অধিকাংশ বিভাগ একেবারে সম্পূর্ণই মেয়েদের অধিকারে। এ ছাড়া, টাইপিস্ট, টেলিফোন অপারেটর, স্কুলের ছেলেমেয়েদের শিক্ষয়িত্রী, বুকিং ক্লার্ক, দোকানের কন্সচারীর মধ্যে কোথাও আর পুরুষের স্থান নেই। শিল্পী হিসাবে, সাংবাদিক হিসাবে, বিমান-পরিচালক ও মোটর-চালক-হিসাবে, এমন কি পুলিশ-সার্জেন্ট ও সৈনিকের কাজেও তাঁরা পুরুষের সঙ্গে প্রতিযোগিতায় নেমেছেন। অধিকাংশ ব্যাঙ্ক, পোস্ট ও টেলিগ্রাফ্ এবং রেলওয়ে প্রভৃতি সরকারী ও বেসরকারী অফিসে কেরাণীর কাজে মেয়েরাই অধিকতর যোগ্যতা দেখাচ্ছেন।

পৃথিবীর অনেক দেশে, যেখানে অতি-আধুনিকতারই জয়জয়কার, সেখানে মাতৃ বা জননীর গৌরব লাভের জন্তু আর মেয়েদের বিবাহ-বন্ধনের অধীন হ'তে হয় না। মেয়েরা সেখানে সম্পূর্ণ স্বাধীন ও আত্মনির্ভরশীল। যাকে খুশী তারা ভালবাসতে পারে, যে কোনো মনোমত পুরুষের সঙ্গে ও সাহচর্যে তাদের কোনই বাধা নেই, তারা সন্তানও প্রসব করে কিন্তু মায়ের দায়িত্ব নেয় না। রাষ্ট্রীয় শিশু-সদনে তাদের পাঠিয়ে দেয়। সরকারী ব্যয়ে ও সরকারের

তত্ত্বাবধানে তারা প্রতিপালিত ও শিক্ষিত হয়। গৃহমুক্ত, সংসারের ভারমুক্ত ও পরিবারের দায়মুক্ত মেয়েরা আনন্দে স্বৈরাচারে দিনযাপন করে। ইহকালের পুণ্যফলে, পরকালে স্বর্গলাভের লোভ নেই—পাপের ভয়ে নরক ভোগেরও আতঙ্ক নেই এতটুকু কোথাও তাদের মনে। কারণ দেশের আইনে এসব বিশ্বাস করতে তাদের মানা!

জীবনের এই যে আর একটা দিক, হয় ত কালে সমস্ত পৃথিবীর মেয়েই এর প্রভাবে অভিভূত হয়ে পড়বে। এটা ভাল কি মন্দ তা নিয়ে সমালোচনা ক'রে কোনো লাভ নেই, কারণ যা ঘটবার তা ঘটবেই! অতি-আধুনিকতার মোহ এবং তার চুম্বকের মত প্রবল আকর্ষণী শক্তির প্রভাবে থেকে নারীকে বর্তমান যুগে রক্ষা করা অসম্ভব।

আমি একালের মেয়েদের জীবনযাত্রাপ্রণালীর দোষ-গুণ বিচার করতে বসিনি, বা তাদের হাল আমলের হালচালের নিন্দা করাও আমার উদ্দেশ্য নয়। নারী-প্রগতির এই নব-জাগরণকে দূর থেকে লক্ষ্য ক'রে আমি শুধু মানস-চক্ষে প্রত্যক্ষ করতে চাই যে এর ফলে আমাদের অবস্থা কি দাঁড়াবে, সমাজগত সুপ্রজননের দিক থেকে এর পরিণাম কি হবে?

শ্রাব ফ্রান্সিস্ গ্যান্টন এই সুপ্রজনন বিধি সম্বন্ধে বলেছেন যে, এটা সমাজের শাসনাবীন এমন একটা ব্যবস্থা—যার ফলে জাতির ভবিষ্যৎ বংশধরগণের দৈহিক ও মানসিক উন্নতি বা অবনতি সহজে সাধিত হ'তে পারে। সুপ্রজনন বিধি শুধু একটা অনুশীলন যোগ্য বিজ্ঞানমাত্র নয়, এ প্রত্যেক দেশের প্রত্যেক জাতির উচ্চাকাঙ্ক্ষা-পূর্ণ সামাজিক আদর্শকে তিতি ক'রে গড়ে উঠেছে এবং উদ্দেশ্য আর অণু কিছু নয়—জাতীয় উন্নতির প্রয়োজনীয়তা সম্বন্ধে মানুষকে সচেতন ক'রে তোলা, তাদের মনে পিতৃত্বের ও মাতৃত্বের একটা গুরু দায়িত্ববোধ জাগিয়ে দেওয়া এবং তাদের নিজেদের যা-কিছু শৌর্য্য বীর্য্য বিজ্ঞাবুদ্ধি প্রভৃতি সদগুণ তা বংশ পরম্পরায় উত্তর-বংশীয়দের মধ্যে সঞ্চারিত ক'রে যাবার একটা আগ্রহ বা প্রবৃত্তিকে প্ররোচিত করা।

বিষয়টাকে দু'দিক থেকে দেখা যায়—যেমন, একটা হচ্ছে 'মুগ্ধ্য প্রজনন' (Positive Eugenics), অর্থাৎ যেটার কাজ শুধু নির্দোষ ও সুস্থ স্বগোষ্ঠীর উৎকর্ষ বৃদ্ধি করা—তাদের ধারা অবিচ্ছিন্ন রাখা ও তার ক্রমোন্নতি

সাধন করা। আর একটা দিক হচ্ছে—'পরোক্ষ প্রজনন' (Negative Eugenics) অর্থাৎ যার কাজ হচ্ছে দুষ্ট ও অসুস্থ বংশের বৃদ্ধিকে সংঘত ও নিয়ন্ত্রিত ক'রে তার প্রসার ক্রমশ হ্রাস করা।

একথা আমরা সকলেই জানি বোধ হয় যে দেহে মনে সুস্থ সবল বুদ্ধিমান ও সমাজের কল্যাণসাধনে সক্ষম নরনারীর মিলনই আদর্শ পরিণয় এবং তাদের পরিবার তিন-চারটি ছেলেমেয়ের মধ্যে সীমাবদ্ধ থাকাই ভাল; কিন্তু 'জানি' বললেই ত হয় না, মানি কই আমরা এ নিয়ম? আমাদের পূর্বপুরুষেরা সুপ্রজনন-বিজ্ঞান সম্বন্ধে কতটা অভিজ্ঞ ছিলেন জানি না, কিন্তু তাঁদের প্রবর্তিত যে বিবাহ-বিধিকে বর্তমান যুগের ছেলেমেয়েরা বর্ষের যুগের অসভ্য প্রথা বলে ঘৃণা করে, তার মধ্যে বংশ বা গোষ্ঠীর শ্রেষ্ঠধারা এবং পারিবারিক স্বাস্থ্য নির্দোষ ও অক্ষুণ্ণ রাখবার একটা প্রয়াস বিদ্যমান ছিল। তাঁরা পাত্র-পাত্রীর ঘর-বর-বংশ-কুল-পারিবারিক ঐতিহ্য ও সামাজিক মর্যাদা বিচার করে সংপাত্রের জন্ম সুকণ্ঠা নির্বাচন করতেন। এ প্রথা এখন কুসংস্কার বলে গণ্য!

জন্ম-নিয়ন্ত্রণ বা গর্ভ-নিরোধ প্রথাটাকে এখনও অনেকে নিঃসংশয়ে গ্রহণ করতে পারেন নি। এর স্বপক্ষের চেয়ে বিপক্ষের দলই সংখ্যায় বেশী। 'জন্ম-নিয়ন্ত্রণ'—অর্থাৎ 'Birth Control' কথাটাই দুর্ভাগ্যক্রমে একটা অতি নিরর্থক অপশব্দ! এর প্রকৃত অর্থ অনেকেই বোঝেন না! 'Birth Control' বা জন্ম-নিয়ন্ত্রণ মানে কেবলমাত্র গর্ভ-নিরোধ বোঝায় না। 'Birth Control' বলতে তিনটে জিনিস বোঝায়—Proception অর্থাৎ গর্ভ-ধারণের অমুকুল ব্যবস্থা, Contraception অর্থাৎ গর্ভ-ধারণের প্রতিকূল ব্যবস্থা এবং Geroception অর্থাৎ গর্ভধারণ সম্পর্কে উপযুক্ত ব্যবধানের ব্যবস্থা। গর্ভ-নিরোধের চেয়ে গর্ভধারণের ব্যবস্থা অর্থাৎ Proception কোনো অংশে কম প্রয়োজনীয় নয়। অনেক মেয়ে দেখতে পাওয়া যায়—যারা চিকিৎসকদের বহু যত্ন চেষ্টা ও ব্যবস্থা সত্ত্বেও সন্তানবতী হবার সৌভাগ্য থেকে বঞ্চিত থাকে। শোনা যায়, কৃত্রিম উপায়ে জরায়ুর মধ্যে ভিন্ন বীৰ্য্য সঞ্চারের দ্বারা বহু অপুত্রক নারীকে মাতৃত্বের মর্যাদা দেওয়া যেতে পারে; কিন্তু এদেশের মেয়েরা আজীবন অপুত্রক থাকবে, তবু এ উপায়ে সন্তান লাভে

সম্মত হবে না। কাজেই চিকিৎসক হিসাবে এদিকে আমার অভিজ্ঞতা লাভের এখনও কোনো সুযোগ হয়নি। মহাভারতের যুগের সেই ক্ষেত্রজ সন্তান লাভের ব্যবস্থা নাকি ভারতের কোনো কোনো প্রদেশে আজও বর্তমান আছে। অবশ্য এ সংবাদ কতদূর সত্য সে সম্বন্ধে আমি কোনো নিশ্চয়তা দিতে পারিনি। এই যে নিঃসন্তান পত্নীকে কোনো স্ত্রী স বল ও সাধু প্রকৃতির মহৎ ব্যক্তির সেবা ও পরিচর্যার দ্বারা সৎপুত্র লাভের জন্ম অনুমতি দেওয়া হ'ত বা এখনও হয় এটা প্রত্যক্ষ স্ত্রীপ্রজনন বিধির অন্তর্ভুক্ত!

আপনারা শুনে হয় ত আশ্চর্য্য হবেন যে, শতকরা পঁচিশ-জন নারীর নিঃসন্তান অবস্থার জন্ম দোষী তাদের স্বামীরাই। স্ত্রীরাং ছেলেপিলে না হওয়ার জন্ম স্ত্রীকে চিকিৎসা করাবার আগে প্রত্যেক চিকিৎসকের উচিত প্রথমে ভাল ক'রে স্বামীকে পরীক্ষা করা।

তারপর গর্ভনিরোধ বা Contraception. এর নানা নির্দোষ উপায় আজকাল উদ্ভাবিত হয়েছে। কিন্তু গর্ভ-নিরোধের চেয়ে Geroception বা স্বেচ্ছা-সংযমের দ্বারা প্রতিবার গর্ভধারণ সম্পর্কে উপযুক্ত ব্যবধান রাখবার চেষ্টা—এটা সমাজের পক্ষে সর্বাপেক্ষা হিতকর ও অবশ্য-প্রয়োজনীয় ব্যবস্থা। এ ব্যবস্থায় প্রসূতি স্মৃতিকাগার থেকে বেরিয়ে তার স্বাস্থ্য পুনরুদ্ধারের জন্ম আবশ্যকীয় একটা সময় পায়। সন্তানকেও উপযুক্ত মাতৃগুণ দিয়ে লালন করবার শক্তি ও সামর্থ্য প্রসূতির বজায় থাকে, যদি তার গর্ভধারণের মধ্যে একটা উপযুক্ত ব্যবধান স্ত্রীনিয়ন্ত্রিত করা হয়। শুধু তাই নয়, গর্ভধারণের এই উপযুক্ত ব্যবধান রক্ষার ফলে গর্ভপাত, অকাল প্রসব বা মৃতবৎসা হবার সম্ভাবনা থাকে না; অথবা ক্ষীণ, দুর্বল, পঙ্গু, অঙ্গহীন রুগ্ন সন্তান প্রসব ক'রে সমাজে ছুর্ভাগাদের সংখ্যা বৃদ্ধি করতে হবে না। প্রত্যেকবার সন্তানপ্রসবের পর পুনরায় গর্ভধারণের মধ্যে প্রত্যেক মাতার অন্তত তিন-চার বৎসর কাল ব্যবধান পাওয়া একান্ত আবশ্যিক।

যে সকল পিতার সন্তানকে উপযুক্ত-ভাবে লালন-পালন ও শিক্ষাদানের সামর্থ্য নেই, তাদের পিতা হবার কোনো অধিকারই নেই। কোনো নিরপরাধ শিশুকেই এই কঠিন ধরণীর বৃকে টেনে নিয়ে আসা তাঁদের উচিত নয়। • এক্ষেত্রে Contraception বা গর্ভনিরোধের ব্যবস্থা সকল দিক দিয়েই

কল্যাণকর। স্ত্রী ও অভাবমুক্ত জাতির অস্তিত্ব এই পৃথিবীতে সম্ভব হতে পারে আজ একমাত্র এই Contra-ception বা গর্ভনিরোধের উপায় অবলম্বনে।

জগতের লোকসংখ্যা ক্রমেই বেড়ে চলেছে। ভারতের জনগণনার হিসাব থেকে যা জানা যায়, তাতে আশঙ্কা হয় যে এইভাবে লোকসংখ্যা বেড়ে চললে অদূর ভবিষ্যতে ভারতে আর ভারতবাসীর অন্ন ও আশ্রয় মিলবে না। ত্রিবিধ উপায়ে এই অতিরিক্ত লোকসংখ্যা হ্রাস পেতে পারে। এক যুদ্ধের ফলে, দ্বিতীয় সংক্রামক রোগের আক্রমণে, তৃতীয় জন্ম-নিয়ন্ত্রণের দ্বারা। জ্ঞানে বিজ্ঞানে অগ্রসর উচ্চশিক্ষিত স্ত্রীসভ্য যুরোপ ঘন ঘন বিরাট যুদ্ধের ফলে তাদের জনসংখ্যার সমতা রক্ষা ক'রে আসছে। ভারতবর্ষ টিকে আছে নানা কঠিন ও সংক্রামক ব্যাধির আক্রমণে প্রতি বৎসর লক্ষ লক্ষ নরনারী বিনষ্ট হয়ে। আমেরিকা জন্ম-নিয়ন্ত্রণকে আশ্রয় করেছে।

আমার মনে হয়, কোনো স্ত্রীপ্রকৃতির স্বাভাবিক বুদ্ধিবিবেচনায়ুক্ত মানুষই দেশের অতিরিক্ত লোকসংখ্যা কমাবার জন্ম তাদের লড়াইয়ে ধ্বংস বা রোগে বিনষ্ট হওয়াই উপযুক্ত বলে মানতে পারবেন না। আমরা যুরোপীয় শিক্ষা-সংস্কৃতির নামে পুলকে উত্তেজিত হয়ে উঠি, পাশ্চাত্য বিজ্ঞানের প্রশংসায় আমরা পঞ্চমুখ! সাদাচামড়া মানুষ-গুলোকে আমরা মনে মনে যথেষ্ট ভয় ও ভক্তি করি; ওদের নানা গুণের আলোচনায় আনন্দে হয় ত রোমাঞ্চিত হয়ে উঠি। অবশ্য ওদেশে এমন সব মহামণীষী জন্মেছেন যাদের পায়ে পৃথিবীর মাথা নত হয়ে পড়ে! শেক্সপীয়ার, হাক্সলে, আইনস্টাইন, শোপেনহৌর, গ্যোটে, ডারউইন, নিউটন—কত নাম করবো! এমন হাজার জ্ঞানী গুণীর সন্ধান পাই আমরা ওদেশে। কিন্তু যখন দেখি দীর্ঘদিনের সাধনালব্ধ বিজ্ঞানকে ওরা মানুষ মারার অস্ত্ররূপে ব্যবহার করতে সুরু করেছে, ধ্বংস করছে নিরীহ প্রতিবেশীর সমৃদ্ধ প্রদেশ—সুদৃশ্য নগর, তাদের ধন প্রাণ গৃহ মন্দির—নির্দোষ নিরপরাধ তাইবোনেদের নৃশংস ভাবে বিনাশ করছে, নিজেদের পরস্বাপহরণ প্রবৃত্তি ও দুর্দমনীয় লোভ চরিতার্থ করবার জন্ম—তখন ওদের নিরোধ ও হতভাগ্য না বলে থাকতে পারিনি!

যুরোপ যখন এইভাবে পরস্পরকে পশুর মত হত্যা

করতে ব্যাপ্ত, তখন আমরা এই দীনহীন ভারতবাসীরা ভীক নিরুপায়ের মত দলে দলে রোগের কবলে প্রাণ হারাচ্ছি। কেমন ক'রে বেঁচে থাকতে হয় আমরা তা জানিনে! কেমন ক'রে জীবন-উপভোগ করতে হয় তাও আমাদের অজ্ঞাত। আমরা কাউকে কিছু দিতেও পারিনি— নিতেও পারিনি। ত্যাগেও অক্ষম, ভোগেও অশক্ত! আমার আজকের বক্তব্য অবশ্য এ নয় যে, মানুষ কি ভাবে জীবন যাপন করলে সুস্থ ও নীরোগ দেহে দীর্ঘায়ু ভোগ করতে পারে;— তবু শ্রীযুক্ত রক্ষফেলার এ সম্বন্ধে যে মূল্যবান উপদেশ দিয়েছিলেন সেটা এখানে উল্লেখ করবার লোভ সংবরণ করতে পারছি। তিনি বলেছিলেন, যদি সুস্থদেহে শতায়ু হ'য়ে বেঁচে থাকতে চাও তাহলে মিতাহারী হও, পর্যাাপ্ত নিদ্রা যাও, লঘু ব্যায়াম অভ্যাস করো এবং কখনো কোনো মানসিক কষ্ট বা উৎকর্ষাকে প্রশ্রয় দিও না।

দেশের লোকসংখ্যা একটা নির্দিষ্ট অঙ্কের মধ্যে সীমাবদ্ধ রাখা বর্তমানে প্রত্যেক আধুনিক সুসভ্য জাতির প্রধান লক্ষ্য হওয়া উচিত। এ সম্বন্ধে কয়েকটা কার্যকরী উপায়ের আলোচনা ক'রে আমার বক্তব্য শেষ করব।

গর্ভনিরোধ অথবা গর্ভধারণের মধ্যে দীর্ঘ-ব্যবধান রক্ষা যে স্ত্রীসহবাস সম্পূর্ণ বর্জনের দ্বারা অনায়াসে সম্ভব হ'তে পারে এ কথা বলাই বাহুল্য। কিন্তু কোন পক্ষের সংঘর্ষের অভাব থাকলে অন্তত ঋতুকালের পর তিন সপ্তাহ সহবাস বন্ধ রাখা কর্তব্য। অথবা সহবাস কালে এমনভাবে সতর্ক থাকা উচিত যাতে রেতঃপাত জরায়ুমুখে না হ'য়ে বাইরে হয়। এ ব্যবস্থাও যেখানে দুঃসাধ্য বলে মনে হবে সে স্থলে পেসারী বা কোন রাসায়নিক পদার্থের সাহায্য নেওয়া অবশ্য কর্তব্য। কিন্তু দুঃখের বিষয়, আমাদের দেশের অধিকাংশ শিক্ষিত স্বামীরা স্বার্থপরের মত এ বিষয়ে একে-বারেই দায়িত্বজ্ঞানহীনতার মত অসাবধান।

স্ত্রীসহবাস সম্পূর্ণ বর্জন ক'রে বিবাহিত ব্যক্তিদের ব্রহ্মচর্য পালন করবার উপদেশ আমি দিতে চাই না। সেটা দেবেন মহাত্মা গান্ধী প্রমুখ ধর্মপ্রাণ মহাপুরুষেরা—যাঁরা গর্ভনিরোধের কোনও প্রকার বৈজ্ঞানিক উপায় অবলম্বন করাকে শাপাচরণ বলে মনে করেন। ঋতুকালের অব্যবহিত পরের দু-তিন সপ্তাহবাদ দিয়ে স্ত্রীসহবাস করা অনেকটা নিরাপদ। এটা বহুকাল থেকে সকলেই জানেন এবং

অনেকেই এ নিয়ম পালন করেন। কিন্তু কিছুদিন হ'ল এ সম্বন্ধে নানা পরীক্ষা ক'রে জানা গেছে যে 'নিরাপদ সময়' বলে যথার্থ কিছু নেই। যদিও কোন কোন ক্ষেত্রে এটা কার্যকরী হতে দেখা যায় বটে, কিন্তু সকল ক্ষেত্রেই যে এ সময় সহবাসের ফলে নিশ্চিত গর্ভসঞ্চার হবে না—এ কথা জোর ক'রে বলা চলে না। তারপর দ্বিতীয় পন্থাই—বাইরে বীৰ্য্যপাতের ব্যবস্থা। এটা সকল স্বামীর পক্ষে সহজসাধ্য নয়। মাত্র অল্প কয়েকজনই এ বিষয়ে দক্ষতার দাবী করতে পারে। তা ছাড়া এটা নেহাৎ একপক্ষের খেলা হয়ে পড়ে। স্ত্রী একরূপ স্বামীসহবাসে তৃপ্ত হতে পারে না। ফলে শীঘ্রই তার মেজাজ হয়ে ওঠে ক্রুদ্ধ এবং শেষ পর্যন্ত স্নায়ুবিধানে তার স্বাস্থ্য ভেঙে পড়ে। রাসায়নিক পদার্থের সাহায্য নেওয়া সম্বন্ধে মুঞ্চিল হ'চ্ছে এই যে, বাজারে হরেক রকমের জিনিষ বেিরিয়েছে এবং তার মধ্যে বেশীর ভাগই কার্যকরী নয়, সুতরাং ওটা একেবারেই নির্ভরযোগ্য বলা চলে না। অতএব এখন বাকী রইল হাতে মাত্র দুটি উপায়, পেসারী ও কন্ডোম। মেয়েদের জন্ম পেসারী ও পুরুষদের জন্ম কন্ডোম বা ক্যাপ। কিন্তু এও বোধ হয় অনেকেই জানেন যে, ক্যাপ ফেটে গিয়ে বহুক্ষেত্রে দুর্ঘটনা ঘটে যায়। অবশ্য সেজন্য হয় ত কতকটা দায়ী উত্তেজিত স্বামীর গোয়ার্তুমি, নয় ত সস্তার খেলো জিনিস ব্যবহার বা একই ক্যাপ একাধিকবার ব্যবহার করা। এছাড়া এই রবার আচ্ছাদন ব্যবহার করার ফলে আর একটা অসুবিধা হয় এই যে, স্ত্রী পুরুষ উভয়েরই অঙ্গের প্রত্যক্ষ সঙ্গর্ষ ঘটে না, কাজেই সঙ্গমসুখের কতকটা হানি হয়ই। তবে ওরই মধ্যে রবার পেসারী যদি ঠিকভাবে লাগানো যায় তা হ'লে সহবাস অনেকটা নিরক্ষুশ হ'তে পারে। কিন্তু দেখতে হবে যে, পেসারী দ্বারা জরায়ুর মুখ সম্পূর্ণরূপে ঢাকা পড়েছে কি-না। এইখানেই জন্মনিরোধবিশেষজ্ঞদের প্রয়োজন বিশেষভাবে অনুভূত হয়। কারণ, একমাত্র তারাই এ সব ব্যবহার করা সম্বন্ধে শিক্ষা, উপদেশ ও পরামর্শ দিতে সক্ষম।

উপসংহারে আমি শ্রীযুক্তা মেরী স্টোপ্‌স্ বিবাহিত দম্পতির ঘোন-স্বাস্থ্যরক্ষা সম্বন্ধে যে সমস্ত বিধিনিয়ম নিবন্ধ ক'রে দিয়েছেন তারই কয়েকটি মাত্র এখানে উল্লেখ করতে চাই।

১। সুস্থ প্রকৃতির সাধারণ যুবকযুবতীর পক্ষে স্বাভাবিক সহবাস স্বাস্থ্যকর।

২। মানসিক চরিতার্থতা বা আত্মতৃপ্তি এবং প্রেমানু-
রাগজনিত শৃঙ্গাররসোপভোগ ছাড়া সহবাসের দ্বারা দ্বিবিধ
দৈহিক প্রয়োজনও সিদ্ধ হয়, যথা—সৃষ্টিরক্ষা বা নবজীবোৎ-
পাদন অর্থাৎ জরায়ুর মধ্যে প্রথম ভ্রূণের সঞ্চার এবং সঙ্গমফলে
স্ত্রী-পুরুষ উভয়েরই স্বাস্থ্যের উন্নতি ও দৈহিক পুষ্টি সাধন।

৩। সঙ্গমের যে দুটি প্রধান বা বিশেষ কার্য সম্পাদন
তা পরস্পর সংযুক্ত বা একান্ত হ'লেও প্রয়োজন-বোধে বিভক্ত
ক'রে নেওয়া চলে।

৪। সঙ্গমফলে যেখানে সন্তানোৎপাদনের সম্ভাবনা
অনিবার্য সেখানে সহবাস পালনে এমন সংযম থাকা উচিত,
যার প্রধান লক্ষ্য হবে মাতা ও ভাবী সন্তান উভয়ের পক্ষেই
শুভ ও কল্যাণকর।

৫। প্রথম ও দ্বিতীয়বার গর্ভধারণের মধ্যে এমন একটা
দীর্ঘ অবকাশ বা সময়ের ব্যবধান থাকা দরকার যেটা স্ত্রী-
পুরুষ উভয়ের ব্যক্তিগত মঙ্গলেচ্ছার অন্তকূল।

৬। সুস্থ সবল ও সমর্থ যুবকযুবতীর পক্ষে সঙ্গম ফলে
সন্তানোৎপাদন বন্ধ রাখা, অথবা গর্ভধারণের মধ্যে উপযুক্ত
ব্যবধান রক্ষা করার জন্তু মানে মানে জন্মনিরোধের
উপযোগী বৈজ্ঞানিক বিধিব্যবস্থার সাহায্য নেওয়া অবশ্য
কর্তব্য।

এরপর আমার মনে হয়, শুধু এই কথা বললেই যথেষ্ট
যে, বিবাহিত জীবনের শান্তি ও সঙ্গতি অক্ষুণ্ণ রাখতে কেবল
মাত্র এর দৈহিক স্বাস্থ্যরক্ষার দিকটাতেই লক্ষ্য রাখলে
চলবে না, মানসিক উৎকর্ষ ও আত্মিক তৃপ্তির দিকেও যথেষ্ট
দৃষ্টি দেওয়া প্রয়োজন। নারীকে কেবল মাত্র গৃহের আসবাব-
স্বরূপ বা নিজের সুখস্বাচ্ছন্দ্য ও কামনা চরিতার্থ করবার
যন্ত্রস্বরূপ মনে করলে চলবে না। সর্বদা স্মরণ রাখতে হবে
যে স্ত্রী তোমার সহধর্মিণী, তোমার জীবনের সকল কার্যের
সুযোগ্য সঙ্গিনী। তবেই সুসন্তান লাভের সৌভাগ্য
হতে পারে।

ব্যথার পূজা

শ্রীকনকভূষণ মুখোপাধ্যায়

তরুণীর্ষে শিহরণ কম্পমান বিপুল বনানী
দোলাইছে ধরণীরে মৃদুচ্ছন্দে মধু সমীরণ—
'শরৎ আসিল পুনঃ' এই বার্তা করে কানাকানি
যেন কার আবাহনে হিল্লোলিছে দূরে বেড়বন।

কাশ-পলাশের বনে শাল পিয়ালের রূপশোভা
শ্রীহীন গ্রামেরে যেন দিল রূপ সহজ শোভায়—
গ্রামে ছিল হাসি গান রূপ রস প্রাণ মনোলোভা
সে প্রাণ চলিয়া গেল—কাটে দিন বিফল আশায়।

এখনো পল্লীরে ঘেরি বেজে ওঠে সন্ধ্যার আরতি
গলায় আঁচল দিয়া জ্বলে বধু সাঁঝের প্রদীপ—
সুদূর তাহার আশা বৃষ্টি আজ হবে ফলবতী
তাই সে জাগিয়া রয় মনঃকুঞ্জে ফুটাইয়া নীপ।

শরৎ আসিল পুনঃ হাসে বধু চিরন্তনী প্রিয়া—
বুকের ব্যাকুল বন প্রিয়তরে উঠিছে ব্যথিয়া।



কথা, সুর ও স্বরলিপি :—শ্রীদিলীপকুমার রায়

তাল—চতুর্ভাঙ্গিক ছন্দ—কাফীর ঠেকায় গায় ।

উধাও

(গান)

অকূলে সদাই চলো ভাই ছুটে যাই,
ভালোবেসে বাঁশি-রেশে ডাকে যে সে : “ভয় নাই”

(কোরাস)

ধাও প্রাণ, গাও গান বরদান এই চাই
কুল ছাড়ি’ যেন তারি অভিসারী তরী বাই
ধাও প্রাণ...গাও গান...ছুটে যাই...তারি ঠাই

রঙিন মেলায় বাসনায় উছলি’
শুনি ছায় আলেয়ায় কুবতারা মুরলী
ধাও প্রাণ...ইত্যাদি

অপার-বিজয় বরাভয় স্বনিল
হৃদি-তারে ঝংকারে সে-রাগিণী রণিল ।
ধাও প্রাণ...ইত্যাদি

উধাও ধাও, নাও বাও, প্রাণ গাও গান, ছুটে যাই তারি ঠাই ।

II সা রা গা মা | পা -১ সা সা | ধা -১ মা ধা | পা -১ পা পা | পধপপা মা গা মা
অ কূ লে স দা ই চ লো ভা ই ছু টে যা ই ভা লো বে সে বাঁ শি

মপমমা গা রা গা | গপমগা রা ধা না | সা -১ পা পা | প্া প্া ধা না
রে শে ডা কে যে সে ভ য না ই ধা ও প্রা ণ গা ও

সা -১ গা পা | সা নমা না ধা | পা -১ পক্ষা পা | পধপপা মা গা মা
গা ন ব র দা ন এ ই চা ই কূ ল ছা ড়ি য়ে ন



শিল্পী—লালা বরক প্রসাদ দাস

অশোক সিংহনে বৈদ্যকর ডায় প্যাইটাইভিক

ମପମମା ଗା ରା ଗା । ଗପମଗା ରା ଧା ନା । ମା - - - । ନ୍ମା ରଗା ମଗା ରମା ।
 ତା ରି ଅ ଭି ମା ରୀ ତ ରୀ ବା ଇ - - ଧା - - - ଓ

ନ୍ମା ରଗା ପା - । କ୍ମାପା ଧମା ମନା ଧମା । କ୍ମାନା ଧକ୍ମା ପା - । କ୍ମାକ୍ମା ପମା ଧମା ପମା ।
 ପ୍ରା - - - ଣ ଗା - - - ଓ ଗା - - - ନ ଛୁ - ଟେ -

କ୍ମାକ୍ମା ମମା ଗଗା - । ରଗା ମପା ଗମା ପମା । ପମା ଗରା ମା - । II
 ଧା - - - ଇ ତା - ବି - ଠା - - - ଇ

ମା ଗା ରା ମା । ଗା ପା କ୍ମା ଧା । ପମା ପମା ପମା ମା । ଗା - ଗା ପା ।
 ର ଡି ନ ମେ ଲା ଯ ବା ସ ନା - ଯ ଉ ଛ ଲି - ଶୁ ନି

ଗପଧନା ମନା ଧନା ପମା । ପକ୍ମା ପା ପମା ପମା । ଗପା ଗପା ପା ମା । ଗା - ପା - ।
 ଶ ଯ ଆ ନେ ଯା ଯ ବ ବ ତା ରା ଧୁ ର ଲୀ - ଧା ଓ

ମା ନା ଧା ପା । କ୍ମା ଗା ରା ମା । ମମା ଧା ଗା ରା ।

“ପ୍ରାଣ ଗାଓ ଗାନ.....ବାହି” ଗାହିଲା ଏହି ତାନ :- ଧା - - - ଓ ପ୍ରା - - - ଣ ଗା - - - ଓ

ପମା ଗା ନା ଧା । କ୍ମାପା ପା ପମା ଧା । ମନା ଧା କ୍ମାପା ପା । କ୍ମା କ୍ମାପା ପା ମମା ।
 ଗା - - - ନ ଛୁ - ଟେ - ବା - - - ଇ ତା - ରି -

ଗା ଗମା ରା ରଗା । ମରା ରଗା ଗକ୍ମା କ୍ମାପା । ପମା ଧନା ମନା ଧନା । ପମା ପକ୍ମା ଗକ୍ମା ପମା ।
 ଠା - - - - - - - - - - - - - - - -

ନମା ପକ୍ମା ପା - । II
 - - - ଇ -

ମା ମା ମା ମା । ମରା ମମା ନା ଧନା । ମା ନା ମା ରା । ଗା ମା ମା ମା ।
 ଅ ପା ର ବି ଜୟ୍ - ବ ରା ଭ ଯ ସ୍ଵ ନି ଲ - ହୁ ଦି

ମଧ୍ମା ରମା ଗରା ମପା । ମଗା ଧମା ଧନା ନା । ମା ମନା ଧା ପା । ମଗା - ପା - ।
 ତା ରେ ଧ ଓ କା ରେ ମେ ରା ଗି ଶୀ ର ଶି ଲ - ଧା ଓ

জঙ্গল

বনফুল

১২

করালীচরণ বকসি নিবিষ্টচিত্তে বসিয়া কোষ্ঠি-গণনা করিতেছিলেন। সম্মুখে প্রসারিত একটি কাগজের দিকে একদৃষ্টে চাহিয়া তিনি বসিয়াছিলেন। কাগজটিতে রাশি-চক্রের ছক টোকা। তাহার পাশেই শালপাতার ঠোঙায় কিছু তেলে ভাজা ফুলুরি পড়িয়া রহিয়াছে। বকসি মহাশয়ের কিন্তু ফুলুরির দিকে লক্ষ্য নাই, তিনি রাশিচক্রটির দিকেই নিবদ্ধদৃষ্টি। বামহস্তে একটি জ্বলন্ত সিগারেট রহিয়াছে। পারিপাশ্বিকের অবস্থা অনেকটা পূর্ববৎ। মদের বোতল এবং ফাটা গেলাস ঠিকই আছে, বোতলের মুখে গোঁজা মোমবাতিও জ্বলিতেছে। আলমারির কপাট দুইটি তেমনিই উন্মুক্ত রহিয়াছে। নূতনত্বের মধ্যে আলমারির অধিকাংশ বইই তক্তপোষের উপর স্তূপীকৃত। ঘরটাতে পুরাতন পুস্তকের গন্ধে, ধুলার গন্ধে, সিগারেটের গন্ধে ও মদের গন্ধে একটা গন্ধ-বৈচিত্র্য হইয়াছে। নূতন আসবাবের মধ্যে একটা নূতন গচিত্র ক্যালেন্ডার টেবিলের সম্মুখে ঝুলিতেছে। ছবিটি সুন্দর। একটি নয়-দশ বৎসরের সুন্দরী বালিকা কয়েকটি ধপধপে সাদা খরগোসকে কপি পাতা খাওয়াইতেছে। এমন সুন্দর ছবিখানি কিন্তু সুন্দর ভাবে টাঙানো নাই, বাক্যভাবে কোনক্রমে ঝুলিয়া আছে। একটি সুদীর্ঘ টান মারিয়া বকসি মহাশয় সিগারেটটি ফেলিয়া দিলেন এবং একটি পঞ্জিকা খুলিয়া তাহা হইতে কি সব টুকিয়া লইলেন ও আকুঞ্চিত করিয়া সেইদিকে তাকাইয়া রহিলেন। বকসি মহাশয় যে ঘরটিতে বসিয়া-ছিলেন সেই ঘর হইতে ভিতরের দিকে যাইবার জন্ত একটি ক্ষুদ্র দ্বার ছিল। দ্বারটি আলমারির পাশে কোণের দিকে বলিয়া সহসা চোখে পড়ে না। সেই দ্বারপ্রান্তে স্বল্পালোকে একটি ছায়ামূর্তি আসিয়া দাঁড়াইল। কিছুক্ষণ দাঁড়াইয়া অস্পষ্ট অক্ষুটস্বরে বিড় বিড় করিয়া কি যেন বলিতে লাগিল।

করালীচরণ কাগজের উপর হইতে দৃষ্টি না সরাইয়াই বলিলেন—মোস্তাক, তুমি উঠে এলে কেন ?

ছায়ামূর্তি ইহার কোন উত্তর দিল না, বিড় বিড় করিয়া বকিতে বকিতে আর একটু অগ্রসর হইয়া আসিল মাত্র। অগ্রসর হইয়া আসাতে তাহার গায়ে আলো পড়িল। আলোকপাত হইলে দেখা গেল, মোস্তাক লোকটি বলিষ্ঠ ব্যক্তি কিন্তু উলঙ্গ। গায়ে বহুরকম তালি দেওয়া শতছিন্ন একটি কোট রহিয়াছে, আর কিছু নাই। মুখময় গোঁফ দাড়ি, ভাসা ভাসা চক্ষু দুইটি আরক্ত। একটু ঝুঁকিয়া সে হস্তস্থিত একটি অর্ধদণ্ড বিড়িকে লক্ষ্য করিয়াই আপন মনে কি যেন বকিয়া চলিয়াছিল। বাই নারায়ণ, মোস্তাক, তুমি উঠে এলে কেন ?

করালীচরণের এক চক্ষু মোস্তাকের মুখে নিবদ্ধ হইবামাত্র মোস্তাক যেন সশ্বিং ফিরিয়া পাইল ও তৎক্ষণাৎ মিলিটারি কায়দায় দাঁড়াইয়া স্তালিউট করিল। তাহার পর বিড়িটি দেখাইয়া বলিল—জুং পাচ্ছি না !

করালীচরণ বলিলেন, জুং পাবে কি করে, ও যে নিবে গেছে ! সরে এসো ধরিয়ে দিই—

মোস্তাক আবার মিলিটারি কায়দায় সেলাম করিল এবং বিড়িটা মুখে দিয়া মুণ্ডটা আগাইয়া আনিল। বিড়িটি গোঁফ দাড়ির জঙ্গলে একেবারে ঢাকা পড়িয়াছে দেখিয়া বকসি মহাশয় হাসিয়া বলিলেন, ও ধরতে গেলে গোঁফ দাড়িতে আগুন লেগে যাবে। ওটা ফেলে দাও, এই নাও একটা সিগারেট নাও—মোস্তাক অসম্মতি জ্ঞাপন করিয়া ঘন ঘন মাথা নাড়িতে লাগিল। বাই নারায়ণ, দাও তা হ'লে, ভোগালে দেখছি—

বিড়িটি জ্বলন্ত দিয়াশলাই কাঠিতে খানিকক্ষণ পরিয়া রাখিয়াও বকসি মহাশয় যখন দেখিলেন সেটি ধরিতেছে না তখন তিনি মোস্তাককে বলিলেন—দেখছ ত ?

মোস্তাক অত্যন্ত কৌতূহল ভরে দেখিতেছিল।

বলিল, খাসা আগুন।

আগুন ত খাসা, বিড়ি ধরছে কই ?

মোস্তাকও সঙ্গে সঙ্গে একমত হইয়া কহিল, জুং হচ্ছে না !

মোস্তাকের হাত হইতে সহজে পরিত্রাণ পাইবার জন্ত বকসি মহাশয় তখন এঁটো বিড়িটাই মুখে লইয়া টান দিয়া ধরাইয়া দিলেন ও বলিলেন, এই নাও, এইবার শোওগে যাও! কসলটা কোথায়?

মোস্তাক জ্বলন্ত বিড়িটা লইয়া স্মালিউট করিয়া আলমারির পাশের সেই দরজাটা দিয়া ভিতরের দিকে চলিয়া গেল। কসল-সম্বন্ধে কোনরূপ উত্তর দিল না।

বাই নারায়ণ!

বকসি মহাশয় আবার একটি সিগারেট ধরাইয়া জ্বকুক্ষিত করিয়া কোষ্ঠি-গণনায় মনোনিবেশ করিলেন। চতুর্দিকে নীববতা ঘনাইয়া আসিতে লাগিল। কিছুক্ষণ পরে সহসা তিনি রাশিচক্রসম্বন্ধিত কাগজখানা হাত দিয়া ঠেলিয়া সরাইয়া দিলেন এবং বলিয়া উঠিলেন, অসম্ভব!

তাহার পর সিগারেটটা ঠোটে চাপিয়া ধরিয়া গ্লাসে মদ ঢালিয়া পান করিতে লাগিলেন। মতপান করিতে করিতে সহসা করালীচরণ নিজের দক্ষিণ হস্তটি আলোকে প্রসারিত করিয়া ধরিলেন এবং নির্বিষ্টচিত্তে তাহাই দেখিতে লাগিলেন। এক চক্ষুর দৃষ্টি দিয়া তাহার মনস্ত অন্তর যেন তাহার হস্তরেখাগুলির উপর সঞ্চরণ করিয়া ফিরিতে লাগিল। ওষ্ঠদ্বয় দৃঢ়নিবদ্ধ হইয়া উঠিল। চিবুক কুঞ্চিত ও প্রসারিত হইতে লাগিল।

আসতে পারি দাদা?

করালীচরণ চমকাইয়া উঠিলেন, প্রসারিত হাতটা উল্টাইয়া এমন ভাবে বন্ধদ্বারের দিকে চাহিলেন যেন দ্বারে কোন শত্রু হানা দিয়াছে! এক নিশ্বাসে মদটা নিঃশেষ করিয়া ফেলিয়া বলিলেন—কে?

আমি গ্যান্টো খুজ্-বুজ্—

ও, ভন্টু বাবু, আপনি! আসুন আসুন!

বকসি মহাশয় তাড়াতাড়ি উঠিয়া দ্বার খুলিয়া দিলেন। ভন্টুর সহিত প্রোটোটাইপও আসিয়া প্রবেশ করিলেন এবং আগিয়াই ভক্তিতরে বকসি মহাশয়কে প্রণাম করিয়া পদধূলি লইলেন। ভন্টুর আগে হইতেই শেখানো ছিল।

বকসি মহাশয় প্রশ্ন করিলেন—ইনি কে?

ভন্টু বলিল, ইনি হচ্ছেন লক্ষণবাবু, সেই ধার ছক সোদন—

বুঝেছি—বসুন আপনারা।

বকসি মহাশয় সিগারেটটি ফেলিয়া দিলেন ও বোতল হইতে পুনরায় গ্লাসে মদ ঢালিতে লাগিলেন। লক্ষণবাবু অতিশয় ভয়ে ভয়ে এবং প্রগাঢ় শ্রদ্ধাভরে উপবেশন করিলেন। তাহার মুখ দেখিয়া মনে হইতেছিল, তিনি যেন কোন রহস্যময় মন্দিরে আসিয়া প্রবেশ করিয়াছেন। ভন্টুও লক্ষণবাবুর পাশে বসিয়া চোখ টিপিয়া কি যেন একটা ইসারা করিল, তাবটা লক্ষণবাবু যেন ব্যস্ত হইয়া কোন কথা এখন না বলেন। এ ইসারার প্রয়োজন ছিল না, কারণ লক্ষণবাবু এমনই নির্ঝাঁক হইয়া গিয়াছিলেন।

করালীচরণ নিঃশেষিতপ্রায় মোমবাতিটির দিকে একদৃষ্টে চাহিয়া ধীরে ধীরে চুমুকে চুমুকে মতপান করিতে লাগিলেন।

কিছুক্ষণ চুপচাপ কাটিল। ভন্টু একবার সশব্দে গলা খাঁকারি দিল। এই শব্দে বকসি মহাশয় ভন্টুর দিকে ফিরিয়া চাহিলেন ও মূঢ়হাস্ত করিয়া বলিলেন, সদি হয়েছে না কি? এই ঠাণ্ডায় বেরিয়েছেনও ত!

ভন্টু বলিল, লক্ষণবাবু না-ছোড়, তা ছাড়া আপনার এখানে আমার কোন উপলক্ষ্যই ত আমি ছাড়ি না জানেন।

করালীচরণ মদটুকু নিঃশেষ করিয়া বলিলেন, ওঁদের ছুজনেরই রাশিচক্র মিলিয়ে দেখলাম, মিল হয় নি—অসম্ভব।

লক্ষণবাবুর মুখখানি সহসা বিবর্ণ হইয়া গেল।

ভন্টু বলিল, গভীর গাডায় ফেললেন দেখছি!

করালীচরণ আর একটি সিগারেট ধরাইতে ধরাইতে বলিলেন, গাডা আবার কি! মনের মিল যখন হয়েছে তখন সেইটেই আসল মিল! লাগান আপনি, কুষ্ঠির মিল না-ই বা হল!

একমুখ ধোঁয়া ছাড়িয়া বকসি মহাশয় হাসিতে লাগিলেন। লাগিয়ে দিন!

ভন্টু জ্বকুক্ষিত করিয়া প্রশ্ন করিল, পারবেন?

লক্ষণবাবু বিমর্ষভাবে একটু মূঢ় হাসিলেন মাত্র, কিছু বলিলেন না।

ভন্টু খাড় নাড়িয়া বলিল, গভীর গাডা, বুঝেছি!

করালীচরণ আবার ধোঁয়া ছাড়িয়া বলিলেন, আলো কিন্তু আর বেশীক্ষণ টিকবে না। ভন্টু বাবু, ওই বইগুলোর ওদিকে আর একটা মোমবাতি আছে দেখুন ত, এটা ত গেল।

ভন্টু মোমবাতির সন্ধান করিতে করিতে বলিল, এত বই সব বার করেছেন কেন আজ ?

নানারকমে বেয়ে চেয়ে দেখছিলাম—কুষ্টি ছুখানা যদি মেলাতে পারি, দেখলাম—ও অসম্ভব।

ভন্টু মোমবাতিটি লইয়া নির্ঝাঁপে মৌমবাতি ধরাইয়া সেটি যথাস্থানে স্থাপন করিল। লক্ষণবাবু নীরবে বসিয়াছিলেন। তাঁহার মিয়মান মুখের দিকে চাহিয়া করালীচরণ বলিলেন, দেখুন, জ্যোতিষচর্চা করি বটে, কিন্তু এটা আমি আপনাকে বলছি, মনের মিলই হ'ল শ্রেষ্ঠ মিল। সে দিকে যদি আপনার কোন গলদ না থাকে, লাগিয়ে দিন দুর্গা বলে—

পাশের বাড়ির ঘড়িতে টং টং করি দশটা বাজিল। লক্ষণবাবু উঠিয়া পড়িলেন।

অনেক রাত হয়ে গেল, এবার আনি উঠি। ভন্টুবাবু, আপনি যদি বসতে চান ত বসুন, আমার জানেন ত—

ভন্টু বলিল, হ্যাঁ আপনি যান, কাল আপনার ওখানে যাব। আপনি দৃষ্টিতে যাবেন না, সব ঠিক হয়ে যাবে।

বকসি মহাশয়ের পদধূলি লইয়া লক্ষণবাবু বিদায় লইলেন।

লক্ষণবাবু চলিয়া গেলে ভন্টু জিজ্ঞাসা করিল, কি রকম বুঝলেন ?

বোঝাবুঝি আর কি আছে এতে ! ও মেয়ের সঙ্গে এঁর বিবাহ জ্যোতিষ মতে অসিদ্ধ। তা ছাড়া ও মেয়ের কপালে দুঃখ আছে—

মানে, একাধিক পুরুষের সংশ্রবে আসতে হবে ওকে ! শুধু আসতে হবে নয়, অনেক দুঃখ ভোগও করতে হবে ! একাধিক পুরুষের সংশ্রবে এলে তাকে দুঃখ ভোগ করতে হবে বই-কি !

ভন্টু একটু ঝুঁকিয়া ক্রুদ্ধিত করিয়া বলিল, ভীমজাল তা হ'লে বলুন ! প্রোটোটাইপ অতি নিরীহ লোক ! মেয়েটি দেখতে ভাল, গান-টান গায় শুনেছি, লেখাপড়াও কিছু জানে, গোবেচারি প্রোটোটাইপ একেবারে লদকে গেছে !

করালীচরণ কর্কশ কণ্ঠে উচ্চ হাস্য করিয়া উঠিলেন। তাহার পর বলিলেন, শুক্রের কাণ্ডকারখানাই আলাদা।

ভন্টু বলিল, এ যে সতীন শুক্র দেখছি ! বেচারি প্রোটোটাইপের মুণ্ডটি একেবারে হাড়কাঠে গলিয়ে দিয়েছে।

করালীচরণ শালপাতার ঠোঙা হইতে একটা ফুলুরি মুখের মধ্যে ফেলিয়া দিয়া বলিলেন, বিয়ের কথাবার্তা কি অগ্রসর হয়েছে ?

পাগল ! বাবু অরিজিঞ্জাল বসে আছে—খুন ক'রে ফেলবে তা হ'লে ! ছোকরা গোপনে গোপনে প্রেমে পড়েছে ! ওর নিজের কুষ্টিতে খুব বিশ্বাস, মেয়েটিরও নাকি খুব বিশ্বাস ! মেয়েটিই না কি নিজের কুষ্টির ছক প্রোটোটাইপকে দিয়েছে ! বলেছে যে কুষ্টির মিল যদি হয় তা হ'লে সে তার দাদাকে বলবে যেন অরিজিঞ্জালের কাছে কথাটা প্রাড়ে—

করালীচরণ হাসিয়া বলিলেন, প্রণয়-ব্যাপারে এমন হিসেব ক'রে চলার কথা আগে কখনও শুনি নি !

ভন্টু বলিল, প্রোটোটাইপের কাণ্ডকারখানাই ফ্রগিশ !

করালীচরণ মহা ক্রোধে যেন অতৃপ্ত হইয়া গেলেন। তাহার পর আবার একটা ফুলুরি তুলিয়া লইয়া বলিলেন, ভন্টুবাবু, শ' পাঁচেক টাকা কি ক'রে সংগ্রহ করতে পারি বলুন ত !

কেন, এত টাকার কি দরকার এখন ?

দ্রাবিড় যাব।

দ্রাবিড় ?

হ্যাঁ।

কেন ?

শুনেছি, দ্রাবিড়ে একজন জ্যোতিষী আছেন তিনি হস্তরেখা থেকে জন্মনির্নয় করতে পারেন। তাঁর কাছে গিয়ে এ বিঘোটা আমি আয়ত্ত্ব করতে চাই। যেমন করে হোক—

হঠাৎ এ দেখাল চাপলো কেন ?

বাই নারায়ণ, খেয়াল বলছেন একে ! দুনিয়ার লোকের কুষ্টি গুণছি, ভবিষ্যৎ বলাছি অথচ নিজের সম্বন্ধে কিছু জানি না। আমার নিজের জন্মসময়, এমন কি, জন্ম-তারিখটা পর্যন্ত আমার জানা নেই। হস্তরেখা থেকে যদি জন্মসময় নির্নয় করতে পারি তা হ'লে নিজের কুষ্টিটা একবার দেখি ভাল করে—

আর একটা ফুলুরি তিনি মুখের মধ্যে দিলেন।

ভন্টু নির্ঝাঁক হইয়া কিছুক্ষণ তাহার মুখের দিকে তাকাইয়া রহিল। তাহার পর বলিল, আপনি নিজে যা রোজকার করেন তার থেকেই তো অনায়াসে পাঁচশ'

টাকা জমে যেতে পারে, অবশ্য যদি একটু বুঝে স্মরণে খরচপত্র করেন।

করালীচরণ ভন্টুর দুটি হাত ধরিয়া সাগ্রহে বলিলেন, দিন না আপনি জমিয়ে! আনার যা কিছু উপার্জন সব আমি আপনার হাতে দেব, আপনি যা আমাকে খরচের জন্তে দেবেন তাইতেই আমি চালিয়ে নেব। কিন্তু আগার কাছে টাকা থাকলে আমি খরচ না করে পারব না। নেবেন ভার?

একচক্ষু ভন্টুর মুখের উপর স্থাপিত করিয়া করালীচরণ একদৃষ্টে সাগ্রহে চাহিয়া রহিলেন।

ভন্টু কহিল, এ আর অসম্ভব কি। আপনি যা দেবেন, একটা পাশ বুক করবেন।

কিন্তু আপনার নামে। আমি নিজেকে একটুও বিশ্বাস করি না, বাই নারায়ণ!

ভন্টু হাসিয়া বলিল, বেশ ত, এ আর বেশী কথা কি—

তা হ'লে আসুন, আজ থেকেই শুরু করুন।

করালীচরণ একটা পাজির ভিতর হইতে দুইখানা দশ টাকার নোট বাহির করিয়া দিলেন ও বলিলেন, এই এখন আমার যথাসর্বস্ব। কিছু মাল আর সিগারেট কিনে দিয়ে বাকিটা আপনি নিয়ে যান।

বেশ, কাল নিয়ে যাব এসে।

না, না, না—এগুলি নিয়ে যান আপনি, নিয়ে পালান!

করালীচরণের চক্ষু প্রদীপ্ত হইয়া উঠিল।

বেশ দিন।

ভন্টু নোট দুইটি লইয়া পকেটে পুরিল।

আলমারির কোণের দ্বারপ্রান্তে আবার সেই ছায়া মূর্তি আসিয়া দাঁড়াইল ও বিড় বিড় করিয়া বকিতে শুরু করিল।

ভন্টু চমকাইয়া উঠিল।

আর কেউ ঘরে আছে না কি!

করালীচরণ হাসিয়া বলিলেন, ও মোস্তাক।

মোস্তাক? মোস্তাক কে!

ও আমার একজন বন্ধু, মাঝে মাঝে আসে। মোস্তাক এদিকে এসে—

মোস্তাক অগ্রসর হইয়া আসিল ও আসিয়াই মিলিটারি কায়দায় স্যালিউট করিল। এই উলঙ্গ মূর্তি দেখিয়া ভন্টু ত বিশ্বয়ে নিৰ্ব্বাক।

বকসি মহাশয় বলিলেন, উঠে এলে কেন মোস্তাক, বিড়ি আবার নিভে গেছে না কি?

জুং হচ্ছে না!

দাও আবার ধরিয়ে দিই, কই বিড়ি?

মোস্তাক কিছুক্ষণ বকসি মহাশয়ের মুখের দিকে চাহিয়া তাহার পর আকাশের দিকে অঙ্গুলি নির্দেশ করিয়া বলিল, হোথা চলে গেছে।

তা হ'লে একটা সিগারেট নাও।

সিগারেট খাইতে মোস্তাকের ঘোর আপত্তি, সে ঘন ঘন মাথা নাড়িতে লাগিল। তাহার পর বলিল, ছবি দেখতে এলাম—

ছবি? ও, তুমি একটা ছবি এনেছ বটে—ভুলেই গেছি! এই নাও দেখ।

বকসি মহাশয় উঠিয়া ক্যালেন্ডারের ছবিখানি পাড়িয়া তাহার হাতে দিলেন। মোস্তাক টেবিলের উপর ছবিখানি প্রসারিত করিয়া তাহার উপর ঝুঁকিয়া পড়িল। তাহার বিস্ফারিত চক্ষু দুইটিতে শিশুসুলভ বিষয় ফুটিয়া উঠিল। কিছুক্ষণ এইভাবে চাহিয়া থাকিয়া মোস্তাক বালিকাটির মুখের উপর ময়লা আঙুলটা রাখিয়া বলিল, এ কে? ও খুকি।

এগুলো কি?

খরগোস।

এগুলো কি?

কপি পাতা, খরগোসরা খাচ্ছে।

খুকি—খরগোস—খাচ্ছে—সব 'খ'।

মোস্তাক এমন একটা মুখভাব করিয়া করালীচরণের দিকে তাকাইল যেন সে ছবির মধ্যে 'খ'এর প্রাধান্য আবিষ্কার করিয়া একটা মস্ত কৃতিত্ব অর্জন করিয়াছে।

করালীচরণ তাহার পিঠ চাপড়াইয়া দিয়া বলিলেন, বাঃ ঠিক বলেছ, যাও এবার শুয়ে পড় গিয়ে—যাও। ছবিটা নিয়েই যাও।

সুন্দর ছবিখানা মুড়িয়া মোস্তাক মেটাকে বগলদাৰা করিল, আবার স্যালিউট করিল এবং ধীরে ধীরে দ্বারের দিকে অগ্রসর হইল। কিছু দূর গিয়া সে আবার ফিরিয়া আসিল। ফিরিয়া আসিয়া পুনরায় স্যালিউট করিয়া প্রশ্ন করিল—কেন?

বাই নারায়ণ, কি কেন ?

খুকি আর খরগোস একসঙ্গে কেন ?

করালীচরণ ক্রকুঞ্চিত করিয়া একটু চিন্তা করিবার ভান করিলেন। তাহার পর হাসিয়া বলিলেন, প্র্যাকটিস করছে। খুকি যখন বড় হবে, খরগোসগুলোও বড় হবে! বড় হলে খরগোসগুলোর চেহারা কিন্তু মানুষের মত হয়ে যাবে।

মানুষ-খরগোসকে যাতে তখন ভাল করে পোষ মানাতে পারে তারই রিহাসাল দিচ্ছে আর কি—

এই ব্যাখ্যায় সন্তুষ্ট হইয়া স্যালিউট করিয়া মোস্তাক চলিয়া গেল। করালীচরণ হাসিয়া বলিলেন, কত অল্পে সন্তুষ্ট হয় ও।

ভন্টু বলিল—এ কে বকসি মহাশয় ?

বললাম ত আমার একজন বন্ধু। ছেলেবেলায় একসঙ্গে পড়তাম, এফ-এ পর্য্যন্ত পড়েছিল ও, তারপর মিলিটারিতে চাকরি নিয়ে পাঞ্জাবের দিকে চলে যায়। হঠাৎ একদিন দেখি কোলকাতার রাস্তায় এইভাবে ঘুরে বেড়াচ্ছে। খোঁজ-খবর নিয়ে শুনলাম, পাগল হয়ে যাওয়াতে ওর চাকরি যায়। আত্মীয়স্বজনরা কে কোথায় আছেন, আছেন কি-না ভগবান জানেন। আমি রাস্তায় দেখতে পেয়ে ডেকে নিয়ে আসি, মাঝে মাঝে নিজেও আসে ও। আজ বিকেলে হঠাৎ ওই ক্যালেক্টরেটর ছবিখানা নিয়ে এসে হাজির! বন্ধ পাগল—

বকসি মহাশয় আবার খানিকটা মদ খাসে ঢালিলেন ও বোতলটা তুলিয়া দেখিয়া বলিলেন, ভন্টুবাবু, রাত হয়ে গেলে মাল পাবেন না, আমার এদিকে ফুরিয়েছে।

ভন্টু পশ্চাৎ হইতে ওষ্ঠভঙ্গী করিয়া তাহাকে ভ্যাঙাইল ও তৎপরে সশ্রদ্ধ কর্তে বলিল, এই যে বাই।

ভন্টু বাহির হইয়া বাইকে সওয়ার হইল। লক্ষণবাবু বাইকটি নিখুঁতভাবে সারাইয়া দিয়াছিলেন।

১৩

শঙ্কর একমনে আপনার ঘরে বসিয়া ইতিহাস পাঠ করিতেছিল। এত একাগ্রচিত্তে সে তাহার নিজের পাঠ্য-পুস্তকও কোনদিন পাঠ করে নাই। সে নিজে বিজ্ঞানের ছাত্র। মডার্ন ইয়োরোপ তাহার পাঠ্যতালিকার অন্তর্ভুক্ত নহে। আগামী কল্যা ফিজিক্স প্র্যাকটিক্যাল ক্লাস আরম্ভ

হইবে, অধ্যাপক মহাশয় সে সম্বন্ধে কিছু পড়াশোনাও করিয়া আসিতে বলিয়াছেন। শঙ্করের সেদিকে কিন্তু খেয়াল নাই। মডার্ন ইয়োরোপের এই বইখানা সম্ভব হইলে আজ রাত্রে মধ্যই পড়িয়া শেষ করিতে হইবে। জ্ঞান-পিপাসা নয়, রিণিকে তাকু লাগাইয়া দিতে হইবে। রিণিকে দেখাইতে হইবে যে, অপূর্বকৃষ্ণ পালিতই যে কেবল ইতিহাসে কৃতবিদ্য তাহা নয়, শঙ্করও ইতিহাসের কিছু কিছু জানে—যদিও সে বিজ্ঞানের ছাত্র। গতকল্য রিণির জন্মতিথি উৎসবে সে গিয়াছিল। মিষ্টিদিদি ও সোনাদিদি তাহাকে বলিয়াছিলেন যে, রিণির পড়াশোনার সাহায্য করিতে পারে এমন একটি ভাল ছেলে শঙ্কর জোগাড় করিয়া দেয় তাহা হইলে বড় উপকার হয়। প্রফেসর মিত্র নিজের পড়াশোনা লইয়া এত তন্ময় থাকেন যে, এসব দিকে, বস্তুত সংসারের কোন দিকেই তাঁহার লক্ষ্য নাই।

শঙ্কর হাসিয়া উত্তর দিয়াছিল, আর কারো সঙ্গে ত আমার তেমন আলাপ নেই, আমাকে দিয়ে যদি চলে বলুন—

আনন্দে ও বিশ্বয়ে অভিভূত মিষ্টিদিদি বলিয়া-ছিলেন, ওমা, তাহলে ত সবচেয়ে ভাল হয়! পারবেন আপনি ?

পারতে পারি।

সোনাদিদি সপ্রশংস দৃষ্টিতে একবার শঙ্করের দিকে ও একবার মিষ্টিদিদির দিকে তাকাইয়া বলিয়াছিলেন, একেই বলে ভাল ছেলে! সায়েন্স কোর্সের স্টুডেন্ট আর্ট কোর্সের মেয়েকে পড়াবার ভার নিতে চায়। উঃ, আপনাদের মাথার ভেতরটাতে কি আছে একবার দেখতে ইচ্ছে করে, সত্যি বলছি—

উত্তরে শঙ্কর বলিয়াছিল, চেষ্টা করলে সব জিনিসই সবাই করতে পারে। আপনি কিম্বা মিষ্টিদিদি যদি চেষ্টা করেন মিস মিত্রকে নিশ্চয়ই সাহায্য করতে পারেন। মিষ্টিদিদি ত পারেনই, বি-এ পাশ করেছেন উনি—

মিষ্টিদিদি হাস্যতরল কর্তে বলিয়াছিলেন, রক্ষ করুন, আবার ওই সব। ওসব আপনাদের মতন ভাল ছেলেদেরই পোষায়! সেদিন রিণি কি একটা সামান্য জিনিস জিগ্যেস করেছিল রোমান হিষ্ট্রির, কিছুতে মনে এলো না ছাই। ভাগ্যে অপূর্ববাবু ছিলেন, তিনি শেষকালে আমায় উদ্ধার করেন!

অপূর্ববাবু আসেন না কি রোজ ?

এ প্রশ্নটি অনিবার্যভাবে শঙ্করের মুখ দিয়া বাহির হইয়া পড়িয়াছিল। ইহার উত্তরে সোনাদিদি মুখ টিপিয়া একটু হাসিয়াছিলেন। মিষ্টিদিদিও রহস্যময় হাস্য করিয়া বলিয়াছিলেন, হ্যাঁ, অপূর্ববাবু আসেন প্রায়ই। তাঁকে বললে তিনি অবশ্য রিণিকে পড়াতে রাজি হয়ে যাবেন, কিন্তু সেটা তাঁর ওপর অত্যাচার করা হয়। তিনি বেলাকে সন্ধেবেলা গান শেখান, আরও একজায়গায় কোথায় পড়ান না কি --

গভীর মুখ করিয়া সোনাদি বলিয়াছিলেন, না, সেটা ঠিক হয় না।

শঙ্কর প্রতিশ্রুতি দিয়া আসিয়াছে সে রিণিকে পড়াইবে। সেইদিনই রিণিদের বাড়ি হইতে ফিরিয়া শঙ্কর প্রফেসার গুপ্তের সহিত সাক্ষাৎ করিয়াছিল। সাহিত্যরসিক বলিয়া প্রফেসার গুপ্ত শঙ্করের প্রতি আকৃষ্ট হইয়াছিলেন। কলেজ ম্যাগাজিনে প্রকাশিত শঙ্করের লেখা 'ট্রাজেডি ও কমেডি' শীর্ষক প্রবন্ধটি তাঁহার খুব ভাল লাগিয়াছিল এবং তিনি নিজেই আসিয়া প্রবন্ধের লেখক শঙ্করসেবক রায়ের সহিত আলাপ করিয়া গিয়াছিলেন। সেই আলাপের পর হইতে শঙ্করও দুই-একবার তাঁহার বাসায় গিয়াছে। প্রফেসার গুপ্তের সহিত আলাপ করিয়া স্মৃথ হয়। লোকটি মার্জিতরুচি ও বিদ্বান। শুধু বিলাত নয়, ইয়োরোপের অনেক দেশে ভ্রমণ করিয়াছেন। তাঁহার বয়স হইয়াছে, প্রায় পয়তাল্লিশের কাছাকাছি, কিন্তু আলাপ করিলে মনে হয় ঠিক যেন সমবয়সী। শঙ্করের সহিত বেশ ভাব হইয়া গিয়াছে। শঙ্কর রিণিদের বাড়ি হইতে সোজা প্রফেসার গুপ্তের বাড়ি গিয়া ইতিহাসের এই বহিখানি আউট বুক হিসাবে পড়িবে বলিয়া চাহিয়া আনিয়াছে এবং তাহাই এখন তন্ময় হইয়া পড়িতেছে। বি-এ কোর্সের ইতিহাসের বহিগুলি তাহাকে চেষ্টা করিয়া পড়িয়া ফেলিতে হইবে। ইংরেজীটা তাহার মোটামুটি জানাই আছে। সংস্কৃতটা একটু-আধটু দেখিয়া লওয়া প্রয়োজন, কিন্তু তাহার জ্ঞান তাহাকে বেশী পরিশ্রম করিতে হইবে না। সংস্কৃতে সে খুব ভাল ছেলে ছিল। ফিলজফি? ফিলজফিতে রিণিকে বিশেষ সাহায্য করিতে হইবে না। যদিই বা হয় তাহা আয়ত্ত করাও শঙ্করের পক্ষে অসম্ভব হইবে না।

শঙ্কর তন্ময় হইয়া পড়িতেছে। অন্তরের নিভৃত প্রদেশে অবনতমুখী রিণি বসিয়া রহিয়াছে। সেই লাজনত্ৰা, স্বল্পভাষিনী, শ্রীমণ্ডিতা তদ্বিকে শুনাইয়া শুনাইয়া তন্ময় শঙ্কর পড়িয়া চলিয়াছে। ইতিহাসের কঠিন নাম ও তারিখগুলা সঙ্গীতের মত মনে হইতেছে।

হঠাৎ শঙ্করের তপোভঙ্গ হইল।

নীচে কে তাহাকে ডাকিতেছে।

চাকরটা আসিয়া প্রবেশ করিল এবং বলিল যে ভন্টুবাবু তাঁহার সহিত দেখা করিতে চান, নীচে কমন রুমে বসিয়া আছেন।

শঙ্কর নাগিয়া গেল। কমন রুমে আর কেহ ছিল না, ভন্টু একাই বসিয়াছিল।

শঙ্কর প্রশ্ন করিল—কি রে, এমন সময় হঠাৎ?

ভীমজাল এবং গভীর গাড্ডা টু দি পাওয়ার থি। মেজকাকা আবার সরেছে, বৌদিদির খুব জ্বর, ট্যাঁক গাড়ের মাঠ—

শঙ্কর কি বলিবে ভাবিয়া পাইল না। শঙ্করের বিপন্ন মুখচ্ছবি দেখিয়া ওষ্ঠবিকৃতি করিয়া ভন্টু বলিল, অমন করে চেয়ে আছিস কেন গাডোল! যা হবার হবে! এক কাপ চা খাওয়া ত আগে—

শঙ্কর চাকরকে ডাকিয়া দোকান হইতে চা আনা হইয়া দিল।

চা পান করিতে করিতে ভন্টু বলিল, কানা করালী কাছে যাবি?

কানা করালী কে?

সেই জ্যোতিষী, সেই যে তোর কুষ্টি দেখেছিল একদিন, এত ভুলিস্ তুই—

ও, হ্যাঁ হ্যাঁ—

চল্ না যাই সেখানে। তোর কুষ্টিটা গোণাবি বলেছিলি ত একদিন!

শঙ্করের তখন যাহা মনের অবস্থা তাহাতে নিজের ভবিষ্যদের সম্বন্ধে কোতূহল হওয়া স্বাভাবিক। কিন্তু তাহাকে হিষ্টির পড়া করিতে হইবে।

সুতরাং সে বলিল, এখন যাওয়া অসম্ভব।

ভন্টু চা টুকু নিঃশেষ করিয়া বলিল, আজ কনসেশন ডে ছিল, সম্ভায় হ'ত। আজ বুধবার ত?

কনসেশন ডে, মানে ?

মানে বুধবার দিন তার হাফ ফি। অগ্নি দিন দশটাকা নেয়, আজ পাঁচ টাকা।

তাই নাকি, বেশ ত পাঁচটা টাকা দিচ্ছি তোকে, তুই গুণিয়ে নিয়ে আয়—সব ঠিক ঠিক বলে দেবে ত ?

ক্রয়গল উৎক্ষিপ্ত করিয়া ভন্টু বলিল, বলে দেবে মানে ? এরকম নিভুল গণনা আর কোথাও পাবি না। করালী একেবারে চাম ল—দু।

তুই তা হ'লে গুণিয়ে নিয়ে আয়, আমি টাকা দিচ্ছি তোকে—

শঙ্কর উপরে চলিয়া গেল ও পাঁচটি টাকা আনিয়া ভন্টুকে দিল। টাকা আনিল অবশ্য সে ধার করিয়া। তাহার নিজের কাছে কিছুই ছিল না। রিণির জন্মদিন উপলক্ষে তিনখানা দামী বই কিনিয়া তাহার বাহা কিছু ছিল নিঃশেষ হইয়াছে। টাকা দিয়া সে ভন্টুকে বলিল—ন'টা ত বাজে ; এত রাত্রে তুই বাড়ি না গিয়ে জ্যোতিষীর ওখানে যাবি ? বৌদির জ্বর বলছিলি—

ভন্টু টাকা কয়টি ভিতরদিককার পকেটে রাখিতে রাখিতে বলিল, জ্বর ত বটেই—আমি আর বাড়ি বসে থেকে তার কি করব। যা করবার তা ত করেই এসেছি। করালীর সঙ্গে একটু লদকালদকি ক'রে আবার ফিরব এখনি—

শঙ্কর আবার প্রশ্ন করিল, মেজকাকা সরেছে কবে ?

কাল সন্ধ্যা থেকে না-পাত্তা !

শঙ্কর চুপ করিয়া রহিল।

ভন্টু বলিল, একটা দেশলাই আন্ দোখ, বাইকের আলোটা জ্বালতে হবে—

শঙ্কর পাশের ঘর হইতে দিয়াশলাই আনিয়া দিল ও ভন্টুকে আগাইয়া দিবার জন্ত তাহার সঙ্গে রাস্তা পরাম্ব আসিল। ভন্টুর বাইকটি গেটের কাছেই ঠেসানো ছিল। ভন্টু পকেট হইতে একটি সরু মোমবাতি ও একটি কাগজের ঠোঙা বাহির করিল। তাহার পর বাতিটি জ্বালাইয়া ঠোঙার ভিতর স্থাপন করিয়া শঙ্করকে বলিল, ধর দিকি, আমি বাইকে চড়ি তারপর আমার হাতে দিস্।

শঙ্কর সবিস্ময়ে বলিল, তোর ল্যাম্প কি হ'ল ?

ভন্টু হাশ্বদীপ্ত চক্ষে উত্তর দিল—খুজবুজ !

খুজবুজ মানে ?

মানে, বিক্রমপুর এবং তগ্র মানে বেচে ফেলেছি। সংসার চালাতে হবে ত !

ভন্টু বাইকে সওয়ার হইল।

ভন্টুকে বিদায় দিয়া শঙ্কর আবার আসিয়া পড়িতে বসিল।

রাত্রি অনেক হইয়া গিয়াছে।

হস্টেলের সকলের খাওয়া দাওয়া শেষ হইয়া গিয়াছে। সকলেই নিজের নিজের ঘরে শিল দিয়াছে। যোল নম্বর ঘরের রামকিশোরবাবু খড়ম খটখট করিতে করিতে বাথরুমের দিকে চলিয়াছেন। শঙ্কর নিজের ঘরে বসিয়া বসিয়া তাঁহার গলার-সাঁকি-বাতির-করা মূর্তি কল্পনানৈবেদ্যে দেখিতেছিল। হাতকাটা ফতুয়া পরা, কানে পৈতা-জড়ানো। রামকিশোরবাবু তিনবার বি-এ ফেল করিয়া চতুর্থবারের জন্ত প্রস্তুত হইতেছেন। রামকিশোরবাবু খড়মের শব্দ পাইয়া শঙ্কর বুঝিল, এখনই আলো নিবিয়া যাইবে। কারণ আলো নিবিবার ঠিক দশ মিনিট পূর্বে রামকিশোরবাবু খড়ম পরিয়া বাথরুম অভিমুখে যান ও ফিরিয়া আসিয়া কুঁজা হইতে জল ঢালিয়া সশব্দে হস্তমুখ প্রক্ষালন করিয়া শয়ন করেন—ইহা তাঁহার বাধা নিয়ম। রামকিশোরবাবু ফিরিয়া আসিলেন ও বিধিগত হস্তমুখ প্রক্ষালনান্তে নিজের ঘরে গিয়া শিল দিলেন। তখন শঙ্কর ধীরে ধীরে নিজের ঘর হইতে বাহির হইল ও এদিক ওদিক চাহিতে চাহিতে কপাটে তালা লাগাইতে লাগিল। ভন্টুর সহিত দেখা হইবার পর কিছুক্ষণ সে ইতিহাস পাঠ করিয়াছিল এবং পুস্তকটার প্রায় এক-তৃতীয়াংশ পড়িয়াও ফেলিয়াছিল, কিন্তু বৈশিষ্ট্য আর সে পড়িতে পারিল না। যে কারণে সে ইতিহাস পড়িতে আরম্ভ করিয়াছিল, ঠিক সেই কারণেই তাহাকে এখন ইতিহাস-পড়া স্থগিত রাখিতে হইল। সে আশা করিয়াছিল, ভন্টু একটু পরে ফিরিয়া আসিয়া কোষ্ঠি গণনার ফলাফল তাহাকে জানাইয়া যাইবে। কিন্তু ভন্টু ত কই আসিল না। এগারোটা প্রায় বাজে। ভন্টু তাহার সন্দেহে কি তথ্য আবিষ্কার করিল জানিবার জন্ত তাহার মনটা ছটফট করিতেছিল ; ইতিহাস পড়ায়

মন বসিতেছিল না। এতক্ষণ সে রামকিশোরবাবুর শয়নের প্রতীক্ষায় ছিল। রামকিশোরবাবু এই ব্লকের প্রনীতম ছাত্র এবং ‘মনিটার’। অনেক জোগাড় যত্ন করিয়া শঙ্কর একটি সিংগল্-সিটেড্ রুম লইয়াছে, স্তুরাং বাহিরে যাইতে হইলে তালা লাগাইয়া যাইতে হইবে। এ সময় শঙ্করের ঘরে তালা লাগানো দেখিলে তাহা রামকিশোরবাবুর দৃষ্টি এড়াইবে না। এ সকল বিষয়ে রামকিশোরবাবুর দৃষ্টি শ্বেনদৃষ্টি এবং তাহার এই শ্বেনদৃষ্টির উপর নির্ভর করিয়া নব-বিবাহিত সুপারিনটেনডেন্ট মহাশয় (জনশ্রুতি, তিনি রামকিশোরবাবুর সহপাঠী ছিলেন) যখন তখন কলিকাতাস্থ শ্বশুরালয়ে রাত্রিাপন করিবার সুবিধা পান এবং রামকিশোরবাবুর রিপোর্টকে অভ্রান্ত বলিয়া মনে করেন। স্তুরাং রামকিশোরকে ভয় করিয়া চলিতে হয়।

শঙ্কর ঘরে তালা লাগাইতে লাগাইতেই আলো নিভিয়া গেল। অন্ধকারে নিঃশব্দ পদসঞ্চারে শঙ্কর সিঁড়ি দিয়া নামিতে লাগিল। নীচে গিয়া দারোয়ানকে চুপি চুপি কি বলিল। দারোয়ান প্রথমটা একটু আপত্তি করিয়া অবশেষে শঙ্করের পীড়াপীড়িতে রাজি হইল এবং গেট খুলিয়া দিতে দিতে নিম্নকণ্ঠে বলিতে লাগিল যে সে শঙ্করবাবুর কথা অমান্য করিতে পারে না বলিয়া এই অন্য় কার্যটি করিতেছে কিন্তু এ ‘খাত’ প্রকাশ হইয়া পড়িলে তাহার ‘নোকরি’ থাকিবে না। শঙ্কর তাহাকে আশ্বাস দিয়া বাহির হইয়া পড়িল। ভনুটুর সহিত আজ রাত্রে তাহার দেখা করিতেই হইবে। হাতে পয়সা ছিল না, স্তুরাং হাঁটিয়াই সে চলিল। একা অন্য়মনস্কভাবে চলিতে চলিতে শঙ্কর কখন যে একটা গলির মধ্যে ঢুকিয়া পড়িয়াছিল তাহা তাহার খেয়াল ছিল না। যদিও অন্য়মনস্কভাবে ঢুকিয়াছিল কিন্তু ভুল গলিতে সে চোকে নাই। এ গলিটা দিয়া গেলেই সোজা সে বেলেঘাটার মোড়ে গিয়া হাজির হইতে পারিবে। অন্য়মনস্কভাবে সে চলিতেছিল, সজ্ঞান-ভাবে পথের সম্বন্ধে সে সচেতন ছিল না। তাহার সমস্ত অন্তর একাগ্রভাবে যাহার দিকে উন্মুখ হইয়াছিল সে রিণি। লজ্জিতা রিণি, কুণ্ঠিতা রিণি, স্বল্পভামিনী রিণি, কাব্যান্ত-রাগিনী রিণি, আনতনয়না রিণি, ঈষৎ হাস্যমিষ্ণা রিণি, বিরক্ত রিণি, বিপন্ন রিণি—রিণির নানা মূর্তি তাহার মনের মধ্যে আনাগোনা করিতেছে। আনাগোনার আর বিরাম

নাই। অপলকদৃষ্টিতে শঙ্কর রিণির সঞ্চরমান নানা মূর্তির দিকে মুগ্ধ হইয়া চাহিয়া রহিয়াছে, তাহার দেখারও আর বিরাম নাই, সে আর কিছু দেখিতেছে না। জ্ঞাতসারে ও অজ্ঞাতসারে সে রিণিকেই দেখিতেছে, ভাবিতেছে মনে মনে স্পর্শ করিতেছে। তাহারই জন্ম ইতিহাস অধ্যয়ন, তাহারই জন্ম সমস্ত সত্তা উন্মুখ, তাহারই জন্ম সে টাকা ধার করিয়া ভনুটুকে দিয়াছে এবং তাহার মনের গোপন বাসনাটির ভবিষ্যৎ পরিণতি কোষ্ঠি গণনায় কিছুমাত্র আভাসিত হইয়াছে কি-না তাহাই অবিলম্বে জানিবার জন্ম এত রাত্রে হাঁটিয়া সে চলিয়াছে। অথচ এই কয়েক দিন পূর্বেও সে রিণির কথা একবারও ভাবে নাই। দেখা হইলে সহজ শিষ্টতাসঙ্গত আলাপ পরিচয় করিয়াছে, নমস্কারের পরিবর্তে প্রতিনমস্কার করিয়াছে। সহসা এ কি হইয়া গেল! অকারণে সহসা যেমন আকাশের একটা কালো মেঘ সূর্য্য-কিরণ-রঞ্জিত হইয়া মহিমময় হইয়া ওঠে, বায়ুতাড়িত ক্ষুদ্র অগ্নিস্থলিঙ্গ সহসা যেমন বিরাট অগ্নিকাণ্ডের গরিমায় শিখায়িত হইয়া ওঠে, শঙ্কর তেমনি সহসা রিণির প্রেমে পড়িয়া আশা-আশঙ্কার তীব্র-মধুর উত্তেজনায় উন্মত্ত হইয়া পথ চলিতেছিল।

সহসা তাহার স্বপ্ন ভঙ্গ হইল।

একটা খামের চিঠি স-জোরে আসিয়া তাহার গালে লাগিল। রঙীন খামের চিঠি। গলির স্বল্পালোকে সে পড়িয়া দেখিল উপরে লেখা রহিয়াছে স্বর্ণলতা দেবী। ঘাড় ফিরাইতেই তাহার চোখে পড়িল একটা খোলা জানালা। জানালার ভিতর দৃষ্টি নিষ্ফেপ করিয়া সে সবিস্ময়ে দেখিল সেদিনকার সেই লোকটি অর্থাৎ ভনুটু যাহাকে মোমবাতি বলিয়া পরিচয় করিয়া দিয়াছিল তিনি এবং একটা কিশোরী কথা-বার্তা বলিতেছেন। সম্মুখের টেবিলে রক্তজবার মত একটা আলো। শঙ্কর সবিস্ময়ে পত্রখানা লইয়া ভাবিতেছিল কি করা উচিত, পত্রখানা সে মৃগায়বাবুকে দিয়া যাইবে কি-না। ওই উন্মুক্ত বাতায়ন পথেই যে পত্রখানা আসিয়াছিল তাহাতে শঙ্করের সন্দেহ ছিল না। কে এই স্বর্ণলতা!

হঠাৎ শঙ্করের কানে গেল সেই কিশোরীটি বলিতেছে, ওটা কি ফেলে দিলে?

মৃগায়বাবু বলিলেন, ও একখানা বাজে কাগজ। তোমার রান্না হয়ে গেছে?

ওমা, রান্না ত ভারি ! সব শেষ হয়ে গেছে কখন । তোমার রুটির নেচিগুলি করা আছে এখনো বেলা শেকা হয় নি । ঠাকুরপো কখন খেয়ে নিয়েছে !

শঙ্করের মনে হইল মৃন্ময়বাবু একটু যেন রুঢ় স্বরেই প্রশ্ন করিলেন, হঠাৎ এ ঘরে এলে কেন ?

ইহাতে কিছুমাত্র অপ্রতিভ না হইয়া মেয়েটি হাসিয়া বলিতে লাগিল, একটা মজার জিনিস দেখাতে এলুম, চুপি চুপি এস এ ঘরে । বেড়াল ছানাটা কেমন গোল হয়ে ফুলে তোমার বিছানার একধারে কেমন চোখটি বুজে বসে আছে, বেচারির শীত করছে বোধ হয় । তোমার মলিদার গলাবন্ধটা দিয়ে ঢেকে দিয়েছি । ছুঁছুঁ মুখটি বেরিয়ে আছে খালি । দেখবে এসো না, কেমন মজার দেখতে হয়েছে—

শঙ্কর আর দাঁড়াইয়া থাকিতে পারিল না । পত্রখানি পকেটে পুরিয়া সে অগ্রসর হইয়া গেল । নিজের তাগিদ ছিলই, তা ছাড়া এমনভাবে লুকাইয়া আড়ি পাতাটা তাহার ভদ্র অন্তঃকরণে ভাল লাগিতেছিল না । পরে চিঠিখানা মৃন্ময়বাবুকে ফিরাইয়া দিলেই চলিবে । নানা কথা ভাবিতে ভাবিতে শঙ্কর ভন্টুর বাড়ির দিকে অগ্রসর হইতে লাগিল । কলিকাতা শহর ক্রমশ নীরব হইয়া আসিতেছে । মাঝে মাঝে এক একটা রিক্‌শার টুং টুং শব্দ, দুই-একটা ইতস্তত অপেক্ষমান ফেটিন গাড়ির গাড়োয়ানের আহ্বান অথবা ধাবমান মোটরের আকস্মিক আবির্ভাব ছাড়া চতুর্দিক ঘুমন্ত । মাঝে মাঝে এক-আধটা পানের দোকানে কদাচিৎ দুই-একজন পুরুষ অথবা নারী দেখা যাইতেছে । কোন বৃহৎ অট্টালিকার গাড়ি-বারান্দার নীচের আলোটা হঠাৎ নিবিয়া গেল । এই শীতের রাস্তার ফুটপাথের উপর ঘুমন্ত দরিদ্র নর-নারী স্থানে স্থানে কুণ্ডলী পাকাইয়া রহিয়াছে । এই জাতীয় নানা জিনিস দেখিতে দেখিতে শঙ্কর অবশেষে ভন্টুর বাসায় পৌঁছিল । পৌঁছিয়া দেখিল গভীর নীরবতায় চতুর্দিক আচ্ছন্ন । ওদিককার একটা ঘরে যেন একটু আলো জ্বলিতেছে ।

ভন্টু, ভন্টু—শঙ্কর ডাকিতে লাগিল ।

অনেক ডাকাডাকির পর ভিতর হইতে দরজা খুলিয়া গেল এবং সঙ্গে সঙ্গে শন্টু, ভন্টুর ভাইপো, মুখ বাহির করিয়া জিজ্ঞাসা করিল—কে ?

আমি শঙ্কর, ভন্টু কোথায় ?

কাকাবাবু এখনও বাড়ি ফেরেন নি ।

ইহার পর শঙ্কর কি বলিবে ভাবিয়া পাইল না ।

শন্টুই আবার বলিল, এখুনি ফিরবেন বোধ হয় আপনি একটু বসবেন ?

বেশ, চল ।

বসিবার মত বাহিরের কোন পৃথক ঘর ছিল না । শঙ্করকে একেবারে অন্তঃপুরেই যাইতে হইল । গিয়াই তাহার বৌদিদির সহিত দেখা হইয়া গেল । তিনি শঙ্করের সাড়া পাইয়া শয্যা ছাড়িয়া উঠিয়া আসিয়াছেন । জর হওয়াতে মুখখানি থমথম করিতেছে । কিন্তু তাঁহার চললে কালো মুখখানি শঙ্করকে দেখিয়াই হাসিতে উদ্ভাসিত হইয়া উঠিল, মেঘলা দিনে যেন সহসা এক ঝলক রৌদ্র দেখা দিল । তাম্বুলরঞ্জিত শুষ্ক অধর দুইটি সহসা যেন সজীবতা প্রাপ্ত হইল । শঙ্কর দেখিল, বৌদিদির কালো ডাগর চক্ষু দুইটি জরের উত্তাপে আরও যেন আবেশময় হইয়া উঠিয়াছে । শঙ্কর একদৃষ্টে তাহার দিকে চাহিয়া আছে দেখিয়া গায়ের ছিন্ন ব্যাপারটি সর্ব্বাঙ্গে জড়াইতে জড়াইতে বৌদিদি হাসিয়া বলিলেন, দেখছো কি শঙ্কর ঠাকুরপো ? এত রাত্রে হঠাৎ এলে যে—

এ প্রশ্নের উত্তর না দিয়া শঙ্কর বলিল, জর হয়েছে না কি ?

ভন্টু এখনও ফেরে নি ?

ওষুধ আনছি বলে সেই যে সন্ধ্যা থেকে বেরিয়েছে এখনও ফেরে নি । চেনই তো তাকে, একবার কোথাও বসলে আর ওঠবার নামটি করবে না ।

শঙ্কর মনে মনে একটু অপ্রতিভ হইয়া পড়িল—ভন্টু ত তাহারই জন্ম জ্যোতিষীর বাড়ি গিয়াছে । কিছু না বলিয়া সে চুপ করিয়া রহিল । একটু পরে বলিল, আপনার ওষুধ-বিস্ত্রদের কোন ব্যবস্থা না করেই বেরিয়েছে সে । আশ্চর্য্য ত !

বৌদিদি বলিলেন, সন্ধ্যার সময় পাড়ার ডাক্তারবাবুকে ডেকে এনেছিল এবং একটু হাসিয়া বলিলেন, খুব ভাব করেছে তার সঙ্গে । তিনিই এসে একটা প্রেসক্রিপশন লিখে দিয়েছেন, তাই আনতেই ত বেরুলো । কোথাও আটকে গেছে বোধ হয় । কিংবা কি জানি—

বৌদিদির মুখে ঋণিকের জন্ম ছায়াপাত হইল ।

না, খিদে পেয়েছে—

শনটুর ভাই ননটু বিছানা ছাড়িয়া উঠিয়া আসিয়াছে। দিগম্বর মূর্তি, বয়স বছর পাঁচেক হইবে। সে শঙ্করকে দেখিয়া একটু থমকাইয়া দাঁড়াইয়া পড়িল। এই স্বল্প পরিচিত লোকটির সমক্ষে ক্ষুধার জন্তু মাকে বিব্রত করা যে অশোভন হইবে তাহা সে যেন অনুভব করিল। মায়ের পাশটিতে দাঁড়াইয়া বা হাতে চোপ কচলাইতে কচলাইতে আড়চোখে অপ্রসন্ন দৃষ্টিতে শঙ্করের দিকে সে চাহিতে লাগিল।

বৌদিদি বলিলেন, তুমি একটু বস শঙ্কর ঠাকুরপো, আমি এটাকে খাইয়ে ঘুম পাড়িয়ে দিই। চল্ খাবি চল্—

শিশুকে লইয়া বৌদিদি ঘরের ভিতর ঢুকিলেন।

শঙ্কর শুনিতে পাইল—শিশু বলিতেছে, সাবু খাব না!

লক্ষী সোনা আনার, কাল সকালে কেনন বেগুন ভাজা দিয়ে ভাত করে দেব—কেনন? এখন এইটুকু খেয়ে শুয়ে পড় ত দন—ননটুবাবু ভারি লক্ষীছেলে, খেয়ে দেলো ত বাবা চৌ চৌ করে’—

এত মিনতি সত্ত্বেও কিন্তু সাবু খাইতে সে সহসা রাজী হইল না। বায়না করিতে লাগিল। বৌদিদিরও ধৈর্য্য অসীম, অনেক কষ্টে তাহাকে ভুলাইয়া সাবুটুকু খাওয়াইলেন ও বিছানায় শোওয়াইয়া বাহিরে আসিলেন। বাহিরে আসিয়া হাসিমুখে শঙ্করের সহিত গল্প করিতে বসিবেন এমন সময় ফস্তু উঠিয়া আসিল ও মায়ের কানে ফিস্ ফিস্ করিয়া বলিল যে তাহারও ক্ষুধার উদ্বেক হইয়াছে। শঙ্করকাকার সম্মুখে ক্ষুধার কথাটা চোঁচাইয়া বলিতে তাহার লজ্জা হইল। হাজার হোক, সে একটু বড় হইয়াছে ত।

বৌদিদি বলিলেন, ওই যে কড়াতে ঢাকা দেওয়া আছে, একটু ঢেলে নিয়ে খেয়ে শুয়ে পড় না মা, আমি শঙ্করকাকার সঙ্গে একটু কথা বলি।

ফস্তু ভিতরে চলিয়া গেল। একটু পরে ভিতর হইতে সে প্রশ্ন করিল, একটু দুধ মিশিয়ে নেব মা?

দুধ আবার কেন ফস্তু, একটুখানি দুধ আছে, বাবা আবার এখুনি হয়ত চা চাইবেন।

ভিতর হইতে আর কোন উত্তর আসিল না।

শঙ্কর প্রশ্ন না করিয়া পারিল না—এদের সবারই জ্বর নাকি, সব সাবু খেতে দিচ্ছেন যে?

বৌদিদির মুখে যেন মেঘ নামিয়া আসিল। কিন্তু তাহা ফণিকের জন্তু। সহাস্ত্রমুখে তিনি বলিলেন, জ্বর না হলেও গা ছাঁক-ছাঁক করছে সবগুলোরই; তা ছাড়া, নিজে জ্বরে মরছি, এদের জন্তু আর ভাতের হান্ধাম করিনি রাত্তিরে। বাবাকে অবশ্য খানকতক লুচি ক’রে দিয়েছি সন্ধ্যাবেলা। আমাদের জন্তু আর কিছু করিনি এবেলা— বলিয়া বৌদিদি হাসিয়া গায়ের কাপড়টা আর একটু জড়াইয়া জড়োসড়ো হইয়া বসিলেন।

শীত করছে বৌদি? আমার গায়ের কাপড়টা নেবেন?

না না থাক, এতেই আমার বেশ গরম হচ্ছে।

পাশের ঘরে খুটখুট করিয়া শব্দ হইতে লাগিল।

বৌদিদি বলিলেন, বাবা উঠেছেন।

পরমুহূর্তেই দরাজকণ্ঠে ভিতর হইতে প্রশ্ন হইল, বৌমা ভনটু এসেছে না কি?

বৌদিদি উঠিয়া ভিতরে গেলেন। একটু পরেই সে শুনিতে পাইল বৃদ্ধ বলিতেছেন, কে, শঙ্কর এসেছে না কি? এত রাত্তিরে হঠাৎ, খাওয়া দাওয়া হয়েছে তো, জিগ্যেস করো সেটা! এখানেই ডেকে আনো না, এই শীতে বাইরে কেন?

বৌদিদি বাহিরে আসিয়া ডাকিতেই শঙ্কর ভিতরে গেল। গিয়া দেখিল ভনটুর বাবা কলিকায় ফুঁ দিতেছেন। গায়ে একটি দামি সাদা সোয়েটার। কলিকার আগুনের আভায় তাঁহার গৌরবর্ণ মুখখানি বড় সুন্দর দেখাইতেছিল। শঙ্কর প্রবেশ করিতেই তিনি বলিলেন, এস, এস, এত রাত্তিরে কি মনে করে? বাইরেই বা বসে কেন, যা ঠাণ্ডাটা পড়েছে ..

ভনটুর কাছে দরকার ছিল একটু—বলিয়া শঙ্কর নিকটস্থ টুলটিতে বসিল। বৌদিদি বৃদ্ধের কানের কাছে মুখ লইয়া গিয়া শঙ্করের উক্তি তাঁহার কর্ণগোচর করিলেন। ভনটুর বাবা কালা। খুব চীৎকার করিয়া কথা না বলিলে তিনি শুনিতেই পান না। কানের খুব কাছে মুখ লইয়া গিয়া বলিলে অবশ্য শুনিতে পান। সাধারণত ভনটুর বৌদিদিই সকলের কথা তাঁহাকে এইভাবে শুনাইয়া থাকেন।

শুনিয়া বৃদ্ধ বলিলেন, ও ভনটু এখনও ফেরে নি বুঝি, ক’টা বাজে? এই বলিয়া বৃদ্ধ বালিশের নীচে হইতে চশমা বাহির করিয়া পরিধান করিলেন ও দেওয়ালের

ব্র্যাকেটের দিকে দৃষ্টিপাত করিয়া বলিলেন, রাত ত খুব বেশী হয় নি, দশটা বাজে মোটে, এইবার ফেরবার সময় হয়েছে ভন্টুর।

শঙ্কর বিস্মিত হইল। সে-ই ত হস্টেল হইতে বাহির হইয়াছে এগারোটার পর। সে বলিতে যাইতেছিল যে ঘড়িটা বোধ হয় সো আছে, বৌদিদি চোখ টিপিয়া নিষেধ করিলেন।

বৃদ্ধ কলিকাটি গড়গড়ার মাথায় বসাইয়া পুনরায় প্রশ্ন করিলেন, খাওয়া দাওয়া সেরে এসেছ ত, না এসে থাকো ত বোনা খানকয়েক লুচি ভেজে দিক।

আমি খেয়ে এসেছি।

বৌদিদির মারফৎ এই কথা হৃদয়ঙ্গম করিয়া বৃদ্ধ বলিলেন, চা একটু হোক তা' হ'লে, চায়ের ত আর সময় অসময় নেই, কি বল বোনা, আমাকেও একটু দিও।

পুরু লেন্সের চশমায় আলো বিকীরণ করিয়া তিনি বোমার দিকে চাহিতেই বৌদিদি বলিলেন—হ্যাঁ, দিচ্ছি ক'রে।

বৌদিদি একটু হাসিয়া বাহির হইয়া গেলেন।

শঙ্কর বসিয়া বসিয়া লক্ষ্য করিতে লাগিল ইহাদের সংসারের নানাবিধ অভাব সত্ত্বেও বৃদ্ধের কোনরূপ অস্বচ্ছলতা নাই। তাঁহার পরিষ্কার বিছানাপত্র, নেটের ফরসা মশারি, সারি সারি কলিকা, দামী গড়গড়া, দামী চটিজুতা, আলনায় পরিষ্কার কাপড়-জামা, চকচকে গাড়ুর উপর পাটকরা লাল গামছাখানি—দেখিয়া মনে হয় যেন কোন ধনী বৃদ্ধ দুই-চারিদিনের জন্ম আসিয়া এই দরিদ্র পরিবারে আতিথ্য স্বীকার করিয়াছেন। ইহার ঘরের বাহিরেই যে দৈন্ত্য নানা মূর্তিতে প্রকট হইয়া রহিয়াছে, তাহার লেশমাত্র আভাসটুকুও এ ঘরের মধ্যে নাই।

বৃদ্ধ চক্ষু বুজিয়া তামাক খাইতেছিলেন। হঠাৎ চক্ষু খুলিয়া শঙ্করকে বলিলেন, তুমি এসেছ ভালই হয়েছে, নানাদিক থেকে চিঠিপত্র লিখে উত্কর্ষ ক'রে তুলেছে আমাকে—বলিয়া বৃদ্ধ চক্ষু বুজিয়া আবার তামাকটে মন দিলেন। একটু পরেই আবার চোখ খুলিয়া বলিলেন, ভন্টুর বিয়ের কথা গো! তোমরা দেখে শুনে একটা ঠিক করে ফেলো। বয়সও ত হয়েছে। আজকালই সব ধেড়ে ধেড়ে ছেলের বিয়ে হয়, আমাদের কালে—বৃদ্ধ আবার চক্ষু বুজিয়া তামাক টানিতে লাগিলেন। কিছুক্ষণ টানিয়া

পুনরায় বলিলেন, আমার যখন বিয়ে হয় তখন আমার বয়স ষোল বছর আর ভন্টুর গর্ভধারিণীর বয়স তখন আট কি নয়। আমার পিতার বিবাহ হয় আরো সকাল সকাল—বারো বছর বয়সে।—পুনরায় তামাকে মন দিলেন।

বাহিরে ভন্টুর কণ্ঠস্বর শোনা গেল।

বৌদি, বৌদি! শন্টু!

শঙ্কর উঠিয়া বাহিরে যাইবার জন্ত দাঁড়াইতেই ভন্টুর বাবা চক্ষু খুলিয়া বলিলেন, যাচ্ছ কোথা, বস, এইখানেই বোমা চা আনবে এখন।

শঙ্কর বলিল, ভন্টু এসেছে।

য়্যা, কি বললে?

শঙ্কর তখন তাঁহার কাছে গিয়া একটু চীৎকার করিয়াই তাহার কথার পুনরুক্তি করিল এবং বাহির হইয়া আসিল। বাহিরে আসিয়াই শুনিতে পাইল বৌদিদি বলিতেছেন, ছি ছি, এত রাতির করে মান্নসে! তোমার অপেক্ষায় থেকে থেকে ছেলেমেয়েগুলো যুমিয়ে পড়ল, উত্তনের আঁচ গেল। শঙ্করঠাকুরপো এসেছে, বসে আছে বাবার ঘরে। এই যে—

শঙ্কর ও ভন্টু মুখোমুখি হইয়া দাঁড়াইল ও নিমেঘের জন্ম নীরবে পরস্পরের দিকে চাহিয়া রহিল। নিমেঘের জন্ম। তাহার পর ভন্টু বলিল, কি রে, তুই হঠাৎ?

জানতে এলাম—

জানতে এলি! আচ্ছা, উম্মাদ ত তুই। আয় বাইকটা ধরে তুলি ছ'জনে।

বৌদিদি বলিলেন, তা হ'লে তোমরা এস তাড়াতাড়ি, চায়ের জল হয়ে গেছে।

শঙ্কর বলিল, স্টোভের আওয়াজ পেলাম না, চায়ের জল করলেন কি ক'রে?

বৌদিদি বলিলেন, উত্তনে আঁচ ছিল।

বৌদিদি এই বলিয়া ভন্টুর দিকে চাহিলেন। ভন্টু ও বৌদিদির ভাষাময় একটা দৃষ্টি-বিনিময় হইয়া গেল। শঙ্কর একটু বিস্মিত হইয়াছিল। বলিল, ব্যাপার কি?

ওসব মেয়েলি ব্যাপারে তোমার চোকবার দরকার কি, আয় বাইকটা তুলি।

শঙ্কর ও ভন্টু বাহিরে গেল।

বাহিরে গিয়া শঙ্কর দেখিল, বাইকটি বারান্দার নীচে

ঠেসানো রহিয়াছে। অন্ধকারেই শঙ্কর দেখিতে পাইল সে, বাইকের পশ্চাতে ও সম্মুখে নানারূপ জিনিস বাধা ও ঝুলানো রহিয়াছে। থাম্ মোমবাতিটা জালি।

পকেট হইতে দিয়াশলাই বাহির করিয়া জালিতেই শঙ্করের চোখে পড়িল সেই কাগজের ঠোঙাটা বারান্দায় নামানো রহিয়াছে। তাহার ভিতর হইতে ক্ষুদ্র মোমবাতিটি বাহির করিতে করিতে ভন্টু বলিল, উঃ, রাস্তায় এতগুলো জিনিস নিয়ে যেন সার্কাস করতে করতে এসেছি!

জিনিসপত্র সমেত বাইকটা দুইজনে ধরিয়া উপরে তুলিয়া ফেলিল। তাহার পর ভন্টু বাইকটাকে ঠেলিয়া ভিতরে আনিতে আনিতে নিম্নকণ্ঠে শঙ্করকে বলিল, সব হৃদিস পেয়েছি তোর!

কি হৃদিস?

পরে সব বলব। এখানে সে সব কথা বলার সুবিধে হবে না।

দুই পেয়ালা চা লইয়া বৌদিদি রান্নাঘর হইতে বাহির হইলেন ও ভন্টুর কথার শেষার্ধ্বে শুনিয়া বলিলেন, কি সুবিধে হবে না! নাও, চা নাও! কি সুবিধে হবে না?

ভন্টু গম্ভীর মুখে বলিল, শঙ্করের সব ফ্রিগিশ য্যাফেয়ার, ঢুকো না ওতে।

বৌদিদি হাশুদীপ্ত চক্ষে শঙ্করের পানে চাহিয়া আবার রান্নাঘরে ঢুকিলেন ও আর এক পেয়ালা চা লইয়া ফিরিয়া আসিলেন।

ভন্টু প্রশ্ন করিল, আবার কার চা?

বাবার।

চা লইয়া তিনি ঘরে ঢুকিলেন।

ভন্টু মুখ স্ফালো করিয়া তাহার স্থূল শরীরের উপরার্ক নাচাইতে নাচাইতে বলিতে লাগিল, বা কুর কুর কুর কুর— শঙ্করের চা খাওয়া হইয়া গিয়াছিল। ভন্টু তাহার কি হৃদিস পাইয়া আসিয়াছে না শোনা পর্য্যন্ত তাহার আর স্বস্তি ছিল না। ভন্টুকে সে বলিল, চল, বাইরে যাই।

থাম্, জিনিসপত্রগুলো বিড্ডিকারের জিম্মায় দিয়ে দিই আগে, বিড্ডিকার মানে বৌদিদি। চা দিয়া বৌদিদি বাহির হইয়া আসিলেন। ভন্টু উঠিয়া বাইক হইতে খুলিয়া খুলিয়া জিনিসগুলি তাঁহাকে দিতে লাগিল। ভন্টু জিনিস আনিয়াছিল কম নয়। 'চাল, ডাল, মশলা, শিশিতে করিয়া

তেল, কিছু কমলালেবু, এক শিশি ঔষধ ও সেফ্টিপিন প্রভৃতি টুকিটাকি নানারকম জিনিস। সব নামাইয়া দিয়া ভন্টু বলিল, তুমি এবার শুয়ে পড় বৌদিদি। এই নাও তোমার জন্তে কমলালেবু এনেছি, শুয়ে শুয়ে ধবংস কর গে যাও। চারটি ভাতে ভাত আমিই ফুটিয়ে নিচ্ছি।

বৌদিদি হাসিয়া বলিলেন, ও বাহাদুরী আর করে কাজ নেই। হাত-পা পুড়িয়ে সেবারের মত শেষে এক কাণ্ড ক'রে বস আর কি!

ভন্টু মুখ-বিকৃতি করিয়া তাহাকে ভ্যাংচাইতে লাগিল। বৌদিদি হাসিতে হাসিতে জিনিসপত্র তুলিতে লাগিলেন।

শঙ্কর বলিল, বৌদি, আপনার জ্বর এখন কত?

আছে বোধ হয় একটু—সামান্যই হবে।

ভন্টু ভিতরে গিয়া একটা থার্মোমিটার লইয়া আসিয়া বলিল, এটা বাগিয়েছি আজ ধীরেনবাবুর কাছে। লাগাও ত দেখি।

বৌদিদি প্রথমে রাজি হল না। অনেক বলা-কহার পর রাজি হইলেন। থার্মোমিটার লাগাইয়া দেখা গেল জ্বর ১০২°। শঙ্কর আশ্চর্য হইয়া গেল। এত জ্বর লইয়াও বেশ স্বচ্ছন্দে হাসিমুখে রহিয়াছেন ত। বলিল, আপনি শুয়ে পড়ুন।

ভন্টু গম্ভীরভাবে বলিল, কেন ইউস্লেস্ য্যাফেয়ারে ঢুকছিস। চল, বাইরে যাই। বিড্ডিকার is as obstinate as a mule,

বৌদিদি হাসিয়া বলিলেন, পাগল হয়েছ তোমরা, অত জ্বর আমার নেই, ও থার্মোমিটার তোমাদের ভুল। ভাঙা থার্মোমিটার বলেই ধীরেন ডাক্তার দিয়ে দিয়েছে।

এতদ্বতরে ভন্টু মুখ বিকৃত করিয়া একবার তাঁহাকে ভ্যাংচাইল ও শঙ্করকে টানিয়া লইয়া বাহিরে আসিল। বাহিরে ভীষণ শীত। শঙ্কর প্রথমেই প্রশ্ন করিল, কি হ'ল কুষ্টির?

অনেক প্যাচ তোর, করালী বললে একদিনে হবে না।

প্যাচ? কি প্যাচ?

সঙীন প্যাচ এবং রঙীন প্যাচ। এর বেশী করালি আর কিছু বললে না। সব খুলে বলবে বলেছে আর একদিন। তোকে সঙ্গে নিয়ে যাব সেদিন এখন।

শঙ্কর অকুণ্ঠিত করিয়া ভন্টুর দিকে চাহিয়া রহিল।

আর কিছু বললে না ?

না। উঃ কি শীত রে—চল্ ভেতরে চল্।

আসিতে আসিতে শঙ্কর বলিল, কোন খবর পেলি মেজকাকার ?

কিছু না। ঘড়েল বাবাজি কোন খবর রেখে যায় নি।

শঙ্কর আবার প্রশ্ন করিল, করালী লোকটা রিলায়বল্ ত ?

ভন্টু দাঁড়াইয়া হাত দুটি বিস্তার করিয়া সংক্ষেপে বলিল, গোদা চাম্।

ভন্টু গমনোত্ত হইলে শঙ্কর বলিল, দাঁড়া আর একটা কথা জিগ্যেস করি। তুই এত রাত্রে বাজার করে নিয়ে এলি মানে ? ছেলেগুলো সব সাবু খাচ্ছে—

ভন্টু দন্ত বিকশিত করিয়া হাসিয়া বলিল, মো মানি ! দাদা টাকার অভাবে পড়ে পুরি থেকে টেলিগ্রাম করেছিলেন, তাকে টি. এম. ও. করতে গিয়ে অগত্যা ধনুগুণ-গোছ হয়ে দাঁড়াল। কি করব বল ! উপায় কি ! অনেক কষ্টে ধার ধোর করে জোগাড় করলাম কিছু টাকা। সব ফুরিয়ে গেছিল, মায় চাল পর্য্যন্ত। চল্ ভেতরে চল্, বাইরে বড় ঠাণ্ডা।

ভিতরে আসিতেই বৌদিদি ভন্টুকে বলিলেন, আর একটু হলেই শঙ্করঠাকুরপো সব মাটি করেছিল। বাকুর ঘড়ি যে তুমি খাবার সময় দম দেবার নাম করে' ছ'ঘণ্টা স্নো ক'রে দিয়েছিলে আর একটু হলেই সব ফাঁস হয়ে গেছিল।

ভন্টু বলিল, সর্বনাশ ! বাকুর ঘড়ি দরকার মত স্নো ফাস্ট আমরা হরদম করছি। খবরদার ও বিষয়ে কক্ষনো কিছু বলিস না। বরং এমন ভাব করবি যে, ওইটেই বেস্ট ঘড়ি ইন্ ক্যালকাটা !

বৌদিদি হাসিতে লাগিলেন।

ভন্টু বলিতে লাগিল, মেজকাকা যে সরেছে তাই বাকু জানে না এখনও। বাকু জানে মেজকাকা প্রাণপণে চাকরির চেষ্টা করছে—সেই জন্তেই বাইরে যেতে হয়েছে, খবরদার বেফাঁস কিছু বলে ফেলিস নি যেন কোন দিন।

শঙ্কর একটু হাসিল। তাহার পর বলিল, আমি এবার যাই ভাই, রাত হয়েছে। এতটা আবার হাঁটতে হবে ত—থেকে যা না আজ রাত্তিরে, লদকালদকি করা য়াক্।

না, তা হয় না। হস্টেল থেকে পালিয়ে এসেছি ত,

ফিরে না গেলে জানাজানি হয়ে যাবে। যা রামকিশোরবাবু আছেন, সেই তোর বক—

ভন্টু বলিল, ও, মিস্টার ক্রেন !

হ্যাঁ।

তাহলে যা। কাল আবার দেখা করব।

হ্যাঁ, নিশ্চয় আসিস। যাই তাহলে বৌদি।

এসো।

হারিসন রোড দিয়া শঙ্কর একা হাঁটিয়া চলিয়াছিল।

নানারূপ এলোমেলো চিন্তার আলোছায়ায় সমস্ত মনখানা তাহার বিচিত্র। মৃগয়বাবু ও তাহার চিঠির কথাটা সে এতক্ষণ ভুলিয়া গিয়াছিল। হঠাৎ মনে পড়িয়া গেল। চিঠিখানা পকেট হইতে বাহির করিয়া রাস্তার আলোকে দাঁড়াইয়া দাঁড়াইয়া পড়িতে লাগিল। এ কি, এ যে রীতিমত প্রেমপত্র ! কে এই স্বর্ণলতা ! হঠাৎ পিছন দিক হইতে একখানা মোটরকার আসিয়া তাহার পাশে থামিল।

শঙ্করবাবু যে, এখানে কি করছেন এত রাত্রে ?

শঙ্কর চমকাইয়া তাড়াতাড়ি পত্রখানি পকেটস্থ করিল। ফিরিয়া দেখিল, অচিনবাবু। সেদিন প্রফেসার মিত্রের বাড়িতে রিণির জন্ম-তিথি উৎসবের দিন ভদ্রলোকের সহিত পরিচয় হইয়াছিল। অচিনবাবু মোটরকারের দালাল। দালালি করার মত সঙ্গতি আছে, দক্ষতাও আছে। শ্রামবর্ণ নাতিস্থল বলিষ্ঠ ব্যক্তি। মাথায় সুবিন্যস্ত কৌকড়ানো চুল। ভাসাভাসা চোখে দামি সোনার চশমা। কালো রঙে সোনার চশমা মানাইয়াছিল ভালো। মোটরখানিও দামি।

এখানে কি করছেন ?

একটি বন্ধুর বাড়ি গিয়েছিলাম, ফিরছি।

আসুন তাহলে লিফ্ট দিয়ে দি।

চলুন।

মৃগয়বাবুর বাড়িতে ফিরিয়া তাঁহার জানালা গলাইয়া পত্রটি তাঁহার বাহিরের ঘরটিতে ফেলিয়া দিয়া বাইবে, এই উদীয়মান ইচ্ছাটি আর পূর্ণ হইল না। শঙ্কর অচিনবাবু গাড়িতে চাপিয়া বসিল। গাড়িতে উঠিয়াই একটা তীব্র এসেমের গন্ধ সে পাইল। হাসিয়া বলিল, খুব গন্ধের ছড়াছড়ি দেখছি আপনার গাড়িতে !

গাড়িটা স্টার্ট করিয়া খুব গভীর ভাবে অচিনবাবু বলিলেন, হ্যাঁ, এইমাত্র একজন সুরভিত প্রাণীকে নাবিয়ে দিয়ে এলাম।

জিগ্যেস করতে পারি কি, কে তিনি?

জিগ্যেস আপনি অবশ্যই করতে পারেন কিন্তু উত্তর দেওয়ার স্বাধীনতা আমার নেই।

সিয়ারিং ধরিয়া গভীরমুখে অচিনবাবু সম্মুখের দিকে তাকাইয়া রহিলেন। দ্রুত নিঃশব্দ বেগে গাড়ি ছুটিয়া চলিয়াছে।

শঙ্কর মূহূহাস্ত করিয়া বলিল, আর প্রয়োজনও নেই, উত্তর পেয়ে গেছি—

অচিনবাবু তথাপি নীরব।

শঙ্করের মনে হইল যেন তাঁহার চোখের কোণে একটা অতি চাপা মূহূহাস্ত ঊঁকি দিতেছে। মুখ কিন্তু গভীর। একটা রিক্সাওয়ালা গলি হইতে অপ্রত্যাশিত ভাবে বাহির হইল। তাহাকে পাশ কাটাইয়া অচিনবাবু আপন মনেই

যেন বলিলেন, মাহুষ মাত্রেই অহঙ্কারী। এইটেই বোধ হয় মাহুষের বিশেষত্ব।

শঙ্কর কিছু বলিল না। একটু পরেই গাড়ি আসিয়া শঙ্করের হস্টেলের সম্মুখে দাঁড়াইল। শঙ্কর নামিয়া পড়িল। অচিনবাবু গভীর ভাবে বলিলেন, একটা ভুল ধারণা নিয়ে থাকবেন না যেন শঙ্করবাবু। যার গন্ধ এতক্ষণ উপভোগ করতে করতে এলেন, তিনি নারী নন—পুরুষ।

এটা তা হ'লে কার?

শঙ্কর একটা সোনার মাথার কাঁটা অচিনবাবুর হাতে দিয়া হাসিয়া বলিল, গাড়ির সিটে ছিল।

অচিনবাবুর গাভীর্য্য এতটুকু বিচলিত হইল না।

ও, ওটা আর একজনের, দিন। অনেক ধন্ববাদ

চলি তবে—গুড্ নাইট!

মোটর চলিয়া গেল।

শঙ্কর নির্ঝাঁক হইয়া সেদিকে চাহিয়া দাঁড়াইয়া রহিল।

ক্রমশঃ

করম্পর্শ

শ্রীস্মৃতিশেখর উপাধ্যায়

আমার চোখে ছিলনা চশ্মা।
তুমি এসে বসলে পাশের চেয়ারে।
চশ্মাটা যেই ভুলে পরতে যাব,
ধরলে হাত চেপে, বললে কাজ কি পরে?

আমি বললাম—বিলক্ষণ।
তোমার মুখ যে ঠেকবে ঝাপসা
মুখ দেখতে না পেলে
কথা কয়ে হয় না তৃপ্তি।

বলে—না-ই বা কইলে কথা।
অবচনে কি কথা বলা যায় না?
বলেম হেসে, ঝাপসা যদি দেখি
কথাগুলো হবে অস্পষ্ট স্বগতোক্তি।

এলে ত দেখা দিতে, কথা বলাতে,
তুমি এলেই আমার কথার কণে জল আসে।
নইলে আসে গলা পর্য্যন্ত
রসনায় পৌঁচায় না।

আজ নিলে চোখের দৃষ্টি কেড়ে,
অবচনে বলতে হবে কথা,
অর্থাৎ, তুমি থেকেও থাকবেনা চোখে,
শুন্বে শুধু অকথিত বাণী?

কিছু না বলে আমার হাত খানি নিলে হাতে,
এই প্রথম পেলেম তোমার সত্যিকার করম্পর্শ
চোখে দৃষ্টি রসনায় বাণী ফুটল আমার হাতে,
বুলেমে চোখবুঁজে মৌনে কথা চলে।

“শ্রীচৈতন্য চরিতের উপাদান” সম্বন্ধে বক্তব্য

মহামহোপাধ্যায় শ্রীফণিভূষণ তর্কবাগীশ

(৩)

কবিরাজ গোস্বামীর “শ্রীচৈতন্যচরিতামৃত” গ্রন্থের কোন কোন স্থলে পূর্বাপর সংগতির বিচার করিয়া কেহ কেহ বলেন যে, “চরিতামৃত”-গ্রন্থে পরে অনেক পয়ার প্রক্ষিপ্ত হইয়াছে। কিন্তু “চরিতামৃত”র সমালোচনায় বহুলেখক বিমানবাবু ঐরূপ কোন কথা লেখেন নাই। অবশ্য “চরিতামৃত”র প্রত্যেক কথাকে বেদবাক্যের ঞায় মানা যায় না, ইহা তিনি বলিয়াছেন। কিন্তু তিনিও যে, শ্রদ্ধার সহিত “চরিতামৃত”-গ্রন্থের কিরূপ প্রশংসা করিয়াছেন, ইহাও এখানে বক্তব্য। তিনি লিখিয়াছেন—

“শ্রীচৈতন্যচরিতামৃত বাঙ্গলা সাহিত্যের অভ্রভেদী স্তম্ভস্বরূপ। ইহাতে কাব্য ও দার্শনিকতার অপূর্ব সমাবেশ হইয়াছে। সংস্কৃত ভাষায় গোস্বামিগণ যে সমস্ত দুর্লভ-তত্ত্ব আলোচনা করিয়াছেন, তাহা কৃষ্ণদাস কবিরাজ যথাসম্ভব সরল করিয়া বাঙ্গলা ভাষায় প্রকাশ করিয়াছেন। ইংরেজী কাব্য সাহিত্যে পাল্‌গ্রেভ্ যে কার্য্য করিয়াছেন গোড়ীয় বৈষ্ণব ধর্মের ভিত্তি স্বরূপ সংস্কৃত গ্রন্থসমূহের সম্বন্ধে কৃষ্ণদাস কবিরাজ সেই কার্য্য করিয়াছেন। শ্রীচৈতন্যের ভাবকে আশ্বাদন করিয়া যদি সাধনপথে অগ্রসর হইতে হয়, তাহা হইলে শ্রীচৈতন্যচরিতামৃত ছাড়া আর গতি নাই।” (৪১২পৃঃ)

বিমানবাবু পূর্বে ‘চরিতামৃত’কার কবিরাজ গোস্বামীর পাণ্ডিত্যেরও যথোচিত প্রশংসা করিয়াছেন। কৃষ্ণদাস কবিরাজ যে, কত শাস্ত্রের কত গ্রন্থ পড়িয়াছিলেন, ইহাও তিনি বিশদভাবে বর্ণন করিয়াছেন। সেবিষয়ে কোন বক্তব্য নাই। কিন্তু বিমানবাবুর কোন কোন কথায় যে বক্তব্য আছে, তাহা এখানে লেখা আবশ্যিক। বিমানবাবু লিখিয়াছেন,—

“কৃষ্ণদাস বাঙ্গলা দেশে থাকিতেই যথেষ্ট পাণ্ডিত্য অর্জন করিয়াছিলেন। বৃন্দাবনের বৈষ্ণবেরা “উদ্বাহতত্ত্ব” “একাদশীতত্ত্ব” পঠনপাঠনা করিতেন না। অথচ কৃষ্ণদাস

কবিরাজ ১১১৫৩ শ্লোক উদ্বাহতত্ত্ব হইতে ও ১১২১৪ শ্লোক “একাদশীতত্ত্ব” হইতে উদ্ধৃত করিয়াছেন। ইহা হইতে দৃঢ় ধারণা জন্মে যে, ঝামটপুরে বাস করার সময়েই তিনি স্মৃতিশাস্ত্র অধ্যয়ন করিয়াছিলেন।” (৩০৫পৃঃ)

বিমানবাবু তাঁহার ঐ দৃঢ় ধারণা প্রকাশ করিয়াও নিজে আবার পাদটীকায় লিখিয়াছেন,—

“ষোড়শ শতাব্দীতে বৈষ্ণবেরা কি স্মৃতিশাস্ত্র আলোচনা করিতেন? নবদ্বীপের টোলে এখনও ব্রাহ্মণের জাতিতে স্মৃতিশাস্ত্র পড়ান হয় না।”

কিন্তু এই পাদটীকার প্রয়োজন কি, ইহা আমরা বুঝিতে পারি নাই। তবে কি বিমানবাবু পরে আবার ঐ পাদটীকার দ্বারা কৃষ্ণদাস কবিরাজ মহাশয়ের বৈষ্ণব বিষয়ে তাঁহার সেই সংশয়ই ব্যক্ত করিয়াছেন? কারণ, তিনি পূর্বেই (৩০৪পৃঃ) লিখিয়াছেন, “কৃষ্ণদাস খুবসম্ভব জাতিতে বৈষ্ণু ছিলেন।” ‘খুব সম্ভব’ এই কথা বলিলেও কিন্তু সংশয় প্রকাশই হয়। কারণ সম্ভাবনাও সংশয়বিশেষ। উৎকট-কোটিক সংশয়ের নামই সম্ভাবনা।

কিন্তু কৃষ্ণদাস কবিরাজ মহাশয় যে, বর্ধমান জেলার কাটোয়া মহকুমার অন্তর্গত ঝামটপুর গ্রামে রাঢ়ীয় বৈষ্ণুকুলেই জন্মগ্রহণ করেন, ইহা চিরপ্রসিদ্ধ। উক্ত বিষয়ে কোন বিবাদ বা মতভেদও আমরা জানি না। তাঁহার পরিচয় লিখিতে অন্যান্য লেখকগণও নিঃসন্দেহে তাঁহাকে বৈষ্ণু বলিয়াই লিখিয়া গিয়াছেন। সে বিষয়ে প্রশংসারও অভাব নাই। ঝামটপুরে এখনও কৃষ্ণদাস কবিরাজ মহাশয়ের পাট আছে। তাঁহার বৈষ্ণব বিষয়ে সংশয় থাকিলে ঝামটপুরে গিয়াও সত্য নির্ণয়ের চেষ্টা করা কর্তব্য।

আমি ঝামটপুরের নিকটবর্তী গঙ্গাটিকুরী গ্রামে স্মপ্রসিদ্ধ ইন্দ্রনাথ বন্দ্যোপাধ্যায় মহাশয়ের বাটীতে কোন কারণে দুইবার গিয়া সেখানকার বিজ্ঞ ব্রাহ্মণগণের নিকটেও কৃষ্ণদাস কবিরাজ বৈষ্ণু, ইহাই শুনিয়াছি। কাহারও

নিকটে সে বিষয়ে কোন সংশয়ের কথাও শুনি নাই। বিমানবাবু সে বিষয়ে ঐতিহাসিক প্রমাণ চাহিতে পারেন। কিন্তু তিনি “পরিশিষ্টে” যে সমস্ত ভক্তকে নিঃসন্দেহেই বৈষ্ণব বলিয়া লিখিয়াছেন, তাঁহাদিগের সকলেরই কি বৈষ্ণব বিষয়ে তিনি ঐতিহাসিক প্রমাণ পাইয়াছেন? তাহা পাইলে সেই সমস্ত প্রমাণ প্রদর্শন করাও তাঁহার উচিত ছিল। কারণ, সে বিষয়েও অনেকের ঐতিহাসিক প্রমাণ-প্রশ্নও হইতে পারে। সুপ্রসিদ্ধ বৈষ্ণব-কুলচূড়ামণি কবিরাজ গোস্বামীর বৈষ্ণব বিষয়ে কোনরূপ সংশয় প্রকাশ করিলেও কিন্তু অনেক গোলে পড়িতে হয়।

যাহা হউক, আমরা বিমানবাবুর ঐ পাদটীকার কোন প্রয়োজন না বুঝিলেও ঐ কথায় সংক্ষেপে বক্তব্য এই যে, স্মৃতিশাস্ত্রের আলোচনা ও স্মার্ত পণ্ডিতের টোলে গিয়া যথানিয়মে অধ্যয়ন এক কথা নহে। অনেক পাশ্চাত্য পণ্ডিতও স্মৃতিশাস্ত্রের আলোচনা করিয়াছেন। বঙ্গের ব্যবহারাজীব সুপ্রসিদ্ধ কাণে মহোদয় ইংরেজীতে স্মৃতিশাস্ত্রের বিস্তৃত ইতিহাস লিখিতে বহু স্মৃতিনিবন্ধ দেখিয়াছেন। আর একাদশ শতাব্দীতে সুপ্রসিদ্ধ বৈষ্ণব পণ্ডিত ‘চরক চতুরানন’ চক্রপাণিদত্ত এবং সপ্তদশ শতাব্দীতে নানা গ্রন্থকার সুপ্রসিদ্ধ বৈষ্ণব পণ্ডিত ভারত মল্লিক মূল স্মৃতিশাস্ত্র মহাদি সংহিতাও অধ্যয়ন করিয়াছিলেন কি না, ইহা তাঁহাদিগের গ্রন্থ পাঠ করিয়াই বুঝিতে হইবে। উনবিংশ শতাব্দীতে কবিরাজ গঙ্গাধর যে, “মহুসংহিতা”রও টীকা করিয়াছিলেন, ইহাও জানা আবশ্যিক। পরন্তু বিমানবাবুও পরে আবার লিখিয়াছেন,—

“পূর্বে দেখাইয়াছি যে, তিনি (কৃষ্ণদাস কবিরাজ) স্মৃতিশাস্ত্র অধ্যয়ন করিয়াছিলেন। কাব্য, ব্যাকরণ, অলঙ্কার ও স্মৃতির কিছু অংশ সে যুগে প্রত্যেক শিক্ষিত লোককেই পড়িতে হইত।” (৩১০পৃঃ)

তাহা হইলে বুঝিলাম,—ষোড়শ শতাব্দীতেও প্রত্যেক শিক্ষিত বৈষ্ণবই স্মৃতিশাস্ত্র অধ্যয়ন করিয়াছেন, ইহা বিমানবাবুর নিশ্চিত। তবে কেন তিনি পূর্বে ঐরূপ সংশয় প্রকাশ করিয়াছেন? আমরা জানি, নিশ্চিত বিষয়ে সংশয় জন্মে না। পরন্তু বিমানবাবুর ঐ শেষ কথাও কি নিশ্চিত সত্য? ষোড়শ শতাব্দীতে প্রত্যেক শিক্ষিত লোকই স্মৃতিশাস্ত্র পড়িয়াছেন, ইহাও কি শপথ

করিয়া বলা যায়? এবিষয়ে আর অধিক লেখা অনাবশ্যক।

কিন্তু কৃষ্ণদাস কবিরাজ মহাশয় “উদ্ধাহতব্ধ” ও “একাদশীতব্ধ” হইতে শ্লোক উদ্ধৃত করায় বিমানবাবু ঐ হেতুর দ্বারা বেরূপ অনুমান করিয়াছেন, তাহার পরীক্ষা করিতে হইলে প্রথমে তাঁহার পূর্বোক্ত সংক্ষিপ্ত উক্তির ব্যাখ্যা করা আবশ্যিক। কারণ, “উদ্ধাহতব্ধ” ও “একাদশীতব্ধ” কোন্ সময়ে কাহার রচিত কিরূপ স্মৃতিশাস্ত্র এবং কবিরাজ গোস্বামী তাহা হইতে কোন্ শ্লোক উদ্ধৃত করিয়াছেন, ইহা বিমানবাবু বলেন নাই। অতএব এখানে প্রথমে বলা আবশ্যিক যে, উক্ত “উদ্ধাহতব্ধ” ও “একাদশীতব্ধ”—স্মার্ত রঘুনন্দন প্রণীত স্মৃতিনিবন্ধ।

রঘুনন্দন “একাদশীতব্ধে” ব্রত লক্ষণের বিচার করিতে পরে “অনুবাচ্যমনুজ্ঞা তু ন বিধেয়মুদীরয়েৎ” ইত্যাদি শ্লোক উদ্ধৃত করিয়াছেন। “চরিতামৃতে”র আদিলীলার দ্বিতীয় পরিচ্ছেদে দেখা যায়,—“তথাহি একাদশীতব্ধে ধৃতো ত্রায় :— “অনুবাদমনুজ্ঞা তু ন বিধেয়মুদীরয়েৎ” ইত্যাদি। পরে ষোড়শ পরিচ্ছেদেও আবার ঐরূপে ঐ শ্লোক উদ্ধৃত হইয়াছে।* ঐ শ্লোকের প্রতিপাত্ত এই যে, উদ্দেশ্য-বিধেয়-ভাব স্থলে প্রথমেই উদ্দেশ্য পদার্থ বলিয়া পরে বিধেয় পদার্থ বক্তব্য। প্রথমে উদ্দেশ্য না বলিয়া বিধেয় বক্তব্য নহে।

“চরিতামৃতে”র ব্যাখ্যাকারণের দৃষ্টি আকর্ষণের উদ্দেশ্যে এখানে বক্তব্য এই যে, রঘুনন্দনের “একাদশীতব্ধে” উদ্ধৃত উক্ত শ্লোকে “অনুবাচ্য-মনুজ্ঞা তু” এইরূপ পাঠই আছে। “অনুবাদমনুজ্ঞা তু” এইরূপ পাঠ প্রকৃত নহে। শকুন্তলা নাটকের প্রথম শ্লোকের টীকার বহুবিক্ত রাঘব ভট্ট এবং সাহিত্যদর্পণে (৭ম পঃ) “বিধেয়াবিমর্ষ” দোষের ব্যাখ্যায় টীকাকার রামচরণ তর্কবাগীশ উক্ত শ্লোকে “অনুবাচ্যমনুজ্ঞেব” এইরূপ পাঠ উদ্ধৃত করিলেও প্রথম পদে ‘অনুবাচ্য’ পাঠ সর্বসম্মত। সাহিত্য দর্পণেও ‘অনুবাচ্য’ শব্দেরই প্রয়োগ হইয়াছে। প্রয়োজনবশতঃ সিদ্ধ পদার্থের কখনকে ‘অনুবাদ’ বলে। অতএব সেই সিদ্ধপদার্থকে বলা হইয়াছে “অনুবাচ্য”। উহার ফলিতার্থ উদ্দেশ্য। ‘অনুবাচ্যঃ উদ্দেশ্যঃ অনুজ্ঞা বিধেয়ঃ ন উদীরয়েৎ ন কথয়েৎ’, ইহাই ঐ শ্লোকের দ্বারা সমর্থন করা হইয়াছে। “একাদশীতব্ধে” উক্ত স্থলে রঘুনন্দনের বিচারও অবশ্য দ্রষ্টব্য। কিন্তু ‘চরিতামৃতে’ উক্ত শ্লোকের ব্যাখ্যায় পর্যায়েও “অনুবাদ” শব্দই দেখা যায়। প্রকৃত পাঠনির্ণয়ের জন্য অনুসন্ধান করিয়াও আমি অতি প্রাচীন ‘চরিতামৃতে’র পুঁথি দেখিতে পাই নাই।

কারণ তাহা বলিলে “বিধেয়াবিমর্ষ” দোষ হয়। উহা অলঙ্কার শাস্ত্রোক্ত কাব্যের দোষ বিশেষ।

রঘুনন্দন “উদ্বাহতবে”র প্রথমে “ন গৃহং গৃহমিত্যাছ-গৃহিণী গৃহমুচ্যতে” ইত্যাদি স্মৃতিবচন উদ্ধৃত করিয়াছেন। “চরিতামৃতে”র আদিলীলার পঞ্চদশ পরিচ্ছেদে দেখা যায়,— “তথাহি উদ্বাহতবে—ন গৃহং গৃহমিত্যাছ গৃহিণী গৃহমুচ্যতে” ইত্যাদি। অতএব ঐ হেতুর দ্বারা বিমানবাবু অনুমান করিয়াছেন যে, কৃষ্ণদাস কবিরাজ ঝামটপুরে বাস করার সময়েই স্মৃতিশাস্ত্র অধ্যয়ন করিয়াছিলেন।

কিন্তু ঐরূপ ব্যভিচারী হেতুর দ্বারা বিমানবাবুর ঐ সাধ্য অনুমানসিদ্ধ হইতে পারে না। কারণ কোন গ্রন্থ নিজে না দেখিয়াও অপরের মুখে শুনিয়া অথবা অপরের গ্রন্থে দেখিয়াও তাহার কথা উদ্ধৃত করা যায়। বিমানবাবুও কি কুত্রাপি তাহা করেন নাই? আর এই যে, এখন অনেকে বেদাদিশাস্ত্রের অনেক প্রমাণ উদ্ধৃত করিতেছেন, তাঁহারা কি সকলেই সেই সমস্ত শাস্ত্রগ্রন্থ পাঠ করিয়াছেন? পরের কথা লিখিলে যে, অনেকস্থলে তাহা ঠিক হয় না, ইহাও আমরা অনেকের গ্রন্থে দেখিতে পাইতেছি।

পরন্তু রঘুনন্দন “উদ্বাহতবে” উক্ত বচন উদ্ধৃত করিতে পূর্বে লিখিয়াছেন, “অতএব ভট্টভাষ্যে স্মৃতিঃ।” অর্থাৎ উক্ত বচনটি ভট্টভাষ্যে উদ্ধৃত স্মৃতিবচন। কিন্তু কবিরাজ গোস্বামী রঘুনন্দনের “উদ্বাহতবে” স্বয়ং পাঠ করিয়া ঐ কথা লিখিলে তিনিও “তথাহি ভট্টভাষ্যে স্মৃতিঃ” অথবা “উদ্বাহতবে ধৃত স্মৃতিঃ” এই কথা লিখিবেন না কেন? ঐ “উদ্বাহতবে” যে, মূল স্মৃতিশাস্ত্র নহে, ইহা তিনি অবশ্যই জানিতেন।

বস্তুতঃ বিমানবাবুর নিজের কথাহুসারেই কৃষ্ণদাস কবিরাজ মহাশয়ের শ্রীবৃন্দাবন যাত্রার পূর্বে ঝামটপুরে বাস করার সময়ে রঘুনন্দনের ঐ গ্রন্থ পাঠ করা সম্ভব নহে। কারণ, বিমানবাবু ঐ কথার পরেই তাঁহার মতে কৃষ্ণদাস কবিরাজ মহাশয়ের ১৫২৭ খৃষ্টাব্দে জন্ম এবং ১৫৫৭ খৃষ্টাব্দে শ্রীবৃন্দাবন যাত্রার কথা লিখিয়াছেন। (৩০৫ পৃ:) কিন্তু রঘুনন্দনের “জ্যোতিষতত্ত্ব” গ্রন্থ ১৫৬৭ খৃষ্টাব্দে রচিত হইয়াছে। এ বিষয়ে আমার প্রমাণ দেওয়া অনাবশ্যক। কারণ বিমানবাবু নিজেই পরে ‘পরিশিষ্টে’ (৬৫ পৃ:) লিখিয়াছেন,— “তাঁহার জ্যোতিষতত্ত্ব গ্রন্থে ১৪৮৯ শকের অর্থাৎ ১৫৬৭ খৃষ্টাব্দের উল্লেখ আছে।”

কিন্তু রঘুনন্দন ১৫৬৭ খৃষ্টাব্দে “জ্যোতিষতত্ত্ব” রচনা করিলে “উদ্বাহতবে” ও “একাদশীতত্ত্ব” কোন্ সময়ে রচনা করিয়াছেন? তিনি যে ১৫৫৭ খৃষ্টাব্দের পরে নয় বৎসর মধ্যে ঐ দুই গ্রন্থ রচনা করেন নাই, কিন্তু কৃষ্ণদাস কবিরাজের শ্রীবৃন্দাবন যাত্রার অনেক পূর্বেই উহা রচনা করিয়াছেন, এ বিষয়ে কোন প্রমাণই নাই। বিমানবাবু উক্তস্থলে সে বিষয়ে কোন চিন্তা করেন নাই। আর সেকালে যে, হস্তলিখিত ঐরূপ নূতন গ্রন্থের অল্পতঃ শীঘ্র প্রচার সম্ভব হইত না, ইহাও চিন্তা করা আবশ্যিক। বস্তুতঃ সপ্তদশ শতাব্দী হইতেই ক্রমশঃ রঘুনন্দনের গ্রন্থের প্রচার ও কোন কোন গ্রন্থের পঠনপাঠনার আরম্ভ হইয়াছে। বাহুল্য ভয়ে সে বিষয়ে সকল কথা বলা এখানে সম্ভব নহে। এখানে বক্তব্য এই যে, ১৫৫৭ খৃষ্টাব্দের পূর্বে কৃষ্ণদাস কবিরাজের ঝামটপুরে বাস করার সময়ে রঘুনন্দনের ঐ গ্রন্থ পাঠ করা সম্ভব নহে।

অনেকদিন পূর্বে কোন সুপণ্ডিত গোস্বামীকে আমি ঐ কথা বলিলে তিনি আমাকে বলিয়াছিলেন যে, মনে হয়, পরে কোন অনুসন্ধিৎসু অভিজ্ঞ লেখক ‘চরিতামৃতে’র পুঁথি লিখিতে যথাস্থানে “উদ্বাহতবে” এবং “একাদশীতত্ত্ব ধৃতো ভায়ঃ”—এই কথা লিখিয়া দিয়াছেন। আমরা কিন্তু এইরূপও অনুমান করিতে পারি যে, সপ্তদশ শতাব্দীর প্রথম ভাগে শ্রীবৃন্দাবনধামে কবিরাজ গোস্বামীর “শ্রীচৈতন্য চরিতামৃত”-গ্রন্থ রচনাকালে নবদ্বীপ হইতে শ্রীবৃন্দাবনধাম দর্শনার্থ উপস্থিত কোন পণ্ডিতের সঙ্গলাভ করিয়া আলোচনা-প্রসঙ্গে তিনি তাঁহার নিকটে রঘুনন্দনের “উদ্বাহতবে” ও “একাদশীতত্ত্ব”র ঐ কথা সংক্ষিপ্তরূপে জানিয়াছিলেন। তিনি পরম জিজ্ঞাসু হইলেও তখন তাঁহার নিকটেও রঘুনন্দনের ঐ সমস্ত কথা সম্পূর্ণরূপে জানিতে পারেন নাই। তখনও রঘুনন্দনের গ্রন্থের সম্পূর্ণ পঠনপাঠনা প্রচলিত হয় নাই। এ বিষয়ে আর অধিক লেখা অনাবশ্যক।

কিন্তু রঘুনন্দনের গ্রন্থের কথার প্রসঙ্গে অত্র একটি কথা মনে হইতেছে,—তাহা লেখা আবশ্যিক। বিমানবাবু তাঁহার গ্রন্থের ভূমিকার পরে অত্র সংস্কৃত গ্রন্থের তালিকায় লিখিয়াছেন,—৫৭। রঘুনন্দন প্রাগতোষিণীতন্ত্রম্। পরে “পরিশিষ্টে (২৯শ পৃ:) লিখিয়াছেন, “কিন্তু নগেন্দ্রবাবুর উক্ত গ্রন্থের ১৬১ পৃষ্ঠায় প্রদত্ত বংশলতায় দেখা যায় যে,

কৃষ্ণানন্দ আগমবাগীশের পিতার নাম মহেশ বা মহেশ্বর। উক্ত বংশলতায় আরও পাওয়া যায় যে, “প্রাণতোষণী” তন্ত্র প্রণেতা রামতোষণ বিদ্যালঙ্কার” ইত্যাদি। বিমানবাবু এখানে নগেন্দ্রবাবুর গ্রন্থের কথা লিখিলেও তদ্বারা রঘুনন্দন যে “প্রাণতোষণী”কার নহেন, ইহাও পরে ব্যক্ত করিয়াছেন। স্মৃতরাং পূর্বোক্ত কথার ঐরূপে সংশোধনও হইয়াছে।

বস্তুতঃ খড়্‌দহনিবাসী সুপ্রসিদ্ধ ধনী ও পরমধার্মিক প্রাণকৃষ্ণ বিশ্বাস মহোদয় রামতোষণ বিদ্যালঙ্কার মহাশয়ের দ্বারা ঐ গ্রন্থ সম্পাদন করেন। প্রাণকৃষ্ণ নামের “প্রাণ” শব্দ ও রামতোষণ নামের “তোষণ” শব্দ গ্রহণ করিয়া ঐ গ্রন্থের নামকরণ হয়, ‘প্রাণতোষণী’। (‘প্রাণতোষণী’ নহে)। রামতোষণ বিদ্যালঙ্কার মহাশয় ঐ গ্রন্থের প্রথম ভাগে—(বসুমতী সং, ৩য় পৃঃ) লিখিয়াছেন,—“শাকে নেত্র-যুগাদি-কাশ্যপি মিতেহতীতেক্ষয়ায়াং তিথৌ।” [নেত্র, ৩, যুগ ৪, অদি ৭, কাশ্যপি (সূর্য) ১,] ‘অক্ষয় বামা গতিঃ’ এই নিয়মানুসারে উক্ত শ্লোকের দ্বারা বুঝা যায় যে, ১৭৪৩ শকাব্দ (১৮২১ খৃঃ) অতীত হইলে বৈশাখ মাসে ঐ গ্রন্থের আরম্ভ হয়।

উক্ত রামতোষণ বিদ্যালঙ্কার মহাশয় ঐ সময়ে প্রবীণ পণ্ডিত, ইহা নিশ্চিত। তৎপূর্বে কলিকাতার হাতীবাগানে তাঁহার চতুষ্পাঠী ছিল। তখন জয়নারায়ণ তর্কপঞ্চানন মহাশয় তাঁহার নিকটে অলঙ্কারশাস্ত্র পাঠ করেন। তিনি নিজেই আত্মপরিচয় বর্ণনে লিখিয়া গিয়াছেন,—“রামতোষণ-সংজ্ঞা বিদ্যালঙ্কারধীমতঃ। ছাত্ত্রোহং সুপ্রসিদ্ধশালঙ্কার-গ্রন্থ-পাঠনে॥ উক্ত তর্কপঞ্চানন মহাশয় নানাশাস্ত্রে সুপণ্ডিত হইয়া প্রথমে সালিখায় চতুষ্পাঠী স্থাপন করিয়া অনেক দিন শ্রীযদি শাস্ত্রের অধ্যাপনা করেন। পরে কলিকাতা সংস্কৃত কলেজের প্রথম শ্রীযদি শাস্ত্রাধ্যাপক নিমাই শিরোমণির পরলোক গমন হইলে তাঁহার স্থানে ১৮৪০ খৃষ্টাব্দের আগষ্ট মাসে শ্রীযদি শাস্ত্রের অধ্যাপক নিযুক্ত হন। ১৮৭২ খৃষ্টাব্দের নবেম্বর মাসে তিনি কাশীলাভ করেন।

রামতোষণ বিদ্যালঙ্কার মহাশয় “প্রাণতোষণী” গ্রন্থে (বসুমতী সং, ১৪৬ পৃঃ) “ধীমান্ শ্রীমান্ ভুবনবিদিত-সুত্সারস্ব কর্তা, কৃষ্ণানন্দোহজনি ভুবি নবদ্বীপদেশ প্রদীপঃ”, —ইত্যাদি শ্লোকের দ্বারা নিজেই যে পূর্বপুরুষ-পরিচয়-বর্ণন করিয়া গিয়াছেন, তাহাতে জানা যায়,—তিনি “তন্ত্রসার”-

কর্তা কৃষ্ণানন্দ আগমবাগীশের অধস্তন সপ্তম পুরুষ। তাঁহার পিতা কৃষ্ণমঙ্গল বিদ্যাবাগীশ কৃষ্ণানন্দের কনিষ্ঠ পুত্র বিশ্বনাথের বৃদ্ধ প্রপৌত্র। তিনি কৃষ্ণানন্দের অত্যতিবৃদ্ধ প্রপৌত্র।

এত কথা লিখিবার প্রয়োজন এই যে, ‘বসুমতী সাহিত্য-মন্দির’ হইতে প্রকাশিত ‘প্রাণতোষণী’ গ্রন্থের ভূমিকায় (২১ পৃঃ) লিখিত হইয়াছে,—“তন্ত্রসার-সংকলয়িতা শ্রীমৎ কৃষ্ণানন্দ আগমবাগীশের বৃদ্ধপ্রপৌত্র তান্ত্রিকাচার্য্য রামতোষণ বিদ্যালঙ্কার।” পরে (২৩ পৃঃ) লিখিত হইয়াছে,—“যুগাবতার শ্রীচৈতন্যদেবের সমসাময়িক শ্রীমৎ কৃষ্ণানন্দের মহাগ্রন্থ তন্ত্রসার।” আরও অনেকে ঐরূপ কথা লিখিয়াছেন। কিন্তু কৃষ্ণানন্দ আগমবাগীশ ষোড়শ শতাব্দীর প্রথম ভাগে শ্রীচৈতন্যদেবের সমসাময়িক হইলে তাঁহার বৃদ্ধ-প্রপৌত্ররূপে রামতোষণ কোন্ সময়ে জন্মগ্রহণ করিতে পারেন, ইহাও চিন্তা করা আবশ্যিক।

‘বিশ্বকোষ’ সম্পাদক প্রসিদ্ধ ঐতিহাসিক নগেন্দ্রনাথ বসু মহোদয় “বঙ্গের জাতীয় ইতিহাসে”র বারেন্দ্র ব্রাহ্মণ কাণ্ডে (১৬০ পৃঃ) লিখিয়া গিয়াছেন যে, রামতোষণ বিদ্যালঙ্কার “প্রাণতোষণী” গ্রন্থে গুরুশিষ্য লক্ষণে লিখিয়াছেন, “আমার অত্যতিবৃদ্ধ প্রপিতামহের তন্ত্রসারে এই লক্ষণ উক্ত হইয়াছে।” কিন্তু উক্ত স্থলে আমরা রামতোষণের ঐরূপ কোন কথাই পাই না। পরন্তু নগেন্দ্রবাবু পূর্বে আরও লিখিয়া গিয়াছেন,—

“কৃষ্ণানন্দ, শ্রীচৈতন্য, রঘুনাথ শিরোমণি নবদ্বীপে একই গুরুর চতুষ্পাঠীতে অধ্যয়ন করিতেন। কৃষ্ণানন্দের সহিত শ্রীচৈতন্যের প্রথমে হরিহর আত্মা ছিল। যৎকালে শ্রীচৈতন্য সখীভাবে শ্রীকৃষ্ণভক্তনে আকৃষ্ট হন, তদবধি দুই জনের মনোমালিন্য আরম্ভ হয়। কৃষ্ণানন্দ গৌরকে সখীভাবে ভজনা করিতে নিষেধ করিয়া অপমানিত হন এবং সেই সময় হইতে দুইজনে পৃথকভাবে শাক্ত ও বৈষ্ণব ধর্ম প্রচারে বৃদ্ধপরিকর হন।” ১৫৭ পৃঃ।

কিন্তু তাহা হইলে “শ্রীচৈতন্যচরিত”-গ্রন্থে ঐ কথার কোনরূপ উল্লেখ নাই কেন? শ্রীচৈতন্যদেবের সহাধ্যায়ী মুরারি গুপ্তও নিজ গ্রন্থে আগমবাগীশ কৃষ্ণানন্দের কোন কথা বলেন নাই। দুঃখের সহিত লিখিতে হইতেছে যে, কোন প্রমাণ না দিয়া কোন বিচার না করিয়া এযুগেও ঐরূপ অনেক গল্প ইতিহাসরূপে লিখিত হইয়াছে। আর

অনেক স্থানে অনেক প্রবাদ এমন ভাবে প্রতিষ্ঠিত হইয়া গিয়াছে যে, বহু প্রতিবাদ করিলেও তাহার প্রভাব নষ্ট হয় না, এবং অনেকে সে বিষয়ে কোন বিচারই করেন না। কিন্তু বিচার করা অত্যাৱশ্যক যে, পূর্বোক্ত জয়নারায়ণ তর্ক-পঞ্চাননের অধ্যাপক যে রামতোষণ বিদ্যালঙ্কার ১৮২২ খৃষ্টাব্দে—“প্রাণতোষণী” রচনা করিয়াছেন, তাঁহার উদ্ধৃতন সপ্তম পুরুষ কৃষ্ণানন্দ-কোন্ সময়ে জন্মগ্রহণ করিতে পারেন। আমাদের বিচারে তিনি শ্রীচৈতন্যদেবের তিরোধানের পরে অর্থাৎ ১৫৩৩ খৃষ্টাব্দের পরে জন্মগ্রহণ করিয়াছেন, ইহা নিশ্চিত।

এখানে ইহাও বলা আবশ্যক যে, আমরা কিন্তু প্রবাদ-মাত্রকেই অসত্য বলি না। যে প্রবাদ চিরপ্রসিদ্ধ এবং যাহাতে কোন বিবাদ নাই, তাহা কোন প্রমাণ বিরুদ্ধ না হইলে মূলতঃ সেই প্রবাদকে অসত্য বলা যায় না। যেমন—পূর্বোক্ত বাসুদেব সার্কভৌম নবদ্বীপ হইতে মিথিলায় গিয়া ঞায়শাস্ত্র পড়িয়া আসিয়াছিলেন এবং রঘুনাথ শিরোমণি তাঁহার ছাত্র, ও রঘুনাথ কাণ ছিলেন, এইরূপ প্রবাদ বঙ্গদেশে চিরপ্রসিদ্ধ। নবদ্বীপের পণ্ডিতগণ ঐরূপ অমূলক প্রবাদের সৃষ্টি করেন নাই। নবদ্বীপ হইতে কখনও কেহ অত্র পড়িতে যান নাই, চিরকাল হইতেই নবদ্বীপ সর্ব-বিদ্যালয়, এইরূপ বলিয়া তাঁহারাও কখনও নবদ্বীপের গৌরব খ্যাপন করেন নাই। উক্তরূপ প্রবাদের বিরুদ্ধে এ পর্যন্ত কোন প্রমাণও পাওয়া যায় নাই। ৬কাশীধামে বহুবিজ্ঞ গবেষক মঃ মঃ বিদ্যেশ্বরীপ্রসাদ দ্বিবেদী এবং মঃ মঃ শ্রীযুক্ত গোপীনাথ কবিরাজ মহোদয় প্রভৃতিও উক্ত প্রবাদকে অসত্য বলেন নাই। রাধানগরে সাহিত্য সম্মিলনে সভাপতির অভিভাষণে বহুবিজ্ঞ ঐতিহাসিক ৬হরপ্রসাদ শাস্ত্রী মহাশয়ও নিঃসন্দেহেই লিখিয়া গিয়াছেন—“অনেক বড় বড় বাঙ্গালী পুরুষোত্তমে যাইয়া বাস করিতেন। তাঁহাদের মধ্যে বাসুদেব সার্কভৌম সর্বপ্রধান। এই বাসুদেব সার্কভৌমই সর্বপ্রথম মিথিলায় গিয়া ঞায়শাস্ত্র পড়িয়া আসেন।”

কিন্তু বিমানবাবু তাঁহার নিবন্ধের পরিশিষ্টে (৮৯ পৃঃ) লিখিয়াছেন,—“লক্ষ্মীধর কৃত “অদ্বৈতমকরন্দে”র টিকায় বাসুদেব সার্কভৌম নিজ পিতাকে “বেদান্তবিদ্যাময়” বলিয়া উল্লেখ করিয়াছেন। তাহার পিতা মহেশ্বর বিশারদ “প্রত্যক্ষ-

মণি মাহেশ্বরী” নামে “তত্ত্ব-চিন্তামণি” গ্রন্থের এক টিকা লেখেন (গোপীনাথ কবিরাজ Saraswati Bhaban Studies, IV, P. 60)। সুতরাং সার্কভৌম যে, মিথিলায় গিয়া “তত্ত্ব-চিন্তামণি” মুখস্থ করিয়া আসিয়াছিলেন এই কিস্কদস্তি বিশ্বাস করা যায় না। বস্তুতঃ, খৃষ্টীয় নবম শতাব্দী হইতে বাংলা দেশে ঞায়ের চর্চা হইয়াছিল, ঞায়কন্দলীর লেখক শ্রীধর রাঢ়ের লোক। শ্রীচৈতন্য বা রঘুনাথ শিরোমণি যে, সার্কভৌমের ছাত্র ছিলেন, তাহার কোন প্রমাণ নাই।”

বুঝিতেছি,—বিমানবাবু এখানে পূর্বোক্ত বিষয়ে উপযুক্ত অধ্যয়ন ও সম্পূর্ণ বিচার না করিয়াই সহসা অসংকোচে ঐরূপ মন্তব্য প্রকাশ করিয়াছেন। তাঁহার কথায় বক্তব্য এই যে, শ্রীধর ভট্ট “ঞায়কন্দলী”র শেষে লিখিয়া গিয়াছেন,—“এ্যধিকদশোত্তরনবশতশাকাৎ ঞায়কন্দলী রচিতা ॥” ৯১৩ শকাব্দ ৯৯১ খৃষ্টাব্দ। কিন্তু তৎপূর্বে নবম শতাব্দীতেও যে, বঙ্গ ঞায়শাস্ত্রের চর্চা হইয়াছে, এ বিষয়ে বিমানবাবু কোন প্রমাণ বলেন নাই। “ঞায়কন্দলী”কার শ্রীধরভট্ট “রাঢ়ের লোক” হইলেও তিনি দশম শতাব্দীর শেষে বৈশেষিক দর্শনের প্রশস্তপাদভাষ্যের “ঞায়কন্দলী” নামে টিকা রচনা করেন। উহা ঞায়শাস্ত্রের গ্রন্থ না হইলেও উহাতে ঞায়ভাষ্যাদি প্রাচীন ঞায়গ্রন্থের অনেক কথা আছে। সুতরাং তৎকালে বঙ্গ যে প্রাচীন ঞায়গ্রন্থের বিশেষ চর্চা হইয়াছে,—ইহা নিশ্চিত।

কিন্তু পরে মিথিলার গঙ্গেশ উপাধ্যায় “তত্ত্ব-চিন্তামণি” নামে যে অপূর্ব গ্রন্থ রচনা করেন, উহাই নব্যঞায়ের মূলগ্রন্থ। গঙ্গেশ প্রথমে “তত্ত্ব-চিন্তামণি”র দ্বারা মিথিলায় নব্যঞায় মন্দিরের যে মণিময়ভিত্তির প্রতিষ্ঠা করেন, তাহার উপরেই ক্রমে মিথিলার বহু সুদক্ষ টিকাকার নব্যঞায়ের সুবিশাল মহামন্দির নির্মাণ করিয়া ভারতের বিদ্বৎসমাজকে চমৎকৃত করেন। তৎকালে গঙ্গেশের ঐ “তত্ত্ব-চিন্তামণি”র এমন প্রতিষ্ঠা হয় যে, যিনি উহা পড়েন নাই, তিনি ঞায়ভাষ্যাদি প্রাচীন ঞায়গ্রন্থে সুপণ্ডিত হইলেও নৈয়ায়িক বলিয়া প্রতিষ্ঠা লাভ করিতে পারিতেন না। আর যিনি ঐ “তত্ত্ব-চিন্তামণি”র নূতন টিকা করিতে পারিতেন,—তিনি তখন ভারতের বিদ্বৎসমাজে অসামান্য গৌরব লাভ করিতেন। তাই তখন ভারতের নানা দেশ হইতে বহু বিদ্বার্থী গঙ্গেশের “তত্ত্ব-চিন্তামণি” পাঠ করিবার জন্ত

মিথিলায় গমন করিতেন। কারণ তখন অন্তত “তত্ত্ব-চিন্তামণি” প্রভৃতি নব্যগ্রন্থের অধ্যয়ন সম্ভব হইত না।

বিমানবাবুর মনের কথা এই যে, নবদ্বীপে বাসুদেব সার্কভোমের পিতা মহেশ্বর বিশারদই যখন “তত্ত্ব-চিন্তামণি”র টীকা করিয়াছিলেন, তখন তৎপুত্র বাসুদেবের “তত্ত্ব-চিন্তামণি” পাঠ করিতে মিথিলায় যাওয়া অনাবশ্যক। কিন্তু তাহা হইলে মহেশ্বর বিশারদ কোথায় গিয়া “তত্ত্ব-চিন্তামণি” পাঠ করিয়াছিলেন? ইহা বলা আবশ্যক। আর তিনি—“তত্ত্ব-চিন্তামণি”র প্রত্যক্ষ খণ্ডের “প্রত্যক্ষ-মণিমাহেশ্বরী” নামে টীকা করিলেও সুবিস্তৃত অসুমান খণ্ড প্রভৃতিও যে, তিনি সম্পূর্ণ পাইয়াছিলেন এবং তাহাও তিনি নিজ পুত্র বাসুদেবকে পড়াইয়াছিলেন এবং বাসুদেব নবদ্বীপেই মহানৈয়ায়িক হইয়া সার্কভোম উপাধি লাভ করিয়াছিলেন এ বিষয়ে প্রমাণ কি আছে? তাহাও কি সহসা ঐরূপ অসুমান দ্বারাই নিশ্চিত হইতে পারে?

বস্তুতঃ বাসুদেব সার্কভোমের পিতা মহেশ্বর বিশারদই যে, “তত্ত্ব-চিন্তামণি”র প্রত্যক্ষখণ্ডের “প্রত্যক্ষ-মণিমাহেশ্বরী”র টীকাকার, ইহা নিশ্চিত হয় নাই। ‘মাহেশ্বরী’ এই নামের দ্বারাই তাহা নিশ্চয় করা যায় না। পরমানন্দ চক্রবর্তীর পরে “কাব্যপ্রকাশে”র টীকাকার মহেশ্বর ত্রায়ালঙ্কারও নব্যগ্রন্থে সুপণ্ডিত ছিলেন। তিনি অথবা অন্য কোন মহেশ্বর যে, ঐ “মাহেশ্বরী” টীকার কর্তা নহেন, এ বিষয়েও প্রকৃত প্রমাণ আবশ্যক। বিমানবাবু মঃ মঃ শ্রীযুক্ত গোপীনাথ কবিরাজ মহাশয়ের প্রবন্ধ দেখিয়াই ঐরূপ নিশ্চিত মন্তব্য প্রকাশ করিয়াছেন। কিন্তু বহু-গ্রন্থদর্শী উক্ত কবিরাজ মহাশয়ও নিশ্চয়পূর্বক ঐ কথা লেখেন নাই। তিনি লিখিয়াছেন,—

It cannot now be ascertained whether Visarada was an author, but I believe that Ms. no. 240, a comm. on Tattva Chintamani (Ist section), deposited in the Govt. Sanskrit Library, Benares, and labelled as Pratyaksamanimahesvari was *his* production. This is avowedly a mere conjecture, with no claim to the stability of an established thesis, but the following considerations, weighed together, would seem to bear this sufficiently out. (Sarasvati Bhaban Studies, Vol. iv p. 60).

পরন্তু বাসুদেব সার্কভোম বন্দ্যবংশসম্ভব (বন্দ্যোপাধ্যায়) ছিলেন। নগেন্দ্রনাথ বসু সম্পাদিত “বঙ্গের জাতীয় ইতিহাসে”র রাঢ়ীয় ব্রাহ্মণকাণ্ডে বন্দ্যবংশ বিবরণে মুদ্রিত “কুলপঞ্জিকা”য় বাসুদেবের পিতার নাম ‘নরহরি’ ইহা পাওয়া যায়। বিমানবাবু পূর্বোক্ত পরিশিষ্টে (৯০ পৃঃ) পরে ঐ কথাও সংক্ষেপে উল্লেখ করিয়া লিখিয়াছেন,— “কিন্তু সার্কভোমের নিজের লেখায় ও শ্রীচৈতন্যভাগবতে

(২।২১) যখন তাঁহার পিতার নাম মহেশ্বর বিশারদ পাওয়া যাইতেছে, তখন নাতিপ্রামাণিক কুলজী শাস্ত্রের কথায় বিশ্বাস করিতে পারিলাম না।”

কিন্তু সার্কভোমের নিজের লেখায় কোথায় তাঁহার পিতার নাম মহেশ্বর বিশারদ পাওয়া যাইতেছে,—ইহা ত বিমানবাবু দেখান নাই। পরন্তু তিনি মঃ মঃ শ্রীযুক্ত গোপীনাথ কবিরাজ মহাশয়ের যে প্রবন্ধ দেখিয়া ঐ সমস্ত কথা লিখিয়াছেন,—সেই প্রবন্ধেই কবিরাজ মহাশয় নিম্নে শ্লোকাংশ উদ্ধৃত করিয়াছেন,—“শ্রীবন্দ্যোপাধ্যায়করবামৃতরুচো বেদান্তবিদ্যাময়াদ্ ভট্টাচার্য্যবিশারদান্নরহরেঃ” ****।*

“অদ্বৈতমকরন্দে”র টীকার প্রারম্ভে বাসুদেব সার্কভোমের উক্ত শ্লোকের দ্বারা বুঝা যায়,—ভট্টাচার্য্যবিশারদ নরহরি বন্দ্যবংশরূপ কুমুদের চন্দ্রস্বরূপ ও বেদান্তবিদ্যাময় ছিলেন। বিমানবাবু লিখিয়াছেন,—“অদ্বৈতমকরন্দে”র টীকায় বাসুদেব সার্কভোম নিজ পিতাকে বেদান্তবিদ্যাময়” বলিয়া উল্লেখ করিয়াছেন। কিন্তু উক্ত শ্লোকে সার্কভোম বাহাকে “বেদান্তবিদ্যাময়” বলিয়াছেন, তিনি যে, উক্ত শ্লোকে নরহরি নামেই কথিত হইয়াছেন, ইহাও ত দেখা আবশ্যক। তাহা হইলে সার্কভোমের নিজের লেখায় কোথায় তাঁহার পিতার নাম মহেশ্বর পাওয়া যাইতেছে এবং নরহরিই বা কে? ইহাও বলা আবশ্যক। কিন্তু এ বিষয়ে সহসা কিছু বলা যায় না।

ক্রমশঃ

* কবিরাজ মহাশয় সম্পূর্ণ শ্লোক উদ্ধৃত করেন নাই। রাজা রাজেন্দ্র-লাল মিত্রের উদ্ধৃত উক্ত শ্লোকে পরে দেখা যায়,.....নরহরেষ প্রাপ ভাগীরথী-রথী। গোড়াচার্য্যবরণে তেন রচিতা লক্ষ্মীধরোক্তেরিয়ং শুদ্ধিঃ কাচন বাসুদেব কৃতিনা বিদ্বজ্জনপ্রীত্যে ॥” দ্বিতীয় চরণে “যঃ প্রাপ ভাগীরথীং” এইরূপ পাঠই প্রকৃত মনে হয়। তাহা হইলে বাসুদেব নরহরি হইতে গঙ্গাতীরবাসী হইয়াছিলেন, ইহা ঐ কথার দ্বারা বুঝা যায়। আমার এইরূপ জানা ছিল যে, বাসুদেবের পিতামহ নরহরি স্থানান্তর হইতে পুত্র মহেশ্বর ও পৌত্র বাসুদেবকে লইয়া নবদ্বীপের নিকটে গঙ্গাতীরবাসী হন। তিনি অসাধারণ পাণ্ডিত্যবলে নবদ্বীপে ভট্টাচার্য্যবিশারদ নামে খ্যাত হন। রাঢ়ীয় কুলপঞ্জিকায়ও দেখা যায়—“ভট্টাচার্য্যবিশারদো নরহরিঃ খ্যাতে নবদ্বীপকে।” তাঁহার পুত্র মহেশ্বর কেবল বিশারদ নামেই খ্যাত হন। কবিরাজ মহাশয় উক্ত প্রবন্ধে বাসুদেবের পিতার নামই নরহরি বলিয়া তাঁহারই অপরাধ নাম মহেশ্বর বলিয়াছেন। ‘বঙ্গের জাতীয় ইতিহাসে’ নগেন্দ্রবাবুও (২৪৪ পৃঃ) “নরহরি (মহেশ্বর)” এইরূপ লিখিয়াছেন। কিন্তু পূর্বোক্ত শ্লোকে বাসুদেব নরহরির সহিত তাঁহার সম্বন্ধ কি, তাহা বলেন নাই, ইহাও লক্ষ্য করা বিশেষ আবশ্যক। প্রশ্ন এই যে, ভট্টাচার্য্য-বিশারদ বেদান্তবিদ্যাময় নরহরি তাঁহার পিতা হইলে তিনি উক্ত শ্লোকে তাঁহার পিতৃবোধক কোন শব্দ প্রয়োগ করেন নাই কেন? পিতার পরিচয় বর্ণনে সমস্ত গ্রন্থকারই ‘তাত’ প্রভৃতি কোন শব্দের প্রয়োগ করিয়া গিয়াছেন এবং তাহাতে উহা অবশ্য কর্তব্য। এ বিষয়ে পরে আবার আলোচনা করিব।

পল্লী

শ্রীকুমুদরঞ্জন মল্লিক

১

তোমাতে যে আমি ভালবাসিয়াছি
কাব্য পড়িয়া নহে,
নহে ক' নিবিড় মমতার লাগি
অন্তে যে কথা কহে ।
হয়েছি তোমার সুখ-দুখভাগী
নহে ক' নেহাৎ অভাবের লাগি,
আমার ভক্তি এ অমুরক্তি
হৃদয়-রক্তে বহে ।

২

তোমার আদরে মাহুঘ হয়েছে
মোর পিতা পিতামহ,
তব অগুণা সে পুণ্যকথা
কহে মোরে অহঃরহ ।
তুমি মোর গয়া তুমি মোর কাশী
সকল তীর্থ মিলিয়াছে আসি,
এক দিকে তুমি “ভ্রমরা” আমাব
একদিকে কালিদহ ।

৩

মোর চোখে তুমি অর্ধেক কায়া
অর্ধেক ছায়াময়ী
স্বরগের সাথে মিতালি পাতাই
তোমার নিকটে রহি ।
চৌদিক হ'তে স্নেহের কি ডাক,
ডুবায় অপর শব্দ বেবাক,
অক্ষয় কি যে গড়িয়া তুলিছ
লয়ে এই দেহ ক্ষয়ী ।

৪

প্রতিভাদীপ্ত মহতে বৃহতে
হেরি দূরে পুরোভাগে,
ক্ষুদ্র যে আমি উল্লাসে ভাসি,
হিংসা ত নাহি জাগে ।
সাগরের তলে শুক্তির মত,
মুক্তারই কথা ভাবি অবিরত,
মহাসাগরের বিশালতা স্মরি
ভরে বুক অমুরাগে ।

৫

জয়যাত্রা ও শোভাযাত্রায়
দিই আমি বলিহারী,
আমি তৃপ্তির স্নানযাত্রার
হতে চাই অধিকারী ।
নহি উজ্জল বিদ্যাৎ দীপ
আমি কুটীরের মাটির প্রদীপ,
ক্ষণিকের তরে তুলসীতলায়
ক্ষীণ আলো দিতে পারি ।

৬

ভালবাসি হেথা ভক্তিতে জ্বলা
শাস্তিতে ধীরে নেভা ।
ভালবাসি এই অনটন মাঝে
দিন-অতিথির সেবা ।
আছি আমি লয়ে হেথা কোন্ দূরে
দীনতা এবং দীন বন্ধুরে,
খ্যাতি বশ মান জয় যুদ্ধের
খবর রাখিছে কেবা ?

৭

আমি নন্দ্যদা মর্ষরতটে
বাঁধিতে চাহি না ঘর ।
উচ্চ প্রাসাদ অলিন্দ হেরি
ভীত মোর মধুকর ।
লেবুর কুঞ্জ, মাধবীর শাখে
ছোট মোচাক বাঁধিয়া সে থাকে,
কাশ্মীর ডাল কমল-কানন
নয় তার প্রিয়তর !

৮

মোর কাছে তব পথের এ ধূলি
রঞ্জের গরিমা পায়,
আমি ভালবাসি গড়াগড়ি দিতে
এ প্রেমের নদীয়ায় ।
তিমির সদয় বন্ধুর মত
সরাইয়া দেয় বাজে ভিড় যত,
মুদিত চরণ পঙ্কজে মন
গুঞ্জন ভুলে যায় ।

মোহ-মুক্তি নাটক

শ্রীকেদারনাথ বন্দ্যোপাধ্যায়

অষ্টম দৃশ্য

স্থান... রমণ মিত্রের (ভক্তিভূষণের) বহির্দালান
সিদ্ধিচক্র বা সিদ্ধিসভা

সম্মুখে পূর্ণ-কলস ও কদমীবৃক্ষদ্বয়, উপরে আশ্রপল্লব ও পুষ্পাদির টানা
—এক দিকে পুরুষগণ, অপর দিকে (অন্দর পথে) স্ত্রীলোকেরা
কয়েকজন, খোল-করতালসহ সংকীর্তনে মত্ত

শ্রীভক্তিভূষণ এসে দু'হাত তুলে তন্ময় ভাবে যোগ দিলেন। তাঁকে
মধ্যস্থানে নিয়ে চন্দ্রবাবু, হারু, আশু বিশ্বাস ঘিরে সতক ভাবে, বাহুবেষ্টনী
মধ্যে রেখে, ঘোরা ফেরা করতে লাগলেন।

কীর্তন গীত

গমুনা জল হতে কেবা উঠি যায়
সিক্ত নীলাঞ্চল গায়।
কেনো ফিরি চায় ?
সে তো শুধু যায় না, সে যে লয়ে যায়,
প্রাণ হরণ করি রেখে যায় কায়,—
কেনো চলি যায় ?
যাও, কেনো ফিরি ফিরি চাও
আহতে আঘাতি তুমি—কিবা স্থখ পাও ?
ওই অঁখি চল চল,
মোর, পরশি হৃদয় তল—
করে যে মরম অধিকার !
ওই অধীর অঞ্চল লুটি,
মোর, যা ছিল নিল যে লুটি,
কিছু যে গো রাখে না আমার !
ওগো যেও না, মোর প্রাণ ফিরায়ে দিয়ে যাও,
মোর মরণে চরণে নাহি সুপূর বাজাও।
আমি না বুঝি চাহিয়াছিহু বদন পানে,
এবে, কেমনে ফিরিব ঘরে হারাণো প্রাণে ?
অবোধ রাখালে রাখো—মিনতি তোমায়।
'যা হছিল নিল যে লুটি'

এই পদটির দ্বিতীয় ফেরতা শেষ হ'তেই শ্রীভক্তিভূষণ সহসা তেঁউড়ে
কেমন হয়ে গেলেন। ধর্ ধর্ করে কাঁপতে লাগলেন। পরে উচ্চৈশ্বরে
“এসো—এসো—জয় শ্রীরাধে, জয় শ্রীরাধারানী—জয় শ্রীমতী” বলতে
বলতে আর উর্ধ্বে হাত্‌ডাতে হাত্‌ডাতে, শিবনেত্র হয়ে সংজাহীন
হয়ে এলেন।—

অবস্থা দেখে সকলেই চঞ্চল হয়ে উঠলেন। চন্দ্রবাবু, উমেশবাবু,
আর হারু ভট্টচাণ্ড পতনোন্মুখ প্রভুকে ধরে বসিয়ে দিলেন। তিনি
অভ্যাসগুণে পদ্মাসন হয়ে পড়লেন।—

মেথারেরা তাঁর উপর পুষ্পবৃষ্টি করতে লাগলো। কদম একটি
মেয়ের খোঁপায় জড়ানো একগাছি মালা তাড়াতাড়ি খুলে নিয়ে প্রভুর
গলায় পরিয়ে দিলে।

মেয়েদের দিক হতে “কি হ'ল গো, কি হবে গো !” শুনতে পাওয়া
গেল। মিত্র-গৃহিণীর কান্নার স্বর শোনা গেল। হারু বিচলিত হয়ে
চন্দ্রবাবুর দিকে চেয়ে বলে উঠলো—“এ কি হ'ল চৌধুরী মশাই ?”

চন্দ্র। আপনারা সব স্থির হোন, কোনো চিন্তা নেই।

হারু। (ব্যস্তভাবে) প্রভু কি যেন বলচেন...

সকলে উৎকর্ণ

প্রভু। “বড়ো ব্যাকুল হয়ে আসছে, আহা বড় কাতর,
বড় ভক্ত—উপবাসী—কিছু বোল না...

হারু। কে আসছে প্রভু ?

প্রভু। (দক্ষিণ দিকে অঙ্গুলী নির্দেশ)

সহসা ব্যাকুল ভাবে দুইজন বৈষ্ণবের প্রবেশ
বড়টির মুণ্ডিত-মস্তক, তিলক, মালা, দেহ চন্দন-চর্চিত। সুন্দর
কাস্তি। যুবাটির প্রলম্ব কেশ, দীন ভাব। দেখে
সকলে সবিন্ময়ে সচকিত

বৈষ্ণব। (অতি দীনভাবে) এই ‘ব্রজ-মন্দির’ ?
সংকীর্তন এইখানেই হচ্ছিল বাবা ?

আশু। এটা “ব্রজ-মন্দির” নয়। সংকীর্তন এইখানেই
হচ্ছিল। আপনারা দয়া করে' বসুন—আমরা...

বৈষ্ণব। (শিষ্টের প্রতি) তবে আমাদের জুল হয়েছে

বাপ্ । (উমেশের দিকে) বাবা, আজ দুদিন 'ব্রজমন্দির' খুঁজে বেড়াচ্ছি । "ব্রজমন্দিরে চললুম" বলে আমাদের রাধা মা চলে এসেছেন...

দীর্ঘনিশ্বাস

শিশু । এই স্থানটিই অভিরামপুর কি ?

আশু । হাঁ, এইটাই অভিরামপুর । আমরা এখন বড় বিপন্ন বড় উদ্বিগ্ন রয়েছি বাবা । প্রভু ভাবাবেশে রয়েছেন । পূর্বে আমবা এরূপ অবস্থা তাঁর দেখিনি । বড় ভয় পাচ্ছি...

বৈষ্ণব । কি বললেন—ভাবাবেশ ? কই কই প্রভু ? (দর্শনান্তে) এই যে—জয় রাধারানী । ধন্য, ধন্য হলাম ।

মাষ্টাঙ্গে প্রণিপাত, শিষ্ণের তথাকরণ

কি ? ভাবাবেশ ? কে বললে বাপ্ ? এ যে পূর্ণ বেগ-সমাধির লক্ষণ—"কুটিচক্" অবস্থা । ধন্য হলাম—ভয় আবার কি বাবা । উনি এখন ভব-ভয়-নাশন । দৃশ্য জন্মান্তরের সাধনালক্ষ সিদ্ধি আজ গুর করতলগত । গুর কাছেই আমার রাধারানীজির সংবাদ পাবো । (শিষ্ণের প্রতি) হরিকুমার—গুর দেহময় দিব্যজ্যোতির খেলাটা লক্ষ্য করো । বহু বাঞ্ছিত অবস্থা—দেবতাদেরও কাম্য...

চন্দ্র । (বিস্ময় ভাব) এইমাত্র প্রভু বলেছিলেন— "ভক্ত ব্যাকুল হয়ে আসছে"...

বৈষ্ণব । আমি প্রভুর সঙ্গে কথা কইতে পারি ?

হারু । (ব্যস্তভাবে) না—না শ্রীহরি কি শ্রীমতী ভিন্ন, অল্প কথা—বিষয়ের কথা—চলবে না বাবা—

বৈষ্ণব । (সহাস্তে) আমি তা জানি—বাপ্ (প্রভুর কর্ণে ধীরে কখন) প্রভো, রাধাপদাশ্রিতে করুণা কুরু— (প্রণিপাত)

প্রভু । (চক্ষু বুজেই) কে—রাধানন্দ এসেছ ? যাও, আপন স্থানে যাও । আমি এখন ব্রজমন্দিরেই রইলুম । আমার প্রিয় ভক্ত আমায় টেনেছে, সে বড় কাতর । সেখানে তুমিই তো আমাকে থাকতে দিলে না ; ভুলু মুচির মালা নাওনি—আমাকে বড় লেপেছে...

বৈষ্ণব । সন্তানের অপরাধ হয়েছে মা—অজ্ঞান, বুঝতে পারিনি, ক্ষমা করো জননী । সে বড় অশুচি অবস্থায় এসেছিল দেখে—সংস্কার দোষে...

প্রভু । তোমার যে অবস্থা, তাতে অন্তর দেখবার কথা—কেবল বাহিরটাই দেখেছ, যাও । আমি ব্রজমন্দিরেই থাকবো । ব্রজ একান্ত মনে এই চেয়েছিল যে...

বৈষ্ণব । মা, সন্তানের কত অপরাধ হয়, ক্ষমা করো জননী । তুমি না থাকলে আমি আর ওখানে কি করতে থাকবো !

প্রভু । তবে কিছুদিন শ্রীবৃন্দাবনে থেকে এসো— চিত্ত-শুদ্ধি করে এসে ।

বৈষ্ণব । তারপর আসবো ? তারপর পাবো ?

প্রভু । পাবে—দিবসে । রাত্রে আমি ব্রজপুরেই রবো । ভক্তের অন্তিম ইচ্ছা আমাকে রাখতেই হবে— অনাথার শান্তির উপায় করতেই হবে ।

বৈষ্ণব । বুঝেছি এও তোমার লীলা লীলাময়ী ! এঁরাই সব ধন্য ! তবে—তোমার আদেশ পালন করতে চললুম মা । ভুলু মুচিকে পাঠিয়ে তোমার এই কাণ্ড ? আমাকে অপরাধী করলে ! যেখানেই রাখ মা—তুমি সঙ্গে থেকে জননী ।

প্রভু । থাকবো—

বৈষ্ণব । আর কিছু চাই না—চললুম—

(বৈষ্ণব সাগুনয়নে ভক্তিব্রহ্মণের পদবুলি নিয়ে চক্ষু মুছতে মুছতে গমনোত্ত হতেই)

হারু । সে কি হয় ঠাকুর, উপবাসী সেবা নিয়ে যেতে হবে ।

বৈষ্ণব । (কাতরে) ক্ষমা করুন—সে কাজ শ্রীবৃন্দারণ্যে গিয়ে । আপনারা ধন্য—ধন্য সৌভাগ্য আপনাদের—মহাপুরুষকে সগত্রে সেবা করে ধন্য হোন । দেখবেন—নির্ঝিকল্পে যেতে দেবেন না । এসো হরিকুমার—

শিষ্ণসহ প্রস্থান

চন্দ্র । (শশব্যস্তে) কি—কি বলে গেলেন ? 'নির্ঝিকল্পে' বললেন না ? সেটা তো বুঝি না । বড় প্রয়োজনীয় কথা যে ।

হারু ! যাও যাও জিজ্ঞাসা করে এস ।

হারুর বহির্গমন

হারু । (ফিরিয়া—সবিস্ময়ে) কই কোনো দিকেই

তো দেখতে পেলুম না। কি—অলৌকিক ব্যাপার!
আ—

চন্দ্র। (চিন্তা করে)—প্রভু কাল থেকে কতবারই
রুললেন—“চন্দোর কেবল রাধারাগীকেই দেখছি”—এখন
তার কারণ বুঝতে পারলুম। তিনি গুর মধ্যে প্রবেশ
করেছেন—রয়েছেন। যা শুনলে সবই রাধারাগীর নিজের
মুখের কথা।

হারু। অজ্ঞান আমরা, ওর কিই বা বুঝি। কি
অলৌকিক কাণ্ড! হাত পা কাঁপচে। দেখ না (অঙ্গুলী
নির্দেশ) এখনো সর্কাসে দিব্যজ্যোতি...

মেয়েরা সব গলা বাড়িয়ে দেখতে লাগলো এবং মাথা নেড়ে এ-ওর
সঙ্গে বিস্ময়-বিস্মারিত চক্ষে বলাবলি করতে লাগলো। কেউ চোখ
মুছলে—কেউ হাত জোড় করলে।

উমেশ। মা বলচেন “ব্রজমন্দিরে” থাকবেন—সে
কোথায়?

আশু। তিনি যেখানেই থাকেন, সেইখানেই
ব্রজমন্দির।

হারু। আরে না, না, এটা বুঝলে না! এই সহজ
কথাটা বুঝলে না—অস্তিত্বের কথা আর কার? এ আমাদের
লজ্জভায়া ছাড়া আর কে? তার অন্তরটা আমি জানি—
ভীষণ—ভীষণ আধ্যাত্মিক ছিল যে!

হারু। আমার মামলাগুলোয় এক পয়সা নিত না,
অত্যন্ত আধ্যাত্মিক ছিল...

চন্দ্র। থাক—এখন প্রভু যে এক ভাবেই রইলেন।
অনেক্ষণ হয়ে গেল যে! (চঞ্চল হ'য়ে) সেই নির্বিকল্পের
আশঙ্কা রয়েছে যে...

আশু। শুনেছি কীর্তনে সমাধি হ'লে কীর্তনেই
উত্থান...

চন্দ্র। তাই হোক—তাই করো—তাই করো উমেশ...

কীর্তন

কোথায় নুপুর বাজে ওই—

আমি শুনি শুনি শুনি গো।

পরশে অরশ করে হৃদে,

রণি রণি রণি গো।

যেন যুগ যুগ হতে

সাড়া দেয় অনাহতে,

আমাতে কি আমি তাতে

ওঠে ধ্বনি ধ্বনি ধ্বনি গো।

কোথায় নুপুর বাজে ওই...

প্রভু উৎকর্ণ

আহা কি শুনালে, কে শুনালে। এ কার অমুভূতি?
আমার না তোমার?

প্রভু। যেওনা, যেওনা, আমি থাকতে পারব না।

বলতে বলতে সটান উঠে পড়লেন। চোখ চেয়ে দেখেন—

চন্দ্রবাবু, হারু তাঁকে আগলাচ্ছে

“তোমরা? আমি কোথায়? আমি ব্রজমন্দিরে যাবো।”

চতুর্দিকে চাইলেন

চন্দ্র। আপনি সমাধি চক্রে

প্রভু। ওঃ (ভাব ভেঙে গেল) আমার একি হোলো?

(ফুঁপিয়ে ফুঁপিয়ে কান্না) আমি কি পাগল হলুম।

চন্দ্র। আপনি শান্ত হোন—স্থির হোন...

প্রভু। স্থির হবার উপায় নেই। না—আমি পারব না।

ব্রজর স্ত্রীকে ডাকো—আমি মাপ চাইবো। আমার ক্ষমা
করুন। আমার দ্বারা হবে না। মন্দের প্রভাব অসীম,
কে এ বিষ ছড়িয়েছে জানি না। সবাই বলে অলক্ষুণে—
ভূতের বাড়ি। আমি তাতেও দমিনি চন্দোর। ঠাউরে
ছিলুম—তাঁকে বলে ঐ বাড়ীতেই কিছুদিনের জন্যে সভা
নিয়ে যাব। কলিতে নাম আর দানই প্রধান, নির্দোষ
হয়ে যাবে...

চন্দ্র। বেশতো, তাতে তিনি অমত করবেন না...

প্রভু। আমার সে বিশ্বাস ছিল চন্দোর—

হারু। তবে আবার কি?

প্রভু। আর আমাকে জিজ্ঞাসা কোর না—আমি
বলতে পারব না। সে কেউ বিশ্বাস করবে না—সে
আধার কই (এই বলে শিউরে উঠলেন); তুমিই রক্ষা করো
রাধে, আর পরীক্ষা কোর না। এই দীনের কুটিরেই দয়া
করে থাকো—

কাঁদতে লাগলেন

কদম বি এগিয়ে এসে বললে

কদম। বউমা এইখানেই উপস্থিত আছেন, সব শুনেছেন। তাঁকে কিছু বলতে হবে না। বলচেন—ও বাড়ী বিক্রির জন্তে আপনি আর ভাববেন না। সে যা হয়...

প্রভু। পাগল বৌ, সরলা! আমার ভাবনা মেটবার কি আর পথ আছে? আমি তো পথ ঠাউরেই ছিলাম।—যখন তার দিয়েছেন—বাড়ির অপবাদটা শোধন করে উপায় করে দেবো। এখন আর (দীর্ঘনিশ্বাস) যাক্ তিনি আমাকে ক্ষমা করুন। আমিও বাড়ী বিক্রির কোন কথাতেই আর থাকতে পারব না; ও-কথা মুখে আনবারও আমার আর অধিকার নেই। হারু প্রসাদ উৎসর্গ করে দাও।

কদম। বউমা সবই শুনেছেন। বলচেন, এখন তাঁর মনের ঠিক নেই, ভেবে বলবেন। (নিঃশব্দে) এই টাটকা টাটকা কপাল পুড়েছে তায় কেবল কেবল বাবুর নাম হ'ল কি না—তাই...

প্রভু। (তদ্রূপ স্বরে) সেই তো 'ইচ্ছা করে' গেছে। তার তীব্র ইচ্ছা না থাকলে আর—

কদম। তাই তো।

প্রভু। আমার শরীরের ঠিক নেই, মাথারও ঠিক নেই। হারু সকলকে প্রসাদ বিতরণ করে দাও। মা স্বয়ং এসেছেন, কেউ না বঞ্চিত হয় (ভাব মগ্ন)।

সকলে প্রসাদ মাথায় ঠেকিয়ে নিয়ে চললো।

চন্দোর। দেখুন আমি একটা উপায় ঠাওরাছি। ওবাড়ী রাধারাণীর জন্তে রাখতেই হবে। চাঁদাতুলে যতটা টাকা সংগ্রহ হয়, বউমাকে...

প্রভু। চন্দর, তুমি কিছুই বোঝনি। সাপ নিয়ে খেলা চলে না। রাধারাণীর তো সে অভিপ্রায় দেখলুম না! তিনি ব্রজর উপর কৃপা করে' তার অন্তিম ইচ্ছা পূর্ণ করতে চান, ওই সঙ্গে বধুর শান্তি। তাই তো মুস্কিলে পড়েছি—বিক্রয়ের কথা যে আসতেই পারে না। কিন্তু এ কথা যে সাধারণকে বলবার নয়। ১৭ হাজার টাকার বাগান-বাড়ী অসহায় বিধবার ধন। আমার উপর নির্ভর। একি সাধারণ পরীক্ষা আমার ওপর! মুখ ফুটে বলবার জো নেই, বুঝচো তো? ভালো মন্দ লোক তো...

আশু। তা তো বুঝি। কিন্তু সত্যটা চেপে রাখাও তো দুর্বলতা, বিশেষ দেবাদেশ। আবার এটাও তো বুঝতে হবে—উনি স্বামীপুত্রহীনা, ওঁর অত টাকা থাকা মানেই অশান্তি আর বিপদ পোষা। সে একদিন অন্যের হাতে পড়বেই, তখন যে পাগল হয়ে যাবে? এ মায়ের সেবায় রইলো—স্বামীর ইচ্ছাও পালন করা হ'ল, তাঁর আত্মাও শান্তি পেলে।

প্রভু। আহা—সব বুঝি, উচিতও তো তাই। পারে তো পর-কাল কিনে নেবে—তাও বুঝি। কিন্তু আমি বলতে গেলেই পাঁচ জনে পাঁচ রকম বোঝাবে, স্ত্রীলোক। তাঁর ভাগ্যে থাকে, মতি স্ত্রীমতীই দেবেন। যাক্, আমি আর পারি না যে চন্দোর—

চন্দ্র। চলুন, এখন ভেতরে চলুন। কিছু খাইয়ে, আপনাকে শুইয়ে—বাড়ীতে বলে কয়ে, আমরা যাবো—

প্রভুকে সমস্ত হাত ধরে নিয়ে পুরন্দরের প্রস্থান।

অপর্ণা, কদম আর কয়েকটি রমণী তখনো অলক্ষ্যে ছিলেন। প্রভুর কথাবার্তা শুনছিলেন। তাঁরা সামনে এলেন। অপর্ণা একটা আগ্রহ ধরে দাঁড়ালেন। তার সন্দেহের কাঁপাছিল, মাথা ঘুরাছিল।

অপর্ণা। কদম। আমি দাঁড়াতে পারি না, মাথা কেমন করচে, বাড়ী চল।

কদম। তা আমি অনেকটা টের পেয়েছি। ওঁদের সামনে দিয়ে যেতে পারবে না বলেই—কিছু বলিনি। একটু সামলে নিয়ে চলো...

বিরলা। (সকলে শুনতে পায় এমন স্বরে অলক্তকে) দেবী নিজে চাচ্ছেন, এর ওপর আর কথাই বা কি—তা তো বুঝি না। আমাদের থাকলে—সে ভাগ্যি কি করেছে...

অলক্ত। লোকে তালুক মুলুক লিখে দেয়। জানতো লালাবাবু—

নীরদ। বক্চিস্ ক্যানো, ভাগ্যি চাই! আমাদের কি দিয়েছেন যে জন্ম সার্থক কোরবো...

বিরলা। যখন নেই—না-কথা কওয়াই ভালো। তা না তো যার বাড়া নেই দেবতা...নিজের মুখে...গা শিউরে ওঠে! টাকাও সঙ্গে যাবে না—বাড়ীও সঙ্গে যাবে না...

নীরদ। হ্যাঁ—খাবার পরবার ছুখু থাকলে বটে, মাথাও ঘোরে—কথাও ওঠে—

অলঙ্ক। দেবতায় চাইলে—ওমা বলো কি! কারধন, দিয়েছে কে বলো?

কদম। (অপর্ণাকে) প্রসাদ ক্রমেই ভারি ঠেকচে বউ-ঠাকরুণ—সকলেই চলে গেছেন, এইবার চলো রাত হয়েছে—

অপর্ণাকে লইয়া প্রস্থান

বিরলা। দেওয়া কি যার তার কাজ; একটা কথা কইলে কি? আমাদের কেবল প্রাণটাই আছে। যাক—আর থেকে কি হবে, চল আমরাও যাই। একটা কথাও কইলে না। তবু যদি না কপাল পুড়তো। দেখে নিত এই বিরলা বামনীর কথা—সাত ভুতে যদি না খায় তো কি আর বলিচি—

সকলের প্রস্থান

নবম দৃশ্য

স্থান...৩৬নংলাহিড়ীর বসত বাড়ী

সময়...সকাল ৭টা

উপস্থিত...অপর্ণা (ব্রজর বিধবা পত্নী)

কদম ঝি মুখ ভার করে কাজ করচে

অপর্ণা। কই কিছু বলচিস না যে কদম। আমি ত' কিছু ঠাওরতে পারলুম না। একটুও ঘুমতে পারিনি—

কদম। (ভার ভার) আমার সারা রাত নাক ডেকেছে...

অপর্ণা। তুই আমার চেয়েও ভাবচিস—তা আমি জানি।

কদম। কে বললে, এতোটুকুও না! ওতে ভাববার কি আছে?

অপর্ণা। তা হলে যে বাঁচতুম। এখন কি করি বল্ দিকি?

কদম। আমি কি বলবো?

অপর্ণা। না—তবু—

কদম। 'তবু' বলো তো—যেমন আছে থাকো—বাগান বাড়ীও যেমন আছে থাক। বেচেও কাজ নেই—দান-খয়রাত করেও কাজ নেই—

অপর্ণা। রাধারাণীকে দান খয়রাত কি বল্?

কদম। তবে জিজ্ঞেস করে আমার পাপ বাড়াও কেনো? তোমাদের ও ধর্মের কথায় আমাকে টেনো না।

অপর্ণা। রাগ করলি কদম? আমার আর কে আছে যে এই সঙ্কটে তার সঙ্গে কথা কবো।

কদম। আমারই বা কে আছে যার ওপর রাগ করবো? রাগ করে ফল্? রাধারাণীর যদি বিধবার ওই বাড়ীটি না হলে না চলে, তা হলে—দান-খয়রাতের কথাই তো আসে। সে-দিন যা শুনে এলে—সে আর কিসের কথা? তবু—সে কথা মুখে আনাও তোমার সময় না যে...

অপর্ণা। সমাধি অবস্থার কথা তো, তার নিজের কথা নয়—তাই ভয় হয় যে। তোর কি বিশ্বাস হয় না!—শুনে এতটা লোক কাট হয়ে গেলো!

কদম। এতোটুকুও না। কাট্ কেনো—কয়লা হয়ে গেলোও না।

অপর্ণা। ওমা—বলিস কি! সেই সাধুটি পর্যন্ত ওঁর অবস্থা দেখে—মহাপুরুষ বলে'—পায়ের ধুলো নিয়ে—আহা কাঁদতে কাঁদতে বেরিয়ে গেলেন? ভট্টচাখি মশাই সঙ্গে সঙ্গে গিয়েও তাঁদের দেখতে পেলেন না—যেন উপে গেলেন! এসব দেখেও—

কদম। (বাধা দিয়ে) কেনো আমার আর পাপ বাড়াও দিদিমণি! আমার মনকে সারা গঙ্গার জল দিয়ে ধুলেও ও ময়লা যাবে না। বামুন বাড়ী দাসীবিত্তি স্বীকার করেছি, তোমাদের পেসাদ পাবো বলে—। সেই আমার সাধন-ভজন ধর্ম-কর্ম। আমার কাছে ওদের কথা কোয়ো না—তোমার ছুটি পায়ে পড়ি। আমি বিশ্বাস করতে পারবো না। ফিরে এসে রাতে ও-কথা উঠতেই—আমার কথা তোমার ভালো লাগে নি; তাই না বলেছিলে—“বড়ো ঘুম পেয়েছে—শুয়ে পড়ি চল”। ওই ব্যাপারের পর, ঘুম পাবার কথাই বটে! শুনে আমি মনে মনে হাসলুম,—“তাই ভালো” বলে' উঠে পড়লুম! তোমার ঘুম যা হবে তা জানতুম। কারই বা হয় দিদিমণি!

অপর্ণা। মেয়েরা যা বলছিল—শুনলি তো?

কদম। ওঃ—সে কথার মূল্য তো ভারি, পরের মাথায় কাঁটাল ভাঙতে সবাই পারে। শুনবো না কেনো—শুনিছি—শুধু তোমার জন্তে—কিছু শোনাই নি! যাদের নেই, চিরকালই তাদের জিভ লম্বা। ১৭ হাজার যে কতো, আর কি করে হয়েছিল, তা তো জানা নেই। সেটা জামাই-বাবুই জেনেছিলেন। তোমার বসে পাওয়া ধন বইতো নয়,

তাই তাদের কথায় কান্ দিয়েছিলে, আর তাই নিয়ে এখনো ভাবচো।

অপর্ণা। আমি আজও জানি না কতো—! (হাসি মুখে) অত টাকা নিয়ে কি করবো কদম ?

কদম। তা বটে—ভাবনার কথা বটে! বৈষ্ণবেরা বলছিল না ‘টাকা পোষা না আপদ পোষা’! তবে তাঁদের প্রভুটি ৭০ টাকার আপোদ—মাসে মাসে ঘরে ঢোকাতে পরের চাকরি কোরে মরেন কেনো ?

অপর্ণা। তার জন্তে করেন না, শুনেছি “দাস্ত্যভাব” সর্বক্ষণ সজাগ থাকবে বলে’—

কদম। (সাগ্রহে) বলে না কি ? তা আমার মত গোসাইবাবুদের বাড়ী বাসন মাজেন না কেনো—এক ডাঁই বাসোন—তাতে দিনে সাতশো বার তাঁর দাস্ত্য ভাব জেগে উঠবে—এক মিনিট মাটি হবে না—বৃথা যাবে না!—ওটা তবে চাকরি নয়—দাস্ত্যভাবের মণ্ডলা! বউঠাকরুণ, সাবধান। ওদের পাল্লায় পোড়ো না—পোড়ো না—

অপর্ণা। (একটু বিরক্ত রোষে) ওকি কদম! কাকে কি বলিস ? তোর মুখের যে একটু আগোল নেই—ছিঃ।

কদম। মাপ করো—দিদিমণি! আমি তো আগেই বলেছিলুম—ও-কথায় টেনে আমার পাপ বাড়িও না—

অপর্ণা। থাক। আমি ভাবচি গ্রামের অনেকেই—কর্তারা পর্য্যন্ত ওঁর ভক্ত। তাদের ঝাঁকও যে ওই দিকে! মেয়েদের কথাও তো শুনলি ? অনাথা অসহায়া হয়ে যেখানে থাকতে হয়...

কদম। সেখানে অভক্ত আর একঘোরে হয়ে থাকবে কি করে ? এই না ? নাই বা রইলে। ১৭ হাজার টাকা থাকলে, বাপের বাড়ী আছে, কাশী বিন্দাবন আছে, পুরী আছে। যেখানে ইচ্ছা হয় থাকতে পারো। এখানে তোমার আছে কে ? কি স্মৃতে থাকা ?

অপর্ণা। (দীর্ঘনিশ্বাসান্তে বিষাদমলিনমুখে ধীরে ধীরে করুণকণ্ঠে)—এইখানেই যে আমার সব রয়েছে কদম। এটা যে তাঁর শোবার ঘর। এই ঘরে এলে আমি যে তাঁর প্রতিদিনের প্রত্যেক কথাটি শুনতে পাই। ঐ চেয়ারে তাঁকে দেখতে পাই। (চক্ষু মুছে) একদিন এই পোড়া চোখে একটা কুটো পড়েছিল। তাঁর সে কি ভয়, কি ব্যাকুলতা! কাছারি যাওয়া হল না। আমাকে নিজের

চেয়ারে বসিয়ে—কি সন্তর্পণে কতো যত্নে চোখ দেখা! তাঁর সেই স্পর্শ, ঐ চেয়ারে বসলে, আজো আমি পাই। তাঁর সেই ব্যাকুল চোখের ছাপ্, আমার চোখের মধ্যে আজো তেমনি আঁকা রয়েছে যে কদম। (চোখ মুছে) তখন সেই নিয়ে কত না হেসেছিলুম, কত কি বলেছিলুম! আর আজ কুটো নয়—আকাশ ভেঙে পড়েছে—তবু যে একবার দেখচেন না! কোথায় তিনি কদম ?

অপর্ণা ফুঁপিয়ে ফুঁপিয়ে কান্দতে লাগলো

কদম অপণাকে কেঁদে একটু হাল্কা হতে দিয়ে সরে গেল—পরে

অপর্ণা। (সিক্ত স্বরে) এ ভিটেতে এমন স্থান আছে কি কদম—যেখানে তাঁর পা পড়েনি, যেখানে তাঁর পায়ের ধূলো নেই! এর সবটুকু মাটিই যে আমার মাথার জিনিষ! এর চেয়ে আমার বড়ো তীর্থ কোথায় আছে—কোথায় পাবো? এ ছেড়ে আমি যাব কি করে—এ যে আমার দেবতার মন্দির কদম—

চোখ মুছলেন

কদম। (অপ্রতিভ ও ব্যথিত ভাবে) দিদিমণি আমায় মাপ করো—আমি টাকাটাই দেখেছিলুম। মাপ করো দিদি, যাও চোখে মুখে জল দিয়ে এসো

অপর্ণা গাই করতে গেল

তাই তো! দিদিমণি ভাব নিয়ে বসে থাকবেন, আর এক-রাশ টাকার জিনিষ—সয়তানে ফাঁকি দিয়ে নেবে। আমার ঘুম গেলো দেখচি! উনি তো দেখচি—এরি মধ্যেই হাত ধুয়ে বসেছেন...

অপর্ণা ফিরে এলো

(অপর্ণার প্রতি) তা একবার দাদাবাবুদের জানাতে তো হবে। ছোটদাদাবাবুর কাজ নয়, হাঁ বড়দাদাবাবু পুরুষ বটে, যেন শঙ্কর মাছের চাবুক—কেটে চলে—

অপর্ণা। তাতে আর আমার কি ? কই একবার কেউ আসতে পারলেন ? বড়দা লিখলেন এখন তিন মাস তাঁর নাগপুর থেকে নড়বার উপায় নেই—তিনি সরকারের উকিল। এলেই বা এমন কি স্মৃতিতে হোতো! এলে আমাকে তাঁর বাড়ী গিয়ে থাকতে বলতেন। আমি এ বাড়ী ছেড়ে কোথাও যেতে পারব না কদম।

কদম। যাক, কিন্তু তেমন আর কাকেও তো দেখতে

পাচ্ছি না যে পরামর্শ নি। আমরা তো তবু মেয়েমানুষ, চন্দার বাবুটি মেদী মানুষ। আগার তো কাউকেই বিশ্বাস হয় না। তবে শিরোমণি মশাই কি বলেন—শুনলে 'হয় না? ঐ মানুষটিই খাঁটি বলে আগার মনে হয়।

অপর্ণা। (উদাসভাবে) শুনেই বা কি হবে কদম? বলচিস্ যখন—আচ্ছা, ঐ মানুষটির ওপর আগারও শ্রদ্ধা হয়, কিন্তু তিনি . . .

কদম। সেই ভালো দিদিমণি, আমি গিয়ে একবার তাঁকে দেখে আসি—

সহসা উৎকর্ষ হয়ে

তাঁর গলা না—হ্যাঁ তাঁরই তো। তিনি বেরোন না তো—দেখি—

প্রস্থান

(পরক্ষণেই ফিরে) আমাদের বড় ভাগ্যি তিনিই আসছেন—

অপর্ণা তাড়াতাড়ি আসন এনে পাতচেন এমন সময় শিরোমণি মশাই গলার মাড়া দিতে দিতে প্রবেশ। গলবন্ধ হয়ে অপর্ণার প্রণাম।

শিরোমণি। এসো মা এসো (বলেই একটু বিচলিত ভাবে) তোমাকে আর কি আশীর্বাদ করবো মা—ভগবান তোমাকে রূপা করুন; তুমি যেন তাঁকে ভালোবেসে শান্তি পাও। এদিকে আসতে আর পা ওঠে না মা—

কদম। (কথা বাড়তে না দিয়ে তাড়াতাড়ি) ওই আপনাদের পুকুরের ওপর বাবু বাগান-বাড়ী করেছিলেন—

শিরোমণি। আহা—আহা—সেকথা আর কেনো মা—

কদম। সে-বাড়ী রেখে আর কি হবে বাবা, দেখবেই বা কে, তাই মিত্রির মশার ওপর বিক্রির ভার দেওয়া হয়েছিল—

শিরোমণি। এখন তাই ভাল মা...

কদম। তিনি তার জন্তে দয়া করে অনেক জায়গায় যুরে-ফিরে এসেছেন। সকলেই ও বাড়ী নিতে নাকি ভয় পায়। তারা শুনেছে ওটা ভূতের বাড়ী, তাই নাকি বাবুরও ভোগ হল না—

শিরোমণি। নারায়ণ, নারায়ণ, একথা কে বলে—মিথ্যে কথা। এসব কি কথা!

কদম। তাই তো বললেন। সেদিন গুঁদের সিদ্ধি সভা বা মুক্তি সভা ছিল—তাঁর আজকাল সমাধি হচ্ছে

কিনা, সেই অবস্থায় তাঁর মধ্যে দিয়ে নাকি রাধারাণী বললেন—“আমি ওই ব্রহ্মন্দিরে থাকবো—ব্রহ্ম অন্তিম কালে মনে প্রাণে সেই ইচ্ছা করে গেছে—ভক্তের ইচ্ছা আমি পূর্ণ কোরবো—তার আত্মাকে ছুঃখী করতে পারব না। মিত্রির মশার ইচ্ছা ছিল—ঐ বাড়ীতে কিছু দিন নামকীর্তন আর দানের ব্যবস্থা করে ওবাড়ী শোধন করে ভূতের অপবাদ মিটিয়ে, মন্দ লোকের মন্দ অভিপ্রায় সফল হ’তে দেবেন না—

শিরোমণি। তার পর?

কদম। তার পর ভূত-শুদ্ধি আর করতে হল না, রাধারাণী নিজেই ও বাড়ীতে থাকবেন, পূজা, সংকীর্তন আর দানও চলবে। এখন দিদিমণির কর্তব্য কি, সেইটে আপনার কাছে তিনি শুনতে চাচ্ছেন—

শিরোমণি। (মাথা চুলকে, অত্যন্ত বিব্রত ভাবে) মা, আমি কঠোপনিষদের মধ্যেও এত বড় কঠিন সমস্যা পাই নি। বা শুনলুম তাতে বুঝতে পারি—আমিও তোমাদেরই মত মেয়েমানুষ। সমাধি আমার কখনো হয়নি, তার সঙ্গে পরিচয়ও নেই। ওতে ভক্ত আর বিশ্বাসীর অধিকার থাকতে পারে। আমি ও ছয়ের কোনটাই নই—বেদান্ত নাড়াচাড়াই করেছি। দুই আর দুয়ে চার হয়—তাও বুঝতে পারি, কিন্তু ভক্তি আর সম্পত্তিতে মিশে যে কি হয়, তা বলতে পারি না মা। রাধারাণী তাঁর ইচ্ছাটা বউমাকে জানালেই তো বিষয়টা সহজ হত; আর তার স্মৃতিটা বউমার জীবনটাকে শান্তি দিতে পারতো। তিনি তা করলেন না যে কোনো—এইটুকুই বুঝতে পারলুম না মা—

কদম। আজ ভোরে বার-বাড়ী ঝাঁট দিচ্ছি, চৌধুরী মশাই যাচ্ছিলেন, বললেন—‘বুঝতে পেরেছ ঐ সমাধির ব্যাপারটা? ওকে বলে দৈবী পরীক্ষা—ওটা বউমার বিশ্বাসের ওপর রাধারাণী পরীক্ষা করছেন। তাঁর আর অভাবটা কিসের? রূপা না থাকলে আর—’

শিরোমণি। তা হবে মা। আমাদের মত দুর্বল সংসারীর ওপর মায়ের এ যে বড় কঠিন পরীক্ষা—

অপর্ণা। (পশ্চাত হতে কদমের আঁচল টেনে মৃদু কণ্ঠে) আমার মত পাপীকে তিনি দেখা দেবেন কি করে—আমার মধ্যে আসবেন কি করে?

শিরোমণি। (শুনতে পেয়ে) সে কি মা, সবই তাঁর

দেহ, সব দেহই তাঁর মন্দির যে! ও কথা যাক, তোমার ইচ্ছা হয়ে থাকে—ও বাগান-বাড়ী রাখারায়ী রইলো। তিনি তো আর হাতে করে কিছু নিয়ে যাবেন না, রেজেস্ট্রী করে নিতেও আসবেন না। তবে—তার বেশি কিছু থাকে তো—তোমার ভায়েদের সামনে হওয়াই উচিত। তাড়াতাড়ি তো নেই। এখন তবে উঠি মা, অতখানি যেতে হবে—একটুতে হাঁপ ধরে।

অর্পণা ও কদম প্রণাম করলে

ভগবান শান্তি দিন

কদম অর্পণার মুখের দিকে চাইলে

অর্পণা। (একটু নীরব থেকে) স্বামীর সখের জিনিষ, দেবতাকে দিতে পারলেই তো স্বস্তি...

কদম। (অবাক বিস্ময়ে তাকিয়ে একটু সামলে) হাঁ—সে তো দেবতাকে দিতে পারবার কথা

অর্পণা। এও তো তাই...

কদম। (উদাসভাবে) তা—হবে!

অর্পণা। এটা কি দেবতাকে দেওয়া হবে না?

কদম। তুমি দিলেই হবে। বিশ্বাস থাকলেই হ'ল।

অর্পণা। সে ভয় তুই করিস নি। আমার বেন কেবল মনে হচ্ছে—ও ঝগাট যত শীগগির নেটে, ততই ভালো। আমি দোটানায় পড়ে থাকতে পারছি না কদম।

কদম। তবে আর ও-নিয়ে ভাবনা কেনো?

অর্পণা। (তুলসীতলায় প্রণাম) ঠাকুর তুমি আনায়

বল দাও

কদম দ্রুত একটা কলসী নিয়ে জল আনতে বেরিয়ে গেল

অর্পণা। (প্রণামান্তে উঠে চিন্তা) কদম বুঝে না—চট্চে। রাগ করে' গেলো। আমি ব্রাহ্মণের ঘরের বিধবা অসহায়া। স্বামীর বিষয়ের ওপর ঠাকুর দেবতার নজর! গ্রামের প্রায় সব মেয়ে-পুরুষই ভক্তিভূষণ ঠাকুরের শিষ্য সেবক। একদিকে এই অসহায়ার ওপর তাঁদের ইচ্ছার দাবী—অন্যদিকে সমাধি-বাক্যের প্রভাব। তার ওপর এই ২৩ বছরের ব্রাহ্মণের বিধবা। মা রক্ষা করো। ও-সমাজ কোনদিন আমাদের মুখ চায়নি। দোষ পেলে তো কথাই নেই, না পেলে সৃষ্টি করেও অসহায়াদের সর্বনাশ করে। এই গাঁয়েই তো তা দেখেছি—এর মাঝেও তো সেই সব কর্তারাই রয়েছেন! তখন মা গঙ্গা আমাকে স্থান দিতে পারলেও মরণেও তা মরবে না। মানুষের মুখের পথ ধরে সে যে পর-পারেও পৌঁছুতে চায়! কদম সে কথা ভাবতে চায় না। আমি যখন এ-ভিটে ছাড়তে পারব না, তখন আমার আর কোন্ উপায় আছে?

দীর্ঘ নিশ্বাসের সঙ্গে চোখ মুছতে মুছতে ঘরে চলে গেলেন ;

জলের কলসী কক্ষে গব্ গব্ করতে করতে কদমের প্রবেশ

কদম। না—এ আমি সহিতে পারব না। এতো শুধু লোকসান নয়—সজ্ঞানে ঠকা! এ যে নির্দোষ সেজে ভাড়াটে-ভক্তির ঢোলের বোল শোনা। ১৭ হাজার টাকার বাড়ী—ন দেবায়—ন ধর্মো! সত্যিই ভূতের বাড়ী হবে গা!

সজোরে বনান কোরে দোর বন্ধ করলে

ক্রমশঃ

নহে সেতো বসুধার মৃগয়ী কায়া

শ্রীসমরেন্দ্র দত্তরায়

তোমার ধ্যানতে যবে মগ্ন রই প্রিয়া,
পূর্ণরূপে ধরণীর সব বিস্মরিয়া,
অসীম গগনতলে অপার পুলকে
খুঁজে মরি রূপ-জ্যোতি হ্যালোকে ভুলোকে,
তখন যে মূর্তি তব মোর প্রাণপুটে
সত্য-শিব-সুন্দরের স্পর্শ হতে ফুটে।

নহে সে তো বসুধার মৃগয়ী কায়া
চিন্ময় আত্মার সে মে চিন্ময়ী ছায়া।
সীমাহীন জীবনের দীপ্ত দীপখানি
জ্বালাতে সে পারে ; চির উন্মেষের বাণী
দিয়া নিত্য নবরূপে আশার সঙ্গীতে
ভরে ওঠে চিত্ততল প্রেমমুগ্ধ চিতে।

নারী শিক্ষা সম্বন্ধে আবেদন

শ্রীবীণাপাণি দেবী

আজকালকার এই রাশি রাশি স্ত্রী-শিক্ষা এবং স্ত্রী স্বাধীনতা সম্বন্ধে বিভিন্ন-রূপ মতামতের মধ্যে আমার এই ক্ষুদ্র মত এবং অনুরোধ যে আমাদের এই বিরাট সমাজের কতটুকু কল্যাণ-সাধনের প্রয়াস পাইবে বলিতে পারিনা। তবে সে সম্বন্ধে সামান্য কিছু আলোচনা করিব। লেখক ও লেখিকা কেহ স্ত্রীস্বাধীনতার পক্ষে, কেহ বা বিপক্ষে মতামত প্রকাশ করিয়া থাকেন, যদিও ইহা নূতন নয়। জগতের সকল ক্ষেত্রেই একালের ও একালের, প্রাচীন ও নবীনের এ বিভেদ আবহমানকাল ধরিয়া চলিয়াই আসিতেছে এবং চলিতে থাকিবে। ইহা আশার—কি নিরাশার কথা বলিতে পারিনা। কিন্তু প্রাচীনের সম্মুখে ধর্মের ত কই আজ পর্যন্তও দেখা গেল না। যদি স্ত্রীপুরুষের সমান অধিকারে, সামাজিক ও পারিবারিক সুখ সমৃদ্ধি বৃদ্ধি পাওয়ার সম্ভাবনা কিছুমাত্র থাকিত; যদি প্রাকৃতিক বিধানে নারী সকল ক্ষেত্রেই পুরুষের সমকক্ষ হইবার যোগ্য হইতেন, তাহা হইলে সৃষ্টির প্রথম যুগ হইতে আরম্ভ করিয়া আজও নারীর পুরুষকে আশ্রয় করিয়া বাঁচিতে হইত না। প্রাকৃতিক বিধানানুযায়ী বিচার পক্ষে, নারী পুরুষের কাব্যক্ষেত্র ভেদ হওয়া স্বাভাবিক বলিয়াই মনে হয়। রাজনীতিক্ষেত্রে, বাণিজ্য, কৃষি, শিল্প, বিজ্ঞান সকলই পুরুষ নারীর উপরে স্থান লাভ করিয়া আছে। অবশ্য তাহার মধ্যে প্রাচীনের বীর রমণী যেরূপ অসীম রানী, সোন্ অফ্ আর্ক এবং অধুনার ম্যাডাম চিয়াং কাইশেন্গ্ ইহাদের বিষয় ধন্যবাদ নয়। কেননা সে রকম ধরিতে গেলে পুরুষের পৌরুষের উদাহরণ ত আর ওরূপ ছুদশটির মানে সীমাবদ্ধ নহে। আমাদের স্ত্রীলোকের মানে যে যথার্থ জ্ঞানের প্রতিভা কাহারও মানে নাই তাহা বলি না। বরং কাহারও মানে এত বেশী আছে যে তাহা যে কোন পুরুষের পৌরুষকে খস করিতে পারে এবং তাহাদের সেই জ্ঞানপ্রতিভাকে যথাথরূপে প্রকাশের সম্ভবতাবে বিশেষরূপে সাহায্যও করা উচিত।

তবে আমাদের এই সাধারণ স্ত্রীলোকদের যথার্থতঃ চাই কি? চাই উন্নতি। উন্নতি কাহাকে বলিতে পারা যায়? আধ্যাত্মিক উন্নতি বা সামাজিক উন্নতি। উন্নত হইলে মানুষ কি পায়? উন্নত মানুষের জীবন সুখময়—না দুঃখবিভূষিত? অধুনা যে উন্নতির দ্বারা পারিবারিক শান্তি ও শৃঙ্খলা নষ্ট হইয়া যাইতেছে সে উন্নতির আমাদের কিছুমাত্র প্রয়োজন আছে কিনা। ইহাই আমাদের অতি উত্তমরূপে বিবেচনা করিয়া নর-নারীর কার্যক্ষেত্রে একীকৃত করা কর্তব্য। ইহা স্পষ্টই প্রতীয়মান হইতেছে যে স্ত্রী-শিক্ষার যথেষ্টই প্রয়োজন। কিন্তু বিকৃত শিক্ষার ফল কখনও ফল হইতে পারেনা। নারীকে পত্নী ও মাতা থাকিতে দিয়া তাহাদের যত কিছু উচ্চ-শিক্ষার দরকার সেই শিক্ষায় তাহাদের শিক্ষিত হইতে হইবে। অনেক আধুনিক শিক্ষিত নরনারী

উচ্চ শিক্ষায় শিক্ষিত হইয়াও এত সঙ্কীর্ণ মনের দেখিতে পাওয়া যায় যে অনেকে (যাহারা সে হিসাবে একেবারেই অশিক্ষিত) ইহাদের তুলনায় যথেষ্ট শিক্ষার পাত্র বলিয়া বিবেচিত হয়। ইহা কিসের ফল? যে শিক্ষায় মনুষ্যত্বের সম্যক বিকাশ হয়না তাহা ঠিক শিক্ষা নহে, বিশ্ববিদ্যালয়ের ছাপ বটে। শিক্ষিতা স্ত্রী সমাজে সংসারে সুশৃঙ্খলা আনিবেন, সন্তানকে সুপালন করিবেন ও সুশিক্ষা দিবেন, ইহাই হইল স্ত্রী শিক্ষার উপকারিতা। আমার মনে হয়, যদি চেষ্টা করিতে হয় তবে যেটা মানুষের সব চেয়ে বড় অভাব—তার জন্ত চেষ্টা করা উচিত। যা করিলে এ সাম্রাজ্যীন ধর্মসামুখ্য জাতির স্বাধীনতা দাঁটতে পারে—ধর্মোন্নতি ঘটিয়া মনুষ্য লাভের সহায়ক হয়। সেই শিক্ষার প্রবর্তন জন্ত আমাদের সমবেত চেষ্টা ও যত্ন লওয়া কর্তব্য।

প্রাচীনকালে নারীর স্বতন্ত্র শিক্ষার ব্যবস্থা ছিল বলিয়া অনেকে দোষারোপ করেন। কিন্তু ভারতীয় নারী পাতন্য-বর্জিত না হইয়াও কি যে কোন দেশের নারীর অপেক্ষা কোনও রূপে অবনত ছিলেন? তাহাদের ধর্মশিক্ষা এতই প্রগাঢ় ভাবে হইত, যে স্বধর্ম ও সম্মান রক্ষার জন্ত তাহারা সুখ আশাপূর্ণ তৃপ্ত মানব জীবনকে সামান্য তৃণের ত্রায় অনায়াসে হামিমুখে অগ্নিকুণ্ডে প্রদান করিতেও কিছুমাত্র কুণ্ঠিত হইতেন না।

আমার বক্তব্য এই যে, মেয়েরা শিক্ষিত হউন। পারেন ত পুরুষ অপেক্ষা অধিক শিক্ষা লাভ করুন। কিন্তু তাহাদের পুরুষ হইয়া কাজ নাই। তাহারা পুরুষের সহকর্মিণী না হইয়া সহধর্মিণী থাকুন, সন্তানের নামে-মাত্র গর্ভধারিণী না হইয়া প্রকৃত মা হোন, যাতে তাহাদের সন্তান ধর্মশিক্ষার, নীতিশিক্ষার অভাবে কু-সন্তানে পরিণত না হয়। তাহাদের পুরুষ হইয়া কাজ নাই এইটুকু আবেদন।

জগতে পুরুষের সহিত সমকক্ষতা লাভই যে উন্নতির চরমোৎকর্ষ, ইহাই বোধ হয় প্রমাণ নহে। যাহাতে আমাদের জাতির প্রকৃত উন্নতি লাভ হয় তাহাই আমাদের সমবেত চেষ্টা হওয়াই একান্ত কর্তব্য বলিয়া মনে করি। আজ এই উদ্দাম স্বৈচ্ছাচারিতায় ইউরোপীয় সমাজই সমগ্র ইউরোপীয় জাতির চিন্তাশীল ব্যক্তির চিন্তে ভয়ের উদ্ভেক আনিয়াছে, তাহাও তাহাদের দেশেরসংবাদের মধ্যে প্রকাশিত হয়। অথচ আমরা মোহমুক্ত অন্ধের মত সেই সর্বনাশী মোহে মত্ত।

আমার আবেদন এই যে নারীরা শিক্ষিতা হউন এবং সেই শিক্ষায় শিক্ষিত হউন, যে শিক্ষায় আমাদের মহিমাম্বিতা নারী—সীতা, সাবিত্রী, সতী, অরুন্ধতী, গার্গী, মৈত্রেয়ী, খনা, লীলাবতী। সকলে শিক্ষিত হইয়া আজও ভারতের ক্ষেত্রে দেবী বলিয়া পরিগণিত হইতেছেন।

ব্যথার পূজা

শ্রীনিত্যহরি ভট্টাচার্য্য .

পাড়াগাঁ, আশেপাশে বনবাদাড়, ডোবা পুকুর । এধারে ওধারে
খড়োঘর, পাকা বাড়ী—তারি মাঝে একখানা দোতালী বাড়ী ।

বাড়ীখানায় ঘিনি রয়েছেন—নাম তাঁর শরৎ রায় ।
কোলকাতাতেই থাকেন—অফিসে চাকরী করেন । মাস
তিনেকের ছুটি নিয়ে দেশের বাড়ীতে এসেছেন ।

আছে তাঁর স্ত্রী মাধবী—দুটি মেয়ে, আর একটি ছেলে ।

কমলা বড়—বিয়ে হয়ে গেছে ; খোকা একটি কোলে
পেয়েছে সম্প্রতি । শরীর খারাপ—বাপের সঙ্গে এসেছে
এখানে বেড়াতে ।

মেজ সলিল—বয়স বছর সাতেক, ছোট অমলা—তার
বছর দুয়েকের ছোট ।

মিঃ রায় তখন চাঁএর পেয়ালাটা সবে মুখের কাছে
ধরেছেন এমন সময় সলিল কঁাদতে কঁাদতে এসে বলে
উঠলো—অমু আমার দাঁত হারিয়ে দিয়েছে—য়্যা, য্যা...

পেয়ালাটায় একটা চুমুক দিয়ে মিঃ রায় বললেন—
কিসের দাঁত হারিয়ে ফেলেছে অমু ?

সলিল বললে—কাল রাতে আমার দাঁত পড়ে গিয়েছিল ।
বড়দি বললে, রেখে দিতে—সকালে ইঁহুরের গর্তে দিলে তবে
দাঁত হবে ! বালিসের তলায় রেখেছিলাম, অমু দেখছিল,
কোথায় ফেলে দিয়েছে—য়্যা, য্যা...

ব্যাপারটা বুঝে মিঃ রায় তাকে কোলের কাছে টেনে
বললেন—এরই জন্তে কান্না ! পাগল ছেলে—দাঁত তোর
ঠিকই হবে । যেখানেই দাঁত ফেলুক অমু, ইঁহুর ঠিক খুঁজে
তার গর্তে নিয়ে যাবে, আর দেখবি ঠিক ইঁহুরের মত ছোট
দাঁত হবে ।

মুখের দিকে চেয়ে সলিল বললে—বড়দি যে বললে ইঁহুরের
গর্তে দাঁত না দিলে আর দাঁত ওঠে না—ফোকলা হয়ে
থাকে—

এমন সময় অমলা ঘরে ঢুকে হাসিমুখে বললে—এই নে
দাদা, তোর দাঁত পেয়েছি—খাটের পায়ের পাশে পড়েছিল—

সলিল লাফিয়ে গিয়ে তার রাতে পড়ে-যাওয়া দাঁতটা
হাতে ক'রে নিলে । বৃষ্টি—রৌদ্রের খেলার মত—চোখের
জলের মাঝে তার মুখে হাসি ফুটে উঠলো !

মিঃ রায় বললেন—দেখলি তো, তুই কঁাদছিলি বলে ইঁহুর
দাঁতটা খুঁজে খাটের পায়ের কাছে রেখে গিয়েছে । এইবার
ইঁহুরের গর্তে দিগে যা ।

কি মন্ত্র আছে বাবা বল না, বড়দি বলছিল—বলে সলিল
আবার তাঁর কোলের কাছটিতে সরে এলো ।

মুন্সিলে পড়লেন মিঃ রায়, বললেন—আমার দাঁত তো
সে অনেকদিন আগে পড়েছিল, মন্ত্র ভুলে গিয়েছি—যাও
তোমার বড়দির কাছ থেকে জেনে নাওগে—

তুই ভাইবোনে হাত ধরাধরি করে হাসতে হাসতে
চলে গেল ।

চাঁএর পেয়ালাটা রেখে দিয়ে—একটা সিগারেট ধরিয়ে
মিঃ রায় একদৃষ্টে সেই দিকে চেয়ে রইলেন ।

কমলার কাছে এসে সলিল বললে—বড়দি ভাই, দাঁত
পেয়েছি, মন্ত্রটা শিগ্গীর করে বলে দাও, ইঁহুরের গর্তে
ফেলে দিই ।

কমলা তখন তার খোকাকে জামা পরিয়ে দিচ্ছিল,
বললে—ইঁহুরের গর্তে দাঁতটা ফেলে দিয়ে তিনবার বলবি—
ইঁহুর ভাই, ইঁহুর ভাই, আমার এই ভান্সা দাঁত নিয়ে তোমার
মত ছোট দাঁত দাও...

সলিল বললে—তারপর কি করবো ?

কমলা বললে—করবি আর কি, চলে আসবি !

একটু চুপ করে থেকে সলিল আবার বললে—কোথায়
ইঁহুরের গর্ত আছে দিদি ?

নিজের ছোট খোকাটিকে নিয়ে তখন মহাব্যস্ত কমলা ।
প্রেমের পরম ও প্রথম সার্থকতায় নূতন ছোট অতিথিটি এসে
তাহার হৃদয় রাঙিয়ে দিয়েছে, তাতেই সে দিশেহারা,
তাতেই সে মশগুল, তারি মাঝে থেকে বললে—যুঁটের
ঘরে একটা গর্ত দেখে তার সামনে রেখে আসবি ।

ছই ভাইবোনে নাচতে নাচতে মনের আনন্দে চললো—
যেন কি এক মহামণির সন্ধান তারা পেয়েছে।

নীচে একপাশে একটা ছোট মেটে ঘর আছে—তার
মধ্যে থাকে ঘুঁটে, কাঠ, টুকি টাকি সব বাজে জিনিষ! ঘরটা
শ্রাৎসেতে—আলোও কম আসে; তার উপর ক’দিন এক-
ঘেয়ে বৃষ্টিতে তারি আউতায় আরো শ্রাৎসেতিয়ে উঠেছে!

ঘরের মধ্যে ঢুকে একপাশে একটা গর্ত দেখলে, ছই ভাই-
বোনের দেখাশুনায় ঠিক হলো ঐটাই ইঁদুরের গর্ত, তারপর
দাঁতটা গর্তের সামনে রেখে দিদির বলে দেওয়া মস্তটা সলিল
বলার সঙ্গে সঙ্গে অমলাও বলতে লাগলো—!

সলিল দাঁতটা সেখান থেকে তুলে নিয়ে বললে—তোমার
তো দাঁত ভাঙেনি, তুই বলছিস কেন, চুপ কর। তারপর
দাঁতটাকে আবার সেখানে রেখে, মস্তটা তিনবার বলে
সেইদিকে চেয়ে রইলো।

...ওপর থেকে কিছুক্ষণ ঘুরে ফিরে এসে সলিল
দেখলে—দাঁতটা সেইভাবে পড়ে আছে।

ছুটে এলো সে ওপরে দিদির কাছে—বললে—কই দিদি,
ইঁদুর তো দাঁত নিয়ে যায়নি—নেবে না দিদি?

কমলা হেসে বললে—হ্যাঁ রে হ্যাঁ নেবে, তুই বুঝি ঘুরছিস
ফিরছিস আর গিয়ে দেখছিস! বারে বারে ওর কাছে
গেলে ইঁদুর ভয় পাবে—আর দাঁত নেবে না।

সলিল বুঝলে—হবেও বা তাই।

খানিক পরে আবার সে অমলার হাত ধরে দেখতে
গেল—তখনও সেটা সেই ভাবে পড়ে।

এবারও সে কমলাকে বললে।

কমলা বললে—তুমি খালি খালি যাচ্ছ, ইঁদুরে কখনও
দাঁত নেবে না, দেখিস তোমার দাঁতও বেরোবে না।

সলিল বললে—আচ্ছা দিদি, আর দেখবো না, বেরোবে
তো? তুমি একবার গিয়ে লুকিয়ে দেখো—ইঁদুর যেন
দেখতে না পায়।

কমলা হাসতে হাসতে বললে—আচ্ছা সে হবেখন—তুমি
খেলগে যাও।

সলিল চলে গেল কিন্তু থেকে থেকে তার অস্বস্তি হতে
লাগলো দাঁতটার জন্তে। জিভটা ভালা দাঁতটার খালি
জায়গাটায় ঠেকাতে লাগলো। ঘুরে ফিরে মনে হতে

লাগলো, মস্তটা আস্তে বলেছিলাম, গর্তের মধ্যে থেকে ইঁদুর
তো শুনতে পেয়েছিল? না, মস্ত ঠিক শুনতে পেয়েছে,
এতক্ষণে দাঁতটা নিশ্চয়ই নিয়ে গেছে!

ঘরের মধ্যে এক ফাঁকে এসে ছোট আরসিটা নিয়ে
মুখখানা ঘুরিয়ে ফিরিয়ে—হাঁ করে, দাঁতগুলো বের করে,
তারপর ভাস্কাজায়গাটায় খুব ভাল করে দেখতে লাগলো যদি
এতক্ষণে একটুখানি বেরিয়ে থাকে! আঙুলটা সে খালি
জায়গায় দিয়েও বিশেষ কিছুই বুঝতে পারলে না।
বাড়ীর চাকর মধু বলেছে—বুড়ো—ফোকলা বরকে কেউ
বিয়ে করবে না!

না, দিদি হয়তো দেখতে ভুলে গেছে—নিশ্চয়ই ইঁদুরে
দাঁত নেয়নি।

আপন মনে গুটি গুটি করে এসে চারদিকে একবার
তাকিয়ে গর্তটার সামনে দাঁড়ালো। দেখলো দাঁতটা যেমন
ছিল তেমনি রয়েছে, শুধু লাইনবন্দি ভাবে খুঁদে লাল
পিঁপড়ের দল গর্তের ভিতরে ও বাইরে যাওয়া আসা করছে।

সলিল বুঝলে—পিঁপড়েগুলো ইঁদুরটাকে কামড়াচ্ছে...
এদেরই জন্তে সে বাইরে এসে তার দাঁত নিয়ে যেতে
পারছে না।

একটা কাঠি নিয়ে সে পিঁপড়েগুলোকে নেড়ে ছাড়িয়ে
দিতে লাগলো, তারপর ছোট একটা ইঁট নিয়ে বিজয় গর্বে
সেগুলোকে ঘসে ঘসে মেরে ফেলতে লাগলো।

কি করছিস ভাই দাদা?—বলে অমলা সেখানে এসে
দাঁড়ালো।

সলিল তখনও পিঁপড়েগুলোকে মেরে চলেছে। তারি
মাঝ থেকে উত্তর দিলে—ইঁদুরটা কিছুতেই দাঁতটা নিয়ে
যেতে পারছে না, শালা পিঁপড়েগুলো গিয়ে কামড়াচ্ছে কি না
তাই, তুইও একটা ইঁট নিয়ে মার।

ছই ভাইবোনে আপন মনে বিজয়-উল্লাসে তাই করে
চললো।

খাবার সময় হয়ে গেল—মা বাড়ীময় খুঁজে নীচে এসে
দেখলে ঘুঁটের ঘরের মধ্যে ছ’জনে উপুড় হয়ে বসে
পিঁপড়ে মারছে।

মা বললে—এখানে এই সাপ খোপের এঁদো ঘরের মধ্যে

বসে কি হচ্ছে শুনি? ভাতটাত আজ খেতে হবে না—না কি!

সলিল বললে—পিঁপড়েগুলোকে মারছি মা—এদের জন্তে ইঁদুরটা আমার দাঁত নিয়ে যেতে পারছে না।

মা হাত ধরে তুলতে তুলতে বললে—চ্ খাবি চ। ওরকম ভাবে বসে থাকলে বুঝি ইঁদুর আসে! হাঁরে, বসে বসে এতগুলো পিঁপড়ে মারলি ছুজনে—পাপ হবে দেখবি...বলে হাত ধরে ছু'জনাকে তুললে...!

সলিল বললে—দাঁড়াও, ঐ দেখ দুটো লাল পিঁপড়ে গর্তের ভেতরে ঢুকছে, ও দুটোকে মেরে খাব।

মা ধমকে উঠে বললে—না, পিঁপড়ে মারতে হবে না—এমন পাগল ছেলে কোথাও দেখিনি। বলে ছু'জনের হাত ধরে নিয়ে গেল।

উপরে এসে মা কমলাকে বললে—ওখানে বসে ছু'জনে পিঁপড়ে মারছিল। পিঁপড়েগুলো নাকি ইঁদুরকে কামড়াচ্ছে, তাই ওর দাঁত নিয়ে যেতে পারছে না।

কমলা বললে—আবার তুই ওখানে গিয়েছিলি, দেখিস না, ইঁদুর কিছুতেই তোর দাঁত নেবে না—বেশ হবে ফোকলা হয়ে থাকবি।

সলিল ভাতের খালা সরিয়ে দিয়ে গুম হয়ে বসলো।

মা বললে—খেয়ে নে—

সলিল কাঁদতে কাঁদতে বললে—কেন বড়দি বলছে ফোকলা হয়ে থাকবি—য়্যা, য্যা—

মা হেসে ভাত মেখে দিতে দিতে বললে—না, ফোকলা হয়ে কেন থাকবি, ইঁদুরের মত বেশ ছোট্ট দাঁত বেরোবে—নে, খেয়ে নে, ছুপরে আজ একটা ভাল গল্প বলবো।

সলিল খেতে লাগলো কিন্তু মন তার পড়ে রইলো—সেই মেটে ঘরে—গর্তের মুখে সেই ভান্সা দাঁতটার উপর। ইঁদুরের উপর। পিঁপড়েগুলোকে মেরে ফেলেছে, এতক্ষণে ইঁদুরে নিশ্চয়ই দাঁতটা নিয়ে গেছে।

এক সময় হঠাৎ বলে উঠলো—মা, কখন আমার দাঁত বেরোবে?

মা হাসতে হাসতে বললে—বেরোবে, ঠিক বেরোবে। একটা দাঁত ভেঙ্গেই এই, সব দাঁতগুলো যখন একটা

একটা করে পড়বে, তখন দেখছি পাগল করে মারবি বাবা! আস্ত ভাতগুলো যে গিলছিস—চিবিয়ে খা—

কমলা বললে—ওর মন এখন পড়ে রয়েছে ওখানে, খাওয়াটা হলে হয়, এখনি ওখানে গিয়ে ঘুরঘুর করবে।

আস্তে আস্তে কমলা উঠে গেল। নীচের সেই ঘরে এসে দাঁতটা গর্তের মুখ থেকে তুলে নিয়ে ঘরের এককোণে ফেলে রেখে ঘুঁটে একখানা চাপা দিয়ে রাখলে।

খাওয়া দাওয়া হয়ে গেলে সলিল খানিকটা এঘর ওঘর করে বেড়াতে লাগলো, তারপর আস্তে আস্তে নীচে নেমে গেল।

একটু পরে হাসিমুখে লাফাতে লাফাতে এসে বললে—বড়দি, ইঁদুরে আমার দাঁত নিয়ে গেছে, পিঁপড়েগুলোকে মেরে ফেলেছি, এবার ঠিক নিয়ে গেছে। দেখলে?

কমলা হাসতে হাসতে বললে—যাক, নিয়ে গেছে তো—আর যেন ওখানে গিয়ে বসে থেক না!

একদিন, দু'দিন করে পাঁচদিন গেল—সলিলের দাঁতের কোন লক্ষণই দেখা দিল না। দিনের মধ্যে একফাঁকে অন্তত একবারও সে ঘরের মধ্যে থেকে ঘুরে এসেছে!

সেদিন সকাল থেকে আবার বৃষ্টি আরম্ভ হয়েছে। মা বারণ করেছে ঘর থেকে বেরোতে—বৃষ্টিতে ভিজলে অসুখ করবে, অমুর সঙ্গে বসে লেখাপড়া করবে। পাশের ঘরে কমলা নিজের ছেলের ভিজ়ে কাঁথা সব কি করে শুকোবে তাই নিয়ে ব্যস্ত...। পোড়া বৃষ্টিরও যেমন বিরাম নেই... ছেলেটাও তেমনি আজ দিনবুঝে যেন বাদ সেধেছে!

রান্নাববে মা রান্না নিয়ে ব্যস্ত। চালে ডালে চড়িয়ে দিয়ে আনাজগুলো কুটছে। বৈঠকখানা ঘরে বাবা পাড়ার দু-চারজন বন্ধুদের সঙ্গে জমাটি আড্ডা বসিয়েছেন। অমু সেলেটের উপর “ক, খ, গ, ঘ” মস্ত করে চলেছে!

সকাল থেকেই সলিলের দাঁতটার জন্ত মনটা উসখুস করছে: এতদিনেও দাঁতটা বেরোল না। তবে কি ইঁদুর মস্ত শুনতে পায়নি!

অমুকে বললে—যাবি অমু, একবার ওখানটায় দেখে আসি। লুকিয়ে যাব আর দেখেই চলে আসবে।”

একে অমুর “খ” লেখাটা ঠিক হচ্ছিল না, মেজাজ খারাপ ছিল, তাই বললে—না, বড়দি বকবে—

সলিল বললে—বড়দি ত ও ঘরে—দেখতে পাবে না—

অমু বললে—আমি যাব না, তুমি গিয়ে দেখে এস ।

আপনমনে সলিল চললো । চালের ঘরের গা ঝরে জল পড়ছিল ! সলিল হাত বাড়িয়ে ধরলো—টপটপ করে হাতের উপর জল ঝরে পড়তে লাগলো ! বাড়ীর পিছনটায় ব্যাঙেরা সব একবেয়ে মনের আনন্দে গান গেয়ে চলেছে । শিশুমন সব ভুলে গিয়ে একমনে শুনতে লাগলো ! নিজে নিজেই বলে উঠলো—“আয় বৃষ্টি ঝেঁপে, ধান দেব মেপে” ! অমুর কথা মনে হলো—ডেকে আনি, বেশ ছ’জনে জল ধরবো, তখন মনে পড়লো দাঁতের কথা ।

ঘরের মধ্যে ঢুকে সে একটুখানি গর্তটার সামনে বসলো, তারপর ঘাড় নীচু করে গর্তটার ভিতর দেখবার চেষ্টা করলো । ভিতরটা অন্ধকার, কিছুই দেখতে পেল না—কেবল গর্তটার প্রায় মুখের কাছে, একটু ভিতরে কি একটা চক্চক্ করছিল ।

সলিল ভাবলে বোধ হয় তার দাঁত—ইঁদুরটা নিয়ে গিয়ে ফেলে রেখেছে । নীচু হয়ে ভিতরটায় আঙুল দিতেই—যন্ত্রণায় চীৎকার করে উঠে আঙুলটা বের করে নিলে তারপর চীৎকার করতে করতে বাইরে আসতে গিয়ে চৌকাঠের কাছে পা পিছলে পড়ে গেল ।

ঠিক সেইমুহুর্তে রান্নাঘরে মা খালায় করে কোটা আনাঙ্গুলো কড়ায় চাপান তেলে দিতে যাচ্ছিল, হঠাৎ বুকটা কেমন করে উঠে হাত থেকে খালাটা পড়ে গেল । সঙ্গে সঙ্গেই সলিলের মা-রে, দিদি-রে চীৎকার কানে এলো ।

বৈঠকখানা ঘর থেকে বাবা, উপর থেকে মা, কমলা, চাকর, মধু সকলেই ছুটে এলো । মা সলিলকে বুকের উপর তুলে নিয়ে কেঁদে উঠলো—ওগো, কি হলো—কি হলো বল না, এ রকম করছে কেন ?

সলিল তখন যন্ত্রণায় কাঁদছে, বললে কোন রকমে—ইঁদুর গর্ত থেকে আঙুলে কামড়ে দিয়েছে...

বন্ধু ক’জন চেঁচামেচিতে ছুটে এসেছিল, তারা দেখে বললে—সাপে কামড়েছে বলে মনে হচ্ছে ।

সাপের খোঁজে ঘরের মধ্যে ঢুকতে যাবে, ঠিক সেই সময় সকলের চোখের সামনে দিয়ে ঘর থেকে একটা কেউটে

সাপ বেগে বেরিয়ে বাড়ীর পিছনে বনবাদাড়ের দিকে চলে গেল ।

সলিলকে কোলে করে উপরে আনা হয়েছে । ডাক্তার এসে কাটাকুটি—কত কি করলে । সাপের ওয়ার তুক-তাক মন্ত্র কোন কিছুরই ফল হলো না । ক্রমে তার দেহ অবশ হয়ে নেতিয়ে আসতে লাগলো ।

কমলার মনে পড়লো দাঁতটা সে সরিয়ে রেখেছিল । সব ফেলে ছুটে গিয়ে ঘরের কোণ থেকে দাঁতটা নিয়ে এসে সলিলের অঙ্গ একটা হাতে দিতে দিতে বললে—এই নাও ভাই, তোমার দাঁত, আমি রান্নাঘর লুকিয়ে রেখেছিলাম । ওরে, যে ভয়ে রেখেছিলাম, তাই তো হলো রে ..

দাঁতটা হাতে নিয়ে যন্ত্রণার মাঝেও সলিলের মুখে খুব ক্ষীণ একটু হাসি যেন ফুটে উঠলো ! হাতখানা তুলতে গেল, পারলে না ।

সমস্ত নিস্তরক । নিস্তরক বনানী—নিস্তরক বাতাস । আকাশও নিস্তরক । ধরেছে সবে সমস্ত দিনের অবিশ্রান্ত বৃষ্টি । গুমটে আবহাওয়ায় যেন এক আসন্ন প্রলয়ের সূচনা দিচ্ছে । ঝিঁ-ঝিঁ পোকা, ব্যাঙেরা সব আনন্দের কি ছুঃখের এক বেয়ে গান গেয়ে চলেছে ।

যে মার দেহের প্রতি অনুপরাণু দিয়ে তৈরী সলিলের দেহটা—সেই মারই বুকের তলায় সেটাকে ফেলে রেখে তার ভিতরের বন্ধ পাখীটা মুক্তি পেল নিশীথিনীর ঐ মুক্ত বৃকে ।

ছোট সলিলের ছোট সেই দাঁতটা রূপার স্রোমে বাঁধানো—নীচে লেখা “স্মৃতি” ! ছোট একটা জলচৌকির উপর পেতে বসান হয়েছে সেইখানে—যেখানে সে অতৃপ্ত আকাঙ্ক্ষা নিয়ে—নিষ্পাপ নির্ভীক মন নিয়ে ঘুর ঘুর করে বেড়াত—মৃত্যু যেখানে এসে তার প্রথম স্পর্শ দিলে—সেইখানে—সেই স্মৃতিবাসরে...

কত দিন, মাস, বরষ কেটে যায় । আবার সেই দিন আসে...

সেই দিনের সেইখানটিতে ঝরে পড়ে চোখের জল বাপ-মার ছুঁনারই—স্মৃতির দুয়ার খুলে ।

শাস্ত, মৌন ভক্তের মত ছ'জনাই বসে থাকে সামনে
রেখে মালায় সাজানো—বাঁধানো সেই দাঁতটা...

পাথরে বাঁধানো দেউড়ি গড়ে উঠেছে সেই আবর্জনা
ঘরের অস্তিত্ব মুছে নিয়ে।

মন্দিরের মত পবিত্র—শ্মশানের মত নিস্তরক করুণ—
ছমছমে তার ভাব।

তারি মাঝে খোলা একটু মাটির বুক বেড়ে উঠেছে
ধীরে ধীরে একটা শিউলি গাছ...! ঝর ঝর করে ঝরে
পড়ে শিউলি ফুল—পাথরের ঐ দেউড়ির বুক!

কেউ দেখে না, কেউ জানতেও পারে না—শুধু পারে

বাপ মা সেদিন—যেদিন বন্ধ ঘরের দুয়ার খুলে তারা
আসে স্মৃতির বেদীমূলে!

কোলকাতা থেকে এসে তারা ঐ দিনটা ওইখানে
কাটিয়ে যায়—স্মৃতির বাতি জালিয়ে।

ছোট মুখের মিষ্টি কটি কথা যেন শুনতে পায়—কই
দিদি, ইঁহুর তো দাঁত নিয়ে যায় নি, নেবে না দিদি?
কবে দাঁত বেরোবে? পিঁপড়েগুলোকে মারছি মা, এদের
জন্তে ইঁহুরে আমার দাঁত নিয়ে যেতে পারছে না! আচ্ছা,
আর যাব না দিদি, তুমি একবার গিয়ে লুকিয়ে দেখে
এস, ইঁহুর যেন দেখতে না পায়...

প্রলয়ের বাঁশী

শ্রীনকুলেশ্বর পাল বি-এল্

হে মোর অন্তরতর! হে চির-সুন্দর!
এক হাতে গড়ি বিশ্ব সৃষ্টি অল্পপম
অন্য হাতে ভাঙ্গ নিরন্তর।

এ যেন পুতুলখেলা চির নব নব;
নিখিল ভুবনব্যাপী খেলাঘরে তব।
মধুর মাধবীরাতে জোছনার হাসি;
ছড়িয়ে বিশ্বের বুক শুভ্র মুকুতারশি;—

যবে গায় মিলনের গান
আকুল করিয়া মুগ্ধ বিরহীর প্রাণ?
সহসা বাজাও তব সর্বনাশা বাঁশী
আঁধার ঘনায় আসে, কৃষ্ণ মেঘরাশি
উড়িয়ে পিঙ্গল জটা যেন মহেশ্বর;
ধ্বংসের খেলায় মাতে কাঁপায় অশ্বর,
মুহূর্মুহু ঝঞ্জাবাত অট্ট-অট্ট-হাসি
সম্বর, সম্বর তব প্রলয়ের বাঁশী।

তোমার সৃষ্টিরে তুমি হে শ্রামসুন্দর!
নিতি নিতি কেন গড়ি ভাঙ্গ নিরন্তর?

কেন?

শ্রীপরেশনাথ সান্যাল

চাঁদের আলোয় বসুধা যখন ঘুমায়ে পড়ে,
তখন কেহ কি জাগিয়া দেখেছ গভীর রাতে;
দেখেছ পরীরা উড়িয়া বেড়ায় আকাশ ভরে
খুঁজিয়া পেয়েছ ঘুম কেন নাই নয়নপাতে?

শুন নাই বৃষ্টি বনের কিনারে চরণধ্বনি
শকুন্তলার হৃদয় সেথা যে গুমরি কাঁদে?
চমকি ওঠনি সহসা বনের বেদনা শুনি,
ভাল ক'রে বৃষ্টি দেখনি চাহিয়া রাতের চাঁদে?

সেদিন কি জানি ঘুম ভেঙে গেল সহসা কেন,
চেয়ে দেখি আলো—চাঁদের আলোয় ভুবন ভরা
মনে হ'ল রাত্তি অনেক দেখেছি—দেখিনি হেন
চাঁদ যেন নেমে হৃদয়ে আমার দিতেছে ধরা।

ঘর ছেড়ে ছুটে বাহিরে আসিছু উঠিছু ছাদে,
আকাশের নদী ভরে গেছে রূপে আলোর বানে;
বুঝিলাম মানে এমন নিশীথে কাহারো কাঁদে,
বনের দেবীরা উতলা কেন যে আলোর গানে।

সেরাইকেলা ভ্রমণ

শ্রীকাননগোপাল বাগ্‌চী

কর্নব্যস্ত জীবনের পর অবকাশ এলেই ভ্রমণের ইচ্ছা জেগে উঠা স্বাভাবিক। এবার পূজাতেও তার ব্যতিক্রম হয় নি। পূজা আরম্ভ হতেই সেরাইকেলায় চলে এলাম—তবে নিছক ভ্রমণের জন্যে নয়, তাঁর সঙ্গে এখানকার ভূতত্ত্বেরও কিছু পরিচয় জানতে। ভূতত্ত্ব সম্বন্ধে কোন কাজ করতে হলেই সে দেশের পথ ঘাট, নদী নালা, বন জঙ্গল সমস্তই পায়ে চলে দেখতে হয়। কাজেই এই ভাবে শুধু ভূতত্ত্ব নয়,



জগদ্ধাত্রী মূর্তি—সেরাইকেলা

সেখানকার ভূপ্রকৃতি ও অধিবাসীদেরও সঙ্গে ঘটে ঘনিষ্ঠ পরিচয়। কোন দেশকে জানতে হ'লে সমস্ত অঞ্চল পায়ে হেঁটে কষ্ট করে না বেড়ালে কিছুই বুঝতে পারা যায় না। কোন জাতির পরিচয় নিতে হলে, তার ভেতরের তথ্য অবগত হ'তে হলে প্রথমে আত্মীয় বা বন্ধুজ্ঞানে তাদের সঙ্গে মিশতে হয়। হঠাৎ গিয়ে ছ-পাঁচ মিনিটের আলাপে আমরা তথ্যসংগ্রহের যে চেষ্টা করি, অধিকাংশ ক্ষেত্রেই তা হয়ে পড়ে অসম্পূর্ণ বা ভ্রমাত্মক।

বি এন্-আর লাইনে জামসেদপুর ছাড়িয়ে খড়্‌আয় নদী অতিক্রম করলেই সেরাইকেলা রাজ্যে পৌঁছান যায়; উড়িষ্যা স্টেটস্‌এর অন্তর্গত হলেও ভূপ্রকৃতির দিক থেকে একে ছোটনাগপুরের মধ্যেই ধরা চলে। বাঙ্গলা দেশ ছাড়িয়ে ট্রেন যেই ছোটনাগপুরের মধ্যে প্রবেশ করে, দুপাশের দৃশ্যে জেগে উঠে নূতন এক ছবি। দিগন্তবিস্তৃত সমতল ক্ষেত্রের পরিবর্তে উপস্থিত হয় উঁচু নীচু মালভূমি—শালের বনে আচ্ছাদিত, আর তারই বুকচিরে মাথা জাগিয়ে দাঁড়িয়ে আছে বহু ডুগ্‌রি বা টীলা। কোলভাষায় এদের বলে “বুরু”। বনের ভিতর দিয়ে ডুগ্‌রিকে প্রদক্ষিণ করে একে-বেঁকে বয়ে চলেছে অসংখ্য ছোট ছোট পাহাড়ে নদী। গ্রীষ্মের সময় এরা সব শুকিয়ে যায়, কিন্তু বর্ষার সঙ্গে সঙ্গেই আরম্ভ হয় এদের কল্লোলিত জীবন। আয়ু এদের অল্প, কিন্তু যৌবনের উচ্ছ্বাসে এরা ভরপুর। পাহাড়ের গা বয়ে পাথরের উপর দিয়ে প্রবাহিত হওয়ার সময় এই সব নদী অসংখ্য জলপ্রপাত ও আবর্তনের সৃষ্টি করে, যার ফলে শক্ত শক্ত পাথরের উপর গোল গোল ছিদ্রের উৎপত্তি হয়, যাকে “পট হোল” (pot holes) বলা হয়। সে সময় এদের বেগ অত্যন্ত প্রখর হয় এবং আঘাত পেয়ে জলে যে শব্দ হয় তাতে চারিদিক মুগ্ধিত হয়ে উঠে। জ্যোৎস্না রাত্রে বা সন্ধ্যার নিস্তরুতায় এই শব্দ সত্যই অমুভবনীয়।

বাঙ্গলা বা বিহারের একটানা সবুজপ্রান্তর ছাড়িয়ে এসে প্রথমেই আমাদের বা দৃষ্টি আকর্ষণ করে সে হচ্ছে এখানকার বিচিত্র ভূমি। কোথাও এর উপর জন্মেছে ঘন বন, আবার কোন স্থানে শীর্ণ উদ্ভিদ অতি কষ্টে প্রাণধারণের চেষ্টা পাচ্ছে—“স্ট্রাগল্‌ ফর্‌ দি এক্সিস্টেন্স-এ”র মূর্ত প্রতীক। শুধু এই নয়, কোন স্থান একেবারেই তৃণশূন্য। এর মূলে রয়েছে জমির উপাদানগত পার্থক্য—উপাদান আবার কতকাংশে নির্ভর করে উৎপত্তিগত পার্থক্যের উপর। ছোটনাগপুরের জন্ম-ইতিহাস অতি প্রাচীন। সে আজ প্রায় পাঁচ হাজার বছর আগের কথা—পৃথিবীর অভ্যন্তর হতে আগ্নেয় উৎপাতের ফলে গলিত পাথর উপরে এসে

জমাট বেঁধে সৃষ্টি করে উঁচু এক পর্বতের। পরবর্তী যুগে তাপ, জল ও বাতাসের প্রভাবে আরম্ভ হয় তার ক্ষয় ও পলির পর পলি সঞ্চিত হয়ে পাথরের গঠন করে। এইভাবে উঁচু পাহাড় এসে পরিণত হয় নাতি-উচ্চ এক মালভূমিতে। অবশ্য এর ঠিক পরেই আর একদফা আলোড়ন, আগ্নেয় উদ্বেদ ও বিচ্যুতির নিদর্শন এর বৃক্কে সঞ্চিত দেখা যায়। তবে বহুদিন ধরে এ অঞ্চল একেবারেই শান্ত অবস্থায় আছে—এমন কি, বিহার যখন ভূমিকম্পে বিধ্বস্ত—বান্ধলাও যখন বাদ পড়ে নি—ছোটনাগপুর সে সময় একেবারেই নির্বিকার।

এই সব বিভিন্ন উপাদানের পাথর অল্পবিস্তর ক্ষয়প্রাপ্ত হয়েই গড়ে তুলেছে ডুঙরি, তলদেশ ও নীচু অধিত্যকা বা টাঁড়। প্রকৃতিগতবৈষম্য আমাদের কতখানি প্রভাবান্বিত করে, সেরাইকেলার বিভিন্ন স্থান ভ্রমণে তা বিশেষভাবেই উপলব্ধি করা যায়। পাহাড়ে দেশ বলে এখানকার অধিবাসীদের সাধারণত পরিশ্রম করতে হয় বেশী। বান্ধলা দেশের মত কোন রকমে চাষ দিয়ে ছোটো বীজ ছড়িয়ে দিলেই ফসল উৎপন্ন হয় না। পাথর কেটে জমি তৈয়ারী করে সার দিয়ে অত্যন্ত যত্নে আবাদ করতে হয়। গ্রীষ্মের সময় একেবারেই বৃষ্টি হয় না বলে এবং চালু প্রকৃতির জন্ত এ সব জমিতে জল না জমায় বর্ষা ভিন্ন অন্য সময় চাষ দেখা যায় না। পাহাড়ে নদী ভিন্ন ছোট বাঁধ বা কুয়োই গরমের সময় জল সরবরাহ করে।

এখানে প্রধানত তিন শ্রেণীর অধিবাসী দেখা যায়। এক শ্রেণী—অধিকাংশই কোল ও সাঁওতাল—পাহাড়ের কোলে বা জঙ্গলে বাস করে। এরা অপেক্ষাকৃত অসংস্কৃত এবং পূর্ব রীতিনীতি অনেকাংশে বজায় রেখেছে। এর প্রধান কারণ হ'ল, এ সব স্থানের দুর্গমতা ও অনূর্ধ্বর জমি। এখন আর এরা পাতার পোষাক পরে না বটে, তবে পাতার ছাতা ইত্যাদির প্রচলন আছে। অল্প স্বল্প কৃষিকার্য ও সামান্য পশুপালন করলেও বনের স্বাভাবিক উৎপত্তি হতে এরা যথেষ্ট সাহায্য নেয়। তীরধনুকের ব্যবহার এদের ভিতর প্রচুর এবং তা দিয়ে শীকারও ভাল করে। সরিষা বা তিলের চাষ নেই বলে বনের নিম, করঞ্জ, রেড়ী বা মছয়া বিচির তেলই এরা ব্যবহার করে। তেল তৈয়ারীর জন্ত ঘানির সাহায্য এরা নেয় না—প্রাচীন কালের “সুকুম

পাটাই” যথেষ্ট। ছোটো তক্তার মাঝে, বিচিগুলো গুঁড়িয়ে ভাপিয়ে দিয়ে, খুব জোরে চাপ দেয় ও তাতেই তেল বেরিয়ে আসে। একেই সুকুম পাটা বলে।

বন হতে বাবুই ঘাস, গাছের ছাল বা বাঁশ ইত্যাদি আহরণ করে এনে তাই দিয়ে দড়ী, মাছর, বাঁশের ঝুড়ি ইত্যাদি প্রস্তুত করে; তার বিনিময়ে সমতলপ্রদেশ হতে এরা কাপড়, লুন, তামাক ইত্যাদি প্রয়োজনীয় জিনিস নিয়ে আসে। এই স্লযোগেই যা বাহিরের সভ্যতার সঙ্গে আদানপ্রদান। প্রকৃতির সঙ্গে ঘনিষ্ঠ যোগ থাকায় প্রাকৃতিক সারল্য এরা এখনও বজায় রেখেছে এবং ঋতু পরিবর্তনের সঙ্গে সঙ্গে এদের মনেও বিভিন্ন ভাবের উদয় হয়। ধান কাটা হয়ে গেলে পর, সমস্ত দিক্ ধ্বনিত করে



হো-দের ঋশানদিরি বা সমাধি স্থান

বেজে উঠে মাদল ও ব্যাং, আর তার সঙ্গে তালে তালে পড়তে থাকে নরনারীর সন্মিলিত পা। এর সঙ্গে তোয়েলার সুরে সুর মিলিয়ে গ্রাম্য সঙ্গীতের আওয়াজ প্রাণে একটা আবেশ এনে দেয়। অত্যাঁচ পাহাড়ে জাতির মত এদেরও শোক বা আনন্দ উভয় উৎসবেরই অপরিহার্য অঙ্গ হ'ল নাচ আর গান। বাজনার তালে তালে নিটোল স্বাস্থ্যবান অঙ্গপ্রত্যঙ্গের সঞ্চালন বেশ প্রীতিপ্রদ মনে হয়।

কোল বা সাঁওতালদের গয়না বা প্রাচীর-চিত্রেও আমরা প্রকৃতির প্রভাব দেখতে পাই। ওদের মাথার গয়না হ'ল সবুজ পাতা আর সমযোচিত ফুল। হাতে বা পায়ে অনেকে পরে খাড়ু ও পাহড়। দেওয়ালে হাতী, বিভিন্ন

পাখী, জ্যামিতির চিত্র, আয়না ইত্যাদি সৌখীন জিনিষ আঁকা থাকে। কেউ কেউ হাতে ও পায়ে লতাপাতা বা ফুল এই সবে চিত্র উকি দিয়ে এঁকে রাখে।

এদের গানের কবিতাগুলিও খুব সরল ছোট এবং আশ-পাশের বিষয়বস্তু নিয়ে রচিত। সেরাইকেলা শহরের মাইল ছয়-সাত দক্ষিণে খড়কায়ের তীরে ‘কোপে’ নামক একটা গ্রাম থেকে সংগৃহীত একটা কোল গানের নমুনা দিচ্ছি।

“পুকুরে আনিয়ে বারিপদ রাজা হোন দুৱাতনা হি
দুরং আয়ুং আয়ুংতে মারোইকোলা রাণি হোন হিজুলেনা ॥”

বাক্যলাভে অনুবাদ করলে এটা ঠিক মানে হয় :—

“পুকুরিণীর ধারে বারিপদার (মবুরভঞ্জের)
রাজপুত্র গান গাইতেছিলেন।
সেই গান শুনে শুনে সেরাইকেলার
রাজকন্যা সেখানে উপস্থিত হলেন ॥”



সেরাইকেলায় নির্মিত দড়ি

এদের বিবাহ ইত্যাদি এখনও পূর্বপ্রথাই অনুসৃত হয়— আজকাল হিন্দুপ্রভাবিত গ্রামগুলোতে এর ব্যতিক্রম হচ্ছে। কোন কোল যুবক যদি কোন অনুঢ়া যুবতীর সিঁথিতে সিন্দুর ঘষে দিতে পারে বা কোন উপায়ে তাকে হরণ করে নিয়ে যেতে সমর্থ হয়, তা হলেই সে ঐ যুবতীকে বিবাহ করতে পারে। অবশ্য এই ব্যাপারটা খুব সহজেই সম্পন্ন হয় না এবং সময়ে সময়ে অভিভাবকদের ইচ্ছার বিরুদ্ধে হলেই এ নিয়ে খুন জখমও হয়ে যায়। তবে আজকাল এই প্রথা অনেকটা কমে আসছে। “হুপুং” নামের একটা সাঁওতাল গ্রামে ‘প্রধান’ বলে একটা সাঁওতাল বললে যে, তার ছেলে ও

মেয়ের বিবাহের সময় সে নিজেই সম্বন্ধ ঠিক করেছিল। এটা সম্ভবত হিন্দুসভ্যতার প্রভাব। এই সব ক্ষেত্রে উভয়পক্ষকে যৌতুকাদি—গরু ছাগল ইত্যাদি দিতে হয় এবং বিবাহ উৎসবে প্রচুর ব্যয়ে হাঁড়িয়া ও মাংসের ভোজ্য দিতে হয়।

কেউ মারা গেলে পর এখনও এরা সমাধির উপর পাথরের স্মৃতিচিহ্ন খাড়া করে রাখে। কোন কোন আধুনিক স্মৃতিচিহ্নের উপর সমাধিস্থ ব্যক্তির সংক্ষিপ্ত জীবনীও লেখা দেখতে পাওয়া যায়। তাতে, সে কোথায় কাজ করত—কত বয়সে মারা যায়—কি অসুখ হয়েছিল—লেখাপড়া জানত কি না—কি প্রকৃতির লোক ছিল—সমস্ত বৃত্তান্তই বর্ণিত থাকে। কেউ মারা গেলে আট দিন ধরে এরা অশোচ পালন করে। এই সময়ের মধ্যে মাছ বা মাংস খাওয়া নিষেধ, তবে মদ বা হাঁড়িয়া খাওয়া যেতে পারে। আট দিন পর কামান হয়ে গেলে বন্ধু ও আত্মীয়দের নিমন্ত্রণ করে সকলে একসঙ্গে মাছ বা মাংস খায় এবং নাচগান করে। শবাহুগমন করে নারী ও পুরুষ সকলেই—তবে শব বহন করে কেবল পুরুষেই। গ্রামের সব কোলকেই একটি সমাধিক্ষেত্রে—“শ্মশানদিরি”—সমাধিস্থ করে না। ভিন্ন ভিন্ন “কিলি” বা গোত্রের জন্ম নির্দিষ্ট শ্মশানদিরি আছে। এদের কিলির নাম হেমব্রোম্, তোপে ইত্যাদি। কোন এক কিলির আদিবাস যদি দূরের ভিন্ন গ্রামে হয় ও সেখানেই আদি “শ্মশানদিরি” থেকে থাকে, তা হলে কেউ মারা গেলে তাকে নিকটস্থ স্থানে সমাধিস্থ করে, সুবিধামত অস্থি আদি-শ্মশানদিরিতে দিয়ে আসে। মৃত ব্যক্তির সম্মান ও পদমর্যাদার তারতম্য অনুসারে তার উপরের পাথরেরও আকার ও গঠনের পার্থক্য হয়ে থাকে।

কোল-সাঁওতালদের ভিতর এখনও প্রকৃতি পূজার প্রাধান্য দেখা যায়। “হাসুবঙা” অসুখের দেবতা, বুরুর দেবতা, শশুর দেবতা ইত্যাদি কত যে দেবতা আছে তার ঠিক নেই! সমাধি ও পূজা ইত্যাদি ব্যাপারে এরা অনেকটা আসামের খাসিদের মত হলেও সামাজিক একটা পার্থক্য দেখি মেয়েদের সম্মান বা পদমর্যাদায়। খাসিদের মধ্যে সম্পত্তির উত্তরাধিকারী হয় নারী ও পুরুষ সব বিষয়েই তার নিম্নস্থান পেয়ে থাকে। এখানে কিছু পুরুষই মালিক—স্ত্রী গৃহকর্ত্রী মাত্র। তবে স্ত্রী-স্বাধীনতা এদের ভিতর পর্যাপ্ত পরিমাণেই রয়েছে। এরা পূর্ব প্রথাকে কতদূর আঁকড়ে

থাকতে চায় তার একটা উদাহরণ দিই। আজকাল দেশলাই এত সস্তা ও সুলভ হলেও এখনও এরা কাঠে কাঠ ঘসে আগুন তৈয়ারী করে। সজনে বা পাকুড়ের শুকনা ডাল ঘসে দু আড়াই মিনিটেই আগুন জ্বালাতে দেখেছি। এ ছাড়া লোহার দণ্ড দিয়ে পাথরের (কোয়ার্টজ) উপর আঘাত করেও এরা আগুন জ্বালায়।

যে সব অধিবাসীরা পাহাড় জঙ্গল ইত্যাদি দুর্গম স্থানে থাকে তাদের ভিতর অল্প সভ্যতার প্রভাব অত্যন্ত আশ্চর্য সঞ্চারিত হচ্ছে। তবে হিন্দু লোকালয়ের নিকটে বা সেরাইকেলা শহরের আশপাশে যে সব কোল বা সাঁওতাল

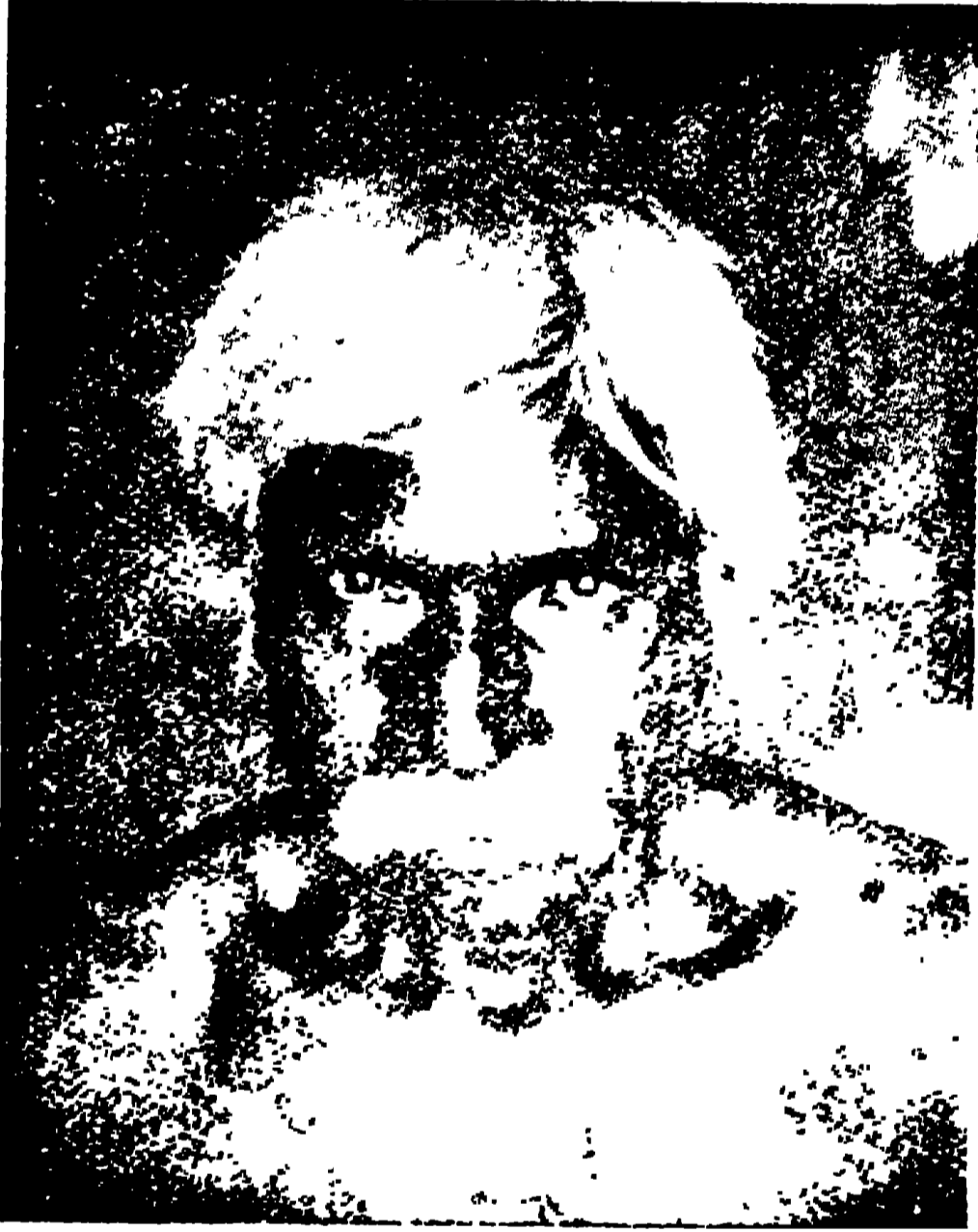

হো অধিবাসী, সেরাইকেলা

থাকে তারা অনেকটা শান্ত হয়ে এসেছে এবং তাদের উৎসবেও বাঙ্গলা গান ইত্যাদি প্রবেশ করেছে। নরডিতে একটি কোলের বাড়ী “করম নাচ” দেখতে গিয়ে সমস্ত গানই বাঙ্গলাতে হতে শুনলাম। এই উৎসবে কিন্তু কোল ছাড়া অন্যান্য জাতিও—বেমন লোড় ইত্যাদি যোগ দিয়ে একসঙ্গে নাচছিল। ধীরে ধীরে কোল-সাঁওতালদের ভিতরও লেখাপড়া শিক্ষার একটা আগ্রহ দেখা যাচ্ছে এবং অবৈতনিক প্রাথমিক বিদ্যালয়গুলি এ বিষয়ে উৎসাহিত করে। সেরাইকেলা হাই স্কুলেও মাঝে মাঝে কোল ছাত্র দেখা যায়। কোল-সাঁওতালরা—সাধারণত স্বাস্থ্যবান,

সরল ও সাহসী হয়। ঘরদোর বা জিনিষপত্রও এরা বেশ পরিচ্ছন্ন রাখে।

আমাদের ভিতর এরা নাচগান, শিকার, মাছধরা ও মুরগী লড়াই করাতে ভালবাসে। প্রতি শুক্রবারে সেরাইকেলায় সাপ্তাহিক বাজার-হাট-উপলক্ষে বহু গ্রাম থেকে দলে দলে লোক মুরগী নিয়ে আসে। তাদের পায়ে ধারাল সরু ছুরী বেঁধে দিয়ে ছেড়ে দেয়। পরস্পর যুদ্ধ করে কোন একটি মুরগী মাহত বা পরাস্ত হলেই যার মুরগী জিতবে সে ছটোই পায়। লড়াইয়ের পূর্বে অবশ্য দেখে নেওয়া হয় মুরগী দুটো সমান জোরের কি না। এই সময় “রেস” খেলার মত মুরগীর উপর বাজি রাখাও হয়ে থাকে। এই কোল-সাঁওতাল ভিন্ন অনেক নিম্নস্তরের হিন্দুও এই মুরগী লড়াইয়ে যোগ দেয়।



একমথা মূর্তি, ইউপুকুরে প্রাপ্ত

এই তো গেল পাহাড় বা জঙ্গলে, অমূর্ষের ক্ষেত্রে প্রকৃতির উৎপনের উপর নির্ভর করে যারা থাকে তাদের কথা। এদের থেকে সম্পূর্ণ পৃথক হচ্ছে যারা চাষবাস করে খায় ও অপেক্ষাকৃত উর্ধ্বের স্থানে বাস করে। চাষ করতে হলেই চায় কৃষির উপযোগী জমি, পশু পালন ইত্যাদি। এ সবের জন্য এদের অনেক সময় ব্যাপৃত থাকতে হয়, ফলে এরা হয়ে আসে অনেকটা শান্ত ও সজ্ববদ্ধ। কৃষিক্ষেত্রের মধ্যে অপেক্ষাকৃত উঁচু স্থান—টাঁড়—বেছে নিয়ে জলের কাছে এরা বসবাস করে। এতে চাষের কাজেব সুবিধা হয়। এদের ভিতর সরল জীবনের মাধুর্য অনেক কমে

অনুকম

শ্রীমতী নিরুপমা দেবী

(১)

শ্রীবৃন্দাবনে সেবাকুঞ্জের অপরিসর গলির ভিতরে এক মহতী জনশ্রেণী-সংঘর্ষের মধ্যে একটি নাতি বৃহৎ কীর্তনের সম্প্রদায় ধীরে ধীরে সেবাকুঞ্জকে প্রদক্ষিণ করিতে করিতে জমে পরিসর পথের দিকে অগ্রসর হইতেছিল। সম্প্রদায়টি যত অগ্রসর হইতেছে জনসমাগম ততই বাড়িয়া চলিয়াছে। দর্শকদিগের অত্যন্ত মুগ্ধাবস্থা। ক্রমবর্দ্ধিত জনতায় তাহারা এক একবার পেষিত হইবার মত অবস্থায় পড়িতেছে তবু কাহারো সরিবার চেষ্টামাত্র নাই। মন্ত্রমুগ্ধের মত সেই সঙ্গীত শুনিতে শুনিতে কখনো বা সুযোগ মত মধ্যস্থলের দিকে অগ্রসর হইতে পাইয়া দ্বিগুণ বিস্ময়পূর্ণ নেত্রে কীর্তনীয়াগণের দিকে চাহিয়া চাহিয়া চলিতেছে, আবার তখনি ভিড়ের সংঘর্ষে দূরে পড়িয়া কেবল সেই মোহময় সুর তালের দিকে কর্ণ ও মনকে একত্র করিয়া দলের অনুসরণ করিয়া যাইতেছে।

কীর্তনের মাঝখানে এক অপরূপ দৃশ্য। এক গৈরিকধারী তরুণ উদাসীন-মূর্ত্তি কীর্তনের ভাষা ও ভাবের অনুরূপে দুইহস্তে এবং সর্বাঙ্গেই যেন তাহার অভিনয় করিতে করিতে পদের পর পদ গাহিয়া চলিয়াছেন। যখন পদের ভাব বৃদ্ধির জন্ত স্থানে স্থানে “আথরের” মূর্চ্ছনা তুলিতেছেন তখন মৃদঙ্গ শব্দ এবং তাঁহার সঙ্গীগণের কণ্ঠস্বর উদ্দাম হইয়া উঠিয়া সেই জনপ্রবাহকে তরঙ্গের পর তরঙ্গে যেন অধীর উন্মত্ত করিয়া তুলিতেছে। গায়ক গাহিতেছিলেন—

“মাধব বহুত মিনতি করি তোয় !

দেই তুলসী তিল দেহ সঁমপিল দয়া জানি ছোড়বি মোয়।”

ইহার পরে ‘আথরে’র অমৃত বর্ষণ—

“আমায় দয়া ছেড়না হে !

আমি পতিত অধম বলে আমায় দয়া ছেড়না হে !

আমি ভুলে থাকি বলে তুমি আমায় ভুলনা হে !”

গায়কের মুখ উদ্ভেজনাধিক্যে মিন্দ্রবর্ণ ধারণ করিয়াছে।

অমৃত নদীর মত সুদীর্ঘ বিশাল নয়নযুগল হইতে অবিরত প্রবাহিত জলের ধারা যেন তরঙ্গের পর তরঙ্গে সেই লোচন নদীর প্রান্তসীমার আরক্ত কুল এবং দীর্ঘ কৃষ্ণপঙ্কযুক্ত তটরেখা উল্লঙ্ঘন করিয়া একেবারে বন্টার মত অতি শুভ্র বালুকা বেলার ত্রায় প্রশস্ত বক্ষে যেন ঝাঁপাইয়া পড়িতেছে। সুদীর্ঘ সুগৌর দেহ ভাবের পর ভাবের আবেগে কণ্টকিত, ঘন ঘন কম্পিত, ক্ষণে ক্ষণে উর্দ্ধে উৎক্ষিপ্ত বাহু দুটি দর্শকদিগের চক্ষে যেন সমুদ্রাল মৃণালিনীর তুলনাকে মনে পড়াইয়া আবার কখনো বিদ্যুৎ বিভ্রমের মত ফিরিতেছে ঘুরিতেছে।

“গণহিতে দোষ গুণ লেশ নাই পাওবি

যব তুঁছ করবি বিচার।

(ওহে শত দোষের আকর আমি,

অদোষ দরশি তুমি ! আমার বিচার তুমি কর—

আর কারে দিওনা ভার, আমার বিচার তুমি কর !)

তুহঁ জগত নাথ জগতে কহায়সি জগ বাহির নহি মুই ছার !”

(আমি কি জগৎ ছাড়া, ওহে জগতের নাথ, আমার নাথ,

আমার নাথ !)

গায়ক সম্বিতহারা হইয়া বার বার পড়িয়া যাইবার মত হইতেছেন আর সঙ্গীরা সতর্ক ভাবে তাঁহাকে রক্ষা করিতে করিতে মৃদঙ্গ করতালের দ্রুত উচ্চ সঙ্গতে তাহাদের সমবেত ‘দোহারিয়া’ পালি গানে মূল গায়কের ভাবকে যেন মূর্ত্তিমান করিয়া তুলিতেছে।

দীর্ঘ উচ্ছ্বাসের পর গায়ক যখন মাঝে মাঝে স্তব্ধভাবে যেন নিজের মধ্যে ডুব দিয়া রহিতেছেন, সঙ্গীরা তখন পদের বা আথরের কোন এক স্থানের ধূয়া ধরিয়া গাহিয়া চলিতেছে, আর দর্শকেরা সেই অবসরে তরুণ সন্ন্যাসীর ললাটে ও সর্বাঙ্গে চন্দনের তিলক আঁকিয়া ও লেপন করিয়া কেহ বা সুন্দর সুপ্রশস্ত বক্ষেও সুগৌর কঙ্কুর্থে দীর্ঘ দীর্ঘ ফুলের মালা লম্বিত করিয়া দিতেছে। গায়কের ক্রক্ষেপ মাত্র নাই, নিজের মনে তিনি যেন একেবারে বাহুজ্ঞানশূন্য।

চারিদিকে দর্শকের অস্ফুট কলরব ও কথোপকথনের শব্দ সেই সময়ে ফুটিয়া উঠিতেছে “কে ইনি? আর কখনো কোন কীর্তনে তো এঁকে দেখা যায় নি!” কেহ বলিতেছে “এতদিন শ্রীবৃন্দাবনে আছি কখনো এ মূর্তি তো চক্ষে পড়ে নি।” “এ কীর্তন দলটি তো আচার্য্য প্রভুর কুঞ্জের সম্প্রদায়! এঁরা ওঁকে কোথায় পেলেন?” কচিং কেহ উচ্চারণ করিতেছে “আমি এঁকে একদিন খুব ভোরে শ্রীযমুনায়ে স্নান করতে গিয়ে দেখেছি, বালির মধ্যে এমন ভাবে প’ড়ে আছেন, দেখে মনে হ’ল সমস্ত রাত্রি ঐ মাঠের মধ্যে চড়াতেই প’ড়ে আছেন! দেখে যা মনে হল—” কেহ বলিতেছে “শ্রীগোবিন্দের মন্দিরে চকিতের মত একবার এই মূর্তিটি চোখে পড়েছিল, তখন কিম্ব বিদ্যাতের স্থায় চলে গেলেন। হাতে তখন একগাছি দণ্ড। সেই দণ্ড হাতে গৈরিক কাপড়ে আর ঐ বর্ণে সে চলে যাওয়ার দৃশ্য এখনো আমার যেন চোখে ভাস্ছে! বিদ্যাতের মতই সে চলন—”

সেবাকুঞ্জের গলির ভিতরে যাত্রীতোলা বাড়ীগুলির মধ্যে একখানি অপেক্ষাকৃত সুন্দর সুশ্রী অনতিক্ষুদ্র গৃহ। সেই গৃহের দ্বিতলের গবাক্ষে বসিয়া এক বর্ষীয়ান্ বারে বারে গবাক্ষ পথে মস্তক বাহির করিবার বিফল প্রয়াসের সঙ্গে সম্মুখের পথে আগত কীর্তনের অল্পসঙ্গী জনতাকে দেখিতে দেখিতে একমনে অদ্বাগত সেই মধুময় সঙ্গীত শুনিত-ছিলেন। তাঁহার নিকটে একটা কিশোরী দাঁড়াইয়া; ক্ষণে ক্ষণে বর্ষীয়ান্ উচ্ছ্বসিত ভাবে তাহার দিকে ফিরিয়া বলিতেছিলেন “শুনছিন্ ললিতে শুনছিন্? তোর গানের মাষ্টারের যে ভারি প্রশংসা, মেলা পদক ঝোলে তাঁর বৃকে, এমন কীর্তন গাইতে পারে সে? এ শ্রীবৃন্দাবনের কীর্তন বুঝেছিন্? এই সেবাকুঞ্জেরই কোন সেবকের দল হবে বোধহয়। বিদ্যাপতির “আত্ম নিবেদনের” পদটিকে কি জীবন্ত করেই এঁরা গাইছেন। কোন্ ভাগ্যবানেরা এমন করে শ্রীরাধাশ্যামের সেবা করছে না জানি। লোকের যে শেষই হয় না—কি মজা করে এরা পেছু হাঁটতে হাঁটতে কীর্তনীয়াদের দেখতে দেখতে চলেছে ঢাখ্, আমাকে একবার নামতে দে ললিতে।”

কিশোরী স্থিরভাবে সমস্ত মনকে যেন শ্রবণের পথেই প্রেরণ করিয়াছিল। এইবার একখানি হস্তপ্রসারণে বৃদ্ধের

গতিরও যেন বাধা জন্মাইয়া মৃদুস্বরে উচ্চারণ করিল— “পিসে যাবে দাহ।”

জনতার মধ্যে ক্রমে কীর্তনের কয়েকটি পতাকা, হরিনামাঙ্কিত ধ্বজা, সঙ্গে সঙ্গে দুই একজন কীর্তনীয়াকেও গবাক্ষ হইতে দৃষ্ট হইল। “ঐ ঐ দেখা গিয়েছে—ললিতে ঢাখ্ ঢাখ্ দলের মাঝখানে—” বৃদ্ধ গবাক্ষপথে একেবারে ঝুঁকিয়া পড়িলেন এবং কিশোরীও তাঁহার আগ্রহে আগ্রহাঘ্রিত ভাবে তাঁহার পার্শ্বে ঝুঁকিয়া দাঁড়াইল। “একি সাক্ষাৎ শ্রীগোবিন্দ শ্রীবৃন্দাবনে কীর্তনে নেমেছেন! ঢাখ্ ললিতে—” ললিতা মৃদুস্বরে বলিল “ইনিই প্রধান গাইয়ে তা দেখ্ছ। এক একবার এঁরই গলা শোনা যাচ্ছিল বোধ হচ্চে!” কীর্তনসম্প্রদায়ের মধ্যস্থল তখন ঠিক সেই গৃহের সম্মুখে আসিয়া পড়িয়াছে। সম্মুখেই সেই অপরূপ গায়ক মূর্তি! দুই পার্শ্বের গৃহ হইতে এবং সম্মুখ পশ্চাৎ হইতে ও লাজ রুষ্টি হইতেছিল; সেই সঙ্গে স্ত্রীকণ্ঠের উলু শব্দে জনতার ঘন ঘন হরি ধ্বনি! তাহার মধ্যস্থানে সেই দীর্ঘায়ত চম্পকগোর দেহ, অপূর্ণ ভাবময় মুগমগুল, দর্শকের দেহে মনে বিদ্যুৎ সঞ্চারকারী ঘন উল্কাৎক্ষিপ্ত বাহুবুগল! কীর্তন চলিতেছে—

“কিয়ে মানুষ পশু পাখী যে জনমিয়ে অথবা কীট পতঙ্গে করম বিপাকে গতায়তি পুনঃ পুনঃ মতি রহ তুয়া পর সঙ্গে!” ক্রমে গবাক্ষ পথের সম্মুখ হইতে সে দৃশ্য অপসারিত হইল। চোখের সম্মুখে চঞ্চল জনতার অধীর শ্বোত, কানে আসিতেছে সেই ভাবময় সুরের ও ভাষার ইন্দ্রজাল “শ্রীচরণ সঙ্গছাড়া করো না হে! যেখানে প্রসঙ্গ তোমার—আমার মতিরে সেই সঙ্গ দিও! যেখানে যেমনে থাকি, তোমারে না ভুলি যেন!”

ক্রমে উত্তাল কলরোলে সেই কণ্ঠধ্বনি ক্ষীণ হইয়া আসিতেই অবশ বৃদ্ধ সহসা যেন লাফাইয়া উঠিয়া দ্রুতপদে কক্ষ এবং নিকটস্থ সোপানশ্রেণী অতিক্রম করিতে করিতে পশ্চাতে সেই কিশোরীর আর্ন্তকণ্ঠ শুনিলেন “এতক্ষণ কেন উঠলে না দাহ, কীর্তনের দল যে অনেক দূরে চলে গেছে! এই ভীড় ঠেলে কি করে পৌঁছুবে!” সে কথা বৃদ্ধের মনের কর্ণ স্পর্শ করিল না, কিন্তু বহিঃকর্ণে আবার বাজিল “আমিও যাব তাহ’লে—আমিও।”

সেই জনতরঙ্গের মধ্যে নামিয়া মাতামহের হস্ত ধরিয়া

চলিতে চলিতে জনতার দেহ সংঘর্ষে কিশোরীর ভাবান্তর উপস্থিত হইল। অত্যন্ত বিচলিত ও লজ্জিত ভাবে চারিদিকে চাহিতেই দেখিতে পাইল তাহাদের আশে পাশে অনেকগুলি রমণীই সেই কীর্তনে আকৃষ্ট হইয়া চলিতেছে। অনেকগুলি বয়োবৃদ্ধা, যুবতী, কিশোরী ও বালিকা সবই সে দলে আছে। তাহাদের মধ্যে যে বিপ্লব চলিতেছিল জনতার মুখে মুখেও সেই আন্দোলন চলিতেছিল “এ কি মানুষে কীর্তন করছে! এই শ্রীবন্দাবনেও তো এমন বস্তু কখনো দেখিনি—এমন কীর্তনও কখনো শুনিনি! মহাপ্রভুই কি এসেছেন আবার শ্রীবন্দাবনে?” কিশোরী ক্রমে বুকিল তাহাদের মত নবাগত কতকগুলি ব্যক্তিও সেই দলের মধ্যে আছে, তাহারা অধিকতর ব্যাকুল ভাবে যাহাকে নিকটে পাইতেছে তাহাকেই বন্দাবনবাসী জানে গায়কের সম্বন্ধে প্রশ্ন করিয়া ঐ ভাবেরই উত্তর লাভ করিতেছে। কিশোরী একটু পরেই দেখিল তাহাদের অমুচরবৃন্দ সবেগে জনতার মধ্যে পথ করিয়া অগ্রসর হইতেছে এবং তাহাদের সমবেত চেষ্টায় কিছুক্ষণ পরে তাহাদের হস্তরচিত ব্যূহের মধ্যে মাতামহের সহিত আশ্রয় লাভ করিয়া সে স্বস্তির নিশ্বাস ফেলিল।

ভীড় ঠেলিয়া অনেকক্ষণ পরে তাহারা যখন কীর্তনের নিকটস্থ হইল তখন গায়ক পদের শেষ করিতেছেন—

“ভনয়ে বিদ্যাপতি অতিশয় কাতর—

কহিলে কি বাঢ়ব কাজে

সাঁজক বেরি সব কোই মাগয়ি—

হেরইতে তুয়া পদ লাজে!”

(আমি লাজে বদন তুলতে নারি, কি বলে দাঁড়াব কাছে, লাজে চরণ হেরতে নারি! জীবনের সাঁঝ ঘনাইছে! কি বলে দাঁড়াব কাছে—লাজে চরণ হেরতে নারি!) অমুচরগণের বাহুবন্ধন ব্যূহ হইতে একেবারে ছিটকাইয়া গিয়া বৃদ্ধ গায়কের চরণতলে পড়িলেন! সেই কিশোরীর দেহও যেন নিজের অজ্ঞাতে তাহার অভিভাবকের অমুসরণ ও অমুকরণ করিতেই সঙ্গে সঙ্গে অনেকগুলি হস্ত তাঁহাদের ধরিবার জন্ত প্রসারিত হইল তাই রক্ষা, নহিলে তখনি তাঁহারা জনতার চরণতলে পিষ্ট হইয়া যাইতেন। মুহূর্ত্তে জনতার মধ্যে একটা “গেল গেল হায় হায়” শব্দ উঠিয়া

পড়িয়াছিল। জনমণ্ডল সহসা তাহাদের প্রত্যেকেরই যেন গতিরোধ করিয়া ‘কোথায় কি হইল’ দেখিবার জন্ত দাঁড়াইতেই কীর্তনের নিকটস্থ জনমণ্ডলী সেই বৃদ্ধের দৃষ্টান্তেই যেন সংসজ্জ হইয়া গায়কের চরণে প্রণত হইয়া গেল, কেহবা শুইয়া পড়িয়া সেখানের ধূলিতে গড়াগড়ি দিতে লাগিল। ভাবই ভাবের দ্যোতক! বৃদ্ধকে তাহার অমুচরেরা সেখান হইতে উঠাইবার চেষ্টা করিতেই তিনি চিৎকার করিয়া উঠিলেন—

“ললিতে—ললিতে—চরণ ছাড়িস্নে! বড় ভাগ্যে দেখা পেয়েছি এই সাঁঝের বেলায়—এই অবেলায়! তোদের তো সে লজ্জার দিন আসে নি—সময় আছে তোদের, তা যেন হেলায় হারাস্ নে! প্রভুর চরণে পড়্ এসে—আমার যে দিন কেটে গেছে সব”।

ভাববিহ্বল অনেকগুলি নর নারী বৃদ্ধের এই কথায় ফৌপাইয়া কাঁদিতে লাগিল। ললিতা তাহার বিহ্বল মাতামহের দেহ অমুচরেরা যেরূপে সরাইতেছিল নিঃশব্দে সেই দিকেই ফিরিল কেবল একটা অজানা উদ্বেজনায় তাহার দেহটা থর্ থর্ করিয়া কাঁপিতেছিল এবং চোখেও খানিকটা জল আসিয়া পড়িতেছিল মাত্র। তাহার বৈষ্ণব মাতামহের ভাবপ্রবণতার বিষয় সে অনেকটাই জানিত, কিন্তু আজিকার ব্যাপারটি সম্পূর্ণই নূতন।

* * * *

বৈকালে পূর্বোন্নিখিত গৃহের সেই কক্ষে সেই কিশোরী হস্তে একখানি বৈষ্ণব পদাবলী পুস্তক, নিকটে বর্ষীয়ান্ একটা শয্যায় শুইয়া ছিলেন। এক হাতে তাঁহার গায়ে হাত বুলাইতে বুলাইতে অন্য হাতে বইয়ের পাতা উন্টাইয়া কিশোরী বলিতেছিল “দাদু, কীর্তন গাইয়ে ঠাকুর কিন্তু গানে ভুল করেছেন। এই দ্যুখ ঐ পদের শেষটায় কি লেখা আছে—

‘ভনয়ে বিদ্যাপতি অতিশয় কাতর তরইতে এ ভবসিদ্ধ
তুয়া পদ পল্লব করি অবলম্বন তিল আধ দেহ দীনবন্ধু’
তিনি যা গাইলেন শেষটায়, সেটুকু তো এই পদটার শেষে
র’য়েছে—

‘যতনে যতক ধন পাপে বাটায়লু মেলি পরিষ্কনে খায়
মরণ কো বেরি কৈ নাহি পুছয়ি করম সঙ্গে চালি যায়।’

বৃদ্ধ ক্লাস্ত চক্ষু না খুলিয়াই বলিলেন “আমার জন্মে -ওরে আমার জন্মেই ওটুকু গেয়েছেন! ও কি ওঁদের ভুল? ও যে কৃপা!”

“নাঃ তোমাকে আর পারা যায় না দাছ, সবই বাড়াবাড়ি তোমার! না হয় বল যে ভাবের ঝাঁকে মনের বেগে গেয়ে গেছেন, ওঁরা অত কবির হুকুমে লাইন্স মিলিয়ে গাইবার পাত্র নন্! যেখানে যা মনে আসবে তাই গাইবেন! তা না—তোমার উপরই কৃপা!” কিশোরী মৃদু হাসিল, বৃদ্ধ একটুও বিচলিত না হইয়া একই ভাবে উত্তর দিলেন “তাই তো! ঠিক তাই! আমার জন্মেই ওটুকু তখন ওঁর মনে এসেছিল!” “বেশ! তোমারি জিত্ দাছ! হ’ল তো?”

(২)

অদূরে অনতিউচ্চ গোবর্দ্ধনগিবি যেন কোন অজানা বস্তুর রক্ষণকার্যে দীর্ঘ প্রাসীরের মতই কয়েক ক্রোশ ব্যাপিয়া তাহার দেহ বিস্তার করিয়া রহিয়াছে। এই পর্বতকে প্রদক্ষিণ করিয়া যাত্রীদল চলিয়াছে। অতি প্রত্যুষে তাহারা রাধাকুণ্ড গ্রাম হইতে রাধাকুণ্ড শ্যামকুণ্ড নামা দুইটি বিস্তৃত সরোবরকে প্রদক্ষিণ করিয়া প্রশস্ত পথে দলে দলে যাত্রা করিতেছে, সার্ক তিন ক্রোশব্যাপী এই গিরিদেহের পরিক্রমায় সপ্তক্রোশ পথ অতিবাহন করিয়া আবার শ্যামকুণ্ড রাধাকুণ্ড প্রদক্ষিণ করিয়া তাহারা রাধাকুণ্ড গ্রামে ফিরিবে।

এই পরিক্রমার দৃশ্য অতি সুন্দর। দলে দলে স্ত্রীপুরুষ বালবৃদ্ধযুবা ধনী দরিদ্র গৃহী উদাসীন বৈষ্ণব ভিখারী ভিখারিণী প্রভৃতি সকল ব্যক্তির একমুখী যাত্রার এক সম্মিলিত উৎসব। নানা দেশবাসী এই দলে আছে। বিচিত্রবর্ণের ঘাগরা ওড়না উড়াইয়া অঙ্গের ভূষণ ও পাদালঙ্কারের ঝঙ্কার তুলিয়া ব্রজবাসিনী মহিলার দল চলিয়াছেন, মুখে তাঁহাদের চির-আদরের চিরনিত্য যুগল কিশোর ‘ব্রজলালি’ এবং ব্রজ‘লালের’ রূপ গুণ ও লীলার জয়গান। ততোধিক শব্দসমষ্টি সৃজন করিয়া মাড়োয়ারী মহিলারা চলিয়াছেন। মাদ্রাজী উড়িয়া বাঙালি নারীর দল অপেক্ষাকৃত নিঃশব্দে চলিতেছে। খঞ্জনী বাজাইয়া বাঙালী বৈষ্ণবের দল চলিয়াছেন। মুখে তাহাদের প্রভাত-মঙ্গল আরতির পদ, “জয় মঙ্গল আরতি গৌর কিশোর

মঙ্গল আরতি জোড় হি জোড়” (যুগলকিশোর) কোন দল গাহিতেছেন “জয় জয় রাধে শরণ তুহারি! ঐছন আরতি ষাঁউ বলিহারী!” কেহ বা মৌন ধরিয়া জপ করিতে করিতে চলিয়াছেন। সেই যাত্রাদলের মধ্যে ডুলি, গোযান এবং অশ্ববাহিত টাঙ্গার ও অভাব নাই। অশক্তরা তাহাতে আরোহণ করিয়াই পরিক্রমা দিতেছে। এই পরিক্রমণ কার্য্য বারোমাসই চলে, তবে শ্রীহরিশয়নের চারি মাস এবং তাহারও মধ্যে রাধা দামোদরের প্রিয় কার্তিক-মাসে এ উৎসব মাসব্যাপী ভাবেই চলিতে থাকে।

হেমস্তের প্রভাত-শিথল বায়ুতে জয় গান গাহিতে গাহিতে যাত্রীদল ‘কুমুম সরোবর’ অতিক্রম করিয়া গোবর্দ্ধন গ্রামের নিকটস্থ হইল এবং সেখানে ‘মানসী গঙ্গা’ নামে একটা বৃহত্তর দীর্ঘিকায় স্নানাস্থে “গিরিরাজের” “মুখারবিন্দ” পূজা করিয়া আবার অভীষ্ট পথে দলে দলে যাত্রা করিল।

একটা বৃহৎ দলের পশ্চাতে জনতার একটু দূরে দূরেই আমাদের পূর্নদৃষ্ট বর্নীয়ান্ ব্যক্তি চলিতেছিলেন, পার্শ্বেই তাঁহার দৌহিত্রী সেই কিশোরী—কয়েকজন অমুচরও অগ্রে পশ্চাতে চলিয়াছে। বৃদ্ধের ও কিশোরীর একেবারে কাছে কাছে তাঁহাদের রাধাকুণ্ডের “ব্রজবাসী” অর্থাৎ পাণ্ডা আর বৃন্দাবনের ‘ব্রজবাসীর’ একজন ছড়িদার! এই ধনী যজমান্কে ক্ষণকালও হাতছাড়া করিতে শ্রীবৃন্দাবনের ‘ব্রজবাসী’ নারাজ! এখানে সর্বতীর্থেই স্থানীয় ‘ব্রজবাসীর’ দল আছেন, তবুও তিনি তাঁহার নিজস্ব অমুচর একজন সর্বস্থানে সর্বদাষ্ট ইহার সঙ্গে রাখিতেছেন। রাধাকুণ্ডের ব্রজবাসী চারিদিকের পরিচয় দিতে দিতে চলিয়াছেন। শ্রীসমৃদ্ধ গোবর্দ্ধন গ্রামের কথা, সেখানে রাজা মহারাজাদিগের কীর্ত্তি, প্রাসাদতুল্য “ছত্র,” ধরমশালা প্রভৃতি প্রতিষ্ঠার ইতিহাস অনর্গল ভাবে বকিয়া চলিতেছেন ও সেজন্ত গোবর্দ্ধন “মানসী গঙ্গা” তীর্থে ব্রজবাসী বড়ই অসুবিধায় পড়িতেছেন। তিনিও সঙ্গ ছাড়েন নাই। মানসী গঙ্গাকূলস্থ গিরিরাজের ‘মুখারবিন্দ’ পূজা যে তাঁহার মত শেঠের পক্ষে উপযুক্ত হয় নাই এ বিষয়ে তিনি মাঝে মাঝে বড়ই ক্ষোভ জানাইতেছেন। বুঝা যাইতেছে আর কিছু আদায় না করিয়া তিনি ছাড়িবেন না। কোন বাঙালী যাত্রী ‘মানসগঙ্গার’ নামে ভ্রূব জন্মাইয়া জ্ঞানদাসের পদ ধরিয়াছে “মানস গঙ্গার জল, ঘনু করে কল, কল হুকুল

বহিয়া যায় চেউ। গগনে উঠিল মেঘ, পবন বাড়িল বেগ, তরলী রাখিতে নারে কেউ। ঝাখ সখি নবীন কাণ্ডারী শ্যামরায়।” তাহারই সঙ্গী কেহ তাহার সহিত দোহার দিতেছে। “মানস সুরধুনী ছুকুল পাথার, কৈছ নে সহচরী হোয়ব পার।”

যাত্রীরা ক্রমে বালুময় প্রান্তরে পড়িলেন। দক্ষিণে ‘গ্রেনাইট্ প্রস্তরের অনতি উচ্চ গিরি শ্রেণীর স্থানে স্থানে অপূর্ণ চিকণতা! প্রভাত রোদ্রে তাহার মিশ্র শ্যামকান্তির উজ্জল শোভা আবার স্থানে স্থানে তরু গুল্ম লতাচ্ছন্ন বনময় দেহ! পথের বায়ুরাশি ক্রমে গভীর এবং প্রান্তর ছায়াদানের উপযুক্ত বৃক্ষবিরল হইয়া আসিতেছে দেখিয়া বর্ষীয়ান্ কিশোরীর পানে চাহিলেন “ললিতে এইবার গাড়ীতে ওঠ্!” বলিয়া তিনি পশ্চাতে অনুসরণকারী টাঙ্গা নামক অশ্ববানের দিকে চাহিলেন। নাতিনৌ প্রতিবাদ জানাইল “এটুকু হেঁটেই? কাকার সঙ্গে যখন এদেশ ওদেশ বেড়াতে যাই তখন কত যে হাঁটি তাতো জান না দাছ!” “তা হোক, তোর কাকা এবার আমার ওপর দয়া করেছে যখন, তখন তার ‘দায়’ আমার মনে রাখতে হবে ত’! অসুখ বিস্ময় করে যদি, ওঠ্ বাপু তুই!”

“কিছুতেই না দাছ! আমাদের দোড়াদোড়ি আর হাঁটার সম্বন্ধে তোমার আন্দাজই নেই। তুমিই বরং ওঠো, তোমারি কষ্ট হবে। তোমাদের ‘এ টাঙ্গা’য় বৃন্দাবন থেকে রাধাকুণ্ড এই বত্রিশ মাইল আসতেই আমার হাড় গোড় চূর্ণ হয়েছে! ওতে আর আমি সহজে উঠ্ছি না! তুমিই বরং এইবার ওঠো দাছ!”

পাণ্ডারাও সমস্বরে একথার অনুমোদন করিলেন এবং একঠো ‘বয়েল্’ গাড়ী কেয়া করা করিলে যে ‘মাবির’ কষ্ট হইত না এ বিষয়ে ক্ষোভ জানাইয়া বালিকার মুখে কলহাস্তর সৃষ্টি করিয়া তুলিল। উভয়পক্ষকে বাধা দিয়া বৃদ্ধ সম্মুখস্থ একটি দৃশ্যে সকলের মনোযোগ আকৃষ্ট করিলেন। কয়েকটি ব্যক্তি অষ্টাঙ্গ প্রণামের দ্বারা সর্বাঙ্গ দিয়া ভুলুঠন করিতে করিতে পরিক্রমার পথে চলিয়াছে। উর্দ্ধ প্রসারিত হস্তদ্বয় যেকানের ভূমি স্পর্শ করিতেছে, তাহার সেই সেই স্থানে এক একটি দাগ কাটিয়া উঠিয়া দাঁড়াইতেছে এবং সেই দাগের উপর দাঁড়াইয়া আবার পথের মধ্যে শুইয়া পড়িতেছে। কেহ কেহ বা তাহারি মধ্যে ধুলায় সর্বাঙ্গ

অবলুষ্ঠিত করিয়া লইল। মৌনভাবে কেহ জপে রত কেহ বা গভীর স্বরে এক একবার হাঁক দিয়া উঠিতেছে—‘জয় গিরিরাঙ্গকী, জয় গিরিধারীলালকি।’ বৃদ্ধকে স্তম্ভভাবে সেই দৃশ্যে আকৃষ্ট দেখিয়া সকলেই দাঁড়াইতে বাধ্য হইলেন। ললিতা সত্রাসে বলিয়া উঠিল “এমনি ক’রে এরা সাত ক্রোশই চলবে নাকি? এই কাঁটা আর এই বালিও যে তেতে উঠবে ক্রমে! এত পথ কি করে যাবে এরা?” ‘ব্রজবাসী’ হাস্যমুখে উত্তর দিলেন “যত দিনে হয়! পাঁচ, সাত, দশ, যেদিনে যে পারবে! কষ্ট কি এদের হয় দিদি? গিরিরাঙ্গের মহিমায় কত বুড়া অন্ধ আতুর এমনিভাবে ‘পরকম্মা’ দেয়! রাধাকুণ্ডবাসী কত বৈষ্ণব বাবাজী, কত মাতা, নিত্য তাঁরা এই পরকম্মা দিচ্ছেন!”

“এমনিভাবে নাকি? কি সর্বনাশ!” “না তাঁরা পায় দলেই দেন, কত লোক মানসিক করে এইভাবে পরকম্মা দেয়—আর জীবনে একবার এইভাবে প্রণিপাতের সঙ্গে ‘প্রদাচ্ছনা’ অনেকে ইচ্ছা করেও করেন।” বৃদ্ধ গভীর দৃষ্টিতে নাতিনীর দিকে চাহিয়া বলিলেন “এ দেখেও কি এই স্থানে যানবাহনে উঠতে ইচ্ছা করে রে? আমরা তো চির অক্ষম, তবু দেখি কতটুকু পারি।” রাধাকুণ্ডের ব্রজবাসী নিজের শাস্ত্রজ্ঞান প্রকটিত করিবার জন্ত বলিয়া উঠিলেন, “মহারাজ! শ্রীমদ্ভাগবতে শ্রীকৃষ্ণচন্দ্র এই গিরিরাঙ্গের মহিমা প্রকাশ করে এঁর পরিক্রমার কথাই বলেছেন— উপবাস বা পায়ে হেঁটে কষ্ট করার কথা বলেননি। বরং বলেছেন ‘শ্বলঙ্কতা ভুক্তবস্ত্রঃ শ্বহুলিপ্তা স্ত্বাসসঃ, প্রদক্ষিণঞ্চ কুরুত গোবিপ্রানলপর্বতান্’। আর গোষানের বিধিও ঐখানে দেওয়া আছে, কিনা—‘অনাংস্তনডুদ্বুক্তানি তে চারুহা শ্বলঙ্কতাঃ!’ অনডুহুক্ত কি না বৃষবাহিত যান।” কিশোরী খিল্ খিল্ করিয়া হাসিয়া বলিয়া উঠিল “ও দাছ! তবে আর কি! লাড্ডু খেতে খেতে পরকম্মা’ই বিধি যখন তখন আর ভাবনা কিসের! তুমিও একটা অনডুহুক্ত বয়েল্ গাড়ীতেই ওঠো দাছ—‘হয়’ যানে আর কাজ নেই! ওদাছ! ভাগ্যে সেবার তুমি আমায় খানিকটা সংস্কৃত উপক্রমণিকা পড়িয়েছিলে, তার কতকগুলো রূপ এখনো আমার মনে আছে। ব্রজবাসী ঠাকুরের ‘অনডুহুক্ত কে তাইতো চিন্তে পারলাম! ওর রূপ শুন্বে দাছ—‘অনডান্ অনডাহৌ অনডাহঃ’ কিশোরীই কলহাস্ত

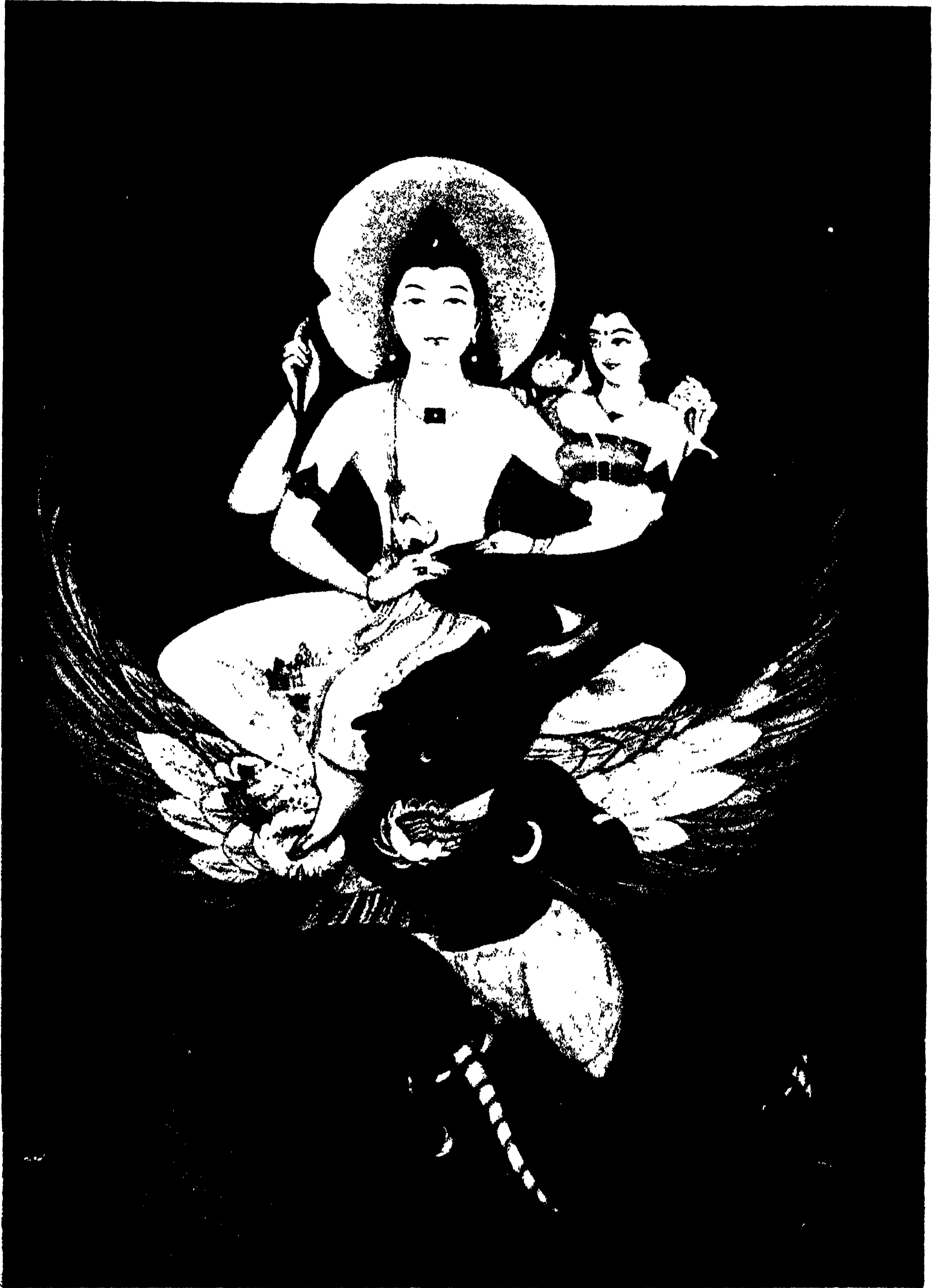

শিল্পী— শ্রী ২/ অশ্বিনীকুমার রায়

লক্ষ্মীনারায়ণ

আব্দুল প্রসাদ ডয়াকম

কক্ষারে ব্রজবাসীকে লজ্জিত দেখিয়া বৃদ্ধ ব্যস্তভাবে নাতিনীকে নিজপার্শ্বে আকর্ষণ করিতে করিতে বলিলেন, “ঠাকুর ও পান চিবুতে চিবুতে প্রদক্ষিণ তোমাদের ‘লালা’ তোমাদের জন্তই ব্যবস্থা করে গেছেন! আমরা অমনি বুকে হেঁটে এ সৌভাগ্য পেলেও বর্তে যাব।” ব্রজবাসী তখন মহা উৎসাহে “হাঁ হাঁ শেঠজী,—সে তো ঠিক কথাই আছে, গিরিরাজের এমনি মহিমা” ইত্যাদি বলিতে বলিতে চলিলেন। “বত সাধু মহাত্মা সব এইদিকেই বাস করেন। যারা ঠিক ভজন করতে চান তাঁরা তো সহর বৃন্দাবনে বাস করেন না, এই গিরিরাজের চারি পাশে কত যে কঠিন ভজনকারী সাধু মহাত্মা আছেন, দিনান্তে তাঁরা একবার মাধুকরীতে বাহির হন। গোবর্দ্ধন গ্রামে কি অল্প সব গাঁয়ের ব্রজবাসীর ঘরে শুখনা রুটির টুকরা মাত্র তাঁরা পান।” ললিতার ললিত-হাস্য কখন খামিয়া গিয়াছিল। সে শুনিতে শুনিতে বলিয়া উঠিল, “সেই যে দাছ আমরা সন্ধ্যাবেলায় বৃন্দাবনেও দেখলাম ঝোলা নিয়ে এক এক জন বৈরাগী বেরিয়েছেন কিন্তু কারুর কাছে তো তাঁরা ভিক্ষা করছেন না, কোথায় যান তাঁরা? কে তাঁদের ভিক্ষা দেয়?”

“ব্রজবাসীদের ছয়ার ছাড়া তাঁরা আর কোথাও দাঁড়ান না! তাও প্রত্যহ একই বাড়ীতে নয়! আজ এপাড়ায় কাল অল্প পাড়ায়! মুষ্টি অন্ন বা রুটির টুকরা ছাড়া তাঁর অল্প কিছু নেন না। দিনের বেলায় যারা মাধুকরী করে তারা প্রায় সকল স্থানেই এ ভিক্ষা নেয় কিন্তু ওঁদের কথাই আলাদা! তাঁরা এক এক জন—”

বৃদ্ধ বলিলেন, “শুনেছি ব্রজের বনে বনে এমন সব ভজনী বৈষ্ণব আছেন যাদের সহজে দর্শনই মেলে না। তাঁরা এমন এমন স্থানে আছেন যার ছ-চার ক্রোশের মধ্যে লোকালয়ই নেই! অতি কঠোর বৈরাগ্য তাঁরা সাধনা করেন, অন্যহারেই তাঁরা বেশীর ভাগ থাকেন।”

ব্রজবাসী অধীরভাবে বাধা দিয়া বলিল, “নেই, নেই মহারাজ! রাধারাগীর এই ব্রজভূমে কেউ উপাসী থাকবেন না। যেখানে যে মহাত্মা থাকুন না কেন ব্রজবাসী তার তল্লাস রাখবেই! ছ-চার ক্রোশের কি তারা তোয়াক্কা রাখে! তারা সাধুদের রাত্রির আহার ‘বিয়ালু’ পর্য্যন্ত পৌছে দেয়। ব্রজবাসীদের ‘আধা দুধ আর আধাপুত’ সাধু সন্তদের/সেবার জন্তই আছে। কোন মহাত্মা যদি

এমন করেই থাকেন যে কেউ তাঁর তল্লাস পাব না, তাহলে তিনিই তাঁর খবরদারি করেন যিনি শ্রীগীতায় বলেছেন ‘তেষাং নিত্য্যভিযুক্তানাং যোগক্ষেম বহাম্যহং।’ এদেশে এবিষয়ে অনেক কাহিনী লোকের মুখে মুখে আছে যদি শোনেন মহারাজ—”

কিশোরী তাঁহার বক্তৃতার শ্রোতে বাধা দিয়া অতি অধীরভাবে বলিল, “দাছ, তুমি বৃন্দাবনেই সমস্ত সময়টা কাটিয়ে দিলে, আজমীর জয়পুরও গেলে না, ঐ সব ‘বনে’ বেড়াতে বেলেছিলে তাই বা কৈ গেলে! আমার তো ছুটি ফুরিয়ে এল, কিছু দেখা হ’ল না আমার! ঐ সব সাধু একজনও দেখতে পেলাম না।” বৃদ্ধ চারিদিকে চাহিয়া সনিখাসে বলিলেন, “তাঁদের দেখার সৌভাগ্য কি সকলের হয় ললিতে! যদিই কচিং কারো দর্শন মেলে, চকিতে তিনি লুকিয়ে যান! কোন্ ভাগ্যে সেদিন কীতনের মধ্যে যার দর্শন পেয়েছিলাম সারা বৃন্দাবন খুঁজে আর খুঁজিয়েও তো আর তাঁর সন্ধান মিললো না।”

পাণ্ডা মধ্য হতে বলিল, “সে সব বনে দিদি, বন পরিক্রমার সময় না হলে মানুষ চলে না। ভাদ্র মাসে যখন মহাবন যাত্রায় রাজার লোকের ‘পরকন্মা’ চলে তখনি যাত্রীদের নিষে আমরা সেই সঙ্গ চলি। তখন সঙ্গ হাট বাজার চলে, হাসপাতাল চলে, পুলিশ চৌকিদারের ফাঁড়ি চলে, তবে তো লোক যেতে পারে। তার পরে আবার ‘গোসাই-বনযাত্রা’ তাতে তো বিষম ধুম চলে। কত—”

বৃদ্ধ নাতিনীর ক্ষোভপূর্ণ মুখের পানে চাহিয়া বলিলেন, “আস্ছে বছর তোকে ভাল ক’রে এদিকের সব দেখাতে আনব।”

“হ্যাঁ, আস্ছে বছর বলে আমার পরীক্ষা! আমি তখন এই সব বেড়াতে পাব কি-না! কাকা এইই বড় আস্তে দিচ্ছিলেন! তোমায় কি বলে তারা তা তো জান না! বলে সে বোষ্টম বোরেরগীর সঙ্গ ও কোথায় যাবে! কতকগুলো বাজে জিনিষ ঢুকিয়ে ওর মন বিগড়ে দেবে ছেলেবেলা থেকে, এই কাকার মত, তা জান? কাকিমা যাই কত বলেন তাই শেষে নরম হয়ে এবারের ছুটিতে তোমার কাছে পাঠিয়েছেন।”

“আর আমি যে তোর মাবাপ-হারা অবস্থা থেকে বুকের রক্তে তোকে মানুষ করেছি! আমার রাধাগোবিন্দের

আরতির সময় তুই যে কত নাচতিস কত গান গাইতিস ছোটটি হ'তে! বড় সাপেই যে তোর 'ললিতা' নাম দিয়েছিলাম। তোর বাবার উইলের জোরে সে আমার বুক থেকে তুই পাঁচ বছরেরটি হতেই কেড়ে নিয়ে তার নিজের রুটির মত শিক্ষা দিচ্ছে! তা দিক্, আমি কিন্তু জানি ও নাম বৃথা যাবে না! তুই—”

দূরে পর্বত ক্রোড়ে ঘন স্নগভীর সারি গাথা বনশ্রেণী! ব্রজবাসী সেই দিকে চাহিয়া বলিলেন, “এইবার আমরা শ্রীগোবিন্দ কুণ্ডে পৌছাব।”

(৩)

চারিদিকে বন, সম্মুখের অপেক্ষা পশ্চাতে গভীরতর। কুণ্ডের চতুর্দিকই প্রস্তর চত্বর ও সোপান শ্রেণী দ্বারা গ্রথিত। সেই সোপানের একদিকে একটু গভীর বৃক্ষ-রাজির নিম্নস্থ চত্বরে একজন রক্তবস্ত্রধারী সন্ন্যাসী বসিয়া আর একজন ব্রহ্মচারীবেশী বয়োদিক ব্যক্তি নিকটে দাঁড়াইয়া কথোপকথনে নিমুক্ত। ব্রহ্মচারী বলিতেছিলেন :

“কতদিন পরে দেখা! শ্রীবৃন্দাবনের পথে কীর্তনের মধ্যে দেখে আনন্দে আশ্রুহারা হ'লেও তোমার সে ভাবের মধ্যে উৎপাত কর্তে কাছে গেলাম না! পরদিন অনেক কষ্টে যেখানে উঠেছ তার খোঁজ পেয়ে সেখানে উপস্থিত হতেই মহাস্ত বাবাজীর মুখে শুন্লাম, তোরেই তিনি বেরিয়ে গেছেন! কত লোক তাঁর সন্ধানে এসে ফিরে যাচ্ছে। কে কোথায় থাকেন কিছুই তিনি জানেন না! হঠাৎ এসে আবার হঠাৎই চলে গেছেন।” ভাবলাম আবারও হারালাম বৃক্ষ! এখানে এসে রাধারাণীর রূপায় যে আবার তোমায় দেখতে পাব এ একবারও ভাবিনি!”

“তুমি আমায় এখনো খুঁজছ ব্রহ্মচারী! তোমার ওপর তোমার রাধারাণীর এ কি বিড়ম্বনা!” সন্ন্যাসী হাসি মুখে এই উত্তর দিলে ব্রহ্মচারী একটু স্নানভাবে বলিলেন, “এ বিড়ম্বনা রাধারাণী কবে হ'তে আমার উপরে বিধান করেছেন তা কি মনে আছে? না, তাও ভুলে গেছ?” “তা ভুলে যে অকৃতজ্ঞ হব তাঁর দুয়ারে। অকৃতজ্ঞ এক, গুরুদ্রোহ দুই, দুটি অপরাধই যে আমায় স্পর্শ করবে।” “ও কথা থাক, কাশী হতে বৃন্দাবনে কবে এলে? বেদ-বেদান্ত-উপনিষদের শেষে এই বৃন্দাবনের ঐক্যধারীদের মধ্যে কাশীর বিখ্যাত

বৈদান্তিকাচার্যের প্রিয়তম ছাত্র দণ্ডধারী যতির এই আবির্ভাব? শুধু তাই নয়, বৈষ্ণব বৈরাগীর কীর্তনের মধ্যে ঐ রকম ক'রে মেতে যাওয়া এবং লোকসমাজকে মাতানো?” তরুণ উদাসীন গভীর দৃষ্টিতে ক্ষণেক বনভাগের দিকে চাহিয়া থাকিয়া উভয় করযোড়ে কাহারো উদ্দেশে যেন ললাট স্পর্শ করিলেন। উদ্দেশে কাহাকে এইরূপে প্রণাম নিবেদন করিয়া যুহকণ্ঠে বলিলেন, “তোমার চিররূপা দৃষ্টিই এই অধমের উপর আছে যে!” দুই পদ অপমৃত হইয়া ব্রহ্মচারীও সেই ভাবে ললাটে যুগ্ম কর স্পর্শ করিয়া বলিলেন, “অপরাধ দিও না। তোমার উপর আজীবনই মহাত্মা সাধুর রূপাদৃষ্টি আছে। এর বেশী আর কিছু ব'লে তোমায় বিরক্ত করব না।”

“না, বলো না! তুমি আমার খোঁজ না রেখেছ কবে? কাশীর কথাও অনেক জান দেখছি।”

“এমন কিছু না, তবে গত কুস্তুর ফেরত কয়েকজন কাশীর দত্তী শ্রীবৃন্দাবনে এসেছিলেন, তাঁদেরই মুখে তাঁদের আচার্যদেবের এক সকল বিষয়ে অদ্ভুত মেধা সম্পন্ন এবং অপরূপ দর্শন তরুণ ছাত্রের কথা শুনে আমার মনে হয়েছিল এ তুমি!”

“তাই আমাকে শ্রীবৃন্দাবনে দেখে অত আশ্চর্য হয়েছিলে বৃক্ষ?”

“আরও বিস্মিত হয়েছিলাম, তুমি আমার প্রভুপাদের কাছে তাঁর সাধনসম্পত্তির প্রধান উত্তরাধিকারী হয়েও বেদান্ত পড়তে গিয়েছ শুনে!”

“আমাকে তাহলে তুমি ভুলে গিয়েছিলে! ভুলে গিয়েছিলে আমার প্রথম জীবনের সেই সর্বগ্রাসী ক্ষুধার কথা! তার যেন জগতে যত কিছু জ্ঞাতব্য বোদ্ধব্য আছে সবই জানবার—পাবার দরকার ছিল তখন। এখন কি সে ক্ষুধা মিটেছে? কি জানি।”

“সত্য, তোমাকে বৃক্ষ ভুলেই ছিলাম। উপস্থিত এখন শ্রীগোবিন্দকুণ্ডেই বাস হবে কি?” “কিছুই জানি না। তবে চিরদিনের যে গূঢ় সাধটি অতৃপ্তই আছে এখনো— বৃন্দাবনে—” “গভীর বনে? আমাকে সঙ্গে নেবে তাই? আমি দেখব তোমার সে সাধনসাফল্য—” “ব্রহ্মচারী, যে শিশুকে তুমিই সহায় হয়ে একদিন ঘরের বাধন কাটিয়েছ আজ তাকে আবার এ কি বাধনে বাধতে বহ্ন করছ?”

আত্মবিশ্বাস হয়ো না ভাই।” ব্রহ্মচারী ক্ষণেক নিস্তব্ধ হইয়া পরে মৃদু মৃদু বলিলেন, “এ কি একা আমারই? আমি যে তোমার অনেক জানি। অল্প কথা থাক—এই যে বৃন্দাবনে তুমি দুটি দিন যে ঠাকুরবাড়ীর মহান্তের আশ্রয়ে ছিলে তারও তোমার জ্ঞান কি ব্যাকুলতা! সন্ধান পেলে তোমার সংবাদ অবশ্য জানাতে কি অস্বপ্ন! তুমি যেখানে বাবে যোগমায়া সেইখানেই তোমার জ্ঞান স্নেহবন্ধ বিস্তার করবেন।” “তাই বল, তিনি যোগমায়া, মহামায়া নন। সেই সাধু মহান্তটাই কি আমার কম হিতৈষী! সেই কীর্তনের পরে কি যে একটা উন্মাদনা এসেছিল যাতে একেবারে বাহুজ্ঞানশূন্য করেই ফেলেছিল। সে ক’দিন পরমস্নেহেই আমাকে তিনি পালন করেছিলেন আর তাঁরই শিক্ষার মৃদু কশাঘাতে আমার বাহুজ্ঞান ফিরে আসে। সেই উন্মাদনার সময় বুঝি কি সব বলে সেই কুঠুরীর মধ্যে প’ড়ে প’ড়ে চেষ্টা করেছিলাম—তারাই উত্তরে তিনি পরমপ্রশান্তমুখে বলেছিলেন, “আর কেন ‘দাও দাও আরও দাও’ বলে কাঁদছ বাবা, প্রাপ্তির আর তোমার কি বাকি আছে? অত লোকের প্রশংসার পূজা, অত চোখের ঐ দৃষ্টি, এর চেয়ে জগতে পাবার বেশী আর কি আছে?”

ব্রহ্মচারী একেবারে যেন লাফাইয়া উঠিয়া বলিলেন, “বল কি! অতদিনের বৈরাগ্যাশ্রয়ী বৃদ্ধ মহান্ত! তাঁর মুখে এই কথা? কি সর্বনাশ!” তরুণ সন্ন্যাসী শান্তমুখে বলিলেন, “অত উতলা হয়ো না। সত্যই হয়ত মনের কোন কোণে ঐ বাসনাটি লুকানো ছিল! নৈলে অমন ক’রে কীর্তনে নাচতে গেলাম কেন? না, প্রতিবাদ করো না। ভবিষ্যতের জ্ঞানও তো সতর্ক হ’তে পারব এ উপদেশে। এটি তাঁর কশাঘাত হ’লেও শিক্ষকেরই বৈরাগ্য। আমার উপকারই করেছেন তিনি।” ব্রহ্মচারী মৃদুস্বরে কেবল একবার ‘অদোষদর্শি মনই ধন্য।’ এই কথা বলিয়া নিস্তব্ধ হইলেন। “এখানে কি থাকবে দু-চার দিন?

“থাকতেও পারি আবার যে কোন মুহূর্তে চলে যেতেও পারি।”

কুণ্ডের অপর তীরে যাত্রীদের কোলাহলশব্দ নিকট-তর হইতেছিল। কোন ব্রহ্মবাসী পাণ্ডার গম্ভীর কণ্ঠ তাহার ধনী বজমানকে গোবিন্দকুণ্ডের ইতিহাস এবং মাধবেন্দ্র পুরীর এই গোবিন্দকুণ্ড তীরস্থ জঙ্গলেই যে গিরিধারী গোপালপ্রাপ্তির ঘটনা তাহা বুঝাইতে বুঝাইতে আসিতেছিল, “বাবু, আপনাদের কবিরাজ গোস্বামীর শ্রীচৈতন্যচরিতামৃত তো পড়া আছে! এ সেই স্থান, সেই শ্রীগোবিন্দ কুণ্ড—সেই গিরিধারী গোপালের প্রকট স্থান—” কোথা হইতে একটি কিশোর কণ্ঠে বিদ্রোহের আভাস প্রকাশ পাইল, “শুধু স্থান দেখালে কি হবে—সে গোপাল দেখাও! তিনি তো শুনি নাথদ্বারে—মুসলমানের ভয়ে তোমাদের ঠাকুর দেশ ছেড়ে পালায় এই তো তাঁর মুরোদ!” ব্রহ্মচারী ও উদাসীন সন্ন্যাসী উভয়ে উভয়ের মুখপানে চাহিয়া মৃদু হাসিলেন। ব্রহ্মবাসী ব্যাকুল ও ব্যস্তভাবে “আরে দিদি” বলিয়া কি প্রতিবাদ করিতে যাইতেছিল, ইতিমধ্যে সেই কণ্ঠ-স্বরের উত্তেজনা কুণ্ডের তীরে তীরে বাজিয়া উঠিল, “ই্যা দাদু, তিনিই বোধ হচ্ছে। গাছের ফাঁকে যেটুকু দেখা যাচ্ছে!” সঙ্গে সঙ্গেই একটি গম্ভীর আকুল কণ্ঠ “এমন ভাগ্য কি হবে! তুই আগে ছুটে বা ললিতে, অন্তর্দান হ’য়ে যাবেন এখনি।”

উভয়ে তীক্ষ্ণ চক্ষু চাহিয়া দেখিলেন কুণ্ডের অপর তীরে একটি সম্ভ্রান্ত বৃদ্ধ, সঙ্গে কতকগুলি অনুচর এবং দলের সর্বাগ্রে একটি স্ত্রীশা স্নন্দরী কিশোরী কুণ্ডকে প্রদক্ষিণ করিয়া তাঁহাদের দিকেই যেন ছুটিয়া আসিতেছে। বিস্মিত ব্রহ্মচারী তরুণ উদাসীনের পানে ফিরিয়া চাহিতে গিয়া দেখিলেন সে স্থান শূন্য! তিনি কখন বনের মধ্যে কোন্ দিকে অদৃশ্য হইয়াছেন। ব্রহ্মচারী কৰ্ত্তব্যমূঢ় হইয়া স্তব্ধ-ভাবেই দাঁড়াইয়া রহিলেন।

(ক্রমশঃ)



হে সমুদ্র, হে অনন্ত

শ্রীজ্যোতির্শয় ভট্টাচার্য্য, এম্, এম্-সি

(১)

হে সমুদ্র, হে অনন্ত, বারিধি সুনীল,
জলদমন্ত্রিত্ব স্বরে অব্যক্ত ফেনিল
কাহারে কি কহিছ, অপরাপ ভামে !
চেউগুলি দিবারাত্রি কিসের প্রয়াসে
ধরণার কূলে কূলে ভেঙ্গে ভেঙ্গে পড়ে ;
সেই সব বৃথা চেঁচা তোমার অন্তরে
করে কিগো ক্ষোভ-সৃষ্টি, হে বিরাট জল,
নাই বৃষ্টি এত কথা—অশাস্ত চঞ্চল ।

(২)

কেন ক্ষোভ তব ?—অতীতে একদিন
তোমার গহ্বর মাঝে সুষুপ্তি বিলীন
ছিল এই ধরা-পৃষ্ঠ ; মাতৃস্ব-বেদনা
প্রতিটি শিরায় তব তুলিল মুচ্ছনা—
ধাকাশের সাথে তব হইল বিচ্ছেদ
গগনি ধরার জন্ম, সূর্য হ'ল ভেদ ।
গরপর বহুকাল কেটে গেছে কত
খাকো তারে গিরি তুমি রয়েছ সতত ।

(৩)

সাজও চিঁড়েনি নাড়ী—রক্ত চলাচল
গাজও তেমনি আছে,—সেই অবিকল
অতীতের একদিন—গর্ভলীন ধরা
তেমনি তোমার সাথে অষ্টপৃষ্ঠে ঘেরা ।
তেমনি সকল আছে, তাহার আকাশে
তোমার সুনীল জল, তার ছায়া ভাসে ।
গাহার বাতাস মাঝে তোমার মেঘেরা
নিরন্তর হাসে খেলে করে চলা ফেরা ।

(৪)

সেই সব ; তবু কেন অন্তরে তোমার
জাগিছে বিয়োগ-বাণা ? বিচ্ছেদের ভার
কেন বা অসহ এত ? তাহারে বেষ্টিয়া
কেন এই মায়াজাল ? অনন্ত পরিয়া
উঠিছে ডুবিছে শুধু তরঙ্গের মালা
একের পরেতে আর ; এক সুরে ঢালা
তোমার বক্তব্য-রাশি ; অব্যক্ত গুঞ্জন
ভাষাহীন অর্থহীন শুধু আলোড়ন ।

(৫)

“আমারে ফিরিয়ে দাও আমার ধরণী”
বৃষ্টি তব অন্তরের লক্ষ লক্ষ বার্ণী
কহিছে এই কথা তরঙ্গিত স্বরে ;
তাই বৃষ্টি লক্ষ বাহু ধরি ধরণীরে
জোর করি নিতে চায় ।

কিন্তু, হে অপার,

তোমার ধরণী আর নাহি যে তোমার
তাহারো কর্তব্য আছে, দূর হতে দূরে
বাধা সে অনন্তের চিরস্থান সুরে ।

(৬)

কাহারে ডাকিছে তারা অনন্ত আকাশে ;
প্রভাতে অরণালোক সাক্ষ্য ছায়ে মিশে'
রচিছে তাহার পথ,—তাহার আহ্বান
ছেয়ে গেছে দিগন্তে, বিশ্ব ভরা প্রাণ
হয়েছে আচ্ছন্ন তাহে ; অই নীহারিকা
বহে তার প্রাণধারা ; আলোক-বর্ষিকা
অই ছায়াপথ মাঝে তাহার খপন
অনন্ত কাল ধরি রয়েছ গোপন ।

(৭)

দিক হতে দিগন্তরে এসেছে আহ্বান,
চলে সে কর্তব্য পানে দিন রাত্রিমান,
নাহি অবসর ;

“কে কোণায় আছিহু ওরে

এই বেলা চল—মেতে হবে বহুদূরে,
ফেলে দিয়ে ভাররাশি—আয় ওরে আয়—”
মায়ের আহ্বান শুনি যাত্রী বাহিরায়
যাত্রী তারা সূদূরের,—অনন্তের পথে
চলে তারা চিরদিন কর্তব্যের রথে ।

(৮)

চলে আর চলে তারা—কত না নূতন
কত কি আসিল পথে,—যাহা পুরাতন
কত কি শেষ হ'ল ; জন্ম মৃত্যু লয়
এই নিয়ে নিত্য নব হয় পরিচয়
অনন্ত পথিক সনে ; ক্ষয় ক্ষতি লাজ
ঢেকে রাখে বক্ষ মাঝে বর্ষাবৃত সাজ ;

হৃদয়ের অনন্ত মানে কি রহস্য তারে
যাত্রিদল চলে শুধু অনন্ত গহ্বরে ।

(৯)

এ পথে মুক্তি নাই,—শেষ নাই কভু,
যাত্রিদল চলিয়াছে—চলিয়াছে তবু
অনন্ত অলক্ষ্য পানে দিবস রজনী ;
কখনো হতেছে ভুল, অজ্ঞাত সরণী
আনিছে বিপদ কত,—তবুও এ চলা
শেষ নাই—শেষ নাই, আবেশ-বিহ্বলা ।
আলো তারে ডাকিতেছে, ডাকিছে আঁধার
প্রাণ তারে চাহিতেছে, বিশ্ব দরবার ।

(১০)

জগতে যত না আলো—যত প্রাণ আছে,
ব্রহ্মাণ্ডে প্রতিটি অণু তাহারে ডাকিছে ;—
তাহার আহ্বান-বাণী গ্রহে উপগ্রহে,
বাতাস বারতা তার বক্ষে করি' বহে ;—
ধরণীর প্রতি কণা—শিলা, লতা পাতা
পেয়েছে অনন্ত হতে অনন্ত বারতা,
অনন্ত যাত্রার কথা ; অনন্ত উদ্দেশে
চলেছে ধরণী তাই সীমাহীন দেশে ।

(১১)

চলিয়াছে—এ চলার হবে না তো শেষ,
প্রভাতে উষার আলো দিয়েছে নির্দেশ—
সায়াকে জোছনা রাতে চাঁদিনীর আলো
তার পথ দীপ্ত করি' সাজিয়াছে ভালো ;
অন্ধকার অমানিশি রুদ্ধ পথ 'পরে
ছলেছে তারার দীপ থরে বিথরে ।
বাতাসে দেখালো পথ নিশ্চিহ্ন অম্বরে,
সাধ্য নাই এ চলায় বাধা স্বজিবারে ।

(১২)

হে সমুদ্র, হে অনন্ত, তোমার ধরণী
তোমার আশ্রয়মুক্ত, হে মাতঃ জননী !
তাহার কর্তব্যপথ টানিছে তাহারে
যাত্রারস্ত চলিয়াছে বিশ্ব দরবারে ।
শেষ নাই, হে মাতা, তুমি বুঝি তাই,
ধরণীরে বুকে বাঁধি ফিরিছ সদাই,
তার সঙ্গে দিকে দিকে পথ পথান্তরে
টানিছ সবলে তারে আপন অন্তরে ।

(১৩)

দিন যায়, রাত্রি আসে, আকাশের তার
কাহার ইঙ্গিতে যেন সব দিশেহারা

চেয়ে থাকে কার মুখ পানে ; শুধু তুমি
তোমার বিরাট শিশু পৃথিবীরে চুমি'
কাটাও সমস্ত রূপ ; তোমার ক্রন্দন
আনিয়াছে এই বিশ্বে অন্তত স্পন্দন ;
তুলিতেছে মহাধ্বনি ব্যথা অবিরল
লক্ষ মুখে এক ভাষা বাণী অচপল ।

(১৪)

অথবা আমারি ভুল—ধরণীর বুক
অনাচার, অত্যাচার, সেই সব ছুপে
ছলিছে তোমার বুক ; মৌন বেদনা
আর্তের কাতর কণ্ঠ দিতেছে যন্ত্রণা ;
তোমার বিরাট বক্ষে ক্ষুদ্র আলোয়
অসহায় দুর্বলের করণ ক্রন্দন,
তোমার উদার প্রাণে তোলো এই ধ্বনি
শঙ্কর নির্যাস সম দিবসরজনী ।

(১৫)

অত্যাচারে জর্জরিত ক্রান্ত, শান্ত, দেহ
যাহাদের অবিচারে কাঁদে নাই কেহ,
ঈশ্বর যাদের মুক—অন্ধ যার বিধি
বধির অদৃষ্টে যারা সেবে নিরবধি,
সেই সব ভাষাহীন নির্যাতিত দল
সম্মুখে ঘোষে ব্যথা ; তরঙ্গিত জল
ক্ষুদ্র, রপ্ত, লক্ষ প্রাণে উদ্বে তুলি হাত
নিষ্ঠুর বিধিরে বুঝি দিতেছে সম্পাত ।

(১৬)

তাহাদের ভাষা নিয়া, মুক বারি রাশি,
তুমি বুঝি শব্দময়, উঠিছ উচ্ছ্বাসি ।
তাহাদের কল্পকান্ত দিবসরজনী,
তাহাদের ব্যথা স্বপ্ন, ছুপে শোক গ্লানি,
সফেন জলোচ্ছ্বাসে, রুদ্ধ গরজনে
বলিছ ধরণী-পারে, প্রলয় নিঃশ্বনে ।
স্বক, ক্ষুদ্র বারিধির এ মহাগর্জন
নির্যাতিত দুর্বলের করণ ক্রন্দন ।

(১৭)

অথবা—অতীতের কোন্ এক দিন
বিরাট ব্রহ্মাণ্ড মাঝে ক্ষীণ, অতিক্ষীণ
একটি শব্দ মাত্র জগৎ মিল যবে
সেই হ'তে সমুদ্রেতে, নাহি জানি কবে,
হইতেছে প্রতিধ্বনি ; সেই শব্দটুকু
বিরাট পৃথিবী বক্ষে স্পন্দে ধুকুধুকু ;
সেই শব্দ ছড়িয়েছে গ্রহ-উপগ্রহে
প্রতিধ্বনি সাগরেতে তারি অহরহ

(১৮)

অথবা—কি জানি কবে কোন্ মায়া-বলে
 সৃষ্টির প্রথম শব্দ নীলানুর জলে
 বাঁধা পড়ি গেল,—কি জানি কেমন ক'রে
 নিয়ত উঠিছে শব্দ সেই এক সুরে ।
 প্রতিদিন হেরিতেছি এই নীল জল
 সুনীল:—সুদৃশ্য নীল—নিয়ত চঞ্চল,
 উদ্ভূত বিদ্রোহভরা লক্ষ ফণা তুলি
 গর্জিছে বারিধি বক্ষ ; শুনেছি কেবলি ।

(১৯)

বহুরূপে বহুবার হেরেছি তোমায়
 হেরেছি প্রভাত বেলা ; হেরেছি সন্ধ্যায় ;
 প্রথর মধ্যাহ্নদীপ্ত উষ্ণ বেলাভূমি
 তোমার জলোচ্ছ্বাস গিয়াছে যে চুমি' ;
 হেরিয়াছি তারাহীন নিস্তব্ধ নিশীথে,
 হেরিয়াছি জ্যোৎস্নালোকে একান্ত নিভৃত্তে ;—
 সেই তব নীল জল,—প্রলয় গর্জন
 বিশ্বের বিদ্রোহ ভরা ক্রুদ্ধ অচেতন ।

(২০)

প্রভাতে নবীন সূর্য্য রক্তরাঙা জলে
 স্নান করি' বাহিরায় ফোটাতে কমলে,
 আকাশে পূবের শেষে তোমার তরঙ্গ
 সূর্য্যেরে স্পর্শ করি' খেলে কত রঙ্গে ;—
 মধ্যাহ্নে উত্তপ্ত রবি মুহূর্ত্তের তরে
 হেরে নিজ প্রতিবিন্দু তব বক্ষ পরে ;
 মুহূর্ত্তেতে বেড়ে যায় তব আলোড়ন
 আসিল জোয়ার জলে—প্রলয় গর্জন ।

(২১)

সূর্য্য যায় ডুবে—দিগন্তের অস্তাচলে
 রক্ত-রাঙা যাত্রা-পথ তব নীল জলে ।
 কমল মুদিল আঁধি ; জাগিল চকোর,
 চাহিয়া আকাশ পানে রহিল বিভোর ।
 তোমার সুনীল জল আর নীলাকাশ
 পরিহিত জোছনার শুভ্র রৌপ্য বাস ;
 তোমার তরঙ্গ শীঘ্র চূর্ণীকৃত জল,
 দিগন্তে ছিটায় পড়ে অস্থির চপল ।

(২২)

পরিপূর্ণ অন্ধকারে হিংস্র বারিরাশি
 অশান্ত গর্জনে শুধু উঠিছে উল্লাসি,
 ধরণীর প্রান্ত 'পরে মুহূর্ত্তে ঘাতে
 জ্বলে ওঠে ঝিকমিকি কি জানি কি হতে,—
 মাধাতে মুকুটমালা—দুরন্ত রাক্ষস
 বুঝি বা গাসিতে চায়, ধরণী বিবস,
 ভীষণ গর্জন শুনি' ; শুধু অন্ধকার—
 আকাশ সাগর আজি সব একাকার ।

(২৩)

আবার দেখেছি তোমা শান্ত ছোট মেয়ে
 নীলাসুর—জননীর কোলটুকু ছেয়ে
 বুঝি-বা শান্তির কোলে ; স্তব্ধ মাধুরিমা
 আকুল বিশ্বয়ে হেরি প্রশান্ত নীলিমা ।
 তখনো পাতিলে কান দূর হতে দূরে
 মনে হয় ভেসে আসে কোন্ এক সুরে
 তোমার অমোঘ বাণী—অস্পষ্ট গুঞ্জন,
 কোন্ এক মহামুনি ধ্যান নিমগন ।

(২৪)

প্রভাতে ঝিনুক, শঙ্খ, ঢেকে থাকে বেলা,
 তাই নিয়ে মোরা শুধু করে থাকি খেলা ;
 জানি না কত না ব্যথা তব নীল জলে
 শুভ্রির বুকতে হীরা কেমনে বা ফলে ;
 জানি না বিরাত বক্ষে কত ব্যথা পেলে
 একটি প্রবাল সৃষ্টি কত অশ্রুজলে ;
 জানি না তোমার কথা ; তীরে বসি শুনি
 অনন্তকালের তরে উঠিতেছে ধনি ।

(২৫)

জানি না তোমার স্মৃতি, দুঃখ-ইতিহাস
 বিস্মিত শ্রবণে শুনি তব কলভাষ ;
 জানি না কতকাল এই মত কবে
 খেমে যাবে সব গতি নিস্তব্ধ নীরবে ।
 বসে থাকি বেলাভূমে, চক্ষে হেরি জল
 মনোরম, কমনীয়, অশান্ত, চপল ;
 বসে থাকি আর শুনি তব ক্ষুটধ্বনি
 বুঝি না অর্থ কি যে ;—তবুও তো শুনি ।

(২৬)

মনে হয় বুঝি সাগর, দুয়ারে তোমার
 এনেছে আহ্বান বাণী বাঁধা টুটিবার ;
 মনে হয় আকাশের লক্ষ তারা বুঝি
 চাহিছে তোমার স্পর্শ ; পথ খুঁজি খুঁজি
 তুমি বুঝি চলিয়াছ অনন্তের পানে,
 তোমার চলার গতি আনন্দে ও গানে
 বুঝি-বা পথিক রূপ ; তোমার ধ্যান
 তোমার গর্জনে বুঝি পাইল পরাণ ।

(২৭)

তোমার সুনীল জলে জোয়ার সঞ্চার
 বুঝি-বা অলক্ষ্য পানে প্রেমের প্রচার ;
 তোমার ভাটার জল, অক্ষুট গুঞ্জন
 বুঝি-বা প্রেমিক-মনে বিরহবেদন ।
 যাই হোক হবে কিছু, একা আমি তীরে
 চেয়ে থাকি জল পানে বিশ্বয়ের ঘোর ,
 ও কি কথা, ও কি সুর—কি হবে কি জাি,
 সুনীল সমুদ্র মাঝে অব্যক্তের ধনি ।

জগন্নাথদেবের অদ্ভুত দারুমূর্তির পরিচয়

শ্রীবীরেন্দ্রনাথ রায়

শ্রীপুরুষোত্তম ক্ষেত্রে বলরাম, সূভদ্রা ও জগন্নাথের অদ্ভুত মূর্তি-গঠনের রহস্যধারা প্রত্নতাত্ত্বিক ও দার্শনিকের গবেষণার বিষয়। এ বিষয়ে গবেষণা করিলে দেখা যায় যে, অনার্য, হিন্দু ও বৌদ্ধ তত্ত্বের, ত্রিধারার মধ্যে ইহা উজ্জলভাবে বিকশিত হইয়া রহিয়াছে।

আদিম মানবসভ্যতার প্রথম বিকাশে মানবের চিত্র অঙ্কন বা মূর্তি গঠনের প্রথম নমুনা হইতেছে—সোজা। সরল ও গোলাকৃতি রেখাপাত—পুতুলের আকৃতিতে মানবের প্রতিকৃতি। ইহা হইতে জগন্নাথদেবের মূর্তি কল্পনা এবং বৃক্ষপূজার মধ্যে প্রাগৈতিহাসিক যুগের প্রথম সূত্রধারার নিদর্শন পাওয়া যায়; সেই প্রথম ভাবধারার বিশেষত্ব আজ পর্যন্ত জাজ্জল্যমান রহিয়াছে মন্দিরের নানা পূজা ও উৎসবের পদ্ধতিতে।—

১। পাণ্ডারা যে বেত্রগুচ্ছ সকলের গাত্র ও মস্তকে স্পর্শ করায় তাহা অনার্যদিগের শক্তিপ্ৰেরণ বা শক্তি-সঞ্চালন পদ্ধতির সাক্ষ্য; সাধারণত অনার্যমণ্ডলীর মোড়ল তাহার প্রতিনিধির অঙ্গে ভৌতিক দণ্ড (magical wand) দ্বারা এইরূপে শক্তি সঞ্চারিত করে।

২। রথের সময় যে সকল অশ্লীল গান সারথির দ্বারা গীত হয় তাহা অনার্যদের অশ্লীল গানের (evil songs) দ্বারা ভূত প্রেত (evil powers) বিতাড়নের ব্যবস্থা মনে করাইয়া দেয়।

৩। রথযাত্রা উপলক্ষ্যে জগন্নাথ, বলরাম ও সূভদ্রাকে রেশমী দড়ি দিয়া আষ্টেপৃষ্ঠে বন্ধন ও হেঁচকা টানের মধ্যে অনার্যদিগের জাবজন্ত পূজায় পূজার সামগ্রীকে আষ্টেপৃষ্ঠে আবদ্ধ করিয়া টানিয়া লইয়া যাওয়ার সাদৃশ্য বিদ্যমান রহিয়াছে। বিশেষত শবরবংশীয় দৈত্যপতি পাণ্ডা দ্বারা এই অস্থানটি বরাবর চলিয়া আসিতেছে বলিয়া ইহাকে অনার্যমূলক মনে করার যথেষ্ট কারণ আছে।

৪। জগন্নাথদেবের নবকলেবর নির্মাণ ও তৎসংক্রান্ত সমুদয় অস্থান, এমন কি, মূর্তির প্রাণপ্রতিষ্ঠাও আদিম শবরজাতীয় দৈত্যপতি পাণ্ডাদের দ্বারা সম্পন্ন হয়; এবং

মূর্তির বাম অংশ তাহাদের চিরাগত আদিম অধিকার। মূর্তি সম্বন্ধে আরও লক্ষ্য করিবার বিষয় এই যে, প্রাচীন দ্রাবিড়সভ্যতার সংস্পর্শে লিঙ্গপূজার (Phallus worship) দ্বারা অনুসারে লিঙ্গমূর্তির অনুপাতে ইহা পরিকল্পিত এবং শিবশক্তিধারার ত্রিশূলের চিহ্ন ইহার মধ্যে বিকশিত; বিশেষত, সূদর্শন চক্রটি দেখিলেই (worship of Phallic emblem without Ograpatta)—প্রাচীন দ্রাবিড়সভ্যতার লিঙ্গপূজার সংজ্ঞা বলিয়া প্রতীত হয়।

আর্য্য-সভ্যতার আগমনে বিষ্ণু বা নারায়ণ পূজার প্রবর্তনের মধ্যেও যথেষ্ট অনার্য্য সংস্পর্শ রহিয়া যায়। জগন্নাথদেবের প্রাণপ্রতিষ্ঠায় ব্যবহৃত গুপ্ত নিদর্শন শ্রীকৃষ্ণের কোম্বত মণি বা নীল মণিটি (ডিম্বাকৃতি, Blue Sapphire) নীলাচলের নীলমাধবের স্মৃতিরই উদ্বেক করে। অনার্য্য-দেবতার প্রতীক এই মণি আর্য্যদেবতার দারুবন্ধের হৃদয় অভ্যন্তরে অধিষ্ঠিত হইয়া আর্য্য-অনার্য্যের মিলনের ক্ষেত্র প্রশস্ত করিয়া দেয়।

রাজা ইন্দ্রচুম্বই প্রথম মন্দির নির্মাণ পূর্বক ভোগরাগাদির ব্যবস্থা করেন। ইন্দ্রচুম্বইর যুগ ভারত-ইতিহাসে প্রাচীন অন্ধকারের যুগ; তাহার ক্ষীণ আলোক-ধারা হিন্দুর সনাতন ঐতিহ্য (tradition)-এর মধ্যে পর্য্যবসিত। পাশ্চাত্য পণ্ডিতেরা ইন্দ্রচুম্বইর যুগকে কিম্বদন্তী বা পরিকল্পিত গল্পের (myth) অধ্যায় বলিয়া ঘোষণা করেন। কিন্তু বৈজ্ঞানিক প্রণালীসম্মত ভূগর্ভের খননকার্য্যের দ্বারা তাহাদের এই মত খণ্ডিত হয়। পাশ্চাত্য পণ্ডিতেরা ভূগর্ভের গভীরতা ও উর্দ্ধ-নিম্নভাগের তারতম্য বিশ্লেষণ দ্বারা আদি, অন্ত ও বর্তমান যুগের নিদর্শন নিদ্বারিত করেন।

শ্রীশ্রীপুরুষোত্তম ক্ষেত্রের বর্তমান মন্দিরের বহির্ভাগের চতুস্পার্শ্বস্থ ভূমি পরীক্ষা করিলে ইহা উপলব্ধি হয় যে, অল্প একটি সভ্যতার স্তর ভূগর্ভে নিহিত রহিয়াছে—

প্রথমত, পশ্চিম-দক্ষিণ কোণে কপালমোচন শিবমন্দির শঙ্খক্ষেত্রের দ্বিতীয় আবর্তের শাস্ত্রোক্ত অতি পুরাতন

ক্ষেত্র । জগন্নাথমন্দিরস্থ বিমলাধিনীর হইতে একশত ফিট দূরে সদর রাস্তার অপর পাশে কুপুর্নমিলে ইহা বিদ্যমান ও ঐ রাস্তাটির কুড়ি ফিট নিম্নে ইহা অবস্থিত ।

দ্বিতীয়ত, পাঞ্জাবী মঠে (মন্দিরের দক্ষিণ পাশে) একটি কুপুর্ননের সময় নিম্নস্থ আর একটি কুপের সহিত তাহার যোগাযোগ হয় এবং নিম্নে সভ্যতার একটি স্তরের কয়েকটি নিদর্শন দেখা যায় । কিন্তু মঠওয়ালারা তাহা পাথর দিয়া বাঁধাইয়া বন্ধ করিয়া দেয় ।

তৃতীয়ত, পুরীর সর্বপ্রাচীন জলাশয় নার্কণ্ডেয় ও ইন্দ্রগুপ্ত সরোবর ও মন্দির এবং যমেশ্বর মন্দির বর্তমান রাস্তা হইতে প্রায় কুড়ি ফিট নিম্নে অবস্থিত । ইহা দ্বারা প্রতিপন্ন হয় যে, ইন্দ্রগুপ্তের যুগ মৃত্যিকান্তরের মধ্যে লুক্কায়িত রহিয়াছে । বৌদ্ধযুগের কথা কহিতে গেলে প্রথমেই সম্রাট অশোকের নাম কল্পিতে হয় । কলিঙ্গ-রাজের সহিত সম্রাট অশোক আট বৎসর স্থলে ও জলে ক্রমাগত যুদ্ধ করিয়া খৃঃ-পূঃ ২৬১ সালে কলিঙ্গ বিজয় করেন । কলিঙ্গের ভয়াবহ যুদ্ধই অশোকের চরিত্রকে সহসা পরিবর্তিত করিয়া দেয় ; এই যুদ্ধই কলিঙ্গের পরাক্রান্ত ক্ষত্রিয়বলকে নষ্ট করিয়া ফেলে— এই যুদ্ধে এক লক্ষ পঞ্চাশ হাজার কলিঙ্গ পদাতিক বন্দী হয় । যুদ্ধক্ষেত্রেও এক লক্ষ কলিঙ্গ সৈন্য নিহত হয় ; এবং ঐ সংখ্যার তিন গুণ লোক শত্রু কর্তৃক তাড়িত, লুণ্ঠিত ও বিধ্বস্ত হয় । কলিঙ্গদেশকে অমাত্যিক, অত্যাচারে ধ্বংস করার জন্য বৌদ্ধধর্মের অহিংসা মন্ত্রে দীক্ষিত অশোকের হৃদয় অহুশোচনায় দগ্ধ হইয়াছিল । তিনি সেই জন্তে একদিন মৈত্রী, সায়্য ও করুণায় সমস্ত কলিঙ্গদেশকে প্রাবিত করিয়াছিলেন এবং শ্রেষ্ঠ বৌদ্ধ সন্ন্যাসীদের দ্বারা ঐ ধর্ম চারিদিকে প্রচারিত করিয়াছিলেন । সেই সময় জগন্নাথ-দেবের মন্দির বৌদ্ধধর্মের অন্ততম কেন্দ্রস্থল হইয়া পড়িয়াছিল এবং ত্রিমূর্তিটি ত্রিরত্নে পরিণত হইয়া বহুকাল বৌদ্ধধর্মের প্রতীক বলিয়া পরিচিত ও প্রচারিত হইয়াছিল । বর্তমানের ত্রিমূর্তিটি বুদ্ধ, ধর্ম ও সংঘের ত্রিরত্নের সহিত চমৎকার মিলিয়া যায় ।

বৌদ্ধ শাস্ত্রোক্ত বুদ্ধ, ধর্ম ও সংঘ এই ত্রিরত্নের সংজ্ঞার চিহ্ন জগন্নাথ, বলরাম ও সুভদ্রা আকৃতির মধ্যে রূপান্তরিত এবং এইরূপ অন্তত মূর্তিত্রয়ের বিশেষত্ব বৌদ্ধ স্মৃতিকায়ত্রের অনুকরণে পরিকল্পিত । আরও অনুধাবন করিলে দেখা

যায় যে, বৌদ্ধ ধর্মের ধর্মসংজ্ঞাটি জীলিঙ্গ বা সুভদ্রা ; এবং দেবতাত্রয়ের ভ্রাতা-ভগ্নী সম্বন্ধ বৌদ্ধধর্মের ধর্মসংজ্ঞা ও ভ্রাতৃত্ব ও ভগ্নীত্ব ভাব (brotherhood and sisterhood) হইতে উদ্ভূত । জগন্নাথমন্দিরের স্থাপত্যের মধ্যেও বৌদ্ধ প্রভাব সুস্পষ্ট ; কারণ, স্তূপ ও সংঘারামের সদৃশ পরিকল্পনায় শ্রীমন্দির গঠিত । বৌদ্ধধর্মের প্রাবল্যেই হিন্দুর জাতিভেদ প্রথায় কুঠারাঘাত করিয়া অন্ন মহাপ্রসাদ বিতরণ করিবার প্রণালী ধর্মের অঙ্গস্বরূপ হইয়া দাঁড়ায় এবং এখনও দশ অবতার মূর্তির কল্পনার মধ্যে উড়িয়ায় বুদ্ধ মূর্তির পরিবর্তে জগন্নাথদেবের মূর্তি পরিকল্পিত অঙ্কন-রীতির মধ্যে বৌদ্ধ-ধর্মের প্রবল প্রভাব পরিলক্ষিত হয় । স্থাপত্য ও মূর্তি পরিকল্পনা ব্যতীত উৎসব-পদ্ধতিকেও বৌদ্ধরীতি পর্য্যাপ্ত পরিমাণে প্রভাবিত করিয়াছিল, যথা—রথোৎসব । রথোৎসবটি পূর্বকালে দস্তোৎসব নামে কথিত হইত । রথোৎসবের বৌদ্ধ সম্পর্ক সম্বন্ধে বিখ্যাত পরিব্রাজক ফা-হিয়ানের গ্রন্থেও বিশেষ কোতূহলোদ্দীপক বর্ণনা পাওয়া যায় । খৃষ্টীয় চতুর্থ ও পঞ্চম শতকের সন্ধিক্ষণে ।

ফা-হিয়ান্ চীন সম্রাটের আদেশক্রমে বৌদ্ধধর্মের তত্ত্ব অনুসন্ধানের ভারতবর্ষে আগমন করেন এবং মানাস্থান পরিভ্রমণপূর্বক কোস্থান (ভারতের এর অন্তর্গত খোটাং) নামক নগরে উপনীত হইলেন । খোটাং তখন বৌদ্ধরাজ্য ছিল ; তথায় রথযাত্রা দর্শন করিয়া তিনি স্বীয় গ্রন্থে তাহার বিস্তৃত বিবরণ দিয়াছেন । এদেশের স্মারকই খোটাংও রথোৎসব হইত । পুরুষোত্তমক্ষেত্রের স্মারক প্রতি বৎসর নূতন রথ নির্মিত হইত এবং রথযাত্রার পূর্বদিন রাজপথ পরিষ্কৃত হইয়া চন্দ্রাতপ ও পুষ্প-তোষণাদিতে পরিশোভিত হইত । নগরপ্রান্তে চতুর্দশ হস্ত পরিমিত উচ্চ চারি চক্র-বিশিষ্ট রথ নির্মিত হইয়া সপ্তরত্নে ভূষিত ও কোষের চন্দ্রাতপ, পতাকা ও নানা মণি-রত্নগ্রথিত ঝালরাদির দ্বারা সুশোভিত হইত । ভূপতি কর্তৃক সম্মানিত মহাযানপন্থী পাণ্ডাদের দ্বারা বাহিত হইয়া তিনটি দেবমূর্তি রথোপরি নীত হইতেন এবং মধ্যাহ্ন উত্তীর্ণ হইলে মহাসমারোহে রথাকর্ষণ আরম্ভ হইত । উৎসবের সমস্ত অঙ্গই পুরুষোত্তমের প্রথার সহিত সামঞ্জস্যপূর্ণ ; কেবল সেখানে রথোৎসব চতুর্দশ দিবসব্যাপী হইত ; জগন্নাথদেবের রথযাত্রা নয় দিন স্থায়ী হইয়া থাকে ।

সুতরাং বৌদ্ধধর্মের ব্যাখ্যায় মধ্য দিয়া জগন্নাথ পুরায়

বৌদ্ধপ্রভাব ও অদ্ভুত মূর্তির বৈশিষ্ট্য যে প্রাগাণ্য রূপে প্রকাশ পায় তাহা অস্বীকার করিবার উপায় নাই।

পাশ্চাত্য পণ্ডিতেরা এবং আমাদের দেশের আধুনিক যুবক সম্প্রদায় জগন্নাথদেবের কিস্তুতকিমাকার মূর্তি দর্শনে নানারূপ বিক্রম করেন এবং ইহা হিন্দুদের অসুন্দর ও নিম্নতর মনোবৃত্তির পরিচয় দান করে বলিয়া ধারণা করেন। কিন্তু এই ধারণা কত দূর ভ্রমাত্মক, তাহা সহজেই প্রতিপন্ন হয়।

জগন্নাথদেবের অদ্ভুত দারুমূর্তিত্রয় হিন্দু দার্শনিক ও যোগীদের অপূর্ব অবদান; অরূপের মধ্যে রূপের পরিকল্পনা, অসুন্দরের মধ্যে সুন্দরের সমাবেশ, অন্ধকারের মধ্যে আলোকের রেখাপাত, অব্যক্তকে ব্যক্ত করিবার দার্শনিক ইঙ্গিত—এই দারুমূর্তির মধ্যে লুক্কায়িত রহিয়াছে। সেই রহস্যধারা উপলব্ধি করিতে হইলে যোগীদের অন্তর্দৃষ্টি প্রয়োজন এবং সবিশেষ অন্বেষণ আবশ্যিক।

এই অদ্ভুত মূর্তির পরিকল্পনার মধ্যে কয়েকটি বিষয়বস্তুকে প্রথমে বিচার করিতে হইবে—

প্রথমত, হিন্দুদের কাষ্ঠনির্মিত মূর্তি গঠনের তাৎপর্য কি? উৎকৃষ্ট মূর্তি (chlorite) সবুজ প্রস্তরে বা স্বর্ণ রৌপ্যাদি ধাতু-পদার্থে মূর্তি গঠন না করিয়া ক্ষণভঙ্গুর নিকৃষ্ট কাঠের মূর্তি গড়িবার কারণ কি? বিশেষত স্থায়িত্বের দিক দিয়া যখন দারুমূর্তির কোনই মূল্য নাই।

দ্বিতীয়ত, কাষ্ঠমূর্তির গাত্রে রেশমী কাপড় জড়াইয়া তিনপ্রকার বিভিন্ন বর্ণের তিনটি মূর্তি নির্মাণ করিবার প্রয়োজন কি? মূর্তিগুলি বিশালকায় করিবারই বা কারণ কি?

তৃতীয়ত, হিন্দুরা তাহাদের অধিষ্ঠাতৃ-দেবতাদের (presiding deities) সুন্দর কারুকার্যশোভিত মনোরম মূর্তি গঠন না করিয়া এইরূপ কারুকার্য ও মনোহারিত্ববিহীন কিস্তুতকিমাকার মূর্তিতে কল্পনা করার অর্থ কি?—বিশেষত যখন আমরা উড়িষ্যার স্থাপত্যের মধ্যে হিন্দু শিল্পীদের অপূর্ব সুন্দর মূর্তি গঠনে সবিশেষ দক্ষতার অসংখ্য পরিচয় পাইয়া থাকি?

চতুর্থত, রথোৎসবের মধ্যে হিন্দুর মৌলিকতা কোথায়?

প্রথমত, অপঃ হইতে নারায়ণ সংজ্ঞার উৎপত্তি; সমুদ্রের বিশাল নীলাম্বুরাশির অন্তর্বিহীন চিত্রের মধ্যে

আর্যদিগের নারায়ণ মূর্তির পরিকল্পনা। বারিরাশির উপর কাষ্ঠভেলা ভাসমান অবস্থায় থাকিতে পারে—পাথর বা ধাতুপদার্থ স্বাভাবিক থাকিতে পারে না। প্রলয়কালে যখন ব্রহ্মাণ্ড সলিল-সমাধিতে নিমগ্ন তখন মৃত্যুঞ্জয় বীর মুনি মার্কণ্ডেয় বটবৃক্ষের উপর ভাসিতে ভাসিতে দুর্দশাগ্রস্ত অবস্থায় নীলাচলে আসিয়া ব্যাকুলচিত্তে জগৎনাথের শরণাপন্ন হইয়া আশ্রয় ভিক্ষা করেন। তখন দারুব্রহ্মরূপ জগন্নাথ প্রলয়-সলিলের মধ্য হইতে উঠিয়া তাঁহাকে আশ্রয় দান করেন। কিস্তুতকিমাকার কাঠের দিক দিয়া বলা যায় যে, এই মহাসমুদ্রের নীলাম্বুরাশির মধ্যে প্রবেশ করিতে হইলে কাষ্ঠনির্মিত ভেলা যেরূপ সম্বল, সেইরূপ সংসার-



রথে জগন্নাথদেব, পুরী

সাগর পার হইতে হইলে কলিকালে একমাত্র কাণ্ডারী— দারুব্রহ্ম। সুতরাং দেখা যায়, নীলাম্বু সাগরের পারে দারুমূর্তি অসীমের ইঙ্গিতস্বরূপ হিন্দুদের আরাধ্য দেবতা রূপে বিরাজিত রহিয়া জীবনের পরপারে উত্তীর্ণ করিবার একমাত্র যান বা উপায় সূচিত করিতেছেন।

দ্বিতীয়ত, তিনি পুরুষোত্তম নামে এই শব্দক্ষেত্রে বিরাজমান। যোগীদের অন্তর্নিহিত হৃদয়গুহার মধ্যে যে অগ্নি জ্বলিতেছে, সেই অগ্নির ত্রিক্রপের মধ্যে অন্তরতম মূর্তি হইতেছে পুরুষোত্তম (অর্থাৎ পুরুষ, পুরুষতর, পুরুষতম)।

পুরুষোত্তমের মূর্তিত্রয় যোগীদের ধ্যানের মধ্যে উপলব্ধির বিষয় ; ইহাদের রহস্যময় তত্ত্ব লুক্কায়িত রহিয়াছে ধ্যানযোগীর অন্তর্দৃষ্টির গভীর অভিব্যক্তির মধ্যে ;—

“ডুব, ডুব, ডুব, রূপসাগরে আমার মন ।
তলাতল পাতাল খুঁজলে পাবি রে প্রেমরত্ন ধন ॥
খুঁজ, খুঁজ, খুঁজ, খুঁজলে পাবি হৃদয়মাঝে বৃন্দাবন ।
দীপ, দীপ, দীপ, জ্ঞানের বাতি হৃদে জলবে অনুক্ষণ ॥”

“Concentrate in the heart : go deep and far, as far as you can. A fire is burning in the deep quietude of the heart. It is a divinity in you—your true being.”

—Aurobindo.



পুরীতে রথোৎসবের ভীড়

যোগীরা হৃদয়ান্তর মধ্যে নিরলসভাবে গভীর ধ্যান-করিতে করিতে স্বতই দেখিতে পান একটি উজ্জ্বল দীপশিখা মানবের অন্তরতম প্রদেশে—হৃদয়ের অভ্যন্তরে জলিতেছে ; এই শিখার আলোক প্রথমে শুভ্রবর্ণে যোগীর সম্মুখে দৃষ্টি-গোচর হয় ; ক্রমে আরও গভীর প্রদেশে আবিভূত হয়—সোনালীবর্ণে ; আরও গভীরতম অন্তপ্রদেশে প্রতিভাত হয় ঘন নীলবর্ণে ।

“তত্ত্ব মধ্যে বহিঃশিখা অনীর্ষোদ্ধা ব্যবস্থিতঃ ।
নীলতরোদ্ মধ্যস্থাদ্ বিদ্রাঘেথৈব ভাস্বরঃ ॥
নীবারশুকবৎ তদ্বী পীতা ভাস্বতানুপমা !
তত্ত্ব শিখায়ো. মধ্যে পরমাত্মা ব্যবস্থিতঃ ।

স ব্রহ্ম, স শিবঃ, স হরিঃ, সৈন্দ্র,

সোহঙ্করঃ পরমশ্বরাট্ ।”

—নারায়ণ উপনিষদ্ ।

দার্শনিক দিক্ দিয়া এই মূর্তিত্রয়ের ব্যাখ্যা হৃদয়ে নিহিত বহিঃশিখার পর্যায়ের যেক্রম পরিকল্পিত, অত্রদিকে বৈজ্ঞানিক মতে ফায়ার বা অগ্নির জোন বা মণ্ডলের তিনটি স্তরবিভাগের দ্বারাও তেমনই সমর্থিত । এই তিনটি স্তর যথাক্রমে আউটার জোন বা বহির্ভাগ, মিডল্ জোন বা মধ্যভাগ এবং ইনার জোন বা অন্তরতম ভাগ । বৈজ্ঞানিকেরা পরীক্ষা করিয়া দেখিয়াছেন যে, আউটার জোন বা বহির্ভাগের রং হোয়াইটিশ বা শুভ্রবর্ণ, মিডল্ জোন বা মধ্যভাগের রং ইয়লইশ বা হরিদ্রাবর্ণ, ইনার জোন বা অন্তরতম প্রদেশের রং ব্লুইশ বা নীলাভ । পাশ্চাত্য বৈজ্ঞানিক যাহা স্থূল দৃষ্টিতে বিশ্লেষণ করিয়া দেখাইয়াছে, হিন্দুযোগী তা হা ই সূক্ষ্ম দৃষ্টিতে উপলব্ধি করিয়া মূর্তিত্রয়ের মধ্যে ব্যক্ত করিবার চেষ্টা করিয়াছে, যথা বলরাম—শুভ্রবর্ণ, শুভদ্রা—হরিদ্রাবর্ণ ও জগন্নাথ—কৃষ্ণনীল ।

তৃতীয়ত, প্রাচীন শিল্পীর সর্বস্তরের শিল্পসাধন সেই

পরমপুরুষের উদ্দেশ্যে নিবেদন করিয়া জীবনকে সার্থক করিতেন এবং শিল্পের সাধনার মধ্যে ডুবিয়া গিয়া রূপের মধ্যে অরূপের সন্ধান রাখিতেন । সেই জন্ত তাঁহাদের অন্তরতম প্রদেশের অভীষ্ট দেবতাকে তাঁহারা শুধু উপলব্ধি করিতে পারিতেন ; কিন্তু তাঁহাকে রূপকলা দিয়া প্রকাশ করিবার ধৃষ্টতা তাঁহাদের ছিল না । যে সত্যম্, শিবম্, সূন্দরের মধ্যে ডুবিয়া গিয়া কবি, দার্শনিক, চিত্রকর, শিল্পী ও যোগী নিজের অস্তিত্ব হারাইয়া ফেলে—রূপ-রস-গন্ধ-শব্দ-স্পর্শের অতীত পরমপুরুষের মধ্যে ; যাঁহার হস্ত-পদ-চক্ষু-কর্ণ-নাসিকা পঞ্চেন্দ্রিয়াদি সৃষ্টির সর্বত্র আবৃত করিয়া রাখিয়াছে, যাঁহার উজ্জ্বল চক্ষুদ্বয় সর্বদা আমাদের অন্তরায়ার

মধ্যে জাগ্রত হইয়া রহিয়াছে, সেই অসুষ্ঠমাত্র সাক্ষীস্বরূপ পুরুষোত্তমই আমাদের আরাধ্য দেবতা। যিনি হিন্দুদের জগন্নাথ বা জগৎনাথ (the universal God), সমস্ত বিশ্বব্রহ্মাণ্ড লইয়া তিনি প্রকাশিত! সৃষ্টি-স্থিতি-প্রলয়ের মধ্যে তিনি ব্রহ্মা-বিষ্ণু-শিবরূপে বিরাজিত ও সৰ্ব, রজঃ, তম গুণের সমন্বয়ে বিকশিত— ঋক্ সাম যজুঃঋদের ধ্বনির মধ্যে তিনি ওঙ্কাররূপে স্থাপিত; মহাকালী, মহালক্ষ্মী ও মহাসরস্বতীর সম্মিলিত মহাশক্তিত্রয়ের ক্রিয়ামূল অদৃশ্য গতির মধ্যে তিনি উদ্ভাসিত। যিনি মহাকাল ভৈরবরূপে এই জগৎকে ধারণ করিয়া জন্ম-মৃত্যু-স্থিতির মধ্যে লালিত পালিত ও ধ্বংস করিতেছেন, যিনি ভীষণ হইতে ভীষণতর, করুণাময় ও পতিতপাবন—

ভাল-বন্দ, সুখ-দুঃখ, পাপী-ধার্মিক, আলোক আঁধার, অমৃত-চলাহল— সমস্তই ধারণ করিয়া জগৎনাথ নামে এই কলিতে দারুণরূপে জীব-জগৎকে ত্রাণ করিবার জন্য আবির্ভূত— তাঁ হা র এ ই অপূৰ্ণ চিত্র শিল্পী ও যোগী-দের অস্তুর্দৃষ্টি হইতে উদ্ভাসিত। শিল্পী তা হা র সৌন্দর্যাস্বপনার রূপসস্তার ফুটাইয়া তুলিয়াছে মন্দিরের বহির্ভাগে, ভিতরে কোন খানেই রূপকের স্থান

নাই, কারণ সেখানে সে অরূপের সাধনায় নিগ্ন, যাহার কতকাংশের আভাস আউটলাইন্ বা নক্সা মাত্র আঁকিতে পারে, পূর্ণরূপ দিতে কোন দিনই পারে না।

হিন্দু যোগীদের প্রাণবস্ত্র প্রাণায়াম-পদ্ধতির মধ্যেও মূর্তি-ত্রয়ের সুসমঞ্জস ব্যাখ্যা পাওয়া যায়। প্রাণায়াম-প্রণালী অনুসারে, ঈড়া, পিঙ্গলা ও সুষুমা নাড়ীর মধ্যে শ্বাস-প্রশ্বাসের সঞ্চরণপ্রক্রিয়ায় জীবের হৃদয় অভ্যন্তরস্থ প্রাণের গতি ও ধ্বনি স্ফূর্ত হইয়া থাকে। এই নাড়ীত্রয় পূর্বক, কুণ্ডক ও রেচক গতিতে বাম, মধ্য ও দক্ষিণে ধারাবাহিকরূপে চলিয়াছে; সুতরাং শ্রীমন্দিরে অদ্ভুত দেবমূর্তিত্রয়ের সংস্থাপন

পরিকল্পনার মধ্যেও এই তিন নাড়ীর গতিবিভিন্ন লীলায়িত। অধিকন্তু এই নাড়ীত্রয়ের বর্ণসজ্জা যথাক্রমে, শ্বেত, স্বর্ণ ও নীলাভ। দৃশ্যত হিন্দুদের যোগসম্মত দেহের সঞ্জীবনী নাড়ীত্রয়ের গতিও এই অদ্ভুত মূর্তিত্রয়ের রহস্যের মধ্যে পর্যাবসিত। কুলকুণ্ডলিনীর তীব্র শক্তি জাগ্রতরূপে যোগীদের হৃদয় অভ্যন্তরে স্ফূবিত হইয়া থাকে—যোগী শিল্পীবা তাহারই ইঙ্গিত মন্দিরের গুহ্যতিগুহ্য অভ্যন্তরে স্থাপন করিয়াছেন।

হস্তপদবিহীন মূর্তি নিৰ্ম্মাণের কারণ—শিল্পীদের সুন্দর মূর্তি নিৰ্ম্মাণে অক্ষমতা নহে; ইহার প্রকৃত কারণ হিন্দুবা প্রথমে পৌত্তলিক ছিলেন না। তাঁহারা নিরাকার



পুরীর রথ— ফটো—সি. ব্রাদার্স এণ্ড কোং

পরব্রহ্মের উপাসনা করিতেন। উত্তরগীমাংসায় হস্তপদ-রহিত সর্দ্বাষাপক ব্রহ্মের উপাসনা বিহিত আছে। নিরাকার উপাসনাতে শ্রদ্ধা কনিয়া আসিলে সাধকের হিতার্থে ওঙ্কারবস্ত্রানুযায়ী জগন্নাথদেবের মূর্তি নিৰ্ম্মিত হয়। ঠাকুর নিরাকার ব্রহ্মের হস্তপদ বিহীন পূর্ণ মূর্তি ও ত্রিগুণাস্বক বলিয়া জগন্নাথ, সুভদ্রা ও বলরাম এই ত্রিমূর্তি গঠিত হইয়াছে।

পুনরায়,

“ঈশ্বরঃ সর্দ্বভূতানাং হৃদ্যেশেহর্জুন তিষ্ঠতি।

ভ্রাময়ন্ সর্দ্বভূতানি যস্মিন্নাঢ়ানি মায়মা।”—গীতা

জগন্নাথদেবের মূর্তি ধ্যানযোগে যোগী হৃদয়মধ্যে দর্শন করিয়া ব্যক্ত করিতেছে—

“অক্ষুষ্ঠ মাত্র পুরুষঃ মধ্য আয়নি তিষ্ঠতি”

—কঠোপনিষদ ।

সেই অক্ষুষ্ঠ মাত্র পরমপুরুষ হইতেছে শ্রীপুরুষোত্তমের ধ্যানস্থ ছায়াচিত্র—যাহা দর্শকের নিকট দূর হইতে দিবী-চক্ষুরাততম-রূপে প্রতিভাত হইতেছে । এই সম্পর্কে মন্দিরের গঠন-সংস্থাপন লক্ষ্য করিবার বিষয়—

প্রধান মন্দিরটি গম্ভীরা বা ভগবানের স্থান ।

দ্বিতীয় মন্দিরটি জগমোহন বা ভক্তের স্থান ।

তৃতীয় মন্দিরটি নাটমন্দির বা উপাসনার স্থান,

এবং চতুর্থ মন্দিরটি ভোগমন্দির বা নিবেদনের স্থান ।



মাবণ্ডেয় সরোবর ও মন্দির—পুরী

গম্ভীরা হইতে বিশাল চক্ষু-বিশিষ্ট দারুব্রহ্মের অক্ষুষ্ঠমাত্র চিত্রের দ্বারা ভক্তের হৃদয়ে বিস্ময়, ভক্তি ও আনন্দের উৎস সৃজন করিতেছে । জগমোহন হইতে সেই বিশাল দারুব্রহ্ম মূর্তি দেখিয়া সাধক নাটমন্দিরে তন্ময়ভাবে ধ্যানমগ্ন হইয়া সমাধিপ্ৰাপ্ত হইতেছে এবং সর্বশেষে ভোগমন্দিরে আত্মসমর্পণ যোগে নিজেকে জগন্নাথের নিকট বিশ্বের হিতার্থে নিবেদন করিতেছে । বোধ হয় এই জন্মই শ্রীচৈতন্যদেব মহাপ্রভু গরুড় স্তম্ভের নিকট হইতে জগন্নাথ-দেবের অরূপ রূপের মধ্যে নিমগ্ন হইয়া দরদর আনন্দাশ্রুপাতে ধরণী প্লাবিত করিতেন । অপর অনেক সাধক মহাপুরুষেরাও

যে দূর হইতে শ্রীজগন্নাথদেবকে দর্শন করিয়া আত্মহারা অবস্থায় সমাধিপ্ৰাপ্ত হ'ন তাহার ভূয়োভূয় ঘটনাবলী দেখা যায় ।

চতুর্থত, শ্রীজগন্নাথদেবের রথযাত্রা উৎসব সর্বাপেক্ষা প্রসিদ্ধ এবং পুরীধামের শ্রেষ্ঠ উৎসব বলিয়া পরিগণিত হয় ; এই পুণ্যতম উৎসব দর্শনের জন্ম মুক্তিকামী ও ভক্ত লক্ষ লক্ষ হিন্দু নরনারী ভারতের বিভিন্ন স্থান হইতে পুরীধামে আসিয়া থাকেন । পুরাণে উক্ত আছে—

যে পশুন্তি জগন্নাথং রথস্থং কমলেষণং ।

তেষাং নাস্তি পুনর্জন্ম সংসারে সর্বদুঃখদে ॥

রথারূঢ়ং জগন্নাথং ভক্ত্যা পশুন্তি যো নরঃ ।

ছিনন্তি ভগবাংস্তস্মৈ জৈমিনে ভববন্ধনং ॥

অর্থাৎ যাহারা শ্রীজগন্নাথদেবকে রথে অবস্থিত দেখিতে

পান, এই দুঃখময় সংসারে আর তাঁহাদের জন্ম গ্রহণ করিতে হয় না । যে মানব ভক্তি সহকারে রথারূঢ় জগন্নাথদেবকে দর্শন করে, ভগবান তাহার ভববন্ধন ছিন্ন করেন ।

আয়ানং রথিনং বিদ্ধি,

শরীরং রথেমব তু ।

বুদ্ধিস্ত সারথিং বিদ্ধি,

মনঃ প্রগ্রহমেব চ ॥

—কঠোপনিষদ ।

শরীর মানিবে রথ, আত্মা রথী তার ।

মন রথি, হৃত বুদ্ধি রথ সে চালায় ॥

বিজ্ঞান সারথিসম্পূ, মনঃ প্রগ্রহবান্ নরঃ ।

সোহধ্বনঃ পারমাপোতি—তদ্বিসেতাঃ পরবঃ পদং ॥

—কঠোপনিষদ ।

বিজ্ঞান সারথি যার বসি রথোপরে

গম্ব রথি মন সার ধৃত সদা করে ॥

শ্রীবিষ্ণুর সেই পদ লাভ হয় তাঁর ।

যার পারে ভগবতি নাহি রহে আর ॥

হিন্দু দার্শনিকদের মতে—“রথে চ বামনং দৃষ্ট্বা পুনর্জন্ম ন বিগতে” ; ইহার গভীর রহস্য ও তাৎপর্য্য এই যে, আমাদের জন্ম-রথের অন্তরতম প্রদেশে যে বামনরূপ জগন্নাথ

মহাপ্রভু অধিষ্ঠান করিতেছেন সাধক তাহাকে দর্শন করিয়া নির্ঝাঁপ প্রাপ্ত হয় এবং পুনর্জন্মের আবর্তন হইতে পরিত্রাণ পায়।

রথযাত্রা উৎসব শ্রীভগবান্ শ্রীকৃষ্ণের বৃন্দাবন হইতে মথুরাযাত্রালীলা বলিয়া বৈষ্ণব সাধকেরা অভিহিত করেন— গুপ্ত বৃন্দাবন বা রাসলীলা রাখালবেশে সাক্ষ করিয়া তিনি ভ্রাতাভগ্নীকে সঙ্গে করিয়া কংসকে ধ্বংস করিবার জন্ত মথুরাপুরী যাত্রা করিতেছেন। রাজধর্ম পালন ও ধর্ম-সংস্থাপনে ব্রতী আদর্শ গৃহীর এই চিত্র পুরীধামে রথ-উৎসবের মধ্যে স্মৃতি হইতেছে।

আষাঢ়ের শুরুপক্ষের দ্বিতীয়াতে রথযাত্রা আরম্ভ হয়; ঐ দিবস শ্রীশ্রীজগন্নাথ, বলরাম ও সূভদ্রা রথে চড়িয়া বড়দাও রাস্তা দিয়া এক মাইল দূরবর্তী গুণ্ডিচা বাড়ীতে গমন করেন। এই গুণ্ডিচা বাড়ীতেই জগন্নাথদেবের প্রথম মূর্তি প্রতিষ্ঠিত হয় বলিয়া কথিত আছে। গুণ্ডিচাবাড়ীতে তাঁহারা সাত দিন অবস্থান করেন এবং পুনরায় রথারোহণ করিয়া শ্রীমন্দিরে ফিরিয়া আসেন। প্রতি বৎসব নূতন রথ প্রত্যেক দেবমূর্তির জন্ত নিশ্চিত হয়। শ্রীশ্রীজগন্নাথদেবের রথই সর্কাপেক্ষা বৃহৎ—ইহা পয়তাল্লিশ ফুট উচ্চ এবং ইহার প্রত্যেক দিকের বিস্তার পয়ত্রিশ ফুট, ইহা ষোলটি চাকার উপর অবস্থিত এবং প্রত্যেক চাকার পরিধি সাত ফুট। রথোৎসব উপলক্ষে রথখানি রঙীন কাপড় ও ঝালরাতির দ্বারা পরিশোভিত হয়।

রথোৎসবের মধ্যে হিন্দুর মৌলিকতার তাৎপর্য খুঁজিতে গেলে দেখা যায় যে ইহার পরিকল্পনা অতি প্রাচীন এবং হিন্দুদের সৌর উপাসনার তত্ত্ব ইহাতে বিকশিত। (সৌর উপাসনা উড়িষ্যার অতি প্রাচীন পূজা; উড়িষ্যার সর্কা-প্রাচীন সূর্য ও চন্দ্রমূর্তি খণ্ডগিরির অনন্ত গুহায় পরিদৃষ্ট হয়। অনন্ত গুহা ২০০-২৫০ খৃঃ-পূঃ অব্দে খোদিত বলিয়া পণ্ডিতেরা নির্দেশ করেন।) রথের উপর সূর্যদেবের যাত্রার রূপক হিসাবে হিন্দুধর্মে রথোৎসবটি একটা প্রধান উৎসব বলিয়া পরিগণিত হয়। অধিকন্তু উত্তরায়ন হইতে দক্ষিণায়ন-পথে সূর্যের গতি সৌরজগতের জ্যোতিষতত্ত্ব অনুসারে আষাঢ় মাসের শুরু দ্বিতীয়া তিথিতে রথোৎসবের সৃজন করিয়াছে। রথের উপর হইতে ভগবানের দিবী-চক্ষুরাততম্ ঙ্গলস্ত দৃষ্টি ভক্তের নিকট সূর্যের ন্যায় ভাস্বর-রূপে পরিলক্ষিত হয়।

জগন্নাথাদি ত্রিমূর্তির ভাবকল্পনায় বিভিন্ন ধর্মধারায় বিভিন্ন রূপ পরিস্ফুট হইয়া উঠিয়াছে এবং তক্ত তাহার আপন ভাবের দ্বারা ইহাকে ধারণা করিয়াছে। তন্ত্রশাস্ত্র অনুযায়ী এই ত্রিমূর্তির মধ্যে সূভদ্রা (মহামায়া) হইতেছেন একানংশা এবং বলরাম ও জগন্নাথদেব হইতেছেন আবরণ-দেবতা—(দ্বার দেবতাদ্বয়)।

তন্ত্রমতানুযায়ী জগন্নাথদেব দক্ষিণ-কালিকা, বলরাম ভৈরব ও সূভদ্রা—ভুবনেশ্বরী। দক্ষিণকালিকার রূপ কালীবাটের কালীমূর্তির সহিত মিলিয়া যায়, ভৈরবের বর্ণ



কপালমোচন শিবমন্দিরের বৃহৎ বৃশভ বাহন—পুরী

শুভ্র এবং ভুবনেশ্বরী হরিত্রাবর্ণা। দ্বৈতবাদী বেদান্ত অনুসারে—

জগন্নাথ— পরমাত্মা বা পরমপুরুষ
সূভদ্রা— প্রকৃতি
বলরাম— শুদ্ধজীব

শঙ্করাচার্য্য মত অনুযায়ী—

জগন্নাথাদি ওঙ্কাররূপক, অ, উ, ম্ এই তিন অংশে বিভক্ত।

বলরাম— অ
সূভদ্রা— উ
জগন্নাথ— ম্

রামানুজ সম্প্রদায় অনুযায়ী—

অনন্তঃ শেষ দেবাখ্যং।
সূভদ্রা লক্ষ্মী সংজ্ঞকম্।
বাসুদেব জগন্নাথঃ।
চতুর্ধা মূর্তয়ে নমঃ

অর্থাৎ এই ত্রিরত্ন শেষনাগের কোলে লক্ষ্মীনারায়ণরূপে উদ্ভাসিত ও সুদর্শন চক্র ইহাদের রক্ষী।

উড়ষ তন্ত্রশাস্ত্র অনুযায়ী—

জগন্নাথ— মহাকালী।

সুভদ্রা— মহালক্ষ্মী।

বলরাম— মহাসরস্বতী।

এই ত্রিমগাশক্তির বর্ণ যথাক্রমে কৃষ্ণ, কাঞ্চন ও শুভ্র;

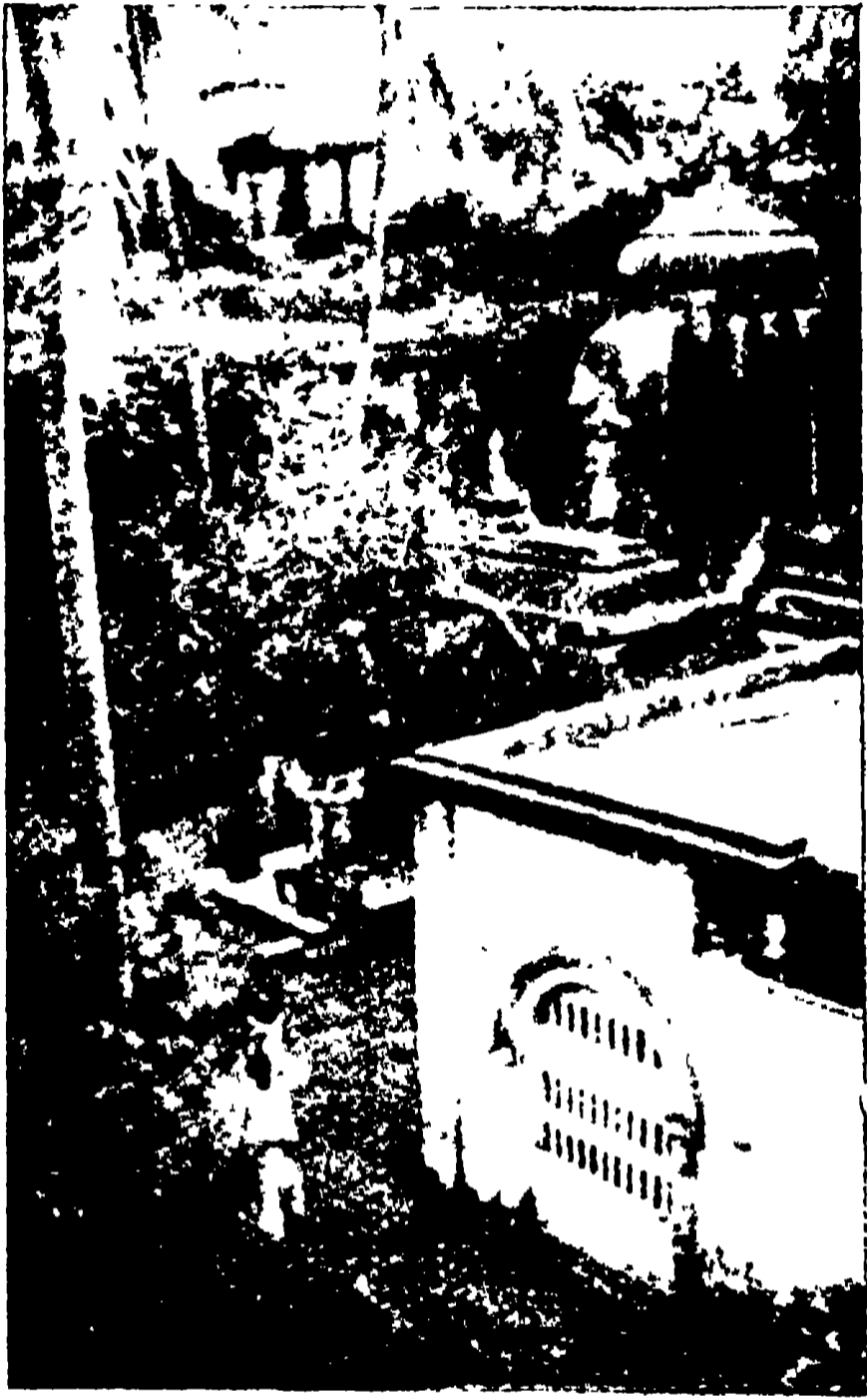

নিম্নস্তরে কপালমোচন শিবমন্দির—পুরী

সুতরাং মূর্তিত্রয়ের রূপকল্পনার সহিত এই বর্ণত্রয়ও আশ্চর্য্য-রূপে মিলিয়া যায়।

শ্রীচৈতন্য মহাপ্রভুব প্রচারিত সাধনপন্থানুযায়ী ‘দিব্য-লীলা প্রসঙ্গে, শ্রীকৃষ্ণের বালা, যৌবন ও বার্কক্য (আদি,

মধ্য ও অন্ত) লীলা কলিকালে গুপ্তভাবে এই নীলাচলে প্রকটিত হইতেছে; এই ভাবের লীলা রসিকজনই কেবল জগন্নাথের মধ্যে আশ্বাদন করিয়া ধন্য হইতেছে। বাল্যে— ভ্রাতাভগ্নীর মধুময় স্নেহ-প্ৰীতি ভাব; যৌবনে—বৃন্দাবনধামে রাধাকৃষ্ণের রসময় প্রেমের ভাব; বার্কক্যে—সারথিবশে রণের উপর মধু সপাভাব এবং শোকতাপ ব্যাধিমরণ গ্রস্ত মানবের কল্যাণার্থ গীতার অমৃতময় বাণীব ঝঙ্কার।

যে পুরুষোত্তম এই মহাগীর্থে দারুব্রহ্মরূপে বিরাজিত রহিয়াছেন, তিনি ত্রিসংখ্যক নিম্ববৃক্ষ মাত্র এবং ইনি সর্বধর্ম সম্বন্ধের উজ্জ্বল ত্রিরত্ন—সমস্ত হিন্দুধর্মকে আলিঙ্গন করিয়া বিবাজিত রহিয়াছেন এই ত্রিমূর্তি—অনার্যা, শবর, আর্গা সভ্যতার স্তর স্তরে বিকশিত বৈদিক, তান্ত্রিক, বৌদ্ধ, জৈন, গাণপত্য, সৌর, শৈব, বৈষ্ণব সমস্ত ধর্মের ও নানা সম্প্রদায়ের নানারূপ অলঙ্কারে সুসজ্জিত রহিয়াছেন। আমাদের এই পুরুষোত্তমের একধারে বিশাল বাবিরেশির মধ্যে অনন্ত জ্ঞানের তরঙ্গনিচয়, অন্য দিকে আকাশভেদী উচ্চ মন্দিরের শৃঙ্গ ভক্তি ও বিশ্বাসের উড্ডীয়মান ধ্বজা, আর মধ্যে নীলাচলের সমতলক্ষেত্রে আসিয়া মিশিয়াছে পঞ্চভূত এক বিশাল অন্তহীন অবস্থায়। ক্ষিতি, অপ্, তেজ, মরৎ, ব্যোম্ সমস্তই মগানেব আকারে এখানে বিবাজমান—বায়ুর ক্ষর সীমা নাই, শব্দব্রহ্মের সীমা নাই, বালিব্র ক্ষর সীমা নাই, তেজোময় মৌরকরের সীমা নাই—সমস্তই অসীম, সমস্তই মহান—আর এই পারিপার্শ্বিকের মধ্যে বিরাজিত ঐ বৃহৎ দারুব্রহ্ম ও অন্তব্রহ্ম—একটি অব্যক্ত, অত্রটি ব্যক্ত—একটি পুরুষ, অত্রটি প্রকৃতি—একটি সাক্ষি-স্বরূপ, অত্রটি প্রাণস্বরূপ—একটি জ্ঞান, অত্রটি ভক্তি, একটি পটেনশিয়াল্ বা বৃক্ষ শক্তি, অত্রটি কিনেটিক্ বা বীজশক্তি!



শিশু-চৈতন্য ও ফ্রেড

শ্রীজনরঞ্জন রায়

মনীষী সিগমুণ্ড ফ্রেডের চিন্তাধারা মনস্তত্ত্ব বিশ্লেষণ নামে খ্যাত হইয়াছে। তাহার দরদী অন্তর্দৃষ্টি দিয়া তিনি শিশুদের অপরিপুষ্ট চৈতন্য আঘাত-ব্যাঘাতে কিরূপ ক্ষুণ্ণ হয় তাহা দেখিয়াছেন এবং তাহা পুনর্ফুরণের উপায় কি তাহারও নির্দেশ দিয়াছেন। আজ সামান্যভাবে তাহাই আমাদের আলোচনার বিষয়। শৈশব হইতে কৈশোর আমাদের আলোচ্য কাল।

তিনি এই মনোচৈতন্যের আধারের একটি কল্পিত ছবি দিয়া তাহার ক্রিয়ার বিশ্লেষণ করিয়াছেন। তিনি বলিয়াছেন যেন আমাদের মস্তিষ্কের মধ্যে দুইটি ঘর আছে। ছোট ঘরে রাজপাট, সেখানে আছেন রাজা। আর অত বড় ঘরে রাজদর্শনপ্রার্থীর দল ভিড় করিতেছে। সিংহাসনে জ্ঞানরাজ বিরাজ করিতেছেন। দর্শনপ্রার্থীরা সব কুপোষ্য অজ্ঞান। তাহারা রাজার কাছে আবেদন-নিবেদন লইয়া দরবার করিতে যাইতে চায়। কিন্তু রাজদ্বারে যে পাহারা আছে সে প্রত্যেকের আবেদন পরীক্ষা করিতেছে। যাহার আবেদন নামঞ্জুর করিতেছে সে রাজ-সন্দর্শন পাইতেছে না। এইরূপে অনেকেই জ্ঞানদানিধ্য লাভে বঞ্চিত হইতেছে। তবে ফাঁকি দিয়াও কেহ কেহ প্রবেশ করিতেছে। কারণ, এই সব মায়াবীরা ছদ্মবেশ গ্রহণে পটু। আবার প্রহরীকে নিদ্রিত বা সজাগ নহে দেখিলে তাহারা রাজপাটে গিয়া তাণ্ডব শুরু করিতেছে। যাহাদের দরখাস্ত বাতিল হয় তাহারা দল বাঁধে, বিদ্রোহ করিতেও ছাড়ে না।

এই রূপকটি ভাঙিলে আমরা কি পাই? আমরা পাই যে আমাদের মনোরাজ্যে অনেক রকম চিন্তা, স্বপ্ন, আকাঙ্ক্ষা প্রকাশ পায়। কিন্তু সবগুলি জ্ঞানপুষ্ট নয়। অজ্ঞানপ্রসূ যাহা কিছু তাহা দেহমনকে বিকারগ্রস্ত করে।

জ্ঞানবাদী হিন্দুর নিকট এই রূপকটি জ্ঞান-বিবেকের সচিহ্ন রিপুগণের দ্বন্দ্বের একটা কাহিনী। সে দ্বন্দ্ব চিরদিন চলিতেছে। সেখানেও বিবেক দ্বারী আর রাজা জ্ঞান। বিবেকের তাড়নায় রিপুগণ সন্ত্রস্ত। তবুও রিপুগণ বিদ্রোহ করে।

এতদিন পর্যন্ত এই বিদ্রোহীদের সেই এক অমোঘ দাণ্ডিয়াই দেওয়া হইতেছিল অর্থাৎ প্রহার করা হইত। মুর্চ্ছিত শিশুকেও প্রহার করা হইত অথবা কটু ভূম বা নিশাদলের তীব্র গন্ধে তাহার সন্ধিৎ ফিরাইয়া আনিবার চেষ্টা হইত। কিন্তু দেথা গেল, এই সব হিংস্র উপায়ে রোগের বীজ নষ্ট হয় না। আবার সে চুরি করে, মিথ্যা কথা বলে, আবার তার মুচ্ছা হয়। মানুষের দৃষ্টি তখন অন্ধ দিকে ফিরিল। সে অহিংস উপায় অনুসন্ধান করিল। কৃত্রিম প্রণালীতে রোগীকে তন্দ্রাচ্ছন্ন করিয়া তাহার রোগের কথা জানিবার চেষ্টা হইতে লাগিল।

অবৈজ্ঞানিক রোজা সরিষা-পড়া দিয়া তন্দ্রাচ্ছন্ন রোগীর কাছে ভূতের খোঁজ লইতে লাগিল। বৈজ্ঞানিক ডাক্তার 'পাস্' দিয়া হিগ্গোটাইজ-করা রোগীর নিকট তাহার হিষ্টিরিয়ার কারণ জানিতে লাগিলেন। ফ্রেড এইভাবে হিগ্গোটাইজ না করিয়া অব্যাহত সংস্কৃতি প্রথার প্রবর্তন করেন।

কৈশোরেই ভগবানের বৃন্দাবন-লীলা হইয়াছিল ইহা যে চির-সত্য। সেই গোপীকুল-মন-ব্যাকুলকারী মূলধর ফ্রেডকেও দর্শন দিয়াছিলেন নবাকশোররূপে। কৈশোরে যৌনরস ফুরণের সঙ্গে শিশুদেহে নব-সৃষ্টির সূচনা হয়। ফ্রেড-বিজ্ঞানের ইহা একটা বিশিষ্ট অংশ। আমরা এই গঠনকালকে তিনভাগে বিভক্ত করিতে পারি। প্রথম শ্রীতি প্রণয় অনুভূতির কাল। দ্বিতীয় অবস্থায় সে আপন দেহের বিকমণে মোহিত হয়। সে তখন দেহকে মাজায়। তাহার আত্মগোরব ও আত্মপ্রতীতি বৃদ্ধি পায়। কিন্তু বন্ধু হয় তখন সমলৈঙ্গিকগণ। বালকেরা বালিকাদের ছায়া এড়াইয়া চলে, বালিকারাও বালকদের দৃষ্টির আড়ালে থাকিতে চায়। তৃতীয় অবস্থায় ভিন্নলৈঙ্গিকদের মধ্যে আকর্ষণ প্রবল হয়। তখন বালকবালিকাদের মধ্যে একটা উচ্ছ্বাসময় প্রণয় দেখা দেয়। বৃদ্ধ-বৃদ্ধাদের নিকটেও তখন বালকবালিকারা ত্রেহের দাবী লইয়া উপস্থিত হয়। কিন্তু এই প্রবন্ধে এ সব কথা আঁত বিস্তার করিয়া বলা চালাবে না। তথাপি প্রসঙ্গত দুইটা কথা বলিয়া ফেললাম। ইহা ফ্রেড সাহিত্যের মাদকতা।

এখন আমরা কয়েকটি প্রধান প্রধান অবস্থার কথা আলোচনা করিতেছি :

স্বপ্ন—বিবেক দ্বারী ঘুমাইয়াছে। তাই ভূতের মূর্ত্তা আরম্ভ হইয়াছে। জ্ঞান ইহাদের বাগ মানাইয়া রাখিতে পারতেছেন না—অবস্থা এই প্রকার। এ বিষয়ে ফ্রেড পত্নীদের অ-পূর্ণ অনুশালনের আলোচনা করিবার লোভ তাগ করিতে হইল। আমরা শুধু শিশুর ঘুমন্ত অবস্থায় ভয় পাওয়ার বিষয় লইয়া আরম্ভ করিতেছি। ইহা একটা রুদ্ধ ভয়ের প্রতিক্রিয়া। প্রহার, তিরস্কার বা ভূতের গল্প শুনিয়া শিশুর মনে যে দারুণ ভয় সঞ্চিত থাকে স্বপ্নাবস্থায় তাহা উহাকে অভিব্যক্ত করিয়া প্রবলভাবে অভিব্যক্ত হয়।

কখনও শিশু স্বপ্নে 'পড়িয়া গেলাম' বলিয়া চীৎকার করে। তাহার কারণ খুঁজিলে দেখা যায়, সে কোনও গুরুজনকে অসম্মান করিয়াছিল তজ্জন্ত অনুশোচনা আসিয়াছে।

স্বপ্নাবেশ শিশু ঘুমের ঘোরে গোড়ায়, অঘটন ঘটায়। ইহা স্নাবুবিহার। অসহ্য দুঃখ শোক বা অপমানে স্নায়ু দুর্বল হইলে এরূপ অবস্থা হয়। সজ্ঞানে থাকা কালে আঘাতপ্রাপ্ত যে সকল স্নায়ু নিষ্ক্রিয়-প্রায় ছিল গার্ড

সাহেবের নুনের সুযোগে তাহারা প্রতিশোধ নিতে চাহিল। ইঞ্জিনের হাতল ধরিয়া দিল তাহারা টানিয়া, চলিল গাড়ি। তা সে যেখানে গিয়া থাকি আইয়া চূর্ণ হউক না কেন।

সুতরাং শিশু কবে কোন্ আঘাত পাইয়াছে তাহার অনুসন্ধান করিতে হইবে। পরে স্নেহ-সদয় ব্যবহারে তাহার অশ্রুরের সেই ব্যথা দূরীভূত করিতে হইবে। ইহাই প্রতিকার। আর তাহা করিতে হইবে অভিভাবক ও শিশুর শিক্ষককে।

‘দিবা-শ্রম’—এইরূপ স্বপ্নবিলাসী যুবকেরাই হয় বেশী। কোন কোন শিশুরও যে না থাকে তা নয়। কাহারও অবস্থা হঠাৎ মলিন হইলে সে পূর্ন অবস্থা স্মরণ করিয়া এরূপ করিতেছে ভাবিতে হইবে। সে অশুচিত দুরাশা করে সেই পূর্ন অবস্থায় ফিরিয়া বাইতে। বড়াই করিয়া অনেক মিথ্যা কথা বলে।

এই অবস্থায় শিক্ষক ও অভিভাবক তাহাকে পরিশ্রম করিতে উৎসাহিত করিবেন। ভবিষ্যৎ জীবনে সে স্বীয় চেষ্টায় আবার দশজনের একজন হইয়া উঠিবে এইরূপ আশা দিবেন। তাহাকে গালগুবিমুখ করা ফলশ্রু হইয়া থাকে।

দুর্ভাগ্য—কৈশোরেই ইহা অধিক হয়। এই উচ্ছৃঙ্খলতা তাহার রক্তে সঞ্চিত পাপের বীজাণুসকলের প্রকটলীলা—এরূপ মনে করা সম্ভব হইবে না। তাহা দেহের কোন নিয়মিত ব্যবহার ক্রটির পরিণাম ফল। যৌন-পিপাসার জন্ম ইহা ঘটে। তাহার আশ্রয়-সংযমের বাধ ভাঙ্গিয়া না পড়ে অভিভাবককে তাহা দেখিতে হইবে।

মিথ্যা কথা—যে শিশু অধিক মিথ্যা কথা বলে মনে করিতে হইবে তাহার শলীক কল্পনার বাস্তবতা ইহার কারণ। তাহার মন অশুস্থ না থাকিলে সে এইরূপ বলিত না। নাটকীয় মিথ্যা ও ভাজা মিথ্যা কথা সে তখনই বলে যখন সে তাহার আশ্রয়-অহঙ্কারে দাক্ষণ আঘাত পায়। কোথায় সে আঘাত পাইল তাহা পূর্জিয়া দেখিয়া প্রতিকার করিতে হইবে। অনেক সময়ে সে নিজে তাহার মিথ্যা কথায় বিশ্বাস করে এবং কল্পিত রাজ্যে বিচরণ করিতে গিয়া একটা মিথ্যার পরিপোষক বড় মিথ্যা কথা বলে। তাহার ভ্রম ঘুচাইবার ভার অভিভাবক ও শিক্ষকের।

চুরি—না বুঝিয়া এ কাজ কেহ করে না। কিন্তু ইহাও ভুল বুঝা। ইহা ঠিক ‘দুধের তৃণ খোলে মিটান।’ যাহা সে পাইতে পারে না তাহার পরিবর্তে আর কিছু পাইয়া ভুলিয়া থাকার মত। যৌনপ্রবৃত্তির অতৃপ্তি সে পরের একটা কিছু গ্রহণ করিয়া সাময়িক তৃপ্তি পায়। এই ধরণের ছেলেরা পরে গুণ্ডার দল গড়ে। বিজালয়ে ভাল ছাত্র-সমিতি থাকিলে ইহারা স্তন্যপিত হইতে পারে।

অতি-বিজ্ঞতা—কামপ্রবৃত্তিকে দমন করিয়া রাখিতে গিয়া এই অবস্থা দাঁড়ায়—ইহাই ফয়েড-তত্ত্ব। এ ক্ষেত্রে অভিভাবককে তাহার দায়িত্ব চিন্তা করিতে হইবে।

অতি-শুচিতা—মনের গুপ্ত পাপকে ঢাকিতে গিয়া এরূপ হয়। তাহার অশ্রু হইতে ইহা করায়। বারে বারে সে হাত-পা ধোয়, কখন কি মাড়াইবে ভাবিয়া লাফাইয়া লাফাইয়া চলে। তাহার মনে কোন্ পাপের স্মৃতি আঘাত করিতেছে অভিভাবককে অনুসন্ধান করিয়া তাহার প্রতিবিধান করিতে হইবে। নতুবা তাহার অশৌচাতঙ্ক যাইবে না।

অতি-উৎসাহ—জটিল নূনতার অভিমানে ইহা হয়। সে নিজের ‘ওজন’ অপরের কাছে বাড়াইতে গিয়া এরূপ আচরণ করে। যে খেলার প্রতিযোগিতায় সে কখনই জিতিতে পারিবে না, যে পড়া সে আধনটায়

কখন মুখস্ত করিতে পারিবে না তাহার জন্ম প্রাণপাত করিয়া লাগিয়া যায়। এরূপ ক্ষেত্রে শিক্ষক ও অভিভাবক শিশুকে নিবৃত্ত করিবেন। সে যতটা ভারবহনে সক্ষম তাহাতেই সম্ভব হইবার জন্ম তাহাকে প্রেরণা দিতে হইবে।

অতি-বিষম ও খিটখিটে—স্নেহবন্ধন ছিন্ন করিয়া আসিলে ছেলেরা অতি-বিষম হইয়া পড়ে।

নিজের অবস্থায় অসম্ভব ছাবেরা প্রায়ই খিটখিটে হয়।

এরূপ উভয় অবস্থায় শিক্ষক ও অভিভাবককে মমতাপূর্ণ ব্যবহার দ্বারা শিশুর মনে শান্তি আনিতে হইবে।

অতি-ভয়—কোন কাজের তিত্ত অভিজ্ঞতার ফল। যেমন ঐ ছুরিটি দিয়া শিশুটি পেন্সিল বাড়ে না। তাহা দেখিলে মনে করিতে হইবে সে কোন দিন ঐ ছুরিতে পেন্সিল বাড়িতে গিয়া হাত কাটিয়াছিল। ছেলে ঐ বিড়ালটা দেখিলেই পালায়, ঘরের গাড়িতে চড়িতেও কাঁদিয়া ওঠে। তাহা হইলে বুঝিতে হইবে বিড়ালটা তাহাকে কবে কামড়াইয়াছিল, অপনা গাড়ি হইতে কবে সে পড়িয়া গিয়াছিল—ইত্যাদি। অভিভাবকের কর্তব্য ছেলের প্রতি জোর না দেপাইয়া তাহাকে ভালভাবে বিশ্বাস করাওয়া দেওয়া যে, সে সাবধান হইয়া পেন্সিল বাড়িলে হাত কাটে না, গাড়ি হইতে ঝুঁকিতে গিয়াই সে পড়িয়া গিয়াছিল, বিড়ালের লেজ ধরিয়া না টানিলে সে কামড়াইত না—ইত্যাদি। এই ভাবের অতি-ভয় ধরা পড়িবামাত্র তাহার ভয় ঘুচাইবার চেষ্টা করা উচিত।

ছেলেদের বাড়ী-পালান দেওয়ার গোড়াতেও এই অতি-ভয় থাকে। অভিভাবক কবে তাহাকে নিশ্চিন্তভাবে মার ধর করিয়াছিলেন, তাই অভিভাবক বাড়ী আসিবার সময়ে সে বাড়ী ছাড়িয়া পালায়। অভিভাবক ইহাকে আদরঘর দ্বারা ভয় ভাঙ্গিয়া দিবেন।

তোতলামির কারণও অতি-ভয়। পিতার তড়া খাইয়া ভয়ে সে কবে ভাল করিয়া কথা উচ্চারণ করিতে পারে নাই। সেই হইতে সে তোতলা হইয়া গিয়াছে। প্রতিকার—অভিভাবকের আদরঘর।

বৈয়ো। ছেলে ডান হাতের কাজ বাঁ হাতে করিতেছে। ইহা দেখিলে মনে করিতে হইবে পিতার প্রতি শিশুর দারুণ অভিমানের অভিব্যক্তি।

যৌবন আসিবার সঙ্গে তোতলামি ও বৈয়ো প্ৰভাব প্রায়ই চলিয়া যায়। পল্লবগ্রাহীর শ্রায় আমরা বিশ্বের শ্রেষ্ঠ মনস্তত্ত্বদর্শীর নির্ণীত বিষয়ের আলোচনা সমাপ্ত করিতেছি। চিত্তনায়ক ফয়েডের অবদান নব সৃষ্টির শ্রায় গণ্য হইবে। আমরা ফয়েড-আলোকপাতে দেখাইবার চেষ্টা করিলাম যে, শুধু ঘাত-প্রতিঘাতের দ্বারাই শিশু-মনে বৈলক্ষণ্য দেখা দেয়। সকল ক্ষেত্রেই প্রতিকার অভিভাবক ও শিক্ষকদের হাতে। কারণ, অনেক সময়ে তাহাদেরই অসম ব্যবহারে শিশু-মনকে আহত করে। শৈশব-উদ্যানে তাহারাই মালী। বাগানের মালী অতি ক্ষুদ্র গাছটিকেও মরমী জনকের শ্রায় প্রাণ ঢালিয়া যত্ন করে। অভিভাবক ও শিক্ষককেও তেমনি শিশুদেহের ১০৭-টি মর্শ্বের প্রতি সমভাবে লক্ষ্য রাখিতে হইবে। কারণ, অপরিণতজ্ঞান শিশু তাহার মর্শ্বব্যথা প্রকাশে অক্ষম। অভিভাবক মর্শ্বগ্রাহী হইবেন, কিন্তু তাহাকে মর্শ্বকাতর হইলে চলিবে না। কারণ অতিস্নেহে অনেক ছেলে ঘরবোলা ও অকর্মণ্য হইয়া যায়। আবার কৈশোরের চঞ্চলতাকে ক্ষমাশীল চক্ষে দেখিতে হইবে। তখন রূপরস-গন্ধের যে প্রবাহ হঠাৎ আসিয়া পড়ে তাহাতে সে আত্মবিহ্বল হয়। তাহাকে সে সময় উচ্ছৃঙ্খল বলা চলে না। যে উচ্ছৃঙ্খল তাহার মস্তিষ্ক-বিকার থাকে। ঐকান্ত কৈশোরের ব্যাকুলতা স্বাভাবিক।

বিপিন ডাক্তার

শ্রীমণীন্দ্র দত্ত এম-এ

নিতান্ত আকস্মিকভাবেই চাকরীটা জুটে গেল। দুই দিন ভরে আত্মীয়-অনাত্মীয় শুভামুখ্যায়ীদের শুভ-সংবাদটা দিয়ে বেড়ালাম এবং সেই প্রসঙ্গে বিপিন ডাক্তারের বাড়ীতেও এক দিন হাজির হলাম।

বিপিন ডাক্তার অমায়িক লোক। বয়স ষাটের কাছাকাছি।

সারা জীবন সাবজুগিরির হাড়ভাঙা খাটুনির পর অবসর গ্রহণ করেছেন। হাঁ, তবু এ শহরে সবাই তাঁকে বিপিন ডাক্তার বলেই চেনে ও ডাকে। জীবনভরে মামলার রায় লিখে আঙুল পাকিয়েছেন বটে, কিন্তু সেই সঙ্গে সঙ্গে হোমিওপ্যাথির ফাংল নেড়ে হাতও পাকিয়েছেন বেশ। পাড়ায় ও বাইরে ডাক্তার-হিসাবে বিপিন রায়ের প্রসিদ্ধি জিজ্ঞাস্যতীর চেয়ে কম নয়, বরং বেশী।

বারান্দায় ইঞ্জিচেয়ারে বসে বিপিন ডাক্তার একখানা বই পড়ছিলেন। আমার সাড়া পেয়েই উচ্ছ্বসিত হয়ে উঠলেন : হেল্‌লা ব্রাদার, এসো—এসো।

প্রায় উঠে তিনি আমায় বসতে বললেন। ‘থাক-থাক’ বলতে বলতে আমি পাশের চেয়ারখানা টেনে নিলাম।

স্মিতহাস্তে বিপিন ডাক্তার শুধালেন : তারপর, খবর কি বাবুজী ?

বিনয়ে বিগলিত হয়ে বললাম : আজ্ঞে, একটা সুখবর নিয়েই এসেছি।

আত্ম প্রসাদের হাসি ঠোঁটে মেখে বললেন : তাই বলা। আমার দেওয়া পাল্‌সিটিলায় কখনো ফল না হয়ে পারে! তোমার বাবা তো সেদিন তাচ্ছিল্য করে ওষুধ নিতেই চায় না। এখন দেখলে তো ব্রাদার। তা-কেমন আছে তোমার বোন ?

ছোট বোন মিনুর অস্থির কথায় শুনে বিপিন ডাক্তার ব্যবস্থা দিলেন পাল্‌সিটিলা। বাবা য্যালোপ্যাথির পরম ভক্ত। ওষুধ নিতে নারাজ। বিপিন ডাক্তারও নাছোড়-বান্দা। অগত্যা ওষুধ বাবাকে আনতেই হল। কিন্তু

মিনুর মুখে তা ওঠে নাই। তার জন্ম য্যালোপ্যাথিরই ব্যবস্থা হয়েছিল।

কিন্তু এ ইতিহাস আমি আপনাদের জানিয়ে রাখলাম নেপথ্যে। দেখবেন, বিপিন ডাক্তারের কানে যেন এ কথা না যায়। এদিকে বিপিন ডাক্তারের কথার চেউয়ে আমার আসল বক্তব্যের নৌকা যে বানচাল হবার জোগাড়। তাকে আগে সামলাই।

কোনমতে বললাম : আজ্ঞে, মিনু এখন বেশ ভাল আছে। কিন্তু, আমি বলছিলাম অন্য কথা।

বিপিন ডাক্তার হতাশভাবে বললেন : কি কথা আবার ?

: আজ্ঞে, নতুন চাকরী হয়েছে আমার।

: কংগ্রাচুলসন্স্ মাইডিয়ার ব্রাদার : বিপিন ডাক্তার উচ্ছ্বসিত হয়ে উঠলেন। হাতের বই ছুঁড়ে ফেলে আনার দিকে হাতবাড়িয়ে দিলেন। জিজ্ঞাস্যি কায়দায় কয়েকটা ঝাঁকুনি দিয়ে বললেন : আরে, এতক্ষণে বলতে হয় সে কথা। তারপর কি খবর, হঠাৎ কোথায় হ’ল চাকরী ? কত মাইনে ? বল—বল।

আমার মনে তখন উত্তরে হাওয়া বইছে। কথা ঝাঁপস হয়ে আসছে সেই বাতাসের দৌরাখো। কোন মতে কেটে কেটে দিলাম চাকরীর বিবরণ। আকস্মিক প্রাপ্তি, চাকরীর স্থায়িত্ব, মাইনের গুরুত্ব, পদমর্যাদার উচ্চতা—কাঁপা গলায় একে একে বললাম সবই। বিপিন ডাক্তার আনন্দের অতিশয়তায় হাতপা ছুঁড়তে লাগলেন।

ধাপে ধাপে ক্রমে আলাপের তীব্রতা নীচে নেমে এল।

বিপিন ডাক্তার পিঠ চাপড়ে বললেন : চিয়ারিও মাই বয়, উইন্স্ ইউ অল সাক্‌সেস্। কিন্তু বাবুজী, চেহারাটা তোমার বড্ড কাহিল, এইবারে ওটাকে বাগাতে হবে কিন্তু।

রামধনুর দেশ হতে এক নিমেষে যেন সাহারা মরু-ভূমিতে পপাত হলাম। নিজের শারীরিক স্বাস্থ্যহীনতা

সম্পর্কে একটা লজ্জাকর হীনতাবোধ-সংস্কারের ষাতনা আমার ছিল। তাড়াতাড়ি দোষ ঢাকবার চেষ্টায় বললাম : এবার নিশ্চয় চেষ্টা করব। আপনি তো সব জানেন ডাক্তারবাবু। কি হাড়ভাঙা খাটনো এতদিন খেটেছি। স্কুলের মাস্টারী আর ট্রাইশনী ক'রে এতবড় একটা সংসার চালিয়ে আসছি দিনের পর দিন। না আছে উপযুক্ত অাহার, না আছে প্রয়োজনীয় বিশ্রাম। এতে কি কারো শরীর টিকতে পারে। আপনিই বলুন ডাক্তারবাবু ?

আমার কাতর আহ্বানে বিপিন ডাক্তারের মনে সত্যি আঘাত লাগল। সহানুভূতিভরা নরম গলায় তিনি বললেন : তা কি আর আমি জানি না নারাগ, সব জানি ডাই, সবই জানি। শশীনাথের ভাগ্য ভাল, তাই তোমার মত ছেলে পেয়েছে।

বিপিন ডাক্তার অকস্মাৎ গম্ভীর হয়ে পড়লেন। একটা দীর্ঘশ্বাস ফেলে বললেন, তাই বলে নিজের শরীরকে তো কষ্ট দেওয়া উচিত নয়। পরে বড় অসুস্থতাপ হয়। এই তো আমাকেই দেখ না। প্রথম জীবনে কষ্ট আমিও বড় কম পাই নি। কলেজে যখন পড়তাম, বিকেলে টিফিন ছিল ছুপয়সার রুটি, নয় তো চিড়ে। তাও সবদিন জুটতো না। খালি পেটে ইডেন গার্ডেনের রাস্তায় ঘুরতে ঘুরতে এক পয়সার চিনেবাদাম খেতে কত ইচ্ছে হয়েছে, পারি নাই। তারপর অনেক টাকা রোজগার করেছি। আজ চারদিক থেকে টাকা আসছে। খাবারের অভাব নেই। কিন্তু যে খাবে সে আজ মরেছে। বুড়ো পেট বলে—এটা খেও না, বেতো শরীর বলে—ওটা খেও না।

বিপিন ডাক্তারের এ রূপ কোন দিন দেখি নাই। সদাহাস্যময় সদালাপী বৃদ্ধ। ছেলেবুড়ো সকলের তিনি এক বয়েসী। তাই স্তম্ভিত হলাম। নির্বাক বিস্ময়ের মুখ তুলে চাইলাম। অনাগত জীবনের বেদনা তাঁর মুখের রেখায় রেখায় ঝরে পড়ছে। করুণ!

আর একটা দীর্ঘশ্বাস ফেলে অনেকটা সামলে নিয়ে বিপিন ডাক্তার বললেন : তাই বলছি ব্রাদার, নিজের প্রতি অবিচার করো না। এইবারে ভাল চাকরী-বাকরী হ'ল। নিজেও ভোগ কর, দশজনের ভোগেও লাগাও। নইলে নিজেকে উজাড় ক'রে দিয়ে ষতই ঢালো, সংসার-কুমীরের এ বিরাট হাঁ তুমি কোন দিন ভরতে পারবে না।

সে আরো চাইবে। আরো বড় হাঁ ক'রে তোমাকেই গিলতে আসবে।

* * *

*

নতুন চাকরী নিয়েই ব্যস্ত আছি।

অনেক দিন বিপিন ডাক্তারের সঙ্গে দেখা হয় নাই। বিকেলের দিকে তাই বেরিয়ে পড়লাম।

বাইরেই বিপিন ডাক্তারের বড় ছেলে সত্যাবাবুর সঙ্গে দেখা হ'ল। তিনি উকীল। শুধালাম : ডাক্তারবাবু বাড়ীতে আছেন সত্যাবাবু ?

: না, তিনি তো বাইরে গেছেন। বোধ হয় পার্কে বেড়াচ্ছেন।

: আজকাল তাঁর শরীর যাচ্ছে কেমন ?

ঈশ্বর বিরক্তির সঙ্গে সত্যাবাবু বললেন : একই রকম। কারো কথা শুনবেন না। ওষুধ এনে দিলে খাবেন না। পথ্যাপথ্যের বিচার নেই। বুড়ো বয়সে কখনো এমন করলে রোগ সারে !

সত্যাবাবুর কথাগুলো সত্য। তবু কেমন ভাল লাগল না। বিপিন ডাক্তারের সন্ধানে পার্কের দিকে পা বাড়ালাম।

কিন্তু পার্কে তাঁর সন্ধান পেলাম না। এদিক-ওদিকে অনেক খুঁজলাম। কোথাও দেখা মিলল না।

* * *

*

আর একদিন বিকেলে হাজির হলাম বিপিন ডাক্তারের বাসায়। শুধালাম : বেলা পড়বার আগেই তিনি পার্কে গেছেন।

এক-পা দু-পা ক'রে পার্কে এলাম। সন্ধ্যার এখনও দেবী আছে। লাল আকাশের ছায়া পড়ে পাশের নদীর জলে শোভিত রাঙা ছিটে লেগেছে। ওপারের দিগন্তবিস্তৃত ধানের ক্ষেত আসন্ন সন্ধ্যার বন্দনায় নতশির।

পার্কে জনতার বিচিত্র পদক্ষেপ। নানা ভঙ্গী, নানা ব্যঙ্গনা। একদল ছেলে বেলুন উড়িয়ে খেলা করছে। পাশের বেঞ্চিতে বসে একদল বুড়ো তাই দেখছে। জীবনের বেলুন তাদের কালের বাতাসে ক্ষেটে চুপসে গেছে। রঙ নেই, মোহ আছে।

কিন্তু কোথায় বিপিন ডাক্তার ? সারা পার্কটা তন্ন তন্ন করে খুঁজলাম। তাঁর দর্শন পেলাম না।

ওপাশে কিসের একটা জটলা। অনেকগুলি লোক জড় হয়েছে। গেলাম। সেখানেও নাই।

অনেক দিন দেখা হয় না। চাকরী হবার পর সেই যে দেখা হয়েছিল—

একখানি ব্যাথাতুর মুখ মনে পড়ল। আর একবার ঘুরে যাই পার্কটা, যদিই বা দেখা হয়।

কিন্তু দেখা হল না।

বিষ্কর মনে অগত্যা বাড়ী ফিরতে হ'ল।

কি মনে ক'রে বড় রাস্তায় না গিয়ে নদীর ঢালু পাড়ের পথ ধরলাম। অনেক দিন এ পথে হাঁটি নি। বড় চমৎকার পথ। ঠিক নীচেই নদী। জল খুব অল্প। কেমন একটা নীল তার রং। বাঁ দিকে উঁচু পাড়। তার উপর সুরকির লাল রাস্তা। নীচ থেকে দেখা যায় না। কিন্তু মোটরের শব্দ, এমন কি পথচারীদের উচ্চ হাসিটি পর্যন্ত কানে আসে।

খানিকটা দূরে নদী ও পাড়ের রাস্তার ঠিক মাঝামাঝি একটা ছোট বটগাছ। নীচে একটা লোক বসে আছে। নদীর দিকে পিছন ফিরে গাছের আবডালে। সহজে কারো নজর সেখানে যায় না। উঁচু পাড় আর গাছের মাঝে ঠিক এমনি জায়গাতেই সে বসেছে।

আর একটু এগিয়েই চিনলাম—লোকটি বিপিন ডাক্তার। কৌতূহল হ'ল। আন্তে আন্তে তাঁর পিছন দিক দিয়ে এগিয়ে গেলাম।

আশ্চর্য ! বিপিন ডাক্তার আপন মনে চিবিয়ে চিবিয়ে কি ঘেন খাচ্ছে !

আরও কাছে গিয়ে বললাম : এই যে ডাক্তারবাবু, কেমন আছেন ?

বিপিন ডাক্তার চমকে কেঁপে উঠলেন। মুখে অপরাধীর বিহ্বলতা। চোখে ঘেন ক্ষমা-প্রার্থনার দৃষ্টি।

তাঁর সামনে গিয়ে বললাম : কি করছেন এখানে বসে ? এ কি ! এ যে চীনেবাদাম ?

বিপিন ডাক্তারের সামনে একরাশ চিনেবাদামের খোসা। ডান পাশে দুটি মুখখোলা বাদামের ঠোঙা।

মুখে করুণ হাসি টেনে বিহ্বলভাবে বিপিন ডাক্তার বললেন : এই—বসে বসে দুটো চীনে বাদাম খাচ্ছিলাম বাদাম। বড় ভাল জিনিষ—পুষ্টিকর। আর খেতেও বেশ। ছোটবেলা থেকেই চিনেবাদাম আমি বড় ভালবাসি।

বাধা দিলাম : কিন্তু এখানে—এই রাস্তার পাশে আপনি—

ছোট ছেলের মত আঙ্গারের সুরে বললেন বিপিন ডাক্তার : তা ছাড়া আর উপায় কি ভাই। বাড়ীতে যে ওরা খেতে দেয় না। মুখে একটা কিছু দিয়েছি কি সবাই তেড়ে আসবে হৈ হৈ ক'রে।

আলাপ জন্মাবার জন্ত বললাম : আপনার ভাল জন্মেই তো আসে। বড়ো বয়সে এসব ভাজাভুজি খেলে যে ব্লাডপ্রেসার বেড়ে পড়বে।

বিপিন ডাক্তার সহসা ধমুকের ছিগার মত বেকে উঠলেন। রুক্ষস্বরে বললেন : হ্যাঃ, ব্লাডপ্রেসার বাড়বে। দুটো বাদাম খেলেই ব্লাডপ্রেসার বেড়ে যাবে। যত সব ! আরে বাপু, আমি যে সারাজীবন কিছু খেলাম না, তবে আমার ব্লাডপ্রেসার হ'ল কেন ?

স্বরের রুক্ষতা ক্রমেই ভিজে উঠল : দিনরাত শুধু ঐ এক কথা। ব্লাডপ্রেসার আর ডিস্‌পেপ্‌সিয়া। আরে বাবু, না খেয়ে তো তঁাদের জন্ত সব করলাম এতদিন। আজ দুটি খেয়ে না হয় ব্লাডপ্রেসারেই আমি মরব। তাই বলে দিনরাত এই সর্দারী।

মাঝপথে বিপিন ডাক্তার চুপ করলেন। হয়তো কথা আর বেরুল না।

আমিও চুপ। বুঝলাম, কথা বলা সম্ভব নয়। সব মানুষেরই অল্পবিস্তর এমন একটা উত্তেজনা প্রবণ স্থান আছে, যেখানে আঘাত লাগলে শাস্ত পর্বতের মুখেও আগ্নেয়গিরি উৎসারিত হয়ে ওঠে। বেশ বুঝলাম, বিপিন ডাক্তারের সেই স্থানটিতেই আমি আঘাত করেছি।

দুজনেই চুপ।

বিপিন ডাক্তার মুখ নীচু করে ডান হাতে বাদামের খোসাগুলো নাড়াচাড়া করছে।

এক সময় বললাম : উঠি ডাক্তারবাবু, সন্ধ্যা হয়।

মাথা তুলে বিপিন ডাক্তার বললেন, একদিন বাড়ীতে যেও।

পথে থেমে অনেকদিন আগেকার একটা ছবি মনে পড়ল। ইডেন গার্ডেনের পথে বেড়াতে বেড়াতে একটি তরুণ ছেলে পাশের চিনেবাদামগুলার দিকে ক্ষুধার্ত দৃষ্টিতে চেয়ে আছে।

পিছন ফিরে তাকলাম। বিপিন ডাক্তার আবার চিনেবাদাম ভোজনে মন দিয়েছে।

ইতিহাসের উপর রান্নাঘরের প্রভাব

শ্রী সুবলচন্দ্র ভট্ট

মানব-জীবনের উপর খাদ্যের যথেষ্ট প্রভাব আছে। রাসায়নিক খাদ্যই ফরাসী-বিপ্লবের কারণ এবং ভবিষ্যতে জার্মানীতে ঐ একই কারণে সাংসাতিক রাষ্ট্র-বিপ্লব হতে পারে। পের্যাজ খাওয়ার জন্ত নেপোলিয়ন একটা শকাব্দ যুদ্ধে পরাজিত হয়েছিলেন। বুটেনের এই পৃথিবীব্যাপী সাম্রাজ্যের মূল হচ্ছে শালগম। প্রধানত খাওয়ার পরিবর্তনের জন্তই বানরের কুশী মূগ মানুষের কুশী মুখে রূপান্তরিত হয়েছে। মোটর-চালকেরা বেশী পরিমাণে সবুজ তরিতরকারী খেলে মোটর দুর্ঘটনা অনেক কমে যাবে—আধুনিক খাদ্যবিৎগণের এইরূপই মত।

ব্যাপারটা বিধান হচ্ছে না কি? কিন্তু সত্যই—প্রথম যেদিন ইস্ত-নিষিদ্ধ আপেল ভক্ষণ করে স্বর্গরাজ্য থেকে বিতাড়িত হন—মানব-ইতিহাসের সেই আদিমতম যুগ হইতেই খাদ্য অতি বিচিত্র ঘটনার জন্ত দায়ী।

পের্যাজ দিয়ে শুঁড়ার মাংস খেয়েছিলেন বলে নেপোলিয়ন লিপজিগ-এর যুদ্ধে পরাজিত হয়েছিলেন। পের্যাজ খাওয়ার দরুণ পরিষ্কার ভাবে চিন্তা করার শক্তি তাঁর কমে গিয়েছিল। মাংস সংরক্ষণের জন্ত মসলা খুঁজতে বেরিয়েই কলম্বাস আমেরিকা আবিষ্কার করেন।

১৯০৫ সালের রুশ জাপান যুদ্ধে জাপানের বিজয়ের মূল হচ্ছে দুধ ও টাটকা শাকসব্জী! যুদ্ধের আগে জাপানের সৈন্যদের প্রায় দিকি অংশ সব সময়েই বেরিবেরিতে ভুগতো—কলে ছাঁটা, লাল খোলা বাদ দেওয়া চাল খাওয়ার দরুণ।

সুইডেন থেকে গাজর আমদানী করে ইংলও গরু ও শুঁড়াদের খাদ্য হিসাবে ব্যবহার করেছিল। ফলে নিজেদেরও কখনও খাদ্যের অভাব হয় নি। সেই জন্তই ইংরেজ আজ পৃথিবীর দিকি অংশ শাসন করছে।

মিণরের মমীর দাঁত পরীক্ষা করে বৈজ্ঞানিকগণ প্রমাণ করেছেন যে, খুঁড়ের জন্মের ৪০০০ বছর আগে থেকেই মিণরের অধঃপতন শুরু হয় এবং তার মূল কারণ ভাইটামিনশূন্য খাবার খাওয়া।

ক্রিওপেটার জন্ত সুন্দর খাবার তৈরী করার পুরস্কার স্বরূপ মার্ক এন্টনি তার পাচককে একটা শহর দান করেছিলেন।

রোম সাম্রাজ্যের ধ্বংসের অন্তিম কারণ রোমক রাজাদের পেটুক স্বভাব। কথিত আছে যে, রাজা গায়িয়ুস জুলিয়াস সেরাস্ ম্যাক্সিমাস্ প্রত্যহ আধ মণ মাংস ও ছয় গ্যালন মদ খেতেন। এরূপ গুরুভোজনের ফলে রোমানদের ভুঁড়ি হল ও বুদ্ধিও কিছু কমে গেল। দিদিয়াস বখন সম্রাট হলেন তখন বিপদ মুখে তিনি মিন্নন করে অতি-ভোজন নিবারণ

করতে চেয়ে করলেন! কিন্তু রাজ্যের প্রধান ব্যক্তিগণ ক্ষুধা কমাতে রাজী হলেন না। ফলে ছ' মাসের মধ্যেই দিদিয়াস গুপ্তবাতকের হাতে প্রাণ দিলেন। এরূপ অতিভোজনের জন্তই রোমানরা পরে একদল ক্ষুধার্ত জার্মান অসভ্যদের কাছে পরাজিত হয়েছিল।

আজ জার্মানীর খাদ্য-অন্বেষণই ইতিহাসে নব নব অধ্যায়ের সৃষ্টি করেছে। জার্মানীর চেকোস্লোভাকিয়া-বিজয়, অনেকেরই মতে ইউক্রেনীয় গম ক্ষেতগুলির জন্ত। ডানজিগ ও পোলাও-করিডর দাবীও অনুরূপ কারণেই। জাপানের চীনবিজয়ও প্রধানত হলদে ধানগাছের জন্ত।

জার্মানী রাসায়নিক খাদ্য নিয়ে পরীক্ষা চালাচ্ছে। তারা কাঠের মণ্ড থেকে রুটি চিনি এমন কি চকোলেট পর্যন্ত তৈরী করেছে। ১৭৮৯ খৃষ্টাব্দে ফ্রান্সের ভাগ্যে যা ঘটেছিল, জার্মানীর ভাগ্যেও কি তাই ঘটবে? ফরাসী রাজ্য-পরিচ্যুত জঞ্জাল থেকে জিলাটিন-জাতীয় এক রকম খাদ্য দিয়ে চাষাদের ক্ষুধিবৃত্তি করতে চেয়েছিল। ফলে ক্ষুধার্ত চাষারা ইতিহাস-প্রসিদ্ধ ফরাসী বিপ্লবের সূচনা করলে।

“জার্মানরা প্রচুর আনু খেত বলে ১৮৪৮ খৃষ্টাব্দের জার্মান-বিপ্লব সফল হয় নি” খাদ্যবিৎ Ludwig Andreas Feuerbach এই মত পোষণ করেন।

খাদ্য পরিবর্তনের ফলে আমাদের মুখের গঠনও যথেষ্ট পরিবর্তিত হয়েছে। কাঁচা বা আধপোড়া মাংস ছেড়ে সুস্বাদু মাংস ও নরম খাবার খেতে শিখেই প্রাগৈতিহাসিক মানুষের পেশময় চোয়াল ধীরে ধীরে পরিবর্তিত হয়ে বর্তমান মানুষের এত সুন্দর মুখে রূপান্তরিত হয়েছে। চর্কণ করবার মাংসপেশী যথেষ্ট দুর্বল হয়েছে এবং দাঁত ক্ষুদ্রকায় ও ঘনমস্মিবিষ্ট হয়েছে—মূগ ডিম্বাকার হয়েছে ও হৃদয় চিবুকের আবির্ভাব হয়েছে। নরম খাবার খাওয়ার দরুণ মাথার খুলিতে কম চাপ পড়ায় মাথা গোল ও কপাল উন্নত হয়েছে ও কোটরাগত চোখ একটু উপরে এসেছে। খাদ্য-পরিবর্তনের ফলে সুন্দর ভবিষ্যতে মানুষের চেহারার আরও অনেক পরিবর্তন আসতে পারে। তখনকার মানুষ মিউজিয়মে আমাদের চেহারার মডেল দেখে হয়ত যুগায় মুগ সেটকাবে। খাদ্য-বিষয়ে মানুষ ক্রমেই জ্ঞান লাভ করছে এবং ভবিষ্যতের মানুষ আমাদের তুলনায় শারীরিক ও মানসিক শক্তিতে অনেক বড় হবে এরূপ আশা করা যায়। প্রাগৈতিহাসিক মানুষের কঙ্কাল পরীক্ষা করে দেখা গেছে যে তারা নিকৃষ্ট খাদ্যের জন্ত রিকেট ও বাতে ভুগত। খাদ্যের গুণাগুণ আবিষ্কৃত হওয়ার অনেক দুয়ারোগ্য রোগ বিতাড়িত হয়েছে। আনোডিম্বুক্ত খাবার পলিপদে (Goitre) এবং প্যাতিমেবু ও চূপ

স্বাভিক দমন করেছে। হৃৎ যন্ত্ররোগীর সংখ্যা কমিয়ে এনেছে (ভারতে নয়)। খর্বদৃষ্টি ও নৈশ অন্ধত্বের কারণ নিকৃষ্ট খাওয়া। মোটর-চালকেরা শালগম ও সবুজ তরিতরকারী খেলে মোটর-হুর্ঘটনা অনেক কমে যাবে।

হুর্ঘটনের সময় ভারত, ব্রহ্মদেশ ও সুইডেনের চাধারা গাছের ছাল খেয়ে থাকে। এখনও আফ্রিকার সম্ভ্রামনস্তবা রমণীরা ছাই ভক্ষণ করে (ছাইএর মধ্যস্থিত ক্যালসিয়াম বা চূণ সম্ভ্রানের দাঁত ও হাড় গঠনের সহায়তা করে)।

আফ্রিকার অসভ্য অধিবাসীরা পূর্বে শত্রু বধ করে তাদের পুড়িয়ে খেত। বর্তমান কালের মানুষও ছাপল, ভেড়া, গরু, মূর্গা ছাড়াও কুকুর, বিড়াল, হাতী, ঘোড়া, বাঘ সিংহ সবই খেয়ে থাকে, ব্যাঙের উরু ও কুমোরের জিব খাওয়াবিলসীর ডিসে শোভা পায়। আরসোলা ও ফডিংএর স্থায় ক্ষুদ্র পতঙ্গেরাও নিস্তার পায় না।*

* ইংরেজী থেকে।

স্বর্গ

শ্রীহরেশ্বর শর্মা

স্বর্গ নহে যে কবি-কল্পনা, এইখানে এনিমেসে
আছে মোরে বেরি, বুঝালে আমারে শুধু মোরে ভালবেসে !
ধূলার অক্ষ দুচোখে
যেন সুখা দিয়ে ধূবে দিলে বালি মলা আঁখি মেলি উষালোকে।
এ ধূসর ধরা ধূলিশুষ্ঠন খানি
সহসা কি নিল টানি ?
ত্রিদিব কাঙ্ক্ষিত উগলিল চৌদিকে,
রাখিলে যখন আঁখি অচপল মোর পানে অনিমিকে।

তুমি আর আমি অস্ভ্রাতসারে এ জীবনধারা দ্বিয়া
একটি শ্লোকের দুইটি চরণ রচিলু কি না জানিয়া ?
কোথায় আসিয়া হুজনে
মিলাব ছন্দ মিত্রাক্ষরে নয়ন রাখিয়া নয়নে ?
আনন্দ ঘন একি নব জাগরণী !
পুবাতন এ ধরণী
শুষ্ঠন তার সহসা কি দিল ফেলি ?
নন্দন শোভা হেরি চৌদিকে তোমাপানে আঁখি মেলি !

সাড়া

শ্রীহরেন্দ্রনাথ মৈত্র

চেউ পরে চেউ দোলালাগে
আমার বাসুকা সিংতায়,
বুঝি তুমি স্মরিছ আমার
তোমার নিগূঢ় অনুরাগে।
নয়নে স্বপনছবি জাগে,
চিরমৌন তোমার হিয়ার,
প্রেমকম্প সুর মূর্ছনার
বাজে বীণা ভীম পলশ্রী রাগে।

আঁখি মুদি শুনি সে বন্ধার।
নিথর পাষণ ওঠে কাঁপি,
বিদরি মূর্ছার হিম কাঁপি
সুপ্ত ফণী মেলে ফণা তার।
মোর অন্তঃসলিলার ধারা
তোমা পানে ধার বন্ধহার।



সঙ্গীতবিকাশ

শ্রীযুক্ত দ্বিজেন্দ্রনাথ সান্যাল বি-এস্-সি (গ্লাসগো), এ-এম-আই-ই

কোনো বিষয় শিক্ষা করতে গেলেই, সেটিকে এমন ভাবে আরম্ভ করা উচিত যাতে কোনো নির্দিষ্ট প্রণালীতে সেটি প্রথম সোপান রূপে খাপ খেয়ে যায়। প্রত্যেক বিষয়ের আরম্ভ শব্দ এবং অনেক ক্ষেত্রেই সেটিকে আরও শব্দ ক'রে দেওয়া হয় অনর্থক কতকগুলি জটিল বিষয়ের অবতারণা ক'রে, অথবা নীরসভাবে শিক্ষার্থীর কাছে সেটিকে প্রকাশ ক'রে। শিক্ষাপ্রণালী সেই জন্মে হওয়া উচিত এমন—যাতে শিক্ষার্থীর ভাল লাগে এবং তার আরও শিখতে ইচ্ছা করে। এই আদর্শটিকে সামনে রেখে আমি “সঙ্গীতবিকাশ” লিখেছি। গতানুগতিক পন্থায় দীর্ঘ বিশ বৎসর কাল সঙ্গীত শিক্ষা করেছি, অনেক ছাত্রছাত্রীকে সঙ্গীত শিখিয়েছি, তাদের ভালমন্দ লাগার বিষয়ে সহানুভূতি ও মনোযোগের সহিত দৃষ্টি রেখেছি। এতে আমার এই দৃঢ় বিশ্বাস হয়েছে যে, আগে গান পরে জ্ঞান। ছোট ছেলেদের বর্ণপরিচয় শেখাবার আগে যদি তাদের কথা বলতে না দেওয়া হয় তা হ'লে তাদের কি অবস্থা হয় অনুমান করাই শক্ত। এও দেখেছি যে, যে ছেলেমেয়েরা ঘরে আলা বা বাপ-মা'র কাছে ইংরেজী বলতে শিখেছে তারা অনেক পাশ করা গ্র্যাজুয়েটদের চেয়েও ভাল ইংরেজী বলতে পারে এবং যখন তারা গতানুগতিক শিক্ষা দ্বারা জ্ঞান অর্জন করে তখন তার ব্যবহার তারা সহজ ও সুন্দরভাবেই করতে পারে। সঙ্গীতের ক্ষেত্রে এমন কেন না হবে? কেন ছেলেরা স-র-গ-ম না শিখে গান আগে শিখবে না? কেন তারা গান শিখে তাদের ইমন, কাফি, বাগেশ্রী, ঠৈরবী ইত্যাদি বলে চিনবে না, যেমন তারা লোক দেখে তাদের মা, বাবা, দাদা বা মেসোমশায় বলে চেনে, অথচ এসব কথা'র বানান শেখে না বা মানে জানে না।

সঙ্গীত-শিক্ষাপদ্ধতি যদি স্বাভাবিক ও সরস হয় তা হ'লে সঙ্গীতশিক্ষা ভাষাশিক্ষার চেয়ে কঠিন হওয়া উচিত নয়। ‘অ’ থেকে চন্দ্রবিন্দু পর্যন্ত স্বর ও ব্যঞ্জন বর্ণ শেখা অপেক্ষা বারটি সঙ্গীতের স্বর শেখা শক্ত হবে কেন? সঙ্গীতে ভাল শিক্ষক ও সৃষ্টিশীল শিক্ষাপদ্ধতির একান্ত

অভাব। এ অভাব পূরণ করা তখনই সম্ভব হবে, যখন নূতন প্রণালীতে উপযুক্ত সঙ্গীত-শিক্ষক তৈরী করতে বিশেষ বিদ্যালয় স্থাপিত হবে, কিংবা উপযুক্ত গ্রামোফোন রেকর্ডের দ্বারা সহজ ও উপভোগ্য সুরগুলির গান সর্ব-সাধারণের উপকারার্থে সুপ্রচারিত হবে। হয়ত এসব আদর্শবাদের স্বপ্ন, কিন্তু যদি এদেশে সঙ্গীত কখনও ব্যাপকভাবে প্রচলিত হয় তা হ'লে সেটা কখনই সঙ্গীতশাস্ত্রের বেড়াঙ্গালের মধ্য দিয়ে হবে না—গানের স্মৃষ্টি আবেদনের মধ্য দিয়েই হবে। এই ভারতবর্ষের পঁয়ত্রিশ কোটি লোক, কোন না কোন কথিত ভাষার সাহায্যে নিজের মনের ভাব অপরকে বোঝাচ্ছে। তার মধ্যে কয়জন বর্ণপরিচয়ের ধার ধারে এবং তারও কত অংশ ব্যাকরণ নিয়ে মাথা ঘামিয়েছে? কেন তবে গান গেয়ে বা গানের সুর গেয়ে লোকে ভাববিনিময় করবে না? কেন সুরের জন্মে এ অত্যাচার—যে তার বিকাশের পূর্বে তাকে নিজের বর্ণপরিচয় ও ব্যাকরণের শিকল পায়ে পরে লোক-সমাজে আসতে হবে? এর একমাত্র উত্তর এই যে সমাজ, শাসনকর্তা ও অভিভাবকেরা সঙ্গীতের বহুল প্রচার চান না। কিন্তু যুগ যুগ ধরে ত এ অত্যাচার, পীড়ন ও অনুশাসন অবাধে চলবে না এবং চলতে পারে না। তাই বিদ্রোহবর্তী বহন ক'রে আমার এই “সঙ্গীতবিকাশ” প্রকাশ করলাম। শুধু শিক্ষার্থীদের জন্মে নয়, শিক্ষকদেরও জন্মে। আমার একান্ত অনুরোধ যেন শিক্ষকেরা আমার “সঙ্গীত বিকাশ” এর এই গানগুলি আয়ত্ত ক'রে শিক্ষার্থীদের শেখান এবং যেমন ভাবে বিষয়গুলির ক্রমবিকাশ হবে সেই ভাবেই শিক্ষার্থীর সামনে ধরে দেন। কিন্তু সম্যক জ্ঞানের অধিকারী না হয়ে কেউ যেন শিক্ষা দিতে চেষ্টা না করেন; কারণ তাতে শিক্ষার্থীর বিশেষ অপকার হবার সম্ভাবনা।

হিন্দুস্থানী সঙ্গীতের স্বরলিপি ব্যবহার

উত্তর ভারতের সঙ্গীত-পদ্ধতিকে সাধারণত হিন্দুস্থানী সঙ্গীত-পদ্ধতি বলে। এটি শিক্ষা করতে হ'লে, হয় পণ্ডিত

ভাতখণ্ডে, নয় পণ্ডিত বিষ্ণুদিগম্বর রচিত বইয়ের সাহায্য নেওয়া একান্ত আবশ্যিক। পণ্ডিত ভাতখণ্ডের মতই বহুল প্রচার লাভ করেছে, অনেক কারণে—সে বিষয়ে বিচার করা এখন অনাবশ্যিক। অতএব আমরা পণ্ডিত ভাতখণ্ডেরই পদানুসরণ করব। তাঁর রচিত বহু গান শিক্ষার্থীর জন্য অপরিহার্য। তিনি চণ্ডীদাস, তানসেন প্রভৃতির মত নিজের নাম পরিষ্কারভাবে কোন গানে দেননি; চতুর শব্দ ভগিতা হিসাবে ব্যবহৃত হতে দেখলেই বুঝতে হবে যে সে গানটি তাঁর রচিত। আমাদের উদ্দেশ্য সরল, সরস হিন্দুস্থানী গানের প্রচার। বাংলা ভাষায় বাঙ্গালীর লেখা সঙ্গীতের বইএর বাজারে অভাব নেই। প্রয়োজন হলে পরে কবি অতুলপ্রসাদ, রজনীকান্ত ও দ্বিজেন্দ্রলালের গান, কথা ও সুরের ব্যাখ্যা সহ প্রচার করব, যদি ইতিমধ্যে কোন সুরসিক এই কাজটিকে সুসম্পন্ন না করেন। আমি স্বরলিপিতে হিন্দী বর্ণ ব্যবহার করেছি একটি বিশেষ কারণে—বাংলায় সা রে গা না লিখলে শিক্ষার্থীরা ভাষা পড়ার মত প’ড়ে মুগ্ধ কর। আমি চাই, স্বর লেখা দেখলেই লোকে সেটা গাইবে সুর ক’রে—বই পড়ার মত পড়বে না। ইংরেজী স্বরলিপির সঙ্কেত-চিহ্ন এই কারণেই উদ্ভাবিত হয়েছে এবং আমাদের দেশের ব্যাঙওয়ালারা, এক অক্ষরও লেখাপড়া না শিখে তা দেখে করনেট, ক্লারিওনেট, বাঁশী ইত্যাদি অবাধে বাজায়। হিন্দী স্বরলিপিও বাঙালী ছেলেদের মনে সুরসংশ্লিষ্টছাপ রাখবে, এই আমার উদ্দেশ্য এবং স্বরলিপি যেন সর্বদা সকলে সুর ক’রে বলেন। প্রথম প্রথম ভুল হলেও পরে ঠিক সুর নিজ হতেই বেরোবে।

উপক্রমণিকা

সঙ্গীত (সম+গীত) বলতে বোঝায়—নৃত্য, গীত ও বাণ। কিন্তু সাধারণত ‘সঙ্গীত’, গীত শব্দের পরিবর্তে ব্যবহৃত হয় এবং দুর্ভাগ্যক্রমে যারা গান শিখবার উপযোগী নয়, তারা যেন সঙ্গীত-রাজ্য থেকে নির্বাসিত হয়েছে এই ভেবে নেয়, অথবা তাদের এই কথাই বুঝিয়ে দেওয়া হয়। এটা কিন্তু একেবারেই ভুল। যাদের কণ্ঠস্বর ফ্যারিন্-জাইটিস্, ডিপ্ থিরিয়া বা গলনালী অথবা শব্দযন্ত্রের কোন গোলযোগের জন্য গানের অল্পযোগী হয়ে পড়ে অথচ তাদের

কান সুর গ্রহণের বা সুরের প্রভেদ বুঝতে সক্ষম থাকে তাদের স্বরযন্ত্র, যথা—সেতার, এস্রাজ বা সোজা বাঁশী সহজেই শেখান যেতে পারে এবং তারা সুর-রাজ্যে প্রবেশ ক’রে সহজেই সঙ্গীতরস আন্বাদনের অধিকারী হতে পারে। যাদের কাণ কোন কারণে, সুর গ্রহণের বা সুরের প্রভেদ বুঝতে অক্ষম তারা তবলা ইত্যাদি বাণ শিখতে পারে। অনেক সময় এও দেখেছি যে, যে-কোনো বিষয় শিক্ষার্থী সহজে শিখতে পারে, সেটা শিখতে শিখতে এবং তাতে উৎকর্ষ লাভ করার সঙ্গে সঙ্গে সঙ্গীতের অন্ত দিকগুলি তারা নিজেরাই শিখে নিতে পারে। যেহেতু অন্ত বিষয়গুলির সঙ্গে তার স্বভাবতই পরিচয় হতে থাকে, যথা—তবলা-বাদককে গান শুনতেই হয়, গায়ক বা সেতার বাদককে তবলা শুনতেই হয় এবং এই সাহচর্যে পরম্পর পরম্পরের মোটামুটি বিষয়গুলি অনায়াসে জেনে নেয়। অতএব সঙ্গীতশিক্ষার মূল মন্ত্রই হ’ল ‘এক সাধে শ্রব শ্রুধে, শ্রব সাধে শ্রব যায়।’ অর্থাৎ একটা জিনিসের সাধনা করলে সব তাতেই নিদ্রি লাভ হয়, পরন্তু এক সঙ্গে সব বিষয় সাধনা করলে সর্বস্বই যায়, অর্থাৎ কিছুই হয় না। অনেক ক্ষেত্রে শিশুদের অত্যন্ত পরিশ্রম করিয়ে বড় বড় বিকট তালের গান শেখান হয়। পরে ঘণ্টার পর ঘণ্টা লোক-সমাজে সেই গান গাইয়ে অভিভাবকেরা নিজেদের গৌরবান্বিত বোধ করেন। কিন্তু বয়োবৃদ্ধির সঙ্গে বাল্যের কীর্তি অক্ষুণ্ন রাখতে অনেকেই পারে না। আমরা সব দিক বজায় রেখে খেলার ছলে, উৎসবের মধ্য দিয়ে, “সঙ্গীতবিকাশ”—এ সকলের সহায়ভূতি সহকারে অগ্রসর হব।

শিক্ষার্থীর উপযোগিতা

সর্বপ্রথমে দেখে নিতে হবে, শিক্ষার্থীর স্বাস্থ্যের অবস্থা কিরূপ; তার শরীর তথা বায়ুযন্ত্র, শব্দযন্ত্র, কণ্ঠনালী অথবা নাসারন্ধ্র পরিশ্রম করলে অসুস্থ হবার ভয় আছে কি-না। যদি লেশমাত্র এ বিষয়ে সন্দেহ থাকে, তা হ’লে একটু অপেক্ষা ক’রে তাকে সুস্থ ও সবল ক’রে তারপর সঙ্গীত শিক্ষা আরম্ভ করা উচিত। অনর্থক তাড়াতাড়ি ক’রে অনেক শিক্ষার্থীকে বিপন্ন হতে দেখেছি। এ বিষয় অবহেলা যাতে না হয় সে বিষয়ে অভিভাবক ও শিক্ষকের দায়িত্ব সমান। স্বাস্থ্যের বিষয়ে নিশ্চিত হয়ে এইবার তাকে

তিনটি সাধারণ বিষয়ে পরীক্ষা করতে হবে। (১) দুটি বা তিনটি বিভিন্ন স্বর গাইলে বা বাজালে শিক্ষার্থী তার সঙ্গে কণ্ঠস্বর মেলাতে পারে কি-না। যদি পারে, তা হ'লে তার গান শেখা হতে পারে। (২) দুটি স্বর গাইলে বা বাজালে যদি শিক্ষার্থী প্রথম পরীক্ষায় উত্তীর্ণ না হয়েও বলতে পারে কোন্টি উঁচু বা কোন্টি নীচু তা হ'লে তার যন্ত্রশিক্ষা হতে পারে। (৩) কোনো সোজা ছন্দের গান গেয়ে বা বাজিয়ে তাল দেওয়ার সঙ্গে সঙ্গে যদি শিক্ষার্থী ঠিক মত তাল দিতে পারে তা হ'লে সে নৃত্য ও তবলা প্রভৃতি যন্ত্র শিখতে পারে। মনে রাখতে হবে, আমাদের উদ্দেশ্য শিক্ষার্থীর ভগবানদত্ত ক্ষমতার আবিষ্কার ও বিকাশ করা। যা তার নেই সেটা তার মধ্যে প্রবেশ করানো মানুষের অসাধ্য এবং এ বিষয়ে সময়, অর্থ ও শক্তির অপচয় করার কোনো মানেই হয় না, বরং শিক্ষার্থীকে সঙ্গীত-বিমুখ ক'রে দেওয়া হয়। সাধারণত শিক্ষার্থীর দশ বৎসর থেকে বার বৎসর বয়সের মধ্যে সঙ্গীতে প্রাথমিক শিক্ষা আরম্ভ ও শেষ করা উচিত। তাই ব'লে দশ বৎসর বয়সের পূর্বে ছেলেরা একেবারে গান গাইবে না, এমন নয়। খেলার ছলে, আনন্দ ক'রে, যতটুকু তারা শিখতে চাইবে সেটা অনায়াসে তাদের শিখতে বা গাইতে দেওয়া উচিত। মনে রাখতে হবে, খিদে না পেলে, জোর ক'রে খাওয়ালে যেমন অঙ্গীর্ণ হয়, তেমনি গান না পেলে জোর ক'রে গাওয়ালে অযথা পরিশ্রমই হয় এবং এ গান গাওয়া দম দেওয়া কলের কার্যকলাপের মত প্রাণহীন হয়—শিশুর সাবলীল খেলার মত আনন্দদায়ক হয় না। শিক্ষার্থী প্রকাশ্যে গান গাইবার উপযোগী তখনই হয় যখন সে নিজে হতে সে ক্ষমতা অর্জন ক'রে নিজেকে তার উপযুক্ত মনে করে। ইচ্ছার বিরুদ্ধে লোকের সামনে গাইতে বাধ্য ক'রে অথবা ইচ্ছা থাকলেও বারণ ক'রে, অনেক অভিভাবকই শিক্ষার্থীর উপর অত্যাচার করেন। এই কারণে অনেক ক্ষেত্রে যোগ্য শিক্ষার্থীকও সঙ্গীতের অল্পপযোগী হয়ে যেতে দেখেছি। এ বিষয়ে সুবিবেচনা করতে আমি তাঁদের সাগ্রহ মিনতি করছি।

হিন্দী উচ্চারণ ও তার বাংলায় লিখন-পদ্ধতি

সাধারণত লোকের মনে সুন্দর ও সরস ছবি আঁকা তার তার চোখ অথবা কানের সাহায্যে। চোখ ছবি,

গতি ও বর্ণ-বৈচিত্র্য দেখে সৌন্দর্য্য উপলব্ধির সহায়তা করে। কাণ গ্রহণ করে ভাষা ও স্বর। ভাষা আবার তখনই আনন্দদায়ক হয় যখন সেটা সুউচ্চারিত ও সুব্যবহৃত হয়। বাংলা ভাষার উচ্চারণ বাঙালীদের শেখাতে যাওয়া আমার পক্ষে ধুঁটতা। কিন্তু হিন্দী বা উর্দুর উচ্চারণের বিষয় কিছু বলা কর্তব্য। Easyর উচ্চারণ বাঙালীর মুখে 'ঈজী' শুনলে যেমন কষ্ট হয় বা স্কুল, স্কুল-এর উচ্চারণ পাঞ্জাবীর মুখে 'স্কুল' বা 'স্কটুল' শুনলে ভাল লাগে না, সেই রকম বাঙালীর মুখে বিকৃত হিন্দী উচ্চারণ মনোভেদের কারণ হয়। বাঙালী ইংরেজী, জার্মান, ফরাসী ইত্যাদি বিদেশী ভাষা অনায়াসে আয়ত্ত ক'রে সুন্দরভাবে উচ্চারণ করতে পারে, তখন কেন সে হিন্দী ভাষা ভাল ক'রে উচ্চারণ করতে পারবে না বা করবে না? সামান্য চেষ্টাতেই হিন্দী উচ্চারণ শেখা যায়। বাংলা ও হিন্দী স্বরবর্ণের উচ্চারণ প্রায় এক, শুধু তফাত মুখ্যত 'অ'-এর উচ্চারণে। বাংলাতে 'অ' এর উচ্চারণ হয় ball কথার 'a'-র উচ্চারণের মত। হিন্দীতে 'অ' "अ" উচ্চারিত হবে cup শব্দের 'u'-র উচ্চারণের মত, এটুকু স্মরণ রাখলে স্বরবর্ণ উচ্চারণের সমস্ত গুণাগাল চুক যাবে। বাংলায় 'ঐ' উচ্চারিত হয় 'অই' বা 'ওহ'। "ई" হিন্দী ঐ উচ্চারিত হয় "अए" হিন্দী অ+এ, অ+ই নয়। মনে রাখতে হবে, হিন্দীতে 'অ'-র উচ্চারণ সর্বদা cup শব্দের 'u'-র মত ছোট ও চাপা হবে—কাপ, কিন্তু কওপ হবে না। এই উচ্চারণটি আমরা 'অ্য' দিয়ে বোঝাব। আবার "ईसा"-র উচ্চারণ 'আয়সা' বা 'এইসা' হবে না। হবে cup কথার 'u'-এর উচ্চারণ, পরে 'এ' এবং তারপরে 'সা'। আমরা লিখব 'অ্যএসা'। দস্ত 'स'-এর উচ্চারণ 'soon'-এর 's'-এর মত হবে। 'श'-এর উচ্চারণ shame-এর 'sh'-এর মত হবে। 'ई'-র উচ্চারণ 'hi'-এর 'i'-এর মত হবে। 'झ'-র উচ্চারণ 'bee'-এর 'ee'-র মত হবে। 'उ'-র উচ্চারণ 'put'-এর 'u'-এর মত ছোট হবে—boat-এর 'oo'-র মত দীর্ঘ হবে না—ওটা 'উ'-র উচ্চারণ। হ্রস্ব ও দীর্ঘের সঠিক উচ্চারণের উপর হিন্দুস্তানী ভাষার সৌন্দর্য্য সম্পূর্ণ নির্ভর করে। অতএব এ বিষয়ে খুব বেশী দৃষ্টি রাখা একান্ত আবশ্যিক। হিন্দীতে 'স'-র উচ্চারণ 'श' ও 'ष'-র উচ্চারণ থেকে একেবারে আলাদা

হবে। 'ব'-এর উচ্চারণ হিন্দীতে দূরকম হয়। এক 'bell'-এর 'b'-এর মত, আর 'well'-এর 'w'-র মত। এই দ্বিতীয় উচ্চারণের জন্ত আমরা উড়িয়া ব ব্যবহার করবো। হিন্দীতে হসন্তর ব্যবহার নেই বললেই চলে। আমরা বলি রাম্, ওরা বলে রাম্য (সাবধান, রাম্য নয়—রাম+অ্য)। হিন্দী গান গাইবার সময় 'ন্দ' ঙ্গ+ঙ্ ভাবে উচ্চারিত হয় (ওংদ নয় তা বলে—নাকী সুরে 'ও' আর হিন্দী প্রথায় দ্ উচ্চারণ হবে।) সেইভাবে 'সুন্দর' উচ্চারিত হবে সো-উগর্য ইত্যাদি। সাবধান, ব-ফলা দেখে বাংলা বর্ণপরিচয় দ্বিতীয় ভাগের উচ্চারণের মত যেন উচ্চারণ করা না হয়। ঐ রকম উচ্চারণের জন্তে আমরা হিন্দী গান বা ভাষা বাংলায় লিখতে উপযুক্ত চিহ্ন ব্যবহার করব। যথা—'হ্', 'ব্য্' উচ্চারিত হবে না, 'hum'-এর 'hu'-এর মত হবে। হিন্দী গানে যুক্তাক্ষরের ধমক দিয়ে উচ্চারণ নেই বললেই চলে। অতএব ধর্ম্, গর্র্ম ও কীর্ত্তির পরিবর্তে ধরম, গরব ও কীরতই ব্যবহৃত হয়। এটা হয়ত লজ্জার কথা যে আমাদের হিন্দী শেখাবার জন্তে ইংরেজী উচ্চারণের সাহায্য নিতে হচ্ছে। কিন্তু কি করব, লিখে বোঝাবার মত এর চেয়ে ভাল উপায় আর পাওয়া গেল না। উর্দু উচ্চারণের সম্বন্ধে প্রয়োজন হলে পরে আলোচনা করব।

স্বরলিপি ও তার ব্যবহার

শুনে যা করা উচিত তা দেখে করতে চাইলে, প্রয়োজন হয় তখন সংকেত বা ইসারা। রেলের ড্রাইভারকে স্টেশন মাস্টার চেষ্টিয়ে শোনাতে পারে না যে রাস্তা পরিষ্কার আছে। তাই তার টেনে একটি সিগ্‌ন্যালের হাত নীচু করে সেটি জানিয়ে দেয়। চেষ্টিয়ে চুপ কর যখন বলা চলে না, তখন নিজের বন্ধ মুখের উপর আঙ্গুল রেখে ইসারায় বুঝিয়ে দেওয়া হয়। এই রকম কত সংকেতই আমাদের ব্যবহারিক জীবনে চলে। এমন কি, ভাষাও লিপিবদ্ধ করা হয় নানা দেশের বিভিন্ন প্রকারের সাংকেতিক অক্ষরের দ্বারা। এইরূপেই স্বর ও (সুরের বর্ণমালা) লিপিবদ্ধ হয় কতকগুলি সাংকেতিক চিহ্নের সাহায্যে; ইউরোপ, আমেরিকা প্রভৃতি দেশে পাঁচটি শোয়ানো লাইন টেনে তাতে ফোঁটা দিয়ে ভিন্ন ভিন্ন স্বর বোঝান হয়।

আমাদের দেশের মত তাদেরও স্বরের নাম আছে। কিন্তু তা নিয়ে তারা আর মাথা ঘামায় না।

আমাদের দেশের সঙ্গীত-পণ্ডিতেরা এক সময় সংকেত-চিহ্ন প্রচলিত করবার চেষ্টা করেছিলেন, কিন্তু নানা কারণে তাঁরা সফলকাম হন নি। আমরা নিজের স্বাতন্ত্র্য বজায় রাখাটা যুক্তিসঙ্গত মনে করেছি এবং তাই আমাদের স্বরগুলির নাম (ষড়্জ, ঋষভ, গাক্কার, মধ্যম, পঞ্চম, ঐবত ও নিষাদ)-এর পরিবর্তে স্বরলিপিতে সা রে গা মা পা ধা ও নি ব্যবহারই শ্রেয় মনে করেছি। কিন্তু কেন যে করেছি তা বোঝা যায় না। কারণ, যদি স্বর-নামের আদি অক্ষর থেকে এগুলি গ্রহণ করা হয়ে থাকে তাহলে 'সা'-র পরিবর্তে 'ষ', 'রে'-র পরিবর্তে 'ঋ', 'মা'-র পরিবর্তে 'ম', 'পা'-র পরিবর্তে 'প' ও 'ধা'-র পরিবর্তে 'ঐ' ব্যবহার করাই উচিত ছিল। হিন্দীতে এই স্বরগুলি সা রি গ ম প ধ নি লেখা হয়। কিন্তু তাতেও উচ্চারণকরবার সময় গা মা পা ধা-ই বলা হয়—বোধ হয় সংস্কারের দাবী গ্রাহ্য করে। আমরা শুধু সংকেত-চিহ্ন হিসাবে (উচ্চারণের দিকটা গায়কের উপরে ছেড়ে দিয়ে) সংস্কার ও সত্যের মাঝামাঝি পথ বেছে নিয়ে **স র গ ম প ধ ন** ব্যবহার করব এবং আমরা হিন্দী পদ্ধতিতেই চলব। কারণ আমাদের ইচ্ছা, শিক্ষার্থীকে এমনি ভাবে তৈরী করা—যাতে সে আমাদের বই লেখা আয়ত্ত করার পর পণ্ডিতজীর বইগুলি ব্যবহার করতে পারে। এখন মোট সাতটি হিন্দী বর্ণশিক্ষা করতে হবে মাত্র। যারা এত বড় একটা বিগা আয়ত্ত করবার জন্তে এটুকুও করতে কুণ্ঠিত তাদের সঙ্গীত শিখতে যাওয়াই বিড়ম্বনা। আমার ইচ্ছা বাঙালীকে তৈরী করা এমনি ভাবে—যাতে বাঙলার বাইরের সম্পদেরও সে অধিকারী হতে পারে। এইবার আরও দু-তিনটি স্থূল বিষয়ের চিহ্ন ঠিক করতে হবে। প্রথম একই স্বরের বিভিন্ন স্থান নির্দেশক, দ্বিতীয় একটি স্বরের স্থায়িত্ব জ্ঞাপক অর্থাৎ মাত্রা নির্দেশক।

(১) কেবলমাত্র সাতটি স্বর, যথা—স র গ ম প ধ ন—তে যদি আমাদের সব গান গাওয়া যেতে পারত তা হ'লে এক স্বরেরই দূরকম ব্যবহার প্রয়োজন হত না। কিন্তু সাধারণত আমাদের সা-এর চেয়েও নীচের দিকে স্বর নামাতে হয় এবং নি-এর চেয়েও অনেক উপরে উঠতে হয়। সাধারণ গানে ষোলটি স্বর ব্যবহৃত হয়, যথা :—

ম প ধ ন { সর গ ম প ধ ন } স র গ ম প ।

এতে দেখতে পাওয়া যাচ্ছে তিনটি ম, তিনটি প এবং অন্যান্য প্রত্যেকটি স্বর দুবার ক'রে আছে। স্বরলিপিতে কোনো স্বরের উল্লেখ করলেই স্বভাবতই মনে জাগতে পারে যে এর মধ্যে কোনটি লাগবে। বাঙলা ও হিন্দি স্বরলিপিতে ব্র্যাকেটের মধ্যে যে স্বরগুলি রয়েছে সেগুলির সঙ্গে কোন চিহ্নই ব্যবহার হয় না। ব্র্যাকেটের পূর্বের স্বরগুলির নীচে বাঙলাতে হসন্ত ও হিন্দিতে বিন্দু এবং ব্র্যাকেটের পরের স্বরগুলিতে বাঙলাতে রেফ্ ও হিন্দিতে উপরে বিন্দু ব্যবহৃত হয়। কোনো কোনো পণ্ডিত স্বরলিপিতে তিন লাইন স্বর ব্যবহার ক'রে স্বরের স্থান নির্দেশ করেন, যথা :—

স র গ ম প									
.....									
স র গ ম প ধ ন									
.....									
ম প ধ ন									

কিন্তু এ নিয়ম সুপ্রচারিত হয় নি।

(২) স্বরের স্থায়িত্ব—ইংরেজীতে বিন্দুর আকার বদলে স্বরের স্থায়িত্ব বোঝায়।

বাংলাতে (ক) দণ্ডমাত্রিক (অর্থাৎ স্বরের মাথায় খাড়া দাঁড়ি দিয়ে), (খ) শূন্যমাত্রিক (অর্থাৎ প্রত্যেকটি স্বর একমাত্রা এবং অতিরিক্ত মাত্রাগুলির জন্তে এক একটি শূন্য) ও (গ) আকারমাত্রিক (অর্থাৎ শূন্য পরিবর্তে আকার ব্যবহার) এই তিন প্রথাই চলেছিল। তার মধ্যে আকার মাত্রিকেরই প্রভাব বেশী। শূন্যমাত্রিক লুপ্ত হয়েছে, কিন্তু দণ্ডমাত্রিক এখনও জোর ক'রে অল্পবিস্তর টিকে আছে। হিন্দিতে শূন্য এবং দণ্ডের পরিবর্তে (—) ব্যবহার হয়। বিভিন্ন প্রথাগুলির দৃষ্টান্ত নীচে দিলাম। আমরা হিন্দি মতেরই অনুসরণ করব।

III
 সা = সা • • = সা । । = সা — —
 (দণ্ড) (শূন্য) (আকার) (হিন্দি)
 প্রত্যেকটি তিন মাত্রা।

যদি শুধু এই সাতটি “শুদ্ধ” (সাধারণ বা স্বাভাবিক) স্বরই আমাদের সঙ্গীতে লাগত তা হ'লে মোটামুটি স্বরলিপি

লেখার জন্তে যা জ্ঞাতব্য ছিল তা বলা হয়ে'ছ। কিন্তু আমাদের র গ ধ ন কোমল ও ম তীব্র (কড়ি বা চড়া) ও বাবহার করতে হয়। পাশ্চাত্য প্রথায় কোনো স্বরের পূর্বে ফ্ল্যাট চিহ্ন ‘♭’ বসালে কোমল ও শার্প চিহ্ন ‘♯’ বসালে তীব্র বুঝায়। দণ্ডমাত্রিকে স্বরের মাথায় Δ বসালে কোমল ও ▮ বসালে তীব্র বোঝায়। শূন্যমাত্রিকে ‘গা’ কে ‘গো’ ‘রে’-কে ‘রো’ ইত্যাদি লিখে কোমল ও ‘মা’-কে ‘মী’ লিখে তীব্র বোঝান হত। আকারমাত্রিকে প্রত্যেক স্বরের জন্তে স্বতন্ত্র অক্ষর ব্যবহৃত হয়। হিন্দুস্থানী পদ্ধতিতে স্বরের তলে একটি ছোট লাইন দিয়ে কোমল ও মাথায় একটি খাড়া দাঁড়ি দিয়ে তীব্র বোঝান হয়। বিভিন্ন প্রথার শুদ্ধ ও বিকৃত (কোমল ও তীব্র) স্বররূপ নীচে দিলাম।

Δ Δ Δ ▮ Δ
 দণ্ড—সা ঋ ঋ গা গা মা মা পা ধা ধা নি নি।

আকার—সা ঋ রা জ্ঞা গা মা ক্ষা পা দা ধা ণা না।

হিন্দী—स रि रि ग ग म म प ध ध नि नि।

এই সম্পর্কেও আমরা হিন্দি প্রথাই ব্যবহার করব।

সুন্দরভাবে স্বরলিপি করতে গেলে আরও কতকগুলি চিহ্নের প্রয়োজন হয়। সেগুলি নীচে দিলাম। কিন্তু যত সূক্ষ্ম স্বরলিপিই হোক না কেন, গানের সঠিক ছবি সেটা হতে পারে না, তবে স্বরলিপির উদ্দেশ্য হচ্ছে গানের সুরকে যথাসাধ্য লিপিবদ্ধ করা। গায়ক সুরের কাঠামটি স্বরলিপি থেকে নিয়ে গানকে নিজের ক্ষমতা মত রূপ দেন। আমরা আগেই দেখেছি যে, (১) নীচে লাইন দিলে কোমল স্বর বোঝায়, (৩) নীচে বিন্দু দিলে মন্দ্র-সপ্তকের স্বর বোঝায়, (৫) কোন চিহ্ন না থাকলে মধ্য-সপ্তকের শুদ্ধ স্বর বোঝায়, (২) উপরে খাড়া লাইন দিয়ে তীব্র ম লেখা হয়, (৬) (ড্যাস)—দিয়ে একটি মাত্রা কাল পূর্বের স্বরের স্থায়িত্ব বোঝায়। উপরন্তু—(৭) ()-এর মধ্যে কোনো স্বর দিলে, তার পরের স্বর, সেই স্বর, তার আগের স্বর ও আবার সেই স্বর এই চারটি এক মাত্রায় বোঝায়। যথা—
 (प) = धप मप, (सा) = रसानसा, (ध) = नध पध
 ইত্যাদি। (৮) S চিহ্ন দিয়ে গানের ভাষার ‘আ’ ‘ই’ ইত্যাদি স্বরবর্ণের জের বোঝানো হয় এক মাত্রায়।

(৯) স্বরের উপরে ও পূর্বে ছোট স্বর লিখে “গ্রেসনোট” বা ‘ক্যণ’ বোঝায়—প্রথম শিক্ষার্থী এগুলি না শিখলে বিশেষ কোনো ক্ষতি হয় না।

আমি এটা পরিষ্কার করে দিতে চাই যে প্রত্যেক পদ্ধতির স্বরলিপিই গুণসম্পন্ন, কোনটিই হীন নয় এবং প্রত্যেকটি নিজের ক্ষেত্রে সাফল্য লাভ ক’রে সঙ্গীতের প্রচারে প্রচুর সাহায্য করেছে। মতভেদ হওয়া সত্ত্বেও পূর্বগামী স্রষ্টাদের প্রতি শ্রদ্ধা প্রদর্শন শিক্ষার মূল মন্ত্র।

গান ও গাইবার বিষয় কতকগুলি আবশ্যকীয় কথা

পরে কতকগুলি গান দেওয়া হ’ল। এই গানগুলি শুধু শিক্ষার্থীকে সনাতন সঙ্গীতের প্রবেশিকা হিসাবে শেখাবার জন্ত। আমার মোটেই উদ্দেশ্য নয় যে শিক্ষার্থী অল্প কোনো গান শিখবে না। সহজ সুন্দর বাংলা গান, কীর্তন, বাউল, রামপ্রসাদী, ভাটিয়ালী ইত্যাদি বয়সোপযোগী ভাষা বিশিষ্ট রেকর্ড সঙ্গীতও শেখার একটা দাম আছে। তাতে শিক্ষার্থীর কোনো ক্ষতি হয় না, উপরন্তু একটা স্বাধীনতার আনন্দ ও স্বাভাবিকতার উল্লাস স্ফুরিত হয়। এটা শিক্ষার্থীর সঙ্গীতমুখী বৃত্তিগুলি ফোটাবার কাজে বিশেষ সহায়তা করে, এমন কি নকল ক’রে বেসুরো উদ্ভট তান দিলেও প্রথম শিক্ষার্থীকে বারণ করা উচিত নয়। আমাদের সঙ্গীত-বিকাশের কারখানায় এই সব জিনিষগুলি কেটে ছেঁটে হীরা তৈরী হবে। কিন্তু নিম্নলিখিত বিষয়গুলির প্রতি দৃষ্টি রাখতে হবে ও সহিষ্ণুতার সঙ্গে শিক্ষার্থীকে বুঝিয়ে তাকে গম্ভব্য পথে চালিয়ে নিয়ে যেতে হবে।

(১) মুখ খুলে তার স্বাভাবিক স্বরে তাকে গান গাওয়াতে হবে। উঁচু স্বরে গান গাইলে (বিশেষত, শিক্ষার সময় যখন এককালীন শব্দবন্ধকে অনেকক্ষণ কাজ করে যেতে হয়) গলনালী ও তার চারিদিকে রুশিরাগুলিকে অনর্থক পরিশ্রাস্ত ক’রে দেওয়া হয়। গলার শির ফোলা, মুখ লাল হওয়া, চোখ ঠেলে বেরিয়ে আসা—এগুলি অস্বাভাবিক এবং যাতে এগুলি না হয় সে বিষয়ে বিশেষ লক্ষ্য রাখা উচিত। এমন কি, কথাবার্তায়ও যতদূর সম্ভব তাকে চৈতন্যে করতে বারণ করা উচিত। প্রথম শিক্ষার্থীকে শিক্ষা উপলক্ষে কখনও এককালীন আধঘণ্টার বেশী গাইতে

দেওয়া উচিত নয় এবং একবার গাওয়ার পরে চার-পাঁচ ঘণ্টা বিশ্রাম দিয়ে (তারপর প্রয়োজন হ’লে) আবার গান গাওয়ানো যেতে পারে। মুখ নীচু ক’রে, (যথা—হারমনিয়মের দিকে তাকিয়ে) বা বুকো হাঁটু চেপে (যথা—তাম্বুরা নিয়ে) গান করলে কণ্ঠনালী ও শ্বাসযন্ত্রের উপরে অযথা চাপ পড়ে। দাঁড়িয়ে, চেয়ারে বসে অথবা সোজা হয়ে স্বাভাবিক ভাবে ব’সে গান করা ভাল। আমার মতে দাঁড়িয়ে গান করা, সম্ভব হলে সব চেয়ে ভাল। প্রয়োজন হ’লে হারমোনিয়ম বা তাম্বুরা কোন উঁচু জায়গায় (টেবল চেয়ার ইত্যাদির) উপর রেখে কাজ চলতে পারে। বসলে শরীর স্বভাবতই অল্পবিস্তর সামনের দিকে ঝুঁকে পড়ে এবং তাতে শরীরের ভিতরকার যন্ত্রগুলির স্বাভাবিক অবস্থা থেকে যায় না—আবার, সোজা হয়ে বসাও একটা কষ্টকর ব্যাপার। তাই, আমার মতে দাঁড়িয়ে গান করাই সবচেয়ে ভাল।

(২) শিক্ষার্থীকে “সহজে যা জীর্ণ হয়” এমন রকম খাবার খাওয়াতে হবে। কারণ, পরিপাকযন্ত্রের সঙ্গে স্বরযন্ত্রের নিকট-সম্বন্ধ আছে। মৌরী, সুপারী, ধনে প্রভৃতি শক্ত ধারাল মসলা গলাকে ক্ষত বিক্ষত করে। তাতে পরে ময়লা জ’মে একটা পরদা গোছের পড়ে যায়, যেমন—ধারাল চিরুণী দিয়ে মাথা আঁচড়ালে মাথার চামড়া লাল্‌ল চমা জমির মত হয়ে যায় এবং তাতে আরও বেশী ক’রে ময়লা জমবার সুবিধা হয়। এই ময়লা পরদার জন্তে গল-নালীর স্বাভাবিক সঙ্কোচন ও প্রসারণ অনেকটা বাধা পায় এবং সহজ স্বরসৃষ্টির ব্যাঘাত ঘটে। পান খেলে জিব মোটা হয় এটা সর্বৈব ভুল। সুপারী, বেশী চুণ খয়ের ও মসলার জন্তে এই রকম পরদা পড়ে। তার জন্তে পানের মত একটা অপূর্ব ভাল জিনিষকে ত্যাগ করতে বলা হয়। আমার মতে প্রত্যেক ছেলেমেয়েকে খাবার পরে একটি ক’রে অল্প চুণ খয়ের এবং নামমাত্র মিহি সুপারী দিয়ে পান সেজে খেতে দেওয়া উচিত। অবশ্য পরে দেখতে হবে যেন সে মুখটা ধুয়ে ফেলে। তা না হলে দাঁতের পেছন দিকে ময়লা জমবে। সিগারেট বিড়ি ইত্যাদিও একই কারণে সঙ্গীত-শিক্ষার্থীর সুপযোগী। পরিণত বয়স্ক শিক্ষার্থী, প্রয়োজন হ’লে হাঁ করে খেতে পারেন। তবে যতদূর সম্ভব খুব জোরে টেনে না গাওয়াই ভাল। নাসারন্ধ্র পরিষ্কার রাখা উচিত এবং নাকে সরষের তেল দেওয়া এবং সম্ভব হ’লে

নাসাপান প্রভৃতিতে উপকার দর্শে। যাদের সর্দিকানীরা ধাত তাদের গরম জলে মুন দিয়ে অথবা লবণাক্ত চায়ের জল দিয়ে প্রত্যহ দুবার গলগলা (gargle) করা একান্ত উচিত। দৈহিক কাজের জন্তে যে রকম অল্পবিস্তর ব্যায়াম প্রয়োজনীয়, স্বরযন্ত্রের কাজের জন্তে সেই রকম মুখ-গহ্বর, নাসারন্ধ্র ও বায়ুযন্ত্রের ব্যায়ামও একান্ত প্রয়োজনীয়। দৌড়ান, খেলা ও অন্যান্য দৈহিক পরিশ্রম, যাতে মানুষ হাঁপিয়ে পড়ে, সেটা পরিমিত ভাবে, শরীরের শক্তির প্রতি বিশেষ দৃষ্টি রেখে করাই যুক্তি সঙ্গত। কিন্তু এই রকম পরিশ্রমের পর তিন-চার ঘণ্টা বিশ্রাম না নিয়ে কদাচ সঙ্গীত শিক্ষা করা উচিত নয়। এ বিষয়ে ডাক্তারের মত নেওয়াই শ্রেয়। শোবার সময়, হাতপা সমস্ত আলগা করে নাক দিয়ে মনে মনে গুণে পাঁচ থেকে আরম্ভ করে ক্রমশ বাড়িয়ে বিশবার পর্য্যন্ত দীর্ঘ নিশ্বাস নেওয়া উচিত। যখন আর নিশ্বাস নেওয়া যায় না তখনই ধীরে ধীরে নিশ্বাস ছাড়বে, কদাচ নিশ্বাস এক সেকেণ্ডও বন্ধ করে রাখা উচিত নয়। আবার নিশ্বাস নিতে যত

গোণা হবে—ছাড়তে তার চেয়ে যেন অন্তত পক্ষে চার বেশী গণা হয়। সাবধান, ছাড়বার সময় তাড়াতাড়ি গুণে ফাঁকি দিলে চলবে না। (৩) শিক্ষার্থী গান গাইবার সময় জিভ চামচের ভিতর দিকটার মত (concave) করে রাখবে। এই কথাটি পরিষ্কার ভাবে না বুকে, স্বর সাধনার সময় অনেকে 'আ' না বলে 'অ্যা' বা 'অ' উচ্চারণ করে। হাঁ করলেই কচ্ছপের পিঠের মত জিভ উঁচু হয়ে আছে, কিংবা দুপাটি দাঁতের ফাঁকে বেরিয়া আছে, দেখতে কদর্যা লাগে। তবে সব চেয়ে বড় কথা হচ্ছে এই যে, জিভ মুখে ঠিক ভাবে থাকলে মুখ-গহ্বর reflector-এর কাজ করে এবং মুখ ঠিক ভাবে খুললে (অর্থাৎ এমন ভাবে যাতে দুপাটি দাঁতের মধ্যে একটি আঙ্গুল সহজে প্রবেশ করান যেতে পারে) ছোট স্বরও অনেক দূর পর্য্যন্ত শোনান যায়। যেমন মোটরের আলো reflector-এর সাহায্যে সহস্রগুণ উজ্জ্বলতা লাভ করে। (৪) সম্ভব হ'লে, মুদ্রাদোষ নিবারণের জন্ত আরসির দিকে তাকিয়ে গান করা ভাল নিয়ম।

আত্মনির্ভর

রসরাজ অমৃতলাল বসু

ঘেটেরা পূজার রাতে বিধাতা ললাটে ।
 'সুখে থাক' এই কথা লিখেছেন শাঁটে ॥
 চঞ্চল ইন্দ্রিয় অঙ্গ খুঁতখুঁতে মন ।
 সহজ সুখের পথে ফেলে না চরণ ॥
 দোলায় ছলিতে মন দোল খায় তার ।
 ঈশ্বরনির্ভর ভুলে বিদ্রোহ সঞ্চার ॥
 রসনা ফুটিতে কথা, বলে 'হামি হামি' ।
 'হামি' 'হামি' হ'তে হ'তে শেখে 'আমি' আমি ॥'
 মায়ের কোলেতে দুধ খেতে নাহি চায় ।
 নিজে মুখে মাটা তুলে কাঁদিয়ে ভাসায় ॥
 মায়ের আঁচল ভুলে আমি বুলি শিখে ।
 হাত ধ'রে হাঁটাইতে ছোট্টে অন্ধ দিকে ॥
 টলিয়া হাঁটিতে ছুটে আছড়িয়া পড়ে ।
 তবু না মায়ের কোলে আদরেতে চড়ে ॥*

অসিভূষণ বসুর সৌজন্মে ।

আবহমান

শ্রীঅমল মুখোপাধ্যায় বি-এল্

আজিকার ভালোবাসা—নাহি জানি কোথা আদি তার !
 সে কোন্ আদিম দিনে সময়ের উৎস-মুখ হ'তে
 প্রাণের আনন্দ লয়ে ভেসে এল বহি শঙ্কাভার
 এ মোর প্রথম প্রেম মুক্তধারা জীবনের শ্রোতে ।

তাই মোর বক্ষঃ-তটে যুগান্তের তরঙ্গ-উচ্ছ্বাস—
 অন্তরে গুমরি ওঠে শত-কোটি প্রেমিকের ব্যথা,
 আমার চুষনে ঝরে অতীতের মদির-নির্যাস,
 মনের মন্দিরে জাগে চিরন্তন জীবন-দেবতা ।

হে সুন্দর, সনাতন ! যুগ-জয়ী তোমারি এ দান
 অন্তর ছাপায়ে মোর ^{অনুরাগ} অন্তরের পানে বহি যায় ;
 হয় তো আমারো প্রেমে ভবিষ্যৎ প্রাণের সন্ধান
 গোপনে ভাসিছে সেই দুর্নিবার অজস্র ধারায় !

এমনি চলিছে শ্রোত, এমনি বহিবে এর পর—
 আজিকার ভালোবাসা বুকে ধরে কি চির-স্বাক্ষর !

ঘরের কাব্য

শ্রীমতিলাল দাশ

১

শরতের সোনালি রোদ উছলে পড়ছে—মন আজ খুশী।
ছুটি—অনেক দিনের ছুটি। নিত্যাত্যস্ত পথে আর ঘানি
টানতে হবে না—তাই বেপরোয়া ফুর্ডিতে মনকে ভাসিয়ে
দিলাম।

বাতায়নের ফাঁকে চোখে পড়ে নারিকেল-শাখা—
ঝাউয়ের বন। ওর চিকণ-পাতার আড়ালে হলুদ-পাখী
ডাকছে—একটা খোকা হোক, একটা খোকা হোক—

এলা এসে পাশে দাঁড়াল—তরুণী বধু।

শোনো পাখী কি বলছে!

ওর মুখে জাগল ক্রকুটি—রক্তিমগণ্ডে রক্ত-রেখা বেশ
মানাল; কিন্তু কাব্য-ভোগের অবসর হ'ল না—গর্জন এল
—‘তুমি আমায় অপমান করছ?’

অবাক হয়ে ভীতকণ্ঠে বললাম—আমি!

তুমি—তোমাদের অসভ্য মনোভাব—কিছুতেই দাবে না।

জড়িতকণ্ঠে বললাম—‘আমার দোষ কি? বনের পাখী
গাইছে আপন মনে—আমি ত শেখাইনি—’

‘বনের পাখী যেমন বেয়াদপ—তুমিও তেমনই—’

রোদের আলো যেন নিশ্চল হয়ে ওঠে—বুকে যেন শেল
ফোটে—দুঃসহ দুর্বার শেল।

উড়ানের ফরিয়পসিল তার পুষ্পের অর্ঘ্য সাজিয়েছিল—
সে ফুল যেন ম্লান হয়ে চাইল।

পাখীর মধুর সুর যেন বেসুরা লাগল।

বেয়াদপি—তা অনেকটা সত্য। এলার কথা রুঢ়,
সে আঘাত দেয়—প্রাণের তারে ব্যথা বাজায়, কিন্তু তার
দোষ নেই—তার সঙ্গে সর্ভ ছিল—আমরা হব দুজনে শুধু
বন্ধু—প্রেটোনিক বন্ধু।

কিন্তু নর ও নারী—তারা কি শুধু বন্ধু হতে পারে?

আকাশের তারা তাদের মনে জাগায় পিপাসা—বনের

পাখী তাদের সাথে শক্রতা করে—কাননের ফুল তাদের
আকুল করে—বাতাস তাদের মনে দেয় দোলা।

চিন্তায় বাধা পড়ল, এলা বলল—‘এসব বাঁদরামি না
ক’রে যে বইটা লিখবে বলেছিলে তাতেই হাত দাও না
কেন?’

সহৃদে—বন্ধুর সহৃদে—প্রণয়িনীর নয়।

ম্লানমুখে চাইলাম; বললাম—‘আচ্ছা দেখি—’

‘আচ্ছা দেখি নয়—কুঁড়েমির চেয়ে কাজ ভাল—’

নীতিকথা—কাব্যসম্মত নয়—তবু নীতিকথা—স্কুলে ও
কলেজে অনেক হজম করেছি, কিন্তু ওদের হাত থেকে
ছাড়া পাওয়া বোধহয় চলে না।

কাগজ ও কলম বাহির করিলাম। এলা খানিক আশ্বস্ত
হয়ে চলে গেল। কিন্তু মন বসে না, ভাবের ছন্দ কথার
সাথে মিল পায় না।

ভাবছি আকাশ-পাতাল—তার নেই সূত্র—তার নেই
জটা। এলা সুন্দরী—সর্বনাশীর মত ওর মোহিনীরূপ—ও যে
আকর্ষণ করে বিহ্বল করে—ও বোধ হয় তা জানে না।
বুদ্ধি ওর নিরক্ষুশ।

ছুটির দিনটা এমন কলহে আরম্ভ হ’ল—এর পরিণতি
কোথায়? কে জানে।

কাজের দিনে হয় ত ভুলে থাকা যায়, কিন্তু ছুটির
দিনে—না—বিদায় নিতে হবে—যেতে হবে হয় কাশ্মীরের
জাফরাণ খেতে, না হয় গোপালপুরের বালু-বেলা-তীরে।

নির্মল তড়াগ তীরে আকর্ষণ পিপাসা নিয়ে বসে থাকা—
আর যে পারুক—আমি পারব না।

চুক্তি—তা ঠিক। কল্পনায় যা ছিল সহজ, কাজে তা
সম্ভব নয়।

উপায় কি? হয় ত ব্যবধান—হয় ত—না, এ ‘হয়ত’র
শেষ নেই।

কাশ্মীর—লোকে বলে ভূস্বর্গ—ওখানেই যাব।

২

চুক্তির ইতিহাসটা হয় ত জানা ভাল।

বন্ধু অচলের বিয়েতে প্রীতিভোজনের নিমন্ত্রণে এলার সঙ্গে পরিচয় হয়। বন্ধুপত্নী অচলার লজ্জাকরণ মুখের পাশে এলার দৃষ্ট মহিমা আশ্রয় মুগ্ধ ক'রে দেয়। এলা তখন এম-এ পড়ছে—গোপন অশ্রুপের একটা সুযোগ ঘটে কয়েক দিন পরে।

আমার প্রণয়-নিবেদন শুনে এলা বলল—সে নারীত্বের গৌরবের জন্তু জীবন উৎসর্গ করবে—বিয়ের বাঁধন তার জন্তে নয়।

আমি বললাম—‘বন্ধন নয়, তুমি চল আমার ঘরে—শুধু আঘাতের রজনীগন্ধার সৌরভের মত—তুমি হবে বন্ধনহীন।’

এলা বলল—‘সে হয় না, আপনি বন্ধু নিয়ে তৃপ্ত হতে পারবেন না। আপনি চাইবেন আপনার হৃদয়-গেহিনী, আপনার শয্যাসঙ্গিনী—আপনার সম্ভানের জননী—’

যৌবনের অন্ধমোহে বললাম—‘না, না, তুমি আমি হব শুধু বন্ধু—দুজনের থাকবে জীবনে চলবার সমানাধিকার, বর্ধিততার বন্ধন তোমায় আশ্রয় নয়—তুমি হবে শুধু সহচর—আনন্দের দূত—’

অচলা কখন ধূমকেতুর মত রসভঙ্গ করতে উপস্থিত হ'ল—সে শুনল, বলল—‘আমি জানি এটা এলার বৃথাযুক্তি। নভেলিয়ানা নিয়ে দিন কাটে না—তবে ভাববেন না যোগেশবাবু, এলার মন মাথামের মত—ও যেদিন গলবে, প্রেমের বান যখন ডাকবে—তখন ওর উচ্ছ্বাসেই প্রাণান্ত হবে আপনার।’

এলা অচলার কথায় ক্রোধাস্থিত হ'ল—সর্গেরে চৌট ফুলিয়ে বলল—‘দেখলেন, এসব ফাঁকা কথা'র কাজ নয়—আপনি প্রতিজ্ঞ করুন—’

তাই প্রাঞ্জল করলাম।

কিন্তু তখন কি জানি? বাসনার নাগপাশের অপ্রতিহত শক্তি তখন অজ্ঞাত—কল্পনার রসে তখন কাব্যবনে বিচরণ করি—কাজেই অজ্ঞানে চুক্তি করলাম।

এলা নিশ্চয়—সেদিনের সে চুক্তিকে সে কঠোরভাবে আঁকড়ে আছে।

বুঝি না—নারী চির-রহস্যময়ী। স্নেহের চিরন্তন নির্ঝর যারা বুকে বয়, তারা এত নিষ্ঠুরতা কোথায় পায়? সৃষ্টির যে সনাতন ডাক পুরুষকে মদমত্ত করে, নারী কেমন ক'রে তার আহ্বানকে তুচ্ছ করে?

সমস্যা সমস্যাই রয়ে যায়—পাষণী এলা পাষণীই থাকে। বাঁচবার জন্তু খেয়াল চাই—আমার কোনও খেয়াল নাই। জীবন একান্ত ফাঁকা ঠেকে।

পৃথিবীর নিত্যদিনের যাতায়াতের মাঝে সৌন্দর্য্য নাই—খেয়ালী তার খেয়ালের রঙে অতিপরিচিতকে রঙীন করিয়া তোলে—সে খেয়াল কোথায় পাই?

এলা স্মৃতি আছে। পদ্মপাতার মত সে নির্লিপ্ত—তাকে আসক্তির সলিল আসক্ত করে না—সে দিব্য স্মৃতিতে চলে। অনেকে আমার দুঃখ জানে না—বিষাদের এই ইতিহাস পড়ে না—তারা আমাকে বিজ্রপ করে। বলে আমি দুঃখবাদী—মিথ্যাই দুঃখ গড়ি।

কিন্তু জীবনব্যাপী এই নির্ভরসার সম্মুখে কে স্মৃতিবাদী হ'তে পারে, বুঝি না—যে পারে সে হয় অতি-মানব, নয় অ-মানব; আমি দেবতা নই—আমি সংসারের একান্ত অতি-সাধারণ রক্ত মাংসের মানুষ—

৩

চাঁকর সাধুই দিন-চলার সঙ্গী—

সন্ধ্যারাতে অঙ্গমর্দন করে, আর পৃথিবীর খবর বলে।

ওকে বলি—‘কাশ্মীর যাব।’

সাধু প্রশ্ন করে—‘মা, জীব?’

চূপ করিয়া থাকি—বলি—‘না।’

সাধু বলে—‘একটা গাড়ী কেনো বাবা—তারপর—’

উত্তর পায় না। গাড়ী কেনার আগ্রহ নেই। জিজ্ঞাসা করি—‘তো'র মা কি করছে?’

‘মা সভা করিখিলা—বনমালী গাড়ী নি আইলা—মা চলি গেলা—’

দুঃখনিবারণী সভা—শহরের মহিলাদের অধিনায়িকা এলা—সকলের দুঃখ নিবারণ হয়—ঘরেই শুধু ব্যথার অনল দাউ দাউ জলে।

সাধু বলে—‘মা বলিখিলা, মা কাশ্মীর জীব—আমি কোথায় থাকিবু—আমি বাসায় রইবু না—আমি জীব—’

অনেকদিনের পুরাতন ভৃত্য। বলি—‘কখন বল ?’
 ‘কাল বলিথিলা।’
 কিন্তু এ কি অন্ডায় !
 গৃহেই রচনা করেছ অপ্রীতির জগদল বিহার—আর কেন,
 এবার মুক্তি দাও।
 সাধু বলে—‘আমি রইবু না বাবা—আমি জীব—’
 সাধু অকস্মাৎ সম্ভ্রস্ত হয়—এলার পদধ্বনি। সাধু
 পলায়।
 এলা পাশে এসে বসে—সন্ধ্যার অন্ধকারে জ্যোতির্ময়ী
 পরীর মতন।
 আমি ভয়ে ভয়ে বলি—‘সভা কেমন চলছে ?’
 এলা কথা বলে না—চুপ করেই থাকে।
 জিজ্ঞাসা করি—‘কি কাজ করলে আজ ?’
 ‘সে সব কথা যাক, তুমি তা হ’লে কাশ্মীর যাবে ?’
 ‘হাঁ, বিনয় তার গাড়ীটা বেচবে—কমদামেই পাব—
 গাড়ী নিয়েই বেরিয়ে পড়ব—তেপাস্তরের পথে—যাত্রী—’
 ‘তারপর ?’
 ‘তারপর ত কিছু নেই—যেখানে রাত হবে, সেখানে
 বাঁধব বাসা—পরদিন ভাঙব সে নীড়—চলব পথের পানে—
 নির্বন্ধ অনাসক্তিতে—’
 ‘অভিনয় করছ ?’
 ‘অভিনয় কোন জন্মেও করিনি এলা, কিন্তু সে কথা
 কেন বলছ ?’
 ‘আমি কি তোমার পথের কাঁটা হয়েছে ?’
 ‘সে প্রশ্ন অবাস্তর এলা ?’
 ‘অবাস্তর ?’
 ‘অবাস্তর নয় কি—তুমি শক্তিময়ী—আমি দুর্বল—আমি
 পালাতে চাই—তুমি থাক তোমার সাম্রাজ্যে সার্বভৌম
 সাম্রাজ্ঞী—’
 ‘উপহাস করছ ?’
 ‘মোটাই না।’
 ‘তবে ?’

‘আমি চুক্তি রাখতে পারছি নে এলা—’
 মুক্তাকান্তির মত হাসি—অন্ধকারকে দীপ্ত করে—সে
 বলে—‘তাই বৃষ্টি যাচ্ছ কাশ্মীরী বধুব চিত্ত-জয়ে—’
 ‘সে শক্তি নেই, তাই আঘাত করতে পার তুমি।’
 ‘শক্তি নেই, বল কি—যুগে যুগে পুরুষ বহুগামী—’
 ব্যথিত কণ্ঠে বলি—‘এ তোমার সভা নয় এলা—’
 ‘আমি কি তোমায় ভালবাসিনে ?’
 ‘জানিনে।’
 এলা কাঁদিয়া ফেলিল, বলিল—‘বেশ, যে ভালবাসে তার
 কাছেই যাও।’
 দুজ্জের রহস্যের কূলে হতবুদ্ধি হয়ে থাকি।
 আকাশের পথে গ্রহের ভ্রমণ চলে—রাশিচক্রের আবর্তন
 অগ্রসর হয়। বাতাস ফুলের গন্ধ আনে।
 বলি—‘এ কি এলা ? আমায় ক্ষমা করো। কিন্তু তুমি
 কাঁদছ কেন ?’
 ‘যদি আমায় ভালবাসতে বুঝতে—’
 এ কি নিষ্ঠুর পরিণাম !
 ‘আমি কি তোমায় ভালবাসিনি ?’
 এলা চুপ করে—পরে বলে—‘না, বাসনি। তুমি বীর,
 তুমি হবে দিগ্বিজয়ী—তুমি ভিক্ষুক হয়ে চাইবে কেন—
 তুমি জয় করবে—’
 এ কি হেঁয়ালি ! ভয়ে বলি—‘এলা, তোমার কি
 অসুখ করেছে ?’
 ‘হাঁ, অসুখই করেছে। আমি তোমায় কোথাও যেতে
 দেব না।’
 এই বলে সে কাছ ঘেঁসে এসে বসল—বলিল—‘তুমি
 কোথাও যেতে পাবে না।’
 অন্ধকারে আলো জ্বলল—এলাকে বক্ষে টেনে নিয়ে
 বললাম—‘তুমি বিজয়িনী !’
 এলা আলিঙ্গনের আবেশে এলাইয়া পড়িল, বলিল—
 ‘না, না, তুমি আমায় মান দিও না—লাঞ্ছনা দিয়ে আপন
 করে নাও।’



জাপান

শ্রীধরেন্দ্রনাথ মুখোপাধ্যায়

(২)

পাহাড়ী কাঠের কাঠামো, টালিখোলার চাল, মাদুরের মেজে আর কাগজের বেড়া—এই নিয়ে জাপানীদের ঘর। অবশ্য এ বর্ণনা দিয়ে আসল বস্তুটির আন্দাজ করা শক্ত—যেমন খড়, মাটি ও রং বল্লে প্রতিমার পরিচয় জানা যায় না। অথচ এই কয়টি জিনিসের সূঁঠু সামঞ্জস্যের যে সৌন্দর্য্য, তা' এর চেয়ে বেশী কথায় বর্ণনা করতে গেলে হয়তো ভাষার বাহাদুরি দেখানো যেতে পারে, কিন্তু বর্ণনীয় বস্তুটিকে চোখ যে-রকম দেখে ঠিক তেমনটি করে উপস্থিত করা চলে না। প্রতিমার রূপ বর্ণনা করতে গিয়ে ভাষা বড় জোর 'অতসীপুষ্পবর্ণাভা' 'নবদুর্বাদলশ্যাম' প্রভৃতি কতকগুলি মামুলি বাঁধাবুলি ছাড়া আর এমন কিছু যোগান দিতে পারে না, যা দিয়ে প্রতিমার সর্বাঙ্গীন সৌন্দর্য্য সম্পূর্ণভাবে চোখের সামনে ফুটে ওঠে—লেখক যতই শক্তিমান হোক—ভাষা যতই সমৃদ্ধ হোক—ছবির যে সৌন্দর্য্য তুলির টানে টানে রেখায় রেখায় ফুটে উঠে' নয়ন-মন মুগ্ধ করে—ভাষা সে সৌন্দর্য্যকে একমাত্র 'সুন্দর' ছাড়া আর কোন বাক্যে আজ পর্য্যন্ত প্রকাশ করতে পারে নি। মনের সব-কিছু ভাব, সব-কিছু সৌন্দর্য্যবোধ অক্ষরের রেখা অঙ্কনে প্রতিফলিত করবার দাবী কোন ভাষাই আজ পর্য্যন্ত করতে পারে নি। সেই অক্ষম ভাষার সাহায্য নিয়ে জাপানের এই ছবির মত বাড়ীগুলির ছবি আঁকতে গিয়ে শুধু যদি নিজেকেই হাশ্বাস্পদ করতুম তাতে বিশেষ আপত্তি ছিল না—যদি না খেলো করা হ'তো ভাষাকে! তার অসম্পূর্ণতার জন্ত আপশোষ করতে পারি, কিন্তু তার অপমান করতে পারি না।

তা'ছাড়া, বর্ণনার শোভাযাত্রা তার জন্তই সাজানো চলে—যার অলঙ্কার আছে, আয়োজন আছে, আড়ম্বর আছে। যা' নিঃস্ব—একমাত্র রিক্ততার মাধুর্য্য ছাড়া আর কোন পুঁজিই যার নেই, তার সৌন্দর্য্যের উপলব্ধি করা চলে, কিন্তু উপভাস করা চলে না। গোলাপ

বেলা মল্লিকা নিয়ে কবিতার পর কবিতা রচনা হয়েছে। এমন কি, কটকিতা কেতকী পর্য্যন্ত কাব্যের তোষাথানায় সযত্নে তোলা আছে—বাদলা দিনের ব্যবস্থিত সঞ্চয়! কমল-কুমুদশুদ্ধ সমারোহের খাতিরে সূর্য্য-চন্দ্র পতিলাভ করেছে; সে বিবাহোৎসবে কাব্যরসিকেরা ভূরিভোজন ক'রে আসছেন আবহমান কাল থেকে, তবুও তাঁদের বদহজম হয়নি। কিন্তু কল্মি-ফুলের দিকে কেউ কখনও ফিরেও তাকায় নি—কারণ তার আড়ম্বর নেই। সারা আকাশের ছায়াপথ ঘুরেও কবিতা তার জন্ত একটি বরও যোগাড় করতে পারেন নি। আদর পেয়েছে কুন্দ-কামিনী, কিন্তু নেবুফুল অনাদৃতই রয়ে গেছে, কারণ তার আড়ম্বর নেই। সীতার মর্ম্মস্তদ দুঃখে যুগ-যুগান্তর ধরে' কত কবির অশ্রুর বন্যা বয়ে গেছে—কিন্তু উর্শ্বিলা চিরদিন কাব্যের উপেক্ষিতা। তাজমহলের মর্ম্মর-স্বপ্ন সারা দুনিয়াকে বিমুগ্ধ করেছে তার ঐশ্বর্য্যের সমারোহে, কিন্তু সিরাজ-মহিষী লুৎফার সমাধি-পাশে দীপ জ্বালাতে মাসে ছ'আনার বেশী বরাদ্দ নেই। রাজপ্রাসাদের নিখুঁত বর্ণনায় ভাষার যাহুকরেরা হয়রাণ হ'য়ে গেছেন, কিন্তু পর্ণকুটীরের দরিদ্রতা চিরকাল পশু করেছে তাঁদের উৎসাহকে। দুনিয়া আড়ম্বরের পূজারী; দরিদ্র সারল্যকে সে সত্য সত্যই ভালবাসতে পারে না, তাকে সে অনুকম্পা করে শুধু নিজের উদারতার গৌরব বাড়া'তে!

জাপানের এই বাড়ীগুলির আড়ম্বর নেই, কিন্তু সৌষ্ঠব আছে। এই আয়োজনহীন সরলতার সৌন্দর্য্যই তার বড় বিশেষত্ব। কোথাও তার আতিশয্যের চিহ্নমাত্র নেই। কি ভিতরে, কি বাইরে, কোথাও তার এতটুকু রং নেই, বার্নিশ নেই, পালিশ নেই। অথচ কাঠের স্বাভাবিক রং বজায় রেখে শুদ্ধ ঘসে' মেজে তাকে কতখানি সুন্দর করে তোলা যায়, চোখে না দেখলে তা ঠিক বোঝা যায় না।

শহরের কথা বলছি না। সেখানে আমেরিকার

অনুসরণে কুড়ি-তলা বাইশ-তলা স্কাই-স্ক্র্যাপার দিন দিন অত্র ভেদ ক'রে উঠছে। কি আকারে, কি অলঙ্কারে—তার আড়ম্বরের অন্ত নেই। বাইরের বিশালতা তার বিশ্বয় আনে, ভিতরের সাজগোজ আকর্ষণ করে। পাশ্চাত্যের যত কিছু বিলাসের উপকরণ তার কোনটারই অভাব সেখানে নেই। তার এক-একটা বাড়ীর ভিতরে ঢুকে জাপানে আছি কি নিউ-ইয়র্কে আছি, বোঝা যেত না—যদি তার সাজ-সজ্জায়, আস্বাব-উপকরণে জাপানী চরিত্রের সহজ-সুন্দর বৈশিষ্ট্যের ছাপ না থাকত!

কিন্তু জাপানীদের প্রায় কেউই শহরে বাস করে না। কাজেই শহরের মাপকাঠি দিয়ে জাপানী-জীবনকে বিচার করতে গেলে ভুল করা হবে। শহরের সীমানার বাইরে দু-চার মাইল গেলেই পাগা-ডের পাশে, নদীর ধারে, মনোরম স্থানের অন্ত নেই; সেখানে শহরে জীবনের চাঞ্চল্য নেই, কোলাহল নেই, —আছে একান্তের শান্তি। সেইখানে ছোট ছোট বাড়ী ক'রে এবং প্রতি বাড়ীর সঙ্গে একটি ক'রে সুন্দর বাগান তৈরী ক'রে তারা বাস করে। সেইখানেই পাওয়া যায় তাদের প্রকৃত জীবনের

স্পন্দন। তাই শহরের পাশ্চাত্য ঐশ্বর্যের পাশাপাশি এই সামান্ত গৃহসজ্জার সারল্য, এই কাঠের বাড়ীগুলির সহজাত সৌন্দর্য্য, তার প্রাচ্য জীবনযাত্রার বিলাসহীনতা বিস্মিত করে, মুগ্ধ করে।

শহরের অট্টালিকাও খুব বেশী দিনের নয়। ভূমিকম্পের ভয়ে বড় বাড়ী তৈরীর কল্পনা কেউ কখনও করেনি। কংক্রীটের যুগ আরম্ভ হওয়ার পরে লোহার ফ্রেমের পরে কংক্রীটের দেওয়াল দিয়ে এই সব আধুনিক ইমারত তৈরী হয়েছে, তাতে ইট'পাথরের নাম গন্ধ নেই। তার সংখ্যাও খুব বেশী নয়—সারা শহরে শতকরা দশভাগের অধিক হবে না। বাকী সব সেই কাঠের ফ্রেম, কাগজের বেড়া আর

টালিখোলার চাল। বড় বড় দোকানপাট, হোটেল-রিয়কান, আবাস-মন্দির, এমন কি রাজপ্রাসাদ পর্যন্ত কাঠের বাড়ী।

আশ্চর্য্য জাপানের এই কাঠগুলি। বছরের পর বছর রোদে বৃষ্টিতে পড়ে থেকেও তাতে যুগ ধরে না, পচন ধরে না, তার কোথায়ও এতটুকু চিড় খায় না। কাগজের বেড়া শুন্তে ভারী আশ্চর্য্য লাগে, কিন্তু সত্যি সত্যিই এই কাগজ দিয়েই তারা বেড়া দেয়, যদিও সাধারণ লেখার কাগজের সঙ্গে তার অনেক তফাৎ। কিন্তু তাই বলে তা কাঠের মতো নয়, কিংবা কাঠের মতো নয়। ঋতু অনুসারে তার পরিবর্তন করা হয়, তার সহন-শীলতা এবং



মাটির নীচে রেল স্টেশন—টোকিও

রংয়ের উপযোগিতার দিকে নজর রেখে। কৌতূহলী হয়ে জাপানী বন্ধুদের কাছে প্রশ্ন করেছি—কাগজের ঘরে বাস করে চোর ডাকাতির ভয় তারা এড়ায় কি করে? তাসের ঘরে বাস করা না কি নিরাপদ নয়, কিন্তু এও তো তাসের ঘরের মতোই। শ্রীরামচন্দ্র কখনও জাপানে গিয়ে রাজত্ব করেছিলেন বলে' শুনিনি, অথচ এ রামরাজত্ব তারা পেল কোথায়? উত্তর যা পেয়েছি তার মর্মার্থ এই যে, জাপানীদের অনাড়ম্বর সরল জীবন শুরু করেছে তাদের দেশের চুরি-ডাকাতিকে। তার মানে এ নয় যে, সে দেশের লোক সকলেই পরমহংস! অর্থ এই যে গৃহস্বামীর অবস্থা যাই হোক, এই গৃহগুলি কিন্তু একেবারেই নিঃস্ব। চুরি

ডাকাতি না থাকার কারণ প্রকৃতির অভাব হয়তো ততটা নয়—যতটা বস্তুর অভাব।

জাপানীদের ঘরে অলঙ্কারের বালাই নেই। হাতভর্তি সোনার চুড়ি, গলায় হার, কোমরে বিছে, কানে ছল, নাকে নাকছাবি, সর্বান্তে অলঙ্কারের এই আড়ষ্ট বন্ধনে জাপানী মেয়েরা বাধা পড়েনি। একমাত্র বিবাহের বরণের আংটি ছাড়া তাদের সারা দেহে সোনার চিহ্নমাত্র নেই। যে সোনাকে ভিত্তি করে সারা দুনিয়ার অর্থনীতির ইমারত গড়ে উঠেছে, তাকে বক্ষ্যা করে সিন্দুকে বন্ধ রেখে তার অলস পেশল সৌন্দর্য্য দেখে মুগ্ধ হতে তারা অভ্যস্ত হয়নি।

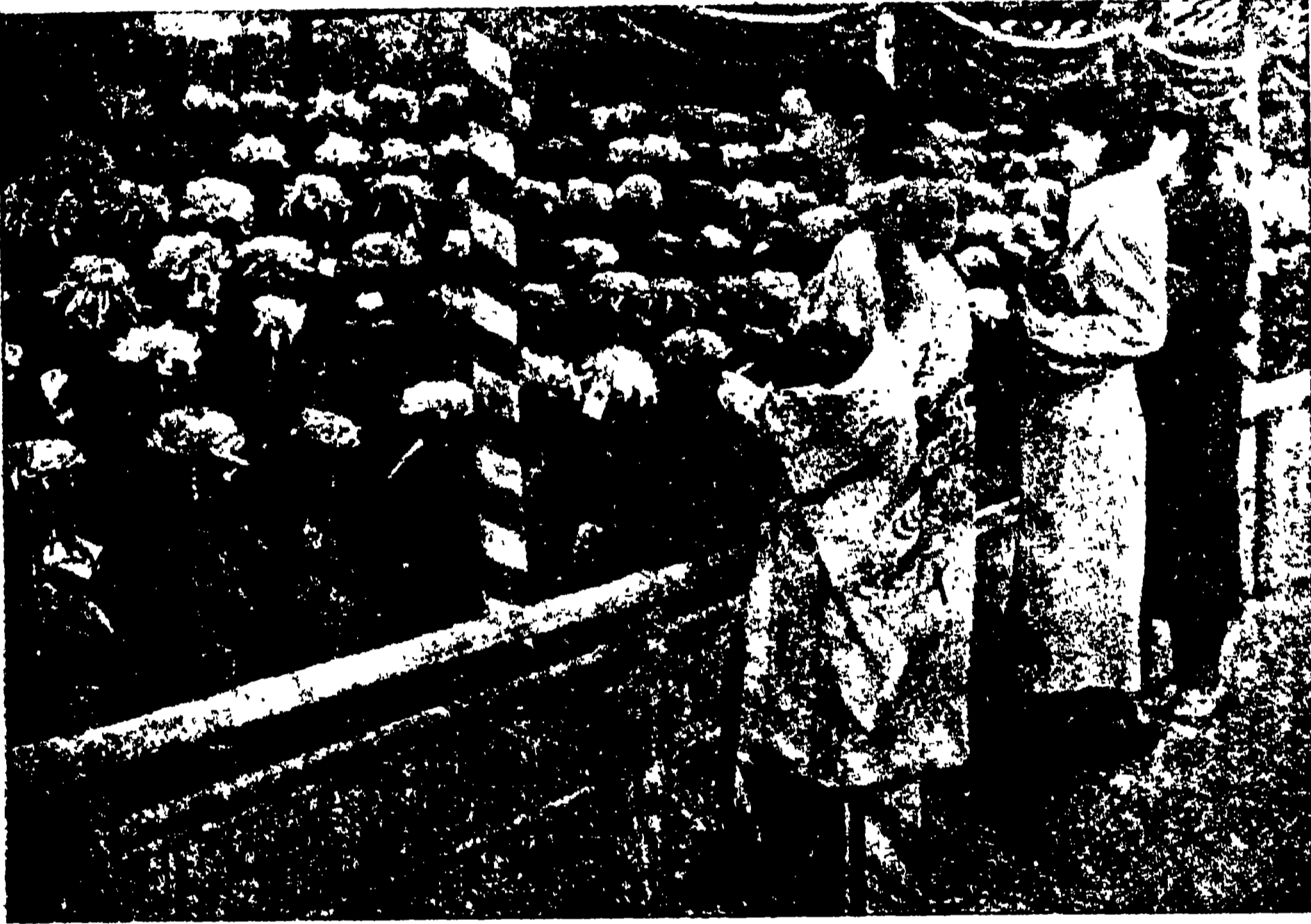

ক্রিস্থিমাস ফুল

সিন্দুকে সোনা আর মাটির নীচে টাকা রাখার পক্ষু আভিজাত্য নিয়ে গর্ব করতে তারা শেখেনি। শিল্প-বাণিজ্যের লীলাভূমির নারী তা'রা, নিজেরা যেমন আলস্তে দিন কাটায় না, অর্থকেও তেমনি নিরর্থক পড়ে থাকতে দেয় না। তারা যথের ধন আগলে পড়ে থাকে না। তাদের কষ্টার্জিত সঞ্চয় তারা রাখে ব্যাঙ্কে, তারা নিয়োগ করে মিল ফ্যাক্টরির শেয়ারে। সমস্ত জাতির এইরূপ অকুণ্ঠিত সহায়তা পায় বলেই জাপানের শিল্প-প্রতিষ্ঠানগুলির গণেশ-বাবাজিরা সোজা হয়েই বসে থাকতে পারেন; তাঁদের ইঁহুর-বাহনেরা অল্পে অল্পে আসনের তলার মাটি খুঁড়ে ফাঁক

করে ফেলে না এবং বাবাজিদেরও ল্যাগুশ্লিপ-এর দরুণ উল্টে পড়তে হয় না।

অলঙ্কার যখন নেই, অর্থ যখন মিলে আর ব্যাঙ্কে, তখন চোর ডাকাতির লোভনীয় বস্তু আর বিশেষ কিছু রইল না। মূল্যবান বাসন-কোসন জাপানীদের ঘরে থাকে না। পিতল কাঁশা বা রূপার ব্যবহার তাদের নেই। পোর্সিলেনের ডিস্-কাপ তারা ব্যবহার করে—জাপানে মাটির জিনিস মাটির দামেই বিক্রয়। তা' ছাড়া আছে, কাঠের ল্যাকার-করা তৈজসপত্র—দেখতে সুন্দর, দামে সস্তা এবং টেকসই হিসাবে উইল করে দিয়ে যাওয়া চলে। তারপর পোষাক

পরিচ্ছদ, তাও অতি সংক্ষিপ্ত এবং সাধারণ; তার যতখানি সৌন্দর্য্য—সে পরিমাণ দাম নয়। তা'তে না আছে সাচ্চা জরির কাজ, না আছে সল্‌মা-চুম্কির বাহার। গালিয়ে নিয়ে একরতিসোনারূপা পাওয়ারও সম্ভাবনা নেই। একমাত্র দামী জিনিস ওবি—অর্থাৎ যে কাপড়টা মেয়েরা পেটে বাঁধে প্রজাপতির পাখার মতো। অবস্থা অল্পসারে ওবির দাম অনেক সময় তিন অঙ্ক ছাড়িয়ে যায়। কিন্তু তা নিয়ে বিক্রী করতে গেলে ধরা-পড়ার সম্ভাবনা

যথেষ্ট। তা'ছাড়া শুধু একখানা কাপড় চুরি করতে হানা দেওয়ার মজুরি পোষায় না। ডাকাতদের ত নয়ই, ছিঁচকে চোরেরও নয়।

জাপানীদের ঘরে আসবাবপত্রের বালাই নেই। যে জাপানী মাদুর আমরা এখানে সচরাচর দেখে থাকি, সেই রকম মাদুর দিয়ে প্রায় তিন ইঞ্চি পুরু গদি তৈরী হয়, ভিতরে একজাতীয় মোলায়েম ঘাস দিয়ে। লম্বায় ছ' ফুট, চওড়ায় তিন ফুট। সকল জাপানীর বাড়ীই এই গদির মাপে তৈরী—ছয় গদির ঘর—আট গদির ঘর—এই হিসাবে। মাটি থেকে প্রায় তিন ফুট উপরে কাঠের ফ্রেমের

উপর এই-সব গদি বসানো থাকে—এই ঘরের মেজে। মেজের নীচেটা থাকে একেবারে ফাঁকা—সঁয়াংসেঁতের ভয় থাকে না। এই গদির মেজের উপর জাপানীরা কখনও বজ্রাসনে কখনও সিদ্ধাসনে বসে, ছোট ছোট কুশান অর্থাৎ তুলার বালিস পেতে—কুশাসন পেতে নয়। চেয়ার টেবিল খাট পালঙ্কের বালাই নেই। থাকবার মধ্যে কেবল একখানা ল্যাংকার-করা হাল্কা টেবিল, ফুট দেড়েক উঁচু। খাওয়ার সময় এই টেবিল তারা ঘরের মেজেয় পেতে খানা খায়, খাওয়া শেষ হলে আবার ধুয়ে-মুছে অল্প জায়গায় রেখে দেয় এবং সেই মেজেতে তারা বিছানা

রাখে ফুলের সাজি, ঝুলিয়ে রাখে ছ-একখানা ছবি এবং তাদের প্রিয় কোন একটা কবিতার ছ'চার লাইন—মোট কাগজের ওপর তুলি দিয়ে লেখা। ঘরের আর কোথায়ও ছবির বাহার বা ফুলদানির আড়ম্বর নেই। ঋতু অনুযায়ী এই ফুলের, ছবির এবং কবিতার অদলবদল হয়। কোন সম্মানিত অতিথি এলে, তাকে বসতে হয় এই টোকোনোমার দিকে এবং গৃহস্থ বসে সেই দিকে মুখ ক'রে। মঞ্চের উপর কারও বসবার নিয়ম নেই। কিন্তু তার সামনে বসে' আমার কেবল মনে পড়েছে আমাদের দেশের কথকঠাকুরদের কথা। এখানে বসতে পেলে তাঁরা হয়তো অষ্টপ্রহরই পাঠ



বাণেশের বেড়ার সম্মুখে জাপানী তরুণী

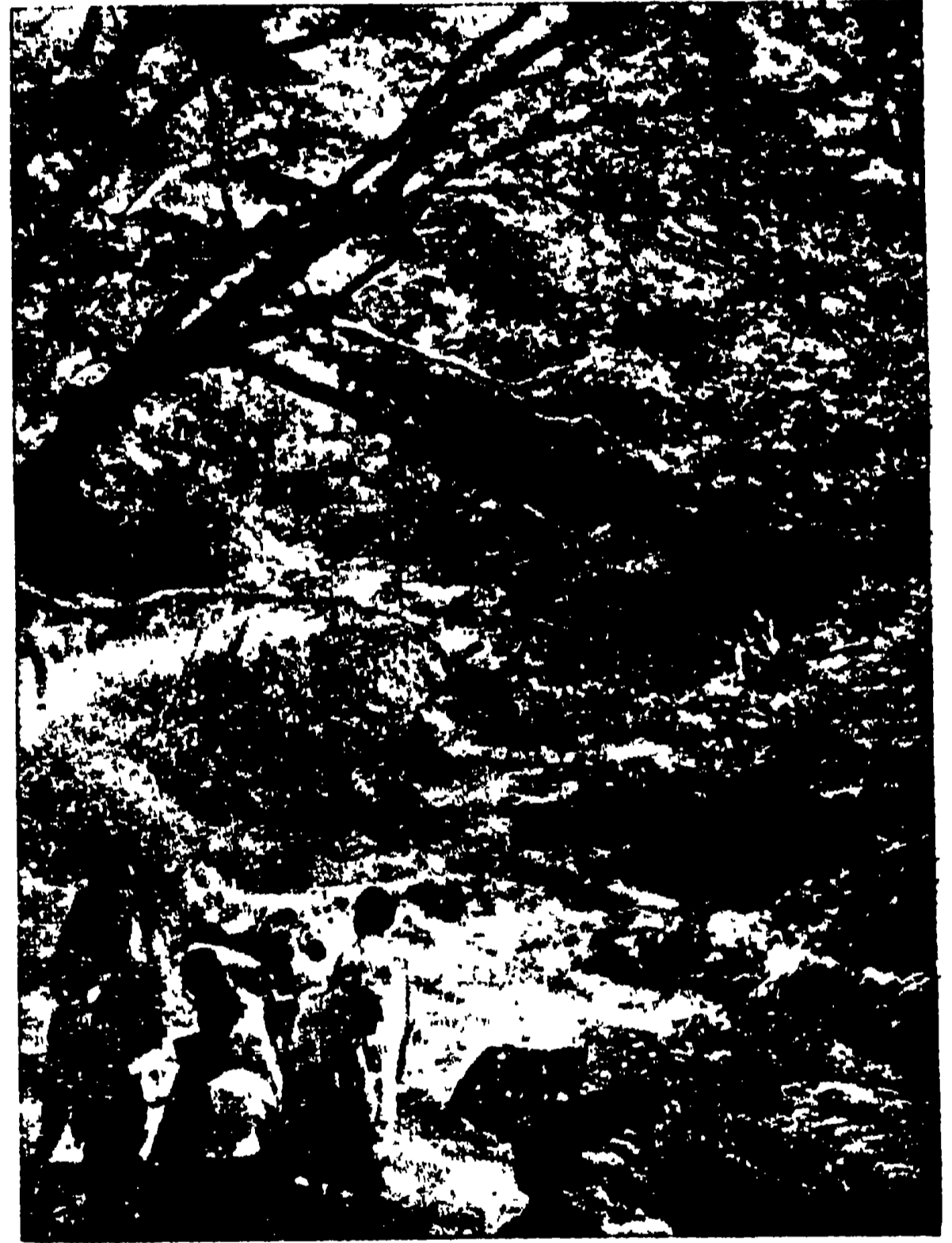

ম্যাপেল

পেতে শয়ন করে। সকাল বেলায় বিছানা তারা ভাঁজ করে' তুলে রেখে দেয়, ঘরের এক পাশে কাগজের ঠেলা দরজা খুলে দেওয়ালের গায়ে আল্‌মারির ভিতর। ঘরের ভিতর থাকে না বিছানা বালিসের ছড়াছড়ি।

ঘরের একদিকে ফুটখানেক উঁচু একটা মঞ্চ থাকে। তার নাম টোকোনোমা অর্থাৎ সম্মানের স্থান। ঘরের একদিকের খানিকটা অংশ, প্রায় তিনফুট চওড়া জায়গা, অনেকটা ষ্টেজের মত করা। তার উপর তারা সাজিয়ে

চালাতে পারতেন। ভাগবত পাঠের এমন উপযুক্ত মঞ্চ আমাদের দেশে বড় একটা পাওয়া যায় না।

ল্যাংকার-করা সুন্দর টেবিলের উপর জাপানীরা যে খাদ্য আহ্বার করে তার বর্ণনায় কারও জিহ্বায় জল-সঞ্চারের সম্ভাবনা নেই, সে কথা আগেই বলে রাখা ভাল। আহ্বার জিনিসটাকে জাপানীরা বড় সংক্ষেপ ক'রে নিয়েছে। তা'তে না আছে কালিয়া-কোর্মার খোশ্বো, না আছে সুত্ৰ-ডালনার স্বাদ। জাপানীরা ভাত খায় তিন বেলা। মোটা

আতপচালের ভাত—ফেন গড়ানো নয়, ভিতরেই শুকিয়ে-
নেওয়া। আমাদের দেশে যাদের সরু দাদখানি বালামের
ঝুরঝুরে ভাত খাওয়া অভ্যাস—এ ভাত খেতে তাদের
জীবন্তে পিণ্ড-আস্বাদনের অভিজ্ঞতা লাভ হবে। অত্যাশ্র
আয়োজনও খুব রুচিকর নয়। একটা পাতলা সুপ—
আমাদের ঝোল খাওয়া মুখে তা ভাল লাগবে না। তারপর
সিদ্ধ এবং কাঁচা তরকারি—আমাদের পোড়ার মুখে তা
রুচবে না। তার পরেরটি শোনবার আগে বরফের কুঁচি মুখে
রাখতে অমুরোধ করছি, কারণ গা-বমি করাটা অতি সহজেই
অনেকের স্মৃচির পরিচয় দিয়ে থাকে। কিন্তু সঁতলানো,

চেকিশালে, এখন লক্ষ্মীর মত তিনি হেঁসেলে ঢুকেছেন,
তাদের দেশেও তেমনি। কিন্তু সংস্কারের আইনে না
বাধলেও সচরাচর তার বড় একটা প্রচলন নেই—আমাদের
দেশের বিধবা-বিবাহের মতো।

মুরগীর ডিম জাপানীরা ব্যবহার করে খুব বেশী।
ডিমগুলির বিশেষত্ব আছে। আমাদের দেশের হাঁসের
ডিমকে তারা আকারে হার মানিয়েছে। এখানে মুরগীর
ডিম ঝাঁরা গোপনে খান, তাঁরা এর নাম দিয়েছেন ‘ছোট
ডিম’। কিন্তু জাপানের এই ডিমগুলি ঠিক রাজহাঁসের
ডিমের মত। শুন্লাম তাদের দেশে এর আকার আগে

এমনই ছোট ছিল, চেষ্টা
ক’রে তারা বড় বানিয়েছে।
আমাদের সখ আছে—কিন্তু
চেষ্টা নেই।

জাপানীদের খাওয়ার
একটা বিশেষ অমুষ্ঠান
আছে, তার নাম সিকি-
য়াকি। কোন বিশিষ্ট অতি-
থিকে নিমন্ত্রণ করলে তারা
এর আয়োজন করে।
আয়োজনটি একটু বিচিত্র
রকমের। খাওয়ার টেবিলের
মাঝখানে তোলা উমুনে কড়া
বসিয়ে তাতে হাড়বিহীন
মাংস, কাঁচা হীন মাছ



চেরি ফুল

সুঁটকি এবং কাঁচা মাছ জাপানীদের খুব প্রিয় খাদ্য।
এক রকম কালো রংয়ের সমুদ্র দিয়ে তারা তা খায়। নেহাৎ
মন্দ লাগে না। অবশ্য ভোজনবিলাসীদের কথা স্বতন্ত্র।

দধি দুগ্ধ হৃত মাখম জাপানীরা কখনও চোখেও দেখে
না। মাংস তারা খায় খুব কম—যেমন সখ ক’রে এক-
আধ দিন আমরা খেয়ে থাকি। এ খাওয়ার ভিতর আগে
তাদের বাচ্-বিচার ছিল—এখন আর নেই। মুরগী,
শূকর, এমন কি, তার বড়টা পর্যন্ত তারা এখন চালিয়ে
নিয়েছে, যদিও এমন কুসংস্কারাপন্ন বুড়োবুড়ী এখনও আছে,
যারা বাড়ীতে ও-সব রান্না করতে দেয় না। আমাদের
দেশে নিষিদ্ধ পক্ষীমাংসের যেমন প্রথম সংস্কার হয়েছিল

এবং খোসা-ছাড়া তরকারি চাপিয়ে দেওয়া হয়।
টেবিলের চারিপাশে এক একটা বাটি হাতে করে
সকলে ঘিরে বসে। যেমন যেমন সিদ্ধ হতে থাকে,
খাওয়ার কাঠি দিয়ে তারা খেতে আরম্ভ করে। এ খাওয়ায়
স্বাদ ও তৃপ্তি যেমন আছে তার চেয়ে বেশী আছে পরম্পরের
ভিতর একটা ঘনিষ্ঠ আন্তরিকতার সম্বন্ধ। এ সম্বন্ধকে
জাপানীরা বড় মূল্যমান মনে করে এবং এই আন্তরিকতার
সূত্র দিয়ে তারা পরকে আপন করে নিতে চায়।

সাহেবী ধরণে খাবারের পাত্র পাস্ করবার দস্তুর
জাপানীদের নেই। বাঙ্গালীদের মতো আহারের সব কিছু
উপকরণ তারা একসঙ্গে ভোক্তার সামনে উপস্থিত করে

এবং গৃহিণীরা নিজের হাতে গরম খাবার পরিবেশন করে' ভোক্তাকে পরিতুষ্ট করে। জাপানীরা গরম খাবার খেতে ভালোবাসে। অনেক সময় এত গরম তারা খায় যে অনভ্যস্ত যা'রা, তা'দের হয়তো জিভ পুড়ে যাবে! জাপানে শীক্ষেত্র জগন্নাথধাম নাই বলেই বোধহয় পাস্তাভাতের প্রচলন সেখানে নাই।

খাওয়ার সময়েও জাপানীদের আদব-কায়দা আছে অনেক-কিছু। খাওয়ার সময় গৃহিণীরা যখন সামনে বসে, তা'দের হাতে তখন হাত-পাখা থাকে না বটে—ঠাণ্ডা

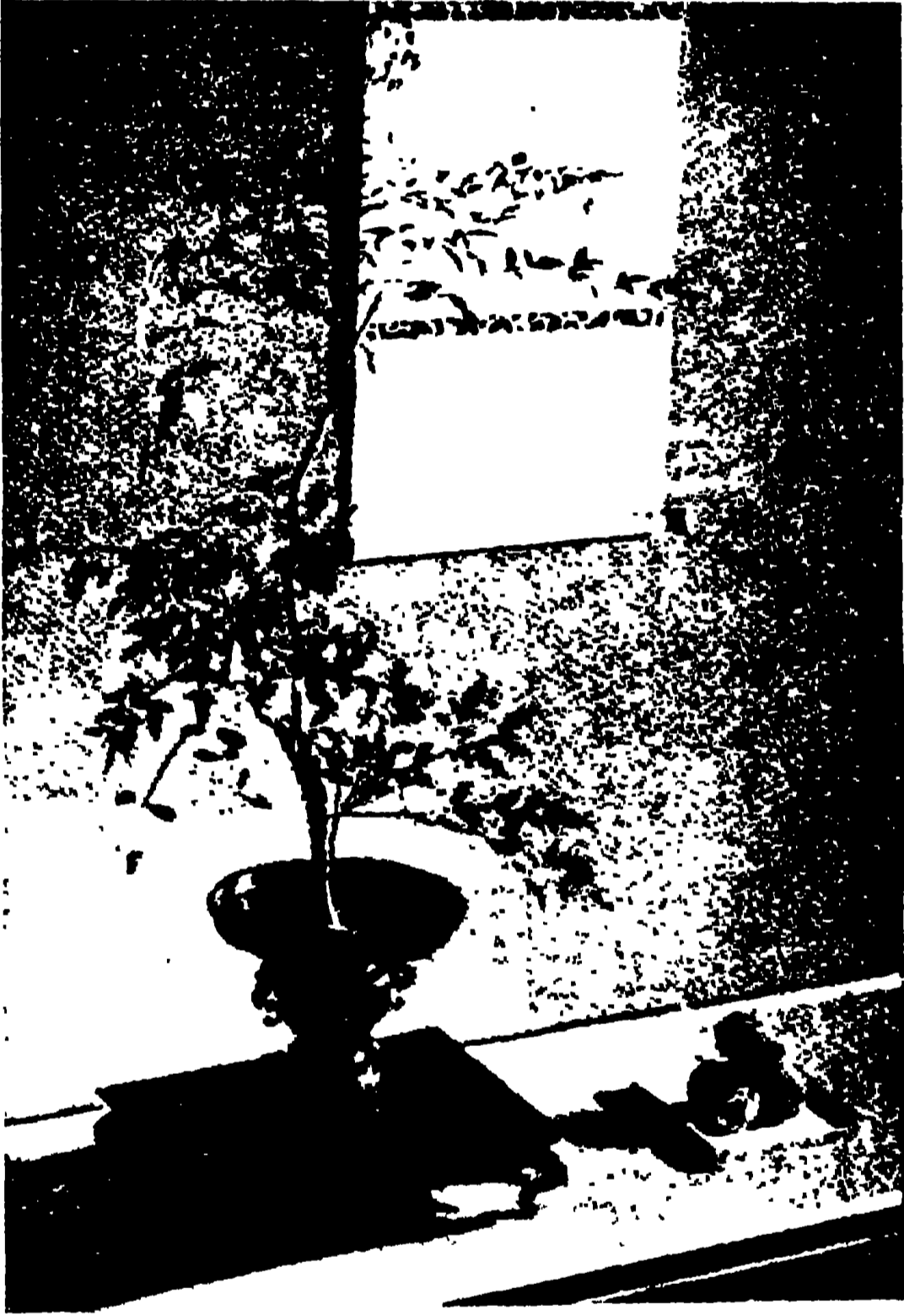

টোকোনোমোর বৃক্ষসজ্জা

দেশে তার প্রয়োজনও হয় না—কিন্তু তা'রা কাছে বসে' নানা রকম আলাপে-আলোচনায় আহার জিনিসটাকে একঘেয়ে গর্ভপূরণের বিড়ম্বনা থেকে উপভোগ্য করে' তোলে। হাসি-ঠাট্টায়, আমোদে-আহ্লাদে তা'রা সারা দিনের কর্মক্লাস্ত পরিজনের মনোরঞ্জনের চেষ্টা করে। শত অভাব-অভিযোগের লম্বা ফিরিস্তি বা গয়নার ফর্দ পেশ করবার এই মাহেন্দ্রক্ষণটি তাদের পাজিতে লেখা নাই।

কিন্তু তা'দের শ্রুতি ও স্মৃতির ভাণ্ডারে যে-সব বিধি-ব্যবস্থার পূজি আছে, তাও নিতান্ত কম নয়। তার

একটুখানি ব্যত্যয় হলেই বিপর্যয় বাধ্বার সম্ভাবনা। জাপানী মাত্রেই বড় ভাবপ্রবণ। ব্যবহারের একটু তারতম্য হলেই তা'রা বড় আহত হয়। আহারের সময়ে তরী-তরকারি যেমন-তেমন, ভাত অন্ততঃ দু-বার না নিলে তারা ব্যথিত হয়—মনে করে আহাৰ্য্য ভোক্তার রুচিকর হয় নি, —অথবা সে তাকে অবহেলা করছে। তেমনি আবার শুধু ভাত নিয়েই নিস্তার নাই—যতটা নেওয়া হবে, তার সবটাই নিঃশেষে খাওয়া চাই—সদ্ব্রাহ্মণের শত-অম্মের দোহাই দিয়েও রেহাই নাই—তারা ব্যথিত হবে। ভাত দু-তিনবার চেয়ে নিয়ে যিনি নিঃশেষে খেতে পারবেন, তাঁর উপর জাপানীরা ভারী খুশী হয়—নেওয়ার সময় পরিমাণ কম করে' নিলে অবশ্য কোন আপত্তি নাই।

তাদের এই যাচাই করার ভিতর এইটুকু বিশেষত্ব আছে যে, তা'তে যত্ন আছে, কিন্তু পীড়ন নাই। শাস্ত্রের আব সমস্ত বিধান সম্বন্ধে মেনে চ'লেও আমরা কিন্তু 'ন



টোকোনোমোর পুষ্পসজ্জা

দেয়ং ব্যাব্রহ্মস্পনের" বিধানটা সব সময় মানতে চাই না। আদরের আতিশয্যে অনেক সময় ব্যাব্র-ব্রহ্মস্পনের মাথার উপরই আমরা পরিবেশন করে ফেলি এবং ভোক্তার উদরের খলিটি চামড়ার কি রবারের তৈরী, তা'র স্থির সিদ্ধান্ত না হওয়া পর্য্যন্ত আমরা তাকে ছাড়তে চাই না। কিন্তু জাপানীদের যত্নের ভিতর ভোক্তাকে খুশী করবার চেষ্টা আছে—তার উদর-ব্লাডারকে পাম্প করবার ব্যবস্থা নাই।

কাঁচা মাছ খাওয়ার প্রসঙ্গে একটা কৈফিয়ৎ দেওয়ার

আছে। অনেকের ধারণা, জাপানীরা চীনেদের মতোই সাপ-ব্যাং আশলা-টিক্‌টিকি খেয়ে থাকে। চীনেদের সঙ্গে জাপানীদের আকার ও চেহারার সাদৃশ্যের দরুণ এবং দুই জাতিরই কাঠি দিয়ে খাওয়ার রীতির নিমিত্ত তাদের খাণ্ডকেও আমরা একই শ্রেণীর ধরে নিয়ে থাকি। চীনে পাড়া দিয়ে যাওয়ার সময় তাদের আহাৰ্য্য বস্তুর যে সুগন্ধ আমাদের নাকের ভিতর দিয়া উদরে পশিয়া সমস্ত শরীরটাকে আলোড়িত করে তোলে, জাপানীদের স্ট্রিকি-মাছের আতরদানিতেও আমরা সেই সুগন্ধের কল্পনা করে নিয়েছি—সাম্প্রাৎ অভিজ্ঞতা নাই বলেই—আদতে কিন্তু ব্যাপারটা একেবারেই উল্টো। চীনেরা যেমন অপরিচ্ছন্নতা

আহারীদের হয় তো আশঙ্কাই হবে যে পেট ভরবে না। কিন্তু দেখেছি, কুমীরের পেট না হ'লে ভর্তি হ'তে কিছুই বাকী থাকে না।

কাঁচা মাছ খায় বলেই যে তারা সব কিছুই কাঁচা খায়, তা' নয়। একরকমের কাঁচাবিহীন সামুদ্রিক মাছ আছে, যার আঁশ নেই এবং আঁশটে গন্ধ নেই। সে মাছ কাঁচা খেতে কোন অসুবিধা নাই। কাঁচা-ওয়াল বা আঁশ-ওয়াল মাছ তা'রা সাঁত্লে খায়। চিংড়ি মাছের কাট্লেট তা'রাও খেয়ে থাকে। জাপানী আহাৰ্য্যের খাণ্ডমূল্য (Food value) প্রচুর, কারণ আহাৰ্য্য বস্তুর ভিটামিন বা খাণ্ডপ্রাণ তা'রা অতিরিক্ত সিদ্ধ করে' নষ্ট

হ'তে দেয় না। যে জাতির পরিচ্ছন্নতা ও সৌন্দর্য্য-বোধের তুলনা নাই, তাদের রুচিকে অতখানি কদর্য্য কল্পনা করবার কি কারণ আছে, তা' রুচিবাগীশেরাই বলতে পারেন।

অবশ্য একথা হৃৎপ করে' বলতে পারি না যে, কুরুচিকর খাণ্ড খাওয়ার লোক সে দেশে একেবারেই কেউ নেই। আমাদের এই আচার-শাসিত আহাৰের দেশেও এক শ্রেণীর লোকে ধোঁড়া

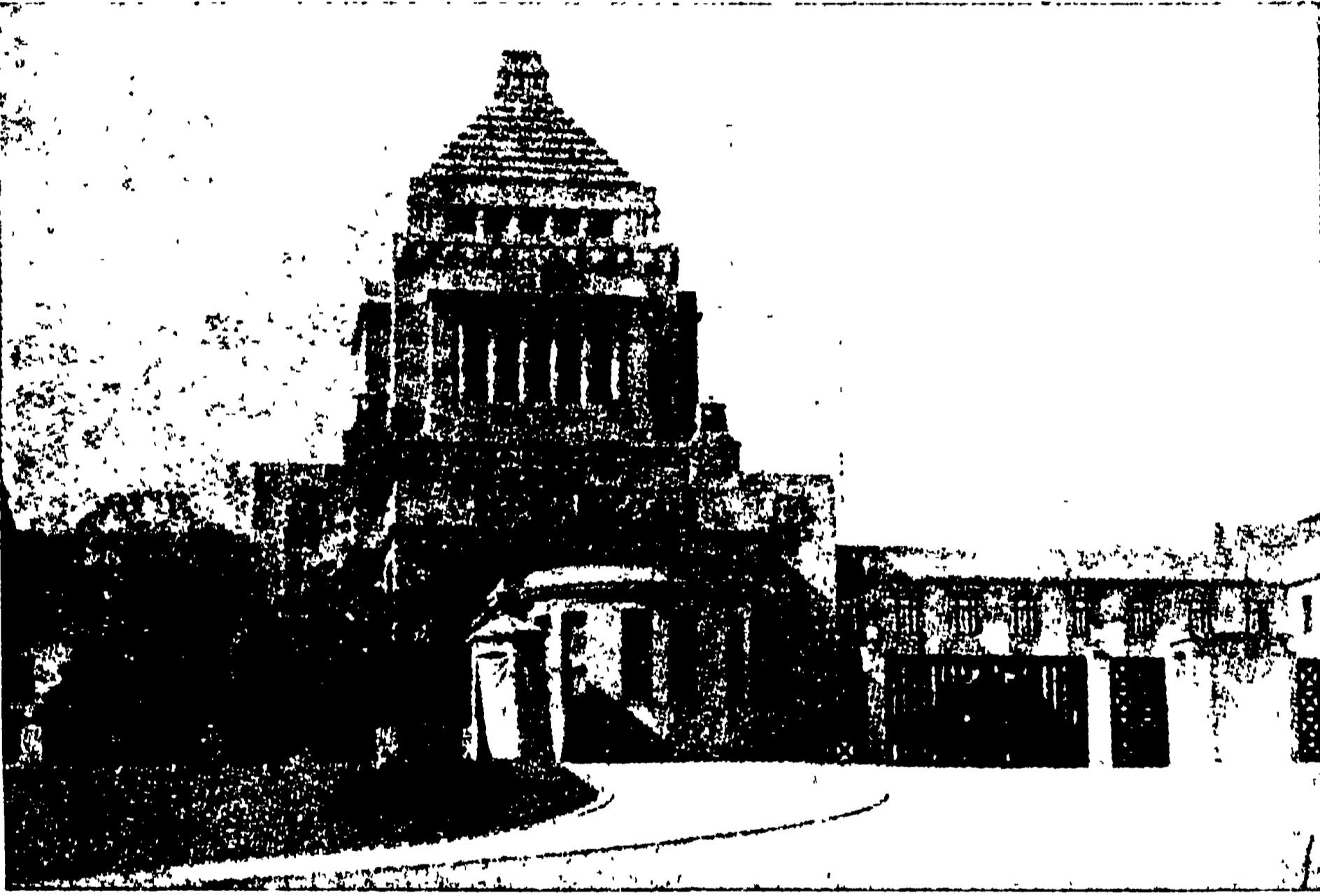

জাপানের পার্লামেন্ট গৃহ

এবং কুরুচির জন্ম বিশ্ববিদিত—জাপানীরা তেমনি পরিচ্ছন্নতা এবং সুরুচি সম্বন্ধে অতিরিক্ত খুঁৎখুঁতে। দুর্গন্ধ জিনিসটা তা'রা একেবারেই সহ্য করতে পারে না।

চীনেরা খায় খুব বেশী এবং তার পরিমাণও যথেষ্ট। লক্ষ্য করলে দেখা যায়, প্রায় অনবরতই তাদের মুখ চলছে। কিন্তু জাপানীরা খায় খুব কম এবং তার আয়োজনও খুব সংক্ষিপ্ত। মাছ বা তরকারীর একটা সুপ, কিছু কাঁচা বা সিদ্ধ শাক বা মাছ, দুধ-চিনি-না-দেওয়া সবুজ চা আর ভাত—জাপানীদের এই সাধারণ আহাৰ। সে স্বল্প আয়োজন দেখে আমাদের মতো চৰ্ব্বা-চোষ-লেহু-পেয়

সাপ খেয়ে থাকে। শামুক-গুগুলির ঝোল চিকিৎসা-শাস্ত্রের সুপারিশ নিয়ে আমাদের রুচির সঙ্গে একটা কম-প্রোমাইজ করে' ফেলেছে। জাপানেও যদি সেই শ্রেণীর লোক থাকে তা'তে আশ্চর্য্য হওয়ার কিছুই নাই। কিন্তু তার দ্বারা সমস্ত জাপানীকে বিচার করা চলে না।

ভেতো বাঙালী বলে' আমাদের একটা দুর্গাম আছে। অথচ তিনবেলা ফেন-ভাত খেয়েও জাপানীদের সে দুর্গাম যে নাই কেন—তার বিচার করা দরকার। ক্ষীর ননী দুধ-ঘি খেয়ে আমরা কুম্বাণ্ডের মতো ভুঁড়ি হুলিয়ে বেড়াই, মশলার রসায়ন খেয়ে ডিস্‌পেপ্‌সিয়ার টেকুর তুলি, আর

কাঁচা-মাছ-তরকারী খেয়ে জাপানীরা যে শক্তি সঞ্চয় করে, আমরা তা' পাই কোথায়? সর্বেজ্বিয়ের ভিতর জিহ্বাটাকেই আমরা বড় করে' তুলেছি। ভীম নাগ, দ্বারিক ঘোষের বাড়-বাড়ন্ত হোক—কিন্তু কাঁচা ফলমূলের খাবার বেচবার দোকান আমাদের দেশে কবে হবে?

খাওয়ার আয়োজনের জন্ত জাপানীরা দিনের কতটুকু সময় ব্যয় করে, শুন্লে অবাক হ'তে হয়। আমাদের দেশে কি ধনী, কি দরিদ্র, সকল গৃহস্থেরই ভোর থেকে আরম্ভ করে' গভীর রাত্রি পর্যন্ত শুধু খাওয়ার ধাক্কাতেই কেটে যায়। এমন অনেক গৃহস্থ আছেন, যাঁদের বাড়ীতে উত্তন জলে ঠিক সাগ্নিকের চির প্রজ্জ্বলিত বহ্নিশিখার মতো। কিন্তু জাপানীরা রাঁধে শুধু ছ'বার এবং প্রতিবারে তাদের আধ ঘণ্টার বেশী সময় লাগে না। শুধু ভাতটা সিদ্ধ হ'তে যতক্ষণ। তা'র ভেতরেই তা'রা যৎসামান্য তরকারীর যোগাড় করে' নেয়—অধিকাংশই কাঁচা। আতপ চালের ভাত হ'তে বেশীক্ষণ লাগে না, সাঁতলানোর কাজও অল্প সময়েই সারা যায়। তারপর স্নপটা তৈরী হ'লেই উত্তনের নিবৃত্তি।

পুরুষেরা সকাল ৭টায় গেয়ে কাজে বেরিয়ে যায়, ছুপুরের খাওয়াটা তা'রা বাইরেই খায়। অনেক আফিসে টিফিনের বন্দোবস্ত আছে। যাদের নেই, তারা হোটেলে খুব সস্তায় সেবে নেয়। ছেলেমেয়েরা স্কুলে যাওয়ার সময় বাঁশের কোটায় করে' খাবার নিয়ে যায়। মেয়েরা বাড়ীতে সকালের রান্না দিয়েই চালিয়ে নেয়। কাজেই সারাটা দিন তাদের সময় থাকে প্রচুর। এই সময়ের ভিতর তারা হাঠ বাজার দোকান-পশারের কাজ সারে, আয়ী-বন্ধুবান্ধবের সঙ্গে দেখা-সাক্ষাৎ করে, সেলাই-বোনা বা ছেলেমেয়ের জামা তৈরী করে এবং ঘরের খুঁটিনাটি সাতশ' রকম কাজের ব্যবস্থা করে। যেখানেই তারা যাক না কেন, সন্ধ্যার আগে ঠিক বাড়ীতে ফিরে আসে, কেননা স্বামী-পুত্রকে নিজের হাতে রেঁধে-খাওয়ানো তা'রা তাদের বিশেষ অধিকার বলে' মনে করে, ঝি-চাকরের প্রাচুর্য থাকলেও তাদের এ অধিকারের উপর কাউকেই তারা হস্তক্ষেপ করতে দেয় না।

এদের সঙ্গে আমাদের দেশের গৃহলক্ষ্মীদের একটু তুলনা করবার ছন্দবৃত্তি কিছুতেই দমন করা যায় না। সারাদিন

তরকারি কুটেই তা'রা অবসর পান না একটু পানদোস্তা খেতে। নিজের হাতে রান্না করাটা তো অক্ষমতার চেয়ে অপমানের বিষয় হয়ে পড়েছে। অত্যাবশ্যকীয় দিবানিদ্রার পর একটু নভেল পড়বার বা পাড়ার আর দু-দশজনের সঙ্গে সংসারের সকলের দোষকীর্তন এবং নিজের অশেষ গুণের সবিশেষ বর্ণনা দেওয়ার সময়টুকু পাওয়া যায় না বলে' তা'দের আক্ষেপের অন্ত নাই। অতিরিক্ত খাটুণীর ফলে তাঁদের স্থূল দেহ যে আরও স্থূলত্বপ্রাপ্ত না হ'য়ে কেন ক্লান্ত হ'য়ে আসছে, এই দৃষ্টিভঙ্গায় তা'রা অস্থির। আধুনিকাদের কথা না-ই বললাম, কেননা প্রাচীনাদের চেয়ে তাঁদের শিক্ষা বেশী, কিন্তু ধৈর্য্য কম। তা'ছাড়া, স্বরূপ-বর্ণনা মাত্রেই নিন্দার মতো শোনায—এমন কি দেবতাদেরও!



মন্দির দ্বার—টোকিও

জাপানে ঘুরে এবং জাপানীদের সঙ্গে ঘনিষ্ঠভাবে মিশে, শুধু একটা কথাই আমার অনবরত মনে জেগেছে যে—জাপানীদের পূর্বপুরুষ বাঙালী ছিল কিনা! নতুবা সহস্র যোজনদ্বারা দূরীকৃত এই দুটি জাতির ভিতর এমন আশ্চর্য্য রকমের মিল সম্ভব হ'ল কি করে? শুধু আহার, বিহার ও জীবন-যাত্রার প্রণালীতে নয়—শিক্ষায়, সংস্কারে, প্রকৃতি ও প্রবৃত্তিতে, এমন কি মনোবৃত্তিতে পর্যন্ত এই দুই জাতির ভিতর অতি সুস্পষ্ট সাদৃশ্য আছে। এতখানি মিলের মূলে কোন বিশেষ কারণ না থাকলে শুধু এক্সিডেন্ট বলে' একে উড়িয়ে দেওয়া চলে না। এই সাদৃশ্যেব যোগসূত্র খুঁজে বার করা আমার দ্বারা সম্ভব নয়—কারণ আমার অক্ষমতা আছে এবং বিনয় আছে। তা'ছাড়া,

আহার এবং নিদ্রা, এই দু'টিতেই আমার প্রয়োজন যথেষ্ট। কোন বিশেষজ্ঞ নৃত্যবিদ এই সঙ্কেত গ্রহণ করে' আহার-নিদ্রা পরিত্যাগ-পূর্বক গবেষণা করতে পারলে হয়তো জগতে একটা অদ্ভুত কীর্তি রেখে যেতে পারবেন।

এমনি করেই তো জগতের বড় বড় তথ্যের আবিষ্কার

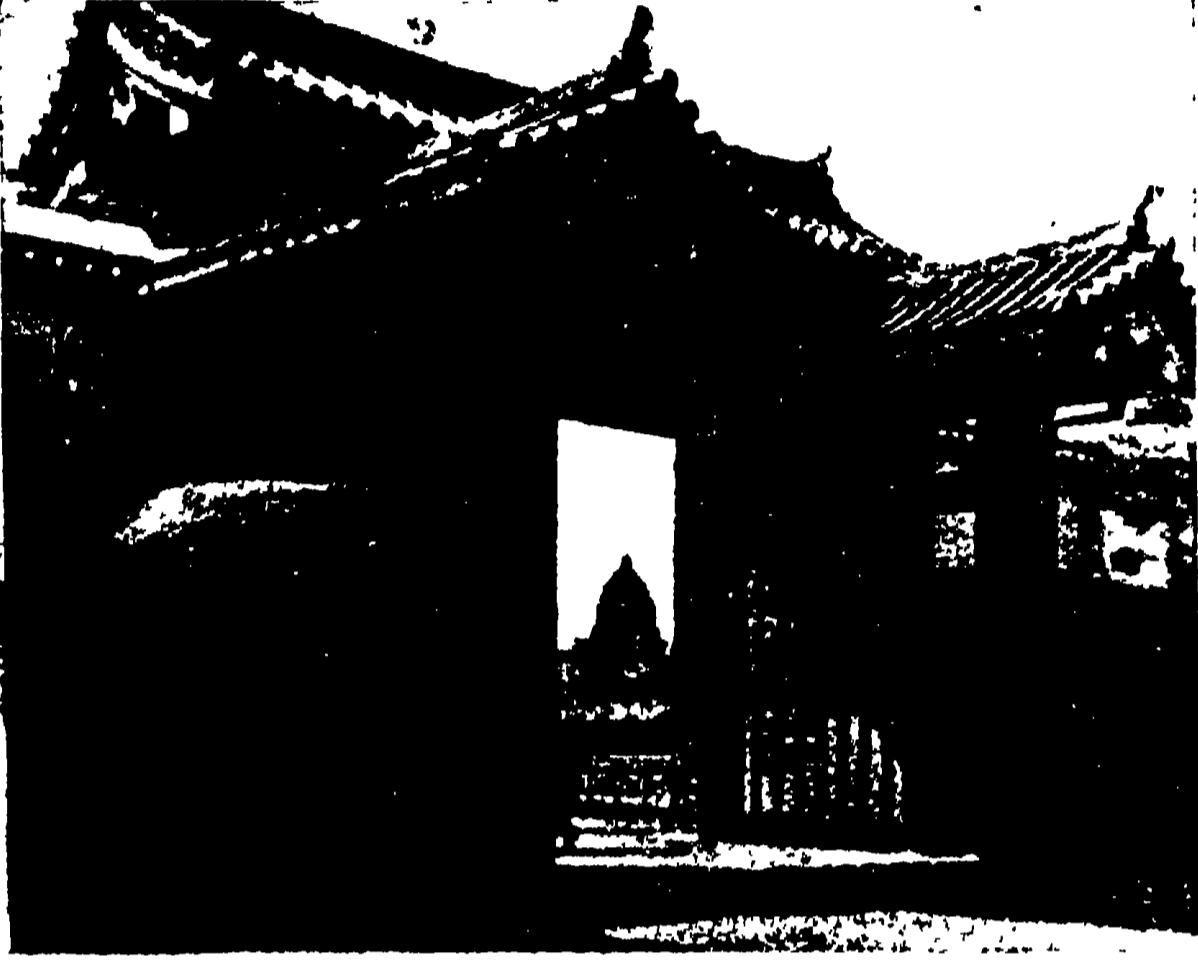

রাজবাড়ীর তোরণ—টোকিও

হয়েছে। এমনি করেই সারনাথের সার-সংগ্রহ হয়েছে, মহেঞ্জদারো, হরপ্পা, নালন্দা, নগরজুনকোন্ডা পাতাল-পুরী থেকে প্রমাণ দিয়েছে পৌরাণিক বিচিত্র সভ্যতার।

এমনি করেই মধ্য এশিয়ায় নির্দিষ্ট হয়েছে ভারতীয় আর্ঘ্যদের আদি বাসস্থান। বুদ্ধিমান বিশেষজ্ঞ চেষ্টা করলে জাপান ও বাঙলার ভিতর রক্তের সম্বন্ধ আবিষ্কার করা হয়তো খুব কঠিন হবে না। হয়তো প্রমাণ হয়ে যাবে যে অতি প্রাচীনকালে বাঙলার স্ক্রুতি সন্তান ভগবান্ তথাগতের বিজয়-বৈজয়ন্তী নিয়ে গিয়েছিল সুদূর জাপানে। সেখানে তারা অসভ্য আদিম অধিবাসীদের পরাজিত করে' তাদের তাড়িয়ে দিয়েছিল দুর্গম পার্বত্য-প্রদেশের নিভৃত প্রকোষ্ঠে, যেখানে তা'রা আজও তাদের অবিকৃত সভ্য বজায় রেখে চেয়ে আছে মুগ্ধ হয়ে, বিস্মিত হয়ে, নবসভ্যতার আলোকদীপ্ত তুষারশীর্ষ ফুজিয়ামার দিকে! হয়তো সে শুভদিন আসবে, যেদিন গৃহমণ্ডুক বাঙালীর এই অতীত বিজয়বাহিনীর বিস্ময়কর কাহিনী প্রমাণিত প্রচারিত হয়ে সারা বিশ্বকে স্তম্ভিত করে' দেবে। সেদিন কারও মনে পড়বে না এই হতভাগ্যকে, যে এই বিংশশতাব্দীর এক বর্ষানিষিক্ত সন্ধ্যায় এতবড় একটা মহা আবিষ্কারের সন্ধান দিয়ে গেল। সেদিন তা'র এই ঋণ হয়তো কেউ স্বীকার পর্যন্ত করতে চাইবে না! সেই অনাগত দুর্দিনে আজিকার পাঠকদের সম্ভবতঃ তাদের বংশধরদের, সাক্ষীমানার প্রয়োজন হবে। আজই তার নোটিশ দিয়ে রাখলাম, দয়া করে' নোট করে' রাখবেন।

ক্ষণিকা

শ্রীবিশ্বনাথ ভট্টাচার্য্য বি-এল্

মনের পরশ মনে মনে

চুপি চুপি কথা

কখন হাসা, কখন কাঁদা

কখনো নীরবতা।

ভুলে যাওয়া ক্ষণে ক্ষণে

অনেক কাজের মাঝে

হঠাৎ প্রদীপ জলে ওঠে

চমক দিয়ে সাঁঝে

নিমেষ তরে মনের দেশে

দীপালী উৎসব

গান গেয়ে যায় ক্ষণিক সুরে

ক্ষণেই সে নীরব।



বানর-সমস্যা সমাধান

শ্রীগঞ্জিকাসেবী

উদ্বোধন পর্ক

বৃন্দাবনে বড়ই বাঁদরের উপদ্রব। বাঁদরের জ্বালায় বাড়ীতে বৌঝিদের টেকা দায়। বানরগণ নারীর সম্মান তো কিঞ্চিৎমাত্র জানেই না, পরন্তু ভয়ও করে না। ইহাদের বোধ করি পুরুষানুক্রমিক একটা ধারণা আছে যে মেয়ে মাত্রেই সীতার মত নিরীহ গোবেচারী, ছিঁচকাঁছনে। ইহাদের কিছুমাত্র পৌকুষ নাই। আমার ইচ্ছা হয়, বালিগঞ্জের গোটাকতক বাছা বাছা মেয়ে বৃন্দাবনে ছাড়িয়া দিয়া বানরদের এই পর্কতপ্রমাণ ভুলটা (Himalayan blunder) ভাঙ্গিয়া দিয়া দেখি ব্যাপারটা কিরূপ দাঁড়ায়। বাঁদরের অত্যাচারে পুরুষেরাও ব্যতিব্যস্ত। ছোট ছেলে-মেয়েগুলিও দেখিয়া দেখিয়া নানাপ্রকার বাঁদরামি শিপিতেছে। অথচ পাণ্ডাদের বাধায় ইহার কোন প্রতিকার করিবার উপায় নাই। ইহাদেরই পূর্বপুরুষ হনুমানচন্দ্র (নামটি বোধ হয় মাদ্রাজী হনুমন্তরাওএর আর্ঘ্য-সংস্করণ) নাকি রামচন্দ্রের লঙ্কাযুদ্ধের সময় বিলক্ষণ সাহায্য করিয়াছিলেন; স্তত্রাং রামচন্দ্রের বংশধরগণেরও ইহাদিগের বিরুদ্ধে কোন প্রকার ঝামেলা করিবার এক্তিয়ার নাই।

সত্ত বৃন্দাবন হইতে বায়ুপরিবর্তন করিয়া ফিরিয়াছি। বালিগঞ্জে ডোভার লেনের বাড়ীর বৈঠকখানায় বসিয়া নিজেদেরই বাঁদর-ঘটিত কয়েকটি দুর্ঘটনার কথা স্মরণ করিয়া সকালবেলা মনটা খারাপ হইয়া গেল। চিত্তবিনোদনার্থে একটা মাসিক পত্রিকায় মনঃসংযোগ করিলাম।

নাঃ, ইহাদের এড়াইবার উপায় নাই। মাসিকের দু-চার পৃষ্ঠা উল্টাইয়াই চোখে পড়িল—একটি ক্ষুদ্র নাটিকা। আরম্ভেই লেখা : স্থান—অরণ্য, কাল—প্রাগৈতিহাসিক, পাত্র—বিশ্বামিত্র, পাত্রী—মেনকা। বিশ্বামিত্র সবে ধ্যান সমাপন করিয়া উঠিয়াছেন। মেনকা বেদিং স্মৃট পরিয়া আসিয়া বড়ই বাহানা ধরিয়াছেন, আজ মিক্সড বেদিং-এ যাইতেই হইবে। বিশ্বামিত্র অনেক করিয়া বুঝাইতেছেন যে এ নিবিড় অরণ্যে মিক্সড বেদিং-এ গিয়া কোনও লাভ নাই। একে তো অরণ্যের নদীতে

স্নানার্থে অধিক লোকসমাগম হয় না। যাহারাও আসে, তাহারা অত্যন্ত ছঁসিয়ার ঋষি অথবা ঋষিপুত্র। মেনকা মুখনাড়া দিয়া বলিলেন, ওসব ঢের ঢের ঋষি আমার দেখা আছে। কিন্তু বিশ্বামিত্র তাহাতে কর্ণপাত না করিয়া বলিয়া চলিলেন, হয়ত তাঁহারা তোমাকে দেখিলেই চক্ষু বুঁজিয়া মস্ত তন্ত্র সুরূ করিয়া দিবেন। বিভাগুক মূনির পুত্র ঋগ্গৃহ্ম থাকিলেও হয়ত কিছু না বুঝিয়া-সুঝিয়া তোমার সহিত আলাপ জমাইবার চেষ্টা করিতেন। কিন্তু কিছুদিন হইল লোমপাদ রাজার আড়কাটরা তাঁহাকে ধরিয়া লইয়া গিয়াছে। মেনকা সভয়ে জিজ্ঞাসা করিলেন, চা-বাগানে না কি ?

সূপিং স্মৃটের উপরে রেশমের ড্রেসিং গাউন চাপাইয়া দুইটি খুবক ঘরে ঢুকিলেন। মুখ তুলিয়া চাহিয়া দেখি সজনে ডাটা ও যোগী গুহা। গুটিপোকা অবস্থায় ইহাদের নাম ছিল সজনীকুমার দত্তগুপ্ত ও যোগেন্দ্রনাথ গুহ। সম্প্রতি বিলাত হইতে কোকুন কাটিয়া সজনে ডাটা ও যোগী গুহা হইয়া ফিরিয়াছেন।

ডাটা একটু উত্তেজিত ভাবে বলিলেন, “বীরেনদা, একটা গুরুতর কাজে আপনার কাছে এসেছি। আপনার এ আয়েসী জীবন কিছুদিনের মত ছাড়তে হবে। আমাদের একটা কাজে আপনার সাহায্য বিশেষ দরকার।”

জিজ্ঞাসুনেত্রে চাহিলাম।

ডাটা বলিয়া চলিলেন, ‘বৃন্দাবনে বাঁদরের অত্যাচারে জীবন দুর্ভীসহ—আপনিও তো সত্ত সত্ত দেখে এলেন! কিন্তু পাণ্ডাদের বাধায় এর কোন প্রতিকার করবার উপায় নেই। তাই আমরা কজনে মিলে ঠিক করেছি, আমরা একটা দল করে বৃন্দাবনে যাব। গিয়ে পাণ্ডাদের বুঝিয়ে-সুঝিয়ে হয় তো ভালই, তা নইলে সত্য্যগ্রহ ক’রে বৃন্দাবনকে এ অত্যাচার থেকে মুক্ত করবার চেষ্টা করব। অগন একটা হলিডে রিসট তো এমন ক’রে কুসংস্কারের বশে নষ্ট করতে দেওয়া যায় না! কি বলেন?’

আমি একটু হাসিয়া বলিলাম, ‘হলিডে রিসট

হিসেবে যা বললে তা কিছু মিথ্যে নয়। স্বাপরযুগ থেকে ওর প্রসিদ্ধি আছে। স্বয়ং শ্রীকৃষ্ণ নাকি ওখানে অনেক দিন কাটিয়েছিলেন। তেমন ফুর্তি নাকি আজকাল মন্টি কর্ণোতেও হয় না। কিন্তু সত্যগ্রহ সম্বন্ধে কংগ্রেসের বিবৃতি পড়েছ তো? সত্যগ্রহ যদি আরম্ভ করতে হয় তবে করবেন হয় মহাত্মা স্বয়ং, নয় নিদেন এ, আই, সি, সি। তুমি আমি সত্যগ্রহ শুরু করলে ডিসিপ্রিনারী গ্যাকসন্ নেওয়া হবে।’

ডাটা ক্ষুদ্র হইয়া বলিল, ‘আপনাকে নিয়ে ঐ তো মুস্কিল, বীরেনদা। এলাম একটা গুরুতর কথা বলতে, আর আপনি ঠাট্টা করেই উড়িয়ে দিচ্ছেন।’

তাহাকে ঠাণ্ডা করিবার অভিপ্রায়ে বলিলাম, আরে না না—তা আমাকে কি করতে হবে তা তো কিছুই বললে না।

ডাটা ঠাণ্ডা হইয়া বলিল, আপনাকে আমাদের দলের সভাপতি হতে হবে।

আমি প্রমাদ গণিয়া হাসিয়া বলিলাম, দেখ, তোমরা এই বালিগঞ্জের ছেলেরা সারা বাংলার তথা ভারতের ফরওয়ার্ড ব্লক। সভাপতির নিকুচি করেছে—সব জায়গায় সভাপতি শুনতে শুনতে কান ঝালাপালা হয়ে গেল—তোমরা একটি সভাপতীর আদর্শ দেখিয়ে দাও দেখি!

কিন্তু কথায় চিঁড়া ভিজিল না। আমার ঞায় একটি দায়িত্বজ্ঞানসম্পন্ন বয়স্ক লোক সভাপতি রূপে না থাকিলে নাকি কাজ কিছুই আগাইবে না। কাজেই আমাকে সভাপতি হইতেই হইবে। বরং নারীপ্রগতির নমুনাস্বরূপ একটি সম্পাদিকা রাখা হইবে।

আমি সভয়ে জিজ্ঞাসা করিলাম, সম্পাদিকা কি হে? কাগজ টাগজ বের করবে নাকি?

যোগী গুহা হাসিয়া বলিল, না, না বীরেনদা, সম্পাদিকা মানে সেক্রেটারী।

আমি অপ্রতিভ হইয়া বলিলাম, তা ভায়া, চল্লিশের ওপর বয়স হ’ল, তোমাদের আধুনিক কৃষ্টির একখানা অভিধান না হলে সব সময় তাল রাখতে পারি না—দেখি কুড়ুলরামের গমস্তিকায় কাজ হয় কি না।

যাহা হউক, সম্পাদিকাও স্থির হইয়া গেল। মিস্ নোরা শীল অপেক্ষা উপযুক্ত পাত্রী আর নাই। ঠাহার

বাবার পয়সাও অগাধ—আবশ্যক হইলে মোটা গোছের কিছু চাঁদাও পাওয়া যাইবে।

নোরা শীলের বাবা ফটিকচাঁদ শীল ১৯১৪ সালে হঠাৎ ফাঁপিয়া উঠিতে শুরু করেন এবং সঙ্গে সঙ্গে ডালভাত ছাড়িয়া ব্রেকফাস্ট ডিনার খাইতে আরম্ভ করেন ও ছেলেমেয়েদের জন্ত ফিরিঙ্গি গভর্নেন্স রাখিয়া দেন। কিন্তু ছেলেমেয়েরা গোলমাল বাধাইল। তাহারা ইতিপূর্বেই কৈ মাছ-চচ্চড়ির স্বাদ পাইয়াছে। চাকরদের জন্ত ঐরূপ একটা কিছু রান্না হইলেই বাহানা ধরিত, আমরা সার্ভেণ্টদের খাওয়া খাব। ঠাকুমা নিস্তারিণী দেবী তাহাদের অনেক বুঝাইয়া ঠাণ্ডা করিবার চেষ্টা করিতেন—আরে, তোরা সাহেব হয়েছিস, সাহেব হ’লে আর মাছ-চচ্চড়ি খেতে নেই। কিন্তু এসব বিশেষ ফলপ্রসূ হইত না। সাহেবীর মর্যাদা রক্ষার্থে মাছ-চচ্চড়ি ছাড়িবার মত বয়স তাদের তখনও হয় নাই।

এই সময় মিস্ শীলের জন্ম হয়। নিস্তারিণী দেবীর ক্ষেমকরী, ক্ষ্যান্তমণি, মোক্ষদা ইত্যাদি বাছা বাছা ক্ষ-সংযুক্ত সুলক্ষণ নামগুলি সমস্তই অপছন্দ করিয়া যখন ফটিক শীল আদর করিয়া মেয়ের ইংরাজি নাম রাখিলেন ‘নোরা’, তখন নিস্তারিণী দেবী বোমার মত ফাটিয়া পড়িলেন, আহা কি নামই রাখা হ’ল নোরা, এরপর নাম রাখবে, হামানদিস্তে, গুঞ্চট! বলি ও ফটিক, এর পর এই মেয়ে বড় হয়ে যখন ‘তোরই শীল তোরই নোড়া, তোরই ভাঙ্গি দাঁতের গোড়া’ করবে তখন সামলাতে পারবি তো? কিন্তু কিছুতেই কিছু ফল হইল না। বরং ফটিক শীল কণ্ঠাকে গোড়া হইতেই ইংরেজী কায়দায় মাহুষ করিতে লাগিলেন—যাহাতে এও বড় হইলে বিগড়াইয়া গিয়া সার্ভেণ্টদের খাওয়া খাইবার বাহানা না ধরে।

ইহারই কিছুকাল পরে চাষাধোপাপাড়া লেনের পৈতৃক ভিটা ছাড়িয়া ফটিক শীল যখন সেন্ট্রাল এভিনিউতে ফ্ল্যাট লইয়া উঠিয়া আসেন তখনও নিস্তারিণী দেবী কিছু করিতে পারেন নাই। নিজের গোটা-বাড়ীটা ছাড়িয়া দিয়া পরের বাড়ীর খানকয়েক ঘর ভাড়া করিয়া থাকাকে ঠাহার বুদ্ধিতে উৎসৃতি বলিয়াই বোধ হয়। কিন্তু এ ফ্ল্যাটও ছাড়িতে হইল। দেশবন্ধুর মৃত্যুর পর সেন্ট্রাল এভিনিউর নাম যখন চিত্তরঞ্জন এভিনিউ হইল তখন ফটিক শীল ল্যান্সডাউন রোডে বাড়ী কিনিয়া উঠিয়া আসিলেন। সম্প্রতি শোনা

যাইতেছে যে, এই ল্যান্সডাউন রোডেরই কিয়দংশের ‘বিপিন পাল রোড’ নাম দেওয়া হইবে। ফটিক শীল শাসাইয়া রাখিয়াছেন যে তাঁহার বাড়ী এই অংশে পড়িলে তিনি কর্পোরেশনের নামে ক্ষতিপূরণের নালিশ করিবেন, কেন-না ল্যান্সডাউন রোডের পরিবর্তে বিপিন পাল রোড নাম হইলে তাঁহার বাড়ীর মূল্য শতকরা নিদেন দশ-পনের টাকা কমিয়া যাইবে।

যাহা হউক, মাসখানেকের মধ্যে বানর-নিবারণী সভায় একটা খসড়া প্রস্তাব পাশ হইয়া গেল। প্রেসিডেন্ট, সেক্রেটারী ও সজনে ডাটা, যোগী গুহা, ষোড়শী মহিলানবীশ প্রমুখ পাঁচ জন মেম্বর বৃন্দাবনে গিয়া একটা কিছু হস্তনেস্ত করিয়া আসিবে। মেম্বরগণ সকলেই নামের দ্বিতীয় পদ বর্জন করিয়া মধ্যপদলোপী কর্মধারয় সাজিয়া বসিয়াছেন— কেবল মহিলানবীশ নিজের পুরুষত্ব বিজ্ঞাপনার্থে মধ্যে মধ্যে লুপ্ত অকারের চিহ্নের ঝায় ত্র্যাকেটে “কান্ত” লাগাইয়া থাকে। বৃন্দাবন যাইবার বন্দোবস্তও সমস্তই নির্বিঘ্নে ঠিক হইয়া গেল। কেবল বৃন্দাবনযাত্রী মেম্বর নির্বাচনের সময় সভাপতির আসনে বসিয়া স্থান-কাল-পাত্র ভুলিয়া হঠাৎ বলিয়া ফেলিয়াছিলাম—মেম্বর বর-মেম্বর, ষষ্ঠীতৎপুরুষ— তাহাতে সমস্ত মেম্বরগণই যারপরনাই মনঃক্ষুব্ধ হন। যাহা হউক, এ সমস্ত বাধা বিপত্তি অতিক্রম করিয়া বৃন্দাবন-যাত্রা করা গেল। কোনমতেই সভাপতির পদ হইতে অব্যাহতি না পাইয়া আমি পূর্বেই স্থির করিয়া লইলাম যে বৃন্দাবনে গিয়া যথাসম্ভব আড়ালে থাকিব।

কিষ্কিন্দ্যাকাণ্ড

পথে আগ্রায় দুই দিন কাটাইয়া প্রত্যুষে বৃন্দাবনে পৌঁছিলাম। শীতকাল—বিলক্ষণ কোয়াশা হইয়াছে। বৃন্দাবনে নামিতেই—বানর তাড়াইব কি, পাণ্ডারাই আমাদের বানর নাচাইতে সুরু করিল। ইহাদের নামের নির্ঘণ্ট-প্রণালী অল্পধাবনযোগ্য। আমার উর্দ্ধতন চতুর্দশ পুরুষের কেহ কখনও বৃন্দাবন গিয়াছিলেন বলিয়া আমার জানা ছিল না—মেয়েরা কেহ কেহ গিয়াছিলেন বটে। পাণ্ডারা শুধুমাত্র নাম ও ধাম জানিয়া লইয়া ঘণ্টাখানেকের মধ্যেই মোটা মোটা খাতা সহ আমাদের বাড়ীতে উপস্থিত হইয়া আমাদের পূর্বপুরুষদিগের নামধাম স্বাক্ষর ইত্যাদি

অকাট্য প্রমাণ দিয়া দেখাইয়া দিল যে, বৃন্দাবনে রূপানাথ আচার্য্য আমার ও কৃতপ্রসাদ বর্মা ডাটার কুলপুরোহিত। এই রূপাচার্য্য ও কৃতবর্মার চরেরা আমাদের নামধাম শুনিয়া স্টেশনেই আমাদের গ্রাম ও বংশ ইত্যাদি সম্বন্ধে বহু তথ্য মুখস্ত বলিয়া সজনে ডাটাকেও চমৎকৃত করিয়া দিয়াছিল।

স্টেশন হইতে বাড়ী যাইবার জন্ত গাড়ীতে উঠিয়া তিজ্ঞ কণ্ঠে ডাটা বলিল, ‘কত প্রতিভাই আমরা হেলায় নষ্ট করি বীরেনদা! বংশ-পরিচয় সম্বন্ধে এদের জ্ঞান ও স্মৃতিশক্তি বিলেতে হ’লে কত কাজেই লাগাত। টিকটিকি পুলিশ বিভাগের মাথায় বসে হয়ত সারা ইংলণ্ডের বংশাবলী মুঠোর মধ্যে নিয়ে বসে থাকত—কারো সাধি হ’ত না একটু ট্যা-ফো করে। এরাও মোটা মাইনে পেত, দেশেরও কত উপকার হ’ত। আমাদের দেশে তো তা নয়, যত বোগাস কাণ্ড!’

যোগী গুহা সায় দিয়া বলিল, ‘সত্যি বীরেনদা, সেবার বতিনাথ গিয়েছিলাম—এক জায়গায় দেখি একটা গরুকে তীর্থযাত্রীরা সব রসগোল্লা খাওয়াচ্ছে। জিজ্ঞেস করলুম, ব্যাপার কি? শুনলুম গরুটা নাকি কামধেয়ু, তার কাছে যা চাওয়া যায় তাই পাওয়া যায়, তাই তীর্থযাত্রীরা তাকে রসগোল্লা খাইয়ে তুষ্ট করছে—গরুটা নাকি রসগোল্লা খেতে বড় ভালবাসে। গরুটার বিশেষত্ব এই যে, তার কখনও বাছুর হয় না কিন্তু সম্বৎসর দিনে আধসের ক’রে দুধ দেয়। আমি তো বুঝি এই কথা যে, অত রসগোল্লা খাইয়ে যদি মোটে আধসের ক’রে দুধ পাওয়া যায় তবে লাভেব গুড় তো পিপড়েয় খেল। আবার বলে দুধ নাকি ভারী মিষ্টি— আরে, অত রসগোল্লা খেলে যে আমাদের ঘামশুদ্ধ মিষ্টি হয়ে যেত। আজকাল বৈজ্ঞানিক উপায়ে পশুপালনের দিনে কি-না এই অপব্যয়! বিলেতে হলে ওর পেছনে অত পয়সা না ঢেলে সামার-এ ব্ল্যাকপুলে ঐ গরু দেখিয়ে কত পয়সা রোজগার করত।

ইহাদের বিলাতী গল্পে হাঁপাইয়া উঠিলাম। ও প্রসঙ্গ চাপা দিবার উদ্দেশ্যে বাহিরের দিকে চাহিয়া বলিলাম, ওঃ কি কোয়াশাই হয়েছিল, এখন কিছুটা ফর্সা হচ্ছে।

কিন্তু হিতে বিপরীত হইল। ডাটা একটু হাসিয়া বলিল, “এ আর কি কোয়াশা বীরেনদা! কোয়াশা দেখেছিলাম সেই ম্যান্‌কেস্টারে ১৯৩৬ সালে—পনের দিন

ধরে একটানা কী কোয়াশাই চলল! ডিনারের পর রাস্তায় বেরিয়েছি, ভাবলুম একটা সিগারেট ধরাই। পাঁচ-সাতখানা কাঠি পোড়ালুম কিন্তু সিগারেট আর ধরে না। ভাবলুম—ব্যাপার কি? হঠাৎ খেয়াল হ'ল, সিগারেটটা মুখ থেকে খুলে চোখের কাছে ধরে দেখি সিগারেট দিব্যি জ্বলছে, আধখানা পুড়ে ছাই হয়ে গেছে—কোয়াশা এমন যে তার মাথার আগুনটা এতক্ষণ চোখে দেখতে পাই নি।

আমি হামিয়া বলিলাম, তোমার সিগারেটের গল্প শুনে আমারও যে বড় সিগারেট খাবার ইচ্ছে হচ্ছে—দাও দেখি দেশলাইটা, একটা ধরাই।

ষোড়শী মহিলানবীশ নিতান্ত ছেলেমানুষ—দূরসম্পর্কে আমার ভাগিনেয়। স্মৃতরাং আমার সাফাতে সে কখনও সিগারেট খায় না। একবার তাহাদের বাড়ীতে হঠাৎ আমার গঙ্গার খাঁকর শুনিয়ে তাড়াতাড়ি জ্বলন্ত সিগারেটটা পিছন দিকে লইয়া পাঞ্জাবীর তিন ইঞ্চি পোড়াইয়া ফেলিয়াছিল। কিন্তু সেদিকে লক্ষ্য না করিয়া বেশ সপ্রতিভভাবে বলিয়াছিল, ঠাকুমাণকে বলে বলে আর পারা গেল না—ধূপের ধোঁয়ায় ঘরটাকে কি ক'রে রেখেছে, দেখুন না! আমি তখন ষোড়শীর পিছনে পাঞ্জাবীর ধোঁয়া দেখিতে ব্যস্ত ছিলাম। দেখিলাম আর দেবী করিলে দনকল ডাকিতে হইবে—বলিলাম, গরম লাগছে না তোমার? পাঞ্জাবীটা গিয়ে খুলে ফেল না!

ডাটা এত বৃত্তান্ত জানে না—বলিল, আমার কাছে তো দেশলাই নেই—ষোড়শীর কাছে আছে। ষোড়শীও দেখি খেয়াল না করিয়া পকেটে হাত ঢুকাইয়া দিয়াছে। আমি তাড়াতাড়ি সজোরে বলিলাম, না, ওর কাছে নেই।—ষোড়শী সড়াক করিয়া খালি হাতটা পকেট হইতে বাহির করিয়া ফেলিল। তখন যোগী গুহার দেশলাইতে সিগারেট ধরাইতে ধরাইতেই গন্তব্যস্থানে পৌঁছিয়া গেলাম।

দিন দশেক পরের কথা। পাণ্ডাদের বুঝাইয়া বুঝাইয়া হয়রাণ হইয়া আজ তিন দিন যাবৎ চারজন মেম্বর মন্দিরের দরজায় সত্যগ্রহ সুরু করিয়াছেন। মিস্ নোরা শীল বেলা এগারটায় একবার সত্যগ্রহের অবস্থা পর্যবেক্ষণ করিয়া আসিয়া বাড়ীতে আধুনিক নিয়মানুযায়ী মশলা না পিষিয়া কলম পিষিয়া থাকেন—অর্থাৎ ডাটাদের বর্ণিত

পূর্বদিনের সত্যগ্রহবৃত্তান্ত রিপোর্ট আকারে লিখিয়া ফেলেন। সম্পাদিকার ফাউন্টেন পেনে কালী ভরিয়া দিবার জন্ত ষোড়শী মহিলানবীশ বাড়ীতেই থাকেন। আমি সকাল সন্ধ্যা উত্তমরূপে আহাৰ করিয়া দিবাভাগে নিদ্রা যাই। বাহির হইবার বড় একটা প্রবৃত্তি হয় না—পাণ্ডারা বদনাম রটাইয়াছে, পঞ্চপাণ্ডব ও দ্রৌপদী ধোঁয়া সমভিব্যাহারে বৃন্দাবনে আসিয়া বড়ই ঝামেলা সুরু করিয়াছে। পাছে দ্বাপর যুগের ঝায় জয়দ্রথ আসিয়া হঠাৎ কোনরূপ উৎপাত ঘটায়, তাই তৃতীয় পাণ্ডবকে দ্রৌপদীর পাহারায় রাখিয়া বাকি চারি ভাই ছপুরবেলা শীকার অন্বেষণে বাহির হন।

শীকার সম্বন্ধে আমি বিশেষ কিছুই জানি না। শুধু শুনিতে পাই সত্যগ্রহীরা নাকি মহিলাদেরই বিশেষ করিয়া অনুরোধ করেন। কাল ডাটা ও গুহার মুখে শুনিলাম, দুটি বাহিরের স্বেচ্ছাসেবিকার নিকট হইতে নাকি তাঁহারা বিশেষ সাহায্য পাইতেছেন।

জিজ্ঞাসা করিলাম, কি রকম দেখতে হে তাঁরা?

ডাটা। ভয়ানক সুন্দরী বীরেনদা, আই-সি-এসের সঙ্গে বিয়ে হতে পারে।

আমি গম্ভীর ভাবে বলিলাম, “তাহ'লে সুন্দরীবটে!”—বুঝিলাম সুন্দরীর খাম্বোমিটারে আই-সি-এসের সঙ্গে বিয়ে হওয়াই বয়লিং পয়েন্ট।

আমি। চুল কত বড়?

ডাটা—আমার মাথার চেয়ে বড় তাদের খোঁপা।

আমি—বটে? কি জাত?

ডাটা—মিস্ গীতালি গুপ্তা—বৈজ্ঞ।

গুহা—মিস্ চয়নিকা চৌধুরী—কায়স্থ।

আমি—কি গোত্র?

এইবার ডাটা চটিয়া উঠিল, ঐ তো আপনাকে নিয়ে মুন্সিল বীরেনদা—কাজের কথা নিয়ে ঠাট্টা জুড়ে দেন!

কিন্তু তবু জিজ্ঞাসাবাদ করিয়া জানিয়া লইয়াছিলাম, গীতালি গুপ্তার বাবা আমারই সহপাঠী বন্ধু সুরেশচন্দ্র গুপ্ত—নিকটেই থাকেন। আজ বৈকালে তাঁহারই উদ্দেশে বাহির হইয়া পড়িলাম।

সুরেশ গুপ্ত অমায়িক হাসি-খুশী লোক। প্রোঢ় হইলেও এখনও ছেলে-ছোকরাদের মত হাসিতামাসা করেন।

পূর্বে রাসবিহারী এভিনিউতে থাকিতেন। বছরখানেক আগে স্ত্রীবিয়োগের পর হইতে একমাত্র কন্যাসহ বৃন্দাবনে আসিয়া বাসা বাঁধিয়াছেন। কিছুক্ষণ খুঁজিয়া তাঁহার বাড়ী বাহির করিলাম। ফটকের সামনে কাঠের ফলকে সংযুক্তাক্ষরে লেখা আছে—শ্রীসুরেশচন্দ্র গুপ্ত। ভিতরে ঢুকিয়া পড়িলাম। বাহিরের বৈঠকখানা ঘর হইতে সুরেশের গলার আওয়াজ পাইলাম—বোধ করি কন্যাকেই জিজ্ঞাসা করিতেছেন—আচ্ছা, তোর যদি এরকম একটি বর জোটে যে সবদিক দিয়ে ভাল—স্বাস্থ্যবান, ধনী, বিদ্বান—শুধু মাত্র এই দোষ যে সকাল সন্ধ্যা এক ছিলিম করে গাঁজা খায়—তা হ'লে তুই তাকে বিয়ে করবি ?

বাস, আর শুনিতে হইল না। জানালা দিয়া হঠাৎ আমাকে দেখিতে পাইয়া সুরেশ প্রায় দোড়াইয়া আসিয়া অভ্যর্থনা করিল। অভ্যর্থনা-পর্ব শেষ হইলে ফটকের দিকে হাত দিয়া দেখাইয়া জিজ্ঞাসা করিলাম, ভাই, রামমাণিক্য পণ্ডিত মশায় যে বলে দিয়েছিলেন যে শুধু হরিশ্চন্দ্র শব্দটিই যুক্তাক্ষরে হয়, তা ছাড়া দীনেশ্চন্দ্র, সুরেশ্চন্দ্র, নরেশ্চন্দ্র কোনটাই হয় না, তা কি ভুলে গেছ ?

সুরেশ খানিকক্ষণ আমার মুখের দিকে চাহিয়া রহিল, তারপর বলিল :

সংস্কৃতের গণ্ডপরি বিরাজ কর বিস্ফোটক

বাংলা ভাষার কেউ তুমি নও হংস, সারস কিংবা বক।

তুমি আনায় কি পেয়েছ বল দেখি—আমরা কি সেই পুরোনো জিনিস নিয়েই পড়ে থাকব ? আমি তো বাপু, হয় নিজে একটা কিছু বের করব, আর নয় অপরের বিধিনিষেধ যদি মানতেই হয়, তবে সাহিত্যক্ষেত্রে আনার একমাত্র অবতারণা—বুদ্ধদেব।

আমি বলিলাম, ভাই, ঠিক বুঝতে পাচ্ছি না, একটু বুঝিয়ে বলবে কি ? তুমি কোন্ বুদ্ধদেবের কথা বলছ ? যিনি সেই বোধিদ্রুমের তলায়—

সুরেশ—আরে না না, কি বিপদ ! সে বুদ্ধ তো কবে মরে ভূত হয়েছে।

‘আমরা চলি সমুখ পানে কে আমাদের বাঁধবে ?

রইল যারা পিছুর টানে কাঁদবে তারা কাঁদবে।’

আমি আধুনিক বুদ্ধদেবের কথা বলিলাম।

এ প্রসঙ্গ গেল। আরও অনেক প্রসঙ্গও গেল। শেষে বানর-প্রসঙ্গ উঠিল।

সুরেশ বলিল, গীতালি তো বাঁদরের জালায় আর একদিনও এখানে থাকতে চায় না। একটি ভাল পাত্র পেলে ভাবছিলুম ওকে বালিগঞ্জে ফিরিয়ে পাঠিয়ে দি। অপ্রত্যাশিতভাবে হঠাৎ একটি পাত্র জুটেও গেছে—সবদিক দিয়েই ভাল—স্বাস্থ্যবান, ধনী, বিদ্বান—শুধু কার্য-কলাপ দেখে মনে হয়, বোধ হয় সকাল-সন্ধ্যা এক ছিলিম ক'রে গাঁজা খায়।

বুঝিলাম লক্ষ্যটা সজনে ডাটার দিকেই। কিন্তু সুরেশ নামধাম বলিলেন না—আমারও মেয়ে আছে !

আমি জিজ্ঞাসা করিলাম—লেখাপড়া ক'দুর ?

সুরেশ—বিলেত-ফেরৎ।

আমি—ও বাব্বা, তা হ'লে দিয়েই ফেল। কিন্তু মেয়ের বিয়ে হয়ে গেলে তুমি থাকবে কি ক'রে ?

সুরেশ রহস্য করিয়া বলিল, আর একটি বিয়ে করব ঠিক করেছি।

আমি হাসিয়া বলিলাম, তোমায় আনায় আর কে মেয়ে দেবে বল ? কুড়ি বছর তো এক বৌ নিয়ে ঘর করলুম।

সুরেশ বলিল, আমাদেরই তো দেবে হে, হাজার হোক অভিজ্ঞতার একটা দাম আছে তো ?

আমি—সে কি হে ? তুমি না গ্যাংকাউন্টেন্ট পড়েছিলে ? এরই মধ্যে ভুলে গেলে ? স্পষ্ট যে লেখা আছে—স্লিপিংপার্টনার এর অভিজ্ঞতার দরকার নেই।

গীতালিকেও দেখিলাম। সত্যি সুন্দরী—তবে আমার মনে হইল আই-সি-এস না হইয়া বি-সি-এস গ্রেডের হইবে। বাঁদরানী বা উদ্দাম চাপল্য মোটেই নাই, কিন্তু খুবই স্মার্ট—দেখিয়াই বোঝা যায় বালিগঞ্জ-মার্কা—মেড্ ইন্ বালিগঞ্জ। সজনে ডাটাকে চিবাইয়া খাইতে ইহার অধিক দিন সময় লাগিবার কথা নয়। ডাটারও তাহাতে লাভ বই ক্ষতি নাই—নেয়েটিকে দিব্যি লক্ষী বলিয়াই বোধ হইল। গীতালির কাছে শুনিলাম, চয়নিকা তাহারই বন্ধু, তাহারই নিমন্ত্রণে মাসখানেক হইল বৃন্দাবনে বেড়াইতে আসিয়াছে, কিন্তু বাঁদরের জালায় অস্থির, তাই আর থাকিতে চায় না। অতঃপর চা-টা খাইয়া বাড়ী ফিবিলাম।

বাড়ী আসিয়া দেখি ডাটা ও গুহা পাশাপাশি দুখানি

চেয়ারে বসিয়া আছেন। ঠাঁহাদের সে শ্রী আর নাই। পাঞ্জাবী ছিঁড়িয়া গিয়াছে, চুলগুলি উক্কো-খুক্কো, ঠোঁট কাটিয়া রক্ত পড়িতেছে। শ্রীমতী চয়নিকা গুহার ও মিস্ নোরা শীল ডাটার স্নেহায় ব্যস্ত। ষোড়শী মহিলানবীশ মিস্ শীলকে সাহায্য করিতেছেন। শঙ্কিত হইয়া জিজ্ঞাসা করিলাম, ‘কি হ’ল হে?’

বিশ্বের বিরক্তি মুখের উপর টানিয়া আনিয়া বদনব্যাদান করিয়া ডাটা জবাব দিল, ‘দেখুন না খোট্টাই বুদ্ধি! পিঠটা রয়েছে কি জন্তে? তা নয়, মেরে দিলে ঠোঁটের ওপর—বুঝলে না যে রক্ত বেরিয়ে যাবে। এর নাম কি রকম ইয়ার্কি?’

গুহা বলিল, ‘ওরা আগে মেঠাই খেয়ে পরে তরকারী খায়—পিঠে না মেরে ঠোঁটে মারবে তা আর আশ্চর্য্য কি?’

দেখিলাম এখন আর জিজ্ঞাসাবাদ না করাই ভাল। ইহার উপর শুনিলাম গোধের উপর বিস্ফোটক হইয়াছে। তাড়াতাড়ি ঠোঁটের রক্ত বন্ধ করিতে গিয়া মিস্ নোরা শীল অতর্কিতে একটু আঘাত করিয়া ফেলিয়াছেন—তাহাতে ডাটার একটা দাঁতের গোড়া একটু নড়নড় করিতেছে।

সৌপ্তিক পর্ক

সেদিন সকলেই সকাল সকাল খাইয়া শুইয়া পড়িলাম। রাত্রি গোটা নয়কের সময় বাহিরে ডাক শুনিলাম, ‘বাবুজী, এ বাবুজী!’ সকলেই বোধ করি নিদ্রামগ্ন। আমি আলোটা জালিয়া বাহিরে আসিলাম। দেখি কুপাচার্য্য ও কৃতবর্ষ্মা। ঘরে আনিয়া বসাইলাম। ঠাঁহার দ্বিদিনের ঘটনা বর্ণনা করিলেন। সত্যগ্রহীরা মহিলাদের দিকটায় বড় বেশী উৎপাত ও বাঁদরামী আরম্ভ করেন। মেয়েদের আব্রু রাখা দায় হইয়া ওঠে। পাণ্ডাগণ প্রথমে নিষেধ করে—পরে কয়েকটি পর্দানশীন হিন্দুস্থানী পুণ্যমথিনীর কাকা-দাদারা মিলিয়া উত্তম মধ্যম দিয়া ছাড়িয়া দেয়। পাণ্ডাদের কথা সত্যই বোধ হইল—বাঁদরামীটা সম্পূর্ণই একতরফা। শুনিতে শুনিতে মনটা তিক্ত হইয়া

উঠিল। আহুপূর্ব্বিক বর্ণনা করিয়া কৃতবর্ষ্মা বলিলেন, —‘বাবুজী, আপকো কলকাতামে এত্তা বাঁদর হায়, তা সবেও বৃন্দাবনের বাঁদর তাড়াইতে এদের এত উৎসাহ কেন? একেই কি কলোনিয়াল্ এক্সপেন্শন্ বলে?’ লজ্জায় অধোবদন হইলাম।

কুপাচার্য্য ও কৃতবর্ষ্মাকে বিদায় দিয়া আলোটা নিবাইয়া বিছানার উপর বসিয়া ভাবিতে লাগিলাম। বিরক্তিভরে অমুচ্চস্বরে বলিয়া উঠিলাম, মহাভারত, মহাভারত!

ইঠাৎ মাথায় একটা বুদ্ধি খেলিয়া গেল। দ্রৌপদী ও পাণ্ডবগণ স্মৃশ্চ। কৃতবর্ষ্মা ও কুপাচার্য্য এইমাত্র শুইতে গিয়াছে। একা আমি অশ্বখামা জাগিয়া বসিয়া আছি। বিরক্তিতে মুখও পেচকের ঞায় হইয়াছে। অতএব এই-বেলা—কিন্তু কি করিব? বাঙ্গালীর ছেলে—পলায়নটাই আগে মাথায় আসে। স্থির করিলাম—আর নয়, এই বেলা পলায়ন করিব। স্টেশনে গিয়া এখন কলিকাতার ট্রেন না পাইলে পূর্ব্বদিকগামী যে-কোন একখানা ট্রেনে উঠিয়া পড়িব—পরে ট্রেন বদলাইয়া কলিকাতা যাইবার ব্যবস্থা করা যাইবে। আলো জালিতে সাহস হইল না, অন্ধকারেই জিনিসপত্র গুছাইয়া বাহির হইয়া পড়িলাম। ঘণ্টাখানেক পরে একটা ট্রেনে উঠিয়া কম্বল বিছাইয়া শুইয়া পড়িলাম।

ট্রেনে একটা স্বপ্ন দেখিলাম। আনন্দমঠের দেশে গিয়া পড়িয়াছি। সম্মুখেই মন্দির—‘মা যা আছেন।’ ঢুকিয়া পড়িলাম। দেখিলাম—বেদীর উপর গীতালি ও চয়নিকা যুগপৎ আসীনা। দুই পার্শ্বে যোড়হস্তে দণ্ডায়মান সজনে ডাটা ও যোগী গুহা। পদপ্রান্তে দুইটা মুম্বু বৃহল্লাঙ্গুল বানর। সম্মুখে দণ্ডায়মান স্বামী সত্যানন্দ—নয়নে দর-বিগলিতধারা, বলিতেছেন, হায় মা, তোমাদের উদ্ধার করিতে পারিলাম না। আবার তোমরা বানরের হস্তে পড়িলে।

পার্শ্বস্থিত মহাপুরুষ বলিলেন, বানর কই? বানর আর নাই। ইহাদিগের বানরত্ব মুম্বু অবস্থায় মাতৃ-যুগলের পদপ্রান্তে পড়িয়া আছে। মালিন্দীদের কুপায় ইহারা শীঘ্রই মামুষ হইয়া উঠিবে।

বিপিনচন্দ্র পাল

শ্রীশ্ররেশচন্দ্র দেব

যাঁহারা কোন সমাজের চিন্তা-জগতে ও কর্ম-জগতে কোন বিরাট পরিবর্তনের সূচনা করেন, ইতিহাস তাঁহাদের নাম অক্ষয় করিয়া রাখে। এমন ঐতিহাসিকের কথা পাঠ করিয়াছি যাঁরা বলেন যে, এই যুগ-প্রবর্তকদের জীবন-কথা পাঠ করিলে সমাজ-জীবনের সম্যক পরিচয় পাওয়া যায়; ইতিহাস ইহাদের জীবন-কথার চর্চিত-চর্ষণ মাত্র। আর এক শ্রেণীর ঐতিহাসিকের মত এই যে, যাঁহাদিগকে আমরা মহাপুরুষ বড়লোক বা যুগ-প্রবর্তক বলিয়া মনে করি তাঁহারা সমাজ-মন ও সমাজ-জীবনের অন্তরালে যে বিরাট প্রাণশক্তি কার্য্য করিতেছে তার বহিঃপ্রকাশ মাত্র, তাহার সাক্ষী মাত্র। সমাজ-জীবনে কোন পরিবর্তনের যখন প্রয়োজন উপস্থিত হয়, সমাজ-মনে যখন পরিবর্তনের প্রয়োজন জাগিয়া ওঠে; সমাজ-জীবনের আত্মরক্ষার প্রয়োজনে যখন কোন বিশেষ উপায়ের অবলম্বন অপরিহার্য্য হইয়া ওঠে তখন যিনি বা যাঁহারা এই প্রয়োজনের অনুভূতিকে ভাষা দিতে পারেন, এই উপায় অবলম্বন না করিলে সমাজ-জীবন বিপন্ন হইবে এই ভাবনা ও চিন্তা সমাজের মনে জাগাইয়া তুলিতে পারেন এবং তাহা সমাজের স্ত্রী-পুরুষের বুদ্ধি-গ্রাহ্য করিতে পারেন, তাঁহারা এই বিপ্লব বা পরিবর্তনের সাক্ষী মাত্র, প্রতিনিধি মাত্র সমাজ-মন বিপ্লবের ক্ষেত্র, সমাজের প্রাণশক্তি বিপ্লবের জনক-জনয়িত্রী। মহাপুরুষ, বড়লোক বা যুগ-প্রবর্তক এই পরিবর্তনের প্রচারক মাত্র।

এই দুই মতের মধ্যে কোন্টি সত্য তৎসম্বন্ধে তর্ক ও বিচারের যথেষ্ট অবসর আছে। এই তর্ক ও বিচারের স্থান বর্তমান প্রবন্ধ নয়। যার যার জ্ঞান, বিশ্বাস, অভিজ্ঞতা অনুযায়ী প্রত্যেকে এই তর্কে পক্ষাপক্ষ অবলম্বন করিবেন। উভয় পক্ষেই যুক্তি আছে, এই কথা বলিয়া এই তর্কের পাশ কাটাইয়া যাওয়াই নিরাপদ এবং এই বিশ্বাসের আলোকেই বিপিনচন্দ্র পাল মহাশয়ের জীবন-কথার চিত্র ফুটাইয়া তুলিবার চেষ্টা করিব। যাঁহার জীবন-কথার আলোচনা করিবার সুযোগ লাভ করিয়াছি “ভারতবর্ষ”

পত্রিকার সম্পাদক মহাশয়ের সৌজন্যে, তাঁহার মত ও বিশ্বাস এইরূপ ছিল বলিয়া মনে করি এবং এই আলোকেই তাঁহাকে বোঝা যাইবে বলিয়া তাঁহার পরিচয় দিবার চেষ্টা করিব। “সত্তর বৎসর” নামে বিপিনচন্দ্রের একখানি আত্মচরিত প্রকাশিত হইয়াছিল। সৃষ্টি-বিধানে মানব-শিশুর স্থান নির্দেশ করিতে গিয়া তিনি বলিয়াছেন :

“মানুষের কর্মের দায় একপুরুষের বা দুইপুরুষের নহে। প্রথম মানব যেদিন এই পৃথিবীর আলোকে চক্ষু খুলিয়াছিল, সেই দিন হইতে অগ্ণকার সৃষ্টজাত শিশুর কর্মের বোঝা জমিতে আরম্ভ করিয়াছে। অথবা প্রথম মানবের কথাই বলি কেন! যেদিন হইতে এই সৃষ্টির সূত্রপাত, সেইদিন হইতেই এই সৃষ্টজাত শিশুর সংসারের জাল অদৃশ্য হস্তে বোনা আরম্ভ হইয়াছে। মাথার উপর জ্যোতিষ্কমণ্ডল, পায়ের নীচে এই পৃথিবী—ইহাদের অভিব্যক্তির সঙ্গে তিলে তিলে, ‘অনাদি কাল অনন্তগগন’ এই ক্ষুদ্র জীবনের ক্রমাভিব্যক্তির আয়োজন করিয়া আসিয়াছে। এই সৃষ্টিতে জড় ও চেতন যাহা কিছু ছিল ও যাহা কিছু আছে, সকলের সঙ্গেই এই সৃষ্টজাত মানবশিশুর জীবন জড়াইয়া আছে।”

সমাজের সঙ্গে ব্যক্তির এই অচ্ছেদ্য সম্বন্ধের এই নাড়ীর টানের কথা স্বীকার ও স্মরণ করিয়া অত্র স্থানে বিপিনচন্দ্র কহিয়াছেন :

“এ-জগতে আসিয়া ভারতবর্ষে জন্মিয়াছি, ইহা সৌভাগ্যের কথা।...এই ভারতবর্ষের মধ্যে এই বাংলাদেশে জন্মিয়াছি, ইহা আরও সৌভাগ্যের কথা। সর্বোপরি, এই বাংলাদেশে এযুগে জন্মিয়াছি, ইহা পরম সৌভাগ্যের কথা। মৃত জাতি কি করিয়া নবজীবন প্রাপ্ত হয়, এযুগে এই বাংলাদেশে জন্মিয়া তাহা স্বচক্ষে অনেকটা দেখিয়াছি। এ পরম সৌভাগ্য সকলের ঘটে না।”

এই সৌভাগ্যের কথা কালির রেখায় ফুটাইয়া তুলিবার চেষ্টা করিব। বাগ্মী, লেখক, সাংবাদিকরূপে, দার্শনিক সমাজতত্ত্বরূপে বিপিনচন্দ্র প্রসিদ্ধি লাভ করেন। “স্বদেশীয়গণে” তিনজন রাজনীতিজ্ঞের নাম লোকমুখে ধ্বনিত হইত—‘লাল-বাল-পাল’। লাল লাজপৎ রায়, বাল গঙ্গাধর তিলক ও বিপিনচন্দ্র পাল—এই তিনটি নাম সংক্ষেপ করিয়া লোকপ্রিয় করা হইয়াছিল। কর্ম-জগতে ইহাই বিপিনচন্দ্রের পরিচয়। তাঁহার জন্মস্থানের পরিচয় ও পিতৃ-পরিচয়ও দিতে হয়। শ্রীহট্ট জিলার পৈল গ্রামে সম্ভ্রান্ত কায়স্থ পরিবারে ১২৬৫ বঙ্গাব্দের কাৰ্ত্তিক মাসের ২২ তারিখে বিপিনচন্দ্র জন্ম গ্রহণ করেন। এই পরিবারে এইরূপ একটা কিম্বদন্তী ছিল যে তাঁদের পূর্বপুরুষ একজন কোন দূর অতীতে দক্ষিণ রাঢ়ের মঙ্গলকোট গ্রাম হইতে আসিয়া বুড়ীগঙ্গার তীরবর্তী স্থানে পৈল নামে গ্রাম স্থাপন করিয়া বসতি আরম্ভ করেন। ঐ ভদ্রলোকের নাম হিরণ্য পাল। অত্যাধি বর্ধমান জিলার কাটোয়া সব্‌উভিসনে মঙ্গলকোট নামে এক গ্রাম আছে। পৈল গ্রামের দুই মাইল দূরে একটি নদী আছে, তার নাম খোয়াই। হইতে পারে পাঁচশত-ছয়শত বৎসর পূর্বে এই অঞ্চলের বুক বহিয়া বুড়ীগঙ্গা নদী চলিত। আজ ঢাকা শহরের গায়ে বুড়ীগঙ্গা নদীর একাংশ দেখা যায়। তিনশত বৎসরের মধ্যে ব্রহ্মপুত্র নদ যখন একশত মাইল পশ্চিমে সরিয়া আসিয়াছে, তখন বুড়ীগঙ্গার উৎপত্তি স্থানের নিকটদেশের, গতি পরিবর্তনের বা নাম পরিবর্তনের ইতিহাস সম্বন্ধে কোন প্রমাণ পাওয়া কঠিন হইতে পারে। হিরণ্য পাল হইতে বিপিনচন্দ্রের মধ্যে ব্যবধান সাতাশ পুরুষ। এই পাঁচশত-ছয়শত বৎসরের মধ্যে দেশের চেহারা অনেক বদলাইয়াছে, এই বিষয়ে কোন সন্দেহ নাই।

বিপিনচন্দ্রের পিতা রামচন্দ্র পাল মহাশয় যখন ঢাকার কলেক্টরের পেস্কার ছিলেন, তখন বিপিনচন্দ্র জন্মগ্রহণ করেন। “সিপাহী-বিদ্রোহ” নামে পরিচিত বিপ্লব-চেষ্টা তখন দেশের মধ্যে অশান্তির সৃষ্টি করিয়াছিল। ঢাকা শহরেও একদল সিপাহীর রক্তে ঢাকার মাটি রাঙ্গা হইয়াছিল। চট্টগ্রাম হইতে একদল সিপাহী বিপ্লব ছড়াইয়া শ্রীহট্ট জিলার লুভু পরগণা পর্যন্ত গিয়াছিল। তাহাদের রসদ জোগাইয়া অনেকে পরে জমিদারী কিনিয়াছিলেন। বিপিন-

চন্দ্রের জন্মস্থান এই সিপাহীদের পথে পড়ে নাই। কিন্তু তাঁহাদের আবির্ভাবে দেশময় আশঙ্কার সৃষ্টি হইয়াছিল দিকে দিকে, তাহা পরে তিনি শুনিয়াছিলেন। এই বিপ্লব-চেষ্টা পশ্চিমে দিল্লী হইতে পূর্বে বিহার ও দক্ষিণে মধ্যপ্রদেশ পর্যন্ত বিস্তৃত ছিল। যদিও বাংলাদেশে তার ছিটাকোটা পড়িয়াছিল, তবুও বাঙ্গালী সমাজপতিদের মধ্যে কেহ এই আন্দোলনে যোগদান করেন বা তাতে উৎসাহ দেন এইরূপ কোন প্রমাণ পাওয়া যায় না। মাদ্রাজ ও বোম্বাই প্রদেশও নিশ্চেষ্ট ছিল। কেবল পাঞ্জাবের শিখ সৈন্তের সাহায্যে ইংরেজ এই চেষ্টাকে ব্যর্থ করিতে সক্ষম হন। ‘পশ্চিমা’ সিপাহীরা পাঞ্জাব-জয়ে ইংরেজের সাহায্য করিয়াছিল বলিয়া তার প্রতিশোধস্বরূপ শিখেরা “সিপাহী-বিদ্রোহ” দমনে ইংরেজের সাহায্য করিয়াছিল, এরূপ কথাও ইতিহাসে পড়িয়াছি।

বিপ্লবের সময়ে জন্মগ্রহণ করাতে বিপিনচন্দ্র সমাজে ও রাষ্ট্রে বিপ্লবীর মতন কাজ করিয়া গিয়াছেন, এইরূপ ধারণা বিচারসহ কি-না জানি না। কিন্তু এই কথা সত্য যে, প্রথম যৌবনেই তিনি এই বৈশিষ্ট্যের পরিচয় প্রদান করেন। বিপিনচন্দ্রের পিতা রামচন্দ্র পাল কয়েক বৎসর মুন্সেফী করেন। এই কর্মোপলক্ষে তাঁহাকে নানা স্থানে ঘুরিতে হইত। কিন্তু বিপিনচন্দ্রের যখন স্কুলে খাইবার বয়স হইল, তখন পুত্রের বিদ্যাশিক্ষার সুবিধার জন্ত তিনি সরকারী চাকুরী পরিত্যাগ করিয়া শ্রীহট্ট শহরে ওকালতি ব্যবসায় আরম্ভ করেন এবং কালে ব্যবসায় শীর্ষস্থান অধিকার করেন। ১৮৭৭ খৃঃ এন্ট্রান্স (বর্তমানে ম্যাট্রিকুলেশন) পরীক্ষা পাশ করিয়া বিপিনচন্দ্র কলিকাতা প্রেসিডেন্সি কলেজে ফার্স্ট আর্টস্ (বর্তমানে আই-এ, আই-এস্‌সি) পড়িবার জন্ত ভর্তি হন। সেই বৎসরই শ্রীহট্ট ও কাছাড় জিলাকে বাংলা দেশ হইতে ছিন্ন করিয়া আসামপ্রদেশের সৃষ্টি হয়। এই দুই জিলার রাজস্ব আসামপ্রদেশের ব্যয় নির্বাহ হইত। এই ব্যবস্থার বিরুদ্ধে শ্রীহট্টের নেতৃবর্গ আপত্তি জানাইয়াছিলেন; আজিও তাহা করিতেছেন। সেইরূপ বাংলা দেশের পশ্চিম সীমান্তে মানভূম, সিংহভূম, ভাগলপুর, দেওঘর প্রভৃতি স্থানের অংশবিশেষ বিহার প্রদেশের প্রয়োজনে বাংলা দেশ হইতে ছিন্ন করা হইয়াছে।

বিপিনচন্দ্র যখন উচ্চ শিক্ষার জন্ত কলিকাতায় আগমন করেন তখন বাংলার জীবনে বান ডাকিয়াছে। আপাত-

৩১২ ৩৭৯

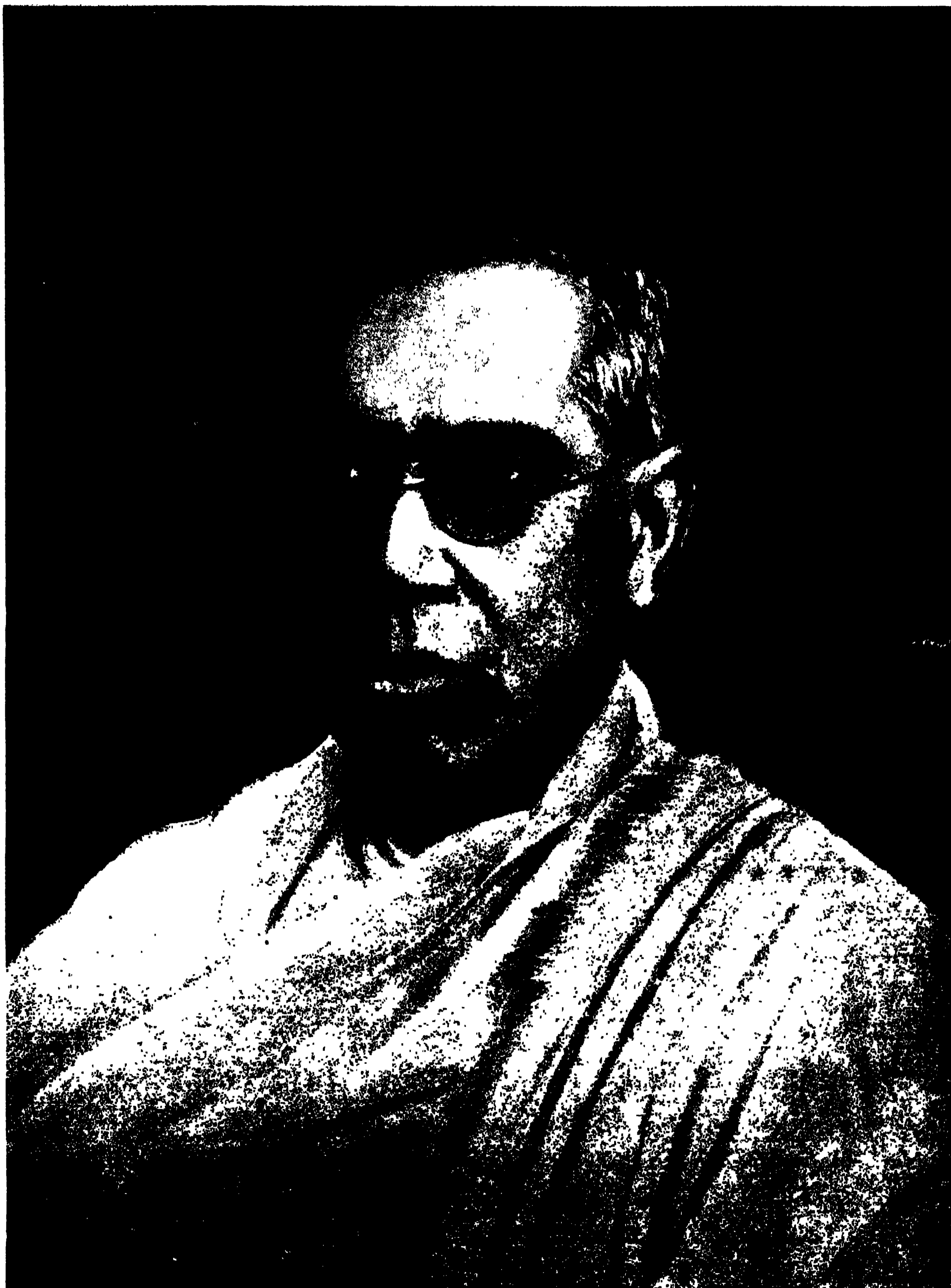

বিপিনচন্দ্র পাল

বিরুদ্ধ দুইটি শক্তি তখন বাঙ্গালীর মনকে নূতন করিয়া গড়িয়া তুলিতে আরম্ভ করিয়াছে। একদিকে ধর্ম ও সমাজজীবন সংস্কারের আন্দোলনে উচ্ছ্বসিত। মহর্ষি দেবেন্দ্রনাথ, ব্রহ্মানন্দ কেশবচন্দ্র, বিজয়কৃষ্ণ গোস্বামী, শিবনাথ শাস্ত্রী প্রমুখ এই আন্দোলনের নেতা। ইহাদের অনুপ্রাণনায় অনেক বাঙ্গালী যুবক পৈত্রিক ধর্ম ও সমাজ ত্যাগ করিয়া ব্রাহ্মসমাজের সেবায় আত্মজীবন উৎসর্গ করিয়াছিলেন। এই যুবকবৃন্দের মধ্যে বিপিনচন্দ্র অগ্রতম। অগ্রদিকে দেশের সভ্যতা সাধনা সম্বন্ধে লোকের মনে সম্রমের ভাব জাগিয়া উঠিয়াছে। পাশ্চাত্যের অনুকরণে নিজেদের সমাজের ও ধর্মের নবকলেবর দান করিতে হইবে, এই চেষ্টার বিরুদ্ধে দেশের লোকের মনে একটা ভাবের সৃষ্টি হইয়াছে। বাংলা দেশে বঙ্কিমচন্দ্রের “বঙ্গদর্শন” ও মহারাষ্ট্রে বিষ্ণুশাস্ত্রী বিপুলস্কাবের “নিবন্ধমালা”—এই দুইখানি মাসিক পত্রিকায় এই পরাণুকরণের বিরুদ্ধে দেশের লোকের মনোভাব প্রকাশ পাইতেছিল। প্রায় সেই সময়ে পাঞ্জাবে দয়ানন্দ সরস্বতী ও মাদ্রাজে থিয়োসফিক্যাল সোসাইটি প্রাচীন আদর্শে আমাদের দেশের জীবন নূতন ভাবে গড়িয়া তুলিবার কথা প্রচার করিতেছিলেন এবং সেই সময়ে যুক্তপ্রদেশের মুসলমান-সমাজে নবজীবনের প্রবর্তকরূপে আবির্ভূত হইয়াছিলেন—সৈয়দ আহম্মদ। সুরেন্দ্রনাথ, আনন্দমোহন, শিশিরকুমার শিক্ষিত বাঙ্গালীর দৃষ্টি রাজনীতিক নূতন পথে চালিত করিবার চেষ্টা করিতেছিলেন। এইরূপ নানা প্রভাবের মধ্যে বিপিনচন্দ্রের প্রথম যৌবন গড়িয়া উঠিয়াছিল।

ষোল বৎসর বয়স্ক বিপিনচন্দ্র লেখার ও বক্তৃতার সাহায্যে গণ-মত ও গণ-মন সংগঠন করিবার কল্পনায় উদ্বুদ্ধ হইয়া উঠেন। কেশবচন্দ্র সুরেন্দ্রনাথের বক্তৃতায়, বঙ্কিমচন্দ্র শিবনাথ শাস্ত্রীর লেখায় নিজের জীবনের কর্ম-পথের সন্ধান পান। সেইজন্মই দেখিতে পাই বাঁধাধরা পাঠ্য-পুস্তকের গণ্ডী অতিক্রম করিয়া বিপিনচন্দ্র জ্ঞানবিজ্ঞানের নানা ক্ষেত্রে জ্ঞান আহরণ করিতেছেন। কলেজের কাছে ক্যানিং লাইব্রেরী নামে একখানি পুস্তকের দোকান ছিল। কলেজের ক্লাসে অনুপস্থিত থাকিয়া এই পুস্তকের দোকানে বসিয়া দিনের পর দিন তিনি পুস্তক বাঁটিতেন। তাহার ফলে ফার্স্ট আর্টস পরীক্ষায় তিনি উত্তীর্ণ হইতে পারিলেন

না। এই ব্যর্থতায় কিন্তু তাঁহার জ্ঞানান্বেষণের ক্ষেত্র আরও বিস্তৃত হইয়া পড়িল এবং এই অনুশীলনের প্রসাদে বাইশ বৎসর বয়সে তিনি কটক শহরের প্যারীমোহন হাই স্কুলের প্রধান শিক্ষক পদে নিযুক্ত হন। এই বিচার জোরে পরে তিনি শ্রীহট্ট শহরের জাতীয় বিদ্যালয়ের প্রধান শিক্ষকপদ লাভ করেন। এই বিচার জোরে মহীশূরের বাঙ্গালোর শহরের আরকট নারায়ণ নারায়ণস্বামী নাইডু হাই স্কুলেও এইরূপ উচ্চপদ লাভ করেন। উত্তরকালে ইংরেজী ভাষার উপর অধিকার বলে মেটকাফ্ হল (বর্তমানে ইম্পিরিয়াল লাইব্রেরী) নামক গ্রন্থাগার ও পাঠাগারের লাইব্রেরিয়ান পদ লাভ করেন। বিপিনচন্দ্রের লেখায় ও বক্তৃতায় যে বাকবিভূতির পরিচয় পাওয়া যায়, তাহা এই ভাবেই তাঁহার প্রথম জীবনে লাভ হইয়াছিল।

শ্রীহট্ট শহরের জাতীয় বিদ্যালয়ের সেবায় যখন নিযুক্ত ছিলেন তখনই বিপিনচন্দ্র “পরিদর্শক” নামে একখানি সংবাদপত্র প্রকাশ করেন। কলিকাতা হইতে কম্পোজিটার আনাইয়া এই পত্রিকা প্রকাশিত হয়। এক সময়ে ইহাদের ব্যবহারে উত্ভুক্ত হইয়া নিজেদের প্রবন্ধ নিজেরা কম্পোজ করিয়া নিজেরা ছাপিয়া প্রকাশিত করেন। এই হাতেখড়ি ব্যর্থ হয় নাই। জীবনের বিশিষ্ট অংশ সংবাদপত্রের লেখক, সংবাদপত্রের সম্পাদক-রূপে তাঁহার কাটিয়াছে। কত সংবাদপত্রে যে তাঁহার প্রবন্ধাদি প্রকাশিত হইয়াছে তাহার ইয়ত্তা নাই। ইংরেজী বাংলা উভয় ভাষায় তাঁহার তুল্যাধিকার ছিল। লেখায় বক্তৃতায় কেশবচন্দ্রের পূর্বে ও পরে তাঁহার মতন বাঙ্গালী লেখক ও বাগ্মী কম দেখা গিয়াছে—দুইটি ভাষায় যাহার ভাবের স্রোত বহুর মতন বহিয়া গিয়াছে। কয়েকখানি পত্রিকার নাম করিলে বিপিনচন্দ্রের লেখক-জীবনের পরিচয় পাওয়া যায়। ‘ব্রাহ্ম পাবলিক ওপিনিয়ন’—চিত্তরঞ্জন দাশের পিতা ভুবনমোহন দাশ ইহার সম্পাদক ছিলেন; বিপিনচন্দ্র ছিলেন সহকারী সম্পাদক। ‘হিতবাদী’, ‘বঙ্গবাসী’, ‘সঞ্জীবনী’ ও লাহোরের সহরের ‘ট্রিবিউন’ পত্রিকা তখন সাপ্তাহিক ছিল; প্রায় এক বৎসর বিপিনচন্দ্র ট্রিবিউনের সহকারী সম্পাদক ছিলেন; মাস দুই-তিনের জন্য সম্পাদক ছিলেন। ‘বেঙ্গলী’ পত্রিকা যখন দৈনিক হয় তখন তাহার নিয়মিত লেখক ছিলেন; সুরেন্দ্রনাথ তাহার সম্পাদক। ‘নিউ ইন্ডিয়া’

সাপ্তাহিকের সম্পাদক ; ‘বন্দেনাতরম্’ পত্রিকার সম্পাদক ; বিলাতে ‘স্বরাজ’ মাসিকের সম্পাদক ; ‘হিন্দু রিভিউ’ মাসিকের সম্পাদক ; ‘অমৃতবাজার পত্রিকা’র নিয়মিত লেখক ; ‘ডিমোক্রেট’ সাপ্তাহিকের সম্পাদক ; ‘ইণ্ডিপেন্ডেন্ট’ দৈনিক পত্রিকার সম্পাদক—শেষের দুইখানি এলাহাবাদ হইতে প্রকাশিত হইত ।

‘ইংলিশম্যান’ পত্রিকার নিয়মিত লেখকরূপে প্রায় চার-পাঁচ বৎসর তিনি বিশেষ প্রবন্ধাদি লিখিয়াছেন । এই ইংরেজী পত্রিকায় প্রবন্ধ লেখার জন্ত বিপিনচন্দ্র নিজের স্বদেশবাসী অনেকের নিকটে নিন্দাভাজন হইয়াছিলেন । কিন্তু যে অবস্থায় পড়িয়া তাঁহাকে এই পত্রিকায় প্রবন্ধ লিখিতে হয়, তাহার ইতিহাস লোকচক্ষুর গোচরীভূত করা প্রয়োজন । অসহযোগ আন্দোলনে (১৯২০-১৯২১ খৃঃ) গান্ধিজী প্রবর্তিত কর্মপন্থার বিরোধী হইলেও কোন কোন বিষয়ে বিপিনচন্দ্র তাহার স্বপক্ষে তাঁহার শক্তি নিয়োজিত করেন । যখন স্কুল-কলেজ বর্জজন করিয়া ছাত্রদিগকে দেশের সেবার আহ্বান করা হয়, তখন বিপিনচন্দ্রের কণ্ঠেই—‘এডুকেশন ক্যান্ ওয়েট, স্বরাজ ক্যান্‌নট’—গতানুগতিক শিক্ষা স্থগিত করিয়া স্বরাজই দেশের ধ্যান-ধারণা হউক—এই বাণী ধ্বনিত হইয়াছিল । কিন্তু বেলীদিন তিনি এই সাহায্য দিতে পারিলেন না । কারণ, গান্ধিজী-প্রবর্তিত আন্দোলনের নীতি, যুক্তি ও কৌশল সম্বন্ধে প্রথম হইতে একটা সন্দেহ ও অবিশ্বাসের ভাব তাঁহার মনে ক্রিয়া করিতেছিল এবং লেখা ও বক্তৃতায় তাহা প্রকাশ পাইতেছিল । বাঙ্গালা দেশে এই আন্দোলনের নেতৃবর্গ তাঁহার মুখ বন্ধ করিবার জন্ত যে সব পত্রিকায় বিপিনচন্দ্রের প্রবন্ধাদি নিয়মিত প্রকাশিত হইত তাহাদের স্বত্বাধিকারীদের উপর চাপ দেন । বিপিনচন্দ্রের পক্ষ হইতে প্রস্তাব করা হয় যে, তিনি নিজের নামে প্রবন্ধাদি লিখিবেন এবং এই প্রবন্ধের জন্ত কোন আর্থিক প্রতিদান গ্রহণ করিবেন না । এই প্রস্তাবও অগ্রাহ হইলে পর নিজের মতামত প্রকাশ করিবার অধিকার হইতে এইরূপে বঞ্চিত হইবার কল্পনায় বিপিনচন্দ্র অস্থির হইয়া উঠিলেন এবং ‘ইংলিশম্যান’ পত্রিকার সম্পাদকের নিকট পত্র লিখিয়া এই বিষয়ের ব্যবস্থা করিলেন । সপ্তাহে তিন দিন তাঁহার প্রবন্ধাদি প্রকাশিত হইত । অনেক সময় দেখা গিয়াছে যে,

সম্পাদকীয় স্তম্ভে বিপিনচন্দ্রের প্রবন্ধের প্রতিবাদ প্রকাশিত হইয়াছে এবং অল্প স্তম্ভে তাঁহার প্রবন্ধ প্রকাশিত হইয়াছে, সম্পাদক প্রবন্ধের উপর কলম চালান নাই ।

বিপিনচন্দ্রের চরিত্রের বৈশিষ্ট্য ও যে সব প্রভাবের মধ্যে তিনি মানুষ হইয়াছিলেন তাহার পরিচয় না দিলে তাঁহার দেশসেবা সম্বন্ধে সম্যক ধারণা করা সম্ভব নয় । তাঁহার আত্ম-জীবনীতে দেখিতে পাই যে, নিজের পথ নিজে কাটিয়া লইবার স্বাধীনতা সম্বন্ধে তাঁহার মন সদা জাগ্রত ছিল ; নিজের জ্ঞান-বিশ্বাস মতে চলিবার স্বাধীনতা এবং নিজের জ্ঞান-বিশ্বাস, যুক্তি-তর্কের প্রকাশ করিবার স্বাধীনতা সম্বন্ধে এমন সাবধানী লোক অতি অল্পই আবার চোখে পড়িয়াছে । উনবিংশ শতাব্দীর মধ্যভাগ হইতে বৈজ্ঞানিক গবেষণা ও আবিষ্কারের ফলে লোকের চিন্তাজগতে যে পরিবর্তন দেখা দেয় ব্যক্তি-স্বাতন্ত্র্যের উপর শ্রদ্ধা ও বিশ্বাস তাহার মধ্যে প্রধান । ইহা ‘সবার উপরে মানুষ সত্য’—এই উপলব্ধির বৈজ্ঞানিক রূপ । বিপিনচন্দ্র এই যুগের লোক । তাঁহার সহজাত সংস্কার নূতন বৈজ্ঞানিক পরিবেশের অনুপ্রাণনায় জীবনে নানারূপে ফুটিয়া উঠিয়াছিল । তাঁহার ধর্ম, সামাজিক ও রাজনৈতিক মতামত ও কর্তব্য এই ছাঁচে গড়িয়া উঠিয়াছিল । সে জন্মই দেখিতে পাই যে, প্রথম যৌবনেই তিনি নিজের সমাজ ও ধর্মের নানা সংস্কার হইতে মুক্ত হইয়া পণ্ডিত শিবনাথ শাস্ত্রী মহাশয়ের শিষ্যত্ব গ্রহণ করেন । শাস্ত্রী মহাশয়ের অনুপ্রেরণায় একটি গুপ্ত সমিতি গঠিত হয় । নয় জন সভ্য এই সমিতির ব্রত গ্রহণ করেন ; নিজের বুদ্ধির রক্তে প্রতিজ্ঞাপত্রে স্বাক্ষর করিয়া তাহা অগ্নি-কুণ্ডে নিক্ষেপ করা হয় । জীবনের সকল ক্ষেত্রে সাম্য, মৈত্রী, স্বাধীনতা বিরাজ করিবে ইহাই ছিল সমিতির মূল মন্ত্র । সেইজন্ত সামাজিক জীবনে বর্ণভেদ ও জাতিভেদ এবং রাজনৈতিক জীবনে পরাধীনতার বিরুদ্ধে সংগ্রাম করিবার ব্রত এই সমিতির নয় জন সভ্য গ্রহণ করেন ; তাহাদের মধ্যে একমাত্র ডাক্তার স্কন্দরীমোহন দাস মহাশয় আজিও কর্মক্ষম হইয়া বাঁচিয়া আছেন । ‘স্বায়ত্ত শাসনই ভগবৎ-নির্দিষ্ট রাজনৈতিক ব্যবস্থা বলিয়া গ্রহণীয়’—এই আদর্শের প্রেরণায় সভ্যগণ প্রতিজ্ঞা করেন যে—“বিদেশী শাসন-ব্যবস্থার অধীনে তাঁহারা কখনও কোন চাকুরী করিবেন না ।” আজীবন তাঁহারা এই ব্রত পালন করিয়া গিয়াছেন ।

দেশের উন্নতির জন্ত, দেশের স্বাধীনতা পুনরুদ্ধারের জন্ত সমাজ-জীবনকে দোষমুক্ত, সবল করিতে হইবে—এই আকাঙ্ক্ষাই সমাজ-সংস্কার চেষ্টার মূল কথা। সংস্কারকগণ সেইজন্য সমাজ-শরীরে যত সব ব্রণ, যত সব রোগ আছে, তাহার নিদান ও চিকিৎসার ব্যবস্থা করেন। এই কার্যের একটা বিপদও আছে। সংস্কারকগণ ক্রমশ সমাজ হইতে দূরে চলিয়া যান; সমাজের দোষ উদ্ঘাটন করিতে করিতে সমাজের প্রতি শ্রদ্ধা হারাইয়া ফেলেন। সমাজও প্রতিশোধে সংস্কারকগণের দিকে মুখ ফিরাইয়া বসে। ঊনবিংশ শতাব্দীর শেষভাগে সমাজ ও সংস্কারকগণের মধ্যে এইরূপ একটা সংগ্রাম চলিতেছিল। শিক্ষিত ভারতবাসী সমাজ-জীবন হইতে বিচ্ছিন্ন হইয়া একটা ক্ষুদ্র গণ্ডীর মধ্যে আবদ্ধ হইয়া পড়িতেছিলেন—ইচ্ছা করিয়া নয়, কর্মের তাড়নায়। শিক্ষিত সমাজের মধ্য হইতেই এই বিপদের সম্বন্ধে সাবধান বাণী উথিত হয়। মহারাষ্ট্র দেশে বালগঙ্গাধর তিলক এই বিষয়ে প্রথম হইতেই সজাগ ছিলেন; বাংলা দেশে বঙ্কিম-চন্দ্র, শশধর তর্কচূড়ামণি, শ্রীকৃষ্ণপ্রসন্ন সেন, স্বামী বিবেকানন্দ এই বিচ্ছেদ ও ব্যবধান সম্বন্ধে সমাজকে সাবধান করিয়া দেন। সমাজশক্তির মূল্যধার যে জনগণ—তাহাদের জীবন হইতে বিচ্ছিন্ন হইয়া দেশের স্বাধীনতা আনয়ন করিবার চেষ্টা সফল হইতে পারে না; নানা কুসংস্কারে আচ্ছন্ন ভারতবাসীকে ভালবাসিয়া, সেবা করিয়া তাহাদের মনে বুদ্ধি ও বুদ্ধি সাহস জাগাইয়া তুলিতে হইবে, তাহাদের বলে বলীয়ান হইয়া দেশের স্বাধীনতা অর্জন করিতে হইবে। বিপিনচন্দ্রের জীবনে এই বিশ্বাস জাগিয়া ওঠে ঊনবিংশ শতাব্দীর শেষভাগে। প্রভুপাদ বিজয়কৃষ্ণ গোস্বামীর শিষ্যত্ব গ্রহণ করিয়া তিনি ভারত সভ্যতার প্রাণবস্তুর পরিচয় লাভ করেন। আচার্য্য ব্রজেন্দ্রনাথ শীল মহাশয়ের সাহচর্য্যে এই পরিচয় জ্ঞান-বিজ্ঞানের প্রমাণের উপর সুদৃঢ় প্রতিষ্ঠিত হয়। ভারতীয় সভ্যতা-সাধনার মধ্যে মানবজীবনের সার্থকতা লাভ করিবার নানা ইঙ্গিত তাঁহার মানসপথে ফুটিয়া ওঠে। ১৮৯৮ খৃঃ তিনি বিলাত গমন করেন। বিলাতের একেশ্বরবাদী সম্প্রদায় ব্রাহ্মধর্ম প্রচারকবর্গের শিক্ষার সুবিধার জন্ত একটি বৃত্তি দান করিতেন; অক্সফোর্ডের মানচেস্টার কলেজে এক বা দুই বৎসর পাঠ করিবার জন্ত এই বৃত্তি দান করা হইত।

বিপিনচন্দ্র এই বৃত্তি লাভ করিয়া তথায় গমন করেন। চারি-ছয় মাস পাঠ করিবার পরেই কলেজের কর্তৃপক্ষ তাঁহার জ্ঞানের পরিচয় পাইয়া কলেজে পাঠ করিবার দায় হইতে তাঁহাকে মুক্তিদান করেন। বিপিনচন্দ্র ভারতীয় সভ্যতা-সাধনার সঙ্গে পাশ্চাত্য সভ্যতা-সাধনার তুলনামূলক বিচার করিয়া বিলাতে ও মার্কিনে বক্তৃতা দিয়া বেড়াইতে থাকেন। এই সময়ে হাইগুম্যান প্রভৃতি চিন্তানায়কদের সঙ্গে তাঁহার পরিচয় লাভ হয়। হাইগুম্যান ভারতে ইংরেজ-শাসনের বিরোধী ছিলেন; বিলাতে সমাজ-তন্ত্র-বাদের একজন প্রবর্তক ছিলেন। তাঁহার সঙ্গে আলোচনায় বিপিনচন্দ্র বর্তমান জগতের রাজনীতির অনেক গুহ্য কথা ও তথ্য পরিষ্কারভাবে বুঝিতে পারেন।

মার্কিন দেশে যখন ধর্ম-প্রচার করিতেছিলেন, তখন একটা অভিজ্ঞতায় বিপিনচন্দ্রের জীবনের মোড় ফিরিয়া যায়। স্বামী বিবেকানন্দের প্রভাব তখন মার্কিনে প্রবল। বিবেকানন্দের দেশের লোক ধর্মের কথা বলিলে লোকে তাহা নতশিরে শুনিত। বিপিনচন্দ্রও সর্বত্র আদর-যত্ন পাইয়াছিলেন। বিপিনচন্দ্র তাঁহার বক্তৃতায় ভারত-ধর্মের শ্রেষ্ঠত্ব প্রতিপাদন করিবার চেষ্টা করিতেন; বিধাতাপুরুষ ভারতবর্ষকে আধুনিক জগতের আচার্য্য পদে বরণ করিয়াছেন এই বার্তা প্রচার করিবার চেষ্টা করিতেন; ভারতবর্ষই কেবল আধুনিকতার মধ্যে বাঁচিয়া আছে, কারণ এখনও তাহার বিশ্বকে কিছু দাবার আছে। তাঁহার একজন মার্কিন বন্ধু এই গুরুগিরিতে খোঁচা মারিয়া বিপিনচন্দ্রের চৈতন্য সম্পাদন করেন। বিপিনচন্দ্র যেদিন নিউ-ইয়র্কে পদার্পণ করেন, সেইদিন এই ভদ্রলোকের সঙ্গে পরিচয় হয়। তিনি বিপিনচন্দ্রকে দেখিবামাত্র হস্ত-মর্দন করিয়া বলিলেন—“মহাশয়, আপনি এক বিরাট দেশ হইতে আসিতেছেন; আপনারা জগতের শিক্ষা-গুরু, দীক্ষা-গুরুপদে বিধাতা কর্তৃক বৃত্ত হইয়াছেন; কিন্তু যতদিন না আপনারা জগতের অন্ত্যন্ত জাতির সঙ্গে এক মঞ্চে দাঁড়াইয়া তাহাদের চোখের দিকে সমানভাবে চাহিতে পারিতেছেন, ততদিন এই বিধাতৃ-নির্দিষ্ট কর্তব্য পালন করিতে পারিবেন না। বিপিনচন্দ্রের ভাষায় এই অভিজ্ঞতার বর্ণনা করিতে হয়—“কথাগুলি যেন আমার প্রাণের অন্তঃস্থল পর্য্যন্ত খোঁচাইয়া দিল। আর নিউ ইয়র্কের

হোটেলের পাঠাগারে এই মার্কিন-বন্ধুর এই অপ্রত্যাশিত সম্বন্ধনার মধ্যেই মনে হয় আমার অজ্ঞাতসারে সেই মাতৃের অপরাধে আমার অন্তরে আমার নূতন স্বাদেশিকতার জন্ম হয়। তখন হইতেই বুঝিলাম... যতদিন না ভারতের রাষ্ট্রীয় দাসত্ব ঘুচিয়াছে এবং আমরা চারিদিকের স্বাধীন ও স্বপ্রতিষ্ঠ জাতি সকলের মাঝখানে স্বাধীন ও স্বপ্রতিষ্ঠ হইয়া দাঁড়াইতে পারিয়াছি ততদিন আমাদের বাহা দিবার আছে, জগতের লোকে তাহা গ্রহণ করিবে না।... ভারতবর্ষ যতদিন যুরোপের দাসত্ব-শৃঙ্খলে আবদ্ধ থাকিবে ততদিন তাহার রত্নভাণ্ডার বিদেশীয়েরাই লুটিয়া লইবার চেষ্টা করিবে, সে নিজের হাতে সে ভাণ্ডারের চাবি খুলিয়া বিশ্বমানবের জ্ঞানকোষের সমৃদ্ধি সাধন করিতে পারিবে না—এই কথাটা এমন সোজাসুজিভাবে আগে কেহ কেহ নাই। আর আমিও আধুনিক ভারতের সকল সাধনের পূর্ববর্তী-সাধন যে জাতীয় স্বাধীনতা লাভ, একথাটা সমুদয় জ্ঞান ও সমুদয় ভাব দিয়া ধরিতে পারি নাই।”

মার্কিন-প্রবাসের এই “সর্বপ্রথম ও সর্বশ্রেষ্ঠ বিষয়” লইয়া বিপিনচন্দ্র ১৯০০ খৃঃ দেশে ফিরিয়া আসেন এবং নিউ ইণ্ডিয়া নামে একখানি ইংরেজী সাপ্তাহিক পত্রিকা প্রকাশ করিয়া রাজনীতিক জীবনে আত্মশক্তির উপর নির্ভর করিবার কথা প্রচার করিতে আরম্ভ করেন। একরূপ কথা বঙ্কিমচন্দ্রের “লোকরহস্য”-এ পাওয়া যায়; রাজ-দরবারে “আবেদন-নিবেদনের পালা” বহিয়া লইবার হীনতার কথা রবীন্দ্রনাথের কবিতায়, গানে, প্রবন্ধে প্রচারিত হইয়াছিল। বিপিনচন্দ্র এই কথাটা সারা ভারতময় প্রচার করেন। লর্ড কার্জন তখন ভারতবর্ষের বড়লাট। তাঁহার দান্তিকতার দেশের শিক্ষিত সমাজ উত্থিত। শাসনকার্যের সুবিধার নামে বাঙ্গালী জাতিকে দুই প্রদেশের মধ্যে ভাগ করিয়া দিলেন তিনি। বাঙ্গালী জাতির শক্তি ইহাতে ক্ষুণ্ণ হইবে, এই আশঙ্কায় এই ব্যবস্থার বিরুদ্ধে বাঙ্গালী, বিশেষ করিয়া বাঙ্গালী হিন্দুসমাজ দৃঢ়সঙ্কল্প হইয়া দাঁড়াইল। দেশব্যাপী এই প্রতিবাদ অগ্রাহ করিয়া ১৯০৫ খৃঃ ১৬ই অক্টোবর বঙ্গ-ভঙ্গ হইল। তাহার প্রতিকারের জন্ত বিলাতের পণ্য-দ্রব্য বর্জন করা হইল। এই অর্থ-নীতিক অস্ত্র-প্রয়োগ সম্বন্ধে বিপিনচন্দ্র প্রথমে সন্দেহাকুল ছিলেন। কিন্তু এই বর্জনের অস্ত্রকে বিলাতের সঙ্গে সর্বপ্রকার সংশ্রবের বিরুদ্ধে

প্রয়োগ করা যায়, এই ভাবিয়া তিনি দেশবাসীকে উদ্বুদ্ধ করিতে লাগিলেন। এইরূপ বর্জন দ্বারা আত্মপ্রত্যয় জন্মিবে, আত্ম-বিশ্বাস ফিরিয়া আসিবে এবং আত্মশক্তির বলে জাতি স্বাধীনতা পুনরুদ্ধার করিবে এই কথাটা প্রচার করিবার জন্ত বিপিনচন্দ্র পাগলপারা হইয়া যুরিয়া বেড়াইলেন! ১৯০৬ খৃঃ তিনি “বন্দে-মাতরম” নামে একখানি ইংরেজী দৈনিক পত্র প্রকাশ করেন। এই পত্রিকা শুভে একটি প্রবন্ধে ‘অটোনমী ফ্রি ফ্রম ব্রিটিশ্ কন্ট্রোল’— ব্রিটিশের প্রভুত্বমুক্ত স্বাধীনতার কথা বলেন। সেইদিন এই কথা বলা কম সাহসের কাজ ছিল না। এই পত্রিকার সম্পাদকের পদ তিন-চারি মাস পরে তিনি ছাড়িয়া দেন এবং শ্রীঅরবিন্দ ঘোষ তাহার সম্পাদক হন। তাঁহার বিরুদ্ধে আনীত রাজদ্রোহের মোকদ্দমায় সরকার পক্ষে সাক্ষ্য দিতে অস্বীকার করার অপরাধে বিপিনচন্দ্র ছয় মাস কারাদণ্ড ভোগ করেন। বক্সার জেল হইতে মুক্তিলাভ করিয়া যেদিন বিপিনচন্দ্র কলিকাতায় ফিরিয়া আসেন, সেদিন যে অভ্যর্থনা তিনি লাভ করিয়াছিলেন তাহা রাজার ভাগ্যেও বড় একটা জোটে না। ইহার এক বৎসর পরে বিপিনচন্দ্র বিলাত চলিয়া যান। সেখানে প্রায় তিন বৎসর ছিলেন। বর্তমান জগতের রাজনীতিক খেলার কেন্দ্রে বসিয়া তিনি দুনিয়ার শক্তি-নিচয়ের কুটিল গতিবিধির বিশেষ পরিচয় লাভ করেন। এই অভিজ্ঞতার কথা তাঁর ‘শাসনশক্তি এণ্ড এম্পায়ার’ বই-খানিতে লিপিবদ্ধ আছে। এই বইয়ে তিনি প্রমাণ করিতে চেষ্টা করিয়াছেন যে, ব্রিটিশ সাম্রাজ্য রক্ষা করিতে হইলে ভারতবর্ষকে স্বাধীন ও স্বপ্রতিষ্ঠ করিয়া দেওয়া ছাড়া ইংরেজের গত্যন্তর নাই, যেমন কানাডা, অষ্ট্রেলিয়া, দক্ষিণ আফ্রিকা স্বাধীন হইয়াছে এবং ভারতবর্ষের স্বাধীনতা রক্ষা করিতে হইলে ব্রিটিশের সাহচর্যের প্রয়োজন। ১৯০৯ হইতে ১৯৩২ পর্য্যন্ত, যতদিন বিপিনচন্দ্র বাঁচিয়া ছিলেন ততদিন নানাভাবে তিনি এই কথাটাই প্রচার করিয়া গিয়াছেন। আজ দুনিয়া, আজ ব্রিটিশ সাম্রাজ্য ও ভারতবর্ষ যখন বিপদের সম্মুখীন হইয়াছে, তখন এই চিন্তা-নায়কের কথা মনে হয়।

বিপিনচন্দ্র কেবল রাজনীতিজ্ঞ ছিলেন না। সাহিত্য-রসিক সমালোচকরূপে বাংলা সাহিত্যে তাঁহার আসন উচ্চ

স্থাপিত। ‘বিজয়া,’ নবপর্যায়ের ‘বঙ্গদর্শন,’ ও ‘নারায়ণ’ মাসিক পত্রিকায় তার চিন্তা-ধারার পরিচয় পাওয়া যায়। তিনি তত্ত্বাভিষেকী ছিলেন। গোস্বামী মহাশয়ের অলঙ্ক্য অনু-প্রেরণায় বাংলা দেশের, গৌড়ীয় বৈষ্ণব সাধক ও সাধনা সম্বন্ধে তিনি যে আলোচনার সূচনা করিয়া গিয়াছেন, তাহা পণ্ডিত-সমাজ গ্রাহ্য করিয়াছেন। ‘নারায়ণ’ পত্রিকার পৃষ্ঠার বিচ্ছিন্ন এই প্রবন্ধাবলী, ‘হিন্দু রিভিউ’ পত্রিকায় প্রকাশিত প্রবন্ধাবলী, এই বিষয়ে নূতন আলোক নিষ্ক্ষেপ করিয়াছে। ইংরেজী প্রবন্ধগুলি ‘বেঙ্গল বৈষ্ণববিজয়’ নামে পুস্তকে প্রকাশিত হইয়াছে। ভারতবর্ষের নবযুগের

চিন্তা নায়ক, রাজনীতিক নেতৃ-বৃন্দের চরিত-কথা তিনি যেভাবে বাংলা ইংরেজীতে ফুটাইয়া তুলিয়াছেন, তাহা সাহিত্য-জগতে একটা বিশিষ্ট স্থান অধিকার করিয়া থাকিবে। ‘সোল্ অফ ইণ্ডিয়া’ নামীয় বইয়ে হিন্দু সভ্যতার গোড়ার কথা তিনি যেমন করিয়া পরিস্ফুট করিয়া দেখাইয়াছেন, তাহার মূল্য-নিষ্কারণ করিবার দিন কবে আসিবে জানি না। দেশ যখন জ্ঞানে, কর্মে, চিন্তায় স্বাধীনতা লাভ করিবে তখন বাংলা দেশ এই চিন্তা-নায়কের প্রকৃত সম্মান প্রদর্শন করিতে পারিবে, এই ভরসায় তাঁহার জীবন-কথার সামান্য পরিচয় দিলাম।

পিতৃ-জীবন

শ্রীকালিদাস রায়

সারা রাত্রি জাগিয়াছি। গেছে রাত বেঘোরে খোকার,
কত জ্বর কেবা জানে? ভয়ে ভয়ে থার্মোমিটার
দিই নি বগলে তার—দিয়ে গেছি বরফ মাথায়,
ভোরে মনে হ’ল কম, কম্প্রহস্তে দেখিলাম হায়
তখনো একশ’ দুই। যেতে হয় ডাক্তারের বাড়ী,
রাতজাগা ছিল ভালো, এখন যে যেতে হয় ছাড়ি’।
গৃহিণীকে যেতে হয় অনিচ্ছায় রান্নাঘর পানে,
দশ বছরের মেয়ে অগ্নিয়ারে বসায় সেখানে।

আমাদের খাওয়া সে-ত পিণ্ডগেলা, মুখপানে চেয়ে
অন্ত ছেলেমেয়েদের, রাধিবারে যেতে হয় নেয়ে,
ছুটিয়া আসিতে হয় রান্নাঘর হ’তে শতবার
খোকার কাঁদন শুনে।

চুকাইতে ঔষধ ডাক্তার,
নয়টা বাজিয়া যায়। তাড়াতাড়ি কলে স্নান ক’রে
আলু সিদ্ধ ভাত গুঁজে নাকেমুখে দণ্ডোদর ভ’রে
যেতে হয় কর্মস্থানে। শতবার চেয়ে পিছুপানে
খোকার মুখের দিকে, গৃহিণীকে উপদেশ দানে
বিশেষ সতর্ক ক’রে অবশেষে ফেলি দীর্ঘশ্বাস
ছাতা হাতে নিতে হয়, নতুবা সবার উপবাস
চলিবে দুদিন পরে অন্নভাবে। হ’য়ে যায় দেরি
পঁছিতে কর্মস্থানে। সেথা গিয়ে রক্তচক্ষু হেরি,
কাজে লাগে নাক মন, তবু কাজ করিতেই হয়
নিতান্ত অভ্যাস বশে। মাঝে মাঝে চমকে হৃদয়

স্মরিয়া বাড়ীর কথা, ভুল হয়, দীর্ঘশ্বাস ফেলি,
দিনের খেয়ার নায়ে প্রাণপণে চলি লগি ঠেলি,
বেলা বত শেষ হয় পোড়া কাজ যায় তত বেড়ে,
মাথীদের আলুকুল্য তাড়াতাড়ি বাকি কাজ সেরে
ছুটে যাই বাড়ী পানে। ভাবিতে ভাবিতে পথে যাই
বাড়ী গিয়ে দেখি যদি খোকাটির আর জ্বর নাই,
গৃহিণী দুয়ার খুলি বলে যদি হাসি হাসিমুখে
‘আজ জ্বর ছেড়ে গেছে।’ প্রাণ তবে কি অপূর্বসুখে
ভ’রে যায়, কি আনন্দ, এর চেয়ে কি আনন্দ আছে?
সৌভাগ্য ইহার চেয়ে এ জীবনে কবে মিলিয়াছে?
ভাবিতে ভাবিতে চলি, দূর হ’তে বাড়ীটি দেখিয়া
বুক করে ছুরু ছুরু। কাণ পেতে শুনি দাঁড়াইয়া
সেথায় উঠিছে কি না শোকধ্বনি, দেখি লক্ষ্য ক’রে
সম্মুখে জমেছে কি না লোকজন সারা পথ ভ’রে।
পাশের বাড়ীর দ্বারে মোটর দাঁড়ানো দেখি ছুটি
নিজের বাড়ীর দ্বারে মনে করি চমকিয়া উঠি,—
মহানবমীর ছাগ আমি যেন, কাঁপিতে কাঁপিতে
চলি নিজ গৃহপানে। কি জানি কি দেখিব বাড়ীতে,
শঙ্কায় আকুল প্রাণ। এই চিত্র একদিনকার
নহে, নহে। এই নিয়ে আমাদের বিচিত্র সংসার।
এই দিনগুলি দীর্ঘ—অতি দীর্ঘ বেদনা নিবিড়
বিপুল বিশাল হ’য়ে পান করি বুকের রুধির,
গ্রাস করি ফেলিয়াছে জীবনের বাকী দিনগুলি
ভুবনেরে অন্ধকার, জীবনেরে অন্ধ ক’রে তুলি।

বাংলা পুঁথিতে বানান ও লিপিকৌশল

শ্রীনারায়ণ রায় এম-এ

বাংলা সাহিত্যের ইতিহাস আলোচনা করিলে দেখিতে পাই শ্রীচৈতন্যদেবের সময় হইতে বঙ্গ ভাষার চর্চা পূর্নাপেক্ষা বহু পরিমাণে বৃদ্ধি পায়। বঙ্গভাষায় বহু গ্রন্থাদি লিখিত হইতে আরম্ভ হয়। এই সকল পুস্তক শিক্ষার্থী ও জ্ঞান অন্বেষণকারীগণ নকল করিয়া বা ক রা ই রা পাঠ করিতে ন, পরে শিষ্য বা পুত্রগণকে পাঠের নিমিত্ত দিতেন।

আমাদের দেশে মুদ্রাযন্ত্রের প্রথম প্রতিষ্ঠা হয় হুগলীতে, ঈস্টইণ্ডিয়া কোম্পানীর উইলকিন্স সাহেবের দ্বারা, মাত্র ১৭৭৮ খৃঃ অব্দে। তাহার পূর্বে মুদ্রাযন্ত্র আমাদের দেশে ছিল না। অবশ্য মুদ্রাযন্ত্র ছিল না বলিয়াই যে মুদ্রণ হইত না একরূপ মনে করিলে ভুল হইবে। দীনেশবাবু তাঁহার 'বঙ্গভাষা ও সাহিত্য' গ্রন্থের নবম অধ্যায়ের পরিশিষ্টে বলিয়াছেন—“বাঙ্গালার প্রাচীন পুঁথিতে আমরা মুদ্রিত লিপির নমুনা পাইয়াছি। প্রায় দুই শত বৎসরের প্রাচীন একখানি বাঙ্গালা পুঁথিতে কাঠের উপর খোদিত লিপির সাহায্যে কাগজে মুদ্রিত লিপির নমুনা দেখিয়াছি। তদ্বারা মনে হয় সাধারণের মধ্যে মুদ্রিত লিপির প্রচলন না থাকিলেও ব্যক্তিবিশেষের চেষ্টায় সেইরূপ মুদ্রণকার্য্য মধ্যে মধ্যে হইত। ইহা অবশ্যই নিষ্কর্মা লিপিকরের স্বীয় চিত্তবিনোদনের জন্তই সম্পাদিত হইত।”

সে যাহাই হউক, এইরূপ মুদ্রণের সংখ্যা এত কম যে, উহা নিষ্কর্মা লিপিকরের স্বীয় চিত্ত বিনোদনের অথবা অপর কাহারও চিত্তবিনোদনের নিমিত্ত করা হইত, সে

ক

১নং—র

খ

২নং—কু

গ; ঘ

৩নং—পু

ঙ

৪নং—মু

য; ঙ

৫নং—ভূভু

ম

৬নং—মু

ন

৭নং—যু

ত

৮নং—কু

ড

৯নং—তেলেগু ক

ঢ়

১০নং—জ

ঞ

১১নং—হু

রাজ্যন

১২নং—বাহ্যাল

কু; কু

১৩নং—র; ট

ন

১৪নং—ল

ত

১৫নং—তা

ঢ়

১৬নং—ধ্য

ঙ

১৭নং—প্র

ঘ; ঙ

১৮নং—স্র

ঙ

১৯নং—ঠ

ম

২০নং—দ

ঙ, ঙ

২১নং—জ

অনুসন্ধানের তাগিদ মিটান বর্তমানে মূলতুবি রাখিয়া আমরা নিঃসন্দেহে বলিতে পারি, মুদ্রাযন্ত্রের ব্যবহার

সুপ্রচলিত হওয়ার পূর্বে এতদেশীয় লেখকগণ যাহা রচনা করিতেন, নকলনবীশগণ অতি পরিচিত হরিদ্রাবর্ণের তুলট কাগজে উহার নকল করিতেন, ক্রমেই এইরূপ হস্তলিখিত পুঁথির সংখ্যা বাড়িতে থাকিত ও রচিত গ্রন্থ-সকল সুপ্রচারিত হইত।

মুদ্রাযন্ত্রের বহুল প্রচারের সঙ্গে সঙ্গে সাহিত্যমোদী ও অনুসন্ধিৎসুগণ হস্তলিখিত পুঁথি হইতে পাঠোদ্ধার করিয়া ঐ সকল পুস্তক মুদ্রণ করাইতে লাগিলেন। কিন্তু এই মুদ্রণ পর্য্যাপ্ত পরিমাণে হয় নাই। বিশ্ববিদ্যালয়ের বাংলা পুঁথির বিবরণ বা বঙ্গীয়-সাহিত্য-পরিষদের ও এসিয়াটিক সোসাইটির পুঁথির তালিকা-দৃষ্টে অতি সহজে উপলব্ধি করিতে পারা যায় যে, যাহা মুদ্রিত হইয়াছে তাহা সমগ্র পুঁথির সংখ্যার একটা অতি সামান্য ভগ্নাংশ মাত্র।

এইসকল গ্রন্থে এমন বহু বিষয় সন্নিবিষ্ট রহিয়াছে, যাহার প্রচারে বহু জ্ঞাতব্য তথ্যের উপর আলোকসম্পাত করা হইবে। ঐ সকল পুঁথির অনেকগুলির ঐতিহাসিক

মূল্যও বেশ গুরুত্বপূর্ণ। যাহা অপঠিত হইয়া গৃহকোণে পড়িয়া রহিয়াছে হয়ত সেই সকলের পাঠ ও প্রচারের ফলে বাংলার ইতিহাস, বিশেষ করিয়া বাংলার সাহিত্যের ইতিহাস, ধর্মের ইতিহাসও বটে, নূতন করিয়া লিখিবার প্রয়োজন হইতে পারে।

কিন্তু উহা পাঠ করে কে? একে ত বহু পুঁথি পাওয়াই যায় না। তাহার উপর যাহাদের নিকট আছে তাঁহারা হয়ত উহাকে অনাদরে কোন মাচার উপর বহু অব্যবহার্য জিনিসের সহিত রাখিয়াছেন, কালক্রমে কাঁটদষ্ট হইয়া অথবা অল্প প্রকারে লোপ পাইতেছে, আবার কেহ-বা উহাদিগকে সাধারণের অগোচরীভূত রাখিয়া দেবতার সিংহাসনের পার্শ্বে একটু স্থান দিয়া সময়ে পূজা করিয়া সম্বলিত রাখিয়াছেন। প্রকৃষ্টরূপে ব্যবহার করিতেছেন কয়জন? আবার যে সব পুঁথি সাধারণে দেখিবার বা পড়িবার সুযোগ পাইতে পারেন, উহা দেখিয়া বা পড়িয়া সেই সুযোগের সদ্ব্যবহারই বা কয়জন করেন! অনেকে করেন না, অনেকে পারেন না।

না করার কারণ যাহাই থাকুক, না পারার কারণ আছে বহু। বাংলাপুঁথির বানান ও লিপিকৌশল জানা না থাকা, বাংলা পুঁথি পাঠ না করিতে পারার অন্ততম কারণ।

লিপিকৌশলের আলোচনা করার পূর্বে বানান সম্বন্ধে কিঞ্চিৎ আলোচনা করা যাউক। বর্তমানে প্রচলিত বাংলার বানানের সহিত বাংলা পুঁথির বানানের অসাদৃশ্য বহু পরিমাণে দৃষ্টিগোচর হয়। অতঃপর এক একটা করিয়া অতি সংক্ষেপে তাহার আলোচনা করিব।

‘ই’-কারের প্রভাব অত্যন্ত বেশী, মনে হয় ‘ঈ’-কারকে অতি যত্নপূর্বক বর্জন করা হইয়াছে। যে বানানগুলি অতি সাধারণ সরূপ স্থলেও ‘ঈ’-কারের পরিবর্তে ‘ই’-কার দৃষ্ট হয়। উকার সম্বন্ধেও প্রায় তাই, দু-এক স্থল ব্যতীত ‘উ’কার নাই, প্রায় সর্বস্থলেই ‘উ’কার লিখিত হইয়াছে। দুটা ন স্থানে মাত্র দন্ত ন ব্যবহার করা হইয়াছে। তিনটা স স্থলেও এইরূপ পক্ষপাতিত্ব ঘটিয়াছে। দন্ত ‘স’ই বেশী। ‘ষ’ যদিও দেখিতে পাওয়া যায়, ‘শ’ প্রায় নাই বলিলেই চলে। বানানে ‘ষ’ স্থানে ‘জ’-এর ব্যবহার বহুল পরিমাণে দৃষ্টিগোচর হয়। এমন কি যুগ, যুবতী ইত্যাদি অতি সাধারণ কথায়ও। ং স্থানে ঙ ও ‘য়া’ স্থানে ঞ ব্যবহৃত হইয়াছে।

যুক্ত অক্ষরকে পারতপক্ষে পরিত্যাগ করা হইয়াছে, আবার অনেক স্থলে অথবা বহু জটিল যুক্তাক্ষরের প্রয়োগ করা হইয়াছে। যে সকল স্থলে সমঅক্ষরের যুক্তাক্ষর হওয়া উচিত, সে সকল স্থলে সাধারণত ‘য’-ফলা বা ‘ব’-ফলা দ্বারা তাহা নিষ্পন্ন হইয়াছে। এইরূপে অন্ন স্থানে ঙর্ন বা অন্ত প্রায়ই দেখিতে পাওয়া যাইবে। রেফের প্রাচুর্য্য, যুক্তাক্ষরের সহিত, বিশেষ করিয়া উল্লিখিতরূপ যুক্তাক্ষরের সহিত, অতি অধিক। “ন্” বা ঞ স্থলে ঙ লিখিত হইয়াছে। আবার ক্ষেত্রবিশেষে সরল করিতে গিয়া ‘চ্ছ’ স্থানে ‘ৎস’ লিখিত হইয়াছে (যথা আচ্ছাদিয়া স্থলে আৎসাদিয়া)।

অনেকে হয়ত বলিবেন, এ সকল অতি সাধারণ ভুল। আজও নকলনবীশগণ বানান ঠিক রাখিতে পারেন নাই। কিন্তু যখন আমরা দেখি, সকলেরই এক প্রকার ভুল তখন কি আমরা উপরিউক্ত যুক্তি বলে ধরিয়া লইব যে, সকল নকলকারীই মূর্খ ছিল? আবার ইহাও দেখি যে, যে সকল পুঁথির বয়স দেড়শত-দুইশত বৎসরের বেশী নহে তাহাতে এই সকল বানানবিভ্রাট বেশী নহে। যে সকল বানানের কথা বলিলাম, উহা সম্ভবতঃ অজ্ঞতাপ্রসূত অথবা তৎকালীন বাংলা বানানের কোন নিয়ম না থাকারজনিত তাহা কে বলিতে পারে! সকল নকলকারীই মূর্খ ছিল, এ অনুমান বোধ হয় অতি অসঙ্গত হইবে।

কিন্তু সে যাহাই হউক, আমরা দেখিতে পাই, যে কারণেই হউক, দেড়শত-দুইশত বৎসরের বেশী পুরাতন প্রাচীন পুঁথিতে এইরূপ বানান সর্বত্র, সূত্রাৎ এ সম্বন্ধে পুঁথিপাঠকারীগণের ওয়াকিবহাল থাকা উচিত।

বানানের প্রশ্ন হইতে আপাতত লিপিকৌশলের প্রশ্ন আসা যাউক। পুঁথির লিপি সম্বন্ধে কিছু জানা না থাকিলে পুঁথি পাঠ করার চেষ্টা বাতুলতা মাত্র; কেন না, বর্তমানে ছাপার হরফ পাঠে অভ্যস্ত চোখ আমাদের পুঁথির হরফ পড়িতে গিয়া পদে পদে বাধাপ্রাপ্ত হইবে।

প্রথমেই কয়েকটা সাধারণ অক্ষরের কথা ধরা যাউক :—

‘ন’ ও ‘ল’ এ তফাৎ বিন্দুমাত্রও নাই, অবশ্য সে বৈশিষ্ট্য এখনও প্রাচীনপন্থীদের হস্তালিপিতে দৃষ্ট হয়। এখনও বহু ব্যক্তি ‘ন’-কারের নিম্নে বিন্দু প্রয়োগ করিয়া ‘ল’ লিখিয়া থাকেন—তফাৎ এই যে, পুঁথিতে এই বিন্দুটাও নাই, উহা বিসর্জিত হইয়াছে এবং উহার ফলেই বহু বিভ্রাট ঘটিয়াছে।

তারপর আর একটা বিভ্রাট ব ও র লইয়া। বহুস্থলে ‘ব’ ও ‘র’ পরস্পরের সহিত রূপ পরিবর্তন করিয়াছে। কখনও ‘ব’য়ের পেট কাটিয়া আবার কখনও বা ‘ব’এর দক্ষিণ পার্শ্বে মাত্রার সনাত্তরাল একটা রেখা টানিয়া ‘র’ বোঝান হইয়াছে (১নং চিত্র)। ‘ব’ ও ‘র’-এও বিভ্রাট মন্দ নহে, তবে উহা বুঝা বিশেষ কষ্টসাধ্যও নহে। বাংলা পুঁথিতে ‘ও’ হইয়াছে সংখ্যাবাচক ২ চিহ্ন ও অল্পস্বারের মাত্র বিন্দুটাই অবশিষ্ট আছে, পুঁথি লোপ পাইয়াছে—ঠিক যে ভাবে দেবনাগরীতে অল্পস্বার বিজ্ঞাপিত হইয়া থাকে। দীর্ঘ উকারের উপরের ঝাঁকড়ির লোপ ঘটিয়াছে। বহুস্থলে ‘চ’ ও ‘ঠ’-এ পার্থক্য বোঝাই দায়। ড় ও ঢ-এ যে বিন্দুর বালাই কুত্রাপি নাই একথা বলা বাহুল্য মাত্র।

বর্তমান বাংলায় ‘ব্যঞ্জনের সহিত যুক্ত উ’কারের তিনটি রূপ, একটি দেখি ‘র’-এ উকারে (রু), আর একটি দেখি ‘ত’-এ ‘উ’-কারে (স্তু) ও অপরটি দেখিতে পাই সাধারণ ক্ষেত্রে (সু)। কিন্তু পুঁথির ‘উ’-কার বিভিন্ন অক্ষরের সহিত যুক্ত হইবার সময় বিভিন্ন রূপ ধারণ করিয়া নিজের রূপ ত পরিবর্তন করিয়াছেই, উপরন্তু বাহার সহিত যুক্ত হইয়াছে তাহারও ভোল ফিরাইয়া দিয়াছে। কয়েকটি নমুনা দিতেছি। ‘ক’-এ যুক্ত হইয়া কু আঁকড়িবিহীন দীর্ঘ ‘ঈ’ বা চন্দ্রবিন্দু-বিহীন ‘ঈ’-এ পরিণত হইয়াছে (২নং চিত্র)। আবার বহুস্থলে প্রায় এই ভাবেই ‘দ’-এ ‘দ’-এ লিখিত হইয়াছে। ‘প’-এর সহিত যুক্ত হইয়া তাহার রূপের যে পরিবর্তন করিয়াছে তাহা মুখে বলিয়া বুঝাইবার চেষ্টা না করিয়া আঁকিয়া দেখানই যুক্তিসঙ্গত ও সহজসাধ্য (৩নং চিত্র)। ‘খ’-এর মাথায় একটি পাগড়ি বাঁধাইয়া (৪নং চিত্র) ‘সু’ করা হইয়াছে। ‘ভ’-এর সহিত উ-কার যুক্ত হইয়া অসহায় ‘ভ’-কে চতুষ্কোণ করিয়া ফেলিয়াছে, তাহাতেও নিষ্কৃতি নাই; একটি দীর্ঘলাঙ্গুল সংযোগ করিয়াছে (৫নং চিত্র)। একটি স্থলে দুইটি ‘পুঁটুলির’ বোঝা বহিয়া ‘ম’ উকারের সম্মান রাখিয়াছে (৬নং চিত্র) যেন ‘ম’-এ ‘ভ’-এর শেষাংশের আঁকড়িটুকু মুছিয়া ফেলা হইয়াছে। নির্কোষ ‘য’ ‘উ’-কারের চাপে ‘হ’-এ ‘ব’-এ হইয়া গিয়াছে (৭নং চিত্র)।

ঋকারের বিভ্রাটও বড় কম নয়। ‘ক’-এ ঋফলাযুক্ত হইয়া বাংলা ‘ক’-এর রূপ হইয়াছে প্রায় তেলেগু ‘ক’-এর মতই। যেন একটি উর্টা ইংরেজী ‘এস্’ অক্ষরে ঋকার-জ্ঞাপক বা ‘র’-এ ‘উ’-কারের ‘উ’-কারজ্ঞাপক চিহ্নটীবসাইয়া দেওয়া হইয়াছে (৮ ও ৯নং চিত্র)। হ্র লিখিতে গিয়াও বিপদ বড় কম নহে, সর্বত্রই ‘দ’-এ র-ফলা লিখিয়া তাহাতে ‘ই’-কার (দ্রি) ও ‘হ’-এ ঋ-ফলার ঋ-কার বা ‘ক্ল’-র ‘উ’-কারজ্ঞাপক চিহ্ন যোগ করিয়া হ্র লিখিত হইয়াছে (১০নং চিত্র) এবং ‘হ্র’ বুঝাইতে উহার ‘ই’-কারটুকু বাদ দেওয়া হইয়াছে (১১ নং চিত্র)। অর্থাৎ হ্র লিখিতে পুঁথির ‘হ্র’-এ ‘র’-ফলায় ‘ই’-কার যোগ করা হইয়াছে এবং সেই ‘হ্র’-এ ‘র’-ফলা হইতেছে ‘দ’-এ ‘র’-ফলায় ‘উ’কার বা ‘দ’-এ ‘র’-ফলায় ‘ঋ’-ফলা। পুঁথিতে বহুস্থলে ‘বেকুল’ বা বাতির হইল স্থলে বাহ্যাল লিখিত হইয়াছে, যথা—“নাসাপথে বরাহ বাহ্যাল আচম্বিতে।” এক্ষণে চেষ্টা করিয়া দেখা যাউক, পুঁথির লিপি অল্পসারে লিখিলে এই ‘বাহ্যাল’র কি রূপ দাঁড়ায়। ‘ব’ ‘র’-এর আকারে, ‘হ্র’ যেরূপ বলিলাম সেইরূপে ও ‘ল’টী দন্ত ন রূপে লিখিত হইয়া ‘বাহ্যাল হইল “রাদ্র্যান” গোছের। ঠিক ‘রাদ্র্যান’ও নহে, হইল ‘র’-এ আকার, ‘দ’-এ র-ফলা ঋ-ফলা য-ফলা আকার ও ন (১২ নং চিত্র)।

সামান্য স্বরবর্ণ সংযোগের ফলেই এত বৈচিত্র্য, এবার ব্যঞ্জনবর্ণ যোজনা সম্বন্ধে আলোচনা করা যাউক। দেখিতে পাইব পুঁথির লিপি কত ভিন্ন।

সম অক্ষরের দ্বিত্ব (যথা—অন্ন, পট্ট) জ্ঞাপন করিতে ‘ঞ’-তে ‘এ’-র পরের চিহ্নটুকুর সামান্য পরিবর্তন করিয়া মূল একক অক্ষরটির পার্শ্বে বসাইয়া দেওয়া হইয়াছে (১৩নং চিত্র)। ছ-এক স্থলে ইহার ব্যতিক্রম ঘটয়াছে—‘ল্ল’ লিখিতে গিয়া ‘ন’-কারে দীর্ঘ উ-কারজ্ঞাপক চিহ্নের সংযোজন ঘটয়াছে (১৪ নং চিত্র)।

য-ফলা লিখিতে হাঙ্গামা বিশেষ কিছুই নাই, সামান্য গোল বাধাইয়াছে চতুর্থ বর্ণের প্রথম ও চতুর্থ অক্ষরটি। ‘ত’-এ ‘য’-ফলার আকার অনেকটা ‘স’-র তায়, তবে পার্থক্য এই যে প্রথমোক্তের শেষাংশ সরল, উহা মাত্রা উচাইয়া যায় নাই (১৫নং চিত্র); এটি লেখার টানেই ঘটয়াছে, ও বিশেষ কিছুই নয়। আসল হইতেছে ‘ধ্য’-র সময়ে। ‘ধ’-এ ‘য’-যুক্ত হইয়া যুগ্ম অক্ষরটির আকার হইয়াছে যেন ‘য’-এ ৮ যুক্ত হইয়াছে (১৬ নং চিত্র)।

‘য’-ফলার বাঁপার অল্পে শেষ হইলেও ‘র’-ফলা কিন্তু এত অল্পে নিষ্কৃতি দেয় নাই। ‘প’-এর যুক্ত হইয়া রূপ হইয়াছে অপরূপ ও ‘স’-এর সহিত যুক্ত হইয়া হইয়াছে বিশ্রী। পরস্পরের সংযোগের ফল যা দাঁড়াইয়াছে তাহা বুঝাইয়া বলিবার ক্ষমতা এ অধমের নাই, চিত্রকরের সাহায্য লইলেই ভাল হয় (১৭ ও ১৮নং চিত্র)।

সংযুক্ত বর্ণ লিখিতে বহু স্থলে এইরূপ জটিলতার সৃষ্টি করা হইয়াছে।—‘ণ’-এ ‘ঠ’-এ (১৯নং চিত্র) বোঝা বিশেষ কষ্টকর না হইলেও দ-এ ধ-এ, ‘ঞ’-য় ‘জ’-এ ইত্যাদি যুক্তাক্ষর বোঝা বিশেষ আয়াসসাধ্য। বহু স্থলে ‘ক্ল’ লিখিত হইয়াছে হ্র লিখিয়া (২০নং চিত্র)। ‘জ’ টানের দোষে কখনও হইয়াছে ৫, কখনও হইয়াছে ‘দ’-এর সামিল (২১নং চিত্র)।

প্রবন্ধ ক্রমেই দীর্ঘ হইয়া পড়িতেছে, বলিবার বিষয় বহু থাকিলেও বৈধ্যচ্যুতির আশঙ্কায় এখানেই সমাপ্ত করা ভাল, স্তরাতঃ অতি সামান্য দু-চারিটি কথা বলিয়া এই প্রবন্ধ শেষ করিব। পুঁথি পড়িবার সময় ইহার বানান ও লিপি-কোশলের কথা অতি সাবধানে মনে রাখিতে হইবে, নচেৎ বহু স্থলে ত পাঠ করিতেই পারিবে না। আবার যে সকল স্থলে উহা সম্ভব হইবে, সেস্থানে যে-কোন মুহূর্তে লুচি হইবে লুচি, সুন হইবে খন, রাবণ হইবে বারণ, কুস্ত হইবে কুর্শ্ব; অকুল হইবে অঙ্গন, পঞ্চানন হইবে পঞ্চানল ইত্যাদি। এবং এইরূপ পাঠ-বিভ্রাটের ফলে “গৌরী সেথা তপ করে জালিয়া পঞ্চানল” স্থলে হইবে “গৌরী সেথা তপ করে জালিয়া পঞ্চানন”, অর্থাৎ—যে পঞ্চাননের তুষ্টি বিধানার্থে গৌরীর তপস্রা, পুঁথি-পাঠকারীর অতি সাধারণ ভুলের জন্ত গৌরী সেই পঞ্চাননকেই পোড়াইয়া মারিবে।

বায়ু-প্রবাহ

শ্রীক্ষেত্রনাথ রায়

পঞ্চপাল

মানুষের শত্রু অনেক। আজ সারা পৃথিবীর নরনারী যে যুদ্ধের বিভীষিকার কথা কাগজে পড়ে আতঙ্কিত হ'য়ে পড়ছেন সে-যুদ্ধ এক সভ্য জাতির সহিত অপর এক সভ্য জাতির।

এইভাবে মানবকে নিজের আধিপত্য বজায় রেখে জীবন ধারণ করতে কেবল যে নিজেদের মধ্যে যুদ্ধ করতে হ'য়েছে এমন নয়। মানবের বুদ্ধি এবং শক্তির তুলনায় অতি নিকট এইরূপ বহু ক্ষুদ্র কীটপতঙ্গের সঙ্গেও তাদের যুদ্ধ সংঘটিত হ'য়েছে। এবং বেশীর ভাগ সময়ে শ্রেষ্ঠজীব মানব পরাজয় স্বীকার ক'রেছে।

কীটপতঙ্গের মধ্যে মানবের সবচেয়ে পুরাতন শত্রু পঞ্চপাল। এই পঞ্চপাল যে মানবের বিরুদ্ধে ক্ষতিকারক তা পুরাতন বাইবেল ধর্মগ্রন্থে লিপিবদ্ধ আছে। কোন স্মরণাতীত যুগ থেকে মানব এই পঞ্চপালের বিরুদ্ধে যুদ্ধ ক'রে আসছে কিন্তু এখনও বর্তমান বিজ্ঞান সভ্যতার যুগেও ইহাদের আক্রমণে পৃথিবীর বেশীর ভাগ অংশের কৃষিকার্য্য বিশেষ ক্ষতিগ্রস্ত। সহস্র সহস্র বৎসরের

মেলামেশার পরও ইহাদের জীবন-ইতিহাসের কোন কোন অধ্যায় এখনও আমাদের নিকট রহস্যাবৃত।

পঞ্চপালের অত্যধিক বংশ বিস্তারে এবং ক্ষতির পরিমাণ অবিদ্বাস্যরূপে বৃদ্ধি হওয়ায় ইহাদের বিনাশের নিমিত্ত দেশবাসীর সম্মিলিত শক্তির প্রয়োজন হয়। সেইহেতু এই পঞ্চপাল পতঙ্গের বিরুদ্ধে কয়েকটি দেশ সমবেত হ'য়ে আন্তর্জাতিক যুদ্ধ ঘোষণা ক'রেছিল। ফ্রান্স, ইটালী এবং গ্রেটব্রিটেন এই তিনটি দেশের আন্তরিক চেষ্টায়

লণ্ডন সহরে পঞ্চপাল পতঙ্গ-নিবারণী সজ্ব প্রতিষ্ঠিত হয়। এবং উক্ত সজ্বের প্রায় ষাটটি বৃটিশ উপনিবেশ এবং পঁচিশটি বৈদেশিক শাখা-সজ্ব থেকে পঞ্চপাল সম্বন্ধে বহু তথ্যপূর্ণ বিবরণী সংগ্রহ করে।

ইহাদের জন্মস্থান, ভ্রমণ-পথ এবং এই সকল দৈব-চুক্তিপাকের কারণ কি তা অনুসন্ধানের নিমিত্ত ঐ সকল বিভিন্ন প্রদেশের বিবরণগুলিকে বিশ্লেষণ করা হয় এবং বিভিন্ন দেশের সহিত ইহাদের বিরুদ্ধে সজ্ব তা আলোচিত হয়।

পঞ্চপাল নির্দিষ্ট কোন সীমানার মধ্যে অবস্থান করে না ; একবার আকাশ-পথে ভ্রমণ আরম্ভ ক'রলে কোথায় এবং



শ্রী-পঞ্চপাল মাটির নীচে প্রায় পাঁচ-ছয় ইঞ্চি গর্ত খনন ক'রে তার মধ্যে ডিম রাখছে ; ডিমগুলি গর্তের তলদেশ হ'তে লম্বা নলের আয়ত্ব পাকারে হৃন্দরভাবে সজ্জিত থাকে

কখন যে ইহারা তাদের ভ্রমণ হ'তে বিরত হবে তা আজও বিশেষজ্ঞরা নির্ধারণ ক'রতে পারেন না। পথমাধ্য সবুজ শস্যের বংশ লোপ করবার পূর্বে ইহারা শত শত মাইল উড়িয়া চলে।

আফ্রিকা এবং এশিয়ার প্রায় ত্রিশ কোটি বর্গমাইল শস্যপূর্ণ ভূখণ্ড পঞ্চপালের খাণ্ডরূপে ব্যবহৃত হয়। ১৯৩০ সালের বসন্ত এবং গ্রীষ্মকালে অত্যধিক পঞ্চপালের আগমনে প্যালেষ্টাইন গভর্নমেন্টকে ৫০,০০০ পাউণ্ড ক্ষতি স্বীকার

ক'রতে হয়। ঐ সময় শত্রুক্ষেত্র রক্ষার জন্য পঙ্গপালের বিরুদ্ধে যুদ্ধ ক'রতে প্রায় ৭৫,০০০ হাজার লোক নিযুক্ত হ'য়েছিল।

ইহার পূর্বে বৎসরে এই পঙ্গপালের আক্রমণের ফলে কেনিয়া গভর্নমেন্ট ৮০,০০০ পাউণ্ড ব্যয় করে। এবং এই দৈব-দুর্ভিক্ষপাকের ফলে সহস্র সহস্র নরনারী অনাহারে প্রাণ দেয়।

আর এক প্রদেশে প্রায় ১,৩০,০০০ অধিবাসী খাওয়াভাবে পড়ে। ফলে সেই প্রদেশের গভর্নমেন্ট পাঁচ মাসকাল ইহাদের খাওয়া দানে সাহায্য ক'রতে বাধ্য হয়। কয়েক বৎসর পূর্বে ইজিপ্ট, সুদান, টাঙ্গানিকা, উগাণ্ডা এবং ট্রান্সভাল প্রভৃতি দেশগুলি পঙ্গপালের অত্যাচারে বিশেষরূপে ক্ষতিগ্রস্ত হয়। ইহাছাড়া, আফ্রিকা ও যুক্তপ্রদেশের কোন কোন অঞ্চলেও ইহাদের অভিযান সুরু হ'য়েছিল।

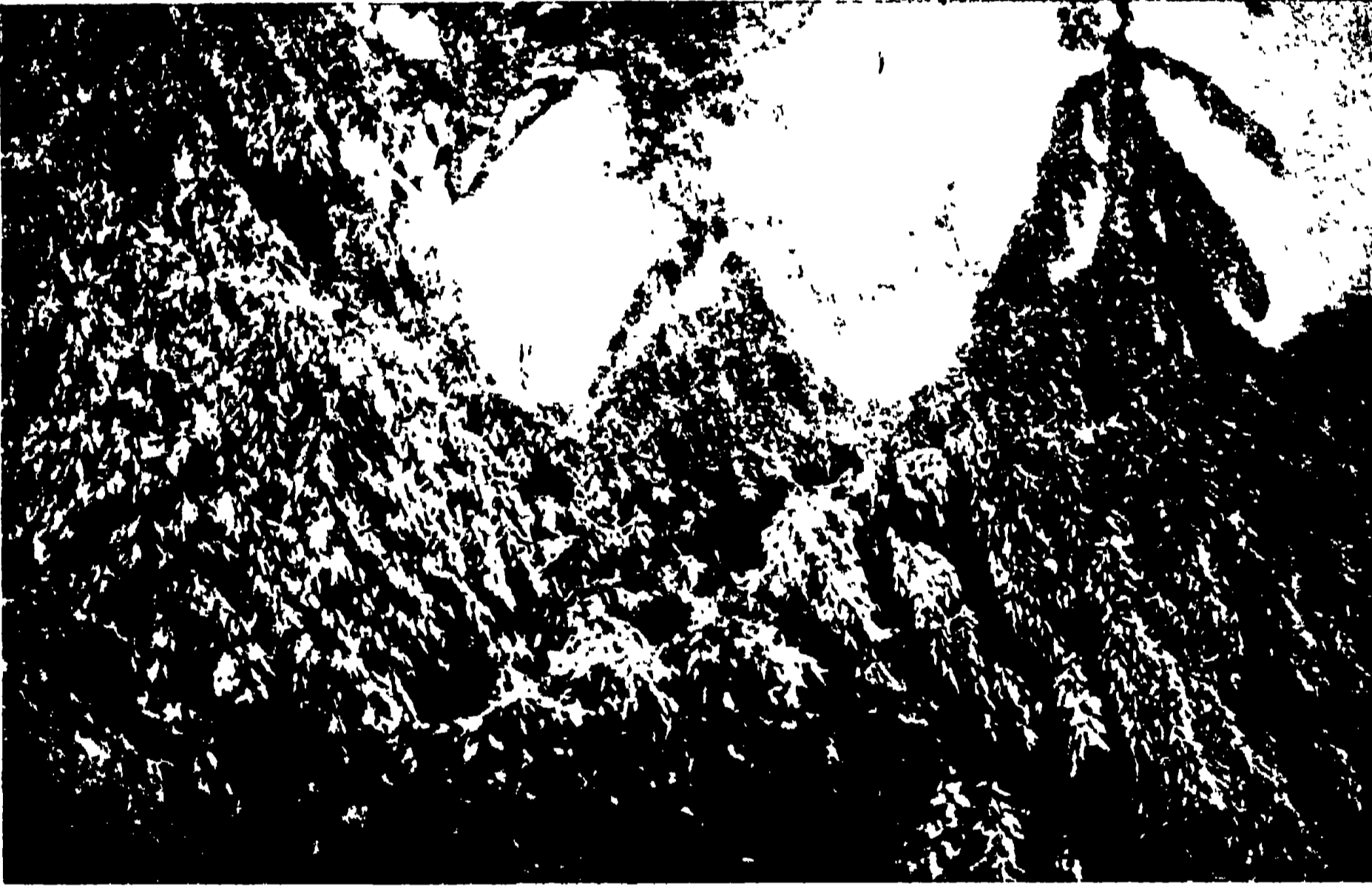

পঙ্গপালের বিচিত্র সমাবেশ

দক্ষিণ দাকোতার ১৬০০ একর শত্রুপূর্ণভূমিকে বিধ্বস্ত ক'রতে পঙ্গপালের মাত্র কয়েকমিনিট সময় লেগেছিল। ইহাতে সেখানকার অধিবাসীদের বিশেষ ক্ষতি হয়; কংগ্রেস এই পতঙ্গশ্রেণীর বংশ ধ্বংস ক'রতে এক কোটি টাকা ঐ সময়ে সাহায্য করে।

পঙ্গপালের বংশ দ্রুত বিস্তার লাভ করে। বিশেষজ্ঞ Mr. H. J. Shepstone, F. R. G. S বলেন, মাত্র একটি জীবিত পতঙ্গ বংশ-বিস্তার ক'রে ইংলণ্ড অপেক্ষা বৃহত্তর দেশকে পূর্ণ ক'রতে পারে।

সবচেয়ে অশুভবিধা এই যে, ইহাদের আবির্ভাবের পূর্বলক্ষণ কেহ অনুমান ক'রতেও পারে না।

ইহাদের আবির্ভাব হয় অকস্মাৎ। আকাশে প্রথমে কৃষ্ণবর্ণ মেঘের আয় দৃষ্ট হয় এবং সময়ে সময়ে ঝড়ের আয় শব্দ শুনা যায়। সংখ্যায় ইহারা এত অধিক থাকে যে, সূর্যকেও ঢাকিয়া ফেলে। উপযুক্ত স্থান বুঝিলে নীচে নামে এবং কুয়াশার আয় ভূখণ্ডের চতুর্দিকে নিজেদের বিস্তার ক'রে ফেলে।

বাইবেলের যুগ থেকে প্যালেষ্টাইনে পঙ্গপালের অভিযান চলে আসছে। মাত্র কয়েক বৎসর পূর্বে ইহাদের অভিযানে প্যালেষ্টাইনে কিরূপ ভয়াবহ অবস্থার সৃষ্টি হ'য়েছিল তা সেখানের অধিবাসীরা এখনও ভুলতে পারেনি।

কয়েকবার দৈবরূপায় সেখানকার অধিবাসীরা ইহাদের

কবল হ'তে রক্ষা পায়।

একবার জেরুজেলামে পঙ্গ-

পালের মেঘ দেখা গেল।

সংখ্যায় অধিক থাকায় সূর্য-

দেবকেও আবৃত ক'রেছিল।

কিন্তু সো ভা গ্য ব শ তঃ

পবিত্র নগরে পদার্পণ করে

নি। সহস্র সহস্র নরনারীর

ভয়-বিহ্বল দৃষ্টির উপর দিয়ে

সেই বিরাট সৈন্য বাহিনী

কোন দূর দেশের সন্ধানে চলে

গেল। আর একবার

জাফাতে কোটা কোটা

পঙ্গপাল অকস্মাৎ প্রবল ঝটিকা এবং বৃষ্টির প্রকোপে

সমুদ্র বক্ষে নিমজ্জিত হয়। পরে সেই সকল মৃত পঙ্গপালের

স্তূপ সমুদ্রতটে উপস্থিত হ'লে সেখানকার অধিবাসীরা তা

সংগ্রহ ক'রে জ্বালানী কাঠরূপে ব্যবহার করে।

শত্রু রক্ষার জন্য কৃষকেরা সমবেত হ'য়ে ওদেশে সহস্র

সহস্র টন পঙ্গপাল হত্যা করে। এই কার্যে তারা

গভর্নমেন্টের কিছু কিছু সাহায্যও পায়। কিন্তু সকল

প্রকার প্রতিষেধক ব্যবস্থা অবলম্বন সত্ত্বেও ইহাদের দ্বারা

যে পরিমাণ ক্ষতি হয় তা অপূরণীয়।

কোন স্থান পরি ত্যা গ
করবার পূর্বে পঙ্গপাল
ভূখণ্ডের চতুর্দিকে ডিম প্রসব
করে। জর্ডন নদীর তীরবর্তী
স্থান সমূহে, লবণ সমুদ্রের
পার্শ্বস্থ জলাভূমিতে, সুউচ্চ
পর্বতে, উপত্যকায়, মনোরম
অলিভ্ কুঞ্জে, টায়ার, সিডোন
ও গাজার সমুদ্রতটে—ডান
থেকে বিয়ারসেবারের সর্বত্রই
পঙ্গপাল তাদের বংশ
বিস্তারের নিমিত্ত ডিম প্রসব
করে। প্রত্যেক স্ত্রী-পঙ্গপাল
একশত ডিম প্রসব ক'রতে পারে।

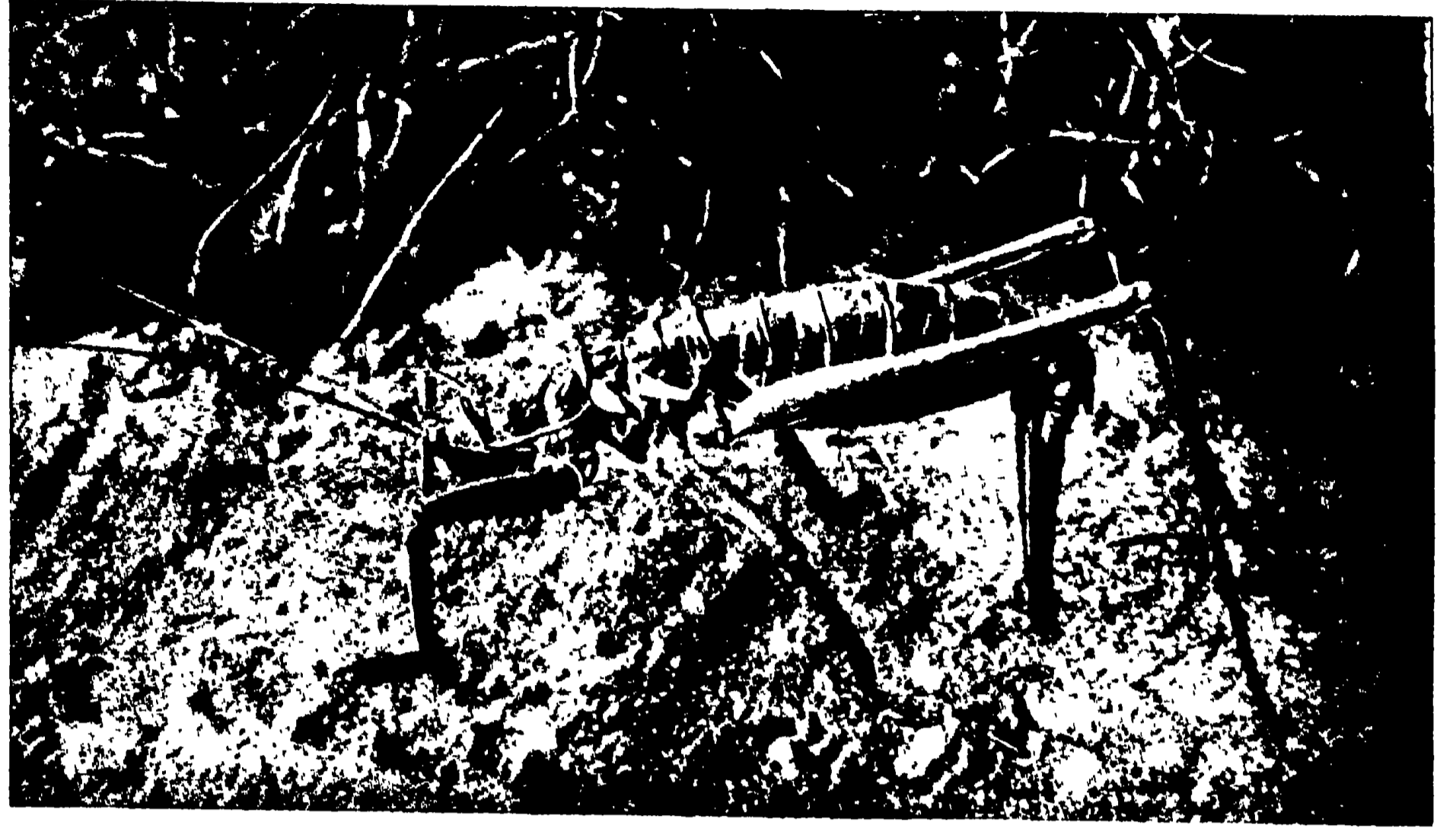

“Horse-headed” পঙ্গপাল কঠিন মাটির উপর অণু-ঘোনি সাহায্য কিরূপভাবে গর্ত খোঁজার ক'রছে

বিশেষজ্ঞগণ অনুমান করেন যে, এক বর্গ গজ পরিমিত
ভূখণ্ডে কখন কখনও ৭৫,০০০ ডিম অবস্থান করে। তাঁদের
মতে, যদি তা দেবার সময় শতকরা ত্রিশটি ডিম নষ্ট হয়
তাহ'লে ছত্রিশ বর্গ ইঞ্চি পরিমিত স্থান হ'তে ৫০,০০০
হাজার পঙ্গপালের বংশধর জন্মলাভ ক'রবে। ডিম প্রসব
করবার পূর্বে স্ত্রী-পঙ্গপাল অণু-ঘোনি সাহায্যে মাটির
মধ্যে প্রায় পাঁচ-ছয় ইঞ্চি গভীর গর্ত খনন ক'রে তার মধ্যে
ডিম রাখে। ডিমগুলি গর্তের তলদেশ হ'তে লম্বা নলের
শায় স্তূপাকারে সুন্দরভাবে সজ্জিত থাকে। এইরূপ
ক্ষুদ্র পতঙ্গ কি অদ্ভুত কৌশলে কঠিন ভূখণ্ডে গর্ত নির্মাণ
করে তা দেখলে বিস্মিত হ'তে হয়। ডিম প্রসবের পর

স্ত্রী-পঙ্গপালের আর কোন দায়িত্ব থাকে না। ডিমে তা
দেবার ভার তারা প্রকৃতি দেবীর হস্তে ছেড়ে দিয়ে নিজেরা
মৃত্যু-বরণ করে।

ভূমিকর্ষণ ক'রে ইহাদের ডিমগুলিকে ধ্বংস করা হয়।
ইহাই একমাত্র কার্যকরী উপায়। একবার ডিমগুলি বাতাসের
সংমিশ্রণে এলে তা থেকে আর নূতন পঙ্গপালের জন্মলাভ
সম্ভব হয় না।

ইহাদের কবল হ'তে শস্য রক্ষার জন্ত কৃষকেরা শত
শত একর ডিমপূর্ণ ভূমি কর্ষণ ক'রেছে আর এইরূপ
কার্যের জন্ত সহস্র সহস্র কৃষকের শক্তি নিয়োজিত
হ'য়েছে। অদম্য উৎসাহ ও অধ্যবসায় সহকারে তারা
ভবিষ্যৎ অবস্থার কথা ভেবে কাজ করে। ফলে অসংখ্য
পঙ্গপালের ডিম বিনষ্ট হয়।

প্রথম অবস্থায় ডিমগুলি কাল, ডানাবিহীন বড়
পিপীলিকার মত। কিন্তু ক্রমঃ-বৃদ্ধির সঙ্গে সঙ্গে কয়েকটি
অবস্থার মধ্য দিয়া জীবন অতিবাহিত ক'রে পূর্ণ অবস্থা প্রাপ্ত
হয়। প্রধানতঃ এই তিনটি অবস্থা উল্লেখযোগ্য :—

- (১) অণু-নির্মূল কীট অর্থাৎ ডানাবিহীন অবস্থা,
- (২) পতঙ্গ গুটি—ছোট ডানায়ুক্ত অবস্থা এবং শেষ (৩) পূর্ণ-
পতঙ্গ অবস্থা।

পতঙ্গ গুটি অবস্থায় ইহাদের নিঃসন্দেহে ‘Hoppers’
বলে অভিহিত করা চলে। এবং এই অবস্থায় চতুর্দিক
পরিভ্রমণে যেক্রপ শস্যের ক্ষতি করে তার পরিমাণ অনেক

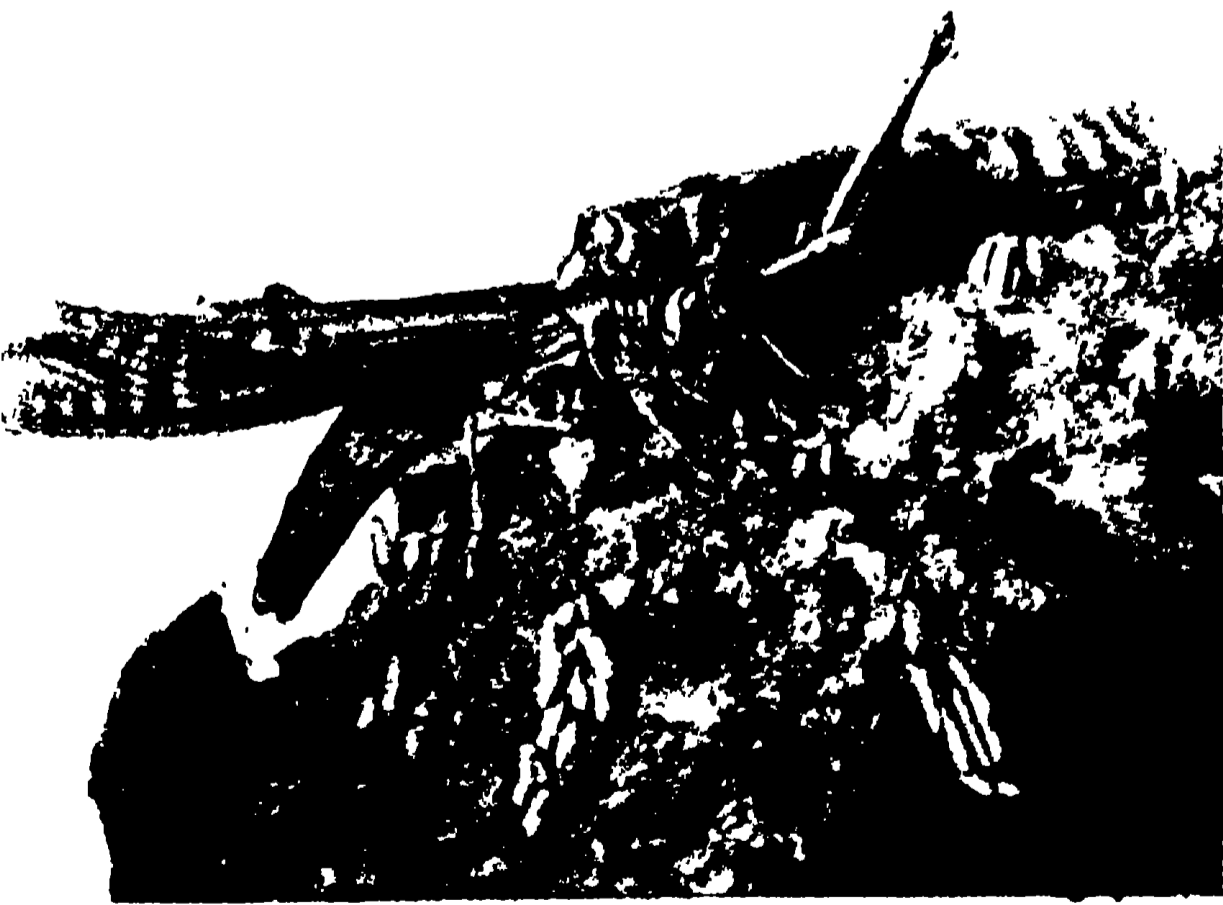

পূর্ণ-বয়স্ক পঙ্গপাল ও তাহাদের ডিম

সময় বিশ্বাসযোগ্য বলে কেউ মনে ক'রতে পারে না। পূর্ণ পতঙ্গ অবস্থায় পরিণত হবার পর প্রথমে প্রতিদিন একত্রে ৪০০।৫০০ ফিট পথ হাঁটিয়া চলে এবং ইহাদের সংখ্যাধিক্যে রাস্তাঘাট এরূপ পিচ্ছিল হয় যে, ঘোড়ার খুর কদাচিৎ পা ঠিক রেখে চলতে পারে। এমন কি, এরূপ সংবাদও বহুরার পাওয়া গেছে যে, পঙ্গপালের স্তূপ রেলপথের উপর এসে পড়ায় কয়েক ঘণ্টাকাল রেল চলাচল বন্ধ থাকে।

ফাঁদ পেতে পঙ্গপাল ধরবার কৌশলও আছে। পতঙ্গগুলি অবস্থায় ইহাদের ছোট ডানার আবির্ভাব হ'লেও উড়তে সক্ষম হয় না। এই অবস্থাতেই পঙ্গপালকে ফাঁদে ধরা যায়। একবার পূর্ণ অবস্থা প্রাপ্ত হ'লে এইরূপ কৌশল অচল হ'য়ে পড়ে।

প্রথমে পতঙ্গগুলির ভ্রমণ-পথে মাটির নীচে খুব বড় এক গর্ত তৈয়ার করা হয়। গর্তের চারিপাশ আবার মসৃণ টিন দ্বারা আবৃত থাকে। ফলে ভূগর্ভস্থ নীত পতঙ্গ উপরে উঠতে পারে না। গর্তের উপরিভাগের চারিপাশের মাটিও মসৃণ টিন দ্বারা আবৃত রাখা হয়।

ইহার পর মাটির উপর এক বৃহৎ পতাকার ছায়া ফেলে সূর্যকোশলে পতঙ্গগুলিদের গর্তের মধ্যে আনা হয়। গর্তটি পূর্ণ হ'লে অগ্নিসংযোগে সেই সকল ধৃত পতঙ্গগুলিকে হত্যা করা হয়।

বিজ্ঞানের উন্নতির সঙ্গে সঙ্গে নূতন নূতন কৌশলও আবিষ্কার হ'য়েছে। কিন্তু পূর্ণবয়স্ক পতঙ্গদের ফাঁদে ধরা সহজ নয়। এরোপ্লেন সাহায্যে উড়ন্তীয়মান পঙ্গপালকে অহুসরণ ক'রে বায়ুদ্বারা উৎক্ষিপ্ত বিষাক্ত জলবিন্দু সিঞ্চনে তাহাদের ধ্বংস করবার কৌশলও আবিষ্কার হ'য়েছে। একবার নেব্রাসকায় এক বৃহৎ পঙ্গপালবাহিনীকে অহুসরণ করা হয়। কিন্তু যন্ত্র বিকল হওয়ায় শেষ পর্যন্ত নিরাশ হ'য়ে এরোপ্লেনটি নীচে নেমে আসতে বাধ্য হয়। পরীক্ষার

পর দেখা গেল এরোপ্লেনের রেডিয়ার পতঙ্গের স্তূপে সম্পূর্ণ রুদ্ধ হ'য়েছে।

পঙ্গপালের মুখ হ'তে একপ্রকার গাঢ় লাল নিঃসৃত হয়। পরীক্ষায় দেখা গেছে উক্ত লাল বস্তুগাদায়ক।

সাধারণের বিশ্বাস ইহারা নিরামিষভোজী। কিন্তু তাহা নহে। সঙ্গীরা দৈবক্রমে দুর্বল হ'য়ে পড়লে অস্ত্রেরা

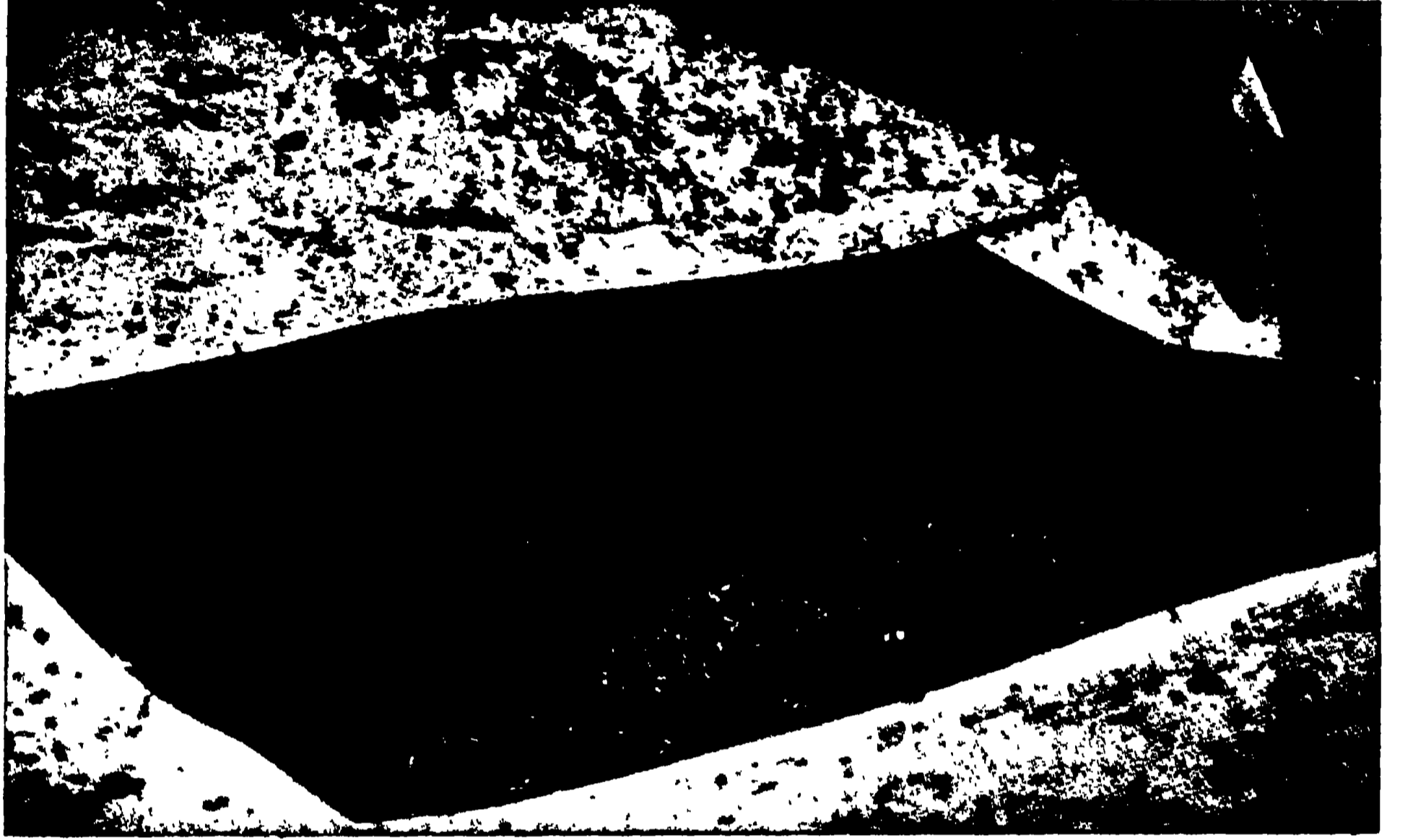

পঙ্গপাল বিনাশের ফাঁদ

সেই সূর্য যোগে তৎপরতার সহিত তাদের হত্যা ক'রে ভক্ষণ করে। এমন কি, ইহারা সময়ে সময়ে মৌচাক প্রবেশ ক'রে মধু ও মৌমাছি উভয়কেই খেয়ে ফেলে। সূর্য যোগে পলে ইন্দুর প্রভৃতির ঞায় ছোট জীবকেও আক্রমণ ক'রে ভক্ষণ ক'রতে এদের একটুও বাধে না।

বর্তমানে বিশেষজ্ঞগণ বৈজ্ঞানিক উপায়ে



পঙ্গপালের ইন্দুর শিকার

ইহাদের উৎপত্তি-স্থান নির্ণয় ক'রতে বিশেষ উদ্বিগ্ন। তাঁদের এইরূপ বিশ্বাস, যে পদ্মপালবাহিনী প্যাালেষ্টাইন এবং সিনায়িতে অভিযান ক'রেছিল তারা মধ্য-আরব এবং সুদানের মরুময়প্রদেশ হ'তে আগত। অহুর্ক্বের জন্মভূমিতে তাদের সংখ্যাধিক্য হ'লেই তারা দেশান্তরে গমন ক'রতে বাধ্য হয়।

আফ্রিকার বিভিন্ন অঞ্চলের ও ট্রান্সভালের পদ্মপালদের সম্বন্ধে এইরূপ ধারণা চলে না। পূর্ব-আফ্রিকার সর্বত্রই সহস্র সহস্র মাইল প্রায় দশ ফিট লম্বা ঘাসে পূর্ণ। এইখানে পদ্মপাল নিরাপদে ডিম প্রসব করে এবং বংশ বিস্তার হ'লে তারা পৃথিবীর বিভিন্ন অঞ্চলে এই দুর্দ্বন্দ্ব সৈন্যবাহিনী নিয়ে পররাজ্য লুণ্ঠনে অগ্রসর হয়।

তুরস্কের নবজন্ম

শ্রীস্বধাংশুকুমার বসু

ইউরোপের মহাযুদ্ধ এগিয়ে চলেছে নিতান্ত শ্লথগতিতে। আয়োজন অনুষ্ঠানের ক্রটি কোনো পক্ষেই নেই; স্থলেস্থলে অন্তরীক্ষে সর্বত্রই সংগ্রাম চলেছে অল্পবিস্তর; কিন্তু এখনও পর্যন্ত আগুনের চেয়ে ধোঁয়ার উৎপাতই বেশী। আপাতত যা চলেছে সে সমস্তই ব্যাপক অভিযানের উপক্রমণিকা মাত্র। সমুদ্রে তবু ডুবোজাহাজের অত্যাচারে কিছু কমব্যস্ততা দেখা যাচ্ছে;—কিন্তু পশ্চিম সীমান্ত আজও প্রশান্ত। মাঝে মাঝে কামানের ছন্দার সেখানকার নিস্তরতা ভঙ্গ করলেও সেখানে সৈন্য-সমাবেশ হয়েছে এই মাত্র—যুদ্ধ এখনও শুরু হয়-নি। বর্মাবৃত কূর্মের মতো দুর্ভেদ্য 'মাজিনো লাইন' এবং 'সীগ্‌ফ্রিড শিবিরের' অন্তরালে আত্মগোপন করে দুই বাহিনী তাদের সীমান্তপ্রদেশ সুরক্ষিত করছে এবং অধীর-আগ্রহে অপেক্ষা করছে ব্যাপক অভিযানের প্রতীক্ষায়।

আপাতত উদ্যোগ-পর্বের যে অধ্যায় চলছে, তার নাম দেওয়া যেতে পারে, 'মিত্রভেদ এবং মিত্রপ্রাপ্তি'। হিতোপদেশের যুগ থেকে এটি সর্বদেশে কূটনীতির একটি বিশিষ্ট অঙ্গ বলে পরিগণিত হয়ে এসেছে। রাষ্ট্রনৈতিক ক্ষেত্রে সাফল্য অনেকটাই নির্ভর করে মিত্র-নির্বাচনে বিচক্ষণ-তার ওপর,—বিশেষত, সঙ্কটকালে। বাস্তবিক, শক্তিশালী মিত্রের সহায়তা পাওয়া এবং শত্রুর সঙ্গে তার মিত্রদের মনান্তর ঘটান মানেই বিনা-লোক-ক্রয়ে সংগ্রামক্ষেত্রে সাফল্যের পথে এগিয়ে যাওয়া। এ সত্য উপলব্ধি ক'রে বহুদিন যাবৎ বিভিন্ন রাষ্ট্র অন্যান্য শক্তির সঙ্গে মিতালী পাতাবার চেষ্টায় মন দিয়েছে। ফলে ধীরে ধীরে ইউরোপের

বিভিন্ন অঞ্চল সম-স্বার্থ-বিশিষ্ট এবং একমতাবলম্বী রাষ্ট্রগুলির মধ্যে এক একটি মিলনী গড়ে উঠছিল। এই নীতির অহুসরণের ফলে সৃষ্টি হয়েছে সাম্প্রতিক কালে বাল্কান আঁতাং এবং রোম-বার্লিন এক্সিস্ প্রভৃতি। এই সব চুক্তির উদ্দেশ্য মুখ্যত পরস্পরের সহায়তায় পরস্পরের অধিকার এবং স্বার্থ অটুট রাখা।

কিন্তু সহসা ধূমকেতুর মতো ইউরোপের দ্ব্যস্তীয়-গগনে আবির্ভূত হয়ে সমস্ত ওলট পালট করে দিল সোভিয়েট রুশিয়া। রুশ-জার্মান মিতালীর ফলে কোমিণ্টার্ন বিরোধী চুক্তির হলো অবসান - রোম-বার্লিন মৈত্রী হলো নিস্তেজ—এবং মিত্র-শক্তিবর্গ হলো আতঙ্কিত। জার্মানীর মুখের গ্রাস পোল্যান্ডের পূর্বাঞ্চলে অধিকার বিস্তার ক'রে রুশিয়া ক্ষিপ্ত-গতিতে তার রক্ত-পতাকা প্রোণিত করলে বাল্টিক অঞ্চলে। স্বল্পায়তন বাল্টিক রাষ্ট্র তিনটি—লিথুয়ানিয়া, লাটভিয়া এবং এস্তোনিয়া মেনে নিল সোভিয়েটের দাবী এবং তার সঙ্গে হলো পারস্পরিক চুক্তিতে আবদ্ধ। সোভিয়েট দিলো তাদের অভয়; ফলে জার্মানীর Drang nach Osten (প্রাচ্য অভিযান) নীতি পেলো বাধা। তারপর যখন ফিনল্যান্ড (১২ই অক্টোবর) এবং তুরস্কের (১৩ই অক্টোবর) সঙ্গে শুরু হলো মিতালী-স্থাপনের জন্ম আলাপনী তখন মনে করা গেলো পূর্বাঞ্চলে, উত্তর মহাসমুদ্র থেকে ভূমধ্য-সাগর পর্যন্ত রুশিয়া এক দুর্ভেদ্য প্রাচীর সৃষ্টি করছে যা প্রশমিত করবে জার্মানীর ছুরাকাঙ্ক্ষা। এতে মিত্রশক্তিবর্গের লাভ বই ক্ষতি নেই—যতদিন পর্যন্ত সোভিয়েট থাকবে নিরপেক্ষ।

কিন্তু রুশিয়া যদি জার্মানীর পক্ষে সমরে অবতীর্ণ হয় তা হ'লে বাল্টিক এবং বল্কান অঞ্চলে তার প্রাধান্ত মিত্রশক্তির উদ্বোধনের কারণ হয়ে দাঁড়াবে। বিশেষ ক'রে তুরস্কের সহায়তায় যদি রুশিয়া দার্দানেলিস্ প্রণালী অবরুদ্ধ করতে পারে তাহ'লে বৃটেনের সমূহ ক্ষতি। কায়েই তুরস্কে রুশিয়ার প্রভাব বিস্তারের সম্ভাবনা বৃটেন এবং ফ্রান্সের উদ্বোধনের সঞ্চার করলো।

কিন্তু তুরস্কের বৈদেশিক নীতি এবার মিত্রশক্তিপুঞ্জকে অকারণ উদ্বোধনের হাত থেকে রক্ষা করলে। তুরস্কের পররাষ্ট্র-সচিব সারা জোগলু গিয়েছিলেন রুশিয়ায়, তুরস্কের তরফ থেকে মোভিয়েটের সঙ্গে আলোচনা চালাতে;—১৮ই অক্টোবর তিনি প্রত্যাবর্তন করলেন মস্কো থেকে নতুন কোনো চুক্তি না ক'রে; এবং পরের দিন (১৯শে অক্টোবর) আংকারাতে বৃটেন, ফ্রান্স এবং তুরস্কের মধ্যে এক পারস্পরিক সহায়তার চুক্তি সম্পাদিত হলো। এই চুক্তি নিষ্পন্ন ক'রে তুরস্ক গণতন্ত্রাবলম্বী রাষ্ট্রগুলির মিত্র বলে গণ্য হলো এবং ইউরোপের রাষ্ট্রনৈতিক আসরে তার আসন হলো সুপ্রতিষ্ঠিত। বিগত মহাসমরের পর ইউরোপে তুর্কীদের প্রাধান্ত লোপ পায়—সেখানে তার পূর্বকালীয় গৌরব এতকাল বিলুপ্ত হয়েছিল। এতদিনে এই যুদ্ধের সুযোগে তুর্কী তার পুরাতন মর্যাদা কতকটা ফিরিয়ে আনতে পেরেছে।

গত মহাযুদ্ধে তুরস্ক নিয়েছিল পরাজিত জার্মানীর পক্ষ। সুতরাং সমরাসনে তাকে অনেকটা লাঞ্ছনা সহিতে হয়েছিল বিজেতাদের হাতে। তার দুর্গতি চরম-সীমায় উপনীত হয়েছিল মহাসমরের শেষের দিকে; যার ফলে তুরস্কের বহু-শতাব্দী-খ্যাত অটোমান সাম্রাজ্যের হলো পতন। অটোমান সাম্রাজ্য এককালে সুবিস্তীর্ণ থাকলেও বিংশ শতাব্দীর প্রারম্ভে তার আয়তন ছিল পূর্বের তুলনায় নিতান্তই সংক্ষিপ্ত; তারও সমাপ্তি হলো সেভ্রের সন্ধিপত্রের (Treaty of Sevres) সঙ্গে ১৯২০ সালে। এই সন্ধির সত' অমুযায়ী তুরস্ক ইউরোপের প্রত্যন্ত স্পর্শ করে রইলো মাত্র—তার সাম্রাজ্য ভেঙে ফেলে কতক অংশ বাঁটোয়ারা করে দেওয়া হলো গ্রীসকে এবং সেই চিতাস্তূপের ওপর কয়েকটি স্বতন্ত্র রাষ্ট্র গঠন ক'রে অধিকাংশের কর্তৃত্ব এবং অভিভাবকত্ব দেওয়া হলো ফ্রান্স এবং বৃটেনকে।

ইস্তাম্বুলে সুলতান এ সন্ধিপত্রে স্বাক্ষর করলেও এক্ষোরাতে জাতীয় পরিষদ একে অস্বীকার করলে। মুস্তাফা কামালের নেতৃত্বে তুরস্কে তখন এক নতুন জাতীয় দলের অভ্যুত্থান হলো এবং তুর্কী-বাহিনী ফরাসী এবং ইতালীয়ানদের হটিয়ে দিলে দক্ষিণ আনাতোলিয়া এবং সিলিসিয়া থেকে। তারপর ১৯২২ সালে তুর্কীরা গ্রীকদের এশিয়া মাইনর থেকে উচ্ছেদ ক'রে নিজেদের স্বাভাৱ্য সুপ্রতিষ্ঠিত করলে। সেভ্রের সন্ধির ফলে বৃটেনের লাভই হয় বেশী, ফলে তা ফ্রান্স এবং ইতালীতে ঈর্ষার সঞ্চার করে। এ কারণে মিত্রশক্তিবর্গের পক্ষে একযোগে কামালকে বাধা দেওয়া ঘটে ওঠে নি। তুর্কী-বাহিনীর অগ্রগতি এর ফলে হোলো অপ্রতিহত। কামালের অধিনায়কত্বে তুরস্কের হলো পুনর্জন্ম। তার জরাজীর্ণ প্রাচীন-পন্থী সমাজ-ব্যবস্থা সম্পূর্ণ বিলুপ্ত হলো কামালপন্থী নব্য তুর্কীর হাতে। ১৯২২ সালেই সুলতান হলেন পদচ্যুত এবং তুরস্কে প্রতিষ্ঠিত হলো অভাবনীয়ভাবে সাধারণতন্ত্র। কামাল হলেন সার্বভৌম রাষ্ট্রনায়ক। তারপর তাঁর মৃত্যুকাল পর্যন্ত তিনি যে ভাবে তুরস্কের সংস্কার সাধন করেছেন তার তুলনা ইতিহাসে আর মেলে কি-না সন্দেহ। তাঁর নেতৃত্বে তুরস্ক পাঁচশত বৎসরের পথ অতিক্রম করেছে পনের বৎসরে এবং মধ্যযুগীয় অন্ধকার পার হয়ে সে এসে পড়েছে আলোকোদ্ভাসিত বিংশ-শতাব্দীতে। তাঁর সহকর্মী এবং বর্তমান রাষ্ট্রপতি ইস্মেত ইনোন্সুও তাঁরই পদাঙ্ক অনুসরণ ক'রে চলেছেন।

কামাল আতাতুর্কের বিজয় অভিযান সেভ্রের-সন্ধিপত্র পরিকল্পিত ব্যবস্থা উল্টে দিল। অদূর প্রাচ্যে এর ফলে এক নতুন পরিস্থিতির উদ্ভব হলো—যা স্বীকৃত হলো লোসান সন্ধিতে (Treaty of Lausanne) ১৯২৩ সালে। গ্রীসকে স্মার্না, থেস এবং গ্যালিপলি প্রত্যর্পণ করতে হলো তুরস্ককে; উপরন্তু ডোডোকেনিস দ্বীপমালা ছেড়ে দিতে হলো ইতালীকে। তবে হেজাজ, প্যালেস্টাইন, ট্রান্স-জর্ডন প্রদেশ, ইরাক এবং সিরিয়ার ওপর দাবী তুরস্ক ছেড়ে দিলে; তার আয়তন পূর্বাপেক্ষা সংক্ষিপ্ত হ'লেও সীমারেখা হলো কতকটা সুনির্দিষ্ট এবং সে পেলো আভ্যন্তরীণ ব্যাপারে পূর্ণ স্বাভাৱ্য। মোটামুটি, লোসান সন্ধি তুরস্কের মর্যাদা খান্নিল্কা বৃদ্ধি করলে এবং এতে তার লাভই হলো বেশী যদি চ তার অসন্তোষের কারণও কিছু কিছু বর্তমান রইলো।

তুরস্কের ভৌগোলিক অবস্থান রাষ্ট্রনীতি ক্ষেত্রে তার প্রতিপত্তি অনেকটা বাড়িয়েছে। তুরস্ক ইউরোপকে যুক্ত করেছে এশিয়ার সঙ্গে। কৃষ্ণসাগর এবং ভূমধ্যসাগরের মধ্যে যোগসূত্রস্বরূপ মর্মর সাগর, এবং দার্দানেলিস ও বসফোরাস প্রণালীর অবস্থান হচ্ছে তুরস্ক অধিকৃত ভূখণ্ডের মধ্যে। রুশিয়া এবং বাল্কান উপদ্বীপ থেকে ভূমধ্য সাগরে আসতে হলে এ ছাড়া আর দ্বিতীয় পথ নেই; অথচ লোসান চুক্তি অনুসারে এগুলির ওপর তুর্কীর কোনো কর্তৃত্ব রইলো না। এগুলি রইল অরক্ষিত এবং সর্বজাতি পেলো সেখানে যাবার অবাধ অধিকার। তুরস্কের দিক থেকে এ ব্যবস্থা কখনই ঞায়সঙ্গত ঠেকতে পারে না; কিন্তু, কতকটা নিরুপায় হয়েই তাকে এ ব্যবস্থায় সায় দিতে হয়।

কামাল-পন্থী তুরস্ক বৈদেশিক ব্যাপারে শান্তিবাদী হয়ে দাঁড়াল। সাম্রাজ্যবাদী মনোভাব পরিহার করে নব্য তুরস্ক তার সমস্ত শক্তি নিয়োজিত করল বহু শতাব্দীর পুঞ্জীভূত জঞ্জাল সাফ করতে; কাজেই, পর-রাজ্য-গ্রাসের লিপ্সা তার অন্তর্হিত হলো। জার্মানীর মতো সংখ্যা-লঘু সম্প্রদায়ের দাবী রক্ষার অজুহাতে প্রতিবেশী রাষ্ট্রগুলির ওপর হানা না দিয়ে তুরস্ক তাদের সঙ্গে মিতালী পাতাবার প্রয়াস পেলো। ফলে একে একে সে সখ্যবন্ধনে আবদ্ধ হলো তার পার্শ্ববর্তী ক্ষুদ্র-বৃহৎ রাষ্ট্রগুলির সঙ্গে। এতে বৈদেশিক নীতি হলো সরল এবং তার নিরাপত্তার ভিত্তি হোলো সুদৃঢ়।

নব্য তুরস্কের প্রথম বান্ধব হোলো সোভিয়েট রুশিয়া। ১৯২১ সালে তুরস্কের সঙ্গে সোভিয়েটের যে সন্ধি হয় তাতে রুশিয়া সেভ্রে সন্ধির নিন্দা করে এবং সাম্রাজ্যবাদের বিপক্ষে তুর্কীর অভিযানকে অভিনন্দিত করে। রুশিয়ার সঙ্গে তার পূর্বকালের শত্রুতা আজ তুরস্ক বিশ্বত হয়েছে এবং তাদের মৈত্রী এ যাবৎ অটুট রয়েছে। কৃষ্ণসাগরের দুই তীরে তুরস্ক এবং রুশিয়ার বসতি। কাজেই রুশিয়ার বিরুদ্ধাচরণ যে তুরস্কের অভিপ্রেত নয় তা সহজেই বোঝা যায়। সাম্যবাদের জয়-যাত্রা এ মৈত্রী বন্ধন কিছুমাত্র শিথিল করে-নি; কেন না, রাজনীতিক্ষেত্রে ধর্মের প্রাধান্য কামাল আতাতুর্ক বহুকাল পূর্বেই অস্বীকার করে এসেছেন। তা ছাড়া, তুরস্কের চরম দুর্ভাগ্যের সময় সোভিয়েট তার সহায়তা করে এসেছে একথা নব্য তুরস্ক সহজে ভুলবে

বলে মনে হয় না। বর্তমান বৃটিশ-ফরাসী-তুর্কী চুক্তিতে এমন কিছুই নেই যা রুশিয়ার স্বার্থের পরিপন্থী। কাজেই, একে যারা রুশিয়ার নিরোধী বলে মনে করছেন তাঁরা যে ভ্রান্ত সে বিষয়ে সন্দেহ নেই।

লোসান সন্ধির পর ধীরে ধীরে তুরস্ক তার সীমান্তবর্তী রাষ্ট্রগুলির সঙ্গে সৌহার্দ্য স্থাপন করল। ইরানের সঙ্গে তার মৈত্রী দৃঢ়তর হলো যখন ১৯৩৪ সালে ইরানের ভাগ্য-বিধাতা রেজা শাহ পহলবী এলেন তুরস্ক ভ্রমণে। ইরাকের সঙ্গেও তার অন্তরঙ্গতা স্থাপিত হয়েছে, এখানকার তৈল-বহুল মোসুল (Mosul) অঞ্চলটির ওপর আধিপত্যের দাবী তুরস্ক বহুদিন ত্যাগ করে-নি। ১৯২৬ সালে আংকারা সন্ধির ফলে এ সমস্যার একটা সম্ভোষণক মীমাংসা হয়ে গিয়েছে—তুরস্কের কিছু অধিকার স্বীকৃত হয়েছে ও অঞ্চলে এবং সে পেয়েছে ক্ষতিপূরণ। ইরাকের সীমান্ত রেখাও এই সঙ্গে সূনির্দিষ্ট হয়ে গিয়েছে। তারপর ১৯৩৭ সালে ইরাক, আফগানিস্তান এবং ইরানের সঙ্গে তুরস্কের একটি পারস্পরিক সহায়তার চুক্তি নিষ্পন্ন হয়েছে; তার ফলে এশিয়ার ইসলামপন্থী রাষ্ট্রগুলির মধ্যে অদূর ভবিষ্যতে একটি নীতিগত ঐক্য দেখা দেবার সম্ভাবনা দেখা দিয়েছে।

তুরস্কের শান্তিকামী নীতির নিদর্শন হলো গ্রীসের সঙ্গে সৌহার্দ্য। ১৯৩৩ সালের সেপ্টেম্বর মাসে গ্রীসের সঙ্গে তুরস্কের যে সন্ধি হলো তাতে এ দুটি দেশের মধ্যে যে বিরোধ চলছিল বহু বর্ষ ধরে তার হলো অবসান। এই দুই দেশে যে তুর্কী এবং গ্রীক সংখ্যালঘু সম্প্রদায় ছিল তাদের সমস্যা মিটিয়ে নেওয়া হলো প্রজা-বিনিময় ব্যবস্থায়। এই বন্দোবস্ত অনুসারে প্রায় পনের লাখ তুর্কী গ্রীস ছেড়ে তুরস্কে প্রত্যাবর্তন করেছে এবং বহু গ্রীক পরিবার ফিরে গিয়েছে স্বদেশে। ফলে সংখ্যা-লঘু সম্প্রদায় দেশে অসন্তোষের অগ্নি জ্বালতে সমর্থ হয়নি। গ্রীস, যুগোস্লাভিয়া, রুম্যানিয়া এবং তুরস্ক—এই চারটি রাষ্ট্র নিয়ে যে বাল্কান আতাতুর্ক গড়ে উঠেছে তারও পুরোধা হচ্ছে নবীন তুরস্ক। বাল্কান অঞ্চলে তার নেতৃত্ব এখন সর্ববাদিসম্মত।

মুসোলিনী এবং হিটলারের অভ্যুত্থান তুরস্ককেও আতঙ্কিত করে। ইথিওপিয়া গ্রাসের পর অরক্ষিত কৃষ্ণোপ-সাগর তীরবর্তী অঞ্চলের কথা ভেবে তুরস্ক চঞ্চল হয়ে উঠল এবং লোসান-সন্ধি পরিবর্তনের দাবী করলে। এবার আর

তার দাবী উপেক্ষিত হলো না। এক বৈঠকের অধিবেশন হলো সুইজারল্যান্ডের অন্তর্ভুক্তি মন্ট্রো (Montreux) নামক এক স্থানে—এই সমস্যার সমাধানের জন্ম। এই বৈঠক বসফোরাস এবং দার্দানেলিস প্রণালীর ওপর তুরস্কের কর্তৃত্ব মেনে নিল এবং তাকে ও অঞ্চল সুরক্ষিত করবার দিল অধিকার। সোভিয়েট ছাড়া অন্যান্য রাষ্ট্রের রণ-তরীর গত্যাতও নিয়ন্ত্রিত হলো। সামরিক প্রয়োজনে প্রণালী দুটি বন্ধ করে দেওয়ার অধিকারও তুরস্ক পেল।

বিগত মহাসমরের সময় বৃটিশ-বিরোধী যে ভাবধারা তুরস্ক অঞ্চলে প্রসার পেয়েছিল সমরোত্তর কালে তা ক্রমে ক্রমে তিরোহিত হয়েছে; আংকারা সন্ধি (১৯২৬) যার ফলে ইরাকের সীমারেখা নির্ধারিত হয়—তুর্কী-বৃটিশ সম্প্রীতির পথ সুগম করে। কিন্তু মন্ট্রো বৈঠকে বৃটেনের আনুকূল্য সেই বৃটিশ-পরিপন্থী-ভাব সম্পূর্ণ মুছে দেয়। ১৯৩৮ সালের ১২ই মে বৃটেনের সঙ্গে তুরস্কের এক অর্থনৈতিক চুক্তি হয়। তার ফলে কারাবুকে বৃটিশ মূলধনের সাহায্যে এক বিরাট লোহার কারখানা গড়ে উঠেছে। এই প্রীতিরই পরিণতি হচ্ছে ২০শে অক্টোবর সম্পাদিত বৃটিশ-ফরাসী-তুর্কী-চুক্তি।

ফ্রান্সের সঙ্গে তুরস্কের মনান্তর ঘটে সিরিয়া অঞ্চল নিয়ে। মহাসমরের অবসানে এই ভূতপূর্ব তুর্কী প্রদেশটি ফ্রান্সের অভিভাবকত্বে স্বাভাবিক লাভ করে। এখানকার অধিবাসীরা অবশ্য তুর্কী নয়—আরব। লোসান সন্ধির সময় এ দেশটির ওপর আধিপত্যের অভিপ্রায় পরিহার করলেও উত্তর-সিরিয়ায় অবস্থিত আলেকজান্দ্রেতা বন্দরটির ওপর তুরস্ক দাবী জানায়। ফ্রান্স প্রথমে এ দাবী অস্বীকার করে; এমন কি, সিরিয়াকে স্বাধীনতা দান করবার সময়ও একে তুরস্ক-প্রভাবমুক্ত একটি স্বাধীন নগরীতে পরিণত করবার পরিকল্পনা হয়। কিন্তু সম্প্রতি এটি তুরস্ক ফিরে পেয়েছে এবং ফ্রান্সের সঙ্গে তার মনোমালিন্য মিটে গিয়েছে।

এই পটভূমিকায় বৃটেন এবং ফ্রান্সের পক্ষে তুরস্কের সঙ্গে একটা বোঝাপড়া করে নেওয়া কিছুমাত্র কঠিন হয়-নি। পক্ষান্তরে, জার্মানীর পক্ষে এ রকম চুক্তি বর্তমান ক্ষেত্রে সম্ভবপর হয়-নি; তার কারণ, হিটলারের আত্মবিস্তার-নীতি

(laben sraum) সম্বন্ধে অন্যান্য বাল্‌কান রাষ্ট্রগুলির মতো তুরস্কও সন্দিষ্ট। তার পরিণতি যে কী সে বিষয়ে কিছুই স্থিরতা নেই। এ কথা ঠিক যে যদি জার্মানী তুরস্কের সঙ্গে সন্মিলিত হতো তা হ'লে দানিযুব নদী-পথে জার্মান ইউবোট এসে পড়ত কৃষ্ণসাগরে এবং সেখান থেকে সহজেই আসা চলত ভূমধ্যসাগরে। তাতে ভূমধ্যসাগরের পূর্বাঞ্চল তাদের অত্যাচারে উদ্বাস্ত হয়ে উঠত এবং বৃটেন এবং ফ্রান্সের নৌবহর হত বিপন্ন। কিন্তু এই চুক্তির ফলে দার্দানেলিস এবং বসফোরাস রইল উন্মুক্ত বৃটিশ এবং ফরাসী রণতরীর জন্ম। তা ছাড়া, ভূমধ্যসাগরের পূর্বাঞ্চলে কোনও রাষ্ট্র আক্রান্ত হলে কিংবা রুম্যানিয়া বা গ্রীসের নিরাপত্তা বিপন্ন হলে বৃটেন ও ফ্রান্সের সহায়তাকল্পে তুরস্ক যুদ্ধে ব্রতী হবে। তবে সোভিয়েটের বিপক্ষতা করতে তুরস্ক বাধ্য থাকবে না।

এই চুক্তিকে বলা হয়েছে—মিত্রশক্তিপুঞ্জের বিশিষ্ট বিজয় এবং জার্মানীর কূটনৈতিক ক্ষেত্রে পরাজয়। কেন না, জার্মান-প্ররোচনায় রুশিয়া তুরস্ককে কৃষ্ণ-সাগরের দ্বারপথ বন্ধ করতে অহুরোধ করেছিল। কিন্তু মন্ট্রো চুক্তি ভঙ্গ করে এ ব্যবস্থা করতে তুরস্ক রাজী হয়নি। জার্মানী ও ইতালীতে উদ্বার সঞ্চার হলেও তাতে তুরস্কের আশু বিপদের সম্ভাবনা নেই। বর্তমানে যুদ্ধের গতি যে এই চুক্তি প্রভাবিত করবে তা মনে করবার কোনও কারণ না থাকলেও ভবিষ্যতে এর প্রয়োজনীয়তা সামান্য না হওয়াই সম্ভব। রুশিয়ার কাছে আশ্বাস পেয়ে তুরস্ক যদি কৃষ্ণসাগরের দ্বার বন্ধ করে দিত তা হলে সে গণতন্ত্রী রাষ্ট্রগুলির বৈরী বলে গণ্য হত এবং তাতে তার বিপদ ঘনিয়ে আসত। যদিও তুর্কী-রুশিয়া আলোচনা আপাতত ব্যর্থ হয়েছে, তবুও সোভিয়েট-বিরোধী কোনও চুক্তিতে তুরস্ক যোগ দেয়-নি। সুতরাং নতুন করে সে আলোচনা শুরু হতে কোনও বাধাই নেই। আপাতত রাষ্ট্রপতি ইস্‌মেত ইনোহু বিশেষ কোনও ভুল করেছেন বলে মনে হয় না। অন্তত, এ কথা ঠিক যে, এই চুক্তির কল্যাণে তুরস্ক আবার ইউরোপে জাতে উঠল।



ভারতবর্ষ



হে সম্রাট কবি, এই তব হৃদয়ের ছবি,
এই তুমি নব মেঘদূত, অপূর্ব অদ্ভুত—রবীন্দ্রনাথ

শিল্পী—হনীলকুমার দাশগুপ্ত, কলিকাতা

ভারতবর্ষ



জেলে ডিঙ্গি

শিল্পী—রবীন্দ্র কবির, সীলগাট



শ্রীর শ্রামুয়েল হোরের বক্তৃতা—

কংগ্রেসের দাবীর উত্তরে বৃটিশ গবর্নমেন্টের পক্ষ হইতে শ্রীর শ্রামুয়েল হোর যে বক্তৃতা দিয়াছেন, তাহা অত্যন্ত নৈরাশ্রব্যঞ্জক। “ডোমিনিয়ন ষ্ট্যাটাসের” কোন প্রতিশ্রুতি তাহার মধ্যে নাই। সুদীর্ঘ বক্তৃতা; শিশুকালের স্মধুর ইতিহাস হইতে আরম্ভ করিয়া অনেক কথা তাহার মধ্যে আছে। ভারতের সম্বন্ধেও অনেক আন্তরিকতা দেখানো হইয়াছে। নাই কেবল প্রার্থিত দাবী পূরণের আশ্বাস। শ্রীর শ্রামুয়েল হোরের কথায় প্রকাশ, তাহা যে তিনি দিতে পারিলেন না সে তাঁহার বদান্ধতা ও উদারতার অভাবে নয়, আমাদেরই অদৃষ্ট দোষে। সংখ্যালঘিষ্ঠ সম্প্রদায়গুলি কংগ্রেস-শাসন চাহে না, কংগ্রেসকে বিশ্বাসও করে না। রাজস্ববর্গ কংগ্রেস-প্রাধান্যের আশঙ্কায় ইহারই মধ্যে রীতিমত আতঙ্কিত হইয়া উঠিয়াছেন। এতগুলি সম্প্রদায়কে মনঃক্ষুণ্ণ করিয়া কি করিয়া “ডোমিনিয়ন ষ্ট্যাটাস” দেওয়া যায়? যেদিন তাহারা মিলিত হইবে সেইদিনই ভারতকে স্বায়ত্তশাসন দেওয়া হইবে। তৎপূর্বে দিলে অতিভাবক হিসাবে বৃটিশ কর্তৃপক্ষের কর্তব্যহানি হইবে। তাহাদিগকে নিরাপত্তার যে প্রতিশ্রুতি দেওয়া হইয়াছে তাহা তো পালন করিতে হইবে!

সংখ্যালঘিষ্ঠের স্বার্থ—

শ্রীর শ্রামুয়েল হোর যে অসম্ভব সর্ভ দিয়াছেন তাহা ভালো ভাবে বিবেচনা করিয়া দেখা দরকার। মেজরিটি-মাইনরিটি প্রত্যেক গণতান্ত্রিক স্বাধীন দেশেই আছে। ভারতের দুর্ভাগ্যবশতঃ এখানে মেজরিটি-মাইনরিটি রাজনৈতিক মতবাদের উপর নির্ভর করে না। এখানে দলভেদের ভিত্তি সম্প্রদায়গত কৃত্রিম বিভেদ। লঘিষ্ঠ সম্প্রদায় বলিতেও শুধু মুসলমান সম্প্রদায়ই বোঝায় না, শিখ

আছে, পার্শী আছে, খৃষ্টান আছে, অল্পসংখ্য হিন্দু সম্প্রদায় আছে, দেশীয় রাজস্ববর্গ আছেন—এমন কি ইউরোপীয় সম্প্রদায়ও সংখ্যালঘিষ্ঠ সম্প্রদায়ের অন্তর্ভুক্ত। এই সমস্ত অসংখ্য সম্প্রদায় যেদিন একবাক্যে স্বায়ত্তশাসন চাহিবে, মাত্র সেইদিনই ভারতের ভাগ্যবিধাতাগণ উৎসাহিত হইতে ভারতের উপর স্বায়ত্তশাসন বর্ষণ করিবেন। তৎপূর্বে নয়। যতদিন কংগ্রেসের উপর হইতে তাহাদের আশঙ্কা বিদূরিত না হইতেছে, ততদিন—কংগ্রেস যত চেষ্টাই করুক না কেন—তাহারা বৃটিশ শাসনের সূনীতল মেহচ্ছাযার বাহিরে এক পাও আসিতে প্রস্তুত নয়।

কংগ্রেসের বিরুদ্ধে অভিযোগ—

কংগ্রেসের উপর সংখ্যালঘিষ্ঠদের কেন এই আশঙ্কা, কি তাহারা চায়, কোথায় তাহাদের স্বার্থহানি হইতেছে সে সম্বন্ধে কলরব যথেষ্ট উঠিলেও কোনো সুনির্দিষ্ট অভিযোগ এখনও পর্য্যন্ত কেহ তোলে নাই। জিন্না সাহেব লীগের পক্ষ হইতে কংগ্রেসী প্রদেশের মন্ত্রিমণ্ডলের বিরুদ্ধে যে সকল অভিযোগ তুলিয়াছেন তাহা যেমন এলোমেলো, তেমনি ভিত্তিহীন। মহাআজি এবং রাষ্ট্রপতি রাজেন্দ্র-প্রসাদ এ বিষয়ে যুক্তরাষ্ট্রীয় বিচারালয়ের প্রধান বিচারপতি শ্রীর মরিস গায়ারকে দিয়া তদন্ত ও আবশ্যিক বিচার করাইতে প্রস্তুত ছিলেন। মিঃ জিন্না অত্যন্ত তুচ্ছ যুক্তি দিয়া তাহাতে অসম্মতি প্রকাশ করিয়াছেন। ইহার এই একটা মাত্র অর্থই হইতে পারে যে, তিনি অথবা তাঁহার লীগ অভিযোগের তদন্ত ও সত্য হইলে তাহার প্রতিকারের জন্য ততটা ব্যগ্র নন, যতটা ব্যগ্র কংগ্রেসের বিরুদ্ধে মিথ্যা প্রচারে। তাঁহার স্বার্থও কংগ্রেসের সহিত আপোষে নয়, কংগ্রেসের বিরোধিতায়।

মহাত্মার অভিমত—

মহাত্মাজি হরিজনপত্রে এই কথাই আরও পরিষ্কার করিয়া বলিয়াছেন। তিনি বলিয়াছেন :

“Janab Jinna Saheb looks to the British power to safeguard the Muslim rights. Nothing that the Congress can do or concede can satisfy him. For he can always, and naturally from his own standpoint, ask for more than the British can give or guarantee. Therefore, there can be no limit to the Muslim League demands.”

ইহার অর্থ :

“জনাব জিন্মা সাহেব মুসলীম স্বার্থ-সংরক্ষণের জন্ত বৃটিশ শক্তির মুখাপেক্ষা করিয়া আছেন। কংগ্রেস যাহা কিছু করিতে পারে অথবা দিতে পারে তাহাতে তাঁহার মন উঠিবে না। কারণ তিনি সর্বদাই বৃটিশের নিকট হইতে তাহারা যাহা দিতে অথবা দিবার প্রতিশ্রুতি দিতে পারে, তাহার চেয়ে বেশী চাহিতে পারেন। সুতরাং মুসলীম লীগের দাবীর কোনো সীমা নাই।”

বস্তুতপক্ষে তথাকথিত সংখ্যালঘিষ্ঠ সাম্প্রদায়িক প্রতিষ্ঠানগুলির সৃষ্টি ও স্থিতি বিবেচনা করিলে বোঝা যায়, কংগ্রেসের অগ্রগতিকে ব্যাহত করা ছাড়া ইহাদের আর কোন কর্তব্য নাই। ইহাদের অস্তিত্ব ও শক্তি বৃটিশ সাম্রাজ্যবাদের মেহেরবাণীর উপরই নির্ভর করিতেছে। মিঃ জিন্মা বলিয়াছেন, তাঁহারা একমাত্র নিজেদের শক্তির উপরই নির্ভর করিয়া থাকেন এবং কংগ্রেস ও বৃটিশ গবর্নমেন্টের বিরোধিতা সত্ত্বেও মুসলীম লীগ তাহাদের স্বার্থরক্ষার জন্ত সংগ্রাম করিবে। কংগ্রেসের বিরুদ্ধে সংগ্রাম তাঁহারা প্রতিনিয়তই করিতেছেন সত্য। কিন্তু বৃটিশ গবর্নমেন্টের বিরুদ্ধে সংগ্রামটা কোথায় চলিতেছে তাহা স্মার সেকান্দার হায়াৎ খাঁ অথবা মৌলবী ফজলুল হক জানাইয়া দিলে দেশবাসীর কৌতূহল চরিতার্থ হয়।

অশান্ত মুসলীম প্রতিষ্ঠানের অভিমত—

যুক্তপ্রদেশ মুসলীম লীগ দলের ডেপুটি লীডার মিঃ জেড্, এইচ, মারী পর্যন্ত বিরক্তভাবে বলিয়াছেন, মিঃ জিন্মা স্বাধীনতা ধামাচাপা দিয়া এখন মুসলীম লীগ যে ভারতীয়

মুসলমানদের একমাত্র প্রতিষ্ঠান, কংগ্রেস এবং গবর্নমেন্টকে দিয়া তাহাই স্বীকার করাইবার চেষ্টায় আছেন। মিঃ জিন্মা জানেন, বিভিন্ন স্বার্থসম্পন্ন প্রতিক্রিয়াপন্থীদের লইয়া জোড়াতালি দিয়া গঠিত এই লীগ বৃটিশ গবর্নমেন্টের বিরুদ্ধে সংগ্রামের স্পর্ধাই করিতে পারে, সত্যিকার সংগ্রাম করিতে পারে না। ভারতের যত বিখ্যাত মডারেট—নবাব বাহাদুর, স্মার আর খাঁ বাহাদুর—লইয়া এই লীগ গঠিত। ইহাদের অনেকেই খয়ের খাঁ হিসাবে ইতিমধ্যেই যথেষ্ট যশ অর্জন করিয়াছেন। উত্তেজনার প্রথম ঘোরটা কাটিয়া যাইতেই মুসলীম লীগের তরুণ দলে এখন সংশয়ের তরঙ্গ জাগিয়াছে, ভারতের স্বাধীনতার জন্ত লীগের উপর কতখানি ভরসা করা যায়।

দিল্লী বৈঠকে মিঃ জিন্মা গান্ধীজির নিকট মুসলীম লীগকে ভারতীয় মুসলমানদের একমাত্র প্রতিষ্ঠান বলিয়া স্বীকার করিয়া লইবার দাবী তুলিয়াছেন বলিয়া একটা কথা উঠিতেই অশান্ত মুসলীম দল, যথা—জমিয়ৎ-উল-উলেমা, অর্হর দল, শিয়া সম্প্রদায়, মোমিন সম্প্রদায় প্রভৃতি গান্ধীজি ও ডাঃ রাজেন্দ্রপ্রসাদের নিকট তার করিয়া এই দাবীর তীব্র প্রতিবাদ করিয়াছেন। বলিয়া রাখা ভাল, ভারতের সাত কোটি মুসলমানের মধ্যে তিন কোটি মোমিন সম্প্রদায়ের লোক। ইহাদের দাবী সংখ্যাগণনার হিসাবে উপেক্ষা করা যায় কি করিয়া?

গণতন্ত্র অচল—

জিন্মা সাহেবের নূতন চাল—ভারতে গণতন্ত্র অচল। তৎপরিবর্তে কি চলিবে, কোন্ শাসনতন্ত্র ভারতের প্রতিভা ও ভারতের মাটির পক্ষে উপযোগী অবশ্য তাহাও তিনি খুলিয়া বলেন নাই। তাহা রাজতন্ত্র, স্বৈচ্ছাতন্ত্র, অভিজাত-তন্ত্র যাহাই হউক না কেন, নিরক্ষর, নিরন্ন ও রোগশীর্ণ মুসলীম জনসাধারণের শাসনতন্ত্র যে নয় তাহা নিঃসন্দেহ। বাস্তবিক পক্ষে আরাম চেয়ারে বসিয়া বৃটিশ গবর্নমেন্টের বিরুদ্ধে যে সংগ্রাম তিনি গত কয়েক বৎসর ধরিয়া অবিশ্রান্ত-ভাবে চালাইতেছেন, তাহাতে “আমীর-এ-মিল্লৎ” জিন্মা সাহেব যদি একটা বাদশাহগিরি না পান তবে আর কি পাইবে! তাঁহাকে “গ্রেট-মোগলের” ভূমিকায় দেখিবার জায় অনেকেরই আগ্রহ আছে।

কিন্তু একটা বিষয়ে আমাদের খটকা বাধিয়াছে। গণতন্ত্র যদি ভারতে অচলই হয়, গণতন্ত্রের ব্যর্থতা যদি প্রতিপন্নই হইয়া গিয়া থাকে, তবে লীগের গঠনতন্ত্র এখনও গণতান্ত্রিক কেন? আর লীগ মন্ত্রীগণকেই বা তিনি গণতান্ত্রিক মন্ত্রিত্ব ত্যাগ করিবার হুকুম দিতেছেন না কেন? “গ্রেট মোগলই” বটে! কিন্তু ইতিমধ্যেই তাঁহার দুই স্ত্রবেদার যে ভিন্ন পথ ধরিয়্যাছেন!

কংগ্রেসের মন্ত্রিত্ব ত্যাগ—

বর্তমান বর্ষের সর্বাঙ্গীণ স্বরণীয় ঘটনা কংগ্রেসের মন্ত্রিত্ব ত্যাগ। মাদ্রাজ, বোম্বাই, যুক্তপ্রদেশ, বিহার, উড়িষ্যা, মধ্যপ্রদেশ ও সীমান্তের কংগ্রেসী মন্ত্রিসভা পদত্যাগ করিয়াছেন। আসামও (এই প্রবন্ধ লিখিবার সময়) পদত্যাগের জন্ত প্রস্তুত হইয়াছে। এই সমস্ত প্রদেশে ব্যবস্থা পরিষদে বিভিন্ন দলের শক্তি নিম্নলিখিতরূপ:

	কংগ্রেস	অকংগ্রেস	মোট সংখ্যা
যুক্তপ্রদেশ...	১৪৭	৮১	২২৮
মাদ্রাজ...	১৬২	৫৩	২১৫
বোম্বাই...	৮৯	৮৬	১৭৫
বিহার ..	৯৮	৫৪	১৫২
উড়িষ্যা...	৩৫	২৫	৬০
মধ্যপ্রদেশ...	৭১	৪১	১১২
সীমান্ত...	২১	২৯	৫০
„ কোয়ালিশন...	২৯	২১	৫০
আসাম...	৩২	৭৬	১০৮
„ কোয়ালিশন...	৫৮	৫০	১০৮

ইহাতে বোঝা যায়, আসাম ছাড়া আর কোথাও নূতন মন্ত্রিমণ্ডল গঠিত হইবার আশা নাই। অসম্পূর্ণ প্রদেশে গবর্নর সে চেষ্টা একবার করিয়া স্বয়ং প্রদেশের শাসনভার গ্রহণ করিয়াছেন এবং এইজন্য কয়েকজন করিয়া আই-সি-এস'কে লইয়া পরামর্শ সভা গঠন করিয়াছেন।

কংগ্রেস বর্তমান যুদ্ধে বৃটেনের উদ্দেশ্য এবং যুদ্ধশেষে সেই উদ্দেশ্য কি ভাবে ভারতে প্রযোজ্য হইবে, বৃটিশ গবর্নমেন্টের কাছে তাহার সুস্পষ্ট ঘোষণা চাহিয়াছিলেন। বড়লাটের এবং তাহার পরে বৃটিশ গবর্নমেন্টের পক্ষ হইতে

আর আর্মুয়েল হোরের ঘোষণায় তাহার সন্তোষজনক উল্লেখ না থাকায় কংগ্রেসী মন্ত্রিমণ্ডল তাহার প্রতিবাদে পদত্যাগ করিয়াছেন। কংগ্রেসী প্রদেশে তাঁহাদের পদত্যাগ এবং গবর্নর কর্তৃক শাসনভার গ্রহণের কি প্রতিক্রিয়া হয় তাহাই দেখিবার বিষয়।

লাটপ্রাসাদের বৈঠক—

কংগ্রেসী মন্ত্রিমণ্ডল কর্তৃক পদত্যাগের সিদ্ধান্ত গ্রহণের সঙ্গে সঙ্গেই বড়লাট কংগ্রেসের পক্ষ হইতে মহাত্মা গান্ধী ও রাষ্ট্রপতি রাজেন্দ্রপ্রসাদকে এবং মুসলীম লীগের পক্ষ হইতে মিঃ জিন্নাকে আমন্ত্রণ করেন। ইহাতে অনেকের মনে এই আশার সঞ্চার হয় যে, হয় তো বা একটা আপোষ হইয়া যাইবে এবং মন্ত্রিগণ আবার ফিরিয়া আসিয়া স্ব স্ব প্রদেশের শাসন ভার গ্রহণ করিবেন। কিন্তু সে আশাও ব্যর্থ হইয়াছে। দিল্লী বৈঠকে কংগ্রেসের সহিত বৃটিশ গবর্নমেন্টের কোন আপোষ সম্ভব হয় নাই।

এই সম্পর্কে বড়লাট যে বিবৃতি দিয়াছেন তাহাতে মনে হয়, কংগ্রেস এবং লীগের মধ্যে মতভেদের ফলেই দিল্লী বৈঠক ব্যর্থ হইয়াছে। কিন্তু বস্তুত পক্ষে ব্যাপার যে তাহা নয় তাহা পণ্ডিত জহরলাল নেহেরুর উক্তি প্রকাশিত। আলোচ্য বৈঠকে সাম্প্রদায়িক বিরোধ নিষ্পত্তির কোনো কথা ওঠে নাই। সে সম্বন্ধে জিন্না সাহেবের সহিত পণ্ডিতজির যে আলোচনা চলিতেছে তাহা এখনও শেষ হয় নাই। এমন কি, ভারতের ভবিষ্যৎ সম্বন্ধে বৃটিশ গবর্নমেন্টের নিকট হইতে কংগ্রেস যে ঘোষণার দাবী করিয়াছে, তাহার সহিত জিন্নাসাহেবের কোনও মতবিরোধ নাই।

বড়লাট নাকি প্রস্তাব করিয়াছিলেন, প্রাদেশিক মন্ত্রিমণ্ডল গঠন সম্বন্ধে লীগ-কংগ্রেস একমত হইলেই কেন্দ্রীয় গবর্নমেন্টে কি পরিবর্তন করা যায় তাহার ব্যবস্থা হইবে। কংগ্রেস এই প্রস্তাব প্রত্যাখ্যান করিয়াছেন। ফলে প্রাদেশিক গবর্নমেন্ট সম্বন্ধে জিন্নাসাহেবের সহিত কোনো আলোচনাই হয় নাই।

কংগ্রেসের এই সিদ্ধান্তের কারণ দ্বিবিধ। প্রথমতঃ বৃটিশ গবর্নমেন্ট কর্তৃক প্রার্থিত ঘোষণা না পাওয়া পর্যন্ত তাঁহারা শাসন-সংস্কার সম্বন্ধে কোনো আলোচনা করিতেই

প্রস্তুত নন। দ্বিতীয়তঃ কংগ্রেসী মন্ত্রিমণ্ডল কর্তৃক পদত্যাগ করার পরে প্রাদেশিক গবর্নমেন্ট সম্বন্ধে কোনো আলোচনাই অবাস্তব।

এসম্বন্ধে উল্লেখযোগ্য বিষয় এই যে, ডাঃ রাজেন্দ্রপ্রসাদ সুস্পষ্ট ভাষায় বড়লাটের নিকট লিখিত অভিমত প্রেরণ করিলেও জিন্নাসাহেব তাঁহার পত্রে লীগের কোন অভিমতই জানান নাই। তিনি শুধু ইহাই জানাইয়াছেন যে, কংগ্রেস বড়লাটের প্রস্তাব প্রত্যাখ্যান করায় তাঁহার সহিত কংগ্রেসী নেতৃবৃন্দের উক্ত প্রস্তাব সম্বন্ধে কোনো আলোচনাই সম্ভব হয় নাই। এই “ধরি মাছ না ছুঁই পাণি” নীতি জিন্নাসাহেবের বিশেষত্ব এবং ইহাই তাঁহার তুরূপের তাম।

‘টাইমস-এর’ দৃষ্টি—

দিল্লী বৈঠক ব্যর্থ হওয়ার সুদূর বিলাতে বসিয়াও ‘টাইমস্’ পত্র অত্যন্ত বেদনা অনুভব করিয়াছেন এবং কংগ্রেসকে আর কালবিলম্ব না করিয়া সংখ্যা-লঘিষ্ঠদের সঙ্গে অর্থাৎ মুসলমান, অনুন্নত সম্প্রদায় এবং দেশীয় রাজস্ববৃন্দের সহিত আপোষে মিটমাট করিয়া লইয়া অবিলম্বে ‘ডোমিনিয়ন ষ্ট্যাটাস’ হস্তগত করিবার সুপরামর্শ দিয়াছেন। বলা বাহুল্য সুপরিচিত সৌজন্যের সহিত ‘টাইমস্’ সাম্প্রদায়িক মতভেদকেই দিল্লী বৈঠকের কারণ বলিয়া উল্লেখ করিয়াছেন। এমন কি, কংগ্রেসী প্রদেশে সংখ্যা-লঘিষ্ঠদের উপর যে অত্যাচার হইয়াছে, ‘টাইমস্’ তাহারও উল্লেখ করিয়া অনেক ‘কুস্তীরাশ্র’ বিসর্জন করিয়াছেন।

মহাত্মাজি তাঁহার স্বভাবসিদ্ধ সরল ভাষায় ইহার চমৎকার উত্তর দিয়াছেন: “ভারতের আশা-আকাঙ্ক্ষা ব্যর্থ করিবার জন্য ব্রিটিশ গবর্নমেন্ট সাম্প্রদায়িক মতভেদের অজুহাত ব্যবহার করিয়া থাকেন,” এবং “দেখা যাইতেছে কংগ্রেসের বিরুদ্ধে লীগকে খেলাইবার সেই কদর্য্য দৃশ্য এখনও চলিতেছে।”

কিন্তু এবার আর শুধুই লীগ নয়। পাছে কোন অসতর্ক মুহূর্ত্তে লীগ কংগ্রেসের সহিত আপোষ করিয়া ফেলে সেজন্য নূতন আর একটি সংখ্যা-লঘিষ্ঠ সম্প্রদায়ের উদ্ভব হইয়াছে—দেশীয় রাজস্ববৃন্দ। ভগবান জানেন, এই স্বেচ্ছাতন্ত্রী শাসকসম্প্রদায় কি চাহেন! ‘গ্রেট মোগলের’

এই দুর্বল এবং অক্ষম অনুকারকগণের সহিত ‘মুসলীম ভারতের’ ভবিষ্যৎ ‘গ্রেট মোগলের’ মতের কিছু মিল থাকিতে পারে। কিন্তু কি মতবাদে, কি দৃষ্টিভঙ্গীতে, কংগ্রেসের সহিত ইহাদের ক্রীণতম যোগসূত্রই বা কোথায়? মহাত্মা বলিয়াছেন:

The mention of Princes in this connection is particularly unfair. They owe their existence to the Paramount power and have no status independent of it. Strange as the assertion may appear, they can do nothing big or good without the consent, tacit or implied, of the Paramount power. They represent nobody but themselves. To invite the Congress to settle with the Princes is the same as inviting to settle with the Paramount power.

দেশীয় রাজস্বগণ প্রজা সাধারণের প্রতিনিধি নন। তাঁহারা ব্রিটিশ সার্বভৌম শক্তির সম্মতি ছাড়া কোন কাজ করিতে পারেন না। একরূপ ক্ষেত্রে তাঁহাদের সহিত কংগ্রেসকে আপোষ করিতে বলা, আর সার্বভৌম শক্তির সহিত আপোষ করিতে বলা যে একই কথা—তাহা অস্বীকার করিবার পথ কোথায়?

কংগ্রেসী মন্ত্রিমণ্ডলীর

বিরুদ্ধে অভিযোগ—

কংগ্রেসী মন্ত্রিমণ্ডলের বিরুদ্ধে লীগ অবিশ্রান্তভাবে নানা অভিযোগ তুলিয়া আসিতেছে। কিন্তু তাহা যে ঠিক কি তাহা কোন দিন সুনির্দিষ্টভাবে বলে না; লীগ এ বিষয়ে তদন্ত করাইতেও ইচ্ছুক নয়। ‘টাইমস্’-এর অভিযোগের উত্তরে মহাত্মা এ সম্বন্ধে সত্য ঘটনা বিবৃত করিবার ভার কংগ্রেসী প্রদেশের গবর্নরদের উপর দিয়াছেন।

বোম্বাই প্রদেশে মুসলীম-সংবাদপত্রদলের যে অভিযোগ মৌলবী ফজলুল হক সাহেব তুলিয়াছিলেন, সেখানকার মন্ত্রিমণ্ডল তাঁহাকে চাপিয়া ধরিতেই তিনি তাহা বোম্বায়ের কাঁধ হইতে যুক্তপ্রদেশের কাঁধে ফেলিয়াছেন। কিন্তু তথাপি নিস্তার নাই। পণ্ডিত জওহরলাল নেহেরু এবারে তাঁহাকে চাপিয়া ধরিয়াছেন। উত্তেজনাবশে হক সাহেবও তাঁহার

‘চ্যালেঞ্জ’ গ্রহণ করিয়া তাঁহার সহিত যুক্তপ্রদেশে তদন্ত করিতে রাজি হইয়াছেন। অবশ্য সম্প্রতি তিনি কটিবাত্তে শয্যাগত। রোগমুক্তির পরে একটা ভাল দিন দেখিয়া তিনি যুক্তপ্রদেশ যাত্রা করিবেন বলিয়া অনেকেই প্রতীক্ষা করিয়া আছেন।

কিন্তু যুক্তপ্রদেশের অভিযোগ সম্বন্ধে তদন্ত করিয়াই তাঁহার মহৎ কর্তব্য শেষ হইবে না বলিয়া আমরা বিশ্বাস করি। ইতিপূর্বে হক সাহেবের এক বিবৃতির উত্তরে সুভাষচন্দ্র জানাইয়াছিলেন, বাঙ্গলার মফঃস্বল হইতেও হিন্দুদের উপর উৎপীড়নের অনেক অভিযোগ তাঁহার হস্তগত হইয়াছে। আমরা আশা করি, হকসাহেব সে সম্বন্ধেও যথাবিহিত তদন্তে ব্রতী হইবেন।

ইতিমধ্যে যুক্তপ্রদেশের প্রধান মন্ত্রী পণ্ডিত গোবিন্দবল্লভ পসু বলিয়াছেন, পাঞ্জাবে তিনশত সংবাদপত্রের জামিন তলব করা হইয়াছে। তাহার পরিমাণ বহু টাকা। বাজেয়াপ্ত জামিনের পরিমাণও সামান্য নয়। হকসাহেব পাঞ্জাব বলিতে ভুল করিয়া যুক্তপ্রদেশে বলেন নাই তো?

পরলোকে ফণীন্দ্রনাথ পাল—

গত ১১ই কার্তিক শনিবার লক্ষপ্রতিষ্ঠ প্রবীণ সাহিত্যিক ফণীন্দ্রনাথ পাল মহাশয় পরলোকগমন করিয়াছেন। মৃত্যুকালে তাঁহার বয়ঃক্রম ৫৮ বৎসর হইয়াছিল। ফণীন্দ্রনাথ দীর্ঘকাল অধুনালুপ্ত “যমুনা” ও “গল্পলহরী” যথেষ্ট কৃতিত্ব ও যশের সহিত সম্পাদন করিয়াছিলেন। সাহিত্যিক হিসাবেও তিনি বাঙ্গলার পাঠকসমাজে যথেষ্ট সুপরিচিত ছিলেন। তাঁহার রচিত “স্বামীর ভিটা”, “সুকুমার” “বন্ধুর বোঁ”, “ইন্দুমতী” প্রভৃতি উপন্যাসগুলি সে সময়ে যথেষ্ট সমাদর লাভ করিয়াছিল। তাঁহারই সম্পাদিত “যমুনা”য় অপরাধের কথাশিল্পী শরৎচন্দ্রের প্রথম আবির্ভাব। সুদূর বর্ম্মায় শরৎচন্দ্র যখন বাস করিতেন, যখন বাঙ্গলা দেশে তিনি সম্পূর্ণ অপরিচিত ছিলেন, তখন হইতেই ফণীন্দ্রনাথের সহিত তাঁহার অন্তরঙ্গতা ছিল। শরৎচন্দ্রের অজ্ঞাত জীবনের অনেক কথা তিনি জানিতেন যাহা শরৎচন্দ্রের জীবনী-রচয়িতার পক্ষে উপাদানরূপে গৃহীত হইতে পারিত। তাঁহার মৃত্যুতে আমরা স্বজন-বিয়োগবেদনা অনুভব করিতেছি এবং তাঁহার

শোকসন্তপ্ত পরিজনবর্গকে আমাদের আন্তরিক সমবেদনা জ্ঞাপন করিতেছি।

কংগ্রেস কি হিন্দু প্রতিষ্ঠান?

সম্প্রতি ভারতসচিব লর্ড জেটল্যাণ্ড জিন্না সাহেবের অনুকরণে কংগ্রেসকে হিন্দু প্রতিষ্ঠান বলিয়া অভিহিত করিয়াছেন। লর্ড জেটল্যাণ্ড ভারতবর্ষ সম্বন্ধে ব্যক্তিগত অভিজ্ঞতা অর্জন করিয়াছেন। কংগ্রেসের শক্তি ও স্বরূপ তিনি ভাল করিয়াই জানেন। সমস্ত জানিয়াও যদি তিনি ও কথা বলিয়া থাকেন তাহা হইলে আর বলিবার কি থাকিতে পারে? ভারতে কংগ্রেসই একমাত্র অসাম্প্রদায়িক জাতীয় প্রতিষ্ঠান। ইগতে সকল ধর্ম্মনির্বিশেষে সকল ভারতবাসীরই যোগদান করিবার অধিকার আছে। এই প্রতিষ্ঠানকে ছোট করিতে পারিলে ভারতের অগ্রগতি যে ব্যাহত হইবে এ কথা মিঃ জিন্নার মত লর্ড জেটল্যাণ্ডও জানেন। কিন্তু তাঁহারা একটা কথা জানেন না যে, কংগ্রেসের খ্যাতি, প্রতিষ্ঠা ও শক্তি আরাম চেয়ারে বসিয়া অর্জিত হয় নাই, তাগ সংবাদপত্রের কোলাহল ও কটুক্তির উপরও নির্ভর করে না।

আজাদ মুসলীম সম্মেলন—

পাঞ্জাবের মুক্তিকাম মুসলমানদের লইয়া গঠিত আজাদ মুসলীম সম্মেলনের একটি জরুরী বৈঠকে নিম্নলিখিত প্রস্তাবটি গৃহীত হইয়াছে :

“মিঃ এম, এ, জিন্না মুসলীম লীগকে ভারতের মুসলমানদের একমাত্র প্রতিষ্ঠানরূপে স্বীকার করিবার উপর সর্বাধিক গুরুত্ব আরোপ করিয়াছেন। যদিও সত্য কথা এই যে, মুসলীম লীগের মোট সদস্য-সংখ্যা অপেক্ষা কংগ্রেসের মুসলমান সদস্যের সংখ্যা অনেক বেশী। অদিকল্প জমিয়ৎ-উল-উলেমা, মজলিস-ই-আইর প্রভৃতি অনেক শক্তিশালী প্রতিষ্ঠান আছে, যাহারা কংগ্রেসের সহিত একযোগে কাজ করিয়া থাকে।

তৎসত্ত্বেও যদি মুসলীম লীগকে স্বীকার করার সমস্তাই জাতীয় ঐক্যের একমাত্র অন্তরায় হইয়া থাকে তাহা হইলে জাতীয় মুসলমানগণের সে পথ রোধ করিবার ইচ্ছা নাই; মিঃ জিন্না এবং তাঁহার সহকর্মীগণ তাঁহাদের অমুসলমান

ভ্রাতৃবৃন্দের কাঁধে কাঁধ মিলাইয়া ভারতের স্বাধীনতা সংগ্রামে যোগ দিতে প্রস্তুত আছেন। এই সভার মতে, লর্ড জেটল্যাণ্ড ভারতীয় জাতীয় কংগ্রেসকে কেবলমাত্র হিন্দু সম্প্রদায়ের প্রতিষ্ঠান বলিয়া যে উল্লেখ করিয়াছেন তাহার দ্বারা ভারতের বিভিন্ন সম্প্রদায়ের মধ্যে বিরোধ সৃষ্টির চেষ্টা করিয়াছেন, বিশেষ করিয়া এই সময়ে যখন মুসলীম লীগ ও কংগ্রেসের নেতৃবৃন্দের মধ্যে ঐক্যের চেষ্টা চলিতেছে এবং তাহা আশাপ্রদ বলিয়া মনে হইতেছে। আমাদের কমিটি আরও বিশ্বাস করে যে, কংগ্রেসই একমাত্র জাতীয় এবং রাজনৈতিক প্রতিষ্ঠান যাহা সকল সম্প্রদায়েরই প্রতিনিধি এবং যাহার দ্বারা জাতিধর্মনির্বিশেষে সকলেরই জন্ত উন্মুক্ত আছে।”

ইহার উপর মন্তব্য অনাবশ্যক। কিন্তু ইহাতে ব্রিটিশ সাম্রাজ্যবাদী এবং তাঁহাদের ভেরীবাদক সংবাদপত্রগুলির চোখ ফুটিবে কি ?

স্মরণ মন্মথনাথের মাতৃবিয়োগ—

কলিকাতা হাইকোর্টের ভূতপূর্ব প্রধান বিচারপতি সার শ্রীযুক্ত মন্মথনাথ মুখোপাধ্যায় মহাশয়ের জননী গত ১৮ই কার্তিক শনিবার সকালে ৯০ বৎসর বয়সে পরলোক

গমন করিয়াছেন জানিয়া আমরা দুঃখিত হইলাম। তাঁহার ৫ পুত্র ও ৪ কন্যার মধ্যে ৪ পুত্র ও দুই কন্যা পূর্বেই পরলোক গমন করায় তাঁহাকে বহু শোকভোগ করিতে হইয়াছিল। তিনি বিশেষ সদয়হৃদয়া ও স্নগৃহিণী ছিলেন। সার মন্মথনাথের মত উপযুক্ত পুত্র রাখিয়া গিয়াছেন, ইহা তাঁহার কম সৌভাগ্যের পরিচায়ক নহে। আমরা সার মন্মথনাথের এই দারুণ শোকে সমবেদনা জ্ঞাপন করিতেছি।

পরলোকে হেমনলিনী কর—

বহু চিকিৎসাগ্রন্থ প্রণেতা, কলিকাতা মেডিকেল স্কুল ও কারমাইকেল মেডিকেল কলেজের অন্ততম প্রতিষ্ঠাতা স্বনামখ্যাত ডাক্তার ৩রাধাগোবিন্দ (আর-জি) কর মহাশয়ের পত্নী হেমনলিনী কর পরিণত বয়সে গত ২১শে কার্তিক মঙ্গলবার সকালে সাধনোচিত ধামে মহাপ্রস্থান করিয়াছেন জানিয়া আমরা ব্যথিত হইলাম। হেমনলিনী কর মহাশয়া স্বামীর আদর্শে অনুপ্রাণিতা হইয়া পরোপকারব্রতী হইয়াছিলেন। ডাক্তার করের কোন সন্তানাদি ছিল না— তাঁহার কয়েকটি ভ্রাতৃপুত্র বর্তমান। সুবিখ্যাত সাংবাদিক শ্রীযুক্ত হেমেন্দ্রপ্রসাদ ঘোষ ডাক্তার করের ভ্রাতার অন্ততম জামাতা।

এক রাত্রির ইতিহাস

শ্রীক্ষিতীশচন্দ্র কুশারী

শ্রাবণ মাস। আকাশে বর্ষার ঘনঘটা।

তারপর আজ কয়দিন থেকে অবিশ্রাম বর্ষণ চলেছে, চারদিকে একটা গম্ভীর নিস্তেজ থমথমে ভাব—যেন মেঘ-মেহুর আকাশের ম্লান মায়া তার ছায়া ফেলেছে মাহুঘের মনে, আচ্ছন্ন করেছে বিশ্ব-প্রকৃতিকে, বর্ষণ-শ্রান্ত ধরণীর ছবি আজ ব্যথিতের দীর্ঘ নিশ্বাসের মত নীরব, নিবিড়।

এমন দিনে আর যাই চলুক, আড্ডা চলতে পারে না। ভবতোষের বাড়ীতেই আমাদের প্রাত্যহিক সাক্ষ্য আড্ডাটি বসত, এ কয়দিন সেখানে কেউ যায় নি এ খবর পেয়েছি। কিন্তু আজ আর ভাল লাগছিল না—আড্ডার

নেশায় মনটা উতলা হয়ে উঠছিল। “এমন দিনে তারে বলা যায়” এই ধরণের কবিতা পড়ে কাবাচর্চা করবার মত যৌবন আমার ছিল না, স্ত্রীরও ছিল না। কারণ একদিন যিনি তদ্বীণামা বধুরূপে আমার জীবনে স্বপ্নের মত উদ্ভিত হয়েছিলেন, তিনি আজ আর স্বপ্ন নন, বধু নন—প্রবীণা স্কুলাঙ্গিনী গৃহিণী, জননী—ধরণীর ধূলিতে একান্তই বাস্তব, সংসার নিয়েই তিনি ব্যস্ত, আর তদধিক ব্যস্ত ছেলেদের নিয়ে। বর্ষার দিনে তাদের উৎপাতও বড় কম নয়—বাইরে যাবার উপায় নেই, ঘরের মেঝেই হ’য়েছে তাদের রণক্ষেত্র। তাদের সূতা, হাসি, কান্না,

তর্ক সমানভাবে চলছে। সারাদিন টেবিল, চেয়ার, বাস, পেটরা—অত্যাচারে জর্জরিত, ক্ষত বিক্ষত, মেঝেতে ছেঁড়া কাগজ, কাপড়ের টুকরো, ছাতি লাঠি, দোয়াত কালিকলম চারদিকে বিক্ষিপ্ত—আর তার মধ্যে চলছে অবিরাম তাণ্ডন নর্তন, ঘন ঘন সিংহনাদ, ঠিক সেকালের যুদ্ধক্ষেত্রের মত, যদিও যুদ্ধক্ষেত্র দেখবার সৌভাগ্য আমার কখনো ঘটেনি। আজ তাদের বীরত্বের মাত্রাধিক্য, স্মরণ্য খণ্ডপ্রলয়ের যথেষ্ট সম্ভাবনা। গৃহিণী এখনো নীচে কি কার্যে ব্যস্ত, নতুবা খণ্ডপ্রলয়টা অনেক পূর্বেই ঘটয়া যাইত। এখন যে কোন মুহূর্তে তিনি উপরে উঠিতে পারেন। স্মরণ্য এই আসন্ন বিপদের মধ্যে জড়িত না থাকাই যুক্তিযুক্ত। ঘড়িটার দিকে চেয়ে দেখি—সন্ধ্যা হয় হয়; নিঃশব্দে আড্ডার দিকে রওনা হলাম।

আড্ডায় এসে দেখি—বেশ জম্জমাট। পাটের দালাল ঘনশ্যাম চা পান করছে, বৈজ্ঞানিক সীতাংশু “চয়নিকা” খুলে নিবিষ্ট মনে ইজিচেয়ারে এলিয়ে আছে—বোধ হয় সে বর্ষার কবিতা মনে মনে উপভোগ করছে। কবি প্রভাত-কুমুম টেবিলে পা তুলে দিয়ে বিড়ি টানচে, ঔপন্যাসিক নিবারণ তেল-সংযুক্ত মুড়ি চর্কণে ব্যস্ত, ভবতোষ আর দার্শনিক অক্ষয় হাতলক এলিস, না, ম্যারি ষ্টোপ্সের সিদ্ধান্ত নিয়ে তর্কে মশগুল, মৃদঙ্গগণ্ডার অক্ষয় মৃদঙ্গ অভাবে টেবিলের উপর তাল ঠুকছে। অক্ষয় এ তল্লাটে ভাল মৃদঙ্গ বাজিয়ে, তার বাজনার শব্দ এক মাইল দূরের থেকেও নাকি শোনা যায়। তাই ঘনশ্যাম ওর উপাধি দিয়েছি মৃদঙ্গ-গণ্ডার। আর যে দু-চারজন আছে, তাদের নাম না করলেও তারা চটবে না, কারণ তারা “জুনিয়র” দলের।

আমি ঢুকতেই তারা মশব্দে আমার অভ্যর্থনা করল। অভ্যর্থনা কথাটা নেহাতই ভদ্রগোছের হ’ল—চলতি ভাষায় বলতে গেলে বলতে হ’ত চাঁচামেচি। আমি কোন কথা না বলে একটা চেয়ার টেনে বসলাম।

বৈজ্ঞানিক সীতাংশু ‘চয়নিকা’খানা মশব্দে বন্ধ করে আমার দিকে চেয়ে বলল—এ কিন্তু ভারি অশ্রায়—

আমার অস্থপস্থিতির সম্বন্ধে হয়ত সে কিছু বলতে যাচ্ছিল। তাকে তার কথা শেষ করতে দিলাম না। সীতাংশুর কথার জের টেনে আমি ঘনশ্যামের দিকে চেয়ে বললাম—নিশ্চয়ই, পাটের দর যে নেমে যাবে গবর্ণমেন্টের একথা আগেই...

ঘনশ্যাম আমাকে বাধা দিল—কলকাতার পাটের বাজার সুবিধা নয়, আর মনটাও বোধ হয় তার ভাল ছিল না—সে বলল—খামো, যার সম্বন্ধে কোন জ্ঞান নেই তা নিয়ে তর্ক করো না।

চায়ের বাটিতে শেষ চুমুক দিয়ে তা মশব্দে নামিয়ে রাখল।

প্রভাতকুমুম কবি হ’লেও তর্কিক, সে জবাব দিল—ঘনশ্যাম, কথাটা তোমার ঠিক হ’ল না। জ্ঞান যেখানে নেই তর্ক সেখানেই চলে, কারণ জ্ঞানীর পক্ষে অসতর্ক হ’বার সম্ভাবনা কম।

ঘনশ্যাম চটে উঠল—চটবার মুখে সে যখন কথা বলে তখন তার তর্কের খেই হারিয়ে যায় এবং বাক্যগুলি হ’য়ে উঠে অসংলগ্ন।

ঘনশ্যাম জবাব দিল—তাহ’লে পাটের তথ্য ছেড়ে স্ত্রীতত্ত্ব নিয়ে আলোচনা কর।

কি কথায় কি কথা এল। কিন্তু নিবারণ কথাটাকে যেন লুফে নিল। সীতাংশুর দিকে কটাক্ষ করে নিবারণ বলল—তাই ভাল, তথ্য ও তত্ত্ব দুইই আলোচনা করা যাক। প্রথম ধরো ফ্রয়েডের কথা—

সীতাংশুর ফ্রয়েড-বিশারদ বলে খ্যাতি কিংবা অখ্যাতি ছিল, কারণ স্ত্রীতত্ত্ব সম্বন্ধে যখনই কোন আলোচনা হ’ত তখনই সে ফ্রয়েডের কথা তুলত। আমরা তাকে ফ্রয়েড সম্বন্ধে ‘অথরিটি’ বলে নির্ঝিবাদে মেনে নিয়েছিলুম, যেহেতু আমাদের আড্ডার আর কেউ ফ্রয়েড পড়েনি।

সীতাংশুর জবাব দিবার কথা কিন্তু জবাব দিল প্রভাত-কুমুম—খামো, এই বর্ষার দিনে ফ্রয়েড চলবে না। এস রবীন্দ্রনাথের বর্ষার কবিতা পড়া যাক।

সে চয়নিকা খুলতে শুরু করল।

কেন জানি না ঘনশ্যামের মেজাজ আজ ভাল ছিল না। প্রভাতের কথা শুনে সে বলে উঠল—তা হ’লে পড় তোমরা, আমি দোসরা আড্ডার চেষ্টা দেখি। ঝাকামি করে এখন দিলটাকে আমি মাটি করতে রাজী নই।

কথা শেষ করে সে এমনভাবে সরে বসল যেন সে উঠেই যায়।

ভবতোষ বলল—ঘনশ্যাম ঠিকই বলেছে। কবিতা আজ চলবে না। বই তুমি বন্ধ কর প্রভাত, মৃদঙ্গ-গণ্ডার অক্ষয় টেবিলটার উপর একটা প্রচণ্ড আঘাত দিয়ে বলল—কবিতা-টবিতা কিছু নয়—হুই-একটা প্রেমের গল্প চলুক।

কথাটা সকলের মনেই সায়া দিল। আমরা সকলেই খুশী হ’লুম এই ভেবে যে, সত্যিই অক্ষয় আজ একটা রুচি-সম্মত কথা বলেছে—যা বলতে তাকে আমরা কদাচিত্ত শুনি।

সত্যি কথা বলতে হলে, এমন বর্ষার দিনে একমাত্র প্রেমের গল্পই চলতে পারে—আর আমাদেরও তা ভাল লাগবার সম্ভাবনা, কারণ প্রেমের যুগ আমাদের জীবনে এখন অতীত এবং অতীতের অল্প ছবিরই সে আকর্ষণ আছে, তার প্রবলতা কম নয়। স্মরণ্য আমাদের অনেকেরই মন সজাগ হ’য়ে উঠল।

বাইরে অবিরাম বর্ষণ চলছে, আকাশে মেঘের গুরু গুরু ডাক, নীরন্ধু অন্ধকারের বুকে বাতাসের শৌ শৌ শব্দ, বাগান হ’তে ফুলের গন্ধ এলোমেলো ভেসে আসছে—

এই পরিবেশের মধ্যে ঘনশ্যামই প্রেমের গল্প বলবার জন্য প্রস্তুত হ'ল।

ঘনশ্যাম গল্প বলবে এই ভেবে অনেকেই বোধ হয় অস্বস্তি বোধ করল। গল্প সাধারণত মিথ্যেই হয়, কিন্তু আমরা তা শুন্তে চাইনি। কারো জীবনের সত্যিকার প্রেমের ইতিহাস আমরা শুনব—এই ছিল আমাদের অভিপ্রায়। ঘনশ্যামের কাছ থেকে এ ধরণের ইতিবৃত্ত শোনা সম্ভব নয়, কারণ সে প্রায়ই সত্যি কথা বলে না। আর তা ছাড়া সচরিত্র বলে তার একটা বিশেষ খ্যাতি আছে।

অক্ষয় এতক্ষণ কোন কথা বলেনি। আমাদের মনের কতকটা আন্দাজ করে নিয়ে সে বলল—‘প্রেমের জেপলিন’ কিংবা ‘চুষনে খুন’ গোছের আমরা শুন্তে চাইনি।

ঘনশ্যাম জবাব দিল—আরে না, সত্যিকার গল্পই বলব—আমার জীবনের ঘটনা।

অনেকেই বিস্মিত হ'ল।

নিবারণ বলল—সে কি হে ঘনশ্যাম! তোমার জীবন-নাটকের আদি ও অকৃত্রিম নাট্যিকতা তোমার স্ত্রী। তোমার জীবন-নাটকে আর কোন উপনাট্যিকতা ছিল বা আছে—এমন একটা সুসঙ্গীতের আমরা জানি বলে ত মনে হয় না। আর তা ছাড়া, তুমি সচরিত্র বলে একটা খ্যাতি আছে।

দার্শনিক অজয় এবার নড়েচড়ে বলল—তর্কের গল্পে সে বিশেষ উৎসাহিত হয়েছে বলে মনে হ'ল এবং অবিলম্বে তর্কটা শুরু করিয়া দিল—চরিত্রের সঙ্গে প্রেমের সে সম্বন্ধটা তুমি আবিষ্কার করেছ নিবারণ, তা একদম মৌলিক—এ কথা অস্বীকার করবার উপায় নেই।

কথা শেষ করে সে হো—হো করে হেসে উঠল।

হঠাৎ বেমজা একটা ধাক্কা পেয়ে নিবারণও উত্তেজিত হ'য়ে শুরু করল—মৌলিকতার দাবি অবশ্য আমি করিনে, কিন্তু কতগুলি বাঁধা বুলিতে আমার মনের ঝুলি যে ভর্তি হয়নি, একথা আমি মানি। অর্থাৎ—

—অর্থাৎ তুমি শুধু বইই পড় আর ধার করা বুলি আওড়াও। স্বাধীনভাবে চিন্তা করতে জান না। তাই একটা নূতন কথা শুন্লে একেবারে চমকে ওঠো। প্রেম—

বোঝা গেল, তর্ক যেভাবে উদ্ভাস হ'য়ে উঠল তাতে আজ-কার বাদলার আসর একদম মাটি হ'বার যথেষ্ট সম্ভাবনা। ভবতোষ পাকা আড্ডাধারী—সে হঠাৎ উঠে দাঁড়াল এবং সভাপতির মত গম্ভীর স্বরে বলল—নিবারণ, তোমাদের তর্কটা কালকের জন্য মুলতুবী রইল।

তার পর আমাদের দিকে চেয়ে জিজ্ঞাসা করল—আশা করি, এতে তোমাদেরও কারো আপত্তি নেই?

বস্তুত আপত্তি কারো ছিল না; বরঞ্চ আমরা যথেষ্ট শক্তিতই হয়েছিলুম। ভোট-গণনা করে দেখা গেল, সভাপতির প্রস্তাব সর্বসম্মতিক্রমে গৃহীত হ'য়েছে।

ভবতোষ ঘনশ্যামের দিকে চেয়ে বলল—তুমি আরম্ভ কর।

সঙ্গে সঙ্গে কয়েক কাপ চায়ের অর্ডার হয়ে গেল।

ঘনশ্যাম শুরু করল—তোমরা বোধ হয় জান, আমি ক্লাইভ স্ট্রিটের পাটের আফিসে প্রথম চাকুরী শুরু করি এবং ইতিও করি এইখানে। এই ইতিও সঙ্গেই এ ঘটনার সম্পর্ক।

আমার কাজ ছিল পাট কেনার তদারক করা, আর বর্ষাকালে মফঃস্বলে ঘুরে ঘুরে পাট চাষ সম্বন্ধে কোম্পানিতে রিপোর্ট দেওয়া এবং বড়সাহেবের উপদেশমত চাষীকে দাদন দেওয়া। ফলে সমস্ত বর্ষাকালটাই আমাকে গ্রামে গ্রামে ঘুরে বেড়াতে হ'ত। অবশ্য তাতে যে আমার দু'পয়সা অতিরিক্ত আয় হ'ত, তা তোমাদের বলাই বাহুল্য।

এমন সময় চাকর রামধনিয়া ট্রে করে চা দিয়ে গেল।

চা-পর্ব শুরু ও শেষ হ'ল। তার পর হ'ল ধূমলোকের সৃষ্টি।

ঘনশ্যাম সিগারেটে গোটা কয়েক মার টান দিয়ে আবার আরম্ভ করল—

তখনো আমি বিয়ে করিনি বা আমার জীবনে অন্য কোন নারীর আবির্ভাব ঘটেনি।

সেবার এমনি বর্ষাকাল, বোধ হয় মাসটাও শ্রাবণ। আমি মফঃস্বলে রওনা হলুম। খুব বেশী দূর যেতে ইচ্ছে হ'ল না—মনে ভাবলুম, কাছাকাছি কোথাও ঘুরে আসি। আর তা ছাড়া ঠিক এ সময় পাড়াগাঁয়ে ঘুরে বেড়ান যে খুব লোভনীয় তা নয়। তবে কবিদের কথা স্বতন্ত্র, কারণ তারা যা বলেন তা সত্যি নয়, আর যা সত্যি তা বলেন না। প্রমাণ, আমাদের কবি প্রভাতকুম্বের কবিতা—বর্ষার পল্লীশ্রী।

দীর্ঘ দুই পৃষ্ঠাব্যাপী প্রভাতকুম্বের এক গুণ কবিতা সম্প্রতি এক মাসিকে প্রকাশিত হয়েছে। কবি সেটাকে ‘মাষ্টার পিস্’ বলে মনে করে, সুতরাং ঘনশ্যামের এই অতর্কিত বিরুদ্ধ সমালোচনায় প্রভাত রুষ্ট হ'য়ে জবাব দিল—ধান ভানতে শিবের গীত গেলো না ঘনশ্যাম। কবিতা কমলদল-বিহারিণী সরস্বতী—পাটের গায়ে কমলদলের বিশেষ কোন সাদৃশ্য আছে বলে ত আমাদের জানানোই।

এই রূঢ় ভাষণে ঘনশ্যামকে বিন্দুমাত্র ক্ষুব্ধ হ'তে দেখা গেল না। সে হেসে জবাব দিল—নেই ঠিক কিন্তু আবিষ্কৃত হ'তে কতক্ষণ? গলিত মৃত্তিকা—অর্থাৎ সাদা কথায় যাকে আমরা বলি কাদা, যদি তা সুগন্ধ চন্দন হ'তে পারে তবে পাটের বনও যে একদিন তোমাদের মত কবির কলমে কমলবন হ'য়ে উঠবে তাতে আর বিচিত্র কি? ষাক্—যা বলছিলুম—

লোভনীয় হোক আর না হোক—গোলাপের স্বাধীন ইচ্ছার বালাই নেই, সুতরাং রওনা হলুম। কলকাতা থেকে রাণাঘাট, রাণাঘাটের কয়েকটা স্টেশন পরে হালসা—বে

ভারতবর্ষ



বিষ্ণু বিশ্বাস

শিল্পী—নীরোধ রায়, গৌহাটী

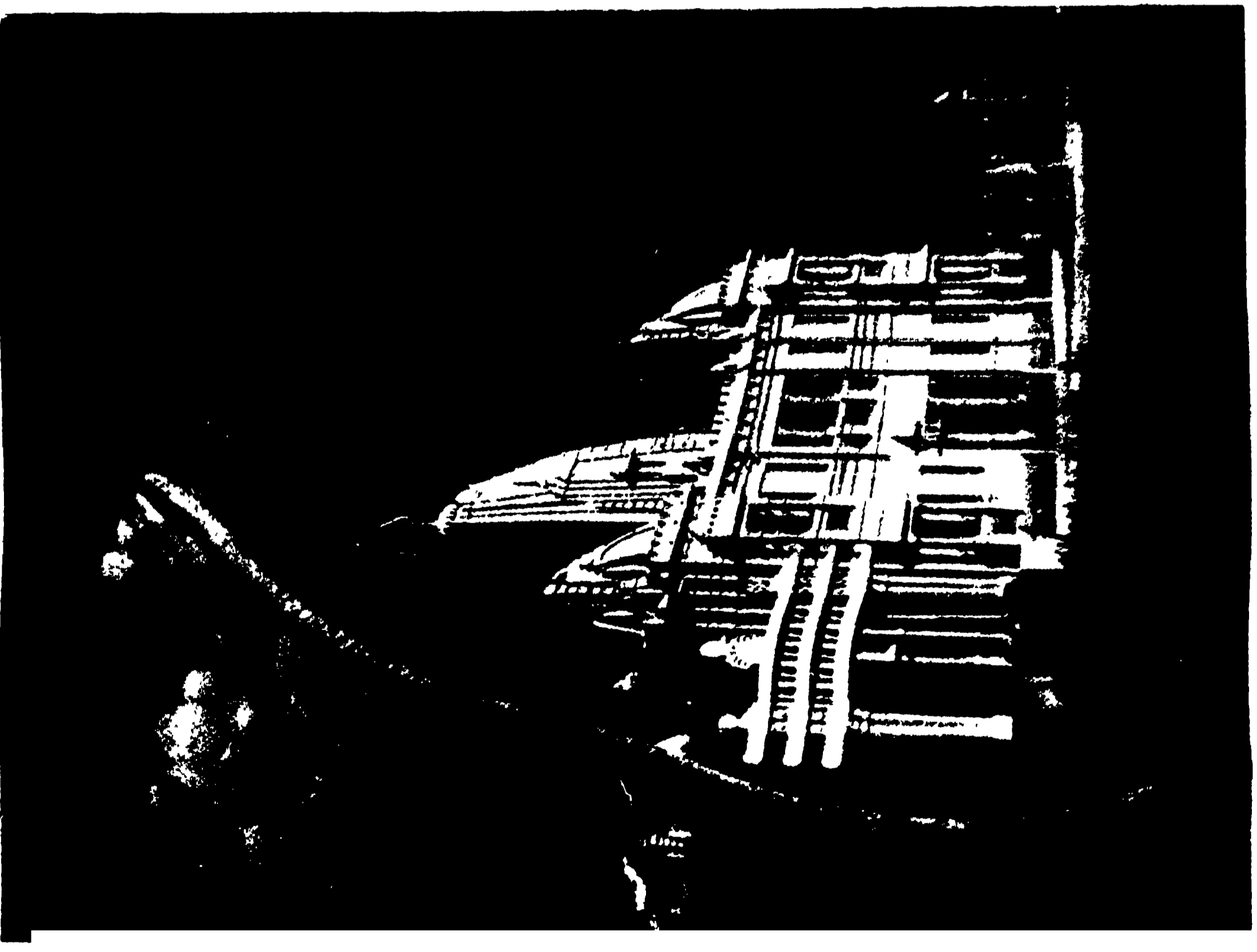

পারশুরামের মন্দির—বেলগেছিয়া

শিল্পী—বি দালাল, কলিকাতা

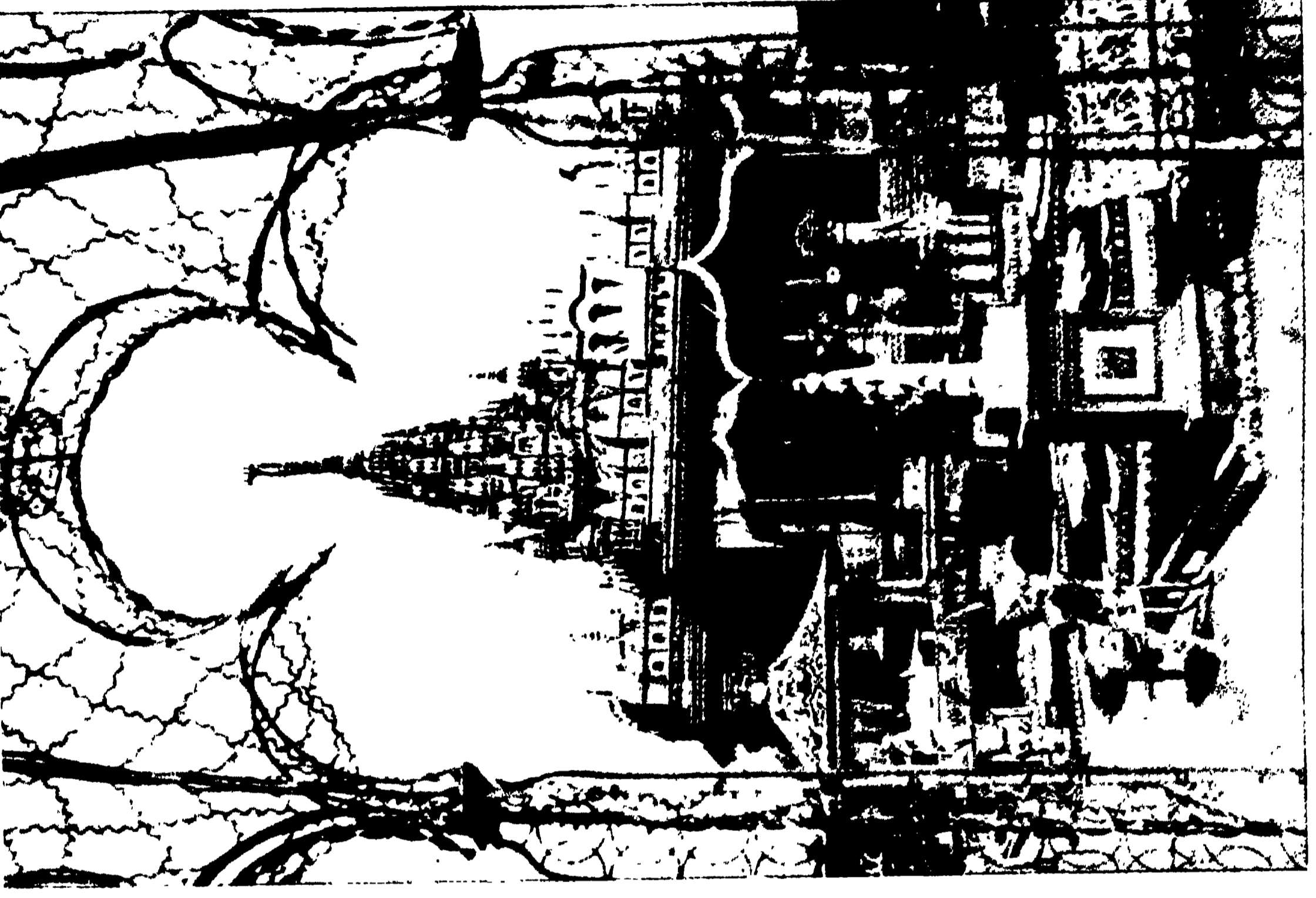

পারশুরামের মন্দির—গৌরীবেড়

শিল্পী—কিরণ নাহার, কলিকাতা

হালসায় একবার ঢাকা মেল চুরমার হ'য়ে গেছিল—বোধ হয় তোমাদের মনে আছে। সেখানে একটা ডাকবাংলো আছে, ডাকবাংলো শুন্দে যে ধরণের ছবি তোমরা মনে মনে আঁকবে এ তা নয়, ভ্রাম্যমান রাজ-কর্মচারীদের সাময়িক বিশ্রামের জন্মই বোধ হয় এটা তৈরী। একজনের এখানে স্বচ্ছন্দে থাকা চলে কিন্তু একাধিক হ'লেই বিপদ, কারণ একটা মাত্র কক্ষ আর একাধিক খাটিয়া পাত্‌বার স্থান নেই বলে শোবার খাটিয়াও এক এবং অদ্বিতীয়।

এই বাংলোতেই আশ্রয় নিলুম।

সারাদিন নিজের কাজকর্মেই ব্যস্ত রইলুম—আর দিনটাও ছিল বেশ। কিন্তু বিকেলের দিকে আবার বৃষ্টি এল, বাইরে একটু কাজ ছিল, স্থগিত রাখতে হল।

একটা ইঞ্জিচেরার টেনে নিয়ে ব্যুরান্দায় বসলুম। বৃষ্টিও চেপে এল। মাঠের মাঝে বাংলা, আশেপাশে বাড়ীঘর নেই—মাঠের পরে মাঠ, ধান ও পাটে ভর্তি—শ্রামলতায় ঝলমল। মাঝে মাঝে দুই-একটা বাবলা গাছ—দুই-একটা নিঃসঙ্গ দীর্ঘ তাল গাছ—আর কিছু নেই।

ভাল লাগছিল না।

একবার মনে হ'ল—কলকাতায় ফিরে যাই। আর একদিন না হয় আসা যাবে।

হঠাৎ আমার স্মৃতিতে একটা বিপর্যয় কাণ্ড ঘটে গেল। বিপর্যয় কথাটা বোধ হয় ঠিক হ'বে না—মানে ঠিক—

মৃদঙ্গ গণ্ডার বল্ল—আছে। হ'ল বিপর্যয়—তুমি বল। আমরা ঠিক বুঝে নেব।

ঘনশ্রাম বলতে লাগল—দেখি, একটা তরুণী বাংলোর দিকে আসছে। মাথায় ছাতি, গায়ে ওয়াটার প্রফ, পায়ে হাই হিল জুতো, হাতে এটাচি কেশ।

আমার বুকটা ধক করে উঠল, শিরায় শিরায় উষ্ণ রক্তশ্রোত দ্রুত তালে নাচতে লাগল। তখনকার অবস্থাটা হয়ত আমি ঠিক বোঝাতে পাচ্ছি না।

প্রভাত জবাব দিল—বেশ বুঝতে পাচ্ছি, তুমি বল—

তরুণী এসে দাঁড়াল আমার সামনে। আমিও উঠে দাঁড়ালুম—দুজনে একেবারে মুখোমুখী।

সে বোধ হয় পদ্মকলির মত দু'টা হাত তুলে আমাকে নমস্কারও করেছিল। তবে আমি যে প্রতি-নমস্কার করেনি, এ আবার বেশ মনে আছে—আমার বুক তখন চলছে ইঞ্জিন, কানে ভেঁ ভেঁ শব্দ, পা দুটো কাঁপছে—আমি যেন একটা অশরীরী মূর্তি যার সঙ্গে ধরণীর যোগ সূত্র মুহূর্তমাত্র ছিন্ন হ'য়ে গেছে।

ভেবে দেখ আমাদের অবস্থান, কল্পনা কর আমাদের অবস্থা—কেউ কোথাও নেই; বৃষ্টির নাই বিরাম, মেঘের গুরু গুরু ডাক, জলো হাওয়ার এলোমেলো ঝাপটা—এই পরিবেশের মধ্যে ছোট্ট একটা বাংলা আর সেই বাংলোয় দাঁড়িয়ে মুখোমুখী দুই তরুণ-তরুণী—অজানা অর্চনা—

এমনি এক বর্ষার সন্ধ্যায় অন্ধকারে নীরব নির্জন পথের মাঝে তাদের প্রথম দেখা—

যাক।

আমরা কঠিন পৃথিবীর মানুষ—স্বপ্নে বিচরণ বেশীকণ চলে না। পরিচয় হ'ল। বাংলোর চৌকিদারকে দু'কাপ চা করতে বলে তরুণীকে বললুম—চলুন ভেতরে গিয়ে বসি।

দু'জনেই দু'খানা চেরার টেনে নিয়ে বসে আমিই আবার প্রশ্ন করলুম—এই ত একখানা কামরা! আপনিই বা কোথায় থাকবেন, আর আমিই বা কোথায় থাকি?

তরুণী হেসে জবাব দিল—সে কথাটা এখন আর না-ই ভাবলেন। যা হোক একটা উপায় হ'বে।

আমি চুপ করে রইলুম। উপায়টা কি এবং সেটা যে কি ধরণের হ'বে তা আমি ধারণা করতে পারলুম না।

চৌকিদার চা দিয়ে গেল।

চায়ে চুমুক দিয়ে জিজ্ঞাসা করলুম—মাপ করবেন, একটা কথা জিজ্ঞেস করতে পারি?

নিতান্ত সপ্রতিভভাবে তরুণী জবাব দিল—খুব পারেন।

এবং মুহূ হেসে চায়ে চুমুক দিল। কানের ঝুম্‌কো দুটো হারিকেনের আলোতে চিক্ চিক্ করে উঠল।

আমি প্রশ্ন করলুম—আপনাকে এমন দিনে এক ডাক-বাংলোয় দেখা—

—অস্বাভাবিক! কেমন না?—তরুণী জবাব দিল। আমি কতকটা আমতা আমতা করে বললুম—না, ঠিক—তা নয়—ইত্যাদি।

তরুণী উত্তরে যা বললে তা থেকে আমি এই মাত্র বুঝলুম—সে অল-ইণ্ডিয়া বীমা কোম্পানীতে মহিলাবিভাগে কাজ করে এবং হালসার এক জমিদার-গৃহিণীর মোটাটাকার ইনসিওরেন্স করবার জন্ত এসে জানতে পারে যে, তার মক্কেল কয়েক দিনের জন্ত কোথায় বেড়াতে গেছেন। তারপরে এই দুর্কিপাক এবং ভোর চারটার পূর্বে কলকাতা ফেরবার আর ট্রেন নেই বলে বাংলোয় আশ্রয় গ্রহণ।

অক্ষয় ফস করে প্রশ্ন করল—তরুণী বাংলোয় এলেন কেন? তিনি ত এই কয়ঘণ্টা জমিদার বাড়ীতেই কাটাতে পারতেন?

ঘনশ্রাম নিতান্ত সপ্রতিভভাবে জবাব দিল—কাটাতে পারতেন কিন্তু কাটাননি। আর আমিও এসব কথা খুঁটিয়ে জিজ্ঞেস করিনি।

অক্ষয় চুপ করে রইল।

ঘনশ্রাম পুনরায় শুরু করল—অনেক দিনের কথা—আজ সে সব কথা স্মৃতি থেকে বলা শুরু—উপন্যাস কখনো লিখিনি, তাই কি ভাবে বানিয়ে এবং ফেনিয়ে বলতে হয় তাও জানি না। তারপর অনেক কথাই আমাদের হয়েছিল, তার সঙ্গে এ কাহিনীর প্রত্যক্ষ যোগ নেই, স্মরণ্য সে সব

খুঁটিনাটি বাদ দিলেও চলে, আর তা ছাড়া মনেও নেই। মোটের উপর শেষ পর্যন্ত শয়ন-সমস্যাটাই প্রধান হয়ে দাঁড়াল।

আমি এ সমস্যাসমাধান-কল্পে কি একটা কৈফিয়ৎ দিতে যাচ্ছিলাম—

তরুণী বাধা দিয়ে বলল—সমস্যা যখন দাঁড়িয়েছে তার সমাধানও নিশ্চয়ই আছে। এর জন্য খুব বেশী চিন্তা করে কি লাভ বলুন ?

আমি হেসে জবাব দিলুম—লাভ-অলাভের প্রশ্ন নয়—সমাধান ত আছে, কিন্তু সেটা কি ?

মধুর হাসি হেসে তরুণী বলল—আসলে এটা একটা সমস্যাই নয়। এক ঘরেই আমরা থাকুব।

আমি অবাক বিশ্বাসে তার মুখের দিকে চেয়ে রইলুম।

—অবাক হচ্ছেন, কিন্তু কেন ?—তরুণী প্রশ্ন করল। এ ‘কেন’র উত্তর আমি কি দিব ? আর উত্তর দিতে গেলেও তা খুব প্রাঞ্জল ভাবে দেওয়া চলে না। স্মৃতরাং চুপ করেই রইলুম এবং এত বড় একটা জটিল সমস্যার এত সহজ সমাধানে মনে মনে বেশ খুশীই হ’লুম—এ কথা আমি স্বীকার করছি।

পাছে ব্যবস্থাটা পার্টে যায় এ ভয়েই তাড়াতাড়ি আমি বললুম—বেশ—আমি এ চেয়ারটায় শুই, আর আপনি ওই খাটটায় শুয়ে কোন মতে রাত্রিটা কাটিয়ে দিন।

রাতও হয়েছিল। তরুণী উঠল এবং আমার দিকে একটি মধুর কটাক্ষ হেনে বিছানার দিকে অগ্রসর হ’ল—আমার সর্বশরীর কণ্টকিত হ’য়ে উঠল।

নারীর নয়নভঙ্গিতে যে কত মধু সঞ্চিত থাকতে পারে আমি সেদিন তা বুঝতে পারলুম। এমন সহজ সরল অথচ গভীর রহস্যময় কটাক্ষ জীবনে আর কখনো দেখিনি—নারীর অন্তরের অন্তরতম বাণী যেন প্রাণ পেয়ে লীলায়িত হ’য়ে জেগেছিল সে দু’টি নয়নের কোণে—আমি সে ছবি এখনো ভুলতে পারিনি—

আর ভুলতে পারিনি আজও সে রাত্রির কথা—প্রথম যৌবনের সে বিচিত্র অভিজ্ঞতার কথা। মাহুষ ঘুমিয়ে স্বপ্ন দেখে, আমি জেগে স্বপ্ন দেখতে লাগলুম।

তরুণী শুয়েছে—হারিক্যানটা প্রায় নিবানো—ঘরে তরল অন্ধকার...

এই স্তিমিত দীপালোকে, এই প্রায়াক্ষকারে আমি কতক্ষণ জেগে ছিলাম আজ আর আমার তা মনে নেই, হঠাৎ মনে হ’ল—একটা গভীর আবেশে আমার দেহযন্ত্র শিথিল, অবসন্ন; আমার বুকের পরে পাখীর পালকের কোমল লঘু ভার, গালে উষ্ণ পরশ, কণ্ঠে পেলব বাহুল্যতার নিবিড় নীরব বন্ধন—যেন আমাকে কেন্দ্র করে আজ উচ্ছলিত হয়ে উঠেছে বিশ্বের যত রস যত মধু—বিচিত্র বর্ণে গন্ধে গানে যার মধ্যে হারিয়ে গেছে আমার আকাশ,

আমার বাতাস, আমার অতীত, আমার ভবিষ্যৎ—আমার সত্তা। একটা তীর তীক্ষ্ণ আদি-অন্তহীন অমুভূতির মধ্যে যেন আমি অনাদি কাল বেঁচে আছি।

* * * *

ভোরের দিকে জেগে উঠলুম। কখন যে ঘুমিয়ে গেছি মনে নেই। ঘুমের ঘোর ভাল করে’ কাটেনি—দেখি ইজিচেয়ারটাতেই শুয়ে আছি—সামনের বিছানাটার দিকে নজর পড়ল—বিছানায় কেউ নেই—খালি।

মনটা ধক করে উঠল, ডাকলুম—চৌকিদার !

চৌকিদারকে তরুণীর কথা জিজ্ঞেস করতে সে জবাব দিল, তিনি ত ভোর চারটার গাড়ীতে চলে গেছেন।

চলে গেছেন ?—

আজ্ঞে হ্যাঁ।

আমি স্প্রিংয়ের মত লাফিয়ে উঠলুম। এতক্ষণে টেবিলটার উপর নজর পড়ল। দু’টি এটাশি কেস পাশাপাশি ছিল—একটি আছে, কিন্তু সেটি আমার নয়।

সর্বনাশ—তার মধ্যে কোম্পানীর দরুণ প্রায় পাঁচশত টাকা ছিল—আর তা ছাড়া ছিল আমার দামী রিষ্ট ওয়াচ, শেফার পেন, নিজের সামান্য টাকা-পয়সা, রিটার্ন টিকিট, আরও টুকিটাকি জিনিষ। বোধ হয় তাড়াতাড়িতে অদল-বদল হয়ে গেছে। কিন্তু এখন উপায় ?—কলকাতায় ফিরে যাই কি করে ? তরুণীর এটাশি কেসটা খুলতে চেষ্টা করলুম—চাবি দেওয়া ছিল, খুলতে পারলুম না।

ঘনশ্যাম চুপ করল।

অক্ষয় জিজ্ঞাসা করল—তার পর ?

ঘনশ্যাম জবাব দিল—তার পরে আর কিছু নেই।

নিবারণ বলল—তরুণীর আর খোঁজ কর নি ?

করেছি, পাইনি।

প্রভাত প্রশ্ন করল—কোম্পানির নামটা জানতে। সেখানে—

কলকাতায় ও নামের কোন কোম্পানি নেই।

অক্ষয় বলল—এটাশি কেসটা ?

ঘনশ্যাম জবাব দিল—এখনো আমার কাছে আছে, ইচ্ছা করলে তোমরা দেখতে পার—তার মধ্যে শাদা কাগজ এবং টয়লেটের টুকিটাকি জিনিষপত্র ছাড়া আর কিছু ছিল না।

ঘনশ্যাম এবার উঠে দাঁড়াল—ফিল্ম ষ্টোরের ভঙ্গিতে আমাদের সকলকে শুভরাত্রি জ্ঞাপন করে সে বৃষ্টির মধ্যেই চলে গেল।

একজন বলে উঠল—বিলকুল মিথ্যে।

অক্ষয় জবাব দিল—জীবনটাই ত মিথ্যে, স্মৃতরাং জীবনের ঘটনাগুলি...

ঢং ঢং করে এগারোটা বাজল। অক্ষয়ের কথা শেষ হ’ল না। আমরা উঠে দাঁড়ালুম—বাড়ী যেতে হ’বে।

দেখি বাইরে তখনো সমানভাবে বর্ষণ চলছে।

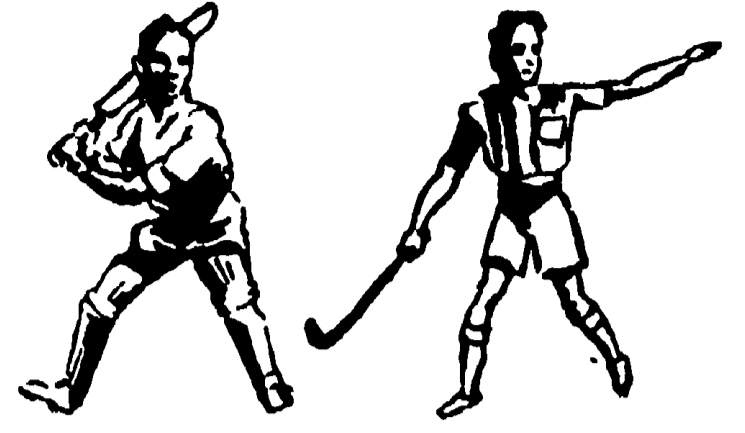
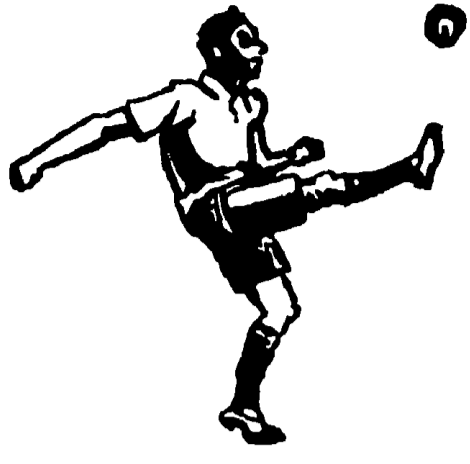

রঞ্জি ক্রিকেট ৪

নওনগর—১৮৭

বোম্বাই—৩৫১

রঞ্জি ক্রিকেট প্রতিযোগিতা আরম্ভ হ'য়েছে। পশ্চিম অঞ্চলের খেলায় নওনগর ৩৬ রানে বোম্বাইয়ের নিকট জয়লাভ ক'রেছে। রাত্রে বৃষ্টি হওয়ায় শিচের অবস্থা খারাপ ছিল তাই নির্দ্ধারিত সময়ে খেলা আরম্ভ হ'ল না। বোম্বাই টমে জিতেও নওনগরকে ব্যাট করতে সুযোগ দেয়।

খ্যাতনামা বোলার এস্ ব্যানার্জি নিজ দলের সর্বোচ্চ ১০৬ রান করেন। তাঁর ৭টা 'চার' ছিল। শতরাণ পূর্ণ করতে ২০৭ মিনিট সময় নেয়। অমরসিংয়ের ৭৬ রান ও মানকা দে র ৫৮

এর পর তাঁর ভাই উদয় মার্চেন্টের ৯৪ রান উল্লেখযোগ্য। নিভূর্ণভাবে খেলে খোটে ৫২ রান তুলেন। শেষ খেলোয়াড়গণ মোটেই কিছু করতে পারেন নি। বোলিংএ মানকাদ ৮৭ রানে ৪ উইকেট পান।

মাস্ত্রাজ—১৭২ ও ২০০ (৮ উইকেট)

মহীশূর—১০৭ ও ২৬৩

মাস্ত্রাজ ২ উইকেটে বিজয়ী হ'য়েছে।

মহীশূরের সহিত রঞ্জি ট্রপির খেলায় মাস্ত্রাজ প্রতিবারই বিজয়ী হ'য়েছে। মাস্ত্রাজের এবারের বিজয় রামসিংএর ব্যক্তিগত কৃতিত্বের জন্ম। উভয় ইনিংসেই ব্যাটিং ও বোলিংএ তিনি নিজ দলের শীর্ষস্থান অধিকার করেন।

ব্যাটিংএ তিনি ১ম ইনিংসে ৫৫ এবং ২য় ইনিংসে ৯১ রান করেন আর বোলিংএ ১ম



অমরসিং



বিজয় মার্চেন্ট



এস্ ব্যানার্জি



মানকাদ

রানও উল্লেখযোগ্য। বোম্বাইয়ের তারাপুর ৯১ রানে ৮ উইকেট নিয়ে বিশেষ কৃতিত্বের পরিচয় দেন।

নওনগর দলের ৪০৫ মিনিটে প্রথম ইনিংস শেষ হ'ল।

বোম্বাই প্রথম ইনিংসে ৩৫১ রান উঠে। অধিনায়ক বিজয় মার্চেন্ট একাই ১৩০ রান করেন; আউট হ'বার একবারও সুযোগ দেন নি। তাঁর খেলা সত্যই অতুলনীয় হ'য়েছিল।

ইনিংসে ৩৫ রানে এবং ২য় ইনিংসে ৪৫ রানে ৫ উইকেট পান। মহীশূরের রামকৃষ্ণাঙ্গা মাত্র ১ রানের জন্ম ফেখুরী নষ্ট করেন। বিজয় সারথীর ৫৬ রানও বিশেষ উল্লেখযোগ্য। প্রথম ইনিংসে একটু ধীরভাবে খেলতে পারলে মহীশূর মাস্ত্রাজকে পরাজিত ক'রতে পারতো।

রঞ্জি প্রতিযোগিতা ও বাঙ্গলা ৪

যুদ্ধের জন্ত এবারের রঞ্জি প্রতিযোগিতা বন্ধ থাকবে কি না এসম্বন্ধে সমস্ত প্রদেশের মতামত জানবার জন্ত বাঙ্গলা থেকে



মেয়েদের বাস্কেট বল প্রদর্শনী খেলায় 'ব্লু' দল। ইহারা ১৮-১৬

পয়েন্টে 'রেড্‌স' দলের নিকট পরাজিত হয় ছবি—পান্না সেন

প্রস্তাব করা হয়। বেশীরভাগ প্রদেশ প্রতিযোগিতা চালানোর পক্ষপাতী হওয়ায় প্রতিযোগিতা চলছে এবং বাঙ্গলাও তাতে যোগ দেবে। কিন্তু বাঙ্গলার উপরোক্ত প্রস্তাব নিয়ে বোর্ডের একাধিক কাগজে যে কুশী মন্তব্য করা হয়েছে তা অখেলায়াদী মনোভাবের ও হীন মনের পরিচয় দেয়। খবরের কাগজে জনসাধারণের মনের নাকি পরিচয় পাওয়া যায়; কিন্তু এই যদি বোর্ডের ক্রীড়ামোদিদের পরিচয় হয় তাহলে আমরা তাঁদের প্রশংসা ক'রতে পাচ্ছি না। বোর্ডের আজ হঠাৎ রঞ্জি ট্রপির ওপর দরদ বাড়লো কেন বুঝতে পারি না। পেণ্টাঙ্গুলারই সেখানকার প্রধান আকর্ষণ যদিও খেলার গুরুত্ব অনুযায়ী দর্শক সমাগম সেখানে বেশী হয় না। Illustrated Weeklyর উক্তি যে বাঙ্গলার শক্তিশালী দল না থাকার জন্তই তারা এবার খেলা না হবার পক্ষপাতী। এই অভিযোগ যে মিথ্যা তার প্রমাণ পূর্বের জামনগর ও বাঙ্গলার ফাইনাল খেলা। বাঙ্গলা থেকে তিন চারজন নিয়মিত

খেলায়াদি ছুটির অভাবে যেতে পারলে না। জামসাহেব তাতেও নিশ্চিত হ'তে না পেরে এস্ ব্যানার্জিকে তার নিজ প্রদেশের হ'য়ে না খেলতে বাধ্য করালেন।

পেণ্টাঙ্গুলার প্রতিযোগিতা ৪

১৫ই নভেম্বর বোম্বাইয়ে পেণ্টাঙ্গুলার খেলা শুরু হবে। যদি কোন অপ্রত্যাশিত কিছু না ঘটে তাহলে হিন্দু ও মুসলিম দলই ফাইনালে খেলবে। মুসলিম গত দুবছর বিজয়ী হ'য়েছে। গত বছর তারা হিন্দু দলকে পরাজিত করে। তার আগের বছর হিন্দুদল যোগদান করে নি। মুসলিম গত বছরের চেয়ে এবার বেশী শক্তিশালী। জাহাঙ্গীর খাঁ এবার মুসলিমদের পক্ষে খেলবেন। পতোদীর নবাবও হয়ত খেলতে পারেন। খেললে তিনিই মুসলিমদের অধিনায়ক হবেন নতুবা ওয়াজির আলি। বোলিংয়ে যেমন নিসার, জাহাঙ্গীর, মহম্মদ সৈয়দ, আমীর



শ্রাসনাল সুইমিং স্পোর্টসের বালিকাদের (সাধারণ) ১০০ মিটার

ফ্রি ষ্টাইল বিজয়িনী প্রথম—মিস ই সগাস', দ্বিতীয়—কুমারী

সুখলতা পাল, তৃতীয়—পার্বতী দত্ত ছবি—পান্না সেন

ইলাহি, ব্যাটিংয়ে সেইরূপ ওয়াজির, মাস্তাক, জাহাঙ্গীর, দিলওয়ার ও নাজির। মোটের উপর তাদের দল বেশ



দক্ষিণ কলিকাতা হুইমিং এসোসিয়েশনের মেয়েদের সাধারণ

১০০ মিটার ফ্রি ষ্টাইল বিজয়িনী মিস্ এভেলিন সগুর্স

ছবি—সি ব্রাদার্স এণ্ড কোং

শক্তিশালী। হিন্দুদের শক্তিও মুসলিমদের চেয়ে কোন অংশেই কম নয়, তবে সহযোগিতার অভাব। ব্যাটিং



হুগলী স্কালস: বিজয়ী কে সি সেন তাঁর প্রতিদ্বন্দী

রবি দত্তকে এক লেংখে পরাজিত করেন

সি কে নাইডু, মার্চেন্ট, অমরনাথ, মানকাদ, হিন্দেলকার ছাড়া অনেক উদীয়মান ভাল খেলোয়াড় আছেন। বোলিংয়ে অমরসিং, সি এস নাইডু, ব্যানার্জি, তা'ছাড়া সি কে, অমরনাথ, সি এস, অমরসিং প্রভৃতি অল রাউণ্ডার আছেন। হিন্দুদের খেলোয়াড়ের সংখ্যা এত বেশী যে, মনোনয়ন কমিটিকে বেশ মুক্কিলে পড়তে হবে। মেজর নাইডু এবারও হিন্দুদের অবিনায়ক মনোনীত হ'য়েছেন। নাইডু যে যোগ্যতম অধিনায়ক সে সন্দেহে কোন কারণ নেই। গত বছরের তিক্ত অভিজ্ঞতা স্মরণ ক'রে হিন্দুদের মনোনয়ন কমিটি সর্বসম্মতিক্রমে



মেয়েদের বাস্কেট বল প্রদর্শনী খেলায় বিজয়ী 'রেড্‌স' দল

ছবি—পাল্ল সেন

ঠিক ক'রেছেন যে, যে কোন খেলোয়াড় তা তিনি যতই নামকরা হ'ন না, যদি নাইডুর অধিনায়কত্বে খেলতে কোন রকম অসন্তোষ প্রকাশ করেন তাহ'লে তাঁকে দল থেকে বাদ দেওয়া হবে। নাইডুর অধিনায়কত্বে খেলতে সম্মত হ'য়ে পরে মাঠে নেমে খেলার নামে যেকোন অভিনয় কোন বিখ্যাত খেলোয়াড় গতবার দেখিয়েছিলেন তার পূর্বাহ্নরূপে যে হবে না তার নিশ্চয়তা কি? ইউরোপীয়ান দল খুব ভাল নয়। তাতে আবার এবার ক'লকাতা ও মাদ্রাজের নামকরা খেলোয়াড়রা যুদ্ধের কারণে যোগদান ক'রতে পারবেন না।

পার্শী ও রেটদল গতবারেরই মত। রেটদলে সিলোনের কয়েকজন খেলোয়াড় খেলবেন।



মেয়েদের বাস্কেট বল প্রদর্শনী খেলায় 'ওয়ার্ডাস' দল। ইহার
ভিক্টোরিয়া ইনস্টিটিউশনকে পরাজিত করে
ছবি—পান্না সেন



ওয়ার্ডার পোলো খেলায় ব্রাবোর্ণ কাপ বিজয়ী
স্বাশনাল হুইমিং ক্লাব

ব্রাবোর্ণ কাপ ৪

ব্রাবোর্ণ কাপ ফাইনালে মহমেডান স্পোর্টিং সন্থেহজনক পেনাল্টিতে গোল ক'রে বিজয়ী হ'য়েচে। ইষ্টবেঙ্গলের দুর্ভাগ্য। যে কোন নিরপেক্ষ দর্শকই ইহা স্বীকার ক'রবেন।

রেফারিংয়ের ক্রটিই বি এফ এ গঠনের অন্ততম কারণ। এবার আবার অন্ত এসোসিয়েশন গঠন হবে! বোধহয় না— কারণ মহমেডানরা রেফারিংয়ের ক্রটিতে ক্ষতিগ্রস্ত হয় নি।

বেঙ্গল টেবিল টেনিস ৪

বেঙ্গল টেবিল টেনিস এসোসিয়েশনের ষষ্ঠ বার্ষিক প্রতিযোগিতা সম্পন্ন হ'য়েছে। এবার প্রতিযোগীর সংখ্যা



কমল বন্দ্যোপাধ্যায়

সর্বাধিক হ'য়েছিল। পুরুষদের সিঙ্গলসে ১০৬ আর ডবলসে ৩১ জুটি যোগদান করে। এ ছাড়া মিক্সড ডবলস্ খেলাটি এবারে নূতন হয়। পুরুষদের সিঙ্গলসে তরুণ খেলোয়াড় কমলকুমার বন্দ্যোপাধ্যায়, প্রফুল্লকুমার মিত্রকে পরাজিত ক'রে জয়ী হ'য়েচে। সে ভারতবর্ষের অন্ততম শ্রেষ্ঠ খেলোয়াড় ভাসিনকে পরাজিত করতে সক্ষম হ'য়েছিল। ১৯২৭ সালেও কমল এই প্রতিযোগিতায় জয় লাভ ক'রেছিল। পুরুষদের ডবলসে অরুণ ঘোষ ও জমলেন্দু গুহ, হোসেন ও হাজলসকে পরাজিত ক'রে বিজয়ী হ'য়েচেন। মহিলাদের

সিঙ্গলসে বিজয়িনী হন সালি লাড্ডি, বেঞ্জামিনকে পরাজিত ক'রে। মিক্সড্ ডবলসে অক্ষয় ঘোষ ও রমলা নাগ, অনিল গুপ্ত ও সালি লাড্ডিকে পরাজিত ক'রেচেন।

টেনিসের ক্রমপর্যায় ৪

টেনিস জগতে আমেরিকার প্রাধান্যই বেশী। গতবারের মত না হ'লেও এবারেও আমেরিকা তার সম্মান অক্ষুণ্ণ



অষ্টিন

রেখেচে। গত বছর বিশ্বের টেনিসের ক্রমপর্যায় বাজ ও মুডী যথাক্রমে পুরুষ ও মহিলাদের মধ্যে শীর্ষস্থান অধিকার

ক'রেছিলেন। বাজ পেশাদার হ'য়ে ছেন আর মুডী এবার কোন খেলায় যোগদান করেন নি; তথাপি এবারও আমেরিকাই শীর্ষস্থান অধিকার ক'রে চে। পুরুষদের প্রথম স্থান পেয়েছেন রিগস আর মেয়েদের মার্কেল।



রিগস

পুরুষদের :

- (১) রিগস (আমেরিকা)
- (২) ব্রোম উইচ (অস্ট্রেলিয়া)
- (৩) কুইষ্ট

- (৪) ম্যাকনীল (আমেরিকা)
- (৫) পুনসেক (যুগোস্লাভিয়া)
- (৬) কুক (আমেরিকা)
- (৭) হেঙ্কেল (জার্মানী)
- (৮) অষ্টিন (গ্রেটব্রিটেন)
- (৯) হর্ষ (আমেরিকা)
- (১০) কুকুলজেভিক

(যুগোস্লাভিয়া)

ম্যাকনীল



মহিলাদের :

- (১) মার্কেল (আমেরিকা)
- (২) টামার্স (গ্রেটব্রিটেন)
- (৩) জোকবস (আমেরিকা)
- (৪) স্পারলিং (ডেনমার্ক)
- (৫) মাপিউ (ফ্রান্স)
- (৬) জোক্রজোস্কা (পোল্যান্ড)
- (৭) ফেবিয়ান (আমেরিকা)
- (৮) হার্ডউইক (গ্রেটব্রিটেন)
- (৯) স্কট
- (১০) বাণ্ডি (আমেরিকা)



জোকবস

মার্কেল

টেনিস টুর্নামেন্ট ৪

সঠিকভাবে জানা গেছে, কালকাটা সাউথ ক্লাবের তত্ত্বাবধানে বাজ, ভাইস, টিলডেন ও টোফেনের যে ভারতবর্ষ পরিভ্রমণের কথা ছিল তা বর্তমান আন্তর্জাতিক পরিস্থিতির জন্য বন্ধ হ'লো। তবে পুনসেক, মিটি ও পো-সীন-কী ইস্ট ইণ্ডিয়া ও অল-ইণ্ডিয়া চ্যাম্পিয়ানসিপের সম্মিলিত খেলায় যোগদান ক'রবেন।

হেলেন উইনস্ মুডি ৪

বিশ্ববিখ্যাত টেনিস খেলোয়াড় হেলেন উইনস্ মুডি

আয়ারল্যান্ডের আন্তর্জাতিক পোলো খেলোয়াড় এইফেন রোয়াকের সঙ্গে পরিণয় সূত্রে আবদ্ধ হ'য়েছেন। এটি উভয়েরই দ্বিতীয় পরিণয়।



উইলস্ মুডি

বি এ এস এ তার ঘে রায় দেয় তার প্রতিবাদের জন্মই তারা যোগদান করেনি। বোঁবাজারের যোগদান না করার কারণ

জলক্রীড়া ৪

বঙ্গীয় প্রাদেশিক তৃতীয় বার্ষিক জলক্রীড়া প্রতিযোগিতা সম্পন্ন হ'য়েছে। শ্রীশানালা ও বোঁবাজার প্রতিযোগিতায় যোগদান করেনি। ওয়াটারপোলো নক-আউট-টুর্নামেন্টে হাটখোলার সঙ্গে যে গোলযোগ হয় এবং

অজ্ঞাত। সেন্টালের মদন সিং ৪৩ পয়েন্ট পেয়ে ব্যক্তিগত চ্যাম্পিয়ানসীপ লাভ করেচে।

অল-ইণ্ডিয়া-ফুটবল-ফেডারেশন ৪

মিঃ ডি ময়ের ও মিঃ ই জে টার্নার যথাক্রমে অল-ইণ্ডিয়া-ফুটবল-ফেডারেশনের সভাপতি ও সম্পাদক নির্বাচিত হ'য়েছেন।

হল্যাণ্ড ভ্রমণ ৪

ভারতীয় হকি ফেডারেশন একটি শক্তিশালী ভারতীয় দল হল্যাণ্ডে পাঠাবার জন্তু সেখান থেকে আনয়ন পেয়েছেন। হল্যাণ্ডে দল পাঠান সম্ভব হবে কিনা এবং পাঠাতে হ'লে তার আর্থিক বিষয়ে ব্যবস্থা করবার জন্তু নভেম্বরের মাঝামাঝি ক'লকাতায় ভারতীয় হকি ফেডারেশনের এক সভা হবে। সেই সভায় আস্তঃপ্রাদেশিক হকি প্রতিযোগিতা সম্বন্ধেও আলোচনা হবে।

সাহিত্য-সংবাদ

নবপ্রকাশিত পুস্তকাবলী

- ডাঃ নরেশচন্দ্র সেনগুপ্ত প্রণীত উপন্যাস "হারজিত"—১।
 শ্রীসতীশ চন্দ্র শাস্ত্রী বি-এ প্র ত ছেলেদের বই "গল্পে বার ভূঁইয়া"—৫।
 শ্রী অণোরচন্দ্র চট্টোপাধ্যায় প্রণীত 'চার ধাম ভ্রমণ'—১।
 শ্রী সুনীতিকুমার চট্টোপাধ্যায় প্রণীত 'ভাষা প্রকাশ বাঙ্গালা ব্যাকরণ'
 শ্রীশচীন সেনের "রবীন্দ্র সাহিত্যের পরিচয়"—৩।
 শ্রীপঞ্চানন রায় প্রণীত "বিবেকের দান"—২।
 শ্রীগজেন্দ্রকুমার মিত্রের "কল্পলোকের কথা"—১।
 শ্রীনীহাররঞ্জন গুপ্তের 'কায়াহীনের প্রতিশোধ'—১।
 শ্রীযোগেশচন্দ্র বন্দ্যোপাধ্যায়ের "মায়ের গৌরব"—১।
 শ্রী অক্ষয়কুমার ঘোষের 'হরবোলা'—১।
 শ্রী প্রভাতীকরণ বসুর 'জগা'পিসি"—১।
 শ্রী সুধাংশু কুমার গুপ্তের 'পাতালপুরীর আংটি'—১।
 শ্রীগোষ্ঠাবিহারী দে'র "গল্পবেণু"—১।
 শ্রীশিবরাম চক্রবর্তীর "মালাই বরফ"—১।
 শ্রীসুনির্মল বসুর "পাহাড়ে জঙ্গলে"—১।
 শ্রীমতিলাল দাশের "শিশু-মনের চলচ্চিত্র"—১।
 "জীনের চলচ্চিত্র"—২, ও "মনীষা"—১।
 শ্রীহেমেন্দ্রকুমার রায়ের "মানুষের প্রথম এ্যাডভেঞ্চার"—১।
 শ্রীনরেন্দ্রনাথ ব্রহ্মচারী ব্যাখ্যাত "মন্ত্র ও পূজা রহস্য"—১।
 শ্রী আসতকুমার চট্টোপাধ্যায়ের "নবরত্ন"—৫।

- শ্রীমণিলাল বন্দ্যোপাধ্যায় প্রণীত "ভুলের মাসুল"—১।
 মির্জা সোলতান আহমদের "আফস-অল-রসিদ"—৫ ও "রঙ্গরঙ্গ"—১।
 শ্রীভোলানাথ কাব্যশাস্ত্রীর "জাহ্নবী"—১।
 শ্রী কশবচন্দ্র গুপ্তের "গণ্ডগোল"—২।
 শ্রীরাধারমণ দাস সম্পাদিত "পিপাচ ব্যাধের জাল"—৫।
 শ্রীসুবোধচন্দ্র মজুমদারের "বিজ্ঞানের স্বপ্নপুরী"—১।
 শ্রীবিমলাংশু প্রকাশ রায়ের "হে কিশোর চিত্ত"—১।
 শ্রীদীনেন্দ্রকুমার রায়ের "পিপাচের কর্মফল"—১।
 শ্রীপ্রভাবতী দেবী সরস্বতীর "ব্যথিতা ধরিত্রী"—১।
 শ্রীললিতমোহন মুখোপাধ্যায় সম্পাদিত "মরণ আহব"—৫।
 নন্দগোপাল সেন গুপ্ত প্রণীত গল্পপুস্তক "মিছে কথা"—১।
 শ্রীবিধায়ক ভট্টাচার্যের "বৃদ্ধ বিধাতা"—১।
 শ্রীইন্দুভূষণ মুখোপাধ্যায়ের "পঞ্চচন্দ্র"—১।
 শ্রীঅজিতকুমার চট্টোপাধ্যায়ের "হত্যার ইতিহাস"—৫।
 শ্রীশৈলবালা ঘোষজায়ার "অক্ষ"—১।
 শ্রীনীহাররঞ্জন গুপ্তের "বিশ্বের ইন্দ্রজাল"—১।
 'জৈনকা'—র "কেন এ-পথে এলাম"—২।
 সঙ্গীতনায়ক গোপেশ্বর বন্দ্যোপাধ্যায়ের "বহুভাষা গীত"—১।
 শ্রীগণেশচন্দ্র বন্দ্যোপাধ্যায়ের "গোপেশ্বর গীতিকা"—১।
 মায়াদে প্রণীত উপন্যাস "তাসের ঘর"—১।

বিশেষ্য ভ্রষ্টব্য—২০শে অগ্রহায়ণের মধ্যে, যে ষাণ্মাসিক গ্রাহকের টাকা না পাইব, তাঁহাকে পৌষ সংখ্যা পরবর্তী ছয় মাসের জন্তু ভিঃ পিঃতে পাঠাইব। গ্রাহক নম্বর সহ টাকা মনিঅর্ডার করিলে ৩/০ আনা, ভিঃ পিঃতে ৩।০ টাকা। যদি কেহ গ্রাহক থাকিতে না চান, অনুগ্রহ করিয়া ১৫ই অগ্রহায়ণের মধ্যে সংবাদ দিবেন।

—কার্য্যাধ্যক্ষ, ভারতবর্ষ

সম্পাদক

শ্রীফণীন্দ্রনাথ মুখোপাধ্যায় এম-এ

শ্রীসুধাংশুশেখর চট্টোপাধ্যায়

