

ГОСУДАРСТВЕННЫЕ ДОХОДЫ. Все многочисленные виды Г. д. в капиталистических странах можно разделить на четыре основных группы. На первом месте стоят налоговые доходы, охватывающие собственно *налоги* и *пошлины* (см.). Налоговая система представляет собой в капиталистических странах важнейшую материальную основу государства. Вторую категорию Г. д. составляют неналоговые *доходы* (см.), распающиеся на три отдельных вида: а) рентные доходы, связанные с правом собственности государства на некоторые объекты, как земли, леса, недра (см. *Государственные земельные имущества*); б) часть валовых доходов гос. предприятий, возмещающая издержки простого воспроизводства; в) прибыль гос. предприятий. Формой Г. д., переходной от неналоговых к налоговым доходам, являются *сборы* (см.) за пользование общественно-полезными учреждениями и предприятиями (школьные сборы, больничные сборы, дорожные, портовые и т. д.). Особую категорию государственных доходов составляют доходы от эмиссии денег, металлических и бумажных, связанной с ростом потребности оборота в орудиях обращения (см. *Эмиссия*). Следует однако иметь в виду, что в большинстве капиталистических стран государство передает частично или полностью эмиссионную монополию частнокапиталистическим банковским предприятиям. В тех случаях, когда усиленная эмиссия приводит к *инфляции* (см.), доход от эмиссии приобретает характер особого рода налога. Наконец четвертый вид Г. д. составляют доходы от госуд. займов (см. *Государственный кредит*).

В условиях диктатуры пролетариата изменяется как удельный вес отдельных видов Г. д., так и самый характер их. Первое место в новых условиях занимает валовой денежный доход гос. предприятий (гос. промышленности, гос. транспорта, гос. торговли, гос. с.-х. предприятий). Этот доход распадается по общему правилу на часть, закрепленную за соответствующими гос. предприятиями в форме фонда для покрытия их текущих расходов (фонда воспроизводства), и на часть, к-рая остается за покрытием этих расходов в распоряжении этих же предприятий (или их объединений) для капитального строительства или же поступающую в государ. бюджет в форме отчисления от прибылей или обложения (см. *Государственное хозяйство*).

Коренные изменения произошли также в сфере налоговых доходов. Налоги, представляющие основу государ. хозяйства капиталистических стран, в условиях переходного периода, когда неналоговые доходы получают невиданное расширение, постепенно снижаются в своем удельном весе. Одновременно с этим происходят глубочайшие изменения и в самом характере налогов. В капиталистическом государстве огромная доля налогов ложится на трудящиеся классы и представляет собою классовый налог в том смысле, что тяжесть его падает на классы, капиталистическому государству социально враждебные. Вместе с тем поступления от этих налогов затрачиваются

на выполнение задач господствующ. класса, враждебных интересам налогоплательщиков. Лишь незначительная часть налогов капиталистического государства лишена этих антагонистических свойств, именно та часть, которая ложится на класс капиталистов и представляет собою вычет из капиталистической прибыли. Затрачиваемая на выполнение задач капиталистического государства, т. е. самих капиталистических классов, эта часть налогов, в противоположность первой их части, носит характер самообложения господствующего класса, принудительного собирания средств капиталистов для выполнения их общих классовых задач.—В условиях переходного периода все указанные соотношения изменяются. Налоги, к-рые падают на пролетариат, уже не служат основой для содержания аппарата господства над пролетариатом и превращаются в метод собирания средств рабочего класса, необходимых для выполнения его классовых задач. Другими словами, обложение пролетариата из антагонистически классового обложения превращается в самообложение, становится формой самоограничения господствующего класса, осуществляемого ради его классовых целей. Наоборот налоги, падающие на капиталистические классы в условиях переходного периода, становятся классовыми антагонистическими налогами, направляемыми пролетариатом против остатков буржуазии.

Что касается налогов, падающих на слои населения, социально близкие пролетариату, и прежде всего на бедняцкие и на средние слои крестьянства, то в условиях переходного периода эти налоги по своему социальному характеру также приближаются в известной степени к самообложению. Хотя в условиях диктатуры пролетариата политическая власть и принадлежит только пролетариату, однако в противоположность классу капиталистов, к-рый в капиталистическом государстве представляет по отношению ко всем трудящимся массам социально враждебный класс, пролетариат является социально враждебным только по отношению к остаткам негрудовых классов; по отношению же к трудящимся пролетариат, осуществляя диктатуру, выступает в качестве гегемона. Поэтому и налоги, взимаемые пролетарским государством с бедняцко-среднекрестьянских масс крестьянства, не могут рассматриваться как классово-антагонистические налоги, взимаемые социально враждебным классом. Сходство их с самообложением пролетариата вытекает как из характера распределения тяжести этих налогов, так и из характера целей, для к-рых они взимаются. Пролетариат не только не пользуется податными привилегиями по сравнению с бедняцко-среднекрестьянскими группами крестьянства, но платит и абсолютно и относительно больше, чем эти группы. Согласно специальному исследованию о распределении тяжести обложения в СССР, средняцкое население деревни уплачивало в 1926/27 по 10 р. 56 к. на душу, или 9,3% своих доходов, в то время как рабочие отдавали государству в виде налогов по 45 р. 31 к., или 13,8% своего дохода; иначе ска-

Г. з. и. в России Октябрьская революция. В соответствии с национализацией земли в Союзе ССР все земли составляют единый земельный фонд, находящийся на учете и в заведывании земельных органов, причём в состав Г. з. и. входят части этого фонда, представляющие собой земли непосредственного государственного распоряжения (не переданные в пользование каким-либо организациям или лицам), в совокупности с находящимися на их территории лесными площадями, водами и состоящим в собственности государства хозяйственным оборудованием: строениями, сооружениями, инвентарем и проч. Г. з. и. изменяются в своем объеме и составе путем присоединения к ним земельных массивов за счет вновь выявляемых и приводимых в культурный вид площадей госуд. земельного запаса и, частью, излишков индивидуального землепользования сверх установленных норм земельного наделения. Основным и главнейшим назначением Г. з. и. в СССР является использование их в первую очередь для организации крупных государственных с.-х. предприятий (совхозов) и крупных коллективных хозяйств. Из производственных кооперативных объединений преимущественным правом на получение земли пользуются организации из бедняцких и маломощных середняцких хозяйств. Участки из состава Г. з. и., непригодные по размерам площади или по своим природным и экономическим условиям для организации на них самостоятельных крупных хозяйств, предназначаются: а) для укрупнения существующих и вновь организуемых советских и коллективных хозяйств; б) для устранения, при проведении землеустройства, различных недостатков землепользования (дальнотелье, чересполосность, вклинивание земель и т. п.); в) для использования в сельскохоз. целях различными учреждениями, организациями и предприятиями и для их специальных несельскохоз. хозяйственных надобностей; г) для строительных целей и побочного пользования. Т. о. Г. з. и. используются гл. образ. для расширения социалистических форм землепользования. Сдача Г. з. и. индивидуальным крестьянским хозяйствам по постановлению СНК РСФСР от 10 ноября 1928 допускается не более, как на 6 лет. В районах сплошной коллективизации действие закона о разрешении аренды земли единоличным крестьянским хозяйствам отменено постановлением ЦИК и СНК СССР от 1 января 1930. При предоставлении земель из фонда Г. з. и. в пользование индивидуальным крестьянским хозяйствам (как и при производстве всяких внутринадельных перераспределений земель) земли, лучшие по качеству, расположению и легкости освоения, в первую очередь отводятся бедноте. Земельные органы осуществляют постоянное наблюдение за ведением хозяйства на Г. з. и., производят регулярное их обследование и контролируют своевременное и надлежащее выполнение держателями Г. з. и. предусмотренных договорами восстановительных, мелиоративных и иных работ. Передача государственных земельных имуществ их держателям в субаренду воспрещается.

Свободные земельные фонды СССР колоссальны. Из всей гигантской территории Советского Союза, исчисляемой в 2 млрд. га, подвергнуто сел.-хоз. освоению лишь 10%. Выявленные и учтенные Г. з. и. только в РСФСР (без автономных республик) в начале революции составляли площадь в 31 млн. га; из них в течение десятилетия было передано в пользование безземельному и малоземельн. крестьянству 11 миллионов га. Остающаяся выявленная и учтенная площадь в 20 млн. га в течение ближайшего пятилетия предназначена к предоставлению совхозам 15 млн. га, колхозам — 4 млн. га, госучреждениям — 600 тыс. га. Сверх этого за тот же период (до 1932/33) должна быть дополнительно подготовлена и освоена путем переселения площадь не менее чем в 10 миллионов га и приступлено к дальнейшим изысканиям новых массивов.

Доход от сдачи в аренду Г. з. и. по бюджету на 1929/30 составил 5 млн. руб. Средние арендные ставки составляют для гос. земельного запаса 1 р. 10 коп. за га, для заливных лугов—3 р. 90 к., для суходольных лугов—1 р. 30 к. Земли, отдаваемые в аренду трестированным совхозам, от арендной платы освобождаются.

Лит.: Государственные земельные имущества и их использование, «Труды государственного научно-исследовательского института землеустройства и переселения», т. V, М., 1928; F a u s e r O., Domänen, Handwörterbuch der Staatswissenschaften, 4 Aufl., B. III, Jena, 1925; E l y R. T. and M o r e h o u s e E. W., Elements of Land Economics, N. Y., 1924; H i b b a r d B. H., A History of the Public Land Policies, N. Y., 1924 У J. Fauser'a и Hibbard'a имеются библиографические указатели. Н. Рудин.

ГОСУДАРСТВЕННЫЕ ИМУЩЕСТВА. Это понятие, недостаточно очерченное практикой и теорией, охватывает обычно весьма различные по своей экономической природе объекты. Прежде всего сюда относятся находящиеся во владении государства земли, леса, недра, рыбные и зверобойные угодья, обладание к-рыми обеспечивает государству получение рентных доходов. С другой стороны Г. и. включают всякого рода бездоходные имущества, как-то: земли под дорогами, государственными заповедниками и парками, здания и оборудование гос. учреждений, музеев, школ и т. д. Иногда понятие Г. и. расширяют, подводя под него и гос. предприятия, доход с которых в капиталистических странах представляет собой предпринимательск. прибыль. Такому смешению различных категорий способствует тот факт, что в нек-рых случаях Г. и., как источник рентного дохода, и госуд. предприятия существуют слитно. Примером этого является лесное хозяйство капиталистических государств.—В буржуазной финансовой литературе часто Г. и. отождествляют с государственными *доменами* (см.). Это неправильно, т. к. Г. и. в современном смысле являются категорией капиталистич. хозяйства, и в основе их доходности лежит то, что собственником тех или иных средств производства являются не частные лица, а государство. Основу же доменных доходов составляла не только собственность на землю, но и чисто политические права феодалов.—Обширные имущества (прежде всего земли) капиталистическое государство получило от своих предшественников. Эпоха

первоначального капиталистического накопления характеризовалась колоссальным расхищением гос. земельных имуществ. Но, одновременно с широкой раздачей земель, государство эпохи первоначального накопления само широко развернуло предпринимательскую деятельность. Гос. заводы, арсеналы, фабрики, ж. д., верфи сыграли крупную роль на первых этапах развития промышленного капитализма. Расцвет промышленного капитализма привел к сокращению предпринимательской деятельности государства. Из предприятий капиталистического государства отчасти сохранило в своих руках ж. д. и связь, из имуществ, приносящих рентный доход,—леса. В гос. хозяйстве неких капиталистических стран госуд. леса являлись крупной доходной статьей (напр. в Пруссии). Вообще же гос. предприятия чаще выступали как расходная статья. Последний этап капиталистического развития снова характеризуется значительным ростом госуд. предпринимательства (см. *Государственно-монополистический капитализм*).

В хозяйстве СССР экономическая природа Г. и. коренным образом меняется. По мере ликвидации капиталистических отношений рента отмирает. Хотя доход, приносимый госуд. землями, внешне сохраняет в неких случаях форму арендной платы, по существу характер этого дохода не рентный, а налоговой. С другой стороны, неизмеримо возрастает роль в госуд. хозяйстве гос. промышленных, транспортных, с.-х. и других предприятий (см. *Государственная промышленность и Государственное хозяйство*) и муниципализированного жилищного фонда. С полным обобществлением хозяйства и слиянием гос. хозяйства с народным хозяйством в целом Г. и. как особая экономическая категория перестают существовать.

ГОСУДАРСТВЕННЫЕ КРЕДИТНЫЕ БИЛЕТЫ, см. *Билеты кредитные*.

ГОСУДАРСТВЕННЫЕ КРЕСТЬЯНЕ. Под этим названием петровским указом (26/VI 1724) выделены были в особое сословие, в отличие от крестьян владельческих (помещичьих) и дворцовых, многочисленные и разнообразные группы свободного сельского населения. Основную массу Г. к. составили крестьяне черносошные, сидевшие на казенных («черных») землях; черносошные крестьяне, ко времени указа вследствие раздачи большей части черных земель в центре государства в поместное владение, сохранились гл. обр. на сев. окраине империи (в бывш. Архангельской, Вологодской и Олонедкой губ.). В Г. к. были зачислены на юге России однодворцы (мелкие служилые люди), а на востоке—ясашные инородцы (татары, мордва, черемисы) и сибирские пашенные крестьяне. Позднее в Г. к. зачислялись все сельские жители, тем или иным путем получавшие освобождение от крепостной зависимости: крестьяне «экономические» (б. церковных и монастырских вотчин— в 1786), «вольные хлебопашцы» (по закону 1803), «обязанные крестьяне» (по закону 1842), а также свободное сельское население вновь присоединяемых к империи областей: «мужики» (в Прибалтийском крае), «старостинские крестьяне» (в польских областях), «па-

ране», «мазыль», «рупшати» (в Бессарабии) и колонисты-иностранцы. К 1838 насчитывалось более тридцати различных групп Г. к., общию численностью в 9,25 млн. душ мужского пола. Общим для всех Г. к. было то, что они «принадлежали короне», сидели на казенной земле и, сверх общей для всего крестьянства подушн. подати, платили еще оброк: в начале—40 коп. с ревизской души (половина подушной подати), к концу 18 века—до 3 руб. Земельные наделы Г. к. были крайне неравномерны; в одних обществах они достигали 20 десят. на душу, тогда как в других—на душу приходилось менее полудесятины. Малоземелье и безземелье уже в 18 веке составляло Г. к. арендовать землю или у соседних помещиков или же у ловких спекулянтов, успевших заблаговременно заарендовать казенную землю. Правительство делало иногда распоряжение о равномерном распределении земель среди Г. к., но чиновники-распределители в лучшем случае выполняли поручение чисто формально, и эта равномерность достигалась только на бумаге; чаще всего они преследовали личные выгоды, и тогда новое распределение приносило крестьянам один только вред. Многие крестьяне, не имея средств обрабатывать свои участки, сдавали их кулакам-мироодам, переводившим на себя подушную подать, а сами отправлялись искать посторонних заработков. К 1838 среди Г. к. было безземельных 36 тысяч, имевших менее одной десятины—212 тыс. и т. д. Денежные повинности Г. к.—подушная подать и оброк,—вследствие общего хаоса и беспорядка в тогдашнем финансовом управлении, были залутаны до последней степени, и крестьянин никогда не знал, сколько он уплатит податей, сколько за ним числится недоимки и т. д. Недоимки Г. к. росли с невероятной быстротой, несмотря на энергичное выколачивание и крутые меры не только по отношению к плательщикам, но и к начальству. Так, в 1730 было сложено недоимок на 4 млн. руб., а в 1739 их снова было 1,6 млн. р., в 1814 было сложено 30 млн. р., а 4 года спустя их насчитывали уже 96 млн. р.; к 1836 недоимок считалось до 64 млн. р. Натуральные повинности (дорожную, подводную, обязанность водить барки по рекам и т. д.) Г. к. отбывали наравне с помещичьими крестьянами, но очень часто, вследствие постоянных злоупотреблений властей, вся тяжесть этих повинностей ложилась целиком на Г. к. Юридическое положение Г. к. было чрезвычайно шатко и неопределенно. По закону они считались «свободным сельским сословием», обладали личными (свободный выбор занятий) и имущественными (свободное распоряжение имуществом, право покупки недвижим. имений даже с крестьянами) правами, дети Г. к. имели право обучения в высших учебных заведениях. Однако «свобода» Г. к. была весьма относительна, и правительство одним росчерком пера могло обратить их в бесправное крепостное положение, что особенно часто практиковалось во второй половине 18 века, когда широко шла раздача деревень с крестьянскими «душами». Так, при Ека-

терине II было роздано до 400 тысяч душ мужск. пола, за четыре года царствования Павла I было роздано до 300 тыс. душ мужского пола. Г. к. были постоянным объектом возжелдений дворянства, среди которого возникали проекты передачи всех Г. к. помещикам за недорогую плату (М. Щербатов). Проекты эти едва не были осуществлены при Павле I, который был глубоко убежден в том, что помещичьим крестьянам живется лучше, чем казенным. Пожалования населенных имений прекратились при Александре I, сохранившиеся однако в виде наследственных аренд. Кроме того Г. к. сотнями тысяч перечислялись в «военные поселяне» (при Александре I) и в удельные крестьяне (при Николае I). Широко пользуясь Г. к. как неисчерпаемым фондом для разного рода «пожалований», правительство принимало некоторые меры к их поземельному и административному устройству лишь постольку, поскольку было заинтересовано в исправном поступлении от них разного рода платежей. До 1802 центрального управления Г. к. было сосредоточено в камер-коллегии, ведавшей финансами, потом — в департаменте государственных имуществ министерства финансов, а на местах — в губернских казенных палатах. Крестьянское самоуправление, сложившееся истари, правительством не затрагивалось до 1797, когда была сделана первая попытка узаконить сложившиеся отношения. Селения Г. к. были объединены в волости с населением приблизительно в 3 т. душ в каждой. Во главе селений стоял сельский сход, во главе волости — волостной сход. На волостном сходе избиралось сроком на 2 года волостное правление: волостной голова, выборный от того селения, где волостное правление заседало, и писарь. На сельских сходах выбирались выборный от селения и десятский. Главными задачами властей волостных и сельских были сборы податей и полицейские дела. Волостные правления были подчинены нижнему земскому суду и капитан-исправнику, выбиравшемуся местным дворянством. Фактически главным начальством над Г. к. и были капитан-исправники, жестоко эксплуатировавшие подчинен. им население. В среде самих крестьянских обществ всем верховодили кулаки-мироеды, действуя подкупом, угрозой и спаиванием водкой. Правительство Николая I под влиянием все более растущей неплатежеспособности Г. к. приступило к переустройству их быта, поручив дело графу П. Д. Киселеву, весьма умеренному, осторожному и слегка либеральному бюрократу, в свое время близкому неким из декабристов. В 1838 Киселевым было проведено следующее переустройство управления Г. к. Наименьшей единицей крестьянского управления было установлено сельское общество (не менее 1.500 душ). В сельском обществе собирався сельский сход: обыкновенный — из домохозяев по одному на 5 дворов, и расширенный — из всех домохозяев. На последнем раз в три года выбирались выборные на обыкновенный сельский сход и, по одному от 20 дворов, на волостной сход, а также решались дела о переделе общественной земли. На обыкно-

венном сходе (три раза в год) выбирались сельский староста и др. сельские должностные лица, решались дела о разделе земли, раскладке податей, о сборе недоимок, о приеме и увольнении из общества. Сельские общества составляли волость (в 6—8 т. душ). На волостном сходе (один раз в три года) выбирались волостное правление и волостная расправа (суд). Волостное правление состояло из волостного головы и двух заседателей (по хозяйственной и полицейской части). Волости объединялись в округа с окружным начальником во главе; все округа в губернии были подчинены палате государственных имуществ, а эта последняя — вновь учрежденному министерству государственных имуществ, во главе которого был поставлен сам Киселев. В течение ближайших лет, в целях хозяйственного устройства Г. к., был проведен целый ряд весьма важных мероприятий по межеванию земель, дополнительной прирезке их безземельных, по переселению малоземельных на новые места, по устройству запасных хлебных магазинов, ссудо-сберегательных касс; облегчена была рекрутская повинность; изменен характер оброка за пользование землей; наконец увеличено число школ (с 60 до 2 т.). В дальнейшем, после крестьянской реформы 1861, Г. к. постепенно сливаются с остальным крестьянством. Так, в 1866 Г. к. всех губерний переданы в ведение общих губернских и уездных, а также местных по крестьянским делам учреждений. Указом 24/XI 1866 и «Правилами для составления и выдачи Г. к. владенных записей» (1867) устанавливалось поземельн. устройство государственных крестьян внутренних губерний. В 1887 оброчная подать была переведена в выкупные платежи. Одновременно с поземельн. устройством Г. к. внутренних губерний было предпринято поземельное устройство казенных поселений на окраинах империи, затянувшееся почти до революции 1917. По приблизительным статистическим сведениям Г. к. получили в 80-х гг. 19 века ок. 75 млн. десятин земли, оцененной правительством в 967 млн. р., с рассрочкой платежа на 44 года. До 1905 они внесли за эту землю 834,6 млн. руб., причем за ними числилось долга 776 млн. р. Выкупные платежи Г. к. были меньше платежей помещичьих крестьян на 50,78%. С отменой выкупных платежей (с 1 янв. 1906 на половину, а с 1 янв. 1907 — окончательно) последние черты различия в разных категориях крестьян были уничтожены.

Лит.: Лаппо-Данилевский А. С., Очерк истории образования главнейших разрядов крестьянского населения в России, «Крестьянский строй», сборник статей, издан. кн. П. Д. Долгорукова и гр. С. Л. Толстого, СПб, 1905; Семеновский В. И., Крестьяне в царствование Екатерины II, т. II, СПб, 1901; Богословский И. М., Государственные крестьяне при Николае I, «История России в 19 в.», изд. бр. Гранат, том I, М., 1907; Князьков С. А., Граф П. Д. Киселев и реформа государственных крестьян, в юбилейном издании «Великая реформа», т. II, Москва, 1911; Кавелин С. П., Исторический очерк поземельного устройства государственных крестьян, М., 1913, «Груды Общества межевых инженеров», вып. 2. А. Б.

ГОСУДАРСТВЕННЫЕ ЛЕСА, см. *Лесное хозяйство*.

ГОСУДАРСТВЕННЫЕ МОНОПОЛИИ, см. *Монополии*.

ГОСУДАРСТВЕННЫЕ НАУКИ. Под таким наименованием в 18, а отчасти и в 19 веках понимали различные дисциплины, посвященные отдельным отраслям государственного управления, как-то учение о финансах, учение о внутреннем управлении, о государственном хозяйстве и т. д. Науки понимались здесь практически и должны были давать основу для подготовки различного рода государственных служащих (камеральные науки). Однако подлинную науку о государстве может составить лишь его изучение на базе развития производственных отношений. Аристотель в «Политике» дал несколько форм греч. государств с нек-рыми общими выводами о природе государства. В русле, проложенном Аристотелем, шли крупные политические мыслители, изучавшие государство: Макиавелли, Боден, Локк, Монтескье. Если зародыши социально-экономического понимания жизни государства встречаются уже у Лоренца Штейна, в особенности в его «Geschichte der sozialen Bewegung in Frankreich», то основы действительного понимания государства были сформулированы лишь в исторических статьях К. Маркса и Энгельса и в «Происхождении семьи, частной собственности и государства» Энгельса. Новая эпоха в жизни современного государства, начавшаяся Октябрьской революцией, находит свое истолкование в «Государстве и революции» Ленина.—Наука о государстве едина, но она может распадаться на отдельные части, соответствующие различным отраслям государственной жизни и составляющие предмет отдельных дисциплин.

ГОСУДАРСТВЕННЫЕ ОБРОЧНЫЕ СТАТЬИ, дореволюционное наименование государственных имуществ, сдававшихся в арендное пользование за определенную плату («оброк»). Г. о. с. являлись принадлежавшие казне земельные участки и другие уголья, приносящие доход (разные ловли, торфяники, переправы и т. п.). Из общей массы казенных земель, достигавшей в Европейской России почти 130 млн. га, сдавалось населению в краткосрочную и долгосрочную аренду ок. 3,6 млн. га. Средний размер годового оброка с 1 га составлял 1 р. 64 к., колеблясь по отдельным районам, соответственно с общими различиями в уровне арендной платы за землю. Земельные участки сдавались с торгов, а сельским обществам и товариществам крестьян по их ходатайствам и без торгов, на срок от 12 до 24 лет. Сдаваемые земли обычно попадали в руки земельных спекулянтов, к-рые наживались, пересдавая заарендованные ими участки по частям крестьянам. Валовой доход от Г. о. с. и промыслов (включая и неземельные оброчные статьи) в 1913 составлял 40 млн. р.

ГОСУДАРСТВЕННЫЕ ОРГАНЫ, физические лица или их объединения, к-рым предоставлено осуществление тех или иных функций власти. В литературе проблема Г. о.—один из величайших камней преткновения. Спор о Г. о. вращается в плоскости вопроса, являются ли они юридическими лицами или нет, существует ли правовое отношение между государством и его органами, как равно и между отдельными Г. о. Под-

робнее об этом см. в статьях: *Субъект права и Юридическое лицо.*

ГОСУДАРСТВЕННЫЕ ПОДРЯДЫ И ПОСТАВКИ, регулируются как главами VII (о подряде) и IV (о купле-продаже) раздела об обязательственном праве Гражданского кодекса РСФСР, так и специальным положением от 11/V 1927, утвержденным ЦИК и СНК СССР, и имеют своей целью привлечение различных контрагентов к выполнению заданий гос. органов. Г. п. и п. практиковались в царской России и до наст. времени имеют широкое применение в буржуазных странах. Во время империалистской войны в России было довольно широко распространено привлечение частного капитала к делу изготовления снарядов. Специальным декретом, изданным Советской властью 12 декабря 1917 (Собрание узаконений, 1917—1918, № 8, ст. 119), подтверждено, что все обязательства, возложенные договорами на контрагентов по поставкам и заготовкам продовольствия для армии, остаются в силе; виновные в неисполнении этих договоров подлежат суду революционного трибунала. Живучесть института Г. п. и п. в практике наших госуд. органов в эпоху военного коммунизма характеризуется хотя бы тем, что 24 ноября 1920 понадобилось специальное постановление СНК о воспрещении советским учреждениям и предприятиям и общественным организациям приглашать контрагентов, уполномоченных и подрядчиков для производства каких-либо работ и заданий (Собр. узак., 1921, № 3, ст. 29). Запрещение прибегать к услугам частных подрядчиков и поставщиков просуществовало менее года: 4 октября 1921 был издан декрет (Собрание узак., 1921, № 68, ст. 529), разрешавший учреждениям, на к-рые по закону возложено выполнение тех или иных работ, сдавать последние подрядным способом. Одновременно (30 сент. 1921) было издано в РСФСР положение о Г. п. и п., явившееся первым значительным актом в области гражданского законодательства после начала нэпа (Собр. узак., 1921, № 69, ст. 549). 27 июля 1923 было опубликовано в порядке общесоюзного законодательства новое положение о Г. п. и п. («Вестник ЦИК, СНК и СТО СССР», 1923, № 3, ст. 54). Это положение действовало почти четыре года и было заменено новым положением от 11 мая 1927 (Собрание зак., 1927, № 28, ст. 291—92). Согласно последнему на контрагента может быть возложено как выполнение определенной работы за свой риск по заданию гос. органа (гос. подряд), так и доставка гос. органу к назначенному сроку установленного количества товаров (государ. поставка). Это юридическое различие гос. подряда и гос. поставки не должно однако затемнять хозяйственно-экономического сходства этих институтов: и в том и в другом случае на контрагента (подрядчика или поставщика) возлагается выполнение в течение определенного, б. или м. продолжительного срока того или иного государственного задания (постройка здания, заготовка дров и т. п.). Обычным в практике Г. п. и п. является частичное финансирование контрагента со стороны госуд. органа путем выдачи аванса. В роли подрядчи-

ков и поставщиков по закону могут выступать как частные лица, так и представители общественного сектора хозяйства (гос. органы и кооперативные организации). Закон устанавливает целый ряд гарантий и жестких норм при сдаче частным предпринимателям Г. п. и п.: по общему правилу, последние на сумму св. 10 т. руб. должны сдаваться с торгов, под страхом недействительности договора (ст. 5); договоры, заключаемые гос. органами на крупные суммы, подлежат обязательному утверждению соответствующего народного комиссариата или исполкома; исполнение договора подрядчиком (поставщиком) обязательно обеспечивается залогом и неустойкой (ст. 14 и 16). С неисправного подрядчика или поставщика взыскиваются одновременно убытки и неустойка. Когда подрядчиком или поставщиком выступает госуд. орган или кооперативная организация, то торги в этом случае не обязательны, а поставщик (подрядчик) освобождается от представления залога (ст. ст. 6 и 15).

Если подрядчик (поставщик) по выполнению госуд. подряда (поставки) не выплатит заработной платы занятым у него рабочим и служащим, то гос. орган может это сделать за счет подрядчика (поставщика). Специальным постановлением ЦИК и СНК СССР от 7 сент. 1927 (Собр. зак., 1927, № 53, ст. 536), в целях обеспечения правильной выплаты заработной платы рабочим, служащим и крестьянам, занятым на работе у частных подрядчиков (поставщиков), гос. органам запрещено производить какие-либо платежи частному подрядчику (поставщику), пока он не представит доказательств, что им произведен полный расчет с занятыми у него на работах, рабочими, служащими и крестьянами, и что им уплачены за них взносы на социальное страхование.

А. Карасс.

ГОСУДАРСТВЕННЫЕ ПРЕДПРИЯТИЯ, промышленные, транспортные, коммунальные и т. д., являются одной из основных частей *государственного хозяйства* (см.).

ГОСУДАРСТВЕННЫЕ ПРЕСТУПЛЕНИЯ. Согласно буржуазным юристам, существо Г. п. заключается в посягательстве на «бытие» государства. С точки зрения революционного марксизма Г. п. следует определить как выступления против основ внутренней и являющейся ее продолжением внешней политики данного государства, т. е. данной организации классового господства. В кодексах современных капиталистических государств постановления, относящиеся к борьбе с *политическими преступлениями* (см.), каковыми в сущности и являются Г. п., не объединяются обычно под единым заголовком, причем легальная юридическая терминология не знает вовсе термина Г. п. Это одинаково относится как к Германии (где в науке уголовного права однако этот термин — «Staatsverbrechen» — общепотребителен), так и к Франции, Англии и Соед. Штатам Сев. Америки.

В уголовном законодательстве дореволюционной России Г. п. были выделены в особый раздел Уложения о наказаниях, 1845, обнимавший собою постановления: 1) о преступлениях против «священной особы» импе-

ратора и членов царствующего дома, 2) о бунте против власти верховной и 3) о государственной измене. Законом 7/VI 1904 были введены в действие III и IV главы Уголовного уложения 1903 (заменившие собою постановления о Г. п. Уложения о наказаниях) и к ним тесно примыкавшая глава V — «о смуте»; эти три главы (о бунте, государственной измене и о смуте) не были впрочем объединены каким-либо общим заголовком. О содержании этих постановлений, которые, как известно, нашли себе самое широкое применение в борьбе царизма против рабочего класса и революционного движения, см. *Политические преступления*; там же см. и характеристику относящихся к борьбе с Г. п. постановлений законодательств современных капиталистических государств и в частности соответствующих *исключительных законов* (см.), которые в послевоенный период заката капитализма стали особенно широко применяться в борьбе против назревающей пролетарской революции (германск. «закон о защите республики», итал. и югославск. законы «об охране государства», японские законы «о предотвращении гражданской войны» и «об опасных мыслях», англо-индийский «закон об охране общественного порядка» и т. д.).

В советском законодательстве понятие Г. п. окончательно упрочилось лишь с изданием Положения о Г. п. от 25/II 1927 (Собрание законов в СССР, 1927 № 12, ст. 123). До того в Уголовном кодексе РСФСР 1922, в Уголовном кодексе УССР 1922 и в уголовных кодексах других союзных республик глава о Г. п. обнимала собою не только *контр-революционные преступления* (см.), но и все *преступления против порядка управления* (см.), хотя в числе последних имеются и такие, которые ничего общего с Г. п. не имеют (например самоуправство, хулиганство и т. д.).—Согласно ст. 3 Основных начал уголовного законодательства Союза ССР и союзных республик 1924, законодательство о Г. п. и преступлениях воинских отнесено к компетенции СССР, а не союзных республик. В результате обсуждения этого вопроса на 2-й и 3-й сессиях ЦИК СССР третьего созыва, в ст. 3-ю Основных начал было внесено указание на то, что Г. п. являются: 1) контр-революционные преступления и 2) особо-опасные преступления против порядка управления. Положение о Г. п. от 25/II 1927 соответственно этому делению распадается на 2 раздела: 1-й раздел о контр-революционных преступлениях (содержит 14 статей — соответственно: 58 1 — 58 14 по Уголовному кодексу РСФСР); 2-й — об особо-опасных преступлениях против порядка управления (содержит 13 статей по Уголовному кодексу РСФСР: 59/1 — 59 13). Согласно ст. 1 Положения, «контр-революционным признается всякое действие, направленное к свержению, подрыву или ослаблению власти рабоче-крестьянских Советов и избранных ими, на основании конституции Союза ССР и конституций союзных республик, рабоче-крестьянских правительств Союза ССР, союзных и автономных республик, или к подрыву или ослаблению внешней безопасности Союза ССР и основных, политиче-

ских и социальных завоеваний пролетарской революции», гримеч часть 2-я этой статьи, «в силу международной солидарности интересов всех трудящихся», распространяет понятие контр-революционного преступления и на аналогичные действия, направленные против всякого другого государства трудящихся, хотя и не входящего в Союз ССР. Согласно статье 15 Положения, «особо-опасными для Союза ССР преступлениями против порядка управления признаются те совершенные без контр-революционных целей преступления против порядка управления, которые колеблют основы государственного управления и хозяйственной мощи Союза ССР и союзных республик» (массовые беспорядки, бандитизм, отказ от отбывания действительной военной службы и др.).

Лит.: Стенографические отчеты 2-й и 3-й сессий ЦИК СССР 3-го созыва; П и о н т к о в с к и й А. А., Советское уголовное право, том II, Москва—Ленинград, 1928 (стр. 33—64, 72—84 и 276—89); Т р а й н и н А. Н., Уголовное право, часть особ., 2 издание, Москва, 1927 (стр. 36—93, 110—112, 121—125, 138—142, 151—159); L i s z t F. v., Lehrbuch des deutschen Strafrechts, 25 Auflage, Berlin—Leipzig, 1927 (стр. 755—787).

ГОСУДАРСТВЕННЫЕ РАСХОДЫ. Так как основной задачей капиталистического государства является поддержание классового господства, то среди всех его расходов центральное место занимают расходы на содержание вооруженных сил, административно-полицейского аппарата, аппарата классовой юстиции и т. д. (см. *Бюджет государственной*). Имея непродуцибельный характер с точки зрения народного хозяйства, расходы этой основной группы являются наиболее важными с точки зрения господствующих классов, ибо они страхуют господство этих классов над другими вместе с вытекающими из этого господства социально-экономическими преимуществами. Расходы на гос. управление, полицию, суд и т. д., взятые в известных пределах, ставятся этими классами во главу угла даже в том случае, если налоги, необходимые для их покрытия, не удается перебросить полностью на эксплуатируемые классы. Поэтому данная группа расходов во всех капиталистических государствах является первоочередной, подлежащей удовлетворению независимо от состояния гос. хозяйства.—Так как в эпоху промышленного капитала государство вынуждено, в интересах развития капиталистического хозяйства, взять на себя функции по подготовке квалифицированной рабочей силы, по организации некоторых видов охраны народного здоровья и т. д., то наряду с указанной основной группой Г. р. появляется группа культурно-социальных расходов; эти расходы в отличие от расходов первой группы, общих государству всех эпох и всех народов, являются исторически факультативными и до наст. времени в бюджетах капиталистических государств играют третьестепенную роль.—Наконец третью группу Г. р. составляют расходы, связанные с эксплуатацией гос. предприятий и имуществ. Так как последние представляют собой элементы народного хозяйства, б. или м. произвольно включаемые в сферу гос. хозяйства, их расходы занимают особое положение среди других Г. р. и рассматривают-

ся в непосредственной связи с их доходами (см. *Государственное хозяйство*).

В период диктатуры пролетариата, когда изменяются задачи и самая природа государства, коренным образом меняются структура и характер Г. р. Так как в сферу гос. хозяйства постепенно включаются все основные отрасли народного хозяйства, то на первое место среди Г. р. становятся расходы, связанные с процессом простого воспроизводства (заработная плата рабочих и служащих гос. предприятий, расходы по приобретению ими сырья, топлива и т. д.). В связи с тем, что задача расширения производства в нар. х-ве все более ложится на государственное хозяйство, среди Г. р. выходящее значение получают расходы, связанные с капитальными вложениями в общественном секторе народн. хозяйства, а частью — и за пределами этого сектора. Расходы культурно-социального характера, играющие третьестепенную роль в капиталистических государствах, в новых условиях получают огромное расширение. Наоборот на последнем месте по своим размерам оказываются расходы, связанные с существованием госуд. аппарата. Мы имеем не только относительное и даже абсолютное падение этих расходов, но также и коренное изменение их социально-политического характера. В капиталистических государствах расходы по содержанию аппарата классового господства, поскольку они покрываются за счет обложения эксплуатируемых классов, представляют для последних двойное бремя: они не только непосредственно понижают материальное положение трудящихся классов, но и дают в руки их классовых врагов орудие для их экономического и политического подчинения. С переходом гос. власти к пролетариату затраты на содержание гос. аппарата из средства порабощения трудящихся классов превращаются в орудие охраны их завоеваний и в средство подавления их классовых противников. В соответствии с этим изменяется значение этих расходов для трудящихся классов. *Д. К.*

ГОСУДАРСТВЕННЫЕ ТРЕСТЫ, см. *Государственная промышленность*.

ГОСУДАРСТВЕННЫЕ ЭКЗАМЕНЫ, испытания в специальных знаниях, которым подвергаются лица, желающие получить право на отправление какой-либо профессиональной деятельности (напр. врача, инженера и пр.) или на занятие нек-рых государственных должностей, как например, по судебному ведомству и др. Г. э. производятся учебными заведениями, которые готовят специалистов данного типа, или же самим заинтересованным ведомством (путевским, судебным и т. п.). Г. э. в нек-рых случаях производятся два раза: первый—при окончании вуза, и второй—практический экзамен на право занятия соответствующей должности. Так в Германии окончившие медицинский факультет получают по сдаче Г. э. диплом на звание «доктора медицины», но право заниматься врачебной деятельностью дается им только по окончании установленного практического стажа в больничном учреждении и по получении диплома на звание «практического врача». В

дореволюционной России для занятия должностей по судебному ведомству, помимо сдачи Г. э. при юридических факультетах, требовалось прохождение стажа в качестве «кандидата на судебные должности» и сдача особого кандидатского экзамена при окружном суде (аналогичный порядок существует в настоящ. время и в Германии). В советских республиках самый термин Г. э. сохранился лишь в применении к медицинским высшим учебным заведениям. В остальных учебных заведениях, высших и средних (специальных), вместо Г. э. введена защита квалификационной (дипломной) работы или квалификационного (дипломного) проекта.

До 1930 защита работ и проектов проходила в особых государственных квалификационных комиссиях, при вузах. Председатели этих комиссий назначались Наркомпросом, ВСНХ и НКПС по вузам, состоящим в ведении этих наркоматов. На разработку темы квалификационной работы или проекта студенту предоставлялось 6 месяцев, дополнительных к тому времени, к-рое установлено для прохождения им учебного плана. По защите работы или проекта окончивший студент получал квалификацию инженера, врача, агронома и пр.

В наст. время (январь 1930) этот порядок изменен. Представление дипломных работ отменено, государственные квалификационные комиссии упраздняются. Для получения диплома необходимо выполнение учебного плана данного вуза, и никаких дополнительных требований не существует. *Н. Челюнов.*

ГОСУДАРСТВЕННЫЙ, -АЯ, -ОЕ, -ЫЕ. Учреждения, организации и общества, имеющие в начале наименования прилагательное государственн ый, -ая, -ое, -ые, надо искать под соответствующим ударным словом; при наличии полного и сокращенного названия статья помещается под более употребительной формой напр.:

Г. комиссия по электрификации РСФСР, см. *Гозэро.*

Г. плановая комиссия, см. *Госплан.*

Г. фондовая комиссия, см. *Фондовая комиссия, государственная.*

Г. хлебная инспекция, см. *Хлебная инспекция, государственная.*

Г. издательство РСФСР, см. *Госиздат.*

Г. объединение Грозненской нефтяной промышленности, см. *Грознефть.*

Г. объединенные машиностроительные заводы, см. *Гомзы.*

Г. экспортно-импортные торговые конторы, см. *Госторги.*

Г. банк СССР, см. *Государственный банк.*

Г. еврейский театр, см. *Госет.*

Г. институт журналистики, см. *Журналистики, государственный институт.*

Г. институт здравоохранения, см. *Здравоохранения, государственный институт.*

Г. институт истории искусств, см. *История искусств, государственный институт.*

Г. институт музыкальной науки, см. *Гимн.*

Г. институт научной педагогики, см. *Научной педагогики, государственный институт.*

Г. институт опытной агрономии, см. *Опытной агрономии, государственный институт.*

Г. институт по изучению природы и хозяйства засушливых областей, см. *Гизо.*

Г. институт экспериментальной ветеринарии, см. *Экспериментальной ветеринарии институт, государственный.*

Г. конный завод, см. *Конный завод, государственный.*

Г. трест племенных хозяйств, см. *Госплемкультура.*

Г. трест по производству и продаже швейных машин и частей к ним, см. *Госшвей-машина.*

Г. трест по производству и сбыту предметов лабораторного снабжения, см. *Гослаборнаб-жение.*

Г. универсальный магазин, см. *Гум.*

Г. ученый совет, см. *ГУС, см. Народный комиссариат по просвещению.*

Г. электротехнический трест, см. *Гэт.*

ГОСУДАРСТВЕННЫЙ БАНК. С о д е р ж а н и е:

I. Г. б. дореволюционной эпохи 438

Возникновение Г. б. и первый период его деятельности (до подъема 1890-х гг.).—Промышленный подъем 1890-х гг.—Депрессия 1900-х гг.—Предвоенный промышленный подъем.—Г. б. во время империалистской войны и его ликвидация.

II. Г. б. СССР 449

Основные этапы развития Г. б. СССР.—Эмиссия банкнот и др. ресурсы Г. б.—Планирование кредита и его формы.—Кредитование Г. б. важнейших отраслей хозяйства.—Структура Г. б.

I. Г. б. дореволюционной эпохи.

Возникновение Г. б. и первый период его деятельности (до подъема 1890-х годов). От возникновения первого кредитного учреждения в 1730-х годах вплоть до 1860-х гг. в России почти монополю существовало лишь несколько казенных банков. В полном соответствии с господствовавшим строем крепостного хозяйства, они почти все ресурсы направляли в долгосрочные ссуды помещикам под населенные имения или же предоставляли их для нужд государства, уделяя ничтожные средства кредитованию крупного торг. капитала. Развитие в стране промышленного капитализма со всей остротой поставило задачу создания кредитной системы, соответствующей новому строю хозяйственных отношений. При запоздалом и отчасти искусственно задержанном создании частных кредитных учреждений (в течение десятков лет возникновение частных банков не допускалось) государство взяло прежде всего на себя организацию коммерческого кредита. Внешним толчком к этому послужило тяжелое положение, в котором очутились казенные кредитные учреждения к концу 1850-х годов. В результате дореформенные банки были ликвидированы, и проведение ликвидации возложено на новый банк коммерческ. кредита—учрежденный в 1860 Г. б.

Отдельные этапы развития Г. б., как и всей рус. кредитной системы, совпадают с основными периодами развития хозяйства страны. Первый период—от 1860-х гг. до промышленного подъема 1890-х гг.—характеризуется значительным развитием промышленного капитализма, но в этот период росла главн. образ. легкая промышленность. В эти годы в стране еще только создавались кредитная система и ж.-д. пути сообщения. В первые два десятилетия даже крупная торговля в значительной мере про-

исходила еще на наличные; кредитные отношения внедрялись в оборот крайне медленно. Денежный рынок был слабо развит. В этом сказывалось также влияние распавшейся денежной системы, десятилетий существования весьма сильно колебавшейся бумажной валюты.—Большой размах банковского учредительства в 1860-х годах привел к созданию многочисленных акционерных коммерческих банков, обществ взаимного кредита и городских банков. Кризис 1873 и последовавшее за ним резкое сокращение вкладов привели к многочисленным крахам городских банков и обществ взаимного кредита. В меньшей степени крахи коснулись акционерных банков, но и эти последние значительно свертывали свои операции. Учет векселей, достигший у них к 1875 216 млн. р., снизился к 1880 до 124 млн. р. Резкие колебания вкладных и учетно-ссудных операций продолжались до самого конца рассматриваемого периода.

Являясь прежде всего банком коммерческого кредита, Г. б. развернул значительную сеть филиалов (см. таблицу на ст. 447). Лишенный права эмиссии и отягощенный обязательствами старых казенных банков, Г. б. был вынужден усиленно привлекать средства, платя высокие проценты по вкладам, выступая конкурентом других кредитных учреждений и удорожая стоимость кредита в стране. До конца 1880-х гг., за исключением пятилетия 1873—78, сумма вкладов Г. б. неизменно превышала размеры вкладных операций акционерных банков. Значительная часть привлеченных средств аккумуляровалась Г. б. через его провинциальную сеть и стягивалась в Петербург. Далеко не все собранные средства Г. б. мог направить на кредитование хозяйства. В течение 25 лет и в особенности в первые 15 лет своего существования Г. б. большую часть привлеченных средств увязывал в операции по ликвидации дореформенных банков. Это видно из след. таблицы (в млн. р.):

Годы (на 1/1)	Операции по ликви- дации	Учетно- ссудные операции	В т. ч. учетн.	В т. ч. ссуды под ценн. бум.	Вклады и тек. счета
1861	6,9	45,8	32,1	10,6	32,0
1865	164,8	44,0	23,4	16,7	164,3
1870	154,1	99,6	50,9	44,8	198,8
1875	117,9	116,5	70,9	35,3	224,7
1880	68,9	264,6	96,4	155,4	224,8
1885	75,3	222,1	104,9	92,5	290,7
1888	4,8	187,1	85,7	73,3	319,7

Кроме того Г. б. затрачивал значительные средства на покрытие нужд казны и в частности на операции, связанные с гос. кредитом (портфель ценных бумаг и кредиты под них). Особенно выросли соответствующие счета в годы после Русско-турецкой войны 1877—78. Задолженность Дворянского и Крестьянского банков, т. е. косвенное кредитование помещиков—в 1880-х годах, составляла около 60—80 млн. р.

В этих условиях размеры кредитования Г. б. торговли и промышленности значительно отставали от учетно-ссудных операций акционерных коммерческих банков и резко колебались по годам. Удельный вес Г. б. в системе всех краткосрочных кредитных

учреждений по учету векселей составлял и в 1881 и в 1893 около 23%. Учет векселей в филиалах Г. б. упал при этом с 55 до 47 млн. руб. В то же время развитие акционерных банков (в частности крупн. столичных) за счет мелких банков (обществ взаимного кредита и городских банков) привело к повышению удельного веса акц. банков с 31% до 47%.—В кредитной политике Г. б. в первый период господствовали строгие требования к подбору вексельного портфеля. Несмотря на отсутствие права эмиссии, устав разрешал Г. б. только учет векселей торгового происхождения и содержал ряд др. норм, обычных для уставов иностранных центральных банков. Но уже и тогда допускался ряд отступлений от этих норм, пока еще спордических, и только в 1890-х гг. вошедших в официальную программу Г. б. С самого возникновения частных кредитных учреждений Г. б. проводил политику усиленной их поддержки в размерах и формах, совершенно не свойственных обычной западноевропейской практике.

Промышленный подъем 1890-х годов. Второй период деятельности Г. б. от 1890-х гг. до империалистской войны, совпадающий с появлением и развитием в стране финансового капитала, делится на три этапа. Первый из них совпадает с промышленным подъемом 1890-х гг. Отличительными особенностями этого этапа являются усиленный рост промышленности, в особенности тяжелой, большое ж.-д. строительство, прилив иностранных капиталов и значительный рост внутренних накоплений. Иностранный финансовый капитал занимает в тяжелой промышленности прочные позиции. Внутри страны, наряду с рынком твердопроцентных бумаг, создается рынок для дивидендных ценностей в лице Петербургской биржи, впервые приобретающей некоторое значение для финансирования промышленных и других акционерных обществ. Ресурсы акционерных банков почти удваиваются, удельный вес их сильно повышается, а среди них еще большее значение приобретают столичные банки. Акционерн. банки, в особенности петербургские, впервые начинают финансировать промышленность и вкладывают в нее значительные средства. Между отдельными акционерными банками и промышленными предприятиями устанавливаются тесные взаимоотношения, превращающиеся в отдельных случаях в финансовокапиталистические сращения. В стране появляются первые зачатки финансового капитала.

В начале 1890-х гг. Г. б. выдвинул программу широкой кредитной поддержки начавшегося хозяйственного подъема. Новый устав (1894) разрешил Г. б. учитывать векселя, выданные для «торгово-промышленных» целей не только шестимесячные, но в известных случаях даже 12-месячные, широко развивать товарноссудные операции, производившиеся ранее в ничтожных размерах, и выдавать промышленные и сел.-хоз.

ссуды под соло-векселя с обеспечением залогом недвижимого имущества, фабрично-заводского и с.-х. инвентаря, с поручительством или друг. «благонадежным» обеспечением (в сумме до 500 тысяч руб. одному заемщику на срок до 1 года и даже 2 лет).—В связи с большим увеличением текущего счета государственного казначейства и уменьшением так называемого долга казны, новая политика Г. б. привела к сильному росту учетно-ссудных операций в первые годы промышленного подъема.

Годы (на 1/1) (в млн. р.)	Тек. счет казны	Долг казны	Учетно-ссудные операции					итого
			ссуды под ценн. бумаги	векс. кредит	под тов. кредит	проч. ссуды		
1893	200	456	46	91	6	25	167	
1894	246	323	59	184	25	29	298	
1895	381	331	69	218	35	41	363	
1896	370	253	88	215	49	54	406	
1897	360	203	88	208	29	48	373	
1899	480	100	52	170	22	31	275	

Денежная реформа и превращение Г. б. в центральный эмиссионный институт привели к изменению политики, намеченной уставом 1894. Необходимость ликвидации бумажноденежного обращения и перехода к твердой валюте была ясна для правительства еще в начале 1880-х гг., когда денежное обращение оказалось сильно расстроеным в результате усиленной эмиссии за годы Русско-турецкой войны. С 1880-х гг. началось накопление необходимых для проведения реформы металлических фондов. Еще в момент образования Г. б. вся бумажноденежная эмиссия была проведена по его балансу и соответственно на активе записана как задолженность казны банку. Казна стала передавать Г. б. золото в погашение «долга», и таким путем у Г. б. накопился большой золотой фонд. С 264 млн. руб. в 1883 он вырос до 366 млн. руб. в 1886, до 475 млн. руб.—в 1890, до 642 млн. р.—в 1892 и до 964 млн. р.—в 1896 (все цифры на 1/1).

Всего казначейство передало Г. б. 812 млн. р. за период с 1881 до 1900. Благодаря принятым особым мерам к середине 1890-х гг. была достигнута стабилизация курса рубля на уровне 66—67 коп. После ряда др. подготовительных мер и в частности внедрения золота в обращение, в течение 1896—97 были изданы законы, которые завершали реформу (см. *Денежные реформы*), устанавливали золотую валюту в стране и превращали Г. б. в центральный эмиссионный институт с правом выпуска банкнот. Основное постановление эмиссионного закона близко по содержанию к акту Пилы (о нем см. в ст. *Великобритания*, том IX, ст. 378). Контингент непокрытых золотом билетов Г. б. был ограничен твердой суммой в 300 млн. р.

Превратившись в эмиссионный институт, Г. б. стал проводить весьма осторожную кредитную политику. С 1896 он сильно сжал свои учетно-ссудные операции, в особенности же подготовные ссуды и прочие ссуды. Эта политика проводилась несмотря на дальнейшие погашения «долга казны» и значительный рост казначейской наличности.—В течение всего периода промышленного

подъема Г. б. был чрезвычайно важным фактором кредитования хозяйства (см. табл. на ст. 444). В общем удельный вес Г. б. вырос как по вексельному, так и по подтоварному кредитам, и, что особенно важно, кредиты в провинциальных филиалах возросли с 47 до 204 млн. р. Тем не менее акционерные банки, продолжая оттеснять на задний план местные мелкие кредитные учреждения—городские банки и общества взаимного кредита,—опередили государственный банк как в росте операций, так и в развер-

тывании кредитной сети.

Депрессия 1900-х гг. Промышленный кризис 1900-х гг. и Русско-японская война 1904—05 привели к длительному хозяйственному застою, который продолжался до 1908—1909 (прекращение прилива иностранных капиталов, приостановка жел.-дор. строительства,

длительная депрессия в тяжелой промышленности). Отлив иностранных капиталов и в частности кредитов, предоставленных русским банкам, прекращение роста вкладных операций у последних и даже частичное падение вкладов в 1900 поставили многие банки в очень тяжелое положение. Значительные средства их были увязаны в промышленности. В результате многочислен. банкротств промышленных предприятий банки потеряли крупные убытки. В начальный период финансирования промышленности оно носило сугубо спекулятивный характер, и банки в момент кризиса оказались неподготовленными к твердой политике, ухудшая положение своих клиентов панической ликвидацией кредитов. В это время Г. б. широко пришел на помощь акционерным банкам путем ряда мер и в частности увеличил предоставленный им кредит с 23 млн. руб. на 1/1 1899 до 66 млн. р. на 1/1 1902. Для поддержания резко падавшего курса ценных бумаг был образован так наз. «биржевой красный крест»—консорциум частных банков под руководством Г. б. с оборотным капиталом в 5,5 млн. руб. Наконец Г. б. оказал специальную поддержку фактически обанкротившимся банкам и потерпел от этого в конечном итоге значительные убытки.

Одновременно Г. б. заступил место частных банков в кредитовании хозяйства, резко увеличив свои учетно-ссудные операции—с 275 млн. р. на 1/1 1899 до 406 млн. р. на 1/1 1900 и до 561 млн. на 1/1 1902. В обстановке кризиса обращение промышленников за традиционными казенными субсидиями можно было мотивировать высокой «полезностью для народного хозяйства» их предприятий. В форме так наз. внеуставных ссуд (т. е. в изъятие из правил устава «по высочайшему повелению») Г. б. стал широко выдавать деньги промышленникам, в особенности высокопоставленным (например владельцам уральских горных заводов) или имевшим связи в «высоких сферах». Выдача внеуставных ссуд, носившая секретный характер, по неполным сведениям, к 1902 превысила 100 млн. р., а в 1906 остаток их

еще составлял 54 млн. руб. Большая часть этой суммы была списана в убыток.

С 1902 наступило некоторое успокоение в хозяйственной жизни. Возобновились рост вкладов в кредитных учреждениях, стали расти их учетно-ссудные операции. Соответственно Г. б. сократил размеры кредитования с 560 млн. р. в 1902 до 480 млн. рублей в 1904. Хозяйственные затруднения, вызванные войной, — бегство иностранных и отчасти туземных капиталов, отлив вкладов из банков во время революции 1905 — потребовали вновь усиленной помощи предпринимателям и частным банкам со стороны Государственного банка. Учетно-ссудные операции дают резкий скачок с 410 млн. рублей на 1/1 1905 до 777 млн. руб. на 1/1 1906 (в т. ч. ссуды под ценные бумаги с 111 до 282 млн. руб.). Г. б. впервые пришлось полностью использовать свое эмиссионное право, и, несмотря на огромный золотой запас, Г. б. стоял перед опасностью прекращения размена на золото. Наступившее в 1906 — 1907 «успокоение» позволило Г. б. вновь сжать свои операции до 530 млн. р. на 1/1 1907 и 565 млн. руб. на 1/1 1908.

За годы депрессии усилилась концентрация в промышленности, создались синдикатские организации в основных отраслях тяжелой индустрии и укрепились позиции иностранного финансового капитала в тяжелой промышленности, гл. образ. каменноугольной, и в металлургии Юга. Рост денежного рынка страны и расширившийся охват банками торгово-промышленных предприятий привели к увеличению кредитования хозяйства. Одновременно же происходила ликвидация более слабых кредитных учреждений, рост сети и удельного веса крупных акционерных банков (главным образом петербургских). Связи между акционерными банками и промышленными предприятиями превратились в прочные финансово-капиталистические сращения. Участие иностранных кредитных учреждений в капиталах русских акционерных банков значительно усилилось. Наряду с давно существовавшими близкими связями русских и герм. банков создалась тесная общность интересов между рус. и франц. банками, а в отдельных случаях зависимость первых от последних. Министерство финансов и его послушное орудие Г. б. всячески способствовали в 1906—09 этому процессу.

Удельный вес Г. б. в этот период снизился как по вексельным, так и по подтоварным кредитам. Отказавшись еще в 1890-х годах от борьбы с частными банками за пассивы, Г. б. уже тогда сделал первый шаг в направлении превращения из чисто коммерческого банка в банк банков. Но в 1890-х годах этот процесс скрадывался благодаря сильному росту текущих счетов государственного казначейства. Падение этих ресурсов в период депрессии, наряду с изложенными выше причинами, имело следствием значительное отставание учетно-ссудных операций Г. б. от развития их по всей кредитной системе (см. таблицу на ст. 444).

Предварительный промышленный подъем. Основные черты промышленного подъема 1909—1913 — большое увеличение

Учетно-ссудные операции (в млн. руб.).

Операции *	1881	1883	1900	1908	1914
Все кратко-срочн. банки					
Все учетно-ссудные операции	870	863	1.700	2.426	6.402
В т. ч. вексельные	427	400	866	1.240	3.140
» » » подтоварные	15	23	73	185	524
Акционерные банки					
Все учетно-ссудные операции	297	476	1.004	1.473	4.260
В т. ч. вексельные	134	188	450	736	1.815
» » » подтоварные	5	13	40	114	321
Государственный банк					
Все учетно-ссудные операции	226	168	406	566	1.072
В т. ч. вексельные	101	91	261	293	596
» » » подтоварные	6	6	29	62	160
» » » ценные бумаги	110	46	73	148	203

* В учетно-ссудные операции по анц. банкам включены счета «поро» с обеспечением (финансирование). Учетно-ссудные операции Г. б. с друг. кредитными учреждениями следует сравнивать лишь в части вексельных и подтоварных кредитов. В остальном учетно-ссудные операции содержат несопоставимые кредиты: у анц. банков — гл. обр. кредиты под ценные бумаги предприятий, у Г. б. — под гос. фонды. Последнее выражает не кредитование хозяйства, а финансирование казны и кроме того в отдельные периоды (наприм. 1900, 1914) — пополнение ресурсов банков.

внутреннего накопления, усиленный прилив иностранных капиталов как в банки, так и непосредственно в хозяйство; быстрый рост промышленности, в особенности тяжелой; сильная концентрация и дальнейшее развитие монопольных организаций в промышленности. Значительное расширение внутреннего рынка капиталов, приток их в дивидендные ценности, превращение Петербургской биржи в заметный рынок для дивидендных бумаг, огромный рост вкладов в банках — дали большой размах операциям по финансированию промышленных и др. предприятий. Операции с негарантированными бумагами в акционерных банках выросли с 270 млн. р. в 1908 до 1.600 млн. р. в 1914. Все это имело следствием дальнейшую концентрацию банков. Крупнейшие банки превратились в мощные центры финансово-капиталистических сращений и в стране окончательно сложилась система финансового капитала.

Окончательно сложившийся в этот период внутренний денежный рынок продолжал отличаться своеобразными чертами (см. табл. на ст. ст. 447—448, показывающую большой удельный вес в ресурсах краткосрочной кредитной системы, долгосрочных источников и казенных средств). Несмотря на рост ресурсов почти на 4 млрд. руб., денежный рынок страны все же оставался относительно бедным и заграничные рынки продолжали играть значительную роль в финансировании русского хозяйства. Удельный вес Г. б. в пассивах кредитной системы продолжал падать и особенно резко по вкладам и тек. счетам. Эмиссия банкнот в качестве источника кредита использовалась Г. б. в незна-

чительных размерах. Однако благодаря росту казначейской наличности (с 427 млн. руб. на 1/1 1910 до 950 млн. руб. на 1/1 1914) роль Г. б. в кредитовании хозяйства осталась весьма существенной (учетно-ссудные операции на 1/1 1910 — 466 млн. руб., на 1/1 1914 — 1.072 млн. руб.). Но кредитная политика Г. б. меняется в направлении перехода от непосредственного кредитования хозяйства к кредитованию его через др. банки.

О п е р а ц и и в млн. р. (на 1/1)	1910	1914
Учет (непосредств.)	181	350
Прочие кредиты (непоср.)	188	243
Переучет	44	245
Перезалог	39	165
Кредиты учреждениям	14	69

При увеличении учетно-ссудных операций по всем банкам за 6 лет на 165%, по Г. б. они возросли на 95%, в том числе непосредственное кредитование хозяйства на 60%.

Все же Г. б. продолжал командовать на денежном рынке. Относительная бедность последнего вела к усиленной конкуренции между другими банками за пассивы, путем уплаты высоких процентов по вкладам и текущ. счетам. Поэтому отказ Г. б. от их привлечения не повлек за собой удешевления кредита в стране. Частные банки продолжали опираться на кредиты Г. б. и их ставки были выше его учетного процента, отличавшегося высотой и устойчивостью. Высокая ставка Г. б. вызывалась стремлением Г. б. держать ее на $\frac{1}{2}$ — 1% выше ставки германского Рейхсбанка в интересах внешневалютной политики и обеспечения прилива иностран. капиталов. Устойчивость ставки Г. б. объяснялась слабым реагированием внутреннего денежного рынка на незначительные колебания дисконта. Поэтому широкое применение в политике Г. б. имели т. н. малые средства валютной политики — пересмотр и уменьшение кредитов внутри страны, девизная политика во внешневалютных отношениях. Особый характер последней придавало наличие крупных валютных резервов Государственного банка и Кредитной канцелярии в кредитных учреждениях за границей (так называемое «золото за границей»).

Недостаточное обслуживание специальных потребностей в кредите ставило перед Г. б. особые задачи по непосредственному обслуживанию хозяйства (хлебной торговли, «захолустья», где недостаточно была развита кредитная сеть, и т. д.). Г. б. сыграл значительную роль в развитии и упорядочении хлебной торговли, взяв на себя даже такую несвойственную центральным банкам задачу, как покрытие страны сетью элеваторов. В части же вексельных кредитов, обслуживавших главным образом промышленность и связанную с ней торговлю, а также кредитов под ценные бумаги, Г. б. стал быстро переходить на позиции банка банков. Наметившийся переход Г. б. на позиции банка банков не был вынужден всем ходом развития денежного рынка России (относительная бедность денежного рынка, более низкий процент у Г. б., чем у частных банков,

огромные ресурсы казны и т. д.). Крупнейшие акционерные банки, являвшиеся главн. клиентами Г. б. по переучету, не были чисто коммерческими банками подобно англ. депозитным банкам. Наоборот значительная часть средств рус. банков была увязана в операциях по финансированию хозяйства. Предоставляя им огромные кредиты по переучету, Государственный банк давал им возможность увеличивать увязку своих средств в промышленности.

Эта политика Г. б. может быть понята лишь в связи с общей политикой министерства финансов по отношению к крупным акционерным банкам. Кроме крупной казначейской наличности в Г. б., министерство имело еще значительные средства в иностранной валюте, к-рые оно держало в акционерных банках, и сверх того министерство распоряжалось крупными суммами вкладов ж. д. В общем акционерным банкам было предоставлено (в млн. р.):

Г о д ы (на 1/1)	Кре- диты от Г. б.	Вкла- ды ж. д.	Вклады казны в загр. отделен- ных русских банков	И т о г о
1910	62	53	76	191
1912	378	131	226	735
1914	389	334	203	925

В 1912, с приближением конца промышленного подъема, министерство не только не принимает мер к высвобождению своих ресурсов, увязанных в акционерных банках, но наоборот еще усиливает поддержку последних. После биржевого кризиса 1912 Г. б. вновь организует интервенционный «биржевой красный крест», и последний действует за его счет и под его руководством вплоть до империалистской войны. Т. о. министерство финансов и руководимый им Г. б. становятся опорой и резервом крупнейших акционерных банков в их политике финансирования промышленности.

В этой политике министерства финансов и Г. б. сказывалось далеко зашедшее сращение их с главными носителями финансового капитала. Сращение управлявшей государством бюрократии с крупными акционерными банками началось еще в первые годы существования последних — уже тогда в правлениях банков фигурировали чиновники Г. б., министерства финансов и даже др. министерств. К 1914 руководящие места почти во всех петербургских банках были заняты бывшими чиновниками министерства финансов. Но если в начальном периоде развития акционерных банков хозяином положения оставалась правящ. бюрократия, усиленно опекавшая и взращивавшая банки, то, с превращением последних в мощные центры финансового капитала, роли в значительной мере переменялись. То, что прежде являлось милостью начальства, превратилось в почти обязательную дань государства (дешевые кредиты, интервенция и т. п.). В этот период министерство финансов может быть против собственной воли было втянуто в политику, проводившуюся крупнейшими акционерными банками.

Т. о. в соответствии с общим направлением экономической политики правительства, которое наряду с собственными интересами всячески поддерживало привилегированное положение имущих классов,—и Г. б. в первый период своего существования служил гл. обр. если не исключительно, интересам казны и помещиков. С укреплением госуд. финансов и созданием в интересах помещиков особых государственных кредитных учреждений (Дворянского и Крестьянского банков), в деятельности Г. б. получили преобладание интересы торгового и промышленного капитала (порой со специфическим оттенком, скажем напр. в практике выдачи внеуставных ссуд). В последние годы Г. б. (вместе с министерством финансов) явился основным участником сращения финансового капитала с госуд. властью.

В организационном отношении Г. б. являлся предприятием казны, не располагавшим никакой самостоятельностью. Он был непосредственно подчинен министерству финансов, к-рому принадлежало высшее руководство деятельностью Г. б. Управление Г. б. состояло из совета и управляющего, являвшегося председателем совета. Совет состоял из чиновников и сословных представителей, назначаемых по высочайшему указу. Управляющий обязан был вносить на рассмотрение совета важнейшие вопросы, касавшиеся деятельности и политики Г. б., причем наиболее важные решения нудались еще в утверждении министра финансов.—К 1914 Г. б. располагал сетью в 10 контор, 124 постоянных и 6 временных отделений. С 1897 на казначейство было возложено производство простейших банковских операций, что значительно расширило сферу деятельности Г. б. на местах (в 1914 банковские операции проводились в 663 казначействах). Все конторы и отделения Г. б. были подчинены центральному управлению. При всех конторах и отделениях Г. б. существовали учетно-ссудные комитеты, состоявшие из управляющего или директора отделения, управляющих отделениями Дворянского и Крестьянского банков и приглашенных, фактически по выбору управляющего, представителей из лиц, «известных своей опытностью в торговле и промышленности и сведущих в местном с. х-ве».

Ресурсы всей краткосрочной кредитной системы и Г. б. (в млн. р.).

Годы	Капиталы	Срочные и бессрочные вклады	Текущие счета	Казначейск. средства	Корреспонд. счета в ацц. банках**	Итого
Вся краткосрочная кредитная система						
1881	183	477	272	90*	18	1.040
1893	241	424	309	200	135	1.309
1900	432	530	500	617	173	2.268***
1908	511	518	898	409	265	2.651***
1914	1.111	1.202	2.425	965	855	6.558
В том числе Государственный банк						
1881	28	123	100	90	—	341
1893	29	160	67	200	—	456
1900	53	83	112	617	—	865
1908	55	64	167	409	—	695
1914	55	28	238	965	—	1.286

* При значительно более высоком долге казны.

** Сальдо пассивных корреспондентов и активных без обеспечения (лоро бланко и ностро). На этих счетах фигурируют кредиты от иностранных банков, от кредитной канцелярии министерства финансов, частично ив.-д. вклады и др. суммы.

*** В т. ч. без разделения на вклады и тек. счета 15 млн. р. в 1900 и 51 млн. р. в 1908.

Кредитная сеть банков краткосрочного кредита.

Виды кредитных учреждений	1881	1893	1900	1908	1914
Филиалы Г. б.	56	87	113	115	130
Ацц. банки)	33	40	40	35	47
Правления)	33	56	247	364	744
Гор. обществ. банки	251	242	241	267	305
Об-ва взаимн. кредита	102	101	117	261	1.108

Г. б. во время империалистской войны и его ликвидация. С началом империалистской войны Г. б. быстро теряет свое значение в качестве банка, кредитующего торговый оборот. Основной задачей его становится финансирование казначейства за счет выпуска бумажных денег и отчасти текущих счетов, выросших значительно в результате инфляции. Прекращение в первые же дни войны размена кредитн. билетов и увеличение эмиссионного права Г. б. (неоднократно расширявшегося в дальнейшие годы) ликвидировали в стране золотую валюту. Военные расходы, при необходимости производить значительную часть их за границей, привели к чрезвычайному ухудшению платежного баланса страны. Несмотря на получавшиеся от союзников займы, приходилось производить платежи золотом, частично вывоза его в обеспечение указанных займов. В результате имело место полное перерождение операций банка.

Показатели (в млн. р.)	1/I 1914	1/I 1917
Золотой запас	1.528	1.287
Золото за границей (фактически неизрасх. займы)	167	2.330
Ссуды под ценные бумаги	203	540
Прочие уч. ссуд. операции (коммерческие)	870	454
Долг казны	54	7.762
Эмиссия	1.664	9.103
Тек. счета казначейства	951	1.357
Проч. тек. счета	263	1.379

Октябрьская революция нанесла сокрушительный удар финансовому капиталу в стране. Декретом 14/XII 1917 были национализированы акционерные банки, а декретом 21/I 1918 и последующими актами аннули-

рованы ценные бумаги. Государственный банк был превращен в Народный банк Республики, и в него должны были влиться национализированные акционерные банки. При каждом из них была образована ликвидационно-техническая комиссия. Для объединения работ этих комиссий при Народном банке был образован Совет экспертов. Преобразованные в филиальные отделения Народного банка бывшие акционерные банки продолжали производить лишь операции

по текущим счетам и переводам и, в ограниченных размерах, подтоварное кредитование. С национализацией предприятий это кредитование постепенно прекратилось. К декабрю 1919 почти все ликвидацион. комиссии представили в Народный банк ликвидационные балансы быв. акционерных банков.

Народный банк в начале 1919, в связи с национализацией промышленности и с переводом ее на бюджетное финансирование, стал фактически отделом Наркомфина и был слит с прежним департаментом казначейства. На Народный банк было возложено финансирование всего народного хозяйства и всего советского аппарата и в частности вся бюджетная работа и руководство денежным обращением. При дальнейшем преобразовании финансового аппарата все отделения Народного банка были влиты в местные финотделы. Центральное управление банка преобразовано в Центральное бюджетно-расчетное управление декретом 19/I 1920, который формально завершил ликвидацию кредитной системы капиталистичес. России (см. *Национализация банков*). *И. Гиндин.*

II. Государственный банк СССР.

Основные этапы развития Г. б. СССР. Г. б. СССР (в начале Г. б. РСФСР) учрежден в переходный год от военного коммунизма к новой экономической политике — в 1921 (положение о Г. б. утверждено правительством 12/X 1921). Восстановление в стране товарно-денежных отношений потребовало воссоздания и кредитной системы. Пока существовала падающая валюта, Г. б. практически лишен был возможности проводить регулирование денежного обращения. Непрерывное обесценение совзнака и всеобщее «бегство» от него мешало образованию денежных накоплений и аккумуляции банковских ресурсов. В этих условиях Г. б. должен был применять особые меры, чтобы обеспечить обратное получение эквивалента выдаваемых кредитов. Г. б. брал крупные страховые проценты — 8—12% месячных, но они все-таки не позволяли угнаться за быстрым падением ценности совзнака. Другой мерой явилось участие Г. б. в прибылях клиентуры от продажи товаров и даже погашение ссуд товарами. К 1/I 1923 баланс Г. б. составлял, в переводе на червонные рубли, всего 70 млн. рублей, а учетно-ссудные операции — 22 млн. р. Новые условия для развития Г. б. создались с конца 1922, когда наряду с падающим совзнаком возникла твердая валюта — червонец. Предоставление Г. б. права выпуска банкнот (закон 25/VII 1922) превратило его в центральный эмиссионный институт страны и создало более нормальные условия для его кредитной работы. Главной задачей Г. б. в эти годы стало создание и внедрение в оборот новой валюты. Задачи чисто кредитной работы вплоть до завершения денежной реформы, точнее даже до конца 1924/25, были на втором плане.

В момент своего учреждения Г. б. мыслился как единственный кредитный аппарат в стране. Но уже с 1922 начинается учреждение ряда специальных банков, в целях аккумуляции ресурсов отдельных отраслей

народного хозяйства и правильного построения их кредитования. В течение 1922/23 созданы были центральные специальные банки для кредитования кооперации, промышленности, внешней торговли, сел. х-ва, коммунального хозяйства и т. д. На первых порах происходило быстрое развитие всех этих кредитных учреждений наряду с Г. б. К росту банковских ресурсов приводили восстановление хозяйства и денежнокредитных связей, увеличение кассовых резервов хозорганов, растущий охват их кассовых операций банками. В первые годы нэпа существовало предположение, что гос. кредитные учреждения могут привлекать в большом объеме и ресурсы частного сектора. Начавшееся с 1923 быстрое вытеснение частного капитала из тех позиций, к-рые он успел занять в 1921—1922, показало, что задачей гос. кредитных учреждений, за исключением сберегательных касс и системы с.-х. кредита, является аккумуляция ресурсов обобществленного сектора хозяйства. В течение 1923—1924 специальные банки, развитие которых зависело от успешной аккумуляции привлекаемых средств, сумели добиться в этой области довольно существенных результатов. Г. б., имевший в своем распоряжении особые ресурсы — средства НКФина и эмиссию, вплоть до конца 1924 не уделял достаточно внимания развитию вкладной операции.

Наиболее очевидным внешним моментом перелома в развитии кредитной системы явилась приостановка роста вкладной операции, наметившаяся в 1925/1926. В течение всех лет восстановительного периода капитальное строительство в стране было невелико. Поэтому значительные накопления, образовавшиеся в отдельных отраслях хозяйства, приводили к крупному приросту их вкладов в краткосрочной кредитной системе (пример — текстильная промышленность). Капитальное строительство, широко развернувшееся в 1925/1926, привело к использованию с этой целью хозорганами не только всего их текущего накопления, но в некоторых случаях даже к использованию тех резервов, к-рые накопились за предыдущие годы. Качественные изменения в хозяйстве (укрупнение хозорганов, проникновение планового начала в их деятельность, рационализация оборотных средств) также исключали — в сколько-нибудь широких размерах — образование денежных накоплений, «неорганизованно» оседавших на текущих счетах в банках. Развитие безналичных расчетов позволило хозорганам при расширении объема их деятельности обходиться стабилизовавшимися и даже падавшими кассовыми резервами в банках, а рост планового начала в кредитовании освободил хозорганы от необходимости иметь кассовые резервы. С конца 1924 Г. б. полностью усвоил всю ту систему мероприятий по кассовому обслуживанию клиентуры, к-рую еще раньше широко развернули специальные банки. При стабилизации текущих счетов в кредитной системе это не могло не привести к обострению конкуренции между банками в борьбе за пассивы.

Перелом в развитии вкладной операции, при продолжавшемся накоплении кассовых

резервов бюджета и бюджетных учреждений в Г. б. и росте эмиссии, означал увеличение удельного веса Г. б. в краткосрочной кредитной системе. Этот удельный вес даже в момент наибольшего развития специальных банков в 1924/1925 оставался чрезвычайно значительным.

Удельный вес Г. б. в операциях всех краткосрочных кредитных учреждений (на 1/1 в %).

Годы	Все ресурсы	Уч.-ссудн. опер. (краткосрочн.)
1923	82,5	65,3
1924	72,8	54,9
1925	72,3	57,5
1926	72,3	57,3
1927	76,7	58,8
1928	85,5	76,3
1929	—	—

Большая разница в удельном весе Г. б. в ресурсах и учетно-ссудных операциях объясняется тем, что: а) в активе Г. б. большое место занимают иные статьи (твердое обеспечение эмиссии, ценные бумаги), б) Г. б. часть своих ресурсов передает другим кредитным учреждениям (это понижает его долю в учетно-ссудных операциях, тогда как займы в Г. б. в итоге ресурсов по всей кредитной системе не входят).

В 1925—1926 рост учетно-ссудных операций специальных банков зависел гл. обр. от размера тех кредитов, которые предоставлял им Г. б. Возник даже взгляд, в силу которого следовало постепенно передавать специальным банкам непосредственное кредитование хозяйства, а Г. б. превратить в «банк банков». Но широкое использование эмиссии для кредитования хозяйства требовало непосредствен. соприкосновения Гос. банка с кредитруемыми хозорганами. Развитие кредитного планирования вместе с тем подрывало базу существования специальных банков. Процесс экстенсивного роста кредитной сети привел к созданию большого количества оперативных банковских единиц, не имевших достаточной «кредитной нагрузки».

Кредитование отдельных хозорганов производилось в то время по крайней мере двумя банками (Г. б. и каким-либо специальным банком), а нередко и большим числом банков. Это лишило возможности правильно планировать кредитование отдельных хозорганов. Первым этапом реорганизации был закон 15/VI 1927—первый серьезный шаг к созданию в лице Г. б. единого банка краткосрочного кредита. Закон декларировал доминирующую роль Г. б. в кредитной системе, предоставляя ему вместе с тем право непосредствен. наблюдения за всеми кредитными учреждениями; их кассовые резервы должны быть целиком сосредоточены в Г. б., равным образом они имеют право кредитоваться только в Г. б. Закон монопольно присваивает Госуд. банку целый ряд источников: средства госбюджета и бюджетных учреждений и монопольное обслуживание ряда отраслей хозяйства и хозяйственных процессов (НКПС и кредитование хлебных и сырьевых заготовок и т. д.). Кредитование наиболее крупных промышленных и кооперативных объединений также было возложено на Г. б. В отношении всех др. кредит-

ных учреждений, кроме кооперативных банков, закон 15 июня 1927 выдвигает на первый план их функции как учреждений долгосрочного кредита. В целях прекращения конкуренции между банками закон обязал НКФ провести регламентацию ставок по пассивным операциям. Одновременно было проведено и сокращение кредитной сети в порядке оперативного регулирования НКРКИ и НКФ. Закон декларировал принцип сосредоточения кредитования каждого хозоргана полностью в одном банке—принцип полного размежевания клиентуры,—возложив проведение этой меры на те же наркоматы. Попытки практического проведения размежевания клиентуры показали однако неприменимость его для некоторых важнейших участков народного хозяйства. В частности не удалось найти никаких экономических критериев для разграничения основной промышленной клиентуры между Г. б. и Промбанком. С 1/IV 1928 Промбанк был превращен в институт исключительно долгосрочного кредита, а все его краткосрочные операции (а также краткосрочные операции Электробанка) были переданы Г. б. Из указанных двух специальных банков возник Банк долгосрочного кредитования промышленности и электрохозяйства СССР. Внешторгбанк был практически полностью подчинен Гос. банку, превращен в его отделение. В конце 1928 роль верхних звеньев системы с.-хоз. кредита была сведена к долгосрочному кредитованию сел. х-ва. Средние и нижние звенья системы с.-х. кредита (общества сел.-хоз. кредита и низовка) по линии краткосрочного кредита были связаны с Г. б. и кооперативными банками. Быстрый рост в сторону превращения в банки долгосрочного кредита обнаружили также коммунальные и кооперативные банки. Закон о кредитной реформе 30/I 1930 предусматривал ликвидацию краткосрочных операций кооперативных банков.

Общая картина развития операций Г. б. дана в таблице на ст. 453—454.

Эмиссия банкнот и др. ресурсы Г. б. Эмиссионный закон 25/VII 1922 предоставил Госуд. банку право выпуска банковских билетов достоинством в 1, 2, 3, 5, 10 и 25 червонцев. Червонец содержит 7,74234 г чистого золота. Срок начала размена банковских билетов на золото должен быть определен особым постановлением Совнаркома. Банковские билеты, выпускаемые в обращение, должны быть обеспечены не менее чем на 25% их номинальной суммы драгоценными металлами и устойчивой иностранной валютой по курсу на золото, а в остальной части—легко реализуемыми товарами, краткосрочными векселями и иными краткосрочными обязательствами. Заведывание всеми делами по выпуску банковских билетов возложено на Эмиссионный отдел, входящий на автономных началах в состав Г. б.

При проведении денежной реформы была создана казначейская валюта, выпускаемая купюрами в 1, 3 и 5 руб. Размеры эмиссии казначейской валюты были определены в твердом отношении к сумме находящейся в обращении банковских билетов. Вначале эмиссия казначейских билетов осуществля-

Сводные балансы Г. б. (в млн. руб.), важнейшие статьи. *

А к т и в

Дата	Касса	Валютные ресурсы	Ценные бумаги	Товары и собств. хлебозаготовки	Учетно-ссудные операции							всего	Р. т. ч. ссуды кредитн. учрежд.	Ссуды и опер. за ст. стор. средств НКФ и др. учреждений	Имущество, пай и акции	Итого баланса (не-жидкоп. расчеты сальдированы)
					К р а т к о с р о ч н ы е						долгосрочные					
					вексел. кредиты	подготовл. кредиты	целевые и спец. кред.	финансовые и хлебные операции	ссуды и опн. подценн. бум.	и т о о						
1923 (I/I)	6,2	30,6	5,7	—	10,5	11,0	0,7	—	—	22,2	—	—	—	—	—	67,9
1923 (I/X)	20,5	158,5	25,5	16,8	124,4	176,7	32,0	—	—	333,1	—	—	126,8	—	—	665,0
1924 (I/X)	55,1	297,2	26,1	27,4	267,8	111,9	134,9	—	—	598,5	—	—	73,3	—	—	1.270,5
1925 (I/X)	114,7	298,1	79,5	86,1	740,6	210,6	183,4	—	—	1.408,9	—	—	213,4	—	—	2.337,3
1926 (I/X)	92,1	253,4	214,2	52,9	1.061,6	184,7	217,5	—	—	1.736,1	—	—	241,5	—	—	2.878,9
1927 (I/X)	69,6	302,9	280,4	6,3	1.850,6	306,0	281,1	—	—	2.259,5	—	—	327,5	—	—	3.789,1
1928 (I/III)	71,1	287,3	265,0	4,3	1.856,6	274,7	242,0	—	—	2.411,3	—	—	336,8	—	—	3.944,2
1928 (I/IV)	59,1	262,5	268,2	3,3	1.825,4	328,6	247,5	—	—	2.724,1	—	—	338,8	—	—	4.313,8
1928 (I/X)	54,2	295,9	288,9	—	2.018,5	424,6	334,6	—	—	3.147,7	—	—	322,1	—	—	4.300,6
1929 (I/X)	76,2	397,8	521,4	—	1.258,8	248,7	1.878,7	—	—	4.087,0	—	—	205,6	—	—	5.513,7

П а с с и в

Дата	Собств. капиталы и фонды		Э м и с с и я				Стор. средства НКФ и друг. учрежд.	Текущие счета, вклады и депозиты						
	всего	в т. ч. ос-новные капи-талы	всего	в том числе		НКФ		местн. бюджет	прочие	всего	в числе прочих		Заграничные кре-диты и выданные траты	Прибыли и убытки истекшего года
				эмиссия банкнот	расчеты с НКФ по фонд. казн. валюты						тек. счета разных учр. и организа-ций	текущие счета кре-дитных учреждений		
1923 (I/I)	—	—	11,2	11,2	—	1,1	2,1	—	119,7	11,8	—	—	—	—
1923 (I/X)	76,7	50,0	235,0	235,0	—	130,0	72,5	—	85,4	157,9	—	—	—	15,7
1924 (I/X)	117,7	100,0	521,9	521,9	—	205,8	113,6	—	201,9	315,5	—	—	0,6	28,6
1925 (I/X)	145,3	100,0	982,8	756,6	—	244,7	302,3	20,6	418,1	741,1	—	—	55,2	72,1
1926 (I/X)	178,4	100,0	1.172,7	856,8	—	347,8	375,7	28,5	470,6	874,2	—	—	84,3	91,9
1927 (I/X)	355,5	250,0	1.474,2	1.026,6	—	447,6	625,8	64,9	576,5	1.030,3	—	—	90,5	97,7
1928 (I/III)	355,5	250,0	1.354,8	941,2	—	413,6	390,6	58,8	680,8	1.130,2	—	—	87,1	—
1928 (I/IV)	355,5	250,0	1.362,7	941,8	—	420,9	498,4	52,4	749,8	1.300,6	—	—	93,6	—
1928 (I/X)	383,0	250,0	1.797,7	1.090,1	—	707,6	248,3	51,4	810,5	1.312,2	—	—	113,4	150,8
1929 (I/X)	422,1	250,0	2.443,4	1.466,3	—	977,1	591,8	122,5	1.121,9	1.836,2	—	—	94,4	199,7

* Балансы на 1 марта и 1 апреля 1928 приведены, так как произошла передача Государственному банку краткосрочных операций Промбанка и Электробанка. Вслед за тем часть ссуд за счет НКФ была передана Банку долгосрочного кредитования.

лась НКФ; впоследствии было признано целесообразным объединить ее технически с эмиссией банкнот Г. б. Развитие эмиссионной деятельности Государственного банка видно из следующей таблицы:

Денежное обращение СССР

(а—в червонных рублях, б—в довоенных рублях по оптовому индексу ЦСУ, в—по розничному индексу Конъюнктурного ин-та.

Г о д ы	Денежная масса в среднем за год (в млн.)			Прирост за год (в млн. руб.)			Прирост за год в %		
	а	б	в	а	б	в	а	б	в
1922/23	175,0	143,1	125,9	—	—	—	—	—	—
1923/24	417,1	245,1	210,7	242,1	102,0	84,8	138,3	71,3	67,4
1924/25	805,3	419,4	379,9	388,2	204,3	169,2	93,1	83,4	80,3
1925/26	1.179,8	635,7	559,4	374,5	136,3	128,6	46,5	27,3	33,9
1926/27	1.375,2	733,5	696,2	195,4	147,8	136,8	16,6	23,2	24,5
1927/28	1.661,2	969,7	845,3	286,0	185,2	149,1	13,6	23,6	21,4
1928/29	2.130,8	1.191,0	1.015,5	469,6	222,3	170,2	28,3	22,9	20,1

В эмиссионной политике Г. б. следует отметить несколько этапов. Первый—от момента начала эмиссии червонцев вплоть до завершения денежной реформы в марте 1924. Перед Г. б. тогда стояла задача медленного и осторожного внедрения червонца в оборот. Тщательное регулирование курса червонца в трех направлениях: а) в отношении совзнака, являвшегося тогда основной валютой страны, б) в отношении иностранной валюты и в) в отношении золотой десятички старого чекана, имевшей тенденцию войти в оборот,—составляло главное содержание политики Г. б. С проведением денежной реформы основной задачей Г. б. становится поддержание стабильной покупательной силы червонца.

Быстрый рост восстанавливающегося, а впоследствии реконструирующегося хозяйства дает возможность довольно широко использовать эмиссию в качестве кредитного ресурса Г. б. Эмиссия прежде всего широко используется для создания оборотных средств хозяйства и в первую очередь промышленности.—Постепенный охват кредитного и кассового обслуживания важнейших отраслей хозяйства привлек к сосредоточению всех их кассовых ресурсов в Г. б. Но вместе с тем последние в большой мере потеряли свое значение для роста банковских ресурсов. Важнейшими источниками пополнения последних остались бюджет и бюджетные учреждения. Подобно др. центральным банкам, Г. б. является кассиром бюджета и с 1925 проводит все кассовое выполнение общесоюзного бюджета, а с 1927—и большинства местных бюджетов, а также хранение их кассовых ресурсов и резервов. Огромная роль бюджета в финансовой системе всего хозяйства СССР, широко выполняемая им функция перераспределения национального дохода и в частности дохода общественно-государственного сектора требует постоян. роста бюджетных резервов. Многообразие связи Г. б. с бюджетом находит свое выражение частично и в его финансировании со стороны Г. б., прежде всего в форме кредитования учреждений, находящихся на бюджете, из коих наиболее значительным является НКПС. В отдельные моменты Государственный банк выдает авансы в счет финансирования народного хозяйства, покрываемые через короткие сроки из бюджета.

Существенной частью ресурсов Г. б. и в особенности источником их дальнейшего пополнения являются средства Госстраха и Цусстраха. Госстрах осуществляет аккумуляцию значительн. ресурсов из национального дохода страны как за счет обществ. сектора, так и за счет необщ. сектора. К 1/X 1928 текущие счета Госстраха в Г. б. составляли 130 млн. р. Обширная и притом растущая деятельность системы социального страхования также обеспечивает Г. б. постоянный прирост ресурсов.—Большое и растущее значение в ресур-

сах Г. б. имеет и его собственное накопление. Первоначальный капитал Г. б. был определен в 50 млн. р., в 1923/24 он был повышен до 100 млн. р. Отдавая из своих накоплений значительные средства бюджету, Г. б. сохраняет часть их для пополнения своих резервных капиталов. В 1927 часть резервных капиталов и текущих накоплений путем фактического отказа бюджета от отчислений от прибыли Г. б. была использована для увеличения его основного капитала до 250 млн. р. К 1928 все капиталы Г. б. составляли уже около 370 млн. р. По новому уставу Г. б., утвержденному в июне 1929, основной капитал Г. б. был определен в 400 млн. руб.

Особенности хозяйства СССР (максимальное использование накопления обществ. сектора для капитального строительства и отсюда ограничение возможности роста привлеченных средств Г. б.) требуют постоянного пополнения собственных средств Г. б., которое осуществляется путем взимания процента. В первые годы существования Г. б. делались попытки найти объективные критерии для процентной политики, а равным образом присвоить ей ту роль, какую она играет в капиталистич. странах. В настоящее время роль процента свелась только к обеспечению за Г. б. определенной доли в национальном доходе и в первую очередь в доходе обществ. сектора. На первых порах наблюдалась значительная пестрота процентных ставок. После проведенной в 1927 их унификации осталась сравнительно небольшая дифференциация ставок около среднего уровня в 8%.

Планирование кредита и его формы. В первые годы восстановительного периода неустойчивое положение многих хозяйственных организаций и убыточность их требовали строгого разграничения между бюджетным финансированием и банковским кредитованием. На первое ложилось в основном санирование убыточных предприятий, тогда как Г. б. должен был ограничить сферу своей работы теми хозорганами, к-рые уже могли развивать нормальную коммерческую работу. Неупорядоченность финансового состояния хозорганов требовала даже в последнем случае вмешательства Г. б. в их деятельность. В это время получила распространение особая фор-

ма промышленных целевых ссуд, сопровождавшихся детальным контролем Г. б. над всей деятельностью хозорганов. Слабая платежная дисциплина заставила Г. б. широко развить подтоварные кредиты, перед которыми вексельная форма кредитования отступала на второй план. Постепенное оздоровление финансового хозяйства хозорганов позволило Г. б. значительно расширить круг своей клиентуры и в частности устранило различие, к-рое наблюдалось в первые годы в политике Государственного банка в области кредитования тяжелой и легкой промышленности.

Элементы кредитного планирования стали сперва развиваться в области финансирования сезонных процессов, к-рые должны были полностью обслуживаться Г. б. Последний пытался определять на известные промежутки времени потребности для этого суммы кредита. С 1924 кредитный план начинает охватывать все основные операции Г. б. Однако развитие кредитного планирования в течение ряда лет значительно отставало от процесса проникновения планового начала в основные участки хозяйства СССР. Противопоставляя кредит народнохозяйственному плану, Г. б. считал, что кредит призван вносить свои поправки в хозяйственные планы в процессе их выполнения. Отсюда вытекало определение кредитного плана как директивы с цифровой иллюстрацией, а некоторыми даже отрицалась самая возможность планирования кредита. В 1928/1929 Госуд. банк радикально пересмотрел свою позицию в вопросе кредитного планирования. Впервые был составлен годовой кредитный план на 1928/29 (между тем годовые контрольные цифры народного хозяйства впервые были составлены в 1925/1926), и Государственный банк стал перестраивать всю свою плановую работу.

Стремясь ограничить свою роль кредитованием краткосрочных процессов, в первую очередь товарооборота, Г. б. полагал, что в учете векселей торгового происхождения можно найти соответствующие границы для банковского кредита. Однако после того как вексель внедрил в финансовую практику наших хозорганов, обнаружилось, что вексель не может служить надежным и во всяком случае единственным критерием для банковского кредитования товарооборота. Коммерческий кредит, на базе которого создавался вексель и следовательно должен был строиться банковский кредит, на практике оказался весьма мало увязанным с реальными сроками товарооборота. Под видом вексельного кредита стало проводиться вне поля зрения Г. б. длительное пополнение оборотных капиталов хозорганов. Приблизительно с 1926 Г. б. начал проводить отбор вексельного материала, отказывая в учете целых категорий векселей. Одновременно Г. б. делает попытки урегулировать вексельную эмиссию кредитруемых хозорганов. Начался период выработки новых методов и форм кредитования хозяйства.

Новые формы стали складываться в области кредитования хлебных и сырьевых заготовок. Вместо системы авансовых кредитов и срочных ссуд под заготовленные товары,

финансирование хлебных заготовок начало строиться как единый процесс. Задолженность автоматически следует за товаром, переходя из одного филиала Г. б. в другой по мере переброски товара от одной заготавливающей организации к другой. Всякая выдача векселей между плановыми изготовителями отменяется. Аналогичная система была применена и по заготовкам хлопка. По мере передачи хлопка текстильной промышленности на нее автоматически переносится задолженность. С некоторыми коррективами та же система была применена для масложировой промышленности.

Дальнейшим шагом явилось регулирование кредитования отраслей промышленности. Заключенный в 1929 договор Гос. банка с Нефтесиндикатом концентрирует все кредитование нефтяной промышленности в синдикате. Нефтяная промышленность полностью отказывается от выдачи векселей по снабжению и переходит на расчеты наличными. Г. б. выдает кредит под готовые изделия нефтяной промышленности, а также под векселя ее покупателей. Причитающиеся трестам суммы за переданную синдикату продукцию выдаются банком против приемочных актов синдиката. Новые методы и формы кредитования хозяйства позволили Г. б. уже в 1929 поставить широко вопрос об отказе от косвенного вексельного кредитования и о последовательном проведении прямого кредитования. 18/XI 1929 были изданы частичные постановления правительства о прямом кредитовании с.-х. и промышленной кооперации, а 30 января 1930 общее постановление о кредитной реформе. В этом постановлении указывается: «Существовавшая до сих пор система отпуска товара в кредит в обобщественном секторе, приводившая к усложнению путей прохождения кредита и к затруднениям в его планировании, должна быть ликвидирована и замещена исключительно банковским кредитованием. Само банковское кредитование должно быть организовано таким образом, чтобы нуждающиеся в кредите предприятия и организации получали его, минуя посредствующие звенья». Доведение хозяйственного расчета до предприятия, укрепление финансового положения первичной кооперации требовали приближения к ним банковского кредита. В соответствии с этим по установлении Гос. банком и ВСНХ плана кредитования объединений и определения последними в рамках общего плана планов кредитования отдельных предприятий—Г. б. кредитует непосредственно предприятия. Равным образом Гос. банк кредитует непосредственно первичную кооперацию. Переход на прямое кредитование и децентрализация последнего влечет за собой концентрацию в Гос. банке всех расчетов хозорганов между собой. При отгрузке товара покупателю Г. б. рассчитывается за его счет с продавцом и выплаченную сумму списывает со счета покупателя, т. е. уменьшает задолженность продавца и увеличивает задолженность покупателя (или же увеличивает и соответственно уменьшает свободный остаток их средств, если они ничего не должны Г. б.). Одновременно меняются формы взаимоотношений с хозорганами. Отпа-

дают прежние формы кредита. В связи с концентрацией в Гос. банке всех расчетов теряется смысл раздельное существование тек. счетов и хозорганы должны перейти на единый счет. Кредитная реформа будет иметь ряд глубоких последствий в смысле трансформации роли кредита и взаимоотношений Г. б. и хозяйства. Проведение кредитной реформы в 1929/30 открывает новый период в истории Г. б. и советского кредита.

Кредитование важнейших отраслей хозяйства. Размеры кредитования Г. б. отдельных отраслей хозяйства отражены в следующей таблице:

Учет и ссуды краткосрочные по отраслям промышленности и народного хозяйства (в млн. руб. на 1 октября).

О т р а с л и	1923	1924	1925	1926	1927	1928	1929	
I. Без хлебных операций								
Топливная пром-сть	1,9	27,3	48,1	75,6	116,4	157,5	210,7	
Металлическая пром-сть	4,3	23,5	59,2	168,3	264,0	353,7	433,4	
Горная пром-сть	2,3	3,9	9,0	7,4	7,5	16,3	18,6	
Электрохозяйство	1,0	3,2	6,4	8,6	1,9	34,8	23,9	
Химическая пром-сть	5,2	8,6	16,6	24,4	46,9	69,2	86,4	
Силикатная »	1,5	3,1	9,3	25,2	51,7	58,6	64,1	
Лесная »	21,5	45,4	64,0	78,9	124,0	193,4	269,6	
Бумажная »	1,2	2,8	6,7	12,1	15,3	27,7	24,7	
Текстильная »	39,8	86,3	163,7	140,6	202,7	473,1	543,8	
Кожевенная »	8,1	17,0	43,3	66,8	100,9	190,7	133,3	
Пищевая »	31,3	41,2	128,5	164,6	199,6	236,5	363,1	
Прочие отрасли	6,6	17,0	34,4	37,4	48,8	81,3	42,9	
Итого	124,7	279,3	589,2	800,9	1.170,7	1.892,8	2.274,5	
Мукомольная пром-сть	—	—	5,0	4,2	4,1	3,0	2,7	
Гос. торговля	31,8	32,3	96,3	93,8	135,2	218,5	337,9	
Транспорт	8,0	24,0	68,3	149,6	184,2	107,3	32,4	
Кооперация	71,1	113,2	199,0	192,7	235,6	347,9	501,1	
а) потребительская	—	74,6	120,8	118,8	130,0	176,2	182,0	
б) куст.-промысловая	—	8,7	18,9	23,3	37,9	66,3	105,8	
в) с.-х.	—	28,2	54,7	46,2	64,8	95,1	205,4	
г) прочая	—	1,7	4,6	4,4	2,9	10,3	7,9	
Частн. лица и учреждения	25,8	10,9	31,1	24,6	9,5	4,0	5,1	
Кредитные учреждения	26,9	71,0	207,6	241,5	327,5	332,1	205,5	
Разные учреждения	3,1	7,1	22,9	36,0	45,6	31,2	36,7	
Нераспределенные	20,9	3,5	6,1	28,3	13,7	25,8	10,5	
Всего	312,3	541,8	1.225,5	1.580,6	2.135,1	2.962,6	3.406,4	
В т. ч. сырьев. заготовки	С в е д е н и й н е т				238,1	461,6	722,7	
» » » контракт.	С в е д е н и й н е т				Сведений нет	103,2	149,2	
II. То же по центр. банкам (включ. Г. б.)								
Промышленность	170,3	464,4	980,8	1.152,7	1.645,1	2.054,0	2.334,0	
В т. ч. металлическая	10,6	50,7	133,5	256,3	342,8	374,0	445,8	
» » текстильная	55,1	138,5	243,0	208,2	254,0	484,0	599,6	
Гос. торговля	30,2	86,9	184,7	175,4	243,3	337,8	373,7	
Кооперация	95,5	190,1	317,2	352,1	448,0	722,3	722,3	
Все уч.-ссуд. операции	398,5	871,1	1.890,3	2.357,9	3.039,9	3.790,2	3.790,2	
III. Финансирование хлебн. операций, включ. контракт.								
Все операции {	на 1/I	—	—	90,8	201,7	234,9	234,4	373,6
	» 1/IV	—	—	94,0	193,7	184,8	292,2	377,1
	» 1/VII	—	—	64,8	109,0	104,5	147,4	278,4
	» 1/X	—	56,7	183,4	155,5	223,0	282,1	602,2
В т. ч. на 1/X:								
Промышленность *	—	—	5,9	9,4	32,1	45,8	68,3	
Мук. предпр. и хлеботорг.	—	—	127,4	81,5	107,6	113,6	235,1	
Потреб. кооперация	—	—	29,1	36,5	49,2	43,1	103,4	
Сел.-хоз. кооперация	—	—	14,0	15,9	20,6	61,5	176,6	

* Главным образом пищевая и химическая по системе Масложирсиндиката.

Особые задачи, ставшие перед Г. б. в первые годы его существования, и влияние их на развитие кредитования промышленности отмечены выше. С 1924 Г. б. прерывает делать какое-либо разли-

чие между кредитованием легкой и тяжелой промышленности и, наоборот, начинает стремиться к полному обслуживанию важнейших промышленных организаций. Незначительные прибыли в первые годы восстановительного периода, интенсивное использование текущего накопления для капитального строительства с переходом к реконструктивному периоду привели к тому, что рост оборотных средств промышленности совершался в значительной мере за счет банковского кредита. На 1/X 1927 банковская задолженность в 1,5 млрд. р. и задолженность некоммерческим кредиторам в 500 млн. р. почти на целый миллиард перекрывала коммерческие кредиты, предоставленные промышленностью, и ее кассовые ресурсы. Почти все остатки готовых изделий по сводному балансу покрывались заемными средствами. Собственные капиталы промышленности едва перекрывали остатки средств

производства; в 1927/1928 этот процесс зашел еще дальше.

С момента возникновения Г. б. на него возложено целиком финансирование основных се-

занных операций — хлебных и сырьевых заготовок. Хозорганы, осуществляющие заготовку с.-х. продукции, имеют ничтожные собственные капиталы, и поэтому Г. б. приходится почти на все 100% кредитовать заготовительные процессы. Система финансирования основных двух видов заготовок — хлеба и хлопков — укаана выше. В отношении других товаров был широко распространен метод кредитования не заготовляющих организаций, а покупателей, главным образом промышленности, потребляющей сырье. Промышленность получала целевые кредиты и от себя непосредственно авансировала заготовителей, в частности сел.-хоз. кооперацию. Еще до кредитной реформы 1930 Г. б. перешел на непосредственное кредитование заготовляющих организаций. За последние годы большое место в работе Г. б. заняли операции по финансированию контракции (143,7 млн. руб. на 1/X 1928 и 231,9 млн. руб. на 1/X 1929).

Кроме кредитования заготовительных процессов через посредство промышленности и гос. торговли и непосредственного кредитования с.-х. кооперации, Г. б. принимает участие в кредитовании и с.-х. путем предоставления крупных средств системе сел.-хоз. кредита. Кредиты эти носят двойной характер: длительное пополнение ресурсов системы с.-х. кредита, выразившееся в форме т. н. облигационного займа Центрального с.-х. банка. Кроме того Г. б. выдает с.-х. системе (Центральному с.-х. банку, республиканским банкам и с.-х. кредитным товариществам) крупные кредиты краткосрочного характера. Сумма их достигла на 1/VII 1929—435 млн. рублей.

Кредитованию в внутренней торговле и относится кредитование потребительской кооперации и гос. торговых организаций (примерно ок. 100 млн. р., в т. ч. 60 млн. р. падают на местные торги). В первые годы деятельности Г. б. известное значение имело кредитование частных лиц и обществ взаимного кредита. С ростом общественного сектора и вытеснением частного из товарооборота кредитование частных лиц и организаций сошло почти на нет. Однако вследствие недостаточной бдительности учреждений Г. б. или сознательного искривления классовых линий, кредитование частного местами продолжалось косвенным путем через посредство организаций общественного сектора или в лжекооперативах.

Рост кредитования кооперации и все время значительно отставал от размеров кредитования промышленности. Но если учесть посредническую роль промышленности в кредитовании кооперации за счет банковских средств, то значение Г. б. в образовании и пополнении оборотных капиталов кооперации окажется значительно выше. В последние годы Г. б. проводил довольно жесткую политику в отношении кредитования потребительской кооперации. Задачи индустриализации страны требуют, чтобы кооперация возможно меньше отвлекала ресурсы промышленности, и равным же образом ограничивала свой спрос на банковский кредит. Отсюда вытекает задача усиленного паенакопления и мобилизации внутренних ресурсов и т. д.

Кредитование экспортно-импортных операций в значительной мере сосредоточено в наст. время в Г. б. Деятельность Внешторгбанка тесно увязана с работой Иностранного отдела Г. б. В области кредитования импорта некое значение имеют советские банки за границей, привлекающие для этой цели иностранные кредиты. В первой стадии кредитования экспортных операций оно мало отличается от кредитования заготовок или производства для внутреннего рынка. Предназначенная для экспорта с.-х. продукция проходит те же стадии авансовых и подтоварных кредитов. — Товары, отправленные за границу, попадают полностью в распоряжение Г. б. и используются им для получения иностранных кредитов. Кроме того Г. б. пользуется довольно значительными иностранными банковскими кредитами, которые он предоставляет в распоряжение советских импортеров. Являясь почти монополистом в обслуживании внешнеторгового оборота, Г. б. является единственным и монополистом центром расчетов СССР с др. странами. Вся получаемую валюту экспортеры обязаны сдавать Г. б. Равным образом необходима для платежей и валюта может быть получена импортерами только от Г. б. Вся валютная работа Г. б. производится согласно установленным в особом порядке валютным планам. Размеры внешнеторговых кредитов установить в точности довольно трудно. Большинство организаций, занимающихся экспортом, одновременно сбывает свои товары и на внутреннем рынке. По приблизительным исчислениям задолженность по экспорту составляла на 1/X 1929 ок. 468 млн. руб., а по импорту — ок. 100 млн. р. Вся иностранная работа Г. б. сосредоточена в особом Иностранном отделе Правления Г. б. В отличие от других отраслей деятельности Государственного банка в Иностранном отделе объединены как плановые так и операционные функции.

Г. б. является генеральным агентом НКФ по размещению гос. займов, на нем лежит также все регулирование фондового рынка. В фондовом обороте страны Г. б. принадлежит доминирующая роль (ок. 85—90% всего оборота проходит через его аппарат). Огромный рост госуд. кредита и вовлечение средств широчайших масс трудящихся в госуд. займы (число держателей по приблизительным подсчетам достигло свыше 18 млн. чел.) выдвинули вопрос об организации сети фондового обслуживания не только в городе, но и в деревне. На контрагентских началах в эту работу в настоящее время вовлекаются, кроме сберегательных касс, системы с.-х. кредита, Наркомпочтеля, потребительской кооперации. Организация этой огромной сети, инструктирование ее в целях постановки надлежащего обслуживания держателей госуд. займов — таковы основные задачи Г. б. в области фондовой работы. Фондовая работа Г. б., как особая отрасль его деятельности, не связанная с кредитным и массовым обслуживанием общественного сектора нашего хозяйства, построена на автономных началах. Руководство всей фондовой работой осуществляется Фондовым отделом правления.

Структура Г. б. В 1921 Г. б. был основан в качестве единого банковского учреждения страны. По возникновении системы специальных банков Г. б. стал единым центральным эмиссионным институтом страны и основным кредитным учреждением Союза. В наст. время он быстрым темпом развивается в направлении единого банка. Это требует от Г. б. большой децентрализации оперативной работы и сильного централизованного планирования. Гос. банку пришлось развернуть значительную сеть учреждений на местах: 35 контор в основных хозяйственных и административных центрах, 204 отделение в важнейших городах, 296 агентств в прочих пунктах страны (из них часть — только с пассивными функциями). — Районирование страны потребовало от Г. б. перестройки системы его учреждений в сторону усиления областных и республиканских контор и передачи им ряда функций, осуществлявшихся прежде непосредственно Правлением. Вместе с тем самая структура Правления и его областных учреждений, сложившаяся в первые годы существования Г. б. и построенная по принципу формального деления банковских операций, не могла удовлетворять тем новым задачам, к-рые встали перед Г. б. Усиление плановых функций потребовало от Г. б. создания четкого планового аппарата и разграничения плановых функций от оперативных. Это привело уже в 1929 к созданию в Правлении и важнейших областных конторах специальных плановых управлений и отделов. Деятельность оперативных отделов была ограничена функциями исключительно операционными. Права районных контор были расширены с возложением на них полной ответственности за работу всех филиалов Г. б., находящихся на территории данного района. Соответственно, инспекционные функции Правления были сужены. Инспекция Правления превратилась в узкую, чисто ревизионную контрольную группу, осуществляющую наиболее важные ревизионные функции.

По Положению 1921, Г. б. являлся составной частью (управлением) НКФ и был непосредственно подчинен наркму. Согласно новому уставу 1929, Гос. банк является самостоятельным учреждением. Во главе его стоит Совет и Правление. Председатель Правления назначается СНК СССР и является членом правительства (СТО). Совет состоит из представителей ведомств, общественных организаций и персонально назначенных сведущих лиц. Председателем Совета состоит нарком финансов СССР.

Г. Наллер.

Лит.: Отчеты Г. б. за 1860 и последующие гг. до 1916; Судейкин В., Государственный банк. СПб, 1894; Мигулин П. П., Наша банковая политика (1729—1903), Харьков, 1904; Гурьев А., Очерк развития кредитных учреждений в России, СПб, 1904; Инополиский Л. Н., Государственный банк, «Вопросы государственного хозяйства и бюджетного права», выпуск 1, СПб, 1907; Берндик М. В., Русский государственный банк, как учреждение эмиссионное, «Известия С.-Петербургского политехнического института», 1912, том XVIII; Государственный банк. Краткий очерк деятельности за 1860—1910, СПб, 1910; Министерство финансов 1802—1902, части 1—2, СПб, 1902; Министерство финансов 1904—13, СПб, 1913; Банковая энциклопедия, т. I, Киев, 1914; Буковецкий А., Кредитная политика дореволюционного Государственного банка, «Вестник финансов», 1925, № 9; Гиндин И., Некоторые спорные вопросы истории финансового капитала в России, «Историк-марксист», 1929, том XII; Ленин В. И., Собр. сочинений, 2 изд., тт. XXI и XXII, М.—Л., 1928—29 (о национализации банков); Социальная революция и финансы, Москва, 1921; Гуманов Н. Г., Валютная и кредитная политика Гос-

банка, Москва, 1925; Сокольников Г., Денежная реформа, М., 1925; его же, Финансовая политика революции, тт. I—II, М., 1925—26; Каценелубаум З., Денежное обращение России 1914—24, М.—Л., 1924; Лоевский Д., Валютная политика СССР, М., 1926; Яснопольский Л., Восстановительный процесс в нашем денежном обращении, М., 1927; Юровский Л., Денежная политика Советской власти, М., 1928; Кредит за 10 лет, М., 1927; Проблемы долгосрочного кредитования промышленности, М., 1928; Блюм А., История кредитных учреждений и современное состояние кредитной системы СССР (1729—1929), Москва, 1929; Реформа кредита, под ред. Ю. Пятакова, М., 1929; Соболев М., Реорганизация кредитной системы, М., 1929.

ГОСУДАРСТВЕННЫЙ ГЕРБ, составленный по определенным правилам и охраняемый законом рисунком, которым государство пользуется в качестве своей эмблемы. Г. г. является символом суверенности данного государства. Согласно правилам *геральдики* (см.), герб (в т. ч., как правило, и государственный) состоит из следующих элементов: 1) щита, 2) шлема, 3) нащлемника, 4) короны, 5) намета, 6) щитодержателя, 7) девиза, 8) мант и 9) сени. Основным элементом является первый. Остальные могут частично или полностью отсутствовать. Так например короны, шлемы, наметы и друг. придатки отсутствуют в Г. г. американских и большинства азиатских стран, а равно и ряда стран Европы (Франция, Швейцария и СССР). Для изображения гербов пользуются красками, металлами и мехами.

До Октябрьской революции Г. г. России был двуглавый черный орел, после нее гербом был принят серп и молот накрест рукоятками книзу в красном поле, вокруг которого располагался венок из золотых колосьев, а внизу алая лента с надписью «РСФСР» и с девизом «Пролетарии всех стран, соединяйтесь». Этот же герб остался для РСФСР и при организации Союза (раздел 6, глава VIII, ст. 87 Конституции РСФСР, 1925). С возникновением СССР был создан новый общесоюзный Г. г., утвержденный 2-й сессией ЦИК СССР 6 июля 1923 и имеющий следующий вид: на земном шаре с красными материками и голубыми океанами помещены золотые серп и молот накрест рукоятками книзу—молот справа и серп слева. Шар окружен венком из золотых колосьев, перевитых по три раза с каждой стороны алой лентой. На видимых поверхностях ленты золотыми буквами на 6 языках—русском, украинском, белорусском, грузинском, армянском и тюрко-татарском—выписан девиз: «Пролетарии всех стран, соединяйтесь». Внизу, у скрещения ветвей венка, восходит золотое солнце, лучи которого озаряют земной шар. Вверху Г. г. красная пятилучевая звезда с узкой каймой. Кроме того во всех республиках, входящих в состав Союза ССР, имеются самостоятельные Г. г. (их изображение см. в ст. СССР).

Лит.: Дунин-Борковский К. И., О гербе и флаге РСФСР, М., 1922.

ГОСУДАРСТВЕННЫЙ ДОЛГ, см. *Государственный кредит*.

ГОСУДАРСТВЕННЫЙ КАПИТАЛИЗМ, см. *Государственно-монополистический капитализм*.

ГОСУДАРСТВЕННЫЙ КОНТРОЛЬ. Контроль—это функция, состоящая в проверке и оценке определенных действий или совокупности их с точки зрения соответствия

их установленным требованиям и намеченным целям. Государственный контроль означает контроль над ведением государством хозяйства или над гос. финансами. Хотя термин «контроль» по своему происхождению (от франц. *le compte* — счет) определяет функцию контроля как счетную или, во всяком случае, как имеющую отношение к ведению счета, но в действительности контроль — понятие более широкое. Счетная проверка — это формальная функция контроля. Другой формальной функцией контроля является выяснение соответствия контролируемых действий закону. Этим однако не исчерпывается содержание Гос. контроля: обязательной функцией его должна быть также оценка соответствующих действий с точки зрения осуществления намеченных целей. Хотя закон и отражает интересы и волю господствующих классов, но ему придается характер общегосударственной нормы, формальное применение которой иногда может противоречить интересам самих господствующих классов. Поэтому контроль, наряду с критерием законности, должен руководиться и критерием целесообразности.

Контроль может осуществляться различными методами, выбор которых обуславливается поставленными перед ними задачами, целями и состоянием того хозяйства, которое подвергается ревизии. Основными методами контроля являются: предварительная, фактическая и последующая (документальная) ревизии. Идея *предварительной ревизии* заключается в проверке действий данного хозяйства до совершения им этих действий. Мыслится, что на основании предварительной ревизии расходования средств проверяется закономерность, целесообразность и выгодность предполагаемого расхода и дается разрешение на его производство. Т. о. целью предварительной ревизии является предупреждение незаконных, нецелесообразных и неэкономных действий. Однако предварительная ревизия, не будучи в состоянии выполнить все эти задачи, обычно превращается в чисто формальную ревизию, оценивающую соответствие того или иного действия внешним требованиям закона. Это объясняется прежде всего тем, что до совершения действия ревизией не может быть определено, насколько экономно и хозяйственно оно будет выполнено; затем предварительная ревизия совершенно исключает возможность проверки качественной стороны дела (например при строительстве, заготовках материалов и т. д.). Предварительная ревизия в большей или меньшей степени ограничивает действия отдельных исполнителей, уменьшая их ответственность: все нарушения не только закона, но и принципа целесообразности относятся при предварительной ревизии скорее на счет контрольного органа, чем на счет отдельных исполнителей.

Фактическая ревизия заключается в выяснении целостности и сохранности находящихся в ведении определенных лиц или хозяйственных органов денежных и материальных средств в местах их хранения и в выяснении правильности, хозяйственности и целесообразности производимых в дан-

ном хозяйстве операций на местах их совершения. Фактическая ревизия осуществляется путем сопоставления отчетных данных, документов и книг с действительностью; она распространяется главн. образ. на кассы, склады, сооружения, постройки, ремонтные работы и отдельные хозяйственно-операционные мероприятия. Преимущество фактической ревизии перед друг. методами контроля заключается в том, что, применяя ее, можно осуществить проверку с качественной стороны путем освидетельствования заготавливаемых материалов или производимых работ. Эти основные моменты осуществления фактической ревизии выделяют ее по разностороннему охвату контролируемого объекта из числа друг. методов работы контроля и обеспечивают ей наибольшую эффективность.

Однако фактическую ревизию нельзя осуществлять без применения в то же время в какой-либо степени проверки записей в бухгалтерских книгах или последующей документальной ревизии, заключающейся в проверке по подлинным документам либо по отчетным данным действий после их совершения. Соединение этих методов контроля—фактической ревизии и последующей документальной ревизии или проверки записей бухгалтерии, осуществляемых либо в момент выполнения операций либо спустя нек-рое время после ее совершения—конечно не всегда может предупредить неправильности или же безхозяйственность, допущенные ревизуемыми органами. Но этот комбинированный метод контроля дает возможность выявлять положительные и отрицательные стороны выполнения как отдельных операций, так и всей финансово-хозяйственной деятельности контролируемых органов, создавая т. о. возможность устранения тех общих дефектов в системе и практике хозяйствования, которые являются причинами недочетов, повторяющихся при совершении отдельных операций. Осуществление этого метода контроля имеет также большое дисциплинирующее значение как в области использования контролируемых органами находящихся в их распоряжении средств, так и в отношении постановки в них счетоводства и отчетности.

Контроль во всех его проявлениях и формах исходит из классовых интересов, причем Г. к. является контролем господствующего класса. В капиталистических странах Г. к. ограждает интересы буржуазного общества, а в стране диктатуры пролетариата он стоит на страже интересов трудящихся. Г. к. выполняет задачу хозяйственного контроля, но эта задача в своем осуществлении не может не носить политическ. характера, поскольку гос. контроль является выразителем интересов господствующего класса. В современных капиталистич. странах задачу политического контроля должен выполнять парламент; хозяйственный же контроль, состоящий преимущественно в проверке исполнения бюджета, осуществляется здесь различными созданными с этой целью органами, деятельность которых (в большинстве стран Западн. Европы) обычно завершается отчетами парламенту.—В организационном

отношении западноевропейский гос. контроль построен либо в виде судебных учреждений либо в виде административных органов. К первой категории относятся напр. франц. Счетная палата (Cour des comptes), герм. Счетный суд (Rechnungshof des Deutschen Reichs) и т. п.; ко второй—англ. Управление главного контролера (Exchequer and Audit Department) и др. Это отличие однако существенного значения не имеет, ибо оно определяет только внешнюю форму осуществления и завершения отдельных ревизионных действий; содержание же работы этих органов западноевропейского Г. к., независимо от форм осуществления ее, является почти однородным: она сводится к формальной проверке отчетов исполнителей гос. бюджета и распорядителей средств, ассигнуемых по бюджету. Эти органы Г. к., в соответствии с общими принципами парламентаризма, поставлены в якобы независимое от правительства положение. Но фактически принцип независимости Г. к. в большинстве западноевропейских стран—лишь одна видимость, за которой скрывается если не подчинение, то во всяком случае зависимость Г. к. от правительства или даже от отдельных правительственных органов, преимущественно—министерств финансов. И даже в Англии, где госуд. контролер назначается королем пожизненно, окончательное решение вопросов, возбуждаемых Г. к., закреплено за канцлером казначейства.—В капиталистич. странах пытаются изобразить госуд. контроль как независимую надклассовую организацию: независимый, мол, контроль служит интересам всех классов, интересам всей «нации», всего «народа». В действительности, в капиталистических странах Г. к.—контроль господствующей буржуазии—является одной из форм, посредством к-рой трудящиеся массы вводятся в заблуждение относительно классовой природы государства и госуд. бюджета. Сплось и рядом Г. к. обходит молчаливым неправильности, допущенные правительством (напр. перерасход средств на военные цели против бюджетных ассигнований и т. п.).

В дореволюционной России Г. к. существовал с 1811 в виде «Главного управления ревизии государственных отчетов», в 1836 реорганизованного в Г. к. В 1905, при создании Совета министров, гос. контролер был введен в него на правах министра. Г. к. представлял собой чисто бюрократическое учреждение, не приносящее никакой пользы никому, кроме его собственных чиновников (аппарат Г. к. в 1913 стоил ок. 12 млн. р.). Он не обладал даже внешней независимостью. На многие учреждения (министерство двора и уделов, госуд. кредитные установления, синод и т. д.) и виды расходов (как «ассигнования на известное его императорскому величеству употребление») действие Г. к. по закону не распространялось. Но и во всех остальных случаях Г. к. никакого контроля по существу не выполнял. Дополнением к Г. к. служили «снатгорские ревизии», назначавшиеся в тех случаях, когда крупные злоупотребления в гос. аппарате становились широко известными. Но и эта своеобразная форма чрезвычайного

Г. к. обычно имела своей задачей не столько выявление злоупотреблений, сколько сокрытие их. Попытки Гос. думы добиться реорганизации Г. к. на западноевропейский лад успеха не имели.

В СССР задачу политического контроля осуществляют трудящиеся массы в лице советов, Съездов Советов, профессиональных союзов и многочисленных общественных организаций. Задачи хозяйственного контроля в Союзе ССР более сложны и многообразны, чем в капиталистических странах. В состав советского хозяйства входят большая часть промышленности, торговли, банки, транспорт, связь, все более растущая часть сельского хозяйства и т. д. Это обуславливает многообразие и сложность задач Г. к. в СССР, организационные формы и характер работы которого определяются основными принципами государственного строя Советского Союза и его хозяйственно-политическими особенностями.

Современная организация гос. контроля в СССР является результатом ряда существенных реформ, произведенных на протяжении последних 12 лет. Царский Г. к. естественно был ликвидирован Октябрьской революцией. Поскольку в первое время после революции основные средства производства находились в руках буржуазии, необходимо было организовать контроль рабочих масс над производством и распределением. В этих целях 2 Съезд Советов 25 октября 1917 вынес постановление о повсеместном создании рабочего контроля, а 14/27 ноября 1917 ВЦИК уже принял «Положение» о контроле, которым следующим образом были определены его задачи: «В интересах планомерного регулирования народного хозяйства во всех промышленных, торговых, банковских, с.-х., транспортных, кооперативных, производственных товариществах и пр. предприятиях, имеющих наемных рабочих или дающих работу на дом, вводится рабочий контроль над производством, куплей, продажей продуктов и сырых материалов, хранением их, а также над финансовой стороной предприятия». Рабочий контроль, осуществляемый всеми рабочими через заводские и фабричные комитеты, имел массовый характер; в то же время он носил все черты Г. к., будучи подчинен ВСНХ. Компетенция рабочего контроля была неограниченной, но основной его функцией являлся контроль над частновладельческими предприятиями и содействие конфискации и национализации их. В борьбе с капиталистами и с их сопротивлением пролетариату рабочий контроль сыграл огромную роль: он являлся могучим орудием рабочего класса в деле конфискации у буржуазии средств производства, в деле наблюдения за производством и распределением продуктов. Но по мере осуществления национализации предприятий рабочий контроль в узком смысле слова утрачивает свое первоначальное значение (см. *Рабочий контроль*).—Параллельно с рабочим контролем, 23/I 1918 образован Народный комиссариат по Г. к., задачей которого являлось гл. образ. наблюдение за состоянием гос. хозяйства и работой гос. аппарата. Но уже в апреле 1919 выяснился ис-

ключительно формальный характер работы Г. к., осуществлявшейся преимущественно чиновничеством дореволюционного контроля. В связи с этим решено было «обновить и преобразовать этот орган, влить в него свежие силы рабочих контрольно-ревизионных организаций, дать ему новые задачи действительного, фактического контроля, вовлечь в его работу широкие слои рабочих и крестьян для того, чтобы Г. к. превратился в орган народного социалистического контроля, накопления опыта социалистического строительства и постоянного совершенствования всего механизма Советской власти».

В условиях гражданской войны и хозяйственной разрухи обстановка для работы Г. к. была крайне неблагоприятной; наряду с этим, Г. к. не удалось побороть бюрократические традиции и вовлечь в свою работу рабоче-крестьянские массы. Некоторые успехи в этом деле были достигнуты после преобразования гос. контроля в Рабоче-крестьянскую инспекцию (февраль 1920), но даже в 1923 его работа признавалась еще неудовлетворительной. В начале 1923 Лениным в известных статьях «Как нам реорганизовать Рабкрин» и «Лучше меньше, да лучше» был выдвинут проект реорганизации НК РКИ; организационно-политической основой этого проекта являлось объединение НК РКИ с Центральной контрольной комиссией РКП(б). В апр. 1923 проект Ленина был принят XII съездом ВКП(б), а через год XIII съезд партии распространил это решение на все местные органы. Этими решениями объединенные РКИ и ЦКК были превращены в основной орган по перестройке и совершенствованию гос. аппарата, по удешевлению его и приспособлению к задачам социалистического строительства [см. *Народный комиссариат рабоче-крестьянской инспекции и ЦКК ВКП(б)*]. Крайняя неупорядоченность хозяйства бюджетных учреждений в первые годы нэпа создала необходимость организации наряду с НК РКИ специального органа для контроля доходов и расходов гос. бюджета; для осуществления этого в конце 1923 в составе НКФ образуются органы гос. финансового контроля. Впоследствии (в июле 1925) компетенция гос. финанс. контроля была распространена и на местные бюджеты.

Первоначальный период деятельности финансового контроля протекал в крайне неблагоприятных общих условиях, обуславливаемых весьма низким в то время (конец 1923) уровнем хозяйства: при падающей валюте и при отсутствии устойчивого бюджета борьба за соблюдение бюджетной дисциплины представляла большие трудности. Ненадежность работы самого аппарата финансового контроля, равно как и финансово-хозяйственной деятельности и отчетно-отчетной практики подотчетных учреждений вначале привели к последовательному и выдержанному применению сплошной последующей документальной ревизии в качестве единственного метода проверки бюджетных учреждений.—Однако, если в 1923—1925 система сплошной последующ. проверки документов пришла к нек-рым положительным результатам в смысле укрепления

отчетной, бюджетной и кассовой дисциплины, то в 1926—1927 сохранение его уже соответствовало бы значительно изменившейся хозяйственной обстановке. Практическое применение сплошной документальной ревизии вместе с тем выявило и ряд отрицательных сторон. Во-первых документ, или, вернее, его внешняя сторона, преобладал над существом ревизуемой операции; проверка финансово-хозяйственной деятельности ревизуемых учреждений по существу, а не с формальной лишь точки зрения, почти исключалась. Во-вторых сплошная документальная ревизия оказалась чрезвычайно громоздкой и обременительной системой ревизии не только лишь для финансового контроля, но и для подконтрольных учреждений; приемы осуществления сплошной документальной ревизии неминуемо сопровождались элементами бюрократизма и продолжавшейся обычно долгие месяцы ревизион. перепиской. Эти причины вызвали реорганизацию методов работы финансового контроля. 16 ноября 1926 СНК СССР было принято постановление, в силу которого сплошной последующий документальный контроль исполнения бюджета как основной метод ревизионной работы органов финансового контроля был отменен, в качестве же основной системы ревизионной работы установлена фактическая ревизия финансовых и хозяйственных операций по исполнению государственного бюджета с применением по выборочному методу проверки подлинных оправдательных документов; в связи с этим было отменено доставление подконтрольными учреждениями на ревизию в органы государственного финансового контроля оправдательных документов.

Основные черты советского Г. к., определяющие глубокое отличие его от Г. к. капиталистических стран, заключаются в объединении основного органа госуд. контроля (РКИ) с контрольными органами руководящей партии, в охвате Г. к. не только гос. аппарата, но и значительной части всего народного хозяйства, в неформальном характере работы Г. к. и применении наиболее результативных методов контроля, что определяет его действительную роль, и в широком вовлечении общественности в работу Г. к. Советский Г. к. входит в общую систему гос. органов, к нему не применим признаваемый в Зап. Европе одним из основных условий нормальной деятельности Г. к. так наз. принцип «независимости» его от правительства. В СССР Г. к. наблюдается за осуществлением всеми др. органами директив правительства в соответствии с интересами широких трудящихся масс и является органической частью всей советской государственной системы.

Лит.: Ленин Н., Собрание сочинений, т. XIV, ч. 2, и XV, М., 1925; Б о р ь я н Б. А., Государственный контроль в Союзе ССР и Зап. Европе, М., 1928; Финансовый контроль (Центральные заочные курсы финансово-экономических наук), М., 1929; В а й н ш т е й н А. И., Проблема контроля, «Вестник финансов», Москва, 1929, № 7; П о н т о в и ч Э. Э., Казна и контроль, Москва, 1927; е г о ж е, Финансовый контроль, Ленинград, 1928; О з е р о И. X., Финансовое право, в. 2, Москва, 1905; Финансовый контроль в государствах Зап. Европы, Москва, 1928; Очередные вопросы государственного финансового контроля, М., 1928. А. Вайнштейн и Д. Лукашевскер.

ГОСУДАРСТВЕННЫЙ КРЕДИТ. Содержание:

I. Общие замечания	470
II. Развитие Г. к. в период, предшествовавший промышленному капитализму (от ср. вв. до конца 18 в.)	471
III. Развитие Г. к. в период промышленного капитализма и империализма (до империалистской войны)	474
IV. Г. к. во время империалистской войны и в последующие годы	481
V. Формы Г. к.	484
VI. Г. к. в СССР	491

I. Общие замечания.

Г. к. обнимает собой как предоставление государством кредита, так и госуд. займы, т. е. кредитные операции, при помощи которых правительство получает денежные суммы, и результат этих операций — накопленную задолженность, или гос. долги.

История и практика Г. к. теснейшим образом связывают его с историей капитализма во всех стадиях его развития, начиная с эпохи т. наз. первоначального накопления. Интересно то, что самое слово «капитал» родилось на почве кредита. В древнем Риме слово сарит (голова, родительный падеж саритис) в обыденной речи применялось для обозначения основной части долга, в отличие от процентов по долгу. В этом же значении слово капитал употребляется в Европе до конца 18 века, и еще Джемс Стюарт в 1767 пользуется словом капитал только для обозначения главной части долга. Но тот факт, что кредит был крестным отцом капитализма, не помешал тому, что сам кредит, в особенности Г. к., был незаконнейшим сыном капитализма. Своим появлением на свет Г. к. сильно помог выявить истинную сущность капиталистической системы.

Г. к. имеет за собою длинную историю, на протяжении которой он пережил значительную эволюцию главным образом в отношении своих форм, своего положения в финансовых системах и состава госуд. кредиторов. Наиболее постоянным элементом в истории Г. к. является основной повод обращения государства на путь кредита. Таким поводом является война и приготовление к ней. Война породила налоги, она же обыкновенно вызывала нагромождение гос. долгов. Налоги и займы постепенно сделались основными методами мобилизации народнохозяйственных ресурсов на нужды, диктуемые интересами господствующего класса, причем между обоими этими методами установилось органическое родство. Государственный контроль наиболее пышно развитие получает тогда, когда появляются так наз. фундированные госуд. займы, т. е. займы, специально обеспеченные каким-либо налогом или группой налогов. Несмотря на совершенно ясную связь между Г. к. и налогами, до сих пор прочно удерживается представление о госуд. займах как о чрезвычайном финансовом источнике, хотя эта чрезвычайность давно исчезла и, как писал Маркс, «система Г. к., т. е. государственн. долгов в мануфактурный период захватила всю Европу». Было время, когда не только гос. заем, но и налоги считались чрезвычайными финансовыми мерами. Франц. меркантилист Боден в своей книге, изданной в

1756, перечисляя семь основных видов гос. доходов, называет в этом перечне все, что угодно, считает даже нормальным госуд. доходом добычу от неприятели и подарки от дружеских государств, но не называет ни налога ни займа и советует прибегать к налогам только в случае крайней необходимости. Представление о чрезвычайности гос. кредита до сих пор весьма часто кладется в основание теории выбора финансовых источников для покрытия гос. расходов. Эта теория гласит, что при помощи гос. займов можно покрывать только чрезвычайные расходы. А т. к. деление госуд. расходов на обыкновенные и чрезвычайные страдает полным произволом, в особенности в бюджетной практике, то отсюда очевидно, что «теория» Г. к., построенная на столь зыбком основании, будучи совершенно бесплодной в научном отношении, помогла лишь затемнить истинное значение Г. к. в финансовой системе.

II. Развитие Г. к. в период, предшествовавший промышленному капитализму (от ср. вв. до конца 18 в.).

В эпоху средневековья гос. займы получили быстрое развитие в городах-республиках. Эти займы менее всего были прообразом современных коммунальных займов. Город-государство того времени вел большую политику, и городские займы весьма часто заключались для ведения войн и для приготовления к ним. Движимый капитал, в особенности ростовщический его подвиж, особенно пышно развивался именно в торговых городах, что создавало почву для развития в них и публичного кредита. В городах же по причине более интенсивного развития в них денежного хозяйства ранее всего появилась основная предпосылка Г. к.—налоги. Т. к. публичный кредит немалым без обеспечения займа каким-либо источником дохода, то город-государство находился в более выгодном положении по сравнению с королями, поскольку он мог обеспечивать свои кредитные операции налогами. Интересно отметить, что город обеспечивал налогами даже принудительные займы. К принудительным же займам приходилось обращаться довольно часто, так как налоговое хозяйство находилось еще в начальной стадии развития, а финансовые нужды городов-государств в сложной внешнеполитической обстановке того времени были и велики и напряжены. Городская практика с принудительными займами государю нашла подражателя в лице королевской власти.

Принудительный заем представляет собою смешанную финансовую форму, в которой переплетены элементы налога и займа. Некоторые теоретики называют их «податными займами». И действительно их можно было бы назвать «налогозаймами». Страницы финансовой истории любого государства пестрят известиями о принудительных займах в тот период, когда финансовое хозяйство переходило от доменального строя к новому—податному. Доменальный строй опирался на доходы от обширных имуществ главы государства, а податной—на народно-хозяйственный доход. Переход от одного режима к другому был очень тяжелым: налоги были еще недостаточно развиты, а между тем нужды государства росли весьма быстро. Власть в поисках средств прибегала к всевозможным финансовым мероприятиям, часто весьма странного свойства, но в основе всех этих мер обычно скреплялись идеи займа и налога. Накануне налогового периода на Западе в ходу были добровольные приношения граждан. Это были первые ласточки будущих прямых налогов. Английская королева Елизавета за неприкосновенность добровольных даров отправляла своих «многолюбитимых подданных» в тюрьмы. Но иногда, заставляя граждан делать добровольные приношения, власть обещала впоследствии вернуть эти дары с лихвой. Так. обр. из одного и того же факта вырастал и налог и заем. В России начала 17 в., в эпоху так наз. Смутного времени, наблюдалась та же самая картина. Вот отрывок из грамоты собора 1613: «в кою пору в государевой казне деньгами и хлебом скудно, и вам бы в те поры государю послужити, взаймы деньгами и хлебом и всякими запасами...; «как в государеве казне денежные доходы и хлебные и всякие запасы в сборе будут, и царское величество вас понаудет те деньги и за хлеб, и за соль, и за всякие товары, что вы ныне дадите, велит заплатить из своей царския казны тотчас безо всякого перевода. В том мы вам свидетели и

поручники». А вот более энергичный язык того же времени: «а мы вас за то вперед понаудем и велим вам те деньги, кто ныне на ратные люди даст взаймы, зачесть вам в наши данные и оброчные и в иные наши во всякие доходы и пошлыны вперед во 123 год * и в иные в предние годы. А которые нашего указа послушаться начнут, и мы на тех людех те деньги велим править да тем же людям за непослушание быть от нас в великой опале и в казни». Московское государство, как и средневековые города, часто принимало расписки по принудительному займу в уплату податей. Принудительный заем иногда рождался на почве неудачи с добровольным займом. Иногда принудительный заем был обходным движением первого запрещения займовых процентов. Церковный запрет взимать процент за ссуженные деньги толковали так, что он не относится к займу, взятому на основе принуждения. М. пр. на почве этого запрета родилась ныне обычная форма займа, выпускаемого по эмиссионному курсу ниже номинального. Таким приемом в ту пору пытались скрыть запрещенный церковью доход от денежных ссуд. Тогда же принудительный заем послужил прообразом другой современной формы Г. к., именно текущего госуд. долга. В основном государстве внимание налогов было обусловлено согласием сословий. Такое согласие давалось не без затяжек, и кроме того разрешенный налог собирался самими сословиями по репарационной системе, что вызывало проволокочки с получением денег и руки короля. Короли антиципировали уже разрешенные налоги займами на основе принуждения. Бывали случаи, когда высказанный принудительный заем погашался разрешенным налогом.

Королевский кредит, в отличие от кредита городов-республик, был личным кредитом. Этот факт мешал развитию Г. к. Личный элемент в Г. к. в рассматриваемый период был настолько силен, что обыкновенно преемник по престолу отказывался от долгов своего предшественника, и во всяком случае признавать долги предшественника было всецело личным делом преемника. Отсюда проистекала краткосрочная форма займов того времени. Эти неудобства устранялись различными способами, и постепенно из личного кредита короля вырастал современный гос. кредит. Таким способом было прежде всего обеспечение займа доходным имуществом, передаваемым в распоряжение кредитору. Затем в большом ходу была договорная субституция: на обязательство вместе с королем расписывались его преемник, родственники, поручители. В основном государстве поручителями часто выступали сословия, что особенно помогало переводу королевского кредита в категорию Г. к. Интересно эволюция обеспечения займов. Сначала обеспечением служили доходные недвижимые имущества и драгоценности, вплоть до корон и дорогих икон. Это обеспечение было сильной приманкой для кредиторов, нажившихся на торговле и ростовщичестве и желавших через владение землями и замками пролезть в знать. Госуд. земли особенно быстро таяли под влиянием этой практики. Займы были сильным фактором мобилизации земельной собственности. Затем в качестве обеспечения выступили королевские регальные доходы, т. е. доходы от эксплуатации монополий. На эту приманку особенно охотно шел торговый капитал. Наконец займы стали получать податное обеспечение. Теперь кредитором государства мог быть не только отдельный крупный капиталист, но и безличная масса мелких капиталистов. Т. о. зародилась современная форма госуд. займа, обрабатываемого уже к безличному рынку капиталов и сбережений. Устранение личного элемента из королевских займов и «фундирование» их налогами создали современную форму госуд. займа. Цитируемый Марксом Э. Коббет замечает, что в Англии все публичные учреждения называются королевскими, но взамен этого есть национальный долг. Действительно публичность гос. хозяйства ранее всего выявилась в Г. к.

Не только короли, но и города-республики вынуждены были обращаться за деньгами к отдельным лицам, в руках которых скапливались большие состояния. Наряду с отдельными ростовщиками, из среды к-рых скоро выделяется группа банкиров, выступают юридические лица, среди которых наиболее видное место занимают рыцарские ордена и монастыри. В качестве крупных кредиторов королей выступают также города, которые в союзе с королевской властью ведут упорную борьбу с разрозненными феодальными владетелями, являвшимися величайшим тормазом для развития торгового капитала.—Характеристика индивидуальных кредиторов королей всецело относится к истории ростовщичества и первоначального накопления капитала. Здесь следует отметить только то, что участие ростовщиков в коро-

* Т. е. 1615 г.

левских займах с одной стороны было условием, ускорявшим распадение феодального хозяйства, а с другой—источником образования крупных состояний, связанных с торговой деньгами, с развитием банкирского промысла. Весьма важно также отметить и тот факт, что это участие было пожалуй основным путем проявления и оформления нарастающего политического значения и влияния ссудного капитала. По законам мимикрии ссудный капитал приобретал оболочку крупного землевладения, связанного с титулами, принадлежащими земельным крупным собственникам. У Юма можно найти жалобу на то, что третье поколение удачливого купца или ростовщика уже пролезает в земельную аристократию. Потребительский же кредит, которым пользовались короли, обычно вел к тому, что земли, обеспечивающие займы как правило переходили к кредиторам.

Среди индивидуальных кредиторов гос. власти докапиталистической эпохи следует отметить две фигуры, богатство которых целиком связано было с государственным же бюджетом. Это—откупщик и различного типа кондотьер. Финансы государства в переходную эпоху долгое время оставались не налаженными так, как этого требовало народившееся денежное хозяйство. На выручку являлись посредники, бравшие на откуп отдельные гос. доходы и наживавшие на этом колоссальные состояния. Солдаты были наемной армией, находившейся в распоряжении того, у кого были деньги на их содержание. Посредники обслуживали королей, давая им в кредит и солдат, и продовольствие, и фураж, наживая на всем этом огромные капиталы. Кондотьеры и откупщики были наиболее частыми кредиторами госуд. власти. Герой 30-летней войны, *Валленштейн* (см.), был наиболее типичной и яркой фигурой в этом отношении.

Усложнение экономической и политической жизни приводило к тому, что гос. расходы начали принимать такой масштаб, который уже оказывался превосходящим возможности кредита у отдельных лиц. С другой стороны началась «демократизация» накопления, в особенности в городах, в этих денежных островах среди натурально-хозяйственного моря. Появляется много мелких сберегателей, мелких ростовщиков, жаждущих пристроить свои деньги к выгодному помещению. Зарождается выросшая впоследствии крупная социальная группа рантье. Города-республики первые использовали новый источник кредитных возможностей. Это использование приняло форму рентных займов, т. е. таких займов, при которых займавец навсегда отказывается от своего капитала за право пожизненного или «вечного» получения определенного дохода. На этой почве возникли такие формы займов, как *аннуитеты*, *тонтины* (см.). Так как король не располагал презумпцией «вечного» кредитора, то стремление мелких капиталистов к участию в выгодных королевских займах получило другую форму. Между королем и нарождающимся рынком встал посредник в лице крупной торгово-финансовой фирмы, или ставшей на королевских обязательствах свой бланк, а для этого часто дробившей крупные обязательства на мелкие, или принявшей вклады для того, чтобы поместить их в королевские займы. Поэтому можно весьма отчетливо проследить содействие Г. к. образованию и быстрому развитию банкирского промысла и банкового капитала. Внедрение в личный королевский кредит элементов публичности, привлечение к этому кредиту безличной массы мелких капиталистов, посредническая роль торгово-финансового капитала—все это вело к тому, что королевский кредит объективизировался. Эта объективизация получила свое завершение в недрах торгового оборота, когда долговые обязательства стали превращаться в ходовой товар. С одной стороны данный процесс связан с эволюцией венесия, а с другой—с развитием биржи. Для того, чтобы долговое обязательство стало вполне подходящим рыночным товаром, оно должно было превратиться из именованного в предьявительское. Этому помогло посредническое участие в кредите финансовых фирм. Когда же биржи получили значительное развитие, то новый товар не замедлил не только появиться на этом организованном рынке, но и занять там весьма видную позицию. Обращение долговых обязательств на бирже произвело настоящую революцию в области Г. к., т. к. оно превращало всякий гос. долг в бессрочный, в долг по предьявлению. Уже в 16 веке амстердамская биржа весьма ходко торговала заемными обязательствами. Г. к. освободился от личных элементов не только со стороны формального кредитора и дебитора, но даже и держателя облигации, т. к. этот держатель в любую минуту мог по своей воле перестать быть кредитором государства. Больше того, если раньше участие в Г. к. было делом весьма рискованным, то теперь этот риск резко уменьшился. Г. к. получил капита-

листическую организацию, создавшую ему безграничные возможности и блестящие перспективы. «Государственные кредиторы»,—писал Маркс,—в сущности ничего не дают, так как отданные ими в заем деньги превращаются в легко переданные долговые обязательства, функционирующие в руках кредиторов так же, как будто бы они были наличными деньгами на такую же сумму».—Фактически эти обязательства были порою не только как будто деньгами, но настоящими деньгами. Это было тогда, когда облигации принудительных займов принимались в уплату налогов. Это было и позднее, в эпоху добровольного кредита. Маркс замечает, что «прежде всего система гос. кредита развивалась в Голландии». В Голландии облигация госуд. долгов на предьявителя в 17 в. были уже самым обыденным явлением, и уже в первой половине этого века здесь нехватало облигаций для помещения в них свободных денег. Правительство пользовалось необычайно дешевым кредитом (3%), и облигации гос. займов ходили как деньги. Банки и биржи придали Г. к. такие черты, которые сделали этот кредит одной из наиболее характерных принадлежностей современного капитализма. В Англии история гос. долга начинается с истории Английск. банка.

В докапиталистическую эпоху деньги уже не знали своего отечества, тем более, что их первоначальной сферой особенно оживленного оборота была международная торговля. Средневековые посредники и непосредственные кредиторы охотно ссужали деньги чужеземным владкам, подобно тому как кондотьеры поставляли наемных солдат всем, кто мог за это заплатить хорошую цену. Но наиболее ярко эта черта проявляется в эпоху раннего капитализма. Голландия не могла исчерпать предложения капиталов внутренним спросом. Кроме того дешевый процент гнал капитал за пределы страны. Поэтому в Голландии уже в 17 веке можно наблюдать черты государства-рантье, государства, охотно экспортирующего капитал за свои пределы. Амстердамская биржа делается мировой биржей. Экспорт капитала принимает такие размеры, что правительство, еще не освободившееся от влияния идей меркантилизма, издаето эдикты, запрещавшие голландцам участие в иностранных гос. займах и иностранных акционерных капиталах. Одновременно правительство было напугано необычайным развитием биржевой игры, уже в 17 веке усвоившей все приемы современной биржевой торговли. Т. о. уже в то время Г. к. в отношении своей организации получил все черты, столь знакомые нам по опыту 19 и 20 веков. В дальнейшем увеличивались только масштабы, но никакого «нового слова» в этой области не было сказано. В 18 веке Англия, Россия, Дания, Франция, Австрия, Швеция, Испания, Саксония, многочисленные мелкие государства были уже должниками Голландии. На этом же рынке обращались обязательства герм. городов, акции горных предприятий Антильских островов, различных колоний Сев. Америки, мореходных компаний и т. д. В самом конце 18 века мировая госуд. задолженность исчислялась в 596 млн. ф. ст. К 1820 мировая задолженность утраивается и достигает 1.530 млн. ф. ст. Основной причиной необычайного роста гос. долга в начале 19 в. был цикл Наполеоновских войн. Страной, использовавшей в это время в большом масштабе могущество Г. к., была Англия. 4

III. Развитие Г. к. в период промышленного капитализма и империализма (до империалистской войны).

В течение 19 века Г. к. делается неизбежным элементом финансовых систем государств всего мира, на какой бы ступени экономического и культурного развития они ни стояли. Поэтому рост госуд. задолженности идет чрезвычайно быстро. Для 1825 мировую задолженность определяли в 38 млрд. фр., для 1850—в 47, для 1860—в 56, для 1867—в 66, для 1885—в 108, для 1895—в 136 и для самого начала 20 в.—в 250 млрд. фр. Естественно, что при таком росте Г. к. сделался в 19 веке важнейшим фактором на рынке капиталов. В некоторые годы, напр. в 1894, публичные займы поглотили 87% всей мировой эмиссии ценных бумаг. Перед империалистской войной ежегодная мировая эмиссия всех ценных бумаг колебалась от 15 до 20 млрд. фр. В среднем около 1/3 этой эмиссии приходилось на долю публичных

займов. Империалистская война затмила весь опыт 19 и начала 20 вв., нагромоздив почти во всех странах госуд. задолженность до таких размеров, о которых никто не мог думать накануне этой войны.

Среди основных причин этого роста гос. долга на первое место, как и прежде, следует поставить войны и приготовление к ним. Если в старую эпоху появление наемных войск, а затем организация войска постоянного были причинами, удорожавшими войну, то в новейшее время, в связи с быстрым развитием промышленности и рельсового транспорта, война и приготовление к ней «индустриализировались», получив, так сказать, капиталистическую орг-цию. Дорогое и сложное вооружение, крепости, стратегические жел. дор., флоты, боевые и продовольственные запасы, военная промышленность—вся эта организация обороны и нападения в эпоху воинствующего империализма стала поглощать во многих странах миллиардные ценности, весьма часто добывавшиеся при помощи Г. к. Овладение искусством подводного плавания и летания по воздуху еще более подстегнуло рост капитала вооружения. Война, превратившаяся в состязание машинами, равным образом резко увеличила свою стоимость. Во время столкновения России и Японии одно сражение при Цусиме обошлось России в 300 млн. рублей.

Гос. долги таких стран, как Англия, Франция, в особенности Германия, Соед. Штаты, Япония, в новое время почти исключительно были связаны с войнами и приготовлением к ним. Англия закончила свои большие войны в первой четверти 19 века и затем занималась охраной завоеванного, ведя в 19 веке сравнительно многочисленные, но мелкие войны. Средства на эти войны она добывала в значительной мере налогами, и поэтому в 19 в. она выступает перед нами как страна, усиленно погашающая свой гос. долг. Во время борьбы с Францией (1793—1816) Англия совершила кредитных операций на 1.337 млн. ф. ст. и из этой войны вышла с долгом в 800 млн. ф. ст. Систематически понижая этот долг, Англия прервала это погашение только в связи с Бурской войной, когда военные расходы совершенно неожиданно для правительства выросли до весьма крупных размеров. Гос. долг Англии в 1899 составлял 635 млн. ф. ст., а к концу войны с бурами поднялся до 798 млн. ф. ст. Накануне империалистской войны, в 1914, она имела долг в 706,2 млн. ф. ст. На движении англ. гос. долга не отразились расходы по приготовлению к будущим войнам, так как нужные для этого средства Англия добывала податным путем.

Совершенно иначе обстояло дело в Германии, выступившей на мировую сцену после разгрома Франции совершенно свободной от гос. долга. В 1877 ее долг составлял лишь 18,3 млн. марок. Но Германия, воодушевленная идеей империалистских захватов и опасавшаяся реванша со стороны Франции, выступила как военный союз. Поэтому финансы новой империи почти исключительно были посвящены приготовлению к войне. В первые годы своего бытия Германия затрачивает более 2½ млрд. марок из

франц. контрибуции на усиление своей боевой готовности. Одновременно бюджетные расходы на вооружение поглощают почти 100% герм. бюджета - нетто. Накануне империалистской войны 3/4 бюджета уходит на военные цели. Но так как и этого было мало, то дополнительным ресурсом является быстрое накапливание внутреннего гос. долга, к-рый к 1914 составлял 4.897 млн. мар. За это время Германия не вела войны, и наращение ее долга гл. обр. связано было с ее приготовлением к войне, с ее ярко выраженной политикой империализма.

Соед. Штаты выступают на историческую сцену на заре 19 в. Новое государство, как позднее и Германия, родилось в обстановке войны (против недавней метрополии). Финансовая система почти совершенно отсутствовала, и первая война была проведена отчасти на принудительные займы, отчасти благодаря помощи врагов Англии—Голландии и Испании, а гл. обр.—на доход от эмиссии *бумажных денег* (см.). Приведя в порядок финансы, САСШ начинают быстро погашать свой пока еще небольшой долг. Этот долг поднялся до высшей точки (86 млн. долл.) в 1804. К 1812 он снизился до 45 млн. долл. Но стоило только молодой республике взяться за оружие против Англии, как ее долг немедленно возрос и в 1816 составил 127 млн. Этой суммы было достаточно для того, чтобы Соединен. Штаты прибегли к гос. банкротству. Сильное расстройство в денежном обращении, приведшее к аннулированию денежных знаков, банкротство на почве Г. к. заставило Соед. Штаты взяться за организацию своих финансов. В результате долг начинает быстро сокращаться и в 1835 составлял всего 9,4 млн. долл. Война с Мексикой в 1848 снова заставляет Соед. Штаты обзавестись долгом, в 1849 составившим 64 млн. долларов. Гражданская война вызвала колоссальный рост гос. задолженности, в 1860 составлявшей 64 млн. долл., в 1861—91, в 1862—514, а в 1865—уже 2.682 млн. долл. Так как Соед. Штаты еще не вступили на путь агрессивной империалистической политики, они начали быстро погашать этот долг. Один америк. автор пишет по этому поводу, что «америк. гос. долг имеет свои особенности: быстрота его роста изумила весь мир, но мир был изумлен еще более быстротою его погашения». В то время как народное хозяйство Соединен. Штатов быстро росло и быстро рос податный бюджет, опирающийся на акцизы и таможенные пошлины, военные расходы мирного времени оставались почти стационарными (63,5 млн. долл. в 1871—75 и 72,5 млн. долл. в 1891—1895). Гос. долг в 1880 составлял 1.724 млн. долл., в 1890—725 млн. долл. и в 1892 он достигает самой низкой точки—585 млн. долл., поднявшись к 1895 до 716 млн. долл. Но закон развития капитализма непреложен: развитой капиталистической стране становится тесно в своих границах, и она выступает на проторенную стезю империализма. Поворотным пунктом является война Соедин. Штатов с Испанией в 1898. Ведя эту войну, Соедин. Штаты вопреки своим старым привычкам широко использовали податное покрытие военных расходов, но тем не менее

их долг вырос в 1899 до 1.046 млн. долл. По окончании войны правительство снова принимается за погашение гос. долга, но уменьшить его не удалось. Филиппинская война, участие в подавлении боксерского движения в Китае, предвидение большой войны мирового масштаба заставляют Соед. Штаты вооружаться и превращаться в мировую державу. При их богатстве милитаризм в основном питается, как и в Англии, податными доходами, но долг делается стационарным, ряд лет он стоит на уровне 1.895 млн. долларов (1904—07) и к середине 1914 достигает 1.188,2 млн. долларов.

Аналогичную картину движения гос. долга можно наблюдать в Японии. Япония вступила на путь капиталистического развития в конце 1860-х гг. Поэтому процесс превращения ее в сильную империалистскую «державу» был очень конденсированным. До 1867 долг Японии не превышал 67 миллионов иен. В 1868 молодое государство подавляет контр-революцию феодализма. Долг сразу вырастает до 250 млн. иен. Затем Япония начинает расти как держава, каждый год увеличивая, правда скромными порциями, свой долг, к 1895 достигший 372 млн. иен. Скромный рост объясняется скудостью внутренних ресурсов и недостаточным кредитом на внешних рынках. В 1895 Япония демонстрирует свои военные силы в войне с Китаем, и к 1900 ее долг вырастает до 506 млн. Так как война эта была удачной, то Япония получает внешний кредит и становится могущественным фактором ослабления роста рус. влияния на Дальнем Востоке. К концу 1907 долг Японии вырастает до 2.321 млн. иен как результат войны с Россией. К концу 1914 долг Японии составляет: внутренний—1.036 млн. и внешний—1.524 млн., всего—2.560 млн. иен.

Франция, начиная со второй половины 19 века и до империалистской войны, пользовалась славой величайшего должника в мировой истории. Эту сомнительную честь у нее оспаривала только одна Россия, побившая однако рекорд в друг. направлении: она была величайшим должником на внешних рынках, тогда как весь долг Франции был размещен на внутреннем рынке. В 19 в. Франция вступает чистой от долгов, т. к. Великая революция аннулировала все старые долги. В самом начале 19 в. ряд войн по общему правилу сразу же должен был бы отразиться образованием огромного госуд. долга. Но этого не случилось, так как Наполеон вел свои войны по старинному правилу: «война питает войну»; его военные расходы оплачивались побежденными странами. Это был последний в истории опыт финансирования войны без помощи Г. к. Предпоследним опытом были длительные войны Петра I. После поражения Наполеона Франция должна была заплатить огромную по тому времени контрибуцию в 2 млрд. франков. До революции 1848 Франция накопила долг в 3.540 млн. фр. Республика за три года своего существования подняла его до 4.620 млн. (1852). Медленное накапливание долга сменилось необычайно быстрым ростом в период Второй империи. Наполеон III выступил с лозунгом: «империя—это мир». Но

обещанный мир оказался очень условным, так как за 20 лет Второй империи Франция вела четыре больших войны—Крымскую, Итальянскую, Мексиканскую и Прусскую. Г. к. был единственным источником финансирования этих войн, правда с антиципацией во время Прусской войны при помощи бумажных денег. К кануну Франко-прусской войны госуд. долг Франции вырос уже до 13.788 млн. франков. Роковая для Второй империи война с Пруссией возложила на Францию не только бремя больших военных расходов, но и контрибуцию в 5 млрд. фр. Оплата войны с Пруссией, восстановление вооружения быстро погнали гос. долг Франции вверх: в 1871—19.297, 1875—24.580; 1880—25.925, 1885—29.216 млн. фр. К 1890 долг дорастает до 31.090 млн. франков. Затем Франция «наслаждается» миром и готовится к реваншу, но это приговление идет за счет податных доходов. Страна богатеет и превращается в кредитора всего мира, но свой долг благодаря реакционной политике не гасит, и он долгие годы колеблется на уровне 30 млрд. фр. На этом уровне он стоит в 1908, и затем начинается новое движение его вверх, которое к середине 1914 фиксируется суммой в 34.186 млн. фр. Прирост в 4 млрд. фр. против 1908, связанный с общим бюджетом страны, был обусловлен тем, что реакционная финансовая политика поставила податной бюджет в противоречие с растущими расходами, главн. обр. на вооружение. Только после крайне затяжной борьбы господствующих классов против подоходного налога Франция ввела его в 1914.—В составе франц. гос. долга небольшая часть обязана своим происхождением не только войне, но и гос. предпринимательству, гл. обр. в области транспорта. Этот момент в истории Г. к. новейшей эпохи особенно ярко проявился в истории Г. к. таких стран, как Россия и Пруссия, где в крупном масштабе произошло огосударствление ж.-д. сети.

Россия выступила с первым правильно организованным госуд. займом в 1769, при Екатерине II. Первый рус. заем был реализован на голландском рынке. Внутренний рынок для займов был еще ничтожен и неорганизован. Поэтому питание многочисленных войн, к-рые вели господствующие классы Российской империи в целях овладения Балтийским и Черным морями, происходило гл. образ. за счет бумажных денег, служивших суррогатом Г. к. Недаром ряд императорских манифестов торжественно заверял в том, что бумажные деньги—настоящий гос. долг. Займы, в особенности внешние, были подспорьем к этому основному источнику финансирования войн. Несмотря на это происходил весьма значительный рост и настоящего государственного долга в России. Он изменялся следующим образом:

К концу царствования Екатерины II (1796)	34,4 млн. р.
При Павле I (1799)	53,5 » »
В конце министерства Гурьева (1832)	213,6 » »
» » » Канкрин (1843)	462,3 » »
» » » Вронченка (1852)	732,2 » »
Накануне реформ (1861)	1.264,3 » »

После реформы 1861 быстрый рост гос. долга продолжается, причём абсолютная величина его достигает весьма внушительн. размеров.

Россия растет экономически гораздо быстрее, чем это было в эпоху крепостного права, начинает строить железные дороги, ведет активную внешнюю политику и поэтому получает довольно обильный внешн. кредит. Одновременно увеличиваются ресурсы внутрен. денежн. рынка. Гос. долг России составлял:

Перед Русско-турецкой войной (1878)	2.949,5 млн. р.		
В конце министерства Бунге (1886)	4.418,0	»	»
» » » Вышнеградского (1892)	4.905,4	»	»
В конце министерства Витте (1903)	6.679,1	»	»
После Русско-японской войны (1906)	8.625,6	»	»
Начиная империалистской войны (1/I 1914)	8.811,2	»	»

Начиная с первого русского займа и кончая 1913, Россия заключила гос. займов на 17,8 млрд. рублей и погасила из них 9 млрд. Статистического подсчета займов, заключенных на военные цели, не было сделано, но можно сказать, что до 1860-х гг. госуд. займы по преимуществу были связаны с войной; после этого момента вступает в действие новый фактор образования долга: казенные ж. д., а затем введение золотой валюты и охрана этой валюты. К 1 янв. 1913 из общей суммы гос. долга 5,7 млрд. руб. официально относилось к долгам, заключенным на общегосударственные потребности (65%), и 3,1 млрд.—на ж.-д. потребности (35%). Точных сведений о том, какая часть госуд. долга России находилась внутри страны и какая за границей, нет. Рус. гос. долг к 1/I 1914 делился в валютном отношении на две части: 2.857,7 млн. были заключены в иностранной валюте или в рублях в $\frac{1}{10}$ империала. Эта часть долга как правило находилась за границей. 5.953,5 млн. было заключено в рублях в $\frac{1}{15}$ империала и было размещено преимущественно на внутреннем рынке, но в некоторой части и за границей. Из общей массы расходов по госуд. долгу за последние предвоенные годы около 45—50% расходовалось за границей. Например в 1913 из 424 млн. р. расходов по долгу за границей было израсходовано 196,4 млн. р., или 46,3%.

Как было показано, в ряде стран, сильных в финансовом отношении, гос. долг в последнее десятилетие перед империалистской войной или убывал или находился в стационарном состоянии. В странах, финансово более слабых, госуд. долг неудержимо рос. К таким странам принадлежали Россия, Япония, Италия и т. д. От этой участи не были свободны и малые государства. Наприм. за полвека перед империалистской войной госуд. долг Швейцарии увеличился в 30 раз. Одной из причин и здесь был милитаризм. Богатые страны, к-рые имели возможность проводить политику сокращения своего гос. долга, рассматривали свой Г. к., как основной элемент, как главную опору своей финансовой боевой готовности. Бедные страны не могли позволить себе этой роскоши: проводя политику империализма, они вынуждены были использовать Г. к. и для целей текущей милитаристской политики, возлагая надежды в смысле финансовой боевой готовности на бумажные деньги и на внешний кредит. В таком положении была Россия. Поэтому она тщательно охраняла свою золотую валюту и свою внешнюю политику обычно согласовывала с интересами своего внешнего креди-

та. Россия, начиная с Наполеоновских войн, вела весьма активную внешнюю политику, поглощавшую громадные ресурсы и тем задерживавшую экономическое развитие. В 1825 из общей массы гос. расходов в 413 млн. р. ассигнациями 236 млн. руб., или 56,4%, уходит на военные цели и расходы по госуд. долгу. В бюджете 1860 эти расходы составляют 55%. После проведения реформ непроизводительные расходы в 1865 составляют 53,7%. В бюджете 1880, после войны с Турцией, эти расходы составляют 58,7%. С начала 1880-х годов Россия не вела войн в течение 25 лет. Размеры бюджета разбухают от введения в него валовых доходов ж. д., а потом казен. винной монополии, но тем не менее расходы на военные цели и по госуд. долгу в 1900 составляют 40% всех расходов. Из общей массы гос. доходов за 1903 — 13 в 31,1 млрд. р. на ведение войны и на подготовку к ней Россия тратит 9,8 млрд. р., или 31,5%. К этому времени Г. к. фактически был использован как добавочный ресурс. За 1903 — 13 Россия израсходовала на оплату долга и на его погашение 4.045,8 млн. руб., а от новых займов получила за это же время 4.095,9 млн. руб.—Официально в гос. долг России не зачислялись т. н. гарантированные железнодорожные займы частных компаний. Выдача гарантий определялась законом 1905. Смысл ее заключался в том, чтобы ручательством казны за доход жел. дор. привлечь иностранный капитал к их постройке. Облигационные капиталы ж.-д. компаний получали безусловную гарантию до конца срока их погашения, а акции—на время постройки ж.-д. линий. К 1 янв. 1913 рус. правительство гарантировало 50 облигационных займов 22 ж.-д. обществ на сумму 1.741,5 млн. р. и акционерный капитал 4 обществ на 30 млн. р. Фактически и эти почти 2 млрд. руб. были настоящим гос. долгом.

Кроме использования Г. к. на войны и на ж.-д. строительство в 19 веке это орудие финансовой политики служило также и для совершения некоторых крупных экономических мероприятий, гл. обр. для финансирования господствующих классов под видом выкупа тех или иных их прав. Так можно указать на грандиозную *выкупную операцию* (см.) крестьянских наделных земель в России с оборотом в 1 млрд. р. В России же Г. к. послужил делу выкупа, часто на очень невыгодных для казны условиях, частных ж. д. Подобную операцию совершила Франция. В 1835—37 Англия упразднила рабство в колониях и выплатила рабовладельцам за 639 тысяч душ 20,9 млн. ф. ст. В 1871—1878 Англия выкупила из частных рук телеграф за 10,1 млн. ф. ст. В Японии после революции 1868 приходилось выкупать феодальные права. Во всех этих случаях Г. к. позволял быстро провести реформу, возложив ее оплату на плечи податных классов и сразу удовлетворив интересы класса, затронутого данным мероприятием.

С расходами на военные цели связана и борьба с бюджетными дефицитами, образующимися или вследствие расстройств финансовой системы, или вследствие нежелания господствующих классов перестроить финансы таким образом, чтобы они были в соот-

ветствии с темпом роста расходов. Нежелание господствующих классов поступиться ничтожной частью своих доходов и реформировать устаревшую систему финансов ярко проявляется в странах, наиболее крепких в финансовом отношении. Используя Г. к., некоторые из них жили целыми десятилетиями с устаревшей финансовой системой, поскольку она существенно не задевала интересы господствующих классов. Классическим примером этого может служить Франция, а еще лучше—Бельгия, которая по всякому поводу умножала свой госуд. долг, а в то же время до самой империалистской войны дожила с податной системой, оставшейся в наследство от времен французской (1793—1815) и голландской (1815—30) оккупаций. Между 1833 и 1913 Бельгия не ввела ни одного нового налога. Между тем ее госуд. долг в 1835 составлял 117 млн. фр., а в конце 1913—4,6 млрд. фр.

В следующей таблице, составленной на основании данных «The Stock Exchange Official Intelligence for 1913», показана задолженность ряда государств предвоенной эпохи:

Гос. долги и расходы, с ними связанные в 1911.

Страны	Общая сумма долга	В т. ч. внешний долг	Расход по долгу	На одну душу населения в рублях	
				долг	раск.
в млн. руб.					
Франция	10.126	—	479,1	257,35	12,10
Россия	8.542	—	386,9	53,45	2,36
Великобритания	6.857	—	231,8	142,28	5,09
Соед. Штаты	5.232	—	40,3	20,48	0,43
Италия	5.159	—	170,9	145,72	4,96
Австрия	4.825	—	196,3	168,86	6,86
Пруссия	4.372	—	188,0	107,57	4,61
Япония	2.543	1.373	161,1	49,31	3,12
Германия	2.292	—	129,5	35,04	1,97
Венгрия	2.145	—	126,3	101,93	6,06
Португалия	1.788	355	65,4	300,00	12,06
Бельгия	1.441	196	48,3	194,13	6,50
Турция	1.188	1.020	53,9	49,66	6,50
Аргентина	1.034	570	55,4	165,55	8,86
Египет	895	895	37,1	75,05	3,08
Голландия	881	—	25,3	145,93	4,17
Румыния	600	553	37,3	85,14	5,24
Швейцария (к.-д.)	552	—	22,3	148,95	6,62
» правит. долг	44	—	9,7	11,51	0,71
Мексика	427	293	24,2	28,30	1,58
Греция	357	300	12,5	131,69	4,61
Чили	320	239	14,6	95,31	4,38
Швеция	320	272	13,1	57,31	2,36
Болгария	211	196	10,3	52,23	2,56
Норвегия	189	182	8,1	78,08	3,35
Дания	174	131	7,0	63,77	2,52

IV. Г. к. во время империалистской войны и в последующие годы.

Империалистская война затмила своими рекордными цифрами весь предшествующий опыт Г. к. Общая сумма расходов на эту войну составила по некоторым исчислениям около 210 млрд. долларов. Для того, чтобы добыть такую грандиозную сумму, воевавшие государства прибежали главным образом не к налогам, а к помощи Г. к. Но и этот источник оказался не в состоянии мобилизовать нужные суммы, поэтому на помощь ему почти во всех странах пришла бумажноденежная эмиссия, при которой гос. кред. служил отчасти как оформление денежной инфляции. Податный доход сыграл в деле финансирования

империалистской войны заметную роль только в англо-саксонских странах. Но даже Англия в первый год войны покрыла налогами лишь 7,3% военных издержек, в последний год—26%, а в среднем за всю войну—лишь 17%. В других же странах, не исключая и Франции, война почти целиком финансировалась займами и бумажными деньгами. Англия и Франция, давно не имевшие внешних займов, после войны оказались крупными должниками Соед. Штатов. Возникла особая категория госуд. долгов, неизвестная до войны, именно долг одного государства правительству другого государства. Во всех странах выросли огромные текущие долги. Многие государства оказались фактически госуд. банкротами. Проблема *междусоюзных долгов* (см.) оказалась не менее сложной, нежели проблема взыскания контрибуции с побежденной германской коалиции. О движении госуд. долга в главнейших странах после событий 1914—18 можно судить по следующим данным, при рассмотрении которых нужно иметь в виду значительное обесценение золота.—Общая

сумма государственного долга Соед. Штатов (на 30 июня) с 1.188 млн. долл. в 1914 поднялась до 25.482 млн. в 1919, в 1925 составляла 20.516 млн. и в 1929—16.931 млн. долл. Весь долг размещен внутри страны, причем правительство принимает весьма энергичные меры к его погашению. В 1929/30 поросписи на оплату процентов назначено 649 млн. долл. (16,9% к общей сумме расходного бюджета) и на погашение долга—533,1 млн., или 14,6% всех расходов. Погашение долга происходит за счет погасительного фонда (379,5 млн. в 1929/30), за счет платежей иностран. правительств по их долгам (160,2 млн.) и других источников.

Общая сумма долга Великобритании в млн. фунт. ст. (на 31 марта) составляла в 1914—706, в 1919—7.481, в 1925—7.666, в 1929—7.500. Характерными чертами англ. госуд. долга в послевоенную эпоху являются наличие внешнего долга и сильное возрастание текущего долга. До войны внешнего долга не было, а в 1929 он составлял 1.085 млн. ф. ст., или 14,5% общей суммы долга. В 1914 текущий долг был равен 33,5 млн. ф. ст., или 4,7% общего долга, в 1929—737 млн., или 11,5% внутреннего долга. Главные усилия послевоенной Англии направлены на погашение внешнего долга. Так с 1919 по 1929 внешний долг уменьшился с 1.365 млн. до 1.085 млн. ф. ст., а внутренний возрос с 6.116 до 6.415 млн. ф. ст. С 1928 Англия возобновила свою старую систему погасительного фонда, при к-рой определяется твердая сумма бюджетного ассигнования на оплату и погашение долга. При этой системе автоматически происходит увеличение погашения долга и сокращение процентной оплаты.

Увеличение внутреннего долга в 1929 против 1919 объясняется произведенной конверсией долга, причем капитальный долг увеличился, но размер процента по нему уменьшился. В 1929/30 на расходы по государственному долгу назначено 335 млн. ф. ст., или 46,4% всего бюджета.

Для Франции, в виду сильного обесценения франка, приходится вести счет отдельно для внутреннего и для внешнего гос. долга. Внутренний долг в млрд. франков составлял: в 1914—34,2, в 1920—177,9, в 1925—286,2 и в 1928—275,2. В пересчете на довоенные франки, внутренний долг Франции в 1925 составлял 55,8 млрд. франков (т. е. на 63,1% больше, чем в 1914), а расходы по долгу—2.690 млн. фр. (рост на 278,5%). Внешний долг Франции в 1928 составлял 36,2 млрд. золотых фр. Этот долг делится на две части: «коммерческую», т. е. долги, заключенные Францией на открытом иностранном рынке,—3,7 млрд., и «политическую», т. е. долги иностран. правительствам—32,5 млрд. франков. Внутренний долг Франции делится на три части: консолидированный, краткосрочный (от 3 до 10 лет) и текущий. На 31/VII 1928 первый составил 207,5, второй—22,0 и третий—45,7 млрд. фр. Свою задачу франц. финансовая политика видит прежде всего в том, чтобы раздаться с текущим долгом, переводя его в консолидированную форму. Расходы по госуд. долгу поглощают во Франции в 1929 свыше 30 млрд. фр., из этой суммы 22 млрд. фр. составляет бюджет (41,6% всех расходов), 4,6 млрд.—специальная касса погашения—амортизационная, и 3,3 млрд. падают на расходы по внешнеполитическому долгу, погашаемые доходами по плану Даусса.

Германия имела накануне войны долг в 4.897 млн. марок. Этот долг, как и военный долг, «растал» во время необычайной военной и послевоенной инфляции. Гос. кредиторы оказались разоренными. Затем Германия начинает политику «ревалоризации» госуд. долга, т. е. восстановления обязательств, выписанных в обесцененной валюте (закон 16/VII 1925). С этого времени, собственно говоря, начинается история современного госуд. долга Германии. В составе этого долга преобладающую часть составляет долг по ревалоризации. О движении и составе гос. долга Германии можно судить по следующей таблице (в млн. марок к 31 марта):

Показатели	1925/26	1928/29
Внутренний долг:		
Ревалоризация	5.500,0	5.602,1
Заем 1927	—	500,0
Долгосрочн. обязательства	108,3	112,8
Долг Рейхсбанку	1.204,1	846,9
Краткосрочный долг	82,8	1.002,0
Внешний долг:		
Заем по плану Даусса	946,6	877,1
Всего	7.841,8	8.940,9

Расходы по госуд. долгу в бюджете 1929/30 предполагаются в сумме 437 млн. марок, или 4,3% всего бюджета (10.211 млн. марок).

Россия к началу империалистской войны имела госуд. долг в 8.811,2 млн. руб. За 1914—16 и первые два месяца 1917 царское правительство путем займов добыло следующие суммы (в млн. руб.):

Выпуском билетов казначейства	850	4,3%
» обязательств казначейства	11.503	58,0%
Выпуском долгосрочных займов	7.458	37,7%
Всего	19.811	100%
или по отношению ко всей сумме займов за 1914—16 и 2 месяца 1917		
		75,7%
Иностранными кредитами:		
в Англии	5.379	84,6%
во Франции	751	11,8%
в Соед. Штатах	84	1,3%
» Японии	122	1,9%
» Италии	19	0,4%
Всего	6.355	100%
или по отношению ко всей сумме займов за 1914—16 и 2 месяца 1917		
		24,3%
Итого	26.166	100%

Временное правительство заключило «заем свободы», выручило от этой операции 3.645 млн. р. (по др. сведениям 3.098 млн.) и разрешило министру финансов увеличить учет краткосрочных обязательств как в Гос. банке, так и на внешних рынках, до 12 млрд. р. Весь грандиозный долг бывшей Российской империи был аннулирован декретом Советского правительства 21/1 1918. Общая сумма аннулированных обязательств составила ок. 55 млрд. руб. (номинальных).

Государственные образования, возникшие после войны на территории бывшей Российской империи, не избежали обращения на путь Г. к. Г. к. этих стран почти целиком базируется на внешнем рынке, причем внешний рынок обуславливает свои ссуды или политическими требованиями или отдачей в залог гос. доходов, напр. спичечных монополий. Эстония на 1 янв. 1928 имела гос. долг в 111,3 млн. крон, из них 110,8 млн. внешн. долга; Латвия на 1 янв. 1929—83 млн. лат.—весь внешний; Литва к 1 января 1928—7,8 млн. долл. и 150 тыс. ф. ст. и Польша на 1 янв. 1928—4,2 млрд. злотых, из коих 90% внешнего долга; Финляндия на 1 янв. 1928—внешний долг—2.580 млн. и 345 млн. внутр. долга.

V. Формы государственного кредита.

Формы госуд. долга отличаются большим разнообразием, обязанным отчасти традицией, придающей финансовым системам значительный консерватизм, отчасти стремлению государства найти наиболее удобные для него формы кредитной сделки, а отчасти стремлению угодить вкусам и требованиям кредиторов. При всей множественности форм Г. к. их по существу дела можно свести к двум группам на основании признака, наиболее существенного для Г. к. В одну группу нужно отнести краткосрочные займы, в другую—долгосрочные, включая во вторую группу как особую разновидность и рентные займы.—Исторически первыми появились краткосрочные займы. В своем развитии эти займы прошли стадию фундирования, т. е. обеспечения залогом, отчего и займы стали называться фундированными.

Краткосрочные займы, не получившие финансирования, но дожидавшиеся его, находились в текущем или плавающем (floating) состоянии и образовали особую категорию текущих займов. Долгосрочность понятно прививалась скорее всего финансируемым займам. Затем, когда специфическое финансирование оказалось ненужным и когда с развитием податного хозяйства займы стали обеспечиваться «всем достоянием» государства, займы стали делиться на долго- и краткосрочные, но консервативный язык почти повсеместно доньше удержал за долгосрочными займами название финансируемых, а за краткосрочными—текущих государственных долгов. Понятие долго- и краткосрочности займов—относительное и условное. Теория говорит о том, что краткосрочный заем является обязательством, возникающим и погашаемым в пределах одного и того же бюджетного периода. Он не дает бюджету новых ресурсов, т. к. служит только источником оборотных средств, больше всего—средством антиципации податных доходов в целях ликвидации расхождения между сроками выступления доходов и сроками выполнения расходов, но обязательно в пределах одного и того же бюджетного периода. Поэтому краткосрочность оперирует со сроками до 1 года, а нормально—в 3 и 6 месяцев. Но практика знает «краткосрочные» займы на 5 лет (Англия) и даже на восемь лет (Россия). Произвольность в установлении сроков не случайна. Часто действие бюджета данного года юридически охватывает ряд лет. С другой стороны государство стремится иногда осуществить при помощи краткосрочного займа такую цель, которая по силам только долгосрочной операции, но государство или не может или не хочет по разным мотивам идти нормальной дорогой. Необычайное развитие краткосрочных займов объясняется тем, что для них на рынке капиталов имеется особый резервуар, недоступный для долгосрочных займов. Таким резервуаром являются временно свободные средства, идущие или на текущие счета в банки или в легко реализуемые и короткие по сроку обязательства гос. казначейства. Владельцы этих средств предоставляют их лишь на определенных условиях. Прилаживаясь к этим условиям, государство придает своим краткосрочным обязательствам самые разнообразные оттенки. Это разнообразие сводится в основном к тому, что краткосрочное обязательство иногда принимает форму настоящего краткосрочного векселя, иногда представляет собою смешанный тип, в к-ром элемент векселя связан с формой настоящего процентного обязательства, иногда же сближается с денежными знаками, что достигается приданием обязательству податного обеспечения (билеты государственного казначейства, так называемые «серии» в России).

Классическими образцами являются формы краткосрочного долга в Англии. Здесь имеются две основные формы его: вексельная и процентная. Среди вексельных обязательств нужно отметить Exchequer bills и Treasury bills. Первые выпускаются для общих бюджетных целей, обычно сроком до 12 мес. Держатель имеет право потребовать уплаты и до срока, с определенного дня, а за 6 мес. до срока обязательства принимаются в уплату налогов. Вторые выдаются на гос. кассу или на банк и выпускаются на специальные цели; процент по ним меняется в зависимости от состояния денежного рынка. Процент-

ная форма—Exchequer bonds, сроком на три и большее количество лет. Эти основные типы имеют много модификаций; особенно разнообразна была практика Англии во время империалистской войны.

Текущий долг является, как правило, неизменным спутником гос. хозяйства даже тогда, когда финансы страны находятся в полном благополучии. Но удельный вес этой формы гос. долга изменчив. При благополучных финансах текущий долг играет техническую роль, и его позиция в составе общего госуд. долга скромна. Но при неблагополучных финансах текущим долгом начинают добывать свежие ресурсы, и его масса быстро растет. Поэтому издавна состояние текущего долга считается одним из самых наглядных барометрических показателей для финансов данной страны.

При наступлении в жизни государства чрезвычайных событий начинается прежде всего нагромождение текущего долга. Опыт империалистской войны показал, какую огромную роль текучесть долгов играет в финансировании войны. В некоторых странах конституция требовала для заключения долгосрочных займов созыва парламента, но правительству этого не хотелось, и оно шло по пути краткосрочных займов, что было в его компетенции (Австро-Венгрия). В Англии мечтали о короткой войне, о необходимости после войны как можно скорее разделаться с военным долгом, о возможности превратить военный краткосрочный долг, заключенный на невыгодных условиях, в долгосрочный на более выгодных условиях. В некоторых случаях кредиторы не шли на долгие сроки и например Япония согласилась предоставить кредиты России только на короткий срок. Но главная причина обращения воюющих стран к краткосрочному кредиту заключалась в том, что они, прибегая к вексельной форме краткосрочных займов, учитывали свои векселя в эмиссионных банках, которые для этого получали право неограниченной эмиссии неразменных банкнот. Так. обр. во время войны краткосрочный кредит часто является легализацией бумажно-денежной инфляции.

Долгосрочные займы обыкновенно отодвигают сроки выплаты капитального долга как можно дальше. Практика долгосрочности весьма разнообразна. Это разнообразие пытаются найти оптимум отношений между кредитором и дебитором, с учетом самых разнообразных моментов в положении дебитора и требований рынка. Раньше стремятся найти для своих сбережений такое помещение, к-рое обеспечило бы ему на долгое время неизменный доход. Поэтому раньше требует высокодоходных займов на долгий срок, что страшает его от конъюнктурных колебаний дохода. Когда Россия заключала в 1818—20 на голландском рынке высокопроцент. займы (6% и 5%), то она пошла на условие, что эти займы могут быть погашены только путем покупки облигаций на бирже. Т. о. срочность займа оказалась всецело в руках кредиторов. Русское правительство не могло погасить эти займы в течение почти ста лет. С другой стороны правительство, заключающее заем, при установлении сроков учитывает бюджетные возможности погашения и условия рынка в

момент заключения займа. Если государству приходится по финансовым обстоятельствам нагромождать один долг на другой и оно не видит в близком будущем существенной перемены к лучшему, то понятны стремления как можно дальше растянуть срок уплаты по займу, Россия вынуждена была заключать займы на очень долгие сроки, например на 82 г. Наоборот Соединен. Штаты Сев. Америки держались практики 10—20—40-летних займов.

В поисках наиболее выгодных условий в смысле срока государство в 19 веке остановилось на бессрочной форме займа, т. е. на такой форме, которая ставит определение срока фактической расплаты по долгу в абсолютную зависимость от воли правительства. Кредитор, покупающий облигацию бессрочного займа, формально говоря, покупает только право на определенный годовой доход, на годовую ренту и как бы отказывается от переданного капитала навеки. Государство же только когда угодно погасит такой заем или скупкой на бирже, или тиражем погашения, или конверсией. Бессрочная форма займа в 19 в. получила самое широкое распространение. Здесь, в этой форме, нашли оптимум для своих отношений обе стороны. Государство может быть беззаботным в смысле погашения займа, а кредитор, имеющий в своем распоряжении биржу, где он может продать «вечную» ренту, считает, что и он «бессрочен» как держатель данной бумаги. В рентном займе капиталистич. система гос. кредита нашла наиболее яркое выражение. Империалистская война несколько нарушила эту финансовую идиллию. Кредит значительно вздорожал, и перспективы дальнейшего движения ссудного процента сделались неясными. Все государства перешли от рентных займов к срочно погашаемым, причем сроки погашения сильно сократились.

Разновидностью долгосрочных займов являются *выигрышные займы* (см.). Их особенностью служит тот факт, что вся сумма процентов по займу или определенная ее часть не выплачивается каждому держателю займа соразмерно доле его участия в капитале займа, но разыгрывается между всеми держателями облигаций по принципу лотереи, причем облигация займа является в данном случае лотерейным билетом. Такие займы были в большом ходу в конце 17 и в 18 вв. В 19 в. правительства к ним охладели, но после империалистской войны практика выигрышных займов снова значительно оживилась почти во всех государствах.

Помимо деления займов по срокам весьма важно деление их на *внутренние* и *внешние*. Это деление б. ч. носит формальный характер, так как оно опирается на формальный момент реализации займа на внутреннем или на внешнем рынке, без учета последующей миграции займа изнутри страны за границу и обратно. Поэтому с экономической стороны деление займов на внутренние и внешние должно основываться на нахождении обязательств долга внутри страны или за границей, причем при определении фактической массы внешнего долга каждой данной страны встречаются

большие трудности. Внешние госуд. займы обыкновенно выполняют двойную функцию: или они являются финансовым оформлением правительственных заказов на иностранных рынках или, и это чаще всего, они служат для покрытия дефицита платежного баланса страны-дебитора. Во время войны обыкновенно внешние гос. займы выполняют первую роль, в мирное время—вторую. Поэтому огромные внешние займы России часто не вызвали никакого движения капитала из-за границы в Россию, но только оформляли уже сложившиеся к данному времени общие долговые отношения России к загранице. Отсюда ясно, что внешние долги могли быть уделом только стран сильно задолженных и финансово слабых. Империалистская война вызвала образование внешнего долга во всех странах Европы.

Операция по выпуску гос. займов носит техническое название *эмиссии*. В современных условиях эмиссия гос. займов имеет две основные формы: одна из них—непосредственное обращение гос. власти к рынку с предложением продажи долговых обязательств и с использованием для этой цели госуд. касс, банков, а также всей сети частных кредитных учреждений на условии простого комиссионерства. Вторая форма—обращение к прямому посредничеству банков и банкиров. Исторически первой возникает *непосредственное обращение* дебитора к кредитору. Это было тогда, когда королевские займы заключались на небольшие суммы и у определенных лиц или учреждений. Затем на долгое время и повсеместно при заключении гос. займов начинают играть большую роль посредники, и только в середине 19 века государство вновь переходит к прямому обращению с займами к населению. Этот переход оказался возможным тогда и там, где рынок капиталов получил весторон. организацию, где государственному бюджету приобрел устойчивость и где в изобилии имелись свободные капиталы, искавшие помещения в твердопроцентные ценности. Прямая эмиссия облекается в различные формы. Государство открывает *публичную подписку* на свой заем, публикуя во всеобщее сведение условия нового займа и условия взноса подписных сумм. В капиталистических странах подписка на такой заем весьма часто делается объектом спекуляции, главн. образ. для использования ожидаемой разницы между выпускным курсом и первой биржевой ценой нового займа. Публика стремится записаться на большее количество нового займа, так как весьма часто сумма подписки значительно превышает сумму займа и тогда происходит разверстка займа между подписчиками пропорционально подписанной сумме—часто с предпочтением мелких подписчиков. Мелкие подписчики предпочитают потому, что среди них преобладают люди, действительно имеющие серьезное намерение поместить свои сбережения в заем, а не спекулянты. Выгода прямой подписки заключается в том, что она избавляет государство от необходимости выплачивать банкам вознаграждение за их посредничество. Разумеется, является выгодность займа для держателей является ре-

шающим моментом для успеха публичн. подписки. Франция после ее разгрома Пруссией должна была уплатить крупную контрибуцию. Для уплаты контрибуции были выпущены государств. займы 1871. Т. к. займы были выпущены на очень невыгодных для казны условиях, то объявленная на них публичн. подписка имела огромный успех, например заем в 3 млрд. франков был покрыт подпиской в 41 млрд. франк., что ясно показало необычайн. участие в этом деле нездоровой спекуляции и явную невыгодность займа для страны в целом.—Другим видом публичной подписки является а у к ц и о н, когда правительство объявляет минимальную цену выпускаемых бумаг, но уступает их тому, кто предлагает более высокую цену. Эта система до империалистской войны с успехом практиковалась в Соед. Штатах, в Новой Зеландии, в Австралии. Иногда для небольших займов, наиболее популярного типа по своим условиям, практикуется система «к р а н а» (le robinet): заем этот постоянно находится в продаже на бирже, в правительств. кассах на определенных условиях. Наконец во второй половине 19 века, а в Англии и раньше, с некоторым успехом практиковалась изобретенная еще средневековыми городами форма прямой подписки в виде записи долга в особую к н и г у г о с. д о л г а. Чаще всего эта форма займа сопровождается публичную подписку. Лица, вносящие свои деньги под запись в книгу и не получающие на руки отчуждаемых на рынке облигаций, обыкновенно пользуются более льготной ценой, так как они в данном случае представляют собою «твердые руки».

Посредниками в заключении государств. займов обычно выступают крупнейш. в стране банки. При заключении внешних займов посредничество банков является неизбежным. Посредничество банков, облагаемое в форму договора между ними и государством, может вылиться в два основных типа, допускающих несколько вариаций: 1) банк выступает комиссионером, продавая за определенный процент от суммы займа свои услуги по размещению займа, но вся операция идет за счет и риск должника; 2) банк или группа банков принимает от правительства всю сумму займа по твердой цене и берет все издержки и риск операции на себя. Выгода банков заключается в том, что банк сбывает займы публике по более высокой цене. Конечно это невыгодно для занимающего государства. Обыкновенно банки стараются оказать давление на рынок с целью замаскировать для правительства положение рынка и тем самым вынудить более низкую твердую цену. При современ. весьма крупных государствен. займах иногда операция по заключению займа делится на две части, и образуются две группы банков с различными обязательствами по размещению займа. Одна группа банков заключает договор по принятию на себя определенной суммы займа, другая—договор по дальнейшему размещению займа. Огромные размеры современных гос. займов, стремление банков разделить риск операции, стремление к более широкому охвату рынка привели к тому, что участие банков в эмиссии госуд. зай-

мов обыкновенно вызывает образование банковских консорциумов, т. е. синдикатских соглашений ряда банков по размещению займов на рынке. Перед империалистской войной были прочные консорциумы для русских займов в Германии, были синдикаты для азиатск. займов, для прусск. займов и т. д., составлявшиеся из 14—16 и более банковских фирм. Крупные рус. внешние займы вызвали образование международных консорциумов, Т. к. при заключении своих внешних займов Россия не могла обойтись без посредничества банков, то банки своим отказом в участии в займе могли поставить Россию в безвыходное положение, и поэтому они диктовали русск. правительству свои условия. Ряд крупных банков в Зап. Европе вырос на рус. займах. Вознаграждение за участие в займе называется банкирской «п р о в и з и е й». Размер этой «провизии» бывает очень высок. В 18 веке он колебался между 4—6%. В начале 20 в. английские колонии платили банкам 1% от суммы займа. За конверсионные займы Вышнеградского Россия платила банкирам от 1,8% до 2,65%. При Витте за такие займы, но по договору с банками как с простыми комиссионерами, т. е. без риска для них, платили «провизию» до 0,5%. Негласным, но обязательным расходом при реализации займа был расход на «publicité», или, говоря проще, на подкуп влиятельных газет и журналов.

При эмиссии займа устанавливается выпускной, или эмиссионный курс займа. Выпускной курс и номинальный процент по займу, т. е. тот процент, который будет выдаваться государством по данному займу, определяют фактический доход или фактический процент по займу. Если наприм. государство выпускает 4%-ный заем и продает облигации по 80 рублей за 100 руб., то это означает, что оно предлагает публике фактический доход в 5%. Предложение займа по цене ниже номинальной означает дополнительную приманку для кредитора, т. к., покупая заем по 80 рублей, кредитор при погашении облигации получит 100 руб., т. е. дополнительных 20 руб., к-рые и составят т. н. погасительную премию. Существует целая система весьма сложных расчетов по публичным займам, требующая специальных математических познаний. Ведь при грандиозных суммах современных займов ничтожные тысячные доли в расчетах оборачиваются в крупную наживу или в крупный проигрыш. В основе всех расчетов лежит оценка положения рынка и средний процент, который приносит ссудный капитал. Но такая заемная операция весьма редко подходит открыто к этому уровню цены ссудного капитала. Она старается соразмерить условия займа с перспективами его дальнейшего обращения на рынке и с условиями неизбежных будущих займов. В качестве иллюстрации можно привести тройную возможность реализации займа с таким расчетом, чтобы фактический доход был 4%. Прямой случай: государство продает заем по 100% и обещает 4%. Здесь номинальный процент совпадает с фактическим. Случай низпроцентного займа: заем выпускается из 3% и продается по 75 руб. за 100; факти-

ческий доход будет 4%. Случай высокопроцентного займа: заем выпускается из 5%, но продается по 125 рублей за 100. Фактический доход будет опять-таки 4%. Для государства же будет следующая разница. Оно при заключении займа в 100 млн. по первой системе получит 100 млн., а ежегодный расход по займу составит 4 млн. рублей. По второй системе оно получит от займа 75 млн. и ежегодный расход будет 3 млн. рублей. По третьей системе выручка будет 125 млн. и расход 5 млн. р. При погашении займа государство по первой системе останется при своих, по второй — доплатит 25 млн. руб. и по третьей — не доплатит 25 млн. руб. Выпуск займа по первому типу в капиталистическом государстве — дело почти небывалое, так как этот тип открывает мало возможностей для спекуляции и для дополнительных выгод по адресу держателей займа.

Заключенный на определенных условиях гос. заем начинает течение своей жизни согласно предначертанному в законе о займе и в договоре плану. Договор должен «свято» соблюдаться государством, так как при несоблюдении условий рынок не обнаружит доверия при попытках вновь обратиться к нему с новыми займами. «С появлением гос. задолженности, — писал Маркс, — место греха против св. духа, за который нет прощения, занимает нарушение доверия к госуд. кредиту». Но договор и закон не предусматривают одного — как рынок будет расценивать уже обращающиеся на бирже облигации займа. Всякое изменение в уровне ссудного процента отзывается на биржевом курсе займов. Займы, выпущенные во время войны, т. е. в самой невыгодной для казны обстановке, с наступлением мирного времени и расцветом экономической жизни оказываются чрезмерно доходными, и поэтому их курс идет в гору и переваливает за 100. В таких случаях государство может произвести к о н в е р с и ю займа, если в договоре оно не отказалось от этого своего права. Конверсией называется операция, изменяющая основные условия договора о займе. Чаще всего конверсия изменяет размер номинального %. Конверсия может быть добровольной, когда держатели соглашаются на изменение условий. Но она может быть и принудительной. При добровольной конверсии держатель получает или новую облигацию с новыми условиями или получает на руки деньги за старую облигацию. При принудительной же конверсии выбора между новой облигацией и уплатой нет. Конверсионные операции обыкновенно проводятся банками, получающими за свое участие «провизию». Принудительная конверсия обыкновенно рассматривается как форма государственного банкротства (см.).

VI. Государственный кредит в СССР.

Г. к. в СССР имеет за собою весьма непродолжительную историю: первый государств. заем был заключен в мае 1922. Самой характерной чертой государственного кредита в советских условиях является то, что он никоим образом не связан с войной или с приготвлением к ней. Первые советские займы были выпущены в то время, когда гос.

финансовая система только что налаживалась. В то время и экономическая жизнь и финансы страны находились под губительным влиянием расстроеного бумажноденежного обращения, и первой задачей финансов. политики было восстановление твердой валюты. Для этого прежде всего нужно было устранить из государствен. бюджета дефицит, погуждавший к эмиссии денежных знаков. Для преодоления дефицита и были выпущены первые гос. займы в СССР. Первые займы были выпущены в натуральной форме (два хлебных займа и один сахарный), на весьма короткий срок и гл. обр. для антиципации ближайших же податных доходов. Первый денежный заем (в золотом исчислении) был выпущен для той же цели. С 1923 Советское правительство приступает к выпуску краткосрочных обязательств Центральной кассы для использования кассовых средств государственного и частного секторов народного хозяйства. Эти займы сделали свое дело, так как главным образом с их помощью удалось изгнать из бюджета дефицит и ввести в стране твердую валюту, после чего начинается второй период в развитии Г. к. в СССР. В этом втором периоде происходит оздоровление Г. к. Гос. займы выпускаются на небольшие сравнительно суммы. Часть из них, реализуемая на короткие сроки, размещается в деревне, где служит антиципацией поступлений с.-х. налога и знакомит широкие крестьянские массы с гос. займами. В 1925 выпускается первый крупный заем на 300 млн. р. под названием Займа хозяйственного восстановления, к-рый используется исключительно для мобилизации ресурсов внутри общественного сектора народного хозяйства, т. к. оформляет передвижение сумм между бюджетом, Гос. банком и находящимися на хоз. расчете гос. предприятиями. Этим займом Г. к. в СССР вводится в систему плановых рычагов по мобилизации народного дохода. Одновременно совершаются значительные кредитные операции, при помощи к-рых определяются возможности Г. к. в различных секторах и сферах народного хозяйства. К 1927 Г. к. СССР заканчивает свой период санирования и организации, и первым свидетельством его зрелости и могущества является реализация в 1927 1-го займа индустриализации на 200 млн. р. При построении пятилетнего плана народного хозяйства (1928/29—1932/33) Г. к. уже учитывается как один из серьезнейших финансовых факторов, т. к. от него намечается получение в течение 5 лет около 6 млрд. рублей. Первые два года пятилетия показали, что эти расчеты оказались преуменьшенными. В таблице на ст. 493—94 даны сведения о всех займах, заключенных до 1/X 1929. Из этой таблицы видно, что к указанному сроку госуд. долг СССР вырос до 1.900,8 млн. р. с расходом по гос. бюджету на оплату и погашение в 450 млн. р., или 4% к итогу всех расходов 1929/30.

Г. к. СССР в третьем периоде своего развития, т. е. тогда, когда он стал функционировать на основании растущего народного государственного дохода и получил должную организацию, целиком служит делу индустри-

Синоптическая таблица Г. к. СССР.

Наименование займа	Дата опубликования декрета	Выпускная сумма (млн. р.)	Эмиссионный курс в % к номиналу	Процент	Сумма выигршей (млн. руб.)	Срок	Остаток долга на 1/X 1929 (млн. р.)
1-й хлебный	20/V 1923	(10 млн. п.)	95	беспроц.	—	8 мес.	—
6%-ный выигрышный	31/X 1922	100	100	6	16,0	10 лет	80,0
Платежные обязательства Центрокассы	7/II 1923 и 24/V 1927	Определяется пост. СТО (100 млн. п.)	94—100	6	—	3 м., 6 м., 1 год	52,5
2-й хлебный	22/III 1923	—	—	беспроц.	—	7—11 мес.	—
Транспортные сертификаты	28/VII 1923	24	—	беспроц.	—	—	—
Сахарный	15/XI 1923	1 млн. п.	(287, 6 р.)	беспроц.	—	4 мес.	—
1-й 8%-ный заем	15/II 1924	100	96	8	—	6 лет	14,9
1-й крестьянский выигрышный	9/III 1924	50	85	5	112,0	1 г. 9 м.	—
1-й крестьянский выигрышный (повторный выпуск)	15/IV 1925	38,5	87	5	5,0	тот же	—
2-й выигрышный	16/IV 1924	100	100	6	—	5 лет	1,5
5%-ный заем	23/II 1925	10	83	5	—	1 год	—
Заем хозяйственного восстановления }	14/VIII 1925	300	100	10	—	4,5 года	65,2
2-й крестьянский	24/IX 1926	100	100	12	—	2 года	0,3
2-й 8%-ный заем	2/X 1925	100	96	8	—	5 лет	66,0
Выигрышный заем 1926	4/VI 1926	100	96	беспроц.	41,6	5 »	18,4
10% ный выигрышный заем 1927	3/IX 1926	30	96	10	16,8	8 »	99,0
12%-ный заем	4/II 1927	100	98	12	—	10 »	187,4
3-й 8%-ный заем	1/VI 1927	200	96	8	—	—	197,1
3-й крестьянский	1/IV 1927	25	100	6	8,3	3 года	1,9
1-й заем индустриализации	24/VIII 1927	200	96	6	96,0	10 лет	130,8
Заем укрепления крестьянского хозяйства }	30/XII 1927 и 2/II 1928	150	100	6	31,5	3 года	92,9
2-й заем индустриализации }	а) 18/VII 1927 и б) 19/XII 1928	200	100	6	81,9	10 лет	343,9
11%-ный заем	19/IX 1928	350	100	беспроц.	292,8	10 »	
4-й 8%-ный заем	12/X 1928	300	100	11	—	10 »	262,9
Выигрышный заем 1929	20/III 1929	400	100	8	—	15 »	206,2
3-й заем индустриализации }	а) 20/III 1929 б) 24/VII 1929	50	100	беспроц.	42,1	10 »	38,7
		300	100	6	101,6	10 »	43,2
		600	100	беспроц.	453	10 »	
Всего	—	—	—	—	—	—	1.900,8

стриализации нар. х-ва и коллективизации земледелия. Г. к. выполняет двоякую функцию. С одной стороны он является фактором перераспределения средств внутри общественного сектора народного хозяйства. Кроме упомянутого Займа хозяйственного восстановления, этой цели служит 8%-ный заем, в облигации к-рого госуд. и кооперативные предприятия обязаны помещать часть своих запасных и резервных капиталов. Этой же цели служили обязательства Центрокассы, собиравшие временно свободные средства хозяйственных гос. органов. В 1929/30 совершаются кредитные операции по изъятию свободных прибылей у госуд. промышленности (в т. ч. и местной), а также и кооперации для обращения их на финансирование тяжелой индустрии. По мере укрепления плановой дисциплины и более целесообразной организации финансовой системы на началах реконструкции ее в соответствии с основными задачами социального строительства, роль Г. к. как перераспределителя ресурсов общественного сектора будет видоизменяться и по всей вероятности сокращаться. С 1929/30 государство отказалось от пользования текущим долгом в форме краткосрочных обязательств. На очередь поставлен, а в отношении гос. промышленности уже и предре-

шен (16 декабря 1929) вопрос об отказе от практики 8%-ного займа. Г. к. с этого времени в общественном секторе служит только для перераспределения наименее мобильных частей прибыли гос. и кооперативных предприятий. Некоторые займы с высоким номинальным процентом и без выигрышей служат только для финансового оформления деятельности гос. трудовых сберегательных касс. В эти займы кассы помещают собранные ими вклады.

Вторая функция Г. к. в СССР служит задачам аккумуляции свободных сбережений населения. До 1929/30 государство в этих целях выпустило три типа займов. Одни были обращены к деревне и имели податное обеспечение, другие — к городскому трудовому населению и третьи — к городскому нетрудовому населению. С 1929/30 осталось два типа займов: обращенные ко всему трудовому населению и к нетрудовому. К трудовому населению государство за последние годы обращается с займами индустриализации, нашедшими себе могущественную поддержку в советской общественности, что обусловило возможность в 1929/30 наметить сумму для этого займа в 950 млн. руб. Эти займы обыкновенно делятся на две части, одна из которых представляет собою беспроцентный выигрышный заем, а другая —

низкопроцентный выигрышный. Для облегчения размещения займа в широчайших массах трудящихся распространение его происходит большей частью мелкими купюрами. Поэтому в Союзе ССР особенно популярны выигрышные займы и в особенности беспроцентные, причем выигрыши определены небольшими суммами. Займы реализуются в форме широких обществ, кампаний, оплата подписанных сумм происходит по системе широкой рассрочки, а тиражи займов превращаются в праздники индустриализации и служат хорошим агитационным средством. Популярный лозунг «выполнить пятилетку в четыре года», а также наличие многочисленных просьб рабочих о возможном упрощении системы займов побудили правительство издать 21 февраля 1930 декрет ЦИК и СНК о конверсии первых трех займов индустриализации в общий заем под названием «Пятилетка—в четыре года». Сумма этого займа должна покрыть всю сумму первых трех займов и намеченные пятилетним планом займы для третьего, четвертого и пятого годов пятилетки. Государство обеспечивает широкую ликвидность займов в форме залога и покупки займов государственными кредитными учреждениями. Займы, обращенные к нетрудовому населению, например займы 1926 и 1929, являются беспроцентными займами с выигрышами, причем имеются крупные выигрыши в 100 т. р.—Внешних государств. займов СССР не знает. Помехой к внешнему Г. к. является враждебное настроение иностранной буржуазии и в особенности иностранных правительств. Но в отношении СССР внешним госуд. кредитом можно считать ее коммерческий кредит на иностранных рынках. Этот кредит уже вырос до огромных размеров, и его saldo не спускается ниже 700 млн. рублей. Отсутствие внешнего государственного кредита в форме настоящих государственных займов является одной из важнейших отличительных черт государственного кредита Союза ССР.

Лит. о Г. к. огромна. Из иностранных трудов наиболее известны: *N e b e n i u s C. F., Ueber die Natur und die Ursachen des öffentlichen Kredits*, Karlsruhe, 1829; *D i e t z e l K. A., Das System der Staatsanleihen im Zusammenhang der Volkswirtschaft betrachtet*, Heidelberg, 1855; *A d a m s H. C., Public Debts*, L., 1888. Из новейших работ: *J é s e G., Théorie du crédit public*, P., 1922; *La technique du crédit public*, P., 1923. Новейшая лит. указана в «Handbuch der Finanzwissenschaft» hrsg. von W. Gerloff und F. Meisel, B. II, Tübingen, 1927. Богатый статистический материал: *Denkschriftenband zur Begründung des Entwurfs eines Gesetzes betreffend Aenderungen im Finanzwesen*, T. IV, B., 1908; *Memorandum on Public Finance*, 1922—26, League of Nations, Geneva, 1927; *S c h w a n z O., Die Finanzen der europäischen und der wichtigeren aussereuropäischen Staaten*, «Finanz-Archiv», I B., 1929. Рус. лит.: О государственном кредите (анонимный автор), М., 1833; *А л е к с е в н о М.*, Государственный кредит. Очерк нарастания государственного долга в Англии и Франции, Харьков, 1872; *К а у ф м а н И.*, Государственный долг Англии с 1688 по 1890, СПб., 1893; *М и г у л и н П. П.*, Русский государственный кредит, 1769—1906, тт. I—III, 2 изд., Харьков, 1899—1907; *Б о г о л о п о в М. Н.*, Государственный долг, СПб., 1910; *Т в е р д о х л е б о в В.*, Государственный кредит, Л., 1928; *Военные займы*, сб. под ред. М. Туган-Барановского, П., 1917. О Г. к. СССР: *В у л ф е н Г.*, Государственный кредит СССР, М., 1925; *Л о в е в и ч И. Д.*, Денежное обращение и государственные займы, М., 1925; *А л ь с к и й М.*, Наша политика государственного кредита, М., 1925; *Задачи и перспективы госкредита в СССР*, сборник статей, М., 1927; *Сборник статей по госкре-*

диту, М., 1928; *Б о г о л о п о в М.*, Финансовый план пятилетия, М., 1929; *Контрольные цифры народного хозяйства на 1925—26*, М., 1925; то же, на 1926—1927 и след. годы; *Объяснительная записка к проекту единого государственного бюджета СССР на 1926—1927 бюджетный год*, Москва, 1927; то же, на 1927—1928 и след. годы.

М. Боголепов.

ГОСУДАРСТВЕННЫЙ СЕКРЕТАРЬ, одно из высших должностных лиц Соед. Штатов, глава государственного департамента (Department of State), соответствующего в основном министерству или комиссариату иностранных дел в других странах; к функциям Г. с. относится, помимо международных отношений, также опубликование законов Соединен. Штатов. Г. с. непосредственно подчинен президенту Соед. Штатов и входит в состав его «кабинета»; при вакантности постов президента и вице-президента — исполняет их обязанности.

Лит.: *O g g F. A. and R a y P. O., Introduction to American Government*, N. Y., 1925; *S c h o r t L. M., Development of National Administrative Organization in the United States*, Baltimore, 1923.

ГОСУДАРСТВЕННЫЙ СОВЕТ в России, до 1906 — высший законосовещательный, а с 1906 — законодательный орган (верхняя палата). Советательный институт при верховной власти существовал в России еще со времен князей. С возникновением в Московском государстве царской власти, он принял форму постоянной боярской, или царской, думы, в которой обсуждались вопросы как законодательства, так и политики. При Петре I, под влиянием западноевропейского опыта, был поставлен вопрос о создании в России высшего государствен. органа для предварительной разработки всех вопросов государственного управления. Но реформа эта доведена до конца не была. При Александре I, в 1801, создан постоянно действующий Г. с. как учреждение законосовещательное, правда, отодвинутое на задний план «неофициальным комитетом» из друзей императора. В 1809 Сперанский разработал «Проект уложения государственных законов», клонившийся к преобразованию России на началах конституционной монархии. По этому проекту Г. с. должен был стать связующим звеном между царем, представителем имущих классов в лице Государств. думы, правительством в лице министерств и судом в лице сената. Проект Сперанского оказался не по плечу Александру I, и он ограничился лишь реформой Г. с. 1 января 1810 было опубликовано новое положение о Г. с. как о высшем законосовещательном органе, сохранившемся вплоть до реформы 1906. По этому положению все законопроекты должны были предварительно обсуждаться в Г. с. (в частности в компетенцию его входило предварительное рассмотрение вопросов войны и мира, а также мероприятий, связанных с государственной росписью доходов и расходов). На утверждение царя представлялись мнения большинства и меньшинства по каждому вопросу. Царь мог утвердить не только любое мнение, но и принять собственное, третье решение. Г. с. состоял из чинов высшей бюрократии и военных деятелей по назначению царя. Министры являлись членами Г. с. по должности. Общее количество членов Гос. совета не превышало 100 ч. Председателем Г. с. считал-

ся царь, фактически же эти обязанности исполняло лицо, им назначенное. Гос. совет состоял из четырех департаментов, являвшихся его подготовительными комиссиями, особых присутствий, решения к-рых представлялись на утверждение непосредственно царю, и общего собрания из членов всех департаментов и особо назначенных для этого лиц. При Г. с. находилась государственная канцелярия с государственным секретарем во главе, ведавшая делом разработки и издания свода, собрания законов и местных узаконений. Начиная с 30-х годов 19 в., законодательный почин все больше и больше переходил к министрам. На долю Г. с. оставались лишь мелкие законы: роль его падала, и он превратился постепенно в приют для «престарелых сановников». С учреждением Государственной думы в 1905 значительно изменилась и сущность Г. с. По «Положению о Г. с.» от 24 апр. 1906, последний превращался в верхнюю палату, имевшую одинаковые законодательные права с Гос. думой. Половина членов Г. с. являлась выборной, другая назначалась царем. Из числа последних «высочайшей властью» назначались председатель и его товарищ. Выборные члены Г. с. избирались: 1) от православного духовенства (6 чел.); 2) от земств (34) и от землевладельцев неземских губерний (26); 3) от дворянских обществ (18); 4) от учреждений торговли и промышленности (12) и 5) от Академии наук и советов ун-тов (6). Изменилась и внутренняя организация Г. с. Все дела законодательного характера рассматривались непосредственно общим собранием. Департаменты, в числе двух, приобрели характер самостоятельных присутствий, и рассматривавшиеся в них дела (незаконодательного характера) шли непосредственно на высочайш. утверждение.

Выборные члены Г. с. избирались на 9 лет; каждые 3 года происходили перевыборы одной трети членов Г. с. По земской курии пассивным избирательным правом могли пользоваться лишь владельцы утроенного полного земского ценза, т. е. крупнейшие помещики. Такими же являлись и члены Г. с. от дворянских обществ. Т. к. дворяне участвовали в выборах только при наличии земельного ценза, то и их выборные отражали интересы крупнопомещичьего класса. Торгово-промышленная буржуазия была представлена в Г. с. скромной группой в 12 человек, далеко не отражавшей удельный вес своего класса. Представители от духовенства в замаскированной форме прямо назначались синодом, т. е. правительством (частью они избирались епископами). Т. о. подавляющее большинство членов Г. с. по выборам (78 чел.) вербовалось из представителей крупнодворянского землевладения, наиболее паразитического класса тогдашнего общества. Рабочий класс и крестьянство, даже мелкая буржуазия были полностью устранены из Г. с. Члены Г. с. по назначению исключительно состояли из представителей высшей бюрократии. Они делились на «присутствующих» (вместе с членами по выборам, составлявших пленум Г. с.) и на «неприсутствующих», состоявших

членами департаментов и особых присутствий. Число присутствующих членов Г. с. не должно было превышать общего числа выборных. Список присутствующих членов Гос. совета публиковался ежегодно. Правительство широко пользовалось этим обстоятельством для устранения из Г. с. неудобных ему членов по назначению.

Деятельность Гос. совета развернулась лишь после разгона первых двух Дум. Стоя на страже самой лютой реакции, он тормазил проведение в жизнь даже тех законопроектов, к-рые принимались октябристскими Гос. думами, если усматривал в них хоть тень либерализма. Эта сугубая реакционность однако не спасала Гос. совет от пинков правительства, как только он начинал проявлять малейшие признаки независимости. В общем Государств. совет служил декоративным прикрытием для произвола господствовавшей монархии, придавая ей некую видимость конституционализма. Во время империалистской войны борьба буржуазии за власть заставила часть членов Г. с. присоединиться к «прогрессивному блоку» членов Гос. думы, где они играли ничтожную роль, тем более, что правительство всех членов Г. с. по назначению, оказавшихся в оппозиции, удалило из Г. с. После Февральской революции Г. с. сошел со сцены и был упразднен декретом Временного правительства от 6 октября 1917.

Лит.: А лек с е в А. С., Русское государственное право, М., 1897; И в а н о в с к и й В. В., Русское государственное право, Казань, 1908; Щ е г л о в В. Г., Государственный совет в России, 2 тт., СПб., 1895.

ГОСУДАРСТВЕННЫЙ СОВЕТ (герм.), а) в старой Пруссии—королевский совет по важнейшим делам, из высших сановников, мало активный; был отнесен от дел советом министров, но считался существующим до революции 1918; б) в республиканской конституции Пруссии от 30 ноября 1920 Г. с.—«представительство провинций в законодательстве и управлении», заменившее собой в прусской парламентской системе верхнюю «палату господ». Г. с. избирается ландтагами 12 провинций и городскими гласными Берлина из расчета 1 член Г. с. на 500 т. ж. Г. с. имеет законодательную инициативу и право протеста против принятых общепрусским ландтагом законов в течение 2 недель; опротестованный акт входит в силу лишь при подтверждении его $\frac{2}{3}$ голосов ландтага или референдумом. Для финансовых ассигнований нужно прямое согласие Г. с.; при разноречии ландтага и Г. с. принимается мнение, с которым согласно правительство; в) во время герм. революции 1918—19 название Г. с. было присвоено нек-рыми временными правительствами отдельных земель (например Тюрингии), позже переименовавшимися в «государственные министерства» или советы министров.

Лит.: Meissner O., Das Staatsrecht des Reichs und seiner Länder, В., 1923; Preuss H., ст. в «Jahrbuch des öffentlichen Rechts», В. X, 1921.

ГОСУДАРСТВЕННЫЙ СОВЕТ (франц.), во Франции королевской—высший совет по иностранным делам; во Франции послереволюционной—высший административный совет и высший орган *административной юстиции* (см.). Г. с. возник при Консулате,

постепенно приобрел судебные функции и формально входит в административный аппарат. Он состоит из аудиторов (подготовка дел), советников и докладчиков. Председатель Г. с. — министр юстиции, всегда замещаемый вице-председателем. Г. с. имеет два пленума (административный и судебный) и 6 секций (две судебных). Административные функции сводятся к даче заключений, подготовке декретов президента республики, когда это требуется законом, и иногда подготовке законопроектов; как суд Гос. совет является второй инстанцией для ряда дел «префектуральных» и колониальных советов и первой инстанцией для всех дел об отмене актов по превышению власти. По этим делам выработана точная и гибкая система административного иска (нарушение компетенции, формы, законных интересов граждан, цели закона). Большое количество жалоб загружает Государственный совет до последних пределов; дела ждут очереди по 3—5 лет; это сильно подрывает авторитет административной юстиции. По образцу Г. с. Франции строились высшие административные суды — «государственные советы» — в Италии и Югославии.

Лит.: Покровский С., Административный процесс, Казань, 1920; Елистратов А. И., Основы административного права, М., 1917; его же, Очерк административного права, М., 1922; Загряцков М. Д., Административная юстиция и право жалоб в теории и законодательстве, 2 изд., М., 1925; Наугио М., Précis de droit administratif et de droit public, 11 éd., P., 1928.

ГОСУДАРСТВЕННЫЙ СОЦИАЛИЗМ, течение мелкобуржуазной социально-политической мысли, предоставляющее организацию социализма государству. Общим для теорий Г. с. является игнорирование того, что «государство есть продукт и проявление не примиримости классовых противоречий» (Ленин). Поэтому, только «мелкобуржуазные демократы, эти якобы социалисты, заменяющие классовую борьбу мечтаниями о соглашении классов» (Ленин), дают сторонников этого учения. Под Г. с. понимается также ряд мер современного буржуазного государства, направленных к государственной организации производства и к постепенному улучшению экономического положения рабочих. Г. с. в истории экономических учений обычно называют экономико-политические системы Луи Блана, Лассалья и Родбертуса. Луи Блан (см.) в своей «Организации труда» предлагал субсидирование государством рабочих ассоциаций и общественных мастерских, которые должны были постепенно вытеснить капиталистический строй, «конкурентней убить конкуренцию». В статье «Социализм: право на труд», написанной в 1849 в ответ Тьеру, этот план был формулирован в следующих словах: «Вот наш план: предпринимателям, которые окажутся ныне в убийственных для них условиях и явятся к нам, говоря: „Пусть государство берет наши предприятия и становится на место нас“, мы ответим: „Государство согласно. Вы будете широко вознаграждены, но это следующее вам вознаграждение не может быть взято из нынешних источников — их бы не хватило; оно будет почерпнуто из источников будущего: государство выдаст вам облигации, на к-рые,

сообразно стоимости уступленных вами учреждений, будут нарастать проценты, выплачиваемые ежегодно или постепенно амортизируемые». И далее: «Государство придет к реализации этого плана путем целого ряда последовательных мер. Элемент принуждения будет отсутствовать. Государство будет служить примером; рядом будут существовать частные ассоциации, современная экономическая система; но эластичность нашей системы такова, что в короткий промежуток времени, — мы в этом глубоко уверены, — она охватит все общество, привлекая в свои недра друг. социальные системы в силу своего неотразимого могущества». При этом под государством Луи Блан подразумевает отнюдь не диктатуру пролетариата, но добровольное соглашение, коалицию рабочих с наиболее передовыми и мыслящими элементами буржуазии.

Хотя Лассаль (см.) неоднократно и резко опровергал обвинение в том, что он заимствовал свою идею производительных рабочих ассоциаций, кредитуемых государством, у Луи Блана (в чем с ним согласен и Меринг в своей «Истории германской социал-демократии»), но все же между этими системами Г. с. очень много общего и по форме и по существу с тем однако различием, что Лассаль лучше понимал характер крупного производства и глубже проник в законы капиталистического строя. «Сделать рабочее сословие своим собственным предпринимателем, вот единственное средство устранить железный и жестокий закон, определяющий заработную плату». «Разумеется, нет ничего несомненного, достовернее, как то, что вам это всегда будет невозможно, пока вы предоставлены исключительно своим изолированным индивидуальным усилиям. Но вот потому-то и связано государство доставить вам эту возможность, взяв в свои руки для поощрения и развития великое дело свободных индивидуальных ассоциаций рабочего сословия и положить себе в священнейшую обязанность дать вам средства и способы для вашей самоорганизации и самообъединения». «Требование это как нельзя дальше от всякого социализма и коммунизма, потому что оставляет рабочему классу его нынешнюю индивидуальную свободу, индивидуальный образ жизни и индивидуальное вознаграждение за труд; единственное отношение, в которое оно ставит рабочих к государству, состоит в том, чтобы государство помогло их объединению нужным капиталом, т. е. нужным кредитом» («Гласный ответ Центральному комитету»). Лассаль, как и Луи Блан, рассматривает государство как внеклассовую или надклассовую организацию (что впрочем противоречит некоторым другим его высказываниям). В качестве средства воздействия на государство Лассаль предлагает всеобщее избирательное право: «Если 89 — 96 % населения поймут, что всеобщее избирательное право есть вопрос желудка, и потому примутся за него со страстью голода, будьте уверены, господа, что нет той силы, которая долгу устояла бы против них». Ф. Лассаль исходил из того, что социальная революция «совершится или

вполне законным путем среди всех благоденствий мира, если благоразумно решаться во-время произвести ее сверху, или же она, сопровождаемая насильственными потрясениями, ворвется с дико развевающимися волосами, в железных сандалиях на ногах». И для того, чтобы направить социальную революцию по «законному пути», Лассаль и пытался добиться сочувствия и сотрудничества Бисмарка.

Г. с. Родбертуса (см.) имеет резко выраженный консервативный характер. Развивая и углубляя положения классической политической экономии, признавая труд единственным источником всякого богатства и понимая нетрудовой характер всех видов прибыли на капитал и земельной ренты, считая даже социалистическую организацию производства правильной и справедливой, Родбертус отодвигал ее осуществление в очень далекое будущее (лет через 500, как он писал Лассалю). В настоящее же время источником всех бедствий современного общества—как пауперизма, так и промышленных кризисов—он считал непрерывное падение доли рабочего в общем продукте национального производства и выдвигал в качестве средства борьбы с этим явлением систематическое повышение этой доли, т. е. непрерывный рост заработной платы пропорционально росту производительности труда. В качестве помещика и консерватора он был противником демократии и всеобщего избирательного права. Поэтому он возлагал свои надежды на некую «социальную монархию», к-рая должна стоять над классами и являться двигателем общественного прогресса. В то же время он был противником лассалевских производительных ассоциаций. «Ничто не убедит меня в том,—писал он,—что производительные ассоциации лежат на пути будущего национально-экономического развития... Они не могут явиться даже переходной ступенью к более широкой цели. Они вернули бы нас к корпоративной собственности, к-рая в тысячу раз хуже современной частной собственности. Переход от частной к государственной собственности не может совершиться через посредство собственности корпоративной; напротив именно частная собственность есть переходная ступень от корпоративной к государственной собственности» (здесь под корпоративной собственностью Родбертус очевидно разумеет докапиталистические учреждения, общины и т. п.). Т. о. путь к далекому идеалу Г. с., к-рый Родбертус представлял себе в виде государства рабочих и чиновников, он мыслил как ряд «экономических учреждений», которые должны были «связать настоящее с будущим» путем системы наемного труда, «не сокращая доходов собственников, но в то же время обеспечивая рабочим увеличение участия их в национальном доходе».

Во всех трех охарактеризованных системах имеется нечто общее, что дает право объединять их одним понятием Г. с. и что резко отделяет их от научного коммунизма К. Маркса и Ф. Энгельса. Это общее заключается в том, что борьбу с бедствиями капиталистического общества они возлагают на современное государство, к-рое они стремят-

ся лишь так или иначе реформировать или демократизировать; что они не только не стоят на почве пролетарской революции, а, наоборот, своими социальными проектами хотят эту революцию предупредить. Все они, т. е. и Луи Блан, и Лассаль, и Родбертус, внесли известный вклад в понимание процессов и законов капиталистического общества, но не додумали своих положений до конца и не сделали из них надлежащих революционных выводов. Это всецело может быть отнесено и к Лассалю, хотя он знаком был с основами учения Маркса и находился под его несомненным влиянием.

Различие этих систем заключается главн. обр. в их социальном, классовом происхождении. Социализм Луи Блана был ярко мелкобуржуазным, что подтверждается не только анализом его системы и характером тех ассоциаций, которые возникли в эпоху 1848 по плану Луи Блана и объединяли почти исключительно ремесленников, но особенно его деятельностью во Временном правительстве 1848 и в т. н. Люксембургской комиссии, где он пытался примирить интересы хозяев и рабочих. Мелкобуржуазный характер учения Ф. Лассалья не так бросается в глаза, благодаря его ожесточенной борьбе с либеральной и буржуазно-демократической партией Германии. Но это была по существу не столько борьба революционного социалиста против буржуазии, сколько борьба демократа 1848 против тех, кто демократии изменил, кто не умел добиваться ее. Политические выступления Лассалья в 1860-х годах начались именно среди буржуазной интеллигенции, которую он надеялся склонить к решительной атаке против реакционного правительства. И лишь разочаровавшись в либералах, он выступил как социалист. «Производительные ассоциации» Лассалья, как и Луи Блана, в основе своей могли опираться лишь на ремесленный и полуремесленный пролетариат, а не на рабочих крупной фабрично-заводской промышленности, к-рая в Германии 1860-х гг., как во Франции 1840-х гг., только зарождалась.

Общая Лассалю и Луи Блану мелкобуржуазная классовая основа их учения объясняет как противоречия и половинчатость их систем, так и боязнь глубокой и решительной пролетарской революции, наряду с яркой проповедью политического демократизма. Наоборот Родбертус объективно был выразителем интересов крупного сел. х-ва, находившегося в классовом противоречии с развивающимся капитализмом и в то же время в тесной политической и классовой связи с прусской монархией и высшей бюрократией. Вот почему Родбертус, теоретически понимая неизбежность социализма, отодвигал его осуществление в далекое будущее, тщательно оберегал в своей системе интересы имущих классов, был решительным противником политической демократии и все свои надежды откровенно возлагал на «внеклассовую» монархию и просвещенное чиновничество.

«Социальная монархия» Родбертуса связывает его отчасти с разными системами буржуазного Г. с., которые, являясь пародией на социализм, откровенно служат средством

обмана масс. Сюда отчасти относится и «Социально-этическая школа», сторонники которой получили название «катедер-социалистов» («социалистов от кафедр»). Эта школа стремится примирить пролетариат с капитализмом, устраняя уродливые явления последнего, и таким образом избежать социальной революции. О таких «социалистах» еще в «Коммунистическом Манифесте» было сказано, что они «хотят сохранить основные условия современного общества, устранив борьбу и опасности, составляющие необходимые их следствия... Этот социализм в сущности требует только, чтобы рабочий продолжал жить в буржуазном обществе, но перестал его ненавидеть». Известный историк французского социализма Лоренц Штейн еще в 1860 указывал, что королевская власть в борьбе с либеральной буржуазией «для сохранения своей самостоятельности и своего высокого положения имеет только один верный исход, именно—стать во имя народного блага и свободы во главе социальной реформы со всею той осмысленностью, достоинством и силой, к-рая подобаает высшей в государстве власти». Еще раньше претендент в императоры, Луи Бонапарт, в своей книге «Наполеоновские идеи» демагогически заигрывал с рабочим классом и выдвигал мысль, что поднять рабочих из их нищеты, бесправия и общего бедственного состояния может лишь человек, «в котором олицетворялась бы демократия и который взял бы из социалистических идей все хорошее, чтобы вырвать это хорошее у революции и приложить его к правильному общественному строю».—Та пародия на Г. с., которую проводил позднее в своих социальных и экономических мероприятиях *Наполеон III* (см.), а отчасти его ученик Бисмарк, переходила в откровенный *поллицийский социализм* (см.), политику «кнута и пряника», к-рую грубо и неуклюже пытался, накануне революции 1905, проводить и рус. царизм в виде *зубатовщины* (см.).

Лит.: Сен-Симон А., Избранные сочинения (1819—25), М.—П., 1923; Волгин В. П., Сен-Симон и сенсимонизм, 2 изд., М., 1925; Блан Л., Организация труда, [Л.], 1926; Лассаль Ф., Гласный ответ Центральному комитету, Сочинения, т. II, [М.], [1925]; его же, Книга для чтения рабочих, там же; его же, Господин Бастиа-Шульце Делич, экономический Юлиан, или капитал и труд, Сочинения, т. III, [М.], [1925]; Плеханов Г. В., Экономическая теория Карла Родбертуса-Ягцеова, т. I, 3 изд., М., [1925]; Виленградская П., Фердинанд Лассаль, М.—Л., 1926; Переписка Лассалья с Бисмарком, «Летопись марксизма», М., 1928, № 6; Вонапарте Н. Л., Des idées napoléoniennes, P., 1860; Геркнер Г., Рабочий труд в Зап. Европе, 2 изд., СПб, 1906, гл. «Государственный социализм» (точна зрения буржуазного демократа); Rodbertus-Jagetow K., Zur Erkenntnis unserer staatswirtschaftlichen Zustände, 1 Heft, Neubrandenburg—Friedland, 1842; его же, Zur Beleuchtung der sozialen Frage, T. 1—2, В., 1885; его же, Briefe und sozialpolitische Aufsätze, B-de I—II, В., [1880].

ГОСУДАРСТВЕННЫЙ ФЛАГ, одноцветное или многоцветное полотнище, поднимаемое в качестве отличительного знака на военных и торговых судах, на посольствах, таможенных и иных государственных учреждениях и зданиях. Право пользования флагом является признаком независимости государства, причем описание его входит в основные законы страны. Согласно ст. 71 Кон-

ституции СССР и Постановления ЦИК и СНК СССР от 29 августа 1924, Г. ф. СССР является красн. прямоугольное полотнище, в левом верхнем углу к-рого изображены золотые серп и молот накрест, а над ними красная пятилучевая звезда с узкой золотой каймой (его изображение см. в ст. СССР).

Лит.: Дунин-Борковский К., Альбом флагов и вымпелов РСФСР, М., 1923; его же, Альбом флагов и вымпелов СССР, М., 1925.

ГОСУДАРСТВЕННЫЙ ЯЗЫК, язык, обязательный к употреблению во всех гос. учреждениях и в сношениях администрации данного государства с населением. Некоторые законодательства требуют употребления Г. я. частными лицами в общественных местах, в собраниях, на вывесках и т. д. (Германия с 1908 по 1917). Характерная черта Г. я.—его стремление к монополии, из к-рой допускаются лишь местные или временные изъятия. При допущении двух или более языков к употреблению в гос. аппарате, имеет место равноправие языков.—В новой истории Европы Г. я. обычно являлся орудием классово-национальной политики правительств; в качестве Г. я. в одноплеменных государствах служил диалект, употреблявшийся дворянством и буржуазией (Франция, Испания); в разноплеменных государствах—язык «господствующих» нации и класса; а иногда, при пестроте правящих слоев,—латинский язык, чуждый массам, но доступный правящим слоям и сплачивавший их между собой (в Венгрии до 1836).

Стремление к единству Г. я. резко обозначилось в эпоху т. н. полицейского государства в виду удобства его для централизованных управления и армии (интересы дворянства) и для расширяющегося торгового оборота (интересы буржуазии); торговый оборот однако требовал живого языка и вытеснял из гос. аппарата латинский, начиная с Англии (где ряд формул еще сохранился в судопроизводстве) и кончая Венгрией. За последние сто лет перед империалистской войной монопольный режим Г. я. мог считаться господствующим; при этом политика буржуазно-национальных группировок в многоплеменных государствах, с борьбой за места в гос. аппарате и с принудительной ассимиляцией слабых народностей в школах (теория т. н. *Völkermord'a*), создала два типа конституционной монополии Г. я.—тип оборонительный, как в Норвегии, и тип наступательный, как в России. Требование норвежской конституции 1878 об употреблении норвежского языка в гос. делах и законах, связанное с запрещением приема на службу лиц, не знающих этого языка, вызвано интересами норвежской буржуазии, борющейся против заполнения администрации шведским дворянством (при шведско-норвежской унии). Наступательная же националистическая политика царского правительства вызвала постановление Основных законов 1906 о том, что рус. язык есть язык общегосударственный, обязательный к употреблению в армии, во флоте и во всех гос. и общественных установлениях. «Употребление местных языков и наречий в гос. и общественных установлениях определяется особыми законами» (ст. 3). На практике местные языки однако вся-

чески вытеснялись, вплоть до изгнания их с вывесок и запрета при телефонных переговорах: русский язык энергично насаждался в школах; как и на Западе, политика эта оправдывалась потребностями экономическ. оборота в едином языке.

Империалистская война и Октябрьская революция принесли с собой идею права национальных меньшинств на «свободное развитие», в частности в области языка. На Западе однако вывод о необходимости равноправия языков был сделан немногими государствами (Ирландия), большинство же стран ограничились тем, что допустило наряду с Г. я. более широкое употребление языков местных. Польское законодательство признает например употребление в качестве местных языков немецкого (в судах Поморского воеводства) и украинского, белорусского и литовского (соответственно в бывш. Восточной Галиции и Волыни, воеводстве Полесск. и воеводстве Новогрудском). Вопреки однако этому «признанию», польский язык господствует всецело; он является языком армии, флота, служебных отношений, официальной переписки и называется официально «гос. языком Речи Посполитой».

Законодательство Союза ССР, идя навстречу интересам широких масс и всемерно охраняя интересы всех населяющих Союз народностей, стоит на точке зрения равноправия «наиболее распространенных в Союзе языков» (законы Союза печатаются на 6 наиболее распространенных языках, статья 34 Конституции) и свободного употребления родного языка в школе, суде и управлении (постановление 3 Всесоюзного Съезда Советов о национальных меньшинствах). Союзное законодательство избегает самого термина Г. я. [лишь в конвенции о разрешении пограничных конфликтов с Польшей от 3 августа 1925 («Собрание законов», 1926, № 17) упоминается о составлении актов на «гос. языках» договаривающихся сторон]. В законодательствах союзных и автономных республик и областей в первое пятилетие революции термин Г. я. попадает, означая национальный язык, введенный в употребление наряду с русским. Однако начиная с 1923, термин гос. язык постепенно перестает применяться в отдельных республиках. После XII съезда коммунистической партии и его постановлений по национальному вопросу в новых проектах конституций автономных республик говорится уже не о Г. я., а об «официальных языках»; на Украине издается положение о равноправии языков и т. д. (в Белоруссии принцип равноправия языков провозглашен еще 4 февр. 1919).—Термин Г. я. удерживается еще по инерции в закавказских и среднеазиатских республиках но нередко во множественном числе («Г-ми я-ми Туркменской ССР являются туркменский и русский»), чем ослабляется монополярный характер термина.

Лит.: Auerhan J., Die sprachlichen Minderheiten in Europa, В., 1926; Дурденевский В. Н., Равноправие языков в советском строе, М., 1927 (с литер. указаниями и данными зап. прав); его же, Послевоенные конституции Запада, 2 в., Л., 1924.

Г. я. в школе. Требование обязательности Г. я. в школе буржуазных го-

сударств отражает господство одной основной национальности страны над национальными меньшинствами. В царской России это господство проводилось со всей резкостью, вплоть до изгнания из школы родного языка национальных меньшинств и допущения его лишь как вспомогательного. Чем культурнее было национальное меньшинство, тем иногда сильнее подчеркивалось это требование. По отношению к т. н. «отсталым» народностям требование гос. языка лицемерно мотивировалось задачей «ограждения высшей культуры».—По постановлению НКПроса 1918, «все национальности, населяющие РСФСР, пользуются правом организации обучения на своем родном языке. С целью культурного сближения и развития классовой солидарности трудящихся различных национальностей, в школах национальных меньшинств вводится обязательное изучение языка большинства населения данной области». И только в первые годы революции этот язык большинства в школе носит иногда название Г. я., но затем, с 1923, этот термин постепенно исчезает.

Лит.: Чернолуский В., Основные вопросы организации школы в России, СПб., 1909; его же, Школьное законодательство в РСФСР, М., 1927; В а н а, Рус. язык в просвещении национальностей, в кн.: Педагогич. надр. Тезисы и материалы ко 2-й сес. ГУС, март 1930, М.—Л., 1930. См. постановл. 3-го Всероссийского Съезда Советов о нацмен.

ГОСУДАРСТВО. Главными и основными признаками государства в буржуазном понимании считаются: власть, территория и население, или нация. Но это историческ., узко классовое понятие буржуазия превращает в «вечную» идею, в вечный институт, к-рому не будет конца и, стало быть, нет и начала. Тем не менее ее наука в поисках такого определения, к-рое годилось бы для Г. всех времен, кончает полным банкротством. Буржуазные ученые почти единогласно заявляют, что «такого единого общепринятого определения Г. нет» (Коркунов); что «основные и самые общие понятия этой науки (о Г.), м. б., навсегда останутся вне области нашего познания» [Ленинг (Löning) в нем. «Словаре гос. наук»]; что «представление современников о Г., его природе и роли кажется исключительно путанным» (Леруа-Болье), и т. д. В. И. Ленину принадлежит указание, что «вопрос о Г. есть один из самых сложных, трудных и едва ли не больше всего запутанных буржуазными учеными, писателями и философами» («Правда», № 15, 1929). В самом деле, тогда как Аристотель объяснял Г. как естественную форму общежития, для англичанина Гоббса Г. является наоборот следствием «войны всех против всех». Одни говорят «о всемогуществе Г.», для других (например проф. Петражицкого) оно представляет лишь отвлеченное, никем не виданное существо, к-рое люди выдумали и назвали Г. и к-рому они требуют подчинения, тогда как оно является по существу лишь «простым психическим переживанием». Для одних государство является следствием классовой борьбы, для других наоборот — результатом и одновременно условием сотрудничества классов, и т. д.

Почему все теории о Г. так расходятся? Остроумный ответ на этот вопрос дает бур-

жуазный теоретик Франц Оппенгеймер: «Потому, что все они являются теориями классовыми, нуждающимися в аргументах не для вскрытия истины, а в качестве орудия в борьбе за материальные интересы... вот почему мы из понимания Г. можем познать суть (вернее классовое существо) государственных теорий, но никак не из этих государственных теорий—суть Г.» («Der Staat», S. 8). В словах этих заключается признание, что только теория, объясняющая все общественные явления из классовых противоречий, может дать реальное определение понятия Г. Именно такой теорией и является марксизм и его продолжение—ленинизм. Г. в этом учении имеет наиболее развитое объяснение, и притом объяснение, проверенное величайшей революцией—Октябрьской.

П р о и с х о ж д е н и е Г. Одни направления стремились доказать божественное, вообще сверхъестественное происхождение Г., другие же—его мирное эволюционное развитие из семьи, рода, племени, общины и т. д. Буржуазия создала теорию договорного возникновения Г. Одним словом, всякая группа, каждый класс стремился дать свое понимание происхождения Г.—Разные направления в области государственедения, смотря по их классовому характеру, точно отражают разные типы Г. Теория богословская (теологическая) учит, что сам бог является творцом Г. и его властелином. Его уподоблен., или «помазанник»—монарх. Это—теория всех Г. рабовладельцев и крепостников. Нет, говорят теоретики абсолютизма, преемника феодальной монархии, монарх—власть самодеятельная, он владеет вотчины-Г. «на правах собственности» (теория вотчины, или патримониальная). Их противники—представители школы естественного права буржуазии—основывают понятие Г. на теории социального договора. Против этой школы восстает, в свою очередь, теория «анархически-революционная», теория насилия (Дюринг, Гумплович, Оппенгеймер).

Революционный марксизм всем этим учениям противопоставляет революционно-классовую теорию возникновения Г. (Маркса, Энгельса, Ленина). Ф. Энгельс, первый основоположник этого учения, следующим образом излагает теорию происхождения Г. («Происхождение семьи, частной собственности и государства»). Анализируя образование индивидуальной семьи, разложение рода, он показывает, как появившаяся частная собственность нарушает экономическое равенство людей. Пока труд человека был настолько малопродуктивен, что его еле хватало на поддержание жизни трудящегося, не было излишков и запасов и следовательно не могло быть эксплуатации человека человеком. Как только появился продукт сверх необходимых средств существования образовались запасы, появилась частная собственность, и род разделился на экономически неравных людей. Одновременно природа населения сузил территорию каждого рода, заставил его перейти к оседлой жизни и вызвал между родами непрерывные войны. Это создало необходимость вооружения сначала всего взрослого

населения, а затем и образования особых отрядов вооруженных людей.

Ф. Энгельс пишет: «Г. отнюдь не является силой, извне навязанной обществу. Г. есть продукт общества на известной ступени развития; оно есть признание того, что это общество запуталось в неразрешимых противоречиях с самим собою, раскололось на непримиримые противоположности, избавиться от к-рых оно бессильно. А чтобы эти противоположности, классы с противоречивыми экономическими интересами не пожрали друг друга и общество в бесплодной борьбе, для этого стала необходимой сила, стоящая как бы над обществом, сила, к-рая умеряла бы столкновения, держала бы его в границах порядка. И эта сила, происшедшая из общества, но ставящая себя над ним, все более и более отчуждающая себя от него, есть Г.». Дальше он пишет о древних Афинах («Происхождение семьи...», стр. 73): «Между тем незаметно развивалось Г.... Оно создавало общественную силу, уже не совпадающую с совокупностью вооруженного народа; во-вторых оно впервые разделяло народ для общественных целей не по родственным группам, но по территориальному сожителству». Значит, по Энгельсу, 1) «Г. предполагает отдельную от всей массы составляющих его членов особую общественную власть с особыми вооруженными дружинами», 2) «в основу нового государственного устройства были положены: а) территориальное деление и б) имущественное различие населения».

Эта теория у марксистов считалась б. или м. беспорочно. В последнее время она сделалась предметом оспаривания со стороны ренегата марксизма К. Каутского. Чтобы создать представление о какой-то идиллии в первобытной демократии и из нее сделать благоприятный вывод для защищаемой им ныне буржуазной демократии как переходной, по его теории, ступени к социализму, К. Каутский воспринимает теорию Гумпловича, в новейшее время развитую Францем Оппенгеймером, о том, что только военные действия могли привести к образованию классов и классового Г. Конечно война могла способствовать, ускорить, даже прямо повлечь образование и классов, и Г., но никаких убедительных доводов Каутский в подтверждение исключительности внешне-военных насилий как основания для образования Г. не приводит. Он просто, в увлечении буржуазным демократизмом и чудесами капиталистической частной собственности и в слепой ненависти к коммунизму, возвращается к своему досоциалистическому прошлому, когда он, по его словам, еще раньше Гумпловича, в 1876, высказал свою теорию насилия (работа эта осталась тогда ненапечатанной).

Классовый характер всякого Г. для революционных марксистов бесспорен. По словам Энгельса: «т. к. Г. возникло из потребности сдерживать классовые противоречия, но вместе с тем порождено в разгаре столкновений этих классов, то, по общему правилу, оно является Г. наиболее сильного экономически общественного класса, к-рый при посредстве его становится также господствующим поли-

тически и т. о. приобретает новые средства, чтобы держать в подчинении и эксплуатировать угнетенный класс. Так, античное древнее Г. было преимущественно Г. рабовладельцев для подчинения рабов, феодальное Г. являлось органом дворянства для подчинения и обуздания крепостных и зависимых крестьян, а современное представительное Г. играет роль орудия эксплуатации наемного труда капиталом». «В большинстве исторических Г. предоставляемые гражданам права соразмеряются с их имущественным положением, чем открыто признается, что Г. является организацией имущего класса для защиты его от неимущего класса». Т. о. всякое Г. является Г. классовым.

Менялись у власти классы, а вместе с ними естественно менялось и Г.: его роль, задача и цель. Но, пока у власти сменяли друг друга классы угнетателей, у всех видов государства было нечто общее: обеспечение свободы эксплуатации способом, соответствующим состоянию производительных сил данной эпохи и данного общества. Сменялись как бы разные поколения одного и того же единого класса угнетателей; хотя они и сами вели между собой самую ожесточенную борьбу за власть, но каждый раз, когда возникало революционное движение угнетенных, угнетатели объединялись в единую силу, ибо класс угнетателей всегда составлял незначительное меньшинство населения в сравнении с громадным большинством угнетенных. Эту мысль ярко выразил Ленин: «Старое общество было основано на таком принципе, что либо ты грабишь другого, либо другой грабит тебя, либо ты работаешь на другого, либо он на тебя, либо ты рабовладелец, либо ты раб» (Ленин, Соч., т. XVII, стр. 323, издан. 1924). Коренной перелом внесла в этом отношении победа угнетенных и образование Г. пролетариата.

История Г. Пока не было классов, не было и Г. С исчезновением классов исчезает и Г. Но до тех пор будет происходить непрерывная борьба классов. Класс побеждающий каждый раз образует свое Г. Г. было официальным представителем всего общества, его сосредоточением в одной корпорации, но оно было таковым лишь постольку, поскольку оно было государством того класса, который для своей эпохи представлял все об-во. Переходным этапом между государствами двух разных классов должна быть революция. Мы читаем у Ленина, что «переходную ступенью между государством—органом господства класса капиталистов и Г.—органом господства пролетариата, является именно революция». Этот закон, отмеченный Лениным по отношению к пролетарской революции, имеет общее значение, ибо мирной, добровольной передачи власти одним классом другому не бывает. Но пока в революциях побеждали эксплуататорские, угнетающие классы, сменялись лишь формы эксплуатации, и все Г. имели нечто общее: обеспечение победившему классу свободы эксплуатации способом, соответствующим состоянию производительных сил данной эпохи и данного общества.

Рассмотрим вкратце типичнейшие исторические виды Г. Самым примитивным ви-

дом Г. является с одной стороны Г. патриархальное, с другой — первобытное Г.-город. Оба эти типа Г. существуют на базе рабовладельческой; «учреждалась ли монархия—это была монархия рабовладельческая; республика—это была республика рабовладельческая, в к-рых всеми правами пользовались рабовладельцы, а рабы были вещь по закону» (Ленин). Пример Г.-города мы видим в Греции, в т. н. синойки («объединение дворов» рабовладельцев). Цель Г. была ясна: с одной стороны держать в подчинении рабов, с другой—обеспечить торговлю, рынок для производства этих дворов и рабского труда.—Следующий тип Г.—это феодальное или сословное. В эпоху расцвета во главе его находится главный дворянин, сверхфеодал. Это слабая федерация (союз) волостных Г. Вся власть (волость) на местах находится в руках дворянина-феодала. Власть основана на владении землею-вотчиною с живущими на ней крестьянами-крепостными («подданными»). Иерархическая лестница феодалов-вассалов идет вверх до верховного феодала (сюзерена). Как внизу организация состоит из двора с дружиною служащих, так и наверху имеется свой двор с придворными. Сюзерен стремится к концентрации под своей властью всей земли (накануне революции франц. король был владельцем $\frac{1}{8}$ части всей почвы, его принцы— $\frac{1}{7}$; $\frac{1}{6}$ часть принадлежала феодалу-церкви). Верховная власть феодального Г. борется за всемогущество—суверенитет—как против местных феодалов-вассалов, так и против церкви, как сильной фактической власти. Объединение церкви государственным одновременно является «национализацией» ее земель в пользу государства. Но в то время постепенно вырастает новая сила—буржуазия; она делается силою, равную феодалам; получается некое равновесие политических сил.—*Абсолютизм* (см.), самодержавие—это тип Г. переходного периода к капитализму. «Власть на время получает известную самостоятельность по отношению к обоим классам, как кажущаяся посредница между ними» (Энгельс). Экономическою системою этого переходного периода является *меркантилизм* (см.). Характернейшая его сторона—широкое вмешательство Г. в экономическую сферу. В этой завершающей абсолютизма стадии Г. получает название «полицейского» государства. Власть, вышедшая из феодального сословия, превратилась в носительницу новой системы хозяйства—капиталистической. Недоставало лишь захвата этой власти новым классом, буржуазией.

В буржуазной революции победил новый тип Г.: договорного, правового. Классово-буржуазное право получило свое типичное выражение в буржуазном законе—договоре. Буржуазное право овладело и Г.; последнее, получив свой основной закон, конституцию, стало правовым, конституционным. Договорное Г.—демократия—является продуктом общества товарладельцев, мелкобуржуазных собственников, чувствующих наглядно свое равноправие только в свободном договоре. Типичная форма *государственной власти* (см.)—парламент-

ская. Договорная демократия—первоначально диктатура мелкой буржуазии, провозглашенная и обоснованная Руссо и на время победившая в франц. Конвенте,—превращается с победой крупного, а вслед за тем и монополюльно-финансового капитала в формально-правовую фикцию. Договорность для мелкобуржуазного Г. даже наглядно выражалась в общем избирательном праве. Цель этого типа Г.—охрана равноправия и права—закона как выразителя мелкобуржуазного права частной (но не крупной) собственности. «Формы буржуаз. государств чрезвычайно разнообразны, но суть их одна: все эти Г. являются так или иначе, но в последнем счете диктатурой буржуазии» (Ленин, том XIV, ч. 2, стр. 324). Благодаря прикрытию экономическ. и классового неравенства правовая демократия дает власть одной буржуазии или буржуазной коалиции (в последней стадии капитализма—даже с соц.-дем.), но всегда в интересах класса буржуазии и для охраны буржуазной эксплуатации.

Пролетарскую революцию провозгласил Карл Маркс. Он писал: «То, что я сделал нового, состояло в доказательстве следующего: 1) что существование классов связано лишь с определенными историческими битвами, свойственными развитию производств, 2) что классовая борьба необходимо ведет к диктатуре пролетариата, 3) что эта диктатура сама составляет лишь переход к уничтожению всяких классов и к обществу без классов». То, что Маркс высказал отрывками, Ленин последовательно развил дальше и провел в жизнь, впервые после кратковременного стихийного опыта Парижской Коммуны 1871, в Октябрьской революции 1917. Ленин новое Г. определяет как организованный в господствующий класс пролетариат для подавления и держания в подчинении класса бывших угнетателей, т. е. эксплуататорского меньшинства.—Образование нового типа Г. угнетенных означает новую эпоху в истории. Ленин его характеризует пламенными, но в то же время трезвыми словами: «Сотни лет государства строились по буржуазному типу, и впервые была найдена форма Г. не буржуазного... Величайшее историческое изобретение сделано, и Г. пролетарского типа создано». «Советский тип Г. нами завоеван, это есть шаг вперед всего человечества». Государство это является не самоцелью, а необходимою предпосылкою социалистич. строительства, являясь одновременно «максимумом демократизма для рабочих и крестьян» (Ленин).

Общество и Г. Соотношение этих двух понятий, одинаково необъяснимых для буржуазной науки, является самой трудной ее проблемой. Эти понятия то отождествляются, то противопоставляются. А между тем Маркс еще в своих юношеских работах показал, что с политической точки зрения Г. и устройство общества—не две разные вещи: Г. есть устройство общества. Марксизм учит, что *общество* (см.) представляет собою совокупность людей, связанных на определенной ступени развития условиями производства и обмена как основой их взаимоотношений, причем в классовом обществе

эти отношения принимают форму классового господства и подчинения, т. е. государства. С точки зрения марксизма всякое Г. является классовою организацией человеческого общества или, что в действительности то же самое, организацией господствующего класса, имеющей основной своей задачей или целью господство этого класса.

Ц е л ь Г. Говоря о цели государства, мы имеем в виду не субъективную, но объективную цель. Для идеалистич. понимания этой цели, наоборот, играли роль либо воображаемые сверхъестественные силы (бог, божество), либо осуществление какой-то абстрактной идеи, либо не менее мистическое понятие социального договора и т. д. Лишь классовое понимание государства вскрывает реальную классовую цель, тот классовый интерес, который осуществляется данным Г. как классов. организацией общества. По существу все выдвигаемые цели Г. сознательно или бессознательно прикрывали действительную цель государства—поддержку им угнетения и эксплуатации, ибо все они объясняют цель Г. как интерес управляемых (т. е. угнетенных), а отнюдь не управляющих. Объяснялась ли эта цель как осуществление нравственного закона (воспитание к добродетели) или всеобщего блага (Томазий), как блага возможно большего количества людей (Бентам) или как осуществление формального равенства, всегда цель Г. связывалась с «интересами народа» как единства, или с интересами «управляемых». Французская революция, правда, в своей декларации объявила, что цель Г.—поддержка права, точнее—права частной собственности. Но она умолчала о том, что это будет классовым правом.

Марксизм разрушил все эти теории и доказал, что Г., являясь особою машиною в руках класса угнетателей, имело основной целью подавление эксплуатируемых и насильственную поддержку этой эксплуатации, хотя бы и осуществляемую в правовых формах. Но с победой, в лице пролетариата, классов угнетенных, трудящихся, цель эта меняется. Это новое государство будет недолговечно, лишь на переходное время к социализму и коммунизму, и имеет целью окончательное «подавление буржуазии, уничтожение эксплуатации человека человеком и осуществление коммунизма, при к-ром не будет ни деления на классы, ни государств. власти» (Конституция РСФСР, 1925, ст. 1). Очень ярко цель государства охарактеризована В. И. Лениным в следующих словах: «Пока пролетариат еще нуждается в Г., он нуждается в нем не в интересах свободы, а в интересах подавления своих противников, а когда становится возможным говорить о свободе, тогда Г., как таковое, перестает существовать».

Т е о р и и Г. Марксистская история учений о Г. еще не написана. Обычно эту историю излагают догматически в виде пересказа теорий разных времен, причем каждый автор исходит, как из нормы, из своего исторического (например буржуазного) и отечественного Г.; т. о. получают германская (Г.—субъект государства), французская (правовое Г.), английская (юридическое Г.), аме-

риканская (Г. финансовое), даже итальянская (фашистское Г.) теории, причем в основу каждой из них входят разные оттенки классовой группировки данной страны. Рассматривая цели Г., мы уже отмечали и некоторые из этих теорий. Но, разочаровавшись в поисках целесообразности Г., теория стала исходить из его структуры или организации. Дуализм в понимании Г. заключается в противоречии Г. как объединения людей, общества с одной стороны и Г. как единства субъекта—с другой. Признав для себя задачу вскрыть цель и существо Г. непосильною, буржуазные теоретики ограничиваются более скромной ролью—либо сухо излагая по социологическому методу, в виде государствоведения, структуру Г.—либо же предаваясь, в лице юристов, разным государственно-правовым рассуждениям. Теория Г. впервые стала наукою благодаря Ленину. Его основная работа «Государство и революция», написанная в подполье в июльские дни 1917, на основании материала, собранного в долгий период эмиграции и громадного революционного опыта,—появилась на свет одновременно с Октябрьской революцией. Теория и практика здесь как бы слились в единое целое: работа одновременно дает научную программу пролетарской революции и получает свое подтверждение в опыте Октября. Это учение вошло целиком в программу Коминтерна, принятую на VI его конгрессе.

Общеустановленные признаки буржуазного Г. (о них говорят как об элементах Г.)—власть, территория и население. О первом из этих элементов как основном признаке Г. см. *Государственная власть*. Территория или, точнее, границы государства не всегда представлялись столь необходимыми, как ныне. Только буржуазная наука внесла ее как обязательный признак. Древнее Г. (civitas—гражданство) охватывало граждан («горожан») города, земли и рабы которых, пока земля не была поделена, находились часто далеко за городом. А территорию, на которую распространялась власть города Рима, и определить было трудно: так широк, но неустойчив был круг его подданных, вносивших дань. Феодалное Г., хотя и обосновывалось на территории-вотчине, но для вотчинника-крепостника размер его Г. измерялся количеством душ крестьян. И сами подвластные—крестьяне—выражали это соответствующими словами: мы ваши, но земля наша. Они давали дань, но землею владели они. Феодалное Г. представляло тип «государства государств» без особого единства. Это единство территории подготавливал абсолютизм, а до конца его довела буржуазная революция. Она освободила крестьян от земли и одновременно же создала идею единства земли, как говорили патриоты о своем отечестве. Территория срослась со вновь созданными понятиями нации и населения: «Вся страна как один человек». Границы Г. объявляются священными, неприкосновенными, как естественные рубежи национально-буржуазной эксплуатации. Но территория государства расширяется и за пределы государства в случаях так называемой *экстерриториальности* (см.).

Население Г., или нация. И это понятие буржуазного происхождения. В Г. рабовладельцев его не могло быть, так как рабы составляли собственность либо Г. либо его свободн. граждан. В Риме *populus* (народ) означал лишь совокупность квиритов, т. е. полноправных граждан. Само феодалное Г. знало лишь сословия, «штаты» (*états*, *Stände*), но не единую нацию или народ; в Англии, где король приравнивался целому сословию, он временами называл себя *populus*. Революционеры Сев.-Америк. Соедин. Штатов объявили себя народом (*people*) этих штатов; после этого буржуазия всюду выдает себя за народ, нацию, за совокупность всех граждан государства, объявленных формально равноправными.

Так как пролетарское государство, находящееся в капиталистическом окружении, по необходимости перенимает такие формальные черты, как территория и население (что не мешает ему разбить и заменить старую государствен. власть и старый аппарат), то и признаки буржуазного государства пока остаются в силе (см. выше цитаты из Энгельса). Мы можем, учтя эти признаки, неизбежные по практическим соображениям, прийти к выводу, что «государство является классовою организацией общества, охватывающей определенную территорию с находящимся на ней населением в его совокупности под единой, суверенной государственной властью». Пролетарское Г. является социалистическим отечеством пролетариата, к-рое последний должен защищать с оружием в руках от классовых врагов. В пределах его территории вся земля национализируется, т. е. превращается в собственность Г. Границы территории могут исчезнуть лишь с повсеместной победой пролетариата и отмиранием самого Г. Понятие нации также не исчезает, но оно получает иное значение. Г. остается еще национальным, но для всех наций объявляется право на самоопределение, т. е. на отделение от прежнего государства и образование нового. В случае объединения пролетарских государств—оно принимает вид социалистического союза национальных республик.

Г. делятся на простые и сложные. Сложными Г. называются те или иные объединения Г. Буржуазная правовая теория и тут беспомощна. И по этому вопросу «не имеется общепринятой теории союзного Г., и даже нет господствующ. взгляда» (проф. Жилин). Буржуазная теория, как всегда, искала исчерпывающего определения таким способом, что из всех известных ей исторических объединений Г. она пыталась извлечь абстрактную общую формулу. Это конечно ничего не дало, кроме самых общих слов, вроде наприм. определения проф. Еллинека: «Под государственным объединением, в широком значении этого слова, следует понимать всякое, основанное на правовом титуле, длящееся отношение между двумя или несколькими Г.» («Общее учение о Г.», стр. 506). Проф. Еллинек, считавшийся признанным авторитетом в этом вопросе, группирует все государственные объединения, какие только известны в истории и современности, на классы. Он оставляет в стороне всякие вре-

менные, договорные соглашения (как альянсы и т. д.), подробнее останавливается на разных длительных объединениях государственно-правового характера и различает: 1) основанную на международно-правовых отношениях зависимость одного Г. от другого (протекторат); 2) Г. сюзеренное и вассальное, остаток феодального государственного строя (Г. государств); 3) монархические соединения Г.: а) личную унию—непреднамеренное или случайное единство монарха (это Еллинек считает мнимым объединением); б) реальную унию—преднамеренный, т. е. основанный на соглашении, длительный союз двух или нескольких Г., имеющих общего монарха; после распада шведско-норвежской и австро-венгерской уний эта форма принадлежит истории; 4) союз Г. («Staatenbund»), *конфедерацию* (см.), и 5) союзное Г. («Bundesstaat»), *федерацию* (см.). В сущности только различием между этими последними формами объединений занимаются как Еллинек, так и все прочие ученые.

Г. не вечно. Когда задачи, поставленные Советской властью, будут разрешены, пролетарское Г. постепенно делается лишним, «оно само отмирает» (Энгельс) в противоположность буржуазному Г., которое «уничтожается пролетариатом в революции».—В вопросе об отмене Г. коммунисты не одиноки. И анархисты требуют этой отмены. Но еще в 1 Интернационале шла борьба по данному вопросу Маркса с анархистами (Бакуни). «Мы,—пишет Ленин,—вовсе не расходимся с анархистами по вопросу об отмене государства как цели. Мы утверждаем, что для достижения этой цели необходимо временное использование орудий, средств, приемов государственной власти против эксплуататоров, как для уничтожения классов необходима временная диктатура угнетенного класса. Маркс выбирает самую резкую и самую ясную постановку вопроса против анархистов: свергая иго капиталистов, должны ли рабочие „сложить оружие“ или использовать его против капиталистов, для того чтобы сломить их сопротивление? А систематическое использование оружия одним классом против другого класса—что это такое, как не преходящая форма Г.?» (т. XVI, ч. 2, стр. 345, изд. 1921).

Лит.: Энгельс Ф., Происхождение семьи, частной собственности и государства, 3 изд., Харьков, 1927; Маркс К., Критика Готской программы, П., 1919; ег о ж е, Гражданская война во Франции в 1871 году, М.—Л., 1926; ег о ж е, Восемнадцатое Брюмера Луи Бонапарта, М.—Л., 1926; Л е н и н В. И., Государство и революция, Социения, т. XXI, 3 изд., М.—Л., 1928; ег о ж е, Пролетарская революция и ренегат Каутский, Собр. сочин., т. XV, М.—Л., 1925; ег о ж е, О пролетарском государстве, Москва, 1924; А д о р а т с к и й В., О государстве, Москва, 1923; Г у р в и ч Г. С., Основы советской конституции, 7 изд., М.—Л., 1929; П а ш у к а н и с Е. В. и Р а з у м о в с к и й И. П., Новейшие открытия Карла Каутского, М., 1929; Ч е л я п о в Н. И., Учение о государстве, Лекции, М., 1929; С т у ч к а П., Учение о советском государстве и его конституции. СССР и РСФСР, 6 изд., М.—Л., 1929; Р е й х е л ь М. О., Союз Советских Социалистических Республик. Очерк конституционных взаимоотношений советских республик, часть 1, [Харьков], 1925; М а л и н к и й А., Советское государственное право, Харьков, 1926; Г у р в и ч Г. С., Политический строй современных государств: а) Англия, М.—Л., 1927; б) Соединенные Штаты Америки, Москва—Ленинград, 1928; в) Франция, Москва—Ленинград, 1929; Р е й с н е р М. А.,

Государство буржуазии и РСФСР, М.—П., 1923; А н г а р о в А., О понятии государства, «Советское государство и революция права», № 1, 1930.

Из буржуазной литературы: О с т р о г о р с к и й М., Демократия и политические партии, т. I—II, М., 1927—1930; Г р а д о в с к и й А., Государственное право важнейших европейских держав, т. I, СПб., 1886; В и л ь с о н В., Государственный строй Соедин. Штатов, СПб., 1909; Д а й с и А. В., Основы государственного права Англии, М., 1905; Л о у э л ь А. Л., Государственный строй Англии, т. I, М., 1915; Д ю г и Л., Конституционное право, М., 1908; L ö n i n g O., статья Staat, в «Handwörterbuch der Staatswissenschaften», B. VII, Jena, 1926; J e l l i n e k G., Allgemeine Staatslehre, 3 Aufl., Berlin, 1922; ег о ж е, Lehre von den Staatsverbindungen, W., 1882; G u m p l o w i c z L., Rechtsstaat und Sozialismus, Innsbruck, 1899; K e l s e n H., Der soziologische und der juristische Staatsbegriff, 2 Auflage, Tübingen, 1928; ег о ж е, Das Problem der Souveränität und die Theorie des Völkerrechts, 2 Aufl., Tübingen, 1928; O p p e n h e i m e r F., Der Staat, Frankfurt a/M., 1923; H a u r i o u M., Principes du droit public, 2 éd., P., 1916.

П. Стучка.

ГОСУДАРЬ, титул великих московских князей и царей. В древнерусском праве Г. обозначал первоначально частного собственника (рабовладельца или землевладельца). С 14 в. этот титул приобретает политическое значение: «великим государем земским» называет духовенство вел. кня. Василия Темного. Иван III впервые приказал вычеканить титул «государя всея Руси» на печати и на монетах, а в споре с новгородцами (1477—78) дал его отчетливое толкование: в его понимании государь—независимый правитель, власть к-рого не знает ограничений, в отличие от «урядника», правителя с ограниченными полномочиями. Независимость своей власти он подчеркнул еще более, отказавшись (1488) от королевского титула: «мы божею милостью государи на своей земле изначала, а поставление имеем от бога». Впоследствии этот термин стал прилагаться не только к русским царям и императорам, но и вообще к монархам, независимо от их ранга (император, король, царь и т. д.).

Лит.: Дьяконов М. А., Власть московских государей, СПб., 1889.

ГОСФОНДЫ, государственные фонды, всякого рода движимое имущество, принадлежащее различным ведомствам, непригодное для употребления по прямому назначению. Накопление госфондов достигло особенно значительных размеров в военном ведомстве (оставшееся от империалистской, а потом от гражданской войны военное имущество, испорченное или ставшее непригодным) и в органах, к которым перешло имущество ликвидированного НКПрода. К Г. было также частично отнесено разного рода имущество, конфискованное у буржуазии. Реализация госфондов в 1927/28 дала 24,9 млн. р. По новой классификации гос. доходов (1929—30) поступления от реализации еще сохранившихся Г. не выделяются особо, а показываются в составе доходов от продажи подлежащего ликвидации казенного имущества. Первоначально (до 1927) ликвидацией Г. ведали особые комиссии, созданные при СТО СССР и при ЭКОСО союзных республик.

ГОСШВЕЙМАШИНА, трест общесоюзного значения по производству и реализации швейных машин и частей к ним. Трест только со сбытовыми функциями был организован в 1922 под на-

званием «Г л а в ш в е й м а ш и н а»; в 1923 «Главшвеймашина» была реорганизована в трест с производственно-сбытовыми задачами под названием Г. В состав Г. входят: 1) Подольский механический завод по производству швейных машин и частей к ним, 2) Колобакинская игольная фабрика имени Ленина в селе Колобакине Московской обл. по производству игл, рыболовных крючков, булавок и проч. и 3) Ярославский механический завод (в постройке) по производству ремесленных и специальных швейных машин. В 1925/26 Г. выпущено 112 тысяч швейных машин, в 1926/27 — 200 тыс., в 1927/28 — 285 тыс., в 1928/29 — 425 тыс., в 1929/30 (по плану) — 560 тыс. Выпуск продукции предприятиями Г. составлял около 20 млн. руб. в 1928/29 и около 26 млн. р. в 1929/30 (по плану). Г. обладает широко разветвленной (230 единиц) торговой сетью. Каждая торговая единица снабжена ремонтно-сборочной мастерской.

ГОСЮН, или Гошюн (Goshun, 1752—1811), один из крупнейших японских живописцев; известен и как поэт. Его фамилия Матсумура Го Геккеи (Matsumura Go Gekkei), но, по обычаю страны, он много раз менял имя; подпись «Г.» появляется с 1782. Питомец новокитайской школы в поэзии и живописи, Г. известен гл. образ. как пейзажист, разрешавший живописно-колористические задачи, что в дальнейшем привело его к работе с натуры. Уже сложившимся художником, имея собственную школу, Госюн примыкает к реалистич. школе художника Окио. Из слияния этих двух школ возник «народный стиль Киото», или школа Сидзэ (по имени квартала, в котором жил Г.), охватившая поэзию и все виды изобразительн. искусств, от стенописи до иллюстрации и художественных ремесел, и явившаяся выразительницей культурных запросов растущей и крепнущей новой социальной группы городских ремесленников. Картины Г. воспроизводились художниками - вышивальщиками, чеканщиками, лакировщиками и др. и получили т. о. массовое распространение. Простота мотивов, взятых с натуры, острое и технически виртуозное разрешение живописных задач делают искусство Г. и всей школы Сидзэ особенно близким европейским импрессионистам. Влияние Г. на современников очень значительно. Произведения Г. имеются во многих обществ. и частных собраниях Японии, Америки и Европы.

Лит.: Г а р т м а н С а д а н и ч и, Японское искусство, СПб, 1909; F e n o l l o s a E., Epochs of Chinese a. Japanese Art, II, L., 1913. А. Аристова.

ГОТА (Gotha), город в Тюрингии (Германия), на ж. д. Эрфурт—Эйзенах; 45.780 ж. (1925). Значительный научный центр, особенно известный в области географии картографическим заведением Юстуса Пертеса [существует с 1785; помимо картографических работ, выпускает журнал «Petermanns Mitteilungen», «Geographisches Jahrbuch», «Geographischer Anzeiger»; при нем — богатейшее собрание географических карт (300 тысяч листов) и географическая библиотека (100 т. томов)]. В старинном замке Фриденштейн (постройка 17 в.) — ценная библиотека (250 тысяч томов) и нумизматическая кол-

лекция. Музей с собранием картин, античных и средневековых произведений искусства, китайской и японской керамики, старинного фарфора и т. д. Бактериологический исследовательский институт. В промышленности Г. выделяются книгопечатание и картографическое дело, машиностроение, вагоностроение; в крупной промышленности занято 7.600 рабочих. Несколько крупных страховых обществ. — В древнейших источниках Г. называется Готеге, в более поздних — Готага, Готаве. Известна уже в 930 как деревня, обведенная стенами; ок. 1200 становится городом. Перешла к разным владельцам; с первых шагов реформации к ней примкнула, приняла участие в борьбе протестантских князей против Карла V. В 18 в. Г. славится своими театральными представлениями, в 19-м — становится значительным промышленным городом и важным центром географической науки и географических изданий. До 1826 Гота была главным городом одноименного герцогства, к-рое в этом году соединилось с Кобургом, и Г. стала попеременно с Кобургом резиденцией герцога Саксен-Кобург-Готского. В 1875 в Г. состоялся съезд, на котором эйзенахцы и лассальянцы объединились и образовали «Социалистическую рабочую партию Германии» (см. *Германия*, XVI, ст. 278). После германской революции Г. вошла в состав государства Тюрингии.

ГОТГЕЙН (Gothein), Георг (р. 1857), герм. политический деятель, умеренный либерал, фритредер; 1893—1901 — синдик Бреславльской торговой палаты. В 1893—1903 — член прусской палаты, 1901—24 член рейхстага. После революции 1918 Г. был одним из основателей демократической партии; был избран в Национальное собрание; в правительстве Шейдемана Г. получил портфель министра государственного казначейства, но вышел в отставку, будучи противником подписания Версальского договора. В последнее время активной политическ. роли не играет, но является одним из весьма плодотворных либеральных публицистов, добивающихся в области внутренней политики объединения всех демократических и либеральных группировок в одну крупную либеральную партию. Из работ Г. следует отметить: «Der deutsche Aussenhandel», 2 B-de, 1901; «Reichskanzler Graf Caprivi», 1918.

ГОТГЕЛЬФ (Gothelf), Еремас (1797—1854), псевдоним нем. писателя Альберта Бициуса (Bitzius). Отличный знаток быта и психологии швейцарских крестьян, Готгельф изображает в своих произведениях гл. обр. крестьянск. жизнь, являясь по темам предшественником Готфрида Келлера и Б. Ауэрбаха (см.), а по манере письма — пионером и одним из крупных мастеров нем. реалистической прозы. Существенными недостатками произведений Г. являются их перегруженность второстепенными деталями и ортодоксально-церковная тенденция. Лучшая его вещь: история бедного батрака Ули — «Uli der Knecht» — («Ули — батрак», 1841, полное заглавие: «Как батрак Ули стал счастливым — подарок слугам и хозяевам») и продолжение ее «Uli der Pächter» («Ули — арендатор», 1849).

Соч. Г. в 24 тт. вышли в Берлине в 1855—1858; критическое издание его сочинений в 24 тт. под ред. Hunziker и H. Bloesch, B., 1911—25.

Лит.: H a l l e r L., Jeremias Gotthelf, Studien zur Erzählungstechnik, Bern, 1906; B a r t e l s A., J. Gotthelfs Leben und Schaffen, Lpz., 1908 (работа с консервативными тенденциями); H u c h R., J. Gotthelfs Weltanschauung, Jena, 1917.

ГОТЕНБУРГСКАЯ СИСТЕМА, правильное Гёттеборгская система, ограничительная система продажи спиртных напитков, введенная в Скандинавских странах в целях борьбы с алкоголизмом (см. Б. С. Э., т. II, ст. 241).

ГОТЕРИВСКИЙ ЯРУС (геолог.), название части нижнемеловых отложений. См. Меловой период (система).

ГОТИЧЕСКАЯ КЛАДКА, см. Кирпичная кладка.

ГОТИЧЕСКИЕ ШРИФТЫ, общее название для шрифтов герм. происхождения, угловатого готического типа, ведущих свое начало от писем средневековых готических рукописей и отлитых по образцу последних шрифтов Гутенберга. В России до Петра I были в обиходе церковно-славянские шрифты готического типа. Только с 1708 у нас для «светских книг» введен шрифт типа «антиква». См. Шрифты.

ГОТИЧЕСКОЕ ИСКУССТВО, искусство западноевропейского позднего средневековья, сословно-феодального строя 12—14 веков. В Италии оно уступает место ренессансному стилю уже к началу 15 века, тогда как на севере Европы оно держится вплоть до конца 16 в. в виде «пламенеющего» стиля. Г. и. не имеет ничего общего с народностью готов, давно исчезнувшей к тому времени, когда появляется Г. и., и итальянцы эпохи Возрождения, придумавшие название, хотели только противопоставить новой «*maniera antica*», усвоившей классическую систему линий и пропорций, тот старый средневековый стиль, который им казался уже «варварским». Значительно менее четко проведена граница между Г. и. и предшествующей стилистической ступенью—романским искусством (см.) патриархально-феодального общества 9—11 вв.: Г. и. связано с романским множеством «переходных форм», оно органически вырастает из романского как его непосредственное продолжение и завершение, одновременно правда и как его отрицание по самому существу—особенно в конструкции и формах архитектуры.

С точки зрения конструкции Г. и. характеризуется прежде всего тем, что рабочими частями в здании являются уже не массивные (как в византийском и романском строительстве) стены и своды, а столбы и арки—хорошо рассчитанный и прочный, но сравнительно легкий, сложенный из тесаного камня скелет (рис. 1): именно эта строительная система называется у готических строителей «оживальной» (*ogivum*—от лат. *augere*—увеличивать). Такая техника, экономия материал и труд, позволяла в то же время возводить здания просторные и высокие, тем более, что строитель принимал все меры к уменьшению главного разрушителя сводчатых зданий—горизонтального распора, применяя своды преимущественно крестовые и арки «стрельчатые» (рис. 2). Кроме того, система «контрфорсов» (упоров) нарочито под-

черкивается и используется в декоративных целях (рис. 3). Г. и. впервые все это связало в единую крепкую совокупность и из констру-



Рис. 1. Разрез собора в Гальберштате.

тивных элементов и приемов создало основу нового архитектурного стиля. Этот стиль в деле оформления пространства заменяет старые формы новыми, простирающимися из совершенно нового художественного мирозерцания. Византийское и романское здания вырастают снизу вверх; их нельзя использовать по кускам, пока они все не закончены, ибо в них отдельные части сочетаются в единое целое по принципу подчинения. Готическое здание, напротив того, распространяется по поверхности земли, т. е. состоит из множества самостоятельных однотипных частей, соединенных по принципу сочинения (рис. 4). Готический архитектор располагал «стандартную» так сказать строительную единицу, совершенно самодовлеющую и в себе законченную, к-рая могла быть повторяема неограниченное число раз; у нас есть примеры и того, как уже построенное и как будто законченное здание становится, по мысли позднейшего строителя, второстепенною составною частью более грандиозного замысла (Сиенский собор), причем для осуществления этого нового замысла предполагалось просто увеличить количество таких же ос-

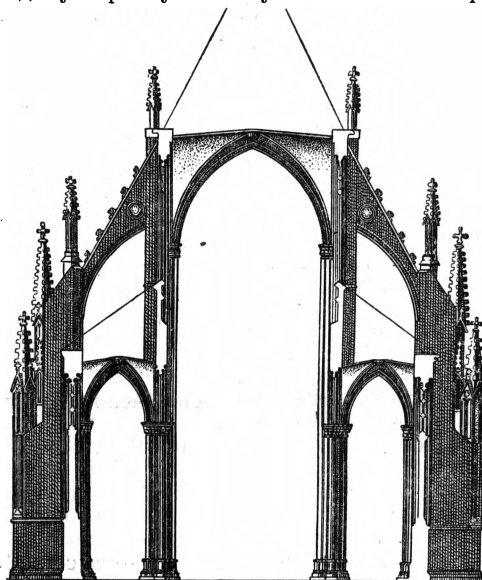

Рис. 2. Профиля готических арок.

новых строительных единиц. Единица в готической конструкции—система из четырех столбов, перекрестно связанных арками и поставленных по углам квадратного или удлиненно-прямоугольного плана; на арках покоятся четыре треугольных свода,

располагающиеся так, что их горизонтальные распоры взаимно нейтрализуются, и т.к. они могут быть исполнены легкой кладкой, то и распор, испытываем. от их тяжести. основною системою перекрещенных арок, не слишком велик (рис. 5). В здании такие конструктивные единицы сопоставляются рядом, взаимно друг друга подпирают, и только снаружи здание должно быть обнесено легкими, ажурными полуарками - контрфорсами, которые брали бы на себя не нейтрализованный совокупностью единиц остаток горизонтального распора. Четырехстолпные единицы обыкновенно нанизываются вдоль прямых продольных осей базилики; продольные оси могут перекрещиваться под прямыми углами одиночно или — очень часто — тройною осью трансепта, на к-рую нанизаны опять-таки подобные же четырехстолпные системы. Если общий план того требуется, каждая система может иметь и не квад-

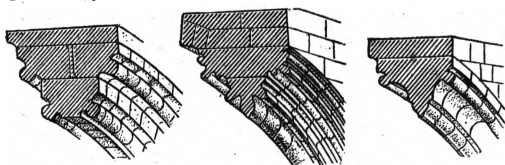

Рис. 3. Контрфорсы перни св. Марии в Рейтлингене.

ратное или продолговато-прямоугольное основание, а трапециодальное, так что они нанизываются уже не прямолинейно, а напр. на периметр правильного многоугольника (в апсидах). Наконец встречаются (в алтарных частях базилик) оживальные своды, подобные куполам или полукуполам и опирающиеся на какое потребует число устоев. Г. и. составляет все такие составные части, однотипные, разнокалиберные, в непосредственном соседстве одну с другою, окружает здание лесом контрфорсов и закрывает общим фасадом. Промежутки между проступающими за линию плана низами контрфорсов оформляются в виде часовен («Карелленкраз»), непрерывным рядом обходящих здание с севера, востока и юга. Для полноты общей

характеристики готической архитектуры остается теперь еще остановиться на декоративной системе фасада. Конструктивная

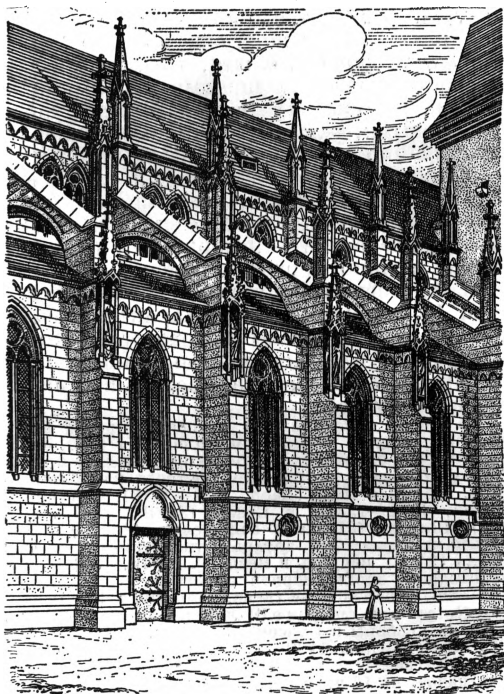

Рис. 4. План Кёльнского собора.

идея, могущая подлежать выражению в фасаде любого здания, всегда одна и та же: несущие вертикали борются с тяжестью несомых горизонталей, и в результате борьбы получается некая равновесствующая, примиряющая противоречивые силы и дающая уверенность в устойчивости и прочности конструкции. В готическом соборе весь фасад расчленяется массивными контрфорсами на вертикальные полосы (три или пять или больше), эти полосы пересекаются горизонтальными лентами ажурных (многоарочных) галерей по ярусам, в полученных прямоугольниках помещаются порталы внизу, перекрытые стрельчатыми арками, в обрамлениях перспективно разработанных полуколонн и аркад, во втором ярусе появляются вместо порталов гораздо более легко декорированные окна (рис. 6), а третий ярус разорван посередине, так что имеет вид двух симметричных башен; в середине второго яруса, над главным порталом, красуется четко выделенная готическая равновесствующая всей декоративной системы — круглая, заполненная камнем «роза», централизуящая весь фасад (см. табл. II).

Такова готическая архитектурная схема, допускающая разнообразие конкретно-формальное содержание. Во Франции, на родине Г. и., вертикаль и горизонталь уравновешивают друг друга в чудесной гармонии; в Англии горизонталь подавляет вертикаль, не давая ей нигде прорваться и зарваться ввысь; в Германии торжествует вертикаль. Возникло Г. и. во Франции, отсюда быстро распространилось по Англии, по

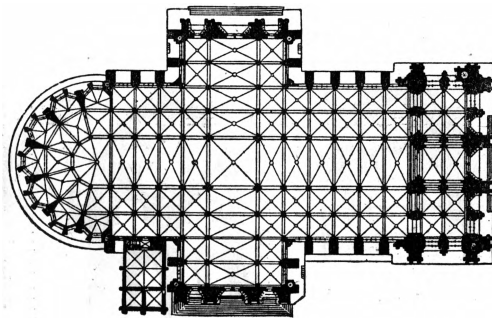

Рис. 5. План собора в Солсберии.

Германии, по Италии, по Испании; в каждой стране историки различают целый ряд «школ», причем истории этих школ переплетаются

достаточно причудливо. Несмотря на то, что «opus francigenum», как называли Г. и средневековые люди, и зародилось в Центральной (Isle de France) или Северной (Нормандия) Франции, древнейший сохранив-

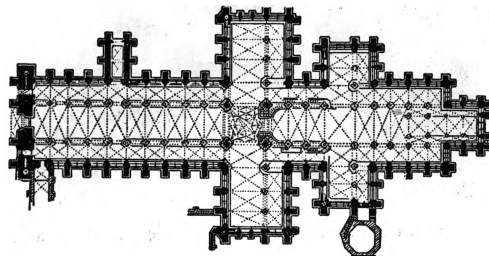

Рис. 6. Окна готических соборов: 1—Реймса, 2—Амьена, 3—Тура.

шийся памятник оживального строительства, выстроенный еще в конце 11 века норманскими зодчими собор в Дергеме (Durham), стоит в Англии, и другие английские соборы в Питерборо (Peterborough), в Селби (Selby), в Или (Ely) наиболее полно свидетельствуют о той «переходной» эпохе, обнимающей всю первую половину 12 века,

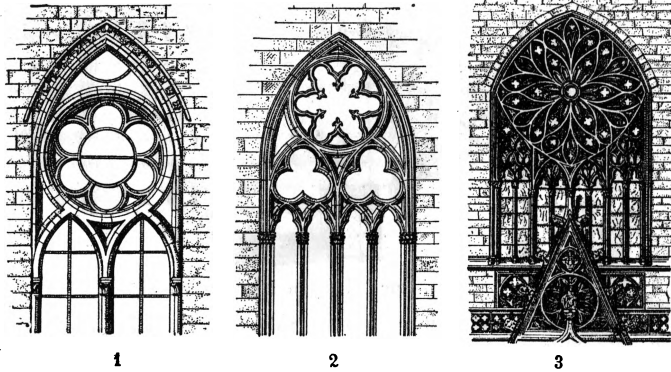

Рис. 7. Готический вимперг Руанского собора.

когда Г. и. как художественная система вырабатывало свои ритмические элементы. В самом сердце Франции о проделанной в эту именно эпоху творческой работе сохраняет память парижская церковь св. Диони-

сия (Saint Denis), освященная в 1144 знаменитым аббатом Сугерием и частично сохранившаяся в первоначальном виде; но в 1231—80 представитель отнюдь не «центральной», а шампанской архитектурной школы, Петр из Монтеро (Pierre de Montereau), перестроил это выдержанное в «переходном» стиле здание почти наново, так что в настоящее время оно является памятником именно шампанской школы.

Вообще именно то обстоятельство, что готическое здание может строиться по частям с громадными промежутками (Кельнский собор начал постройкою в 1243, закончен в 1880; Миланский собор, начатый в 1386, получил свой фасад лишь при Наполеоне, в 1805 и следующие гг.), а также то, что в первое время, особенно пока еще не было доста-

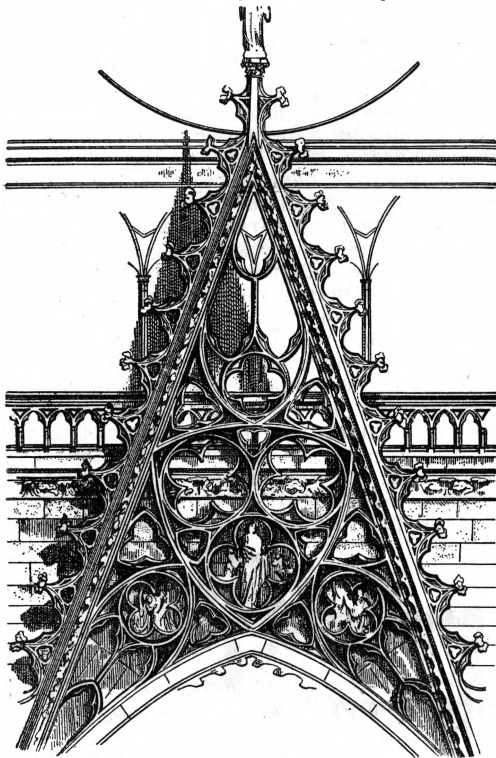
точного техническ. опыта, готические зодчие часто затевали слишком смелые конструкции, которые потом приходилось заменять новыми, делают задачу историка Г. и. чрезвычайно трудной: каждый отдельный памятник есть разновременный конгломерат, в котором каждая данная часть должна быть особо изучена и определена. Поэтому так трудно разбить историю Г. и. на периоды: только первая половина 12 в. выделяется легко и естественно. Вторая половина 12 века может быть охарактеризована как время господства «строгого» стиля, когда ритмические элементы и технические приемы «переходной» эпохи складывались в замкнутую систему форм.

Ко второй половине 12 в. относятся прежде всего собор Парижской Богоматери (заложен в 1163, освящен в 1182, закончен к 1200, украшен фасадами и снабжен башнями в 1208—50, обстроено капеллами к 1320), соборы в Лане (Laon, 1174—1226), в Нуайоне (Noyon, 1152—1333), в Сенли (Senlis, заложен в 1170), Шартре (Chartres, заложен в 1130, фасад—третьей четверти 12 в., алтарь и трансепт—конца 12 и начала 13 вв.), перковь в Везле (Vézelay, нарфин еще «переходной» эпохи, первой половины 12 в., алтари 1165—80), собор в Сене (Sens, заложен в 1152), перковь Notre Dame en Vaux в Шалоне (Châlons-sur-Marne, 1157—83), соборы в Суассоне (Soissons, начат в 1175), в Пуатье (Poitiers, 1162—1374), в Анже (Angers, середина 12 века), и т. д.—Наиболее пышный расцвет Г. и. падает на 13 в., в течение которого не только достраивались многие из только-что названных зданий и украшались фасадами, башнями, порталами и пр., но возведены знаменитые Дворцовая часовня в Париже (Sainte Chapelle, 1240—48), соборы в Бове (Beauvais, 1225—1347), в Амьене (Amiens, 1218—1288), в Туре (Tours, заложен в 1267), в Бурже (Bourges, 1275—1324), в Руане (Rouen, 1202—1320), в Дижоне (Dijon, середина 13 в.), в Реймсе (Reims, 1211—1400, см. табл. I—II), в Шалоне (Châlons-sur-Marne, 1230—1280), в Труа (Troyes, заложен в 1206), в Метце (Metz, 13—14 вв.).

Наряду с тем следует назвать ряд других, находящихся за пределами Франции, но построенных не только по француз. образцам, но зачастую и французами-архитекторами, особенно в Англии.

Первые памятники Г. и. в Англии как системы форм восходят лишь к последней четверти 12 в. и связаны с француз. именами: Гильом из Сана (Guillaume de Sens) начал в 1174 собор в Кентерберии (Canterbury), Жофруа де Нуайе (Geoffroy de Noyers) в последнем десятилетии 12 в. перестраивал собор в Линкольне, в Чичестерском соборе (Chichester) в то же примерно время несомненно также работал француз, и т. д.—в этом нет ничего удивительного, раз с 1066 в Англии господствовали француз. норманны, спутники Виль-

гельма Завоевателя и раз с 1154 англ. трон находился во владении крупных франц. феодалов Плантагенетов. Тем не менее англйск. Г. и. вовсе не рабски копирует французское—в 13 веке англ-



Рис. 8. Западный фасад собора св. Гудулы в Брюсселе.

ийские памятники имеют свою четко выявленную стилистическую физиономию (рисунк 9), и в 14 веке именно в Англии вырабатывается тот «пламенеющий» стиль, который затем перебрасывается и во Францию.—Гораздо позже, чем во Франции и в Англии, Г. и. начало свое развитие в Германии: здесь романский стиль господствует и в 12 веке и в первой половине 13 в. безраздельно, и германск. строители, ознакомившись во Франции с готикой, усваивали из нее только те или иные технические приемы и усовершенствования, но не самую суть стиля. В дальнейшем романские традиции слабеют [отчасти под влиянием деятельности ордена Сито (Cîteaux)], и в большинстве герман. зданий, начатых еще в 12 или 13 вв., романский план или романский нижний этаж или романские наиболее древние части (алтарь, трансепт и т. д.) сочетаются со все более и более выдержанными, возникшими позднее, готическими сводами, декорировкою. В знаменитом Страсбургском соборе алтарь и трансепт—романские, а фасад (в нижних двух ярусах законченный в конце 13 и начале 14 вв. мастером Эрвином и его сыном Иоанном)—прекраснейший образец французской готики. Во Фрейбургском соборе романский трансепт первой половины 13 века заключен между готическим алтарем 1359—1514 и нефом второй половины 13 века, западный фасад которого украшен импозантной башней с ажурным каменным шпилем.

Первым зданием в Германии, с самого начала задуманным в формах франц. готики, несмотря на не-

обычайность централизованного плана, надо признать церковь Вожьей Матери (Liebfrauenkirche) в Трире (Trier, 1242—1250). Наиболее грандиозное осуществление эти формы нашли однако в Кельнском соборе (рис. 10), алтарная часть которого (1248—1322), построенная Гергардом Гиле, Ариольдом и Иоанном, сильно напоминает Амьенский собор; постройка была прервана в 1516—1842, но в 19 веке была доведена до конца архитектором Фойгтлем (R. Voigtel), который руководствовался найденными подлинными чертежами начала 14 века. Из памятников 13 века нужно упомянуть еще о церкви в Вимпфене (Wimpfen im Tal, 1269—1300), в документальных записях о к-рой готический стиль назван «французским» (opus francigenum).

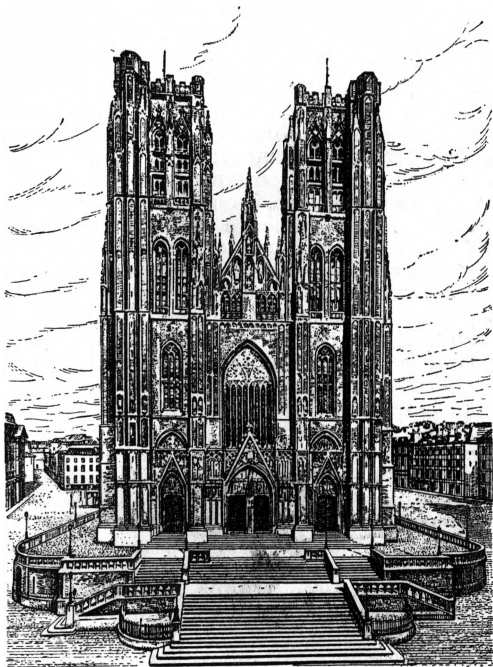
На С.-В. Европы Г. и. в виде не приведенных в систему строительных и декоративных приемов появляется еще в 12 в., а первые подлинно готические памятники имеются из 13 в.—В Норвегии Г. и. проникает повидимому из Англии (Ставангер, Берген), в Швецию—из Франции (Упсальский собор начат постройкою франц. королевским зодчим Étienne de Bonneuil в 1287 по образцу собора Парижской Богоматери) или из Германии (роман. собор в Лунде перекрыт оживальными сводами немецк. образца, нем. же типа церковь в Линчепинге), в Данию—из Франции (каменно-кирпичный собор в Roskilde, начатый еще в конце 12 в., сильно напоминает соборы в Аррасе, Турне и т. д.).—На востоке Европы Г. и. появляется тоже примерно в 13 в. В конце этого столетия были заложены венский собор св. Стефана, будапештский собор св. Матвея; в г. Каше, в Венгрии, в середине 13 века знаменитый франц. зодчий Вийяр де Оннекур (Villard de Honnecourt) по образцу церкви S-te Yved de Braisne построил алтарь собора; есть еще ряд др. зданий готического стиля в разных городах на территории б. Австро-Венгерской



Рис. 9. Внутренний вид собора в Личфильде.

монархии, но и здесь, как и в Германии, господство Г. и. начинается собственно с 14 в. Наконец крестоносцы завезли Г. и. и на пе-

реднеазиатский Восток — в Иерусалим, в Сирию и особенно на Кипр (в Никосии, в Фамагусте и вдр. городах до сих пор сохранились прекрасные памятники франц. зодчества 13 в.). — Совсем особую разновидность

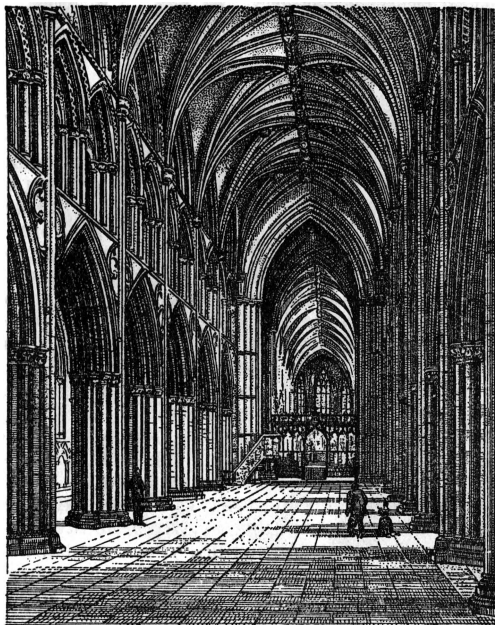

Рис. 10. Собор в Кельне.

Г. и. мы находим в Италии, где это искусство всегда оставалось поверхностным, наносным явлением. Монахи всего же ордена Сито занесли готические приемы и формы в свои итал. колонии из Бургонии уже в конце 12 — начале 13 веков. После смерти Франциска Ассизского (1226) Г. и. было усвоено строителями его надгробной базилики, а затем и всем строительством Францисканского ордена. Если прав Вазари, то и нем. зодчие (Яков Немец и его сын Арнольфо ди Лапо) приняли участие в создании итал. готики. Во всяком случае с начала 13 в. в Италии появляются готические здания, из которых многие представляют значительную художественную ценность (рисун. 11). — На Пиренейском п-ове, при непосредственном соседстве и частых сношениях с Францией при большом распространении учреждений ордена Сито, мы, естественно, уже с середины 12 в. находим целый ряд памятников «переходной» эпохи — в Саморе (1174), в Луго (1177), в Саламанке (12—13 вв.), в Алькобасе (1148—1222) и т. д. С начала 13 века готическое искусство на Пиренейском полуострове представлено великолепными памятниками — соборами в Леоне (1252—1303), в Бургосе (заложен 1221, рисун. 12), в Толедо (залож. в 1227) и многими другими.

В 14 в. творческая роль Франции, создавшей Г. и., явно ослабляется: разоренная Столетней войной, Франция уже не строит, как строила раньше, — она только достраивает то, что не было доведено до конца в 13 веке; франц. готика все чаще довольствуется дешевым материалом (кирпичом), отказывается от декоративно-скульптурной отделки деталей (наприм. капителей и т. п.) и вместе с тем в ней появляется особая изощренность и суховатая виртуозность в разрешении формальных и конструктивных проблем. Очень характерно еще и то, что в Г. и. 14 в. преобладает уже не церковное, а гражданское строительство. Конечно еще в 13 в. готическая декоративная система проникает и в гражданский обиход, и кое-какие памятники — например рыцарский замок в Кузи (Coucy), ратуша в Булони (Boulogne-sur-Mer), госпиталь в Тонере (Tonnerre), городские укрепления в Каркассоне и в Эг-Морте (Carcassonne, Aigues-Mortes) и др. — сохранились и до сего дня. Вне Франции до нас дошли такие сооружения, как великолепные Halles в Ипре (Ypres, 1200—1304), госпиталь (La Vyloque) в Генте, зала дворца в Гааге (1291) и монастырские залы в Маульбронском аббатстве, городские дома в Трире, Нюрнберге и друг. герм. городах, целый ряд полуразрушенных аббатств или замков в Англии. Но во Франции в 14 в. создаются целые серии готических замков (Авиньонский папский дворец) и городских дворцов. Напротив того, на В. от Рейна строятся преимущественно церкви. Именно в церковной архитектуре вырабатывается уже совершенно независим. от французских образцов нем. готический пошиб

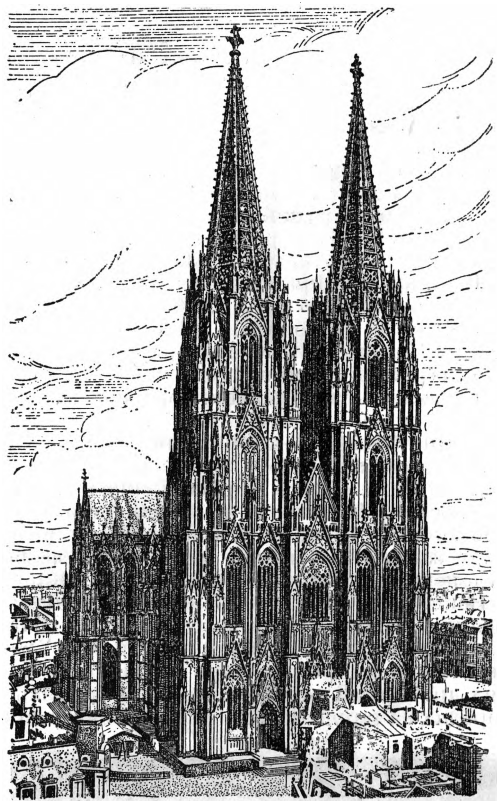

Рис. 11. Собор в Сиене.

(Нюрнберг, Регенсбург, Аугсбург, Ульм и мн. др.); на севере пышно расцветает кирпичная готическая архитектура, формы которой еще в 18 в. окажут свое воздействие на

строителей Петербурга (Петропавловский и Адмиралтейский шпили); на юго-востоке создается такой прекрасный памятник Г. и., как начатый в 1344 собор в Праге. В Италии Г. и. в 14 в. все более и более превращается



Рис. 12. Внутренний вид собора в Бургосе.

в декоративную систему, никак не связанную со строительными формами и приемами, да и самая декорировка часто может быть названа готической лишь с большою натяжкой. На Пиренейском п-ове в 14 веке возведены знаменитые соборы в Хероне (Герона), в Валенсии и монастыри в Памплоне, в Баталье. Но нигде Г. и. в 14 в. не разрабатывается с таким блеском и богатством, как в Англии, далеко перегнавшей континентальные страны и создавшей прекрасные постройки. Именно в Англии 14 в. складывается тот «пламенеющий» стиль (*gothique flamboyant*), для которого характерны большая сложность рисунка остова сводов, чрезвычайная легкость стен, превращающихся в сплошные *витражи* (см.), манерность, нервная подвижность декоративно-скульптурной отделки и т. д. Пламенеющий стиль в 15 и 16 веках широко распространяется по всей Зап. Европе, куда не проникает или слабо проникает итал. ренессанс, и станет столь же характерным для этих веков, как Г. и. для 12—14 вв.

Г. и. своеобразно отнюдь не только в зодчестве, но и во всех прочих видах искусства. В частности для скульптуры именно Г. и. создает чрезвычайно благоприятные условия развития — прежде всего для скульптуры декоративной: порталы, капители и базы колонн, карнизы, контрфорсы и т. д., исполненные из тесаного камня, чрезвы-

чайно интересны для скульптора (см. табл. I, II, III). Готическая скульптура характеризуется «натурализмом», подчиненным принципу строгой архитектурной упорядоченности. Натуралистичны и растительные мотивы, которыми украшаются все строительные части, способные принять рельефную декорировку; натуралистичны так же и человеческие фигуры, заменяющие колонны или прислоненные к колоннам и полуколоннам или же поставленные на особых кронштейнах и консолях вдоль стен; натуралистичны и рельефные композиции, заполняющие люнеты порталов и вделанные в стену повсюду, где только имелась в распоряжении художника гладкая поверхность. Все это изобилие скульптуры подчиняется ритмике здания так же, как скульптуры, украшавшие греческие храмы, и различие между скульптурой античной декоративной и готической определяется различием ритмики зданий. Каждая статуя, хотя бы по внешности она стояла совершенно изолированно, на самом деле является частью некоего крупного комплекса, эпически осмысленного. Весь фасад собора в Реймсе, в котором венчались на царство французские короли, есть не что иное, как рассказ о том, откуда пошла царская власть вообще и почему она священна. Нечего и говорить, что

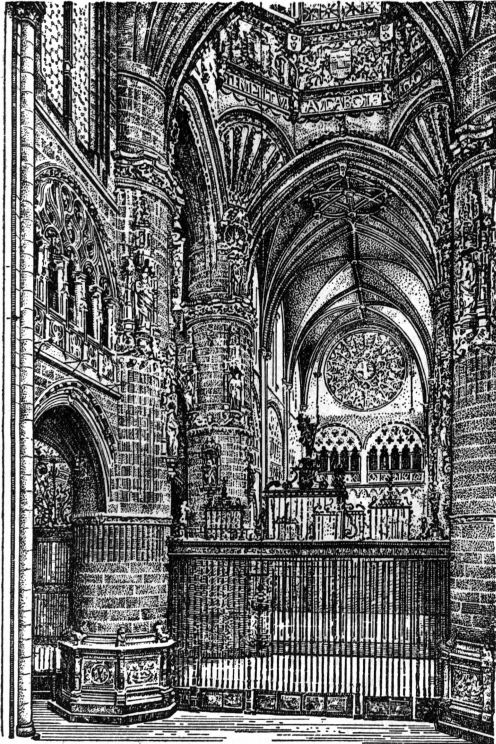

Рис. 13. Ратуша в Лjubене.

скульпторы пространно иллюстрировали всю «священную историю» Ветхого и Нового завета, жития и чудеса святых. Помимо монументальной пластики, широкое распро-

странение получили резанные из дерева и слоновой кости мелкие изделия, немало способствовавшие экспансии готического стиля.

Готика значительно менее благоприятствует развитию живописи. В ажурных зданиях не оказывается достаточно стен для помещения обширных эпических циклов, к-рые пользовались большим успехом уже в конце романской эпохи. Поэтому именно в тех странах, где Г. и. процветало наиболее роскошно и в наиболее чистом виде, живопись была принуждена отказаться от монументальных заданий и перешла к книжной иллюстрации (миниатюре, см. таблицу III), к живописи по стеклу (витражам, закрывающим громадные готические окна), позднее — к станковой картине. В Италии, где Г. и. наименее себя проявило, сохранились традиции монументальной живописи, и она в конце 13 и в начале 14 веков пышно возродилась во Флоренции, в Сиене, в Риме и в других центрах. Готическая живопись, разумеется, отличается тем же натурализмом в передаче действительности и тем же устремлением в сторону чистой повествовательности, как и готическая скульптура, драма (мистерии), литература (жизня, легенды, рыцарские романы) и т. д. — Характеристику готической скульптуры и живописи см. в статьях об искусстве отдельных стран и об отдельных, наиболее знаменитых живописцах. О подражании готическому пошибу в 18 и 19 вв. см. *Псевдоготика*.

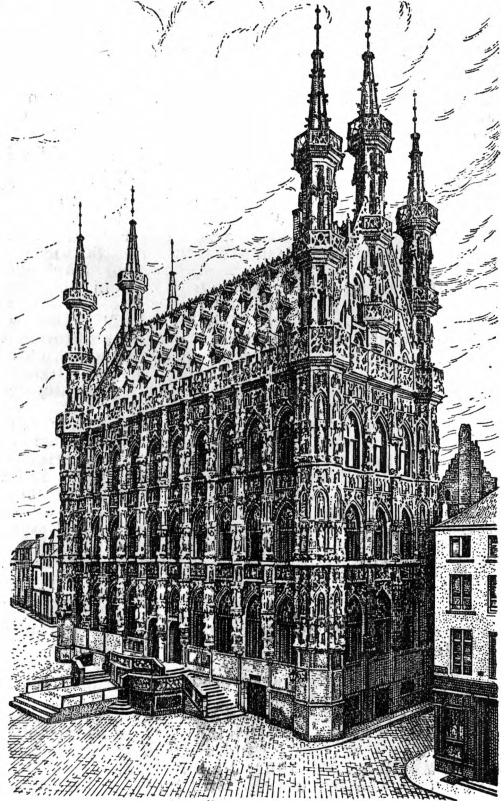
Лит.: Общие работы—G onse L., L'art gothique, Paris, 1890; H artung H., Ziele und Ergebnisse der italienischen Gotik, Berlin, 1912; G erstenberg K., Deutsche Sondergotik, München, 1913; W orringer W., Formprobleme der Gotik, 8 Aufl., München, 1920; M á l e E., L'art religieux du 12 siècle en France, 2 éd., P., 1924; ег о же, L'art religieux du 13 siècle en France, 2 éd., P., 1923; ег о же, L'art religieux de la fin du Moyen Age, 2 éd., Paris, 1922; F r a n k l P., Meinungen über Herkunft und Wesen der Gotik, в кн.: W. T i m m l i n g, Kunstgeschichte und Kunstwissenschaft, Leipzig, 1923; M u c h H., Vom Sinn der Gotik, Dresden, 1923; S c h e f f l e r K., Der Geist der Gotik, Leipzig, 1923; D v o ř á k M., Idealismus und Naturalismus in der gotischen Skulptur und Malerei, в сб. Kunstgeschichte als Geistesgeschichte, München, 1924; S a u e r J., Symbolik des Kirchengebäudes und seiner Ausstattung in der Auffassung des Mittelalters, 2 Aufl., Freiburg i/Br., 1924.

Архитектура: B e z o l d G., v., Die Entstehung und Ausbreitung der gotischen Baukunst in Frankreich, Berlin, 1891; E n l a r t C., Les origines françaises de l'architecture gothique en Italie, P., 1894; D e h i o G. und B e z o l d G., Die kirchliche Baukunst des Abendlandes, Bände I—II und 601 Taf. in Mappen, Stuttgart, 1892—1901; P r i o r E., A History of Gothic Art in England, L., 1900; J a c k s o n T., Gothic Architecture in France, England and Italy, I—II, Cambridge, 1915; G a l l E., Niederrheinische und normannische Architektur im Zeitalter der Frühgotik, Band I, B., 1915; H a m a n n R., Deutsche und französische Kunst im Mittelalter, I—II, Marburg, 1922; G a l l E., Die gotische Baukunst in Frankreich und Deutschland, Band I, Lpz., 1925; L a s t e y r i e R., de, L'architecture religieuse en France à l'époque gothique, I—II, P., 1926—27.

Скульптура: V o e g e W., Die Anfänge des monumentalen Stiles im Mittelalter, Strassburg, 1894; L a s t e y r i e R., de, Etudes sur la sculpture française au Moyen Age, P., 1902; J a h n J., Kompositionsgesetze französischer Relieplastik im 12 und 13 Jahrhundert, Lpz., 1922; M a y e r A., Mittelalterliche Plastik in Italien, München, 1923; W i l m H., Die gotische Holzfigur, Lpz., 1923; P a n o f s k y E., Die deutsche Plastik des 14 bis 13 Jahrhunderts, Firenze—München, 1924; P i n d e r W., Die deutsche Plastik des 15 Jahrhunderts, München, 1924; ег о же, Mittelalterliche Plastik Würzburgs, 2 Aufl., Lpz., 1924; V i t z t u m G., V o l b a c h W., Die Malerei und Plastik des Mittelalters in Italien, Wildpark—Potsdam,

1924; K o e s c h l i n R., Les ivoires gothiques français, I—II, Paris, 1924; J a n t z e n H., Deutsche Bildhauer des 13 Jahrhunderts, Leipzig, 1925; P i n d e r W., Die deutsche Plastik des 14 Jahrhunderts, München, 1925.

Живопись и миниатюра: H a s e l o f f A., Eine thüringisch-sächsische Malerschule des 13 Jahrhunderts, Strassburg, 1897; G r a f G., V i t z t u m G., Die Pariser Miniaturmalerei von der Zeit des Heiligen Ludwigs bis zu Philipp von Valois, Lpz., 1907; L i n d b l o o m A., La peinture gothique en Suède et en Norvège, Stockholm, 1916; W i l p e r t J., Die römischen Mosaiken und Malereien der kirchlichen Bauten vom 4 bis 13 Jahrhundert, I—IV, Freiburg, 1917; S i r e n O., Toskanische Maler im 13 Jahrhundert, B., 1922; M a r t i n H., La miniature française du 13 au 15 siècle, P.—Bruxelles, 1924; A n c o n a P., de, La miniature italienne du 10 au 16 siècle, P.—Bruxelles, 1925; M i l l a r E., La miniature anglaise du 10 au 13 siècle, Paris—Bruxelles, 1926; ег о же, La miniature anglaise aux 14 et 15 siècles, Paris—Bruxelles, 1928.

Ф. Шмит.

ГОТИЧЕСКОЕ ПИСЬМО, преобразованное в 13 в. средневековое лат. письмо (каролингский минускул). Г. п. ничего не имеет общего с алфавитом, которым написаны памятники *готского языка* (см.). Г. п. отличается своим орнаментальн. характером и ломаностью линий (отсюда его название «фрактур», т. е. ломаное письмо). Применялось в средневековых рукописях в герм. и романских странах; именно в последних (Сев. Франции или Ломбардии) надо искать его истоки. С эпохи Возрождения Г. п. ошибочно связывают с герм. культурой. Книгопечатание, наряду с латин. письмом, переняло и Г. п., преобразовав его в готический шрифт. С 15 века готический шрифт начинает вытесняться округленным латинским, возрожденным итал. гуманистами. Г. п. до сих пор применяется в Германии (особенно после войны), несмотря на попытки полной замены его лат. шрифтом. Г. п. пользовались и некоторые славянские народы (поляки, чехи и др.), а также эстонцы и латыши, сохраняющие его и теперь. Для письма только в одной лишь Германии (но реже, чем готический шрифт для печати) применяется особый готический курсив, развившийся из средневекового курсива.

Лит.: Д о б и а ш - Р о ж д е с т в е н с к а я О., История письма в средние века, СПб, 1923.

ГОТЛАНД (Gotland), самый большой остров Балтийского моря; принадлежит Швеции. Отделен от Скандинавского полуострова проливом шириной в 80 км. Площадь—2.960 км², длина—до 140 км, ширина—до 54 км. Вместе с небольшими о-вами Форё и Готска-Сандё (оба — к С. от Г.) образует округ (лен) Швеции; площадь округа Г.—3.158 км², население—57.033 (1927), плотность—18 ч. на 1 км², гл. гор.—Висби (на сев.-зап. побережьи). Остров сложен известняками и имеет равнинный характер на С., более холмистый — на Ю. (до 78 м над ур. м.). Берега круты, поднимаются на 20—30 м над морем. Восточный, более изрезанный берег образует удобные гавани (Слите). Значительная часть острова покрыта хвойным (гл. образ. еловым) лесом. Мягкий и ровный климат острова благоприятен для земледелия; сеются зерновые хлеба (рожь, пшеница, ячмень), лен, конопля, картофель, возделываются фруктовые деревья и хмель; благодаря короткой и мягкой зиме произрастают даже тутовое дерево и грецкий орех. На подножном корму даже зи-

ГОТИКА I



Внутренний вид Реймского собора.

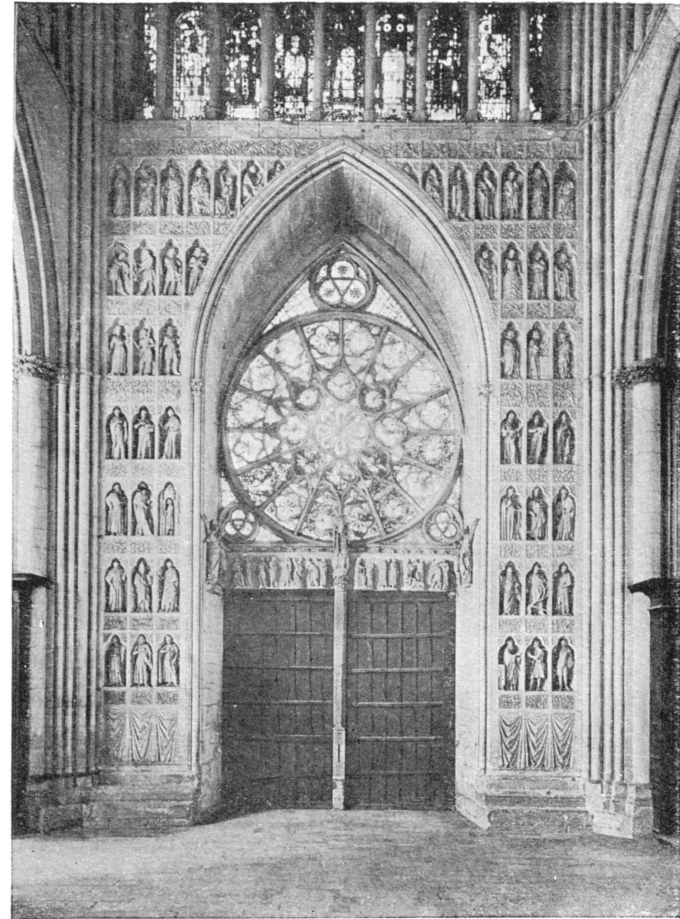

Внутренняя дверь с розеткой Реймского собора.

ГОТИКА II

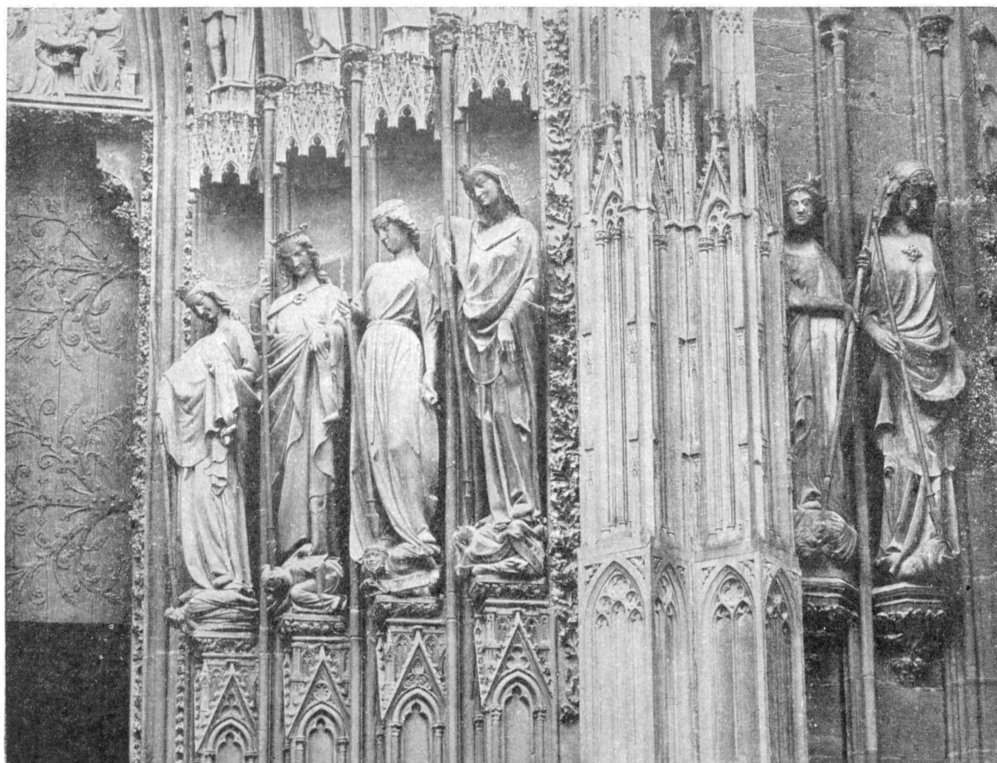

Статуи шести Добродетелей.
Страсбургский собор.

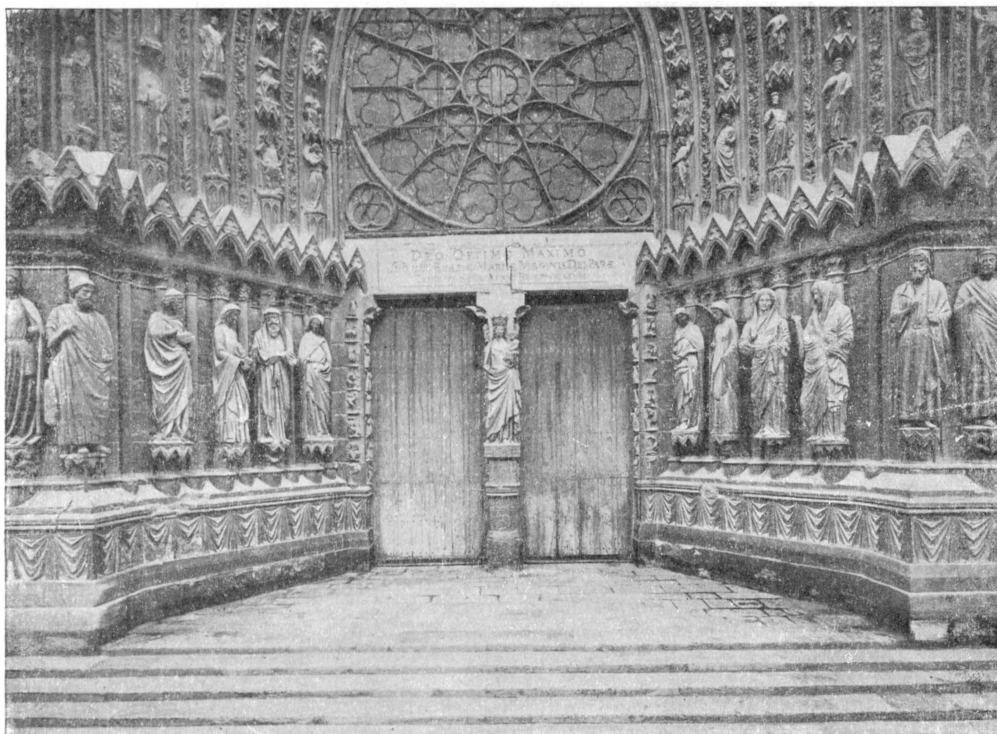

Главный портал Реймского собора.

ГОТИКА III



Дружба, Ненависть, Давид, Иона и Саул. Миниатюра.
Британский Музей. Лондон.



Статуи Эккегарда и Уты.
Наумбургский собор.

мой здесь пасутся овцы, крупный рогатый скот и лошади особой низкорослой породы. Имеют значение добыча строительного камня, обжигание извести, по берегам—рыболовство. Остров пересечен несколькими ж.-д. линиями. Население живет разбросанными усадьбами; в быту сохранились своеобразные обычаи старины.

История. Г. до 15 в. один из важнейших торговых пунктов Европы. Многочисленные находки кладов римских, византийских и особенно арабских монет с несомненностью свидетельствуют о том, что Г. истария (по меньшей мере с 1 века хр. эры) был распределительным пунктом вост. товаров, к-рые шли на З. по рекам Восточной Европы. О том же говорят и скандинавские саги, которые рисуют остров излюбленным местом походов викингов, подстерегавших здесь мимо проходившие купеческие корабли и бравших с них богатую добычу. С конца 9 века Г. признавал зависимость от Швеции, уплачивал ей ежегодную дань, но пользовался полным самоуправлением и фактически представлял собою республику. С 12 в., когда немцы и датчане подорвали торговлю поморск. славян и сделали их порты недоступными для русских купцов, Г. стал главным складочным местом русско-ганзейских товаров и сохранил это значение до конца 14 в. (см. *Висби, Ганза*). Перемещение путей ганзейской торговли к востоку и конкуренция Любека, разорительное датское завоевание (1361), войны 14—15 вв. и морские разбои постепенно свели на-нет значение Г. как международного торгового центра. Возвращенный Швеции в 1645, он сохранил гл. обр. стратегическое значение как стоянка флота на Балтийском море и угольная станция. В 1808 был захвачен русскими, которые однако не смогли на нем удержаться. В Крымскую кампанию был занят союзным англо-французским флотом. В конце 19 в. (с 1885), в целях охранения нейтралитета на случай ожидавшейся тогда войны между Россией и Англией, Г. был сильно укреплен шведами, к-рые предполагали использовать его как угольную станцию. 2 июля 1915 вблизи Г. произошел бой между русскими судами и германским тралером.

Искусство. Благодаря промежуточному положению Г. на торговом пути между Западом (ганзейскими городами) и Русью (преимущественно Новгородом), искусство Г. обнаруживает в своих памятниках влияния как западные, так и восточные. В то время как собор св. Марии (1225) выстроен в немецко-романском стиле (к тому же стилю относится его убранство), развалины церкви св. Николая в приходе Гарда хранят остатки фресок 13 века, выполненных русскими мастерами новгородской школы, близкой к *Нередице* (см.). Не менее сильны восточные влияния в готландской скульптуре (особенно купелей), позволяющие проводить параллели с искусством владимиро-суздальским.

ГОТЛАНДСКИЙ ОТДЕЛ и эпоха (геол.), см. *Силурийский период (система)*. Нек-рыми геологами Г. о. рассматривается как самостоятельная система.

ГОТЛОБЕР, Авраам Бер (1811—1899), евр. поэт и журналист, один из виднейших представителей эпохи Гаскалы. Г. долгое время вел жизнь странствующего учителя, полную лишений; с 1851 начал преподавать в правительственных евр. училищах. Г. принимал активное участие в борьбе новой буржуазной евр. интеллигенции, стоявшей на страже зарождавшегося тогда и в еврейской «черте» капитализма. Борьба велась за реформированный, приглаженный под капиталистическ. современность, национально-религиозный уклад, причем у большинства «маскилов» (просветителей), в т. ч. и у Г., борьба эта вполне сочеталась с лояльностью по отношению к царскому правительству. Но уже одной борьбы за внесение в школу Светских начал было достаточно, чтобы Г. прослыл на Волыни еретиком и безбожником. Посредственный поэт, Г. писал свои стихи на библейском языке, но, в отличие от большинства маскилов, он более терпимо относился к еврейск. языку (идиш) и даже сам прибегал к нему, причем многие песни его на евр. языке стали народными.

Большинство произведений Готлобера рассеяно в периодических изданиях. Имеется трехтомн. издание его стихов («Kol Schire Malal», 1890), «Nathan ha-chacham», 1875 (перевод «Натана Мудрого» Ле-синга). Мемуары Г. и его автобиография представляют большой интерес для истории общественной мысли буржуазной евр. интеллигенции первой половины 19 века.

ГОТМАН (Hotmann) (правильнее Отман), Франсуа (1524—1590), знаменитый французский юрист и политический деятель. Происходил из богатой семьи парламентских юристов Парижа. Уже 22 лет стал доцентом университета. В 1547 как сторонник реформации принужден был бежать в Лион, затем в Женеву. С этого времени начинается его полная приключений и невзгод жизнь. Близкий друг *Кальвина* (см.), он принимал деятельное участие в распространении его учения, продолжая в то же время научную и преподавательскую деятельность (Лозанна, Страсбург). В 1560 участвовал в Амбазском заговоре против *Гизов* (см.), целью которого было учреждение над малолетним французским королем опеки протестантов во главе с Антуаном Наваррским. По поручению последнего Г. ездил в Германию, прося помощи *гугенотам* (см.). Как кальвинист Г. примкнул к той части французск. дворянства и буржуазии, к-рые в организации новой церкви нашли могучее орудие борьбы за феодальные и сословные вольности против укреплявшегося королевского абсолютизма. Его сочинение «Франко-Галлия» (1573) было замечательным политическим памфлетом, в котором Готман на исторических примерах доказывал «верховенство народа», воплощенное в *Генеральных штатах* (см.), и признавал право народа (т. е. признанных государством сословий) оказывать в крайних случаях вооруженное сопротивление королю.

Лит.: Daresté R., Essai sur F. Hotmann, Paris. 1850. С. *Сказкин*.

ГОТО, Симпей (1857—1929), политический деятель Японии. По первоначальной профессии—врач. С 1883 на государственной службе. Во время Японо-китайской войны 1894—95 состоял начальником чрезвычайной канцелярии по борьбе с эпидемиями; с 1903—член верхней палаты; позднее дважды министр

путей сообщения (в 1908 и 1912), министр внутренних дел (дважды — в 1916 и 1923), министр иностранных дел (1918), городской голова Токио (1920). В 1906 получил титул барона, в 1922 — виконта. Не принадлежал ни к Сейюкай, ни к Минсейто и пытался создать свою собственную партию, проповедывавшую внесение этических начал в политику. Значительны заслуги Г. в деле японско-советского сближения. Будучи поклонником *Ито* (см.), сторонника «русской ориентации» в японской внешней политике, Гото одним из первых в Японии начал кампанию за восстановление дипломатических отношений с СССР, что было в конце-концов реализовано т. н. Пекинским договором 1925. В 1927 Г. ездил в Москву и Ленинград для ознакомления с положением дел в СССР и одновременно способствовал заключению японско-советской рыболовной конвенции, подписанной 23 января 1928. Г. был председателем Японо-Советского общества в Токио.

ГОТОВАЛЬНЯ, ящик с набором инструментов для чертежных работ. Основные чертежные инструменты: рейсфедер — для проведения прямых линий, циркуль — для начертания криволинейных контуров, кронциркуль — для нанесения на чертеже расстояний по масштабу, пропорциональный циркуль — дающий возможность перечерчивать чертежи, одновременно уменьшая или увеличивая масштаб, и пр. Инструменты для черчения сконструированы таким образом, что, вставляя в них соответствующие наконечники, можно чертить карандашом или тушью. Изготавливаются чертежные инструменты из металла, не подвергающегося легкому окислению и достаточно твердого (нейзильбер). В СССР Г. изготавливает Трест точной механики.

ГОТСКАЯ ПРОГРАММА, герм. с.-д.-т и и, программа, принятая на съезде в Готе в мае 1875 при объединении в единую партию двух течений в герм. рабочем движении — л а с с а л ь я н ц е в, представленных Всеобщим герм. рабочим союзом (основан Лассалем в 1863), и э й з е н а х ц е в, представленных соц.-дем. рабочей партией (основана Бебелем и Либкнехтом на съезде в Эйзенахе в 1869). В течение целого ряда лет между обоими этими течениями велась ожесточенная борьба, но после окончания Франко-прусской войны тактические разногласия между лассальянцами и эйзенахцами утратили свою остроту, и, по мере того как усиливались полицейские преследования и росла необходимость противопоставить буржуазному противнику широкий пролетарский классовый фронт, оба течения пришли к мысли о необходимости слияния в единую партию. Совершившееся на съезде в Готе объединение облегчилось к тому же и тем, что руководящие кадры эйзенахцев в значительной степени разделяли теоретические положения Лассалья. 127 делегатов на Готском съезде представляли 10 тыс. эйзенахцев и 15 тыс. лассальянцев. Новая партия приняла название «Социалистической рабочей партии Германии»; позднее переименовалась в «С.-д. партию Германии». (См. *Германия*, История германской социал-демократии, Б. С. Э., т. XVI, ст. 278 и сл.).

Г. п. представляла собой ярко выраженную компромиссную программу; это должен был признать даже главный докладчик по вопросу о программе, Вильгельм Либкнехт.

Для международного рабочего движения Г. п. имела особое значение потому, что по поводу ее высказали свои соображения Маркс и Энгельс, давшие в письме из Лондона уничтожающую критику ее. Критические замечания Маркса и Энгельса содержали принципиальное изложение основных положений марксизма и оказали впоследствии колоссальное влияние на выработку марксистской мысли. Правда, в 1875 на критику Маркса и Энгельса почти не обратили внимания; окончательно принятая в Готе программа содержала лишь незначительные изменения по сравнению с раскритикованным Марксом и Энгельсом проектом ее. Предлагавшиеся Марксом поправки даже не обсуждались на съезде, хотя небольшой круг лиц (Бебель, Либкнехт и др.) был хорошо знаком с содержанием письма Маркса и Энгельса. Совершенно очевидно была боязнь вождей эйзенахцев повредить делу объединения резкой борьбой против лассальянской фразеологии и лозунгов. Маркс и Энгельс, относившиеся крайне отрицательно к делу объединения на основе такой программы и первоначально собиравшиеся даже публично выступить против Готской программы, впоследствии отказались от этого своего намерения. 11 октября 1875 Энгельс писал *Бракке* (см.): «По счастью, программе повезло больше, чем она того заслуживает. Рабочие так же, как и буржуазия и мелкая буржуазия, читают в ней то, что в ней должно было быть написано, но не то, что в ней в действительности есть. И никому не пришло в голову подвергнуть публично серьезному анализу реальное содержание хотя бы одного из этих своеобразных тезисов. Это дало нам возможность не высказать своего мнения по поводу этой программы». Издание закона против социалистов (1878) отодвинуло на время необходимость пересмотра программы. Критические замечания Маркса были учтены лишь заменившей Готскую программу Эрфуртской программой 1891.

Первое основное положение Г. п. гласит: «Труд есть источник всякого богатства и всякой культуры, и так как общепользительный труд возможен только при посредстве общества, то весь продукт труда принадлежит обществу, т. е. всем его членам на равных правах, каждому сообразно его разумным потребностям, причем все обязаны работать. В нынешнем обществе орудия труда составляют монополию класса капиталистов; обусловленная этим зависимость рабочего класса есть причина нищеты и порабощения во всех его формах... Освобождение труда должно быть делом рабочего класса, по отношению к которому все другие классы составляют лишь одну реакционную массу». Далее во 2-м пункте программы заявлялось, что «... социалистическая рабочая партия Германии стремится всеми законными средствами к свободному государству и социалистическому обществу, к сокрушению железного закона заработной платы путем уничтожения

системы наемного труда... и в качестве подготовительной меры к разрешению социального вопроса социалистическая рабочая партия требует устройства социалистических производительных товариществ при содействии государства и под демократическим контролем трудящегося народа». Ближайшие практические требования Гот. программы сводились к введению всеобщего, равного, прямого и тайного избирательн. права для всех граждан, начиная с 20-летнего возраста, прямого народного законодательства, всеобщего вооружения и народн. милиции, отмены всех исключительных законов, в особенности действующих законов о печати, союзах и собраниях, отправления правосудия народом, всеобщего и равного обучения за счет государства и объявления религии частным делом. К существующему капиталистическому обществу Г. п. обращалась со следующими требованиями: введение единого прогрессивного подоходного налога, неограниченной свободы союзов, нормального рабочего дня и законов, охраняющих жизнь и здоровье рабочих, и воспрещения детского и всякого женского труда, наносящего ущерб здоровью женщины.

Критические замечания Маркса и Энгельса по поводу Г. п. касались в основном следующих пунктов: 1) включения в программу неправильных лассалевских лозунгов и агитационных фраз, объясняющихся главным образом «верноподданнической верой лассалевской секты в государство» (Маркс); сюда относятся например требование содействия государства производительным товариществам; 2) включения в ультимативные демократические требования, проистекавших из «демократической веры в чудо» (Маркс); сюда надо отнести напр. требование прямого народного законодательства; 3) нечеткой формулировки коммунистических идей, заимствованных крайне неточно из «Коммунистического Манифеста» и «Устава международного рабочего общества». В своих критических замечаниях на Г. п. Маркс высказал ряд очень ценных мыслей о сущности труда, о требовании «справедливого распределения» и о праве «на полный продукт труда», об этапах коммунистического общества, о союзниках пролетариата, о солидарности немецкого рабочего класса с рабочими всех стран и вытекающих отсюда обязанностях, о лассалевском «железном законе» заработной платы и в особенности по вопросу о диктатуре пролетариата. В своей книге «Государство и революция» Ленин полностью опирается на критику Г. п., данную К. Марксом. А тезис о диктатуре пролетариата как переходной ступени от капитализма к коммунизму дословно внесен в программу Коминтерна. В этой же программе при изложении конечной цели коммунизма ряд важных пунктов формулирован в духе письма Маркса о Готской программе (сюда относятся тезисы о характере труда в коммунистическом обществе и в особенности различение двух периодов в коммунистическом обществе—периода социализма и периода законченного коммунизма).

Лит.: Маркс К., Замечания на программу германской рабочей партии (Критика Готской программы), М., 1923; Письма К. Маркса, Ф. Энгельса и др. к Ф. Зорге и др., СПб., 1908; Мерино Ф., История германской социал-демократии, т. IV, М.—Л., 1924; Ленин Н., Государство и революция, Собр. соч., т. XIV; Либкнехт В., Воспоминания о Марксе, Харьков, 1925; Магх-Енгелс, Kritiken der sozial-demokratischen Programmwürfe von 1875 und 1891, herausgegeben von Hermann Duncker, Berlin, 1928; Bebel A., Aus meinem Leben, 2 Teil, Stuttgart, 1911.

Г. Дункер.

ГОТСКАЯ ПРОГРАММА ФАБЗАВКОМОВ, была принята в окт. 1924 Готским отделом АДГБ (Всеобщее объединение профсоюзов Германии) и фабзавкомами Готы и округа, а затем всеми фабзавкомами. Программа содержала 10 пунктов, в к-рых излагались основные требования герм. пролетариата, как-то: повышение ставок на 40%, борьба с понижением заработной платы, с попытками удлинения продолжительности рабочего дня, с массовыми расчелами рабочих и с принудительными работами для безработных, для к-рых Г. п. ф. требовала также повышения размеров пособий. Кроме того Г. п. ф. настаивала на отмене новых налогов, введенных в связи с планом Дауеса и ложившихся огромной тяжестью на рабочую массу, на освобождении от всякой арендной платы и налогов маломощных крестьян, в хозяйствах которых не применяется наемный труд, на наделении крестьян землей по трудовой норме и реквизиции урожая у крупных землевладельцев для разрешения продовольственных затруднений в промышленных центрах. Эти требования, создававшие почву для союза пролетариата Германии с основной массой крестьянства (малоземельной и беднейшей частью его), дополнялись и пунктами чисто политического характера—об освобождении политических заключенных (в то время в связи с запрещением компартии было арестовано несколько тысяч коммунистов), о борьбе с угрозой войны и об единстве профдвижения. Г. п. ф. была показателем огромного влияния революционного авангарда на массы, несмотря на поражение гамбургского восстания (24 октября 1923) и запрещение компартии. Она свидетельствовала о политическом характере движения даже в своих чисто экономических требованиях, выдвинутых в ответ на начавшееся в 1924 наступление капитала на заработную плату и на 8-часовой рабочий день. Кроме того Г. п. ф. вскрывала разрыв между с.-д-тией и массовыми организациями рабочих на предприятиях, т. к. в это время, пользуясь фашистской диктатурой и содействуя ей, с.-д-тия и с.-д. руководители профсоюзов принимали все меры, чтобы удержать массы от революционной классовой борьбы, начиная с согласия на уничтожение 8-часового рабочего дня и кончая исключением коммунистов из профсоюзных рядов. Однако Г. п. ф. осталась в общем только историческим памятником боевых настроений герм. рабочих масс в период введения в действие плана Дауеса. Причиной было неумение руководства КПГ того времени использовать огромное и растущее влияние на массы для завоевания союзов, что являлось, особенно тогда, в обстановке 1924, главнейшей ее задачей в профдвижении. Несмотря на то, что ряд рабочих

собраний принял Г. п. ф., фабзавкомом все же не удалось сделать ее программой профессионального движения. *В. Яроцкий.*

ГОТСКИЙ АЛЬМАНАХ (*Gothaischer Kalender, Almanach de Gotha*), генеалогический и политический справочник, выходящий с 1763 ежегодно в г. Готе на нем. и франц. яз. (в издательстве Justus Perthes). Вначале Г. а. носил характер исключительно справочного пособия по генеалогии, но впоследствии, наряду с чисто генеалогическими данными, он стал помещать сведения о политическом строе важнейших государств земного шара, о состоянии войск и флота, а за последнее время тщательно регистрирует всякие изменения в законодательстве всех без исключения государств, смены министерств, формы правления и т. д. Г. а. содержит также статистические данные экономического и демографического характера, которые ежегодно обновляются, что делает его ценным справочным пособием. С 1926 выходит под заглавием: «*Gothaisches Jahrbuch für Diplomatie, Verwaltung und Wirtschaft*».

ГОТСКИЙ ЯЗЫК И ЛИТЕРАТУРА, известны нам почти исключительно по письменным памятникам племени вестготов (см. *Готы*), гл. обр. по переводу Библии и Евангелия с греч. оригинала, сделанному готским епископом Вульфилой в 4 в. в римских провинциях на Нижнем Дунае. Этот перевод дошел до нас в нескольких рукописях, из которых главная, т. н. Серебряный кодекс, написана в 6 в. в Италии (хранится ныне в Университетской библиотеке в Упсале). Из первонач. 330 листов она сохранила 187.

Помимо Библии до нас дошло еще несколько памятников Г. я., как например отрывки из комментария к Евангелию от Иоанна, известного под именем Skeigrins («толкование»), сохранившиеся на восьми листах; две рунические надписи 3—4 вв. хр. эры, одна на золотом кольце, найденном под Бухарестом, другая—на острие копья, найденного под Ковелем; две купчих кресты 6 века с подписями свидетелей на остготском языке (одна из них ныне исчезла), и т. д. Большинство готских памятников написано особым алфавитом, составленным Вульфилой на основании греческого письма с привлечением нек-рых знаков из рунического и латинского алфавитов.

Г. я. относится к восточно-германской группе языков (см. *Германские языки*), среди к-рых он является единственным, засвидетельствованным нам в священных литературных памятниках. По своему строю он очень архаичен и сохраняет много особенностей, исчезнувших в других герм. языках.

Сюда относится из области фонетики сохранение долгого *ǣ*, давшего в др. германских языках долгое *ā*; сохранение *z*, к-рому в других языках соответствует *r*. Из области морфологии следует отметить сохранение особой формы страдательного залога (*Medio-Passiv*'), двойственного числа и глаголов, образующих прошедшее время с удвоением корневого слога. Из черт, свойственных только Г. я., наиболее характерной является переход краткого *e* в *i* там, где другие германские языки сохраняют *e*. В области лексической обращает на себя внимание большое количество заимствований из греческого и латинского.

Особой ветвью Г. я. является язык крымских готов, известный нам по записи 68 слов и фраз, а также имен числительных (сделана в Константинополе фламандцем О. Г. Бусбеком со слов двух жителей Крыма). Напечатана была эта запись впервые в 1589 в Париже. Предполагают, что Г. я. существовал в Крыму еще в 18 в. На Западе он угас раньше, а именно в Италии вскоре после па-

дения Остготского государства, в Испании он удержался примерно до 10 в.

Лит.: Streitberg W., *Gotisches Elementarbuch*, 5 und 6 Aufl., Heidelberg, 1920; Jellinek M. H., *Geschichte der gotischen Sprache*, Berlin, 1926; «Die gotische Bibel», hrsg. von Streitberg, 1 Teil. Der gotische Text und seine griechische Vorlage, 2 Aufl., Heidelberg, 1919, 2 Teil. Gotisch-griechisch-deutsches Wörterbuch, Heidelberg, 1910; Feist S., *Etymologisches Wörterbuch der gotischen Sprache*, 2 Aufl., Halle, 1922—23.

Е. М.

ГОТСКОЕ ЕВАНГЕЛИЕ, см. *Готский язык и литература*.

ГОТСКОЕ ИСКУССТВО, условное название особого вида орнаментального искусства, появившегося в странах Зап. Европы и на юге теперешнего СССР в 4—6 вв. хр. э. Памятниками этого искусства являются всевозможные бронзовые, серебряные, а иногда и золотые предметы личного и конского уборов, главн. образ. большие фибулы (броши) и пряжки, оправы предметов вооружения, знаки отличия и т. п. Для их орнаментовки особенно характерны: инкрустация украшаемой вещи цветными камнями или подражающими им стеклянными сплавами (полихромный стиль); употребление в орнаменте сильно стилизованных и сплетенных в один сплошной клубок звериных и птичьих форм, часто только одних их голов, ленточных плетений, или расположенных изолированно или связанных со звериными формами, иногда масок человеческого лица (звериный, или собственно готский, или скандинавский стиль); помещение по краям плоских предметов профильных вырезных головок, преимущественно птичьих, с загнутыми вниз клювами. Встречаются также плоские инкрустированные бляшки, сделанные в виде геральдически распластанной птицы или профильной фигуры зверя. Наибольшее количество памятников Г. и. в Западной Европе падает на страны, расположенные вокруг Северного моря, — Норвегию, Данию и Англию; кроме того их находят во Франции, Сев. Италии, Румынии, Венгрии, Швеции, частично в Германии. На территории СССР они распространены в ряде юж. областей, по берегам Черного моря, в Крыму и на Кубани. Вопрос о происхождении Г. и. еще окончательно не выяснен. Некоторые историки полагали, что оно возникло в эпоху миграций среди герм. народов самостоятельно (S. Müller и друг.). Другие, основываясь на концентрации находок на севере Европы, считали эти местности центром Г. и. и видели в нем germ. переработку элементов поздне римского провинциального искусства (B. Salin и A. W. Brogger). В последнее время, в связи с изучением скифо-сарматских древностей на юге теперешнего СССР и древностей Центральной Азии, рядом крупнейших исследователей выдвинута теория юго-восточного происхождения Г. и. (Е. Minns, J. Strzykowski, K. A. Smith, М. Ростовцев). Согласно этой теории готы во время своего пребывания в причерноморских степях подверглись влиянию местного скифо-сарматского искусства и искусств Сибири, где найдены памятники близкого к Г. и. по полихромной инкрустации и звериным формам орнамента стилиа, Персии и других вост. культур. Из этих разнообразных элементов сложилось то искусство, которое готы и народности, шед-

шие с ними и вслед за ними, распространили по всем странам Зап. Европы. Значение Г. и в развитии европейской культуры определяется местом, занимаемым им на грани двух разных культурных миров. Придя на смену изжившему себя искусству Римской империи и являясь отражением психики и вкусов новых, выступивших на арену истории народов, готское искусство послужило основанием для позднейшего искусства Европы. Его влияние сказалось в сильной степени не только на искусстве эпохи Мероингов, к-рое к нему непосредственно примыкает, но и на искусстве романской и даже готической эпох.

Лит.: S a l i n В., Die altgermanische Tierornamentik, Stockholm, 1904; S t r z y g o w s k i J., Altiran und Völkerwanderung, Leipzig, 1917; H a u p t A., Die älteste Kunst, insbesondere die Baukunst der Germanen, Lpz., 1909; R o s t o v t z e f f M., Iranians and Greeks in South Russia, Oxford, 1922; E b e r t M., Südrussland im Altertum, Bonn—Lpz., 1921 (здесь указана большая литература). А. Гуцин.

ГОТТЕНТОТСКИЕ ЯЗЫКИ, см. Бушменские языки.

Лит.: К указанным в статье о бушменских языках трудам надлежит добавить: O l p p J., Nama-Deutsches Wörterbuch, Elberfeld, 1888; S c h i l s G. H., Grammaire complète de la langue des Namas, Louvain, 1891; e g o ж е, Dictionnaire étymologique de la langue des Namas, Louvain, 1894; P l a n e r t W., Handbuch der Nama-Sprache, B., 1905. К общим обзорам — S c h m i d t P. W., Die Sprachfamilien und Sprachenkreise der Erde, Heidelberg, 1926; о связи Г. я. с языками средиземноморья — см. акад. M a r r H. Я., Готтентоты-средиземноморцы, «Известия Академии наук», 1927.

ГОТТЕНТОТСКИЙ БЛОК (Hottentotenblock), блок буржуазных партий от консерваторов до свободомыслящих, образованный германским канцлером князем Бюловым в 1906—1907. В конце 1906 имперское правительство поставило перед рейхстагом вопрос о преобразовании колониального отдела министерства иностранных дел в особое министерство (статс-секретариат) по колониальным делам. Это преобразование имело целью усилить активность империалистской политики герман. правительства в колониальном вопросе. 3 декабря рейхстаг голосами с.-д. и центра отклонил бюджет нового министерства, а также кредиты на подавление восстания готтентотов в Герм. Юго-Западной Африке. Рейхстаг был распущен и 25 янв. 1907 произошли новые выборы, на к-рых «готтентотский» (как его называли левые партии), или бюловский, блок выступил против блока центра и с.-д. Центр выиграл на выборах 5 мест, но с.-д. потеряли 38 мест, и бюловский блок получил большинство в рейхстаге. Правительство воспользовалось этим для осуществления своих колониальных планов и программы усиленного строительства военного флота (см. Германия, Исторический очерк, Б. С. Э., т. XVI, ст. 89—91).

ГОТТЕНТОТСКИЙ КЛОП, Eurygaster nigrosucculata, вид клопов из сем. Pentatomidae. См. Черепашка.

ГОТТЕНТОТЫ, название голландского происхождения (по своему значению—«заика», человек, плохо выговаривающий слова), относящееся к весьма интересной южно-африканской народности, занимающей вместе с бушменами в ряду прочих африканцев особое положение. Первоначально это название покрывало несколько племенных группиро-

вок (гонаква в позднейшей Капской колонии, камаква в Великой Наме, коранна по среднему течению реки Оранжевой и гриква в верховьях последней), но теперь все эти племенные различия потеряли свой былой смысл. До прихода европейцев область распространения Г. была гораздо шире и простиралась приблизительно от Атлантического океана до востока современной Капской провинции Южно-Африканского союза. Напор кафрских племен с С. и европейская колонизация с Ю. все время теснили Г. на С.-З., и в результате от них осталось сильно bastardизированное с европейцами, бушменами и неграми-банту население, в настоящ. время не превышающее 250 тыс. душ. Европейская колонизация частью согнала Г. с лучших земель, частью даже пролетаризировала их: в наст. время в пределах южно-африканского доминиона многие Г. являются с.-х. батраками, труд которых применяется б. ч. в области скотоводства.

Антропологически готтентоты представляют собой смесь хамитов с бушменами. С последними их сближает более светлый, чем у негров, цвет кожи коричневатых и грязно-желтоватых оттенков, сильные формы стеатопигии и т. н. «готтентотский фартук» — сильное и иногда искусственное развитие Labia minora. Кроме этого для готтентотов характерны мелкокурчавые волосы, нос с косвенными ноздрями, близкими к поперечным, и с запавающим корнем, довольно большой рот и значительный прогнатизм. Имеющиеся антропометрические сведения дают целый ряд специфических для Г. черт. Г. — крайние долихоцефалы (индекс для мужчин 71,4, для женщин—74,9); их носовой индекс—60,2 (самые широкие носы на земном шаре); толщина губ 23,1 мм (у европейцев—14,2 мм); ширина между углами глаз 37,2 мм (у европейцев 31,5 мм). — Лингвистически Г. прежде часто объединялись в одну группу с бушменами, но Мейнгофу (Meinhof) удалось доказать, что в своей основе язык Г. — хамитический. Действительно количество щелкающих звуков у готтентотов гораздо меньше, чем у бушменов.

До прихода европейцев Г. уже были знакомы с выплавкой железа, в незначительном количестве вырабатывали медь для украшений, имели разнообразную глиняную посуду, были хорошими плетельщиками циновок и кожевниками. Главным оружием Г. были луки с отравленными стрелами, ассагай и палицы. Основной отраслью хозяйства Г. было скотоводство (крупный рогатый скот длиннорогой породы, коза и собака). Мужчины занимались также охотой, и с прибытием европейцев охота на слона и страуса получила важное хозяйственное значение. Однако вопрос о земледелии Г. является одним из самых трудных в африкановедении. Весьма возможно, что Г. являющиеся скотоводами, деградировавшими из земледельцев. В наст. время земледелие Г. в значительной степени воспринято ими от работавших в их среде европейских миссионеров.

Жилище Г. — ульевидная хижина, покрытая циновками. Ряд таких хижин обычно располагается в круглый крааль. Мужская одежда состояла из кожаного пояса, с тре-

угольным задним фартуком, у женщин—из бахромчатого фартука или повязки вокруг бедер с украшениями из страусовых яиц. Политическая организация Г. в значительной степени развилась в связи с теми войнами, которые велись ими против негров-банту. В середине 19 в. один из готтентотских вождей, «Ионкер-африканец», занимал даже господствующее положение во всей юго-зап. Африке. Однако созданная им политическая организация Г. была разрушена в длительной борьбе с гереро. Форма брака у Г.—парная семья с покупкой жены; полигамия распространена только среди наиболее зажиточных слоев населения. В наст. время Г. формально христиане. Но по существу среди них еще очень живучи старые языческие формы религиозных верований—колдовство с принесением жертв, исцелением различных болезней, освобождением от всякого рода «порчи», представление о могущественном предке Тсуи-Ксоаб и м. б. даже культ лунного божества. Очень богат фольклор Г., имеющий своими героями гл. обр. животных.

Лит.: F r i t s c h G., Die Eingeborenen Süd-Afrikas, Breslau, 1873; S c h u l t z e L., Aus Namaland u. Kalahari, Jena, 1907; S t o w G. W., Native Races of South Africa, L., 1905. П. Преображенский.

ГОТТЕСБЕРГ (Gottesberg), гор. в прусской провинции Нижняя Силезия, в предгорьях Исполиновых гор, узловой пункт жел. дор. Глац—Гиршберг; 10.758 ж. (1925). Находится в Вальденбургском каменноугольном районе; добыча и переработка каменного угля (около 2 тыс. рабочих).

ГОТФРИД В БУЛЬОНСКИЙ (Gottfried von Bouillon, Godefroi de Bouillon) (1058—1100), герцог Нижней Лотарингии, участник первого крестового похода, первый правитель Иерусалимского королевства (см.). Средневековая легенда и позднейшая романтическая литература опоэтизировали образ этого рыцаря, приписавши ему такую роль в крестовом предприятии, какой он никогда не играл. В наст. время установлено, что Г. Б. не блистал военными талантами и что не ему, а другим вождям принадлежало главное руководство первым крестовым походом.

ГОТФРИД СТРАСБУРГСКИЙ (Gottfried von Strassburg), знаменитый нем. поэт конца 12 и начала 13 веков, автор незаконченной рыцарской поэмы-романа «Тристан и Изольда» («Tristan und Isolde», между 1207—1210). Главная тема романа—всепобеждающая страсть, греховность которой искусно маскируется роковым действием любовного напитка. Сюжет заимствован у франц. трувера Томаса. Поэма Г. С. видимо пользовалась особым успехом и популярностью в придворных и рыцарских кругах: сохранилось сравнительно большое число богато украшенных рукописей ее. Современник Вольфрама фон Эшенбаха, Г. С. превосходит последнего блестящим изобразением, психологической тонкостью характеристик и изумительным реализмом описаний, но значительно уступает ему в глубине и идейности. В 19 в. тема, взятая Г. С., самостоятельно обработана была нем. поэтом Иммерманом и Рихардом Вагнером (см.), а также положена была в основу ряда драматических произведений. Новое изд. поэмы-романа Г. С. с коммента-

риями R. Bechstein, 4 Aufl., 1924; на нов. нем. язык она переведена W. Hertz, первое изд. 1877, новое—1923. Русский перевод—Ж. Бедье, «Тристан и Изольда», с предисловием академика А. Н. Веселовского, СПб, 1905 (здесь не указаны франц. источники поэмы); то же в изд. К. Ф. Некрасова, М., 1910.

Лит.: G o l t h e r W., Tristan und Isolde in den Dichtungen des Mittelalters und der Neuen Zeit, Lpz., 1907; F i s c h e r H., Ueber Gottfried von Strassburg, München, 1916.

ГОТШАЛЬ (Gottschall), Карл Рудольф, фон (1823—1909), нем. писатель и историк литературы. Рано примкнув к либеральному движению 40-х годов, играл активную роль в революции 1848 (в Вост. Пруссии); отдал дань революционной патетике в сборниках стихов («Lieder der Gegenwart», 1842; «Barrikadenlieder», 1848), в лиро-эпических поэмах («Die Göttin», 1853), драмах («Robespierre», 1845; «Die Marseillaise», 1849) и т. д. В 50-х гг., отойдя от демократической среды и идеалов, делает блестящую бюрократическую карьеру, законченную крупными чинами и дворянским званием. В течение ряда лет Г.—журналист и историк литературы—пользовался огромным влиянием в нем. литературных кругах. Его авторитет был решительно подорван в 90-х гг., когда он выступил против новых веяний в литературе и театре (Гауптман, Ибсен и т. д.). Помимо стихов и поэм, многочисленных и риторичных, Г. принадлежит много не имевших успеха (за исключением «Pitt und Fox», 1854), преимущественно исторических драм, безвкусно сочетавших шиллеровские традиции с искусственностью интриги Скриба, а также ряд сенсационных романов для легкого чтения (напр. «Im Banne des schwarzen Adlers», 3 B-de, 1876; «Verkümmerte Existenzen», 2 B-de, 1892, и т. д.). Капитальные историко-литературные труды Г. [«Die deutsche Nationalliteratur des 19 Jahrhunderts», 4 B-de, 1855 (7 Aufl., 1901); «Poetik», 1858 (6 Aufl., 2 Bände, 1893)] при всей своей фундаментальности быстро устарели; они отражают все погрешности вкуса и суждений литературного эпитгона, защитника консерватизма в искусстве, враждебно и недоброжелательно относившегося ко всем новым и оригинальным течениям в литературе. Драматические сочинения Г. изданы в 12 тт. (1865—80).

Лит.: S i l b e r s t e i n A., R. Gottschall, Leipzig, 1868; B r a s c h M., Karl Rudolf von Gottschall Leipzig, 1892.

Р. Гальперина.

ГОТШЕД (Gottsched), Иоганн Кристоф (1700—1766), влиятельнейший нем. литерат. деятель первой половины 18 века, проводник французского классицизма в Германии. Называя поэтику Буало, Готшед борется с вычурным стилем, утвердившимся в нем. литературе в конце 17 в. Видный ученый деятель, автор многочисленных учебников, издатель журналов, Г. становится непререкаемым авторитетом в вопросах языка и стиля не только в Германии, но и в Австрии. Популярность его начинает падать с 1740, когда в качестве одностороннего рационалиста он заявляет себя ожесточенным противником литературных веяний, проникавших на континент из Англии. С такой же враждебностью встретил Г. рост молодой национальной литературы в лице Клопштока и Лессинга, и

молодое поколение, раздраженное упрямством и нетерпимостью «литературного папы», восстало против него. В пылу борьбы были забыты и подлинные заслуги Готшеда. Только с 1848 начинается трезвая оценка его как создателя немецкого литературного языка, первого германского историка литературы и как крупного театрального реформатора.

Г. издавал журналы по образцу англ. еженедельников («Die wichtigsten Tadelrinnen», 2 B-de, 1725—1726, 2; «Der Biedermann», 1727), а также специальные журналы, посвященные вопросам эстетики и истории литературы («Beiträge zur kritischen Historie der deutschen Sprache, Poesie und Beredsamkeit», 1732; «Neuer Büchersaal der schönen Wissenschaften und freien Künste», 1745—54; «Das Neueste aus der anmutigen Gelehrsamkeit», 1751—62). Основные труды Г. по вопросам языка и поэтики: «Ausführliche Redekunst», 1728; «Grundlegung einer deutschen Sprachkunst», 1748; «Versuch einer kritischen Dichtkunst für die Deutschen», 1730. Собр. соч.—«Gesammelte Schriften», 6 B-de, B., 1903—06.

Лит.: Danzel Th. W., Gottsched und seine Zeit, Leipzig, 1850; Wolff E., Gottscheds Stellung im deutschen Bildungsleben, 2 Bände, Kiel, 1895—1897; Reichel E., Gottsched, 2 Bände, Berlin, 1908—1912.

Р. Гальперина.

ГОТЫ, германское племя, ветвь восточных германцев. В древности жили в Скандинавии (Скандия); повидимому в самом начале хр. эры переселились на юж. побережье Балтийского моря, в область нижнего течения Вислы. Постепенно распространяясь отсюда к Ю.-В., в начале 3 в. продвинулись к сев. побережью Черного моря до Дона. Громилы Малую Азию и Балканский п-ов; во второй половине 3 века, захвативши Дакию, дошли до Дуная. Благодаря частым сношениям с римлянами, рано стали подвергаться романизации и в 4 веке через христианских военнопленных принял христианство — арианство (см. *Вульфила*). При короле Германарихе (350—375) овладели всей территорией между Балтийским и Черным морями, включивши в состав своей державы ряд германских, славянских, балтийских и финских народностей. Тогда же окончательно наметилось разделение их рекою Днестром на две группы — восточн. и западн. готов: остготов и вестготов. Передвижения вестготов привели к возникновению первого варварского королевства на территории Римской империи (в Нарбоннской Галлии); в конце 5 века вестготы завоевали Испанию; в начале 8 века были покорены арабами (о судьбе вестготов см. подробно статьи: *Вестготы*, Б. С. Э., том X, ст. 451—452, и *Великое переселение народов*, том IX, ст. 782—783). Остготы сошли с исторической сцены гораздо ранее вестготов. При *Аттиле* (см.) они были покорены *гуннами* (см.); после смерти Аттилы и распада его государства продвинулись в Паннонию, подняли восстание против гуннов и добились самостоятельности. В конце 5 в., под начальством *Теодориха Великого* (см.), всем народом сдвинулись с места и захватили Италию. Они усвоили римские учреждения и римскую культуру и до 536 мирно владели полуостровом. В начавшейся затем войне с византийцами почти целиком были истреблены после геройского 20-летнего сопротивления (см. *Тотила*). Лишь незначительные их остатки ушли на север и слились с верхнегерманскими племенами — швабами и баварами.

Б. С. Э. т. XVIII.

Важнейшими юридическими памятниками Г. являются «Вестготская правда» («Lex Visigotorum») и т. н. «Бревиарий Алариха». Первая возникла из эдикта вестготского короля Эйриха (466—484), изданного им с целью урегулирования правовых отношений готского населения и подвергшегося переработке во 2-й половине 7 века. В последней редакции «Lex Visigotorum» представляет собою не «варварскую правду», а юридический кодекс, отменяющий все прежние законы и обязательный для всего населения Вестготского королевства (как для готов, так и для римлян). «Бревиарий Алариха» («Lex Romana Visigotorum») представляет собою сборн. законов, нормирующих юридические отношения римского населения Вестготского королевства. Составленный в 506, при Аларихе II, «бревиарий» отражает начальную стадию процесса варваризации римского права.

Лит.: Петрушевский Д. М., Очерки из истории средневекового общества и государства, М., 1922 (Очерк 1, гл. XII, и очерк, посвященный Остготскому королевству); Виноградов П. Г., Происхождение феодальных отношений в лангобардской Италии, СПб., 1880; Тарле Е. В., История Италии в средние века, ч. 1, СПб., 1901; Schröder R., Lehrbuch der deutschen Rechtsgeschichte, 2 Aufl., S. 230—233, 1894; Brunner H., Deutsche Rechtsgeschichte, I—II, B., 1892; его же, Grundzüge der deutschen Rechtsgeschichte, 7 Aufl., S. 50 ff., München, 1919; «Варварские законы» изданы в подлиннике Перцом в его «Monumenta Germaniae», в отделе «Leges».

ГОТЬЕ (Gautier), Теофиль (1811—1872), выдающийся франц. поэт, романист, драматург и критик. Решив первоначально посвятить себя живописи и поступив в Париже в школу Риу, Готье вскоре отказался от этого своего намерения и всецело отдался литературе и журналистике. Крайн. поборник идеи чистого искусства, Готье принадлежал к буржуазному крылу романтической богемы, к так наз. группе поэтов с улицы Дуане. Ненависть к мещанству, возвеличение искусства над жизнью, пессимистическая оценка последней, политический индифферентизм характеризуют его миросозерцание. Чутко реагируя на все явления в области искусства, Г. был совершенно лишен общественно-политических интересов. Если бы это потребовалось, он не задумался бы, по его словам, «отказаться от своих прав франц. гражданина», чтобы увидеть «подлинную картину Рафаеля» или «обнаженную красавицу». В дни революции 1848 он не выходил на улицу, продолжая работать над своим сборником стихов «Эмали и камень». Творчество Г. отличается не столько богатством идей или яркостью эмоциональной окраски, сколько изощренностью художественной формы и наглядностью в передаче зрительных впечатлений. В стихах и прозе Г. исключительную роль играют образы и темы, связанные не с непосредственным переживанием действительности, а с ее восприятием через призму



18

искусства. Картины и статуи, архитектурные и словесные памятники прошлого часто вдохновляли поэта, стилизовавшего свои произведения в зависимости от облика данной эпохи или художественной манеры избранного мастера. Длительный творческий подъем несвойствен таланту Готье: его мелкие стихотворения более совершенны, чем поэмы, новеллы удачнее романов. У Г. в изображении внешнего мира главное место принадлежит отдельным деталям, выписанным с большой точностью, часто вне связи с изображаемым целым.

Отдав дань интимно-лирической поэзии («Poésies», 1830) и поэзии кошмаров и ужасов («Albertus», 1832, «Comédie de la mort», 1838), Готье вскоре преодолел романтический субъективизм и осознал особенности своего пластическ. таланта («Espace», 1845, «Emaux et camées», 1852). Отличительные черты лучших стихов Готье—лаконичность и образная насыщенность поэтич. фразы наряду с ее музыкальной звучностью. Стихотворные ритмы Г. не разнообразны: из 52 стихотворений «Emaux et camées» 50 написаны восьмисложным размером. Не порывая с романтической школой, Готье явился однако выразителем иной поэтики, оталкивающейся от романтической, с наибольшей полной, хотя и в косвенной форме, раскрытой в предисловии к «Цветам зла» Бодлера. Эта новая поэтика характеризуется провозглашением самодовлеющей ценности поэтического творчества («искусство для искусства»), протестом против повышенного лиризма, отрицанием теории вдохновения и требованием упорной, почти ремесленной работы со стороны поэта. В истории француз. поэзии роль Г. была весьма значительна как предшественника и учителя Бодлера, Банвиля и поэтов парнасской школы.

При жизни Г. его прозаические произведения пользовались не меньшей славой, чем стихотворные, хотя сейчас они и представляются гораздо более устаревшими. Особенно известны были романы: «Mademoiselle de Maupin» (1835) и «Capitaine Fracasse» (1863). «Mademoiselle de Maupin»—эротический роман, имморализм которого, по словам самого автора, рассчитан на «эпатирование» буржуа; герои романа—выразители эстетических взглядов автора, его культа чувственной красоты и чистого искусства. «Capitaine Fracasse»—авантюрный роман из жизни странствующих актеров эпохи Людовика XIII, написанный в стиле «Roman comique» Скаррона. Из новелл Г. следует отметить серию новелл археологических («Une nuit de Cléopâtre», «Le roi Candaule», «Aria Marcella»), воскрешающих жизнь прошлых веков. Интересен сборник новелл: «Les Jeunes France» (1833), в которых с сочувственной симпатией, хотя и в иронической форме, изображены быт, нравы и развращения романтическ. молодежи 30-х годов. Страстный путешественник, Готье оставил несколько описаний своих поездок, высоко ценившихся современниками: «Voyage en Espagne», 1843, «La Turquie», 1846, «Voyage en Italie», 1852, «Voyage en Russie», 1866.

В качестве художественного и литературного критика Г. создал особый жанр кри-

тических статей, являющихся не анализом произведений, а образной передачей художественных переживаний критика—читателя. Из историко-литературных работ Г. наиболее ценны: сборник статей «Les Grottesques» (1844), воскресивший интерес к забытым в то время бродячим поэтам 15—16 вв.—Вийону, Т. де Вио и др.—и «Histoire du romantisme» (1874).

Собрание соч. (наиболее полное) в 34 тт. вышло в изд. Charpentier (P.). Стихотворения Г. на рус. языке: Эмали и камни, пер. Н. Гумилева, СПб, 1914; частично перевели Г. также Греков Н., Новые стихотворения, СПб, 1866; Волошин М., Стихотворения, СПб, 1910; Брюсов В., Соч., т. XXI, СПб, 1913, и др. Из прозаических произведений переведено немного: «Бед вины виноват», в журн. «Библиотека для чтения», 1847, т. LXXXIV; «Милитона», СПб, 1872; «Капитан Фракас», СПб, 1895 и нек-рые др.

Лит.: Библиография произведений Г.—в двухтомной работе Ch. Spoelberch de Lovenjoul, Histoire des œuvres de Th. Gautier, P., 1887. Помимо общих курсов и работ по истории литературы 19 в.: Плеханов Г., Искусство и общественная жизнь, Соч., т. XXII, М., 1925; Коган П., Романтизм и реализм в европейской литературе 19 в., М., 1923; Du Camp M., Théophile Gautier, P., 1890; Marcel H., Essai sur Th. Gautier, P., 1903; Poteg H., Th. Gautier, P., 1903; Gassagne A., La théorie de l'art pour l'art en France etc., P., 1906; Patch H. E., The Dramatic Criticism of Th. Gautier, L., 1922; Boscot A., Th. Gautier méconnu, P., 1925.

Н. Дьямин.

ГОТЬЕ (Gautier), Эмиль Жан Мари (р. 1853), франц. революционер, крупный оратор. Он получил юридическое образование. Принимал деятельное участие в революционных студенческих кружках 1875—76 и в дискуссиях по социальным вопросам вместе с Г. Девиллем, Маруком, Лабюсьером и др. Затем примкнул к анархистам и был одним из вдохновителей «Парижской группы анархической пропаганды» (начало 80-х гг.). В 1882 играл крупную роль в революционном движении, охватившем Лионскую область (особенно в Монсоле-Мин), и был привлечен к суду вместе с П. А. Кропоткиным и 64 другими революционерами (знаменитый Лионский процесс анархистов 1883). 19 янв. 1883 Г., как и Кропоткин, был приговорен к 5 годам тюрьмы, 2 т. франков штрафа и 10 годам надзора полиции. 15 авг. 1885 был амнистирован. В дальнейшем посвятил себя научной и литературной деятельности, выступая также (иногда вместе с Л. Мишель) докладчиком на многочисленных конференциях по социалистическим и научным вопросам. Сотрудничал в «La Révolte» П. А. Кропоткина, «Temps nouveaux» Грва и др. изданиях.

Главные работы Г.: Le Darwinisme social, P., 1880; Propos anarchistes, P., 1880—85; L'Anarchie, P., 1882, и след.; Mort aux voleurs, P., 1882; Le monde des prisons, Lyon, 1889, и др.

Лит.: «Compte rendu du procès de Lyon», Genève, 1883; Кропоткин П., Записки революционера, М., 1929.

Н. П.

ГОТЬЕ, Юрий Владимирович (р. 1873), историк и археолог. Окончив историко-филологический факультет Московского ун-та, был приват-доцентом (с 1903) и профессором (с 1915 по 1925) того же ун-та и главным библиотекарем Румянцевского музея (с 1909 по 1924); с 1923—член-корреспондент Академии наук. Большинство работ Г. посвящено экономической и социальной истории России 17—18 вв. и основано на архивных источниках. Из них главные: «Замосковский край в 17 в.» (М., 1906); «История областного упра-

вления в России от Петра I до Екатерины II» (М., 1913); «Очерки по истории материальной культуры Вост. Европы до основания первого русского государства» (Л., 1925).

ГОУ (Howe), Ричард (1725—99), граф, англ. адмирал, участник нескольких войн. Гоу принимал участие в подавлении якобитского восстания в 1745. Во время Семилетней войны совершил несколько экспедиций к берегам Франции, разрушил Шербург, участвовал в боях с французск. флотом. Во время америк. восстания Г.—сторонник мирного разрешения конфликта—назначен был начальником англ. эскадры в северо-американских водах (1776), но никаких решительных действий не предпринимал; в 1782 Гоу освободил Гибралтар, осажденный французск. и испанским флотом. С 1783 был первым лордом адмиралтейства в кабинете Питта. В эпоху войн с революционной Францией одержал важную победу над французским флотом под Уессеном (1794).

ГОУАРД (Howard), Эбенайзер (1850—1928), англ. общественный деятель, инициатор движения городов-садов. Гоуард был парламент. стенографом. Ему приходилось работать между прочим в так наз. королевских комиссиях по изучению положения рабочих. Тяжелые жилищные условия рабоч. класса побудили Гоуарда вступить на путь искания решения этого вопроса. Хотя Гоуард и думал, что



найденное им решение вполне отвечает интересам рабочих, но в существе оно удовлетворяет потребности лишь только буржуазной интеллигенции и нек-рых слоев мелкой буржуазии. В 1896 Гоуард выпустил книгу «То morrow» (Завтра) о городах-садах. Г. вел энергичную агитацию в пользу своей идеи, делая многочисленные доклады как в Англии, так и в других странах. В 1899 усилиями Г. была основана первая ассоциация для распространения этой идеи; после образования первого города-сада—Лечуорта—Г. провел остаток жизни в этом городе (подробнее см. *Города-сады*). Н. Мецержков.

ГОУБРАКЕН (Houbraeken), Арнольд (1660—1719), голландский художник, ученик *Гогстратена* (см.). Г. писал картины в условном академическом стиле, иллюстрировал офортами ряд изданий. Гораздо важнее его художественного творчества составленные им в 1718—21 биографии голландских живописцев 17 в. («De groote Schouburgh der Nederlandsche Konstschilders en Schilderessen», 3 тома). Они представляют собой один из важнейших первоисточников по истории голландской живописи классического периода. «Gr. Schouburgh» вошла—в переводе на нем. язык А. Wurzbach'a—в серию «Quellenschriften zur Kunstgeschichte», XIV, W., 1880.

Сын А. Г., Якоб Г. (1698—1780), работавший в России, был выдающимся граве-

ром, известным главн. обр. своими превосходными воспроизведениями живописных портретов, сделанных другими мастерами.

Лит.: Hofstede de Groot C., A. Houbraeken und seine groote Schouburgh, Haag, 1893; Verhuel A., J. Houbraeken et son oeuvre, Arnhem, 1875 (с добавлениями—1877). *Джс. Шмидт.*

ГОУДА (Gouda), гор. нидерландской провинции Юж. Голландии, на рр. Эйссель и Гоуве, узловой пункт ж. д. Утрехт—Роттердам и Гаага—Утрехт; 28.090 жит. (1927). Керамическое и бумажное производства, мыловарение, торговля маслом и сыром местного производства. Город пересечен каналами, много старинных построек: известный своими витражами собор св. Яна, ратуша (поздняя готика 15 века) и др. Библиотека с рукописями Эразма Роттердамского и др. письменными памятниками эпохи Реформации.

ГОУЕЛС (Howells), Уильям (1837—1920), сев.-америк. писатель. Бесчисленные романы Гоуелса отражают идеологию америк. благоденствия (prosperity), возникшую на почве материального роста Соед. Штатов Сев. Америки, и знаменуют мешанское измельчание и снижение литературы в угоду масовому любителю стандартизованного журнала. Герои Гоуелса резко делятся на овец и козлиц: добродетель—привилегия состоятельных и почтенных, хранить ее престиж—их жизненное дело; несчастные, предопределенные ко злу, в своих несчастьях сами виноваты. Сознательно глядя на Америку сквозь розовые очки, Г. предпочитает изображать счастливых, избегая всего трудного, колючего и неприятного для буржуазии. Неизменно успокоительный конец, соблюдение пуританских приличий и условностей, возвеличение святости брака и умение гладко и ловко стилизовать под излюбленных Г. Тургенева и Л. Толстого создали Г. огромный успех у америк. читателя конца 19 века. Самые значительные произведения Г.—романы: «A Modern Instance» (1882), «The Rise of Silas Lapham» (1885), «A Hazard of New Fortunes» (1889), не обладая художественной оригинальностью, очень показательны как реалистические картины пришествия современного «Бейбита» (американск. мешанина). Либерально-гуманный Гоуелс выступал в защиту жертв первомайского процесса в Чикаго, осуждал аннексию Филиппин; отзываясь на модную в то время утопию Беллами и отдавая дань своему увлечению Л. Толстым, он написал две социальные утопии: «A Traveller from Altruria» (1894) и «Through the Eye of the Needle» (1907),—но это изображение земного рая никак не связано с американской действительностью.

Лит.: «Life in Letters of W. Howells», N. Y., 1928; Harvey A., W. D. Howells, N. Y., 1917; Firkin S. O., W. D. Howells, N. Y., 1924. *И. Кавкин.*

ГОУИК (Hawick), гор. в шотландском графстве Роксберг, у реки Тевют (приток Твид), на жел. дор. Эдинбург—Карлейль; 16.353 жител. (1921). Производство шерстяных тканей (твид) и чулок, кожевенно-дубильные заводы.

ГОУКИНС (Hawkins), Джон, сер (1719—1789), первый англ. историк музыки. Ему принадлежит большой труд «General History of the Science and Practice of Music» (Всеобщая история музыкальных знаний и

практики) в 5 тт., вышедший в 1776 после шестнадцатилетних подготовительных работ (последующие изд. в 1853 и 1875). «Всеобщая история» Г. очень содержательна в отношении историко-культурного материала и богатства питат, но будучи написана не музыкантом не дает представления о развитии формы.

ГОУРА (Howrah), пригород г. Калькутты в Британской Индии (провинция Бенгалия), на правом берегу р. Гугли (рукав Ганга); 195.300 ж. (1921). См. *Калькутта*.

ГОУСЕТОНИК (Housatonic), река в Соед. Штатах Сев. Америки, 250 км длины.—Верхним течением принадлежит штату Массачусетс, средним и нижним—штату Коннектикут. Гусетоник впадает в пролив Лонг-Айленд близ Бриджпорта. На большей части своего протяжения протекает по холмистой местности, образуя пороги и водопады, энергия которых используется гидроэлектрическими установками, обслуживающими местную промышленность.

ГОУСТОН (Houston), город в сев.-американском штате Техас, у Густонского канала, связывающего Г. с Мексиканским заливом (80 км длины, доступен для крупных морских судов); важный ж.-д. узел (линии на Галвестон и Новый Орлеан); 265 тыс. жит. (1928). Расположенный в главном хлопковом районе Соед. Штатов Сев. Америки, Г. благодаря выгодному транспортному положению стал крупнейшим северно-америк. хлопковым рынком. Через прессовальни Г. проходит ежегодно до 3 млн. кип хлопка. Торговля хлопковым маслом, сахаром, рисом, строительным лесом. Рисовые мельницы, маслобойни (хлопковое масло), лесопильные, железоделательные и машиностроительные заводы. В фабричной промышленности занято 12.044 рабочих (1927), валовая стоимость продукции—102,2 млн. долл. В Г.—рисовый институт. Г. основан в 1836; в 1880 имел всего 16.563 ж.

ГОУТОРН (Hawthorne), Натаниель (1804—1864), северо-американский писатель. Основная тема Гуторна—проверка и преодоление этических норм американского пуританизма, который из борьбы за свободу веры выродился в моноمانию всеобщей греховности и в гнет идей предопределения, возмездия и нетерпимости. «Мятежный пуританин», Г. в своих романах исследует природу греха на проблеме преступления и наказания, при этом особо еретичной для пуритан была эстетизация греха в языческой теме красоты, которая побеждает мораль. Героиня «Багрового знака» («The Scarlet Letter», 1850; русский перевод, М., 1912) следует зову любви; но осужденная носить клеймо развратницы, она духовно обогащается своим страданием и, закаленная им, предвидит борьбу за бытовую свободу и равенство женщин. «The Marble Faun» (Мраморный фавн, 1860) показывает, как внутренние импульсы неотвратимо ведут примитивного Донателло к убийству и как совершенное убийство очеловечивает его. Осудив жестокое формальное правосудие пуританизма, реалист Гуторн в «Доме о семи шпильях» («The House of Seven Gables», 1851; рус. перевод, СПб, 1852) пока-

зывает, как тюрьма нравственно калечит невинно заключенного. Обещавшие рамки пуританизма отжили, гнет прошлого мертвит, «каждому поколению надо строить свой дом заново», и сам Г. принимает участие в фурьеристской коммуне Брук Фарм. Однако иссушающее наследие пуританизма не было изжито Гуторном (ср. этические темы, склонность к аллегории); безрадостная юность и угрюмая среда сделали его замкнутым скептиком. В «Блайтдел» («The Blithedale Romance», 1852; русский перевод, П., 1913) Г. рисует неудачу фаланстера и символическое самоубийство полной жизни Зенобии, побежденной своей анемичной соперницей Присциллой. Чуждый духу и быту утилитарно-мещанской Америки, Г. охотно обращался к фантастике и темам прошлого, особенно в «Twice Told Tales» («Дважды рассказанные истории», 2 серии, 1837 и 1842) и др. сборниках рассказов (русские переводы: «Фантастические рассказы», Москва, 1900; «Американские повести», в журнале «Библиотека для чтения» за 1856, «Книга чудес», СПб, 1854). Многие из этих рассказов возникли из записей дневников Г., которые много дают для понимания его творчества («The Heart of Hawthornes Journals», Boston, 1929). Идея очищения страданием и смешение добра и зла сближают Г. с Достоевским и Ницше.—Имеется несколько изданий сочинений Г.: 12 тт., Boston, 1883; новое—13 тт., там же, 1902.

Лит.: Stearns F. P., Life and Genius of Nathaniel Hawthorne, N. Y., 1906; Morris L., Rebellious Puritan, N. Y., 1927; ср. также ст. Н. Чернышевского, Соч., т. VI, М., 1906. *И. Кашикин*.

ГОФ (Hof), город в Сев. Баварии (Верхняя Франкония), у р. Залы, на ж.д. Лейпциг—Регенсбург; 41.377 ж. (1925). Расположен у сев. предгорий горной группы Фихтель. Значительные бумагопрядильные и ткацкие фабрики (5.600 рабочих), производство ниток, фарфоровые заводы; типографии. Всего в фабричной промышленности занято 8.100 рабочих. Первое упоминание о Гофе относится к 1080 (Регницгоф). После большого пожара 1823 город был почти заново отстроен.

ГОФЕР, *Geomys bursarius*, вид сем. мешчатых крыс. Густой темнокоричневый шелковисто-мягкий мех. Глаза малы; замечательно сильное развитие запястных мешков. Когти на передних конечностях у Г. весьма велики. Хвост толстый и короткий. Длина тела—около 30 см, хвоста—ок. 6 см.

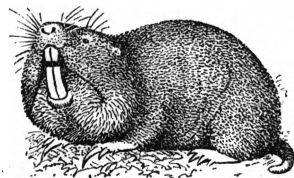

Geomys bursarius.

Встречается в области, лежащей к востоку от Скалистых гор и к западу от Миссисипи, между 34° и 52° с. ш. Подобно нашему кроту, живет под землей, редко появляясь на земной поверхности. Гофер делает землян. кучки (вышиною до 30—40 см) и длинные ходы. Гнездовая камера округла и велика; выложена мягким материалом. Рытье производит с помощью головы и передних конечностей, задними лапами отбрасывает землю. Растительнояден. Разрывая землю, портит корни

растений, принося этим значительный вред культурным насаждениям.

ГОФЕР (Hofer), Андреас (1767—1810), организатор партизанской войны в Тироле против французов в 1809. Принадлежал к зажиточному крестьянству, которое в эпоху Наполеона, после присоединения Тироля к союзнице Франции—Баварии, потеряло свою роль в местном самоуправлении и ландтаге и стало сильно страдать от франц. системы централизации, от налогов и рекрутских наборов. Все это создало почву для народного движения, направленного против французов. В апреле (а затем вторично в июле) 1809 Гофер, по соглашению с австр. правительством, поднял восстание, разбил французов и до Венского мира (14/X 1809) управлял страной, когда Тироль окончательно перешел к Баварии. Организовав после этого новое восстание, на этот раз неудачное, Гофер бежал в горы, но был предан и расстрелян (в Мантуе 20 февр. 1810).

Лит.: Becker W., A. Hofer und der Freiheitskampf im Tirol 1809, Lpz., 1841.

ГОФЕР (Hofer), Карл (р. 1878), нем. живописец и график. Художественное образование получил в Карлсруе у Калькрейта и Тома, 1900—14—работает в Париже, Риме, путешествует по Индии, в 1914—18—военнопленный во Франции, с 1920—проф. Берлинской школы изобразительных искусств. Развившееся под влиянием сперва Бёклина и Тома, затем Маре, Годлера и Сезанна, искусство Гофера лишь после войны освобождается от подражательности. Умеренный импрессионизм Гофера, смягченный «римскими» классическими воздействиями, характерен своей лирической настроенностью, переходящей в поздних работах в идилличность. Тонкое колористическое чутье, чувство композиции, упрощенность и синтетичность формы выдвигают Г. в первые ряды современных нем. живописцев. Произведения Г. находятся в музеях Винтертура (26 работ), Дрездена, Бремена и др. городов.

Лит.: Reitenberg B., K. Hofer, Leipzig, 1924.

ГОФКРИГСРАТ (Hofkrieger), высший придворный военный совет в старой Австрии, на обязанности которого лежало управление военным ведомством и верховное руководство операциями армии во время войны. Образован в 1556, в 1849 преобразован в военное министерство.

ГОФ-МАКЛЕР, старший маклер на дореволюционных русских биржах (петербургской, московской и одесской). Г.-м. входил в состав биржевого комитета, и в обязанности его входило наблюдение за деятельностью прочих маклеров, а также участие в котировке. Деятельность Г.-м. регламентировалась уставами бирж и соответствующ. статьями Устава торгового.

ГОФМАН (Hofmann), Август Вильгельм (1818—92), один из крупнейших нем. химиков-органиков, директор лондонского College of Chemistry (1845—62), проф. в Берлине (с 1865). Работы Г., число к-рых доходит до 900 (из них не менее 150 принадлежат ему одному), имели чрезвычайно большое теоретическое и практическое значение. Они легли в основу создававшейся в то время мощной нем. химич. промышленности, основанной на

переработке каменноугольной смолы (преимущественно промышленности красящих веществ). Сюда относятся исследования индиго, открытие бензола в каменноугольной смоле и превращение его в нитробензол, наметившие пути к промышленному получению анилина; исследования анилина и его производных, открытие фуксина, розанилина и его производн., открытие гидразобензола, синтез формальдегида и мн. др. Физическая химия обязана Гофману четким методом определения плотности пара. Г. широко известен также как выдающийся педагог (оставил ряд лекционных приборов и опытов), литератор и обществен. деятель. Принадлежит к числу создателей Нем. химич. об-ва. Написал «Einleitung in die moderne Chemie» (6 Aufl., Braunschweig, 1877) и ряд работ по истории химии. Издал переписку Либиха и Велера.

Лит.: «Berichte der Deutschen chemischen Gesellschaft», 25 Jg., Sonderheft, B., 1892; Volhard J. und Fischer E., A. W. von Hofmann. Ein Lebensbild, B., 1902.

ГОФМАН (Hoffmann), Адольф (р. 1858), один из известнейших герм. с.-д. агитаторов. Под влиянием *Моста* (см.) Г. рано примкнул к рабочему движению. В 1890—93 Г. был редактором соц.-дем. газет в Галле и Цейце, а затем книготорговцем в Берлине. С 1908 по 1918 Г. был одним из немногих с.-д. депутатов прусского ландтага, в к-ром приобрел большую популярность своими удачными, остроумными выступлениями. Широкою известность доставил Г. его доклад: «10 заповедей и имущие классы», к-рый вышел в виде брошюры в многочисленных изданиях (первое появилось в августе 1891) и благодаря к-рому он получил прозвище «Г. десяти заповедей». Г. работал главн. обр. в области антирелигиозной пропаганды.

До войны Г. принадлежал к радикальному крылу с.-д. партии, во время войны—к центристскому «Рабочему объединению», а затем—к Независимой с.-д. партии. Принимал участие в международных социалистических конференциях в Циммервальде и Кинтале. В Циммервальде Г. выступил вместе с Ледебуром против обязательства отклонить военные кредиты, в Кинтале высказался за участие в конференции 2-го Интернационала. После ноябрьской революции Г., вместе с с.-д. Конрадом *Геншлем* (см.), был народным уполномоченным в прусском министерстве исповеданий (до 4 янв. 1919). В 1920—24—член рейхстага. На Галльском съезде независимых в октябре 1920 Г. высказался в пользу 3-го Интернационала; в дек. 1920 стал на объединительном съезде членом ЦК компартии Германии, но в февр. 1921, вместе с Леви, вышел из ЦК, а после мартовских событий, осенью того же года, окончательно ушел из компартии. Вместе с «Коммунистическим рабочим объединением» (во главе с Паулем Леви) Г. перешел к независимым, а в 1922 вместе с независимыми вернулся в лоно социал-демократической партии. Отказавшись от своего радикального прошлого, Г. перестал играть какую бы то ни было политическую роль. С мая 1928 Гофман— снова член прусского ландтага, в котором однако он совершенно не выступает. Гофман— автор многочисленных агитационных брошюр и протетарских пьес.

ГОФМАН (Hoffmann), Артур Герман (1857—1927), швейцарский государственный деятель; один из вождей либеральной партии; по профессии адвокат. С 1886 до 1911 Гофман был членом и неоднократно председателем городской думы в Сен-Галлене. В 1896 Г.—представитель кантона Сен-Галлен в швейцарском сенате, в 1911—17 он член Союзного совета; в 1914—17, в качестве президента Союза, Г.—руководитель швейц. внешней политики. В 1917, в ответ на запрос швейцарского социалиста Роберта Гримма (см.), поехавшего в Петроград хлопотать о заключении сепаратного мира между Россией и Германией, Гофман ответил телеграммой, в которой сообщил, на каких условиях Германия готова заключить мир с Россией. Телеграмма Гофмана попала в ненадлежащие руки и вскоре была опубликована в газетах всех стран. Г. обвинили в нарушении швейцарского нейтралитета. Под давлением общественного мнения Г. подал в отставку (19/VI 1917) и возвратился в Сен-Галлен, где снова занялся адвокатурой.

ГОФМАН, Виктор Викторович (1884—1911), поэт. Окончил юридический факультет Московского университета. Дебютировал в 1901—02 стихотворениями в детских журналах. Первый сборник стихов—«Книга вступлений» (Москва, 1904), второй—«Искус» (СПБ, 1909). В последние годы Гофман оставил стихи и перешел к рассказам (уже после смерти Г. они были собраны в книгу—«Любовь к далекой» и изданы в 1922 в Берлине). В 1911 Г. уехал в Париж, где вскоре покончил самоубийством. Круг переживаний и впечатлений Гофмана ограничен мирком столичных салонов. Образы изящны, но нередко слащавы. В упадочной урбанистической поэзии Г. ощущается культурная традиция, ведущая его от изучения Фанавы и Фета к страстному увлечению Бальмонтом.

Названные выше книги Г. вошли в «Собрание сочинений», 2 тома, М., 1917; то же, Берлин, 1922 (со вступительными статьями В. Брюсова и А. Левинсона).

Лит.: Гумилев Н., Письма о русской поэзии, П., 1923; Брюсов В., Далекие и близкие, М., 1912.

ГОФМАН, Генрих Оскар (1852—1924), профессор, америк. металлург, по происхождению немец; образование получил в Германии. Проработав 12 лет на заводах (в Германии и Соед. Штатах Сев. Америки), занял кафедру металлургии в массачусетском Технологическом институте (Кембридж, Соед. Шт. Сев. Ам.). Известен своими учебниками по металлургии, специальной и общей: *Metallurgy of Lead*, 7 ed., N. Y., 1904; *General Metallurgy*, N. Y., 1913; *Metallurgy of Copper*, N. Y., 2 ed., 1924; *Metallurgy of Zink and Cadmium*, N. Y., 1921.

ГОФМАН, Георг Францевич (1766—1826), ботаник, с 1786—профессор ун-та в Эрлангене, с 1792—проф. в Гёттингене. Переехав в Россию, Г. с 1804 стал проф. Московского университета и директором Московского ботанич. сада, созданного им из аптекарск. огорода. Гофману принадлежат и ряд выдающихся трудов по систематике: монография о лишайниках («Enumeratio lichenum etc.», 1784), первая монография о зонтичных («Umbelliferarum genera», Mosquae, 1816),

первая герм. флора («Deutschlands Flora», Erlangen, 1794). Гофман издал первое описание Московского ботанич. сада и собрал большой гербарий, вошедший в наст. время в гербарий Московского ун-та.

ГОФМАН (Hoffmann), Иосиф (род. 1870), австрийский архитектор, воспитанник Венской академии (Газенауера и Отто Вагнера). Организатор венского «Сецессиона» (1898; вышел из него в 1908) и один из учредителей венской Художественно-промышленной мастерской («Wiener Werkstätte», 1903). С 1924, вместе с Беренсом и др., работает над планировкой Вены.—Г.—один из наиболее утонченных представителей модернизма в нем. архитектуре. Декоратор и исключительноный мастер обставлять интерьеры, Г. работает в этой области с 1898 (убранство выставки «Сецессион»). Г. построил ряд вилл в окрестностях Вены, дворец Stoclet в Брюсселе, и т. д. Уже с 1902 Гофман начал пробовать свои силы и в области утилитар. строительства, и именно тут работа Г. дала особенно богатые результаты. Как декоратор Г. придерживается принципа сохранения поверхности, признает только четкий и геометрический орнамент, умело использует в декоративных целях самый материал—стекло, керамику и друг., извлекая из них новые декоративные эффекты, обновляя их фактуру и удачно применяя все новейшие достижения художественной промышленности.—Расцвет творчества Г. падает на 10-е гг. 20 в., когда венское строительное и декорат. искусство было наиболее передовым в Европе.

Лит.: Творчество Г. многократно освещалось в разных художественных журналах: «Der Architekt» (1897, 1901, 1903, 1907, 1908, 1914, 1912, 1920), «Deutsche Kunst und Dekoration» (1902, 1905—08, 1911—24), «Moderne Bauformen» (1913, 1914), «Kunst und Kunsthandwerk» (1910, 1911), «L'Amour de l'art» (1923, septembre).

Г. Ильин.

ГОФМАН (Hofmann), Иосиф Казимир (р. 1876), знаменитый польский пианист. Сын капельмейстера и опереточного композитора и первоначально ученик своего отца. На концертной эстраде И. Гофман стал выступать еще десятилетием мальчиком и, после значительного успеха в Германии и Америке (1886—87), сделался учеником сначала М. Мошковского (см.), потом в период 1892—1894 А. Рубинштейна (см.) и наконец Евгения д'Альбера (см.). С 1895 по настоящ. время Г. не прерывает своей виртуоз. деятельности и разъезжает по всей Европе и Америке. Огромнейший успех он в разное время имел и у рус. публики. Гофман—наиболее совершенный из европейск. пианистов рубинштейновского типа. Его изумительная пальцевая техника сочетается с тонко продуманными динамическими оттенками игры. Классики, особенно Бетховен, романтики—Шопен, Лист, а также произведения Рубинштейна передаются Г. как в техническ., так и в муз. отношениях одинаково законченно.



Своей манерой исполнения Г. создал целую школу, усовершенствовавшую приемы рубинштейновского пианизма. Как теоретик пианизма он написал два ценных исследования (на англ. языке), переведенных на рус. язык: «Фортепианная игра», М., 1911; «Вопросы и ответы. Практические указания учащимся-пианистам», М., 1913. В качестве композитора Г., под псевдонимом М. Дворский (Dvorsky), опубликовал диалог для фортепиано и оркестра (1916), а под своей фамилией — небольшое количество фортепианных пьес, а также программную симфонию «The Haunted Castle» (1919). *Е. Бр.*

ГОФМАН (Hofmann), Людвиг (род. 1861), нем. живописец, испытавший на себе сильное влияние *Пюви де Шавана* и *Маре* (см.). С 1894 по 1900 жил в Риме. С 1916—профессор Дрезденской академии. Произведения Г. ярко отражают проникновение стиля модерн в нем. живопись. Классицистические вещи Гофмана, как напр. многочисленные ландшафты его с обнаженными фигурами, лишены единства стиля, поскольку в них перекрещиваются пережитки импрессионизма с модернистскими тенденциями в духе *Штука* (см.). Приятный колорист и умелый рисовальщик, Гофман пользовался большим успехом в довоенной Германии, особенно в кругах зажиточного мещанства и мелк. буржуазии. Большинство картин Г. хранится в герм. провинциальных музеях.

Лит.: F i s c h e l O., Ludwig von Hofmann, Bielefeld — Lpz., 1903.

ГОФМАН (Hoffmann), Людвиг (род. 1852), один из наиболее известных нем. архитекторов 90-х гг. Первою крупною постройкой Г. было здание Имперского суда в Лейпциге (1887—96). В 1896—1924 Гофман состоял городским советником по гражданским сооружениям Берлина. Из построек Гофмана следует назвать: больницу Вирхова (57 строений), городскую ратушу (Stadthaus), Областной музей (Märkisches Museum), Фонтан сказок и т. п. Г. составил по заказу Афин план расширения города. Оставаясь в своих работах на классической почве ренессансных и отчасти барочных форм, Г. сумел внести свежую струю в произведения своего зрелого периода, придав им дух современности, но не стал ни чистым эклектиком, ни археологом и не утратил связи с местными берлинскими традициями. Достоинства Г. — его умение использовать назначение здания в архитектурных целях, стремление к простоте, чувство пропорций и чуткость к оттенкам стиля. Он вполне владеет формой и фактурой основных строителей. материалов.

Лит.: Журн. «Der Baumeister», München, 1906; «Innen-Dekoration», Darmstadt, 1909; «Architektonische Rundschau», Stuttgart, 1907—14; «Berliner Architekturwelt», В., 1901—02; «Wasmuths Monatshefte für Baukunst», В., 1914—15, 1921—22; Scheffler K., Die Architektur der Grosstadt, В., 1913. *Г. Ильин.*

ГОФМАН (Hoffmann), Макс (1869—1927), герм. генерал. С 1887—на военной службе; в 1901 зачислен в генеральный штаб; в 1904—1905 был представителем герман. армии при штабе I японской армии. В начале империалистск. войны Г. был назначен начальником оперативного отдела («I-а») офицер генерального штаба в штабе VIII армии, защищавшей Вост. Пруссию. Здесь Г. обнаружил пра-

вильное понимание обстановки, высказался против отступления за Вислу и в значительной степени способствовал победе немцев над армией Самсонова, разбитой в авг. 1914 у Зольдау-Танненберга. В сент. 1916 Гофман был назначен начальником штаба главнокомандующего Восточным фронтом, баварского принца Леопольда, фактически исполняя обязанности главнокомандующего герм. войсками, действующими против России, до конца войны. В качестве представителя герм. верховного военного руководства, Г. принимал деятельное участие в брестских переговорах (см. *Брестский мир*), решительно отстаивая идею заключения мира с Россией в кратчайший срок, чтобы усилить шансы победы на Западе. По отношению к советской мирн. делегации Г. поддерживал неуклонно все требования германской военщины, угрожая переходом в наступление. Для ускорения хода переговоров Г. взял на себя инициативу в переговорах между Австрией и Украинской радой и добился «первого брестского договора» между Австрией и Украиной за счет польских притязаний на Холмщину и Восточную Галицию. В противоположность Людендорфу Гофман был противником слишком больших аннексий Германии в Западной Польше. В авг. 1918, следя за решительной борьбой Советской власти с контрреволюцией, поддерживаемой Антантой, и боясь усиления влияния Англии среди рус. буржуазии за счет Германии, Г. предложил возобновить военные действия против «большевиков» с целью восстановления монархии. Во время германской революции, когда началось разложение Восточного фронта, Г., назначенный командующим его, при поддержке «спокойно и разумно работающих солдатских советов», находившихся под влиянием с.-д-тии, руководил эвакуацией войск, причем содействовал Пилсудскому в его захватнических стремлениях по отношению к Зап. Белоруссии и Вильно. После возвращения в Берлин в 1919 Гофман, исполненный ненависти к пролетарской революции, стал вести переговоры с генералами и дипломатами Антанты, а также белыми эмигрантами относительно «похода против большевизма».

Г. пользовался вначале крупной денежной поддержкой со стороны капиталистов разных государств. Впоследствии, когда субсидии стали уменьшаться, в деятельности Г. обнаружались признаки уголовного авантюризма на фашистской подкладке, и в результате он оказался замешанным в деле о подделке советских червонцев, во время расследования к-рого и умер. Г. является автором известной книги—«Der Krieg der versäumten Gelegenheiten», München, 1923 (русский пер.: Гофман М., Война упущенных возможностей, М., 1925). Мемуарные записки Гофмана изданы: Nowak K. F., Die Aufzeichnungen des Gen. Maj. Max Hoffmann, 2 B-de, В., 1929.

Лит.: Покровский М. Н., Выход России из войны, сборник «Империалистическая война», Москва, 1928; Троцкий Л., Брест, Собрание соч., т. XVII, Москва, 1926. *С. Букевич.*

ГОФМАН (Hofmann), Мельхиор (умер в 1534 или 1544), немецкий анабаптист, который оказал сильное влияние на эволюцию

анабаптизма своею проповедью хилиастического учения о близости царства божия. Проповедь Гофмана воспринималась социальными низами, ремесленниками и рабочими Нижней Германии и Голландии (Гофман сам был ремесленник) как призыв к непосредственным революционным действиям. Арестованный в мае 1533, Гофман вплоть до своей смерти находился в заключении (в Страсбурге), а поэтому сам не принимал непосредственного участия в мюнстерск. революционных событиях, хотя в числе его сторонников (т. н. мельхиоритов) был целый ряд вождей Мюнстерского восстания (Ян Матис, Ян Бокельзон и др.).

Г. написал целый ряд сочинений, из них его «Dialogus und gründliche Berichtigung gehaltener Disputation im Land zu Holstein» (1529) перепечатан у G. F. Strobel, Beiträge zur Literatur besonders des 16 Jahrhunderts, В. II, Nürnberg, 1784. Остальные произведения Гофмана указаны в исследовании Fr. Otto zur Linden, Melchior Hoffmann, ein Prophet der Wiedertäufer, Haarlem, 1885, а также в «Haucks Realezyklopädie für protestantische Theologie und Kirche», В. VIII, Lpz., 1900, и в «Allgemeine Deutsche Biographie», В. XII, L. z., 18 0.—Марксистская литература о Г.: Каутский К., Предшественники новейшего социализма, т. II, 4 изд., М.—Л., 1925, и Волгин В. П., История социалистических идей, ч. 1. М.—Л., 1928.

ГОФМАН, Модест Людвигович, литературовед и поэт, окончил кадетский корпус и историко-филологический факультет Петербургского ун-та. Был преподавателем гимназий. Первые годы революции жил на Украине. По возвращении в Петербург служил в Пушкинском доме. С 1923—белый эмигрант (не вернулся из командировки в Париж по делам Онегинского музея). Еще будучи студентом, издал две книжки стихов—«Кольцо» (1907) и «Гимны и оды» (1910) и религиозно-философский очерк «Соборный индивидуализм» (1907). В этих книгах примыкает к тому течению рус. символизма, которое складывалось под сильнейшим воздействием идей Влад. Соловьева и возглавлялось Вяч. Ивановым. Значительней деятельность Гофмана как пушкиниста, особенно его книга «Пушкин, первая глава науки о Пушкине» (1922), где сделана попытка заново установить принципы текстологии, и другая: «Пропущенные строфы Евгения Онегина». Много работал также над Боратынским (редактировал академическое изд. соч. Боратынского); из более поздних работ надо указать книжку «Неизданные стихотворения Дельвига» (1922) и в сб. «Феникс» (1922) статью о Дельвиге.

Лит.: Библиографию о Г. см. в его книге: Пушкин, первая глава науки о Пушкине, 2 изд., Петроград, 1922.

И. Розанов.

ГОФМАН (Hoffmann), Фридрих (1660—1742), знаменитый нем. врач и натуралист; учился сначала в Йене, а затем в Англии у физика Р. Бойля. С 1693 состоял профессором в Галле, некое время (1708—12) был придворным врачом Фридриха I и проф. в Берлине. Главное сочинение Г. «Medicina rationalis systematica» (9 томов, 1718—40). В нем он развивает свое учение о жизни, представляющее эклектическое соединение механистических и виталистических идей того времени. Из изобретенных им лекарств широкой известностью пользовались «бальзам жизни», эликсир и капли, употребляющиеся и до наст. времени (см. *Гофманские капли*). См. также *Ятрохимия*.

ГОФМАН (Hoffmann), Эрнст Теодор Амадей (1776—1822), нем. писатель и композитор. Род. в Кёнигсберге в бюргерской чиновничьей семье; по окончании ун-та он служил по судебному ведомству в Глогау, Берлине, Познани, Плоцке и Варшаве. С 1808 по 1814 Г. работал при Бамбергском, Дрезденском и Лейпцигском театрах в должности «музыкального директора». В 1814 Гофман занял место советника при берлинском суде. Одаренный музыкальным талантом и немалыми способностями к живописи, Гофман не сразу осознал свое поэтическое призвание. Первое значительное его литературн. произведение — «Ritter Glück» (музыкальная новелла)—относится



к 1809. В ту же эпоху в Бамберге слагается автобиографический образ главного поэтического героя Г.—«странствующего энтузиаста», капельмейстера Иогана Крейсlera. Здесь же возникает и образ той героини, которая в разных воплощениях проходит такой же постоянной темой сквозь литературное творчество Г., отображая сильнейшее увлечение его жизни — любовь к Юлии Марк. В Дрездене и Лейпциге (1813) Г. пишет повесть «Магнетизер», сказку «Золотой горшок» и первую часть романа «Эликсир дьявола». С переездом в Берлин (1814) поэтическое творчество Г. становится все продуктивнее, и за последние восемь лет жизни он присоединяет к бамбергским и дрезденским своим произведениям несколько новых «крейсleriан», объединив все это под заглавием «Фантазии в манере Калло». Заканчивает «Эликсир дьявола», пишет новый ряд новелл «Ночные рассказы» («Nachtstücke») и цикл рассказов и сказок «Серапионовы братья» («Die Serapions-Brüder») — обрмленных беседами, в к-рых излагает свои мысли об искусстве; далее публикует диалог «Необычайные страдания директора театра», в к-ром выступает критиком и теоретиком театра; создает несколько отдельных повестей и сказок, как «Маленький Цахес» («Klein Zaches»), «Принцесса Брамбилла», «Повелитель блох» [«Meister Floh»]; полный текст последней сказки, в свое время не пропущенный цензурой и лишь недавно (в 1908) напечатанный, содержит ядовитый памфлет на тогдашнее прусское судопроизводство] и др.; наконец пишет свой второй роман «Житейские воззрения Кота Мурра», где в капризной форме как бы по недосмотру отпечатанных вместе с текстом «макулатурных листков», с жизнеописанием kota переплетается «фрагментарная биография капельмейстера Иогана Крейсlera», которая является своего рода книгой жизни самого Гофмана, фрагментом его собственной поэтизированной автобиографии.

Основой поэтического мироощущения Г. является своеобразный дуализм. На нем зиждется все строение гофмановской сказки,

действие к-рой протекает в двух планах: реальном и фантастическом, причем все происходящее в реальном плане уходит корнями в план фантастический, и только в нем обнаруживается подлинный смысл событий. Сообразно такой схеме и группируются у Г. персонажи сказки. Одни из них живут жизнью обычных людей; другие являются сказочными гостями в этом «мнимо-реальном» мире; наконец третьи, внешне связанные с этим миром, сознают свою двойную природу, пребывая как бы «на грани двух миров». Сюжетная завязка строится на борьбе двух начал в душе героя. Мир обыденной, «филистерской» реальности соблазняет героя мешанинским счастьем, легко доступным, но преходящим. Мир фантастической, «поэтической» реальности требует подвига и отречения во имя высших и непреходящих ценностей. Чисто эстетический идеал сменяется религиозным в судьбе монаха Медарда, героя «Эликсиров дьявола», но сущность дела остается та же. С дуалистической сюжетикой Г. органически связаны и основные черты стиля его произведений. В его изложении прихотливо сочетаются патетическая тирада с ироническим гротеском, музыкальный лиризм с живописной наглядностью образов. Если Новалис высказал принцип: «чем поэтичнее, тем истиннее», то Гофман оборачивает его в своих требованиях к искусству: полная убежденность в подлинности созерцаемого — вот что определяет художника.

В кругу крупнейших представителей т. н. романтизма Г. занимает одно из наиболее видных и совершенно особых мест, в силу оригинальности и яркости своей индивидуальности, являющей ряд черт большого своеобразия, которые отличают его от обще-«романтического» поколения. По своему основному восприятию жизни и по существеннейшим приемам творчества Г. является как бы переходной ступенью к позднему реализму. В причудливой гамме его поэтических откликов переплетаются мотивы очень сложного порядка. Визионер и острый трезвый мыслитель, мистик и тончайший аналитик психо-патологических явлений, капризный импрессионист в изображении смены душевных состояний и реалист-скептик, навсего видящий механику житейской борьбы и отношений, Гофман явился связующим звеном в смене и литературных школ и философск. систем. Вместе с тем т. н. аполитичность его вовсе не так безусловна, как это часто принято изображать. Представитель литературно-артистической богемы, в то же время значительную часть жизни прослуживший прусским судебным чиновником, Г. немало страниц своих произведений отвел резкой и беспощадной характеристике буржуазного и аристократического быта и строя современной ему Германии.

Влияние Г. на последующую литературу, не только немецкую, но и чужеземную, в частности русскую, чрезвычайно значительно. В той или иной мере его воздействие испытали в Германии Гейне, Р. Вагнер, Гауф, Г. Келлер, Мейринк, Эверс и др.; во Франции под его влиянием вырастали целые поколения литературных деятелей, начиная от романтиков (Мюссе, Жорж-Санд, Нодье, Т. Го-

тье и другие) и кончая такими индивидуальными мастерами художественного слова, как Бальзак, Бодлер, Жерар де Нерваль, Вилье де Лиль Адан и другие; англо-американская литература оразила влияние Гофмана в творчестве Э. По, В. Ирвинга и др. В России наблюдается та же картина. От повестей *Погорельского* (см.), сказок В. *Одоевского* (см.) до постановок «Брамбиллы» и «Синьора Формики» в Московском Камерном театре — таков диапазон воздействия Г. на русскую художественную жизнь. В 30-х годах Станкевич, Герцен, Белинский, Боткин являются главными проводниками влияния Г. в рус. обществе. Несомненно воздействие Г. на ряд повестей Н. А. Полевого («Блаженство безумия», «Живописец», «Аббадонна» и другие), на повести К. Аксакова «Жизнь в мечте» и И. Киреевского «Остров», на Лермонтовский «Отрывок из начатой повести», 1841, на фантастический рассказ молодого А. К. Толстого «Упырь», на Ап. Григорьева («Venezia la Bella»). Предположительно можно говорить о нек-ром влиянии Г. на Пушкина («Гробовщик» и «Пиковая дама»); ряд реминисценций Г. можно наблюдать у Тургенева («Сон», «Клара Милитч», «Песнь торжествующей любви»), В. Соллогуба («История двух калош») и даже у Григоровича («Сон Карелина»). Но особенно своеобразно преломление гофмановских тем и приемов в творчестве Гоголя («Портрет», «Невский проспект», «Записки сумасшедшего») и Достоевского (не только в ранних повестях «Двойник», «Хозяйка», но и в отдельных образах позднейших крупных его произведений).

Лучшее, критическое издание сочинений Гофмана: E. T. A. Hoffmanns sämtliche Werke, historisch-kritische Ausgabe mit Einleitungen, Anmerkungen und Lesarten von G. G. von Maassen, München, 1912—28—еще не закончено (вышло 8 тт.). Из др. изданий наиболее полные: Serapionsausgabe (В., 1922, 14 В-де) и Harich'a (Weimar, 1924, 15 В-де). Биографические материалы, переписку и дневники Г. издал H. A. v. o n M u l l e r: E. T. A. Hoffmann im persönlichen und brieflichen Verkehr, В., 1912; E. T. A. Hoffmanns Tagebücher und literarische Entwürfe, В. I, В., 1915. На рус. яз. собр. соч. Г. выходили неоднократно: наиболее ранним является 8-томное изд. «Серапионовых братьев», в пер. И. Бессомынина, М., 1836; затем 4-томное изд. Гербея, СПб., 1873—1874; далее изд. Пантелеева в 8 тт., СПб., 1896—99; Избр. соч., т. I, Фантастические пьесы в манере Калло, ч. I, 1923 (со статьями Е. Браудо и П. Морозова); новейшее издание («Недра»), М., 1929—30 (вышло 5 тт.). Отд. изд.: Житейские воззрения Кота Мурра, перев. К. Бальмонта, 3 тт., СПб., 1893; Золотой горшок, перев. Влад. Соловьева, М., 1915 (напечатана только первая половина); Музыкальные новеллы, П., 1922; Дон-Жуан, Кавалер Глюк, рисунки В. Н. Масютина, М., 1918; Двойники, перев. Вяч. Иванова, рисунки А. Я. Головина, П., 1922; Повелитель блох, перев. М. Петровского (полный текст), Л., 1929, и др. Кроме того: Что пена в воде, то сны в голове («Der Magnetiseur»), «Московский вестник», 1826; Пустой дом, «Литературная газета», 1830; Иезуитская перковь, «Московский вестник», 1830; Ботаник («Datura fastuosa»), «Московский телеграф», 1826.

Лит.: Герцен А., Гофман, соч., т. I, М., 1919; Петровский М. А., Э. Т. А. Гофман, в «Истории западной литературы», изд. «Мир», т. I, М., 1912; Игнатов С., Э. Т. А. Гофман. Личность и творчество, М., 1914; Родзевич С., Гофман в русской литературе 30—40 гг., «Русский филологический вестник», 1917, кн. 1. Ср. также Фриче В., Поэзия кошмаров и ужаса, М., 1912. Лучшая монография: Harich W., E. T. A. Hoffmann. Das Leben eines Künstlers, В-де II, Berlin, 1921; Sucher P., Les sources du merveilleux chez E. T. A. Hoffmann, Paris, 1912.

М. Петровский.

Значение Г. в истории музыки и определяется тремя моментами: его компо-

зициями, его музыкально-критической деятельностью и воздействием его поэтических образов на фантазию др. музыкантов. Композиторское наследие Г. довольно значительно: симфония, квинтет, трио, четыре сонаты для фортепиано, несколько итал. канцонет и дуэтов, месса, реквием, ряд мелких произведений культовой музыки и сочинения для театра: оперы — «Маски», «Веселые музыканты», «Миланский каноник», «Любовь и ревность», «Напиток бессмертия», «Аврора», «Уддина», балет «Арлекин» и несколько музыкальных оформлений драматических произведений. При жизни Г. не удалось найти музыкального издателя: почти все его композиции остались в рукописях; часть из них пропала, большинство хранится в Берлинск. госуд. библиотеке, некоторые в библиотеке г. Вюрцбурга и Парижской консерватории. «Уддина» (1813) — значительнейшее из его сочинений, — поставленная в Берлине в 1816, прошла с большим успехом 21 раз в течение одного сезона, вызвала в печати сочувственную оценку К. М. Вебера, но исчезла из репертуара после пожара театра в 1817; только в 1906 появился клавираусдуг оперы, сделанный известным композитором Гофмана Пфиннером. Эта опера, 4 сонаты, изд. в 1922, и несколько отрывков (из разных произведений), приложенных к книге Г. Мюллера «Das Kreislerbuch», — все, что пока доступно из музыкальных сочинений Гофмана. Все эти произведения свидетельствуют о крупном музыкальном таланте Г. Его оперное творчество — яркое промежуточное звено от Моцарта к Веберу; оно не осталось без влияния на последнего. Гораздо значительнее влияние Г. на самое понимание музыки романтиками; то представление об искусстве звуков, которое смутно бродило у раннего немецк. романтика Ваккенродера, с чрезвычайной яркостью было выражено Г., стремившимся выявить «романтическую сущность» музыки. «Царство музыканта, — говорит Г., — не от мира сего, т. к. у него, в противоположность живописцу, нет в природе прототипа для творчества. Но дух музыки проникает всю природу, а сама музыка — „санскрит“ (праязык) всего существующего». Вместо сухого школьно-педагогического разбора музыкального сочинения, Г. первый ввел в музыкальную критику прием поэтизации впечатлений от музыки; он ставил себе целью проникнуть в намерения композитора и поэтическим истолкованием помочь восприятию музыки. Как музыкальный критик Г. дал образцы превосходных разборов музыки Бетховена, за к-рую он боролся всеми средствами своего литературного таланта. — В своих новеллах и критических статьях Гофман создал ряд замечательных зарисовок (композиторы Глюк, Палестрина, Саккини и др., «Дон Жуан» Моцарта и проч.) и образ некоего музыкального энтузиаста, капельмейстера Иогана Крейсера, в котором нетрудно распознать черты самого Г. Целый ряд мыслей Г. о сущности музыки, о ее месте среди др. искусств, о синтезе искусств в опере (рассказ «Поэт и композитор») найдет отражение у Вебера, Шумана, Вагнера в их литературных работах (у нас — у Ф. Ф. Одовского). В особенности Шуман может считаться, по вы-

ражению одного из его биографов (Ф. Шпитта), «законным наследником Г.». Шуман считает высшей музыкальной критикой такую, к-рая оставляет после себя впечатление, похожее на впечатление от самой музыки; Шуман, наподобие «Серапионовых братьев», беседующих и спорящих о музыке с присущим каждому из них характером, темпераментом и воззрениями, также создает образы бурного Флорестана, чуткого Эвезбиа и maestro Раго, объединяет их в Союз Давида и от их лица ведет в своих статьях борьбу с филистерством в музыке.

Самое музыкальное творчество многих композиторов находилось под влиянием и было оплодотворено поэтическими образами Гофмана, начиная с того же Шумана (его знаменитая «Kreisleriana») и до наших дней (Оффенбах — «Сказки Гофмана», Чайковский — «Шелкунчик», З. Гаузергер — «Маленький Цахес», Бузони — «Выбор невесты», Гиндемит — «Кардильяк» и другие). Вагнер обязан Гофману не только основой своей концепции музыкальной драмы, но также и направлением некоторых своих сюжетных поисков и некоторыми своими характерными персонажами; так наприм. «Тангейзер» включает многое из «Состязания певцов» Гофмана, в «Мейстерзингерах» отразилось кое-что из «Мастера Мартына, бочара», Бекmesser создан не без влияния гофмановских педантов из «Золотого горшка» (регистратор Гербранд), «Выбора невесты» (канцелярский секретарь Тусман) и «Синьора Формики» (Капуцци), и сам Парсифаль — отдален. потомок Перрегинуса Тиса из «Повелителя блох».

Lum.: E. T. A. Hoffmanns musikalische Schriften, hrsg. von H. vom Ende, Köln—Lpz., s. a.; Musikalische Dichtungen und Aufsätze von E. T. A. Hoffmann, Stuttgart, 1922; «Das Kreislerbuch». Texte, Kompositionen und Bilder von E. T. A. Hoffmann, zusammengestellt von Hans v. Müller, Lpz., 1903; Schaeffer C., Die Bedeutung des Musikalischen und Akustischen in E. T. A. Hoffmanns literarischem Schaffen, Marburg, 1909; Glöckner E., Studien zur romantischen Psychologie der Musik, besonders mit Rücksicht auf die Schriften E. T. A. Hoffmanns, München, 1909; Schaukal R., E. T. A. Hoffmann, B. u. Lpz., 1904; Wolzogen H., v., E. T. A. Hoffmann und R. Wagner. Harmonien und Parallelen, B., 1906; Kroll E., E. T. A. Hoffmanns musikalische Anschauungen, Königsbrg., 1909; Браудо Е. М., Э. Т. А. Гофман, СПб., 1922; Иванов Борейский М., Забытый музыкант, «Русская муз. газета», 1908, № 37—41; его же, Э. Т. А. Гофман, «Муз. образование», 1926. *М. Иванов-Борейский.*

ГОФМАН ФОН ФАЛЛЕРСЛЕБЕН (Hoffmann von Fallersleben), Август Генрих (1798—1874), нем. филолог, германист и поэт, сначала профессор в Бреславле (лишен кафедры в 1842 за «политическую неблагонадежность»), под конец жизни библиотекарь. Автор капитальных трудов по средневековой литературе («Fundgruben für Geschichte deutscher Sprache und Literatur», 2 B-de, 1830—37; «Geschichte des deutschen Kirchenliedes», 1832, и др.). Кроме того Гофман издал массу памятников старонемецкой литературы и народных песен различных эпох и народов («Holländische Volkslieder», 12 B-de, 1833—62; «Unsere volkstümlichen Lieder», 4 Aufl., 1900; «Die deutschen Gesellschaftslieder der 16 und 17 Jahrhunderten», 2 Aufl., 1860; «Lieder der Landsknechte», 1868; «Hörge Belgicae», 18 tt., 1830—62, и мн. др.). Как поэт Г. примыкал к политическим лирикам 40-х гг. Его стихи,

за которые его называли «немецким Беранжем», написаны простым народным языком и проникнуты непосредственностью и юмором (см. сборник «Lieder und Romanzen», 1821; «Alemannische Lieder», 1826; «Gedichte», 2 B-de, 1834; «Gedichte», 1862, и т. д.). Большой популярностью среди националистически настроенных групп немецкой интеллигенции пользовались патристические стихотворения Гофмана и особенно «Deutschland, Deutschland über alles» (Германия превыше всего), ставшее «национальным гимном» нем. буржуазии.

Полное собрание стихов Г. вышло после его смерти (Gesammelte Werke, 8 B-de, В., 1890—93). Очень интересна его автобиография (Mein Leben, 6 B-de, Berlin, 1868).

Лит.: Wagner J. M., Hoffmann von Fallersleben, W., 1869—70; Gottschall R., Porträts und Studien, Lpz., 1876.

ГОФМАНСВАЛЬДАУ (Hofmannswaldau), Христиан Гофман, фон (1617—1679), крупнейший лирик второй силезской школы (см. *Силезские школы*), имевший огромное влияние на нем. поэзию позднего барокко, яркий представитель *галантного стиля* (см.). Основная тема творчества Г. — любовь, к-рую он понимает как наслаждение, называемое им «сахаром жизни». Поэзия Г. тяготеет к вычурным метафорам, сравнениям, *океанорнам* (см.). Так поэт именует свою возлюбленную «мехами своих вздохов», «промокательной бумагой своей грусти», «песочницей своей тоски» и т. д. Наиболее значительны: «Heldenbriefe» и «Gelegenheitsgedichte».

Избранные стихотворения Г. вышли в «Bibliothek deutscher Dichter des 17. Jahrhunderts», В. XIV, Lpz., 1838, и в «Deutsche Nationalliteratur» Kürschner'a, В. XX XVI, Stuttgart, 1885.

Лит.: Ettliger C., Hofmann von Hofmannswaldau, Halle, 1891; Schuster, Mürische Untersuchungen zu Hofmann von Hofmannswaldau, Kiel, 1913.

ГОФМАНСКИЕ КАПЛИ, Liquor anodynus Hoffmanni, смесь 1 ч. эфира с 2 ч. 90°-ного спирта, летучая, бесцветная, прозрачная, жгучего вкуса жидкость. Чрезвычайно популярный препарат, к-рый применяется в медицине как возбуждающее и оживляющее средство, а также как успокаивающее боли в брюшных и тазовых органах.

ГОФМАНСТАЛЬ (Hofmannsthal), Гуго, фон (1874—1929), поэт, драматург, эссеист, принадлежащий к австр. ветви нем. литературы. Вместе со Стефаном Георге и Райнером Мариа Рильке (см.), Г. образует триумvirат, к-рый стоял в центре немецкого символического эстетизма 1900-х гг. Г. занимает в нем особое место, позволяющее ему быть доступнее, нежели его соратники, для читателей сегодняшнего дня. Бегство от жизни, отчуждение от событий и нужд действительности, душевное раздвоение, связанное с этим, свойственны всему течению, отражавшему мировоззрение и психологию аристократических



слоев австро-немецк. общества конца 19—начала 20 веков. Но ни у одного из его поэтов эти настроения не приняли такого явного выражения, как у Гофманстала. Г. передает то, что чувствует, открыто и доступно. Он говорит прозрачным, богатым оттенками, взволнованным языком об обреченности своего слоя, о человеческой трагедии себе подобных. Этот мотив своей ненужности в жизни, своего бессилия, увядания, смерти не просто главенствует, но является единственным стержнем литературного творчества Г. Едва можно назвать два—три стихотворения, где пробивались бы бодрость, вкус к жизни; таковы: «Lebenslied» (Песня жизни) или последняя из трех песенок «Im Grünen zu singen» (Для пенья среди зелени). Все остальное — тончайшие вариации на слова: «скорбь», «сон», «смерть» — «Trauer», «Traum», «Tod», — являющиеся излюбленными и узловыми понятиями поэзии Г. Эта безнадежность, гласно исповедуемая, дает именно в творчестве Г. наиболее рельефный социальный смысл всему движению немецк. эстетизма девятисотых годов. Такая отчетливостью мироощущения, соединен с совершенством художественной формы, появилась у Г. с первых же выступлений (1891—99). Уже в юношеские годы Г. успел высказаться весь, написал характернейшие и решающие вещи, в т. ч. «Маленькие драмы» («Kleine Dramen»), которые с наибольшей полнотой выразили устремленность его высказываний и создали Г. наибольшую известность: «Вчера» («Gestern», 1891), «Смерть Тициана» («Der Tod des Tizians», 1892), «Глупец и смерть» («Der Tor und der Tod», 1893), «Женщина в окне» («Die Frau im Fenster», 1897), «Рудник в Фалуне» («Das Bergwerk zu Falun», 1899) и пр. К ним примыкают миниатюры в стихах: «Юноша и паук» («Der Jüngling und die Spinne»), «Идиллия» («Idylle») и др. Поэтическая техника в них так же законченна, как и система образов. Ритмика и фонетическая обработка стиха очень богата, но легка и ненавязчива. Г. — один из гармоничнейших мастеров нем. поэзии. Его стихи всегда рассчитаны на произнесение; их звуковые подборы мелодичны. Можно сказать, что в инструментовке Г. нем. стих получает своего рода франц. грацию. До известной степени это относится и к его образам. В них нет ни тяжести ни темноты. Эстетизм Г. оперирует общепонятными предметами, символизующими прекрасное, уродливое, молодое, старое, веселое, печальное, ласковое, страшное; соотношения их не выходят за пределы обычной традиционности. В средний период, от начала нового века до империалистской войны, Г. в сущности повторял уже сказанное, иногда с большой яркостью, как в драме «Авантюрист и певица» («Der Abenteuerer und die Sängerin», 1905), чаще же в ослабленных вариациях; таковы: драматическая сюита *переложений и вариаций* «Электра» (1903), «Эдип и сфинкс» (1905), «Алкеста» (1911) или тексты оперетт — «Кавалер Роз» (1911), «Ариадна на Наксосе» (1912). Г. пишет ряд прологов (к «Лисистрате», к «Антигоне», к кукольному театру), предисловий и эссе («Письма юного Гёте», «Разговор о стихах», «Письмо Дидро», «Себастьян Мельмот», «Тысяча и

одна ночь», «Характеры в романе и драме» и т. д.), выступает с докладами («Поэт и современность», «Короли и вельможи Шекспира»), сочиняет также ряд стихотворных поминовений. Только лишь в 1920-х годах, после распада Австрии и разгрома Германии, в творчестве Г. появились новые оттенки грагичности. Последние две пьесы Г. — «Зальцбургский большой театр жизни» («Das Salzburger grosse Welttheater», 1923) и «Бапня» («Der Turm», 1925)—говорят своими образами, что Г. ясно ощутил нежизнеспособность и неустойчивость привычного для него строя; в итоге—заловедь ухода в себя, дабы в «нищете», в «одиночестве» найти «просветление», «внутреннее богатство». Но и это для Г. было теорией, которую опрокинула жизнь: тяжелая семейная драма—самоубийство сына—надорвала последние силы Г., умершего спустя короткое время после этого от разрыва сердца.

На рус. язык ни лирика ни критические работы Г. не переводились; зато большое внимание вызвала его драматургия в годы расцвета русск. символизма: О. Чюмина, Г. Шеннина-Куперник и др. в особенности же С. Орловский дали перевод большинства драматических произведений Г.

Лит.: Фриче В., в сб. «Литературный распад», кн. 2, СПб, 1909; Аксельрод И., Литературно-критические очерки, Минск, 1923; Sulger-Gebling E., Hugo von Hofmannsthal, Lpz., 1905; Kollmann A., H. von Hofmannsthal, Lpz., 1907; Bergesohn W. A., Der Impressionismus Hofmannsthals als Zeiterscheinung, Hamburg, 1920; Thomae I., Romantik und Neuromantik mit besonderer Berücksichtigung H. von Hofmannsthals, Haag, 1923; Seigel A., Dichtung und Dichter der Zeit, B. I, Lpz., 1928.

Абр. Эфрос.

ГОФМАРШАЛ, должность при дворах нем. императоров, королей и князей; сначала—заведующий дворцовым хозяйством, потом—почетный титул. Иногда встречается титул обер-гофмаршала, которому подчинены гофмаршалы. В императорской же России гофмаршальская часть, подчиненная обер-гофмаршалу, ведала делами по довольствию двора, по устройству приемов и по путешествиям «высочайших особ».

ГОФМЕЙСТЕР (Hofmeister, magister curiae), придворная должность; заведывал хозяйством двора и придворным персоналом. Г. иногда выступал в качестве заведующего придворными церемониями и праздниками. Встречается титул обер-гофмейстера, к-рому подчинены гофмейстеры. Эти чины имелись и в придворном штате рус. императоров и императриц.

ГОФМЕЙСТЕР (Hofmeister), Вильгельм Фридрих Бенедикт (1824—77), выдающийся нем. ботаник. Сын книготорговца, Г. по окончании частного реального училища оставался до 1863 в деле отца в качестве приказчика, работая в то же время самоучкой в области морфологии растений. Сделанные им в этот период времени исследования сразу обратили на него внимание. В 1863 Г. был избран проф. ботаники в Гейдельбергском ун-те, а в 1872 перешел в Тюбингенский ун-т, заместив здесь знаменитого ботаника Г. фон Моля. Основное значение среди исследований Г. имеет появившаяся в 1851 работа «Сравнительные исследования прорастания, развития и плодоношения высших споровых», в которой Г. устанавливает понятие о смене генераций, или *чередовании поколений* (см.), и перебрасывает мост между двумя

отделами мира растений—«тайнобрачными» и «явнобрачными» (старые названия споровых и семенных растений). Исходя из точной картины плана развития мха, где половое и бесполое поколения сравнительно равносильны и б. или м. самостоятельны;



Г. обнаруживает полную аналогию этого плана с планом развития высших споровых и высшего продукта эволюции растений—семенных растений. Г. ясно и ярко показал, как с изменением ступени развития, сложности и силы обоих поколений меняются их отношения и усиливается их «органическая» связь (точнее—зависимость). Бесполоя генерация постепенно усиливается и на высших ступенях эволюции становится тем, что мы обычно зовем «растением». Закономерный процесс степеней изменения и выработки типа организации высшего растения, как это и представляет учение Гофмейстера о чередовании поколений, явился одним из самых блестящих подтверждений органической эволюции. То, что Дарвин сделал в отношении происхождения видов, Г. разработал в отношении главных этапов эволюции растительного мира—отделов и классов его, и притом на обширном фактич. материале, проработанном им самим.

Установленная Г. гомология между половыми элементами голосеменных (пыльцевыми зернами и зародышевым мешком) и высших споровых (микро- и макроспорами) показала ее несомненность эволюции. связь между споровыми и семенными растениями. Выяснение организации семпочки и открытие в ней яйца («зародышевого пузырька»), подлежащ. оплодотворению, разрушили совершенно неправильные представления того времени о половом процессе и развитии растений и положили начало разработке эмбриологии высших растений. Гофмейстер является основоположником и друг. важной области ботаники—исследования растительн. клетки. В области физиологии растений Г. принадлежат работы о поступлении воды и питательных веществ через корни. Осмос, к-рый играет в этом процессе выдающуюся роль, демонстрируется и ныне прибором, носящим имя Г.

С. Навашин.

Лит.: Hofmeister W., Handbuch der physiologischen Botanik, I B., 1—2 Abt., II B., 1 Abt., Lpz., 1867—68.

ГОФРИРОВАННЫЕ БУМАГИ, разнообразные, обычно цветные тонкие бумаги, которые ручным или чаще машинным способом сложены правильными мелкими складками или покрыты зернистым и др. рисунками. Гофрированные бумаги идут для упаковок, коробок и для разных принадлежностей домашнего обихода (абажуры, ширмочки, рамки для карточек и т. п.).

ГОФСТЕДЕ ДЕ ГРОТ (Hofstede de Groot), Корнелис (1863—1930), известный исследователь старой голландской живописи. В 1891

ПИТЕР ДЕ ГОХ

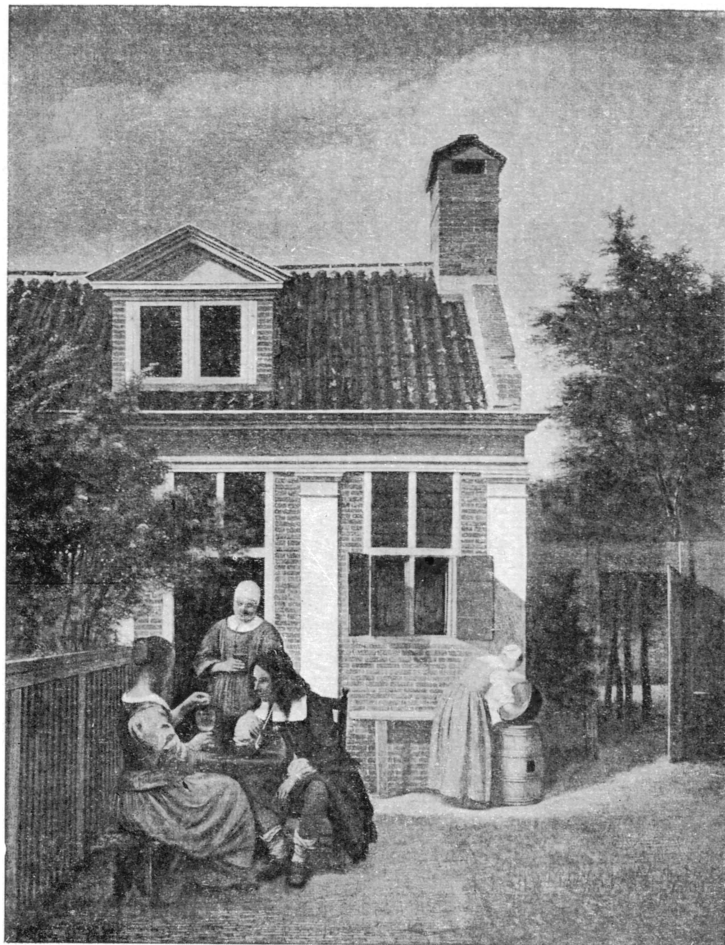

Жанровая сцена. Rijks Museum.
Амстердам.



Голландский интерьер. Rijks Museum.
Амстердам.

Г. состоял директором картинной галереи в Гааге, а впоследствии—директором Государственного графического кабинета в Амстердаме. С 1902 Гофстеде жил в Гааге, занимаясь, кроме своей учен. деятельности, экспертизами голландских картин. Эти экспертизы пользуются большой авторитетностью среди ученых, коллекционеров и антикваров всего мира, снискав Г. славу лучшего знатока голландской живописи. Многочисленные статьи Гофстеде рассеяны по всем руководящим искусствоведческим органам. Общую сводку своих работ Г. дал в многотомном труде (англ. и нем.): «Beschreibendes und kritisches Verzeichnis der hervorragendsten holländischen Maler des 17 Jahrhunderts» (Esslingen, 1907—28). Кроме того Г. принимал видное участие в публикациях картин и рисунков Рембрандта.

ГОФТ (Hooft), Питер Корнелизон (1581—1647), голландский лирик, драматург и историк. Заслуги Г. в усовершенствовании родного литературного языка и стихосложения очень велики. Пионер эротической лирики в Голландии [«Minneliedern» (Песни любви), «Sonneten» (Сонеты), эротические поэмы, изд. в 2 тт., Амстердам, 1636] и видный драматург («Geeraerd van Velzen», 1613, «Baeto», 1617, и др.), Г., рисуя в своих комедиях картины амстердамской жизни и голландских народных нравов, следует итальянским и классическим образцам. Как историк Г. подражал Тациту (работы о Генрихе IV, 1626, по истории Нидерландов, 1642). Переписка Г. издана в Лейдене 1855—58. Произведения Г. переиздавались неоднократно (Амстердам, 1871—1875, 1900).

Лит.: Prinsen P., P. C. Hooft, Amsterdam, 1922.

ГОФФА (Hoffa), Альберт (1859—1907), известный нем. хирург, один из основоположников ортопедии (см.), введший в нее методы оперативной хирургии и предложивший в качестве терапевтического метода лечебный массаж (см.). С 1895—проф. в Вюрцбурге, с 1902 до самой смерти—проф. Берлинского университета. Кроме своей ортопедическо-хирургической деятельности, Гоффа был общественным деятелем: его инициативой и трудами организованы санаторий Гумбольдта на Канарских островах, детский санаторий в Берлине, перепись всех дефективных детей в Германии и др.

Гл. труды: Lehrbuch der orthopädischen Chirurgie, Stuttgart, 1894 (переведено на мн. яз., при жизни автора выдержало 5 изд.); Technik der Massage, Stuttgart, 1897; Kinesiotherapie, Wien, 1898; Lehrbuch der Frakturen und Luxationen, 4 Aufl., Stuttgart, 1904. Им основана в 1892 «Deutsche Zeitschrift für orthopädische Chirurgie».

ГОФШТЕЙН, Давид (р. 1889), видный современный советский евр. поэт. В своем развитии Г. проделал характерную эволюцию: первоначально он выступает в качестве выразителя националистических настроений еврейской мелкой буржуазии в годы империалист. войны и Февральской революции. В дальнейшем он разрывает со своими прежними надеждами и стремлениями и становится в ряды борцов за идеалы коммунизма, воспевая победы и поражения рабочего класса в стихах, отличающихся большим мастерством формы, близкой по структуре и ритму к классическим образцам.

Собрание стихотворений Гофштейна: том I, Киев, 1923; том II, Москва, 1926.

Лит.: Ойслендер Н., Weg ein, Weg ois, Киев, 1924; Литваков М., In Umru, M., 1926.

ГОХ (Goch), гор. в Рейнской провинции Пруссии, близ голландской границы; ж.-д. узел (линии Везель—Бокстель и Крэфельд—Нимвеген); 11.798 ж. (1925). Крупный маргариновый завод (1.430 рабочих), обувные и кожевенные предприятия.

ГОХ (Hoosch, Hoogh, Hooghe), Питер, де (1629—ок. 1683), один из величайших представителей голланд. бытовой живописи. Сын мясника; ученик Н. Берхема. Состоя на службе у богача—собиравателя картин, Гох посетил ряд художественных центров Голландии. Жил Г. преимущественно в Дельфте; с 1667 поселился в Амстердаме. Воспринятые во время поездок разнообразные художественные воздействия претворены творчеством Г. в очень личное и самостоятельное целое. Ранние произведения Г. (до 1657) по сюжетам примыкают к кругу гарлемских мастеров (Паламедеса и др.); это—незамысловатые бытовые сцены из жизни военных: «Игра в карты» и т. п. Но уже тут проявляется, в соответствии с общ. уклоном голландской живописи 40-х и 50-х годов, интерес Гоха к пространству и освещению: он любит изображать внутренние помещения, залитые золотистым солнцем. Особенно блестяще и своеобразно развивается этот интерес Гоха в следующий период его творчества (50-е и 60-е гг.) несомненно под влиянием К. Фабрициуса, перенесшего эти рембрандтовские проблемы в бытовую обстановку. При полном почти отсутствии действия в картинах Г. в них ярко выражено настроение домашнего уюта, интимности жилища, мирной, семейной жизни, столь типичное для буржуазной Голландии 17 века. Самое важное в этих композициях—именно интимность обстановки, создаваемая контрастирующей перспективою помещения и заливающим его светом, который, сохраняя яркие краски отдельных предметов, объединяет все теплым золотистым или тонким серебристым тоном. Иногда дан лишь только угол комнаты с причудливой игрой света на стене или на полу, или дворик. В последний, амстердамский период картины Гоха, применяясь к столичным требованиям и в связи с общим упадком голландского жанра под влиянием внешне воспринятой блестящей аристократической франц. культуры, становятся холоднее и манернее. Он начинает изображать элегантное общество в роскошных дворцах, сохраняя однако разработку помещения и освещения и серебрист. колорит. В настоящее время Гох является одним из излюбленных художников, картины к-рого встречаются во всех музеях Европы (из русских—в Эрмитаже 3, в московском Музее изящных искусств 2) и высоко ценятся на художественном рынке, но при жизни Г. повидимому большим успехом не пользовался; даже год его смерти точно не установлен. Он не имел учеников; однако он оказал большое влияние на голланд. живопись и имел прямых подражателей: П. Янсенса (Элинга), Вреля, Эз. Боурсе, лирич. певцов обыденной реальности; влияние его

чувствуется и у художников др. областей живописи, разрабатывавших проблему пространства: Э. де Витте, Г. ван дер Флит и др.

Лит.: De Rudder A., Pieter de Hooch et son oeuvre, Antwerpen, 1914; Bode W., Meister d. holländischen u. flämischen Malerschulen, Lpz., 1921; Allgemeines Lexikon d. bildenden Künster, B. XVII, Lpz., 1924 (ст. K. Lillienfeld). *Н. Крижановская.*

ГОХ, или **Хох** (Hooghe, Hoosch), Ромейн, де (1645—1708), голландский гравёр, живописец, декоратор, скульптор, чеканщик, эмальер. В свое время популярнейший изобразитель в гравюре событий современной ему международной жизни—всевозможных битв, осад, триумфальных торжеств, мирных конгрессов, политических событий. Гох известен и в качестве одного из первых политических карикатуристов, в частности—рядом блестящ. сатирических листов, направленных против Людовика XIV. Г.—плодовитейший мастер титульных листов и иллюстраций во многих книгах, так он был первым (очень интересным в бытовом и художественном отношении) иллюстратором «Сказок» Лафонтена («Contes», Амстердам, 1685). Шедвром Г. является «Histoire du Vieux et du Nouveau Testament» (Амстердам, 1704), для которой он сделал громадное количество офортов, исполненных в стиле «ведеречивого барокко». Г. имел много последователей, в том числе работавшего в России Я. Губракена. Н. Чечулин издал воспроизведение «Нарвской баталии» Гоха (СПБ).

Лит. см. «Allgemeines Lexikon der bildenden Künster», B. XVII, Lpz., 1924.

ГОХЕДА (Hojeda), Алонсо, де, путешественник по Юж. Америке, правильнее *Oxeda* (см.).

ГОХШЕТТЕР (Hochstetter), Фердинанд (1829—84), австр. географ и геолог. Участвовал в 1857—59 в качестве геолога в австр. научной экспедиции на корабле «Novara», посетившей о-ва Индийского океана, Зондские о-ва, побережья Австралии, Океанию, и обстоятельно исследовал Новую Зеландию, где одна из вершин Ново-Зеландских Альп носит его имя. С 1867—президент Венского географическ. общества. Совершил много поездок с научной целью по различным областям Европы. В 1869 Гохшеттер производил геологическ. исследования в Турции. В 1872 он предпринял путешествие на Урал. Работы Гохшetterа много способствовали развитию географии и геологии.

Им написано много солидных научных трудов. Из них наиболее важны: Madeira, W., 1861; Neuseeland, Stuttgart, 1863; Topographisch-geologischer Atlas von Neuseeland, Gotha, 1863; Geologische Beobachtungen auf der Novara-Reise 1857—1859, Wien, 1866; Die geologischen Verhältnisse des östlichen Teiles der Europäischen Türkei, Wien, 1870; Ueber den Ural, B., 1873; Gesammelte Reiseberichte von der Erdumseglung der Fregatte Novara, W., 1885.

ГОХШТРАСЕР (Hochstrasser), Генрих (р. 1868), профсоюзный деятель в Швейцарии; сын служащего, работал литографом и переплетчиком. Секретарь интернационала переплетчиков и швейцарской федерации переплетчиков. Правый соц.-дем., противник приема союза печатников СССР в интернационал печатников; воспрепятствовал проведению в жизнь революции Международного съезда переплетчиков о приеме рус. союза.

ГОЦ, Абрам Рафаилович (род. 1882), брат Михаила Рафаиловича Гоца, видный деятель партии с.-р., член ее ЦК и «боевой органи-

зации». За подготовку покушения на полковника Римана в 1907 приговорен к 8 г. каторги. В 1917 был тов. председателя ВЦИК первого созыва и руководителем фракции с.-р. В октябре 1917 Гоц входил в состав «Комитета спасения родины и революции» и был одним из организаторов восстания юнкеров 28—29 октября против Советской власти. После Октября вел активную контр-революционную работу. В 1920 арестован за участие в организации террористических актов против деятелей Октябрьской революции. В 1922 Верховным революционным трибуналом Гоц приговорен по известному процессу правых социал.-революционеров к расстрелу, замененному 5 годами тюремного заключения. По амнистии был освобожден и работал в Симбирском губплане.

ГОЦ, Михаил Рафаилович (1866—1906), один из основателей партии соц.-революц. и член ее ЦК. Родился в богатой еврейской купеческой семье (часторговцев). В революционном движении начал принимать участие (в Московской народолюбческой организации) еще будучи учеником гимназии. В октябре 1886 М. Гоц был арестован по делу Богораза, а весной 1888 арестован на 8 лет в Вост. Сибирь. В Якутске, куда он прибыл с партией ссыльных, Г. принял деятельное участие в вооруженном сопротивлении властям, имевшем место 22 марта 1889, за что и был приговорен к бессрочной каторге. В 1895 Г. по манифесту из каторжной тюрьмы вышел и поселился сначала в Кургане, а в 1898 в Одессе. В 1900 под предлогом продолжения образования Гоц отправился за границу, где всецело посвятил себя работе в рядах партии социалистов-революционеров. Сначала он жил в Париже, где, вместе с Н. С. Русановым и И. А. Рубановичем, издавал теоретический журнал социалистов-революционеров «Вестник русской революции». Затем в 1902 переехал в Женеву, куда после провала томской типографии было перенесено изд. партийн. газеты «Революционная Россия». С этого времени квартира Г. в Женеве являлась штаб-квартирой социалистов-революционеров, где были сосредоточены все нити партийной работы, а сам Г. стал центральной фигурой партии. Получая от своих богатых родителей большие денежные средства, Г. употреблял их гл. обр. на различные партийные предприятия. В начале 1903, находясь в Италии, Г. в Неаполе был арестован итал. правительством, к-рое намеревалось выдать его царскому правительству. Однако, благодаря поднятой в социалистич. прессе кампании, Г. из тюрьмы был освобожден и доставлен в Швейцарию. В 1906, вскоре после операции в Берлине, Г. умер.

Г. принадлежит ряд статей (иногда под псевдонимом М. Рафаилов) и отдельных литературных работ (Система правды и наши общественные отношения, М., 1906, и др.).

ГОЦИНСКИЙ, Нажмуддин (1859—1925), контрреволюционный деятель Дагестана. Сын одного из любимейших набоев *Шамил* (см.) Доного Магома, продавшегося впоследствии царскому правительству и получившего за услуги при подавлении горского восстания 1877 чин штабс-ротмистра гвардии и крупные земельные угодья. Г. получил араб-

ское образование. По окончании учения поступил в конвой дагестанского воен. губернатора, был затем начальником Копсубулинского участка; смещенный с должности за неспособность и самодурство, стал в оппозицию рус. властям, что подняло его авторитет в горах и без того высокий, т. к. он был крупнейшим земельным собственником и барановодом (до 10 т. баранов). После поездки в Константинополь в 1903 был зарегистрирован царским правительством как турецкий эмиссар. В 1905 поддерживал связи с социалистами, но открыто не выступал, как и в период реакции. После Февральской революции 1917 популярность Г. была использована фанатиком-шейхом *Узун-хаджи* (см.), попытавшимся восстановить «государство Шамиля», возглавив его Г. Съезд дагестанских и чеченских племен на оз. Эйзенам (близ Анди) провозгласил Г. имамом Сев. Кавказа. Г. был признан в последующем дагестанск. дворянством и буржуазией, но в разившейся гражданской войне он оказался простою игрушкой — сначала в руках энергичного и умного Узун-хаджи, а затем, когда Узун, убедившись в его неспособности, бросил его, — в руках различных буржуазных политических группировок, возникавших в период борьбы против революционного советского движения. — Никакой фактической роли он в этот период не играл, хотя по чрезвычайному своему честолюбию всемерно силился «стоять во главе». После установления Советской власти он скрылся в горах до контрреволюционного восстания 1920 — 21, но и на этот раз он проявил то же отсутствие инициативы и неспособность. После подавления восстания бежал в Нагорную Чечню, где скрывался до 1925, когда случайно был обнаружен, арестован, отвезен в Ростов-на-Дону и, по приговору суда, расстрелян.

ГОЦИРИДЗЕ, Нико (р. 1873), популярный грузинский драматический артист; сын портного. На сцене с 12 лет. С 1897 работал в т. н. Авчальской аудитории, обслуживавшей почти исключительно рабочие массы. В 1922 он вступил в труппу академического театра, руководимого известным режиссером Марджановым. Из созданных им образов особенно ярки: Геворк в «Затмении солнца в Грузии», старик Мегон в пьесе «Герой», судья в «Игре интересов», Журден в «Мещанине в дворянстве», и др. С 1924 — народный артист ССР Грузии.

Лит.: Гришавский И., Нико Гоциридзе, юбилейный сборник, Тифлис, 1924.

ГОЦО (Gozo), остров в Средиземном море, в 6 км к С.-З. от Мальты, площадь 67 км², население 22 тыс. ч. (1921). Принадлежит Великобритании. Как и соседняя Мальта, остров плодороден, хорошо возделан и густо населен. Земледелие и рыболовство, кустарное производство кружев. Главный город Виктория (Рабат); 5.200 ж. (1921).

ГОЦЦИ (Gozzi), Карло (1720—1806), граф, итал. драматург. Г. род. в Венеции в семье обедневшего провинциального дворянина; вел с раннего детства жестокую борьбу за существование и лишь в зрелом возрасте обеспечил себе нек-рый достаток, давший ему возможность заняться поэзией, любовь к которой он питал с самых юных лет. По своим

литературным вкусам Г. был поклонником старинных авторов, народных песен и сказок, комедии dell'arte, выступая врагом новых литературных веяний. Аристократ до мозга костей, Г. скорбел об упадке и разорении своего класса, с ненавистью созерцал торжество «толпы торгашей и маклеров», экономическ. и культурный рост итальянск. буржуазии. Особенно сильна была одушевленная всю деятельность Г. ненависть к франц. просветительной философии и литературе, являвшейся орудием политической борьбы буржуазии против старого порядка.



В 1747 Гоцци принял участие в организации «Академии зернособираателей» (Granelleschi), ставившей целью возрождение первоначальной чистоты итальянск. языка, охрану национальн. традиций и борьбу с новыми веяниями в литературе и общественной жизни. Под прикрытием академии Г. выпускает ряд язвительных памфлетов, направленных против старого порядка. В 1747 Гоцци принял участие в организации «Академии зернособираателей» (Granelleschi), ставившей целью возрождение первоначальной чистоты итальянск. языка, охрану национальн. традиций и борьбу с новыми веяниями в литературе и общественной жизни. Под прикрытием академии Г. выпускает ряд язвительных памфлетов, направленных против старого порядка. Наиболее серьезным противником Г. считал Гольдони, к-рого он упрекал в «бедности интриги», «буквальном воспроизведении природы», «шаржировке характеров»; особенное негодование Гоцци вызывало упразднение Гольдони комедии dell'arte, с ее масками, импровизацией и клоунадой. В самый разгар борьбы с Гольдони, расколовшей всю Венецию на два лагеря, Г. дебютировал в качестве драматурга театральной сказкой (fiaba teatrale) «Любовь к трем апельсинам» (1761), разыгранной лучшей в то время труппой актеров commedia dell'arte во главе со знаменитым Антонио Сакки. Спектакль, пересыпанный насмешками над Гольдони и Кьяри, сочетавший сказочный сюжет с буффонадой масок commedia dell'arte и эффектной постановкой, использовавшей все феерические трюки оперного театра, имел огромный успех. Венецианское мещанство, еще недавно боготворившее Гольдони, теперь отвернулось от него, полное восхищения перешло к Г., который, ободренный успехом, выпустил в течение 4 лет еще 9 «фиаб» («Ворон», «Король - олень», «Турандот», «Женщина-змея», «Зобеида», «Счастливые нищие», «Голубое чудовище», «Зем, король духов», «Зеленая птичка»). Реформы Гольдони казались были уничтожены, и сам реформатор покинул Венецию. Г. понял, что нашел могучее орудие для борьбы с «тлетворным» влиянием буржуазной драматургии Гольдони и его франц. собратьев. Фагастика фиаб Г. усыпляла сознание зрителя, отвлекая его от классовой борьбы, разгоравшейся вокруг театра. Рыцарские доблести героев фиаб Г. затмили буржуазно-демократические идеалы пьес Гольдони, а буффонада масок давала для легкого развлечения обильные поводы. Успех фиаб, кратковременный, но блестя-

щий, показателен для венецианской мелкой буржуазии, переживавшей упадочные настроения в своем умирающем городе. В противоположность комедиям Гольдони, имевшим общенациональный успех, фиабы Гоцци были чисто местными, венецианским событием, не перекинувшимся в другие области Италии. В 1765 Г. прекратил сочинение фиаб, постановка к-рых чересчур дорого обходилась драматическим театрам, и обратился к другому жанру—авантюрной мелодраме в стиле испанской «комедии плача и шпаги», с помощью к-рой он тоже думал отвлечь сограждан от пагубного увлечения революционными идеями. Они имели однако эфемерный успех и были забыты почти тотчас же после их появления. После распада труппы Сакки (1782) Г. перестал писать для театра. Известное внимание возбудили его «Беспольные мемуары» (1795), содержащие воспоминания о его яркой жизни и творчестве. Но затем Г. был окончательно забыт, и даже прошла незамеченной смерть его. — В историю литературы Гоцци вошел только как создатель оригинального жанра (фиабы), получившего в дальнейшем широкую популярность за пределами Италии в кругу поэтов эпохи романтизма, особенно немецких (Шлегель, Тик, Гофман). Они видели в Гоцци своего учителя, мастера романтической иронии и гротеска, несравненного сказочника-энтузиаста. Сходное отношение к Г. было и у некоторых франц. романтиков (А. де Мюссе, Ф. Шаль, Т. Готье), в общем более проникнутых реалистическими тенденциями. Но особенно посчастливилось Г. в начале 20 в. в России, где его имя стало лозунгом театрального обновления и вдохновляло целое поколение деятелей эстетического театра от Мейерхольда (редактировавшего в 1915 журнал «Любовь к трем апельсинам») до Вахтангова (постановка «Турандот», 1921).

Сочинения Г.: *Le Fiabe di Carlo Gozzi*, 2 v., Bologna, 1884; *Memorie inutili*, 2 v., Bari, 1910. Прусские: *Сказки для театра*, 2 тт., изд. «Всемирная литература», М.—П., 1923; Принцесса Турандот, М.—Л., 1923 (роскошное издание).

Лит.: Л и В., Италия, театр и музыка, М., 1915; Г о з д е в А., Из истории театра и драмы, П., 1923; его же, Общественная сатира Карло Гоцци, «Северные записки», 1915, № 10; М о ч у л ь с к и й К., Техника комического у Гоцци, журн. «Любовь к трем апельсинам», СПб., 1916, № 2—3; М у р а т о в П., Образы Италии, т. 1, М., 1917; M a g r i n i G. B., Carlo Gozzi e le Fiabe: saggi storici, biografici e critici, Cremona, 1876, 2 ed., Venezia, 1882; G u e r z o n i G., Il teatro italiano nel secolo XVIII, Lezioni, Milano, 1876; R i v e l l i F., Carlo Gozzi contro Goldoni, nella *Marfisa* bizzarra; note e appunti, Lanciano, 1907; Z i c c a r d i G., Le Fiabe di Carlo Gozzi, «Giornale storico della letteratura italiana», v. LXX XIII, 1924.

С. Мокульский.

ГОЦЦОЛИ (Gozzoli), Беночцо (собст. Беночцо ди Лезе, 1420—97), итал. живописец, видный представитель повествовательной монументальной живописи, ученик Гиберти и фра Анджелико. Первые самостоятельные работы относятся к 1450—52 (образ Мадонны и 12 фресок в Монте-Фалько). Находящаяся в Латеранской галерее в Риме «Madonna della Cintola» свидетельствует о сильнейшем влиянии фра Анджелико. Следующая крупная работа Г.—знаменитая роспись капеллы дворца Медичи (1459, Palazzo Riccardi), где в замечательной фреске «Шествие волхвов» Г. изобразил пышную про-

цессию флорентийской знати среди тосканских гор. В основе колорита лежат яркие веселые краски, удачно подчеркивающие непринужденный тон занимательного рассказа. В 1464 Г. исполнил цикл фресок, иллюстрирующий жизнь св. Августина (церковь Сант-Агостино в Сан-Джиминьяно). С 1469, на протяжении 16 лет, Г. работал в Пизанском Campo Santo (кладбище) над громадным циклом 24 фресок, где зарисованные им события из Ветхого завета дают картины сельской и городской жизни Тосканы 15 в. Помимо росписей от Г. сохранились многочисленные рисунки и станковые картины.

Лит.: W i n g e n r o t h M., Die Jugendwerke des Benozzo Gozzoli, Heidelberg, 1897; B e n v e n u t t i G. B., Gli affreschi di Benozzo Gozzoli, Firenze, 1901; S o r t a i s G., Fra Angelico et Benozzo Gozzoli, Lille, 1905; S t o k e s H., Benozzo Gozzoli, L., 1906; M e n g i n U., Benozzo Gozzoli, P., 1909.

ГОЧНИС (Hotchkiss), Бенджамен (1828—85), америк. конструктор оружия. В свое время известность приобрела созданная им 37-мм пушка, получившая особенно большое распространение во флоте. После смерти Г. его дело продолжает акц. общество Hotchkiss & Co (с 1887), имеющее фабрику в С. Дени, близ Парижа, с филиальным отделением в Англии, к-рое специально занялось изготовлением пулеметов, в т. ч. противосамолетных (см. Пулеметы). Из 87 тыс. пулеметов, изготовленных во Франции во время войны 1914—1918, на долю Г. приходится 47 т. штук.

ГОШ (Hoche), прав. Ош, Лазарь (1768—1797), французский генерал революционной эпохи. Л. Гош сын отставного солдата, с 14 лет — конюх в королевской конюшне, и с 16 лет — солдат королевской гвардии; один из первых при взятии Бастилии; в начале революции Гош был произведен в офицеры национальной гвардии. За успешную оборону Дюнкирхена против англичан в 1793 Гош был произведен в генералы и вскоре, 25 лет от роду, назначен командующим дезорганизованной мозельской армией. Приведя свои войска в порядок, Г. разбил австрийцев и в начале 1794 очистил Эльзас от неприятеля. Приобретенная им популярность возбудила подозрения комиссара Конвента Сен-Жюста, к-рый обвинил его перед Робеспьером в стремлении к диктатуре. Г. был арестован, привезен в Париж и заключен в тюрьму. Падение Робеспьера возвратило ему свободу. В конце 1794 Г. был назначен командующим войсками, действовавшими против роялистов в Нормандии и Бретани. В этой трудной гражданской войне (см. *Вандейские войны*) Гош проявил не только военный, но и политический талант, действуя решительно против главарей контрреволюции и англ. агентов и стараясь привлечь на сторону правительства крестьянские массы. После подавления восстания Г. убедил Директорию произвести высадку в Ирландии с целью нанести удар Англии, внешней опоре контрреволюции, поднимая восстание ирландцев. В дек. 1796 с отрядом в 18 т. чел. он отплыл из Бреста; сильная буря рассеяла его эскадру, которая была вынуждена вернуться к берегам Франции. В апр. 1797, командуя самбро-маасской армией, Г. перешел Рейн у Нейвида и разбил австрийцев, но известие о перемирии, заключенном Бо-

напартом в Леобене, остановило его наступление. В то время один из членов директории, Баррас, втянул его в заговор против законодательных органов (Совет 500) и получил обещание направить 4 полка на Париж под предлогом борьбы с роялистами. В сентябре 1797 Г. скоропостижно скончался (по слухам был отравлен в своей главной квартире в Вецларе). Г. был одним из генералов, искренно преданных республике. Впоследствии, после переворота 18 брюмера, Наполеон имел основание сказать: «Если бы Гош встретился на моем пути, то мне пришлось бы или отступить или сломить его».

Лит.: *Supplément à l'Annuaire de la Vie, sa correspondance*, P., 1892; *Sorel A.*, *Vonparier et Hoche en 1797*, P., 1896.

Е. Мартынов.

ГОША (Gauchat), Луи (р. 1866), виднейший исследователь француз. наречий в Швейцарии, подготовивший (вместе с Жанжаке и Тапполетом) к изд. монументальный «*Glossaire des patois de la Suisse Romande*» (выходит с 1924)—образцовый в методологическом отношении труд, а также лингвистическ. атлас Франц. Швейцарии (выходит с 1928). Г. принадлежит ряд статей по диалектологии, подробная «*Bibliographie linguistique de la Suisse Romande*», v. I, Neuchâtel, 1920 (вместе с Жанжаке).

ГОШЕН (Goschen), Джордж Иоахим (1831—1907), англ. экономист и политический деятель, по происхождению немец. Занимал ряд крупных госуд. и финансовых постов. Был директором Английск. банка, неоднократно—членом правительства, послом в Турции и т. д. С 1863 Гошен был членом парламента от лондонского Сити, в 1900, получив титул виконта, перешел в палату лордов. Первоначально примыкал к либеральной партии, но затем от нее отошел. С 1890 Г. был президентом Королевск. экономического общества. Будучи канцлером казначейства, в 1888 провел большую конверсию консолей (новые консоли стали обычно называть «консолями Г.»).

Г. широко известен как автор одной из лучших работ о вексельных курсах и международных платежах, отличающейся исключительн. ясностью изложения. Выпущенная в 1863 работа Г. до сих пор не потеряла своего значения, несмотря на большие перемены в форме международных расчетов, происшедшие с тех пор. Г. указывает, что вексельный курс определяется соотношением спроса и предложения платежных средств, к-рое зависит в свою очередь от общей суммы срочных долгов и встречных к заграничье срочных требований данной страны. Ему принадлежит объяснение размера колебаний вексельного курса при нормальном золотом обращении. Г. принадлежит мастерское описание ликвидации международных расчетов посредством тратт и ремисс, делающих излишней непосредствен. пересылку золота.

Главная работа Г.: *The Theory of Foreign Exchanges*, L., 1863 (рус. перев.: *Теория вексельных курсов*, М., 1890). Перечень остальных работ Г. и работ о нем см. в «*Handwörterbuch der Staatswissenschaften*», 4 Auflage, B. IV, Jena, 1927.

ГОШИРОВАТЬ, действовать *гошисманом* (см.).

ГОШИСМАН (от франц. gauche—левый), авиационный термин, объединяющий сово-

купность органов управления наклоном самолета направо и налево (см. *Аэроплан*).

В наст. время термин употребляется редко.

ГОЩИНЬСКИЙ (Goszczyński), Северин (1803—1876), польск. поэт, один из виднейших представителей польско-украинского романтизма. Пламенный патриот, участник заговора и восстания 1830—31, Г. первоначально выделялся среди друг. деятелей повстанчества широтой взглядов и подлин. демократизмом настроений. Это сказалось самым положительным образом на крупнейшем его произведении—«*Zamek Kaniowski*» (Каневский замок, 1828; рус. перевод С. Пободоносцева), эпической поэме, рисующей очень объективно, с большим подъемом и в тонах яркого драматизма, гайдамацкое восстание; интересен также сборник лирических и революционных стихотворений «*Trzy Struny*» (Три струны, 1839—40). Эмигрировал в Галицию, а затем во Францию, Г. с начала 40-х гг., под влиянием мистицизма и мессианизма Товянского, Мицкевича и друг., порвал с прежними верованиями и ушел от всякой политической деятельности. К этому периоду относится ставшая вскоре популярной его повесть «*Król Zamczyska*» (1842), сборник стихотворений «*Posłanie do Polski*» (Послания в Польшу, 1869), поэма «*Bogarodzica*» (Богородица, 1864) и ряд других произведений, овеянных глубоким мистицизмом.

Лучшее издание полного собрания сочинений Г.—*Pisma Seweryna Goszczyńskiego*, Kraków, 1904.

Лит.: Сб. «*Sobótka*», Lwów, 1874 (подробная биография Г.); Пыпин А. Н., *История русской этнографии*, том III, СПб., 1890—91; *Mażanowski A.*, *S. Goszczyński*, «*Książka*», № 11, 1908.

ГОЭЛРО, сокращенное наименование Государственной комиссии по электрификации России, разработавшей в 1920 план электрификации страны и реконструкции всего ее народного хозяйства. В 1920, после разгрома Деникина, перед страной пролетарской диктатуры во весь рост встали огромные задачи хозяйственного строительства. Необходимо было в кратчайший срок ликвидировать хозяйственную разруху, порожденную империалистской и гражданской войнами. Но вместе с тем впервые уже представилась возможность поставить вопросы планомерного хозяйственного строительства на основах общегосударственного плана развития всего народного хозяйства. С этой целью 1-я сессия ВЦИК VII созыва, работавшая 2—7 февр. 1920, «принимая во внимание первенствующее значение электрификации в деле использования основных природных запасов энергии, имеющихся в пределах Советской России в колоссальных количествах в виде залежей разнообразного топлива и в водных силах; учитывая всю выгоду сосредоточения производства силовой энергии в районных электрических станциях, стоящих у этих первоисточников природной энергии и могущих наиболее совершенным образом распределить таковую сеть электропередач по всей стране; оценивая значение электрификации для промышленности, земледелия, транспорта и удовлетворения культурных нужд населения, в особенности же возможность для широких масс крестьянства Советской России воспользо-

ваться осветительными и силовыми проводами электрической энергии для удовлетворения своих основных нужд и тем самым достигнуть могучего сдвига в приобщении деревни к культурным благам города и подъема крестьянского сел. х-ва и крестьянских подсобных промыслов», предложила ВСНХ и НКЗему разработать план народнохозяйственного развития на базе электрификации всей страны.

В исполнение этого постановления СНК образовал комиссию Гоэлро, под председательством Г. М. Кржижановского. Около 200 виднейших специалистов принимали участие в работе Г. по выработке первоначального плана электрификации России. В основу работ было положено изучение довоенной и послевоенной экономики страны; были намечены основные контуры плана общего хозяйственного развития Советской России, и в связи с этим была разработана основная база этого развития—электрификация. К концу 1920 вышел из печати доклад Гоэлро 8 Съезду Советов «План электрификации РСФСР», представляющий собой обемистый том в 650 страниц, 8 Съезд Советов, по докладу Г. М. Кржижановского, оценил разработанный Г. план электрификации как первый шаг великого хозяйственного начинания и поручил ВЦИК, СНК, СТО и президиуму ВСНХ, а равно также и другим наркоматам, завершить разработку этого плана и утвердить его в кратчайший срок. Съезд поручил далее правительству и просил ВЦСПС и Всероссийский съезд профсоюзов принять все меры к самой широкой пропаганде этого плана и к ознакомлению с ним самых широких масс города и деревни. Для специальной и углубленной проработки плана электрификации, разработанного Гоэлро, был создан 8 Всероссийский электротехнический съезд.

После всей этой подготовительной работы СНК издал ставший знаменитым декрет об электрификации РСФСР. План Г. заключал в себе три программы: программа «А» предусматривала кустование и реконструкцию существующих электростанций, особенно в таких центрах, как Москва, Ленинград и Донбасс (эта программа была выполнена к 1926); программа «Б» представляла собой развернутый план строительства тридцати крупных районных электростанций, перечисленных в вышеприведен. декрете СНК, общей мощностью в 1,5 млн. kW; программа «В» составляла перспективу строительства электрифицированных ж. д. и свержмагистралей. План был детально проработан для отдельных районов.

Основным принципом электроснабжения промышленных предприятий и других отраслей народнохозяйственной деятельности было принято централизованное снабжение их энергией от крупных районных электроцентралей. Централизованная выработка в больших количествах электрической энергии при распределении ее сетями передач давала возможность использования районами своих местных энергетических ресурсов. Широкое использование местных и низкосортных энергетических ресурсов (в Северо-западном районе — торфа и падения во-

ды, в Центрально-промышленном — торфа и подмосковного угля, в Южном горнопромышленном—антрацитовых штыбов и падения Днепра и т. д.)—одна из основ всего энергетического плана Г.

Помимо крупных районных станций, план Г. намечал промышленные электростанции, к-рые должны были сооружаться только в том случае, если они используют внутренние энергетические ресурсы предприятия (лесопильные заводы—опилки, щепы и т. д., металлургические заводы—доменные газы, коксовальнные печи—кокосовый газ, угольную мелочь и т. д.), или же когда потребление топлива необходимо для самих производственных процессов (например текстильных, красильных, химических и др.) и целесообразно комбинирование производства пара и горячей воды с выработкой электроэнергии. В крупных городах, в местах наибольшего скопления населения точно так же может быть выгодно строить центральные станции по отоплению с одновременным обслуживанием коммунальных учреждений, бань, прачечных и т. д., сочетая и комбинируя при этом выработку тепла с выработкой электроэнергии. Все эти промышленные и теплофикационные станции должны быть соединены с районными сетями. Только при этом могут быть полностью использованы их внутренние энергетические ресурсы. Т. о. была намечена единая система энергетического хозяйства. Сети электропередач отдельных районов впоследствии должны быть соединены между собой, так что почти вся страна будет связана в отношении электроснабжения единой системой сетей, на подобие того, как это мы имеем в отношении жел.-дор. линий. Единая система энергетического хозяйства является естественно наивысшей формой, какую возможно создавать только при социалистическом производстве. Опубликование плана Г. враги Советской власти расценивали как «бред жестоких фанатиков, который будет рассеян первыми залпами подлинно русской народной армии» (Калинка, статья «Близок конец»). Разработка плана Г. вызвала также взрыв насмешек со стороны мещан, в сознании которых грандиозный размах плана никак не увязывался с чрезвычайным расстройством всего хозяйства в тот период. Истекшие годы однако показали, что выполнение плана Гоэлро происходит со значительным превышением. План предусматривал сооружение 30 районных станций общей мощностью в 1,5 млн. kW в течение 10 — 15 лет. Часть районных электростанций (Каширская, Шатурская, Волховская, Уткина Заводь, «Красный Октябрь», Саратовская и др.) уже сооружена. Другие находятся в постройке (крупнейшая из них—Днепровская). Общая мощность районных электростанций к началу 1928/1929 составляла 520 тыс. kW. В 1932/1933 по пятилетнему плану, принятому в 1929, будет находиться в эксплуатации 40 новых районных станций и 8 значительно расширенных и реконструированных дореволюционных станций. Общая мощность районных станций в эксплуатации будет в 1932 ок. 3 млн. kW, а в 1933—свыше 4 млн. kW. Т. о. план Г.

выполняется со значительным превышением и в наименьший из предполагавшихся сроков. Такое превышение плана Г. в строительстве электростанций обусловливается исключительным темпом развития всех отраслей народного хозяйства СССР и в особенности индустрии.

Организирующая роль плана Г. в хозяйственном строительстве Союза была очень велика. План Гозлро давал перспективу развития в целом ряде отраслей народн. хозяйства и тем самым помогал ориентироваться в новом деле строительства социалистического хозяйства. Всю глубину и значение плана Г. прекрасно понимал В. И. Ленин. Ему в значительной степени принадлежит инициатива этой работы. Он следил за ее ходом, всячески помогал в работе Гозлро и настойчиво проводил план в жизнь. Значение плана Г. для строительства социализма т. Лениным охарактеризовано достаточно определенно: «Мы имеем перед собой результаты работ Г. в виде „томика“, который всем вам сегодня или завтра будет роздан. Я надеюсь, что вы этого „томика“ не испугаетесь. Я думаю, что мне нетрудно будет убедить вас в особенном значении этого „томика“. На мой взгляд, это—наша вторая программа партии. Без плана электрификации мы перейти к действительному строительству не сможем».—Но значение Г. не ограничивается тем, что она впервые разработала план реконструкции хозяйства страны Советов. Г. сделала первый крупный шаг в деле собирания технических квалифицированных сил, рассеявшихся в период хозяйственной разрухи. Госплан унаследовал от Гозлро не только основные установки по реконструкции хозяйства страны и прежде всего его энергетической базы, но и собранные Г. кадры высоко квалифицированных специалистов.

Лит.: План электрификации РСФСР (Введение и докладу 8 Съезду Советов Гос. комиссии по электрификации России), Москва, 1920; *Ленин В. И.*, Собрание сочинений, тт. XVII и XVIII, М., 1923—25; *Степанов И.*, Электрификация РСФСР в связи с переходной фазой мирового хозяйства, 3 издание, Москва—Ленинград, 1925; Труды 8 Всероссийского электротехнического съезда в Москве 1—10 октября 1921 (выпуск 1—Электрификация России, выпуск 2—Электрификация районов), Москва, 1921; 8 Всероссийский Съезд Советов (Стенографический отчет), Москва, 1921; «Собрание узаконений и распоряжений Рабоче-крестьянского правительства», Москва, 1920, № 91, и 1922, № 5; *Крижановский Г. М.*, Ленин и техника, Москва, 1925; *е го ж е*, Товарообмен и плановая работа, Москва, 1924; «Плановое хозяйство», М., 1926, № 3. *Ю. Флаксерман.*

ГПУ, см. *ОГПУ*.

ГРА, правильное *Г р а с* (Gras), Феликс (1844—1901), франц. писатель; родом из Прованса; один из крупнейших новопровансальских поэтов; входил одновременно с *Мистралем* (см.; Mistral) в основанный еще в 1854 Руманилем (Roumanille) кружок писателей, т. н. *фелибров* (см.), в котором в течение 10 лет (с 1891) состоял председателем. Его глубоко национальное творчество овеяно вместе с тем революционным настроением; выходец из крестьянской среды, демократ по убеждениям, Г. интересен прежде всего там, где он описывает массовые движения, зарисовывает народные сцены, говорит о социальной борьбе и о страстях. Таков его знаменитый роман-трилогия «Li rouge d'ou

Miéjour» (Красные южане, 1896), эпопея великого похода марсельских добровольцев на Париж (1793) под знаменем защиты революции и... Прованса! Из других произведений Гра несомненный интерес представляют: пьеса «Carmagnole» (1874); поэма «Li Carbounié» (Угольщики, 1876) и сатира против папства «Li papalino» (1891). На рус. яз. неоднократно (под разными названиями) переводился только указанный выше роман-трилогия Гра «Марсельцы» (сокращенно), СПб, 1897 и П., 1918; то же (все 3 части), СПб, 1912—13; то же перераб. и сокр. (для юношества), 3 тома, Л., 1929; «Террор» (2-я часть романа), ГИЗ, 1920; «Паскале» (сокращенная редакция), М., 1925, и др.

Лит.: «Книга и революция», 1921, № 12 (рецензия А. Ольшевского); «Печать и революция», 1921, № 1 (рецензия Н. Крупской); «Вестник книги», 1925, № 2 (рецензия Г. Литкенса).

ГРААЛЬ, *Г р а л ь* (Gral), в средневековых легендах, блюдо или чаша, по преданию высеченная из драгоценного камня, выпавшего из короны сатаны во время будто бы имевшей место борьбы его с архангелом Михаилом, и послужившая на т. н. тайной вечери Христу; в эту же чашу собрана была кровь из ран Христа при распятии. Сказание о Г. довольно запутанное и имеет несколько вариантов. Чаша хранится в таинственном замке-храме в Англии (Испании, по другой версии) и имеет чудодейственную силу. Ей служат поставленные на то рыцари.

Эта легенда в раннюю пору слилась с циклом сказаний о короле Артуре и рыцарях Круглого стола. Впервые это наблюдается у франц. поэта 13 в. Роберта де Борон (Robert de Boron) в трилогии «Saint Graal» (1 часть изд. в 1841 под назв. «Le roman du Saint Graal»; последние части дошли до нас в позднейшей переработке). Другим интерпретатором легенды о Г. был *Кретьен де Труа* (см.) (Chrétien de Troyes), франц. поэт 12 в., поэма которого послужила источником для цикла «Parzival» (Парцифаль) известного нем. поэта *Вольфрама фон Эшенбаха* (см.) (Wolfram von Eschenbach).

Сказание о чаше Грааля и о рыцаре Парцифале, последнем ее хранителе, послужило сюжетной основой для знаменитой «торжественной сценической мистерии» Рихарда Вагнера «Парсифаль».

Лит.: Веселовский А. Н., Разыскания в области русск. духовных стихов, III, Петербург, 1882; Дашкевич Н., Сказание о св. Граале, Киев, 1877; Wechsler E., Die Sage vom heiligen Gral in ihrer Entwicklung bis auf Rich. Wagners Parsifal, Halle, 1898; Goltzer W., Parzival und der Gral in der Dichtung des Mittelalters und der Neuzeit, Stuttgart, 1925.

ГРААФ (Graaf), Ренье де (1641—73), выдающийся голландский анатом, известный своими работами по исследованию анатомии половых органов. Г. открыл в яичнике фолликулы (т. н. *Граафов пузырек*, см.), в которых образуются яйца; впервые дал точное описание семенных сосудов (vasa spermatica) и женских половых органов; Г. принадлежит также первая работа о природе сока поджелудочной железы.

Гл. труды: Disputatio medica de natura et usu succi pancreatici, Leyde, 1663; Tractatus de virosum organis generationi inservientibus, Leyde, 1668, и др.; Opera omnia вышли в 1667.

ГРААФОВ ПУЗЫРЕК, или *Г р а а ф о в ф о л и к у л*, так называется, по имени открывшего его анатома Граафа, достигший известного возраста созревающий яйцевой пузырек яичника; в отличие от первичного (примордиального) пузырька, Г. п. имеет

значительно ббльшую величину и полость, наполненную «фоликулярной» жидкостью. Отдельные Г. п., достигая полной зрелости, приближаются к поверхности яичника и лопаются, причем яйцевая клетка выходит в полость брюшины и здесь может быть оплодотворена мужским сперматозоидом. Процесс лопания зрелого Г. п. называется *овуляцией* (см.); происходит он у женщин чадородного возраста (15—45 лет) по одному разу каждые 3—4 недели. На месте лопнувшего Г. п. возникает так называемое *желтое тело* (см.). Огромное большинство Г. п. однако погибает, не достигши зрелости, путем рассасывания (физиологическая атрезия). Последнему процессу в настоящее время придается значение внутренней секреции яичника. См. также *Беременность*, *Менструация*, *Яичник*.

ГРАБ, *Carpinus*, род деревьев из сем. березовых. Обыкновенный Г. (*C. betulus*) произрастает гл. обр. в Зап. Европе, а также на Ю.-З. Европейской части СССР, на Кавказе и в Крыму. Предельная высота граба 15 м; предельный возраст 300 лет. Ствол граба неправильной формы с ребристыми выпуклостями и углублениями. Фор-



Carpinus betulus:
1—ветка с цветами, 2—
ветка с плодами, 3—плод,
4—мужской цветок, 5—
женский цветок.

ма кроны в насаждениях яйцевидная, на просторе—широкая, но не густая. Кора гладкая серебристо-серая в первые годы, позднее темнеет и покрывается трещинами. Удлиненно-яйцевидные почки покрыты острыми, на верхушке волосистыми чешуйками. Побеги тонкие, колеччатые, зеленовато-бурые, слабо-волосистые. Листья двурядно-расположенные, продолговато-яйцевидные, по краям дважды пильчато-зубчатые, сидят на коротком слабо-волосистом черешке. Г.—однодомное растение; мужские цветы собраны в сережки, женские—сидят попарно в пазухе широкого ланцетовидного прицветника, а иногда также собраны в сережки. Цветение происходит ранней весной, семена созревают осенью, плодоношение обильное. Семя—тонкостенный серебристый орешек с плюской в виде трехраздельного листочка. Всхожесть семян 70—80%. Высеванные осенью семена всходят весной, а иногда только на второй год.

Граб прекрасно возобновляется порослью от пня, дает при срубке побеги на стволе и может разводиться отводками; хорошо выдерживает стрижку, поэтому часто употребляется на живые изгороди. Благодаря теневыносливости и малой требовательности к почве Г. является хорошей почвозащитной породой и породой второго яруса для дубовых, кленовых и ясеневых насаждений. Древесина Г.—блестящая, светлая, почти белая, без ядра, тонкока, сложенная, с извилистыми годичными слоями—тверда и очень

вязка (в силу чего трудно раскалывается). Объемный вес ее 0,75 (0,62—0,82). В сухом помещении срок службы древесины граба достаточно велик, но в сырых помещениях она скоро портится. Древесина граба применяется в экипажном деле, для изготовления деталей машин (деревянные шестерни, винты, челноки, чесальные гребни), рукояток для топоров и лопат, клавишей роялей, сапожных колодок и т. п. Однако больше всего (около 80%) Г. используется как топливо. Семена Г. содержат жирные масла. Листья Г. охотно поедаются домашними животными (в частности лошадьми).

Грабинник, или **кустарник** — в й Г. (*C. orientalis*)—низкорослое дерево или кустарник, растет в Крыму, на Кавказе и в горных местах Польши, Чехо-Словакии, Югославии, Италии и Турции. Древесина употребляется как топливо и иногда—на виноградные тычины. Грабинник используется, как и граб, для живых изгородей.

Н. К.

ГРАБАР, армянский технический термин, обозначающий древнеармянский литературный язык (в отличие от термина «ашхарабар» — народная речь). Соответственно: грабарный—относящийся к древнеармянскому литературному языку, грабаризм — грамматическая или словарная форма, свойственная грабару. См. *Армянский язык*.

ГРАБАРЬ, Владимир Эммануилович (род. 1865), юрист-историк, сын эмигрировавшего в Россию бывшего ополченца в армии Кошута. Получил образование в коллегии П. Галагана в Киеве, а затем на юридическом факультете Московского университета. С 1893 Г.—доцент, затем профессор международного права в Дерптском ун-те. В 1922 переселился в Москву, где занимал кафедру международного права в 1 МГУ. С 1924 Г. прекратил свою преподавательскую деятельность; в 1925 был избран членом Украинской академии наук.

В науке Г. известен как историк литературы международного права, первый указавший на значение римского права в образовании и развитии международно-правовых доктрин. В исследованиях своих Г. придерживается историко-догматического метода. К советской науке международного права Г. относится критически, отрицая наличие особого международного права «переходного периода» и вообще игнорируя влияние Октябрьской революции на международное право. То специфически новое, что имеется в действующем международном праве СССР, по мнению Г., не противоречит общему международному праву, являясь лишь одной из его «особенностей». В трактовке данного вопроса Г. идет даже дальше «сменовеховцев».

Е. Коровин.

Важнейшие его работы: Римское право в истории международно-правовых учений, Юрьев, 1901; *De legatis et legationibus tractatus varius*, Юрьев, 1905; *Объявление войны в современном международном праве*, СПб, 1904; *Начало равенства государств в современном международном праве*, СПб, 1912; Статьи в «Журнале министерства народного просвещения», «Записках Юрьевского университета», «Известиях министерства иностранных дел», «Вопросах философии и психологии», «Юридическом вестнике», «Записках Укр. академии наук» и др., а также в «Revue de droit international», «Revue de droit international privé», «Zeitschrift für Völkerrecht».

ГРАБАРЬ, Игорь Эммануилович (р. 1871), живописец, историк искусства, музейный деятель. С детства занимаясь живописью, он по окончании Петербургского ун-та (1893) поступил в Академию художеств (мастерская



Репина), к-рую окончил в 1896. Дальнейшее художественное образование Г. получил за границей, в монхенской школе Ашбе (1896—1900). Своё загранич. пребывание Г. использовал для широкого ознакомления с зап. искусством как старым, так и новейшим. Это позволило ему выступить почти одновременно в качестве живописца и в качестве художественного критика. В обоих отношениях Г. принадлежал к числу наиболее передовых фигур рус. искусства 1900-х гг., примкнув к группе «Мир искусства» (см.) и став деятельным соратником Дягилева, Бенуа, Сомова и других. Его заграничные корреспонденции, появлявшиеся в журн. «Мир искусства», знакомили с текущими событиями в новейшем европейском искусстве, а его живопись этих лет вносила молодую зап. струю в тенденции ретроспективизма, господствовавшие среди художников «Мира искусства». Этим определяется двойственное положение Г. в «Мире искусства»: близость к группе в культурно-художественных вопросах и расхождение в области живописного творчества.

Для живописи Г. характерны три черты, которые проявились с первых же его выступлений: во-первых это реалист, избравший своей специальностью пейзаж и натюрморт; во-вторых его интересы ограничиваются передачей света и воздуха, изменяющих локальную окраску предметов; в-третьих живописные решения этих вопросов он пытается дать исследовательски, аналитически. Грабарь пишет пейзажи и натюрморты, акцентируя их воздушно-световую атмосферу так, как если бы дело шло не о субъективном восприятии его глаза, а об объективной данности. Его техника поэтому родственна технике «научной» ветви европейского импрессионизма — *дивизионизму* или *пуантилизму* (см.); поэтому типичные картины Г. представляют собой по внешней обработке густую сеть мелких цветовых мазков, к-рые, на расстоянии смешиваясь, вызывают впечатление света, окутывающего предметы. Диапазон этой системы сугубо ограничен, и у Грабаря так же, как у его западных учителей, эволюция искусства невелика: ранние вещи Г. отличаются большей монохромностью, новейшие — большей цветистостью и декоративностью; с 1908, отходя от импрессионизма, он начинает разработку главным образом проблем цвета. «Живописный позитивизм» Г. не получил в русском искусстве сколько-нибудь широкого распространения, и Г. стоит особняком, своего рода метеоритом импрессионизма, упавшим в нашу живопись. Картины Г. имеются в центральных музеях

СССР и в ряде провинциальных (Казань, Н.-Новгород, Ярославль, Вологда, Вятка, Пермь и др.), равно как в нек-рых музеях и собраниях Европы и Америки. Главнейшие работы — в Третьяковской галерее («Луч солнца», 1901, «Мартовский снег», 1904, «Февральская лазурь», 1904, «Неприбранный стол», 1907, «Рябинка», 1915), в Национальной галерее в Риме («Утренний чай», 1904) и в ленинградском Русском музее («Яблочки и цветы», 1904, «Груши», 1915). Свои силы Г. пробовал и в области архитектуры, построив под Москвой больничный городок (Захарьинский санаторий, 1909—1913).

Прямо противоположна художественной специфичности Грабаря по своей широте его роль как историка искусства и музейного

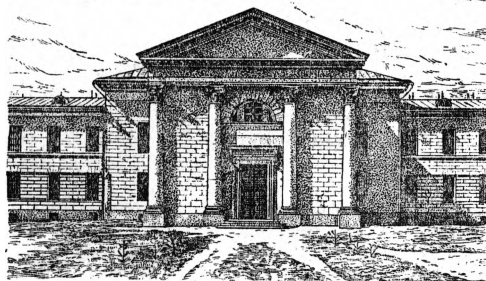

И. Грабарь. Захарьинский санаторий для туберкулезных в Химках.

деятеля. Уже в первый период своей деятельности в данной области (с 1909 как редактор «Истории русского искусства» и с 1913 — как «попечитель», т. е. директор Третьяковской галереи) Грабарь обнаружил свои огромные способности организатора и исследователя. Реформа Третьяковской галереи, проведенная им в 1913—14, была самым крупным событием русской музейной жизни предреволюционного периода. Сопротивление, оказанное реакционной частью Московской городской думы и старыми художниками, общественная и газетная полемика, создавшая целую литературу, выдвинули вопрос о «перевеске картин» в Третьяковской галерее далеко за пределы его практического значения, придав ему сугубо принципиальный характер — уничтожения частновладельческой замкнутости рус. музеев и реорганизации их в научно оправданные просветительные учреждения. Вопрос стоял так потому, что «перевеска» Г. нарушала завещание основателя галереи и коренным образом изменяла тот облик галереи, который придал ей П. М. Третьяков. Победа Грабаря, поддержанного прогрессивн. кругами, была определенным общественным событием на фоне послестольпинских лет и сплотила вокруг Г. большую группу историко-художественной и музейной молодежи, составившей вместе с ним основное ядро музейных работников первого революционного периода. С точки зрения нынешних музейных требований реформа Г. была очень умеренной, сводясь к исторической систематизации произведений и большей наглядности их экспозиции, в соответствии с новыми историко-художественными данными.

Эта реформа стояла в непосредственной связи с другим, более ранним начинанием Грабаря, создавшим ему широкую популярность,—с его опытом публикации коллективной и общедоступной «Истории русского искусства» (1909—1914). Уже увлечение ретроспективизмом, свойственным «Миру искусства», вызвало к жизни усиленное изучение русской старины. Высшей точкой этого движения была деятельность журнала «Старые годы». Однако движение это сопровождалось всеми особенностями замкнутости и дворянско-плутократической специфичности, характерными для группы основателей и вдохновителей журнала. Грабаревская «История русского искусства», с сопутствующими ей монографиями русских художников, была опять-таки прорывом в широкие круги демократической интеллигенции, давая движению охраны искусства от вандализма последних лет самодержавия значительную общественную базу. К составлению «Истории русского искусства» был привлечен Грабарем ряд значительнейших сил, выдвинувших новые проблемы во всех областях изучения русского искусства. Война прервала публикацию; однако выпедшие в свет томы (архитектура, скульптура, древнерусск. живопись) получили капитальное значение как обилием фактического материала, так и его формально-художественной разработкой. В этом отношении и сейчас «История русского искусства» не потеряла ценности. Эта предшествовавшая деятельность Грабаря подготовила его и к выполнению задач, поставленных музейному делу революцией. Грабарь с самого ее начала принял ближайшее участие в организации первых музейных органов Советской власти, а затем играл руководящую роль в центральном музейном управлении (Музейный отдел Наркомпроса). При его участии был проведен ряд основных декретов: об учете и охране музейных ценностей, организации музейного фонда, национализации крупнейших частных коллекций и т. п. В частности Грабарь провел меры государственного собирательства и реставрации памятников древнерусского искусства. С дальнейшим развитием музейн. работы, повлекшим реорганизацию первоначального плана рационализации музеев и огромную дифференциацию музееведения и особенно поставившим на очередь непосредственную связь музеев с задачами реконструкции советского хозяйства, роль Г. естественно значительно сузилась; он теперь избрал своею специальностью вопросы художественной реставрации, в качестве директора научно-показательного учреждения этого рода—Центральных государственных реставрационных мастерских. Опыты Г. в этом направлении, равно как и публикация им трудов мастерских, встретили значительный интерес и на Западе, особенно в связи с выставкой древнерусского искусства, к-рая, по поручению советских государственных органов, была организована и показана Г. в заграничном турне в 1929. С 1920—проф. 1 МГУ, с 1928—заслуженный деятель искусства. Г. является одним из редакторов отдела изобразительных искусств Б.С.Э.

Важнейшие историко-художественные исследования Грабаря: Упадок или возрождение?, прил. к «Ниве», янв.—февр., 1897; Ф. Алексеев, «Старые годы», 1907; История петербургской архитектуры, «История русского искусства», т. III, Москва, 1911—12; Происхождение Александровского классицизма, «Старые годы», 1912; В. А. Серов, Москва, 1915; Феофан Грек, Казань, 1922; Freskomalerei der Dimitri Kathedrale in Wladimir, В., 1926; Андрей Рублев, 1-й сборник Реставрационных мастерских, 1927; Мадонна из Нижнего Тагила, 2-й сб. Реставрационных мастерских, 1928; Sur l'évolution du type iconographique de la Vierge Eleousa, P., 1930 («Mélanges Charles Diehl»).

Абр. Эфрос.

ГРАББЕ, Павел Христофорович (1789—1875), граф, государственный деятель. В молодости Граббе был членом Союза благоденствия. На допросе Верховной комиссии заявил, что он указывал членам Союза на незаконность и опасность тайного общества; по высочайшему повелению был посажен на 4 месяца в крепость, потом освобожден. В царствование Николая I принимал участие во всех происходивших тогда военных кампаниях—в турецкой (1829), польской (1831), на Кавказе (1838—42) и в венгерской (1849). Храбрый воин, но малоспособный генерал, Г. пользовался большим расположением императора; среди николаевских сановников Граббе считался либералом и не порывал отношений с бывш. декабристами. В 1863 назначен наказным атаманом войска Донского; в 1866 возведен в графы и назначен членом Государственного совета.

ГРАББЕ (Grabbe), Христиан Дитрих (1801—1836), нем. драматург, примыкавший к группе «Молодой Германии». Отец—выходец из крестьян (впоследствии смотритель тюрьмы); сам Г. получил высшее юридическое образование. Социальный отщепенец, одиночка, совмещавший черты огромного самонения с робостью и мнительностью «выскочки», Граббе стремится играть роль необузданного гения, яростного циника и ведет образ жизни, который разрушает его физически и морально. Потомок вестфальских крестьян, он принес с собой в литературу острое историческое чутье и новую для того времени способность к изображению масс, которые в его представлении являются подлинным двигателем истории. Отражая этими сторонами творчества демократические чаяния своей эпохи, отмеченной двумя революциями, он несет в себе и черты эпигона отшумевшей поры «Бури и натиска» с ее индивидуализмом и титанизмом. Мастер гротеска с подлинным влечением к театру и чутьем сценического, Граббе плохо владеет драматической формой; его пьесы обречены оставаться литературным материалом, непригодным к воплощению. Все эти противоречия лишают творчество Г. органичности и полноценности. В его развитии различают 3 периода: первый—непомерных романтических дерзаний, когда, питаясь чисто литературными впечатлениями, юный писатель вступает в соревнование с признанными образцами своего века («Herzog Theodor von Gothland», 1827; «Don Juan und Faust», 1829; особняком стоит комедия «Scherz, Satire, Ironie und tiefere Bedeutung», 1827,—непревзойденный в немецкой литературе гротеск); второй—знаменующий вступление писателя в полосу серьезной работы над историческими проблемами и попытку подчиниться формальным законам драматургии

И. ГРАБАРЬ



В гололедицу с ведрами (1905).
Собрание Крена, Нью Йорк.

и требованиям сцены («Kaiser Friedrich Barbarossa», 1829; «Kaiser Heinrich der Sechste», 1830); третий период — отмеченный выбором тем подлинной исторической значимости, трактовкой их не с точки зрения внутренних конфликтов «героев», а под углом взаимодействия исторических сил, и выведением на сцену, взамен условн. «хора» классической трагедии, подлинных, живых, остро наблюдаемых и верно угаданных представителей четвертого сословия («Napoleon oder die hundert Tage», 1831; «Hannibal», 1835, и т. д.). Граббе заслуженно считают основоположником той линии литературного развития, которая в конечном итоге привела к созданию исторической и социальной драмы большого стиля (Гергарт Гауптман: «Флориан Гейер», «Ткачи»). На русский язык переведена (Н. Холодковским) трагедия «Дон Жуан и Фауст» («Век», 1882).

Сочинения Г.: Grabbe's sämtliche Werke hrsg. v. E. Grisebach, 4 B-de, B., 1902.

Лит.: Ziegler K., Grabbe's Leben und Charakter, Hamburg, 1855; Ploch A., Grabbe's Stellung in der deutschen Literatur, Leipzig, 1905; Nieten O., Grabbe's Leben und Werke, Dortmund, 1908; Gieben J., Chr. D. Grabbe in der nachschillerischen Entwicklung, Krefeld, 1914; «Grabbe-Buch», Detmold, 1923.

Р. Гальперина.

ГРАБЕЖ, одно из имущественных преступлений. Ст. 165 Уголовного кодекса РСФСР (редакция 1926) определяет грабеж как «открытое похищение чужого имущества в присутствии лица, обладающего, пользующегося или ведающего им». В законодательствах современных буржуазных государств вопрос о самостоятельном выделении грабежа решается различно. Так французское, напр., вовсе не знает самостоятельного понятия Г., относя соответствующие случаи к краже (см.). В большинстве же других законодательств лишь случаи насильственного похищения имущества рассматриваются не как кража, а как Г. с насилием, или разбой (по-немецки Raub).

Действующий Уголовный кодекс РСФСР различает: 1) грабеж без насилия и 2) грабеж с насилием, которое однако не должно быть «опасным для жизни и здоровья потерпевшего»; иначе преступление становится разбоем (см.). Г. первого рода влечет лишение свободы на срок до 1 года (вместо чего ныне по общему правилу должны назначаться принудительные работы); Г. же второго рода — лишение свободы на срок до 3 лет. Г. обоих родов признается квалифицированным и влечет лишение свободы на срок до 5 лет, когда он совершен: а) группой лиц или б) повторно. Необходимо подчеркнуть квалифицированный характер Г., выражающегося в тайном или открытом похищении лошадей и крупного рогатого скота у трудового земледельческого населения. Согласно 166 статье Уголовного кодекса, преступление это влечет лишение свободы на срок до 5 лет (а при сговоре с другими лицами или повторном совершении — до восьми лет).

Особым видом грабежа является «мародерство» (193 ст. Уголовного кодекса), представляющее противозаконное отобрание при боевой обстановке у гражданского населения принадлежащего последнему имущества, а равно и снятие с корыстной целью с

убитых и раненых находящихся при них вещей (карается вплоть до расстрела).

Лит.: Уголовный кодекс РСФСР. Постатейный комментарий. Составили: Карнецкий Д., Рогинский Г. и Строгович М., М., 1928.

ГРАБЕЛЬНЫЙ АППАРАТ, часть *женсисамосброски* (см.), которая служит для наклона стеблей к ножу и сбрасывания на-

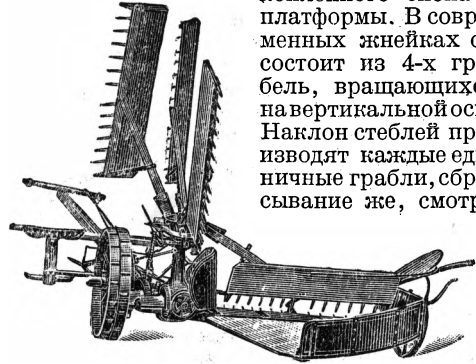

скопленного снопа с платформы. В современных жнейках он состоит из 4-х грабель, вращающихся на вертикальной оси. Наклон стеблей производят каждые единичные грабли, сбрасывание же, смотря

по густоте хлеба и величине снопов, может устанавливаться помощью особого счетчика на данную очередь граблей.

ГРАБЕН, сбросовая впадина, представляет собой один из основных видов вертикальных перемещений земной коры — опускание среднего, часто очень длинного, но узкого участка земной поверхности между двумя участками, остающимися неподвижными. Грабены широко распространены на земной поверхности. К ним принадлежат: озеро Байкал в Сибири, долина Рейна между Базелем и Майнцем, озеро Гарда в Ломбардии, «Fossa magna» у берегов Японии и наиболее грандиозный из всех известных в мире грабенов — восточно-африканский, к-рый простирается в меридиональном направлении от 15° юж. до 38° сев. шир. и на к-ром располагаются Красное м., Мертвое м. и Сирийская низменность.

ГРАБИЛНА, грабулька, род небольшого деревянного совка, рабочий край которого обработан в виде длинных и тонких зубьев, подобно гребенке. Г. употребляется в крестьянском обиходе сев. районов при собирании клюквы, брусники, морошки и других ягод, растущих низко по земле. Как многие другие принадлежности женского труда и быта, Г. часто украшается раскраской и резьбой, сохраняющей древние узоры народной орнаментики (мотивы коньков, солнца и др.).

ГРАБЛИ КОННЫЕ, орудие, применяемое для сгребания просушенного сена в валы; по своей конструкции подразделяются на обыкновенные и боковые грабли. Обыкновенные (рис. 1) образуют вал перпендикулярно движению машины и состоят из рамы,

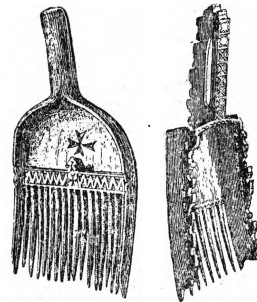

Граблики б. Архангельской губ.

обыкновенные и боковые грабли. Обыкновенные (рис. 1) образуют вал перпендикулярно движению машины и состоят из рамы,

обыкновенные и боковые грабли. Обыкновенные (рис. 1) образуют вал перпендикулярно движению машины и состоят из рамы,

надетой на ось ходовых колес, к которой прикреплены изогнутые пружинные зубья, поставленные на расстоянии 7—8 см друг от друга. Зубья обладают подвижностью в вертикальной плоскости, и кроме того в верхней своей части зуб согнут в кольцо, благодаря чему при встрече с препятствием



Рис. 1.

или при неровностях почвы они могут приподниматься и даже несколько разгибаться. Зубья грабеля при движении по скошенному селу захватывают его, и когда сена соберется достаточное количество, их поднимают, а сено остается на земле в виде вала. Чтобы сено при подъеме зубьев не поднималось вместе с ними, между зубьями грабеля пропускают прутья, к-рые, оставаясь неподвижными при подъеме, удаляют сено. Подъем зубьев, в зависимости от конструкции, производится вручную рычагом или же автоматически. Г. к. также применяются для сбора оставшихся колосьев после уборки жатвенными машинами. Боковые грабли (рис. 2) сгребают вал сена непрерывно и параллельно ходу машины, и этим они существенно отличаются от способа работы обыкновенными Г. к., при употреблении которых вал получается неровный, т. к. прямолинейность его зависит от внимания рабочего, управляющего рычагом или педалью. В боковых граблях для сгребания сена служат 3 или 4 граблины со стальными пружинными зубьями, поставленные наклонно

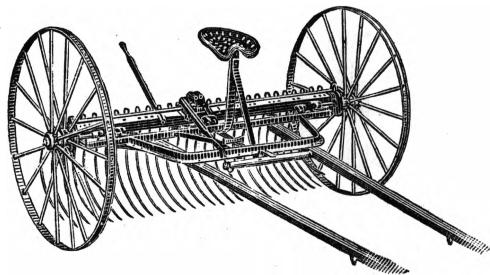

Рис. 2.

к линии движения машины. Граблины связаны в одну систему, которая вращается в сторону, обратную движению машины. При вращении граблин зубья их сохраняют все время вертикальное положение, благодаря чему сено не отбрасывается ими, а легко соскальзывает, и так. образом они не перебивают и не перегорают сена. Боковые грабли иногда применяются также в целях скорейшей сушки и для ворошения сена, которое они переворачивают и отодвигают в сторону.

ГРАБЛИ ЛЕСНЫЕ, орудие для выравнивания и легкой разделки почвы, предва-

рительно разрыхленной лопатой или мотыгой, для подготовки почвы к посеву древес. семян, для сдирания и для сгребания верхнего покрова на лесосеках, для обозначения посевных борозд и т. п. Г. л. бывают деревянные, железные или деревянные с железными зубьями. В некоторых случаях Г. л. соединяются с мотыгой, образуя т. о. орудие, служащее одновременно для поверхностного рыхления почвы и для более глубокой ее обработки.

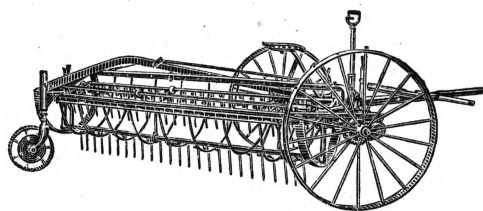
ГРАБЛИ РУЧНЫЕ, применяются в с. х-ве при уборке сена и хлебов, молотье и т. д. Так как в этом случае прочность не имеет особого значения, требуется же легкость и дешевизна, то обычно пользуются для этих целей деревянными Г.; в садоводстве и огородничестве Г. применяются для разрыхливания и разрыхления почвы и сгребания тяжелых материалов и делаются более прочными—металлическими (см. рис.). Для специальных культур и особого назначения делаются специальные грабли самых разнообразных размеров.

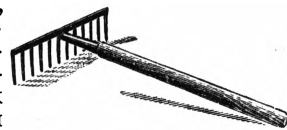

ГРАБОВСКИЙ, Павел Арсеньевич (1864—1902), известный украинский поэт (выступавший под псевдонимами: Панько, Харько Воля, Харько Вець и друг.). Род. в семье сельского пономаря. Учился в Харьковской семинарии, но окончить курс Г. не удалось: в 1882, после обнаружения у него нелегальной литературы, Г. был арестован и отправлен в деревню к отцу, под надзор полиции. Весной 1885 Г. возвращается снова в Харьков, где сотрудничает в местных газетах. Осенью того же года Г. был призван на военную службу и отправлен в город Валки, откуда вскоре переведен в Ташкент за оскорбление офицера. По дороге в Ташкент (в Оренбурге) Г. был снова арестован за принадлежность к революционной организации; содержался в Харьковской тюрьме. В 1888 был сослан в Балаганск Иркутской губ. на пять лет. Через год после известной Якутской трагедии Г. вместе с друг. водворенными в Балаганске политическими ссыльными («балаганцами») принял участие в составлении и распространении протеста против этого дела. Преданный за это суду, Г. был приговорен к каторжным работам, замененным ссылкой в Вилуйск (Якутск. области) на поселение. Позже Г. некоторое время жил в Барнауле, а потом в Тобольске. Г. несколько раз пробовал бежать, но неудачно.

Печататься Грабовский начал в 1890 почти исключительно в зарубежных украинских изданиях («Зоря», «Життя і слово», «Народ», «Правда», «Дзвінок» и др.). За границей же, во Львове, выходили и отдельные сборники его стихов. Кроме произведений оригинальных, Г. принадлежит множество переводов из западноевропейских и славянских—преимущественно революционных—авторов (кроме того Г. перевел также с грузинского, армянского, эстонского, мадьярского и др. языков). Г. является также автором ряда беллетристических произведений и критических трудов; среди них биографический

очерк о Н. Г. Чернышевском (в журнале «Життя і слово» и отдельной брошюре, Львов, 1895) является одним из первых в бесцензурной печати. В поэзии украинской Г. занимает хотя не первостепенное, но очень заметное место как представитель революционно-народнического направления. В последние годы жизни Г. в своем мировоззрении близко подошел к марксизму. Это отразилось и на тематике его поэзии, обогатив ее сюжетами рабочей жизни, труда и т. д.

При жизни Г. вышло несколько сборников оригинальных и переводных стихотворений: Пролісок (стих.), Львів, 1894; З півночі (стих.), Львів, 1896; З чужого поля (перев. стих.), Львів, 1895; Доля (перев. стих.), Львів, 1897; Кобза, спів і переспіви, Чернигов, 1898; Твори Івана Сурика (поэма), Львів, 1894.

Лит.: Ефремов С., Поэт-гражданин, в журн. «Киевская старина», т. LXXX, 1903, февраль; Соболев И. Гр., Про життя Павла Грабовського, СІВ, 1908.

ГРАБСКИЙ, Владислав (р. 1874), польский правый общественный и государственный деятель, национал-демократ. С 1899 по 1905 Грабский создал среди помещиков и зажиточных крестьян ряд организаций по поднятию техники с. х-ва; написал несколько работ по экономике с. х-ва. С 1906 по 1912 Г. состоял депутатом в 1, 2 и 3 Госуд. думе и входил в состав реакционной думской фракции «польского коло». Занимаясь экономическими и финансовыми проблемами б. русской Польши, он деятельно отстаивал интересы польских помещиков и буржуазии. В начале войны 1914 Грабский стоял во главе «Центрального обывательского (гражданского) комитета» в Варшаве (с 1915 в Петрограде), задачей которого было оказание помощи польскому населению, пострадавшему от войны. Вернувшись в начале 1918 в Польшу, Грабский был заключен герм. властями в крепость, но уже в ноябре 1918, накануне ухода немцев, принял в правительстве так наз. Совета регентства пост министра земледелия. С 1919 Г.—член польского сейма. В 1919 был делегатом Польши на Парижской мирной конференции. С декабря 1919 по ноябрь 1920 и с января по июль 1923, в период инфляции, Г. был министром финансов. В период отступления польской армии к Варшаве в июле 1920 — председатель совета министров. С дек. 1923 по ноябрь 1925 Грабский, будучи главой правительства и министром финансов, руководил т. н. «санацией» финансов и стабилизацией денежного знака. С 1926 Г. состоит ректором Главной школы сельского хозяйства и занимается гл. обр. экономическими и финансовыми проблемами.

Лит.: Działacze Polski współczesnej, Warszawa, s. a.; Kutrzeba H., Polska odrodzona, Kraków, 1921; Dmowski R., Polityka polska i odbudowanie państwa, Warszawa, 1925.

ГРАБСКИЙ, Станислав (род. 1871), брат предыдущего, польский реакционный политический деятель, националист, проделавший эволюцию от ППС до «народовой демократии». Во время пребывания за границей Г. связался с ППС и в девяностых годах был одним из ее теоретиков. Впоследствии, при содействии реакционного наместника Галиции Бобржинского, Г. принял австр. подданство и был назначен профессором Львовского университета. Связавшись

с правыми, Г. повел ожесточенную борьбу с галицийскими с.-д. и ППС, особенно обострившуюся в 1905—1906, в период усиления террористической работы ППС. Вхождение в состав национально-демократической партии в Вост. Галиции не помешало Г. и его группе вступить в начале империалистской войны в состав австрофильского Главного национального комитета, которому он однако изменил с момента занятия Львова русскими войсками. Выступая во Львове открыто в роли сторонника царской России, Г. представил генерал-губернатору Бобржинскому докладную записку, в которой оправдывал двуручническую политику «народовой демократии» в Галиции, считая одним из важнейших ее результатов подчинение легионов Пилсудского австр. командованию, а не самостоятельному польскому. Переехав после оставления русскими Львова в Москву, Г. был членом антантофильского «Совета междупартийного объединения», руководившегося народowymi демократами. После Октябрьской революции ему удалось через Мурманск выбраться в Париж, где он стал членом руководимого Дмовским Национального комитета. С 1919 по 1922 Г. состоял депутатом сейма. Будучи председателем комиссии по иностранным делам, Г. в 1920 покинул этот пост, протестуя против договора с Петлюрой и протеству «федералистской» политики Пилсудского. В качестве члена мирной делегации в Риге Г. отстаивал захват Польшы в Вольни и в северной Белоруссии. В качестве министра просвещения в 1925—26 Г. проводил политику подчинения школы влиянию католической церкви и боролся с требованиями нац. меньшинств. В последние годы Г. написал ряд брошюр и книг, направленных против рус. революции и большевизма.

Лит.: Rzepecki T. i W., Sejm i senat, Poznań, 1927; Daszyński I., Pamiętniki, Kraków, 1926; Srokowski K., N. K. N., Kraków, 1923.

ГРАБШТИХ, созвездие, см. *Резец*.

ГРАБШТИХЕЛЬ, один из видов *иттихелей* (см.), острорежущих инструментов, служащих для гравирования.

ГРАБЯНКА, или Гребинка, Григорий Иванович (год рождения не установлен; умер вероятно в 1737—38), украинский автономист 18 в., гадацкий полковой судья и обозный (1717—28) и гадацкий полковник (с 1729). Участник многих походов, Г. написал историю Украины с древнейших времен до гетманства И. Скоропадского («Действия презельной и от начала поляков кравашой небывалой брани Богдана Хмельницкого, гетмана Запорожского, з поляки»), полудетописное, полупрагматическое сочинение, пользовавшееся большой популярностью среди автономистически настроенной украинской старшины 18 в. Впервые летопись Г. была напечатана в журнале «Российский магазин 1793 года»; в 1854 издана Киевской временной комиссией для разбора древних актов (с пропусками); научного издания сочинения Г. нет.

Лит.: Багалый Д. И., Нарис української історіографії, вип. 2, Київ, 1925; Дорошенко Д., Огляд української історіографії, Прага, 1923; Иконников В. С., Опыт русской историографии, том II, книга 2, Киев, 1908.

Н. Горбань.

ГРАВ (Grave), Жан (род. 1854), теоретик анархизма, по профессии салонщик. Был сначала социалистом, но в 1880 примкнул к анархистам. Обратил на себя внимание Кропоткина своими статьями в анархическом органе «Le Révolté». Когда Кропоткин был арестован, Реклю предложил Граву редактировать газету «Le Révolté», издававшуюся в Женеве. Г. перенес издание газеты в Париж. Яркий антипарламентарист, сторонник всеобщей стачки, террора и индивидуальных экспроприаций, Г. за пропаганду своих взглядов неоднократно подвергался тюремному заключению, особенно в период свирепых правительственных репрессий против анархистов (1893—94). После амнистии 1895 Г. стал издавать новую анархистскую газету «La Révolte», переименованную затем, во избежание полицейских преследований, в «Temps Nouveaux» и выходящую до империалистской войны. В 1896 Г. был участником Лондонского конгресса Интернационала. Со времени войны Г. превратился в социал-патриота и защитника буржуазной Франции. Г., ведущий в течение сорока лет антимилиитаристскую пропаганду, оправдывал свое поведение наивным аргументом, будто победа прусского милитаризма уничтожила бы всякую возможность борьбы против капитала.

Из работ Г. отметим: *La Société mourante et l'Anarchie*, P., 1893, рус. пер.: Умиряющее общество и анархия, Москва, 1917; *La Société future*, P., 1895, рус. пер.: Будущее общество, П., 1919; *L'Individu et la société*, Paris, 1897; *Réformes—Révolution*, P., 1909; *L'Anarchie, son but, ses moyens*, Paris, 1899; *Les Aventures de Nono*, Paris, 1901; *Terre libre*, P., 1908; *Malfaiteurs* (роман), P., 1903; *Responsabilités*, P., 1904 и др.

GRAVE (гра́ве, итал. — важно, тяжело, серьезно), музыкальный термин, указывающий на широкое, медленное движение, близкое к *largo* (см.), но требующее большей строгости в исполнении. Композиторы часто пользуются этим термином для обозначения отдельных фрагментов, патетически серьезного характера, в первых частях симфоний и сонат. Иногда, в многоголосных сочинениях, термин служит также для обозначения наиболее низких партий инструмента или голоса (*grave voce*).

ГРАВЕ, Дмитрий Александрович (р. 1863), математик, проф. Киевского ун-та и Ин-та народного хозяйства, член Украинской академии наук (1919) и почетный член Всесоюзной академии (1929). Научное творчество Г. чрезвычайно разносторонне. Ученик П. Л. Чебышева, Г., твердо руководясь в своей работе мыслью, что «надо заниматься не тем, что интересно и любопытно, а тем, что важно и необходимо», посвящал свой талант всегда важнейшим и актуальнейшим проблемам науки. Так наряду с рядом работ, посвященных труднейшим и абстрактнейшим вопросам алгебры, теории чисел и теории групп (теория Галуа), Г. дал ряд работ по математическим основам картографии, по интегрированию частных дифференциальных уравнений и друг. вопросам. Далекий от революционного движения в прошлом, Г. является одним из той немногочисленной группы ученых, к-рые с первых дней революции стали на путь сотрудничества с Советской властью. Его полезная организация. деятельность по реформе высшей школы в Киеве была отмечена специальным декретом Совнаркома УССР

(1921), а в 1923 Г. был избран членом Киевского горсовета. Граве является основателем математической школы; из его семинария вышел целый ряд ученых, занимающих ныне кафедры во многих вузах СССР. Граве широко известен также как автор ряда учебников (высшей алгебры, аналитической геометрии и др.) и очень интересно написанной «Энциклопедии математики».

Важнейшие работы: О поверхностях *minima*, СПб, 1885; Об интегрировании частных дифференциальных уравнений первого порядка, СПб, 1889 (магистерская диссертация); *Sur le problème des trois corps*, «Nouvelles annales des mathématiques», 3^е série, t. XV, P., 1896; Об основных задачах математической теории построения географических карт, СПб, 1896 (докторская диссертация); О проекциях поверхности вращения на плоскости, в к-рых сохраняются площади, причем меридианы изображаются прямыми, а параллели кругами, «Известия Академии наук», СПб, 1894, серия 5, № 1; *Sur la construction des cartes géographiques*, «Journal des mathématiques pures et appliquées», série 5, t. II, P., 1896; *Démonstration d'un théorème de Tchébycheff généralisé*, «Journal für reine und angewandte Mathematik», Band XL, Heft 4, Berlin, 1914; *Sur le problème de Dirichlet*, «Association française pour l'avancement des sciences», P., 1896; Об основных положениях теории Галуа, «Математический сборник», М., 1914, т. XXIX, вып. 2; *Ueber die linearen Differentialgleichungen, die in Bezug auf die lineare gebrochene Transformationsgruppe invariant sind*, «Journal für reine und angewandte Mathematik», B. CLVI, Heft 3, Berlin, 1926.

ГРАВЕЛИН (Gravelines), г. в Северном департаменте Франции, у р. Аа (канализована), в 2 км от ее впадения в Северное море, на ж. д. Дюнкерк — Кале; 5.255 жител. (1921). Ввоз каменного угля (из Англии), леса (из Сев. Европы), вывоз яиц и фруктов. Рыболовство (треска).

ГРАВЕЛО (Gravelot), собств. Бургиньон Юбер Франсуа (1699—1773), выдающийся франц. рисовальщик, ученик Ретю и Буше. В 1733 в Лондоне составил себе имя иллюстрациями к Шекспиру, написал трактат о перспективе. Был лучшим из живших в Англии того времени политических карикатуристов (карикатуры на Роберта Уолпола и Берлингтона); открыл школу рисования, оказавшую значительное влияние на историю английск. искусства. В 1754 вернулся в Париж, где занялся иллюстрированием книг. Его рисунки к Боккаччо (1757), к «Новой Элоизе» Руссо (1761), к «Contes moraux» Мармонтеля (1765) и т. д. изысканно остроумны, конструктивно четки, грациозны в движении, проникнуты свойственным эпохе прикусом скептического эпикурейства и полны глубокого понимания красоты книжной страницы (любимый его формат в 12^о). Г. по праву заслужил название отца французской иллюстрации 18 века.

Lum.: E. et J. de Goncourt, *L'Art du 18 siècle*, v. II, P., 1894; Coheff H., *Guide de l'amateur des livres à gravures du 18 siècle*, P., 1912.

ГРАВЕЛОТ—СЕН-ПРИВА (Gravelotte—St. Privat), два селения в Лотарингии, близ Меца, неподалеку от которых 18 августа 1870 произошло сражение между франц. армией Базена (180 тыс.) и герм. армиями (210 тыс.; см. *Франко-прусская война*). В результате этого сражения все пути отступления на запад армии Базена были отрезаны, и она была заперта в Меце.

ГРАВЕР, в широком смысле — резчик всевозможных изображений по металлу, дереву, камню и вообще твердым породам; в более узком — мастер *гравюры* (см.).

ГРАВЕР, *Pityogenes chalcographus*, жук из сем. короедов (см.), серьезный вредитель еловых насаждений, где он нападает как на стоячие, так и на поваленные деревья, гнездясь под тонкой корой стволов и ветвей елей, иногда сосен; генерация часто двойная; гнездо имеет несколько (до 7) маточных ходов, отходящих от брачной камеры; последняя обычно скрыта в толще коры, тогда как личинковые и маточные ходы резко отпечатываются на внутренней стороне коры. Меры борьбы: выкладка ловчих деревьев (см.) с

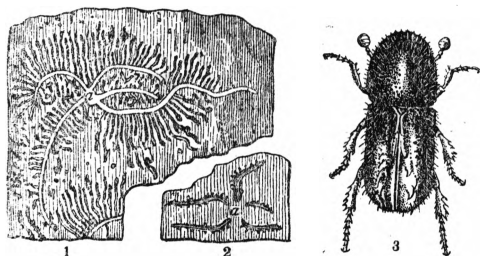

Pityogenes chalcographus: 1—ходы под корою Веймутовой сосны (а—брачная камера), 2—ходы под корою ели (а—место брачной камеры), 3—взрослый самец.

ошкуриванием их при массовом появлении под корою личинок; Г. заселяет при этом верхнюю часть и стволы с тонкой корой.

ГРАВЕСАНДЕ (Storm van s'Gravesande), Вильгельм Якоб (1688—1742), голландский математик и философ; один из первых стал на сторону теории всемирного тяготения. Изобрел несколько физических приборов: гелиостат, «кольцо Г.» для демонстрации расширения тел при нагревании и др. Дал метод для определения упругости проволок. Полное собрание его сочинений (*Oeuvres philosophiques et mathématiques*, Amsterdam, 1774) издано в двух томах Аллмандом.

ГРАВИЙ, окатанные водой размельченные обломки горных пород размером от 0,3 см до 4 см в диаметре. Г. с небольшим содержанием извести и глины широко применяется в строительном деле как составная часть бетона (см.), а также и в качестве балласта на ж. д. Значительное содержание извести и глины ухудшает его качества и делает его мало пригодным. Г., используемый для гравийных колесных дорог, выбирается разнозернистый, с шероховатой поверхностью и должен по возможности содержать 8—15% глины или же известковой пыли в качестве связывающих веществ. Примесь известковой гальки вредна. Гравий широко распространен на С.-З. Европейской части СССР среди ледниковых отложений четвертичного периода (см.), но к сожалению часто содержит примесь известковой гальки. Широко распространен гравий лучшего качества в современных и древних речных отложениях предгорий Урала, Кавказа, по средне- и восточно-сибирским рекам, а также в горной части Средней Азии.

ГРАВИЛАТ, *Geum*, род растений из сем. розоцветных, многолетние травы, около 40 видов, гл. обр. в сев. умеренных областях. Прикорневые листья лировидно-перистые; цветы одиночные, желтые, реже белые или

красные. У некоторых видов на плодах остается часть разросшегося столбика, загнутая наверху цепким крючком, что способствует разнесению плодов животными. В СССР по лесам и кустарникам очень обычны *Geum rivale*, *aleppicum*, *urbanum*. Корневище последнего, слегка пахнущее гвоздикой, применяется в некоторых странах в медицине как желудочное (*Radix Caryophyllatae*); оно содержит до 30% дубильных веществ и может применяться для дубления. Некоторые виды (*G. sibiricum*, *G. japonicum* и др.) разводятся в садах как декоративные.



Geum rivale: 1—цветущее растение, 2—семя.

ГРАВИМЕТРИЯ, отдел геофизики, занимающийся вопросами измерения силы тяжести. См. *Гравитация*.

ГРАВИНА (Gravina), г. в итал. области Апулия, в провинции Бари, близ ж. д. (на Бари и Тарент); 21.181 жит. (1921). Торговля скотом, ломки песчаника.

ГРАВИРОВАЛЬНЫЕ МАШИНЫ, см. *Гравирование механическое*.

ГРАВИРОВАНИЕ МЕХАНИЧЕСКОЕ, гравирование на литографском камне, дереве, металле посредством особых вспомогательных машин. Конструкция гравировальных машин зависит как от тех гравировальных работ, которые выполняются машинами, так и от способов управления ими в самом процессе гравирования. Существуют машины: а) гравирющие только линии параллельные, концентрические - волнообразные, сплетенно-сферические и т. д. и б) машины, пользующиеся которыми, гравер непосредственно управляет движением реза. Простейшей по конструкции является гравировальная машина, гравирующая только параллельные линии и имеющая в основании раму, которая при гравировании накладывается на литографский камень или металлическую доску. По двум боковым параллельным сторонам рамы движется тележка с подвижным держателем, в к-ром зажат штифт с алмазом; последний регулируется микрометрическим винтом. От процарапывания алмазом по поверхности литографского камня или металлической доски получаются гравированные линии. Принцип устройства машин, гравирующих сложные сплетенные сетки и розетки (гильошировка) основан на подвижности стола, установленного на раме; на столе укрепляется алмаз и медная доска, покрытая тонким слоем лака. Рама укреплена на ножке, к-рая входит в подвижный круг, охватываемый с двух сторон планками. Движение круга регулируется винтом. В зависимости от направления круга меняется вращательное движение стола, в силу чего алмаз описывает на доске окружность или эллиптические кривые. При гравировании на

дереве алмаз заменяется специальным резцом, заточенным как грабштихель. При гравировании с шаблона машина помощью пантографа устанавливается на определенное уменьшение. Движение осязателя по шаблону производит такое же движение и алмаза на доске; в результате получается гравиюра, хотя и уменьшенная, но передающая точную копию шаблона. *Л. Варшавский.*

ГРАВИТАЦИОННАЯ ВЛАГА, см. *Влажность почвы.*

ГРАВИТАЦИОННЫЕ ЭЛЕМЕНТЫ, *гальванические элементы* (см.), в которых электродвижущая сила получается в результате перемещения ионов под давлением силы тяжести. Если пропускать ток через вертикальный столб электролита, например раствор AgNO_3 с серебряными электродами на концах, то при катоде, находящемся сверху, кверху поднимаются более тяжелые ионы серебра, часть энергии тока тратится на преодоление силы тяжести, и сила тока меньше, чем при горизонтальном положении столба. Если же катод находится внизу, то работа силы тяжести, перемещающей ионы серебра вниз, должна дать усиление тока, т. е. появление дополнительной электродвижущей силы, направленной так же, как первичный ток. Такой столб и называется Г. э. Необходимость существования указанного эффекта была отмечена впервые Максвеллом (1873), а затем явление было экспериментально изучено Колли в Москве (последний еще в 1872 самостоятельно пришел к той же идее, но работа его появилась только в 1875). Напряжение Г. э. чрезвычайно низко; поэтому они практического значения не имеют.

ГРАВИТАЦИОННЫЙ ВАРИОМЕТР, прибор для измерения изменений силы тяжести на весьма малых расстояниях и для изучения аномалий силы тяжести, вызван присутствием в земле полезных ископаемых. См. *Гравитация*, ст. 610.

ГРАВИТАЦИЯ. Содержание:

I. Формулировка закона Г. и общее свойство	599
II. Попытки «объяснения» закона Г.	601
III. Закон Г. и пространство.	602
IV. Определение постоянной Г.	604
V. Распределение силы тяжести на земной поверхности	605
VI. Экспериментальное определение g	608
VII. Применение гравиметрии к горн. разведкам	609

I. Формулировка закона Г. и общее ее свойства. Гравитация, или всеобщее тяготение, взаимодействие между всякими двумя материальными массами, которое заключается в том, что каждая материальная точка притягивается другой с силой, прямо пропорциональной произведению масс и обратно пропорциональной квадрату расстояния между ними. Т. о. если в двух точках пространства, находящихся на расстоянии r одна от другой, сосредоточены массы m_1 и m_2 , то величина силы взаимного притяжения их f определяется формулой:

$$f = k^2 \frac{m_1 m_2}{r^2} \quad (1),$$

а самая сила F , действующая на точку m_2 , определяется векторным соотношением:

$$F = -k^2 \frac{m_1 m_2}{r^2} R \quad (2),$$

где R —радиус-вектор, идущий от точки m_1 к m_2 ; k^2 есть коэффициент пропорциональности, называемый постоянной тяготения, а знак — указывает на то, что сила Г. является силой притягивающей, т. е. направлена противоположно R . Впервые этот закон был с полной ясностью и отчетливостью формулирован в 1686 Ньютоном, который постулировал самое свойство всякой массы притягивать другую массу как универсальное свойство материи. Вместе с тем Ньютон показал, что закон Г., выражаемый формулой (1), дает возможность объяснить движение Луны вокруг Земли действием силы Г. Сила Г. по самой своей природе разилась от всех сил, которые были известны ранее. Главная особенность Г. в том, что она представляет собой прямое и передающееся мгновенно «действие на расстоянии» (*actio in distans*) одного тела на другое, в то время как все остальные физические силы действуют через посредство промежуточной среды, которую они определенным образом видоизменяют, и распространяются с определенной конечной скоростью. Лаплас сделал попытку предположить, что Г. распространяется в пространстве с конечной скоростью; соответственно этому он допустил, что сила Г. не определяется точно формулой (2), а имеет еще нек-рую добавочную слабую, перпендикулярную к прямой, соединяющей данные точки, и пропорциональ-

ную $\frac{v}{c}$, где v —относительная скорость толчек, а c —скорость Г. Оказалось, что для того, чтобы согласовать это предположение с наблюдениями над движением планет, нужно принять, что скорость Г. в сто миллионов раз превосходит скорость света. Такой результат по разным соображениям представляется невероятным.—Другим фактом, противоречащим предположению об участии промежуточной среды в распространении Г., является отсутствие поглощения Г. в каких бы то ни было материальных телах. В то время как мы можем представить себе «экран», защищающий данную часть пространства от всех остальных физических сил, «экрана» от Г. не существует. Тот же Лаплас показал, что поглощение Г. во всей толще земного шара не может превышать одной миллионной части ее первоначального значения. Такое принципиальное и глубокое расхождение между всеми обычными физическими силами и силой Г. и естественное стремление к созданию единой картины мира вызвали к жизни бесконечные попытки «объяснить» гравитацию, т. е. свести ее путем построения тех или иных моделей к действию др. физических сил.

Дальнейшей, чрезвычайно важной особенностью Г. является то, что она совершенно не зависит от физических свойств тела, его агрегатного состояния, химическ. состава, формы, размеров и т. п. Простейшим выражением этого факта является то, что в пустоте все тела падают с одинак. скоростью, т. е. получают под влиянием гравитации земли одно и то же ускорение (Галилей). Еще Ньютон в полной мере понимал все значение этого факта и проверил его путем сравнения периодов колебаний маятников, сде-

ланных из разных веществ. Позже (1828) такие же измерения произвел Бессель, доведя точность их до 1/60.000. Еще более точными являются измерения Этвеша (1896 и затем 1909/1910), произведенные им с помощью крутильных весов (см. ниже ст. 610); точность их была доведена до $5 \cdot 10^{-9}$, и никаких различий в действии Г. на самые различные тела не было обнаружено. Т. о. постоянная тяготения k^2 , входящая в ньютоновский закон (1), является действительно универсальной мировой постоянной, и числовое ее значение зависит только от выбора единиц для измерения m и r . В соответствии с этим самую массу стали определять по действию на нее Г. — Установленный Ньютоном общий закон Г. имел совершенно исключительное значение в истории естествознания и в развитии наших представлений о строении вселенной. Прежде всего закон этот устранил многовековую путаницу, существовавшую в вопросе о причинах падения тел на землю: вопросы о телах «абсолютно тяжелых», всегда стремящихся двигаться «вниз», и «абсолютно легких», всегда стремящихся двигаться «вверх» (Аристотель), о жителях Юж. полушария, «стоящих вниз головой», и причинах, по которым они «не падают с земли», и т. п. потеряли всякий смысл и отошли в область исторических курьезов, после того как Ньютон свел падение тел на землю к универсальному свойству всяких масс притягивать друг друга по закону (1). Далее этот закон лег в основу *небесной механики* (см.), науки, позволившей точнее образом рассчитать все движения тел солнечной системы. Тем не менее, несмотря на все введенные в вычисления поправки, в движении различных тел солнечной системы существуют нек-рые расхождения с вычислениями, которые по настоящее время не получили объяснения при помощи закона Ньютона (1). Наибольшее из этих расхождений наблюдается в долготе перигелия Меркурия; оно достигает $41,25''$ в столетие. Остальные расхождения еще меньше. Тем не менее они превышают возможные ошибки наблюдения и являются несомненно установленными; компенсировать этот дефект закона Ньютона пытались путем различных его видоизменений, продиктованных в большинстве случаев также соображениями совершенно иного рода, именно стремлением устранить принципиальное различие между гравитацией и прочими физическими силами и построить модель, «объясняющую» гравитацию.

II. П о п ы т к и « о б ъ я с н е н и я » з а к о н а Г. Первыми по времени явились многочисленные попытки свести Г. к механическим свойствам *эфира* (см.). Все эти попытки оказались неудачными и в наст. время сохранили только исторический интерес.

Самые старые из этих теорий, восходящие еще к Ньютону, объясняли Г. как результат деформации эфира, вызванной внесением в него материального тела. Существенные возражения против таких статических объяснений Г. выдвинул Максвелл. Из других, кинетических, попыток механического объяснения Г. наиболее интересна попытка Лесажа (1764). По его гипотезе все пространство заполнено летящими с огромной скоростью частицами, к-рые он назвал «corpuscules ultramondains». Если мы

имеем два тела В и А (рис. 1), то каждое из них застывает другое от действия нек-рых из этих частиц, и потому остальные частицы, толкая тела друг к другу, создают видимость их взаимного притяжения. Т. к. количество задержанных каждым атомом частиц пропорционально отверстию конуса, под к-рым он виден из атома другого тела, то сила притяжения обратно пропорциональна квадрату расстояния между ними.



Рис. 1.

Теория Лесажа однако также оказалась неудовлетворительной, как и все ее видоизменения, в т. ч. волновая гипотеза Р. Гуна, внимательно изученная в последнее время Г. Лоренцом. В этой теории частицы Лесажа заменены волнами, которые бороздят эфир во всех направлениях. Такие волны должны были бы в некоторой мере поглощаться материальными телами и значительно повышать температуру земли.

Несколько больший успех — только в формальном отношении — имела гидродинамическая теория Я. Бернулли и Б. Римана. Если рассматривать эфир как идеальную несжимаемую жидкость, а атомы как центры, в которых эфир постоянно разрушается или все время вновь создается со скоростью, пропорциональной массе атома, то атомы должны будут притягивать друг друга с силой, удовлетворяющей всем требованиям ньютоновской Г. Не говоря однако о том, что приписываемые этой теорией эфиру свойства, не согласуются с требованиями оптики, нужно конечно признать, что это объяснение не является механическим, поскольку эфир, мыслящийся именно как субстанция, не подчинен здесь закону сохранения материи.

Неудача всех механических объяснений Г. привела к попыткам свести ее к электрическим силам. Из этих попыток наиболее интересна гипотеза, предложенная Моссо-ти, Цёлльнером и в недавн. время Г. Лоренцом. Эта гипотеза, основанная на электростатическом взаимодействии электрических зарядов, исходит из предположения, что притяжение разноименных зарядов несколько сильнее, чем отталкивание одноименных. Оказывается, что достаточно необычайно малой разности между силами притяжения и отталкивания ($10^{-34}\%$), чтобы получить из этого предположения закон Ньютона. Однако дальнейшее развитие этой теории и применение ее к планетным движениям не дало возможности объяснить аномалии в движении планет. Поэтому и эти электростатические теории были оставлены. Повидимому единственная возможность свести Г. к электрическим силам — это построение электродинамической теории, т. е. теории, основанной на учете влияния скоростей и ускорений движущихся зарядов. Но для этого необходимо более точное знание электродинамики движущихся тел, нежели мы в наст. время имеем. Исследования Ритца показали во всяком случае, что эти вопросы тесно связаны с вопросами теории относительности и строения атомов. До последнего времени задача создания такой электродинамической теории не разрешена. С 1905 Эйнштейн развертывает учение, которое, по крайней мере формально, устанавливает связь между электромагнитными и гравитационными явлениями. Эти взгляды Эйнштейна составляют основу построенного им учения, известного под названием *теории относительности* (см.).

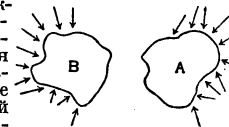
III. З а к о н Г. и п р о с т р а н с т в о. Другой очень интересный вопрос — это вопрос о связи между законом Ньютона и геометрией пространства. Блестящие успехи астрономии в математической разработке закона Ньютона, основанные на форме

выражения расстояния между массами как функции координат, которая характерна для евклидова пространства, долгое время поддерживали уверенность в том, что истинная геометрия реального пространства есть евклидова геометрия (см.), т. е. что из всех возможных абстрактных геометрий именно соотношения евклидовой геометрии осуществляются в реальном физическом пространстве. Однако же попытка распространить закон Ньютона за пределы солнечной системы при сохранении предположения о геометрии Евклида как реальной геометрии — сразу наткнулась на значительные препятствия. Оказалось, что закон Ньютона вряд ли совместим с предположением о безграничности пространства с его евклидовой геометрией и приблизительно равномерным распределением масс в нем. Зеелигер характеризует существующее здесь положение таким образом: «Или масса мира бесконечно велика, но тогда закон всемирного тяготения не может быть математически точным выражением действующих в нем сил притяжения, или закон всемирного тяготения абсолютно точен, но тогда никакие бесконечно-большие части вселенной не могут быть заполнены массой конечной плотности».

Выхода из этого положения искали в двух направлениях: путем создания специальных предположений об устройстве вселенной и распределении масс в ней и путем введения поправок в закон Ньютона. Можно например получить определенные значения для силы Γ , если предположить, что конечная масса мира m_0 сосредоточена в нек-ром шаре радиуса r_0 , а вне этого шара звезды образуют род атмосферы, плотность ϵ в каждой точке убывает с расстоянием от центра по закону:

$$\epsilon = Cr^{-p}.$$

Представление о средней особенной области мира, в n -ой плотности больше, чем за ее пределами, вызывает ряд возражений. Не получила всеобщего признания и гипотеза Шарлье, согласно n -ой вселенная состоит из ряда последовательных систем (наш Млечный путь образует систему первого порядка, состоящую из большого числа солнечных систем; подобно этому множество млечных путей образует систему второго порядка и т. д.), хотя при определенных предположениях эта гипотеза дает удовлетворительное решение проблемы. Совершенно иным путем пошел Фэйль, n -ый выдвинул предположение о существовании в пространстве отрицательных масс, встретившее однако также ряд возражений.

Из поправок к закону Ньютона, предложенных различными авторами, прежде всего отметим поправку Неймана и Зеелигера. Они ввели в выражение силы Γ (или ее потенциала) фактор $e^{-\lambda r}$, характеризующий нек-рым образом поглощение тяготения. Закон Γ принимает вид:

$$f = k^2 \frac{m_1 m_2}{r^2} e^{-\lambda r}.$$

Следствием такого изменения закона Γ будет то, что орбиты небесных тел уже не будут строго эллиптическими. Прежде всего из этой поправки вытекает вековое изменение долготы перигелия. Этим воспользовались для объяснения упомянутой выше аномалии в движении Меркурия. Однако если дать величине λ необходимые для такого объяснения значения, то возникают такие аномалии в движении др. планет, к-рые никак не увязываются с наблюдениями. — Другая поправка (Грин и Сталь) заключается в прибавлении небольшой величины λ к пока-

зателю 2 в законе Γ , к-рый принимает вид:

$$f = k^2 \frac{m_1 m_2}{r^2 + \lambda}.$$

Такое предположение может объяснить аномалию в движении Меркурия, не вызывая предположений о других аномалиях в солнечной системе, но возражения относительно несовместимости такого закона с предположением о бесконечности мира и реальности евклидовой геометрии в нем остаются в полной силе.

Такое положение вещей заставило обратиться к исследованию предположения о том, что реальная геометрия мира есть геометрия неевклидова. Оказалось, что соответствующее распространение закона Ньютона на пространства постоянной кривизны возможно только в предположении, что эта кривизна положительна, т. е. что реальная геометрия есть геометрия Римана, а видимое осуществление в пределах наших измерений геометрии Евклида является лишь результатом приближенным, объясняющимся чрезвычайно малым значением кривизны.

Делались даже попытки приблизительно оценить эту кривизну на основании астрономических соображений, но разные авторы приходили здесь к несогласным результатам. Нужно однако сказать, что все эти попытки могут быть рассматриваемы только как предварительные изыскания в этом направлении. Твердых и установленных результатов они не дали. Самой глубокой из этих теорий является учение об относительности, которое однако тоже еще не приняло такой формы, которая давала бы несомненное разрешение всех этих сложных вопросов. Во всяком случае по настоящ. время закон Γ , данный Ньютоном, принадлежит к наиболее прочно установленным законам природы.

IV. Определение постоянной Γ может быть произведено двумя методами: 1) сравнением земного притяжения с притяжением некоторой природной или искусственной массы и 2) непосредственным измерением притяжения между двумя известными массами (опыты Кевендиша). Главный интерес этих опытов заключается в том, что они дают возможность определить массу земли в граммах или среднюю плотность ее, т. е. массу, деленную на объем.

Математическая сторона дела очень проста. Пусть тело массы m , подвешенное над земной поверхностью, притягивается к ней силой w , его весом. Эту силу можно рассматривать как результат притяжения масс, равной массе земли и сосредоточенной в ее центре. В то же время пусть тело притягивает с силой p некоторая масса M , находящаяся от него на расстоянии r . Если средняя плотность земли есть Δ , а радиус ее R , то

$$w = k^2 \cdot \frac{4\pi R^3 \Delta}{3} \cdot \frac{m}{R^2} = k^2 \cdot \frac{4\pi R \Delta m}{3} \quad (3),$$

а

$$p = k^2 \frac{Mm}{r^2} \quad (3a).$$

Деля почленно равенства (3) и (3a), получаем

$$\Delta = \frac{3M}{4\pi Rr^2} \cdot \frac{w}{p} \quad (4).$$

Отношение $\frac{w}{p}$ определяется опытным путем и дает возможность вычислить Δ . Чтобы определить из того же опыта численное значение k^2 , можно подставить в формулу (3a) $m = \frac{w}{g}$, где g — ускорение силы тяже-

сти на земной поверхности, определяемое также опытным путем (см. ниже). Выполняя эту подстановку, получаем:

$$k^2 = \frac{r^2}{M} \cdot \frac{P}{w} \cdot g \quad (5).$$

Первые опыты в этом направлении произвел Буге ок. 1740 (P. Bouguer, «Figure de la terre», 1749). Они были выполнены в очень тяжелых условиях и не могли претендовать на точность; их ценность только в том, что они показали принципиальную осуществимость опыта. Более точные опыты произвел в 1774 Маскелли (Nevil Maskelyne). Численная обработка их, произведенная Геттоном, дала значение $\Delta = 4,5$. Опыты Эри (G. V. Airy) дали для величины Δ значение 6,565. Во всех этих опытах, как и в опытах Штернека (1882—83), сравнивалось притяжение земли с притяжением природных масс (гор). В целом ряде экспериментов вместо этого сравнивалось притяжение земли с притяжением металлического шара известной массы и веса. Первые опыты Жолли дали $\Delta = 5,692$. Опыты были повторены позже (в 1898) Рихарцем и Криггар-Менцелем ($\Delta = 5,05$; $k^2 = 6,685 \cdot 10^{-8}$) и в 1891 Пойнтингом ($\Delta = 5,493$; $k^2 = 6,698 \cdot 10^{-8}$).

Идея непосредственного определения k^2 из измерения притяжения двух шаров была предложена Дж. Мишелем, а самый опыт был выполнен в 1797—98 Генри Кевендишем. Схема этого знаменитого опыта показана на рис. 2. Эти опыты дали значение $\Delta = 5,448$. В 1838 Ф. Рейх повторил опыты Кевендиша и получил



Рис. 2.

$\Delta = 5,58$. Ближайшие результаты получили и другие экспериментаторы: Байли, 1841—42 ($\Delta = 5,6747$); Войс, 1895 ($\Delta = 5,527$; $k^2 = 6,658 \cdot 10^{-8}$); Броун, 1896 (те же результаты); Бургесс, 1901 ($\Delta = 5,55$; $k^2 = 6,64 \cdot 10^{-8}$); Эвеш, 1896 ($\Delta = 5,53$; $k^2 = 6,65 \cdot 10^{-8}$); Вильсинг, 1887 ($\Delta = 5,579$). По наиболее точным современным измерениям принимают: $k^2 = (66,75 \pm 0,05) \cdot 10^{-8} \text{ см}^3 \cdot \text{сек}^{-2}$. В связи с этими измерениями любопытно отметить, что Ньютон не только указал возможность осуществления такого рода опытов и дал к ним ряд расчетов, но и с гениальной интуицией принял для Δ значение между 5 и 6.

Л. Тумерман.

V. Распределение силы тяжести на земной поверхности. Специальным проявлением всеобщей Г. является сила тяжести, заставляющая все предметы падать на землю. Если тело закреплено или подвешено, то оно производит давление или натяжение, которое называют весом тела. Вес тела P как сила тяжести равен произведению из его массы m на ускорение g , которое имеет свободно падающее тело вблизи земной поверхности ($P = mg$). Обычно при измерении распределения силы тяжести принимают массу $m = 1$, так что численное значение тяжести совпадает со значением ускорения, к-рое и определяется экспериментально (см. ниже). Сила тяжести не остается постоянной при изменении точки наблюдения; напротив того, она меняется от точки к точке в силу ряда причин. Прежде всего ясно, что по мере удаления от центра земли сила тя-

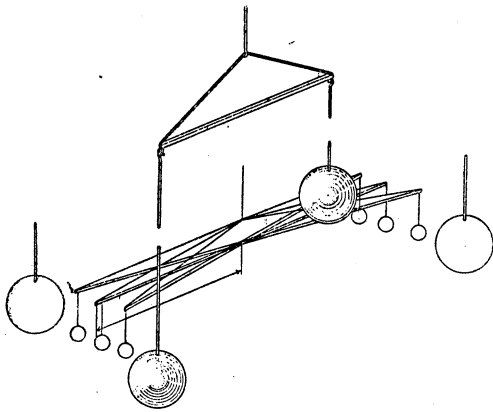
жести должна убывать. Поэтому необходимо приводить все наблюдения к одному и тому же уровню, наприм. к уровню моря. Поправка на высоту H над уровнем моря:

$$\Delta_1 g = \frac{2H}{R} g = 3086 \cdot H \cdot 10^{-7} \text{ см/сек}^2 \quad (6),$$

причем H должно быть выражено в метрах (R — радиус земли). Далее значения g подвержены влиянию масс, возвышающихся над уровнем моря, неодинаковому в различных точках земной поверхности; в зависимости от цели, с какой производится обработка гравиметрических наблюдений, находится и способ учета влияния этих масс.

При решении задачи о распределении масс в верхнем, континентальном слое земной коры пользуются так называем. поправкой Буге на притяжение промежуточного слоя, лежащего между горизонтом гравиметрической станции и уровнем моря. Из формулы притяжения бесконечно простирающимся горизонтальным слоем получается выражение поправки:

$$\Delta_2 g = -\frac{3\theta}{2\theta_m} \cdot \frac{H}{R} \cdot g = -\frac{3\theta}{4\theta_m} \Delta_1 g \quad (7),$$

где θ — плотность слоя, $\theta_m = 5,52$ — средняя плотность земли, H — мощность слоя, R — радиус земли. Наряду с поправкой $\Delta_2 g$ необходимо ввести также поправку на рельеф окружающей местности. При решении задачи о фигуре земли, возвышающейся над уровнем моря массы заменяются мысленно другими массами, расположен. внутри геоида (см. ниже) по способам, предложен. Гельмертом, Рудником, Гейфордом и др.

Ускорение g является результатом действия силы тяготения и влияния вращения земли. Влияние это имеет два источника. С одной стороны вращением земли обусловлено появление центробежного ускорения, к-рое уменьшает ускорение силы тяжести; с другой — в результате вращения земля приобрела форму не шара, а в первом приближении сплюснутого эллипсоида, что вызывает изменения в распределении силы тяжести для различных точек. Прямое влияние центробежного ускорения очень легко вычислить. Оно направлено на экваторе прямо против силы тяжести и равно $3,39 \text{ см/сек}^2$; поэтому здесь чистое ускорение силы тяжести должно быть на $3,39 \text{ см/сек}^2$ больше, чем определенное непосредственно из опыта. На полюсе центробежное ускорение отсутствует, и здесь мы наблюдаем чистое ускорение силы тяжести. Многочисленные измерения дали для экватора значение $g = 978,03 \text{ см/сек}^2$; поэтому чистое ускорение силы тяжести должно было бы быть равно $981,42 \text{ см/сек}^2$, т. е. сила тяжести на экваторе на $1/289,5$ меньше величины чистого ускорения силы тяжести (на полюсе). Если бы земля имела строго шарообразную форму, то ускорение на широте φ определялось бы по формуле

$$g_\varphi = g_0 \left(1 + \frac{1}{289,5} \sin^2 \varphi \right) \quad (8).$$

Но так как земля сплюснута в направлении полярной оси, то фактически сила тяжести возрастает от экватора к полюсу еще быстрее. Изучение фактического распределения силы тяжести на земной поверхности позволяет сделать обратное заключение о форме земли и в частности определить сжатие земного эллипсоида.

Математическая сторона задачи в основном сводится к следующему. Сила тяжести является градиентом (см.) потенциальной функции или потенциала силы тяжести W , определяемого формулой

$$W(x, y, z) = k^2 \int \frac{dm}{r} + \frac{\omega^2}{2} (x^2 + y^2) = V + \frac{\omega^2}{2} (x^2 + y^2) \quad (9),$$

где r —расстояние элементарной массы dm от точки наблюдения $P(x, y, z)$; $\omega = \frac{2\pi}{86.400}$ — угловая скорость точного вращения земли; интегрирование распространяется при этом на все массы, образующие землю. Введем систему прямоугольных прямилинейных координат, неизменно связанных с землей; начало координат O совместим с центром тяжести земли, ось OZ направим вдоль оси вращения земли к северу, ось OX и OY расположим в экваториальной плоскости под прямым углом друг к другу. Проекция силы тяжести g_x, g_y, g_z на координатные оси в точке воздействия $P(x, y, z)$ можно представить как частные производные от функции $W(x, y, z)$ соответственно по координатам x, y, z :

$$g_x = \frac{\partial W}{\partial x}; g_y = \frac{\partial W}{\partial y}; g_z = \frac{\partial W}{\partial z} \quad (10)$$

и вообще проекция g на любое направление

$$g_s = \frac{\partial W}{\partial s} \quad (11)$$

Полагая $W(x, y, z) = C$, где C есть постоянный параметр, получим уравнение семейства так наз. изопотенциальных и лиуровенных поверхностей, обладающих тем свойством, что на каждой из них потенциал силы тяжести имеет одно и то же численное значение, равное C ; что же касается самой силы тяжести, то она не остается постоянной на поверхности уровня, оставаясь однако всегда направленной по внутренней нормали n к поверхности, причем ее численное значение равно:

$$\frac{\partial W}{\partial n} = \frac{\partial W}{\partial x} \cos(n \cdot x) + \frac{\partial W}{\partial y} \cos(n \cdot y) + \frac{\partial W}{\partial z} \cos(n \cdot z) \quad (12)$$

как это следует из (10). Та из уровенных поверхностей силы тяжести, к-рая совпадает с поверхностью океанов, носит особое название «геоид» и определяет собою математическую фигуру земли. Поверхность геоида сравнительно мало отличается от поверхности сплюснутого эллипсоида вращения, размеры и форма к-рого определяются его экваториальной полусью $a = 6.378.388 \pm 53$ м и сжатием $e = (a - c) : a = 1 : 296,8$, где c — полярная полусь. Из других свойств потенциальной функции отметим, что для точек пространства вне притягивающих масс эта функция удовлетворяет уравнению Лапласа:

$$\frac{\partial^2 V}{\partial x^2} + \frac{\partial^2 V}{\partial y^2} + \frac{\partial^2 V}{\partial z^2} = 0 \quad (13)$$

Общее выражение для распределения силы тяжести на поверхности нормального земного эллипсоида может быть найдено теоретическим путем, причем для этой цели не требуется вовсе данных о распределении масс внутри земли. Поставленная задача является частным случаем т. н. внешней задачи Дирихле: найти гармоническую функцию V вне данной замкнутой поверхности S , к-рая для всех точек пространства вне поверхности удовлетворяла бы уравнению Лапласа и на самой поверхности обращалась бы в заданную функцию координат $f(x, y, z)$; в нашем случае $f(x, y, z) = W_0 - \frac{\omega^2}{2}(x^2 + y^2)$. В математической физике доказывается, что задача Дирихле имеет определенное и притом единственное решение. Имея т. о. выражение для $W = V + \frac{\omega^2}{2}(x^2 + y^2)$, можно составить выражение $\gamma = \frac{\partial W}{\partial n}$ для нормального распределения силы тяжести на уровне моря. Приняв обозначения $m = a\omega^2$; γ_0 — отношение центробойной силы к силе тяжести на экваторе и $e = (a - c) : a$ — сжатие земного эллипсоида, и пренебрегая членами порядка малости e^2 и выше, как выходящими за пределы точности современных наблюдений, будем иметь:

$$\gamma = \gamma_0 \left\{ 1 + \left(\frac{5}{2}m - e - \frac{17}{14}me \right) \sin^2 \varphi - \frac{e}{8}(5m - e) \sin 2\varphi \right\} \quad (14)$$

где φ — географическая широта точки наблюдения. Отбрасывая члены, содержащие множителями me и e^2 , получим приближенное выражение:

$$\gamma = \gamma_0 \left\{ 1 + \left(\frac{5}{2}m - e \right) \sin^2 \varphi \right\} \quad (15)$$

Применяя эту формулу к точкам экватора ($\varphi = 0$) и к полюсу ($\varphi = 90^\circ$), получим:

$$e = \frac{5}{2}m - \frac{\gamma_{90} - \gamma_0}{\gamma_0} \quad (16)$$

Это выражение наз. формулой Клеро и дает возможность вычислить сжатие земли на основании гравиметрических наблюдений.

Коэффициенты формулы (14) могут быть вычислены на основании наблюдаемых значений силы тяжести в различных точках земной поверхности; для этого Гельмертом, Берртом и др. предложены эмпириче-

ские формулы. С другой стороны Стоксом установлена формула, учитывающая уклонение геоида от эллипсоида вращения.

VI. Экспериментальное определение g производится при помощи наблюдения над периодом колебания *физического маятника* (см.), к-рый определяется формулой

$$T = \pi \sqrt{\frac{l}{g}} \left\{ 1 + \left(\frac{1}{2} \right)^2 \cdot \sin^2 \frac{\alpha}{2} + \left(\frac{1}{2} \cdot \frac{3}{4} \right)^2 \sin^4 \frac{\alpha}{2} + \dots \right\} \quad (17)$$

где T —период колебания; α —амплитуда его;

g —ускорение силы тяжести; $l = \frac{K}{Mr_0}$ — приведенная длина маятника (K —момент инерции его вокруг оси вращения, M —масса маятника и r_0 —расстояние центра тяжести от оси вращения). Для бесконечно-малых амплитуд

$$T = \pi \sqrt{\frac{l}{g}} \quad (18)$$

Т. о., зная приведенную длину маятника l и определив из наблюдения период колебания T , можно вычислить значение g в данной точке земной поверхности. Однако определение l с требуемой степенью точности представляет весьма существенные затруднения, и потому абсолютные определения силы тяжести, дающие непосредственно значение g по формуле (18), произведены лишь в немногих пунктах; наиболее точное абсолютное определение g , длившееся в течение 7 лет, выполнено для Потсадама (близ Берлина), к-рый и является основным международным гравиметрическим пунктом.

Опорные гравиметрические пункты для СССР, в к-рых g определено с особой тщательностью, даны в след. таблице с указанием широты φ , долготы λ от Гринича и высоты над уровнем моря (H) в метрах.

Список опорных гравиметрических пунктов СССР.

Название пункта	φ	λ	H	g
Пулково	59°46,3'	30°19,7'	71	981,899
Казань	55°47,4'	40° 7,3'	76	981,560
Москва	55°45,3'	37°34,3'	143	981,561
Омск	54°59,1'	78°22,0'	79	981,476
Иркутск	52°16,5'	104°16,5'	462	981,096
Владивосток	43° 6,9'	131°53,5'	23	980,486
Тифлис	41°43,1'	44°47,7'	401	980,178
Ташкент	41°19,5'	69°17,7'	479	980,080

Метод относительного определения g сводится к сравнению периода колебания T одного и того же неизменяемого маятника в двух точках земной поверхности, для одной из которых известно абсолютное значение силы тяжести g . На основании формулы (18),

$$g = g_0 \frac{T_0^2}{T^2}$$

На рис. 3 изображен маятниковый аппарат Штюкрата-Штернека, применяемый для относительных определений g . На солидном литом штативе подвешены четыре маятника, которые могут колебаться попарно во взаимноперпендикулярных плоско-

стях; два из них, с перпендикулярными плоскостями колебаний, видны на рисунке.

В наблюдаемые значения T должны быть введены поправки на приведение: к бесконечно-малым амплитудам $\Delta T_a = -\frac{a^2}{16}$; к нулю температуры $\Delta T_t = -\beta t$; к

нулю давления воздуха $\Delta T_l = -d \frac{D}{D_0}$ (коэффициенты α и β определяются для данного прибора из опыта); по-

правка на ход хронометра $\Delta T_c = \frac{u}{86.400}$, где u — суточный ход хронометра, и наконец на сочание штатива, под которым подразумевается также и сочание



Рис. 3. Маятниковый аппарат Штюкрата-Штернса.

фундамента, на котором расположен прибор. Венинг-Мейнес предложил способ элиминирования (исключения) вынужденных колебаний маятника, происходящих как вследствие сочания штатива, так и вообще под влиянием смещений, вибраций и наклонов фундамента, путем наблюдения двух синхронных маятников, колеблющихся в одной плоскости. Этот прием дал возможность применить маятниковые наблюдения для определения силы тяжести на море, располагая приборы на подводной лодке; на глубине 30 м влияние морского волнения становилось настолько незначительным, что осуществлялись условия, при которых возможны маятниковые наблюдения по способу Венинг-Мейнеса. При этом однако наблюдаемые значения надо исправить за счет т. н. «эффекта Этвеша», зависящего от изменения центробежной силы вследствие сообщения массе маятника добавочной скорости по параллели при движении судна.

Важнейшим источником ошибок при маятниковых определениях g является неравномерность хода хронометра в промежутке времени между двумя определениями его поправок, т. е. период колебания маятника выражается в секундах хронометра, и следовательно численное выражение g зависит от мгновенного значения секунды хронометра. Весьма существенным шагом вперед является поэтому попытка вовсе исключить хронометр как промежуточный инструмент для сравнения периодов колебания маятников, используя в качестве единицы времени период вспомогательного гравиметрич. маятника, установленного на исходном гравиметрическом пункте, причем сравнение периодов производится по радио или, при коротких расстояниях, по проволочному телеграфу.

VII. Применение гравиметрии к горным разведкам. Очень важное практическое значение имеет изучение изменений силы тяжести на очень небольших расстояниях, которое характеризуется ее градиентами по трем координатным осям OX , OY , OZ (т. е. градиентами компонент-вектора силы тяжести). Для их измерения венгерский физик Этвеш предложил весьма остроумный метод крутильных весов. При-

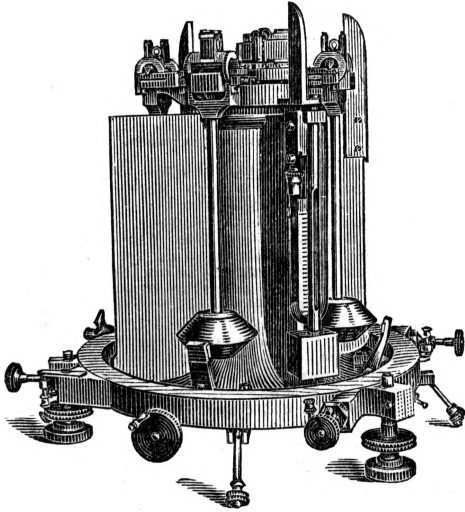
боры такого типа носят название гравитационных вариометров. Устройство их ясно из схематического рис. 4. Прибор состоит из легкого коромысла ME длиной около 30 см, на концах которого укреплены 2 груза массы ок. 25 г, причем один груз M_1 укреплен непосредственно на коромысле, второй же груз M_2 подвешивается на более низком уровне. Эта система подвешивается к штативу на тонкой металлической нити из вольфрама или иридийной пластины, диаметра порядка 0,02—0,03 мм. Для защиты этой легко подвижной системы от потоков воздуха и друг. внешних воздействий она заключена в оболочку



Рис. 4. Схема друг. внешних воздействий крутильных весов.

с тройными стенками. Примем за начало координат точку O пересечения оси вращения с коромыслом. Оси OX и OY расположим в горизонтальной плоскости под прямым углом друг к другу; ось OZ — направим вертикально вниз. Положение коромысла будем определять при помощи угла φ , образуемого с осью OX его положительным концом, на котором укреплен нижний подвесок M_2 . В однородном гравитационном поле или в поле, симметричном относительно любой вертикальной плоскости, крутильные весы примут определенное положение равновесия, соответствующее незакрученному состоянию подвесной нити; если же поле тяготения неоднородно, например если под земной поверхностью на некоторой глубине находится скопление масс с повышенной или пониженной плотностью, то к различным точкам нашей системы будут приложены не-

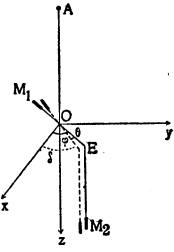

Рис. 5. Крутильные весы (гравитационный вариометр) системы Швейдара.

одинаковые по величине и по направлению силы, в результате чего коромысло отклонится от нормального положения равновесия на угол θ , при к-ром момент внешних гравитационных сил вокруг оси вращения AO будет уравновешен моментом внутренних упругих сил, развивающихся в крутильной нити при ее закручивании. Измерение этого угла закручивания и дает возможность судить о градиентах силы тяжести. Развитие этого метода дает возможность определить т. н. подземные влияния, или возмущения, которые являются функциями распределения масс в земной коре.

Если такое распределение масс задано, то для каждой точки земной поверхности можно аналитически или графическим путем определить элемент этих возмущений. Для практики интересна обратная задача: важно по наблюдаемым для ряда

точек земной поверхности значениям этих элементов определить распределение масс в земной коре. В общем случае, когда плотность σ залегающих масс может быть какой угодно функцией точки и мы располагаем лишь незначительным рядом частных значений элементов возмущения, эта обратная задача является неопределенной и допускает бесчисленное множество решений. Практически однако исходя из определенных геологических предположений о воз-

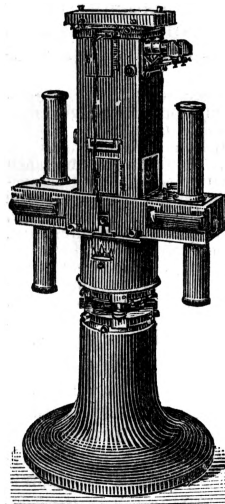

Рис. 6. Крутильные весы (гравитационный вариометр) системы СОФМИ—ИИП.

можных формах залегания, о плотности ожидаемых пород, о мощности наносов и т. п., оказывается возможным разрешить эту задачу с достаточной практической точностью. Этим обуславливается то широкое развитие, к-рое получил в последние годы гравиметрический метод для поисков и разведки месторождений полезных ископаемых, а также для решения ряда общих геологических проблем, связанных с вопросами тектоники. В качестве примера можно отметить значительные успехи, достигнутые гравиметрической съемкой при исследовании *Курской магнитной аномалии* (см.) и ряда промышленных объектов. Особо важное значение этот метод, наряду с др. методами прикладной геофизики, имеет в условиях СССР в связи с выдвигаемыми социалистическим строительством задачами изучения природных богатств страны.

Lit.: Berroth A., Schwerkemessungen, «Handbuch der Physik», herausgegeben von H. Geiger und K. Scheel, B., 1926; V e l i n g - M e i n e s z F. A., Theory and Practice of Pendulum Observations at See, 1929; H e l m e r t F. R., Theorien der höheren Geodäsie, B. II, Lpz., 1884; e g o ж е, Die Schwerkraft und die Massenverteilung der Erde, «Enzyklopädie der mathematischen Wissenschaften», B. VI, 1, Lpz., 1921—1925; B o r n A., Isostasie und Schwerkemessung, Berlin, 1923; B o w i e W., Isostasy, 1929; P r e u A., M a i n k a C., T a m s E., Einführung in die Geophysik, B., 1922; Н и к и ф о р о в П., Физические основания гравитационного метода горной разведки, «Известия Института прикладной геофизики ВСНХ», в. 1 и 2, Л., 1925. П. Н и к и ф о р о в.

GRAVICEMBALO (гравичембало), также *clavicembalo*, клавишный инструмент типа *чембало* (см.), т. е. с механизмом, зацепляющим с помощью твердых металлических пластинок или птичьего пера струны с низким звуком («grave» —отсюда и название). В 17 и 18 вв. Г. применялось для исполнения партий цифрованного баса в камерных и оркестровых сочинениях.

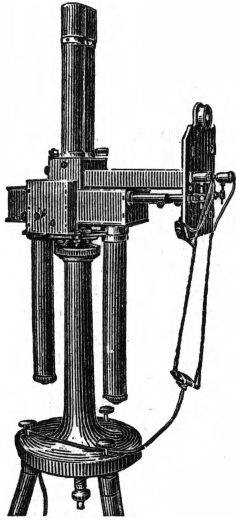
ГРАВИЮРА. Содержание:

- | | |
|--|-----|
| I. Техника гравюры | 612 |
| II. История гравюры | 614 |
| А. Западная гравюра.—В. Восточная гравюра.—С. Русская гравюра. | |

Гравюра (франц. *gravure*, от древневерхне-нем. *graval*—рыть), рисунок, получаемый разными процессами гравирования.

Гравированием (а иногда и Г.) называется нанесение рисунка на поверхность путем углубления ее с помощью различных инструментов и химических средств. Рисунок может наноситься от руки и разнообразными фото-механическими способами. В последнем случае мы говорим о фото-механической репродукции. Гравирование может служить способом украшения тех или иных предметов (наприм. стекла, серебра и т. д.), может употребляться и для получения рельефных отпечатков с «резных камней», может наконец специально предназначаться для получения путем печатания рисунков на плоскости (бумаге, пергаменте и т. д.). О гравировании в этом последнем смысле и надлежит здесь говорить.

I. Техника гравюры.

Г. распадается на два главных вида: «углубленную» и «выпуклую». В первом случае краска тампонами набивается в углубления Г., затем доска вытирается тряпкой так, чтобы краска оставалась только в этих углублениях. Потом приступают к печатанию, пропуская доску и наложенную на нее влажную бумагу между двух вращающихся валов металлографского пресса. Валы плотно прижимают бумагу к доске так, что бумага вдавливается в наполненные краской углубления доски и в результате принимает на себя рисунок. Край доски оставляют вдавленные следы на бумаге. Этому не бывает при печатании «выпуклых гравюр». При «выпуклой гравюре» краска наносится валиком на поверхность доски, т. е. на рисунок, вырезанный на ней рельефоно. Печататься «выпуклая» Г. может обыкновенными (в том числе—типографским) прессами. Бумага примет краску, при этом способе, с выпуклых частей доски.

Доски для Г. бывают деревянные, металлические (медные, стальные, цинковые, железные, различные сплавы с оловом и др. металлами), целлюлозные и др. В последнее время распространены линолеум. Каменные доски в Европе применяются очень редко (см. *Литография*).

Г. Г. по металлу знает следующие приемы: Гравюра резцом «гравбихелем» (*burin*)—инструментом, имеющим деревянную ручку и стальную ре�ец кубической формы с ромбовидным срезом; рисунок вырезывается в медную или стальную доску, путем вдавливания в нее угла ромба. При этом, часто не ре�ец ведется по доске, а сама доска, помещенная на особой подвижной подставке или подушке с песком, передвигается и поворачивается одной рукой гравера, в то время как другой он нажимает обращенный острием влево ре�ец на доску. По краям вырезанной линии остаются заусеницы (*barbes*), которые счищаются т. н. «шабером». Линии реза обыкновенно носят обусловленный способом работы несколько несводобный «геометрический» характер. В классической Г., при моделировке, параллельные черты следуют форме изображаемого тела, оставаясь более или менее прямыми, горизонтальными или вертикальными в плоских местах, выгибаясь дугообразно в выпуклых и вгибааясь в углублениях.

О ф о р т, или Г. «крепкой водкой». Доска покрывается предварительно лаковым грунтом (примерный состав: белого воска 50 г, мастики в зернах 30 г и асфальта 15 г). Гравировальными иглами, имеющими различной толщины острия, выпарашивается на лаке рисунок. Затем доска погружается в ванночку с азотной кислотой, или по краям доски делаются стенки из воска и на нее наливается кислота. На доске получается углубленное изображение, т. н. кислота выедает медь в тех местах, где лак был сдранан рисунком. Если требуется не-кие места рисунка усилить, то, покрыв все остальное кроме них лаком, снова травят доску. Линии офорта отличаются полной свободой, но их углубленность на доске зависит в сильной мере от случайностей травления. Офорт простотою своего способа всегда привлекал к себе живописцев («*reintres-graveurs*») «Выпуклым» офорт называется в том случае, когда лак оставляют на линиях и пятнах рисунка, оставшая же часть доски подвергается травлению. Печатается «выпуклый офорт», как всякая «выпуклая гравюра».

Г. «сухой иглой» («*pointe sèche*»). Рисунок может быть выпарашан гравировальными иглами непосредственно на меди. Этим способом достигаются эффекты большой нежности, но он очень непрочен: линии обыкновенно недостаточно глубоки и при печатании легко стираются.

ГРАВЮРА I



Рембрант. Три дерева.
Офорт.

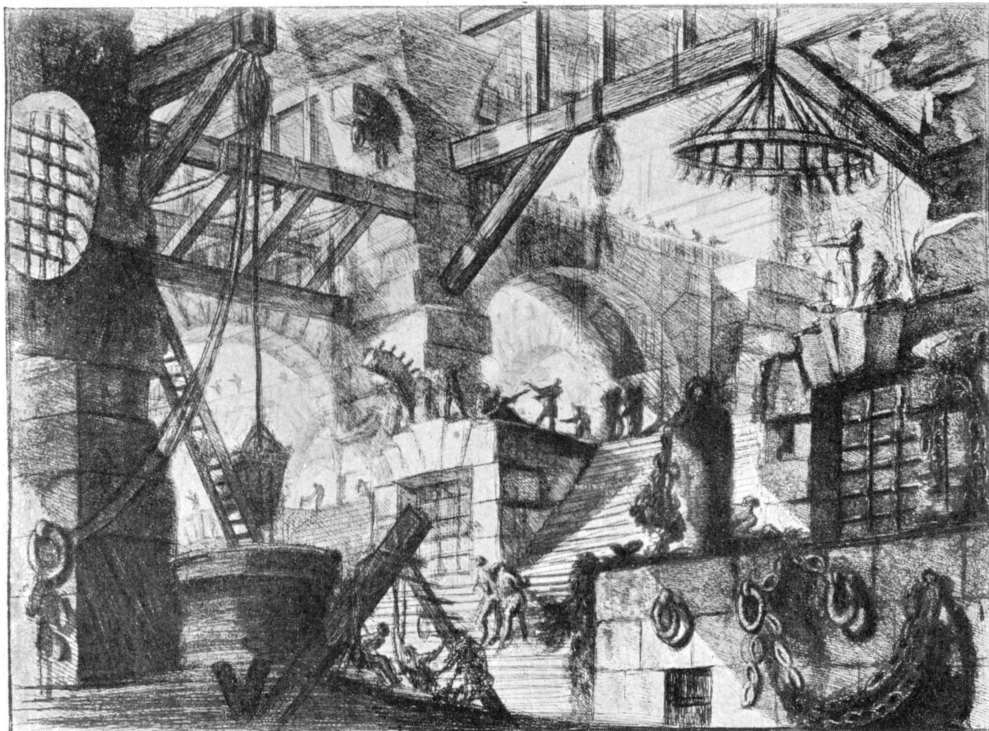

Пиранези. Из цикла „Тюрьмы“.
Офорт.

Г. «черной манерой», или меццо-тинто. Сначала с помощью особого инструмента, называемого качалкой («Beiseau»), поверхность доски придается сплошной шероховатый вид; затем гравёр выглаживает («гладилами») и «шаберами» поверхность доски там, где он желает получить более светлые тона, совсем гладко полируя те места, которые должны выйти белыми. Весь этот способ основан на том, что краска сильнее всего пристаёт к наиболее шероховатым местам доски и совсем не пристаёт к гладким.

«Пунктирная манера» основана на том, что места с большим количеством точек кажутся более темными по сравнению с местами с меньшим количеством точек. Все изображение состоит из точек, наносимых на покрытую лаком доску разного вида рулетками (колесо или валик с насечками или мелкими зубцами по окружности) и равной толщины иглами. Затем наливается кислота. Попадая на медь в точках, сделанных острими, она вытравливает на доске рисунок. Пунктир может получаться и «сухим способом»: пушонками, резцом, иглой на непорытый лак доске.

При Г. «красной манерой» прибегают также к различным формам рулеток, предназначенным передать на этот раз впечатление зернистых штрихов карандаша. Если наложить бумагу с рисунком на лаковую поверхность и, обводя его черты, выдавить его на лане, а затем уже пройти доску разными рулетками и т. н. «mattoir» (особым булавовидным инструментом), то можно получить поразительное сходство с оригиналом. Еще большую факсимильность дает «мягкий лак» («vernis mou» — лак, к которому примешано сало): на загрунтованную доску накладывается бумага, по ней рисуют. Стирают бумагу и вместе с ней частицы лака, приставшие к ней там, где проходил карандаш. Бумага обладает шершавостью: оттого лак пристаёт лишь в ее возвышенных точках, а не в порах. После травления на доске получается рисунок, имеющий характерную для карандаша зернистость.

Акватинта. Чтобы передать впечатление рисунка тушью придуман был ряд способов: 1) там, где должен быть мазок туши, делают кистью мазок скипидаром, растворяющим лак, затем насыпают толченый асфальт, подогретую доску, чтобы асфальтовая пудра пристала к ней, и обливают осторожно доску слабой кислотой, к-рая травит ее в мельчайших промежутках, образовавшихся между зернышками асфальта; 2) мазку тушью подражают, нанося мягкий лак кистью на обнаженные вышесказанным образом места доски, которую подогревают; в мягкий лак сыплют зернышки соли. Потом наливают теплую воду; вода, растворяя эти зернышки, обнажает на их местах медь; тогда доску травят; 3) иногда вместо мягкого лака на доску наносят кистью смолу, разведенную в афире или спирте; когда спирт или афир испарятся, то смола пристаёт к ней в виде песочка; тогда доску травят, и т. д.; 4) самый простой способ имитации мазка тушью — это мазок, сделанный на доске крепкой кислотой при помощи особо приспособленной для того вилочки; 5) впечатление туши можно произвести, натирая те места доски, к-рые требуется затенить, пемзой — Нер-ры различают собственно акватинту (лак наносится на доску мазками, остальная ее часть акватинтируется) и лависю манеру (доска покрывается лаком, который снимается мазками спирта в местах, предназначенных для акватинтирования).

II. Ксилография, или гравюра на дереве. Старый ее способ («обрезной») заключается в том, что берут хорошо отполированную доску самшитового, рябинового, грушевого, вишневого или другого крепкого дерева (примеч доска берется выпиленная вдоль волокон дерева) и загрунтовывают ее краской. На грунт наносится рисунок, к-рый затем вырезывается рельефно различной формы ножицами. Линии рисунка могут быть очень тонки, а потому дерево, чтобы оно не ломалось, должно быть очень крепким. В местах пересечения линий ножи, вырезывая одну линию, не должен пересечь выуклость другой линии, иначе в этой последней получится перерыв. В конце 18 в. был введен в употребление новый способ ксилографии. Стали брать доски, выпиленные поперек ствола дерева (по торцу), т. н. «паркетные». Обыкновенно эти доски делаются из склеенных кусочков пальмового дерева. На продольных досках нельзя было работать резцом, так как, наткнувшись на волокна, резец расщеплял дерево; на «паркетных» — можно. Резец тут делает выходы на бумаге белыми линиями (которые могут пересекаться) и точки. Этот способ давал выигрыш в быстроте работы и возможность, наряду с «факсимильной» передачей рисунков пером, создать ксилографическую «тоновую» гравюру, где различными формами штриховки создается впечатление тонов различной интенсивности.

Г. на линолеуме исполняется примерно тем же способом, что и обрешеченная ксилография (см. выше). Решетчатая манера («manière criblée»). Обыкновенно изображение вырезывалось на доске

рельефно в виде силуэта, который затем расчленился и моделировался штрихами (наносимыми резцом) и точками (пунцоном).

I. в красках. Для получения отпечатков в красках или одна и та же доска каждый раз «набивается» в соответствующих местах разными красками или для каждого цвета изготовляются особые доски, к-рые последовательно затем печатаются на одном листе. При последнем способе облегчается нанесение краски на доски, и на бумаге можно иногда достигнуть смешения нек-рых тонов, имеющихся на разных досках.

Под манерой «кьяроскуро» («chiaroscuro», или «en camafeu») разумеется гравюра на дереве (или линолеуме), имеющая в виду произвести впечатление рисунка, сделанного (преимущественно кистью) различными оттенками одного и того же цвета. Для этого изготовляется несколько досок, каждая для данной краски. При последовательном печатании на бумаге можно получить большее, чем количество досок, число оттенков, так как отдельные места могут быть награвированы сразу на нескольких досках, и при печатании так, образом получается в различных местах бумаги различные комбинации просвечивания одних тонов через другие.

Гравёры пользуются различными механизмирующими их труд при способностями для проведения параллельных линий, для узорчатой штриховки фона (гильошировочные машинки), для перенесения на доску оригинала (напр. пантографом), для воспроизведения барельефов и т. д. — При собирании и изучении Г. нужно иметь в виду следующее. Гравёр может еще с неоконченной доски делать «пробные» отпечатки, может вносить различные поправки в изображение, дополнять и изменять его и подписи под ним. Доска затем может попасть к другим лицам, подправляющим и изменяющим ее. Этим объясняется разнovidности «отпечатков» или «состояний» («états»): «до всяких подписей», «до подписи гравёра», «до обрамляющей черты» и т. д. Если разнovidности эти отмечены в специальной литературе, то принято говорить о «первых», «вторых», «третьих» отпечатках, согласно нумерации данного справочника. В отписке важны его удачность и сохранность. Доски, в зависимости от характера Г., дают различное количество оттисков: с резцовых и глубоко травленных офортных изображений можно получить до 1 т. хороших и еще столько же порядочных отпечатков, с пунтирных — до 1 т. хороших, со сделанных карандашной манерой — 600—700, с меццо-тинтовых — около 200, столько же с легко набросанных сухой иглой или офортном, со стальных досок и с торцовых «деревяшек» более 3.000 очень недурных экземпляров, и ок. 1.500 — с деревяшек «продольного» типа. На металлических досках в 19 в., в целях усиления тиража, стали наносить гальваническим способом тонкий слой стали, а с деревянных делать тем же путем металлические клещи, изготовляемые иногда столь искусно, что оттиски с них обманывают самих гравёров. В целом следует отметить, что определение количества получаемых хороших и удовлетворительных оттисков, при том или ином способе гравирования, носит довольно проблематический характер, поскольку это количество в значительной мере зависит от степени опытности печатника.

II. История гравюры.

А. Западная гравюра. Вопрос о происхождении Г. очень спорен. Выцарпанный первобытным человеком рисунок на камне — уже Г. в зачаточной форме. С рисунков, выгравированных на оборотной стороне этрусских зеркал, можно сделать отпечатки. Получение с резных досок рисунка на плоской поверхности, как мы это видим на примере египетских, а потом средневековых тканей («набоек»), было известно также издавна. Дошли образцы буддийской Г., относящиеся к 8—9 вв. Есть предположение, что это искусство было занесено в Европу с Востока проживавшими в Голландии армянами. В средневековых рукописях мы уже встречаем однако печатные инициалы, и естественно, что и в Европе людям, переписывавшим рукописи и украшавшим их картинками, пришла самостоятельно мысль о способах некоторой механизации своего труда. Еще ранее она возникла у изготовителей игральн карт. С этим способом, как с довольно уже распро-

страненной техникой, мы встречаемся в первую четверть 15 века.

Первая датированная ксилография («Св. Христофор») относится к 1423, но несомненно, что много Г. (в том числе «решетчатой манерой»), не имеющих дат, старше.

Между тем появляются, преимущественно в Нидерландах, так наз. ксилографические книги (самые старые—около 1430), где текст и картинки выгравированы на деревянных досках. Дешевые эти брошюры так же, как и современные им отдельные листы, рассчитаны были не на ученых, а на массового потребителя. Таково демократическое начало гравюры: ее произведения, выходящие сразу во многих экземплярах, имеют дело в принципе с массовым потребителем, являясь могущественным средством пропаганды среди неграмотных слоев населения (таковы напр. сперва ксилографии—церковные картинки, потом ксилографии же—листочки эпохи Реформации, наконец сатирические офорты Франц. революции). Но в Г. таится и обратный принцип. Она играет роль удобнейшего способа оформления интимных переживаний художника, чуждых широкому массам. Гравюра этого типа особенно ценится в капиталистическом мире коллекционерами, знатоками и подражающими им богачами, собирающими эстампы из «снобизма» или из жажды накопления удобно хранимых ценностей (наприм. офорты Рембранта). В этом случае гравюра обыкновенно рассчитана не на выставление «всем напоказ», а на хранение собственником в портфеле как драгоценность. Недаром Г. на металле возникла (в Германии к сороковым годам 15 века) в ювелирных мастерских чеканщиков, у золотых дел мастеров. Первенство отдается Г-м, приписываемым неизвестному «Мастеру игральн. карт». Затем идут листы различных анонимов. Г-ры чеканщика-монограммиста Е. S. (работал около 1466) стоят уже не ниже среднего уровня искусства того времени.

М. Шонгауер (ок. 1445—1491)—первый гравер-живописец. Оригинальность концепции, драматический пафос, незаурядный талант пейзажиста создают его гравюрам



Французская продольная Г. на дереве от 1515 года. Иллюстрация к Теренцию.

популярность даже в Италии. Между тем ксилографией в качестве иллюстрации в типографской книге широко воспользовались издательства Бамберга (первая иллюстрированная книга «Edelstein» Бонера, 1461), Кёльна, Майнца, Базеля, Нюрнберга и др. городов. Меньше интересного дали в области ксилографической иллюстрации Нидерлан-

ды. Во Франции процветает издательство пышно украшенных Г-ой (обычно раскрашенных от руки) часословов («livres d'heures»), явно ведущих борьбу с рукописными. Тут в орнаментике применялась и выпуклая Г. на металле.

Италия прежде считалась родиной Г. Вазари рассказывает, что печатание гравюр было открыто чеканщиком Маэо Финигуерра



Итальянская гравюра на металле 15 века.

во Флоренции около 1460. Истинность этого рассказа сейчас опровергается. Верно в нем лишь то, что от процветавшего в Италии искусства гравирования на благородных металлах до печатания эстампов—один шаг. Стиль рисунков серебряным карандашом (Боттичелли) сказался на группе ранних флорентийских Г., приписываемых отчасти Баччо Бальдини (работал в 1470—80), первому итальянскому гравюру. Другая группа приближается к твердому характеру рисунков пером А. Полайоло (1429—1498). Медные доски служили в Италии и для книжной иллюстрации (напр. «Il Monte Santo del Dio», изд. во Флоренции в 1477). На севере Италии А. Мантеня (1431—1506) дал очень сильные по форме и экспрессии вещи; в Венеции работали пейзажист и приверженец пунктирной моделировки форм—Джулио Кампаньола (р. 1482) и Я. да Барбари (о немецкий итальянец). Проникнутые гуманистическим духом, Г. эти рассчитаны были конечно лишь на классовые верхи тогдашнего общества. В эпоху Савонаролы во Флоренции расцветает ксилографическая иллюстрация. Она была могучим подспорьем для его проповеди. Но и для иллюстрации драматических произведений и светских новелл она очень пригодилась. На севере, сперва в Вероне (см. книгу «De re militari» Вальтуриуса, 1472), а затем в Венеции (ср. так наз. «Библию Малерми», 1490), она завоевала себе пожалуй еще более прочное положение и создала такой шедевр, как знаменитые анонимные иллюстрации к «Сну Полифила» (1499). В противовес современной живописи, стиль флорентийской ксилографии построен на контрастах черных и белых пятен, а венецианской—на чистой линии.

Г. и в Германии обязана своим расцветом росту буржуазии. А. Дюрер (1471—1528) считал, что доходнее заниматься гравюрами, чем живописью. Медные Г. он делал сам, деревянные же, хотя и знал ремесло ксилографа, поручал, став видным мастером, специалистам ксилографам. Точность и организованность форм дюреровской Г. соответствовали рационалистическим вкусам немецкой буржуазии. Последней требовалась гравюра для иллюстрирования переводов

Г. и в Германии обязана своим расцветом росту буржуазии. А. Дюрер (1471—1528) считал, что доходнее заниматься гравюрами, чем живописью. Медные Г. он делал сам, деревянные же, хотя и знал ремесло ксилографа, поручал, став видным мастером, специалистам ксилографам. Точность и организованность форм дюреровской Г. соответствовали рационалистическим вкусам немецкой буржуазии. Последней требовалась гравюра для иллюстрирования переводов

Библии, для распространения портретов ее героев и покровителей, для карикатур на враждебные ей общественные группировки



Дюрер. Разговор трех крестьян. Г. резцом на меди.

и пр. На службе у Лютера и его покровителей—саксонских курфюрстов—находился Л. Кранах Старший (1472—1553), поставивший вместе со своим сыном в Виттенберге массовое эстампное производство, наводнившее Германию иллюстрированной литературой. За безбожие была изгнана из Нюрнберга группа граверов, господствовавшая там после Дюрера и известная под именем малых мастеров («Kleinmeister» — Бартель Бегам, Ганс Зебальд Бегам и Г. Пенц), прозванных так по причине малых размеров тщательных Г. на меди. К этим мастерам примыкают гравюры А. Альтдорфера (1480—1538), у которого особенно хороши офортные пейзажи; к последнему близки А. Гиршфогель, автор рисунков в Герберштейновом путешествии в Московию (Вена, 1549) и Г. З. Лаутензак.

Наряду с Реформацией, другою движущей силой в области Г. была идея величия императорской власти, которую проводил Максимилиан I. Он затеял ряд изданий (романов автобиографического содержания: «Theuerdank», «Weisskunig» и «Freudall»), к иллюстрированию которых привлек лучших рисовальщиков (Г. Буркмайера и других) и ксилографов. В то же время разные немецкие издатели выпускали одну за другой отлично иллюстрированные книги. В Базеле работал Ганс Гольбейн Младший (1497—1543), давший изысканнейшие книжные украшения немецкого Ренессанса. Нельзя также обойти молчанием отличнейших мастеров немецкой гравюры: Г. Б. Грина, Н. М. Дейча, П. Флетнера и У. Графа. Эпоха В. Солиса, И. Амана, Т. Штимера, ко-

торые работали под влиянием итальянского маньеризма, обнаруживает уже упадок. Идет погоня за быстротой работы. Предпочитают резцу офорт, как более легкую технику. Новые ксилографии-иллюстрации книг, как слишком дорогие, появляются редко. Ограничиваются фронтисписами, сделанными с металлических досок.

В Италии болонец Марк Антонио Раймонди (ок. 1480—ок. 1528) создает Г., воплощающую графические идеалы высокого Ренессанса. Главное в ней — пластичность передачи совершенных форм, будь то античная статуя или рисунок Рафаэля. Позже Раймонди склоняется к более живописным эффектам. Его ученики и последователи — А. Музи, М. Денте, Я. Каральо и Дж. Бонасоне, позже — Н. Беатризе и Э. Вико. В Мантуе образовалась школа (семья граверов Скульптори), нажившаяся под влиянием Джулио Романо. Затем новую школу репродукционной Г. создает в Италии нидерландец К. Корт (1530—1578).

Вазари приписывает изобретение офорта Пармиджанино (1504—1540), применявшему его с легкостью и изяществом. Вслед за ним пошли и другие итальянские живописцы, например Ф. Бароччо.

Ксилография в Венеции получила новый толчок под влиянием Тициана (1477—1576). Н. Больдрини, Доменико делле Греке и др. изготовляли ксилографии по его сделанным очень широкой манерой рисункам. Иногда видимо они предназначались служить народными картинками. Зато на аристократическую публику «знатоков» рассчитывались итальянские г. н. «кьяроскурные гравюры», воспроизводившие с изысканностью и сме-



Дюрер. Геркулес. Продольная Г. на дереве.

лостью рисунки живописцев, особенно Пармиджанино и Рафаэля. Привилегию на изобретение их получил в 1516 Уго да Карпи.

По его стопам шли А. Андреани, А. да Тренто, Дж. Н. Вичентино и др. В 18 в. гравировал этим способом с листов Пармиджанино венециан. аристократ К. Дзанетти, а со старых венецианских мастеров—англичанин Джексон. К технике цветной печати с одной или нескольких тоновых и одной штриховой доски прибегали кроме того с успехом в 16 веке немцы—Л. Крапах, Г. Буркмайер, Б. Грин, А. Альтдорфер и др.; в 17 в.—голландец Г. Гольциус и немцы—живший в Париже Л. Бюзник и в Италии—Ледерер (Кориолано), а в школе Рубенса—то же немец К. Иегер.

В Германии и Италии ренессансная Г. выражала преимущественно вкусы буржуазии: ее увлечение разрушающим феодальные предрассудки гуманизмом, ее освободительную борьбу (в Германии) с привилегиями католической церкви, сросшейся с феодализмом. Именно восходящая к античности тенденция к четкости форм характерна для итальянской резцовой гравюры (М. А. Раймонди) и именно рационализм, вдохновлявший Реформацию, характерен для дюреровского стремления к анализу форм и натуралистическому наблюдению над природой. Во Франции буржуазия еще остается на заднем плане. Влияние ее на ход истории Г. ограничивается книжной иллюстрацией, и то в незначительном масштабе. В центре событий стоит рост значения двора за счет феодалов. Придворная эстетика господствует в искусстве, включая искусство Г. Переселившиеся при Франциске I итальянские живописцы создали т. н. школу Фонтенебло с ее полуфранцузскими, полуйтальянскими маньеристическими вытянутыми формами и типом женской красоты, воспроизводящим черты королевской любовницы Дианы Пуатье. Граверы, репродуцировавшие картины этой школы, не отличаются



У. Граф. Знаменосец. Ксилография.

особыми дарованиями, если не считать работавшего уже в более раннее время Ж. Дюве (р. 1485)—автора цикла «Охоты за единорогом» (аллегория на любовные деяния Генриха II), гравера-миниатюриста Э. Делона и архитектора Ж. А. Дюсеро. Немало изящных, в духе школы Фонтенебло, ксилографий контурного стиля приписывается архитектору Ж. Кузену. На лионских и парижских книгоиздателей работал замечательный орнаментист Жофруа Тори (1480—1533) и Бернар Саломон (1508—61), сочетавший в своих маленьких рисунках влияния шк. Фонтенебло

и Гольбейна Младшего. П. Вейрио (около 1532—около 1596) знаменует в деревянной и металлической франц. Г. 16 в. начало упадка.

Нидерланды дали в эпоху Ренессанса крупнейшего мастера в лице Луки Лейденского (1494—1533). Обладая редким даром



Калло. Странствующие комедианты. Офорт.

сказочника, любящего жуткое и смешное, он умел придавать своим серебристым Г. особую воздушность. Другой крупнейший нидерландский мастер Г. Гольциус (1558—1617)—маньеристический виртуоз резца. Между тем в Амстердаме, а главное в Антверпене, граверы-издатели в расчете не только на буржуазию, но и на грамотных ремесленников и крестьян-богачей (Нидерландов эпохи Тиля Уленшпигеля), пользуясь то собственным то наемным резцом, ставят массовое производство эстампов (династии Галле, Фисчеров—ср. знаменитую Библию Пискатора и т. д.). Выходят тут иногда в свет также оригинальные офорты Г. Боля, П. Бриля и других. Революция в Нидерландах, во многом опиравшаяся на крестьянск. массы, не могла и в графике не отразить значение этого класса. Одним из зачинателей был тут живописец П. Брейгель Старший (ок. 1525—69). Его крестьянские сцены (равно как и его ландшафты) нашли большой спрос у издателей эстампов и постоянно гравировались.

В Италии Агостино Караччи (1557—1602), вслед за К. Кортмо, немало потрудился над насаждением тщательной репродукционной Г. резцом. Но история гравюры в Италии с конца 16 в. интересна лишь как применение офорта живописцами разных художественных темпераментов—Аннибале Караччи, М. А. Караваджо, Гвидо Рени, Гверчино,—т. е. имеет так сказать узко эстетический, «кабинетный» характер.

В Италии сформировался талант лотарингца Ж. Калло (1592—1635), изумительного изобразителя масс, наполнившего свои офорты множеством движущихся фигурок, обрушившегося с острым гротескным юмором на величайшее зло его времени—войну. В области техники им было пущено в ход употребление для офорта более твердого лака, что давало возможность более тонкой и мелкой работы. По путям, проложенным Калло, идут С. дела Белла и ряд других мастеров, придерживавшихся того же направления, а также С. Леклерк, доносящий лотарингскую традицию до 18 века.

К. Лорен (1600—82) оставил нам полные воздуха и света небольшие офорты—аркадийские пейзажи. Столпы неоклассицизма, Ш. Лебрён и друг., также занимались офортом, выгодно отличающимся своей неприужденностью от их суховатых живописных работ. В Германии 17 века следует остановиться лишь на нескольких офортах живописца-романтика А. Эльштеймера (1578—1610). Посредственные немецкие гравёры-издатели (Килианы, Сандрайт, Мерианы) наполняли рынок портретами, книжными фронтисписами, сборниками видов и т. д.

Рубенс (1577—1640), в целях репродукции своих картин, воспитал целую школу гравёров (К. Галле, П. Соутман, Я. Фостерман, П. Понциус и Больсверты). Неусыпно следил он за работами некоторых из них, нанося даже свои исправления на пробные оттиски. Задачей было—исключительно переходами от черного к белому передать краски, их значение в переводе на язык графики. Гравёры Рубенсовской школы работали и на Ван-Дейка (1599—1641). Они сделали с его рисунков Г. для собрания портретов выдающихся современников, т. н. «Иконографию». Ван-Дейк дал сам для него несколько офортов, отличающихся элегантностью, экспрессией и экономией в линиях.

Голландия 17 века, государство банкиров, негоциантов и мореплавателей, создала, как и буржуазия 19 века, натуралистическое искусство, склонное к развитию крайне индивидуалистического подхода художников к действительности. Рембрант (1606—1669), бывший величайшим из офортистов, наиболее яркий представитель этого художественного направления, гениально выявлявшего им в чрезвычайно смело трактованных (то фантастически то натуралистически) библейских сценах, в культуре интимного пейзажа (см. таблицу I) и портрета, причем всюду передача света является основной художественной задачей, стоящей в центре его интересов.

Офорт получил огромное распространение как среди последователей Рембранта (товарища Рембранта Я. Ливенса и других), так и среди голландских жанристов, пейзажистов и анималистов, включая сюда и второго по значению после Рембранта—голландского офортиста А. ван Остаде (1610—1685) и других. Все художники этого круга работали не на широкие массы, а лишь на узкий круг любителей, на которых были также рассчитаны виртуозные оригинальные Г. резцом К. Фисхера (1629—1658). Зато именно для народа исполнялись сатирические и исторические гравированные картинки Р. де Гога и Я. Лейкена, игравшие для масс роль современных газетных и журнальных иллюстраций,—в такой мере острым и живым был язык их графических форм.

Сатирические листки, вместе с армиями протестантских Нидерландов, сражались против деспотизма Людовика XIV и католицизма. Французский абсолютизм со своей стороны не преминул использовать гравюру. Эпоха Людовика XIII, в лице ее правителей,



NICOLAUS CLAVDIVS FABRICIVS
DE PEIRESC SENATOR AQVENSIS

Мелан. Портрет Фабрициуса. Г. резцом.

ученых и духовных особ, запечатлена в Г. К. Мелана (1598—1688) с его единой линией, не пересекающейся с другими линиями, и Ж. Морена (1600—1666) с его пунктиром. Р. Нантей (1618—78; см. табл. III), А. Масон (1636—1700) и Ж. Эделинк (1640—1707) воплотили в своих портретах весь напыщенный стиль государственности времен «короля-солнца». Велеречивая живопись Ш. Лебрёна передавалась велеречивым же резцом Ж. Одрана (1640—1703). Королевск. победы, замки, празднества и т. д. изображены в огромных томах—сборниках гравюр издания казенной «Калькографии», известной под именем «Cabinet du Roi» (Королевского кабинета). Эпигоны, например Древе, и в 18 в. пытались поддерживать традиции портретной Г. «великого века». Но суровая резцовая Г. не сумела бы передать мягких очертаний на

картинах Ватто. Легким офортом легче было наметить этот изобретенный, хрупкий, уподобный мир придворно-феодалной аристократии и подражающей ей во вкусах буржуазии. Резец должен был только «заканчивать» работу. Вокруг А. Ватто (1684—1721), лишь случайно занимавшегося офортом, выросла новая школа граверов: Н. Кошен, Л. Кар и другие. Эта школа сделалась господствующей в репродукционной Г. Для каждого живописца она старалась найти адекватный его манере способ передачи картин. Мастерская Ф. Леба (1707—83) стала главным рассадником граверов этого направления. Тип крупного гравера-издателя представлял собою Базан (1723—97), скупивший, между прочим, большое число досок старых мастеров. Особую отрасль представляла жанровая, так назыв. «галантная», Г. с листов Ж. М. Моро Младшего, П. А. Бодуена, Н. Лавренца, О. Фрагонара и друг. (граверы—Ф. Делоне, Ф. Декевовилле, Ж. Б. Симоне, И. С. Эльман и т. д.). Венцом этого вида Г. были роскошные сюиты эстампов Э. Фрейдеберга и Ж. М. Моро «Monument du costume» [увекочившие быт верхов французского общества накануне революции (1774—83)]. Жанровые эстампы скорее предназначались украшать стены салонов и будуаров, нежели храниться в папках собирателей. Виньетки Б. Пикара—предтечи той мании книжной иллюстрации (с металлических досок), к-рая обуяла Францию 18 в. (рисовальщики—Ш. Кошен, А. Гравло, П. К. Марилье, Ш. Эзен, Ж. М. Моро и друг.; граверы—Н. Ле Мир, Н. Понс, Ж. Лонгей и другие). Ксилограф Папильон был горячим поборником своего ремесла. Ряд новых техник всплывает в это время: карандашная манера—Ж. Ш. Франсуа (в 40-х годах), а потом Ж. Демарто (1722—76; см. табл. II) и Л. М. Боне (1743—93; им изобретена в частности пастельная манера), акватинта—Ж. Б. Лепренс (1734—81), Г. лависом—Франсуа, Г. в красках с нескольких металлических черноматерных досок, которая была изобретена Ж. Леблоном (1667—1741); потом она практиковалась семейством Даготи. Прибегнув к лавису и акватинте, ее довели до высокого совершенства Ф. Жанине (1752—1813), Ш. М. Декурти (1753—1826) и Ф. Дебюкур (1755—1832; см. табл. III). Французские цветные Г., печатавшиеся с нескольких досок, требовали много времени для их изготовления. В дни революции они, как слишком дорогие и не поспевавшие за интересами дня, уступили место народным листкам, раскрашенным от руки офортом. Офортом раньше занимались аристократы-дилетанты и любители и понемногу художники (О. Фрагонар, Г. Робер и др.). Гравер-любитель Ж. Ж. де Буасье (1736—1810) оставил вещи, отличающиеся свежестью наблюдения и тщательностью работы. Сцены из революционной жизни зафиксировал офортом, с живостью, напоминающей Калло, Ж. Дюплеси-Берто. Классическую гравюру резцом, без смешения его с офортом, взялись восстановить жившие в Париже: немец Г. Вилле (1715—1807), вслед за ним его ученик—англичанин Ш. К. Бервик (1756—1822), учитель русского И. Берсенева, и другие.

Германия 18 века дала Д. Ходовецкого (1726—1801), блестящего книжного иллюстратора «эпохи косички», и несколько офортистов-пейзажистов. Виртуозно владевший техникой соединенного с офортом резца Г. Ф. Шмит (1712—1775), преподававший одно время в Академии художеств в России, имел крупное общеевропейское значение. В Испании возникли акватинтовые фантазмагории Ф. Гойя (1746—1828); в Венеции—сияющие полуденным светом офорты Дж. Б. Тьеполо (1696—1770), венецианские виды А. Каналетто (1697—1768) и друг.; в Риме—гравюры Дж. Б. Пиранези (1720—78; см. табл. I), с их архитектурным пафосом и романтикой руин; в Голландии—замечательн. факсимильные воспроизведения рисунков изготовлялись любителем К. Плос ван Амстелем (1726—1790); в Германии—И. Т. Престелем (1739—1808).

Гравирование в Англии начинается с царствования Елисаветы, однако ни в 16-м ни в 17 вв., кроме разве портретиста Фесхорна (1616—1691), мы не встречаем талантливых англ. граверов резцом. Зато в 17 веке нашли себе приют в Англии добросовестнейший офортист, уроженец Праги, В. Холлар (1607—1677) и принц Рупрехт Пфальцский (1619—1682), привезший изобретение (1642) своего товарища Л. Зигена—гравюру меццо-тинто. Ранний период портретного меццо-тинто [заезжие голландцы, И. Бекет, Дж. Смит (1652—1742)] является лишь подготовкой к следующему. Начинает его ирландец Дж. Мак Ардел (1729—1765), доводя до высшей точки развития Дж. Рафаель Смит (1732—1802; см. таблицу II), В. Грин (1739—1813) и друг. Англичане любили факсимилирование рисунков старых мастеров офортом, соединенным с меццо-тинто, акватинтой или же ксилографией. Р. Эрлом (1743—1822) награвировал этой смешанной манерой сборник рисунков К. Лоррена—знаменитую «Liber veritatis». Цветные меццо-тинтовые Г. (с одной доски) работы У. Уорда (1766—1826), с живописцев-жанристов Дж. Морленда и Дж. Уорда и других—одна из главных «валютных» ценностей в портфеле коллекционеров. Другая англ. специальность 18 в.—Г. пунктиром, главн. обр. с сентиментально антикизирующих произведений Анжелики Кауфман и Ж. Б. Чиприани, с портретов Рейнольдса, с миниатюр Р. Косуея и друг. Метод этот выдумал в Англии У. Райленд (1738—1793). Итальянец Ф. Бартолоцци (1725—1815; см. табл. IV) довел его до совершенства. Бесчисленны его ученики всех наций (в том числе русский Г. И. Скородумов). Изобретателем нек-рых способов акватинты в Англии (ок. 1775) считается П. Сендби. Применялась она к видовой, к спортивной, костюмно-военной и к юмористической Г. Английская карикатура (Дж. Джильрей, 1757—1815, Т. Роуладсон, 1756—1827 и др.) засыпала рынок ничего не щадящими ни в быту ни в политике, раскрашенными от руки офортами, иногда приправленными в тених акватинтой. Она была предтечей франц. карикатур эпохи революции и сатирических литографий 19 в. Завоеванная в Англии буржуазией «свобода слова» дала ей в области гравюры широкую

ГРАВЮРА II



Демарто. Женская головка.
Карандашная манера.



С м и с. Портрет герцога Орлеанского.
Меццо-тинто.

ГРАВЮРА III



Дебюкур. Поздравление бабушки.
Акватинта.



Нантейль. Портрет Анри де Тюрена.
Гравюра резцом.

возможность бороться с аристократией, продолжавшей занимать господствующее положение в государстве. Еще ранее правоучительн. сатиры Гогарта (1697—1764), оформлявшиеся в гравюре отчасти им самим,

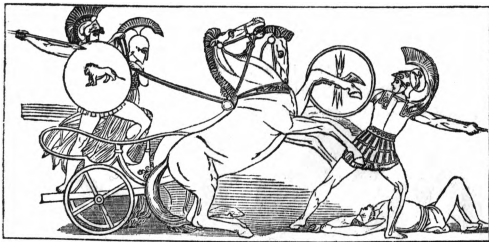

Пироли. Диомед поражает Марса. Г. резцом на меди.

а чаще работавшими по его картинам мастерами (Р. Равене, Б. Барон и др.)—самая интересная страница в истории англ. резцовой Г. 18 в., связанная с открытым противопоставлением англ. буржуазией своих воззрений вкусам аристократии. Особая школа пейзажных англ. гравюров, возглавляемая У. Вуллетом (1735—1785), вдохновлялась картинами Кл. Лоррена и Р. Уилсона. В России ей подражал Клаубер в «ландшафтном классе Академии». Р. Стрендж со своим строгим резцом брал на себя ту роль, к-рую выполнял во Франции Вилле. Нельзя не упомянуть о грандиозном англ. предприятии гравера-издателя Дж. Бойдела (1719—1804)—собрании гравюр с заказанных им картин на шекспировские темы.

Пунктир, меццо-тинто и акватинта отказывались от основного графического средства—линии, даже в резцовой гравюре роль штриха стала служебной. Реакция явилась



Бюик. Отшельник. Торцовая Г. на дереве.

в виде всесветного успеха контурных Г. римлянина Т. Пироли с классицистических рисунков англ. скульптора Дж. Флексмана (1755—1826) на сюжеты из Гомера, Данте, Гесиода. Контурная Г. культивировалась также у немцев—Я. Карстенсом (1754—98),

а потом Б. Генелли (1800—1868) и Рештом. Добросовестные гравюры резцом пытались вновь и вновь возратить господство этому искусству (во Франции—А. Буше-Денуае, в Италии—Рафаэль Морген, в Германии—Ф. В. Мюллер и другие). Работы их кажутся теперь скучными и чрезмерно выточенными.

В первые десятилетия 19 в. стали распространяться новые способы репродукционной гравюры: гравюра на стали и гравюра на деревянных «паркетных» досках (см. выше). Они давали возможность увеличивать тиражи, а также удешевляли производство. Изобретение *литографии* (см.), тоже способа дешевого, создало нового конкурента старым видам Г. Спрос теперь определялся вкусами и ресурсами выступавших на сцену широких слоев средней и мелкой буржуазии и отчасти пролетариата, а потому на дороге Г. в красках, меццо-тинто и требовавшие большой затраты времени резцовые



Гаварни. Школа плавания. Ксилография.

гравюры покупателей становились все меньше. Новая деревянная Г. была изобретена в конце 18 века в Англии Т. Бюиком (1753—1828). Его ученики (Ч. Томпсон и др.) занесли свое искусство во Францию. Оно очень подходило для книжной иллюстрации, так как деревянные доски можно было печатать вместе со шрифтом на типографских станках. Это обусловило новое направление в области иллюстрации, совпавшее с эпохой романтизма, к-рую принято начинать 1835, датой выхода в свет романа Лесажа «Жиль Блаз» с рисунками Ж. Жигу. На «факсимильной» передаче рисунков пером Жигу, Монье, Т. Жоано, Рафе, Гранвиля, Гаварни, Домье и Месонье специализировалось целое поколение гравюров (Ш. Лавуанья, Л. Бревьер и другие). Постепенно дело переходило на фабричные способы производства (напр. фирма Andrew, Best, Leloir). Более картинообразные изображения передавались Г. на стали, а в эпоху Г. Доре (1832—1883)—также и «тоновой» деревянной Г. Таким мастерам ее, как Э. Пизан и С. Паннемакер, Доре обязан очень многим. В первые два десятилетия в Германии мы

встречаемся с автоксилографиями Н. К. Фридриха (1770—1843). Затем, увлекаясь графикой эпохи Дюрера, живописцы «романтической» и «назарейской» школ отдают ксилографировать свои рисунки репродукторам Г. Штейнбрехеру, А. Габеру

и другим. А. Менцель (1815—1905), бывший и сам гравером, воспитал для передачи своих рисунков-иллюстраций целый ряд немецких ксилографов, создавших отличные, в особенности по передаче освещения, вещи (Унцельман, Кречмар и другие). На родине новой деревянной Г. в Англии талантливейшие ее представители работали для журналов «Penny-Magazine», «Illustrated London News» и «Punch». Также типична для Англии времени 1820—1850 гравюра на стали в качестве довольно однообразных иллюстраций на отдельных листах к изящным подарочным книгам «кипсекам». Фирма Брокгауз в Лейпциге привлекала к себе английских мастеров и получала заказы на стальные Г. со всего мира. Механические приборы играли немалую роль в этом производстве. Оно было, как и ксилография, убито конкуренцией фото-механических способов репродукции. В это время стали вспоминать об офорте, как средстве выражения интимнейших впечатлений художников, рассчитанных на узкие круги избранной (богатой) публики (деятельность издателя Кадара 1860—80). В этом смысле офорт трактовался в 40-х, 50-х и 60-х гг. Барбизонской школой: К. Коро, Т. Руссо, Ш. Жаком, Ж. Ф. Миле; Ш. Ф. Добиньи был и офортистом и плодовитым ксилографом. Особняком стоит специалист-офортист Ш. Мерион (1821—68)—суховатый и фантастичный изобразитель парижских улиц. Ф. Бракмон насаждал вкус к репродукционной Г. офортом, воспроизводя картины Мейсонье и друг. Его оригинальные офорты несколько в японском духе. «Последним буренистом» (т. е. гравером резцом) называют портретиста Ф. Гайяра. Очень совершенны по передаче драгоценных камней и металлов офорты



Лепер. Дровосек. Торцовая Г. на дереве.

Ф. Жакмара. У импрессионистов преобладал вкус к литографии. Но и в офорте Мане (1832—83) дал вещи, захватывающие своею непредвзятостью и неожиданностью приемов, фиксирующих мимолетность явления. Затем идут Е. Дега, К. Писаро, О. Ренуар и А. Бенар. Рисовальщики Ж. Л. Форен, с его импрессионистическим анекдотом, А. Виллет, с его сентиментальной арлекинадой, и другие, также по временам пользовались офортом, а скульптор О. Роден—преимущественно сухой иглой. А. Стейнлен внес в офорт сюжетность социального порядка. Он, Ж. Ф. Рафаелли и некоторые другие пробовали ввести моду на цветной офорт. Однако эта техника, рассчитанная на раскраску досок самим художником или другими лицами под его наблюдением, мало привилась. Она—еще больше, чем весь новый французский офорт—была рассчитана лишь на узкий

круг друзей мастера и на богатых покупателях. Тут сказался на самом демократическом искусстве Г. опять принцип крайнего индивидуализма. Он особенно чувствуется в болезненно эротических произведениях бельгийца Ф. Ролса (1833—98) и в декадентствующей чертовщине бельгийца же Дж. Энсора. Изысканный А. Тулуз-Лотрек принадлежит истории литографии. В течениях, пришедших во Францию на смену



Поль Гаргантюа. Ксилография.

импрессионизму, офорт не имел большого распространения. А. Дерен проводил в нем направление, напоминающее Матиса. П. Пикассо (р. 1881) утверждает в офорте экспрессионистический натурализм и кубизм. Кубизм насаждал в офорте и Г. Брак. К началу 90-х годов намечается возрождение ксилографии. В 1897 появился посвященный ей журнал «L'Image». Центральной фигурой здесь был О. Лепер. Автоксилографией пробовал пользоваться в свое время Мане, теперь за нее взялся, вслед за П. Гогеном (1848—1903), с его черными экзотическими сюжетами, ряд мастеров, в их числе Валлотон, пользовавшийся почти исключительно белыми и черными пятнами, и М. Фламенк, с его сезаннистским подходом к передаче пространства. Вернулись к способу «обрезной» Г. на дереве. Специалисты П. Колен, Ж. Бельтран, П. Вибер, П. Гусман, Г. Пайяр, Е. Лабурёр (пытающийся возродить и Г. резцом на металле), Карлейль, Эрман Поль и другие заговорили для ксилографии симпатии широкой публики. Движение победило в частности в сфере книжной графики. Ксилограф с социалистическим мироощущением—Ф. Мазереель (р. 1889).

Среди англичан в конце 18 и начале 19 веков мы встречаемся с поэтом-мистиком и гравером-экспериментатором У. Блэком (1757—1827). У. Тернер (1775—1851) набросал офортом пейзажи для своей знаменитой «Liber Studiorum» (1807—1819). Офортом занимались также жанрист Д. Уилки и пейзажисты Т. Гертин (еще в 18 веке), Дж. Констебль и друг. Новый расцвет англ. офорта наступает начиная с 50-х годов. Прекрасные офорты делали офортист-любитель, знаток старых голландцев, Сеймур Геден (1818—1910), переселившийся в Англию француз А. Легро (1837—1911) и немец Х. Геркомер. Оригинальная, соединяющая зоркость и точность импрессионистическая манера офортов-набросков Дж. Уист-

лера (1834—1903; см. табл. IV) имела колоссальное влияние на всю последующую историю офорта. Дж. Пеннел, Д. Камерон, Ф. Бренгвин, М. Бон увлекаются преимущественно изображением города, большей частью—новейшего. На 60-е гг. в Англии падает



Дюфи. Блоха. Ксилография.

короткий расцвет репродукционной ксилографии (гравюры: братья Далциель и др.)—эпоха т. н. ксилографов - шестидесятников («The Sixties»). Прерафаэлитский вкус и борьба с «безнравственностью» спешки (У. Крен) ведут к основанию в 1891 художником-социалистом (работавшим и как ксилограф) У. Моррисом (1834—1896) издательского учреждения «The Kelmscott Press», выпускавшего изящные и дешевые книги с ксилографическими или же подражающими ксилографии фотомеханическими клише. Оказавший большое влияние на графику Бердслей не гравировал. Близок к нему по духу «эстетства» Ч. Риккетс. Автоксилографию он практикует вместе с Ч. Чаном. Затем в новом расцвете деревянной Г. принимают участие: сын К. Писаро—Люсьен, театральный деятель Г. Крег, а позднее пейзажистка Г. Равера. Начинают стремиться к упрощению приемов (Э. Уайт) и к использованию опыта кубистов (Э. Уедсуорт). У. Никольсон и А. Сиби увлекаются цветной японской ксилографией. Последняя не оказала однако на новую европейскую Г. столь большого влияния, как можно было ожидать. Ей подражали лишь отдельные мастера, как напр. пражец Э. Орлик (р. 1870) и несколько близких к нему хромоксилографов. Зато ее роль огромна в плакате (см. *Плакат*).

Возвращаясь к офорту, надо отметить еще среди живописцев-офортистов: в Скандинавии—А. Цорна (1860—1920) и К. Ларсона



Кольвиц. Родители. Продольная Г. на дереве.

(1853—1919), в Голландии—Б. Ионгкинда (1819—1891) и И. Израельса (1824—1911). В Париже и Риме работал испанец М. Фортуня (1838—1874), чьи гравюры носят блестящий, но поверхностный характер. Немецкий офорт, в лице В. Унгера и других,

начиная с 50-х годов, пытался, правда без большого успеха, играть роль репродукционной Г. Оригинальным офортм занимался с 40-х годов Менцель. Потом к офорту прибегало очень много выдающихся живописцев Германии последних пяти—шести десятилетий. В 70-х гг. размножились общества офортистов. Офортм увлекался В. Лейбль (1844—1900). М. Клингер (1856—1920),—талант, склонный к «литературшине», т. е. к приданию преувеличенной роли сюжетному содержанию (в данном случае преимущественно символистическому),—нашел в офорте, как в одном из видов графики, стоящей ближе к литературе, чем живопись, весьма удобное средство для воплощения образов своей фантастики. Штауффер Берн создал слишком вытощенные по технике вещи. Уже одно лишь смелое и ловкое пользование акватинтой заставляет глаза останавливаться на офортах Кете Кольвиц. Свой драматический талант она посвятила изображению социальных бедствий. Гораздо грубее ее Цилле—юморист, специализировавшийся на темах из быта пролетариата. Офортные этюды М. Либермана, Л. Коринта, М. Слефогта—памятники различных течений импрессионизма. Им на смену пришел послевоенный экспрессионизм. Переход к экспрессионизму—офорты и ксилографии норвежца Е. Мунха (Е. Munch) (род. 1863). Надо преодолеть



Кампендонк. У стола. Ксилография.

отвращение к нарочитой неряшливости, сознательному искажению формы и техническому невежеству, чтобы благожелательно подойти к бесчисленным офортам и ксилографиям немецких экспрессионистов (М. Пехштейна, Е. Барлаха, Г. Кампендонка и др.). Самый талантливый из них—О. Кокошка—предпочитает литографию. Что же касается тематики экспрессионистическ. графики, то мы соприкасаемся здесь с ужасом перед голодной, разъеденной социальными пороками жизнью Германии послевоенного времени. На смену экспрессионизму идет течение, к-рое не желает более ради экспрессии внутренней возбужденности жертвовать вещностью мира. В связи с этим в эпоху «хозяйственного восстановления» стоит стремление к большей четкости форм и вкус к «индустриальному пейзажу». «Веристь», например О. Дикс (р. 1891), исходя из борьбы экспрессионистов против «красивости», ставят себе задачей обличать ложь буржуазного общества.

Наконец потребность в твердой, строгой конструкции и неподдельная ясность пролетарского классового сознания определяют искусство офорта у венгерца Белы Уица (р. 1887).

Лит.: Техника—Lostalot A., de, Les procédés de la gravure, P., 1882; Herkomer H., Etching and Mezzotint-Engraving, L., 1892; Struck H., Die Kunst des Radierens, B., 1908; Burch R. M., Colour Printing and Colour Printers, L., 1910; В л а ш Ф. К., Holzschnittechnik, Strassburg, 1912; Рудометов М., Опыт систематического курса по графическим искусствам, том I, СПб, 1898; Л е м а н М.,

Гравюра и литография, СПб, 1913; Анисимов В. И., Гравирование цветных офортов и эстампов, II, 1922; Мазюгин В., Гравюра и литография, М.—Берлин, 1922; Фалилеев В., Офорт и гравюра резцом, М.—Л., 1925; Lumsden E. S., The Art of Etching, L., 1925.

Руководства для собирателей—*Singer H. W., Handbuch für Kupferstichsammler, Leipzig, 1923; Salaman M. C., Whitman's Print-Collector's Handbook, 6 ed., L., 1912; Bourcard G., La Cote des estampes des différentes écoles anciennes et modernes, P., 1912; Monod L., Les prix des estampes anciennes et modernes, v. I, P., 1920 (издание продолжается, в 1929 году вышел том IX); Slater J. H., Engravings and their Value, London, 1912 (имеется много изданий); Рус. перевод старинной книжки: Веселли И. Э., О распознавании и собирании гравюр, М., 1882; Чечулин Н. Д., Десять лет собирания (каталог коллекции гравюр), СПб, 1908.*

История—*Lipmann F., Der Kupferstich, 4 Aufl., Berlin, 1914; Friedländer M. J., Der Holzschnitt, 2 Aufl., Berlin, 1921; Kristeller P., Kupferstich und Holzschnitt in vier Jahrhunderten, [3 und] 4 Aufl., Berlin, [1921]—1922; Hind A. M., A Short History of Engraving and Etching, L., 1908; Whitman A., The Masters of Mezzotint: Men and their Work, London, 1898; Rosenthal L., La Gravure, Paris, 1909; Gussman P., La gravure sur bois et dépargne sur métal (du 14 siècle au 20 siècle), P., 1916; Glaser C., Die Graphik der Neuzeit, Berlin, 1923; Голлербах Э., История гравюры и литографии в России, М.—П., 1923; Доброклонский М. В., Классическая гравюра, Л., 1928.*

Справочники—*Wartsch A., Le peintre-graveur, vis I—XXI, Vienne, 1802—1821, и дополняющие его изд.; Passavant J. D., Le Peintre-graveur..., vis I—VI, Leipzig, 1860—1864; Robert Duménil A. P., Le peintre-graveur français..., vis I—IX, P., 1835—65, v. X, P., 1868, v. XI, supplément aux dix vis, 1871 (2 последних тома составлены Г. Дюплессис); Vaudouin P., de, Le peintre-graveur français..., vis I—II, P., 1859—61; Vesme A., de, Le peintre-graveur italien, Milan, 1906; Dutuit E., Manuel de l'amateur d'estampes, P.—L., v. I, 1—2, 1884—88, vis IV—V, 1881—82, v. VI, 1885, имевший в виду заменить Варча и Пассавана; Andersen A., Der deutsche Peintre-Graveur..., B-de I—V, Lpz., 1864—78; его же, Die deutschen Maler-Radierer des neunzehnten Jahrhunderts, B. I—V, Lpz., 1872—74; Boucher E., Les graveurs français du 18 siècle, vis I—VI, P., 1875—82; Portalis R. et Bergaldi H., Les graveurs du 18 siècle, vis I—III, P., 1880—82; Bergaldi H., Les graveurs du 19 siècle, volumes I—XII, 1885—1892; Deltail L., Le peintre-graveur illustré (19 et 20 siècles), v. I, P., 1906 (изд. продолжается, вышло 12 томов); Ниперт Т. et Linnig J., Le peintre-graveur hollandais et belge du 19 siècle, Bruxelles, 1879; Rastawiecki E., Słownik rytowników polskich, Poznań, 1886; Nagler G. K., Die Monogrammisten..., Bände I—V, München-Leipzig, 1885—[1879] и новейшая перепечатка; Le Blanc Ch., Manuel de l'amateur d'estampes, vis I—IV, P., 1854—[89].*

Справочники по гравированному портрету: *Smith J. Ch., British Mezzotint Portraits, vis I—IV, L., 1883; Duplessis G. et Riati G., Catalogue de la collection des portraits français et étrangers, conservée du département des estampes de la Bibliothèque nationale, vis I—VII, P., 1896—1911; Drugulin W., Allgemeiner Portrait-Katalog, B-de I—II, Lpz., 1859—60.*

Periodica—«Die Graphischen Künste», Wien (с 1878); «Print Collector's Quarterly», L. (с 1911); «Гравюра и книга», М. (1924 и 1925).

Библиография—*Bourcard G., Graveurs et graveurs. Essai de bibliographie, 1540—1910, Paris, 1910.* *Е. Лисенков.*

В. Восточная гравюра. Техника. Для всей восточной Г-ры характерна общность приемов и материалов. Применяется главн. образом выпуклая печать с металла (медь, свинец), камня и дерева, иногда в сочетаниях. Глубокая печать встречается здесь лишь в форме тиснения, и совсем редок офорт. В качестве красящего вещества употребляется так наз. «черный воск» или черный жир (уже с 400 хр. э. изготовлявшийся из ламповой копоти). К 10 веку хр. э. техника гравирования и печатания достигает значительного совершенства, как мож-

но судить по сохранившимся памятникам. Раскрашивание оттисков от руки встречается начиная с 14—15 веков. Цветная печать с нескольких досок появляется в Китае в конце 16 века, в 17 веке уже встречаются виртуозно исполненные гравюры с 2—8 досок. Расцвет ее в Японии относится к середине 18 в. (от 2 до 30 досок). Печатание производилось растительными красками на крахмале. Применялось наложение тона на тон, для получения переходов и оттенков. Замечено, что китайские краски сохранились лучше японских, но зато китайская бумага, употреблявшаяся для печати, менее гладка, легко трескалась и не так хорошо воспринимала краску, как японская. Процесс осуществления гравюры состоит из трех стадий работы, выполняемой тремя различными мастерами: 1) композиция и изготовление на прозрачной бумаге рисунка, наклеиваемого на доску, 2) гравирование или вырезание по данному рисунку, 3) печатание, т. е. нанесение красок на доски, смачивание бумаги, накладка, тонировка, затяжка, притирание особым инструментом



Китайская деревянная гравюра от 868 года.

(барэн), заменяющим европейскую «косточку» (специальный гладкий костяной инструмент), тиснение, присыпка перламутровым или металлическим порошком, лакировка и т. п. С точки зрения стиля восточная гравюра распадается на четыре разновидности: 1) черный оттиск с белыми штрихами—стиль наиболее примитивный, но удержавшийся (как разновидность в иллюстрации) до конца 19 века; 2) Г. одной линией, без пятен—стиль особенно распространенный в книжной иллюстрации; 3) т. н. строгий стиль деревянной гравюры, достигший наивысшего развития в Японии (Иедо)—Г. штрихом и пятном, обведенным черным контуром; 4) Г. цветная, без черных контуров, в которой и пятна, и штрихи делаются различными красками—т. н. живописный стиль, процветавший главн. обр. в Китае, а в Японии применявшийся для суримоно (небольшие, сложные по технике гравюры, употреблявшиеся для подарков и поздравлений).

Исторический очерк. Руководящая роль в развитии Г. на Востоке принадлежит Китаю, наибольшего же расцвета

ГРАВИЮРА IV



Уистлер. Торговка.
Сухая игла.



Харунобу. Снежный зверь
Цветная ксилография.



Утамаро. Граверная мастерская.
Цветная ксилография.

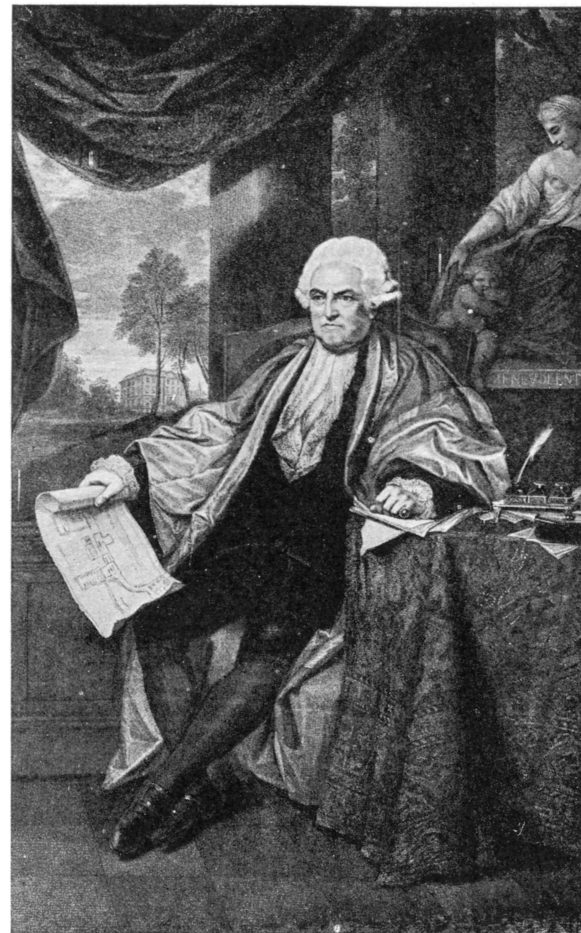

Бартолуччи. Портрет Джона Эша.
Пунктирная манера

ГРАВИЮРА V



Тойокуни. Портрет актера.
Цветная ксилография.



Хиросиге. Орел и снег (из серии „100 видов Иедо“).
Цветная ксилография.

она достигла в Японии. Индия, Корея и др. страны остаются в тени.—В Китае, несмотря на высокое совершенство техники, Г. является лишь подсобным видом искусства, существующим для целей популяризации или обучения—в виде иллюстраций книг, трактатов об искусствах и ремеслах, репродукций знаменитых произведений живописи и т. п. или в виде отдельных листов, тесно слившихся с бытом широких народных кругов, как календари, плакаты, игральные карты и т. п. предметы обихода. Эти произведения были недолговечны и дошли до нас лишь в небольшом количестве.

Образцы китайской Г.—в Лондоне, Мюнхене, Берлине и в некоторых музеях Китая, Японии и Америки. Это: 1) «Учебник живописи», издание «Сада Горчичного зерна», Нанкин, 1679—1818, передававшееся до конца 19 в. 2) «Живописный справочник», издание «Десятибамбуковой галереи», 1625—1817. Оба они исполнены цветной печатью, издавались выпусками, были очень популярны не только в Китае, но и в соседних странах. 3) Отдельные листы различного бытового назначения (лубки) и иллюстрации в литературных трудах, исполненные черным штрихом.

В Японии Г., особенно цветная, приобрела значение самостоятельного вида искусства, и нам известны тысячи имен и сотни тысяч произведений художников. Расцвет японской Г. в 17—18 веках стоит в тесной связи с развитием живописной школы Укиоиде, выработавшей свой особый стиль. Внутри этой школы крупнейшие японские художники возглавляют свои группы или же группы, зачастую очень многочисленные и одновременно существующие на протяжении нескольких поколений. Взаимодействие и взаимоотношения этих школ, влияние на них искусства Китая и Европы представляют сложнейший процесс развития, расцвета и увядания японской Г. Центрами Г. были: 1) Иеда, где создался строгий гравюрный стиль и работали иллюстраторы—Ишигава Моронобу (Ishikawa Moronobu, 1638—1714), Нисикава Сукенобу (Nishikawa Sukenobu, работал в 17—18 вв.) и Окумура Масанобу (Okumura Masanobu, 1689—1768). 2) Киото и Осака, где под влиянием Китая развился более живописный стиль.

Наиболее замечательны школы следующих художников: Сузуки Харунобу (Suzuki Harunobu, 1725—77; см. табл. IV), где чувствуется еще китайская художественная традиция; Шiba Кокай (Shiba Kōkai, 1747—1818), изучивший европейскую перспективу, технику офорта и сообщивший своей школе своеобразный европейский отпечаток; Кацусика Сюнсэ (Katsukawa Shunshō, 1726—92), известный своими театральными сценами и портретами актеров, так же как и Тории Кионага (Torii Kiyonaga, ок. 1752—1817), причисляемый к идеалистическому направлению; Кубо Сьюмман (Kubo Shūmman, 1757—1820), использовавший для своих суримоно самые сложные приемы китайской техники; эклектик Чобусай Эйши (Chobunsai Yeishi, работал 1781—1800), оставивший небольшую школу, где разрабатывалась гармоничный колорит; школа внаменитого Китагава Утамаро Минамото (Kitagawa Utamarō Minamoto, 1754—1806; см. табл. IV) довела до совершенства разработку портрета и др. жанров и создала популярный тип гравированных женских полуфигур. Великий Хонусай (Katsushika Honusai, 1760—1849) воплотил в своих бесчисленных произведениях истинное стремление Укиоиде отразить в графике бесконечно изменчивые образы быстротечной

жизни. Он заимствует свои сюжеты и типы из простонародного быта и сознательно избегает эстетизма. Европа и Китай оригинально преломляются в его способе восприятия. Суримоно Хонусай и его ученика Хонкея (Honkei, 19 в.) представляют изысканнейшие образцы этого своеобразного вида гравюры. Особое место занимает школа Утагава Тойокуни (Utawaga Toyokuni, 1769—1825; см. таблицу V), создавшая, наряду с уточненнейшими и сложнейшими по технике произведениями, много подражаний и подделок.



Хонусай. Ремесленники. Ксилография.

Это уже начало упадка «строгого стиля Иеда». К этой школе принадлежат популярные в Европе мастера Утагава: Хиросигэ (Hiroshige, 1797—1858; см. таблицу V), знаменитый своими пейзажами, Кунийоси (Kuniyoshi, 1797—1861), Кунисада (Kunisada, 19 в.), Сэдае Кюсая (Shōjō Kūsai, 1831—1889).

Новая волна европейского влияния, внесенная политическими событиями 19 в., отодвинула в Японии гравюру на второй план. Японские Г. имеются в большинстве крупных музеев Европы, Азии и Америки. Первые выставки их, устроенные в Париже и Лондоне в 60-х гг., в Петербурге и Москве в 90-х гг. 19 века, имели огромное значение для развития европейского искусства новейшего времени, нашедшего немало для себя родственного в мире японской графики.

Лит.: Г р а б а р ь И. Э., Японская цветная гравюра на дереве, СПб, 1903; Г а р т м а н С а д а к и ч и, Японское искусство, СПб, 1908; П у н и н Н., Японская гравюра, журнал «Аполлон», 1905, №№ 6—7; W e b e r E., Ko-ji-Ho-ten, Dictionnaire d'objets d'arts japonais et chinois, P., 1923; C a r t e r T. H. Fr., The Invention of Printing in China, New York, 1925; B i n y o n L., A Catalogue of Japanese and Chinese Woodcuts... in the British Museum, London, 1916; K u r t h J., Der chinesische Farbendruck, Plauen, 1922; F i s c h e r O., Chinesische Farbendrucke aus den beiden Lehrbüchern, München, 1921; K u r t h J., Geschichte des japanischen Holzschnitts, Bände I—III, Berlin, 1923—29; S t r a n g e E. F., Japanese Illustration, L., 1904; e r o n e, Japanese Colour Prints, London, 1923; T a j i m a S., Les états successifs d'une estampe japonaise en couleurs, Tokio, 1911; B r o w n L. N., Blackprinting and Book Illustration in Japan, L., 1924. А. Арустова.

С. Русская гравюра. Гравирование на дереве появилось в России одновременно с книгопечатанием как прикладное к нему искусство. Первые гравюры, являясь по существу скорее типографскими украшениями, зачастую резались самими же типографчиками. Древнейшей гравюрой долго считалось изображение евангелиста Луки в «Апостоле» 1564. Новейшими изысканиями установлено, что до появления «Апостола» было выпущено не менее пяти изданий. Первое из них—анонимное Евангелие, имеет заставку, представляющую евангелиста Мат-

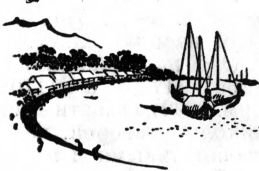

Кейсай Эйсен (японская ксилография, 19 в.). Китайский прием бесконечного штриха.

фея. Эта первая рус. гравюра на дереве резана очень грубо, параллельными штрихами; особенностью ее является своеобразный, чисто местный стиль, быстро исчезнувший под влиянием Запада. Первые наши ксилографы вышли из граверов-серебряников; с самого начала они принялись копировать иностранные образцы. Чтобы придать своей работе иностранный вид, они даже подписывали иногда свои имена по-польски: «Afjanasiu Трухчменский», «Basilei Andrew rezal». Отдельные гравированные листы появились



Бунин. Лист из букваря. Г. резцом на меди.

лишь во второй четверти 17 в. Значительную роль сыграла у нас Библия Пискагора, композициями рисунков к-рой пользовались наши граверы, переделывая их на свой лад. Русская Г. на дереве стояла однако в тесной преемственной связи с традицией старорусского церковного искусства, к-рому она обязана своим происхождением и прямой наследницей к-рого являлась. В 17 в. существовали две главнейших школы: Киево-Львовская и Московская. Граверы первой из этих школ подчинились западному влиянию, благодаря чему среди массы листов духовного содержания уже встречаются листы на светские темы. Московская школа сложилась несколько самобытнее; в Г. этой школы видна руссификация, или вернее византийско-русский пошиб, хотя и эта школа не избежала западного влияния. Главное достоинство граверов-серебряников заключается в выполнении орнаментов и орнаментных рамок вокруг фигур: тут они национальны, оригинальны и самостоятельны, но работы

даже лучших граверов лишены мастерства, и в художественном отношении гравюры обеих школ за весь 17 век не поднялись выше посредственности, а в 18 веке гравирование на дереве снижается до уровня фабричного ремесла. Главным тормазом развития Г. в течение двух веков являлась церковь, стеснявшая всякое проявление свободн. творчества и осуждавшая всю светскую литературу наряду со срамословием, пьянством и клятвопреступлением. Вследствие этого гнета в Г. Московской школы совершенно отсутствуют листы светского содержания.

В 1647 появилась в Москве первая книга с гравированным на меди заглавным листом «Учение и хитрость ратного строения пехотных людей». Рисунок был исполнен иконописцем Григорием Благушиным, гравирован же он был в Голландии. Вслед за тем появляются и образцы русского гравирования на меди, среди которых особенно выделились работы Леонтия Бунина, наградившего в 1693 «Букварь Кариона Истомина», являющийся одним из замечательнейших образцов русского граверного искусства. Из киевских граверов лучшим был Леонтий Тарасевич, учившийся у Килянов [Филипп (1628—93) и Бартоломе (1630—96)].

Со времени Петра I руководителями гравирования на много лет становятся иностранцы, сыгравшие значительную роль в истории русской гравюры. Вступая в новую фазу своего существования — придворно-служебную и книжно-иллюстрационную, Г. попрежнему остается совершенно чуждой широким массам населения, знакомым с ней только отчасти по *лубочным картинкам* (см.). Первым из иностранных граверов, прибывшим в 1698 из Голландии, был Адриан Шхонебек (1661—1705), а в 1702 прибыл Петр Пикар (ум. 1732). Оба эти мастера образовали целую школу граверов, из числа к-рых наиболее талантливыми и плодовитыми были братья Зубовы — Алексей (ум. 1741; см. табл. VI) и Иван (ум. после 1744), а также Алексей Ростовцев (ум. после 1733). Шхонебек и Пикар с момента своего прибытия были завалены спешными работами по гравированию чертежей для книг, фронтисписов, баталей, портретов и т. п., вплоть до гербовой бумаги. Петр I требовал быстрой работы; вполне естественно, что при таких условиях не было времени учить рус. граверов рисовать, а приходилось прямо заставлять их гравировать без всякой предварительной подготовки, благодаря чему их рисунок очень плох. В целом граверы этой школы не проявили самостоятельности, так как все они копировали своих учителей или вообще западных мастеров.

В 1727 прибыл в Россию немецкий гравер Х. А. Вортман (1692—1760). Образованная им школа отличалась чрезвычайной добросовестностью в исполнении подробностей; блестящим памятником этой школы является «Описание коронации Елизаветы Петровны». Среди многочисленных учеников Вортмана Иван Соколов (1717—57), занявший его место, был лучшим рус. гравером первой половины 18 в. Среди учеников Соколова особенно выделились: Е. Г. Ви-



Фаворский. Октябрь 1917 г. Торцовая Г. на дереве.

поградов (1725—68) и М. И. Махаев (1716—1770). Образованию рус. граверов немало способствовал прослуживший в России 50 лет Яков Штелин (1712—85). В 1747 им были выделены художественные классы Академии наук в самостоятельное учреждение. В 1757 был приглашен знаменитый берлинский гравер Г. Ф. Шмидт (1712—75), пробывший в России пять лет и оказавший большое влияние на рус. граверов. Из числа его учеников Е. П. Чемесов (1737—65; см. таблицу VII), исполнивший всего 14 портретов, которые могут быть причислены к шедеврам русской Г., является лучшим русским гравером середины 18 в. Яков Васильев (1730—60), А. А. Греков (1726—70), Д. Ф. Герасимов (1739—1784) и Н. Я. Колпаков (1740—71) усвоили блеск резца Шмидта, но не могли достигнуть его живописности и смелости. Из числа граверов конца 18 века видное место занимают И. А. Берсенева (1762—89), учившийся в Париже у Бервика (1756—1822), и ученик Бартолоцци (1727—1815) Г. И. Скородумов (1755—92; см. табл. VIII), пользовавшийся известностью в Англии, по возвращении откуда он ввел в России гравирование пунктиром. Гравирование лависом было введено у нас французом Лепренсом (1734—81); у него учились: Н. А. Львов (1751—1808) и Н. А. Оленин (1768—1843). В течение всего 18 века русская Г., при всех ее крупных технических достижениях, была более средством, чем самоцелью. Выполняя исключительно придворно-служебную роль и находясь под руководством иностранцев, она не вышла на путь самостоятельного творчества. Портреты, на которые из-за моды был большой спрос, иллюминации, фейерверки и другие придворные празднества были преимущественными темами гравюр. Увлечение пор-



• Пожалостин. Портрет Пугачева. Г. на металле.

третом продолжалось в начале 19 в. Первым нашим иконографом П. П. Бекетовым (1761—1836) была образована школа 18-ти граверов из крепостных, гравировавшая пунктиром исключительно портреты.

С 1796 руководителем гравировального класса Академии стал нем. гравер Игнатий Клаубер (1754—1817), поднявший гравиро-

вание на такую высоту, на к-рой оно еще никогда не стояло в России. Этому расцвету способствовало и образование особого ландшафтно-граверного класса под надзором Семена Шедрина (1745—1804). Школа Клаубера просуществовала 20 лет и дала целую



Бернардский. Г. по иллюстрации Агина к «Мертвым душам» Гоголя. Ноздрев. Ксилография.

плеяду превосходных граверов, занимающих в истории рус. гравюры самое блестящее место. Памятниками этой школы являются атласы к путешествиям Сарычова, Лепехина и особенно Крузенштерна (последний был издан по типу знаменитых атласов наполеоновской экспедиции в Египет; этот атлас является самым крупным произведением русской Г., на его гравирование потребовалось 10 лет, и печатание обошлось в 15 тыс. руб.). Школа Клаубера дала ряд превосходных граверов как в области виньетной, так и в области ландшафтной гравюры: С. Ф. Галактионов (1779—1854; см. таблицу VI), И. В. Ческий (1782—1848; см. таблицу VI), К. В. Ческий (1776—1818), А. И. Ухтомский (1771—1852), Е. О. Скотников (1782—1843), А. А. Фролов (1788—1830) и другие. Наконец Клауберу мы обязаны воспитанием первоклассного мастера знаменитого Н. И. Уткина (1780—1863; см. таблицу VII), пользовавшегося европейской известностью и стяжавшего себе громкую славу исполнением 60-ти превосходных портретов. Традиции школы Клаубера продолжал и Уткин, заступивший его место в Академии, но время было уже другое—литография, воскресшая ксилография и фотография начали вытеснять гравюру резцом. Из числа учеников Уткина наибольшей известностью пользовались: А. Я. Олешинский (1794—1878), А. А. Пищалкин (1817—1892), К. Я. Афанасьев (1793—1857), начавший впервые у нас гравировать на стали, И. П. Фридрихи (1803—около 1850) и наиболее талантливый

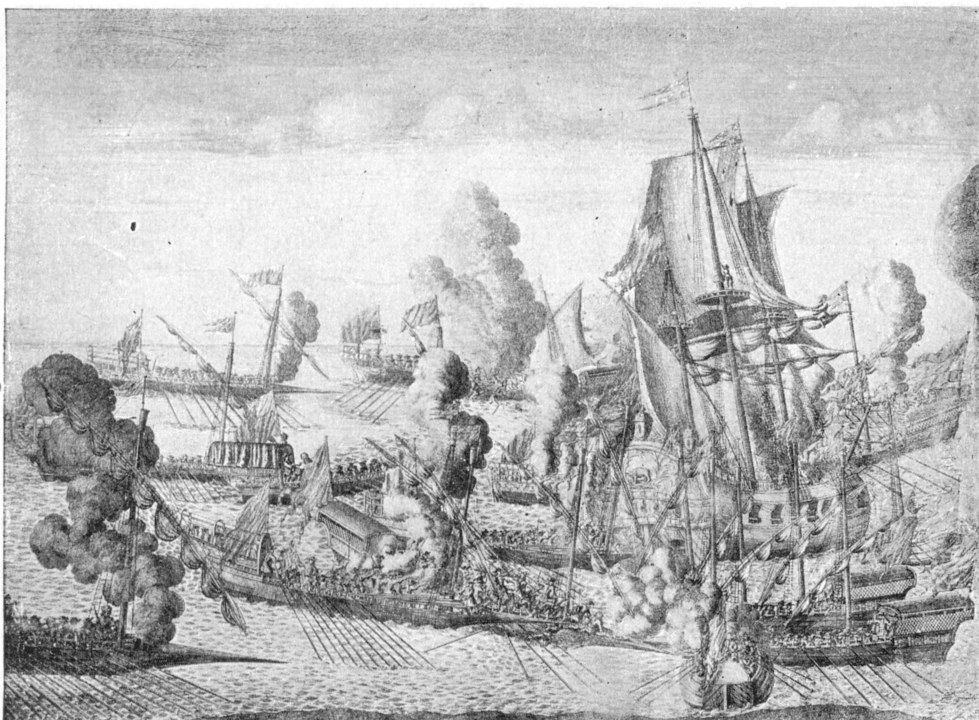

Зубов. Баталія близ Ангута.
Гравюра резцом.



Ческий. Виньетка.
Гравюра резцом.



Галактионов. Виньетка.
Гравюра резцом.

ГРАВЮРА VII



Чемсов. Автопортрет.
Гравюра резцом.



Уткин. Портрет артистки К. Семенової.
Гравюра резцом.

ГРАВЮРА VIII



Л. Серяков. Портрет Ф. Толстого.
Ксилография.



Скородумов. Артемисия.
Пунктирная манера.

среди них Ф. И. Иордан (1800—83), известный 15-летним трудом над гравюрой «Пре-

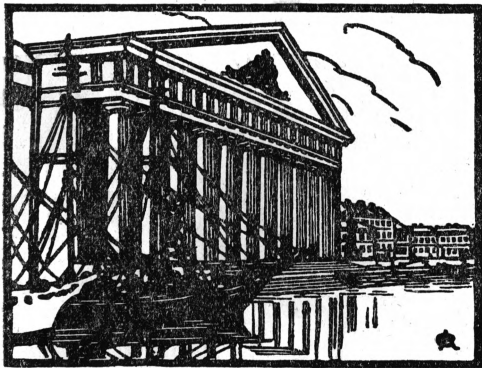

Остроумова-Лебедева. Биржа в Ленинграде. Торцовая Г. на дереве.

бражение» с Рафаэля. Из числа учеников Иордана лучшими были: И. П. Пожалостин (1837—1909) и П. К. Константинов (1830—

В первой половине 19 в. лучшими офортистами были: А. Г. Венецианов (1779—1847), А. П. Сапожников (1795—1855) и особенно Т. Г. Шевченко (1814—61). В 1871 А. И. Сомов (1830—1908) образовал общество аквафортистов, в котором преподавал технику офорта. Хотя деятельность Общества, просуществовавшего всего два года, выразилась только в выпуске трех сборников, но все-таки оно пробудило интерес к офорту. И. И. Шишкин (1831—1898), В. А. Бобров (род. 1842), Л. Е. Дмитриев - Кавказский (1849—1916), В. Е. Маковский (1846—1922) и Н. С. Мосолов (1847—1914) были превосходными офортистами.

Возрождение в 19 в. ксилографии началось с детской книги «Подарок прилежным детям», 1826. Первым ксилографом этого времени был французск. художник П. Руссель (1804—77), исполнивший виньетку в альманахе «Комета Биелы», 1833, и фронтиспис книги В. Г. Одоевского «Пестрые сказки», 1833. Видную роль сыграли три острейца: Майдель (1795—1846), основавший в 1835 в Дерпте ксилографическую мастерскую, из



А. Кравченко. Парижская Коммуна. Торцовая Г. на дереве.

1890), но резцовая гравюра во второй половине 19 в. почти умирает. Причины падения гравюры резцом конечно очень сложны, но несомненно, что главнейшими являются: режим цензурного гнета, конкуренция дешевых механических способов воспроизведения и гл. обр. тот решительный поворот, который пережила живопись. Классическая живопись уступила место реализму и колористическим исканиям. Гравюра, чтобы не отстать, должна была развиваться по тем же путям, и вместо резца дать офорт, но этот способ гравирования даже не преподавался в Академии, и ее ректор Иордан не признавал законности его существования. В этих условиях для развития офорта создались крайне неблагоприятные условия.

В. С. Э. т. XVIII.

которой вышел плодовитый Даугель (1830—1899), также имевший свою мастерскую в Петербурге, К. К. Клодт (1807—79) и Нет-



Фалилеев. Революционные войска. Торцовая Г. на дереве.

тельгорст. С их гравюрами и с гравюрами их учеников—Бернардского (1819—88), Гофнефельдена (1828—1908), Дирикера, Кюи,

Куренкова, Мосолова и друг.—появился в 40-х гг. ряд превосходных изданий, успеху которых немало способствовали и талантливые рисовальщики В. Ф. Тимм (1820—95)

которая в 16 и 17 вв. принадлежала церкви, в 19 в. еще с большей силой была воскрешена цензурой, что конечно не могло не задержать на долгие годы развития гравюры.

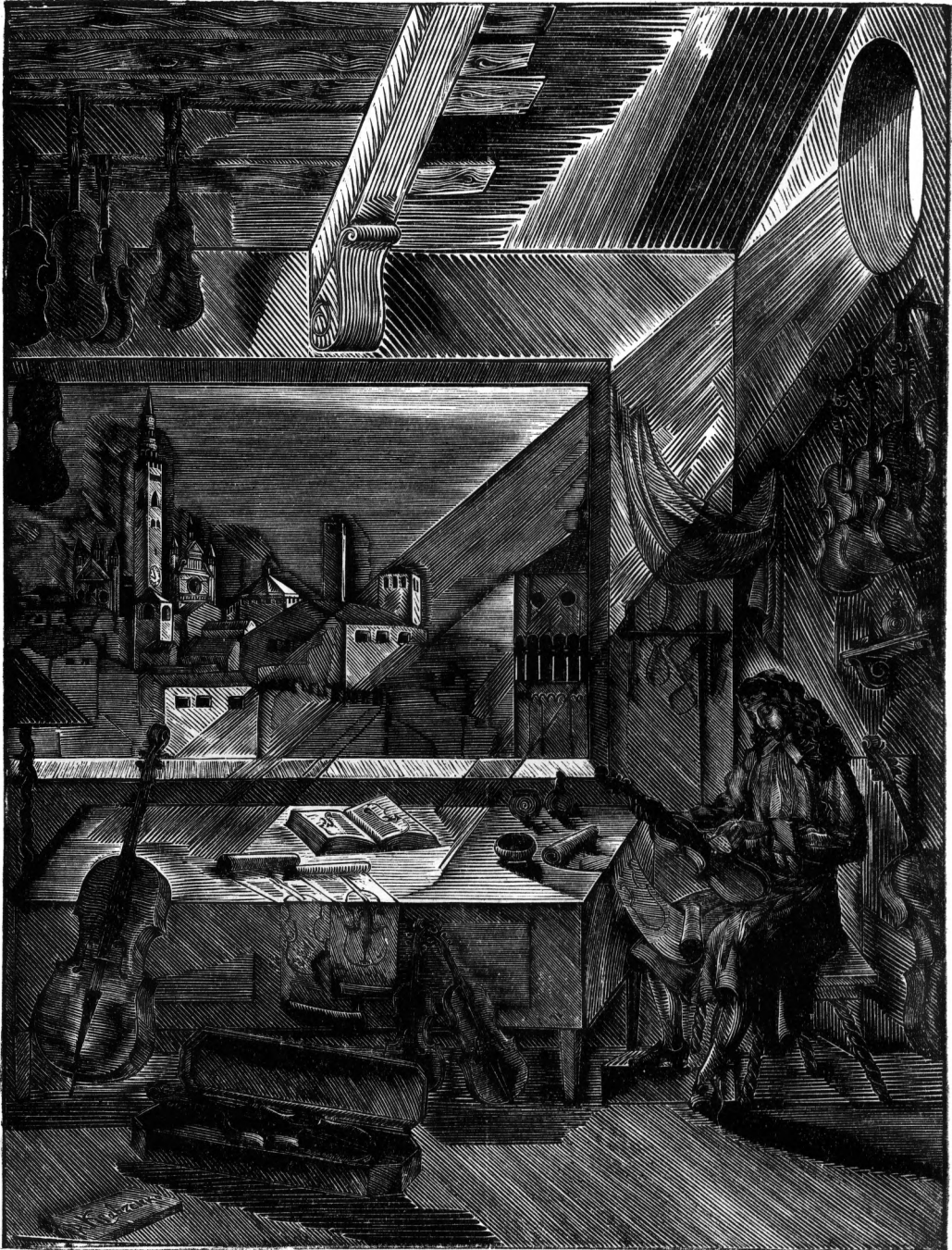

А. Кравченко. Страдиварий в своей мастерской. Торцова Г. на дереве.

и А. А. Агин (1816—75). Блестящая эпоха ксилографии 40-х годов, сложившаяся под сильным влиянием Запада, совпала с самым мрачным периодом цензуры. Та роль всеческого стеснения свободного творчества,

Во второй половине 19 в. гравюра на дереве нашла широкое применение в периодических изданиях. Еще в 1847 при «Иллюстрации» была основана ксилографическая мастерская, в к-рой начал свою дея-



Загэс.
Цветной офорт И. Нивинского.

тельность родоначальник тоновой гравюры Л. А. Серяков (1824—81; см. табл. VIII), основавший в 1868 свою мастерскую, из 11 учеников к-рой особенно выделились: А. И. Зубчанинов (1848—95), И. И. Матюшин, Г. И. Грачев (1860—93), Ю. Барановский и Я. Я. Яненко. Ксилографические мастерские, объединявшие ксилографов, были при «Пчеле», «Всемирной иллюстрации» и «Ниве». Так как общие условия режима в России не изменились, то и тоновая гравюра не проникла в широкие массы народа, а осталась достоянием лишь буржуазной публики. Еще в конце 80-х гг. гравюрой начала вытеснять фотография, а затем цинкография. Ксилография продолжала существовать в дешевых собраниях сочинений классиков, где плохие гравюры с плохих рисунков систематически портили вкус потребителя. Лучший ученик Серякова В. В. Матэ (1856—1897) создал целую школу гравюров, положивших начало новому периоду в истории ксилографии. Среди его многочисленных учеников А. П. Остроумова-Лебедева (р. 1871), В. Д. Фалилеев (р. 1879), П. А. Шиллинговский (р. 1881), И. Н. Павлов (р. 1872), М. В. Рундальцов (р. 1871), М. И. Курилко (р. 1880) и другие под влиянием «Мира искусства», японцев и достижений на Западе подняли искусство гравюры на значительную высоту; в Москве этому росту способствовало учреждение особой графической мастерской в Строгановском училище и объединение гравюров обществом «Сограф».

В общем до революции, в течение трех с половиной веков, гравюра в России, находясь под постоянным тяжелым гнетом то церкви, то цензуры, не могла развиваться свободно и самобытно. Отражая западное влияние, она обслуживала лишь придворные и буржуазные круги, оставаясь все время очень далекой широким массам населения. Лишь в революционную эпоху русская гравюра вступает в фазу небывалого расцвета, в особенности ксилография, достигает исключительно высокого уровня развития, оказавшись по своим свойствам творчески гибкой и крайне приспособленной для пропаганды массовых идей. За небольшой десятилетний период советская ксилография проделала огромную эволюцию, заняв совершенно исключительное место в истории изобразительных искусств и положив прочное основание своеобразному и новому «искусству книги». Этот последний период в истории рус. ксилографии выразился в обновлении форм и композиционных принципов, в углублении технических приемов и в появлении совсем новых фактурных достижений, а также в расширении тематики: труд, пролетарский быт и революционная борьба нашли широкое отражение в гравюрах. Ученики мюнхенского профессора Голоши: В. А. Фаворский (р. 1886) и А. И. Кравченко (р. 1889), при больших дарованиях, разнообразии композиционных замыслов, знании и чувстве материала, сумели дать удачное разрешение проблемы пространства и глубины. Отдельное место занимает гравер-философ В. Н. Масютин (р. 1884). Н. И. Пискарев (р. 1892) выделялся как виньетист и как новатор в области

шрифта. Повышенный интерес к гравюре дал возможность выдвинуться целому ряду таких талантливых гравюров, как Н. П. Дмитриевский (род. 1890), Н. Н. Купреянов (род. 1894), М. В. Маторин (род. 1901), П. Я. Павлинов (род. 1881), Н. А. Падалицын (род. 1893), А. И. Усачев (род. 1891), И. А. Шпинель (род. 1892), Д. П. Штернберг (род. 1881), С. Б. Юдовин (род. 1894) и друг. Все они широко откликнулись на революционную эпоху, и каждый из них, идя по индивидуальному пути, внес свою лепту в историю гравюры. Весьма ценны достижения в области Г. на линолеуме; имена С. М. Колесникова (род. 1889), К. Е. Костенко (род. 1879), И. Н. Павлова, И. А. Соколова (р. 1890) и В. Д. Фалилеева занимают здесь первые места. В области офорта И. И. Нивинский (р. 1881; см. табл. IX) с его новыми приемами, М. А. Добров (род. 1877), Е. С. Кругликова (род. 1865), А. Г. Якимченко (1878—1929) дали ряд превосходных вещей.

Лит.: Адарюков В. Я., Степан Филиппович Галактионов и его произведения, СПб, 1910; его же, Гравюры И. Н. Павлова [1886—1924], М., 1922; его же, Гравер И. В. Ческий, М., 1924; его же, Гравюры Г. И. Скороумова, М., 1927; Венуца А. и Эрнетт С., А. П. Остроумова-Лебедева, М.—П., [1924]; Виноградов С. П., Гравюры И. П. Пожалостина, 2 изд., Москва, 1912; Пальчиков А. Е., Перечень печатных листов И. И. Шишкина, СПб, 1885; Варшавский Л. Р., Очерки по истории современной гравюры в России (ксилография и линогравюра), М., 1923; Верещагин В. А., Русская карикатура, томы I—III, СПб, 1911—1913; Виноградов С. П., Собрание портретов, издаваемых П. П. Бекетовым (каталог), М., 1913; [Винов В.], Русская ксилография за 10 лет, Л., 1927; Гассельблат Ю., Гравирование на дереве в России, «Вестник изящных искусств», 1887, № 6; Голдербак Э., История гравюры и литографии в России, М.—П., 1923; Грабарь И., История русского искусства, т. VI, Живопись, гл. XIII, XIV и XVII, М., s. a.; Лешман И. И., Гравюра и литография, СПб, 1913; Мастера современной гравюры и графики, сб. под ред. В. П. Лозанского, М.—Л., 1928; Некрасов А. И., Древнейшая русская гравюра, «Гравюра и книга», М., 1924, №№ 2—3; Обольянинов Н., Русские граверы и литографы, Москва, 1913; Полонский В., Графические искусства и культурная революция, «Новый мир», 1927, № 12; Ровинский Д. А., Русский гравер Чесов, СПб, 1878; его же, Николай Иванович Уткин, его жизнь и произведения, СПб, 1884; его же, Одинадцать гравюр работы И. А. Берсенева, с заметной о его жизни, СПб, 1886; его же, Подробный словарь русских гравюров 16—19 веков, СПб, 1895 (посмертное издание); Романов Н. И., Офорты В. Н. Масютина, Москва, 1920; его же, В. Д. Фалилеев, М.—П., 1923; Сидоров А. А., Русская графика за годы революции, 1917—22, Москва, 1923; Собко Н. П., Словарь русских художников, ваятелей... гравюров... (11—19 вв.), томы I—III, Петербург, 1893—99.

В. Адарюков.

ГРАГАМА ЗЕМЛЯ, полуостров Антарктиды, см. *Грегема земля*.

ГРАД, разновидность твердых *атмосферных осадков* (см.), выпадающих на землю в виде кусков льда размером от мелкой горошины до крупных сферических образований диаметром до 14 см и весом до 600 г. Встречающиеся иногда описания еще более крупных градин нужно отнести повидимому к случаям смерзания нескольких градин после выпадения на землю. Несмотря на большое разнообразие форм и размеров отдельных градин, структура их в основном одинакова. В центре каждой градины расположено ядро белого, непрозрачного льда, окруженное прозрачной ледяной коркой, к-рая часто прерывается одним или несколькими непрозрачными слоями, структура к-рых оди-

накова со структурой ядра. Наружная оболочка градин всегда состоит из прозрачного льда. Согласно общепринятой ныне теории образования Г. он является следствием: 1) конденсации водяных паров из атмосферного воздуха непосредственно в ледяные кристаллики, минуя жидкую фазу (см. *Сублимация*), 2) осаднения и замерзания на зародышевых ледяных кристаллах переохлажденных капель воды и 3) намерзания на уже сформировавшемся ядре водяных капель, имеющих температуру несколько выше 0° , но затвердевающих при прикосновении к поверхности ледяного ядра. Первые два процесса обуславливают образование аморфных, непрозрачных частей градин, а результатом третьего процесса являются обволакивающие градину слои прозрачного льда. Перечисленные процессы могут иметь место при наличии в атмосфере значит. количества водяных паров и мощного восходящего потока воздуха, т. е. при таком же состоянии атмосферы, какое обуславливает образование грозового облака. Образование ядра градины происходит в том слое облака, где одновременно имеются и переохлажденная вода и лед. Когда капелька переохлажденной воды сталкивается с ледяным кристалликом, она мгновенно отвердевает. В дальнейшем рост этой зародышевой градины будет продолжаться даже при отсутствии водяных капель. В этом случае на поверхности градины будут осажаться непосредственно из водяного пара ледяные кристаллы. Следующее затем прибавление переохлажденной воды свяжет эти кристаллики в непрозрачную аморфную массу. А т. к. вода, затвердевая, увеличивается в объеме, то находящийся между кристалликами воздух окажется сильно сжатым. Действительно Ренш лабораторным путем установил, что воздух, находящийся в градине в виде мельчайших пузырьков, находится под давлением четырех атмосфер. Образовывается т. о. ядро градины, падая вниз, достигает слоя облака с температурой несколько выше 0° . В этом слое процесс осаднения и замерзания воды на поверхности градины хотя и несколько замедлен, но он продолжается вследствие низкой температуры самой градины, причем выросший в этом случае слой имеет вид прозрачной ледяной коры. Продолжая падение, градина достигает земной поверхности в виде шарообразного куска льда обычно размером с горошину. Для того чтобы образовалась градина большего размера, необходимо соответствующее увеличение скорости восходящего воздушного потока, к-рый не только уменьшил бы скорость падения градины, но удерживал бы ее нек-рое время на одном уровне и даже относил бы ее в более высокие слои атмосферы. Т. о. нетрудно объяснить образование даже самых крупных градин, о к-рых имеются вполне достоверные сообщения.

В умеренных широтах зимой, а в высоких круглый год — слой воздуха с нулевой температурой находится на небольшой высоте, и самая низкая часть облака может состоять из переохлажденной воды; при таких условиях может образоваться только непрозрачный лед (*крупна*, см.). Это обстоятельство подтверждается наблюдениями Дж. Симп-

сона в Индии: здесь на высоких холмах, окружающих Симлу, выпадает из грозовых облаков не град, а крупна, потому что, когда такие облака, образовавшиеся над равниной, подходят к холмам, то вершины этих холмов оказываются в слое переохлажден. капель.—Обыкновенно градины имеют шарообразный вид, однако встречаются и грушевидные формы, причем вершина груши состоит из аморфного белого льда, а основание — из прозрачного; еще более редкую форму представляет собой плоский диск с утолщением по краям. Наконец в единичных случаях наблюдались градины в виде гнезда хорошо развитых ледяных кристаллов, в виде розы и т. п. Цвет градин — обычно синеватый — объясняется присутствием в них селитры, обнаруживаемой в небольших количествах и в дождевой воде. Не очень редки впрочем случаи выпадения красноватого, коричневатого Г., что объясняется примесью пыли. Вообще анализы Г. нередко обнаруживали присутствие в нем частиц угля, песчинок, гашеной извести, небольших обломков горных пород и даже бактерий стоячей воды, причем последние обнаруживались в количествах, значительно превосходящих обычное содержание их в воздухе. Этот факт указывает, что в образовании Г. могут принимать участие не только водяные пары, находящиеся в атмосфере, но и б. или м. значительные массы воды, поднятые грозовым вихрем с водоемов на земной поверхности. Температура выпавших на землю градин колеблется от $-0,5^{\circ}$ до -15° , причем разность между температурой Г. и ближайших к земной поверхности слоев атмосферы может доходить до 40° и более.

Распределение Г. на земле зависит от местных причин и от широты места. Наиболее часто выпадает Г. в средних широтах, значительно реже в тропиках, и то на высоких плоскогорьях, климат к-рых сходен с климатом средних широт. В полярных странах Г. почти неизвестен. Суточный и годовой ход Г. выражен довольно ясно и в общем совпадает с ходом *гроз* (см.). В громадном большинстве случаев град выпадает днем, между 12—18 часами; ночью он выпадает весьма редко. Выпадение Г., обыкновенно продолжается несколько минут, лишь в исключительных случаях больше $\frac{1}{4}$ часа, хотя имеются единичные сообщения о Г., к-рый падал в течение $1\frac{1}{2}$ часов непрерывно. В СССР Г. выпадает только в теплое время года, причем весной и осенью нередко вместе с крупной. Исключение представляет лишь крайний юг Союза, где и дожди выпадают гл. обр. зимой, а не летом.—Встречаются сообщения о выпадениях Г., не сопровождающихся грозовыми разрядами. Это объясняется тем, что при очень высоких грозовых башнях (см. *Гроза*) молния не достигает земной поверхности, а рассеивается в стороны. В этих случаях разряды обыкновенно следуют быстро один за другим, и до наблюдателя на земной поверхности доносится лишь непрерывный грохот, который нередко может заглушаться характерным свистящим шумом, всегда сопровождающим выпадение Г.—Обычно Г. проходит длинными (иногда до 1 т. и более км), но узкими (10—15 км) полосами

и нередко наносит громадный ущерб сельскому хозяйству, уничтожая посевы и виноградники, побывая домашнюю птицу, великий, а иногда и крупный скот и т. п. (см. *Градобитие*). *В. Заломанов.*

Лит.: Аскинази В. О., Борьба против града в Зап. Европе и России, «Труды по сельскохозяйственной метеорологии», вып. 7, СПб, 1910; Клосовский А., К учению об электрической энергии в атмосфере (грозы в России), «Записки Новороссийского университета», т. XL, Одесса, 1884; Градобития в России, «Труды метеорологической сети Юго-Западной России», Десятилетие 1886—95, Одесса, 1896; Многочисленные описания гроз и градобитий, форм и размеров градин, «Труды метеорологической сети Юго-Западной России», Одесса, 1886—1906; Gorkel A., Das Gewitter, 3 Aufl., В., 1925; Traubert W., Die Bildung des Hagels, «Meteorologische Zeitschrift», Braunschweig, 1899; Wegener A., Thermodynamik der Atmosphäre, Lpz., 1911; Brooks P., The Formation of Hail, «Discovery», v. X, № 117, L., 1929, рус. перев. в № 4 журн. «Климат и погода», Ленинград, 1929.

ГРАДАЦИЯ (лат. gradatio), ступенчатое повышение или понижение, построение речи в порядке возрастающей или убывающей силы высказываемого: «Мы осуждаем человека, заключающего в оковы римского гражданина, считаем преступником бичующего его, ненавидим как братоубийцу убивающего его, как же назвать человека, приказывающего его распать?» (Цицерон). Пример Г. в диалоге: «Шампанское стаканами тынул. — Бутылками-с и прельбышими. — Нет-с, бутылками сороковыми» («Горе от ума»). Пример понижающегося значения дает наприм. А. Белый: «Все грани чувств, все грани правды стерты: в мирах, в годах, в часах». Ступенчатое строение может лежать в основе композиции также целых произведений. См. библейскую «Книгу Иова», «Сказку о рыбаке и рыбке» Пушкина и др.

ГРАДИЕНТ, вектор, характеризующий изменение какой-либо величины, имеющей определенные значения в каждой точке некоторого пространства. Если например мы изучаем какие-нибудь факторы, характеризующие состояние земной атмосферы вблизи поверхности земли (атмосферное давление, температуру, влажность, электрич. потенциал и т. п.), то эти величины в данный момент имеют определенное значение в каждой точке земной поверхности. Говорят, что рассматриваемая часть земной поверхности образует скалярное поле изучаемой величины. Чтобы составить себе наглядное представление о распределении величины, проводят поверхности уровня, т. е. поверхности, на каждой из которых данная величина имеет одно и то же значение. Г. в каждой точке направлен перпендикулярно к проходящей через нее поверхности уровня и по величине тем больше, чем быстрее изменяется величина, т. е. чем гуще расположены поверхности уровня. Математически Г. определяют как вектор, указывающий в каждой точке скалярного поля $\varphi(x, y, z)$ направление наиболее быстрого роста функции φ и по величине равный ее производной в этом направлении. Координатами Г. служат производные $\frac{d\varphi}{dx}, \frac{d\varphi}{dy}, \frac{d\varphi}{dz}$. Проекция Г. на нек-рое направление равна ориентированной производной от функции φ по этому направлению. Подробнее см. *Векторное исчисление.*

ГРАДИЕНТ БАРОМЕТРИЧЕСКИЙ И ТЕРМИЧЕСКИЙ, *градиент* (см.) скалярного поля распределения атмосферного давления и температуры.—Градиент барометрический и термический относят к 1° меридиана (приблизительно 111 км) и разумеют под ним изменение давления на этом расстоянии, измеренное по нормали к изобарам. Г. б. определяет силу ветра в данном месте, которая пропорциональна ему. В тропических циклонах Г. б. может достигать 38 мм на 111 км, в циклонах средних широт он обычно не превышает 4—5 мм. Градиент термический (вертикальный) представляет собой падение температуры с высотой, отнесенное к 100 м; он может иметь очень различные значения. Иногда даже вместо падения температуры с изменением высоты наблюдается ее повышение (т. н. *инверсия*, см.), и Г. т. становится отрицательным. В вопросах равновесия атмосферы большую роль играет градиент адиабатический, при котором температура падает на 1° на каждые 100 м.

Лит.: Оболенский В. Н., Метеорология, Москва, 1927.

ГРАДИЕНТ ДАВЛЕНИЯ, см. *Градиент барометрический и термический.*

ГРАДИЖСН (Городище), местечко, районный центр Кременчугского округа УССР, расположен в 4 км от одноименной пристани на Днепре (в 34 км выше Кременчуга); 11.617 ж. (1926). Против Г. существовала некогда через Днепр переправа, которой пользовались как казаки, так и поляки и татары.

ГРАДИНКИ, два спирально закрученных шнура более плотного белка, к-рые идут от желтка птичьего яйца к обоим полюсам. Г. образуются вследствие того, что во время движения яйца по яйцеводу, когда оно обволакивается белком, выделяемым стенками яйцевода, оно непрерывно вращается. См. *Птицы, Яйцо.*

ГРАДИРНЯ (теплотехн.), сооружение для охлаждения воды. В теплосиловых установках для конденсаторов паровых машин и турбин, для рубашек двигателей внутреннего сгорания и др. требуется весьма большое количество охлаждающей воды. В том случае, если недостаточного количества свежей воды из реки, озера и др. в распоряжении не имеется или ее подача требует слишком дорогих сооружений, приходится прибегать к особым приспособлениям для охлаждения отработавшей воды. В этом случае одно и то же количество воды, работая в соответствующем тепловом аппарате (конденсатор, рубашки и т. п.), отдает полученное тепло в указанном устройстве (Г.), вновь идет для работы в тепловой аппарат и т. д. Добавлять приходится лишь небольшой процент всего циркулирующего количества воды на покрытие утечек, испарение и пр. Следует отметить, что вода по выходе из охлаждающего устройства все же обычно имеет температуру на 10—12° выше, чем проточная вода в реках или озерах.

Схема установки Г. показана на рис. 1. В простейшей конструкции открытая Г. представляет параллелепипед с жалюзиными отверстиями по бокам. Внутренность Г. заполнена рядами хвороста или часто уло-

женными деревянными планками. Длинная сторона сооружения располагается против ветра, преобладающего в данной местности. В верхнюю часть Г. подается вода, выливающаяся помощью желобов на поверхность хвороста; она стекая вниз разбивается о хворост на мельчайшие частицы, а воздух, пронизывая во время ветра боковую поверхность Г., охлаждает эту распыленную воду. Охлажденная вода стекает в резервуар, расположенный под Г., и оттуда или забирается насосом (поверхностный конденсатор турбин, рубашки двигателей) или же самотеком идет в конденсатор (смешивающий конденсатор).—Недостаток этой простейшей конструкции—работа в зависимости от наличия ветра; достоинство—дешевизна. Следующий, более совершенный тип градирни—**башенный охладитель**—устройство с принудительным движением охлаждающего воздуха помощью вытяжной шахты, причем движение воздуха в большинстве случаев происходит по вертикали (есть и смешанная конструкция). На рисун. 2 представлены современные конструкции башенных охладителей. Оросительное устройство занимает по



Рис. 1. Схема установки градирни.

высоте лишь часть всего сооружения; остальная часть занята вытяжной шахтой. В некоторых случаях устанавливают охладители без вытяжной шахты, но с вентиляторным дутьем. В этих установках меньше зависимость от условий погоды, и кроме того получается экономия в занимаемом месте. Но

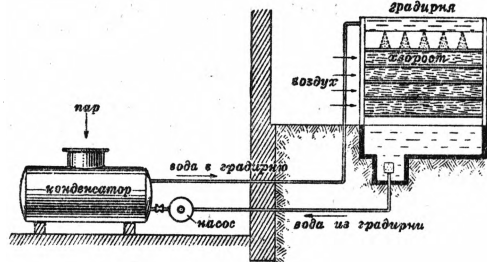

Рис. 2. Башенный охладитель.

в большинстве такие установки оказываются нерентабельными вследствие большой затраты электроэнергии на вентиляторы и неудобств, связанных с образованием тумана в низких слоях атмосферы.— В обыч-

ных конструкциях охладителей оросительный решетник выполняется из дерева, иног-

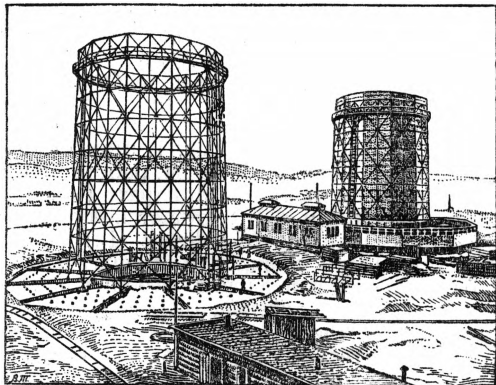

Рис. 3. Поддача воды в охладители Сегнеровым колесом.

да— для большей стойкости— из гончарн. или железных труб. При этом поддача воды (рис. 3) производится помощью самовращающегося Сегнерова колеса (конструкция Вортингтона). Подвод охлаждающего воздуха—снизу вентилятором.

Расчет башенных охладителей см. Ноефер К., Die Kondensation bei Dampfkraftmaschinen, В., 1927.

ГРАДИСКА (Gradisca), гор. в итал. провинции Удине, на правом бер. р. Изонцо, у ж. д. Триест—Удине; 4.717 ж. (1921). Шелкопрядильная фабрика. До 1919 Г. входила в состав австро-венгерской коронной земли Гёрц и Градиска.

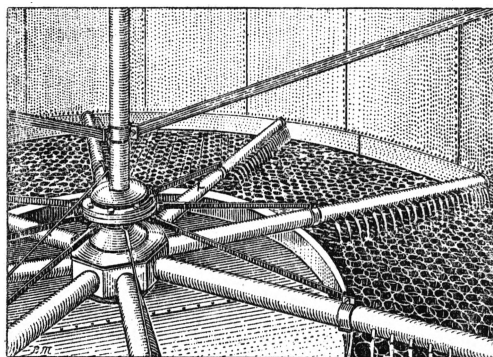
ГРАДИЦЦИ, Градидицци (Gradizzi, Gradizi), Пиетро (1710—80), венецианский живописец-декоратор. Приехал в Россию в 1753 и пробыл здесь до 1764. Вместе с Валериани и Перезинотти (см.) работал над росписями дворцов и декорациями для «оперного дома». В Большом Детскосельском дворце сохранился плафон, написанный Градидицци вместе с сыном, Франческо Г.,—«Триумф Вакха и Ариадны», дающий представление о высоком уровне его мастерства.

ГРАДНАУЕР (Gradnauer), Георг (р. 1866), герм. соц.-дем. ревизионист. В 1890—96 был редактором «Sächsische Arbeiter-Zeitung» в Дрездене, в 1897—1905—редактором берлинского «Vorwärts». Когда берлинские рабочие начали критиковать оппортунистическую политику «Vorwärts», и правление с.-д. партии решило произвести перемены в редакции, Г., вместе с другими 5 ревизионистскими редакторами «Vorwärts», подал (в окт. 1905) в отставку. С 1906 Г. был главным редактором «Дрезденской народной газеты». После ноябрьской революции Г. стал в 1918 саксонским министром иностранных дел, с марта 1919 до мая 1920 был саксонским министром-президентом, а с мая по октябрь 1921—имперским министром внутренних дел. В дальнейшем Граднауер был послом Саксонии при центральном правительстве в Берлине. Граднауер является сотрудником «Sozialistische Monatshefte» и типичным представителем социал-демократического оппортунизма.

Им написаны: Mirabeaus Gedanken, Halle, 1889; Verfassungswesen und Verfassungskämpfe in Deutschland, Berlin, 1909; Gradnauer G. und Schmidt R., Die deutsche Volkswirtschaft, В., 1921, и др.

ГРАДО (Grado), приморский город в итал. провинции Удине (до 1919 принадлежал Австрии), на берегу Адриатического моря; расположен на косе в лагунах к З. от устья Изонцо; 5.105 ж. (1921). Рыболовство, производство рыбных консервов (сардинки); морские купанья.

ГРАДОВИТИЕ, среди стихийных явлений природы с древнейших времен занимает исключительное положение, гл. обр. благодаря материальному ущербу, к-рый оно приносит с. х-ву. Обычно от града страдают растения, иногда гибнут птица и мелкий скот; как исключение бываюи и человеческие жертвы. Град или совершенно уничтожает растение или же наносит ему повреждение. Степень повреждения зависит от частоты и силы падающего града, а также и от чувствительности данного вида растения к травматическ. повреждениям, причем эта чувствительность изменяется в зависимости от вегетации в момент градобития и ряда др. моментов. Разрушенные градом ткани легче восстанавливаются в первой стадии развития растения, благодаря обилию жизнеспособных клеток, но с момента образования лубяных и древесных волокон способность растения к восстановлению поврежденных тканей постепенно уменьшается.

До цветения Г. обычно приносит мало вреда зерновым культурам, благодаря тому, что град редко разбивает листовую оболочку (трубку соцветия). Кроме того в этот период даже после сильного Г. из придаточных почек появляются новые побеги, которые покрывают поле как бы новым, хотя и редким, всходом. Там, где Г. вместе с ливнем совершенно уничтожает молодые растения, пораженное поле приходится вновь пересевать, если время для посева не упущено. Значительный вред Г. причиняет как во время цветения, так и позднее, когда больше всего страдают стебли. В период полной зрелости зерновых культур град не только надламывает и путает хрупкий стебель, но также выбивает из колоса зерно.

Корнеплодные растения и технические культуры также страдают от Г. В сахарной свекле сахаристость понижается до 3%, а в картофеле выход крахмала падает до 10%, вместо обычных 15—17%. Прорбитые и порванные градом табачные листья понижаются в своей цене на 20—50%, в зависимости от вида растения и сорта пораженных листьев. При очень большом поражении они совершенно обесцениваются. Все волокнистые растения, не исключая кенафа и кендыря, под ударами града приходят или в полную негодность или дают весьма непрочное волокно, к-рое легко рвется в местах удара, а коробки хлопка от удара градом падают на землю или преждевременно раскрываются. Огородные культуры (капуста, огурцы, помидоры) в большинстве случаев после Г. поражаются грибными заболеваниями, от которых они однако могут оправиться при благоприятных условиях. Виноградники, пораженные градом, заболевают, т. к. открытые раны лозы плохо зарубцовываются и служат для разных паразитов очагами. После сильных Г. виноградники теряют на 2—3 года свою плодоспособность, а нек-рые

из них совершенно пропадаюи. Нет ни одного растения, к-рое в той или иной степени не страдало бы от града.

Географическое распределение Г. совпадает с основными массивами полевого хозяйства. В Северном полушарии изолиния Г. поднимается до 65° с. ш. (Скандинавский полуостров) и постепенно падает за Уралом до 60—55°, на той же приблизительно высоте она проходит через Сибирь и Сев. Америку. На Ю. она колеблется между 35—37°. В Юж. полушарии громадное пространство умеренного пояса покрыто океаном, но все-таки от Г. страдают поля фермеров в Уругвае, Бразилии, по склонам Кордильеров и даже в южноафриканских колониях.

На Кавказе наблюдается довольно правильная зависимость между высотой над ур. моря и числом дней с Г. в течение года, а именно — на высоте до 200 м одно Г. приходится на 2 года (0,5), от 200 до 500 м—одно Г. в году, от 500 до 1.000 м—2 Г. в году, от 1 т. до 2 т. м—3—4 Г. в году и на высоте более 2 т. м—от 7 до 14 Г. в году. То же самое наблюдается в альпийской горной системе, на Балканском п-ове, в Карпатах, в Бурято-Монгольской АССР и Закавказьи. В Сев. Америке, где климатические явления отличаются интенсивностью и крайние противоположности быстро сменяют друг друга, Г. достигают высокой разрушительной силы—в Скалистых горах, в области Великих озер и в Канаде. Затем они постепенно затухают в долине р. Миссисипи, но вновь возрастают на В., в районе Аппалачских гор.

По подсчетам страховых организаций, Г. ежегодно поражают 2,4% полевых посевов. Это дает ежегодное поражение во всем Северном полушарии 11,4 млн. га посевов, что примерно равно всей посевной площади Италии или Румынии. Интенсивность поражения в среднем определяется в 40% ожидаемого урожая. В итоге мировое хозяйство теряет ежегодно от Г. до полумиллиарда руб. Менее значительна убыточность от Г. в Зап. Европе (в Дании и др. Скандинав. государствах—лишь 0,4% стоимости урожая), наиболее высока она в Канаде и горных штатах Сев. Америки (4—11%).—СССР, благодаря континентальности климата, изрезанности рельефа и горным массивам по его юж. границе, принадлежит к числу стран с повышенной градоубыточностью. По статистическим материалам государственного обязательного страхования, в 1924—28 в среднем были поражены 2,17% посевной площади. Из каждых 100 р. стоимости продуктов растениеводства население теряет от Г. 0,915 руб. В течение указанного пятилетия полевое хозяйство СССР потеряло более 200 млн. руб., т. к. от града пострадало 7.309.462 га, причем в среднем град уничтожил 47% урожая на пострадавшей площади.—Как по отдельным годам, так и по отдельным местностям опустошительность града различна; так в РСФСР % опустошительности колеблется от 1,7% до 2,33%, а в Закавказской федерации—от 7,8% до 9,1%. Другие республики занимают промежуточное положение. Эти колебания зависят не только от частоты Г. в разных районах, но и от чувствительности растений к градовым повреждениям.

Лит.: Аскинази В. О., Борьба против града в Зап. Европе и в России, СПб, 1910; Воейков А. И., Метеорология, части 2 и 3, СПб, 1903; Таргонский В. А., Географическое распределение града в Европейской России, Москва, 1893; его же, Характеристика местностей, подверженных градобитиям, Москва, 1895; Рязумов С. Е., Страхование от градобития, Москва, 1928; Вобль К. Г., Основы экономики страхования, 2 издание, Киев, 1923; Trotscher A., Landwirtschaftliche Versicherung, Berlin, 1914.

С. Рязумов.

Страхование от Г. возникло еще в конце 18 в. в Германии в виде страховых товариществ от Г., построенных по принципу средневековых похоронных касс. В начале 19 века аналогичные организации появились в Шотландии, Франции, Италии, Дании, Эстляндии, Лифляндии и нек-рых нем. колониях России. Во второй половине 19 в., наряду со взаимным страхованием от Г., широкую деятельность в этом направлении развернули страховые акц. об-ва. В 1853—1856 в Германии возникли сразу 4 акц. об-ва по страхованию с.-х. растений от Г. (Кельнское, Магдебургское, Веймарское и Эльберфельдское) с общей суммой основного капитала в 28,5 млн. марок; в 1856 во Франции возникло акц. об-во «L'Abeille» (ancienne) с капиталом в 12 млн. фр. В последней четверти 19 века аналогичные общества были созданы в Англии, Австрии, Италии, Швеции, Голландии и т. д. Создание акц. об-ва не повлекло за собой ликвидации взаимного страхования, но форсировало процесс его концентрации. Замена сотен мелких страховых обществ несколькими крупными обеспечила устойчивость взаимного страхования, к-рое в наст. время является преобладающей формой страхования от Г. в Германии, Италии, Голландии и Скандинавских странах. Развитие перестрахования, центром которого является Мюнхен, придало страхованию от Г. международный характер. В ряде стран наряду с частным было создано и гос. страхование от Г.: в 1884 — в Баварии, в 1886 — в Болгарии (переданное затем кооперативному банку), затем в Боснии и Герцеговине. В 1923 вводится обязательное госуд. страхование от Г. в Югославии; в наст. время (1930) готовится введение его в Польше. В ряде штатов Сев. Америки (гл. обр. горных) было введено гос. страхование от Г. (сначала добровольное, затем обязательное). Однако в большинстве штатов преобладает акционерное страхование. Все виды страхования от Г. в капиталистических странах приспособлены лишь к обслуживанию помещичьих, крупнокрестьянских и крупнофермерских хозяйств. Мелкие же хозяйства, не получая достаточной помощи при стихийных бедствиях, в то же время (под угрозой штрафа, а в Соед. Штатах Сев. Америки и тюрьмы) должны выполнять все сложные формальности, связанные со страхованием, регулярно вносить взносы и т. д.

В дореволюционной России страхование от Г. не получило значительного развития ни в акционерной форме, ни в виде взаимных обществ, ни в виде обязательного земского страхования. В Советской России уже декрет о социализации земли (20/1 1918) требовал введения взаимного страхования трудовых хозяйств от Г. и др. стихийных бедствий.

В период военного коммунизма вместо страхования от стихийных бедствий стала создаваться государственная помощь пострадавшим хозяйствам (декрет 20 дек. 1920). Восстановление страхования после введения напa декретом СНК 6 октября 1921 включало и обязательное страхование от Г. При *Госстрахе* (см.), на к-рый было возложено осуществление гос. страховой монополии, был создан отдел с.-х. страхования. До 1929/30 страхование от Г. распространялось преимущественно на индивидуальные крестьянские хозяйства. Но и здесь последовательно проводилась классовая линия в виде льгот бедноте (скидка до 30—50%), семьям красноармейцев и т. д. В 1929/30 этот классовый подход еще более усиливается — снижением вдвое, иногда же и более, страхового обеспечения и увеличением вдвое ставок для кулацких хозяйств (по сравнению с середняцкими). Вместе с тем центр тяжести страхования от Г. переносится на обобщественные формы сел. х-ва. Страхование от Г. для колхозов и совхозов построено на особых льготных условиях (закон 4/IX 1929). Все посевы их (как и имущество) страхуются почти в полную стоимость, тарифы для колхозов снижены на 30%, беднейшим колхозам предоставляется скидка.

Операции по окладному страхованию от Г. развивались довольно быстро, т. к. местные органы, от к-рых зависело соглашаться или не соглашаться на введение этого вида страхования, скоро убедились в его целесообразности, тем более что со стороны населения не было ни одного протеста. Страховая площадь в 1922 составила около 8 млн. га, в 1923 — уже ок. 40 млн. га, а в 1930 — около 90 млн. га, или 92% всей посевной площади. Сумма страхового обеспечения росла еще быстрее вследствие повышения страховой нормы на один га. В 1922 — 1926 среднее обеспечение колебалось от 5 до 14 руб. на 1 га, в 1927 оно поднялось до 26,7 руб., что уже составляет почти 50% реальной стоимости зерна или же другой застрахованной продукции. Технические и специальные культуры (виноград, табак, сады, хлопок, хмель) имеют повышенные нормы обеспечения (от 100 до 500 рублей). Общий итог собранной премии по окладному страхованию в 1929 достиг 39,4 млн. руб. Всего за 1922—1929 населению выдано 76,0 млн. рублей из 92 млн. собранных. — В тех случаях, когда по обязательному страхованию нормы недостаточны, страхователю предоставляется (с 1923) право добровольно достраховывать. Операции по добровольному страхованию развивались успешно под влиянием контрактации; ежегодный сбор по этой операции достиг 8 млн. руб. — Из общей застрахованной площади (во всех странах) на долю СССР приходится в наст. время около седьмой части.

ГРАДОВСКИЙ, Александр Дмитриевич (1841—89), профессор государственного права (в Петербургском ун-те) и публицист. Своими трудами «Начала русского государственного права», «История местного управления в России», «Государственное право важнейших европейских держав» и др. Г. положил начало науке рус. государственного права и первый из рус. ученых дал систематиче-

ское изложение конституционного права западных стран. В своих работах он придерживался догматическ. метода и совершенно игнорировал значение социально-экономических факторов. Находясь под влиянием славянофилов, Г. идеализировал рус. государственный строй и даже неограниченное самодержавие. Это был идеолог наиболее умеренной либеральной буржуазии, считавший, что возможно, не ограничивая царского самодержавия, сделать государство правовым путем учреждения при Госуд. совете совещательной камеры из представителей губернских земств. В то же время он являлся горячим сторонником реформ первой половины 60-х годов, укреплявших его веру в возможность соединения либерализма с самодержавием. После 1881, под влиянием еврейских погромов и реакционной политики царского правительства, Г. перешел к оппозиции и заговорил о земском собрании, а с закрытием в 1884 либеральной газеты «Голос» прекратил вовсе свою публицистическую деятельность и целиком ушел в науку. Как публицист Г. развивал идеи о необходимости создания учреждений, которые, по его мнению, служили бы «раскрепощению России». Как ученый известен он постановкой политических теорий на позитивную почву наряду с учением о необходимости построения всего государственного уклада на началах строгой законности и свободы «человеческой личности». Наконец как профессор Г. пользовался значительным влиянием на студентов, руководивших затем в своей практической, а иногда и теоретической работе его идеями. Так ему удалось оказать влияние на развитие правового сознания нарождавшейся либеральной буржуазии.

Лит.: Биографический очерк в книге: Градовский А. Д., Собрание сочинений, том IX, Петербург, 1904.

А. Мамлюцкий.

ГРАДОНАЧАЛЬНИК, в дореволюционной России, чиновник, заведывавший градоначальством, выделенным в отдельный округ городом с прилегающими к нему местностями. Г. были в столицах (Петербурге и Москве) и в городах: Одессе, Севастополе, Николаеве, Ростове-на-Дону и Керчи. Г. пользовались правами губернаторов и назначались: столичные — непосредственно царем, а остальные — по представлению министра внутренних дел.

ГРАДУАЛ, градуале (лат. *graduale*, *responsorium graduale*), одна из древнейших частей литургии католической церкви, с богато обработанной мелодией. Текстом Г. служили с 5—6 веков отдельные стихи псалма, одна часть к-рых пелась певцом на ступенях амвона (*in gradibus*—откуда произошло и самое название), другая—заключительная—всеми присутствующими или хором (ответ—*responsorium*). Г. исполняется между чтением апостола и Евангелия. Г. называется и нотная книга, содержащая песнопения католической литургии для хора, включая и собственно градуал.

ГРАДУИРОВАНИЕ, процесс подразделения данной шкалы, прибора, циферблата и т. п. на части и установления того, какому значению измеряемой физической величины соответствует каждое деление шкалы. Наприм.

Г. гальванометра заключается в том, что мы устанавливаем, какой силе тока соответствует каждое положение указателя прибора (отброс светового «зайчика» или отклонение стрелки); Г. спектральных приборов (как-то: спектрофотометров, монохроматоров и т. п.) заключается в том, что мы устанавливаем, какой длине волны соответствует данное положение прибора, определяемое положениями указателей на особых шкалах. Г. производится либо путем изготовления шкал, на которых непосредственно указаны значения измеряемой величины (шкалы термометров, манометров, амперметров и т. п.), либо путем изготовления графиков, дающих связь между отсчетами прибора и значениями измеряемой величины.—Г. химических посуды (мерных колб, пипеток, бюреток, мензурок и т. п.), т. е. ее подразделение на равнообъемные части, называется часто калибровкой.

ГРАДУС, угловая и дуговая мера. Угол, равный одному Г. (1°), измеряется дугой $\frac{1}{360}$ долю окружности. Длина дуги в 1° равна $\frac{2\pi R}{360} = \frac{R}{57,29578} = 0,01745329 R$, где R —радиус окружности. Г. делится на 60 минут ($60'$), минута — на 60 секунд ($60''$). Прямой угол равен 90° . Иногда (редко) употребляется деление окружности на 400 частей, называемых *градями* (1^g).

ГРАДУСНАЯ СЕТЬ, воображаемая, условная сеть взаимно пересекающихся линий меридианов и параллелей, покрывающая поверхность земного шара. На глобусе или на географической карте она изображается с большей или меньшей густотой, в зависимости от масштаба и специальных требований к карте. На картах схематических Г. с. иногда совсем не дается.—Г. с. строится по точкам *географических координат* (см. это слово и рисунок 1). Основными точками для построения градусной сети являются полюсы земли. На равном расстоянии от обоих полюсов проводится большой круг экватора. От полюса к полюсу, через равно отстоящие друг от друга в градусах или долях градуса точки на экваторе, проводятся дуги большого круга — меридианы. Через точки меридиана, расположенные с теми же интервалами, что и на экваторе, параллельно экватору проводятся малые круги — параллели.

Образуемые пересечением меридианов и параллелей сферические четырехугольники называются градусными трапециями. Они представляют ячейки градусной сети, условно охватывающей земной шар с той или иной густотой (через доли градуса или целые градусы). В зависимости от густоты построенной на карте Г. с., последняя разбивается на «полуградусные», «одноградусные», «двухградусные», «пятиградусные» и т. п. трапеции, стороны которых соответственно равны $\frac{1}{2}^\circ$, 1° , 2° , 5° и т. д. как по дуге большого круга — меридиана, так и по дуге малого круга — параллели. Близ экватора эти трапеции очевидно имеют почти квадратную форму, так как градус большого круга здесь мало отличается по величине от градуса малого. В средних широтах они уже значительно вытянуты по меридиану, на 60° широты 1°

меридиана уже в два раза больше, чем 1° параллели. Вокруг полюсов трапеции превращаются в треугольники с вершинами в полюсе.

В зависимости от масштаба карты, для которой строится Г. с., или принимается во внимание точная форма земли (для карт крупных масштабов, см. *Геод., Геодезия*) или (при масштабах менее 1:500.000) земля может быть принята за точный шар, что чрезвычайно упрощает вычисление нужных отрезков меридианов и параллелей.—При построении Г. с. для карты прежде всего надо выбрать ту или другую картографическую проекцию (см. *Карты географические, Проекция; Глобус*); от выбора проекции зависят и способ построения, и специальные картографические свойства, и вся физиономия карты. Значение правильного выбора проекции Г. с. и точного ее построения чрезвычайно велико. При составлении карты заново строят в точном масштабе возможно густую Г. с. «в карандаше», которая и служит картографической канвой для нанесения на нее по координатам всех опорных пунктов.

Значение Г. с. при пользовании картой не менее велико, чем при ее построении. Она служит для нахождения на карте пунктов по известным их координатам, для точного ориентирования в направлении тех или других линий (горных цепей, рек, путей сообщения и т. п.) и для масштабных измерений, в особенности когда масштаб не указан на карте или вызывает сомнения в точности.

При пользовании Г. с. для приблизительных линейных измерений на картах мелких масштабов (наприм. на картах Б. С. Э.) можно принимать длину 1° меридиана за 111 км. Точная длина 1° меридиана получена в результате многочисленных *градусных измерений* (см.) и изменяется в зависимости от широты.—При пользовании Г. с. для приблизительного определения площадей, заключенных в ее ячейках частей поверхности земного шара, необходимо иметь под рукой таблицы площадей градусных трапеций в км². Такие таблицы прилагаются обыкновенно к изданиям курсов геодезии и картографии.

В. Каменецкий.

ГРАДУСНИК, житейское название *термометра* (см.).

ГРАДУСНОЕ ИЗМЕРЕНИЕ, одна из основных геодезических работ, имеющая целью определение размеров и формы земли. Первоначально Г. и. заключалось в определении линейной длины градуса земного меридиана или параллели, откуда и произошло название. С открытием сфероидальности земли Г. и. уже не сводится к определению длины одного градуса, а вообще к измерению дуг на земной поверхности в линейных мерах. Каждое Г. и. состоит из двух независимых частей: 1) определения угловой длины избранной дуги (точнее — угла между нормалью к геоиду в двух конечных точках дуги) и 2) измерения длины той же дуги в линейных мерах (например в км). Первая задача решается сравнительно просто путем производства астрономических наблюдений — определения широты, долготы и азимута — в конечных точках. Вторая задача представляет значительно большие трудности и в

наст. время решается при помощи *триангуляции* (см.), прокладываемой между конечными точками дуги. Если бы земля была шаром, то для определения радиуса последнего было бы достаточно одного Г. и. В предположении, что земля имеет форму сфероида, размеры (две полуоси) такого определяют из двух Г. и., произведенных в разных широтах, напр. одного под экватором, а другого вблизи полюса. Точная же форма геоида может быть определена только в тех областях, в которых произведено самое Г. и. или к-рые покрыты сплошной триангуляцией.

Первое Г. и., о котором дошли до нас сведения, было произведено в Египте греч. ученым Эратосфеном приблизительно за 250 лет до хр. э. Была измерена дуга между Александрией и Сиеною (нынешний Ассуан), к-рые ошибочно были приняты за точки, лежащие на одном меридиане (впрочем происходящая отсюда ошибка невелика). Угловое расстояние между этими пунктами было определено в $7,2^\circ$, из наблюдений полуденных высот солнца в день летнего солнцестояния, а линейное расстояние принято равным 5 т. греч. стадий на основании продолжительности караванного перехода. Отсюда для длины одного градуса меридиана была получена длина в $\frac{5.000}{7,2} = 694,44$ стадий, а

для всей окружности земли, содержащей 360 таких градусов, — 250.000 стадий, что довольно близко к действительности. Последующие измерения, тоже довольно грубые, производились Посидонием в 1 в. до хр. э., арабскими учеными в 9 в. и франц. врачом Фернелем в 1525. Дальнейшее развитие Г. и. получили в начале 17 в., когда они сделались проще благодаря изобретенному голландцем Снеллиусом методу *триангуляции* (см.). Впервые в большом масштабе метод триангуляции был применен Пикаром (1669) во Франции. В конце 17 века теоретические работы Ньютона и Гюйгенса и наблюдения Рише над изменением периода колебания маятника часов, перевезенных из Парижа в Каенну, дали основание для предположения о сплюснутости земли в направлении полюсов. Для решения вопроса Франц. академия наук снарядила в 1735 две экспедиции: в Лапландию (Мопертюи и Клеро) и в Перу (Годен, Ла-Кондамин и Буге). Знаменитые Г. и. этих экспедиций окончательно решили спор о форме земли в пользу сжатия в направлении полюсов. В 18 в. начались Г. и. во вневропейских странах: в Сев. Америке и на юге Африки. На границе 18 и 19 вв., в самый разгар Французской революции, было произведено замечательное Г. и. Деламбром и Мешеном вдоль парижского меридиана через всю Францию с целью установления длины метра как $1/10.000.000$ части четверти меридиана. Дуга эта была впоследствии перемерена и продолжена на север через всю Англию и Шотландию и на юг — через Испанию в Алжирию. В начале 19 в. начинаются в Германии под руководством Гаусса и Бесселя работы, при производстве к-рых был разработан и применен к Г. и. способ наименьших квадратов, изобретен *геллиотроп* (см.) и вообще применены современные способы наблюдения и обра-

ботки. В России Г. и. были начаты В. Струве в 1816 в Прибалтийском крае. Затем измерение было продолжено на С. до Сев. Полярного моря и на Ю.—до румынской границы на Дунае. В результате получилось одно из длиннейших Г. и., охватывающее дугу в $25^{\circ} 20'$ и состоящее из цепи в 258 треугольников. Описание этой классической работы приведено в двухтомном сочин. Струве (на франц. яз.): «Дуга меридиана...», СПб, 1860. Обширнейшее Г. и. произведено по параллели 52° сев. широты от Ирландии до Орскана на юж. Урале также по инициативе Струве. Общая длина этой дуги составляет почти 69° по долготе. Другое градусное измерение проходит через Европейскую Россию по параллели $47\frac{1}{2}^{\circ}$; оно было окончено в 1890.—В 1862 было положено в Берлине основание Международной геодезич. ассоциации, просуществовавшей до начала империалистской войны; главная задача ее заключалась в развитии в разных странах Г. и. и в их обработке по однообразной системе.

Наиболее северное Г. и. было произведено в 1899—1902 на Шпицбергене. В Северной Америке измерены две большие дуги по меридианам, одна дуга длиной в 4.225 км. по параллели 39° и две косые дуги, к-рые можно рассматривать как соединение меридиональной дуги с дугой, расположенной по параллели. В Юн. Америке начато измерение дуги, которую предполагается довести до южной ее оконечности. Наконец в Африке Г. и., начатое от мыса Доброй Надежды, должно пересечь весь материк по меридиану 30° от Гринича и затем через Малую Азию сомкнуться с дугой Струве. На территории Европейской части СССР в наст. время прокладываются 6 меридиональных рядов и 5 рядов по параллелям; ближайшее назначение этих работ—дать необходимые опорные пункты для топографических съемок. По своему большому протяжению и высокой точности эти ряды можно будет использовать также в качестве Г. и.

Лит.: В и т к о в с к и й В., Практическая геодезия, Петербург, 1910; М е ш е н Н. Ф. и Д е л а м о р Ж. Б., Основы метрической десятичной системы, «Классики естествознания», кн. 14, Москва—Ленинград, 1926.

А. Михайлов.

ГРАДШТОК (я к о б ш т а б), старинный инструмент для измерения высот светил, с очень древних времен известный астрономам. Значительно позже (15 век) Г. стали употреблять моряки для измерения высот в море. Древний Г. состоял из двух легких брусков. Один, *ab* (см. рис.), называвшийся

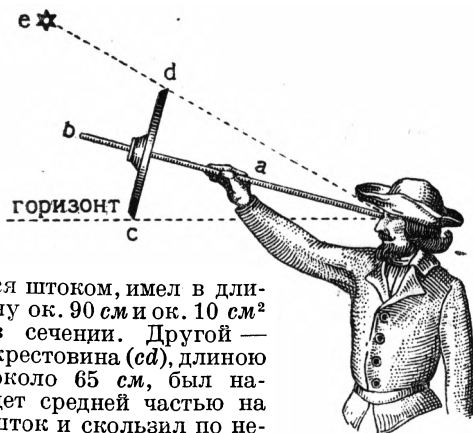

ся штоком, имел в длину ок. 90 см и ок. 10 см² в сечении. Другой—крестовина (*cd*), длиной около 65 см, был надет средней частью на шток и скользил по нему под прямым углом. На конце штока имелась мушка для глаза. На концах крестовины делались дырочки (диоптры). Шкала градусных делений отме-

чалась на верхней грани штока. Способ применения прибора ясен из рисунка.

ГРАЕВО (Grajewo), город в Белостокском воеводстве Польши (до империалистской войны—в Ломжинской губ. Царства Польского), пограничная станция ж. д. Брест-Литовск—Кёнигсберг; 7.346 жит. (1921), в т. ч. 2.834 еврея. Таможня.

«**ГРАЖДАНИН**», журнал-газета, издававшаяся князем В. П. Меццеским (см.) с 1872 до 1914 (до смерти издателя). Выходила сначала еженедельно (до 1887), потом ежедневно, затем два раза в неделю и наконец опять еженедельно. Первыми редакторами «Г.» были Г. К. Градовский, Ф. М. Достоевский (печатавший там свой «Дневник писателя»), В. Ф. Пушквич; газета носила умеренно-консервативный характер. С обострением дворянской реакции в начале 80-х годов, когда редакция «Г.» перешла к самому кн. Меццескому, газета стала крайне реакционным органом, отражавшим возмущения дворянства и наиболее косной части высшей бюрократии. Защита розог для крестьян, поход против грамотности, травля земства и суда присяжных, требования поправок для дворян—такова была программа «Г.». Имея узкий круг читателей, газета не могла существовать без правительственной субсидии, доходившей в год до 80 т. руб. После 1905 «Г.» поблек, превзойденный открытогромадными изданиями вроде «Русского знамени», «Веча», «Земщины», «Московских ведомостей» (редакции Грингмута).

ГРАЖДАНСКАЯ АЗБУКА, форма алфавита, которой с некоторыми изменениями пользуются для выражения звуков русской речи с 1708, когда был издан Петром I соответствующий указ. Но еще задолго до того в Голландии печатались книги шрифтом, во многом очень напоминающим наш нынешний. В 1701 в Россию приехал «словолитец» Антон Демей, к-рый привез с собой «новоизобретенных русских литер три азбуки с пунктовыми матрицами и формами, да два стана на ходу со всаком управлением». Ознакомление с этими книгами очевидно и навело Петра на мысль о соответственном преобразовании старой кириллицы (см.).

Придание большей округлости очертаниям букв, отлившихся по образцу эльзевира, приблизило новую азбуку к «латиннице». Тенденция к упрощению, хотя и проведенная непоследовательно, сказалась в упразднении ряда знаков: *ѣ, ъ, ѓ, њ, љ, њ, џ*. Были также отброшены титлы. Некоторые буквы были начертаны ближе к латинским, чем теперь. В 1708 была отпечатана первая русская книга «гражданской печати»—«Геометрия славенски землемерия». Вскоре последовали новые изменения вроде введения *і* (с двоеточием), продержавшегося до начала 19 в., замены *ѣ* (зело) буквой *з* (земля) и пр.

В дальнейших преобразованиях приняла деятельное участие Академия наук, в типографии которой исключительно и печатались книги новым шрифтом в течение нескольких десятилетий; в эту эпоху были прибавлены буква «й» и «э», упразднена *ѣ* (кси). Возобновленная позднее «*v*» (ижица) почти вышла из употребления, зато получило неофициальные права гражданства *ё*, введенное Карамзиным. В таком виде Г. а. продержалась до 1918, когда подверглась ряду упрощений (изъятие «ъ», «ѣ», «і» и т. д.). Однако и реформированная рус. Г. а. продолжает служить основой для традицион-

ного и исторического рус. правописания, с лишь некоторыми уступками в пользу живого произношения.

Лит.: Грот Я. К., Труды, том II, СПб, 1899; Пекарский П., Наука и литература в России при Петре Великом, том II, Петербург, 1864; Азбука с исправлениями Петра Великого и указом его о введении в употребление гражданского шрифта, Петербург, 1877; Сахаров И. П., Обзорение славяно-русской библиографии, том I, книга 2, Петербург, 1849.

В. Черновав.

ГРАЖДАНСКАЯ ВОЙНА. Содержание:

I. Введение	663
II. Крестьянские Г. в.	668
III. Буржуазные Г. в.	671
IV. Пролетарские Г. в.	678
V. Г. в. и научный социализм	683

I. Введение.

Г. в. является вооруженной борьбой между отдельными классами и слоями населения внутри общественного целого. Гражданские войны сопровождают ход и развитие классового общества (см. *Классовая борьба*). «Г. в., — по определению Ленина, — есть наиболее острая форма классовой борьбы, когда ряд столкновений и битв экономических и политических, повторяясь, накапливаясь, расширяясь, заостряясь, доходит до превращения этих столкновений в борьбу с оружием в руках одного класса против другого класса». Г. в. протекают в различнейших исторических условиях, ведутся различными классами и слоями населения, являясь при одних условиях прогрессивными, при других задерживая ход исторического развития. Революционные Г. в. ведутся либо эксплуатируемыми против эксплуататоров либо между эксплуататорскими группами и классами, из к-рых одни являются господствующими, а другие неполноправными, одни — прогрессивными, другие — реакционными. Г. в. ведутся за изменение или сохранение классового деления общества и классового господства, что предполагает в качестве центральной задачи борьбу за государственную власть. Г. в. являются неизбежными спутниками великих революций. «Революция в своем развитии всегда создает и склывает сложную обстановку. Ибо революция настоящая, глубокая, „народная“, по выражению Маркса, революция есть невероятно сложный и мучительный процесс умирания старого и рождения нового общественного строя, уклада жизни десятков миллионов людей. Революция есть самая острая, бешеная, отчаянная классовая борьба и Г. в. Ни одна великая революция в истории не обходилась без Г. в.» (Ленин). Г. в. бывают и чисто реакционными. Примером может служить борьба франц. феодальной аристократии против королевской власти в 17 в. (см. *Фрonda*) и вообще всякая Г. в., начинаемая контрреволюционным классом с целью подавления класса революционного или с целью возврата власти, после ее утраты. Г. в. бывают не только междуклассовыми, но и внутриклассовыми, — между отдельными частями или фракциями класса. Война Алой и Белой розы, ведшаяся в течение нескольких десятилетий в Англии (1455—85), была Г. в. двух группировок феодальной аристократии. Результатом этой Г. в. явился не захват власти одной из борющихся сторон, а ослабление

всей аристократии, растратившей свои силы в ожесточенной войне и вследствие этого утерявшей свое былое значение. При определенных исторических условиях Г. в. принимают форму религиозных войн. Это имеет место в социальных формациях, где идеология проникнута религиозными элементами и социальные и экономические требования облекаются в религиозную форму.

Г. в. могут вестись как с помощью регулярных войск или специально организованных армий — наемных, добровольческих или принудительно набранных, так и вооруженным гражданским населением. Армии противников могут быть построены и не по чисто классовому принципу, но зато ядро и штаб их обычно представляют собой нечто компактное и однородное по своему классовому составу. Независимо от характера военной организации, для ведения Г. в. в ее развернутом виде каждая из борющихся сторон должна иметь собственную экономическую и социальную базу. В Г. в. противники опираются на части прежде единой территории общественного целого с преимущественно благоприятным для них классовым составом населения. В Г. в. Великой английской революции (17 в.) король опирался на полуфеодалов зап. и сев. графства, а парламент — на юг и восток Англии с их развитой торговлей, мануфактурой и капиталистически эволюционирующей деревней; важнейшие торгов. и промышленные пункты на западе и на севере также стали на сторону парламента (см. *Великобритания*, Исторический очерк). В 1918 — 21 в России контрреволюция создала собственные государственные образования (белогвардейск. правительства) в районах со сравнительно редким пролетарским населением и с относительно преобладанием крупнокулацкого и казачьего землевладения. Без локализации противников на отдельной территории невозможно ведение длительной вооруженной борьбы, а следовательно — и Г. в.; невозможна вербовка солдат в армию, невозможно производство военного снаряжения и правильное снабжение армии. На захваченной ею территории каждая борющаяся сторона организует государственную власть и аппарат, хотя и предназначенный в первую голову для ведения войны и организации армии, но имеющих также задачей отправление и других функций государствен. власти. В ряде Г. в. это разделение территории между борющимися сторонами подготовлялось самым ходом исторического развития [«борьба двух социальных систем» (Маркс)]. В гражданской войне между северными и южными штатами Сев. Америки 1861—65 (см. *Соединенные Штаты Северной Америки*) как южане, так и северяне имели государственный аппарат для ведения Г. в., так как государство представляло собой федерацию штатов, имевших собственный правительственный механизм, причем в юж. земледельческих штатах власть находилась в руках рабовладельцев, а в северных — в руках промышленной буржуазии, опиравшейся на широкие народные массы. Южане, в силу ряда исторических условий, в начале войны имели лучше организованную и обучен-

ную армию, нежели северяне, но последние имели все предпосылки для комплектования крупнейших военных формирований. Экономические и политические преимущества северян привели к их победе в Г. в. В Г. в. в эпоху Октябрьской революции пролетариат непрерывно удерживал свою власть в Центральной России, наиболее развитой в промышленном отношении.

Наличие у обеих борющихся сторон б. или м. значительной территориальной базы, государственного аппарата и армий отличает Г. в. от вооруженного восстания, которое нередко является прологом к Г. в. (см. *Восстание вооруженное*), и от партизанского движения. Различие Г. в. и вооруженного восстания не в их целях или классовой сущности; действительная разница между вооруженным восстанием и Г. в. сводится к следующему: 1) вооруженное восстание есть как бы неразвернутая форма Г. в., ее начальная стадия, отличающаяся от Г. в. в ее развернутом виде своим эпизодическим характером и масштабами; при благоприятных условиях оно перерастает в Г. в., являясь ее начальным этапом; 2) специфическим в Г. в. является существование двух или нескольких центральных «аппаратов» в руках основных борющихся классовых лагерей, т. е. такой этап борьбы, когда у сил революции (или контрреволюции) уже есть свои командные организации, к-рые открыто готовят живую военную силу, в то время как в вооруженных восстаниях боевыми действиями руководят небольшие тайные штабы.

Особенное значение в истории человечества имеют Г. в., сопровождающие великие социальные революции и являющиеся их неизбежными спутниками. В таких революционных Г. в. участвуют широчайшие, иногда миллионные (как например во время Г. в. в России) массы населения, и ведутся они с огромным ожесточением борющихся сторон. В начальной стадии Г. в. господствующие классы оказываются лучше подготовленными для ведения Г. в., нежели классы восстающие, обладая техническими навыками управления и военного дела, иногда покорной, вымуштрованной армией. Даже в случае захвата восставшим классом власти господствующим классам сравнительно легче организовать вооруженную борьбу против революционного правительства, оперевшись на ту или иную территорию с соотношением классовых сил, более благоприятным для контрреволюции, и быстро развернув на ней государственный и военный аппарат. В ходе Г. в. эти классы могут получать и получают поддержку других государств, где их класс остается господствующим. В таком случае для революционных классов Г. в. нередко из внутренней превращается в международную, к внутренней контрреволюции присоединяется интервенция. Так было во время буржуазной Великой французской революции 1789—1794, то же повторялось во всех Г. в., ведшихся пролетариатом. Это, равно как и ряд других условий, делает ведение гражданской войны для революционного класса значительно более трудным. Ему приходится бороться с регулярной, обученной и вышколенной господствующим

классом армией, руководимой опытным командным составом, и строить свою армию заново, в процессе борьбы, нередко руками чужих специалистов, причем в начале борьбы его вооружение и организация технически ниже, у него отсутствуют базы и налаженная связь. Ведение Г. в. с только-что низвергнутыми, до тех пор господствовавшими классами, укрепившимися на той или иной части государственной территории, требует от революционных классов огромного напряжения, больших организационных способностей, революционного энтузиазма, классово выдержанной политики, в частности по отношению к возможным союзникам из других социальных групп. Революционным классам приходится бороться с противодействием чиновников старого аппарата, массами уходящих в стан контрреволюции и путем заговоров, измены и саботажа препятствующих революционному строительству и созданию армии революционной, необходимой для ведения Г. в. и охраны революционного порядка. К этому присоединяются военные заговоры, взрывы ж.-д. мостов, военных складов, поджоги, террористические акты (покушения на руководителей революционной диктатуры и представителей власти), восстания на территории, занятой революционным классом, образующие новые внутренние фронты Г. в., и т. д. Поэтому необходимым дополнением гражданской войны, значительно способствующим успешности ее ведения, является революционный террор, преследующий цели борьбы с контрреволюцией внутри страны и в армии (см. *Террор*). Далее ведущий Г. в. революционный класс не является вполне однородным, а обычно распадается на ряд группировок с неодинаковой экономической и идеол. характеристикой; к тому же войну большей частью приходится вести в союзе с другими классами или группами внутри этих классов; приходится использовать и чуждые социальные группы подвластной территории, вербуя их для комплектования вооруженных сил [этот минус имеется впрочем нередко даже в большей степени и у контрреволюционного класса (всеобщие мобилизации развалили белые армии)]. Поэтому правильная линия внутренней политики имеет решающее значение для исхода Г. в., как это показал опыт и буржуазных и пролетарских Г. в. (см. ниже).

Но революционный класс имеет и свои преимущества. История знает примеры, когда он в конечном счете создавал армию более высокого типа, чем та, что имелась у класса отжившего (ср. Французскую революцию 1789 и Английскую 17 в.), и во всяком случае он создает армию, если и не всегда технически более высоко организованную, нежели армии контрреволюции, зато идеологически более спаянную, преисполненную героизма и творческих сил, присущих восходящему классу, и несущую с собой освобождение угнетенным классам вражеского лагеря. Последним объясняются частые случаи отказа от борьбы и прямого перехода войск контрреволюции на сторону революционной армии. В Г. в., ведущихся освобождающимися эксплуатируемыми классами против эксплуататорских, принимают участие многомили-

лионные массы, всецело сочувствующие этой борьбе, в то время как контрреволюционные классы завербовывают массы преимущественно принуждением. Все эти обстоятельства вносят значительный корректив в ход военных действий Г. в., определяющийся не только и не столько техническ. преимуществами той или иной из борющихся сторон, сколько соотношением классовых сил и их динамикой и, правильной классовой политикой. В политическом же и социальном отношении революционные классы имеют значительные преимущества по сравнению с их противником. — Результатом Г. в. может явиться либо победа старого об-ва и значит сохранение в общем и целом прежнего классового деления и господства, иногда с незначительными передвижками в пользу тех или иных социальных слоев, либо, в случае успеха революционного класса, установление нового классового строя, либо наконец разделение прежде единой государственной территории, охваченной Г. в., на самостоятельные государственные образования с восстановлением в одних из них господства прежних классов и старого способа производства и укреплением в других революционного класса, несущего в большинстве случаев новую систему производственных отношений. Подобная локализация может быть связана с неравномерным хозяйственным развитием на прежде единой территории и зависит от исторических и национальных условий образования последней.

Характер Г. в., организация и социальный состав армий, методы ведения войны определяются прежде всего экономическими и социальными особенностями революционного класса, ведущего войну, а также и особенностями той общественной структуры, в к-рой Г. в. протекает и к-рая обуславливает социальные силы, противостоящие друг другу в Г. в. Особенно чревата гражданскими войнами как это показал исход первого тура империалистск. войн, эпоха империализма, ибо империалистские войны создают революционную ситуацию и ставят на очередь дня вопрос о создании социалистич. строя, осуществимого лишь путем насильственного низвержения господства буржуазии. «Развитие вперед,—писал Ленин,—если не иметь в виду возможных, временных шагов назад, осуществимо лишь к социалистическому обществу, к социалистической революции. Империалистски - буржуазной войне, войне высоко развитого капитализма, объективно может противостоять, с точки зрения развития вперед, с точки зрения передового класса, только война прот и в буржуазии, т. е. прежде всего гражданская война пролетариата с буржуазией за власть, война, без которой серьезного движения вперед быть не может, а затем— лишь при известных, особых, условиях, возможная война в защиту социалистического государства против буржуазных государств». С другой стороны «социальная революция не может произойти иначе, как в виде эпохи, соединяющей гражданскую войну пролетариата с буржуазией в передовых странах и целый ряд демократических и революционных, в т. ч. и национально-освободи-

тельных движений в неразвитых, отсталых и угнетенных нациях».

В дальнейшем рассмотрению будут подлежать различные типы Г. в., а именно: Г. в., ведшиеся крестьянством, буржуазией и пролетариатом (о Г. в. в древнем мире и в средние века см. *Греция древняя, Рим, Религиозные войны*).

II. Крестьянские Г. в.

Крестьянские войны имели место в самых разнообразных исторических ситуациях и при различных социально-экономических структурах. Крестьянство выступало как главная движущая сила Г. в. или его Г. в. входила ингредиентом в Г. в. других классов, и в зависимости от этого крестьянство выступало союзником самых разнообразных классов и социальных групп (например крестьянская война в Германии в 1525, Смутное время, разиновщина, пугачевщина, крестьянские движения Великой французской революции, тайпинская революция, революция 1905 в России, Октябрьская революция 1917, революции в Китае, Мексике и пр.). Большинство крестьянских войн в с п е ц и ф и ч е с к о м смысле слова, т. е. таких, в к-рых главной движущей силой Г. в. было крестьянство, падает на эпоху позднего феодализма и перехода к капитализму, когда развитие товарного хозяйства подтачивает старый хозяйственный уклад крестьянства. Феодальные сеньеры, стремясь в связи с новой экономической обстановкой повысить доходы со своих поместий, усиливают эксплуатацию крестьянства, увеличивают его барщины или денежные взносы, ухудшают его юридическое положение, стараются закрепить полусвободное и даже свободное крестьянство, наконец захватывают общинные земли. Развивая свое хозяйство, они нередко используют свои феодальные права для того, чтобы задерживать развитие товарности конкурирующих с ними хозяйств крестьянской верхушки. Одновременно с этим вырастает эксплуатация крестьянина городским капитализмом, к-рый приобретает или берет на откуп феодальные права или ссужает крестьянина деньгами на ростовщических условиях. Огромной дополнительной тяжестью ложатся на плечи крестьянина быстро растущие в эту эпоху государственные налоги; к этому надо прибавить еще и церковные поборы. В то же самое время рост товарно-денежных отношений и превращение земли в товар ведет к дифференциации в среде крестьянства, к образованию зажиточной верхушки, тесно связанной с новыми отношениями, к разорению и обнищанию значительных крестьянских масс и хозяйственному ослаблению группы середняков. Так складывается обстановка, приводящая в ряде стран к крестьянским войнам. Характер и исход крестьянских войн, поскольку крестьянство выступает более или менее самостоятельно и изолированно, определяются некоторыми специфическими особенностями крестьянства. В процессе труда крестьянин тесно связывается с односельчанами и с крестьянством ближайшей местности. В то же время производственные основы для связи с крестьянством дру-

гих местностей отсутствуют, поэтому внутриклассовые связи крестьян чрезвычайно слабы. Закрытостью и оторванностью крестьян данной местности от всего крестьянства в целом объясняется энергичная защита своих интересов в локальных пределах и полная неспособность отстаивать их в общенациональном масштабе. Важную роль играет и классовая неоднородность крестьянства. — Все эти характерные черты отчетливо сказались в крупнейшем из движений западноевропейского крестьянства — Великой крестьянской войне 1525. С конца 15 в. по всей Германии прокатывается волна крестьянских восстаний, к-рые завершаются Великой крестьянской войной, охватившей $\frac{2}{3}$ Германии. Крестьяне нападают на замки и дворянские усадьбы, жгут их, убивают их владельцев, отказываются выполнять повинности и т. д. В борьбе принимали участие различные группы крестьянства, от богатой верхушки до бедняков. К восстанию примкнули нек-рые недовольные элементы из среды буржуазии, а также городской и горнопромышленный пролетариат. Этим объясняется разнообразие выступавших программ и отсутствие единства в тактике.

Условия ведения Г. в. складывались для крестьян следующим образом. Огнестрельное оружие и артиллерия не были еще очень развиты в то время, а холодное оружие было у крестьян и легко могло быть изготовлено. Армия феодалов была немногочисленна и б. ч. состояла из наемников. Некоторые крестьяне, служившие прежде в этой армии, знали военное дело и могли служить военными организаторами крестьянских отрядов. Последние имели и ружья (в некоторых случаях св. 50% мятежников были вооружены ими) и даже артиллерию. Часто они имели во главе своих отрядов сведущих военачальников из числа дворян или рыцарства, примыкавших к движению. Но им нельзя было доверять, так как они часто изменяли [такова измена фон Берлихингена (см)]. Наконец крестьянство имело на своей стороне огромный численный перевес. В 1525 в Г. в. принимало участие несколько сот тысяч крестьян. Разрозненным силам феодальных сеньеров бороться с крестьянством было трудно. Приходилось соединять отряды, чтобы получить войсковые формирования достаточной численности для выступления против восставших. Ландскнехты феодальных войск часто отказывались сражаться против крестьян.

Несмотря на все эти благоприятствовавшие условия, крестьянство было побеждено в Г. в. Причиной этого явились указанные выше классовые особенности крестьянства. Классовая неоднородность крестьянства приводила к тактическим разногласиям, причем зажиточная часть повстанцев действовала нерешительно, охотно шла на переговоры и компромиссы, упуская выгодные стратегические возможности. Буржуазия, даже в тех немногочисленных слоях, которые сперва сочувствовали крестьянству, быстро повернулась спиной к крестьянам. Социальная и экономическая слабость пролетариата, который сам в своих революционных выступлениях зависел от крестьян-

ского движения и лишь в единичных случаях возглавлял левое крыло движения, не позволила ему явиться той цементирующей силой, которая могла бы объединить крестьянство, и это роковым образом повлияло на ход гражданской войны. Восставшие крестьяне не организовывались в общенациональную армию, а образовывали отряды и ополчения, максимум в 10—12 т. чел. из населения данной округи. Отдельные отряды держались своей территорией. Это было слабостью крестьянства, отряды которого, благодаря их разъединенности, по очереди разбивались войсками феодальной контрреволюции. Причиной поражения была не столько лучшая организованность, более высокая техника или большая численность войск феодальной реакции, сколько разъединенность крестьян. К тому же и в самой социально-экономической структуре Германии того времени не было условий для объединения в национальном масштабе (подробнее см. *Крестьянская война в Германии*).

Восстание крестьян на Ю.-В. России (Юж. Урал и нижнее течение Волги), известное под названием Пугачевского бунта (см. *Пугачев, Пугачевщина*), в 1773—1774 охватило огромный край, специфические социально-экономические условия которого были благоприятны для роста движения. Объединяющим элементом крестьянского движения явились уральские казаки, к которым примкнули горнозаводские рабочие юга Урала. Уральские казаки, в противовес разрознен. крестьянству, объединялись общевойсковой организацией, а горнозаводские рабочие были объединены самим производственным процессом и общими экономическими интересами. Они вместе с казаками составляли ядро мятежного войска, давали ему общую организацию и определяли его военную технику. Последняя была сравнительно высока. Связь с металлургическими и металлическими заводами обеспечила крестьянско-казачьи войска довольно многочисленной артиллерией, в иных случаях даже превосходившей артиллерию правительственных войск, и хорошими артиллеристами. Если связующим элементом движения были казаки и горнозаводские рабочие, то главным источником пополнения восставших было крестьянство, интересы к-рого и определили программу всего движения. Повстанцы истребляли помещиков и жгли их усадьбы, стремясь уничтожить основы крепостного строя. Первоначально Г. в. складывалась удачно для восставших. Разбитые правительственные войска бежали; бывали случаи перехода отдельных войсковых частей на сторону мятежников; победа этих последних открывала им путь на Казань и Нижний-Новгород и далее на Москву. Страну охватило брожение; правительство справедливо боялось, что повсюду не только крестьяне, но и низшие слои городского населения поддержат пугачевщину. Поражение пугачевских войск вызвали в основном (если отвлечься от ряда других причин, как наприм. национальные и классовые противоречия в среде восставших и т. д.) те же особенности, которые послужили причиной разгрома крестьян в 1525. Вместо того чтобы преследовать разбитые

правительственные войска и двигаться на Москву, дальше, армия Пугачева возвращается назад в уральские степи и осаждают Оренбург, давая тем самым правительству возможность собрать силы, разгромить одну из баз восстания—горнозаводский район, а затем уже покончить с главными силами Пугачева. Возвращение Пугачева к Оренбургу объясняется все той же локальной связанностью движения, нежеланием оторваться от породивших его местных условий, невозможностью придать движению общенациональный характер, к-рые сыграли столь роковую роль в крестьянской войне 1525.—Таким образом несмотря на различие условий Г. в. 1525 и 1773—74, причины поражения крестьян одинаковы и вызваны классовыми особенностями крестьянства. Крестьянство может победить в Г. в. лишь тогда, когда оно выступает союзником другого класса, причем гегемоном союза, определяющим как задачи Г. в., так и ее организацию и ведение, является не крестьянство, а другой класс. Примером подобной Г. в., в которой крестьянство, выступая союзником пролетариата, добилося удовлетворения своих основных требований в борьбе с помещичьим землевладением, является Г. в. в России 1918—21. Здесь гегемоном союза был пролетариат, и весь ход Г. в. определялся диктатурой пролетариата.

III. Буржуазные Г. в.

Буржуазные Г. в. ведутся в целях низвержения господства правящих сословий феодального общества и упразднения сословных привилегий, а тем самым и препятствий, стоящих на пути развития капиталистических производственных отношений. Уничтожение феодальных и сословных привилегий является задачей не только буржуазии, развившейся в недрах старого общества, но и всех угнетенных слоев этого общества—крестьян, мелких ремесленников, кустарей и мелких торговцев. Это дает возможность буржуазии в ее борьбе против феодального общества опереться на все эти слои населения, а также на первых порах и на предпролетариат. Без помощи их, без превращения движения в народное, буржуазия, представляющая немногочисленный слой населения, не могла бы вступить в открытую борьбу с господствующими классами. Народный характер буржуазной революции не только облегчает, но одновременно и усложняет для буржуазии достижение ее классовых целей. Будучи вовлечены в открытую борьбу с феодальной монархией, различные слои мелкой буржуазии—крестьяне, ремесленники и кустары—по мере углубления революционного процесса, выходят за пределы задач, поставленных себе буржуазией, и начинают разрешать собственные классовые задачи, часто вразрез с классовыми интересами буржуа. Последние вызывают т. о. игру исторических сил, которых они не в силах сдерживать. Опасаясь радикализма своих союзников, буржуазия готова за их спиной заключить соглашение с контрреволюцией. Этим объясняется тот факт, что буржуазия часто сама не может довести до конца борьбу с феодальной контрреволюцией, и последняя ока-

зывается побежденной лишь вопреки стремлениям буржуазии. Ведущаяся в пределах рождающегося буржуазного общества борьба за окончательную победу над феодальными классами оказывается связанной с борьбой против самой буржуазии и ведется не ею, а угнетенными классами феодального общества—крестьянством и мелкой буржуазией. Это не меняет характера революции и Г. в., остающейся буржуазной, объективно служащей устранению препятствий капиталистическому развитию.—Если Г. в. крестьянства носят локальный характер, то буржуазные Г. в. могут быть определены как национальные. Буржуазное государство должно охватывать достаточно широкую территорию для возможности развития народного хозяйства с широким обществен. разделением труда. В тех случаях, когда эта территория в основном совпадает с территорией, занимаемой данной национальностью, буржуазное государство делается национальным. Буржуазия борется против феодального раздробления единой национальной территории, и ее Г. в. легко переходят в революционно-национальные, особенно в тех случаях, когда территория или ее части находятся под властью друг. государств (см. *Италия, Польша*).

Ранним образцом буржуазно-национальной гражданской войны является 40-летняя борьба Нидерландов против испанского владычества (1568—1609). Самая развитая буржуазия тогдашней Европы вела войну с самым могущественным феодальным правительством. Начавшись с партизанских действий (см. *Гёзы*), Г. в. охватывает всю страну, но на юге сильные остатки местного феодализма и страх промышленной буржуазии юж. провинций перед демократическими движениями в среде рабочих и мелких мастеров обеспечивают здесь победу Испании и феодализму. Главным плацдармом революции были сев. провинции, изрезанные каналами, неудобные для передвижения регулярных войск и допускающие быстрое затопление страны путем прорыва плотин. Северн. области образовали тесный союз (см. *Утрехтская уния*), организовали правительство, армию и флот, выдвинули способных полководцев, нашли поддержку в иностран. государствах и добились политической самостоятельности, образовав буржуазно-олигархическую республику «Соединенных Штатов» (Голландия). Гражданская война велась со страшным ожесточением и облекалась в форму религиозных войн, пользуясь орудием церковной пропаганды и церковного сыска (инквизиции).

Г. в. занимает центральное место в событиях Великой английской революции. Здесь инициатива объявления войны принадлежала королю (1642), оставившему старый аппарат управления в руках революционного парламента. Обем сторонам пришлось организовать армию заново, но вначале преимущество, особенно в офицерском составе и в кавалерии, было на стороне короля. Буржуазное землевладение и торговый капитал, к-рым принадлежало руководство в парламенте в первые годы гражданской войны, вели ее недостаточно энергично, признавая номинально власть короля и стремясь

к соглашению с ним. Лишь усиление радикальной мелкой буржуазии и произведенная Кромвелем реформа армии (1645) привели к решительным поражениям королевских войск и к крушению монархии. Характерной особенностью Г. в. в Англии является самостоятельная политическая роль, приобретенная революционной армией, оказывавшей решающее давление на парламент и создавшей в лице общеофисерского (потом только офицерского) совета политический орган, пользовавшийся огромным влиянием на ход революции. Завершением Г. в. было подавление роялистских восстаний («вторая гражданская война») и покорение Шотландии (игравшей крупнейшую роль в ходе английской Г. в.) и Ирландии, к-рой пришлось ценой обезземеления большей части своего населения оплатить издержки гражданской войны. В Англии Г. в. также облеклась в форму религиозных войн.

Очень отчетливо особенности буржуазных гражданских войн вскрываются на примере Великой французской революции. Первый период ее характеризуется единодушием в рядах буржуазии, выступавшей единым фронтом против общего врага—королевского абсолютизма, дворянства и пришедших им на помощь иностранных интервентов. Но развитие революции, выявившее антагонизм между различными группами буржуазии, отбросило крупную буржуазию в стан контрреволюции. Гражданская война против внутренней контрреволюции во время Великой французск. революции развивалась по двум путям. Во-первых углубление революционного процесса осуществлялось путем народных восстаний. Революционная мелкая буржуазия и рабочие, объединенные в парижских секциях, вынуждены были выступать с оружием в руках для смены правительства или давления на них, в целях проведения тех или иных революционных мероприятий. Таково было восстание 10 августа 1792, когда революционная парижская мелкая буржуазия и рабочие низложили городской совет, создав вместо него свою организацию—Революционную коммуну, и потребовали установления республики. За этим последовала «сентябрьская резня» (2 сентября 1792). 31 мая и 2 июня 1793 вооруженные секции, осадив Конвент, потребовали предания суду жирондистов, партии крупной буржуазии. Вначале революционная, эта партия по мере развития и углубления революционного процесса все решительнее переходит в лагерь контрреволюции.—Второй формой развития гражданской войны была борьба с вооруженными выступлениями контрреволюции внутри страны, когда мелкая буржуазия была уже у власти и против нее образовался единый фронт от роялистов, дворян и части священников (не присягнувших конституции) до промышленной и торговой буржуазии включительно. В 1793 Францию охватил ряд восстаний. Одно время из 83 департаментов бунтовало ок. 60 (см. *Лионское восстание, Вандейские войны*). Только с помощью революционных армий удалось победить в этих кровавых Г. в. Значительную помощь в борьбе с внутренней контрреволюцией оказывало применение террора против феодально-дво-

рянской и крупнобуржуазной части населения. Армия и вооруженное парижское население, организованное в секции, являлись основными силами Г. в. в эпоху Великой франц. революции.—Гражданские войны Французской революции тесно связаны с войнами против европейской коалиции, поддерживавшей внутреннюю контрреволюцию. Победа революционных войск и переход их к завоеваниям знаменовали выход Г. в. за пределы Франции. Выметая вооруженной рукой феодальные порядки в завоеванных странах, присоединяя их к Франции или же устанавливая в них союзные буржуазно-демократические республики, франц. армии продолжали Г. в. в международном масштабе. «А когда Наполеон создал франц. империю с порабощением целого ряда давно сложившихся, крупных, жизнеспособных, национальных государств Европы, тогда из национальных франц. войн получились империалистические, породившие в свою очередь национально-освободительные войны против империализма Наполеона» (Ленин).

Опыт Великой франц. революции показал, что старые феодально-наемнические армии не могут служить опорой для революционной буржуазной власти. Офицерский корпус и командование армии состоят в них исключительно из дворян (при феодальном режиме занятие офицерских должностей составляет монополию дворянства) и легко изменяют правительству (измены Лафайета и Дюмуре) при углублении революционного процесса—при переходе буржуазии в лагерь контрреволюции и приходе к власти демократических мелкобуржуазных слоев. Перед армией встает задача обороны революции и ее завоеваний и от внутренней контрреволюции и от внешнего врага: правительств феодальных государств, вступивших в войну с революционным правительством, поддерживающих феодальную эмиграцию в ее реставрационных стремлениях, а также преследующих цели территориальных захватов. Для этой обороны, идущей под флагом патриотизма и защиты отечества, наемники не годятся. Буржуазная революция организует собственную армию, построенную на добровольческих началах и всеобщей воинской повинности. Занятие в армии командных должностей делается доступным для всех слоев населения и определяется не родовитостью, а заслугами. Всеобщая воинская повинность позволила Великой французской революции создать огромные, невиданные до того армии (одно время под ружьем было до 800 тыс. чел.). Новая армия принципиально отличается от наемников феодального государства своим народным характером. Это—сознательная, патриотически настроенная армия с широкой развитой политической пропагандой, осуществляемой институтом комиссаров, прикомандированных к военным частям. Новый социальный состав армии не только сделал возможным доведение ее до огромных размеров, но также повлек за собой применение новых тактики и стратегии. Революционные армии действовали большими массами, быстро перебрасываемыми и нападавшими на силы врага, подавляя его своей численностью; атака

линиями заменилась атакой густыми колоннами, предшествуемыми цепью стрелков. Командование было централизовано в штабах. Все это вместе взятое давало революционным армиям победу над их противниками как на внешнем фронте—над войсками коалиции держав, воевавших против революционной Франции, так и в тылу—над контрреволюционными восстаниями. Основные черты революционных армий впоследствии послужили образцом для построения всех буржуазных армий (при этом предусмотрительно были отброшены революционные элементы организации—комиссарский состав, пропаганда и т. п.). Даже государства, в которых власть еще не перешла к буржуазии, как наприм. Австрия и Германия, восприняли военную буржуазную организацию, что впоследствии затруднило борьбу буржуазии против феодальных монархий этих стран.

Буржуазные Г. в. раннего периода принимают радикальный характер не благодаря революционности буржуазии, а вопреки ее желаниям, когда к власти приходят мелкобуржуазные слои. В более поздних буржуазных революциях наличие более развитого рабочего класса, пытающегося в процессе буржуазной революции и гражданской войны разрешать собствен. классовые задачи, естественно направленные против господства капитала, лишает буржуа всякой революционности. Буржуазные «свободы» завоевываются теперь рабочим классом. Логика борьбы заставляет пролетариат обратить оружие против самой буржуазии, как только она переходит в лагерь реакции; примером может служить революция 1848 во Франции. Буржуазия предпочитает теперь союз с феодальными слоями населения—крупными землевладельцами и военщиной—развитию Г. в., угрожающей превратиться в войну против капитала. Поэтому в буржуазном обществе, где буржуазные революции имели место при наличии более резко выраженного антагонизма между пролетариатом и буржуазией, столь сильные остатки феодальных сословий, занимающих в государстве положение, несоизмеримое с экономическим значением их в народном хозяйстве.

Чем позже возникала в капиталистических странах буржуазная революция, тем трусливее вела себя буржуазия в ней, чувствуя за собой шаги своего «могильщика»—пролетариата, и тем ничтожнее была ее роль в Г. в., направленная на сокрушение остатков феодализма. Классическим примером этого является русская революция 1905, в которой гегемоном с самого начала выступил рабочий класс. Буржуазная революция в России, выражавшая потребности развития капитализма, в то же время была, как указывал Ленин, «в известном смысле более выгодна пролетариату, чем буржуазии»—именно в том смысле, что «буржуазии выгодно опираться на нек-рые остатки старины, напр. на монархию, на постоянную армию и т. п. Буржуазии выгодно, чтобы буржуазная революция не смела слишком решительно все остатки старины, а оставила некоторые из них, т. е. чтобы эта революция была не вполне последовательна, не дошла до конца, не была решительна и беспощад-

на... Буржуазии выгоднее, чтобы необходимые преобразования в буржуазно-демократическом направлении произошли медленнее, постепеннее, осторожнее, нерешительнее, путем реформ, а не революций...» (Ленин, «Две тактики»). Или, как выразился Ленин в другом месте, рус. либеральный буржуа «не приветствует революцию, а лишь старается смягчить вину ее. Он желает не победоносной революции, а неудавшейся революции». И буржуазия из всех сил содействовала этой неудаче революции. Поэтому задачу радикальной ликвидации остатков феодализма в России и доведения буржуазно-демократической революции до конца должен был взять на себя пролетариат, вопреки буржуазии, которая, испугавшись размаха рабочего движения, шла на всякий компромисс с самодержавием. Единственным надежным союзником пролетариата в его борьбе было крестьянство, заинтересованное в ликвидации всех феодально-крепостнических остатков; но историческая обстановка сложилась так, что кульминационный пункт рабочей революции—*Декабрьское восстание* (см.) в 1905 в Москве—не совпал во времени с аграрной революцией крестьянства и с восстаниями тогдашних так назыв. окраин. Гражданская война революционных классов—пролетариата и крестьянства—не получила таким образом дальнейшего развития. Самодержавие могло поэтому поодиночке разбить пролетариат и крестьянство и, сделав новый шаг на пути к превращению в буржуазную монархию, дотянуть до революции 1917 (см. *Революция 1905 и Октябрьская революция*).

Какие особенности в ход позднебуржуазных Г. в. вносит режим полукOLONиальной страны, показывает пример китайской революции, имевшей место в эпоху империализма и пролетарских Г. в. Китай, в отличие от России 1905, представляет полукOLONиальную страну, угнетаемую империализмом; поэтому революция в Китае представляет не просто буржуазную революцию, а буржуазную революцию антиимпериалистического типа. Империализм в Китае владеет командными высотами промышленности, торговли и транспорта; гнет империализма затрагивает не только трудящиеся массы Китая, но и некоторые группы китайской буржуазии, так что последняя «может в виду этого при известных условиях и на известный срок поддержать китайскую революцию... Если взять кантонский период китайской революции, период выхода к Янцзы, период до раскола Гоминьдана, нельзя не признать, что китайская буржуазия поддерживала революцию» (Сталин). Этот кантонский период (1924—26) китайской революции с его победоносным сев. походом, повлекшим за собой свержение наиболее реакционных группировок и организацию широких масс, принесший с собой объединение очень значительной части страны и сопровождавшийся серьезными ударами, нанесенными господству империалистов, характеризовался блоком пролетариата, крестьянства, городской бедноты, мелкобуржуазной интеллигенции и национальной буржуазии под гегемонией этой последней. Но последняя, напуганная

мощью рабочего и крестьянского движения и усилившимся нажимом империалистов (концентрация военных сил империалистов, бомбардировка Нанкина, ноты - ультиматумы национальному правительству, налет на Советское полпредство в Пекине и т. д.) и поддерживаемая частью присоединившихся к ней милитаристов, бросилась в лагерь контрреволюции. Изменой Чан Кай-ши (11 апреля 1927) отмечен этот переход национальной буржуазии в стан контрреволюции. Военные силы, направленные против империалистов и пекинское правительство, распались на враждебные лагеря.

Центром китайской революции стал на некоторое время Ухань. Однако перед лицом развернувшейся аграрной революции при одновременной угрозе со стороны Нанкина у левых гоминьдановцев революционной решимости и последовательности хватало не надолго. Дело в том, что генералитет и командный состав китайских армий являются либо сами помещиками либо получают свои доходы по тем или иным каналам за счет китайского крестьянина. Эксплуатацией же деревни живет по своеобразным условиям китайской экономики и значительная часть городской мелкой буржуазии — чиновничества, студенчества и т. д. Углублявшееся аграрное движение больно ударило по интересам всех этих групп, равно как и более зажиточных слоев деревни. И вот вслед за правым *Гоминьданом* (см.) левые гоминьдановцы также перешли на сторону контрреволюции. Китайские армии представляли собой не народные ополчения, а наемные войска, содержимые разными милитаристами. Попытки реорганизации армии, проводившиеся уханьским правительством, были весьма нерешительны. Усилия компартии, направленные к созданию рабоче-крестьянского ядра в армии и надежного комиссарского состава, тормазились гоминьдановцами. Сама компартия недостаточно содействовала развязыванию аграрной революции. Благодаря всем этим условиям рабочие и крестьянские массы оказались изолированными, в известной мере разъединенными и безоружными. Движение рабочих и крестьян было вскоре потоплено в крови (расстрелы рабочих и коммунистов в Шанхае и Кантоне в апреле 1927, разгром крестьянского движения, подавление в конце того же года кантонского восстания и советской власти в деревнях Хайлуфынского района; см. *Китай*, Исторический очерк, *Гуандун*, *Кантон*, *Хайлуфын*); но в результате этих «побед» контрреволюции начатое было так успешно в кантонский период дело революционного объединения и освобождения Китая было сорвано. Господство империалистов было восстановлено почти в первоначальном виде, а страна распалась на ряд районов, возглавляемых новыми милитаристами (Чан Кай-ши, Фын Юй-сян, Тан Шэн-чжи и т. д.), к-рые, представляя каждый интересы того или иного слоя из правящих классов и находясь в зависимости от той или иной из империалистических держав, непрестанно ведут Г. в. друг с другом, разоряя в конце общинальную страну. Национальный блок, образовавшийся в кантонский период, окончательно

распался. Контрреволюция с ее неизменными спутниками — жесточайшим белым террором, массовыми казнями и проч. — временно восторжествовала. Но это торжество ее не может быть длительным. Неизбежен новый подъем китайской революции, переход ее на высшую ступень, характеризующуюся укреплением союза рабочих и крестьян, непосредственной борьбой за рабоче-крестьянскую демократическую диктатуру и за Советы как за форму этой диктатуры. Уже в 1928 в некоторых провинциях наблюдается новая волна активности рабочих и крестьянских масс, выражающаяся в росте стачечной борьбы, уличных демонстрациях в городах и партизанском движении в юж. провинциях Китая, идущем под лозунгом Советов. Это последнее движение, не утихавшее в течение всего 1929 и нарастающее в текущем (1930) году, становится все более и более грозным для нанкинского правительства. «Все эти факты говорят о том, что китайская революция не задушена, что она жива, что внутренние ее силы продолжают нарастать, что революционный Китай, руководимый китайск. пролетариатом, еще расправит свои силы и поднимется для новой борьбы за свое освобождение» (Итоги X пленума ИККИ, М., 1929).

IV. Пролетарские Г. в.

Пролетарские Г. в. направлены против всех эксплуататорских классов буржуазного об-ва: капиталистов, землевладельцев, сельской буржуазии и остатков феодальных господствующих классов. Гражданская война за их уничтожение имеет целью подавление сопротивления низвергнутых классов, сохранение и укрепление диктатуры пролетариата (см. *Диктатура пролетариата*), обеспечивающей строительство социализма и являющейся необходимым этапом на пути уничтожения классового деления общества. Опыт рабочего класса Франции, Германии, Венгрии и России (см. Исторические очерки соответствующих стран, а также ст. *Гражданская война в России*) дает ясную картину характера и особенностей пролетарских Г. в.

В отличие от предшествовавших им социальных переворотов, пролетарские революции и связанные с ними Г. в. отличаются своей исключительной глубиной, захватывая самые основы существующего строя. Буржуазные революции, даже величайшие из них, как Французская революция 1789, представляли всегда борьбу одного класса собственников против другого класса собственников, в которой самый принцип частной собственности оставался незатронутым. Г. в. пролетариата несут смерть этому принципу, разрушая тем самым основы эксплуатации человека человеком. Являясь войнами угнетенных, эксплуатируемых масс против привилегированного меньшинства, они увлекают в вихрь своего действия огромные человеческие массы. Ими решаются вопросы, затрагивающие самые жгучие интересы не десятков и сотен тысяч, а миллионов и десятков миллионов — этим объясняется острота этих Г. в., ожесточение, обнаруживаемое в борьбе противниками. — Направлен-

ные против капиталистической собственности—этого господствующего в буржуазных государствах вида собственности—пролетарские Г. в. не шадят разумеется и остатков феодальной собственности, широко распространенных еще в большинстве буржуазных стран. Наоборот именно на помещичье, дворянское и т. п. землевладение обрушиваются первые удары пролетарской Г. в., ибо ликвидация его представляет возможность привлечь на сторону революции обширнейшие крестьянско-батрацк. массы. Уничтожая таким образом помещичий класс, пролетарская революция одновременно путем национализации крупнопромышленных и торг. предприятий, банковского дела, транспорта и т. п. вырывает почву из-под ног национальной буржуазии.

Но т. к. задачи, которые ставит себе революционный рабочий класс, носят интернациональный характер, то ведущиеся им Г. в. направлены не только против национальной буржуазии, но также и против международного капитала. В соответствии с этим последний оказывает поддержку и активно выступает на стороне низвергнутой буржуазии данной страны против революционного пролетариата. Так версальцы в своей войне против Парижской Коммуны получили помощь со стороны Германии, к-рая спешно отпустила франц. пленных для комплектования правительственной армии. Г. в. против Венгерской советской республики велась не только и не столько силами венгерской буржуазии, сколько главн. обр. армиями Чехословакии и Румынии, выступившими по распоряжению франц. командования. *Гражданская война в России* (см.) поддерживалась интервенцией союзников; под прикрытием оккупантов и при их материальной помощи могли организоваться рус. белогвардейские армии и белогвардейские правительства, поведшие затем войну с РСФСР. Контрреволюционные правительства на территории б. России на протяжении всей войны финансировались и снабжались (оружие, боеприпасы, амуниция) союзниками, которые давали и своих инструкторов для обучения войск. Также с помощью международной буржуазии в кровавых гражданских войнах был разбит пролетариат вновь образовавшихся на территории б. царской России окраинных государств: Финляндии, Латвии, Эстонии и т. д.

Интернациональный характер пролетарских Г. в. имеет своим следствием проявление солидарности с борющимися рабочими со стороны международного пролетариата. Франция в 1919 не могла двинуть свою армию против Советской Венгрии из боязни восстания в собственных войсках и перехода их на сторону венгерской Красной армии. Во французск. флоте, участвовавшем в оккупации черноморских портов в 1919, вспыхнул настоящий мятеж. Во время революционной войны РСФСР с Польшей рабочие-транспортники целого ряда западноевропейских стран отказывались грузить и перевозить оружие, посылаемое белым польским армиям, в Англии дело дошло до образования рабочими «Комитетов действия», и т. д. Международная солидарность миро-

вого пролетариата грозит буржуазии, оказывающей помощь контрреволюции, возникновением Г. в. в ее собственной стране. Вместе с тем всякая пролетарская гражданская война имеет тенденцию в той или иной мере превратиться в международную.

Пролетариату несравненно труднее организовать гражданскую войну против буржуазного об-ва, нежели буржуазии добиться победы над феодально-сословной монархией. Буржуазное государство имеет в своем распоряжении такие могуществ. средства классового подавления, как полиция и армия—многочисленная и вооруженная техническими средствами, являющимися ее монополиями и недоступными для гражданского населения: артиллерия, авиация, газы, бронемашины, танки и т. д. Поэтому, если хотя бы часть правительственных войск к не перейдет на сторону рабочего класса, ему трудно победить в Г. в. Гражданские войны, до наст. времени ведущиеся пролетариатом, обыкновенно следовали за военным поражением буржуазии, ускорявшим возникновение непосредственной революционной ситуации. Война заставляет буржуазию мобилизовать и вооружать широчайшие народные массы, которые после военного разгрома буржуазии могут обратить свое оружие против господствующих классов (это не исключает конечно необходимости активной борьбы за отстающие части войска, за разложение армии противника—что было например блестящим образом выполнено большевиками в период от февраля по октябрь 1917). Франко-прусская война 1870—71, закончившаяся поражением Франции, позволила рабочим, вооруженным для обороны Парижа, захватить власть, организовать Коммуну и начать войну с буржуазией и помещиками. Поражение России, Германии и Австро-Венгрии в империалистской войне 1914—18 дало в руки рабочих и крестьян оружие для выступления против буржуазии в Г. в. Буржуазия учла этот опыт, показавший, что она не может опираться на армию, состоящую в своем подавляющем большинстве из эксплуатируемых классов—крестьян и рабочих. В наст. время капитал заблаговременно готовится к Г. в., создавая свою классовую армию: вооруженные отряды и организации буржуазной и кулацкой молодежи, мелкой буржуазии и деклассированных lumpenпролетариев. Фашистские боевые организации—всевозможные черные рейхсверы, хеймверы, «стальные шлемы» и т. д.—представляют собой классовые войска буржуазии для ведения Г. в.

Если верно, что война, по выражению Клаузевица, является продолжением политики, но другими средствами, то важнейшим орудием Г. в. пролетариата является правильная, четкая и выдержанная политика его и его партии, в особенности принимая во внимание чрезвычайную сложность ситуации, в к-рой происходят и будут происходить пролетарские Г. в. Пролетариат борется против господствующих классов капиталистического общества в союзе с другими угнетенными и эксплуатируемыми классами. Часто эти классы составляют большинство населения. Сделать их активными союзни-

ками в Г. в.—задача пролетариата. Эти слои населения имеют свои самостоятельные классовые задачи. Пролетариат должен учитывать эти задачи, идя навстречу и способствуя их разрешению, но, чтобы обеспечить победу в гражданской войне, он должен всегда оставаться гегемоном союза эксплуатируемых, созданного для борьбы с капиталом. Этой цели служит диктатура пролетариата, руководимого коммунистической партией, этому же должна служить и классовая политика, проводимая партией пролетариата в ходе Г. в. Это особенно важно для политики пролетариата по отношению к важнейшему из его союзников в ряде стран—крестьянству, составляющему многочисленный, но вместе с тем дифференцированный (полупролетарское крестьянство—беднота, середнячество и сельская буржуазия—кулачество) слой населения. Дифференцированность крестьянства требует и дифференцированной политики по отношению к нему. «По отношению к крестьянству задача партии состоит в том, чтобы, опираясь на сел.-хоз. пролетариат, привлечь на свою сторону эксплуатируемые и трудящиеся слои деревни. Строго различая разные группы в среде крестьянства и учитывая их удельный вес, победоносный пролетариат должен всячески поддерживать неимущие и полупролетарские слои крестьян, отдавая им часть помещичьих земель, облегчая им борьбу с ростовщическим капиталом и т. д. Пролетариат должен нейтрализовать средние слои крестьянства и беспощадно подавлять малейшее сопротивление со стороны деревенской буржуазии, блокирующейся с помещиками. По мере упрочения своей диктатуры и развития строительства пролетариат должен перейти от политики нейтрализации к политике прочного союза с середняцкими массами крестьянства, отнюдь не становясь однако на точку зрения какого бы то ни было раздела власти» (Программа Коминтерна, раздел V, п. 3).

Однако, при всей своей дифференцированности, на определенной стадии движения крестьянство в странах, где к моменту пролетарской революции не ликвидированы остатки феодально-крепостнических отношений, и пролетарской революции приходится попутно разрешать оставшиеся неразрешенными буржуазно-демократической революцией задачи, крестьянство может выступить с общими для всего крестьянства требованиями. Так в Октябрьскую революцию 1917 и в первые месяцы после нее крестьянство в целом зашищало, сражаясь против белых армий, свои экономические завоевания против реставрации помещичьего землевладения. Удовлетворение основного требования крестьян в их борьбе с помещиками за землю и перенесение социалистической революции в деревню повлекли за собой новую дифференциацию в деревне, в которой надежнейшей опорой пролетариата стали теперь беднейшие ее слои. Среднее же крестьянство пережило ряд колебаний, неизбежных вообще для него как для отряда мелкой буржуазии, находящейся между пролетариатом и буржуазией. Эти колебания были особенно сильны там, где влияние про-

летариата было более слабо. Только пережив на опыте колчаковскую, денкинскую и др. диктатуры, крестьянство становилось прочно на сторону Советской власти. Если в Октябрьскую революцию правильная политика по отношению к крестьянству привела к укреплению пролетарской диктатуры, то наоборот в Венгрии неверный подход к аграрной проблеме явился одной из важнейших причин крушения советской власти.

Пролетариат должен точно так же в своей Г. в. стараться нейтрализовать и по возможности завоевать на свою сторону городскую мелкую буржуазия, к-рая постоянно колеблется от крайнего черносотенства до симпатии к пролетариату и которая может участвовать в создании контрреволюционных фронтов и даже мелкобуржуазных контрреволюционных государственных образований. Далее огромную роль в странах с разнонациональным населением играет в Г. в. пролетариата правильная национальная политика, которая должна завоевать доверие национальных меньшинств, и в особенности правильная политика по отношению к близким колониям (союз с колониальными трудящимися массами, прямая поддержка их борьбы со стороны пролетарской диктатуры). Известно, какое значение имело правильное разрешение национального вопроса во время Г. в. в России.—Столь же важным и решающим для исхода Г. в., как и политическая линия, является правильное разрешение вопросов обороны пролетарской диктатуры, создания собственной революционной армии, руководящее ядро которой составляет пролетариат. Впрочем и здесь решающее значение имеет правильная политика по отношению к пролетариату и крестьянству, являющаяся залогом крепости рабоче-крестьянской армии. При организации революционной армии приходится использовать на первых порах старые офицерские кадры, пока революция не подготовит достаточных кадров классово-выдержанного командного состава. В рус. пролетарской революции, к концу Г. в. имевшей 5½-миллионную армию, этот вопрос о «военспецах»—имел большое значение (см. *Красная армия*). Были созданы специальный институт политических комиссаров для наблюдения за классово-чуждыми командирами, политического руководства войсками и коммунистические организации в армии. (О развитии вооруженных сил во время пролетарской революции см. *Гражданская война в России*, Военный очерк).

Если в распоряжении революционного правительства имеются достаточные вооруженные силы, необходимо немедленно активно выступать против отрядов, формируемых прежними господствующими классами, чтобы разбить их и одержать решительную победу, пока они еще не успели собрать своих сил. В этих случаях перемирье или пассивная оборона, избегающая наступательных действий, могут привести к поражению в Г. в., ибо, как писал Энгельс, «оборона—смерть всякого вооруженного восстания». Доказательством тому служит опыт Парижской Коммуны. Когда 18 марта 1871 пере-

ворот поставил в Париже у власти Коммуну, в ее распоряжении была организованная революционная армия—национальная гвардия, состоявшая главным образом из рабочих и сформированная во время осады Парижа для его обороны. Эта армия была хорошо вооружена и имела свою артиллерию. Силы контрреволюционного правительства, завсегшнего в Версале, были невелики. Армии оно не имело, если не считать незначительных отрядов. Если бы Коммуна немедленно двинула свои войска на версальцев, она могла бы свергнуть правительство буржуазной и помещичьей контрреволюции и чрезвычайно усложнить своим классовым врагам организацию военных действий против революционного Парижа. Коммуна этого не сделала. Ее войска не пошли на Версаль. Это позволило правительству Тьера образовать армию из войск, стянутых из провинции, и из пленных, отпущенных Германией по его просьбе. Когда Версаль стал сильнее Коммуны, он прекратил ведение каких-либо переговоров—его армия штурмовала и взяла Париж. Г. в. закончилась грандиозными уличными и баррикадными боями и жесточайшим белым террором, жертвой которого сделалось ок. ста тысяч рабочего населения Парижа. Опыт Коммуны был учтен рус. пролетариатом, к-рый в Октябрьскую революцию всегда, когда это было возможно, весьма успешно применял наступательную тактику против сил контрреволюции.

Пролетарские гражданские войны открывают новую эпоху в истории человечества. Вспыхивая спорадически еще в пору прогрессивного развития капитализма, они становятся совершенно неизбежными в эпоху империализма и сочетаются с освободительными войнами угнетенных колониальных и полуколониальных народов. Пролетарские гражданские войны сплавляют миллионы и миллионы трудящихся, освобождающихся от капиталистического ига, пробуждают колоссальную творческую энергию и величайшее самопожертвование этих миллионов и тем обеспечивают победу над более сильным противником. Начинаясь в каком-либо капиталистическом государстве и приводя здесь к захвату власти пролетариатом и укреплению его диктатуры, они заканчиваются лишь с победой мировой пролетарской революции и переходом в руки пролетариата власти во всех крупнейших капиталистических государствах.

В. Г. в. и научный социализм.

Революционный марксизм исходит из того, что переход от одной общественной формации к другой, хотя и подготовлен постепенным развитием нового общества в недрах старого, но осуществляется революционным путем. Уже в ранних произведениях первых величайших теоретиков научного социализма, Маркса и Энгельса, — в «Коммунистическом Манифесте» 1848 — указывалось, что «пролетариат, путем насильственного низвержения буржуазии, кладет основание своему господству». Блестящим подтверждением этого положения явился уже опыт Парижской Коммуны 1871 — первой пролетарской революции, практически по-

ставившей вопрос о создании социалистического общественного строя. Коммуна с исключительной яркостью продемонстрировала неизбежность пролетарской Г. в., и, подводя итоги борьбе Коммуны, Маркс с полным правом мог написать: «После Троицына дня 1871 г. не может уже быть ни мира, ни перемирия между франц. рабочими и присвоителями продукта их труда».

Вожди 2 Интернационала, выхолащивая революционное содержание из научного социализма, постарались извратить вопрос о неизбежности революции вообще, а также и о неизбежности Г. в. при переходе к социалистич. обществу. Ревизионизм, руководимый Бернштейном, открыто отказался от революционного пути, подменив его мирным развитием демократии и парламентскими победами рабочей партии, к-рые передадут будто бы власть в руки рабочего класса. Реформисты не остановились даже перед тем, чтобы сфальсифицировать взгляды Энгельса на Г. в., высказанные им во введении к «Классовой борьбе во Франции» К. Маркса, и превратить великого революционера в «мирного поклонника законности *quand même*» (см. *Восстание вооруженное*). — Между тем развитие империализма и милитаризма. бешеная подготовка к международной войне становились настолько очевидными, что, как неоднократно подчеркивал Ленин, конгрессы 2 Интернационала — Штуттгартский, Копенгагенский и Базельский — вынуждены были под давлением левого крыла принимать резолюции о необходимости, в случае, если война разразится, «использовать вызванный ею социальный и экономический кризис для возбуждения народных масс и ускорить падение политического классового господства» (из резолюции Штуттгартского конгресса о войне). Но эти решения как известно остались на бумаге. Формально господствовавшие во 2 Интернационале центристы, с Каутским во главе, придерживались в конечном счете тех же взглядов на Г. в., что и откровенные оппортунисты, пытались лишь маскировать их революционной фразеологией. По существу с.-д-тия производила идейное разоружение рабочего класса усыпляющими рассуждениями о мирном, органическом развитии, не ведая почти никакой партийной работы в армии из боязни лишиться легальности. Игнорирование с.-д-тией тезиса о неизбежности Г. в. фактически означало отказ от борьбы за уничтожение буржуазии как класса, соглашение с капиталом и превращение ее в буржуазную рабочую партию. Эту эволюцию с.-д-тия закончила во время войны 1914—18 и в послевоенный период. Усиленно пропагандируя «гражданский мир» во всех его видах, она на практике однако не отказалась от Г. в. и активно вела ее руками Носке и Шейдеманов разных стран — но только против рабочего класса, за сохранение буржуазного классового господства. При этом осуществлении Г. в. против пролетариата как чудовищно должно звучать заявление идейного вдохновителя герм. с.-д-тии Каутского о том, что «гражданская война — смертельный враг революции, ибо последняя нуждается в спокойствии и безопасности!»

Ортодоксальными последователями взглядов Маркса на Г. в. были русские с.-д. (большевики), с Лениным во главе. Большевикам пришлось проделать опыт Русской революции 1905, к-рый показал, что «сами реакционные классы прибегают обыкновенно первые к насилию, к гражданской войне». Поэтому Г. в. всегда была регулятивным принципом стратегии и тактики большевиков, ведших Г. в. в 1905 и не перестававших готовиться к ней во время «гражданского мира». «...Не голосованиями, а гражданской войной решаются все серьезные вопросы политики, когда в порядок дня поставлена историей диктатура пролетариата» (Ленин). Организация боевых дружин, работа в военных частях, даже на фронте, во время империалистской войны выдвигались Лениным, как одна из важнейших партийных задач. В первые же месяцы империалистской войны 1914, ознаменовавшиеся кризисом 2 Интернационала и открытым превращением с.-д-тии в партию социал-шовинистов, Ленин выдвинул лозунг превращения войны империалистской в войну гражданскую. «Превращение современной империалистской войны в Г. в., — писал он, — есть единственно правильный пролетарский лозунг, указываемый опытом Коммуны, намеченный Базельской (1912) резолюцией и вытекающий из всех условий империалистской войны между высоко развитыми буржуазными странами. Как бы ни казались велики трудности такого превращения в ту или иную минуту, социалисты никогда не откажутся от систематической, настойчивой, неуклонной подготовительной работы в этом направлении, раз война стала фактом». Данный Ленинский лозунг имел огромное значение в развитии международного рабочего движения, объединив вокруг себя все революционные элементы его. Ленин исходил при этом из анализа всей эпохи империализма и связанных с ней войн, которые для рабочих государств - победителей несут подкуп их сверхприбылями, получаемыми за счет эксплуатации колоний и пролетариата побежденных стран, а для рабочих последних государств — ухудшение их экономического положения. Рабочие, вооруженные для войны буржуазией, могут выйти из нее, лишь обратив свое оружие против капиталистического государства. «Из этой войны нет иного выхода, как революция, как гражданская война, как превращение войны между капиталистами из-за их прибылей, из-за дележа добычи, из-за удушения мелких стран, в войну угнетенных против угнетателей, единственную войну, к-рая сопровождается всегда в истории не только войну, но и сколько-нибудь значительные революции, единственную войну, которая из этих войн является одна только законной и справедливой, священной войной с точки зрения интересов трудящихся, угнетенных эксплуатируемых масс. Без такой войны из империалистского рабства не выйти» (Ленин).

С борьбой революционного пролетариата против собственной буржуазии Ленин связывал также борьбу всех угнетенных колониальных народов против международ-

ного империализма. «...Гражданская война трудящихся против империалистов и эксплуататоров во всех передовых странах начинает соединяться с национальной войной против международного империализма. Это подтверждается ходом революции. Это будет и делом Востока. Мы знаем, что здесь поднимется, как самостоятельные участники, как творцы новой жизни, большинство населения Востока, потому что сотни миллионов этого населения принадлежат к зависимым, неполноправным нациям, которые до сих пор были объектом международной политики империализма, которые для капиталистической культуры и цивилизации существовали только, как материал для удобрения... За периодом пробуждения Востока в современной революции наступает период прямого участия народов Востока в решении судьбы всего мира, чтобы не быть только объектом обогащения».

Послевоенное развитие капитализма и классовой борьбы целиком подтвердило правильность данного Лениным анализа, усугубив лишь актуальность проблемы Г. в., включенной Коминтерном в свою программу. Исходя из положения, что гражданская война фактически не прекращается в современных капиталистических государствах, Коминтерн ставит ряд задач перед революционными коммунистическими партиями. Одной из первых таких задач является централистическое построение партий. «В нынешнюю эпоху обостренной гражданской войны коммунистическая партия сможет выполнить свой долг лишь в том случае, если она будет организована наиболее централизованным образом, если в ней будет господствовать железная дисциплина, граничащая с дисциплиной военной, и если ее партийный центр будет являться властным авторитетным органом...». Так же построен и Коминтерн, «действующий в обстановке обостренной гражданской войны» (Тезисы Ленина к II конгрессу Коминтерна). Г. в. требует от всякой партии готовности перейти на нелегальное положение. Поэтому компартии должны повсюду создавать параллельные нелегальные аппараты. Опыт поведения с.-д-тии показал, что революционной партии рабочего класса в Г. в. приходится бороться не только с вождями и партиями рабочего движения, открыто перешедшими в лагерь буржуазии, но и с мнимыми союзниками — левыми с.-д., к-рые часто еще более опасны, нежели открытые враги, и социал-предательскую сущность к-рых надо беспощадно и неуклонно разоблачать перед рабочими массами. Только при этом условии к моменту наступления решительных боев, когда начнется открытая Г. в., им не удастся обмануть рабочих и повести их за собой, как это неоднократно имело место в послевоенной Австрии, Германии и Англии. Коммунистические партии должны уже теперь организовывать свой военный аппарат для ведения Г. в. Надо вооружить рабочих, создавать военные организации и ячейки, вести агитацию в армии и флоте, а при возникновении Г. в. бороться за армию, разлагать ее («физическая борьба за войско» по выраже-

нию Ленина). В каждом правительственном военном отряде должна быть создана коммунистическая ячейка не только в агитационных целях, но и чтобы при открытом выступлении двинуть отряд или часть его для вооруженной борьбы с господствующими классами.—«Всякое допущение мысли о мирном подчинении капиталистов воле большинства эксплуатируемых, о мирном, реформистском переходе к социализму является не только крайним мешанством тупоумием, но и прямым обманом рабочих» (Тезисы Ленина «Об основных задачах II конгресса Коминтерна»).

Лит. см. в ст. *Классовая борьба*. В. Б.

ГРАЖДАНСКАЯ ВОЙНА В РОССИИ 1917—21. Содержание:

I. Общий очерк	687
II. Военный очерк	692
Развитие вооруженных сил пролетарской революции в России.—Комплектование Красной армии.—Подготовка Красной армии, ее организация и тактика.—Тыл и транспорт в годы Г. в.—Образование и ликвидация фронтов Г. в.—Начальный период Г. в. до середины 1918.—Интервенция Антанты.—Операции на фронтах до конца 1918.—Операции на фронтах в течение 1919.—Война с Польшей.—Южный фронт в 1920.	

I. Общий очерк.

Вооруженная борьба в защиту и за дальнейшее углубление Октябрьской революции от международной и внутренней контрреволюции фактически началась еще до завоевания власти пролетариатом. Уже Корнилов (см. *Корниловщина*), организуя свою бонапартистскую авантюру, направил главный удар против партии большевиков и пролетариата, при этом расстановка классов в самом движении—гегемония реакционных верхов армии и крепостников-помещиков, роль буржуазии, позиция мелкобуржуазной демократии, отношение широких крестьянских и солдатских масс и т. д.—настолько превосходит классовые отношения в последовавшей затем гражданской войне, что корниловщину можно назвать генеральной рететицией Г. в. Но самая Г. в. началась после свержения буржуазного Временного правительства и установления диктатуры пролетариата.

Октябрьская революция, непосредственно означавшая для Антанты потерю многомиллионной русской армии, оттягивавшей к Восточному фронту $\frac{1}{3}$ немецкой армии, реально поставившая в порядок дня междунар. социалистическ. революцию, заставила союзников, и раньше всеми средствами помогавших буржуазному Временному правительству—вплоть до участия в Корниловщине (английские броневики шли за корниловцами, готовясь открыть по ним огонь в случае их отступления)—открыто и активно выступить против Октября. Империалистская буржуазия прекрасно понимала, что в результате войны создавалась революционная ситуация, превращение которой в революцию могло быть ускорено Октябрьской революцией. «У них одна болезнь, как бы искры нашего пожара не зажгли пожар мировой революции»—говорил В. И. Ленин по поводу причин интервенции. Интервенция, как способ втянуть Россию снова в войну, уже на второй день

Октябрьской революции сделалась лозунгом союзных империалистов: спровоцированная на войну Советская Россия отклеилась бы часть германских сил с Зап. фронта, а с другой стороны от столкновения с сильным противником рано или поздно, по их мнению, погибла бы, что устранило со сцены крупнейший революционизирующий фактор.

Географическое положение Антанты (отсутствие непосредственной границы с Советской Россией) и военная обстановка (необходимость борьбы с германским империализмом) вынудили союзников отложить практическое выполнение интервенции и перенести центр тяжести в своей деятельности на подготовку русской контр-революции, организуя при помощи англ. и франц. представительств военно-политические заговоры (см. *Локкарт, Нуланс*).

Брестские переговоры, начатые Советской Россией с державами германской коалиции после отказа союзников присоединиться к всеобщим переговорам о перемирии, в первой стадии уменьшили угрозу союзнической интервенции, хотя создали угрозу нем. интервенции и оккупации Советской России (см. *Брестский мир*): затягивание переговоров и возможность срыва их грабительской политикой Германии усилили надежды Антанты на воссоздание Вост. фронта (предложение союзниками помощи оружием и инструкторами для создания армии, обещание со стороны Америки по 100 р. за каждого солдата, оставленного Россией на фронте).

Однако заключение Брестского мира (3/III 1918) рассеяло все иллюзии, связанные с надеждой на продолжение Россией войны, открыв дорогу вооруженному вмешательству Антанты. В качестве вооруженной силы используется чехо-словацкий корпус, сформированный еще правительством Романовых из пленных и перебежчиков австро-венгерской армии (см. *Чехо-словацкий мятеж*). Сражавшиеся на Ю.-З. фронте против немцев чехо-словаки, после заключения Брестского мира, оттягиваются внутрь Советской республики, чтобы по требованию союзников быть переправленными на Зап. фронт при условии сдачи оружия. Воспользовавшись тем, что чехо-словацкие эшелоны (сохранив свое оружие) растянулись на огромном пространстве страны вдоль сибирской магистрали, союзники дали распоряжение чехо-словацкому командованию поднять восстание против Советской власти.

Октябрьская революция, поддержанная огромным большинством трудящихся, низвергнув буржуазию и помещиков и подавив их первые попытки сопротивления, легко и быстро охватила своим влиянием почти все районы России. Буржуазно-помещичий блок в борьбе с пролетариатом, поддержанным основными и решающими массами крестьянства, оказался бессильным. Буржуазии удалось установить свою власть только в районах немецкой оккупации, т. е. с помощью немецкой интервенции. Без поддержки масс продолжать контрреволюцию было невозможно.

Выступление чехо-словаков изменило положение. Углубление Октябрьской революции (перенесение социалистической рево-

люции в деревню, решительная продовольственная политика и острая борьба за хлеб, раскол самой деревни и организация комбедов для проведения политики экспроприации кулачества и наделения землей наиболее эксплуатируемых слоев крестьянства) отбросило в лагерь контрреволюции зажиточную верхушку деревни и привело к резким колебаниям известные слои середняцкого крестьянства: в ряде районов вспыхивают локальные кулацкие движения. Интервенция разбудила кулака; локальные вспышки превращаются в широкие кулацкие восстания. В лице кулака русск. буржуазия и помещики получили наконец массу, необходимую для борьбы с большевиками, а восстание чехо-словаков дало и иностранную помощь. Политическим выражением этого процесса явился блок всех сил контрреволюции, его временным руководителем стала партия эсеров (в известной мере также и меньшевиков), под расплывчатыми лозунгами к-рых нашли себе пристанище даже монархисты (эсерские боевые дружины, как показал процесс эсеров, большей частью состояли из монархического офицерства, см. *Социалисты-революционеры*).

В ряде районов (с значительной классовой дифференциацией деревни и высоким удельным весом кулачества, территориально близких и удобных для связей с союзниками) победа блока открыла период мелкобуржуазной контрреволюции, который в разных местах различной продолжительности—в зависимости от состояния и от развития классовой борьбы (см. *Колмуш, Северная контрреволюция, Украинская центральная рада, Сибирская контрреволюция*). Однако блок на другой же день по свержении Советской власти начинает распадаться на свои составные части. Русская буржуазия со всеми группирующимися вокруг нее элементами в силу лучшей организованности и большей экономической мощи, быстро овладевает позициями, отбрасывает ненужные демократические привески в виде всяких суррогатов Учредительного собрания и разгоняет мелкобуржуазные правительства. Контрреволюция вступает в новую фазу—период буржуазной реакции и реставрации.

Опираясь на «империалистическую демократию», контрреволюция обрушивается не только на коммунистическую партию, объявленную вне закона еще в период «демократической контрреволюции», но и на все рабочие организации—профсоюзы, клубы, печать,—физически уничтожая наиболее активную часть пролетариата, арестовывая подозреваемых в сочувствии Советской власти и отправляя бастующих на фронт (белый террор). Контрреволюция ликвидирует не только все завоевания Октября, но и достижения Февральской буржуазной революции, восстанавливает дореволюционные отношения и методы эксплуатации, находя деятельных пособников в кадрах мелкобуржуазной демократии (эсеры, меньшевики). В редких случаях, да и то на очень короткий срок контрреволюции удавалось привлечь на свою сторону и известные группы отсталых слоев пролетариата. Основные же кадры пролетариата на всем про-

тяжении гражданской войны политически оставались на позиции Октябрьской революции и безраздельной поддержки коммунистической партии, а в районах контрреволюционных образований, несмотря на двойной террор союзнических контрразведок и местных охренок, пролетариат вел героическую борьбу против интервенции и контрреволюции, подымая также на борьбу и трудящиеся массы крестьянства. Для этих последних победа контрреволюции означала не только ликвидацию советских декретов о земле, отмененных еще эсерами, но и отмену всех ограничений по продаже земли, введенных Временным правительством. В разрушенные за время Октября «дворянские гнезда» возвращаются помещики, восстанавливающие при помощи беспощадных карательных экспедиций дореволюционные отношения собственности. Возвращение помещиков, реставрация помещичьего землевладения, изъятие продовольствия, мобилизации на фронт, карательные экспедиции и репрессии толкали широкие крестьянские массы, и в первую очередь бедноту, в сторону Советской власти против контрреволюции. Попытка успокоить крестьянство и создать контрреволюции социальную базу путем решения аграрного вопроса по кулацкому образцу (более радикального решения не допускают не только интересы помещиков, но и интересы самой буржуазии) заставляет крестьянство занять резко отрицательную к этим попыткам позицию. Политика контрреволюции вызывает известн. брожение и среди мелкой городской буржуазии, низы которой терпят лишения от тяжестей Г. в., тяжелого продовольственного положения, дороговизны, повышения квартирной платы и т. п.

Внутри контрреволюционных образований разгорается классовая борьба, все усиливающаяся и обостряющаяся по мере выяснения для широких масс контрреволюционной сущности нового правительства и развития революционного наступления Советской республики.

В тылу контрреволюции начинается партизанская борьба крестьянской бедноты, втягивающая все новые и новые слои крестьянства и превращающаяся под руководством пролетариата в массовую борьбу против контрреволюции и против интервенции. Коммунистическая партия ускоряет и углубляет этот поворот в настроении крестьянства соответствующей линией своей политики—отмена комбедов, союз с середняком, закрепленный решениями VIII съезда партии [см. *ВКП(б)*].

Процесс развития революции, в особенности ее воздействие на международное рабочее движение, вносит изменение и в отношения между интервентами и русской контрреволюцией. Под влиянием все растущего послевоенного рабочего движения внутри своих стран и неразрешимых противоречий между отдельными империалистическ. странами (Англия и Франция, Япония и Америка) интервенты вынуждены отказаться от прямой и непосредственной поддержки русской контрреволюции. Но, отозвав свои войска, союзники продолжают однако дея-

тельно поддерживать русскую контрреволюцию деньгами и военными материалами, а также и вооруженной силой, выдвинув вместо отозванных войск польскую армию. В войне с Польшей (см. *Советско-польская война*) внутренняя гражданская война перерастает во внешнюю войну, особенно ярко показав, что Г. в. по существу была войной социалистической революции против мирового империализма.

Потерявшая свою основную опору в союзных штыках внутренняя контрреволюция ищет спасения в военной диктатуре. Повсюду мы наблюдаем полное восстановление старого порядка, всей старой системы управления, старых аграрных отношений и т. п. и приход к власти крепостнических кругов, под гегемонией к-рых и проходит вся дальнейшая, притом основная, борьба контрреволюции против диктатуры пролетариата. Открытому провозглашению монархии мешают противоречия внутри контрреволюционного лагеря и боязнь окончательно оттолкнуть поддержку союзников, для которых сохранение хотя бы видимости «демократии» является тем минимумом, под условием которого интервенты могут требовать поддержки мелкобуржуазных масс Франции, Англии и т. п. в своей антисоветской политике, напр. декларация союзников Колчаку, в к-рой условием его признания ставится созыв Колчаком Учредительного собрания (см. *Колчаковщина, Деникинщина, Миллер, Северо-западная контрреволюция*).

Реставрация старых общественных отношений и режим военной диктатуры, всей тяжестью падающие на пролетариат и крестьянство, толкают в лагерь советов уже не только середняка; неприкрытая крепостническая земельная программа и восстановление всех дореволюционных отношений переводят на положение колеблющихся известные группы кулацкой верхушки деревни, некоторые круги мелкой буржуазии и буржуазной интеллигенции.

К таким же следствиям вела и националистическая политика военной диктатуры. Выставив лозунг «единой неделимой» России, контрреволюция отказывалась от каких бы то ни было уступок в национальном вопросе даже в отношении тех стран, национальн. независимость к-рых была признана союзниками (Финляндия). Великодержавная политика контрреволюции, ставившая под угрозу национальную независимость лимитрофов, заставляла буржуазию национальных меньшинств колебаться в своей поддержке контрреволюции. Национальная же политика Советской власти, как и боязнь буржуазии перед революцией внутри национальных образований приводили иногда к тому, что национальные государства прекращали поддержку контрреволюции в самый ответственный момент (напр. заключение мира между Эстонией и РСФСР). К тому же великодержавная национальная политика внутри контрреволюционных образований приводила к выступлению против контрреволюции национальные меньшинства.

Режим военной диктатуры остается почти без всякой поддержки и, размыаемый ру-

ководимыми пролетариатом восстаниями изнутри, в конце-концов падает под ударами Красной армии.

Всю тяжесть борьбы в гражданской войне вынес на своих плечах пролетариат, руководимый коммунист. партией. Окруженный «огненным кольцом» противников, при крайней дезорганизации народного хозяйства, в тисках голода и эпидемических болезней, пролетариат ни на одну минуту не покидал своей партии в самые тяжелые минуты, давая новые пополнения в ее ряды. На фронте и в тылу—всюду в первых рядах были коммунисты, руководя пролетариатом и крестьянством в борьбе с контрреволюцией. Коммунистическая партия в годы гражданской войны показала исключительную дисциплинированность, способность к организации и величайший героизм (как правило коммунистов в плен не брали) и дала пример пролетарского интернационализма—польские, латышские, немецкие, мадьярские и друг. коммунисты сражались в рядах Красной армии.

Партия сумела поднять на борьбу с контрреволюцией широкие массы, организовать их и через неудачи и поражения привела их к победе над интервенцией и русской контрреволюцией (см. *СССР, Украина, Интервенция, Врангель, Крымское правительство, Иванов*).

II. Военный очерк.

Развитие вооруженных сил пролетарской революции в России. Первой организацией боевых сил пролетариата являлась *Красная гвардия* (см.), первичные ячейки к-рой начали складываться на предприятиях тотчас вслед за Февральской революцией 1917 и которая сыграла важную роль в захвате власти в обеих столицах в ноябре 1917 и в начальный период Г. в. Непосредственная угроза австро-германского империализма революции и намечающийся размах внутренней Г. в. [борьба на Украине и на Дону, восстания *Дутова* (см.) в Оренбургских степях и польского корпуса *Довбор-Мусницкого* (см.) в Белоруссии] уже в конце 1917 заставляют усиленно искать новых организационных форм и методов строительства вооруженной силы. Одна Красная гвардия была слишком малочисленна для разрешения всех задач, а разложившаяся старая армия переживала стихийную демобилизацию, и лишь немногочисленные отряды и части (не более 50.000 чел.)—некоторые казачьи, латышские части, заамурские полки, матросы, броневые части и др.—принимали участие в боях.

В начале января (5-го н. ст.) 1918 была опубликована инструкция за подписью главнокомандующего Крыленко «по формированию революционных батальонов народной социалистической гвардии в районе дивизионных резервов и в частях, расположенных в прифронтовой полосе». В середине января (1/14) НКВ публикует положение об организации «социалистической армии», в связи с которым Петроградский совет в своем воззвании заявляет, что «социалистическая армия снизу доверху будет построена на выборных началах, на началах това-

рищеского самоуважения и дисциплины». Социалистическую армию предполагается построить на чисто классовом принципе; в нее должны приниматься только представители городской и деревенской бедноты, а также все те, кто согласен отстаивать ее основные политические требования. Наконец 15/28 января был принят Совнаркомом ряд декретов: об организации Рабоче-крестьянской Красной армии, об ассигновании на эту цель 20 млн. рублей; для руководства организационной работой при Комиссариате по военным делам была учреждена Всероссийская коллегия по организации РККА в составе представителей от НКВМ (Мехоношин, Подвойский и Крыленко) и от Главного штаба Красной гвардии (Трифонов и Юренев). РККА создается «из наиболее сознательных и организованных элементов трудящихся классов».

Согласно инструкции от 24 января (6 февраля) при создании управления Красной армии при местных советах создаются военные отделы, при армейских (фронтowych), корпусных и дивизионных комитетах—штабы Красной армии. Эти мероприятия значительно ускоряют образование отрядов и подготовку пополнений для борьбы на внутренних фронтах и на фронте империалистской интервенции.

От старой системы местного военного управления осталось только лишь название; воен. округа перекроены и увеличены территориально, наделены новыми функциями и обязанностями, созданы новые органы учетно-административного характера в виде окружных, губернских, уездных и волостных комиссариатов (декреты от 8 и 20 апреля 1918). На эти органы возлагаются обязанности организации вооруженной силы (переходящие к ним от военных отделов местных советов) и всеобщего военного обучения населения (декрет от 22 апр. 1918). Попутно с возникновением этих органов получают дальнейшее развитие и местные политические органы. При военных комиссариатах всех подразделений создаются агитационно-вербовочные отделы, впоследствии переименованные в агитационно-просветительные отделы с теми же целями.

Централизация военного управления происходит след. обр.: 4 марта 1918 в связи с опасностью германской интервенции из реорганизованной ставки возникает первый орган управления новой вооруженной силой в виде *Высшего военного совета* (см.). Его задачей являлась подготовка регулярной вооруженной силы для борьбы с внешней интервенцией и создание для нее организационных рамок. Эта вооруженная сила в определении ВВС должна была носить название «народной армии». Согласно проекту ВВС эта «народная армия» должна была достигать численности 40 дивизий. Реальные же результаты работы ВВС выразились в формальных попытках упорядочения организации отрядов на фронте австро-германской оккупации и в образовании из них для удобства оперативного управления т. н. «завес», в создании довольно громоздкой системы центрального и местного военного управления и в разработке нежизненных штатов

войсковых частей. Вопросами ведения операций против вооруженных сил контрреволюции ВВС не занимался. В мае 1918 был создан Всероглавштаб (см. *Главный штаб*), который принял на себя функции расформированной «Всероссийской коллегии по организации Красной армии», а также ряда управлений б. военного министерства. Начали работу *Высшая военная инспекция* (см.) и Военно-законодательный совет. В области руководства операциями наблюдалось распыление, пока не были созданы новые органы оперативного управления. Первым руководителем операциями против контрреволюции на Дону и на Украине был т. Антонов-Овсеенко (с 8 декабря 1917 по 28 февраля 1918). Оперативным центром был Высший военный совет, руководивший с марта операциями на фронте германской интервенции. Наряду с ВВС существовал, как полевой штаб для руководства операциями против южной контрреволюции, оперативный отдел народного комиссариата по военным делам, образовавшийся из оперативного отдела Московского (областного) окружного комиссариата. Оперативным органом являлось оперативное управление Всероссийского главного штаба. Взаимоотношения между этими органами не были упорядочены.

В июле 1918 был создан Штаб Восточного фронта, а главнокомандующим Восточным фронтом был назначен И. И. Вацетис. С обострением военной опасности принимаются решительные меры к установлению единого военного управления в тылу и на фронте (декрет ВЦИК 2 сентября 1918). Страна провозглашена единым военным лагерем. Тем же декретом создан Реввоенсовет Республики (председатель Л. Д. Троцкий) и учреждена должность главнокомандующего всеми вооруженными силами Республики (первый главком—И. И. Вацетис). 5 сент. 1918, помимо Восточного фронта, образованы Реввоенсоветы Южного и Северного фронтов и западного района обороны. В конце ноября был образован Реввоенсовет Кавказско-Кавказского фронта. 1 ноября 1918 сформирован рабочий аппарат Главкома в виде полевого штаба с подчиненным ему Центральным управлением военных сообщений (ЦУПВОСО) и Полевым управлением воздушного флота. РСР подчинялись: Управление делами, Военно-законодательный совет, Всероглавштаб, Высшая военная инспекция, Политическое управление, Военно-революционный трибунал и Управление снабжений.

В отличие от организации снабжения старой армии, в к-рой заготовительные и распределительные органы сосредоточивались в ведении одного военного ведомства, в Красной армии за органами военного ведомства оставлены только распределительные функции; заготовительные функции выполняли органы Наркомпрода и ВСНХ. Центральное управление по снабжению армий, в ведении к-рого находились все главные довольствующие управления (артиллерийское, военно-хозяйственное и др.), было учреждено 1 июня 1918; оно должно было привести в порядок огромную массу ценного военного имущества (авиоматериал, пулеметы, винтовки, броне-

вики, пушки), в процессе демобилизации и эвакуации скопившегося в разных местах, расплывшегося и расхищаемого. 14 сент. 1918 была образована «Центральная комиссия по упорядочению дела продовольственного снабжения армии» (Цекомпродарм), междуведомственное учреждение, состоящее из представителей Наркомпрода и Наркомвоена. В целях усиления ответственности Наркомпрода за продовольственное снабжение армии, этот орган 10 августа 1919 расформирован и заменен Главным управлением продовольственного снабжения армии (Главснабпродарм). Руководство материальным снабжением армии с течением времени было упорядочено и возложено на Чрезвычайную комиссию по снабжению Красной армии — Чрезкомснаб (10 ноября 1918). Эта комиссия является контролирующим, планирующим и регулирующим органом. При ВСНХ был создан специальный отдел военных заготовок — *Воензаг* (см.) (ноябрь 1918). Отдел сосредоточивал у себя заказы на предметы интендантского довольствия и распределение их между другими отделами ВСНХ. В связи с падением производительности военной промышленности снабжение Красной армии к середине 1919 приняло весьма тревожный характер. В целях объединения руководства мобилизованной промышленностью и снабжением Красной армии 8 июля 1919 была учреждена должность чрезвычайного уполномоченного Совета обороны по снабжению Красной армии (Чусоснабарм), который являлся одновременно и председателем ВСНХ. Влияние Чусоснабарма на фронты распространялось посредством фронтовых и армейских уполномоченных (чусофронтов, чусоармов), сохранявших полную самостоятельность в производственной части своей деятельности.

29 декабря 1918 возникают местные органы Цекомпродарма (опродкомы), постепенно начинающие осуществлять функции заготовительно-снабженческого характера. Наконец на местах в качестве будущих подсобных органов чусофронтов и армий возникают местные отделы военных заготовок (воензаги). В практике снабжения армий зачастую имелись крупные трения между командованием, опродкомы, а также и с Чусо.

Созданный т. обр. аппарат военного управления в процессе Г. в. в силу обилия старых работников, принесших с собой старые навыки работы, проявил себя в общем косным, бюрократичным и малоподвижным.

Находившиеся внутри центрального военного аппарата бюрократические элементы старого генералитета находили поддержку со стороны Троцкого. Создавая себе ореол «организатора побед» на фронте, этот последний не сумел и не старался построить работоспособный центральный аппарат, почему вся реальная организационная работа перешла на фронты. Слабая работа центрального аппарата неоднократно являлась источником поражений Красной армии.

С другой стороны методы работы Троцкого, методы военно-дисциплинарного нажима сверху в моменты, когда партизанщина была уже преодолена, вели к конфликтам с фронтами, которые вместо поддержки полу-

чали приказы Троцкого о наказании и иногда о расстреле наиболее стойких военных работников (положение на Восточн. фронте в октябре 1918, на Каспийско-Кавказском фронте в феврале 1919). Как пишет бывший член РВСР С. И. Гусев, «военного центра планирующего, централизованного, управляющего при Троцком не было. Троцкий пытался единолично превратиться в такой центр, передвигающийся по фронтам, и продолжал работать все теми же партизанскими методами 18 года: маршрутные поезда (вместо планомерного снабжения), чрезвычайное обилие всяческих нажимов и репрессий, мало организации, много агитации... Реввоенсовета Республики не было, хотя в нем и числилось чуть ли не пятнадцать членов. Он не собирался. Военный комиссариат был без коллегии. Управление делами РВСР и Всероссийский главный штаб от армии и фронтов были оторваны. Полевой штаб находился в Серпухове и не занимался ни организационными делами, ни снабженческими».

Недостатки в работе центрального аппарата возмещались самостоятельностью Реввоенсоветов и командований фронтов и армий, а также местных партийных, профессиональных и советских организаций. Сверх оперативной и политической работы фронтам и армиям приходилось ведать вопросами организации армии и заготовок снабжения армии, а также вопросы тыла в большей мере, нежели это допускала правильная организация полевого управления.

В области оперативного управления положение о РВС всех ступеней проводило принцип единоначалия высшего командования. Однако соответствующие приказы Главкома и командующих фронтами и армиями всегда скреплялись подписью одного из членов Реввоенсовета.

В начале второго года Г. в. был создан 30 ноября 1918 Совет труда и обороны под председательством предсовнаркома (В. И. Ленин) как орган, объединяющий деятельность всех наркоматов в области ведения войны. Основы всей военной политики устанавливает партия (съезды и ЦК), следит за правильным их проведением, решает вопросы войны и мира, назначает и смещает членов РВС, определяет фронты для ударных действий и пр., создает и укрепляет их руководство посылкой ответственных работников. Опровергая распространенную версию о том, что председатель РВСР Троцкий является «единственным» или «главным организатором» побед на фронтах Г. в., И. В. Сталин в 1924 говорит: «Высокая честь организатора наших побед принадлежит не отдельным лицам, а великому коллективу передовых рабочих нашей страны — российской коммунистической партии».

Весной 1918 с формированием института военных комиссаров начали складываться и центральные военно-политические органы управления: 23 апреля 1918 для руководства военными комиссарами и объединения их деятельности возникает «Всероссийское бюро военных комиссаров». В связи с целым рядом практических мероприятий, принятых VIII съездом партии для усиления партийного

руководства в армии, «бюро» упразднено и заменено «Политическим отделом РВСР» (18 апр. 1919), который в свою очередь преобразован в Политическое управление Республики (ПУР 26 мая 1919); попутно развивались органы фронтового политич. управления. При РВС фронтов и армий приказом РВСР от 5 дек. 1918 созданы политотделы.

На институт *военных комиссаров* (см.) первоначально возлагался политический контроль над всей организацией и жизнью армии. Этот институт последовательно развивался и совершенствовался в течение всей Г. в. В 1919 комиссарский институт распространяется и на низшие тактические соединения (батальоны, даже роты), причем на комиссарский состав выпадают все чаще и чаще задачи не только контролеров, но и администраторов и организаторов Красной армии. *Политическая работа* (см.) в армии скрепляла ее ряды и создавала из нее боееспособную силу. Кроме того велась политическая работа в рядах противника и в его тылу, что приводило к разложению противника и было одним из важнейших факторов ее побед.

Комплектование Красной армии командным составом встретило сначала затруднения. Регулярная Красная армия требовала квалифицирован. командного состава, причем приходилось использовать специалистов старой армии. Трудность заключалась в том, чтобы орудие, приготовленное для борьбы против пролетариата, заставить теперь служить ему. Это было в общем, несмотря на многочисленные случаи предательства, достигнуто. Часть старого офицерства добровольно сама пошла на службу пролетариату. Значительным подспорьем в деле пополнения армии командным составом оказались унтер-офицерские кадры старой армии. Независимо от этих двух источников, ряды красных командиров пополнялись наиболее талантливыми и боевыми «выдвиженцами» из среды самой красноармейской массы, политработников и добровольцев—революционных рабочих. Из среды рабочих с революционным прошлым выдвинулись крупнейшие деятели Красной армии, настоящие самородки. Прочные основания пополнению Красной армии командным составом однородного классового происхождения были положены организацией целой сети воен. учебных заведений. Но главным источником пополнения армии командным составом во время Г. в. явились мобилизации офицерского и унтер-офицерского состава старой армии. Первая местная мобилизация кадровых офицеров была объявлена Комитетом революционной обороны г. Петрограда 2 марта 1918: Отмена выборного начала в армии (приказ Высшего военного совета о специалистах военных сообщений от 21 марта и декрет о порядке замещения должностей в РККА, принятый в заседании ВЦИК от 22 апр.) и рост Красной армии привели к необходимости общей мобилизации военных специалистов. 10 июля 1918 последовала резолюция 5 Съезда Советов об использовании опыта и знаний военных специалистов на тех постах, «какие им укажет Советская власть». По 1 января 1919 в Красную армию было призвано 165.113 чел. командно-административного состава. По

15 авг. 1920 в Красную армию было призвано 314.180 специалистов, из которых б. подпрапорщиков и унтер-офицеров 214.717, б. офицеров 48.409, бывш. военных чиновников 10.339, врачей (медицинских и ветеринарных) 13.949, низшего медицинского состава 26.766. За то же время военно-учебные заведения всех категорий дали армии 39.914 командиров. В конце декабря 1920 в Красной армии состояло 130.932 человека комсостава и 315.747 чел. административного состава. В связи с неудачами на Южном фронте в 1919 и случаями измены и предательства ком. состава, в ряде частей и коμηачек возникло огульное недоверие к военным специалистам. ЦК в своем письме от 9 июля особо затронул этот вопрос, подчеркнув, что «было бы непоправимой ошибкой... возбудить из-за этого вопрос о перемене основ нашей военной политики». В 1920, после наступления Пилсудского на Киев, 2 июня было опубликовано особое обращение СНК к б. офицерам за подписью В. И. Ленина, в результате к-рого даже «белые офицеры» охотно шли в армию.

Результаты комплектования Красной армии красноармейцами по добровольческому принципу оказались недостаточными в обстановке развертывающейся войны. К 10 мая 1918 вновь формируемая армия насчитывала всего до 306.000 человек, в т. ч. 34.000 красногвардейцев и 250.000 красноармейцев-добровольцев, гл. обр. солдат старой армии. Добровольческая система укомплектования требовала отмены по следующим основаниям: она не позволяла резко порвать с старой системой формирования; делала неизбежной текучесть личного состава; не давала твердой уверенности в систематичности и своевременности дальнейшего притока добровольцев. Необходимость перехода к обязательной военной службе дала себя почувствовать рано. Но для этого предварительно нужно было: 1) создать организацион. формы для обильного притока пополнений, 2) вызвать сдвиг в настроениях крестьянства, к-рое не понимало необходимости и неизбежности революционной войны. Этот сдвиг в настроениях крестьянина начал обнаруживаться с весны и лета 1918. Но в предвидении его были уже приняты подготовительные меры. В качестве одной из первых можно рассматривать декрет ВЦИК от 22 апреля 1918 об обязательном военном обучении всех трудящихся. Затем следует декрет об обязательном 6-месячном сроке службы добровольцев, закрепляющий в армии основное кадровое ядро. И наконец 29 мая 1918 появляется декрет ВЦИК о частной мобилизации рабочих и крестьян в наиболее угрожаемых участках прифронтовой полосы и в обеих столицах. На основе его 12 июня 1918 мобилизованы 5 возрастных классов (1893—1897) в 51 уезде Приволжского, Уральского и Западно-Сибирского военных округов. 17 июня 1918 призваны 2 возрастных класса рабочих Москвы и ее пригородов; 29 июня такой же призыв произведен и в Петрограде. 26 июня 1918 в Совнарком внесен проект об обязательной военной службе с привлечением буржуазии в тыловое ополчение. 5 Съезд Советов 9 июля 1918 подтвердил все

предыдущие мобилизации и утвердил закон о последующих. Первоначально мобилизации не носят планомерного характера, поскольку они производятся в порядке местного почина, но уже в 1919 устанавливается порядок призывов. Обязательная военная служба резко повышает численность Красной армии и дает возможность выполнить лозунг В. И. Ленина о 3-миллионной Красной армии, выброшенный накануне германской революции. Лишь за одно второе полугодие 1918 в ряды армии принято 600 тыс. человек. Постановления же VIII съезда партии по крестьянскому вопросу (отношение к середняку) чрезвычайно расширяют социальную базу комплектования армии. Красная армия в условиях обостренной классовой борьбы была заинтересована не только в количестве, но и в качестве своих пополнений. Поэтому призывы в армию в течение 1919 имели тройной характер, а именно: 1) общеабочие призывы, проводимые существующим военным аппаратом, 2) специально крестьянские призывы по той же линии и совместно с волисполкомами и 3) профессиональные и партийные призывы. Крестьянский призыв в апреле месяце 1919 (24 апреля) был произведен не на принципе призыва определенного возраста или возрастов, а на основе выбора самой волею стойких и надежных людей, прошедших уже курс военного обучения (б. солдаты империалистской войны) и одетых и вооруженных самой волею. Однако этот призыв вместо ожидаемых 100.000 чел. дал только 25.000 чел., так как неорганизованное крестьянство не сумело справиться с техникой призыва, переданного всею в его руки. Зато мобилизация профессиональных и партийных организаций, проведенная по тому же принципу (10% от союза и организации), была успешна. По ней ожидалось ок. 25.000, и к началу июня в ряды армии влилось из их числа уже 17.000 чел.

Особо следует отметить мобилизации коммунистов в армию и их значение. Члены РКП(б) в рядах армии являлись основной организующей силой. Партия слала в армию лучших своих членов, и к 1 окт. 1919 их в рядах армии насчитывалось уже 180.000 ч. Однако же ошибочно было бы думать, что призывы, проводимые центром, снимали с органов фронтового и армейского командования заботу о пополнениях. Работа центральных органов военного управления не поспевала за потребностями фронтов. Целый ряд причин, в т. ч. крайне неудовлетворительная работа Всеорглаштаба и расстройство транспорта, влекли за собой то явление, что от призыва мобилизованного на службу до влития его в действующую часть проходило 3—4 месяца. Поэтому были обоснованы жалобы фронтов на запоздание прибытия пополнения. Из затруднений фронты выходили сами путем организации у себя собствен. запасных частей, путем призыва мобилизуемых возрастов и даже формирования из них новых частей. Центру пришлось санкционировать всю эту деятельность фронтов и пойти им навстречу организацией при фронтовых командованиях особых управлений по формированию (упраформы). По нек-рым данным общее количество мобилизованных т. обр.

достигало 500.000 человек. Кроме того в самом конце 1919 главн. командование также вступило на путь, указанный ему фронтами, образовав в районе средней Волги особую запасную армию, к-рая подчин. непосредственно главкому. За первые полгода своего существования эта армия приняла в себя 146 тыс. чел. и дала пополнений на фронт 112 т. ч. В условиях острой классовой борьбы укомплектование Красной армии встречало затруднения в широко распространенном *дезертирстве* (см.), которое носило особый характер и достигало значительных размеров (75% уклоняющихся от призыва, гл. образ. крестьян, но только 5—7% дезертировавших с фронта), до тех пор пока крестьянство на опыте не узнало, что несут с собою победы и власть белых. В 1919 и 1920 было 2.846 тыс. «дезертиров»; из них добровольно явилось («недели добровольных явок дезертиров») 1.543 тысяч. Из общего количества дезертиров злостных установлено 266 тыс. С дезертирством вели борьбу специальные органы, возглавляемые «Центральной комиссией по борьбе с дезертирством» (Центрком-дезертир), учрежденной в конце 1918. Эти органы укрепили в значительной мере органы призыва. Крестьянские колебания, как приливы и отливы, сказывались на численности наших боевых фронтов. Крупные стратегические успехи постоянно обуславливались и сопровождались массовыми вливаниями крестьян в строевые части, причем это происходило не только за счет местного населения, но даже и за счет разлагающихся белогвардейских армий. Громадную роль в деле пополнения Красной армии играли красные партизаны, а иногда и «зеленые». Общий рост Красной армии по периодам усматривается из след. таблицы:

Месяц, число и год	Количество едоков (в тыс.)
1 февраля 1919	1.000
1 января 1920	3.000
1 октября 1920	5.498

Победы 1919 дали мысль использовать часть вооруженных сил Республики на трудовом фронте. Некоторые из армий были преобразованы в трудовые армии (2-я, 7-я, 9-я); некоторые трудовые армии формировались вновь (украинская и др.). Это мероприятие оказалось вредным для боевой подготовки этих армий и преждевременным, поскольку не были ликвидированы еще все фронты. Из 5,5 млн. едоков 2,6 млн. едоков находилось в военных округах; 159 тыс. в трудовых армиях; 391 тыс. в запасных армиях и наконец 1.780 т. на фронтах. На решающих фронтах—Западном и Юго-Зап.—в 1920 было всего 581 тыс. едоков; количество же бойцов на обоих фронтах одно время не превышало 150 тысяч. Всего же из общего количества свыше 5 миллионов человек мы располагали не свыше чем 400—500 тысяч штюков и сабель, т. е. на каждого бойца на фронте приходилось примерно 10 едоков в тылу. Такая диспропорция между едоками и бойцами свидетельствует о косности центрального военного аппарата. К объективным

причинам можно отнести: борьбу с бандитизмом, усиленную охрану путей сообщения, заводов и фабрик от внутренней контрреволюции, обслуживание хозяйственных нужд армии и военной промышленности, недостаток боевого снабжения и пр. Однако при более четкой и строгой организации, при наличии живого, революционного метода управления—несомненно можно было значительно увеличить боевую силу наших фронтов. Несмотря на требования фронтов, до самого конца войны улучшения в работе по комплектованию не происходило.

Подготовка Красной армии, ее организация и тактика. Боевая подготовка Красной армии в годы гражданской войны не была достаточно высокой. Основную массу Красной армии составляли необученные и малообученные мобилизованные крестьяне, преимущественно молодых возрастов (ранней весной 1920 под ружье был уже призван возрастной контингент 1901). Кроме них в рядах Красной армии имелась довольно значительная прослойка солдат старой армии, прошедших школу империалистской войны, группа бывших красногвардейцев и наконец группа пролетариев-добровольцев. Получая предварительную слабую боевую и политическую подготовку в запасных частях в силу своей текучести, основная группа в первоначальных боях обычно проявляла малую боевую стойкость, но в дальнейшем из нее получался вполне доброкачественный боевой материал. Группа солдат старой армии отличалась большей боевой практикой, лучшими выучкой и обстрелянностью. Группа пролетариев-добровольцев, не отличаясь первоначально этими качествами, несла с собой революционный энтузиазм, политическую сознательность, самопожертвование и преданность революционному долгу. По отзывам врагов, Красная армия отличалась большой активностью и дерзостью в наступлении, но, как всякая молодая армия, при обороне страдала излишней впечатлительностью, что отрицательно отражалось на ее стойкости.

В своей боевой деятельности войска руководствовались уставами и положениями старой армии, переизданными с небольшими изменениями и дополнениями. В организации своей пехоты Красная армия решительно порвала с организационными формами старой русской армии и перешла на принцип трюечной организации в целях создания достаточно гибких, негромоздких и самостоятельных соединений.

Согласно этой организации первичной оперативной единицей являлась стрелковая дивизия в составе двух-трех бригад; каждая бригада в составе трех полков (полк—3 батальона, батальон—3 роты). Численность стрелкового полка была установлена, согласно штату (№ 220), в 1.730 штыков и 3.751 едоков при 20 пулеметах. Состав же дивизии в 51.924 едоков, из них 15.570 штыков. Артиллерия дивизии должна была состоять из 3 полевых дивизионов—9 батарей—36 полевых орудий, одного гаубичного полевого дивизиона—2 батареи—8 полевых гаубиц, одного тяжелого артиллерийского дивизиона—2 батареи—2 орудия 15 см и 2 орудия 10 см.

На деле штатная организация получилась неуклюжей и громоздкой, так как, в связи с недостатком пополнений на фронтах, пехота была недостаточно укомплектована и диспропорция между штыками и тылами внутри дивизий была чрезвычайно велика. Стрелковая дивизия, имевшая 5.000 штыков, считалась сильной, причем это число постоянно снижалось: до 2.000—1.500, а в отдельных случаях бывало даже менее 1.000 штыков. Всего в годы Г. в. было сформировано до 60 стрелковых дивизий, распределяемых между армиями; кроме того 2 конные армии.

Численность конницы, относительная и абсолютная, непрерывно увеличивалась, соотношение между конницей и пехотой в марте 1920 составляло 50% (у белых 110%). В конце 1920 для ликвидации Врангеля было сосредоточено 100.000 штыков и 38.000 сабель. В деле формирования массовой стратегической конницы командование Южным фронтом шло впереди центра, где Троцкий отрицательно относился к идее формирования конной армии. 1-я конная армия, сформированная инициативой Реввоенсовета Южного фронта (т. Сталина и Егорова), под руководством тт. Ворошилова и Буденного развернулась в грозную силу. 1-й конный корпус с июня 1919, а затем 1-я конная армия с ноября 1919 в операциях на юге и на юго-западе явились мощным фактором, решающим исход многих операций.

В состав красной кавалерийской дивизии входило 6 полков, составлявших три бригады (по два полка). Полк состоял из 4—6 эскадронов (преобладали полки 4-эскадронного состава). Состав эскадрона от 60 до 300 сабель. По штату на полк полагалось 4 пулемета Максима, но в действительности их было 16—20. В состав каждой дивизии входил конно-артиллерийский дивизион (3 батареи—12 орудий). Следует отметить слабое развитие специальных технических войск, как-то: железнодорожных, связи и др. Этот недостаток в значительной мере пришлось восполнять творческой самостоятельностью фронтов. Особенностью, с которой пришлось считаться тактике эпохи Г. в., являлось несоответствие сравнительно небольшой численности полевой армии и технического обеспечения войск. Организмов громадному протяжению фронтов. Это несоответствие влекло два важных следствия: а) малую в общем глубину боевых порядков; б) необходимость для достижения полезного результата широко пользоваться маневром, причем в силу слабой насыщенности фронтов огневыми средствами прорыв получил возможность равного применения наряду с обходом и охватом. Оборона долгое время носила кордонный характер; ничтожное развитие ее в глубину делало ее легко подверженной прорыву, а полное отсутствие резервов в тылу часто превращало этот прорыв в общий откат. Малая плотность огня и прерывчатость боевых порядков выдвигают значение конницы не только на театре войны, но и на полях сражений. Характерной особенностью тактики красной конницы является широкое и успешное использование ею комбинированного боя (пешком и на коне). Характерные выводы оперативного искусства Г. в. сводятся

в общем к следующему методу действий— непрерывное наступление в расчете на живые резервы за линией неприятельского фронта в виде родственных классовых масс и на материальные средства противника. Средства осуществления этого метода— длительные стратегическое преследование без пауз и остановок, базирующееся гл. обр. на местные средства; основанием подвоза является обывательский транспорт. Теория сочетания нормальных и перевернутых баз практически оправдала себя в течение всей нашей Г. в. Война с Польшей в 1920 лишь подтвердила, что страховкой от истощения, неизбежного при всяком длительном преследовании в особенности на территории, где возможен подъем национального шовинизма,—должен быть не только расчет на «базу впереди», но и правильное политическое и материальное обеспечение операции, требующее хорошо налаженной работы тыла, транспорта и политических органов.

Тыл и транспорт в годы Г. в. Снабжение современной большой армии опирается на два источника: сельское хозяйство и промышленную продукцию. Состояние нашего народного хозяйства в течение Г. в. (см. *Военный коммунизм, Военная промышленность*) можно охарактеризовать как состояние глубокой депрессии, о чем свидетельствует например следующий ряд цифр: в 1920 выработано хлопчатобумажной ткани 5,1%, азотной кислоты—4,4%, выплавлено чугуна 2,4% по отношению к цифрам 1913. Столь значительное падение производства не могло не отразиться на снабжении Красной армии. Снабжение продовольствием фронтовых частей, за частичным исключением Западного и Северного фронтов, происходило главным образом попечением самих частей в пределах отведенной для этого в их распоряжение 50-км тыловой полосы, причем органы опроектов поставляли им (с переборами) лишь такие предметы, как чай, сахар, мыло, табак и пр. Тыловые же вспомогательные части, учреждения и пр. питались исключительно через продармы и сравнительно удовлетворительно. К весне 1919 все старые материальные запасы инженерного и интендантского снабжения совершенно иссякли и вся тяжесть снабжения имуществом этого рода пала исключительно на органы «чусо». Насколько напрягли они в этом отношении свои усилия, видно из того, что мобилизованная гражданская промышленность почти полностью прекратила производство гражданской обуви и одежды, работа исключительно на армию. Всего за год существования Чусоснабарма Красная армия получила его попечением свыше 3 млн. шинелей, свыше 4 млн. пар обуви, несколько миллионов комплектов белья и т. д. Ж.-д. транспорт в эпоху Г. в. характеризуется продолжающимся сужением своей материальной базы. Это видно из того, что в 1920 больных паровозов было уже 57,7%, а больных вагонов 22,3%. Тогда же недогруз угля составлял 50%, а недогруз дров колебался от 12,7% до 38,9%. Из общего количества шпал выслужило срок $\frac{2}{3}$. На протяжении 30.000 км ж.-д. сети обе воюющие стороны произвели значительные разрушения (количество

разрушенных мостов—3.597). Коммерческая скорость упала с 15—20 км в час до 11,4 км. В общем, несмотря на тяжелые условия нашего ж.-д. транспорта, Красная армия широко сумела использовать ж.-д. транспорт для своих перебросок. Из общего количества дивизий свыше 70% были перебрасываемы с одного фронта на другой от одного до пяти раз. Наши железные дороги за время Г. в. давали в среднем по 5,8 воинских эшелонов в сутки, однако временами провозоспособность становилась совершенно ничтожной. Устройство войскового тыла в течение Г. в. непрерывно эволюционировало от примитивных форм к более сложным. Однако еще к концу 1920 в этом отношении отмечались следующие существенные недостатки: отсутствие увязки в работе головных участков ж. д. с работой гужового транспорта по грунтовым дорогам. Не было достаточной оценки роли и значения последних в армейском масштабе. Органы снабжения не умели в достаточной степени оценить назначения головных складов, отправляя грузы помимо этих последних, вследствие чего грузы не доходили до войсковых частей. Централизация и планомерное распределение средств и запасов во всей стране—характерные черты экономики эпохи военного коммунизма—явились также условием успешной работы тыла. Действительно в 1920 армия потребляла до 25% всего производства муки, 50% крупы, 60% рыбы и мяса, 90% мужской обуви и т. д. В условиях нашей гражданской войны с ее решающей ролью экономическая политика в отношении всего гражданского населения, по словам В. И. Ленина, являлась «политикой распределения лишений» (Собр. соч., т. XVIII, часть 1, стр. 329).

Образование и ликвидация фронтов гражданской войны. В борьбе против Советского Союза участвовали силы внешней и внутренней контрреволюции. Оккупанты и интервенты представлены войсками 14 государств; силы внутренней контрреволюции—делятся на вооруженные силы, к-рые имели собственную территорию для укомплектования (казацкая область, Сибирь, часть Украины) и такие, к-рые не имели ее (добровольческая армия, северо-западная армия). Армии внутренней контрреволюции субсидировались и вооружались мировым империализмом, особенно французск. и английским. Характерную особенность в организации вооруженных сил южной контрреволюции составляло наличие в них значительных масс конницы. К силам внутренней контрреволюции следует также отнести многочисленные бандитские образования, которые особенно изобиловала Украина. Количество вооруженных сил противника, с к-рыми Красной армии приходилось иметь дело, было различно в различные периоды войны. Лето 1919 является периодом наибольшего напряжения сил противника. В это время на всех фронтах—Красной армии противостояли следующие силы: свыше 500 тыс. штыков, свыше 100 тыс. сабель, свыше 2.800 пулеметов и 700 орудий, не считая многочисленных бандитских формирований, к-рых нужно считать в количестве не менее нескольких десятков тысяч человек.

Начальный период Г. в. до середины 1918. Распространение Г. в. на периферии переводит борьбу движущих сил революции и контрреволюции на новую высшую ступень большой гражданской войны. Последняя начинает развиваться первоначально на отдельных, почти исключительно ж.-д. направлениях. Небольшое количество вооруженных сил, к-рыми располагают обе стороны, и стремление захватить как можно больше территории привязывают их к ж.-д. линиям как к лучшему средству транспорта. Этот период гражданской войны и носит название «эшелонной войны». Три основных направления определяют главное содержание этого начального периода (1917—1918): а) борьба с буржуазно-помещичьей контрреволюцией на Дону (Каледин), б) борьба с мелкобуржуазной националистической контрреволюцией на Украине (Рада) и в) борьба с подголоском мирового империализма — помещичье-олигархической Румынией. Все три операции были выполнены под главным руководством В. А. Антонова-Овсенко, причем основное ядро его сил не превышало 6—7 тысяч штыков при 30—40 орудиях. Первоначально решено было покончить с более организованным в военном отношении белым Доном. Операция против него начала занятием Донецкого бассейна (7 янв. 1918), после чего концентрически наступлением колонн Саблина, Сиверса и Петрова и частей бывшей Кавказской армии на Батайск были взяты Ростов н/Д. (23 февраля 1918) и Новочеркасск (25 февраля 1918). Впервые в боях за эти пункты участвует начавшая свое формирование в Ростове белая добровольческая армия, ускользнувшая затем на Кубань. Операции на Украине пришлось начать почти одновременно с операциями против Дона. Приближение к границам Украины революционных отрядов было встречено активной революционной поддержкой рабочих и беднейшего крестьянства, так что Советская власть почти целиком утвердилась по всей Украине до вступления в нее красных отрядов (28 дек. 1917 Советская власть утверждается в Екатеринославе, 18 января в Одессе, после уличных боев, возникает «Одесская советская республика»). Восстание, к-рое вспыхнуло в Киеве, вскоре было жестоко подавлено. Чтобы покончить с контрреволюционной украинской Центральной радой, чтобы лишить последнюю возможности подписать сепаратный мир с австро-германским империализмом, красные части занимают Киев 8 февраля 1918. Однако Рада успевает бежать в Житомир, и в этот день ее представители подписывают сепаратный мир с австро-германскими империалистами, предоставляя последним оккупировать Украину. Советскому командованию удается еще некоторое время поддержать Одесскую советскую республику, ведущую борьбу с румынскими захватчиками, которые, изменивчески заняв Бессарабию, стремятся переправиться через Днестр и угрожают Одессе. Армия Муравьева, 19 февраля переброшенная из-под Киева на Днестр, наносит здесь румынам несколько чувствительных ударов (Троицкое, Рыбница). Они просят мира, к-рый им дан (8 марта 1918) на условии пол-

ного очищения ими Бессарабии. Но начавшаяся австро-германская оккупация позволяет им не выполнить этого условия. Оккупировав Украину, австро-германцы стремились прежде всего получить обширную продовольственную базу. Они ввели на Украину 29 пехотных и 4 $\frac{1}{2}$ кавалерийских дивизий — всего 200—250 тысяч бойцов. Между тем красное командование могло располагать против них только 15 тыс. бойцов, разбросанных на обширном пространстве. Поэтому оккупация Украины начала развиваться ускоренным темпом. 1 марта немцами был взят Киев, 8 апр. — Харьков, 24 апр. они заняли Бахмут, а затем ст. Чертково, отрезав т. обр. Украину от России и заставив организованную в Донбассе «Донецкую армию» под командованием К. Е. Ворошилова (см.) кружным путем отойти на Царицын. Своим вторжением в глубь Белоруссии, Латвии и Эстонии немцы принудили Советское правительство 3 марта подписать в Бресте мир, одним из условий которого был отказ от помощи Украине. Первыми результатами оккупации Украины были торжество реакции на Украине и усиление южной контрреволюции. Опираясь на немецкую поддержку, донские казаки восстали и принялись очищать Донскую область от советских отрядов. Донское правительство атамана Краснова заключило с германским командованием союз. Добровольческая армия, совершившая поход на Кубань, закончившийся неудачным штурмом Екатеринодара и смертью генерала Корнилова (13 апреля 1918), получила возможность, отойдя обратно в Придонские степи, спокойно реорганизоваться и исподволь готовиться к новому походу на Кубань.

Интервенция Антанты. Интервенция началась вслед за герм. наступлением, вскоре после заключения Брестского мира, как результат неудачи ее попытки вовлечь Советскую Россию в новую войну с Германией. Интервенцию в 1918 осуществил на Севере десант Антанты, на Востоке — чехо-словацкий корпус, сформированный еще до революции главн. обр. из военнопленных, первоначально будто бы для действий во Франции. Этот корпус, объявивший себя состоящим на французской службе, получил в марте разрешение от Советского правительства отправиться во Францию через Владивосток. В конце мая он растянулся своими эшелонами от Пензы через Волгу и Урал до Байкала. На верхней Волге (Ярославль, Рыбинск) организуется под руководством Савинкова при поддержке французского посла Нуланса восстание белогвардейцев. Однако план интервенции не согласован во времени. Чехо-словаки выступают 25—26 мая. Десант Антанты — первоначально 7—8 тыс. чел. — на Мурманском побережье осуществляется 8 июля, а в Архангельске — 2 авг.; белогвардейцы восстают в Ярославле в ночь с 2 на 3 июля, но две — три недели спустя ликвидируются. Наиболее значительно по результатам политическим и военным восстание чехо-словацкого корпуса. В течение июня и июля чехо-словацкие войска низвергают совместно с русскими белогвардейцами Советскую власть в Сибири и

на Урале, водворяют в Сибири белое Сибирское правительство, а в Самаре—с.р. правительство Комитета Учредительного собрания. Они утверждаются на Средней Волге на участке Симбирск—Самара и, захватив Екатеринбург (17 июля), начинают развивать от него удар в сторону Перми, в целях установления связи с северным десантом Антанты. Временный успех чехо-словацкого восстания вызвал решение Высшего военного совета Антанты 2 июля обратиться к Вильсону с просьбой об оказании поддержки чехам. 5 июля Соединен. Штаты Сев. Америки объявили о своем решении осуществить «ограниченную интервенцию» в Сибири. Союзнический десант (две японских дивизии, 7.000 американцев, два английских батальона, 3.000 французов и итальянцев—все силы под командованием японского генерала) вскоре высадился во Владивостоке. Чешские эшелоны, выдвинувшиеся на Восток, поворачиваются назад к Уралу. В августе на Восток отправляется французская миссия, возглавляемая ген. Жаненом в качестве «командующего русскими и союзническими войсками» к З. от Байкала, и английская миссия во главе с ген. Ноксом в качестве «начальника тыла» и «руководителя организацией и обучением русских войск», с запасом имущества на 100—200 тыс. чел.

Операции на фронтах до конца 1918. Первоначально борьбу с чехо-словаками ведут преимущественно местные формирования. Лишь в июле месяце усиливается приток организованных подкреплений, посылаемых центром. Возникновение Восточного фронта кладет начало новой мобилизации коммунистической партии и рабочего класса. Мобилизация двух возрастных классов рабочих в Москве и Петрограде (1896, 1897) прошла с блестящим успехом. Петроград послал на Чехо-Словацкий фронт не менее 300 виднейших работников коммунистов. Местные парторганизации отправляли на Чехо-Словацкий фронт от 20% (Тверь) до 100% (Надеждинский завод на Урале) своих членов. Профессиональные союзы усиленно пополняли продотряды, вскоре сыгравшие немалую военную роль. Развивалось всеобщее обучение трудящихся (в Москве им было охвачено 45 тысяч). Одновременно приняты меры к установлению единого руководства операциями на Восточном фронте, ликвидация к-рого настоятельно требуется не только политическими задачами революции, но и экономическими потребностями. поскольку советский центр был отрезан от богатых производящих районов Востока. 28 июля командование Восточным фронтом пытается организовать контрнаступление фронта, но оно дает ничтожные результаты. Противнику же удается захватить 6 авг. г. Казань и в нем государственной золотой запас. События на Восточном фронте привлекают к нему внимание правительства, партии и всех революционных сил страны. В сентябре численность войск фронта (пять армий: 1—5) доведена до 62.000 штыков и сабель при 214 орудиях. Усиление и подготовка фронта позволяют перейти к активным действиям. 9 сентября взята Казань, а 12 сентября 1-я армия под командованием М. Н.

Тухачевского берет Симбирск; после этого начинается успешное продвижение красных на оренбургском, уфимском и уральском направлениях. В конце декабря 1918 и в начале января 1919 красные части овладевают Уфой и Оренбургом, где соединяются с наступающей им навстречу от Ташкента Туркестанской армией Зиновьева (10 тыс. бойцов). Но зато на пермском направлении белые, усилившись до 31.000 штыков и сабель при 68 орудиях, теснят 3-ю Красную армию и 25 дек. 1918 овладевают г. Пермью. В Омске военным переворотом 18 ноября 1918 к власти приходит ставленник англичан—адмирал Колчак со званием «верховного правителя России».

События в районе северного десанта Антанты развиваются более медленным темпом и в меньшем масштабе. Общее количество высаженного Антантой десанта на Мурманском побережье и в Архангельске достигает 23.000 войск разных национальностей; постепенно к ним начинают присоединяться русские белогвардейские формирования. В сентябре 1918 французы обратились к Вильсону с просьбой послать из Америки 5 америк. батальонов в помощь англичанам, чтобы продвинуться из Архангельска к Перми. Эта просьба не имела успеха. Попытки английского командования развить наступление вдоль Сев. Двины в направлении на Котлас для установления связи с Восточным белым фронтом встретили неодолимое сопротивление как населения, так и красных войск, в условиях сурового климата и больших пространств. В течение всего 1919 боевые столкновения на этом фронте носили чисто местный характер, и он сохранял свое второстепенное значение в течение всей Г. в. Когда Англия осенью 1919 убрала с этого фронта свои войска, он был без труда ликвидирован, в течение февраля и первой половины марта 1920 6-й Красной армией. Таким образом весь план интервенции Антанты удалось осуществить только частично. Однако пользуясь интервенцией и опираясь на германские войска, в течение лета 1918 Краснов утвердился в Донской области, доведя все свои силы до 40 тысяч штыков и сабель при 93 орудиях. Попытка белых донских казаков осенью 1918 выйти на рокадную жел.-дор. линию, огибающую пределы Донской области с севера от Царицына на Лиски, была встречена фланговым контрударом сильной 10-й Красной армии (40 тысяч штыков и сабель, 240 орудий) К. Е. Ворошилова от Царицына, что заставило их повернуть главную массу своих сил в Царицынском направлении, причем на Воронежском и Царицынском направлениях бои до конца года приняты затяжной характер с переменным успехом. Громадную роль в деле организации вооруженных сил под Царицыным в 1918 сыграл И. В. Сталин. Революционный военный совет под его руководством приступает к организации регулярной армии. «В течение самого короткого времени создаются дивизии, бригады и полки. Штаб, органы снабжения и весь тыл радикальнейшим образом очищаются от контрреволюционных и враждебных элементов. Советский и партийный аппарат

ГРАЖДАНСКАЯ ВОЙНА 1917—1921 г.г.



Б. С. Э.

Масштаб: 1:20.000.000
0 100 200 300 400 500 км.

улучшается и подтягивается. Вокруг т. Сталина объединяется группа старых большевиков и революционных рабочих, и вместо беспомощного штаба вырастает на Юге, у ворот контрреволюционного Дона, красная большевистская крепость... Несокрушимая воля Сталина передавалась всем его ближайшим соратникам, и, не взирая на почти безвыходное положение, никто не сомневался в победе. И мы победили. Разгромленный враг был отброшен далеко к Дону» (Ворошилов).

На Северном Кавказе, в результате обостренной классовой борьбы среди казачества, сказавшейся в недисциплинированности некоторых начальников красных отрядов (см. *Сорокин*) и неподчинении их центральному руководству, — белой добровольческой армии (возросшей до 20.000 штыков и сабель) удалось утвердиться почти во всей Кубанской области (Екатеринодар взят белыми 16 авг. 1918). Главные силы красных были отброшены к безводным и бездорожным Прикаспийским степям. К концу 1918 с изменением международного положения обозначились новые фронты Г. в.

Операции на фронтах в течение 1919. Конец империалистск. войны и революция в Германии, уход германских войск приводят в действие прежде всего Западный фронт, задачей которого является помощь вновь образовавшимся Советским республикам на территориях, освобожденных от оккупации (Эстония, Латвия, Литва, Белоруссия), и возможная смычка с пролетарской революцией на Западе; эти же события выдвигают вновь значение Украинского фронта, задачей которого должны явиться помощь революционным силам Украины в их борьбе против контрреволюционной украинской директории, опиравшейся теперь на Антанту, и подготовка обороны против возможной и ожидаемой интервенции Антанты со стороны Черного моря. Наконец события выдвигают значение Южного и Северо-Кавказского фронтов, где нужно было спешить разбить силы внутренней контрреволюции прежде, чем Антанта успеет поддержать их. Быструю ликвидацию Краснова (Донского фронта) Ленин считает более важной задачей, нежели развитие действий на Украине (телеграмма его Троцкому от 3 января 1919). В связи с этим красное командование (главком Вацетис), выполняя активные задачи на всех этих фронтах, временно предоставляет Восточный фронт своим силам и даже несколько ослабляет его в пользу Южного фронта. К выполнению этих задач Красная армия приступает, укрепляя свои внутрен. организующие силы новым притоком членов коммунистической партии. В октябре 1918 коммунистические ячейки организуются более чем в $\frac{2}{3}$ войсковых частей Восточного фронта. Работа партии сказывается и в прифронтовых полосах. Там организуются ревкомы, комитеты бедноты и пр. О напряжении энергии рабочего класса за это время свидетельствует тот факт, что на Лысьвенских заводах (Урал) из 15 тысяч рабочих осталось только 3 тысячи. Выполняя лозунг В. И. Ленина о 3-миллионной армии, пролетариат стремился послать в нее до 500 тыс.

своих бойцов. Попутно углублялась политическая и воспитательная работа в рядах Красной армии. Все это обеспечивало Красной армии связь тыла с фронтом. Армии Южного фронта (8, 9 и 10-я — 124.500 штыков и сабель, 2.230 пулеметов, 485 орудий) наносят поражение Донской армии в ряде боев в течение января 1919 и к началу февраля отбрасывают ее за р. Северный Донец. Преследуя Донскую армию, командующий фронтом (Гиттис) сильно уклоняет армии в сторону Донских степей, оставив без достаточного внимания на правом фланге Донбасс. Между тем здесь, начиная уже с конца января 1919, начинают сосредотачиваться силы добровольч. армии с Северн. Кавказа, после того как они нанесли тяжелое поражение Каспийско-Кавказскому красному фронту (поражение 11-й армии в районе города Святой Крест и отступление 11-й и 12-й армий в Прикаспийские степи и на Астрахань). Командование Южным фронтом тогда начинает медленно перебрасывать свои силы вдоль фронта в сторону Донбасса. Только в конце марта были сосредоточены в Донбассе две армии (13-я и 8-я) и украинские партизаны (Махно) — всего до 50 тысяч человек, после чего с конца марта до середины мая были сделаны три попытки выбить противника из Донецкого бассейна. Белым в Донец. бассейне не удалось продвинуться вперед. Но силы красных в мае истощены: они уже располагают только 54 тысячами бойцов против 77 тысяч бойцов белых; в тылу 9-й армии в районе Вешенская — Богучар разгорается контрреволюционное восстание, а события на Украинском фронте вскоре обнажают правый фланг Южного фронта.

В начале 1919 войска Украинского фронта (Антонов-Овсеенко), несмотря на всю свою малочисленность (две дивизии), быстро продвинулись до среднего Днепра, преодолев сопротивление войск директории. Киев был взят 5 февраля 1919. Вместе с регулярными силами Антонова-Овсеенко действовали многочисленные партизанские крестьянские отряды, направляясь к портам Черного моря — Одессе, Николаеву и Херсону. В то время (декабрь 1918 — январь 1919) эти порты были заняты десантом Антанты: несколько французских и греческ. дивизий и друг. войск, под командованием генерала *Д' Ансельма* (см.) — Антанты для интервенции на Юге больше ничего дать не могла. Партизанские отряды атамана Григорьева 2 марта 1919 отбили у войск Антанты Херсон, 14 марта французы очистили Николаев. Под влиянием восстания во французском флоте на Черном море, связанного с именем *Марти* (см.), разложения высаженных войск, а также изменившейся международной обстановки французы поспешно эвакуировали остальное побережье, а именно Одессу (6 апреля) и Севастополь (17 апреля). В дальнейшем на Украинском фронте происходит перемена обстановки, вызванная обострением классовой борьбы в деревне. Крестьянские партизанские отряды, составлявшие главную массу сил Антонова-Овсеенко, начинают выступать против Советской власти. Первый подымает мятеж Григорьев (см. *Григорьевщина*), что знаменует сдвиг в на-

строениях крестьянства, вызванный земельной политикой украинского советского правительства и непониманием опасности контрреволюции; вслед за Григорьевым против Советской власти выступает Махно. Оставшиеся верными Советской власти войска образуют две армии, которые припадают к Западному (12-я) и Южному (14-я армии) фронтам; Украинский фронт как самостоятельный упраздняется 4 июня 1919. Но еще 19 мая наступает решительный перелом событий на Юж. фронте. Белые рвут центр Юж. фронта на участке 9-й армии (24 мая) и вынуждают армию Южного фронта начать отход на север России. В течение июня и июля месяцев «вооруженные силы юга России» распространяются по всей Левобережной Украине и Донской области, занимают Крым, а на Поволжье овладевают гг. Царицыным и Камышиным (30 июля). Одновременно они приступают к развитию операций против Правобережной Украины, направляя удар свой на Киев и готовя десант в Одессе. Но реставрация помещиков отталкивает от Деникина все крестьянство, выбивая тем самым широкую социальную базу из-под его вооружен. сил, что грозит им скорым истощением. Новый сдвиг в настроениях крестьянства приводит к тому, что Махно теперь начинает уже партизанскую войну против Деникина. Отход Южного фронта ставит новые задачи стратегии красного командования и создает временный кризис в руководстве операциями. Председатель РВС РСФСР Троцкий ставит вопрос об оставлении Урала в руках Колчака, о снятии части войск с Вост. фронта и переброске их на Юж. фронт. ЦК РКП(б) не соглашается с Троцким, находя, что нельзя оставить в руках Колчака Урал с его заводами, с его железнодорожной сетью, где он легко может оправиться и вскоре опять очутиться у Волги. Нужно сначала прогнать Колчака за Уральский хребет, в сибирские степи, и только после этого заняться переброской сил на Юг. ЦК отклоняет план Троцкого, к-рый подает в отставку. ЦК не принимает его отставки. Вместо И. И. Вацетиса, сторонника плана Троцкого, главкомом назначается С. С. Каменев. Троцкий с этого момента отходит от прямого участия в делах Вост. фронта (Сталин, Ленинизм или троцкизм). Новые партийные мобилизации позволяют усилить коммунистическую прослойку в армии. Харьковская организация отправляет на фронт $\frac{9}{10}$ своих сил, а харьковский пролетариат дает в ряды Красной армии 15 своих возрастных классов. Некоторые коммунистические ячейки прифронтной полосы послали в армию до 80% своих членов. Успехи красных на Восточном фронте позволяют значительно усилить Южный фронт; кроме того использована времен. приостановка наступления противника на центральных операционных направлениях, ведущих к Москве, которую Деникин еще в июле поставил главным объектом своих действий. Теперь тыл Юж. фронта опирался на районы Центральной России, где уже определилась советизация середняка и бедняка. Колеблющаяся и бурлящая повстанческими выступлениями мелкобуржуазная крестьянская стихия юга оказалась за линией

белого фронта. Кроме того в конце июля Южный фронт (14-я, 13-я, 8-я, 9-я, 10-я армии) опять обладает численным превосходством (172 тысяч штыков и сабель красных против 152 тысяч штыков и сабель белых). Новый главком 23 июля приказал фронту перейти в контрнаступление, направляя главный удар группой Шорина (9-я, 10-я армии) на Царицын, Донскую область и вспомогательный удар группой Селивачева (13-я, 8-я армии) в харьковском направлении. Получив сведения о готовящемся наступлении, Деникин пытается сорвать его, бросив 10 августа донскую конницу Мамонтова (9 тысяч штыков и сабель) в прорыв на стыке групп Шорина и Селивачева (у Новохоперска) и далее в рейд на Тамбов. Несмотря на глубокое проникновение Мамонтова в тыл Южного фронта, армии последнего начали наступление в указанное время. Группа Шорина (ударная) имела ряд частных успехов, но в начале сентября ее наступление остановилось под Царицыным; группа же Селивачева глубоко проникла в сторону Харькова, угрожая последнему (8-я армия у Купянска). Деникин в это время взял Киев (31 авг.), причем после столкновения с войсками украинской директории, подошедшими к Киеву с З., он добился нейтралитета последней. Стянув часть сил с Украины, Деникин 5 сент. обрушился на группу Селивачева и заставил ее начать отход назад. 12 сент. он решил использовать свой успех над группой Селивачева, разбив его в новый прорыв Южного фронта, для чего на фронте Ржава — Обоянь сосредоточил силы, несколько превосходящие силы красных войск на Орловском направлении (59 тысяч штыков и сабель при 200 орудиях белых против 57 тыс. штыков и сабель при 412 орудиях красных). В начале октября Деникин сбил группу Селивачева, дошел до Орла и взял его, но у него иссякли силы для продолжения наступления, тем более, что он Донскую армию пустил в наступление на Новохоперск. Деникин стал действовать в расходящихся направлениях, между тем как главное красное командование на флангах его вторжения уже готовило два ударных отряда: один — 11 тысяч штыков и сабель при 80 орудиях северо-западнее Орла, а другой, в виде конного корпуса Буденного, направлявшийся на Воронеж.

Когда Деникин подходил к Орлу, тревожность положения вновь заставила ЦК РКП(б) принять меры к укреплению руководства Южным фронтом. Троцкий отзывается с Южного фронта, куда были направлены новые военные работники. «Надо спасти положение, — пишет К. Е. Ворошилов («Сталин и Красная армия»), — и на Южный фронт ЦК посылает в качестве члена РВС т. Сталина. Но для того чтобы охватить эту громадную машину (от Волги до польско-украинской границы), называвшуюся Южным фронтом, насчитывающую в своем составе несколько сот тысяч войск, нужен был точный оперативный план, нужна была ясно сформулированная задача фронта. Тогда эту цель можно было бы поставить перед войсками и путем перегруппировки и сосредоточения лучших сил на главных направлениях на-

нести удар врагу». Решающую роль в перегруппировке сил и выборе направления главного удара сыграл И. В. Сталин, к-рый застал на фронте тяжелую обстановку: «На главном направлении Курск—Орел—Тула, — пишет К. Е. Ворошилов, — нас бьют, восточный фланг беспомощно топчется на месте. Что же касается оперативных директив, ему предлагается старый план нанесения главного удара левым флангом, от Царицына на Новороссийск через Донские степи». Согласно директиве главкома, «основной план наступления Южного фронта остается без изменения; именно главнейший удар наносится особой группой Шорина, имеющей задачей уничтожение врага на Дону и Кубани». Ознакомившись с положением, И. В. Сталин в записке Ленину решительно ставит вопрос о непригодности старого плана и выдвигает новый оперативный план. В записке говорится: «...этот сумасбродный (предполагаемый) поход в среде вражеской нам, в условиях абсолютного бездорожья, грозит нам полным крахом. Нетрудно понять, что этот поход на казачьи станицы, как это показала недавняя практика, может лишь сплотить казаков против нас вокруг Деникина для защиты своих станиц, может лишь выставить Деникина спасителем Дона, может лишь создать армию казаков для Деникина, т. е. может лишь усилить Деникина. Именно поэтому необходимо теперь же, не теряя времени, изменить уже отмененный практикой старый план, заменив его планом основного удара через Харьков—Донецкий бассейн на Ростов: во-первых здесь мы будем иметь среду не враждебную, наоборот симпатизирующую нам, что облегчит наше продвижение; во-вторых мы получаем важнейшую железнодорожную сеть (донецкую) и основную артерию, питающую армию Деникина — линию Воронеж — Ростов; в-третьих этим продвижением мы рассекаем армию Деникина на две части, из коих добровольческую оставляем на съедение Махно, а казачьи армии ставим под угрозу захода им в тыл; в-четвертых мы получаем возможность поссорить казаков с Деникиным, который (Деникин) в случае нашего успешного продвижения постарается передвинуть казачьи части на запад, на что большинство казаков не пойдет..., в-пятых мы получаем уголь, а Деникин остается без угля. С принятием этого плана нельзя медлить... Коротче: старый, уже отмененный жизнью план ни в коем случае не следует гальванизировать,—это опасно для Республики, это наверняка облегчит положение Деникина. Его надо заменить другим планом. Обстоятельства и условия не только надели для этого, но и повелительно диктуют такую замену...».

План Сталина был принят Центральным Комитетом. Главный удар был нанесен Юж. фронтом в направлении на Харьков—Донбасс—Ростов.

Для обеспечения победы на Южном фронте пленум ЦК 26 сентября 1919 постановил перевести на военную работу возможно большее количество коммунистов. Петроград послал до 300 ответственных работников. Москва дала 600. Провинция поддержала

обе революционные столицы. Вологодский комитет партии постановил отправиться на фронт в полном составе; всего партийные организации дали Южному фронту 2.000 самых ответственных работников. Профсоюзы с сентября м-ца вместе с фабзавкомами провели ряд мобилизации через военпродбюро ВЦСПС для заготовительных отрядов. «Недели фронта» и субботники имели огромное агитационное значение.

9 октября на орловском направлении ударная группа Южного фронта перешла в наступление, в к-рое вскоре была вовлечена вся 14-я армия (И. П. Уборевич) на правом фланге Южного фронта. Завязались упорные бои, в к-рых белые постепенно начали осаживать назад. Одновременно (19 октября) Буденный под Уманью разбил конницу белых и движением на Касторную стал угрожать тылу белых, и отступление их начало принимать беспорядочный характер. Их тыл уже заливался волнами крестьянской партизанской войны. Махно владел Екатеринославом и грозил Таганрогу, где была ставка Деникина. В стане белых начался развал; Кубанские казаки покидали фронт под влиянием агитации своей рады, с которой только-что круто расправился Деникин. Юго-восточный фронт, в который с 1-го октября 1919 была переименована группа Шорина, успешно двигался вперед. Преследуя противника, армии Южного и Юго-восточного фронтов в начале января месяца 1920 выходили уже на побережье Черного и Азовского морей и на нижнее течение рек Дона и Маньча. В начале января месяца Южный фронт переименован в Юго-западный, а Юго-восточный назван 18 января 1920 Кавказским. На нижнем Дону и Маньче Деникин в течение января и февраля месяцев 1920 сумел еще задержать продвижение красных и даже готовился к общему контрнаступлению. Командование фронтом (Шорин) безуспешно стремилось сбить противника у Батайска рядом лобовых атак 8-й и 1-й конной армий, а затем и 9-й армии на Нижнем Маньче. Новый командующий фронтом (Тухачевский) глубоким маневром на Тихорецкую охватил правый фланг белых и подтягивал туда же от Торговой всю 10-ю армию. Деникин начал быстрое отступление за Кубань, но остатки его сил, наполовину разложившиеся, оставляя десятки тысяч пленных и вооружение, спешно бросились к Новороссийску, в беспорядке погрузились на суда, спасаясь в Крым, где *Врангель* (см.), реорганизовав эти остатки, еще около года боролся с Советской властью.

В марте силы Восточного фронта, включая 4-ю и Туркестанскую армии, достигли 111.000 бойцов при 379 орудиях; противник имел 113.000 бойцов при 200 орудиях. 6 марта началось наступление Западной армии ген. Ханжина, сформированной из сибирских пополнений (40.000 штыков и сабель) по слабому и растянутому центру Восточного фронта 5-й армии (10.000 штыков и сабель). Одновременно Сибирская армия *Гайды* (см.) начала развивать удар в направлении Нижней Камы и Нижней Вятки. К концу апреля месяца армия Ханжина приближалась уже к линии Волги на участке Симбирск, Самара,

а армия Гайды, переправившись через Каму, отгеснила красных за р. Вятку. Центр и левый фланг Красного восточного фронта сильно подались назад, но южная его группа [1-я (Гая), Туркестанская (Зиновьев) 4-я армии], с 19 марта под командованием Фрунзе, сохранила свое прежнее положение, оказавшись таким образом на фланге армии Ханжина, причем Фрунзе искусной предварительной перегруппировкой центр тяжести сосредоточения своих сил перенес в сторону своего левого фланга в район Бузулука. Когда 10 апр. Фрунзе получил в свое подчинение еще 5-ю армию (Тухачевский) с задачей ударом с юга на север разбить армию Ханжина, ему оставалось только усилить свою группировку у Бузулука, нависшую над флангом противника и превратить ее в свой ударный отряд. Участие в Бузулукской операции приняли 36.000 штыков и сабель, в то время как 22.500 штыков и сабель обеспечивали весь остальной участок фронта на протяжении 700 км. Прологом контрманевра Фрунзе явилось встречное сражение 1-й армии с переправившимся через Салмыш корпусом белых (22—25 апреля). Противник был разбит. Эта победа обеспечила правый фланг ударной группы М. В. Фрунзе, решительное наступление к-рой в разрез 3-го и 6-го корпусов белых развернулось 23 апреля. В течение мая армия Ханжина получила от южной группы Фрунзе ряд решительных ударов под Бугурусланом, Бугульмой и Белебеем. Тщетно попытавшись удержаться на линии реки Белой под Уфой (взята 9 июня) и на Златоустовском плоскогорье (Златоуст взят 5-й армией 13 июля), она покатила за Урал, увлекая за собою и Сибирскую армию Гайды. Попытка белых при помощи последних резервов организовать встречную операцию под Челябинском (31 июля—1 авг. 1919) не привела к успеху, и красные армии Восточного фронта вступили в пределы Сибири, быстро преследуя армии Колчака. Решение политического руководства прогнать Колчака за Урал (см. выше) было выполнено. Рассчитывать на новые формирования он уже не мог, т. к. своей политикой и режимом он оттолкнул от себя почти все слои населения. Его земельная политика на Волге вела к насаждению кулака, а у крестьянина-сибиряка отбирала колонизационный фонд. Сибирский же крестьянин-новосел вообще не поддерживал Колчака, предвидя за ним возвращение старого режима. Тыл колчаковских армий содрогался от крестьянских восстаний, принявших скоро партизанской войны (особенно сильной в Енисейском крае). Чехо-словацкий корпус, выведенный целиком с фронта в тыл еще в конце 1918, с трудом охранял от партизан Сибирскую железную магистраль. В такой обстановке глав. красное командование предоставило преследование Колчака в Сибири только двум армиям Восточного фронта (5-я и 3-я). Бывшая южная группа (см. выше), во главе которой оставался М. В. Фрунзе, 13 авг. 1919 переименована в Туркестанский фронт, которому дана задача окончательно закрепить связь советского Туркестана с РСФСР, очистив его от белогвардейских банд. Эта задача выполнена занятием 6 февраля 1920 г. Красноводска.

На путях к главнейшим центрам Сибири противник, поголовно мобилизовавший сибирских казаков, пытался оказать упорное сопротивление продвижению 5-й Красной армии на рубеже реки Тобола в петропавловском направлении. После упорных двухмесячных боев (15 авг.—15 окт.), во время которых красные войска временно вынуждены были даже отходить за р. Тобол, сопротивление белых было сломлено, и им нанесено решительное поражение под г. Петропавловском (29 окт. 1919). 5-я армия, пополнив свои ряды тысячами сибирских добровольцев, начала энергичное преследование, забирая десятки тысяч пленных и проч. трофеи. 14 ноября был занят Омск, 22 дек. 1919—Томск, а 6 янв. 1920—Красноярск.

В начале января 1920 восстание в Иркутске, руководимое враждебным колчаковиче «Политическим центром», отрезает дорогу к портам Тихого океана отступающим в эшелонах частям чехо-словаков и миссиям Антанты, среди которых находится и Колчак. Чтобы добиться свободного прохода, чехо-словаки выдают Колчака и сдают захваченный ими в Казани и разграбленный ими государственный золотой запас. 7 февраля 1920 Колчак был расстрелян до вступления в Иркутск советских войск. В марте 1920 возникает буферная «Дальневосточная республика», взявшая на себя задачу окончания борьбы с белогвардейскими бандами (см. *Дальневосточная народно-революционная армия*).

Западный фронт в течение 1919, несмотря на революционные события в Центральной Европе, не мог получить значения ударного. От первоначальной цели связать посредством этого фронта русскую пролетарскую революцию с Советскими республиками на Западе вскоре пришлось отказаться под влиянием событий на других фронтах Г. в. Поэтому кампания 1919, начавшаяся широким наступлением советских войск совместно с национальными красными эстонскими, латвийскими и литовскими частями в пределах советской Эстонии, Латвии, Литвы и Белоруссии весной 1919, меняет свой характер. Под натиском белых эстонск., латвийских, польских, русских (северный добровольческий корпус) и германских [добровольческий корпус фон дер Гольца (см.)] белогвардейских частей наши красные армии (7-я, 15-я и 16-я) вынуждены были весной начать отход. Этот отход совершался весьма медленно, сопровождаясь упорными боями. Эстония под давлением Антанты (главным образом Англии) делается базой русской белогвардейской северо-западной армии (сначала Родзянко, а потом Юденича) и фиктивного русского Северо-западного правительства. Белогвардейцы в Эстонии дважды (в мае и октябре месяцах 1919) пытаются взять одну из революционных столиц—Красный Петроград. Особенно упорен был натиск северо-западной белой армии на Петроград в октябрьские дни 1919, когда бои завязались у самых предместий столицы (21 октября—2 ноября 1919). Но героическими усилиями Красной армии и пролетариата столицы противник был отброшен, а затем выброшен в пределы Эстонии, где и разоружен.

жился. В эти критич. дни, несмотря на ряд мобилизаций, пролетариат Петрограда вновь мобилизовал 23 возрастных класса (1879—1901) для защиты своей столицы. Так закончил свое кратковременное существование возникший в мае месяце 1919 Северо-западный фронт гражданской войны. В начале 1920 прибалтийские страны либо заключают мир с Советским правительством либо ведут мирные переговоры.

Война с Польшей. Единственным активным противником Советской России на Западе в 1920 остается белая Польша. К продолжению войны с нами и к новому нападению ее толкают как интересы ее буржуазии и помещиков, также и интересы мировой контрреволюции и в частности французского империализма. Мирные предложения Советского правительства оставлены Польшей без ответа. Буржуазная Польша не была заинтересована в помощи Деникину, и польская армия приостановила свое наступление зимой 1919 (на линии Полоцк—р. Березина—Могилев-на-Днестре); с момента разгрома Деникина она переходит в новое наступление, избирая главным объектом своей захватнической политики Советскую Украину. К весне 1920 Польша доводит свои силы против Советских республик до 370 тыс. человек (19 пехотных дивизий и 6 кавалерийск. бригад). Польский главнокомандующий и в то же время глава государства *Пилсудский* (см.) начинает наступление, нанося свой главный удар на Украине. Вторжение белополяков в Украину происходит по соглашению с Петлюрой под предлогом «освобождения Украины». Будучи вынуждено вести борьбу с Польшей, Советское правительство четко проводит идею борьбы не с польским народом, а с его господствующими классами; и на самом деле Польско-советская война 1920 превращается в первую классовую войну в международном масштабе.

Развертывание советских сил по сравнению с польскими запаздывает. Первая конная армия (С. М. Буденный) совершает переход с Кавказа на Украину походным порядком. 25 апреля на слабую 12-ю армию в житомирском направлении обрушивается 40-тысячная армия поляков и петлюровцев, наносит ей поражение и отбрасывает за Днепр (Киев взят 6-го мая 1920). 13 мая начинается наше контрнаступление в Белоруссии: польское левое крыло было смято и начало откатываться на Молодечно. Стянув спешно все резервы изнутри страны и с Украины, Пилсудский с трудом ликвидирует это наступление (22 мая—8 июня). План противника сорван, введены в дело в Белоруссии его резервы, что облегчает контрудар армий Юго-западного фронта (командующий А. И. Егоров) на Украине. Этот удар развивается с 28 мая с прибытием 1-й Конной армии: 5 июня 1-я Конная армия прорывает фронт противника на Казатинском направлении, увлекает за собой в наступление 12-ю и 14-ю армии и в течение июня месяца отбрасывает противника к линии рр. Стыри и Збруча. Разгром Польского фронта на Украине, сокрушительные удары по Бердичеву и Житомиру и наступление 1-й Конной армии на Ровно создали обстановку, облегчившую в

начале июля второй решительный удар Западного фронта в Белоруссии. Всего фронт располагал теперь 97 тысячами штыков и сабель при 395 орудиях против 88 тыс. штыков и сабель при 265 орудиях противника. 5 июля левый фланг последнего был разбит, а центр и правое крыло, не принимая решительного боя, начали отступление. Только на линии реки Западный Буг в первых числах августа Красная армия встретила более серьезное сопротивление.

Нота Керзона от 12 июля о приостановлении наступления, отклоненная Советск. правительством, и приток помощи Польше со стороны западного империализма поставили перед главным командованием задачу поскорее покончить с сопротивлением белой Польши. Подъем революционной волны на Западе позволил рассчитывать на взрыв пролетарской революции в Европе в случае успеха нашего наступления. Отрицательным результатом ноты Керзона было уклонение Юго-запад. фронта нашим главным командованием к югу, в необоснованном предположении о возможности активного выступления Румынии (директива от 23 июля). Команд. Юго-зап. фронтом, на основании этой директивы, поставил армиям самостоятельную цель—занятие Львова и повернул на него сначала 1-ю конную армию, а в начале августа, по указанию Главкома начал поворачивать на львовское направление и левое крыло 12-й армии. Эта директива определила действия обоих наших фронтов в расходящихся направлениях во время операции на р. Висле.

В целях выигрыша времени польское правительство в конце июля пыталось завязать переговоры о перемирии. Советское правительство соглашалось на мирные переговоры на условиях, обеспечивающих от опасности нового вторжения буржуазной Польши (реорганизация польской армии). Между тем армии Западного фронта, преодолев сопротивление противника на верхнем Нареве и Зап. Буге, с 10 авг. продолжали свое наступление к линии р. Вислы. Однако для решительной операции на Висле, вследствие потерь и недостатка пополнений, Западный фронт располагал всего 53 тыс. штыков и сабель. План операции основывался на предположении о нашем превосходстве и на расчете на своевременный выход на Люблинское направление 12-й и 1-й конной армий (28 тыс. штыков и сабель). Исходя из этой предпосылки, команд. Зап. фронтом направил главный удар трех своих северных армий (4-я, 15-я, 3-я) в колич. 37 тыс. штыков и сабель—севернее нижнего Буга, где казалось группироваться главные силы противника с задачей перерыва их сообщений с Данцигом, через который польская армия получала военное снаряжение от Антанты. Польский план, в к-рый существенные коррективы были введены франц. генералом Вейганом (б. начальник штаба Фоша, с 25 июля советник польского штаба), в конечном итоге свелся к созданию двух сильных фланговых группировок: южнее Варшавы в районе Демблина (Ивангорода) на р. Вепж—группа армий (4-я, 3-я) под начальством Пилсудского в количестве 47 тыс. бойцов—и севернее Варшавы, в районе Модлина (Ново-георгиевска), 5-й армии Си-

корского до 25 тыс. бойцов. Значительные силы поляков (1-я и 2-я армии—41 тыс. бойцов)— обороняли Варшавский тет-де-пон. Фланговые группы должны были действовать активно против открытых флангов нашего Западного фронта, главная группировка к-рого предполагалась польским командованием первоначально восточнее Варшавы, а затем своевременно была обнаружена на севере. В районе Холм — Грубешов, которому мог грозить правый фланг Юго-западного фронта, оставлялся заслон (часть 3-й армии) в 16 тыс. бойцов. Прочие слабые силы — 3 тыс. бойцов — получили оборонительную задачу удерживать район нижней Вислы. Всего польская действующая армия насчитывала к 20 авг. около 382 тыс. чел., в том числе 169 тыс. бойцов, из них 132 тыс. бойцов перед Западным фронтом. Громадный перевес в силах противника над Западным фронтом усугублялся тем, что правофланговые армии Юго-западн. фронта, переданные в состав Западного фронта только с 14 августа, в силу разного рода причин, не могли оказать ему содействия. 1-я конная армия до 19 авг. продолжала вести упорную борьбу с противником на ближайших подступах к Львову. Источенная 12-я армия, действуя в духе ранее полученных от Юго-зап. фронта директив большей частью сил в направлении на Грубешов и Томашев, не сумела оказать содействие Зап. фронту на более важном Холмском направлении. Вот почему встречную операцию на р. Висле Западному фронту пришлось провести исключительно собственными силами с необеспеченным левым флангом. Бой начался удачно для нас сражением на обоих берегах Буга—Нарева, 13 августа 1920. В первые 2 дня красные части достигли ряда крупных частичн. успехов: прорвали укрепленный фронт противника южнее Буга—Нарева на кратчайшем направлении (Радзимин), взяли два форта Модлина; но вступление ранее срока в дело усилившейся 5-й польской армии задержало наступление 15-й и 3-й армий, в то время как 4-я армия продолжала наступление на запад к Торну, вместо того чтобы помочь соседям и ударить в тыл противнику. Соответствующие новой обстановке распоряжения командующ. Зап. фронтом 4-я армия получила слишком поздно, утратив связь с ним. Пока происходили эти события на правом фланге Западного фронта, его левый фланг в дни 16 и 17 августа был атакован и смят ничем не связанной ударн. группой Пилсудского. 18 августа армиям Западного фронта пришлось начать общее отступление, во время к-рого почти вся 4-я армия, оказавшаяся сильно впереди остальных армий фронта, была отрезана и вынуждена интернироваться в Восточной Пруссии. Операции на Висле и под Львовом истощили силы обоих наших фронтов. В это же время начинается подготовка ликвидации Южн. фронта, куда переносится центр внимания. В конце сентября 1920 противник возобновил свое наступление и на Белорусском и на Украинском театрах. Нашим армиям, несмотря на ряд частных успехов, пришлось под его натиском вновь отступать до Немана и до нынешней границы. В таком положении застало

их заключение перемирия и прелиминарного мира с Польшей 12 октября 1920. Однако же военные действия на нашей западной границе продолжались до конца 1920, пока не были вытеснены оставленные белополяками на нашей территории банды Петлюры и Булак-Балаховича.

Ю ж н ы й ф р о н т в 1920 вырос вновь в процессе нашей борьбы с белой Польшей. Пользуясь отвлечением значительной части Красной армии на запад, армия Врангеля вышла (6—7 июня) с Крымского полуострова на север и заняла плацдарм в Северн. Таврии, откуда она наносила короткие, но чувствительные удары охватывающей ее полукольцом 13-й Красной армии. Две наши попытки сбить армию Врангеля с ее плацдарма в Северной Таврии и отрезать от Крыма окончились неудачей (июль и август). Во время второй попытки красным удалось занять плацдарм у Каховки на левом берегу Днепра в 80 км от Перекопского перешейка, что создавало прямую угрозу сообщениям Врангеля с Крымом. Упорные попытки Врангеля перенести войну в Донскую область и на Кубань (десант Улагая в авг.) закончились неудачей. Между тем Таврический участок Юго-западного фронта был усилен до 87.500 штыков и сабель против 40 тыс. штыков и сабель белых. 21 сентября эти силы образовали Южный фронт под командованием М. В. Фрунзе (6-я, 13-я, 4-я, 2-я конная, в дальнейшем 1-я конная и 4-я армии). В начале октября Врангель предпринимает последнюю наступательную операцию, стремясь выйти на Правобережную Украину, надеясь в местном повстанчестве найти для себя социальную базу. Ему удается овладеть гор. Александровском и 8 октября, переправившись через Днепр, овладеть Николаем. Но подоспевшие резервы красных отбрасывают его за Днепр. Кровавый штурм Каховки заканчивается его неудачей. Прибытие 1-й конной армии с Польского фронта к Каховке в конце октября создает еще более выгодное соотношение сил для красн. (143 т. штыков и сабель при 500 орудиях красных против 37.220 штыков и сабель при 213 орудиях белых). М. В. Фрунзе решает окружить и полностью уничтожить армию Врангеля, не пуская ее в Крым. Операция начата 28 октября, но остатки армии Врангеля ушли в Крым, что потребовало второй операции по форсированию Крымских перешейков. Она начата в ночь с 7 на 8 ноября штурмом сильных позиций белых на Перекопском перешейке (Турецкий вал) с обходом их частью сил в брод через залив Сиваша. 10 ноября красные подходят к тыловой Юшуньской позиции белых, штурмуют ее 11 и в то же время прорываются в ночь с 10 на 11-е через Чонгарский мост на Джанкойском направлении. Остатки армии Врангеля спешно начинают отход к портам посадки. 15 ноября вступили в Севастополь красные войска.

В 1921 были ликвидированы действиями частей Красной армии крупнейшее и крайне опасное восстание в Кронштадте, а также кулацко-крестьянское восстание в Тамбовшине, руководимое эсерами (см. *Антоновичина*). В 1922 отдельная 5-я армия (И. П. Уборевич) окончательно очистила Дальний

ГРАЖДАНСКАЯ ВОЙНА 1917—1921 г.г.



СХЕМА № 3

СХЕМА № 2

Схема № 2 Положение красных фронтов накануне кризиса кампании на южном фронте (13 октября 1919 г.).

Схема № 3 Положение красных фронтов 13 августа 1920 г. (Завязка операции на реке Висле).

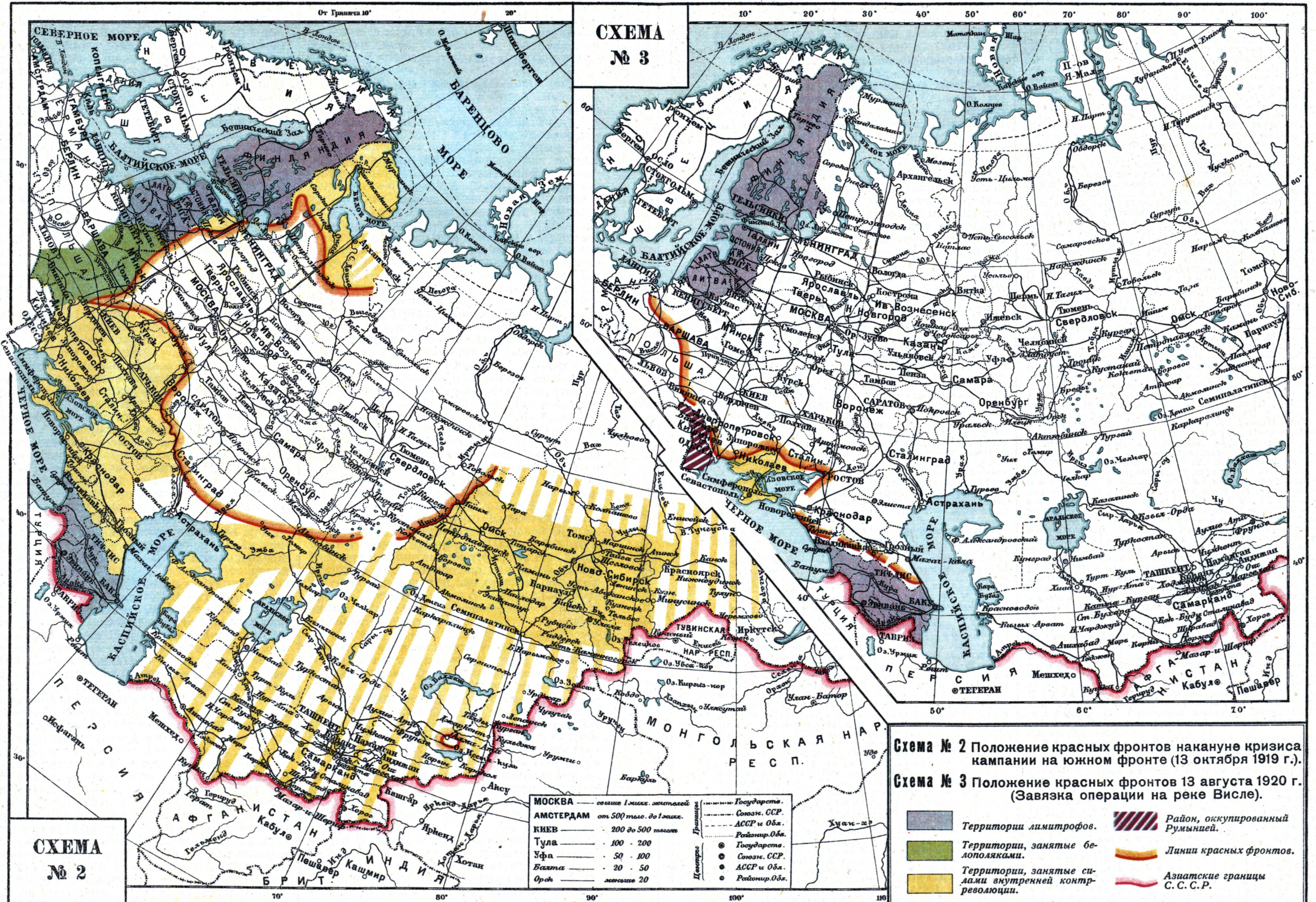
МОСКВА	— свыше 1 милл. жителей	— Государств.
АМСТЕРДАМ	— от 500 тыс. до 1 милл.	— Союз. ССР.
КИЕВ	— 200 до 500 тысяч	— АССР и Обл.
Тула	— 100 - 200	— Районир. Обл.
Уфа	— 50 - 100	● Государств.
Бахта	— 20 - 50	● Союз. ССР.
Орск	— жителей 20	● АССР и Обл.
		● Районир. Обл.

- Территории лимитрофов.
- Территории, занятые белополяками.
- Территории, занятые силами внутренней контрреволюции.
- Район, оккупированный Румынией.
- Линии красных фронтов.
- Азиатские границы С. С. С. Р.

Масштаб 1:27 500 000

0 215 550 825 1100 1375 км.

Восток от белогвардейщины и японской оккупации. Борьба с бандитизмом на Украине (см. *Махновщина*), в Белоруссии, в Карелии, в Сибири, в Средней Азии (см. *Басмачество*) продолжалась еще до 1923.

Так закончилась трехлетняя гражданская война, проведенная в беспримерно тяжелых экономических условиях против внешней и внутренней контрреволюции. Главные условия успеха—руководство коммунистической партии во главе с Лениным, диктатура пролетариата, союз пролетариата с крестьянством, соответствие целей борьбы интересам широких народных масс, а отсюда их неуклонная воля к победе, помощь и сочувствие международного пролетариата, противоречия внутри мирового империализма, подчинение всей экономической жизни страны военным нуждам революции и чрезвычайная активность и смелость советской стратегии и оперативного искусства в решающие моменты.

Н. Е. Какурин.

Лит.: Общие работы: Ленин В. И., Сочинения, 2 и 3 изд., тт. XXI, XXII, XXIII и XXIV, М.—Л., 1928—1930; «Гражданская война (1918—21)», под общей ред. А. С. Бубнова, С. С. Каменева и Р. П. Эйдемана, тт. I—III, М.—Л., 1928—1930; Какурин Н., Как сражалась революция тт. I—II, М.—Л., 1925—26; Гражданская война. Материалы по истории Красной армии, т. I, М., 1923; Анишев А., Очерки истории гражданской войны, Л., 1925; Бубнов А., Гражданская война, партия и военное дело, М., 1928; Гусев С. И., Гражданская война и Красная армия, М.—Л., 1925; Троцкий Л., Как вооружалась революция, М., тт. I—III, 1923—1925; Ворошилов К. Сталин и Красная армия, М., 1929; Белицкий С. М., Стратегические резервы, М., 1930; Июбинов И. К., Революция 1917 г. Хроника событий, т. VI. Октябрь—декабрь, М., 1930; Illustrierte Geschichte des Bürgerkrieges in Russland 1917—1921, В., 1929; Sadoul Jacques, Notes sur la révolution bolchevique, P., 1919; Le bolchevisme en Russie. Le livre blanc anglais, P., 1919; Qu' faire de l'Est européen? (par l'auteur des «Dangers mortels de la révolution russe»), Paris, 1919; Churchill W., The world crisis. The aftermath, L., 1929.

Северный фронт (Петроградский и Архангельский районы. Прибалтика): Кедров М. С., За советский север, Л., [1927]; Минц И., Эсеры в Архангельске, «Пролетарская революция», 1926, № 11; «Гражданская война в Сибири и Северной области», составил С. А. Алексеев, ч. 2. Контрреволюция на Севере, М.—Л., 1927; Francis D. R., Russia from American Embassy, N. Y., 1921; Марушевский В. В., Белые в Архангельске, Л., 1930; Chronique A. (Псевдоним. Предполагаемый автор I. Cudahy), Archangel. The American War with Russia, Chicago, 1924; Какурин Н., Борьба за Петроград в 1919 году, М.—Л., 1928; Деникин—Юденич—Врангель, составил С. А. Алексеев, М.—Л., 1927; Борьба за Петроград, М.—Л., 1923; Сборник Истпарта Архангельского Губкома РКП(б), 1925; 1917—1920 (Октябрьская революция и интервенция на Севере), Архангельск, 1927 (Истпартотдел Архангельского Губкома ВКП(б), сборник № 4); Надежный Д., На подступах к Петрограду летом 1919 года, [М.—Л., 1928]; Линовский Е., Под Петроаводком, М.—Л., 1928; Carlberg N., Die Befreiung von Livland und Estland, Berlin—Riga—Leipzig, 1918; Goltz, Meine Sendung in Finnland und in Baltikum, Lpz., 1920; Soedergheim H., Der rote Aufbruch in Finnland im Jahre 1918, Lpz., 1918; Laporte H., Le premier échec des rouges. Russie, Finlande (janvier—mai 1918), P., 1929; Parquet, L'Aventure allemande en Lettonie, P., 1926; The Evacuation of North Russia 1919. H. M. Stationery Office, L., 1920; Maugard C., The Murmansk Venture, L., 1929.

Восточный фронт (Среднее Поволжье, Урал, Сибирь): Допрос Колчана (Протоколы заседаний чрезвычайной следственной комиссии. Стенографический отчет), Л., 1925; Максиков В. и Турунов А., Хроника гражданской войны в Сибири 1917—1918 г., М.—Л., 1926; Последние дни колчаковщины, М.—Л., 1926; Революция на Дальнем Востоке (сборник), М.—Л., 1923; Уорд

Д., Союзная интервенция в Сибири, М.—Л., 1923; Якушкин Е., Колчаковщина и интервенция в Сибири, М.—Л., 1926; Пишон, Союзническая интервенция на Дальнем Востоке и в Сибири. Доклад Пишона, М.—Л., 1925; Гинс Г. К., Сибирь, союзники и Колчак, т. I—II, Пекин, 1921; Борьба за Урал и Сибирь. Воспоминания и статьи участников борьбы с учредительской и колчаковской контрреволюцией, М.—Л., 1926; Баранов А., Октябрь и начало гражданской войны на Урале, Свердловск, 1928; Илюхов Н. и Титов Н., Партизанское движение в Приморье, Л., 1928; Какурин Н., Восстание чехо-словаков и борьба с Колчаком, М.—Л., 1928; Кирюхин Н. И., Из дневника военного комиссара, М., 1928; Колесников И. А., Военные действия на территории Самарской губернии в 1918—1921 гг., Самара, 1927; Колчаковщина, сборн. под ред. Н. Райвида и В. Быкова, Екатеринбург, 1924; Кутяков И., С Чапаяевым по Уральским степям, М.—Л., 1928; Майский И., Демократическая контрреволюция, М.—Л., 1923; Павловский П. П., Анненковщина, М.—Л., 1928; Партизанское движение в Сибири, т. I. Приенсейский край, М.—Л., 1925; Парфенов (Алтайский) П. С., Борьба за Дальний Восток, Л., 1928; Подшивалов И., Гражданская борьба на Урале, М., 1925; Ижевск в огне гражданской войны, Ижевск, 1928; Покус Я., Борьба за Приморье, ч. 1, Народно-революционная армия Дальневосточной республики в 1921—22 гг., М.—Л., 1926; Lasies J., La tragédie sibérienne, P., 1919; Rouquier J., L'Aventure de l'Amiral Koltchak, P., 1929.

Южный фронт (Украина, Крым, Кубань, Нижнее Поволжье): Антанга и Врангель, сборник статей, вып. 1, М.—Л., 1923; Кин Д., Деникинщина, Л., [1927]; Антонов-Овсеенко В. А., Записки о гражданской войне, т. I, М., 1924, т. II, М.—Л., 1928; Бош Е., Год борьбы, М.—Л., 1925; Буйский А., Борьба за Крым и разгром Врангеля, М.—Л., 1928; Гуковский А. И., Французская интервенция на юге России, М.—Л., 1928; Деникин А., Очерки русской смуты, т. III—IV, Берлин, 1924—25; Кубанин М., Махновщина, Л., [1927]; Деникин—Юденич—Врангель, сост. С. А. Алексеев, М.—Л., 1927; Ключев Л., Борьба за Царцын, М.—Л., 1928; Ладоха Г., Очерки гражданской борьбы на Кубани, Краснодар, 1923; Лелевич Г., Стрекопытовщина, 2 изд., М.—Л., [1923]; Герасименко Н. В., Батько Махно (Мемуары белогвардейца), 2 изд., М.—Л., 1928; Венус Г., Война и люди (17 месяцев с дроздовцами), М.—Л., 1927; Калинин И., Под знаменем Врангеля, Л., 1924; Ковтюх Е., От Кубани до Волги и обратно, М., 1926; Начало гражданской войны, сост. С. А. Алексеев, М.—Л., 1926; Оболеский В., Крым при Врангеле. Мемуары белогвардейца, М.—Л., 1928; Октябрьская революция и гражданская война в Воронежской губернии, Воронеж, [1928]; Октябрь на Николаевщине, Николаев, 1927; Партия меньшевиков и денкинщина. Процесс киевских меньшевиков, М., 1923; Рафес М., Два года революции на Украине, М., 1920; Подшивалов И. М., Десантная экспедиция Ковтюха, М.—Л., 1927; Рымшан М., Рейд Мамонтова, М., 1926; Шульгин В. В., Дни, 3 изд., Л., 1927; Янчевский Н. Л., Гражданская борьба на Северном Кавказе, Ростов н/Д., 1927.

Закавказский фронт: Дабкина Е., Грузинская контрреволюция, Л., [1928]; Раевский А., Английская интервенция и Муссаветское правительство, Баку, 1927; Ратгаузер Я., Борьба за советский Азербайджан, Баку, 1928; Чайнин В., К истории российской революции, вып. 1. Казнь 26 бакинских комиссаров, М., 1922; Шаумян С., Бакинская коммуна, Баку, 1927; Шафир Я., Очерки грузинской ирониды, Москва—Ленинград, 1926.

Закаспийский фронт (Туркмения): Козлов Т. С., Красная гвардия и Красная армия в Туркмении, Ашхабад, 1928; Филиппов С. Т., Боевые действия на Закаспийском фронте, Ашхабад, 1928.

Советско-польская война: Тухачевский М., Поход на Вислу, Р. И. С. Зап. фронта, 1923; Какурин Н., Война с белополяками, М.—Л., 1928; Какурин Н. Е. и Меликов Д. А., Война с белополяками, М., 1925; Мещенинов С., Начало борьбы с поляками на Украине в 1920 г. (XII армия), М., 1926; Пугна В., К Висле и обратно, М., 1927; Шапошников Б., На Висле, М., 1924; Егоров А. И., Львов—Варшава, М.—Л., 1929; Ефимов Н., Действия 2-й конной армии в 1920 г., М.—Л., 1926; Артишевский А., Острог—Дубно—Броды, М.—Л., 1928; Пилсудский Ю., 1920 год, М., 1926;

Tommasini F., La risurrezione della Polonia, Milano, 1925; Pr z y b y l s k i A., La Pologne en lutte pour ses frontières, 1918—1920, Paris, 1929; Sikorski L., La campagne polono-russe de 1920, Paris, 1929.

И. Мини.

ГРАЖДАНСКАЯ СВОБОДА, см. Свобода. ГРАЖДАНСКИЕ КОДЕКСЫ РСФСР

и других союзных республик. Конституция СССР относит к компетенции законодательных органов Союза определение лишь «основ» гражданского законодательства, гражданские же кодексы как таковые имеют республиканский характер. Во всех союзных республиках существуют особые Г. к.; однако по содержанию своему гражданское право фактически во всех республиках почти одинаково, поскольку Г. к. РСФСР был в основном воспроизведен (реципирован) остальными союзными республиками.

В эпоху военного коммунизма надобности в издании Г. к. не возникло, ибо характерный для тех лет процесс стремительного разрушения капиталистически-буржуазной экономики (сопряженный одновременно с максимальной централизацией в руках государства хозяйственной жизни страны и попыткой окончательного преодоления рыночного метода обмена) уничтожил всякую почву для возможного его применения. Проявления гражданского оборота, к-рым все же оставалось еще место, были слишком незначительны для того, чтобы им была уделена доля внимания высших органов Советской власти в период беспримерной борьбы рабоче-крестьянского государства с его врагами.—Вопросы гражданского законодательства приобрели у нас существенное значение лишь с переходом к нэпу. Однако конкретно Г. к. можно было заняться лишь после того как политика нэпа окончательно определила свое существо и свои пределы: год спустя после декрета о продналоге, т. е. в середине 1922, 3-й сессией ВЦИК 9 созыва было постановлено признать подлежащим защите целый ряд гражданско-правовых отношений, причем для точного определения таковых ВЦИК было поручено разработать и внести на утверждение следующей сессии кодекс гражданских законов. При этом надо отметить, что некоторые группы отношений, охватываемых обычно гражданским законодательством, оформились у нас в специальные кодексы (земельный, о труде и семейный). Эта раздельная кодификация была вызвана тем, что отношения эти потеряли в условиях советской действительности всякую связь с отношениями товарного оборота, почему и пришлось их оформить на принципах, резко отличающихся от тех, которые проводились в буржуазном праве.

Проект Г. к. разрабатывался первоначально междуведомственной комиссией специалистов при НКЮсте, под председательством проф. В. А. Краснокутского и при активном участии проф. В. Ю. Вольфа. Комиссия разработала примерно половину кодекса. Дальнейшее продление работ ее было признано НКЮстом нецелесообразным, в виду проявленного комиссией слишком широкого и некритического заимствования буржуазного права, главн. обр. герм. образца, и недостаточного внимания к отличиям нашего строя (отсутствие знаменитой впослед-

ствии 1-й статьи об охране гражданских прав в меру их соответствия социально-хозяйственному назначению, неуказание на условный характер предоставленной гражданам правоспособности, деление имущества на движимое и недвижимое, именование земли не собственностью государства, а «общенародным достоянием», отсутствие преимуществ для казны при виндикации и в стадии исполнительного производства и т. п.). Переработка выработанной части проекта и его завершение были в дальнейшем делом двух лиц—члена коллегии НКЮста А. Г. Гойхбарга и редактора-консультанта СНК Н. И. Бернштейна. Выработанный ими проект был одобрен коллегией НКЮста и Совнаркомом, а затем внесен на утверждение 4-й сессии ВЦИК. Нек-рые из тех постановлений проекта, к-рые составляют его особенности (так наз. «классовые статьи»: 1-я, 4-я, 30-я, 33-я и т. п.), вызвали возражения не только со стороны старых юристов-специалистов, но и со стороны некоторых партийных работников-хозяйственников, опасавшихся, как бы эти начинания не отозвались отрицательно на прочности оборота; однако все эти постановления, направленные на укрепление антииндивидуалистических моментов в Г. к., нашли поддержку и у большинства СНК и у Владимира Ильича, выступавшего по этому поводу 31 октября 1922 на сессии ВЦИК. На этой же сессии был принят в окончательном виде Г. к., причем в него был внесен, главн. образ. по инициативе П. И. Стучка, ряд частичных поправок (уменьшение % по займу с 9 до 6, ограничение ответственности госуд. учреждений за неправильные служебные действия должностных лиц, отмена декрета СНК от 16 марта 1922 об обратном истребовании от фактич. владельцев предметов домашнего обихода и т. п.) и принят так называемый «вводный закон» (отдельные статьи его также были предложены т. Стучка). Учитывая спешный порядок издания Г. к. и связанные с тем несовершенства его, ВЦИК принял следующее постановление: «поручить СНК создать при себе особую комиссию для систематизации материалов по пересмотру настоящего кодекса с тем, чтобы к 1 янв. 1925 было подготовлено второе издание этого кодекса. Поручить всем наркоматам, всем судам, ВЦСПС, всем биржевым комитетам, всем университетам пристать свои замечания в эту комиссию с тем, чтобы она могла весь материал систематизировать и подготовить новый кодекс к 1 января 1925». Таким образ. действующий кодекс является в известном смысле временным. Пересмотр его не мог состояться до наст. времени из-за того, что до сих пор не изданы общесоюзные «основы» гражданского законодательства.—С внешней стороны Г. к. РСФСР (принятый Постановлением ВЦИК от 31 окт. 1922 и вступивший в законную силу 1 января 1923) распадается на 4 основные части (не считая «вводного закона»): 1) общую часть (общие положения, о лицах, об объектах права, о сделках, об исковой давности); 2) *вещное право*; 3) *обязательственное право*; 4) *наследственное право* (см.). Среди них обязательственное право занимает более $\frac{2}{3}$ всего Г. к., что объясняется боль-

шим упрощением и ограничением поля применения в нашем праве вещного и наследственного права. Г. к. построен в своей основе по так назыв. пандектной системе (см. *Пандектное право*), характеризуемой сложным, как бы многоэтажным расположением норм: каждое например обязательственное отношение регулируется нормами о сделках в общей части, общими положениями обязательственного права и наконец специальными нормами о данном виде обязательств. Такая система является чрезмерно сложной. Большинство иностранных Г. к. держатся более простой системы (без общей части). В способе изложения отдельных норм проявляется часто тяжеловесность редакции и громоздкость отдельных статей.

«Вводный закон» устанавливает предел действия Г. к. во времени и в пространстве, а равно и метод толкования его отдельных норм. Отметим его важнейшие пункты: 1) никакие споры по гражданским правоотношениям, возникшим до 7/XI 1917, не принимаются к рассмотрению судебными учреждениями республики; 2) споры по гражданским правоотношениям, возникшим в период между 7 ноября 1917 и 1 янв. 1923, обсуждаются по действующим в момент их возникновения законам; 3) распространительное толкование законов разрешается исключительно в интересах государства и трудящихся; 4) запрещается толкование Г. к. на основании законов свергнутых правительств и практики дореволюционных судов. — По своему содержанию Г. к. отличается нижеисследованными общими, наиболее характерными чертами. Он воздерживается от того, чтобы детально нормировать все гражданско-правовые отношения и оставляет большой простор для деятельности рабоче-крестьянского суда; с этим связана и одна внешняя его особенность: небольшой, по сравнению с буржуазными Г. к., имеющими, по большей части тысячи статей, объем его (четыреста с лишним статей). Г. к. открывает поле для частно-правовой автономии и для гражданско-правовых отношений в более узких пределах, чем это имеет место в буржуазном праве. Длинный ряд весьма важных *объектов права* (см.) изъят у нас из *гражданского оборота* (см.); ряд сделок, допускаемых там, не допускается у нас (многие биржевые сделки, отвлеченное обещание уплатить, игра, пари, установление пожизненной ренты и т. д.) или допускается с очень большими ограничениями (например *Завещание*, см.). Следует отметить далее, что наше законодательство разрывает с демократическим лицемерием и стоит на открытой классовой позиции, явно отдавая предпочтение интересам рабоче-крестьянского государства и трудящихся перед интересами частных предпринимателей (см. *Собственность*, *Виндикация*, *Имущественный наем*, *Залог*, *Вред и возмещение вреда*, *Государственные подряды и поставки*). Вместе с тем Гражданский кодекс, в соответствии со всем характером нашей экономической политики, устанавливает контроль органов государственной власти над «частными» имущественными отношениями в более широких размерах, чем это имеет место в буржуазных государствах

(см. *Юридическое лицо*, *Принудительные нормы*, *Договоры*, *Заем*). В связи с этим, найдется и то чрезвычайно важное обстоятельство, что наш Гражданский кодекс содержит общую норму (ст. 1-я) о лишении защиты закона такого использования правомочий, которое противоречит их социально-хозяйственной назначению. Такой широкой формулировке по этому вопросу не знает ни одно буржуазное законодательство (см. *Злоупотребление правом*). Частные имущественные права охраняются Граждан. кодексом лишь постольку, поскольку осуществление их способствует развитию производительных сил страны (ст. 4-я). Наш Гражд. кодекс позаимствовал очень многие нормы из буржуазного права, но даже те из них, к-рые прямо повторяют то, что написано в буржуазных кодексах, используются нами благодаря методу толкования отдельных законов, основанному на понимании диалектического характера развития институтов права, и общей нашей установке для упорядочения имущественных отношений в интересах диктатуры пролетариата. Перспективы Гражданск. кодекса в переживаемый нами переходный период всецело определяются успехами социалистического строительства. По мере развития планового хозяйства, роста социалистического сектора, индустриализации хозяйства и коллективизации земледелия, по мере устранения рыночных методов связи — будут все более усиливаться моменты административно-технического руководства за счет юридического метода регулирования отношений. В соответствии с этим и само значение Гражданского кодекса должно будет неизбежно все более сходить на-нет.

За те семь лет, которые прошли со времени издания Г. к. РСФСР, нельзя было конечно избежать внесения в него ряда поправок. И таких поправок было внесено несколько десятков. Часть из них углубляет классовый характер Г. к. (в области наприм. имущественного найма), остальные же снимают те ограничения, к-рые утратили свой смысл в условиях нашего хозяйства. роста (см. в особенности *Наследственное право*). Несмотря на эти поправки, основные особенности Гражданск. кодекса своего общего характера не изменили; в громадном большинстве своем поправки относятся к второстепенным частностям.

При утверждении Г. к. РСФСР сессия ВЦИК приняла дружеское обращение к правительствам союзных республик, с указанием на необходимость издания также и в этих республиках Г. к., к-рые в основном не расходились бы с Г. к. РСФСР. Правительства союзных республик учли целесообразность установления единообразия в гражданском законодательстве и издали вскоре (в большинстве республик в 1923) свои Г. к., воспроизводящие в своей преобладающей части содержание Г. к. РСФСР. Большинство поправок, к-рые были внесены при этой рецепции, сводится к изменению некоторых дат, указанных в Г. к. Так наприм. Г. к. РСФСР введен в действие с 1 янв. 1923, Г. к. УССР — с 1 февр. того же года (ст. 1 Вводного постановления). Согласно примечанию 1-му к ст. 59 Г. к. РСФСР, бывшие собственники не

имеют права требовать возврата имущества, перешедшего во владение трудящихся до 22 мая 1922; в Г. к. УССР дата в этом же примечании указана несколько более поздняя— 24 августа 1922. Более существенные поправки были внесены в Г. к. союзных республик только в совершенно единичных случаях. Так в Г. к. УССР отсутствует различие между национализированным и муниципализированным имуществом; там же, в главе о праве застройки, имеется оговорка о том, что коммунальные отделы вправе выговаривать себе возможность безвозмездного перехода к ним строений по истечении срока действия права застройки (в кодексе РСФСР обязательность оплаты была установлена категорически). В Г. к. БССР не было внесено, по сравнению с Г. к. РСФСР, никаких существенных поправок. Отличия остальных Г. к. союзных республик от Г. к. РСФСР тоже очень невелики. Надо сказать впрочем, что число моментов отличия между гражданскими кодексами отдельных республик стало в настоящее время возрастать, т. к. не все вновь принимаемые изменения и допущения проводятся единообразно во всех республиках.

Литт.: Стучка П. И., Курс советского гражданского права, 1 ч. Введение в теорию гражданского права, М., 1927; его же, Курс советского гражданского права, 2 ч. Общая часть гражданского права, М., 1929; его же, Отдельные статьи по различным институтам гражданского права — в «Энциклопедии государства и права»; Гойхбарг А. Г., Хозяйственное право РСФСР, т. I, 3 изд., М., 1924; его же, Очерки хозяйственного права, М., 1927. — Из популярных учебных пособий: Вольфон Ф. И., Учебник гражданского права, 3 изд., М., 1927; Аскания и С. И., Очерки хозяйственного права СССР, Л., 1926. — Из монографической литературы: Ландноф С. Н., Товарищества и акционерные общества, Харьков, 1926; Вайсманн К. М., Право застройки в СССР, М., 1926. Кроме того можно рекомендовать отдельные выпуски научного комментария к Гражданскому кодексу, изд. Раниона. М., 1928—29. С. Раевич.

ГРАЖДАНСКИЕ ПЛЕННЫЕ. Под Г. п. понимаются невоюющие («мирные») граждане враждебного государства, интернированные властями той неприятельской страны, где они оказались фактически проживающими к моменту объявления войны либо во время ведения таковой. Несмотря на то, что институт гражданского плена почти всегда применялся, Гаагские конвенции 1899 и 1907 «о правах и обязанностях сухопутной войны», несмотря на пацифистские устремления начала 20 в., обошли молчанием этот институт. Тем самым последний как бы не был санкционирован. Однако в империалистскую войну гражданский плен применялся в самых широких размерах во всех воюющих странах. В 1924 стокгольмская сессия «International Law Association» выработала впервые в истории международного права положение о Г. п. (текст в «International Law Association Report of the XXX Conference», L., 1925). Положение это определяет Г. п. как граждан неприятельского государства, не входящих в состав военных сил его к моменту их задержания. Положение это проясляет лицемерную заботливость о Г. п. Так в нем отмечается, что с ними надлежит обращаться гуманно, что в мере, допускаемой военными обстоятельствами, им должна быть предо-

ставлена возможность переписываться с родственниками, что им полагается казенное довольствие и т. п. Репрессалии в отношении Г. п., в принципе недопустимые, могут однако иметь место при чрезвычайных обстоятельствах, причем о них должно быть уведомлено государство, защищающее их интересы. Институт гражданского плена вполне вытекает из характера современных массовых войн, и ему обеспечено, несмотря на всякие лживо-пацифистские документы, широкое применение и в будущих империалистских войнах. Во время гражданской войны со стороны империалистских интервентов никакие нормы международного права по отношению к рабочим и крестьянам Советской России, к-рые подвергались всякого рода жестоким репрессиям и расправе, не применялись.

ГРАЖДАНСКИЕ ПОСТРОЙКИ, постройки, предназначенные для общественных и жилых целей. Сюда входят жилые дома и здания общественного назначения: дворцы труда и культуры, больницы, санатории, учебные заведения и проч. В интересах технической безопасности и соблюдения санитарных требований обыкновенно вырабатываются особые обязательные нормы для всеобщего руководства. В СССР существуют (последнее издание) «Временные правила и нормы проектирования и возведения зданий и сооружений» Строительной комиссии РСФСР, Москва, 1929. Этими нормами устанавливаются как основные размеры сооружения, так и их взаимные соотношения, площади общего пользования (коридоры, лестницы, передние и проч.), интенсивность необходимого с санитарной точки зрения освещения, меры пожарной безопасности.

ГРАЖДАНСКИЕ УЛОЖЕНИЯ (гражданские кодификации) буржуазных государств. Подавляющее большинство буржуазных государств имеет кодифицированные, т. е. сведенные воедино и расположенные по известной системе основные законы в области *гражданского права* (см.). В зависимости от истории происхождения эти памятники законодательства носят на рус. яз. название «кодексов», «уложений» либо «сводов». Кодексами или уложениями именуются они в тех случаях, когда налицо имелось не только объединение, но и изменение действующего права; «сводом» называют такое собрание законов, к-рое ограничивается одним только объединением (или преимущественно объединением) ранее действовавшего права. Надо иметь впрочем в виду, что термином «свод» фактически пользовались для того, чтобы характер учиняемых преобразований не так бросался в глаза представителям класса, ко вреду которого эти преобразования направлены. Подобный факт имел место наприм. при издании русского дореволюционного «Свода законов гражданских». В известной мере попытку такой маскировки представлял собой у нас проект Торгового свода, составленный в 1923 группой видных либеральных специалистов, но не получивший утверждения законодательных органов; проект этот ориентировался на постепенное сближение нашего хозяйственного права с буржуазным пу-

тем восстановления специального торгово-промышленного кодекса.

Большинство буржуазных государств имеет кодифицированное гражданское право. Формальное упорядочение системы права облегчает условия его применения, так как делает его более пригодным орудием для осуществления и обслуживания интересов господствующего класса. Исключение представляют собой англо-саксонские страны, не знающие вовсе гражданских кодификаций (таковые имеются лишь в некоторых штатах Северной Америки). Характерно, что проект штата Нью Йорк не получил утверждений вследствие противодействия адвокатуры. Это обстоятельство имеет свои исторические причины. Во-первых Соединенные Штаты, а до последнего времени и Англия, находились в исключительно благоприятном положении в смысле обилия материальных ресурсов, что им давало возможность нести непомерно большие расходы на юридическую надстройку (для юристов разбросанное и некодифицированное англо-саксонское право весьма выгодно, поскольку оно повышает спрос на знатоков права и усиливает роль юристов в общественной жизни). Во-вторых здесь сказывается особый консерватизм, отличавший в 19 веке Англию как страну, пережившую буржуазную революцию еще в эпоху торгового капитала и опередающую раньше др. стран на путь замедленного развития.

По содержанию и направлению изменений, вносимых в ранее действовавшее право, гражданская кодификация имела совершенно разное значение и в древней и в новейшей истории. Первый памятник римской кодификации в виде знаменитых «12 таблиц» до нас не дошел. Их содержание воспроизводится по трудам отдельных авторов. Колоссальная же кодификация древнего мира — Юстинианов «Свод гражданского права» («*Corpus juris civilis*») — была создана в период 529—559, период «Восточного Рима», на почве прогрессирующего упадка греко-римского общества и римской юриспруденции (см. *Римское право*). Когда империи приходилось выдерживать натиск варварских племен, кодификация являлась орудием упорядочения запутавшихся правовых отношений и внедрения норм римского права в варварскую среду. В то же время она служила средством укрепления самой империи, устанавливая единство норм на базе существующих производственных отношений и облегчая их применение. Кодификация была выполнена со значительными изъятиями. Все же богатство, оставленное прежними юристами, было достаточно велико, чтобы оно могло служить образцом для юристов и более чем тысячу лет спустя. Свод этот делится на следующие части: 1) *институции*, 2) *дигесты* (см.), или пандекты (содержащие 9 тт. выписок из 38 авторов), 3) кодекс (собрание императорских постановлений), 4) *новеллы* (см.). От части Юстиниановой кодификации, известной под названием «Кодекс» (*Codex*), и пошло это название в «новом», буржуазном мире.

Кодификации гражданского права «нового» времени (до эпохи империализма) являлись

последствием ряда прогрессивных изменений в производственных отношениях, при наличии к-рых интересы господствующего класса требовали нового по содержанию и по форме права. В особенности сказанное относится к гражданским кодификациям начала 19 и отчасти конца 18 веков среди которых первое место занимает знаменитый Французский кодекс, или Кодекс Наполеона (*Code Napoléon*) (1804). — Кодекс Наполеона выражает собой заключительный этап Великой французской революции, для которого характерно отступление от ряда ранее достигнутых завоеваний революционной мелкой буржуазии при одновременном прочном закреплении тех из них, которые были в интересах всех имущих классов, исключая феодалов. Основоположники научного социализма констатировали по этому поводу, что Кодекс перестал быть выражением чистой революционной идеи буржуазии; и действительно в ряде вопросов (в особенности в семейном и наследственном праве) им было сделано в интересах крупной буржуазии значительное отступление от революционного демократизма законодательства революционной эпохи. Но вместе с тем он закрепил окончательно уничтожение феодализма, переведа социальные завоевания революции на юридический язык. Наиболее характерными конкретными чертами, определившими значение Кодекса в истории Франции, были установление, взамен прежней раздробленности, правового единства Франции, освобождение буржуазной и крестьянской собственности от множества ограничений, опутывавших их при феодализме, чисто капиталистический, нисколько не считающийся с интересами пролетария подход к вопросам «личного найма» (из 2.281 статьи Кодекса лишь 7 посвящено регламентации вопросов труда), строго охранительное отношение к устойчивости буржуазной семьи, управляемой на деспотических началах ее главою и хозяином. Кодекс настолько удачно выразил потребность буржуазии и идущего за нею крепкого крестьянства, что целый ряд стран Европы с усилением влияния буржуазии перенял этот Кодекс. Рецепция его имела место в частности в Голландии, Бельгии, части Германии, Польше, Румынии, итал. и пиренейских государствах. В большинстве этих стран Кодекс был воспринят с нек-рыми поправками, вызванными необходимостью пойти навстречу феодальным и клерикальным элементам. Исключение в этом отношении представляет собой старейшая страна буржуазно-капиталистического мира Голландия: Нидерландский кодекс 1833 отличается от Французского преимущественно такими поправками, которые знаменуют собой дальнейшее углубление буржуазного типа этих уложений.

Почти одновременно с Кодексом Наполеона появилось Австрийское гражданское уложение 1811. Оно также вызвано в известной мере революционными бурями рубежа 18—19 вв., но по содержанию своему представляет некоторый компромисс буржуазного права с феодальным: в вопросах семейного права оно стоит на почве подчинения требованиям церкви, сохраняя остатки

феодалных ограничений собственности. — Как мы уже упомянули, Свод законов гражданских Российской империи был по своему содержанию также скорее уложением, чем сводом. Инициатор Свода — Николай I — хотел ограничиться именно объединением действующих законов, но экономиста толкала в сторону сближения с буржуазным правом; к тому же русская аристократия была настолько бедна личными силами, что из ее среды оказалось невозможным выдвинуть руководителя самостоятельной кодификации: поэтому была проделана фактически частичная рецепция Австрийского уложения и Наполеонова кодекса. Тем не менее Свод законов гражданских, изданный в царствование Николая I, не мог не оказаться более скудным и более отсталым сравнительно с упомянутыми кодексами.

В начале 19 века буржуазия, бывшая тогда еще прогрессивн. классом, способна была к энергичному и широкому творчеству в области гражданского законодательства. В эпоху империализма (на рубеже 19 и 20 вв.) буржуазия стала уже классом, выполнившим свою историческую миссию; поэтому она, строго придерживаясь основ старого порядка, стала боязливо относиться ко всяким широким преобразованиям законодательства, чреватым обострением классовых взаимоотношений и выявлением подлинной сущности «социального мира»; а ведь сохранение видимости последнего и составляет основное содержание внутренней политики господствующего класса. Несмотря на глубокие перемены, происшедшие в экономическ. отношении на протяжении 19 века, буржуазия воздерживается всячески от пересмотра устаревших Г. у. (кодексов), появившихся на свет более ста лет назад. Новые уложения появляются теперь уже только в тех государствах, к-рые на путь кодификации толкает наличие нестерпимого разнообразия законов, меняющих свое содержание в пределах очень небольшой иногда территории. Этими причинами было вызвано появление Германского гражданского уложения 1896 и Швейцарского гражданского уложения 1907 (с дополнением его в виде Швейцар. обязательственного закона 1911).

Весьма характерно является история появления в свет Германского гражданского уложения. Составители проекта этого уложения имели в виду первоначально ограничиться только одной унификацией гражданского права, без приведения его в соответствие с изменившейся экономикой. Разработка проекта велась в течение ряда лет самым бюрократическим образом, причем были приняты меры к изоляции хода работ от влияния общественного мнения. В результате был создан проект весьма реакционный, крайне непопулярный редактированный, сильно оторванный от жизни, что вызвало недовольство не только левых, но и правых партий. Как только проект был опубликован, со стороны представителей различных обществ. слоев посыпались предложения и контрпредложения об «исправлении» его в соответствии с их интересами. Случилось то, чего правительство с самого начала опасалось: в течение ряда лет продолжа-

лась острая полемика, выявившая остроту классовых противоречий и глубину классового своекорыстия социальных верхов. В последних стадиях проект чуть было не провалился из-за непримиримых разногласий по такому наглядному вопросу, как возмещение убытков, причиненных культивируемой помещиками дичью окрестным (крестьянским) полям.

Явившись результатом почти четвертьвековой работы, Германский гражданский кодекс (Bürgerliches Gesetzbuch) все же представляется мало удачным и мало значительным произведением. Буржуазные юристы, признавая за ним лишь некоторые технические достоинства, в своем большинстве далеки от того, чтобы приписывать этому кодексу крупную историч. роль. С нашей точки зрения не может быть сомнения в том, что для условий своей эпохи Германское уложение оказалось более реакционным, чем Кодекс Наполеона для своего времени. Уложение это отражает в основном интересы блока части феодального землевладения с крупной буржуазией. Характернейшими чертами этого уложения являются: большая роль в нем растяжимых, «каучуковых» норм, к-рые должны вносить известн. ограничение в частно-правовую автономию в интересах «общества», т.е. класса капиталистов; тяжеловесность формы и огромность объема (все уложение состоит из 5 книг, заключающих в себе 2.385 статей).

Швейцарское гражданское уложение во многом близко к Германскому, но по своему содержанию оно несколько более соответствует духу мелкобуржуазной демократии и построено более просто и менее громоздко (оно содержит 977 статей и дополнительный «обязательный закон» — 880 статей).

Лит.: Трепицын И. Н., Гражданское право губерний Царства Польского и русское в связи с проектом Гражданского уложения, Варшава, 1914 (может служить источником для ознакомления с Кодексом Наполеона для лиц, не знающих франц. языка); С а н ь я к Ф., Гражданское законодательство Французской революции (1789—1804), Москва, 1928; П а х м а н С. В., История кодификации гражданского права, 2 тт., СПб, 1876; Ш е р ш е н е в и ч Г. Ф., Курс гражданского права, т. I, Казань, 1901 (специальный выпуск, посвященный истории кодификации в главнейших странах Европы); Б е р н г е ф Ф. и К о л е р И., Гражданское право Германии, СПб, 1910; М е н г е р А., Гражданское право и немущие классы населения, СПб, 1906 (критика Герм. гражданского уложения с точки зрения школы «юридического социализма»); Р а е в и ч С. И., Очерки истории буржуазного гражданского права со времени империалистической войны, Москва—Ленинград, 1927; С т у ч к а П. И., Курс советского гражданского права, кн. 1. Введение в теорию гражданского права, М., 1927.

С. Раевич.

ГРАЖДАНСКИЙ БРАК, юридический или буржуазный брак, ибо он возник впервые лишь в борьбе против церковной формы брака, почему и самое название гражданского брака не применяется ни к римскому, ни к иному древнему браку, заключавшемуся без применения религиозных обрядов. (О происхождении и распространении гражданского брака см. *Брак*, том VII, ст.ст. 339 и 340). Восходящая буржуазия на место бога и церкви стремится поставить власть закона и государства. Особенно ярко борьба эта разгорается вокруг нижней ячейки общества — семьи. В этом отношении борьба за Г. б. является лишь частью борьбы за

введение гражданских (вместо церковных) актов состояния (рождения, брака, смерти). Там, где борьба государства с церковью за власть доводится последовательно до конца и приводит к полному отделению церкви от государства (наприм. в Соед. Штатах Северной Америки, Франции), там и Г. б. обычно становится обязательной формой брака, хотя бы по простому нерегистрированному договору*. Но борьба эта обыкновенно не доводится до конца; буржуазия всюду идет на примирение государства с церковью, признавая эту уступку обязательной в интересах сохранения власти за буржуазным меньшинством. К таким уступкам относятся: допущение церковного обряда бракосочетания наряду с обязательным гражданским браком, а в ряде случаев и признание свободы выбора той или другой формы брака. Однако существуют буржуазн. государства с чисто церковной формой брака (Англия, Болгария, Югославия; из католических государств—Испания).

Таким образом вопрос о Г. б. ничего общего не имеет с вопросом о свободе брака или хотя бы бракосочетания. Напротив иногда Г. б. еще более стесняет эту свободу, т. е. ставится в зависимость от разрешения родителей, не допускает развода (до 1884 во Франции) и т. д. Для церкви средних веков брак являлся не простым договором, а таинством. Буржуазное же государство заинтересовано в учете населения, т. е. в учете актов рождения и смерти. Институт гражданск. регистрации брака служит главным образом интересам семьи как ячейки частной собственности и взаимного социальн. обеспечения. Поэтому для буржуазии, во имя частной собственности, вне закона нет ни семьи, ни прав жены или детей. В форме Г. б. уцелел ряд пережитков церковного обряда: 1) остатки взгляда на брак как на таинство, проявляющиеся в том, что почти повсюду Г. б. регистрируется и объявляется состоявшимся лишь в личном присутствии брачующихся, а отнюдь не в лице поверенных, хотя почти все юридические акты в буржуазном обществе могут быть совершаемы через поверенных. Исключение было допущено только во время империалистской войны 1914—18 (во Франции — для находящихся на фронте или в плену, и в Бельгии, причём поверенный мог быть уполномочен даже на признание внебрачного ребенка законным). 2) Существующий еще в ряде протестантских стран бессмысленный обряд предварительного оглашения. 3) Требование присутствия свидетелей [в Голландии от 4—6, в Мериленде (Северная Америка) даже 12]. 4) Сохранившийся взгляд на брак как на нерасторжимый союз (препятствия разводу).

Несколько иное значение Г. б. имеет на Востоке, где буржуазному государству не приходится иметь дело с такой организа-

цией, какой является христианская церковь на Западе. Таковы наприм. Турция (где целиком принят Швейцарский гражданский кодекс, в том числе и Г. б.), Китай и т. д. В этих случаях происходит простая рецепция европейской формы брака.

Советская власть еще в 1917 ввела гражданский брак, почти одновременно проводя и действительное отделение церкви от государства. В РСФСР введение гражданск. регистрации брака имело в виду в первую очередь освобождение женщины, детей и семьи вообще, равно как и свободу брака и развода, и лишь во вторую очередь борьбу против власти церкви. Интересно отметить, что одновременно с введением брака и Гражданского кодекса усилилось течение против брака фактического и за категорическое признание регистрации обязательной, но на эту уступку Советск. власть не пошла. Нынешний Кодекс о браке, признавая только гражданскую форму регистрации брака, признает однако в то же время при известных условиях и фактический брак. Советская власть как правило не вмешивается в совершение брачных обрядов в церкви. Исключения имеют место лишь в случае злоупотреблений со стороны церкви. Так например в РСФСР признан преступлением злонамеренный отказ церковных служителей (мулл) в расторжении церковного брака. Не предвзятая формы брака и семьи при коммунизме, мы во всяком случае можем сказать, что принудительная правовая форма, т. е. форма Г. б., исчезнет вместе с государством и правом.

Лит. см. при статье Брак.

П. Стучка.

ГРАЖДАНСКИЙ ИСК, см. *Иск.*

ГРАЖДАНСКИЙ ИСК В УГОЛОВНОМ ПРОЦЕССЕ. Совершение кем-либо социально-опасного деяния влечет за собой не только применение мер социальной защиты, но и необходимость возместить потерпевшему понесенный им вред и убыток. Г. и. в у. п. влечет за собой совместное рассмотрение вопроса об уголовной и гражданской ответственности в одном судебном процессе. Соединенный процесс имеет ряд преимуществ: один процесс вместо двух, более полное и тщательное расследование дела, освобождение потерпевшего от судебных сборов, возможность для него участвовать в уголовном процессе на стороне обвинения. Чем теснее зависимость гражданско-правовой ответственности от наличия социально-опасного деяния, тем теснее и связь между процессом установления уголовных и гражданских последствий этого деяния. Г. и. в у. п. может быть или обязательным, когда совместное рассмотрение дела прямо предписано законом, или же факультативным, когда вопрос о гражданской ответственности может быть разрешен как совместно с уголовным делом, так и самостоятельно в гражданском процессе. В последнем случае возникает вопрос о т. н. *преюдиции* (см.).

Советское процессуальное право знает факультативный Г. и. в у. п. Г. и. об убытках, причиненных социально-опасным деянием, может быть предъявлен в уголовном порядке (статья 10 Гражданского процессуального кодекса РСФСР) и в таком случае подле-

* Интересно отметить, что «фактические» браки, т. е. браки без регистрации, существуют поныне в целом ряде штатов Сев. Америки, но если там до властей доходят сведения о существовании таких браков, то они принудительно регистрируются. Там брак имеет форму простого (даже домашнего) договора по «общему праву», но и для этих браков развод по простому соглашению не допускается.

жит рассмотрению совместно с уголовным делом (статья 14 Уголовно-процессуального кодекса РСФСР). При этом уголовный суд поступает в отношении заявленного гражданского иска следующим образом: а) он устанавливает об оставлении его без рассмотрения, если подсудимый оправдан за отсутствием в его деянии состава преступления; б) он отказывает в иске при оправдании подсудимого в виду недоказанности факта преступления; в) он удовлетворяет или отказывает в иске во всех остальных случаях, в зависимости от доказанности оснований и размеров иска (статья 327 Уголовно-процессуального кодекса). В последнем случае Г. и. вторично, в порядке гражданского судопроизводства, заявлен быть не может. Если разрешение Г. и. требует сложных расчетов или дополнительных сведений, уголовный суд может ограничиться признанием, что Г. и. подлежит удовлетворению, передав установление самого размера удовлетворения в гражданский суд. Если Г. и. в У. п. заявлен не был или же, если и был заявлен, но судом не рассмотрен (вследствие напр. смерти обвиняемого, давности, амнистии, отсутствия состава социально-опасного деяния), то за потерпевшим сохраняется право предъявить иск в общем порядке гражданского судопроизводства. В тех случаях, когда неразрешенный Г. и. предъявляется в общем порядке и для его разрешения требуется приговор суда, уголовный суд не вправе прекратить дело, а обязан вынести приговор (разъяснения пленума Верховного суда РСФСР от 27/X 1924).—Общая линия советского процесса—оказание содействия трудящемуся населению в защите его прав и интересов—получила свое выражение в том, что следователь может принять меры обеспечения (см. *Обеспечение иска*) по своей инициативе даже в том случае, когда Гражданин, иск не заявлен, при наличии оснований предполагать, что таковой будет заявлен. Кроме того следователь обязан разъяснить потерпевшему его права как граждан. истца. То же обязан сделать и председатель до начала судебного следствия. Вынося обвинительный приговор, уголовный суд может постановить о принятии мер обеспечения Г. и., даже если таковой не был заявлен.—Г. и. может быть предъявлен как к лицам физическим, так в некоторых случаях и к лицам юридическим (Циркуляр Верховного суда РСФСР от 14 июня 1924, № 16). Начальным моментом предъявления Г. и. является момент возбуждения уголовного дела, конечным—начало судебного следствия.

Лит.: Г о й х б а р г А. Г., Курс гражданского процесса, М.—Л., 1928; «Сборник действующих разъяснений Верховного суда», Гос. юрид. издательство, Москва, 1930.

С. Прушинский.

ГРАЖДАНСКИЙ МИР, см. *Классовое сотрудничество*.

ГРАЖДАНСКИЙ НАЛОГ, единовременный целевой налог в пользу голодающих, введенный в РСФСР в февр. 1922. Обложению Г. н. подлежали все граждане в возрасте 17—55 лет. Г. н. по существу являлся подушным налогом; это обеспечило простоту его конструкции и дало возможность еще не окрепшему налоговому аппарату удовлетворительно

справиться с ним. Успех первого Г. н. побудил правительство на 1922/23 установить новый Г. н. для укрепления сел. х-ва. В новом Г. н. ставки были более дифференцированы; учет имущественного положения плательщика приблизил Г. н. к подоходному налогу. Поступления по Г. н. составили 8,6 млн. рублей, в т. ч. в январе—сентябре 1922—2,5 млн. р. (золотых); в 1922/23 по старому Г. н.—1,3 млн. зол. руб. и по новому Г. н.—4,8 млн. золотых руб. С изданием в мае 1923 декрета о едином сел.-хоз. налоге, с 1923/24 Г. н. был отменен.

ГРАЖДАНСКИЙ ОБОРОТ (оборот—перевод нем. слова *Verkehr*), является с одной стороны переводом на правовой язык экономического понятия товарообмена, товарообращения в смысле «общественного обмена веществ буржуазно-капиталистического общества»; с другой стороны Г. о. «является по существу содержанием гражданского права буржуазного общества» (П. Стучка). Поскольку буржуазное общество характеризуется стремлением все превращать в товар, постольку для этого общества характерна тенденция к расширению гражданского оборота. Так в гражданский оборот вовлекается и то, что экономически товаром не является: напр. земля, расцениваемый на деньги «моральный ущерб» и т. п. С переходом к нпзу и в Союзе ССР возник «общественный обмен веществ» в форме товарооборота, а следовательно и гражд. оборот. На 9 Всероссийском Съезде Советов Ленин говорил, что «перед нами сейчас задача развития Г. о., согласно нашей новой экономической политике» (Л е н и н, том XVIII, ч. 1, стр. 415); однако по Гражданскому кодексу РСФСР кадра целый ряд важнейших с буржуазной точки зрения объектов изъят из Г. о., т. е. не является товаром. Прежде всего в Союзе ССР изъята из Г. о. земля (с недрами, лесами и водами); далее, по общему правилу, изъяты из оборота национализированные средства производства, транспорта и связи. Согласно же статье 20 Гражданского кодекса, «имущество, изъятое из гражданского оборота, может быть объектом гражданского права лишь в тех пределах, в каких это положительно указано законом». Советский Г. о.—не самоцель, как в буржуазных странах, а лишь средство для содействия социалистическому развитию народного хозяйства Советского Союза. Вот почему еще в 1922, при обсуждении на сессии ВЦИК проекта Гражданского кодекса, Ленин говорил «о злоупотреблении нэпом, которое во всех государствах легально и которого мы легализовать не хотим». Далее, наш гражд. оборот, если еще не в полной мере подчинен, то весьма ограничен плановым началом. Поскольку и внутри обобщественного сектора мы имеем еще обращение товарных масс на основе эквивалентного обмена, при помощи денег, постольку и здесь еще налично Г. о. и гражданское право. Но этот Г. о. уже особенный—все более проникающий, пропитывающийся плановым началом.

Лит.: С т у ч к а П., Курс советского гражданского права, т. I, М., 1928.

ГРАЖДАНСКИЙ ПРОЦЕСС, см. *Судебно-производство гражданское*.

ГРАЖДАНСКОЕ НАСЕЛЕНИЕ, или мирное население, противопоставлялось старой теорией международного права комбатантам (войску) как часть населения, продолжающая во время войны обычные свои занятия и не страдающая от нее непосредственно. Понятие это, будучи б. или м. верным для эпохи т. наз. «династических» войн и наемных армий, оказывается однако совершенно несостоятельным для войн эпохи промышленного и финансового капитала, когда, благодаря экономике и технике современной войны, все население и все производственные ресурсы страны привлекаются к обслуживанию нужд обороны (ср. напр. опыт империалистской войны 1914—1918, а равно все новейшие законы о военной службе). Единственное различие заключается лишь в том, что тогда как организованная в армию часть населения подлежит воздействию высшей меры международного насилия—вооруженному истреблению, остальная масса трудоспособного населения подвергается действию относительно менее суровых законов войны. Впрочем с развитием воздушных и химических средств войны и это различие оказывается ничтожным.

ГРАЖДАНСКОЕ ОБЩЕСТВО, см. *Общество*.

ГРАЖДАНСКОЕ ПРАВО, название, перешедшее к нам из древнего Рима и являющееся буквальным переводом римского «*jus civile*». В Риме оно обнимало все право вообще как право римского привилегированного гражданина (квирита), в противоположность праву неполноправных граждан или праву инородцев и иностранцев; ныне, в виде буржуазного или частного права (*jus privatum*), гражданское право распространяется на всех граждан и противопоставляется праву публичному (государственному, уголовному и т. д.). Наконец в качестве советского Г. п., оно с одной стороны как «частнохозяйственное право» противопоставляется социалистическому, публичнохозяйственному праву переходного времени, а с другой—коммунистическому строю будущего, не знающему ни права ни государства вообще.

В чем же сущность Г. п.? Лишь после ответа на этот вопрос мы можем составить себе правильное представление о развитии Г. п. и об отдельных его этапах. Г. п. является результатом товарного производства и соответствующего ему способа удовлетворения человеческих потребностей и выражает собою то формальное равенство людей, к-рое порождается товарообменом на основе трудовой меновой стоимости. Товарообмен свое внешнее выражение, свое формальное осуществление получает в договоре, участником которого все более и более становится формально свободный, правоспособный гражданин, т. н. *субъект права* (см.). Товарообмен высшей ступени своего развития достигает при капиталистическом способе производства; соответственно и Г. п. получает свое высшее развитие как право буржуазное; история Г. п. становится т. о. понятной только при изучении его в связи с развитием самой буржуазии, начиная с первых шагов зарождения индивидуального, частного хозяйства и кончая победой его в бур-

жуазной революции, дошедшей до невероятного фетишизма права вообще и гражданского в особенности.

По существу Г. п. можно определить как форму—и притом единственно возможную в условиях товарного хозяйства—опосредствования отношений производства и обмена или, по выражению Маркса, «общественного обмена веществ». Каким узким кажется после этого буржуазное определение Г. п. как «совокупности норм, определяющих положение и регулирующих отношения отдельных лиц как членов общества в их „частной жизни“, т. е. в их личной, семейной и имущественно-хозяйственной сфере». Это определение и формально неверно, ибо указанным нормам подчиняются наравне с отдельными лицами и целые буржуазные государства, которые часто выступают в качестве простых субъектов частноправовых отношений.

В чем заключалась роль первоначального римского гражд. права? Оно отражало и закрепляло отношения, возникавшие на базе только-что образующихся первых видов частной собственности (начиная с земли и орудий производства), выделяемых путем овладения или захвата из рода в семью в качестве «вещей, подлежащих законному завладению» (*res mancipii*) через так наз. акт «манципации» (кулачного захвата). К этим вещам относится италийская земля с инвентарем, рабами и семьей самого дворохозяина. Такая форма гражданского, или гражданского, права составляет первоначально прерогативу только привилегированных граждан, квиритов. Все остальное население остается вне этого права; это либо плебеи (неполноправные граждане) либо рабы (бесправные существа). Продукты труда обмениваются вне правовых форм, предусмотренных нормами Г. п., путем простой передачи. Лишь по мере роста товарного производства и товарооборота передача эта (*traditio*) становится более свободной правовой формой приобретения собственности, причем по мере завоевания прав неполноправными (плебеями), инородцами и иностранцами, она превращается в единую форму свободного обмена и оборота.—Развития к капитализму товарное хозяйство в Риме не получило. Однако римское Г. п. пригодилось как готовая форма для нарождавшегося в Западной Европе товарного хозяйства в капиталистической форме. Когда крестьяне и городской середняк восставали против докторов римского, или, как его называли после рецепции, «общего» права (*Gemeines Recht*), они боролись по существу не против этих «разбойников и кровопийц» лично, но против проводимого ими права, насаждавшегося путем судебных решений начала частной собственности по отношению к их земле и т. п.

Борьба за новые—капиталистические—экономические отношения шла рядом с борьбой за новое, буржуазное право. Единство права, в первую очередь—гражданского, представляло собою предмет вековой борьбы первоначально во Франции, разорванной в правовом отношении на две большие части (юг—с позаимствованным римским правом,

и север—с его обычным правом) и на ряд мелких территориальных единиц с их «правовыми обычаями» (coutumes). Борьба эта началась еще при абсолютизме, путем покупки у короля отдельных «ордонансов», и завершилась во время Французской революции—Гражданским кодексом (Кодексом Наполеона). Но эта борьба шла по всему Западу; в Германии она вылилась в борьбу между римским (общим) и народным правом, закончившуюся на 100 лет позже, чем во Франции (германское Гражданское уложение вступило в силу 1 января 1900). Из всех буржуазных государств только Англия и Соединенные Штаты Северной Америки до сих пор не имеют единого кодекса.

Г. п. Французской революции представляло собою небывалое явление. Невероятная вера этой революции в закон получила свое выражение в фетишизации Гражданского кодекса, превращении естественного права в положительное. Нет другого кодекса, который так определенно и откровенно подчеркивал бы роль частного права собственности, как французский, для которого все институты права (в том числе и наследство) сводятся к тем или иным способам перехода права собственности. Кодекс этот представляет собою настоящий гимн капиталистической частной собственности. Даже семья играет в нем роль лишь продолжателя рода буржуа (в связи с наследованием) и нижней ячейки права собственности. Священный характер права частной собственности, абсолютное право распоряжения своим имуществом, абсолютная свобода воли субъекта права, свобода договора—таковы характерные черты Г. п. Французской революции. Германское Граждан. уложение (см. *Германия, Право*, и ст. *Гражданские уложения*) носит гораздо больше следов средневековья. Так напр. его отдел вещного права, его семейное и наследственное право проникнуты еще остатками дореволюционных взглядов.—Второй период (монопольный) капитализма с его стремлением к подчинению производства и рынка финансовому капиталу вносит некоторое беспокойство и в область теории Г. п.: однако происходит приспособление норм Г. п. к этой фазе капитализма, причем продолжаются разговоры о свободе договора несмотря на то, что договор по существу уже превратился в одностороннюю диктовку его условий контрагенту, которому приходится подчиняться им путем фактического «присоединения». Обстоятельство это представляет полное банкротство буржуазной теории Г. п.

Дореволюционное Г. п. России ограничивалось убогой 1-й частью X тома Свода законов. Первый проект Гражданского уложения, выработанный комиссией Сперанского, представлял в значительной степени переработку французского кодекса; он однако не был принят. И по существу нельзя было конституировать понятия субъекта права и общей правоспособности (см.) в крепостном и сословном строе. Победила мысль о составлении не нового уложения, а свода действующих уже законов. Историк Карамзин на вопрос о кодексе дал заключение: «нельзя трактовать основательно о правах

гражданских там, где нет граждан, а есть дворяне, купцы, мещане и проч., и где все эти лица связаны разве только именем русских». В 1832 Свод законов был закончен; 1 часть X тома содержала «гражданские законы». В своде, помимо действующих законов, кое-что было заимствовано и из французского кодекса. Для правоспособного субъекта без всяких сословных, племенных, исповедных и т. д. квалификаций в нем однако нет места: название «частное лицо» комментируется ссылкой на «законы о состояниях». Законов об обмене движимого имущества не было; зато подробно регламентируется обмен населенных имений и т. д. Некоторые дополнения в гражданские законы были внесены впоследствии; больше же всего дополнений выпало на долю судебной практики. Дело в том, что судебная реформа 1864 включила в Устав гражданского судопроизводства знаменитую IV статью франц. кодекса, по которой воспрещается «останавливать решение дела под предлогом неполноты, неясности, недостатка или противоречия законов», под угрозой ответственности за нарушение этого правила, как «за отказ в правосудии». В связи с этим началась разъяснительная деятельность суда и сената, к-рой совместно с правоведами все же удалось приспособить кое-как устаревшие «гражданские законы» X тома к условиям довольно развитого капиталистического общества.—Однако необходимость издания нового уложения чувствовалась весьма ощутительно самою буржуазией, поскольку шаткая и недостаточно устойчивая судебная практика находилась преимущественно в руках представителей дворянства. Немедленно же после судебной реформы, в 1865, было постановлено переработать законы о договорах. В 1882 были утверждены начала «общего пересмотра гражданских законов и составления проекта Гражданского уложения». Были выработаны и опубликованы: вотчинное (вещное), брачное, опекуновское, обязательственное и наследственное право, но царское правительство не торопилось с их утверждением.

После Февральской революции буржуазное Временное правительство вместо того, чтобы опубликовать хотя бы какую-либо часть этой работы, ограничилось лишь изданием на третий день своего существования нового закона об акционерных обществах. Октябрьская революция объявила отмененными все законы свергнутого правительства, в том числе и «гражданские законы».

Прежде чем перейти к изложению основн. начал советского права, следует остановиться на структуре буржуазного Г. п. Деление Г. п. на вещное и обязательственное право соответствует в общем делению на право производственных отношений и право отношений обмена. Вещное право, трактуя о праве собственности, одновременно представляет собою наследие феодального периода, тогда как обязательственное право (договорное начало) по природе своей свойственно буржуазному обществу, причем нормы обязательственного права в значительной степени формально подчиняют себе вещное

право, искусственно прикрывая элементы господства в Г. п. вообще.—Буржуазное Г. п. по объему своему и по объекту меняется в зависимости от времени и места; оно уже в одной стране, шире—в другой. Единственное, пока никем не оспоренное техническое определение гражд. права сводится к тому, что оно равняется всему праву данного (действующего) Гражданского кодекса; для стран, не имеющих единого кодекса (например для Англии), вопрос этот осложняется. Там же, где такой кодекс имеется, в него включаются обязательные следующие отделы: семейное право (брак, родство, опека), наследственное право, вещное (не исключая земельное право) и обязательственное право (не исключая трудового). Из этого перечня отделов мы видим, что буржуазией Г. п. тщательно отделяется от *публичного права* (см.). В современном виде Г. п. даже является по существу единым обязательственным правом, подчинившим себе как феодальное вещное право, так и наследственное, превращенное, напр. во франц. кодексе, просто в способ перехода, приобретения права собственности.

Французы обычно определяют Г. п. как совокупность институтов (юридических отношений), регулирующих индивидуальные (частные) отношения людей, т. е.: 1) семейные отношения, возникшие из общности крови, и 2) денежные отношения, вытекающие из процесса непрерывного обмена. Г. п. ими делится т. о. на две части: семейное и имущественное право. Нем. юристы также согласны с этим определением, обнимающим «все правовые и жизненные отношения, непосредственно затрагивающие личность индивида, в особенности семейное и имущественное право в самом широком смысле слова». Но они при этом оговаривают, что их Г. п. не свободно от публичного элемента (например, вещное и семейное право). Рус. до-революционная теория естественно ничего самостоятельного не дала. А англ. и америк. праву это деление практически вообще неизвестно, за отсутствием особых гражданских кодексов. Оригинально в этом отношении швейцарское право, имеющее два особых кодекса: по обязательственному праву и по гражданскому праву, из которых первое охватывает торговое и вексельное, а второе—семейное, наследственное и вещное право.

Советское Г. п.—название, сделавшееся общепонятным лишь в последнее время. С одной стороны коммунисты считали возможным обойтись в переходный период все без гражданского права, с другой стороны правоведы старой школы верили исключительно в старое право. С ноября 1917 по 1922 гражд. право формально отсутствовало. Оно однако продолжало существовать подпольно, поскольку существовали фактически отношения товарообмена; с переходом к нэпу у нас появились нормы Г. п.—сперва в виде декрета «об основных частных и имущественных правах» от 22 мая 1922, а вслед затем и в виде «Гражданского кодекса» 1922, вступившего в действие с 1 янв. 1923.—Ленин, излагая в «Государстве и революции» значение переходного периода к ком-

мунизму, показывает, что при пролетарской революции из буржуазного права прежде всего выпадает частная собственность на средства производства; они становятся общими, а вернее—общественной собственностью. Постольку—и лишь постольку—буржуазное право отмирает. Но оно остается еще в другой своей части и сохраняет значение в качестве регулятора распределения продуктов и труда между членами общества; буржуазное право остается, поскольку еще действует эквивалентный принцип: «за равное количество труда—равное количество продукта». Общество обойтись без всяких норм права в переходное время еще не может. «А других норм, кроме норм буржуазного права, нет».

В чем же особенности этого Г. п.? Советское гражд. право имеет целью правовое регулирование имущественных отношений переходного периода на основе государственной социалистической собственности с допущением наряду с нею права частной собственности и гражданского оборота (см.). От буржуазного права оно отличается тем, что в него сознательно вносится элемент целесообразности. Целеустремленность права, существовавшая в прикрытом виде и при анархии норм буржуазного Г. п. (по формуле: товар—деньги—товар, затемненной другой формулой: деньги—товар—деньги + прибыль, да притом еще спекулятивная), возводится в принцип и получает все более ясные очертания в советском Г. п. Последнее обуславливает допущение гражданских норм содействием развитию производительных сил страны; причем положение это надлежит понимать в смысле а) развития экономики Союза ССР на социалистических началах, а именно—диктатуры пролетариата, пролетарской национализации основных средств производства, транспорта и кредита, монополии внешней торговли и национализации земли, б) ненарушения жизненных интересов рабочего класса и гарантий роста благосостояния трудящихся и в) сохранения устойчивости единого госпланового хозяйственного руководства, постепенно вытесняющего анархию товарно-капиталистического рынка. При этих предпосылках гражданские права, в соответствии с 1 статьей Гражданского кодекса, охраняются; они однако лишаются охраны, когда осуществление их противоречит социально-хозяйственному развитию страны в приведенном выше понимании.

Основным началом всякого Г. п. является общая *правоспособность* (см.). По советскому праву она введена для всех граждан без ограничения пола, расы, национальности, вероисповедания и происхождения, поскольку они не ограничены в том или ином праве по суду. Зато для всех граждан существуют ограничения в отношении объектов права, изъятых из свободного оборота. К таковым относятся основные орудия производства, составляющие монополию государства, как-то: земля, фабрики, заводы и т. д. (подробнее об этом см. статьи *Гражданский оборот* и *Объект права*). Свободный гражданский оборот ограничивается также монополией внешней торговли и пра-

вилами, регулирующими внутреннюю торговлю, исходя из начал единого государственного плана.—Стабильность оборота обеспечивается в интересах устойчивости единого государственного плана, включающего в свой предположения и весь частный оборот. Договорным началом управляет тот же трудовой эквивалент, что и в Г. п. вообще; однако капиталистическая форма эквивалента (издержки производства + средняя прибыль) все более приближается к трудовому эквиваленту. Существует общий принцип: безвозмездное лишение имущества допускается лишь в случаях, особо предусмотренных законом. Во всех остальных случаях принудительное отчуждение имущества допускается лишь при условии возмещения эквивалента в порядке и пределах, установленных Гражданским кодексом или иными законами.

По вопросу о структуре советского Г. п. имеются две точки зрения. Одни предлагают отбросить прежнее деление права на частное и публичное и, вместо гражданского права, ввести название частнохозяйственного и публичнохозяйственного права, объединив их в одном общем кодексе (к этому напр. сводится украинский проект нового кодекса). Другие считают, что Гражданский кодекс должен содержать лишь одно частнохозяйственное право; в пользу этого взгляда высказываются те, которые считают, что отношения, существующие в области социалистического сектора хозяйства между регулирующими и регулируемым учреждениями, не относятся более к области Г. п., не нуждаются поэтому в общей судебной защите и подлежат т. о. выключению из сферы права вообще.

По объему своему буржуазное Г. п. охватывает все хозяйственное право, т. е. все право частной собственности в его движении: как отношения производства и распределения продукта, его обмена и оборота, так равно и потребления. В развитом буржуазном праве отношения эти охватываются тремя большими отделами: вещным, обязательственным и семейным. В переходный к социализму период это деление изменяется. Установим вкратце выводы для настоящего момента:

1) Отношения производства или права собственности на основные средства производства у нас выделены из Гражданского кодекса; в нем осталась лишь краткая ссылка на государственную собственность; несколько более подробно регламентированы остатки частной собственности вещных отношений вообще. Наиболее широкий отдел относится к праву пользования, отдельно от права собственности. 2) Отношения распределения продукта по линии наемного труда выделены в особый Трудовой кодекс, который строго отделен от Гражданского кодекса. На основании судебной практики к отношениям, регламентируемым Кодексом законов о труде, совсем не применимы нормы Гражданского кодекса. 3) Отношения обмена. Распределенные после производства продукты и у нас перемещаются почти целиком на основах Г. п., посредством договора. Правда тут уже проявляются и но-

вые формы договоров (генеральные и т. д.), которые стоят на грани отмирания Г. п. Мы это новое право рассматриваем как особое кооперативное право (для «смычки»), как форму организации потребления. 4) Отношения потребления. Они либо относятся уже к новым кооперативным отношениям (все еще с денежной формой обращения) либо сохраняются в особых трудовых земельных отношениях, регулируемых Земельным кодексом. Последний является кодексом особого рода, к которому нормы Г. п. применимы лишь в качестве вспомогательного материала. Однако обмен продуктов этих трудовых земельных отношений пока еще подпадает под Г. п. (денежное обращение). Сейчас, в связи с успешным развертыванием процессов сплошной коллективизации сел. х-ва, подлежат коренному пересмотру как основные положения Земельного кодекса (вопрос о дворе, о трудовой аренде, о формах землепользования, о разделах и т. д.), так и весь этот кодекс в целом. 5) Семейное право у нас вошло в особый кодекс о браке, семье и опеке; часть его, относящаяся к имущественным отношениям членов семьи, нами пока относится и к Г. п., поскольку они рассматриваются в судебном порядке.

Общесоюзного Г. п. у нас формально нет; но по существу действовал единый Гражданский кодекс, поскольку выработанный ВЦИК РСФСР кодекс был принят в основном всеми союзными республиками (в УССР и БССР кодексы были введены в действие с янв. 1923; в АзССР—с 16 июня 1923, в ССР Грузии—с 1 сент. 1923; в Узбекистане—с 27 ноября 1924, а в Туркменистане—с 24 февраля 1925). Вплоскдствии началась спецификация кодекса внесением в него разными республиками многочисленных поправок и дополнений; в последнее время разрабатываются новые самостоятельные проекты кодекса. В то же время по общесоюзной конституции предусмотрено установление единых основ общесоюзного гражданского законодательства, выработка которых ныне поручена особой комиссии; последняя в своей работе должна будет исходить в первую очередь из того факта, что проводимая ныне политика ликвидации кулачества как класса ставит по новому все принципиальные положения Г. п. (правоспособность, «объем» частной собственности, гражданский оборот, наследование и т. д.). Подробности, касающиеся системы и истории действующего Гражд. кодекса РСФСР и его основных принципов см. ст. *Гражданские кодексы РСФСР* и др. союзн. республик.

Лит.: Энциклопедия государства и права, издание Коммунистической академии, 3 тт., М., 1925—27; Вольфсон Ф., Учебник гражданского права РСФСР, ч. 1—2, М., 1925—26; Стучка П. И., Курс советского гражданского права, ч. 1 (Введение в теорию гражданского права), М., 1927, ч. 2 (Общая часть гражданского права), Москва, 1928; Асканазян С. И. и Мартынов В. С., Гражданское право и регулируемое хозяйство, Л., 1927; Гоцбарг А. Г., Очерки хозяйственного права, М., 1927. Комментарии к Гражданскому кодексу см.: Кодекс гражданский РСФСР (Комментарий под ред. А. Г. Гойхбарга и И. Г. Кобленца), 2 изд., Москва, 1925; Гражданский кодекс РСФСР (с постанейно-систематизированными материалами... Под общей ред. С. Александровского), 2 изд., М., 1926; Малцун и А., СССР. Законы, постановления и т. п. (Гражданский кодекс советских республик. Текст и практический комментарий),

Харьков, 1927; Гражданские кодексы союзных республик (Систематический сборник), М., 1928; По буржуазному Г. п. см.: социологическая школа—Гамбаров Ю. С., Курс гражданского права, т. I, СПб, 1911; Муромцев С., Очерки общей теории гражданского права, ч. 1, М., 1877; либеральное направление—Шершеневич Г. Ф., Учебник русского гражданского права, 11 изд., 2 тт., М., 1914—15; Покровский И. А., Гражданское право в его основных проблемах, отгис из «Итогов науки», изд. т-ва «Мир», М., [1915]; Иеринг Р., Борьба за право, СПб, 1912; его же, Цель в праве, т. I, СПб, 1881; Менгер А., Гражданское право и немущие классы населения, СПб, 1906; Дюги Л., Общие преобразования гражд. права со времени Кодекса Наполеона, М., 1919; Гедеман Ю. В., 1. Основные черты хозяйствен. права. 2. Трансформация понятия собственности, Харьков, 1924.

П. Стучка.

ГРАЖДАНСКОЕ СУДОПРОИЗВОДСТВО, см. *Судопроизводство гражданское*.

ГРАЖДАНСКО-ПРОЦЕССУАЛЬНЫЙ КОДЕКС РСФСР, является совокупностью норм, регулирующих деятельность суда и участников судебного процесса по разрешению споров о праве гражданском. Как совокупность норм Г.-п. к. не отождествляется с самим гражданским процессом, являющимся системой, порядком охранения гражданских материально-правовых отношений. Г.-п. к. РСФСР введен в действие 1 сент. 1923, завершая собою круг судостроительных и судопроизводственных кодексов. До введения в действие Г.-п. к. суды руководствовались вышедшей в январе 1923 временной инструкцией НКЮ об основных нормах гражданского процесса, дополненной в мае того же года. До января 1923 специального процессуального законодательства не было, хотя еще циркуляром НКЮ от 8 авг. 1921, в связи с переходом к новой экономической политике, были организованы особые сессии при советах народных судей для рассмотрения наиболее серьезных гражданских дел. Организация суда и его деятельность как в области уголовной, так и гражданской юстиции регулировались инструкцией об организации и действии местных народных судов (июнь 1918) и единым Положением о народном суде (1918—20). Предшествовавшие Положению о народном суде 1918 декреты о суде № 1, 2 и 3 не содержали в себе специальных гражданско-процессуальных положений, за исключением тех, которые по существу являются положениями не процессуальными, а судостроительными (см. *Судостроительство*); из них наиболее важными являются введение единого одноинстанционного народного суда, отмена апелляции (см.) и стремление придать второй инстанции характер суда кассационного. До изпа гражданско-процессуальное законодательство при отсутствии гражданского оборота большого значения иметь не могло. Но те немногие положения гражданско-процессуального характера, которые нашли себе место в перечисленных выше документах, представляют собою решительный разрыв с дореволюционным уставом гражданского судопроизводства. Отказ от формальных доказательств (см.), право суда требовать доказательств как от сторон, так и от третьих лиц, допущение изменения основания *иска* (см.), отказ от формальных *отводов* (см.) означали в совокупности построение гражданского процесса на новых началах. Г.-п. к. был первым кодексом, подвергшимся предвари-

тельному широкому обсуждению на страницах печати. — Г.-п. к. РСФСР был в основном заимствован и остальными союзными республиками; однако дальнейшее развитие пошло по линии увеличения расхождений между процессуальными кодексами различных республик (в особенности между РСФСР и УССР). Предусмотренные конституцией Союза ССР Основы гражданского судопроизводства, которые должны внести максимальное единство в кодексы отдельных республик, находятся в стадии разработки.

Г.-п. к. РСФСР состоит из пяти частей: основные положения, исковое производство (см. *Иск*), особое производство (см.), способы исправления судебного решения—*обжалование и надзор* (см.)—и наконец *исполнительное производство* (см.). Исходя из положения о народном суде, Гражд.-процес. кодекс развивает, углубляет и детализирует основные процессуальные принципы, заложенные в первые годы революции. Гражд.-проц. кодекс рассматривается в основном как директива общего порядка, умелое пользование которой сообразно конкретным отношениям каждого спорного дела должно привести к естественному завершению судебного процесса, т. е. к правильному судебному решению. Г.-п. к. не связывает суд подробно регламентирующими каждое процессуальное действие правилами, предоставляя суду свободу процессуального маневрирования. Дальнейшие законодательные изменения пошли однако по иному пути, по пути некоторого ограничения свободы суда в осуществлении и проведении тех или иных процессуальных действий (изменения 186-й ст., 100-й и т. д.).

Пассивное положение судьи в гражданском процессе, сводящее его к роли посредника между двумя спорящими субъектами права и вытекающее по существу из самого характера гражданского права (см. *Диспозитивность*) с его автономией и свободой сделки, противоречило бы советской системе общественных отношений. Формально равноправные субъекты права, превратившиеся в стороны в гражданском процессе, уступают свои руководящие позиции суду, который становится хозяином процесса (см. *Состязательность*). Совершение тех или иных процессуальных действий обуславливается не заявлением, не ходатайством спорящих сторон, а процессуальной целесообразностью этих действий; инициатива же постановления о них вопроса принадлежит в одинаковой мере как суду, так и сторонам. Суд активно вмешивается в происходящий спор о праве гражданском, всецело и всемерно содействуя выяснению жизненных, реально-классовых отношений, независимо от их правового оформления и от способа защиты сторонами своих прав. Суд как орган классового государства, стоящий на страже интересов государства и трудящихся масс, проводит революционную, а не формальную законность. Поэтому Г.-п. к. представляет суду в исключительных случаях право отступить от общего правила, по которому суд обязан руководствоваться законами: если однако такое отступление вытекает из общего смысла законов и текущей

политики рабоче-крестьянского правительства. Деятельность государства по регулированию гражданско-правовых отношений усиливается в Г.-п. к. предоставлением самых широких прав *прокуратуре* (см.), начиная с права возбуждения гражданских дел (например о расторжении кабальных сделок) по собственному почину и кончая надзором за вступившими в законную силу решениями судов по гражданским делам. Отказ от состязательности и активная роль судьи не исключают однако деятельного участия сторон в гражданском процессе. Стороны могут действовать в суде лично или через поверенных. В отличие от иностранного законодательства (с его монополией профессионального представительства), Г.-п. к. значительно расширяет круг лиц, к-рые могут выступать в качестве представителей по гражданским делам, допуская, помимо членов коллегии защитников, также и представителей коллективов и профсоюзов по делам их членов, равно как и любого гражданина, к-рого суд найдет возможным допустить к представительству по данному делу. Придавая большое значение личным объяснениям сторон, Г.-п. к. допускает требование их личной явки независимо от наличия представителя (по трудовым же делам и об алиментях разрешается при определенных условиях и принудительный привод ответчика, уклоняющегося от явки в суд). Помимо непосредственных участников (истца и ответчика), Г.-п. к. предусматривает также участие в процессе и *третьих лиц* (см.). Последние допускаются как для охраны своих прав, так и в общественных интересах. В целях упрощения процесса суд может, не прекращая дела, на ходу, заменить ненадлежащую сторону (истца или ответчика) надлежащей.

В области доказательств Г.-п. к., проводя тот же принцип господства суда в процессе, предоставляет ему возможность собирать необходимый для правильного разрешения дела фактический материал независимо от инициативы сторон. Оценка фактического материала принадлежит суду, который не связан как правило заранее установленной самим законодательством оценкой отдельных видов доказательств. Исключения создаются материальным правом, устанавливающим определенный формализм в области гражданских правоотношений, сохраняющий свою силу и в судебном процессе. Доказательствами являются показания сторон и свидетелей, экспертиза, письменные документы и местный осмотр. Г.-п. к. проводит начала непосредственности и концентрации. Необходимость усиления темпа судебного процесса привела к дополнению (1930) Г.-п. к. особыми правилами о подготовительном производстве в области гражданских дел, значительно ускоряющими процесс, но несколько ограничивающими действие начала непосредственности. Введение одноинстанционного суда и отмена апелляции придали окончательный характер решению суда, каковое немедленно с момента его объявления вступает в законную силу. Дальнейшие изменения Г.-п. к. однако отодвинули момент вступления ре-

шения в силу, как общее правило, до истечения срока на обжалование или до оставления жалобы без последствий. В самом законе точно регламентировано, когда решение в виде исключения подлежит обязательному немедленному исполнению и в каких случаях разрешение этого вопроса зависит от усмотрения суда. Вторая инстанция с первых дней Октябрьской революции носит название кассационной (см. *Кассация*). Первоначальная система обжалования, в результате районирования, влекущего за собой усиление и укрепление местных органов власти, была в 1928 изменена путем децентрализации судебных функций и передачи областному (краевому) суду так называемых кассацион. функций, сконцентрированных раньше в Верховном суде. Г.-п. к. усилил кассационный характер второй инстанции. Борьба между апелляционным и кассационным началами проходила через законодательство и судебную практику и закончилась расширением функций второй инстанции. Изменения Г.-п. к. 1930 превращают вторую инстанцию в кассационно-реvisionsную. В новой редакции Г.-п. к. обязывает суд второй инстанции произвести полную проверку каждого обжалованного дела без права однако дополнять фактический материал. В пределах же имеющегося в деле фактического материала вторая инстанция может изменять и выносить новое решение. В первоначальной своей редакции Г.-п. к. допускал широкие возможности для обжалования судебного решения. Необходимость ускорить темп процесса привела к целому ряду законодательных изменений Г.-п. к., в основной своей тенденции направленных на сокращение путей к обжалованию судебного решения.

Устойчивость гражданского оборота, а в условиях планового хозяйства устойчивость плана требует устойчивости судебного решения. В тех случаях, когда вошедшее в законную силу решение явно и существенно нарушает закон, извращая основы советской политики, возможен пересмотр его в порядке *надзора* (см.). Надзор является чрезвычайным средством исправления судебных решений. В результате длительной борьбы часто менявшихся положений редакция закона 1929 устанавливает следующее: право опротестования принадлежит прокуратуре (в трехмесячный срок), народному комиссару юстиции и председателю Верховного суда; рассматривает же протесты исключительно Верховный суд; председатели местных судов имеют право опротестования решений по делам, обслеваемым ими в плановом порядке, в течение 6 месяцев со дня вступления их в силу. Исправление судебного решения возможно также путем *пересмотра* (см.) его по вновь открывшимся обстоятельствам.

Споры о праве гражданском разрешаются народным судом в составе судьи и двух народных заседателей. Исключение из этого правила составляют особые производства, где судья действует в большинстве случаев единолично, и более сложные дела, разрешаемые окружными, областными (краевыми) судами и Верховным судом (см. *Под-*

судность). Общее направление ведет к все большему расширению компетенции народного суда за счет вышестоящих органов судебной системы. В опытно-показательных округах народные суды разрешают все гражданские дела.

Значительные изменения претерпела третья часть Г.-п. к.—особые производства. Целым рядом законодательных актов производство по беспорядным делам в порядке разгрузки суда постепенно переходит к специальному органу беспорядного производства—*нотариату* (см.). С заменой *судебных приказов* (см.) нотариальными исполнительными надписями и передачей разводов в загсы, а *депозита* (см.)— в нотариат, в Г.-п. к. сохранились четыре категории особых производств: освобождение от военной службы по религиозным убеждениям, регулирование третейского суда, жалобы на действия нотариусов и вызывное производство по восстановлению прав по утраченным документам на предъявителя (в т. ч. и по облигациям гос. займов).

Каждая часть Г.-п. к. содержит целый ряд специальных правил, направленных к защите государства и трудящихся. Помимо общих указаний о руководящей роли суда, об обязанности его содействовать трудящимся в защите их прав на суде, об участии в этом прокуратуры, защита трудящихся достигается допущением общественных организаций к участию в деле (профсоюзы, общества крестьянской взаимопомощи и т. п.). Иски о зарплате освобождаются от всяких сборов и *почилин* (см.). Решения по ним о присуждении месячного заработка вступают в силу немедленно, независимо от обжалования; в остальных случаях—по усмотрению суда в зависимости от обстоятельств дела; взыскание по расчетным книжкам производится в упрощенном порядке беспорядного производства: прежде путем судебн. приказа, а теперь—нотариальной исполнительн. надписи. Претензии по зарплате, при недостаточности средств должника на покрытие всех долгов, отнесены к первому разряду удовлетворения. При обращении взыскания на зарплату подлежит вычету госминимум, а общая сумма вычетов во всяком случае не может превышать 50% заработка. Взыскание зарплаты в пользу батраков может быть обращено на всякое имущество крестьянского двора, даже забронированное от взыскания по общим долгам (новелла 1929, вызванная усиленным наступлением на кулацкие элементы деревни). Защита бедняцких и середняцких слоев крестьянства достигается установлением забронированной от взыскания сферы имущества (минимум инвентаря, семян). Г.-п. к. устанавливает этот минимум для крестьянского хозяйства вообще, хотя иногда и делались указания на то, что речь идет о трудовом крестьянстве. Постановления ВЦИК и СНК от 10 января 1930 исключают кулацкое хозяйство из категории хозяйств, пользующихся неприкосновенным производственным минимумом. В целях поощрения кооперативного строительства, пай в кооперативах не подлежит аресту за долги пайщика. Необходимость обеспечения нормальной деятельности сел.-хоз. коллективов

вызвала циркуляр НКЮ и Верховного суда, в силу которого в артелях и коммунах бронируются от описи необходимые для производства скот, сел.-хоз. орудия и машины.

Защита интересов государства достигается: обязательным оповещением прокуратуры и соответствующего гос. органа о производящемся деле, в исходе которого заинтересовано государство; недопущением обеспечения предъявленных к государственным органам и предприятиям исков (за исключением исков, вытекающих из банковских операций кредитных учреждений, а также по взысканиям долгов кредитно-кооперативными организациями); квалифицированной подсудностью исков, предъявляемых к гос. органам; запрещением немедленного исполнения решения по отношению к госоргану и предприятию (за исключением исков о зарплате и нек-рых других) и наконец привилегированным положением госорганов или предприятий в качестве кредиторов.—Вводным законом сфера действий Г.-п. к. распространяется на всю территорию РСФСР. Учитывая разнонациональный состав РСФСР, Г.-п. к. отказывается от принципа единого языка в судебном производстве, заменяя его языком большинства населения данной местности и устанавливая обязательный перевод для лиц, не знающих языка большинства. Все документы, представляемые в суд на ином языке, чем язык производства, должны быть представлены с переводом. Соответственно национальной политике Советской власти, вводный закон предлагает автономным республикам и областям представлять на утверждение ВЦИК изменения и дополнения Г.-п. к., вытекающие из местных особенностей и условий. Таких изменений и дополнений за все время действия Г.-п. к. проведено довольно много (особенно для Якутской республики, Ингушской и Чеченской автономных областей). В отношении языка для Татарской республики внесены изменения, согласно которым не требуется представления письменного перевода представленного в суд документа, если он составлен на татарском или на русском языках; исполнительный лист выдается на одном из государственных языков Татарской республики.

Г.-п. к. распространяет свою силу на всю единую судебную систему и на все учреждения, снабженные судебными функциями (*арбитражные комиссии, земельные комиссии*, см.), с теми изъятиями, к-рые для этих учреждений установлены.

Лит.: Статьи по гражданскому процессу в «Энциклопедии государства и права», М., 1925—27; Го и х-барг А. Г., Курс гражданского процесса, М.—Л., 1928; Александровский С. В. и Лебедев В. Н., Гражданский процессуальный кодекс РСФСР с постановительно-систематизированными материалами, Москва, 1929; Сборник действующих разъяснений Верховного суда РСФСР, Москва, 1930; Сборник статей и материалов по гражданскому процессу за 1922—24 гг. под редакцией С. Прушицкого, Москва, 1925.

С. Прушицкий.

ГРАЖДАНСТВО, принадлежность лица к определенному государству, влекущая за собой распространение на него всех законов, регулирующих положение граждан данного государства (напр. законов о военной службе, о занятии теми или иными промыслами и т. п.). На иностранцев власть

государства распространяется лишь тогда, когда они находятся на его территории, на своих же граждан—и в случае нахождения их за границей. Государство предоставляет своим гражданам, находящимся за границей, дипломатическую защиту, сила которой прямо пропорциональна могуществу и международному «удельному весу» самого государства. Иногда принадлежность к государству обозначается еще термином «подданство». Термин этот, сложившийся в эпоху абсолютизма и обозначающий подчиненность монарху (см.), не соответствует однако сознанию пришедшей к власти буржуазии. Поэтому со времен Великой французской революции, когда был провозглашен лозунг «нет больше подданных» (*il n'y a plus de sujets*), законодательство буржуазных государств постепенно усваивает термин «Г.» (*qualité de citoyen, Staatsbürgerschaft, citizenship*). В царской России однако термины «подданство» и «подданные» фигурировали в законодательстве до самой революции 1917.

Регламентация Г. в законодательствах отдельных государств начинается с приходом к власти промышленной буржуазии, когда, в связи с уничтожением сословного строя, установлением юридического равенства граждан и расширением международного торгового оборота, стало необходимым точно определить, кого надлежит считать гражданином своего государства и каковы условия приобретения и потери прав Г. Существуют два основных принципа для определения Г.: территориальный (*jus soli*) и национальный (*jus sanguinis*). Согласно территориальному принципу гражданином данного государства считается каждое лицо, родившееся на его территории, независимо от Г. его родителей. Этот принцип напр. применяется в южноамериканских республиках, заинтересованных в увеличении своего населения и потому предоставляющих значительные льготы иммигрантам. Согласно национальн. принципу (принятому Германией, Австрией, Японией и др.) дети, где бы они ни родились, следуют Г. родителей. Встречается также и комбинированная система; так напр. по законам Великобритании признаются великобританскими гражданами как все родившиеся в пределах страны, независимо от Г. родителей, так и дети англичан, родившиеся за границей. Выбор той или иной системы Г. определяется политическими интересами господствующего класса данного государства (насколько последнее заинтересовано в привлечении иммигрантов, в возвращении на родину семей эмигрантов и т. д.). Бывают случаи как двойного Г., так и полного «бесподданства». Так дети граждан государства, в к-ром действует национальный принцип, родившиеся в пределах государства, применяющего территориальный принцип, будут гражданами обоих государств («двуподданство»); в обратном случае—они не будут гражданами ни того ни другого государства («бесподданство»). Ряд попыток отдельных государств—согласовать законодательство о гражданстве с целью уничтожения категории «бесподданных» (*Heimatlose*) не привел ни к чему в

силу различия интересов. Положение до сих пор продолжает оставаться запутанным.

В законодательстве буржуазных государств известны следующие способы приобретения Г.: а) принудительное установление, когда лицо должно считаться гражданином данного государства в силу закона (рождение, брак иностранки с гражданином); б) натурализация—прием иностранца в Г. по его ходатайству; в) декларативное вступление—право нек-рых категорий лиц приобретать Г. по своему желанию (например во Франции все иностранцы, родившиеся от бывших франц. граждан). Утрата Г. может иметь место по собственному желанию или в принудительн. порядке. Выход из Г. по собственному желанию осуществляется: а) путем ходатайства, б) путем натурализации в другом государстве, в) путем ренуциации, т. е. декларативного вступления в иностранное Г. Утрата Г. в принудительном порядке производится: а) для обеспечения национальн. единства семьи—в отношении гражданки, вышедшей замуж за иностранца, и в отношении членов семьи, глава которой вышел из Г.; б) при долговременном пребывании за границей; в) при совершении нек-рых проступков. Нужно отметить, что прежде существовавшее почти во всех буржуазных государствах правило, по к-рому жена следовала Г. мужа, в настоящее время в ряде стран подверглось изменениям; так напр. законодательства Соед. Штатов Северн. Америки (1922) и Франции (1927) устанавливают даже общий принцип, согласно к-рому жена сохраняет свое прежнее Г. Поворот этот связан как с общим расширением прав женщины после войны, так и с влиянием советских законов. В федерациях Г. имеет двойной характер; каждый является по общему правилу гражданином как федерации, так и той ее части (*état-membre*), в которой он проживает. В этом отношении существуют два принципа—американский и швейцарский. В Соед. Штатах Сев. Америки каждое лицо является гражданином Штатов, а тем самым и штата, в к-ром он живет. В Швейцарии же наоборот положение гражданина определяется в первую очередь принадлежностью к данному кантону; отсюда и выводится потом его Г. в федерации. Поэтому Соед. Штаты допускают натурализацию лиц, проживающих за границей, без прикрепления к определенному штату, в Швейцарии же это невозможно.

В Советском государстве понятие Г. построено на совершенном особых основаниях, отличных от оснований буржуазного мира. В соответствии с классовой природой Советского государства, в нем лишена политических прав буржуазия (хотя и входящая в число граждан) и в то же время предоставлены политические права трудящимся иностранцам. По ст. 2-й Конституции РСФСР 1925 (бывшая ст. 20-я), «РСФСР, исходя из солидарности трудящихся всех наций, предоставляет все политические права иностранцам, проживающим на территории РСФСР для трудовых занятий и принадлежащим к рабочему классу, а равно к не пользующемуся чужим трудом крестьянству». Примечание к ст. 68-й Конституции

прямо устанавливает, что указанные лица пользуются активным и пассивным избирательным правом. Уже декрет от 5 апреля 1918 «О приобретении прав российского Г.» предоставлял трудящимся иностранцам широкие возможности для вступления в советское гражданство. С образованием Союза ССР было создано единое союзное Г. Пункт X ст. 1-й Конституции СССР относит к ведению Союза «основное законодательство в области союзного Г.». 29/X 1924 сессией ЦИК было утверждено «Положение о союзном Г.» («Собрание законов», 1924, № 23, ст. 202), действующее и в настоящее время. Основные черты его сводятся к следующ.: устанавливается единое союзное Г.; гражданин одной из союзных республик является тем самым гражданином Союза и имеет все права и обязанности, установленные для граждан как конституцией и законодательством Союза, так и конституцией и законодательством республики, на территории которой он проживает (ст. 1-я). Трудящиеся иностранцы, как это указано и в конституции РСФСР, пользуются всеми политическими правами (ст. 2-я). Каждое лицо, находящееся на территории Союза, признается советским гражданином, поскольку им не будет доказано иностранное Г. Лица, оба родителя которых являются гражданами Союза, признаются советскими гражданами, независимо от места их рождения. Дети, родившиеся от смешанных браков (советских граждан с иностранцами), признаются советскими гражданами, если хотя бы один из родителей в момент рождения ребенка проживал на территории Союза ССР. Если же оба родителя проживали в момент рождения ребенка за границей, то Г. ребенка определяется их соглашением, причем однако данное лицо может по достижении совершеннолетия приобрести советское Г. в упрощенном порядке. В таком же упрощенном порядке может вернуться в советское гражданство по достижении совершеннолетия лицо, усыновленное иностранными гражданами. Т. о. советский закон о Г. устанавливает национальную систему с некоторыми отклонениями в сторону территориальной («комбинированная система»). Брак не влечет за собой изменения Г.; но при желании таковое может последовать в упрощенном порядке. При изменении Г. родителей: а) изменение Г. одного из родителей, состоящих гражданами Союза и проживающих на его территории, не влечет за собой изменения Г. детей; б) в том же случае, но при проживании родителей за границей вопрос о Г. детей решается их соглашением. При изменении Г. обоих родителей дети до 14-летнего возраста следуют новому Г. родителей. Г. детей, достигших 14 лет, в этом случае не изменяется. Они однако могут приобрести Г. Союза в упрощенном порядке.

Принятие иностранцев в советское Г. разбивается на три вида: 1) в отношении иностранцев, проживающих в СССР для трудовых занятий и принадлежащих к рабочему классу или к не пользующемуся чужим трудом крестьянству, а также ищущих убежища вследствие преследования их за общественную деятельность, Г. осуществляется

губернскими (областными) и соответствующими им исполкомами; 2) в отношении остальных иностранцев, проживающих на территории той или иной союзной республики, Г. осуществляется ЦИК этой республики; 3) в отношении же иностранцев, проживающих за границей, Г. осуществляется ЦИК союзных республик и ЦИК СССР. Особый облегченный порядок устанавливается для приема в советское Г. сел. - хоз. и промышленных иммигрантов, репатриантов, реэмигрантов и лиц, возвращающихся в СССР на основании специальн. договоров с иностранными государствами. Возмещение в гражданстве лиц, утративших таковое, равно как и дача разрешений на выход из советского Г., производится ЦИК СССР или ЦИК союзных республик. Утратившими Г. Союза признаются лица: а) лишенные такового согласно законам союзных республик, изданным до 6/VII 1923, или законам СССР; б) выехавшие за границу (как с разрешения соответственных органов, так и без такового) и отказывающиеся возвратиться по требованию органов власти; в) вышедшие из Г. в установленном законом порядке; г) пораженные в правах Г. по приговору суда; д) оптировавшие иностранное Г. по договору с соответствующим государством. Закон РСФСР от 15/XII 1921 признавал лишенными советского Г.: а) лиц, к-рые пробыли за границей свыше 5 лет и не получили к определенному сроку от советских представительств паспортов или друг. удостоверений, а равно и тех, к-рые, хотя и не подходят под данное условие, но, проживая за границей, не зарегистрировались в соответствующие сроки в представительствах СССР; б) выехавших из России после 7/XI 1917 без разрешения органов власти; в) добровольно служивших в армиях, сражавшихся против Советск. власти, или участвовавших в контр-революционных организациях; г) лиц, имеющих право оптации российского Г., но не воспользовавшихся им в установленный срок. При этом лица, указанные в пунктах «б» и «в», могут до определенного срока возбуждать ходатайства о восстановлении в правах Г.; сроки, указанные в п. «а» для стран, где еще не было в то время представительств, начинают течь с момента учреждения таковых. Союзный закон от 15/XII 1925 окончательно определил положение лиц, находящихся за границей, в том смысле, что лица, находящиеся за границей и пропустившие установленные законодательством союзных республик регистрационные сроки (бывшие военнопленные, интернированные военнослужащие царской и Красной армии, амнистированные лица, служившие в белых армиях и принимавшие участие в контр-революционных восстаниях), считаются утратившими советское Г., и всякие ходатайства их о приеме в таковое рассматриваются в общем порядке, существующем для иностранцев. Исключения делаются для тех, кто пропустил сроки регистрации вследствие отсутствия в данной стране советского дипломатического или консульского представительства или же по какой-либо другой уважительной причине. В советском уголовном законодательстве преду-

смотрено в виде меры социальной защиты лишение советского Г., связанное с объявлением лица врагом трудящихся и изгнанием его из пределов республики (Уголовный кодекс РСФСР, ст. 20, п. «а»).

Лит.: Из дореволюционной лит.—Гессен В. М., Подданство, его установление и прекращение, т. 1, СПб, 1909. Из советской литературы—Кишкин С. С., Советское гражданство, М., 1925; Г о й б а р г А. Г., Международное право, М., 1928; Т у р у б и н е р А., Гражданство, «Энциклопедия государства и права», (М., 1925), в. 2, ст. 726—737. *А. Турубинер.*

ГРАЙВОРОН, город, районный центр в Белгородском округе Центрально-Черноземной области, на левом берегу Ворсклы (приток Днепра) и в 12 км к З. от ст. Хотмыжск на линии Харьков—Львов; до районирования Центрально-Черноземной обл. (1928)—уездный центр б. Курской губ.; 5.157 жит. (1926). Кирпичный завод, электростанция местного значения, водопровод.

ГРАЙСКИЕ АЛЬПЫ, часть Альп между долинами рек Дора Рипариа и Дора Балтеа (притоки По), восточной частью—в пределах Италии, западной—в пределах Франции. Высшая точка Г. А.—Гран Парадизо, 4.061 м. См. *Альпы*.

ГРАКСА, отходы (отбросы), получающиеся при вытопке рыбьего жира из печени трески (см. *Рыбий жир*).

ГРАКХИ, Тиберий (ум. в 133 до хр. эры) и Гай (ум. в 121 до хр. эры), политические деятели древнего Рима. Член высшей знати, Т и б е р и й на первых шагах своей государственной карьеры резко разошелся с правящим нобилитетом и его главой Сципионом Эмилианом по вопросам внешней политики. В 133 до христ. эры, став народным трибуном, Тиберий, в согласии с группой знатнейших лиц, врагов Сципиона, предложил аграрный закон о наделении землею римских крестьян. Общие соображения, руководившие Тиберием Г. при внесении этого проекта, до нас дошли в стилизованной форме в виде одной из речей Тиберия, приводимой Плутархом в его «Биографиях»: «Даже звери лесные имеют свое логово; но граждане, которые сражались за отечество, не имеют, где преклонить голову». «Разве не злое издевательство над ними—призывы полководцев сражаться за свой домашний очаг, за алтарь и за гробницы предков?». «Они вынуждены проливать свою кровь не за родину, а за сытую и привольную жизнь других. И они-то, к-рых называют властителями мира, сами не могут назвать своей собственностью даже полосу земли». Конкретно проект Тиберия сводился к тому, что поднаделы должны были быть взяты государственные земли (*ager publicus*), в большинстве находившиеся в оккупации частных лиц, т. н. *поссессоров* (см. *Аграрная история древности*, Рим). Последним оставалась лишь норма в 500 югеров (125 га), для семейных доходившая до 1 т. югеров (250 га), к-рая, в возмещение за изъятие остальной площади, отдавалась им в полную собственность. Для выполнения реформы создавалась комиссия триумвиров (т. е. трех лиц). Хотя в первую очередь имелись в виду, конечно, малоимущие, тем не менее на сторону Тиберия стало все крестьянство. Однако, когда Тиберий в конце 133 года вынужден

был искать вторичного трибуната на 132 год (что было противозаконно с конституционной точки зрения), крестьяне, занятые полевыми работами, не явились на выборы. Во время выборов, происходивших среди величайшего смятения, группа сенаторов внезапно напала на Тиберия, и он был убит.

При выполнении реформы вскоре выяснилось, что государственных земель недостаточно; главн. их участки лежали на окраинах, близ территорий италийских союзников, которые уже давно эксплуатировали эти участки. Посягательство на эти концессии со стороны надельной комиссии, жадно искавшей земель, вызвало резкий протест союзников, поддержанный в Риме, и в результате конфликта комиссия потеряла свое полномочие расследовать правовое основание владения землей. Это означало фактически конец реформы. Замечательно, что ни у кого из ее сторонников, ни у вождей ни в массах, не возникло мысли продолжать ее за счет понижения нормы *поссессоров* или путем конфискации частных земель, оставленных законом Тиберия в неприкосновенности. — Аграрная реформа, затевшая интересы союзников, вызвала движение также и среди них. Они уже давно стремились к уравниванию в правах с римлянами, т. к., неся все тяготы заморского завоевания, они далеко не получали выгод от созданной их кровью империи. Теперь среди сторонников Гракха появилась идея привлечь союзников на свою сторону путем предоставления им прав римского гражданства, что помогло бы также разрешению аграрного вопроса. Однако сделанная в этом направлении попытка потерпела полное крушение.

Ровно через 10 лет после Тиберия выступил в качестве народного трибуна его брат Г а й Гракх. Хотя он и возобновил закон Тиберия, но аграрная реформа отступила у него на второй план. Целым рядом частных мероприятий Гай привлек к себе различные общественные группы. Законы о дешевой продаже хлеба в Риме, об облегчении военной службы и о постройке дорог обращались к народной массе. Введение податей в Азии с отдачей их на откуп в самом Риме отдавало эту богатейшую провинцию на жертву эксплуататорам из сословия *всадников* (см.) и привлекало их на сторону Гая. Того же эффекта достигал закон, отнимавший у сената суды о вымогательствах и передававший их всадникам. Отныне наместники провинций, члены знати, становились под контроль эксплуататоров этих провинций, всадников. В этом законе, по словам самого Гая, им были уготованы кинжалы, которыми два господствующих сословия должны были отныне терзать друг друга. Однако нанося удары сенату и знати, Г. не сделал ничего для создания в Риме сильной и сплоченной демократической партии. Созданная им коалиция двух различных классов, интересы к-рых нередко противоречили друг другу, не основывалась на общей принципиальной программе и была слаба. Сенат же имел могучую основу в виде крепких и многообразных социальных связей своих знатных членов.

Избранный вторично в трибуны Гай, под угрозой контрнаступления сената, предложил закон о выводе колоний между прочим в прежние торговые центры, Тарент и Карфаген. Наконец Гай наметил в перспективе важную союзническую реформу, дававшую права римского гражданства латинам и прежнее латинское право прочим союзникам. В случае удачи Гай создал бы себе этим подавляющую массу приверженцев в расширенном составе гражданства. Вторичное занятие Гаем должности трибуна было явным нарушением конституции, и поэтому многие исследователи видят в положении Гаия в этот период первое появление в республиканском Риме личной диктатуры, пытающейся опереться на широкие слои населения и не лишенной элементов цезаризма. Тем не менее попытка Гаия была обречена на неудачу. Проект союзнической реформы должен был натолкнуться на несочувствие всего римского гражданства; возможно, что Гай надеялся осуществить его вопреки римлянам при поддержке самих союзников в расчете на несовершенную технику законодательного аппарата. Но теперь активно выступил сенат. В согласии с ним коллега Гаия, Ливий Друз, внес ряд соблазнительных для народа законов: о выводе сразу 12 сельскохозяйственных колоний для бедноты, на 3 т. чел. каждая, и при том в самой Италии; об упразднении обременительного оброка с наделов, введенного еще Тиберием; об освобождении латинов от телесного наказания в армии наравне с римлянами.

Демагогия Ливия сильно помогло 70-дневное отсутствие Гаия для вывода колоний в Карфаген. Вернувшись в Рим к лету 122, он нашел позиции противников сильно окрепшими. Перед голосованием союзнического закона союзники были административным порядком выселены из Рима, и закон провалился. Сам Гай вскоре потерпел неудачу в качестве кандидата в трибуны на 121, а его противники предприняли каскацию его законов, начиная с непопулярной колонии в Карфагене. Им удалось спровоцировать приверженцев Гаия на вооруженное выступление, результатом которого была гибель Гаия и разгром его партии (см. также *Рим*, История).

Лит.: Фельсберг Э., Братья Гракхи, Юрвев, 1910; Гримм Э. Д., Гракхи. Их жизнь и общественная деятельность, Петербург, 1894; Нич К. В., История римской республики, пер. с нем., под ред. Д. П. Кончаловского, М., 1907; Nitzsch K. W., Die Gracchen und ihre nächsten Vorgänger, B., 1847; Mommsen Th., Römische Geschichte, Band II, 8 Aufl., B., 1889; Neumann C., Geschichte Roms während des Verfalles der Republik, B. I, Breslau, 1881; Ihne W., Römische Geschichte, B. V, Lpz., 1879; Herzog E., Geschichte und System der römischen Staatsverfassung, I, Lpz., 1884; Meyer E., Untersuchungen zur Geschichte der Gracchen, Halle, 1894; Kornemann E., Zur Geschichte der Gracchenzeit, Lpz., 1903; Greindige A., A History of Rome, I, L., 1904; Stern E. von, Zur Beurteilung der politischen Wirksamkeit des Tiberius und Gaius Gracchus, «Hermes», XVI, 1921; Pöhlmann R. von, Geschichte der sozialen Frage und des Sozialismus in der antiken Welt, 3 Aufl., 2 B., München, 1925.

ГРАМА ОКРАСКА, широко применяемый в бактериологической технике метод окрашивания бактерий, предложенный в 1884 датским врачом Грамом (Gram, род. 1853). Г. о. состоит в том, что мазок, фиксированный спиртом, окрашивают карболовым раствором *генциан-*

виолета (см.) или другой розанилиновой краски, затем обрабатывают раствором Люголя (раствор йода и иодистого калия в воде), после чего весь мазок оказывается окрашенным в густой черно-фиолетовый цвет; после этого его обезживают до посерения в 96% - ном спирте, промывают водой и доокрашивают водным раствором основного фуксина. Клеточные элементы и многие бактерии в спирту обезживаются и вследствие этого, при последующей обработке фуксином, окрашиваются в красный цвет. Другие бактерии в спирту не обезживаются и, несмотря на доокрашивание фуксином, сохраняют первоначальное черно-фиолетовое окрашивание. Первые являются грамотрицательными, вторые—грамположительными. Это свойство служит очень существенным подспорьем при определении возбудителей болезни; так напр. возбудитель гоноррея, гонококк Нейсера, является, в отличие от многих других диплококков, грамотрицательным, палочка дифтерии—грамположительна. Причины различного отношения разных микробов к окраске по Граму не вполне выяснены; однако есть основания думать, что оно зависит от физико-химических свойств протоплазмы разных микробов, в частности—от степени ее дисперсности.

ГРАММ, первичная единица массы в системе *метрических мер* (см.). Первоначально Г. определялся как масса одного см³ чистой воды при температуре 4°. Это определение, как и остальные попытки установления *абсолютной системы мер* (см.), оказалось неоднозначным, и потому сейчас Г. определяется как масса тысячной доли прототипа, хранящегося в Париже, в Международном бюро мер и весов. Г. часто употребляется также как единица веса, но только в тех случаях, когда влияние на вес местных условий (широты и гравитирующей массы) не играет роли. В житейской практике чаще всего выражают в Г. вес, фактически разумея под этим массу тела, например при взвешивании товаров.

ГРАММ (Gramme), прав. Грам, Зенобе Теофиль (1826—1901), бельг. электротехник, крупный изобретатель и конструктор динамо-машин. В молодости учился столярному ремеслу и в 1853 поступил модельщиком на электротехнический завод в Париже, строивший электрические машины с постоянными магнитами. Изучив физику, Г. в 1869 сконструировал свой известный кольцевой якорь (см. *Динамо-машины*), а позднее сконструировал и построил динамо-машины переменного (1878) и постоянного тока, явившиеся одними из первых динамо-машин промышленного типа. Поэтому Г. считаются отцом динамостроения.

ГРАММА КОЛЬЦЕВОЙ ЯКОРЬ, усовершенствованный Граммом (и Пачинотти) якорь *динамо-машин* (см.).

ГРАММАТИКА (с греч., буквально «наука о письме»), отдел языковедения, посвященный изучению форм языка.

История Г. Создание Г.—дело греч. ученых в Александрии. Разработка ее начала Зенодотом (в нач. 3 в. до хр. э.), закончена Аполлоном Дисколом и его сыном Геродианом (во второй половине 2 в. хр. э.) и охватывает почти четыре с половиной века. С тех пор и до возникновения сравнительного языковедения (в начале 19 в., см. Ф. Бонн) Г. не претерпела никаких существенных изменений.—Возникла Г. благодаря чисто практической необходимости. В 3 в. до хр. эры язык поэм Гомера стал труден для понимания. Явилась необходимость в толкованиях, для к-рых потребовалось детальное изучение языка. На почве изучения фактов языка между александрийскими учеными

возник принципиальный спор. Одни утверждали, что в языке господствует правильность (аналогия) и ссылались на целый ряд фактов греч. языка. Другие наоборот были убеждены, что в языке царит неправильность (аномалия), и приводили соответствующие факты. Александрийские грамматики не могли окончательно решить этого вопроса, т. к. у них не было исторической точки зрения на язык, но все же их спор не был бесплоден; в результате его была установлена первая грамматическая схема: факты языка были разнесены по основным рубрикам, получившим название *частей речи* (см.). Аналогисты должны были признать, что не все факты языка они могут подвести под свои правила, и наряду с правилами должны были допустить исключения. Отсюда в школьной Г. до последнего времени господствовало убеждение, что нет правила без исключений; это убеждение было разрушено только научным языкознанием.

Схема александрийской Г., впервые полностью изложенная в сочинении Дионисия Фракийского «*Grammatikē techne*» (2 в. до хр. э.), такова: речь разлагается на слова, слова—на слоги, слоги—на неделимые дальше элементы—буквы (александрийцы имели дело с письменными памятниками и всегда говорили о буквах, а не о звуках). Буквы делятся на гласные и согласные. Дальше говорилось об ударении, о долготе, но главное место занимало учение о частях речи. Их насчитывалось восемь: имя, глагол, причастие, член, местоимение, предлог, наречие, союз. Части речи определялись частью по формальным признакам, частью по семантическим (т. е. по значению): напр. имя определялось как часть речи, обладающая падежами (формальный признак) и обозначающая вещь или действие (семантический признак). Описание этих частей речи и составляет основную часть Г.; позднее к этому присоединяется синтаксис, впервые написанный Аполлоном Дисколом.—От александрийцев их схема была усвоена римлянами, которые внесли в нее незначительные изменения. От римлян эту схему Г. унаследовали все западноевропейские народы. Под влиянием античной Г. находились и арабские и еврейские грамматики ср. в., впрочем, значительно упростившие схему Г. Создавалось мнение, что Г. для всех языков одна: очень мало смущались тем, что отдельные языки не укладывались в схемы александрийских грамматиков. Это мнение еще более было подкреплено попыткой, впервые сделанной во Франции в конце 17 в. и затем не раз повторявшейся, создать общую, философскую Г. (см. *Синтаксис*). В средние века из имени было выделено прилагательное как особая часть речи.

В Россию Г. попала двумя путями: 1) непосредственно из Византии, путем перевода грамматических трактатов на славянский язык; 2) с Запада, благодаря переводу в 16 в. толмачом Дмитрием Герасимовым латинской элементарной Г. Доната (см. *Русский язык*). Так и у нас мало-по-малу сложилась грамматическая традиция, восходящая в конце концов к александрийской и разделяющая все ее недостатки.—Независимо и гораздо

раньше, чем у греков, возникла Г. в Индии. Причина возникновения была аналогичная—необходимость комментирования Вед (см. *Ведизм*), непосредственное понимание которых утрачивалось. Так возникла этимология, объяснявшая слова, ставшие непонятными; за ней последовала фонетика, вызванная необходимостью сохранить правильное произношение ведийских гимнов, что считалось важным для жертвоприношения; звуки описывались физиологически. Наконец создавалась Г. (*vūākaśāstra*—анализ), задачей к-рой считали разложение слов на составные элементы. В Индии впервые возникли понятия о производных и непроизводных основах, или корнях, об аффиксах (префиксах, инфиксах и суффиксах) и о разных ступенях корня. Части речи (имя, глагол) характеризовались формальными (морфологическими) признаками; здесь же впервые появилась теория сложных слов, в изобилии существовавших в санскрите. Всего этого не было в греческой Г. Наоборот в индийской Г. не было синтаксиса, создание к-рого всецело—заслуга греков.

В начале 19 века возникло сравнительное языковедение. Основателем его считается Франц Бопп, к-рый утверждает теорию родства индоевропейских языков, произошедших из одного общего языка—индоевропейского праязыка. Это показало, что на язык нельзя смотреть как на неизменяющуюся норму, как на раз навсегда созданное орудие. В то же время В. фон Гумбольдт (см.) утверждает, что язык—деятельность, подверженная изменению и развивающаяся во времени. Отсюда следовало: 1) что различные языки—результат закономерного развития, а не какое-то искажение, уродство, как это думали до того времени; 2) что не только для каждого языка, но и для разных периодов одного и того же языка должна быть своя особая Г. Фактически это доказал Яков Гримм (см.), написавший историческую Г. нем. языка, за к-рой вскоре последовали исторические Г. др. языков. К фактам языка стали относиться, как и к другим фактам природы и истории: их стали изучать опытным путем, а не подходить к ним с априорной схемой. Мало-по-малу в языковедении утвердилось мнение, что научная Г. какого-нибудь языка может быть только исторической. Против такого взгляда возстал в 10-х гг. 20 века женеvский ученый де Сосюр (см.), указывая на социальную природу языка: язык—социальное явление; в каждую эпоху язык данной лингвистической группы представляет систему лингвистических знаков. По де Сосюру, главная задача Г.—изучение языка как статической системы знаков. Смешение диахронической (исторической) и синхронической (взятой в одном пункте исторического развития) точек зрения на грамматические факты языка было, по его мнению, методологической ошибкой сравнительно-исторической грамматики 19 века.

М. Петерсон.

Эти колебания в определении задач Г. свидетельствуют о наличии в самом ее объекте постоянного противоречия, которое может быть вскрыто и разрешено лишь при условии диалектического подхода к проблеме

ме. Поскольку язык, как явление идеологии, отображает бытие своего носителя — коллектива, он подлещит общим законам исторического развития, он дан нашему наблюдению одновременно и как ставшее и как становящееся. Раскрытие единства этих противоположных, взаимоисключающих тенденций в системе языка, необходимых, поскольку язык есть часть «живой жизни», — первый шаг к подлинно научному разрешению грамматической проблемы. В настоящее время однако пересмотр грамматической традиции только еще намечается.

Предмет Г. В современном понимании Г. изучает совокупность всех возможных в языке смысловых отношений между элементами целого высказывания (словосочетаниями, отдельными словами, частями слова), воспринимаемых как модификации их основного конкретного значения и выделяемых в систему грамматических форм языка.

Механизм грамматического анализа. Подобное разложение значения и звучания целого высказывания на элементы, другими словами — выделение грамматических форм в целом высказывании, становится возможным лишь благодаря тому, что каждое высказывание в опыте каждого говорящего — члена языкового коллектива — вступает в ассоциативные связи с бесчисленным множеством однотипных высказываний. Там, где подобной связи не устанавливается, устраняется возможность грамматического анализа. Это легко проследить например на судьбе заимствованных слов. Слова эти, переходя из одного языка в другой, обычно теряют характер производных или сложных основ, к-рый они имели в системе родного языка. Так, англ. слово «фермер» (производная основа с весьма продуктивным в системе англ. яз. суффиксом — «er»), усвоенное рус. языком, становится словом с непроизводной основой вследствие отсутствия в русском языке такого суффикса. Обратнo, рус. слово «самовар» (в системе рус. языка — сложная основа, причеи этот метод сложения основ действует и в современном языке — ср. «самогон»), усвоенное друг. языками (тюркское «*samaçar*»), становится в них неразложимым. Однако возможен и такой случай, когда большое количество однотипных образований, усвоенных одним языком из другого, создает необходимые предпосылки для грамматического анализа: ср. наприм. роль в современном русском языке выделенных из иностранных слов суффиксов «изм», «ист», «изация», с помощью к-рых часто образуются производные слова от рус. основ: «большевизм», «царизм», «хвостист», «тушкинист», «военизация» и т. д. Таким образом наличие грамматических форм в языке есть результат соотношений, существующих в пределах данной языковой системы (точнее — системы данного социального и локального говора) между всеми ее элементами — лингвистическими знаками, — соотношений, постоянных в данное время и в то же время непрерывноменяющихся в истории языка.

Грамматические единицы, выделяемые в результате грамматического ана-

лиза в значении и звучании целого высказывания, могут быть классифицированы: 1) по тем модификациям звучания, которые позволяют их выделить; 2) по тем частичным значениям, носителями к-рых они являются, и 3) по обоим признакам одновременно. Модификации звучания, повторяемость и постоянство которых и позволяют осуществиться грамматическому анализу, могут быть сведены к следующему основному типу: 1) порядок слов; 2) сложение слов или частей слова; 3) аффиксация, включающая употребление суффиксов, префиксов или инфиксов; 4) внутренняя модификация звукового состава слова в области гласных или согласных (флексиоснов); 5) ударение слова или части слова и 6) интонационные модификации, включающие изменения ударения или мелодика целого высказывания, так и отдельного слова (Сепир).

Первый способ выражения грамматических значений представлен напр. в языках китайском, сиамском и аннамском, а из европейских — в английском (меньше — во французском), где простая последовательность слов — обычный способ выражения синтаксических отношений (the man saw the dog — человек увидел собаку, the dog saw the man — собака увидела человека). От простой последовательности (juxtapositio) слов до сложения (compositio) существует ряд переходных ступеней. Довольно распространенное в языках европейских, как прием образования новых слов (основ), сложение в других языках — например полисинтетических языках индейцев Америки — служит и для выражения синтаксических отношений [по-ацтекски — «нака-тль» («тль» — форматив) — «мясо», «ни» — «я», «ква» — основа глагола «есть»: «ни-нака-ква» — «я ем мясо» (как бы: «я мяс'ем»)]. Наиболее широко распространенным приемом образования форм почти во всех языках является способ присоединения к основе аффиксов (или, другими словами, разложения слова на основу и аффиксы). При этом характер аффиксов (префиксы, суффиксы или инфиксы) и соотношения их различны в системе каждого языка. Так например рус. язык пользуется суффиксами и для выражения синтаксических отношений («беленькие ножки-и столик-а изрезан-ы ножик-ом») и для образования основ (беленькие ножки-и стол-ик-а), тогда как префиксы употребляются лишь для последней цели (изрезанный). Языки тюркские применяют в обеих целях только суффиксы. Есть языки, применяющие почти исключительно префиксы в обеих целях (группа Атабаска индейских языков Сев. Америки).

Значительно реже в качестве основного приема образования форм встречается флексиоснов. Даже наиболее типичные случаи — образование форм глагола и имени посредством изменения огласовки в семитских языках (арабское «k-t-b» — «писать»: «kataba» — «писал», «kutiba» — «написан», «katib» — «пишущий», «kitab» — «писания», «книга» и т. д.) или явления индоевропейского аблаута (ср. образование форм в германском глаголе — «sing, sang, sung») — соединяются в

системе этих языков с приемом аффиксации. В рус. языке флексия основ всегда соединена с др. приемами формообразования — с изменением аффиксов и ударения (ср.: село — сѣла, окно — ѳкна, пла́каты — пла́чу, купец — купечество). О том, что эти чередования звуков ощущаются все же в системе языка как приемы формообразования, свидетельствуют такие факты как новообразования: «пальто — пѳльта», «спец — спечество» и т. п. Прием удвоения слова или части слова распространен преимущественно в качестве метода выражения таких специфических грамматических значений, как повторяемость, привычное действие, множественность, увеличительность и т. п. Ср. древнеиндийские образования типа «dine-dine» (со значением «изо дня в день»), тюркские образования типа «баран-маран» (со значением: «баран, овца и т. п.»). Однако этот прием встречается и для выражения др. грамматических значений, напр. образование индоевропейского перфекта (греч. léloira), образование глаголов в готтентотском («khoe-b» — «готтентот, человек» «khoe-khoe» — «говорить готтентотски») и т. п.

Весьма многообразны явления *интонации* (см.), применяемые как для выражения синтаксических отношений, так и для образования основ (ср. английское «to extract» и «an extract», где разница в ударении). В рус. языке примером грамматикализации ударения может служить соотношение: «руки — рѳки, ноги — нѳги». — Следует отметить, что в грамматических теориях 19 в. не всегда учитывались такие формы грамматического выражения, как явления порядка слов и интонации. Отсюда — возможность таких наприм. определений грамматической формы, как явно недостаточное определение, довольно популярное у нас: «форма слова есть способность слова распадаться на части». — В свою очередь частичные значения, выделяемые в едином значении целого высказывания в результате грамматич. анализа, могут быть классифицированы по следующей например схеме, предложенной Сепиром:

Определяют конкретное содержание высказывания

- 1) Значения «корневые» (конкретные) — предметов, действий, признаков, — не включающие никаких моментов отнесенности.
- 2) Значения словопроизводные, менее конкретные, чем значения «корневые», но более конкретные, чем «релятивные» значения 3-го и 4-го типа; отличаются от значений «корневых» тем, что они не имеют отношения к структуре высказывания как целого; специфическая связь их со значениями 1-го типа дана в привнесении ими дополнительных модификаций «корневых» значений.

Определяют относительные элементы высказывания

- 3) Значения конкретно-релятивные, более абстрактные, чем значения 2-го типа, но все же не вполне лишённые конкретности; основное отличие их от значений 2-го типа в том, что они указывают или предполагают отношения, выходящие за пределы того слова, «корневое» значение которого они непосредственно модифицируют, приводя т. о. к значениям 4-го типа.
- 4) Значения чисто релятивные, совершенно абстрактные, указывающие взаимоотношения конкретных элементов высказывания и определяющие т. о. его синтаксическую форму.

Своеобразие системы каждого языка ярко выступает при сопоставлении не одних только значений, но и способов их выражения. Характерно напр. что одно и то же значе-

ние (субъекта) выражается в рус. языке формой падежа, тогда как английский довольствуется одной лишь последовательностью слов. Далее надо отметить, что один формальный элемент может выражать одновременно несколько значений и обратно. Отсюда — большие трудности в разрешении проблемы классификации грамматических значений и малая удовлетворительность существующих попыток классификации (кроме приведенной выше классификации Сепира, можно указать еще на классификации Нореена, Габеленца, Иесперсена и др.).

Следует еще указать, что проблема классификации грамматических значений обычно усложняется наличием в языке грамматического выражения смысловых различий, несущественных с точки зрения логики, но зато теснейшим образом связанных с социальной оценкой соответствующих явлений и фактов, часто отражающей благодаря традиционному характеру лингвистического знака (см. *Язык*) глубоко архаичные формы общественного быта и психологии (Марр). — Сюда относятся не только такие поздние явления, как дифференциация спряжения на формы почтительного, безразличного и пренебрежительного обращения (достаточно напомнить, что нем. язык прусского абсолютизма знал 4 формы второго лица: Sie, Ihr, Du, Er), как существование уничижительных, ласкательных и т. п. форм словообразования, но и такие архаические черты языковой структуры, как деление имен на классы или роды, ясно отражающее социальную неравноценность называемого, хотя и получающее в дальнейшем развитии языка грамматическое значение (Маутнер). Действительно, многие из грамматических форм, представляющиеся нам выражением чисто логических отношений, в палеонтологическом анализе раскрываются как выражение «дологического» мышления и лежащих в его основе первобытных форм общности. Так, по мнению В. Шмидта, «богатство форм числа для личных местоимений и имен объясняется слабым развитием системы счисления, бессистемным счетом и счетом парами». По мнению академика Марра, выделение (или точнее противопоставление) единственного числа множественному, развитие притяжательных и личных местоимений отражают определенные стадии развития примитивного общества, противопоставление индивида коллективу, появление собственности. Подробнее о происхождении и развитии грамматическ. значений см. *Язык*.

Одновременная классификация по обоим признакам [т. е. собственно грамматическая классификация, поскольку в действительном опыте элементы звучания неотделимы от элементов значения (ср. удачный термин «звукосзначение», вводимый Пешковским) и выделение тех и других происходит лишь благодаря их взаимной соотнесенности] поведет к выделению: 1) элементов звучания, являющихся носителями «корневых» значений («основных принадлежностей» по терминологии Фортунатова); 2) элементов звучания, являющихся носителями «словопроизводных»; 3) «конкретно-релятивных» и 4) «релятивных» значений («формаль-

ных принадлежностей» Фортунатова).—Эти элементы даже в пределах одной языковой системы образуют весьма сложные сцепления соотношений. Разные модификации звучания, более того — различные приемы модификации звучания могут функционировать в качестве одного и того же грамматического элемента в системе одного и того же языка; и обратно — одна и та же модификация звучания может приобретать значение различных грамматических элементов. В частности, при наличии в системе языка грамматических форм известной категории, самое отсутствие звуковой модификации может быть использовано для образования грамматической формы путем соотношения с остальными звуковыми модификациями; этот факт, впервые отмеченный Ф. Ф. Фортунатовым в учении об отрицательной формальной принадлежности, в настоящее время осознается большинством лингвистов (де Сосюр, Сепир, Вандриес). Отсюда — существенные трудности при классификации этих элементов; ибо грамматические категории в системе одного и того же языка могут объединять ряд форм то с помощью одного единого значения, то с помощью единого комплекса однородных значений, то с помощью единого комплекса разнородных значений, одинаково повторяющихся в каждой из форм (Пешковский). Поскольку грамматическая система языка раскрывается т. о. как совокупность принципов классификации выделяемых в процессе анализа грамматических единиц, можно определить Г. и как теорию языковых категорий (Хйемслев).

Традиционная классификация грамматических единиц. Проблема классификации грамматических единиц, как ясно из всего сказанного выше, лишь намечается в современной лингвистике. Обычно в лингвистической литературе пользуются при характеристике грамматических единиц (иногда с нек-рыми поправками) старой терминологией, унаследованной еще от английских грамматиков и объединяющей группы грамматических единиц по общности тех или иных частичных звукозначений в определенных категории, обозначаемые традиционными условными терминами. Именно в традиционности и условности обозначений заключается удобство этой грамматической терминологии, позволяющей подводить наблюдаемые новые явления под уже известные категории без предварительного точного их определения; ибо, как мы видели, логически точное определение грамматических категорий и частичных грамматических значений представляет часто значительные трудности. Анализ отдельных установленных традиций грамматических категорий и новейших попыток их научного определения см. в ст.ст. *Части речи, Предложение, Глагол, Имя*. Однако новейшая лингвистика, обращающая все большее внимание на изучение языков, далеких по своему грамматическому строю от языков индоевропейских (на базе которых и создана традиционная терминология), все яснее сознает недостаточность старой классификации грамматических явлений. Вместе с тем, поскольку

каждый язык как бы производит известный отбор грамматических категорий и грамматических форм (и со стороны грамматических значений и со стороны грамматического выражения), все настойчивее выдвигается проблема грамматического типа языка (см. *Классификация языков*).

Объектная классификация грамматических дисциплин. Основанная на анализе грамматических единиц, классификация грамматических дисциплин позволила бы выделить отделы изучения грамматических единиц: 1) носителей «корневых значений», 2) носителей «словопроизводных» (основообразующих) значений и 3) носителей «конкретно-релятивных» и «релятивных» значений. Однако традиционная классификация лингвистических дисциплин не совпадает с этим делением, относя изучение «корневых» значений и частью «словопроизводных» значений в область этимологии и лексикологии — дисциплин не-грамматических, а в пределах собственно Г. противопоставляя друг другу морфологию, как «учение о значении отдельных слов в зависимости от их состава и следовательно о значении частей слова», синтаксису, как учению о «значениях соединения слов», или (согласно другому не менее распространенному определению) морфологию, как «учение о формах отдельного слова», синтаксису, как учению о «функциях этих форм в словосочетании и как учению о формах и функциях словосочетаний».

Не говоря уже о невозможности разделения в качестве объектов самостоятельного анализа функции и формы грамматической единицы (де Сосюр), основной ошибкой этой классификации является то, что она базируется на понятии «отдельного слова», противопоставляемого «сочетанию слов». Между тем в подлинном опыте мы располагаем лишь целым высказыванием и, как результатом грамматического анализа, грамматической единицей (Сепир). Что же касается «отдельного слова», то часто наблюдаемые «с д в и г и» грани отдельных слов и противоположные им явления гипер-анализа свидетельствуют о том, что и выделение целых слов — этих казалось бы основных единиц языка — протекает по общим законам выделения грамматических единиц. Отсюда — текучесть границ понятия «отдельного слова» и трудность его удовлетворительно определения. Все попытки уточнить классификацию грамматических дисциплин, сохраняя в ее основе понятие «отдельного слова», оказываются поэтому безуспешными. Так выделение в объекте морфологии «ф о р м словоизменения», как «форм отдельных полных слов, обозначающих различия в отношении данных предметов мысли к другим предметам мысли в предложениях», и «ф о р м словообразования» (Фортунатов) все же не уточняет классификации грамматических дисциплин; логическим выводом из этого разделения было бы перенесение форм словоизменения в область синтаксиса, но подобному перенесению препятствует понятие «отдельного слова», на котором базируется и Фортунатов.

Точно также введение общего термина (морфема) для всякой грамматической единицы (Бодуен де Куртене) теряет свою точность при приложении к «отдельному слову», поскольку из него выпадает тогда ряд таких существенно важных приемов звуковой модификации, как последовательность звучаний. В сохранении принципа деления по признаку отдельного слова—главный недостаток грамматических построений и т. н. «формальной школы» (Рис), несмотря на ее серьезные заслуги в пересмотре абстрактно-логических определений традиционного синтаксиса. Т. о. разрешение вопроса об объектной классификации грамматических дисциплин очевидно связано с разрешением проблемы отдельного слова. См. *Слово, Морфология, Синтаксис*.

Лит.: История Г.—Benfey T., Geschichte der Sprachwissenschaft, München, 1869. Грамматические учения англоного мира: Steinthal H., Geschichte der Sprachwissenschaft bei den Griechen und Römern, 2 Aufl., B., 1890—91. Грамматические учения древней Индии: Liebig B., Zur Einführung in die indische einheimische Sprachwissenschaft, «Sitzungsberichte der Heidelberger Akademie», Abhandl. 10, 15, 1919—20; его же, Pankini, Ein Beitrag zur Kenntnis der indischen Literatur u. Grammatik, Lpz., 1891. Обзор грамматических учений 19 в.: Delbrück V., Einleitung in das Studium der indogermanischen Sprachen, 6 Aufl., Lpz., 1919; Schrijnen J., Einführung in das Studium der indogermanischen Sprachwissenschaft, Heidelberg, 1924; Булич С., Очерк истории языкознания в России (XVIII в.—1825), СПб, 1904. Краткий обзор важнейших грамматических направлений в рус. лингвистике 19 в.: Петерсон М. Н., Очерк синтаксиса русского языка, М.—П., 1923. Библиография важнейших новых зап.-европейских работ по теории грамматики: Hjelmslev L., Principes de grammaire générale, Kjøbenhavn, 1928; см. еще: Поржезинский В. К., К истории русской грамматики и грамматической терминологии, в кн. Сборн. статей, посвященных В. О. Ключевскому, М., 1909; Пешковский А. М., Русский синтаксис в научном освещении, 3 изд., М.—Л., 1928; Дурново Н., Грамматический словарь, М.—Л., 1924; Щербат. В., О частях речи, в сборнике: Русская речь, в. 3, Л., 1928; Wackerhage J., Vorlesungen über Syntax, Reihe I, Basel, 1920; Saussure F., de, Cours de linguistique générale, Lausanne—P., 1916, 2 éd., P., 1922; Meillet A. et Vendryès J., Traité de grammaire comparée des langues classiques, P., 1925, 2 éd., 1927. Библиография по яфетидологии: Марр Н. Я., Классифицированный перечень работ по яфетидологии, 2 изд., Л., 1926. Грамматическая библиография ведется в «Bulletin de la Société Linguistique de Paris», «Anzeiger für indogermanische Sprach- und Altertumskunde», Strassburg, «Indogermanisches Jahrbuch», Strassburg и др. Обзор грамматической литературы по отдельным языкам и группам языков: Schmidt W., Die Sprachfamilien und die Sprachenkreise der Erde, Heidelberg, 1926. *Р. Шор*.

ГРАММАТИЧЕСКИЕ КЛАССЫ СЛОВ, см.

Категории грамматические.

ГРАММ-АТОМ, простое вещество, взятое в количестве столько г, сколько имеется единиц в атомном весе: например 1,0078 г водорода, 16 г кислорода, 107,88 г серебра и т. п.

ГРАММ-КАЛОРИЯ (или малая калория), единица количества теплоты, определяемая как то количество теплоты, к-рое нужно сообщить одному г воды, чтобы поднять его температуру на 1°. Т. к. *теплоспособность* (см.) воды не остается постоянной при изменении температуры, то значение Г.-к. существенно зависит от начальной температуры воды, от к-рой производится нагревание. В наст. время различают три значения Г.-к.: Г.-к. при 20°, равную 4,181 джоуля, Г.-к. при 15°, равную 4,185 джоуля, и среднюю Г.-к., равную 4,186 джоуля. Размерность Г.-к. как единицы энергии: [ml²t⁻²].

ГРАММОЛЕКУЛА (граммолекулярный вес, моль, молярный вес), химически однородное вещество, взятое в количестве столько г, сколько имеется единиц в *молекулярном весе* (см.) его: например 2,0156 г водорода, 32 г кислорода, 98,076 г серной кислоты и т. д. В граммолекуле любого вещества содержится одно и то же количество (6,061.10²³, см. *Авогадро*) молекул. Условно говорят и о Г. смеси; это такое количество ее (напр. воздуха), которое содержит указанное число молекул (хотя бы и разных). См. *Грамммолекулярный объем*.

ГРАММОЛЕКУЛЯРЫЙ (МОЛЯРЫЙ)

ОБЪЕМ, химическая единица объема; это—объем, занимаемый одной граммолекулой вещества в газо- или паробразном состоянии при 0° и 1 атм.; он близок к 22,4 л, но слегка колеблется у различных веществ (у водорода—22,426 л, кислорода—22,393 л, хлористого водорода—22,247 л). Различия объясняются отступлениями реальных газов и паров от законов т. н. идеальн. газов. Огромное теоретич. значение имеет Г. о. идеальн. газов; он равен 22,4145 л. См. *Газы*.

ГРАММОФОН, принадлежит к группе *звукоснимающих инструментов* (см.). Принцип механической записи звуков на поверхности пластической массы с целью последующего их воспроизведения осуществлен был



впервые в 1877 Т. *Эдисоном* (см.) в его *фонографе* (см.) и видоизменен в 1888 инженером Э. Берлинером, к-рый должен считаться изобретателем Г. В своей первоначальной конструкции записывающий Г. имел равномерно вращающийся полированный цинковый диск, покрытый тончайшим слоем воска, на поверхности которого пишущий штифт воспринимающей диафрагмы чертил извилистую звуковую линию по спирали от периферии к центру диска. Последний после записи подвергался травлению, причем запись углублялась в виде извилистой канавки. Со сделанного таким способом первичного клише снималась гальванопластическим путем негативная *матрица* (см.) на меди, с к-рой затем штамповались из эбонитовой массы диски—копии, служившие для воспроизведения записанных звуков в воспроизводящем аппарате. В дальнейшем способ записи на цинковых дисках, как дающий не вполне удовлетворительные записи, был оставлен и заменен непосредственной записью на дисках из специальной пластической восковой массы.

До недавнего времени запись для Г., производящаяся обыкновенно в специальных лабораториях при фабриках граммофонных пластинок, совершалась по т. н. акустическому методу. При этом звуковые волны, собираемые особым рупором (рупором), приводят в колебание мембрану записывающей диафрагмы, а вместе с нею—и острый са-



Рис. 1. Схема акустической записи и воспроизведения.

пфировый пишущий штифт, вычерчивающий на поверхности воскового диска извилистую звуковую канавку. Полученная запись для придания ей электропроводности тщательно опудривается мельчайшей графитовой пылью и затем ставится в медную гальванопластическую ванну (см. *Гальванопластика*) для снятия с нее первичной негативной матрицы. Последняя во избежание износа не идет для штамповки копий, а служит только для снятия с нее вторичных матриц, служащих уже для производства граммофонных пластинок. Первая матрица обыкновенно тщательно никелируется и хранится в архиве фабрики. Штамповка граммофонных пластинок со вторичных негативных матриц совершается при помощи специальных гидравлических пресов из горячей пластической массы, главнейшими составными частями которой являются шеллак, тяжелый шпат, мелконстертая в муку гряпка (флат) и сажка. Охлаждаясь в прессе, готовая граммофонная пластинка приобретает твердость и значительную устойчивость при последующем ее использовании в воспроизводящем аппарате, в точности повторяя рельеф оригинальной восковой записи.

Воспроизводящий граммофон, являющийся также продуктом массовой фабрикации, состоит из мощного часового механизма, который вращает тарелку для граммофонных пластинок, регулятора для поддержания равномерного вращения, соединительного гибкого звукового канала (тонарма), диафрагмы и усиливающего звук рупора. Часовой механизм, а также и рупор (в т. н. безрупорных моделях) заключены обыкновенно в ящик или шкафчик. При пользовании Г. для воспроизведения заставляют скользить воспроизводящую диафрагму со вставленной в особое в ней гнездо стальной иглой по извилинам звуковой борозды вращающейся граммофонной пластинки. При этом стальная игла, а вместе с ней и мембрана диафрагмы приходят в колебательное движение, рождающее звуки, в точности повторяющие те, к-рые были записаны.

В последние годы, в связи с развитием радиотехники, граммофонные фабрики переходят на электрический способ записи и воспроизведения, дающий значительно лучшие, по сравнению со старым акустическим способом, результаты. Запись звуков при этом совершается в особо приспособленной студии перед микрофоном (см. *Радиопередача*). Возникающие в последнем токи усиливаются посредством электронных ламп, после чего

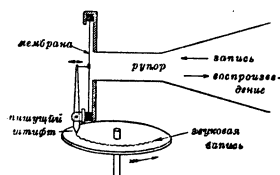
преобразуются в механические колебания в электромагнитном записывающем аппарате (рекордере), заменяющем записывающую диафрагму и делающем запись на восковом диске.—Электрическое воспроизведение записей совершается при помощи особого электромагнитного аппарата (адаптера), причем возникающие в нем токи, после усиления их электронными лампами, превращаются в звуки в громкоговорителе. Благодаря применению электрических способов записи явилось возможным улучшить ее тембровые качества и записывать большие ансамбли; благодаря же электрическому воспроизведению—значительно уменьшить неизбежный при механическом воспроизведении шум от трения иглы по поверхности граммофонной пластинки, а также получить любую степень мощности звука и легко осуществлять передачу граммофонной музыки по радио.



Рис. 2. Схема электромагнитной граммофонной записи.

Будучи распространен по всему миру, Г. является немаловажным средством популяризации музыки. Равным образом и в области изучения языков, в народоведении, фонетике, естествознании и других науках Г., наряду с фонографом, приносит заметную пользу. Однако нельзя не отметить и значительного вреда, причиняемого Г., ибо $\frac{3}{4}$ распространяемого им музыкального репертуара принадлежит к категории т. н. «легкой музыки» и поэтому способствует понижению музыкальных вкусов.

В СССР изготовление граммофонных пластинок находится в ведении Музыкального треста ВСНХ. Напев пластинок производится в Москве, в специально оборудованном «кабинете записи». Запись осуществляется новым электрическим способом. Благодаря большой экспериментальной работе за последнее время удалось достичь большой чистоты записи и неискаженности подлинного звучания.

П. Зимин.

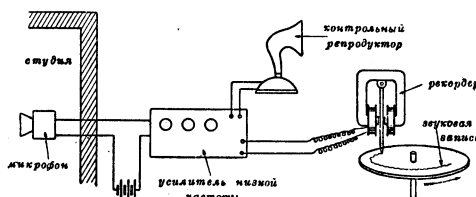
ГРАММ-ЭКВИВАЛЕНТ, количество элемента, радикала или вещества, способное замещать, соединяться или выделять 8 г кислорода или эквивалентное им количество другого элемента, радикала или вещества. Примеры:

	Грамм-атом	Грамм-лекула	Г.-э.
Кислород	16 г	32 г	8 г
Водород	1,0078 г	2,0156 г	10,0078 г
Алюминий	26,97 г	—	8,99 г
Серная кислота	—	98,0756 г	49,0378 г

ГРАМОН (Gramont), Антуан Аженор Альфред (1819—80), герцог, французский дипломат эпохи Второй империи. Был полномочным представителем Франции в Касселе (1851), Штуттгарте (1852), Турине (1853), Риме (1857—61), Вене. С мая 1870—министр иностран. дел в кабинете Эмиля Оливье (см.).

Принадлежит к военно-придворной партии, всячески толкал к разрыву дипломатических отношений с Пруссией. Накануне падения империи Г. перебрался в Англию. Апологию своей политики дал в памфлете «La France et la Prusse avant la guerre» (P., 1872).

Lum.: Benedetti V., Ma mission en Prusse, Paris, 1874; Sorel A., Histoire diplomatique de la guerre franco-allemande, v. I, Paris, 1875; Jaurès J., Guerre franco-allemande, Histoire socialiste sous la direction de Jaurès, vls I—XII, P., 1901—08, см. т. XI.

ГРАМОН (Grammont), Морис (р. 1866), современный франц. лингвист, с 1901—проф. сравнительного языкознания ун-та в Монпелье, лауреат Франц. академии, автор ряда трудов, преимущественно посвященных изучению звуковой стороны слова и ее изменений. В отличие от общепринятых представлений о фонетических законах как законах исторических, Г. стремится установить общие всем языкам и эпохам факторы звуковых изменений в характере ударения, в положении звука в слове, определяющем детали его артикуляции (напр. взрывной или импловзивный характер), и т. д.

Его основные труды: La dissimilation consonantique dans les langues indo-européennes et les langues romanes, Dijon, 1895, и L'assimilation, P., 1924, вносит много нового в построение фонетики. Из др. работ Г. следует упомянуть: Traité pratique de prononciation française, P., 1914; Le vers français, 3 éd., P., 1923.

ГРАМОТА. Способы обучения первоначальному чтению. Основными способами обучения Г. являются: буквенный, слоговой, звуковой, американский, или метод целых слов. Из них **буквенный**—самый старый, и этапы обучения по нему следующие: заучивание всех букв с их названиями, складывание их в слоги, с заучиванием всех комбинаций, складывание слогов в слова. Требуя большого напряжения памяти учащегося, еще не обладающего навыками умственного труда, он справедливо признан наиболее сложным, наименее продуктивным, требующим значительных упрощений. Упрощения шли по двум путям: замена славянских названий при обучении русской грамоте «аз», «буки», краткими «а», «бэ», «эм», «ша» (позднее — унификация названий согласных, напр. «рэ», «сэ», «фэ» и т. п.) и слияние стадии изучения букв со стадией складывания их в слоги и в слова, к которой приступали по усвоению учащимися 2—3 букв и не в алфавитном порядке. Отрицательной стороной буквенного метода является запоминание названий букв и их сочетаний на основе только зрительных впечатлений, ибо моторные ассоциации создавались одними лишь органами речи. В этом отношении привлечение движений руки при начертании букв явилось первым коррективом. Позднее стали соединять буквенный метод со слоговым: учащийся должен запоминать не сочетание букв (м-а—ма, б-а—ба...), а слог как целое (ма, ба...), к-рый, в свою очередь, тут же, в комбинации с другим, образует целое слово (ма-ма, Ма-ша, са-ма...). Благодаря этим приемам буквенный метод очень сближается со слоговым.

Существуют две формы слогового метода: буквенно-слоговая и звуко-слоговая, иначе зрительно-фонетическая. По первой форме сначала запоминаются буквы, потом—их сочетания, она наиболее близка к

буквенному методу. Вторая же тяготеет к звуковому методу. Слоговой метод, передающий буквенными начертаниями слоги как единственно реальные составные части речи всего более подходит к самому характеру русской графики. Произнося слово по слогам—ма-ма, Ма-ла-ша, мы не отходим далеко от звукового впечатления, оставляемого целым словом, тогда как при разбивке слова на отдельные звуки мы до неузнаваемости искажаем его звуковой образ.

Весьма широко распространенным и приемлемым в громадном большинстве школ до сих пор, несмотря на определенный поход против него в современной педагогической и методической литературе, является **звук-о-во-й метод**. По существу своей этот метод рассматривает письменную речь как перевод устных элементов речи — звуков на зрительные элементы—буквы. Отсюда первая задача при обучении грамоте—научить улавливать в устной речи ее элементы—звуки, чему служат звуковые упражнения в разложении слов на звуки. Вторая задача—научить комбинировать выделенные из процессов речи звуковые единицы в слоги и в слова. Третья задача — научить обозначать каждый из выделенных звуков условным значком—буквой. Этим путем выполнялась задача обучения письму. Наконец четвертая задача—научить по условным значкам—буквам комбинировать, «сливать» звуки в слоги и в слова и таким образом постичь «тайну» чтения.

Практическим работникам хорошо известно, с какими трудностями преодолевались детьми знаменитые тайны разложения и слияния звуков. Это обуславливалось не только неспособностью детей орудовать неконкретными единицами речи — звуками. Основной причиной была несостоятельность звукового метода с точки зрения научной фонетики, неучитывание коренного различия между звуком, вплетенным в живую ткань слова, и звуком, к-рый вырван из этой ткани путем разложения слова. Выделить из слова звук, не изменяя его природы, нельзя. Произнести мы можем не отдельный звук—элемент, а некую лишь комбинацию основного звука с призвуками, т. е. все же слог.—Не более может быть оправдан звуковой метод, если мы подойдем к нему с педологич. критерием. Педолог знает, что ребенок мыслит конкретно и что всякое явление жизни он воспринимает в его целостности, комплексности, тогда как звуковой метод предлагает вниманию ребенка отвлеченные элементы раздробленного целого—слова. Немудрено поэтому, что отвлеченные занятия звуко-анализом и звукослиянием оказываются для детей непосильными, безжизненными, неинтересными и с успехом вытесняются слоговым методом, в обрисов. выше форме. Наиболее приемлемым надо однако признать **метод целых слов**, или **американский**. Сущность этого метода, как видно из названия, состоит в том, что детей обучают читать не по буквам, а давая для восприятия и зрительного запечатления целые слова. Мейман назвал его «методом целых образов, или методом совокупностей». Но этими названиями не подчеркнута та осо-

бенность метода, что в основе выбора слов для чтения лежит идея целостности и связности детских представлений, их совокупности, а не разрозненности. Можно дать ряд несвязных между собой слов (коса, роса, сук, лук) и предложить их для зрительного запоминания: это будет метод «целых слов», но он не будет методом «совокупностей». Или можно взять ряд хотя и связанных, но недоступных для понимания детей слов и фраз, — это не будет метод «целых образов», поскольку у детей при чтении подобных вещей не вызовутся никакие образы или живые представления. Сущность метода «целых образов» — связывание читаемого материала с разнообразными сторонами детских переживаний, а внешний прием обучения — чтение целыми словами.

Однако америк. метод вызывает в условиях советской школы существенные возражения. Прежде всего для чтения любого текста требуется значительное накопление зрительных образов слов; и этот длительный путь, вполне оправдываемый особенностями англ. системы письма, представляется чересчур громоздким при обучении русской Г. Помимо того, простым накоплением зрительных образов целых слов не может быть разрешена задача обучения чтению любого слова: ведь малейшее изменение слова (дом — дома — дому...) дает иной зрительный образ в целом, хотя бы и при сходстве его в некоторых частях. Эта задача чтения нового слова путем узнавания в нем составляющих его частей разрешается, как мы видели, в буквенном и слоговом методах более естественно; в слоговом методе — в связи с звуковым анализом слова, выделяющим его конкретные звуковые единицы — доли, слоги. Поэтому практика америк. метода в нашей школе внесла к нему следующие коррективы: 1) в период накопления зрительных образов слов, без деления их на составляющие их элементы, слова берутся краткие; уже после нескольких прочтенных и усвоенных зрительной памятью слов приступают к ознакомлению обучающихся Г. с буквами, часто это делается вслед за каждым прочтенным и узнанным словом; 2) при разложении слова на составляющие его элементы возможно использование приемов артикуляционного фонетического метода в связи с нек-рыми приемами звукового метода; 3) для обеспечения легкого перехода от чтения известных слов к чтению неизвестных возможно комбинирование метода целых слов с методом узнавания частей слов — слогов. Слова, скажем, «мама», «папа», «рама», «пара», распавшись на составляющие их слоги «ма», «па», «ра», дадут возможность узнавать те же слоги в других комбинациях и в новых словах. Октябрьская революция выдвинула в качестве актуальнейшего задания ближайших лет ликвидацию неграмотности взрослых. ВЧКЛБ был поставлен в связи с этим вопрос о методе обучения грамоте взрослых и разрешен в смысле наибольшей целесообразности применения аналитико-синтетического метода целых слов и слогов на основе звуковой проработки. Это — вариация метода целых слов с усилением при этом моментов звуко-буквенного анализа читаемого текста. Применение

этой вариации метода целых слов дает возможность ускорить темп усвоения механизма чтения сравнительно с детской школой. Усвоение этого механизма происходит на материале, близком интересам взрослого — рабочего или крестьянина: отсюда два варианта букварей — для городского населения и для сельских местностей; первый вариант отражает моменты индустриального труда, второй — с.-х. производства.

Лит.: Методические пособия: Афанасьев П. О., Методика родного языка в трудовой школе, М., 1924; его же, Родной язык в трудовой школе, М., 1926; его же, Родной язык в комплексной системе преподавания, М., 1928 (главы о грамоте); его же, Методы обучения грамоте в связи с комплексной системой, М., 1926; его же, Как обучать грамоте, М., 1927; Житомирский К., Как же учить грамоте, М., 1915; Шапошников И. Н., Как обучать грамоте, М., 1925; его же, Живые звуки, М., 1928; Плотников И. П., Родной язык в комплексе, Ленинград, 1925; Бочкарев Н. Е., Жизненное изучение грамоты, Пермь, 1922; Монтессори М., Руководство к моему методу, М., 1916; Фаусек Ю., Обучение грамоте и развитие речи по системе Монтессори, Л., 1924; Яновская Э., Грамота и дети, М., 1925; Здоров А. Е., Рефлексологическое обоснование обучения чтению, Москва, 1925; Морозова М. и Тихеева Е., Способ естественного усвоения детьми грамоты, М., 1919. Методическая лит. по лингвистике и неграмотности: Здоров А. Е., Методика обучения грамоте взрослых (под редакцией и со статьей проф. Афанасьева), М.—Л., 1929; Здоров А. Е. и Феофилакт Н., Пособие для работы по букварю «Красный пахарь» (под редакцией В. Шмулевича), М.—Л., 1929; Кайданова О., Работа с разрезной азбукой, «Долой неграмотность», Москва—Ленинград, 1927.

П. Афанасьев.

ГРАМОТА ВЕЛИЧЕСТВА (Majestätsbrief), документ 9 августа 1609, вынужденный у императора Рудольфа II, короля Чешского, чешскими панями, рыцарями и мещанами Праги и Кутной Горы, «принимающими тело и кровь Христовы под обоими видами». Грамота вновь подтверждала признанную в 1567 имп. Максимилианом II свободу и равенство с католичеством исповедания утраченных и других опирающихся на священное писание (чешских братьев и лютеран), объединившихся в 1575 в чешской «конфессии». Г. в. отдавала им во власть и защиту Пражскую консисторию и Пражский университет с правом выбирать из своей среды 30 «дефензоров» (защитников) этих учреждений; разрешала им иметь собственных священников и проповедников, собственные храмы и молитвенные дома, собственные школы, отправлять богослужение по своим обрядам, запрещала всякие понуждения к переходу в другое вероисповедание, предписывала католикам и протестантам взаимную терпимость и мир.

М. Любавский.

Лит.: Gindely A., Geschichte der Erteilung des böhmischen Majestätsbriefes von 1609, Prag, 1858.

ГРАМОТИН, Иван Тарасевич (год рождения не установлен, ум. в 1638), видный деятель эпохи Смутного времени. Служил сначала Названному Димитрию, потом бежал в Тушино; впоследствии был агентом Сигизмунда III, к-рый назначил его присутствовать в посольск. приказе и в Боярской думе и думным дьяком; принимал участие в «великом посольстве» 1612 и вместе с остальными членами его поехал в Польшу, где сблизился с митроп. Филаретом, а по возвращении в Москву принимал участие в работах посол. приказа; в 1626 за протески и интриги был сослан в Алатырь, откуда вернулся в 1634.

ГРАМОТНОСТЬ, в наиболее распространенном понимании, умение читать и писать. В странах со слабо развитым народным образованием как признак грамотности принимается умение только читать. В странах, осуществивших всеобщее обязательное обучение и достигших поголовной Г. населения, понятие Г. в его обычном смысле применяется и получает более широкое содержание; под грамотностью здесь понимается получение элементарного (начального) образования. Так. обр. объем понятия Г. находится в зависимости от состояния просвещения, от степени обеспеченности населения данной страны школой. — Основным источником изучения Г. служат переписи населения. Текущее наблюдение за Г. мужского населения во многих государствах ведется по данным статистики новобранцев. В некоторых странах ведется регистрация грамотных по данным записей о брачующихся. В странах всеобщей грамотности регистрация грамотных выпадает из обихода.

Г. в системе народного образования является первым и важнейшим звеном, способствующим культурному, экономическому и политическому развитию населения и содействующим его наилучшей ориентировке в производственной и общественно-политической деятельности. Оценивая такое значение Г., господствующие классы заботились о развитии ее в своей среде, ограничивая возможность усвоения Г. трудящимися пределами экономической необходимости и делая самое распространение Г. средством укрепления своего идейного влияния. Развитие машинного производства и технического прогресса в начале 19 в. вызвало необходимость иметь грамотного рабочего и крестьянина, вследствие чего явилась возможность возникновения в буржуазном обществе идейных течений в пользу необходимости всеобщего школьного обучения, всеобщей

Процент неграмотных новобранцев.

Страны	1870	1875	1880	1885	1890	1895	1900	1905	1910
Германия	—	23,7	15,9	10,8	0,54	0,15	0,07	0,05	0,03
Франция	21,5	18,0	16,9	13,8	9,9	6,9	5,6	5,2	4,3
Бельгия	29,2	—	21,7	—	5,9	—	12,0	9,7	8,0
Голландия	16,3	12,3	11,5	10,5	7,2	5,4	2,3	2,4	1,0
Италия	56,7	51,8	48,9	46,4	41,1	38,3	32,9	30,6	—

Г. (см. *Всеобщее школьное обучение*). — В результате этого во 2-й половине 19 в. в большинстве европейских стран были широко развернуты мероприятия по обязательности обучения, обеспечившие значительн. успехи в деле изживания неграмотности. Из имеющих данных о Г. новобранцев по некоторым государствам Центральной Европы можно видеть результат достигнутый этих государств к 70-м гг. 19 в. и картину дальнейшего роста Г. по пятилетиям, кончая довоенным 1910 г.

Наиболее быстрым темпом шел рост Г. в Германии, где в эти годы происходило бурное развитие промышленности (см. *Германия*, Экономический очерк, том XV, ст.ст. 580—602) и где к 1890 почти не было неграмотных новобранцев. Значительно ниже

стояла Г. в индустриально отсталой Италии, контраст между которой и остальными государствами с годами все более увеличивается.

В довоенной России распространение Г., в особенности до революции 1905, шло весьма замедленным темпом. По данным о грамотности новобранцев по пятилетиям за период, начиная с 1875, мы имеем следующую картину убыли неграмотных:

Процент неграмотных новобранцев среди призванных б. Российской империи.

Г о д ы	1875	1880	1885	1890	1896	1900	1905	1913
% неграмотн.	79	78	74	69	60	51	42	27

В начале 20 века (1900) царская Россия имела половину неграмотного мужского населения и в войну вступила, имея более четверти неграмотных рекрут. Империалистская война понизила уровень грамотности и образования в воевавших европейских государствах. Во Франции, например по данным за 1924, процент неграмотных рекрут увеличился вдвое по сравнению с довоенным уровнем, достигнув 8,5%. Статистикой брачующихся в Пруссии зарегистрировано увеличение неграмотности: в 1911—15 процент неграмотных мужчин составлял 0,2, женщин—0,3, в 1926 он поднялся среди мужчин до 0,9, среди женщин—до 1,0.

В СССР Советская власть, унаследовав чрезвычайно низкую Г. в стране, поставила одной из важнейших задач всеобщую ликвидацию неграмотности. Еще в самый разгар гражданской войны и послевоенной разрухи (26 дек. 1919) был издан СНК РСФСР подписанный В. И. Лениным декрет о ликвидации неграмотности и создан особый орган—Всероссийская чрезвычайная комиссия по ликвидации безграмотности, ВЧКЛБ (см. *Ликвидация неграмотности*). Система последовавших мероприятий обеспечила значительный рост грамотности в стране, парализовавший неблагоприятные последствия империалист. войны. Среди новобранцев процент неграмотных резко упал, составляя к 1925 только 4% вместо 27% за 1913 и 17% за 1920. Общие данные о грамотности всего населения по переписям дореволюционной России (перепись 1897) и послереволюционными переписями 1920 и 1926 рисуют следующую картину темпа роста Г. этих двух эпох. На 100 человек всего населения Европейской части РСФСР приходилось неграмотных:

Неграмотные	1897	1920	1926	Ежегодный прирост грамотн. в %	
				до револ.	после револ.
Среди мужч.	66,3	52,2	41,8	0,6	1,6
Среди женщ.	88,3	74,2	65,6	0,6	1,4

Темп ежегодного роста мужской Г. после 1920 в 2½ раза, а женской в 2 раза превосходил темп ежегодного роста в дореволюционный период. Если же взять в отдельность Г. молодых поколений в возрасте 20—24

лет, где она достигает высших пределов, мы найдем среди этих возрастов еще более значительный рост грамотности:

На 100 чел. в возр. 20—24 лет грамотн.	Рост Г. в Европейской части РСФСР			Ежегодный прирост в %	
	1897	1920	1926	до револ.	после револ.
Мужчин . .	53,0	79,0	89,9	1,1	1,8
Женщин . .	18,5	43,9	62,9	1,1	3,1

В то время как до революции ежегодный рост женской Г. составлял 1,1%, после революции этот темп увеличился в три раза, достигнув 3,1%. Вследствие этого Г. среди женщин начала постепенно приближаться к Г. среди мужчин. По переписи 1897, Г. у женщин была вдвое ниже, чем у мужчин; теперь Г. примерно лишь в 1½ раза ниже.

Следует отметить еще одну черту Г. наших дней. Максимальная Г. приходилась в прошлом на послешкольные возрасты (12—15 л.), т. к. школа была главным центром распространения Г. После революции отмечается перенесение этого максимума в более активные в политическом и экономическом отношении возрасты, где велась работа по ликвидации неграмотности. Это видно из распределения Г. по пятилетним возрастным группам по данным переписей 1897—1926:

На 100 человек населения приходилось грамотных в Европ. части РСФСР.

Д а н н ы е		8—11 лет	12—15 лет	16—19 лет	20—24 лет	25—29 лет	30—39 лет	40—49 лет	50—59 лет	60 л. и старше	Все насел.
Переписи 1897	мужчин	37,8	58,9	55,6	53,0	50,7	44,6	36,0	28,1	20,8	33,7
	женщин	16,8	22,4	20,6	18,5	15,9	12,9	10,0	8,4	7,0	11,7
Переписи 1926	мужчин	55,9	78,2	81,3	89,9	89,6	86,4	74,8	58,6	39,1	58,2
	женщин	42,6	55,9	62,3	62,9	53,6	43,3	26,0	17,2	10,5	34,4

В 1897 высшая Г. падала на возрасты 12—15 лет среди мужского и женского населения. В 1926 максимум приходился среди

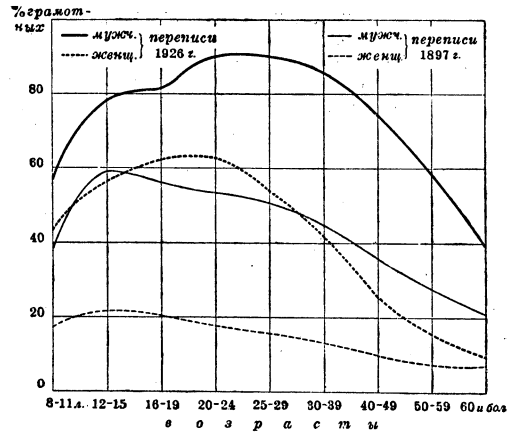

Кривые возрастной грамотности мужчин и женщин по переписи 1897 и по переписи 1926.

нейшее время как измеритель эффективности затрат на дело народного просвещения. Наиболее распространенным методом исследования этой зависимости в крестьянском населении является сопоставление процента грамотных (и учащихся) в хозяйстве с размерами посевной площади. Из послереволюционных исследований в этом направлении представляет наибольший интерес сельскохозяйственная перепись 1920, охватывавшая 51 губернию РСФСР. При этой переписи была установлена грамотность населения по хозяйствам разной величины посевов, причем было учтено также влияние на уровень грамотности отхожих и прочих промыслов и занятий в этих хозяйствах.

Приведенные цифры с большой последовательностью устанавливают следующие зависимости: 1) чем выше группа хозяйств по

Группа хозяйств по посеву	0,1 га до 1 га	1,1 до 2 га	2,1 до 3 га	3,1 до 4 га	4,1 до 5 га	5,1 до 6 га	6,1 до 8 га	8,1 до 10 га	10,1 до 13 га	13,1 до 16 га	16,1 до 19 га	19,1 до 22 га	22,1 до 25 га	26 га и больше
	В канц. посевн. группе:													
1) % х-в с грамотными	69,6	71,8	72,0	72,4	73,7	75,3	76,0	76,9	78,9	81,6	83,3	84,7	86,1	88,8
2) % грамотн. в составе населения этих х-в	м . .	48,1	46,2	42,8	40,7	39,7	39,1	39,4	39,6	39,7	41,2	42,1	42,9	43,4
	ж . .	24,5	21,4	18,6	16,6	15,5	15,1	14,9	15,0	16,1	17,1	18,1	19,4	20,2
3) % х-в с промыслами	25,0	16,0	12,5	10,5	9,6	9,0	8,8	8,7	7,9	7,2	7,5	7,5	7,7	7,6

мужчин на возрасты 20—24 г. и 25—29 лет, а у женщин на возрасты 20—24 г. Следует отметить, что относительн. повышение уровня грамотности среди старших возрастов частично подчеркивается несколько ослабленным влиянием школы в годы послевоенной разрухи, что показывают кривые, помещенные на ст. 778.

Изучение зависимости между Г. и экономикой всегда привлекало внимание исследователей и деятелей просвещения. Выводы их в прошлом использовались как аргумент в пользу необходимости обучения, а в позд-

размерам посева, тем больше в ней хозяйств с грамотными; 2) не меньше, если не больше влияние, оказываемое на уровень Г. наличием промыслов: хозяйства малопосевные имеют более высокий % промысловости, и % грамотных в них не ниже, а даже выше, чем в хозяйствах с высокими посевами и низкой промысловостью; 3) наиболее низкую Г. имеют средние по посеву группы хозяйств, которые не могут извлекать выгоды из экономической мощности хозяйства и не имеют стимулов к развитию грамотности, свойственных промысловому типу хозяйств.

Группой исследователей аграрной секции Коммунистической академии (И. Верменичев, А. Гайстер и Г. Раевич) была изучена зависимость между Г. и экономикой 710 хозяйств Самарской губ. на основе группировки хозяйств по стоимости средств производства. Выполненное ими сопоставление в отношении грамотных и учащихся дало чрезвычайно отчетливую картину зависимости грамотности и посещаемости школ от мощности хозяйства, как это показывает табл.:

На 100 душ населения приходилось грамотных мужчин.

Группа по стоимости средств производства	Число грамотных
250 руб.	18,6
250—500 руб.	20,6
500—1.000 »	23,8
Св. 1.000 »	28,3

Г. растет пропорционально росту мощности хозяйств, причем самый темп роста увеличивается от маломощных групп к высшим, более мощным.

Еще более ярко подчеркнута эта зависимость в работе по Белоруссии, выполненной по такому же методу Б. Я. Смулевичем по материалам обследования 23.724 хозяйств в 1927, как это видно из след. таблицы:

Группы хоз-в по стоимости средств производства.

На 1 т. населения приходится грамотных	группы хоз-в по стоимости средств производства							
	0—200 р.	201—300 р.	301—400 р.	401—600 р.	601—800 р.	801—1.200 р.	1.200 р. и более	
В возрасте от 6 лет и старше	обоего пола	295,8	312,2	328,9	375,7	424,8	477,9	539,6
	мужчин	429,5	452,7	477,2	523,4	572,5	622,5	667,1
	женщин	176,3	—	187,4	231,3	277,5	332,7	405,1

Г. растет с чрезвычайно правильной последовательностью от бедняцких групп к экономически мощным группам. Несмотря на большую дифференциацию хозяйств по сравнению с приведенной по обследованию Самарской губ., эта зависимость ни в одной из групп не отклоняется от общей закономерности ряда. Следует особо подчеркнуть различия в Г. среди мужчин и среди женщин.

В то время, когда Г. мужского населения бедняцких хозяйств (стоимость средств производства до 200 р.) по сравнению с Г. зажиточных (стоимость 1.200 р. и более) меньше в полтора раза, Г. среди женского бедняцкого населения в два слишком раза ниже зажиточной части (см. диагр. на ст. 780).

Примерно таковы же различия между Г. мужчин и женщин в каждом типе х-в. Следовательно экономич. неравенство в гораздо большей степени отзывается на женщинах. Расхождение между мужской и женской Г. в низших экономич. группах выражено гораздо резче, чем в высших.

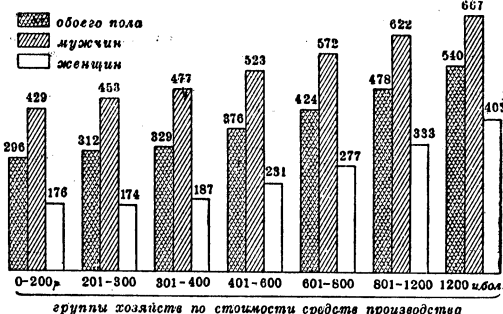

% грамотных на 1.000 душ населения в возрасте 6 лет и старше в крестьянских хозяйствах, различной мощности (по данным о 23.724 хоз-вах Белоруссии).

Оценке Г. среди отдельных групп неземледельческого населения посвящено у нас сравнительно мало исследований. Наиболее ценным вкладом в этом отношении является перепись населения 1926, к-рая позволяет установить Г. отдельно для рабочих и для служащих в зависимости от их квалификации и отрасли занятий. Приводим данные о грамотности по трем социальным группам: а) рабочие, б) служащие и в) хозяева (в эту последнюю группу входят кроме лиц, занимающихся с. х-вом, и кустари, не эксплуатирующие наемной рабочей силы). Показатель Г. выведен в трех видах: 1) среди всего населения данной социальной группы, 2) среди детского населения возраста 10—14 лет и 3) среди подростков 15—19 лет. Наибольший интерес представляют последние два вида показателей. Первый из них в одно и то же время рисует обеспеченность

каждой социальной группы начальным обучением, т. к. относится к возрасту, когда дети посещают школу. Второй дает ответ на вопрос об обеспеченности подрастающих поколений, непосредственно вступающих в производственную деятельность. Данные относятся к 6 районам и г. Москве и охватывают территорию, в состав которой входит 51% всего населения РСФСР.

% грамотных (данные 1926)		Г. Мос-квы	Ц.-Пром. район без г. Москвы	Западн. район	Уральск. область	Сев.-Кав. край	Центр.-Черноз. район	Башкир. АССР	По всем районам
		Среди всего насел. об. пола	рабочих	69,7	59,8	56,0	49,2	50,6	56,7
	служащих	78,9	70,1	71,9	66,3	73,4	72,5	64,4	72,2
	крест. и пр.	68,9	47,7	36,0	34,1	38,3	35,1	28,7	39,5
В составе детей 10—14 л.	рабочих	95,8	91,1	82,9	73,2	68,7	79,9	57,3	81,5
	служащих	98,9	91,9	92,1	82,9	89,2	91,5	81,0	90,6
	крест. и пр.	93,5	76,3	60,3	49,5	56,2	49,6	42,5	59,8
В составе подростк. 15—19 л.	рабочих	96,4	91,3	83,8	72,6	66,2	81,1	59,5	80,6
	служащих	95,1	89,4	91,7	85,1	89,1	90,5	84,6	89,9
	крест. и пр.	92,9	79,2	64,2	57,2	57,0	54,2	47,4	63,7

Как общее правило высшую Г. по всем трем видам показателей имеют служащие, наиболее низкую грамотность — крестьяне. Однако в этом правиле имеется весьма существенное отклонение в отношении рабо-

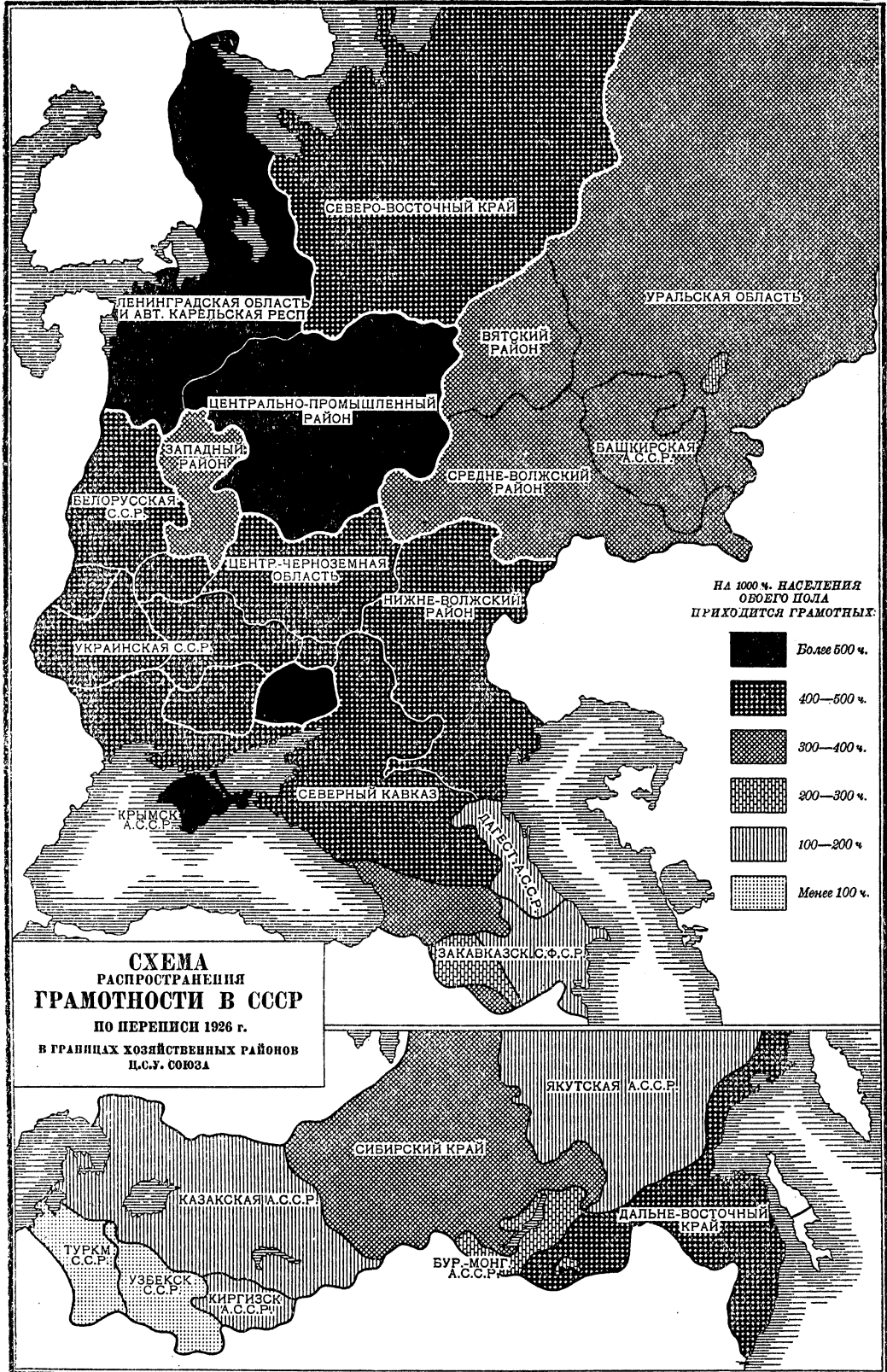

чих. В Центрально-Промышленном районе Г. детей рабочих приближается к Г. детей служащих, а среди рабочих-подростков Г. даже несколько выше, чем среди подростково-служащих. Здесь мы имеем налицо результат мероприятий Советской власти по поднятию уровня грамотности и образования среди рабочего населения, развернутых после Октябрьской революции. К тому же и в до-революционный период Г. в этом районе была сравнительно выше, чем в других частях Союза. На остальной территории Союза, в особенности в земледельч. районах, грамотность рабочих и крестьян ниже, чем в Центрально-Промышленном районе. Г. же служащих сравнительно мало изменяется

территориально, т. к. для этой группы Г. повсюду является основным условием ее существования. Если Г. изучаемых трех основных социальн. групп дифференцировать в зависимости от отраслей занятий, распределив население по двум важнейшим подразделениям: а) занятых в промышленности (относя сюда транспорт и строительство) и б) занятых в сельском хозяйстве, мы получим следующие различия в грамотности:

Г. подростков (15—19 лет) по данным 1926.

Соц. группы и отрасли занятий	Г. подростков (15—19 лет) по данным 1926.								
	г. Москва	Центр.-Промыш. район	Западн. район	Уральск. область	Сев.-Кав. край	Центр.-Чернов. район	Башир. АССР	По всем районам	
Рабочие	пром-сти . . .	96,6	93,8	91,9	84,8	87,3	90,3	80,4	91,4
	с. х-ва . . .	91,5	72,6	58,9	49,2	45,0	55,9	37,0	52,8
Служащие	пром-сти . . .	98,0	97,2	96,8	92,7	94,2	96,1	92,0	96,0
	с. х-ва . . .	98,9	96,5	93,8	90,9	92,2	99,5	91,0	93,5
Х-во без на-емных рабоч.	пром-сти . . .	94,4	89,1	87,4	75,3	78,3	78,4	65,9	82,3
	с. х-ва . . .	89,9	78,8	63,5	56,4	55,8	53,6	46,9	62,9

В составе рабочих резко выделяется пониженной грамотностью сел.-хоз. группа, куда входят батраки, рабочие в совхозах, в лесничествах и т. д. Также довольно значительна разница в Г. среди хозяйск. группы. Занятые в сельск. х-ве подростки, т. е. в чистом виде крестьяне, имеют более низкую Г., чем лица, занятые в промышленности, куда входят по преимуществу кустари. Сравнимая Г. сел.-хоз. рабочих и крестьян-хозяев, мы видим, что у последних она несколько выше, чем у первых. Г. служащих слабо дифференцируется в зависимости от отрасли занятий. Зато Г. старших служащих, куда входят квалифицирован. работники, отличается от Г. младших, куда входят дворники, курьеры, сторожа, личн. при-слуга и т. п., след. обр. (табл. на стр. 786).

Влияние квалификации на Г. рабочих чаще всего изучается по признаку размеров зарплат. Из довоенных исследований по данному вопросу наибольшей известностью пользуется работа инженера И. М. Козьминых-Ланина «Грамотность и заработка фабрично-заводских рабочих Московской губ.», изд. 1912, охватившая 69.368 рабочих, по

Г. среди подростков (15—19 лет) — детей служащих в зависимости от квали-фикации родителей.

Дети служащих	г. Москва	Ц.-Пром. район	Западн. район	Уральск. область	Сев.-Кав. край	Ц.-Черн. район	Башир. АССР	По всем районам
Старших	98,9	97,9	98,6	—	96,8	97,9	96,3	98,2
Младших	88,9	81,7	79,3	69,6	75,7	75,5	68,1	77,8

преимуществу текстильщиков. Этим исследованием установлено, что в возрасте, начиная от 20 лет, заработок грамотного рабочего мужчины значительно повышается по сравнению с неграмотным, а именно:

Показатели	Г. подростков (15—19 лет) по данным 1926.							
	20—25 л.	25—30 л.	30—35 л.	35—40 л.	40—45 л.	45—50 л.	50 л. и более	
Средний мес. заработок	грамотных	21,31	25,22	27,92	28,51	29,78	30,36	28,58
	неграмотных	18,50	20,70	21,56	22,57	22,58	22,53	21,19
Отношение заработка грамотных к заработку неграмотных, взятому за 100	115	122	129	126	132	135	135	

В послереволюционный период, когда Г. значительно повысилась и сравнялась среди различных категорий рабочих, исследования зависимости Г. от заработка поте-ряли свою доказатель-ность. Иллюстрацией этого может служить проведенное ЦСУ в 1924—25 обследование бюджета рабочих. Этим обследованием установлено, что процент Г. по разным заработывающим группам рабочих менялся в весьма незначит. пределах—1—2% (см. табл. ниже).

В связи с этим последние исследования направляются в сторону изучения зависимости между размерами заработка и объемом образования рабочих. В этом направлении чрезвычайно интересная работа вы-

Группы рабочих по зар-ботку	40—60 руб.	60—80 руб.	80 р. и более
% грамотных в со-ставе всех членов семей рабочих	65,8	67,0	68,6
	53,9	55,1	55,3

полнена проф. С. Г. Струминым по данным об образовательном цензе и заработках рабочих-металлистов-станочников г. Петрограда за 1918—19 (опубликована в книжке «Хозяйственное значение народного образования», М.—Л., 1924). За единицу измерения, называемую «Тред» — трудовая единица, автор берет довоенный заработок, соответствующий заработной плате рабочего, тарифицируемого по 1-му разряду тарифной сетки. В этих единицах он выражает величину заработка рабочих с различным образовательным цензом. Зависимости между этими величинами выражаются в след. табл.:

Группы по образовательному цензу	Г.								
	0	1-2	3	4	5	6	7-12	лет	
Число наблюдений	72	840	531	632	317	146	44	20	
Квалификация (выравниваемый ряд)	в «тредах»	1,84	2,28	2,37	2,52	2,63	2,73	2,80	2,88
	в % к миним.	100	124	129	137	143	148	152	157

Чем выше образовательный уровень рабочего, тем выше его заработок, который правильно растет по мере возрастания числа лет, затраченных на обучение. Заработок рабочего с законченным образованием в объеме пяти лет в полтора раза выше заработка неграмотного рабочего. Но особенно резко подчеркивается разница заработков на первых двух группах привед. таблицы, где сопоставляются совершенно неграмотные рабочие и рабочие, пробывшие в школе 1—2 года, т. е. получившие фактически только навыки Г. Оказывается, одна простая Г. повышает заработок рабочего на 1 четверть.

Выходы этой таблицы были автором использованы для весьма интересных, хотя и условных, исчислений выгоды, получаемой государством от грамотного рабочего по сравнению с неграмотным, условно принимая, что для государства каждое увеличение заработка оправдывается увеличением прибавочного продукта в пользу государства. При этих допущениях им были получены следующие ряды цифр:

Длительность обучения	Г.					Все годы вместе
	1-й год	2-й год	3-й год	4-й год	5-й год	
Затраты на обучение (в руб.)	18	28	39	41	44	170
Выгоды (прирост заработка, платили или увеличение приб. прод. в руб.)	1.564	1.200	782	574	470	4.530
Баланс (условн. выгода гос.) в рублях . . .	1.547	1.172	743	533	426	4.421

В соответствии с основными положениями исследования, приведенная таблица убедительно доказывает эффективность затрат на обучение, в особенности на первых стадиях его, где идет усвоение элементарной Г.

Грамотность в СССР по данным переписи 1926. Приводимые на ст. 788 данные отражают грамотность на родном или русском языке. Грамотными при разработке считались умеющие читать, независимо от того, умеют они писать или нет. Всего по переписи на территории Союза, не считая северных округов Якутской АССР и Туруханского края, было зарегистрировано 71.014.475 муж., среди них было 50,8% грамотных и 75.954.451 женщ., среди них—29,2% грамотных. Г. по отдельным возрастам, начиная с 5 л. до 19 л., и по 5-летним группам в последующие годы показана в таблицах на ст. 788 и 789.

Г. в иностранных государствах. Вполне сопоставимых данных о Г. отдельных стран нет, т. к. методы изучения Г. и группировки данных о Г. отличаются раз-

нообразием и исключают возможность сделать единую сводку имеющихся цифр. Главнейшим источником данных служат переписи населения. Другим источником, как уже было указано, являются сведения о грамотности рекрут, иногда и брачующихся. Эти последние

Число грамотных на 1 тыс. населения по районам СССР (1926).

Наименование районов	Оба пола	Муж-чин	Жен-щины
Крымская АССР	583	643	583
Ленингр. Карельск. район	576	669	489
Горно-Пром. район УкрССР	541	658	420
Це тр.-Промышлен. район	538	652	439
Днепропетр. пр. УкрССР	491	617	374
Степной пр. УкрССР	478	590	374
Северный район	464	598	346
Левобережн. пр. УкрССР	441	581	309
Дальне Восточный край	436	537	320
Северо-Кавказский «	432	542	330
Нижне-Волжский «	426	549	314
Правобережн. пр. УкрССР	416	559	284
Полесский пр. УкрССР	414	551	284
Белорусская ССР	407	549	278
Западный район	397	549	258
Вятский «	396	536	276
Уральский «	393	517	284
Центр.-Черноземный район	378	523	247
Грузинская ССР	367	427	306
Средне-Волжский район	364	498	245
Башкирская АССР	310	429	204
Сибирский край	309	435	189
Бурято-Монгольская АССР	298	427	167
Армянская ССР	292	358	142
Азербайджанская ССР	185	244	120
Казакская АССР	167	238	92
Даг.станская АССР	122	186	62
Якутская АССР	118	164	64
Киргизская АССР	116	170	57
Туркменская ССР	86	128	59
Узбекская ССР	77	105	45
По Союзу ССР	396	508	292

Население Союза по полу, возрасту и грамотности (1926).

Возраст	% грамотных	
	мужчин	женщин
5 лет	0,4	0,4
6 «	1,5	1,2
7 «	7,9	5,7
8 «	28,9	21,7
9 «	48,0	37,1
5—9 «	15,6	11,8
10 «	57,2	44,0
11 «	69,3	52,4
12 «	69,5	50,5
13 «	71,8	50,3
14 «	71,2	49,7
10—14 «	68,2	49,5
15 «	87,6	48,3
16 «	70,2	50,5
17 «	72,9	53,3
18 «	73,2	53,7
19 «	79,2	57,9
15—19 «	72,3	52,5
20—24 «	81,0	53,0
25—29 «	77,2	43,7
30—34 «	74,5	37,8
35—39 «	70,4	31,1
40—44 «	65,9	23,2
45—49 «	59,5	19,3
50—54 «	51,7	15,3
55—59 «	45,9	13,3
60—64 «	37,4	10,1
65—69 «	34,6	9,7
70—74 «	27,6	7,1
75—79 «	26,0	7,6

Население Союза по полу, возрасту и грамотности (1926) (продолжение).

Возраст	% грамотных	
	мужчин	женщин
80—84 лет	18,4	4,8
85—89 «	17,7	5,1
90—94 «	12,3	3,4
95—99 «	13,2	4,0
100 и более	6,9	1,1
Возраст не указан	45,1	25,7
Итого	50,8	29,2

Грамотность населения Союза ССР по народностям (1926).

№ п/п	Название народностей	% грамотн. об. пол.	В т. ч. % грамотных	
			мужч.	женщ.
1	Финны	76,0	77,1	75,0
2	Латыши	74,5	78,1	70,5
3	Чехи и словаки	74,3	78,2	69,7
4	Эсты	72,4	74,0	70,8
5	Евреи	72,3	75,8	69,2
6	Финны ленинградские	70,5	72,1	69,2
7	Литовцы	70,5	77,5	62,0
8	Ижоры	60,9	68,9	54,0
9	Немцы	60,2	61,2	59,2
10	Поляки	59,8	59,9	48,3
11	Болгары	51,5	62,1	40,5
12	Греки	50,3	58,5	42,4
13	Русские	45,1	57,6	33,9
14	Карелы	41,4	55,3	29,1
15	Украинцы	41,3	55,7	27,7
16	Корейцы	39,7	51,7	25,0
17	Грузины	39,5	45,8	33,1
18	Коми	38,1	53,1	25,0
19	Белоруссы	37,3	52,0	23,1
20	Вельсы	35,7	50,1	23,1
21	Армяне	34,0	43,5	24,2
22	Татары	33,4	41,6	25,7
23	Чуваши	30,7	48,5	16,7
24	Молдаване	27,6	43,1	12,2
25	Марийцы	26,6	45,3	10,0
26	Пермяки	26,1	41,1	12,8
27	Бухарцы	26,1	34,8	16,7
28	Вотяки	25,6	41,4	11,6
29	Мишари	25,6	34,8	17,5
30	Башкиры	24,3	34,6	14,8
31	Буряты	23,2	36,9	9,3
32	Мордва	22,9	38,7	8,4
33	Осегины	21,2	30,9	11,0
34	Черкесы	16,9	26,4	6,7
35	Бесермяне	16,6	27,9	6,2
36	Персы	14,1	20,6	5,1
37	Тунгусы	13,6	20,5	6,0
38	Алтайцы	12,7	18,3	7,2
39	Шорцы	11,5	17,5	4,9
40	Абхазы	11,3	17,8	4,5
41	Кумыки	11,1	17,8	4,1
42	Калмыки	11,0	17,9	3,6
43	Карачаи	9,2	15,1	3,3
44	Ингуши	9,1	16,3	1,8
45	Дунгане	8,6	15,8	0,6
46	Цыгане	8,3	11,3	5,3
47	Тюрки	8,1	13,3	2,3
48	Казакы	7,1	12,5	1,1
49	Ногайцы	7,1	11,9	1,2
50	Остяки	6,9	10,0	3,5
51	Кабардинцы	6,8	11,3	2,2
52	Кашгарцы, таранчи	6,6	10,9	1,5
53	Якуты	6,3	9,9	2,3
54	Горцы Дагестана	5,9	10,9	1,2
55	Таты	5,9	10,0	1,5
56	Балкары	5,9	7,7	2,7
57	Киргизы	4,6	8,4	0,3
58	Узбеки	3,8	6,3	1,0
59	Курды	3,7	6,4	0,7
60	Талыши	3,0	5,7	0,1
61	Самоеды	3,0	4,5	1,3
62	Чеченцы	2,9	5,4	0,3
63	Курама	2,7	4,7	0,2
64	Таджики	2,3	4,0	0,4
65	Туркмены	2,3	4,2	0,2
66	Каракалпаки	1,3	2,4	0,2
67	Арабы	1,2	2,2	0,1
68	Чунчи	0,7	1,2	0,2

Источники в частности служат для определения динамики Г. Приводим, на основании наиболее поздних из опубликованных статистических материалов (время опубликования их колеблется между 1911 и 1925), данные о грамотности, используя в первую очередь последние переписи населения, во вторую очередь данные о рекрутах и наконец в третью — статистику брачующихся. Государства расположены в нисходящем порядке по показателю грамотности.

Процент неграмотных в различных странах по полу.*

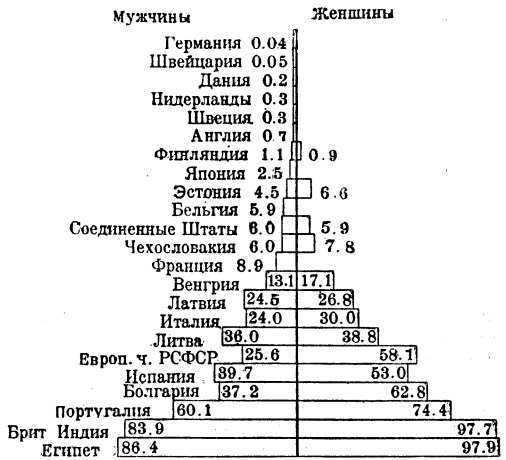

Следует отметить, что приведенные по Соед. Штатам данные относятся ко всей массе населения. Среди коренного белого населения неграмотных оказалось только 1,8%. Среди эмигрантов из других стран Г. значительно ниже: в 1920 неграмотных среди них было 13,0%. Но чрезвычайно характерным является процент неграмотных среди негров, коренных жителей Соед. Штатов Сев. Америки. Среди негров, живущих в городах—13,4%, а в сельских местностях—28,5% неграмотных, что служит лучшей иллюстрацией их фактического неравноправия даже в области использования обязательной народной школы.—Общее представление о % неграмотных среди населения некоторых стран Европы по возрастным группам дает таблица, помещенная на ст. 791.

Лит.: Козьминых-Ланин И. М., Грамотность и заработки фабрично-заводских рабочих Московской губ., М., 1912; Грамотность в России к X Съезду Советов, М., 1922 (очерк составлен Н. Я. Казимировым); Возраст и грамотность Европейской части РСФСР. Белорусская ССР, Всесоюзная перепись населения 17 дек. 1926. Краткие сводки, выпуск 5, М., 1928; то же, выпуск 7. Возраст и грамотность населения СССР, М., 1928; Пять лет борьбы с неграмотностью, сб. статей, воспоминаний и материалов, под общей ред. А. С. Курской и П. А. Сычева, [М.], 1925; Струмилин С. Г., Хозяйственное значение народного образования, М., 1924; Народное просвещение в СССР за 1926—27 учебный год, М., 1929 (приложение—Статистические данные о состоянии грамотности и начального образования в иностранных государствах); Богданов И. М., Грамотность и начальное образование по социально-экономическим группам, в книге: К характеристике социального состава учащихся союзов и профбраз, Москва—Ленинград, с. а.

И. Богданов.

* Те же данные в более развернутом виде приведены в начале следующей страницы.

№№ п/п	Государства	Группы населения	Годы	На 100 душ населения приходится неграмотных		
				муж.	женщ.	обоих пола
1	Германия	Рекруты	1911	0,04	—	—
2	Швейцария	Брачующиеся	1912	0,05	—	—
3	Дания	Рекруты	1911	0,2	—	—
4	Голландия (Нидерл.)	«	1925	0,3	—	—
5	Швеция	«	1916	0,3	—	—
6	Англия	Брачующиеся	1919	0,7	—	—
7	Финляндия	15 л. и старше	1920	1,1	0,9	1,0
8	Австралия	10 « « «	1921	—	—	1,6
9	Япония	Рекруты	1913	2,5	—	—
10	Канада	10 л. и старше	1921	—	—	4,5
11	Эстония	—	1922	4,5	6,6	5,6
12	Бельгия	Рекруты	1921	5,9	—	—
13	Соед. Штаты	10 л. и старше	1920	6,0	5,9	5,9
14	Чехо-Словакия	7 « « «	1921	6,0	7,8	7,0
15	Франция	Рекруты	1924	8,9	—	—
16	Венгрия	6 л. и старше	1920	13,1	17,1	15,4
17	Латвия	—	1920	24,5	26,8	25,7
18	Италия	5 л. и старше	1921	24,0	30,0	27,0
19	Литва	5 « « «	1920	36,0	38,8	37,4
20	Европ. часть РСФСР	10 « « «	1926	25,6	58,1	43,2
21	Испания	5 « « «	1920	39,7	53,0	46,6
22	Болгария	5 « « «	1920	37,2	62,8	50,0
23	Португалия	5 « « «	1920	60,1	74,4	67,3
24	Брит. Индия	5 « « «	1921	83,9	97,7	90,6
25	Египет	5 « « «	1917	86,4	97,9	92,1

В наследство от царской России Советская страна получила массовую неграмотность взрослого и детского населения. Овладев властью в Октябрьскую революцию, трудящиеся массы стихийно потянулись к знанию, к грамоте. Осознавши свою великую незаменимую роль в строительстве всей материальной культуры, трудящиеся в своей неграмотности увидели крупнейшее препятствие на пути их борьбы и творческой

Страны	Года	7—15 лет		15—25 лет		25—60 лет		60 л. и старше	
		м.	ж.	м.	ж.	м.	ж.	м.	ж.
СССР	1926	46	60	24	47	33	70	68	91
Польша	1921	42	42	21	25	30	40	51	57
Испания	1920	46	50	30	41	33	52	43	67
Венгрия	1920	16	16	6	5	9	15	26	44
Португалия	1920	65	70	54	65	54	74	64	84
Болгария	1920	34	35	21	41	30	74	73	96
Литва	1923	46	46	20	20	29	36	58	62
Латвия	1920	10	10	10	10	16	20	30	36
Эстония	1922	17	18	3	5	5	9	29	50

строительной работы. Ликвидация неграмотности поднялась поэтому в Советском Союзе до высоты крупнейшей, массовой общественно-политической кампании. Характерно, что периоды наибольшего революционного подъема активности масс совпадают с расширением работы по ликвидации неграмотности рабочих и крестьян. В разгаре острых классовых боев миллионы взрослых рабочих и крестьян ликвидировали свою неграмотность. Известны примеры из истории гражданской войны, когда в походах кавалерист обучался грамоте по букварю, приколотому к спине своего соседа. Каждым перерывом между боями пользовались для того, чтобы овладеть грамотой. Нередки случаи, когда крупные войсковые объединения отмечали праздником полную ликвидацию у себя неграмотности. Такой же подъем в борьбе с неграмотностью переживает страна в связи с начавшейся соци-

листичес. реконструкцией народного хозяйства. Подъем этот настолько велик, что в 1923—30 работа по ликвидации неграмотности, далеко опередив намеченную культурную пятилетку, выросла в массовый культпоход, в котором участвуют десятки тысяч культурармейцев из организаторов, ликвидаторов и методистов. Сами массы вплотную взялись за это дело, проявляя в нем исключительные образцы общественной инициативы и творчества, давшие возможность в ряде районов поставить, как совершенно реальную задачу, ликвидацию всей массовой неграмотности к 1931—32. — В этом массовом движении к грамоте, рост которого совпадает с общим подъемом соц. строительства и революц. классовой борьбы, сказывается то, что принципиально отличается борьбу за грамотность в Советском Союзе от введения всеобщей грамотности в любой, хотя бы даже самой «передовой» буржуазной стране. Капитализму нужны «в меру» грамотные трудящиеся, чтобы их, в условиях совершенствующейся и усложняющейся техники производства, выгоднее было эксплуатировать. Роль же борьбы с неграмотностью в Советской стране определена Лениным в речи на 2 съезде политпросветов таким образом: «Пока у нас есть в стране такое явление, как безграмотность, о политическом просвещении трудно говорить. Это не есть политическая задача, это есть условие, без которого о политике говорить нельзя. Безграмотный человек стоит вне политики: его сначала надо научить азбуке. Без этого не может быть политики, без этого есть только слухи, сплетни, сказки, предрассудки, но не политика». Таким образом ликвидация неграмотности у нас — не культуртрегерство, не издержки для приведения рабочего в выгодное для буржуазной эксплуатации состояние приписка к машине, а важнейшее условие конечной победы трудящихся в их борьбе за социалистическое общество. Ликвидация неграмотности — громаднейшего значения классовая проблема. Недаром именно в таком году, как 1919, когда казалось, что под напором царских генералов, иностранной интервенции и голода страна гибнет, Ленин подписал исторического значения декрет, к-рым устанавливается, что «все население республики в возрасте от 8 до 50 лет, не умеющее читать или писать, обязано обучиться грамоте на родном или рус. языке, по желанию».

Политическое значение борьбы с неграмотностью в общем деле социалистического строительства определяет и организационные формы этой работы, и ее методы, и ее учебный материал. Во всех планах по ли-

ликвидации неграмотности прежде всего отражается задача первоочередного распространения грамотности среди рабочего класса, допризывников, членов партии, комсомола, женделегаток, батраков, крестьянской бедноты и отсталых в культурном отношении наименьшинств. Фабрично-заводск. районы, районы сплошной коллективизации должны в первую очередь стать районами «сплошной» грамотности. Сама работа по ликвидации неграмотности ведется на массовых общественных началах в порядке боевого культпохода, с возглавляющими штабами, которые призваны объединить все силы и средства общественных и государственных организаций, направлен на дело ликвидации неграмотности. Специальное общество «ОДН» («Долой неграмотность») объединяет добровольную общественность на этой работе и организует контроль трудящихся масс над деятельностью всех организаций в этой области. Сама организация обучения рассчитана на максимально-массовый охват трудящихся. Там, где есть неграмотные, ликпункт организуется даже в условиях отсутствия какого бы то ни было специального помещения и оборудования, возникая, где только имеется какая-нибудь площадь, свободная на 2—3 часа для занятий, и ведущий работу ликвидатор. Широко распространено и индивидуально-групповое обучение, организуемое по принципу ленинского декрета 1919 «каждый грамотный мобилизуется для обучения неграмотных». Указанные формы массового охвата сочетаются с одновременным вовлечением ликвидирующего свою неграмотность в систему всей политико-просветительной работы—к участию в клубе, в избечитальне, в громкой читке газеты, книжки и т. п. Методы работы рассчитаны прежде всего на то, чтобы в возможно краткий срок овладеть навыками чтения, письма и счета и чтобы подвести учащихся к самообразовательной работе, используя для этого все достижения современной педагогики и методики. Наконец все содержание педагогического процесса, весь учебный материал имеет в виду на работе по ликвидации неграмотности поднять общественно-политическую квалификацию трудящихся, вовлечь их в процессе обучения на жизненном, злободневном материале в общее дело борьбы за социализм. При этих условиях обучение на родном языке имеет и педагогич. и политич. значение. Такая постановка работы позволяет там, где культпоход стал широким массовым движением, использовать систему и сеть ликвидации неграмотности для мобилизации активности масс вокруг очередных общественно-политических задач Советской власти. М. Эпштейн.

ГРАМОТЫ (от греч. *grammata* — письмена, всякое вообще письмо), обширная группа источников рус. истории, представляющая собою письменные правительственные распоряжения частного или местного характера по тем или иным вопросам управления или суда, не содержащие однако общих правил или норм. Таких правительственных актов, особенно от периода Московского государства (15—17 вв.), сохранилось огромное количество, частично напечатанных, но боль-

шею частью—в архивах. Разнообразные по содержанию, Г. распадаются на три основных группы: 1) жалованные, 2) уставные и 3) таможенные. Ж а л о в а н н ы е грамоты в тесном значении слова содержат в себе пожалования государем или князем недвижимого имущества—земель, вод, лесов и угодий—в пользу того или иного лица или учреждения (монастыря или церкви) или укрепляют права этого лица на недвижимое имущество (вотчинные Г.). Жалованные Г. имеют весьма важное значение для экономической истории России вообще и в частности—для изучения процесса образования монастырских земельных богатств. Жалованные Г. льготные (или привилегии, по западноевропейской терминологии—*иммунитеты*, см.) устанавливают те или иные изъятия или привилегии в пользу грамотчика из общих—судебных или финанс.—порядков. Так, частное население той или иной местности изымалось от подсудности областному правителю и судилось самим землевладельцем (Г. несудимые). Податные льготы состояли в том, что или землевладельцу предоставлялось право самому собирать все сборы с населения своего имения и доставлять их в Москву, или взамен различных по размерам сборов население имения облагалось оброком, определенной суммой, или наконец на некое время совершенно освобождалось от всяких сборов. Судебные и податные льготы б. ч. соединялись в одной Г., к-рая давала грамотчику «полное освобождение» от «тягостей суда и дани». Такие Г. назывались «обельными», или «тарханскими» (или просто «тарханами»). Как судебные льготы, так и податные складывались в тесной зависимости от социально-экономических условий эпохи; точно так же жалованные Г. только подтверждали сложившиеся отношения. Частично права и привилегии землевладельцев позднее вошли составной частью в общую систему крепостн. права. С развитием самодержавия количество «тарханских» Г. сокращается, а Судебник 1550 не только запрещает выдавать «тарханы» на будущее время, но и предписывает отбирать прежде выданные. Стоглавый собор запретил выдавать «несудимые» Г. духовенству. При Михаиле Федоровиче особому сыскному приказу был поручен общий пересмотр «тархан». Жалованные Г. заповедные или охранительные под страхом определенной кары («заповеди») запрещали нарушение прав грамотчика (отсюда другое их название—«опасные», или «бережетельные»). К этой же группе Г. относятся «правые» Г., содержавшие применение, в силу судебного решения князя, общего правила к частному случаю. Характерною особенностью жалованных Г. было то, что свое значение они сохраняли только при жизни того лица (государя или князя), к-рое их выдало; после его смерти они обычно подтверждались его преемником. У с т а в н ы е Г. определяли («устанавливали», отсюда их название) порядок местного управления; уставные Г. разделяются на: а) Г. наместничьего управления, коими устанавливались взаимоотношения наместника с населением, указывались границы его деятельности, перечислялись обязанности населения по отношению к

наместнику, а именно: размеры кормов, пошлин и др. сборов, уплачиваемых населением в пользу наместника, определялся численный состав «пошлинных людей», назначаемых наместником, т. е. тиунов, доводчиков и т. д., порядок жалоб на действия наместника и пр. О назначении наместника население уведомлялось особою Г., в которой разъяснялось, что доход наместнику население обязано давать по уставной Г., а если таковой нет, то по «доходному списку», который давался наместнику при назначении. Древнейшими уставными Г. наместничьего управления являются Двинская 1397 и Белозерская 1488. б) Губные Г. определяли порядок деятельности *губного управления* (см.), возникшего в 20—30-х гг. 16 в. по челобитьям самого населения для сыска и казни лихих людей и разбойников. Древнейшая из известных губных Г. (но не первая)—Белозерская 1539. в) Земские уставные Г. определяли порядок местного самоуправления, как оно было установлено реформами Грозного; они появляются с середины 16 века и опять по просьбам местных людей. Древнейшие из них Важская Г. 1552 и Двинская 1556. В земских Г. определялся состав и порядок выбора новых земских учреждений и их отношение к губным учреждениям. Там о ж е н ы е Г. подробно указывают на предметы, местности и лица, подлежащие внутренним таможенным пошлинам или освобожденные от них, определяют размеры этих пошлин и вообще устанавливают порядок таможенно-финансового управления. Т. к. сбор пошлин производился или правительственными агентами (таможниками) или же сдавался на откуп, то и таможенные Г. разделяются на Г., определяющ. порядок: а) казенного таможенного управления и б) откупного таможенно-финансового управления.—Особое место среди Г. занимают т. н. д у х о в н ы е Г. великих и удельных князей и княгинь, содержащие распоряжение завещателей о разделе волостей, сел и движимого имущества между наследниками. Таких Г. сохранилось 14 от великих князей московских (начиная с Ивана Калиты) и 20 от удельных князей и княгинь. Все эти Г. имеют первостепенное значение для изучения территориального роста Московского государства. Д о г о в о р н ы е Г. великих князей с удельными содержат договоры князей между собою (древнейшею Г. является Г. 1341—договор, заключенный сыновьями Ивана Калиты; позднейшею—договор вел. кн. Василия Ивановича с братьями 1531). Весьма важными историческими источниками являются и другие сохранившиеся Г.: Г. утвержденные—акты земских избирательных соборов; Г. приговорные (или сборные), содержащие описание того, что делалось на земском соборе, и многие друг. (о Г. в Зап. Европе см. *Источниковедение*).

Лит.: Общие курсы истории русского права: В л а д и м и р с к и й - Б у д а н о в М. Ф., Обзор истории русского права, 7 изд., Киев, 1915; Д ь я к о н о в М., Очерки общественного и государственного строя древней Руси, 4 изд., М.—Л., 1926; Ф и л и п о в А. Н., Учебник истории русского права, ч. 1, 5 изд., Юрьев, 1914; З а г о с к и н Н. П., История права Московского государства, т. I, Казань, 1877; е г о ж е, История права русского народа, т. I, Казань, 1899; е г о ж е, Уставные грамоты

14—16 веков, определяющие порядок местного правительственного управления, в. 1—2, Казань, 1875—1876; Ш у м а к о в С. А., Губные и земские грамоты Московского государства, М., 1895; е г о ж е, Новые губные и земские грамоты, «Журнал министерства народного просвещения», 1909, ч. 23, № 10. Тексты грамот: В л а д и м и р с к и й - Б у д а н о в М. Ф., Хрестоматия по истории русского права, в. 2, 5 изд., Киев, 1908, в. 3, 4 изд., СПб.—Киев, 1908. Серия сборников—Духовные и договорные грамоты князей великих и удельных, под ред. С. В. Бахрушина, Москва, 1909; Акты, относящиеся к истории земских соборов, под ред. Ю. В. Готье, М., 1920; Наместничьи, губные и земские грамоты, под ред. А. П. Яковлева, М., 1909. В Хрестоматии Владимирского-Буданова тексты Г. сопровождаются комментариями; в серии сборников даны подробные библиографические указания. А. Банасюв.

ГРАМОТЫ ОТЪЫВНЫЕ (*lettres de rappel*), особые письма, к-рые одно государство отправляет другому при отзывании своего дипломатического представителя. Г. о. обычно вручаются самим отзываемым дипломатическим представителем главе государства, при котором он был аккредитован.

ГРАМШИ (*Gramsci*), Антонио (род. 1891), итальянский политический деятель, коммунист. Родился в бедной крестьянской семье. В 1913 примкнул к социалистическ. партии. Был редактором «Grido del Popolo» (Крик народа), а затем пемонтского издания газеты «Avanti!». Принимал участие в нелегальной конференции во Флоренции в 1917, на которой была создана непримиримо-революционная фракция социалистической партии. В 1919 Г. был основан еженедельник «Ordine Nuovo» (Новый порядок), ставший теоретическим органом туринаского революционного рабочего движения. Ядро сотрудников «Ordine Nuovo» стало одной из тех двух социалистических групп, которые образовали после съезда в Ливорно (1921) компартию Италии. Грамши был избран членом ЦК и редактором туринской еженедельной коммунистической газеты «Ordine Nuovo». В 1922 он был избран членом Исполкома Коминтерна. Руководя борьбой против левого уклона Бордиги, Г. стал вождем итальянск. компартии после III съезда ее (Лион, 1926). В 1924 Г. был избран депутатом. Арестованный в ноябре 1926, несмотря на парламентский иммунитет, он был приговорен 4 июня 1928 особым фашистским судом в грандиозном процессе, затеянном против вождей компартии, к 20 годам и 4 мес. тюремного заключения. В наст. время (1930) Г. содержится в туринской тюрьме в крайне тяжелых для его здоровья гигиенических условиях. Роль Г. в идеологическом оформлении компартии Италии весьма значительна: все политические и экономические проблемы итальянской революции ставятся им очень четко, и намеченная им общая линия их решения остается вполне правильной до сих пор. К. Росси.

ГРАН, единица прежнего, т. н. нюрнбергского медицинского веса, ныне замененного метрическим. По весу 1 Г. равен 0,06 г. В нек-рых странах (Англия) употребляется и теперь (см. *Аптекарский вес*).

ГРАН, г. в Венгрии, см. *Эстергом*.

ГРАНАДА, 1) гл. гор. одноименной провинции в юж. Испании (Андалузия); 107.124 ж. (1927). Живописно расположена в с.-з. предгорьях Сьерры-Невады (ок. 680 м над ур. м.) по склонам холмов, спускающихся

в долину реки Хениль, у ее выхода из гор в обширную котловину, так наз. Вегу, или Гранадскую равнину. Вега—один из плодороднейших уголков Испании, прорезанный сетью ирригационных каналов и тщательно возделанный, с фруктовыми садами, виноградниками, плантациями маслины, шелковицы, сахарного тростника и свекловицы, полями маиса, пшеницы, ячменя и пр. Богатая субтропическая зелень садов Веги и Г. эффектно контрастирует с окружающими скалистыми горами и снеговыми вершинами Сьерры-Невады. Торговля продуктами земледелия Веги и частью их обработка играют главную роль в экономической жизни Г. Из промышленных предприятий Г. важнейшие—сахарные, мыловаренные, винокуренные заводы, текстильные и бумажные фабрики. Производство шелка, которым раньше славилась Г., в 19 веке сильно сократилось. — Г. богата выдающимися архитектурными памятниками эпохи мавританского господства. Наиболее замечательна *Альгамбра* (см.), крепость и дворец на высоком холме в юго-восточной части города. По близости от Альгамбры, среди садов,—дворец Хенералифе.

Современный город перестроен и видоизменен испанцами и сильно модернизован, но в старых кварталах сохранился мавританский стиль, в особенности в Альбасипе, вост. части города, заселенной гл. обр. ремесленниками. Площадь Виваррамбла была центром мавританской Г. (место турниров арабских рыцарей, впоследствии—место ауто да фе испанской инквизиции). Рядом—Сакатин, узкая торговая улица, и Алкаисерия—старинный арабский базар, некогда важный рынок шелков. Современный деловой центр Гранады—площадь Пуерта-Реаль и рядом Каррера-де-Хениль. По берегу реки Хениль протягиваются парки Пасо-дель-Салон и Пасо-де-ла-Бомба. Из испан. построек замечателен кафедральный собор 16—17 вв.—одно из лучших зданий Испании в стиле ренессанса. Фасад—создание Алонсо Кано; внутри собор украшен картинами и скульптурами. Он имеет несколько капелл; наиболее интересны: «Королевская» (Capilla Real) с художественными гробницами, «Большая» (Capilla Mayor) с изваяниями работы А. Кано и «Капелла Иисуса» с картинами Греко и Рибейры. Интересны также церковь св. Иеронима с богатой росписью и монастырь Картуха (Cartuja) начала 16 в. со статуей св. Бруно работы А. Кано. — Г. богата водой (благодаря близости Сьерры-Невады) и славится множеством фонтанов.

Г.—значительный культурный центр Испании. Университет, основанный в 1531, обсерватории, метеорологическая и сейсмическая станции, музей археологии и искусства (произведения Сурбарана, А. Кано, Педро де Мойя и др.).

2) Г., одна из юж. провинций Испании, в Андалузии, площадь 12.760 км², 598.043 жк. (1927), 47 чел. на 1 км². Гл. гор. Г р а н а д а (см. выше). На Ю. выходит к Средиземному морю; берег мало расчленен, с незначительными гаванями (Альбуньекар, Альбуньоль, Мотриль). Провинция имеет гористую поверхность; в ней находится зап. часть высочайшего хребта Испании—Сьерры-Невады с главными вершинами: Мульясен (3.481 м над ур. м.) и Велета (3.428 м над ур. м.). Южные склоны Сьерры-Невады, вплоть до Средиземного моря, образуют сильно расчлененный и гористый район Альпухарры. К Э., С. и С.-В. от Сьерры-Невады ответвляются многочисленные хребты системы Андалузских Кордильер, до 1.500—2.500 м высоты. Между гор расположены котловины и низины, прорезываемые реками. Наиболее значительные реки — Хениль и Гвадиана-

Менор, левые притоки Гвадалquivира; в Альпухарре—р. Гвадальфео. Главная ж.-д. линия провинции связывает г. Г. с портовыми городами Малагой и Альмерией. В хозяйстве главную роль играют земледелие (садоводство и виноградарство), главн. образом в долине Хениля (Вега) и в приморском районе, и скотоводство. Значительны горные богатства; добываются ценный поделочный камень (алебастр, мрамор и яшма), железная руда, цинк, свинец, ртуть; минеральные источники. Обработывающая промышленность—сахарная, кожаная, винокуренная, мыловаренная, лигейная, механическая, текстильная.

Б. Добрынин.

История. Мавританское эмирство Г. с главным городом того же имени (основан в 756) с 8 по 11 вв. входило в состав Кордовского халифата *Омайядов* (см.). В 11 в. управлялось берберской династией Зеридов, при к-рых, наряду с берберским и арабским населением, в эмирстве проживало много евреев, игравших видную роль в экономической и в политической жизни. В 12 в. сделалась частью испано-африканского государства Альмохадов, а с 1238 осталось единственным самостоятельным мусульманской областью Испании, последним убежищем для многих предприимчивых и культурных арабов, изгнанных христианами из завоеванных ими местностей. Мощный приток населения, плодородие почвы и выгодное географическое положение обусловили процветание эмирства в экономическом и культурном отношении и дали ему средства отстаивать свою независимость от натиска христианских государств до конца 15 в. При территории приблизительно в 28.821 км² Г. насчитывала в 14—15 вв. до 3 млн. ж. и могла выставить стотысячную армию. В плодородных горных долинах и на морском побережье в изобилии произрастали всевозможные зерновые хлеба и юж. фрукты, виноград, оливы; широко было распространено шелководство. Все эти продукты с х-ва массами вывозились в разные страны Европы, преимущественно в Италию. В городах изготовлялись тонкие ткани, особенно шелковые, роскошные одежды, дорогое оружие и различные предметы художественной промышленности, тоже находившие массовый сбыт на стороне и привлекавшие в эмирство большие богатства. Вместе с мощным экономическим подъемом расцвели разные виды искусства (особенно архитектура, прекраснейшим памятником которой является дворец *Альгамбра*, см.), а также естественные и историческ. науки: в 14 веке здесь писал историю всего мусульманского мира *Ибн-Хальдун* (см.), гениальнейший из арабских историков. Город Г. стал одним из важнейших центров культуры мусульманского мира, и в нем как бы воскрес весь былой блеск Кордовского халифата. Опясанная высокими стенами с 1.030 башнями, Г. насчитывала в конце 15 века, при населении в несколько сот тысяч человек, 50 учебных заведений, 70 библиотек (более 30 тыс. томов араб. книг и рукописей). Огромные богатства давали возможность правившей в Г. династии Насридов регулярно (с 1246) ограждать свою независимость данью кастильским королям, к-рые долгое время

решительно предпочитали этот способ получения добычи завоевательным военным действиям в малодоступной горной местности. Консолидация христианских государств Испании, выразившаяся в образовании при Фердинанде и Изабелле сильной кастильско-арагонской державы, к-рая стремилась распространиться на весь полуостров, вызвала гибель маленького эмирства мавров. Война велась в течение 11 лет и окончилась осадой и взятием христианами города Г. (2 янв. 1492). Масса мавров подверглась изгнанию, культурные сокровища в значительной части были истреблены (сожжение арабских библиотек Хименесом), и через несколько десятков лет цветущая область превратилась в пустыню.

Лит.: Мюллер А., История ислама, т. IV, СПб, 1896; Huart C., Histoire des arabes, 2 vls. Paris, 1912—13; Schmidt K. E., Cordoba und Granada, Lpz.—B., 1902. *Н. Гранианский.*

ГРАНАДА (Granada), портовый гор. в республике Никарагуа, на зап. берегу озера Никарагуа, административный центр одноименного департамента; 18.066 ж. (1926). Пароходство по оз. Никарагуа; ж.-д. сообщение с Пуэрто-Коринто на Тихоокеанском побережьи. Вывоз сахара, кофе, какао, золота, цветного дерева, шкур.

ГРАНАДОС-И-КАМПИНЬЯ (Granados y Campiña), Энрике (1867—1916), крупнейший, наряду с Альбенисом и Фалья (см.), представитель современной испанской музыки—композитор и пианист. Первоначально Г. ученик Барселонской консерватории (ф.-п.); совершенствовался затем в Париже. По возвращении в Испанию выдвинулся как пианист-виртуоз. В Барселоне Г. основана «Академия фортепианной игры», пользующаяся теперь европейской известностью. В начале империалистской войны Г. отправился в Америку для постановки своей оперы «Goyescas». В Нью Йорке это произведение имело выдающийся успех. На обратном пути в Испанию (через Англию) Г. погиб при крушении парохода, взорванного нем. миной.—Характерный представитель испанской романтической школы, не представляющей сколько-нибудь значительных отличий от общеевропейского позднего музыкального романтизма, Г. по приемам своего письма ближе всего к Шопену и отчасти к Григу. Блестящий мастер фортепианного колорита, в совершенстве овладевший техникой композиции для этого инструмента, Г. особенно интересен в своих миниатюрах для фортепиано, где им использована испанская народная мелодика и ритмика. Особой популярностью достигла его яркообразительная сюита «Goyescas» для фортепиано, состоящая из 7 пьес, с названиями, заимствованными с орфоров знаменитого *Гойя* (см.). Сюита эта, наряду с его «испанскими танцами» для фортепиано («12 Danzas españolas»), прочно вошла в репертуар современных пианистов. Творчество Г. оказало несомненное воздействие на поколение современных испанских композиторов.—Г. написал еще две оперы, симфоническую поэму, много вокальных и фортепианных произведений и др. музыки.

Лит.: Boladeras Ibern C., Enrique Granados, Barcelona, 1921.

ГРАНАТ, издательство, основанное в Москве в 1892 группой научных работников во главе с А. Н. Гранатом и в 1917 переименованное в Библиографический институт. Основная продукция его—энциклопедический словарь и ряд изданий по истории, искусству, рабочему движению. Начало словаря, перешедшего к Г., было положено в 1890 А. А. Гарбелем, выпустившим первые три тома. Г. значительно расширил размеры словаря (первые 5 изданий—до 8 томов, 6—до 9) и радикально изменил его конструкцию и содержание. Из механического толкователя слов словарь превратился в систематическую, научно-образовательную энциклопедию со многими хорошо выполненными иллюстрациями. Словарь Г. отражал те идеи, которые господствовали в 90-е и 900-е годы в передовых кругах московской интеллигенции и молодой профессуры. Первые 6 изданий этого словаря разошлись в общей сложности свыше 30 тысяч экземпляров. Седьмое издание, предположенное к выпуску в размере 40 томов, разрастается до 62-х (вышло 54 тома), а общий тираж его достиг уже 35 тысяч экземпляров. Редакторами этого издания были приглашены Ю. С. Гамбаров, В. Я. Железнов, М. М. Ковалевский, С. А. Муромцев и К. А. Тимирязев. Деятельное участие в нем принимали Д. Н. Авучин, М. А. Мензбир, М. Н. Покровский, Н. А. Рожков, А. К. Джигелегов, И. И. Мечников, Е. В. Тарле, В. М. Фриче, П. С. Коган, М. И. Туган-Барановский, П. Н. Сакулин, М. А. Рейснер, К. П. Боклевский, Л. А. Тарасевич, В. Н. Фигнер, Л. Мартов и другие. В. И. Ленин поместил здесь статью о Марксе.

Из других изданий Г. следует назвать: по истории—Лависс и Рамбо, «История 19 века» (8 т.); коллективный труд «История России в 19 веке» (9 т.); «История нашего времени», под ред. К. А. Тимирязева и М. М. Ковалевского (из 9 вышло 5 т.); «Украинский народ в его прошлом и настоящем», под ред. Ф. К. Волкова и М. С. Грушевского (из 4 вышло 2 т.); по искусству: Р. Мутер, «Главные течения иностранной живописи 19 в.», и П. Н. Ге, «Главные течения рус. живописи 19 столетия»; по рабочему и революц. движению: Меринг Ф., «История германской социал-демократии» (4тт.); Олар, «Великая французская революция», и книги Андлера, Вандервельде, Галеви, П. Луи, Саймонса, Митчеля, Энзора и др.—В первые годы после Октябрьской революции издательство Г. вернулось к изданию книг по общественным вопросам, сдавая их на распространение в Центропечать, и печатало специальные издания словаря по поручению Центросоюза и Госиздата (остались незаконченными). Позднее издательство Г. образовало производственный кооператив научных работников и сосредоточило свою деятельность на выпуске заключительных томов энциклопедического словаря, попутно перепечатывая для новых подписчиков тома разошедшиеся.

ГРАНАТА орудийная, см. *Снаряды*; граната ружейная, см. *Ружейная граната*; граната ручная, см. *Ручная граната*.

ГРАНАТОВОЕ ДЕРЕВО, г р а н а т н и к, *Punica granatum*, небольшое дерево (кустарник), сбрасывающее на зиму листья. Цветы крупные, яркокрасные, с многочисленными тычинками. Плод, г р а н а т, жесткокожая

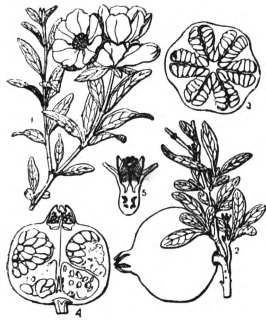

Punica granatum: 1—ветка с цветами, 2—ветка с плодами, 3—поперечный разрез плода, 4—продольный разрез плода, 5—продольный разрез цветка.

ягода величиною с апельсин, происходит из нижней завязи и несет на вершине остатки чашечки. Кожура плода окрашена в яркокрасный, желтый или промежуточный цвет. Внутри плода многочисленные семена, одетые сочной оболочкой лимонно-розового цвета. Родина Г. д. — вероятно горы Персии, но уже в древности оно широко распространилось в Средиземьи. В СССР растет исключительно на юге. Римляне получали гранаты из Карфагена и называли их «пуническими (т. е. финикийскими) яблоками», откуда родовое название *Punica*. Гранаты (особенно в более южных странах) ценятся как отличные плоды. Кожура их богата таннином и находит применение для получения краски. Кора—Г. д., содержащая несколько алкалоидов, из которых главными являются пеллетьерин и изопельлетьерин, употребляется в медицине в качестве *глистогонного средства* (см.) против ленточных глистов. Содержащиеся в значительном количестве (до 28%) в коре гранатового дерева дубильные вещества, действуя вяжуще на слизистую оболочку желудка и кишечника, затрудняют быстрое всасывание весьма ядовитого пеллетьерина, что уменьшает опасность отравления и способствует полному воздействию лекарства на глистов. Применяется кора в виде отвара (20—30 г на прием) или экстракта (2—5 г на прием), часто вызывает тошноту, рвоту и колики из-за большого количества дубильных веществ.

ГРАНАТОЕДР, см. *Ромбододекаэдр*.

ГРАНАТОМЕТЧИКИ, в современной пехоте входят в состав стрелковых боевых групп (во французской) или отделений (в красной пехоте по 1—2) и ведут огонь гранатой самостоятельно или в составе группы Г. взвода. Современные гранаты бросаются вручную (см. *Ручная граната*) или же при посредстве винтовки.

ГРАНАТЫ, минералы, общая химическая формула к-рых $M_3R_2Si_3O_{12}$ или $3MO R_2O_3 \cdot 3SiO_2$, где M есть Ca, Fe, Mg, Mn; R_2 есть Al_2 , Fe_2 , Cr_2 . Различаются известковоглиноземистый гранат (г е с с о н и т) — $Ca_3Al_2Si_3O_{12}$; железоглиноземистый гранат (а л ь м а н д и н) — $Fe_3Al_2Si_3O_{12}$; магниезальноглиноземистый гранат (п и р о п) — $Mg_3Al_2Si_3O_{12}$; марганцевоглиноземистый гранат (с п е с с а р т и н) — $Mn_3Al_2Si_3O_{12}$; известковожелезистый гранат — $Ca_3Fe_2Si_3O_{12}$; известковохромистый гранат (у в а р о в и т) — $Ca_3Cr_2Si_3O_{12}$. Указанные основные химическ. соединения очень часто образуют

природные изоморфные смеси (наприм. часть CaO может замещаться на FeO, часть Al_2O_3 на Fe_2O_3 и т. д.). Кроме того SiO_2 частью может быть замещено на TiO_2 (т и т а н о в ы й Г.), часть же Al_2O_3 — на Y_2O_3 (и т т р о в ы й Г.).—Все Г. кристаллизуются в кубической системе (вид симметрично гексаксис-октаэдрический), весьма часто образуя кристаллы характерной формы (см. рис.), обладают весьма несовершенной спайностью по (110); излом раковистый или неровный, занозистый. Твердость 6,5—7,5; уд. вес 3,2—4,3. Блеск стеклянный, иногда жирный. Просвечивают или непрозрачны вовсе. Бесцветные Г. встречаются чрезвычайно редко, обычно они бывают окрашены в любой цвет, за исключением синего.—Г. представляют собою типичные минералы зоны метаморфизма и контакта; вследствие этого нахождение Г. обыкновенно приурочено к кристаллическим сланцам и к местам соприкосновения, например известняков с другими породами; среди изверженных пород Г. встречаются значительно реже.

Равномерно и красиво окрашенные сорта Г. употребляются в качестве поделочного и драгоценного камня. Некоторые разновидности Г. являются абразионным материалом; из них изготовляется гранатовая бумага, или полотно. При этом особенно ценится способность

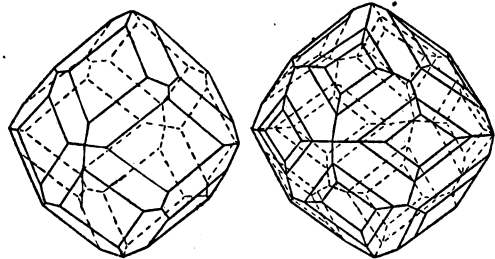

нек-рых Г. давать при раздроблении зерна с острыми краями и ребрами. С этой точки зрения особенного внимания заслуживает Иссыльское месторождение альмандина на Уральском хребте (Златоустовский горный округ), где месторождение приурочено к ставролитно-сланцевым сланцам; месторождение это изучается Институтом прикладной минералогии НТУ ВСНХ. Из заграничных месторождений Г., имеющих практическое значение, нужно отметить месторождение в штате Нью Йорк (среднее содержание Г. в развитых здесь сланцах и гнейсах равно 5—8%). Размеры добычи Г. в Сев.-Американских Соединенных Штатах за последние годы таковы (в метрических тоннах): в 1913—500, в 1920—5.000, в 1922—6.500, в 1923—8.000.

Сравнительно незначительными месторождениями гранатов, имеющими практический интерес, располагают также Канада и Испания.

Лит.: «Нерудные ископаемые», т. I, изд. КЕПС, Ленинград, 1926.

ГРАНАЧЧИ (Granacci), Франческо (1477—1543), итал. живописец флорентийской школы. Художественное образование получил в основанной Лоренцо Медичи школе ваятелей и в мастерской Доменико Гирландайо.

дайо (см.), помощником которого Г. был до 1493. Работал в Пизе (1493—95), во Флоренции и в Риме (1508), помогая Микеланджело при росписи Сикстинской капеллы. Легко поддаваясь влиянию крупнейших современных ему мастеров, Г. выработал своеобразный стиль, базировавшийся на четкой, пластической проработке форм. Однако ему не удалось усвоить стиль высокого Возрождения, в силу чего он остался типичным мастером переходной эпохи. Многочисленные картины Гранаچی хранятся во Флоренции и в музеях Берлина, Лондона и т. д.

Лит.: «Allgemeines Lexikon der bildenden Künste», XIV, Leipzig, 1912 (статья G. Gronau).

ГРАНВЕЛЛА (de Granvelle, 1517—1586), Антуан Перрено, испанский кардинал, приближенный императора Карла V и Филиппа II, один из видных представителей католической реакции, француз по рождению. Особенно известен своей деятельностью в Нидерландах, где в качестве председателя тайного совета (консульта) при правительнице *Маргарите Пармской* (см.) самовластно и энергично боролся (в конце 50-х и начале 60-х гг.) с протестантизмом (кальвинизмом) и местными вольностями, в целях утверждения испанского господства. Он ввел в Нидерланды испанские войска, насаждал инквизицию и испанское церковное устройство. Эта политика порабощения Нидерландов, явившаяся выражением и результатом конкуренции Испании и Нидерландов в сфере морской торговли, вызвала национальную оппозицию в Нидерландах, и под давлением местного дворянства Маргарита Пармская вынуждена была дать отставку Г., который, удалившись к себе на родину, не переставал однако направлять своими советами политику испанск. правительства в Нидерландах. Вскоре

затем Г. был назначен вице-королем Неаполя, а в 1575 вызван в Мадрид и до самой своей смерти играл (в качестве председателя королевского совета) руководящую роль при дворе Филиппа II.—Г. был одним из образованнейших людей своего времени, интересовался наукою (особенно естествознанием) и искусством, покровительствовал художникам и ученым. Собрал богатую библиотеку, сохранившиеся остатки которой до сих пор составляют основной фонд библиотеки его родного города—Безансона. Оставил обширнейшую корреспонденцию (Correspondance de Cardinal de Granvelle, 1565—1586, éd. E. Pouillet et C. Piot, 12 vls, Bruxelles, 1877—1896; Papiers d'Etat du cardinal de Granvelle, éd. C. Weiss, 9 vls, P., 1841—52). *Н. Г.*

ГРАНВИЛЬ (Granville), портовый город во франц. департаменте Ла Манш, на зап. побережья Нормандии, конечный пункт ж. д.

на Аржантан и Париж; 10.075 жит. (1926). Рыболовство, заготовка рыбных консервов и рыбьего жира, судостроение, производство химических удобрений; пароходное сообщение с Нормандскими о-вами. Морской курорт.

ГРАНВИЛЬ (Gégard, по прозванию Grandville), Жан Исидор (1803—47), франц. рисовальщик. Составив себе имя бытовыми литографиями (объединенными в ряд отдельных сюит), Г. был одним из первых приглашен Филиппом для участия в журнале «La Caricature» (с 1830) и в первые годы его существования играл в нем руководящую роль (вместе с Травесом). Его шаржи, направленные сначала против Карла X и его дво-



Банкир. Рис. Ж. И. Гранвиля.

ра, а затем против Луи Филиппа и буржуазного правительства, дышат острою и непримиримою злобою. Законодат. меропрятия в сент. 1835 против политической карикатуры побудили Г. обратиться к книжной иллюстрации. Он дал многочисленные рисунки к Беранже, к «Путешествиям Гулливера» и др. Смелость фантазии у Г. сочеталась с педантизмом в исполнении и однообразием в выборе форм. Его специальностью стало осмеивание характеров и нравов людей под видом животных, что дало критике повод называть его «звериным Лабрюйером». К этому роду относятся и некоторые его листы в «La Caricature» и огромная сюита литографий «Les Métamorphoses du jour», имевшая повсеместно (в том числе и в России) шумный успех, и серия «Scènes de la vie privée des animaux». Гранвиль кончил свои дни в доме для умалишенных.

Lum.: Blanc Ch., J. I. Gérard, dit Grandville, P., 1855; Beraldì H., Les graveurs du 19-me siècle, VII, Paris, 1888.
Е. Л.

ГРАНВИЛЬ (Granville), Джордж (1815—1891), лорд, англ. политический деятель, принадлежавший к либеральной партии. С 1836 Гранвиль член палаты общин. Начиная с 1840 до 1886, был членом либеральных правительств; чаще всего занимал посты министра иностран. дел или министра колоний. С 1855 до конца жизни был лидером либералов в верхней палате; два раза он выдвигался на пост премьера, но отказывался в пользу более популярных вождей партии. Во внутренней политике был фритредером и позднее гомрулером. В области международных отношений резко критиковал агрессивную позицию *Биконсфильда* (см.), что не мешало ему впрочем в качестве министра иностранных дел (1870—74 и 1880—85) проводить империалистическую политику. Так он выработал трактат, гарантирующий нейтралитет Бельгии и подписанный Англией, Францией и Пруссией (1870); при нем был заключен договор с Россией (1871) о создании нейтральной зоны между русскими владениями и Афганистаном, что на некоторое время смягчило англо-русское соперничество в Азии; в его министерство англичане бомбардировали Александрию (1882) и оккупировали Египет.

ГРАН-ГИНЬОЛЬ (Grand-Guignol), один из парижских «бульварных» театров, создавший особый вид театрального жанра. Возник во второй половине 19 в. и в своих декларациях ставил себе задачей показать зрителю «правду» жизни со всеми ее извращениями. В результате нескольких десятков лет работы театр приобрел специфический стиль «театра ужасов». Обычно спектакли Г.-Г. состоят из 3—4 одноактных или двухактных пьес, где веселые водевили чередуются с иступленными драмами. Сюжетами этих последних являются кровавые преступления, различного рода сумасшествия, сексуальные извращения и пр. Техника воздействия на зрителя ближе всего к методам паноптикума: разбитые черепа, луки крови, выколотые глаза — привычные приемы Г.-Г. Если в начале своей деятельности Г.-Г. привлекал т. наз. ищущую интеллигенцию, то теперь его зрительную залу наполняют мелкокультурные слои низших служащих и мелкобуржуазные провинциалы. Г.-Г. занимает в современном европейском театре место, аналогичное бульварно-уголовному роману в литературе.

ГРАНДЕ ДЕЛЬ НОРТЕ, р. в Сев. Америке, см. *Рио Гранде дель Норте*.

ГРАНДИ (Grandi), Дино (род. 1895), итал. политический деятель, адвокат. По окончании империалистской войны Г., не принимая в политической жизни активного участия, стал высказывать свое сочувствие с.-д., но уже в конце 1920 примкнул к фашистам. В 1921 был выбран депутатом. В фашистской партии Гранди пытался стать вождем группы с синдикалистским уклоном, но быстро подчинился Муссолини. В 1924, после убийства Маттеотти, Г. был назначен товарищем министра внутренних дел, затем товарищем министра иностранных дел, в

сентябре 1929—министром иностранных дел. Г. был членом итал. делегации в Локарно и участвовал в морской конференции в Лондоне (1930); состоит до настоящего времени (1930) членом итальянской делегации в Лиге Наций.

ГРАНДИДЬЕ (Grandidier), Альфред (1836—1921), французск. путешественник. В 1857—1864 посетил Америку, Индию, восточный берег Африки. В 1865—70 обстоятельно изучил Мадагаскар.

Главные работы: общая редакция и отдельные части многотомного труда *Histoire physique, naturelle et politique de Madagascar*, 26 vls, P., 1875—1917; *Les cartes de Madagascar, depuis le moyen âge jusqu'à nos jours*, P., s. a.; *Histoire de la géographie de Madagascar*, P., 1892; *Les voyageurs français à Madagascar pendant les 30 dernières années*, P., 1894, и мн. др.

ГРАНДО (Grandeau), Луи (1834—1911), французск. агрохимик (проф. Высшей лесной школы в Нанси). Выдвинул органо-минеральную теорию питания растений, основанную на предположении, что плодородие почвы тесно связано с количеством зольных элементов в органич. веществе почвы, извлекаемом щелочью («matière noire»). Другие работы Г. касаются вопросов агрономического анализа (в частности—химического анализа почвы), кормления с.-х. животных и др. Г. было отмечено влияние электричества на развитие с.-х. растений. Г. был блестящим популяризатором агрономических знаний и редактировал распространенные во Франции с.-х. журналы: «Journal de l'agriculture pratique» и «Annales de la science agronomique française et étrangère».

Гл. труды: *Recherches sur le rôle des matières organiques du sol dans les phénomènes de la nutrition des végétaux*, Comptes rendus de l'Académie Française, LXXIX, 1872; *Études agronomiques, séries 1—6*, P., 1887—92; *L'agriculture et les institutions agricoles du monde*, t. I—IV, P., 1905—06; *Traité d'analyse des matières agricoles*, P., 1897.

Lum.: Sagnier H., Louis Grandeau, «Journal de l'agriculture pratique», t. XXII, 1911.

ГРАНД-ОПЕРА (Grand-Opéra, «большая опера»), 1) жанр оперы, созданный во Франции в эпоху Наполеона I, расцветавший в эпоху Реставрации и окончательно созревший в течение времени между июльской революцией 1830 и концом 40-х гг. в пышном эклектическом творчестве *Мейербера* (см.). Этот жанр создала буржуазия, торжествовавшая победу, закрепившая за собой классовое господство и завоевания Великой революции, создала в эпоху, когда стремление к наслаждению жизнью как реакция на пережитые в революции потрясения и лишения и как следствие обогатения, достигло своего предела. Характерные свойства тематики «большой оперы» — смесь героического пафоса с авантюризмом различного рода (политическим, колонизаторским, любовным), наличие динамики, вырастающей из острых контрастов сценических ситуаций и интриг, из борьбы страстей с чувством долга. Отсюда — сложность и запутанность интриги, тяготение к ярким историч. эпохам, культ великих личностей, тяга к изображению всего необыкновенного, исключительного.

Французские истории музыки ведут первые этапы «большой оперы» от ампирного по стилю своему творчества Гаспаро Спонтини (1774—1851), о французившегося итальянца, и в частности от его оперы «Фернанд Кортес» (1809). Следующим этапом можно считать оперы: «Немюю из Портичи» («Фенелла») Обера (1828) и «Вильгельма Телля» Россини (1829), а высшей точкой — ярчайшие оперы Мейер-

Б е р а: «Роберт Дьявол» (1831), «Гугеноты» (1836), «Пророк» (1849) и наконец «Африканка» (1865). В эпоху же расцвета Мейербера были поставлены «Жидовка» Г а л е в и (1835) и «Бенвенуто Челлини» Б е р л и о з а (1838). Именно «большие оперы» 30-х годов выделяются особенно яркими чертами «неистового французского романтизма» с его протестующим пафосом (как в литературе у В. Гюго). В 50-х и 60-х гг. над этой «неистовостью» начинает брать верх лирика успокоенно-созерцательного субъективного характера (не без влияния Шумана). Это особенно заметно в творчестве Г у н о («Фауст», 1859; «Мирелла», 1864; «Ромео и Джульетта», 1867), у С е н - С а н с а («Самсон и Далила», 1868—77; «Этьен Марсель», 1879), у М а с с е («Король Лагоский», 1877) и Р е й е р а («Саламбо», 1890). Попытка Берлиоза создать эпико-героический жанр в формах «большой оперы» («Троянцы», 1860) была запоздалой мечтой романтика и цели своей не достигла. На смену выступил и начал свое завоевание Франции победоносный вагнеризм.

Интереснейшее описание блестящей поры «большой оперы» и среды, в к-рой она процветала, сделал Г. Гейне (в 4 ч. «Салона», в статье о «Гугенотах» Мейербера, а главное — в «Лютеции»). *Игорь Глебов.*

2) Здание Парижской оперы (у французозов просто Орега, или Académie nationale de musique), построенное в период 1863—74 по собственному проекту франц. архитектором Шарлем *Гарнье* (см.). Гранд-опера — главный оперный театр Парижа, пользующийся мировой известностью однако главным образом благодаря импозантности и роскоши своих постановок, а не в силу их особой художественности. По занимаемой площади Гранд-опера — наиболее крупный театр Европы (11.237 м²), хотя вместимость зрительного зала (2.153 чел.) уступает ряду др. театров (миланская Scala—3.600 чел., Вен-

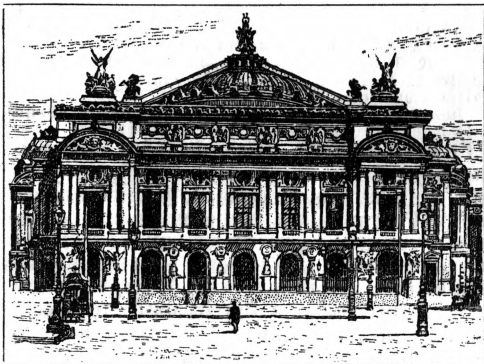

Парижская опера.

ская опера—2.350 чел.). В художественном отношении архитектура здания, представляющая из себя эклектическое соединение разнообразных стилей, особой ценности не имеет. Заслуживают быть отмеченными величественный фасад (см. рис.), прекрасный зрительный зал, фойе, лестница (так наз. l'escalier d'honneur) и многочислен. скульптурные и мозаичные украшения, выполненные выдающимися мастерами. Общее впечатление ослабляется и здесь изобилием позолоты, красок и дорогого мрамора, широко использованных для отделки здания (общая стоимость постройки—47 млн. фр.). В вестибюле театра находится ряд бюстов выдающихся композиторов работы знаменитого *Гудона* (см.). При театре—библиотека и небольшая, но весьма ценный музей по истории оперы во Франции. *С. М.*

ГРАНД-ТЕРР (Grande-Terre), восточная половина острова *Гваделупы* (см.).

ГРАНДЫ (grandes), термин, появившийся в 13 веке для обозначения высшей (духовной и светской) знати Кастильского королевства. Индивидуально каждый из Г. пользовался большими привилегиями (вплоть до права военного сопротивления королю и отъезда в другие государства), но значение грандов как господствующего сословия в Кастилии ослаблялось наличием могущественных городов. С ростом королевского абсолютизма в Испании (в конце 15 и особенно в 16 веках) Г. утеряли свои политические вольности и перешли на положение придворной знати. Впоследствии входили в состав испанского сената.

ГРАНЕ (Granet), Франсуа Мариус (1775—1849), франц. живописец, ученик Л. Давида. С 1802 по 1819 Г. постоянно проживал в Риме, где и написано большинство его лучших произведений—внутренние виды церквей, капелл и др. зданий. С 1826—хранитель картин Лувра, а с 1830—хранитель Версаля.

Лучшие произведения Г. сосредоточены в особом Музее имени Г. на его родине в Эксе. В Эрмитаже хранятся «Внутренний вид Капуцинской церкви». В московском Музее изящных искусств имеется одна картина Г. («Живописец в тюрьме», 1810). Большинство произведений Г. страдает от излишней черноты—колористической сухости.

Лит.: Guillaubert, baron, Le peintre Granet, Réunion des Sociétés des beaux-arts, XXVIII, Paris, 1904.

ГРАНИК (теперь Чан-чай), речка в Малой Азии, впадающая в Мраморное море. В 334 до хр. эры на берегах Г. произошло сражение между персидской армией Дария III Кодомана и армией Александра Македонского, окончившееся отступлением персов, что открыло македонской армии доступ к Малой Азии. В 73 до хр. э. на Г. одержал победу римский полководец Лукулл над понтийским царем Митридатом.

Лит.: Delbrück H., Geschichte der Kriegskunst, 1 T., B., 1920.

ГРАНИЛЬНОЕ ДЕЛО. Под этим термином обычно объединяют разные виды механич. обработки камня, хотя в узком смысле этот термин должен быть отнесен только лишь к огранке ювелирного камня. Обработка камня весьма многообразна, в зависимости от вида камней и целей обработки. Мы наблюдаем здесь все переходы, начиная от кустарных форм обточки индийск. или китайского кустаря, через старомодные тяжелые резательные и сверлящие машины наших Свердловской и Кольчванской фабрик, до очень совершенных механизированных производств Антверпена и Нью Йорка; наконец мы доходим до высших достижений в художественных мастерских Петергофской фабрики или фирмы Лалика в Париже, где мастер является творцом-художником. Имеется несколько методов обработки камня: 1) огранка кабошоном или системой фазеток, расположение которых следует определенным геометрическим законам, с целью извлечь из камней максимум светорассеяния и лучистости; формы: кабошон, роза, таблица, бриллиант-одногранка, двойной бриллиант, Терпенсчлиф и другие; перед огранкой идет сначала распиловка, обточка или обдирка, т. е. камень подготавливается к правильной ориентировке, каковая

должна делаться кристаллографически закономерной; специальные методы сверловки; 2) обработка мягких пород (алебастр, янтарь, пенка и проч.)—обточка металлическими резами; 3) обработка зернистых пород (мрамор, кварцит и проч.)—обделка скалывающимися ударными инструментами; 4) обработка твердых пород (агат, нефрит, яшма и пр.)—обработка режущими и шлифующими орудиями, а именно: распиловка, сверловка, подбивка, шлифовка и полировка; 5) резные работы на твердом или мягком камне: граверные, рельефные и скульптурные; резка гемм и камней; 6) мозаичные художественные работы по методам как «русской», так и флорентийской мозаик.

Задачей Г. д. является изготовление следующих четырех типов изделий: 1) декоративные: а) граничные камни для ювелирных изделий; б) броши (наиболее ходовой товар), пуговицы, запонки, булавки шляпные и для галстука, браслеты, брелоки, бусы, яички, серьги, панделоки и пр.; в) художественные изделия—фигуры резные и рельефные, мозаичные панно, скульптурные изображения, вазы, вазочки, горки, картины, постаменты для часов; 2) предметы домашнего обихода: мундштуки, трубки, пепельницы, абажуры, чернильные приборы, пресс-папье, шкатулки, столики из мозаики, канделябры, кнопки для звонков, кольца для салфеток, ручки для зонтиков и палок, рукоятки для оружия, сахарницы, солонки и пр.; 3) строительно-орнаментовочные: подоконники, облицовки, колонны, памятники, каминь, балюстрады, столешницы, ступени, умывальники и проч.; 4) технические—см. прилагаемую таблицу.

Париж и Оберштейн-Идар, для граната—Турнов и Яблонец (Gablonz) в Чехо-Словакии, для изумрудов—Свердловск, Париж, Лондон, для янтара—Данциг, Штольп, Берлин (раньше еще Полаangen и Кроттинген), для коралла—Генуя, Неаполь, Ливорно, для агата—Идар, Коломбо, Дели, Агра, Калькутта, для морской пенки—Рула (Rubla) в Тюрингии, Вена; для гагата—Витби в Англии и департамент Од во Франции; для нефрита и жадеита—Кантон, Пейпин, Шанхай; для сапфира и циркона—Цейлон; для бирюзы—Мешед и Нишапур, для чистки рубина—Мандалай в Верхней Бирме, для разных камней и цветных пород—Оберштейн-Идар, Вальдкирх и Пфорцгейм в Германии, Файлери де Руайа около Клермон-Феррана в центральной Франции, многие мастерские во Французской и Швейцарской Юре (Jura), особенно в местечке Семонтель, Ламура, Лажу, а также Яблонец и Турнов в Чехо-Словакии, Свердловская и Петергофская фабрики в СССР.—В Союзе обработка камня за последние годы потеряла свое массовое значение и сохранилась или в виде кустарных промыслов в деревнях и на заводах Среднего Урала или в сравнительно слабо работающих гранильных фабриках Свердловска и Петергофа (в ведении Академии художеств). Исключением составляет ограниченный цех треста «Минеральное сырье», к-рый гранит всю продукцию изумрудных копей, идущую в экспорт, а также сильно развивающаяся промышленность обработки мрамора, особенно для электротехнических целей, и лабрадора как облицовочного и декоративного материала. Совершенно особый характер и несомненно с большим будущим полу-

Род промышленности	Изделия	Назначение	Материал
Кожевенная	Валы, валики, лоцильные камни, ножи и пр.	Для обработки кож	Змеевик, яшма
Металлургическая	Футеровочные кирпичи и шары для шаровых мельниц. Волоочильные доски с алмазными или корундовыми вставками	Размол шихты для посудной эмали и др. Для протяжки проволоки	Яшма, агат, корунд
Электротехника и точная механика	Мрамор. панели, опорные камни, подпятники и пр., грифельные доски для рубильников. Кварцевые приборы	Для распределит. щитов, для измерительн. точных приборов. В часовых механизмах	Мрамор, грифельный сланец, корунд, кварц
Химическая	Валы, валики, лабораторные ступки, призмы, трубки, кислотоупорные кирпичи	Для краснотерок, для весов и др.	Агат, кварц, кварцит, яшма
Текстильная	Опорные камни, подпятники, глазки и пр.	Для веретен и для регулирования хода пряжи	Агат, яшма
Бумажная	Валы, кирпичи тальковые		Гранит, мрамор, тальк
Радиопромышленность	Призмы	Для измерения радиоволн	Кварц
Оптическая	Линзы, призмы и пр.		Кварц, плавленый и исландский шпаты
Строительная	Облицовочный камень, ступени, подоконники, ванны; умывальники и пр.		Мрамор, кварцит
Музыкальных инструментов	Иголки из корунда	Для грамофонов	Корунд, преимущественно синтетический

Центрами Г. д. являются: для алмаза—Антверпен, Амстердам, Париж и Сен-Клод, Нью-Йорк, Лондон, Оберштейн-Идар, Гаунау, Пфорцгейм, Берлин, Бьен. Начинается в небольшом масштабе в Претории и Йоганнесбурге (Южная Африка). Для жемчуга—

чила обработка мягких пород (талька, гипса, сланца, змеевика и т. п.) для художеств. изделий в специальной мастерской, организованной в Свердловске Академией художеств. Технические приемы обработки камня. Методы обработки кам-

ня основные свои приемы заимствуют у обработки металла, но есть ряд специфических особенностей, выдвинутых рус. техникой, в особенности на Петергофской фабрике. Частично применяются, особенно в Америке, фрезерные станки. В качестве подсобных материалов при обработке пользуются следующими: алмазный порошок, карборунд, корунд, наждак, пемза, трепел, зеленый крокус, итальянский (оловянный) порошок, точильные и шлифовальные круги разных типов. Одновременно с механизацией техники для одних видов изделий, идет повышение художественно-индивидуальных подходов к другим, причем специальные художественно-камерные школы имеются в Идаре, Турнове, во Флоренции и в СССР при Художественно-ремесленном техникуме в Свердловске. Наибольшая механизация достигнута в огранке драгоценного камня, особенно алмаза, причем наилучшие методы огранки камня определяются на основании оптического хода лучей с целью получения наибольшего эффекта игристости камня; так обычная форма бриллианта для алмаза как раз отвечает этому требованию. Для достижения геометрической правильности ограночного камня в настоящее время применяются весьма совершенные приборы, позволяющие шлифовать и полировать алмаз в строго определенных кристаллографических направлениях. Менее совершенны и менее проработаны технические приемы обработки камня режущими и шлифующими орудиями или металлическими резцами; в этом направлении возможно еще внесение новых приемов и усовершенствование методов особенно важных, так как применение твердых пород (как-то: агата, яшмы, нефрита, корунда) для технических целей сильно растет.

Лит. Ферсман А. и Влодавец Н., Петергофская гранильная фабрика, Петроград, 1922; Ферсман А., Драгоценные и цветные камни, в сб. Нерудные ископаемые, I, стр. 359—400, Ленинград, 1926; E r p l e r A., Die Schmuck- und Edels. eine Gewerbliche Materialkunde, Band II, Stuttgart, 1912; Kraus E. and Holden E., Gems and Gemmaterials, 2 ed., N. Y., 1928. А. Ферсман.

ГРАНИТ, очень распространенная массивная глубинная зернистая горная порода из группы изверженных или магматических (см. *Горные породы*). Он состоит из *кварца* (см.), щелочного полевого шпата (*ортоклаза*, см.) и какого-нибудь темного силиката, чаще всего темной слюды, *биотита* (см.) или *роговой обманки* (см.), реже *авгита* (см.). Цвет породы чаще светлый и зависит гл. образ. от окраски полевого шпата. В химическом отношении Г. характеризуется большим содержанием SiO_2 (65—80%) и относительно малым количеством основных окислов (Fe, Ca, Mn и др.), являясь типичным представителем кислых пород. Г. большими массивами выступает среди др. кристаллических пород т. наз. архейской группы (см. *Архейская эра*), напр. в Финляндии, Забайкалье, Канаде и др., а также в центральной части многих горных краев (Урал, Кавказ, Альпы и т. д.). Он встречается и среди отложений более новых.

Плотное, хорошо сопротивляющееся всякого рода внешним атмосферным воздействиям строение Г. и его красивый внешний

вид способствуют тому, что Г. в строительном деле применяется по преимуществу для наружной облицовки построек капитального характера, как-то: фасады больших зданий общественного значения, устои мостов, расположенных в крупных населенных центрах, постаменты памятников и пр. По сравнению с др. строительными материалами Г. отличается большою трудностью обработки, вследствие очень плотного строения, и значительной теплопроводностью; по сравнению с обыкновенным красным кирпичом его теплопроводность вдвое больше. Поэтому Г. не может быть рационально использован для строительства сплошных стен жилых помещений. Ломки (карьеры) гранита находятся на севере (Финляндия, Карельская АССР), где добывается темносерый, мелкозернистый, очень прочный сердобольский гранит, розовый гангеудский и красный крупнозернистый питерландский; с юга (Днепропетровщина, Кременчугский район) получается темнокрасный кременчугский и серый днепрпетровский Г. Некоторые разновидности Г. (финляндский красный Г., раппакиви; см. *Гнилой камень*) легко разрушаются при выветривании.

ГРАНИТОВЫЙ ПОРФИР, разновидность гранита, имеющая порфировое сложение, т. е. состоящая из мелкозернист. основной массы кварца, полевого шпата и слюды, в которой выделяются крупные вкрапленники полевого шпата, реже—кварца; относится к глубинным и нередко жильным породам.

ГРАНИТО-ГНЕЙС (г н е й с о - г р а н и т), горные породы, представляющие частью разновидности *гнейсов* (см.), у которых сланцеватое сложение выражено значительно слабее, чем в типичных гнейсах, а частью разновидность гранита с заметным сланцеватым сложением. Эти породы широко распространены в Финляндии, Карелии и в местности, расположенной между Азовским морем и бывшей Волынской губ. (южно-русская кристаллическая полоса). По вопросу об их происхождении велись долгие споры. В наст. время они рассматриваются гл. обр. как магматические породы (см. *Горные породы*), отличающиеся от типичных гранитов условиями кристаллизации. По мнению некоторых петрографов, различие между Г.-г. и гранитами объясняется тем, что первые кристаллизовались из магмы, находившейся в движении, а вторые—из магмы, находившейся в покое.

ГРАНИТОЛ, род односторонней клеенки, употребляемый в качестве заменителя кожи (см. *Кожа искусственная*). В основе Г. представляет собою ткань растительного или животного происхождения, на которую нанесен слой особой массы, состоящей из олифы, наполнителей, разжижителей и красящего пигмента (краски). Применяется для обивки мебели, сидений в экипажах, перелета и пр. На рынке гранитол носит различные названия: дерматин-гранитол, дерматин, дерматоид, пергамоид, глорид и проч. В СССР гранитол производится заводом в Кунцеве (под Москвой).

ГРАНИЦА ТАМОЖЕННАЯ, представляет собой линию, ограничивающую территорию, внутри которой товар, произведенный на

этой территории или проникший в ее пределы в легальном порядке, допускается к внутреннему обращению, свободному от таможенного досмотра. Граница таможенная часто, но не всегда, совпадает с политической границей государства: в некоторых случаях непрерывная территория государства разделяется Г. т.; сюда относятся: а) части единого государства, изолированные в таможенном отношении друг от друга по каким-либо экономическим или политическим причинам (напр. до революции 1917 Финляндия была отделена Г. т. от прочих частей б. Российской империи), б) свободные гавани (напр. в наст. время Гамбург, Триест и друг.; в СССР—Эгершельд (во Владивостоке)), в) внутренние таможни, а также находящиеся под наблюдением таможенных властей склады, из которых товары могут поступать на внутренний рынок лишь в том порядке, как если бы они проходили через пограничную таможню.—При наличии таможенного объединения государств, общая Г. т. охватывает их территорию (напр. Бельгия и Люксембург, Швейцария и Лихтенштейн, Германский таможенный союз; см. *Таможенные пошлины*).

ГРАНИЦА ЧИСЛОВОГО МНОЖЕСТВА. Множество чисел называют ограниченным, если существует: 1) число, большее всех чисел данного множества, и 2) число, меньше всех чисел данного множества. Если выполнено только одно из этих условий, то множество называют соответственно ограниченным сверху или снизу. Верхней границей данного числового множества называют число M , определяемое следующими условиями: а) в данном множестве нет ни одного числа, большего нежели M , и б) сколь бы мало ни было положительное число ϵ , в данном множестве найдется число, большее нежели $M-\epsilon$. Аналогично определяют нижнюю границу. Одним из основных предложений математического анализа является теорема, в силу которой каждое множество, ограниченное сверху, имеет верхнюю границу (аналогично для нижней границы.) В последние годы математическая школа интуитивистов (см. *Интуитивизм*), возглавляемая Брауэром, оспаривает существующие доказательства этого предложения и даже отрицает его истинность.

А. Хинчин.

ГРАНИЦЫ ГОСУДАРСТВЕННЫЕ, линии, отделяющие смежные территории одного государства от другого. В международном праве с точки зрения топографической различаются естественные и искусственные Г. г. Первые нуждаются только в юридическом признании; вторые требуют сверх того проведения особой демаркационной линии. Роль естественных Г. г. играют гл. обр. горы и реки. В первом случае пограничной линией считается линия водораздела, во втором случае— т. н. тальвег (фарватер), или линия, проходящая по середине реки на равном расстоянии от обоих берегов. По отношению к морским берегам Г. г. проходят по линии берегового или территориального моря. Искусственные Г. г. устанавливаются по началам межевания либо с помощью особых, обозначенных в натуре признаков: пограничных столбов, канав, проволочных заграждений и т. п.; искусственные Г. г. могут также конструиро-

ваться путем условных, математических линий (наприм. разграничение владений по линиям меридианов и параллелей). Установление производится особыми пограничными комиссиями и фиксируется в международных договорах, причем соответствующие соглашения либо входят в состав общих договоров либо составляют предмет особых соглашений (демаркационные акты).

Исторически постоянные Г. г. появляются только у народов, перешедших к оседлому образу жизни. Необходимость в точном установлении Г. г. возникает в эпоху торгового капитализма, с образованием крупных централизованных государств, объединивших всю государственную территорию под единой суверенной властью. Экономической предпосылкой при этом являлось превращение этой территории в единый рынок, вследствие чего Г. г. в большинстве случаев совпадают с таможенными границами. В эпоху буржуазных революций на З. буржуазно-либеральная доктрина выдвинула демократический принцип определения естественных границ, согласно к-рому естественными Г. государства являются Г., совпадающие с национальными интересами населения, причем государство, достигшее их, теряет всякий интерес к дальнейшим завоеваниям; при этом установление Г. г. должно определяться волею населения. В эпоху империализма этот демократический принцип служит лишь ширмой для прикрытия захватнической политики великих держав. Последовательное проведение принципа национального самоопределения при установлении Г. г. может быть осуществлено исключительно пролетарским государством, что подтверждается всей международной практикой советских республик.

Г. г. СССР определены отчасти общими, отчасти специальными соглашениями. К числу первых относятся: мирные договоры с Эстонией (2/II 1920), с Литвой (12/VII 1920), с Латвией (11/VIII 1920), с Финляндией (14/X 1920), с Польшей (18/III 1921), с Афганистаном (28/II 1921), а также договоры о дружбе и братстве с Персией (20/II 1921), с Турцией (16/III 1921), с Монголией (5/IX 1921) и с Китаем (30/V 1924). К числу вторых относятся только: протокол о порядке ликвидации пограничных конфликтов с Польшей от 1/IV 1921 и соглашение о мероприятиях, обеспечивающих неприкосновенность границ, с Финляндией от 1/VI 1924. Наконец до сих пор остаются неопределенными Г. г. СССР с Румынией, т. к. правительство СССР не признает Бессарабский протокол держав Антанты, санкционировавшей захват Румынией Бессарабии. Д. Левин.

ГРАНИЦЫ ПЕРЕХОД НЕЗАКОННЫЙ, выезд за границу или въезд в СССР без установленного паспорта (см. *Паспортная система*) или разрешения подлежащих властей; незакон. переход границы признается *преступлением против порядка управления* (см.), влекущим за собой, согласно ст. 84 Уголовного кодекса РСФСР, принудительные работы на срок до 1 года или штраф до 500 руб. (если Г. п. н. связан с целями анти-советской или шпионской деятельности, следует иметь в виду также и постановления

о борьбе с контрреволюционными преступлениями). Не привлекаются вовсе к уголовной ответственности за Г. п. н. лица, прибывшие в СССР без паспорта в порядке использования ими предоставленного ст. 12 конституции РСФСР права убежища (см.) для иностранцев, подвергающихся преследованиям за революционно-освободительную деятельность. Должностные лица, способствующие Г. п. н., а равно и прочие лица, занимающиеся этим делом в виде промысла, привлекаются к ответственности как за *государственное преступление* (см.). Г. п. н. преследуется и в капиталистических государствах (б. ч. в административн. порядке).

ГРАНИЧАРЫ, военнообязанное, гл. обр. славянское население, населявшее пограничную с турками полосу старой Венгрии, или так называемую военную границу, за Динарскими Альпами и реками Кульпа, Унна, Сава и Дунай. В середине 16 века Фердинанд I дал этим поселениям военную организацию, добавив к славянам ландскнехтов из Германии. Территория военной границы состояла из трех генералатов — Кроатского, Славонского и Банатского, которые разделялись на полковые и ротные участки. Она занимала 33.422 км² и в 1869 имела население в 1.200.371 чел. Трансильванские Г. с середины 18 в. жили по разным комитатам (округам). В воен. время Г. обязаны были поголовной военной службой, а в мирное время на них лежала военная, таможенная и карантинная охрана границы. Г. пользовались значительными земельными наделами и разными льготами. Г. составляли существенную часть вооруженных сил австрийской монархии. В революцию 1848—1849 они подавляли венгерское восстание. С реорганизацией государственного строя Австро-Венгрии, прекращением войны с Турцией, введением общеобязательной воинской повинности, с 1851 по 1881 военная граница была постепенно упразднена.

Лит.: Vaniček, Spezialgeschichte der Militärgrenze, W., 1875; Jähns M., Heeresverfassungen und Völkerleben, 2 Aufl., B., 1885. *Е. Мартынов.*

ГРАНКА, в типографском деле так называются: 1) цинковая доска с деревянными или металлическими бортами, служащая наборщику, по мере набора, для составления строк, метранпажу—для верстки печатных форм и для их спускания на талер печатной машины. 2) Неопределенное число (до 80—100) строк, набранных ручным способом или на наборной машине и туго связанных веревочкой. Из Г. метранпаж верстает формы для печати (страницы) уже по точно определенному формату. 3) Отгиск набора на бумаге, предназначенный для чтения корректуры.

ГРАН-КАНАРИА (Gran Canaria), центральный о-в в группе принадлежащих Испании Канарских о-вов. Площадь 1.376 км², население 183 тыс. (1920). Гл. город и порт Лас-Пальмас. См. *Канарские острова.*

ГРАНОВ, село, районный центр в Уманском округе УССР, ок. 20 км к В. от ст. Гайсин Юго-Зап. ж. д.; 8.066 ж. (1926).

ГРАНОВИТАЯ ПАЛАТА, тронная зала русских царей, составлявшая часть старого дворца в московском Кремле (ныне входит в состав нового дворца). Построена в 1487—

1491 итальянцами Марко Руффо и Пьетро Антонио Соларио в виде простой залы, возвышающейся над незначительным нижним



Рис. 1. Руффо и Соларио. Грановитая палата.

этажом и перекрытой четырьмя крестовыми сводами, опирающимися на квадратный столб в середине. Свое название Г. п. получила от покрывающего ее главный восточный фасад граненого камня—руста. Обращает на себя внимание прекрасный портал, выполненный в формах ренессанса, внутри Г. п. Переделанные в конце 17 в. окна изменили внешний стиль здания; первоначальные окна были двойные; изменен так-

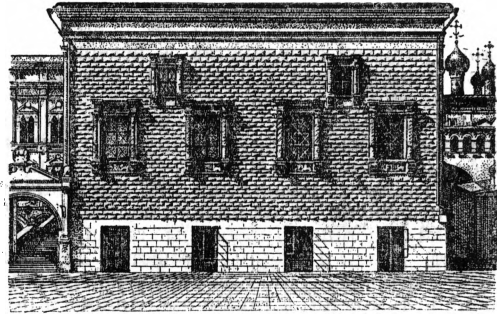

Рис. 2. Двойное арочное окно южной стороны Грановитой палаты.

же и первоначальный стиль кровли. Формы Г. п.—североитальянские (декорация портала, тонкие витые колонки, составляющие наружные углы, и т. д.), содержащие отголоски готики (килевидная арка над порталом и др.). Г. п. дает важное свидетельство об общей композиции дворца, парадные помещения которого состояли из отдельных, разобщенных друг с другом зал. Главный вход (т. н. «красное крыльцо») поднимался вдоль юж. стены Г. п. (в наст. своем виде он подвергся ряду радикальных реставраций). *Н. Брунов.*

ГРАНОВСКАЯ, Елена Маврикиевна (род. 1877), выдающаяся современная актриса. На сцене с 1897; ныне премьерша ленинградского театра «Комедия». Комедийное мастерство Г., доведшей до высокого совершенства технику своей игры неустанной работой над собой и тщательным изучением сценических приемов ряда крупнейших рус. и зап. артистов, включило ее в ряды первоклассных актрис не только России. Ее игра отмечена богатством интонаций, искусством диалога, использованием песенок по ходу действия и игрой диалектами и акцентами (например в комедии Гольдони «Хитрая вдовушка и ее четыре поклонника»). Не менее ярко умение Грановской в отношении способности к перевоплощению, подвижности ее мизансцен. Все эти элементы актерск. техники умело сочетаются Г. при создании ею сценического образа. В ряду таких образов наиболее интересны: прачка Катрин («Мадам Сан-Жен» Сарду), итальянка Кавалини («Роман» Шельдона), проститутка Марго («Чудеса в решете» А. Толстого), помещица Белоключкая («Метелица» Б. Попаригопуло на тему А. Яковлева «Повольники»). С 1926—заслуженная артистка Республики.

ГРАНОВСКИЙ (А з а р х), Алексей Михайлович (р. 1890), выдающийся современный режиссер, основатель и б. руководитель Московского гос. еврейского театра — *Госет* (см.). Обучался в Петербургской школе сценического искусства (ученик А. Санина и И. Петровского, 1909—11). С 1911 по 1913 Г. совершенствуется в Германии (Мюнхен), работая в ряде театров в качестве практиканта-режиссера, осветителя, техника и т. д. Сезон 1912 проводит в Мюнхенском художественном театре под руководством Макса Рейнгардта, влияние которого сказывается позднее на творчестве Г. Первой самостоятельной режиссерской работой Г. является постановка трагедии Верхарна «Филипп II» в Риге (1914). Годы 1914—17 Грановский провел за границей, изучая теорию театра. Весной 1918 осуществил в Петербурге постановки «Царя Эдипа» и «Макбета» (в цирке Чинизелли). Новизна спектаклей, развивавших принципы Рейнгардта, заключалась в замене фото-сценической коробки открытой сценической площадкой, предоставляемой условиями цирковой арены. Отсюда замена живописно-плоскостных декораций архитектурно-трехмерными установками. Соответственно с этим изменялись и техника актерской игры (голос, движение, жест и т. д.), приемы театрального освещения (пржектора, диафрагмы, фосфорические краски, рампа, софиты) и т. д. В том же сезоне Г. поставил «Садко» и «Фауста» в Народном доме. Затем в возникшем (1918) «Еврейском камерном театре» (впоследствии московский *Госет*) в течение нескольких лет Г. осуществил 16 крупных постановок. Исходя из принципов ритма и музыкальности, Г. стремился к созданию особого типа актера с предельной ритмической выразительностью, а также к эстетическому оформлению специфически евр. жеста и звука и четкой законченности актерского темперамента. Из постановок Г. на других сценах наиболее известны «Мистерия-Буфф» Мая-

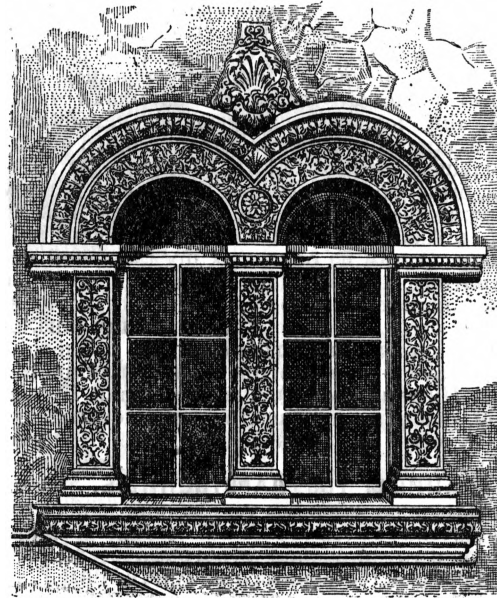
ковского на нем. яз. (Московский цирк, 1921) и «Сказки Шехеразады» (Московский театр для детей, 1922). В качестве кинорежиссера Г. осуществил постановку картины «Еврейское счастье» (1925). С 1926—заслуженный артист Республики.

Лит.: Литваков М., 5 лет Московского государственного еврейского камерного театра, «Наука и школа» (на евр. яз.), М., 1924; Д е й ч А., Масни еврейского театра, М., 1927; Б е с к и н Э., Еврейский государственный театр, М., 1928; К л е й н е р И., А. Грановский и «Госет», М., 1928 (подробная библиография).
И. Клейнер.

ГРАНОВСКИЙ, Тимофей Николаевич (1813—55), знаменитый профессор истории в Московском ун-те. Родился в дворянско-чиновничьей семье. Получив домашнее образование, 18 лет (1831) Г. отправился в Петербург на службу, но после нескольких месяцев стал самостоятельно готовиться в ун-т и поступил на юридический факультет. В это время он сблизился с Н. В. Станкевичем (см.) и под его влиянием занялся историей и философией. По окончании ун-та Г. получил командировку за границу

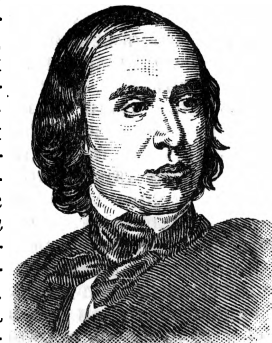

для приготовления к профессуре по истории. В продолжение двух лет (1837—1839) работал в Берлине у Ранке, Савиньи, Риттера, Вердера (излагавшего философию Гегеля). Кроме этих ученых, на Г. имели большое влияние труды Нибура, Гизо, Тьери, Мишле, изучение к-рых он начал еще в студенческие годы. В 1839 Г. вернулся в Россию и начал чтение лекций по всеобщей истории в Московском ун-те, где и продолжал работать до самой смерти. При обширных и разнообразных знаниях Г. оставил сравнительно небольшое по объему научное наследие; в значительной мере объясняется это невозможностью касаться в то время в печати многого из того, чем он усиленно занимался. Он жаловался, что не мог «не только писать, но даже заикнуться на кафедре» об эпохе Французской революции, хотя прочел 50 тт. речей и документов, к ней относящихся. Что касается исследовательской работы Г., то она глубокого следа в науке не оставила, но на его лекциях воспитался целый ряд выдающихся ученых — Кудрявцев П. Н., Ешевский С. В., Соловьев С. М., Чичерин Б. Н., Бабст И. К., Герье В. И. Г. умел «пропагандировать» историю путем устного слова; его пропаганда преследовала скромную морально-политическую задачу—противопоставить гнету и насилиям николаевского абсолютизма и крепостничества «гуманные» идеалы западн. либерализма. Этой проповедью, облеченною в изящную, нередко художественную форму, Г. оказывал огромное влияние не только на ближайших своих учеников, но и на широкие круги студенчества, а также и на посетителей его публичных лекций. Чернышевский писал о нем: «Очень немногие лица в нашей исто-

рии имели такое могущественное влияние на пробуждение у нас сочувствия к высшим человеческим интересам. Для очень многих людей, которые отчасти благодаря его влиянию приобрели право признательности общества, он был авторитетом добра и истины». Грановский близко стоял к Герцену, Огареву, Белинскому, но отличался от них большей мягкостью и умеренностью. Это расширяло круг его поклонников и открывало перед ним более широкие возможности легальной пропаганды, но в то же время ослабляло силу этой пропаганды, и ее результаты оставались скорее в области чувств и настроений, чем переходили в убеждение и действие. Став на путь характерной для многих людей своей эпохи эволюции от гегелевского идеализма к материализму, Грановский все же остался в основах своего мировоззрения идеалистом и не мог освободиться от веры в «провидение», указывающее цели прогрессу человечества, в бессмертие души. Расхождение с Герценом и Огаревым переживалось Грановским до крайности болезненно. В последние годы своей жизни Грановский стал отходить от идеалистического понимания истории. В своей знаменитой речи «О современном состоянии и значении всеобщей истории» (1852), вызвавшей такое сочувствие у Чернышевского, он заявил, что «история по необходимости должна выступить из круга наук филолого-юридических, в котором она была так долго заключена, на обширное поприще естественных наук». Он полагал, что закономерность истории можно найти путем изучения взаимодействия природы и человека. Грановский однако не решился сделать из этих положений дальнейшие выводы. Огромному влиянию Г. много содействовала его личная обаятельность, а также назойливая (хотя и не очень опасная) травля, которой его подвергли правительство, церковь, некоторые славянофильские публицисты и реакционная профессура.

Лит.: Сочинения Г. изданы в 1856 Кудряпцевым (4 изд., М., 1897); «Т. Н. Грановский и его переписка», т. I. Биографический очерк А. Станкевича, 2 изд., т. II. Переписка Т. Н. Грановского, под ред. А. Станкевича. М., 1897; Герцен А. И., Полное собрание сочинений и писем, под ред. М. К. Лемке (по указателю в XXII томе), II, 1917—24; Чичерин Б. Н., Воспоминания. Москва сороковых годов, Москва, 1929; Ветринский Ч., Грановский и его время, Москва, 1897; Записки С. М. Соловьева, СПб (без года); Виноградов П. Г., Т. Н. Грановский, «Русская мысль», 1893, книга 4; Миллюков П. Н., Из истории русской интеллигенции, Петербург, 1902; Мякотин В. А., Из истории русского общества, Петербург, 1906; Гершензон М. О., История молодой России, М.—П., 1923; Чернышевский Н. Г., Сочинения Т. Н. Грановского, Полное собрание сочин., т. II, СПб, 1906; Кареев Н. И., Историческое мировоззрение Т. Н. Грановского, 3 изд., СПб, 1905; Ключевский В. О., Памяти Т. Н. Грановского, «Русские ведомости», 1905, № 263; Виппер Р. Ю., Две интеллигенции, М., 1912; Венгеров С. А., Источники словаря русских писателей, т. II, СПб, 1910. О русском обществе эпохи Грановского см. Белинский, Герцен, Огарев.

Е. Косминский.

ГРАН-САССО (Gran Sasso d'Italia), горная группа Апеннин в *Абруццях* (см.). Высшая точка—Монте-Корно (2.921 м), в то же время—высшая точка Апеннин; имеет в небольшой части вечный снег. На массиве резко выражен карстовый ландшафт и видны следы древнего оледенения.

ГРАНСОН (Grandson, Granson), город в швейцарском кантоне Во, на берегу Невшательского озера; 1.597 жит. (1920). Близ него в 1476 произошло сражение между бургундской армией, состоявшей из средневековой тяжелой кавалерии, и швейцарцами, главную силу к-рых составляла пехота. Грансонское сражение, в к-ром пехота одержала победу над кавалерией, способствовало возрождению пехоты, к-рой совершенно пренебрегали в средние века.

ГРАНТ (Grant), Джемс (1827—92), англ. офицер, шотландец по происхождению, известный путешественник. В 1860—63, вместе со Спиком, совершил путешествие к истокам Нила, которое описал в сочинении «A Walk across Africa» (Переход через Африку), London, 1864.

ГРАНТ (Grant), Улисс Симпсон (1822—85), 18-й президент Соед. Шт. Сев. Ам. Сын фермера. Окончил Военную академию в Вест-Пойнте (1845). С отличием участвовал в Мексиканской кампании. В 1854 вышел в отставку; занимался с. х-вом, а потом торговлей. Несмотря на враждебное отношение генералитета, не взлюбившего его за демократическое происхождение и аболиционистские убеждения, Г. быстро выдвинулся. Во время гражданской войны сражался на стороне северян, в 1864 был назначен главнокомандующим всех военных сил северян. Победа Г. над южанами сделала его национальным героем. Вскоре он был выбран членом конгресса и нек-рое время занимал пост военного министра. В 1868 был избран президентом республики как кандидат республиканской партии; в 1872 переизбран вторично. Лично честный, Грант показал себя на этом посту самоуверенным и политически-близоруким человеком и в течение своего восьмилетнего правления был игрушкой в руках партийных авантюристов. Важнейшие мероприятия Гранта: уравнивание негров с белыми в правах, закрытие Ку-Клукс-Клана (1871), а также неудачные попытки аннексировать Гаити и усмирить волнения в юж. штатах. Типичный представитель буржуазии, Г. является еще и теперь кумиром америк. лавочников и фермеров. Источником для биографии Г. могут служить его воспоминания: «Personal Memoirs», N. Y., 1885—86.

Лит.: Humphrey A. A., The Virginia Campaign of 1864 and 1865, N. Y., 1883; Keating J. M., With Grant in the East, Philadelphia, 1879; Schlesinger A. M., Political and Social History of U. S. Grant, N. Y., 1925; Mac Clellan C., The Personal Memoirs and the Military History of U. S. Grant versus the Record of the Army of the Potomac, Boston, 1887; Woodward W., Meet Generale Grant, L., 1928; Fuller J. F. C., The Generalship of Ulysses G. Grant, L., 1930; Бабин А., История Соединенных Штатов, тт. I—II, СПб, 1912.

ГРАНТА ЗЕМЛЯ (Grant Land), северная часть земли Эллесмера, большого острова в сев.-америк. Арктическом архипелаге, близ сев.-зап. побережья Гренландии, 82—83° с. ш.; см. *Эллесмера земля*.

ГРАНТА МЫС, крайний южный пункт Земли Александры, самого большого острова в принадлежащем СССР архипелаге Земля Франца Иосифа (в Северном Полярном море), под 80° с. ш. и 47° 30' в. д.

ГРАНУЛЁЗ, хроническое воспаление соединительной оболочки век и глазного ябло-

ка, характеризующееся образованием в ее ткани зерен (гранулы, фолликулы) из лимфатических клеток (см. *Трахома*).

ГРАНУЛЁМА (от лат. *granulum*—зерно и *ома*—приставка для обозначения опухоли), опухолевидное разрастание грануляционной ткани (см. *Грануляция*). Нек-рые Г. возникают на почве внешних раздражений или хронических воспалений (Г. кожи, зубные Г.) и имеют строение обычной грануляционной ткани. Другие же, так наз. и н ф е к ц и о н н ы е Г. вызываются специфическими микроорганизмами и обнаруживают своеобразное строение и течение; таковы туберкулезный *бугорок* (см.), сифилитическая *гумма* (см.), изменения тканей при *риносклероме*, *сапе*, *актиномикозе* (см.) и друг. Иногда Г. принимают необычное течение, являя признаки, характерные для злокачественных опухолей (быстрый рост, множественность, изменения со стороны крови, кахекия); таков напр. лимфогрануломатоз, или *Годжкина болезнь* (см.).

ГРАНУЛИТ, метаморфическая горная порода, являющаяся разновидностью *гнейсов* (см.) и состоящая из мелкозернистой груболой тонкосланцевой массы кварца и полевого шпата с крупными вкрапленниками гранита. Слюда обычно отсутствует или имеется в виде примеси так же, как и турмалин, корунд, силлиманит и др. Кроме белых Г. такого состава, имеются черные Г., богатые *пироксенами* (см.). Нек-рые Г. относятся не к метаморфическим, а к глубинным магматическим породам, представляя светлую (лейкократовую) разновидность гранита. Г. известны в Саксонии, Финляндии, на о-ве Цейлоне, в СССР—в Киевщине и Херсонщине.

ГРАНУЛОЦИТЫ, группа *лейкоцитов* (см.), в протоплазме к-рых содержатся т. н. специальные зернистости. Сюда относятся *нейтрофилы*, *базофилы* и *эозинофилы* (см.), у которых зернистости различаются по их отношению к кислотам и основным краскам. Сюда же следует причислить и моноциты, поскольку последние содержат помимо азурофильной зернистости также и эозинофильные зерна (см. *Азурофиллия*, *Эозинофиллия*). *Лимфоциты* (см.), которые или совсем не содержат никаких зерен или же только азурофильные, гранулоцитами не являются.

ГРАНУЛЯРНАЯ ТЕОРИЯ, теория тончайшего строения протоплазмы, предложенная Р. *Альтманном* (см.). Согласно Г. т. элементарными живыми составными частями протоплазмы являются мельчайшие зернышки (г р а н у л ы). В наст. время доказана неправильность Г. т. Подробнее см. *Протоплазма*.

ГРАНУЛЯЦИИ, г р а н у л я ц и о н н а я т к а н ь (от лат. *granulum*—зерно), новообразующаяся при заживлении ран ткань, обусловленная своеобразным разрастанием сосудов и молодой соединительной ткани. Образовавшийся дефект в ткани вызывает гиперплазию (размножение) молодых соединительнотканых клеток, разрастающихся по ходу обильно новообразующихся капилляров. Они одевают капилляры как бы чехлом и вместе с ними образуют нечто вроде сосочков, направляющихся своей верхушкой к поверхности раны, придавая ей ярко-розовый, зернистый вид. Г. т. постепенно вы-

полняет весь образовавшийся дефект ткани. Обычно на поверхность Г. т., при заживлении кожных ран, нарастает покровный эпителий и на месте раны образуется нормальная кожа. См. также *Воспаление*.

ГРАНУЛЯЦИЯ СОЛНЦА, зернистое строение поверхности солнца, см. *Солнце*.

ГРАНУЛЯЦИЯ ШЛАКА. Шлак коксовой плавки, содержащий достаточное количество извести, можно использовать для выделки кирпича, а содержащий не менее 8—9% глинозема — также и для выработки цемента, мало чем уступающего по качеству т. н. португальскому цементу. Для этого шлак должен быть превращен в мелкозернистое или пескообразное состояние, или, как говорят, «гранулирован». Есть три способа грануляции: мокрый—выпускаянием шлака в воду; полусухой—в особых грануляционных мельницах; сухой—воздухом в особых барабанах. 1) Самый простым и дешевым является первый способ, при котором шлак из шлаковой или чугуновой летки доменной печи по корыту стекает прямо в яму с водой, расположенную у печи. Смешиваясь с водой, шлак превращается под ее влиянием в губчатую, рассыпающуюся в песок массу; кислые и железистые шлаки расстроеного хода печи таким способом гранулировать нельзя, они дают в яме сплошную глыбу, к-рую приходится удалять. Яму делают обыкновенно бетонной, такого объема, чтобы воды в ней было 0,8—1,0 м³ на т выпускаемого за один раз шлака. Вода—проточная и берется от охлаждающего устройства печи. Расход воды: 35—40% от веса шлака; ее приходится потом выпаривать при дальнейшей обработке шлака. Вода из грануляционной ямы вытекает загрязненной сернистыми соединениями, и без очистки не следует употреблять ее даже для технических надобностей. Собирающийся на дне ямы гранулированный шлак вычерпывается особым ковшом (грейфером) и перегружается в ж.-д. вагоны-коробки. 2) Грануляционная мельница состоит из чугунового барабана диаметром 2—2,5 м, в котором на вертикальной оси вращается со скоростью 350 оборотов в мин. диск с лопатками, разбрасывающими и измельчающими шлак. Шлак и вода (в небольшом потребном для грануляции количестве) поступают сверху. Снизу сквозь барабан протягивается вентилятором охлаждающий воздух, уходящий вместе с паром и газами в вытяжную трубу. Производительность мельницы 15—18 т шлака в час; влаги в грануляте 6—10%; мощность электромоторов 35—50 kW. 3) При сухой грануляции шлак поступает в барабан диаметром 1,5 м, длиной 15 м, вращающийся вокруг оси, слегка наклоненной к горизонту. Поступающий с одного конца барабана шлак подхватывается сильной струей воздуха и разбрызгивается к стенкам барабана. Скатываясь в виде зерен вниз, шлак выходит с др. конца, как и вытягиваемые трубой из барабана воздух, пар и газы. Вода тоже выбрызгивается в барабан, но в очень незначительном количестве; кроме того и сам барабан охлаждается снаружи водой. Производительность барабана 6—8 т гранулята в час. Установочная мощность электромоторов 20—25 kW. А. *Новопетровский*.

ГРАН-ЧАКО (Gran Chaco, «Великая охотничья страна»), обширная область в Юж. Америке, расположенная между склонами Боливийских и Северо-Аргентинских Анд на западе и течением рек Парагвая и Параны на востоке. Принадлежит юж. частью Аргентине, северной—Боливи и Парагваю (размежевание последних двух стран в пределах северного Г.-Ч. служило до 1929 предметом спора, обострение которого в 1928 едва не привело к войне). Общая площадь ок. 700 тыс. км²; ок. 450 тыс. жит. (1927).—По характеру поверхности Г.-Ч.—однообразная низменная равнина, очень слабо покатая от Анд к долине Параны—Парагвая. Климат тропический (на крайнем Ю.—субтропический), континентальный, с резко выраженной сменой дождливого и сухого периодов. Реки маловодны и, благодаря слабому уклону, отличаются извилистыми руслами, часто делаясь на рукава. Немногие из них достигают Параны—Парагвая (Шилькомайо и Бермехо), другие теряются в болотах и лагунах. Почва местами засолена. Растительность—редкие леса и саванны, выгорающие в сухой период. Население редкое; во внутренних частях живут полунезависимые индейцы—скотоводы и охотники. Единственной транспортной артерией края служит водная дорога Параны—Парагвая; ж. д. проникают только короткими ветками в юж. и вост. окраины Г.-Ч.; во внутренних частях—полное бездорожье.

Главное богатство Г.-Ч.—ценное дерево квебрахо (правильнее—кебрачо), богатое таннином и доставляющее дубильную кислоту. Эксплоатация квебрахо производится в вост. части Г.-Ч. близ рр. Парагвая и Параны. Здесь находятся фабрики, вырабатывающие дубильный экстракт. Главные разработки—в руках англ. и северо-америк. компаний. Вывоз экстракта составил 22 млн. долл. в 1927. Обширные саванны Г.-Ч. пригодны для скотоводства, но его развитию мешает жаркий климат, способствующий заболеваемости скота; особенно распространена «техасская лихорадка», к-рая разносится укусами клеща. В аргентинском Г.-Ч. в последнее время развивается хлопководство. В северной части Г.-Ч. обнаружены месторождения нефти.

И. В.

ГРАНЬ ГЕОМЕТРИЧЕСКОГО ТЕЛА, часть плоскости, ограничивающая тело. Тело, ограниченное только плоскостями, называется многогранником (четырёхгранником, пятигранником и т. д. по числу граней); каждая грань многогранника представляет собой многоугольник.

ГРАНЬЕ ДЕ КАСАНЬЯК (Granier de Casagnac, Бернар Адольф (1806—80), франц. публицист и политический деятель. Начал свою карьеру демократом. В конце 30-х гг. становится официальным защитником интересов плантаторов-рабовладельцев, а в 40-х—горячим сторонником консервативной политики Гизо (см.), который наградил его эпитетом «короля шутов». Позже делается активным бонапартистом, ярким апологетом переворота 2 дек. 1851. При империи—мер города Плеванса, неизменный член Законодательного корпуса, видный сотрудник бонапартистских органов печати, автор много-

численных публицистических и quasi-исторических трудов («Empire et Royauté», 1873; «Histoire de la Troisième République», 1875; кроме того оставил воспоминания: «Souvenirs du Second Empire», 3 vls. P., 1879—82). В Законодательном корпусе заседал на крайней правой, входя в группу твердых «аркадцев»—непримиримых противников всякой либеральной реформы. После революции 4 сентября 1870 бежал за границу. В 1871 вернулся во Францию, в 1876 был избран в палату депутатов.

Лит.: А в е н е л Н., Histoire de la presse française, P., 1900; М а р к с К., Восемнадцатое брюмера Луи Бонапарта, М.—Л., 1926.

А. М.-к.

ГРАНЬЯНО (Gragnano), г. в Неаполитанской провинции Италии, в 3 км от Каstellамаре (связан ж. д.); 16.060 жит. (1921); производство макарон, торговля хлебом, лесопильни.

ГРАПТОЛИТЫ, Graptolitidae, вымершая древнепалеозойская группа морских животных, близкая к гидродным полипам. Остатки колоний Г., состоящие из ветвей, усеченных ячейками, иногда переполняют горную породу (чаще всего глинистый сланец), как бы исчерчивая ее поверхность (откуда и название: греч. graptolytes—исписанные камни). По образу жизни некоторые из Г.—сидячие, но большинство передвигалось пассивным плаванием (планктон), чем и объясняется их широкое географическое распространение. Вместе с их быстрой изменчивостью во времени это делает их важными руководящими ископаемыми, особенно для силурийского периода.

ГРАС (Grasse), гор. во французском департаменте Приморских Альп, узловая станция ж. д. Париж—Лион—Средиземное море (линии на Канн и Ниццу); 16.923 жит. (1921). Цветоводство, производство оливкового и розового масла, парфюмерные изделия, ломка мрамора. Зимний курорт.

ГРАСЕ (Grasset), Эжен Самюэль (1841—1917), франц. живописец, график и рисовальщик. Изучал архитектуру в Цюрихском политехникуме; с 1871 в Париже занялся книжными иллюстрациями и всеми видами прикладного искусства, давая рисунки для мебели, обоев, ювелирных изделий, переплетов, виньеток и пр.; писал также плакаты, декоративные панно и т. д. В области иллюстраций на нем заметно влияние Г. Доре, а в области прикладного искусства—Вислеле-Дюка. Грасе пользовался всевозможными видами живописной техники и работал даже в области архитектуры (фасад отеля Дюма). В 1894 он устроил свою первую выставку в Salon des Cent, в 1906—в Салоне художников-декораторов (Salon des artistes-décorateurs).

Лит.: А л е к с а н д р е А., Eugène Grasset et son œuvre, P., 1901.

ГРАСИАН И МОРАЛЕС (Gracián y Morales), Бальтасар (1601—58), испан. писатель; монах-иезуит. Его трактат «Искусство быть талантливым, или трактат об остроте» («Arte de Ingenio, tratado de la Agudeza», 1642; более известен под заглавием второго издания «Острота и искусство быть талантливым», 1648) интересен как яркое воплощение т. н. *концептизма* (см.), в оценке которого автор проявляет большое критическое чутье, тон-

кий вкус и разностороннюю образованность. Из более поздних произведений Г. наибольшее значение имеют философский роман «Критикон» и «Настольный оракул». Г. принадлежит к числу интереснейших испанских писателей 17 века. Современник эпохи реакции и свидетель быстрого распада государственной и общественной жизни Испании, Г. по мирозерцанию своему ярко выраженный пессимист. Влияние Грасиана как в Испании, так и за ее пределами, было значительным (особенно во Франции, Англии и Германии).

Издания Г.: El Héroe и El Discreto, Madrid, 1900; El Discreto, Oráculo manual и El Héroe, Biblioteca de autores españoles, t. LXV, Madrid, 1873.

Лит.: Borinski K., B. Gracian und die Hofliteratur in Deutschland, Halle, 1894; Croce B., Trattatisti italiani del «concettismo» e B. Gracian, Napoli, 1899; Liffán y Heredia N. J., B. Gracian, Madrid, 1902; Maldonado F., B. Gracian, como pesimista y político, 1916; Bell A. F. G., B. Gracian, N. Y., 1921.

О связи «Критикона» с романом Ибн Туфейля «О Хае, сыне Яхзана», см. пред. М. Кузмина к переводу романа Туфейля, П., 1920. Ф. Кельин.

ГРАСИОСО (испан. gracioso — изящный, любезный, шутник), роль шута в испан. театре 16—17 вв., сходная с ролью итал. маски Арлекина. Особенно часто встречается в комедиях Тирсо-де-Молина и Кальдерона.

ГРАСМАН (Grassmann), Герман (1809—1877), выдающийся герман. математик, один из основателей выдержанного формального направления в анализе. В 1861 опубликовал сочинение «Lehrbuch der Arithmetik», содержащее первое строгое обоснование арифметики. Существенная особенность его метода заключалась во введении математической индукции не только как орудия доказательств, но и как средства для определения. Этот метод вполне утвердился в математике. Еще раньше, в 1844, Г. опубликовал сочинение «Die Wissenschaft der extensiven Grössen, oder die Ausdehnungslehre», в котором он строит учение о протяженной величине, одним из частных случаев которой является пространство. По замыслу он является т. о. предшественником Римана (см.), по методу — Гамильтона (см.). Это сочинение, написанное не только очень абстрактно, но и чрезвычайно туманно, Г. подверг позже глубокой переработке, т. ч. 2-е его издание (1862) представляет собою совершенно новое сочинение, на этот раз отличающееся полной четкостью. Элемент протяженной величины определяется здесь *комплексным числом* (см.) $a_1 e_1 + a_2 e_2 + \dots + a_n e_n$, где a_1, a_2, \dots, a_n — арифметические числа, e_1, e_2, \dots, e_n — независимые единицы, подобно тому как положение точки на плоскости можно определить обыкновенным комплексным числом, составленным из двух независимых единиц (Гаусс). Грасман развешивает различные линейные системы арифметики высших комплексных чисел, т. е. системы, в которых результат любой операции выражается линейно в основных единицах. Арифметическая теория обыкновенных комплексных чисел, геометрический анализ Лейбница, гамильтоновы кватернионы, теория векторов, теория определителей, теория матриц и в некоторой степени даже теория аффиноров содержатся в «Учении о линейном протяжении». Геометрически — это пер-

вое систематическое построение учения о многомерном пространстве, правда евклидовом. Абстрактное изложение, чуждое образов, делало это сочинение Г. мало доступным, но в конце прошлого столетия оно получило признание даже среди противников формального метода (Клейн, Пуанкаре). Кроме этих работ в области чистой математики, Г. занимался физикой теоретической и даже экспериментальной. Его исследования по теории электрических токов, смещения цветов и звуков близки к работам Гельмгольца, к-рый их очень ценил. Г. обладал хорошим филологическим образованием. Ему принадлежит полный стихотворный перевод гимнов Риг-веды (Лpz., 1876—77). Как ученик Рота Г. совершенно не считается с толкованиями индийских комментаторов и слишком часто раскрывает и упрощает ведийские метафоры. Большее значение, чем переводы Г., сохранил его «Wörterbuch zum Rigveda» (Словарь к Риг-веде, 1875) благодаря исчерпывающей полноте материала, хотя и здесь отрицательно сказались слишком свободное обращение лексикографа с текстом и допускаемая им постоянно многозначность слов.

Лит.: Schlegel V., Hermann Grassmann, sein Leben und seine Schriften, Leipzig, 1878; егo же, Die Grassmannsche Ausdehnungslehre, Leipzig, 1896 (здесь приведен подробный обзор литературы, относящийся к «Ausdehnungslehre»). Современное изложение идей «Ausdehnungslehre» дано в сочинении Whitehead A., A Treatise on Universal Algebra, Cambridge, 1898. Выпущено полное собрание сочинений Г. — Hermann Grassmanns gesammelte mathematische und physikalische Werke, Lpz., 1886. В. Казан.

ГРАСМАН (Grassmann), Петер Оттомар (род. 1873), профсоюзный деятель в Германии. Принадлежит к самому реакционному течению реформизма. Был наборщиком с 1886 по 1903, после чего перешел на работу в профсоюзном аппарате, где занимает руководящие посты. В 1919 был избран вице-председателем АДГБ (см. Германия, Профдвижение) и входит в 1923 представителем от него во Всегерманский совет народного хозяйства и с 1924 — в Генеральный совет Международной федерации профессиональных союзов. В данное время (1930) играет в АДГБ виднейшую руководящую роль.

ГРАССИ (Grassi), Джованни Батиста (1853—1925), итал. зоолог и исследователь малярии, проф. Римского ун-та, член Accademia dei Lincei. Работы Г. касаются главн. обр. области паразитических простейших и насекомых — переносчиков паразитов. Мировую известность Грасси приобрел исследованием и установлением полного цикла развития плазмодия малярии, установив его единственного передатчика — комара *анофелеса* (см.). Грасси неустанно работал над разрешением проблем в области борьбы с малярией и оздоровлением Италии от нее. Общая сводка работ по малярии дана в классической монографии «Malaria, Studien eines Zoologen» (2 Aufl., Jena, 1901, 1 изд. на итал. яз., Рим, 1901).

Лит.: Janicki C., Giovanni Batista Grassi, «Naturwissenschaften», № 12—13, 1926.

ГРАССИ (Grassi), Джованнинно, де (умер 1398), итальянск. скульптор, архитектор и миниатюрист. Впервые его имя упоминается в 1389. Г. содействовал распространению

стиля франц. готики в Италии, придав ему ряд оригинальных ломбардских черт. От разнообразной деятельности Г. (выполнял хоругви, наброски на пергаменте для цветных стекол собора, раскрашивал статуи) почти ничего не осталось, кроме многочисленных миниатюр, которые принадлежат к числу интереснейших памятников конца 14 в.—Г. как миниатюрист создал школу; она процветала в конце 14 в. в Ломбардии и выпустила ряд оригинальных иллюстрированных рукописей.

Лит.: Van Marle R., The Development of the Italian Schools of Painting, VII, Hague, 1926.

ГРАССИ (Grassy), Иозеф (1758—1838), известный австр. живописец, портретист. Десяти лет поступает в Венскую академию, быстро выдвигается как мастер портрета; в 1790 переезжает в Варшаву, где становится излюбленным портретистом польского двора и знати. Одно время состоял профессором Дрезденской академии (1800—04). Представитель великосветского портрета второй половины 18 века, воспитанный на франц. и англ. образцах, Г. переходит от манеры оживающего рококо к формам классицизма. Утонченный колористический дар Г. заставлял прощать ему погрешности рисунка и моделировки формы. Произведения Г. находятся в музеях и частных собраниях Польши, Австрии, Германии. Наиболее известны портреты королевы Луизы, гр. Т. Любомирской в образе Гебы, короля Станислава Августа II, Т. Костюшко и автопортреты.

Лит.: Ст. С. Weigelt, в Allgemeines Lexikon der bildenden Künstler, XIV, Lpz., 1921. Б. Т.

ГРАССИРОВАНИЕ (франц.), произношение согласного «р» посредством вибрации не кончика языка около передних зубов, но конца заднего нёба — «маленького язычка» (т. н. увулярное р). Г. особенно свойственно речи парижского и вообще севернофранцузского населения; однако орфоэпическим (литературно правильным) считается произношение «р» зубного. Слово появилось в 16 веке и сначала применялось для обозначения неправильного произношения согласных вообще.

ГРАССО (Grasso), Джованни (род. 1874), итал. драматический актер. В ранней юности Г. показывал театр марионеток. Впоследствии стал актером и с 1903 делается известным исполнителем драм на сицилийском диалекте. С успехом выступал, кроме Италии, в Лондоне, Париже, Америке и России. Автор нескольких драматических произведений («La festa di Aderno», «Il Marionettista» и др.).

ГРАУБЮНДЕН (нем. Graubünden, франц. Grisons), кантон ю.-в. Швейцарии, граничит на С. с Лихтенштейном, на С.-В. — с Австрией, на Ю. и В. — с Италией. Площадь — 7.114 км², население — 122.750 чел. (1927), плотность — 17 чел. на 1 км². Гл. гор. Кур, 15.300 ж. (1927). Горная область, занятая в основной части Граубюнденскими, или Ретийскими Альпами; Альпы поднимаются широким массивом, сильно расчлененным долинами рек (верховья Рейна, образующегося в пределах Граубюндена слиянием Переднего и Заднего Рейна, и Инна с их притоками). По краям возвышаются горные группы, достигающие выс. 3.000 — 4.000 м (на

З. — Адула — до 3.398 м и Тёди — до 3.623 м; на С.-В. — Сильвретта — до 3.414 м; на В. — Альбула — до 3.422 м; на Ю. — живописная группа Бернина — до 4.052 м). Климат горных долин, лежащих на высоте 1.000 — 1.800 м (Давос, Рейнвальд, Энгадин), умеренно-теплый, сухой, с большим количеством солнечных дней. Граница лесов здесь проходит высоко (в Энгадине — 2.200 м), обледенение охватывает небольшую площадь (наиболее значительные ледники несет Бернина). Население состоит наполовину из немцев, ок. 1/2 относится к древней рето-романской группе (на Ю.-В.), на Ю. значительное число итальянцев. Главные линии сношений проходят по долинам рр. Рейна и Инна. Экономически Г. — один из наиболее отсталых кантонов Швейцарии. Преобладают скотоводство (крупный рогатый скот, овцы, козы, свиньи) и альпийское молочное хозяйство, в долинах — земледелие; промышленность ничтожна, значительных городов, кроме Кура (транспортный узел), нет. В горных долинах с их здоровым, сухим климатом — ряд курортов, из к-рых Давос (см.) приобрел широкую известность как климатический курорт для легочных больных.

ГРАУДЕНЦ (Graudenz), немецкое название гор. Грудзёндз (см.) в Польше.

ГРАУН (Graun), братья — немецкие композиторы: 1) Иоган Готлиб (1698 — 1771), скрипач, основатель и глава северогерманской симфонической школы (Берлин), автор многочисленных «камерных» симфоний и увертюр, скрипичных концертов, струнных квартетов и т. д. Симфонии его весьма способствовали развитию сонатной формы. Они представляют значительный интерес для исследования корней нем. классической инструментальной школы. 2) Карл Генрих (1701 — 59), оперный композитор и певец. Типичный придворный композитор 18 века, когда господствующий вкус высшего сословия требовал подражания итальянск. стилю, Г., наряду с И. А. Гассе (см.), должен быть признан одним из лучших представителей итал. оперного жанра среди нем. композиторов. Сильная сторона дарования Г. — в его речитативах, отличающихся большой выразительностью декламации. В смысле формы грауновские оперы (лучшие из них — «Lucio Papirio», «Rodolinda» и «Montezuma») свидетельствуют о стремлении его к письму большого масштаба. Чрезвычайной популярностью вплоть до середины 19 в. пользовалась лучшая из ораторий Г. — «Der Tod Jesu», исполнявшаяся неоднократно и в России.

Лит.: Mayer-Reinach A., К. Н. Graun als Opernkomponist. «Sammelbände der Internationalen Musikgesellschaft», 1, Lpz., 1911; Менчике С., Zur Biographie der Brüder Graun, «Neue Zeitschrift für Musik», Lpz., 1904, N. 8.

ГРАУНТ (Graunt), Джон (1620 — 74), англ. статистик, наряду с Петти и Галеем — один из виднейших представителей политической арифметики (см.) в Англии в 17 веке. Его основной труд: «Natural and Political Observations upon the Bills of Mortality...», основанный на изучении данных о рождаемости и смертности в Лондоне и его окрестностях, выдержал несколько изданий и был затем переработан Петти.

ГРАУС, шотландская куропатка, или шотландский тетерев *Lagopus scoticus*, см. *Куропатки*.

ГРАФ (Grafio, Graf, лат. comes, франц. comte, сканд. jarl, откуда английск. earl), 1) должность в эпоху раннего средневековья. Граф — собственн «сотовариш» короля, его помощник в управлении государством. Во франкской монархии одни из Г. находились при дворе и принимали участие в центральном управлении, другие стояли во главе графств и были облечены функциями судебного, военного, административного и финансового характера. За службу Г. получали во владение королевские поместья и удерживали в свою пользу третью часть судебных штрафов, взимавшихся с населения графства. Они стояли под особым покровительством короля, и все проступки против них карались повышенными (тройными) пенями и вергельдами. Первоначально Г. были в тесном подчинении у королевской власти, их должность носила временный характер, и сами они могли быть лицами не только свободного, но и несвободного состояния. Однако уже с 7 в. областные Г. стали назначаться из среды местных земельных магнатов и стремились сделать свою должность наследственной. В начале 9 века с ростом *феодализма* (см.) государственная должность Г. тесно слилась с жалуемой ему за службу землей — бенефицием — и сама получила характер *бенефиция* (см.), т. е. стала не государственною обязанностью, а простым источником личного обогащения, своего рода «кормлением». Уже во второй половине 9 в. за Г. было юридически признано право наследственного пользования их должностями и землями, и с распылением верховной власти Каролингов многие из Г. фактически сделали независимыми государями. В Англии королевские чиновники, соответствовавшие континентальным графам и облеченные аналогичными функциями, все время оставались в тесном подчинении у сильной центр. власти и никогда не получали значения самостоятельной политической силы. 2) В настоящее время — почетный титул, существующий почти во всех странах Европы с монархическим образом правления, а до революции существовавший (со времени Петра I) и в России. пожалование графским титулом большей частью наследственно, но не дает никаких реальных привилегий. *Н. Г.*

ГРАФ (Graf), Антон (1736—1813), известный нем. живописец-портретист, ученик Л. Шнейдера. Г. написал свыше 1.650 портретов маслом и 320 портретов-миниатюр с писателей, ученых, художников, представителей буржуазии и дворянства — целую громадную галерею, которая является интересным художественным и психологическим памятником жизни и нравов нем. общества 18 в. В творчестве Г. можно различить три периода: годы выработки особого психологического и колористического подхода к портретной живописи (1754—80), годы зрелого мастерства, давшие ряд высокоэкспрессивных и блестящих по приемам вещей (1780—1800), и наконец последние годы жизни, когда он, оставаясь попрежнему мастером харак-

теристики, становится однообразно скучным как живописец.

Произведения Г. имеются во всех герм. картинных галереях.

Лит.: M u t h e r R., Anton Graf, Leipzig, 1881; V o g e l J., A. Graf, Leipzig, 1898; W a s e r O., Anton Graf von Winterthur, Zurich, 1903.

ГРАФ (Graf), Артур (1848—1913), итал. поэт и критик; с 1882 — профессор Туринск. ун-та по кафедре истории итал. литературы. Дебютировал сборником ярко пессимистической лирики «Medusa» (1880, 3 изд. 1890); этим же настроением в известной мере окрашены и последующие произведения Г. «Dopo il tramonto» (После заката, 1893); «Morgana» (1901); «Poemetti drammatici» (Маленькие драматические поэмы, 1905) и друг. Поэт-философ, Граф подобно Леопарди, воспринимает мир как царство извечного зла и скорби, но в позднейших его работах порой звучат и иные, более бодрые ноты: игра жизненных сил и противоречий берется поэтом в менее драматизированном и скорее даже ироническом плане. Как историк литературы Граф известен гл. обр. своей работой о трех крупных итал. поэтах: Фосколо, Манзони и Леопарди («Foscolo, Manzoni, Leopardi», 1898, нов. изд., 1924—25), а также исследованием «Miti, leggende e superstizioni del medio evo» (Средневековые мифы, легенды и суеверия, 2 тома, 1892—1893), посвященным средневековой итал. литературе. Графу принадлежат еще роман «Il riscatto» (Выкуп, 1901) и книга афоризмов («Eccè homo! Aforismi e parabole» (Се человек! Афоризмы и параболы, 1908).

Лит.: C r o c e B., La letteratura della nuova Italia, v. II, Bari, 1921.

ГРАФ (Graf), Оскар Мария (род. 1894), современный нем. поэт и писатель. Сын мелкого ремесленника (пекаря) из баварского городка Берг. Детство Г. прошло в атмосфере тяжелого физического труда на родине. В дальнейшем меняя одну профессию на другую (пекарь, мельник, писец и т. д.), он живет в Мюнхене, перемежая дни работы с полуголодным существованием, в кругах мюнхенской богемы. Знакомство с поэтом Э. Мюзамом (см.) и руководимой им анархистской группой «Die Tat» (Действие) навлекает на Г. преследование полиции, и он вынужден (в 1913) эмигрировать в Швейцарию (к этому времени относится его активное сотрудничество в революционных нем. изданиях «Aktion», «Sturm» и друг.). Затем Г. попадает на фронт (русский), откуда ему удается (в 1917) бежать. Он принимает активное участие в революционном движении 1918—19, в частности в установлении советского строя в Баварии, а после падения последнего целиком огадается литературной деятельностью. Дебютировал вначале как поэт (сборники: «Die Revolutionäre», Dresden, 1917, «Amen und Anfang», München, 1919), Граф перешел затем к прозе, выпустив ряд повестей и романов и среди них два автобиографических — «Frühzeit» (Berlin, 1922) и «Wir sind Gefangene» (München, 1927). Наиболее совершенные образцы писательской манеры Г., эти произведения представляют вместе с тем значительный интерес в качестве социально-психологических документов. С большим мастерством безыскусного расска-

за Г. развертывает здесь синтетическую биографию определенного социального типа — типа нем. интеллигентного пролетария, отодравшегося от родной среды и поддавшегося влиянию иной, чуждой идеологии. Постоянные колебания, отсутствие отчетливой перспективы и боязнь действия характеризуют путь героя в его поисках «социальной правды». Деклассированный пролетарий, Граф ненавидит капиталистический порядок и те социальные бедствия, к-рые им обусловлены, но, впитав в себя еще в юности беспринципную и аполитичную идеологию богемы, он не находит в себе сил и мужества принять активное участие в борьбе против ненавистного ему уклада жизни. Его прикосновение к пролетарскому революционному движению было по существу временным и случайным. Готовясь вступить в партию, декларируя свою близость к коммунизму, Граф одновременно устраивал публичные собрания, направленные против К. Либкнехта; непосредственный участник борьбы за «мюнхенскую диктатуру Советов», Г. в своих мемуарах, посвященных этим событиям, ограничивается лишь описанием т. наз. «лжесоветской республики», тем самым объективно искажая реально бывшее. В последние годы в мировоззрении и творчестве Г. все более оформляются и крепнут элементы реакционной идеологии. Он пишет целую серию «мужичьих романов», обширные хроники «крестьянских династий и фамилий», являясь в них выразителем и идеологом реакционных группировок в современной Германии. За эти «крестьянские романы» Бавария объявила Г. своим национальным писателем.

Соч. Г. (кроме указанных выше): Die Chronik von Flechting (крестьянский роман), Freiburg i. B., 1925; Die Heimsuchung (Испытание, крестьянский роман), Stuttgart, 1925; Finsternis (Тьма, повести из крестьянской жизни), München, 1926; Licht und Schatten (Свет и тени, сказки), Berlin, 1925; Das Bayrische Dekameron (Баварский Декамерон), W., 1928; Kalendergeschichten (расказы), 2 B-de, München, 1929, и др.

На рус. яз. из сочинений Г. переведены: На добрую память (об. рассказов), М., 1923; Пережитое, М., 1925; Юность (автобиограф. повесть), М., 1926; Мы в ловушке (автобиограф. роман), М., 1928.

С. М.

ГРАФА, линия, черта, проведенная на бумаге параллельно другим для облегчения писания; Г. проводятся при линовке бумаги, напр. в клетку и др.; Г. называется также пространство между двумя линиями в таблицах, бухгалтерских и конторских книгах.

ГРАФИК, в широком смысле слова всякое наглядное изображение и сопоставление изучаемых явлений или процессов с помощью геометрических образов: кривых, площадей, фигур и т. п. Графики имеют чрезвычайно важные и с каждым годом расширяющиеся применения в самых различных областях науки и техники; они являются не только средством для наглядного изображения и истолкования полученных результатов, но также и орудием для решения целого ряда вычислительных задач (ср. *Графические вычисления*). Наиболее часто применяются Г. для изображения связи между двумя величинами, одна из к-рых рассматривается как независимая величина — аргумент, а другая — как *функция* (см.) от нее. Простейшими способами графического изображения в таких случаях являются: построение шка-

лы и изображение связи между аргументом и функцией с помощью декартовых координат. Если наприм. нам нужно графически изобразить ход отклонения гальванометра в каком-нибудь опыте как функцию времени, то можно прямо на шкале, похожей на шкалу прибора, отметить те точки, в которых находился указатель гальванометра спустя $\frac{1}{2}$ мин., 1 мин., 2 мин. и т. д. после начала опыта (рисун. 1). С помощью такой шкалы можно б. или м. наглядно представить себе ход изменения интересующей нас величины. С помощью таких шкал можно также изображать и ход изменения тех или иных математических функций. Для примера на рисун. 2 показана логарифмическая шкала. Здесь у штрихов отмечены значения x , а соответствующими отрезками разной длины изображены значения функции $\lg x$, так что прямо по шкале можно определить значение $\lg x$ (конечно только с большим или меньшим приближением, обыкновенно не дальше 2-го или 3-го десятичного знака). Такого рода шкалы применяются довольно часто при разного рода научных исследованиях, но по наглядности и распространенности они значительно уступают графикам, вычерченным в декартовых координатах. Основная идея построения последних заключается в том, что по одной оси координат (обычно — горизонтальной, оси абсцисс) откладывают в произвольном масштабе значения независимой переменной, а по другой (обычно оси ординат, вертикальной) — значения функции. Каждое известное нам значение функции и соответствующее значение аргумента являются парой *координат* (см.), определяющих некоторую точку на Г., а кривая, соединяющая все эти точки, дает наглядное представление о ходе изменения функции. Первичными и основными графиками такого рода являются непосредствен. записи явления, сделан. соответствующими регистрирующими приборами; таковы например барограммы (кривые изменения атмосферного давления), кривые изменения уровня воды, даваемые мореографами и лимнографами, и т. п. Для примера на рис. 3 показана электрокардиограмма, т. е. полученная с помощью высоко чувствительного гальванометра запись работы сердца, соединенная с записью пульса у лучевой артерии



Рис. 1. Рис. 2.



Рис. 3.

барограммы (кривые изменения атмосферного давления), кривые изменения уровня воды, даваемые мореографами и лимнографами, и т. п. Для примера на рис. 3 показана электрокардиограмма, т. е. полученная с помощью высоко чувствительного гальванометра запись работы сердца, соединенная с записью пульса у лучевой артерии

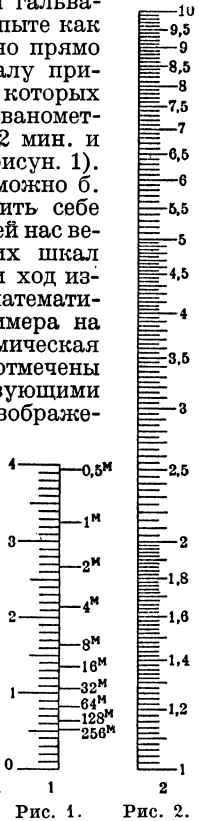

Рис. 4. Плавная кривая Г. Ход изменения атмосферного давления (барограмма).

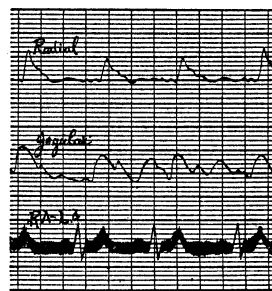
и жремой вены. В этом примере Г. раскрывает нам самый характер явления; без непрерывной записи прибора вся тонкая структура деталей явления была бы скрыта от нас. Такая запись создает здесь именно тот след явления, который единственно и обеспечивает возможность его изучения. Но во многих случаях нет необходимости в такой непрерывной записи. Мы ограничиваемся измерением исследуемой величины через определенные промежутки времени, наносим эти значения на координатную бумагу и соединяем полученные точки ломаной линией (см. например график температуры больного при ст. *Возвратный тиф*) или плавной кривой, если точки лежат достаточно густо (рис. 4). Так же поступают и при обработке статистического и информационного материала, но здесь каждая точка получается уже не как результат непосредственного измерения, а как результат обработки данных, относящихся к большому или меньшему периоду времени (смертности за год и т. п.). Здесь назначение Г. — дать достаточную характеристику хода явления, обнаруживая моменты подъемов и депрессий, быстроту роста или падения изучаемых величин и т. п., и притом сделать эту характеристику значительно более яр-



Рис. 5. Г. распределения света для трех разных типов дуговых фонарей.

кой и наглядной, чем на таблице, по к-рой Г. строится. Особенно поучительны те статистические Г., в к-рых на одну и ту же координатную сетку наносятся две кривые, отображающие явления, между к-рыми существует (или подозревается) причинная зависимость (напр. урожайность и количество осадков по годам и т. п.). Такого же типа графиками являются и чрезвычайно важные для организации транспорта *графики железнодорожные* (см.).

В нек-рых случаях Г. получается более наглядным, если воспользоваться не декартовыми, а полярными координатами. Это бывает выгодно всегда, когда независимой переменной является угол, который данное направление образует с нек-рым постоянным направлением. В этом случае мы откладываем на луче, параллельном данному направлению, отрезок (вектор), изображаю-

щий в некотором масштабе значение данной функции в избранном направлении, и, соединяя непрерывной линией концы этих векторов, получаем векторный Г. или векторную диаграмму, наглядно рисующую ход изменения данной величины как функции от направления. Такого рода Г., изображенный на рис. 5, наглядно показывает напр. распределение в пространстве освещенности, даваемой разными типами ламп. Построение таких векторных графиков бывает также часто выгодно при изображении периодических (циклических) явлений (см. *Векторная диаграмма*). К тому же типу Г. относится и *годограф* (см.).

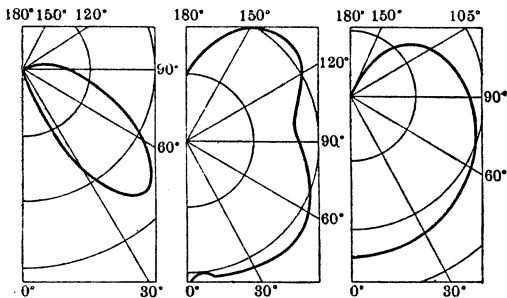
Наряду с этими простейшими Г. очень важную роль играют особые методы гра-



Рис. 6. Сравнение годичной смертности от воспаления легких в разном возрасте.

фического изображения — картограммы, изолинии и диаграммы. Картограммы представляют собой географические карты, на к-рых условными знаками, условной расцветкой или цифрами показано распределение значений какой-либо изучаемой величины на данной территории. Очень важное научное значение имеют также нанесенные на картографическую основу системы и з о л и н и й. Если отметить на карте точки, в которых изучаемая величина (скажем, атмосферное давление или температура воздуха) имеет одно и то же значение, и соединить эти точки непрерывными плавными кривыми (изолиниями), то мы получаем чрезвычайно наглядную картину распределения изучаемой величины.

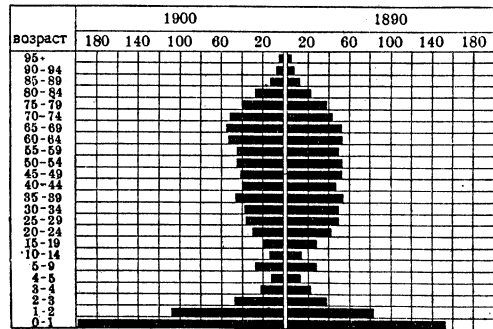

Рис. 7. Количество скота в крупнейших странах.

Ход изолиний дает нам возможность делать и ряд выводов о ходе явлений, зависящих от распределения данной величины; напр. картограмма линий равного атмосферного давления — *изобар* — дает возможность судить о *градиенте барометрическом* (см.), тесно связанном с направлением и силой ветров.

Особое значение имеют карты такого типа в метеорологии, где они лежат в основе чрезвычайно важной отрасли этой науки — *синоптической метеорологии* (см.).

Диаграммы называют графические изображения ряда сопоставляемых величин,

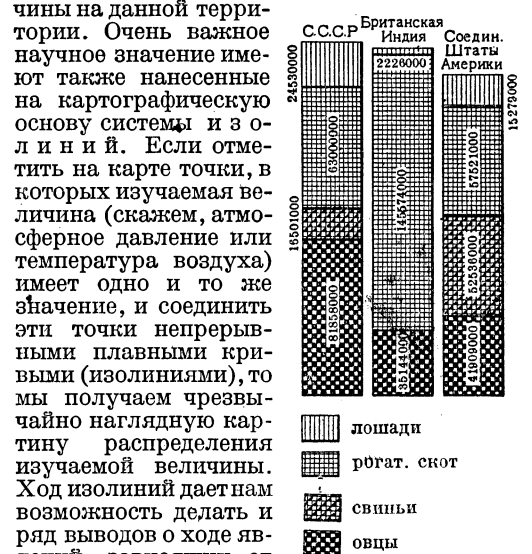

Рис. 8. Распределение земли по угодиям в крупнейших странах.

имеющие целью выявить с наибольшей наглядностью соотношения между ними или динамику (ход изменения во времени) данного явления. Разнообразие диаграмм чрезвычайно велико; их применение для изображения явлений социально-экономических и технических объясняется тем психологическим действием, которое производит на зрителя хорошо выполненная диаграмма и которое значительно превосходит действие простой числовой таблицы. Простейшим и наиболее распространенным видом диаграммы является изображение сопоставляемых величин при помощи столбиков различной длины (рис. 6). Усложнением этого типа являются диаграммы, в которых каждый столбик разбит на части,

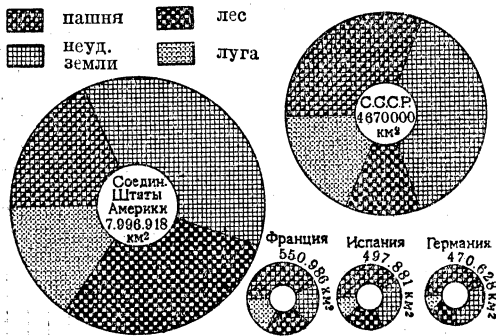

Рис. 9. Рост длины океанских пароходов.

различным образом заштрихованные или окрашенные (рисунок 7); мы имеем здесь и сопоставление различных значений изучаемой величины в целом и распределение каждого значения по интересующим нас рубрикам. Такие же диаграммы вычерчиваются часто в виде кругов, площади которых пропорциональны общему значению сопоставляемых величин, а секторы, на которые эти круги разбиты, дают представление о распределении их по тем или иным признакам (рис. 8). Еще более наглядны те диаграммы, в которых каждая величина изображена фигуркой, напоминающей самым своим видом об изображаемой величине (рис. 9, 10, 11). При этом нужно только иметь в виду, что в одних

случаях, когда сами величины носят линейный характер (рис. 9), сопоставляемым величинам пропорциональны длины фигур; в других, когда величина изображается плоской фигурой (рис. 10), этим величинам пропорциональны площади фигур; в третьих, если величины изображены объемными фигурами (рис. 11), им пропорциональны объемы фигур. Если это не ясно из самого построения диаграммы, то обязательно соответствующая оговорка в примечании к диаграмме.

Значительно труднее построение Г. для изображения зависимости данной величины от двух или более факторов. Если независимых величин только две, то строго говоря для изображения изучаемой величины нужно было бы построить некую поверхность, отнесенную к трем осям декартовых координат, по одной из которых (скажем по оси z) откладывается значение данной величины, а по двум другим (x и y) значения аргументов. В виду сложности построения таких моделей, их почти никогда не выполняют, заменяя их различными номограммами (см. *Номография*). Пусть например нужно изобразить зависимость температуры почвы от глут-

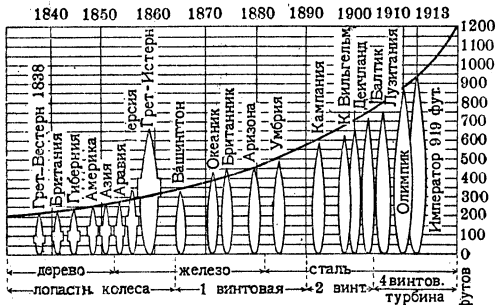

Рис. 10. Площадная диаграмма. Количество телефонов в разных странах.

бины и времени года. С этой целью мы берем две оси координат в плоскости (рис. 12); по одной оси (оси ординат) откладываем в некотором масштабе глубины, на другой отмечаем точки, соответствующие отдельным месяцам, и проводим через эти точки прямые, параллельные оси ординат. Отмечая на каждой из этих прямых средние температуры (для данного месяца) на глубине в 1 м, 2 м и т. д., производя графическое интерполирование (см. *Графические вычисления*) и соединяя затем плавной кривой точки с одинаковой температурой, мы и получаем систему кривых, которые носят название *изоплет*. Если на этом Г. перемещаться по какой-нибудь из прямых, параллельных оси ординат, то в пересечении с соответствующими кривыми мы получим точки, показывающие

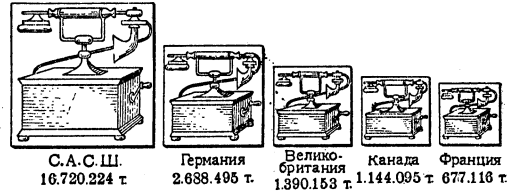

Рис. 11. Объемная диаграмма. Мировая добыча соли (в кг).

температуры на различных глубинах, а перемещаясь по прямой, параллельной оси абсцисс и соответствующей определенной глубине, мы сможем проследить за изменением температуры на этой глубине в разные ме-

сяцы. Не трудно видеть, что если бы мы построили поверхность, изображающую температуру почвы как функцию от глубины и

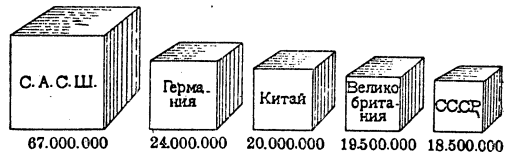

Рис. 12. Система изоплет.

времени года, рассекли бы ее рядом плоскостей, параллельных основной плоскости (x, y), т. е. соответствующих различным значениям температуры, и затем спроектировали полученные в сечении контуры на основную плоскость, то мы получили бы эту систему изоплет, которые являются частным случаем номограмм, применяемых для графического изображения сложных зависимостей с двумя и большим числом независимых переменных и для решения графическим путем различных вычислительных задач.

Л. Тумерман.

ГРАФИК ЖЕЛЕЗНОДОРОЖНЫЙ, особый графический способ изображения расписания движения поездов. Благодаря своей простоте и наглядности способ этот получил широчайшее распространение. Г. ж. дает возможность на одном листе бумаги изобразить картину движения всех поездов данной дороги таким образом, что можно совершенно отчетливо представить себе местопребывание в данный момент любого находящегося в движении поезда и время «скрещения» (или обгона) одного поезда с другими.

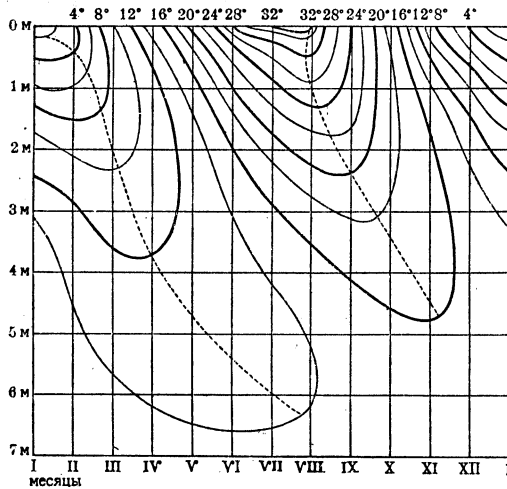
График движения составляется по следующему плану. На горизонтальной линии AB (см. рис. 1) откладывается в определенном масштабе время, на вертикальной — километры (расстояния от точки A вниз). Тогда движение поезда, идущего с определенной равномерной скоростью, например со скоростью 20 км в час, изобразится некоторой наклонной линией AD . Так например против точки m , взятой на наклонной линии AD , на горизонтальной линии «время» будет лежать точка a , или 1 час, а на вертикальной линии километров — точка b ,



Рис. 1.

или 20 км; поезд, вышедший из пункта A в 12 часов (полночь), будет таким образом в час утра находиться на 20-м километре. Точно так же в точке n , в 60 км от A , поезд будет находиться через 3 часа. Если другой поезд вышел из пункта A в 4 часа утра и идет со скоростью 40 км в час, то, как показывает линия ef , в точке g , на расстоянии 40 км, поезд этот будет находиться в 5 час. и т. д. — Указанный график составлен в предположении, что поезда следуют, не останавливаясь в пунктах P, Q, R или на станциях. Если предположить, что в пункте Q делают остановку: первый поезд — в течение $1/2$ часа, а второй — 20 мин., то график примет вид согласно рис. 2, где площадки op и vt изобразят время остановки поездов на станции Q . Из этого же графика видно, что поезд № 2 нагоняет поезд № 1 на

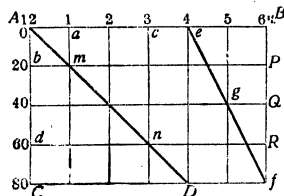

Рис. 2.

100-м км, т. е. на станции T , где поезд № 1 должен сделать остановку для пропуска поезда № 2. Скрещение поездов двух различных направлений на однопутной линии может происходить только на станциях. Такое скрещение показано на рисунке 3. Встреча поездов на двухпутных линиях может происходить в пути; тогда график имеет вид, как показано на рис. 4.

Обычно все поезда, находящиеся в движении, номеруются, а именно: двигающиеся в одну сторону нечетными цифрами (нечетное направление), в обратную сторону — четными цифрами (четное направление). На рис. 3 показан график движения поездов с одинаковой средней скоростью движения и с одинаковыми интервалами между поездами. Все поезда одного направления на таком графике получают параллельное направление, а такой график получает наименование «параллельного». Если на графике нанесено максимальное количество поездов, которое может быть пропущено по данной дороге в сутки, то такой график называется «максимальным». Обычно часть графика остается незанятой (25% на однопутной жел. дор. и 15% — на двухпутной); это так назыв. «факультатив» (т. е. резерв свободных поездов), служащий для регулирования ж.-д. движения в случае каких-либо заминок или нарушения правильности движения. График, на котором нанесены пассажирские и товарные поезда для удовлетворения нужд населения и промышленности, называется «коммерческим» графиком. — График, на котором показано движение воинских поездов

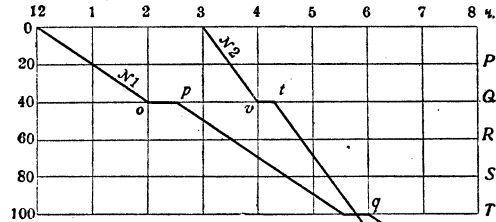

Рис. 3.

военного времени, называется «воинским» Г. (он же называется и «мобилизационным» графиком). Воинский график может быть: 1) «максимальным», применяемым при общей мобилизации, и 2) «специальным», применяемым при т. наз. частных мобилизациях и при неполном использовании пропускной способности жел. дор. (на графике наносится лишь определенное число пар поездов).

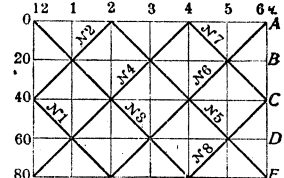

Рис. 4.

Характерными особенностями максимальных воинских графиков являются: а) одинаковое время хода для всех поездов одного направления на одних и тех же перегонах (одинаковая средняя скорость — одинаковый вес для всех поездов); б) равные интервалы между всеми воинскими поездами. Отсюда — все поезда на Г. приобретают параллельное направление, почему максимальный воинский график иногда называется также параллельным.

На приведенных выше примерах для простоты было принято, что все станции отстоят друг от друга на одинаковом расстоянии. Практически расстояния эти бывают различны. На графиках линии вертикальные проводятся обычно одна от другой на расстоянии, соответствующем 5 мин., а горизонтальные линии — на расстояниях, соответствующих действительному расстоянию между станциями. Наконец на всех приведенных выше рисунках изображена только часть графика. Обычно график изображает движение поездов в течение всех суток и на всем протяжении дороги от первой станции до последней. Такой график дает наглядную картину движения всех поездов данной дороги.

Лит.: Шегловитов В. Н., Теория графика движения поездов в связи с вопросом о составах, часть 1, Основные свойства коммерческого графика, Варшава, 1909; В о л к о в С. М., Военные сообщения, Москва, 1926; М а к ш е в Ф. А., Железные дороги в военное отношение, СПб, 1890.

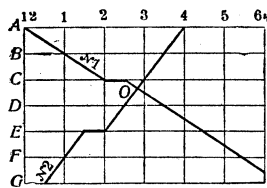
ГРАФИКА, как искусство, термин, относительно понимания к-рого в современном искусствознании не существует еще полного единодушия. Нем. научно-художественная литература понимает под Г. искусство художественной печати, отождествляя ее с *гравюрой* (см.). В другом толковании графика определяется как искусство линий в противовес живописи.

Для гравюры во всяком случае весьма характерна ее тесная связь с листом бумаги, белые места которой наряду с линией играют самостоятельную художествен. роль, подчеркивая контраст «белого и черного». Графическим рисунком будет такой, который является художественно законченным и годным к печати. Для Г. типична особая заостренность очертаний, к-рые образуют декоративное единство с печатью на страницах книги и журнала, сохраняя в то же время своеобразие и самостоятельность. Возможность особой яркости и быстроты графической характеристики делает Г. наиболее типичным видом изобразительного искусства

наших дней как с точки зрения отклика на волнующие темы современности, обычно сатирического характера, или же журнально-книжной иллюстрации, так и в отношении технического удобства использования графического рисунка, размноженного цинкографией для печати.

Лит.: С r a n e W., Line and Form, L., 1901; из большого числа нем. трудов по графике, понимаемой расширенно, можно назвать G l a s e r C., Die Graphika-Neuzeit, В., 1923; ср. журналы «Gebrauchsgraphik», «Les arts et métiers graphiques» и др. Русской Г. посвящены книги: М а к о в с к и й С. и Р а д л о в Н., Современная русская графика, П., 1917; Д у л ь с к и й П., Графика сатирических журналов 1905—06 гг., Казань, 1922; С и д о р о в А., Русская графика за годы революции, М., 1929; Графическое искусство в СССР, Л., 1927. А. С.

ГРАФИТ, минерал, одна из аллотропических (см. *Аллотропия*) разновидностей природного углерода (другая разновидность — *алмаз*, см.). В природе Г. всегда сопровождается различными примесями (см. ниже). В минералогическом смысле Г. есть название групповое, в к-рое включают собственно Г., *графитит* и *шунгит* (см.). Все эти материалы паяльной трубкой не плавятся и трудно сгорают; при сплавлении с селитрой дают поташ. Г. и графитит под действием окислительных смесей дают нерастворимый осадок (графитовую кислоту); шунгит при этих условиях дает осадок лишь при охлаждении. Г. и графитит различают по реакции всучивания: при нагревании с азотной кислотой и бертолетовой солью Г. всучивается, а графитит не всучивается. Графит и графитит легко отличить от шунгита и по физическим свойствам (шунгит значительно тверже, не марает рук, имеет алмазный или матово-черный блеск), но внешне между собой они очень схожи. Г. — кристалличен, причем атомы углерода расположены в вершинах правильных шестиугольников на расстоянии друг от друга в $1,45 \cdot 10^{-8}$ см; расстояния двух соседних плоскостей $3,41 \cdot 10^{-8}$ см; отсюда вытекает сверхплотная спайность графита; строение его имеет связь с строением *ароматических соединений* (см. это слово, а также *Бензол*). В торговле различают «аморфный» и «кристаллический» Г., но по существу всякий Г. кристалличен. В «аморфном» только кристаллы чрезвычайно малы, так что кристаллическая структура Г. является как бы скрытой; «кристаллический» Г. охватывает два типа: 1) жильный кристаллический Г. с содержанием 60—70% углерода и 2) чешуйчатые включения кристаллического Г. в разных породах с колеблющимся содержанием углерода. Нужно отметить здесь же, что т. н. аморфный уголь не является третьей разновидностью углерода, как это часто принято думать, а состоит из чрезвычайно мелких кристалликов Г. с большей или меньшей примесью высокоуглеродистых соединений, содержащих водород и кислород, иногда азот и серу. По данным Вебера (1923), величина кристалликов графита, заключенных в древесном угле, — $10 \cdot 10^{-8}$ см, а в ретортном коксе $30—50 \cdot 10^{-8}$ см.

Физически Г. характеризуется след. данными: уд. вес 1,9—2,4; твердость 1—2; температура плавления свыше 3.000° , но воспламеняется Г. при значительно более низ-

ных температурах (650—700°); цвет серебристый, темновинцовый, черный; непрозрачен; черта темносера или же черная; блеск от металлического до землистого; наощупь графит жирен и мягок; магнитные свойства его зависят от примесей; хороший проводник тепла и электричества; теплоемкость от 0° до 600° изменяется между 0,152 и 0,600, при обычных температурах она равна приблизительно 0,20, при —188° она равна 0,027 и при —244°—0,005 (Нернст); теплота сгорания 94.810 калор. на одну граммоллекулу (7.854 кал. на 1 г); энтропия при 25° и 1 атмосфере по Льюису 1,3.

Химический состав природных Г. очень разнообразен (см. таблицу I). Кроме углерода, графит содержит минеральные примеси, связанные с ним механически (кремнезем, глинозем, известь, магнезию, окиси железа, марганца, хрома, серу и пр., которые входят в состав различных минералов: пирита, слюды, хлорита и т. д.). Г. отличается чрезвычайной стойкостью по отношению к действию химических реагентов; не растворяется ни в кипящих концентрированных кислотах, ни в расплавленных щелочах, ни

Табл. I. Анализ некоторых советских и иностранных Г.

Месторождение	Углерод	Зола	Летучие вещества
Бавария, Пассау	77,25	17,5	5,3
Богемия, Мюграй	90,90	5,6	3,5
Моравия	87,60	11,2	1,2
Кумберленд	86,20	12,3	1,6
Цейлон	79,40	15,5	5,1
Мадагаскар	70,00	24,1	5,2
Канада	78,50	19,2	1,8
Соед. Штаты	97,40	1,8	0,8
Баевка	30,50	62,5	7,0
С. Зеленое (прослой)	50,40	44,8	4,7
Р. Курейка	94,20	3,9	3,0
Р. Фатьниха	90,70	6,7	2,3
Рудн. Алибера	90,30	7,4	2,4

в друг. растворителях. На этом основаны некоторые применения Г. в технике (см. ниже).

Месторождения Г. по своему геологическому (генетическому) типу бывают различны. Важнейшие из них следующие: 1) ж и л ь н ы е—в различных породах: граните, сиените, зелено-каменном порфире (Цейлон, Кумберленд и др.); 2) м а г м а т и ч е с к и е—в гранитных пегматитах, сиенитах (Ильменские горы, Урал), в оливковой породе (Африка); 3) к о н т а к т о в ы е—на границе изверженных пород с осадочными: гранита с карбонатными глинистыми сланцами (Саксония), траппа (диабазы) с каменным углем (Туруханск), гранита с известняком (Фергана) и друг.; 4) м е т а м о р ф и ч е с к и е—в гнейсах и кристаллических сланцах, где Г. замещает б. ч. слюду (Чехия, Бавария, Амур, Финляндия); 5) в к а м е н н ы х у г л я х—Г. выделяется в результате регионального (Альпы, Кавказ, Туруханский край, Баевка на Урале) или контактного метаморфизма; 6) в т о р и ч н ы е—в наносных, перемывтых, отмученных отложениях, где графиты распределяются обычно очень равномерно (с. Зеленое, Днепрпетровского округа). Важнейшим миро-

вым месторождением Г. до последних лет оставался остров Цейлон. Здесь Г. разрабатывается на площади до 160 км длиной и 65 км шириной,—расположенной в юго-зап. части острова близ городов Курунегала, Коломбо, Матара и Галль. Благодаря дешевизне рабочих рук, особенно женских и детских, разработка и сортировка ведутся примитивно, почти вручную. С 1917 усиленную конкуренцию цейлонскому графиту составляют месторождения на Мадагаскаре, где применяются новейшие технические методы эксплуатации и получается чрезвычайно высококачественный продукт (чешуйчатый графит). Высок. качества месторождения имеют также Германия (Бавария, Пассау на Дунае), Прикарпатские страны (Австрия, Чехо-Словакия), Испания, Северная Америка (штаты Нью Йорк, Нью Мексико, Алабама и друг., а также Канада), Мексика. Знаменитые английск. месторождения в Борроудене (Кемберленд), давшие в 1546 первый европейский Г., в середине прошлого века закрыты как выработанные, и Англия ввозит Г. На территории СССР имеется большое количество месторождений графитов, из которых промышленной разработке подверглись следующие: 1) Алиберовское в Бурято-Монгольской АССР; 2) месторождения в Мариупольском и Криворожском округах на Украине; 3) Курейское месторождение в Туруханском крае (Сибирь), 4) Баевское месторождение на Урале (разрабатывалось в 1925/1926, но вследствие низких качеств графита затем было оставлено). Остальные месторождения еще мало обследованы и пока промышленного значения не имеют.

Данные о мировой добыче графита приведены в таблице II (на ст. 843—844). Нужно только иметь в виду, что мадагаскарские и цейлонские цифры относятся к высококачественному рыночному продукту, тогда как цифры Германии и Австрии относятся к сырой руде, дающей выход готового продукта только в 10%. Добыча в СССР быстро развивается и в 1926/27 достигла почти 7.000 т. В наст. время она покрывает уже всю потребность страны в Г., и экспорт Г. равен его импорту (в 1927 было вывезено 717 т, а ввезено 712 т).

Технически е п р и м е н е н и я графита чрезвычайно разнообразны. Они основаны на его огнеупорности, электропроводности и красящей способности. Графит применяется: в литейном деле—для припыла литейных форм и изготовления литейных чернил; в металлургии—для изготовления огнеупорных сосудов, тиглей и т. п.; в электрометаллургии—для изготовления электродов из молотого Г. и связующего углеродистого вещества; в химической промышленности—для электродов, применяемых в электрохимических процессах при получении хлора, каустической соды, бертолетовой соли, алюминия и др.; в электротехнике—для изготовления щеток в генераторах и двигателях; в элементной промышленности—в виде агломератов или пластин из прессованного молотого Г.; на транспорте и при эксплуатации машин—в виде смазки, состоящей из растертого в масле или воде Г.; в полиграфическом производстве—для изготовления карандашей, туши, типографской краски,

Таблица II. Мировая добыча графита (в метр. т).

Страны	1913	1923	1924	1925	1926	1927
СССР	1.982	—	169 ¹	2.435 ¹	6.425 ¹	6.857 ¹
Германия	12.057	20.856	10.079	16.848	14.304	—
Италия	11.145	5.691	7.740	9.934	9.605	7.300 ⁴
Австрия	49,456	9.403	9.523	12.500	14.756	—
Чехо-Словакия	—	9.873	11.935	13.100 ³	—	—
Канада *	1.961	1.010	1.210	2.338	2.474	1.677 ⁴
Сев. Ам. Шт.	4.332	5.478	4.510	4.232	4.962	4.723
Мексика	4.435	5.489	8.023	5.839 ³	4.435 ³	15.837
Мадагаскар	7.997	10.768	13.047	13.005	11.454	14.329
Цейлон *	28.996	10.840	9.779	15.674 ³	11.809 ³	3.113 ³
Индо-Китай *	—	—	—	—	814	412
Япония и Корея	15.210	14.267	14.948	15.031	15.753 ⁷	—
Прочие страны	1.620	304	2.367 ³	2.258 ³	—	—
Всего	139.191	93.979	93.330	113.294	96.791 ⁶	—

¹ Год, оканчивающийся 30/IX. ² Цифра приближенная. Отгрузка и продажа. ³ Предварительные цифры. ⁴ Вывоз. ⁵ До 1926 включен в «прочие страны». ⁶ Только Корея. ⁷ Без Чехо-Словакии и «прочих стран».

копировальной бумаги; в производстве взрывчатых веществ — в качестве упаковочного материала для пороха и в качестве основы для приготовления динамита специального назначения; в производстве красок — в смеси с цинковыми белилами в виде прочной серой краски для окраски фасадов зданий и в виде черной краски для покрытия подводных частей судов, ходовых частей вагонов, для окраски паровых котлов и предохранения от ржавчины машин и аппаратов, находящихся в сырых помещениях. Графит применяется также в резиновой промышленности, стекольном производстве, гальванотехнике и проч.

Искусственный Г. можно получить, растворя уголь в расплавленном чугуне и давая ему медленно охлаждаться: искусственным Г. является и продукт, остающийся в реторте газового завода при получении светильного газа. Однако промышленное значение имеет только искусственный графит, получаемый по патенту Ачесона с 1896 из антрацита в электрической печи. Такой графит отличается малозольностью (0,1—0,2%) и применяется в электротехнике (электроды, щетки) и производстве специальных смазок. Производство сосредоточено в Канаде и Соедин. Штатах Сев. Америки вблизи Ниагарского водопада, где в 1927 было получено св. 13.000 т искусственного Г.

Лит.: «Нерудные ископаемые», сборник, издаваемый Комиссией по изучению естественных производительных сил при Академии наук СССР, т. I, Ленинград, 1926; «Годовой обзор минеральных ресурсов СССР за 1925/26 г.», изд. Геологического комитета, Л., 1927; то же за 1926/27, Л., 1928. Во всех трех книгах подробные библиографические указания.

Л. Пустовалов, А. Раковский, И. Шатири.

ГРАФИТИТ, нек-рые сорта графита (см.); отличительной реакцией их служит отсутствие червеобразного искривления под влиянием прокаливания с азотной кислотой.

ГРАФИТОВЫЕ ТИГЛИ, содержат не менее 15% и не более 75% графита как примеси к глинистой огнеупорной массе, взятой частью в сыром состоянии (высокопластичная глина как связывающее вещество), частью в виде шамота (т. е. потерявшей способность

к усадке прокаленной глины) и бывших в работе стенок тиглей («череп»). Высшего качества Г. т. получают при употреблении цейлонского графита [содержащего не менее 80% углерода (С), обыкновенно—85%]; для удешевления Г. т. часть графита заменяют коксом и даже древесным углем. Состав трех смесей (весовых %):

Графита	48	41	18
Шамота (и «череп»)	30	23	44
Глины	22	30	36
Кокса	—	6	—
Березового угля	—	—	2

Тщательно перемешанная тигельная масса выдерживается по крайней мере 12 часов и затем формуется под прессом в тигли, вмещающие обыкновенно от 25 до 40 кг стали; обычная высота их 400—500 мм. Г. т. сушатся продолжительное время (не меньше 6 недель и до 4 месяцев) при постепенно повышающейся температуре (наприм. 1 неделя—20—23°, 1 неделя—30—36°, 1 неделя—40—50°, 1 неделя—50—60°). Перед употреблением они прокаливаются (при температуре 900°).—Примесь графита сообщает массе тиглей не только высшую огнеупорность, но и некоторую пластичность, способность выдерживать без трещин расширение и сжатие от изменения температуры и следовательно делает их более надежными и стойкими в работе.

М. Павлов.

ГРАФИЧЕСКИЕ ВЫЧИСЛЕНИЯ, методы использования графиков (см.) для решения различных вычислительных задач. Применяются Г. в. во всех отделах математики, особенно в ее приложениях к технике; во многих случаях вместо того, чтобы получить искомое значение путем вычисления (по б. или м. сложной формуле, как корень уравнения или системы уравнений или в результате численного дифференцирования или интегрирования и т. д.), бывает выгоднее выполнить некоторые построения и получить искомый результат путем простого отсчета. Прежде всего графические расчеты находят применение при решении весьма многих задач геометрии. Напр. зная длины трех сторон треугольника и желая найти

длину одной из его высот, мы можем вычислить сперва площадь треугольника, потом искомую высоту. Задача будет решена много скорее, если взамен вычисления сделать построение треугольника и провести в нем эту высоту, т. е. тогда останется только изменить ее (масштабной линейкой). Конечно построение дает результат с ограниченной и вообще довольно невысокой точностью (2—3 значащих цифры), и в этом основной недостаток Г. в. Достоинством же его являются быстрота выполнения, значительная простота и наглядность. Поэтому к нему постоянно прибегают, когда не требуется большой точности. В случаях же, когда более значительная точность результата необходима и по существу дела возможна, графический метод употребляется для получения первого приближения и для приближенной проверки найденных результатов. — Всякую формулу можно истолковать геометрически, а потому всякую вычислительную задачу можно решить графическим способом. Конечно это не всегда выгодно. Например простейшие арифметические действия стоит выполнять графически лишь в тех случаях, когда все данные выражены не числами, а отрезками (см. книги Абрамова и Беркемейстера, 4 и 10 в списке лит.).

Графическая интерполяция. Одним из употребительнейших на практике применений графиков является графическая интерполяция. Положим, что имеется несколько пар соответствующих значений аргумента и функции. Под интерполяцией (в узком смысле этого слова) понимают получение значений функции, соответствующих промежуточным значениям аргумента, а также получение значений аргумента, соответствующих промежуточным значениям функции, т. е. своего рода «чтение между строками таблицы числовых значений». При этом всегда предполагается, что в рассматриваемом интервале функция имеет «плавный» ход; другими словами, предполагается непрерывность как самой функции, так и по крайней мере первой и второй ее производных. Если можно ограничиться точностью в 2—3 значащих цифры, то в очень многих случаях интерполяцию выгоднее всего выполнить графически: выбрав подходящий масштаб, изображают данные пары значений аргумента и функции точками плоскости (обыкновенно в прямоугольных координатах), а затем соединяют эти точки «плавной» кривой (от руки или посредством гибкой стальной линейки). После этого остается только «снять» с чертежа искомые значения (функции или аргумента). Работа построения и применения графика существенно облегчается при применении координатной бумаги, наиболее распространенным видом которой является клетчатая бумага (например миллиметровая). — Результаты, доставляемые графической интерполяцией (как и всякой интерполяцией вообще), тем более надежны, чем гуще расположены точки, изображающие пары данных значений аргумента и функции, и чем точнее известен ход изменения функции от одной такой точки до другой. Если же наприм. в интервале между двумя такими точками функ-

ция имеет максимум, а мы о нем ничего не знаем, то интерполяция приводит к неверным результатам.

Чтобы дать пример графической интерполяции, рассмотрим следующий способ построения таблицы трехзначных логарифмов (вероятно самый простой из всех существующих). Выполняя несколько извлечений квадратного корня и умножений, легко получить числа, логарифмы n -рых образуют арифметическую прогрессию с разностью в $1/8$. Действительно $\lg 1 = 0$, $\lg \sqrt{10} = \lg 3,162 = 0,5$; $\lg \sqrt[4]{10} = \lg \sqrt{3,162} = \lg 1,778 = 0,25$; $\lg \sqrt[8]{10} = \lg \sqrt{1,778} = \lg 1,333 = 0,125$; $\lg (\sqrt[8]{10} \cdot \sqrt[8]{10}) = \lg (1,778 \times 1,333) = \lg 2,371 = 0,375$ и т. д. до $\lg 10 = 1$. Откладывая значения девяти полученных чисел по оси абсцисс, а их логарифмов по оси ординат, и взяв за единицу для чисел 10 мм, для логарифмов 100 мм, получим 9 точек графика логарифмической функции, n -рые и соединим плавной кривой (рис. 1). Теперь находим по чертежу длины ординат всех точек кривой, абсциссы n -рых выражаются числами от 1,9 до 9,9 (через 0,1), и таблица трехзначных логарифмов всех двухзначных чисел готова. При аккуратном выполнении чертежа погрешность полученных логарифмов не будет превышать 1—2 единиц последнего (третьего) знака. Приводим логарифмы чисел первого десятка, действительно полученные описанным способом:

x	2	3	4	5	6	8	9	
$\lg x$ (по графику) . . .	0,300	0,478	0,630	0,700	0,776	0,845	0,902	0,955
$\lg x$ (по таблице) . . .	0,301	0,477	0,602	0,699	0,778	0,845	0,903	0,954

Проще всего графическая интерполяция выполняется в том случае, когда графиком является прямая линия («линейная» интерполяция), так как тогда достаточно нанести на чертеж две (по возможности более удаленных друг от друга) точки и провести через них прямую. Поэтому во многих более сложных случаях, когда данные значения искомой функции при выполнении графика обычным порядком располагаются по кривой линии, задачу стремятся свести к случаю прямолинейного графика надлежащим преобразованием масштаба по одной из осей или по обоим осям. Этот процесс носит название а н а м о р ф о з ы. Поясним его на примере. Наблюдается медленный разряд лейденской банки, замкнутой плохим проводником, и получаются следующие значения потенциала V (в вольтах) для разных моментов времени t (в секундах):

t . . .	0	30	60	90	120	150	180
V . . .	1.640	1.350	1.120	930	780	660	550

Если изобразить эти пары значений t и V графически в прямоугольных координатах, пользуясь обычным (равномерным) масштабом, то точки эти расположатся по некой кривой. Если же, откладывая t по горизонтальной оси обычным порядком (считая например 30 секунд в 1 см), по вертикальной оси откладывать не значения V , а значения $\lg V$ (считая напр. в 1 мм 0,01), то точки графика расположатся приблизительно на одной прямой линии (рис. 2). Действительно теперь имеем:

t . . .	0	30	60	90	120	150	180
$\lg V$. . .	3,2148	3,1303	3,0492	2,9635	2,8921	2,8193	2,7404

и график принимает вид прямой, что значительно облегчает интерполирование. Отсюда заключаем, что $\lg V$ зависит от t линейно,

т. е. что имеет место уравнение $\lg V = a + bt$, или, что то же $V = 10^{a+bt} = 10^a \cdot 10^{bt}$, и остается найти значения a и b . Проводя «наилучшую» прямую (см. ниже), видим, что она проходит через точки (0; 3,210) и (180; 2,738). Это приводит к системе $a + b \cdot 0 = 3,210$; $a + b \cdot 180 = 2,738$, откуда $a = 3,210$; $b = -0,00261$. Итак изменение потенциала V в зависимости от времени t можно приближенно представить формулой $\lg V = 3,210 - 0,00261t$, или $V = 1.622 \cdot 0,994^t$.

В случаях, когда искомая зависимость выражается формулой $y = ax^b$, прямолинейность графика достигается тем, что уже не только одна, но и другая координата откладывается в логарифмическом масштабе, т. е. вместо y и x откладываются их логарифмы. — При иных формах ур-ния, связывающего y и x , выгодно применять не логарифмическую, а иные формы «анаморфозы». Так в случае зависимости вида $y = a + b \sin(x + \alpha)$ по оси y надо сохранить равномерный масштаб, а по оси x откладывать значения $\sin(x + \alpha)$. Конечно далеко не всегда удается добиться



Рис. 1.



Рис. 2.

прямолинейности графика, и часто приходится искать зависимость y от x в виде ур-ний, не сводящихся к линейным. В этих случаях график оказывает большие услуги, т. к. дает указание о том, какого примерно вида должна быть искомая зависимость. При решении подобного рода вопросов существенную пользу приносит альбом кривых, отвечающих уравнениям разных видов: выбирая среди таких кривых ту, которая наиболее «подводит» к рассматриваемой, устанавливаем форму искомой зависимости, и все дело сводится лишь к разысканию значений коэффициентов (лучше всего по способу наименьших квадратов). Подобный альбом кривых имеется например в книге Реннинга (см. список литературы, 12).

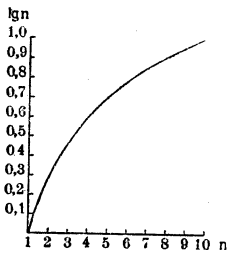
Техника выполнения той или другой анаморфозы весьма облегчается при наличии соответствующей координатной бумаги. На рис. 3 а и 3 б изображены кусочки «полулогарифмической» и «логарифмической» координатной бумаги, изготовляемой у нас (Госкартографией Главного геодезического комитета ВСНХ СССР). На рис. 3 а одна из координатных осей, а на рис. 3 б обе оси имеют штрихи, расстояние которых от начала координат пропорционально логарифмам соответствующих чисел. Так. обр., желая откладывать значения $\lg x$, мы, при наличии такой бумаги, освобождаемся от необходимости подыскивать логарифмы. — Из многих др. сортов координатной бумаги упомянем еще «дисперсионную» бумагу, весьма

полезную при рассмотрении зависимостей, вида $y = y_0 + \frac{k}{x-x_0}$, «треугольную» бумагу, имеющую сетку в виде трех систем параллельных прямых, пересекающихся под углом в

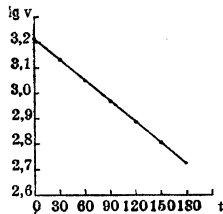

Рис. 3 а.

60° (применяется при изучении смесей из трех компонентов, особенно в металлургии), и бумагу «полярную», на к-рой имеется сетка из концентрических кругов и радиусов (для графиков интенсивности освещения в разных направлениях). — Подробности о существующих в продаже сортах координатной бумаги вместе с примерами их применения можно найти в книге Гроссе (см. список литературы, 13).

Термин «интерполяция» употребляется также и в более широком смысле, а именно им обозначают подыскание аналитического выражения для функции, заданной графиком или рядом частных значений. Рассмотрим простейший случай, когда найденные из опыта значения функции y от аргумента x

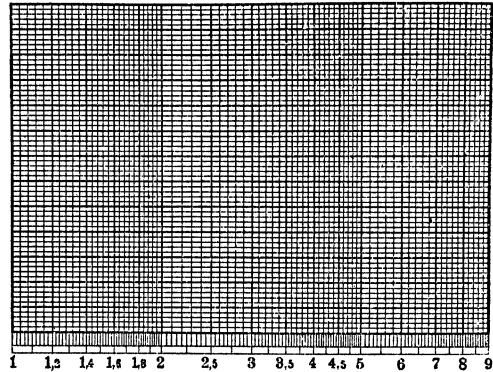

Рис. 3 б.

изображаются на Г. (в прямоугольных координатах) рядом точек, расположенных приблизительно на одной прямой. Если есть основание предполагать, что незначительные наблюдаемые отклонения от прямой обусловлены просто погрешностями измере-

кривой, где должна пройти искомая касательная, проводят здесь несколько хорд, параллельных данной прямой, и отмечают середину каждой хорды. Соединяя эти середины плавной кривой и продолжая (экстраполируя) ее до пересечения с данной кривой, получаем точку касания a , после чего остается провести касательную t параллельно данной прямой (рис. 7). Этот способ применяется также в тех случаях, когда требуется по возможности точнее указать абсциссу максимума или минимума кривой.

Графическое интегрирование функций. В простейшем случае дана функция $y=c$ и требуется построить графически $\int_a^x y dx = c(x-a)$; для решения строим (рис. 8) влево от O полюс P ($OP=p$ в соответствующем масштабе, см. выше) и проводим через O прямую, параллельную PA ; тогда разность ординат этой прямой между точками a и x составит величину интеграла. Если графически задана кривая $y=f(x)$ и требуется найти $\int_a^x y dx$, то проще всего при-

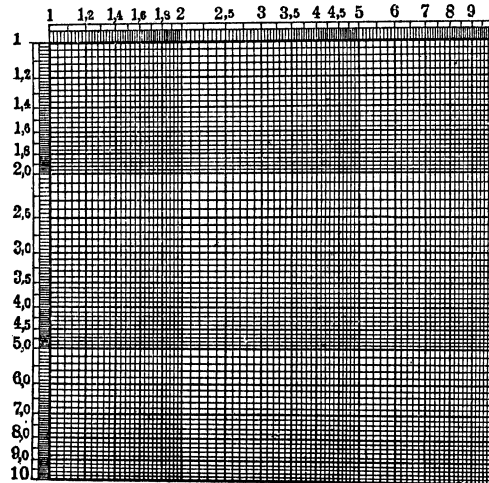

Рис. 7.

менить графическое суммирование ординат. Разбив участок от a до x на оси абсцисс на равные отрезки Δx , получаем цепь криволинейных трапеций (рисунок 9); в каждой из них отсекаем дугу кривой горизонталью с таким расчетом, чтобы площади маленьких криволинейных треугольников, образующихся над и под кривой, были равны; если это затруднительно сделать на глаз, то применяем построение, сущность которого состоит в замене отрезков данной кривой дугами параболы (рис. 10): предположив, что дуга A_1A_2 принадлежит параболе, ось которой параллельна оси x , делим хорду A_1A_2 пополам, и затем делим стрелку



Рис. 8.

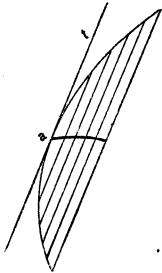

Рис. 9.

DC , проведенную через середину хорды параллельно оси x , на 3 части; ордината, проходящая через точку деления, ближайшую к кривой (так назыв. «средняя» ордината) пересечет кривую в точке, удовлетворяющей поставленному условию; через нее пройдет искомая горизонталь. Найдя средние ординаты (рис. 9, I и II), получаем ступенчатую кривую, площадь под которой (с достаточной точностью) равновелика площади под заданной кривой. Суммирование ступенчатой кривой производится непосредственным сложением средних ординат и умножением их суммы на Δx .

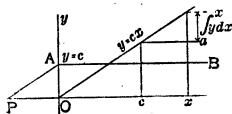
Вместо этого приема можно применять построение интегральной кривой, в отношении которой заданная есть дифференциальная. Построение может быть сделано либо по хордам либо по касательным интегральной кривой. В виду не очень высокой точности, даваемой графическим интегрированием, в большинстве случаев достаточно разбить кривую рядом рав-

ностоящих ординат a, a_1, a_2, \dots на отрезки, к-рые практически можно считать прямолинейными; проводя затем средние (пунктирные) ординаты, откладываям от основания каждой из них налево, на одном и том же расстоянии p ряд полюсов P_1, P_2, P_3, \dots , эти полюсы соединяем с точками $1', 2', 3', \dots$, полученными на кривой в пересечении ее со средними ординатами. После этого берем на первой ординате a произвольную точку O , проводим через нее на первом участке (aa_1) параллель к $P_1 1'$, на втором—параллель к $P_2 2'$ и т. д.; таким образом получаем последовательно ряд хорд интегральной кривой; разность ее ординат при a и при x даст приближенную величину

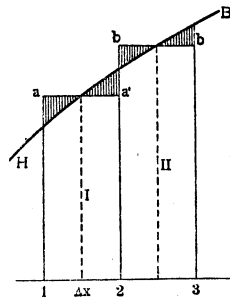
$$\int_a^x f(x) dx \text{ в соответствующем масштабе (рис. 11).}$$

Графическое интегрирование уравнений (обыкновенных, а также и с частными производными) разработано особенно детально Рунге (см. список литературы, 16, 17, 11); однако практически результаты графического интегрирования уравнений не отличаются достаточной точностью. О приборах, служащих для выполнения графического дифференцирования и интегрирования, см. *Инструменты математические*.



Рис. 10.



Рис. 11.

Лит.: 1) Б р и т т о н В. К., Графическое изображение фактов, М., 1927; 2) А у з р б а х Ф., Графические представления, Л., 1925; 3) Л о й ц я н с к и й Л. Г., Основания графической математики, Л., 1926; 4) А б р а м о в Н. М., Технические вычисления, М., 1928; 5) Ф а р м а к о в с к и й В. П., Пособие для графических расчетов, М., 1926; 6) е г о ж е, Техника выполнения графических расчетов, Ленинград, 1928; 7) М л о д з е е в с к и й Б. К., Решение численных уравнений, Москва, 1924; 8) W i l l e r s F. A., Die Methoden der praktischen Analysis, 1928; 9) M a d e K., Graphisches Rechnen, «Handbuch der Physik», hrg. von Geiger und Scheel, Berlin, 1928, В. III, S. 548—598; 10) W e r k m e i s t e r P., Praktisches Zahlenrechnen, В., 1921; 11) W i l l e r s F. A., Graphische Integration, В., 1920; 12) R u n g e T. R., Empirical Formulas, L., 1924; 13) G r o s s e W., Graphische Papiere, Duren (Rheinland), 1917; 14) M e h m e r R., Leitfaden zum graphischen Rechnen, 2 Aufl., W., 1924; 15) P i r a n i M., Graphische Darstellung in Wissenschaft und Technik, В., 1924; 16) R u n g e C., Die graphischen Methoden 2 Aufl., Lpz., 1919; 17) H o r t W., Die Differentialgleichungen des Ingenieurs, 2 Aufl., В., 1925. Литература по номографии будет указана при соответствующей статье; здесь отметим лишь: С о к о л о в П. П., Номография, М., 1925.

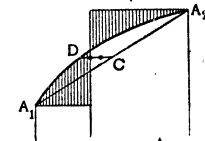
Н. Идельсон и В. Бродис.

ГРАФИЧЕСКИЕ СИСТЕМЫ СТЕНОГРАФИИ, системы, пользующиеся в качестве графического материала элементами обычного письма (овал, округленная внизу и вверх прямая) и применяющие соединение знаков посредством соединительной волочной линии. Основоложником Г. с. с. является Ф. К. Габельсбергер (см. *Габельсбергер система стенографии*).

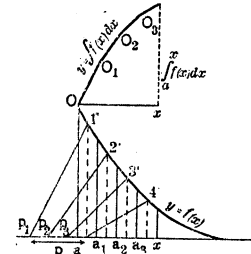
ГРАФОЛОГИЯ (от греч. grapho—пишу и logos—учение), изучение почерка в целях определения способностей, характера, темперамента и др. особенностей писавшего. Родоначальником Г. принято считать итал. врача 17 в., проф. Болонского ун-та Бальдо, к-рому принадлежит сочинение «О способах узнавания образа жизни, характера и личных качеств человека по его письму». Одна-

ко еще Аристотель высказал предположение, что внешний вид письма может соответствовать душевным качествам пишущего.

*Ordre et compte
Josephine votre
mon amour*

*Machère amie, vous
êtes bien, bien aimable
Les belles fleurs, mes
fillette et moi vous re-
mercions vivement*

Рис. 1. Графологические характеристики аббата Мишопа: а — повелительность, б — преданность.

Позднее Лейбниц и Гёте также признавали, что индивидуальность человека отражается на его почерке. Последний, собравший обширную коллекцию автографов выдающихся современников, заинтересовал проблемой почерка писателя Лафатера, к-рый расширил диагностическ. значение почерка, утверждая, что почерк носит национальные особенности, как и физиономия, и что между речью, походкой и почерком существует известное соответствие. С начала 18 века изучением письма заинтересовывается ряд предстателей франц. просвещенного духовенства, а во второй половине 19 века впервые появляется и название «Г.», введение которого в литературу принадлежит аббату Мишону; его сочинения содержат уже вполне

Barrie Chapman Catt
Barrie Chapman Catt
Barrie Chapman Catt

Рис. 2. Подпись одного и того же лица: а — нормальная, б — в состоянии рассеянного внимания, в — под влиянием искусственного препятствия.

разработанную якобы научно обоснованную систему графологии (рис. 1 и 2).

Но только в работах Швидланда, Ломброзо, Крепелина, Прейера и других, особенно же в исследованиях новейших (Клагес, Доуни), наука о почерках наконец освобо-

ждается от малообоснованных, нередко чисто спекулятивных построений и действительно становится на путь серьезных научных изысканий. Однако и в современной науке задача непосредственного определения по почерку темперамента, характера, или способностей еще далеко не является полностью разрешенной, и все притязания в этом отношении «графологов»-профессионалов остаются до сих пор в значительной мере лишенными научного обоснования.

Самая мысль о том, что почерк находится в известном соответствии с индивидуальными особенностями пишущего и с его личным психофизиологическим состоянием, несомненно является совершенно правильной. Можно считать установленным, что особенности двигательных реакций человека — их скорость, интенсивность, степень координированности, устойчивости под влиянием действия различных факторов и т. п. — отражаются на почерке, так же как и различные психофизиологические состояния, особенно состояния аффективных, к-рые весьма энергично дезорганизуют именно двигательную сферу и т. о. несомненно непосредственно влияют на почерк (рисунк 2). Отсюда становится понятным, что и различные характерологические особенности, как например сила или слабость волевых импульсов, степень сопротивляемости по отношению к нарушающим поведению моментам, уравновешенность или эмоциональная возбудимость

Ученствование... Катерина...

Рис. 3. Запись психического больного (паранойка) с маньей величия.

и т. п., должны определенным образом отражаться на величине и форме начертания букв, характере их связывания, направлении строк, нажимах, подчеркиваниях, росчерках и ритме письма. С другой стороны в письме находят свое выражение и некоторые общие психологические состояния, что легче всего можно показать в случаях психических заболеваний, когда у больных какое-нибудь состояние обнаруживается с превеличенной яркостью и силой. Например при некоторых заболеваниях, сопровождающихся т. н. «маньей величия», почерк больных нередко приобретает вычурный характер; больные пишут относящиеся к себе местоимения с большой буквы и т. п. (рис. 3). Равным образом спутанность и расстройство высшей ассоциативной деятельности у слабоумных больных соответственно приводит к искажениям написанных слов, их разрыву или неподходящим расшифровке сокращениям: здесь почерк иногда действительно является как бы графическим отра-

жением состояния больного (рис. 4). Значительно большую сложность представляет собой вопрос о связи определенных индивидуальных особенностей с почерком у нормального человека, хотя и здесь мы вправе ожидать соответствия нек-рых графических признаков с теми или иными чертами личности писавшего. Так наприм. большинство исследователей почерков считает, что поднимающиеся вверх строки обозначают уверенность в своих силах, честолюбие и т. п., спускающиеся же строки характерны для людей, находящихся в подавленном состоянии, или наприм., что сплошная связанность букв в словах обычно встречается у людей интеллектуального труда, со способностями к



Рис. 4. Надпись на конверте письма, сделанная слабоумным больным.

строгому логическому мышлению и наоборот, что несвязанность букв типична для людей мечтательных, художественно одаренных (рис. 5 и 6). Современная Г. указывает и на ряд других, подобных этим признаков, относящихся как к общей картине почерка, так и к особенностям в начертании отдельных букв, штрихов, знаков препинания, росчерков и т. п. Однако далеко не все в этих утверждениях можно считать вполне доказанным, и насколько точно соответствуют эти признаки в действительности тем или иным индивидуальным особенностям писавшего, смогут показать только дальнейшие серьезные исследования.

Изучение почерка представляется в современной науке заслуживающим особенно внимания также и потому, что процесс письма из всех видов двигательного поведения человека является единственным, который саморегистрируется, и т. обр. оставляет известный объективный документ. Хотя в исследовании почерков иногда употребляются также и специальные приборы («весы Крепелина» и др.), дающие возможность анализировать отдельные элементы письма, напр. силу или характер нажимов, но все же общая картина является непосредственно данной самой записью. Специальное значение научное изучение почерков имеет как в психиатрии и невропатологии, где исследование почерка может служить

диагностике заболеваний и объективной регистрации колебаний в течении некоторых болезней, например при прогрессивном параличе, так и в судебной практике — в связи с возникающими иногда вопросами

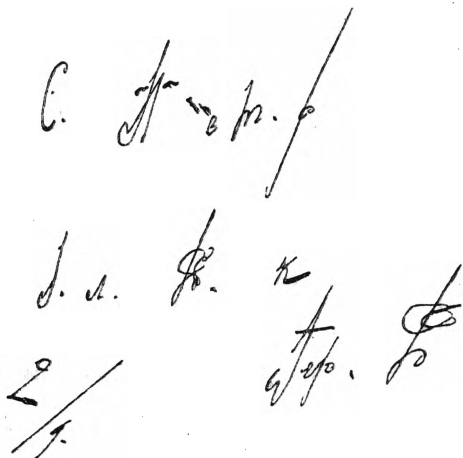
*одной объективной величины,
которая изменилась бы
вследствие этой личности*

Рис. 5. Почерк со связанными между собой буквами.

об эмоциональном состоянии писавшего или даже о подлинности произведенной записи или подписи. Впрочем в последнем случае суждение экспертов обычно основывается на данных непосредственного сравнения почерков, т. к. иных, более точных и специальных приемов пока еще не существует, и только в самое последнее время появились попытки научного решения этой проблемы.

Дальнейшее развитие графологии очевидно возможно только в направлении строго научного исследования влияний различных факторов на почерк и построения специальной объективной методики исследования почерков в целях диагностики психофизиологических особенностей как здоровой, так и больной личности. Однако от первоначальной идеи прямого непосредственного определения по почерку не только основных элементарных черт характера и одаренности, но и таких специальных особых склонностей или таких психологических качеств, как напр. «любовь к деньгам», «склонность к философии», «наблюдательность», и т. п., современная наука вероятно должна будет отказаться вовсе, т. к. все эти черты, представляя собой сложнейший продукт целой системы социальных влияний, хотя и могут стоять в связи с тем или иным характером

*сегодня ровно неделя как я приехал
в Казанский. Скажу, что я приехал
в субботу от этого города, я не могу. Уж*

Рис. 6. Отырвок текста с изолированными буквами.

почерка, тем не менее едва ли отражаются в нем непосредственно.

Litt.: M i c h o n J. H., Systè me de graphologie, P., 1883 (есть позднейшие издания); S c h w i d l a n d E., Die Graphologie, Geschichte, Theorie und Begründung der Handschriftentendenz, Berlin, 1883; L o m b r o s o C., Grafologia, Milano, 1895; P r e y e r W., Zur Psychologie des Schreibens, Leipzig, 1919; K l a g e s L., Handschrift und Charakter, B., 1927; D o w n e y I., Graphology and Psychology of Handwriting, Baltimore, 1919; S c h n e i d e m ü h l G., Die Handschriftenbeurteilung, Leipzig, 1922; Оттоленги С., Экспертиза почерка, М., 1926; Ж и с л и н С., Телосложение, методика, почерк, «Вопросы педологии и детской психоневрологии», вып. 2, М., 1925; З у е в И с а р о в Д. М., Почерк и личность, изд. 2, Москва, 1930. А. Леонтьев и А. Сурков.

ГРАФОМАНИЯ (от греч. grapho—пишу и mania — безумие), неуправляемое стремление к писанию, наблюдаемое наряду с др. болезненными влечениями у нек-рых душевнобольных, исписывающих целые ворохи бумаги. Не представляя никакой объективной ценности, продукция графоманов может слу-

жить диагностическим материалом для установления той или иной формы психической болезни.

ГРАФОСПАЗМ, или писчая судорога, профессиональный *невроз* (см.), выражающийся в расстройстве координации движений мышц руки при письме, вследствие чего последнее затрудняется или становится невозможным. Различают несколько форм Г., характеризующихся: судорогами мышц кисти при попытках писать, парезом их, болями при письме или давлении на кисть и предплечье, интенсивным дрожанием кисти при письме и даже вне его. Ближайшая причина Г.—переутомление мышц при постоянном и длительном письме. Лечение — воздержание от письма, массаж, врачебная гимнастика, ванны, электризация, изменение положения пера и руки при письме.

ГРАФОСТАТИКА, совокупность геометрических приемов решения задач *статики* (см.), применяющихся гл. обр. в т. н. плоской задаче *строительной механики* (см.), т. е. в случаях, когда все силы расположены в одной плоскости. Построение веревочного и силового многоугольников впервые начал применять П. Вариньон, но собственно основателем графостатики является Карл Кульман (1821—81); основной труд его «Die graphische Statik» появился в 1866. Основной идеей Г. является наглядное изображение сил при помощи *векторов* (см.). Всякую силу, действующую на некоторую материальную точку, можно изобразить в виде вектора, начало которого совпадает с этой точкой, если принять известный масштаб сил, т. е. условиться, какой длины вектор будет изображать силу, величина которой равна принятой единице сил (наприм. вектор в 1 см изображает силу в 1 кг). Выбор этого масштаба является совершенно произвольным, но во всем построении конечно масштаб должен оставаться одним и тем же. Силы, действующие на твердое тело, могут быть изображены в виде скользящих векторов, т. е. векторов, начало к-рых не закреплено на тех осях, на которых они лежат. Действительно с точки зрения статики твердое тело характеризуется тем, что две силы, равные, прямо противоположные и действующие по одной прямой, не оказывают на него никакого влияния. Это дает возможность переносить произвольным образом точку приложения силы в направлении ее действия.

Основная задача Г. заключается в определении равнодействующей всех сил, действующих на точку или твердое тело, и в установлении условий их равновесия. Если все силы приложены к одной точке O (или направления всех сил, действующих на твердое тело, пересекаются в одной точке O), то графически задача нахождения их равнодействующей решается очень просто путем построения силового многоугольника, или полигонирования векторов, изображающих данные силы (см. *Векторное исчисление*, В.С.Э., т. IX, ст. 245). Замыкающий вектор силового многоугольника изображает в принятом масштабе равнодействующую, условие же равновесия сводится к тому, чтобы эта равнодействующая обратилась

в нуль, т. е. силовой многоугольник сам по себе замкнулся.

В случае, когда направления сил, действующих на твердое тело, не пересекаются в одной точке, такое построение, выполненное при произвольной точке O , дает нам только величину и направление равнодействующей, но прямая, на которой она лежит, им не определяется. Для того, чтобы определить эту прямую, нужно построить хотя бы одну точку ее. Вместе с тем обращение в нуль равнодействующей в этом случае еще не является достаточным условием равновесия, так как система сил с равнодействующей, равной нулю, может сводиться к *паре сил* (см.), стремящейся вращать тело. Решение задачи достигается построением т. н. *веревочного многоугольника* (см.). Пусть на

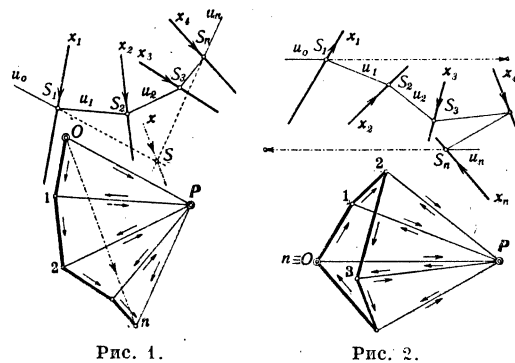

твердое тело действует система сил, изображаемых векторами x_1, x_2, \dots, x_n , причем все эти силы лежат в одной плоскости и направления их не проходят все через какую-нибудь одну точку. Строим поле сил (рис. 1), т. е., выбрав произвольно масштаб длины, наносим в этом масштабе на чертеж положение прямых, на к-рых лежат векторы x_i . Взяв затем где-нибудь произвольную точку O , строим при ней в произвольном масштабе сил силовой многоугольник $O12\dots n$, замыкающая к-рого On дает величину и направление результирующей. Выбрав затем произвольно полюс P и какую-нибудь точку S_1 на прямой x_1 , проводим через S_1 прямые u_0 и u_1 параллельно PO и $P1$; через S_2 — точку пересечения прямых u_1 и x_2 — проводим прямую u_2 , параллельную $P2$, до пересечения с x_3 в точке S_3 и т. д.; наконец через точку S_n на прямой x_n проводим прямую u_n параллельно Pn . Пересечение прямых u_0 и u_n дает нам точку S , через которую должна проходить равнодействующая α . Действительно, если многоугольник u_0, u_1, \dots, u_n рассматривать как веревочный многоугольник, на каждую вершину к-рого S_i действует сила x_i и натяжения, направленные по сторонам u_{i-1} и u_i , то очевидно этот многоугольник будет находиться в равновесии, потому что силы, действующие на каждую его вершину, уравновешиваются (складывая их, мы получим замкнутый треугольник, подобный треугольнику $P, i-1, i$). Но каждая из сил u_1, u_2, \dots, u_{n-1} входит в систему дважды с противоположными знаками (напр. на точку S_1 действует сила u_1 , а на точку S_2 — сила, равная $-u_1$); поэтому эти

силы уравниваются сами по себе. Между силами u_0, u_n и равнодействующей x всех сил x_i должно существовать равновесие. А так как равнодействующая сил u_0 и u_n проходит через точку их пересечения S , то через ту же точку должна проходить и равнодействующая x .

Вышеописанное построение является в Г. основным и дает возможность установить



Рис. 3.

графические условия равновесия системы сил, действующих на твердое тело. Для равновесия необходимо прежде всего, чтобы равнодействующая всех сил обращалась в нуль, т. е. чтобы силовой многоугольник замыкался. При этом, как видно из рисунка 2, система сил сводится вообще говоря к паре сил (u_0, u_n) , проходящих через точки S_1 и S_n . Если эти точки сливаются, т. е. веревочный многоугольник замыкается, то пара сил сводится к нулю (момент ее равен нулю) и силы находятся в равновесии. Так. образом для равновесия необходимо и достаточно, чтобы силовой и веревочный многоугольники замыкались. При этом нужно иметь в виду, что если они окажутся замкнутыми при каком-нибудь одном выборе произвольных точек O, P, S , то они будут замкнутыми и при всяком другом выборе этих точек.

Для данной системы сил можно построить бесчисленное множество веревочных многоугольников, выбирая произвольно во-первых положение полюса P , имеющего две степени свободы движения на плоскости, и положение одной точки веревочного многоугольника, напр. S_1 (одна степень свободы, при движении вдоль силы x_1). Поэтому веревочный многоугольник имеет $2+1=3$ степени свободы. Задавая те или иные условия построения веревочного многоугольника, можно постепенно сокращать число

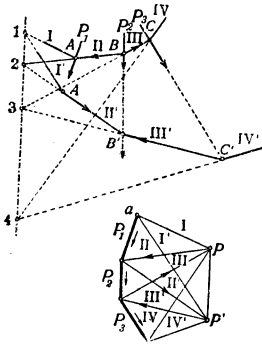

Рис.

степеней его свободы. Если наприм. полюс P лишит одной степени свободы и заставить его двигаться по прямой PP' (рис. 3), то получающиеся при этом веревочные многоугольники $ABC\dots$ и $A'B'C'\dots$ связаны тем, что соответственные их стороны I и I', II и II' ... пересекаются в точках $1, 2, 3, 4$, лежащих на одной прямой, параллельной PP' . На основании этой теоремы

можно построить семейство многоугольников, проходящих через 2 заданные точки K и L и имеющих одну степень свободы. Если поставить 3 условия, напр. заставить веревочный многоугольник пройти через три точки K, L, M , то решение получится единственным. Эта задача имеет приложение при построении кривой давления арки или свода как веревочного многоугольника для нагрузки. Если арка трехшарнирная, то задача решается непосредственно проведением многоугольника через центры всех шарниров. Если число шарниров менее трех, то недостающее число точек, через которые должна пройти кривая давления, находится путем расчета арки как статически неопределимой системы (см. *Строительная механика*).

Ряд важных практических приложений имеет веревочный многоугольник для системы параллельных сил. В этом случае силовой многоугольник (рис. 4) обращается в отрезок прямой; расстояние H всех сил от полюса P (полное расстояние) одинаково; равнодействующая $R = mn$; момент системы сил вокруг произвольной точки A будет $M = \pm Rh$. Из подобия треугольников abc и Pmn следует: $\frac{R}{y} = \frac{H}{h}$, откуда получается замечательное соотношение:

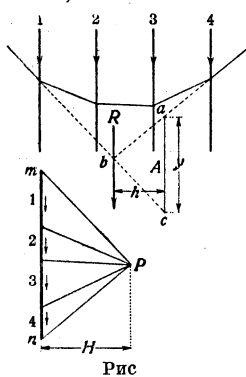
$$M = \pm Hy,$$

играющее важную роль в большом числе приложений. Здесь $Н$ измеряется в масштабе сил, y —в масштабе длин.

Если имеется система непрерывно распределенных параллельных сил, или т. н. сплошная нагрузка, то, разделяя ее на несколько частей, заменяемых их равнодействующими, можем для последних построить силовой и веревочный многоугольники (рисунок 5). При беспредельном увеличении числа частей нагрузки веревочный многоугольник переходит в веревочную кривую, вписанную в первоначальный многоугольник и касающуюся его сторон под линиями деления нагрузки (так наз. равнодействующая каждой части, согласно сказанному в начале, проходит через точку встречи крайних касательных к соответственному отрезку веревочной кривой).

В теории деформации шарнирных ферм имеет приложение задача, обратная указанной в начале: по данному веревочному многоугольнику и полному расстоянию можно найти соответствующую ему систему параллельных сил.—Помимо задач, основанных на указанных выше положениях, к Г. относят еще ряд методов графического определения усилий стержней в фермах (см.)—методы Риттера, Кульмана, Циммермана и Кремоны—и перемещения их узлов вследствие деформации (диаграмма Виллио). См. *Строительная механика*.

Лит.: Кирпичев В. Л., Основания графической статики, 5 изд., Л., 1924; Проскуряков Л. Д., Строительная механика, ч. 1, М.—Л., 1928; Тимошенко С. П., Курс сопротивления материалов, 8 изд., М.—Л., 1929; его же, Курс статики сооружений, ч. 1, 2 изд., Л., 1926; Прокофьев И. П., Теория сооружений, ч. 1—2, М., 1926—28; Митинский Н. Н., Строительная механика, в. 1, СПб, 1905; Мюллер-Бреслау Г., Графическая статика сооружений, т. 1 и т. II, ч. 1 (2 изд.) и ч. 2 (2 изд. не было), СПб, 1908—13.

Рис. 5.

ГРАФСКАЯ, ж.-д. станция в 41 км к С.-В. от Воронежа, начальный пункт двух ж.-д. веток—на ст. Анну (89 км) и Рамонь (18 км). Линия Г.—Анна отправляет преимущественно овощи, хлеб и масляничные семена—всего до 60 т. *т* в год (1926/27); из Рамони (сахарный завод) через Г. идет сахар—до 6 тыс. *т* в год (1925/26). Собственный грузооборот Г.: св. 30 т. *т*—по отправлению, 9 т. *т*—по прибытию (1926/27).

ГРАФСТВО (shire, county), наиболее крупное административно-судебное подразделение Великобритании, Ирландии, некоторых британских доминионов и колоний Сев.-Ам. Соед. Шт. «Shire» от «Scir»—англо-саксонский термин, сохранившийся доселе в названиях некоторых графств или их частей (Гемпшир, Йоркшир, Ланкашир и друг.). Его синонимы—«county», от лат. comitatus, норманско-французское counté—термин, появившийся после норманского завоевания. Происхождение старинных англ. графств различно. Иногда это—старинные королевства, образованные англо-саксами в Британии (Кент, Эссек); иногда графства связаны по своему происхождению с племенными делениями. Некоторые графства образовались в качестве административных округов, тяготевших к укрепленным пунктам, и получили свое название от крупных городов, находившихся в их пределах. В донорманскую эпоху во главе Г. стоял аддорман (совр. олддермен)—представитель местных интересов—и шериф (shire-reeve)—агент централы. королевской власти, значение к-рого чрезвычайно возрастает вместе с ростом последней: шериф управляет графством, командует военными силами, собирает королевские доходы, созывает народное собрание (folk moot, shire moot), председательствует в суде Г. В 13 веке компетенция шерифа начинает несколько суживаться: появляются новые должностные лица, к к-рым переходит часть функций шерифа, развивается система представительства Г. в парламенте двумя рыцарями, избираемыми от Г.; в 14 веке появляются мировые судьи (justices of the peace), к к-рым постепенно переходит значительная часть дел, разбиравшихся в старинном суде Г.; в 16 в. командование военными силами было отнято у шерифа и передано генерал-лейтенанту. К концу 17 века шериф становится по преимуществу финансовым чиновником, а его судебные и административные функции переходят к «суду четвертичных сессий» (court of quarter sessions). В период с 1689 по 1835 управление Г. сосредоточивается в руках очень небольшой и социально замкнутой группы—преимущественно крупных землевладельцев Г. В 18 и 19 вв. в организации управления Г. произошел ряд перемен, завершившихся актом о местном управлении 1888. Согласно этому акту, большая часть административных и законодательных функций местного характера была передана от мировых судей, собиравшихся на четвертичных сессиях, вновь организованному на принципе выборности советам Г.; в выборах участвуют все плательщики налогов—владельцы и съемщики домов и квартир как мужчины, так и женщины. Избираемые на 3-летний срок советы обратились в руководящий ор-

ган местного самоуправления, с постепенно расширяющимися функциями. Так актами 1894 и 1902 были значительно расширены полномочия советов Г.: им поручается дело насаждения и развития мелких земельных держаний, в их ведение передается не только постановка элементарного образования, но и право учреждения школ повышенного и даже университетского типа и т. д. Помимо организации советов Г., актом 1888, вместо прежних 52 Г., было создано для целей местного управления 62 административных Г. [3 подразделения Йоркшира и Линколна, 2 подразделения Сеффолка и Сессекса, Питерборо, округ Или, Лондон и остров Уайт получили особые советы и стали рассматриваться как отдельные графства]. Из ведения советов Г. актом 1888 были изъяты т. н. «county-boroughs»—городские Г., в число коих вошли, кроме 18 городов, получивших с 14 по 17 вв. от короны привилегию, в силу к-рой они рассматривались как особые Г. (counties of themselves), еще 47 др. городов с населением св. 50 тыс. чел., не считая Лондона; впоследствии число таких городских Г. возросло приблизительно до ста и в настоящее время включает все наиболее крупные города Англии.

Местные отличия Г. Уэльса, Шотландии и Ирландии по своему происхождению связаны иногда с завоеванием и англ. колонизацией (напр. в Уэльсе и Ирландии), иногда являются результатом подражания англ. порядкам (напр. введение шерифств в Шотландии), иногда происхождение их неясно. В развитии Г. наблюдаются известные особенности (наприм. наследственность шерифов до 1748 в Шотландии), так же как и в организации местного самоуправления. В 33 Г. Шотландии советы Г. были введены в 1889, в общих чертах сходные с английскими. В 1898 был издан акт о местном самоуправлении для Ирландии, согласно которому 32 ирландских Г. получили избираемые на 3-летний срок советы. По образцу англ. Г. были образованы Г. в Сев.-Америк. Соедин. Штатах (Г.—counties—подразделение штатов) и в некоторых англ. доминионах.

Лит.: Pollock F. and Maitland F. W., History of English Law, L., 1895; Webb S. and B., English Local Government, London, 1906—08; Maxwell H., A Century of Empire, vis I—III, L., 1909—11; Clarke J., The Local Government of the United Kingdom, L., 1922. В. Лавровский.

ГРАФТИО, Генрих Осипович (род. 1869), крупный инженер, специалист по гидроэлектрическим станциям, электропередаче и электрификации жел. дор. Автор проекта и строитель Волховской гидроэлектрической станции (см. *Волховстрой*). По окончании в 1896 Института инженеров пут. сообщ., Г. в течение 5 лет изучал гидроэлектрич. станции и электрич. жел. дороги за границей. С 1907 Г. преподавал в высшей школе, а с 1921 он—проф. Ленинградского электротехнического института.—Первый проект использования энергии р. Волхова был составлен Г. в 1902. В 1910 им был разработан эскизный проект силовой установки на реке Волхове. Вначале Г. был назначен пом. главного инженера по постройке Волховстроя, а с 1921—гл. инженером. В 1928 Г. поручено строительство крупной Свирской

гидроэлектрической станции, гл. инженером к-рой он состоит и в наст. время.

ГРАФФИТО, или сграффито (от итал. sgraffito, sgraffiare — соскабливать), 1) старинный род наружной фресковой живописи. В накладываемую штукатурку прибавлялось красящее вещество, делавшее ее темной; после этого вся поверхность покрывалась светлой краской, на которую наносился рисунок и которая в соответствии с ним процарапывалась или соскребалась особыми инструментами там, где нужно было получить темный тон.

Этот вид росписи широко применялся как для дворцов и общественных зданий, так и для крестьянских домов. В Италии он достиг особого распространения в 15—17 вв., в Швейцарии, Австрии и Германии — в 16—17 вв. В 19 в. он снова возродился, найдя применение в декоративной обработке театра в Дрездене, политехникума в Цюрихе, военного манежа в Берлине и др. В последнее время делаются опыты применения для техники Г. красок, составленных на жидком стекле (проф. Кейм в Мюнхене, Бонч-Осмоловский в Москве).

Лит.: Semper G., Kleine Schriften, Stuttgart, 1884; Berger E., Beiträge zur Geschichte der Maltechnik, V., München, 1909.

2) Г., или графтити (от греч. grapho — пишу, черчу), древние начертания и надписи на памятниках, античных вазах и т. п.

3) Г. (от итал. graffito — прочерченный, прорисованный), способ орнаментации плитки, фризов и полов.

Обычно на мраморную настилку (из одноцветного или разноцветного мрамора) рисунок наносился в виде углубленных желобков, к-рые заполнялись легко твердеющей массой, состоящей из сани, смолы и глины, затем вся поверхность разглаживалась и шлифовалась. Наиболее известны Г. на полу собора в Сиене (15—16 вв.). В 19 веке эта техника вновь начала применяться гл. обр. в реставрационных работах.

Лит.: Cust R., The Pavement Masters of Siena, London, 1906.

ГРАХАМОВСКИЙ (ГРЕГЕМОВСКИЙ) ХЛЕБ, или докторский хлеб, без дрожжей из крупномолотой пшеничной муки, содержащей значительные количества отрубей. Предложен англ. врачом Грегемом (Graham, 1794—1851) для страдающих атонией кишок, т. к. благодаря крупному помолу возбуждает перистальтику кишечника, способствуя правильному и полному опорожнению его. Большое содержание отрубей (весьма богатых белковыми веществами) повышает питатель-

ность Г. х. по сравнению с обыкновенным хлебом. Состав Г. х.: воды—41,08%, азотистых веществ—8,10, жиров—0,72, углеводов—47,56, клетчатки—1,02, золы—1,52%.

ГРАЦ (Graz), гл. гор. провинции Штирии (Австрия), второй город Австрии (после Вены) по населенности и экономическому значению; 152.706 ж. (1923), с пригородами—ок. 200 т. Расположен у вост. края Штирийских Альп, по обоим берегам р. Мур (приток Дравы), у выхода ее из гор в равнину. Первоначальный подъем Г. обуславливался гл. образ. его выгодным транспортным положением на пути от Вены к Адриатическому морю (ныне—ж. д. Вена—Триест) и из района Штирийских Альп в Венгерскую низменность (ж. д. Г.—Будапешт). В 19 в. Грац получил крупное промышленное значение благодаря использованию близлежащих залежей высококачественной железной руды и бурого угля и водной энергии Мура.—Крупный центр паровозо- и вагоностроения, машиностроения, автомобильной и велосипедной промышленности; значительные проволочно-канатные, химические, стекольные и кожевенные заводы. С.-х. продукты плодородных окрестностей Граца (развиты хлебопашество, огородничество, виноградарство) служат сырьем для пищевкусовой промышленности (в т. ч. пивоварение и виноделие). Крупный культурный центр Австрии. Университет (основан в 1586, с 1782 по 1827 был закрыт, в 1926/27—1.851 студент) с библиотекой (335 тысяч томов), высшее техническое училище, областной штирийский музей (Юапешт) с отделениями естественной истории, древностей и нумизматики, культурной истории, живописи, этнографии и т. д., областная штирийская библиотека (232 тыс. томов в 1924), штирийский архив. Старая часть города (на левом берегу Мура) с большей частью культурно-просветительных учреждений живописно расположена вокруг холма Шлосберг (бывшая крепость), с которого открывается широкий вид на долину Мура и на окаймляющие ее лесистые холмы. Промышленная часть города расположена на правом берегу Мура (7 мостов); к ней примыкают фабричные предместья.

★
БОЛЬШАЯ
СОВЕТСКАЯ
ЭНЦИКЛОПЕДИЯ



ГОРОД
ДО
ГРАЦ

